

2023 대한항공 ESG 보고서

# Sustaining Excellence





# CONTENTS

## Company Overview

CEO Message	04
경영철학	05
회사 소개	07
조직현황	07
Key Highlights	08
글로벌 네트워크	09
주요 사업성과	10
주요 사업전략	13

## ESG Fundamentals

ESG 핵심가치	15
ESG 거버넌스	16
UN SDGs 연계활동	17
UN GLOBAL COMPACT	18
ESG 평가결과	19
이중 중대성 평가	20
이해관계자 참여	23

## Environmental

기후변화 대응	26
녹색경영	31

## Social

인권경영	36
안전경영	38
소비자중심경영	43
상생경영	47
인재경영	50

## Governance

건전한 지배구조	57
주주권익 보호	60
윤리 및 준법경영	61
리스크 관리	63

## Other Information

ESG 주요 성과지표	65
GRI Index	74
SASB Index	76
TCFD Index	77
제3자 검증의견서	78
온실가스 배출량 검증 성명서	80
주요수상 및 협회가입 현황	81

# Sustaining Excellence



본 보고서는 보고서 내 관련 페이지로 이동과 연관 웹페이지 바로 가기 등의 기능을 포함한 인터랙티브 PDF로 발간했습니다.

[🏠](#) 표지  
 [📄](#) 목차  
 [↶](#) 이전 페이지  
 [+](#) 관련 사이트  
 [📄](#) 해당페이지 이동

보고 원칙	GRI Standards 2021 index in accordance, SASB, TCFD
보고 기간	2022. 1~12 (일부 성과는 2023년 상반기 포함)
보고 경계	대한항공 본사 및 국내외 전 사업장
보고 주기	매년
보고 검증	한국경영인증원
공개 원칙	대한항공 홈페이지(koreanair.com)를 통한 상시 공개
보고 담당	대한항공 ESG 사무국 (KAL_ESG@koreanair.com)

**Company Overview**

- CEO Message
- 경영철학
- 회사 소개
- 주요 사업성과
- 주요 사업전략

**ESG Fundamentals**

- ESG 핵심가치
- ESG 거버넌스
- UN SDGs 연계활동
- UN GLOBAL COMPACT
- ESG 평가결과
- 이중 중대성 평가
- 이해관계자 참여

**Environmental**

- 기후변화 대응
- 녹색경영

**Social**

- 인권경영
- 안전경영
- 소비자중심경영
- 상생경영
- 인재경영

**Governance**

- 건전한 지배구조
- 주주권의 보호
- 윤리 및 준법경영
- 리스크 관리

**Other Information**

- ESG 주요 성과지표
- GRI Index
- SASB Index
- TCFD Index
- 제3자 검증의견서
- 온실가스 배출량 검증 성명서
- 주요수상 및 협회가입 현황

# COMPANY OVERVIEW

CEO Message	04
경영철학	05
회사 소개	07
주요 사업성과	10
주요 사업전략	13



# CEO Message

## Company Overview

### > CEO Message

- 경영철학
- 회사 소개
- 주요 사업성과
- 주요 사업전략

## ESG Fundamentals

- ESG 핵심가치
- ESG 거버넌스
- UN SDGs 연계활동
- UN GLOBAL COMPACT
- ESG 평가결과
- 이중 중대성 평가
- 이해관계자 참여

## Environmental

- 기후변화 대응
- 녹색경영

## Social

- 인권경영
- 안전경영
- 소비자중심경영
- 상생경영
- 인재경영

## Governance

- 건전한 지배구조
- 주주권의 보호
- 윤리 및 준법경영
- 리스크 관리

## Other Information

- ESG 주요 성과지표
- GRI Index
- SASB Index
- TCFD Index
- 제3자 검증의견서
- 온실가스 배출량 검증 성명서
- 주요수상 및 협회가입 현황

대한항공의 발전을 위해 아낌없는 성원과 격려를 보내주시는 이해관계자 여러분들께 진심으로 감사의 말씀을 드립니다.

‘수송보국’의 창립 이념을 바탕으로 54년간을 묵묵히 달려온 대한항공의 성장 원동력은 ‘사람’과 ‘환경’ 중심의 가치 경영이며, 이는 지속가능 성장이라는 ESG 경영의 목적과도 맞닿아 있다고 생각합니다.

사회와 경제가 발전하면서 필연적으로 수반될 수밖에 없는 부작용들이 우리 삶의 터전을 위협하고 있습니다. 지구 온난화, 기후 변화, 환경 파괴 등 과거부터 수없이 반복되어 온 화두들은 더 이상 먼 훗날의 대응과제가 아닌, 지금 해결해야만 하는 우리 세대의 당면과제입니다.

저희 대한항공은 우리의 삶의 터전인 지구를 살리고 지키기 위한 다음과 같은 일들을 끊임없이 실천하고 정진하여 ESG 경영의 모범기업이 되고자 합니다.

### ✈️ 친환경 경영 패러다임을 통해 기후변화 대응에 일조하겠습니다.

탄소 배출과 온실가스 증가는 인류의 생존을 위협하는 전 지구적 위기요인이 되고 있습니다. 항공산업은 글로벌 온실가스 배출량의 약 3%를 차지합니다. 기후변화 대응 거버넌스를 구축하고 친환경 항공기를 지속 도입하는 등 온실가스 감축을 위해 책임을 다하고자 합니다.

### ✈️ 사회적 책임을 다하기 위해 고객의 안전을 최우선으로 하겠습니다.

항공산업에서 안전은 기업경영의 핵심 가치입니다. 고객의 안전을 위협하는 어떠한 것들과도 타협하지 않을 것입니다. 대한항공은 최근 안전관리 시스템을 개선하고 위험도 관리를 강화하여 고객이 편안하고 안전한 여행을 즐길 수 있도록 안전관리를 한층 더 강화하고 있습니다.

### ✈️ 지배구조의 투명성과 신뢰도 향상을 위해 준법경영을 지속적으로 강화하겠습니다.

윤리의식과 준법정신에 대한 의무와 책임은 지속가능한 성장을 위한 핵심동력입니다. 최근 국내 항공사 최초로 국제표준화기구의 규범준수경영 시스템 인증을 취득하였습니다. 앞으로도 준법경영 시스템을 지속적으로 체계화하여 회사의 투명성과 신뢰도를 향상시켜 나가겠습니다.

존경하는 주주, 고객, 협력사 그리고 임직원 여러분!

지난해에는 여객 수요가 온전히 회복되지 않았음에도 창사 이래 최대 경영실적을 기록하였습니다. 아시아나항공과의 인수통합을 위한 기업결합 승인도 마무리 단계에 와 있으며, 통합 항공사 출범 이후에도 ESG 경영을 최우선 가치로 하여 ‘사람’과 ‘환경’ 중심의 지속가능한 성장을 일구어낼 계획입니다. 앞으로도 이해관계자 여러분들의 아낌없는 성원과 격려를 부탁드립니다.

주식회사 대한항공  
대표이사 회장 조원태 **조원태**



# 경영철학

## Company Overview

CEO Message

> **경영철학**

회사 소개

주요 사업성과

주요 사업전략

## ESG Fundamentals

ESG 핵심가치

ESG 거버넌스

UN SDGs 연계활동

UN GLOBAL COMPACT

ESG 평가결과

이중 중대성 평가

이해관계자 참여

## Environmental

기후변화 대응

녹색경영

## Social

인권경영

안전경영

소비자중심경영

상생경영

인재경영

## Governance

건전한 지배구조

주주권의 보호

윤리 및 준법경영

리스크 관리

## Other Information

ESG 주요 성과지표

GRI Index

SASB Index

TCFD Index

제3자 검증의견서

온실가스 배출량 검증 성명서

주요수상 및 협회가입 현황

### VISION

세계 항공업계를 선도하는  
글로벌 항공사



### MISSION



### 고객 감동과 가치 창출

- 대한항공만의 독창적인 서비스 개발을 통한 서비스 경쟁력 강화
- 서비스 전 과정의 고품질/차별화 달성
- Kosmo Suites 2.0, Prestige Suites 등 최고급 좌석 장착, 기내 엔터테인먼트 서비스(AVOD/IFE) 확충
- 글로벌 서비스 기업 브랜드 이미지 정착
- SkyTeam과 연계, 글로벌 서비스 표준 정립과 최고 서비스 제공
- 글로벌 공익사업을 통한 사회공헌 활동 지속 수행



### 최상의 운영체제

- 절대 안전 지속
- 상시 원가 절감을 통한 수익성 지속 제고
- 고효율 신기재 도입 확대 및 기재 운영 효율성 극대화
- SkyTeam을 적극 활용한 글로벌 네트워크 경쟁력 강화
- 전사적 통합 IT 구축으로 경영 Infra 확충
- 글로벌 인재 양성을 위한 교육/훈련 강화



### 변화 지향적 기업문화

- 창의성과 자유로운 사고가 존중받는 조직문화 조성
- 민주적이고 수평적인 근무 분위기 구축
- 글로벌 경쟁시대를 선도할 역량을 갖춘 인적 자원 확보
- 조직 이기주의의 타파 및 변화와 혁신 독려
- 수익성 있는 신규 사업 개발 육성

**Company Overview**

CEO Message

> **경영철학**

회사 소개

주요 사업성과

주요 사업전략

**ESG Fundamentals**

ESG 핵심가치

ESG 거버넌스

UN SDGs 연계활동

UN GLOBAL COMPACT

ESG 평가결과

이중 중대성 평가

이해관계자 참여

**Environmental**

기후변화 대응

녹색경영

**Social**

인권경영

안전경영

소비자중심경영

상생경영

인재경영

**Governance**

건전한 지배구조

주주권의 보호

윤리 및 준법경영

리스크 관리

**Other Information**

ESG 주요 성과지표

GRI Index

SASB Index

TCFD Index

제3자 검증의견서

온실가스 배출량 검증 성명서

주요수상 및 협회가입 현황

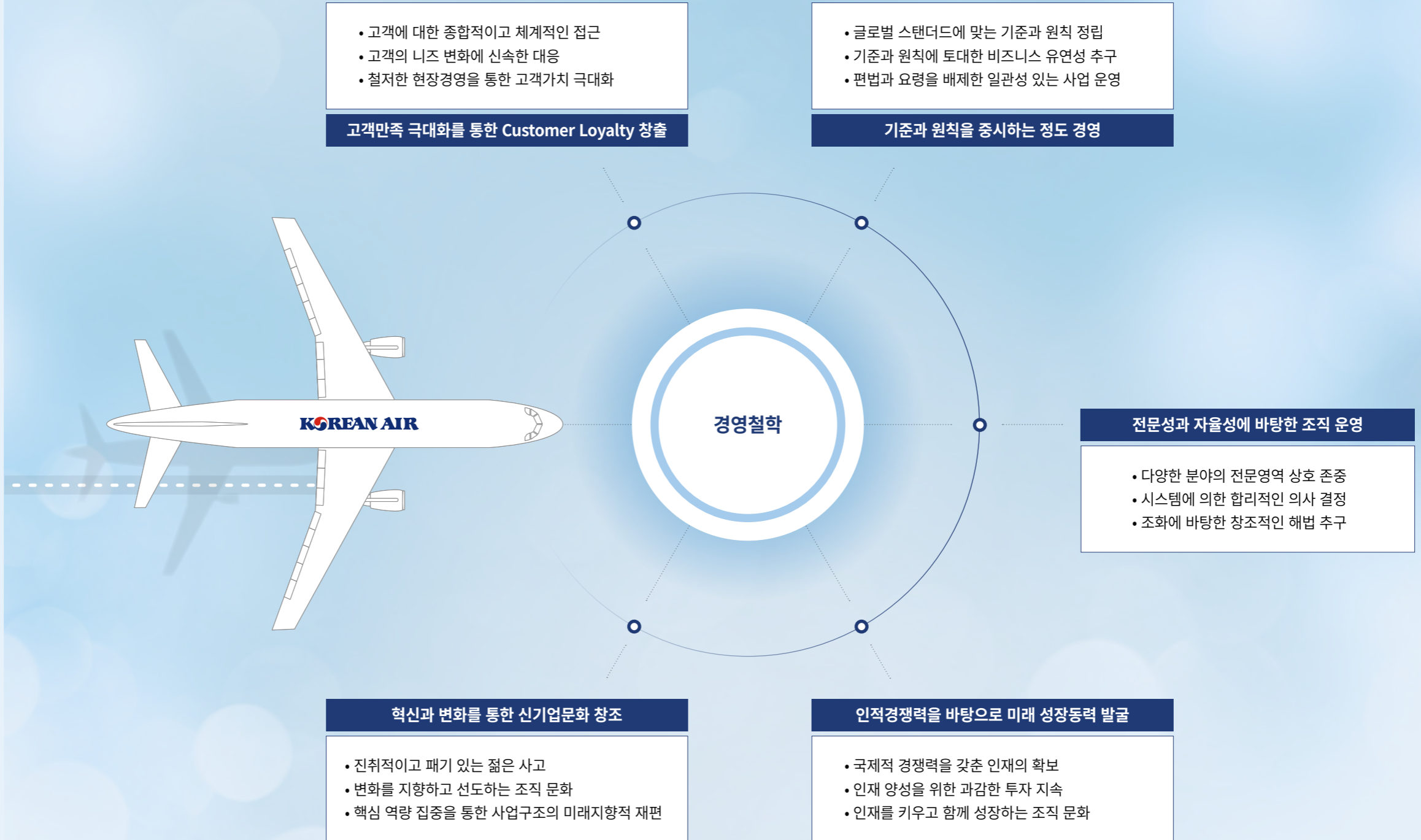

• 고객에 대한 종합적이고 체계적인 접근  
 • 고객의 니즈 변화에 신속한 대응  
 • 철저한 현장경영을 통한 고객가치 극대화

**고객만족 극대화를 통한 Customer Loyalty 창출**

• 글로벌 스탠더드에 맞는 기준과 원칙 정립  
 • 기준과 원칙에 토대한 비즈니스 유연성 추구  
 • 편법과 요령을 배제한 일관성 있는 사업 운영

**기준과 원칙을 중시하는 정도 경영**

**전문성과 자율성에 바탕한 조직 운영**

• 다양한 분야의 전문영역 상호 존중  
 • 시스템에 의한 합리적인 의사 결정  
 • 조화에 바탕한 창조적인 해법 추구

**혁신과 변화를 통한 신기업문화 창조**

• 진취적이고 패기 있는 젊은 사고  
 • 변화를 지향하고 선도하는 조직 문화  
 • 핵심 역량 집중을 통한 사업구조의 미래지향적 재편

**인적경쟁력을 바탕으로 미래 성장동력 발굴**

• 국제적 경쟁력을 갖춘 인재의 확보  
 • 인재 양성을 위한 과감한 투자 지속  
 • 인재를 키우고 함께 성장하는 조직 문화



# 회사 소개

## Company Overview

CEO Message

경영철학

> 회사 소개

주요 사업성과

주요 사업전략

## ESG Fundamentals

ESG 핵심가치

ESG 거버넌스

UN SDGs 연계활동

UN GLOBAL COMPACT

ESG 평가결과

이중 중대성 평가

이해관계자 참여

## Environmental

기후변화 대응

녹색경영

## Social

인권경영

안전경영

소비자중심경영

상생경영

인재경영

## Governance

건전한 지배구조

주주권의 보호

윤리 및 준법경영

리스크 관리

## Other Information

ESG 주요 성과지표

GRI Index

SASB Index

TCFD Index

제3자 검증의견서

온실가스 배출량 검증 성명서

주요수상 및 협회가입 현황

## 조직현황



회사명	주식회사 대한항공 (Korean Air Lines Co., Ltd.)
본사 소재지	서울특별시 강서구 하늘길 260 (공항동 1370)
전화번호	02-2656-7114
홈페이지	<a href="http://www.koreanair.com">http://www.koreanair.com</a>
사업부문	여객/화물운송, 항공우주
계열사	<a href="http://dart.fss.or.kr">http://dart.fss.or.kr</a> 에서 '대한항공' 공시정보 참조

## 항공기 보유 현황

	기종	A380-800	B747-8I	B747-400F	B747-8F	B787-9	B777-300ER/300/200	A330-200/300	B777F	B737-8/800/900/900ER	A321neo	A220-300	총 155대
여객기	보유 대수	10	9	-	-	10	39	30	-	23	1	10	132
	평균 기령	10.8	6.8	-	-	4.9	12.7	18.1	-	12.8	0.2	4.6	12.1
화물기	보유 대수	-	-	4	7	-	-	-	12	-	-	-	23
	평균 기령	-	-	17.3	9.0	-	-	-	7.6	-	-	-	9.7

\* Biz Jet 제외

(2022.12.31 기준)

<p>창립일</p> <p><b>1969년 3월 1일</b></p>	<p>임직원수</p> <p><b>19,142명</b></p> <p>(해외 현지 직원 포함, 임원 제외)</p>	<p>매출액</p> <p><b>14조 961억 원</b></p> <p>(연결재무제표 기준)</p>	<p>자산총계</p> <p><b>28조 9,977억 원</b></p> <p>(연결재무제표 기준)</p>
--------------------------------------	---	--	---

<p>항공기 보유대수</p> <p><b>155대</b></p>	<p>취항지</p> <p>전체 <b>43개국 120개 도시</b></p>	<p>여객수송</p> <p><b>1,097만 명</b></p>	<p>화물수송</p> <p><b>171만 톤</b></p>
------------------------------------	--	------------------------------------	----------------------------------

(2022.12.31 기준) (단위: 대/년)

**Company Overview**

CEO Message

경영철학

> 회사 소개

주요 사업성과

주요 사업전략

**ESG Fundamentals**

ESG 핵심가치

ESG 거버넌스

UN SDGs 연계활동

UN GLOBAL COMPACT

ESG 평가결과

이중 중대상 평가

이해관계자 참여

**Environmental**

기후변화 대응

녹색경영

**Social**

인권경영

안전경영

소비자중심경영

상생경영

인재경영

**Governance**

건전한 지배구조

주주권의 보호

윤리 및 준법경영

리스크 관리

**Other Information**

ESG 주요 성과지표

GRI Index

SASB Index

TCFD Index

제3자 검증의견서

온실가스 배출량 검증 성명서

주요수상 및 협회가입 현황

**Key Highlights**

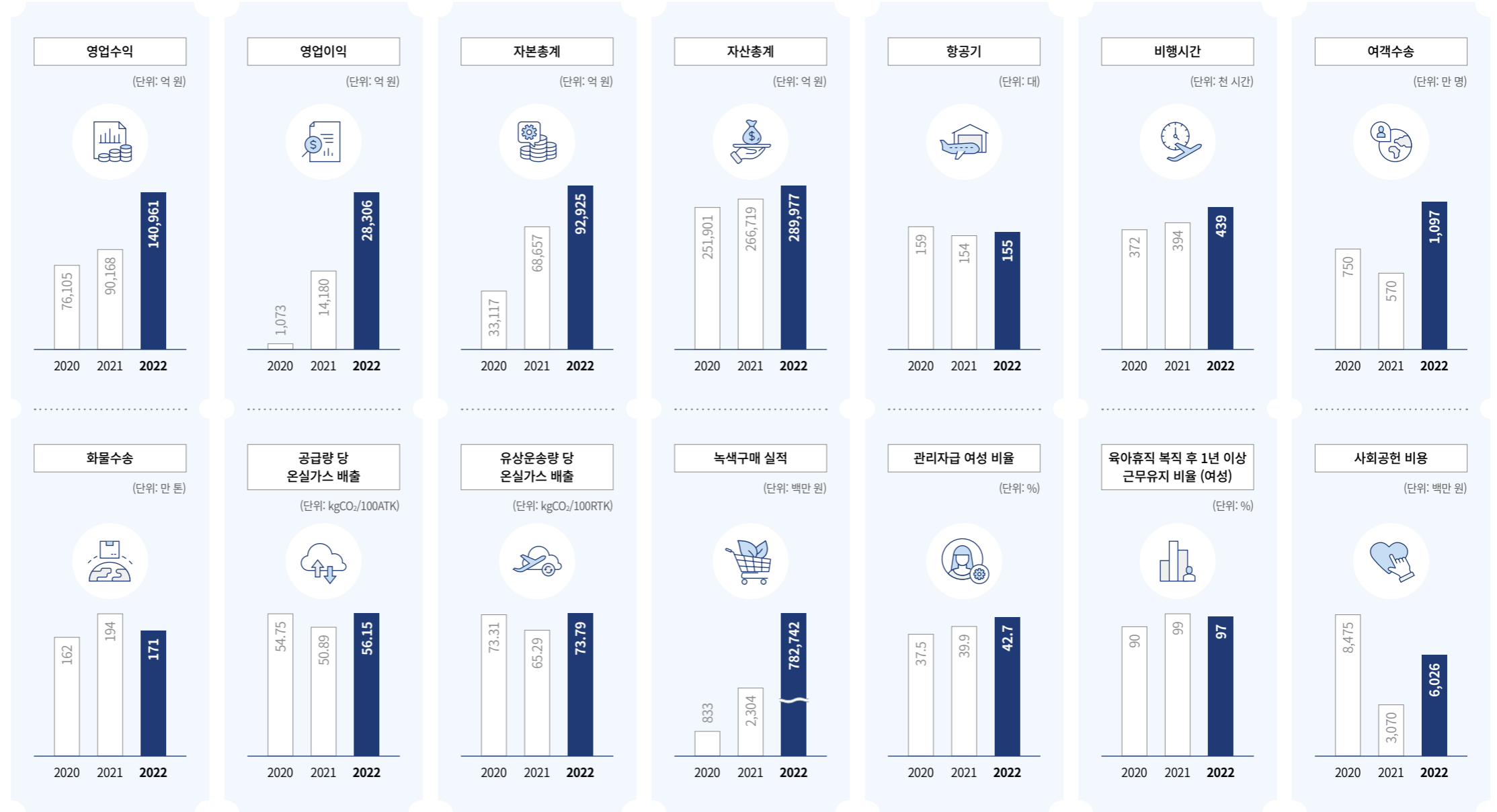

\* 영업수익, 영업이익, 자본총계, 자산총계 : 연결재무제표 기준, 사회공헌 비용 : 별도재무제표 기준



**Company Overview**

- CEO Message
- 경영철학
- > 회사 소개
- 주요 사업성과
- 주요 사업전략

**ESG Fundamentals**

- ESG 핵심가치
- ESG 거버넌스
- UN SDGs 연계활동
- UN GLOBAL COMPACT
- ESG 평가결과
- 이중 중대성 평가
- 이해관계자 참여

**Environmental**

- 기후변화 대응
- 녹색경영

**Social**

- 인권경영
- 안전경영
- 소비자중심경영
- 상생경영
- 인재경영

**Governance**

- 건전한 지배구조
- 주주권의 보호
- 윤리 및 준법경영
- 리스크 관리

**Other Information**

- ESG 주요 성과지표
- GRI Index
- SASB Index
- TCFD Index
- 제3자 검증의견서
- 온실가스 배출량 검증 성명서
- 주요수상 및 협회가입 현황

**글로벌 네트워크**



취항 지역



**운항 노선**

2022년 12월 말 기준 대한항공은 국내 13개 도시와 해외 42개국 107개 도시에 여객 및 화물 노선을 개설하였습니다. 전 세계에 걸쳐 구축된 인프라를 바탕으로 관련 사업과의 시너지 효과를 창출하고, 나아가 대한민국의 위상을 높이고자 합니다.

**스카이팀(SKYTEAM)**

스카이팀은 2000년 6월 결성된 국제 항공사 동맹체입니다. 대한항공을 비롯하여 델타항공, 에어프랑스, 중국동방항공, KLM 네덜란드항공 등 세계 유수 항공사들이 회원사로 구성되어 있습니다. 전 세계 170개 국 1,062개 도시로 매일 1만여 편의 항공편을 운영하고 있는 스카이팀의 전 세계 노선망을 통해 스카이팀 고객은 다양한 항공편 선택이 가능합니다. 뿐만 아니라 전 회원사가 제공하는 마일리지 적립 및 사용, 스카이팀 라운지 이용, 공동 서비스 등 폭넓은 혜택을 누릴 수 있습니다.

이와 더불어, 스카이팀의 모든 회원사는 기업의 사회적 책임을 인식하고, 공동 협력을 통해 지속 가능하고 친환경적인 기업 정책을 도입하기 위해 노력하고 있습니다. 특히, 국제항공운송협회(IATA)에서 진행 중인 여성 인력 증대 캠페인 (25by2025)에 참여하여 글로벌 항공업계 구성원의 성별 균형 달성에 기여하고 있습니다. 캠페인에 참여하는 항공사들은 2025년까지 여직원 비율이 현저히 낮은 분야의 여성 인력을 가입연도 대비 25% 이상 늘리거나 해당 직종 여직원 비율을 최소 25%로 향상시키는 등의 과제를 수행해야 합니다. 대한항공은 2021년 부터 국적사 중 유일하게 동 캠페인 참여 중으로 여성 인력 및 관리자 양성에 힘쓰고 있습니다.



# 주요 사업성과

## Company Overview

- CEO Message
- 경영철학
- 회사 소개
- > 주요 사업성과
- 주요 사업전략

## ESG Fundamentals

- ESG 핵심가치
- ESG 거버넌스
- UN SDGs 연계활동
- UN GLOBAL COMPACT
- ESG 평가결과
- 이중 중대성 평가
- 이해관계자 참여

## Environmental

- 기후변화 대응
- 녹색경영

## Social

- 인권경영
- 안전경영
- 소비자중심경영
- 상생경영
- 인재경영

## Governance

- 건전한 지배구조
- 주주권의 보호
- 윤리 및 준법경영
- 리스크 관리

## Other Information

- ESG 주요 성과지표
- GRI Index
- SASB Index
- TCFD Index
- 제3자 검증의견서
- 온실가스 배출량 검증 성명서
- 주요수상 및 협회가입 현황



## 항공운송사업



대한항공은 2022년 말 기준 총 155대의 항공기를 보유하고 국내 13개 도시와 해외 42개국 107개 도시를 정기적으로 운항, 연간 1,097만 명의 승객과 171만 톤의 화물을 수송하였습니다. 러시아-우크라이나 전쟁의 장기화, 글로벌 물류체인 적체현상의 지속, 세계 각국의 통화 긴축정책 실시 등 여러 사업환경의 불확실성에도 불구하고, 여객사업의 공급 확대와 화물사업의 수익성 극대화 전략을 통해 사상 최대 영업 이익 흑자를 달성하였습니다.

### 매출액

(단위: 억 원)

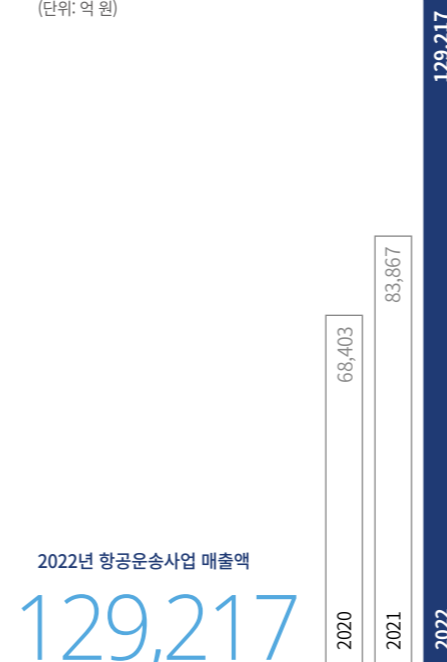

2022년 항공운송사업 매출액

129,217

\* 별도재무제표 기준

### 수송실적

● 국내선 ● 국제선

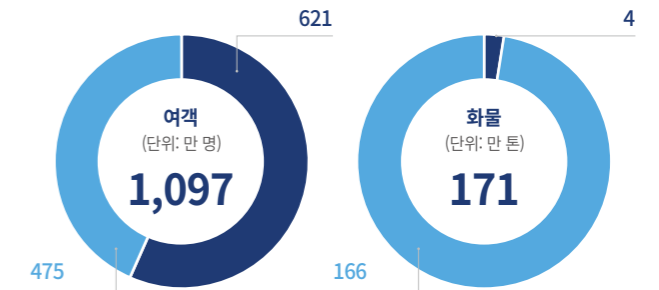



**Company Overview**

- CEO Message
- 경영철학
- 회사 소개
- > **주요 사업성과**
- 주요 사업전략

**ESG Fundamentals**

- ESG 핵심가치
- ESG 거버넌스
- UN SDGs 연계활동
- UN GLOBAL COMPACT
- ESG 평가결과
- 이중 중대성 평가
- 이해관계자 참여

**Environmental**

- 기후변화 대응
- 녹색경영

**Social**

- 인권경영
- 안전경영
- 소비자중심경영
- 상생경영
- 인재경영

**Governance**

- 건전한 지배구조
- 주주권의 보호
- 윤리 및 준법경영
- 리스크 관리

**Other Information**

- ESG 주요 성과지표
- GRI Index
- SASB Index
- TCFD Index
- 제3자 검증의견서
- 온실가스 배출량 검증 성명서
- 주요수상 및 협회가입 현황

**여객 사업**

2022년에도 코로나 변이 바이러스 재확산과 고환율, 고유가, 고금리 등 3高 요인으로 불확실한 사업환경이 지속되었습니다. 이러한 상황에서도 대한항공은 시장 변화와 소비자 요구에 적극 대응하여 여객 수송실적(RPK, Revenue Passenger Kilometers)은 전년 대비 266%로 대폭 개선되었습니다.

노선 운영 측면에서는 COVID-19 확진자 수 증감과 국내외 출입국 규제 동향을 주시하며 월 단위로 공급조정을 실시하였고, 단발성으로 발생하는 수요 유지를 위해 유휴 기재를 활용하여 부정기편을 연중 상시 운영하였습니다. 특히, 한국 기업의 활발한 진출로 수요 기반이 확보된 부다페스트에 신규 취항하고, 라스베이거스, 밀라노 등 수요 회복이 예상되는 노선에 조기 복항하는 등 시장변화에 능동적으로 대응하였습니다. 고객 서비스 측면에서는 고객 전 여정에 걸친 통합 방역 프로그램인 케어 퍼스트(CARE FIRST) 프로그램을 지속 운영하며, 국가별 출입국 방역 조치에 대한 공조 체제를 긴밀히 유지하였습니다. 또한, 국내 항공사 최초로 소형 항공기 비즈니스 클래스에 180도 평면으로 펼쳐지는 좌석을 장착한 A321neo 항공기를 도입하여 고객 만족도를 크게 제고하였습니다.

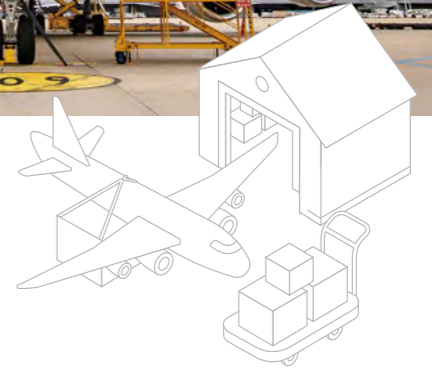

**화물 사업**

국제 정세 및 경기 상황으로 2022년 항공화물 시장의 불확실성이 고조된 가운데, 대한항공은 가용 자원을 최대한 활용하고 적극적인 수요 유치활동을 펼친 결과, 역대 최대 실적인 약 7조 7,244억 원의 화물 노선수익을 달성하였습니다.

러시아 항로를 우회하여 운항하고 노선 구조를 변경함으로써 기존 공급 수준을 유지하면서 운항 원가를 효과적으로 관리하였습니다. 지역별 수요 변화에 따라 화물전용여객기를 투입하여 추가 공급을 창출하는 등 탄력적인 공급운영을 지속하였으며, 반도체, 배터리, 자동차 부품 등 주력 수요 분야를 중심으로 수송물량을 안정적으로 확보하고, 방역/백신수요, 계절성 신선품, 프로젝트성 산업재 등 특수 수요를 적극적으로 유치하여 수익 증대에 집중하였습니다. 또한, IATA 의약품 항공운송 인증자격 갱신과 배터리 제품에 대한 신규 인증 추진 등 고객 서비스 품질을 향상하기 위한 노력을 지속하고 있습니다.



**Company Overview**

- CEO Message
- 경영철학
- 회사 소개
- > **주요 사업성과**
- 주요 사업전략

**ESG Fundamentals**

- ESG 핵심가치
- ESG 거버넌스
- UN SDGs 연계활동
- UN GLOBAL COMPACT
- ESG 평가결과
- 이중 중대성 평가
- 이해관계자 참여

**Environmental**

- 기후변화 대응
- 녹색경영

**Social**

- 인권경영
- 안전경영
- 소비자중심경영
- 상생경영
- 인재경영

**Governance**

- 건전한 지배구조
- 주주권의 보호
- 윤리 및 준법경영
- 리스크 관리

**Other Information**

- ESG 주요 성과지표
- GRI Index
- SASB Index
- TCFD Index
- 제3자 검증의견서
- 온실가스 배출량 검증 성명서
- 주요수상 및 협회가입 현황



**항공우주사업**



민항기 제작 부분은 코로나19의 지속적인 확산으로 인한 항공수요 회복 둔화로 물량이 다소 감소하였으나, 군용기 창정비 부분은 미군 사업 및 군용기 성능개량 사업 등으로 안정적인 매출을 확보하였습니다. 무인기 부분은 지속적인 투자와 연구개발을 진행하고 있으며, 미래 성장동력으로 스텔스 기술, 우주 발사체, 도심항공모빌리티(UAM) 등 신사업에서 지속 가능한 성장을 위한 기반을 구축하고 있습니다.

**매출액**

(단위: 억 원)

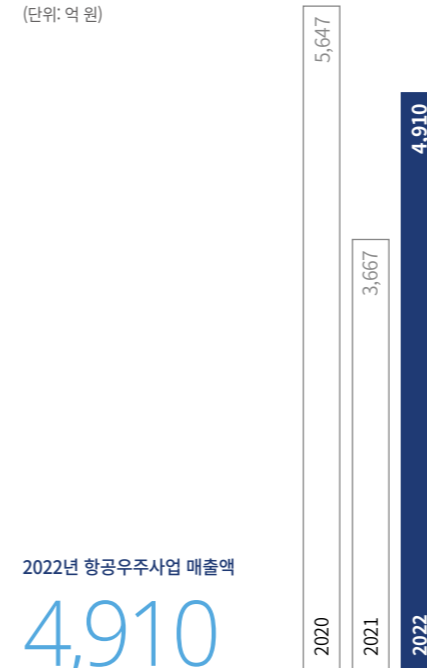

2022년 항공우주사업 매출액

**4,910**

\* 별도재무제표 기준





# 주요 사업전략

## Company Overview

CEO Message

경영철학

회사 소개

주요 사업성과

> 주요 사업전략

## ESG Fundamentals

ESG 핵심가치

ESG 거버넌스

UN SDGs 연계활동

UN GLOBAL COMPACT

ESG 평가결과

이중 중대성 평가

이해관계자 참여

## Environmental

기후변화 대응

녹색경영

## Social

인권경영

안전경영

소비자중심경영

상생경영

인재경영

## Governance

건전한 지배구조

주주권익 보호

윤리 및 준법경영

리스크 관리

## Other Information

ESG 주요 성과지표

GRI Index

SASB Index

TCFD Index

제3자 검증의견서

온실가스 배출량 검증 성명서

주요수상 및 협회가입 현황

### 여객사업 전략



주요국의 금리인상 기조로 인한 경기 침체와 이에 따른 여행 관련 소비 심리 위축이 우려되는 상황이나, 엔데믹 체제로의 본격적 이행 효과로 국가간 이동의 자유가 확대됨에 따라 2023년에는 여객 수요가 점증할 것으로 예상하고 있습니다. 러시아-우크라이나 전쟁 장기화, 중국발 COVID-19 재확산 등 상존하는 시장 불확실성에 적극 대응하고 포스트 코로나 시대를 선도하는 항공사가 되기 위하여 대한항공은 아래와 같은 운영 전략을 수립하였습니다.

#### 안정적인 사업 회복 추진

- 탄력적 공급 운영 통해 수요 동향 및 포스트 코로나 시대 여행 트렌드 변화에 적시 대응
- 기재 가동률 개선을 통한 안정적인 공급 확대 지속 (수요규모 및 특성별 적정 기재 투입)

#### 수익성 중심 노선 운영 및 서비스 개선

- 수익성 확보 가능한 노선 우선 복항 추진, 기재 여력 감안 공급 확대 및 신규 취항지 검토
- High-End 수요 대상 신규서비스 도입으로 고객 만족도 제고 및 추가 수요 유치 토대 마련

#### 아시아나항공 자회사 기간 통합 시너지 창출

- 아시아나항공 자회사 편입 후, 스케줄 / Interline 협력 및 조업사 합동 계약 등 양사간 협력 강화
- 통합 항공사 출범 대비 제반 운영절차 사전 일원화 등 업무절차 및 운영체계 정비

### 화물사업 전략

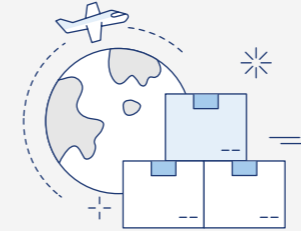

화물사업 부문은 세계 경기 침체에 따라 항공화물 수요 약세가 지속되고 있으며, 각국의 방역규제 완화에 따른 여객기 공급 증가로 항공사 간 수요 유치 경쟁은 더욱 치열해 지고 있습니다. 중국의 '위드코로나' 정책 전환으로 중국 내 주요 글로벌 기업들의 생산 정상화 및 중국발 항공화물 수요 회복이 기대되나, 국제정세 및 거시경제 지표 불안정에 따른 시장 변동성은 지속될 것으로 예상됩니다. 대한항공은 이와 같은 영업 환경에 대응하여 아래와 같이 화물 사업을 운영하겠습니다.

#### 시장 변동성에 대응한 안정적 수익기반 확대

- 장/단기 계약 물량 확대를 통한 선제적인 기반수요 확보
- 반도체, 자동차부품, 기계부품 등 주력 수요 선점 위한 산업 동향 모니터링 강화
- 진단키트, 패션 의류 등 프로젝트성 수요 적극 유치

#### 글로벌 파트너십 강화

- 팬데믹 이후 글로벌 대형 화주/포워딩 업체들의 공급 체인 내 영향력 확대
- 화주/포워딩 업체와의 협력 강화 위한 Sales 전담조직 확대 및 마케팅 역량 집중
- 파트너십 기반 안정적 수요 운영 및 화주별 판매 전략 다변화 통한 신수요 적극 유치

#### 안전 및 서비스 품질 향상

- 운송부문 업무절차 강화 및 위험요소 선제 발견을 통한 안전운송 달성
- 국내외 주요 화물터미널 개보수, 스마트터미널 추진 등 운송 서비스 품질 제고를 위한 투자 진행
- 배터리, 의약품 등 특수화물 수송을 위한 IATA 인증자격을 확대하여 고객 서비스 품질 향상

### 항공우주사업 전략



K-방산 수출의 호조와 국내 무인기 개발/운영에 대한 대내외적 관심 고조, 우주 분야에서는 NewSpace로의 전환으로 국가 중심에서 기업 중심으로 다양한 기회가 생겨나는 등 항공우주에 대한 우호적인 환경이 조성되고 있지만 첨단 기술 위주로 기술 경쟁력은 격화되고 엔데믹 이후 제조업의 전반적인 여건은 악화된 상황입니다. 항공우주사업은 군용기 정비, 민항기 부품 제작 등 기존 사업의 효율적 운영을 통해 원가 경쟁력을 확보하고 무인기 개발과 양산에 역량을 집중하여 신규 방산사업 수주를 위한 기술 경쟁력을 강화하고자 합니다. 또한 지속 가능한 성장을 위해 미래사업 본격화 전략을 수립하여 추진하고 있습니다.

#### 사업수행 및 생산 능력 확대

- 민항기 사업의 생산 및 공급망 증대
- 중고도 무인기 양산 체계 구축
- 신규사업 수행을 위한 인력, 설비 등 확보

#### 낭비 제거 및 조직문화 개선을 통한 업무 효율 제고

- IT 활용 확대로 반복/중복 업무 통합
- 안전 보건 보안 생활화 및 문화 정착
- 조직 내 소통 활성화를 통한 협업 강화

#### 중장기 성장 기반 조성

- 사업구조 변화에 대응한 탄력적 조직 구성
- 자동화, 저비용 국가 진출 등 원가구조 개선
- 미래사업 (우주, UAM 등) 참여 범위 확대



**Company Overview**

- CEO Message
- 경영철학
- 회사 소개
- 주요 사업성과
- 주요 사업전략

**ESG Fundamentals**

- ESG 핵심가치
- ESG 거버넌스
- UN SDGs 연계활동
- UN GLOBAL COMPACT
- ESG 평가결과
- 이중 중대성 평가
- 이해관계자 참여

**Environmental**

- 기후변화 대응
- 녹색경영

**Social**

- 인권경영
- 안전경영
- 소비자중심경영
- 상생경영
- 인재경영

**Governance**

- 건전한 지배구조
- 주주권의 보호
- 윤리 및 준법경영
- 리스크 관리

**Other Information**

- ESG 주요 성과지표
- GRI Index
- SASB Index
- TCFD Index
- 제3자 검증의견서
- 온실가스 배출량 검증 성명서
- 주요수상 및 협회가입 현황

# ESG FUNDAMENTALS

ESG 핵심가치	15
ESG 거버넌스	16
UN SDGs 연계활동	17
UN GLOBAL COMPACT	18
ESG 평가결과	19
이중 중대성 평가	20
이해관계자 참여	23



# ESG 핵심가치

## Company Overview

- CEO Message
- 경영철학
- 회사 소개
- 주요 사업성과
- 주요 사업전략

## ESG Fundamentals

### > ESG 핵심가치

- ESG 거버넌스
- UN SDGs 연계활동
- UN GLOBAL COMPACT
- ESG 평가결과
- 이중 중대성 평가
- 이해관계자 참여

## Environmental

- 기후변화 대응
- 녹색경영

## Social

- 인권경영
- 안전경영
- 소비자중심경영
- 상생경영
- 인재경영

## Governance

- 건전한 지배구조
- 주주권익 보호
- 윤리 및 준법경영
- 리스크 관리

## Other Information

- ESG 주요 성과지표
- GRI Index
- SASB Index
- TCFD Index
- 제3자 검증의견서
- 온실가스 배출량 검증 성명서
- 주요수상 및 협회가입 현황

대한항공은 환경, 사회, 지배구조 측면에서 지속가능한 내일을 위한 환경경영, ‘수송보국’ 창립 이념에 따른 사회적 책임 이행, 지속가능경영을 위한 지배구조 체계 강화를 핵심가치로 ESG경영을 펼치고 있습니다. ESG경영을 기업과 사회의 지속가능한 발전을 위한 성장전략으로 삼아 단기적 수익성보다 장기적 기업가치 제고에 초점을 두고, ESG를 선도하는 항공사로서 역할과 책임을 다하겠습니다.

### Environmental



지속가능한 내일을 위한  
환경경영

⋮

기후변화 대응 선도

자원순환 체계 구축화

환경 관련 책임 이행

### Social



‘수송보국’ 창립 이념에 따른  
사회적 책임 이행

⋮

소비자 중심 경영 확대

인권 존중, 동반성장

지역사회 기여

### Governance



지속가능경영을 위한  
지배구조 체계 강화

⋮

투명한 지배구조 구축

ESG 경영체계 고도화

이해관계자 소통 활성화



# ESG 거버넌스

## Company Overview

- CEO Message
- 경영철학
- 회사 소개
- 주요 사업성과
- 주요 사업전략

## ESG Fundamentals

- ESG 핵심가치
- > ESG 거버넌스
- UN SDGs 연계활동
- UN GLOBAL COMPACT
- ESG 평가결과
- 이중 중대성 평가
- 이해관계자 참여

## Environmental

- 기후변화 대응
- 녹색경영

## Social

- 인권경영
- 안전경영
- 소비자중심경영
- 상생경영
- 인재경영

## Governance

- 건전한 지배구조
- 주주권의 보호
- 윤리 및 준법경영
- 리스크 관리

## Other Information

- ESG 주요 성과지표
- GRI Index
- SASB Index
- TCFD Index
- 제3자 검증의견서
- 온실가스 배출량 검증 성명서
- 주요수상 및 협회가입 현황

대한항공은 급변하는 대내외 환경 속에서도 지속가능한 성장을 지속하기 위해 체계적이고 통합적인 ESG 거버넌스 체계를 구축하고 있습니다. 이사회 산하 ‘ESG위원회’에서 ESG 관련 주요 현안과 ESG 중대성(Materiality)에 대해 심도 있게 논의하고 있으며, 주요 내용에 대해서는 최고의결기구인 이사회에 보고하고 있습니다.

대한항공은 기업의 ESG 경영 목표가 전사적 목표임을 인지하고, 이사회 및 ESG위원회의 의사결정을 체계적으로 이행하기 위해 Working Group인 ‘ESG사무국’을 설치 및 운영하고 있으며, ‘ESG사무국’은 컨트롤타워 역할을 하고 있는 경영전략본부를 필두로 인사/노무, CSR, 환경, 법무, IR 등 각 부문별 긴밀한 협업을 통해 ESG 현안에 탄력적으로 대응하고 있습니다.

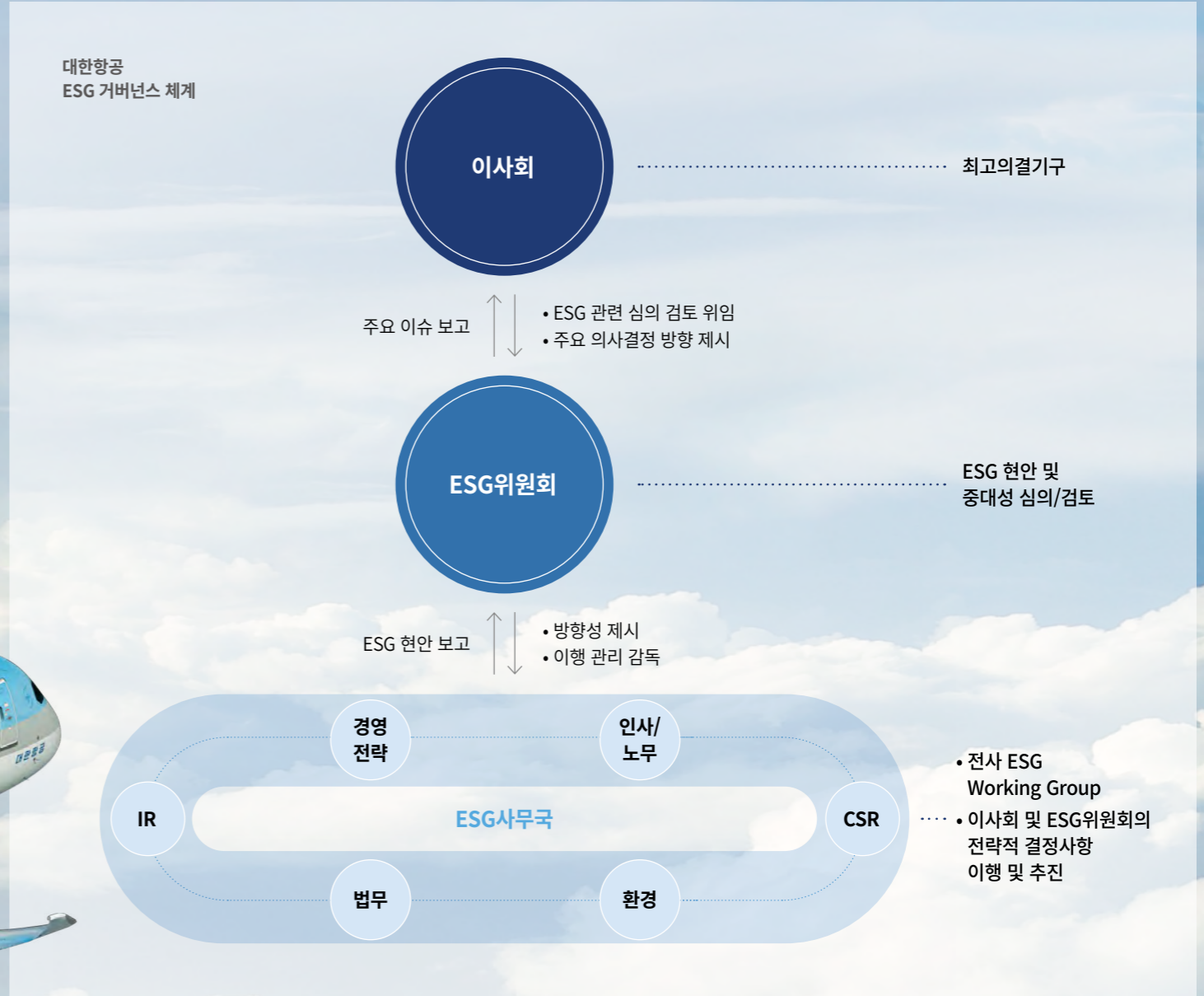



# UN SDGs 연계활동

## Company Overview

- CEO Message
- 경영철학
- 회사 소개
- 주요 사업성과
- 주요 사업전략

## ESG Fundamentals

- ESG 핵심가치
- ESG 거버넌스
- > UN SDGs 연계활동
- UN GLOBAL COMPACT
- ESG 평가결과
- 이중 중대성 평가
- 이해관계자 참여

## Environmental

- 기후변화 대응
- 녹색경영

## Social

- 인권경영
- 안전경영
- 소비자중심경영
- 상생경영
- 인재경영

## Governance

- 건전한 지배구조
- 주주권의 보호
- 윤리 및 준법경영
- 리스크 관리

## Other Information

- ESG 주요 성과지표
- GRI Index
- SASB Index
- TCFD Index
- 제3자 검증의견서
- 온실가스 배출량 검증 성명서
- 주요수상 및 협회가입 현황

UN에서 2030년까지 달성하기로 결의한 의제인 지속가능발전목표(SDGs: Sustainable Development Goals)는 인간, 지구, 번영, 평화, 파트너십이라는 5개 영역에서 지속가능발전의 이념을 실현하기 위해 인류 공동의 17개 목표(Goals)를 제시하고 있습니다. 대한항공은 국제사회의 일원으로서 SDGs를 지지하며, 목표달성에 대한 책임감 가지고 있습니다. 대한항공의 경영 활동이 SDGs에 미치는 잠재적 영향을 파악하여 긍정적 영향은 확대하고 부정적 영향은 축소하기 위해 지속적으로 노력하고 있습니다.

대한항공의 노력 (보고 지면)

<p><b>Goal 3 건강 보장과 모든 연령대 인구의 복지 증진</b></p> <ul style="list-style-type: none"> <li>• 운항 중 응급의료상황 대응 체계 ( P.40)</li> <li>• 항공의료센터의 감염병 대응 체계 ( P.40)</li> <li>• 전사 산업안전보건 관리체계 ( P.40~42)</li> </ul>	<p><b>Goal 7 지속가능한 에너지</b></p> <ul style="list-style-type: none"> <li>• 지속가능 항공유 ( P.27)</li> </ul>	<p><b>Goal 11 안전하고 복원력 있는 지속가능한 도시와 인간 거주</b></p> <ul style="list-style-type: none"> <li>• 몽골 식림사업 ( P.48)</li> <li>• 1사 1촌 운동 ( P.48)</li> <li>• 중국 쿠부치 사막 대한항공 생태림 조성 ( P.48)</li> </ul>
<p><b>Goal 4 양질의 포괄적인 교육 제공과 평생학습 기회 제공</b></p> <ul style="list-style-type: none"> <li>• 인재개발 ( P.52~53)</li> </ul>	<p><b>Goal 8 지속가능한 경제성장 및 양질의 일자리와 고용 보장</b></p> <ul style="list-style-type: none"> <li>• 모성보호제도 ( P.51)</li> <li>• 임직원 신체·정신 건강 증진 활동 ( P.36~37)</li> </ul>	<p><b>Goal 12 지속가능한 소비와 생산 양식의 보장</b></p> <ul style="list-style-type: none"> <li>• 노후 기내 구명복 업사이클링 ( P.29)</li> <li>• 녹색 구매 ( P.32)</li> </ul>
<p><b>Goal 5 양성평등 달성과 모든 여성과 여아의 역량강화</b></p> <ul style="list-style-type: none"> <li>• 인권과 다양성을 존중하는 인사 정책 ( P.36)</li> <li>• 직원 현황 ( P.50)</li> <li>• 모성보호제도 ( P.51)</li> </ul>	<p><b>Goal 9 건설한 인프라 구축, 포용적이고 지속가능한 산업화 진흥 및 혁신</b></p> <ul style="list-style-type: none"> <li>• 통합 데이터 관리에 기반한 신연료관리시스템 도입 ( P.28)</li> <li>• 친환경 항공 기술 개발 ( P.28)</li> <li>• 소음관리 ( P.34)</li> </ul>	<p><b>Goal 13 기후변화에 대한 영향 방지와 긴급조치</b></p> <ul style="list-style-type: none"> <li>• 기후변화 대응 ( P.26~30)</li> </ul>
<p><b>Goal 6 물과 위생의 보장 및 지속가능한 관리</b></p> <ul style="list-style-type: none"> <li>• 대기·수질 오염물질 관리 ( P.33~34)</li> </ul>	<p><b>Goal 10 국내 및 국가간 불평등 감소</b></p> <ul style="list-style-type: none"> <li>• 직장 내 장애인 인식 개선 교육 ( P.36)</li> </ul>	<p><b>Goal 15 육지 생태계 보존과 삼림보존, 사막화 방지, 생물다양성 유지</b></p> <ul style="list-style-type: none"> <li>• 생물다양성 보호 ( P.34)</li> <li>• 몽골 식림사업 ( P.48)</li> <li>• 중국 쿠부치 사막 대한항공 생태림 조성 ( P.48)</li> </ul>
		<p><b>Goal 17 이 목표들의 이행수단 강화와 기업 및 의회, 국가 간의 글로벌 파트너십 활성화</b></p> <ul style="list-style-type: none"> <li>• 스카이트임 ( P.9)</li> <li>• UN GLOBAL COMPACT 가입 및 지지 ( P.18)</li> </ul>

# UN GLOBAL COMPACT

유엔 글로벌 콤팩트는 유엔이 인권, 노동기준, 환경, 반부패에 관한 10대 원칙을 제창하고 이에 대한 기업의 지지와 이행을 목적으로 발족한 국제협약입니다. 대한항공은 유엔 글로벌 콤팩트의 10대 원칙을 지지하여 2007년 7월 가입하였습니다. 대한항공은 매년 성과이행보고서(COP, Communication on Progress)를 제출하고 있으며, 앞으로도 기업의 사회적 책임과 10대 원칙을 이행하기 위해 노력하겠습니다.

## Company Overview

CEO Message

경영철학

회사 소개

주요 사업성과

주요 사업전략

## ESG Fundamentals

ESG 핵심가치

ESG 거버넌스

UN SDGs 연계활동

> UN GLOBAL COMPACT

ESG 평가결과

이중 중대성 평가

이해관계자 참여

## Environmental

기후변화 대응

녹색경영

## Social

인권경영

안전경영

소비자중심경영

상생경영

인재경영

## Governance

건전한 지배구조

주주권의 보호

윤리 및 준법경영

리스크 관리

## Other Information

ESG 주요 성과지표

GRI Index





SASB Index

TCFD Index

제3자 검증의견서

온실가스 배출량 검증 성명서

주요수상 및 협회가입 현황

	<b>인권</b> Human Rights 1 2 <a href="#">보고 지면 P. 36~37, 50~55, 61~62</a>
	<b>노동</b> Labour 3 4 5 6 <a href="#">보고 지면 P. 36~37, 50~55, 61~62</a>
	<b>환경</b> Environment 7 8 9 <a href="#">보고 지면 P. 25~34</a>
	<b>반부패</b> Anti-Corruption 10 <a href="#">보고 지면 P. 61~62</a>





**Company Overview**

- CEO Message
- 경영철학
- 회사 소개
- 주요 사업성과
- 주요 사업전략

**ESG Fundamentals**

- ESG 핵심가치
- ESG 거버넌스
- UN SDGs 연계활동
- UN GLOBAL COMPACT
- > ESG 평가결과
- 이중 중대성 평가
- 이해관계자 참여

**Environmental**

- 기후변화 대응
- 녹색경영

**Social**

- 인권경영
- 안전경영
- 소비자중심경영
- 상생경영
- 인재경영

**Governance**

- 건전한 지배구조
- 주주권의 보호
- 윤리 및 준법경영
- 리스크 관리

**Other Information**

- ESG 주요 성과지표
- GRI Index
- SASB Index
- TCFD Index
- 제3자 검증의견서
- 온실가스 배출량 검증 성명서
- 주요수상 및 협회가입 현황

# ESG 평가결과



## KCGS ESG 평가 3년 연속 '통합등급 A 등급'

대한항공은 국내 최대 ESG 평가 및 의결권 자문기관인 한국ESG기준원(KCGS, Korea Institute of Corporate Governance and Sustainability)에서 실시한 ESG 평가에서 3년 연속 '통합등급 A등급'을 획득했습니다. 앞으로도 대한항공은 환경, 사회, 지배구조 등 비재무적 요소를 고려한 경영활동을 통해 기업가치와 지속가능성을 적극적으로 추구해나갈 계획입니다.

구분	E (환경)	S (사회)	G (지배구조)	통합등급
2022	A	A	A	A
2021	A	A+	A	A
2020	A	A+	B+	A

## DJSI KOREA 신규 편입

대한항공은 글로벌 지속가능성 평가지표인 '다우존스 지속가능경영지수(이하 DJSI, Dow Jones Sustainability Indices) KOREA'에 새로 편입되었습니다. DJSI는 세계 최대 금융정보 제공기관인 'S&P 다우존스 인덱스'와 글로벌 지속가능경영 평가기관인 'S&P 글로벌 스위스 SA'가 매년 기업의 ESG 성과를 평가해 발표하는 지표로, 2022년 국내 유동 시가총액 상위 200대 기업 중에서 평가지수 상위 30% 이내에 들어 DJSI KOREA에 편입되었습니다.



2022년 평가결과

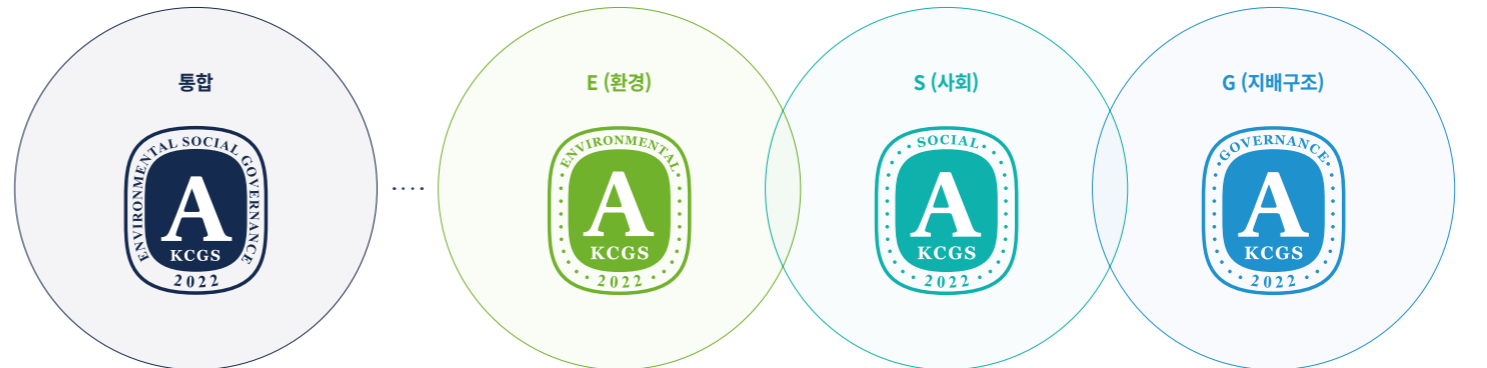

**Company Overview**

- CEO Message
- 경영철학
- 회사 소개
- 주요 사업성과
- 주요 사업전략

**ESG Fundamentals**

- ESG 핵심가치
- ESG 거버넌스
- UN SDGs 연계활동
- UN GLOBAL COMPACT
- ESG 평가결과
- > 이중 중대성 평가
- 이해관계자 참여

**Environmental**

- 기후변화 대응
- 녹색경영

**Social**

- 인권경영
- 안전경영
- 소비자중심경영
- 상생경영
- 인재경영

**Governance**

- 건전한 지배구조
- 주주권의 보호
- 윤리 및 준법경영
- 리스크 관리

**Other Information**

- ESG 주요 성과지표
- GRI Index
- SASB Index
- TCFD Index
- 제3자 검증의견서
- 온실가스 배출량 검증 성명서
- 주요수상 및 협회가입 현황

# 이중 중대성 평가

대한항공은 ESG 보고서 주요 이슈를 선정하기 위해 글로벌 지속가능경영 보고 가이드라인인 GRI Standards의 중대성 원칙에 이중 중대성 개념을 적용하여 이중 중대성 평가를 실시하였습니다. 기존 중대성 평가를 통해 기업가치에 주요한 영향을 미치는 지속가능이슈를 선별하고, 환경·사회·재무적 영향성을 모두 고려하여 상위 이슈 9개를 보고서 핵심이슈로 최종 선정하였습니다.

중대성 평가 프로세스

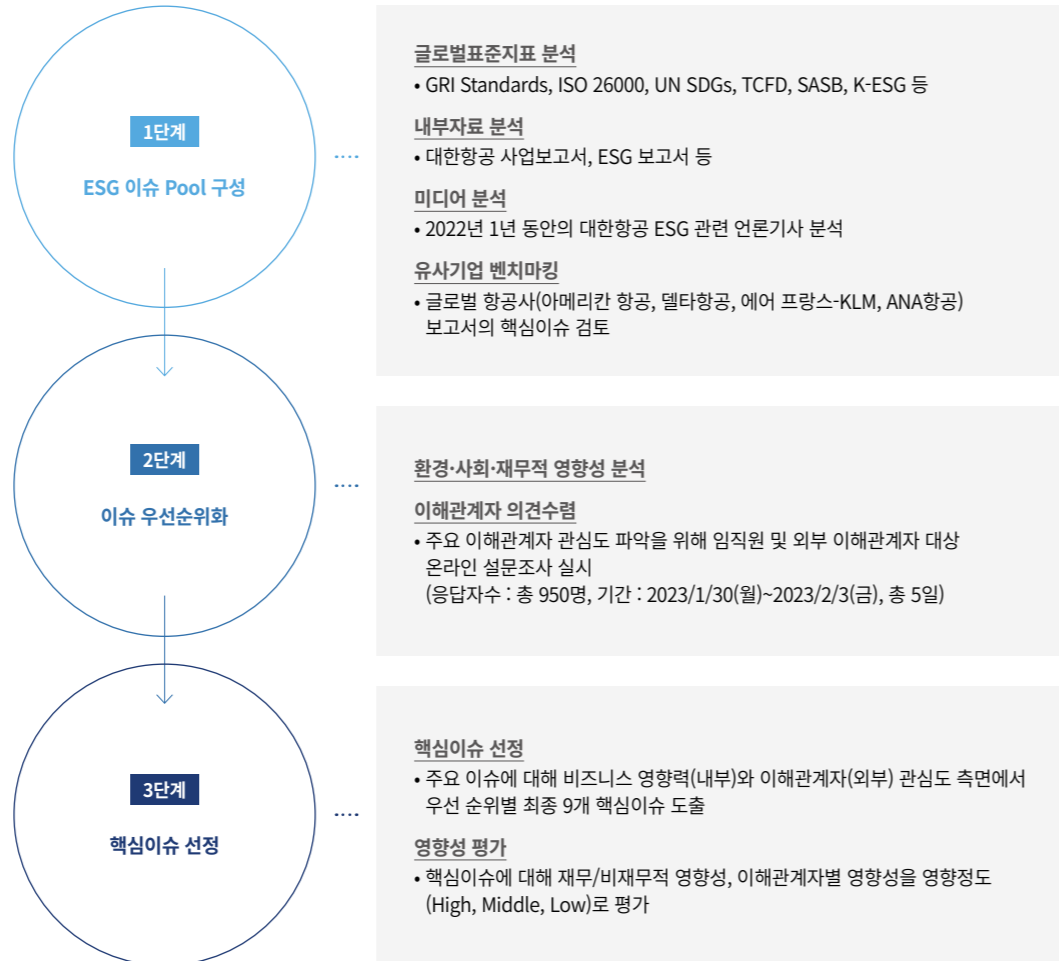

중대성 평가 결과

이슈	GRI Standards Topic	페이지
기후변화 대응	GRI 305	P. 26~30, 66
지속가능한 자원 활용	GRI 302, GRI 303, GRI 304, GRI 306	P. 31~34, 66~67
사업장 안전 및 건강관리	GRI 403, GRI 404	P. 40~42, 71
고객의 건강 및 안전 보호	GRI 416	P. 38~40
고객 정보보호 강화	GRI 404, GRI 418	P. 46, 72
고객만족 노력 확대	-	P. 43~46, 72
법규준수 및 준법경영 확대	GRI 404	P. 61~62, 72~73
ESG 리스크 관리	-	P. 19, 63
산업 변화에 따른 시장 대응 및 회복 탄력성 제고	GRI 201, GRI 203	P. 10~12

\* GRI Standards: GRI(Global Reporting Initiative)에서 제시한 지속가능성 보고 표준

핵심이슈 영향성 평가

ESG 이슈 보고	재무/비재무 영향도			이해관계자 영향도		
	사회·환경적	재무적	임직원	일반국민/고객	주주/투자자	협력회사
기후변화 대응	●	●	●	●	●	●
지속가능한 자원 활용	●	●	●	●	●	●
사업장 안전 및 건강관리	●	●	●	●	●	●
고객의 건강 및 안전 보호	●	●	●	●	●	●
고객 정보보호 강화	●	●	●	●	●	●
고객만족 노력 확대	●	●	●	●	●	●
법규준수 및 준법경영 확대	●	●	●	●	●	●
ESG 리스크 관리	●	●	●	●	●	●
산업변화에 따른 시장 대응 및 회복 탄력성 제고	●	●	●	●	●	●

● High ● Middle ● Low



**Company Overview**

- CEO Message
- 경영철학
- 회사 소개
- 주요 사업성과
- 주요 사업전략

**ESG Fundamentals**

- ESG 핵심가치
- ESG 거버넌스
- UN SDGs 연계활동
- UN GLOBAL COMPACT
- ESG 평가결과
- > 이종 중대성 평가
- 이해관계자 참여

**Environmental**

- 기후변화 대응
- 녹색경영

**Social**

- 인권경영
- 안전경영
- 소비자중심경영
- 상생경영
- 인재경영

**Governance**

- 건전한 지배구조
- 주주권익 보호
- 윤리 및 준법경영
- 리스크 관리

**Other Information**

- ESG 주요 성과지표
- GRI Index
- SASB Index
- TCFD Index
- 제3자 검증의견서
- 온실가스 배출량 검증 성명서
- 주요수상 및 협회가입 현황

**중대 이슈 관리**

핵심이슈	경영환경	경영접근 방식	2022년 성과	보고 페이지
 <p><b>기후변화 대응</b></p>	<p>최근 제27차 유엔기후변화협약 당사국총회(COP 27)에서 지구 평균온도 상승을 산업화 이전 대비 1.5°C로 제한하자는 파리협정 목표를 재확인하였습니다. 우리나라도 ‘2050 탄소중립’과 ‘2030년까지 2018년 대비 온실가스 40% 감축’이라는 목표를 달성하기 위해 노력하고 있습니다.</p>	<p>대한항공은 1996년 ISO14001(환경경영시스템) 인증을 취득한 이래 국제표준에 맞춰 운송, 정비, 항공우주사업 등 전 사업분야에 대한 환경경영체제를 구축하여 운영하고 있으며, 이사회 산하 ESG 위원회에서 기후변화 대응을 포함한 환경 이슈를 주요 경영 과제로 다루고 있습니다.</p>	<p><b>국제선 연료효율</b></p> <p><b>29.61L/100RTK*</b></p> <p><small>* RTK(Revenue Ton Kilometer): 여객 및 화물 1톤을 1km 유상 운송한 것을 의미</small></p>	<p>P. 26~30 P. 66</p>
 <p><b>지속가능한 자원 활용</b></p>	<p>지구 환경의 변화, 자원 고갈 등의 문제로 지속가능한 자원 활용은 국제적인 트렌드가 되어가고 있습니다. 자연을 보호하고 생태계를 유지하며, 미래 세대를 위한 경제적 발전을 이루기 위해서 기업은 지속가능한 자원 활용을 고려해야 합니다.</p>	<p>대한항공은 친환경 제품과 서비스를 구매하는 녹색 구매를 지향하고 있습니다. 고효율 항공기와 엔진 구매, 탑재 용품 경량화, 친환경 인증 제품 구매, 운항효율 향상, 노후된 기내 자재 업사이클링 등 다양한 부문에서 지속가능한 자원 활용을 위해 노력하고 있습니다.</p>	<p><b>녹색구매 실적</b></p> <p><b>782,742</b> 백만 원</p>	<p>P. 31~34 P. 66~67</p>
 <p><b>사업장 안전 및 건강관리</b></p>	<p>최근 산업안전보건법의 중요성이 높아지며, 안전한 근무환경에 대한 기업의 책임과 의무가 강조되고 있습니다. 사업장 안전 및 건강관리를 통해 건강한 근무환경을 제공하고, 생산성을 높여 기업은 지속적인 성장과 발전을 이루어낼 수 있습니다.</p>	<p>대한항공은 CSO임명, 산업안전보건실 신설 등 체계적인 전사 산업안전보건 관리체계를 구축하고 있습니다. 주요 사업에 안전보건 조직을 신설하여, 본부별 노사가 함께 안전보건에 관한 사항을 논의하는 산업안전보건위원회를 운영하며, 임직원 및 협력업체 직원의 안전을 관리하고 있습니다.</p>	<p><b>산업안전보건 교육 시간</b></p> <p><b>총 282,489</b> 시간</p> <p><b>산업재해를</b></p> <p><b>0.26 %</b></p>	<p>P. 40~42 P. 71</p>
 <p><b>고객의 건강 및 안전 보호</b></p>	<p>기업이 제공하는 제품이나 서비스는 고객에게 직접적으로 영향을 미치기 때문에 기업은 고객의 건강과 안전을 최우선으로 고려해야 합니다. 항공승객의 경우, 탑승하기 전부터 목적지에 도착한 후까지 전 과정에서 건강과 안전이 보장되어야 합니다.</p>	<p>대한항공은 이사회 산하 안전위원회 및 기타 회의체를 운영하며 투명한 안전관리체계를 유지하고 있습니다. 최근에는 전사 항공안전체계 강화를 위해 클라우드 기반의 신규 안전관리 시스템을 개발하였고, 2023년 1월부터 안전장려금 제도 운영을 재개하는 등 고객의 건강과 안전 보호를 위해 노력하고 있습니다.</p>	<p><b>절대안전 운항체계</b></p> <p><b>22년 연속 인명 무사고 운항</b></p> <p><b>항공안전 규정에 대한 관계당국 (국토교통부) 행정 처분 횟수</b></p> <p><b>ZERO</b></p>	<p>P. 38~40</p>
 <p><b>고객 정보보호 강화</b></p>	<p>기업은 개인정보보호법 등의 법적 요구사항 준수 뿐 아니라 신뢰증진, 경쟁우위 확보 등을 위해서도 고객 정보보호를 강화해야 합니다. 개인정보 유출로 고객의 안전과 신뢰를 해치는 일이 없도록 고객 정보보호 강화에 주의를 기울여야 합니다.</p>	<p>대한항공은 개인정보보호 체계를 고도화하고 있습니다. 최근에는 정보보호 및 개인정보보호 전담조직인 ‘정보보안실’을 신설하여 개인정보에 관한 전세계적 규제 강화에 대응하고 있으며, 국내외 정보보호관리체계 인증을 취득하는 등 글로벌 표준에 부합하는 개인정보보호 활동을 하고 있습니다.</p>	<p><b>고객 개인정보 유출 신고 건수</b></p> <p><b>ZERO</b></p>	<p>P. 46 P. 72</p>

**Company Overview**

- CEO Message
- 경영철학
- 회사 소개
- 주요 사업성과
- 주요 사업전략

**ESG Fundamentals**

- ESG 핵심가치
- ESG 거버넌스
- UN SDGs 연계활동
- UN GLOBAL COMPACT
- ESG 평가결과
- > **이중 중대성 평가**
- 이해관계자 참여

**Environmental**

- 기후변화 대응
- 녹색경영

**Social**

- 인권경영
- 안전경영
- 소비자중심경영
- 상생경영
- 인재경영

**Governance**

- 건전한 지배구조
- 주주권의 보호
- 윤리 및 준법경영
- 리스크 관리

**Other Information**

- ESG 주요 성과지표
- GRI Index
- SASB Index
- TCFD Index
- 제3자 검증의견서
- 온실가스 배출량 검증 성명서
- 주요수상 및 협회가입 현황

핵심이슈	경영환경	경영접근 방식	2022년 성과	보고 페이지
 <p><b>고객만족 노력 확대</b></p>	<p>고객만족은 기업의 성공과 생존에 필수적인 요소로, 이를 위해서 기업은 고객의 욕구를 이해하고 그들이 만족할 만한 제품과 서비스를 제공하는 것이 중요합니다. 이를 위해서는 고객과 지속적으로 소통하고, 적극적인 피드백 수용을 통해 개선을 해나가는 것이 중요합니다.</p>	<p>대한항공은 ‘고객 감동과 가치 창출’이라는 경영철학 하에 항상 고객을 최우선으로 생각하고 있습니다. 고객의 말씀(VOC, Voice of Customer)을 통해 접수된 의견을 적극 반영한 서비스 개선을 통해 고객감동을 실천하고 있으며, SNS 커뮤니케이션과 다양한 마케팅 활동으로 고객과 유기적으로 소통하고 있습니다.</p>	<p>소비자중심경영(CCM) 인증 <b>2회 연속 획득</b> * CCM: Consumer Centered Management</p> <p>글로벌 고객만족도(GCSI) <b>18년 연속 1위</b> * GCSI: Global Customer Satisfaction Competency Index</p>	<p>P. 43~46 P. 72</p>
 <p><b>법규준수 및 준법경영 확대</b></p>	<p>법규준수 및 준법경영을 통해 기업은 사회적·법적 책임을 다하고 지속가능한 발전을 이룰 수 있습니다. 최근 글로벌 시장에서 법적규제가 강화되고 있으며, 기업의 경영진부터 직원까지 모두 갖춰야 할 기본 의식으로 준법의식이 강조되고 있습니다.</p>	<p>대한항공은 준법지원인 및 준법지원업무 담당자를 두고 모든 임직원이 업무 수행시 국내외 법률과 규범을 준수할 수 있도록 지원하고 있습니다. 또한 다양한 준법 교육 실시, 분기별 Compliance Newsletter 발간 등을 통해 임직원들의 준법 의식을 강화하고 있습니다.</p>	<p>반경쟁적 행위로 인한 금전적 손실 <b>ZERO</b></p> <p>준법교육 시간 <b>총 15,514 시간</b></p>	<p>P. 61~62 P. 72~73</p>
 <p><b>ESG 리스크 관리</b></p>	<p>최근 투자자들이 기업투자 결정시 고려하는 핵심요소로 ESG가 손꼽히고 있습니다. 기업은 ESG 리스크 관리를 통해 법적 책임을 충족하고, 혁신과 경쟁우위를 확보하며, 기업 이미지를 향상시켜 장기적으로 기업 가치를 높일 수 있습니다.</p>	<p>대한항공은 체계적인 ESG 거버넌스 체계를 구축하여 대내외 ESG 리스크 관리에 힘쓰고 있습니다. 이사회 산하 ESG위원회에서 ESG 관련 주요 현안을 심도있게 검토하고, 항공산업에서 매우 중요한 안전 이슈는 안전위원회의 검토를, 환율/유가/금리 등 재무적 요소는 감사위원회의 전문적인 검토를 거치고 있습니다.</p>	<p>국내 ESG 평가 결과 <b>KCGS A등급, 서스틴베스트 전체 AA등급</b></p> <p>해외 ESG 평가 결과 <b>DJSI KOREA 지수 편입, ISS GQS 1등급</b></p>	<p>P. 19 P. 63</p>
 <p><b>산업변화에 따른 시장 대응 및 회복 탄력성 제고</b></p>	<p>최근 항공산업은 COVID-19 팬데믹, 국제 정세, 환율·유가·금리 등 다양한 요인으로 해외여행/항공화물 수요 변화, 건강/안전/지속가능성에 대한 관심 증가 등 다양한 변화를 겪고 있습니다. 기업은 산업변화에 적극적으로 대응하고 회복 탄력성을 제고함으로써 기업 경쟁력을 강화할 수 있습니다.</p>	<p>대한항공은 여객사업 회복을 위해 노선 공급을 확대하고, 통합 방역 프로그램인 케어 퍼스트 (CARE FIRST) 프로그램을 지속 운영하고 있습니다. 화물사업의 수익성 극대화를 위해 운항 원가 관리, 탄력적인 공급 운영 등을 실시하고, 항공우주사업의 지속가능한 성장을 위해 적극적인 투자와 연구개발을 진행하고 있습니다.</p>	<p>여객 수송실적 개선 <b>전년 대비 +266%</b></p> <p>화물사업 역대 최대 노선수익 달성 <b>약 7조 7,244억 원</b></p>	<p>P. 10~12</p>



# 이해관계자 참여

## 이해관계자 그룹

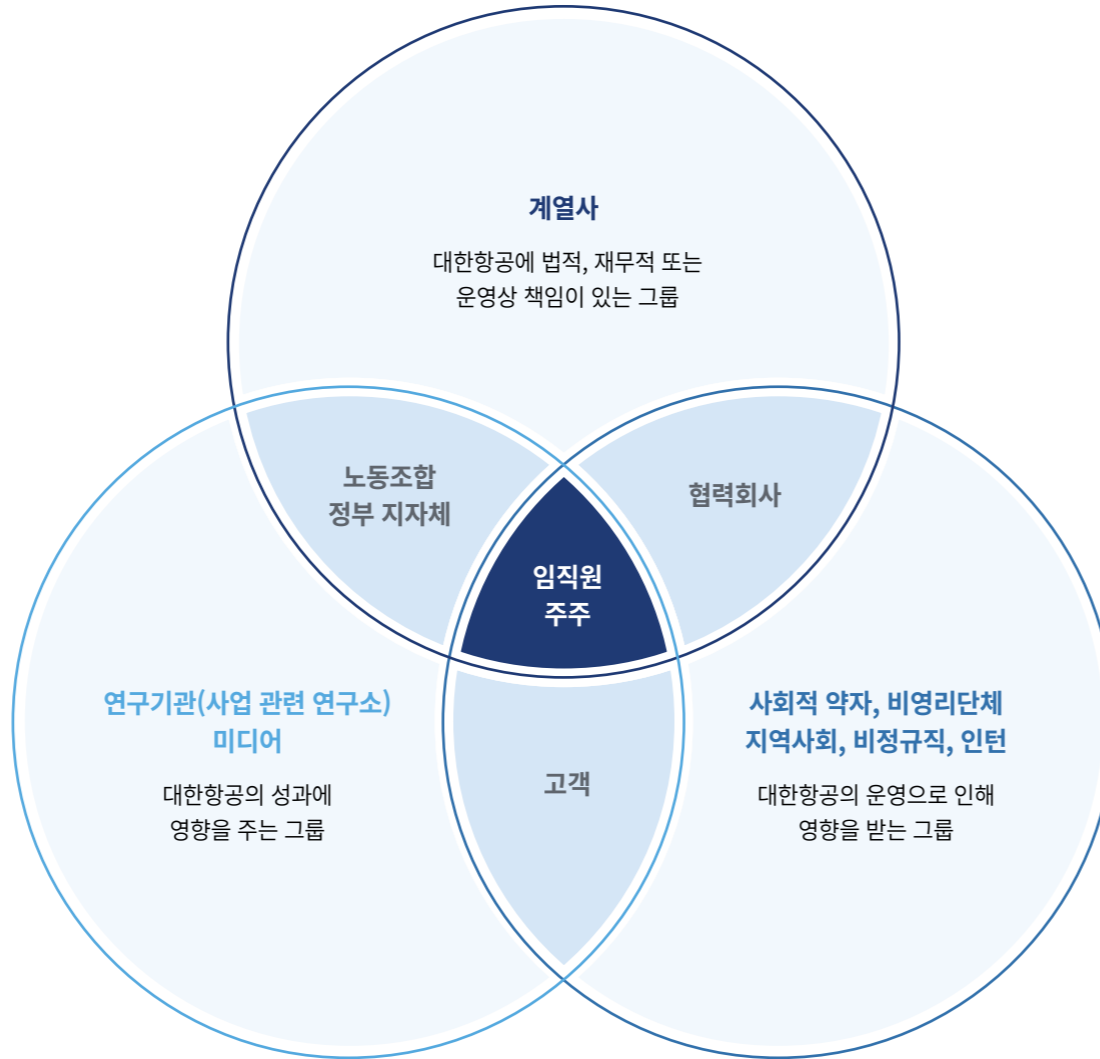

2022년 경제적 가치 이해관계자 배분

(단위: 억 원)

임직원	인건비 <b>16,762</b>	복리후생비 <b>4,226</b>
주주	배당금 <b>2,771</b>	
채권자	이자비용 <b>3,618</b>	
세무당국	법인세부담액 <b>8,949</b>	
지역사회	사회공헌비용 <b>60</b>	
공급업체	임차료 <b>137</b>	제조관련비 <b>2,232</b>
	연료유류비 <b>40,075</b>	공항관련비 <b>7,295</b>

※ 별도재무제표 기준

합계 **86,125**

### Company Overview

- CEO Message
- 경영철학
- 회사 소개
- 주요 사업성과
- 주요 사업전략

### ESG Fundamentals

- ESG 핵심가치
- ESG 거버넌스
- UN SDGs 연계활동
- UN GLOBAL COMPACT
- ESG 평가결과
- 이중 중대성 평가
- [> 이해관계자 참여](#)

### Environmental

- 기후변화 대응
- 녹색경영

### Social

- 인권경영
- 안전경영
- 소비자중심경영
- 상생경영
- 인재경영

### Governance

- 건전한 지배구조
- 주주권의 보호
- 윤리 및 준법경영
- 리스크 관리

### Other Information

- ESG 주요 성과지표
- GRI Index
- SASB Index
- TCFD Index
- 제3자 검증의견서
- 온실가스 배출량 검증 성명서
- 주요수상 및 협회가입 현황

**Company Overview**

- CEO Message
- 경영철학
- 회사 소개
- 주요 사업성과
- 주요 사업전략

**ESG Fundamentals**

- ESG 핵심가치
- ESG 거버넌스
- UN SDGs 연계활동
- UN GLOBAL COMPACT
- ESG 평가결과
- 이중 중대성 평가
- > 이해관계자 참여

**Environmental**

- 기후변화 대응
- 녹색경영

**Social**

- 인권경영
- 안전경영
- 소비자중심경영
- 상생경영
- 인재경영

**Governance**

- 건전한 지배구조
- 주주권익 보호
- 윤리 및 준법경영
- 리스크 관리

**Other Information**

- ESG 주요 성과지표
- GRI Index
- SASB Index
- TCFD Index
- 제3자 검증의견서
- 온실가스 배출량 검증 성명서
- 주요수상 및 협회가입 현황

**이해관계자 소통**

※ 이해관계자 소통채널 빈도: ● 상시 □ 수시 ○ 주 1회 ◐ 월 1회 ● 연 2회 ◆ 정기주총 연 1회 ▲ 워킹데이

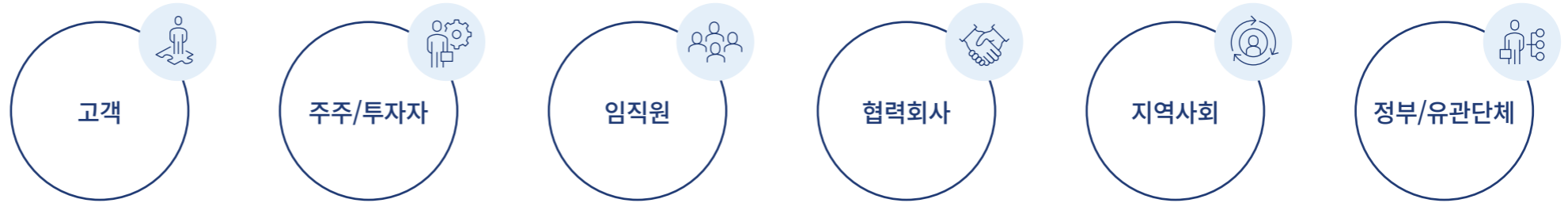

이해관계자	고객	주주/투자자	임직원	협력회사	지역사회	정부/유관단체
<b>이해관계자 주요 관심사항</b>	<ul style="list-style-type: none"> <li>안전과 정시성</li> <li>서비스 품질</li> <li>다양한 노선</li> <li>정확한 정보 제공</li> <li>신속한 고객 불만/문의 사항 처리</li> </ul>	<ul style="list-style-type: none"> <li>영업, 재무 성과</li> <li>사업 전망</li> <li>리스크 관리</li> <li>지배구조</li> <li>주주 소통 및 주주가치 제고(배당 등)</li> <li>ESG 이슈</li> </ul>	<ul style="list-style-type: none"> <li>복리후생</li> <li>고충 처리</li> <li>공정한 평가와 보상</li> <li>차별없는 인사정책</li> <li>교육과 경력 개발</li> </ul>	<ul style="list-style-type: none"> <li>동반성장 및 공정거래</li> <li>생산효율성 증대</li> <li>기술, 품질 및 인적역량 강화</li> <li>정보공유 및 소통</li> <li>복리후생 증진</li> </ul>	<ul style="list-style-type: none"> <li>지역사회와의 소통</li> <li>사회공헌 활동</li> <li>환경보호, 구호 활동</li> </ul>	<ul style="list-style-type: none"> <li>항공안전/항공보안</li> <li>항공기 연료효율 개선</li> <li>기후변화 대응</li> <li>국내외 항공정책</li> </ul>
<b>이해관계자 소통채널</b>	<ul style="list-style-type: none"> <li>● 홈페이지</li> <li>□ 대한항공 뉴스룸</li> <li>● 뉴스레터</li> <li>● SNS 채널</li> <li>● 서비스센터</li> <li>● 고객의 말씀(Voice of Customer)</li> <li>● 챗봇</li> <li>● NPS(순추천고객지수) 설문 조사</li> </ul>	<ul style="list-style-type: none"> <li>◆ 주주 총회</li> <li>□ 기업설명회, IR 미팅</li> <li>□ 홈페이지(공시자료)</li> <li>● IR 커뮤니케이션 채널 운영 (IR 전용 이메일, 전화번호)</li> </ul>	<ul style="list-style-type: none"> <li>□ 노사 소협의회</li> <li>□ 인력관리본부 현장 방문</li> <li>● 인트라넷 (소통광장/임직원정보시스템)</li> <li>○ 뉴스레터</li> <li>▲ Newsbytes</li> <li>□ 대한TV</li> <li>● 내부브리핑 신고제도</li> <li>● 고충처리 제도</li> </ul>	<ul style="list-style-type: none"> <li>● 협력사용 포털사이트(인트라넷)</li> <li>□ 생산관리 협의체</li> <li>● 협력사 워크샵 및 간담회</li> </ul>	<ul style="list-style-type: none"> <li>● 홈페이지</li> <li>● SNS 채널</li> </ul>	<ul style="list-style-type: none"> <li>□ 행정부처 면담 및 정책간담회</li> <li>□ 기술협의회, 기술자문회의</li> <li>□ 국제기구 회의 참석</li> </ul>
<b>주요 활동</b>	<ul style="list-style-type: none"> <li>다양한 채널을 통한 적극적인 고객 커뮤니케이션</li> <li>고객 불만 및 문의사항 해결</li> <li>고객의 의견 분석을 통한 서비스 개선 추진</li> </ul>	<ul style="list-style-type: none"> <li>이사회 내 위원회 설치 및 개선</li> <li>주주/투자자 소통 강화</li> <li>기업정보 공개 확대 (홈페이지)</li> </ul>	<ul style="list-style-type: none"> <li>노사 협의체들을 통한 임직원 소통활동</li> <li>현장 고충 청취 및 업무환경 개선</li> <li>직급/직종별 맞춤 교육 프로그램 운영</li> <li>경력개발 제도 운영(Career Development Program)</li> </ul>	<ul style="list-style-type: none"> <li>동반성장 추진, 전담조직 운영</li> <li>구매대금 전액 현금결제</li> <li>상생협력 기금조성</li> <li>기술지원 및 국산화 공동개발 수행</li> <li>협력사간 교류 지원</li> <li>복리후생 지원 프로그램 운영</li> </ul>	<ul style="list-style-type: none"> <li>재난재해 구호 활동</li> <li>임직원 구성 사회봉사단 운영</li> <li>자매결연 및 지역 봉사</li> <li>항공사 견학 프로그램 운영</li> <li>중국 애심 계획(꿈의 도서관 건축, PC기증 등)</li> <li>몽골 사막화 방지 도심형 방풍림 조성</li> <li>비행기 소음 인근 지역 봉사</li> <li>지역사회 인근 공항 소음부담금 납부</li> </ul>	<ul style="list-style-type: none"> <li>생체인식 등 항공보안 환경 변화 선제적 대응</li> <li>항공기 연료감축기술 표준화 및 국적항공사 전파</li> <li>환경/지속가능성 관련 제도 도입 및 이행(CORSIA, 온실가스 배출권거래제)</li> <li>국내외 항공정책 선도적 대응</li> </ul>



**Company Overview**

- CEO Message
- 경영철학
- 회사 소개
- 주요 사업성과
- 주요 사업전략

**ESG Fundamentals**

- ESG 핵심가치
- ESG 거버넌스
- UN SDGs 연계활동
- UN GLOBAL COMPACT
- ESG 평가결과
- 이중 중대성 평가
- 이해관계자 참여

**Environmental**

- 기후변화 대응
- 녹색경영

**Social**

- 인권경영
- 안전경영
- 소비자중심경영
- 상생경영
- 인재경영

**Governance**

- 건전한 지배구조
- 주주권의 보호
- 윤리 및 준법경영
- 리스크 관리

**Other Information**

- ESG 주요 성과지표
- GRI Index
- SASB Index
- TCFD Index
- 제3자 검증의견서
- 온실가스 배출량 검증 성명서
- 주요수상 및 협회가입 현황

# ENVIRONMENTAL

기후변화 대응	26
녹색경영	31



**Company Overview**

- CEO Message
- 경영철학
- 회사 소개
- 주요 사업성과
- 주요 사업전략

**ESG Fundamentals**

- ESG 핵심가치
- ESG 거버넌스
- UN SDGs 연계활동
- UN GLOBAL COMPACT
- ESG 평가결과
- 이중 중대상 평가
- 이해관계자 참여

**Environmental**

- > 기후변화 대응
- 녹색경영

**Social**

- 인권경영
- 안전경영
- 소비자중심경영
- 상생경영
- 인재경영

**Governance**

- 건전한 지배구조
- 주주권익 보호
- 윤리 및 준법경영
- 리스크 관리

**Other Information**

- ESG 주요 성과지표
- GRI Index
- SASB Index
- TCFD Index
- 제3자 검증의견서
- 온실가스 배출량 검증 성명서
- 주요수상 및 협회가입 현황

# 기후변화 대응

## 기후변화 대응 목표

2022년 10월, 제41차 국제민간항공기구(ICAO) 총회에서 회원국들은 2021년 항공운송협회(IATA) 총회에서 항공사들이 결의한 '2050 탄소중립' 목표 달성을 위해 협력하기로 합의하였습니다. IATA에 따르면 국제 항공업계의 탄소중립을 위해 2050년까지 감축해야 할 누적 탄소배출량은 약 21.2Gt(기가톤)으로, 주요 감축 수단인 지속가능 항공유, 수소 등 새로운 항공기 기술, 탄소포집·저장 기술 등을 적극 활용해야 합니다.

대한항공은 업계를 선도하는 글로벌 항공사로서 항공업계 기후변화 대응 목표를 지지하고 이를 달성하기 위해 다양한 감축수단을 도입하는 한편, 미래 감축 수단의 적극적인 개발 및 사용을 위해 정부, 정유사, 항공기 제작사 등 다양한 이해관계자와 협력하고 있습니다.

항공업계 2050 탄소중립 달성 수단별 비중 (출처: IATA)

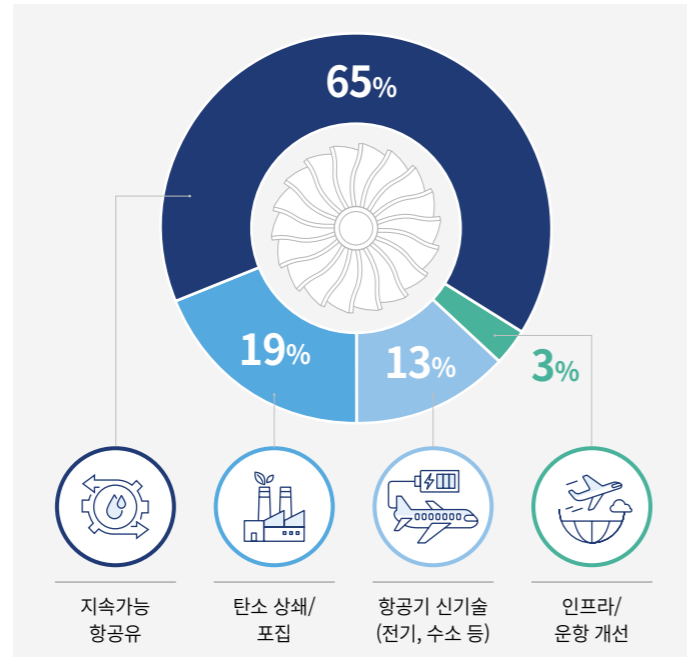

## 기후변화 대응 거버넌스

### 기후변화 리스크 및 기회에 대한 이사회 감독

대한항공은 이사회 내에 전문성을 갖춘 사외이사 4인으로 구성된 ESG 위원회를 설치 운영하고 있으며, 회사의 ESG 관련 정책 및 전략 검토, 주요 추진과제 관리감독, 기타 주주 가치에 중대한 영향을 미치는 안건에 대해 최고 의사결정 및 자문 역할을 수행하고 있습니다. 특히 회사의 기후변화 대응전략은 ESG 위원회가 가장 중점을 두는 경영 과제로, 매분기 진행되는 ESG 위원회를 통해 기후변화 관련 이슈를 심도있게 검토하고 이에 대한 회사의 대응방향 및 중장기 전략을 제시하는 역할을 수행하고 있습니다.

### 온실가스 배출량 및 효율

#### 최근 3개년 온실가스 배출 현황

(단위: tCO<sub>2</sub>eq)

구분	2020	2021	2022
<b>Scope 1 (직접배출)</b>	<b>7,626,574</b>	<b>7,503,920</b>	<b>8,631,157</b>
국제선 및 국내선 항공유 사용	7,598,830	7,482,666	8,606,511
지상부문 연료사용	27,744	21,254	24,646
<b>Scope 2 (간접배출)</b>	<b>48,655</b>	<b>41,398</b>	<b>43,301</b>
전기, 증온수 등 외부 에너지 사용	48,655	41,398	43,301
<b>Scope 3 (밸류체인에서 발생하는 간접 배출)<sup>1)</sup></b>	<b>1,623,327</b>	<b>1,700,334</b>	<b>1,975,406</b>
항공유 생산 및 수송 <sup>2)</sup>	1,623,327	1,700,334	1,975,406
<b>합계 (Scope 1+2)</b>	<b>7,675,229</b>	<b>7,545,318</b>	<b>8,674,458</b>
<b>합계 (Scope 1+2+3)</b>	<b>9,298,556</b>	<b>9,245,652</b>	<b>10,649,864</b>

1) Scope 3 배출량은 기업의 밸류체인에서 발생하는 외부 탄소배출량으로, Scope1, 2 배출량과 달리 직접 규제대상 아님  
 2) 항공유 생산 및 수송에 따른 탄소배출량은 ICAO 기준값 (Jet fuel Well-to-Tank) 0.68kgCO<sub>2</sub>/kg 적용

### 기후변화 리스크 및 기회의 평가 및 관리체계

대한항공의 기후변화 관련 리스크 및 기회요인 분석·평가는 C-Level 임원을 중심으로 한 환경경영조직을 통해 체계적으로 관리되고 있습니다. 전사 차원의 기후변화 대응 현황 분석 및 종합 리스크 평가는 환경경영 총괄부서에서 담당하고 있으며, 운송, 정비, 항공우주사업 부문별 환경경영 전담조직과 임원급 책임자를 선정하여 책임관리하고 있습니다.

부문별 전담조직은 주기적으로 기후변화 관련 해당 부문의 주요 경영성과 및 리스크에 대해 분석하고, 이를 총괄부서에 보고합니다. 환경경영 총괄부서는 주요 이슈를 평가하여 최소 연 1회 이상 책임 C-Level 임원에게 보고하고, 환경경영조직 운영을 통해 도출된 주요 이슈들은 자문 및 검토를 목적으로 이사회 및 ESG 위원회에 보고됩니다.

#### 최근 3개년 항공기 온실가스 배출

구분	단위	2020	2021	2022
국제선 및 국내선 온실가스 배출량	tCO <sub>2</sub> eq	7,598,830	7,482,666	8,606,511
공급량: Available Ton Kilometer <sup>1)</sup>	백만 톤 km	13,879	14,703	15,329
유상운송량: Revenue Ton Kilometer <sup>2)</sup>	백만 톤 km	10,366	11,459	11,663
공급량 당 온실가스 배출	kgCO <sub>2</sub> /100ATK	54.75	50.89	56.15
유상운송량 당 온실가스 배출	kgCO <sub>2</sub> /100RTK	73.31	65.29	73.79

1) ATK(Available Ton Kilometer): 여객 및 화물 1톤을 1km 공급한 것을 의미하며, 공급량을 표시하는 단위  
 2) RTK(Revenue Ton Kilometer): 여객 및 화물 1톤을 1km 유상운송한 것을 의미하며, 유상수송량을 표시하는 단위



**Company Overview**

- CEO Message
- 경영철학
- 회사 소개
- 주요 사업성과
- 주요 사업전략

**ESG Fundamentals**

- ESG 핵심가치
- ESG 거버넌스
- UN SDGs 연계활동
- UN GLOBAL COMPACT
- ESG 평가결과
- 이중 중대성 평가
- 이해관계자 참여

**Environmental**

- > 기후변화 대응
- 녹색경영

**Social**

- 인권경영
- 안전경영
- 소비자중심경영
- 상생경영
- 인재경영

**Governance**

- 건전한 지배구조
- 주주권익 보호
- 윤리 및 준법경영
- 리스크 관리

**Other Information**

- ESG 주요 성과지표
- GRI Index
- SASB Index
- TCFD Index
- 제3자 검증의견서
- 온실가스 배출량 검증 성명서
- 주요수상 및 협회가입 현황

**온실가스 감축 노력**

**지속가능 항공유**

지속가능 항공유(SAF, Sustainable Aviation Fuel)는 폐식용유, 농업 부산물, 폐기물 등의 친환경 원료로 만든 대체연료로 기존 항공유와 혼합하여 사용할 수 있으며, 화석연료 기반 항공유 대비 탄소배출량을 최대 80%까지 감축할 수 있습니다. 지속가능 항공유는 항공부문의 주요 탄소 감축수단으로, 국제항공운송협회(IATA)는 항공업계가 2050 탄소중립을 달성하는 데 있어 지속가능 항공유의 감축 비중이 65%에 달할 것으로 예상하고 있습니다.

현재 지속가능 항공유 사용량은 생산시설과 공급망 부족으로 전 세계 항공유의 0.1% 수준에 불과하지만, 최근 유럽 및 미국을 중심으로 지속가능 항공유 사용 확대를 위한 정책 도입 및 투자 지원이 확대되고 있습니다.

지속가능 항공유는 기존 항공유 대비 가격이 3~5배가량 높고 생산이 제한적이기 때문에 제도적 인센티브 및 생산·급유 인프라 구축을 필요로 하지만, 미국·유럽 등에 비해 우리나라는 상대적으로 아직 도입 기반이 부족한 상황입니다.

대한항공은 이를 해결하고 국내 항공산업에서 지속가능 항공유를 활성화하기 위해 2021년 6월 국내 정유사인 현대오일뱅크와 ‘지속가능항공유 제조 및 사용 기반 조성 협력을 위한 MOU’를 체결하고 국내 생산·사용 기반 조성 및 시장 조사, 연구개발 측면에서 적극적인 협력을 해 오고 있습니다. 또한 신규 바이오 연료의 국내 도입 및 사용 촉진을 위해 정부 주관 ‘친환경 바이오연료 활성화 얼라이언스’에 참여하여 지속가능항공유 실증사업 등 필요 협력을 정부, 기관, 업계 등 다양한 이해관계자들과 지속 해오고 있습니다.

대한항공은 지속가능 항공유 공급이 가능한 해외 공항 출발 편에 대해 사용을 적극적으로 검토, 2022년 1월부터 국적 항공사 최초로 정기 노선인 파리-인천 구간에 지속가능 항공유를 사용하여 운항하고 있습니다. 대한항공은 주요 탄소 감축 수단인 지속가능 항공유의 국내 도입을 위해 정부, 정유사, 공항 등 다양한 이해관계자와 적극적으로 협력 중이며, 국내의 도입 방안을 다각적으로 검토하여 지속가능 항공유 사용 비중을 늘려나갈 계획입니다.

지속가능 항공유 탄소 감축 원리



신규 도입 기종별 탄소 감축 효과



대한항공 보유 대수\*

10대

3대

10대

5대

\* 2023년 2월 28일 기준

**친환경 항공기**

현재 항공부문 온실가스 감축을 위한 가장 효과적인 수단은 고효율 항공기 도입을 통한 연료 효율 개선입니다. 대한항공은 적극적인 신형 고효율 항공기 도입 전략을 통해 국내 FSC(Full Service Carrier) 중 가장 낮은 수준인 11.8년의 평균기령을 유지하고 있으며, 대한항공이 최근 도입한 A220-300, A321-NEO, B787-9, B737-8은 동급 기종 대비 좌석당 탄소배출량을 20~25%까지 감축할 수 있는 고효율 항공기입니다. 특히 A220-300과 B787-9는 회사의 주력 기종으로써 각각 국내 단거리 노선과 해외 장거리 노선에 적극 투입되어 저탄소 비행에 앞장서고 있습니다.

2022년 12월부터 고효율 항공기 A321-NEO가 신규 도입되어 국내선 노선에서 운영되고 있습니다. 대한항공은 2027년까지 A321-NEO 항공기를 30대 도입 계획이며, B787-9 10대, B787-10 20대, B737-8 30대 등 오는 2028년까지 총 90대의 신형기를 도입할 예정입니다. 한편, 경년 항공기(기령 20년을 초과한 항공기)인 A330 6대, B777-200ER 6대 등은 순차적으로 송출하여 보유 항공기 현대화를 진행하고 있습니다.

### Company Overview

- CEO Message
- 경영철학
- 회사 소개
- 주요 사업성과
- 주요 사업전략

### ESG Fundamentals

- ESG 핵심가치
- ESG 거버넌스
- UN SDGs 연계활동
- UN GLOBAL COMPACT
- ESG 평가결과
- 이중 중대성 평가
- 이해관계자 참여

### Environmental

- > 기후변화 대응
- 녹색경영

### Social

- 인권경영
- 안전경영
- 소비자중심경영
- 상생경영
- 인재경영

### Governance

- 건전한 지배구조
- 주주권의 보호
- 윤리 및 준법경영
- 리스크 관리

### Other Information

- ESG 주요 성과지표
- GRI Index
- SASB Index
- TCFD Index
- 제3자 검증의견서
- 온실가스 배출량 검증 증명서
- 주요수상 및 협회가입 현황

### 운항효율 향상

**통합 데이터 관리에 기반한 신연료관리시스템 도입** 대한항공은 보다 혁신적이고 체계적인 방식으로 항공기 운항에서 발생하는 온실가스를 감축하기 위해 AI/Machine-Learning 기반 연료관리시스템을 도입하였습니다.

연료 효율성 향상에 손쉽게, 그리고 크게 기여할 수 있는 ‘항공기 운항절차 효율성 개선’에 주목, 최적의 연료관리 솔루션을 도입하기 위해 다수의 전문 솔루션 프로그램을 면밀히 비교 검토 후 대한항공의 제반 운영 상황에 최적화된 솔루션을 결정하고, 약 1년여 동안의 준비과정을 통해 새로운 연료관리 시스템의 도입을 마쳤습니다.

새로운 연료관리시스템 도입으로 운항 단계별 데이터 분석을 통해 체계적이고 통합적인 연료관리가 가능해 질 것으로 예상됩니다. 항공기를 직접 운항하는 운항 승무원들에게 단계별 운항 조건, 제한 사항을 고려한 실천 가능한 연료 절감 과제들을 시스템화하여 제시하고, 실행 결과와 승무원 개개인의 기여도를 피드백함에 따라 연료절감에 대한 동기부여는 물론, 자발적 참여를 유도할 것으로 기대하고 있습니다.

### 친환경 항공 기술 개발

세계적인 수준의 항공기 정비 역량을 포함, 항공기술 연구·개발 분야에서 높은 경쟁력을 가진 대한항공은 미래 성장 동력인 친환경 미래 항공기술 개발에도 힘쓰고 있습니다.

**친환경 항공기 부품 제작** 항공기술 연구·개발 분야에서 높은 경쟁력을 가진 대한항공은 미래 성장 동력인 친환경 미래 항공기술 개발에 힘쓰고 있습니다. 항공기 제작사인 보잉, 에어버스와 민간 항공기 공동 개발사업에 참여하여 연료 효율을 향상시킨 B787, A350 항공기의 주요 구조물을 개발하고 가벼운 탄소 복합소재 활용한 부품을 제작하고 있으며, 2019년부터는 에어버스와 함께 차세대 친환경 항공기 개발 프로젝트에 참여하여 일체형 복합재 및 자동화 신기술을 적용한 날개 구조물을 연구 개발하여 성공적으로 2022년 시제품 개발을 완료하였습니다.

**우주 발사체 기술 개발** 우주 분야의 ‘New Space’ 시대 도래로 우주산업 시장은 확대되고 있으며 국가 중심에서 기업 중심으로 다양한 기회들이 생겨나고 있습니다. 대한항공은 미래 신성장 동력의 한 축으로 우주산업을 선택하고 다양한 정부기관, 연구소 등과 기술 협력을 추진하는 등 친환경 우주 기술 개발에 투자하고 있습니다. 과학기술정보통신부 주관 ‘스페이스 파이오니어’ 사업의 일환으로 진행되는 공동 격벽 추진제 탱크 프로젝트에 참여하여 연료 효율을 높인 일체형 발사체 연료탱크 및 산화제 탱크를 연구 중이며, ‘소형 발사체 개발 역량 지원 사업’ 대상으로 선정되어 기존 우주 발사체 연료로 사용되던 케로신(등유)보다 친환경적인 메탄 액체 연료를 활용하는 엔진을 개발하고 있습니다.

**도심 항공 모빌리티(UAM) 연구개발** 도심 교통체증과 탄소배출로 인한 환경 오염을 해결하는 차세대 교통수단으로 도심 항공 모빌리티(UAM)가 전 세계의 주목을 받고 있으며, 대한항공은 글로벌 항공사로서 여객과 화물 운송 분야에서 쌓은 운항/통제 경험과 항공기 개발 및 정비 노하우를 바탕으로 도심 항공

모빌리티의 인프라 구축과 운항 통제 체계 확립을 위해 다양한 산·학·연·관 협력체를 이루며 관련 연구개발에 힘쓰고 있습니다. 범국가적 프로젝트인 UAM Team Korea에 초기부터 참여하고 있으며, 인천국제공항공사, 현대자동차, KT, 현대건설과 한 팀을 이루어 국내 최초 UAM 운영개념서 발간하고 국내외 전문기관과 협력하여 안전 운항을 위한 기술 개발 등 도심항공모빌리티 사업 추진을 위하여 다양한 협력을 하고 있습니다. 대한항공은 이러한 연구개발 성과를 2022 드론쇼 코리아, K-UAM Confex, 드론·UAM 박람회 등 다수의 전시 행사에 참여하여 UAM 통/관제 시스템과 무인자동항법기술 등 선보이고 관중들이 직접 조종할 수 있는 체험을 제공하였습니다.

대한항공은 K-UAM 생태계를 조성하고, 국내 환경에 적합한 사업 모델을 개발하고 통합 서비스를 제공할 계획입니다.

이와 같은 친환경 미래 항공기술에 대한 적극적인 투자는 탈(脫) 탄소 사회로의 전환에서 성장 동력을 확보하기 위한 대한항공의 주요 전략입니다.



일체형 복합재 날개 구조물 시제품 개발 완료



국산 소형 발사체 개발 예상도





### Company Overview

- CEO Message
- 경영철학
- 회사 소개
- 주요 사업성과
- 주요 사업전략

### ESG Fundamentals

- ESG 핵심가치
- ESG 거버넌스
- UN SDGs 연계활동
- UN GLOBAL COMPACT
- ESG 평가결과
- 이중 중대성 평가
- 이해관계자 참여

### Environmental

- > 기후변화 대응
- 녹색경영

### Social

- 인권경영
- 안전경영
- 소비자중심경영
- 상생경영
- 인재경영

### Governance

- 건전한 지배구조
- 주주권의 보호
- 윤리 및 준법경영
- 리스크 관리

### Other Information

- ESG 주요 성과지표
- GRI Index
- SASB Index
- TCFD Index
- 제3자 검증의견서
- 온실가스 배출량 검증 성명서
- 주요수상 및 협회가입 현황

### 기타 온실가스 감축 활동

**노후 기내 구명복 업사이클링** 대한항공은 퇴역 항공기 및 노후된 자재를 활용한 업사이클링을 지속적으로 수행하고 있으며, 2023년 2월에는 노후 기내 구명복을 활용한 업사이클링 파우치를 제작하였습니다. 모든 제작 공정은 100% 태양광 발전으로 운영되는 공장에서 이루어졌으며, 세탁 시 친환경 세제를 사용하여 제품 생산 단계에서 발생할 수 있는 환경오염을 최소화 하였습니다. 제작된 파우치에 지속가능성을 추구하는 국내 뷰티 브랜드 ‘원오세븐’의 다양한 스킨케어 제품을 넣어 여행 시 사용하기 좋은 업사이클링 파우치를 완성하였으며, 판매 수익금은 글로벌 환경단체에 기부해 친환경 업사이클링 제품의 의미를 강화하였습니다.

**친환경 화물 비닐 사용** 대한항공은 온실가스 배출 최소화를 위하여 2021년 1월부터 폐비닐, 플라스틱 용기 등을 활용한 재생 원료를 50% 혼합하여 만든 비닐을 사용하고 있습니다. 재생 비닐은 기존의 화물 포장 제품과 비교하여 두께, 인장, 강도 등의 품질 차이가 없어 화물의 안전 운송뿐 아니라, 플라스틱 사용 저감 및 탄소배출 저감에도 일조하고 있습니다. 아울러 국내뿐만 아니라 일부 해외지점에서도 친환경 화물 포장용 비닐을 사용하고 있으며, 비닐 제작 업체와 협업하여 적용 범위 확대 및 관련 아이템 신규 발굴 등 지속적으로 탄소 배출 절감 활동을 하고 있습니다.

**경량 컨테이너 사용** 대한항공은 2020년 12월부터 화물을 탑재하는 컨테이너를 기존 대비 60kg가량 가벼운 경량 컨테이너로 전환하고 있습니다. 경량 컨테이너로 화물을 적재 및 수송하면 전체 항공기 탑재 중량이 감소하여 유류비 절감 및 탄소 배출을 저감 할 수 있습니다. 2022년 기준, 경량 컨테이너의 비중이 약 80% 수준으로 확대되어, 기존 중량 컨테이너 사용 대비 연간 약 18,000톤 탑재 중량 감소 및 13,000톤(tCO<sub>2</sub>)의 탄소 배출 저감 효과를 거두었습니다.

### 탄소규제 대응

기후변화 대응을 위한 시장기반 조치로써 탄소규제가 강화됨에 따라, 기업의 탄소비용 관리역량이 강조되고 있습니다. 특히 국제선을 운항하는 항공사의 경우, 국내뿐 아니라 해외 탄소규제에도 적용받기 때문에 더욱 체계적인 관리가 필요합니다.

대한항공은 효율적인 탄소규제 대응을 위해 항공기 운항 및 지상시설에서 발생하는 모든 온실가스에 대한 모니터링 시스템을 운영하고 있으며, 데이터 신빙성을 위해 매년 제3자 검증을 받아 대외 기관에 공개하고 있습니다. 또한 내부 회계 관리에 탄소배출권 비용을 반영하여 탄소규제에 따른 배출권 비용 리스크를 관리하고 있습니다.

### ICAO CORSIA (국제항공 탄소상쇄제도)

세계 최초로 항공업계에 도입된 글로벌 탄소규제인 CORSIA(Carbon Offsetting and Reduction Scheme for International Aviation)가 2019년부터 적용됨에 따라, 항공사는 기준연도 대비 초과한 탄소배출량에 상응하는 배출권을 구매하여 상쇄할 의무를 갖습니다. 현재는 COVID-19 영향으로 국제선 운항이 급격히 감소하여 상쇄 의무는 발생하고 있지 않으나, 글로벌 항공수요 회복에 따라 향후 탄소배출권 구매를 통해 탄소 상쇄를 이행할 계획입니다. 대한항공은 CORSIA 이행 의무를 준수하기 위해 2019년 이후 매년 국제선 운항에 따른 탄소배출량을 ICAO 및 국토교통부에 보고하고 있습니다.

### EU-ETS (유럽 배출권거래제) 및 UK-ETS (영국 배출권거래제)

대한항공은 2012년 이후 EU 역내 운항편에 대해 유럽 배출권거래제인 EU-ETS를 적용받고 있으며, 매년 EU 관할기관에 배출량 보고 및 배출권 정산 의무를 이행하고 있습니다.

2020년부터는 Swiss-ETS가 EU-ETS와 연계되면서 스위스 운항편의 배출량에 대해서도 통합하여 대응하고 있습니다.

한편, 영국의 EU 탈퇴(Brexit)에 따라 2021년부로 영국 관할 별도의 탄소 배출권거래제인 UK-ETS가 신설되었습니다. 적용범위는 영국 국내선 및 영국 출발 EEA(유럽경제권역) 도착편이며, 대한항공이 운항 중인 일부 영국 출발 화물기가 해당됩니다. EU-ETS와 구분되어 별도의 배출권거래제가 운영되고 있기 때문에 대한항공은 관련 법령을 준수하여 배출량을 보고하고 배출권 정산 의무를 이행하고 있습니다.

### 국내 배출권거래제

2015년에 도입된 국내 배출권거래제(Korea-ETS)는 2022년 기준 688개의 국내 기업에 적용되고 있습니다. 대한항공은 국내선 운항 및 지상시설 배출량에 대해 배출권거래제를 적용받고 있으며 매년 온실가스 배출량 명세서 보고 및 배출권 정산 의무를 이행하고 있습니다. 특히 2021년부터 시작된 배출권거래제 3기('21~'25)에는 유상할당 비중이 확대되었고 추후 배출권 가격이 상승할 것으로 예상됨에 따라 배출량 관리가 더욱 중요해졌습니다. 대한항공은 규제 대상 배출량의 80% 이상을 차지하는 항공기 배출량을 감축하기 위해 A220-300과 같은 고효율 항공기를 적극적으로 국내선 운항에 투입하는 한편, 탄소 중립 항공유(항공유의 생산-운송-사용 과정에서 발생한 온실가스를 배출권을 구매하여 상쇄한 항공유)와 같은 다양한 감축수단을 도입하고 있습니다.

대한항공이 이행중인 탄소규제



**Company Overview**

- CEO Message
- 경영철학
- 회사 소개
- 주요 사업성과
- 주요 사업전략

**ESG Fundamentals**

- ESG 핵심가치
- ESG 거버넌스
- UN SDGs 연계활동
- UN GLOBAL COMPACT
- ESG 평가결과
- 이중 중대성 평가
- 이해관계자 참여

**Environmental**

- > 기후변화 대응
- 녹색경영

**Social**

- 인권경영
- 안전경영
- 소비자중심경영
- 상생경영
- 인재경영

**Governance**

- 건전한 지배구조
- 주주권의 보호
- 윤리 및 준법경영
- 리스크 관리

**Other Information**

- ESG 주요 성과지표
- GRI Index
- SASB Index
- TCFD Index
- 제3자 검증의견서
- 온실가스 배출량 검증 성명서
- 주요수상 및 협회가입 현황

**기후변화 관련 리스크 및 기회요인**

대한항공의 항공운송 및 항공우주 사업과 관련하여 기후변화 영향으로 발생 가능한 단기/중기/장기 리스크 및 기회요인은 아래와 같이 구분하고 있습니다.

기후변화 영향이 발생하는 주요 이슈

전환 (Transition) 리스크·기회

■ 리스크 요인 ■ 기회 요인

구분	상세 내용	예상 영향 및 관리 방안	영향기간
탄소 규제	<ul style="list-style-type: none"> <li>탄소규제 강화와 배출권 가격 상승으로 배출권 구매 비용 증가</li> <li>대한항공은 현재 국내 배출권거래제, ICAO CORSIA(국제항공 탄소상쇄제), EU 배출권거래제 등 적용 중</li> </ul> <p>* 상세내용: 보고서 29페이지 「탄소규제 대응」 참고</p>	<ul style="list-style-type: none"> <li>국내 배출권거래제: 1기('15~'17) 배출권 정산 당시 약 60억 상당의 배출권 구매하였으며, 이후 적극적인 고효율 항공기 도입 및 에너지 시설 효율화를 통해 배출권 구매 최소화</li> <li>ICAO CORSIA: 현재 COVID-19 영향으로 국제선 배출량 급감하여 별도의 비용 발생하고 있지 않으나, 향후 항공수요 회복에 따라 배출권 비용 발생 예상</li> <li>적극적인 온실가스 감축활동 통해 배출권 구매 비용 최소화</li> </ul>	단기·중기
에너지 전환	<ul style="list-style-type: none"> <li>유럽 기후변화 정책 강화되며 일부 유럽 국가 공항에 지속가능 항공유(SAF) 의무혼합공급 규제 적용</li> <li>항공부문 주요 탄소 감축 수단인 지속가능 항공유 사용 확대</li> </ul>	<ul style="list-style-type: none"> <li>기존 항공유 대비 가격이 높은 지속가능 항공유(SAF) 혼합 의무화 규제 도입 시 운항 비용 상승</li> <li>지속가능 항공유 사용에 따른 탄소 감축 실적 확보하여 배출권 비용 절감</li> </ul>	단기·중기
소비자 행동	<ul style="list-style-type: none"> <li>친환경 소비를 지향하는 소비문화 확대, 기업의 기후변화 대응 전략이 소비자 선택에 영향</li> <li>항공기는 타 운송수단 대비 탄소 배출량이 높으며, 유럽 등 일부 지역에서 “Flight Shame”과 같은 보이콧 캠페인 등장</li> </ul>	<ul style="list-style-type: none"> <li>COVID-19 여파로 항공수요 감소하여 소비자 행동변화에 따른 리스크 감소</li> <li>친환경 소비 수요를 위한 대응전략 수립 및 소통 채널 확대</li> </ul>	중기
친환경 기술	<ul style="list-style-type: none"> <li>항공업은 에너지 탈(脫)탄소화가 어려운 업종으로, 친환경 기술 도입을 통한 탄소 감축 비중이 높음</li> <li>고효율 항공기, 수소/전기 항공기, 탄소포집 기술 등 항공부문 친환경 기술은 개발 기간이 길고 투자 비용이 높음</li> </ul>	<ul style="list-style-type: none"> <li>대한항공이 보유한 항공기 부품 개발·생산 능력 및 항공기술 연구 역량을 활용하여 미래 성장동력 활용</li> <li>국내 녹색금융정책 확대에 따라 친환경 항공기 도입 및 기술개발 관련 재정지원 기회 확대</li> </ul>	장기
외부 평가	<ul style="list-style-type: none"> <li>ESG 경영 강조되며 기업 ESG 평가결과 투자자 의사결정에 영향</li> </ul>	<ul style="list-style-type: none"> <li>체계적인 환경경영체제 운영 및 기후변화 관련 투명한 정보공개</li> <li>한국기업지배구조원(KCGS) ESG 평가에서 3년 연속 환경부문 A 획득</li> </ul>	단기

물리적 (Physical) 리스크

구분	상세 내용	예상 영향 및 관리 방안	영향기간
태풍 등 자연재해	<ul style="list-style-type: none"> <li>기후변화로 인한 태풍, 폭설 등의 자연재해 증가는 항공기 운항에 영향</li> </ul>	<ul style="list-style-type: none"> <li>날씨로 인한 항공기 결항, 지연 등은 항공사 수익에 직접 영향</li> <li>항공기상 전문가 그룹 운영하며 관련 비정상 운항 데이터 수집·분석 통해 최적 운항결정</li> </ul>	단기·중기
기온 상승 등 이상기후	<ul style="list-style-type: none"> <li>기온 상승으로 인한 공기밀도 변화는 항공기 운항성능에 영향</li> </ul>	<ul style="list-style-type: none"> <li>대기 온도 상승으로 인한 공기 밀도 변화는 항공기 이륙제한 무게 등에 영향을 끼쳐 항공사 운항 비용 상승</li> <li>관련 운항 데이터 수집·분석 통한 리스크 관리</li> </ul>	장기

영향기간 구분

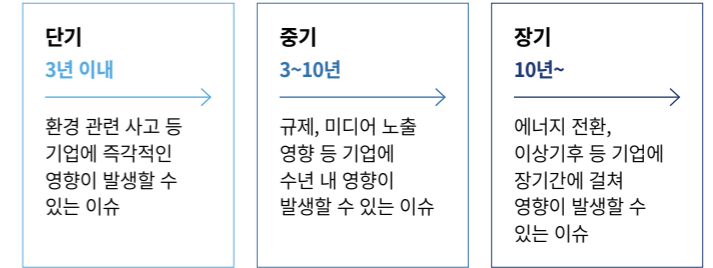

**기후변화 관련 리스크 관리 절차**

전사에 걸친 기후변화 관련 리스크 인식 및 식별은 본사일반, 항공기 정비, 항공 우주사업 부문별 환경담당조직인 EMS(Environmental Management System) 팀에서 주기적으로 수행하며, 이에 대한 종합적인 분석 및 평가는 전사 환경 전담 조직인 환경관리팀과 ESG 사무국이 연계하여 수행합니다. 환경관리팀은 환경 전문인력으로 구성되어 리스크에 대한 심층 평가를 이행하고, ESG 사무국은 사내 환경/사회/재무/경영 담당 인력으로 구성되어 ESG 리스크에 대한 다각적인 검토 및 ESG 위원회로의 보고 역할을 수행합니다. 기업 경영전략 및 재무 상태에 영향을 끼칠 수 있을 것으로 판단되는 리스크는 전원 사외이사로 구성된 이사회 내 ESG위원회에서 논의되며, ESG위원회는 기후변화 관련 리스크 평가 및 관리에 대한 전략수립 및 의사결정 기구의 역할을 수행합니다.

**기후변화 시나리오에 따른 회복탄력성**

국내외 다양한 탄소규제 적용 대상인 대한항공은 각 규제에서 사용되는 배출권의 종류 및 거래 시장 동향에 따라 각기 다른 탄소비용 예측 시나리오를 적용하고 있습니다. 국제항공 탄소상쇄제도(ICA CORSIA)의 경우, 2035년까지의 상쇄배출권 구매비용에 대하여 IEA(국제 에너지 기구) 기준 배출권 가격을 적용하여 예상하고 있으며, 국내 배출권거래제 할당 배출권 구매비용의 경우, 국내 배출권시장 거래가격 및 규제 동향을 고려하여 예상하고 있습니다.

현재 이러한 내부 탄소비용 예측에 기반하여 기후변화 관련 내부 의사결정 및 재무관리에 활용하고 있으며, 향후 1.5°C 기후변화 시나리오 등을 적용하여 기후변화에 따른 재무 분석을 고도화할 계획입니다.



**Company Overview**

- CEO Message
- 경영철학
- 회사 소개
- 주요 사업성과
- 주요 사업전략

**ESG Fundamentals**

- ESG 핵심가치
- ESG 거버넌스
- UN SDGs 연계활동
- UN GLOBAL COMPACT
- ESG 평가결과
- 이중 중대성 평가
- 이해관계자 참여

**Environmental**

- 기후변화 대응
- > **녹색경영**

**Social**

- 인권경영
- 안전경영
- 소비자중심경영
- 상생경영
- 인재경영

**Governance**

- 건전한 지배구조
- 주주권의 보호
- 윤리 및 준법경영
- 리스크 관리

**Other Information**

- ESG 주요 성과지표
- GRI Index
- SASB Index
- TCFD Index
- 제3자 검증의견서
- 온실가스 배출량 검증 성명서
- 주요수상 및 협회가입 현황

# 녹색경영

## 환경경영체제

대한항공은 1996년 ISO14001(환경경영시스템) 인증을 취득한 이래 국제표준에 적합한 환경경영시스템(EMS, Environmental Management System)을 도입하여 사업 부문별 환경경영을 이행함으로써 전사적 환경경영체제를 운영하고 있습니다.

대한항공은 국제기준인 ISO14001 및 회사 환경경영시스템의 이행상태를 점검하고 평가하기 위해 경험과 역량 있는 환경담당자로 구성된 내부환경심사원 풀(Pool)을 구축, 운영하고 있습니다. 연 1회 이상 정기 점검 및 수시 점검을 통해 환경경영시스템의 전반적인 이행상태를 점검하고, 이를 통해 발견된 문제점은 '시정 및 예방조치 프로세스'를 통해 개선하고 있습니다.

ISO 14001 인증서



환경경영 조직

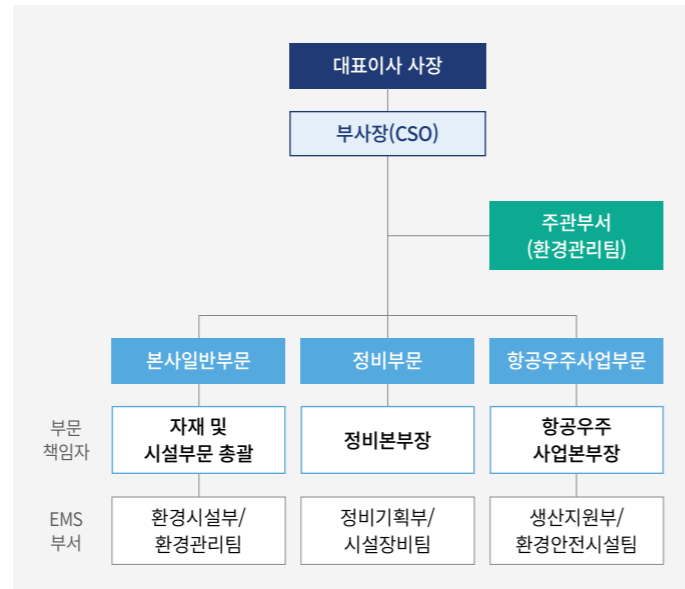

환경목표 수립 및 이행

대한항공은 2022년 본사일반, 정비, 항공우주사업 부문별 총 56건의 환경경영 목표(배출오염물질 안정화, 온실가스, 폐기물, 자원의 저감과 같은 20건의 정량적 목표와 환경 비상대응, 법규준수 강화 등 36건의 정성적 목표)를 수립, 이행하였습니다.

환경영향평가 및 심사

대한항공은 기업활동에서 발생하는 환경영향을 파악하고 지역사회에 끼치는 영향을 최소화하기 위해 3년마다 환경영향평가를 수행하고 있습니다. 환경영향평가는 대기 및 수질 오염물질, 폐기물 처리는 물론, 토양 오염도 조사와 각 사업장에서 사용되는 유해화학물질에 대한 평가를 포함하며 종합적인 관리를 통해 안전하고 건강한 환경 유지에 최선을 다하고 있습니다.

또한, 전사 차원의 환경 규정 이행 및 관련 법규 준수 여부를 확인·점검하기 위하여 매년 정기적으로 내부환경심사를 실시, 시정 및 예방조치를 수행함으로써 지속적 개선을 도모하고 있습니다.

환경영향평가 및 심사

정기		수시	
<p><b>내부환경심사</b> 환경경영시스템 운영 점검, 전 사업장 대상 실시</p> <p>1회/년</p>	<p><b>외부인증심사</b> 대한항공 인증기관에서 ISO14001 인증 유효성 확인</p> <p>1회/년</p>	<p><b>현장 부서 내 그룹, 작업반 자체점검</b></p> <p>수질/대기 배출시설 정상가동 여부 확인   폐기물 분리배출 적정여부 확인   폐유 등 배출 시 주변 토양오염유발 여부</p> <p>매일(순찰)</p>	
<p><b>환경시설 자체 점검</b> EMS부서에서 해당부문 내 사업장 대상 실시</p> <p>1회/년</p>	<p><b>현장부서 자체점검</b> 부서 내 현장 환경시설 운영실태 점검</p> <p>1회/월</p>	<p><b>특별</b></p> <p>환경법규 강화에 따른 대응 점검 법규에 따른 중점관리 필요시 운영</p> <p>불시</p>	<p><b>운항</b></p> <p>항공기 점검 관리 출고(운항)전까지 결함, 기능 수정/보완 등</p> <p>수시</p>

환경위기관리

대한항공은 항공기 사고에 대비하여 전사적인 비상 대응체계를 구축, 운영하고 있습니다. 또한 매년 주기적으로 항공기 사고 상황을 설정하여 불시 모의훈련을 실시하여 실제 사고에 조직이 효과적으로 대응할 수 있도록 대비하고 있습니다. 항공기 사고로 인한 기름 누출 등 환경 문제가 발생할 경우에는 환경대책센터 운영지침에 근거하여 비상 조직망 가동 및 대응조직별 오염방제 및 조사 활동을 수행하도록 하고 있습니다.

지상에서 이루어지는 항공기 정비, 항공기 제조 등 사업 활동 과정에서 발생할 수 있는 환경 문제에 대해서는 환경경영규정내 비상사태 대비 및 대응지침에 근거하여 사업장별로 대응조직 및 운영 절차를 수립하여 기름 누출 등 상황별 환경오염에 대비 및 대응 함으로써 사고로 인한 사업장 환경 영향을 최소화 하고 있습니다.

## Company Overview

CEO Message

경영철학

회사 소개

주요 사업성과

주요 사업전략

## ESG Fundamentals

ESG 핵심가치

ESG 거버넌스

UN SDGs 연계활동

UN GLOBAL COMPACT

ESG 평가결과

이중 중대성 평가

이해관계자 참여

## Environmental

기후변화 대응

> 녹색경영

## Social

인권경영

안전경영

소비자중심경영

상생경영

인재경영

## Governance

건전한 지배구조

주주권의 보호

윤리 및 준법경영

리스크 관리

## Other Information

ESG 주요 성과지표

GRI Index

SASB Index

TCFD Index

제3자 검증의견서

온실가스 배출량 검증 성명서

주요수상 및 협회가입 현황

### 임직원 환경역량 강화

대한항공은 전사 환경교육체계를 기반으로 임직원의 녹색경영 인식 제고 및 적격성 보장을 위해 환경기초 교육, 환경직무 교육, 환경실무 교육 등 다양한 교육과정을 운영하고 있습니다. COVID-19 영향으로 '20년에는 '19년 대비 환경 교육 시간이 약 70% 감소하였으나, '21년부터 비대면 사내 온라인 강의 시스템을 적극적으로 활용하는 등 임직원 환경교육 정상화를 위한 노력을 통해 '20년 대비 '21년에는 136%, '22년에는 '20년 대비 127% 증가하였습니다. 대한항공은 임직원의 환경경영 인식을 높이기 위해 지속적인 환경교육을 실시할 예정이며, 다양한 강좌를 통해 임직원의 전문성을 확대할 계획입니다.

2022년 환경교육 실적

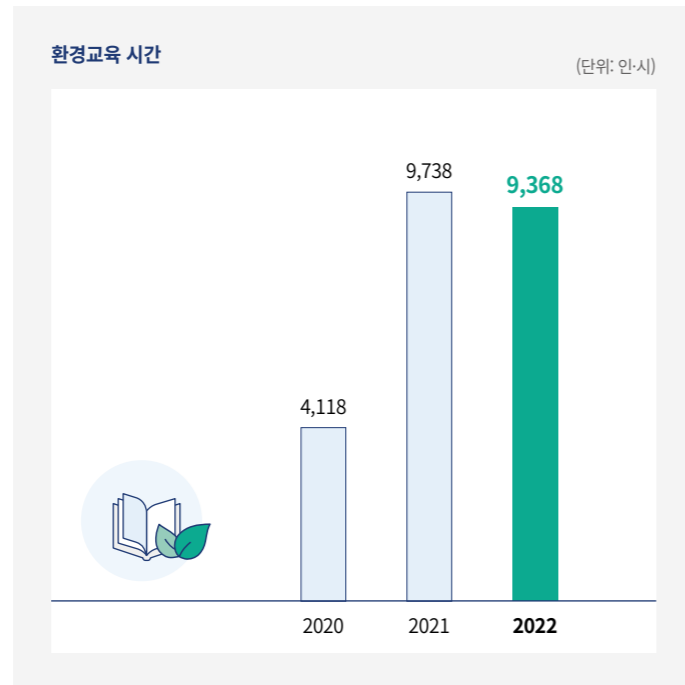

### 녹색 구매

대한항공은 친환경 제품과 서비스를 구매하는 녹색 구매를 지향하며 사내 녹색 구매 가이드라인을 수립하여 준수하고 있습니다. 고효율 항공기와 엔진 구매, 탑재 용품 경량화, 친환경 인증 제품 구매 등은 이러한 노력의 일환입니다.

승객의 여정에서 탄소발자국을 줄이기 위해 종이 빨대, 종이 커피 스틱, FSC (Forest Stewardship Council) 인증 종이컵 등 친환경 기내 서비스 물품을 도입하였고, 항공화물에 사용되는 포장 비닐을 친환경 비닐로 교체하였습니다. '22년에는 기내 서비스용 비닐을 50% 재생 비닐로 제작한 친환경 비닐로 교체하였고, 기존의 재활용이 불가능한 플라스틱 혼합 소재로 제작된 프레스티지 좌석 슬리퍼 파우치를 친환경 종이소재로 변경하였습니다. 대한항공은 앞으로도 건전한 기업 소비자로서 지속 가능한 소비문화 확산을 위한 녹색 구매에 적극 동참할 것입니다.

2022년 녹색구매 실적

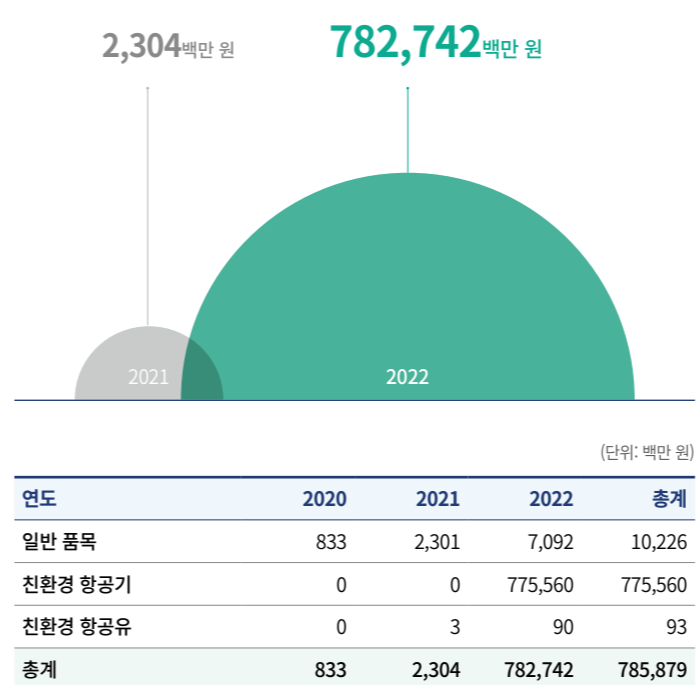

\* 직전연도 보고서 2020년~2021년 일부 데이터 추가로 수정 적용

### 에너지 사용 절감 노력

대한항공은 항공기 운항 외에도 정비시설, 화물청사 등 관련 시설의 운영 과정에서 사용되는 에너지 소모를 최소화하기 위하여 노력하고 있습니다. 설비 교체 시 고효율 제품의 우선 검토 및 적용을 기본으로 하고 가동시간을 효율적으로 조정하여 에너지 낭비 요소를 제거하는 등 시설물 관리를 통한 절감 활동을 병행하고 있습니다.

2021년에는 기존 부생연료 사용 보일러를 고효율 LNG 보일러로 전부 교체하여, 동일 에너지 사용량 대비 온실가스 배출량 30%를 절감하였습니다. 2022년에는 COVID-19의 여파에서 사업량이 점차 회복됨에 따라 근무인원 증가, 가동을 상승으로 인해 지상부문 에너지 사용량이 전년 대비 8.17% 상승하였습니다.

지상부문 에너지원별 사용량

(단위: GJ)

에너지	2021	2022	증감률
가스/디젤(경유)	34,622	41,272	19%
부생연료 1호	5,602	4,712	-16%
휘발유	6,106	7,099	16%
항공유(엔진정비)	5,353	5,818	9%
도시가스(LNG)	344,739	401,325	16%
액화석유가스	3,917	3,990	2%
전기	851,684	886,744	4%
중온수(스팀)	14,547	20,125	38%
합계	1,266,571	1,371,085	8%

지상부문 에너지사용량 원단위

(단위: GJ/10억 원)

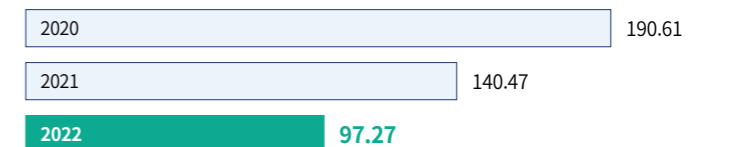



**Company Overview**

- CEO Message
- 경영철학
- 회사 소개
- 주요 사업성과
- 주요 사업전략

**ESG Fundamentals**

- ESG 핵심가치
- ESG 거버넌스
- UN SDGs 연계활동
- UN GLOBAL COMPACT
- ESG 평가결과
- 이중 중대성 평가
- 이해관계자 참여

**Environmental**

- 기후변화 대응
- > 녹색경영

**Social**

- 인권경영
- 안전경영
- 소비자중심경영
- 상생경영
- 인재경영

**Governance**

- 건전한 지배구조
- 주주권의 보호
- 윤리 및 준법경영
- 리스크 관리

**Other Information**

- ESG 주요 성과지표
- GRI Index
- SASB Index
- TCFD Index
- 제3자 검증의견서
- 온실가스 배출량 검증 성명서
- 주요수상 및 협회가입 현황

**폐기물 저감 및 재활용**

항공산업의 특성상 항공기 정비와 운항 및 운송 서비스 과정에서 다양한 폐기물이 발생합니다. 대한항공이 배출하는 폐기물은 운송 서비스에서 발생하는 일반 폐기물과 항공기 정비 및 제조 과정에서 발생하는 지정 폐기물로 크게 나눌 수 있습니다.

2022년도 폐기물 재활용률은 72.1%로 전년 대비 1.1%p 상승하였습니다. 기내 재활용품 분리수거 캠페인(일부 장거리 노선 시범 운영 중으로 점차 확대 중), 운송 서비스 중 1회용 플라스틱 사용 감소 등 다방면의 노력을 기울인 결과입니다. 또한, 2022년 3월부터 폐합성수지류를 단순 소각이 아닌, 시멘트 소성로의 순환연료로 재활용하고 있으며, 이러한 자원순환을 통해 환경에 미치는 영향을 최소화 하기 위해 노력하고 있습니다.

**일반 폐기물과 지정 폐기물 구분**



**폐기물 재활용률**

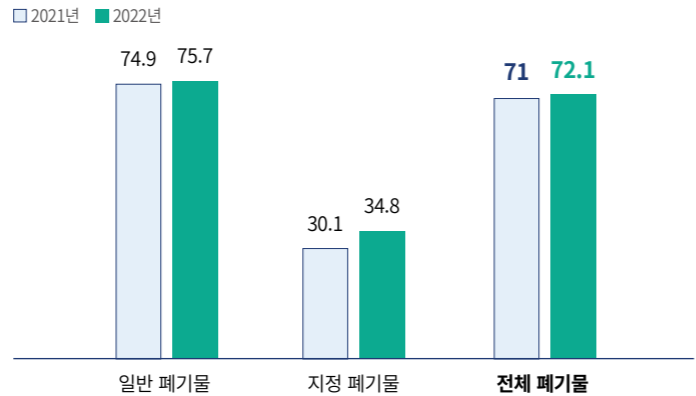

**환경오염 예방**

대한항공의 사업 활동상 발생할 수 있는 지역사회 관련 위험 요소로는 화학 물질, 대기·수질 오염물질, 항공기 소음, 생물다양성 등이 있습니다. 이러한 위험 요소가 지역사회에 미칠 수 있는 영향을 완화하고, 최소화할 수 있도록 대한항공은 다음과 같은 노력을 이행하고 있습니다.

**유해화학물질 관리**

항공기 정비 시에는 항공기 제작사에서 지정한 화학물질을 사용해야 합니다. 대한항공은 항공기 제작사와 지속적 의사소통을 통해 유해성을 개선하고자 노력하고 있습니다. 사내 화학물질관리 시스템 및 화학물질관리 지침을 토대로 제품의 물질안전보건자료(MSDS)는 물론 사업장별 화학물질 입출고 및 사용 정보를 관리하고 유해화학물질 사용을 엄격히 통제하고 있으며, 환경경영시스템 규격에 따라 대체물질 검토 절차를 수립·적용함으로써 친환경 물질로 대체하기 위한 노력을 지속적으로 기울이고 있습니다.

**대기·수질 오염물질 관리**

**오염물질의 안정적 처리** 대한항공은 경인지역 및 김해지역을 중심으로 5개의 사업장에 총 6개의 폐수처리시설을 운영하고 있으며, 그중 4개 사업장에는 150여 개의 대기오염방지시설을 구비하여 수질 및 대기오염물질을 안정적으로 관리하고 있습니다. 점점 강화되고 있는 오염물질의 배출허용기준에도 불구하고 방지시설을 거쳐 배출되는 주요 오염물질의 농도는 법정 배출허용기준 대비 수질은 10.4% 수준으로 매우 안정적이며, 앞으로도 꾸준한 투자를 통한 오염물질 배출저감을 위해 노력할 계획입니다.

**미세먼지 주요 원인 질소산화물(NOx) 저감** 대한항공은 온실가스 배출 저감 및 강화되는 법정 배출허용기준에 대응하여 지난 2021년 말까지 제주지역을 제외한 전 사업장의 보일러, 냉온수기에 대해 저녹스 버너\* 설치를 완료하였으며, 기존 액체 연료를 사용하던 시설에 대해서도 청정연료(LNG)로 전환 하였습니다. 이를 통해 '22년도에는 서울, 경기지역 5개 사업장에서 저녹스 버너 설치 후의 오염물질 배출농도가 평균 59% 저감되는 개선 효과를 확인할 수 있었습니다.

\* 연소 효율을 높인 고성능 버너로 질소산화물(NOx) 저감 효과가 높음

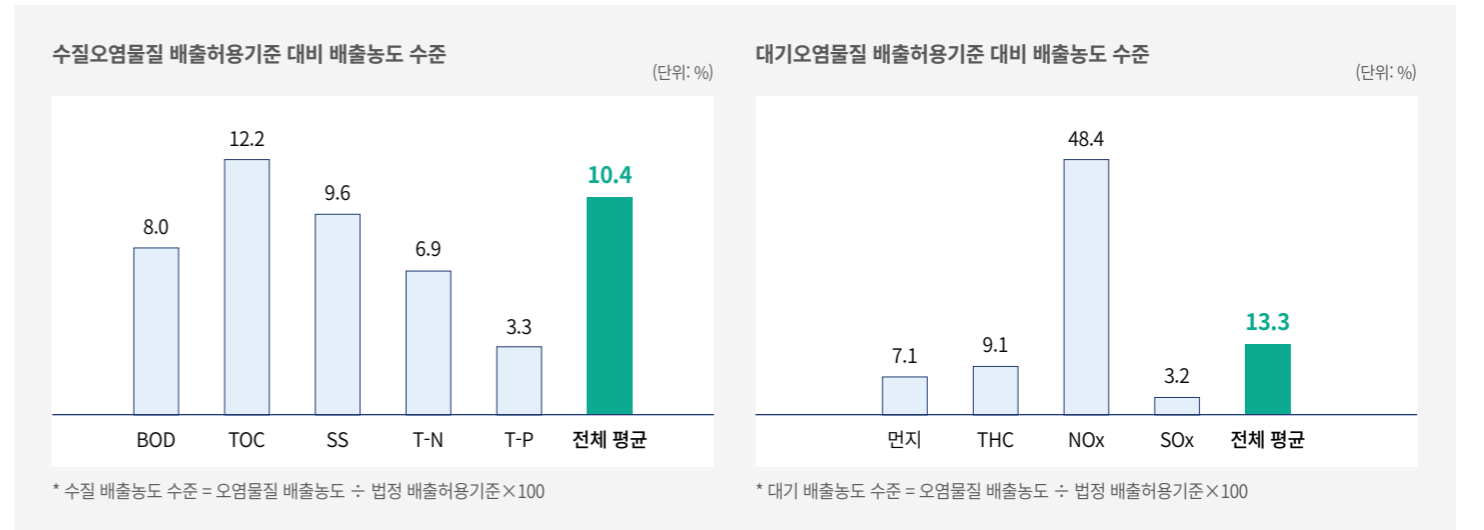

**Company Overview**

CEO Message

경영철학

회사 소개

주요 사업성과

주요 사업전략

**ESG Fundamentals**

ESG 핵심가치

ESG 거버넌스

UN SDGs 연계활동

UN GLOBAL COMPACT

ESG 평가결과

이중 중대성 평가

이해관계자 참여

**Environmental**

기후변화 대응

> 녹색경영

**Social**

인권경영

안전경영

소비자중심경영

상생경영

인재경영

**Governance**

건전한 지배구조

주주권의 보호

윤리 및 준법경영

리스크 관리

**Other Information**

ESG 주요 성과지표

GRI Index

SASB Index

TCFD Index

제3자 검증의견서

온실가스 배출량 검증 성명서

주요수상 및 협회가입 현황

사업장별저녹스 설치 전/후 NOx 배출농도 비교

(단위: ppm)

사업장명	시설명	설치전	설치후	저감률
객실훈련원	보일러 1호	46.76	24.20	48%
	보일러 2호	53.25	25.80	52%
	냉온수기 1호	71.34	26.90	62%
	냉온수기 2호	72.40	31.60	56%
김포 대한항공빌딩	보일러 1호	66.42	17.70	73%
	보일러 2호	54.80	34.50	37%
	보일러 3호	62.52	28.10	55%
	보일러 4호	66.15	32.50	51%
	냉온수기 1호	51.94	14.80	72%
	냉온수기 3호	53.04	15.20	71%
	냉온수기 4호	54.99	17.90	67%
	전산센터	보일러 1호	81.92	36.60
	보일러 2호	74.39	30.60	59%
등촌동사옥	냉온수기 1호	63.63	25.20	60%
	냉온수기 2호	63.24	22.70	64%
부천 엔진정비공장	보일러 1호	68.78	23.80	65%
	보일러 2호	58.24	24.60	58%
	냉온수기 1호	63.35	23.10	64%
	냉온수기 2호	57.72	26.40	54%
평균		62.39	25.38	59%

**소음 관리**

대한항공은 항공기 소음을 경감하기 위해 운항 규정 및 기종별 운항 절차에 소음 경감 운항 절차를 추가하고 이착륙 시에 적용하고 있습니다. 또한 각국 공항에서 요구하는 소음감소 절차를 준수하고 국제 민간항공기구(ICAO)의 소음감소이륙절차(NADP, Noise Abatement Departure Procedure) 및 연속 강하접근착륙절차(CDA, Continuous Descent Approach)를 운항 여건에 맞게 적용하고 있습니다. 항공 기술의 발전에 따라 기존의 지상항행시설(VOR, VHF Omni-directional Range)을 이용하여 항공기가 운항하던 방식에서 GPS를 이용한 지역항법(RNAV, Area Navigation)으로의 전환을 적극 활용하고 있으며, 더 나아가 RNP(Required Navigation Performance) 접근 절차를 수행하고 있습니다. 이는 항공기 운항 경로를 정밀하게 관리하여 소음 민감 지역을 회피해 운항하는 방식으로, 공항 인근 지역의 항공기 소음 피해를 줄일 수 있습니다. 대한항공은 이를 위해 항공기에 첨단 위성 항법장치와 무선 설비를 장착하여 소음 피해를 최소화하고자 노력하고 있습니다.

또한 대한항공은 지속적인 신형 항공기 도입 및 운영을 통해 소음발생을 최소화하였으며, 최신 도입된 B787-9, B737-8, A220-300, A321-NEO 항공기는 이전

**소음감소를 위한 RNP 접근절차**

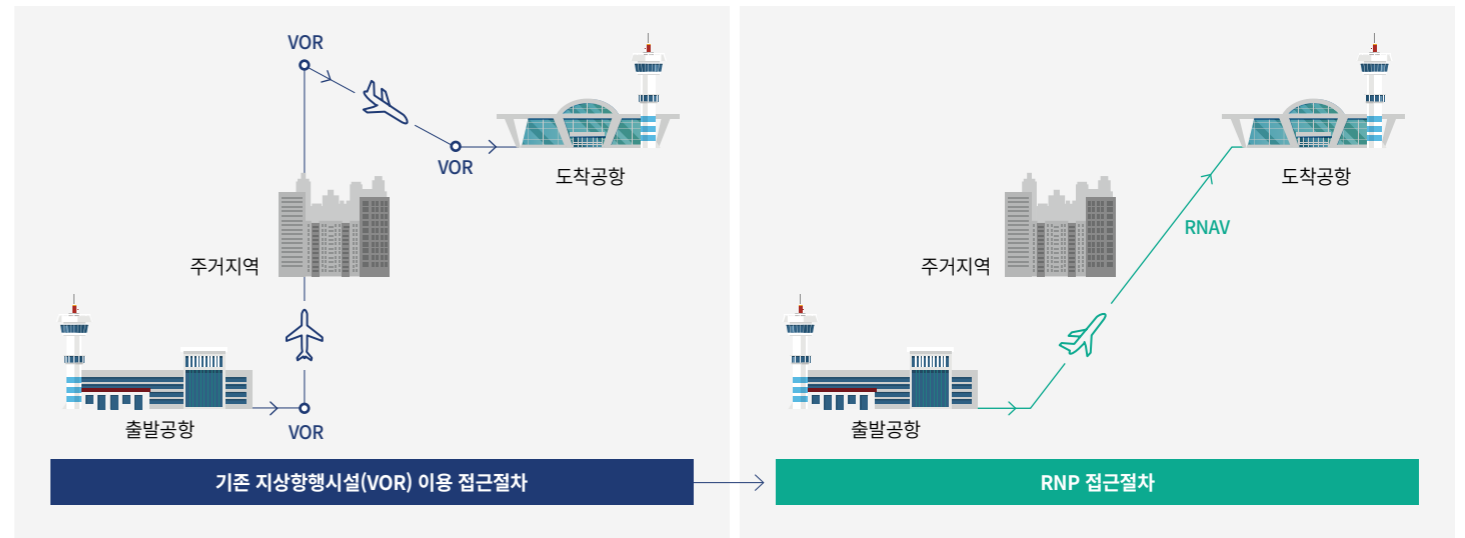

세대 기종 대비 소음이 50% 경감되었습니다. 이러한 노력에도 불구하고 필연적으로 발생하는 소음에 대해 대한항공에서는 규정에 따른 소음부담금을 성실히 납부하는 방식으로 공항 인근지역 주민의 소음대책을 지원하고 있습니다.

**생물다양성 보호**

대한항공은 생물다양성 보호를 위한 항공운송업체의 역할을 인지하고 국제적 생물다양성 보호 노력에 동참하고 있으며, 이를 위해 보호 동식물, 희귀동물, 영장류 및 멸종위기에 처한 동물의 항공 수송을 사내 운송 규정에 포함시켜 금지하고 있습니다. 대한항공은 아시아 태평양 항공사 연합(AAPA, Association of Asia Pacific Airlines)의 환경보호 활동에도 적극 참여하고 있으며, 아시아 태평양 항공사 연합에서는 생물다양성 및 야생동물의 불법 거래 방지를 위해 정기 간행물을 발행하는 등 다방면으로 지지·지원하고 있습니다. 또한 대한항공이 속한 국제항공운송협회(IATA)는 2016년 야생동물과 이를 원재료로 하는 제품의 불법 거래를 비판하고 보호종 매매에 대응하자는 취지의 버킹엄공 선언에 서명하였습니다.



**Company Overview**

- CEO Message
- 경영철학
- 회사 소개
- 주요 사업성과
- 주요 사업전략

**ESG Fundamentals**

- ESG 핵심가치
- ESG 거버넌스
- UN SDGs 연계활동
- UN GLOBAL COMPACT
- ESG 평가결과
- 이중 중대성 평가
- 이해관계자 참여

**Environmental**

- 기후변화 대응
- 녹색경영

**Social**

- 인권경영
- 안전경영
- 소비자중심경영
- 상생경영
- 인재경영

**Governance**

- 건전한 지배구조
- 주주권의 보호
- 윤리 및 준법경영
- 리스크 관리

**Other Information**

- ESG 주요 성과지표
- GRI Index
- SASB Index
- TCFD Index
- 제3자 검증의견서
- 온실가스 배출량 검증 성명서
- 주요수상 및 협회가입 현황

# SOCIAL



인권경영		36
안전경영		38
소비자중심경영		43
상생경영		47
인재경영		50



## Company Overview

- CEO Message
- 경영철학
- 회사 소개
- 주요 사업성과
- 주요 사업전략

## ESG Fundamentals

- ESG 핵심가치
- ESG 거버넌스
- UN SDGs 연계활동
- UN GLOBAL COMPACT
- ESG 평가결과
- 이중 중대상 평가
- 이해관계자 참여

## Environmental

- 기후변화 대응
- 녹색경영

## Social

- > 인권경영
- 안전경영
- 소비자중심경영
- 상생경영
- 인재경영

## Governance

- 건전한 지배구조
- 주주권의 보호
- 윤리 및 준법경영
- 리스크 관리

## Other Information

- ESG 주요 성과지표
- GRI Index
- SASB Index
- TCFD Index
- 제3자 검증의견서
- 온실가스 배출량 검증 성명서
- 주요수상 및 협회가입 현황

# 인권경영

## 인권과 다양성을 존중하는 인사 정책

대한항공의 인사 정책은 인권 존중의 가치에 기반하여 운영되고 있습니다. 국제 노동기구(ILO)에서 정한 규정에 따라 모든 형태의 강제노동, 아동노동 및 임금 착취를 철저히 금하고 있으며, 전 세계 모든 사업장에서 해당 지역, 국가, 주의 법과 제도를 준수하고 법정 노동시간 준수를 기본으로 연장근로 발생을 최소화 하며, 부득이한 연장근로 발생시 관련 현황 및 추가근로수당 지급을 명확하게 관리하고 있습니다. 아울러 임직원 채용, 배치, 평가, 보상 등 인사관리 전반에 있어 성별(임신 여부 포함), 연령, 국적, 지역, 인종, 종교, 장애, 학벌 등을 이유로 차별하고 있지 않으며, 직장 내 괴롭힘 및 성희롱을 엄격히 금지하고 이를 예방하기 위한 다양한 노력들을 계속하고 있습니다.

또한, 다양성을 추구하기 위한 인사 정책도 지속되고 있습니다. 지난 2022년 4월, 대한항공은 국적 항공사로서의 사회적 책임을 다하고, 장애인에 대한 사회적 인식을 개선하기 위해 서울시 장애인체육회와 협력하여 장애인 운동선수를 채용하였으며, 이들이 훈련에 전념할 수 있도록 지원을 아끼지 않고 있습니다.

앞으로도 대한항공은 인권, 다양성, 포용의 가치를 실천하는 경영활동에 앞장 서며, 사업을 영위하는 모든 지역에서 근로자의 자유와 인권을 존중하고, 모든 직원이 안전하게 근무할 수 있고 공정한 대우를 받을 수 있는 최적의 근무환경을 조성하기 위해 최선을 다할 것입니다.

## 직원 인권 존중을 위한 전담 채널 운영

대한항공은 임직원이 근무 중 겪을 수 있는 어려움에 대한 실질적인 해결을 돕기 위해 성희롱/괴롭힘 상담을 위한 전담요원을 임명하고, 직장 내 성희롱, 괴롭힘 건 발생시 전담 처리를 위한 사내 상담 및 신고 전용 채널(sh\_report@koreanair.com)을 운영하고 있으며, 신고자 혹은 피해 근로자의 비밀 보장과 2차 피해 방지를 위한 조치가 이루어지도록 하고 있습니다. 또한, 직원들의 인사 관련 고충상담 및 개인적인 문의사항을 접수하는 인사상담 채널(selipinfo@koreanair.com)을 별도로 운영하고 있으며, 접수된 고충 상담이나 문의의 건에 대해서는 사실관계 파악 후 필요한 조치를 취하고 그 결과를 상담자에게 안내하고 있습니다. 대한항공은 모든 임직원의 인권이 존중받는 밝고 맑은 일터를 만들기 위한 노력을 지속해 나가고 있습니다.

## 임직원 인권 교육

### 직장 내 성희롱/괴롭힘 예방 교육

대한항공은 모든 임직원들과 함께 건전한 동료 관계를 유지하고 관련 법규를 준수하기 위해 노력합니다. 직장 내 성희롱, 차별 및 괴롭힘을 사전에 예방하기 위해 ‘밝고 맑은 일터 만들기’ 교육을 매년 실시하고 있으며, 교육과정 종료 시 직장 내 성희롱 및 차별, 괴롭힘 방지를 위한 서약서를 작성하도록 하고 있습니다. 휴직 등의 사유로 인해 기간 중 교육을 이수할 수 없는 직원들을 위해 해당 강의를 사내 온라인 교육 사이트에 업로드하여 언제나 열람할 수 있도록 제공하고 있습니다.

### 직장 내 장애인 인식 개선 교육

대한항공은 인권 교육의 일환으로 전 임직원을 대상으로 ‘직장 내 장애인 인식 개선’ 교육을 매년 실시하고 있으며, 한국 장애인 고용공단의 강사 양성과정을 수료한 사내강사가 콘텐츠를 제작하고 사내 온라인 교육사이트에 업로드하여 임직원이 상시 열람할 수 있도록 제공하고 있습니다.

### 임직원 인권교육 실적

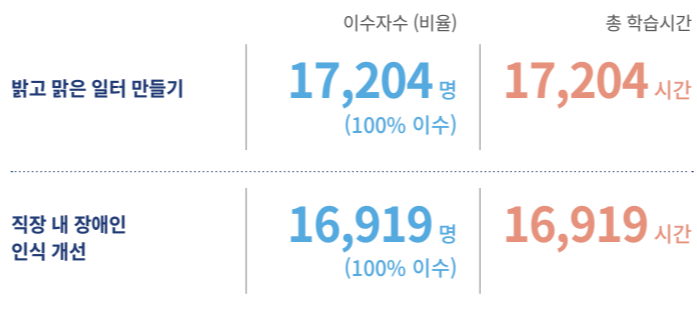

## 임직원 신체·정신 건강 증진 활동

대한항공은 임직원의 신체적 건강과 웰빙을 위해 매년 주요 건강 문제를 분석하여 직종별 특성에 맞는 건강증진 활동을 추진하고 있습니다. 건강관리 대상자들의 건강 요구도를 확인하고 교대 근무 및 시차 발생 등의 업무 형태를 고려한 다양한 건강증진 활동을 항공의료센터의 항공사 전문 의료진들을 주축으로 진행하고 있습니다.

2023년에는 항공안전법이 일부 개정되어 항공운송사업자가 소속 운항승무원을 대상으로 건강증진활동계획을 수립·시행하는 제도가 마련되었고 산업안전보건법 및 중대재해처벌법 등에서 지속적으로 근로자 건강 및 안전이 강조되며 건강증진 활동에 대한 중요성이 더욱 부각되었습니다. 이런 추세에 따라 대한항공은 항공사에 특화된 다양한 건강증진 사업을 추진하고 있습니다.

### 항공의료센터의 23년 특화 건강증진사업

분류	세부 내용
기존사업	<ul style="list-style-type: none"> <li>전 임직원 비대면 걷기프로그램 운영</li> <li>전 임직원 뇌심혈관질환 발병위험도 평가 및 위험군 관리</li> <li>트라우마 심리지원 프로그램 운영 및 마음보듬소식지 발행</li> <li>근골격계부담작업 정기유해요인조사에 따른 의학적 관리</li> <li>코로나19 관리 대응 및 임직원 인플루엔자 예방접종 실시</li> <li>암예방 및 생활습관개선 관리</li> <li>해외근무직원 건강관리 및 의료지원 강화 등</li> </ul>
신규사업	<ul style="list-style-type: none"> <li>야간/교대 근무직원 피로·수면 건강증진 프로그램 구축 및 운영</li> <li>암 치료 후 업무복귀 직원 의료지원 프로그램 구축 및 운영</li> </ul>
확대사업	<ul style="list-style-type: none"> <li>야간/교대 근무직원 뇌심혈관계 질환 집중 관리</li> <li>참여형 정신건강증진 프로그램 확대 및 야간 심리상담실 정규 운영</li> <li>작업장 심폐소생술 장비 비치 및 심폐소생술 교육 확대</li> <li>항공종사자 및 객실승무원 음주/약물측정 관리 강화</li> </ul>



## Company Overview

CEO Message

경영철학

회사 소개

주요 사업성과

주요 사업전략

## ESG Fundamentals

ESG 핵심가치

ESG 거버넌스

UN SDGs 연계활동

UN GLOBAL COMPACT

ESG 평가결과

이중 중대상 평가

이해관계자 참여

## Environmental

기후변화 대응

녹색경영

## Social

### > 인권경영

안전경영

소비자중심경영

상생경영

인재경영

## Governance

건전한 지배구조

주주권익 보호

윤리 및 준법경영

리스크 관리

## Other Information

ESG 주요 성과지표

GRI Index

SASB Index

TCFD Index

제3자 검증의견서

온실가스 배출량 검증 성명서

주요수상 및 협회가입 현황

## 임직원 신체건강 관리

**승무원 방사선 건강진단** 생활주변 방사선 안전관리법 일부 개정에 의거 2023년 6월부터 국제선에 탑승하는 운항 및 객실승무원 대상 방사선 건강진단이 의무화 되었습니다. 대한항공은 우주방사선으로 인한 항공기 승무원의 건강 보호를 위해 2023년 1월부 선제적으로 방사선 건강진단을 개시하였고, 관련 법에서 권고하는 검사 항목을 준수하여 방사선으로 인한 주요 건강문제를 조기 발견하기 위해 노력하고 있습니다.

또한, 방사선 노출에 대한 불안감을 해소하기 위해 온·오프라인 교육을 통해 정확하게 정보를 제공하고, 개인별 노출량을 엄격하게 관리하여 방사선으로 인한 건강 문제를 예방 관리하기 위해 노력하고 있습니다.

**암 치료 후 업무복귀 직원 의료지원 프로그램** 의료기술의 발전 및 인구 고령화에 따라 암 발생이 증가하고 있으며 전 국민 암 발생 통계에 따르면 암 진단 후 생존율은 최근 5년간 약 17% 정도 증가하였고 지속 증가하는 추세입니다. 이에 암 검진을 통해 조기에 암을 발견하고 치료 후 지속적인 건강관리의 중요성이 더욱 강조되고 있습니다.

대한항공은 이런 추세에 발맞추어 암 치료 후 업무에 복귀하는 임직원에게 직종별 직무 특성을 고려한 신체적, 심리적 업무 적응 지원 및 업무역량 정상화를 도모하기 위한 의료지원 프로그램을 구축하여 운영 중에 있습니다.

## 임직원 정신건강 관리

**임직원 마음 건강 증진 프로그램** 대한항공은 매년 임직원 마음 건강 검진을 통해 직무스트레스 요인 및 이로 인한 스트레스 반응을 평가하여 관리할 수 있도록 지원하고 있습니다. 2023년도에는 보다 적극적인 마음 건강증진을 위해 수검 대상을 희망자에서 전 임직원으로 확대하였습니다.

사내 심리상담실 휴클리닉에는 임상심리전문가 2인이 상주하여 철저한 비밀 보장 하에 스트레스를 적시에 관리할 수 있도록 심리상담을 제공하고 있습니다. 정신건강문제에 대한 심리적 거부감을 낮추고 보다 손쉽게 접근할 수 있도록

다양한 참여형 프로그램을 운영하고 있으며, 비행 중 스트레스 사건을 경험한 승무원을 대상으로 트라우마 관리를 위한 상담을 통해 건강한 마음상태로 운항 업무를 수행할 수 있도록 적극 지원하고 있습니다. 또한, 운항승무원의 정신 건강은 안전운항과 밀접한 관련이 있기 때문에 위험요인의 조기발견을 위한 평가 프로그램과 스트레스 관리를 위한 각종 심리적 지원 프로그램을 운영하고 있습니다. 운항승무원의 기분 상태, 음주를 비롯한 생활습관, 인지기능 등 정신 건강의 다양한 영역에 대해 폭넓은 평가와 관련 상담을 실시하고 있습니다.

**야간/교대 근무자 수면건강증진 프로그램** 야간/교대 근무는 수면주기와 일주기 리듬의 불일치로 인해 수면장애를 야기하고 불충분한 수면은 안전사고를 비롯한 뇌심혈관계질환, 우울증 등 다양한 신체적, 정신적 질환을 야기할 수 있습니다. 이에 수면문제는 항공 산업안전에 중대한 위험요인이 될 수 있어 예방적 관리가 매우 중요합니다.

대한항공은 항공기 승무원뿐만 아니라 야간/교대 근무 직원들로 대상을 확대하여 수면문제를 평가하고 관리할 수 있도록 수면건강증진 프로그램을 구축하고 운영할 예정입니다. 또한, 수면건강의 중요성 및 수면건강관리를 위해 사내 온라인 교육사이트 및 집체 교육 등을 활용하여 수면건강증진을 위한 상시 교육을 강화할 계획입니다.

**운항승무원 수면무호흡증평가 및 피로예방 교육** 대한항공은 불규칙한 스케줄 근무로 피로관리의 어려움을 겪는 운항승무원을 대상으로 맞춤형 수면 건강 증진 프로그램을 운영하고 있습니다. 운항승무원이 매년 실시하는 항공 신체검사 시 수면무호흡증의 위험요인을 평가하여, 항공전문의사와 항공간호사가 위험요소별 1:1 맞춤 관리교육을 시행하며, 필요한 경우 외부 전문의료기관과 연계하여 수면다원검사를 지원하고 있습니다. 또한 승무원 스스로가 개인의 수면상태를 점검하고 건강한 수면방법을 실천할 수 있도록 ‘승무원을 위한 수면건강 지키기’ 교육을 실시하고, 올바른 수면 전략 등을 소개하는 건강 정보를 발송하는 등 항공안전 위험요소를 감소하기 위해 노력하고 있습니다.

## 상생적 노사관계

### 노동조합 가입현황

대한항공은 헌법과 관련 법규에 의거 근로자의 단결권, 단체교섭권, 단체행동권 등 기본적인 권리를 보장하고 있습니다. 2022년 12월 말 기준, 노동조합 가입 대상 직원은 15,124명으로 이 중 89%인 13,492명이 가입되어 있습니다.

### 조합원 수 현황

구분	조합원	비조합원	합계	조합가입률
<b>일반부문</b>				
대한항공노동조합	11,254	1,225	12,479	90%
민주노총 공공운수노조지부*	-	-	-	-
<b>운항부문</b>				
대한항공 조종사 노동조합	2,238	407	2,645	85%

\* 민주노총 공공운수노조지부의 가입 현황 미 제공으로 인해 집계 가능한 인원에만 한하여 보고

### 노사협의회 운영실적

2022년 노사는 쌍방 이해와 협력관계를 높이기 위하여 노사협의회를 분기별로 1회 이상 개최하였습니다. 노사협의회를 통하여 조합원의 복지 증진과 회사의 건전한 발전을 도모할 수 있는 방안을 모색하기 위해 안건을 확인하고 유관부서 의견을 취합하여 수용 여부를 검토하고 논의합니다.

**Company Overview**

- CEO Message
- 경영철학
- 회사 소개
- 주요 사업성과
- 주요 사업전략

**ESG Fundamentals**

- ESG 핵심가치
- ESG 거버넌스
- UN SDGs 연계활동
- UN GLOBAL COMPACT
- ESG 평가결과
- 이중 중대상 평가
- 이해관계자 참여

**Environmental**

- 기후변화 대응
- 녹색경영

**Social**

- 인권경영
- > 안전경영
- 소비자중심경영
- 상생경영
- 인재경영

**Governance**

- 건전한 지배구조
- 주주권의 보호
- 윤리 및 준법경영
- 리스크 관리

**Other Information**

- ESG 주요 성과지표
- GRI Index
- SASB Index
- TCFD Index
- 제3자 검증의견서
- 온실가스 배출량 검증 성명서
- 주요수상 및 협회가입 현황

# 안전경영

## 대한항공 안전정책

대한항공의 안전정책은 국내외 SMS(Safety Management System) 요건 및 취지에 부합하고, 안전을 최우선의 가치로 여기는 회사의 의지, 그리고 최고 경영층의 안전에 대한 철학과 정책방향이 반영된 대내외 선언문입니다. 안전 정책은 변화된 요건과 운영 환경 등을 적절히 반영하고 있는지 최소 연 1회 검토 하고, 개정 필요시 최고경영관리자의 승인을 거치고 있습니다. 2022년 8월 개정된 안전정책은 변화하는 환경에 능동적이고 유연하게 대응하고자 “대내외 여건 변화에 신속 대응 및 글로벌 위기 상황에서도 최상의 안전보안 수준을 유지”라는 문구를 추가하여 변화관리의 중요성을 강조하였습니다.

**안전정책 Safety Policy**

대한항공은 철저한 안전보안 및 품질관리를 기반으로 최상의 운영체제, 고객 감동과 가치 창출 및 변화지향적 기업문화를 통하여 세계 항공업계를 선도한다. 대한항공은 안전하고 건강한 일터의 제공과 대내외 여건 변화에 신속 대응 그리고 글로벌 위기 상황에서도 최상의 안전보안 수준을 유지하기 위하여 안전보안 프로그램 및 절차를 지속적으로 개선하며 이를 달성하기 위하여 다음의 환경을 조성한다.

- 안전위험 및 보안위협 관리에 필요한 인적, 물적 자원의 제공
- 전 임직원에게 안전보안 업무수행에 필요한 정보 및 적절한 교육 제공
- 자발적 제보를 위한 사내보고제고 운영 및 긍정적인 안전문화 활성화
- 의도하지 않은 것이 분명한 행위의 경우 문책하지 않는 비 처벌 안전보고제도 운영
- 안전보안 규정, 정책 및 절차를 고의적으로 무시하거나 위반하는 행위에 대한 철저한 책임 규명
- 선제적 안전위해요인 식별 및 위험관리 절차 수행
- 안전보안 성과의 정기적 모니터링 및 측정을 통한 지속적 개선
- 안전데이터 및 정보의 수집·관리·분석을 통하여 안전관리시스템의 효용성 확보

이러한 공동의 목표 달성을 위하여 전 임직원은 다음의 사항들을 이행한다.

- 철저한 안전보안 의식 유지 및 해당 법률과 규정 준수
- 최상의 안전운항 및 보안이 전 임직원의 책임임을 인식
- 안전위해요인 및 안전보안 문제점 인지 시 보고제도를 통한 제보

전 임직원이 안전보안에 대한 의지를 공고히 하고 맡은 바 책무를 다한다면 선진 안전문화의 정착은 더욱 더 확고해 질 것이며, 대한항공의 안전보안 및 품질관리는 국내외의 기준을 충족하는 최상의 수준을 유지하게 될 것이다.





**Keehong Woo**  
President  
August 2022

## 안전회의체 강화

이사회 산하 안전위원회 운영 및 다양한 회의체 운영을 통해 지속적으로 안전 활동을 모니터링하고 안전이슈를 관리함으로써 객관적이고 투명한 안전관리 체계를 유지하고 있습니다.

특히 금년부터는 항공안전보안실장이 주관하고 부문별 안전담당 부서장이 참석 하는 ‘안전운항 관리자 회의’를 신설하고, 연 2회 실시되던 사내 최상위 안전 회의체인 ‘중앙안전위원회’를 연 4회로 추가 증회함으로써 안전관리체계를 강화하고 부문간 안전 소통을 더욱 확대할 예정입니다.

**안전회의체**



## 무사고 운항 지속을 위한 안전운항 관리

2022년 대한항공은 지속적인 데이터 기반의 안전운항 관리를 통하여 연간 무사망 사고 기록을 추가하여 총 22개년 무사망 사고 기록을 달성하였습니다.

**사망 사고 건수**

0건



---

**국토부 강제집행조치**

0건



## Wireless QAR(Quick Access Recorder) 도입

빅데이터(비행자료)의 분석 및 활용은 항공안전에 있어서 중요한 부분으로, 대한항공은 비행자료 확보율을 높이기 위하여 4년간 약 60억을 투자하여 새로 도입되는 항공기뿐 아니라 기존 운영중인 항공기에 Wireless QAR을 장착하고 있습니다.

이는 항공기의 비행자료 전송을 정비사의 Manual 다운로드 방식에서 Wireless 전송 방식으로 전환한 것으로, 안전데이터의 손실을 방지하여 더욱 철저히 안전위해요인을 발체함으로써 항공안전 증진에 기여하고 있습니다.

## RPA(비행자료 제공 자동화 시스템) 구축

대한항공은 선제적인 안전관리체계를 강화하기 위해 비행자료를 적극적으로 활용하고 있습니다. 특히 예지정비 분야와 항공기 연료효율 관리 강화 등을 위해 비행자료 변환 프로그램 및 RPA(Robotic Process Automation) 솔루션을 개발하여 데이터 변환 업무 효율성을 증대하였으며, 안전이벤트 분석에도 활용하여 핵심적인 안전관리 방안으로 더욱 발전시켜 나갈 예정입니다.



**Company Overview**

- CEO Message
- 경영철학
- 회사 소개
- 주요 사업성과
- 주요 사업전략

**ESG Fundamentals**

- ESG 핵심가치
- ESG 거버넌스
- UN SDGs 연계활동
- UN GLOBAL COMPACT
- ESG 평가결과
- 이중 중대성 평가
- 이해관계자 참여

**Environmental**

- 기후변화 대응
- 녹색경영

**Social**

- 인권경영
- > 안전경영
- 소비자중심경영
- 상생경영
- 인재경영

**Governance**

- 건전한 지배구조
- 주주권의 보호
- 윤리 및 준법경영
- 리스크 관리

**Other Information**

- ESG 주요 성과지표
- GRI Index
- SASB Index
- TCFD Index
- 제3자 검증의견서
- 온실가스 배출량 검증 성명서
- 주요수상 및 협회가입 현황

**안전경영 강화 노력**

**보안성 확보와 운영 효율성 제고**

세계 각국의 출입국 규제 완화에 따른 여객 수요 회복에 따라 지속가능한 보안 문화 증진을 위해 항공보안 가이드라인을 제작 및 배포하여 표준화된 보안체계를 수립하고 항공보안 취약성을 사전에 발굴하는 등 예방적 운영 체계를 구축하고 있습니다. 또한, 팬데믹으로 인한 디지털 전환이 가속화됨에 따라 변화하는 환경에 선제적으로 대비하기 위하여 생체 인식 기술을 활용한 신분 확인 절차 간소화, 환적 수하물 검색 면제 등을 관계 기관과 협의 및 추진 중에 있습니다. 이와 같은 보안 관리 강화 대책은 승객 편의성 증대, 운영 효율성 제고 및 보안성 확보를 위한 능동적인 대응으로서 지속적으로 최상의 항공보안 수준을 유지하는 데에 기여하고 있습니다.

**신규 안전관리 시스템 개발 및 항공안전 위험도 관리 강화**

2022년 9월 전사 항공안전체계 강화를 위해 클라우드 기반의 신규 안전관리 시스템 개발이 완료되어 안전보고서 작성, 품질 심사, 안전성과지표 관리 등 주요 안전관리 기능이 일원화된 통합 안전관리 플랫폼에서 운영중입니다. 기존 시스템 대비 더욱 체계적이고 효율적인 항공안전데이터 수집과 분석의 기반을 확보했으며, 실효성 있는 안전관리 데이터베이스를 바탕으로 전사 안전관리 체계를 한층 더 강화하고 안전운항을 확보하는데 기여하고 있습니다.

전 부문은 항공기 운항에 영향을 미칠 수 있는 부문별 잠재된 위해요인을 식별하여 위험도 관리 절차에 따라 분석하며, ‘As Low As Reasonably Practicable’ 수준의 경감조치를 수행하고 있습니다. 신규 시스템에서는 각종 안전보고서를 통해 식별된 위해요인을 전사 표준 위험도 관리절차에 따라 데이터화하여 처리 중이며, 조치 결과는 위험도 대장을 통해 철저히 관리되고 있습니다.

\* ‘As Low As Reasonably Practicable’ 수준: 위험을 현실적으로 적용하는데 무리가 없는 수준으로 경감시키는 것을 의미

**안전장려금제도 재개**

안전장려금제도는 전 직원의 자발적인 관심과 참여를 통해 안전·보안의 우수성을 지속 향상하는 데 그 목적을 두고 1996년 1월에 제1차 운영을 시작했습니다. 안전장려금제도는 연속되는 12개월을 1개 차수로 운영되며, 이전 차수의 목표 달성에 성공하거나 실패한 경우, 다음 달 첫째 날로부터 새로운 차수가 시행됩니다. 2020년 4월 코로나 상황으로 인한 잠정 중단 전까지 총 31차수의 안전장려금제도가 운영되었으며, 총 9차례 목표가 달성되어 전 직원에게 안전장려금이 지급되었습니다. 잠정 중단되었던 안전장려금제도는 2023년 1월 1일부로 운영 재개되었으며, 새롭게 시작하는 안전장려금제도는 대한항공의 안전수준을 더욱 객관적으로 평가하기 위해 국토교통부와 연계한 국가항공안전지표를 포함한 핵심 안전성과지표를 운항편수에 연동하였습니다.

**임직원 및 외부협력업체 대상 안전교육**

항공사에서 안전은 최우선 가치인 만큼, 대한항공은 전 직원을 대상으로 정기 안전관리시스템(SMS, Safety Management System) 교육을 실시하고 있습니다.

2022년에는 전 임직원 대상으로 안전관리시스템, 안전위험도 관리 및 사례 학습, 안전관리 IT시스템과 Hazard 보고제도 등에 관한 안전관리시스템 정기 교육을 실시하였고, 신규 SMS 담당자, 해외부임 예정자 등을 위한 별도의 안전교육도 실시하였습니다. 이외에도 외부협력업체 직원 대상으로 대한항공 안전관리시스템에 관한 소개, Hazard Reporting 제도, SMS Excellence 포상제도 등에 관한 교육을 실시함으로써 대한항공의 항공안전을 향상시키기 위해 노력하였습니다.

**RSM(Ramp Safety Manager) 제도 운영**

1994년 국내 항공사 최초로 인천공항과 김포공항에 램프안전순찰(RSM, Ramp Safety Manager) 제도를 도입하고 전담 팀을 구성하여 지상안전 관리, 감독 활동을 수행하고 있습니다. 10명의 RSM이 3대의 순찰 차량과 순찰 장비를 활용하여 인천공항과 김포공항에서 365일 24시간 항공기 조업 현장의 지상안전 규정 준수 여부를 확인하고, 공항 내 산재한 안전위험요인을 발체하여 사전 경감조치를 수행하는 예방안전 활동을 통해 항공기 지상사고 발생률을 줄이는데 큰 기여를 하고 있습니다.

**Station Safety Excellence(최우수 안전 지점) 제도**

해외의 전 공항 지점을 대상으로 자발적인 지상안전 예방활동을 독려하고, 안전사고예방을 위해 솔선수범하는 모범 지점을 선정하여 포상하는 Station Safety Excellence(최우수 안전 지점) 제도를 금년부터 새롭게 시행할 계획입니다. 이는 코로나19 회복에 따른 운항편수 증가로 지상안전의 중요성이 커지는 시점에 긍정적인 안전문화를 형성하고 예방안전 활동을 강화하는데 크게 기여할 것입니다.

**항공종사자 및 객실승무원 대상 음주측정 및 약물검사**

항공안전법에 따라 대한항공은 항공종사자 및 객실승무원 대상으로 직무 전상시 음주측정 및 무작위 약물검사를 실시하고 있습니다. 본사 및 주요공항에 음주측정기를 설치하여 모든 항공종사자 및 객실승무원이 근무에 투입전 음주측정을 실시할 수 있도록 하였습니다. 또한, 5% 내외의 인원 대상으로 무작위 약물 검사를 진행하고 있습니다.

2020년 코로나19 확산 우려로 잠시 중단되었던 음주측정은 2023년 3월부 재개 예정으로 이에 대한 준비도 철저히 하고 있습니다. 아울러, 지속적인 건강함 음주, 약물 사용 교육 및 캠페인을 실시하여 항공종사자의 근무전 음주 및 약물 섭취 예방 관리에 최선을 다하고 있습니다.

**Company Overview**

- CEO Message
- 경영철학
- 회사 소개
- 주요 사업성과
- 주요 사업전략

**ESG Fundamentals**

- ESG 핵심가치
- ESG 거버넌스
- UN SDGs 연계활동
- UN GLOBAL COMPACT
- ESG 평가결과
- 이중 중대상 평가
- 이해관계자 참여

**Environmental**

- 기후변화 대응
- 녹색경영

**Social**

- 인권경영
- > 안전경영
- 소비자중심경영
- 상생경영
- 인재경영

**Governance**

- 건전한 지배구조
- 주주권의 보호
- 윤리 및 준법경영
- 리스크 관리

**Other Information**

- ESG 주요 성과지표
- GRI Index
- SASB Index
- TCFD Index
- 제3자 검증의견서
- 온실가스 배출량 검증 성명서
- 주요수상 및 협회가입 현황

**안전 인증 프로그램**

**IOSA (IATA Operational Safety Audit) 인증 항공사**

- IATA에서 개발한 민간 항공사 대상 안전 Audit 프로그램
- 총 8개 부문 (조직/운항/통제/정비/객실/지상조업/화물/보안), 922개 점검 항목에 대해서 IATA 인증 기관의 점검 후 인증서 발행
- 2005년 최초 인증 후 매 2년마다 IATA의 방문 점검을 통해 인증 자격 유지 중



**미(美) 국방성 Airlift Transportation 프로그램 인증 항공사**

- 미(美) 국방성이 자국 직원 및 군인들의 공무 출장 시 이용 가능한 민간 항공사를 분류하는 안전인증 프로그램
- 운항/정비/객실 등 안전 운항 관련 총 354개 항목에 대한 점검 실시
- 2001년부터 지속적으로 자격 유지 중이며, 매 2년마다 미(美) 국방성의 방문 점검을 통해 인증 유지 중



**운항 중 응급의료상황 대응 체계**

대한항공은 운항 중 발생하는 다양한 응급의료상황에 대비하여 객실승무원에게 체계적인 응급처치 훈련을 실시하고 기내에서 전문적 의료조언이 필요한 경우에 대비하여 숙련된 의사들로 구성된 지상의 24시간 응급의료콜시스템을 운영하고 있습니다.

여객회복에 따라 중증 환자승객을 포함한 환자 승객이 꾸준히 증가하여 2022년에는 코로나19 이전과 동일한 수준이 되었습니다. 이에 2023년에는 더욱 다양해지고 증가될 것으로 예상되는 응급의료상황에 대비하여 실제 환자승객 발생 사례를 기반으로 객실승무원 및 운송직원 대상 교육을 강화하고 응급상황 대처 역량 및 탑승전 환자승객 선별/지원 역량을 향상시키겠습니다. 또한 기내 주요 환자승객 발생현황을 지속 모니터링하여 승객안전에 위한 기내 의료기기 개선 사항을 검토하고 최신 의학 지식을 반영한 응급처치 보완 등 최상의 응급의료 대응체계를 위한 개선사항을 발굴하도록 하겠습니다.

**항공의료센터의 감염병 대응 체계**

그간의 팬데믹을 살펴보면 2002년 사스, 2009년 신종인플루엔자, 2015년 메르스, 2019년 코로나19 발생으로, 팬데믹 발생 주기는 짧아지고 그 영향력은 점차 커지는 것을 볼 수 있습니다. 이를 통해 알수 있듯이 상시 감염병 관리 및 신종 감염병 출현 시 신속한 대응의 중요성은 더욱 증대되고 있습니다.

대한항공은 코로나19 유행 시기 코로나19 비상대책 위원회를 중심으로 부문별 대응을 시행하였고, 코로나19 안정화 추세에 따라 Recovery 추진 협의체를 운영하며 안정적인 일상회복을 도모하였습니다.

WHO는 2020년 1월 코로나19 국제공중보건위기상황 선언 후, 2023년 5월 5일부 해제를 발표하였고, 이에 따라, 정부는 코로나19 감염병 위기 경보 수준을 6월 1일부 '심각'에서 '경계'로 하향 조정하였습니다. 항공의료센터 역시 정부의 방역지침 조정과 함께 임직원의 생활 속 방역 정착을 통한 일상회복을 지원하고 있으며 상시 감염병 관리 활동도 지속하고 있습니다. 향후 질병관리청, WHO, CDC 등 주요관계기관의 상시 감염병 상황을 모니터링하며 전 임직원 계절인플루엔자 예방접종을 통한 호흡기 감염병 예방 관리, 기내 감염병 예방 의료가기 탑재 운영, 기 구축된 사내 방역관리체계를 통한 감염병 상황에 대한 실시간 대응 및 감염병 매뉴얼/사내 지침 등을 적극 활용한 상시 방역관리 등 선제적 감염병 대응을 지속해 나갈 것입니다.

**전사 산업안전보건 관리체계**

대한항공은 안전에 대해 변화하는 정부정책에 맞춰 CSO(Chief Safety & Operating Officer)를 새롭게 임명하고, 안전보건을 전담하는 산업안전보건실을 신설하는 등 전사 산업안전보건 관리체계를 구축하여 조직적이고 체계적으로 안전관리를 하고 있습니다. 특히 정비, 항공우주, 여객, 화물, 객실 등 주요 사업에 안전보건 조직을 신설하여, 본부장 중심의 조직별 안전보건관리체제를 강화하였습니다. 본부 내 인사, 예산, 업무 등 실질적 권한을 가진 본부장을 안전보건관리책임자로 임명하고, 본부별로 노사가 함께 안전보건에 관한 사항을 논의하고 중요 사항을 심의·의결하는 산업안전보건위원회를 운영하여 소속된 임직원 및 협력업체 직원의 안전을 관리하고 있습니다.





**Company Overview**

- CEO Message
- 경영철학
- 회사 소개
- 주요 사업성과
- 주요 사업전략

**ESG Fundamentals**

- ESG 핵심가치
- ESG 거버넌스
- UN SDGs 연계활동
- UN GLOBAL COMPACT
- ESG 평가결과
- 이중 중대성 평가
- 이해관계자 참여

**Environmental**

- 기후변화 대응
- 녹색경영

**Social**

- 인권경영
- > 안전경영
- 소비자중심경영
- 상생경영
- 인재경영

**Governance**

- 건전한 지배구조
- 주주권의 보호
- 윤리 및 준법경영
- 리스크 관리

**Other Information**

- ESG 주요 성과지표
- GRI Index
- SASB Index
- TCFD Index
- 제3자 검증의견서
- 온실가스 배출량 검증 성명서
- 주요수상 및 협회가입 현황

**산업안전보건 주요 활동 및 계획**

대한항공은 중대재해처벌법에 따른 전사 안전보건 확보의무 이행점검을 연 2회 실시하고, 각종 위험요인 개선을 위해 위험성평가, 작업환경측정, 근골격계 유해요인 조사를 진행하며, 안전문화 정착을 위한 캠페인, 산업안전보건 수칙 공모, 안전보건 관계자 워크숍, 모범직원 포상 등 각종 활동을 진행하였습니다. 앞으로도 고용노동부에서 발표한 중대재해 감축 로드맵을 반영하여 위험성평가를 내실화하고, 전사 안전보건 조직 간 안전보건 관련 협의 및 소통을 위한 정기회의체를 운영하여, 대내외 환경변화에 능동적으로 대응하고 지속적인 안전의식 증진을 위한 활동을 지속할 계획입니다. 또한 근로자의 뇌심혈관 질환 예방을 위해 혈압계와 자동심장충격기를 추가 배치하였고, 심폐소생술 등 응급처치 교육을 실시하였으며, 근로자의 건강관리 강화를 위한 노력을 지속할 예정입니다.



산업안전보건 워크숍



일반인 심폐소생술 교육

**산업안전보건 교육**

대한항공은 산업안전보건 근로자를 대상으로 매분기 정기교육을 실시하고 있습니다. 2022년 1분기에는 산업안전보건법 및 중대재해처벌법 법령에 대한 이해와 대한항공의 안전보건조치 적용 사례, 2분기에는 산업재해와 업무상 재해에 대한 이해, 근골격계 질환의 예방 방법, 3분기에는 감전, 추락 등 업무상 재해의 정의 및 예방 대책, 건강검진에 대한 이해, 4분기에는 작업환경관리와 보호구의 중요성, 올바른 식의요법 등에 대해 교육하였습니다.

**산업안전보건 교육 실적**

	이수자수 (비율)	총 학습시간
산업안전보건 (1분기 근로자 정기교육)	11,123 명 (100% 이수)	56,925 시간
산업안전보건 (2분기 근로자 정기교육)	11,974 명 (100% 이수)	64,701 시간
산업안전보건 (3분기 근로자 정기교육)	14,500 명 (100% 이수)	79,479 시간
산업안전보건 (4분기 근로자 정기교육)	14,817 명 (100% 이수)	81,384 시간

**위험성평가**

대한항공은 매년 정기적으로 본사를 포함한 사업장 전 부문의 공정을 대상으로 위험성평가를 실시하고 있습니다('22년 566개 공정). 2022년에는 현장 근로자들의 적극적인 참여를 독려하고 위험성평가 제도 정착을 도모하기 위해 제1회 위험성평가 우수사례 발표대회를 개최하였습니다. 대형열처리 장비 체인의 외부 노출 및 윤활유 떨어짐을 개선한 민항기사업부 판금2반과 항공기 탑재 기내 담요 포장 중량을 축소하고 탑재 방식을 개선한 객실승원부 국제승원 1팀이 잠재되어 있는 위험성을 적극적으로 감소하는 우수사례를 보여줘 최우수 상에 선정되었습니다. 이번 발표대회를 통해 6개 부서를 우수사례 발표부서로 선정하여 시상 하였으며, 협력업체도 심사하여 포상함으로써 공생협력의 이루어질 수 있도록 독려했습니다.



제1회 위험성평가 우수사례 발표대회

**Company Overview**

- CEO Message
- 경영철학
- 회사 소개
- 주요 사업성과
- 주요 사업전략

**ESG Fundamentals**

- ESG 핵심가치
- ESG 거버넌스
- UN SDGs 연계활동
- UN GLOBAL COMPACT
- ESG 평가결과
- 이중 중대상 평가
- 이해관계자 참여

**Environmental**

- 기후변화 대응
- 녹색경영

**Social**

- 인권경영
- > 안전경영
- 소비자중심경영
- 상생경영
- 인재경영

**Governance**

- 건전한 지배구조
- 주주권의 보호
- 윤리 및 준법경영
- 리스크 관리

**Other Information**

- ESG 주요 성과지표
- GRI Index
- SASB Index
- TCFD Index
- 제3자 검증의견서
- 온실가스 배출량 검증 성명서
- 주요수상 및 협회가입 현황

**Safe Recovery 캠페인**

코로나19 이후 정상화를 대비하여 ‘안전하게 회복하자’는 의미를 담은 ‘Safe Recovery’ 캠페인을 실시하였습니다. 해당 캠페인은 임직원 및 협력업체 직원을 대상으로 26개 주요 현장에서 진행되었으며, 임직원 공모를 통해 선정된 대한항공 10대 안전보건수칙을 활용한 텀블러와 스티커를 제공하였습니다. 대한항공은 임직원과 협력업체 직원 모두의 건강하고 안전한 하루를 응원하고, 자율 안전문화 정착을 위한 캠페인을 지속적으로 실시할 계획입니다.



‘Safe Recovery’ 캠페인

**안전보건관리규정**

대한항공은 모든 임직원 및 협력업체 직원의 안전을 지키는 것이 기업경영의 최우선 과제를 깊이 인식하고 있습니다. 이에 안전보건관리규정을 산업안전보건 기사판 등에 게시하여 근로자에게 알리고 있으며, 2022년에는 안전보건 관계법령의 제개정 사항과 전사 안전보건 조직체계 강화에 따른 조직개편 사항을 반영하여 안전보건관리규정을 개정하였습니다. 또한 임직원 뿐아니라 안전보건 관련 위험이 발생할 수 있는 모든 이해관계자에게 적용되는 안전보건 경영방침을 수립하고 이를 공표하고 있으며, 이사회 산하의 안전위원회에서 산업안전보건 관련 주요 사항을 검토 및 심의하고 이사회 승인이 필요한 사항은 이사회에 심의 상정하도록 체계를 마련하여 운영하고 있습니다.



안전보건 경영방침

**안전보건경영시스템**

전국 사업장 중 제조업으로 분류된 부천 엔진정비공장과 부산 항공우주사업 본부는 한국산업안전보건공단으로부터 KOSHA-MS 인증을 받아 안전보건경영시스템을 운영하고 있습니다. KOSHA-MS는 ISO 45001 국제 규격에 준하는 국내 단체 규격으로 한국산업안전보건공단에서 인증하고 있으며, 안전보건경영체제 및 활동이 일정 수준 이상인 사업자에게 인증서를 수여하여 자율 활동을 촉진하고 재해예방에 기여하도록 하기 위한 자율안전보건 체계입니다.

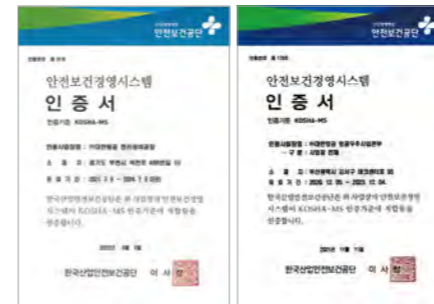

안전보건경영시스템 인증서

**품질관리시스템**

대한항공은 KS Q 9100 과 KDS 0050-9000 인증을 획득하여 세계 항공시장의 요구조건을 충족시키고 글로벌 경쟁체계의 기반을 확보하고 있습니다.

**항공우주 품질경영시스템 (KS Q 9100)** 이 표준은 산업표준화법 관련 규정에 따라 산업표준심의회 심의를 거쳐 한국항공품질그룹(KAQG)에서 제정한 한국산업표준입니다. 이 표준은 ISO 9001:2015 품질경영시스템 요구사항을 포함하고 있으며, 추가로 항공, 우주 및 방위산업 요구사항을 규정하고 있습니다. 이는 국제 항공 우주 품질 경영시스템의 표준인 AS9100과 상호 인정되는 표준입니다.

대한항공은 2019년에 KS Q 9100 인증을 획득(유효기간 : 24년 8월 1일)하여 항공우주사업본부 전 부서에서 “항공기 부품/무인항공기/발사체의 설계/개발/제조”, “항공기 구성품/기체의 개조/성능개량을 위한 정비/설계/개발” 사업을 수행하고 있습니다.

**국방품질경영체제 (KDS 0050-9000)** 이 표준은 군수업체로 하여금 효과적인 군수품 생산 체제를 구축하여 품질보증능력을 향상시키고, 군수품의 신뢰성을 보장하기 위하여 국방기술품질원에서 제정한 인증 표준입니다.

이 표준은 ISO 9001:2015 및 AS9100 품질경영시스템 요구사항을 포함하고 있으며, 추가로 군수품의 특성을 고려한 별도의 요구사항을 규정하고 있습니다.

대한항공은 1999년에 KDS 0050-9000 인증을 획득(유효기간: 23년 12월 27일)하여 항공우주사업본부 전 부서에서 “무인항공기/항공기 구성품류/보조 기기류의 설계/개발/제조” 사업을 수행하고 있습니다.



KS Q 9100 인증서

KDS 0050-9000 인증서



## Company Overview

CEO Message

경영철학

회사 소개

주요 사업성과

주요 사업전략

## ESG Fundamentals

ESG 핵심가치

ESG 거버넌스

UN SDGs 연계활동

UN GLOBAL COMPACT

ESG 평가결과

이중 중대상 평가

이해관계자 참여

## Environmental

기후변화 대응

녹색경영

## Social

인권경영

안전경영

> 소비자중심경영

상생경영

인재경영

## Governance

건전한 지배구조

주주권의 보호

윤리 및 준법경영

리스크 관리

## Other Information

ESG 주요 성과지표

GRI Index

SASB Index

TCFD Index

제3자 검증의견서

온실가스 배출량 검증 증명서

주요수상 및 협회가입 현황

# 소비자중심경영

## 적극적인 소비자중심경영(CCM) 활동

대한항공은 공정거래위원회가 인증하고 한국소비자원이 운영하는 ‘소비자중심경영(CCM, Consumer Centered Management)’ 인증을 2020년 12월 항공사 최초로 획득하였으며, 2022년 12월 재인증에 성공하였습니다. CCM 인증이란 소비자기본법에 근거한 국가법정 인증 제도로, 기업이 수행하는 모든 활동을 소비자 중심으로 구성하고 관련 경영활동을 지속적으로 개선하고 있는지를 심사·평가해 해당 기업에 CCM 인증이 부여됩니다. 대한항공의 CCM 인증은 ‘고객감동과 가치창출’ 경영 철학을 바탕으로 전 부문에 걸쳐 항공 소비자 편의를 향상시키고 글로벌 공익사업을 통한 사회공헌활동을 지속 수행해 온 노력을 인정 받은 결과입니다.

CCM 인증 이후 대한항공은 CCM 체계 구축을 위한 전담 조직을 정비하고, 소비자중심경영의 체계적 실천을 위해 서비스개선위원회를 정례적으로 운영하며, 다양하고 세분화된 소비자 의견을 반영하여 고객 중심의 서비스 개선을 실현하기 위해 NPS(Net Promoter Score, 순추천고객지수)를 도입하는 등 CCM 정착을 위한 각종 활동을 전개해오고 있습니다.

이러한 활동을 바탕으로 앞으로도 대한항공은 적극적인 소비자중심경영활동을 지속 전개하여 항공교통소비자의 편의를 증진하고 소비자 후생을 증진하겠습니다.



## 고객의 말씀(VOC) 운영

대한항공은 현장의 목소리를 고객 서비스에 반영하는 것을 주요 경영방침으로 정하고 있으며, 고객 경험관리 및 서비스 동향 파악을 위한 수단으로 ‘고객의 말씀(Voice of Customer)’을 활용하고 있습니다. 앞으로도 대한항공은 고객 만족과 안전을 가장 중요한 명제로 삼고, 변화된 고객 요구에 맞춘 서비스 혁신을 지속적으로 이뤄나갈 예정입니다.

## VOC 의견 반영으로 개선된 서비스 사례

**보너스 항공권 대기 예약 기능 채널 확대** 과거 보너스 항공권 대기 예약은 서비스센터 유선통화를 통해 가능했기에, 전화연결이 신속히 이루어지지 못할 경우 고객이 적시에 보너스 항공권 대기 예약을 하지 못하는 불편이 있었습니다. 2022년 6월부터 서비스센터 외에 홈페이지에서도 보너스 대기 예약을 직접 하실 수 있도록 개선하여, 고객 편의를 향상시키고 불편 요인을 제거하였습니다.

**출입국 제약사항 안내 솔루션 도입** 코로나19 확산으로 전세계 출입국 규정 및 제한 사항이 실시간 변경되고 추가됨에 따라 각 국가별 안내 콘텐츠가 방대해져 고객이 본인에게 필요한 여행 정보를 적절하게 판단하기 어려운 상황입니다. 2022년 3월부터 홈페이지 상 출입국 규정 메뉴에 각국의 출입국 정보를 Interactive Map 형태로 여행자 조건(출발일/목적지/국적/백신접종 유무 등)에 맞게 검색하도록 신규 솔루션을 도입하였습니다. 고객들은 위치 확인 기반 세계지도에서 직접 여행하려는 국가를 클릭하여 확인할 수 있어, 직관적이고 빠른 정보 탐색이 가능하게 되었습니다.

**Map 이용한 노선별 최저가 안내 도입** 코로나19 이후 여행 제한이 완화됨에 따라, 고객들이 여행 가능한 지역의 최신 스케줄과 해당 노선의 최저 운임을 한번에 확인 가능하도록 홈페이지에 2022년 6월부터 Map 형태의 안내 페이지를 새롭게 신설 하였습니다. 출발지/목적지/날짜를 기입하는 방식에서 벗어나 Map을 이용하여 노선별 6개월내 최저가를 효과적으로 확인할 수 있도록 개선하여, 고객 편의 향상에 기여하였습니다.

**일반석 기내식 메뉴 홈페이지 등재** 2022년 12월부터, 대한항공 홈페이지에서 상위 클래스 대상으로 조회 서비스 제공 중인 기내식 메뉴를 일반석에도 확대 적용하였습니다. 기내 > 기내서비스 > 기내식 메뉴에서 출/도착지 또는 항공편명을 입력하면 세부 정보 확인이 가능합니다. 고객들이 모든 클래스에서 기내식 메뉴를 사전에 확인할 수 있어, 기내식 종류에 대한 궁금증 해결 및 만족도 향상에 기여할 수 있게 되었습니다.

**신규 한식/양식 기내식 메뉴 개발** 한식 부문에서는 기존 비빔밥과 덮밥 메뉴에 더하여 밥/국/주요리/반찬으로 구성된 한식정찬, 제육쌈밥, 고등어조림, 비빔국수와 만두, 냉면, 김치볶음밥 등의 기내식 메뉴를 새롭게 제공하게 되었습니다. 양식 부문에서는 최고기 품질을 향상시키고 웰빙 트렌드에 맞추어 디톡스 건강주스를 개발하고 샐러드 건강식 메뉴를 보강하였습니다. 또한 채식 인구가 늘어나는 추세를 반영하여 다양한 제철의 식재료를 사용해 재료 본연의 맛과 정갈함을 담은 한식 비건 메뉴를 제공하였습니다. 비건 음식은 탄소배출 면에서도 다른 식단 대비 우월한 자연 친화적 메뉴로 주목 받고 있습니다.



**와인 서비스 강화** 2022년 10월 ‘세계 베스트 소믈리에 대회’ 최연소 챔피언이자 대한항공 와인 컨설턴트 마크 알머트(Marc Almert)와 협업하여 최종 52종의 신규 와인을 선정하였습니다. 유럽의 대표적인 포도 품종인 카베르네 소비뇽, 샤르도네, 피노누아로 생산한 와인을 포함하여 말벡, 템프라니오, 그뤼너 벨트리너 등 다채로운 품종으로 생산한 와인이 추가되어 고객에게 다양한 경험을 선사할 수 있게 되었습니다. 이번 와인 리스트에는 탄소배출을 최소화한 친환경 와인(바이오다이내믹, 유기농, 비건)이 약 50%를 차지하여 맛과 환경, 건강을 고려한 와인들을 고객에게 선보일 수 있게 되었습니다.



### Company Overview

- CEO Message
- 경영철학
- 회사 소개
- 주요 사업성과
- 주요 사업전략

### ESG Fundamentals

- ESG 핵심가치
- ESG 거버넌스
- UN SDGs 연계활동
- UN GLOBAL COMPACT
- ESG 평가결과
- 이중 중대성 평가
- 이해관계자 참여

### Environmental

- 기후변화 대응
- 녹색경영

### Social

- 인권경영
- 안전경영
- > 소비자중심경영
- 상생경영
- 인재경영

### Governance

- 건전한 지배구조
- 주주권의 보호
- 윤리 및 준법경영
- 리스크 관리

### Other Information

- ESG 주요 성과지표
- GRI Index
- SASB Index
- TCFD Index
- 제3자 검증의견서
- 온실가스 배출량 검증 성명서
- 주요수상 및 협회가입 현황

## Service Excellence 제도

서비스 현장에서 탁월한 역량으로 고객만족에 기여한 직원을 ‘Service Excellence’로 선정하여 포상하고 격려하는 제도를 통해 고객에게 보다 만족스러운 서비스를 제공하도록 하고 있습니다. 2005년에 제도를 시작한 이래 580여 명의 직원이 수상하였으며, 수상자에게 포상금과 순금 뱃지를 지급하여 대한항공을 대표하는 우수 서비스 사원로서의 자긍심을 고취하는 한편 수상 사례를 사내에 공유하여 모든 직원들의 귀감이 되도록 하고 있습니다.

## 고객서비스 부문 수상 이력

### 스카이트랙스 ‘2022 세계 최고 항공사’ 10대 항공사 중 9위로 선정

영국 소재 세계적 항공사 품질 평가 컨설팅 기관인 스카이트랙스(Skytrax)는 매년 전 세계 항공사를 대상으로 기내식, 기내 엔터테인먼트, 좌석 안락도, 직원 서비스, 가격 만족도 등의 요소를 종합적으로 평가해 최고의 항공사 순위를 선정하고 있습니다. 대한항공은 스카이트랙스의 ‘2022년 세계 최고 항공사(2022 World’s Best Airline)’ 순위에서 전년도 22위에서 9위로 13계단을 상승하며 큰 폭의 상승세를 보였습니다.

대한항공은 또한 2021년에 스카이트랙스의 ‘코로나19 항공사 안전 평가(COVID-19 Airline Safety Rating)’에서 최고 등급인 5성 인증을 받은 바 있으며, 2020년에는 역시 스카이트랙스의 ‘월드 에어라인 스타 레이팅(World Airline Star Rating)’에서 최고 등급인 5성 항공사로 선정되며 세계 최고의 항공 서비스 품질을 인정받았습니다.



### ‘2022 ATW 올해의 화물 항공사’상 수상, 에어라인레이팅스 ‘올해의 화물 항공사’ 선정

대한항공은 2022년 6월 세계적 항공 전문매체인 ‘에어 트랜스포트 월드(Air Transport World, 이하 ATW)’로부터 ‘2022년 올해의 화물 항공사(Cargo Operator of the Year Award)’로 선정되었습니다. 이로써 2021년 같은 매체로부터 ‘올해의 항공사(Airline of the Year)’로 선정된 데 이어 2년 연속 쾌거를 이루었습니다.

또한 대한항공은 2022년 7월 호주 항공·여행 전문매체인 에어라인레이팅스(AirlineRatings) 주관의 ‘2022 에어라인 엑셀런스 어워즈(Airline Excellence Awards 2022)’에서 ‘올해의 화물 항공사(Cargo Airline of the Year’, ‘아시아 지역 장거리 노선 최고 항공사(Excellence in Long Haul Travel-Asia)’, ‘올해의 톱20 항공사(World’s Best Airlines for 2022)’ 4위에 각각 선정되었습니다.

대한항공의 이러한 수상은 글로벌 항공업계에 닥친 사상 최악의 팬데믹 위기로도 불구하고, 여객기의 화물기 전환과 같은 발상의 전환과 오랜 기간 축적된 화물 운송 노하우 및 서비스를 바탕으로 한 탁월한 성과 덕분입니다. 또한 전 세계 하늘길이 막히고 항공여객 수요가 급감한 상황에도 방역, 안전, 서비스를 아울러 고객들의 편안하고 안전한 여행을 위해 펼쳐온 전방위적 노력이 높은 평가를 받았습니다.

뿐만 아니라 코로나19 발생 초기부터 진단키트, 개인보호장비, 백신 등 긴급 의료물품과 방역 물자를 전세계로 실어나르고 교민 수송을 위한 전세기 운항에 경영진을 비롯 임직원들이 자발적으로 참여하는 등 대한항공이 기울여온 인도주의적 노력이 전세계 항공업계에서 인정받은 결과입니다.

대한항공은 앞으로도 포스트 코로나 시대를 선도하는 글로벌 항공사로 굳건히 자리매김하기 위해 최선의 노력을 다할 계획입니다.

### 글로벌 고객만족도(GCSI) 18년 연속 1위 선정

대한항공은 글로벌경영협회(GMA) 주관 ‘2022년 글로벌 고객만족도(GSCI) 우수기업’ 시상식에서 항공여객운송 서비스 부문 1위를 차지했습니다. 글로벌 고객만족도는 고객들의 품질만족도, 글로벌 역량 및 고객 충성도 등을 평가하여 매년 부문별 최우수 기업을 선정하며 대한항공은 18년 연속 동 부문 1위에 선정되었습니다.

대한항공은 코로나 안정화 이후 새로운 계절별 한식 기내식 메뉴를 선보이고 디저트와 음료를 다채롭게 구성하는 등 코로나19 이전보다 업그레이드된 다양한 서비스를 제공하고 있습니다. 또한 전세계 항공사 최초로 e-DOC 시스템을 도입, 고객 작성 서류를 전면 디지털화하였으며 라운지 자동화 시스템 도입으로 고객의 라운지 입장 절차를 간소화하고 수하물 탑재 안내, 챗봇 서비스 등 IT 투자와 혁신을 통한 고객 편의 향상을 위한 노력도 지속하고 있습니다. 뿐만 아니라 지속 가능 항공유를 국내 업계 최초로 도입하고 친환경 고효율 항공기로 기단 교체를 지속하는 등 ESG 경영에도 적극 나서고 있습니다. 이러한 노력을 인정받아 지난 2005년부터 항공여객운송 서비스 부문에서 오랜 기간 정상을 유지하고 있습니다.

### 전 세계 항공사 와인 경연대회 ‘Cellars in the Sky Awards 2021’에서 금메달 수상

대한항공은 세계 최고 권위의 항공사 와인 경연대회인 ‘셀러스 인 더 스카이 2021’의 퍼스트 클래스 샴페인 부문과 디저트 와인 부문에서 각각 1위에 선정되며 금메달을 수상했습니다. 수상의 영광을 안은 와인은 ‘페리에 주에 벨 에포크(Perrier Jouet Belle Epoque 2012)’와 ‘샤토 리우섹(Chateau Rieussec 2013)’입니다. ‘셀러스 인 더 스카이’는 세계적인 여행 전문지 비즈니스 트래블러(Business Traveler)가 1985년 처음 개최한 대회로, 매년 와인 서비스로 정평이 나 있는 항공사들이 퍼스트 클래스와 비즈니스 클래스에서 서비스 중인 각종 와인을 출품해 경합을 펼치며 수상 결과는 와인 전문가들의 엄격한 심사를 거쳐 발표됩니다.



한편 대한항공은 국제소믈리에협회의 2019년 ‘월드 베스트 소믈리에(World’s Best Sommelier)’ 챔피언인 마크 알머트(Marc Almert)와 협업하여 지상과는 다른 기내 환경 및 기내식과의 어울림을 고려한 새로운 기내 와인 50종을 선정 하였습니다. 신규 선정 와인은 2023년 3월부터 선보이기 시작하였으며 연말 까지 전 노선에서 서비스할 예정입니다. 향후 대한항공을 이용하는 고객들은 한층 더 특색있고 완성도 높은 기내 서비스를 경험할 수 있을 것으로 기대 됩니다.

**Company Overview**

- CEO Message
- 경영철학
- 회사 소개
- 주요 사업성과
- 주요 사업전략

**ESG Fundamentals**

- ESG 핵심가치
- ESG 거버넌스
- UN SDGs 연계활동
- UN GLOBAL COMPACT
- ESG 평가결과
- 이중 중대성 평가
- 이해관계자 참여

**Environmental**

- 기후변화 대응
- 녹색경영

**Social**

- 인권경영
- 안전경영
- > 소비자중심경영
- 상생경영
- 인재경영

**Governance**

- 건전한 지배구조
- 주주권의 보호
- 윤리 및 준법경영
- 리스크 관리

**Other Information**

- ESG 주요 성과지표
- GRI Index
- SASB Index
- TCFD Index
- 제3자 검증의견서
- 온실가스 배출량 검증 성명서
- 주요수상 및 협회가입 현황

**서울 관광 활성화 기여로**

**‘2021년 서울시 민관협력 우수기관 표창’ 수상**

대한항공이 서울시로부터 ‘2021년 서울시 민관협력 우수기관 표창’을 수상하였습니다. 이는 대한항공이 자사 항공기 주문형 오디오 비디오(AVOD)를 통해 서울의 다채로운 관광 영상을 세계인에게 소개함으로써 서울의 관광 이미지를 높은 공로를 인정받은 결과입니다.

대한항공은 2021년 3월 서울관광재단과 협력하여 국제선 노선 기내 AVOD를 통해 서울 관광 유튜브 채널 ‘비짓서울TV(VisitSeoul TV)’의 콘텐츠 14편을 상영하였습니다. 이를 통해 대한항공을 이용하는 외국인에게 서울 관광에 대한 관심을 증가시킬 뿐 아니라 수도 서울의 이미지를 높이는 효과를 발휘하는 우수사례로 뽑혀 표창을 수여하게 되었습니다.

대한항공은 이밖에도 한국관광공사와의 업무협약을 통해 AVOD에 한국 관광 홍보영상을 상영하고 스카이프스 회원 소식지, 공식 SNS 채널, 기내잡지 모닝 캠프에 우리나라 관광 콘텐츠를 노출하는 등 해외 여행객 유치 및 국가 관광산업 발전을 위해 노력하고 있습니다. 앞으로도 대한민국을 대표하는 항공사로서 한국 방문 관광객 확대와 우리나라 여행산업 활성화에 적극 이바지해 나갈 예정입니다.



**항공교통서비스평가 3년 연속 최고 등급 획득**

대한항공은 국토교통부에서 주관하는 ‘2021 항공교통서비스평가’에서 3년 연속으로 모든 평가부문에 걸쳐 최고 등급을 받았습니다. 항공교통서비스 평가는 항공교통 이용자 보호를 위해 매년 항공사의 정시성, 안전성, 소비자 보호 및 만족도 등을 조사해 실시되며, 국토교통부가 항공사업법에 근거해 진행하는 국내에서 가장 권위있는 항공부문 서비스 평가입니다.

대한항공은 코로나19 상황 중에서도 철저한 항공기 방역관리 등 다양한 고객 서비스 품질향상 노력을 인정받아 이용자 만족도 부문에서 최우수 항공사로 선정되었으며, 앞으로 항공여행 회복이 본격화 되는 시점에도 항공교통 이용자의 보호 및 편의 증진을 위한 노력을 지속해 나갈 것입니다.

**2021 항공교통서비스평가 항목 및 결과**

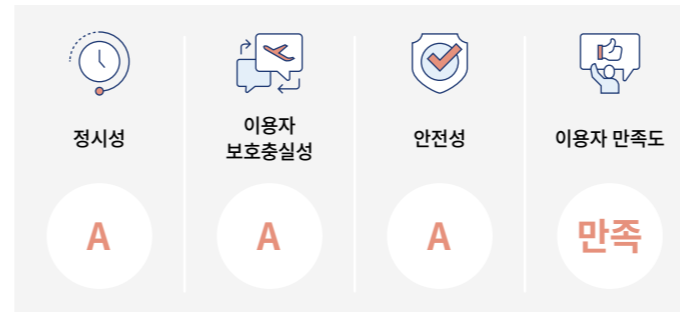

**NPS를 통한 고객중심경영 성과**

**고객 피드백 데이터(NPS)를 활용한 고객 경험 관리 강화**

대한항공은 국적 항공사 최초로 NPS(Net Promoter Score) 설문기법을 도입하여 2021년 1월부터 새로운 형태의 고객 설문조사를 시작하였습니다. “대한항공을 지인에게 추천하시겠습니까?”라는 근원적인 질문으로 시작하는 본 설문조사의 목적은 실시간으로 고객의 피드백을 확인, 고객의 요구에 부합하는 서비스를 제공하여 고객 경험을 향상시키는 데 있습니다. 매일 진행되는 설문조사 결과를 통해 고객이 경험한 대한항공 서비스 전 부문에 대한 만족도를 측정하고 반복적인 고객의 Pain Point를 확인하여 서비스 개선책을 도출하고 있습니다. 또한 2022년 엔데믹 기대감 확산에 발맞추어 대한항공은 기존의

Care First 방역 중심에서 Customer First라는 고객 중심 서비스로 빠르게 전환할 수 있었습니다. 이러한 고객의 피드백 반영의 결과로 2022년 쌀밥, 묵밥, 비빔국수 등의 새로운 한식 메뉴를 제공하였으며, 기내 콘텐츠 업데이트 주기를 단축하고 콘텐츠를 대폭 강화하였습니다. 대한항공은 고객의 평가를 토대로 서비스 품질을 관리하기 위해 NPS를 대한항공의 KPI(핵심성과지표)로 관리할 예정이며, 이를 통해 고객중심의 조직문화를 확립하고 고객 경험 관리를 강화해 나갈 예정입니다.

**소비자 권익 보호를 위한 목표**

대한항공은 홈페이지에 게시된 윤리헌장에 “투명경영과 책임경영을 기업이념으로 공유하고, 자유경쟁시장의 질서를 존중하며, 제반 법 규정을 준수하는 기업활동을 통하여 공익적 가치를 증대하고, 이를 사회에 환원함으로써 공동의 번영을 추구함”을 공표하고 있습니다.

윤리헌장 규범 중 ‘고객의 만족과 안전을 최우선의 가치로 삼는다.’는 소비자가 만족할 수 있는 고품격 서비스를 제공하고, 소비자가 신뢰할 수 있는 안전관리 체계를 구축하며, 소비자를 존중하고 소비자의 권리를 보호함을 의미합니다. 이를 위해 소비자에게 편리하고 공정한 항공운송서비스를 제공하고, 소비자의 권리를 존중하고 모든 소비자를 공정하게 대우하며, 소비자에게는 진실된 정보만 제공합니다. 고객에 대한 정보는 고객의 사전 승인 없이 외부에 유출하거나 타 용도로 절대 사용하지 않습니다.

특히 대한항공은 항공운송사업을 영위하는 기업으로서 ‘고객의 안전’이 무엇보다 우선되어야 합니다. 소비자가 안전에 대한 두려움 없이 대한항공을 선택하고, 출발지에서 도착지까지 가장 안전하게 여행할 수 있도록 ‘안전운항체제’를 구축 운영하여 소비자의 만족과 안전을 최우선의 가치로 삼습니다. 이를 위해 ‘전사적인 예방안전관리체제’를 확립하고 전 임직원에게 개방된 ‘안전제보제도(Safety Confidential Reporting System)’를 운영하고 있습니다.

아울러 윤리헌장의 엄격한 준수를 위해 내부비리 신고제도를 함께 운영하여 임직원의 제반 법 규정이나 윤리규범 위반행위를 근절하며, 내부비리 신고자는 원칙과 절차에 따라 엄격하게 보호되고 있습니다.



### Company Overview

- CEO Message
- 경영철학
- 회사 소개
- 주요 사업성과
- 주요 사업전략

### ESG Fundamentals

- ESG 핵심가치
- ESG 거버넌스
- UN SDGs 연계활동
- UN GLOBAL COMPACT
- ESG 평가결과
- 이중 중대상 평가
- 이해관계자 참여

### Environmental

- 기후변화 대응
- 녹색경영

### Social

- 인권경영
- 안전경영
- > 소비자중심경영
- 상생경영
- 인재경영

### Governance

- 건전한 지배구조
- 주주권익 보호
- 윤리 및 준법경영
- 리스크 관리

### Other Information

- ESG 주요 성과지표
- GRI Index
- SASB Index
- TCFD Index
- 제3자 검증의견서
- 온실가스 배출량 검증 성명서
- 주요수상 및 협회가입 현황

## SNS 커뮤니케이션

대한항공은 인스타그램, 페이스북, 유튜브 등 국내외 Social Media를 통해 고객과 유기적이고 친근한 소통 활동을 수행하고 있습니다. 대한항공 취항지 및 운송서비스 소개 등 기업 이미지 제고를 위한 콘텐츠를 제작하고 있으며 다양한 고객 참여형 이벤트를 통해 고객 접점을 확대하고 있습니다. 특히 빠르게 변화하는 온라인 트렌드에 발맞추어 다양한 형식의 유튜브 Shorts 및 인스타그램 Story 영상을 포함한 MZ 세대 타겟 콘텐츠를 집중 기획 및 제작 중입니다. 더불어 일본, 중국에 한정되었던 기존 지역 특화 Social Media 채널을 미주, 유럽, 동남아 등 전세계적으로 확대하여 고객들과 커뮤니케이션을 강화하기 위해 준비하고 있습니다.

(국내 및 해외 합계)



## 마일리지 사용처 확대

대한항공은 고객들이 쉽고 편리하게 마일리지를 사용할 수 있도록 마일리지 사용 기회를 확대하고 있습니다. 보너스 항공권 이용 편의성을 높이기 위해 마일리지 좌석을 확대 공급 중이며, 보너스 마일리지 할인 프로모션을 진행하고 있습니다. 또한 운임의 20% 이내의 금액을 마일리지로 결제할 수 있는 ‘캐시 앤 마일즈’ 서비스를 제공하여 소액 마일리지 사용 기회를 늘렸습니다. 2021~2022년 초 네이버, 이마트와의 제휴 확장으로 마일리지를 사용하여 네이버 플러스 멤버십과 이마트 할인을 적용받을 수 있으며, 2023년 2월에는 교보문고와 제휴하여 도서, 음반 등도 구매할 수 있습니다. 뿐만 아니라 메리어트 본보이 포인트 전환을 통한 전세계 호텔 숙박이 가능하며, KAL스토어 브랜드 굿즈와 시즌별 기획전(스카이패스 딜)을 통해 마일리지로 구매할 수 있는 다양한 상품을 선보이고 있습니다. 앞으로도 고객들이 마일리지를 사용할 수 있는 기회를 늘려나가기 위해 다양한 부문에서의 사용처 확대에 적극 나설 계획입니다.

## 통합사이버보안전략센터 운영 및 IT정보자산 보호

글로벌 항공사 최초로 전사 IT시스템의 클라우드 전환을 완료한 대한항공은, 편리하지만 정확하고 엄격한 IT 보안 환경을 구현하여 대한항공 정보자산과 고객의 소중한 개인정보를 안전하게 보호합니다. 대한항공 본사 직속 ‘사이버보안전략센터(KE-TCC)’는 365일 24시간 실시간 관제를 통해 전사 IT 정보자산의 안정성을 위협하는 어떠한 데이터 침해 이벤트나 사이버 공격에도 신속·강력하게 대응하는 운영체제를 갖추고 있습니다. 아울러 최신 IT보안 동향에 발맞추어 클라우드에 최적화된 보안 솔루션을 선제적으로 도입하고, 정기 악성메일 모의훈련, 항공기용 소프트웨어 설치장치 보안강화 등 자사 정보자산 보호를 위한 정책적·기술적인 노력을 지속하고 있습니다.

## 글로벌 개인정보보호 표준에 부합하는 체계적 고객정보 관리

대한항공은 고객의 소중한 개인정보를 보호하기 위해 개인정보보호 체계를 지속 고도화하고 있습니다. 특히 정보보호 및 개인정보보호 전담 조직인 “정보보안실”을 신설, 개인정보에 대한 전세계적 규제 강화에 체계적·전문적으로 대응할 수 있는 기반을 마련했습니다. 유럽 GDPR, 중국 PIPL, 미국 ADPPA 등 글로벌 개인정보보호 법규에서 요구하는 개인정보 보호조치를 충실히 이행하는 한편, 국내외 정보보호관리체계 인증(ISO 27001<sup>1)</sup>, ISMS<sup>2)</sup>, PCI-DS<sup>3)</sup>)을 취득하는 등 글로벌 표준에 부합하는 개인정보보호 활동을 전개하고 있습니다. 또한, 매년 개인정보를 취급하는 모든 부서에 대한 자체 보안점검을 실시하고, 전직원 대상 개인정보보호 교육을 의무화하는 등 고객정보가 절대 훼손·유출·남용되지 않도록 엄정히 관리하고 있습니다.

- 1) ISO 27001: 국제표준화기구(ISO)에서 제정한 정보보호 관리체계 국제 표준
- 2) ISMS(Information Security Management System): 국내 정보보호 관리체계 인증
- 3) PCI-DSS(Payment Card Industry Data Security Standards): 신용카드 데이터 보안 국제 표준



ISO 27001 인증서

ISMS 인증서

**Company Overview**

- CEO Message
- 경영철학
- 회사 소개
- 주요 사업성과
- 주요 사업전략

**ESG Fundamentals**

- ESG 핵심가치
- ESG 거버넌스
- UN SDGs 연계활동
- UN GLOBAL COMPACT
- ESG 평가결과
- 이중 중대상 평가
- 이해관계자 참여

**Environmental**

- 기후변화 대응
- 녹색경영

**Social**

- 인권경영
- 안전경영
- 소비자중심경영
- > **상생경영**
- 인재경영

**Governance**

- 건전한 지배구조
- 주주권의 보호
- 윤리 및 준법경영
- 리스크 관리

**Other Information**

- ESG 주요 성과지표
- GRI Index
- SASB Index
- TCFD Index
- 제3자 검증의견서
- 온실가스 배출량 검증 성명서
- 주요수상 및 협회가입 현황

# 상생경영

## 동반성장 정책

### 공정거래 질서 및 동반성장 추진

대한항공은 협력사와의 확고한 동반성장 체계를 구축하고 공정하고 투명한 거래질서 확립을 위해 공정거래위원회가 제정한 동반성장 4대 실천사항을 도입하여 성실히 이행하고 있습니다. 협력사의 안정적인 유동성 확보를 위해 거래대금을 전액 현금으로 수시 지급하고 있으며, 글로벌 항공생산 물량 감소에 따라 경영이 어려운 협력사에 대해서는 거래대금 선급금 지급 및 단가조정을 통하여 경영 안정화를 도모할 수 있도록 지원하였습니다.



공정거래 정립	협력회사 경쟁력 강화	소통 활성화
<ul style="list-style-type: none"> <li>• ‘공정거래 4대 실천사항’ 이행</li> <li>• 하도급거래 관련 법령 준수</li> <li>• 표준 하도급계약서 도입</li> <li>• 임직원 공정거래 교육 이수</li> </ul>	<ul style="list-style-type: none"> <li>• 금융 및 복리후생 지원</li> <li>• 품질 및 생산성 개선 지원</li> <li>• 기술 전수 및 교육 지원</li> </ul>	<ul style="list-style-type: none"> <li>• 간담회·워크숍·심포지엄 개최</li> <li>• 생산진척 협의체 운영</li> <li>• 상호 업무협약 체결</li> </ul>

## 공정거래 정립

대한항공은 협력회사와의 공정하고 투명한 거래질서 확립을 위해 공정거래위원회가 제정한 대·중소기업간의 동반성장 4대 원칙을 도입하여 성실히 이행하고 있으며 이를 바탕으로 협력회사와 상호신뢰 기반의 공정거래 협약을 매년 체결하여 준수하고 있습니다.

### 동반성장을 위한 4대 원칙

- 바람직한 계약체결을 위한 실천사항**  
 합리적 단가 설정, 대금지급 관련 부당 결정행위 금지 등
- 협력회사의 공정한 선정(등록)을 위한 실천사항**  
 협력회사 선정과정의 공정성·투명성 보장, 공평한 입찰 기회부여 등
- 하도급거래 심의위원회 설치 및 운용을 위한 실천사항**  
 월례 하도급 내부 심의위원회 개최 및 관련 가이드라인 준수
- 바람직한 서면발급 및 보증을 위한 실천사항**  
 계약서 서면발급 관련 사항 사규반영, 표준 하도급계약서 사용 등

## 지속가능한 공급망 관리

대한항공 항공우주사업본부는 2022년 기준 전 세계 18개국, 455개 파트너사로 이루어진 글로벌 공급망을 통해 항공기 생산에 필요한 다양한 부품을 제공받고 있습니다. 최고의 품질과 지속가능한 공급망 구축 및 협력사의 경영 안정성 확보를 지원하기 위해 각종 상생협력 프로그램 발굴, 공동개발 수행, 공정 개선 지원, 정부과제 유치 지원 등의 활동을 수행하며 다양한 상생지원 및 교류 활동을 수행하고 있습니다.

### 협력사 생산성 개선 및 신기술 개발

대한항공은 협력사의 경쟁력 강화를 위해서도 기술 및 품질 지원, 개선활동 장비시설 개선지원 등 생산 전반에 대한 다양한 지원활동을 확대해 나가고 있습니다. 협력사의 비용 절감 및 생산공정 최적화를 위한 Lean Workshop의 개최를 통해 협력사의 생산장애 요소 제거 및 공정개선을 통해 생산성 향상을 도모하고 있으며, 제조로봇을 활용한 표준 모델 개발과제의 신기술을 협력사에 전수하여 로봇 도입을 통한 생산 자동화를 구축하고 생산능력 향상을 도모할 수 있도록 지원하고 있습니다. 협력사에 대한 제조로봇 자동화 구축사업의 지원은 원가상승 및 전문인력 채용의 애로사항을 해소하고 대외 경쟁력 강화 및 기술력 확보를 통해 한단계 더 성장하는 기회가 될 것입니다.

### 협력사 역량강화 및 소통활성화

대한항공은 협력사의 역량강화를 위해 복합재 치공구개발 생산인력의 현장 실습 교육 실시, 검사원 직무교육 지원, 글로벌 OEM 품질 교육 등을 통한 상생협력 활동을 지속하고 있습니다. 또한 협력사와 정기적으로 소통간담회를 개최하여 상호 교류 및 상생협력 방안에 대하여 협의하고 있으며, 사업환경 및 물량 변화 공유, 품질 심포지엄, 협력사 사업 및 보유기술 설명회를 개최하여 소통활성화를 통한 상생협력 활성화와 협력 분야를 확대해 가고 있습니다. 대한항공은 앞으로도 신뢰와 협력을 바탕으로 지속적인 동반성장 및 상생 협력을 위해 지속적으로 노력해 나갈 예정입니다.

### 항공물류 지원사업 운영

대한항공은 중소·중견기업들의 수출 공급난 지원을 위해, 한국무역협회·KOTRA·중소벤처기업진흥공단 등 외부기관과 협력하여 항공물류 지원사업을 운영하고 있습니다. 미국 로스앤젤레스, 독일 프랑크푸르트, 베트남 하노이, 일본 동경, 중국 홍콩 등 주요 목적지행 항공편에 중소기업 전용 공급을 운영하며 코로나 기간 물류난을 겪은 수출기업들을 지원하였으며, 각 기관들과 수출업계와 항공업계 간 상생을 위한 추가적인 협력 방안을 지속적으로 발굴하고 있습니다.





**Company Overview**

CEO Message

경영철학

회사 소개

주요 사업성과

주요 사업전략

**ESG Fundamentals**

ESG 핵심가치

ESG 거버넌스

UN SDGs 연계활동

UN GLOBAL COMPACT

ESG 평가결과

이중 중대성 평가

이해관계자 참여

**Environmental**

기후변화 대응

녹색경영

**Social**

인권경영

안전경영

소비자중심경영

> **상생경영**

인재경영

**Governance**

건전한 지배구조

주주권익 보호

윤리 및 준법경영

리스크 관리

**Other Information**

ESG 주요 성과지표

GRI Index

SASB Index

TCFD Index

제3자 검증의견서

온실가스 배출량 검증 성명서

주요수상 및 협회가입 현황

**2022년 신규 사회공헌 활동 소개**

**임직원 참여형 사회공헌 활동** 2022년 대한항공은 코로나19 기간 동안 사회적 거리두기로 인해 봉사활동 참여가 위축되었던 점을 고려하여, 다양한 임직원 참여형 사회공헌 활동을 신설하였습니다. 직접 DIY 키트를 수령해 완성품을 제작하는 기내담요 업사이클링 활동, 강서구 취약계층을 위한 추석선물을 직접 포장하고 비대면으로 배달하는 추석선물 전달 행사, 본사 근처 길을 걸으며 환경 보호를 병행하는 쓰담 걷기 활동 등 신규 활동임에도 직원 다수가 적극적으로 참여하였습니다. 이밖에도 강서구 소외 계층 청소년 대상으로 진행된 견학에서는 운항승무직 및 객실승무직 직원의 재능 기부가 이루어졌습니다. 해당 견학 일정 중 ‘항공 전문가의 만남’ 시간 동안 직원들은 참가자들의 질의 응답에 대답하며 진로 관련 멘토링도 아끼지 않았습니다.

**기내담요 업사이클링 활동** 2021년부터 대한항공은 은퇴한 항공기 자재로 네임택을 제작하는 등 업사이클링을 실시해 왔는데, 2022년에는 코로나19 기간 동안 사회적 거리두기 조치로 인해 봉사활동이 위축되었던 점을 고려하여 임직원 참여형 봉사활동을 접목시켜 진행하기로 결정했습니다. 금회 업사이클링 대상 물품은 재사용이 어려운 폐기내담요로, 이를 활용해 보온 물주머니(핫팩) 커버 DIY 키트를 제작하였습니다. 본 활동은 코로나19 감염 위험을 줄이고, 봉사활동 참여를 원하는 임직원들의 부담을 덜어주기 위해 키트 배부 후 완성품을 제출하는 비대면 형식으로 진행되었습니다. 이렇게 임직원 200여 명의 참여로 완성된 핫팩은 서울시 종로구에 기부하여 취약 계층의 따뜻한 겨울을 위해 사용됐습니다.

**강서구 취약계층 대상 추석선물 전달 행사 실시** 지역 내 사회공헌을 강화하기 위한 활동의 일환으로, 2022년 9월 6일, 대한항공은 강서구 및 강서푸드뱅크와 협력하여 관내 취약계층 대상 추석선물 전달 행사를 실시하였습니다. 사내 봉사단체인 ‘대한항공 사회봉사단’에서 활동하는 직원들이 직접 송편, 약과, 유과, 식혜 등으로 구성된 추석 음식 꾸러미를 제작, 포장하여 강서구에서 선정한 취약계층 250여 가구에 전달하였는데, 이중 100여 가구에는 직원들이 직접 배달에 참여하였습니다. 대한항공은 앞으로도 지역 사회 밀착형 사회공헌 활동을 강화해 나가며 사회적 책임을 다할 예정입니다.

**쓰담걷기 활동** 대한항공은 2022년 9월 7일, 플로킹(걷기 운동을 하며 쓰레기를 줍는 환경 정화 운동) 활동인 ‘쓰담 걷기 행사’를 진행하였습니다. 해당 행사는 강서구 본사 뿐만 아니라 대전 연구원에서도 함께 이루어져, 총 30여 명의 직원이 참여하였고, 본사 주변 및 연구원 주변을 걸으며 쓰레기를 줍는 환경 보호 활동에 동참하였습니다. 대한항공은 임직원의 건강 증진과 사회공헌 활동을 함께 진행할 수 있는 프로그램을 지속 운영할 예정입니다.

**지역사회 경제 기여 노력**

**전시회 참가를 통한 지역경제 활성화** 대한항공은 대한민국 대표 항공우주종합 기업으로서 지역 사회에 대한 사회적 책임을 다하기 위해 다양한 항공우주분야 전시회에 참가하여 지역 경제에 기여하고 있습니다. 2022년도에는 대표적으로 부산광역시 BEXCO에서 매년 개최되는 국내 최대 드론 전시회인 드론쇼 코리아 및 경기 고양시 KINTEX에서 격년으로 개최되는 지상무기 전문 방위 산업전시회인 대한민국방위산업전(DX KOREA)에 참가하면서, MICE 산업을 통한 주변 지역 경제 활성화에 일조하였습니다.

**우주산업 분야 산학협력 활동** 도심항공모빌리티 및 우주항공 분야 개발을 주요 대학과 산학협력을 구축하여 기술개발을 진행하고 있습니다.

**UAM(도심항공교통) 실증 및 안전기술 개발 업무 협약**  
(인천시, 항공대, 인하대, 인천국제공항공사)

- UAM 산업육성 및 산업기반 조성 협력
- UAM 정책 개발 및 일자리 창출 등을 위한 기술 및 정보 교류
- UAM 수용성 향상 및 UAM 실증사업 공동 협력
- UAM 안전기술 등 공동 연구개발 협력

**UAM 인증체계 구축을 위한 운항 위험도 평가 시스템 공동 연구개발**  
(항공안전기술원)

- UAM 안전 운용을 위한 기반 조성, 국가 연구개발사업의 원활한 수행 협조 협력 추진
- UAM 운용 안전 기술 개발 포함 미래 교통수단 생태계 조성을 위한 지속 노력 계획

**달착륙선 개발을 포함한 우주사업 협력**  
(캠텍종합기술원)

- 달착륙선 구조계 개념 설계 및 제작 분야
- 달착륙선 구조계의 사전 개념설계를 통한 소요 기술 도출 및 비용 분석



### Company Overview

- CEO Message
- 경영철학
- 회사 소개
- 주요 사업성과
- 주요 사업전략

### ESG Fundamentals

- ESG 핵심가치
- ESG 거버넌스
- UN SDGs 연계활동
- UN GLOBAL COMPACT
- ESG 평가결과
- 이중 중대성 평가
- 이해관계자 참여

### Environmental

- 기후변화 대응
- 녹색경영

### Social

- 인권경영
- 안전경영
- 소비자중심경영
- 상생경영
- > 인재경영

### Governance

- 건전한 지배구조
- 주주권의 보호
- 윤리 및 준법경영
- 리스크 관리

### Other Information

- ESG 주요 성과지표
- GRI Index
- SASB Index
- TCFD Index
- 제3자 검증의견서
- 온실가스 배출량 검증 성명서
- 주요수상 및 협회가입 현황

# 인재경영

## 직원 현황

2022년 12월 말 기준, 해외 현지직원을 포함한 대한항공의 총 직원 수는 19,142명입니다. 주요 다양성 지표인 여성 직원의 비율은 전체의 45%로, 최근 3년간 45% 수준을 유지하고 있습니다. 직원들의 평균 근속연수(국내 정규직 직원 기준)는 17.4년입니다. 대한항공은 동종업계 최고 수준의 급여와 복지를 제공하고 있으며, 모든 직종의 채용은 성별에 관계 없이 동일합니다.

## 여성 임직원 현황

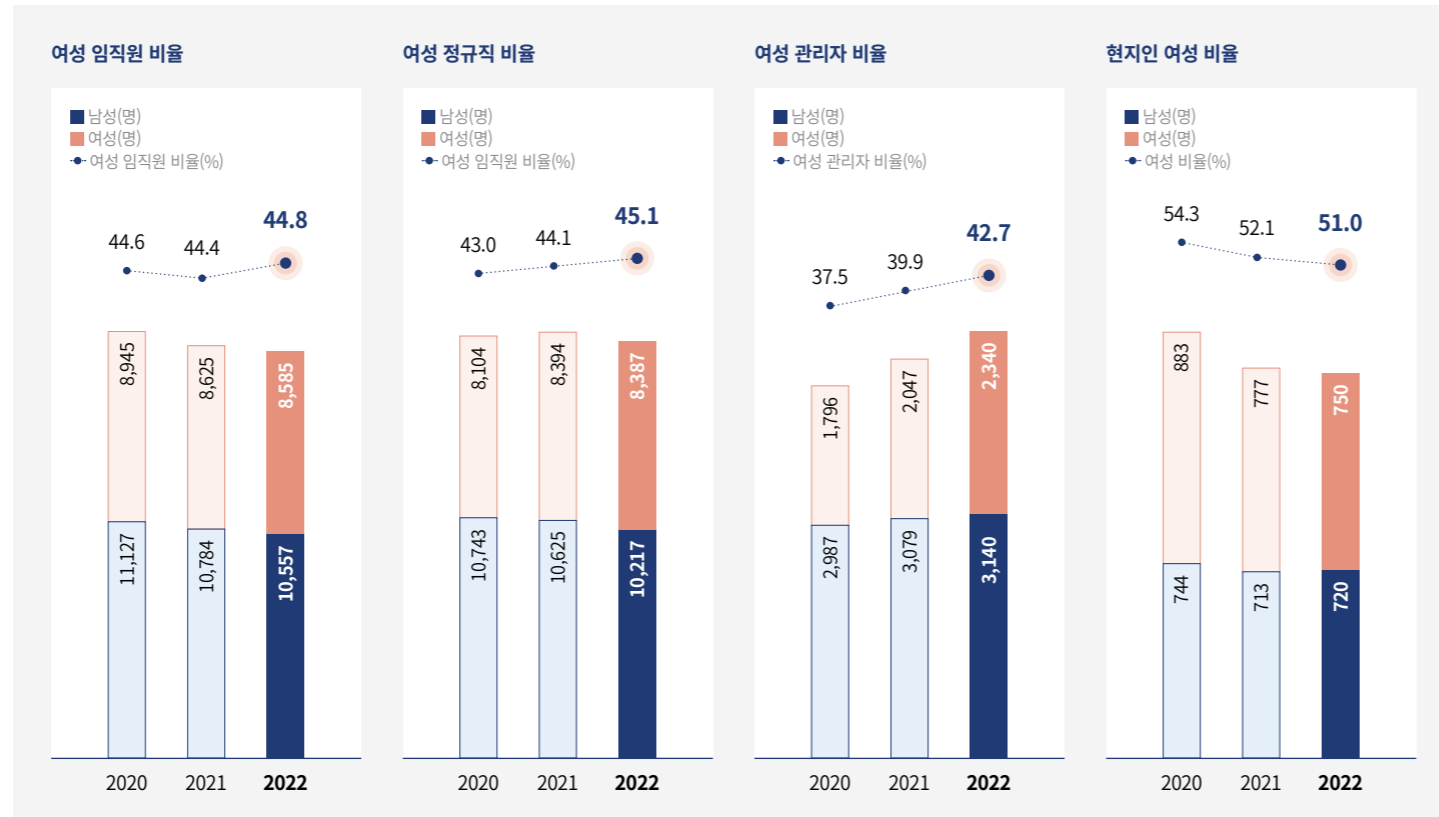

### 직원 현황

(2022년 12월 31일 재직 기준, 임원 별도) (단위: 명)

구분	고용형태별		직급별	
	정규직	비정규직	관리자 직급	관리자 외 직급
남	10,217	340	3,140	7,077
여	8,387	198	2,340	6,047
계	18,604	538	5,480	13,124

\* 직급별 구분: 정규직 직원 기준, 관리자 직급: 차장급 이상 정규직 직원(단, 객실승무직 사무장급 및 해외현지직원 매니저급 이상 직원, 운항승무원은 제외)

## 해외 현지 우수인력 고용

대한항공은 글로벌 시장에서의 경쟁력 강화를 위해 현지 우수인력을 선제적으로 확보하고 관리자로 양성하는 현지화(Localization)를 적극 추진 중에 있습니다. 국적/인종/성별/문화/종교 등에 대한 차별 없는 능력 위주의 인재 선발 원칙을 바탕으로, 선발된 직원의 역량 강화를 위한 다양한 제도와 교육 프로그램 운영을 통해 현지 관리자 양성에 힘쓰고 있습니다.

## 국내외 임직원 현황

(단위: 명)

구분	채용 지역별	
	국내	해외
남	9,837	720
여	7,835	750
계	17,672	1,470

## 해외 사업장 근무 현황

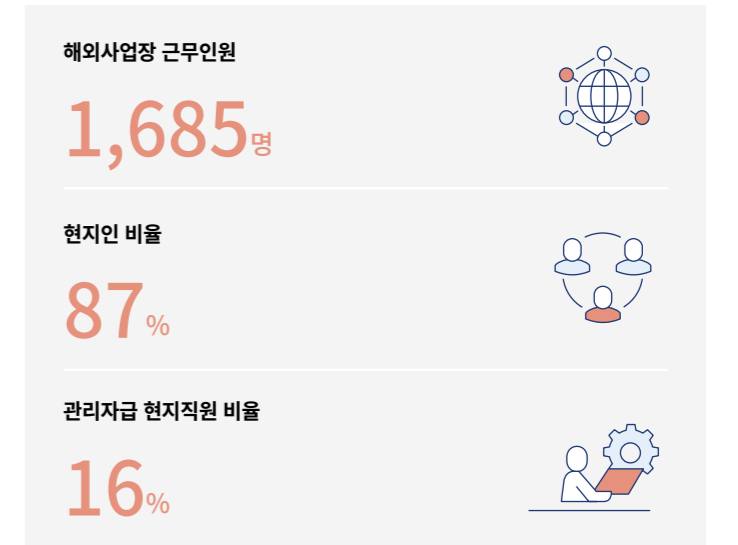

\* 여성 관리자는 정규직 직원 기준

※ 2022년 12월 31일 기준, 임원 제외

**Company Overview**

- CEO Message
- 경영철학
- 회사 소개
- 주요 사업성과
- 주요 사업전략

**ESG Fundamentals**

- ESG 핵심가치
- ESG 거버넌스
- UN SDGs 연계활동
- UN GLOBAL COMPACT
- ESG 평가결과
- 이중 중대성 평가
- 이해관계자 참여

**Environmental**

- 기후변화 대응
- 녹색경영

**Social**

- 인권경영
- 안전경영
- 소비자중심경영
- 상생경영
- > 인재경영

**Governance**

- 건전한 지배구조
- 주주권의 보호
- 윤리 및 준법경영
- 리스크 관리

**Other Information**

- ESG 주요 성과지표
- GRI Index
- SASB Index
- TCFD Index
- 제3자 검증의견서
- 온실가스 배출량 검증 성명서
- 주요수상 및 협회가입 현황

**모성보호제도**

대한항공은 구성원 모두가 동등한 기회를 누릴 수 있도록 최선을 다하고 있습니다. 여성 인력의 고용을 지속적으로 확대하고 있을 뿐만 아니라 출산과 육아 등 모성보호 관련 다양한 제도를 운영하고 장려함으로써 여성 임직원의 경력 단절을 예방하고, 임직원들이 가정과 직장에서 균형있는 삶을 영위할 수 있도록 하고 있습니다. 법적으로 보장되는 제도인 산전후휴가, 배우자 출산휴가, 업무시간 중 태아검진 허용, 시간외 근로금지, 육아휴직, 임신기/육아기 단축근무, 가족돌봄휴직/휴가/단축근무에 더하여, 취학자녀 돌봄 등의 사유로 최대 3년까지 휴직이 가능한 상시휴직제도를 운영하고 있으며, 모든 여성 직원을 대상으로 난임치료를 위한 불임휴직제 및 휴가, 비행업무를 수행하는 여성 승무원을 대상으로 임신사실 인지 시점부터 사용 가능한 임신휴직제 등 법적 기준 이상의 모성보호제도를 운영하고 있습니다.

**모성보호제도 실적**

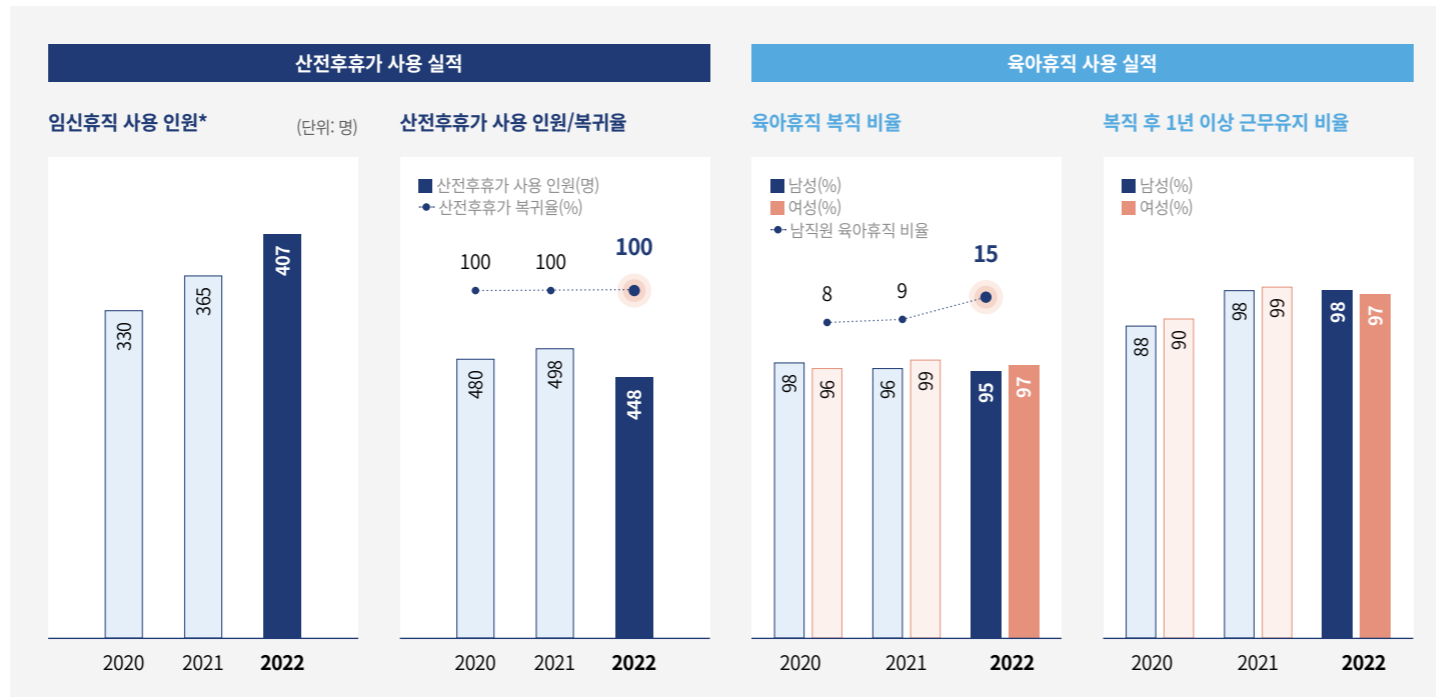

\* 임신휴직은 비행업무를 수행하는 승무원에 한함

나아가 휴직이나 단축근무 등을 마치고 업무에 복귀하는 직원들이 필요한 업무 자료를 검색하고, 복귀 준비를 위한 온라인 강의를 수강할 수 있도록 별도의 라운지를 조성하여, 현업 복귀시 어려움을 느끼지 않도록 지원하고 있습니다. 또한, 공항 현장에서 근무하는 임신부 근로자의 편의를 위해 전용 유니폼을 별도로 제공하고 있으며, 출산 후 복귀한 직원을 위해 대한항공 항공의료센터 내 소독기 및 세척 시설, 로션 등을 갖춘 '모아사랑방'이라는 모유 유축 공간을 별도로 설치하여 운영 중에 있습니다. 이외에도 모든 직원을 대상으로, 육아 등의 사유로 근무시간 조정이 필요한 경우 근무시간을 유연하게 선택할 수 있는 시차출퇴근제, 원격근무 시스템을 활용한 재택근무 실시 등 직장 내 유연한 근무문화 정착을 위한 다양한 노력을 기울이고 있습니다.

**공정한 평가·성과보상체계**

**다면적 평가체계**

대한항공은 여러 직종의 직원들이 각자 다양한 분야에서 근무하고 있는바, 다양성을 기반으로 한 공정한 평가가 이루어지도록 다면적 평가체계를 시행하고 있습니다. 다면적 평가체계 안에서 전 직원들은 각 본부, 부서, 직종별 특성에 맞는 공정한 기준에 따라 한해 동안 조직을 위해 달성한 성과를 평가 받습니다. 정형화된 업무를 수행하는 현장 부서의 경우 직종별로 표준화된 업무 성과표를 사용하여 평가하고, 운항승무원의 경우 직무 특성을 고려하여, 성과 평가 대신 운항 지역 및 기종에 대한 조종 기술, 비정상 상황에서의 비상절차 수행능력 등에 대한 기량평가를 실시하고 있습니다. 또한 관리자의 리더십 역량을 제고하고 관리자과 직원 사이의 양방향 커뮤니케이션을 강화하기 위하여 상사리더십조사를 실시하여 관리자의 보직심사 및 인사관리 전반에 걸쳐 리더로서의 자질 검증시 활용하고 있습니다. 이러한 다양한 평가결과는 직종 및 직급에 따라 승격, 연봉, 차등승급 심사에 반영되며, 나아가 단순히 결과만을 알려주는 평가가 아니라, 각 직원에게 피드백을 제공하여, 그에 따라 직원들이 성과를 개선하고 본인의 역량과 강점을 발견하고 개발할 수 있도록 지원하고 있습니다.

**공정한 보상체계**

대한항공은 모든 임직원이 성별, 출신, 고용형태에 관계없이 각 개인의 성과와 역량을 기반으로 공정한 평가와 보상을 받을 수 있도록 차별 없고 투명한 보상 제도를 운영하고 있습니다. 개인의 업무성과 평가에 따라 공정하게 업적금을 지급하고 있으며, 경영성과급/안전장려금 등의 지급에 있어 정규직과 비정규직에게 모두 동일한 지급 조건을 적용하고 있으며, 대한항공의 대표적인 복리후생 제도인 직원 할인항공권을 비롯하여 경조사 지원, 의료 지원, 콘도 사용 등 제반 복리후생도 동등하게 제공합니다.

**Company Overview**

- CEO Message
- 경영철학
- 회사 소개
- 주요 사업성과
- 주요 사업전략

**ESG Fundamentals**

- ESG 핵심가치
- ESG 거버넌스
- UN SDGs 연계활동
- UN GLOBAL COMPACT
- ESG 평가결과
- 이중 중대상 평가
- 이해관계자 참여

**Environmental**

- 기후변화 대응
- 녹색경영

**Social**

- 인권경영
- 안전경영
- 소비자중심경영
- 상생경영
- > 인재경영

**Governance**

- 건전한 지배구조
- 주주권의 보호
- 윤리 및 준법경영
- 리스크 관리

**Other Information**

- ESG 주요 성과지표
- GRI Index
- SASB Index
- TCFD Index
- 제3자 검증의견서
- 온실가스 배출량 검증 성명서
- 주요수상 및 협회가입 현황

**Job Market 제도 운영**

대한항공은 직원들의 직무만족도와 업무몰입도를 제고하고자, 직원들이 자기 주도적으로 경력을 개발할 수 있도록 직원들의 선택을 존중하는 인사정책을 펼치고 있습니다. 대한항공은 2022년부터 “Job Market”이라는 제도를 시행하고 있습니다. 직원 본인이 희망부서와 보유역량 등의 내용을 포함한 자기성장 계획서를 작성하여 등록하면 타 부서의 인력충원 필요가 발생할때, 직원의 희망과 부서의 요구사항을 매칭하여 적합한 인력을 선발하는 제도입니다. 또한, 직원이 희망하는 직무에 자율적으로 지원하여 자기계발을 도모할 수 있도록 사내공모 제도를 활성화하고 있으며, 이를 통해 직원의 희망과 부서의 요구가 동시에 반영되는 적재적소 인력배치를 가능하도록 하고 있습니다.

**사내 건강증진 시설 조성 및 근무환경 개선**

대한항공은 임직원의 건강증진을 위하여 서울, 대전, 부산에 건강 증진 공간을 조성하였습니다. 또한 직원 휴게 복지 공간 확충을 지속 진행 중에 있습니다.

**건강 증진 공간 조성**

- KOC 건강계단, 옥상 산책로 조성
- 부산 테크센터 풋살장
- 대전 연구원 돌레길 환경개선



**근무환경 개선**

- KOC 1층, 7층 커피라운지
- 현장 휴게 공간 개선

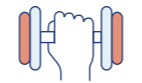

**복리후생 제도**

대한항공은 임직원의 더 나은 삶의 질을 보장하기 위해 동종 업계 최고수준의 급여와 복지를 제공하고 있습니다. 양질의 휴식과 글로벌 리더십 함양을 위한 본인 및 직계가족 할인 항공권 제공, 사택 제공, 자녀 학자금 지원, 여가생활, 의료비 및 노후생활 지원 등 다양한 종류의 복리후생을 지원하고 있습니다.

구분	세부내용
 건강지원	<ul style="list-style-type: none"> <li>• 건강보험 가입</li> <li>• 자가보험 지원(직원 및 배우자 질병, 사고, 사망시 지원)</li> <li>• 독감 예방접종 지원</li> <li>• 해외체류 승무원 및 출장 중 발생한 의료비 지원</li> <li>• 사내 부속 의원 및 심리상담실 운영(항공전문의사 및 간호사, 심리상담사 등 전문인력 상주)</li> </ul>
 여가생활 지원	<ul style="list-style-type: none"> <li>• 항공권 연간 25~35 매 지원(결혼/효도/장기근속 등은 별도 지원)</li> <li>• 국내유명 콘도(리조트) 지원</li> <li>• 국내외 유명 호텔 할인가 제공</li> <li>• 사내 동호회 활동지원</li> </ul>
 생활 지원	<ul style="list-style-type: none"> <li>• 사택제공(1,079 세대)</li> <li>• 주택 구입 및 전세자금 융자</li> <li>• 자녀 교육비 지원               <ul style="list-style-type: none"> <li>- 보육비, 국내 및 해외 고등학교/대학교/장애인 특수학교 자녀학자금</li> <li>- 해외 주재원 자녀 학자금 및 어학 교육비</li> </ul> </li> <li>• 업무 관련 지정 대학/대학원 진학 시 직원 학자금 지원</li> <li>• 전 임직원 매월 생수 지원</li> <li>• 경조사 지원(청원 휴가, 경조금, 화환 및 장례용품 등)</li> <li>• 기념일 지원(임직원 생일, 초등학교 입학자녀 등)</li> </ul>
 노후생활 지원	<ul style="list-style-type: none"> <li>• 국민연금 가입</li> <li>• 전 직원 개인연금 월 5만원 지원</li> <li>• 국내 최대 규모의 직장신탁 운영 및 퇴직 시 신탁 출자금 지급</li> </ul>
 인센티브	<ul style="list-style-type: none"> <li>• 경영성과급</li> <li>• 안전장려금</li> </ul>
 육아지원	<ul style="list-style-type: none"> <li>• 위탁보육비 및 보육수당 지원</li> <li>• 모아사랑방 운영(모성보호시설)</li> </ul>

**인재개발**

‘기업경영의 기본은 사람이며, 사람의 변화는 결국 올바른 교육으로부터 시작 된다.’

‘사람’은 대한항공이 가장 소중하게 생각하는 가치이자 자원이며 대한항공은 이런 신념을 바탕으로 글로벌 인적자원을 육성하기 위한 다양한 교육과정을 개발, 운영하고 있습니다. 또한, 온라인교육 활성화를 통한 교육 생산성 제고, 서비스 교육 표준화를 통한 글로벌 서비스 경쟁력 강화, 역동적 기업 문화 창출을 위한 지식 중심의 학습조직 구축 등을 목표로 나아가고 있습니다.

**대한항공의 교육체계**

‘전문성에 입각한 글로벌 인재 양성’이라는 교육방침 아래 대한항공은 관리역량 및 직무역량의 2개 역량모델을 기반으로 적극/직무별 유기적인 교육이 이루어 질 수 있도록 교육체계를 운영하고 있습니다.

이러한 교육의 효율적인 운영을 위해 교육정책 수립 및 집행, 전사 공통교육은 본사의 인재개발원이 담당하고 있으며, 운항/객실/정비 등의 전문 항공직무 분야의 경우 각 분야에 특화된 전문 훈련조직을 운영하고 있습니다.

**2023년 교육 전략 및 계획**

그동안 COVID-19를 겪으면서 소집교육을 대체하여 Google Meet 등의 IT를 활용한 온라인 교육이 활성화되었고, 정부 방역지침 등 외부환경 요소에 유연하게 대응하면서 온/오프라인 교육방식을 탄력적으로 운영해왔습니다. 2023년에는 Post COVID-19 시대를 맞이하여 조직체질 개선을 위한 직원 역량강화를 목표로 교육을 시행할 예정에 있습니다. 직원 Mindset 재정립을 위하여 관리자에게는 관리자의 역할 및 객관성에 기반한 관리 Mind를 강조하는 리딩 역할 중심의 교육을, 직원들에게는 기존 업무관행을 탈피한 효율적인 업무 처리 및 근무자세에 대한 조직 기여 중심의 교육을 추진중에 있습니다. 뿐만아니라 학습자 주도 및 최신 IT기술 활용을 통해 교육 효과가 극대화 될 수 있을 것으로 기대하고 있습니다.



**Company Overview**

- CEO Message
- 경영철학
- 회사 소개
- 주요 사업성과
- 주요 사업전략

**ESG Fundamentals**

- ESG 핵심가치
- ESG 거버넌스
- UN SDGs 연계활동
- UN GLOBAL COMPACT
- ESG 평가결과
- 이중 중대성 평가
- 이해관계자 참여

**Environmental**

- 기후변화 대응
- 녹색경영

**Social**

- 인권경영
- 안전경영
- 소비자중심경영
- 상생경영
- > **인재경영**

**Governance**

- 건전한 지배구조
- 주주권의 보호
- 윤리 및 준법경영
- 리스크 관리

**Other Information**

- ESG 주요 성과지표
- GRI Index
- SASB Index
- TCFD Index
- 제3자 검증의견서
- 온실가스 배출량 검증 성명서
- 주요수상 및 협회가입 현황

**대한항공 교육체계**

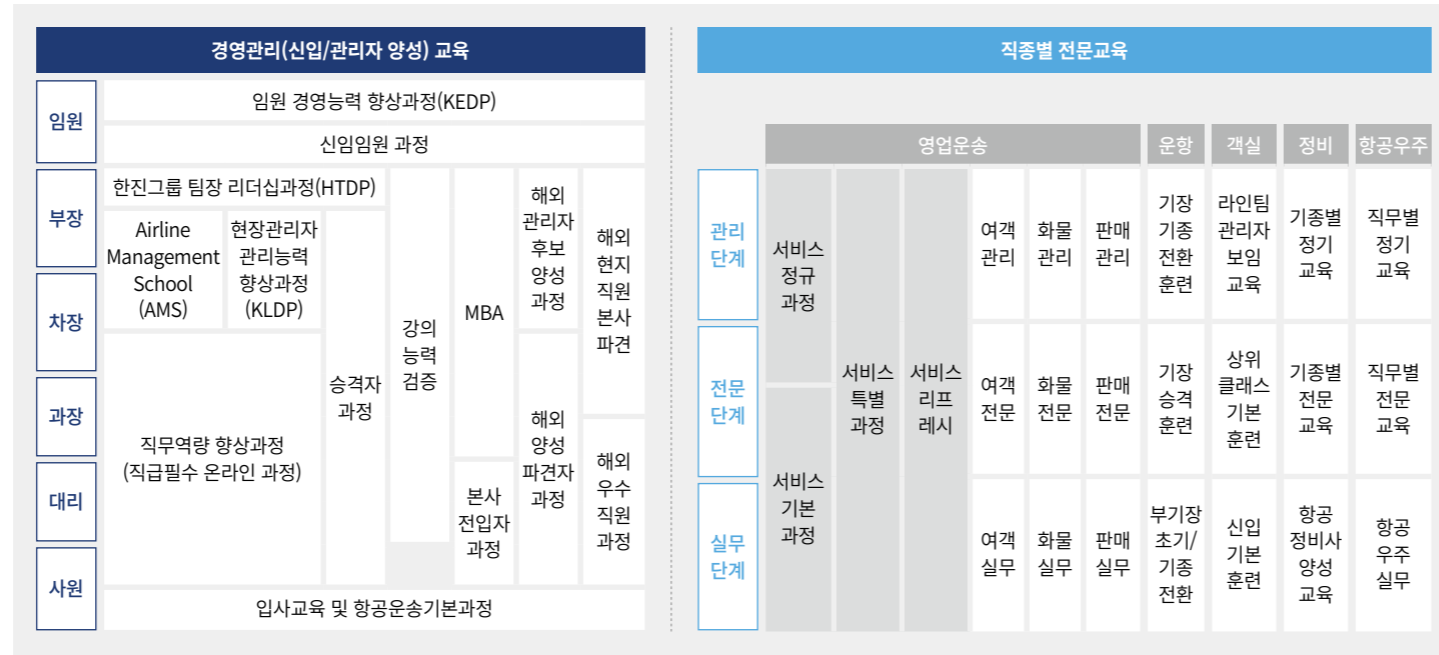

**평생학습 지원 및 퇴직자 지원 프로그램**

대한항공은 국내 최초의 사내 기술대학인 정석대학을 운영하고 있으며 재학생 전원에게 전액 장학금을 지원함으로써 직원의 평생학습을 지원하고 있습니다. 정석대학은 산업현장에서 쌓은 풍부한 경험에 학문적 이론을 결합시켜 항공 및 물류산업의 중추적 역할을 수행하는 우수한 인재를 양성하는 대학으로서 2000년 개교 이래 총 22회에 걸쳐 학사 1,064명, 전문학사 441명 총 1,505명의 졸업생을 배출하였습니다. 또한 대한항공은 항공대학교 항공경영대학원 및 인하대학교 물류MBA에 진학하는 직원들에게 장학금을 지원하고 있습니다. 직원들의 지속적인 자기계발 및 항공물류 분야의 전문가 양성을 위해 수업료의 10%를 장학금으로 지원하고 있으며 이를 통해 직원들의 학업을 장려하고 평생학습에 대한 의욕 고취에 기여하고 있습니다.

아울러 직원의 퇴직 후 노후설계를 지원하기 위해 퇴직예정자들을 위한 교육 과정을 운영하고 있습니다. 은퇴 후 시간관리, 생애/진로 설계, 개인 재무상태 진단 및 자산관리 계획 등의 교육을 통해 퇴직 이후 노후설계를 위한 도움을 제공하고 있습니다.

**2022년 퇴직예정자 과정 교육실적**

(단위: 명, 시간)

과목명	대상인원	이수인원	학습시간	총 학습시간
INTRO (생애설계과정)	313	177	0.5	88.5
은퇴 후 시간 관리 (생애설계과정)	313	131	1.5	196.5
생활속 유용한 응급처치 방법 (생애설계과정)	313	115	1	115
건강한 삶을 위한 운동요법 (생애설계과정)	313	104	1	104
리더십의 이해 (생애설계과정)	313	95	1	95
조직에서의 커뮤니케이션 (생애설계과정)	313	93	1.5	139.5
성공적인 인간관계 (생애설계과정)	313	102	1.5	153

**해외 현지직원 교육**

대한항공은 해외지역 Localization 기반 구축에 기여할 글로벌 인재를 양성하기 위해 해외 현지직원 교육체계를 수립하여 운영하고 있습니다. 대표 과정으로는 대한항공 사업 및 한국 문화에 대한 이해를 도모하기 위한 ‘Excellent Employee Program’과 외국인 신입 운항/객실 승무원을 위한 ‘Company Orientation’, 그리고 현지 강사 자원을 양성하기 위한 ‘영어 강사양성과정’ 등이 있습니다. 또한 해외 구주/동남아 지역의 신입직원을 위한 입사교육으로 New Employee Orientation 과정을 지점장 책임 하에 온/오프라인으로 이수하도록 하여 대한항공의 새로운 일원으로서 기본소양을 갖추도록 하고 있습니다. 직무교육은 COVID-19 이후 해외 지점별 인력 운영 상황 변동에 따른 여객/화물 기초/보수교육 수요를 충족하기 위하여, 부문별/지역별 실시간 원격 교육과정을 수시 개설하여 운영하고 있습니다. 서비스교육은 해외 현지직원의 서비스 품질 제고를 위해 본사 인재개발원 서비스아카데미와 해외지점 간 유기적으로 소통, 협력하여 적기 서비스 교육을 실시하고 있습니다. COVID-19 이후 해외직원들을 위한 실시간 원격 화상교육을 확대하고, 해외지역의 교육 편의와 반복학습 효과를 위해 자가학습용 온라인교육 콘텐츠를 정기적으로 제작 및 배포하여 서비스교육 기회를 제공하고 있습니다.

**대학원 장학지원 현황**

(단위: 명)



**온라인 교육 콘텐츠 보유현황**

(단위: 개)

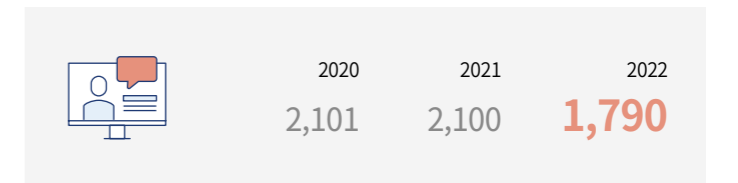

Company Overview

- CEO Message
- 경영철학
- 회사 소개
- 주요 사업성과
- 주요 사업전략

ESG Fundamentals

- ESG 핵심가치
- ESG 거버넌스
- UN SDGs 연계활동
- UN GLOBAL COMPACT
- ESG 평가결과
- 이중 중대상 평가
- 이해관계자 참여

Environmental

- 기후변화 대응
- 녹색경영

Social

- 인권경영
- 안전경영
- 소비자중심경영
- 상생경영
- > 인재경영

Governance

- 건전한 지배구조
- 주주권익 보호
- 윤리 및 준법경영
- 리스크 관리

Other Information

- ESG 주요 성과지표
- GRI Index
- SASB Index
- TCFD Index
- 제3자 검증의견서
- 온실가스 배출량 검증 성명서
- 주요수상 및 협회가입 현황

소통과 신뢰로 만들어가는 조직문화

사내 제안게시판 운영

생산적인 업무 환경 구축을 위하여 2021년 1월부터 임직원의 다양한 아이디어를 나눌 수 있는 사내 제안게시판 ‘아이디어#’를 구축하였습니다. ‘아이디어#’은 각 본부/부문별로 운영되고 있던 제안제도를 전사적으로 통합 운영하는 게시판입니다. 제안자는 소속 부서와 상관없이 전 부문에 대한 아이디어를 자유롭게 게시할 수 있으며, 누구나 아이디어에 대한 의견을 주고 받으며 아이디어를 발전시켜 나갈 수 있습니다. 게시된 내용은 관련 부서에서 면밀히 검토하는 과정을 거치게 되며, 채택될 경우 포상을 받게 됩니다. 일 평균 575명이 방문하여 동료의 생각에 의견을 나누고, 본인의 아이디어를 게시하고 있습니다.

집단 지성을 필요로 하는 특정 주제에 대해서는 사내 제안게시판을 통해 공모전을 개최합니다. ESG, CCM, 산업안전 등을 주제로 한 공모전을 통해 많은 임직원의 참여를 이끌어낸 바 있으며, 공모 외에도 설문과 투표 참여 기능을 개발하여 보다 효과적이고 간단하게 임직원이 의견을 표출할 수 있도록 하였습니다.

아이디어#은 전사 임직원의 고른 참여로 생산성 향상 기여는 물론 대표적인 사내소통 채널로 자리매김하고 있습니다.

2022년 아이디어# 활동

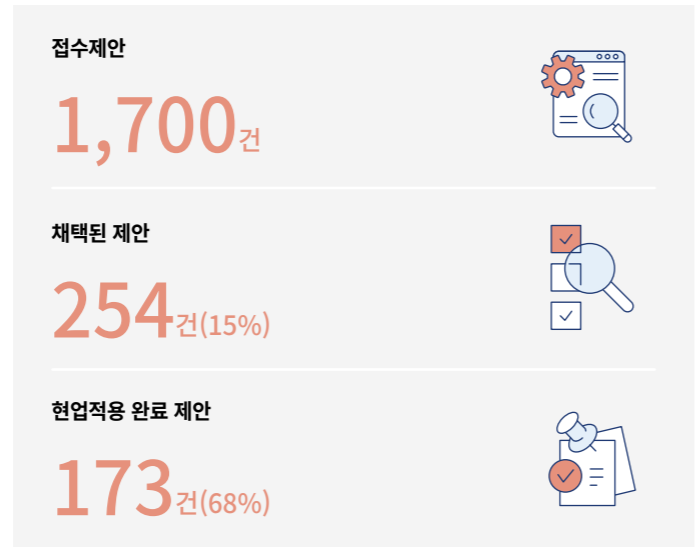

Stronger Together

대한항공은 역동적이고 진취적인 조직문화를 조성하기 위해 2020년부터 전사 혁신 캠페인인 ‘Stronger Together’ 캠페인을 진행하고 있습니다. 이 캠페인은 포스트 코로나를 대비하고 대한항공의 경쟁력을 강화하기 위해 조직 체계, 업무 방식, 소통 문화 전반에 걸친 변화를 목표로 하고 있습니다.

2022년에는 조직 건강도 개선에 초점을 맞추어 대화, 협업, 관리자의 역할 등 실생활에 와닿는 주제 위주로 내용을 구성한 ‘셀럽이의 직장 생활 꿀팁’ 시리즈를 전사 뉴스게시판 및 사내 디스플레이에 공지하였고, 임직원들의 자발적인 변화를 도모하고 있습니다. 또한, 배구의 포지션인 라이트, 레프트, 리베로, 세터, 센터를 모티브로 하여 업무왕, 배려왕, 회사생활왕, 코치왕, 안전왕 등 총 5개 부문에 대한 사내 공모전인 ‘2022년 대한항공 최고의 MVP를 찾아라’를 진행하여 다양한 직종과 부문의 각종 업무 노하우와 팁을 공유하고 임직원 간 칭찬하는 문화가 정착될 수 있도록 하는 연중 캠페인을 진행하는 등 역동적이고 긍정적인 조직문화 정착에 기여하였습니다.

뿐만 아니라 업무 표준 용어 시스템을 구축하여 항공 전문지식을 체계적으로 관리하고 있습니다. 이를 활용하여 임직원 간 소통 강화는 물론 업무 표준화를 통한 항공 분야 전문성을 한층 강화하고 있습니다.

대한항공은 구성원 간 다양성을 존중하며, 투명하게 나누는 소통 문화를 근간으로, 빠르게 변화하는 환경에 대응할 수 있는 유연한 조직문화 조성을 위해 지속적으로 Stronger Together 캠페인을 전개해 나갈 계획입니다.

직원만족도 및 조직건강도 설문조사

대한항공은 직원만족도 및 조직건강도 측정을 통한 개선과제 발굴을 위해 2022년 12월 전 임직원 대상 설문조사를 진행하였습니다. 전사 임직원의 38.5%인 총 7,338명이 응답에 참여하였습니다. 설문조사를 통해 종합 만족도, 조직문화 개선 체감 정도, 상사 리더십과 소통방식 등 전반적인 조직문화 관련 항목에 대한 만족도를 측정하였으며, 결과는 전 임직원 대상 공지 및 조직별로 정리하여 공유하였습니다.

조사 결과, 회사에 대한 만족도는 82%, 자부심은 88%로 대다수의 임직원이 대한항공의 일원임을 자랑스러워하며 업무에 임하고 있는 것으로 나타났습니다. 이 중 임직원 몰입도를 측정할 수 있는 “나는 내 업무를 잘 수행하기 위해서 다방면으로 노력하고 있다”라는 질문에 대하여 전체 임직원의 98%가 긍정 응답하였으며, 이는 2020년 설문조사 결과 나타난 86% 대비 상승한 수치입니다.

조사 결과를 기반으로 근속연수, 부문 등에 따른 차이를 심층 분석하고 각 부문에 대한 조직문화 컨설팅을 추진할 예정입니다. 또한 전사 임직원 대상 설문 조사를 매년 실시로 확대하여 급변하는 조직의 요구사항에 대응할 수 있도록 하고, 임직원의 살아있는 목소리를 청취하여 조직문화 개선 인사이트를 도출할 계획입니다.

2022년 전사 임직원 설문조사 결과

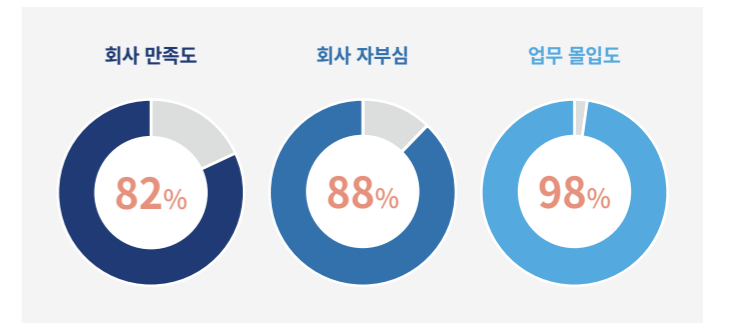

**Company Overview**

- CEO Message
- 경영철학
- 회사 소개
- 주요 사업성과
- 주요 사업전략

**ESG Fundamentals**

- ESG 핵심가치
- ESG 거버넌스
- UN SDGs 연계활동
- UN GLOBAL COMPACT
- ESG 평가결과
- 이중 중대성 평가
- 이해관계자 참여

**Environmental**

- 기후변화 대응
- 녹색경영

**Social**

- 인권경영
- 안전경영
- 소비자중심경영
- 상생경영
- > 인재경영

**Governance**

- 건전한 지배구조
- 주주권의 보호
- 윤리 및 준법경영
- 리스크 관리

**Other Information**

- ESG 주요 성과지표
- GRI Index
- SASB Index
- TCFD Index
- 제3자 검증의견서
- 온실가스 배출량 검증 성명서
- 주요수상 및 협회가입 현황

**소통광장**

대한항공은 유연한 소통과 상호 신뢰를 바탕으로 더 나은 조직문화를 구축하고자 2015년 3월 부터 임직원 사이트 내 ‘소통광장’ 게시판을 운영하고 있습니다. 소통광장은 전 임직원이 익명으로 참여하는 온라인 게시판으로, 궁금한 사항을 문의하고 필요한 부분을 요청하며 칭찬과 격려의 메시지를 전하기도 하는 건설적인 소통의 장입니다. 특히 익명성을 철저히 보장함으로써 의제의 제한없이 자유롭게 솔직하게 의견을 나누고 있습니다.

각종 문의와 요청에 대해 담당 부서는 신속하게 답변하고 관련 조치를 취하고 있으며, 이를 통해 사내 커뮤니케이션 활성화는 물론 조직문화의 실질적인 개선을 이루고 있습니다.



**사내방송 유튜브 채널 ‘대한TV’**

대한항공은 2021년 6월 사내방송 유튜브 채널 ‘대한TV’를 신설했습니다. 영상을 통해 각 부문 임직원의 다양한 업무와 노고를 조명하고, 대한항공이 추구하는 사내 문화와 가치를 전파함으로써 ‘대한항공이 하나가 되는’ 채널을 만들고자 노력하고 있습니다. 대한TV는 개국 이래 안전, 항공업계 회복, 바람직한 조직문화, 해외지점 취재, 각 부서 소개 등 폭넓은 주제를 참신하고 친근하게 풀어냄으로써, 대한항공 모든 임직원이 주인공이 될 수 있는 새로운 사내 소통의 장을 열었다는 평가를 받고 있습니다.

**임직원 사내소통**

**최고경영자와의 사내소통, 타운홀미팅 개최** 대한항공은 2022년 11월 18일, 조원태 회장과 직원들이 함께한 제 1회 타운홀 미팅을 개최했습니다. 타운홀 미팅은 전사 설문조사를 통해 접수된 질문에 대해 조원태 회장이 직접 답변하는 방식으로 진행되었습니다.

조원태 회장은 코로나 위기 극복, 아시아나항공 인수/통합, 경영전략과 비전, 직원 복지 및 근무환경 개선, 인사, 조직문화 등 다양한 주제에 대한 생각을 진솔하고도 소탈하게 직원들과 나눴습니다.

직원들이 궁금해 하는 사안에 대해 최고경영자가 직접 나서 얼굴을 마주하고 소통한 제 1회 타운홀 미팅은 직원들의 큰 관심과 지지를 얻었으며, 앞으로도 대한항공의 대표적 사내소통 프로그램으로 발전해 나가고자 합니다.

**사내 소통의 시간 ‘해피아워’ 재개** 코로나 팬데믹 기간 동안 잠시 중단되었던 사내소통 프로그램 ‘해피아워’가 2022년 6월, 다시 시작되었습니다.

매월 마지막주 금요일 오후 1시간 동안 부서 동료들과 함께 다양한 주제로 편안하고 격없는 대화를 나누는 시간인 ‘해피아워’의 재개는 코로나로 인해 그동안 한자리에 모이지 못했던 직원들이 다시 함께 모여 소통하며 활기를 찾는 계기가 되었습니다.

우기홍 사장 또한 매월 ‘해피아워’ 시간에 사내 여러 부서를 직접 방문해 임직원들을 격려하고 애로사항을 들으며 당부를 전하는 등 활발한 소통 행보를 이어가고 있습니다.





**Company Overview**

- CEO Message
- 경영철학
- 회사 소개
- 주요 사업성과
- 주요 사업전략

**ESG Fundamentals**

- ESG 핵심가치
- ESG 거버넌스
- UN SDGs 연계활동
- UN GLOBAL COMPACT
- ESG 평가결과
- 이중 중대성 평가
- 이해관계자 참여

**Environmental**

- 기후변화 대응
- 녹색경영

**Social**

- 인권경영
- 안전경영
- 소비자중심경영
- 상생경영
- 인재경영

**Governance**

- 건전한 지배구조
- 주주권의 보호
- 윤리 및 준법경영
- 리스크 관리

**Other Information**

- ESG 주요 성과지표
- GRI Index
- SASB Index
- TCFD Index
- 제3자 검증의견서
- 온실가스 배출량 검증 성명서
- 주요수상 및 협회가입 현황

# GOVERNANCE

건전한 지배구조	57
주주권의 보호	60
윤리 및 준법경영	61
리스크 관리	63



# 건전한 지배구조

## Company Overview

- CEO Message
- 경영철학
- 회사 소개
- 주요 사업성과
- 주요 사업전략

## ESG Fundamentals

- ESG 핵심가치
- ESG 거버넌스
- UN SDGs 연계활동
- UN GLOBAL COMPACT
- ESG 평가결과
- 이중 중대성 평가
- 이해관계자 참여

## Environmental

- 기후변화 대응
- 녹색경영

## Social

- 인권경영
- 안전경영
- 소비자중심경영
- 상생경영
- 인재경영

## Governance

- ▶ **건전한 지배구조**
- 주주권의 보호
- 윤리 및 준법경영
- 리스크 관리

## Other Information

- ESG 주요 성과지표
- GRI Index
- SASB Index
- TCFD Index
- 제3자 검증의견서
- 온실가스 배출량 검증 성명서
- 주요수상 및 협회가입 현황

## 이사회 구성 및 현황

2023년 5월 기준, 대한항공 이사회는 업계 경험이 풍부한 사내이사 3인과 경영/경제/금융, 법조계, 학계, 관계 등 다양한 경력을 가진 사외이사 8인으로 구성되어 있습니다. 사외이사는 주주총회 결의를 통해 선임되며, 주주총회 결의에 앞서 사외이사후보추천위원회의 추천을 받아 후보로 선정됩니다. 이 과정에서 일정한 요건을 갖춘 주주는 정해진 절차에 따라 사외이사 후보를 제안할 수 있습니다. 사외이사를 비롯한 이사 후보의 인적사항은 주주총회 개최 전 전자공시시스템을 통해 공개됩니다.

### 이사의 독립성

대한항공은 정관 제38조에 따라 이사회 의장은 이사회 결의를 거쳐 이사회 중에서 선임하도록 하여 대표이사와 이사회 의장직을 분리하고 있습니다. 이는 경영을 감시하는 이사회 역할을 더욱 강화하여 이사회 독립성과 경영의 투명성을 높이고 주주 권익을 보호하기 위함입니다.

이사회 사외이사 비중은 73%(11명 중 8명)이며, 안전경영 강화를 위한 안전위원회를 제외한 4개 위원회(사외이사후보추천위원회, 감사위원회, ESG

위원회, 보상위원회)를 전원 사외이사로 구성하여 이사회 독립성 및 객관성을 강화하였습니다.

또한, 대한항공의 이사는 상법 제382조(이사의 선임, 회사와의 관계 및 사외이사), 제542조의 8(사외이사의 선임) 등 관계법령에서 요구하는 자격요건을 충족하고 있으며, 공정하고 독립적인 절차에 따라 선임됩니다.

### 기업지배구조 모범규준 채택 여부

(2023년 5월 기준)

모범규준 권고 사항	채택여부	비고
대표이사와 이사회 의장의 분리	○	사외이사 의장 (정갑영 이사) 선임
기업지배구조헌장 도입	○	홈페이지 등재
기업 및 임직원 윤리규정 도입	○	홈페이지 등재
집중투표제 도입	×	정관에 의하여 집중투표제 비적용
이사회 구성 (과반수 사외이사)	○	73% 사외이사로 구성 (11명 중 8명)
정기적인 이사회 개최	○	분기별 1회 이상 개최
이사회 개최 시 이사에 대한 사전 정보 제공	○	발표자료 및 의안요지서 송부, 주요 안건에 대해서는 사전 간담회 개최
이사회 활동내역, 출석률 및 주요 안건에 대한 찬반 여부 공시	○	사업보고서 공시 및 홈페이지 등재
이사회 운영 규정 제정	○	홈페이지 등재
위원회 운영 규정 제정	○	홈페이지 등재
이사회 내부에 전문위원회 설치	○	5개의 전문위원회 운영 (감사위원회, 보상위원회, 안전위원회, ESG위원회, 사외이사후보추천위원회)
회사의 비용으로 이사의 손해배상 책임보험 가입	○	임원배상책임보험 가입
감사위원회 (사외이사 전원)	○	6인 전원 사외이사로 구성
사외이사의 독립성	○	전원 사외이사로 사외이사후보추천위원회 운영
사업보고서 등에 대한 정확성 인증	○	대표이사 및 담당 임원의 인증
모범규준과의 차이 설명	○	홈페이지 게시
비재무리스크(ESG)에 대한 이사회 수준의 검토/총괄	○	ESG위원회 운영

### 사외이사의 결격 사유

#### 국내 상법 제382조

- 회사의 상무에 종사하는 이사·집행임원 및 피용자 또는 최근 2년 이내에 회사의 상무에 종사한 이사·감사·집행임원 및 피용자
- 최대주주가 자연인인 경우 본인과 그 배우자 및 직계 존속·비속
- 최대주주가 법인인 경우 그 법인의 이사·감사·집행임원 및 피용자
- 이사·감사·집행임원의 배우자 및 직계 존속·비속
- 회사의 모회사 또는 자회사의 이사·감사·집행임원 및 피용자
- 회사와 거래관계 등 중요한 이해관계에 있는 법인의 이사·감사·집행임원 및 피용자
- 회사의 이사·집행임원 및 피용자가 이사·집행임원으로 있는 다른 회사의 이사·감사·집행임원 및 피용자

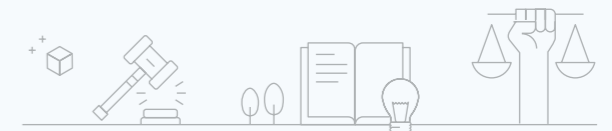

**Company Overview**

- CEO Message
- 경영철학
- 회사 소개
- 주요 사업성과
- 주요 사업전략

**ESG Fundamentals**

- ESG 핵심가치
- ESG 거버넌스
- UN SDGs 연계활동
- UN GLOBAL COMPACT
- ESG 평가결과
- 이중 중대성 평가
- 이해관계자 참여

**Environmental**

- 기후변화 대응
- 녹색경영

**Social**

- 인권경영
- 안전경영
- 소비자중심경영
- 상생경영
- 인재경영

**Governance**

- > **건전한 지배구조**
- 주주권의 보호
- 윤리 및 준법경영
- 리스크 관리

**Other Information**

- ESG 주요 성과지표
- GRI Index
- SASB Index
- TCFD Index
- 제3자 검증의견서
- 온실가스 배출량 검증 성명서
- 주요수상 및 협회가입 현황

**사외이사의 독립성 요건 검토**

독립성 요건	정갑영	임채민	김동재	장용성	이재민	김세진	박남규	박현주
1. 지난 1년간 대한항공의 임원으로 고용된 적 없음	○	○	○	○	○	○	○	○
2. 이사 또는 이사의 가족관계에 있는 자가 회사 또는 모회사 및 자회사로부터 연간 6만 달러를 초과하는 금전적 이익을 받지 않음	○	○	○	○	○	○	○	○
3. 가족관계에 있는 자가 회사 또는 모회사 및 자회사의 임원이 아님	○	○	○	○	○	○	○	○
4. 회사의 고문이나 컨설턴트, 고위 경영진이 아님	○	○	○	○	○	○	○	○
5. 회사의 주요 고객 또는 공급업체와 관련이 없음	○	○	○	○	○	○	○	○
6. 회사 또는 회사의 고위 경영진과 개인적인 서비스 계약이 없음	○	○	○	○	○	○	○	○
7. 회사로부터 상당한 기부금을 받는 비영리 단체 소속이 아님	○	○	○	○	○	○	○	○
8. 과거 회사의 외부 감사기관과 고용관계에 있지 않음	○	○	○	○	○	○	○	○
9. 이사회에서 독립성을 상실했다고 판단할만한 기타 이해상충 관계가 없음	○	○	○	○	○	○	○	○

\* S&P Global의 사외이사 독립성 기준으로 요건 적용

**이사의 현황**

(2023년 5월 기준)

구분	성명	성별	현직	최근 선임일	임기	비고
사내이사	조원태	남	(주)대한항공 대표이사 회장	2021.3.26	3년	-
	우기홍	남	(주)대한항공 대표이사 사장	2023.3.22	3년	-
	유종석	남	(주)대한항공 안전보건 총괄 겸 Operation 부문 부사장(CSO)	2023.3.22	3년	-
사외이사	정갑영	남	유니세프 한국위원회 회장	2023.3.22	3년	이사회 의장
	임채민	남	법무법인 광장 고문	2021.3.26	3년	-
	김동재	남	연세대 국제학대학원 교수	2021.3.26	3년	-
	장용성	남	한양대 경영대학 특임교수	2021.3.26	3년	-
	이재민	남	서울대 법학전문대학원 교수	2021.3.26	3년	-
	김세진	남	한국펀드평가 대표이사	2021.4.27	3년	-
	박남규	남	서울대 경영대학 교수	2022.3.23	3년	-
박현주	여	뉴욕멜론은행 한국대표	2023.3.22	3년	-	

**이사회 의 전문성과 다양성**

대한항공은 폭넓은 시각을 바탕으로 균형있는 의사결정을 이끌어낼 수 있도록 전문성과 다양성에 초점을 맞추어 이사회를 구성하고 있습니다. 전원 사외이사로 구성된 사외이사후보추천위원회를 통해 회사의 전략 방향 및 목적에 기여할 수 있는 전문성 있고 사회적 명망이 높은 후보자를 자격 및 역할 수행 정도, 전문성, 독립성, 다양성, 주주 의견 등을 고려하여 추천하고 있으며, 이사회의 의결을 통해 최종적으로 주주총회에서 사외이사를 선임하고 있습니다. 현재 대한항공 이사회는 경영, 경제, 금융, 법률 등 각 분야의 권위있는 전문가들로 구성되어 전문성을 갖추고 있습니다. 또한, 2020년 첫 여성 사외이사를 선임하여 성별 다양성을 확보하였고, 2021년에는 지배구조현장에 다양성 가치를 반영하여 이사가 성별, 연령, 지역, 인종, 종교, 교육수준 및 장애여부 등의 요소에 의해 차별받지 않도록 하였습니다. 앞으로도 대한항공은 이사회 중심의 선진 경영이 이루어질 수 있도록 이사회의 전문성과 다양성을 강화하기 위한 노력을 지속할 것입니다.

**대한항공 사외이사후보추천위원회 규정 1.3 권한**

사외이사후보추천위원회는 이사회내 위원회로서 주주총회에서 사외이사를 선임하기 전에 자격 및 역할 수행 정도, 전문성, 독립성, 다양성, 주주 의견 등을 고려하여 사외이사후보를 추천한다.

**대한항공 사외이사후보추천위원회 규정 전문 보기**



**대한항공 지배구조 현장 제2장 제5조 (이사회 의 구성 및 이사 선임)**

이사는 성별, 연령, 지역, 인종, 종교, 교육수준 및 장애 여부 등의 요소에 의 하여 차별받지 않아야 하며, 회사의 다양한 가치의 향상 및 주주권의 제고에 기여할 수 있어야 한다.

**대한항공 기업지배구조현장 전문 보기**





## Company Overview

- CEO Message
- 경영철학
- 회사 소개
- 주요 사업성과
- 주요 사업전략

## ESG Fundamentals

- ESG 핵심가치
- ESG 거버넌스
- UN SDGs 연계활동
- UN GLOBAL COMPACT
- ESG 평가결과
- 이중 중대성 평가
- 이해관계자 참여

## Environmental

- 기후변화 대응
- 녹색경영

## Social

- 인권경영
- 안전경영
- 소비자중심경영
- 상생경영
- 인재경영

## Governance

- ▶ **건전한 지배구조**
- 주주권의 보호
- 윤리 및 준법경영
- 리스크 관리

## Other Information

- ESG 주요 성과지표
- GRI Index
- SASB Index
- TCFD Index
- 제3자 검증의견서
- 온실가스 배출량 검증 증명서
- 주요수상 및 협회가입 현황

## 이사회 운영 실적

대한항공은 2022년 총 9회의 이사회(정기 7회, 임시 2회)를 개최하여 총 44건의 안건을 상정, 처리하였습니다. 주요 의사결정 사안들에 대한 심도있는 논의와 면밀한 검토를 위해 정기 이사회는 분기 1회 이상, 임시 이사회는 필요 시 수시 소집하고 있으며, 이사회 참석률 제고를 위해 연간 이사회 개최 일정을 미리 고지하고 있습니다. 2022년 이사회 평균 출석률은 96%(사외이사 96%)로 평균 11.6명의 이사가 참석하였습니다.

대한항공 이사회는 상정 안건에 대한 이사들의 이해를 돕기 위해 여객, 화물, 재무, 기술 등 다양한 분야의 임원이 배석하는 제도를 운영하고 있으며, 상정 안건의 발표를 위해 해당 부문의 담당 임원이 참석하여 안건 제안 설명 및 질의응답에 임하고 있습니다. 또한, 이사회 규정 상 주요 안건의 경우, 이사회 소집 전 안건에 대한 이해도 제고를 위한 사전 간담회 등을 개최할 수 있음을 명시하여 주요 안건에 대한 사전 간담회를 개최하고 있습니다.

아울러, 전문적이고 효율적인 이사회 운영과 사외이사 지원 업무 수행을 위해 ‘이사회 사무국’을 설치 및 운영하며, 신입 사외이사 대상 Company Orientation을 실시하고, 사업 이해도 제고를 위해 회사의 주요 사업장을 직접 방문 견학하는 기회를 제공하며, 회사 주요 경영 현안 발생시 사외이사들에게 브리핑 자료를 제공하는 등 수시로 교육을 진행하고 있습니다.

### 2022년 이사회 주요 활동 내역

개최일자	의안내용	사외이사 참석
2022. 1. 27	2021년(제60기) 재무제표 및 영업보고서 승인의 건 등 총 7건	9/9
2022. 2. 22	제60기 정기주주총회 개최의 건 등 총 3건	9/9
2022. 3. 23	이사회 내 위원회 구성(안) 등 총 7건	8/9
2022. 5. 4	2022년 1분기 회계결산(안) 등 총 5건	9/9
2022. 6. 13	(주)진에어 지분 매입 승인(안) 등 총 4건	9/9
2022. 8. 4	2022년 반기 회계결산(안) 등 총 5건	9/9
2022. 8. 25	New Space 사업 관련 신규투자(안) 1건	7/9
2022. 11. 3	2022년 3분기 회계결산(안) 등 총 3건	9/9
2022. 12. 1	2023년 사업 계획(안) 등 총 9건	9/9

## 이사회 내 위원회

대한항공은 이사회의 효율적인 운영과 관계 법령의 준수를 위해 이사회 내에 감사위원회, 사외이사후보추천위원회, ESG위원회, 안전위원회, 보상위원회 등 5개의 위원회를 설치하여 운영하고 있습니다. 5개의 위원회 중 안전경영 강화를 위한 안전위원회를 제외한 4개 위원회는 전원 사외이사로 구성되어 있습니다.

## ESG위원회 운영 실적

대한항공은 2022년 총 3회의 ESG위원회를 개최하여 총 6건의 안건을 상정, 처리하였습니다. ESG위원회는 환경, 사회, 지배구조 등 기업의 비재무적 요소를 경영활동에 적극 반영하기 위해 매 분기 정기적으로 개최되며, 전원 사외이사로 구성되어 이사회 수준의 ESG 논의를 활발하게 진행하고 있습니다. 위원회는 공정거래법 등 법령에서 정하는 내부거래 심의, 회사의 ESG 관련 이행사항 검토 및 총괄, 그리고 주주가치에 중대한 영향을 미치는 회사 주요 경영사항을 사전 검토하는 기능을 수행하고 있습니다.

### 이사회 내 위원회 현황

위원회명	구성	소속 이사명	설치목적 및 권한사항
사외이사후보추천위원회	전원 사외이사	정갑영(위원장), 임채민, 김동재, 박남규, 김세진	관계 법령과 정관 및 이사회 규정에 따라 회사의 사외이사 후보를 추천
감사위원회	전원 사외이사	김세진(위원장), 임채민, 김동재, 박현주, 장용성, 이재민	법령, 정관, 이사회규정에 따라 회사의 회계와 업무를 감사하고, 이사회가 위임 한 사항을 처리하는 기능을 수행
ESG위원회	전원 사외이사	김동재(위원장), 박남규, 장용성, 이재민	ESG 관련 이행사항 검토 및 총괄, 주주가치에 중대한 영향을 미치는 회사의 주요 경영사항 사전 검토 및 공정거래법 등 법령에서 정하는 내부거래 심의/의결
안전위원회	사내이사 2인 사외이사 2인	유종석(위원장), 우기홍 임채민, 이재민	안전 성과 및 관리에 대한 모니터링 및 제언과 이사회에서 위임 받은 사항을 결의
보상위원회	전원 사외이사	박남규(위원장), 김동재, 박현주	이사 보수 결정 과정의 객관성 및 투명성 확보, 이사 보수 관련 중요 사항 및 이사회 위임 사항 결의

(2023년 5월 기준)

### 2022년 ESG위원회 주요 활동 내역

개최일자	의안내용	사외이사 참석
2022. 4. 1	• 2022년 2/4분기 내부거래(상품/용역) 보고 • 항공업계 ESG 동향 보고	4/4
2022. 6. 9	• (주)진에어 지분 매입 심의(안) • 2022년 3/4분기 내부거래(상품/용역) 보고	4/4
2022. 9. 14	• 2022년 4/4분기 내부거래(상품/용역) 보고 • 2022년 ESG 보고서 발간 보고	4/4

# 주주권의 보호

대한항공은 상법과 관련 법령이 정하는 기준에 따라 주주의 권리를 보호하는 동시에 주주가치를 극대화 하기 위해 정관, 기업지배구조 헌장 등 내부 규정에서 이와 관련된 사항을 명문화 하고 있습니다.

## 주주총회

대한항공은 주주가 안건 심의에 충분한 시간을 확보할 수 있도록 2022년 정기 주주총회부터 상법상 최소 기준인 주주총회 2주전 보다 앞선 4주 전에 소집공고를 실시하여 일시,장소,의안 등의 관련 정보를 적시에 제공하고 있습니다. 또한 서면투표와 전자투표를 실시하고 있지는 않으나 의결권 대리행사를 권유하여 주주가 의결권을 용이하게 행사할 수 있도록 하고 있으며, 주주의 원활한 참여와 함께 적극적인 의견을 개진할 수 있도록 집중일을 피해 주주총회를 개최하고 있습니다. 아울러 주주총회의 안건별 찬반 비율, 참석 주식수 내역 등을 홈페이지에 상세히 공개하고 있으며 향후 더 많은 주주들이 주주총회에 참여하여 의결권을 행사할 수 있는 방안을 지속적으로 검토하고 있습니다.

## 주주 구성

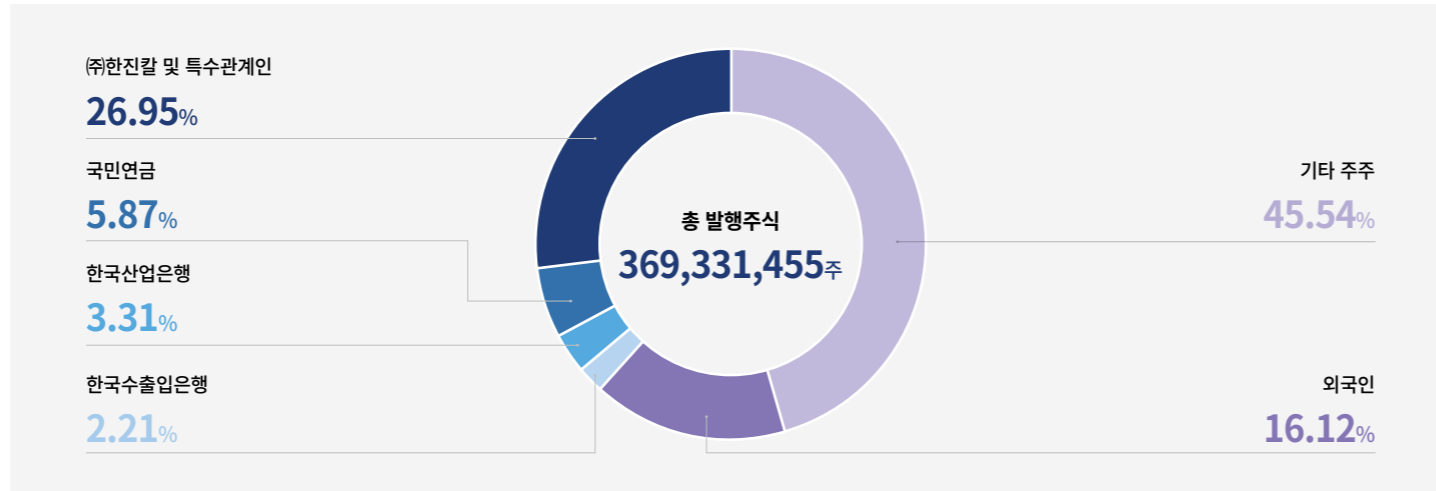

## 주식 및 주주 현황

대한항공의 발행 가능한 주식의 총수는 700,000,000주(1주당 액면금액: 5,000원)이며, 2022년 말 기준 발행주식총수는 보통주 368,220,661주, 우선주 1,110,794주입니다. 자기주식을 제외하고 보통주는 1주당 1의결권을 원칙으로 하며 우선주는 정관에 따라 전년도 배당 실시 여부로 의결권을 인정하고 있습니다.

대한항공의 최대주주는 (주)한진칼이며, 2022년 12월 31일 기준 최대주주 등 소유주식수 99,533,362주(지분율: 26.95%)를 보유하고 있습니다.

## 발행 주식 종류와 수

(2022.12.31 기준)

구분	발행주식 총수	의결권 없는 주식수*	의결권을 행사할 수 있는 주식수**
보통주	368,220,661	45	368,220,616
우선주	1,110,794	2	1,110,792

\* 자기주식

\*\* 공익법인의 의결권 행사 제한 주식수 포함

(2022.12.31 기준)

## 주주와의 소통 강화

### 공시 활동

대한항공은 회사 경영 사항 전반에 관하여 주주와 시장 이해관계자들에게 정확한 정보를 적시에 제공하고자 노력하고 있습니다. 먼저 회사의 모든 공시 정보가 관련 법규에 따라 정확하고 공정하며 시의적절하게 공시될 수 있도록 공시정보관리규정을 제정하여 관리하고 있습니다. 특히 이사회가 회사의 주요 경영사항에 관해 결정을 하거나 투자판단에 중대한 영향을 미칠 수 있는 사실이 발생한 때, 이를 즉시 시장에 공시하고 있습니다. 또한 공시담당부서에는 공시 업무에 관한 전문적 지식을 갖춘 공시담당자 2인 및 총괄 공시책임자 1인을 지명하여 운영하고 있습니다. 공시담당자 및 공시책임자는 유가증권시장 공시 규정 제88조에 의거하여 한국거래소에 등록되어 있습니다.

### 주주환원 정책

대한항공의 주주환원정책은 장기적 성장을 통한 기업가치의 증대와 더불어 사업성과에 기반한 안정적인 배당을 기본원칙으로 합니다.

배당 규모는 사업 실적, 재무 현황 및 지속적 성장 기반 마련을 위한 항공기 투자 등을 종합적으로 고려하여 결정하고 있습니다.

이와 관련하여 대한항공은 2023년 2월 20일 주주가치 제고를 위한 중장기 배당 정책을 공시하였습니다. 해당 정책은 향후 3년간(FY2023~FY2025) 별도 재무 제표 기준 당기순이익(미실현 손익 및 일회성 비경상 손익 제외)의 30% 이내에서 주주에게 환원하는 내용을 담고 있습니다.

이와 더불어 대한항공은 효율적인 경영과 수익성 중심의 사업운영을 통하여 지속적으로 배당 성향을 확대하여 주주가치 제고에 최선을 다할 것입니다.

### 주주/투자자 소통 강화

대한항공은 국내/외 주주 및 투자자를 비롯한 다양한 이해관계자들과의 소통을 강화하기 위해 노력하고 있습니다. 매분기별 홈페이지 IR자료 게시 및 금융감독 위원회와 한국거래소의 규정에 따라 사업실적을 포함한 회사의 주요 경영상황에 대해 적기 공시의무를 충실히 이행 하고 있으며, 국내외 증권사 애널리스트 및 개별 투자자 대상으로 면담, Conference Call, 현장 방문을 수시로 진행하여 투자자 및 주식 시장과 활발하게 소통하고 있습니다.

## Company Overview

CEO Message

경영철학

회사 소개

주요 사업성과

주요 사업전략

## ESG Fundamentals

ESG 핵심가치

ESG 거버넌스

UN SDGs 연계활동

UN GLOBAL COMPACT

ESG 평가결과

이중 중대성 평가

이해관계자 참여

## Environmental

기후변화 대응

녹색경영

## Social

인권경영

안전경영

소비자중심경영

상생경영

인재경영

## Governance

건전한 지배구조

> 주주권의 보호

윤리 및 준법경영

리스크 관리

## Other Information

ESG 주요 성과지표

GRI Index

SASB Index

TCFD Index

제3자 검증의견서

온실가스 배출량 검증 성명서

주요수상 및 협회가입 현황

# 윤리 및 준법경영

## Company Overview

CEO Message  
경영철학  
회사 소개  
주요 사업성과  
주요 사업전략

## ESG Fundamentals

ESG 핵심가치  
ESG 거버넌스  
UN SDGs 연계활동  
UN GLOBAL COMPACT  
ESG 평가결과  
이중 중대성 평가  
이해관계자 참여

## Environmental

기후변화 대응  
녹색경영

## Social

인권경영  
안전경영  
소비자중심경영  
상생경영  
인재경영

## Governance

건전한 지배구조  
주주권의 보호  
▶ 윤리 및 준법경영  
리스크 관리

## Other Information

ESG 주요 성과지표  
GRI Index  
SASB Index  
TCFD Index  
제3자 검증의견서  
온실가스 배출량 검증 성명서  
주요수상 및 협회가입 현황

## 윤리경영 활동

대한항공은 회사경영 및 사업활동에 있어 ‘기업윤리’를 최우선 가치로 두고 투명하고 공정하며, 합리적인 업무 수행을 추구하는 윤리경영 실천에 앞장서고 있습니다.

기업윤리 활동에 간간이 되는 <윤리현장>은 대한항공이 지향하는 기업가치와 목표를 명확히 제시하고 있습니다. 투명경영과 책임경영을 기업이념으로 공유하고, 자유경쟁시장 질서 존중 및 준법 기업활동으로 공익적 가치를 증대하여 공동의 번영을 추구하는 적극적 실천의지를 담고 있습니다. 또한, 대한항공은 <윤리현장>에서 제시한 윤리규범 실천을 위해 <윤리규범 실행지침>, <윤리적 문제 수행지침>, <내부비리 신고제도> 등과 같은 구체적인 실질적인 기업 윤리 프로그램을 운영중이며, 모든 임직원은 해당 프로그램의 규정과 지침을 엄격히 준수하고 실천해야 할 의무가 있습니다.

### 대한항공 윤리현장

#### 대한항공 윤리현장

대한항공은 투명경영과 책임경영을 기업이념으로 공유하고, 자유경쟁시장의 질서를 존중하며, 제반 법 규정을 준수하는 기업활동을 통하여 공익적 가치를 증대하고, 이를 사회에 환원함으로써 공동의 번영을 추구한다.

이를 위하여 올바른 가치판단과 행동의 원칙이 되는 윤리규범을 제정하고 적극 실천할 것을 다짐한다.

- 우리는 고객의 만족과 안전을 최우선의 가치로 삼는다.
- 우리는 투자자의 투자가치 증대를 위하여 최선을 다한다.
- 우리는 임직원 개개인을 존중하며 삶의 질 향상을 위하여 노력한다.
- 우리는 협력업체와 상호신뢰에 의한 공동의 발전을 추구한다.
- 우리는 자유경쟁원칙을 존중하며 건전한 항공운송산업 발전에 앞장선다.
- 우리는 국가와 사회의 건전한 발전과 환경보전에 적극 기여한다.
- 우리는 회사가 추구하는 기업이념을 공감하며 이를 위한 의무와 책임을 다한다.

### 내부비리신고제도 운영

대한항공은 윤리경영의 구체적 실천 방안의 하나로 홈페이지 및 사내 포털 시스템에 내부비리 신고를 위한 제보 채널<sup>1)</sup>을 운영하고 있습니다. 이를 통해 임직원, 고객, 주주 등 이해관계자 누구든지 회사내 제반 법규 위반, 비리행위, 부정행위 및 협력업체와의 거래에서 발생할 수 있는 각종 부당행위 등을 신고할 수 있습니다. 또한, 내부비리를 신고한 사람은 신고를 이유로 불이익 처분을 당하지 않도록 원칙과 절차에 따라 철저히 보호되고 있습니다.

1) 이메일 : jebo@koreanair.com 또는 whistleblower@koreanair.com

### 기업윤리 프로그램

윤리경영 관련 내부 지침/규정	내용
+ 윤리현장	기업 이념과 경영 활동 방향 제시
+ 윤리규범 실행지침	윤리현장 실천을 위한 구체적인 업무 행동지침
+ 윤리적 문제 수행지침	건전한 판단에 의한 올바른 의사 결정과 행동을 위한 지침
+ 내부비리 신고제도 신고규정	내부비리 발생을 최대한 억제하고 신고 임직원에 대한 보복행위 금지를 위한 규정

## 준법경영 활동

### 준법관리

대한항공은 준법지원인 및 국내외 30여 개 부문별 준법지원업무 담당자를 두고 모든 임직원이 업무를 수행함에 있어 국내외 법률과 규범을 숙지하고 준수할 수 있도록 지원하고 있습니다.

각 부서별 관련 법령과 유의 사항을 기재한 법적 위험 평가서와 주요 법적 위험 행위를 유형화한 목록을 게시·운영하여 임직원이 업무에 상시로 참고할 수 있도록 하고, 위 평가서 및 목록만으로 판단하기 어려운 경우에는 담당자에게 직접 문의할 수 있도록 함으로써 Legal Risk를 예방할 수 있도록 합니다. 또한 준법지원인은 공정거래법 준수를 위하여 연간 10억 원 이상 규모의 계열회사 거래의 경우 매 분기마다 대상 거래에 대한 법적 검토 후 검토보고서를 작성하고 있습니다.

2023년 4월에는 국내 항공사 최초로 ISO 37301(규범준수경영시스템) 인증을 취득함으로써 국제표준에 부합하는 준법경영시스템을 구축하고 전사적 차원의 법적 리스크 식별 및 관리체계를 운영하고 있습니다.

ISO 37301  
(규범준수경영시스템) 인증서



### 준법 대응

대한항공은 신규 법령 시행 시 제도를 새로이 구축하거나 업무 프로세스를 보완하여 사내 시스템을 통하여 임직원에게 알리고, 구축한 제도가 제대로 기능하고 있는지 자체적으로 점검하고 있습니다. 또한 준법통제기준 및 시행세칙에 따라 준법점검을 실시하여 임직원들이 자율적으로 법률 및 규범을 준수하고 있는지 살피고, 개선 필요 사항을 파악하여 보완하고 있습니다.



**Company Overview**

- CEO Message
- 경영철학
- 회사 소개
- 주요 사업성과
- 주요 사업전략

**ESG Fundamentals**

- ESG 핵심가치
- ESG 거버넌스
- UN SDGs 연계활동
- UN GLOBAL COMPACT
- ESG 평가결과
- 이중 중대성 평가
- 이해관계자 참여

**Environmental**

- 기후변화 대응
- 녹색경영

**Social**

- 인권경영
- 안전경영
- 소비자중심경영
- 상생경영
- 인재경영

**Governance**

- 건전한 지배구조
- 주주권의 보호
- > 윤리 및 준법경영
- 리스크 관리

**Other Information**

- ESG 주요 성과지표
- GRI Index
- SASB Index
- TCFD Index
- 제3자 검증의견서
- 온실가스 배출량 검증 성명서
- 주요수상 및 협회가입 현황

**윤리경영 및 준법교육**

대한항공은 윤리규정 위반 사례 재발방지 및 예방을 위해 다양하고 체계적인 윤리/준법 교육 프로그램을 운영하고 있으며, 임직원들이 윤리경영 규범 및 준법의식을 함양하고 실천할 수 있도록 교육을 강화하고 있습니다.

특히, 국내외 모든 임직원은 회사의 윤리적 경영활동과 기업이념의 중요성을 담은 ‘우리 회사의 윤리경영’ 과정을 격년으로, 준법경영의 중요성과 대한항공의 준법지원제도에 관한 이해를 담은 ‘준법지원제도 바로알기’ 과정을 매년 이수함으로써 윤리 및 준법경영 실천에 적극적으로 동참하고 있습니다.

그 외에도 대한항공은 전 임직원 및 유관 부서 임직원을 대상으로 부정 청탁 및 금품 수수 금지 바로알기, 시장지배적지위 남용행위와 불공정거래행위 바로알기, 독점규제 준수 등의 정기적인 온라인 교육을 실시함으로써 사내 준법 의식을 제고하고, 분기별 Compliance Newsletter를 발간하여 임직원의 준법 경영 의식을 강화하고 있습니다.

임직원 대상 윤리경영 및 준법교육 실적

(단위: 명 (이수율))

과목명	2020년	2021년	2022년	비고
우리 회사의 윤리 경영	17,408 (95%)	-	16,644 (100%)	• 격년 운영 과정
독점규제 준수	1,055 (81%)	886 (79%)	1,016 (92%)	
부정 청탁 및 금품수수 금지 바로 알기	-	-	10,538 (89%)	• 격년 운영 과정 • 2021년 실시 예정이었으나 코로나19 휴업으로 인해 2022년 순연 • 2022 ESG 보고서에서 2021년도 교육실적 오기재하여 수정
시장지배적지위 남용행위와 불공정거래행위 바로 알기	-	13,779 (76%)	-	• 격년 운영 과정
준법지원제도 바로 알기	-	12,714 (71%)	10,416 (70%)	• 격년 운영 당시, 2020년 실시 예정이었으나 코로나19 휴업으로 인해 2021년으로 순연 • 2022년부터 매년 운영 과정으로 진행 중



### Company Overview

- CEO Message
- 경영철학
- 회사 소개
- 주요 사업성과
- 주요 사업전략

### ESG Fundamentals

- ESG 핵심가치
- ESG 거버넌스
- UN SDGs 연계활동
- UN GLOBAL COMPACT
- ESG 평가결과
- 이중 중대성 평가
- 이해관계자 참여

### Environmental

- 기후변화 대응
- 녹색경영

### Social

- 인권경영
- 안전경영
- 소비자중심경영
- 상생경영
- 인재경영

### Governance

- 건전한 지배구조
- 주주권의 보호
- 윤리 및 준법경영
- > 리스크 관리

### Other Information

- ESG 주요 성과지표
- GRI Index
- SASB Index
- TCFD Index
- 제3자 검증의견서
- 온실가스 배출량 검증 성명서
- 주요수상 및 협회가입 현황

# 리스크 관리

## 비재무적 리스크

### 전략·운영 리스크

주요 부문별 본부장급 이상 임원들로 구성된 고위 협의체를 상시 운영하여 경제적, 환경적, 사회적 트렌드에 대해 전사적 관점에서 검토하여 기업 가치 극대화를 위해 노력하고 있습니다. 또한 내부 감사를 통해 사업부문별 위험도를 평가하고, 자원의 효율적 사용 여부를 점검합니다.

### 규제 리스크

법규 및 규제 관련 상시 모니터링 체계를 확립하고 법률자문부서 및 전문 인력을 활용하여 규제 리스크에 적극 대응하고 있습니다. 아울러 공정거래 자율 준수 프로그램을 통해 불공정 거래 리스크를 미연에 방지하고 있습니다.

### 사건 리스크

항공기 사고, 납치 등과 같은 사건을 방지하고 손실을 최소화하기 위해 항공 안전보안실을 설치하여 총체적 제반 활동을 수행하고 있습니다. 항공보안 비상 대응 매뉴얼 및 사고절차교범 규정, 지침, 매뉴얼을 수립하고 비상대응 시스템을 점검하며, 매년 불시에 항공기 사고 대응을 위한 전사적 훈련과 연 1회 이상 폭파 위협 모의훈련을 실시합니다.

### 환경 리스크

전사적 환경 리스크 예방 활동 및 환경사고 위기대응 규정을 수립, 비상대응 훈련 시 유류 및 화학물질 누출에 대한 대응훈련을 실시하고 있으며, 지상 환경 오염 비상사태에 대비하여 별도의 부서별 환경 비상대응 훈련을 실시하여 환경 사고 리스크를 방지하고 있습니다. 또한 고효율 항공기 도입, 단축항로 개발 등으로 기후변화 리스크에 따른 환경 영향을 최소화하고 있습니다

## 재무적 리스크

### 재무 리스크 관리 조직

대한항공은 재무본부 자금기획팀 산하에 별도의 재무 리스크 관리 조직을 운영 중입니다. 시장 위험 요인을 면밀히 모니터링 하는 등 체계적인 리스크 관리 업무를 수행하여 재무 리스크 최소화에 주력하고 있습니다.

### 환율변동 리스크

대한항공은 외화로 표시된 거래를 수행하고 있으므로 환율변동으로 인한 위험에 노출되어 있습니다. 높은 외화차입금 비중으로 환율 변동에 따라 손익 및 현금흐름에 영향을 미칩니다. 주로 달러화에 노출되어 있으며, 기타 통화로는 엔화, 유로화, 위안화 등이 있습니다. 환율변동으로 인한 위험을 관리하기 위해 통화별 수입/지출 균형화 차원에서 원화와 엔화 등으로 차입 통화를 다변화하여 달러화 차입금 비중을 축소시키고 있으며, 회사 내부 정책에 따라 통화 파생상품 계약 등을 통해 환율변동 위험을 지속적으로 관리하고 있습니다. 환율 변동 위험은 정기적으로 평가되며, 파생상품 계약은 사전에 승인된 한도 내에서 관리하고 있습니다.

### 이자율변동 리스크

대한항공은 고정이자율과 변동이자율로 자금을 차입하고 있으며, 이로 인하여 이자율변동 위험에 노출되어 있습니다. 이자율변동 위험을 관리하기 위하여, 회사는 원화와 엔화 등 저금리 잉여통화 고정금리 차입을 우선적으로 추진하고 있으며, 회사 내부 정책에 따라 이자율 파생상품 계약 등을 활용하고 있습니다. 이자율변동 위험은 정기적으로 평가되며, 파생상품 계약은 사전에 승인된 한도 내에서 관리하고 있습니다.

### 유가변동 리스크

항공유 등 석유제품의 시장 가격은 세계 원유 시장의 수요와 공급을 결정하는데 영향을 미치는 산유국의 원유 생산량 및 원유 수요 전망, 원유 재고 수준, 상품 시장 투기수요 등 여러 가지 요소들로 인해 크게 변동합니다. 이 요소들은 대한항공의 최대 사업부문인 항공운송사업부의 영업 성과 및 현금흐름에 영향을 미칩니다. 대한항공은 연료 효율이 높은 신기재를 도입하고, 유가 변동 위험에 대응하기 위해 회사 내부 정책에 따라 유가옵션계약 등을 활용하여 관리하고 있습니다. 유가변동 위험은 정기적으로 평가되며, 유가 파생상품 계약은 사전에 승인된 한도 내에서 관리하고 있습니다.

### 세무 리스크

대한항공은 모든 사업활동에 있어 ‘세무상 법규준수 및 성실한 신고/납부 이행’을 최우선의 세무정책으로 삼고 있습니다. 이에 대한항공은 주요 재화/용역 거래, 계약 변경 및 신규사업 추진 등의 과정에서 발생 가능한 세무 리스크의 사전평가 및 사후관리를 위하여 회사 세무조직과 내외부 전문가의 협업으로 법규 준수를 위한 노력을 다하고 있습니다. 또한 영업 활동, 투자, 고용 등의 과정을 통한 각종 직/간접세 납부로 세수 창출에 이바지하고 있습니다.



**Company Overview**

- CEO Message
- 경영철학
- 회사 소개
- 주요 사업성과
- 주요 사업전략

**ESG Fundamentals**

- ESG 핵심가치
- ESG 거버넌스
- UN SDGs 연계활동
- UN GLOBAL COMPACT
- ESG 평가결과
- 이중 중대성 평가
- 이해관계자 참여

**Environmental**

- 기후변화 대응
- 녹색경영

**Social**

- 인권경영
- 안전경영
- 소비자중심경영
- 상생경영
- 인재경영

**Governance**

- 건전한 지배구조
- 주주권의 보호
- 윤리 및 준법경영
- 리스크 관리

**Other Information**

- ESG 주요 성과지표
- GRI Index
- SASB Index
- TCFD Index
- 제3자 검증의견서
- 온실가스 배출량 검증 성명서
- 주요수상 및 협회가입 현황

# OTHER INFORMATION

ESG 주요 성과지표	65
GRI Index	74
SASB Index	76
TCFD Index	77
제3자 검증의견서	78
온실가스 배출량 검증 성명서	80
주요수상 및 협회가입 현황	81



# ESG 주요 성과지표

## Company Overview

- CEO Message
- 경영철학
- 회사 소개
- 주요 사업성과
- 주요 사업전략

## ESG Fundamentals

- ESG 핵심가치
- ESG 거버넌스
- UN SDGs 연계활동
- UN GLOBAL COMPACT
- ESG 평가결과
- 이중 중대성 평가
- 이해관계자 참여

## Environmental

- 기후변화 대응
- 녹색경영

## Social

- 인권경영
- 안전경영
- 소비자중심경영
- 상생경영
- 인재경영

## Governance

- 건전한 지배구조
- 주주권의 보호
- 윤리 및 준법경영
- 리스크 관리

## Other Information

- ESG 주요 성과지표
- GRI Index
- SASB Index
- TCFD Index
- 제3자 검증의견서
- 온실가스 배출량 검증 성명서
- 주요수상 및 협회가입 현황

## 경제

### 재무 상태

(연결재무제표 기준)

항목	단위	2020	2021	2022
유동자산	백만 원	4,002,519	6,640,997	8,090,937
비유동자산	백만 원	21,187,542	20,030,906	20,906,764
자산총계	백만 원	25,190,061	26,671,903	28,997,701
유동부채	백만 원	7,987,775	8,444,927	8,475,184
비유동부채	백만 원	13,890,562	11,361,287	11,230,057
부채총계	백만 원	21,878,337	19,806,214	19,705,241
자본금	백만 원	876,603	1,744,658	1,846,657
기타불입자본	백만 원	2,196,734	4,248,400	4,145,583
기타자본구성요소	백만 원	655,667	650,768	948,267
이익잉여금(결손금)	백만 원	(522,503)	110,077	2,053,684
비지배주주지분	백만 원	105,223	111,786	298,269
자본총계	백만 원	3,311,724	6,865,689	9,292,460
부채와자본총계	백만 원	25,190,061	26,671,903	28,997,701

### 영업 실적

(연결재무제표 기준)

항목	단위	2020	2021	2022
매출액	백만 원	7,610,531	9,016,825	14,096,095
매출원가	백만 원	6,850,104	6,912,047	10,245,441
매출총이익	백만 원	760,427	2,104,778	3,850,654
판매비와관리비	백만 원	653,103	686,809	1,020,067
영업이익	백만 원	107,324	1,417,969	2,830,587

항목	단위	2020	2021	2022
영업외손익	백만 원	(1,043,021)	(574,855)	(268,452)
법인세비용차감전순이익(손실)	백만 원	(935,697)	843,114	2,562,135
법인세비용(수익)	백만 원	(112,240)	264,332	832,632
계속영업이익(손실)	백만 원	(823,457)	578,782	1,729,503
중단영업이익	백만 원	593,438	-	-
당기순이익(손실)	백만 원	(230,019)	578,782	1,729,503
기타포괄이익	백만 원	97,979	72,227	556,145
총포괄손익	백만 원	(132,040)	651,009	2,285,648

### 경제적 가치 이해관계자 배분

(별도재무제표 기준)

항목	단위	2020	2021	2022	
정부	법인세	백만 원	96,844	147,340	894,944
주주	배당금	백만 원	-	-	277,054
지역사회	사회공헌비용	백만 원	8,475	3,070	6,026
	임차료	백만 원	11,518	1,603	13,670
공급업체	연료유류비	백만 원	1,247,376	1,799,996	4,007,540
	제조관련비	백만 원	349,194	160,159	223,205
	공항공관련비	백만 원	650,049	660,503	729,459
임직원	인건비	백만 원	1,388,181	1,342,974	1,676,240
	복리후생비	백만 원	259,300	350,330	422,579
채권자	이자비용	백만 원	477,727	363,685	361,751

**Company Overview**

- CEO Message
- 경영철학
- 회사 소개
- 주요 사업성과
- 주요 사업전략

**ESG Fundamentals**

- ESG 핵심가치
- ESG 거버넌스
- UN SDGs 연계활동
- UN GLOBAL COMPACT
- ESG 평가결과
- 이중 중대성 평가
- 이해관계자 참여

**Environmental**

- 기후변화 대응
- 녹색경영

**Social**

- 인권경영
- 안전경영
- 소비자중심경영
- 상생경영
- 인재경영

**Governance**

- 건전한 지배구조
- 주주권익 보호
- 윤리 및 준법경영
- 리스크 관리

**Other Information**

- ESG 주요 성과지표
- GRI Index
- SASB Index
- TCFD Index
- 제3자 검증의견서
- 온실가스 배출량 검증 성명서
- 주요수상 및 협회가입 현황

**환경**

**에너지사용**

항목	단위	2020	2021	2022	
에너지사용량	비재생에너지	MWh	30,657,996.7	30,351,968.7	37,197,805.6
	재생에너지	MWh	0	0	51,771.7
	합계	MWh	30,657,996.7	30,351,968.7	37,249,577.3
에너지공급원별	전기	TJ	987.0	851.7	886.7
	연료 <sup>1)</sup>	TJ	109,364.7	108,400.8	133,005.3
	스팀	TJ	17.1	14.5	20.1
에너지사용집약도	에너지사용량/매출액	MWh/백만 원	4.028	3.366	2.639

1) 직전연도 보고서 항공유 에너지사용량 계산 오류 수정하여 반영한 값

**원자재 사용**

항목	단위	2020	2021	2022
원자재 사용량	비재생원자재	톤	비해당	비해당
	재생원자재(스크랩 등)	톤	비해당	비해당

**수자원 사용**

항목	단위	2020	2021	2022	
수자원 사용량	비재생용수	톤	784,409	558,014	559,143
	재생용수	톤	14,898	12,845	15,092
	합계	톤	799,307	570,859	574,235
수자원 공급원별	제3자공급수(상수도, 공업용수도 등)	톤	625,988	509,055	505,307
	지하수	톤	158,421	48,959	53,836
	바닷물	톤	0	0	0
	지표수	톤	0	0	0

**온실가스 배출**

항목	단위	2020	2021	2022	
온실가스 배출량	Scope1(직접배출)	tCO <sub>2</sub> eq	7,626,574	7,503,920	8,631,157
	Scope2(간접배출)	tCO <sub>2</sub> eq	48,655	41,398	43,301
	S1+S2 합계	tCO <sub>2</sub> eq	7,675,229	7,545,318	8,674,458
	Scope3 <sup>1)</sup>	tCO <sub>2</sub> eq	1,623,327	1,700,334	1,975,406
	S1+S2+S3 합계	tCO <sub>2</sub> eq	9,298,556	9,245,652	10,649,864
온실가스 배출 집약도	온실가스 배출량/매출액	tCO <sub>2</sub> eq/백만 원	1.009	0.837	0.614

1) '22년 제작사 항공기 제작 중 발생하는 온실가스 배출량 산정 불가하여, 항공유 생산/운송에서 발생하는 온실가스 배출량 0.68kgCO<sub>2</sub>eq/kg 적용 산정

**대기오염물질**

항목	단위	2020	2021	2022
NOx 배출량(질소산화물)	톤	40,574.0	42,323.0	48,519.6
SOx 배출량(황산화물)	톤	1.4	0	0.3
PM 배출량(미세먼지)	톤	4.8	2.3	5.4
기타(THC)	톤	11.9	13.3	11.5

**수질오염물질**

항목	단위	2020	2021	2022
TOC	kg	-	524	288
BOD	kg	10,918	481	171
SS	kg	3,208	261	239
T-N	kg	1,306	236	223
T-P	kg	318	7	8

**Company Overview**

- CEO Message
- 경영철학
- 회사 소개
- 주요 사업성과
- 주요 사업전략

**ESG Fundamentals**

- ESG 핵심가치
- ESG 거버넌스
- UN SDGs 연계활동
- UN GLOBAL COMPACT
- ESG 평가결과
- 이중 중대성 평가
- 이해관계자 참여

**Environmental**

- 기후변화 대응
- 녹색경영

**Social**

- 인권경영
- 안전경영
- 소비자중심경영
- 상생경영
- 인재경영

**Governance**

- 건전한 지배구조
- 주주권의 보호
- 윤리 및 준법경영
- 리스크 관리

**Other Information**

- > ESG 주요 성과지표
- GRI Index
- SASB Index
- TCFD Index
- 제3자 검증의견서
- 온실가스 배출량 검증 성명서
- 주요수상 및 협회가입 현황

**기타 오염물질**

항목	단위	2020	2021	2022
VOC배출량	톤	비해당	비해당	비해당

**유해 화학물질**

항목	단위	2020	2021	2022
유해 화학물질 사용량	톤	137.7	159.2	187.2

**폐기물 발생 및 처리**

항목	단위	2020	2021	2022	
폐기물 발생량	일반폐기물	톤	10,911	5,978	7,781
	지정폐기물	톤	1,042	569	763
	합계	톤	11,953	6,547	8,544
폐기물 처리	소각	톤	4,915	1,890	2,381
	매립	톤	50	11	7
	재활용	톤	6,988	4,646	6,156

**친환경 투자<sup>1)</sup>**

항목	단위	2020	2021	2022
친환경 제품 구매액 <sup>2)</sup>	백만 원	833	2,304	7,182
친환경 투자액 <sup>3)</sup>	백만 원	0	0	775,560

- 1) 직전연도 보고서 2020년~2021년 일부 데이터 추가로 수정 적용
- 2) 일반 품목 및 친환경 항공유 구매내역
- 3) 친환경 항공기 구매내역

**친환경 제품/서비스**

항목	단위	2020	2021	2022
친환경 비즈니스 매출액	백만 원	비해당	비해당	비해당

**환경교육 실적**

항목	단위	2020	2021	2022
총 교육 시간	시간	4,118	9,738	9,368
직원 1인당 교육시간	시간	0.2	0.5	0.5

**환경 컴플라이언스**

항목	단위	2020	2021	2022	
환경법률 및 규제 위반 사항	금전적 제재	건	0	0	0
	비금전적 제재	건	0	0	0
	벌금액	원	0	0	0



**Company Overview**

- CEO Message
- 경영철학
- 회사 소개
- 주요 사업성과
- 주요 사업전략

**ESG Fundamentals**

- ESG 핵심가치
- ESG 거버넌스
- UN SDGs 연계활동
- UN GLOBAL COMPACT
- ESG 평가결과
- 이중 중대성 평가
- 이해관계자 참여

**Environmental**

- 기후변화 대응
- 녹색경영

**Social**

- 인권경영
- 안전경영
- 소비자중심경영
- 상생경영
- 인재경영

**Governance**

- 건전한 지배구조
- 주주권의 보호
- 윤리 및 준법경영
- 리스크 관리

**Other Information**

- ESG 주요 성과지표
- GRI Index
- SASB Index
- TCFD Index
- 제3자 검증의견서
- 온실가스 배출량 검증 성명서
- 주요수상 및 협회가입 현황

**사회**

**직원 현황**

항목	단위	2020	2021	2022	
전체	명	20,072	19,409	19,142	
성별	남성	11,127	10,784	10,557	
	여성	8,945	8,625	8,585	
	합계	20,072	19,409	19,142	
	여성 임직원 비율	%	44.56	44.44	44.85
고용형태별	정규직	남성	10,743	10,625	10,217
		여성	8,104	8,394	8,387
		합계	18,847	19,019	18,604
	여성 정규직 비율	%	43.00	44.13	45.08
연령별	비정규직 <sup>1)</sup>	남성	384	159	340
		여성	841	231	198
		합계	1,225	390	538
	30세 미만	명	2,983	2,206	1,673
국적별	30~39세	명	6,602	6,458	6,341
	40~49세	명	5,701	5,752	5,847
	50대 이상	명	4,786	4,993	5,281
	대한민국	%	92	93	93
채용 지역별	미국	%	1	1	1
	일본	%	1	1	1
	중국	%	2	2	2
	기타	%	4	3	3
국내	국내	명	18,445	17,919	17,672
	해외	명	1,627	1,490	1,470

항목	단위	2020	2021	2022			
직급별 (정규직 기준) <sup>2)</sup>	관리자 직급	남성	명	2,987	3,079	3,140	
		여성	명	1,796	2,047	2,340	
		합계	명	4,783	5,126	5,480	
	비관리자 직급	여성관리자 비율	%	37.5	39.9	42.7	
		비관리자 직급	남성	명	7,756	7,546	7,077
			여성	명	6,308	6,347	6,047
	합계	명	14,064	13,893	13,124		
현지인 고용 현황	해외 사업장 근무인원	명	1,836	1,691	1,685		
	현지인 비율	%	89	88	87		
	관리자급 현지인 비율	%	15	16	16		
	현지인 여성 비율	%	54	52	51		
소속외 근로자	용역근로자	남성	명	1,565	1,399	1,592	
		여성	명	950	909	1,250	
	파견근로자	남성	명	49	46	50	
		여성	명	17	17	22	

1) 2020년 대비 2021년 비정규직 수는 대부분 정년 재채용 계약만료 및 정규직 전환으로 인해 감소함

2) 관리자 직급 기준 : 차장급 이상 정규직 직원 (단, 객실승무직 사무장급 및 해외현지직원 매니저급 이상 직원, 운항승무원은 제외)

**Company Overview**

- CEO Message
- 경영철학
- 회사 소개
- 주요 사업성과
- 주요 사업전략

**ESG Fundamentals**

- ESG 핵심가치
- ESG 거버넌스
- UN SDGs 연계활동
- UN GLOBAL COMPACT
- ESG 평가결과
- 이중 중대성 평가
- 이해관계자 참여

**Environmental**

- 기후변화 대응
- 녹색경영

**Social**

- 인권경영
- 안전경영
- 소비자중심경영
- 상생경영
- 인재경영

**Governance**

- 건전한 지배구조
- 주주권의 보호
- 윤리 및 준법경영
- 리스크 관리

**Other Information**

- ESG 주요 성과지표
- GRI Index
- SASB Index
- TCFD Index
- 제3자 검증의견서
- 온실가스 배출량 검증 성명서
- 주요수상 및 협회가입 현황

**신규채용 및 이직**

항목	단위	2020	2021	2022		
신규채용	성별	남성	명	117	137	229
		여성	명	90	40	121
	연령별	30세 미만	명	92	73	131
		30~39세	명	104	89	185
		40~49세	명	7	12	27
		50대 이상	명	4	3	7
채용지역별	국내	명	155	126	179	
	해외	명	52	51	171	
이직 현황 <sup>1)</sup>	성별	남성	명	781	487	513
		여성	명	466	343	339
	연령별	30세 미만	명	307	201	109
		30~39세	명	238	170	252
		40~49세	명	121	62	146
		50대 이상	명	581	397	345
채용지역별	국내	명	888	592	657	
	해외	명	359	238	195	
이직률 <sup>2)</sup>	당해연도말 인원	명	18,445	17,919	17,672	
	총 이직인원	명	888	592	657	
	총 이직률	%	5	3	4	
	자발적 이직인원	명	382	174	396	
	자발적 이직률	%	2	1	2	

1) 자발적 이직, 권고이직 모두 포함  
 2) 이직률은 국내 직원 기준으로 산정, 산자부 ESG보고서 가이드라인에 따라, 2023년 보고서부터 이직률 산정기준 변경 적용  
 (이직률 = 당해 연도 이직자 ÷ 당해 연도말 인원)

**모성보호제도**

항목	단위	2020	2021	2022		
산전후휴가 실적	임신후휴 사용인원 <sup>1)</sup>	명	330	365	407	
	산전후휴가 사용 인원	명	480	498	448	
	산전후휴가 복귀율	%	100	100	100	
육아휴직 실적	육아휴직 사용 인원	남성	명	42	40	77
		여성	명	463	427	450
	육아휴직 복직 대상 인원	남성	명	66	45	56
		여성	명	479	486	484
	육아휴직 복직인원	남성	명	65	43	53
		여성	명	459	479	469
육아휴직 복직 비율	남성	%	98	96	95	
	여성	%	96	99	97	
복직 후 1년 이상 근무유지 인원	남성	명	38	64	42	
	여성	명	507	455	466	
복직 후 1년 이상 근무유지 비율 <sup>2)</sup>	남성	%	88	98	98	
	여성	%	90	99	97	

1) 임신후휴직은 비행업무를 수행하는 승무원에 한함  
 2) 복직 후 1년 이상 근무유지 비율 = 해당연도 복직 후 1년 근무 인원 / 전년도 복직 인원

**Company Overview**

- CEO Message
- 경영철학
- 회사 소개
- 주요 사업성과
- 주요 사업전략

**ESG Fundamentals**

- ESG 핵심가치
- ESG 거버넌스
- UN SDGs 연계활동
- UN GLOBAL COMPACT
- ESG 평가결과
- 이중 중대성 평가
- 이해관계자 참여

**Environmental**

- 기후변화 대응
- 녹색경영

**Social**

- 인권경영
- 안전경영
- 소비자중심경영
- 상생경영
- 인재경영

**Governance**

- 건전한 지배구조
- 주주권의 보호
- 윤리 및 준법경영
- 리스크 관리

**Other Information**

- > ESG 주요 성과지표
- GRI Index
- SASB Index
- TCFD Index
- 제3자 검증의견서
- 온실가스 배출량 검증 성명서
- 주요수상 및 협회가입 현황

**임직원 교육**

항목	단위	2020	2021	2022
총 교육시간 <sup>1)</sup>	시간	779,692	737,724	1,032,490
총 교육인원 수 (중복 제외) <sup>1)</sup>	명	21,741	19,988	19,645
인당 교육시간	전체 시간	45	38	55
인당 교육시간 (성별)	남성	57	44	61
	여성	45	31	53
교육현황	임원급	10	19	37
	인당 교육시간 (직급별)	과장 이상	37	36
	대리 이하	35	38	55
	총 교육 비용	전체 백만 원	3,803	22,661
인당 교육비용	전체 천 원	189	1,163	1,441
인당 교육비용 (성별)	남성	1,425	1,335	1,596
	여성	573	948	1,384
인당 교육비용 (직급별)	임원급	50	586	1,014
	과장 이상	181	1,119	1,380
	대리 이하	168	1,153	1,488

1) 임원, 당해 휴직 퇴직자 포함

**복리후생비**

항목	단위	2020	2021	2022
전체 복리후생비	백만 원	259,300	350,330	422,579
직원 1인당 평균 복리후생비	만 원	1,292	1,805	2,208

**노동 관행**

항목	단위	2020	2021	2022
단체협약 적용 근로자 비율	%	87.3	91.5	90.9
작업중단 횟수	건	0	0	0
작업중단으로 인한 유휴 일수	일	0	0	0

**연금 및 출자금 현황**

항목	단위	2020	2021	2022
전체	억 원	695.7	683.0	669.3
국민연금	억 원	460.0	443.1	425.6
개인연금	억 원	103.3	106.1	104.1
신탁출자금	억 원	132.4	133.8	139.6

**사회적 대화**

항목	단위	2020	2021	2022	
일반부문	노동조합 가입 대상 인원	명	13,815	13,159	12,479
	노동조합 가입 인원	%	11,855	11,888	11,254
	노동조합 가입비율	%	85.81	90.34	90.18
운항부문	노동조합 가입 대상 인원	명	2,522	2,543	2,645
	노동조합 가입 인원	명	2,048	2,153	2,238
	노동조합 가입비율	%	81.21	84.66	84.61
노사협의회 개최	회	4	4	4	
고충접수 건수	건	6	3	7	
고충접수 처리 건수	건	6	3	7	
평균 답변 처리일	일	10	10	10	



**Company Overview**

- CEO Message
- 경영철학
- 회사 소개
- 주요 사업성과
- 주요 사업전략

**ESG Fundamentals**

- ESG 핵심가치
- ESG 거버넌스
- UN SDGs 연계활동
- UN GLOBAL COMPACT
- ESG 평가결과
- 이중 중대성 평가
- 이해관계자 참여

**Environmental**

- 기후변화 대응
- 녹색경영

**Social**

- 인권경영
- 안전경영
- 소비자중심경영
- 상생경영
- 인재경영

**Governance**

- 건전한 지배구조
- 주주권익 보호
- 윤리 및 준법경영
- 리스크 관리

**Other Information**

- ESG 주요 성과지표
- GRI Index
- SASB Index
- TCFD Index
- 제3자 검증의견서
- 온실가스 배출량 검증 성명서
- 주요수상 및 협회가입 현황

**안전관리**

항목	단위	2020	2021	2022
산업재해율 <sup>1)</sup>	%	0.10	0.09	0.26
산업재해건수 <sup>2)</sup>	건	19	16	46
LTIFR(근로손실재해율) <sup>3)</sup>	1,000,000 시간당 재해건수	0.49	0.42	1.24
항공사고 건수	건	0	0	2
항공안전 규정에 대한 관계당국(국토교통부) 행정 처분 횟수	건	0	0	0

- 1) 산업재해율 = (재해자수 ÷ 근로자수) × 100
- 2) • 산업재해건수 : 업무상 사고 또는 질병으로 인한 부상자수와 사망자수의 합  
• 2022년은 부상자수 45건(업무상 사고 43건, 업무상 질병 2건)과 사망자수 1건(업무상 질병 1건)으로 구성
- 3) 근로손실재해율 = (근로손실재해 발생 건수 ÷ 당 회계년도 총 근로시간) × 1,000,000

**사회공헌**

항목	단위	2020	2021	2022	
사회공헌 유형별	현금기부	백만 원	8,226	2,938	5,922
	현물기부	백만 원	249	132	104
사회공헌 영역별	지역사회 투자	백만 원	5,342	2,435	5,342
	상업용	백만 원	503	561	253
봉사활동 <sup>1)</sup>	봉사횟수 <sup>2)</sup>	회	83	85	118
	봉사인원 <sup>3)</sup>	명	200	0	664
	인당 봉사시간	시간	0.1	0.0	0.2
	협회 및 비과세 단체	백만 원	1,392	377	162
기부금/출연금 유형별	로비 및 이익 단체	백만 원	0	0	0
	정치 기부금	백만 원	0	0	0
	기타	백만 원	7,083	2,693	5,864

- 1) 2020년 2월~2021년은 대외활동 제한으로 대면 봉사활동 미 실시, 인당 봉사시간 데이터를 추정치가 아닌 실적계 방식으로 변경하여 2020년 인당 봉사시간 변경됨
- 2) 대면, 비대면 봉사활동 기준
- 3) 대면 봉사활동 기준

**인권교육 실적**

항목	단위	2020	2021	2022	
밝고 맑은 일터 만들기	이수자 수 (이수비율)	명 (%)	18,710 (100)	17,415 (100)	17,204 (100)
	총 교육시간	시간	18,710	17,415	17,204
직장 내 장애인 인식 개선	이수자 수 (이수비율)	명 (%)	18,132 (100)	17,357 (100)	16,919 (100)
	총 교육시간	시간	18,132	17,357	16,919

**산업안전보건 교육 실적**

항목	단위	2020	2021	2022	
1분기 근로자 정기교육 <sup>1)</sup>	이수자 수 (이수비율)	명 (%)	15,269 (100)	9,596 (100)	11,123 (100)
	총 교육시간	시간	45,807	49,806	56,925
2분기 근로자 정기교육	이수자 수 (이수비율)	명 (%)	5,713 (100)	9,600 (100)	11,974 (100)
	총 교육시간	시간	17,139	50,490	64,701
3분기 근로자 정기교육	이수자 수 (이수비율)	명 (%)	6,073 (100)	10,014 (100)	14,500 (100)
	총 교육시간	시간	18,219	48,399	79,479
4분기 근로자 정기교육	이수자 수 (이수비율)	명 (%)	7,058 (100)	10,329 (100)	14,817 (100)
	총 교육시간	시간	21,174	50,334	81,384

1) 2022년부터는 안전·보건 교육을 통합하여 운영하므로, 2020~2022 데이터는 기존 정기보건교육 실적을 산업안전보건 교육 실적에 통합하여 작성함

**동반성장**

항목	단위	2020	2021	2022
전체 협력사 수	개사	2,025	1,778	1,685
주요 협력사 수 <sup>1)</sup>	개사	239	207	263
공정거래협약 체결 협력사 수	개사	26	30	33
윤리행동강령 준수 서약서 확보 업체 수 <sup>2)</sup>	개사	520	17	179
협력사 지원 건수	건	507	737	3,250
협력사 지원 금액	직·간접 금융지원 백만 원	2,392	2,475	3,561

- 1) 국내외 연간 거래액 10억 이상 기준으로 작성
- 2) 국내업체만 진행 중이며, 일회성 및 단순지불 거래업체는 제외

**Company Overview**

- CEO Message
- 경영철학
- 회사 소개
- 주요 사업성과
- 주요 사업전략

**ESG Fundamentals**

- ESG 핵심가치
- ESG 거버넌스
- UN SDGs 연계활동
- UN GLOBAL COMPACT
- ESG 평가결과
- 이중 중대성 평가
- 이해관계자 참여

**Environmental**

- 기후변화 대응
- 녹색경영

**Social**

- 인권경영
- 안전경영
- 소비자중심경영
- 상생경영
- 인재경영

**Governance**

- 건전한 지배구조
- 주주권익 보호
- 윤리 및 준법경영
- 리스크 관리

**Other Information**

- > ESG 주요 성과지표
- GRI Index
- SASB Index
- TCFD Index
- 제3자 검증의견서
- 온실가스 배출량 검증 성명서
- 주요수상 및 협회가입 현황

**고객만족**

항목	단위	2020	2021	2022
고객 만족 접수 건수 <sup>1)</sup>	건	4,112	1,902	5,569
고객 불만 접수 건수 <sup>2)</sup>	건	8,284	1,767	4,852
고객 불만 처리율	%	100.00	99.94	99.96
기타(의견 등)	건	47,666	10,608	30,065

1) 2018년 12,824건, 2019년 15,619건

2) 2020년에는 코로나19로 인한 운항 스케줄 변동 관련 불만 건수 증가(2018년 6,493건, 2019년 6,242건)

**정보보호**

항목	단위	2020	2021	2022
정보보호 및 개인정보 침해 방지 인식교육 이수자 수 (이수비율)	명 (%)	19,745 (100)	18,986 (100)	18,897 (100)
정보보호 및 개인정보 침해 방지 인식교육 수료자 (국내)	명	17,707	17,258	17,490
정보보호 및 개인정보 침해 방지 인식교육 수료자 (해외)	명	2,038	1,728	1,407
고객 개인정보 유출 신고 건수	건	0	0	0

**임직원 몰입도**

항목	단위	2020	2021	2022
전체	%	86	-	98
직급별 <sup>1)</sup>	관리자 직급	%	-	99
	비관리자 직급	%	-	98

1) 2020년 설문조사 시 관리자직급 여부 수집하지 않음

**윤리경영 및 준법교육 실적**

항목	단위	2020	2021	2022	
우리 회사의 윤리 경영 <sup>1)</sup>	이수자 수 (이수비율)	명 (%)	17,408 (95)	-	16,644 (100)
	총 교육시간	시간	11,605	-	11,096
독점규제 준수	이수자 수 (이수비율)	명 (%)	1,055 (81)	886 (79)	1,016 (92)
	총 교육시간	시간	1,583	1,329	1,524
부정 청탁 및 금품수수 금지 바로 알기 <sup>2)</sup>	이수자 수 (이수비율)	명 (%)	-	-	10,538 (89)
	총 교육시간	시간	-	-	8,782
시장지배적지위 남용행위와 불공정거래행위 바로 알기 <sup>3)</sup>	이수자 수 (이수비율)	명 (%)	-	13,779 (76)	-
	총 교육시간	시간	-	6,890	-
준법지원제도 바로 알기 <sup>4)</sup>	이수자 수 (이수비율)	명 (%)	-	12,714 (71)	10,416 (70)
	총 교육시간	시간	-	6,357	5,208

1) 격년 운영 과정

2) • 격년 운영 과정

- 2021년 실시 예정이었으나 코로나19 휴업으로 인해 2022년 순연
- 2022 ESG 보고서에서 2021년도 교육실적 오기재하여 수정

3) 격년 운영 과정

- 4) • 격년 운영 당시, 2020년 실시 예정이었으나 코로나19 휴업으로 인해 2021년으로 순연
- 2022년부터 매년 운영 과정으로 진행 중

**경쟁 저해행위, 독과점 등 불공정한 거래행위에 대한 법 위반 건수 및 액수**

항목	단위	2020	2021	2022
벌금 총 금액	만 원	0	0	0
비금전적 제재 건수	건	0	0	0
소송제기 건수	건	0	0	0

**기타 사회·경제적 영역법을 미준수 현황**

항목	단위	2020	2021	2022
법 및 규제 위반 건수	건	4	3	-
처벌 또는 벌금 액수	만 원	1,600	2,000	-

**Company Overview**

- CEO Message
- 경영철학
- 회사 소개
- 주요 사업성과
- 주요 사업전략

**ESG Fundamentals**

- ESG 핵심가치
- ESG 거버넌스
- UN SDGs 연계활동
- UN GLOBAL COMPACT
- ESG 평가결과
- 이중 중대성 평가
- 이해관계자 참여

**Environmental**

- 기후변화 대응
- 녹색경영

**Social**

- 인권경영
- 안전경영
- 소비자중심경영
- 상생경영
- 인재경영

**Governance**

- 건전한 지배구조
- 주주권의 보호
- 윤리 및 준법경영
- 리스크 관리

**Other Information**

- ESG 주요 성과지표
- GRI Index
- SASB Index
- TCFD Index
- 제3자 검증의견서
- 온실가스 배출량 검증 성명서
- 주요수상 및 협회가입 현황

**지배구조**

**이사회 성과**

항목	단위	2020	2021	2022	
개최횟수	정기	횟수	7	7	7
	임시	횟수	5	2	2
의결안건	건	40	31	31	
보고안건	건	13	18	13	
여성이사비율	%	11	8	8	
사내이사 참석률	%	86	96	96	
사외이사 참석률	%	99	100	96	

**이사회 현황**

항목	단위	2020	2021	2022
사내이사	명	3	3	3
사외이사 (감사위원 포함)	명	6	9	9
감사위원	명	3	6	6

\* 정기주주총회 이사 선임 이후 기준으로 작성

**임원 1인당 평균 보수액**

항목	단위	2020	2021	2022
사내이사	백만 원	818	819	1,096
사외이사 (감사위원 제외)	백만 원	49	84	84
감사위원	백만 원	54	73	85

\* 인당 평균 보수액은 보수총액을 인원수로 나눈 금액으로, 사업연도 말 기준으로 작성

**내부비리 신고제도**

항목	단위	2020	2021	2022	
제보건수	접수건수	건	15	32	23
	윤리규정위반 건수	건	5	8	6
위반행위건수	성희롱/직장내 괴롭힘 위반 건수	건	2	7	2
	불공정 경쟁 관련 위반 건수	건	0	0	0
인사조치 내역	경징계	건	0	4	4
	중징계	건	4	15	9
	파면/권고사직	건	2	4	1



**Company Overview**

- CEO Message
- 경영철학
- 회사 소개
- 주요 사업성과
- 주요 사업전략

**ESG Fundamentals**

- ESG 핵심가치
- ESG 거버넌스
- UN SDGs 연계활동
- UN GLOBAL COMPACT
- ESG 평가결과
- 이중 중대성 평가
- 이해관계자 참여

**Environmental**

- 기후변화 대응
- 녹색경영

**Social**

- 인권경영
- 안전경영
- 소비자중심경영
- 상생경영
- 인재경영

**Governance**

- 건전한 지배구조
- 주주권의 보호
- 윤리 및 준법경영
- 리스크 관리

**Other Information**

- ESG 주요 성과지표
- > GRI Index
- SASB Index
- TCFD Index
- 제3자 검증의견서
- 온실가스 배출량 검증 성명서
- 주요수상 및 협회가입 현황

# GRI Index

분류	GRI Standards 2021	공개	Page
GRI 2 : 지배구조	2-1 조직 명칭	○	P. 7
	2-2 지속가능경영보고서에 포함된 조직 목록	○	P. 2
	2-3 보고 기간, 주기, 연락처	○	P. 2
	2-4 기존 정보 수정	○	P. 66~73
	2-5 외부 검증	○	P. 78~80
	2-6 기업 활동, 가치사슬 및 기타 사업 관계	○	P. 9~13
	2-7 임직원	○	P. 68
	2-8 비정규직 근로자	○	P. 68
	2-9 지배구조 및 구성	○	P. 57~58
	2-10 최고의사결정기구 임명 및 선정	○	P. 58
	2-11 최고의사결정기구 의장	○	P. 58
	2-12 영향력 관리를 감독하는 부문에 있어서 최고의사결정기구의 역할	○	P. 59
	2-13 영향 관리를 위한 책임 위임	○	P. 16
	2-14 지속가능성보고에 관한 최고의사결정기구의 역할	○	P. 59
	2-15 이해관계 상충	○	P. 57~58
	2-16 중요 사안에 대한 커뮤니케이션	○	P. 59
	2-17 최고의사결정기구의 집단지식	○	P. 58
	2-18 최고의사결정기구 성과 평가	-	-
2-19 보수 정책	-	-	
2-20 보수 산정 프로세스	-	-	
2-21 연간 총 보상 비율	-	-	
GRI 2 : 전략, 정책, 관행	2-22 지속가능 개발 전략에 관한 성명서	-	-
	2-23 정책 이행 약속	○	P. 15~16
	2-24 정책 약속 내재화	○	P. 20~22
	2-25 부정적 영향 저감 프로세스	○	P. 36
	2-26 고충 제기 및 자문 요청 메커니즘	○	P. 36
	2-27 법률 및 규정 준수	○	P. 61~62
2-28 가입 협회	○	P. 81	
GRI 2 : 이해관계자 참여	2-29 이해관계자 참여 방식	○	P. 23~24
	2-30 단체 협약	○	P. 70

분류	GRI Standards 2021	공개	Page
GRI 3 : 중대 토픽 공시	3-1 중대토픽 결정 프로세스	○	P. 20
	3-2 중대토픽 리스트	○	P. 20
	3-3 중대토픽 관리	○	P. 21~22
GRI 201 : 경제성과	201-1 직접적 경제가치 발생과 분배 (EVG&D)	○	P. 65
	201-2 기후변화에 따른 재무적 영향 및 기타 리스크와 기회	○	P. 30
	201-3 확정급여형 연금 채무 및 기타 퇴직연금안	-	-
	201-4 정부 재정지원	-	-
GRI 202 : 시장지위	202-1 사업장 소재 지역의 최저 임금 대비 초임 임금의 비율 (성별에 따라 파악)	-	-
	202-2 사업장이 소재한 지역사회에서 고용된 고위 임원의 비율	-	-
GRI 203 : 간접 경제적 영향	203-1 사회기반시설 투자 및 서비스 지원	○	P. 71
	203-2 중요한 간접 경제 영향	○	P. 47~49
GRI 204 : 조달관행	204-1 지역 공급업체에 지출하는 비용의 비중	-	-
GRI 205 : 반부패	205-1 사업장 부패 리스크 평가	-	-
	205-2 반부패 정책과 절차에 관한 커뮤니케이션 및 교육	○	P. 61~62
	205-3 확인된 부패 사례 및 조치	○	P. 73
GRI 206 : 경쟁저해행위	206-1 경쟁저해 및 독과점금지 위반 관련 소송	○	P. 72
GRI 207 : 세금	207-1 조세 접근법	○	P. 63
	207-2 조세 구조, 통제 및 위험 관리	-	-
	207-3 이해관계자 참여 및 세금관련 우려사항 관리	-	-
	207-4 국가별 보고	-	-
GRI 301 : 원재료	301-1 사용된 원재료의 종량 또는 용량	○	P. 66
	301-2 재생 투입 원자재	○	P. 66
	301-3 재생된 제품 및 포장재	-	-
GRI 302 : 에너지	302-1 조직 내 에너지 소비	○	P. 32
	302-2 조직 외부에서의 에너지 소비	○	P. 66
	302-3 에너지 집약도	○	P. 66
	302-4 에너지 소비 감축	○	P. 32
	302-5 제품 및 서비스의 에너지 요구량 감축	○	P. 27

**Company Overview**

CEO Message

경영철학

회사 소개

주요 사업성과

주요 사업전략

**ESG Fundamentals**

ESG 핵심가치

ESG 거버넌스

UN SDGs 연계활동

UN GLOBAL COMPACT

ESG 평가결과

이중 중대성 평가

이해관계자 참여

**Environmental**

기후변화 대응

녹색경영

**Social**

인권경영

안전경영

소비자중심경영

상생경영

인재경영

**Governance**

건전한 지배구조

주주권의 보호

윤리 및 준법경영

리스크 관리

**Other Information**

ESG 주요 성과지표

> GRI Index

SASB Index

TCFD Index

제3자 검증의견서

온실가스 배출량 검증 성명서

주요수상 및 협회가입 현황

분류	GRI Standards 2021	공개	Page
<b>GRI 303 : 용수와 폐수</b>	303-1	공유 자원으로서의 물과의 상호작용	-
	303-2	물 방류 관련 영향 관리	○ P. 33
	303-3	취수	○ P. 66
	303-4	방류	-
	303-5	물 소비	○ P. 66
<b>GRI 304 : 생물다양성</b>	304-1	보호지역 및 생물다양성 가치가 높은 지역 내 또는 그 인근에서 소유/임대/운영되는 사업장	-
	304-2	조직의 활동, 제품, 서비스가 생물다양성에 미치는 중대한 영향	○ P. 34
	304-3	보호 또는 복원된 서식지	○ P. 34
	304-4	IUCN 적색목록 및 조직 사업의 영향을 받는 지역 내에 서식하는 국가보호종 목록	-
<b>GRI 305 : 배출</b>	305-1	직접 온실가스 배출량 (Scope 1)	○ P. 66
	305-2	간접 온실가스 배출량 (Scope 2)	○ P. 66
	305-3	기타 간접 온실가스 배출량 (Scope 3)	○ P. 66
	305-4	온실가스 배출 집적도	○ P. 66
	305-5	온실가스 배출량 감축	○ P. 27~29
	305-6	오존층 파괴 물질 (ODS) 배출량	-
	305-7	질소산화물(NOx), 황산화물(SOx) 및 기타 중요한 대기 배출량	○ P. 66
<b>GRI 306 : 폐기물</b>	306-1	폐기물 발생 및 심각한 폐기물 관련 영향	○ P. 33
	306-2	중요한 폐기물 관련 영향 관리	○ P. 33
	306-3	폐기물 발생	○ P. 67
	306-4	폐기에서 전환된 폐기물	○ P. 67
	306-5	직접 처리된 폐기물	○ P. 67
<b>GRI 308 : 공급업체 환경평가</b>	308-1	환경 기준 심사를 거친 신규 공급업체	-
	308-2	공급망의 부정적 환경 영향 및 이에 대한 조치	-
<b>GRI 401 : 고용</b>	401-1	신규채용 및 이직	○ P. 69
	401-2	비정규직 근로자에게는 제공되지 않는 정규직 근로자를 위한 복리후생	○ P. 52
	401-3	육아휴직	○ P. 51
<b>GRI 402 : 노사관계</b>	402-1	운영상의 변화와 관련한 최소 공지기간	○ 정리하고 50일, 일반하고 30일
<b>GRI 403 : 산업 보건 및 안전</b>	403-1	직장 건강 및 안전 관리 시스템	○ P. 36~37
	403-2	위험요인 파악, 리스크 평가, 사고 조사	○ P. 41, 63

분류	GRI Standards 2021	공개	Page	
<b>GRI 403 : 산업 보건 및 안전</b>	403-3	직장 의료 서비스	○ P. 36~37	
	403-4	직장 건강 및 안전 관련 커뮤니케이션, 자문 및 근로자 참여	○ P. 36~37	
	403-5	직장 건강 및 안전 관련 근로자 교육	○ P. 36~37	
	403-6	근로자 건강 증진	○ P. 36~37	
	403-7	비즈니스 관계와 직접적으로 연계된 직장 건강 및 안전 영향의 예방과 완화	○ P. 36~37	
	403-8	직장 건강 및 안전 관리 시스템의 적용 대상 근로자	○ P. 36~37	
	403-9	업무 관련 부상	○ P. 71	
	403-10	업무 관련 질병	○ P. 71	
	<b>GRI 404 : 훈련 및 교육</b>	404-1	직원 1인당 평균 교육 시간	○ P. 70
		404-2	직원 역량강화 및 이직지원 프로그램	○ P. 52~53
404-3		정기적으로 성과 및 경력 개발 검토를 받는 직원 비율	○ P. 52	
<b>GRI 405 : 다양성 및 기회균등</b>	405-1	지배구조 기구와 직원의 다양성	○ P. 50, 58	
	405-2	남성 대비 여성의 기본급 및 보수 비율	-	
<b>GRI 406 : 차별금지</b>	406-1	차별 사례 및 이에 대한 시정조치	○ P. 72	
<b>GRI 407 : 결사 및 단체교섭의 자유</b>	407-1	집회결사 및 단체교섭권 훼손 위험이 있는 사업장 및 공급업체	-	
<b>GRI 408 : 아동노동</b>	408-1	아동노동 발생 위험이 높은 사업장 및 공급업체	-	
<b>GRI 409 : 강제노동</b>	409-1	강제 노역 발생 위험이 높은 사업장 및 공급업체	-	
<b>GRI 410 : 보안관행</b>	410-1	인권 정책 및 절차에 관한 교육을 받은 보안 담당자	○ P. 39	
<b>GRI 411 : 원주민 권리</b>	411-1	원주민 권리 침해 사례	-	
<b>GRI 413 : 지역사회</b>	413-1	지역사회 참여, 영향 평가 및 개발 프로그램 운영 사업장	○ P. 48	
	413-2	지역사회에 중대한 실제적/잠재적 부정적 영향을 미치는 사업장	○ P. 33~34, 41~42	
<b>GRI 414 : 공급업체 사회 영향 평가</b>	414-1	사회적 기준에 따른 심사를 거친 신규 공급업체	○ P. 71	
	414-2	공급망 내 부정적 사회적 영향 및 그에 대한 대응조치	-	
<b>GRI 415 : 공공정책</b>	415-1	정치 기부금	○ P. 71	
<b>GRI 416 : 고객 보건 및 안전</b>	416-1	제품/서비스의 건강 및 안전 영향 평가	○ P. 41~42	
	416-2	제품/서비스의 건강 및 안전 영향 관련 위반	-	
<b>GRI 417 : 마케팅 및 라벨링</b>	417-1	제품/서비스 관련 정보 및 라벨링 요건	-	
	417-2	제품/서비스 정보 및 라벨링 관련 위반	○ 위반사항 없음	
	417-3	마케팅 커뮤니케이션 관련 위반	○ 위반사항 없음	
<b>GRI 418 : 고객개인정보</b>	418-1	고객 개인정보보호 위반 및 고객정보 분실 관련해 입증된 민원	○ P. 72	

# SASB Index

SASB(Sustainability Accounting Standards Board)는 기업의 비재무적 요소를 재무적 성과와 연계하여 보고할 수 있도록 산업별 표준을 제정한 위원회입니다. 대한항공은 SASB Index를 통해 항공산업에 해당하는 지속가능성 주요 정보를 공개하고 있습니다.

구분		코드	2022년
활동지표	유효 좌석 거리 (ASK, Available seat kilometers)	TR-AL-000.A	42,374 백만석km
	여객 수송률	TR-AL-000.B	74.6%
	유상 승객 거리 (RPK, Revenue passenger kilometers)	TR-AL-000.C	31,621 백만석km
	화객 수송 중량 거리 (RTK, Revenue ton kilometers)	TR-AL-000.D	11,663 백만톤km
	비행 횟수	TR-AL-000.E	97,804 회
	평균 기령	TR-AL-000.F	11.8 년
온실가스 배출	총 직접배출(Scope 1) 배출량	TR-AL-110a.1	8,631,157 tonCO <sub>2</sub> e
	장기 및 단기 전략 또는 직접배출(Scope 1) 배출량 관리 계획, 배출 감축 목표 및 해당 목표에 대한 성과 분석	TR-AL-110a.2	기후변화 대응 (P. 26~30)
	(1) 총 연료 사용량	TR-AL-110a.3	2,500,492 tons
	(2) 대체 연료 사용률	TR-AL-110a.3	0%
노동 관행	(3) 지속가능 연료 사용률	TR-AL-110a.3	0%
	단체협약 적용 근로자 비율	TR-AL-310a.1	90.9%
	(1) 작업중단 횟수	TR-AL-310a.2	0
경쟁 행위	(2) 유희 일수	TR-AL-310a.2	0
	반경쟁적 행위로 인한 금전적 손실	TR-AL-520a.1	N/A
사고 및 안전 관리	안전관리 시스템 구축 및 성과	TR-AL-540a.1	안전경영 (P. 38~42)
	항공사고 건수	TR-AL-540a.2	2
	항공안전 규정에 대한 관계당국(국토교통부) 행정 처분 횟수	TR-AL-540a.3	0

## Company Overview

- CEO Message
- 경영철학
- 회사 소개
- 주요 사업성과
- 주요 사업전략

## ESG Fundamentals

- ESG 핵심가치
- ESG 거버넌스
- UN SDGs 연계활동
- UN GLOBAL COMPACT
- ESG 평가결과
- 이중 중대성 평가
- 이해관계자 참여

## Environmental

- 기후변화 대응
- 녹색경영

## Social

- 인권경영
- 안전경영
- 소비자중심경영
- 상생경영
- 인재경영

## Governance

- 건전한 지배구조
- 주주권의 보호
- 윤리 및 준법경영
- 리스크 관리

## Other Information

- ESG 주요 성과지표
- GRI Index
- > SASB Index
- TCFD Index
- 제3자 검증의견서
- 온실가스 배출량 검증 성명서
- 주요수상 및 협회가입 현황



**Company Overview**

- CEO Message
- 경영철학
- 회사 소개
- 주요 사업성과
- 주요 사업전략

**ESG Fundamentals**

- ESG 핵심가치
- ESG 거버넌스
- UN SDGs 연계활동
- UN GLOBAL COMPACT
- ESG 평가결과
- 이중 중대상 평가
- 이해관계자 참여

**Environmental**

- 기후변화 대응
- 녹색경영

**Social**

- 인권경영
- 안전경영
- 소비자중심경영
- 상생경영
- 인재경영

**Governance**

- 건전한 지배구조
- 주주권의 보호
- 윤리 및 준법경영
- 리스크 관리

**Other Information**

- ESG 주요 성과지표
- GRI Index
- SASB Index
- ▶ TCFD Index
- 제3자 검증의견서
- 온실가스 배출량 검증 성명서
- 주요수상 및 협회가입 현황

# TCFD Index

TCFD(Task Force on Climate-Related Financial Disclosures)는 기후변화 관련 정보공개 방안 마련을 목적으로 G20의 요청에 따라 금융안정위원회(FSB)가 설립한 글로벌 협의체입니다. 대한항공은 기후변화가 기업에 미치는 영향을 이해하고 이해관계자의 의사결정에 도움을 주기 위해 TCFD 권고안에 따라 관련 정보를 공개하고 있습니다.

TDFD 권고안		해당 페이지
거버넌스	a. 기후변화 관련 리스크 및 기회에 대한 이사회 감독	기후변화 대응 거버넌스 (P. 26)
	b. 기후변화 관련 리스크 및 기회에 대한 경영평가·관리	
전략	a. 단기·중기·장기적 측면에서 기후변화 관련 리스크 및 기회	기후변화 관련 리스크 및 기회요인 (P. 30)
	b. 기후변화 관련 리스크 및 기회가 기업의 사업·전략·재무계획에 미치는 영향	
	c. 2°C 이하 시나리오 등 기후변화 시나리오를 고려하여 기업 전략의 회복탄력성 설명	
리스크 관리	a. 기후변화 관련 리스크를 식별하고 평가하기 위한 절차	기후변화 관련 리스크 및 기회요인 (P. 30)
	b. 기후변화 관련 리스크를 관리하기 위한 절차	
	c. 기업의 전반적인 리스크 관리 체계에 기후변화 관련 리스크 식별·평가·관리 절차가 통합 되는 과정	
지표 및 목표	a. 기업이 경영전략 및 리스크 관리 절차에 따라 기후변화 관련 리스크 및 기회를 평가하기 위해 사용한 지표	기후변화 대응 목표 (P. 26) 온실가스 배출 현황 (P. 26, 66)
	b. Scope1(직접배출), Scope2(간접배출), Scope3(기타간접배출)에 따른 온실가스 배출량 관련 리스크	
	c. 기후변화 관련 리스크 및 기회 관리를 위해 사용하는 목표 및 성과 설명	

※ 대한항공은 TCFD 외에도 CDP(Carbon Disclosure Project) 플랫폼을 통해 기후변화 대응 관련 상세 정보를 공개하고 있습니다.

### Company Overview

- CEO Message
- 경영철학
- 회사 소개
- 주요 사업성과
- 주요 사업전략

### ESG Fundamentals

- ESG 핵심가치
- ESG 거버넌스
- UN SDGs 연계활동
- UN GLOBAL COMPACT
- ESG 평가결과
- 이중 중대성 평가
- 이해관계자 참여

### Environmental

- 기후변화 대응
- 녹색경영

### Social

- 인권경영
- 안전경영
- 소비자중심경영
- 상생경영
- 인재경영

### Governance

- 건전한 지배구조
- 주주권의 보호
- 윤리 및 준법경영
- 리스크 관리

### Other Information

- ESG 주요 성과지표
- GRI Index
- SASB Index
- TCFD Index
- > 제3자 검증의견서
- 온실가스 배출량 검증 성명서
- 주요수상 및 협회가입 현황

# 제3자 검증의견서

## 2023 대한항공 ESG 보고서 독자 귀중

### 서문

한국경영인증원(KMR)은 2023 대한항공 ESG 보고서 (이하 “보고서”)의 제3자 검증을 요청 받았습니다. 보고서 작성과 정보에 대한 책임은 대한항공 경영자에게 있으며, 본 한국경영인증원의 책임은 계약 및 합의된 업무를 준수하고 검증 의견을 발급하는 데 있습니다.

### 검증 범위 및 기준

대한항공은 보고서에서 지속가능성과 관련한 조직의 성과와 활동에 대해 기술하고 있습니다. 검증팀은 국제적 검증 기준인 AA1000AS v3 및 KMR 검증 기준인 SRV1000을 적용하였으며, Type 2 방법 및 Moderate 수준의 보증 형태로 검증을 수행하였습니다. 즉, 검증팀은 AA1000AP(2018)에서 제시하는 포괄성(Inclusivity), 중요성(Materiality), 대응성(Responsiveness) 및 영향성(Impact) 원칙의 준수여부와 보고서에 기재된 하기 GRI 지표에 대한 데이터와 정보의 신뢰성 및 품질을 평가하였습니다. 이때 중요성 기준은 검증팀의 전문가적 판단(Professional Judgment)이 적용되었습니다.

GRI Standards 2021의 보고 요구사항 만족 여부에 대한 확인이 검증 범위에 포함되었으며, 중대성 평가 절차를 통해 도출된 중요주제의 세부지표는 다음과 같음을 확인하였습니다.

- GRI Standards 보고 원칙
- 공통 표준(Universal Standards)
- 특정주제 표준(Topic Specific Standards)
  - GRI 201: 경제성과(Economic Performance)
  - GRI 203: 간접적 경제 효과 (Indirect Economic Impacts)
  - GRI 302: 에너지(Energy)
  - GRI 303: 용수(Water and Effluents)
  - GRI 304: 생물다양성(Biodiversity)
  - GRI 305: 배출(Emissions)
  - GRI 306: 폐기물(Waste)
  - GRI 403: 산업안전보건 (Occupational Health and Safety)
  - GRI 404: 훈련 및 교육(Training and Education)
  - GRI 416: 고객안전보건(Customer Health and Safety)
  - GRI 418: 고객개인정보(Customer Privacy)

보고서의 보고경계 중 조직 외부 즉, 대한항공의 협력사, 계약자 등에 대한 데이터와 정보는 검증범위에서 제외되었습니다.

### 검증방법

한국경영인증원 검증팀은 합의된 검증 범위에 대해 상기 기술된 검증기준에 따라 검증하기 위해 아래와 같이 검증을 진행했습니다.

- 보고서에 담긴 내용에 대한 전반적인 검토
- 중대성 평가 방법 및 결과 검토
- 지속가능경영 전략 및 성과정보 시스템, 프로세스 평가
- 보고서 작성에 대해 책임 있는 담당자와의 인터뷰
- 보고서 성과정보에 대한 신뢰성 평가, 데이터샘플링
- 금융감독원 전자공시시스템 등 독립적인 외부 출처 및 공공 데이터베이스를 기반으로 한 정보의 신뢰성 평가

### 제한사항 및 극복방안

검증은 대한항공에서 제공한 데이터 및 정보가 완전하고 충분하다는 가정을 기반으로 실시되었습니다. 데이터 검증은 대한항공에서 수집한 데이터에 대한 질의 및 분석, 제한된 형태의 표본추출방식을 통해 한정된 범위에서 실시되었습니다. 이를 극복하기 위해 전자공시시스템, 국가온실가스 종합관리시스템 등 독립적인 외부 출처 및 공공 데이터베이스를 참고하여 정보의 품질 및 신뢰성을 확인하였습니다.

### 검증결과 및 의견

검증팀은 문서검토 및 인터뷰 등의 결과를 토대로 대한항공과 보고서 수정에 대해 여러 차례 논의하였으며, 수정 및 개선 권고 사항 반영을 확인하기 위해 보고서의 최종판을 검토하였습니다. 검증결과, 대한항공의 보고서는 GRI Standards 2021에 따라 작성되었으며, AA1000AP(2018)에서 제시하고 있는 원칙 준수와 관련하여 부적절한 부분을 발견할 수 없었습니다. 원칙에 대한 본 검증팀의 의견은 다음과 같습니다.

**Company Overview**

- CEO Message
- 경영철학
- 회사 소개
- 주요 사업성과
- 주요 사업전략

**ESG Fundamentals**

- ESG 핵심가치
- ESG 거버넌스
- UN SDGs 연계활동
- UN GLOBAL COMPACT
- ESG 평가결과
- 이중 중대상 평가
- 이해관계자 참여

**Environmental**

- 기후변화 대응
- 녹색경영

**Social**

- 인권경영
- 안전경영
- 소비자중심경영
- 상생경영
- 인재경영

**Governance**

- 건전한 지배구조
- 주주권의 보호
- 윤리 및 준법경영
- 리스크 관리

**Other Information**

- ESG 주요 성과지표
- GRI Index
- SASB Index
- TCFD Index
- > 제3자 검증의견서
- 온실가스 배출량 검증 성명서
- 주요수상 및 협회가입 현황

**포괄성 원칙**

대한항공은 이해관계자에 대한 조직의 책임에 대해 공약하고 이를 실천하기 위해 다양한 형태와 수준의 이해관계자 커뮤니케이션 채널을 개발하여 운영하고 있습니다. 검증팀은 이 과정에서 누락된 주요 이해관계자 그룹을 발견할 수 없었으며, 그들의 견해 및 기대 사항이 적절히 조직의 전략에 반영되도록 노력하고 있음을 확인하였습니다.

**중요성 원칙**

대한항공은 조직의 지속가능성 성과에 미치는 주요 이슈들의 중요성을 고유의 평가 프로세스를 통해 결정하고 있으며, 검증팀은 이 프로세스에서 누락된 중요한 이슈를 발견하지 못하였습니다.

**대응성 원칙**

대한항공은 도출된 주요 이슈의 우선순위를 정하여 활동성과와 대응사례 그리고 향후 계획을 포괄적이고 가능한 균형 잡힌 방식으로 보고하고 있으며, 검증팀은 대한항공의 대응 활동들이 보고서에 부적절하게 기재되었다는 증거를 발견하지 못하였습니다.

**영향성 원칙**

대한항공은 중대상 평가를 통해 파악된 주요 주제들의 직간접적인 영향을 파악하여 모니터링하고 있으며 가능한 범위 내에서 해당 영향을 정량화된 형태로 보고하고 있음을 확인하였습니다.

**특정 지속가능성 성과정보의 신뢰성 및 품질**

검증팀은 AA1000AP(2018) 원칙 준수 여부에 더해 지속가능성 성과와 관련된 경제, 환경, 사회 성과 정보에 대한 신뢰성 검증을 실시하였습니다. 해당 정보 및 데이터의 검증을 위해 담당자와 인터뷰를 실시하였으며, 데이터 샘플링 및 근거 문서 그리고 외부 출처 및 공공 데이터베이스를 통해 신뢰할 수 있는 데이터임을 확인하였습니다. 검증팀은 지속가능성 성과 정보에서 의도적 오류나 잘못된 기술을 발견하지 못하였습니다.

**적격성 및 독립성**

한국경영인증원은 ISO/IEC 17021:2015(경영시스템의 심사 및 인증을 제공하는 기관에 대한 요구사항)에 따라 문서화된 방침과 절차를 포함한 포괄적인 품질관리시스템을 유지하고 있습니다. 검증팀은 지속가능성 전문가들로 구성되어 있으며, 제3자 검증서비스를 제공하는 업무 이외에 대한항공의 사업활동에 영리를 목적으로 하는 어떠한 이해관계도 맺지 않은 독립성을 유지하고 있습니다.

2023. 4. 대한민국, 서울

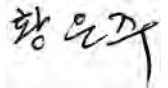
대표이사 





# 온실가스 배출량 검증 성명서

## Company Overview

- CEO Message
- 경영철학
- 회사 소개
- 주요 사업성과
- 주요 사업전략

## ESG Fundamentals

- ESG 핵심가치
- ESG 거버넌스
- UN SDGs 연계활동
- UN GLOBAL COMPACT
- ESG 평가결과
- 이중 중대상 평가
- 이해관계자 참여

## Environmental

- 기후변화 대응
- 녹색경영

## Social

- 인권경영
- 안전경영
- 소비자중심경영
- 상생경영
- 인재경영

## Governance

- 건전한 지배구조
- 주주권의 보호
- 윤리 및 준법경영
- 리스크 관리

## Other Information

- ESG 주요 성과지표
- GRI Index
- SASB Index
- TCFD Index
- 제3자 검증의견서
- › 온실가스 배출량 검증 성명서
- 주요수상 및 협회가입 현황

### 대한항공 온실가스 배출량 검증 성명서



#### 서문

주식회사 디엔비비즈니스어슈어런스코리아(이하, DNV)는 대한항공의 2022년도 온실가스 배출량 및 에너지 사용량에 대해 합리적 보증 수준 하에서 검증을 수행하였습니다. 대한항공은 “온실가스 배출권거래제의 배출량 보고 및 인증에 관한 지침(환경부 고시 제 2022-279 호)”에 따라 검증 자료를 준비할 책임이 있으며, DNV의 책임은 합의된 계약 조건에 따라 검증 계약당사자인 대한항공에만 국한되며, 이 검증 성명서를 기반으로 한 투자 등의 다른 결정에 대한 책임은 지지 않습니다.

#### 검증 범위

본 검증에서 다루어진 온실가스 배출량은 대한항공 운영상 통제 하에 있는 국내 사업장의 직접 배출(Scope 1 배출) 및 간접 배출(Scope 2 배출) 을 포함하고 있습니다.

- 검증 대상 조직 및 사업장 : 대한항공 국내사업장 (본사 내, 항공기 포함)

#### 검증 방식

본 검증은 2023년 2월부터 3월까지, “온실가스 배출권거래제의 배출량 보고 및 인증에 관한 지침(환경부 고시 제 2022-279 호)” 및 “온실가스 배출권거래제 운영을 위한 검증지침 (환경부 고시 제 2021-112 호)”의 검증 원칙과 기준에 따라 수행되었습니다. DNV는 대한항공이 보고한 온실가스 배출량에 대한 검증 의견을 제시하는데 필요한 정보와 데이터를 얻기 위하여 검증 계획을 수립하고, 중요성 평가 기준 5%를 바탕으로 검증을 실시하였습니다. 검증 프로세스의 부분으로 다음 사항을 확인하였습니다.

- 2022년 대한항공 온실가스 배출량 및 에너지 사용량 명세서
- 대한항공 온실가스 데이터 관리 및 수집, 배출량 산정 및 보고 프로세스

#### 결론

온실가스 배출량 선언과 관련한 정보는 상기의 검증기준을 준수하여 오류, 누락 및 허위 진술 없이 적정하게 기술되었습니다. 대한항공의 2022년 온실가스 배출량은 아래와 같이 확인되었습니다.

#### 대한항공 국내사업장의 2022년 온실가스 배출량

(단위 : ton CO<sub>2</sub>e)

대한항공	직접배출(Scope1)	간접배출(Scope2)	총배출량
국내사업장	394,476.597	43,301.797	437,778

※ 상기의 '총배출량'은 직접 및 간접 배출량 합산 값 기준임.

No.: PRJN-427742-2023-AST-KOR

2023년 4월 대한민국, 서울  
(주)디엔비비즈니스어슈어런스코리아 대표이사 **이장섭**

### 대한항공 국제항공 온실가스 배출량 검증 성명서



#### 서문

주식회사 디엔비비즈니스어슈어런스코리아(이하, DNV)는 대한항공의 ICAO CORSIA에 따른 2022년도 온실가스 배출량에 대해 합리적 보증 수준 하에서 검증을 수행하였습니다. 대한항공은 ICAO CORSIA 의 보고기준인 ‘Annex 16, Volume IV (CORSIA)’, ‘ETM (Doc 9501), Volume IV’ 및 승인된 모니터링 보고서(V.1)에 따라 검증 자료를 준비할 책임이 있습니다. DNV의 책임은 합의된 계약 조건에 따라 검증 계약당사자인 대한항공에만 국한되며, 이 검증 성명서를 기반으로 한 투자 등의 다른 결정에 대한 책임은 지지 않습니다.

#### 검증 범위

본 검증에서 다루어진 온실가스 배출량은 대한항공 운영상 통제 하에 있는 항공기의 국제 노선 온실가스 배출량을 포함하고 있습니다.

- 보고 기간 : 2022-01-01 ~ 2022-12-31
- 보고 범위 : ICAO에서 규정한 대한항공 국제선 보고기준 비행기(Aeroplane)으로부터의 CO<sub>2</sub> 배출량

#### 검증 방식

본 검증은 2023년 4월, ICAO CORSIA에 따른 보고 기준 및 ISO 14064-3:2006의 검증 원칙과 기준에 따라 수행되었습니다. DNV는 대한항공이 보고한 ‘CORSIA 배출량 보고서’의 온실가스 배출량에 대한 검증 의견을 제시하는데 필요한 정보와 데이터를 얻기 위하여 검증 계획을 수립하고, 중요성 평가 기준 2%를 바탕으로 검증을 실시하였습니다. 검증 프로세스의 부분으로 다음 사항을 확인하였습니다.

- 2022년 대한항공 CORSIA 배출량 보고서 (V.1, 2023-03-31)
- 온실가스 데이터 관리 및 수집, 배출량 산정 및 보고 프로세스 (대한항공 항공기운항시스템, 배출량관리시스템(ETS-OMS))

#### 결론

온실가스 배출량 선언과 관련한 정보는 상기의 보고 및 검증기준을 준수하여 적정하게 기술되었습니다. 대한항공의 2022년 온실가스 배출량은 아래와 같이 확인되었습니다.

#### 대한항공 2022년 국제항공 온실가스 배출량

(단위 : ton CO<sub>2</sub>)

대한항공	보고 대상 노선	총배출량
	420	8,236,681

No.: PRJN-427742-2023-AST-KOR-CORSIA

2023년 4월 대한민국, 서울  
(주)디엔비비즈니스어슈어런스코리아 대표이사 **이장섭**

# 주요수상 및 협회가입 현황

## 주요수상 실적 (3개년)

수상내역	시상처	수상 일자
Greening the Company (국내 100대 기업 중 온실가스 감축 1위)	E컨슈머	2020.01.29
Air Cargo Excellence Award ‘Diamond Award’	Air Cargo World	2020.04.07
Travellers’ Choice Awards: Top10 Airlines World	TripAdvisor	2020.07.28
제 27회 기업혁신대상 ‘대통령상’	산업통상자원부/대한상공회의소	2020.12.08
Official Airline Ratings : Five Star Global Airlines	Airline Passenger Experience Association (APEX)	2020.12.09
World Airline Star Rating : Five Star Airline	Skytrax	2020.12.10
제24회 로지스틱스대상 대기업부문 대상	한국로지스틱스학회/대한상공회의소	2021.05.21
COVID-19 Airline Safety Rating : Five Star Airline	Skytrax	2021.05.27
Airbus 220 Best Operational Excellence 2021	Airbus	2021.10.04
2021 Airline of the Year	ATW (Air Transport World)	2021.10.05
2021 Best Airline for International First Class and Best Business-Class Seat Design	Global Traveler	2021.12.01
Official Airline Ratings : Five Star Global Airlines	Airline Passenger Experience Association (APEX)	2021.12.03
Cellars in the Sky Award 2021 Gold Medal (First Class Champagne and First Class Dessert Wine)	Business Traveler	2022.02.24
2022 Passenger Choice Award Best Food & Beverage in Eastern Asia and Best Cabin Service	Airline Passenger Experience Association (APEX)	2022.06.08
PAX Readership Awards 2022 Best In-flight Duty Free Program	PAX International	2022.06.14

수상내역	시상처	수상 일자
2022 Cargo Operator of the Year	ATW (Air Transport World)	2022.06.21
글로벌고객만족도(GCSI) 항공여객운송서비스 부문 1위 (18년 연속)	(사)글로벌경영협회	2022.06.23
Airline Excellence Awards Cargo Airline of the Year and Long Haul Airline Asia/Pacific	AirlineRatings	2022.07.13
2022 사회공헌기업대상 환경/재난구호 부문 (5회)	한국경제신문	2022.07.21
한국서비스품질지수(KS-SQI) 항공사 부문 1위	한국표준협회	2022.11.08

## 협회가입 현황

구분	협회 및 단체명
항공	IATA(International Air Transport Association, 국제항공운송협회), SkyTeam, 한국항공협회, 한국항공경영학회, 한국항공우주기술회, 한국항공우주학회, 한국복합재료학회, 한국군사과학기술학회, 항공우주시스템공학회, 한국추진공학회, 한국방위산업학회, 한국무인기안전협회, 한국무인기시스템협회, 한국방위산업진흥회, 한국항공우주산업진흥협회, 한국산업기술진흥협회, 대덕연구개발특구통합방위협의회, 한국항공우주기술연구조합, 방산보안협의회, 한국소방안전원, 한국탄소나노산업협회, 대한산업안전협회, 한국계량측정협회, 한국항공우주정책·법학회
경제	지속가능발전기업협의회, 전국경제인연합회, 한국경제연구원, 한국경영자총협회, 대한상공회의소, 경제단체협의회, 한미경제협의회, 한일경제협회, 한국상장회사협의회, 한국증권거래소, 한국관세물류협회, 한국무역협회, 주한미국상공회의소
환경	강서 기업환경실천단, 항공부문 온실가스 자발적 감축 협의회
사회	UN Global Compact, Asia Society Korea Center, AEO 진흥협회, 한국능률협회, 한-몽골 포럼, 한국국방수송협회

### Company Overview

- CEO Message
- 경영철학
- 회사 소개
- 주요 사업성과
- 주요 사업전략

### ESG Fundamentals

- ESG 핵심가치
- ESG 거버넌스
- UN SDGs 연계활동
- UN GLOBAL COMPACT
- ESG 평가결과
- 이중 중대상 평가
- 이해관계자 참여

### Environmental

- 기후변화 대응
- 녹색경영

### Social

- 인권경영
- 안전경영
- 소비자중심경영
- 상생경영
- 인재경영

### Governance

- 건전한 지배구조
- 주주권의 보호
- 윤리 및 준법경영
- 리스크 관리

### Other Information

- ESG 주요 성과지표
- GRI Index
- SASB Index
- TCFD Index
- 제3자 검증의견서
- 온실가스 배출량 검증 성명서
- > 주요수상 및 협회가입 현황

