

股票代號: 7566



# 110年度年報

亞果遊艇開發股份有限公司

ARGO YACHTS DEVELOPMENT CO.,LTD.

(原公司名稱：亞果遊艇租賃股份有限公司)

年報查詢：

公開資訊觀測站 <https://mops.twse.com.tw>

公司網址：<https://www.argoyc.com>

刊印日期：中華民國111年5月31日

EXPLORE MULTI OCEANIC LIVING

## 一、本公司發言人及代理發言人：

發 言 人：張慶祥  
職 稱：總經理  
聯 絡 電 話：(06)2983699  
電子郵件信箱：hunter@argoyc.com

代理發言人：蘇郁芬  
職 稱：行銷部經理  
聯 絡 電 話：(06)2983699  
電子郵件信箱：dollylomo@argoyc.com

## 二、本公司、分公司及工廠所在地址及電話：

公司/工廠	地址	電話
總 公 司	台南市安平區新港路二段 777 號	06-2983699
安平分公司	台南市安平區新港路二段 777 號	06-2983699
台北分公司	台北市內湖區新湖一路 36 巷 50 號 3 樓	02-27922999
高雄分公司	高雄市新興區新江里南華路 198 號 2 樓	0925-016568

## 三、股票過戶機構：

名 稱：統一綜合證券股份有限公司股務代理部  
地 址：台北市松山區東興路 8 號地下一樓  
電 話：(02)2746-3797  
網 址：<http://www.pscnet.com.tw>

## 四、最近年度財務報告簽證會計師：

簽證會計師姓名：李季珍、廖鴻儒 會計師  
事 務 所 名 稱：勤業眾信聯合會計師事務所  
地 址：70051 台南市永福路一段 189 號 13 樓  
電 話：(06)213-9988  
網 址：<https://www.deloitte.com.tw>

## 五、海外有價證券掛牌買賣之交易場所名稱及查詢該海外有價證券資訊之方式：無。

## 六、公司網址：<https://www.argoyc.com>

# 亞果遊艇開發股份有限公司

## 民國一一〇年度年報目錄

壹、致股東報告書.....	4
貳、公司簡介.....	7
參、公司治理報告.....	9
一、公司組織系統.....	9
二、董事、監察人、總經理、副總經理、協理、各部門及分支機構主管資料.....	11
三、董事(含獨立董事)、監察人、總經理及副總經理之酬金.....	21
四、公司治理運作情形.....	27
五、會計師公費資訊.....	59
六、更換會計師資訊.....	59
七、公司之董事長、總經理、負責財務或會計事務之經理人，最近一年內曾任職於簽證會計師所屬事務所或其關係企業資訊.....	59
八、董事、監察人、經理人及持股比例超過百分之十之大股東股權變動情形.....	60
九、持股比例占前十大股東間互為關係人資料.....	61
十、公司、公司之董事、監察人、經理人及公司直接或間接控制之事業對同一轉投資事業之持股數，並合併計算綜合持股比例.....	61
肆、募資情形.....	62
一、資本及股份.....	62
二、公司債辦理情形.....	66
三、特別股辦理情形.....	66
四、海外存託憑證之辦理情形.....	66
五、員工認股權憑證辦理情形.....	66
六、限制員工權利新股辦理情形.....	68
七、併購或受讓他公司股份發行新股辦理情形.....	68
八、資金運用計劃執行情形，包括計畫內容及執行情形.....	68
伍、營運概況.....	74
一、業務內容.....	74
二、市場及產銷概況.....	80
三、最近二年度從業員工人數.....	84
四、環保支出資訊.....	84
五、勞資關係.....	84
六、資通安全管理.....	85
七、重要契約.....	86
陸、財務概況.....	88
一、最近五年度簡明資產負債表及綜合損益表.....	88
二、最近五年度財務分析.....	92
三、最近年度財務報告之審計委員會審查報告書.....	96
四、最近年度合併財務報告.....	96
五、最近年度個體財務報告.....	96
六、公司及其關係企業最近年度及截至年報刊印日止，如有發生財務週轉困難情事，應列明其對本公司財務狀況之影響.....	96
柒、財務狀況及財務績效加以檢討分析，並評估風險事項.....	97
一、財務狀況.....	97

二、財務績效.....	98
三、現金流量.....	99
四、最近年度重大資本支出對財務業務之影響.....	100
五、轉投資政策及獲利或虧損之主要原因與其改善計劃及未來一年投資計劃.....	100
六、風險事項應分析評估最近年度及截至年報刊印日止之下列事項.....	101
<b>捌、特別記載事項.....</b>	<b>105</b>
一、關係企業相關資料.....	105
二、最近年度及截至年報刊印日止，私募有價證券辦理情形.....	109
三、最近年度及截至年報刊印日止，子公司持有或處分本公司股票情形.....	109
四、其他必要補充說明事項.....	109
<b>玖、其他揭露事項.....</b>	<b>109</b>
一、最近年度及截至年報刊印日止，如發生本法第 36 條第 3 項第 2 款所定對股東權益或證券價格有重大影響之事項.....	109
二、附件.....	109
附件一、一一〇年度內部控制制度聲明書.....	110
附件二、一一〇年度審計委員會審查報告書.....	111
附件三、一一〇年度合併財務報告.....	112
附件四、一一〇年度個體財務報告.....	176

## 壹、致股東報告書

各位股東女士、先生：

謹代表亞果遊艇集團經營團隊感謝各位股東對本公司的支持與關心。

110 年度全球整體旅遊市場遭受新冠肺炎疫情之影響，國人消費驅勢進而轉向國內旅遊；本公司持續增加銷售及會員服務項目、擴增服務據點及設施、提升會員服務。提供本公司會員安全且優質的遊憩場域，並搭配遊艇獨有的精緻遊程特色，為本公司 110 年度締造營收佳績。

### 一、110 年度營業結果

#### (一)營業計劃實施成果

本公司 110 年度合併營業收入淨額為新台幣 351,115 仟元，較 109 年度合併營業收入淨額 269,547 仟元，增加 81,568 仟元，成長 30.26%，係因 110 年會員人數上升，以致年費及會費收入、船舶租賃收入、活動服務及場地租賃收入銳增所致；110 年度合併稅後淨利為新台幣 90,168 仟元，較 109 年度合併稅後淨利 63,985 仟元，增加 26,183 仟元，成長 40.92%。

單位：新臺幣千元

項目	110 年度		109 年度		增(減)變動	
	金額	%	金額	%	差異金額	增(減)幅度%
營業收入	351,115	100	269,547	100	81,568	30.26
營業毛利	257,658	73	192,171	71	65,487	34.08
營業費用	138,469	39	128,218	48	10,251	7.99
營業淨利(損)	119,189	34	63,953	24	55,236	86.37
稅後淨利(損)	90,168	26	63,985	24	26,183	40.92
淨利歸屬於母公司業主	90,890	26	65,492	24	25,398	38.78
稅後基本每股盈餘(元)	1.48	-	1.34	-	0.14	10.45

#### (二)財務收支及獲利能力分析

單位：%

項目		110 年度	109 年度
財務結構(%)	負債佔資產比率(%)	50.27	61.70
	長期資金占不動產、廠房及設備比率(%)	405.56	259.23
償債能力(%)	流動比率(%)	527.18	119.17
	速動比率(%)	521.98	115.9
獲利能力(%)	資產報酬率(%)	3.52	3.49
	股東權益報酬率(%)	6.74	9.04
	稅前純益佔實收資本比率(%)	12.58	12.73
	純益率(%)	25.68	23.74

## 二、111 年度營業計畫概要及未來發展策略

本公司從事海洋休閒產業，以創造遊艇休憩生活圈為理念，連結台北、台中、台南、高雄及澎湖，積極打造臺灣最佳海洋休憩廊帶，以及朝全台連鎖型遊艇碼頭邁進，開創出一個從陸地延伸到海洋的藍海市場。

本公司今年將持續開拓及建設服務據點，安平亞果遊艇城預定 112 年 6 月完成二期開發、高雄愛河灣碼頭及會所預計 111 年 8 月底完工營運、台中中歆特約經銷商 111 年 3 月 31 日正式開幕營運，並積極拓展業務銷售產品、通路及據點，預計持續增加中部及北部經銷商、代理銷售船艇品牌及邁入船艇代管及維修服務，打造創新遊艇產業服務鏈。

### (一)短期發展計畫

#### (1)增加銷售及會員服務項目

##### A. 碼頭泊位

本公司於 111 年第 1 季起正式推出高雄愛河灣亞果遊艇碼頭泊位憑證(80 呎及 60 呎，兩種泊位規格)，該碼頭總計規劃 87 席泊位，145 呎 1 席、125 呎 1 席、80 呎 24 席及 60 呎 61 席，規劃共銷售 40 席(80 呎 10 席及 60 呎 30 席)，透過泊位憑證銷售，加速吸引船艇停泊及回收期初開發成本。

##### B. 海上遊憩

拓增海上旅遊多元性及豐富性，積極規劃海陸旅遊，由現行單日 3-7 小時船艇繞港賞夕或專案設計海上活動，將逐步規劃 2 天 1 夜至 3 天 2 夜之長航旅遊，開始帶領會員更深度、多元的體驗海洋之美。

##### C. 船艇銷售、代管及維修

111 年起船務部開始接受私人船艇代管業務，並將自行代理國外帆船及遊艇品牌，開始自行銷售帆船及遊艇，除了銷售及代管外，也將邁入船艇維修業務，初期以船艇機電及輪機項目為主。

##### D. 異業合作

與全台其他船艇共同合作代租船艇服務，並攜手台北 101 尊榮俱樂部、BMW 台北汎德、台中保時捷及美國運通黑卡等品牌串連合作，增加會員銷售通路及互惠會員權益。

#### (2)遊艇會據點及設施之擴增

本公司以立足南台灣，邁向世界，目前已有 5 處服務據點【台北內湖、台中南屯(經銷商)、高雄愛河灣、台南安平、澎湖馬公】，後續預計將爭取投資台中港遊艇碼頭開發權，朝向打造環島碼頭開發網邁進，並持續於中、北部以自建、經銷商或合作方式增加會所及碼頭據點。

#### (3)會員服務提升

舉辦海上遊憩體驗、商業講座、會員活動、船艇證照課程、帆船賽事等，促進會員海上休憩、商務交流機會。

增進合作餐廳營運管理效能，以專案活動進行聯合行銷；強化 CRM 服務系統智能化，提升會員線上預約服務功能增進會員服務滿意度；建置船艇維修後勤及 SOP 流程，提升船艇妥善率及稼動率，並持續辦理船艇教學課程，逐步建構帆船及遊艇之銷售平台，以及協辦國際級帆船競賽，結合產、官、學界落實發展台灣海洋觀光遊憩軟實力之目標。

### (二)長期發展計畫

#### (1)遊艇會締結聯盟(尚待疫情緩解後，再續推動)

從 110 年開始由台灣出發與世界遊艇會連結，逐步與世界知名遊艇會締結互惠聯盟，拓展會員權益。

### (2)營運區域之擴展

未來本公司除繼續以台灣為根本發展外，將積極發展同屬華人社會之中國大陸、香港地區以及東南亞地區，擴展營運版圖。

### (3)提升營運績效

持續強化本公司既有經營實力（遊艇會營運、碼頭管理、帆船及遊艇租售、代管及維修、帆船、動力小艇教學課程），在維持會員及消費者權益及本公司服務品質下，降低營運成本、資本支出，以增進本公司收益與獲利能力。

## 三、受到外部競爭環境、法規環境及總體經營環境之影響

亞果遊艇為台灣第一家遊艇會員俱樂部，建置自有船隊提供會員遊艇/帆船租賃、客制化旅遊行程、遊艇動力小船及帆船國際認證課程教學，並於 108 年底建置完成台南安平會所及 62 席泊位碼頭之硬體設施後，進階提供會員船艇的代管/保養維修/代租服務/泊位銷售/泊位租賃及二手船的銷售平台，由最核心的會員服務開始，創造會員專屬休閒、商務及聯誼等多元化服務。因此，本公司有別於其他遊艇服務業者，堪稱國內最專業的遊艇休憩一條龍式整合性服務。加上安平遊艇城取得新加坡悅榕集團 Banyan Tree Angsana 品牌授權，整體規劃包括碼頭精品活動、岸上出租餐廳、分時渡假公寓式酒店與國際級休閒飯店(Banyan Tree)經營，演化成為台灣第一個綜合型遊艇城開發業者。

台灣四面環海，因過去海禁緣故，加以台灣傳統習俗對海禁忌居多，許多長輩都不喜歡小孩子碰水，導致台灣人親海習慣不足，推廣海洋活動難度較高，親近海洋習慣及文化尚未養成與普及，為此，本公司將透過舉辦更多的海上體驗活動（如 SUP/獨木舟/帆船等），提高親近海洋的意願，讓民眾感受到海洋的魅力。

展望 111 年，全球新冠肺炎疫情警戒尚未解除，本公司仍會持續強化與結合遊艇會及碼頭營運管理、帆船及遊艇租售、代管及維修之軟實力，逐步落實與發展台灣海洋觀光遊憩，期待在產業一條龍的多元經營理念下，再為本公司注入更多豐厚的營收獲利。

亞果遊艇開發股份有限公司

董事長：侯佑霖



## 貳、公司簡介

一、設立日期：中華民國 103 年 7 月 16 日

二、公司沿革

年度	重要紀事
103 年	1.亞果遊艇租賃(股)公司設立於高雄市，實收資本額為 50,000 仟元，對外以「亞果遊艇俱樂部」做為品牌經營。 2.10 月主辦台灣第一次遊艇產業徵才博覽會。
104 年	1.1 月「亞果遊艇俱樂部」會所落成，開始招募遊艇會員。 2.8 月 Bavaria 帆船加入船隊，觸角跨及帆船服務。 3.9 月偕同「樂活海洋學校」等學校合作，培育人才。 4.10 月亞果遊艇俱樂部代表高雄海洋觀光行銷全世界。 5.辦理現金增資 50,000 仟元，12 月實收資本額增加至 100,000 仟元。
105 年	1.2 月澎湖遊艇碼頭開發案得標。 2.3 月成立「亞果帆船俱樂部」品牌，並於國際遊艇展公佈。 3.3 月轉投資成立亞澎遊艇開發股份有限公司。 4.5 月澎湖第一漁港遊艇泊區整建營運移轉案簽約。 5.辦理現金增資 50,000 仟元，6 月實收資本額增加至 150,000 仟元。 6.9 月舉辦帆船主題嘉年華，推廣 OP 帆船活動與專案。
106 年	1.4 月亞果俱樂部「台北內湖會所」開幕 2.辦理現金增資 51,240 仟元，5 月實收資本額增加至 201,240 仟元。 3.6 月「澎湖·亞果遊艇碼頭」開幕、舉辦台灣首屆遊艇嘉年華 4.11 月安平港遊艇碼頭區 A 區土地及水域租賃暨投資興建商港設施案得標 5.12 月董事會決議與樂活海洋及錚儀遊艇股份交換，打造遊艇產業一條龍。 6.辦理現金增資 50,000 仟元，12 月實收資本額增加至 251,240 仟元。
107 年	1.1 月辦理現金增資 34,060 仟元，實收資本額增加至 285,300 仟元。 2.3 月與悅榕集團之悅苑(DHAWA)品牌簽訂品牌許可、設計服務、技術服務及酒店管理協議合約。 3.5 月與樂活及錚儀股份交換 14,700 仟元，實收資本額增加至 300,000 仟元。 4.7 月公司名稱由「亞果遊艇租賃」變更為「亞果遊艇開發」。 5.7 月辦理現金增資 125,000 仟元，實收資本額增加至 425,000 仟元。 6.9 月轉投資成立亞青海洋文創股份有限公司。 7.12 月澎湖青灣仙人掌公園整建興建營運移轉案簽約。
108 年	1.5 月登錄創櫃版，股票代號 7566；辦理現金增資 1,000 仟元，實收資本額增加至 426,000 仟元。 2.10 月成立安平分公司 3.11 月舉辦台南安平遊艇展，取得交通部促進地方相關產業之表揚狀 4.11 月第一階段 62 席碼頭泊位啟用 5.悅榕集團原在台南規劃的悅苑品牌，依其屬性變更為悅椿品牌。
109 年	1.安平港遊艇碼頭區 1 月環境差異分析通過。 2.3 月辦理現金增資 61,835 仟元，實收資本額增加至 487,835 仟元。 3.4 月行政院金融監督管理委員會核准為公開發行公司。 4.4 月參與子公司亞澎遊艇開發股份有限公司現金增資。 5.7 月財團法人中華民國證券櫃檯買賣中心興櫃股票登錄掛牌。 6.9 月參與子公司亞澎遊艇開發股份有限公司現金增資。 7.11 月開發安平商港設施第一、二期取得建築執照開始動工



年度	重要紀事
	8.12 月辦理現金增資 22,000 仟元，實收資本額增加至 509,835 仟元。 9.12 月參與子公司樂活海洋休閒股份有限公司現金增資。
110 年	1.1 月成立亞悅開發股份有限公司及亞平開發股份有限公司子公司。 2.3 月成立台北分公司及員工認股權憑證執行 188,000 股與新加坡 ONE°15 合作。 3.4 月員工認股權憑證執行 115,000 股，實收資本額增加至 512,865 仟元。 4.6 月參與子公司亞澎遊艇開發股份有限公司現金增資。 5.7 月員工認股權憑證執行 9,000 股，實收資本額增加至 512,955 仟元。 6.9 月辦理現金增資 300,000 仟元及辦理盈餘轉增資發行新股 12,821 仟元，實收資本額增加至 825,776 仟元。 7.9 月員工認股權憑證執行 30,000 股，實收資本額增加至 826,076 仟元。 8.11 月成立高雄分公司及新力旺國際控股股份有限公司透過公開收購釋出本公司普通股 6,050,000 股，大股東身分解任。 9.11 月轉投資萬通海上租賃股份有限公司。 10.12 月參與子公司亞澎遊艇開發股份有限公司現金增資及子公司亞青海洋文創股份有限公司現金增資。 11.12 月員工認股權憑證執行 279,000 股，實收資本額增加至 828,866 仟元。 12. 取得高雄港愛河灣遊艇碼頭 A 區使用權資產。
111 年	1.1 月參與子公司樂活海洋休閒股份有限公司現金增資。 2.1 月員工認股權憑證執行 115,000 股，實收資本額增加至 830,016 仟元。 3.3 月員工認股權憑證執行 81,500 股，實收資本額增加至 830,831 仟元。

參、公司治理報告  
一、公司組織系統  
(一)組織結構

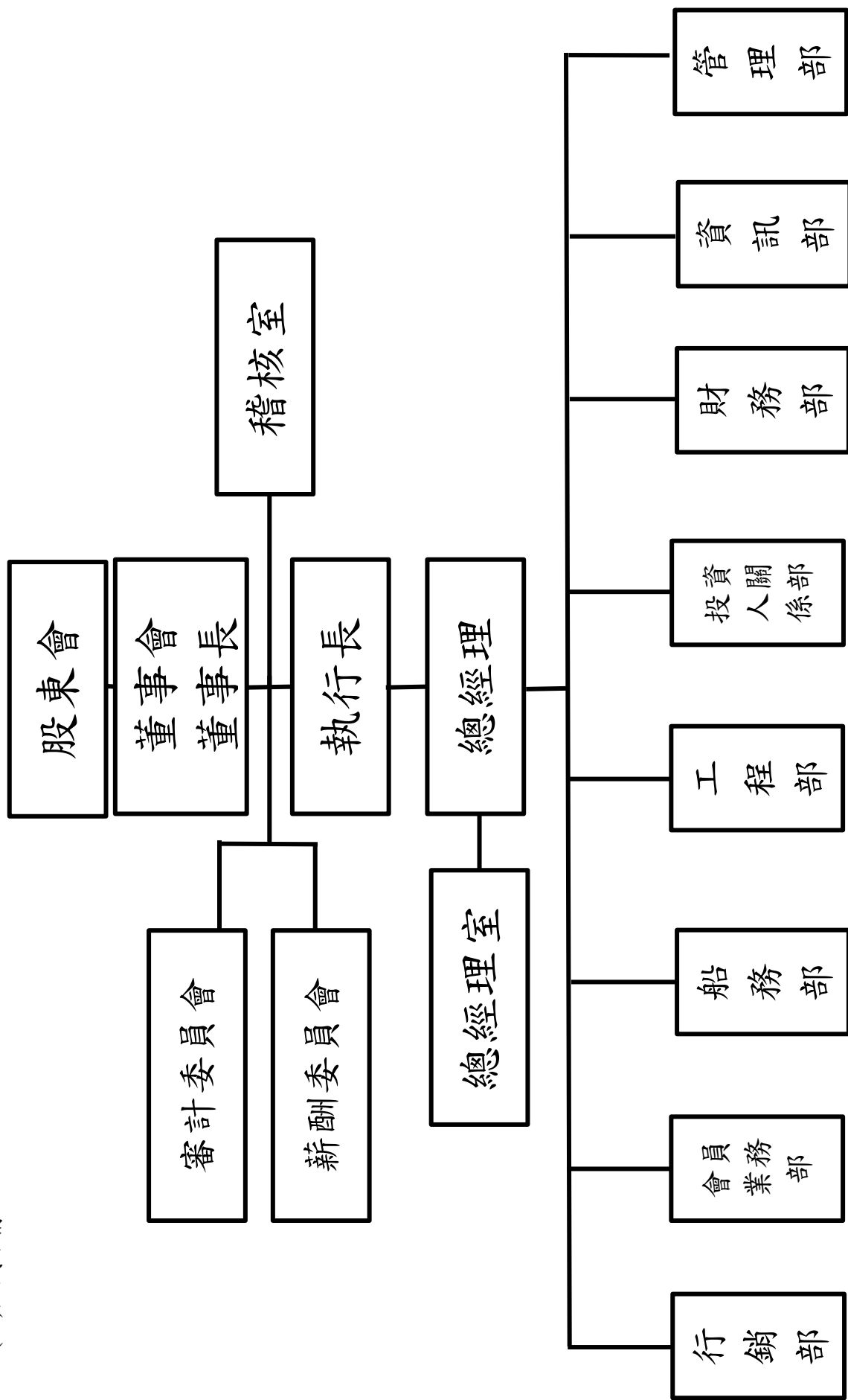

(二)各主要部門及所營業務

部 門	工 作 職 掌
稽核室	內部管理辦法及內控制度制定，檢查及覆核內部控制制度之缺失、衡量營運之效果及效率，並提供改進建議。
總經理室	經營事項及作業流程之整體規劃、推動與追蹤。 各部門工作協調整合。 特定專案研究、評估、規劃、推動與執行輔導。
投資人關係部	股東會運作之管理。 股務作業及股東服務。 董事會運作之管理。 功能性委員會運作之管理。 股務公告申報及重大訊息發布。
會員業務部	擬定業務推策略。 營業目標之訂立與執行。 業務目標之達成與客戶服務品質之提昇。 會所現場服務。 會員活動安排。 船艇及碼頭活動規劃及執行。
行銷部	品牌形象建構。 行銷策略之規劃與執行。 國、內外業務市場之調查與開發。 會員活動策畫與執行。
工程部	自用辦公室及會所等營建工程招標及施工管理。 營業用設施營建工程招標及施工管理。
資訊部	資訊系統之規劃、開發、維護及資訊管理。
財務部	財務規劃、會計帳務、預算編製與追蹤、成本之分析與控制、財會系統功能建置與改善等事宜。 董事會及股東會相關事宜。 公告申報及重大訊息發布。
管理部	人事、薪資、勞務、福利等管理制度之執行與考核。 總務、採購、合約、及公務車管理及園區清潔維護等行政宜。
船務部	船舶代管、船舶維修、泊位服務以及船艇銷售(新船/二手船)。

## 二、董事、監察人、總經理、副總經理、協理、各部門及分支機構主管資料：

### (一)董事及監察人資料

基準日：111年4月16日 單位：股；%

職稱	姓名	性別 年齡	國籍/ 註冊地	初次 選任 日期	選(就)任 日期	任期	選任時 持有股份		現在 持有股數		配偶、未成年子女 在持有股份		利用他人名 義持有股份		主要經(學)歷	目前 兼任 本公 司及 其他 公司 之職 務	具配偶或二親等 以內關係之其他 監察人			備註
							股數	持 股 比 率	股數	持 股 比 率	股數	持 股 比 率	股數	持 股 比 率			職 稱	姓 名	關 係	
董事長	侯佑霖	男 51~60 歲	中 華 民 國	103.7.4	110.07.06	3 年	4,804,085	9.37%	6,225,620	7.49%	348,234	0.42%	-	-	美國密蘇里州聖路易 斯 Fontbonne University MBA 萬通人力資源顧問 股份 有 限 公 司 執 行 長	註1	-	-	-	註2
董事	鄭寶蓮	女 51~60 歲	中 華 民 國	103.7.4	110.07.06	3 年	1,970,226	3.84%	2,619,472	3.15%	212,856	0.26%	-	-	國立台灣大學EMBA商 學 組 萬通人力資源顧問 股份 有 限 公 司 執 行 董 事	註3	董 事	姬 琳	母 女	-
董事	葉榮裕	男 71~80 歲	中 華 民 國	106.6.13	110.07.06	3 年	561,823	1.10%	575,866	0.69%	30,749	0.04%	-	-	淡江大學 順程鞋業股份有限公司 總 經 理	註4	-	-	-	-
董事	玉雨投資 有限公司		中 華 民 國				1,167,487	2.28%	1,286,669	1.55%	-	-	-	-	-	-	-	-	-	-
	代表人： 黃裕庭	男 51~60 歲	中 華 民 國	108.2.19	110.07.06	3 年	-	-	428,045	0.52%	-	-	-	-	淡江大學國際事務與戰 略 研 究 所 亞 澎 遊 艇 開 發 股 份 有 限 公 司 法 人 董 事 長 代 表 人 亞 青 海 洋 文 創 股 份 有 限 公 司 法 人 董 事 長 代 表 人	註5	-	-	-	-

職稱	姓名	性別 年齡	國籍/ 註冊地	初次 選任 日期	選(就)任 日期	任期	選任時 持有股份		現在 持有股數		配偶、未成年子女 在持有股份		利用他人名 義持有股份		主要經(學)歷	目前 兼任 本公 司及 其他 公司 之職 務	具配偶或二親等 以內關係之其他 董事或監 察人			備註
							股數	持 股 比 率	股數	持 股 比 率	股數	持 股 比 率	股數	持 股 比 率			職 稱	姓 名	關 係	
獨立董事	蔡雪苓	女 51~60 歲	中 華 民 國	109.06.30	110.07.06	3 年	-	-	-	-	-	-	-	-	國立台灣大學法律系法學 組法學士 美國威斯康辛州立大學參 迪遜分校法律研究所碩 士 國立成功大學管理學院 EMBA 專班	註6	-	-	-	-
獨立董事	盧繼剛	男 61~70 歲	中 華 民 國	109.06.30	110.07.06	3 年	-	-	-	-	-	-	-	-	國立台灣大學商學系 國立政治大學EMBA 會 計組	註7	-	-	-	-
獨立董事	李福彬	男 51~60 歲	中 華 民 國	109.06.30	110.07.06	3 年	-	-	-	-	-	-	-	-	中興大學會計系 第一聯合會計師事務所會 計師	註8	-	-	-	-

註1：玉雨投資股份有限公司董事長、興固國際企業股份有限公司董事長、耘樓投資股份有限公司董事長、樂活海洋休閒股份有限公司董事長、利豐國際股份有限公司董事長、鉅揚國際顧問股份有限公司董事長、三興管理顧問股份有限公司董事長、萬通人力資源顧問股份有限公司董事長、生源泰生物科技股份有限公司董事長、衛鴻國際股份有限公司董事長、雲象泰式餐廳股份有限公司董事長、統博國際經營顧問股份有限公司監察人、興通投資股份有限公司監察人、興通國際人力開發股份有限公司董事長、萬通國際人力開發股份有限公司董事長、燦星國際旅行社股份有限公司董事長、開始資訊科技股份有限公司董事長、亞悅開發股份有限公司董事長、亞平開發股份有限公司董事長、亞彭遊艇開發股份有限公司董事長、亞青海洋文創股份有限公司董事長、亞果遊艇開發股份有限公司執行長。

註2：董事長兼任執行長徐落實董事會經營政策對旗下各公司經營、財務與集團分工定位之督導及管理，且董事長為本公司早期經營者及負責公司日常營運與決策，目前外部董事佔有5席(含3席獨立董事)，超過半數董事席次，以提升董事會職能及強化監督功能。

註3：萬通國際人力開發股份有限公司監察人、萬通人力資源顧問股份有限公司董事長、興固國際企業股份有限公司監察人、鉅揚國際顧問股份有限公司董事長、統博國際顧問股份有限公司董事長、生源泰生物科技股份有限公司監察人、開始資訊科技股份有限公司董事長、辣角國際股份有限公司董事長、衛鴻國際股份有限公司監察人、興通投資股份有限公司監察人、樂銓管理顧問股份有限公司董事長

事長、燦星國際旅行社股份有限公司董事暨總經理。

註 4：順程鞋業股份有限公司董事暨總經理。

註 5：亞青海洋文創股份有限公司董事長代表人、亞澎遊艇開發股份有限公司法人董事長代表人、樂活海洋休閒股份有限公司法人董事長代表人、亞平開發股份有限公司法人董事代表人、亞悅開發股份有限公司法人董事代表人、澎湖時報股份有限公司法人董事長代表人、亞果遊艇開發股份有限公司副總經理。

註 6：蔡雪岑獨立董事兼任蔡雪岑律師事務所主持律師、達邦蛋白股份有限公司法人董事代表人、桂盟國際股份有限公司獨立董事、智基科技開發股份有限公司獨立董事及上華東方管理顧問有限公司負責人。

註 7：盧繼剛獨立董事兼任學而會計師事務所會計師、文清管理顧問有限公司負責人及聯亞藥業股份有限公司獨立董事。

註 8：李福彬獨立董事兼任大橋聯合會計師事務所負責人。

(二)法人股東之主要股東

111年4月16日

法人股東名稱	法人股東之主要股東(持股比率)
玉雨投資有限公司	侯佑霖(100%)

(三)董事及監察人資料

一、董事及監察人專業資格及獨立董事獨立性資訊揭露：

111年4月16日

姓名	條件	專業資格與經驗	獨立性情形	兼任其他公開發行公司獨立董事家數
侯佑霖		畢業於美國密蘇里州聖路易斯Fontbonne University MBA，現任本公司董事長兼執行長、燦星國際旅行社股份有限公司董事長，具有五年以上之商務及公司業務所需工作經驗，擁有國際觀，全球化專業市場競爭判斷及創新領導能力。	未有公司法第30條各款情事之一。	無
鄭寶蓮		畢業於國立台灣大學EMBA，現任燦星國際旅行社股份有限公司副董事長，具有五年以上之商務及公司業務所需工作經驗，擁有市場行銷、營運管理及策略規劃之能力。	未有公司法第30條各款情事之一。	無
葉榮裕		畢業於淡江大學，現任順程鞋業股份有限公司總經理，具有五年以上之商務及公司業務所需工作經驗，擁有市場行銷、營運管理及策略規劃之能力。	未有公司法第30條各款情事之一。	無

<p>玉雨投資有限公司 代表人:黃裕庭</p>	<p>畢業於淡江大學國際事務與戰略研究所，現任本公司法人董事代表兼副總經理，具有五年以上之商務及公司業務所需工作經驗，專精於市場策略、營運管理之豐富經驗。</p>	<p>未有公司法第 30 條各款情事之一。</p>	<p>無</p>
<p>蔡雪苓</p>	<p>畢業於美國威斯康辛州立大學麥迪遜分校法律研究所碩士，為本公司薪資報酬委員會召集人及審計委員會委員、智基科技開發股份有限公司獨立董事及桂盟國際股份有限公司獨立董事，具有五年以上商務、法務、財務、會計及公司業務所需工作經驗，專精於法律專業，協助公司法務專業諮詢。</p>	<p>於選任前二年及任職期間，皆已符合下述各獨立性評估條件： (1) 非為公司或其關係企業之受僱人。 (2) 非公司或其關係企業之董事、監察人(但如為公司與其母公司、子公司或屬同一母公司之子公司依證券交易法或當地國法令設置之獨立董事相互兼任者，不在此限) (3) 非本人及其配偶、未成年子女或以他人名義持有公司已發行股份總數 1% 以上或持股前十名之自然人股東。 (4) 非(1)所列之經理人或(2)、(3)所列人員之配偶、二親等以內親屬或三親等以內直系血親親屬。 (5) 非直接持有公司已發行股份總數 5% 以上、持股前五名或依公司法</p>	<p>2</p>
<p>盧繼剛</p>	<p>畢業於國立台灣大學商學系，為本公司審計委員會召集人及薪資報酬委員會委員及聯亞藥業股份有限公司獨立董事，具有五年以上商務、財務、會計及公司業務所需工作經驗，專精於會計專業事務，擁有豐富產業經驗。</p>	<p>(4) 非(1)所列之經理人或(2)、(3)所列人員之配偶、二親等以內親屬或三親等以內直系血親親屬。 (5) 非直接持有公司已發行股份總數 5% 以上、持股前五名或依公司法</p>	<p>1</p>



<p>李福彬</p>	<p>畢業於國立中興大學會計系，為本公司審計委員會及薪資報酬委員會委員，具有五年以上商務、財務、會計及公司業務所需工作經驗，專精於會計專業事務，擁有豐富產業經驗。</p>	<p>第 27 條第 1 項或第 2 項指派代表人擔任公司董事或監察人之法人股東之董事、監察人或受僱人(但如為公司與其母公司、子公司或屬同一母公司之子公司依證券交易法或當地國法令設置之獨立董事相互兼任者，不在此限)。</p> <p>(6) 非與公司之董事席次或有表決權之股份超過半數係由同一人控制之他公司董事、監察人或受僱人(但如為公司或其母公司、子公司或屬同一母公司之子公司依證券交易法或當地國法令設置之獨立董事相互兼任者，不在此限)。</p> <p>(7) 非與公司之董事長、總經理或相當職務者互為同一人或配偶之他公司或機構之董事(理事)、監察人(監事)或受僱人(但如為公司與其母公司、子公司或屬同一母公司之子公司依證券交易法或當地國法令設置之獨立董事相互兼任者，不在此限)。</p> <p>(8) 非與公司有財務或業務往來之特定公司或機構之董事(理事)、監察人(監事)、經理人或持股 5% 以上股東(但特定公司或機構如持有公司已發行股份總數 20% 以上，未超過 50%，且為公司與其母公司、子公司或屬同一母公司之子公司依證券交易法或當地國法令設置之獨立董事相互兼任者，不在此限)。</p> <p>(9) 非為公司或關係企業提供審計或最近二年取得報酬累計金額未逾新臺幣 50 萬元之商務、財務、會計等相關服務之專業人士、獨資、合夥、公司或機構之企業主、合夥人、董事(理事)、</p>	<p>無</p>
------------	---	--	----------

		<p>監察人(監事)、經理人及其配偶。但依證券交易法或企業併購法相關法令履行職權之薪資報酬委員會、公開收購審議委員會或併購特別委員會成員，不在此限。</p> <p>(10) 未與其他董事間具有配偶或二親等以內之親屬關係。</p> <p>(11) 未有公司法第 30 條各款情事之一。</p> <p>(12) 未有公司法第 27 條規定以政府、法人或其代表人當選。</p>	
--	--	---	--

## 二、董事會多元化及獨立性：

### (一)董事會多元化：敘明董事會之多元化政策、目標及達成情形。

依據本公司「公司治理實務守則」第 20 條，董事會成員組成應考量多元化，並就本身運作、營運型態及發展需求以擬訂適當之多元化方針。董事會成員應具備執行職務所必須之知識、技能及素養，為達到公司治理之理想目標，董事會整體應具備之能力如下：

- (一)營運判斷能力。
- (二)會計及財務分析能力。
- (三)經營管理能力。
- (四)危機處理能力。
- (五)產業知識。
- (六)國際市場觀。
- (七)領導能力。
- (八)決策能力。

本公司董事會由 7 位董事組成，包含 3 位獨立董事，具員工身份之董事比率為 29%，獨立董事比率為 43%，董事會具行使職權之獨立性。本公司亦注意董事會成員組成之性別平等，女性董事比率為 29%，獨立董事任期年資，三位年資皆達 1 年以上，其資格條件均符合法令規定之獨立董事規範，且熟稔本公司財務及營運情形。落實情形如下：

姓名	職稱	性別	年齡			獨立董事任期年資	兼任員工	多元化核心能力 (最主要 5 個)									
			51至60歲	61至70歲	71歲以上			3年以下	財務金融	電子科技	生產製造	商務	會計	法律	資訊科技	行銷管理	風險管理
侯佑霖	董事長	男	✓				✓	✓				✓	✓			✓	✓
鄭寶蓮	董事	女	✓					✓				✓	✓			✓	✓

葉榮裕	董事	男			✓			✓		✓	✓				✓	✓
黃裕庭	董事	男	✓				✓		✓		✓			✓	✓	✓
蔡雪苓	獨立董事	女	✓			✓		✓			✓	✓	✓			✓
盧繼剛	獨立董事	男		✓		✓		✓			✓	✓			✓	✓
李福彬	獨立董事	男	✓			✓		✓			✓	✓			✓	✓

(二)董事會獨立性：敘明獨立董事人數及比重，並說明董事會具獨立性，及附理由說明是否無證券交易法第 26 條之 3 規定第 3 項及第 4 項規定情事，包括敘明董事間、監察人間或董事與監察人間具有配偶及二親等以內親屬關係之情形。

本公司董事會由 7 位董事組成，包含 3 位獨立董事(佔 43%)，具員工身份之董事比率為 29%，獨立董事比率為 43%，且本公司已於 109 年設置審計委員會獨立行使職權。

本公司全體董事成員間並無證券交易法第 26 條之 3 第 3 項及第 4 項規定之情事，包括敘明董事間、監察人間或董事與監察人間具有配偶及二親等以內親屬關係之情形。

(三)董事會多元化政策之具體管理目標及達成情形：

管理目標	達成情形
兼任公司經理人之董事不宜逾董事席次三分之一	已達成
董事會成員至少含一位女性	已達成
獨立董事連續任期不超過三屆	已達成

(四)總經理、副總經理、協理、各部門及分支機構主管資料

111 年 04 月 16 日 單位：股；%

職稱 (註1)	國籍	姓名	性別	選(就)任日期	持有股份		配偶、未成年子女持有股份		利用他人名義持有股份		主要經(學)歷(註2)	目前兼任其他公司之職務	具配偶或二親等以內關係之經理人		備註
					股數	持股份率	股數	持股份率	股數	持股份率			職稱	姓名	
執行長	中華民國	侯佑霖	男	103.07.04	6,225,620	7.49%	348,234	0.42%	-	-	美國芳邦大學 萬通人力資源顧問股份有限公司 執行長	註1	-	-	註2
總經理	中華民國	張慶祥	男	108.11.01	151,249	0.18%	-	-	-	-	正修科大機械工程系 太古集團區經理 德冠實士經理	-	-	-	
副總經理	中華民國	黃裕庭	男	110.11.01	428,045	0.52%	-	-	-	-	淡江大學國際事務與戰略研究所 亞澎遊艇開發股份有限公司法人 董事長代表人 亞青海洋文創股份有限公司法人 董事長代表人	註3	-	-	
副總經理 (註5)	中華民國	王昱茗	男	109.04.01	71,749	0.09%	-	-	-	-	逢甲大學都市計畫研究所碩士 高雄港區土地開發股份有限公司 經理	註4	-	-	
財務及會計 主管 投資關係 部協理	中華民國	林岱蓉	女	110.09.06	0	0%	-	-	-	-	英國伯明罕大學財務企管碩士 寶來證券股份有限公司資本市場 部經理 富驛酒店集團有限公司財會經理	-	-	-	

註1：玉兩投資股份有限公司董事長、興固國際企業股份有限公司董事長、三興管理顧問股份有限公司董事長、耘樓投資股份有限公司董事長、樂活海洋休閒股份有限公司董事長、利豐國際股份有限公司董事長、生源泰生物科技股份有限公司董事長、銳角國際股份有限公司董事長、開始資訊科技股份有限公司監察人、興通投資股份有限公司監察人、興通國際股份有限公司監察人、雲象泰式餐廳股份有限公司董事長、萬通人力資源顧問股份有限公司董事長、燦星國際旅行社監察人、辣角國際股份有限公司監察人、亞青海洋文創業股份有限公司監察人、亞悅開發股份有限公司監察人、亞果遊艇開發股份有限公司監察人、亞平開發股份有限公司監察人、亞澎遊艇開發股份有限公司監察人、亞青海洋文創業股份有限公司監察人、亞悅開發股份有限公司監察人、亞果遊艇開發股份有限公司監察人、亞平開發股份有限公司監察人。

註2：董事長兼任執行部長係落實董事會經營政策對旗下各公司經營、財務與集團分工定位之督導及管理，且董事長為本公司早期經營者及負責公司日常營運決策，目前外部董事佔有5席(含3席獨立董事)，超過半數董事席次，以提升董事會職能及強化監督功

能。

註 3：亞青海洋文創股份有限公司董事代表人、亞澎遊艇開發股份有限公司法人董事代表人、樂活海洋休閒股份有限公司法人董事代表人、亞平開發股份有限公司董事代表人、亞悅開發股份有限公司法人董事代表人、澎湖時報股份有限公司法人董事代表人、亞果遊艇開發股份有限公司董事代表人。

註 4：亞平開發股份有限公司董事、亞青海洋文創股份有限公司董事。

註 5：本公司王昱茗協理於 111 年 5 月 1 日晉升為副總經理。

### 三、董事(含獨立董事)、監察人、總經理及副總經理之酬金

#### (一)一般董事及獨立董事之酬金

單位：新臺幣千元；仟股；%

職稱 (註1)	姓名	董事酬金				兼任員工領取相關酬金				A、B、C、D、E、F及G等七項總額及占稅後純益之比例(註10)	領取來自子公司以外轉投資事業或母公司酬金(註11)		
		報酬(A) (註2)	退職退休金(B)	董事酬勞(C) (註3)	業務執行費用(D)(註4)	A、B、C及D等四項總額及占稅後純益之比例	薪資、獎金及特支費等(E) (註5)	退職退休金(F) (註7)	員工酬勞(G) (註6)				
									本公司			財務報告內所有公司(註7)	本公司
董事長	侯佑霖	-	-	2,149	225	2,374 (2.61)	5,334	25	88	-	7,821 (8.61)	8,509 (9.36)	-
董事	鄭寶蓮												
董事	葉榮裕												
董事	玉雨投資 有限公司 代表人： 黃裕庭												
獨立董事 (註14)	蔡雪苓												
獨立董事 (註14)	盧繼剛	720	-	-	178	0.99	-	-	-	-	0.99	0.99	-
獨立董事 (註14)	李福彬												

1. 請敘明獨立董事酬金給付政策、制度、標準與結構，並依所擔負之職責、風險、投入時間等因素敘明與給付酬金數額之關聯性；本公司獨立董事之酬金依公司章程規定，授權董事會依其對公司營運參與程度及貢獻之價值並參酌同業水準議定之。

2. 除上表揭露外，最近年度公司董事提供服務(如擔任母公司/財務報告內所有公司/轉投資事業非屬員工之顧問等)領取之酬金：無。

酬金級距表

給付本公司各個董事酬金級距	董事姓名		
	前四項酬金總額(A+B+C+D)		前七項酬金總額(A+B+C+D+E+F+G)
	本公司	財務報告內所有公司 (註7)H	本公司 財務報告內所有公司 (註7)I
低於 1,000,000 元	侯佑霖、鄭寶蓮、葉榮裕、玉雨投資有限公司代表人：黃裕庭、蔡雪苓、盧繼剛、李福彬、	侯佑霖、鄭寶蓮、葉榮裕、玉雨投資有限公司代表人：黃裕庭、蔡雪苓、盧繼剛、李福彬、	鄭寶蓮、葉榮裕、蔡雪苓、盧繼剛、李福彬、
1,000,000 元 (含) ~ 2,000,000 元 (不含)	-	-	玉雨投資有限公司代表人：黃裕庭
2,000,000 元 (含) ~ 3,500,000 元 (不含)	-	-	侯佑霖
3,500,000 元 (含) ~ 5,000,000 元 (不含)	-	-	-
5,000,000 元 (含) ~ 10,000,000 元 (不含)	-	-	-
10,000,000 元 (含) ~ 15,000,000 元 (不含)	-	-	-
15,000,000 元 (含) ~ 30,000,000 元 (不含)	-	-	-
30,000,000 元 (含) ~ 50,000,000 元 (不含)	-	-	-
50,000,000 元 (含) ~ 100,000,000 元 (不含)	-	-	-
100,000,000 元 (含) 以上	-	-	-
總計	7 人	7 人	7 人

註 1：董事姓名應分別列示(法人股東應將法人股東名稱及代表人分別列示)，並分別列示一般董事及獨立董事，以彙總方式揭露各項給付金額。若董事兼任總經理或副總經理者應填列本表。

註 2：係指最近年度董事之報酬(包括董事薪資、職務加給、離職金、各種獎金、獎勵金等等)。

註 3：填列最近年度董事會通過分派之董事酬勞金額。

註 4：係指最近年度董事之相關業務執行費用(包括車馬費、特支費、各種津貼、宿舍、配車等實物提供等等)如提供房屋、汽車及其他交通工具或專屬個人之支出時，應揭露所提供資產之性質及成本、實際或按公平市價設算之租金、油資及其他給付另如配有司機者，請附註說明公司給付該司機之相關報酬，但不計入酬金。

註 5：係指最近年度董事兼任員工(包括兼任總經理、副總經理、其他經理人及員工)所領取包括薪資、職務加給、離職金、各種獎金、獎勵金、車馬費、特支費、各種津貼、宿舍、配車等實物提供等等如提供房屋、汽車及其他交通工具或專屬個人之支出時，應揭露所提供資產之性質及成本、實際或按公平市價計算之租金、油資及其他給付。另如配有司機者，請附註說明公司給付該司機之相關報酬，但不計入酬金。另依 IFRS2「股份基礎給付」認列之薪資費用，包括取得員工認股權憑證、限制員工權利新股參與與現金增資認購股份等，亦應計入酬金。

註 6：係指最近年度董事兼任員工(包括兼任總經理、副總經理、其他經理人及員工)取得員工酬勞(含股票及現金)者，應揭露最近年度經董事會通過分派員工酬勞金額。

註 7：應揭露合併報告內所有公司(包括本公司)給付本公司董事各項酬金之總額。

註 8：本公司給付每位董事各項酬金總額，於所歸屬級距中揭露董事姓名。

註 9：應揭露合併報告內所有公司(包括本公司)給付本公司每位董事各項酬金總額，於所歸屬級距中揭露董事姓名。

註 10：稅後純益指最近年度個體或個別財務報告之稅後純益。

註 11：(A)本欄應明確填列公司董事取自子公司以外投資事業或母公司相關融金(若無者，則請填「無」)。(B)公司董事如有領取來自子公司以外轉投資事業或母公司相關酬金者，應將公司董事於公司以外轉投資事業或母公司所領取之酬金，併入酬金級距表之 I 欄，並將欄位名稱改為「母公司及所有轉投資事業」。(C)酬金指本公司董事擔任公司以外轉投資事業或母公司之董事、監察人或經理人等身分所領取之報酬、酬勞(包括員工、董事及監察人酬勞)及業務執行費用等相關酬金。

\*.本表所揭露酬金內容與所得稅法之所得概念不同，故本表目的係作為資訊揭露之用，不作課稅之用。



(二)監察人之酬金：無  
 (三)總經理及副總經理之酬金

110年12月31日；單位：新臺幣千元；%

職稱	姓名	薪資(A)		退職退休金(B)		獎金及特支費等(C)(註7)		員工酬勞金額(D)(註6)				A、B、C及D等四項總額及占稅後純益之比例(%)		領取來自子公司以外轉投資或事業或母公司酬金
		本公司	財務報告內所有公司(註7)	本公司	財務報告內所有公司(註7)	本公司	財務報告內所有公司(註7)	現金金額	股票金額	現金金額	股票金額	本公司	財務報告內所有公司(註7)	
執行長	侯佑霖	4,514	4,916	79	79	7,262	7,308	223	-	223	-	12,078 (13.29)	12,526 (13.78)	-
總經理	張慶祥													
副總經理	黃裕庭													

註：本公司王昱茗協理於111年5月1日晉升為副總經理。

酬金級距表

給付本公司各個總經理及副總經理酬金級距	總經理及副總經理姓名	
	本公司	財務報告內所有公司
低於1,000,000元	-	-
1,000,000元(含)~2,000,000元(不含)	黃裕庭	黃裕庭
2,000,000元(含)~3,500,000元(不含)	-	-
3,500,000元(含)~5,000,000元(不含)	侯佑霖	侯佑霖
5,000,000元(含)~10,000,000元(不含)	張慶祥	張慶祥
10,000,000元(含)~15,000,000元(不含)	-	-
15,000,000元(含)~30,000,000元(不含)	-	-
30,000,000元(含)~50,000,000元(不含)	-	-
50,000,000元(含)~100,000,000元(不含)	-	-
100,000,000元(含)以上	-	-
總計	3人	3人

- 註 1：總經理及副總經理姓名應分別列示，以彙總方式揭露各項給付金額。若董事兼任總經理或副總經理者應填列本表及上表(1-1)或(1-2)。
- 註 2：係填列最近年度總經理及副總經理薪資、職務加給、離職金。
- 註 3：係填列最近年度總經理及副總經理各種獎金、獎勵金、車馬費、特支費、各種津貼、宿舍、配車等實物提供及其他報酬金額。如提供房屋、汽車及其他交通工具或專屬個人之支出時，應揭露所提供資產之性質及成本、實際或按公平市價設算之租金、油資及其他給付。另如配有司機者，請附註說明公司給付該司機之相關報酬，但不計入酬金。另依 IFRS 2「股份基礎給付」認列之薪資費用，包括取得員工認股權憑證、限制員工權利新股及參與現金增資認購股份等，亦應計入酬金。
- 註 4：係填列最近年度經董事會通過分派總經理及副總經理之員工酬勞金額（含股票及現金），若無法預估者則按去年實際分派金額比例計算今年擬議分派金額，並另應填列附表一之三。
- 註 5：應揭露合併報告內所有公司(包括本公司)給付本司總經理及副總經理各項酬金之總額。
- 註 6：本公司給付每位總經理及副總經理各項酬金總額，於所歸屬級距中揭露總經理及副總經理姓名。
- 註 7：應揭露合併報告內所有公司(包括本公司)給付本公司每位總經理及副總經理各項酬金總額，於所歸屬級距中揭露總經理及副總經理姓名。
- 註 8：稅後純益係指最近年度個體或個別財務報告之稅後純益。
- 註 9：a.本欄應明確填列公司總經理及副總經理領取來自子公司以外轉投資事業相關酬金金額。
- b.公司總經理及副總經理如有領取來自子公司以外轉投資事業相關酬金者，應將公司總經理及副總經理於子公司以外轉投資事業所領取之酬金，併入酬金級距表 E 欄，並將欄位名稱改為「母公司及所有轉投資事業」。
- c.酬金係指本公司總經理及副總經理擔任子公司以外轉投資事業或母公司之董事、監察人或經理人等身分所領取之報酬、酬勞（包括員工、董事及監察人酬勞）及業務執行費用等相關酬金。
- \*本表所揭露酬金內容與所得稅法之所得概念不同，故本表目的係作為資訊揭露之用，不作課稅之用。

(四)分派員工酬勞之經理人姓名及分派情形：

110年12月31日；單位：新台幣千元

	職稱	姓名	股票金額	現金金額 (註1)	總計	總額占稅後純 益之比例(%)
經理人	董事長兼執行長	侯佑霖	-	296	296	0.33
	總經理	張慶祥				
	副總經理	黃裕庭				
	協理	王昱茗				
	財務及會計主管兼 投資人關係部協理	林岱蓉				

註1：係110年度員工酬勞分派之金額。

註2：本公司王昱茗協理於111年5月1日晉升為副總經理。

(五)比較說明本公司及合併報表所有公司於最近二年度給付本公司董事、監察人、總經理及副總經理酬金總額占個體財務報告稅後純益比例之分析並說明給付酬金之政策、標準與組合、訂定酬金之程序、與經營績效及未來風險之關聯性

1.本公司及合併報表所有公司於最近二年度給付本公司董事、監察人、總經理及副總經理酬金總額占稅後純益比例之分析：

單位：%

名稱	109年度		110年度	
	本公司	財務報告內 所有公司	本公司	財務報告內 所有公司
董事	1.16	2.7	3.16	3.58
監察人	-	-	-	-
總經理及副總經理	10.14	10.14	11.76	12.25

2.本公司給付酬金之政策、標準與組合、訂定酬金之程序、與經營績效及未來風險之關聯性：

A.董事、監察人

本公司董事及監察人之酬金依公司章程規定決定之，酬勞分配案並提股東會報告。

B.執行長、總經理及副總經理

本公司給付執行長、總經理及副總經理之酬金包括本薪、津貼及獎金等，依該職位所擔負之權責範圍、對公司整體營運目標之達成率、個人績效表現及其學經歷等，並參酌同業市場中同性質職位之薪資水平而訂定。

綜上所述，本公司支付董事、監察人、執行長、總經理及副總經理酬金之政策及訂定酬金之程序，除基本薪酬外，其他獎勵部份，則與經營績效呈正向關聯性，並依據法令規定揭露給付金額。

#### 四、公司治理運作情形

##### (一)董事會運作情形資訊

110 年度董事會共開會 12 次(A)，董事出席情形如下：

職稱	姓名	實際出(列)席 次數 B	委託出席 次數	實際出席率 (%)(B/A)	備註
董事長	侯佑霖	12	0	100%	
董事	鄭寶蓮	11	1	91.67%	
董事	葉榮裕	10	0	83.33%	
董事	玉雨投資 有限公司 代表人 黃裕庭	12	0	100%	
獨立董事	李福彬	12	0	100%	
獨立董事	蔡雪苓	11	1	91.67%	
獨立董事	盧繼剛	12	0	100%	

其他應記載事項：

一、董事會之運作如有下列情形之一者，應敘明董事會日期、期別、議案內容、所有獨立董事意見及公司對獨立董事意見之處理：

(一)證券交易法第 14 條之 3 所列事項：本公司於民國 109 年 6 月 30 日後設置獨立董事，由全體獨立董事組成審計委員會後，適用證券交易法第 14 條之 3 規範。

(二)除前開事項外，其他經獨立董事反對或保留意見且有紀錄或書面聲明之董事會議決事項：無。

董事會日期 及期別	證券交易法第 14 條之 3 所列事項之議案內容	獨董持反對或 保留意見
110.02.02 (110 年第 1 次)	<ol style="list-style-type: none"> <li>1.本公司與銓興營造有限公司簽訂工程合約案</li> <li>2.有關 Villa 及會員度假中心全區機水電工程案</li> <li>3.因應上市櫃需要，擬新訂「關係企業相互間財務業務相關作業規範」案</li> <li>4.擬修訂亞果內控制度案</li> <li>5.擬向板信商業銀行申請中期營運資金借款額度</li> <li>6.本公司擬解除經理人競業禁止之限制案</li> <li>7.配發本公司 109 年度年終獎金案</li> <li>8.本公司經理人薪酬追認案</li> <li>9.本公司之子公司董事及經理人薪酬追認案</li> </ol> <p>獨立董事：無反對或保留意見。 公司對獨立董事意見之處理：無。 決議結果：全體出席董事同意通過。</p>	無
110.04.13 (110 年第 2 次)	<ol style="list-style-type: none"> <li>1.修訂本公司「公司章程」部分條文案</li> <li>2.本公司稽核主管任命案</li> <li>3.本公司因應企業發展，報請股東會決議申請上市(櫃)掛牌等事宜</li> <li>4.本公司現金增資發行新股辦理股票上市(櫃)前之公開承銷案</li> <li>5.擬修訂本公司「董事及監察人選任程序」部分條文，並更名為「董事選任程序」及修訂本公司「道德行為準則」、「股東會議事規則」部分條文案</li> <li>6.擬修訂本公司「分層管理辦法」</li> </ol>	無

		<p>7.新訂本公司「員工認股辦法」、「公司治理實務守則」</p> <p>8.擬訂定本公司110年第1季員工行使108年度員工認股權憑證發行新股之增資基準日</p> <p>9.新訂本公司「誠信經營守則」、「誠信經營作業程序及行為指南」</p> <p>10.擬訂定本公司「企業社會責任實務守則」案</p> <p>11.修訂本公司「資金貸與他人作業程序」部分條文案</p> <p>12.本公司為配合業務發展，擬增建會所二樓做為辦公室案</p> <p>13.擬減資子公司亞悅開發股份有限公司案</p> <p>14.擬處份八角國際及貝隆餐飲案</p> <p>15.本公司受理股東提案相關作業事宜案</p> <p>16.選舉本公司第四屆董事案</p> <p>17.本公司受理股東提名獨立董事候選人相關作業事宜案</p> <p>18.本公司110年股東常會之召開日期、時間、地點、議程及相關事宜</p> <p>獨立董事：無反對或保留意見。 公司對獨立董事意見之處理：無。 決議結果：全體出席董事同意通過。</p>		
	<p>110.04.28 (110年第3次)</p>	<p>1.本公司109年度營業報告書及財務報表案</p> <p>2.本公司109年盈餘分派案</p> <p>3.本公司盈餘轉增資發行新股案</p> <p>4.本公司109年度內部控制制度有效性之考核及內部控制制度聲明書討論案</p> <p>5.110年度財務報告查核簽證會計師之獨立性及適任性評估案</p> <p>6.本公司簽證會計師委任及會計師審計公費案</p> <p>7.本公司109年度員工酬勞及董事酬勞分配案</p> <p>8.提名及審議本公司獨立董事候選人案</p> <p>9.解除本公司新任董事及其代表人之競業禁止限制案</p> <p>10.定期檢討及評估董事及經理人之績效及薪資報酬案</p> <p>11.討論本公司四位經理人薪酬調整案</p> <p>12.訂定本公司自編財務報表能力自評結論彙總暨經董事會通過之具體改善計畫</p> <p>13.解除本公司經理人競業禁止限制案</p> <p>14.擬修訂本公司內部控制制度案</p> <p>15.本公司擬與主辦推薦證券承銷商統一綜合證券股份有限公司簽訂「過額配售及特定股東閉鎖期協議書」案</p> <p>16.修正處份八角國際案</p> <p>獨立董事：無反對或保留意見。 公司對獨立董事意見之處理：無。 決議結果：全體出席董事同意通過。</p>	<p>無</p>	

	110.06.15 (110年第4次)	<p>1.因新冠肺炎疫情，金管會指示董事會更改後之股東常會召開日期、時間、地點及相關事宜，提請討論。(更新股東會召開日期)</p> <p>2.擬減資子公司亞平開發股份有限公司案。</p> <p>3.擬增修訂本公司內部控制制度，謹提請決議。</p> <p>4.擬增資子公司亞澎遊艇開發股份有限公司案</p> <p>5.本公司與燦星國際旅行社簽訂委任代訂租船服務契約銷售合約案</p> <p>6.擬修正本公司「印鑑管理辦法」及「分層管理辦法」</p> <p>7.擬修訂本公司「公司組織架構」</p> <p>獨立董事：無反對或保留意見。 公司對獨立董事意見之處理：無。 決議結果：全體出席董事同意通過。</p>	無	
	110.07.06 (110年第5次)	<p>1.選任董事長</p> <p>獨立董事：無反對或保留意見。 公司對獨立董事意見之處理：無。 決議結果：全體出席董事同意通過。</p>	無	
	110.07.15 (110年第6次)	<p>1.第二屆薪資報酬委員會成員選任案</p> <p>2.本公司擬辦理現金增資發行新股案</p> <p>3.盈餘轉增資發行新股暨授權董事長訂定配股配息基準日及相關事宜</p> <p>4.本公司對亞葡公司、亞緹公司及特斯拉應收帳款已逾期超過3年以上計974,416元，擬轉銷呆帳</p> <p>5.擬訂定本公司110年第2季員工行使108年度員工認股權憑證發行新股之增資基準日</p> <p>6.提訂定本公司「適用國際財務報導準則之管理」及「會計專業判斷程序、會計政策與估計變動之流程」案</p> <p>7.提訂定本公司「董事會績效評估辦法」及「處理董事要求之標準作業程序」案</p> <p>8.提訂定本公司「公司治理實務守則」、「併購資訊揭露自律規範」及「具控制能力法人股東行使權利及參與議決規範」</p> <p>9.購買董監事及經理人責任保險情形報告</p> <p>10.109年12月現金增資案尚未支用資金，擬變更計畫項目案</p> <p>11.擬以文化創意事業身分發行上市(櫃)股票之申請案</p> <p>12.公司所在地變更案</p> <p>獨立董事：無反對或保留意見。 公司對獨立董事意見之處理：無。 決議結果：全體出席董事同意通過。</p>	無	
	110.08.10 (110年第7次)	<p>1.擬亞果遊艇110年第一季績效獎金發放案</p> <p>2.本公司110年第一次現金增資員工認股案</p> <p>3.擬修訂本公司會計制度</p> <p>4.本公司自行評估公司自編財務報表能力改進計畫案</p>	無	

	<p>5.訂定 109 年度配息及配股基準日、發放日暨調整配息率及配股率相關事宜</p> <p>6.提訂定本公司「分公司及子公司購買公司產品辦法」案</p> <p>7.有關安平港 Villa 及會員度假中心開發全區外管線基礎工程案</p> <p>8.提訂定本公司「內部控制制度自行評估作業程序」案</p> <p>9.擬出租土地予樂活海洋乙案</p> <p>獨立董事：無反對或保留意見。 公司對獨立董事意見之處理：無。 決議結果：全體出席董事同意通過。</p>		
110.08.12 (110 年第 8 次)	<p>1.承認本公司 110 年 1 月 1 日至 6 月 30 日合併財務季報告案</p> <p>獨立董事：無反對或保留意見。 公司對獨立董事意見之處理：無。 決議結果：全體出席董事同意通過。</p>	無	
110.09.28 (110 年第 9 次)	<p>1.擬增修訂本公司內部控制制度</p> <p>2.擬修正本公司「分層管理辦法」</p> <p>3.提訂定本公司「獨立董事之職責範疇規則」及「提名委員會組織規程」案</p> <p>4.本公司向關係人許清俊建築師取得增建 2 樓辦公室工程之設計</p> <p>5.本公司投資人關係部協理薪資報酬案</p> <p>6.擬出租建物予樂活海洋乙案</p> <p>獨立董事：無反對或保留意見。 公司對獨立董事意見之處理：無。 決議結果：全體出席董事同意通過。</p>	無	
110.10.26 (110 年第 10 次)	<p>1.本公司擬委任黃裕庭董事擔任本公司董事長室副總經理，其每月薪資及給付金額</p> <p>2.擬亞果遊艇 110 年第二季績效獎金發放案</p> <p>3.擬與萬通國際人力開發股份有限公司簽訂行政庶務承攬契約案</p> <p>4.設立分公司及聘任分公司經理人案</p> <p>5.提訂定本公司「併購特別委員會組織規程」案</p> <p>6.擬向第一商業銀行申請中期營運資金借款額度</p> <p>7.本公司財務主管暨會計主管任命案</p> <p>8.擬修訂本公司內部控制制度案</p> <p>9.安平遊艇碼頭水域浚深工程</p> <p>10.本公司擬參與臺中港務分公司之台中港 20A、20B 水域暨觀光商業區土地投資興建暨租賃經營商港設施標案</p> <p>11.本公司擬參與高雄港區土地開發公司之高雄港愛河灣遊艇碼頭 A 區標案</p> <p>12.擬訂定本公司 110 年第 3 季員工行使 108 年度員工認股權憑證發行新股之增資基準日</p> <p>獨立董事：無反對或保留意見。 公司對獨立董事意見之處理：無。 決議結果：全體出席董事同意通過。</p>	無	

<p>110.11.09 (110 年第 11 次)</p>	<p>1.本公司接獲麗明營造股份有限公司、雅方國際企業股份有限公司、郭彥文、林欣慧及林春燕公開收購本公司普通股之通知，依照「公開收購公開發行公司有價證券管理辦法」第 14 條規定，對麗明營造股份有限公司、雅方國際企業股份有限公司、林欣慧、郭彥文及林春燕之身分與財務狀況、收購條件公平性、及收購資金來源合理性進行查證與審議，並就本次收購對本公司股東提出建議</p> <p>2.本公司擬投資萬通海上租賃股份有限公司案</p> <p>3.擬與 Solaris Yachts 及 Sunreef 公司簽訂新船代理銷售合約</p> <p>獨立董事：無反對或保留意見。 公司對獨立董事意見之處理：無。 決議結果：全體出席董事同意通過。</p>	<p>無</p>	
<p>110.12.21 (110 年第 12 次)</p>	<p>1.本公司擬對子公司亞青海洋文創股份有限公司現金增資案</p> <p>2.本公司擬對子公司亞澎遊艇開發股份有限公司現金增資案</p> <p>3.擬定本公司民國 111 年度預算案</p> <p>4.擬訂本公司「民國 111 年度稽核計畫」</p> <p>5.本公司自行評估公司自編財務報表能力改進計畫案</p> <p>6.擬修正本公司「資產管理辦法」、「內部稽核實施細則-採購及付款循環」及「內部稽核實施細則-管理控制作業」</p> <p>7.有關安平港 Villa 及會員度假中心開發全區建築追加工程乙案</p> <p>8.有關遊艇大街二樓 B 區辦公室室內修裝乙案</p> <p>9.本公司擬發行 110 年度第一次員工認股權憑證及訂定「110 年度員工認股權憑證發行及認股辦法」案</p> <p>10.擬亞果遊艇 110 年第三季績效獎金發放款案</p> <p>獨立董事：無反對或保留意見。 公司對獨立董事意見之處理：無。 決議結果：全體出席董事同意通過。</p>	<p>無</p>	

二、董事對利害關係議案迴避之執行情形，應敘明董事姓名、議案內容、應利益迴避原因以及參與表決情形：

日期	董事姓名	議案內容	應利益迴避原因	參與表決情形
110/04/28	李福彬、蔡雪苓、盧繼剛	提名及審議本公司獨立董事候選人案	涉及自身利益	排除應利益迴避之董事後，其餘出席董事無異議照案通過
110/04/28	侯佑霖、鄭寶蓮、黃裕庭	定期檢討及評估董事及經理人之績效及薪資報酬案	涉及自身利益	排除應利益迴避之董事後，其餘出席董事無異議照案通過
110/04/28	侯佑霖	討論本公司四位經理人薪酬調整案	涉及自身利益	排除應利益迴避之董事後，其餘出席董事無異議照案通過
110/04/28	侯佑霖	解除本公司經理人競業禁止限制案	涉及自身利益	排除應利益迴避之董事後，其餘出席董事



					無異議照案通過
110/6/15	侯佑霖、鄭寶蓮	本公司與燦星國際旅行社簽訂委任代訂租船服務契約銷售合約案	涉及自身利益	排除應利益迴避之董事後，其餘出席董事	無異議照案通過
110/8/10	侯佑霖	擬亞果遊艇 110 年第一季績效獎金發放案	涉及自身利益	排除應利益迴避之董事後，其餘出席董事	無異議照案通過
110/8/10	侯佑霖	本公司 110 年第一次現金增資員工認股案	涉及自身利益	排除應利益迴避之董事後，其餘出席董事	無異議照案通過
110/9/28	葉榮裕	本公司向關係人許清俊建築師取得增建 2 樓辦公室工程之設計	涉及自身利益	排除應利益迴避之董事後，其餘出席董事	無異議照案通過
110/10/26	黃裕庭	本公司擬委任黃裕庭董事擔任本公司董事長室副總經理，其每月薪資及給付金額	涉及自身利益	排除應利益迴避之董事後，其餘出席董事	無異議照案通過
110/10/26	侯佑霖	擬亞果遊艇 110 年第二季績效獎金發放案	涉及自身利益	排除應利益迴避之董事後，其餘出席董事	無異議照案通過
110/10/26	侯佑霖、鄭寶蓮、黃裕庭	擬與萬通國際人力開發股份有限公司簽訂行政庶務承攬契約案	涉及自身利益	排除應利益迴避之董事後，其餘出席董事	無異議照案通過
110/12/21	侯佑霖、黃裕庭	擬亞果遊艇 110 年第三季績效獎金發放案	涉及自身利益	排除應利益迴避之董事後，其餘出席董事	無異議照案通過

三、上市上櫃公司應揭露董事會自我(或同儕)評鑑之評估週期及期間、評估範圍、方式及評估內容等資訊，並填列董事會評鑑執行情形：

本公司董事會於 110 年 7 月 15 日通過「董事會績效評估辦法」，訂定董事會每年應至少執行一次針對董事會及董事成員之績效評估。本公司已完成 110 年度董事會績效自評，評估結果並提送 111 年第二次董事會報告，作為檢討及改進之依據。董事會績效自評整體平均分數為 4.93 分(滿分 5 分)，個別董事成員績效自評整體平均分數為 4.97 分(滿分 5 分)，顯示整體董事會運作良好；審計委員會及薪資報酬委員會績效自評結果，平均分數為 5 分(滿分 5 分)，顯示審計委員會及薪資報酬委員會整體運作情況完善，符合公司治理，有效增進董事會職能。

評估週期	評估期間	評估範圍	評估方式	評估內容
每年定期執行一次	110 年 1 月 1 日至 110 年 12 月 31 日	董事會、個別董事會成員、薪資報酬委員會及審計委員會	董事會內部自評及董事成員自評	董事會績效評估之衡量項目，包括下列五大面向： <ol style="list-style-type: none"> <li>1. 對公司營運之參與程度</li> <li>2. 提升董事會決策品質</li> <li>3. 董事會組成與結構</li> <li>4. 董事之選任及持續進修</li> <li>5. 內部控制</li> </ol> 個別董事會成員績效評估之衡量項目，包括下列六大面向： <ol style="list-style-type: none"> <li>1. 公司目標與任務之掌握</li> <li>2. 董事職責認知</li> <li>3. 對公司營運之參與程度</li> <li>4. 內部關係經營與溝通</li> </ol>

				<p>5. 董事之專業及持續進修  6. 內部控制  審計委員會及薪資報酬委員會績效評估之衡量項目，包括下列五大面向：</p> <ol style="list-style-type: none"> <li>1. 對公司營運之參與程度</li> <li>2. 功能性委員會職責認知</li> <li>3. 提升功能性委員會決策品質</li> <li>4. 功能性委員會組成及成員選任</li> <li>5. 內部控制</li> </ol>
<p>四、當年度及最近年度加強董事會職能之目標（例如設立審計委員會、提昇資訊透明度等）與執行情形評估：</p> <p>(一)董事會運作均依照「董事會議事規則」，並遵循此規範召開本公司之董事會，執行情形良好。</p> <p>(二)對於董事會議後即時將重要決議登載於公開資訊觀測站以維護股東權益，並有專人負責公司資訊之蒐集及揭露工作，建立發言人制度以確保各項重大資訊即時並允當揭露，以供股東及利害關係人參考公司財務、業務相關資訊。</p> <p>(三)本公司為提升資訊透明度，公司網頁設有「投資人專區」、「公司治理」、「企業社會責任」及「利害關係人專區」等相關資訊。</p> <p>(四)為使董事於執行業務時所承擔之風險得以獲得保障，本公司每年均為董事投保「董事責任保險」，且定期檢討保單內容，以確保保險賠償額度及承保範圍符合需求。</p> <p>(五)本公司定期為董事安排進修，以強化董事職能。</p> <p>(六)本公司依訂定之「董事會績效評估辦法」進行董事會及功能性委員會之績效評估，每年定期評估一次，至少每三年由外部專業評估。110年度評估結果已提報111年第二次董事會報告。</p>				

(二)審計委員會運作情形：

最近 110 年度審計委員會開會 12 次(A)，獨立董事列席情形如下：

職稱	姓名	實際出席次數 (B)	委託出席次數	實際出席率 (%)(B/A)	備註
獨立董事	李福彬	12	0	100%	
獨立董事	蔡雪苓	11	1	91.67%	
獨立董事	盧繼剛	12	0	100%	

其他應記載事項：

一、審計委員會之運作如有下列情形之一者，應敘明審計委員會日期、期別、議案內容、獨立董事反對意見、保留意見或重大建議項目內容，審計委員會決議結果以及公司對審計委員會意見之處理。

(一)證券交易法第 14 條之 5 所列事項。

審計委員會	證券交易法第 14 條之 5 所列事項之議案內容及決議結果
110.2.2 (110 年第 1 次)	<ol style="list-style-type: none"> <li>1.本公司與銓興營造有限公司簽訂工程合約案</li> <li>2.有關 Villa 及會員度假中心全區機水電工程案</li> <li>3.因應上市櫃需要，擬新訂「關係企業相互間財務業務相關作業規範」案</li> <li>4.擬修訂亞果內控制度案</li> <li>5.擬向板信商業銀行申請中期營運資金借款額度</li> <li>6.本公司擬解除經理人競業禁止之限制案</li> </ol> <p>審計委員意見：無反對或保留意見。 公司對審計委員意見之處理：無。 決議結果：經主席徵詢全體出席委員無異議照案通過。</p>
110.04.13 (110 年第 2 次)	<ol style="list-style-type: none"> <li>1.本公司稽核主管任命案</li> <li>2.本公司現金增資發行新股辦理股票上市(櫃)前之公開承銷案</li> <li>3.擬修訂本公司「董事及監察人選任程序」部分條文，並更名為「董事選任程序」及修訂本公司「道德行為準則」、「股東會議事規則」部分條文案</li> <li>4.擬修訂本公司「分層管理辦法」</li> <li>5.修訂本公司「資金貸與他人作業程序」部分條文案</li> <li>6.本公司為配合業務發展，擬增建會所二樓做為辦公室案</li> <li>7.擬減資子公司亞悅開發股份有限公司案</li> </ol> <p>審計委員意見：無反對或保留意見。 公司對審計委員意見之處理：無。 決議結果：經主席徵詢全體出席委員無異議照案通過。</p>
110.04.28 (110 年第 3 次)	<ol style="list-style-type: none"> <li>1 本公司 109 年度營業報告書及財務報表案</li> <li>2.本公司 109 年盈餘分派案</li> <li>3.本公司盈餘轉增資發行新股案</li> <li>4.本公司 109 年度內部控制制度有效性之考核及內部控制制度聲明書討論案</li> <li>5.110 年度財務報告查核簽證會計師之獨立性及適任性評估案</li> <li>6.本公司簽證會計師委任及會計師審計公費案</li> <li>7.訂定本公司自編財務報表能力自評結論彙總暨經董事會</li> </ol>

	<p>通過之具體改善計畫</p> <p>8.解除本公司經理人競業禁止限制案</p> <p>9.擬修訂本公司內部控制制度案</p> <p>10.本公司擬與主辦推薦證券承銷商統一綜合證券股份有限公司簽訂「過額配售及特定股東閉鎖期協議書」案</p>	
	<p>審計委員意見：無反對或保留意見。</p> <p>公司對審計委員意見之處理：無。</p> <p>決議結果：經主席徵詢全體出席委員無異議照案通過。</p>	
110.06.15 (110年第4次)	<p>1.擬減資子公司亞平開發股份有限公司案</p> <p>2.擬增修訂本公司內部控制制度</p> <p>3.擬增資子公司亞澎遊艇開發股份有限公司案</p> <p>4.本公司與燦星國際旅行社簽訂委任代訂租船服務契約銷售合約案</p> <p>5.擬修正本公司「印鑑管理辦法」及「分層管理辦法」</p> <p>6.擬修訂本公司「公司組織架構」</p>	
	<p>審計委員意見：無反對或保留意見。</p> <p>公司對審計委員意見之處理：無。</p> <p>決議結果：經主席徵詢全體出席委員無異議照案通過。</p>	
110.07.06 (110年第5次)	<p>1.擬推選本公司審計委員會召集人。</p>	
	<p>審計委員意見：無反對或保留意見。</p> <p>公司對審計委員意見之處理：無。</p> <p>決議結果：經主席徵詢全體出席委員無異議照案通過。</p>	
110.07.15 (110年第6次)	<p>1.本公司擬辦理現金增資發行新股案</p> <p>2.盈餘轉增資發行新股暨授權董事長訂定配股配息基準日及相關事宜</p> <p>3.本公司對亞葡公司、亞緹公司及特斯拉應收帳款已逾期超過3年以上計974,416元，擬轉銷呆帳</p> <p>4.提訂定本公司「適用國際財務報導準則之管理」及「會計專業判斷程序、會計政策與估計變動之流程」案</p> <p>5.109年12月現金增資案尚未支用資金，擬變更計畫項目案</p>	
	<p>審計委員意見：無反對或保留意見。</p> <p>公司對審計委員意見之處理：無。</p> <p>決議結果：經主席徵詢全體出席委員無異議照案通過。</p>	
110.08.10 (110年第7次)	<p>1.擬修訂本公司會計制度</p> <p>2.本公司自行評估公司自編財務報表能力改進計畫案</p> <p>3.訂定109年度配息及配股基準日、發放日暨調整配息率及配股率相關事宜</p> <p>4.提訂定本公司「分公司及子公司購買公司產品辦法」案</p> <p>5.有關安平港 Villa 及會員度假中心開發全區外管線基礎工程案</p> <p>6.提訂定本公司「內部控制制度自行評估作業程序」案</p> <p>7.擬出租土地予樂活海洋乙案</p>	
	<p>審計委員意見：無反對或保留意見。</p> <p>公司對審計委員意見之處理：無。</p> <p>決議結果：經主席徵詢全體出席委員無異議照案通過。</p>	
110.08.12 (110年第8次)	<p>1.承認本公司110年1月1日至6月30日合併財務季報告案</p>	

		<p>審計委員意見：無反對或保留意見。          公司對審計委員意見之處理：無。          決議結果：經主席徵詢全體出席委員無異議照案通過。</p>
	<p>110.09.28          (110 年第 9 次)</p>	<p>1.擬增修訂本公司內部控制制度          2.擬修正本公司「分層管理辦法」          3.提訂定本公司「獨立董事之職責範疇規則」及「提名委員會組織規程」案          4.本公司向關係人許清俊建築師取得增建 2 樓辦公室工程之設計          5.擬出租建物予樂活海洋乙案</p> <p>審計委員意見：無反對或保留意見。          公司對審計委員意見之處理：無。          決議結果：經主席徵詢全體出席委員無異議照案通過。</p>
	<p>110.10.26          (110 年第 10 次)</p>	<p>1.擬與萬通國際人力開發股份有限公司簽訂行政庶務承攬契約案          2.設立分公司及聘任分公司經理人案          3.提訂定本公司「併購特別委員會組織規程」案          4.擬向第一商業銀行申請中期營運資金借款額度          5.本公司財務主管暨會計主管任命案          6.擬修訂本公司內部控制制度案          7.安平遊艇碼頭水域浚深工程          8.本公司擬參與臺中港務分公司之台中港 20A、20B 水域暨觀光商業區土地投資興建暨租賃經營商港設施標案          9.本公司擬參與高雄港區土地開發公司之高雄港愛河灣遊艇碼頭 A 區標案</p> <p>審計委員意見：無反對或保留意見。          公司對審計委員意見之處理：無。          決議結果：經主席徵詢全體出席委員無異議照案通過。</p>
	<p>110.11.09          (110 年第 11 次)</p>	<p>1.依照「公開收購公開發行公司有價證券管理辦法」之規定，就麗明營造股份有限公司、雅方國際企業股份有限公司、郭彥文、林欣慧、林春燕公開收購本公司普通股股份，擬審議公開收購人身分與財務狀況、收購條件公平性、收購資金來源合理性並就本次收購對本公司股東提出建議          2.本公司擬投資萬通海上租賃股份有限公司案          3.擬與 Solaris Yachts 及 Sunreef 公司簽訂新船代理銷售合約</p> <p>審計委員意見：無反對或保留意見。          公司對審計委員意見之處理：無。          決議結果：經主席徵詢全體出席委員無異議照案通過。</p>
	<p>110.12.21          (110 年第 12 次)</p>	<p>1.擬訂本公司「民國 111 年度稽核計畫」          2.本公司自行評估公司自編財務報表能力改進計畫案          3.擬修正本公司「資產管理辦法」、「內部稽核實施細則-採購及付款循環」及「內部稽核實施細則-管理控制作業」          4.有關安平港 Villa 及會員度假中心開發全區建築追加工程乙案          5.有關遊艇大街二樓 B 區辦公室室內修裝乙案          6.本公司擬發行 110 年度第一次員工認股權憑證及訂定「110 年度員工認股權憑證發行及認股辦法」案</p>

審計委員意見：無反對或保留意見。  
 公司對審計委員意見之處理：無。  
 決議結果：經主席徵詢全體出席委員無異議照案通過。

(二)除前開事項外，其他未經審計委員會通過，而經全體董事三分之二以上同意之議決事項：無此情形。

二、獨立董事對利害關係議案迴避之執行情形，應敘明獨立董事姓名、議案內容、應利益迴避原因以及參與表決情形：本公司無此情形，且各審計委員於會議中均充分表達其意見。

三、獨立董事與內部稽核主管及會計師之溝通情形（應包括就公司財務、業務狀況進行溝通之重大事項、方式及結果等）：

(一)獨立董事與內部稽核主管及會計師之溝通政策：

- 1.內部稽核主管每月交付稽核報告及追蹤報告予獨立董事，獨立董事視需求要求稽核主管補充資料及召集會議。
- 2.內部稽核主管列席審計委員會及定期性董事會，向獨立董事報告內部稽核執行狀況。
- 3.獨立董事與內部稽核主管及會計師視需要透過電子郵件或電話進行即時充分的瞭解溝通。
- 4.本公司獨立董事與簽證會計師溝通管道良好，簽證會計師於財報查核(閱)結束後與本公司董事舉行座談會，溝通事項包括於查核過程中所辨認之內部控制顯著缺失、其他相關法令要求之溝通事項，以及最新法令分享。
- 5.如遇重大異常事項，獨立董事、稽核主管及會計師得隨時召集不定期會議。

(二)獨立董事與內部稽核主管溝通情形：

日期	溝通方式	溝通重點	溝通結果
110/4/13	審計委員會	110年01-02月稽核計畫執行情形	無反對意見
110/4/28	審計委員會	109年內部控制制度聲明書	無反對意見
110/8/10	審計委員會	110年03-04月稽核計畫執行情形	無反對意見
110/9/28	審計委員會	1.110年7月稽核計畫執行情形 2.回覆櫃買中心110年上半年度內部控制制度查核針對核有缺失事項之改善措施及說明改善情形	無反對意見
110/10/26	審計委員會	110年8-9月稽核計畫執行情形	無反對意見
110/12/21	審計委員會	1.民國111年度稽核計畫 2.110年10月稽核計畫執行情形	無反對意見

(三)獨立董事與會計師溝通情形：

日期	溝通方式	溝通重點	溝通結果
110/4/28	董事會前會	會計師就109年度合併及個體財務報告查核結果、關鍵查核事項等進行說明	無反對意見

註：

\* 年度終了日前有獨立董事離職者，應於備註欄註明離職日期，實際出席率(%)則以其在職期間審計委員會開會次數及其實際出席次數計算之。

\* 年度終了日前，有獨立董事改選者，應將新、舊任獨立董事均予以填列，並於備註欄註明該獨立董事為舊任、新任或連任及改選日期。實際出席率(%)則以其在職期間審計委員會開會次數及其實際出席次數計算之。

(三)公司治理運作情形及其與上市上櫃公司治理實務守則差異情形及原因

評估項目	運		作	情	形	與上市上櫃公司企業社會責任實務守則差異情形及原因
	是	否				
一、公司是否依據「上市上櫃公司治理實務守則」訂定並揭露公司治理實務守則？	✓			摘要說明	本公司已訂定「公司治理實務守則」，並揭露於公開資訊觀測站/公司治理專區及公司網站：公司治理專區。	無差異
二、公司股權結構及股東權益 (一)公司是否訂定內部作業程序處理股東建議、疑義、糾紛及訴訟事宜，依程序實施？	✓				本公司設有發言人、代理發言人及股務等，可與股東進行各種溝通，對參與本公司股東會之股東均有適當的時間討論股東會之議案，對於無爭議且可行之建議，公司均予採納與改善，但對具爭議之建議，則依議事規範採表決方式決議。	無差異
(二)公司是否掌握實際控制公司之主要股東及主要股東之最終控制者名單？	✓				本公司依股務代理提供之股東名冊及藉由與主要股東之互動，隨時掌握實際控制公司之主要股東及主要股東之最終控制者名單之情形。本公司依相關法令規定，對內外部人(董事、監察人、經理人及持有股份總額10%之股東)所持股權之變動情形均定期申報至公開資訊觀測站。	無差異
(三)公司是否建立、執行與關係企業間之風險控管及防火牆機制？	✓				本公司內部控制涵蓋企業層級之風險管理及作業層級之營運活動，並訂有「子公司監控管理辦法」，落實對子公司風險控管機制。 本公司與集團企業、特定公司、關係人間之財務、業務獨立運作，為維護本公司及投資股東權益，訂定「關係人交易之管理」規範之。以落實對子公司風險控管機制，關係企業間有業務往來者，均視為獨立第三人辦理，杜絕非常規交易情事，關係企業間之風險控管機制及防火牆均已適當建立。	無差異
(四)公司是否訂定內部規範，禁止公司內部人利用市場上未公開資訊買賣有價證券？	✓				本公司為維護證券交易市場交易公平性已依主管機關相關規定訂定書面規範，並訂有「防範內線交易之管理」，並於109年1月21日董事會通過訂定憑以執行，並告知公司內部人嚴格遵循，以降低內部人因未諳法規規範誤觸或有意觸內線交易，而損及聲譽之情事。	無差異

評估項目	運		作		情		與上市上櫃公司企業社會責任實務守則差異情形及原因
	是	否	否	摘要說明	形	同摘要說明	
三、董事會之組成及職責 (一)董事會是否就成員組成擬訂多元化政策、具體管理目標及落實執行？	✓			本公司於「公司治理實務守則」中訂定董事會成員多元化政策，依政策訂定具體管理目標並落實執行，執行情形，請參閱本報「董事會多元化及獨立性」第14-18頁。		無差異	
(二)公司除依法設置薪資報酬委員會及審計委員會外，是否自願設置其他各類功能性委員會？		✓		本公司依法設置薪資報酬委員會及審計委員會，未來將視需要評估是否設置其他功能性委員會。		同摘要說明	
(三)公司是否訂定董事會績效評估辦法及其評估方式，每年並定期進行績效評估，且將績效評估之結果提報董事會，並運用於個別董事薪資報酬及提名續任之參考？	✓			本公司於111年執行董事會績效評估，針對110年整體董事會、個別董事會、薪資報酬委員會及審計委員會每年定期進行績效評估，作為檢討、改進之參考，及遴選或提名董事時之參考依據。 本公司已完成110年度董事會績效自評，評估結果已提送111年第二次董事會報告，作為檢討及改進之依據，並將董事會績效評估結果做為個別董事薪資報酬及續任之參考依據。		無差異	
(四)公司是否定期評估簽證會計師獨立性？	✓			本公司每年至少評估一次簽證會計師之獨立性與適任性，並請會計師及其事務所提供相關資料及聲明書，由財務部據以評估後向董事會報告。 本公司於111年4月26日董事會通過評估財務報告簽證會計師及所屬聯合會計師事務所獨立性及適任性案。		無差異	
四、上市上櫃公司是否配置適任及適當人數之公司治理人員，並指定公司治理主管，負責公司治理相關事務(包括但不限於提供董事、監察人執行業務所需資料、協助董事、監察人遵循法令、依法辦理董事會及股東會議事之會議相關事宜、製作董事會及股東會議事錄等)？	✓			本公司目前尚未設置公司治理主管，爰由投資人關係部部門負責公司治理相關事務，提供董事會及股東會議事相關事宜、辦理公司變更登記、製作董事會及股東會議事錄等公司治理相關事務。		無差異	



評估項目	運		作		情		與上市櫃公司企業社會責任實務守則差異情形及原因
	是	否	是	否	是	否	
五、公司是否建立與利害關係人溝通管道，及於公司網站設置利害關係人(包括但不限於股東、員工、客戶及供應商等)專區，並妥適回應利害關係人所關切之重要企業社會責任議題?	✓		✓		摘要說明 本公司網站設有「企業社會責任專區」及「利害關係人專區」，作為溝通管道，以妥適回應利害關係人所關切之包括企業社會責任在內之相關議題。		無差異
六、公司是否委任專業股務代辦機構辦理股東會事務?	✓		✓		本公司委任專業股務代辦機構一統一綜合證券股份有限公司股務代理部辦理本公司股東會及各項股務事宜。		無差異
七、資訊公開 (一)公司是否架設網站，揭露財務業務及公司治理資訊之情形?	✓		✓		本公司已完成網站設置「投資人專區」，充份揭露財務業務及公司治理資訊。		無差異
(二)公司是否採行其他資訊揭露之方式(如架設英文網站、指定專人負責公司資訊之蒐集及揭露、落實發言人制度、法人說明會過程放置公司網站等)?	✓		✓		本公司設有專人負責資訊之蒐集及揭露，並設置發言人及代理發言人制度，負責對外溝通本公司相關資訊。並於公司網站揭露相關財務及非財務資訊(含法人說明會過程)等。		無差異
(三)公司是否於會計年度終了後兩個月內內公告並申報年度財務報告，及於規定期限前提早公告並申報第一、二、三季財務報告與各月份營運情形?		✓			目前興櫃公司依主管機關之規定期限內申報財務報告及各月份營運情形；尚未於會計年度終了後兩個月內內公告及申報年度財務報告及於規定期限前提早公告並申報第一、二、三季財務報告作業。		未來視情形規劃辦理

<p>八、公司是否其他有助於瞭解公司治理運作情形之重要資訊（包括但不限於員工權益、僱員關係、投資者權利、風險管理政策及執行情形、客戶政策之執行情形、監察人進修之情形、監察人購置責任保險之情形等）？</p>	<p>✓</p>	<p>員工權益 本公司以人為本，視員工為公司之重要資產，對於員工工作環境、教育訓練等，訂立完整之管理制度，使員工在安心、安身的先決條件下，讓員工個人利益與公司利益結合，祈使員工全心為公司貢獻，創造利益。</p> <p>(一)僱員關係 本公司均實施員工定期健康檢查。</p> <p>(二)投資者關係 本公司為維護股東權益，使投資大眾便於瞭解公司之經營狀況，並設有發言人及代理發言人，專責公司發言事務，不定期舉辦法人說明會，並依規定揭露相關資訊於公開資訊觀測站。</p> <p>(三)利害關係人之權利 本公司經營策略以誠信為最高原則，信守與供應商及利害關係人的承諾，與往來之供應商均維持良好互動合作關係。</p> <p>(四)利害關係人之權利 本公司致力於建置多元的溝通管道及提供充分資訊予客戶、股東及利害關係人，並蒐集利害關係人關注的議題及檢視公司所執行的各項活動是否有效回應利害關係人。</p> <p>(五)董事及監察人進修之情形： 本公司將不定期為董事、獨立董事及監察人安排適當進修課程，亦鼓勵董事參與外部課程的進修。</p> <p>(六)風險管理政策及風險衡量標準之執行情形 依法訂定各項內部控制制度及規章，進行風險管理度評估，並由內部稽核單位查核內部控制制度之落實度。</p> <p>(七)客戶政策之執行情形 本公司依據與客戶簽訂的合約及相關規定，提供優質產品及服務，並確保本公司及客戶權益。</p> <p>(八)公司為董事及監察人購買責任保險之情形：本公司已為董事購買責任保險。</p>	<p>無差異</p>
<p>九、請就臺灣證券交易所股份有限公司治理中心最近年度發布之公司治理評鑑結果說明已改善情形，及就尚未改善者提出優先加強事項與措施。(本公司未列入受評公司故不適用)</p>			

(四)公司如有設置薪酬委員會者，應揭露其組成、職責及運作情形：

1.薪資報酬委員會成員資料

111年4月16日

身分別 (註 1)	條件	專業資格與經驗(註 2)	獨立性情形(註 3)	兼任其他公開發行公司薪資報酬委員會成員家數
	姓名			
獨立董事	蔡雪苓 (註 5)	參閱第 11 頁至 18 頁附表一董事及監察人資料 (一)相關內容		2
獨立董事	李福彬			0
獨立董事	盧繼剛			1

註 1：請於表格內具體敘明各薪資報酬委員會成員之相關工作年資、專業資格與經驗及獨立性情形，如為獨立董事者，可備註敘明參閱第 00 頁附表一董事及監察人資料(一)相關內容。身分別請填列係為獨立董事或其他(若為召集人，請加註記)。

註 2：專業資格與經驗：敘明個別薪資報酬委員會成員之專業資格與經驗。

註 3：符合獨立性情形：敘明薪資報酬委員會成員符合獨立性情形，包括但不限於本人、配偶、二親等以內親屬是否擔任本公司或其關係企業之董事、監察人或受僱人；本人、配偶、二親等以內親屬(或利用他人名義)持有公司股份數及比重；是否擔任與本公司有特定關係公司(參考股票上市或於證券商營業處所買賣公司薪資報酬委員會設置及行使職權辦法第 6 條第 1 項 5~8 款規定)之董事、監察人或受僱人；最近 2 年提供本公司或其關係企業商務、法務、財務、會計等服務所取得之報酬金額。

註 4：揭露方式請參閱臺灣證券交易所公司治理中心網站之最佳實務參考範例。

註 5：薪資報酬委員會召集人。

2.薪資報酬委員會運作情形資訊

(1)本公司之薪資報酬委員會委員計3人。

(2)本屆委員任期：110年07月06日至113年07月05日，110年度薪資報酬委員會開會7次，委員資格及出席情形如下：

職稱	姓名	實際出席次數(B)	委託出席次數	實際出席率(%)(B/A)	備註
召集人	蔡雪苓 律師	6	1	85.71%	
委員	李福彬 會計師	7	0	100%	
委員	盧繼剛 會計師	7	0	100%	
其他應記載事項：					
一、董事會如不採納或修正薪資報酬委員會之建議，應敘明董事會日期、期別、議案內容、董事會決議結果以及公司對薪資報酬委員會意見之處理(如董事會通過之薪資報酬優於薪資報酬委員會之建議，應敘明其差異情形及原因)：無。					
二、薪資報酬委員會之議決事項，如成員有反對或保留意見且有紀錄或書面聲明者，應敘明薪資報酬委員會日期、期別、議案內容、所有成員意見及對成員意見之處理：無。					
三、最近年度薪資報酬委員會開會議案與決議結果司對於成員意見之處理情形：					
薪酬委員會	議案內容及決議結果				
110.02.02 (110年第1次)	1.修訂「董監事、經理人及員工薪酬辦法」辦法 2.審議本公司109年度年終獎金案 3.審議本公司經理人薪酬追認案 4.審議本公司之子公司董事及經理人薪酬追認案 薪酬委員會決議結果：薪酬委員會全體成員同意通過。 公司對薪酬委員會意見之處理：提董事會由全體出席董事同意通過。				
110.04.28 (110年第2次)	1.本公司109年度員工酬勞及董事酬勞分配案 2.定期檢討及評估董事及經理人之績效及薪資報酬案 3.討論本公司四位經理人薪酬調整案 4.解除本公司經理人競業禁止限制案 5.修訂「員工績效管理辦法」 薪酬委員會決議結果：薪酬委員會全體成員同意通過。 公司對薪酬委員會意見之處理：提董事會由全體出席董事同意通過。				
110.07.30 (110年第3次)	1.擬提推選本公司薪資報酬委員會召集人及會議主席 薪酬委員會決議結果：全體出席委員一致通過推選蔡雪苓委				

	<p>員擔任本委員會召集人及會議主席。</p> <p>公司對薪酬委員會意見之處理：無。</p>
<p>110.08.10 (110 年第 4 次)</p>	<p>1.擬亞果遊艇 110 年第一季績效獎金發放案</p> <p>2.本公司 110 年第一次現金增資員工認股案</p> <p>薪酬委員會決議結果：薪酬委員會全體成員同意通過。</p> <p>公司對薪酬委員會意見之處理：無。</p>
<p>110.09.28 (110 年第 5 次)</p>	<p>1.本公司投資人關係部協理薪資報酬案</p> <p>薪酬委員會決議結果：薪酬委員會全體成員同意通過。</p> <p>公司對薪酬委員會意見之處理：無。</p>
<p>110.10.26 (110 年第 6 次)</p>	<p>1.本公司擬委任黃裕庭董事擔任本公司董事長室副總經理，其每月薪資及給付金額</p> <p>2.擬亞果遊艇 110 年第二季績效獎金發放案</p> <p>薪酬委員會決議結果：薪酬委員會全體成員同意通過。</p> <p>公司對薪酬委員會意見之處理：無。</p>
<p>110.12.21 (110 年第 7 次)</p>	<p>1.擬亞果遊艇 110 年第三季績效獎金發放案</p> <p>薪酬委員會決議結果：薪酬委員會全體成員同意通過。</p> <p>公司對薪酬委員會意見之處理：無。</p>

(五)推動永續發展執行情形及與上市上櫃公司永續發展實務守則差異情形及原因：

推動項目	執行情形(註1)		與上市上櫃公司永續發展實務守則差異情形及原因
	是	否	
公司是否建立推動永續發展之治理架構，且設置推動永續發展專(兼)職單位，並由董事會授權高階管理階層處理，及董事會督導情形？	✓	本公司雖尚未設置推動專(兼)職單位，但仍由各部門同仁依其職責及職務範疇盡力履行企業社會責任之推行。	無重大差異
二、公司是否依重大性原則，進行與公司營運相關之環境、社會及公司治理議題之風險評估，並訂定相關風險管理政策或策略？	✓	本公司在經營過程中針對重大風險進行考量及採可行對策因應，範圍包括：企業經營環境之變化、新產品開發、環境管理及重大緊急事件之處置及落實公司治理、進行與公司營運相關之環境、社會及公司治理議題之風險評，發展永續環境、維護社會公益。亞果已建立風險管理機制，管理對營運及獲利可能造成影響之各種潛在風險；在面臨風險時，能快速應變、減少損失並持續維護損害關係人泯意。 本公司訂定之「防範內線交易之管理」、「道德行為準則」、「內部控制制度自行評估程序」及「企業社會責任實務守則」等，是針對風險管理政策落實而訂定，內容皆依據政府相關法規配合制定。 本公司依實際營運情況增訂相關管理規章及守則。	無重大差異

<p>三、環境議題</p> <p>(一) 公司是否依其產業特性建立合適之環境管理制度？</p>	<p>✓</p>	<p>本公司總公司位於台南市安平區，並無違反環保法令及重大洩漏之情事，且注重推行環境保護及保障員工健康與安全，各項環境和環保皆符合相關法令的規範。</p>	<p>無重大差異</p>
<p>(二) 公司是否致力於提升能源使用效率及使用對環境負荷衝擊低之再生物料？</p>	<p>✓</p>	<p>本公司推動減廢活動，實施文書電子化，單面紙回收再利用，達節能減碳之效果。</p>	<p>無重大差異</p>
<p>(三) 公司是否評估氣候變遷對企業現在及未來的潛在風險與機會，並採取相關之因應措施？</p>	<p>✓</p>	<p>本公司隨時注意並適時調整公司辦公環境之空調溫度兼顧節能減碳。並因氣候變遷造成的普遍溫度上升，間接影響公司在空調設備面的負載加重。於進行維護保養時，同時檢視汰換需求，並提前規劃汰換舊有設備，以應對增長的碳排放及效能衰減的設備，並盡量採購綠能低碳產品。</p>	<p>無重大差異</p>
<p>(四) 公司是否統計過去兩年溫室氣體排放量、用水量及廢棄物總重量，並制定溫室氣體減量、減少用水或其他廢棄物管理之政策？</p>	<p>✓</p>	<p>本公司目前雖未統計過去兩年溫室氣體排放量、用水量及廢棄物總重量，惟在制定節能減碳、溫室氣體減量、減少用水或其他廢棄物管理之政策方面，確實履行，設定111年度以節省5%為目標，措施如下：</p> <ol style="list-style-type: none"> <li>1. 公司宣導節約能源，有效運用有限資源以減少對環境之影響。</li> <li>2. 依作息時間，開關公共區域燈光，加強宣導養成全體同仁隨手關燈之習慣。</li> <li>3. 採購高效率照明燈具及節能電器，</li> </ol>	<p>無重大差異</p>

		<p>並逐步汰換低效率耗電之燈具，並依燈管衰退及黑化程度更換燈管，以維持應有亮度。</p> <p>4. 確實執行廢棄物如鐵鋁玻璃罐、廢紙與寶特瓶等的回收管理與資源分類，並由大樓負責廢棄物的處理與分類。</p> <p>5. 持續推動文件管理電子化系統，減少紙張使用量，並多加利用再生紙。</p>	
<p>四、社會議題</p> <p>(一) 公司是否依照相關法規及國際人權公約，制定相關之管理政策與程序？</p>	<p>✓</p>	<p>本公司遵守相關勞動法規，保障員工之合作權益，並訂有工作守則，維護良好工作環境，以保障員工權益，透過公司內部工作規則之宣導，並且提供申訴管道，以維護同仁權益，確信每位員工都應該受到公平的對待與尊重。且從未發生雇用童工或強迫勞動與侵害人權等情事。</p>	<p>無重大差異</p>
<p>(二) 公司是否訂定及實施合理員工福利措施（包括薪酬、休假及其他福利等），並將經營績效或成果適當反映於員工薪酬？</p>	<p>✓</p>	<p>訂定及實施合理員工福利措施，包括薪酬、休假及其他福利，並將經營績效適當反映於員工薪酬：</p> <ol style="list-style-type: none"> <li>1. 董事會設有薪資報酬委員會，主責薪資報酬之政策、制度、標準與結構。</li> <li>2. 核實考評：考核結果做為晉升、核發獎金及酬勞發放之依據。</li> <li>3. 獎金發放：與公司經營績效、年度淨利及員工考核相結合。</li> </ol>	<p>無重大差異</p>



<p>(三) 公司是否提供員工安全與健康之工作環境，並對員工定期實施安全與健康教育？</p>	<p>✓</p>	<p>本公司對於工作環境衛生清潔均已達到一定水準之要求。另定期實施消防、衛生器材檢修，舉辦一般勞工安全與健康教育訓練課程，落實提供員工安全與健康之工作環境。其他除依規定投保勞工保險、提供員工每年一次健康檢查外，額外為員工投保團體意外險，以加強保障員工人身及工作安全。</p> <p>本年度本公司無員工職災之件數。</p>	<p>無重大差異</p>
<p>(四) 公司是否為員工建立有效之職涯能力發展培訓計畫？</p>	<p>✓</p>	<p>公司提供相關不定期外部專業教育訓練專業養成進階課程以協助員工在工作專業上技能的養成。公司亦鼓勵員工評估自己的興趣、技能、價值觀及目標並和管理者溝通個人職涯意向，以規劃未來職涯計畫。</p>	<p>無重大差異</p>
<p>(五) 針對產品與服務之顧客健康與安全、客戶隱私、行銷及標示等議題，公司是否遵循相關法規及國際標準，並制定相關保護消費者或客戶權益政策及申訴程序？</p>	<p>✓</p>	<p>本公司訂有客訴處理作業流程，建立以客戶為導向之品質系統，以期本公司與客戶達到雙贏。此外，本公司重視客戶意見，除個別拜訪外，亦於公司網站設置利害關係人專區，提供聯絡窗口及方式，供提問、申訴或建議之管道，保障客戶權益。</p>	<p>無重大差異</p>
<p>(六) 公司是否訂定供應商管理政策，要求供應商在環保、職業安全衛生或勞動人權等議題遵循相關規範，及其實施情形？</p>	<p>✓</p>	<p>本公司要求供應商應善盡其企業社會責任，不得對環境與社會有負面影響事件發生。</p> <p>1. 對往來之供應商評估皆依據本公司「請採購管理辦法」規定辦理，選擇優良採購紀錄之供應商。</p>	<p>無重大差異</p>

		<p>2. 環境保護法規符合性：供應商必須符合所在地政府相關空氣汙染防治、水汙染防治、廢棄物與資源管理等環境保護法規。</p> <p>3. 本公司每年對供應商傳遞永續理念及目標之外，亦針對評鑑良好之供應商(如品質提升、降低成本、確保交貨、永續表現等)會加強與其合作關係。</p>	
<p>五、公司是否參考國際通用之報告書編製準則或指引，編製永續報告書等揭露公司非財務資訊之報告書？前揭報告書是否取得第三方驗證單位之確信或保證意見？</p>	<p>✓</p>	<p>本公司尚未編製永續報告書。</p>	<p>配合未來制度之訂定，將加強相關永續發展之揭露。</p>
<p>六、公司如依據「上市上櫃公司永續發展實務守則」定有本身之永續發展實務守則者，請敘明其運作與所定守則之差異情形：本公司於110年4月13日董事會通過訂定本公司「企業社會責任實務守則」，且本公司定期依守則檢視執行檢視情形並據以改進，執行至今尚無差異之情形。</p>			<p>配合未來制度之訂定，將加強相關永續發展之揭露。</p>
<p>七、其他有助於瞭解推動永續發展執行情形之重要資訊：無</p>			

(六)履行誠信經營情形及與上市上櫃公司誠信經營守則差異情形及原因

評估項目	運作情形(註)			與上市上櫃公司誠信經營守則差異情形及原因
	是	否	摘要說明	
一、訂定誠信經營政策及方案 (一) 公司是否制定經董事會通過之誠信經營政策，並於規章及對外文件中明示誠信經營之政策、作法，以及董事會與高階管理階層積極落實經營政策之承諾？	✓		本公司於 109 年 1 月 21 日訂定「道德行為準則」及 110 年 4 月 13 日訂定「誠信經營守則」、「誠信經營作業程序及行為指南」，提供董事及高階管理階層行為規範依據，並依照該準則及內部控制監控制落實之情形。	無
(二) 公司是否建立不誠信行為風險之評估機制，定期分析及評估營業範圍內具較高不誠信行為風險之營業活動，並據以訂定防範不誠信行為方案，且至少涵蓋「上市上櫃公司誠信經營守則」第七條第二項各款行為之防範措施？	✓		本公司於 109 年 1 月 21 日訂定「道德行為準則」，對於違規事項均有明確之規定，涵蓋「上市上櫃公司誠信經營守則」第七條第二項各款行為之防範措施，並透過內稽制度定期監控，積極防範不誠信行為之情形發生。	無
(三) 公司是否於防範不誠信行為方案內明定作業程序、行為指南、違規之懲戒及申訴制度，且落實執行，並定期檢討修正前揭方案？	✓		本公司除上述程序中訂定禁止董事、經理人、受任人及員工等不得從事營業範圍內具較高不誠信行為風險之營業活動等相關規範外，設有合約及用印的審核機制，以防範簽立合約有違法之虞，並由稽核室定期查核及持續追蹤改善。	無
二、落實誠信經營 (一) 公司是否評估往來對象之誠信紀錄，並於其與往來交易對象簽訂之契約中明定誠信行為條款？	✓		本公司與往來客戶或供應商之間均建立評核制度，與其訂定合約時，對雙方之權利義務均詳訂其中，並將誠信經營納入契約中。	無

評估項目	運作情形(註)		與上市上櫃公司誠信經營守則差異情形及原因
	是	否	
(二) 公司是否設置隸屬董事會之推動企業誠信經營專責單位，並定期(至少一年一次)向董事會報告其誠信經營政策與防範不誠信行為方案及監督執行情形？	✓		本公司稽核室定期稽核公司內部控制制度之運作，監督企業誠信經營之執行，並定期做成內部稽核業務報告向董事會報告。
(三) 公司是否制定防止利益衝突政策、提供適當陳述管道，並落實執行？	✓		本公司 109 年 1 月 21 日訂定「道德行為準則」規範禁止不誠信行為，另董事會所列議案，於董事會任何重要決策或交易，若本公司董事及經理人有涉及自身利益衝突時，皆預迴避，不得參與表決。
(四) 公司是否為落實誠信經營已建立有效的會計制度、內部控制制度，並由內部稽核單位依不誠信行為風險之評估結果，擬訂相關稽核計畫，並據以查核防範不誠信行為方案之遵循情形，或委託會計師執行查核？	✓		為確保誠信經營之落實，本公司建立有效之會計制度及內部控制制度，內部稽核人員依據不誠信行為風險之評估結果擬訂相關稽核計畫執行，並據以查核防範不誠信行為方案之遵循情形，並作成稽核報告提報董事會。
(五) 公司是否定期舉辦誠信經營之內、外部之教育訓練？	✓		本公司不定時於各會議宣導，使員工清楚瞭解誠信經營理念與規範。對外於廠商簽約交易前均會宣導誠信經營之相關規範。
三、公司檢舉制度之運作情形 (一) 公司是否訂定具體檢舉及獎勵制度，並建立便利檢舉管道，及針對被檢舉對象指派適當之受理專責人員？	✓		本公司內部十分重視道德觀念的宣導，亦鼓勵員工於懷疑或發現有違反法令或公司規章之行為時，向經理人、內部稽核主管、或其他適當人員報告。
(二) 公司是否訂定受理檢舉事項之調查標準作業程序、調查完成後應採取之後續措施及相關保密機制？	✓		本公司發現或接獲檢舉本公司人員涉有違反相關誠信之行為時，如經證實確有違反相關法

評估項目	運作情形(註)			與上市上櫃公司誠信經營守則差異情形及原因
	是	否	摘要說明	
			令或本公司誠信經營政策與規定者，應立即要求行為人停止相關行為，會視發生情節及影響的重大性予以告誡或依據相關之獎懲辦法懲戒，且於必要時透過法律程序請求損害賠償，以維護公司之名譽及權益。	
(三) 公司是否採取保護檢舉人不因檢舉而遭受不當處置之措施？	✓		本公司均對檢舉人善盡保密及保護之責任，不因檢舉而遭受不當處理。	無
四、加強資訊揭露 公司是否於其網站及公開資訊觀測站，揭露其所定誠信經營守則內容及推動成效？	✓		本公司已於公開資訊觀測站揭露公司治理相關規章，以落實公司治理資訊透明化，並定期加強宣導及保持檢舉管道暢通，且預計 110 年會將資訊揭露於本公司網站。	無
五、公司如依據「上市上櫃公司誠信經營守則」定有本身之誠信經營守則之差異情形？			請敘明其運作與所定守則之差異情形：無差異。	無差異情形：無差異
六、其他有助於瞭解公司誠信經營運作情形之重要資訊：(如公司檢討修正其訂定之誠信經營守則等情形)			據以改進現有訂定之誠信經營政策及推動之措施，另每月業依相關規定將公司重大財務資訊於公開資訊觀測站申報公告，以供投資人及利害關係人參閱。	無

(七)公司訂定之公司治理守則及相關規章，揭露其查詢方式：本公司經董事會決議通過制訂公司治理實務守則及相關規章，請參閱公開資訊觀測站網頁 [https://mops.twse.com.tw/mops/web/t100sb04\\_1](https://mops.twse.com.tw/mops/web/t100sb04_1) 或本公司網站公司治理專區。

(八)其他足以增進對公司治理運作情形之瞭解的重要資訊，得一併揭露：

請參閱公開資訊觀測站網頁 [https://mops.twse.com.tw/mops/web/t100sb04\\_1](https://mops.twse.com.tw/mops/web/t100sb04_1) 或本公司網站公司治理專區。

1.董事對利害關係議案迴避之執行情形：

本公司在「董事會議事規則」、「道德行為準則」中規定，董事應秉持高度自律，對董事會所列之議案與董事本身利害關係致損及公司利益之虞時，得陳述意見及答詢，不得加入討論及表決，應自行迴避亦不得代理其他董事加入表決；董事間亦應自律，不得相互不當支援。董事如有違反迴避事項而加入表決之情形者，其表決權無效。

2.本公司董事會議事負責單位亦不定期派員參加公司治理相關課程，並隨時提供最新法令資訊予董事及經理人。

3.本公司董事會通過訂定之「道德行為準則」。

4.為建立本公司良好之內部重大資訊處理及揭露機制，避免資訊不當洩漏，並確保本公司對外界發表資訊之一致性與正確性，特制定「防範內線交易之管理」以資遵循。

5.本公司重大訊息均及時揭露並發布於主管機關指定網頁及本公司官方網頁。

(九)內部控制制度執行狀況：

1.內部控制聲明書：請參閱本年報附件一(第 110 頁)。

2.委託會計師專案審查內部控制制度者，應揭露會計師審查報告：無

(十)最近年度及截至年報刊印日止，公司及其內部人員依法被處罰、或公司對其內部人員違反內部控制制度規定之處罰，其處罰結果可能對股東權益或證券價格有重大影響者，應列明其處罰內容、主要缺失與改善情形：無。

(十一)最近年度及截至年報刊印日止，股東會及董事會之重要決議：

1.股東會之重要決議

日期	重要決議事項	決議
110.07.06 股東常會	一、報告事項 1. 109 年度營業報告 2. 審計委員會審查 109 年度審查報告 3. 109 年度員工及董事酬勞分配報告 4. 109 年度盈餘分派現金報告 5. 訂定本公司「企業社會責任實務守則」報告 6. 訂定本公司「誠信經營守則」、「誠信經營作業程序及行為指南」報告 7. 修訂本公司「道德行為準則」部分條文報告 二、承認事項 1. 本公司 109 年度營業報告書及財務報表案 2. 本公司 109 年度盈餘分派案 三、討論事項 1. 修訂本公司「公司章程」部分條文案 2. 本公司盈餘轉增資發行新股案 3. 修訂本公司「董事及監察人選任程序」部分條文，並更名為「董事選任程序」案 4. 修訂本公司「股東會議事規則」部分條文案 5. 修訂本公司「資金貸與他人作業程序」部分條文案	依股東常會決議執行

	6. 本公司申請上市(櫃)掛牌等事宜 7. 本公司現金增資發行新股辦理股票上市(櫃)前之公開承銷案 四、選舉事項 1. 選舉第 4 屆董事 7 席(內含獨立董事 3 席) 五、其他議案 1. 解除本公司新任董事及其代表人競業禁止限制案。	
--	---	--

## 2. 董事會之重要決議

日期	重要決議事項	決議
110.02.02	1. 本公司與銓興營造有限公司簽訂工程合約案 2. 有關 Villa 及會員度假中心全區機水電工程案 3. 因應上市櫃需要，擬新訂「關係企業相互間財務業務相關作業規範」案 4. 擬修訂亞果內控制度案 5. 擬向板信商業銀行申請中期營運資金借款額度 6. 本公司擬解除經理人競業禁止之限制案 7. 配發本公司 109 年度年終獎金案 8. 本公司經理人薪酬追認案 9. 本公司之子公司董事及經理人薪酬追認案	全體出席董事 同意通過
110.04.13	1. 修訂本公司「公司章程」部分條文案 2. 本公司稽核主管任命案 3. 本公司因應企業發展，報請股東會決議申請上市(櫃)掛牌等事宜 4. 本公司現金增資發行新股辦理股票上市(櫃)前之公開承銷案 5. 擬修訂本公司「董事及監察人選任程序」部分條文，並更名為「董事選任程序」及修訂本公司「道德行為準則」、「股東會議事規則」部分條文案 6. 擬修訂本公司「分層管理辦法」 7. 新訂本公司「員工認股辦法」、「公司治理實務守則」 8. 擬訂定本公司 110 年第 1 季員工行使 108 年度員工認股權憑證發行新股之增資基準日 9. 新訂本公司「誠信經營守則」、「誠信經營作業程序及行為指南」 10. 擬訂定本公司「企業社會責任實務守則」案 11. 修訂本公司「資金貸與他人作業程序」部分條文案 12. 本公司為配合業務發展，擬增建會所二樓做為辦公室案 13. 擬減資子公司亞悅開發股份有限公司案 14. 擬處份八角國際及貝隆餐飲案 15. 本公司受理股東提案相關作業事宜案 16. 選舉本公司第四屆董事案 17. 本公司受理股東提名獨立董事候選人相關作業事宜案	全體出席董事 同意通過

	18.本公司 110 年股東常會之召開日期、時間、地點、議程及相關事宜	
110.04.28	<ol style="list-style-type: none"> <li>1.本公司 109 年度營業報告書及財務報表案</li> <li>2.本公司 109 年盈餘分派案</li> <li>3.本公司盈餘轉增資發行新股案</li> <li>4.本公司 109 年度內部控制制度有效性之考核及內部控制制度聲明書討論案</li> <li>5.110 年度財務報告查核簽證會計師之獨立性及適任性評估案</li> <li>6.本公司簽證會計師委任及會計師審計公費案</li> <li>7.本公司 109 年度員工酬勞及董事酬勞分配案</li> <li>8.提名及審議本公司獨立董事候選人案</li> <li>9.解除本公司新任董事及其代表人之競業禁止限制案</li> <li>10.定期檢討及評估董事及經理人之績效及薪資報酬案</li> <li>11.討論本公司四位經理人薪酬調整案</li> <li>12.訂定本公司自編財務報表能力自評結論彙總暨經董事會通過之具體改善計畫</li> <li>13.解除本公司經理人競業禁止限制案</li> <li>14.擬修訂本公司內部控制制度案</li> <li>15.本公司擬與主辦推薦證券承銷商統一綜合證券股份有限公司簽訂「過額配售及特定股東閉鎖期協議書」案</li> <li>16.修正處份八角國際案</li> </ol>	<p>第一~七案全體出席董事同意通過。</p> <p>第八案、第十~十一案及第十三案經相關董事迴避後，其餘出席董事無異議照案通過。</p> <p>第九案、第十二及第十四~十六案全體出席董事同意通過</p>
110.06.15	<ol style="list-style-type: none"> <li>1.因新冠肺炎疫情，金管會指示董事會更改後之股東常會召開日期、時間、地點及相關事宜</li> <li>2.擬減資子公司亞平開發股份有限公司案</li> <li>3.擬增修訂本公司內部控制制度</li> <li>4.擬增資子公司亞澎遊艇開發股份有限公司案</li> <li>5.本公司與燦星國際旅行社簽訂委任代訂租船服務契約銷售合約案</li> <li>6.擬修正本公司「印鑑管理辦法」及「分層管理辦法」</li> <li>7. 擬修訂本公司「公司組織架構」</li> </ol>	<p>第一~四案全體出席董事同意通過</p> <p>第五案經相關董事迴避後，其餘出席董事無異議照案通過</p> <p>第六~七案全體出席董事同意通過</p>
110.07.06	<ol style="list-style-type: none"> <li>1.選任董事長</li> </ol>	全體出席董事同意推選董事侯佑霖擔任本公司董事長



110.07.15	<ol style="list-style-type: none"> <li>1.第二屆薪資報酬委員會成員選任案</li> <li>2.本公司擬辦理現金增資發行新股案</li> <li>3.盈餘轉增資發行新股暨授權董事長訂定配股配息基準日及相關事宜</li> <li>4.本公司對亞葡公司、亞緹公司及特斯拉應收帳款已逾期超過3年以上計974,416元，擬轉銷呆帳</li> <li>5.擬訂定本公司110年第2季員工行使108年度員工認股權憑證發行新股之增資基準日</li> <li>6.提訂定本公司「適用國際財務報導準則之管理」及「會計專業判斷程序、會計政策與估計變動之流程」案</li> <li>7.提訂定本公司「董事會績效評估辦法」及「處理董事要求之標準作業程序」案</li> <li>8.提訂定本公司「公司治理實務守則」、「併購資訊揭露自律規範」及「具控制能力法人股東行使權利及參與議決規範」</li> <li>9.購買董監事及經理人責任保險情形報告</li> <li>10.109年12月現金增資案尚未支用資金，擬變更計畫項目案</li> <li>11.擬以文化創意事業身分發行上市(櫃)股票之申請案</li> <li>12.公司所在地變更案</li> </ol>	全體出席董事 同意通過
110.08.10	<ol style="list-style-type: none"> <li>1.擬亞果遊艇110年第一季績效獎金發放案</li> <li>2.本公司110年第一次現金增資員工認股案</li> <li>3.擬修訂本公司會計制度</li> <li>4.本公司自行評估公司自編財務報表能力改進計畫案</li> <li>5.訂定109年度配息及配股基準日、發放日暨調整配息率及配股率相關事宜</li> <li>6.提訂定本公司「分公司及子公司購買公司產品辦法」案</li> <li>7.有關安平港Villa及會員度假中心開發全區外管線基礎工程案</li> <li>8.提訂定本公司「內部控制制度自行評估作業程序」案</li> <li>9.擬出租土地予樂活海洋乙案</li> </ol>	第一~二案經相關董事迴避後，其餘出席董事無異議照案通過 第三~九案全體出席董事同意通過
110.08.12	<ol style="list-style-type: none"> <li>1.承認本公司110年1月1日至6月30日合併財務季報告案</li> </ol>	全體出席董事 同意通過
110.09.28	<ol style="list-style-type: none"> <li>1.擬增修訂本公司內部控制制度</li> <li>2.擬修正本公司「分層管理辦法」</li> <li>3.提訂定本公司「獨立董事之職責範疇規則」及「提名委員會組織規程」案</li> <li>4.本公司向關係人許清俊建築師取得增建2樓辦公室工程之設計</li> <li>5.本公司投資人關係部協理薪資報酬案</li> <li>6.擬出租建物予樂活海洋乙案</li> </ol>	第一~三案全體出席董事同意通過 第四案經相關董事迴避後，其餘出席董事無異議照案通過 第五~六案全體出席董事同意通過

110.10.26	<ol style="list-style-type: none"> <li>1.本公司擬委任黃裕庭董事擔任本公司董事長室副總經理，其每月薪資及給付金額</li> <li>2.擬亞果遊艇 110 年第二季績效獎金發放案</li> <li>3.擬與萬通國際人力開發股份有限公司簽訂行政庶務承攬契約案</li> <li>4.設立分公司及聘任分公司經理人案</li> <li>5.提訂定本公司「併購特別委員會組織規程」案</li> <li>6.擬向第一商業銀行申請中期營運資金借款額度</li> <li>7.本公司財務主管暨會計主管任命案</li> <li>8.擬修訂本公司內部控制制度案</li> <li>9.安平遊艇碼頭水域浚深工程</li> <li>10.本公司擬參與臺中港務分公司之台中港 20A、20B 水域暨觀光商業區土地投資興建暨租賃經營商港設施標案</li> <li>11.本公司擬參與高雄港區土地開發公司之高雄港愛河灣遊艇碼頭 A 區標案</li> <li>12.擬訂定本公司 110 年第 3 季員工行使 108 年度員工認股權憑證發行新股之增資基準日</li> </ol>	<p>第一~三案經相關董事迴避後，其餘出席董事無異議照案通過</p> <p>第四~十二案全體出席董事同意通過</p>
110.11.09	<ol style="list-style-type: none"> <li>1.本公司接獲麗明營造股份有限公司、雅方國際企業股份有限公司、郭彥文、林欣慧及林春燕公開收購本公司普通股之通知，依照「公開收購公開發行公司有價證券管理辦法」第 14 條規定，對麗明營造股份有限公司、雅方國際企業股份有限公司、林欣慧、郭彥文及林春燕之身分與財務狀況、收購條件公平性、及收購資金來源合理性進行查證與審議，並就本次收購對本公司股東提出建議</li> <li>2.本公司擬投資萬通海上租賃股份有限公司案</li> <li>3.擬與 Solaris Yachts 及 Sunreef 公司簽訂新船代理銷售合約</li> </ol>	<p>第一案全體出席董事認為公開收購人之公開收購條件尚符合公平性及合理性之原則，故同意本公開收購案，惟籲請本公司股東詳閱公開收購公告及公開收購說明書中所述參與應賣之風險，自行決定是否參與應賣。本建議僅供本公司股東參考，本公司股東應審慎評估並考量個別投資需求及財務稅務等狀況，自行承擔參與應賣與未參與應賣之風險。</p> <p>第二~三案全體出席董事同意通過</p>

110.12.21	1.本公司擬對子公司亞青海洋文創股份有限公司現金增資案 2.本公司擬對子公司亞澎遊艇開發股份有限公司現金增資案 3.擬訂本公司民國 111 年度預算案 4.擬訂本公司「民國 111 年度稽核計畫」 5.本公司自行評估公司自編財務報表能力改進計畫案 6.擬修正本公司「資產管理辦法」、「內部稽核實施細則-採購及付款循環」及「內部稽核實施細則-管理控制作業」 7.有關安平港 Villa 及會員度假中心開發全區建築追加工程乙案 8.本公司擬發行 110 年度第一次員工認股權憑證及訂定「110 年度員工認股權憑證發行及認股辦法」案 9.擬亞果遊艇 110 年第三季績效獎金發放案	第一~八案全體出席董事同意通過 第九案經相關董事迴避後，其餘出席董事無異議照案通過
-----------	---	--

(十二)最近年度及截至年報刊印日止，董事或監察人對董事會通過重要決議有不同意見且有記錄或書面聲明者，其主要內容：無。

(十三)最近年度及截至年報刊印日止，公司董事長、總經理、會計主管、財務主管、內部稽核主管、公司治理主管及研發主管等辭職解任情形之彙總：

111 年 5 月 31 日

職稱	姓名	到任日期	解任日期	辭職或解任原因
內部稽核主管	李佳晏	109/07/10	110/03/02	辭職
財務主管兼會計主管	黃麗文	107/07/01	110/11/01	內部職務調整

## 五、簽證會計師公費資訊

金額單位：新臺幣千元

會計師事務所名稱	會計師姓名	會計師查核期間	審計公費	非審計公費(註)	合計	備註
勤業眾信聯合會計師事務所	李季珍	110/01/01-12/31	1,360	884	2,244	
	廖鴻儒	110/01/01-12/31				

註：內部控制制度專案審查 506 千元、代墊費用 53 千元及工商登記 325 千元。

(一)更換會計師事務所且更換年度所給付之審計公費較更換前一年度之審計公費減少者，應揭露更換前後審計公費金額及原因：無。

(二)審計公費較前一年度減少達百分之十以上者，應揭露審計公費減少金額、比例及原因：無。

六、更換會計師資訊：無此情事。

七、公司之董事長、總經理、負責財務或會計事務之經理人，最近一年內曾任職於簽證會計師所屬事務所或其關係企業資訊：無此情事。

八、最近年度及截至年報刊印日止，董事、監察人、經理人及持股比例超過百分之十之股東股權移轉及股權質押變動情形

(一)董事、監察人、經理人及持股比例超過百分之十之大股東股權變動情形

單位：股

職稱	姓名	110年度		111年度截至4月16日	
		持有股數 增(減)數	質押股數 增(減)數	持有股數 增(減)數	質押股數 增(減)數
董事長兼執行長	侯佑霖	1,421,535	2,500,000	-	-
董事	鄭寶蓮	649,246	1,900,000	-	-
董事	玉雨投資有限公司	119,182	-	-	-
	代表人：黃裕庭 (兼任副總經理)	324,212	-	-	-
董事	葉榮裕	14,043	-	-	-
獨立董事	李福彬	-	-	-	-
獨立董事	蔡雪苓	-	-	-	-
獨立董事	盧繼剛	-	-	-	-
大股東 (註1)	新力旺國際控股 股份有限公司	(5,715,772)	-	-	-
總經理	張慶祥	1,249	-	100,000	
副總經理	王昱茗	41,749	-	-	
財務兼會計主管 (註2)	黃麗文	499	-	-	
財務及會計主管 兼投資人關係部 協理(註3)	林岱蓉				

註1：新力旺國際控股股份有限公司於民國110年11月26日釋股大股東身分解任。

註2：於民國110年11月01日因職務調整財務兼會計主管身分解任。

註3：於民國110年11月01日新任財務及會計主管兼投資人關係部協理。

(二)股權移轉資訊：無。

(三)股權質押資訊：

姓名	質押變動原因	變動日期	交易相對人	交易相對人與公司、董事、監察人、經理人及持股比例超過百分之十股東之關係	股數	持股比率	質押比率	質借(贖回)金額
侯佑霖	質押	110/09/03	臺灣新光商業銀行(股)公司東台南分公司	無	2,500,000	7.49%	3.01%	無
鄭寶蓮	質押	110/09/06	臺灣新光商業銀行(股)公司東台南分公司	無	1,900,000	3.15%	2.29%	無

九、持股比例占前十名股東，其相互間之關係資料

111年4月16日  
單位：股；%

姓名	本人持有股份		配偶、未成年子女持有股份		利用他人名義合計持有股份		前十大股東相互間具有關係人或為配偶、二親等以內之親屬關係者，其名稱或姓名及關係。		備註
	股數	持股比例	股數	持股比例	股數	持股比例	名稱	關係	
新力旺國際控股股份有限公司 代表人：莊周文	7,975,766	9.59%	-	-	-	-	-	-	-
	-	-	-	-	-	-			
侯佑霖	6,225,620	7.49%	348,234	0.42%	-	-	玉雨投資有限公司	董事長	-
麗明營造股份有限公司 代表人：吳春山	3,000,000	3.61%	-	-	-	-	-	-	-
	-	-	-	-	-	-			
楊雀珍	2,800,000	3.37%	-	-	-	-	-	-	-
鄭寶蓮	2,619,472	3.15%	212,856	0.26%	-	-	-	-	-
葉美蘭	1,744,497	2.09%	-	-	-	-	葉美惠	姊妹	-
全仕通實業股份有限公司 代表人：吳盈進	1,546,595	1.86%	-	-	-	-	-	-	-
	-	-	-	-	-	-			
葉美惠	1,438,121	1.73%	363,474	0.44%	-	-	葉美蘭	姊妹	-
玉雨投資有限公司 代表人：黃裕庭	1,286,669	1.54%	-	-	-	-	侯佑霖	本公司董事長	-
	428,045	0.52%	-	-	-	-			
李侑駿	1,271,428	1.53%	-	-	-	-	-	-	-

十、公司、公司之董事、監察人、經理人及公司直接或間接控制之事業對同一轉投資事業之持股數，並合併計算綜合持股比例

單位：仟股；%

轉投資事業	本公司投資		董事、監察人、經理人及直接或間接控制事業之投資		綜合投資	
	股數	持股比例	股數	持股比例	股數	持股比例
亞澎遊艇開發股份有限公司	12,500	100%	-	-	12,500	100%
亞青海洋文創股份有限公司	10,000	100%	-	-	10,000	100%
樂活海洋休閒股份有限公司	2,130	61.74%	-	-	2,130	61.74%
亞平開發股份有限公司	100	100%	-	-	100	100%
亞悅開發股份有限公司	100	100%	-	-	100	100%

註：係公司採用權益法之長期投資。

## 肆、募資情形

### 一、資本及股份

#### (一)股本來源

##### 1.股本來源

單位：仟股；除發行價格外，新臺幣千元

年 月	發行價格	核定股本		實收股本		備註		
		股數	金額	股數	金額	股本來源	以現金以外之財產抵充股款者	其他
103年07月	10	5,000	50,000	5,000	50,000	設立	-	註1
104年12月	10	10,000	100,000	10,000	100,000	現金增資 50,000 千元	-	註2
105年06月	10	17,000	170,000	15,000	150,000	現金增資 50,000 千元	-	註3
106年05月	18	30,000	300,000	20,124	201,240	現金增資 51,240 千元	-	註4
106年12月	10	30,000	300,000	25,124	251,240	現金增資 50,000 千元	-	註5
107年01月	10	30,000	300,000	28,530	285,300	現金增資 34,060 千元	-	註6
107年05月	10	30,000	300,000	30,000	300,000	股份交換 14,700 千元	錚儀及樂活之普通股	註7
107年07月	24	60,000	600,000	42,500	425,000	現金增資 125,000 千元	-	註8
108年04月	24	60,000	600,000	42,600	426,000	現金增資 1,000 千元	-	註9
109年03月	30	60,000	600,000	48,783	487,835	現金增資 61,835 千元	-	註10
109年12月	32	60,000	600,000	50,983	509,835	現金增資 22,000 千元	-	註11
110年05月	14.9	60,000	600,000	51,171	511,715	員工認股權憑證已執行認股 1,880 千元		註12
110年7月	14.9	100,000	1,000,000	51,286	512,865	員工認股權憑證已執行認股 1,150 千元	-	註13
110年10月	10	100,000	1,000,000	52,568	525,686	盈餘轉增資 12,821 千元	-	註14
110年10月	32	100,000	1,000,000	82,568	825,686	現金增資 300,000 千元	-	註15
110年11月	14.9	100,000	1,000,000	82,607	826,076	員工認股權憑證已執行認股 390 千元	-	註16
111年02月	12.8	100,000	1,000,000	82,886	828,866	員工認股權憑證已執行認股 2,790 千元	-	註17
111年05月	12.8	100,000	1,000,000	83,083	830,831	員工認股權憑證已執行認股 1,965 千元	-	註18

註1：103.07.16 高市府經商公字第10352506410號  
 註2：104.12.07 高市府經商公字第10454820600號  
 註3：105.06.15 高市府經商公字第10553104500號  
 註4：106.05.03 高市府經商公字第10651509010號  
 註5：106.12.12 高市府經商公字第10654704300號  
 註6：107.01.31 高市府經商公字第10750316300號  
 註7：107.05.08 高市府經商公字第10750783510號  
 註8：107.07.13 高市府經商公字第10752629700號  
 註9：108.04.17 高市府經商公字第10851466200號  
 註10：109.03.24 高市府經商公字第10951015500號  
 註11：109.12.29 高市府經商公字第10901243640號  
 註12：110.05.06 高市府經商公字第11001075230號  
 註13：110.07.27 經濟部經授商字第11001128700號  
 註14：110.10.07 經濟部經授商字第11001174980號  
 註15：110.10.08 經濟部經授商字第11001181300號  
 註16：110.11.10 經濟部經授商字第11001204800號  
 註17：111.02.17 經濟部經授商字第11101017540號  
 註18：111.05.20 經濟部經授商字第11101079480號

111年4月16日；單位：股

股份種類	核 定 股 本			備註
	流通在外股份	未發行股份	合計	
記名式普通股	83,083,164	16,916,836	100,000,000	

2.總括申報制度相關資訊：無。

## (二)股東結構

111年4月16日

股東結構 數量	政府機構	金融機構	其他法人	個人	外國機構 及外人	合計
人 數(人)	-	-	29	2,795	1	2,825
持有股數(股)	-	-	20,020,066	63,062,035	1,063	83,083,164
持股比例(%)	-	-	24.09	75.90	0.01	100

## (三)股權分散情形

### 1.股權分散情形

111年4月16日

持 股 分 級	股東人數(人)	持有股數(股)	持股比例(%)
1 至 999	348	65,448	0.08%
1,000 至 5,000	1,594	3,353,814	4.04%
5,001 至 10,000	317	2,432,556	2.93%
10,001 至 15,000	114	1,411,445	1.70%
15,001 至 20,000	92	1,625,346	1.96%
20,001 至 30,000	87	2,220,823	2.67%
30,001 至 40,000	40	1,381,743	1.66%
40,001 至 50,000	36	1,645,758	1.98%
50,001 至 100,000	84	6,062,059	7.30%
100,001 至 200,000	52	7,210,012	8.68%
200,001 至 400,000	21	5,900,178	7.10%
400,001 至 600,000	16	7,779,026	9.36%
600,001 至 800,000	7	4,821,022	5.80%
800,001 至 1,000,000	4	3,689,913	4.44%
1,000,001 以上	13	33,484,021	40.30%
合 計	2,825	83,083,164	100.00%

2.特別股：無。



## (四)主要股東名單：

111年4月16日

主要股東名稱	股份	持有股數(股)	持股比例(%)
新力旺國際控股股份有限公司		7,975,766	9.59
侯佑霖		6,225,620	7.49
麗明營造股份有限公司		3,000,000	3.61
楊雀珍		2,800,000	3.37
鄭寶蓮		2,619,472	3.15
葉美蘭		1,744,497	2.09
全仕通實業股份有限公司		1,546,595	1.86
葉美惠		1,438,121	1.73
玉雨投資有限公司		1,286,669	1.54
李侑駿		1,271,428	1.53

## (五)最近二年度每股市價、淨值、盈餘、股利資料

單位：新臺幣元；仟股；%

項目	年度		109年度	110年度	當年度截至111年5月31日止
	每股市價 (註1)	最高	最低	未上市(櫃)	未上市(櫃)
		平均	未上市(櫃)	未上市(櫃)	未上市(櫃)
每股淨值	分配前(註8)		15.60	22.29	不適用
	分配後		15.35	(註2)	不適用
每股盈餘 (註8)	加權平均股數(仟股)		49,445	61,544	不適用
	每股盈餘 (註3)	追溯調整前	1.38	1.48	不適用
		追溯調整後	1.34	1.48	不適用
每股股利	現金股利		0.24995612	(註2)	不適用
	無償配股	盈餘配股	0.24995602	(註2)	不適用
		資本公積配股	-	(註2)	不適用
	累積未付股利(註4)		-	(註2)	不適用
投資報酬分析	本益比(註5)		未上市(櫃)	未上市(櫃)	未上市(櫃)
	本利比(註6)		未上市(櫃)	未上市(櫃)	未上市(櫃)
	現金股利殖利率(註7)		未上市(櫃)	未上市(櫃)	未上市(櫃)

\*若有以盈餘或資本公積轉增資配股時，並應揭露按發放之股數追溯調整之市價及現金股利資訊。

註1：列示各年度普通股最高及最低市價，並按各年度成交值與成交量計算各年度平均市價。

註2：請以年底已發行之股數為準並依據董事會或次年度股東會決議分配之情形填列。

註3：如有因無償配股等情形而須追溯調整者，應列示調整前及調整後之每股盈餘。

註4：權益證券發行條件如有規定當年度未發放之股利得累積至有盈餘年度發放者，應分別揭露截至當年度止累積未付之股利。

註5：本益比=當年度每股平均收盤價/每股盈餘。

註6：本利比=當年度每股平均收盤價/每股現金股利。

註7：現金股利殖利率=每股現金股利/當年度每股平均收盤價。

註8：每股淨值、每股盈餘應填列截至年報刊印日止最近一季經會計師查核(核閱)之資料；其餘欄位應填列截至年報刊印日止之當年度資料。

(六)公司股利政策及執行狀況：

1. 公司章程所訂之股利政策

本公司每年決算如有盈餘時，應先提繳稅款，彌補以往年度虧損，次提百分之十法定盈餘公積，並按法令規定提列或迴轉特別盈餘公積，如尚有餘額，其餘額加計以前年度累積未分配盈餘，作為可供分派之股東股息及紅利，其分派數額由董事會擬具盈餘分配案，提請股東會決議後分派之。

本公司分配股利之政策，須視公司目前及未來之投資環境、資金需求、國內外競爭狀況及資本預算等因素，兼顧股東利益、平衡股利及公司長期規劃等，每年依法由董事會擬具分配案，提報股東會決議行之。本公司目前正處於成長階段，為健全公司資本結構並維持良好資本適足率，將採平衡股利政策，盈餘分派除依前條規定辦理外，當年度股票紅利之分派得以現金或股票方式為之，當年度決算有盈餘時，股東分派之股東紅利為當年度可分配盈餘之百分之 10 至百分之 90，其中現金股利之比率不低於百分之 10。

2. 本年度擬(已)議股利分配之情形

本公司 110 年度保留盈餘以因應充實營運資金、拓展業務為優先，擬不分配股利。

3. 預期股利政策將有重大變動時，應加以說明：無。

(七)本次股東會擬議之無償配股對公司營業績效及每股盈餘之影響：無。

(八)員工、董事及監察人酬勞：

1. 公司章程所載員工、董事及監察人酬勞之成數或範圍：

本公司年度如有獲利，應提撥不低於稅前淨利 1% 為員工酬勞，由董事會決議以股票或現金分派發放，其發放對象包含符合一定條件之控制或從屬公司員工；本公司得以上開獲利數額，由董事會決議提撥不高於稅前淨利 3% 為董事酬勞。員工酬勞及董事酬勞分派案應提股東會報告。但公司尚有累積虧損時，應預先保留彌補數額，再依前項比例提撥員工酬勞及董事酬勞。

2. 本期估列員工、董事及監察人酬勞金額之估列基礎、以股票分派之員工酬勞之股數計算基礎及實際分派金額若與估列數有差異時之會計處理：

員工及董監事酬勞金額之估列基礎，係依過去經驗以可能發放之金額為基礎，分別按獲利狀況及達成績效依照公司章程適當比例進行估列。年度終了後，董事會決議之發放金額與估列數有差異時，則列為董事會決議年度之損益。本公司估列員工酬勞新台幣 1,074,585 元及董事酬勞新台幣 2,149,169 元，年度終了後，董事會決議之發放金額與估列數有差異時，則列為董事會決議年度之損益。

3. 董事會通過分派酬勞情形：

(1) 以現金或股票分派之員工酬勞及董事、監察人酬勞金額。若與認列費用年度估列金額有差異者，應揭露差異數、原因及處理情形：

110 年度員工酬勞及董事酬勞分配案業經 111 年 4 月 26 日董事會決議通過採現金分派，金額為員工酬勞新台幣 1,074,585 元及董事酬勞新台幣 2,149,169 元，與 110 年度財務報告認列之員工酬勞及董事酬勞並無差異。

(2) 以股票分派之員工酬勞金額及占本期個體或個別財務報告稅後純益及員工酬勞總額合計數之比例：無此情形。

4. 前一年度員工、董事及監察人酬勞之實際分派情形（包括分派股數、金額及股價）、其與認列員工、董事及監察人酬勞有差異者並應敘明差異數、原因及處

理情形：無差異。

(九)公司買回本公司股份情形：無此情事。

二、公司債辦理情形：無此情事。

三、特別股辦理情形：無此情事。

四、海外存託憑證之辦理情形：無此情事。

五、員工認股權憑證辦理情形

111年5月31日

員工認股權憑證種類	第1次(108年) 員工認股權憑證	第2次(108年) 員工認股權憑證
申報生效日期	109年4月28日	109年4月28日
發行日期	108年3月4日	108年11月15日
發行單位數	2,382,000股	618,000股
發行得認購股數占已發行股份 總數比率	2.87%	0.74%
認股存續期間	108年3月4日至 114年3月3日	108年11月15日至 114年11月14日
履約方式	以本公司發行新股	以本公司發行新股
限制認股期間及比率(%)	屆滿2年 50% 屆滿3年 75% 屆滿4年 100%	屆滿2年 50% 屆滿3年 75% 屆滿4年 100%
已執行取得股數	638,500股	179,000股
已執行認股金額	8,891,000元	2,291,200元
未執行認股數量	1,743,500股	439,000
未執行認股者其每股認購價格	12.8元	12.8元
未執行認股數量占 已發行股份總數比率(%)	2.10%	0.53%
對股東權益影響	本認股權憑證為吸引及留 任公司優秀人才，並激勵 員工及增加員工向心力， 以期共同創造公司利益， 故對股東權益影響有限。	本認股權憑證為吸引及留 任公司優秀人才，並激勵 員工及增加員工向心力， 以期共同創造公司利益， 故對股東權益影響有限。

註：每股認股價格 109/12/29 由新台幣 15 元調整為新台幣 14.9 元；110/10/7 由新台幣 14.9 元調整為新台幣 14.5 元；110/10/8 由新台幣 14.5 元調整為新台幣 12.8 元。

(二)累積至年報刊印日止取得員工認股權憑證之經理人及取得認股權憑證可認股數前十大員工之姓名取得及認購情形：

單位：仟股；新臺幣千元

職稱	姓名	取得認股數量	取得數量占發行總數比率	已執行				未執行			
				認股數量	認股價格	認股金額	認股數量占發行總數比率	認股數量	認股價格	認股金額	認股數量占發行總數比率
經理人	執行長	960	1.16%	140	14.9及12.8	1,876	0.17%	820	12.8	10,496	0.99%
	總經理										
	協理										
	經理										
員工	子公司總經理	1,160	1.40%	445	14.9及12.8	6,063	0.54%	715	12.8	9,152	0.86%
	子公司總經理										
	子公司總經理										
	特助										
	特助										
	資深經理										
	經理										
	經理										
	經理										
	經理										

註：每股認股價格 109/12/29 由新台幣 15 元調整為新台幣 14.9 元；110/10/7 由新台幣 14.9 元調整為新台幣 14.5 元；110/10/8 由新台幣 14.5 元調整為新台幣 12.8 元。

六、限制員工權利新股辦理情形：

- (一)凡尚未全數達既得條件之限制員工權利新股應揭露截至年報刊印日止辦理情形及對股東權益之影響：不適用。
- (二)累積至年報刊印日止取得限制員工權利新股之經理人及取得股數前十大之員工姓名及取得情形：不適用。

七、併購或受讓其他公司股份發行新股辦理情形：無。

八、資金運用計劃執行情形，包括計畫內容及執行情形：

(一)108 年度增資案

1.計畫內容：

- (1)增資核准日期及文號：108.04.17 高市府經商公字第 10851466200 號。
- (2)計畫所需資金總額：新台幣 2,400 仟元。
- (3)資金來源：現金增資發行普通股 100 仟股，每股面額新台幣 10 元，每股發行價格為新台幣 24 元，募集總金額為新台幣 2,400 仟元。
- (4)計畫項目及預計進度：

單位：新台幣千元

計畫項目	預定完成日期	所需資金總額	預定資金運用進度
			108 年度第二季
償還銀行借款	108 年度第二季	2,400	2,400
合計		2,400	2,400

2.執行情形：

單位：新台幣千元

計畫項目	執行狀況			進度超前或落後之原因及改造計畫
	支用金額	預定	2,400	
償還銀行借款	執行進度(%)	實際	2,400	本次償還銀行借款，已依預計進度於 108 年第二季執行完畢，執行情況良好。
		預定	100%	
	支用金額	實際	100%	
		預定	2,400	

3.產生效益：

單位：新台幣千元；%

項目		年度	107年度 (增資前)(註1)	108年第二季 (註2)	108年度 (註1)
財務結構	負債總額/資產總額(%)		31.94%	63.88%	62.11%
	長期資金/固定資產(%)		205.32%	290.03%	250.52%
償債能力	流動比率(%)		246.60%	93.03%	143.93%
	速動比率(%)		227.37%	82.06%	137.60%
	利息保障倍數(倍)		(43.39)	(1.79)	1.13
	流動資產		250,490	109,196	246,167
	流動負債		101,576	117,383	171,034
	負債總額		220,481	834,565	980,651
	利息支出		1,546	3,220	4,672
	營業收入		69,254	65,187	149,869
	每股盈餘		(1.89)	(0.10)	0.05

註 1：上述財務資料適用國際財務報導準則，經由會計師查核簽證。

註 2：上述財務資料適用國際財務報導準則，經由會計師核閱簽證。

108 年度辦理現金增資用於償還銀行借款，可提高財務結構及強化償債能力，故對本公司整體營運發展均有正面助益。由上表分析，108 年度之長期資金佔固定資產比率為 250.52%，較籌資前之 205.32% 增加 45.2%，自有資本比率提高，已見達成改善財務結構及償債能力之效益。

## (二)109 年度 3 月現金增資

### 1. 計畫內容：

(1) 增資核准日期及文號：109.03.24 高市府經商公字第 10951015500 號。

(2) 計畫所需資金總額：新台幣 216,634 仟元。

(3) 資金來源：現金增資發行普通股 61,835 仟股，每股面額新台幣 10 元，每股發行價格為新台幣 30 元，募集總金額為新台幣 185,505 仟元；自有資金 31,129 仟元。

(4) 計畫項目及預計進度：

單位：新台幣千元

計畫項目	預定完成日期	所需資金總額	109 年度預定資金運用進度			
			第一季	第二季	第三季	第四季
使用權土地改良	109 年度第四季	216,634	24,302	56,799	76,532	59,000
合計		216,634	24,302	56,799	76,532	59,000

2. 執行情形：資金按工程進度陸續投入，故不適用評估執行情形。

3. 產生效益：

單位：新台幣千元；%

項目		年度	108 年度 (增資前)(註1)	109 年第二季 (註2)	109 年度 (註1)
財務結構	負債總額/資產總額(%)		62.11%	60.27%	54.59%
	長期資金/固定資產(%)		250.52%	238.54%	218.07%
償債能力	流動比率(%)		143.93%	135.68%	125.97%
	速動比率(%)		137.60%	131.97%	122.56%
	利息保障倍數(倍)		1.13	6.92	14.78
	流動資產		246,167	343,061	285,751
	流動負債		171,034	252,852	226,847
	負債總額		980,651	1,037,545	973,720
	利息支出		4,672	2,511	4,726
	營業收入		149,869	112,559	269,547
	每股盈餘		0.05	0.43	1.38

註 1：上述財務資料適用國際財務報導準則，經由會計師查核簽證。

註 2：上述財務資料適用國際財務報導準則，經由會計師核閱簽證。

109 年度 3 月辦理現金增資款項全數投入使用權土地改良之興建工程款，除可提高自有資本比率及強化財務結構外，更可取得長期而穩定的資金，有助於降低營運風險、提高企業競爭力、降低負債比率，故對本公司整

體營運發展、健全財務結構及強化償債能力均有正面助益。由上表分析，109年度之負債比率為 54.59%，較籌資前之 62.11% 降低 7.52%，負債總額亦明顯下降，已見達成改善財務結構之效益。

(三)109 年度 12 月現金增資

1.計畫內容：

(1)增資核准日期及文號：109.10.22 金管證發字第 1090371466 號。

(2)計畫所需資金總額：新台幣 70,400 千元。

(3)資金來源：現金增資發行新股 2,200 仟股，每股發行價格新台幣 32 元，預計募集總金額為新台幣 70,400 千元。

(4)計畫項目及預計進度：

單位：新台幣千元

計畫項目	預定完成日期	所需資金總額	預定資金運用進度	
			110 年第一季	110 年第二季
充實營運資金	110 年度第一季	18,400	18,400	-
購置船舶	110 年度第二季	52,000	25,000	27,000
合計		70,400	43,400	27,000

2.執行情形：

單位：新台幣千元

計畫項目	執行狀況			進度超前或落後原因及改進計劃
	支用金額	預定	實際	
充實營運資金	支用金額	預定	18,400	已依原計畫項目及預定資金運用進度於 110 年第一季執行完畢。
		實際	31,574	
	執行進度(%)	預定	100%	
		實際	100%	
購置船舶	支用金額	預定	52,000	已依原計畫項目及預定資金運用進度於 110 年第二季執行完畢；剩餘資金已於 110 年 7 月 15 日董事會決議通過用於充實營運資金。
		實際	38,826	
	執行進度(%)	預定	100%	
		實際	100%	
合計	支用金額	預定	70,400	
		實際	70,400	
	執行進度(%)	預定	100%	
		實際	100%	

本公司該次增資計畫業於 109 年 12 月 7 日募足並收足股款，隨即依預計計畫項目及資金運用情形執行，截至 110 年第二季止執行情形請詳下表。其購置船舶預計使用 52,000 千元，其實際支用較原預定花費減少 13,174 千元，原募集資金本公司已於 110 年 7 月 15 日董事會決議通過將未支用剩餘資金用於充實營運資金，該次現金增資於 110 年第三季已執行完畢。

3.產生效益：

(1)購置船舶

該次現金增資所募集資金 52,000 千元主要用於購置船舶設備，於第一季購置遊艇 25,000 千元及第二季購置帆船 13,826 千元，共計 38,826 千元。所

購置遊艇於第一季已交付使用，並於 110 年截至 5 月貢獻船租收入約 1,050 千元，因 6 月受疫情影響未有船租收入，其遊艇營業收入達成率僅 35.35%（原預估全年度貢獻 2,970 千元之進度）；另後者帆船係新冠肺炎疫情影響尚未交船，並預計於 110 年第三季交付並 10 月供使用，無法評估執行效益情形，預計屆時 110 年第四季單季可貢獻 683 千元。

現依目前已購置船舶設備成本 38,826 千元及調整因帆船延期交付之影響，110 年度租船收入因新冠疫情影響調整下修至 3,653 千元，而租船成本調整第一年為 4,174 千元，第二年以後為 5,706 千元，修正後所購置船舶設備之回收年限延長至 7.86 年(修正後帶來效益如下)，與原預計產生效益之回收期限為 7.20 年差異不大。

單位：新臺幣千元

項目	110 年度	111 年度	112 年度	113 年度	114 年度
租船收入	3,653	6,840	8,208	9,850	10,047
租船成本(含折舊)	4,174	5,706	5,706	5,706	5,706
租船稅後淨利(a)	(521)	907	2,002	3,315	3,472
折舊攤提(b)	1,897	2,600	2,600	2,600	2,600
現金流量(a+b)	1,376	3,507	4,602	5,915	6,072

## (2)充實營運資金

單位：新臺幣千元

項目	年度	108 年度	109 年度
		籌資前	籌資後
財務結構	負債占資產比率	62.11%	54.59%
	長期資金占不動產、廠房及設備比率	250.52%	218.07%
償債能力	流動比率	143.93%	125.97%
	速動比率	137.60%	122.56%
營運狀況	營業收入	128,721	247,040
	利息費用	1,724	433
	稅前淨利	2,097	65,723

該次現金增資所募集資金 31,574 千元用於充實營運資金，使負債比率自 108 年度 62.11% 降低至 109 年度 54.59%，明顯改善財務結構；惟長期資金占不動產、廠房及設備比率因受到持續開發安平港遊艇城之故，108 年 250.52% 微幅下降至 109 年度 218.07%，所幸 109 年 12 月辦理現金增資讓本公司財務結構恢復彈性，不致於使財務結構及償債能力等明顯下降，顯示本公司持續積極維持財務結構並減少對銀行借款之依賴程度，若以本公司歷年銀行借款利率平均 2.24% 估算，本次充實營運資金已貢獻每年節省利息支出 707 千元，具有正面之效益。綜上所述，本次籌資對本公司具有正面之效益。

## (四)110 年度 8 月現金增資

### 1.計畫內容：

(1)增資核准日期及文號：110.08.11 金管證發字第 1100352063 號。

(2)計畫所需資金總額：

變更前：新台幣 1,750,000 千元。

變更後：新台幣 1,991,600 千元。



## (3) 資金來源：

變更前：

a. 自有資金 150,000 千元。

b. 辦理現金增資發行普通股 30,000 仟股，每股面額新臺幣 10 元，每股發行價格暫定為新臺幣 32 元，預計募集資金總金額為新臺幣 960,000 千元。

c. 銀行借款 640,000 千元。

變更後：

a. 自有資金 391,600 千元。

b. 辦理現金增資發行普通股 30,000 仟股，每股面額新臺幣 10 元，每股發行價格暫定為新臺幣 32 元，預計募集資金總金額為新臺幣 960,000 千元。

c. 私募方式辦理現金增資發行新股 20,000 仟股，每股面額新臺幣 10 元，每股發行價格暫定為新臺幣 32 元，預計募集資金總金額為新臺幣 640,000 千元。

## (4) 計畫項目及預計進度：

變更前：

單位：新臺幣千元

計畫項目	預計完成日期	所需資金總額	預計資金運用進度									
			110 年度				111 年度				112 年度	
			第一季	第二季	第三季	第四季	第一季	第二季	第三季	第四季	第一季	第二季
安平遊艇城第二期開發案	112 年第二季	1,750,000	82,126	83,833	59,833	132,582	205,496	201,240	220,642	87,622	336,000	340,626
合計		1,750,000	82,126	83,833	59,833	132,582	205,496	201,240	220,642	87,622	336,000	340,626

變更後：

單位：新臺幣千元

計畫項目	預計完成日期	所需資金總額	預計資金運用進度											
			110 年度				111 年度				112 年度			
			第一季	第二季	第三季	第四季	第一季	第二季	第三季	第四季	第一季	第二季	第三季	第四季
安平遊艇城第二期開發案	112 年第四季	1,750,000	30,000	100,000	100,000	176,000	150,000	150,000	200,000	166,000	150,000	168,000	200,000	160,000
高雄港愛河灣遊艇碼頭 A 區開發案	111 年第三季	241,600	-	-	-	-	55,000	130,000	56,600	-	-	-	-	-
合計		1,991,600	30,000	100,000	100,000	176,000	205,000	280,000	256,600	166,000	150,000	168,000	200,000	160,000

## 2. 執行情形：

單位：新台幣千元

計畫項目	執行狀況			進度超前或落後原因及改進計劃
	支用金額	預定	實際	
安平遊艇城第二期開發案	支用金額	預定	556,000	公司已進入結構工程施工作業，尚因受疫情影響工程人力調度及氣候因素而有所延遲。
		實際	308,978	
	執行進度(%)	預定	31.77	
		實際	17.66	

高雄港愛河灣 遊艇碼頭 A 區 開發案	支用金額	預定	55,000	預定進度與實際進度差不多
		實際	54,982	
	執行進度(%)	預定	22.76	
		實際	22.34	
合計	支用金額	預定	1,167,000	安平遊艇城第二期開發案因 受疫情影響工程人力調度及 氣候因素而有所延遲。
		實際	363,960	
	執行進度(%)	預定	58.60	
		實際	18.27	

### 3.產生效益：

本公司原增資計畫係用於安平遊艇城第二期開發案，惟考量公司現行運作及為提高資金運用效益，並確保股東權益，擬增加計畫項目「高雄港愛河灣遊艇碼頭 A 區開發案」，變更後增資計畫將用於安平遊艇城第二期開發案及高雄港愛河灣遊艇碼頭 A 區開發案，已於 111 年 4 月 26 日董事會通過其資金運用計畫，且於 111 年 4 月 26 日於公開資訊觀測站募資計畫專區申報，並預計於 111 年 6 月 14 日股東常會追認，其變更前後之效益評估如下表所示：

#### 變更前：

本公司預計本次發行新股募集資金為 960,000 千元，並以自有資金 150,000 千元及銀行借款 640,000 千元，共計 17.5 億元籌措用於安平遊艇城第二期開發案，其主要建置會員度假中心、海濱 villa 樓、遊艇會所大樓及 34 席碼頭泊位等，其建置工程已於 110 年第一季開始，預計於 112 年第二季底完工，112 年第三季正式啟用。自投資安平遊艇城第二期開發案可產生現金流量入約為 4,150,066 千元，預估資金回收年限約 9.43 年，並依計畫經營 44 年後之投資報酬率為 9.11%。

#### 變更後：

原安平遊艇城第二期開發案修正前資金來源採用銀行借款 640,000 千元，修正後為預計辦理私募發行新股募集資金 640,000 千元；另提高自有資金 391,600 千元，即以自有資金 391,600 千元、110 年度現金增資 960,000 千元及私募發行新股募集資金 640,000 千元，共計 1,991,600 千元籌措用於安平遊艇城第二期開發案及高雄港愛河灣遊艇碼頭 A 區。

#### (1)安平遊艇城第二期開發案

安平遊艇城第二期開發案其主要建置會員度假中心、海濱 villa 樓、遊艇會所大樓及 34 席碼頭泊位等，其建置工程已於 110 年第一季開始，預計於 112 年第二季底完工，112 年第三季正式啟用。調整後為安平二期開發案其效益修正原預計可產生現金流量入約為 4,134,216 千元，預估資金回收年限約為 9.66 年，投資報酬率為 9.02%。

#### (2)高雄港愛河灣遊艇碼頭 A 區開發案

高雄港愛河灣遊艇碼頭 A 區開發案其主要裝修遊艇會所大樓及建置 87 席碼頭泊位，建置工程已於 111 年第一季開始，預計於 111 年第三季完工，111 年第三季正式啟用。自投資高雄港愛河灣遊艇碼頭 A 區開發案可產生現金流量入約為 296,278 千元，預估資金回收年限約 11.05 年，現階段以規劃經營 19 年 8 個月之投資報酬率為 8.94%。

綜合上述，合併整體效益共計為預計可產生現金流量入約為 4,430,494 千元，預估資金回收年限約 9.62 年，投資報酬率為 9.01%。

## 伍、營運概況

### 一、業務內容

#### (一)業務範圍

##### 1.公司所營業務主要內容

代碼	所營事業資料
F114060	船舶及其零件批發業
F214060	船舶及其零件零售業
JE01010	租賃業
G302010	小船經營業
J701080	水域遊憩活動經營業
I101120	造船顧問業
I103060	管理顧問業
I199990	其他顧問服務業
JB01010	會議及展覽服務業
J801030	競技及休閒運動場館業
F109070	文教、樂器、育樂用品批發業
F209060	文教、樂器、育樂用品零售業
F104110	布疋、衣著、鞋、帽、傘、服飾品批發業
F204110	布疋、衣著、鞋、帽、傘、服飾品零售業
F399010	便利商店業
F401010	國際貿易業
J802010	運動訓練業
J803010	運動表演業
J803020	運動比賽業
G403010	船舶出租業
IZ99990	其他工商服務業
J202010	產業育成業
J799990	其他休閒服務業
JZ99990	未分類其他服務業
ZZ99999	除許可業務外，得經營法令非禁止或限制之業務
F203010	食品什貨、飲料零售業
F203020	菸酒零售業
F203030	酒精零售業
F501030	飲料店業
F501050	飲酒店業
F501060	餐館業
F501990	其他餐飲業
J101010	建築物清潔服務業
J101990	其他環境衛生及污染防治服務業
J701040	休閒活動場館業
H701010	住宅及大樓開發租售業
H703090	不動產買賣業
H703100	不動產租賃業
HZ99990	其他金融、保險及不動產業
J901020	一般旅館業
JA02990	其他修理業

## 2.110 年度主要商品營業比重

單位：新台幣千元；%

年度	109 年度		110 年度	
	營收金額	比重	營收金額	比重
營業項目				
會費收入	213,193	79.09%	294,740	83.94%
泊位及船租收入	12,276	4.55%	31,980	9.10%
其他收入(註)	44,078	16.35%	24,467	6.96%
合計	269,547	100%	351,115	100%

註：主要是餐旅服務收入、船艇代管收入、船艇銷售淨收入，其各項收入皆未超過合併營收的 5%

### 3. 公司目前主要之商品（服務）項目

#### (1) 會費及年費收入：

本公司主要從事會員制海洋休閒活動之經營，透過招募會員收取入會費及年費，提供會員優質的船艇服務、場地承租、活動規劃以及餐飲服務做為主要的核心收入來源。其中會員繳交的年費，可依每年公告額度來抵扣船租、餐飲以及亞果精品等消費，強化會員使用亞果各項服務，提高會員的向心力及忠誠度。

#### (2) 泊位租賃及船艇租賃：

本公司提供會員泊位租賃服務目前計有安平遊艇碼頭及澎湖遊艇碼頭二處。安平碼頭現有泊位 62 席，而澎湖遊艇碼頭可開放停泊船位為 50 席。另本公司提供會員租賃的核心船艇共有五艘遊艇(AC80 亞貓、E56 希比、U58 烏拉尼亞、T52 希瑞斯及 N37 亞樂)，五艘帆船(B37 希拉、B51 亞蒂絲、及 C36 洛神、柏琉斯及伊麗絲 漢斯 458)，依據船艇設備以及可承載賓客人數，有不同的船租價格。

#### (3) 其他收入：

本公司提供會員船舶買賣服務、場地出借及海洋以及海上活動相關課程等，依會員活動規劃安排，本公司行銷活動團隊可額外報價提供服務。

### 4. 計畫開發之新商品（服務）

#### (1) 碼頭泊位：

本公司於 111 年第 1 季起正式推出高雄愛河灣亞果遊艇碼頭泊位憑證（80 呎及 60 呎，兩種泊位規格），該碼頭總計規劃 87 席泊位，145 呎 1 席、125 呎 1 席、80 呎 24 席及 60 呎 61 席，規劃共銷售 40 席（80 呎 10 席及 60 呎 30 席），透過泊位憑證銷售，加速吸引船艇停泊及回收期初開發成本。

#### (2) 海上遊憩：

拓增海上旅遊多元性及豐富性，積極規劃海陸旅遊，由現行單日 3-7 小時船艇繞港賞夕或專案設計海上活動，將逐步規劃 2 天 1 夜至 3 天 2 夜之長航旅遊，開始帶領會員更深度、多元的體驗海洋之美。

#### (3) 船艇銷售、代管及維修：

111 年起船務部開始接受私人船艇代管業務，並將自行代理國外帆船及遊艇品牌，開始自行銷售帆船及遊艇，除了銷售及代管外，也將邁入船艇維修業務，初期以船艇

機電及輪機項目為主。

#### (4)異業合作：

與全台其他船艇共同合作代租船艇服務，並攜手台北 101 尊榮俱樂部、BMW 台北汎德、台中保時捷及美國運通黑卡等品牌串連合作，增加會員銷售通路及互惠會員權益。

### (二)產業概況

#### 1.產業現況與發展

根據國際知名遊艇產業雜誌「ShowBoats International」專業遊艇雜誌針對全球 80 呎以上遊艇訂單統計，台灣 2021 年遊艇製造排名仍高居全球第四，前三名為義大利、荷蘭、土耳其。然台灣的遊艇水上遊憩活動，並未因為遊艇製造產業的發達而有所熱絡，「遊艇王國」對一般大眾僅為一個經濟名詞。

按照國際慣例，在人均 GDP 達到 3,000 美元時，遊艇經濟將開始萌芽；達到 5,000 美元時，人們開始注重追求生活中的休閒享受，經濟能力允許的消費群體會開始購買遊艇；而當人均 GDP 超過 6,000 美元後，遊艇產業也會隨之進入高速發展階段。台灣過去較注重遊艇製造，但近年逐漸將目光投向遊艇消費市場，形成了遊艇製造、遊艇銷售及遊艇俱樂部建設三位一體的產業，而遊艇基地發展可以產生遊艇產業群聚效應，形成完整的遊艇產業鏈。

台灣人均 GDP 已超越 30,000 美元大關，我國遊艇產業還處在發展初期，發展潛力龐大。台灣遊艇活動未能快速配合上經濟發展，另一原因是受限於台灣解嚴以前，許多海洋各種休閒活動、海洋觀光遊憩活動無法正常發展所致。

行政院於 2020 年 6 月更進一步推出「向海致敬」政策，其五大原則為「開放、透明、服務、教育及責任」，鼓勵人民「知海」(知道海洋)、「近海」(親近海洋)及「進海」(進入海洋)，確保海洋永續發展，讓台灣因海而無限遠大。

行政院特別說明，台灣是個海島國家，海洋資源豐富，環境多樣，又有近 2 千公里的海岸線，應好好運用。政府有責任鼓勵人民知道海洋(知海)、親近海洋(近海)，更要勇敢進入海洋(進海)，勇敢地往海外走，台灣才可以為自己的子孫留下豐厚的資產。

隨著法令鬆綁及政府對於親海政策的推動，台灣遊艇展覽蓬勃發展，除了高雄展覽館發跡的台灣國際遊艇展外，亞果遊艇結合國內各大船廠及遊艇上下游生態系廠商，於 2019 年、2020 年在安平舉辦的「遊艇嘉年華」更吸引超過 2 萬人次與會，更象徵國內遊艇產業的蓬勃發展。

#### 2.產業上中下游之關聯性

遊艇產業是一個融合製造業與服務業互動發展的體系，一個完整的遊艇產業鏈從最上游的遊艇設計，遊艇製造裝配到遊艇俱樂部的服務再到遊艇相關的休閒度假及各式商務活動，包括遊艇駕照培訓、專有碼頭建設、遊艇維修保養等，詳見下列圖表：

## 遊艇休閒服務業產業之關聯圖

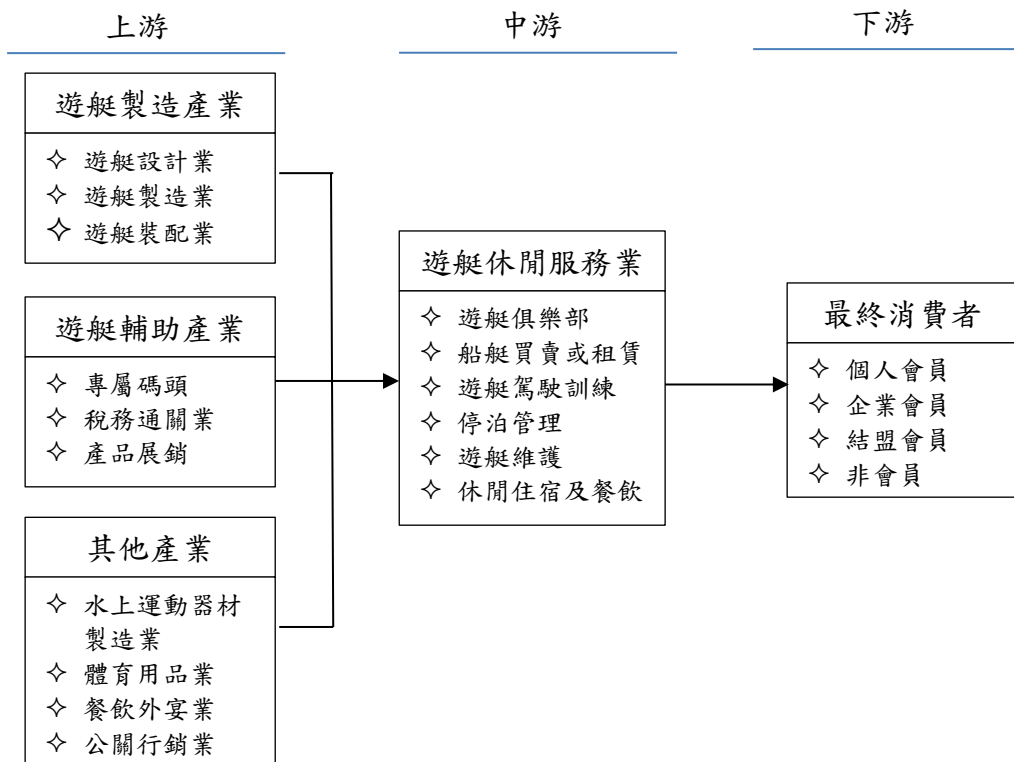

資料來源:本公司彙編

若將焦點放在遊艇服務業上，在台灣業者主要提供「船艇租賃」、「船艇銷售」、「船艇代管」、「泊位服務」、「遊艇駕訓」及「住宿餐飲」等六大項服務，有些業者專注於其中一項或兩項，有些則往綜合遊艇開發業者邁進。從消費端來看，大部份業者都是直接服務一般民眾，也有發展至遊艇俱樂部型態的業者，採會員制做會員管理，也透過會員機制建構出超越高爾夫球俱樂部的高質感社交平台。

### 3. 產品各種發展趨勢

承接上述對於台灣遊艇服務業者說明，整理出台灣遊艇服務業者發展的三大主要類型「遊艇駕訓班」、「遊艇俱樂部」及「綜合型遊艇城開發」。

#### (1) 遊艇駕訓班

依據遊艇與動力小船駕駛管理規則第 16 條及 17 條之規定，申請籌設遊艇或動力小船駕駛訓練機構，應擬具營運計畫書及其附件向航政機關申請會勘合格後報請主管機關許可籌設。

#### (2) 遊艇俱樂部

不同類型的遊艇俱樂部，有其著重的服務面向，主要分為娛樂型、休閒型以及商務型三種型態，整理差異如下表：

種類\特徵	娛樂型	休閒型	商務型
主要對象	青年群體、白領、其他	家族、朋友群體	公司、企業等高層商務人士

遊艇要求	速度性能優良、中小型化、中低檔、配備有大功率的發動機、內部設施相對較為簡單	中檔、內部設施側重家庭設施特色、家用電器	遊艇大、造價高，其內部設施齊備且極其豪華、裝潢考究、高級套房、注重在通訊設備、會議設備、辦公設備上的配套安裝
遊艇租用/購買意圖	運動、娛樂、休閒	休閒、度假	接待客戶、商務談判、公司高層會議、高層娛樂休閒度假.....等
收費標準	一般	一般	高昂
會員制	多為需要時臨時包租或會員制	固定會員或包租	固定會員或包租
服務內容	保險、安排節目行程、提供專案活動等	保險、日常代管、加油、遊艇維修	提供專業船長、高檔餐飲、酒吧、娛樂場所，安排全程服務
硬體設施	較少外部配套	停車場、修理船塢	休閒、度假等設施綜合性強，一應俱全

資料來源：整理自 Baidu 百科遊艇俱樂部分類 <https://baike.baidu.com/item/遊艇俱樂部>

### (3)綜合型遊艇城開發

遊艇俱樂部業者在取得相關水陸域經營權後，會往大型綜合遊艇城開發發展，以國際成功的遊艇城開發案例來看，即可看出台灣未來的發展方向：

#### A.澳洲神仙灣 (Sanctuary Cove)頂級度假村：

此為集合民間企業擴大投資建設之開發案，整合了國際級高爾夫球場與國際賽事，同時興建豪華遊艇碼頭、私人遊艇村(villa)，引進多家五星級以上觀光酒店與餐飲集團服務事業，另政府鼓勵民間投資神仙灣度假生活圈，關於金融服務與文藝表演項目等，興建 1,200 座私人豪宅。

#### B.新加坡 ONE°15 Marina Club 度假型遊艇俱樂部：

ONE°15 遊艇俱樂部在 2006 年時開放啟用，作為頂級度假型的遊艇俱樂部典範，獲得五個黃金錨獎，占地面積 14.2 公頃，擁有 270 個標準泊位。由於鄰近聖淘沙各大主要景點，遊艇俱樂部本身除了提供會員服務外，陸上設施包括飯店、餐廳和各式娛樂設施等，也積極對外開放，以遊艇港為中心向外拓展，提供飯店住宿、設施利用、商務會議、水上活動規劃等服務。

#### C.三亞半山半島遊艇城俱樂部：

三亞遊艇碼頭，係查普門泰勒與歷史悠久且最負盛名的英國 Camper & Nicholsons Marinas 集團(C&N)攜手合作。C&N 為豪華遊艇經紀界元老，打造擠身世界頂級碼頭之列的優質開發。該遊艇城是海南島上第一座世界級的帆船港，該遊艇城土地 3 公頃，船舶泊位 15 公頃共 325 個泊位，集旅遊、碼頭會所、帆船學校、辦公、商業服務及各類餐飲於一體。

### 4.市場競爭情形 – 國內遊艇俱樂部業者介紹

國內遊艇活動自 2014 年首屆遊艇展舉辦後日益活絡，除了上述提到的十多家遊艇

駕訓班業者外，陸續有嘉信遊艇，大舟遊艇等從遊艇製造業者跨足遊艇俱樂部，提供遊艇租賃及泊位相關服務。

而亞果遊艇為台灣第一家遊艇俱樂部，別於上述遊艇服務業者，建置自有船隊提供會員使用，提供會員專屬休閒，商務及聯誼等多元化服務。從最核心的俱樂部會員服務開始，提供遊艇 / 帆船租賃，出船前享有尊榮感的會所休憩，會員舉辦活動時的規劃服務，遊艇動力小船及帆船國際認證課程教學；會員想自行購買船艇時的代理銷售，船艇停泊的泊位銷售 / 租賃，船艇的代管 / 保養維修 / 代租服務，二手船的銷售，堪稱國內最專業的遊艇休憩一條龍式整合性服務。

加上安平遊艇基地取得新加坡悅榕集團 Banyan Tree Angsana 品牌授權，整體規劃包括碼頭精品活動、岸上出租餐廳、分時度假公寓式酒店與國際級休閒飯店(Banyan Tree)經營，演化成為台灣第一個綜合型遊艇城開發業者。

### (三)技術及研發概況

#### 1.所營業務之技術層次及研究發展

##### (1)品牌行銷與活動規劃:

本公司擅長將台灣蘊藏的海洋文化，融入到頂級的遊艇俱樂部每個細節中。從 LOGO 的設計，碼頭建置，會所裝潢至會員活動的安排，均能帶給會員高質感的視覺，聽覺美好感受。以搭配花火節舉辦的每年澎湖生活節為例，在岸邊精心安排享用極緻饗宴時，可以聆聽知名歌手於遊艇甲板上的近距離演場會，演唱完畢即搭承頂級遊艇至觀音亭享受煙火在頭頂上迸裂之美好畫面，總讓會員津津樂道，再三回味。

##### (2)中信金融管理學院產學合作:

本公司於 2022 年與中信金融管理學院共同締結遊艇休憩及帆船課程 MOU 合作，希望能加以培養多樣化人才。本公司預計提供實習名額，為地方培訓海上遊憩專業人員，提供就業機會，也讓本土人才躍上國際級遊艇會舞台。

##### (3)海洋休閒課程開發:

亞果與子公司樂活海洋合作，未來課程開發有三大方向:

- A.國際帆船航行訓練，駕駛重帆到希臘、克羅埃西亞等國家，領略歐洲的航海文化。
- B.澎湖小島航行，與澎湖傳統海洋文化徹底結合，為台灣找回大航海的榮光。
- C.透過帆船活動開發企業與組織的團隊建立課程，協助企業團結、凝聚共識。

#### 2.研究發展人員與其學經歷

姓名	職稱	相關工作經驗	學歷	經歷
蘇郁芬	亞果遊艇開發股份有限公司行銷部經理	行銷企劃經歷 11 年	南台科技大學行銷與流通系	雅德視品牌行銷活動企劃、廣告媒體公關
謝依婷	亞果遊艇開發股份有限公司會員服務部經理	飯店旅遊諮詢人員 1 年 亞果遊艇服務 4 年	國立嘉義大學外語系應用外語組	1.懷藝電子 2.日寶貿易 3.王子飯店(日本)
羅致遠	亞果遊艇集團樂活海洋學院執行長	帆船航海教育 15 年 海洋休閒活動 26 年	成功大學 土木工程博士	中華民國帆船協會 國家級裁判 ASA 美國帆船協會 考核認證講師



#### (四)長短期業務發展計畫

##### 1.短期發展計畫

###### (1)遊艇會據點及設施之擴增:

本公司以立足南台灣，邁向世界，目前已有 5 處服務據點【台北內湖、台中南屯（經銷商）、高雄愛河灣、台南安平、澎湖馬公】，後續預計將爭取投資台中港遊艇碼頭開發權，朝向打造環島碼頭開發網邁進，並持續於中、北部以自建、經銷商或合作方式增加會所及碼頭據點。

###### (2)會員服務提升:

舉辦海上遊憩體驗、商業講座、會員活動、船艇證照課程、帆船賽事等，促進會員海上休憩、商務交流機會。

增進合作餐廳營運管理效能，以專案活動進行聯合行銷；強化 CRM 服務系統智能化，提升會員線上預約服務功能增進會員服務滿意度；建置船艇維修後勤及 SOP 流程，提升船艇妥善率及稼動率，並持續辦理船艇教學課程，逐步建構帆船及遊艇之銷售平台，以及協辦國際級帆船競賽，結合產、官、學界落實發展台灣海洋觀光遊憩軟實力之目標。

##### 2.長期發展計畫

###### (1)遊艇會締結聯盟:

從 2021 年開始由台灣出發與世界遊艇會連結，逐步與世界知名遊艇會締結互惠聯盟，拓展會員權益。

###### (2)營運區域之擴展:

未來本公司除繼續以台灣為根本發展外，將積極發展同屬華人社會之中國大陸、香港地區以及東南亞地區，擴展營運版圖。

###### (3)提升營運績效:

持續強化本公司既有經營實力（遊艇會營運、碼頭管理、帆船及遊艇租售、代管及維修、帆船、動力小艇教學課程），在維持會員及消費者權益及本公司服務品質下，降低營運成本、資本支出，以增進本公司收益與獲利能力。

## 二、市場及產銷概況

### (一)市場分析

#### 1.主要產品之銷售地區

本公司所營業務主要為會員制的遊艇俱樂部服務，涵蓋了船艇租賃，泊位租賃，船艇的代理買賣等。目前招收會員及提供服務的區域均在台灣地區(含澎湖)。

#### 2.市場佔有率

##### (1)依照泊位數:

根據交通部航港局 MTNet 2022 年 3 月份最新資料統計，遊艇的泊位可以分為「專屬遊艇停泊區」以及「非專屬遊艇停泊區」兩類型。其中專屬遊艇停泊區，根據交通部 MTNet 資料，如加上亞果安平遊艇碼頭，合計有 18 處，開放可供申請停泊的泊位有 810 席，亞果澎湖及亞果安平兩處遊艇碼頭水上泊位合計 99 席，在水上泊位的佔比為 12.22%，是國內水上泊位的重要提供者。

## (2) 依照會員數:

本公司收取會員入會費及年費，提供會員對應服務之遊艇俱樂部。

## 3. 市場未來之供需狀況與成長性

根據 Grand View Research 全球遊艇市場最新報告，預測於 2028 年全球遊艇市場規模將達 70.3 億美元，複合年增長率為 2.4%。遊艇主要用於個人活動和體育領域，體育領域預計將顯著成長，預計參與海洋娛樂活動的人數將顯著增加。

根據研究巨型豪華遊艇(Super Yacht)市場較不受金融風暴的影響仍逐年成長，主因是這一群新興富豪客群無論景氣波動或平穩，他們往往都是贏家。另依據 Camper & Nicholsons 出版 2016 State of Wealth, Luxury and Yachting report 調查，新一代的高淨值富豪(Ultra High Net Worth Individuals, UHNWI) 越來越專注於追求稀有的、量身定製的產品，部分原因是因為這種獨特性賦予並確保那些人崇高的社會地位，因此市場開始發現一些高調的首次購買者進入超級遊艇擁有者的世界，他們盡可能住在靠近水域的習性也使遊艇會近年來變得無處不在。

根據瑞普萊坊 (Knight Frank) 2021 財富報告，2020 年全球淨資產超過 3000 萬美元的超級富豪(HNWI, High Net Worth Individual) 在亞洲人數未來五年將增長 39%，為遊艇俱樂部需求面提升帶來持續的動能。

另外，依交通部航港局統計資料顯示，全台目前遊艇登記數量為 1,234 艘。承上，本次研究調查遊艇專屬泊位僅有 810 席，供給明顯不足。

登記年度	自用	非自用	總計
2022 年度	1051	183	1234

資料來源:交通部航港局，2022 年 4 月 30 日

交通部航港局統計至 2022 年 4 月底，全台共 1,232 人取得一等遊艇駕駛執照，另有 20,930 人取得二等遊艇駕駛執照，合計 22,162 人。另外在動力小船方面，自用 8,369 人；營業用則 31,766 人，合計 40,135 人。另依我國之規定，持有自用動力小船駕駛執照滿 1 年以上者，可換領二等遊艇駕駛執照；營業用則可直接申請換領二等遊艇駕駛執照，粗估我國遊艇潛在客群尚有 4 萬餘人。從上述數據來看，台灣遊艇活動未來隨經濟發展，呈現快速成長，對於遊艇服務業者來看，都是莫大的機會與助力。

## 4. 競爭利基

- (1) 遊艇俱樂部的先發以及領導品牌。
- (2) 集團式經營及一條龍式服務。
- (3) 提供優質的會員服務與全新的海洋生活體驗。
- (4) 高品牌知名度與高品牌價值。
- (5) 專業人才的招募與培訓。
- (6) 透過海外姐妹會締結與世界遊艇會接軌。

## 5. 發展願景之有利、不利因素與因應對策

### (1) 有利因素

#### A. 政府修法及法令鬆綁:

自 2010 年開始，政府大規模修訂與遊艇相關法規，尤其是船舶法的修訂。為了遊艇產業的發展與民間的需求，增訂第七章為遊艇專章，針對遊艇的定義明確說明，鬆綁遊艇檢丈規定，並將遊艇登記註冊與發照等事項納入規範，將遊艇的法規規範獨立於小船與商船之外。

#### B. 台灣擁有遊艇的完整生產及維修產業鏈:

以台灣遊艇製造業實力為後盾，輔以港口資源活化利用，帶動國人的遊艇使用風氣，自然可進而帶動遊艇的產業鏈發展。不僅有助於遊艇服務業的興盛，相關的遊艇售後維修服務、租賃、二手船買賣也都有所裨益。

#### C.政府推廣遊艇相關便利措施:

交通部航港局為促進遊艇活動發展，提供遊艇玩家更多便利、即時的服務，整合既有 MTNet 遊艇進出港(含入出境)申請系統，新增遊艇泊位線上資訊查詢及申請服務，完成「遊艇申辦服務平臺之建置」，自 2019 年 4 月 1 日正式啟用。遊艇玩家可透過單一平臺查詢我國近 30 個泊區基本資訊，並可進行線上申請。

### (2)不利因素與因應對策

#### A.遊艇基地興建時，政府部門的法令相對嚴謹:

遊艇俱樂部經營在籌設遊艇基地時，基地需取得水、電、管路等與民生相關的基本設施。由於遊艇為新興產業，公家機關的立場會因無前例可循，審查過程中，難免會較為嚴謹，影響興建之速度。

#### 因應對策:

多與中央及地方政府部門溝通，舉辦遊艇展或帆船比賽等相關活動，邀集政府官員出席，藉機讓官員明瞭遊艇業發展可以協助經濟及觀光收入提升，也是台灣國際形象提升的正向力量。

#### B.海洋文化尚未普及，親近海洋習慣尚未養成

台灣雖然四面環海，但因為過去海禁的關係，加以台灣傳統習俗對海禁忌比較多，許多長輩都不喜歡小孩子碰水，導致台灣人親海習慣不足，推廣海洋活動難度較高。

#### 因應對策:

透過樂活海洋學院，舉辦更多的海上體驗活動(如 SUP/獨木舟/帆船等)，讓民眾感受到海洋的魅力。

#### C.遊艇港及可停泊泊位不足

根據交通部航港局 MT Net 的資料，台灣目前有遊艇專屬停泊位的港口僅有 18 個，開放可供申請停泊的遊艇泊位合計 810 席。以交通部航港局 2022 年 4 月 30 日資料來看，遊艇登記艘數為 1,234 艘，故目前遊艇登記艘數是超過可停泊泊位數。

台灣發展遊艇俱樂部邁入第八年，如果以臨近的香港經驗來看，發展百年以上會達到甚至超過遊艇註冊艘數 2 萬艘的規模。故在遊艇俱樂部發展過程中，足夠的泊位數是很重要的一環。

#### 因應對策:

本公司以新建或合作方式增加碼頭據點及泊位數。

### (二)主要產品之重要用途及產製過程

#### 1.主要產品之重要用途

本公司主要業務為會員舉辦遊艇活動，碼頭活動讓會員獲得海洋以及休閒度假之環境氛圍。另外，本公司碼頭以提供會員及非會員進行船艇的停泊及提供水電服務。

#### 2.主要產品之產製過程

本公司主要從事會員制之海洋休閒活動之經營，並無生產製造之過程，故不適用。

### (三)主要原料之供應狀況

本公司主要從事會員制之海洋休閒活動之經營，並無生產所需之原料，故不適用。

(四)主要進、銷貨客戶名單

1.主要進貨廠商名單

最近二年度任一年度中曾占進貨總額百分之十以上之供應商名稱及其進貨金額與比例，並說明其增減變動原因：

本公司主要業務為經營會員之海洋休憩活動，提供會員船舶買賣服務、場地出借、租船及海上活動相關課程等，其中亞灣是亞果的船停泊在高雄港的泊位、貨櫃租金與水電費，承租至 109 年 11 月，109 年 11 月起已遷至安平遊艇碼頭營運；至於富邦產險係亞果部分船舶及碼頭的產險服務廠商。吹吹風餐飲,主要子公司亞澎遊艇與吹吹風餐飲原租賃模式依國稅局澎湖分局公文，改為專櫃方式銷售貨物模式。有關為服務會員於各會所附帶銷售品牌精品、品牌識別物，其精品進貨廠商分散，並無單一精品廠商之進貨金額佔本公司進貨總額 10% 以上之情事。

單位：新台幣千元；%

年度	109 年度				110 年度				111 年度截至前一季止				
	項次	名稱	金額	佔年度進貨淨額比例	與發行人之關係	名稱	金額	佔年度進貨淨額比例	與發行人之關係	名稱	金額	佔年度進貨淨額比例	與發行人之關係
	1	亞灣遊艇	4,875	13.07	無	富邦產物	3,399	10.97	無	富邦產物	839	12.26	無
	2	富邦產物	3,840	10.29	無	其他	27,587	89.03		吹吹風餐飲	691	10.10	無
	3	其他	28,589	76.64	無					其他	5,311	77.64	
		進貨淨額	37,304	100.00		進貨淨額	30,986	100.00		進貨淨額	6,841	100	

2.主要銷貨客戶名單

最近二年度任一年度中曾占銷貨總額百分之十以上之客戶名稱及其銷貨金額與比例，並說明其增減變動原因：

本公司主要業務為經營會員制之海洋休閒活動，招收會員並提供會員專屬休閒、商務及聯誼等多元化服務，招收之會員均為一般民眾，並無特定銷售對象，對單一客戶之銷售均未有超過本公司營業收入 10% 以上之情事，故不適用。

(五)最近二年度生產量值及變動分析

本公司主要從事會員制之海洋休閒活動之經營，並無生產製造之過程，故不適用。

(六)最近二年度銷售量值

單位：新台幣千元

主要產品	年度	109 年度		110 年度	
		量	值	量	值
會費收入(註 1)		231	213,193	254	294,740

泊位及船租收入(註 2)	-	12,276		31,908
其他收入(註 3)	-	44,078		24,467
合計	231	269,547	254	351,115

註 1：銷售量之單位為張。

註 2：不同大小的船艇及泊位其每次的租船及停泊收入是不同的。

註 3：主要是餐旅服務收入、船艇代管收入、船艇銷售淨收入及駕訓收入，其各項收入皆未超過合併營收的 5%。

註 4：因行業特性，本公司產品無內外銷之別。

### 三、最近二年度從業員工人數(時間截點:109 年度 / 110 年度 / 111 年 4 月 30 日)

年 度		109 年度	110 年度	當年度截至 111 年 4 月 30 日
員 工 人 數	直接人員	27	43	50
	間接人員	33	44	49
	合計	60	87	99
平 均 年 歲		34	34	34
平 均 服 務 年 資		1.72	1.72	1.72
學 歷 分 布 比 率	博 士	0%	0%	0%
	碩 士	11.67%	10%	9.09%
	大 專	86.67%	88.8%	10.10%
	高 中	1.67%	1.11%	1.01%
	高 中 以 下	0%	0%	0%

### 四、環保支出資訊

(一)依法令規定，應申領污染設施置許可證或排放繳納防治費用或應設立環保專責單位人員者，其申領、繳納情形之說明：

本公司主要從事招募遊艇會會員及遊艇出租等業務，屬服務業，係以辦公室、會所及倉儲為主，本身無固定污染源設備，故無須申領污染設施設置許可證或污染排放許可證或應設立環保專責單位人員者。

(二)列示公司有關對防治環境污染主要設備之投資及其用途與可能產生效益：不適用。

(三)說明最近二年度及截至年報刊印日止，公司改善環境污染之經過；其有污染糾紛事件者，並應說明其處理經過：無。

(四)說明最近二年度及截至年報刊印日止，公司因污染環境所遭受之損失（包括賠償及環境保護稽查結果違反環保法規事項，應列明處分日期、處分字號、違反法規條文、違反法規內容、處分內容），並揭露目前及未來可能發生之估計金額與因應措施，如無法合理估計者，應說明其無法合理估計之事實：無。

(五)說明目前污染狀況及其改善對公司盈餘、競爭地位資本支出之影響及其未來二年度預計之重大環保資本支出：無。

### 五、勞資關係

(一)現行重要勞資協議及實施情形

列示公司各項員工福利措施、進修訓練退休制度與其實狀況，以及勞資之間協議與各項員工權益維護措施情形：

#### 1.員工福利措施:

本公司於 2021 年設立職工福利委員會，提供福利措施如生日禮金、員工聚餐補助、員工聚會同樂以及旅遊補助…等。此外，除基本勞健保等以外，公司另有投保員工團體意外保險等措施，使員工有更高的生活與工作保障。

#### 2.進修、訓練及其實施狀況:

本公司為加強員工遊艇專業，除派員海外參訪並不定期派員參加外部機構舉辦之課程與訓練，並持續規劃不定期舉辦內部管理及專業訓練課程，以提升員工技能與工

作態度，並確保提供客戶最高品質之服務。

### 3. 退休制度與其實施狀況:

本公司依據「勞動基準法」、「勞工退休金條例」等相關規定辦理員工退休事項。全員參與退休福利計畫，按其每月薪資提撥 6% 退休金至勞工保險局勞工退休金員工個人專戶。

### 4. 勞資間之協議與各項員工權益維護措施

依據相關法令規定，勞資雙方依照聘僱合約、工作規則及各項管理規章辦理，內容明訂員工權利義務及福利項目，以維護員工權益。

(二) 說明最近二年度及截至年報刊印日止，公司因勞資糾紛所遭受之損失（包括勞工檢查結果違反勞動基準法事項，應列明處分日期、處分字號、違反法規條文、違反法規內容、處分內容），並揭露目前及未來可能發生之估計金額與因應措施，如無法合理估計者，應說明無法合理估計之事實。

本公司勞資雙方係以動基準法為則，在經營管理上採行人性化管理，故勞資雙方關係融洽，最近二年度及截至年報刊印日止，本公司並未有勞資糾紛造成損失之情事。

(三) 目前及未來可能發生之估計金額與因應措施，如無法合理估計者，應說明其無法合理估計之事實：無此情事。

## 六、資通安全管理

### (一) 資通安全管理策略與架構

敘明資通安全風險管理架構、資通安全政策、具體管理方案及投入資通安全管理之資源等：

#### 1. 資通安全風險管理架構:

資訊安全管理事項由高層主管人員負責協調及推動，得視實際需求成立跨部門之資訊安全推動小組，統籌資訊安全政策、計畫、資源調度等事項之協調、研議。

#### 2. 資通安全政策:

本公司已於民國 110 年建立資安管理辦法，建構資訊安全管理文件，作為公司現行的資訊安全管理作業之依據。

管理體系並成立資訊安全小組，強化資安防護，並落實執行資訊安全風險評估及管理作業，確保公司資訊資產的機密性、完整性、可用性及個人資料的保護。

#### 3. 具體管理方案:

- (1) 異地備援系統規劃(DR)演練：資料定期備份；核心系統不定期災難復原演練。
- (2) 端點資安：依電腦類型，建置端點防毒措施，強化惡意軟體行為偵測，全面汰換老舊電腦。
- (3) 主機弱掃：每年定期執行主機弱點掃描，修補資安漏洞。
- (4) 資安宣導：每月定期員工資安意識宣導。
- (5) 網路資安：導入 NGFW 防火牆：提昇網路資安防護力。
- (6) 社交工程演練：模擬釣魚網站的手法進行演練，以加強員工的資安意識，同時敦促主管加強宣導所屬同仁的資安警覺。

#### 4. 投入資通安全管理之資源:

- (1) 資安案例分享及強化資安意識宣導。
- (2) 軟體盤點：每年一次，以保證合法使用授權軟體及防範惡意軟體。
- (3) 端點防護：每週檢查病毒碼更新，每週檢查微軟作業系統更新。
- (4) 演練：每年一次，核心系統 DR 演練。
- (5) 主機弱點掃描：每年一次主機弱點掃描，修補資安漏洞。
- (6) 按資安最新案例不定期公告提醒及教育員工注意。

## (二)重大資通安全事件

列明最近年度及截至年報刊印日止，因重大資通安全事件所遭受之損失、可能影響及因應措施，如無法合理估計者，應說明其無法合理估計之事實：

110年本公司並無發生影響營運風險的重大資安事項。

## 七、重要契約

契約性質	當事人	契約起訖日	主要內容	限制條件
租賃暨投資契約	高雄港區土地開發股份有限公司	106/11/24-156/11/23	安平港遊艇碼頭 A 區土地及水域租賃暨投資興建商港設施案契約書	註 1
委任契約	許清俊建築師事務所	107/4/13~專案驗收	安平亞果遊艇城規劃設計案	-
品牌許可協議	Banyan Tree Hotels & Resorts PTE.LTD	107/3/30	悅苑品牌許可協議	註 2
設計服務協議	Banyan Tree Hotels & Resorts PTE.LTD	107/3/30	酒店建築及室內概念設計服務費收取	註 3
技術服務協議	Banyan Tree Hotels & Resorts PTE.LTD	107/3/30	技術諮詢顧問、考察差旅	註 4
悅椿度假酒店許可協議之補充	Banyan Tree Hotels & Resorts PTE.LTD	108/12/5	許可費支付	-
悅苑度假酒店管理協議	Banyan Tree Hotels & Resorts PTE.LTD	107/3/30	度假酒店管理	-
酒店管理協議之補充協議	Banyan Tree Hotels & Resorts PTE.LTD	108/12/5	酒店管理住宅及住宅租賃等協議	-
融資合約	板信商業銀行股份有限公司	110/1/15~113/1/15	額度 3 千萬，按月攤還本息	-
工程合約	銓興營造有限公司	110/2/2~完工驗收	安平商港設施第一、二期開發結構體工程(安平港 villa 及會員度假中心開發工程案)	-
工程合約	華億水電工程股份有限公司	110/2/2~完工驗收	Villa 及會員度假中心全區機水電工程	-
租賃暨投資契約	高雄港區土地開發股份有限公司	110/12/13~130/08/12 (水域) 110/12/13~120/10/12 (陸域)	愛河灣遊艇碼頭區 A 區興建營運招租案契約書-愛河灣遊艇碼頭區 A 區興建營運招租案契約書	註 5

註 1:亞果向高雄港區土開公司承租安平港遊艇碼頭 A 區 96,689.17 平方公尺土地及 30,000 平方公尺水域，租賃標的由亞果籌資、興建、規劃、經營管理，其經營項目以遊艇碼頭、遊艇俱樂部、觀光旅館、購物中心、餐飲等服務及觀光休閒事業與其他符合商港法之使用用途為限。

註 2:簽署後十八個月內雙方須確定定稿開發總體規劃的日期。由 Banyan Tree 品牌標準獨立判斷我方品牌違約情形:(i) 法律消極妨礙 Banyan Tree 運營房產(ii) 房產不符合品牌標準(iii) 我方違反本協議(iv) 未在期限內提出開發總體規劃(v) 品牌未達最低品質標準 Banyan Tree 提出糾正後，我方需於 30 天後做出修改，否則 Banyan Tree 將修改或停止品牌授權(轉換)。

註 3:服務應包括 20 次(10 次建築設計，10 次室內設計)。建築/室內設計專家的收費。建築概念設計服務費 USD10 萬、室內設計服務費 USD10 萬，只簽署日起三年內之費用，若延長，需另支付一次性附加費，由雙方協商。

註 4: Banyan Tree 向我方團隊提供技術顧問在酒店設計和規畫方面的指導，但技術諮詢顧問不應對設計，文件，以及設計的完整性和執行承擔任何責任。

註 5:亞果向高雄港區土開公司承租愛河灣遊艇碼頭區 A 區約 181.5 坪室內空間及 32,600 平方公尺水域，租賃標的由亞果出資、規劃、興建、經營及管理遊艇碼頭及其附屬設施，其水域經營項目以遊艇碼頭、遊艇補給維修，室內空間以作為商場使用主要以遊艇碼頭相關商業服務(如餐飲、會員服務中心)等服務使用與水域符合商港法之使用用途為限。



陸、財務概況

一、簡明資產負債表及綜合損益表

(一)簡明資產負債表

1.採用國際財務報導準則-合併

單位：新臺幣千元

項目	年度(註 2)	最近五年度財務資料(註 1)				
		106 年度	107 年度	108 年度	109 年度	110 年度
流動資產		92,801	250,490	246,167	285,751	1,073,510
不動產、廠房及設備(註 3)		230,628	286,722	574,448	727,089	872,736
使用權資產		-	-	956,082	745,977	1,262,151
投資性不動產		-	-	-	204,723	353,529
無形資產		87,885	99,076	88,969	84,939	100,660
其他資產		16,662	53,976	62,351	76,129	80,531
資產總額		427,976	690,264	1,928,017	2,124,608	3,743,117
流動負債	分配前	127,273	101,576	179,661	239,781	203,634
	分配後	127,273	101,576	179,661	226,960	(註 4)
非流動負債		93,466	118,905	1,146,077	1,071,013	1,677,873
負債總額	分配前	220,739	220,481	1,325,738	1,310,794	1,881,507
	分配後	220,739	220,481	1,325,738	1,297,973	(註 4)
歸屬於母公司業主之權益		207,237	463,632	586,498	799,248	1,847,766
股本	分配前	276,539	425,000	426,000	509,835	826,077
	分配後	-	-	-	522,657	-
預收股本		-	-	111,835	-	2,790
資本公積		40,992	215,992	66,671	241,955	906,194
待彌補虧損	分配前	(110,294)	(177,360)	(18,008)	-	-
	分配後	(110,294)	(177,360)	(18,008)	-	-
保留盈餘	分配前				46,984	112,705
	分配後				21,341	(註 4)
其他權益		0	0	0	474	0
庫藏股票		0	0	0	0	0
非控制權益		0	6,151	15,781	14,566	13,844
權益總額	分配前	207,237	469,783	602,279	813,814	1,861,610
	分配後	207,237	469,783	602,279	800,733	(註 4)

\*採用國際財務報導準則之財務資料不滿 5 個年度，另編製下表(2)採用我國企業會計準則之財務資料。

註 1：上述財務資料均經會計師查核簽證。

註 2：108 年~109 年度為重編後財報資料。本公司發現於 108 年度首次適用 IFRS16 因認列承租土地因租金減免致使用權資產及租賃負債低估。

註 3：截至 110 年 12 月 31 日止，本公司未曾辦理資產重估價。

註 4：110 年度盈餘分派案尚待股東常會決議通過。

## 2.採用國際財務報導準則-個體

單位：新臺幣千元

項目	年度(註 2)	最近五年度財務資料(註 1)				
		106 年度	107 年度	108 年度	109 年度	110 年度
流動資產		111,285	198,287	229,959	224,482	951,315
不動產、廠房及設備(註 3)		227,514	284,453	547,192	709,946	862,437
使用權資產		-	-	956,082	745,977	1,262,151
投資性不動產		-	-	-	204,723	353,529
無形資產		19,877	23,408	903	985	717
其他資產		44,810	138,445	128,609	198,440	262,930
資產總額		403,486	644,593	1,862,745	2,084,553	3,693,079
流動負債	分配前	121,001	78,840	132,268	230,945	182,972
	分配後	121,001	78,840	132,268	218,124	(註 4)
非流動負債		75,248	102,121	1,143,979	1,054,360	1,662,341
負債總額	分配前	196,249	180,961	1,276,247	1,285,305	1,845,313
	分配後	196,249	180,961	1,276,247	1,272,484	(註 4)
股本	分配前	276,539	425,000	426,000	509,835	826,077
	分配後	-	-	-	522,657	(註 4)
預收股本				111,835		2,790
資本公積		40,992	215,992	66,671	241,955	906,194
待彌補虧損	分配前	(110,294)	(177,360)	(18,008)	-	-
	分配後	(110,294)	(177,360)	(18,008)	-	-
保留盈餘	分配前	-	-	-	46,984	112,705
	分配後	-	-	-	21,341	(註 4)
其他權益		-	-	-	474	-
權益總額	分配前	207,237	463,632	586,498	799,248	1,847,766
	分配後	207,237	463,632	586,498	786,427	(註 4)

註 1：上述財務資料均經會計師查核簽證。

註 2：108 年~109 年度為重編後財報資料。本公司發現於 108 年度首次適用 IFRS16 因認列承租土地因租金減免致使用權資產及租賃負債低估。

註 3：截至 110 年 12 月 31 日止，本公司未曾辦理資產重估價。

註 4：110 年度盈餘分派案尚待股東常會決議通過。

(二)簡明綜合損益表

1.採用國際財務報導準則-合併

單位：新臺幣千元

項目	年度(註2)	最近五年度財務資料(註1)				
		106年度	107年度	108年度	109年度	110年度
營業收入		47,338	69,254	149,869	269,547	351,115
營業毛利(損)		(22,214)	(11,466)	90,032	192,171	257,658
營業(損)益		(70,168)	(69,331)	(528)	63,953	119,189
營業外收入及支出		(1,290)	709	5,117	925	(15,271)
稅前淨利(損)		(71,458)	(68,622)	4,589	64,878	103,918
繼續營業單位本期淨利(損)		(71,458)	(68,622)	3,208	63,985	90,168
停業單位損失		-	-	-	-	-
本期淨利(損)		(71,458)	(68,622)	3,208	63,985	90,168
本期其他綜合損益(稅後淨額)		-	-	-	(26)	-
本期綜合損益總額		(71,458)	(68,622)	3,208	63,959	90,168
淨利(損)歸屬於母公司業主		(71,458)	(67,066)	6,078	65,492	90,890
淨損歸屬於非控制權益		0	(1,556)	(2,870)	(1,507)	(722)
綜合損益總額歸屬於母公司業主		0	0	0	65,466	90,890
綜合損益總額歸屬於非控制權益		0	0	0	(1,507)	(722)
每股盈餘(淨損)		(3.72)	(1.89)	0.14	1.34	1.48

\*公司若有編製個體財務報告者，應另編製最近五年度個體之簡明資產負債表及綜合損益表。

\*採用國際財務報導準則之財務資料不滿5個年度者，另編製下表(2)採用我國企業會計準則之財務資料。

註1：上述財務資料均經會計師查核簽證。

註2：108年~109年度為重編後財報資料。本公司發現於108年度首次適用IFRS16因認列承租土地因租金減免致使用權資產及租賃負債低估。

## 2.採用國際財務報導準則-個體

單位：新臺幣千元

項目	年度(註2)	最近五年度財務資料(註1)				
		106年度	107年度	108年度	109年度	110年度
營業收入		44,590	50,101	128,721	247,040	334,432
營業毛利(損)		(19,185)	(18,749)	76,122	186,044	257,302
營業(損)益		(59,063)	(56,838)	10,500	72,054	130,685
營業外收入及支出		(12,395)	(10,228)	(4,422)	(6,562)	(26,450)
稅前淨利(損)		(71,458)	(67,066)	6,078	65,492	104,235
繼續營業單位本期淨利(損)		(71,458)	(67,066)	6,078	65,492	104,235
停業單位損失		-	-	-	-	-
本期淨利(損)		(71,458)	(67,066)	6,078	65,492	90,890
本期其他綜合損益(稅後淨額)		-	-	-	(26)	-
本期綜合損益總額		(71,458)	(67,066)	6,078	65,466	90,890
淨利(損)歸屬於母公司業主		(71,458)	(67,066)	6,078	65,492	90,890
淨損歸屬於非控制權益		-	-	-	-	-
綜合損益總額歸屬於母公司業主		(71,458)	(67,066)	6,078	65,466	90,890
綜合損益總額歸屬於非控制權益		-	-	-	-	-
每股盈餘(淨損)		(3.72)	(1.89)	0.14	1.34	1.48

註1：上述財務資料均經會計師查核簽證。

註2：108年~109年度為重編後財報資料。本公司發現於108年度首次適用IFRS16因認列承租土地因租金減免致使用權資產及租賃負債低估。

## (三)最近五年度簽證會計師姓名及查核意見：

年度	會計師事務所	會計師姓名	查核意見
106	勤業眾信聯合會計師事務所	李季珍 會計師	無保留意見
107	勤業眾信聯合會計師事務所	李季珍 會計師	無保留意見
108	勤業眾信聯合會計師事務所	李季珍 會計師 廖鴻儒 會計師	無保留意見 加強調事項段落
109	勤業眾信聯合會計師事務所	李季珍 會計師 廖鴻儒 會計師	無保留意見
110	勤業眾信聯合會計師事務所	李季珍 會計師 廖鴻儒 會計師	無保留意見

## 二、最近五年度財務分析

### (一)財務分析-國際財務報導準則-合併

單位：新臺幣千元

分析項目		年度	最近五年度財務分析(註)				
			106 年度	107 年度	108 年度	109 年度	110 年度
財務結構	負債占資產比率(%)		51.58%	31.94%	68.76%	61.70%	50.27%
	長期資金占不動產、廠房及設備比率(%)		130.38%	205.32%	304.35%	259.23%	405.56%
償債能力	流動比率(%)		72.91%	246.60%	137.02%	119.17%	527.18%
	速動比率(%)		69.34%	227.37%	131.00%	115.95%	521.98%
	利息保障倍數(倍)		(34.52)	45.39	1.76	9.08	7.29
經營能力	應收款項週轉率(次)		18.29	11.42	11.38	22.05	39.64
	平均收現日數		19	29.11	32.07	16.55	9.21
	存貨週轉率(次)		179.72	11.16	5.8	22.16	160.17
	應付款項週轉率(次)		114.34	11.42	3.69	8.94	23.15
	平均銷貨日數		2	32.71	62.93	16.47	2.28
	不動產、廠房及設備週轉率(次)		0.21	0.24	0.26	0.37	0.4
	總資產週轉率(次)		0.11	0.1	0.08	0.13	0.09
獲利能力	資產報酬率(%)		(32.61%)	(19.51%)	0.63%	3.49%	3.52%
	股東權益報酬率(%)		(68.96%)	(29.21%)	0.60%	9.04%	6.74%
	稅前純益占實收資本比率(%)		(28.44%)	16.15%	1.08%	12.73%	12.58%
	純益率(%)		(150.95%)	(99.09%)	2.14%	23.74%	25.68%
	每股盈餘(虧損)(元)		(3.72)	(1.89)	0.14	1.34	1.48
現金流量	現金流量比率(%)		(42.83%)	(2.37%)	107.13%	82.45%	75.04%
	現金流量允當比率(%)		(7.88%)	(7.52%)	27.64%	49.59%	62.44%
	現金再投資比率(%)		(16.31%)	(0.49%)	27.04%	22.67%	8.17%
槓桿度	營運槓桿度		0.72	0.6	(56.27)	1.63	1.46
	財務槓桿度		(0.97)	0.98	0.08	1.14	1.16

請說明最近二年度各項財務比率變動原因(若增減變動未達 20%者可免分析)：

- 1.長期資金占不動產、廠房及設備比率增加：主要係因 110 年現金增資所致。
- 2.流動比率增加：主要係因 110 年度現金增資，現金增加所致。
- 3.速動比率增加：主要係因 110 年度現金增資，現金增加所致。
- 4.應收帳款週轉率增加及平均收現日數減少：主要係因 110 年度招募會員人數上升致營業收入較 109 年度大幅增加所致。
- 5.存貨周轉率增加及平均銷貨日數減少：係因 110 年營業收入為會費及年費收入與船舶出租收入為主，約佔 93%，此類無需備有存貨，因此存貨金額與營業成本關聯性較低且 109 年度處分子公司除列存貨金額，以致存貨金額大幅下降，致 110 年存貨週轉率增加及平均銷貨日數減少。
- 6.應付帳款周轉率增加：係因 110 年度招募會員人數上升致營業成本較 109 年度大幅增加所致。
- 7.總資產周轉率減少：係因 110 年流動資產因現金增資大幅度增加所致。
- 8.股東權益報酬率減少：係因 110 年權益總額因現金增資大幅度增加所致。
- 9.現金流量允當比率增加：主要係 110 年現金增資及公司獲利，營運資金持續增加所致。
- 10.現金再投資比率減少：主要係 110 年營運資金因現金增資及公司獲利而增加所致。

- ◆ 公司若有編製個體財務報告者，應另編製公司個體財務比率分析。
- ◆ 採用國際財務報導準則之財務資料不滿 5 個年度者，應另編製下表 (2) 採用我國企業會計準則之財務資料。

註：上述財務資料均經會計師查核簽證

\* 採用國際財務報導準則之財務資料不滿 5 個年度者，應另編製下表 (2) 採用我國財務會計準則之財務資料。

註 1：年報本表末端，應列示如下之計算公式：

1. 財務結構

(1) 負債占資產比率 = 負債總額 / 資產總額。

(2) 長期資金占不動產、廠房及設備比率 = (權益總額 + 非流動負債) / 不動產、廠房及設備淨額。

2. 償債能力

(1) 流動比率 = 流動資產 / 流動負債。

(2) 速動比率 = (流動資產 - 存貨 - 預付費用) / 流動負債。

(3) 利息保障倍數 = 所得稅及利息費用前純益 / 本期利息支出。

3. 經營能力

(1) 應收款項(包括應收帳款與因營業而產生之應收票據)週轉率 = 銷貨淨額 / 各期平均應收款項(包括應收帳款與因營業而產生之應收票據)餘額。

(2) 平均收現日數 = 365 / 應收款項週轉率。

(3) 存貨週轉率 = 銷貨成本 / 平均存貨額。

(4) 應付款項(包括應付帳款與因營業而產生之應付票據)週轉率 = 銷貨成本 / 各期平均應付款項(包括應付帳款與因營業而產生之應付票據)餘額。

(5) 平均銷貨日數 = 365 / 存貨週轉率。

(6) 不動產、廠房及設備週轉率 = 銷貨淨額 / 平均不動產、廠房及設備淨額。

(7) 總資產週轉率 = 銷貨淨額 / 平均資產總額。

4. 獲利能力

(1) 資產報酬率 = [稅後損益 + 利息費用 × (1 - 稅率)] / 平均資產總額。

(2) 權益報酬率 = 稅後損益 / 平均權益總額。

(3) 純益率 = 稅後損益 / 銷貨淨額。

(4) 每股盈餘 = (歸屬於母公司業主之損益 - 特別股股利) / 加權平均已發行股數。  
(註 2)

5. 現金流量

(1) 現金流量比率 = 營業活動淨現金流量 / 流動負債。

(2) 淨現金流量允當比率 = 最近五年度營業活動淨現金流量 / 最近五年度(資本支出 + 存貨增加額 + 現金股利)。

(3) 現金再投資比率 = (營業活動淨現金流量 - 現金股利) / (不動產、廠房及設備毛額 + 長期投資 + 其他非流動資產 + 營運資金)。(註 3)

6. 槓桿度：

(1) 營運槓桿度 = (營業收入淨額 - 變動營業成本及費用) / 營業利益(註 4)。

(2) 財務槓桿度 = 營業利益 / (營業利益 - 利息費用)。

註 2：上開每股盈餘之計算公式，在衡量時應特別注意下列事項：

1. 以加權平均普通股股數為準，而非以年底已發行股數為基礎。

2. 凡有現金增資或庫藏股交易者，應考慮其流通期間，計算加權平均股數。

3. 凡有盈餘轉增資或資本公積轉增資者，在計算以往年度及半年度之每股盈餘時，應按增資比例追溯調整，無庸考慮該增資之發行期間。

4. 若特別股為不可轉換之累積特別股，其當年度股利(不論是否發放)應自稅後淨利減除、或增加稅後淨損。特別股若為非累積性質，在有稅後淨利之情況，特別股股利應自稅後淨利減除；如為虧損，則不必調整。

註 3：現金流量分析在衡量時應特別注意下列事項：

1. 營業活動淨現金流量係指現金流量表中營業活動淨現金流入數。

2. 資本支出係指每年資本投資之現金流出數。

3. 存貨增加數僅在期末餘額大於期初餘額時方予計入，若年底存貨減少，則以零計算。

4. 現金股利包括普通股及特別股之現金股利。

5. 不動產、廠房及設備毛額係指扣除累計折舊前之不動產、廠房及設備總額。

註 4：發行人應將各項營業成本及營業費用依性質區分為固定及變動，如有涉及估計或主觀判斷，應注意其合理性並維持一致。

註 5：公司股票為無面額或每股面額非屬新臺幣十元者，前開有關占實收資本比率計算，則改以資產負債表歸屬於母公司業主之權益比率計算之。

## (二)財務分析-國際財務報導準則-個體

單位：新臺幣千元

分析項目		最近五年度財務分析(註 1)				
		106 年度	107 年度	108 年度	109 年度	110 年度
財務結構	負債占資產比率(%)	51.58%	28.07%	68.51%	61.66%	49.97%
	長期資金占不動產、廠房及設備比率(%)	130.38%	198.89%	316.25%	261.09%	407.00%
償債能力	流動比率(%)	72.91%	251.51%	173.86%	97.20%	519.92%
	速動比率(%)	69.34%	244.46%	170.93%	94.00%	514.28%
	利息保障倍數(倍)	(34.52)	(43.80)	2.09	9.71	7.43
經營能力	應收款項週轉率(次)	18.29	7.37	15.03	31.90	53.63
	平均收現日數	19	49.53	24.28	11.44	6.81
	存貨週轉率(次)	179.72	99.42	57.49	64.07	137.36
	應付款項週轉率(次)	114.34	14.56	6.04	9.49	20.41
	平均銷貨日數	2	3.67	6.35	5.7	2.66
	不動產、廠房及設備週轉率(次)	0.21	0.18	0.24	0.35	0.39
	總資產週轉率(次)	0.11	0.08	0.07	0.12	0.09
獲利能力	資產報酬率(%)	(32.61%)	(20.42%)	0.85%	3.63%	3.60%
	股東權益報酬率(%)	(68.96%)	(28.93%)	1.16%	9.45%	6.87%
	稅前純益占實收資本比率(%)	(28.44%)	(15.78%)	1.43%	12.85%	12.62%
	純益率(%)	(150.95%)	(133.86%)	4.72%	26.50%	27.18%
	每股盈餘(虧損)(元)	(3.72)	(1.89)	0.14	1.37	1.48
現金流量	現金流量比率(%)	(42.83%)	5.72%	138.62%	85.83%	94.33%
	現金流量允當比率(%)	(7.88%)	(5.38%)	27.28%	49.36%	64.77%
	現金再投資比率(%)	(16.31%)	0.82%	23.13%	21.22%	8.85%
槓桿度	營運槓桿度	0.72	0.66	1.93	1.36	1.36
	財務槓桿度	(0.97)	0.97	2.12	1.12	1.14

請說明最近二年度各項財務比率變動原因(若增減變動未達 20%者可免分析)：

- 1.長期資金占不動產、廠房及設備比率增加：主要係因 110 年現金增資所致。
- 2.流動比率增加：係因 110 年度現金增資，現金增加所致。
- 3.速動比率增加：係因 110 年度現金增資，現金增加所致。
- 4.利息保障倍數減少：係因 110 年度利息支出增加所致。
- 5.應收帳款週轉率增加及平均收現日數減少：係因 110 年度招募會員人數上升致營業收入較 109 年度大幅增加所致。
- 6.存貨週轉率增加及平均銷貨日數減少：係因 110 年營業收入為會費及年費收入與船舶出租收入為主，約佔 93%，此類無需備有存貨，因此存貨金額與營業成本關聯性較低且 109 年度處分子公司除列存貨金額，以致存貨金額大幅下降，致 110 年存貨週轉率增加及平均銷貨日數減少。
- 7.應付帳款週轉率增加：係因 110 年度招募會員人數上升致營業成本較 109 年度大幅增加所致。
- 8.總資產週轉率減少：係因 110 年流動資產因現金增資大幅度增加所致。
- 9.股東權益報酬率減少：係因 110 年權益總額因現金增資大幅度增加所致。
- 10.現金流量允當比率增加：主要係 110 年現金增資及公司獲利，營運資金持續增加所致。
- 11.現金再投資比率減少：主要係 110 年營運資金因現金增資及公司獲利而增加所致。

註：上述財務資料均經會計師查核簽證

\* 採用國際財務報導準則之財務資料不滿5個年度者，應另編製下表(2)採用我國財務會計準則之財務資料。

註1：年報本表末端，應列示如下之計算公式：

1. 財務結構

(1) 負債占資產比率 = 負債總額 / 資產總額。

(2) 長期資金占不動產、廠房及設備比率 = (權益總額 + 非流動負債) / 不動產、廠房及設備淨額。

2. 償債能力

(1) 流動比率 = 流動資產 / 流動負債。

(2) 速動比率 = (流動資產 - 存貨 - 預付費用) / 流動負債。

(3) 利息保障倍數 = 所得稅及利息費用前純益 / 本期利息支出。

3. 經營能力

(1) 應收款項(包括應收帳款與因營業而產生之應收票據)週轉率 = 銷貨淨額 / 各期平均應收款項(包括應收帳款與因營業而產生之應收票據)餘額。

(2) 平均收現日數 = 365 / 應收款項週轉率。

(3) 存貨週轉率 = 銷貨成本 / 平均存貨額。

(4) 應付款項(包括應付帳款與因營業而產生之應付票據)週轉率 = 銷貨成本 / 各期平均應付款項(包括應付帳款與因營業而產生之應付票據)餘額。

(5) 平均銷貨日數 = 365 / 存貨週轉率。

(6) 不動產、廠房及設備週轉率 = 銷貨淨額 / 平均不動產、廠房及設備淨額。

(7) 總資產週轉率 = 銷貨淨額 / 平均資產總額。

4. 獲利能力

(1) 資產報酬率 = [稅後損益 + 利息費用 × (1 - 稅率)] / 平均資產總額。

(2) 權益報酬率 = 稅後損益 / 平均權益總額。

(3) 純益率 = 稅後損益 / 銷貨淨額。

(4) 每股盈餘 = (歸屬於母公司業主之損益 - 特別股股利) / 加權平均已發行股數。  
(註2)

5. 現金流量

(1) 現金流量比率 = 營業活動淨現金流量 / 流動負債。

(2) 淨現金流量允當比率 = 最近五年度營業活動淨現金流量 / 最近五年度(資本支出 + 存貨增加額 + 現金股利)。

(3) 現金再投資比率 = (營業活動淨現金流量 - 現金股利) / (不動產、廠房及設備毛額 + 長期投資 + 其他非流動資產 + 營運資金)。(註3)

6. 槓桿度：

(1) 營運槓桿度 = (營業收入淨額 - 變動營業成本及費用) / 營業利益(註4)。

(2) 財務槓桿度 = 營業利益 / (營業利益 - 利息費用)。

註2：上開每股盈餘之計算公式，在衡量時應特別注意下列事項：

1. 以加權平均普通股股數為準，而非以年底已發行股數為基礎。

2. 凡有現金增資或庫藏股交易者，應考慮其流通期間，計算加權平均股數。

3. 凡有盈餘轉增資或資本公積轉增資者，在計算以往年度及半年度之每股盈餘時，應按增資比例追溯調整，無庸考慮該增資之發行期間。

4. 若特別股為不可轉換之累積特別股，其當年度股利(不論是否發放)應自稅後淨利減除、或增加稅後淨損。特別股若為非累積性質，在有稅後淨利之情況，特別股股利應自稅後淨利減除；如為虧損，則不必調整。

註3：現金流量分析在衡量時應特別注意下列事項：

1. 營業活動淨現金流量係指現金流量表中營業活動淨現金流入數。

2. 資本支出係指每年資本投資之現金流出數。

3. 存貨增加數僅在期末餘額大於期初餘額時方予計入，若年底存貨減少，則以零計算。

4. 現金股利包括普通股及特別股之現金股利。

5. 不動產、廠房及設備毛額係指扣除累計折舊前之不動產、廠房及設備總額。

註4：發行人應將各項營業成本及營業費用依性質區分為固定及變動，如有涉及估計或主觀判斷，應注意其合理性並維持一致。

註5：公司股票為無面額或每股面額非屬新臺幣十元者，前開有關占實收資本比率計算，則改以資產負債表歸屬於母公司業主之權益比率計算之。



**三、最近年度財務報告之審計委員會審查報告書**

請參閱本年報附件二（第 111 頁）

**四、最近年度合併財務報告**

請參閱本年報附件三（第 112 頁）

**五、最近年度個體財務報告**

請參閱本年報附件四（第 176 頁）

**六、公司及其關係企業最近年度及截至年報刊印日止，如有發生財務週轉困難情事，應列明其對本公司財務狀況之影響：無此情事。**

柒、財務狀況及財務績效加以檢討分析，並評估風險事項

一、財務狀況：最近二年度資產、負債及權益發生重大變動之主要原因及其影響，若影響重大者應說明未來因應計畫

單位：新臺幣千元

項目	年度	110 年度	109 年度	差異	
				金額	%
流動資產		1,073,510	285,751	787,759	275.68%
不動產、廠房及設備		872,736	727,089	145,647	20.03%
使用權資產		1,262,151	745,977	516,174	69.19%
投資性不動產		353,529	204,723	148,806	72.69%
資產總額		3,743,117	2,124,608	1,618,509	76.18%
非流動負債		1,677,873	1,071,013	606,860	56.66%
負債總額		1,881,507	1,297,973	583,534	44.96%
股本		826,077	522,657	303,420	58.05%
資本公積		906,194	241,955	664,239	274.53%
保留盈餘		112,705	21,349	91,356	427.92%
權益總額		1,861,610	800,733	1,060,877	132.49%

變動原因說明(變動達 20% 以上，且變動金額達新臺幣一仟萬元者)：

1. 流動資產增加：係因 110 年度現金增資，現金增加所致。
2. 不動產、廠房及設備增加：係因 110 年安平遊艇城增加投入工程建設及添購船艇設備所致。
3. 使用權資產增加：係因 110 年 12 月與高雄港區土開發股份有限公司簽定愛河灣遊艇碼頭區 A 區興建營運招租案，做為遊艇碼頭營運使用。
4. 投資性不動產增加：係因 110 年安平遊艇城增加投入工程建設。
5. 資產總額增加：主要現金增加及增加承租高雄愛河灣使用權資產增加。
6. 非流動負債增加：係因 110 承租高雄愛河灣使用權租賃負債增加及預收房地產款增加 118,000 仟元。
7. 負債總額增加：係因 110 年租賃負債增加及預收房地產款增加所致。
8. 股本增加：係因 110 年公司辦理現金增資發行新股所致。
9. 資本公積增加：係因 110 年公司辦理現金增資新股溢價發行所致。
10. 保留盈餘增加：係因 110 年會費收入銷量大幅增加獲利增加所致。
11. 權益總額增加：係因 110 年辦理現金增資發行新股及本期損益獲利所致。

資料來源：經會計師查核簽證合併財務報告。

## 二、財務績效

(一)最近二年度營業收入、營業純益及稅前純益重大變動之主要原因及預期銷售數量與其依據，對公司未來財務業務之可能影響及因應計畫

單位：新臺幣千元

項目 \ 年度	110 年度	109 年度	增(減)金額	變動比例(%)
營業收入	351,115	269,547	81,568	30.26%
營業成本	(93,457)	(77,376)	(16,081)	20.78%
營業毛利(損)	257,658	192,171	65,487	34.08%
營業費用	(138,469)	(128,218)	(10,251)	7.99%
營業淨利(損)	119,189	63,953	55,236	86.37%
稅前淨利(損)	103,918	64,878	39,040	60.17%
本期淨利(損)	90,168	63,985	26,183	40.92%
本期綜合損益總額	90,168	63,959	26,209	40.98%

變動原因說明：(變動達 20% 以上，且變動金額達新臺幣一仟萬元者)：

- 1.營業收入增加：係因 110 年會費收入及船租收入銷量大幅增加所致。
- 2.營業成本增加：係因 110 年遊艇大街建物及泊位設備完工，折舊費用大幅增加所致。
- 3.營業毛利增加：係因 110 年會費收入銷量大幅增加
- 4.營業淨利、稅前淨利、本期淨利及本期綜合損益總額增加：綜上損益差異說明，導致本年度淨利較上年度增加。

資料來源：經會計師查核簽證合併財務報告。

(二)預期銷售數量與其依據，對公司未來財務業務之可能影響及因應計畫：

本公司業務係招募會員並銷售會員卡為主，預計於 111 年會員卡年銷售 150 張，海洋卡 45 萬 30 張，首席卡 160 萬 60 張，登峰 Villa 卡 270 萬 60 張，將為公司挹注 27,150 萬之營運現金流入，並帶動提高遊艇稼動率及岸上餐飲、休閒活動等營業收入。

### 三、現金流量：

#### (一)最近二年度流動性分析

單位：新臺幣千元

年度 項目	110 年度	109 年度	變動金額	變動比例%
營業活動	152,807	197,697	(44,890)	(22.71%)
投資活動	(340,337)	(186,376)	(153,961)	82.61%
融資活動	946,918	55,727	891,191	1,599.21%

現金流量變動情形分析：

- 營業活動：本期營業活動淨現金流入減少 44,890 仟元，主要係 110 年其他流動及非流動資產及其他應付款較 109 年下降所致。
- 投資活動：本期投資活動淨現金流出增加 153,961 仟元，主要係 110 年購置的不動產、廠房及設備較 109 年增加所致。
- 融資活動：本期融資活動淨現金流入增加 891,191 仟元，主要係 110 年辦理現金增資所致。

#### (二)流動性不足之改善計畫

本公司之營運資金若有不足時，將由銀行提供融資，故未有因無法籌措資金之流動性風險。

#### (三)未來一年(111 年)現金流動性分析

單位：新臺幣千元

期初現金 餘額(1)	全年來自營業 活動淨現金流 量(2)	全年來自投 資活動淨現 金流量(3)	全年來自融 資活動淨現 金流量(4)	現金剩餘 (不足)數額 (1)+(2)+(3)+(4)	現金不足額之 補救措施	
					投資計畫	理財計畫
1,025,036	206,934	(1,197,978)	856,483	890,475	-	-

1.未來一年現金流量變動情形分析：

營業活動：係因隨安平遊艇城大街及泊位碼頭完工，年費及會費收入年增加且監控營運支出，產生之淨現金流入計 206,934 仟元。

投資活動：係因湖濱 Villa 及會員度假中心等開發案，產生之淨現金流出計 1,197,978 仟元。

融資活動：係因辦理現私募案案及舉借銀行借款，產生之淨現金流入 856,483 仟元。

2.預計現金流量不足額之補救措施及流動分析：現金流量尚足以支應本公司營運支出。

#### 四、最近年度重大資本支出對財務業務之影響：

本公司近年積極投入安平亞果遊艇城、高雄愛河灣遊艇碼頭興建營運案及澎湖青灣仙人掌公園 BOT 案開發案，其重大資本支出主要資金來源係以現金增資、私募及自有營運資金因應，自 108 年起因公司營運狀況良好，來自營業活動之現金流入穩定，故對公司財務業務並無重大影響。

#### 五、轉投資政策及獲利或虧損之主要原因與其改善計劃及未來一年投資計劃：

##### (一)本公司轉投資政策

本公司經營團隊係基於營運需求或公司未來成長之考量等因素而進行轉投資，就轉投資事業之組織型態、投資目的、設置地點、市場狀況、業務發展、持股比例、參考價格及財務狀況等項目進行詳細評估，並做成投資分析建議，以供決策當局評估考量投資決策之依據。此外，本公司針對已投資之事業亦隨時掌握被投資事業經營狀況，分析投資績效，以利經營團隊與決策當局考量投資後管理之追蹤評估。

##### (二)最近年度獲利或虧損之主要原因、改善計畫

單位：新臺幣千元

轉投資公司	持股比率	110 年度 投資損益	獲利或虧損 之主要原因	改善計畫
亞澎遊艇開發股份有限公司	100%	(6,537)	泊位出租率偏低	規劃季節性活動提高泊位出租率
亞青海洋文創股份有限公司	100%	(2,810)	營運中心來客數下降	因季節性限制，規劃多元專案課程活動，增加會員參與興趣，以提高資產周轉率，短期致力達成損益兩平
亞平開發股份有限公司	100%	(48)	110 年度無正式營運活動，主要為勞務費及雜費支出。	-
亞悅開發股份有限公司	100%	(386)	110 年度無正式營運活動，主要為勞務費及雜費支出。	-
樂活海洋休閒股份有限公司	61.74%	(1,186)	樂活 110 年度獲利約 1,067 仟元，差異來自於取得成本與可辨認資產及負債淨公允價值攤銷數。	-

(三)未來一年投資計畫：

本公司未來積極投入安平亞果遊艇城、高雄遊艇碼頭興建營運案及澎湖青灣仙人掌公園 BOT 案開發案。為使安平亞果遊艇城全區陸域達到可使用狀況，仍持續投入陸域基礎工程、遊艇會所大樓、76 間會員度假中心及 14 棟濱海 Villa 之興建成本，預計於 112 年 6 月完工開始營運。高雄愛河灣遊艇碼頭興建營運案，預計 111 年 8 月底完工，9 月開始營運。澎湖青灣仙人掌公園第三期 BOT 案，未來將投入建置度假別墅之興建成本，現階段辦理環評作業中，預計於 113 年 4 月開始全區營運。

六、風險事項應分析評估最近年度及截至年報刊印日止之下列事項：

(一)利率、匯率變動、通貨膨脹情形對公司損益之影響及未來因應措施：

1.利率變動風險及其因應措施：

A.對公司損益之影響

單位：新臺幣千元

項目/年度	109 年度	110 年度
利息收入(A)	358	319
利息支出(B)	8,030	16,521
營業收入(C)	269,547	351,115
利息收支佔營業收入(B-A)/C	2.85%	4.61%

本公司最近兩年度之利息收支佔營業收入之比例分別為 2.85%及 4.61%，本公司之利息費用佔營業收入之比例不大，故利率變動對本公司尚無重大影響。

B.未來因應措施

本公司財務部均定期評估銀行利率，並與銀行保持密切聯繫，以取得較優惠的借款利率外，本公司財務穩定、債信良好，資金規劃以保守穩健為原則，並控制資本結構於適當水準，有效控管利率變動對本公司之影響。

2.匯率變動風險及其因應措施：

A.對公司損益之影響

本公司主要業務為經營會員制遊艇俱樂部，主要提供會員專屬休閒、商務和聯誼等多元化服務，目前招收會員及提供服務之區域均在台灣地區，且無國外採購，故匯率對本公司損益尚不致產生重大影響。

B.未來因應措施

財務部門密切注意外幣帳戶餘額變化及即時掌握匯率走勢，並評估採取具體避險措施，以降低匯率變動對公司損益之影響。

3.通貨膨脹影響：

A.對公司損益之影響

近年來整體經濟環境呈現微幅通貨膨脹之趨勢，截至目前並未對本公司產生立即之重大影響，本公司截至目前為止，尚未有因通貨膨脹對財務業務產生重大影響之情事。

B.未來因應措施

本公司與供應商及客戶保持良好之互動關係，並適時採取因應措施，以降低通貨膨脹對公司損益之影響。

(二)從事高風險、高槓桿投資、資金貸與他人、背書保證及衍生性商品交易之政策、獲利或虧損主要原因及未來因應措施：

本公司已訂定「取得或處分資產程序」、「資金貸與他人作業程序」及「背書保證作業程序」，公司因業務需求從事有關投資、交易及資金貸與作業時，悉依相關管理辦法辦理。

截至年報刊印日止，本公司並無從事高風險、高槓桿投資之情事，亦無為他人背書保證及從事衍生性金融商品交易之情事；另因業務需求有資金貸與子公司之情事。

(三)未來研發計畫及預計投入之研發費用：

本公司致力轉換海洋資源成為觀光資源，未來將朝「創新既有營運模式」及「研發個人化服務」方向持續投資，「創新既有營運模式」包含創新會員卡、品牌投資與代理、顧問經營；「研發個人化服務」則著重於社群經營及數位服務，規劃顧客端到端(e2e)的服務旅程，並致力會員經濟，穩固營收與獲利。

本公司目前已投入人力持續開發符合國內外產業趨勢之訓練課程，未來將掌握市場脈動與了解消費者需求，持續開發海上新訓練課程，將國外先進之訓練項目引進國內。未來將視開發進度與結果持續投入開發費用，預計未來隨營收及獲利成長將持續投入更高比率之開發費用。

(四)國內外重要政策及法律變動對公司財務業務之影響及因應措施：

本公司及子公司平日營運均遵循國內相當法令規範辦理，除不定期蒐集及評估國內外重要政策及法律變動對公司財務及業務之影響外，亦會諮詢相關專業人士，以充分掌握外在資訊，適時採取因應措施。截至目前本公司及子公司並未因受國內外重要政策及法律變動而有影響財務業務之情事。

(五)科技改變（包括資通安全風險）及產業變化對公司財務業務之影響及因應措施：

本公司隨時掌握所處產業變化及市場趨勢，並注意相關運動科學之技術發展及變化，以推出符合消費者需求之會員卡、租船行程及海洋訓練課程，而最近年度及截至年報刊印日止，並無重大之科技改變及產業變化，其結果足使本公司財務業務產生重大影響之情事。

(六)企業形象改變對企業危機管理之影響及因應措施：

本公司一向恪遵相關法令規定，重視員工操守與紀律之管理並要求主管以身作則，截至目前並未發生任何不良企業形象之情事。

本公司在追求營運成長獲利及股東權益最大化同時，亦能善盡企業之社會責任，更積極推動公司治理，朝向讓顧客、員工與投資股東信賴之企業邁進。

(七)進行併購之預期效益、可能風險及因應措施：

本公司最近年度及截至年報刊印日止，並無進行中之併購案亦無併購計畫，未來若有併購計畫時，將秉持審慎評估之態度，考量合併綜效，確實保障股東權益。

(八)擴充廠房之預期效益、可能風險及因應措施：

本公司從事海洋休閒產業，以創造遊艇休憩生活圈為理念，連結高雄、澎湖，並且建置臺南安平成為海洋休憩的黃金三角區域，開創出一個從陸地延伸到海洋的藍海市場。

台南安平商港，係國際商港，本計畫將透過台南市安平港地區之整體規劃，結合臺灣開基之安平文化資產及全台地理條件特優的安平內港水岸空間，打造安平港成為一個兼具文化教育、海洋遊憩、商業觀光的國際級遊艇城。

安平商港開發案係於106年11月與高雄港區土開公司簽訂土地及水域租賃暨投資興建案，整區規劃遊艇碼頭、渡假村、國際級飯店、主題商場，其中遊艇碼頭第一期62個泊位已完成並於108年11月啟用，再加上已售的31個泊位憑證，每年可創造之泊位銷售及停泊收入約750萬，另外，岸上碼頭餐廳亦於108年11月開幕，每年餐旅服務收入約120萬。

有關陸域開發，整區環境差異分析已於109年3月25日同意核備，第二期開發計畫包含會員度假中心、Villa及會員度假中心已於109年11月24日取得建照，並於110年4月1日動工興建，預計112年6月底前取得使用執照交屋，會員度假中心及Villa採部分使用權銷售，部分旅館短期租賃方式營運，未來不僅有房產收入，每年更有穩定的服務費用收入。至於悅榕庄五星級飯店，目前已與新加坡悅榕集團討論設計圖規劃中，預計111年底取得建築執照，112年開始興建，興建期3年，預計114年開始試營運，未來可以挹注餐飲收入、客房收入及健康俱樂部之SPA收入，對於整體營運績效有所提升。

高雄港愛河灣遊艇碼頭A區開發案，主要為裝修遊艇會所大樓及建置87席碼頭泊位，建置工程已於111年第一季開始，預計於111年第三季完工，111年第三季正式啟用。自投資高雄港愛河灣遊艇碼頭A區開發案，可產生現金流入約296,278千元，預估資金回收年限約11.05年，現階段以規劃經營19年8個月之投資報酬率為8.94%。

(九)進貨或銷貨集中所面臨之風險及因應措施：

本公司從事遊艇俱樂部及海洋休閒屬於服務業，服務客戶的過程無需投入原物料，主要採購項目為碼頭工程及船舶維修保養；本公司秉持永續經營之理念，多年來已與多家供應商建立良好之關係及互動，供應狀況良好，故尚無進貨集中之虞，且本公司所經營為海洋休閒產業，銷售對象為一般消費大眾，並無銷貨集中風險。

(十)董事、監察人或持股超過百分之十之大股東，股權之大量移轉或更換對公司之影響、風險及因應措施：

110年11月26日大股東新力旺國際控股股份有限公司因屬該公司自行財務規劃轉讓持股為6,050,000股並轉讓後持股降為百分之十，故大股東身分予以解任，其持股移轉並未對公司之財務業務有重大影響，且董事整體持股仍達12.89%，尚無需因應其持股之轉讓。

(十一)經營權之改變對公司之影響、風險及因應措施：

截至年報刊印日止，未有經營權改變之情事。另本公司已加強各項公司治理措施，並規劃引進獨立董事，以期提升整體股東權益之保障。

(十二)訴訟或非訟事件：

- 1.公司最近二年度及截至年報刊印日止已判決確定或目前尚在繫屬中之訴訟、非訟或行政爭訟事件，其結果可能對股東權益或證券價格有重大影響者，應揭露其系爭事實、標的金額、訴訟開始日期、主要涉訟當事人及目前處理情形：無此情事。
- 2.公司董事、監察人、總經理、實質負責人、持股比例超過百分之十之大股東及



從屬公司，最近二年度及截至年報刊印日止已判決確定或目前尚在繫屬中之訴訟、非訟或行政爭訟事件，其結果可能對股東權益或證券價格有重大影響者：無此情事。

3.公司董事、監察人、經理人及持股比例超過百分之十之大股東，最近二年度及截至年報刊印日止發生證券交易法第一百五十七條規定情事及公司目前辦理情形：無此情事。

(十三)其他重要風險及因應措施：

1.資安風險評估：

可能出現之潛在風險

- (1)駭客、電腦病毒。
- (2)硬體毀損、系統異常。
- (3)電力出現異常。

2.因應措施：

- (1)構建資安事件偵測與通報機制，除依據資安管理辦法制定資安處理標準作業程序等措施外，也結合外部專業資安廠商協力監控聯外網路流量與封包狀態，一有異狀立即告警與處理。
- (2)資訊部每日定時將核心系統程式與資料庫進行本地備份與異地備份，且擬定災難還原演練計畫定期實施災難還原演練以達到企業持續營運之目標。
- (3)不定期發布資訊安全公告，提升全體員工對資安防範意識。每年辦理資訊安全評估作業，提升資訊系統安全防護能力，以有效降低資訊系統遭受損害。
- (4)資訊機房設置雙備援不斷電系統(UPS)以提升電力系統之高可用性，避免因電力異常造成之營運中斷，維持資訊作業之正常運作。

七、其他重要事項：無。

捌、特別記載事項

一、關係企業相關資料

(一)關係企業概況

1.關係企業組織圖(111.05.31)

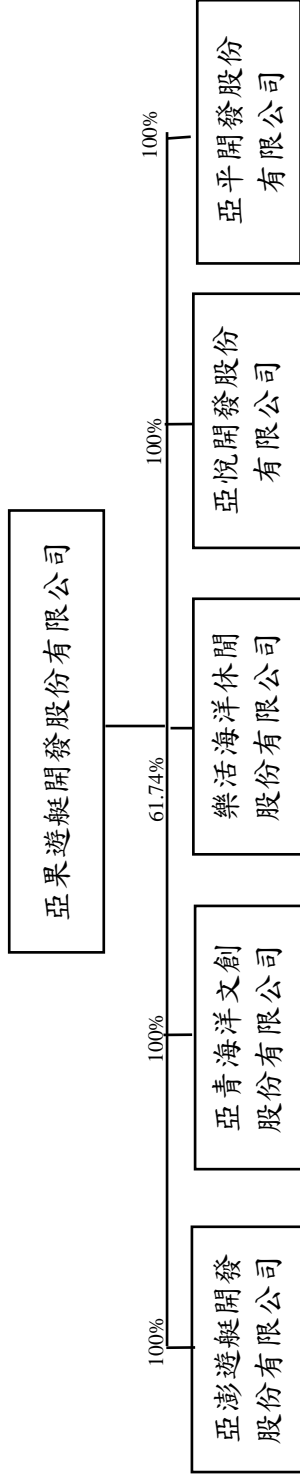

2.依公司法第 369 條之 3 推定有控制與從屬關係公司：無。

3.依公司法第 369 條之 2 第 2 項規定直接或間接由本公司控制人事、財務或業務經營之從屬公司：

111 年 5 月 31 日

關係企業	關係
亞澎遊艇開發股份有限公司	直接持有普通股股權超過百分之百之子公司
亞青海洋文創股份有限公司	直接持有普通股股權超過百分之百之子公司
樂活海洋休閒股份有限公司	直接持有普通股股權超過百分之六十一之子公司
亞悅開發股份有限公司	間接持有普通股股權超過百分之百之子公司
亞平開發股份有限公司	直接持有普通股股權超過百分之百之子公司

(二)各關係企業基本資料

111年5月31日

單位：新臺幣千元

企業名稱	設立日期	地址	實收資本額	主要營業或生產項目	備註
亞澎遊艇開發股份有限公司	105/03/24	澎湖縣馬公市啟明里海安街1號	125,000	碼頭經營及商店招租	
亞青海洋文創股份有限公司	107/10/29	澎湖縣馬公市啟明里海安街1號	100,000	休閒園區開發及招租	
樂活海洋休閒股份有限公司	101/07/19	台南市安平區國平里新港路二段769號	60,000	帆船銷售、遊艇教學及海上活動	
亞悅開發股份有限公司	110/01/20	臺南市安平區國平里新港路二段777號	1,000	一般旅館業	
亞平開發股份有限公司	110/01/22	臺南市安平區國平里新港路二段777號	1,000	住宅及大樓開發租售業	

(三)推定為有控制與從屬關係者其相同股東資料：無此情事。

(四)整體關係企業經營業務所涵蓋之行業

本公司及本公司之關係企業所經營之業務包括：碼頭經營及商店招租、休閒園區開發及招租、遊艇銷售及代管、帆船銷售、遊艇教學及海上活動、潛水教學及相關活動、租賃業等營業項目。

## (五)各關係企業董事、監察人及總經理資料

111年5月31日  
單位：股；%

企業名稱	職稱	姓名或代表人	持有股份/出資額	
			股數/出資額	持股/出資比例
亞彭遊艇開發股份有限公司	董事長	黃裕庭	12,500,000/150,000,000	100.00%
	董事	侯佑霖	12,500,000/150,000,000	100.00%
	董事	羅致遠	12,500,000/150,000,000	100.00%
亞青海洋文創股份有限公司	監察人	姬琳	12,500,000/150,000,000	100.00%
	董事長	黃裕庭	10,000,000/100,000,000	100.00%
	董事	侯佑霖	10,000,000/100,000,000	100.00%
樂活海洋休閒股份有限公司	董事	王昱茗	10,000,000/100,000,000	100.00%
	監察人	姬琳	10,000,000/100,000,000	100.00%
	董事長	侯佑霖	3,704,370/60,000,000	61.74%
亞悅開發股份有限公司	董事	黃裕庭	3,704,370/60,000,000	61.74%
	董事	侯佳玲	750,000/60,000,000	12.5%
	監察人	姬琳	0/60,000,000	0.00%
亞平開發股份有限公司	董事長	侯佑霖	100,000/1,000,000	100.00%
	董事	黃裕庭	100,000/1,000,000	100.00%
	董事	洪梓晉	100,000/1,000,000	100.00%
亞平開發股份有限公司	監察人	姬琳	100,000/1,000,000	100.00%
	董事長	侯佑霖	100,000/1,000,000	100.00%
	董事	黃裕庭	100,000/1,000,000	100.00%
亞平開發股份有限公司	董事	王昱茗	100,000/1,000,000	100.00%
	監察人	姬琳	100,000/1,000,000	100.00%

(六)關係企業營運概況各關係企業之財務狀況及經營結果：

110年12月31日

單位：除每股盈餘為新臺幣元外，餘為新臺幣千元

企業名稱	資本額	資產總值	負債總額	淨值	營業收入	營業利益 (損)	本期損益 (稅後)	每股盈餘 (元)(稅後)
亞澎遊艇開發股份有限公司(註1)	125,000	93,167	12,352	80,815	5,284	(6,794)	(6,538)	(0.05)
亞青海洋文創股份有限公司(註1)	100,000	99,016	7,551	91,465	1,364	(2,852)	(2,810)	(0.03)
樂活海洋休閒股份有限公司(註2)	34,500	52,559	16,737	35,491	15,362	1,460	1,067	0.03
亞悅開發股份有限公司(註1)	1,000	614	-	614	-	(392)	(386)	(0.39)
亞平開發股份有限公司(註1)	1,000	953	-	953	-	(52)	(47)	(0.05)

註1：經會計師查核簽證之財務報告

註2：財務資料經會計師查核(未出具財務報告)

二、最近年度及截至年報刊印日止，私募有價證券辦理情形，應揭露股東會或董事會通過日期與數額、價格訂定之依據及合理性、特定人選擇之方式、辦理私募之必要理由、私募對象、資格條件、認購數量、與公司關係、參與公司經營情形、實際認購（或轉換）價格、實際認購（或轉換）價格與參考價格差異、辦理私募對股東權益影響、自股款或價款收足後迄資金運用計畫完成，私募有價證券之資金運用情形、計畫執行進度及計畫效益顯現情形：無此情事。

三、最近年度及截至年報刊印日止，子公司持有或處分本公司股票情形：無此情事。

四、其他必要補充說明事項：無此情事。

#### 玖、其他揭露事項

一、最近年度及截至年報刊印日止，如發生本法第 36 條第 3 項第 2 款所定對股東權益或證券價格有重大影響之事項：無此情事。

#### 二、附件

- 1.附件一：一一〇年度內部控制制度聲明書
- 2.附件二：一一〇年度財報報告之審計委員會審查報告書
- 3.附件三：最近年度合併財務報告
- 4.附件四：最近年度個體財務報告

附件一、一一〇年度內部控制制度聲明書

亞果遊艇開發股份有限公司  
內部控制制度聲明書



日期：111年04月26日

- 本公司民國110年度之內部控制制度，依據自行評估的結果，謹聲明如下：
- 一、本公司確知建立、實施和維護內部控制制度係本公司董事會及經理人之責任，本公司業已建立此一制度。其目的係在對營運之效果及效率(含獲利、績效及保障資產安全等)、報導具可靠性、及時性、透明性及符合相關規範暨相關法令規章之遵循等目標之達成，提供合理的確保。
  - 二、內部控制制度有其先天限制，不論設計如何完善，有效之內部控制制度亦僅能對上述三項目標之達成提供合理的確保；而且，由於環境、情況之改變，內部控制制度之有效性可能隨之改變。惟本公司之內部控制制度設有自我監督之機制，缺失一經辨認，本公司即採取更正之行動。
  - 三、本公司係依據「公開發行公司建立內部控制制度處理準則」(以下簡稱「處理準則」)規定之內部控制制度有效性之判斷項目，判斷內部控制制度之設計及執行是否有效。該「處理準則」所採用之內部控制制度判斷項目，係為依管理控制之過程，將內部控制制度劃分為五個組成要素：1. 控制環境，2. 風險評估，3. 控制作業，4. 資訊與溝通，及5. 監督作業。每個組成要素又包括若干項目。前述項目請參見「處理準則」之規定。
  - 四、本公司業已採用上述內部控制制度判斷項目，評估內部控制制度之設計及執行的有效性。
  - 五、本公司基於前項評估結果，認為本公司於民國110年12月31日之內部控制制度(含對子公司之監督與管理)，包括瞭解營運之效果及效率目標達成之程度、報導係屬可靠、及時、透明及符合相關規範暨相關法令規章之遵循有關的內部控制制度等之設計及執行係屬有效，其能合理確保上述目標之達成。
  - 六、本聲明書將成為本公司年報及公開說明書之主要內容，並對外公開。上述公開之內容如有虛偽、隱匿等不法情事，將涉及證券交易法第二十二條、第三十二條、第一百七十一條及第一百七十四條等之法律責任。
  - 七、本聲明書業經本公司民國111年4月26日董事會通過，出席董事7人中，有0人持反對意見，餘均同意本聲明書之內容，併此聲明。

亞果遊艇開發股份有限公司

董事長：侯佑霖

簽章



總經理：張慶祥

簽章

附件二、一一〇年度財報報告之審計委員會審查報告書

亞果遊艇開發股份有限公司

審計委員會審查報告書

董事會造送本公司一一〇年度營業報告書、財務報表及盈餘分派議案等，其中財務報表業經勤業眾信聯合會計師事務所李季珍會計師及廖鴻儒會計師查核完竣，並出具查核報告。上述營業報告書、財務報表及盈餘分派議案經本審計委員會審查完竣，認為尚無不合，爰依證卷交易法第十四條之四及公司法第二一九條之規定報告如上，敬請 鑒核。

此 致

亞果遊艇開發股份有限公司

一一一年股東常會

審計委員會召集人：盧繼剛



中華民國一一一年四月二十六日



亞果遊艇開發股份有限公司  
及子公司

合併財務報告暨會計師查核報告  
民國110及重編後109年度

地址：台南市安平區新港路二段777號

電話：(06)298-3699

## § 目 錄 §

項	目 頁	合 併 財 務 報 告 次 附 註 編 號
一、封 面	1	-
二、目 錄	2	-
三、關係企業合併財務報告聲明書	3	-
四、會計師查核報告	4~7	-
五、合併資產負債表	8	-
六、合併綜合損益表	9~10	-
七、合併權益變動表	11	-
八、合併現金流量表	12~13	-
九、合併財務報告附註		
(一) 公司沿革	14	一
(二) 通過財務報告之日期及程序	14	二
(三) 新發布及修訂準則及解釋之 適用	14~15	三
(四) 重大會計政策之彙總說明	16~27	四
(五) 重大會計判斷、估計及假設不 確定性之主要來源	27~28	五
(六) 重要會計項目之說明	28~55	六~三二
(七) 關係人交易	56~58	三三
(八) 質抵押之資產	58	三四
(九) 重大或有負債及未認列之合 約承諾	59	三五
(十) 重大之災害損失	-	-
(十一) 重大之期後事項	-	-
(十二) 其 他	59	三六
(十三) 附註揭露事項		
1. 重大交易事項相關資訊	59, 61~62, 64	三七
2. 轉投資事業相關資訊	60, 63	三七
3. 大陸投資資訊	60	三七
(十四) 部門資訊	60	三八

關係企業合併財務報告聲明書

本公司 110 年度（自 110 年 1 月 1 日至 12 月 31 日止）依「關係企業合併營業報告書關係企業合併財務報表及關係報告書編製準則」應納入編製關係企業合併財務報告之公司與依國際財務報導準則第 10 號應納入編製母子公司合併財務報告之公司均相同，且關係企業合併財務報告所應揭露相關資訊於前揭母子公司合併財務報告中均已揭露，爰不再另行編製關係企業合併財務報告。

特此聲明

公司名稱：亞果遊艇開發股份有限公司



董事長：侯 佑 霖



中 華 民 國 111 年 4 月 26 日

### 會計師查核報告

亞果遊艇開發股份有限公司 公鑒：

#### 查核意見

亞果遊艇開發股份有限公司及其子公司（亞果遊艇集團）民國 110 年 12 月 31 日及重編後 109 年 12 月 31 日之合併資產負債表，暨民國 110 年 1 月 1 日至 12 月 31 日及重編後 109 年 1 月 1 日至 12 月 31 日之合併綜合損益表、合併權益變動表、合併現金流量表以及合併財務報告附註（包含重大會計政策彙總），業經本會計師查核竣事。

依本會計師之意見，上開合併財務報告在所有重大方面係依照證券發行人財務報告編製準則暨經金融監督管理委員會認可並發布生效之國際財務報導準則、國際會計準則、解釋及解釋公告編製，足以允當表達亞果遊艇集團民國 110 年及 109 年 12 月 31 日之合併財務狀況，暨民國 110 及 109 年 1 月 1 日至 12 月 31 日之合併財務績效及合併現金流量。

#### 強調事項

如合併財務報告附註四(十九)所述，亞果遊艇集團因重新評估部份租賃合約年限之各期租賃、權利金給付以及轉租合約後予以調整，據以重編 108 年起至 110 年第二季財務報告，有關此些重編事項對合併財務報告之相關影響，請參閱合併財務報告附註四(十九)。本會計師未因此而修正查核意見。

#### 查核意見之基礎

本會計師係依照會計師查核簽證財務報表規則及一般公認審計準則執行查核工作。本會計師於該等準則下之責任將於會計師查核合併財務報告之責任段進一步說明。本會計師所隸屬事務所受獨立性規範之人員已依會計師職業道德規範，與亞果遊艇集團保持超然獨立，並履行該規範之其他責任。本會計師相信已取得足夠及適切之查核證據，以作為表示查核意見之基礎。

## 關鍵查核事項

關鍵查核事項係指依本會計師之專業判斷，對亞果遊艇集團民國 110 年度合併財務報告之查核最為重要之事項。該等事項已於查核合併財務報告整體及形成查核意見之過程中予以因應，本會計師並不對該等事項單獨表示意見。

茲對亞果遊艇集團民國 110 年度合併財務報告之關鍵查核事項敘明如下：

亞果遊艇集團民國 110 年度合併財務報告中會費收入金額為新台幣 294,740 千元，占營業收入淨額 84%。會費收入為亞果遊艇集團主要營收來源，本會計師認為會費收入是否真實發生對合併財務報告之影響實屬重大，故將會費收入真實性列為關鍵查核事項。

有關收入認列之會計政策，請參閱附註四(十三)，營業收入相關揭露請參閱附註二五。

本會計師針對上述關鍵查核事項，執行下列主要查核程序：

- 一、評估會費收入有關控制之設計是否適當，並確認控制是否付諸實行。
- 二、執行會費收入證實性測試，選樣發函詢證或核對原始交易憑證，並檢查收款對象與交易對象是否一致，以確認交易是否真實發生。

## 其他事項

亞果遊艇開發股份有限公司業已編製民國 110 及 109 年度之個體財務報告，並經本會計師出具無保留意見加強調事項段落之查核報告在案，備供參考。

## 管理階層與治理單位對合併財務報告之責任

管理階層之責任係依照證券發行人財務報告編製準則暨經金融監督管理委員會認可並發布生效之國際財務報導準則、國際會計準則、解釋及解釋公告編製允當表達之合併財務報告，且維持與合併財務報告編製有關之必要內部控制，以確保合併財務報告未存有導因於舞弊或錯誤之重大不實表達。

於編製合併財務報告時，管理階層之責任亦包括評估亞果遊艇集團繼續經營之能力、相關事項之揭露，以及繼續經營會計基礎之採用，除非管理階層意圖清算亞果遊艇集團或停止營業，或除清算或停業外別無實際可行之其他方案。

亞果遊艇集團之治理單位（含審計委員會）負有監督財務報導流程之責任。

### 會計師查核合併財務報告之責任

本會計師查核合併財務報告之目的，係對合併財務報告整體是否存有導因於舞弊或錯誤之重大不實表達取得合理確信，並出具查核報告。合理確信係高度確信，惟依照一般公認審計準則執行之查核工作無法保證必能偵出合併財務報告存有之重大不實表達。不實表達可能導因於舞弊或錯誤。如不實表達之個別金額或彙總數可合理預期將影響合併財務報告使用者所作之經濟決策，則被認為具有重大性。

本會計師依照一般公認審計準則查核時，運用專業判斷並保持專業上之懷疑。本會計師亦執行下列工作：

- 一、辨認並評估合併財務報告導因於舞弊或錯誤之重大不實表達風險；對所評估之風險設計及執行適當之因應對策；並取得足夠及適切之查核證據以作為查核意見之基礎。因舞弊可能涉及共謀、偽造、故意遺漏、不實聲明或踰越內部控制，故未偵出導因於舞弊之重大不實表達之風險高於導因於錯誤者。
- 二、對與查核攸關之內部控制取得必要之瞭解，以設計當時情況下適當之查核程序，惟其目的非對亞果遊艇集團內部控制之有效性表示意見。
- 三、評估管理階層所採用會計政策之適當性，及其所作會計估計與相關揭露之合理性。
- 四、依據所取得之查核證據，對管理階層採用繼續經營會計基礎之適當性，以及使亞果遊艇集團繼續經營之能力可能產生重大疑慮之事件或情況是否存在重大不確定性，作出結論。本會計師若認為該等事件或情況存在重大不確定性，則須於查核報告中提醒合併財務報告使用者注意合併財務報告之相關揭露，或於該等揭露係屬不適當時修正查核意見。本會計師之結論係以截至查核報告日所取得之查核證據為基礎。惟未來事件或情況可能導致亞果遊艇集團不再具有繼續經營之能力。
- 五、評估合併財務報告（包括相關附註）之整體表達、結構及內容，以及合併財務報告是否允當表達相關交易及事件。

六、對於亞果遊艇集團內組成個體之財務資訊取得足夠及適切之查核證據，以對合併財務報告表示意見。本會計師負責查核案件之指導、監督及執行，並負責形成亞果遊艇集團查核意見。

本會計師與治理單位溝通之事項，包括所規劃之查核範圍及時間，以及重大查核發現（包括於查核過程中所辨認之內部控制顯著缺失）。

本會計師從與治理單位溝通之事項中，決定對亞果遊艇集團民國 110 年度合併財務報表查核之關鍵查核事項。本會計師於查核報告中敘明該等事項，除非法令不允許公開揭露特定事項，或在極罕見情況下，本會計師決定不於查核報告中溝通特定事項，因可合理預期此溝通所產生之負面影響大於所增進之公眾利益。

勤業眾信聯合會計師事務所

會計師 廖 鴻 儒

廖鴻儒



金融監督管理委員會核准文號

金管證審字第 0990031652 號

會計師 李 季 珍

李季珍



證券暨期貨管理委員會核准文號

台財證六字第 0920123784 號

中 華 民 國 111 年 4 月 26 日



亞細亞航運股份有限公司及子公司

合併資產負債表

民國110年及109年12月31日

單位：新台幣千元

代碼	資產	110年12月31日		109年12月31日 (重編後)	
		金額	%	金額	%
	<b>流動資產</b>				
1100	現金 (附註四及六)	\$ 1,025,036	28	\$ 265,648	13
1136	按攤銷後成本衡量之金融資產-流動 (附註四、八及三四)	450	-	600	-
1150	應收票據 (附註四、九及二五)	4,096	-	1,785	-
1170	應收帳款 (附註四、九及二五)	3,934	-	6,098	-
1180	應收帳款-關係人 (附註四、九、二五及三三)	533	-	1,268	-
1200	其他應收款 (附註九)	169	-	180	-
1220	本期所得稅資產	-	-	175	-
130X	存貨 (附註四及十)	369	-	798	-
1479	其他流動資產 (附註十九)	38,923	1	9,199	-
11XX	流動資產總計	<u>1,073,510</u>	<u>29</u>	<u>285,751</u>	<u>13</u>
	<b>非流動資產</b>				
1517	透過其他綜合損益按公允價值衡量之金融資產-非流動 (附註四、七及三二)	8,000	-	2,074	-
1535	按攤銷後成本衡量之金融資產-非流動 (附註四、八及三四)	45,346	1	45,187	2
1550	採用權益法之投資 (附註四及十二)	-	-	1,567	-
1600	不動產、廠房及設備 (附註四、十三、三三及三四)	872,736	23	727,089	34
1755	使用權資產 (附註四及十四)	1,262,151	34	745,977	35
1760	投資性不動產 (附註四及十五)	353,529	10	204,723	10
1805	商譽 (附註四及十六)	2,236	-	2,236	-
1821	營運特許權資產 (附註四及十八)	89,950	2	73,104	3
1825	其他無形資產 (附註四及十七)	8,474	-	9,599	1
1840	遞延所得稅資產 (附註四及二七)	-	-	2,559	-
1915	預付設備款	3,638	-	9,747	1
1990	其他非流動資產	3,307	-	1,758	-
1920	存出保證金	20,240	1	13,237	1
15XX	非流動資產總計	<u>2,669,607</u>	<u>71</u>	<u>1,838,857</u>	<u>87</u>
1XXX	資產總計	<u>\$ 3,743,117</u>	<u>100</u>	<u>\$ 2,124,608</u>	<u>100</u>
	<b>負債及權益</b>				
	<b>流動負債</b>				
2130	合約負債-流動 (附註二五及三三)	\$ 110,359	3	\$ 158,442	8
2150	應付票據 (附註二十)	-	-	3,702	-
2170	應付帳款 (附註二十)	3,185	-	1,142	-
2180	應付帳款-關係人 (附註二十及三三)	72	-	7	-
2200	其他應付款 (附註二一)	28,226	1	48,493	2
2219	其他應付款-關係人 (附註二一及三三)	153	-	946	-
2230	本期所得稅負債	10,879	-	-	-
2280	租賃負債-流動 (附註四及十四)	24,416	1	21,572	1
2250	營運特許權負債-流動 (附註四及十八)	609	-	546	-
2320	一年內到期長期借款 (附註二二及三四)	9,600	-	-	-
2399	其他流動負債 (附註二一)	16,135	-	4,931	-
21XX	流動負債總計	<u>203,634</u>	<u>5</u>	<u>239,781</u>	<u>11</u>
	<b>非流動負債</b>				
2527	合約負債-非流動 (附註二五及三三)	220,401	6	138,336	7
2540	長期借款 (附註二二及三四)	13,200	-	-	-
2580	租賃負債-非流動 (附註四及十四)	1,424,778	38	912,999	43
2550	營運特許權負債-非流動 (附註四及十八)	15,320	1	11,776	1
2645	存入保證金 (附註三三)	4,174	-	7,901	-
2670	其他非流動負債	-	-	1	-
25XX	非流動負債總計	<u>1,677,873</u>	<u>45</u>	<u>1,071,013</u>	<u>51</u>
2XXX	負債總計	<u>1,881,507</u>	<u>50</u>	<u>1,310,794</u>	<u>62</u>
	<b>權益 (附註二四)</b>				
3110	普通股股本	826,077	22	509,835	24
3140	預收股本	2,790	-	-	-
3100	股本總計	<u>828,867</u>	<u>22</u>	<u>509,835</u>	<u>24</u>
3200	資本公積	906,194	24	241,955	11
	<b>保留盈餘</b>				
3310	法定盈餘公積	4,323	-	-	-
3350	未分配盈餘	108,382	3	46,984	2
3300	保留盈餘總計	<u>112,705</u>	<u>3</u>	<u>46,984</u>	<u>2</u>
3400	其他權益	-	-	474	-
31XX	本公司業主之權益總計	<u>1,847,766</u>	<u>49</u>	<u>799,248</u>	<u>37</u>
36XX	非控制權益	13,844	1	14,566	1
3XXX	權益總計	<u>1,861,610</u>	<u>50</u>	<u>813,814</u>	<u>38</u>
	<b>負債及權益總計</b>	<u>\$ 3,743,117</u>	<u>100</u>	<u>\$ 2,124,608</u>	<u>100</u>

後附之附註係本合併財務報告之一部分。

(參閱勤業眾信聯合會計師事務所民國111年4月26日查核報告)

董事長：



經理人：



會計主管：





亞果遊艇開發股份有限公司及子公司

合併綜合損益表

民國 110 及 109 年 1 月 1 日至 12 月 31 日

單位：新台幣千元

(惟每股盈餘為新台幣元)

代碼		110年度		109年度(重編後)	
		金額	%	金額	%
4000	營業收入淨額(附註四、二五及三三)	\$ 351,115	100	\$ 269,547	100
5000	營業成本(附註十、二六及三三)	<u>93,457</u>	<u>27</u>	<u>77,376</u>	<u>29</u>
5900	營業毛利	257,658	73	192,171	71
	營業費用(附註九及二六)				
6100	推銷費用	82,563	23	96,232	36
6200	管理費用	56,626	16	30,485	11
6450	預期信用(迴轉利益)				
	減損損失	<u>( 720)</u>	<u>-</u>	<u>1,501</u>	<u>-</u>
6000	營業費用合計	<u>138,469</u>	<u>39</u>	<u>128,218</u>	<u>47</u>
6900	營業淨利	<u>119,189</u>	<u>34</u>	<u>63,953</u>	<u>24</u>
	營業外收入及支出(附註四、十二及二六)				
7100	利息收入	319	-	358	-
7190	其他收入	2,625	1	2,000	1
7020	其他利益及損失	<u>( 1,694)</u>	<u>-</u>	<u>6,409</u>	<u>2</u>
7050	財務成本	<u>( 16,521)</u>	<u>( 5)</u>	<u>( 8,030)</u>	<u>( 3)</u>
7060	採用權益法之關聯企業利益份額	<u>-</u>	<u>-</u>	<u>188</u>	<u>-</u>
7000	營業外收入及支出合計	<u>( 15,271)</u>	<u>( 4)</u>	<u>925</u>	<u>-</u>
7900	稅前淨利	103,918	30	64,878	24
7950	所得稅費用(附註四及二七)	<u>13,750</u>	<u>4</u>	<u>893</u>	<u>-</u>

(接次頁)

(承前頁)

代碼	110年度		109年度 (重編後)	
	金 額	%	金 額	%
8200	\$ 90,168	26	\$ 63,985	24
	其他綜合損益 (附註四、七及三二)			
8310	不重分類至損益之項目：			
8316	透過其他綜合損益按公允價值衡量之權益工具投資未實現評價損益			
	-	-	( 26)	-
8500	\$ 90,168	26	\$ 63,959	24
	淨利 (損) 歸屬於：			
8610	\$ 90,890	26	\$ 65,492	24
8620	( 722)	-	( 1,507)	-
8600	\$ 90,168	26	\$ 63,985	24
	綜合損益總額歸屬於：			
8710	\$ 90,890	26	\$ 65,466	25
8720	( 722)	-	( 1,507)	( 1)
8700	\$ 90,168	26	\$ 63,959	24
	每股盈餘 (附註二九)			
9750	\$ 1.48		\$ 1.34	
9850	\$ 1.48		\$ 1.32	

後附之附註係本合併財務報告之一部分。

(參閱勤業眾信聯合會計師事務所民國 111 年 4 月 26 日查核報告)

董事長：



經理人：



會計主管：



單位：新台幣千元



亞果開發股份有限公司及子公司

民國 110 年 12 月 31 日

代碼	歸屬	於本		本公司	業		主		之		權	益
		股本	資本		盈餘	其他權益項目	非控制權益	權益總計				
A5	109年1月1日餘額(重編後)	\$ 426,000	\$ 111,835	\$ 66,671	\$ -	\$ 18,008	\$ -	\$ -	\$ 586,498	\$ 15,781	\$ -	\$ 602,279
E1	現金增資(附註二四)	83,835	( 111,835)	172,070	-	-	-	-	144,070	-	-	144,070
C1	其他資本公積變動	-	-	3,214	-	-	-	-	3,214	-	-	3,214
D1	認列員工認股權之酬勞成本(附註二八)	-	-	-	-	65,492	-	-	65,492	( 1,507)	-	65,985
D3	109年度淨利(損)(重編後)	-	-	-	-	-	( 26)	-	( 26)	-	-	( 26)
D5	109年度稅後其他綜合損益	-	-	-	-	-	( 26)	-	( 26)	( 1,507)	-	( 1,507)
M3	109年度淨利(損)及綜合損益總額(重編後)	-	-	-	-	65,492	( 26)	-	65,466	( 1,507)	-	63,959
Q1	處分子公司(附註三十)	-	-	-	-	-	-	-	-	( 8,708)	( 8,708)	( 8,708)
Q1	處分透過其他綜合損益按公允價值衡量之權益工具投資	-	-	-	-	( 500)	500	-	-	-	-	-
T1	非控制權益增加	-	-	-	-	-	-	-	-	9,000	9,000	9,000
Z1	109年12月31日餘額(重編後)	509,835	-	241,955	-	46,984	474	-	799,248	14,566	-	813,814
B1	109年度盈餘指撥及分配	-	-	-	4,323	( 4,323)	-	-	-	-	-	-
B5	法定盈餘公積	-	-	-	-	( 12,821)	-	-	( 12,821)	-	-	( 12,821)
B9	股東現金股利	12,822	-	-	-	( 12,822)	-	-	-	-	-	-
C1	其他資本公積變動	-	-	1,600	-	-	-	-	1,600	-	-	1,600
E1	認列員工認股權之酬勞成本(附註二八)	300,000	-	660,000	-	-	-	-	960,000	-	-	960,000
N1	現金增資(附註二四)	3,420	2,790	2,457	-	-	-	-	8,667	-	-	8,667
D1	執行員工認股權(附註二四及二八)	-	-	-	-	90,890	-	-	90,890	( 722)	-	90,168
D1	110年度淨利(損)	-	-	-	-	-	-	-	-	-	-	-
Q1	110年度稅後其他綜合損益按公允價值衡量之權益工具投資	-	-	-	-	474	( 474)	-	-	-	-	-
M7	對子公司所有權權益變動	-	-	182	-	-	-	-	182	-	-	182
Z1	110年12月31日餘額	\$ 826,077	\$ 2,790	\$ 906,194	\$ 4,323	\$ 108,382	\$ -	\$ -	\$ 1,847,766	\$ 13,844	\$ -	\$ 1,861,610

後附之附註係本合併財務報告之一部分。  
(參閱勤業眾信聯合會計師事務所民國111年4月26日查核報告)



董事長：



經理人：



會計主管：

亞果遊艇開發股份有限公司及子公司

合併現金流量表

民國 110 及 109 年 1 月 1 日至 12 月 31 日

單位：新台幣千元

代 碼		110 年度	109 年度 (重編後)
	營業活動之現金流量		
A10000	本年度稅前淨利	\$ 103,918	\$ 64,878
	收益費損項目：		
A20100	折舊費用	48,444	34,231
A20200	攤銷費用	6,053	5,961
A20300	預期信用(迴轉利益)減損損失	( 720)	1,501
A21300	股利收入	-	( 210)
A21900	員工認股權酬勞成本	1,600	3,214
A23100	處分子公司利益	-	( 7,275)
A29900	財務成本	16,521	8,030
A22400	採用權益法之關聯企業利益份額	-	( 188)
A23000	處分金融資產淨損失	219	-
A23700	存貨跌價及呆滯損失	226	-
A22500	處分不動產、廠房及設備損失	130	204
A21200	利息收入	( 319)	( 358)
A30000	營業資產及負債之淨變動數		
A31130	應收票據	( 2,311)	( 1,785)
A31150	應收帳款(含關係人)	3,619	( 520)
A31200	存 貨	203	1,471
A31240	其他流動及非流動資產	( 30,865)	7,933
A32130	應付票據	( 3,702)	( 7,404)
A32150	應付帳款(含關係人)	2,108	2,632
A32180	其他應付款(含關係人)	( 21,060)	41,501
A32125	合約負債	33,982	45,684
A32230	其他流動負債及其他負債	11,100	4,487
A33000	營運產生之現金	169,146	203,987
A33100	收取之利息	319	358
A33300	支付之利息	( 16,521)	( 4,726)
A33500	支付之所得稅	( 137)	( 1,922)
AAAA	營業活動之淨現金流入	152,807	197,697

(接次頁)

(承前頁)

代 碼		110 年度	109 年度 (重編後)
	投資活動之現金流量		
B00010	取得透過其他綜合損益按公允價值 衡量之金融資產	(\$ 8,000)	\$ -
B00020	處分透過其他綜合損益按公允價值 衡量之金融資產	3,422	-
B02700	購置不動產、廠房及設備	( 301,892)	( 198,628)
B02800	處分不動產、廠房及設備價款	111	34
B04500	購置無形資產(含營運特許權資產)	( 17,596)	( 503)
B05350	取得使用權資產	( 6,000)	-
B06500	按攤銷後成本衡量之金融資產增加	( 7,012)	( 2,124)
B07100	預付設備款增加	( 3,370)	-
B07600	收取之股利	-	265
B02200	取得子公司之淨現金流入	-	14,580
BBBB	投資活動之淨現金流出	( 340,337)	( 186,376)
	籌資活動之現金流量		
C00600	應付短期票券減少	-	( 29,943)
C01600	舉借長期借款	33,100	-
C01700	償還長期借款	( 10,300)	( 48,407)
C03000	存入保證金增加(減少)	( 3,727)	5,275
C04020	租賃負債本金償還	( 28,001)	( 24,268)
C04500	支付股利	( 12,821)	-
C04600	發行新股	960,000	144,070
C04800	員工執行認股權	8,667	-
C05800	非控制權益變動	-	9,000
CCCC	籌資活動之淨現金流入	946,918	55,727
EEEE	現金增加金額	759,388	67,048
E00100	年初現金餘額	265,648	198,600
E00200	年底現金餘額	\$1,025,036	\$ 265,648

後附之附註係本合併財務報告之一部分。

(參閱勤業眾信聯合會計師事務所民國 111 年 4 月 26 日查核報告)

董事長：



經理人：



會計主管：



亞果遊艇開發股份有限公司及子公司

合併財務報告附註

民國 110 年 1 月 1 日至 12 月 31 日

及重編後 109 年 1 月 1 日至 12 月 31 日

(除另註明外，金額以新台幣千元為單位)

一、公司沿革

亞果遊艇開發股份有限公司(以下稱「本公司」)成立於 103 年 7 月，主要從事水域遊憩活動之經營、船舶出租及其零件之批發與零售等業務。

本公司原名亞果遊艇租賃股份有限公司，嗣於 107 年 6 月更名為亞果遊艇開發股份有限公司。

本合併財務報告係以本公司之功能性貨幣新台幣表達。

二、通過財務報告之日期及程序

本合併財務報表於 111 年 4 月 26 日經董事會通過後發布。

三、新發布及修訂準則及解釋之適用

(一) 首次適用金融監督管理委員會(以下稱「金管會」)認可並發布生效之國際財務報導準則(IFRS)、國際會計準則(IAS)、解釋(IFRIC)及解釋公告(SIC)(以下稱「IFRSs」)

適用修正後之金管會認可並發布生效之 IFRSs 將不致造成本公司及由本公司所控制個體(以下稱「合併公司」)會計政策之重大變動。

(二) 111 年適用之金管會認可之 IFRSs

新發布 / 修正 / 修訂準則及解釋	IASB 發布之生效日
「IFRSs 2018-2020 之年度改善」	2022 年 1 月 1 日(註 1)
IFRS 3 之修正「對觀念架構之引述」	2022 年 1 月 1 日(註 2)
IAS 16 之修正「不動產、廠房及設備：達到預定使用狀態前之價款」	2022 年 1 月 1 日(註 3)
IAS 37 之修正「虧損性合約－履行合約之成本」	2022 年 1 月 1 日(註 4)

註 1：IFRS 9 之修正適用於 2022 年 1 月 1 日以後開始之年度報導期間所發生之金融負債之交換或條款修改。

註 2：收購日在年度報導期間開始於 2022 年 1 月 1 日以後之企業合併適用此項修正。

註 3：於 2021 年 1 月 1 日以後始達管理階層預期運作方式之必要地點及狀態之廠房、不動產及設備適用此項修正。

註 4：於 2022 年 1 月 1 日尚未履行所有義務之合約適用此項修正。

截至本合併財務報告通過發布日止，合併公司評估上述準則、解釋之修正將不致對財務狀況與財務績效造成重大影響。

(三) IASB 已發布但尚未經金管會認可並發布生效之 IFRSs

新發布 / 修正 / 修訂準則及解釋	IASB 發布之生效日 (註 1)
IFRS 10 及 IAS 28 之修正「投資者與其關聯企業或合資間之資產出售或投入」	未定
IFRS 17「保險合約」	2023 年 1 月 1 日
IFRS 17 之修正	2023 年 1 月 1 日
IFRS 17 之修正「初次適用 IFRS 17 及 IFRS 9—比較資訊」	2023 年 1 月 1 日
IAS 1 之修正「負債分類為流動或非流動」	2023 年 1 月 1 日
IAS 1 之修正「會計政策之揭露」	2023 年 1 月 1 日(註 2)
IAS 8 之修正「會計估計之定義」	2023 年 1 月 1 日(註 3)
IAS 12 之修正「與單一交易所產生之資產及負債有關之遞延所得稅」	2023 年 1 月 1 日(註 4)

註 1：除另註明外，上述新發布 / 修正 / 修訂準則或解釋係於各該日期以後開始之年度報導期間生效。

註 2：於 2023 年 1 月 1 日以後開始之年度報導期間推延適用此項修正。

註 3：於 2023 年 1 月 1 日以後開始之年度報導期間所發生之會計估計變動及會計政策變動適用此項修正。

註 4：除於 2022 年 1 月 1 日就租賃及除役義務之暫時性差異認列遞延所得稅外，該修正係適用於 2022 年 1 月 1 日以後所發生之交易。

截至本合併財務報告通過發布日止，合併公司仍持續評估上述準則、解釋之修正對財務狀況與財務績效之影響，相關影

響待評估完成時予以揭露。

#### 四、重大會計政策之彙總說明

##### (一) 遵循聲明

本合併財務報告係依照證券發行人財務報告編製準則及經金管會認可並發布生效之 IFRSs 編製。

##### (二) 編製基礎

除按公允價值衡量之金融工具外，本合併財務報告係依歷史成本基礎編製。

公允價值衡量依照相關輸入值之可觀察程度及重要性分為第 1 等級至第 3 等級：

1. 第 1 等級輸入值：係指於衡量日可取得之相同資產或負債於活絡市場之報價（未經調整）。
2. 第 2 等級輸入值：係指除第 1 等級之報價外，資產或負債直接（亦即價格）或間接（亦即由價格推導而得）之可觀察輸入值。
3. 第 3 等級輸入值：係指資產或負債之不可觀察之輸入值。

##### (三) 資產與負債區分流動與非流動之標準

流動資產包括：

1. 主要為交易目的而持有之資產；
2. 預期於資產負債表日後 12 個月內實現之資產；及
3. 現金（但不包括於資產負債表日後逾 12 個月用以交換或清償負債而受到限制者）。

流動負債包括：

1. 主要為交易目的而持有之負債；
2. 於資產負債表日後 12 個月內到期清償之負債，以及
3. 不能無條件將清償期限遞延至資產負債表日後至少 12 個月之負債。

非屬上述流動資產或流動負債者，係分類為非流動資產或非流動負債。



#### (四) 合併基礎

本合併財務報告係包含本公司及由本公司所控制個體（子公司）之財務報告。子公司之財務報告已予調整，以使其會計政策與合併公司之會計政策一致。於編製合併財務報告時，各個體間之交易、帳戶餘額、收益及費損已全數予以銷除。

子公司明細、持股比例及營業項目，參閱附註十一及附表三。

#### (五) 存 貨

存貨主係商品。存貨係以成本與淨變現價值孰低衡量，比較成本與淨變現價值時除同類別存貨外係以個別項目為基礎。淨變現價值係指在正常情況下之估計售價減除至完工尚需投入之估計成本及完成出售所需之估計成本後之餘額。存貨成本之計算係採加權平均法。

#### (六) 投資關聯企業

關聯企業係指合併公司具有重大影響，但非屬子公司或合資之企業。

權益法下，投資關聯企業原始依成本認列，取得日後帳面金額係隨合併公司所享有之關聯企業損益及其他綜合損益份額與利潤分配而增減。此外，針對合併公司可享有關聯企業權益之變動係按持股比例認列。

合併公司於評估減損時，係將投資之整體帳面金額（含商譽）視為單一資產比較可回收金額與帳面金額，進行減損測試，所認列之減損損失不分攤至構成投資帳面金額組成部分之任何資產。減損損失之任何迴轉，於該投資之可回收金額後續增加之範圍內予以認列。

合併公司與關聯企業間之逆流、順流及側流交易所產生之損益，僅在與合併公司對關聯企業權益無關之範圍內，認列於合併財務報告。

#### (七) 不動產、廠房及設備

不動產、廠房及設備係以成本認列，後續以成本減除累計

折舊後之金額衡量。

建造中之不動產、廠房及設備係以成本之金額認列。成本包括專業服務費用及符合資本化條件之借款成本。該等資產於完工並達預期使用狀態時，分類至不動產、廠房及設備之適當類別並開始提列折舊。

不動產、廠房及設備於耐用年限內按直線基礎，對每一重大部分單獨提列折舊。若租賃期間較耐用年限短者，則於租賃期間內提列折舊。合併公司至少於每一年度結束日對估計耐用年限、殘值及折舊方法進行檢視，並推延適用會計估計變動之影響。

不動產、廠房及設備除列時，淨處分價款與該資產帳面金額間之差額係認列於損益。

#### (八) 投資性不動產

投資性不動產係為賺取租金或資本增值或兩者兼具而持有之不動產（包含符合投資性不動產定義而處於建造過程中之不動產）。

自有之投資性不動產原始以成本（包括交易成本）衡量，後續以成本減除累計折舊之金額衡量。

投資性不動產採直線基礎提列折舊。

建造中之投資性不動產係以成本之金額認列。成本包括專業服務費用，及符合資本化條件之借款成本。該等資產於達預期使用狀態時開始提列折舊。

投資性不動產除列時，淨處分價款與該資產帳面金額間之差額係認列於損益。

#### (九) 商 譽

企業合併所取得之商譽係依收購日所認列之商譽金額作為成本，後續以成本減除累計減損損失後之金額衡量。

為減損測試之目的，商譽分攤至合併公司預期因該合併綜效而受益之各現金產生單位或現金產生單位群組（簡稱「現金產生單位」）。

受攤商譽之現金產生單位每年（及有跡象顯示該單位可能已減損時）藉由包含商譽之該單位帳面金額與其可回收金額之比較，進行該單位之減損測試。若分攤至現金產生單位或現金產生單位群組之商譽係當年度企業合併所取得，則該單位或單位群組應於當年度結束前進行減損測試。若受攤商譽之現金產生單位之可回收金額低於其帳面金額，減損損失係先減少該現金產生單位受攤商譽之帳面金額，次就該單位內其他各資產帳面金額之比例減少各該資產帳面金額。任何減損損失直接認列為當期損失。商譽減損損失不得於後續期間迴轉。

#### (十) 無形資產

##### 1. 單獨取得

單獨取得之有限耐用年限無形資產原始以成本衡量，後續係以成本減除累計攤銷後之金額衡量。無形資產於耐用年限內按直線基礎進行攤銷，並且至少於每一年度結束日對估計耐用年限、殘值及攤銷方法進行檢視，並推延適用會計估計變動之影響。

##### 2. 營運特許權資產

合併公司依照整建營運合約從事澎湖縣第一漁港遊艇泊區與青灣仙人掌公園之整建及取得特許期間收費之權利，適用IFRIC 12「服務特許權協議」規範下之無形資產模式；取得特許權直接相關之成本，包括澎湖縣第一漁港遊艇泊區與青灣仙人掌公園營運活動直接相關而於特許權期間屆滿時需無償移轉之澎湖縣第一漁港遊艇泊區與青灣仙人掌公園整建工程（營運資產及未完工程）。

營運特許權資產後續以成本模式衡量，並於特許期間攤銷。重大之增添、改良及更新作為資本支出，維護及修理支出則列為當期費用。處分營運特許權資產所產生之利益或損失，認列為當期損益。

### 3. 除 列

無形資產除列時，淨處分價款與該資產帳面金額間之差額係認列於當期損益。

#### (十一) 不動產、廠房及設備、使用權資產、投資性不動產及無形資產之減損

合併公司於每一資產負債表日評估是否有任何跡象顯示不動產、廠房及設備、使用權資產、投資性不動產及無形資產可能已減損。若有任一減損跡象存在，則估計該資產之可回收金額。倘無法估計個別資產之可回收金額，合併公司估計該資產所屬現金產生單位之可回收金額。

可回收金額為公允價值減出售成本與其使用價值之較高者。個別資產或現金產生單位之可回收金額若低於其帳面金額時，將該資產或現金產生單位之帳面金額調減至其可回收金額，減損損失係認列於損益。

當減損損失於後續迴轉時，該資產或現金產生單位之帳面金額調增至修訂後之可回收金額，惟增加後之帳面金額以不超過該資產或現金產生單位若未於以前年度認列減損損失時所決定之帳面金額（減除攤銷或折舊）。減損損失之迴轉係認列於損益。

#### (十二) 金融工具

金融資產與金融負債於合併公司成為該工具合約條款之一方時認列於合併資產負債表。

原始認列金融資產與金融負債時，若金融資產或金融負債非屬透過損益按公允價值衡量者，係按公允價值加計直接可歸屬於取得或發行金融資產或金融負債之交易成本衡量。直接可歸屬於取得或發行透過損益按公允價值衡量之金融資產或金融負債之交易成本，則立即認列為損益。

##### 1. 金融資產

金融資產之慣例交易係交易日會計認列及除列。

## (1) 衡量種類

合併公司所持有之金融資產種類為按攤銷後成本衡量之金融資產與透過其他綜合損益按公允價值衡量之權益工具投資。

### A. 按攤銷後成本衡量之金融資產

合併公司投資金融資產若同時符合下列兩條件，則分類為按攤銷後成本衡量之金融資產：

- a. 係於某經營模式下持有，該模式之目的係持有金融資產以收取合約現金流量；及
- b. 合約條款產生特定日期之現金流量，該等現金流量完全為支付本金及流通在外本金金額之利息。

按攤銷後成本衡量之金融資產（包括現金、按攤銷後成本衡量之應收款項（含關係人）、其他應收款及按攤銷後成本衡量之金融資產等）於原始認列後，係以有效利息法決定之總帳面金額減除任何減損損失之攤銷後成本衡量，任何外幣兌換損益則認列於損益。

除下列兩種情況外，利息收入係以有效利率乘以金融資產總帳面金額計算：

- a. 購入或創始之信用減損金融資產，利息收入係以信用調整後有效利率乘以金融資產攤銷後成本計算。
- b. 非屬購入或創始之信用減損，但後續變成信用減損之金融資產，應自信用減損後之次一報導期間起以有效利率乘以金融資產攤銷後成本計算利息收入。

### B. 透過其他綜合損益按公允價值衡量之權益工具投資

合併公司於原始認列時，可作一不可撤銷之選擇，將非持有供交易且非企業合併收購者所認列或有對價之權益工具投資，指定透過其他綜合損益按

公允價值衡量。

透過其他綜合損益按公允價值衡量之權益工具投資係按公允價值衡量，後續公允價值變動列報於其他綜合損益，並累計於其他權益中。於投資處分時，累積損益直接移轉至保留盈餘，並不重分類為損益。

透過其他綜合損益按公允價值衡量之權益工具投資之股利於合併公司收款之權利確立時認列於損益中，除非該股利明顯代表部分投資成本之回收。

## (2) 金融資產之減損

合併公司於每一資產負債表日按預期信用損失評估按攤銷後成本衡量之金融資產（含應收款項）之減損損失。

應收款項均按存續期間預期信用損失認列備抵損失。其他金融資產係先評估自原始認列後信用風險是否顯著增加，若未顯著增加，則按 12 個月預期信用損失認列備抵損失，若已顯著增加，則按存續期間預期信用損失認列備抵損失。

預期信用損失係以發生違約之風險作為權重之加權平均信用損失。12 個月預期信用損失係代表金融工具於報導日後 12 個月內可能違約事項所產生之預期信用損失，存續期間預期信用損失則代表金融工具於預期存續期間所有可能違約事項產生之預期信用損失。

所有金融資產之減損損失係藉由備抵帳戶調降其帳面金額。

## (3) 金融資產之除列

合併公司僅於對來自金融資產現金流量之合約權利失效，或已移轉金融資產且該資產所有權之幾乎所有風險及報酬已移轉予其他企業時，始將金融資產除列。

合併公司為內部信用風險管理目的，在不考量所持有擔保品之前提下，判定下列情況代表金融資產已發生違約：

- A. 有內部或外部資訊顯示債務人已不可能清償債務。
- B. 逾期超過 365 天，除非有合理且可佐證之資訊顯示延後之違約基準更為適當。

按攤銷後成本衡量之金融資產整體除列時，其帳面金額與所收取對價間之差額係認列於損益。透過其他綜合損益按公允價值衡量之債務工具投資整體除列時，其帳面金額與所收取對價加計已認列於其他綜合損益之任何累計利益或損失之總和間之差額係認列於損益。透過其他綜合損益按公允價值衡量之權益工具投資整體除列時，累積損益直接移轉至保留盈餘，並不重分類為損益。

## 2. 金融負債

### (1) 後續衡量

合併公司所有金融負債係以有效利息法按攤銷後成本衡量。

### (2) 金融負債之除列

除列金融負債時，其帳面金額與所支付對價（包含任何所移轉之非現金資產或承擔之負債）間之差額認列為損益。

## (十三) 收入認列

### 1. 會費、船舶及泊位租賃及船艇代管等收入

合併公司於客戶合約辨認履約義務後，將交易價格分攤至各履約義務，並於滿足各履約義務時認列收入。

### 2. 年費收入

年費收入之預收款項，於勞務提供前認列合約負債，客戶同時取得並耗用履約效益，相關收入係於勞務提供時認列。

#### (十四) 租 賃

合併公司於合約成立日評估合約是否係屬（或包含）租賃。

對於包含租賃及非租賃組成部分之合約，合併公司以相對單獨價格為基礎分攤合約中之對價並分別處理。惟合併公司對於承租資產並由出租人提供相關之合約，選擇將租賃與非租賃組成部分整體適用租賃會計處理。

##### 1. 合併公司為出租人

當租賃條款係移轉附屬於資產所有權之幾乎所有風險與報酬予承租人，則將其分類為融資租賃。所有其他租賃則分類為營業租賃。

營業租賃下，租賃給付係按直線基礎於相關租賃期間內認列為收益。

##### 2. 合併公司為承租人

除適用認列豁免之低價值標的資產租賃及短期租賃之租賃給付係按直線基礎於租賃期間內認列為費用，其他租賃皆於租賃開始日認列使用權資產及租賃負債。

使用權資產原始按成本（包含租賃負債之原始衡量金額、租賃開始日前支付之租賃給付減除收取之租賃誘因、原始直接成本及復原標的資產之估計成本）衡量，後續按成本減除累計折舊及累計減損損失後之金額衡量，並調整租賃負債之再衡量數。使用權資產係單獨表達於合併資產負債表。

使用權資產採直線基礎自租賃開始日起至耐用年限屆滿時或租賃期間屆滿時兩者之較早者提列折舊。

租賃負債原始按租賃給付（包含固定給付）之現值衡量。

後續，租賃負債採有效利息法按攤銷後成本基礎衡量，且利息費用係於租賃期間分攤。若租賃期間變動導致未來租賃給付有變動，合併公司再衡量租賃負債，並相對調整使用權資產，惟若使用權資產之帳面金額已減至零，



則剩餘之再衡量金額認列於損益中。租賃負債係單獨表達於合併資產負債表。

#### (十五) 借款成本

直接可歸屬於取得、建造或生產符合要件之資產之借款成本，係作為該資產成本之一部分，直到該資產達到預定使用或出售狀態之幾乎所有必要活動已完成為止。

特定借款如於符合要件之資本支出發生前進行暫時投資而賺取之投資收入，係自符合資本化條件之借款成本中減除。

除上述外，所有其他借款成本係於發生當期認列為損益。

#### (十六) 員工福利

短期員工福利相關負債係以換取員工服務而預期支付之非折現金額衡量。

#### (十七) 股份基礎給付協議

員工認股權係按給與日權益工具之公允價值及預期既得之最佳估計數量，於既得期間內以直線基礎認列費用，並同時調整資本公積－員工認股權。若其於給與日立即既得，係於給與日全數認列費用。

合併公司於每一資產負債表日修正預期既得之員工認股權估計數量。若有修正原估計數量，其影響數係認列為損益，使累計費用反映修正之估計數，並相對調整資本公積－員工認股權。

#### (十八) 所得稅

所得稅費用係當年度所得稅及遞延所得稅之總和。

##### 1. 當年度所得稅

本公司依各所得稅申報轄區所制定之法規決定當年度所得（損失），據以計算應付（可回收）之所得稅。

依中華民國所得稅法規定計算之未分配盈餘加徵所得稅，係於股東會決議年度認列。

以前年度應付所得稅之調整，列入當年度所得稅。

## 2. 遞延所得稅

遞延所得稅係依帳載資產及負債帳面金額與計算課稅所得之課稅基礎二者所產生之暫時性差異計算。

遞延所得稅負債一般係就所有應課稅暫時性差異予以認列，而遞延所得稅資產則於很有可能具有課稅所得以供可減除暫時性差異等支出所產生之所得稅抵減使用時認列。

遞延所得稅資產之帳面金額於每一資產負債表日予以重新檢視，並針對已不再很有可能具有足夠之課稅所得以供其回收所有或部分資產者，調減帳面金額。原未認列為遞延所得稅資產者，亦於每一資產負債表日予以重新檢視，並在未來很有可能產生課稅所得以供其回收所有或部分資產者，調增帳面金額。

遞延所得稅資產及負債係以預期負債清償或資產實現當年度之稅率衡量，該稅率係以資產負債表日已立法或已實質性立法之稅率及稅法為基礎。遞延所得稅負債及資產之衡量係反映本公司於資產負債表日預期回收或清償其資產及負債帳面金額之方式所產生之租稅後果。

## 3. 當年度及遞延所得稅

當年度及遞延所得稅係認列於損益，惟與認列於其他綜合損益或直接計入權益之項目相關之當期及遞延所得稅係分別認列於其他綜合損益或直接計入權益。

### (十九) 109 年度財務報告主要重編之理由及影響

關於合併公司與高雄港區土地開發股份有限公司所簽訂之安平港遊艇碼頭區土地及水域租賃暨投資興建商港設施案以及與澎湖縣政府簽訂澎湖縣第一漁港遊艇泊區整建營運移轉案及青灣仙人掌公園整建興建營運移轉案，經重新評估部份合約年限之各期租賃、權利金給付以及轉租合約後予以調整，據以重編 108 年起至 110 年第二季財務報告。

本公司重編 109 年度之財務報告，其影響合併財務報告會計科目如下：

資產、負債及權益之影響	109 年 12 月 31 日		
	重編前金額	影響金額	重編後金額
<u>資 產</u>			
使用權資產	\$ 598,377	\$ 147,600	\$ 745,977
不動產、廠房及設備	\$ 713,950	\$ 13,139	\$ 727,089
投資性不動產	\$ -	\$ 204,723	\$ 204,723
營運特許權資產	\$ 61,001	\$ 12,103	\$ 73,104
其他無形資產	\$ 46,340	(\$ 36,741)	\$ 9,599
資產總計	\$ 1,783,784	\$ 340,824	\$ 2,124,608
<u>負 債</u>			
租賃負債—流動	\$ 9,184	\$ 12,388	\$ 21,572
租賃負債—非流動	\$ 600,635	\$ 312,364	\$ 912,999
營運特許權負債—流動	\$ -	\$ 546	\$ 546
營運特許權負債—非流動	\$ -	\$ 11,776	\$ 11,776
負債總計	\$ 973,720	\$ 337,074	\$ 1,310,794
<u>權 益</u>			
未分配盈餘	\$ 43,234	\$ 3,750	\$ 46,984
權益總計	\$ 810,064	\$ 3,750	\$ 813,814

綜合損益之影響	109 年 1 月 1 日至 12 月 31 日		
	重編前金額	影響金額	重編後金額
營業收入淨額	\$ 269,547	\$ -	\$ 269,547
營業成本	80,449	( 3,073 )	77,376
營業毛利	189,098	3,073	192,171
營業費用	128,218	-	128,218
營業淨利	60,880	3,073	63,953
營業外收入及支出	4,229	( 3,304 )	925
稅前淨利	65,109	( 231 )	64,878
所得稅費用	893	-	893
本年度淨利	64,216	( 231 )	63,985
其他綜合損益	474	( 500 )	( 26 )
本年度綜合損益總額	\$ 64,690	(\$ 731)	\$ 63,959

#### 五、重大會計判斷、估計及假設不確定性之主要來源

合併公司於採用會計政策時，對於不易自其他來源取得相關資訊者，管理階層必須基於歷史經驗及其他攸關之因素作出相關之判斷、估計及假設。實際結果可能與估計有所不同。

管理階層將對估計與基本假設持續檢視。若估計之修正僅影響當期，則於修正當期認列；若會計估計之修正同時影響當期及未來期間，則於修正當期及未來期間認列。

六、現金

	<u>110年12月31日</u>	<u>109年12月31日</u>
庫存現金	\$ 478	\$ 146
銀行活期存款	<u>1,024,558</u>	<u>265,502</u>
	<u>\$ 1,025,036</u>	<u>\$ 265,648</u>

七、透過其他綜合損益按公允價值衡量之金融資產

	<u>110年12月31日</u>	<u>109年12月31日</u>
<u>非流動</u>		
透過其他綜合損益按公允價值 衡量之權益工具投資	<u>\$ 8,000</u>	<u>\$ 2,074</u>

合併公司依中長期策略目的投資國內未上市櫃普通股，並預期透過長期投資獲利。合併公司管理階層認為若將該等投資之短期公允價值波動列入損益，與前述長期投資規劃並不一致，因此選擇指定該等投資為透過其他綜合損益按公允價值衡量。

八、按攤銷後成本衡量之金融資產

	<u>110年12月31日</u>	<u>109年12月31日</u>
<u>流動</u>		
質押定期存款	<u>\$ 450</u>	<u>\$ 600</u>
<u>非流動</u>		
質押定期存款	\$ 45,346	\$ 45,183
銀行備償戶活期存款	<u>-</u>	<u>4</u>
	<u>\$ 45,346</u>	<u>\$ 45,187</u>

(一) 截至 110 及 109 年 12 月 31 日止，質押定期存款年利率分別為 0.41%~0.45% 及 0.41%~0.45%。

(二) 按攤銷後成本衡量之金融資產質押之資訊，參閱附註三四。

九、應收票據及應收帳款（含關係人）

	<u>110年12月31日</u>	<u>109年12月31日</u>
<u>應收票據</u>		
按攤銷後成本衡量		
總帳面金額	\$ 4,096	\$ 1,785
<u>應收帳款（含關係人）</u>		
按攤銷後成本衡量	\$ 5,435	\$ 10,028
減：備抵損失	968	2,662
	<u>\$ 4,467</u>	<u>\$ 7,366</u>
<u>其他應收款（含關係人）</u>		
按攤銷後成本衡量		
總帳面金額	\$ 169	\$ 180

按攤銷後成本衡量之應收款項

合併公司對會員年費及會費等銷售之平均授信期間為 30 天至 60 天。合併公司採行之政策係僅與信用良好之對象進行交易，亦持續地針對客戶之財務狀況進行評估。此外，合併公司於資產負債表日會逐一複核應收款項之可回收金額以確保無法回收之應收款項已提列適當減損損失。據此，本公司管理階層認為合併公司之信用風險已顯著減少。

合併公司按存續期間預期信用損失認列應收帳款之備抵損失。存續期間預期信用損失係使用準備矩陣計算，其考量客戶過去違約紀錄與現時財務狀況、產業經濟情勢，並同時考量產業展望。因合併公司之信用損失歷史經驗顯示，不同客戶群之損失型態並無顯著差異，因此準備矩陣未進一步區分客戶群，僅以應收帳款逾期天數訂定預期信用損失率。

合併公司依準備矩陣衡量應收票據及應收帳款（含關係人）之備抵損失（以逾期天數為基準）如下：

110年12月31日

	未逾期 0~30天	逾期 31~183天	逾期 183~365天	逾期 超過365天	合計
預期信用損失率	14%	10%	30%	0%	
總帳面金額	\$ 4,151	\$ 122	\$ 1,162	\$ -	\$ 5,435
備抵損失（存續期間預期信用損失）	( 607)	( 12)	( 349)	-	( 968)
攤銷後成本	<u>\$ 3,544</u>	<u>\$ 110</u>	<u>\$ 813</u>	<u>\$ -</u>	<u>\$ 4,467</u>

109年12月31日

	未逾期 0~30天	逾期 31~183天	逾期 183~365天	逾期 超過365天	合計
預期信用損失率	0%	57%	100%	100%	
總帳面金額	\$ 6,593	\$ 1,807	\$ 566	\$ 1,062	\$ 10,028
備抵損失（存續期間預期信用損失）	-	( 1,034)	( 566)	( 1,062)	( 2,662)
攤銷後成本	<u>\$ 6,593</u>	<u>\$ 773</u>	<u>\$ -</u>	<u>\$ -</u>	<u>\$ 7,366</u>

應收帳款備抵損失之變動資訊如下：

	110年度	109年度
年初餘額	\$ 2,662	\$ 1,161
本年度提列減損損失（迴轉利益）	( 720)	1,501
本年度實際沖銷	( 974)	-
年底餘額	<u>\$ 968</u>	<u>\$ 2,662</u>

其他應收款因歷史經驗顯示收回可能性極高，是以並未提列備抵損失。

十、存 貨

	110年12月31日	109年12月31日
商 品	<u>\$ 369</u>	<u>\$ 798</u>

110及109年度與存貨相關之銷貨成本分別為1,500千元及1,058千元，其中包括存貨跌價及呆滯損失226千元及0千元。

## 十一、子 公 司

### (一) 列入合併財務報告之子公司

本合併財務報告編製主體如下：

投資公司名稱	子 公 司 名 稱	業 務 性 質	所持股權百分比(%)	
			110年 12月31日	109年 12月31日
本 公 司	亞澎遊艇開發股份有限公司	水域遊憩活動經營業	100	100
	亞青海洋文創股份有限公司	水域遊憩活動經營業	100	100
	樂活海洋休閒股份有限公司	水域遊憩活動經營業	61.74	61.74
	錚儀遊艇股份有限公司	船舶及其零件批發零售、船舶出租及修繕	-	-
	亞平開發股份有限公司	一般投資、不動產買賣及租賃業務	100	-
	亞悅開發股份有限公司	旅館及餐飲業務之經營	100	-

- (二) 合併公司之子公司亞青海洋文創股份有限公司（亞青公司）於108年3月出資5,000千元設立亞果國際潛水公司並持有50%股權。亞果國際潛水公司主要從事餐飲及水域遊憩活動等業務。合併公司於109年5月出售對亞果國際潛水公司之持股，參閱附註三十。
- (三) 合併公司分別於109年4月及109年9月、110年6月及110年12月增加投資亞澎遊艇開發股份有限公司20,000千元、35,000千元、10,000千元及10,000千元（持股100%）。
- (四) 合併公司於109年8月將所持有之錚儀遊艇股份有限公司70%股權全數出售，參閱附註三十。
- (五) 合併公司於109年12月增加投資樂活海洋休閒股份有限公司13,500千元，截至110年12月31日，持股比例為61.74%。
- (六) 合併公司於110年12月增加投資亞青海洋文創股份有限公司50,000千元（持股100%）。

## 十二、採用權益法之投資－投資關聯企業

	110年12月31日	109年12月31日
<u>個別不重大之關聯企業</u>		
非上市(櫃)公司		
牽牽手有限公司	\$ -	\$ 1,567

合併公司於資產負債表日對關聯企業之所有權權益及表決權百分比如下：

	110年12月31日	109年12月31日
牽牽手有限公司	-	20%

牽牽手有限公司主要從事餐飲服務及食品零售之業務。

個別不重大之關聯企業彙總資訊如下：

	109年度
<u>合併公司享有之份額</u>	
本年度淨利益	\$ 188

合併公司對牽牽手有限公司 20% 權益之投資原採權益法評價，110年1月經牽牽手有限公司股東同意與吹吹風餐飲股份有限公司（吹吹風公司）合併消滅因而喪失重大影響，合併後合併公司持有吹吹風公司股權 7.87%。合併公司持有剩餘之權益於合併基準日之公允價值為 1,348 千元，變更為透過其他綜合損益按公允價值衡量之金融資產。後續於 110 年 8 月將所持有之吹吹風公司 7.87% 股權全數出售，處分價款為 1,348 千元，並認列 219 千元之損失。

## 十三、不動產、廠房及設備

成本	房屋及建築	機器設備	運輸設備	船舶設備	辦公設備	租賃改良	其他設備	未完工程	合計
109年1月1日餘額	\$ 53,486	\$ 4,712	\$ 188	\$ 263,485	\$ 634	\$ 9,539	\$ 130,451	\$ 181,265	\$ 643,760
增 添	-	144	235	27,751	124	-	4,008	165,898	198,160
處 分	-	-	-	-	-	( 255)	( 26)	-	( 281)
處分子公司影響數	-	( 3,934)	( 103)	-	-	( 136)	( 2,480)	( 13,047)	( 19,700)
重分類	18,195	-	-	909	-	-	1,073	( 19,268)	909
109年12月31日餘額	\$ 71,681	\$ 922	\$ 320	\$ 292,145	\$ 758	\$ 9,148	\$ 133,026	\$ 314,848	\$ 822,848
累計折舊									
109年1月1日餘額	\$ 181	\$ 770	\$ 14	\$ 63,756	\$ 198	\$ 2,083	\$ 2,310	\$ -	\$ 69,312
折舊費用	2,567	270	46	19,265	162	505	4,364	-	27,179
處 分	-	-	-	-	-	( 57)	( 20)	-	( 77)
處分子公司影響數	-	( 321)	( 6)	-	-	( 110)	( 889)	-	( 1,326)
重分類	-	-	-	671	-	-	-	-	671
109年12月31日餘額	\$ 2,748	\$ 719	\$ 54	\$ 83,692	\$ 360	\$ 2,421	\$ 5,765	\$ -	\$ 95,759
109年12月31日淨額	\$ 68,933	\$ 203	\$ 266	\$ 208,453	\$ 398	\$ 6,727	\$ 127,261	\$ 314,848	\$ 727,089

(接次頁)



(承前頁)

	房屋及建築	機器設備	運輸設備	船舶設備	辦公設備	租賃改良	其他設備	未完工程	合計
<b>成 本</b>									
110年1月1日餘額	\$ 71,681	\$ 922	\$ 320	\$ 292,145	\$ 758	\$ 9,148	\$ 133,026	\$ 314,848	\$ 822,848
增 添	17,387	524	222	13,517	1,509	61,225	1,060	86,400	181,844
處 分	-	( 64)	( 86)	-	( 58)	( 241)	( 281)	-	( 730)
重 分 類	-	111	1	-	( 1)	( 2,212)	36,313	( 40,109)	( 5,897)
110年12月31日餘額	<u>\$ 89,068</u>	<u>\$ 1,493</u>	<u>\$ 457</u>	<u>\$ 305,662</u>	<u>\$ 2,208</u>	<u>\$ 67,920</u>	<u>\$ 170,118</u>	<u>\$ 361,139</u>	<u>\$ 998,065</u>
<b>累計折舊</b>									
110年1月1日餘額	\$ 2,748	\$ 719	\$ 54	\$ 83,692	\$ 360	\$ 2,421	\$ 5,765	\$ -	\$ 95,759
折舊費用	3,647	110	81	20,223	272	2,854	5,012	-	32,199
處 分	-	( 22)	( 35)	-	( 58)	( 113)	( 261)	-	( 489)
重 分 類	-	99	( 1)	-	( 1)	( 2,211)	( 26)	-	( 2,140)
110年12月31日餘額	<u>\$ 6,395</u>	<u>\$ 906</u>	<u>\$ 99</u>	<u>\$ 103,915</u>	<u>\$ 573</u>	<u>\$ 2,951</u>	<u>\$ 10,490</u>	<u>\$ -</u>	<u>\$ 125,329</u>
110年12月31日淨額	<u>\$ 82,673</u>	<u>\$ 587</u>	<u>\$ 358</u>	<u>\$ 201,747</u>	<u>\$ 1,635</u>	<u>\$ 64,969</u>	<u>\$ 159,628</u>	<u>\$ 361,139</u>	<u>\$ 872,736</u>

折舊費用係以直線基礎按下列耐用年數計提：

建築物	48年
機器設備	2~5年
運輸設備	5年
船舶設備	3~15年
租賃改良	2~50年
辦公設備	2~5年
其他設備	1~48年

不動產、廠房及設備質抵押之資訊，參閱附註三四。

#### 十四、租賃協議

##### (一) 使用權資產－土地／水域及建築物

	110年度	109年度
<b>成 本</b>		
年初餘額	\$ 783,238	\$ 982,938
增 添	536,887	6,460
重 分 類	-	( 206,160 )
年底餘額	<u>\$ 1,320,125</u>	<u>\$ 783,238</u>
<b>累計折舊</b>		
年初餘額	\$ 37,261	\$ 26,856
折舊費用	11,763	4,960
折舊費用列入符合要件 資產成本之金額	8,950	13,170
重 分 類	-	( 7,725 )
年底餘額	<u>\$ 57,974</u>	<u>\$ 37,261</u>
年底淨額	<u>\$ 1,262,151</u>	<u>\$ 745,977</u>

(二) 租賃負債

	110年12月31日	109年12月31日
租賃負債帳面金額		
流動	\$ 24,416	\$ 21,572
非流動	\$ 1,424,778	\$ 912,999

租賃負債之折現率如下：

	110年12月31日	109年12月31日
土地／水域及建築物	2%~2.24%	2.24%
運輸設備	2%	-

(三) 重要承租活動及條款

本公司於106年11月與高雄港區土地開發股份有限公司簽定安平港區遊艇碼頭A區土地及水域租賃暨投資興建商港設施案契約書，做為遊艇碼頭區營運使用，租賃期間自106年11月24日至156年11月23日，共計50年，依契約約定需給付固定權利金（列入使用權資產項下）。每年度應繳納之變動權利金則係自開始營運日翌日起，按每年度營業收入以得標人承諾比例計收。截至110及109年12月31日，本公司分別以質押定期存款40,346千元（含利息）及40,183千元（含利息）設定為履約之保證，列入按攤銷後成本衡量之金融資產－非流動項下。

合併公司另於110年12月與高雄港區土地開發股份有限公司簽定愛河灣遊艇碼頭A區興建營運招租案契約，做為遊艇碼頭區營運使用，水域及陸域之租賃期間如下：

水域：自110年12月13日至130年8月12日，共計19年8個月。

陸域：自110年12月13日至120年10月12日，共計9年10個月。

依契約約定需給付固定權利金（列入使用權資產項下）。每年度應繳納之變動權利金則係自開始營運日翌日起，按每年度營業收入以得標人承諾比例計收。

(四) 其他租賃資訊

	110 年度	109 年度
短期租賃費用	\$ 3,095	\$ 8,510
低價值資產租賃費用	\$ 32	\$ 8
租賃之現金流出總額	\$ 52,678	\$ 54,774

本公司選擇對符合短期租賃之碼頭設備、船舶設備、運輸設備、辦公設備及符合低價值租賃之其他設備等租賃適用認列之豁免，不對該等租賃認列相關使用權資產及租賃負債。

十五、投資性不動產

	使用權資產	建造中投資 性不動產	合 計
<u>成 本</u>			
109 年 1 月 1 日餘額	\$ -	\$ -	\$ -
重 分 類	206,160	3,545	209,705
增 添	-	4,835	4,835
109 年 12 月 31 日餘額	\$ 206,160	\$ 8,380	\$ 214,540
<u>累計折舊</u>			
109 年 1 月 1 日餘額	\$ -	\$ -	\$ -
重 分 類	7,725	-	7,725
折舊費用	2,092	-	2,092
109 年 12 月 31 日餘額	\$ 9,817	\$ -	\$ 9,817
109 年 12 月 31 日淨額	\$ 196,343	\$ 8,380	\$ 204,723
<u>成 本</u>			
110 年 1 月 1 日餘額	\$ 206,160	\$ 8,380	\$ 214,540
增 添	4,847	148,441	153,288
110 年 12 月 31 日餘額	\$ 211,007	\$ 156,821	\$ 367,828
<u>累計折舊</u>			
110 年 1 月 1 日餘額	\$ 9,817	\$ -	\$ 9,817
折舊費用	4,482	-	4,482
110 年 12 月 31 日餘額	\$ 14,299	\$ -	\$ 14,299
110 年 12 月 31 日淨額	\$ 196,708	\$ 156,821	\$ 353,529

投資性不動產中之使用權資產係合併公司將所興建位於台南市安平區之海岸別墅與會員渡假中心以融資租賃方式轉租予會員，因無可

比較市場之交易且亦無法取得可靠之替代公允價值估計數，故無法可靠決定公允價值。投資性不動產出租之租賃期間如下：

(一) 海岸別墅為自建建築物取得使用執照之日起至 156 年 11 月 23 日。

(二) 會員度假中心為自建建築物取得使用執照之日起算 40 年。

投資性不動產係以直線基礎按下列耐用年數計提折舊：

使用權資產 40~50 年

## 十六、商譽

	110 年度	109 年度
<u>成 本</u>		
年初餘額	\$ 2,236	\$ 3,137
本年度處分	-	( 901 )
年底餘額	<u>\$ 2,236</u>	<u>\$ 2,236</u>

商譽係合併公司取得子公司樂活海洋休閒股份有限公司及錚儀遊艇股份有限公司股權時所產生。

樂活海洋休閒股份有限公司及錚儀遊艇股份有限公司為水域遊憩活動經營業單一業務，故以該子公司為單一現金產生單位。合併公司於年度結束日對商譽之可回收金額進行減損評估。該可回收金額係由獨立評價公司於該財務報導日以現金流量折現法衡量。管理當局相信可回收金額所依據之關鍵假設，其任何合理之可能變動將不致使其帳面價值超過可回收金額。

合併公司 110 及 109 年度並未認列任何商譽之減損損失。

十七、其他無形資產

	電腦軟體	權利金	客戶關係	合計
<u>成 本</u>				
109年1月1日餘額	\$ 1,282	\$ 10,123	\$ 1,927	\$ 13,332
單獨取得	493	10	-	503
重分類	-	( 106)	-	( 106)
處分子公司影響數	-	-	( 672)	( 672)
109年12月31日餘額	<u>\$ 1,775</u>	<u>\$ 10,027</u>	<u>\$ 1,255</u>	<u>\$ 13,057</u>
<u>累計攤銷</u>				
109年1月1日餘額	\$ 380	\$ 1,371	\$ 642	\$ 2,393
攤銷費用	413	666	284	1,363
處分子公司影響數	-	-	( 298)	( 298)
109年12月31日餘額	<u>\$ 793</u>	<u>\$ 2,037</u>	<u>\$ 628</u>	<u>\$ 3,458</u>
109年12月31日淨額	<u>\$ 982</u>	<u>\$ 7,990</u>	<u>\$ 627</u>	<u>\$ 9,599</u>
<u>成 本</u>				
110年1月1日餘額	\$ 1,775	\$ 10,027	\$ 1,255	\$ 13,057
單獨取得	156	-	-	156
處分	( 249)	( 10)	-	( 259)
110年12月31日餘額	<u>\$ 1,682</u>	<u>\$ 10,017</u>	<u>\$ 1,255</u>	<u>\$ 12,954</u>
<u>累計攤銷</u>				
110年1月1日餘額	\$ 793	\$ 2,037	\$ 628	\$ 3,458
攤銷費用	409	662	210	1,281
處分	( 249)	( 10)	-	( 259)
110年12月31日餘額	<u>\$ 953</u>	<u>\$ 2,689</u>	<u>\$ 838</u>	<u>\$ 4,480</u>
110年12月31日淨額	<u>\$ 729</u>	<u>\$ 7,328</u>	<u>\$ 417</u>	<u>\$ 8,474</u>

攤銷費用係以直線基礎按下列耐用年數計提：

電腦軟體	5年
權利金	20~50年
其他—客戶關係	6年

## 十八、營運特許權資產

(一) 營運特許權資產變動情形如下：

	營運資產	使用權資產	合計
<u>成 本</u>			
109年1月1日餘額	\$ 67,906	\$ 10,541	\$ 78,447
單獨取得	<u>-</u>	<u>2,809</u>	<u>2,809</u>
109年12月31日餘額	<u>\$ 67,906</u>	<u>\$ 13,350</u>	<u>\$ 81,256</u>
<u>累計攤銷</u>			
109年1月1日餘額	\$ 2,959	\$ 595	\$ 3,554
攤銷費用	<u>3,946</u>	<u>652</u>	<u>4,598</u>
109年12月31日餘額	<u>\$ 6,905</u>	<u>\$ 1,247</u>	<u>\$ 8,152</u>
109年12月31日淨額	<u>\$ 61,001</u>	<u>\$ 12,103</u>	<u>\$ 73,104</u>
<u>成 本</u>			
110年1月1日餘額	\$ 67,906	\$ 13,350	81,256
單獨取得	17,440	4,178	21,618
處分	<u>-</u>	<u>( 7 )</u>	<u>( 7 )</u>
110年12月31日餘額	<u>\$ 85,346</u>	<u>\$ 17,521</u>	<u>\$ 102,867</u>
<u>累計攤銷</u>			
110年1月1日餘額	\$ 6,905	\$ 1,247	\$ 8,152
攤銷費用	4,075	697	4,772
處分	<u>-</u>	<u>( 7 )</u>	<u>( 7 )</u>
110年12月31日餘額	<u>\$ 10,980</u>	<u>\$ 1,937</u>	<u>\$ 12,917</u>
110年12月31日淨額	<u>\$ 74,366</u>	<u>\$ 15,584</u>	<u>\$ 89,950</u>

合併公司與澎湖縣政府所簽訂之澎湖縣第一漁港遊艇泊區整建營運移轉案契約書明訂，依「促進民間參與公共建設法」第8條第1項第4款之方式，於澎湖縣馬公市馬公段585-2、585-3及585-4等地號之土地整建並營運，委託整建營運期間自105年5月25日至125年5月24日止，許可營運期間屆滿後，營運權歸還政府。

合併公司承租澎湖縣第一漁港土地及水域，做為遊艇碼頭區營運使用，租賃期間為20年。

合併公司承租澎湖縣青灣仙人掌公園土地，做為營運使用，租賃期間為50年。

依合併公司與澎湖縣政府簽訂之民間參與澎湖縣青灣仙人掌公園整建興建營運移轉案契約書之規定，合併公司應自完成本案用地交付之日起，依實際交付用地且設定地上權之範圍按年繳納租金予出租人。

合併公司分別將上述 BOT 及 ROT 案範圍所承租之土地及水域面積認列為營運特許權資產，並將相對應之負債認列為營運特許權負債。

(二) 營運資產明細如下：

	<u>110年12月31日</u>	<u>109年12月31日</u>
碼頭設備	\$ 54,333	\$ 58,150
建物改良	11,095	2,851
未完工程	<u>8,938</u>	<u>-</u>
	<u>\$ 74,366</u>	<u>\$ 61,001</u>

(三) 營運特許權負債

	<u>110年12月31日</u>	<u>109年12月31日</u>
營運特許權負債帳面金額		
流動	<u>\$ 609</u>	<u>\$ 546</u>
非流動	<u>\$ 15,320</u>	<u>\$ 11,776</u>

營運特許權負債之折現率如下：

	<u>110年12月31日</u>	<u>109年12月31日</u>
土地及水域	2.24%	2.24%

營運特許權負債係合併公司依照興建營運合約須支付予澎湖縣政府之租金，請參閱(一)之說明。

十九、其他資產

	<u>110年12月31日</u>	<u>109年12月31日</u>
<u>流動</u>		
預付款項	\$ 10,219	\$ 6,931
留抵稅額	2,623	-
暫付款	185	1
代付款	25,520	258
其他	376	2,009
	<u>\$ 38,923</u>	<u>\$ 9,199</u>

二十、應付票據、應付帳款（含關係人）及長期應付票據

合併公司之應付票據、應付帳款（含關係人）及長期應付票據皆屬營業而發生。

二一、其他應付款（含關係人）及其他流動負債

	<u>110年12月31日</u>	<u>109年12月31日</u>
<u>流動</u>		
其他應付款（含關係人）		
應付薪資及獎金	\$ 16,691	\$ 8,172
應付設備款	103	830
應退預收款	-	22,929
應付活動費	2,625	8,757
應付員工及董事酬勞	3,251	893
其他	5,709	7,858
	<u>\$ 28,379</u>	<u>\$ 49,439</u>
其他流動負債		
暫收款及代收款	\$ 15,625	\$ 4,734
其他	510	197
	<u>\$ 16,135</u>	<u>\$ 4,931</u>

二二、借款

長期借款－110年12月31日

合併公司之長期借款包括：

	<u>到 期 日</u>	<u>償 還 辦 法</u>	<u>年 利 率</u>	<u>金 額</u>
擔保借款（附註三四）				
銀行借款－板信	113年3月	自110年3月17日起至113年3月17日止，按月平均攤還本金。	2.00%	\$ 22,800
銀行				
減：一年內到期部分				9,600
				<u>\$ 13,200</u>



### 二三、退職後福利計畫－確定提撥計畫

合併公司所適用「勞工退休金條例」之退休金制度，係屬政府管理之確定提撥退休計畫，依員工每月薪資 6% 提撥退休金至勞工保險局之個人專戶。

### 二四、權益

#### (一) 普通股股本

	110 年 12 月 31 日	109 年 12 月 31 日
額定股數 (千股)	<u>100,000</u>	<u>60,000</u>
額定股本	<u>\$ 1,000,000</u>	<u>\$ 600,000</u>
已發行且已收足股款之 股數 (千股)	<u>82,607</u>	<u>50,984</u>
已發行股本	<u>\$ 826,077</u>	<u>\$ 509,835</u>
預收股本	<u>\$ 2,790</u>	<u>\$ -</u>

本公司 110 年 1 月 1 日至 12 月 31 日員工執行認股權憑證認購普通股 3,420 千元，計 342 千股，認購價格為每股 15 元，均已辦妥變更登記在案。

本公司 110 年 12 月 31 日之預收股本係員工執行認股權 2,790 千元，認購價格為每股 12.8~15 元，計發行普通股 279 千股，因截至 110 年 12 月 31 日尚未辦妥變更登記，故帳列預收股本。

本公司董事會於 110 年 7 月 15 日決議辦理現金增資發行新股 30,000 千股，每股面額 10 元，發行價格區間為新台幣 32 元，每股實際發行價格將授權董事長參酌市場狀況辦理。上述現金增資按每股 32 元溢價發行，本公司於 110 年 11 月 10 日完成股本之變更登記，增資後實收股本為 826,077 千元，並產生資本公積－股本溢價 660,000 千元。

本公司股東會於 110 年 7 月決議以 109 年度可分配盈餘轉增資發行新股 1,282 千股，每股面額 10 元，共計 12,822 千元，經奉金融監督管理委員會於 110 年 8 月 4 日核准生效，並以 110 年 9 月 1 日為基準日，業已完成變更登記。

本公司董事會於 109 年 9 月 8 日決議辦理現金增資發行新

股 2,200 千股，每股面額 10 元，發行價格區間為新台幣 32 元至 35 元，每股實際發行價格將授權董事長參酌市場狀況辦理。上述現金增資按每股 32 元溢價發行，本公司於 109 年 12 月 29 日完成股本之變更登記，增資後實收股本為 509,835 千元，並產生資本公積－股本溢價 48,400 千元。

本公司董事會於 108 年 9 月 23 日決議辦理現金增資發行新股 10,000 千股，每股面額 10 元，按每股 40 元溢價發行，截至 108 年 12 月 31 日已收取股款 111,835 千元，列入預收股本項下。本公司另於 109 年 1 月 21 日董事會決議調整前項增資為按每股 30 元溢價發行，並調降預計發行股數為 6,000 千股至 6,500 千股區間內（實際發行 6,184 千股），發行新股基準日為 109 年 3 月 10 日，增資後實收股本為 487,835 千元，並產生資本公積－股本溢價 123,670 千元。

## (二) 資本公積

	<u>110 年 12 月 31 日</u>	<u>109 年 12 月 31 日</u>
<u>得用以彌補虧損、發放現金或撥充股本（註 1）</u>		
股票發行溢價	\$ 900,637	\$ 236,188
<u>僅得用以彌補虧損（註 2）</u>		
認列對子公司所有權權益變動數	182	-
<u>不得作為任何用途</u>		
員工認股權	<u>5,375</u>	<u>5,767</u>
	<u>\$ 906,194</u>	<u>\$ 241,955</u>

註 1：此類資本公積得用以彌補虧損，亦得於公司無虧損時，用以發放現金或撥充股本，惟撥充股本時每年以實收股本之一定比率為限。

註 2：此類資本公積係本公司未實際取得或處分子公司股權時，因子公司變動認列之權益交易影響數。

## (三) 保留盈餘（待彌補虧損）及股利政策

依本公司章程之盈餘分派政策規定，年度決算如有盈餘，

依法繳納稅捐，彌補累積虧損後，再提 10% 為法定盈餘公積，其餘再依法令規定提列或迴轉特別盈餘公積；如尚有餘額，併同累積未分配盈餘，由董事會擬具盈餘分配議案，提請股東會決議分派股東股息紅利。本公司章程之員工及董監事酬勞分派政策，參閱附註二六之(七)員工酬勞及董監事酬勞。

本公司於 110 年 7 月 6 日舉行股東常會，決議通過 109 年度盈餘分配案如下：

	<u>盈餘分配案</u> <u>109 年度</u>
法定盈餘公積	\$ <u>4,323</u>
現金股利	\$ <u>12,821</u>
股票股利	\$ <u>12,822</u>
每股現金股利 (元)	\$ 0.25
每股股票股利 (元)	\$ 0.25

本公司於 111 年 4 月 26 日董事會擬議 110 年度盈餘分配案如下：

	<u>110 年度</u>
法定盈餘公積	\$ <u>9,136</u>

上述盈餘分配案尚待股東常會決議。

#### (四) 非控制權益

	<u>110 年度</u>	<u>109 年度</u>
年初餘額	\$ 14,566	\$ 15,781
歸屬於非控制權益之份額		
本年度淨損	( 722 )	( 1,507 )
非控制權益增加	-	9,000
非控制權益減少 (附註三十)	-	( 8,708 )
年底餘額	<u>\$ 13,844</u>	<u>\$ 14,566</u>

二五、收 入

	110 年度	109 年度
會費收入	\$ 294,740	\$ 213,193
船舶及泊位租賃收入	31,908	12,276
餐旅服務收入	16,035	832
船艇代管收入	1,373	4,178
其 他	7,059	39,068
	<u>\$ 351,115</u>	<u>\$ 269,547</u>

合約餘額

	110 年 12 月 31 日	109 年 12 月 31 日	109 年 1 月 1 日
應收票據	<u>\$ 4,096</u>	<u>\$ 1,785</u>	<u>\$ -</u>
應收帳款 (含關係人)	<u>\$ 4,467</u>	<u>\$ 7,366</u>	<u>\$ 15,302</u>

合約負債 (含流動及非流動)

流 動

預收會費	\$ 81,977	\$ 143,371	\$ 24,015
預收船租	5,064	4,180	20,598
其他預收款	13,646	5,144	18,779
預收年費	1,303	1,043	2,293
預收船位權利金	8,369	4,704	3,548
	<u>\$ 110,359</u>	<u>\$ 158,442</u>	<u>\$ 69,233</u>

非 流 動

預收泊位權利金	\$ 63,555	\$ 64,650	\$ 63,861
預收房地款	146,029	60,400	118,000
預收船租	10,817	13,286	-
	<u>\$ 220,401</u>	<u>\$ 138,336</u>	<u>\$ 181,861</u>

合約負債之變動主要係來自滿足履約義務之時點與客戶付款時點之差異。

來自年初合約負債以及前期已滿足之履約義務於當期認列為收入之金額如下：

	110 年度
<u>來自年初合約負債</u>	
會費、年費、船租及船位收入	<u>\$ 126,921</u>

## 二六、稅前淨利

稅前淨利係包含以下項目：

### (一) 利息收入

	110 年度	109 年度
銀行存款	\$ 295	\$ 336
押金設算息	24	22
	<u>\$ 319</u>	<u>\$ 358</u>

### (二) 其他收入

	110 年度	109 年度
股利收入	\$ -	\$ 210
其他	2,625	1,790
	<u>\$ 2,625</u>	<u>\$ 2,000</u>

### (三) 其他利益及損失

	110 年度	109 年度
處分金融資產損失	(\$ 219)	\$ -
處分不動產、廠房及設備損失	( 130)	( 204)
處分子公司利益	-	7,275
淨兌換損失	( 1,325)	( 227)
其他	( 20)	( 435)
	<u>(\$ 1,694)</u>	<u>\$ 6,409</u>

### (四) 財務成本

	110 年度	109 年度
銀行借款利息	\$ 412	\$ 670
租賃負債及營運特許權負債之利息費用	22,427	21,695
減：列入符合要件資產成本之金額	( 6,318)	( 14,335)
	<u>\$ 16,521</u>	<u>\$ 8,030</u>

利息資本化相關資訊如下：

	110 年度	109 年度
利息資本化金額	\$ 6,318	\$ 14,335
利息資本化利率	2.24%	2.24%

(五) 折舊及攤銷費用

	110 年度	109 年度
不動產、廠房及設備	\$ 32,199	\$ 27,179
使用權資產	11,763	4,960
投資性不動產	4,482	2,092
營運特許權資產	4,772	4,598
其他無形資產	1,281	1,363
	<u>\$ 54,497</u>	<u>\$ 40,192</u>
折舊費用依功能別彙總		
營業成本	\$ 40,640	\$ 31,792
營業費用	7,804	2,439
	<u>\$ 48,444</u>	<u>\$ 34,231</u>
攤銷費用依功能別彙總		
營業成本	\$ 5,435	\$ 5,541
營業費用	618	420
	<u>\$ 6,053</u>	<u>\$ 5,961</u>

(六) 員工福利費用

	110 年度	109 年度
短期員工福利		
薪資	\$ 92,041	\$ 73,443
勞健保	5,594	4,385
其他	4,590	3,835
	<u>102,225</u>	<u>81,663</u>
退職後福利		
確定提撥計畫	2,156	1,745
	<u>\$ 104,381</u>	<u>\$ 83,408</u>
依功能別彙總		
營業成本	\$ 15,020	\$ 10,143
營業費用	89,361	73,265
	<u>\$ 104,381</u>	<u>\$ 83,408</u>

(七) 員工酬勞及董監事酬勞

本公司係以當年度扣除分派員工及董監酬勞前之稅前利益分別以不低於 1% 及不高於 3% 提撥員工及董監酬勞。

110 及 109 年度員工酬勞及董事酬勞分別於 111 年 4 月 26 日及 110 年 4 月 28 日經董事會決議如下：

估列比例

	<u>110 年度</u>	<u>109 年度</u>
員工酬勞	1%	1%
董事酬勞	2%	1%

金 額

	<u>110 年度</u>	<u>109 年度</u>
員工酬勞	\$ 1,075	\$ 447
董事酬勞	2,149	446

年度合併財務報告通過發布日後若金額仍有變動，則依會計估計變動處理，於次一年度調整入帳。

有關本公司董事會決議之員工酬勞及董事酬勞資訊，請至台灣證券交易所「公開資訊觀測站」查詢。

二七、所得稅

(一) 認列於損益之所得稅費用之主要組成項目

	<u>110 年度</u>	<u>109 年度</u>
當年度所得稅		
當年度產生者	\$ 11,209	\$ 677
以前年度調整	( 18 )	216
	<u>11,191</u>	<u>893</u>
遞延所得稅		
本年度產生者	2,559	-
	<u>\$ 13,750</u>	<u>\$ 893</u>

會計所得與所得稅費用之調節如下：

	110 年度	109 年度
稅前淨利	\$ 103,918	\$ 64,878
稅前淨利按法定稅率計算之所得稅費用	\$ 20,784	\$ 12,976
稅上不可減除之費損	15	1,539
未認列之可減除暫時性差異	3,348	780
以前年度所得稅費用於本年度調整	( 18 )	216
使用之虧損扣抵	( 12,260 )	( 14,618 )
未認列之虧損扣抵	1,881	-
認列於損益之所得稅費用	\$ 13,750	\$ 893

(二) 遞延所得稅資產

遞延所得稅資產之變動如下：

110 年度

遞延所得稅資產	年初餘額	認列於損益	年底餘額
虧損扣抵	\$ 2,559	( \$ 2,559 )	\$ -

109 年度

遞延所得稅資產	年初餘額	認列於損益	年底餘額
虧損扣抵	\$ 2,559	\$ -	\$ 2,559

(三) 未於合併資產負債表中認列遞延所得稅資產之未使用虧損扣抵金額

	110 年 12 月 31 日	109 年 12 月 31 日
虧損扣抵		
115 年度到期	\$ 3,958	\$ 3,958
116 年度到期	10,760	10,760
117 年度到期	6,582	54,785
118 年度到期	9,585	8,902
119 年度到期	11,742	7,022
120 年度到期	9,100	-
	\$ 51,727	\$ 85,427



(四) 未使用之虧損扣抵相關資訊

截至 110 年 12 月 31 日止，虧損扣抵相關資訊如下：

尚未扣抵餘額	最後扣抵年度
\$ 3,958	115
10,760	116
6,582	117
9,585	118
11,742	119
9,100	120
<u>\$ 51,727</u>	

(五) 所得稅核定情形

本公司暨子公司樂活公司、亞澎公司及亞青公司 109 年度之營利事業所得稅結算申報案件，業經稅捐稽徵機關核定。

二八、股份基礎給付協議

合併公司於 108 年 3 月給與員工認股權 3,000 千單位，每千單位可認購普通股一股。給與對象包含合併公司符合特定條件之員工。認股權之存續期間為 6 年，憑證持有人於發行屆滿 2 年之日起，可行使被給與之一定比例之認股權。認股權行使價格為發行當日合併公司普通股收盤價格，認股權發行後，遇有合併公司普通股股份發生變動時，認股權行使價格依規定公式予以調整。

合併公司於 110 及 109 年度並未新增發行員工認股權，已發行之員工認股權相關資訊如下：

員工認股權	110 年度		109 年度	
	單位 (千)	加權平均 行使價格 (元)	單位 (千)	加權平均 行使價格 (元)
年初流通在外	3,000	\$ 15	3,000	\$ 15
本年度給與	<u>736</u>	12.8~14.9	<u>-</u>	-
年底流通在外	<u>2,264</u>	12.8	<u>3,000</u>	15

合併公司於 110 及 109 年度認列之酬勞成本分別為 1,600 千元及 3,214 千元。

## 二九、每股盈餘

計算每股盈餘時，無償配股之影響業已追溯調整，該無償配股基準日訂於 110 年 9 月 1 日。因追溯調整，109 年基本及稀釋每股盈餘變動如下：

	單位：每股元	
	追溯調整前	追溯調整後
基本每股盈餘	<u>\$ 1.37</u>	<u>\$ 1.34</u>
稀釋每股盈餘	<u>\$ 1.36</u>	<u>\$ 1.32</u>

用以計算每股盈餘之淨利及普通股加權平均股數如下：

	110 年度	109 年度
本年度淨利	<u>\$ 90,890</u>	<u>\$ 65,492</u>

## 股 數

	單位：千股	
	110 年度	109 年度
用以計算基本每股盈餘之普通股加權平均股數	61,268	49,050
具稀釋作用潛在普通股之影響		
員工認股權	245	384
員工酬勞	<u>31</u>	<u>11</u>
用以計算稀釋每股盈餘之普通股加權平均股數	<u>61,544</u>	<u>49,445</u>

若合併公司得選擇以股票或現金發放員工酬勞，則計算稀釋每股盈餘時，假設員工酬勞將採發放股票方式，並於該潛在普通股具有稀釋作用時計入加權平均流通在外股數，以計算稀釋每股盈餘。於次年度決議員工酬勞發放股數前計算稀釋每股盈餘時，亦繼續考量該等潛在普通股之稀釋作用。

## 三十、處分子公司

合併公司分別於 109 年 8 月及 109 年 5 月出售對錚儀遊艇公司及亞果國際潛水公司之持股，是以自出售日起對錚儀遊艇公司及亞果國際潛水公司喪失控制。

(一) 收取之對價

	錚儀遊艇公司	亞果國際潛水公司
處分投資款	\$ 10,701	\$ 8,000

(二) 對喪失控制之資產及負債之分析

	錚儀遊艇公司	亞果國際潛水公司
流動資產		
現金	\$ 3,943	\$ 178
應收帳款	2,625	209
存貨	3,620	296
其他流動資產	5,763	4,618
不動產、廠房及設備	26	18,348
其他無形資產	373	-
商譽	901	-
其他非流動資產	96	13
流動負債		
應付款項	( 2,159 )	( 3,663 )
其他	( 8,727 )	( 326 )
非流動負債		
其他	-	( 6,000 )
淨資產	6,461	13,673
減：非控制權益	( 1,872 )	( 6,836 )
處分之淨資產	\$ 4,589	\$ 6,837

(三) 處分子公司之利益

	錚儀遊艇公司	亞果國際潛水公司
收取之對價	\$ 10,701	\$ 8,000
處分之淨資產	( 4,589 )	( 6,837 )
處分利益	\$ 6,112	\$ 1,163

(四) 處分子公司之淨現金流入

	錚儀遊艇公司	亞果國際潛水公司
以現金收取之對價	\$ 10,701	\$ 8,000
減：處分之現金餘額	( 3,943 )	( 178 )
	\$ 6,758	\$ 7,822

三一、資本風險管理

合併公司進行資本管理以確保能夠於繼續經營之前提下，藉由將債務及權益餘額最適化，以使股東報酬極大化。

## 三二、金融工具

### (一) 公允價值之資訊－非按公允價值衡量之金融工具

合併公司非按公允價值衡量之金融工具，如現金、應收票據、應收帳款（含關係人）、其他應收款、按攤銷後成本衡量之金融資產（含流動及非流動）、存出保證金、應付票據、應付帳款（含關係人）、其他應付款（含關係人）、長期借款（含一年內到期部分）及存入保證金等之帳面金額係公允價值合理之近似值。

### (二) 公允價值資訊－以重覆性基礎按公允價值衡量之金融工具

#### 公允價值層級

#### 110年12月31日

	<u>第 1 等級</u>	<u>第 2 等級</u>	<u>第 3 等級</u>	<u>合 計</u>
<u>透過其他綜合損益按公允價值衡量之金融資產</u>				
權益工具投資－國內未上市（櫃）股票	<u>\$ _____</u>	<u>\$ _____</u>	<u>\$ 8,000</u>	<u>\$ 8,000</u>

#### 109年12月31日

	<u>第 1 等級</u>	<u>第 2 等級</u>	<u>第 3 等級</u>	<u>合 計</u>
<u>透過其他綜合損益按公允價值衡量之金融資產</u>				
權益工具投資－國內未上市（櫃）股票	<u>\$ _____</u>	<u>\$ _____</u>	<u>\$ 2,074</u>	<u>\$ 2,074</u>

國內未上市（櫃）權益投資係採股價淨值比法，按股權價值除以價值基準日時發行股數，以計算出每股公允價值。

### (三) 金融工具之種類

	<u>110年12月31日</u>	<u>109年12月31日</u>
<u>金融資產</u>		
按攤銷後成本衡量之金融資產（註1）	\$ 1,099,804	\$ 334,003
透過其他綜合損益按公允價值衡量之金融資產	8,000	2,074
<u>金融負債</u>		
按攤銷後成本衡量之金融資產（註2）	1,523,733	1,009,084

註 1：餘額係包含現金、按攤銷後成本衡量之金融資產（含流動及非流動）、應收票據、應收帳款（含關係人）、其他應收款及存出保證金等按攤銷後成本衡量之金融資產。

註 2：餘額係包含應付短期票券、租賃負債（含流動及非流動）、營運特許權負債（含流動及非流動）、應付票據及帳款（含關係人）、其他應付款（含關係人）、長期借款（含一年內到期部分）及存入保證金等以攤銷後成本衡量之金融負債。

#### （四）財務風險管理目的與政策

合併公司主要金融工具包括權益工具投資、應收款項、應付款項及借款。合併公司之財務部係為各業務單位提供服務，統籌協調進入國內與國際金融市場操作，藉由依照風險程度與廣度分析暴險之內部風險報告監督及管理合併公司營運有關之財務風險。該等風險包括市場風險（包含利率風險）、信用風險及流動性風險。

##### 1. 市場風險

合併公司之營運活動使合併公司承擔之主要財務風險為利率變動風險（參閱下述）。

合併公司有關金融工具市場風險之暴險及其對該等暴險之管理與衡量方式並無改變。

##### 利率風險

因合併公司以浮動利率借入資金，因而產生利率暴險。合併公司藉由維持一適當之浮動利率組合來管理利率風險。

合併公司於資產負債表日受利率暴險之金融資產及金融負債帳面金額如下：

	<u>110年12月31日</u>	<u>109年12月31日</u>
具現金流量利率風險		
金融資產	\$ 1,024,558	\$ 311,289
金融負債	22,800	-
具公允價值利率風險		
金融負債	1,465,123	946,893

#### 敏感度分析

若利率增加1%，在所有其他變數維持不變之情況下，本公司110及109年度之稅前淨利將分別增加10,018千元及3,113千元。

#### 2. 信用風險

信用風險係指交易對方拖欠合約義務而造成財務損失之風險。截至資產負債表日，合併公司可能因交易對方未履行義務及合併公司提供財務保證造成財務損失之最大信用風險暴險主要係來自於：

- (1) 資產負債表所認列之金融資產帳面金額。
- (2) 合併公司提供財務保證所產生之或有負債金額。

合併公司交易對象皆為信用良好之公司組織，預期不致產生重大信用風險，亦持續地針對應收帳款客戶之財務狀況進行評估。

#### 3. 流動性風險

合併公司係透過管理及維持足夠部位之現金以支應營運並減輕現金流量波動之影響。合併公司管理階層監督銀行融資額度使用狀況並確保借款合同條款之遵循。

合併公司營運資金及已取得之銀行融資額度足以支應未來營運所需，是以未有因無法籌措資金以履行合約義務之流動性風險。

(1) 非衍生金融負債之流動性及利率風險表

非衍生金融負債剩餘合約到期分析係依合併公司最早可能被要求還款之日期，按金融負債未折現現金流量（包含本金及估計利息）編製。因此，合併公司可被要求立即還款之銀行借款，係列於下表最早之期間內，不考慮銀行立即執行該權利之機率；其他非衍生金融負債到期分析係依照約定之還款日編製。

以浮動利率支付之利息現金流量，其未折現之利息金額係依據資產負債表日殖利率曲線推導而得。

110年12月31日

	<u>6個月以內</u>	<u>6個月至1年</u>	<u>1年以上</u>
<u>非衍生金融負債</u>			
無附息負債	\$ 31,636	\$ -	\$ -
浮動利率工具	5,007	4,960	13,390
租賃負債	12,481	12,481	1,485,746
營運特許權負債	<u>311</u>	<u>311</u>	<u>15,663</u>
	<u>\$ 49,435</u>	<u>\$ 17,752</u>	<u>\$1,514,799</u>

109年12月31日

	<u>6個月以內</u>	<u>6個月至1年</u>	<u>1年以上</u>
<u>非衍生金融負債</u>			
無附息負債	\$ 54,290	\$ -	\$ -
租賃負債	11,028	11,028	933,450
營運特許權負債	<u>279</u>	<u>279</u>	<u>12,040</u>
	<u>\$ 65,597</u>	<u>\$ 11,307</u>	<u>\$ 945,490</u>

(2) 融資額度－110年12月31日

	<u>金</u>	<u>額</u>
已動用金額	\$	22,800
未動用金額		<u>37,200</u>
	\$	<u>60,000</u>

### 三三、關係人交易

#### (一) 關係人名稱及其關係

<u>關 係 人 名 稱</u>	<u>與 合 併 公 司 之 關 係</u>
萬通人力資源顧問股份有限公司 (萬通人力資源公司)	其他關係人(該公司董事長與本公司董事長為二親等關係)
萬通國際人力開發股份有限公司 (萬通國際公司)	其他關係人(該公司董事長與本公司之董事長為同一人)
燦星國際旅行社股份有限公司	其他關係人(該公司董事長與本公司之董事長為同一人)
貝隆餐飲股份有限公司	其他關係人(本公司為該公司之監察人)
八角國際開發股份有限公司	其他關係人(本公司為該公司之法人董事)
侯佑霖	主要管理階層(本公司之董事長)
張慶祥	主要管理階層(本公司之總經理)
羅致遠	其他關係人(子公司之董事長)
牽牽手有限公司	其他關係人(本公司之董事長為該公司之股東)
蔡雪苓	其他關係人(本公司之獨立董事)
許清俊	其他關係人(本公司董事之二等親)
呂正一、葉榮裕、黃裕庭、鄭寶蓮	其他關係人(本公司之董事)
新力旺國際控股股份有限公司	其他關係人(109年8月18日前為本公司之法人董事)
莊周文	其他關係人(109年8月18日前為本公司之法人董事代表)
謝淵泉	其他關係人(本公司之監察人)
資雨國際有限公司	其他關係人(該公司為萬通國際公司100%持有)
吹吹風餐飲股份有限公司	其他關係人(本公司之董事長為該公司之股東)
亞葡有限公司	其他關係人(108年度為本公司採透過其他綜合損益按公允價值衡量之被投資公司)



(二) 營業收入

帳 列 項 目	關係人類別／名稱	110 年度	109 年度
營業收入	其他關係人	\$ 9,811	\$ 20,866
	關聯企業	-	848
	主要管理階層	51	1,149
		<u>\$ 9,862</u>	<u>\$ 22,863</u>

合併公司銷貨予關係人係按一般交易價格計價。

(三) 營業成本及營業費用

關係人類別／名稱	110 年度	109 年度
其他關係人	<u>\$ 2,858</u>	<u>\$ 2,440</u>

合併公司對關係人之營業成本及營業費用與非關係人之交易價格相當。

(四) 應收關係人款項

帳 列 項 目	關係人類別	110 年 12 月 31 日	109 年 12 月 31 日
應收帳款	其他關係人	\$ 98	\$ 1,268
	主要管理階層	435	-
		<u>\$ 533</u>	<u>\$ 1,268</u>

流通在外之應收關係人款項未收取保證。

(五) 應付關係人款項（不含向關係人借款）

帳 列 項 目	關係人類別	110 年 12 月 31 日	109 年 12 月 31 日
應付帳款	其他關係人	<u>\$ 72</u>	<u>\$ 7</u>
其他應付款	主要管理階層	\$ -	\$ 11
	其他關係人	153	935
		<u>\$ 153</u>	<u>\$ 946</u>

流通在外之應付關係人款項餘額係未提供擔保。

(六) 取得不動產、廠房及設備

帳 列 項 目	關係人類別／名稱	110 年度	109 年度
未完工程	其他關係人	<u>\$ 8,450</u>	<u>\$ 9,456</u>

(七) 合約負債

關 係 人 類 別	110 年 12 月 31 日	109 年 12 月 31 日
其他關係人－萬通人力 資源公司	\$ -	\$ 3
其他關係人－莊周文	29,810	29,944
主要管理階層	2,370	2,413
其他關係人	7,424	4,725
	<u>\$ 39,607</u>	<u>\$ 37,085</u>

(八) 其他關係人交易

帳 列 項 目	關 係 人 類 別 / 名 稱	110 年 12 月 31 日	109 年 12 月 31 日
存入保證金	其他關係人－萬通國 際公司	\$ -	\$ 4,645
	其他關係人－八角國 際	-	250
	其他關係人－牽牽手	-	250
	其他關係人－莊周文	19	-
		<u>\$ 19</u>	<u>\$ 5,145</u>

(九) 主要管理階層薪酬

	110 年度	109 年度
短期員工福利	\$ 17,257	\$ 15,930
退職後福利	236	41
	<u>\$ 17,493</u>	<u>\$ 15,971</u>

三四、質抵押之資產

下列資產業已提供作為向銀行抵押借款及承租土地及水域等之擔保品：

	110 年 12 月 31 日	109 年 12 月 31 日
按攤銷後成本衡量之金融資產 (含流動及非流動)	\$ 45,796	\$ 45,787
不動產、廠房及設備	24,922	-
	<u>\$ 70,718</u>	<u>\$ 45,787</u>

### 三五、未認列之合約承諾

合併公司於資產負債表日有未認列之合約承諾如下：

	110年12月31日	109年12月31日
工程合約	<u>\$ 941,222</u>	<u>\$ 1,096,475</u>

### 三六、其 他

合併公司主要收入來源為會員制年費及會費收入，雖受到新型冠狀病毒肺炎全球大流行之影響，惟合併公司仍積極開發國內會員卡之銷售，是以110年度營業收入未有大幅下滑之情事。

截至本合併財務報告提報發布日止，合併公司仍持續評估該疫情對合併公司之經濟影響。

### 三七、附註揭露事項

#### (一) 重大交易事項資訊：

1. 資金貸與他人。(附表一)
2. 為他人背書保證。(無)
3. 期末持有有價證券情形(不包含投資子公司及關聯企業部分)。(附表二)
4. 累積買進或賣出同一有價證券之金額達新台幣3億元或實收資本額20%以上。(無)
5. 取得不動產之金額達新台幣3億元或實收資本額20%以上。(無)
6. 處分不動產之金額達新台幣3億元或實收資本額20%以上。(無)
7. 與關係人進、銷貨之金額達新台幣1億元或實收資本額20%以上。(無)
8. 應收關係人款項達新台幣1億元或實收資本額20%以上。(無)
9. 從事衍生工具交易。(無)
10. 其他：母子公司間及各子公司間之業務關係及重要交易往來情形及金額。(附表四)

(二) 轉投資事業相關資訊：(附表三)

(三) 大陸投資資訊。(無)

### 三八、部門資訊

#### 部門收入、營運結果、資產與負債資訊

營運部門資訊係提供予主要營運決策者用以分配資源及評量部門績效之資訊。合併公司主要營運決策者視公司整體為單一營運部門，以公司整體資訊作資源分配及績效評量，合併公司提供給營運決策者覆核之部門資訊，其衡量基礎與合併財務報告相同，是以 110 年及 109 年度應報導之部門收入與營運結果暨資產及負債金額可參照 110 年及 109 年度之合併資產負債表及合併綜合損益表。

亞果遊艇開發股份有限公司及子公司  
資金貸與他人

民國 110 年 1 月 1 日至 12 月 31 日

附表一

單位：新台幣千元

編號	貸出資金之公司	貸與對象	往來對象	項目	是否為關係人	為本最高額	期末除額	實動支金額	實際利率區間(%)	資金貸與性質(註3)	往來金額	有短期融通資金必要之原因	提列帳額	擔保名稱	對個別對象		
															資金貸與總額(註1)	資金貸與總限額(註2)	
0	亞果遊艇開發股份有限公司	亞果遊艇開發股份有限公司	其他應收款-關係人		是	\$ 10,000	\$ -	\$ -	2.00%	(2)	\$ -	營運週轉金	\$ -	無	\$ -	\$ 184,777	\$ 369,553

註 1：資金貸與辦法規定：本公司對個別對象資金貸與限額為本公司期末淨值 10%。

註 2：資金貸與辦法規定：本公司資金貸與總限額為本公司期末淨值 20%。

註 3：資金貸與性質

(1) 業務往來。

(2) 有短期融通資金之必要。

亞果遊艇開發股份有限公司及子公司

期末持有有價證券情形

民國 110 年 12 月 31 日

附表二

單位：新台幣千元

持有之公司	有價證券種類及名稱	與有價證券發行人之關係	科目	期		公允價值	備註
				單位／股數	帳面金額		
亞彭遊艇開發股份有限公司	萬通海上租賃股份有限公司	採透過其他綜合損益按公允價值衡量之被投資公司	透過其他綜合損益按公允價值衡量之金融資產	800,000	\$ 8,000	\$ 8,000	

註：本表所稱有價證券，係指屬國際財務報導準則第 9 號「金融工具」範圍內之股票、債券、受益憑證及上述項目所衍生之有價證券。

亞果遊艇開發股份有限公司及子公司  
 被投資公司資訊、所在地區...等相關資訊  
 民國 110 年 1 月 1 日至 12 月 31 日

附表三

單位：新台幣千元

投資公司名稱	被投資公司名稱	所在地區	主要營業項目	原始投資金額	投資金額	期末數	持股比例	持有帳面金額	被投資公司本期(損)益	本期認列之投資(損)益(註1)	備註
亞果遊艇開發股份有限公司	亞游艇開發股份有限公司	澎湖縣馬公市啟明里海安街1號	水域遊憩活動經營	\$ 125,000	\$ 105,000	12,500,000	100	\$ 80,815	6,537	(\$ 6,537)	6,537
	亞青海洋文創股份有限公司	澎湖縣馬公市啟明里 24 鄰海安街 1 號	水域遊憩活動經營	100,000	50,000	10,000,000	100	91,466	2,810	( 2,810)	2,810
	樂活海洋休閒股份有限公司	台南市安平區國平里新港路二段 769 號	水域遊憩活動經營	25,450	25,450	2,130,000	61.74	24,889	1,067	( 1,067)	1,186
	亞平開發股份有限公司	台南市安平區國平里新港路二段 777 號	一般投資、不動產買賣及租賃業務	1,000	-	100,000	100	952	48	( 48)	48
	亞悅開發股份有限公司	台南市安平區國平里新港路二段 777 號	旅館及餐飲業務之經營	1,000	-	100,000	100	614	386	( 386)	386

註 1：僅須列示本公司直接轉投資之各子公司及採用權益法之各被投資公司認列之損益金額，餘得免填。  
 註 2：差異金額係取得成本與可辨認資產及負債淨公允價值攤銷數。

亞果遊艇開發股份有限公司及子公司  
 與子公司間業務關係及重要交易往來情形

民國 110 年 12 月 31 日

附表四

單位：新台幣千元

編號	交易人稱	交易往來對象	與交易人之關係(註1)	交易		往來		情形	
				科目	金額	交易	易條	佔合併總資產之比率%	或營業收
0	本公司			營業收入 利息收入 應收帳款 合約負債 應收帳款 營業收入	\$ 204 103 13 248 54 1,342	按一般交易價格計價 — — — — — —	— — — — — —	— — — — — —	
1	亞澎遊艇開發股份有限公司	亞澎遊艇開發股份有限公司	1. 2.	營業成本及費用 營業收入	420 416	按一般交易價格計價 — —	— —	— —	
2	樂活海洋休閒股份有限公司	亞果遊艇開發股份有限公司	2. 2.	應付帳款 營業收入 營業成本及費用 應收帳款	13 3,259 1,352 50 54	按一般交易價格計價 — — —	— — —	1 — —	

註 1：與交易人之關係有以下三種，標示種類如下：

1. 母公司對子公司
2. 子公司對母公司
3. 子公司對子公司

註 2：於編製合併報表時業已沖銷。



# 亞果遊艇開發股份有限公司

## 個體財務報告暨會計師查核報告 民國110年度及重編後109年度

地址：台南市安平區國平里新港路二段777號

電話：(06)298-3699

## § 目 錄 §

項	目 頁	財 務 報 告 次 附 註 編 號
一、封 面	1	-
二、目 錄	2	-
三、會計師查核報告	3~5	-
四、個體資產負債表	6	-
五、個體綜合損益表	7~8	-
六、個體權益變動表	9	-
七、個體現金流量表	10~11	-
八、個體財務報告附註		
(一) 公司沿革	12	一
(二) 通過財務報告之日期及程序	12	二
(三) 新發布及修訂準則及解釋之 適用	12~13	三
(四) 重大會計政策之彙總說明	14~23	四
(五) 重大會計判斷、估計及假設不 確定性之主要來源	23	五
(六) 重要會計項目之說明	24~45	六~二八
(七) 關係人交易	46~49	二九
(八) 質抵押之資產	49	三十
(九) 重大或有負債及未認列之合 約承諾	49	三一
(十) 重大之災害損失	-	-
(十一) 重大之期後事項	-	-
(十二) 其 他	49	三二
(十三) 附註揭露事項		
1. 重大交易事項相關資訊	49~50	三三
2. 轉投資事業相關資訊	50, 53	三三
3. 大陸投資資訊	50	三三
(十四) 部門資訊	-	-
九、重要會計項目明細表	54~63	-

### 會計師查核報告

亞果遊艇開發股份有限公司 公鑒：

#### 查核意見

亞果遊艇開發股份有限公司民國 110 年 12 月 31 日及重編後 109 年 12 月 31 日之個體資產負債表，暨民國 110 年 1 月 1 日至 12 月 31 日及重編後 109 年 1 月 1 日至 12 月 31 日之個體綜合損益表、個體權益變動表、個體現金流量表，以及個體財務報告附註（包括重大會計政策彙總），業經本會計師查核竣事。

依本會計師之意見，上開個體財務報告在所有重大方面係依照證券發行人財務報告編製準則編製，足以允當表達亞果遊艇開發股份有限公司民國 110 年及 109 年 12 月 31 日之個體財務狀況，暨民國 110 及 109 年 1 月 1 日至 12 月 31 日之個體財務績效及個體現金流量。

#### 查核意見之基礎

本會計師係依照會計師查核簽證財務報表規則及一般公認審計準則執行查核工作。本會計師於該等準則下之責任將於會計師查核個體財務報告之責任段進一步說明。本會計師所隸屬事務所受獨立性規範之人員已依會計師職業道德規範，與亞果遊艇開發股份有限公司保持超然獨立，並履行該規範之其他責任。本會計師相信已取得足夠及適切之查核證據，以作為表示查核意見之基礎。

#### 強調事項

如個體財務報告附註四(十七)所述，亞果遊艇開發股份有限公司因重新評估部份租賃合約年限之各期租賃、權利金給付以及轉租合約後予以調整，據以重編 108 年起至 110 年第二季財務報告，有關此些重編事項對個體財務報告之相關影響，請參閱個體財務報告附註四(十七)。本會計師未因此而修正查核意見。

#### 關鍵查核事項

關鍵查核事項係指依本會計師之專業判斷，對亞果遊艇開發股份有限公司民國 110 年度個體財務報告之查核最為重要之事項。該等事項已於查核個體財務報告整體及形成查核意見之過程中予以因應，本會計師並不對該等事

項單獨表示意見。

茲對亞果遊艇開發股份有限公司民國 110 年度個體財務報告之關鍵查核事項敘明如下：

亞果遊艇開發股份有限公司民國 110 年度個體財務報告中會費收入金額為新台幣 294,740 千元，占營業收入淨額 88%。會費收入為亞果遊艇開發股份有限公司主要營收來源，本會計師認為會費收入是否真實發生對個體財務報告之影響實屬重大，故將會費收入真實性列為關鍵查核事項。

有關收入認列之會計政策，請參閱附註四(十一)，營業收入相關揭露請參閱附註二二。

本會計師針對上述關鍵查核事項，執行下列主要查核程序：

- 一、評估會費收入有關控制之設計是否適當，並確認控制是否付諸實行。
- 二、執行會費收入證實性測試，選樣發函詢證或核對原始交易憑證，並檢查收款對象與交易對象是否一致，以確認交易是否真實發生。

#### **管理階層與治理單位對個體財務報告之責任**

管理階層之責任係依照證券發行人財務報告編製準則編製允當表達之個體財務報告，且維持與個體財務報告編製有關之必要內部控制，以確保個體財務報告未存有導因於舞弊或錯誤之重大不實表達。

於編製個體財務報告時，管理階層之責任亦包括評估亞果遊艇開發股份有限公司繼續經營之能力、相關事項之揭露，以及繼續經營會計基礎之採用，除非管理階層意圖清算亞果遊艇開發股份有限公司或停止營業，或除清算或停業外別無實際可行之其他方案。

亞果遊艇開發股份有限公司之治理單位（含審計委員會）負有監督財務報導流程之責任。

#### **會計師查核個體財務報告之責任**

本會計師查核個體財務報告之目的，係對個體財務報告整體是否存在導因於舞弊或錯誤之重大不實表達取得合理確信，並出具查核報告。合理確信係高度確信，惟依照一般公認審計準則執行之查核工作無法保證必能偵出個體財務報告存有之重大不實表達。不實表達可能導因於舞弊或錯誤。如不實表達之個別金額或彙總數可合理預期將影響個體財務報告使用者所作之經濟決策，則被認為具有重大性。

本會計師依照一般公認審計準則查核時，運用專業判斷並保持專業上之懷疑。本會計師亦執行下列工作：

- 一、辨認並評估個體財務報告導因於舞弊或錯誤之重大不實表達風險；對所評估之風險設計及執行適當之因應對策；並取得足夠及適切之查核證據以作為查核意見之基礎。因舞弊可能涉及共謀、偽造、故意遺漏、不實聲明或踰越內部控制，故未偵出導因於舞弊之重大不實表達之風險高於導因於錯誤者。

- 二、對與查核攸關之內部控制取得必要之瞭解，以設計當時情況下適當之查核程序，惟其目的非對亞果遊艇開發股份有限公司內部控制之有效性表示意見。
- 三、評估管理階層所採用會計政策之適當性，及其所作會計估計與相關揭露之合理性。
- 四、依據所取得之查核證據，對管理階層採用繼續經營會計基礎之適當性，以及使亞果遊艇開發股份有限公司繼續經營之能力可能產生重大疑慮之事件或情況是否存在重大不確定性，作出結論。本會計師若認為該等事件或情況存在重大不確定性，則須於查核報告中提醒個體財務報告使用者注意個體財務報告之相關揭露，或於該等揭露係屬不適當時修正查核意見。本會計師之結論係以截至查核報告日所取得之查核證據為基礎，惟未來事件或情況可能導致亞果遊艇開發股份有限公司不再具有繼續經營之能力。
- 五、評估個體財務報告（包括相關附註）之整體表達、結構及內容，以及個體財務報告是否允當表達相關交易及事件。
- 六、對於亞果遊艇開發股份有限公司內組成個體之財務資訊取得足夠及適切之查核證據，以對個體財務報告表示意見。本會計師負責查核案件之指導、監督及執行，並負責形成亞果遊艇開發股份有限公司查核意見。

本會計師與治理單位溝通之事項，包括所規劃之查核範圍及時間，以及重大查核發現（包括於查核過程中所辨認之內部控制顯著缺失）。

本會計師從與治理單位溝通之事項中，決定對亞果遊艇開發股份有限公司民國 110 年度個體財務報表查核之關鍵查核事項。本會計師於查核報告中敘明該等事項，除非法令不允許公開揭露特定事項，或在極罕見情況下，本會計師決定不於查核報告中溝通特定事項，因可合理預期此溝通所產生之負面影響大於所增進之公眾利益。

勤業眾信聯合會計師事務所

會計師 廖 鴻 儒

廖鴻儒



會計師 李 季 珍

李季珍



金融監督管理委員會核准文號  
金管證審字第 0990031652 號

證券暨期貨管理委員會核准文號  
台財證六字第 0920123784 號

中 華 民 國 111 年 4 月 26 日



亞果開發股份有限公司

個體資產負債表

民國 110 年及 109 年 12 月 31 日

單位：新台幣千元

代 碼	資 產	110年12月31日			109年12月31日 (重編後)		
		金 額	%	金 額	%		
<b>流動資產</b>							
1100	現金 (附註四及六)	\$ 931,967	25	\$ 196,860	10		
1136	按攤銷後成本衡量之金融資產—流動 (附註四、八及三十)	450	-	600	-		
1150	應收票據 (附註四、九及二二)	1,709	-	1,600	-		
1170	應收帳款 (附註四、九及二二)	2,803	-	4,597	-		
1180	應收帳款—關係人 (附註四、九、二二及二九)	518	-	1,245	-		
1212	其他應收款—關係人 (附註二九)	-	-	10,182	1		
130X	存貨 (附註四及十)	357	-	766	-		
1479	其他流動資產 (附註十六)	13,511	1	8,632	-		
11XX	流動資產總計	<u>951,315</u>	<u>26</u>	<u>224,482</u>	<u>11</u>		
<b>非流動資產</b>							
1517	透過其他綜合損益按公允價值衡量之金融資產—非流動 (附註四及七)	8,000	-	2,074	-		
1535	按攤銷後成本衡量之金融資產—非流動 (附註四、八及三十)	40,346	1	40,187	2		
1550	採用權益法之投資 (附註四及十一)	198,736	5	137,521	7		
1600	不動產、廠房及設備 (附註四、十二、二九及三十)	862,437	23	709,946	34		
1755	使用權資產 (附註四及十三)	1,262,151	34	745,977	36		
1760	投資性不動產 (附註十四)	353,529	10	204,723	10		
1780	其他無形資產 (附註四及十五)	717	-	985	-		
1840	遞延所得稅資產 (附註四及二四)	-	-	2,559	-		
1915	預付設備款 (附註二九)	165	-	9,747	-		
1920	存出保證金	14,438	1	5,006	-		
1990	其他非流動資產	1,245	-	1,346	-		
15XX	非流動資產總計	<u>2,741,764</u>	<u>74</u>	<u>1,860,071</u>	<u>89</u>		
1XXX	資 產 總 計	<u>\$ 3,693,079</u>	<u>100</u>	<u>\$ 2,084,553</u>	<u>100</u>		
<b>負債及權益</b>							
<b>流動負債</b>							
2130	合約負債—流動 (附註二二及二九)	\$ 104,531	3	\$ 155,082	8		
2150	應付票據 (附註十七)	-	-	3,702	-		
2170	應付帳款 (附註十七及二九)	2,763	-	1,052	-		
2200	其他應付款 (附註十八及二九)	26,268	1	47,809	2		
2230	本期所得稅負債	10,546	-	-	-		
2280	租賃負債—流動 (附註四及十三)	24,416	1	21,572	1		
2320	一年內到期長期借款 (附註十九及三十)	9,600	-	-	-		
2399	其他流動負債 (附註十八)	4,848	-	1,728	-		
21XX	流動負債總計	<u>182,972</u>	<u>5</u>	<u>230,945</u>	<u>11</u>		
<b>非流動負債</b>							
2527	合約負債—非流動 (附註二二及二九)	220,401	6	138,336	7		
2540	長期借款 (附註十九及三十)	13,200	-	-	-		
2580	租賃負債—非流動 (附註四及十三)	1,424,778	39	912,999	44		
2645	存入保證金 (附註二九)	3,962	-	3,025	-		
25XX	非流動負債總計	<u>1,662,341</u>	<u>45</u>	<u>1,054,360</u>	<u>51</u>		
2XXX	負債總計	<u>1,845,313</u>	<u>50</u>	<u>1,285,305</u>	<u>62</u>		
<b>權益 (附註二一)</b>							
3110	普通股股本	826,077	22	509,835	24		
3140	預收股本	2,790	-	-	-		
3100	股本合計	<u>828,867</u>	<u>22</u>	<u>509,835</u>	<u>24</u>		
3200	資本公積	906,194	25	241,955	12		
<b>保留盈餘</b>							
3310	法定盈餘公積	4,323	-	-	-		
3350	未分配盈餘	108,382	3	46,984	2		
3300	保留盈餘總計	<u>112,705</u>	<u>3</u>	<u>46,984</u>	<u>2</u>		
3400	其他權益	-	-	474	-		
3XXX	權益總計	<u>1,847,766</u>	<u>50</u>	<u>799,248</u>	<u>38</u>		
<b>負債及權益總計</b>		<u>\$ 3,693,079</u>	<u>100</u>	<u>\$ 2,084,553</u>	<u>100</u>		

後附之附註係本個體財務報告之一部分。

(參閱勤業眾信聯合會計師事務所民國 111 年 4 月 26 日會計師查核報告)

董事長：



經理人：



會計主管：



亞果遊艇開發股份有限公司

個體綜合損益表

民國 110 及 109 年 1 月 1 日至 12 月 31 日

單位：新台幣千元

(惟每股盈餘為新台幣元)

代碼		110年度		109年度(重編後)	
		金額	%	金額	%
4000	營業收入淨額(附註四、二二及二九)	\$ 334,432	100	\$ 247,040	100
5000	營業成本(附註十、二三、二五及二九)	<u>77,130</u>	<u>23</u>	<u>60,996</u>	<u>25</u>
5900	營業毛利	257,302	77	186,044	75
	營業費用(附註九、二三及二九)				
6100	推銷費用	72,089	22	83,239	34
6200	管理費用	55,183	16	29,501	12
6450	預期信用(迴轉利益)				
	減損損失	( <u>655</u> )	<u>-</u>	<u>1,250</u>	<u>-</u>
6000	營業費用合計	<u>126,617</u>	<u>38</u>	<u>113,990</u>	<u>46</u>
6900	營業淨利	<u>130,685</u>	<u>39</u>	<u>72,054</u>	<u>29</u>
	營業外收入及支出(附註四及二三)				
7100	利息收入	379	-	764	1
7010	其他收入	1,162	-	1,999	1
7020	其他利益及損失	( 809)	-	5,567	2
7050	財務成本	( 16,215)	( 5)	( 7,516)	( 3)
7070	採用權益法之子公司損失份額	( <u>10,967</u> )	( <u>3</u> )	( <u>7,376</u> )	( <u>3</u> )
7000	營業外收入及支出合計	( <u>26,450</u> )	( <u>8</u> )	( <u>6,562</u> )	( <u>2</u> )
7900	稅前淨利	104,235	31	65,492	27

(接次頁)

(承前頁)

代碼	110年度		109年度 (重編後)	
	金 額	%	金 額	%
7950	\$ 13,345	4	\$ -	-
8200	90,890	27	65,492	27
	其他綜合損益 (附註四、七及二八)			
8310	不重分類至損益之項目：			
8316	透過其他綜合損益按公允價值衡量之權益工具投資未實現評價損益			
	-	-	(26)	-
8500	\$ 90,890	27	\$ 65,466	27
	每股盈餘 (附註二六)			
9750	\$ 1.48		\$ 1.34	
9850	\$ 1.48		\$ 1.32	

後附之附註係本個體財務報告之一部分。

(參閱勤業眾信聯合會計師事務所民國 111 年 4 月 26 日會計師查核報告)

董事長：



經理人：



會計主管：







亞開亞股份有限公司

民國 110 年 12 月 31 日

單位：新台幣千元

代碼	普通	股	收	積	盈	留	盈	餘	其他權益項目	總
A5	426,000	111,835	66,671	18,008	18,008	18,008	18,008	18,008	586,498	計
E1	83,835	( 111,835)	172,070	-	-	-	-	-	144,070	
C1	-	-	3,214	-	-	-	-	-	3,214	
D1	-	-	-	-	65,492	-	-	-	65,492	
D3	-	-	-	-	-	-	( 26)	( 26)	( 26)	
D5	-	-	-	-	65,492	-	( 26)	( 26)	65,466	
Q1	-	-	-	-	( 500)	-	500	500	-	
Z1	509,835	-	241,955	-	46,984	-	474	474	799,248	
B1	-	-	-	4,323	( 4,323)	-	-	-	-	
B5	-	-	-	-	( 12,821)	-	-	-	( 12,821)	
B9	12,822	-	-	-	( 12,822)	-	-	-	-	
C1	-	-	1,600	-	-	-	-	-	1,600	
E1	300,000	-	660,000	-	-	-	-	-	960,000	
N1	3,420	2,790	2,457	-	-	-	-	-	8,667	
Q1	-	-	-	-	474	( 474)	-	-	-	
M7	-	-	182	-	-	-	-	-	182	
D1	-	-	-	-	90,890	-	-	-	90,890	
Z1	826,077	2,790	906,194	4,323	108,382	-	-	-	1,847,766	

後附之附註係本個體財務報告之一部分。  
(參閱勤業眾信聯合會計師事務所民國 111 年 4 月 26 日會計師查核報告)



董事長：



經理人：



會計主管：

亞果遊艇開發股份有限公司  
個體現金流量表

民國 110 及 109 年 1 月 1 日至 12 月 31 日

單位：新台幣千元

代 碼		110 年度	109 年度 (重編後)
	營業活動之現金流量		
A10000	本年度稅前淨利	\$ 104,235	\$ 65,492
	收益費損項目：		
A20100	折舊費用	46,472	31,737
A20200	攤銷費用	424	420
A20300	預期信用減損損失（迴轉利益）	( 655)	1,250
A20900	財務成本	16,215	7,516
A21200	利息收入	( 379)	( 764)
A21300	股利收入	-	( 210)
A23700	存貨跌價及呆滯損失	220	-
A21900	員工認股權酬勞成本	1,600	3,214
A22400	採用權益法之子公司損失份額	10,967	7,376
A22500	處分不動產、廠房及設備損失	2	198
A29900	處分採用權益法之子公司利益	-	( 6,112)
A30000	營業資產及負債之淨變動數		
A31130	應收票據	( 109)	( 1,600)
A31150	應收帳款（含關係人）	3,176	956
A31200	存 貨	189	372
A31240	其他流動資產及其他資產	( 4,778)	11,988
A32125	合約負債	31,514	56,794
A32130	應付票據	( 3,702)	( 7,404)
A32150	應付帳款（含關係人）	1,711	437
A32180	其他應付款（含關係人）	( 21,541)	35,953
A32230	其他流動負債	3,120	( 5,949)
A33000	營運產生之現金	188,681	201,664
A33100	收取之利息	379	764
A33300	支付之利息	( 16,215)	( 4,212)
A33500	支付之所得稅	( 240)	-
AAAA	營業活動之淨現金流入	172,605	198,216

(接次頁)

(承前頁)

代 碼		110 年度	109 年度 (重編後)
	投資活動之現金流量		
B00010	取得透過其他綜合損益按公允價值衡量之金融資產	(\$ 8,000)	\$ -
B00020	處分透過其他綜合損益按公允價值衡量之金融資產	2,074	-
B01400	子公司減資退回股款	74,000	-
B01800	取得採用權益法之投資	( 146,000)	( 68,500)
B01900	處分採用權益法之投資	-	10,701
B02700	購置不動產、廠房及設備	( 306,416)	( 178,086)
B02800	處分不動產、廠房及設備價款	106	-
B05350	取得使用權資產	( 6,000)	-
B05900	其他應收款—關係人減少	10,182	30,166
B04500	購置無形資產	( 156)	( 502)
B06500	按攤銷後成本衡量之金融資產增加	( 9,441)	( 2,079)
B07100	預付設備款增加	-	( 9,747)
B07600	收取之股利	-	210
BBBB	投資活動之淨現金流出	( 389,651)	( 217,837)
	籌資活動之現金流量		
C00100	應付短期票券減少	-	( 29,943)
C01600	舉借長期借款	33,100	-
C01700	償還長期借款	( 10,300)	( 31,992)
C03000	存入保證金增加	937	475
C04020	租賃負債本金償還	( 27,430)	( 23,838)
C04500	支付股利	( 12,821)	-
C04600	發行新股	960,000	144,070
C04800	員工執行認股權	8,667	-
CCCC	籌資活動之淨現金流入	952,153	58,772
EEEE	現金增加金額	735,107	39,151
E00100	年初現金餘額	196,860	157,709
E00200	年底現金餘額	\$ 931,967	\$ 196,860

後附之附註係本個體財務報告之一部分。

(參閱勤業眾信聯合會計師事務所民國 111 年 4 月 26 日會計師查核報告)

董事長：



經理人：



會計主管：



亞果遊艇開發股份有限公司

個體財務報告附註

民國 110 年 1 月 1 日至 12 月 31 日

及重編後 109 年 1 月 1 日至 12 月 31 日

(除另註明外，金額以新台幣千元為單位)

一、公司沿革

亞果遊艇開發股份有限公司(以下稱「本公司」)成立於 103 年 7 月，主要從事水域遊憩活動之經營、船舶出租及其零件之批發與零售等業務。

本公司原名亞果遊艇租賃股份有限公司，嗣於 107 年 6 月更名為亞果遊艇開發股份有限公司。

本個體財務報告係以本公司之功能性貨幣新台幣表達。

二、通過財務報告之日期及程序

本個體財務報告於 111 年 4 月 26 日經董事會通過後發佈。

三、新發布及修訂準則及解釋之適用

(一) 首次適用金融監督管理委員會(以下稱「金管會」)認可並發布生效之國際財務報導準則(IFRS)、國際會計準則(IAS)、解釋(IFRIC)及解釋公告(SIC)(以下稱「IFRSs」)

適用修正後之金管會認可並發布生效之 IFRSs 將不致造成本公司會計政策之重大變動。

(二) 111 年適用之金管會認可之 IFRSs

新發布 / 修正 / 修訂準則及解釋	IASB 發布之生效日
「IFRSs 2018-2020 之年度改善」	2022 年 1 月 1 日(註 1)
IFRS 3 之修正「對觀念架構之引述」	2022 年 1 月 1 日(註 2)
IAS 16 之修正「不動產、廠房及設備：達到預定使用狀態前之價款」	2022 年 1 月 1 日(註 3)
IAS 37 之修正「虧損性合約－履行合約之成本」	2022 年 1 月 1 日(註 4)

註 1：IFRS 9 之修正適用於 2022 年 1 月 1 日以後開始之年度報導期間所發生之金融負債之交換或條款修改。

註 2：收購日在年度報導期間開始於 2022 年 1 月 1 日以後之企

業合併適用此項修正。

註 3：於 2021 年 1 月 1 日以後始達管理階層預期運作方式之必要地點及狀態之廠房、不動產及設備適用此項修正。

註 4：於 2022 年 1 月 1 日尚未履行所有義務之合約適用此項修正。

截至本個體財務報告通過發布日止，本公司評估上述準則、解釋之修正將不致對財務狀況與財務績效造成重大影響。

(三) IASB 已發布但尚未經金管會認可並發布生效之 IFRSs

新發布 / 修正 / 修訂準則及解釋	IASB 發布之生效日 ( 註 1 )
IFRS 10 及 IAS 28 之修正「投資者與其關聯企業或合資間之資產出售或投入」	未 定
IFRS 17「保險合約」	2023 年 1 月 1 日
IFRS 17 之修正	2023 年 1 月 1 日
IFRS 17 之修正「初次適用 IFRS 17 及 IFRS 9—比較資訊」	2023 年 1 月 1 日
IAS 1 之修正「負債分類為流動或非流動」	2023 年 1 月 1 日
IAS 1 之修正「會計政策之揭露」	2023 年 1 月 1 日(註 2)
IAS 8 之修正「會計估計之定義」	2023 年 1 月 1 日(註 3)
IAS 12 之修正「與單一交易所產生之資產及負債有關之遞延所得稅」	2023 年 1 月 1 日(註 4)

註 1：除另註明外，上述新發布 / 修正 / 修訂準則或解釋係於各該日期以後開始之年度報導期間生效。

註 2：於 2023 年 1 月 1 日以後開始之年度報導期間推延適用此項修正。

註 3：於 2023 年 1 月 1 日以後開始之年度報導期間所發生之會計估計變動及會計政策變動適用此項修正。

註 4：除於 2022 年 1 月 1 日就租賃及除役義務之暫時性差異認列遞延所得稅外，該修正係適用於 2022 年 1 月 1 日以後所發生之交易。

截至本個體財務報告通過發布日止，本公司仍持續評估上述準則、解釋之修正對財務狀況與財務績效之影響，相關影響待評估完成時予以揭露。

#### 四、重大會計政策之彙總說明

##### (一) 遵循聲明

本個體財務報告係依照證券發行人財務報告編製準則編製。

##### (二) 編製基礎

除按公允價值衡量之金融工具外，本個體財務報告係依歷史成本基礎編製。

公允價值衡量依照相關輸入值之可觀察程度及重要性分為第 1 等級至第 3 等級：

1. 第 1 等級輸入值：係指於衡量日可取得之相同資產或負債於活絡市場之報價（未經調整）。
2. 第 2 等級輸入值：係指除第 1 等級之報價外，資產或負債直接（亦即價格）或間接（亦即由價格推導而得）之可觀察輸入值。
3. 第 3 等級輸入值：係指資產或負債之不可觀察之輸入值。

##### (三) 資產與負債區分流動與非流動之標準

流動資產包括：

1. 主要為交易目的而持有之資產；
2. 預期於資產負債表日後 12 個月內實現之資產；及
3. 現金（但不包括於資產負債表日後逾 12 個月用以交換或清償負債而受到限制者）。

流動負債包括：

1. 主要為交易目的而持有之負債；
2. 於資產負債表日後 12 個月內到期清償之負債，以及
3. 不能無條件將清償期限遞延至資產負債表日後至少 12 個月之負債。

非屬上述流動資產或流動負債者，係分類為非流動資產或非流動負債。

##### (四) 存 貨

存貨主係商品。存貨係以成本與淨變現價值孰低衡量，比

較成本與淨變現價值時除同類別存貨外係以個別項目為基礎。淨變現價值係指在正常情況下之估計售價減除至完工尚需投入之估計成本及完成出售所需之估計成本後之餘額。存貨成本之計算係採加權平均法。

#### (五) 投資子公司

本公司採用權益法處理對子公司之投資。

子公司係指本公司具有控制之個體。

權益法下，投資原始依成本認列，取得日後帳面金額係隨本公司所享有之子公司損益及其他綜合損益份額與利潤分配而增減。此外，針對本公司可享有子公司其他權益之變動係按持股比例認列。

#### (六) 不動產、廠房及設備

不動產、廠房及設備係以成本認列，後續以成本減除累計折舊後之金額衡量。

建造中之不動產、廠房及設備係以成本之金額認列。成本包括專業服務費用及符合資本化條件之借款成本。該等資產於完工並達預期使用狀態時，分類至不動產、廠房及設備之適當類別並開始提列折舊。

不動產、廠房及設備於耐用年限內按直線基礎，對每一重大部分單獨提列折舊。若租賃期間較耐用年限短者，則於租賃期間內提列折舊。本公司至少於每一年度結束日對估計耐用年限、殘值及折舊方法進行檢視，並推延適用會計估計變動之影響。

不動產、廠房及設備除列時，淨處分價款與該資產帳面金額間之差額係認列於損益。

#### (七) 投資性不動產

投資性不動產係為賺取租金或資本增值或兩者兼具而持有之不動產（包含符合投資性不動產定義而處於建造過程中之不動產）。

自有之投資性不動產原始以成本（包括交易成本）衡量，

後續以成本減除累計折舊後之金額衡量。

投資性不動產採直線基礎提列折舊。

建造中之投資性不動產係以成本之金額認列。成本包括專業服務費用，及符合資本化條件之借款成本。該等資產於達預期使用狀態時開始提列折舊。

投資性不動產除列時，淨處分價款與該資產帳面金額間之差額係認列於損益。

#### (八) 無形資產

##### 1. 單獨取得

單獨取得之有限耐用年限無形資產原始以成本衡量，後續係以成本減除累計攤銷後之金額衡量。無形資產於耐用年限內按直線基礎進行攤銷，並且至少於每一年度結束日對估計耐用年限、殘值及攤銷方法進行檢視，並推延適用會計估計變動之影響。

##### 2. 除 列

無形資產除列時，淨處分價款與該資產帳面金額間之差額係認列於當期損益。

#### (九) 不動產、廠房及設備、使用權資產、投資性不動產及無形資產之減損

本公司於每一資產負債表日評估是否有任何跡象顯示不動產、廠房及設備、使用權資產、投資性不動產及無形資產可能已減損。若有任一減損跡象存在，則估計該資產之可回收金額。倘無法估計個別資產之可回收金額，本公司估計該資產所屬現金產生單位之可回收金額。

可回收金額為公允價值減出售成本與其使用價值之較高者。個別資產或現金產生單位之可回收金額若低於其帳面金額時，將該資產或現金產生單位之帳面金額調減至其可回收金額，減損損失係認列於損益。

當減損損失於後續迴轉時，該資產或現金產生單位之帳面金額調增至修訂後之可回收金額，惟增加後之帳面金額以不超



過該資產或現金產生單位若未於以前年度認列減損損失時所決定之帳面金額（減除攤銷或折舊）。減損損失之迴轉係認列於損益。

#### (十) 金融工具

金融資產與金融負債於本公司成為該工具合約條款之一方時認列於個體資產負債表。

原始認列金融資產與金融負債時，若金融資產或金融負債非屬透過損益按公允價值衡量者，係按公允價值加計直接可歸屬於取得或發行金融資產或金融負債之交易成本衡量。直接可歸屬於取得或發行透過損益按公允價值衡量之金融資產或金融負債之交易成本，則立即認列為損益。

##### 1. 金融資產

金融資產之慣例交易係交易日會計認列及除列。

##### (1) 衡量種類

本公司所持有之金融資產種類為按攤銷後成本衡量之金融資產與透過其他綜合損益按公允價值衡量之權益工具投資。

##### A. 按攤銷後成本衡量之金融資產

本公司投資金融資產若同時符合下列兩條件，則分類為按攤銷後成本衡量之金融資產：

- a. 係於某經營模式下持有，該模式之目的係持有金融資產以收取合約現金流量；及
- b. 合約條款產生特定日期之現金流量，該等現金流量完全為支付本金及流通在外本金金額之利息。

按攤銷後成本衡量之金融資產（包括現金、按攤銷後成本衡量之應收款項與其他金融資產等）於原始認列後，係以有效利息法決定之總帳面金額減除任何減損損失之攤銷後成本衡量，任何外幣兌換損益則認列於損益。

除下列兩種情況外，利息收入係以有效利率乘

以金融資產總帳面金額計算：

- a. 購入或創始之信用減損金融資產，利息收入係以信用調整後有效利率乘以金融資產攤銷後成本計算。
- b. 非屬購入或創始之信用減損，但後續變成信用減損之金融資產，應自信用減損後之次一報導期間起以有效利率乘以金融資產攤銷後成本計算利息收入。

B. 透過其他綜合損益按公允價值衡量之權益工具投資

本公司於原始認列時，可作一不可撤銷之選擇，將非持有供交易且非企業合併收購者所認列或有對價之權益工具投資，指定透過其他綜合損益按公允價值衡量。

透過其他綜合損益按公允價值衡量之權益工具投資係按公允價值衡量，後續公允價值變動列報於其他綜合損益，並累計於其他權益中。於投資處分時，累積損益直接移轉至保留盈餘，並不重分類為損益。

透過其他綜合損益按公允價值衡量之權益工具投資之股利於本公司收款之權利確立時認列於損益中，除非該股利明顯代表部分投資成本之回收。

(2) 金融資產之減損

本公司於每一資產負債表日按預期信用損失評估按攤銷後成本衡量之金融資產（含應收款項）之減損損失。

應收款項均按存續期間預期信用損失認列備抵損失。其他金融資產係先評估自原始認列後信用風險是否顯著增加，若未顯著增加，則按 12 個月預期信用損失認列備抵損失，若已顯著增加，則按存續期間預期信用損失認列備抵損失。

預期信用損失係以發生違約之風險作為權重之加權平均信用損失。12個月預期信用損失係代表金融工具於報導日後12個月內可能違約事項所產生之預期信用損失，存續期間預期信用損失則代表金融工具於預期存續期間所有可能違約事項產生之預期信用損失。

所有金融資產之減損損失係藉由備抵帳戶調降其帳面金額。

### (3) 金融資產之除列

本公司僅於對來自金融資產現金流量之合約權利失效，或已移轉金融資產且該資產所有權之幾乎所有風險及報酬已移轉予其他企業時，始將金融資產除列。

於一金融資產整體除列時，其帳面金額與所收取對價加計已認列於其他綜合損益之任何累計利益或損失之總和間之差額係認列於損益。

## 2. 金融負債

### (1) 後續衡量

本公司所有金融負債係以有效利息法按攤銷後成本衡量。

### (2) 金融負債之除列

除列金融負債時，其帳面金額與所支付對價（包含任何所移轉之非現金資產或承擔之負債）間之差額認列為損益。

## (十一) 收入認列

### 1. 會費、船舶及泊位租賃及船艇代管等收入

本公司於客戶合約辨認履約義務後，將交易價格分攤至各履約義務，並於滿足各履約義務時認列收入。

### 2. 年費收入

年費收入之預收款項，於勞務提供前認列合約負債，客戶同時取得並耗用履約效益，相關收入係於勞務提供時認列。

## (十二) 租 賃

本公司於合約成立日評估合約是否係屬（或包含）租賃。

### 1. 本公司為出租人

當租賃條款係移轉附屬於資產所有權之幾乎所有風險與報酬予承租人，則將其分類為融資租賃。所有其他租賃則分類為營業租賃。

營業租賃下，租賃給付係按直線基礎於相關租賃期間內認列為收益。

### 2. 本公司為承租人

除適用認列豁免之低價值標的資產租賃及短期租賃之租賃給付係按直線基礎於租賃期間內認列為費用，其他租賃皆於租賃開始日認列使用權資產及租賃負債。

使用權資產原始按成本（包含租賃負債之原始衡量金額、租賃開始日前支付之租賃給付減除收取之租賃誘因、原始直接成本及復原標的資產之估計成本）衡量，後續按成本減除累計折舊及累計減損損失後之金額衡量，並調整租賃負債之再衡量數。使用權資產係單獨表達於個體資產負債表。

使用權資產採直線基礎自租賃開始日起至耐用年限屆滿時或租賃期間屆滿時兩者之較早者提列折舊。

租賃負債原始按租賃給付（係固定給付）之現值衡量。若租賃隱含利率容易確定，租賃給付使用該利率折現。若該利率並非容易確定，則使用承租人增額借款利率。

後續，租賃負債採有效利息法按攤銷後成本基礎衡量，且利息費用係於租賃期間分攤。若租賃期間變動導致未來租賃給付有變動，本公司再衡量租賃負債，並相對調整使用權資產，惟若使用權資產之帳面金額已減至零，則剩餘之再衡量金額認列於損益中。租賃負債係單獨表達於個體資產負債表。

### (十三) 借款成本

直接可歸屬於取得、建造或生產符合要件之資產之借款成本，係作為該資產成本之一部分，直到該資產達到預定使用或出售狀態之幾乎所有必要活動已完成為止。

特定借款如於符合要件之資本支出發生前進行暫時投資而賺取之投資收入，係自符合資本化條件之借款成本中減除。

除上述外，所有其他借款成本係於發生當期認列為損益。

### (十四) 員工福利

短期員工福利相關負債係以換取員工服務而預期支付之非折現金額衡量。

### (十五) 股份基礎給付協議

員工認股權係按給與日權益工具之公允價值及預期既得之最佳估計數量，於既得期間內以直線基礎認列費用，並同時調整資本公積－員工認股權。若其於給與日立即既得，係於給與日全數認列費用。

本公司於每一資產負債表日修正預期既得之員工認股權估計數量。若有修正原估計數量，其影響數係認列為損益，使累計費用反映修正之估計數，並相對調整資本公積－員工認股權。

### (十六) 所得稅

所得稅費用係當年度所得稅及遞延所得稅之總和。

#### 1. 當年度所得稅

本公司依所得稅申報轄區所制定之法規決定當年度所得（損失），據以計算應付（可回收）之所得稅。

依中華民國所得稅法規定計算之未分配盈餘加徵所得稅，係於股東會決議年度認列。

以前年度應付所得稅之調整，列入當年度所得稅。

#### 2. 遞延所得稅

遞延所得稅係依帳載資產及負債帳面金額與計算課稅所得之課稅基礎二者所產生之暫時性差異計算。

遞延所得稅負債一般係就所有應課稅暫時性差異予以認列，而遞延所得稅資產則於很有可能具有課稅所得以供可減除暫時性差異等支出所產生之所得稅抵減使用時認列。

遞延所得稅資產之帳面金額於每一資產負債表日予以重新檢視，並針對已不再很有可能具有足夠之課稅所得以供其回收所有或部分資產者，調減帳面金額。原未認列為遞延所得稅資產者，亦於每一資產負債表日予以重新檢視，並在未來很有可能產生課稅所得以供其回收所有或部分資產者，調增帳面金額。

遞延所得稅資產及負債係以預期負債清償或資產實現當期之稅率衡量，該稅率係以資產負債表日已立法或已實質性立法之稅率及稅法為基礎。遞延所得稅負債及資產之衡量係反映本公司於資產負債表日預期回收或清償其資產及負債帳面金額之方式所產生之租稅後果。

### 3. 當年度及遞延所得稅

當年度及遞延所得稅係認列於損益，惟與認列於其他綜合損益或直接計入權益之項目相關之當年度及遞延所得稅係分別認列於其他綜合損益或直接計入權益。

#### (十七) 109 年度財務報告主要重編之理由及影響

關於本公司與高雄港區土地開發股份有限公司所簽訂之安平港遊艇碼頭區土地及水域租賃暨投資興建商港設施案，經重新評估部份合約年限之各期租賃、權利金給付以及轉租合約後予以調整，據以重編 108 年起至 110 年第二季財務報告。

本公司重編 109 年度之財務報告，其影響個體財務報告會計科目如下：

資產、負債及權益之影響	109 年 12 月 31 日		
	重編前金額	影響金額	重編後金額
<u>資 產</u>			
使用權資產	\$ 586,274	\$ 159,703	\$ 745,977
不動產、廠房及設備	\$ 696,807	\$ 13,139	\$ 709,946
投資性不動產	\$ -	\$ 204,723	\$ 204,723
其他無形資產	\$ 37,726	(\$ 36,741)	\$ 985
資產總計	\$ 1,743,729	\$ 340,824	\$ 2,084,553
<u>負 債</u>			
租賃負債—流動	\$ 8,638	\$ 12,934	\$ 21,572
租賃負債—非流動	\$ 588,859	\$ 324,140	\$ 912,999
負債總計	\$ 948,231	\$ 337,074	\$ 1,285,305
<u>權 益</u>			
未分配盈餘	\$ 43,234	\$ 3,750	\$ 46,984
權益總計	\$ 795,498	\$ 3,750	\$ 799,248

綜合損益之影響	109 年 1 月 1 日至 12 月 31 日		
	重編前金額	影響金額	重編後金額
營業收入淨額	\$ 247,040	\$ -	\$ 247,040
營業成本	64,069	( 3,073 )	60,996
營業毛利	182,971	3,073	186,044
營業費用	113,990	-	113,990
營業淨利	68,981	3,073	72,054
營業外收入及支出	( 3,258 )	( 3,304 )	( 6,562 )
稅前淨利	65,723	( 231 )	65,492
所得稅費用	-	-	-
本年度淨利	65,723	( 231 )	65,492
其他綜合損益	474	( 500 )	( 26 )
本年度綜合損益總額	\$ 66,197	(\$ 731)	\$ 65,466

#### 五、重大會計判斷、估計及假設不確定性之主要來源

本公司於採用會計政策時，對於不易自其他來源取得相關資訊者，管理階層必須基於歷史經驗及其他攸關之因素作出相關之判斷、估計及假設。實際結果可能與估計有所不同。

管理階層將對估計與基本假設持續檢視。若估計之修正僅影響當期，則於修正當期認列；若會計估計之修正同時影響當期及未來期間，則於修正當期及未來期間認列。

六、現金

	<u>110年12月31日</u>	<u>109年12月31日</u>
庫存現金	\$ 361	\$ 71
銀行活期存款	<u>931,606</u>	<u>196,789</u>
	<u>\$ 931,967</u>	<u>\$ 196,860</u>

七、透過其他綜合損益按公允價值衡量之金融資產

	<u>110年12月31日</u>	<u>109年12月31日</u>
<u>非流動</u>		
透過其他綜合損益按公允價值 衡量之權益工具投資		
國內投資－未上市櫃股票	<u>\$ 8,000</u>	<u>\$ 2,074</u>

本公司依中長期策略目的投資國內未上市櫃普通股，並預期透過長期投資獲利。本公司管理階層認為若將該等投資之短期公允價值波動列入損益，與前述長期投資規劃並不一致，因此選擇指定該等投資為透過其他綜合損益按公允價值衡量。

八、按攤銷後成本衡量之金融資產

	<u>110年12月31日</u>	<u>109年12月31日</u>
<u>流動</u>		
質押定期存款	<u>\$ 450</u>	<u>\$ 600</u>
<u>非流動</u>		
質押定期存款	<u>\$ 40,346</u>	<u>\$ 40,187</u>

(一) 截至 110 年及 109 年 12 月 31 日止，質押定期存款年利率分別為 0.41%~0.45% 及 0.41%~0.45%。

(二) 按攤銷後成本衡量之金融資產質押之資訊，參閱附註三十。

九、應收票據及應收帳款（含關係人）

	<u>110年12月31日</u>	<u>109年12月31日</u>
<u>應收票據</u>		
按攤銷後成本衡量		
總帳面金額	<u>\$ 1,709</u>	<u>\$ 1,600</u>
<u>應收帳款（含關係人）</u>		
按攤銷後成本衡量	\$ 3,916	\$ 8,066
減：備抵損失	<u>595</u>	<u>2,224</u>
	<u>\$ 3,321</u>	<u>\$ 5,842</u>



### 按攤銷後成本衡量之應收款項

本公司對會員年費及會費等銷售之平均授信期間為 30 天至 60 天。本公司採行之政策係僅與信用良好之對象進行交易，亦持續地針對客戶之財務狀況進行評估。此外，本公司於資產負債表日會逐一複核應收款項之可回收金額以確保無法回收之應收款項已提列適當減損損失。據此，本公司管理階層認為本公司之信用風險已顯著減少。

本公司按存續期間預期信用損失認列應收帳款之備抵損失。存續期間預期信用損失係使用準備矩陣計算，其考量客戶過去違約紀錄與現時財務狀況、產業經濟情勢，並同時考量產業展望。因本公司之信用損失歷史經驗顯示，不同客戶群之損失型態並無顯著差異，因此準備矩陣未進一步區分客戶群，僅以應收帳款逾期天數訂定預期信用損失率。

本公司依準備矩陣衡量應收票據及應收帳款（含關係人）之備抵損失（以逾期天數為基準）如下：

#### 110 年 12 月 31 日

	未逾期 0~30天	逾期 31~183天	逾期 183~365天	逾期 超過365天	合計
預期信用損失率	15%	-	-	-	
總帳面金額	\$ 3,916	\$ -	\$ -	\$ -	\$ 3,916
備抵損失（存續期間預期 信用損失）	( 595)	-	-	-	( 595)
攤銷後成本	<u>\$ 3,321</u>	<u>\$ -</u>	<u>\$ -</u>	<u>\$ -</u>	<u>\$ 3,321</u>

#### 109 年 12 月 31 日

	未逾期 0~30天	逾期 31~183天	逾期 183~365天	逾期 超過365天	合計
預期信用損失率	-	59%	100%	100%	
總帳面金額	\$ 5,141	\$ 1,704	\$ 237	\$ 984	\$ 8,066
備抵損失（存續期間預期 信用損失）	-	( 1,003)	( 237)	( 984)	( 2,224)
攤銷後成本	<u>\$ 5,141</u>	<u>\$ 701</u>	<u>\$ -</u>	<u>\$ -</u>	<u>\$ 5,842</u>

備抵損失之變動資訊如下：

	<u>110 年度</u>	<u>109 年度</u>
年初餘額	\$ 2,224	\$ 974
本年提列減損損失（迴轉利益）	( 655 )	1,250
本年度實際沖銷	( 974 )	-
年底餘額	<u>\$ 595</u>	<u>\$ 2,224</u>

十、存 貨

	<u>110 年 12 月 31 日</u>	<u>109 年 12 月 31 日</u>
商 品	<u>\$ 357</u>	<u>\$ 766</u>

110 及 109 年度與存貨相關之銷貨成本分別為 859 千元及 951 千元，其中包括存貨跌價及呆滯損失 220 千元及 0 千元。

十一、採用權益法之投資－投資子公司

	<u>110 年 12 月 31 日</u>	<u>109 年 12 月 31 日</u>
非上市（櫃）公司		
亞澎遊艇開發股份有限公司	\$ 80,815	\$ 67,352
亞青海洋文創股份有限公司	91,466	44,276
亞平開發股份有限公司	952	-
亞悅開發股份有限公司	614	-
樂活海洋休閒股份有限公司	24,889	25,893
錚儀遊艇股份有限公司	-	-
	<u>\$ 198,736</u>	<u>\$ 137,521</u>

本公司於資產負債表日對子公司之所有權權益及表決權百分比如下：

	<u>110 年 12 月 31 日</u>	<u>109 年 12 月 31 日</u>
亞澎遊艇開發股份有限公司	100%	100%
亞青海洋文創股份有限公司	100%	100%
亞平開發股份有限公司	100%	-
亞悅開發股份有限公司	100%	-
樂活海洋休閒股份有限公司	61.74%	61.74%
錚儀遊艇股份有限公司	-	-

本公司分別於 109 年 4 月、109 年 9 月、110 年 6 月及 110 年 12 月增加投資亞澎遊艇開發股份有限公司 20,000 千元、35,000 千元、10,000 千元及 10,000 千元（持股 100%）。

本公司於 109 年 8 月將所持有之錚儀遊艇股份有限公司 70% 股權全數出售，處分價款為 10,701 千元，並認列 6,112 千元之處分利益。

本公司於 109 年 12 月增加投資樂活海洋休閒股份有限公司 13,500 千元，截至 110 年 12 月 31 日，持股為 61.74%。

本公司於 109 年 12 月 8 日經董事會通過成立亞悅開發股份有限公司，並於 110 年 1 月 20 日核准設立。本公司於 110 年 2 月匯入 51,000 千元。後為配合營運需要，於 110 年 4 月減少投資 50,000 千元，持股仍為 100%。

本公司於 109 年 12 月 8 日經董事會通過投資 25,000 千元設立亞平開發股份有限公司，並於 110 年 1 月 22 日核准設立。本公司於 110 年 2 月匯入 25,000 千元，持股 100%。後為配合營運需要，於 110 年 6 月減少投資 24,000 千元，持股仍為 100%。

本公司於 110 年 12 月增加投資亞青海洋文創股份有限公司 50,000 千元（持股 100%）。

## 十二、不動產、廠房及設備

	建築物	機器設備	運輸設備	船舶設備	租賃改良物	辦公設備	其他設備	碼頭設備	未完工程	合計
<b>成本</b>										
109年1月1日餘額	\$ 53,486	\$ 886	\$ 188	\$ 254,191	\$ 9,162	\$ 403	\$ 25,170	\$ 100,191	\$ 170,519	\$ 614,196
增 添	-	-	133	27,631	-	124	51	519	159,179	187,637
處 分	-	-	-	-	( 255)	-	-	-	-	( 255)
重 分 類	18,195	-	-	-	-	-	357	105	( 18,657)	-
109年12月31日餘額	\$ 71,681	\$ 886	\$ 321	\$ 281,822	\$ 8,907	\$ 527	\$ 25,578	\$ 100,815	\$ 311,041	\$ 801,578
<b>累計折舊</b>										
109年1月1日餘額	\$ 181	\$ 597	\$ 14	\$ 63,082	\$ 1,968	\$ 78	\$ 1,084	\$ -	\$ -	\$ 67,004
折舊費用	2,567	115	39	18,106	427	101	3,330	-	-	24,685
處 分	-	-	-	-	( 57)	-	-	-	-	( 57)
109年12月31日餘額	\$ 2,748	\$ 712	\$ 53	\$ 81,188	\$ 2,338	\$ 179	\$ 4,414	\$ -	\$ -	\$ 91,632
109年12月31日淨額	\$ 68,933	\$ 174	\$ 268	\$ 200,634	\$ 6,569	\$ 348	\$ 21,164	\$ 100,815	\$ 311,041	\$ 709,946
<b>成本</b>										
110年1月1日餘額	\$ 71,681	\$ 886	\$ 321	\$ 281,822	\$ 8,907	\$ 527	\$ 25,578	\$ 100,815	\$ 311,041	\$ 801,578
增 添	17,387	524	222	14,844	61,225	1,481	694	-	86,400	182,777
處 分	-	( 64)	( 86)	-	-	-	( 228)	-	-	( 378)
重 分 類	-	147	-	-	( 2,212)	( 1)	220	36,082	( 36,302)	( 2,066)
110年12月31日餘額	\$ 89,068	\$ 1,493	\$ 457	\$ 296,666	\$ 67,920	\$ 2,007	\$ 26,264	\$ 136,897	\$ 361,139	\$ 981,911
<b>累計折舊</b>										
110年1月1日餘額	\$ 2,748	\$ 712	\$ 53	\$ 81,188	\$ 2,338	\$ 179	\$ 4,414	\$ -	\$ -	\$ 91,632
折舊費用	3,647	117	81	19,107	2,826	227	4,222	-	-	30,227
處 分	-	( 22)	( 35)	-	-	-	( 213)	-	-	( 270)
重 分 類	-	98	-	-	( 2,212)	( 1)	-	-	-	( 2,115)
110年12月31日餘額	\$ 6,395	\$ 905	\$ 99	\$ 100,295	\$ 2,952	\$ 405	\$ 8,423	\$ -	\$ -	\$ 119,474
110年12月31日淨額	\$ 82,673	\$ 588	\$ 358	\$ 196,371	\$ 64,968	\$ 1,602	\$ 17,841	\$ 136,897	\$ 361,139	\$ 862,437

折舊費用係以直線基礎按下列耐用年數計提：

建築物	48~50年
機器設備	2~5年
運輸設備	5年
船舶設備	3~15年
租賃改良物	2~48年
碼頭設備	3~48年
辦公設備	3~5年
其他設備	3~20年

不動產、廠房及設備質押之資訊，參閱附註三十。

### 十三、租賃協議

#### (一) 使用權資產－土地／水域及建築物

	<u>110年度</u>	<u>109年度</u>
<u>成 本</u>		
年初餘額	\$ 783,238	\$ 982,938
增 添	536,887	6,460
重 分 類	<u>-</u>	<u>( 206,160 )</u>
年底餘額	<u>\$ 1,320,125</u>	<u>\$ 783,238</u>
<u>累計折舊</u>		
年初餘額	\$ 37,261	\$ 26,856
折舊費用	11,763	4,960
折舊費用列入符合要件 資產成本之金額	8,950	13,170
重 分 類	<u>-</u>	<u>( 7,725 )</u>
年底餘額	<u>\$ 57,974</u>	<u>\$ 37,261</u>
年底淨額	<u>\$ 1,262,151</u>	<u>\$ 745,977</u>

#### (二) 租賃負債

	<u>110年12月31日</u>	<u>109年12月31日</u>
租賃負債帳面金額		
流 動	<u>\$ 24,416</u>	<u>\$ 21,572</u>
非 流 動	<u>\$ 1,424,778</u>	<u>\$ 912,999</u>

租賃負債之折現率如下：

	<u>110 年 12 月 31 日</u>	<u>109 年 12 月 31 日</u>
土地／水域及建築物	2%~2.24%	2.24%
運輸設備	2%	-

### (三) 重要承租活動及條款

本公司於 106 年 11 月與高雄港區土地開發股份有限公司簽定安平港區遊艇碼頭 A 區土地及水域租賃暨投資興建商港設施案契約書，做為遊艇碼頭區營運使用，租賃期間自 106 年 11 月 24 日至 156 年 11 月 23 日，共計 50 年，依契約約定需給付固定權利金（列入使用權資產項下）。每年度應繳納之變動權利金則係自開始營運日翌日起，按每年度營業收入以得標人承諾比例計收。截至 110 及 109 年 12 月 31 日，本公司分別以質押定期存款 40,346 千元（含利息）及 40,187 千元（含利息）設定為履約之保證，列入按攤銷後成本衡量之金融資產－非流動項下。

本公司另於 110 年 12 月與高雄港區土地開發股份有限公司簽定愛河灣遊艇碼頭 A 區興建營運招租案契約，做為遊艇碼頭區營運使用，水域及陸域之租賃期間如下：

水域：自 110 年 12 月 13 日至 130 年 8 月 12 日，共計 19 年 8 個月。

陸域：自 110 年 12 月 13 日至 120 年 10 月 12 日，共計 9 年 10 個月。

依契約約定需給付固定權利金（列入使用權資產項下）。每年度應繳納之變動權利金則係自開始營運日翌日起，按每年度營業收入以得標人承諾比例計收。

### (四) 其他租賃資訊

	<u>110 年度</u>	<u>109 年度</u>
短期租賃費用	\$ 3,095	\$ 8,510
低價值資產租賃費用	\$ 32	\$ 8
租賃之現金流出總額	\$ 52,678	\$ 54,774

本公司選擇對符合短期租賃之碼頭設備、船舶設備、運輸

設備、辦公設備及符合低價值租賃之其他設備等租賃適用認列之豁免，不對該等租賃認列相關使用權資產及租賃負債。

#### 十四、投資性不動產

	建造中投資性		合 計
	使用權資產	不 動 產	
<u>成 本</u>			
109年1月1日餘額	\$ -	\$ -	\$ -
重分類	206,160	3,545	209,705
增 添	-	4,835	4,835
109年12月31日餘額	<u>\$ 206,160</u>	<u>\$ 8,380</u>	<u>\$ 214,540</u>
<u>累計折舊</u>			
109年1月1日餘額	\$ -	\$ -	\$ -
重分類	7,725	-	7,725
折舊費用	2,092	-	2,092
109年12月31日餘額	<u>\$ 9,817</u>	<u>\$ -</u>	<u>\$ 9,817</u>
109年12月31日淨額	<u>\$ 196,343</u>	<u>\$ 8,380</u>	<u>\$ 204,723</u>
<u>成 本</u>			
110年1月1日餘額	\$ 206,160	\$ 8,380	\$ 214,540
增 添	4,847	148,441	153,288
110年12月31日餘額	<u>\$ 211,007</u>	<u>\$ 156,821</u>	<u>\$ 367,828</u>
<u>累計折舊</u>			
110年1月1日餘額	\$ 9,817	\$ -	\$ 9,817
折舊費用	4,482	-	4,482
110年12月31日餘額	<u>\$ 14,299</u>	<u>\$ -</u>	<u>\$ 14,299</u>
110年12月31日淨額	<u>\$ 196,708</u>	<u>\$ 156,821</u>	<u>\$ 353,529</u>

投資性不動產中之使用權資產係合併公司將所興建位於台南市安平區之海岸別墅與會員渡假中心以營業租賃方式轉租予會員，因無可比較市場之交易且亦無法取得可靠之替代公允價值估計數，故無法可靠決定公允價值。投資性不動產出租之租賃期間如下：

- (一) 海岸別墅為自建建築物取得使用執照之日起至 156 年 11 月 23 日。
- (二) 會員渡假中心為自建建築物取得使用執照之日起算 40 年。

投資性不動產係以直線基礎按下列耐用年數計提折舊：

使用權資產 40~50 年

十五、其他無形資產

	金	額
<u>成 本</u>		
109年1月1日餘額	\$	1,283
增 添		<u>502</u>
109年12月31日餘額	\$	<u>1,785</u>
<u>累計攤銷</u>		
109年1月1日餘額	\$	380
攤 銷		<u>420</u>
109年12月31日餘額	\$	<u>800</u>
109年12月31日淨額	\$	<u>985</u>
<u>成 本</u>		
110年1月1日餘額	\$	1,785
增 添		156
處 分	(	<u>249</u> )
110年12月31日餘額	\$	<u>1,692</u>
<u>累計攤銷</u>		
110年1月1日餘額	\$	800
攤 銷		424
處 分	(	<u>249</u> )
110年12月31日餘額	\$	<u>975</u>
110年12月31日淨額	\$	<u>717</u>

攤銷費用係以直線基礎按下列耐用年數計提：

電腦軟體	2~5年
權利金	1~20年

十六、其他資產

	110年12月31日	109年12月31日
<u>流 動</u>		
預付款項	\$ 9,969	\$ 6,627
用品盤存	181	194
留抵稅額	2,601	-
暫付款	121	-
其 他	<u>639</u>	<u>1,811</u>
	\$ <u>13,511</u>	\$ <u>8,632</u>

十七、應付票據及應付帳款（含關係人）

本公司之應付票據、應付帳款及長期應付票據皆屬營業而發生。

十八、其他應付款及其他流動負債

	<u>110年12月31日</u>	<u>109年12月31日</u>
<u>流 動</u>		
其他應付款		
應付薪資及獎金	\$ 15,254	\$ 7,434
應付設備款	103	830
應退預收款	-	22,929
應付活動費	2,625	8,757
應付員工及董事酬勞	3,224	893
其 他	<u>5,062</u>	<u>6,966</u>
	<u>\$ 26,268</u>	<u>\$ 47,809</u>
其他流動負債		
暫收款	\$ 261	\$ 3
代收款	4,422	1,725
其 他	<u>165</u>	<u>-</u>
	<u>\$ 4,848</u>	<u>\$ 1,728</u>

十九、借 款

(一) 長期借款－110年12月31日

本公司之長期借款包括：

	<u>到 期 日</u>	<u>償 還 辦 法</u>	<u>年 利 率</u>	<u>金 額</u>
<u>擔保借款(附註三十)</u>				
銀行借款－板信銀行	113年3月	自110年3月17日起至113年3月17日止，按月平均攤還本金。	2.00%	\$ 22,800
減：一年內到期部分				<u>9,600</u>
				<u>\$ 13,200</u>

二十、退職後福利計畫－確定提撥計畫

本公司所適用「勞工退休金條例」之退休金制度，係屬政府管理之確定提撥退休計畫，依員工每月薪資6%提撥退休金至勞工保險局之個人專戶。



## 二一、權益

### (一) 普通股股本

	110年12月31日	109年12月31日
額定股數(千股)	<u>100,000</u>	<u>60,000</u>
額定股本	<u>\$ 1,000,000</u>	<u>\$ 600,000</u>
已發行且已收足股款之 股數(千股)	<u>82,608</u>	<u>50,984</u>
已發行股本	<u>\$ 826,077</u>	<u>\$ 509,835</u>
預收股本	<u>\$ 2,790</u>	<u>\$ -</u>

本公司 110 年 1 月 1 日至 12 月 31 日員工執行認股權憑證認購普通股 3,420 千元，計 342 千股，認購價格為每股 15 元，均已辦妥變更登記在案。

本公司 110 年 12 月 31 日之預收股本係員工執行認股權 2,790 千元，認購價格為每股 12.8~15 元，計發行普通股 279 千股，因截至 110 年 12 月 31 日尚未辦妥變更登記，故帳列預收股本。

本公司董事會於 110 年 7 月 15 日決議辦理現金增資發行新股 30,000 千股，每股面額 10 元，發行價格區間為新台幣 32 元，每股實際發行價格將授權董事長參酌市場狀況辦理。上述現金增資按每股 32 元溢價發行，本公司於 110 年 11 月 10 日完成股本之變更登記，增資後實收股本為 826,077 千元，並產生資本公積—股本溢價 660,000 千元。

本公司股東會於 110 年 7 月決議以 109 年度可分配盈餘轉增資發行新股 1,282 千股，每股面額 10 元，共計 12,822 千元，經奉金融監督管理委員會於 110 年 8 月 4 日核准生效，並以 110 年 9 月 1 日為基準日，業已完成變更登記。

本公司董事會於 109 年 9 月 8 日決議辦理現金增資發行新股 2,200 千股，每股面額 10 元，發行價格區間為新台幣 32 元至 35 元，每股實際發行價格將授權董事長參酌市場狀況辦理。上述現金增資按每股 32 元溢價發行，本公司於 109 年 12 月 29 日完成股本之變更登記，增資後實收股本為 509,835 千元，並產生

資本公積－股本溢價 48,400 千元。

本公司董事會於 108 年 9 月 23 日決議辦理現金增資發行新股 10,000 千股，每股面額 10 元，按每股 40 元溢價發行，截至 108 年 12 月 31 日已收取股款 111,835 千元，列入預收股本項下。本公司另於 109 年 1 月 21 日董事會決議調整前項增資為按每股 30 元溢價發行，並調降預計發行股數為 6,000 千股至 6,500 千股區間內（實際發行 6,184 千股），發行新股基準日為 109 年 3 月 10 日，增資後實收股本為 487,835 千元，並產生資本公積－股本溢價 123,670 千元。

(二) 資本公積

	<u>110 年 12 月 31 日</u>	<u>109 年 12 月 31 日</u>
<u>得用以彌補虧損、發放現金或撥充股本（註 1）</u>		
股票發行溢價	\$ 900,637	\$ 236,188
<u>僅得用以彌補虧損（註 2）</u>		
認列對子公司所有權權益變動數	182	-
<u>不得作為任何用途</u>		
員工認股權	5,375	5,767
	<u>\$ 906,194</u>	<u>\$ 241,955</u>

註 1：此類資本公積得用以彌補虧損，亦得於公司無虧損時，用以發放現金或撥充股本，惟撥充股本時每年以實收股本之一定比率為限。

註 2：此類資本公積係本公司未實際取得或處分子公司股權時，因子公司變動認列之權益交易影響數。

(三) 保留盈餘（待彌補虧損）及股利政策

依本公司章程之盈餘分派政策規定，年度決算如有盈餘，依法繳納稅捐，彌補累積虧損後，再提 10% 為法定盈餘公積，其餘再依法令規定提列或迴轉特別盈餘公積；如尚有餘額，併同累積未分配盈餘，由董事會擬具盈餘分配議案，提請股東會決議分派股東股息紅利。本公司章程之員工及董事酬勞分派政

策，參閱附註二三之(七)員工酬勞及董事酬勞。

法定盈餘公積應提撥至其餘額達公司實收股本總額時為止。法定盈餘公積得用以彌補虧損。公司無虧損時，法定盈餘公積超過實收股本總額 25%之部分除得撥充股本外，尚得以現金分配。

本公司於 110 年 7 月 6 日舉行股東常會，決議通過 109 年度盈餘分配案如下：

	<u>盈餘分配案</u>
	<u>109 年度</u>
法定盈餘公積	\$ 4,323
現金股利	\$ 12,821
股票股利	\$ 12,822
每股現金股利(元)	\$ 0.25
每股股票股利(元)	\$ 0.25

本公司於 111 年 4 月 26 日董事會擬議 110 年度盈餘分配案如下：

	<u>110 年度</u>
法定盈餘公積	\$ 9,136

上述盈餘分配案尚待股東常會決議。

## 二二、收 入

	<u>110 年度</u>	<u>109 年度</u>
會費收入	\$ 294,740	\$ 213,193
船租收入	15,012	12,365
活動收入	4,835	6,050
泊位收入	9,477	5,966
場地收入	6,735	5,027
其他	3,633	4,439
	<u>\$ 334,432</u>	<u>\$ 247,040</u>

合約餘額

	110年 12月31日	109年 12月31日	109年 1月1日
應收票據	<u>\$ 1,709</u>	<u>\$ 1,600</u>	<u>\$ -</u>
應收帳款(含關係人)	<u>\$ 3,321</u>	<u>\$ 5,842</u>	<u>\$ 8,048</u>
<u>合約負債(含流動及非流動)</u>			
流動			
預收會費	\$ 81,977	\$ 143,371	\$ 24,015
預收船租	3,937	4,180	2,198
其他預收款	8,697	1,555	4,309
預收年費	1,303	1,043	2,293
預收船位權利金	<u>8,617</u>	<u>4,933</u>	<u>3,548</u>
	<u>\$ 104,531</u>	<u>\$ 155,082</u>	<u>\$ 36,363</u>
非流動			
預收泊位權利金	\$ 63,555	\$ 64,650	\$ 63,861
預收房地款	146,029	60,400	118,000
預收船租	<u>10,817</u>	<u>13,286</u>	<u>18,400</u>
	<u>\$ 220,401</u>	<u>\$ 138,336</u>	<u>\$ 200,261</u>

合約負債之變動主要係來自滿足履約義務之時點與客戶付款時點之差異。

來自年初合約負債以及前期已滿足之履約義務於當期認列為收入之金額如下：

	110年度
<u>來自年初合約負債</u>	
會費、年費、船租及船位收入	<u>\$ 125,536</u>

二三、稅前淨利

稅前淨利係包含以下項目：

(一) 利息收入

	110年度	109年度
銀行存款	\$ 252	\$ 293
關係人資產貸與設算息	103	449
押金設算息	<u>24</u>	<u>22</u>
	<u>\$ 379</u>	<u>\$ 764</u>

(二) 其他收入

	110 年度	109 年度
股利收入	\$ -	\$ 210
其他	<u>1,162</u>	<u>1,789</u>
	<u>\$ 1,162</u>	<u>\$ 1,999</u>

(三) 其他利益及損失

	110 年度	109 年度
處分不動產、廠房及設備損失	(\$ 2)	(\$ 198)
處分子公司利益	-	6,112
淨兌換損失	( 792 )	( 344 )
其他	<u>( 15 )</u>	<u>( 3 )</u>
	<u>(\$ 809)</u>	<u>\$ 5,567</u>

(四) 財務成本

	110 年度	109 年度
銀行借款利息	\$ 412	\$ 433
租賃負債之利息	22,121	21,418
減：列入符合要件資產成本之金額	<u>( 6,318 )</u>	<u>( 14,335 )</u>
	<u>\$ 16,215</u>	<u>\$ 7,516</u>

利息資本化相關資訊如下：

	110 年度	109 年度
利息資本化金額	\$ 6,318	\$ 14,335
利息資本化利率	2.24%	2.24%

(五) 折舊及攤銷費用

	110 年度	109 年度
不動產、廠房及設備	\$ 30,227	\$ 24,685
投資性不動產	4,482	2,092
使用權資產	11,763	4,960
無形資產	<u>424</u>	<u>420</u>
	<u>\$ 46,896</u>	<u>\$ 32,157</u>

(接次頁)

(承前頁)

	110 年度	109 年度
折舊費用依功能別彙總		
營業成本	\$ 38,772	\$ 29,348
營業費用	<u>7,700</u>	<u>2,389</u>
	<u>\$ 46,472</u>	<u>\$ 31,737</u>
無形資產攤銷費用依功能別彙總		
營業成本	\$ 15	\$ -
營業費用	<u>409</u>	<u>420</u>
	<u>\$ 424</u>	<u>\$ 420</u>

(六) 員工福利費用

	110 年度	109 年度
短期員工福利		
薪資	\$ 83,973	\$ 61,453
勞健保	4,818	2,977
其他	<u>3,347</u>	<u>3,708</u>
	<u>92,138</u>	<u>68,138</u>
退職後福利		
確定提撥計畫	<u>2,070</u>	<u>1,229</u>
	<u>\$ 94,208</u>	<u>\$ 69,367</u>
依功能別彙總		
營業成本	\$ 9,704	\$ 1,097
營業費用	<u>84,504</u>	<u>68,270</u>
	<u>\$ 94,208</u>	<u>\$ 69,367</u>

(七) 員工酬勞及董事酬勞

本公司係以當年度扣除分派員工及董事酬勞前之稅前利益分別以不低於 1% 及不高於 3% 提撥員工及董事酬勞。

110 及 109 年度員工酬勞及董事酬勞分別於 111 年 4 月 26 日及 110 年 4 月 28 日經董事會決議如下：

估列比例

	110 年度	109 年度
員工酬勞	1%	1%
董事酬勞	2%	1%

金 額

	<u>110 年度</u>	<u>109 年度</u>
員工酬勞	\$ 1,075	\$ 447
董事酬勞	2,149	446

年度個體財務報告通過發布日後若金額仍有變動，則依會計估計變動處理，於次一年度調整入帳。

有關本公司董事會決議之員工酬勞及董事酬勞資訊，請至台灣證券交易所「公開資訊觀測站」查詢。

二四、所得稅

(一) 認列於損益之所得稅費用之主要組成項目

所得稅費用之主要組成項目如下：

	<u>110年度</u>	<u>109年度</u>
當期所得稅		
本年度產生者	\$ 10,804	\$ -
以前年度之調整	( 18 )	-
	<u>10,786</u>	<u>-</u>
遞延所得稅		
本年度產生者	<u>2,559</u>	<u>-</u>
認列於損益之所得稅費用	<u>\$ 13,345</u>	<u>\$ -</u>

會計所得與所得稅費用之調節如下：

	<u>110 年度</u>	<u>109 年度</u>
稅前淨利	<u>\$ 104,235</u>	<u>\$ 65,492</u>
稅前淨利按法定稅率計算之所得稅費用	\$ 20,847	\$ 13,098
稅上不可減除之費損	98	1,539
未認列可減除暫時性差異	4,677	( 20 )
使用之虧損扣抵	( 12,259 )	( 14,617 )
以前年度調整	( 18 )	-
認列於損益之所得稅費用	<u>\$ 13,345</u>	<u>\$ -</u>

(二) 遞延所得稅資產

遞延所得稅資產之變動如下：

110 年度

<u>遞延所得稅資產</u>	<u>年初餘額</u>	<u>認列於損益</u>	<u>年底餘額</u>
虧損扣抵	<u>\$ 2,559</u>	<u>(\$ 2,559)</u>	<u>\$ -</u>

109 年度

<u>遞延所得稅資產</u>	<u>年初餘額</u>	<u>認列於損益</u>	<u>年底餘額</u>
虧損扣抵	<u>\$ 2,559</u>	<u>\$ -</u>	<u>\$ 2,559</u>

(三) 未於個體資產負債表中認列遞延所得稅資產之未使用虧損扣抵金額

	<u>109 年 12 月 31 日</u>
虧損扣抵	
117 年度到期	<u>\$ 48,499</u>

(四) 所得稅核定情形

本公司截至 109 年度之營利事業所得稅結算申報案件，業經稅捐稽徵機關核定。

二五、股份基礎給付協議

本公司於 108 年 3 月給與員工認股權 3,000 千單位，每千單位可認購普通股一股。給與對象包含本公司符合特定條件之員工。認股權之存續期間為 6 年，憑證持有人於發行屆滿 2 年之日起，可行使被給與之一定比例之認股權。認股權行使價格為發行當日本公司普通股收盤價格，認股權發行後，遇有本公司普通股股份發生變動時，認股權行使價格依規定公式予以調整。



本公司於 110 及 109 年度並未新增發行員工認股權，已發行之員工認股權相關資訊如下：

員工認股權	110 年度		109 年度	
	單位 (千)	加權平均 行使價格 (元)	單位 (千)	加權平均 行使價格 (元)
年初流通在外	3,000	\$ 15	3,000	\$ 15
本年度給與	<u>736</u>	12.8~15	-	-
年底流通在外	<u>2,264</u>	12.8	<u>3,000</u>	15

本公司於 110 及 109 年度認列之酬勞成本分別為 1,600 千元及 3,214 千元。

## 二六、每股盈餘

計算每股盈餘時，無償配股之影響業已追溯調整，該無償配股基準日訂於 110 年 9 月 1 日。因追溯調整，109 年基本及稀釋每股盈餘變動如下：

	單位：每股元	
	追溯調整前	追溯調整後
基本每股盈餘	<u>\$ 1.37</u>	<u>\$ 1.34</u>
稀釋每股盈餘	<u>\$ 1.36</u>	<u>\$ 1.32</u>

本公司 110 及 109 年度用以計算每股盈餘之淨利及普通股加權平均股數如下：

	110 年度	109 年度
本年度淨利	<u>\$ 90,890</u>	<u>\$ 65,492</u>

## 股數

	單位：千股	
	110 年度	109 年度
用以計算基本每股盈餘之普通股加權平均股數	61,268	49,050
具稀釋作用潛在普通股之影響		
員工認股權	245	384
員工酬勞	<u>31</u>	<u>11</u>
用以計算稀釋每股盈餘之普通股加權平均股數	<u>61,544</u>	<u>49,445</u>

## 二七、資本風險管理

本公司進行資本管理以確保能夠於繼續經營之前提下，藉由將債務及權益餘額最適化，以使股東報酬極大化。

## 二八、金融工具

### (一) 公允價值之資訊－非按公允價值衡量之金融工具

本公司非按公允價值衡量之金融工具，如現金、應收票據、應收帳款（含關係人）、其他應收款－關係人、按攤銷後成本衡量之金融資產（含流動及非流動）、應付票據、應付帳款、其他應付款、長期借款（含一年內到期部分）及存入保證金等之帳面金額係公允價值合理之近似值。

### (二) 公允價值資訊－以重覆性基礎按公允價值衡量之金融工具

#### 公允價值層級

#### 110年12月31日

	<u>第 1 等級</u>	<u>第 2 等級</u>	<u>第 3 等級</u>	<u>合 計</u>
<u>透過其他綜合損益按公允價值衡量之金融資產</u>				
權益工具投資－國內未上市（櫃）股票	<u>\$ -</u>	<u>\$ -</u>	<u>\$ 8,000</u>	<u>\$ 8,000</u>

#### 109年12月31日

	<u>第 1 等級</u>	<u>第 2 等級</u>	<u>第 3 等級</u>	<u>合 計</u>
<u>透過其他綜合損益按公允價值衡量之金融資產</u>				
權益工具投資－國內未上市（櫃）股票	<u>\$ -</u>	<u>\$ -</u>	<u>\$ 2,074</u>	<u>\$ 2,074</u>

國內未上市（櫃）權益投資係股價淨值比法，按股權價值除以價值基準日時發行股數，以計算出每股公允價值。

(三) 金融工具之種類

	<u>110年12月31日</u>	<u>109年12月31日</u>
<u>金融資產</u>		
按攤銷後成本衡量之金融資產(註1)	\$ 992,231	\$ 260,277
透過其他綜合損益按公允價值衡量之金融資產	8,000	2,074
<u>金融負債</u>		
按攤銷後成本衡量之金融負債(註2)	1,504,987	990,159

註1：餘額係包含現金、按攤銷後成本衡量之金融資產(含流動及非流動)、應收票據、應收帳款(含關係人)、其他應收款—關係人及存出保證金等按攤銷後成本衡量之金融資產。

註2：餘額係包含租賃負債(含流動及非流動)、應付票據及帳款(含關係人)、其他應付款、長期借款(含一年內到期部分)及存入保證金等以攤銷後成本衡量之金融負債。

(四) 財務風險管理目的與政策

本公司主要金融工具包括權益工具投資、應收款項、應付款項及借款。本公司之財務部係為各業務單位提供服務，統籌協調進入國內與國際金融市場操作，藉由依照風險程度與廣度分析暴險之內部風險報告監督及管理本公司營運有關之財務風險。該等風險包括市場風險(包含利率風險)、信用風險及流動性風險。

1. 市場風險

本公司之營運活動使本公司承擔之主要財務風險為利率變動風險(參閱下述)。

本公司有關金融工具市場風險之暴險及其對該等暴險之管理與衡量方式並無改變。

### 利率風險

因本公司以浮動利率借入資金，因而產生利率暴險。本公司藉由維持一適當之浮動利率組合來管理利率風險。

本公司於資產負債表日受利率暴險之金融資產及金融負債帳面金額如下：

	<u>110年12月31日</u>	<u>109年12月31日</u>
具現金流量利率風險		
金融資產	\$ 931,606	\$ 237,576
金融負債	22,800	-
具公允價值利率風險		
金融負債	1,449,194	934,571

### 敏感度分析

若利率增加1%，在所有其他變數維持不變之情況下，本公司110及109年度之稅前淨利將分別增加9,088千元及2,376千元。

#### 2. 信用風險

信用風險係指交易對方拖欠合約義務而造成財務損失之風險。截至資產負債表日，本公司可能因交易對方未履行義務及本公司提供財務保證造成財務損失之最大信用風險暴險主要係來自於：

- (1) 個體資產負債表所認列之金融資產帳面金額。
- (2) 本公司提供財務保證所產生之或有負債金額。

本公司交易對象皆為信用良好之公司組織，預期不致產生重大信用風險，亦持續地針對應收帳款客戶之財務狀況進行評估。

#### 3. 流動性風險

本公司係透過管理及維持足夠部位之現金以支應營運並減輕現金流量波動之影響。本公司管理階層監督銀行融資額度使用狀況並確保借款合同條款之遵循。

本公司營運資金及已取得之銀行融資額度足以支應未來營運所需，是以未有因無法籌措資金以履行合約義務之流動性風險。

(1) 非衍生金融負債之流動性及利率風險表

非衍生金融負債剩餘合約到期分析係依本公司最早可能被要求還款之日期，按金融負債未折現現金流量（包含本金及估計利息）編製。因此，本公司可被要求立即還款之銀行借款，係列於下表最早之期間內，不考慮銀行立即執行該權利之機率；其他非衍生金融負債到期分析係依照約定之還款日編製。

以浮動利率支付之利息現金流量，其未折現之利息金額係依據資產負債表日殖利率曲線推導而得。

110年12月31日

	<u>6個月以內</u>	<u>6個月至1年</u>	<u>1年以上</u>
<u>非衍生金融負債</u>			
無附息負債	\$ 29,031	\$ -	\$ -
租賃負債	<u>18,559</u>	<u>18,559</u>	<u>1,438,666</u>
	<u>\$ 47,590</u>	<u>\$ 18,559</u>	<u>\$ 1,438,666</u>

109年12月31日

	<u>6個月以內</u>	<u>6個月至1年</u>	<u>1年以上</u>
<u>非衍生金融負債</u>			
無附息負債	\$ 52,563	\$ -	\$ -
租賃負債	<u>11,028</u>	<u>11,028</u>	<u>933,450</u>
	<u>\$ 63,591</u>	<u>\$ 11,028</u>	<u>\$ 933,450</u>

(2) 融資額度－110年12月31日

	<u>金</u>	<u>額</u>
已動用金額	\$	30,000
未動用金額		<u>30,000</u>
	\$	<u>60,000</u>

## 二九、關係人交易

本公司與關係人間之交易如下：

### (一) 關係人名稱及其關係

關 係 人 名 稱	與 本 公 司 之 關 係
萬通人力資源顧問股份有限公司 (萬通人力資源公司)	其他關係人 (該公司董事長與本公司董事長為二親等關係)
亞澎遊艇開發股份有限公司	子 公 司
亞青海洋文創股份有限公司	子 公 司
樂活海洋休閒股份有限公司	子 公 司
錚儀遊艇股份有限公司	子公司 (109 年 8 月底前為本公司之子公司)
萬通國際人力開發股份有限公司 (萬通國際公司)	其他關係人 (該公司董事長與本公司之董事長為同一人)
燦星國際旅行社股份有限公司	其他關係人 (該公司董事長與本公司之董事長為同一人)
貝隆餐飲股份有限公司	其他關係人 (本公司為該公司之監察人)
八角國際開發股份有限公司	其他關係人 (本公司為該公司之法人董事)
侯 佑 霖	主要管理階層 (本公司之董事長)
張 慶 祥	主要管理階層 (本公司之總經理)
羅 致 遠	其他關係人 (子公司之董事)
牽牽手有限公司	其他關係人 (本公司之董事長為該公司之股東)
許 清 俊	其他關係人 (本公司董事之二等親)
呂正一、葉榮裕、黃裕庭、鄭寶蓮	其他關係人 (本公司之董事)
新力旺國際控股股份有限公司	其他關係人 (109 年 8 月 18 日前為本公司之法人董事)
莊 周 文	其他關係人 (109 年 8 月 18 日前為本公司之法人董事代表)
謝 淵 泉	其他關係人 (本公司之監察人)
資雨國際有限公司	其他關係人 (該公司為萬通國際公司 100% 持有)
吹吹風餐飲股份有限公司	其他關係人 (本公司之董事長為該公司之股東)
亞葡有限公司	其他關係人 (108 年度為本公司採透過其他綜合損益按公允價值衡量之被投資公司)
蔡 雪 苓	其他關係人 (本公司之獨立董事)

(二) 營業收入

帳 列 項 目	關係人類別 / 名稱	110 年度	109 年度
營業收入	子 公 司	\$ 1,546	\$ 1,076
	其他關係人	8,777	20,866
	主要管理階層	51	1,149
		<u>\$ 10,374</u>	<u>\$ 23,091</u>

本公司與關係人交易係按一般交易價格計價。

(三) 營業成本及營業費用

	110 年度	109 年度
子 公 司	\$ 1,252	\$ 6,633
其他關係人	2,448	2,440
	<u>\$ 3,700</u>	<u>\$ 9,073</u>

(四) 應收關係人款項

帳 列 項 目	關 係 人 類 別	110 年	109 年
		12 月 31 日	12 月 31 日
應收帳款	子 公 司	\$ 73	\$ 76
	其他關係人	10	1,169
	主要管理階層	435	-
		<u>\$ 518</u>	<u>\$ 1,245</u>
其他應收款	子 公 司	\$ -	\$ 1
	其他關係人	-	124
		<u>\$ -</u>	<u>\$ 125</u>

流通在外之應收關係人款項未收取保證。

(五) 應付關係人款項 (不含向關係人借款)

帳 列 項 目	關 係 人 類 別	110 年	109 年
		12 月 31 日	12 月 31 日
應付帳款	其他關係人	\$ -	\$ 7
	子 公 司	-	181
		<u>\$ -</u>	<u>\$ 188</u>
其他應付款	主要管理階層	\$ -	\$ 11
	其他關係人	149	935
	子 公 司	50	-
		<u>\$ 199</u>	<u>\$ 946</u>

流通在外之應付關係人款項餘額係未提供擔保。

(六) 取得之不動產、廠房及設備

帳 列 項 目	關 係 人 類 別	110 年度	109 年度
未完工程	其他關係人	\$ 7,950	\$ 9,456
船舶設備	子 公 司	12,612	-
預付設備款	子 公 司	-	9,747
		<u>\$ 20,562</u>	<u>\$ 19,203</u>

(七) 對關係人放款

關 係 人 類 別	110 年 12 月 31 日	109 年 12 月 31 日
子 公 司	<u>\$ -</u>	<u>\$ 10,057</u>

本公司提供放款予子公司，對子公司之放款為無擔保放款，該放款已於 110 年 7 月償還。110 及 109 年度對子公司放款設算之利息收入分別為 103 千元及 449 千元。

(八) 合約負債

關 係 人 類 別	110 年 12 月 31 日	109 年 12 月 31 日
其他關係人—萬通人力資源公司	\$ -	\$ 3
其他關係人—莊周文	29,810	29,944
子 公 司	248	375
主要管理階層	2,370	2,413
其他關係人	<u>7,424</u>	<u>4,725</u>
	<u>\$ 39,852</u>	<u>\$ 37,460</u>

(九) 其他關係人交易

帳 列 項 目	關 係 人 類 別 / 名 稱	110 年 12 月 31 日	109 年 12 月 31 日
存入保證金	其他關係人	\$ 19	\$ 500
	子 公 司	250	-
		<u>\$ 269</u>	<u>\$ 500</u>

帳 列 項 目	關 係 人 類 別 / 名 稱	110 年度	109 年度
其他收入	子 公 司	<u>\$ 108</u>	<u>\$ -</u>



(十) 主要管理階層薪酬

	110 年度	109 年度
短期員工福利	\$ 14,707	\$ 15,930
退職後福利	170	41
	<u>\$ 14,877</u>	<u>\$ 15,971</u>

三十、質抵押之資產

下列資產業已提供作為承租土地及水域及向銀行質押借款等之擔保品：

	110 年 12 月 31 日	109 年 12 月 31 日
按攤銷後成本衡量之金融資產 (含流動及非流動)	\$ 40,796	\$ 40,787
不動產、廠房及設備	24,922	-
	<u>\$ 65,718</u>	<u>\$ 40,787</u>

三一、未認列之合約承諾

本公司於 110 年及 109 年 12 月 31 日有未認列之工程合約承諾金額分別為 941,222 千元及 1,096,475 千元。

三二、其他

本公司主要收入來源為會員制年費及會費收入，雖受到新型冠狀病毒肺炎全球大流行之影響，惟本公司仍積極開發國內會員卡之銷售，是以 110 年度營業收入未有大幅下滑之情事。

截至本個體財務報告提報發布日止，本公司仍持續評估該疫情對本公司之經濟影響。

三三、附註揭露事項

(一) 重大交易事項

1. 資金貸與他人。(附表一)
2. 為他人背書保證。(無)
3. 期末持有有價證券情形(不包含投資子公司及關聯企業部分)。(附表二)
4. 累積買進或賣出同一有價證券之金額達新台幣 3 億元或實收資本額 20% 以上。(無)
5. 取得不動產之金額達新台幣 3 億元或實收資本額 20% 以

上。(無)

6. 處分不動產之金額達新台幣 3 億元或實收資本額 20% 以上。(無)

7. 與關係人進、銷貨之金額達新台幣 1 億元或實收資本額 20% 以上。(無)

8. 應收關係人款項達新台幣 1 億元或實收資本額 20% 以上。  
(無)

9. 從事衍生工具交易。(無)

(二) 轉投資事業相關資訊：(附表三)

(三) 大陸投資資訊：無。

亞果遊艇開發股份有限公司及子公司  
資金貸與他人

民國 110 年 1 月 1 日至 12 月 31 日

單位：新台幣千元

附表一

編號	貸出資金之公司	貸與對象	往來對象	項目	是否為關係人	為本最高額	期末除額	實動支金額	實際利率區間(%)	資金貸與性質(註3)	往來金額	有短期融通資金必要之原因	提列帳額	擔保名稱	對個別對象		
															資金貸與總額(註1)	資金貸與總額(註2)	
0	亞果遊艇開發股份有限公司	亞果遊艇開發股份有限公司	其他應收款-關係人		是	\$ 10,000	\$ -	\$ -	2.00%	(2)	\$ -	營運週轉金	\$ -	無	\$ -	\$ 184,777	\$ 369,553

註 1：資金貸與辦法規定：本公司對個別對象資金貸與限額為本公司期末淨值 10%。

註 2：資金貸與辦法規定：本公司資金貸與總限額為本公司期末淨值 20%。

註 3：資金貸與性質

(1) 業務往來。

(2) 有短期融通資金之必要。

亞果遊艇開發股份有限公司及子公司

期末持有有價證券情形

民國 110 年 12 月 31 日

附表二

單位：新台幣千元

持有之公司	有價證券種類及名稱	與有價證券發行人之關係	科目	目	期	單位	／	股數	帳	面	金額	持股比例(%)	公允價值	備註
亞果遊艇開發股份有限公司	有價證券種類及名稱 萬通海上租賃有限公司	與有價證券發行人之關係 採透過其他綜合損益按公允價值衡量之被投資公司	列	綜合損益按公允價值衡量之金融資產	目	800,000	／	800,000	帳	面	\$ 8,000	17.78	\$ 8,000	

註：本表所稱有價證券，係指屬國際財務報導準則第9號「金融工具」範圍內之股票、債券、受益憑證及上述項目所衍生之有價證券。

亞果遊艇開發股份有限公司及子公司  
 被投資公司資訊、所在地區...等相關資訊  
 民國 110 年 1 月 1 日至 12 月 31 日

附表三

單位：新台幣千元

投資公司名稱	被投資公司名稱	所在地區	主要營業項目	原本期	投資未去	資本金	額	期	未	持	有	被	投	資	公	司	本	期	認	列	之	投	資												
				本	期	未	去	年	金	額	底	股	數	比	率	%	帳	面	金	額	本	期	(	損	)	益	(	註	1)	備	註				
亞果遊艇開發股份有限公司	亞游艇開發股份有限公司	澎湖縣馬公市啟明里海安街1號	水域遊憩活動經營	\$	125,000	\$	105,000	105,000	12,500,000	100	100	80,815	(\$	6,537	)	6,537	(\$	6,537	)	6,537	(\$	6,537	)	6,537	(\$	6,537	)	6,537	(\$	6,537	)	6,537	(\$	6,537	)
	亞青海洋文創股份有限公司	澎湖縣馬公市啟明里 24 鄰海安街 1 號	水域遊憩活動經營	100,000		50,000		50,000	10,000,000	100	100	91,466	(	2,810	)	2,810	(	2,810	)	2,810	(	2,810	)	2,810	(	2,810	)	2,810	(	2,810	)	2,810	(	2,810	)
	樂活海洋休閒股份有限公司	台南市安平區國平里新港路二段 769 號	水域遊憩活動經營	25,450		25,450		25,450	2,130,000	61.74	61.74	24,889	(	1,067	)	1,067	(	1,067	)	1,067	(	1,067	)	1,067	(	1,186	)	1,186	(	1,186	)	1,186	(	1,186	)
	亞平開發股份有限公司	台南市安平區國平里新港路二段 777 號	一般投資、不動產買賣及租賃業務	101,000		-		-	100,000	100	100	952	(	48	)	48	(	48	)	48	(	48	)	48	(	48	)	48	(	48	)	48	(	48	)
	亞悅開發股份有限公司	台南市安平區國平里新港路二段 777 號	旅館及餐飲業務之經營	49,000		-		-	100,000	100	100	614	(	386	)	386	(	386	)	386	(	386	)	386	(	386	)	386	(	386	)	386	(	386	)

註 1：僅須列示本公司直接轉投資之各子公司及採用權益法之各被投資公司認列之損益金額，餘得免填。  
 註 2：差異金額係取得成本與可辨認資產及負債淨公允價值攤銷數。

## §重要會計項目明細表目錄§

項	目	編 號 / 索 引
資產、負債及權益項目明細表		
現金明細表		表一
按攤銷後成本衡量之金融資產（含流動及非流動）		附註八
透過其他綜合損益按公允價值衡量之金融資產明細表—流動		附表二
應收票據明細表		表二
應收帳款明細表		表三
存貨明細表		附註十
其他流動資產明細表		附註十六
採用權益法之投資變動明細表		表四
不動產、廠房及設備變動明細表		附註十二
不動產、廠房及設備累計折舊變動明細表		附註十二
使用權資產變動明細表		附註十三
使用權資產累計折舊變動明細表		附註十三
投資性不動產變動明細表		附註十四
投資性不動產累計折舊變動明細表		附註十四
遞延所得稅資產明細表		附註二四
應付帳款明細表		表五
其他應付款明細表		附註十八
其他流動負債明細表		附註十八
租賃負債明細表		附註十三
損益項目明細表		
營業收入明細表		表六
營業成本明細表		表七
營業費用明細表		表八
兩年度之員工福利及折舊費用功能別彙總表		表九

亞果遊艇開發股份有限公司

現金明細表

民國 110 年 12 月 31 日

表一

單位：新台幣千元

(外幣為元)

項	目	金	額
庫存現金		\$	<u>361</u>
銀行存款			
活期存款			916,162
外幣活期存款(註)			<u>15,444</u>
			<u>931,606</u>
		\$	<u>931,967</u>

註：包括美金 457,059.75 元、港幣 378,473 元、新幣 73,652 元及歐元 42.44 元 (US\$1 = NT\$27.68 ; HKD\$1 = 3.549 ; SGD\$1 = NT\$20.46 ; EUR\$1 = NT\$31.32)。

亞果遊艇開發股份有限公司

應收票據明細表

民國 110 年 12 月 31 日

表二

單位：新台幣千元

客 戶 名 稱	金 額
陳 O 露	\$ 680
邱 O 言	500
A 客 戶	226
其他 (註)	<u>303</u>
	<u>\$ 1,709</u>

註：各戶餘額皆未超過本科目餘額 5%。



亞果遊艇開發股份有限公司  
 應收帳款明細表－非關係人  
 民國 110 年 12 月 31 日

表三

單位：新台幣千元

客 戶 名 稱	金 額
蔡 ○ 霖	\$ 500
胡 ○ 甯	490
蘇 ○ 芬	490
房 ○	440
王 ○ 琇	425
B 客 戶	313
C 客 戶	234
其他（註）	481
減：備抵損失	570
	\$ 2,803

註：所含各戶餘額皆未超過應收帳款餘額之 5%。

亞果遊艇開發股份有限公司  
採用權益法之投資變動明細表

民國 110 年度

單位：新台幣千元及千股

表四

	年初		本增		年		減		度		變		動		年		底		餘		額				
	數	金	數	額	數	金	數	額	數	金	數	積	積	益	股	持	股	%	金	額	市	價	保		
亞遊遊艇開發股份有限公司	10,500	\$ 67,352	2,000	\$ 20,000	-	\$ -	-	\$ -	-	\$ -	-	-	( \$ 6,537 )	12,500	100	100	100	\$ 80,815	\$ 80,815						
亞青海洋文創股份有限公司	5,000	44,276	5,000	50,000	-	-	-	-	-	-	-	( 2,810 )	10,000	100	100	100	100	91,466	91,466					"	
亞平開發股份有限公司	-	-	2,500	25,000	2,400	24,000	-	-	-	-	-	( 48 )	100	100	100	100	100	952	952						
亞悅開發股份有限公司	-	-	5,100	51,000	5,000	50,000	-	-	-	-	-	( 386 )	100	100	100	100	100	614	614						
樂活海洋休閒股份有限公司	2,130	25,893	-	-	-	-	-	-	-	-	182	( 1,186 )	2,130	61.74	61.74	61.74	61.74	24,889	24,889					(註)	
		\$ 137,521		\$ 146,000		\$ 74,000		\$ 182		\$ 198,736		( \$ 10,967 )							\$ 195,759	\$ 195,759					

註：股權淨值與帳面價值之差異係取得成本與取得可辨認資產及負債淨公允價值之差異。

亞果遊艇開發股份有限公司

應付帳款明細表

民國 110 年 12 月 31 日

表五

單位：新台幣仟元

客 戶 名 稱	金 額
A 廠 商	\$ 781
B 廠 商	402
C 廠 商	188
D 廠 商	183
E 廠 商	181
其他（註）	<u>1,028</u>
	<u>\$ 2,763</u>

註：各項餘額皆未超過本科目餘額之 5%。

亞果遊艇開發股份有限公司

營業收入明細表

民國 110 年度

表六

單位：新台幣千元

項	目	金	額
營業收入淨額			
會費收入		\$	294,740
其他(註)			<u>39,692</u>
		\$	<u>334,432</u>

註：各項金額均未超過營業收入之 10%。

亞果遊艇開發股份有限公司  
營業成本明細表  
民國 110 年度

表七

單位：新台幣千元

項 目	金 額
年初商品	\$ 766
加：商品進貨	1,302
減：其他領用	632
減：年底商品	357
減：跌價及呆滯損失	<u>220</u>
銷貨成本－買賣	859
船務成本	39,788
碼頭成本	15,236
其他營業成本	21,027
提列存貨跌價及呆滯損失	<u>220</u>
營業成本合計	<u>\$ 77,130</u>

亞果遊艇開發股份有限公司

營業費用明細表

民國 110 年度

表八

單位：新台幣千元

項	目	推 銷 費 用	管 理 費 用	預 期 信 用 迴 轉 利 益	合 計
薪 資		\$ 13,705	\$ 21,447	\$ -	\$ 35,152
獎 金		23,776	14,985	-	38,761
雜項支出		4,894	4,271	-	9,165
廣 告 費		11,379	-	-	11,379
折舊費用		6,692	-	-	6,692
勞 務 費		-	3,258	-	3,258
預期信用迴轉利益		-	-	( 655)	( 655)
其他（註）		<u>11,643</u>	<u>11,222</u>	<u>-</u>	<u>22,865</u>
		<u>\$ 72,089</u>	<u>\$ 55,183</u>	<u>(\$ 655)</u>	<u>\$ 126,617</u>

註：各項金額均未超過營業費用餘額之 5%。

亞果遊艇開發股份有限公司

兩年度之員工福利及折舊費用功能別彙總表

表九

單位：新台幣千元

	110 年度			109 年度		
	營業成本	營業費用	合 計	營業成本	營業費用	合 計
用人費用						
薪 資	\$ 7,511	\$ 73,913	\$ 81,424	\$ -	\$ 61,007	\$ 61,007
勞 健 保	1,179	3,639	4,818	-	2,977	2,977
退 休 金	550	1,520	2,070	-	1,229	1,229
董 事 酬 金	-	2,549	2,549	-	876	876
其 他	464	2,883	3,347	1,097	2,181	3,278
	<u>\$ 9,704</u>	<u>\$ 84,504</u>	<u>\$ 94,208</u>	<u>\$ 1,097</u>	<u>\$ 68,270</u>	<u>\$ 69,367</u>
折 舊	\$ 38,772	\$ 7,700	\$ 46,472	\$ 29,348	\$ 2,389	\$ 31,737
攤 銷	\$ 15	\$ 409	\$ 424	\$ -	\$ 420	\$ 420

註：本年度及前一年度之員工人數分別為 71 人及 48 人，其中未兼任員工之董事人數分別為 5 人及 7 人。

亞果遊艇開發股份有限公司



董事長：侯佑霖





