

(19) 대한민국특허청(KR)  
(12) 등록실용신안공보(Y1)

(51) Int. Cl. <sup>6</sup> B62D 25/04		(45) 공고일자 1999년 10월 15일	
		(11) 등록번호 20-0158275	
		(24) 등록일자 1999년 07월 10일	
(21) 출원번호	20-1995-0033456	(65) 공개번호	실 1997-0023048
(22) 출원일자	1995년 11월 14일	(43) 공개일자	1997년 06월 18일
(73) 실용신안권자	현대자동차주식회사 정몽규 서울특별시 중로구 계동 140-2		
(72) 고안자	정희배		
(74) 대리인	경상남도 울산시 중구 양정동 700 이양구		

심사관 : 강형석

(54) 차량의 센터 필터

요약

본 고안은 차량의 센터 필터에 관한 것으로서 차량의 측면충돌시에 충격력을 양호하게 흡수하여 탑승자의 안전성을 증대시킨 것이다.

본 고안은 센터 필터 인너 패널(1)과 센터 필터 아웃터 패널(2)의 양단부에 각각 형성된 플렌지(3)(3')(4)(4')를 상호 결합하여서 그 단면을 대략 사다리꼴로 형성함과 동시에 센터 필터 인너 패널(1)과 센터 필터 아웃터 패널(2) 사이에 중공부(5)를 형성하고, 상기 중공부(5)에 내외측으로 돌출부(7)(7')가 형성되고 돌출부(7)(7') 사이에 수직벽(8) 및 돌출부(7)(7')의 외측에 수평부(9)(9')가 형성된 보강부재(5)를 돌출부(7)(7')는 센터 필터 인너 패널(1)과 센터 필터 아웃터 패널(2)에 실러(10)(10')로서 고정하고 수평부(9)(9')는 상기 플렌지(3)(3')(4)(4')와 함께 용접에 의하여 결합한 것이다.

대표도

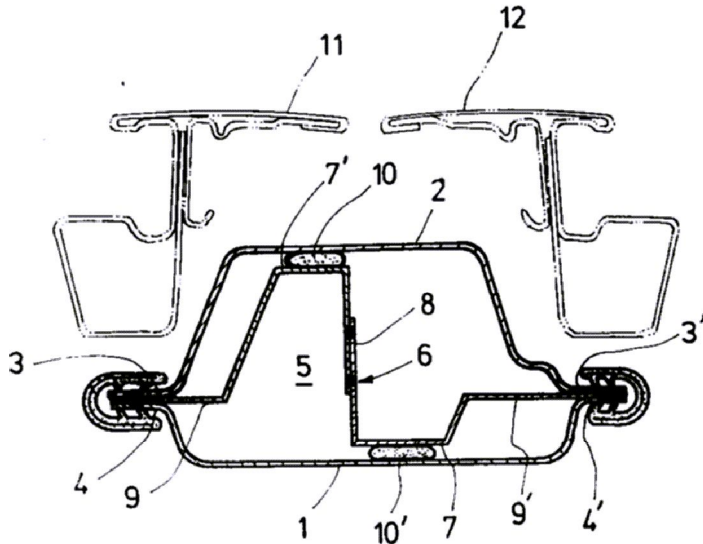

명세서

[고안의 명칭]

차량의 센터 필터

[도면의 간단한 설명]

제1도는 차량의 측면도.

제2도는 제1도의 A-A선에 따른 본 고안의 실시예의 단면도.

\* 도면의 주요부분에 대한 부호의 설명



도면1

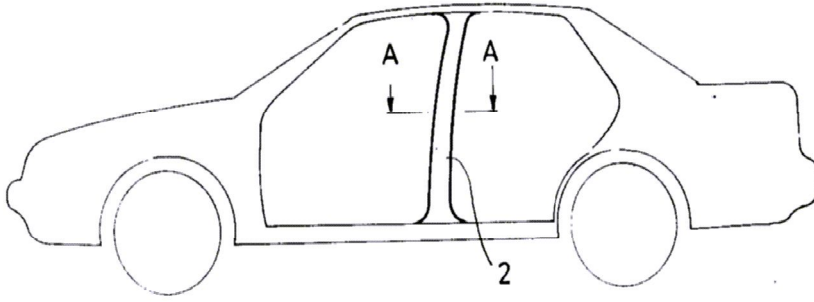

도면2

