

(19)
(12)

(KR)
(Y1)

(51) 。 Int. Cl. 7
A45D 29/17

(45)
(11)
(24)

2001 09 25
20 - 0233954
2001 05 31

(21) 20 - 2001 - 0002875
(22) 2001 02 07
(62) 2001 - 0005773
: 2001 02 07

2001 02 07

(73) 1 179 - 92 105 2402

(72) 1 179 - 92 105 2402

(74)
:

가 :

(54)

, 가 ,

가 .

1

, ,

1 ,
 2 .
 3 .
 ()
 100 ; 110 ;
 120 ; 130 ;
 200 ; 210 ;

가

가

가

가

가

가

가

가

가 ,
가

가

가

1

, 2

, 3

140 ; , 300 ; , 310 ; , 320 ;

1 3

(320)가 (300) ,

(310)가
(300)

(310)
(100)

(140)가

(100)가
(100)

(140)

(110)가 ,

(120)가

(100)

(140)

(130)

(130)

(210)가

(200)가

(100)

(100)

(120)

(120)

가

(200)

가

(210)가

가

(210)

(200)

(200)

(300)

(120)

(300)

,

(100)

(120)

(200)가 (300)

(300)

(120)

(120)

(200)
(200)

(200)

(300)

가

.

,

가

,

,

가

.

(57)

1.

(110)가

(120)가

(130)

(100)가

,

(100)

(130)

(210)가

가

(200)가

.

1

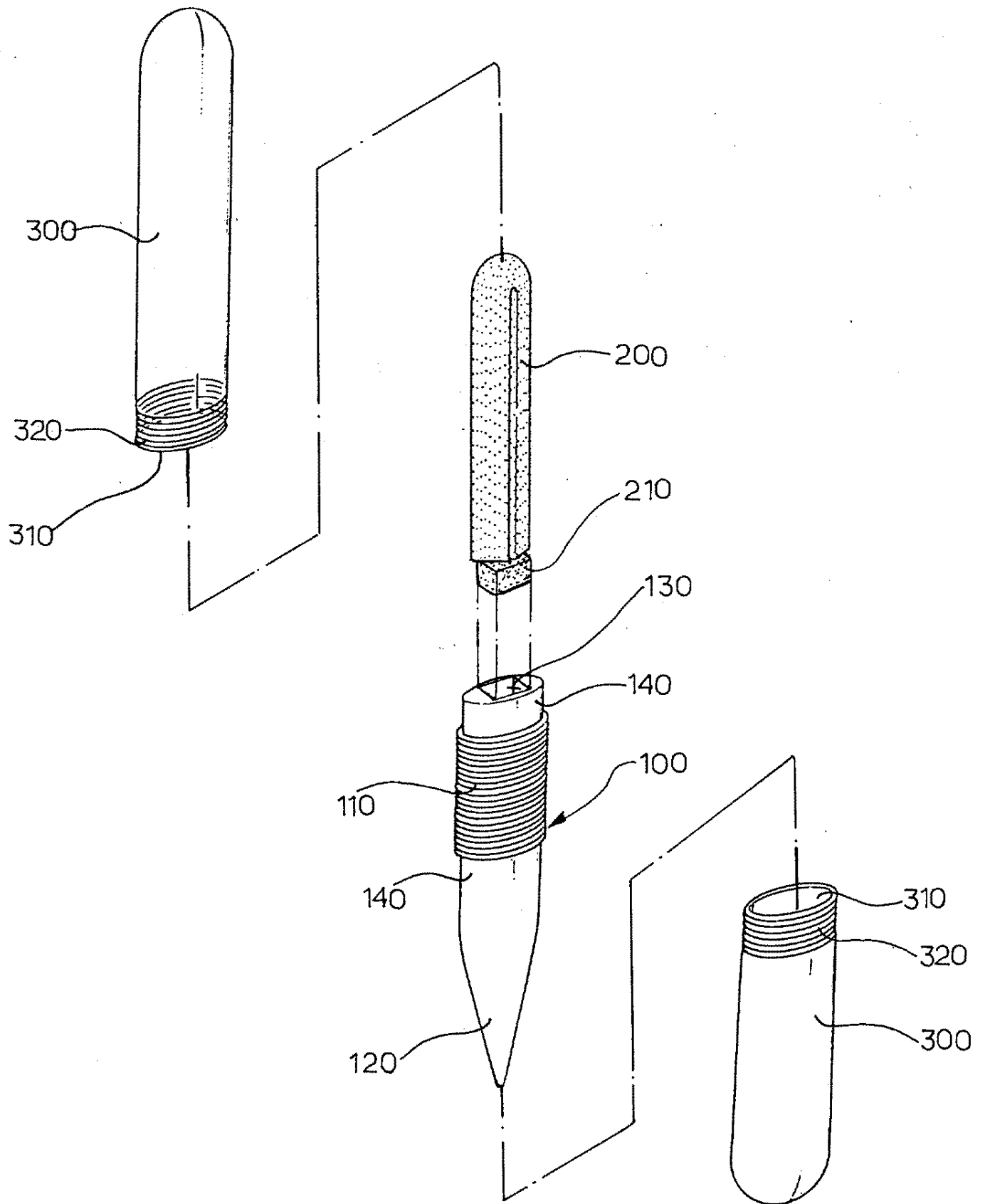

2

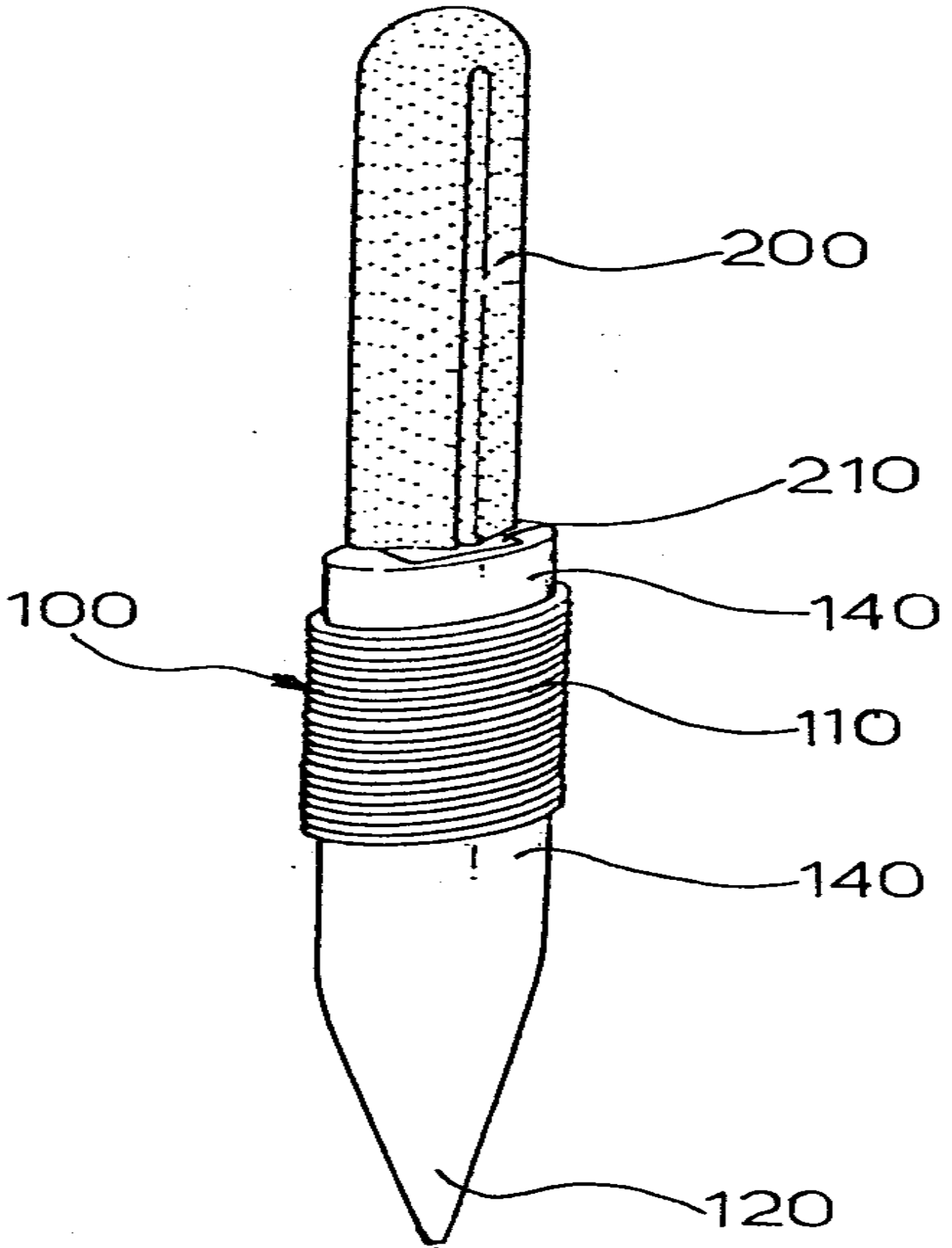

3

