

(19)
(12)

(KR)
(A)

(51) 。 Int. Cl.7
G06F 1/00

(11)
(43)

10-2004-0030219
2004 04 09

(21) 10-2003-0036662
(22) 2003 06 09

(30) JP-P-2002-00232868 2002 08 09 (JP)

(71) 가 가 가 4 6

(72) 3-21-3

(74)

:

(54)

3 1 , , .
(13) H L (16)

1

, ,

1 1 .
2 2 .
3 2 .

4 3

11 :

12 : 1

13 :

14 :

15 : 2

16 :

21 : IC

22 :

23 :

24 :

25 :

31a : 1

32a : 1

33a : 1

34a : 1 IC

35a : 1

31b : 2

32b : 2

33b : 2

34b : 2 IC

35b : 2

31c : 3

32c : 3

33c : 3

34c : 3 IC

35c : 3

36 :

가 IC 가 ,

1 2 (15), NAND 가 2 NAND (16) 1 (12), 2 NAND (12), 2 (16)

1 (13) (11) 1 (12) (13) 1 (12) (12) (16)가 (15) (15) 1 (12) (14)가 (16)가 (11) (14)가

(16)()가 (16) L 1 (12)(13) H 2 NAND

1 IC IC 2002-184872 가

가 H L IC (16)

RFID 가 가 가 가

1 가

, 0.3mm² 4 1 , 0.15mm² 4 가 ,

1 가 , 3 1

2 IC

2 2 3 2

24) , 2 (25) , 2 (23) , IC (21) (

3 IC (21) (22) (25)

, 2 IC (21) , IC (21) ,

, IC (21) , IC (21) 가 ,

가 (23) , 가 , (23) IC (21) (23) ,

RFID IC , 0.3mm² IC IC IC

가 , (acquisition area)가 IC , 가 .

, IC 3mm , 가 .

3

4 3

, 4 3

3 (33a, 33b, 33c), IC (34a, 34b, 34c), (31a, 31b, 31c), (32a, 32b, 32c), (36), (37) , (36) (31a 31c)가 , (32a 32c)가 (35a, 35b, 35c), (31a 31c)가 , (32a 3 2c) 가 . (33a 33c)가 , (32a 3

(36) 1 (31a)가 , 1 (32a)가 1 (33a)가

. 1 IC (34a) 1 (35a)가 1 (31a) ,

, 1 IC (34a) 가 1 (32a)

, 가 , (36) 2 (31b)가 , 2 (32b)가 2

(33b)가 . 2 IC (34b) 2 (35b)가 2 (31b)

, , 2 IC (34b) 가 2 (32b)

, 가 , (36) 3 (31c)가 , 3 (32c)가 3

(33c)가 . 3 IC (34c) 3 (35c)가 , 3

(31c) (37)

, IC (34a 34c) (, 128 ID) , (35a 35c)

35a 35c) (31a 31c) , (32a 32c)가 , (35a 35c)

a 35c) IC (34a 34c) (32a 32c)가 , IC (34a 34c) (35

(32a 32c) ID , LAN

가 3mm 가

2 3. ,

2 4. ,

5. ,

, 1

(台座) ,

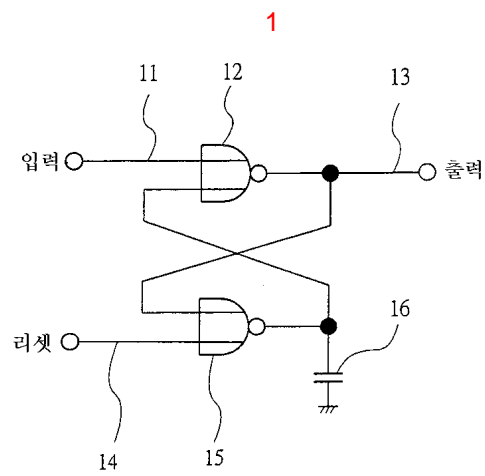

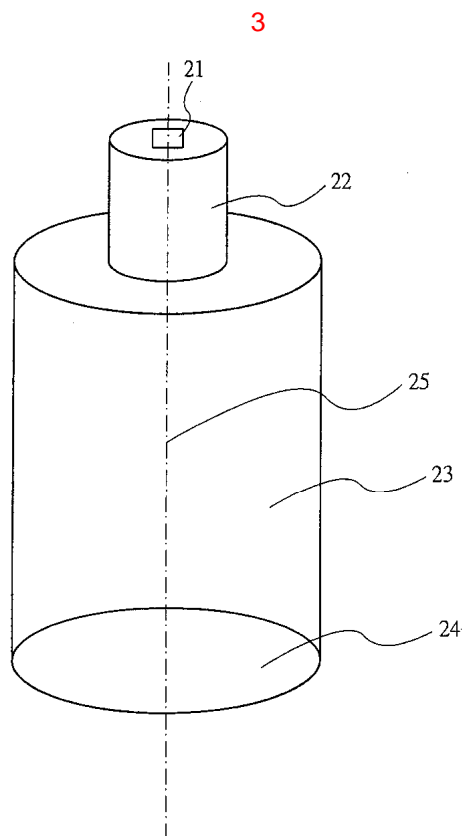
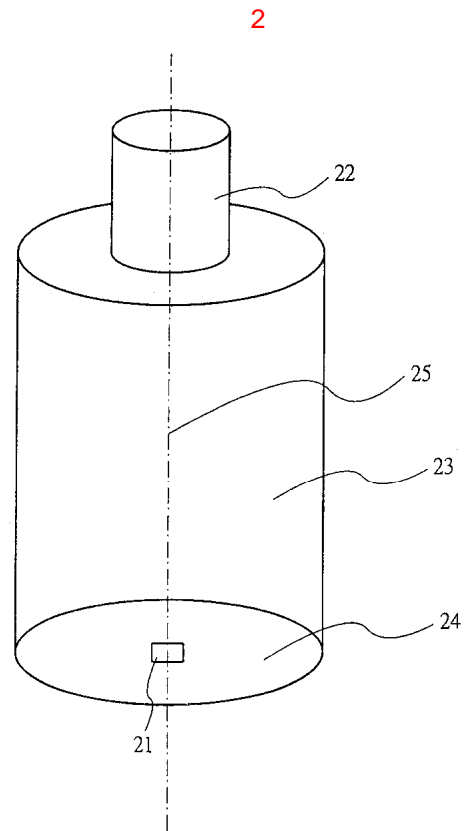

4

