

(19)
(12)

(KR)
(A)

(51) 。 Int. Cl. ⁷
G06F 17/60

(11)
(43)

2001 - 0078122
2001 08 20

(21) 10 - 2001 - 0003924
(22) 2001 01 27

(30) 1020000003961 2000 01 27 (KR)

(71) ,
206 - 4

(72) 4 731 50 502

(74)

:

(54) 가 가

, 가 가 , 가 가 가

가

1 가 가 , ,
 2 가 가 , ,
 3 2 ,
 4 2 ,
 5 2 ,
 6 가 가 ,
 7 6 ,
 8 가 가 .

* *

110 : 120 :
 130 : 140 :
 150 : 200 :
 210 : 220 :

가 가 .
 , 가 가 , 가 가 가
 가 가 ,

, (4)

가

가

가 가

1 가 가

, (110)

가

(120)

(120)

(130)

(150)

가 가

가

(140)

(150)

(130)

가

가

(140)

(150)

(120)

(110)

(2

10)

(210)

(210)

(220)

가

(130)

(140)

(150)

가

(120)

(130)

가

(160)

(150)가

가 가

2

가

4*5

4*5
et film)

4*5
(she

4*5

135m 120m

4*5
film)

135m 120m
(sheet film) (roll

100sw 100vs
100sw

가

5500 ° k

가

가

가

가

가

° k

12

5000 ° k

5500

5000 ° k

가

가

가

가

가

가

100vs
m

가
가

135

28 - 105mm 가 가
over 1 1/2 stop 2stop over
가 ISO 1/2stop 가 1/2stop

CPL

(110)

(3 S301, S302).
300dpi

가 (110) , (110) 가

(110) , 가 (120) , (150)
(160) (110) (130)

, (130) (120) (160)
(150) (160)

, (150) (120) (110)
, (S210), 3 - 3

가 가 (, ,) 가

가 (S303). 가 가

(1) 가

가 가

(2) 가

가 가

가 - pds eps - path (S304).

pds layer path , e
ps , path

, (150) (120)
(S220), 4 (210)

(1) (S401)

path

150dpi

path

path
가

path가

(2) (S402, S403, S404)

가

가 가

가

가

가 가
가

2~3

Hardness

가 가

(3) (S405)

illustrator

. illustrator

가

EPS
EPS

가

, (150)

(120)

(210)

(220)

(220)

가

(120)

가

(S230), 5

3cm

3cm
150dpi

가 (Guide)

(S501).

가

(S502).
(Layer)

가

PDS

(140)

(S240)

가 가

(140)

6

가

(210) ,

(210)

(220)

(220)

가

(210)

2

가

2

가

(210)

7

(220)

가

)

(

8

가

가

8 6 7 .

, 가 가 가

가 가 ,

가 가 ,

가 .

가

가 .

(57)

1.

가 ;

;

가 가 ;

;

, , , 가

가 가 .

2.

1 ,

가 가 .

3.

1 2 , 가 가 가 가 .

4.

3 , , 가 가 .

5.

가 가 , 가 , 가 , 가 , 가 , 가 , 가 , 가 .

6.

5 , 가 , , 가 , .

7.

- (1) ;
- (2) ;
- (3) 가 ;
- (4) 가 가 가 .

8.

- 7 ,
- (5) 가 가 . 가

9.

7 8 ,

(1)

, ;

가 가

;

가

, ,

;

path

가 가

10.

9 ,

(2)

,

, ;

;

가 가

11.

10 ,

(3)

가

,

가

;

가 가

1

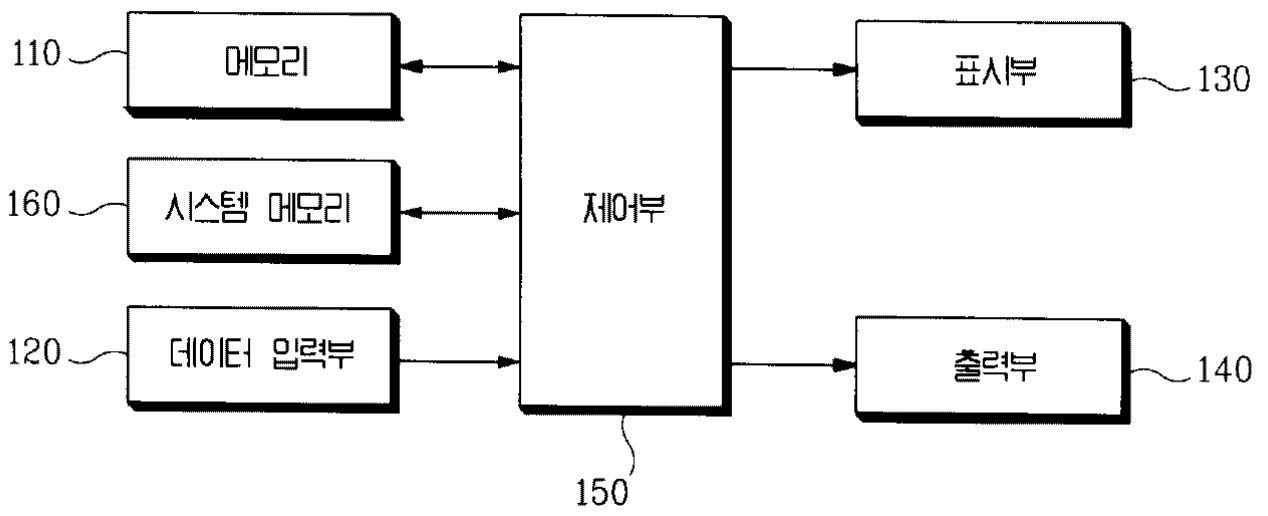

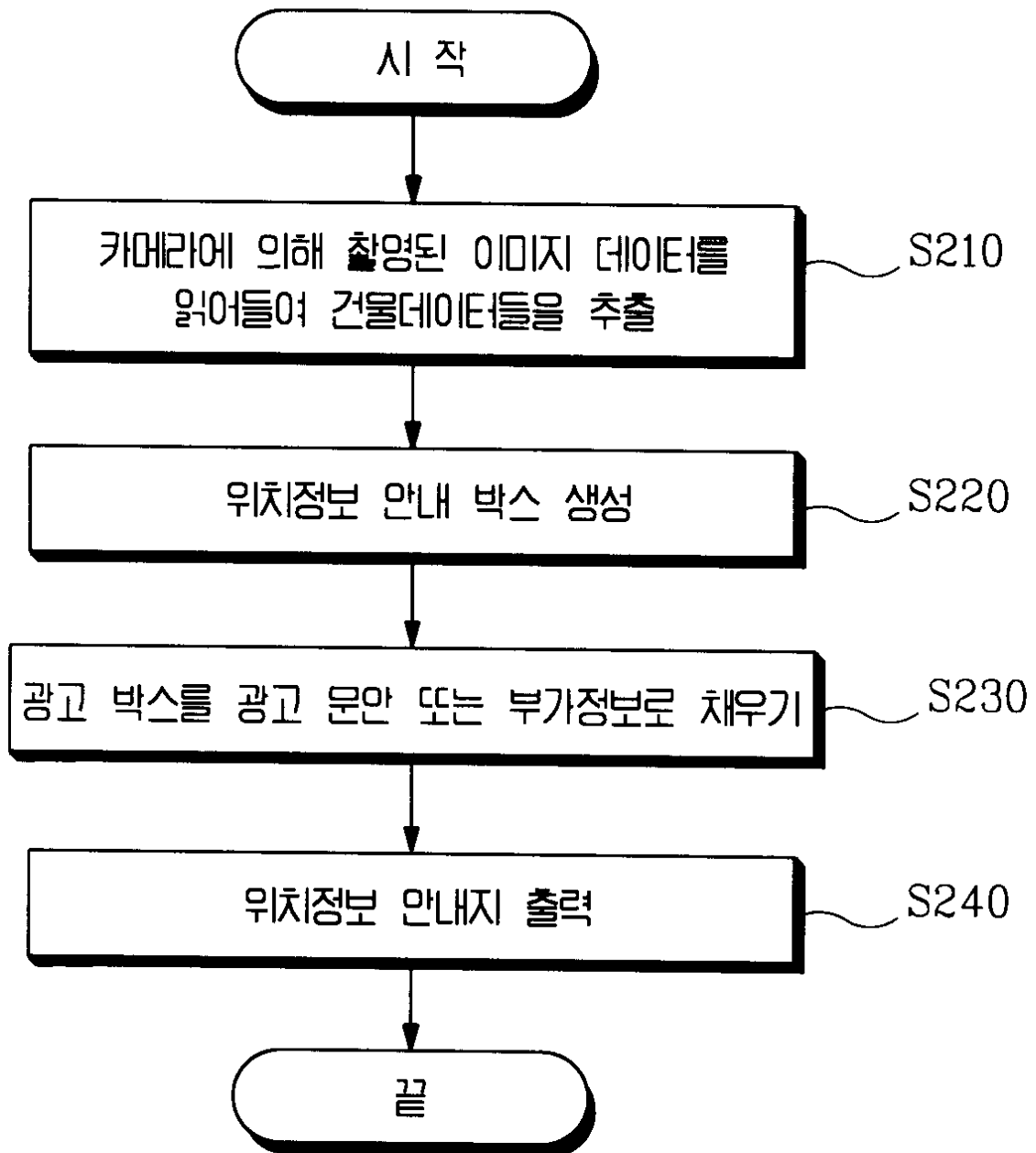

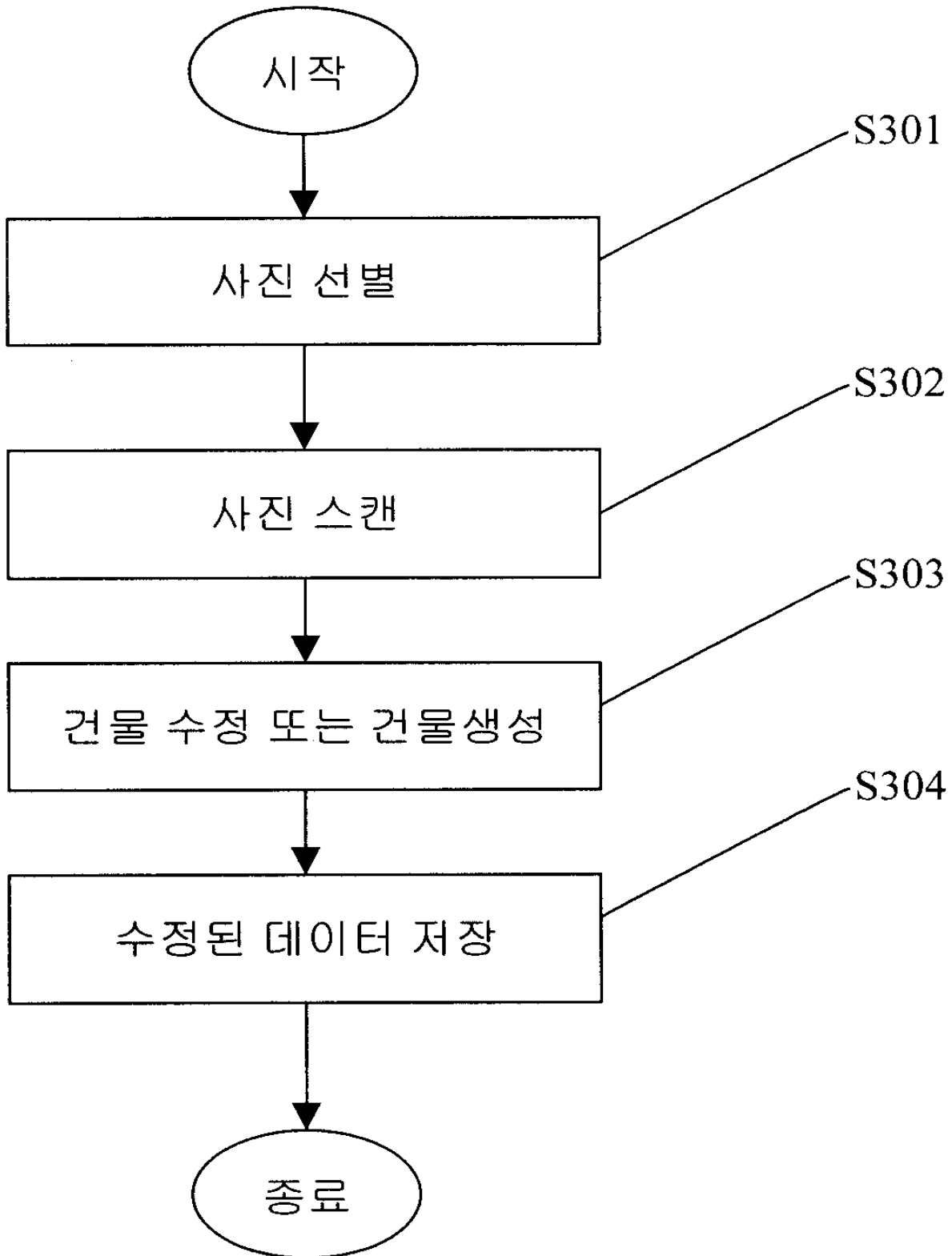

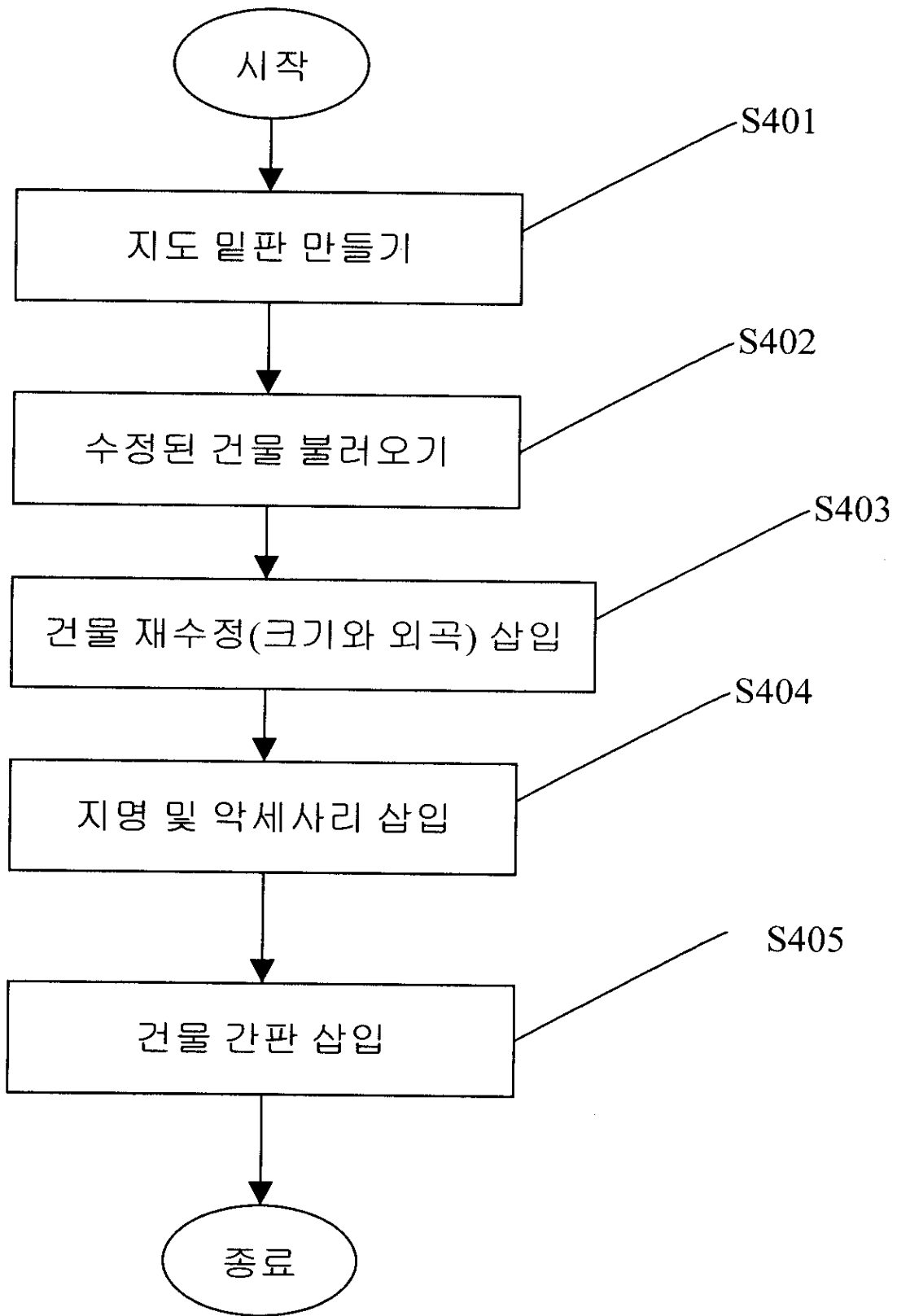

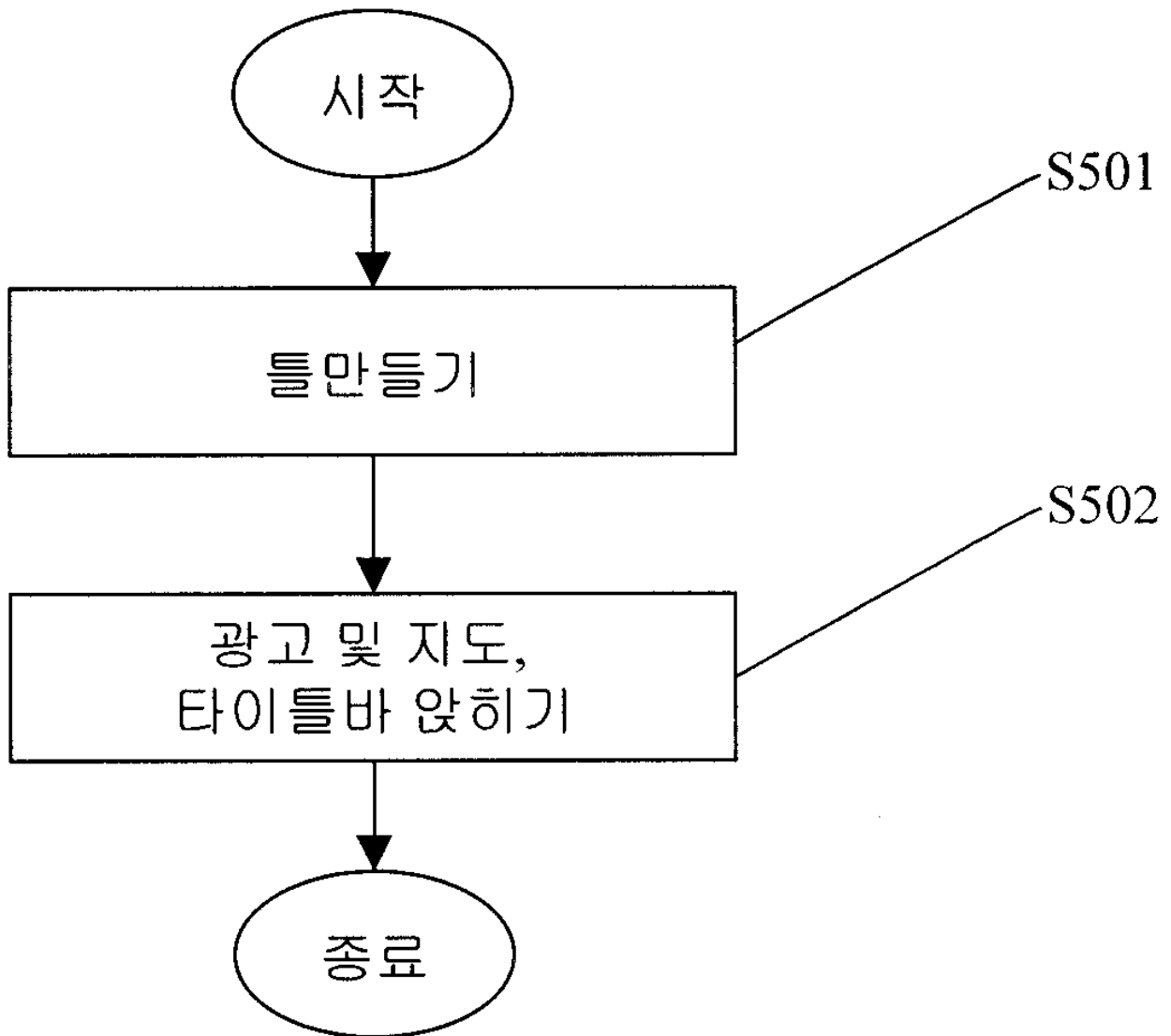

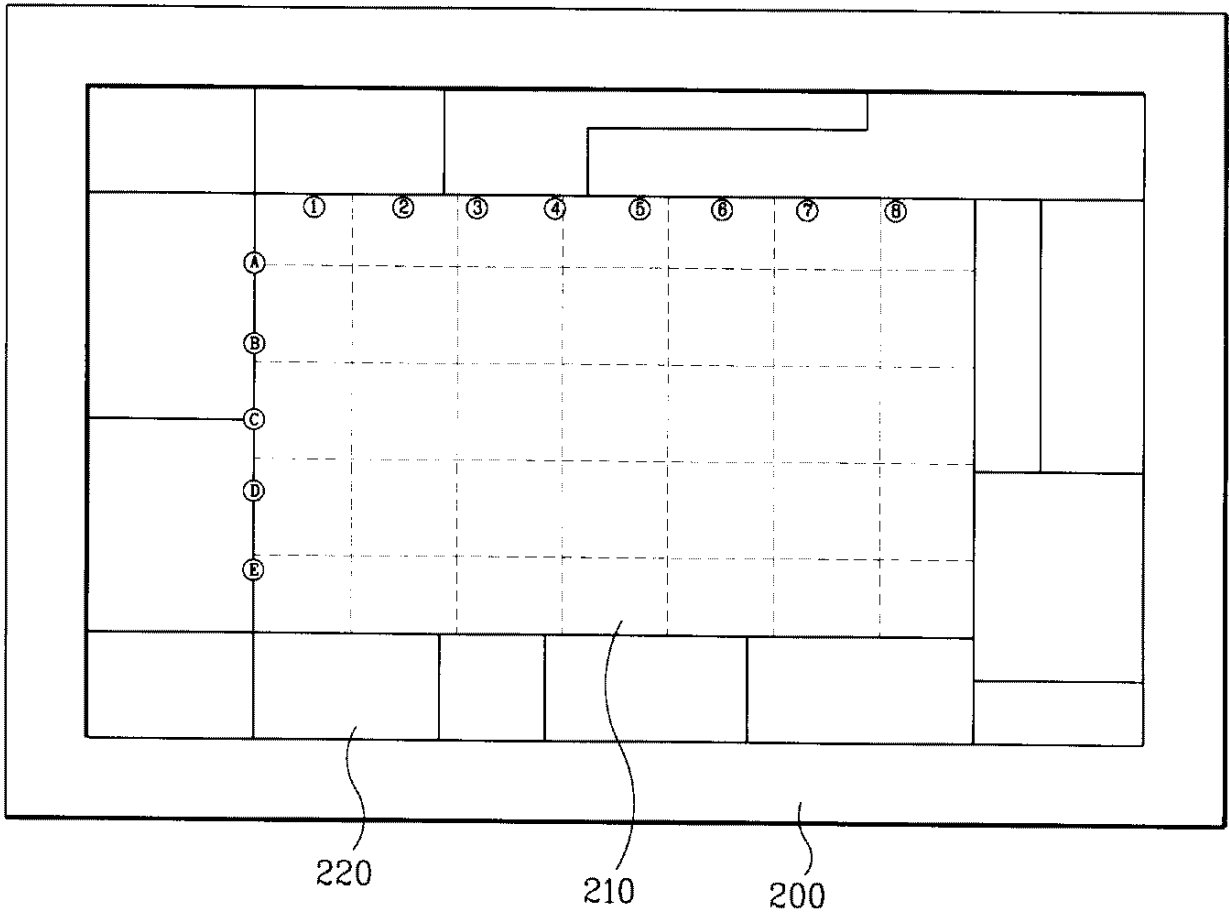



 **신세계**

온세통신

2000

고객의 소중한 돈,
새천년에도 굿모닝!

가장 믿 "법원평가 최고"

베스트 경제 전문가와 상담하십시오.
BEST(최선)을 다하겠습니다.

★경제 관련 무료상담 환영★

(주)베스트 컨설팅
N S L I O

☎ 3477-5800(대)

교대역 4번 출구 30M 건원빌딩 5C2호
법인허가번호 : 92510000-2538

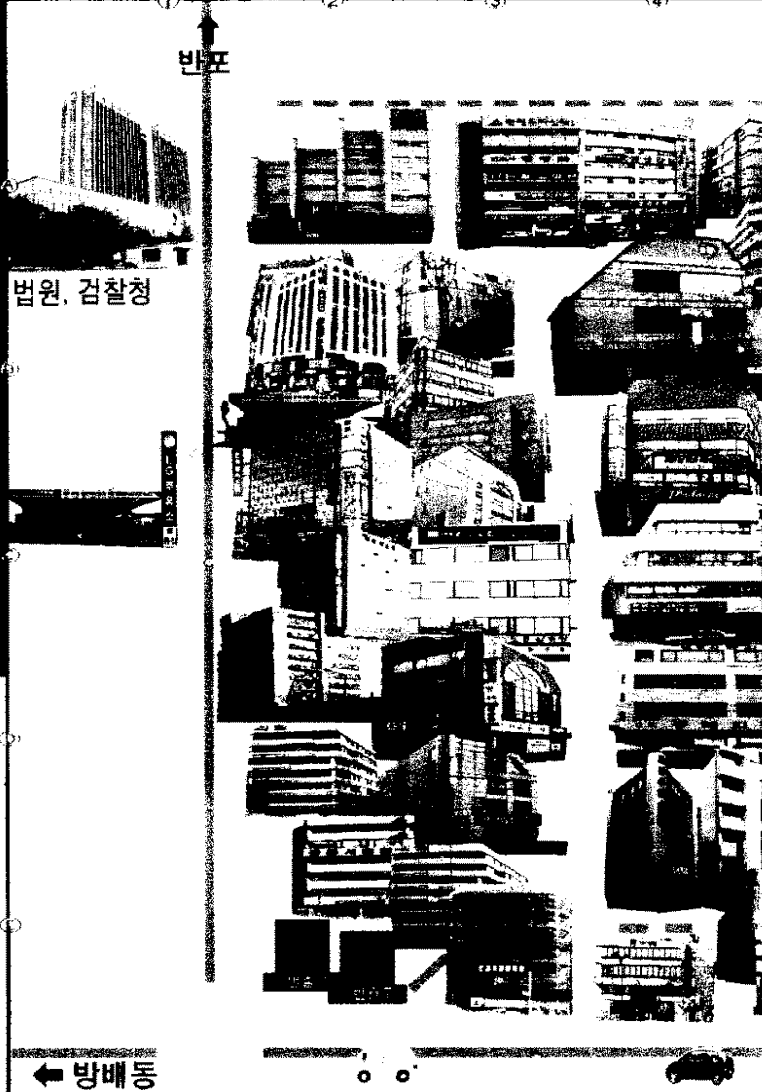

야후에 없으면 아무데도 없다!

YAHOO! 쇼핑
KOREA

www.yahoo.co.kr

