

(19)
(12)

(KR)
(A)

(51) 。 Int. Cl. 7
H02K 1/27

(11)
(43)

2001 - 0107713
2001 12 07

(21) 10 - 2001 - 0028604
(22) 2001 05 24

(30) 2000 - 154241 2000 05 25 (JP)

(71) 가 가

가 1 1 1
가 가

2121

(72) 가 가 2 - 4

가 가 2 - 4

가

가 가 2 - 4

가 가 2 - 4

가

가 가 2 - 4

2121가 가

2121가 가

2121 가 가

(74)

:

(54)

(4) (5) (12) (磁束) (leakage)
(18, 19)

6

1

2 d

d

3 q
q

(軸極間部)(4b)

4

5

6 1

7

8 2

1:

2:

3:

4:

4a:

4b:

5:

6:

7:

electric machine) () (reluctance) (rotating

(11 - 043869 , 11 - 122000)
1 (1) (2) ,
(3)가

(3) (4) (6) (4) (磁化) (容易)
(困難) (4) (凹凸) ,
8 (6) (5) (電磁) . 8
(5) 4 (磁極) (非磁性部) (8)
(4b) (5) (4b) (5)
(4a) (6) (4b)
2 (6) (3) (圓周) (6) (6)

路) (4) d (4a) (磁
8

3 q (4b) (3)
q (4b) q (8) (4b) (6)
(8) (比透磁率)(μ) " 1" , (6) (μ) " 1"

(6) , 4 (6)
가 ma (7) (4a) ,

(6) (空隙) (3) (4a) (6)
(6) 가 mb .

(6) (鎖交, interlinkage) 3 q
q (4b) q ,
가 (4b) (6) 가
(4a) (3)
가 , 가 . , (4a) (4b)

(短絡) (6) (7)가 , (8) (6) 가 , (6)

가 , (4b) (6) , (3)
(6) (6)

(無勵磁) (6) (7) (ir
(4) on loss) , (2) 가 .

(6) (torque)

(6)

(6)

(基底) (界磁)
(yielding)

가 가

가

(6)

(4)

(6)

(6) (飛散)

(3)

q

" q"
, d

3

가
(薄肉部)(18)

8)

가

(19)
가

(5)

(18)

q

" d" q

" q" 가

(5

(4)

(5)

(4b)

(6)

(

(17))

, 가

(6)

(6)

(3)

가

가

(3)

(6)

가

(6)

(6)

6)
(15)가

(5)

(5)

가

(15)

(圓弧)

(6)

(6)

(wedge)

가

(15) , 가 가 가 , (6) (15)
 (6) 가 가 , (5) (18) (3)
 , 가 .

(6) , (5) (6) (曲率) (15) 가 ,
 가 가 , (6) 가 , (6) (6) (3)
 가 .

, 가 , 가
 가 , , 가
 , ,

1 , 6 7
 4 .
 (1) (2) , (3) (3) (4) (6)
 (4) , (4)
 , 8 (6) , 8 (5) , 4 (5)

, (4) (8) (5) ((4b) , (6) (4b) (5) (4a) (6) (3)

, (6) (4b) (8)

(4) (5) (12)가 (12)가 (12)가 " Y" (6) 5% (6) 75% (8) (6) (着磁) (12) R가 (13)((relief)) (8)

, (3) (5) (18) (半徑) " b1" (18) " b1" " b2" 450% 0.5mm (3) (8) " a1" " a2" 450% (19) 0.5mm (5)

, 1 (6) 가 (6) 가 (5) (12) (6) (15) 가 (12) (6) (5) (6) 가

, (6) (12)가 " X" (6) " Y" 5% 75% (5) (8) (12) " X" (6) (5) (5) (8) (18) (19) (" X" 5%) (12) R가 (13) (" X" 75%) (6) (12) (8) (12)

, (12) R가 (13) (8) (12)가 " X" (6) 가 (13) , R가 (13) 가

b1" (5) (18) " b1" 0.5mm (4) " b2" 450% (6) q
 (17)() (6) " b1" 0.5mm (6)
 (6) (6) (5)
 (18) (" b1" " b2" 450%)

" a1" (5) (19) " a1" 0.5mm
 (4) (19) " a2" 450% (6) " b1" 0.5mm)
 (6) (17)() (6) " a1" " a2"
 (19) (" a1" " a2"
 450%)

가 가 1 , , 가 , ,

R가
 (18, 19)

2) (5) (6) (14)가 1 (底面) 8 (1)
 (6) (6) (5) (8)

6 7 1 ,

2 (6) (14)가 (5)
 (6) (6) (3)
 (6) (14) (14) (6)

(6)

(8)

(5)

(5)

(8)

2

가

(14)

(6)

(8)

가

가가

가

가

가

가

(57)

1.

(磁束)

(非磁性部)

(rotatin

(凹凸)

g electric machine)

2.

1

(edge)

3.

1 ,

4.

1 3 ,

(notch)

5.

1 4 ,

가

5%

75%

6.

1 5 ,

(着磁)

7.

1 6 ,

(joint) R가

8.

1 7 ,

450%

9.

8 ,

0.5mm

10.

1 9 ,

450%

11.

10 ,

0.5mm

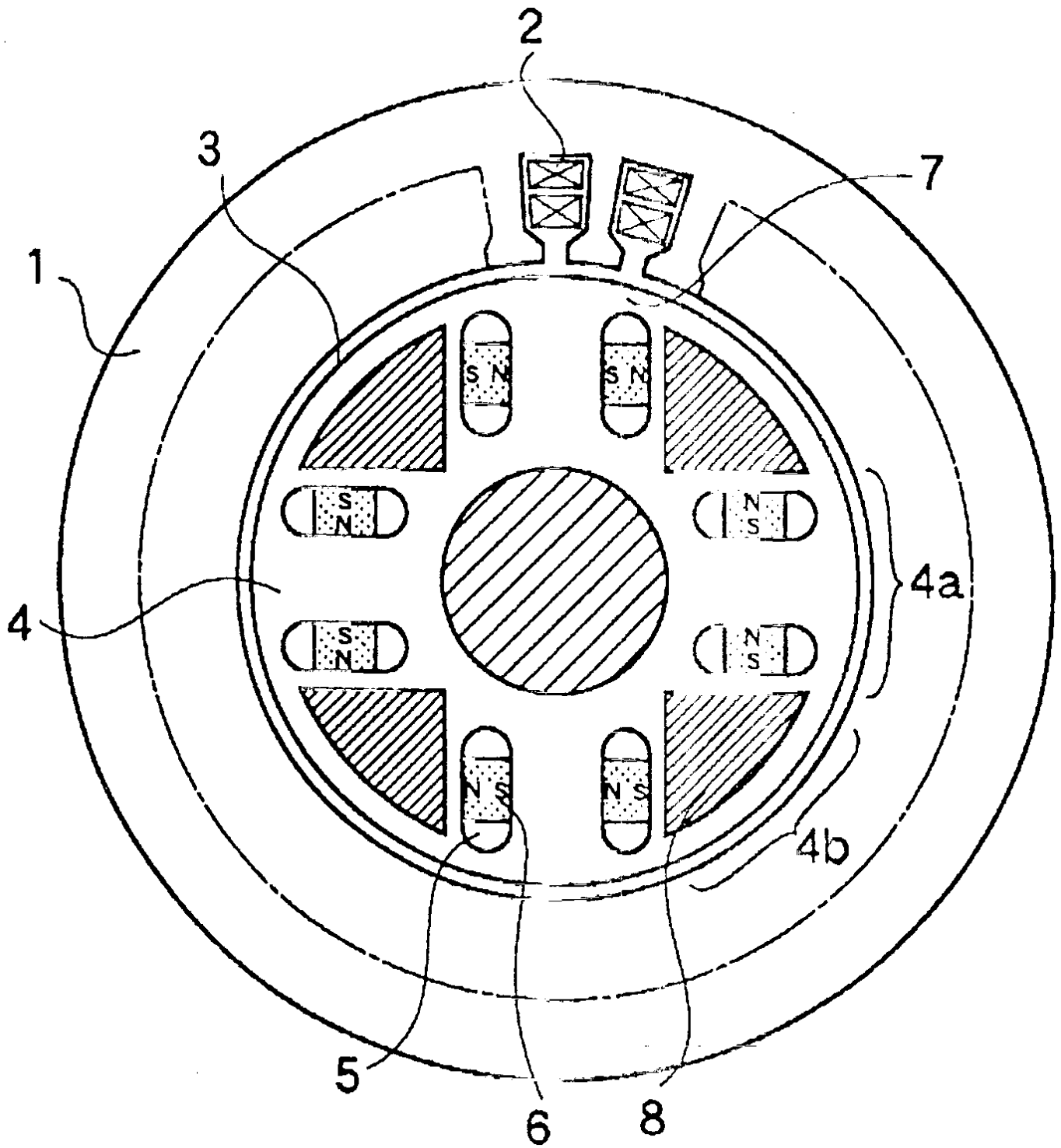

2

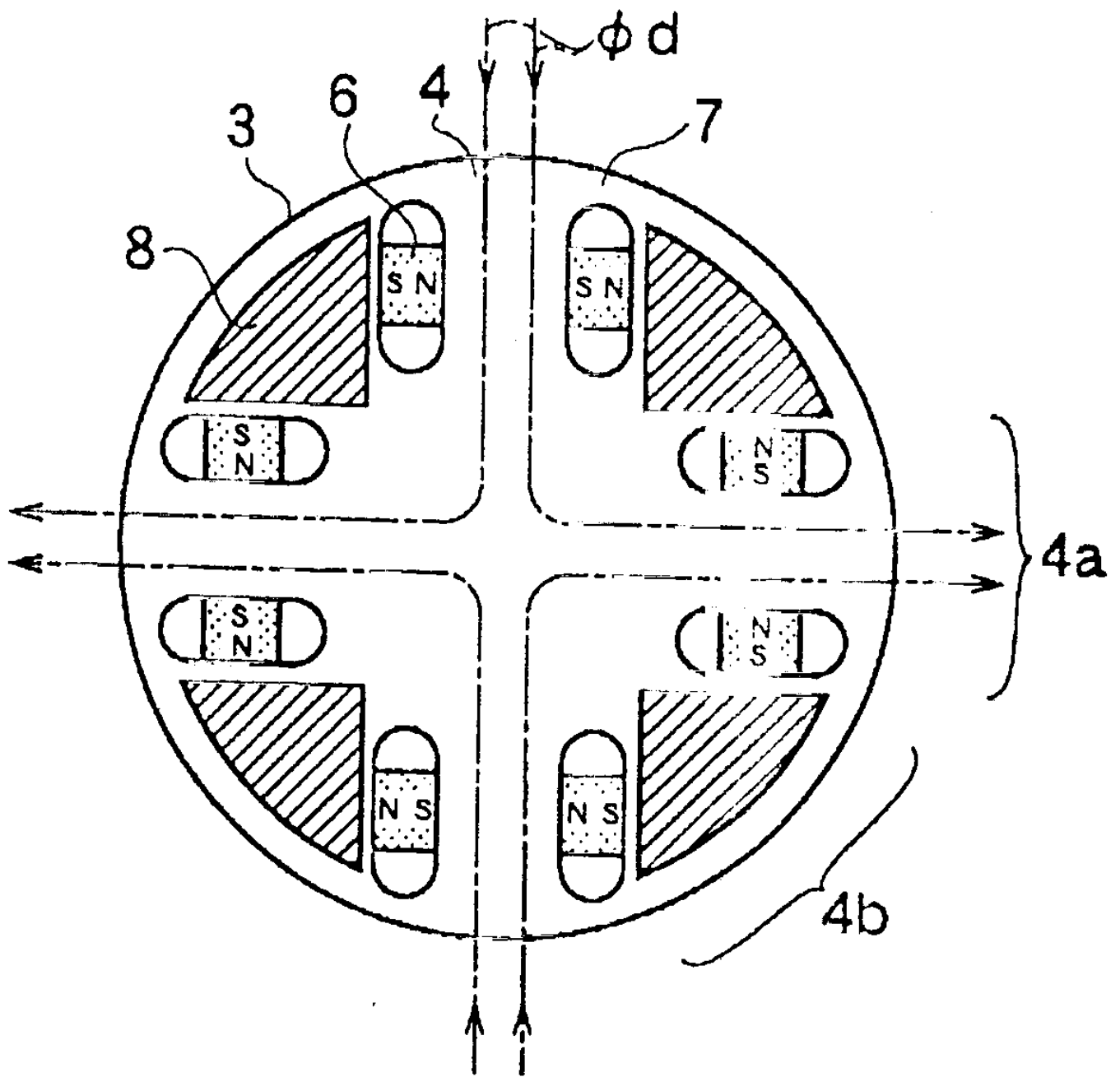

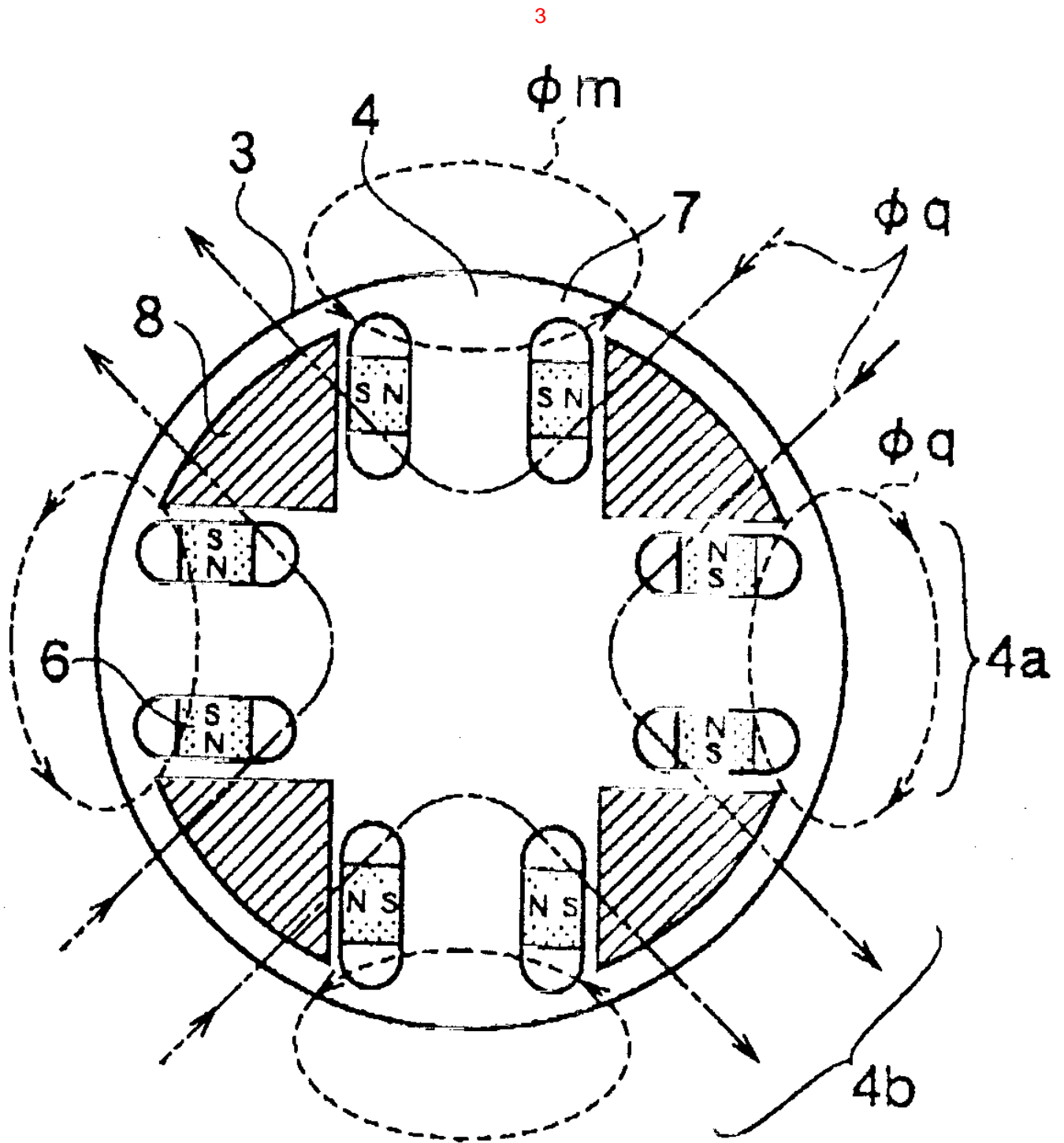

4

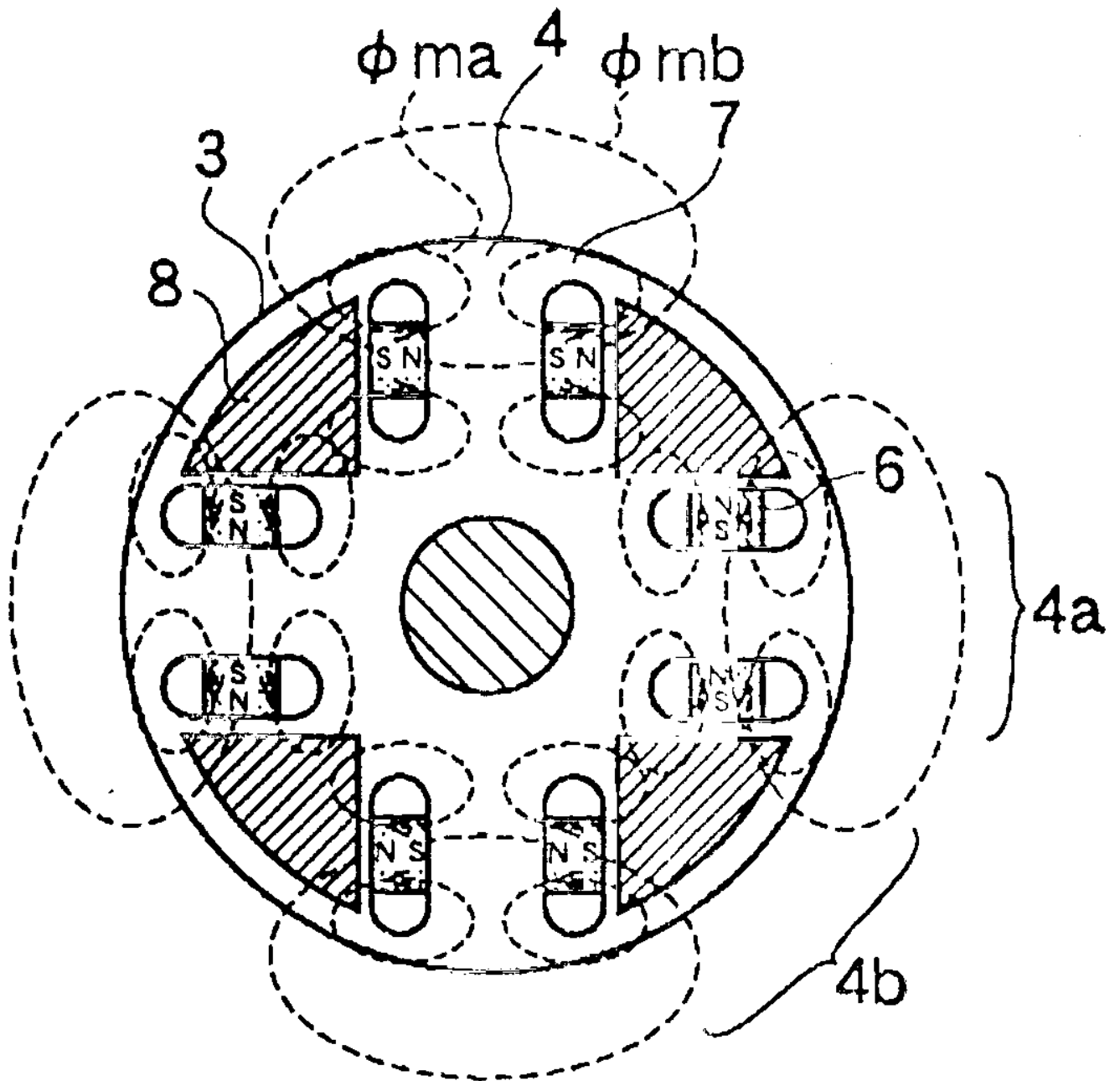

5

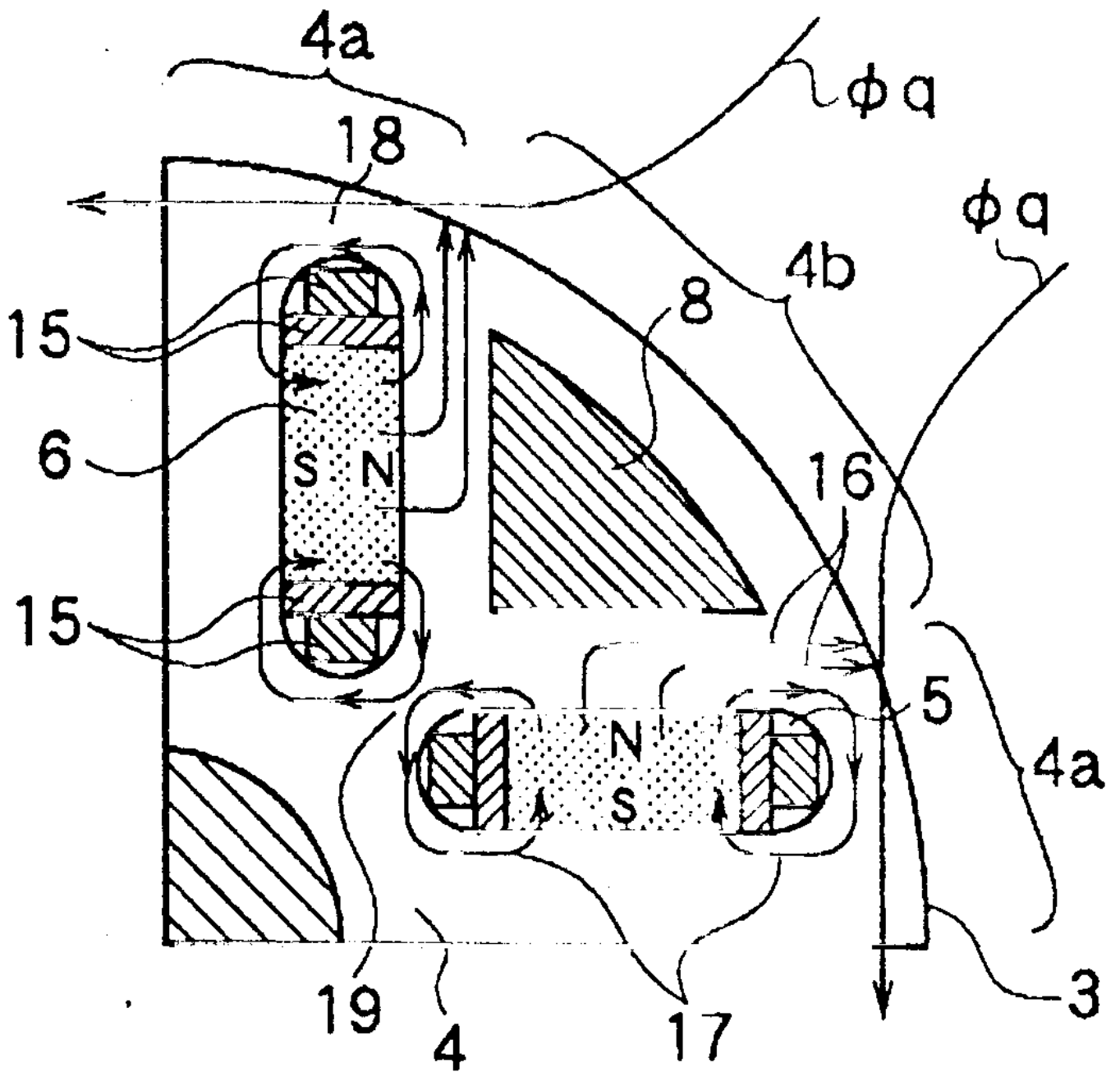

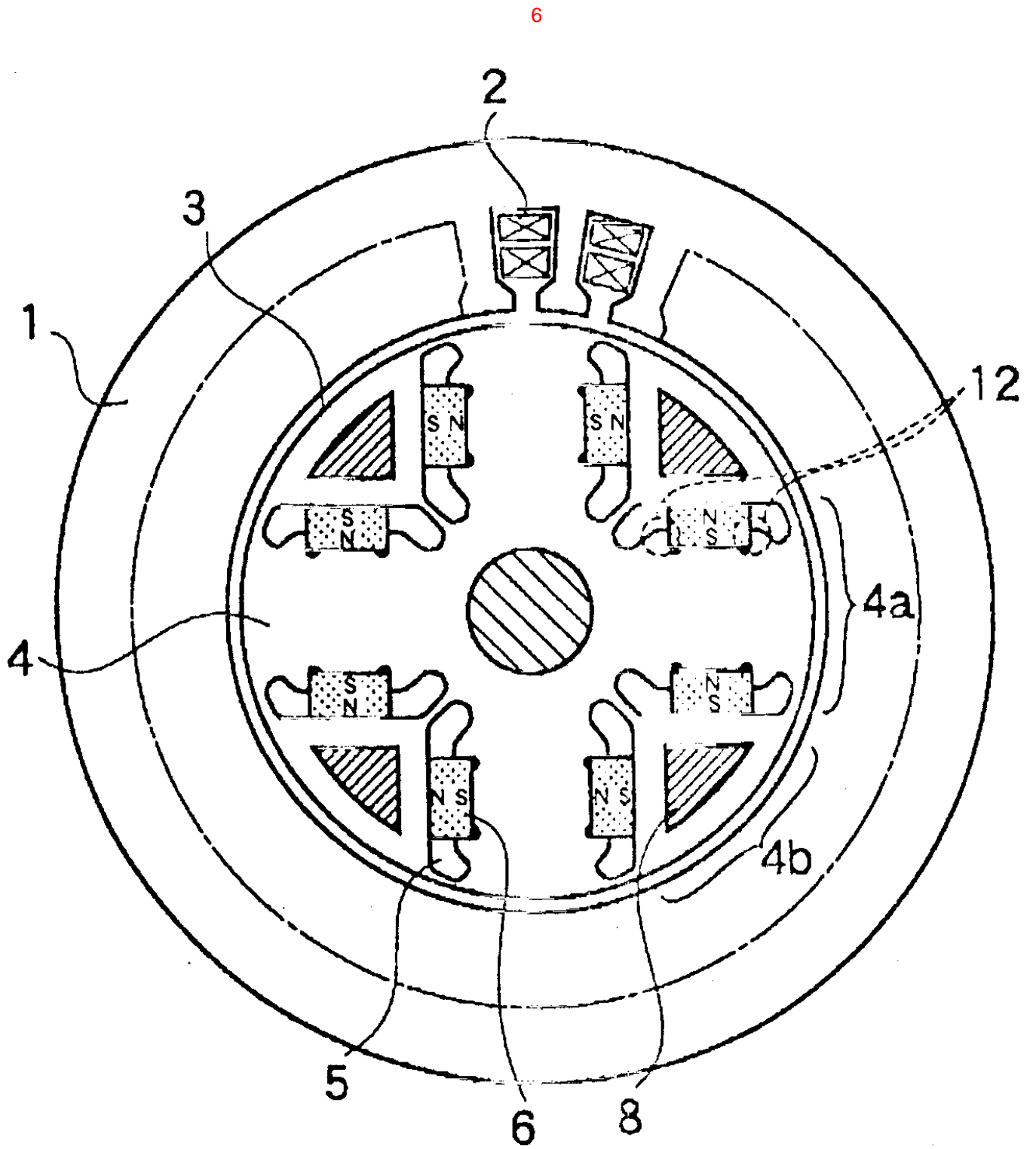

7

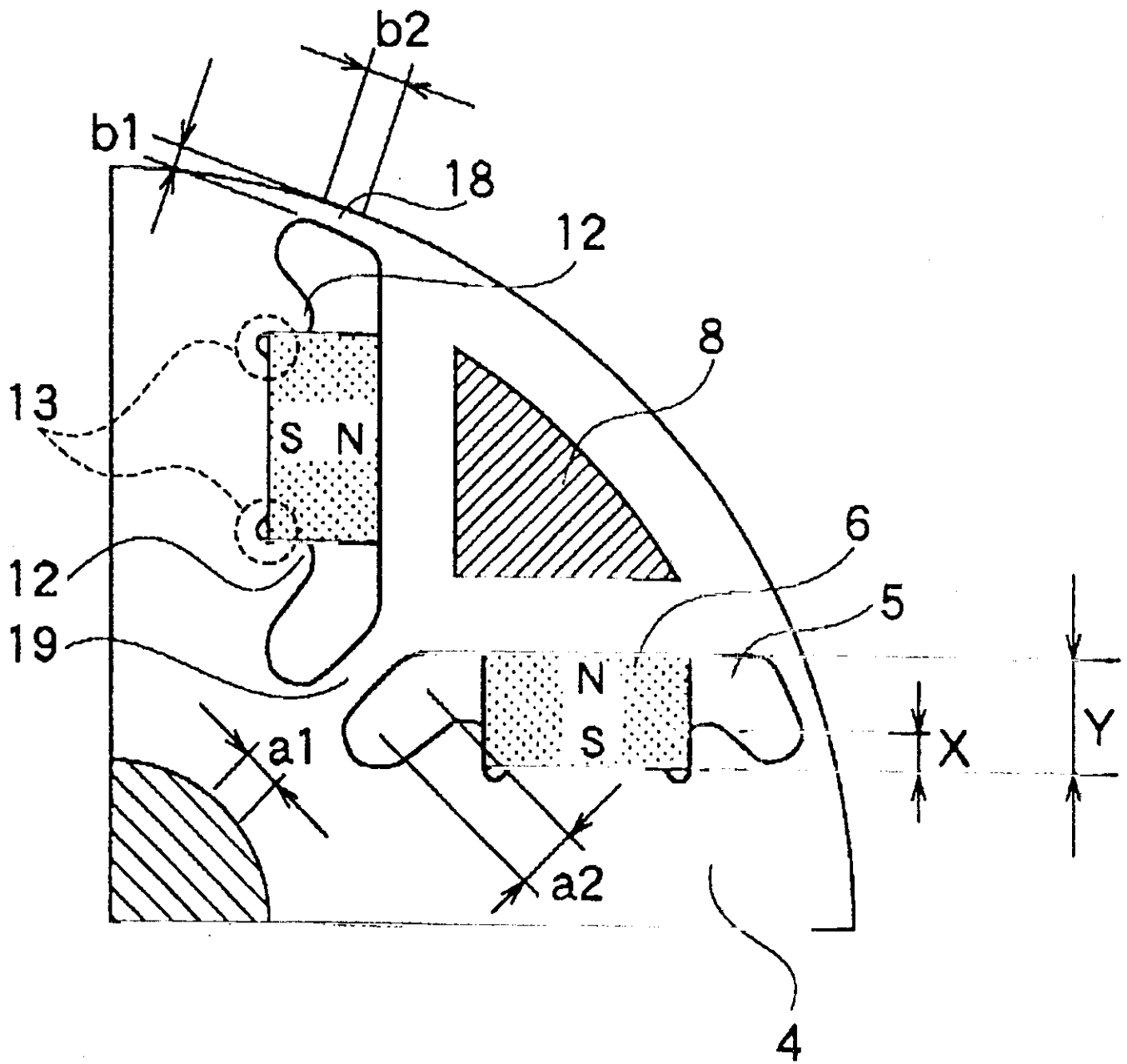

8

