



SM7B

Micrófono vocal dinámico de cardioide

Shure SM7B dynamic microphone online user guide. Includes information on the frequency response, how to mount, preamp recommendations, and specs.

Version: 2.3 (2023-A)

Table of Contents

SM7B Micrófono vocal dinámico de cardioide	3	Instalar o quitar el adaptador para pedestal	7
Descripción general	3	Ajustar los interruptores de respuesta en frecuencia	8
		Sugerencias adicionales	9
Colocación del micrófono	3	Especificaciones	9
Paravientos	5	Accesorios	12
Instrucciones de montaje	5	Accesorios suministrados	12
Uso del preamplificador	6	Accesorios opcionales	12
		Repuestos	12

SM7B

Micrófono vocal dinámico de cardioide

Descripción general

El micrófono dinámico modelo SM7B tiene una respuesta de frecuencia uniforme, plana y amplia que es adecuada para la reproducción de música y voz en todas las situaciones de presentaciones profesionales. Cuenta con un blindaje excelente contra el zumbido electromagnético generado por pantallas de computadora, luces de neón y otros dispositivos eléctricos. Además de su paravientos estándar, incluye el paravientos A7WS para las situaciones de captación de voz a distancias cortas.

El SM7B es una alternativa excelente para las situaciones siguientes:

- Estudios de grabación—Música instrumental y cantada
- Grabación en sitio
- Grabación de pistas para películas y programas de televisión
- Teledifusión, entrevistas y noticieros por televisión
- Locución y producción de radio
- Narraciones

Colocación del micrófono

Hable directamente al micrófono, a una distancia de entre 1 y 6 pulgadas (2,54 a 15 cm) para bloquear el ruido fuera del eje. Para lograr una respuesta más cálida de las frecuencias bajas, acérquese al micrófono. Para menos frecuencias bajas, aleje el micrófono de usted.

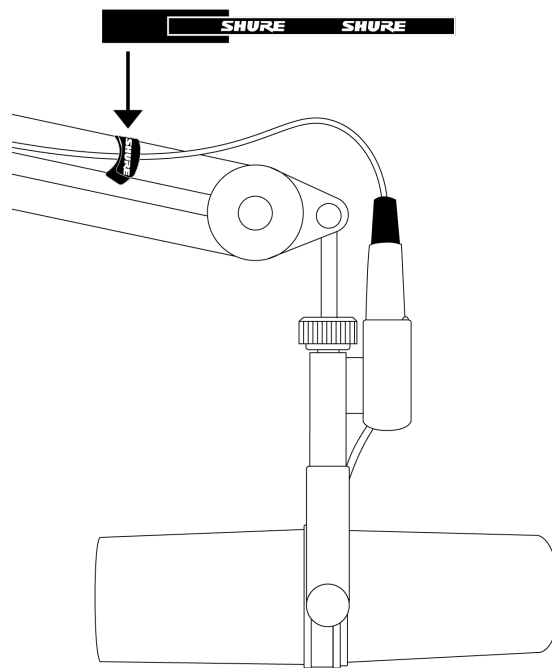
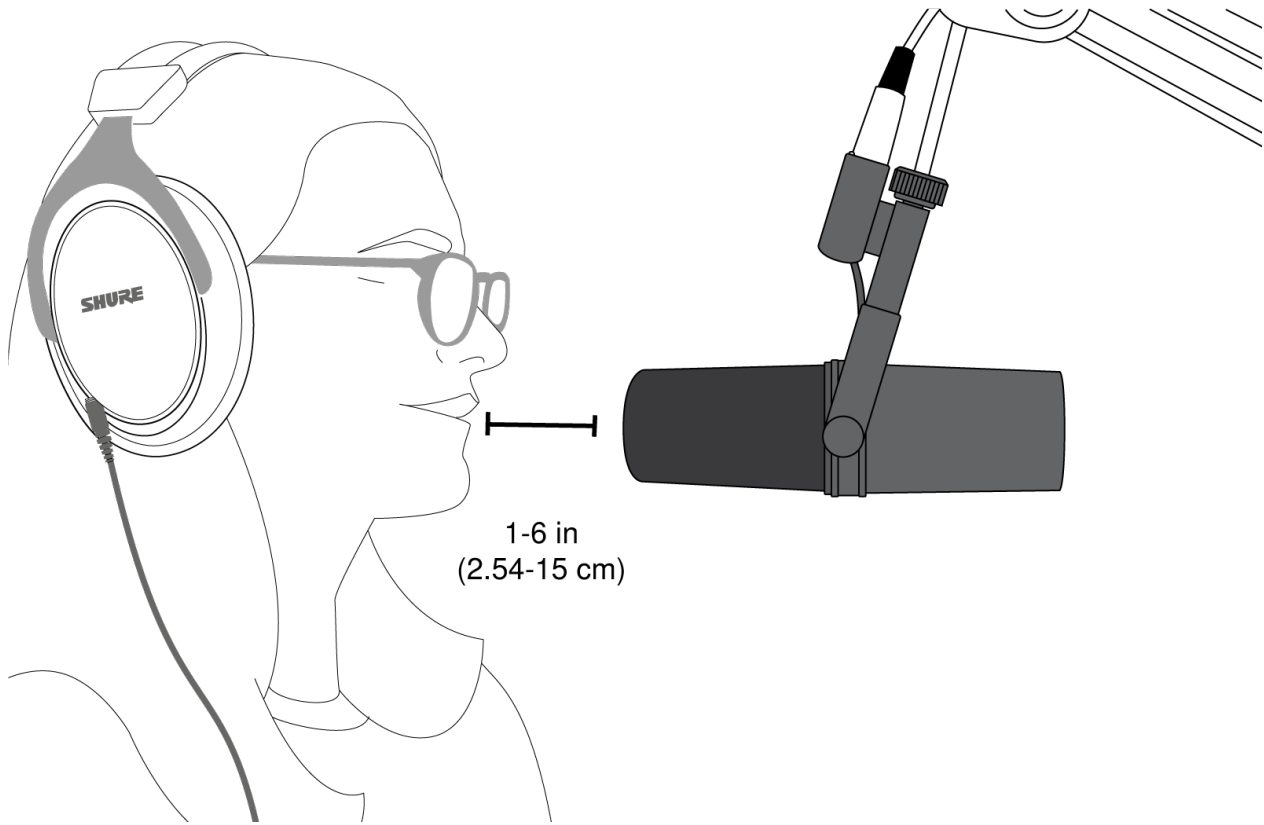

Sujetador de cables de velcro

Utilice el sujetador de claves de velcro incluido para asegurar el cable.

Paravientos

Utilice el paravientos normal para las situaciones generales de captación de voz e instrumentos.

Cuando hable, puede que escuche un ruido vocal de algunos sonidos consonantes (conocidos como oclusivos). Para evitar más sonidos oclusivos y ruidos de viento, puede utilizar el paravientos A7WS más grande.

Instrucciones de montaje

La configuración predeterminada del SM7B es para un montaje en brazo. Si desea configurar el SM7B para un pedestal de micrófono, siga estos pasos:

1. Retire las tuercas de fijación de los costados.
2. Quite las arandelas moldeadas, las arandelas de seguridad, las arandelas exteriores de latón y los manguitos de latón.
3. Deslice la escuadra para quitarla del micrófono. Evite perder las arandelas que todavía están en el micrófono.
4. Invierta y gire la escuadra. Deslícela nuevamente sobre los pernos, sobre las arandelas de latón y de plástico que permanecieron con el micrófono. La escuadra debe quedar orientada de modo que el conector XLR quede hacia la parte trasera del micrófono y el logotipo de Shure de la parte posterior del micrófono esté en posición derecha.
5. Vuelva a colocar los manguitos de latón. Asegúrese que queden debidamente asentados en las arandelas interiores.
6. Vuelva a colocar las arandelas exteriores de latón, las arandelas de seguridad y las arandelas moldeadas.
7. Vuelva a colocar las tuercas de fijación y apriete el micrófono al ángulo deseado.

Nota: Si las tuercas de fijación no sostienen el micrófono en su lugar, puede que necesite volver a posicionar los manguitos de latón y las arandelas.

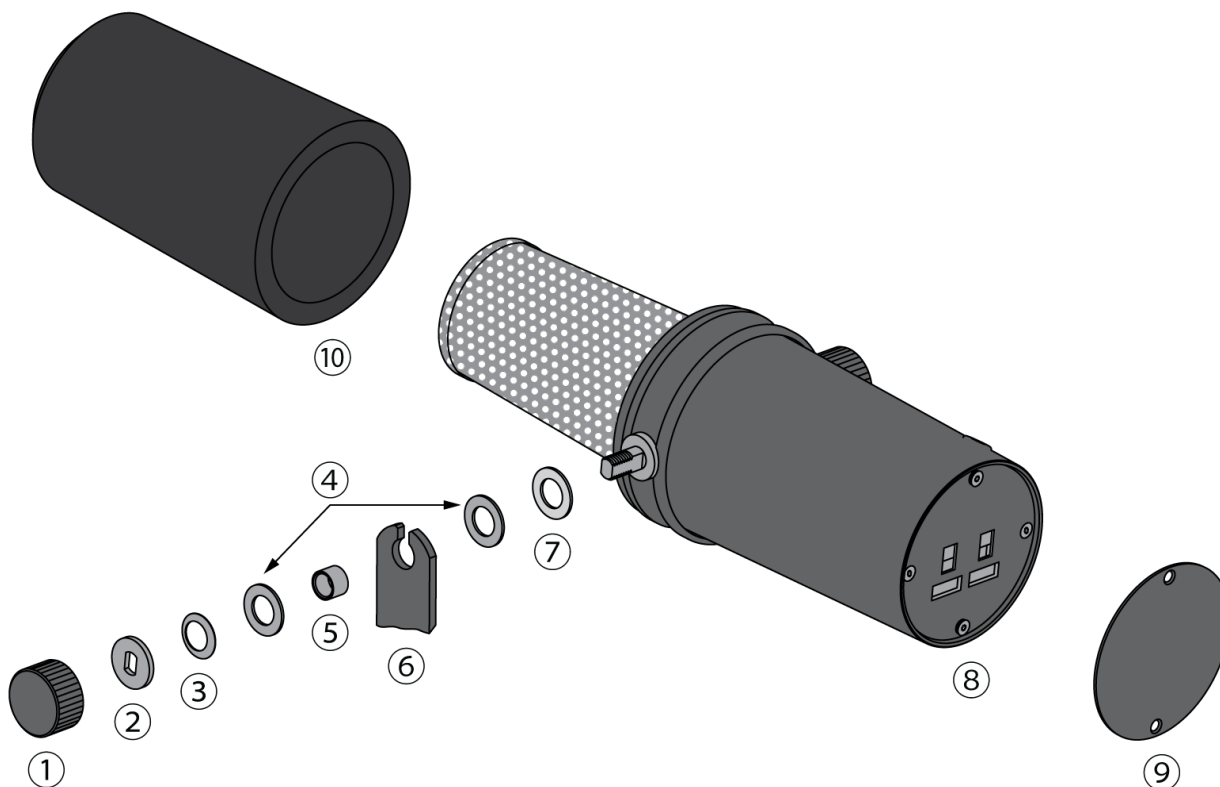

Conjunto de montaje: vista de despiece

① Tuerca de apriete

- ② Arandela moldeada
- ③ Arandela de seguridad
- ④ Arandelas de latón
- ⑤ Manguito de latón
- ⑥ Soporte de montaje
- ⑦ Arandela de plástico
- ⑧ Interruptores de respuesta
- ⑨ Cubierta de interruptor
- ⑩ Paravientos

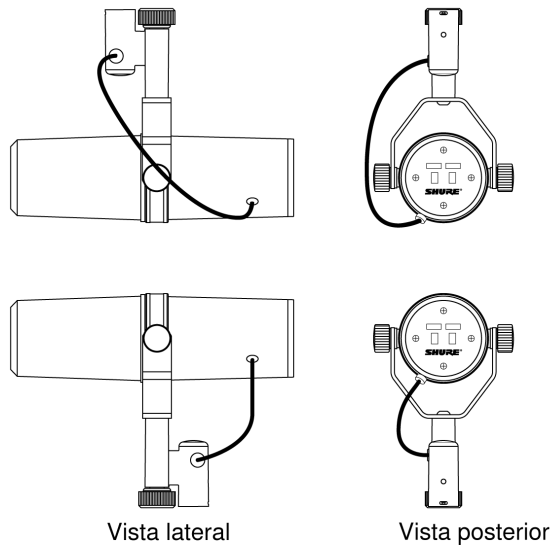

Configuración de montaje en pedestales tipo jirafa y de micrófono

Uso del preamplificador

El SM7B tiene una sensibilidad calificada en -59 dB y necesita más aumento en comparación a lo que la mayoría de los preamplificadores del nivel de entrada y nivel medio pueden proporcionar. Si el preamplificador no tiene más de 60 dB de ganancia, utilice un amplificador de refuerzo en línea o un preamplificador más fuerte.

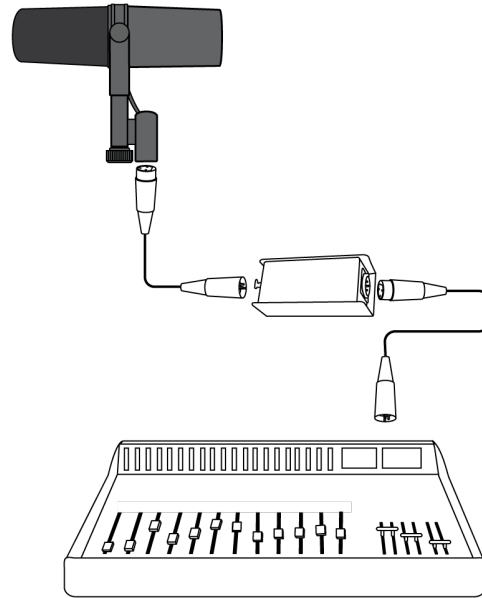

Configuración del preamplificador

Instalar o quitar el adaptador para pedestal

Para montar el micrófono en un pedestal de 3/8 pulgadas, inserte el adaptador para pedestal de latón incluido y ajústelo con una moneda o un destornillador.

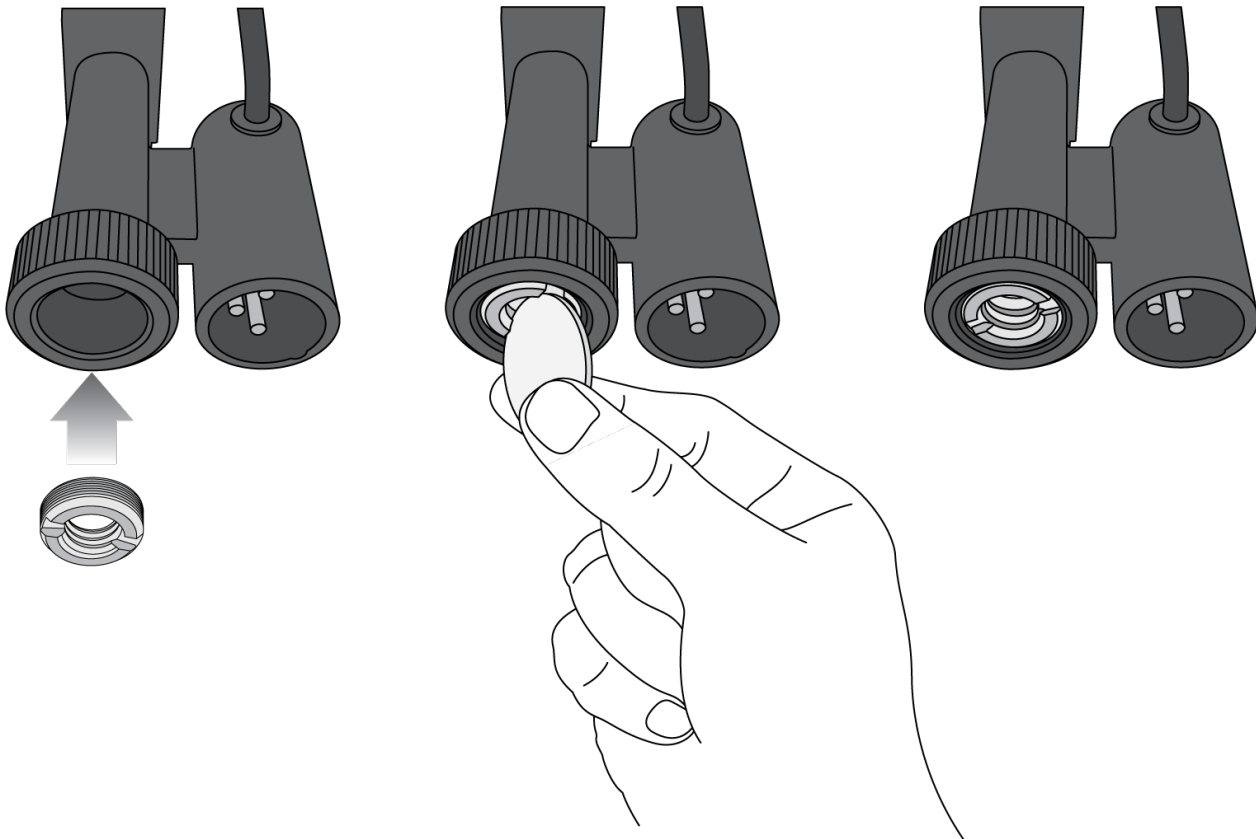

Importante: Asegúrese de que las ranuras del adaptador estén orientadas hacia afuera.

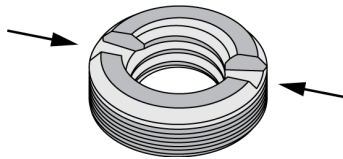

Ajustar los interruptores de respuesta en frecuencia

Puede utilizar un bolígrafo, un lápiz o un destornillador para mover los interruptores del panel trasero. Esto ajusta la respuesta en frecuencia.

Nota: Puede cambiar las configuraciones de los interruptores mientras el micrófono esté en uso o conectado.

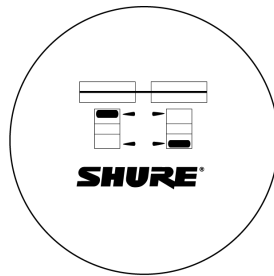

Respuesta plana

Respuesta plana: esta configuración predeterminada funciona para la mayoría de las aplicaciones.

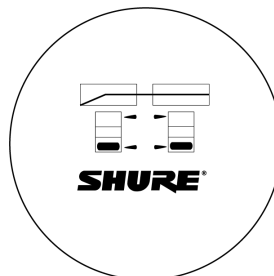

Atenuación de bajos

Atenuación de bajos: si desea reducir los bajos, presione el interruptor izquierdo hacia abajo. Esto puede ayudar a disminuir los zumbidos de fondo del aire acondicionado, los sistemas de climatización o el tráfico.

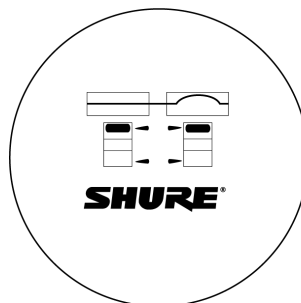

Aumento de presencia

Aumento de presencia: si desea un sonido más claro en las frecuencias medias, presione el interruptor derecho hacia arriba. Esto puede ayudar a mejorar la claridad vocal.

Sugerencias adicionales

Visite la página de [artículos educativos de Shure](#) para obtener más información sobre las técnicas de grabación de diferentes instrumentos y aplicaciones.

Especificaciones

Tipo

Dinámico (bobina móvil)

Respuesta de frecuencia

50 a 20,000 Hz

Patrón polar

Cardioide

Impedancia de salida

150 Ω

Sensibilidad

(a 1 kHz, voltaje con circuito abierto)

-59 dBV/Pa[1] (1,12 mV)

Captación de zumbidos

(típico, a 60 Hz, SPL/mOe equivalentes)

11 dB

Polaridad

Una presión positiva en el diafragma del micrófono produce un voltaje positivo en la clavija 2 con respecto a la clavija 3

Peso neto

0,764 kg (1,69 lb)

Caja

Caja de aluminio y acero con acabado gris oscuro y paravientos de espuma gris oscuro.

[1] 1 Pa=94 dB SPL

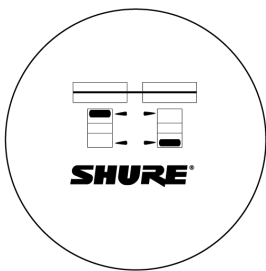
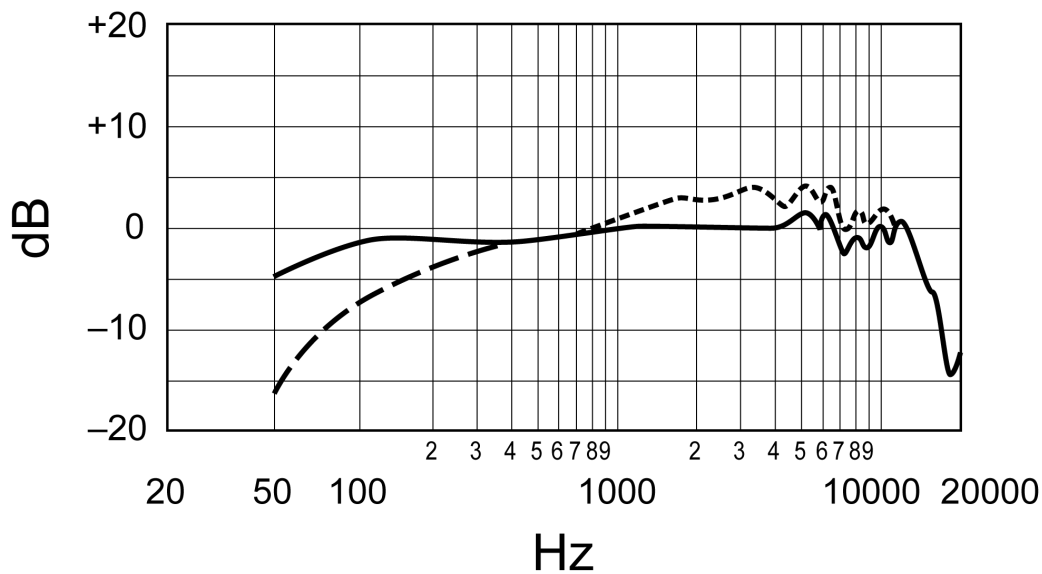

Respuesta plana

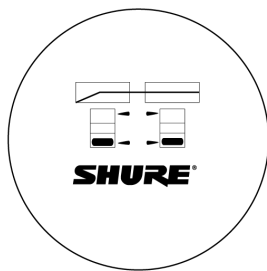

Atenuación de bajos

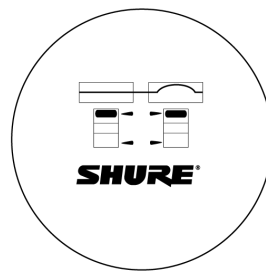

Aumento de presencia

Respuesta de frecuencia típica

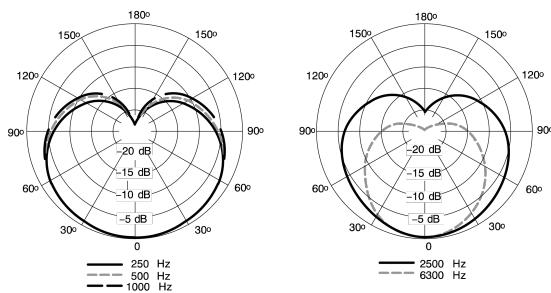

Patrón polar de captación típico

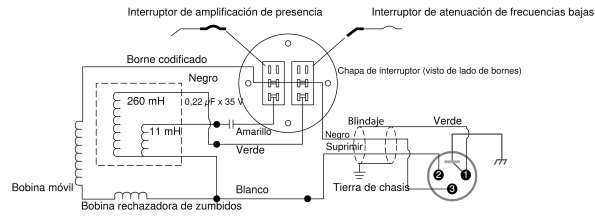

Conexiones internas

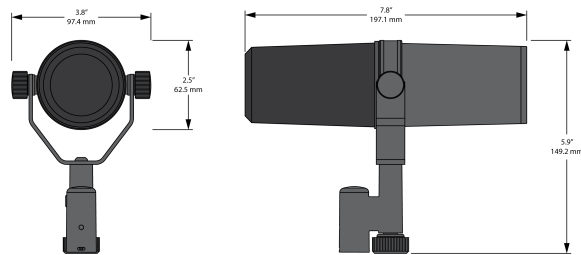

Dimensiones totales

Accesorios

Accesorios suministrados

Cubierta de interruptor	RPM602
Paravientos grande	A7WS
Adaptador roscado de 5/8 a 3/8 pulg	31A1856

Accesorios opcionales

Cable TRIPLE-FLEX™ de 25 pies, conectores XLR cromados	C25F
--	------

Repuestos

Cápsula	RPM106
Paravientos de repuesto negro para modelos SM7, también vea A7WS	RK345
Tuerca/arandela	RPM604