

圖片索引

依圖片搜尋

1 安全及防盜

請務必閱讀

2 儀表板

如何讀取儀表、各種警示燈及指示燈等

3 操作各項組件

開啟及關閉車門及車窗、行車前調整等

4 行車時

行車時必要的操作及建議

5 內部功能

使用內部功能等

6 保養與照料

照料您的愛車及保養程序

7 緊急狀況處理

如果發生故障或緊急情況要怎麼辦

8 車輛資訊

車輛規格、可個人化功能等

索引

如果 ... 怎麼辦

重要參考資訊	6
使用本手冊	10
如何搜尋	11
圖片索引	12

1 安全及防盜

1-1. 安全使用

行車前	24
安全行駛	26
安全帶	28
SRS 氣囊	33
廢氣注意事項	42

1-2. 兒童安全資訊

兒童乘車時	43
兒童安全座椅	44

1-3. 防盜系統

晶片防盜系統	60
警報	61

2 儀表板

2-1. 儀表板

警示燈及指示燈	66
量表及儀表	72
TFT 彩色多功能資訊顯示幕 (4.2 吋)	74
TFT 彩色多功能資訊顯示幕 (7 吋)	90

3 操作各項組件

3-1. 鑰匙

鑰匙	110
----------	-----

3-2. 開啟、關閉及上鎖車門

智慧型鑰匙系統	113
車門 (前車門、後車門)	122
尾門	131

3-3. 調整座椅

前座座椅	149
後座座椅	151
頭枕	154

3-4. 方向盤與後視鏡位置

方向盤	156
車內後視鏡	158
車外後視鏡	160

3-5. 開啟和關閉車窗

電動窗	163
-----------	-----

4 行車時

4-1. 駕駛車輛

駕駛車輛.....	168
裝載行李的注意事項.....	177
拖曳尾車.....	179

4-2. 駕駛程序

引擎 (點火) 開關.....	180
CVT 無段變速箱.....	185
方向燈控制桿.....	190
EPB 電子式駐車煞車.....	191
Auto Hold 自動定車煞車系統.....	195

4-3. 操作燈光和雨刷

頭燈開關.....	198
AHB 智慧型遠光燈自動切換系統	204
霧燈開關.....	208
雨刷及噴水器 (前).....	210
雨刷及噴水器 (後).....	213

4-4. 加油

開啟油箱蓋.....	215
------------	-----

4-5. 使用行車輔助系統

TSS 系統.....	219
PCS 預警式防護系統.....	233
踏板誤踩抑制系統 (前).....	243
LDW 車道偏離警示 / LDP 車道偏離 修正輔助.....	249
前車駛離提醒.....	256

ACC 全速域主動式車距維持定速 系統.....	258
車道行駛輔助系統.....	277
BSM 盲點偵測警示系統.....	285
倒車輔助雷達.....	295
行車輔助系統.....	301

4-6. 駕駛技巧

冬季行車要領.....	307
-------------	-----

5 內部功能

5-1. 使用空調系統和除霧器

手動空調系統.....	312
恆溫空調系統.....	318

5-2. 使用音響系統

方向盤控制鍵.....	326
-------------	-----

5-3. 使用室內燈

室內燈光明細.....	327
-------------	-----

5-4. 儲藏功能

儲藏功能明細.....	331
行李廂功能.....	336

5-5. 使用其他內部功能

其他內部功能.....	341
-------------	-----

6 保養與照料**6-1. 保養與照料**

清潔與保護車輛外觀..... 348

清潔與保護車輛內裝..... 352

6-2. 保養

保養須知..... 356

定期保養..... 358

6-3. 自行保養

自行保養注意事項..... 363

引擎蓋..... 365

地板式千斤頂..... 368

引擎室..... 369

輪胎..... 379

胎壓..... 386

輪圈..... 388

更換空調濾芯..... 390

更換雨刷片..... 392

更換鑰匙電池..... 396

檢查及更換保險絲..... 399

燈泡..... 402

7 緊急狀況處理**7-1. 基本資訊**

緊急警示燈..... 404

如果車輛必須緊急停止..... 405

如果車輛浸入水中或路面水位
上升..... 406**7-2. 緊急狀況之處理程序**

如果車輛需要拖吊..... 407

如果您認為情況有些異常..... 413

燃油泵浦切斷系統..... 414

如果警示燈亮起..... 415

顯示警示訊息時..... 422

如果顯示功能 OFF 代碼..... 435

如果輪胎洩氣..... 437

如果無法啟動引擎..... 449

如果智慧型鑰匙無法正常作用..... 450

如果車輛電瓶沒電..... 452

如果車輛過熱..... 456

如果車輛陷住..... 459

8 車輛資訊

8-1. 規格表

保養資料 (規定的燃油、機油量等)

..... 462

燃油資訊.....468

8-2. 個人化

個人化功能明細.....469

8-3. 初始化設定

需初始化設定的項目.....474

索引

如果 ... 怎麼辦 (緊急狀況處理)..... 476

認證.....479

1

2

3

4

5

6

7

8

重要參考資訊

車主使用手冊

本手冊適用全球所有車型及解說所有配備，包括選擇配備在內。因此，您可能會發現某些有說明的配備並未安裝在您的愛車上。

本手冊所列規格以付印時資料為準。然而因 Toyota 有不斷改進產品的政策，因此本公司將保留隨時變更的權利並將不定期於官網公布變更後資料而不另行通知。

由於規格的差異，圖示車輛的裝備可能與您的愛車不同。

配件、零件及改裝您的 Toyota

目前市場上有許多非 Toyota 正廠的零件及配件。如果使用這些非正廠零件和配備，可能會影響車輛的安全，即使這些零件獲得國家正式的品質認證。對於這些非正廠的零件及配件，豐田汽車不接受對這些零配件的任何保證或免費服務，也不會提供更換或安裝這些零件的服務。

本車不應使用任何非正廠產品進行改裝。使用非正廠產品改裝可能會影響性能、安全或耐用性，甚至違反政府法令。此外，因改裝所造成的損壞或性能問題也將無法列入保固範圍。

車輛資料紀錄器

此車輛配置多台電腦用於控制車輛，並記錄車輛控制與操作相關資料。

所記錄的資料會隨車輛等級和配備而有所不同。

這些電腦不會記錄聲音，例如：車內的對話或影像。

● 資料使用

Toyota 可能會取得與使用這些電腦記錄的資料來進行故障診斷、產品研究和開發、及品質改善。

除以下狀況外，Toyota 將不會向第三方揭露或提供取得的資料。

- 車主同意或承租人同意（車輛為租用車時）
- 警方、法院或政府機構的正式請求
- Toyota 在法律訴訟中使用
- 用於研究單位的資訊研究目的，並非僅針對某特定車輛或車主

事件資料記錄器

本車配備事件資料記錄器 (EDR)。EDR 的主要目的為記錄在某些撞擊或類似撞擊時的情況，例如 SRS 氣囊觸發或撞擊障礙物，資料將協助了解車輛的系統運作。EDR 是被設計用來記錄短時間車輛動態和安全系統的相關資料。然而，依據撞擊事故的嚴重性和類型，有可能不會記錄資料。車上的 EDR 是設計用來記錄下列資料，如：

本車的 EDR 是設計用來記錄下列資料：

- 車上各項系統如何運作
- 駕駛人踩油門和 / 或煞車踏板的程度
- 車輛行駛速度有多快

這些資料能夠協助更容易了解車輛撞擊和傷害發生的情形。

註：EDR 僅在車輛發生撞擊事故時才會記錄資料；在正常行駛過程中不會記錄任何資料；此外也不會記錄個人資料（例如：姓名、身份、年紀及撞擊位置）。但是，其他單位，如：執法機關在撞擊事故調查期間，能夠定期請求結合 EDR 資料和個人辨識資料的型式。要讀取 EDR 的記錄資料，需要特殊的設備，且需要連接車輛或 EDR。除了 Toyota 之外，其他單位如執法機關等，也需要有特殊的設備，並且需連接到車上或 EDR 才能讀取資料。

● EDR 資料的揭露

Toyota 不會把記錄在 EDR 資料揭露給第三者，除非：

- 車主同意或承租人同意（車輛為租用車時）
- 警方、法院或政府機構的正式請求
- Toyota 在法律訴訟中使用

但是，Toyota 可能將：

- 使用此資料來研究車輛安全性能
- 在不揭露特定車輛資料或車主資料下，將此資料揭露給以研究為目的的第三單位。

安裝 RF 無線射頻傳輸系統

如果您在車上安裝 RF 無線射頻傳輸系統，可能會影響車上電子系統，例如：

- 多點式燃油噴射系統 / 序列式多點燃油噴射系統
- TSS 系統
- VSC
- SRS 氣囊
- 安全帶緊縮器

請您事先與 Toyota 保養廠洽詢有關事宜或裝置時應特別注意的事項以避免負面效果。

關於安裝無線射頻傳輸 (波段、功率等級、天線位置和安裝需求) 的資訊，請洽詢 Toyota 保養廠。

車輛報廢注意事項

您車上的 SRS 氣囊及安全帶緊縮器含有爆炸性化學品。車輛報廢時，若 SRS 輔助氣囊及安全帶緊縮器沒有妥善處理，則可能引發如火災等意外。請務必於車輛報廢前，交由合格的保養廠或 Toyota 保養廠拆除 SRS 氣囊及安全帶緊縮器。

 **警告****■ 行車時一般注意事項**

請勿在以下情況駕駛：絕不可在酒精和藥物影響下駕駛車輛，這樣會降低您操控車輛的能力。酒精和某些藥物會使反應遲緩、判斷能力減弱及協調能力降低，因而非常容易導致意外，造成死亡或嚴重傷害。

謹慎駕駛：開車時永遠要謹慎小心。請提防其他駕駛者或行人的失誤，以避免意外事故的發生。

專心駕駛：開車時請務必全神貫注。任何使駕駛者分心的事，如調整某項控制鍵、使用行動電話或閱讀等都會導致意外事故，造成您及車內乘客或其他人死亡或嚴重傷害。

■ 關於兒童安全的一般注意事項

絕不可在無人照顧的情況下將兒童留置於車內，且不可讓兒童持有或使用鑰匙。

兒童有可能會發動車輛或將車輛排入空檔，亦可能因玩弄車窗或其他機件而有受傷的危險。此外，車內悶熱或溫度極低也可能對兒童造成致命的危險。

使用本手冊



警告

如果忽略此警示時，可能會造成人員死亡或嚴重傷害。



注意

如果忽略此注意時，可能會造成車輛或配備損壞。

1 2 3 ...

指示操作或工作程序，請依步驟號碼順序執行。

➡：指示該動作（按下、轉動等）用於操作開關和其他裝置。

⇨：指示操作的結果（如蓋子開啟）。

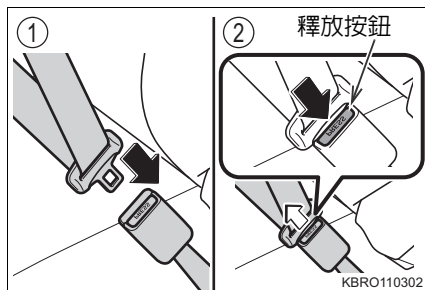

➔：指示說明的組件或位置。

⊘：表示「不可」、「不可做」或「不可讓此情況發生」。

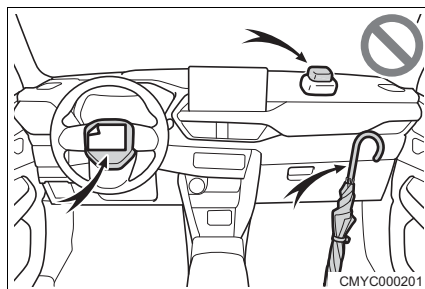

如何搜尋

► 依安裝位置搜尋

- 圖片索引 12



► 依徵狀或聲音搜尋

- 如果 ... 怎麼辦
(緊急狀況處理) 476



► 依標題搜尋

- 目錄 2

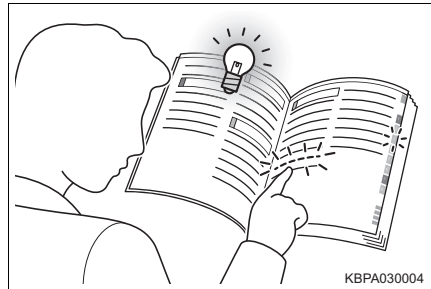

圖片索引

外觀

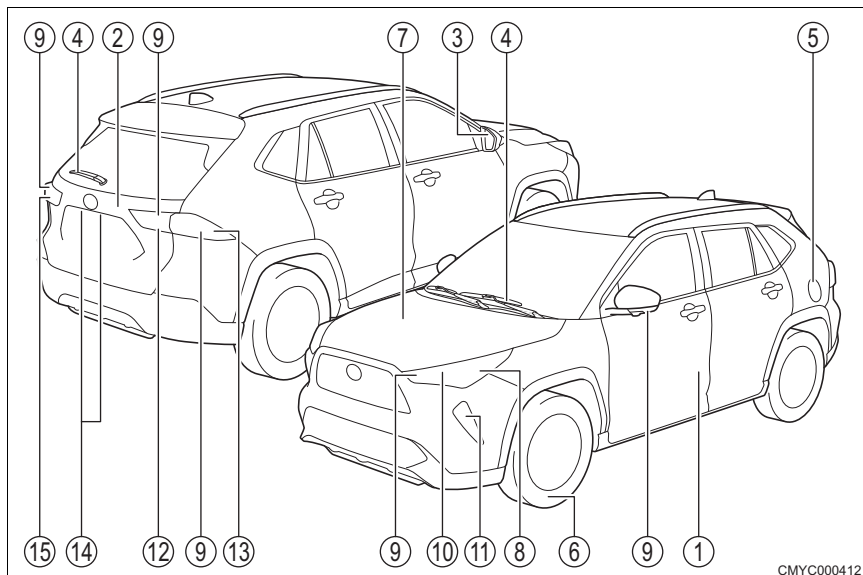

燈光位置視車輛等級等而有所不同。

- ① 車門..... **P. 122**
 - 上鎖 / 解鎖..... P. 122
 - 開啟和關閉車窗..... P. 163
 - 使用機械式鑰匙上鎖 / 解鎖..... P. 450
 - 警示訊息..... P. 422
- ② 尾門..... **P. 131**
 - 上鎖 / 解鎖..... P. 113, 131
 - 電動尾門 (PBD)*..... P. 136
 - 警示訊息..... P. 422
- ③ 車外後視鏡..... **P. 160**
 - 調整後視鏡角度..... P. 160
 - 收摺後視鏡..... P. 160

*: 若有此配備

④ 雨刷.....	P. 210, 213
冬季注意事項.....	P. 307
更換雨刷片.....	P. 392
⑤ 加油蓋.....	P. 215
加油方法.....	P. 215
燃油種類 / 油箱容量.....	P. 463
⑥ 輪胎.....	P. 379
輪胎尺寸 / 輪胎胎壓.....	P. 467
冬季輪胎 / 雪鏈.....	P. 307
檢查 / 調胎 / TPMS 胎壓偵測警示系統.....	P. 379
處理輪胎洩氣.....	P. 437
⑦ 引擎蓋.....	P. 369
開啟.....	P. 365
引擎機油.....	P. 464
過熱的處理.....	P. 456

外部燈光的燈泡

(更換方法：P. 402)

⑧ 頭燈.....	P. 198
⑨ 方向燈.....	P. 190
⑩ 前定位燈 / LED 日行燈.....	P. 198
⑪ 前霧燈 *.....	P. 208
⑫ 尾燈.....	P. 198
倒車燈	
將檔位排至 R 檔.....	P. 185, 189

*: 若有此配備

- ⑬ 尾燈..... P. 198
 煞車燈
- ⑭ 牌照燈..... P. 198
- ⑮ 尾燈..... P. 198
 後霧燈..... P. 208

儀表板

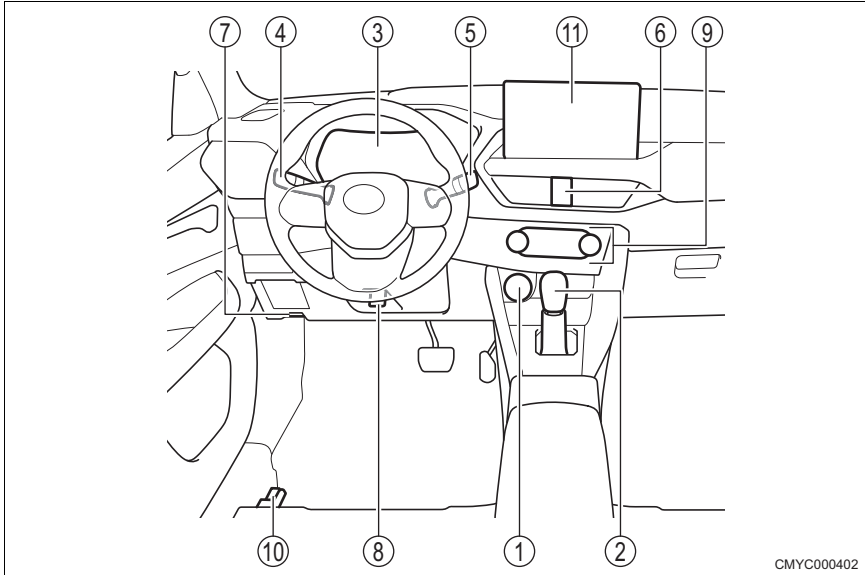

CMYC000402

① 引擎開關	P. 180
引擎啟動 / 模式切換	P. 180
引擎緊急熄火.....	P. 405
如果引擎無法啟動	P. 449
警示訊息.....	P. 422
② 排檔桿	P. 185
切換檔位.....	P. 185
拖吊注意事項.....	P. 407
無法移動排檔桿時*	P. 187

*: 若有此配備

- ③ 儀表..... P. 72
 - 如何讀取 / 調整亮度 P. 79、96
 - 警示燈及指示燈 P. 66
 - 警示燈亮起時..... P. 415
 - TFT 彩色多功能資訊顯示幕..... P. 74、90**
 - 顯示內容..... P. 74、90
 - 顯示警示訊息時 P. 422
- ④ 頭燈開關..... P. 198
 - 頭燈 / 前定位燈 / 尾燈 / LED 日行燈..... P. 198
 - 前霧燈 P. 208
- ⑤ 雨刷及噴水器開關 P. 210、213
 - 使用..... P. 210、213
 - 添加噴水器清洗液 P. 377
- ⑥ 緊急警示燈開關..... P. 404
- ⑦ 引擎蓋鎖釋放桿..... P. 365
- ⑧ 方向盤位置調整桿 P. 156
- ⑨ 空調系統..... P. 312、318
 - 操作方式..... P. 312、318
 - 後擋玻璃除霧 (後擋除霧器) P. 313、320
- ⑩ 油箱開啟桿..... P. 218
- ⑪ 音響系統*

* 請參閱音響系統隨附的操作說明書。

開關

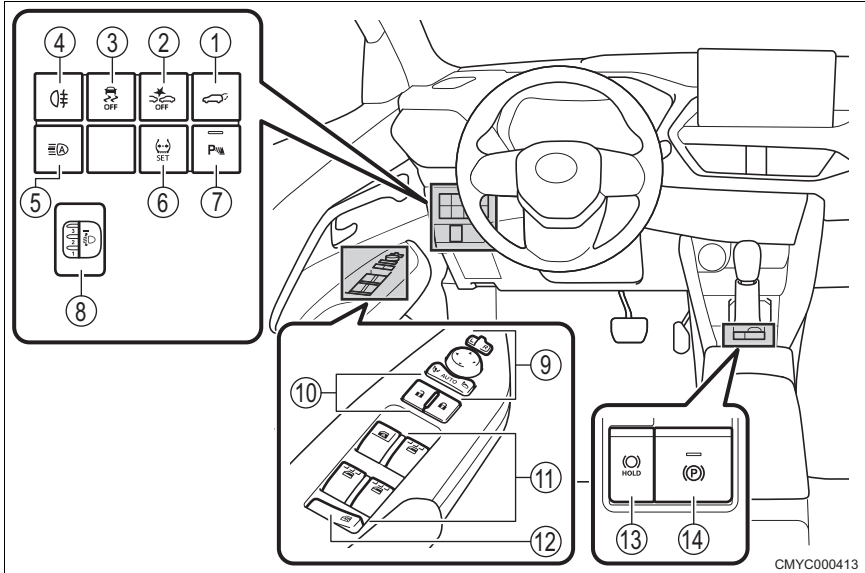

CMYC000413

- ① 電動尾門 (PBD) 開關* P. 136
- ② TSS 系統 OFF 開關..... P. 222
- ③ VSC/TRC OFF 開關..... P. 302
- ④ 後霧燈開關..... P. 208
- ⑤ AHB 開關..... P. 204
- ⑥ TPMS 胎壓偵測警示系統重設開關..... P. 381
- ⑦ 倒車輔助雷達開關* P. 295
- ⑧ 手動頭燈水平調整旋鈕..... P. 201
- ⑨ 車外後視鏡開關..... P. 160
- ⑩ 車門鎖開關..... P. 123
- ⑪ 電動窗開關..... P. 163

*: 若有此配備

- ⑫ 車窗鎖定開關..... P. 163
- ⑬ Auto Hold 自動定車煞車系統開關 P. 195
- ⑭ EPB 電子式駐車煞車開關 P. 191
 - 作動 / 釋放..... P. 191
 - 冬季注意事項..... P. 307
 - 警示警告音 / 警示訊息..... P. 418, 428

方向盤控制鍵

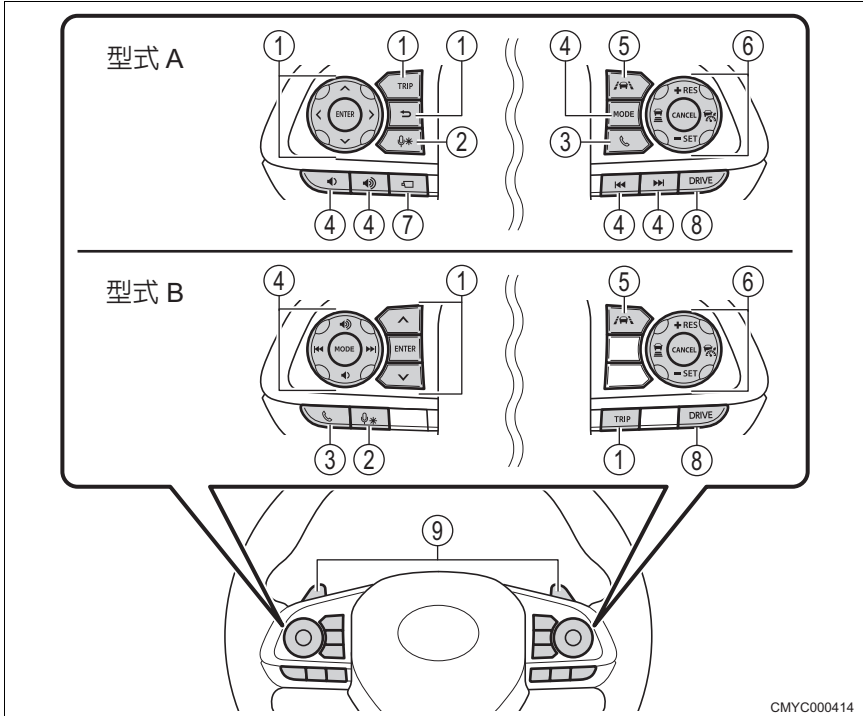

CMYC000414

方向盤控制鍵的位置視車輛等級等而有所不同。

- ① 儀表控制開關 * P. 75、91
- ② 語音控制鍵 *
- ③ 電話控制鍵 *
- ④ 音響控制開關 *
- ⑤ 車道行駛輔助系統開關 * P. 281
- ⑥ ACC 全速域主動式車距維持定速系統開關 * P. 259
- ⑦ 未配備
- ⑧ 行駛模式開關 * P. 186
- ⑨ 未配備

* 請參閱音響系統隨附的操作說明書。

*: 若有此配備

車內

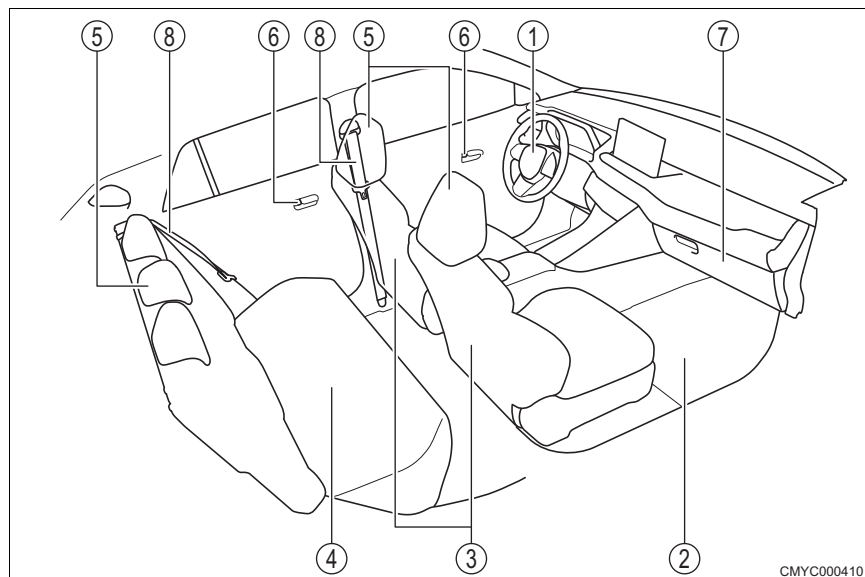

CMYC000410

- ① SRS 氣囊..... P. 33
- ② 腳踏墊 P. 24
- ③ 前座座椅..... P. 149
- ④ 後座座椅..... P. 151
- ⑤ 頭枕..... P. 154
- ⑥ 車內門鎖旋鈕..... P. 123
- ⑦ 手套箱 P. 332
- ⑧ 安全帶 P. 28

*: 若有此配備

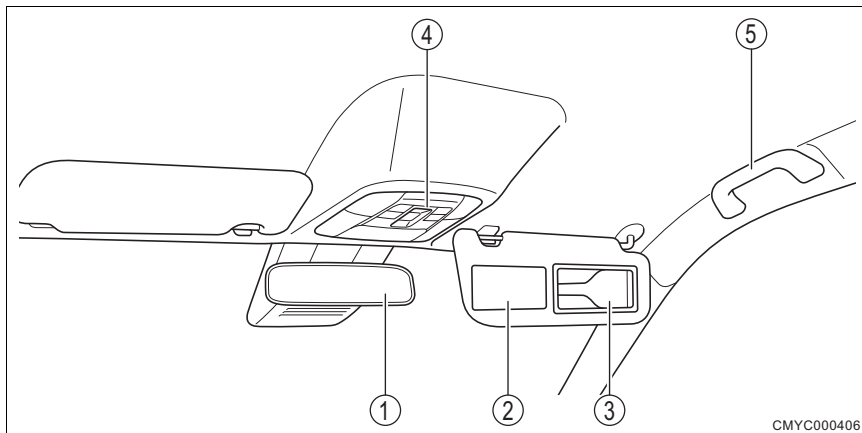

CMYC000406

- ① 車內後視鏡..... P. 158
- ② 遮陽板 * P. 341
- ③ 化妝鏡 P. 341
- ④ 前閱讀燈..... P. 328
 室內燈 P. 328
- ⑤ 收摺式輔助握把..... P. 346

* 依規定前排座椅禁止乘載嬰兒、幼童及兒童。除了前乘客座椅之外，若此座位裝備有可作動之前方空氣囊，則切勿使用後向式兒童保護裝置，其可能導致兒童死亡或嚴重傷害。(→ P. 47)



CMYC000415

安全及防盜

1

1-1. 安全使用

行車前 24

安全行駛 26

安全帶 28

SRS 氣囊 33

廢氣注意事項 42

1-2. 兒童安全資訊

兒童乘車時 43

兒童安全座椅 44

1-3. 防盜系統

晶片防盜系統 60

警報 61

行車前

腳踏墊

僅可使用相同車型與年份的專用腳踏墊。將腳踏墊確實固定在地毯上。

- 1 插入固定鉤 (扣) 至腳踏墊的固定孔中

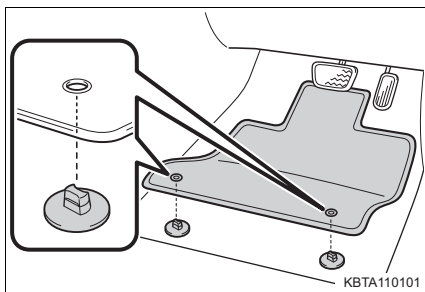

- 2 旋轉每個固定鉤 (扣) 的上方旋鈕來固定腳踏墊的位置

* 請務必對準 \triangle 記號。

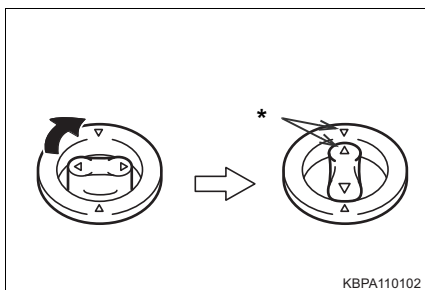

固定鉤 (扣) 形狀可能與圖示有所不同。

警告

請遵守下列注意事項：

否則，可能會導致駕駛座的腳踏墊滑動，而在行駛時會阻礙到踏板。造成非預期的加速或難以煞車而發生意外事故，導致死亡或嚴重傷害。

■安裝駕駛座的腳踏墊時

- 不可使用其他車型或不同年式的腳踏墊，即使是 Toyota 正廠腳踏墊也不可以。
- 僅可使用駕駛座專用的腳踏墊。
- 請務必使用提供的固定鉤（扣）確實安裝腳踏墊。
- 不可使用雙層以上的腳踏墊。
- 不可將腳踏墊上下顛倒置放。

■行車前

- 確認是否使用提供的所有固定鉤（扣）將腳踏墊固定在正確位置。尤其在清潔地板之後，應特別仔細檢查。
- 在引擎熄火且排檔桿在 P 時，請將每個踏板踩到底確定不會受到腳踏墊的干涉。

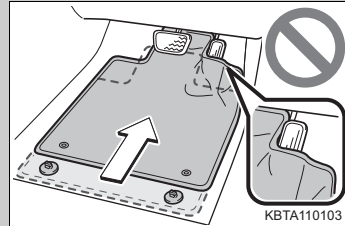

安全行駛

為了安全行駛，行車前請調整座椅及後視鏡至適當位置。

正確的駕駛姿勢

- ① 端正坐直並調整椅背角度，確保駕駛時身體不會離開椅背 (→ P. 149)
- ② 調整座椅來讓您在手臂微彎握住方向盤時可以完全踩下踏板 (→ P. 149)
- ③ 將頭枕鎖至定位，讓頭枕的中央與您耳朵的上緣齊平 (→ P. 154)。
- ④ 正確地繫妥安全帶 (→ P. 28)

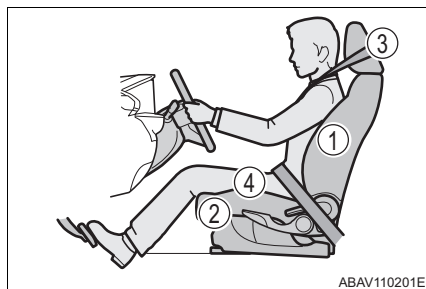

正確地繫妥安全帶

行車前，請確保所有的乘客都已繫妥安全帶。(→ P. 28)

當兒童無法正確繫妥車內的安全帶時，請使用適當的兒童安全座椅。(→ P. 44)

調整鏡面

正確地調整車內及車外後視鏡，確保您可清楚地看見車輛後方。(→ P. 158、160)

 **警告**

請遵守下列注意事項：

否則，可能會造成死亡或嚴重傷害。

- 不可在行車時調整駕駛座椅的位置。否則，可能會造成駕駛失控。
- 不可在駕駛人或乘客與椅背之間放置靠墊。
靠墊可能會妨礙正確的坐姿並降低碰撞時安全帶及頭枕的防護效果。
- 不可在前座座椅下放置任何東西。
放在座椅底下的東西可能會卡住座椅滑軌，並且使座椅無法鎖定到定位。如此可能導致意外事故或調整機構損壞。
- 穿上鞋子以確保您可以穩固地操作踏板。未能穩固地操作踏板可能會導致意外事故。
- 行駛於道路時，務必遵守道路速限。
- 隨時注意周圍的情況，例如其他車輛和行人，盡量安全地駕駛。
- 切勿酒後開車。如果有喝酒，會損害你的警覺性和判斷力，並可能導致事故。此外，如果您服用了任何可能導致精神不濟的藥物，請不要開車。
- 請勿在駕駛時使用手機或調整裝置。你對周圍環境的注意力會受影響，非常危險。法律禁止駕駛時使用非免持車用電話或手機。
- 長途駕駛時，在您感到疲倦前採取定時休息。
此外，如果您在駕駛時感到疲倦或昏昏欲睡時，不可勉強繼續駕駛並應立即休息。

安全帶

行車前，請確保所有的乘客都已繫妥安全帶。

安全帶正確使用方法

- 拉出肩帶使其完全在肩膀上方
但不要與頸部接觸或從肩膀滑落。
- 腰部安全帶的位置應盡量放低跨過臀部
- 調整椅背位置。端正坐直並盡量坐滿整張座椅
- 不可扭曲安全帶

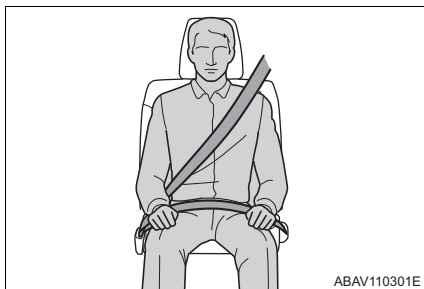

繫上及解開安全帶

- ① 要繫上安全帶，請將接片推入帶扣內，直到聽到卡嗒聲
- ② 要解除安全帶，只要按下安全帶釋放按鈕
安全帶會自動回縮，所以請檢查是否有扭轉或阻礙，並用手持接片將安全帶慢慢放回。

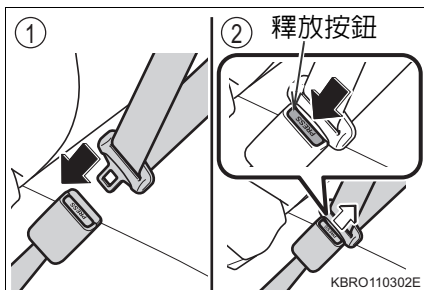

安全帶緊縮器及束力限制器 (前座及後座外側座椅*)

■ 緊縮器

當車輛遭受到某些正面的嚴重撞擊時，安全帶緊縮器會快速束緊安全帶以拉住乘客。

當車輛遭受到輕微正面碰撞、後方追撞或車輛翻滾時，安全帶緊縮器不會作動。

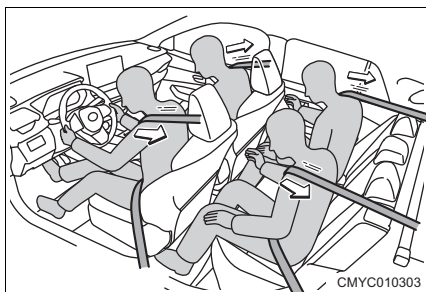

■ 束力限制器

當遭受強烈前方撞擊，且施加於安全帶的負荷超過一定程度時，這個機構能預防施加更大負荷，並減少對乘員胸部的衝擊。

當車輛遭受到輕微正面碰撞、後方追撞或車輛翻滾時，安全帶緊縮器不會作動。

■ 如何解除安全帶鎖定

緊急煞車或遭遇撞擊時，會鎖住安全帶。如果您突然往前傾，或快速拉動安全帶，也可能會鎖住。如果安全帶鎖住且您無法將其拉出，請用力再拉一次並放鬆，然後就可以慢慢拉長。

■ 安全帶緊縮器及束力限制器 (前座及後座外側座椅*)

安全帶緊縮器及束力限制器僅會作用一次。如果在車陣中遭遇一連串撞擊，它們一旦作動後將不會對後續的撞擊作動。

■ 後座中央安全帶使用後

將帶扣收回其收納空間。

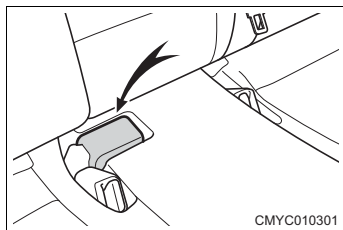

*: 若有此配備

■安全帶法規

如果您居住的國家有安全帶的規定，請洽詢 Toyota 保養廠有關安全帶更換或安裝的相關規定。

⚠ 警告

請遵守下列注意事項，以降低在突然煞車、突然轉向或遭遇意外事件時受傷的風險。

未能遵守此事項可能會造成死亡或嚴重傷害。

■繫妥安全帶

- 依照中華民國道路交通安全規則第八十九條之第五款規定：「駕駛人、前座及小型車後座乘客均應繫妥安全帶」。
- 請確定所有乘客都已繫妥安全帶。
- 請隨時正確地繫妥安全帶。
- 請確定安全帶不會擋到任何物品。

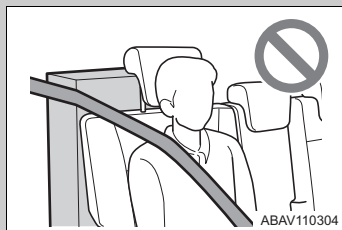

- 行車時不可讓安全帶距離方向盤或儀表過近。
- 不可使用曬衣夾或固定夾放鬆安全帶。
- 每條安全帶只限一個人使用。不可一條安全帶同時多人使用，包括兒童在內。
- 依法規規定兒童必須乘坐於後座，並使用安全帶及 / 或適當的兒童安全座椅。
- 為使乘坐的位置正確，不可過度傾斜座椅。端正坐直並向後坐貼緊椅背，可使安全帶發揮最大功效。
- 不可將安全帶肩帶從腋下穿過。
- 隨時保持安全帶放低且服貼地橫跨臀部。

警告

■ 孩童安全帶的使用

車內配備的安全帶主要是為成人的體型所設計。

- 在兒童成長到可以正確繫妥車上的安全帶之前，請使用兒童適用的兒童安全座椅。(→ P. 44)
- 當兒童成長到可以正確繫妥車內安全帶時，請依說明使用安全帶。(→ P. 28)

■ 懷孕婦女

應詢問醫師的專業意見並以正確的方式繫妥安全帶。(→ P. 28)

孕婦如同其他乘客一樣要將腰部安全帶橫跨臀部且越低越好，拉伸肩部安全帶使其完全跨過肩膀，避免安全帶跨過突出的腹部。

如果未正確繫妥安全帶，突然煞車或發生碰撞時，不僅是孕婦本人，包括胎兒都可能死亡或受到嚴重傷害。

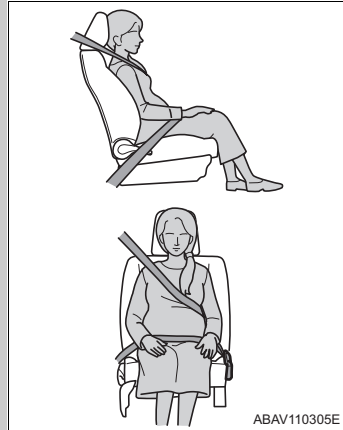

■ 病患

應詢問醫師的專業意見並以正確的方式繫妥安全帶。

■ 兒童乘車時

→ P. 51

■ 如果安全帶髒汙

使用中性清潔劑。如果使用有機溶劑如苯，會降低安全帶的性能並失去功用。同樣的，不可去除安全帶的顏色或染色。

■ 安全帶緊縮器及束力限制器 (前座及後座外側座椅*)

如果緊縮器曾作動，SRS 警示燈會亮起。此時，不可重複使用安全帶，必須至 Toyota 保養廠更換。

 **警告****■安全帶損壞及磨損**

- 不可讓安全帶、接片或帶扣被車門夾住而造成損壞。
- 定期檢查安全帶系統。檢查是否有割傷、磨損及零件鬆脫。損壞的安全帶在未更換前不可使用。損壞的安全帶將無法保護乘客免於死亡或嚴重傷害。
- 不可放置任何異物在帶扣或回縮器內。
- 確定安全帶及帶扣是鎖住的，且安全帶也沒有被扭轉。如果安全帶無法正常作用，請立即與您的 Toyota 保養廠聯絡。
- 如果遭遇嚴重的意外事故，即使沒有明顯損壞也應更換包括安全帶在內的座椅總成。
- 不可嘗試安裝、拆除或改裝安全帶。因為它們有可能在撞擊中無法有效運作。
- 不可試圖自行安裝、拆除、改裝、拆解或棄置安全帶。請由 Toyota 保養廠進行所有必要的維修。
處理不當可能會導致不正確的作動。

SRS 氣囊

當車輛遭受某些可能會造成乘客傷害的嚴重撞擊時，SRS 氣囊便會充氣。它需搭配安全帶一起使用，以協助降低死亡或嚴重傷害的風險。

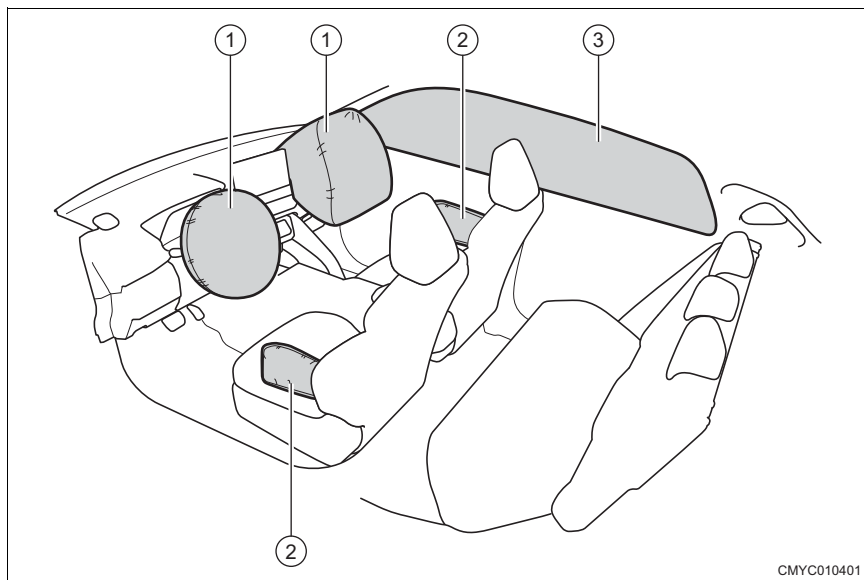

CMYC010401

◆ 前座 SRS 氣囊

① SRS 駕駛座氣囊 / 前乘客座氣囊

(能夠幫助降低駕駛人和前座乘客頭部與胸部的衝擊)

◆ 雙前座椅側 SRS 氣囊及車側簾式 SRS 氣囊

② SRS 側氣囊

(有助於減少前座乘客的胸部所受到的衝擊)

③ SRS 車側簾式氣囊

(有助於減少前座和後座乘客所受到的衝擊，主要是頭部)

SRS 氣囊系統組件

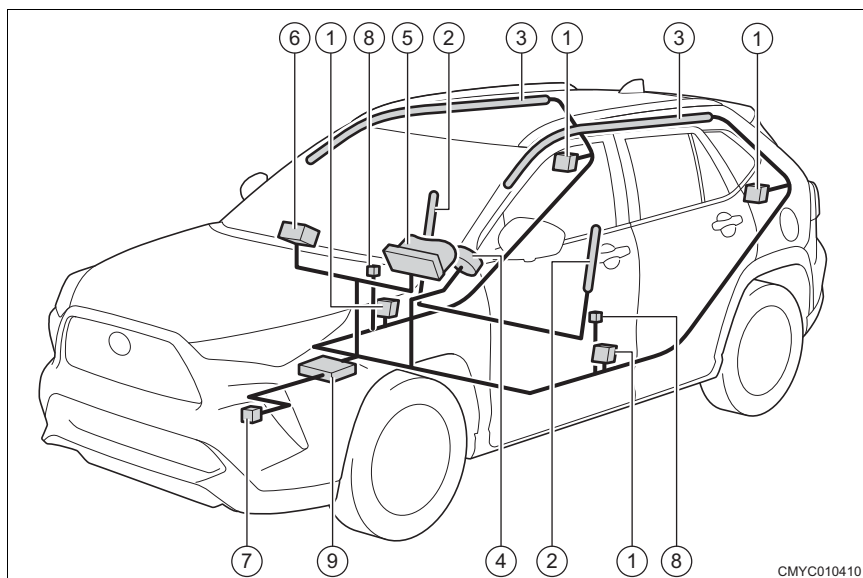

CMYC010410

- ① 安全帶緊縮器及束力限制器 (前座及後座外側座椅*)
- ② SRS 側氣囊
- ③ 車側簾式 SRS 氣囊
- ④ SRS 駕駛座氣囊
- ⑤ SRS 警示燈
- ⑥ SRS 前座乘客氣囊
- ⑦ 前撞擊感知器
- ⑧ 側撞擊感知器
- ⑨ 氣囊感知器總成

SRS 氣囊系統主要的組件如上圖所示。SRS 氣囊系統由氣囊感知器總成控制。如氣囊引爆，充氣裝置內的化學變化會迅速將無毒氣體充滿氣囊，以協助限制乘客的位移。

*: 若有此配備

**警告****■ SRS 氣囊注意事項**

請遵守下列 SRS 氣囊注意事項。

未能遵守此事項可能會造成死亡或嚴重傷害。

- 車內的駕駛人及所有乘客都必須正確繫妥安全帶。
SRS 氣囊為須配合安全帶使用的輔助裝備。

- SRS 駕駛座氣囊會以相當大的力量充氣，尤其是如果駕駛人太接近氣囊，充氣的力量可能會造成死亡或嚴重傷害。
因為 SRS 駕駛座氣囊的危險範圍是充氣處前方 50 - 75 mm，因此請與 SRS 駕駛座氣囊保持 250 mm 以上的距離，以提供安全無虞的間距。此為方向盤中央到您的胸骨所測得的距離。如果現在您的距離少於 250 mm，請依照下列幾種方式調整駕駛位置：

- 將座椅在仍可舒適地踩到踏板的範圍內盡量往後移。
- 將椅背略為往後傾。雖然車輛設計各自不同，但多數駕駛人都可以達到 250 mm 的距離，即使座椅是在最前面的位置，只需將椅背略為往後傾即可。如果椅背往後傾會造成視線不良，請使用較硬且不會滑動的椅墊或將座椅調高（若車輛配有此功能）來將自己墊高。
- 如果方向盤可以調整，請將其向下傾斜。如此可使氣囊朝向胸部而非頭部和頸部。

座椅需依上述建議調整，但先決條件是仍能控制踏板、方向盤，並且能看清儀表板的各項控制。

- SRS 前乘客座氣囊也會以相當大的力量充氣，尤其是如果前座乘客非常接近氣囊也可能會造成死亡或嚴重傷害。前乘客座的椅背調整應盡可能遠離氣囊，並使前座乘客端坐。
- 未能正確乘坐及 / 或防護的嬰兒和兒童，可能會因氣囊充氣而導致死亡或嚴重傷害。嬰兒或兒童太小以致無法使用安全帶，應使用兒童安全座椅正確固定。Toyota 強烈建議應將所有嬰兒和兒童安置在車輛後座，並加以正確防護，與前座相較，後座對嬰兒和兒童來說較為安全。(→ P. 44)

警告

- 不可坐在座椅邊緣或靠在儀表板上。



- 不可讓兒童站在 SRS 前乘客座氣囊組件前方或坐在前座乘客的腿上。



- 不可讓前座乘客將東西放在腿上。

- 不可靠在車門、頂蓬邊條或前、側和後車柱上

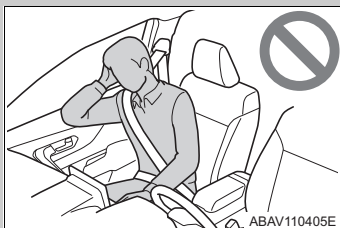

- 不可讓任何乘員面朝車門跪坐在前座椅上或將頭手伸出車外



- 不可將任何東西安裝或靠在儀表板或方向盤襯墊等部位。這些物品在駕駛座 SRS 氣囊和前乘客座氣囊觸發時，都會變成拋射物。

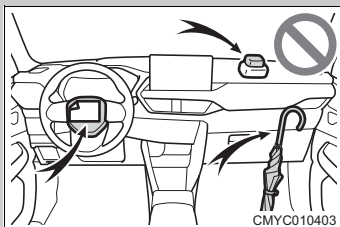

警告

- 不可將任何物品安裝在車門、擋風玻璃、車窗、前或後車柱、車頂側欄板及輔助握把上。

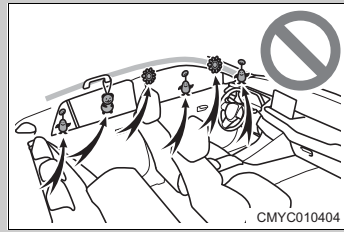

- 不可使用任何會遮住雙前座椅側 SRS 氣囊充氣部位的座椅配件，因其可能會妨礙 SRS 氣囊的充氣。這些物品可能會妨礙雙前座椅側 SRS 氣囊的正確動作、使系統無法作用或導致雙前座椅側 SRS 氣囊意外觸發，而導致死亡或嚴重傷害
- 不可敲擊或施加過大的力量於 SRS 氣囊組件位置。否則，可能會造成 SRS 氣囊故障。
- 在 SRS 氣囊觸發 (充氣) 後，不可立即觸摸任何組件，因其可能很燙。
- 在 SRS 氣囊觸發後如果呼吸困難，請開啟車門或車窗讓新鮮空氣進入車內，或在安全許可的情況下離開車輛。盡速清洗掉任何殘餘物以免造成皮膚過敏。
- 如果方向盤護蓋及前、後車柱飾板等安裝 SRS 氣囊的部位損壞或龜裂，請至 Toyota 保養廠更換。

■如果 SRS 氣囊觸發 (充氣)

- 高溫氣體會以極高速將 SRS 氣囊充氣，有可能造成受傷包括擦傷、燒傷與挫傷。

■修改或棄置 SRS 氣囊系統組件

不可在未諮詢 Toyota 保養廠的情況下棄置車輛或作下列任何改裝。

SRS 氣囊可能故障或意外觸發 (充氣) 造成死亡或嚴重傷害。

- 安裝、移除、拆解和維修 SRS 氣囊
- 修理、改裝、拆卸或更換方向盤、儀表板、前板、座椅或座椅襯墊、前 / 側 / 後柱或車頂側欄板。
- 維修或改裝前葉子板、前保險桿或乘客室側面
- 安裝水箱罩護桿 (防撞桿或防護桿等)、雪鏟或絞盤

警告

- 改裝車輛懸吊系統
- 安裝移動式雙向無線電 (RF 發射器) 及 CD 播放機等電子裝置
- 改裝為福祉車

■如果 SRS 氣囊觸發 (充氣)

- 會發出巨響並散發出白色粉末。
- 氣囊模組的零件 (方向盤殼、氣囊蓋和充氣裝置) 與前座椅、前車柱、中柱、後車柱及車頂側欄板可能會發燙數分鐘。氣囊本身也可能發燙。
- 擋風玻璃可能會受損。

■SRS 氣囊可能觸發的撞擊類型 (前座 SRS 氣囊)

- 前方遭受撞擊的強度超過上限 (此限度設定在車輛以大約 20 至 30 km/h 的速度正面撞擊不會變形或不會移動的固定物)，前座 SRS 氣囊即會觸發。

然而，在下列情況下，此氣囊觸發的上限車速將會大大提高：

- 當車輛前方以 30° 或以上的角度撞擊水泥牆或護欄時
- 如果車輛撞擊到停著的車輛或號誌桿等在撞擊時會移動或變形的物體
- 如果車輛發生前端「潛入」或鑽進卡車下方的潛入式撞擊
- 依據撞擊的類型，可能僅安全帶緊縮器作動。

■SRS 氣囊可能觸發的撞擊類型 (SRS 側氣囊及車側簾式 SRS 氣囊)

- 當側面撞擊的強度超過設定的門檻時 (此力量大小相當於約被 1.5 噸的車輛以約 50 km/h 的速度垂直撞擊車艙所產生的力量)，SRS 側氣囊和車側簾式 SRS 氣囊即會觸發。
- 如果撞擊力非常大，左右兩側的 SRS 側氣囊和車側簾式 SRS 氣囊也會在正面撞擊時觸發。

除了碰撞外，其他可能會導致氣囊觸發的情況

在下列情況下，前座 SRS 氣囊及車側簾式 SRS 氣囊在車輛底部受到強烈撞擊時，也可能會觸發。

- 碰撞路緣石、人行道邊緣及堅硬的東西
- 掉進或跳過很深的坑洞
- 跳躍或從路面墜落著地後

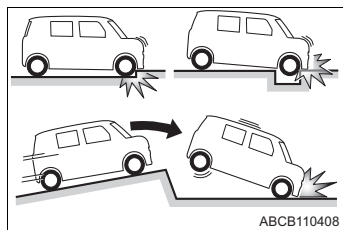

SRS 氣囊可能不會充氣的撞擊類型

即使碰撞發生，如果引擎開關在「OFF」或「ACC」，SRS 氣囊不會觸發。

SRS 氣囊可能不會觸發的撞擊類型 (雙前座 SRS 氣囊)

前座 SRS 氣囊的設計並不是在車輛遭受側面或後方撞擊、翻滾、或低速下的正面撞擊時充氣。但是，當這類撞擊導致車輛前進的減速度夠大時，前座 SRS 氣囊就有可能觸發。

- 側面撞擊
- 後方撞擊
- 車輛翻滾

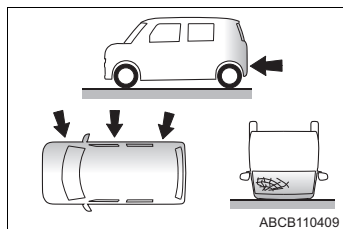

SRS 氣囊可能不會觸發的撞擊類型 (SRS 側氣囊及車側簾式 SRS 氣囊)

如果車輛受到斜向撞擊或非車廂側的側面撞擊，SRS 側氣囊和車側簾式 SRS 氣囊可能不會觸發。

- 非車廂側的側面撞擊
- 斜向撞擊

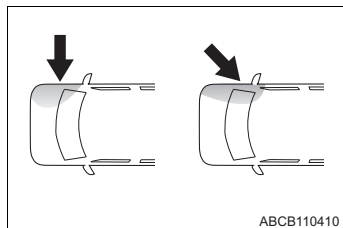

SRS 側氣囊及車側簾式 SRS 氣囊的設計並不會讓氣囊在車輛遭遇後方撞擊、翻滾或低速正面或側面撞擊時觸發。

- 後方撞擊
- 車輛翻滾

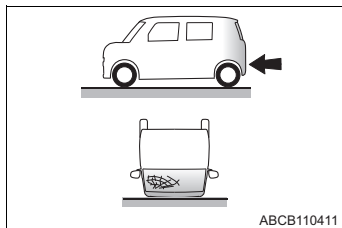

■何時該聯絡 Toyota 保養廠

發生下列情況時，表示車輛需要檢查及 / 或維修。請盡速聯絡 Toyota 保養廠。

- 任何一個 SRS 氣囊充氣
- 車輛前方遭到事故撞擊或左前方損壞或變形，但嚴重程度不足以造成 SRS 氣囊觸發

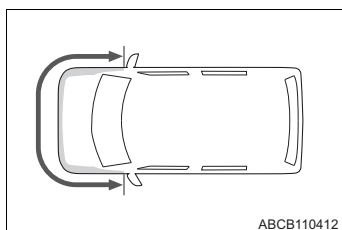

- 如果車輛發生意外事故，導致車門或周圍區域受到撞擊、受損或變形，即使 SRS 側氣囊和車側簾式 SRS 氣囊未充氣

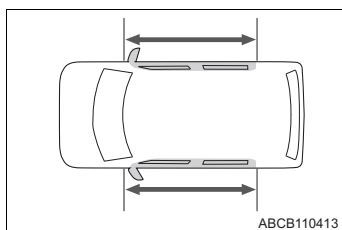

- 方向盤的氣囊飾蓋或前乘客座 SRS 輔助氣囊周邊的儀表板有刮痕、龜裂或任何損傷

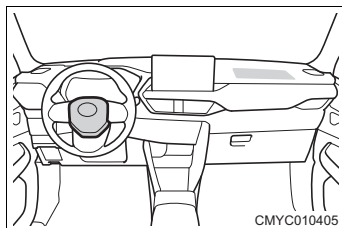

- 配備 SRS 側氣囊的座椅表面有刮痕、龜裂或任何損傷

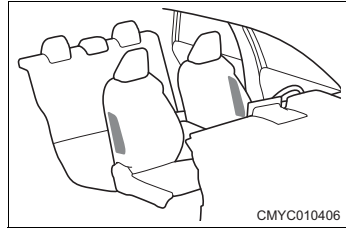

- 內部裝有車側簾式 SRS 氣囊的前車柱、後車柱或車頂側部位有刮痕、龜裂或任何損傷

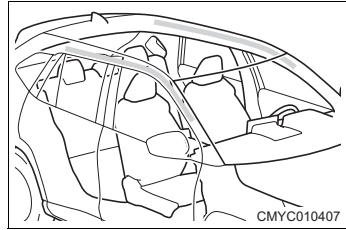

廢氣注意事項

如果吸入廢氣將對人體有害。

警告

廢氣含有無色無味有害的一氧化碳 (CO)。請遵守下列注意事項：

否則，可能會使廢氣進入車內，並可能引起輕微頭暈而造成意外，或有可能導致死亡或嚴重傷害。

■行車要點

保持尾門關閉。

如果尾門關閉時仍在車內聞到廢氣，請打開車窗流通空氣並將車輛立即交由 Toyota 保養廠檢查。

■車輛停放時

- 如果車輛停在車庫等通風不良或密閉區域，請關閉引擎。
- 不可在離開車輛的狀況下，讓引擎運轉過久。
如果此狀況無法避免，請將車輛停放於開放的空間並確保廢氣不會進入車內。
- 不可在積雪地區或正在下雪的地方持續讓引擎運轉。在引擎運轉時，若積雪囤積在車輛周圍，廢氣可能會聚集並進入車內。

■排氣管

排氣管需定期檢查。如果有鏽蝕造成的穿孔或龜裂、接頭損壞或是排氣聲異常，務必將車輛交由 Toyota 保養廠檢查。

兒童乘車時

有兒童在車內時，請遵守下列注意事項：

- 兒童務必使用安全帶。當兒童無法正確繫妥車內的安全帶時，請使用適當的兒童安全座椅。(→ P. 44)
- 建議兒童乘坐在後座以免意外接觸車輛操作裝置。
- 使用兒童安全鎖 (→ P. 124) 及車窗鎖定開關 (→ P. 123)，防止兒童在車輛行駛期間打開車門或意外操作電動窗。
- 不可讓兒童操作電動窗、引擎蓋、車門、座椅、扶手 * 等可能會勾住或夾住身體部位的配備。

警告

- 切勿將兒童單獨留在車內。車內的高溫會導致中暑與脫水，會造成死亡或嚴重健康危機。
另外，兒童可能會操作車內裝置並被車窗夾住或移動操作車輛的裝置，造成意外傷害。
- 兒童坐在車內時，請參閱 P. 44 以瞭解確保兒童安全的注意事項、兒童安全座椅的安裝說明及其他相關資訊。

兒童安全座椅

在車內安裝兒童安全座椅前，必須遵守的注意事項、不同類型的兒童安全座椅以及安裝方式等，在本手冊中都有詳細說明。

- 不適合使用安全帶的兒童搭乘時，必須使用兒童安全座椅。基於兒童安全考量，請將兒童安全座椅安裝在後座。
請務必遵守兒童安全座椅使用手冊所述的安裝方式。
- 建議使用 Toyota 原廠兒童安全座椅，因為在此車輛中使用會較為安全。Toyota 原廠兒童安全座椅是專門為 Toyota 車款而製造。您可向 Toyota 保養廠購買。

須牢記的要點

- 務必遵守兒童安全座椅的特定警告以及相關法律規定。
- 在兒童成長到可以正確繫妥車上的安全帶之前，請使用兒童適用的兒童安全座椅。
- 選擇適合兒童年齡及體型的兒童安全座椅。
- 並非所有兒童安全座椅都能適用所有車輛。使用或購買兒童安全座椅前，請先確認座椅位置與兒童安全座椅。(→ P. 49)

兒童安全座椅相容性

■ 重量群組

符合 UN (ECE) R44* 標準的兒童安全座椅根據兒童重量有以下 5 個形式的分類。

Group 0 : 10 kg 以下

Group 0⁺ : 13 kg 以下

Group I : 9 到 18 kg

Group II : 15 到 25kg

Group III : 22 到 36kg

* UN (ECE) R44 是兒童安全座椅的國際法規。

兒童安全座椅種類

► 嬰兒座椅

相當於 UN (ECE) R44 標準的 Group 0 和 0⁺



► 兒童安全座椅

相當於 UN (ECE) R44 標準的 Group 0⁺ 和 I



► 孩童椅

相當於 UN (ECE) R44 標準的 Group II 和 III

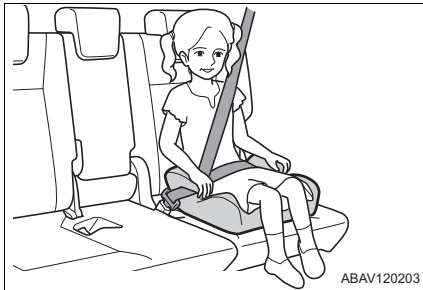

 **警告****■兒童搭乘時**

請遵守下列注意事項。

否則，可能會造成死亡或嚴重傷害。

- 為在車禍意外及緊急煞車時提供有效保護，必須使用正確安裝的安全帶或兒童安全座椅來適當地保護兒童。相關安裝細節，請參閱兒童安全座椅隨附的使用手冊。本手冊提供的是一般的安裝說明。
- Toyota 強烈建議您使用正確且適合兒童體重和體型並安裝在後座的兒童安全座椅。根據意外事故的統計資料，兒童正確地安置在後座的兒童安全座椅中比在前座安全。
- 不可將兒童抱在手上來取代兒童安全座椅。意外發生時，兒童可能直接撞擊到擋風玻璃或被壓擠在您和車輛內裝之間。
- 依照中華民國道路交通安全規則第八十九條之第四款規定：「兒童須乘座於小客車之後座」。故所有兒童安全座椅請安裝於後座椅來使用。

■處置兒童安全座椅

如果兒童安全座椅未能正確安裝到定位，發生緊急煞車、急轉彎或意外事故時，可能導致兒童或其他乘客嚴重傷害甚至死亡。

- 若車輛因為意外事故等原因而遭受強烈撞擊，兒童安全座椅可能會有目視無法看出的損傷。此時請勿繼續使用安全座椅。
- 視兒童安全座椅而定，有可能難以安裝或完全無法安裝。此時請確認兒童安全座椅是否適合安裝於您的愛車上。(→ P. 49)
- 在您詳閱本手冊和兒童安全座椅隨附之說明手冊中，關於兒童安全座椅的固定方式後，請務必遵守其安裝和使用規定。
- 即使未使用也應將兒童安全座椅正確地固定在座椅上。不可將兒童安全座椅未經固定就放置於車廂內。
- 如有需要，可解開兒童安全座椅、將其拆下或將其固定在行李廂內。
- 依照「小型車附載幼童安全乘坐實施及宣導辦法」第 4 條規定，年齡在二歲以下者，應安置於車輛後座之攜帶式嬰兒床或後向幼童用座椅，予以束縛或定位。

年齡逾二歲至四歲以下且體重在十八公斤以下者，應坐於車輛後座之幼童用座椅，予以束縛或定位，並優先選用後向幼童用座椅為宜。詳細內容請參閱「小型車附載幼童安全乘坐實施及宣導辦法」。

⚠ 警告

■ 使用兒童安全座椅時

請遵守下列注意事項：

否則，可能會造成死亡或嚴重傷害。

- 絕不可在前乘客座使用兒童安全座椅。
發生意外時，前乘客氣囊瞬間充氣的力量可能導致兒童死亡或造成嚴重傷害。

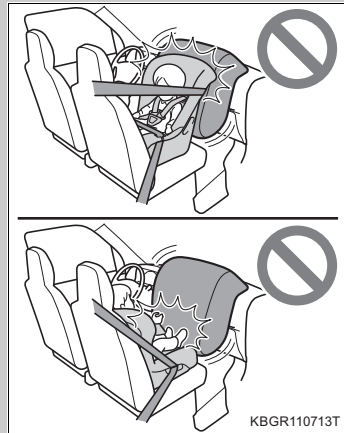

- 乘客側遮陽板上有警告標籤，此說明禁止將兒童安全座椅安裝至前乘客座上。
標籤的詳細內容如下圖所示。

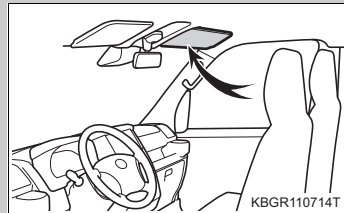

警告

- 即使兒童已乘坐在兒童安全座椅中，仍不可讓兒童的頭部或身體任何部位斜倚在車門上或座椅、前 / 後門柱或車頂側欄板上的雙前座椅側 SRS 氣囊或車側簾式 SRS 氣囊部位。如果雙前座椅側 SRS 氣囊和車側簾式 SRS 氣囊充氣展開將會非常危險，衝擊力可能會導致兒童死亡或嚴重傷害。
- 安裝孩童椅 (加高椅) 時，隨時確保肩部安全帶是通過兒童肩膀的中心點。安全帶要保持遠離兒童的頸部，但也不可滑下肩膀。
- 使用適合兒童年齡及體型的兒童安全座椅，並且安裝於後座。
- 如果駕駛座椅妨礙到兒童安全座椅正確地安裝，請將兒童安全座椅安裝到後座座椅的右側。
- 調整前乘客座椅使兒童安全座椅不會受到干涉。

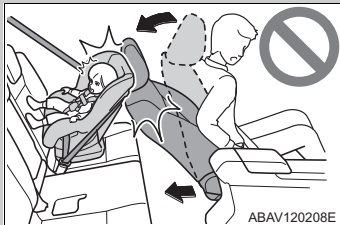

兒童安全座椅與各乘坐位置的相容性

■兒童安全座椅與各乘坐位置的相容性

兒童安全座椅適合座位 (→ P. 50) 以符號顯示可使用及可能安裝座位的兒童安全座椅類型。此外，可選擇適合兒童使用的建議兒童安全座椅。

否則請查閱 [建議的兒童安全座椅與相容性表格] 了解建議的兒童安全座椅。(→ P. 52)

同時參考以下的 [確認各乘坐位置與兒童安全座椅的相容性之前]，檢查所選的兒童安全座椅。

■確認各乘坐位置與兒童安全座椅的相容性之前

1 檢查兒童安全座椅標準。

使用符合 UN(ECE) R44*¹ 或 UN(ECE) R129*^{1、2} 的兒童安全座椅。兒童安全座椅上貼有以下通過認證的許可標誌。
請確認兒童安全座椅上的許可標誌。

▶ 認證編號顯示範例

① UN (ECE) R44 許可標誌 *³

適合 UN (ECE) R44 許可標誌上所列之體重範圍內的兒童使用。

② UN (ECE) R129 許可標誌 *³

適合 UN(ECE) R129 許可標誌上所列之身高與體重範圍內的兒童使用。

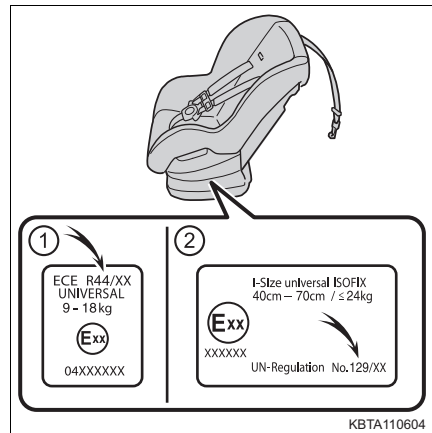

*¹ UN(ECE) R44 及 UN(ECE) R129 為聯合國針對兒童安全座椅所制定的規範。

*² 表中所提到的兒童安全座椅可能無法用於 EU(歐盟) 以外的區域。

*³ 視個別產品而定，顯示標誌可能不盡相同。

2 檢查兒童安全座椅類別。

檢查兒童安全座椅的許可標誌，並瞭解兒童安全座椅屬於以下哪個類別。此外，如有任何不確定之處，請查看兒童安全座椅隨附的使用指南或聯絡兒童安全座椅的零售商。

- 「universal (通用型)」
- 「semi-universal(半通用型)」
- 「restricted (限定條件)」
- 「vehicle specific(特定車型)」

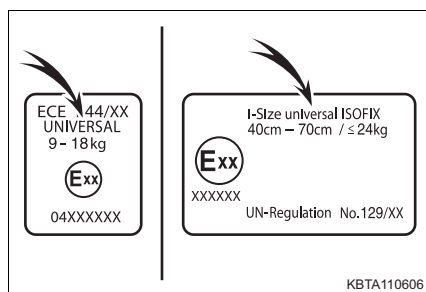

■ 各乘坐位置與兒童安全座椅的相容性

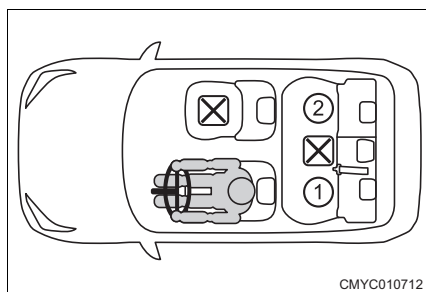

① *1、2、3	U	L		
② *1、2、3	U	L		

U 適合使用安全帶固定的「通用型」兒童安全座椅。

L 適合建議的兒童安全座椅與適用表中所提供的兒童安全座椅 (→ P. 52)。

適合 i-Size 及 ISOFIX 兒童安全座椅。

此座椅具有上固定帶固定點。

X 不適合兒童安全座椅。

- *1 如果因頭枕妨礙而無法正確安裝兒童安全座椅，請將頭枕固定在最高位置或將其拆下。
- *2 將椅背向前傾斜，將其推回到第 1 段固定位置 (①)。

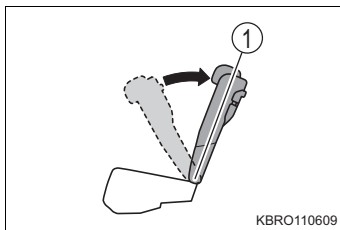

- *3 安裝兒童安全座椅時，將前座椅調整到不會妨礙到兒童安全座椅的位置。

■ CRS 安裝的詳細資訊

乘坐位置		
座椅位置編號	①	②
適合通用型安全帶固定的乘坐位置 (是 / 否)	是	是
i-Size 乘坐位置 (是 / 否)	是	是
適合橫向固定裝置的乘坐位置 (L1 / L2 / 否)	否	否
適合面朝後固定裝置 (R1 / R2X / R2 / R3 / 否)	R1、R2X、 R2、R3	R1、R2X、 R2、R3
適合面朝前固定裝置 (F2X / F2 / F3 / 否)	F2X、F2、 F3	F2X、F2、 F3
適合孩童椅固定裝置 (B2 / B3 / 否)	B2、B3	B2、B3

ISOFIX 兒童安全座椅分成不同的「固定裝置」。兒童安全座椅可用於具有上表所述「固定裝置」的乘坐位置。關於「固定裝置」類型的關係，請參考下表。若您的兒童安全座椅無「固定裝置」的類型 (或無法在下表中找到資訊)，請參閱兒童安全座椅「車輛清單」查看相容性資訊，或洽詢兒童座椅的零售商。

固定裝置	說明
F3	完整高度、面朝前的兒童安全座椅
F2	降低高度、面朝前的兒童安全座椅
F2X	降低高度、面朝前的兒童安全座椅
R3	完整尺寸、面朝後的兒童安全座椅

固定裝置	說明
R2	縮小尺寸、面朝後的兒童安全座椅
R2X	縮小尺寸、面朝後的兒童安全座椅
R1	面朝後的嬰兒椅
L1	面朝左的 (臥式兒童座椅) 嬰兒椅
L2	面朝右的 (臥式兒童座椅) 嬰兒椅
B2	孩童椅
B3	孩童椅

安裝兒童安全座椅於後座時，請調整前座椅使其不會妨礙到兒童或兒童安全座椅。

■ 建議的兒童安全座椅及相容性表格

重量群組	建議的兒童安全座椅	乘坐位置	
		①	②
II、III 15 到 36 kg	TOYOTA Junior Seat 2	是	是

安裝兒童安全座椅於後座時，請調整前座椅使其不會妨礙到兒童或兒童安全座椅。

警告

將某些類型的兒童安全座椅固定在後座座椅時，若要正常使用兒童安全座椅旁座位的安全帶，則會妨礙此兒童安全座椅或影響安全帶的防護效果。

請務必保持安全帶橫跨肩膀，且放低、服貼地橫跨臀部。如果沒有繫好或妨礙到兒童安全系統，請移至其他位置。

否則，可能會造成死亡或嚴重傷害。

兒童安全座椅的安裝方式

確認兒童安全座椅所附的說明手冊內關於兒童安全座椅的安裝方法。

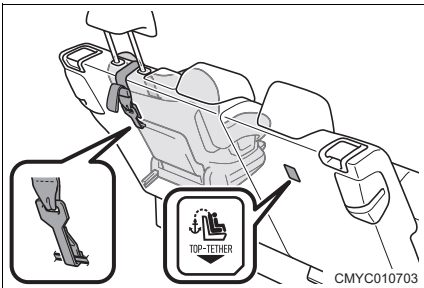
安裝方法		頁次
安全帶固定		P. 50
ISOFIX 下固定裝置固定		P. 52
上固定帶固定裝置		P. 58

使用安全帶固定的兒童安全座椅

■使用安全帶安裝兒童安全座椅

請依照兒童安全座椅所附的使用手冊的說明安裝兒童安全座椅。

如果手邊的兒童安全座椅不屬於「通用型」類別(或必要資訊不在表格內)，請參閱兒童安全座椅製造商提供的「車輛清單」以瞭解可能的安裝位置，或在詢問兒童安全座椅的零售商後查看相容性。(→ P. 50)

- 1 將椅背向前傾斜，將其調回到第 1 段固定位置 (①)

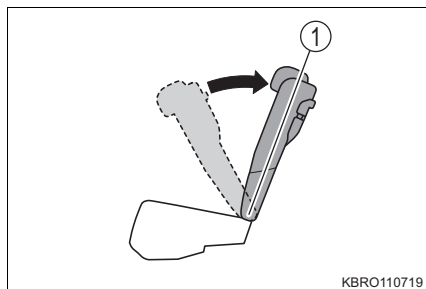

- 2 將頭枕升至最高位置

假如頭枕妨礙到兒童安全座椅的正確安裝，請將其拆下。(→ P. 154)

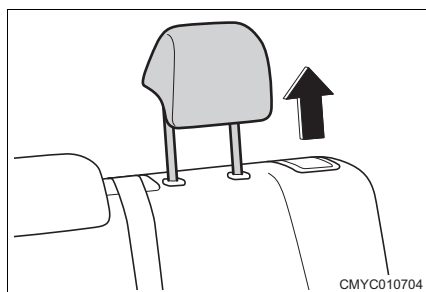

- 3 將安全帶穿過兒童安全座椅後再將接片插入安全帶扣，確定安全帶沒有扭曲。

請依照兒童安全座椅所附的使用手冊說明將安全帶固定至兒童安全座椅。

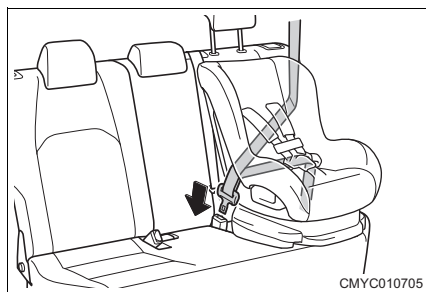

- 4 如果您的兒童安全座椅沒有配備鎖定功能 (安全帶鎖定功能), 則使用固定夾來固定兒童安全座椅。

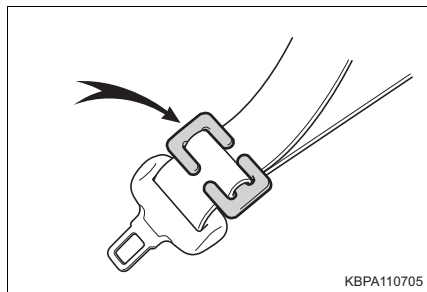

- 5 安裝兒童安全座椅後，前後搖動兒童安全座椅確認已安裝牢固。

■ 拆下使用安全帶安裝的兒童安全座椅

按下帶扣釋放按鈕並讓安全帶完全收回。

釋放帶扣時，兒童安全座椅有可能會因為椅墊回彈而跳起。釋放帶扣時請將兒童安全座椅往下壓。

安全帶會自動收回，因此請讓安全帶緩緩收回至存放位置。

■ 安裝兒童安全座椅時

您可能會需要一個鎖定固定夾來安裝兒童安全座椅。請遵守系統製造廠商提供的說明。如果您的兒童安全座椅未提供鎖定固定夾，可向任何 TOYOTA 授權的經銷商或保養廠訂購。兒童安全座椅鎖定固定夾 (零件號碼：73119-22010。)

警告**■ 安裝兒童安全座椅時**

請遵守下列注意事項：

否則，可能會造成死亡或嚴重傷害。

- 不可讓兒童玩弄安全帶。如果安全帶不慎纏繞到兒童的頸部，則可能造成窒息或其他嚴重傷害甚至導致死亡。若發生此狀況且無法解開安全帶扣，應使用剪刀剪斷安全帶。
- 確定安全帶和接片已牢牢鎖定且安全帶未扭曲。
- 將兒童安全座椅向左 / 右、前 / 後搖晃來確定是否已確實安裝。
- 在安裝兒童安全座椅後，不可再調整座椅。
- 安裝孩童椅 (加高椅) 時，隨時確保肩部安全帶是通過兒童肩膀的中心點。安全帶要保持遠離兒童的頸部，但也不可滑落肩膀。
- 請遵守兒童安全座椅廠商所提供的安裝說明進行安裝。

使用 ISOFIX 下固定器固定兒童安全座椅**■ ISOFIX 下固定器 (ISOFIX 兒童安全座椅)**

後座外側座椅有提供下固定扣。(座椅上黏貼著顯示固定器位置的標誌。)

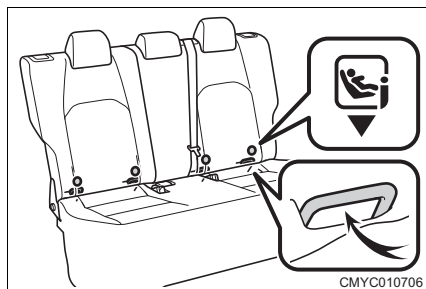

CMYC010706

■ 使用 ISOFIX 下固定器 (ISOFIX 兒童安全座椅)

請依照兒童安全座椅所附的使用手冊說明安裝兒童安全座椅。

如果手邊的兒童安全座椅不屬於「通用型」(或必要資訊不在表格內)，請參閱兒童安全座椅製造商提供的「車輛清單」以瞭解可能的安裝位置，或在詢問兒童安全座椅的零售商後查看相容性。(→ P. 50)

- 1 將椅背向前傾斜，將其調回到第 1 段固定位置 (①)

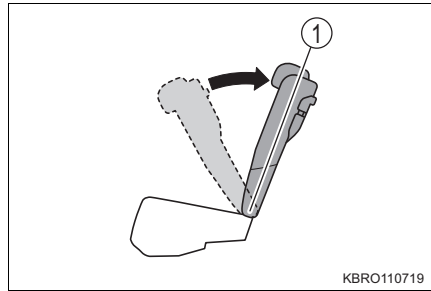

- 2 將頭枕升至最高位置

假如頭枕妨礙到兒童安全座椅的正確安裝，請將其拆下。(→ P. 154)

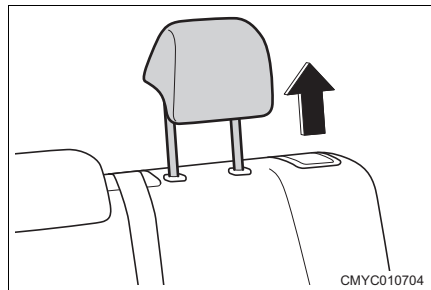

- 3 將兒童安全座椅安裝至座椅。

將兒童安全座椅的固定扣裝到兒童安全座椅固定點。

依照兒童安全座椅所附的使用說明進行操作。

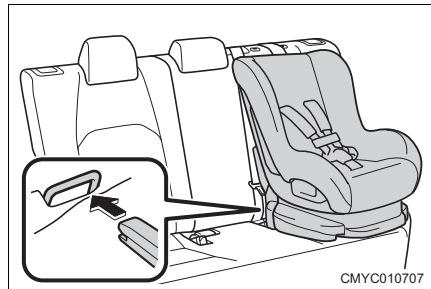

- 4 安裝兒童安全座椅後，前後搖動兒童安全座椅確認已安裝牢固。

⚠ 警告

■ 安裝兒童安全座椅時

請遵守下列注意事項：

否則，可能會造成死亡或嚴重傷害。

- 將兒童安全座椅向左 / 右、前 / 後搖晃來確定是否已確實安裝。
- 在安裝兒童安全座椅後，不可再調整座椅。
- 使用下固定器時，確保固定器四周無任何異物，同時安全帶也未夾在兒童安全座椅的後面。
- 請遵守兒童安全座椅廠商所提供的安裝說明進行安裝。

使用上固定帶固定器

■ 上固定帶固定器

後座外側座椅有提供上固定帶固定器。

固定上固定帶時，請使用上固定帶固定器。

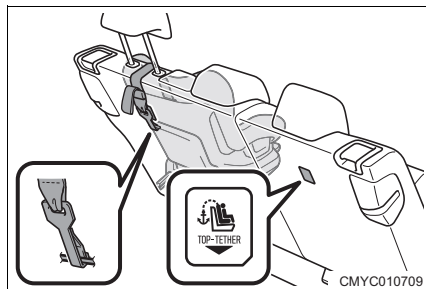

■ 將上固定帶扣住上固定帶固定器

請依照兒童安全座椅所附的使用手冊說明安裝兒童安全座椅。

- 1 將固定鉤扣住上固定帶固定器，再拉緊上固定帶。

確定上固定帶有拉緊且固定鉤牢牢固定。

- ① 固定鉤
- ② 上固定帶

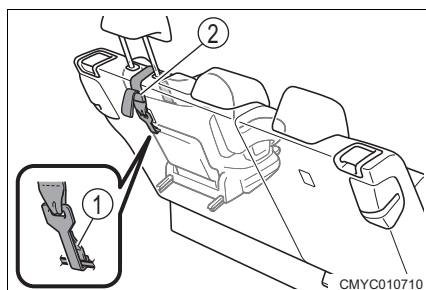

2 將安裝的兒童安全座椅前後、左右推動，確定已確實鎖定。

警告

■安裝兒童安全座椅時

請遵守下列注意事項：

否則，可能會造成死亡或嚴重傷害。

- 確定上固定帶有確實扣住，且安全帶未扭曲。
- 不可將上固定帶繫至上固定帶固定器以外的地方。
- 將兒童安全座椅向左 / 右、前 / 後搖晃來確定是否已確實安裝。
- 在安裝兒童安全座椅後，不可再調整座椅。
- 請遵守兒童安全座椅廠商所提供的安裝說明進行安裝。

■後座頭枕

- 頭枕在升起狀態下安裝兒童安全座椅時，務必將上固定帶穿過頭枕下方。將上固定帶纏繞在頭枕上非常危險，會造成兒童安全座椅無法牢牢固定，導致發生撞擊時受到危及生命的嚴重傷害。
- 於頭枕往上升起狀態下安裝兒童安全座椅時，在頭枕升起且上固定帶固定鉤確實固定後，請勿再將頭枕降下。頭枕降低時，上固定帶可能從頭枕上垂下，這在發生撞擊或其他意外時會導致兒童安全座椅移動，在最壞的情況下會造成重傷或死亡。
- 如果需要拆下頭枕，請將其確實固定在安全的位置。

晶片防盜系統

車輛鑰匙內建著收發晶片，使用之前未登錄到車輛的鑰匙無法啟動車輛。

在您離開車輛時，絕不可將鑰匙留在車內。

本系統是設計用來防止車輛失竊，但無法保證車輛絕對安全足以防範所有車輛竊盜。

引擎開關轉至「OFF」後，儀表上的防盜指示燈會閃爍以指示系統作用中。

當攜帶已登錄鑰匙並將引擎開關轉至「ACC」或「ON」時，系統會取消且儀表上的防盜指示燈會熄滅。

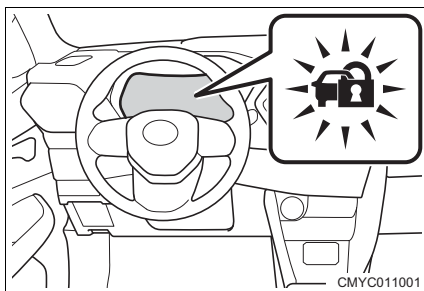

■ 保養

晶片防盜系統無須保養。

■ 下列情況可能會導致系統故障

- 如果鑰匙被金屬物體碰觸或蓋住
- 若鑰匙接近或碰觸到另一輛車之防盜系統 (內建收發晶片) 的鑰匙

⚠ 注意

■ 確認晶片防盜系統正常作動

不可改裝或拆卸系統。

如果改裝或拆卸，則無法確保系統能正確的作動。

警報

警報

偵測到入侵時，即會使用緊急警示燈和警響來發出警報。

當設定警報後，會在下列狀況觸發：

- 上鎖的車門以智慧鑰匙或遙控器以外的方式來解鎖及開啟。
- 引擎蓋被打開時。

設定警報系統

下列情況下將會設定警報：

關閉車門及引擎蓋後，使用智慧鑰匙或遙控器上鎖所有車門。

- 車門由防盜功能自動上鎖時。
(→ P. 128)

系統設定後，指示燈會閃爍。

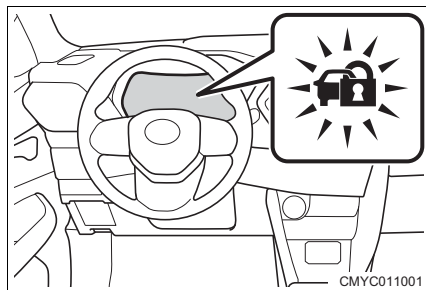

解除警報

執行下列任一步驟可以解除警報：

- 使用智慧鑰匙或遙控器將車門解鎖。
- 將引擎開關切換至「ON」，或啟動引擎。

停止警報

執行下列任一步驟可以停止警報：

- 按下遙控器上的上鎖或解鎖按鈕。
- 攜帶智慧型鑰匙時，按下前車門上的上鎖 / 解鎖開關。
- 攜帶智慧型鑰匙時，按下尾門上的上鎖開關 (開啟駕駛座車門時)。
- 攜帶智慧型鑰匙時，按下尾門上的尾門開啟器開關 (關閉駕駛座車門時)。
- 攜帶智慧型鑰匙進入車內。
- 將引擎開關切換至「ON」，或啟動引擎。

■ 如果智慧型鑰匙無法正常作動

如果智慧型鑰匙沒電而無法操作，請執行下列操作。

- 1 踩下煞車踏板。
- 2 用智慧型鑰匙觸碰引擎開關，如圖所示。

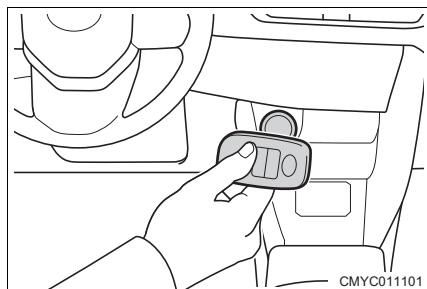

■系統保養

車輛配備免保養式的警報系統。

■車輛上鎖前必須檢查的項目

為了預防意外觸發警報及車輛失竊，請確認下列事項：

- 無人在車內。
- 設定警報前，車窗均已關閉。
- 無貴重物品或其他個人物品留置於車內。

■觸發警報

下列情況可能會觸發警報：

(要停止警報，請解除警報系統。)

- 使用鑰匙將車門解鎖並開啟車門。

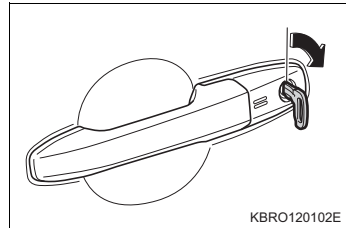

- 有人從車內開啟車門或引擎蓋。



■當電瓶被拆開時

務必停用警報系統。

如果電瓶在警報系統停用之前沒電，則接回電瓶時可能觸發警報。

⚠ 注意

■為了確保系統正確作動

不可改裝或拆卸系統。如果改裝或拆卸，則無法確保系統能正確的作動。

儀表板

2

2-1. 儀表板

警示燈及指示燈 66

量表及儀表 72

TFT 彩色多功能資訊顯示幕
(4.2 吋) 74

TFT 彩色多功能資訊顯示幕
(7 吋) 90

警示燈及指示燈

儀表及儀表板中央部分的警示燈及指示燈會告知您車輛的狀況。為了說明，下圖將所有點亮的警示燈及指示燈顯示出來

◆ 儀表

▶ 配備 TFT 彩色多功能資訊顯示幕 (4.2 吋)

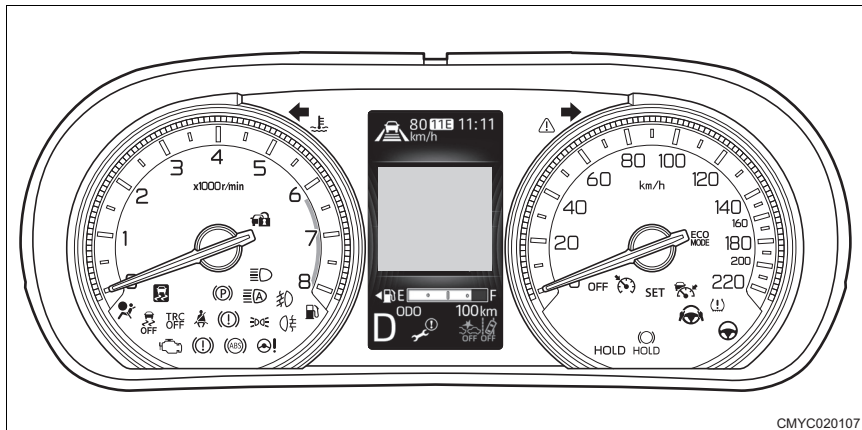

▶ 配備 TFT 彩色多功能資訊顯示幕 (7 吋)

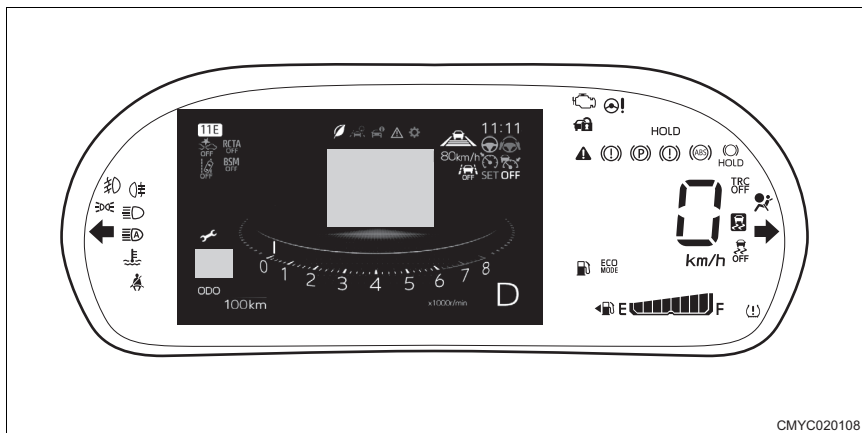

警示燈

警示燈可告知駕駛人指示的車上系統發生故障。

警示燈		參考	
*1		煞車系統警示燈 (紅色 / 黃色)	415
*1		高冷卻液溫度警示燈 (紅色)	415
*1		故障指示燈	415
*1		SRS 警示燈	415
*1		ABS 警示燈	415
*1		Auto Hold 自動定車煞車系統運作指示燈 (閃爍)	415
*1		EPS 電動輔助方向盤系統警示燈 (紅色 / 黃色)	416
1		AHB 警示燈 (黃色)	416
1、2		TSS 系統 OFF 指示燈 (亮起或閃爍)	416
1、3		LDW 車道偏離警示系統 OFF 指示燈 (亮起或閃爍)	416
*1、4		主警示燈	416
1		ACC 警示燈 (黃色)	416
1		車道行駛輔助系統警示燈 (黃色)	416
*1、5		打滑指示燈 (亮起)	417

*: 若有此配備

警示燈			參考
*1		BSM OFF 指示燈 * (閃爍)	417
*1		RCTA OFF 指示燈 * (閃爍)	417
*1		放手警示燈 *	417
		燃油油位低警示燈	417
		駕駛座安全帶提示警示燈	417
*6		前乘客座安全帶提示警示燈	417
*6		後座安全帶提示警示燈	418
*1		胎壓警示燈 *	418
*1		駐車煞車指示燈 (閃爍)	418

*1 當引擎開關轉到「ON」模式時，這些燈會亮起以表示正在執行系統檢查。引擎啟動或數秒後，這些燈即會熄滅。如果有警示燈號未亮起或未熄滅，即表示該系統可能有故障。請立即將車輛送至 Toyota 保養廠檢修。

*2 指示燈也會在 TSS 系統 * 功能停止時亮起。

*3 當 LDW 車道偏離警示、LDP 車道偏離修正輔助及車道行駛輔助系統停止時，指示燈也會亮起。

*4 指示燈也會在 TSS 系統作動時亮起。

*5 如果指示燈正在閃爍，就代表系統正在作動，而如果指示燈亮起，就可能代表系統故障。

*6 在儀表板的中央部分亮起。

*: 若有此配備

指示燈

指示燈會告知駕駛人車上各種系統的狀態。

指示燈		參考
		方向燈指示燈 190
		頭燈遠光指示燈 199
		前霧燈指示燈 * 208
		後霧燈指示燈 208
1		冷卻液溫度過低指示燈 (藍色) —
		防盜指示燈 60、61
		尾燈指示燈 198
*2		打滑指示燈 (閃爍) 302
*2		VSC OFF 指示燈 303
*2		TRC OFF 指示燈 302
*2		BSM OFF 指示燈 * (亮起) 285
*2		RCTA OFF 指示燈 * (亮起) 285
*2、3		車外後視鏡指示燈 * 285
*2		TSS 系統啟用指示燈 * 224
*2、4		TSS 系統 OFF 指示燈 * (亮起) 222

*: 若有此配備

指示燈		參考	
*2		LDW 車道偏離警示系統啟用指示燈	225
		車道辨識指示燈	250
*2		方向盤輔助啟用指示燈	277
*2、4		LDW 車道偏離警示系統 OFF 指示燈 (亮起)	223
		ACC 指示燈 (綠色)	266
*2		定速系統指示燈	271
*2		ACC SET 指示燈	258
		前車指示燈	258
		ACC OFF 指示燈	258
		車道行駛輔助系統指示燈 (綠色)	277、 281
		車道行駛輔助系統 OFF 指示燈	278
		AHB 啟用指示燈 (綠色)	204
		動力模式指示燈 *	186
		ECO 模式指示燈 *	186
*5		駐車煞車指示燈 (亮起)	191
*2		Auto Hold 自動定車煞車系統待命指示燈	195

*: 若有此配備

指示燈		參考
*2		Auto Hold 自動定車煞車系統運作指示燈 (亮起)

- *1 指示燈會在冷卻液溫度過低時亮起。如果指示燈在引擎已充分預熱後卻仍保持藍色，請至 Toyota 保養廠檢修。
- *2 當引擎開關轉到「ON」模式時，這些燈會亮起以表示正在執行系統檢查。引擎啟動或數秒後，這些燈即會熄滅。如果有警示燈號未亮起或未熄滅，即表示該系統可能有故障。請立即將車輛送至 Toyota 保養廠檢修。
- *3 在車外後視鏡上指示。
- *4 指示燈會在 TSS 系統故障時閃爍。
- *5 駐車煞車未釋放警示警告音：
警示警告音會在車速達到 5 km/h 或以上且駐車煞車作動時響起。

警告

■如果某一安全系統警示燈未亮起

如果將引擎開關轉至「ON」模式，ABS 和 SRS 氣囊等等安全系統的警示燈未亮起，或者在幾分鐘後或在啟動引擎時該燈仍亮起，則在發生意外事故時，安全系統可能不會作動而導致嚴重傷害或甚至死亡。
請立刻將車輛交由 Toyota 保養廠檢修。

注意

■避免引擎及其組件受損

高冷卻液溫度警示燈 (→ P. 415) 取代溫度表。高冷卻液溫度警示燈閃爍紅色或保持亮起，代表引擎可能過熱。請立即將車輛停在安全的地方。(→ P. 456)

- 另外會顯示警示訊息 (→ P. 423)。

量表及儀表

► 配備 TFT 彩色多功能資訊顯示幕 (4.2 吋) 車型

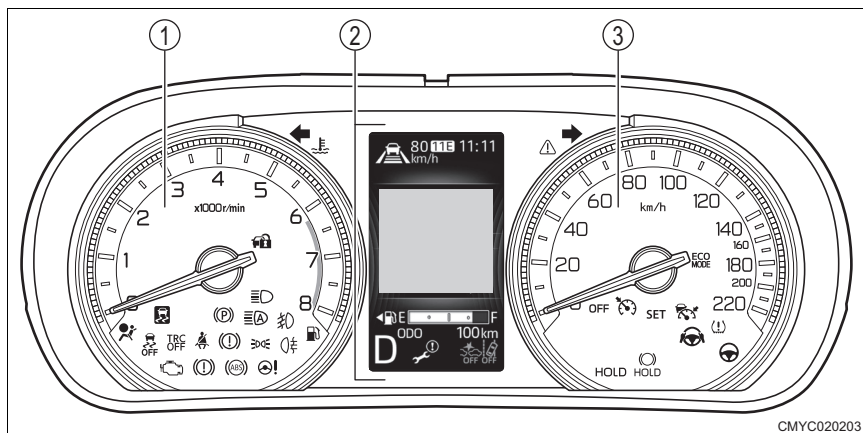

CMYC020203

① 轉速表

顯示引擎每分鐘的轉速。

② TFT 彩色多功能資訊顯示幕

顯示並設定車輛各種相關資訊。(→ P. 74)

③ 速率表

顯示車速。

► 配備 TFT 彩色多功能資訊顯示幕 (7 吋) 車型

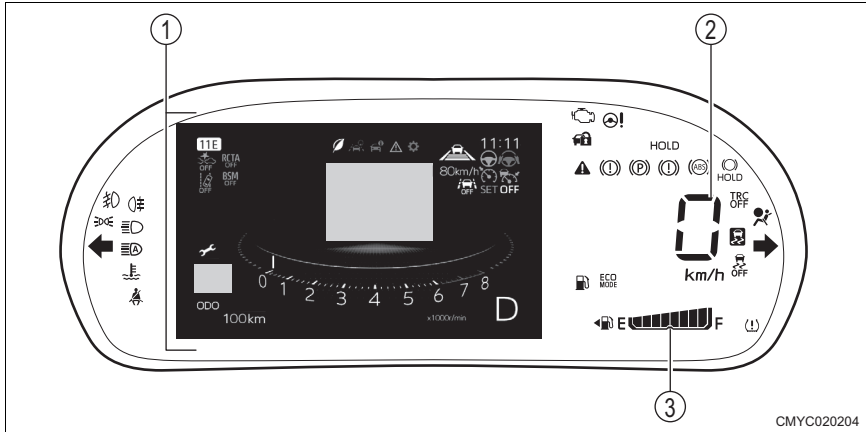

① TFT 彩色多功能資訊顯示幕

顯示並設定車輛各種相關資訊。(→ P. 90)

② 速率表

顯示車速。

③ 燃油表

顯示剩餘燃油量。

■ 儀表 / 顯示作動條件

引擎開關切換至「ON」時。

■ 液晶顯示幕

顯示幕上可能會出現暗點或亮點。此種現象係為液晶顯示幕的特性，繼續使用顯示幕不會發生問題。

TFT 彩色多功能資訊顯示幕 (4.2 吋)*

顯示內容

TFT 彩色多功能資訊顯示幕顯示各種車輛及行駛資訊，也可讓您變更設定。

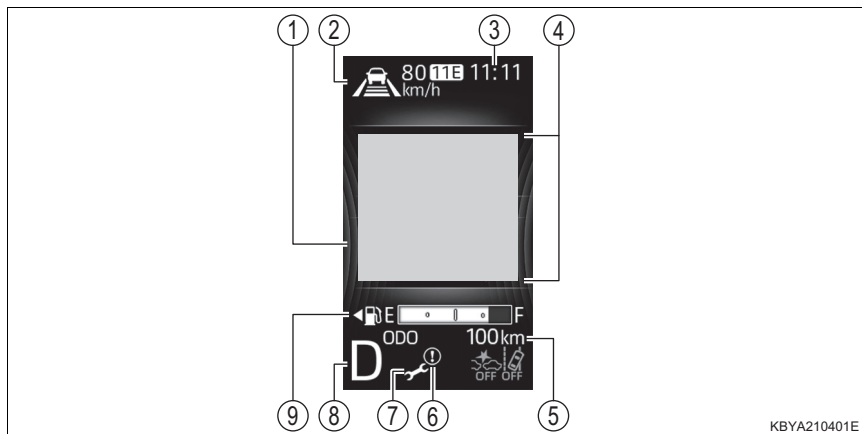

KBYA210401E

① ECO 駕駛照明 (ECO 指示燈)

- 根據 ECO 節能行駛性能，照明色彩會變為綠色 (分成 3 個等級)。
- 使用 ACC 全速域主動式車距維持定速系統 * 時，照明色彩不會改變。(→ P. 258)

② 迷你行駛輔助顯示 * (→ P. 250、258、277)

行駛輔助畫面 (→ P. 77) 正在顯示時，此畫面不會顯示。

③ 時鐘顯示

當顯示類比時鐘 (→ P. 80) 時，日期會顯示。

④ 顯示內容

切換基本畫面可以顯示各種資訊。

注意或建議訊息會根據行駛狀況以彈出式通知顯示。

⑤ 行程資訊 (→ P. 75)

⑥ 訊息圖示

當此亮起時，查看訊息內容 (→ P. 77) 並立即採取適當措施。(→ P. 422)

⑦ 保養圖示

當需要通知時，此圖示會亮起。

*: 若有此配備

當此亮起時，請查看保養畫面並在保養後重新設定保養週期。(→ P. 78)

⑧ 檔位顯示

顯示選擇的檔位。(→ P. 185)

⑨ 燃油表

顯示剩餘燃油量。

顯示變更

按下顯示變更控制鍵以切換畫面，或變更設定。

① ^ / v 控制鍵

- 變更基本畫面。(→ P. 76)
- 向上 / 向下移動「設定」中的項目。
(→ P. 79)

② ENTER 開關

- 變更「設定」的顯示。(→ P. 79)
- 決定或選擇「設定」中的項目。
(→ P. 79)

③ TRIP 開關

切換行程資訊的顯示。(→ P. 75)

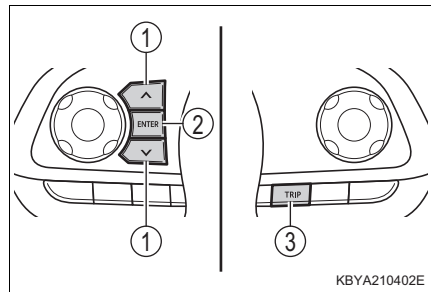

行程資訊

每次按下 TRIP 開關時，顯示內容就會變化如下：

① 里程表

顯示車輛已行駛的總距離。

② 計程表 A*

顯示車輛在前次儀表歸零後所行駛的距離。

若要重設計程表，請在計程表 A 顯示時按住 TRIP 開關超過 1 秒。

③ 計程表 B*

顯示車輛在前次儀表歸零後所行駛的距離。

若要重設計程表，請在計程表 B 顯示時按住 TRIP 開關超過 1 秒。

* 計程表 A 及 B 可各自記錄並顯示不同的距離。

基本畫面

TFT 彩色多功能資訊顯示幕具有 7 種基本畫面。

按下 \wedge / \vee 控制鍵選擇要顯示的基本畫面。

■ 「瞬間油耗」 / 「平均油耗」

● 「瞬間油耗」

指示目前的瞬間油耗。

● 「平均油耗」

指示重設後的平均油耗。

- 若要重設，請在顯示「平均油耗」時按住 ENTER 開關。
- 請注意，平均油耗的顯示數值僅供參考。

■ 「平均油耗」 / 「可行駛距離」

● 「可行駛距離」

指示目前剩餘油量可行駛的約略距離。

- 指示的距離是根據過去的平均油耗計算出，這不一定代表車輛實際可行駛的確切距離。
- 在「平均油耗」 / 「可行駛距離」顯示時按住 ENTER 開關約 5 秒以上，可刪除過去的平均油耗資料並重新整理畫面。
- 當燃油供應不足時，可能無法重新整理畫面。

■ 「平均速度」 / 「行駛時間」

● 「平均速度」

顯示引擎從啟動到熄火的平均速度。

● 「行駛時間」

顯示引擎從啟動到熄火的行駛時間。

■ 時鐘顯示 / 車外溫度

時鐘顯示 / 車外溫度分成 2 種。(→ P. 80)

● 時鐘顯示

您可選擇 2 種顯示：類比時鐘和數位時鐘。(→ P. 80)

- 車外溫度指示
 - 顯示車外溫度。
車外溫度：顯示的溫度範圍介於 -30°C 至 60°C 。
 - 當車外溫度低於 3°C 時，會顯示路面結冰警示。
溫度指示燈閃爍表示路面可能結冰。

■ 行駛輔助畫面*

您可檢查以下系統的作動狀況：

- ACC 全速域主動式車距維持定速系統* (→ P. 258)
- 車道行駛輔助系統 (→ P. 277)
- LDW 車道偏離警示 / LDP 車道偏離修正輔助 (→ P. 249)

■ 胎壓*

顯示各輪胎的胎壓和溫度。(→ P. 380)

■ 訊息檢查顯示

當有可查看的警示訊息時，「有新訊息 按下 ENTER」會顯示。

按下 ENTER 開關查看訊息。

當儲存多則訊息時，按下 \wedge / \vee 控制鍵可切換顯示。

當沒有儲存訊息時，將會顯示「無訊息」。

焦點顯示

當下列任何系統作動時，畫面會切換為焦點顯示並顯示作動狀態。下列系統不再作動後，就會回到前一個畫面。

- ACC 全速域主動式車距維持定速系統* (→ P. 258)
- 車道行駛輔助系統 (→ P. 277)
- LDW 車道偏離警示 / LDP 車道偏離修正輔助 (→ P. 249)

方向盤位置監測

當排檔桿排入 R 檔時，前輪方向會顯示。

同時，倒車輔助雷達* (→ P. 295) 的作動狀態也會顯示。

*: 若有此配備

開機畫面

當引擎開關切換到「ON」時，日期和通知畫面會在展示畫面顯示後顯示幾秒。
可以顯示下列通知畫面。

- 新年祝賀
- 生日
- 週年紀念日
- 驗車日
- 保養日
- 引擎機油更換
- 機油濾網更換
- 輪胎對調通知

■ 新年祝賀

在 1 月 1 日顯示。

■ 生日和週年紀念日

在指定日期顯示。

■ 驗車日和保養日

在距離指定日期不到 1 個月時顯示，並且在指定日期過後每天顯示一次。

■ 引擎機油更換、機油濾網更換及輪胎對調通知

在距離指定距離不到 500 km 時或達到指定距離時，每天顯示一次。

結束畫面

在引擎開關切換到「OFF」時顯示引擎從啟動到熄火的行駛紀錄。

■ 分數 (燃油經濟性)

當結束設定切換至「ECO」(→ P. 80) 時，引擎從啟動到熄火的行駛紀錄將會顯示，並顯示節能駕駛程度的分數。

設定

當車輛停駐且引擎開關切換至「ON」時，可按下 ENTER 開關顯示設定畫面，指定或調整選項顯示及設定功能「設定」。

請注意，車輛行駛時無法操作畫面。請確保車輛停在安全的地方後再操作畫面。

可以設定及調整以下項目。



- 儀表板亮度調整 (→ P. 79)
- 時間和日期 (→ P. 80)
- 選項顯示 (→ P. 80)
- 時鐘顯示 (→ P. 80)
- 警告音設定 (→ P. 81)
- 通知日期 (→ P. 81)
- 前方攝影機設定 (→ P. 99)
- 車門鎖 (→ P. 100)
- 雨刷 (→ P. 101)
- 方向燈 (→ P. 101)
- 迎賓燈設定* (→ P. 101)
- 保養 (→ P. 102)
- 引擎機油劣化警示重設 (→ P. 103)
- 出廠設定 (→ P. 104)
- 語言 (→ P. 105)

■ 儀表板亮度調整

可調整儀表的日間照明或夜間照明 (→ P. 88)。

(初始化設定：→ P. 85)

- 1 當顯示基本畫面時，按下 ENTER 開關顯示「設定」
- 2 按下  控制鍵並選擇「顯示亮度」，然後按下 ENTER 開關
- 3 設定數值並按下 ENTER 開關

- 在  顯示後，按下  調整亮度，然後再次按下 ENTER 開關。

- 照明可分 10 段進行調整。

▶ 配備自動照明車型

- 室外明亮或前定位燈熄滅時，調整日間照明。
- 室外昏暗或前定位燈亮起時，調整夜間照明。

*: 若有此配備

■ 選項顯示設定

以下設定可視需要選擇。

- ECO 駕駛照明 ON/OFF (ECO 指示燈)
- 平均油耗加油後 ON/OFF
- Trip A 加油後 ON/OFF
- 開機畫面顯示 ON/OFF
- 最終畫面切換 (ECO、STD、OFF)
- 方向盤位置監測 ON/OFF (方向盤位置顯示)
- ACC 顯示自動切換 ON/OFF*

(初始化設定：→ P. 85)

- 1 當顯示基本畫面時，按下 ENTER 開關顯示「設定」
- 2 按下 \wedge / \vee 控制鍵並選擇「選項顯示」，然後按下 ENTER 開關
- 3 按住 \wedge / \vee 控制鍵或多次按下以切換至「選項顯示」畫面
- 4 按下 \wedge / \vee 控制鍵選擇各功能的設定，然後按下 ENTER 開關
 - 每次按下 ENTER 開關時，顯示幕會切換為要顯示的畫面。
 - 按下 ENTER 開關後出現  時，按下 \wedge / \vee 控制鍵選擇設定，然後再次按下 ENTER 開關。

■ 時鐘顯示

可以選擇時鐘顯示畫面。

(初始化設定：→ P. 85)







- 1 當顯示基本畫面時，按下 ENTER 開關顯示「設定」
- 2 按下 \wedge / \vee 控制鍵並選擇「選項顯示」，然後按下 ENTER 開關
- 3 按住 \wedge / \vee 控制鍵或多次按下以切換至「選項顯示」畫面、選擇「時鐘顯示切換」，然後按下 ENTER 開關
- 4 按下 \wedge / \vee 控制鍵選擇「時鐘 1」或「時鐘 2」，然後按下 ENTER 開關



■ 警告音設定

以下設定可視需要選擇。

- 前車駛離提醒警告音量* (→ P. 256)
- LDW 車道偏離警示警告音量* (→ P. 249)
- 方向燈的音色
- 開機畫面音量
- ACC 全速域主動式車距維持定速系統* 的前車辨識警告音 ON/OFF (→ P. 258)

(初始化設定：→ P. 85)









- 1 當顯示基本畫面時，按下 ENTER 開關顯示「設定」
- 2 按下  /  控制鍵選擇「警告音」，然後按下 ENTER 開關
- 3 按住  /  控制鍵或多次按下以切換至「警告音設定」畫面
- 4 按下  /  控制鍵選擇各功能的設定，然後按下 ENTER 開關
 - 每次按下 ENTER 開關時，顯示幕會切換為要顯示的畫面。

- 按下 ENTER 開關後出現  時，按下  /  控制鍵選擇設定，然後再次按下 ENTER 開關。



■ 通知日期設定



開機畫面上可設定生日、週年紀念日、驗車日及保養日等通知日期。





(初始化設定：→ P. 85)

- 1 當顯示基本畫面時，按下 ENTER 開關顯示「設定」
- 2 按住  /  控制鍵或多次按下以切換至「設定」畫面、選擇「通知日期設定」，然後按下 ENTER 開關
- 3 按下  /  控制鍵為「日期」選擇 1 至 10 的值，然後按下 ENTER 開關
按住  /  控制鍵或多次按下可顯示 6 至 10 的指定日期。
- 4 在「類型」中，按下 ENTER 開關後出現  時，使用  /  控制鍵選擇項目
從「生日」、「週年紀念日」、「保養」或「檢查」中選擇其中一項，然後再次按下 ENTER 開關。

*: 若有此配備

5 按下  /  控制鍵並選擇日期的「日」、「月」及「年」，然後按下 ENTER 開關

- 在  顯示後，使用  /  控制鍵設定數值，然後再次按下 ENTER 開關。
- 「生日」和「週年紀念日」沒有「年」設定。

6 完成設定後，按下  /  控制鍵選擇 ，然後按下 ENTER 開關
選擇的類別和  將會顯示。



■ TSS 系統設定



以下設定可視需要選擇。



- 前車駛離提醒 ON/OFF (→ P. 256)
- 前車駛離提醒時間點 (→ P. 256)
- 衝撞警告時間點 (PCS 預防碰撞警告時機) (→ P. 233)
- 偏離車道警告時間點(→ P. 249)
- 轉向輔助 (LDP 車道偏離修正輔助) ON/OFF (→ P. 249)



(個人化功能明細：→ P. 469)

1 當顯示基本畫面時，按下 ENTER 開關顯示「設定」

2 按住  /  控制鍵或多次按下以切換至「設定」畫面、選擇「車輛設定」，然後按下 ENTER 開關

3 按下  /  控制鍵選擇「前攝影機」，然後按下 ENTER 開關

4 按下  /  控制鍵選擇各功能的設定，然後按下 ENTER 開關

- 每次按下 ENTER 開關時，顯示幕會切換為要顯示的畫面。
- 按下 ENTER 開關後出現  時，按下  /  控制鍵選擇設定，然後再次按下 ENTER 開關。

■ 車門上鎖設定

以下設定可視需要選擇。

- 車速連動車門上鎖 ON/OFF (→ P. 124)

開啟此設定將會關閉排檔連動車門上鎖設定。

- 排檔連動車門上鎖* ON/OFF (→ P. 124)
當此設為開啟時，車速連動車門上鎖設定會關閉。
- 排檔連動車門解鎖* ON/OFF (→ P. 124)
當此設為開啟時，點火開關 OFF (引擎開關「OFF」) 時將車門解鎖的設定會關閉。
- 點火開關 OFF (引擎開關「OFF」) 時將車門解鎖 ON/OFF (→ P. 124)
開啟此設定將會關閉排檔連動車門解鎖設定。
- 上鎖警告音量 (智慧型鑰匙系統作動信號) (→ P. 113)
- 上鎖警示燈 (智慧型鑰匙系統作動信號) ON/OFF (→ P. 113)
- 迎賓車門解鎖* ON/OFF (→ P. 127)

(個人化功能明細：→ P. 469)

- 1 當顯示基本畫面時，按下 ENTER 開關顯示「設定」
- 2 按住 \wedge / \vee 控制鍵或多次按下以切換至「設定」畫面、選擇「車輛設定」，然後按下 ENTER 開關
- 3 按下 \wedge / \vee 控制鍵選擇「車門鎖」，然後按下 ENTER 開關
- 4 按住 \wedge / \vee 控制鍵或多次按下以切換至「車門鎖」畫面
- 5 按下 \wedge / \vee 控制鍵選擇各功能的設定，然後按下 ENTER 開關
 - 每次按下 ENTER 開關時，顯示幕會切換為要顯示的畫面。
 - 按下 ENTER 開關後出現  時，按下 \wedge / \vee 控制鍵選擇設定，然後再次按下 ENTER 開關。

■ 雨刷設定

以下設定可視需要選擇。

- 車速連動擋風玻璃雨刷 ON/OFF (→ P. 210)
- 倒車檔連動後雨刷作動 ON/OFF (→ P. 214)

(個人化功能明細：→ P. 469)

- 1 當顯示基本畫面時，按下 ENTER 開關顯示「設定」
- 2 按住 \wedge / \vee 控制鍵或多次按下以切換至「設定」畫面、選擇「車輛設定」，然後按下 ENTER 開關
- 3 按下 \wedge / \vee 控制鍵選擇「雨刷」，然後按下 ENTER 開關

*: 若有此配備

4 按下 ENTER 開關以切換設定

每次按下 ENTER 開關時，燈會在 ON 與 OFF 之間切換。

■ 方向燈設定

您可將輕撥方向燈功能 (方向燈控制桿推到一半時方向燈指示燈閃爍 3 次) 設為 ON/OFF 。

(個人化功能明細：→ P. 469)

1 當顯示基本畫面時，按下 ENTER 開關顯示「設定」

2 按住 \wedge / \vee 控制鍵或多次按下以切換至「設定」畫面、選擇「車輛設定」，然後按下 ENTER 開關

3 按下 \wedge / \vee 控制鍵選擇「一鍵式方向燈」，然後按下 ENTER 開關

4 按下 ENTER 開關以切換設定

每次按下 ENTER 開關時，燈會在 ON 與 OFF 之間切換。

■ 迎賓燈設定*

您可進行下列設定。

● 與室內燈連動 ON/OFF (→ P. 129)

● 離家照明燈 ON/OFF (→ P. 202)

(個人化功能明細：→ P. 469)

1 當顯示基本畫面時，按下 ENTER 開關顯示「設定」

2 按住 \wedge / \vee 控制鍵或多次按下以切換至「設定」畫面、選擇「車輛設定」，然後按下 ENTER 開關

3 按住 \wedge / \vee 控制鍵或多次按下以切換至「車輛設定」畫面、選擇「迎賓燈」，然後按下 ENTER 開關

4 按下 ENTER 開關以切換設定

每次按下 ENTER 開關時，燈會在 ON 與 OFF 之間切換。

■ 保養設定

引擎機油更換、機油濾網更換及輪胎對調通知的時機，可根據行駛距離單位來設定。

(初始化設定：→ P. 85)

1 當顯示基本畫面時，按下 ENTER 開關顯示「設定」

*: 若有此配備

- 2 按住 \wedge / \vee 控制鍵或多次按下以切換至「設定」畫面、選擇「保養設定」，然後按下 ENTER 開關
- 3 若要設為 ON/OFF，按下 ENTER 開關以切換設定
 按住 \wedge / \vee 控制鍵或多次按下可顯示機油濾網更換及輪胎對調通知的畫面。
 - ▶ 當顯示設為 OFF 且距離未指定時
 會顯示「下次通知時機」畫面，如步驟 5 所述。(→ P. 85)
 - ▶ 如果距離已設定
 每次按下 ENTER 開關時，燈會在 ON 與 OFF 之間切換。
- 4 若要設定或重設距離，按下 \wedge / \vee 控制鍵選擇各保養項目的「通知時機」，然後按下 ENTER 開關
 按住 \wedge / \vee 控制鍵或多次按下可顯示機油濾網更換及輪胎對調通知的畫面。

- 5 按下 \wedge / \vee 控制鍵選擇距離，然後按下 ENTER 開關

- 在  顯示後，使用 \wedge / \vee 控制鍵設定距離，然後再次按下 ENTER 開關。
- 如果距離已設定，則會顯示下次通知時間前的剩餘距離。
- 若要重設距離，按下 \wedge / \vee 控制鍵選擇「重設」，然後按下 ENTER 開關。

■ 引擎機油劣化警示重設

更換引擎機油後執行此操作。

當引擎機油劣化或即將需要更換時，將會顯示提醒您更換引擎機油的訊息 (→ P. 430)。

- 1 當顯示基本畫面時，按下 ENTER 開關顯示「設定」
- 2 按住 \wedge / \vee 控制鍵或多次按下以切換至「設定」畫面、選擇「機油警示重設」，然後按下 ENTER 開關
- 3 按下 \wedge / \vee 控制鍵選擇「是」，然後按下 ENTER 開關
 確定有顯示「重設完成」。

■ 出廠設定

顯示設定可初始化 (預設設定)。

- 1 當顯示基本畫面時，按下 ENTER 開關顯示「設定」

- 2 按住 \wedge / \vee 控制鍵或多次按下以切換至「設定」畫面、選擇「出廠設定」，然後按下 ENTER 開關
- 3 按下 \wedge / \vee 控制鍵選擇「是」，然後按下 ENTER 開關
下表中的項目會初始化。

項目		初始化設定
「顯示亮度」	日間照明	等級 8
	夜間照明	等級 6
「日期時間設定」	「12H/24H」	「24H」
「顯示幕設定值」	「ECO 指示燈」	ON
	「加油後平均油耗重設」	OFF
	「加油後計程表 A 重設」	OFF
	「開機顯示」	ON
	「結束顯示類型」	「STD」
	「轉向角度」	ON
	「ACC 自動顯示」	ON
	「行駛模式指引」	ON
	「時鐘顯示切換」	「時鐘 1」
「警告音」	「前車駛離警示音量」	
	「LDW 警示警告音量」	
	「方向燈音色」	「1」
	「開機音量」	
	「ACC 前車辨識」	ON
「通知日期設定」	「日期 1」 - 「日期 10」	「(未設定)」
「保養設定」	「機油更換時機通知」	OFF
	「機油濾網更換時機通知」	OFF
	「輪胎對調通知時機通知」	OFF
「語言」		*

* 語言的初始化設定視車輛等級等而有所不同。

■ 語言

TFT 彩色多功能資訊顯示幕上顯示的語言可切換至以下語言：



- 英語
- 西班牙語
- 葡萄牙語
- 印尼語
- 泰語
- 法語
- 台灣

- 1 當顯示基本畫面時，按下 ENTER 開關顯示「設定」
- 2 按住 \wedge / \vee 控制鍵或多次按下以切換至「設定」畫面、選擇「語言」，然後按下 ENTER 開關
- 3 按下 \wedge / \vee 控制鍵以選擇要使用的語言，然後按下 ENTER 開關
- 4 按下 \wedge / \vee 控制鍵選擇「是」，然後按下 ENTER 開關
顯示將會變為選擇的語言。

■儀表板照明相關內容 (日間照明及夜間照明)

- 儀表板照明分為 **2** 種：
日間照明及夜間照明，且照明會在以下時間變更。
 - ▶ 配備自動照明車型
 - 日間照明：室外明亮或前定位燈熄滅時
 - 夜間照明：室外昏暗或前定位燈亮起時
- 切換至夜間照明時，儀表板燈變暗。不過，當夜間照明等級設為最亮時，照明不會變暗。

■「設定」操作

- 當選擇訊息檢查顯示 (→ P. 77) 的基本畫面並顯示「有新訊息 按下 ENTER」時，「設定」無法顯示。(→ P. 79)
- 如果在「設定」操作期間發生下列任何情況，操作將會暫時停止。
 - 顯示警示訊息時
 - 車輛開始行駛時
- 若要回到上一個「設定」，按下 \wedge / \vee 控制鍵選擇 ，然後按下 ENTER 開關。
- 若要完成「設定」，按下 \wedge / \vee 控制鍵選擇 ，然後按下 ENTER 開關。
- 如果執行操作後仍無法變更設定，將會顯示「設定失敗」訊息。

■電瓶樁頭連接 / 未連接時

時鐘資料會在電瓶樁頭連接或斷開連接時重設。

■液晶顯示幕

→ P. 73

■關於通知畫面

- 通知畫面每天顯示一次。
- 設為 2 月 29 日的生日和週年紀念日會在 3 月 1 日顯示 (閏年除外)。

警告

■行車時注意事項

基於安全考量，請勿在行駛時使用操作開關。這樣做十分危險，並可能會導致方向盤錯誤操作等意外事故。

請停下車輛再操作。行駛時請盡量減少看顯示幕的時間。

■變更設定時

設定顯示時需啟動引擎系統，所以請先確定車輛停在通風良好的地方。在車庫等密閉區域，內含有害之一氧化碳 (CO) 的廢氣可能會聚集並進入車內，這可能會導致死亡或嚴重危害身體健康。

注意

■低溫時的顯示畫面

顯示畫面溫度極低時，顯示的變更可能會延遲。請在車內溫度變暖後再使用。

■變更顯示設定時

請確保引擎正在運轉，否則電瓶電力可能會耗盡。

■關於可行駛距離

即使可行駛距離的指示值看起來足夠，當燃油表接近「E」或燃油油位低警示燈亮起時，仍應加油。

TFT 彩色多功能資訊顯示幕 (7 吋)*

顯示內容

TFT 彩色多功能資訊顯示幕顯示各種車輛及行駛資訊，也可讓您變更設定。

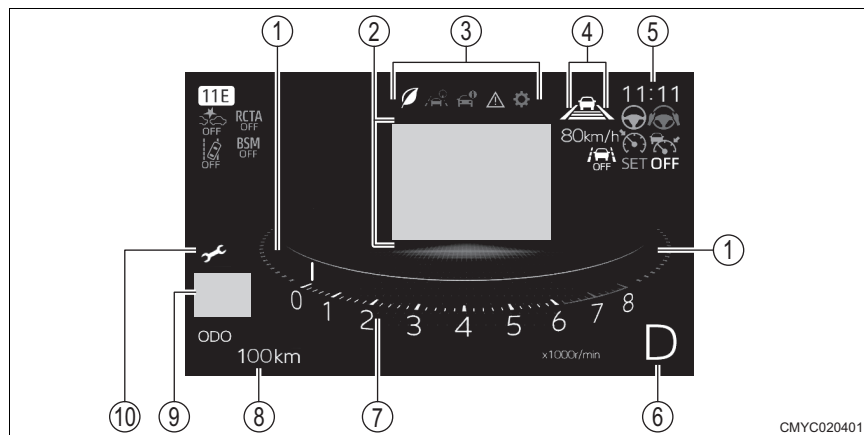

① ECO 駕駛照明 (ECO 指示燈)

根據 ECO 節能行駛性能，指示燈色彩會變為綠色 (分成 3 個等級)。

當選擇動力模式時，指示燈會變為紅色。(→ P. 186)

使用 ACC 全速域主動式車距維持定速系統時，指示燈色彩不會改變。(→ P. 258)

② 顯示內容

切換選單圖示可以顯示各種資訊。

注意或建議訊息會根據行駛狀況以彈出式通知顯示。

③ 選單圖示

切換圖示將會顯示各種內容。

④ 迷你行駛輔助顯示* (→ P. 250、258、277)

行駛輔助畫面 (→ P. 93) 正在顯示時，此畫面不會顯示。

⑤ 時鐘顯示

當顯示類比時鐘 (→ P. 93) 時，日期會顯示。

⑥ 檔位顯示*

顯示選擇的檔位。(→ P. 185)

*: 若有此配備

⑦ 轉速表顯示

顯示引擎每分鐘的轉速。

⑧ 行程資訊 (→ P. 75)

⑨ 車外溫度指示

- 顯示車外溫度。

車外溫度：顯示的溫度範圍介於 -30°C 至 60°C 。

- 當車外溫度低於 3°C 時，會顯示路面結冰警示。

溫度指示燈閃爍表示路面可能結冰。

⑩ 保養圖示

當需要通知時，此圖示會亮起。

當此亮起時，請查看保養畫面並在保養後重新設定保養週期。(→ P. 102)

顯示變更

按下顯示變更控制鍵以切換畫面，或變更設定。

① $\wedge / \vee / \langle / \rangle$ 控制鍵

- 切換選單。
- 切換內容、翻頁及移動游標

② ENTER 開關

- 選擇及確認項目。
- 按住可重設行駛資訊的項目 (→ P. 93)。

③ TRIP 開關

切換行程資訊的顯示。(→ P. 92)

④ RETURN 開關

返回上一個畫面。

按住可返回初始畫面。

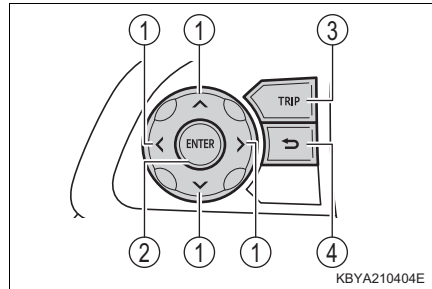

基本畫面

TFT 彩色多功能資訊顯示幕可切換 4 種基本畫面。

(初始化設定：→ P. 104)

- 1 按下  /  控制鍵切換選單至 
- 2 按下  /  控制鍵並選擇「設計」，然後按下 ENTER 開關
- 3 按下  /  控制鍵選擇畫面，然後按下 ENTER 開關

行程資訊





每次按下 TRIP 開關時，顯示內容就會變化如下。

- ① 里程表
顯示車輛已行駛的總距離。
- ② 計程表 A*
顯示車輛在前次儀表歸零後所行駛的距離。
若要重設計程表，請在計程表 A 顯示時按住 TRIP 開關超過 1 秒。
- ③ 計程表 B*
顯示車輛在前次儀表歸零後所行駛的距離。
若要重設計程表，請在計程表 B 顯示時按住 TRIP 開關超過 1 秒。

* 計程表 A 及 B 可各自記錄並顯示不同的距離。

行駛資訊

顯示有關燃油經濟性的各種資訊。

- 1 按下  /  控制鍵切換選單至 
- 2 按下  /  控制鍵切換顯示內容
 - 「瞬間油耗」 / 「平均油耗」
 - 「瞬間油耗」
指示目前的瞬間油耗。
 - 「平均油耗」
指示重設後的平均油耗。
 - 若要重設，請在顯示「平均油耗」時按住 ENTER 開關。

- 請注意，平均油耗的顯示數值僅供參考。

■ 「可行駛距離」

指示目前剩餘油量可行駛的約略距離。

- 指示的距離是根據過去的平均油耗計算出，這不一定代表車輛實際可行駛的確切距離。
 - 在「可行駛距離」顯示時按住 ENTER 開關約 5 秒以上，可刪除過去的平均油耗資料並重新整理畫面。
- 當燃油供應不足時，可能無法重新整理畫面。

行駛輔助功能

顯示有關行駛輔助的各種資訊。

- 1 按下 </> 控制鍵切換選單至 
- 2 按下 ^/∨ 控制鍵切換顯示內容

■ 行駛輔助畫面

您可檢查以下系統的作動狀況：

- ACC 全速域主動式車距維持定速系統 (→ P. 258)
- 車道行駛輔助系統 (→ P. 277)
- LDW 車道偏離警示 / LDP 車道偏離修正輔助 (→ P. 249)

車輛資訊

顯示有關車輛的各種資訊。

- 1 按下 </> 控制鍵切換選單至 
- 2 按下 ^/∨ 控制鍵切換顯示內容

■ 胎壓*

顯示各輪胎的胎壓和溫度。(→ P. 380)

■ 類比時鐘

顯示類比時鐘。

■ 螢幕關閉

內容會隱藏。

警示訊息

 只有在有需要進一步確認的警示訊息時，才會變成黃色。

按下  /  控制鍵切換選單至 .

發現故障時，會顯示問題及採取措施的相關訊息。

當顯示多則訊息時，按下  /  控制鍵可切換訊息。

當沒有儲存訊息時，將會顯示「無訊息」。

焦點顯示

當下列任何系統作動時，畫面會切換為焦點顯示並顯示作動狀態。下列系統不再作動後，就會回到前一個畫面。

- ACC 全速域主動式車距維持定速系統 (→ P. 258)
- 車道行駛輔助系統 (→ P. 277)
- LDW 車道偏離警示 / LDP 車道偏離修正輔助 (→ P. 249)

方向盤位置監測

當排檔桿排入 R 檔時，前輪方向會顯示。

同時，倒車輔助雷達 * (→ P. 295) 的作動狀態也會顯示。

開機畫面

當引擎開關切換到「ON」時，日期和通知畫面會在展示畫面顯示後顯示幾秒。

可以顯示下列通知畫面。

- | | |
|---------|----------|
| ● 新年祝賀 | ● 引擎機油更換 |
| ● 生日 | ● 機油濾網更換 |
| ● 週年紀念日 | ● 輪胎對調通知 |
| ● 驗車日 | ● 行駛距離 |
| ● 保養日 | |

■ 新年祝賀

在 1 月 1 日顯示。

■ 生日和週年紀念日

在指定日期顯示。

■ 驗車日和保養日

在距離指定日期不到 1 個月時顯示，並且在指定日期過後每天顯示一次。

■ 引擎機油更換、機油濾網更換及輪胎對調通知

在距離指定距離不到 500 km 時或達到指定距離時，每天顯示一次。



結束畫面

當引擎開關切換至「OFF」時，通知畫面會顯示。

■ 行駛紀錄、分數 (燃油經濟性)

當結束設定切換至「ECO」(→ P. 97) 時，行駛紀錄 (引擎開關從「ON」切換至「OFF」的期間) 將會顯示，並顯示節能駕駛程度的分數。

設定

當車輛停駐且引擎開關切換至「ON」時，可按下  控制鍵切換選單至 ，指定或調整選項顯示及設定功能設定。

請注意，車輛行駛時無法操作畫面。請確保車輛停在安全的地方後再操作畫面。

可以設定及調整以下項目。

- 儀表板亮度調整 (→ P. 96)
- 時間和日期 (→ P. 96)
- 畫面 (→ P. 92)
- 選項顯示 (→ P. 97)
- 警示音 (→ P. 97)
- 通知日期 (→ P. 98)
- 前方攝影機設定 (→ P. 99)
- BSM/RCTA* (→ P. 99)
- 車門鎖 (→ P. 100)
- 雨刷 (→ P. 101)
- 方向燈 (→ P. 101)
- 迎賓燈設定* (→ P. 101)
- 電動尾門 (PBD)* (→ P. 102)
- 保養 (→ P. 102)
- 引擎機油劣化警示重設 (→ P. 103)
- 出廠設定 (→ P. 104)
- 語言 (→ P. 105)

*: 若有此配備

■ 儀表板亮度調整

可調整儀表的日間照明或夜間照明 (→ P. 106)。

(初始化設定：→ P. 104)



- 1 按下 \langle / \rangle 控制鍵切換選單至 
- 2 按下 \wedge / \vee 控制鍵並選擇「顯示亮度」，然後按下 ENTER 開關
- 3 按下 ENTER 開關後，按下 \wedge / \vee 控制鍵調整亮度。

- 在  顯示後，按下 \wedge / \vee 調整亮度，然後再次按下 ENTER 開關。
- 照明可分 10 段進行調整。
- ▶ 配備自動照明車型
 - 室外明亮或前定位燈熄滅時，調整日間照明。
 - 室外昏暗或前定位燈亮起時，調整夜間照明。

■ 時間和日期

可設定時間和日期。

- 1 按下 \langle / \rangle 控制鍵切換選單至 
- 2 按下 \wedge / \vee 控制鍵並選擇「日期時間設定」，然後按下 ENTER 開關
- 3 按下 $\wedge / \vee / \langle / \rangle$ 控制鍵選擇要設定的項目，然後按下 ENTER 開關

- 對於小時 / 分鐘，在  顯示後，使用 \wedge / \vee 控制鍵設定數值，然後再次按下 ENTER 開關。
時鐘會從 0 秒開始計時，此為設定時間的重設狀態。
- 對於「12H/24H」，每次按下 ENTER 開關時，將會切換「12H」(12 小時制) 和「24H」(24 小時制)。
- 不論「12H/24H」設定為何，調整時會以 24 小時制顯示時間。
- 對於「依日期排序」，在  顯示後，使用 \wedge / \vee 控制鍵選擇日期的顯示順序，然後再次按下 ENTER 開關。

- 對於「日」、「月」及「年」，在



顯示後，使用 \wedge / \vee 控制鍵設定數值，

然後再次按下 ENTER 開關。

■ 畫面選擇

可變更基本畫面。(→ P. 92)

■ 選項顯示設定

以下設定可視需要選擇。

- ECO 駕駛照明 ON/OFF (ECO 指示燈)
- 平均油耗加油後 ON/OFF
- Trip A 加油後 ON/OFF
- 開機畫面顯示 ON/OFF
- 最終畫面切換 (ECO、STD、OFF)
- 方向盤位置監測 ON/OFF (方向盤位置顯示)
- ACC 顯示自動切換 ON/OFF*
- 行駛模式切換指引顯示* ON/OFF (→ P. 186)

(初始化設定：→ P. 104)

① 按下 \langle / \rangle 控制鍵切換選單至 

② 按下 \wedge / \vee 控制鍵並選擇「選項顯示」，然後按下 ENTER 開關

③ 按住 \wedge / \vee 控制鍵或多次按下以切換至「選項顯示」畫面

④ 按下 \wedge / \vee 控制鍵選擇各功能的設定，然後按下 ENTER 開關

- 每次按下 ENTER 開關時，顯示幕會切換為要顯示的畫面。

- 按下 ENTER 開關後出現



時，按下 \wedge / \vee 控制鍵選擇設定，然後再次按下

ENTER 開關。

■ 警告音設定









以下設定可視需要選擇。

- 前車駛離提醒警告音量 (→ P. 256)
- LDW 車道偏離警示警告音量 (→ P. 249)
- 方向燈的音色
- 開機畫面音量



*: 若有此配備

- ACC 全速域主動式車距維持定速系統的前車辨識警告音 ON/OFF (→ P. 258)
- BSM 警告音量* (→ P. 285)
- RCTA 警告音量* (→ P. 285)

(初始化設定：→ P. 104)

- 1 按下  /  控制鍵切換選單至 
- 2 按住  /  控制鍵或多次按下以切換至「設定」畫面、選擇「警告音」，然後按下 ENTER 開關
- 3 按住  /  控制鍵或多次按下以切換至「警告音設定」畫面
- 4 按下  /  控制鍵選擇各功能的設定，然後按下 ENTER 開關
 - 每次按下 ENTER 開關時，顯示幕會切換為要顯示的畫面。













- 按下 ENTER 開關後出現  時，



按下  /  控制鍵選擇設定，然後再次按下 ENTER 開關。

■ 通知日期設定

開機畫面上可設定生日、週年紀念日、驗車日及保養日等通知日期。

(初始化設定：→ P. 104)

- 1 按下  /  控制鍵切換選單至 
- 2 按住  /  控制鍵或多次按下以切換至「設定」畫面、選擇「通知日期設定」，然後按下 ENTER 開關
- 3 按下  /  控制鍵為「日期」選擇 1 至 10 的值，然後按下 ENTER 開關
按住  /  控制鍵或多次按下可顯示 6 至 10 的指定日期。
- 4 在「類別」中，按下 ENTER 開關後出現  時，使用  /  控制鍵選擇項目
從「生日」、「週年紀念日」、「車輛檢查日」或「保養日」中選擇其中一項，然後再次按下 ENTER 開關。

- 5 按下  /  控制鍵為「日期」選擇年、月及日，然後按下 ENTER 開關

- 在  顯示後，使用  /  控制鍵設定數值，然後再次按下 ENTER 開關。

- 「生日」和「週年紀念日」沒有「年」設定。

6 設定完成時，按下 RETURN 開關

選擇的類別和 將會顯示。

■ 前方攝影機設定

以下設定可視需要選擇。

- 前車駛離提醒 (→ P. 256)
- 前車駛離提醒時間點 (→ P. 256)
- 衝撞警告時間點 (PCS 預防碰撞警告時機) (→ P. 233)
- 偏離車道警告時間點(→ P. 249)
- 轉向輔助 ON/OFF (→ P. 277)

(個人化功能明細：→ P. 469)

1 按下 </> 控制鍵切換選單至

2 按住 ^ / v 控制鍵或多次按下以切換至「設定」畫面、選擇「車輛設定」，然後按下 ENTER 開關

3 按下 ^ / v 控制鍵選擇「前攝影機」，然後按下 ENTER 開關

4 按住 ^ / v 控制鍵或多次按下以切換至「前攝影機」畫面

5 按下 ^ / v 控制鍵選擇各功能的設定，然後按下 ENTER 開關

- 每次按下 ENTER 開關時，顯示幕會切換為要顯示的畫面。

- 按下 ENTER 開關後出現  時，按下 ^ / v 控制鍵選擇設定，然後再次按下 ENTER 開關。

■ BSM/RCTA *的設定

以下設定可視需要選擇。

- BSM ON/OFF (→ P. 285)
- RCTA ON/OFF (→ P. 285)
- 車外後視鏡指示燈亮度 (→ P. 285)

(個人化功能明細：→ P. 469)

1 按下 </> 控制鍵切換選單至



- 2 按住 \wedge / \vee 控制鍵或多次按下以切換至「設定」畫面、選擇「車輛設定」，然後按下 ENTER 開關
- 3 按下 \wedge / \vee 控制鍵選擇「BSM/RCTA」，然後按下 ENTER 開關
- 4 按下 \wedge / \vee 控制鍵選擇各功能的設定，然後按下 ENTER 開關
每次按下 ENTER 開關時，顯示幕會切換為要顯示的畫面。

■ 車門上鎖設定

以下設定可視需要選擇。

- 車速連動車門上鎖 ON/OFF (→ P. 124)
開啟此設定將會關閉排檔連動車門上鎖* 設定。
- 排檔連動車門上鎖* ON/OFF (→ P. 124)
當此設為開啟時，車速連動車門上鎖設定會關閉。
- 排檔連動車門解鎖* ON/OFF (→ P. 124)
當此設為開啟時，點火開關 OFF (引擎開關「OFF」) 時將車門解鎖的設定會關閉。
- 點火開關 OFF (引擎開關「OFF」) 時將車門解鎖 ON/OFF (→ P. 124)
開啟此設定將會關閉排檔連動車門解鎖* 設定。
- 上鎖警告音量 (智慧型鑰匙系統作動信號) (→ P. 113)
- 上鎖警示燈 (智慧型鑰匙系統作動信號) ON/OFF (→ P. 113)
- 迎賓車門解鎖* ON/OFF (→ P. 127)

(個人化功能明細：→ P. 469)

- 1 按下 \langle / \rangle 控制鍵切換選單至 
- 2 按住 \wedge / \vee 控制鍵或多次按下以切換至「設定」畫面、選擇「車輛設定」，然後按下 ENTER 開關
- 3 按下 \wedge / \vee 控制鍵選擇「車門鎖」，然後按下 ENTER 開關
- 4 按住 \wedge / \vee 控制鍵或多次按下以切換至「車門鎖」畫面
- 5 按下 \wedge / \vee 控制鍵選擇各功能的設定，然後按下 ENTER 開關
 - 每次按下 ENTER 開關時，顯示幕會切換為要顯示的畫面。
 - 按下 ENTER 開關後出現  時，按下 \wedge / \vee 控制鍵選擇設定，然後再次按下 ENTER 開關。

*: 若有此配備

■ 雨刷設定

以下設定可視需要選擇。

- 車速連動擋風玻璃雨刷 ON/OFF (→ P. 210)
- 倒車檔連動後雨刷作動 ON/OFF (→ P. 214)

(個人化功能明細：→ P. 469)

1 按下 </> 控制鍵切換選單至 

2 按住 ^ / v 控制鍵或多次按下以切換至「設定」畫面、選擇「車輛設定」，然後按下 ENTER 開關

3 按下 ^ / v 控制鍵選擇「雨刷」，然後按下 ENTER 開關

4 按下 ENTER 開關以切換設定

每次按下 ENTER 開關時，燈會在 ON 與 OFF 之間切換。

■ 方向燈設定

您可將輕撥方向燈功能 (方向燈控制桿推到一半時方向燈指示燈閃爍 3 次) 設為 ON/OFF。

(個人化功能明細：→ P. 469)

1 按下 </> 控制鍵切換選單至 

2 按住 ^ / v 控制鍵或多次按下以切換至「設定」畫面、選擇「車輛設定」，然後按下 ENTER 開關

3 按下 ^ / v 控制鍵選擇「一鍵式方向燈」，然後按下 ENTER 開關

4 按下 ENTER 開關以切換設定

每次按下 ENTER 開關時，燈會在 ON 與 OFF 之間切換。

■ 迎賓燈設定*

您可進行下列設定。

- 與室內燈連動 ON/OFF (→ P. 129)
- 照明燈的亮度 (→ P. 329)
- 離家照明燈 ON/OFF (→ P. 202)

(個人化功能明細：→ P. 469)

1 按下 </> 控制鍵切換選單至 

*: 若有此配備



- 2 按住 \wedge / \vee 控制鍵或多次按下以切換至「設定」畫面、選擇「車輛設定」，然後按下 ENTER 開關
- 3 按住 \wedge / \vee 控制鍵或多次按下以切換至「車輛設定」畫面、選擇「迎賓燈」，然後按下 ENTER 開關
- 4 按下 ENTER 開關以切換設定
 - 每次按下 ENTER 開關時，燈會在 ON 與 OFF 之間切換。
 - 按下 ENTER 開關後出現  時，按下 \wedge / \vee 控制鍵選擇設定，然後再次按下 ENTER 開關。

■ 電動尾門 (PBD)*

您可進行下列設定。

- 電動尾門 ON/OFF (機能設定)
- 免持開關 ON/OFF (足踢感應式電動尾門)
- 電動尾門開啟位置調整 (1~5)
- 警告音量

(個人化功能明細：→ P. 469)

- 1 按下 \langle / \rangle 控制鍵切換選單至 
- 2 按住 \wedge / \vee 控制鍵或多次按下以切換至「設定」畫面、選擇「車輛設定」，然後按下 ENTER 開關
- 3 按住 \wedge / \vee 控制鍵或多次按下以切換至「車輛設定」畫面、選擇「PBD」，然後按下 ENTER 開關
- 4 按下 ENTER 開關以切換設定
 - 每次按下 ENTER 開關時，燈會在 ON 與 OFF 之間切換。
 - 按下 ENTER 開關後出現  時，按下 \wedge / \vee 控制鍵選擇設定，然後再次按下 ENTER 開關。

■ 保養設定

引擎機油更換、機油濾網更換及輪胎對調通知的時機，可根據行駛距離單位來設定。

(初始化設定：→ P. 104)

- 1 按下 \langle / \rangle 控制鍵切換選單至 

*: 若有此配備

- 2 按住 \wedge / \vee 控制鍵或多次按下以切換至「設定」畫面、選擇「保養設定」，然後按下 ENTER 開關
- 3 若要設為 ON/OFF，按下 ENTER 開關以切換設定
 按住 \wedge / \vee 控制鍵或多次按下可顯示機油濾網更換及輪胎對調通知的畫面。
- ▶ 當顯示設為 OFF 且距離未指定時
 會顯示「下次通知時機」畫面，如步驟 5 所述。(→ P. 103)
 - ▶ 如果距離已設定
 每次按下 ENTER 開關時，燈會在 ON 與 OFF 之間切換。
- 4 若要設定或重設距離，按下 \wedge / \vee 控制鍵選擇各保養項目的「通知時機設定」，然後按下 ENTER 開關
 按住 \wedge / \vee 控制鍵或多次按下可顯示機油濾網更換及輪胎對調通知的畫面。

- 5 按下 \wedge / \vee 控制鍵選擇距離，然後按下 ENTER 開關

- 在  顯示後，使用 \wedge / \vee 控制鍵設定距離，然後再次按下 ENTER 開關。
- 如果距離已設定，則會顯示下次通知時間前的剩餘距離。
- 若要重設距離，按下 \wedge / \vee 控制鍵選擇「重設」，然後按下 ENTER 開關。

■ 引擎機油劣化警示重設

更換引擎機油後執行此操作。

當引擎機油劣化或即將需要更換時，將會顯示提醒您更換引擎機油的訊息 (→ P. 430)。



- 1 按下 \langle / \rangle 控制鍵切換選單至 
- 2 按住 \wedge / \vee 控制鍵或多次按下以切換至「設定」畫面、選擇「機油劣化警示重設」，然後按下 ENTER 開關
- 3 按下 \wedge / \vee 控制鍵選擇「是」，然後按下 ENTER 開關
 確定有顯示「重設完成」。

■ 出廠設定

顯示設定可初始化 (預設設定)。

- 1 按下 </> 控制鍵切換選單至 
 - 2 按住 ^ / v 控制鍵或多次按下以切換至「設定」畫面、選擇「出廠設定」，然後按下 ENTER 開關
 - 3 按下 ^ / v 控制鍵選擇「是」，然後按下 ENTER 開關
- 下表中的項目會初始化。



項目		初始化設定
「顯示亮度」	日間照明	等級 8
	夜間照明	等級 6
「日期時間設定」	「自動調整」	ON
	「12H/24H」	「24H」
「設計」		「Disp.1」
「選項顯示」	「ECO 指示燈」	ON
	「加油後平均油耗重設」	OFF
	「加油後計程表 A 重設」	OFF
	「開機顯示」	ON
	「結束顯示類型」	「STD」
	「轉向角度」	ON
	「行駛模式指引」	ON
	「ACC 自動顯示」	ON



項目		初始化設定
「警告音」	「前車駛離警示音量」	
	「LDW 警示警告音量」	
	「方向燈聲響類型」	「1」
	「開機音量」	
	「ACC 前車辨識」	ON
	「BSM 警告音量」(若有此配備)	
	「RCTA 警告音量」(若有此配備)	
「通知日期設定」	「日期 1」 - 「日期 10」	「(未設定)」
「保養設定」	「機油更換時機通知」	OFF
	「機油濾網更換時機通知」	OFF
	「輪胎對調通知時機通知」	OFF
「語言」		*1



■ 語言

TFT 彩色多功能資訊顯示幕上顯示的語言可切換至以下語言：

- 英語
- 西班牙語
- 葡萄牙語
- 印尼語
- 泰語
- 法語
- 阿拉伯語
- 台灣

1 按下  /  控制鍵切換選單至 

2 按住  /  控制鍵或多次按下以切換至「設定」畫面、選擇「語言」，然後按下 ENTER 開關

3 按下  /  控制鍵以選擇要使用的語言，然後按下 ENTER 開關

*: 若有此配備

- 4 按下 \wedge / \vee 控制鍵選擇「是」，然後按下 ENTER 開關
顯示將會變為選擇的語言。

■儀表板照明相關內容 (日間照明及夜間照明)

- 儀表板照明分為 2 種：

日間照明及夜間照明，且照明會在以下時間變更。

▶ 配備自動照明車型

- 日間照明：室外明亮或前定位燈熄滅時
- 夜間照明：室外昏暗或前定位燈亮起時
- 切換至夜間照明時，儀表板燈變暗。不過，當夜間照明等級設為最亮時，照明不會變暗。

■「設定」操作

- 如果在「設定」操作期間發生下列任何情況，操作將會暫時停止。
 - 顯示警示訊息時
 - 車輛開始行駛時
- 如果執行操作後仍無法變更設定，將會顯示「設定失敗」訊息。

■電瓶連接 / 未連接時

時鐘資料會在電瓶樁頭連接或斷開連接時重設。

■液晶顯示幕

→ P. 73

■關於通知畫面

- 通知畫面每天顯示一次。
- 設為 2 月 29 日的生日和週年紀念日會在 3 月 1 日顯示 (閏年除外)。

 **警告****■行車時注意事項**

基於安全考量，請勿在行駛時使用操作開關。這樣做十分危險，並可能會導致方向盤錯誤操作等意外事故。

請停下車輛再操作。行駛時請盡量減少看顯示幕的時間。

■變更設定時

→ P. 89

 **注意****■低溫時的顯示畫面**

→ P. 89

■變更顯示設定時

→ P. 89

■關於可行駛距離

→ P. 89

操作各項組件

3

3-1. 鑰匙	
鑰匙	110
3-2. 開啟、關閉及上鎖車門	
智慧型鑰匙系統	113
車門 (前車門、後車門)	122
尾門	131
3-3. 調整座椅	
前座座椅	149
後座座椅	151
頭枕	154
3-4. 方向盤與後視鏡位置	
方向盤	156
車內後視鏡	158
車外後視鏡	160
3-5. 開啟和關閉車窗	
電動窗	163

鑰匙

鑰匙

本車配備有下列鑰匙。

① 智慧型鑰匙

啟用智慧型鑰匙系統 (→ P. 113)

作動遙控功能 (→ P. 122)

② 緊急鑰匙

③ 鑰匙號碼牌

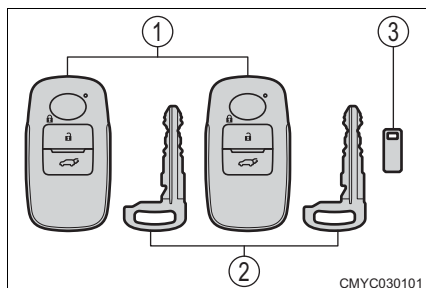

使用緊急鑰匙

① 滑動旋鈕

② 取下緊急鑰匙

使用後，將鑰匙收回原位並與智慧型鑰匙一起攜帶。當智慧型鑰匙的電池沒電或智慧型鑰匙系統無法正常運作時，您需要使用緊急鑰匙。(→ P. 450)

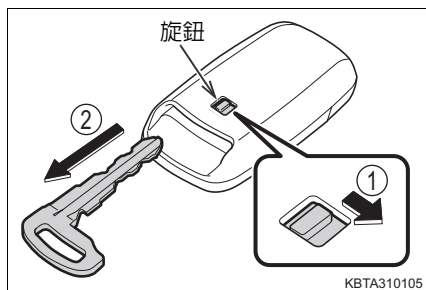

■ 如果您遺失緊急鑰匙

Toyota 保養廠能夠使用打印在鑰匙號碼牌上的鑰匙號碼製作全新正廠鑰匙與其它鑰匙。

請將鑰匙號碼牌妥善保存在安全的地方例如皮夾內，請勿將其留在車上。

■ 當搭飛機時

當您攜帶著鑰匙搭飛機時，不可在飛機內按下鑰匙開關。即使當您將鑰匙放在行李箱，也要注意不要讓開關輕易被按下。如果開關被按下，鑰匙會傳送無線電波會干擾飛機操作。

■ 低電量

→ P. 120

■ 看見有關智慧型鑰匙狀態或引擎開關模式的警示訊息時

為避免離開車輛時將智慧型鑰匙留在車內、乘客將鑰匙攜出車外，或意外將電源保持開啟，TFT 彩色多功能資訊顯示幕會顯示提示訊息，提醒您檢查智慧型鑰匙或引擎開關狀態。如果發生此情形，請立即依照顯示的說明進行操作。(→ P. 432)

■ TFT 彩色多功能資訊顯示幕顯示「鑰匙電池電力不足 請更換鑰匙電池」時

智慧型鑰匙電池電力不足。更換一個全新電池。(→ P. 396)

■ 更換電池

→ P. 396

■ 購買鑰匙

您可以設定最多 4 副智慧型鑰匙。詳情請洽詢 Toyota 保養廠如何購買與資訊的使用。

注意

■ 避智慧型鑰匙損壞

- 不可讓鑰匙受日光直接照射或曝露在高溫當中。
- 請勿將智慧型鑰匙放在褲子或衣服的後口袋中。
- 不可讓鑰匙掉落、受到強烈撞擊或彎曲。
- 不可將鑰匙長時間曝露於高濕度下。
- 不可讓鑰匙受潮或以超音波洗滌器等清洗。
- 不可在鑰匙上黏貼金屬或磁性物質，或是將鑰匙放在這類物品附近。
- 不可拆解鑰匙。
- 不可在鑰匙表面黏貼貼紙或類似物品。
- 不可放置鑰匙靠近任何磁性產品例如電視、音響、電磁爐或電子醫療器材如低周波治療設備。

■ 當攜帶鑰匙時

與任何開啟電源的電子產品保持至少 10 cm 的距離。當鑰匙放置在距離電子設備 10 cm 以內時，可能會因為無線電波造成干擾而無法正常作動。

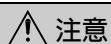

■ 因智慧型鑰匙系統故障而將車輛送至 **Toyota** 保養廠時

攜帶車輛所附的所有智慧型鑰匙。

■ 如果您遺失智慧型鑰匙

如果遺失智慧型鑰匙後未採取任何動作，您將面臨更高的失竊風險。攜帶車輛所附的所有智慧型鑰匙並立即前往 **Toyota** 保養廠。

智慧型鑰匙系統

功能概述

當智慧型鑰匙放在口袋等處時，您可執行下列操作。(請確認駕駛人攜帶鑰匙)

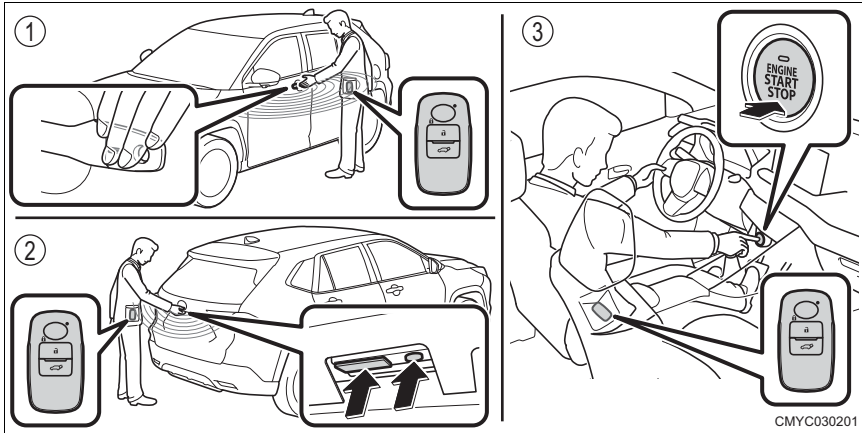

- ① 所有車門解鎖及上鎖 * (→ P. 122)
- ② 所有車門解鎖及上鎖 * (→ P. 131)
- ③ 啟動引擎

■ 操作的信號

警告音和閃爍的緊急警示燈將會通知您車門上鎖及解鎖。(1 次為上鎖和 2 次為解鎖)

■ 個人化

操作的信號可以改變。

(個人化功能明細：→ P. 469)

(可從 TFT 彩色多功能資訊顯示幕的設定畫面變更設定：→ P. 79, 95)

■ 解鎖操作的安全措施

→ P. 127

天線位置及作動範圍

■ 天線位置

- ① 車外的天線 *
- ② 車內的天線

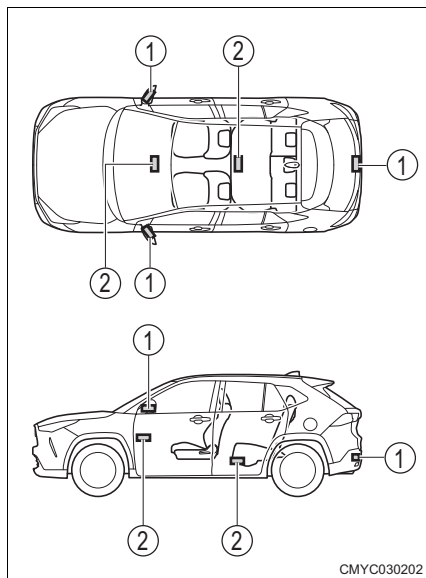

■ 作動範圍 (智慧型鑰匙的偵測範圍)

- : 車門上鎖及解鎖 *
智慧型鑰匙在距離車門把手大約 80 cm 的範圍內時作用。
(僅在車門把手偵測到智慧型鑰匙時作用)
- : 啟動引擎或切換模式
智慧型鑰匙在車內時作用。

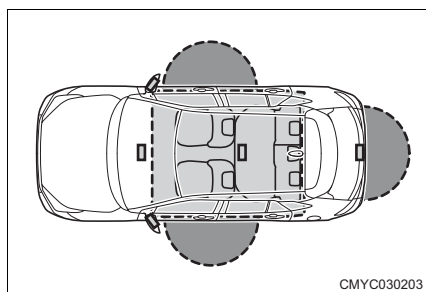

■ 警示聲和警示燈

為了防止因操作不當而導致意外事故或遭竊，您可能會聽見警示聲、看見警示燈亮起或看見警示訊息顯示。如果警示燈亮起或顯示訊息，請根據情況採取適當措施。(→ P. 415, 422)

下表總結聽見警示聲時各種情況的修正程序。

警示聲	情況	採取措施
車內發出 5 次高頻率的簡短嗶聲，車外發出 3 次高頻率的間歇嗶聲	當引擎開關切換至「ACC」或「ON」時，任何車門開啟且智慧型鑰匙被攜出車外，然後車門關閉	攜帶智慧型鑰匙進入車內
車內發出低頻率的連續長嗶聲	引擎開關切換至「ACC」且駕駛座車門開啟引擎開關（在引擎開關切換至「ACC」時打開了駕駛座車門）	將引擎開關切換至「OFF」並將車門關閉
車外發出高頻率的嗶聲	當引擎開關切換至「ACC」或「ON」時，有人嘗試使用前車門或尾門上的上鎖 / 解鎖開關 * 將車門上鎖	將引擎開關切換至「OFF」並將車門上鎖
	智慧型鑰匙留在車內時，有人嘗試使用前車門或尾門上的上鎖 / 解鎖開關 * 將車門上鎖	攜帶智慧型鑰匙並將車門上鎖
	當任何車門或引擎蓋開啟時，有人嘗試使用前車門或遙控器上的上鎖 / 解鎖開關 * 將車門上鎖	關閉所有車門和引擎蓋並將其上鎖

警示聲	情況	採取措施
車外發出高頻率的嗶聲 且所有車門解鎖	當引擎開關切換至「OFF」且智慧型鑰匙留在車內時，在駕駛座車門的車內門鎖按鈕設為上鎖側且扳動駕駛座車門把手的情況下關閉了車門	攜帶智慧型鑰匙並將車門上鎖
	當引擎開關切換至「OFF」且智慧型鑰匙留在車內時，在駕駛座車門上鎖且任何車內門鎖按鈕(駕駛座車門除外)設為解鎖側的情況下，車門開啟後又關閉。	
車內發出 3 次高頻率的間歇嗶聲	當智慧型鑰匙電池接近使用壽命時，引擎開關切換至「OFF」*	更換一個全新電池 (→ P. 396)
車內發出低頻率的連續長嗶聲	在駕駛座車門開啟時，將引擎開關切換至「ON」或「OFF」	關閉駕駛座車門

* 如果電池電量過低狀態持續，即使引擎開關切換至「ACC」或「ON」，警示警告音仍會響起。

■ 智慧型鑰匙省電模式

- 將智慧型鑰匙設為省電模式可以減少電池電力消耗，因為鑰匙不再處於接收訊號的待命狀態。

按住智慧型鑰匙的上鎖開關 (①) 時，按下解鎖開關 (②) 2 次。確定智慧型鑰匙的指示燈閃爍 4 次。

智慧型鑰匙系統不會在省電模式下作用。若要取消省電模式，請按下智慧型鑰匙上的任何開關。

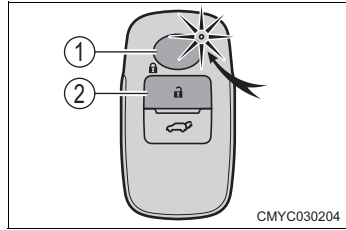

- 如果長時間不使用智慧型鑰匙，建議您將鑰匙設為省電模式。
- 如果要在更換智慧型鑰匙電池後立即將鑰匙設為省電模式，請等待大約 10 秒後再執行此操作。

■ 功能也許無法正確作用的情況

智慧型鑰匙系統使用微弱的無線電波。在下列情況下，智慧型鑰匙與車輛之間的通訊可能中斷，智慧型鑰匙系統、遙控器及晶片防盜系統可能無法正常作用。(採取措施：→ P. 450)

- 智慧型鑰匙電池電量不足時
- 當所處區域充滿強力無線電波或雜訊，例如靠近電視塔、發電廠、加油站、無線電台、大型顯示幕、投幣式停車場、機場等等
- 智慧型鑰匙被下列金屬物接觸到或遮擋時
 - 黏貼鋁箔或其他金屬的卡片
 - 內有鋁箔紙的香菸盒
 - 金屬材質的皮夾或錢包
 - 硬幣
 - 暖暖包
 - CD 或 DVD 等媒體
- 有其他無線鑰匙 (會發送無線電波) 正在使用時

- 智慧型鑰匙與以下會發出無線電波的產品一起攜帶時
 - 收音機、行動電話、無線電話等無線通訊裝置
 - 其他車輛的智慧型鑰匙或無線鑰匙 (會發送無線電波)
 - 電腦或攜帶式資訊終端裝置 (個人數位助理)
 - 數位收音機播放器
 - 攜帶式遊樂器
- 當有含金屬的隔熱紙貼在後車窗時
- 智慧型鑰匙靠近充電器等電子裝置時

■ 重要資訊

- 即使智慧型鑰匙在作動 (偵測) 範圍內, 在下列情況下可能仍然無法正常作動。
 - 要將車門上鎖或解鎖時智慧型鑰匙太接近車窗或車門把手, 或位於地面附近或在高處
 - 在啟動引擎或切換模式時, 智慧型鑰匙位在儀表板或地板上、放在車門置物袋內或手套箱內。
- 即使將智慧型鑰匙放在口袋內, 鑰匙也可能因口袋的位置或形狀而無法正常使用。(操作範圍: → P. 114)
- 根據訊號狀況, 如果您將智慧型鑰匙放在儀表板上或車門置物袋附近並離開車輛, 外部天線可能會偵測到訊號並將車門上鎖, 而導致智慧型鑰匙被鎖在車內。
- 只要智慧型鑰匙位於作動範圍內, 除了攜帶鑰匙者本人, 其他人也能將車門上鎖及解鎖。請注意, 此時只有偵測到智慧型鑰匙的車門才可以解鎖。
即使智慧型鑰匙位於已解鎖車門另一側的車門附近, 另一側的車門也可能偵測到智慧型鑰匙並解鎖。
- 如果智慧型鑰匙位於車外的車窗附近, 有時鑰匙可啟動引擎。

- 如果洗車或下大雨時水濺到車門把手開關*，當智慧型鑰匙在作動範圍內時，車門可能反覆上鎖及解鎖。如果發生此情形，請執行下列程序。(在未開啟或關閉車門的情況下，解鎖的車門將會在大約 30 秒後自動上鎖)
 - 將鑰匙與車輛保持大約 3 m 或以上的距離 (小心遭竊)
 - 將鑰匙設為省電模式以停用智慧型鑰匙系統 (→ P. 117)
- 當部分衣物接觸到前車門的上鎖 / 解鎖開關* 時，若智慧型鑰匙在作動範圍內，可能將車門上鎖或解鎖。
- 當智慧型鑰匙在車輛內或附近時，如果使用遙控器將車輛上鎖，可能無法使用智慧型鑰匙系統執行解鎖。(使用遙控器將車輛解鎖可恢復系統運作)
- 正確操作車門把手開關*並確定車門已上鎖或解鎖。如果開關操作速度太快，車門可能無法上鎖或解鎖。
- 如果車門把手上的開關*有結冰、積雪或髒汙，開關可能無法作用。如果開關無法正常作用，請清除表面的結冰、積雪或髒汙，並重新操作開關。
- 操作車門把手開關* 時，指甲可能碰到車門。小心不要造成車門受損或指甲斷裂。
- 戴手套操作前車門的上鎖 / 解鎖開關時，上鎖或解鎖速度會變慢，甚至無法將車門上鎖或解鎖。
- 視周圍環境而定，操作前車門的上鎖 / 解鎖開關* 可能無法將車門上鎖或解鎖。在此情況下，請使用遙控功能或緊急鑰匙將車門上鎖及解鎖。(→ P. 122, 450)
- 省電功能將會在以下情況啟用，防止智慧型鑰匙電池或車輛電瓶沒電。如果發生此情形，使用智慧型鑰匙系統將車輛上鎖及解鎖可能需要更長的時間。
 - 智慧型鑰匙留在距離車輛約 3 m 的範圍內持續約 2 分鐘或以上
 - 超過約 5 天沒有使用智慧型鑰匙系統

■ 車門上鎖時的重要事項

自動洗車時，如果有水濺到車門把手開關* 且智慧型鑰匙在車內，車輛內部警告音可能響起。

■ 車門解鎖時的重要事項

- 操作車門把手開關*的同時拉動車門把手時，車門可能無法解鎖。這時，請將車門把手回復到原位並重新操作開關 (尾門除外)。確認車門已解鎖後，拉動車門把手。
- 當有其他智慧型鑰匙位於作動範圍內時，則操作車門把手開關後可能需要等待更長的時間才能將車門解鎖。

*：若有此配備

■長時間不使用車輛

- 為避免失竊，請將智慧型鑰匙與車輛保持約 3 m 的距離。
- 您也可以先停用智慧型鑰匙系統。
詳情請洽 Toyota 保養廠。

■正常啟動系統

當您啟動系統時，務必攜帶智慧型鑰匙。從車外啟動系統時，小心不要讓智慧型鑰匙過於接近車輛。

啟動系統時，根據智慧型鑰匙的位置或握持方式，鑰匙可能無法正確偵測，而導致系統無法正常啟動。(可能會意外觸發警報，或車門上鎖防止功能可能無法作動。：→ P. 128)

■當智慧型鑰匙系統無法正確作動時

- 車門上鎖及解鎖：→ P. 450
- 啟動引擎：→ P. 450

■低電量

- 標準電池壽命為 1 至 2 年。
- 沒有使用遙控器電池依然會耗盡。由於智慧型鑰匙會持續發出無線電波，因此不使用時電池也可能沒電。如果您遭遇以下任一狀況，主要原因很可能是電池沒電。更換一個全新電池。
 - 智慧型鑰匙系統或遙控器無法啟動
 - 操作範圍變窄
 - 智慧型鑰匙的 LED 不亮
- 當電池的剩餘電量不足時，警示警告音會在引擎停止時從車內響起。(→ P. 433)
- 為避免電池耗電過多，請勿將智慧型鑰匙存放在距離以下已知會產生磁場的電子裝置 1 m 的範圍內。
 - 電視
 - 音響系統
 - 個人電腦
 - AC 轉接器
 - 行動電話、無線電話和充電器
 - 檯燈
 - 醫療電子裝置，例如低頻率醫療設備
 - 液晶顯示幕

- 馬達
- 電磁爐

- 不可將智慧型鑰匙留置於車內或車輛附近。由於智慧型鑰匙和車輛會持續相互通訊，因此會加速電池電量消耗。處於持續通訊狀態時，智慧型鑰匙的指示燈會開始閃爍。將智慧型鑰匙與車輛保持距離，直到指示燈熄滅為止。
- 如果長時間不使用智慧型鑰匙，請將鑰匙設為省電模式以減少電池電力消耗。
(→ P. 117)

■ 電池沒電

→ P. 396

■ Toyota 保養廠可設定的功能

Toyota 保養廠可停用智慧型鑰匙系統。

(個人化功能明細：→ P. 469)

■ 當智慧型鑰匙系統被 Toyota 保養廠停用時

- 車門上鎖及解鎖：使用遙控功能或緊急鑰匙可將車門上鎖及解鎖。(→ P. 122, 450)
- 啟動引擎並切換引擎開關模式：→ P. 450
- 停止引擎：→ P. 181

警告

■ 電子設備干擾警告

- 裝有植入式心律調節器、心臟再同步節律器或植入式心律除顫器者，需要和智慧型鑰匙系統天線保持適當的距離。(→ P. 114)
無線電波可能影響上述裝置。若有需要，可以停用智慧型鑰匙功能。有關無線電波頻率和無線電波發射時機的詳細細節，請洽詢 Toyota 保養廠。並請洽詢您的醫師是否需要停用智慧型鑰匙功能。
- 體內有植入式心律調節器、心臟同步治療調整器或植入式心臟除顫器以外任何電子醫療裝置者應該洽詢裝置製造商，取得有關該項裝置在無線電波影響下的運作情況資訊。
無線電波可能會對這些醫療裝置的運作產生無法預期的影響。
有關停用智慧型鑰匙功能之詳情，請洽詢 Toyota 保養廠。

注意

- 切勿過度用力或使用尖銳物體按壓車門把手開關。否則可能導致開關故障。

車門 (前車門、後車門)

車門上鎖及解鎖

您可使用智慧型鑰匙系統*、遙控功能、鑰匙、車門鎖開關或車內門鎖按鈕將車門上鎖及解鎖。

■ 智慧型鑰匙系統*

攜帶智慧型鑰匙並觸碰前車門的上鎖/解鎖開關(把手的凹陷部位)可將所有車門上鎖或解鎖。

依指示觸碰開關。

當您將車門上鎖時，請確定車門有上鎖。

車門上鎖後，3 秒鐘內無法解鎖車門。

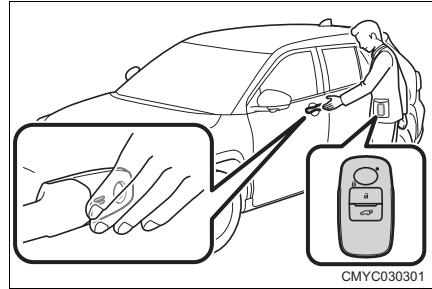

▶ 迎賓車門解鎖*

當您攜帶智慧型鑰匙並位於鑰匙的解鎖範圍內時，所有車門會解鎖(→ P. 127)

迎賓車門解鎖無法用來將車門上鎖。

■ 遙控功能

① 上鎖所有車門

確認所有車門都已上鎖

② 解鎖所有車門

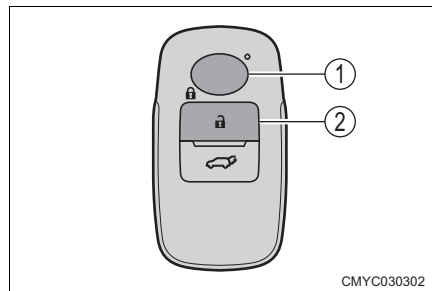

▶ 操作範圍

● : 距離車輛中央大約 3 m 以內

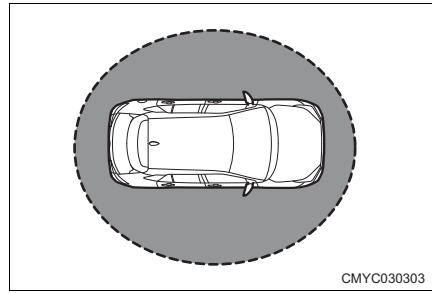

■ 鑰匙

您可以使用緊急鑰匙將車門上鎖及解鎖。(→ P. 450)

■ 車門鎖開關

- ① 上鎖所有車門
- ② 解鎖所有車門

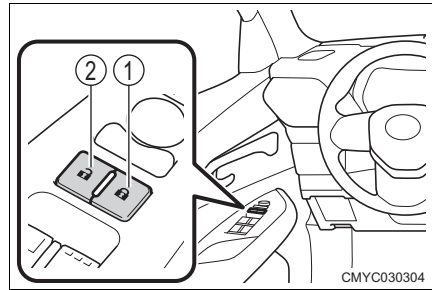

■ 車內門鎖旋鈕

- ① 車門上鎖
- ② 車門解鎖

即使駕駛座車門的車內門鎖旋鈕設為上鎖側，拉起車內的車門把手將會解鎖並開啟駕駛座車門。

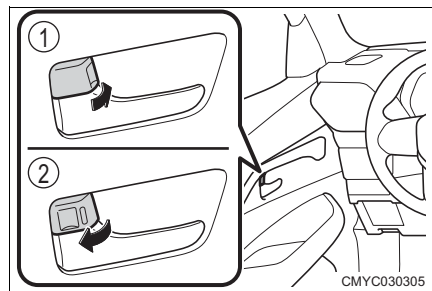

當不使用鑰匙從車外將前車門上鎖

- 1 將車內門鎖按鈕移至上鎖側
- 2 拉起車門把手的同時關閉車門

當車門上鎖防止功能 (→ P. 128) 作動時，車門可能無法上鎖。

兒童防護鎖

當設為上鎖側時，後車門無法從車內開啟。

- ① 解鎖
- ② 上鎖

此功能可防止兒童從車內開啟後車門。將兩個後車門設定到上鎖側。

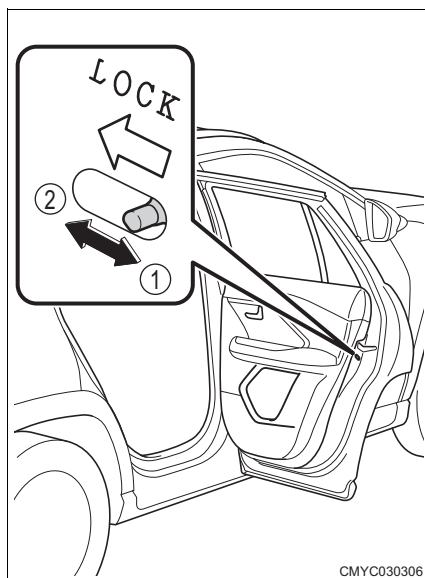

CMYC030306

自動上鎖及解鎖功能

此功能會根據車輛狀況自動上鎖或解鎖所有車門。
您可設定及取消以下功能。

► 自動上鎖功能

功能	說明
速度連動車門上鎖功能 (初始化設定)	當車速達到約 20 km/h 或以上時，所有車門將會上鎖。
排檔連動自動上鎖	當引擎運轉時將排檔桿從 P 檔移出，會將所有車門上鎖。

► 自動解鎖功能 (此功能預設為停用)



功能	說明
引擎開關「OFF」連動自動解鎖	在車輛以 20 km/h 或以上的車速行駛後，若將引擎開關切換至「ACC」或「OFF」，所有車門將會解鎖。
排檔連動自動解鎖	排檔桿排入 P 檔時，所有車門將會解鎖。

■ 如何切換自動上鎖功能

當完成下列各步驟時，自動上鎖功能將會依 ①、②、③ 的順序切換。



- ① 速度連動車門上鎖功能
- ② 排檔連動自動上鎖功能
- ③ 功能已停用

1 將車輛設為以下狀態

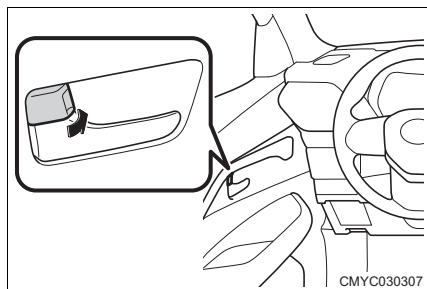
- 具有  位置的頭燈開關：關閉前定位燈
- 沒有  位置的頭燈開關：將頭燈開關設為 **AUTO** 位置
- 將引擎開關轉到「OFF」。
- 關閉所有車門
- 將駕駛座車門的車內門鎖按鈕移至上鎖側



2 將引擎開關轉到「ACC」(在此操作後的 5 秒內，執行 3)

- 3 具有  位置的頭燈開關：開啟及關閉前定位燈
- 沒有  位置的頭燈開關：將頭燈開關設為  並回復至 **AUTO**

4 將駕駛座車門的車內門鎖按鈕移至解鎖側

一旦切換完成，當駕駛座車門的車內門鎖按鈕設為解鎖側時，所有車門將在約 3 秒內自動上鎖。



如果中途停止操作，您需要從頭再重來。

■ 如何切換自動解鎖功能

當完成下列各步驟時，自動解鎖功能將會依 ①、②、③ 的順序切換。



- ① 功能已停用
- ② 排檔連動自動解鎖
- ③ 引擎開關「OFF」連動自動解鎖

1 將車輛設為以下狀態

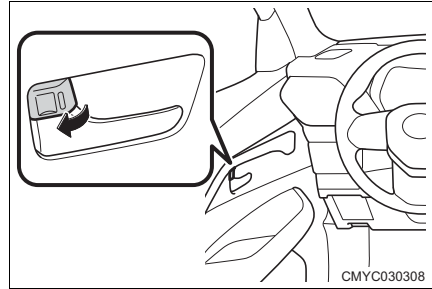
- 具有  位置的頭燈開關：關閉前定位燈
- 沒有  位置的頭燈開關：將頭燈開關設為 **AUTO** 位置
- 將引擎開關轉到「OFF」。
- 關閉所有車門
- 將駕駛座車門的車內門鎖按鈕移至解鎖側



2 將引擎開關轉到「ACC」(在此操作後的 5 秒內，執行 3)

- 3 具有  位置的頭燈開關：開啟及關閉前定位燈
- 沒有  位置的頭燈開關：將頭燈開關設為  並回復至 **AUTO**

4 將駕駛座車門的車內門鎖按鈕移至上鎖側

一旦切換完成，當駕駛座車門的車內門鎖按鈕設為上鎖側時，所有車門將在約 3 秒內自動解鎖。

如果中途停止操作，您需要從頭再重來。

迎賓車門解鎖*

當您攜帶智慧型鑰匙並位於解鎖範圍內時，所有車門會解鎖。

■ 迎賓車門解鎖的解鎖範圍

- : 解鎖範圍
- 智慧型鑰匙在距離車外後視鏡大約 1.5 m 的範圍內時作用

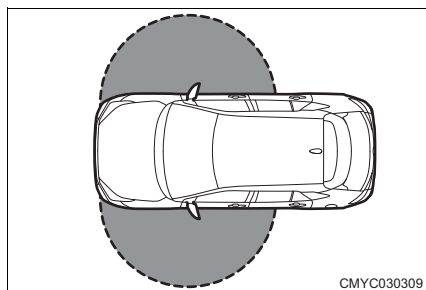

■ 如何啟用

- 1 下車後，使用智慧型鑰匙系統或遙控功能將車門上鎖（啟用待命狀態）
- 2 當您離開解鎖範圍並經過大約 5 秒後，將會完成啟用
啟用有效期間大約 5 天。在有效期間過後，啟用就會被取消。

■ 當設定警報時

如果您解鎖並開啟車門而未使用智慧型鑰匙系統 * 或遙控器，警報將會啟用。這時，請立即停止警報。(→ P. 62)

■ 撞擊偵測車門鎖釋放系統

當車輛受到前方、後方、右側及左側強烈撞擊時，所有車門將會解鎖。根據撞擊的程度或意外事故的類型，此系統可能不會作動。

■ 解鎖操作的安全措施

若車門在智慧型鑰匙系統 * 或遙控器解鎖車門後大約 30 秒還未開啟，車門會自動上鎖以防止偷竊。

- 在車門上鎖後，警報將會設定。(→ P. 61)

■ 前車門的上鎖 / 解鎖開關無法將車門上鎖或解鎖時

如果用手指觸碰前車門的上鎖 / 解鎖開關無法將車門上鎖或解鎖，請用手掌觸碰前車門的上鎖 / 解鎖開關。
如果有戴手套，請將其取下。

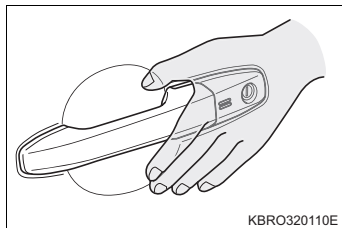

KBRO320110E

■ 車門上鎖防止功能

此功能可以防止鑰匙留在車內時車門被上鎖。

- 當引擎開關切換至「ACC」或「ON」時，執行以下操作將會作動車門上鎖防止功能，將車門全部解鎖。
 - 當駕駛座車門開啟時，將駕駛座車門的車內門鎖按鈕移至上鎖側
 - 當駕駛座車門上鎖時，從車內將駕駛座椅外的任何車內門鎖按鈕解鎖，並開啟車門後再關閉 (當引擎開關切換至「ON」時，此功能不會作動)
- 當引擎開關切換至「OFF」且智慧型鑰匙在車內時，執行以下操作將會作動車門上鎖防止功能，將車門全部解鎖。
 - 在車內將駕駛員門內部鎖定按鈕設置為鎖定側，同時拉動駕駛員門把手，關閉門。
 - 當駕駛座車門上鎖時，從車內將駕駛座椅外的任何車內門鎖按鈕解鎖，並開啟車門後再關閉

■ 開啟車門警示警告音

→ P. 427

■ 功能也許無法正確作用的情況

→ P. 117

■ 個人化

您可定制部分智慧型鑰匙系統 / 遙控功能、部分自動上鎖及解鎖功能，以及迎賓車門解鎖*

(個人化功能明細：→ P. 469)

(可從 TFT 彩色多功能資訊顯示幕的設定畫面變更設定：→ P. 79, 95)

■ 自動上鎖及解鎖功能

如果您將被自動上鎖功能上鎖的車門解鎖，車門將不會再次上鎖。不過，此功能在下列任何情況下將會重新啟用：

- 車輛停止時任一車門開啟

*：若有此配備

- 引擎開關切換至「ACC」或「OFF」

- 車門由自動解鎖功能解鎖

■如果在使用兒童安全鎖時開啟車門

解鎖車門並拉起車門外把手以開啟車門。如果需要從車內開啟車門，請降下車窗並伸出手拉起車門外把手。

■迎賓車門解鎖作動*

- 警告音和閃爍 (2 次) 的緊急警示燈將會在使用迎賓車門解鎖時通知您車門解鎖。
- 在以下任何一種情況下，迎賓車門解鎖將無法啟動：
 - 當智慧型鑰匙系統或智慧型鑰匙的車外自動偵測功能被定制功能停用時 (→ P. 469)
 - 迎賓車門解鎖關閉時 (→ P. 100)
- 當您將車門上鎖、離開解鎖範圍並在大約 5 秒內進入解鎖範圍內時，將不會完成啟用且迎賓車門解鎖將不會作動。
- 即使智慧型鑰匙位於解鎖範圍內，當智慧型鑰匙太接近車窗或車門把手，或位於地面附近或在高處時，迎賓車門解鎖可能無法正常作動。
- 即使將智慧型鑰匙放在口袋內，鑰匙也可能因口袋的位置或形狀而無法正常使用。
- 當發生以下情況下，在完成啟用之前，啟用將會被取消。
 - 車門上鎖後，智慧型鑰匙位於解鎖範圍內約 2 分鐘或以上時
- 當您進入解鎖範圍且車門解鎖，且經過約 15 秒後車門未開啟時，車門將自動上鎖並取消啟用狀態。
- 在啟用完成後，當智慧型鑰匙位於車輛附近時，迎賓車門解鎖可能無預期作動。

■迎賓車門解鎖* 可能無法正常作動的情況

智慧型鑰匙系統可能無法正常作動的情況 (→ P. 117)

■使用迎賓車門解鎖* 時的智慧型鑰匙

將智慧型鑰匙交給其他人時，務必告知功能已啟用。

■迎賓燈設定 (與室內燈連動)*

- 當符合下列所有條件時，智慧型鑰匙接近車輛 (距離車外後視鏡約 1.5 m 的範圍內) 可能導致室內燈開啟。
 - 智慧型鑰匙車外自動偵測功能作動 (→ P. 469) 開啟
 - 迎賓燈設定「室內燈連動」開啟 (→ P. 84, 101)
 - 室內燈開關設定為車門位置

*：若有此配備

- 室內燈的照明時間與登車照明系統的照明時間連動 (→ P. 329)。
- 離家照明*
 - P. 202

警告

■ 避免發生意外

行車時請遵守下列注意事項：

若不確實遵守可能會造成車門開啟和乘員墜落，造成死亡或嚴重傷害。

- 務必使用安全帶
- 務必確實關閉車門並將所有車門上鎖
- 行車時，不可拉動車門內把手。

特別要小心駕駛側車門，因為就算車內鎖定桿鈕在上鎖位置此車門仍可以打開。

- 當有兒童在後座時，使用兒童安全鎖防止從車內開啟車門
- 依中華民國「道路交通安全規則」第一百十二條第一項第十五款規定：「停車向外開啟車門時，應注意行人、車輛，並讓其先行」。

■ 當開啟和關閉車門時的注意事項

- 檢查四周，例如車輛位於傾斜地面、牆壁與車門之間是否有足夠空間、或是否有強風。開啟和關閉車門時請緊握車門把手，如此將可以應付任何意料之外的動作。
- 關閉車門時請小心不要夾到手。

■ 兒童乘車時

不可讓兒童開啟或關閉車門，或玩車門。可能會造成死亡或重傷的意外傷害。

尾門

尾門可藉由下列程序來上鎖 / 解鎖和開啟。

警告

■ 行車時注意事項

- 行車時務必保持尾門關閉。
若行駛中尾門保持開啟，其可能會撞擊到周圍的物體或是將行李意外甩出，而造成意外事故。
此外，廢氣可能會進入車內造成死亡或嚴重危害健康。行車前務必關閉尾門。
- 車輛行駛前，務必確認尾門已經完全關閉。若尾門未完全關閉，行駛中可能會突然開啟而造成意外。
- 絕不可讓任何人乘坐在行李廂內。在緊急煞車或撞擊時，可能會導致他們死亡或嚴重傷害。

■ 兒童乘車時

請遵守下列注意事項：

否則，可能會造成死亡或嚴重傷害。

- 不可讓兒童在行李廂內玩耍。
若兒童意外鎖在行李廂內，可能會導致熱衰竭或其他傷害。
- 不可讓兒童開啟或關閉尾門。
否則，可能會導致尾門意外作動或導致兒童的手部、頭部或頸部被關閉中的尾門夾傷。

■ 操作尾門

請遵守下列注意事項：

否則，可能造成身體部分被夾住而造成嚴重傷害。

- 在開啟尾門前，清除尾門上所有重物（例如：雪和冰）。否則，可能會造成尾門開啟後再度突然關閉。
- 當開啟或關閉尾門時，徹底檢查周圍區域以確保安全。
- 如果有任何人在車輛附近，請確保其安全並讓他們知道尾門要開啟或關閉。

警告

- 在風大的天候下開啟或關閉尾門時，請小心！因強風可能會突然將尾門關閉。
- 未配備電動尾門 (PBD) 車型：尾門未完全開啟，則可能會落下。在傾斜地面尾門會比在水平地面還難開啟或關閉，所以請小心，尾門本身可能會意外開啟或關閉。在使用行李廂前，確認尾門已經完全開啟並固定。
- 配備電動尾門 (PBD) 車型：停在陡坡上時，如果尾門未完全開啟，則可能會突然關閉。在使用行李廂之前，確認尾門已固定。
- 當關閉尾門時，請特別小心以免手指等被夾傷。
- 未配備電動尾門 (PBD) 車型：關閉尾門時，務必輕壓尾門外部表面。如果抓住車門邊緣將尾門完全關閉，則可能會造成手或手臂被夾傷。
- 不可拉尾門緩衝支撐桿來關閉尾門，且不可在尾門緩衝支撐桿上掛東西。否則，可能會造成手被夾傷或尾門支撐桿損壞而造成意外。
- 如果尾門上加裝自行車架或類似重物，可能會使尾門開啟後再度落下關閉，導致手、頭或頸部被夾傷。若要加裝配件至尾門時，建議使用 Toyota 正廠配件。

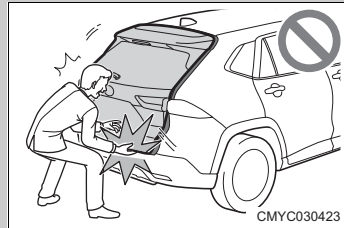
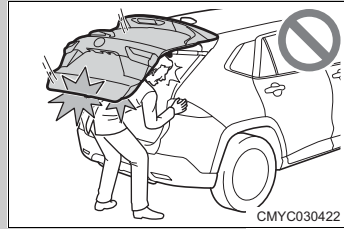

從車外解鎖及上鎖尾門

■ 智慧型鑰匙系統

當您攜帶智慧型鑰匙時，操作此系統。

① 上鎖所有車門 *

確認所有車門都已上鎖

② 解鎖所有車門

尾門將會開啟。

車門上鎖後，3 秒鐘內無法解鎖車門。

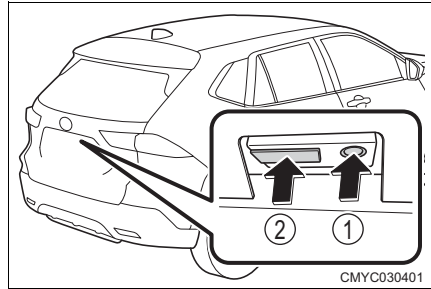

■ 遙控功能

→ P. 122

從車內解鎖及上鎖

■ 車內門鎖旋鈕

→ P. 123

開啟 / 關閉尾門 (未配備電動尾門 (PBD) 車型)

■ 開啟

按下尾門開啟裝置開關的同時將尾門拉起。

按下尾門開啟裝置開關後，尾門無法立即關閉。

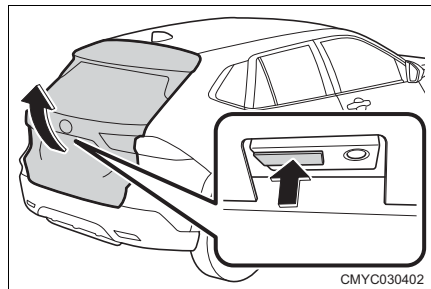

■ 關閉

使用尾門把手拉下尾門，然後由外側壓下尾門以關閉尾門。
使用把手關閉尾門時請小心不可橫向拉動尾門。

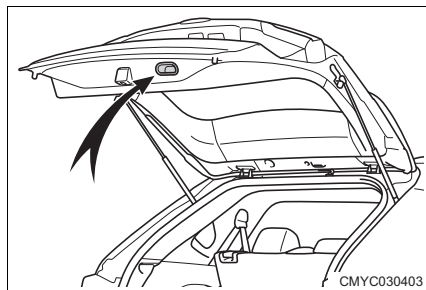

■ 開啟車門警示警告音

→ P. 427

■ 行李廂燈

- 尾門開啟時，行李廂燈會亮起。
- 如果行李廂燈在引擎開關關閉時仍持續亮著，會在 10 分鐘後自動熄滅。

■ 若尾門開啟器不作用

尾門可從車輛內側開啟

1 將蓋子拆下。

為了避免損壞，請在螺絲起子頭端以布包覆或相似方式進行保護。

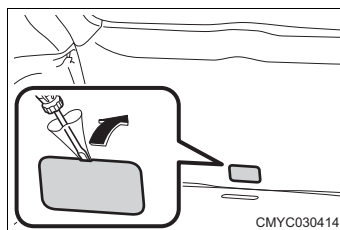

2 鬆開螺絲。

▶ 未配備電動尾門 (PBD) 車型

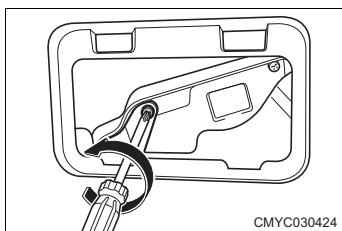

▶ 配備電動尾門 (PBD) 車型

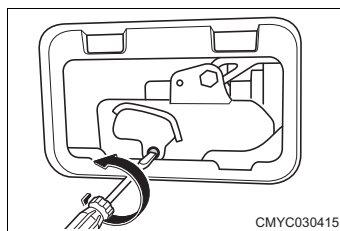

3 轉動護蓋。

▶ 未配備電動尾門 (PBD) 車型

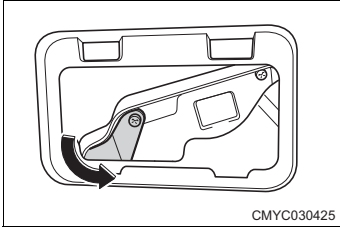

▶ 配備電動尾門 (PBD) 車型

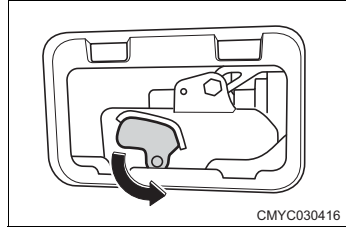

4 移動控制桿。

▶ 未配備電動尾門 (PBD) 車型

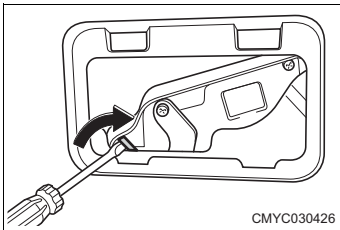

▶ 配備電動尾門 (PBD) 車型

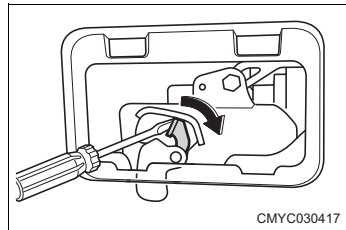

5 安裝時，依拆卸的相反步驟裝回。

■ 個人化

您可定制由尾門開關執行的操作。

(個人化功能明細：→ P. 469)

⚠ 注意

■ 尾門緩衝支撐桿

尾門配備有用於支撐尾門到定位的緩衝支撐桿。

請遵守下列注意事項，否則，可能會造成尾門支撐桿損壞而導致故障。

- 不可黏貼任何外來物(例如，貼紙、塑膠膜或黏膠)到緩衝支撐桿。

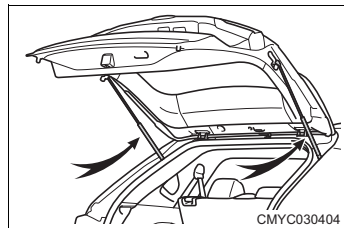

- 不可用手套或其他布料製成的東西接觸緩衝支撐桿。

⚠ 注意

- 不可加裝任何 Toyota 正廠以外的配件到尾門上。
- 不可將手放在緩衝支撐桿上或對其施加橫向力。

開啟 / 關閉尾門 (配備電動尾門 (PBD) 車型)

■ 使用遙控功能

按住開關。

警告音會響起且電動尾門 (PBD) 會自動開啟 / 關閉。

操作前先解鎖尾門。

於電動尾門 (PBD) 開啟 / 關閉時按下開關，會停止作動。在暫停操作期間再次按下開關時，尾門將會執行反向作動。

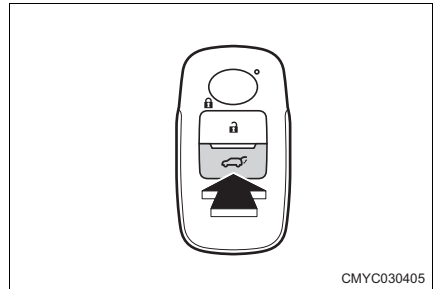

■ 從車內開啟 / 關閉尾門

按住開關。

警告音會響起且電動尾門 (PBD) 會自動開啟 / 關閉。

操作前先解鎖尾門。

於電動尾門 (PBD) 開啟 / 關閉時按下開關，會停止作動。在暫停操作期間再次按下開關時，尾門將會執行反向作動。

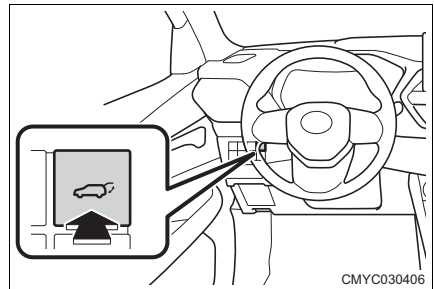

■ 從車外開啟 / 關閉尾門

● 開啟

解鎖尾門時：按下尾門開啟器開關。

尾門上鎖時：隨身攜帶智慧型鑰匙時，按下尾門開啟器開關。

警告音會響起且電動尾門 (PBD) 會自動開啟。

於電動尾門 (PBD) 開啟 / 關閉時按下開關，會停止作動。

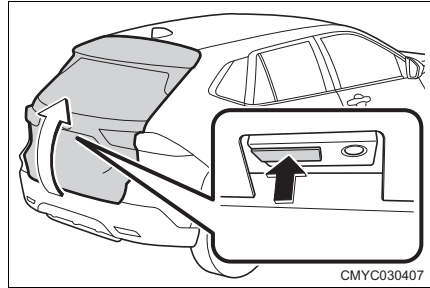

● 關閉

按下開關。

警告音會響起且電動尾門 (PBD) 會自動關閉。

於電動尾門 (PBD) 作動時按下開關會停止作動。在暫停操作期間再次按下開關時，尾門將會執行反向作動。

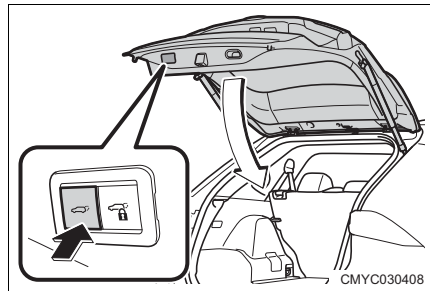

● 關好尾門後再上鎖所有車門 (關閉及鎖定功能)

按下關閉及上鎖開關。

電動尾門 (PBD) 會關閉，且所有車門會同時上鎖。

警告音將會發出不同於一般的聲響，且電動尾門 (PBD) 將會自動關閉。電動尾門 (PBD) 關閉時，所有車門將會同時上鎖，且操作訊號將會表示所有車門已上鎖。

如果在電動尾門 (PBD) 關閉期間按下關閉及上鎖開關，操作會停止且所有車門會解鎖。

如果再次按下關閉及上鎖開關，電動尾門 (PBD) 會關閉且所有車門會上鎖。

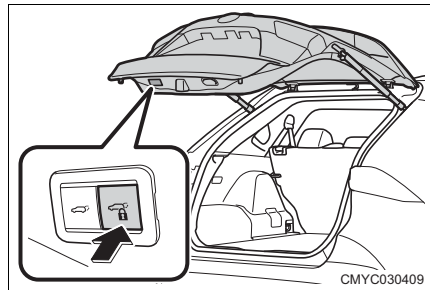

■ 使用尾門把手

使用尾門把手降下尾門，警告音會響起，且尾門會自動關閉。

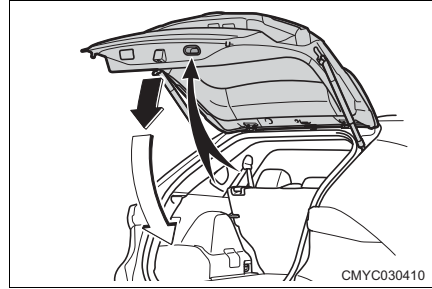

■ 使用足踢感知器 (感應式電動尾門)

1 攜帶智慧型鑰匙時，請站在智慧型鑰匙系統的作動範圍內，距離後保險桿大約 30 至 50 cm。

- ① 足踢感知器
- ② 感應式電動尾門操作偵測區域
- ③ 智慧型鑰匙系統操作偵測區域
(→ P. 114)

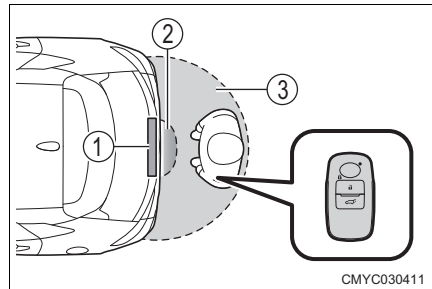

2 將腳部移動至距離後保險桿大約 10 公分內然後縮回，以此執行腳踢操作。

在 1 秒內執行整個腳踢操作。

偵測到後保險桿下方有腳部時，尾門不會開始作動。

腳部未接觸後保險桿來操作感應式電動尾門。

如果座艙內或行李廂內有另一把智慧型鑰匙，開始作動的時間可能較正常時間略長。

- ① 足踢感知器
- ② 感應式電動尾門操作偵測區域

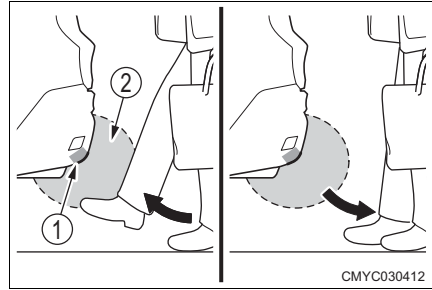

- 3 當足踢感知器偵測到你的腳部縮回時，警告音將會響起且尾門將會自動完全開啟 / 關閉。

如果在尾門開啟 / 關閉時在後保險桿下方移動腳，尾門會停止移動。

如果在暫停操作期間在後保險桿下方再次移動腳，尾門將會執行反向作動。

■ 行李廂燈

→ P. 134

■ 尾門閉合器

若尾門些微開啟，電動尾門閉合器會自動將它關閉至全關位置。

不論引擎開關的狀態，尾門閉合器都會作動。

■ 電動尾門 (PBD) 作動條件

電動尾門 (PBD) 在以下條件可以自動開啟及關閉：

- 電動尾門 (PBD) 系統啟用時。(→ P. 102)
- 解鎖尾門時。

不過，如果攜帶智慧型鑰匙時按下尾門閉合器開關，即使尾門上鎖，電動尾門 (PBD) 也會作動。(→ P. 136)

- 引擎開關在 ON 時，除了上述的開啟條件外，尾門可在下列任何條件中作動：
 - 駐車煞車作動時
 - 踩下煞車踏板時
 - 排檔桿位於 P 檔位。

■ 電動尾門 (PBD) 作動

- 當電動尾門 (PBD) 開始作動時，警告音會響起。
- 當電動尾門 (PBD) 系統停用時，電動尾門 (PBD) 不會作動，但可以手動開啟及關閉。
- 電動尾門 (PBD) 自動開啟時，如果偵測到因人為或物體造成的異常，操作會立即停止。

■ 防夾保護功能

電動尾門 (PBD) 兩側均配備有感知器。若在電動尾門 (PBD) 關閉時有任何阻礙，尾門將會自動朝反方向作動或停止。

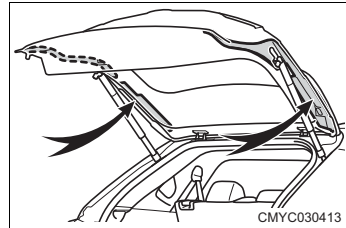

■ 尾門預備上鎖功能

此功能可在電動尾門 (PBD) 開啟時，使所有車門保持上鎖。

當執行下列程序時，除電動尾門 (PBD) 以外的所有車門都會保持上鎖，而電動尾門 (PBD) 也會在關閉時上鎖。

- 1 除電動尾門 (PBD) 外，將所有車門關閉 (不上鎖)。
- 2 在電動尾門 (PBD) 關閉作動時，以智慧型鑰匙系統從前車門 (→ P. 122) 或用遙控器將車門上鎖。(→ P. 122)

警告音會響起和緊急警示燈會閃爍以指示所有車門關閉及上鎖。

- 透過車門保留鎖定功能開始關閉操作後，若智慧型鑰匙留在車內，其可能會被反鎖在車內。
- 此外，若電動尾門 (PBD) 因防夾保護功能作動而未完全關閉，同時在執行車門保留鎖定操作後尾門自動關閉時，將會取消車門保留鎖定功能且所有車門將會解鎖。
- 離開車輛前，務必確認所有車門已經關閉並上鎖。

■ 關閉及上鎖功能

當電動尾門 (PBD) 開啟時,此功能會關閉電動尾門 (PBD) 並同時將所有車門上鎖。當執行下列程序且智慧型鑰匙不在車內時,所有車門將會在電動尾門 (PBD) 完全關閉時上鎖。

- 1 關閉電動尾門 (PBD) 以外的所有車門。
- 2 攜帶智慧型鑰匙時,按下電動尾門 (PBD) 下方的關閉及上鎖開關 (→ P. 136)。

警告音將會發出不同於一般的聲響,然後電動尾門 (PBD) 將會自動關閉。電動尾門 (PBD) 關閉時,所有車門將會同時上鎖,且操作訊號將會表示所有車門已上鎖。

■ 關閉及上鎖功能可能無法正常作動的狀況

在下列情況中,關閉及上鎖功能可能無法正常作動:

- 如果電動尾門 (PBD)下方的關閉及上鎖開關(→ P. 136) 由拿著智慧型鑰匙的手按住時
- 如果在智慧型鑰匙放在包包內等處且放置於地上時按住電動尾門 (PBD)下方的關閉和上鎖開關
- 如果在智慧型鑰匙不在車輛附近時按下電動尾門 (PBD)下方的關閉及上鎖開關時

■ 足踢感知器作動條件

在符合下列條件時,感應式電動尾門將會自動開啟 / 關閉:

- 足踢感知器操作啟用 (→ P. 102)
- 智慧型鑰匙在作動範圍內。(→ P. 138)
- 將腳靠近後保險桿下方中央部位並從後保險桿移開。

將手、手肘或膝部等靠近後保險桿下方中央部位並從後保險桿移開時,電動尾門 (PBD) 也可能作動。請盡量靠近後保險桿的中央部位。

■ 感應式電動尾門可能無法正常作動的情況

下列情況中,感應式電動尾門可能無法正常作動:

- 當腳部停在後保險桿下方時
- 如果後保險桿受到腳部強烈撞擊或碰觸一段時間
如果後保險桿被碰觸一段時間,請稍待一會再試圖操作感應式電動尾門。
- 當操作時有人太靠近後保險桿
- 車輛與智慧型鑰匙之間的通訊受到外部無線電波來源干擾時 (→ P. 117)

- 車輛停放於會影響感應式電動尾門的電子雜訊來源 (如付費停車場、加油站、電加熱道路或日光燈) 附近時
 - 當車輛接近電視塔、發電廠、廣播電台、大型銀幕、機場或其他產生強力無線電波或電子雜訊的場所時
 - 大量的水碰到後保險桿時，如洗車或大雨時
 - 後保險桿出現泥濘、積雪或結冰等情況
 - 車輛已停放在可能會移動及接觸到後保險桿的物體 (如草地) 附近一段時間時
 - 配件安裝於後保險桿時
- 如果有安裝配件，請關閉感應式電動尾門 (足踢感知器) 作動設定。

■ 防止無意間操作感應式電動尾門

當智慧型鑰匙位於操作範圍內時，感應式電動尾門可能意外作動，因此務必留意以下狀況。

- 大量的水碰到後保險桿時，如洗車或大雨時
 - 擦去後保險桿的灰塵時
 - 小型動物或小型物體 (如球類) 在後保險桿下方移動時
 - 物體在後保險桿下方移動時
 - 如果有人坐在後保險桿上擺動雙腿
 - 如果有人經過車輛時，腿部或身體其他部位碰觸到後保險桿
 - 車輛停放於會影響感應式電動尾門的電子雜訊來源 (如付費停車場、加油站、電加熱道路或日光燈) 附近時
 - 當車輛接近電視塔、發電廠、廣播電台、大型銀幕、機場或其他產生強力無線電波或電子雜訊的場所時
 - 車輛停放於物體 (如植物) 會靠近後保險桿的位置時
 - 若行李等物品放置於後保險桿附近時
 - 如果在後保險桿附近安裝 / 拆卸配件或車罩
 - 當車輛被拖吊時
- 為避免意外作動，請關閉感應式電動尾門 (足踢感知器) 作動設定。(→ P. 102)

■重新連接電瓶時

為使電動尾門 (PBD) 正常作動，請手動關閉尾門。

■若電動尾門 (PBD) 開啟器不作用

→ P. 134

■個人化

您可變更電動尾門 (PBD) 開啟角度等。

(個人化功能明細：→ P. 469)

(可從 TFT 彩色多功能資訊顯示幕的設定畫面變更設定：→ P. 102)

⚠ 警告

■尾門閉合器

●若尾門些微開啟，電動尾門 (PBD) 閉合器會自動將它關閉至全關位置。在尾門閉合器開始作動前需花費幾秒鐘的時間。請小心不要被尾門夾到手指或任何部位，因為可能會造成骨折或其他嚴重的傷害。

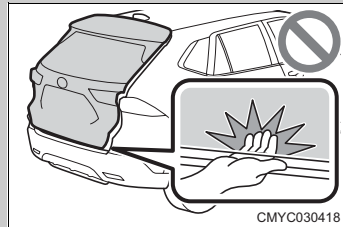

●使用尾門閉合器仍需特別謹慎，因為在電動尾門 (PBD) 系統取消時，它仍會作動。

 **警告****■ 電動尾門 (PBD)**

當操作電動尾門 (PBD) 時，請遵守下列注意事項：

未能遵守此事項可能會造成死亡或嚴重傷害。

- 檢查周遭區域的安全，確保沒有任何阻礙或任何可能導致您的任何隨身物品被夾到。
- 如果有任何人在車輛附近，請確保其安全並讓他們知道尾門要開啟或關閉。
- 如果在尾門自動操作時關閉電動尾門 (PBD) 系統，自動操作將會停止。此時尾門必須以手動方式操作。在斜坡時要特別注意，因為尾門可能會突然開啟或關閉。
- 若不再符合電動尾門 (PBD) 的作動條件時，警告音可能會響起而尾門會停止開啟或關閉。此時尾門必須以手動方式操作。在斜坡時要特別注意，因為尾門可能會突然開啟或關閉。
- 在斜坡上，尾門可能會在開啟後突然落下關閉。請確定尾門已完全開啟並確實固定。
- 在下列狀況，電動尾門 (PBD) 可能會偵測到異常而自動操作可能會被停止。在此狀況下，尾門必須以手動方式操作。在斜坡時要特別注意，因為尾門可能會突然開啟或關閉。
 - 尾門觸及障礙物時。
 - 當電瓶電壓突然下降時，例如引擎開關轉至 ON 或在自動作動期間啟動引擎
- 如果尾門上加裝自行車架或類似重物，可能會使尾門開啟後再度落下關閉，導致手、頭或頸部被夾傷。若要加裝配件至尾門時，建議使用 Toyota 正廠配件。

■ 防夾保護功能

請遵守下列注意事項：

未能遵守此事項可能會造成死亡或嚴重傷害。

- 絕不可試圖用身體的任何部位來測試防夾保護功能。
- 如果任何物體在尾門即將完全關閉之前被夾到，防夾保護功能可能不會作用。請注意不可夾到手指或任何物體。
- 依據夾到的物體形狀而定，防夾保護功能可能不會作動。請注意不可夾到手指或任何物體。

警告

■ 感應式電動尾門

當操作感應式電動尾門時，請遵守下列注意事項：
未能遵守此事項可能會造成死亡或嚴重傷害。

- 檢查周遭區域的安全，確保沒有任何阻礙或任何可能導致您的任何隨身物品被夾到。
- 將腳靠近後保險桿下方中央部位並從後保險桿移開時，小心不要碰到未充分降溫的排氣管，否則碰到高溫排氣管可能會被燙傷。
- 請勿將智慧型鑰匙留在行李廂的有效範圍 (偵測區域) 內。

注意

■ 尾門軸

尾門配備著可將其固定在定位的轉軸。
請遵守下列注意事項：
否則，可能會造成尾門軸損壞而造成故障。

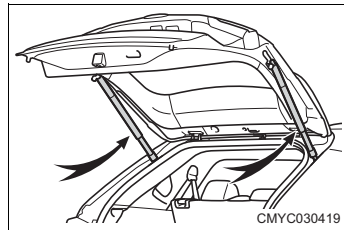

- 不可在軸桿上黏貼如貼紙、塑膠膜或黏膠等任何異物。
- 不可用手套或其他布料製成的東西接觸軸桿。
- 不可在尾門上加裝沉重的配件。如需安裝的詳細資訊，請聯絡 Toyota 保養廠。
- 不可將手放在尾門軸上或對其施加橫向力。

■ 為防止尾門閉合器故障

不可在尾門閉合器正在操作時，在尾門上施加額外的力量。施加過大力量可能導致尾門閉合器故障。

 注意

■ 為防止電動尾門 (PBD) 損壞

- 確定尾門和門框之間沒有會妨礙尾門移動的結冰。尾門存在過大負荷時操作電動尾門 (PBD)，可能會造成尾門故障。
- 不可在電動尾門 (PBD) 正在作動時施加過大的力量。
- 小心不可使小刀或其他尖銳的物品損傷感知器 (安裝於電動尾門 (PBD) 左右側邊緣)。如果感知器未連接，電動尾門 (PBD) 將不會自動關閉。

■ 關閉及上鎖功能

使用關閉及上鎖功能關閉電動尾門 (PBD) 時，與平常不同的警告音會在運作開始前響起。若要確認運作是否正確啟動，請確認與平常不同的警告音是否響起。此外，當電動尾門 (PBD) 完全關閉且鎖上時，操作信號會表示所有車門皆上鎖。離開車輛前，請確定操作信號已作動，且所有車門皆已上鎖。

■ 感應式電動尾門注意事項

足踢感知器位於後保險桿下方中央部位的後方。請遵守下列事項，以確保感應式電動尾門正確作動：

- 後保險桿下方中央部位請隨時保持清潔。
如果後保險桿下方中央部位出現髒汙或被積雪覆蓋，足踢感知器可能不會作動。在此情況下，請清潔灰塵或積雪，將愛車從目前位置移開，並檢查足踢感知器是否作動。
如果無法作動，請將愛車交由 Toyota 保養廠檢修。
- 不可將具有撥水親水效果的塗層或其他塗層，塗抹至後保險桿下方中央部位。
- 不可將車輛停放在靠近可能會移動且碰觸後保險桿下方中央部位的物體，如草地或樹木。
如果車輛停在可能會移動並碰觸後保險桿下方中央部位的物體 (如草地或樹木) 附近一段時間，足踢感知器可能不會作動。在此情況下，請將愛車從目前位置移開，並檢查足踢感知器是否作動。如果無法作動，請將愛車交由 Toyota 保養廠檢修。

⚠ 注意

- 不要使足踢感知器或周圍區域受到強烈的撞擊。
如果足踢感知器及其周圍區域受到強烈撞擊，足踢感知器可能無法正常運作。如果足踢感知器未於下列情況下作動，請將愛車交由 Toyota 保養廠檢修。
 - 足踢感知器或其周圍區域曾受到強烈撞擊。
 - 後保險桿下方中央部位有刮傷或損壞。
- 不可拆解後保險桿。
- 不可將貼紙黏貼在後保險桿上。
- 不可在後保險桿上烤漆。
- 如果電動尾門 (PBD) 上加裝自行車架或類似重物，請停用足踢感知器。
(→ P. 102)

調整尾門的開啟位置 (配備電動尾門 (PBD) 車型)

電動尾門 (PBD) 的開啟位置可進行調整。

1 在想要的位置停止尾門作動。(→ P. 136)

2 按住尾門上的電動尾門 (PBD) 開關大約 2 秒鐘。

設定完成時，警告音會響 4 聲。

下次開啟尾門時，尾門會停在設定位置。

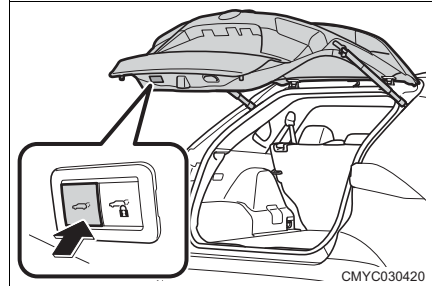

■ 取消尾門調整後的開啟位置

按住尾門上的電動尾門 (PBD) 開關大約 7 秒鐘。

警告音響 4 聲後，會再響兩聲。當電動尾門 (PBD) 下次開啟時，會停在初始化設定位置。

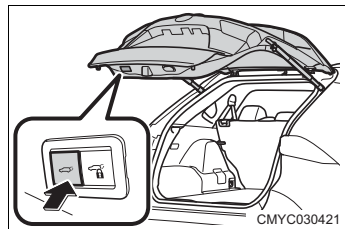

■ 個人化

開啟位置可以在 TFT 彩色多功能資訊顯示幕上進行設定。(→ P. 102)

停止位置的優先操作為最近一次由尾門上的電動尾門 (PBD) 開關或 TFT 彩色多功能資訊顯示幕所設定的位置。

前座座椅

調整程序

▶ 手動式座椅 *

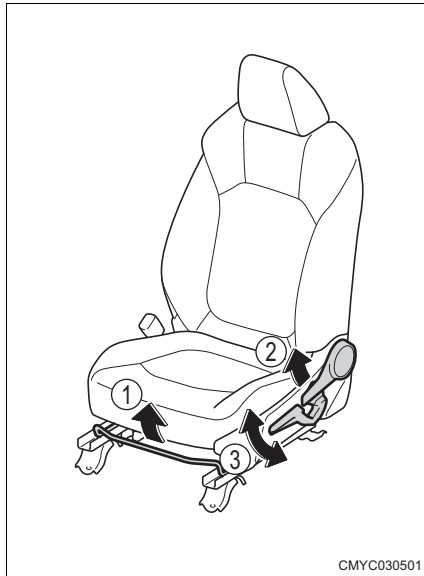

- ① 前 / 後位置調整
- ② 傾斜調整
- ③ 整體座椅高度調整 * (僅駕駛座)

 **警告****■ 調整座椅時**

- 調整座椅的過程中請注意其他乘客是否會被移動的座椅夾傷。
- 不可將手放在座椅下面或靠近移動的部份，以避免嚴重受傷。
手或手指有可能會卡在座椅的機構中。
- 提供腿部足夠空間，並留意不要讓腳卡到。

■ 傾斜調整

- 操作椅背時，務必用手支撐椅背。椅背可能突然回彈。
- 不可對椅背過度施力。如果對椅背過於用力，可能突然回彈而導致受傷。
- 不可過度傾斜椅背。

如果座椅過度傾斜，您的腰部安全帶可能會越過臀部而直接施力到腹部，或造成頸部直接接觸肩部安全帶，而增加意外發生時造成死亡或嚴重傷害的風險。

- 座椅調整後，確認座椅已鎖至定位。

 **注意****■ 調整前座椅時**

調整前座椅時，確保頭枕未接觸車頂。否則，頭枕及車頂可能會損壞。

後座座椅

調整程序

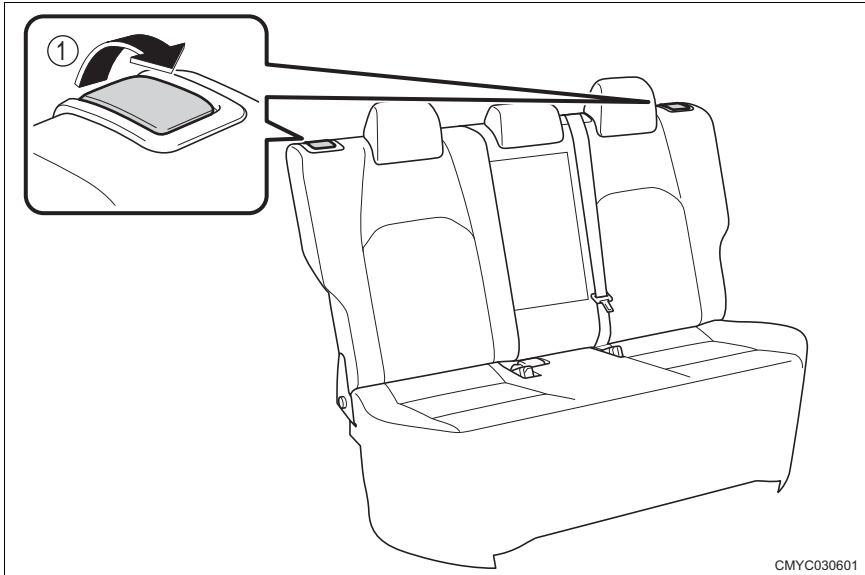

① 傾斜調整

拉動傾斜桿並調整椅背 (2 段)。

將前摺疊座椅

- 1 收起後座中央座椅的安全帶扣

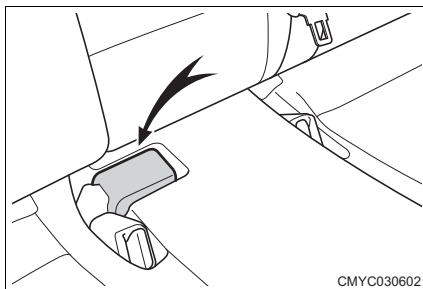

- 2 將頭枕降低最低 (→ P. 154)
- 3 拉動傾斜桿時，將椅背向前折
拉起控制桿直到鎖扣完全釋放。

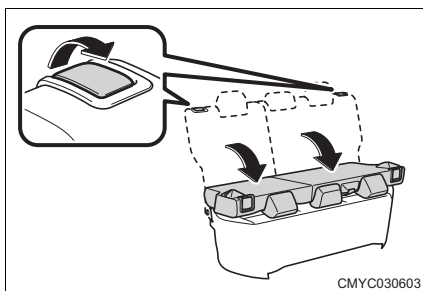

- 4 要將椅背回復至原來位置，執行相反步驟

警告

請遵守下列注意事項：

未能遵守此事項可能會造成死亡或嚴重傷害。

■ 座椅調整

- 小心不要讓座椅碰撞到乘客或行李。
- 操作椅背時，務必用手支撐椅背。椅背可能突然回彈。
- 不可對椅背過度施力。如果對椅背過於用力，可能突然回彈而導致受傷。
- 有人坐在後座中央座椅時，請調整兩側後座座椅的椅背角度。
未保持正確姿勢可能在發生意外事故時造成重傷或死亡。
- 座椅調整後，確認座椅有固定到位。

警告**■ 在椅背恢復到垂直位置之後**

- 不可在行車時操作後座座椅
- 請確認在平坦區域使用駐車煞車並將排檔桿設定至 P 檔。
- 當調整座椅時，請特別留意不要夾到手或被移動零件或其他零件卡到腳。
- 行車時不可讓任何人坐在折疊的椅背上或行李廂內
- 小心不要讓兒童進入行李廂。
- 將座椅向前及向後推動，確認座椅已經確實鎖定。

■ 當向前摺疊椅背時

- 檢查安全帶是否扭曲或被椅背夾到。

若安全帶被夾在椅背固定鉤及門扣之間，可能會使安全帶損壞。

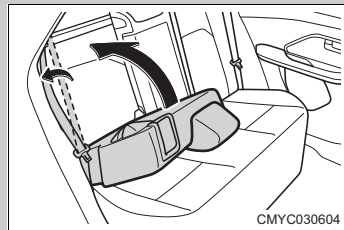
**注意****■ 當向前摺疊椅背時**

將椅背向下摺疊前，請先收回後座中央座椅的安全帶及帶扣。
否則，可能會造成座椅或帶扣損壞。

頭枕

前座座椅

① 升高

② 降低

按住鎖定釋放按鈕的同時，請將頭枕向下壓。

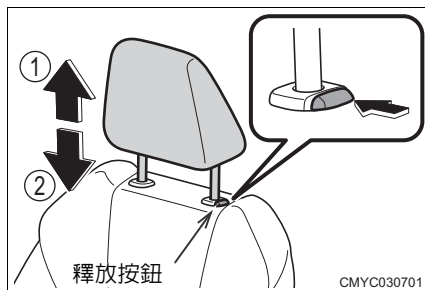

後座座椅

① 升高

② 降低

按住鎖定釋放按鈕的同時，請將頭枕向下壓。

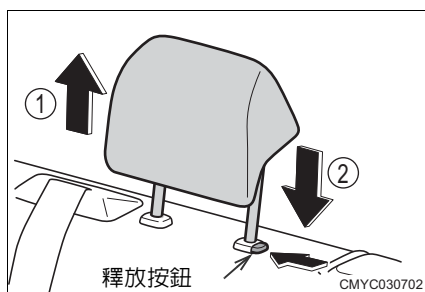

■ 拆下頭枕

按住鎖定釋放按鈕的同時，請將頭枕向上拉出。

如果車頂妨礙您拆下前座椅的頭枕，請將椅背向下摺疊。(→ P. 149)

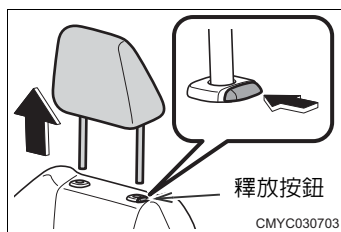

■ 安裝頭枕

將頭枕對正安裝孔並壓下至鎖定位置。*

當要進一步降低頭枕時，按住鎖定釋放按鈕。

* 如果難以將頭枕往下壓，請在下壓時按下鎖定釋放按鈕。

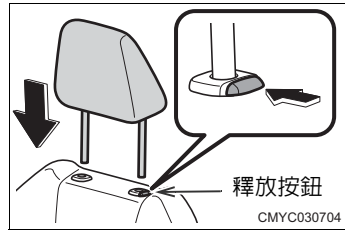

■ 前座椅頭枕的高度

務必調整頭枕，使其中心點接近耳朵上緣。

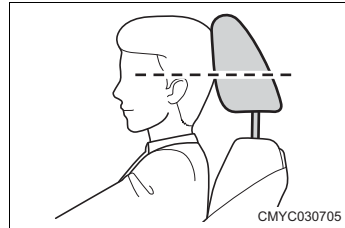

■ 使用後座座椅的頭枕

使用時，請確定其段位比收起位置高一段。

⚠ 警告

■ 頭枕

請遵守下列注意事項：

未能遵守此事項可能會造成死亡或嚴重傷害。

- 使用專為每個座椅所設計的頭枕
- 隨時將頭枕調整到正確的位置
- 不可將頭枕向後安裝
- 頭枕調整後，將頭枕往下壓以確認已鎖至定位。
- 不可在拆下頭枕的情況下行車

方向盤

鑰匙

- 1 握住手方向盤並將鎖定桿往上扳

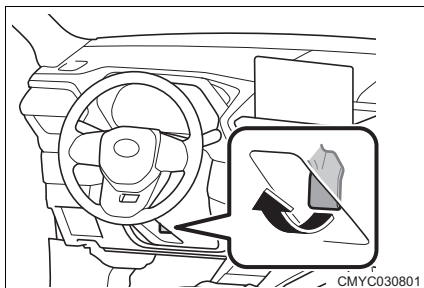

- 2 上下或前後移動方向盤 * 以調整至適當位置

決定位置後，降下鎖定桿並固定方向盤。

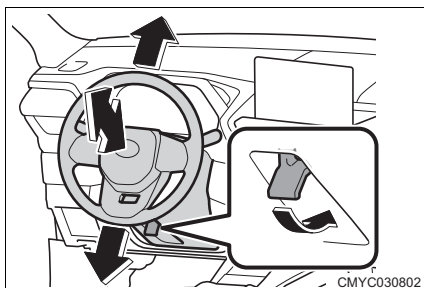

鑰匙

如果按下方向盤此處周邊 ，喇叭會鳴響。

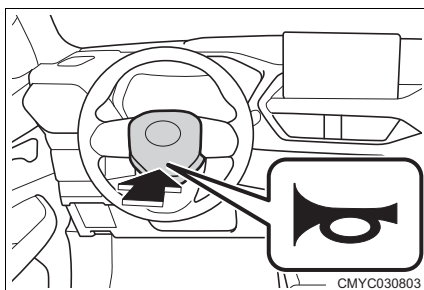

■ 方向盤位置調整後

請確定方向盤已牢固地固定。

如果沒有固定到位，喇叭可能不會鳴響。(→ P. 156)

**警告****■ 行車要點**

不可在行駛時調整方向盤位置。
此種行為可能造成駕駛失控而發生嚴重傷害或死亡。

■ 方向盤位置調整後

請確定方向盤已牢固地固定。
如果方向盤沒有固定到位，其位置可能突然改變，這可能會導致意外事故而造成嚴重傷害或死亡。

車內後視鏡

後視鏡的位置可以調整，以便充分掌握後方視線。

鑰匙

車內後視鏡的角度和高度可依照駕駛位置進行調整。

■ 調整角度

調整時請握住車內後視鏡本體

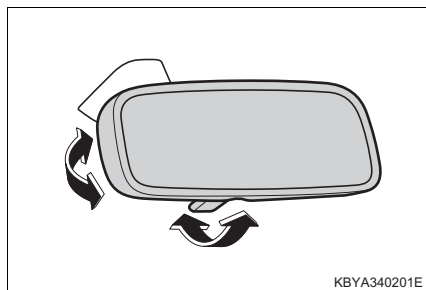

■ 調整高度

垂直調整時請握住車內後視鏡本體

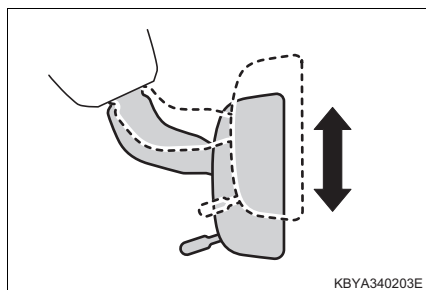

防眩功能

操作扳桿可減少後方車輛頭燈造成的反光。

- ① 正常使用
- ② 防眩 ON

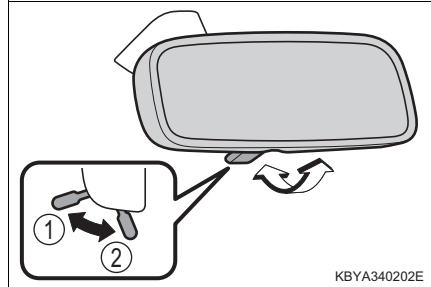

警告

■ 行車時注意事項

不可在行車時調整後視鏡。

這麼做可能導致駕駛失控而發生意外，造成死亡或嚴重傷害。

車外後視鏡

調整程序

使用開關調整鏡面角度。

1 選擇要調整的後視鏡

- ① 向左
- ② 向右

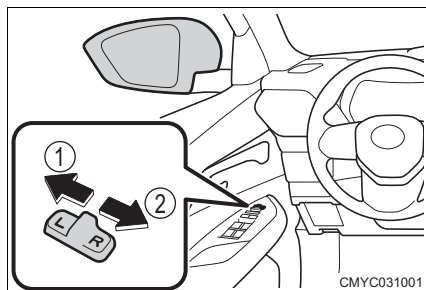

2 操作開關以調整鏡面

- ① 向上
- ② 向右
- ③ 向下
- ④ 向左

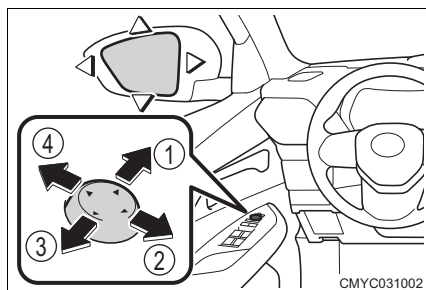

收摺車外後視鏡 (手動型)

用手向後推以收摺車外後視鏡

用手向前推以回復至原本位置。

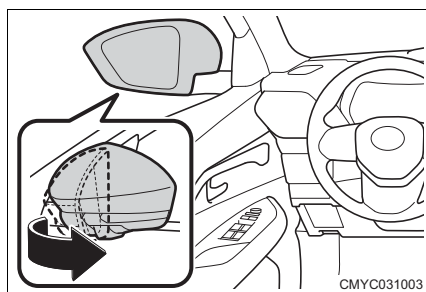

收摺車外後視鏡 (電動型)

■ 如何手動收摺及展開後視鏡

按下開關

- ① 收摺
- ② 展開

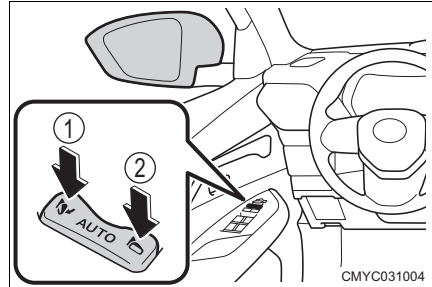

■ 自動模式

當開關設為中間位置 (AUTO) 時，會根據遙控功能或智慧型鑰匙系統的車門上鎖及解鎖操作，自動收摺及展開車外後視鏡。

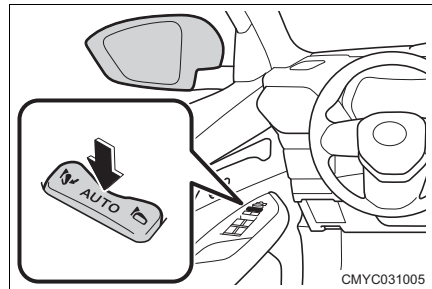

■ 作動條件

引擎開關切換至「ACC」或「ON」時

■ 在嚴寒的天氣使用車外後視鏡時

天氣寒冷且車外後視鏡結冰時，可能會無法收摺 / 展開後視鏡或調整鏡面。清除覆蓋在車外後視鏡上的冰、雪等。

■ 在自動模式中停用收摺 (或展開) (電動型)

將開關設為展開 (或收摺) 位置。

■ 定制 (電動型)

您可定制自動模式的操作內容。(個人化功能明細：→ P. 469)

 **警告****■ 行車要點**

行車時請確實遵守下列注意事項：

否則，可能導致駕駛失控而發生意外，造成死亡或嚴重傷害。

- 不可在行車時調整後視鏡
- 不可在後視鏡收摺的情況下駕駛車輛
- 行車前，駕駛側和乘客側車外後視鏡都應該完全展開並正確地調整

■ 後視鏡移動時 (電動型)

不可用手髒觸摸。

這麼做可能會夾到手並導致受傷或後視鏡故障。

電動窗

開啟和關閉程序

您可以使用開關來開啟和關閉車窗。
使用開關，您可以如下規定移動車窗。

- ① 關閉
- ② 自動完全關閉 (僅駕駛座)*
- ③ 開啟
- ④ 自動完全開啟 (僅駕駛座)*

* 要停止作動，輕輕向相反方向移動開關。

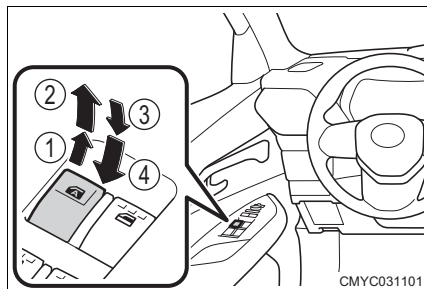

車窗鎖定開關

按下開關以停用駕駛座車窗以外所有車窗的操作。

此功能可用於防止兒童在無意間開啟或關閉車窗。

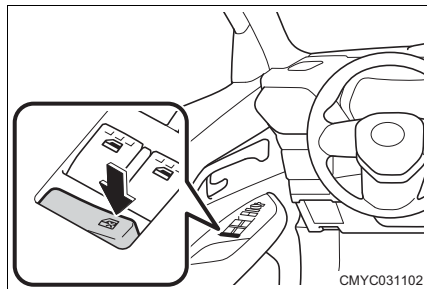

■ 作動條件

引擎開關切換至「ON」時

■ 停止引擎後的操作 (僅駕駛座)

當引擎開關切換至「ACC」或「OFF」後，您還可以開啟與關閉車窗大約 40 秒。

■ 防夾保護功能 (僅駕駛座)

關閉車窗時當有外來物卡在電動窗及窗框之間，車窗會略微開啟且電動窗作動會停止。

■ 電動窗馬達的過熱保護功能

電動窗馬達有內建過熱保護功能。如果電動窗馬達持續高負載運作，過熱保護功能或許會啟用並會暫時停止電動窗作動。在幾秒後，會再次恢復正常運作。

■ 當駕駛座車門未關上時

當駕駛座車窗因防夾保護功能異常啟用而無法完全關閉時，使用駕駛座車門車窗開關執行下列操作。

- 1 停止車輛並將引擎開關切換至「ON」。
- 2 拉起駕駛座車門車窗開關直到到達「自動完全關閉」位置，完全關閉車窗，並保持開關拉起 6 秒。

當車窗移動時如果您的手從開關上釋放，您需要從頭再重來。

如果這些操作無法完全關閉車窗，且車窗繼續朝反方向移動，請將愛車送至 Toyota 保養廠檢查。

■ 重新連接電瓶

依照下列步驟進行初始化設定以確保電動窗的正確操作。

- 1 將引擎開關轉到「ON」。
- 2 按下駕駛座車門車窗開關完全開啟車窗。
- 3 拉起駕駛座車門車窗開關直到到達「自動完全關閉」位置，完全關閉車窗，並保持開關拉起 2 秒。

當車窗移動時如果您的手從開關上釋放，您需要從步驟 **2** 重來。

警告

請遵守下列注意事項：

未能遵守此事項可能會造成死亡或嚴重傷害。

- 依照中華民國道路交通安全規則第一百三十六條第一項第六款規定：「乘車時頭手不得伸出車外」。

■ 關閉車窗

- 駕駛人必須對全車電動窗的操作負責，包括乘客的操作行為。為了避免意外操作，尤其是兒童，不可讓兒童操作電動窗。兒童和其他乘客的身體部位可能會被電動窗夾到。

此外當兒童搭乘時，建議使用車窗鎖定開關。(→ P. 163)

警告

- 需確定所有乘客身體的任何部位都不會被作動中的車窗夾到。

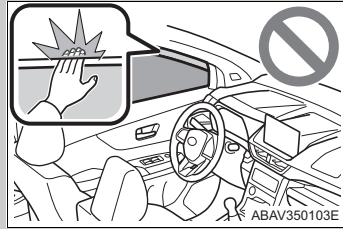

- 離開車輛時，請將引擎開關關閉，隨身攜帶鑰匙並讓兒童一起下車。有可能因為兒童貪玩而意外作動，導致意外事故。

防夾保護功能 (僅駕駛座)

- 不可嘗試讓乘客將手、手臂、頭部或頸部被車窗夾住以作動防夾保護功能。
- 如果外來物在車窗即將完全關閉前被夾住，防夾保護功能可能不會作動。另外，如果開關保持拉著，防夾保護功能不會作動。請小心不要夾到手指。
- 特別是當小型物體被夾住時，防夾保護功能可能不會作動。

注意

請遵守下列注意事項，否則可能會導致故障。

避免電動窗故障

- 不可在操作駕駛座車門開關的同時，用相反方向操作另外一個開關
- 不可在車窗已經完全開啟或關閉後繼續操作車窗開關
- 當車窗結冰且不能移動時，不可持續操作車窗開關

避免電瓶沒電

當引擎停止時，避免不必要的開啟或關閉電動窗。

行車時

4

- 4-1. 駕駛車輛
- 駕駛車輛..... 168
 - 裝載行李的注意事項 177
 - 拖曳尾車..... 179
- 4-2. 駕駛程序
- 引擎 (點火) 開關..... 180
 - CVT 無段變速箱 185
 - 方向燈控制桿 190
 - EPB 電子式駐車煞車 191
 - Auto Hold 自動定車煞車系統... 195
- 4-3. 操作燈光和雨刷
- 頭燈開關..... 198
 - AHB 智慧型遠光燈自動切換系統 204
 - 霧燈開關..... 208
 - 雨刷及噴水器 (前)..... 210
 - 雨刷及噴水器 (後)..... 213
- 4-4. 加油
- 開啟油箱蓋 215
- 4-5. 使用行車輔助系統
- TSS 系統..... 219
 - PCS 預警式防護系統 233
 - 踏板誤踩抑制系統 (前)..... 243
 - LDW 車道偏離警示 / LDP 車道偏離修正輔助..... 249
 - 前車駛離提醒 256
 - ACC 全速域主動式車距維持定速系統 258
 - 車道行駛輔助系統..... 277
 - BSM 盲點偵測警示系統..... 285
 - 倒車輔助雷達 295
 - 行車輔助系統 301
- 4-6. 駕駛技巧
- 冬季行車要領 307

駕駛車輛

請務必遵守下列程序以確保安全行車：

啟動引擎

→ P. 180

啟動車輛

- 1 踩住煞車踏板，將排檔桿排入 D 檔位 (→ P. 185)
- 2 釋放駐車煞車 (→ P. 191)
- 3 慢慢放開煞車踏板並輕踩油門踏板使車輛起步。

停止車輛

- 1 排檔桿位於 D 檔位時，踩下煞車踏板
- 2 必要時，作動駐車煞車
若車輛要停一段時間，請將排檔桿排入 P 或 N。(→ P. 185)

駐車

- 1 排檔桿位於 D 檔位時，踩下煞車踏板以完全停止車輛
- 2 煞車踏板踩下時，作動駐車煞車 (→ P. 191) 並將排檔桿排入 P 檔 (→ P. 185)
請勿在排檔桿排入 P 檔後按下排檔桿按鈕。
當駐車煞車由自動模式作動時，會透過將排檔桿排入 P 檔自動作動駐車煞車。
(→ P. 191)
檢查駐車煞車指示燈 (→ P. 191) 是否亮起。
- 3 將引擎開關切換至「OFF」以停止引擎
- 4 將您的腳慢慢地從煞車踏板上放開
- 5 鎖上車門，並確定鑰匙有帶在身上
當您將車輛停在山坡中間時，請根據需要使用輪擋。

上坡起步

- 1 作動駐車煞車並將排檔桿排入 D 檔
- 2 慢慢踩下油門踏板
自動解除功能 (→ P. 193) 會在踩下油門踏板時解除駐車煞車。
- 3 當您感到車輛開始移動時，鬆開駐車煞車並起步

■ 上坡起步

HAC 上坡起步輔助系統會作動。(→ P. 301)

■ 雨中行駛

- 下雨時能見度會降低、玻璃可能起霧，而且路面會變得濕滑，因此需小心駕駛車輛。
- 開始下雨時，因為路面會變得特別濕滑，請小心駕駛車輛。
- 雨中行駛在高速公路上時，應避免高速行駛，因為輪胎和路面之間會形成一層水膜，使轉向及煞車無法正確作動。

■ 行駛時的引擎轉速

在下列情況，行駛時引擎轉速可能變高，這是由於自動升檔限制或執行降檔以符合行駛情況，並不表示突然加速。

- 車輛判斷上坡或下坡行駛時
- 油門踏板釋放時

■ 引擎動力抑制控制 (BOS 煞車優先系統)

- 當同時踩下油門踏板和煞車踏板時，可能會抑制引擎動力輸出。
- 當 BOS 煞車優先系統作動時，警示顯示訊息會顯示。(→ P. 426)

■ 突然起步抑制與倒車車速抑制 (DSC 檔位誤入動力限制系統)

- 在下列情況下，DSC 檔位誤入動力限制系統將會作動。
 - 當執行異常操作時，例如踩下油門踏板時操作排檔桿 (從 R 排入 D、從 D 排入 R、從 N 排入 R、從 P 排入 D 或從 P 排入 R) (D 檔包含 S 檔)，可能會抑制引擎輸出。
這時，TFT 彩色多功能資訊顯示幕會顯示警示訊息。(→ P. 426)
- 引擎輸出受抑制*，倒車車速將保持在規定速度或以下。

* 根據情況而定，車速可能無法被抑制到規定速度或以下。

- 當 DSC 檔位誤入動力限制系統作動時，可能難以從泥濘或初雪等地形中脫困。在此情況下，停用 TRC (→ P. 302) 以停止 DSC 檔位誤入動力限制系統，可以較輕易的脫困。
- 當 TFT 彩色多功能資訊顯示幕顯示「DSC 檔位誤入動力限制系統故障 請聯絡保養廠」(→ P. 426)警示訊息時，DSC 檔位誤入動力限制系統不會作動。

■ 過熱

以下嚴重的駕駛情況可能會導致過熱。

- 在炎熱的天候下行駛長上坡道
- 高速行駛後突然減速或立即停車

■ 新車磨合

為增加車輛使用壽命，請遵守下列注意事項：

- 前 300 km：
避免突然停車。
- 前 1000 km：
 - 不可以極速行駛
 - 避免突然加速
 - 不可以低速檔持續行駛
 - 不可長時間以固定速度行駛

■ 節能環保駕駛

→ P. 74、90

■ 車輛在國外使用時

請遵守當地有關的車輛監理法規並確認有可用之燃油。(→ P. 468)

 **警告**

請遵守下列注意事項，未能遵守此事項可能會造成死亡或嚴重傷害。

■ 車輛開始移動時

在引擎運轉的情況下停車時，請務必踩住煞車踏板
(由 Auto Hold 自動定車煞車系統停止時除外)。以避免車輛滑動。

■ 行車時

- 如果不熟悉煞車及油門踏板的位置，不可駕駛車輛以避免踩錯踏板。
 - 意外踩下油門踏板而不是煞車踏板，將導致突然加速，可能造成意外事故。
 - 倒車時，您可能會因為轉身而造成較難以操作踏板，請務必確認您可以正確地操作踏板。
 - 即使只是稍微移動一下車輛，也務必保持正確的駕駛姿勢。這樣可讓您正確地操作煞車或油門踏板。
 - 使用右腳踩放煞車踏板，在緊急情況下若使用左腳踩下煞車踏板可能會反應延遲而導致意外事故。
- 不可將車輛駛過或停放在易燃物品旁。
排氣管和廢氣可能會非常熱，如果附近有任何易燃物，可能會引起火災。
- 正常行駛期間，不可關閉引擎。行駛時將引擎熄火，雖然仍保有轉向或煞車控制，但這些系統的動力輔助將會喪失。如此會使轉向及煞車更加困難，所以您應該儘可能的將車輛安全的駛向路邊停靠。
然而，在緊急事故中，例如：無法使用一般方式停止車輛：→ P. 405

 **警告**

- 在下坡路段使用引擎煞車（低速檔），可將速度保持在安全範圍內。
連續使用煞車可能會因過熱而降低煞車效能。（→ P. 185, 189）
- 根據路面和速度，按以下方式降檔並使用引擎煞車。
 - 將排檔桿排入 S 檔
 - 設定手動模式（→ P. 187）並逐次降 1 個檔位
- 避免突如其來的引擎煞車（排檔桿操作）。輪胎可能會鎖死和打滑而導致事故。
- 不可在行車中調整方向盤、座椅或車內 / 車外後視鏡的位置。
否則，可能會造成駕駛失控。
- 隨時檢查所有乘客的頭、手或身體的其他部位不可伸出車外。
- 請勿越野行駛。
如果您必須越野行駛，請小心駕駛。
- 請勿駛入水中，例如過河。
如此可能會導致車輛嚴重故障，例如電器組件短路或引擎損壞。
- 請勿在座椅上或附近有行李的情況下駕駛。
如果車輛緊急煞車或轉彎，行李可能會被拋出撞到乘客，行李也可能會損壞或是駕駛人因行李而分心，導致意外事故。
- 路面有大的落差或在有輪擋的地方請小心駕駛。保險桿可能會損壞。

 **警告****■ 如果您聽到煞車周圍持續發出尖銳的聲音**

請儘快將煞車塊交由 Toyota 保養廠檢查和更換。

如未及時更換煞車塊，將造成煞車碟損壞。

煞車塊和碟盤等零件在使用過程中會磨損。超出磨損極限駕駛不僅會導致故障，還可能造成事故。

■ 停放車輛時

- 非必要不可踩下油門踏板。

將排檔桿排入 P 或 N 以外的檔位很危險，因為如此可能導致車輛意外急加速，而造成意外事故。

- 引擎運轉時，隨時踩住煞車踏板並且於必要時作動駐車煞車，以免車輛移動而造成意外事故。

- 如果車輛停在陡坡，為避免因車輛向前或向後滑動造成意外，請持續踩住煞車踏板並於必要時使用駐車煞車。

- 避免引擎高速空轉。

在車輛停止時讓引擎高速運轉，可能會導致排氣系統過熱，此時，如果附近有可燃物質，則可能會導致火災。

■ 車輛停放時

- 在酷熱的陽光下，不可將眼鏡、打火機、噴霧罐或碳酸飲料罐放在車內。

否則，可能導致下列結果：

- 瓦斯氣體可能自打火機或噴霧罐漏出，而造成火災。
- 具有塑膠鏡片和塑膠材質的眼鏡可能會變形或破裂。
- 碳酸飲料罐可能會破裂，而使所裝液體噴灑至車內，亦可能會造成車輛電器組件短路。

警告

- 不可將打火機留置於車內，如果打火機放在置物盒或地板上，放置行李或調整座椅時，可能會意外地引起火花造成火災。
- 不可黏貼光碟片在擋風玻璃或車窗上。不可在儀表板上放置香水瓶等容器。黏貼的光碟片或罐子猶如透鏡，會造成車輛火災。
- 不可讓車門或車窗打開。如果彎曲的玻璃上鍍上如銀色的金屬薄膜，反射的陽光會使玻璃如同透鏡，造成火災。
- 離開車輛無人看管時，務必施加駐車煞車，將排檔桿排入 P 檔位，使引擎停止並將車輛上鎖。
不可在無人看顧車輛的情況下，任由引擎運轉。
假如停車時只將排檔桿排入 P 檔位，但是未使用駐車煞車，車輛可能會滑動並導致意外。
- 引擎運轉時或引擎剛關閉時，不可觸摸排氣管。
否則，可能會造成燙傷。

■ 在車內休息時

務必將引擎關閉。

否則可能會在無意間觸動排檔桿或踩到油門踏板而導致意外或因引擎過熱而引發火災。此外，如果車輛停放在通風不良的場所，廢氣可能會進入車內而造成死亡或嚴重危害身體健康。

■ 煞車時

- 煞車受潮時務必小心駕駛。
當煞車潮濕時，煞車距離會增加，且車輛兩側的煞車力也可能不同，而且駐車煞車也可能無法煞住車輛。
- 如果煞車增壓器裝置無法作用，行駛時不可尾隨其他車輛太近，並應避免行駛在需要使用煞車的坡道或急轉彎路段。
在此種情況下煞車仍可作用，但踩煞車踏板會比平常吃力，同時煞車停止距離也會增加。
請立即檢修煞車。

 **警告**

- 若引擎熄火，請不要連續踩煞車踏板。
每踩一次即會消耗掉部份您所尚有的動力煞車輔助力。
- 煞車系統由 2 個獨立的液壓系統組成，如果其中一個故障，另一個仍可作動。
在此情況下，踩煞車踏板會比較吃力，而且煞車距離也會增加。
請立即檢修煞車。

■ 如果行駛中輪胎洩氣

輪胎洩氣或損壞可能導致以下狀況。此時請緊握方向盤並慢慢踩下煞車踏板以降低車速。突然煞車很危險，因為可能難以控制您的車輛，而可能會導致事故。

- 難以控制車輛
- 車輛發出異音或震動
- 車輛異常傾斜

詳情請參閱 P. 437 「如果輪胎洩氣時，怎麼辦」的資訊。

 **注意****■ 行駛**

- 行車時，不可同時踩下油門與煞車踏板。
行駛中同時踩油門與煞車踏板可能會限制引擎輸出。
- 在斜坡時，不可以踩油門或以同時踩下油門及煞車踏板的方式停住車輛。

■ 駐車

務必施加駐車煞車並未將排檔桿排入 P 檔位。如果未施加駐車煞車並將排檔桿排入 P 檔位，可能會造成車輛滑動，或誤踩油門踏板而使車輛突然加速。

■ 避免損壞車輛零件

- 不可保持方向盤在向某一邊打到底的位置過久。否則，可能會使電動轉向馬達損壞。
- 行經顛簸路段時應減速慢行，以避免車輪等部位損壞

 注意

■ 遇到淹水道路

不可駛過豪雨過後之淹水道路，如此可能會導致車輛受到下列嚴重損壞：

- 引擎熄火
- 電器組件短路
- 引擎進水而導致損壞

若行經淹水道路及車輛泡水時，務必將車輛交給 Toyota 保養廠檢查下列項目：

- 煞車功能
- 油液的數量和質量發生變化，例如引擎機油、聯合傳動器油和差速器油
- 軸承和接頭等潤滑不良

裝載行李的注意事項

為了安全舒適的駕駛，裝載行李時請注意以下事項。

警告

■ 不可放置在行李廂內的物品

行李廂內放置下列物品可能會造成火災。

- 儲存汽油的容器
- 噴霧罐

■ 裝載行李時

請遵守下列注意事項：

否則會很危險。其可能會妨礙煞車踏板和油門踏板的正常操作，且負載可能會擋住駕駛人的視線，撞到駕駛人或乘客，而可能導致意外事故。

- 盡量將貨物或行李放在行李廂內。
- 不可將貨物或行李放置在下列位置：
 - 駕駛座的腿部空間
 - 在前後乘客座上 (疊放物品)
 - 在儀表板上
 - 在中央面板上
 - 沒有蓋子的小容器 / 托盤
- 固定車艙內的所有物品。
- 不可在行李箱內放置高度超過椅背的任何物品。

若發生緊急煞車或意外事故，行李可能會被拋出而導致駕駛人或乘客受傷。
- 折疊後座椅背並裝載長型行李時，盡量避免將行李直接放在前座座椅的椅背後方。
- 請勿讓任何人坐在行李廂內。其並非設計用來供乘客乘坐。乘客應坐在座椅上並繫妥安全帶。

否則，可能在緊急煞車或碰撞時造成死亡或嚴重傷害。
- 對於配備車頂置物架車型，不可直接將行李放在車頂置物架上。如此可能造成負載偏移並可能導致意外事故。

 **警告****■裝載及配置**

- 車輛不可超載。
- 不可使負載不平均。

裝載不當不僅對輪胎造來壓力，還可能導致轉向或煞車控制性下降，而造成意外事故，導致死亡或嚴重傷害。

拖曳尾車

Toyota 不建議您以車輛拖曳尾車。

Toyota 也不建議安裝拖車鉤或使用拖車鉤來作為輪椅、踏板車、腳踏車等的運送裝置。您的愛車並非設計用來拖曳尾車或使用拖車鉤來作為運輸裝置。

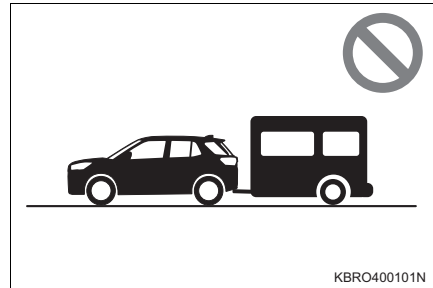

引擎 (點火) 開關

攜帶鑰匙時執行下列操作，可啟動引擎或切換引擎開關模式。

啟動引擎的步驟

- 1 調整座椅位置設定正確的駕駛姿勢 (→ P. 26)，並檢查每個踏板的位置
- 2 確認駐車煞車是否作動
- 3 確認排檔桿位於 P 檔
- 4 確實踩下煞車踏板

引擎開關的指示燈亮起綠色。

若沒有亮起綠色，引擎將不會啟動。

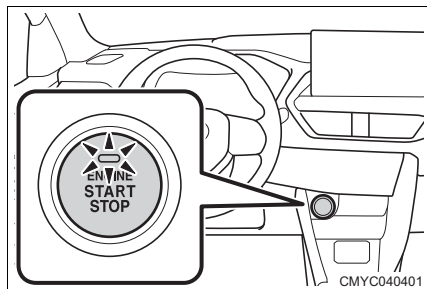

- 5 輕按引擎開關

輕按即可，無需按住。

直到引擎啟動為止，起動馬達最多旋轉 30 秒。

持續踩住煞車踏板，直到引擎開始運轉。

引擎可在任何引擎開關模式 (→ P. 181)

下啟動。

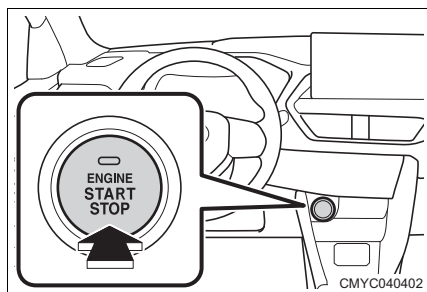

停止引擎

- 1 使車輛完全停止
- 2 作動駐車煞車 (→ P. 191) 並將排檔桿排入 P 檔
請勿在排檔桿位於 P 檔時按下排檔桿按鈕。
- 3 按下引擎開關
- 4 將腳從煞車踏板放開，並確定引擎開關指示燈熄滅。

切換引擎開關模式

在未踩下煞車踏板的情況下按下引擎開關，可切換模式。(每次按下開關，模式就會切換)

「OFF」*

可以使用緊急警示燈。

「ACC」

您可以使用電源插座等電器組件。

引擎開關的指示燈將會緩慢閃爍綠色。

「ON」

可使用所有電器組件。

引擎開關的指示燈將會緩慢閃爍綠色。

- * 當排檔桿排入 P 以外的檔位或按下排檔桿按鈕時，則引擎開關會變為「ACC」，但不會切換至「OFF」。

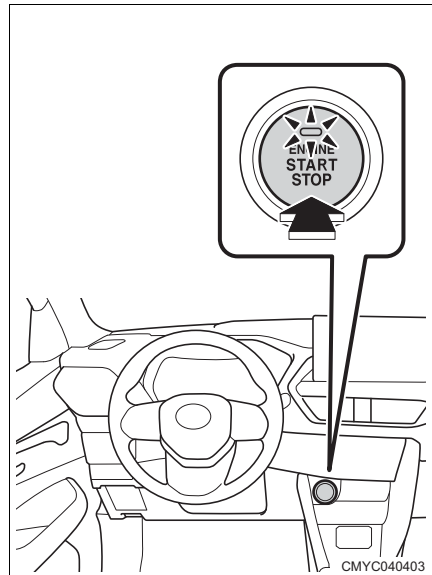

於排檔桿在 P 以外檔位下將引擎熄火

當排檔桿在 P 以外檔位或按下排檔桿按鈕的情況下將引擎熄火時，引擎會熄火，但引擎開關模式不會切換至「OFF」。依照下列程序關閉引擎。

- 1 確認駐車煞車是否作動
- 2 將排檔桿排入 P 檔位
請勿在排檔桿排入 P 檔後按下排檔桿按鈕。
- 3 確認引擎開關指示燈緩慢閃爍綠色後，按兩下引擎開關
- 4 確認引擎開關指示燈熄滅

■ 自動電源關閉功能

在排檔桿位於 P 檔及未按下排檔桿按鈕的情況下，如果讓引擎開關保持在「ON」（引擎未運轉）持續 20 分鐘或以上，或保持在「ACC」持續 1 小時或以上，引擎開關會自動切換至「OFF」。

請注意，自動電源關閉功能並非為了防止電瓶持續耗電而設計。當引擎未運轉時，請勿長時間讓引擎開關保持在「ACC」或「ON」。

■ 智慧型鑰匙電池電量不足

→ P. 120

■ 智慧型鑰匙系統可能無法正常作動的情況

→ P. 117

■ 重要資訊

→ P. 118

■ 如果引擎無法啟動

可能是晶片防盜系統尚未解除。(→ P. 60)

請洽詢 Toyota 保養廠。

■ 方向盤鎖*

- 將引擎開關切換至「OFF」後開啟或關閉任一車門（開啟尾門除外），將會鎖定方向盤。操作引擎開關將可自動解鎖方向盤。
- 如果車輛電瓶沒電，方向盤鎖將不會作動。

■ 無法解鎖方向盤時*

引擎開關的指示燈將會持續快速閃爍綠色。

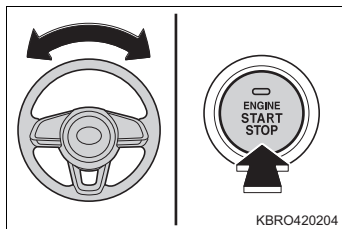

操作引擎開關時，嘗試順時針或逆時針轉動方向盤。

■ 方向盤鎖馬達過熱保護*

如果短時間內重複引擎啟動及停止操作，操作可能受到限制，以避免馬達過熱。如果發生此情形，請停止操作。系統將會在大約 10 秒內恢復正常。

■ 引擎開關的指示燈亮起或閃爍黃色

此表示系統可能發生故障。請立刻將車輛交由 Toyota 保養廠檢修。

■ 智慧型鑰匙電池沒電時

→ P. 396

■ 引擎開關操作

- 如果沒有確實按壓開關或快速連按多下開關，模式可能不會切換或引擎可能不會啟動。
- 如果在引擎開關切換至「OFF」後立即重新啟動引擎，引擎可能不會啟動。如果想在引擎開關切換至「OFF」後重新啟動引擎，請等待幾秒的時間。

■ 當智慧型鑰匙系統被定制功能停用時

→ P. 450

 **警告****■ 啟動引擎時**

務必坐在駕駛座上啟動引擎。啟動引擎時無論如何都不可踩下油門踏板。

否則，可能會導致意外事故造成死亡或嚴重傷害。

■ 行車時注意事項

如果車輛在引擎熄火時開始滑動，在車輛安全停下之前，請勿開啟、上鎖或解鎖車門。否則，可能作動方向盤鎖，這可能會導致意外事故而造成嚴重傷害或死亡。

■ 在緊急狀況下，將引擎熄火

車輛行駛時，如果要在緊急狀況下將引擎熄火，請按住引擎開關 3 秒以上或連續快按 3 次以上。(→ P. 405)

然而，除非緊急狀況，否則，行駛時不可觸碰引擎開關。行駛時將引擎熄火，雖然仍保有轉向或煞車控制，但這些系統的動力輔助將會喪失。如此會使轉向及煞車更加困難，所以您應該儘可能的將車輛安全的駛向路邊停靠。

 **注意****■ 避免電瓶電力耗盡**

- 不可在引擎未運轉時，長時間將引擎開關留在「ACC」模式或「ON」模式。
- 當引擎開關指示燈未熄滅時，引擎開關不在「OFF」。離開車輛前，將引擎開關切換至「OFF」。
- 請勿在排檔桿排入 P 以外檔位或按下排檔桿按鈕的情況下將引擎熄火。當您在排檔桿排入 P 以外檔位或按下排檔桿按鈕的情況下將引擎保持熄火時，因為引擎開關將會設為「ACC」，因此可能導致電瓶沒電。

■ 啟動引擎時

- 不可在冷車狀態下使引擎高速運轉。
- 如果不易啟動引擎或經常熄火，請立即將車輛送至 Toyota 保養廠檢修。

■ 引擎開關操作

如果遇到異常狀況，如按壓引擎開關時開關卡住，開關可能故障。請立即洽詢 Toyota 保養廠。

CVT 無段變速箱

移動排檔桿

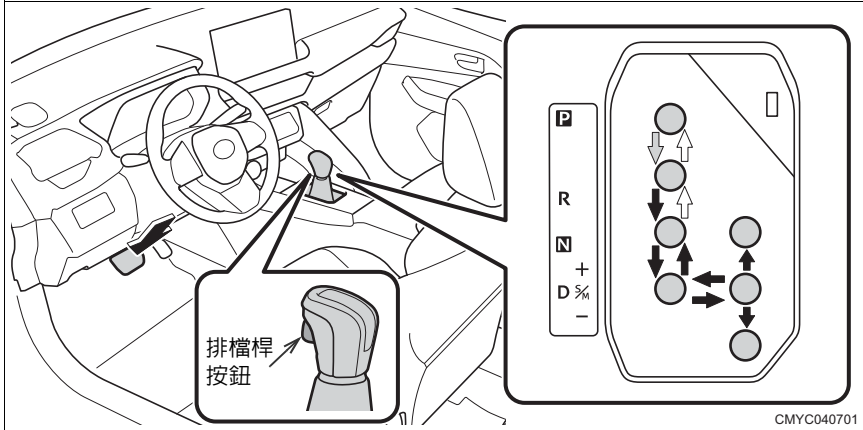

← : 當引擎開關位在「ON」時，在按下排檔桿按鈕和踩下煞車踏板的同時操作排檔桿。

← : 按下按鈕操作排檔桿。

← : 無需按下其按鈕操作排檔桿。

檔位功能

檔位	功能
P	駐車 / 啟動引擎
R	倒車
N	空檔 (未傳輸動力的情況)
D	一般行駛 *
S	斜坡行駛
M	手動模式行駛 (→ P. 187)

* 通常是使用 D 檔提高燃油效率並減少噪音。

行駛模式選擇 *

操作行駛模式開關

當按下行駛模式開關時，一般模式會變為 POWER 模式且 POWER 模式指示燈會亮起。

將排檔桿排入 D 或 S，享受輕鬆愉快的駕駛體驗。

再次按下開關可進入一般模式。

當按住行駛模式開關時，一般模式會變為 ECO 模式且 ECO 模式指示燈會亮起。

在 ECO 模式下，加速相對於一般行駛時排入 D 或 S 檔的速度要慢。空調系統會以降低油耗的方式運作。

再次按住開關可進入一般模式。

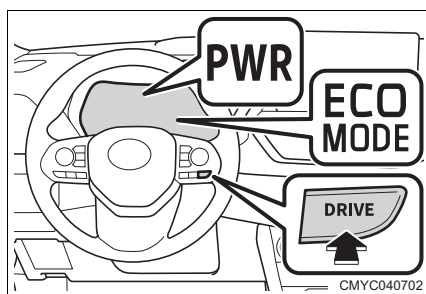

如何使用手動模式

當排檔桿排入 S、將排檔桿移到「+」側或「-」側，將會使車輛進入手動模式，可讓駕駛人選擇所需的檔位。

- ① 升檔（「+」側）
- ② 降檔（「-」側）

每次換檔時，檔位會變換 1 個檔，並保持在選取的檔位。

儀表會在 1 M (1 速) 與 7 M (7 速) 範圍之間顯示選取的檔位。

將排檔桿排入 D 檔可進入一般行駛模式。

當 ACC 全速域主動式車距維持定速系統*作動時，將排檔桿從 D 移到 S 將會停用 ACC 全速域主動式車距維持定速系統。



■排檔桿鎖定系統

排檔桿鎖系統是防止在起步時意外操作排檔桿的系統。除非在引擎開關位於「ON」時踩下煞車踏板，否則無法將排檔桿從 P 檔排出。

■如果排檔桿無法排出 P 檔

檢查是否踩下煞車踏板。

如果踩下煞車踏板時排檔桿無法換檔，排檔桿鎖系統可能故障。請立刻將車輛交由 Toyota 保養廠檢修。下列步驟可作為排檔桿能否操作的緊急處置。

解除排檔桿鎖：

- 1 作動駐車煞車
- 2 引擎開關切換至「OFF」
- 3 踩下煞車踏板

*: 若有此配備

- 4 使用平頭螺絲起子等工具壓下排檔桿鎖釋放按鈕

排檔桿可在按鈕被壓下後移動。

為了避免損壞，請在一字螺絲起子頭端以布包覆或相似方式進行保護。

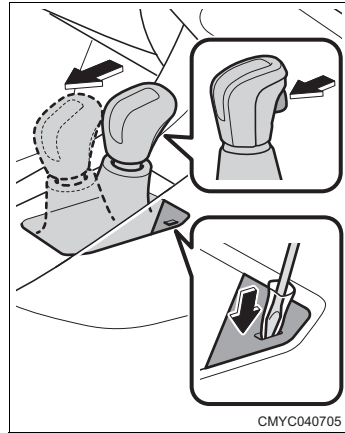

■ 在手動模式下發生自動換檔的情況

- 在手動模式下，除非駕駛人移動排檔桿，否則檔位不會變換。但在下列情況下，系統將會自動換檔以確保安全及行駛性能。
 - 車速降低或提高時
 - 車輛停止時，變速箱會自動設為 1 速位置。

■ 在手動模式下連續換檔

- 將排檔桿反覆移到「+」側或「-」側。將排檔桿移到「+」側或「-」側時，無法連續換檔。

■ 換檔限制警示警告音 (手動模式)

手動模式的換檔受限制。在某些情況下，檔位無法切換至所要的位置。如果發生此情形，警示警告音將會通知駕駛人。

■ POWER 模式 / ECO 模式*

- 在以下任何一種情況下，POWER 模式 / ECO 模式控制將無法啟動：
 - 排檔桿排入 R 檔時
 - ACC 全速域主動式車距維持定速系統* (→ P. 258) 作動時
- 在 POWER 模式下按住行駛模式開關時，或在 ECO 模式下按下行駛模式開關時，兩者指示燈會亮起並在 POWER 模式下執行控制。

按住行駛模式開關時，車輛會進入 POWER 模式；按下行駛模式開關時，車輛會進入 ECO 模式。

*: 若有此配備

- 即使您操作了行駛模式開關並設為 POWER 模式 / ECO 模式，將引擎開關切換至「OFF」後再切換至「ON」會自動將行駛模式恢復為一般模式。
- 當 TFT 彩色多功能資訊顯示幕顯示「變速箱系統故障」時，車輛將不會進入 POWER 模式 / ECO 模式。

■ 倒檔警示警告音

排入 R 檔時，警告音將會發出聲響以告知駕駛人檔位是在 R 檔。

警告

■ 行駛在濕滑路面時

不可突然加速或換檔。突然改變引擎煞車可能使車輛打滑失控。

■ 為避免解除排檔桿鎖時發生意外

在按下排檔桿鎖超速傳動檔按鈕前，請確保已設定駐車煞車且已踩下煞車踏板。在壓下排檔桿鎖解除按鈕且排檔桿排出 P 檔時，如果意外踩下油門踏板而不是煞車踏板，車輛可能突然啟動，而可能導致意外事故，造成死亡或嚴重傷害。

方向燈控制桿

操作說明

- ① 右轉
- ② 當控制桿保持在 ② 位置時，右方向燈會持續閃爍。
當控制桿推到 ② 位置並立即放開時，右方向燈會閃爍 3 次。
- ③ 當控制桿保持在 ③ 位置時，左方向燈會持續閃爍。
當控制桿推到 ③ 位置並立即放開時，左方向燈會閃爍 3 次。
- ④ 左轉

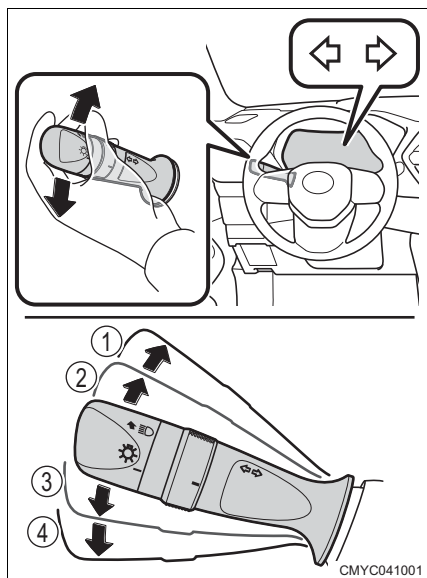

■ 作動條件

引擎開關切換至「ON」時

■ 若指示燈閃爍得比平常快

請檢查前、後方向燈泡是否燒毀。

■ 個人化

方向燈設定可以變更。

(個人化功能明細：→ P. 469)

(可從 TFT 彩色多功能資訊顯示幕的設定畫面變更設定：→ P. 79、95)

EPB 電子式駐車煞車

駐車煞車系統可自動或手動啟用或解除。

當自動模式作動時，駐車煞車會自動作動。即使自動模式作用時，也可以手動作動及解除駐車煞車。

操作說明

■ 手動模式

駐車煞車系統可操作駐車煞車開關來作動或解除。

① 作動駐車煞車 (拉起開關)

駐車煞車指示燈和運作指示燈亮起。

行駛時，如果要在緊急狀況下作動駐車煞車，請持續拉起開關以停下車輛。

② 解除駐車煞車 (按下開關)

- 踩住煞車踏板時操作開關。
- 當緩慢踩下油門踏板時，自動解除功能 (→ P. 193) 會解除駐車煞車。

駐車煞車指示燈和運作指示燈熄滅。

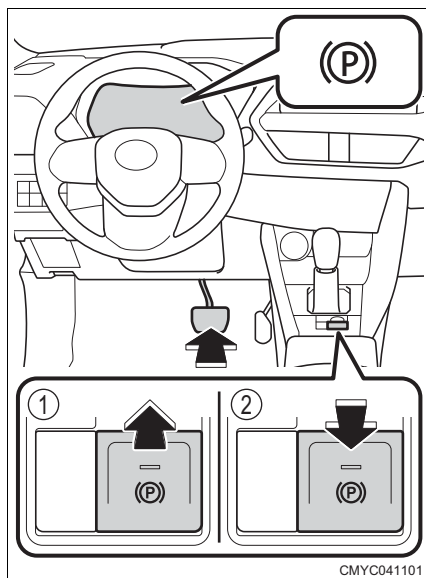

■ 自動模式

在車輛停止時執行下列操作，可自動作動駐車煞車。

● 排檔桿從 P 以外檔位移到 P 檔時

駐車煞車作動時，駐車煞車指示燈和運作指示燈亮起。

如需解除駐車煞車的詳細資訊，請參閱手動模式 (→ P. 191)。

► 開啟自動模式

在車輛停止且駐車煞車作動的情況下
踩下煞車踏板時，持續拉起駐車煞車開
關，直到警告音發出一次高頻率簡短啤
聲為止

TFT 彩色多功能資訊顯示幕會顯示排檔連
動機能開。

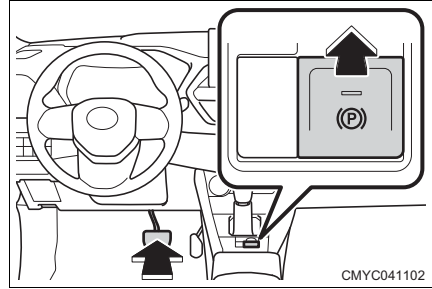

CMYC041102

► 關閉自動模式

在車輛停止且駐車煞車解除的情況下
踩下煞車踏板時，持續拉起駐車煞車開
關，直到警告音發出一次高頻率連續
啤聲為止

TFT 彩色多功能資訊顯示幕會顯示排檔連
動機能關。

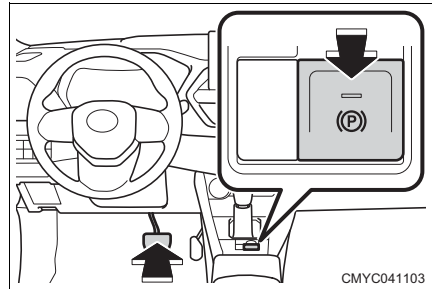

CMYC041103

■ 駐車煞車啟動

- 不論引擎開關模式為何，駐車煞車都能啟動。
- 當駐車煞車啟動（作動或解除）時，煞車踏板可能移動。這是駐車煞車操作所導致，並非故障。

■ 駐車煞車解除

- 當引擎開關切換至「ON」以外位置時，駐車煞車無法解除。
- 如果按下駐車煞車開關時未踩下煞車踏板，警示警告音會響起且 TFT 彩色多功能資訊顯示幕會顯示「踩下煞車踏板以解除 EPB」訊息。

■ 自動模式啟用

- 當引擎開關切換至「ON」以外位置時，駐車煞車無法由自動模式啟用。
- 在車輛停止下踩下煞車踏板並操作排檔桿。
- 排檔桿操作速度太快或太慢時，自動模式可能無法啟用。
這時，請手動作動駐車煞車。（→ P. 191）

■ 駐車煞車未回復警示警告音

如果在駐車煞車未釋放的情況下行駛車輛，警示警告音會響起且 TFT 彩色多功能資訊顯示幕會顯示訊息。(→ P. 428)

■ 當煞車系統警示燈 (黃色) 亮起時

→ P. 415

■ 冬季使用駐車煞車

→ P. 308

■ 如果車輛電瓶沒電

如果車輛電瓶沒電，駐車煞車無法啟動 (作動或解除)。(→ P. 452)

⚠ 警告**■ 車輛停放時**

確認駐車煞車已作動。將排檔桿排入 P 檔。否則可能造成車輛滑動或誤踩油門踏板時發生車輛突然加速。(→ P. 168)

■ EPB 電子式駐車煞車開關

不可在駐車煞車開關附近放置任何物品。否則可能因物品與開關之間相互干擾，而導致駐車煞車意外啟動。

■ 行駛時使用駐車煞車

除緊急情況外，行駛中不要使用駐車煞車。

■ 駕駛前的重要注意事項

請勿在施加駐車煞車的情況下駕駛車輛。否則，會使煞車過熱並降低其性能，而導致意外事故。

■ 在發生故障等情況下駐車煞車未啟動時

如果因系統錯誤而導致 EPB 電子式駐車煞車未作動，請立刻將車輛交由 Toyota 保養廠檢修。

Auto Hold 自動定車煞車系統

當踩下煞車踏板使車輛停止時，即使煞車解除，此系統也會維持煞車。在 Auto Hold 自動定車煞車系統作用下踩下油門踏板時，煞車會解除。

啟動系統

- 1 按下開關以開啟 Auto Hold 自動定車煞車系統

Auto Hold 自動定車煞車系統待命指示燈

A 亮起。

- 2 排檔桿移到 P 和 R 檔以外位置並踩下煞車踏板以停止車輛

當煞車踏板踩到底時，Auto Hold 自動定車煞車系統會啟動。在 Auto Hold 自動定車煞車系統作用下，Auto Hold 自動定車煞車系統運作指示燈 **B** 會亮起。

在下列情況下，Auto Hold 自動定車煞車系統會解除。

- 啟動 EPB 電子式駐車煞車
- 將排檔桿排入 P 檔
- 踩住煞車踏板，將排檔桿排入 R 檔

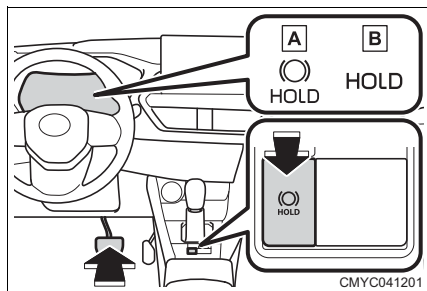

■ 系統的作動條件

當符合以下所有條件時，可開啟 Auto Hold 自動定車煞車系統。

- 駕駛座車門關閉
- 已繫上駕駛座安全帶

當 Auto Hold 自動定車煞車系統開啟且不再符合上述條件時，功能會關閉且 Auto Hold 自動定車煞車系統待命指示燈會熄滅。當在 Auto Hold 自動定車煞車系統作用下偵測到此情況時，駐車煞車會自動作動。這時，TFT 彩色多功能資訊顯示幕會顯示訊息。

■ Auto Hold 自動定車煞車系統

- 在 Auto Hold 自動定車煞車系統作用結束前，顯示幕會顯示訊息以促使駕駛人執行煞車操作。駕駛人應踩下煞車踏板來作動煞車。
- 在 Auto Hold 自動定車煞車系統作用下大約 3 分鐘內未踩下煞車踏板時，駐車煞車會自動作動且煞車燈會熄滅。這時，TFT 彩色多功能資訊顯示幕會顯示訊息。
- 在 Auto Hold 自動定車煞車系統作用下拉起駐車煞車開關時，駐車煞車會作動且 Auto Hold 自動定車煞車系統會解除。
- 當無法在陡坡上維持煞車時，TFT 彩色多功能資訊顯示幕會顯示訊息以促使駕駛人執行煞車操作。駕駛人應踩下煞車踏板來作動煞車。
- 若要在 Auto Hold 自動定車煞車系統作用時關閉系統，請將煞車踏板踩到底並再次按下開關。

■ 在 Auto Hold 自動定車煞車系統作用期間駐車煞車自動作動時

當您開始移動車輛時，透過下列任一方式解除駐車煞車。

- 踩下煞車踏板時，操作駐車煞車開關
- 關閉駕駛座車門並在駕駛座安全帶繫上的情況下踩下油門踏板

完成操作後，確定駐車煞車指示燈熄滅。(→ P. 70)

■ 需要前往 Toyota 保養廠檢查時

當符合 Auto Hold 自動定車煞車系統的作動條件並按下 Auto Hold 自動定車煞車系統開關時，若 Auto Hold 自動定車煞車系統待命指示燈仍沒有亮起，請立刻將車輛交由 Toyota 保養廠檢修。

■ Auto Hold 自動定車煞車系統運作指示燈 (黃色) 閃爍時

此表示系統可能發生故障。請立刻將車輛交由 Toyota 保養廠檢修。

■ 警示訊息

當操作需要注意或系統發生故障時，TFT 彩色多功能資訊顯示幕會顯示警示訊息，請遵照螢幕上的指示。

■ 在未踩下煞車踏板的情況下操作開關時

當 Auto Hold 自動定車煞車系統運作指示燈亮起並未踩下煞車踏板的情況下操作開關時，TFT 彩色多功能資訊顯示幕會顯示訊息。踩下煞車踏板時操作開關。

■ Auto Hold 自動定車煞車系統的啟動聲

若在 Auto Hold 自動定車煞車系統作動時偵測到輪胎移動，可能會在提高煞車力時聽見作動聲。

■ Auto Hold 自動定車煞車系統

- 當引擎開關關閉時，系統會自動關閉。
- 在 Auto Hold 自動定車煞車系統作動時踩下煞車踏板，您可能會感到踏板較沉重，但此為正常現象。
- 如果停下車輛時沒有將煞車踏板踩到底，系統可能不會作動。

警告

■ 在陡坡上

請勿在陡坡上使用 Auto Hold 自動定車煞車系統。Auto Hold 自動定車煞車系統可能無法作動，或即使作動也可能無法將車輛保持在停止狀態，而可能導致意外事故。

■ 在濕滑路面上

超過輪胎抓地力限制時，車輛無法保持停止狀態。避免在濕滑路面上使用。

■ 安全使用

- 不可過度依賴 Auto Hold 自動定車煞車系統。Auto Hold 自動定車煞車系統是一種設計用於在車輛停止時提供煞車輔助的功能。忽視煞車操作可能會使車輛無預期向前移動，並可能導致意外事故。請根據四周交通狀況適當操作煞車。
- 持續踩下煞車踏板，直到 Auto Hold 自動定車煞車系統運作指示燈亮起。否則可能車輛無法保持在停止狀態，並可能開始移動。

■ 車輛停放時

Auto Hold 自動定車煞車系統並非為長時間停車而設計。如果在 Auto Hold 自動定車煞車系統作動時將引擎開關關閉，定車煞車可能解除且車輛可能開始移動。操作引擎開關時，踩下煞車踏板、作動駐車煞車並將排檔桿排入 P 檔。

■ Auto Hold 自動定車煞車系統無法有效作動時



根據車上的乘客數或行李重量而定，或是駕駛人在停車時踩踏煞車踏板的力道不夠大，Auto Hold 自動定車煞車系統可能不會啟動或可能無法維持車輛停止狀態。

頭燈開關

頭燈可以自動或手動開啟。

操作說明

移動  開關將如下所述開啟及關閉車燈。

- ① **AUTO** : 自動開啟/關閉頭燈、前定位燈、日行燈 (→ P. 201) 等 (引擎開關切換至「ON」時)
- ②  : 開啟前定位燈、尾燈、牌照燈及儀表燈
- ③  : 開啟上面指定的車燈和頭燈

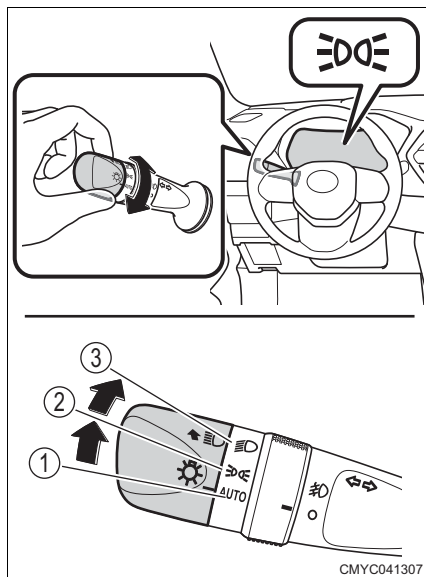

開啟遠光燈

- ① 頭燈開啟時切換到遠光燈
將控制桿撥回原本位置以恢復成近光燈。
- ② 拉控制桿時遠光燈開啟
即使頭燈關閉，遠光燈也會開啟。放開控制桿可恢復為近光燈或關閉遠光燈。

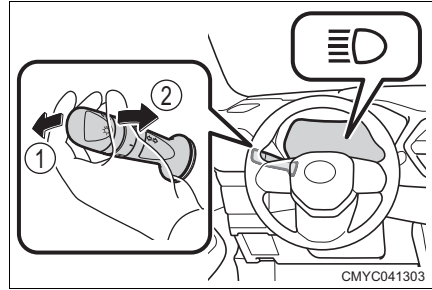

頭燈延遲照明*

當引擎開關切換至「OFF」時，您可開啟頭燈大約 30 秒。

引擎開關切換至「OFF」後，將頭燈開關設為 \odot * 或 **AUTO** 位置，並將控制桿拉向自己並放開。

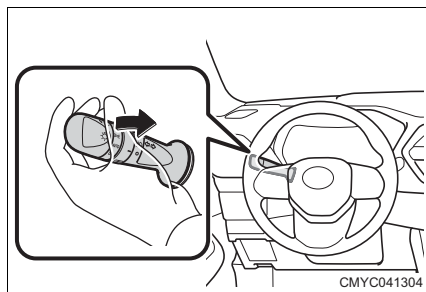

當在經過大約 30 秒前執行下列任何操作時，頭燈會關閉。

- 引擎開關切換至「ON」時*1
- 操作頭燈開關時*2
- 將頭燈開關再次拉向自己後放開

*1 當頭燈開關設為 **AUTO** 位置時，頭燈可能在昏暗的周圍環境下保持亮起。

*2 當頭燈開關設為 \cong 時，頭燈將會保持亮起。

手動頭燈水平調整旋鈕

頭燈的光軸可以根據乘客數和行李數量造成的車輛位置變化進行調整。

- ① 向上調整
- ② 向下調整

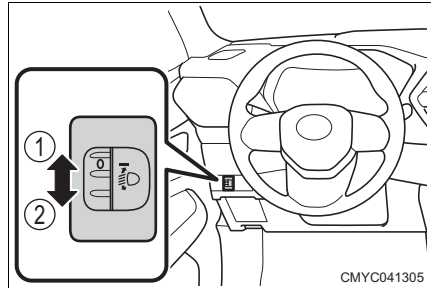

CMYC041305

■ 預估的比例設定

乘員和行李負載情形		旋鈕位置
乘員	行李	
駕駛人	無	0
駕駛人和前座乘客	無	0
所有乘員	無	1
所有乘員	行李廂滿載	1
駕駛人	行李廂滿載	1.5

■ LED 日行燈系統

為了讓您的車輛在日間行駛期間更容易被其他駕駛人看見，LED 日行燈會在頭燈位於 ○ *或 AUTO **位置的狀態下，於引擎啟動且釋放駐車煞車時自動開啟。(較前定位燈亮)。

LED日間行車燈並非為夜間使用而設計。

* 前定位燈未開啟時

*: 若有此配備

■ 車燈感知器*

- 請遵守下列注意事項，否則，可能會導致自動車燈開啟 / 關閉功能無法正常作動。
 - 避免在感知器上放置任何物品或在擋風玻璃上黏貼會阻擋感知器的物品
 - 不可噴灑包括玻璃清潔劑在內的液體

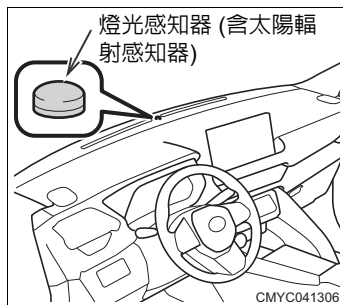

■ 自動車燈關閉系統

- 當車燈開啟時，將引擎開關從「ON」更改為「ACC」或「OFF」會自動關閉亮起的車燈。
- 若要再次開啟頭燈，請將引擎開關切換至「ON」，或將頭燈開關先轉至 \odot * 或 **AUTO** * 位置，之後再轉回 \rightarrow 或 \rightarrow 位置。

■ 車燈自動關閉警示警告音

在引擎開關設定在「ACC」或「OFF」的情況下開啟頭燈和尾燈時，打開駕駛座車門會使警示警告音響起，讓駕駛人知道車燈尚未關閉。(透過頭燈延遲照明亮起時除外)

- 警告音響起時，TFT 彩色多功能資訊顯示幕還會顯示警示訊息。(→ P. 430)

■ 省電功能

為防止電瓶電力耗盡，當引擎開關切換至「ACC」或「OFF」且頭燈或尾燈亮起時，省電功能會啟動，約 10 分鐘後所有車燈會自動關閉。

車燈自動關閉後，執行以下任何一項操作可取消省電狀態並重新開啟車燈。

- 引擎開關切換至「ON」時
- 操作頭燈開關時 (但是，車燈會在約 10 分鐘後再次自動關閉)
- 當其中一扇車門開啟或關閉時 (但是，車燈會在約 10 分鐘後再次自動關閉)

■ 離家照明*

當引擎開關切換至「OFF」、頭燈開關在 **AUTO** 位置且所有車門上鎖時，使用遙控功能 (→ P. 122) 解鎖車門將會使頭燈亮起約 30 秒。

■ 個人化*

您可變更自動車燈關閉系統或其他設定。

(個人化功能明細：→ P. 469)

(對於部分功能，可從 TFT 彩色多功能資訊顯示幕的設定畫面變更設定：
→ P. 79、95)



■ 避免電瓶沒電

請勿在引擎停止時讓燈光保持長時間亮起。此外，離開車輛時務必要關閉車燈。

AHB 智慧型遠光燈自動切換系統

AHB 使用安裝在擋風玻璃上方的立體攝影機來判斷對向來車或前方車輛車燈、路燈等的亮度，並自動切換遠光燈與近光燈。

⚠ 警告

■ 安全使用

不可過度依賴 **AHB**。**AHB** 旨在輔助和幫助駕駛人改善其視野，但某些情況下可能不會切換遠光燈和近光燈。駕駛人有責任注意車輛周圍的情況，並根據需要手動切換遠光燈和近光燈來安全的駕駛。

⚠ 注意

■ 正常啟動 **AHB**

- 車輛不可超載。
- 不可改裝車輛。

使用 **AHB**

- 1 將頭燈開關設定在 **AUTO** 或  位置並開啟近光燈 (→ P. 198)

如果頭燈開關位在 **AUTO**，當環境明亮時，頭燈可能不會開啟。

- 2 按下 **AHB** 開關

當 **AHB** 啟動時，**AHB** 啟動指示燈會亮起。

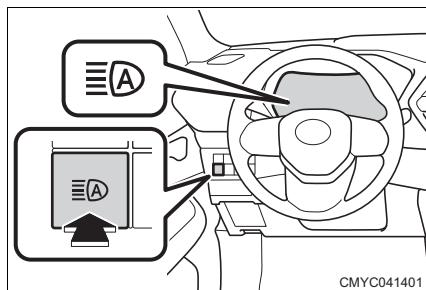

遠光燈和近光燈自動切換的條件

符合以下所有條件時，遠光燈會亮起：

- 車速約在 30 km/h 或以上
- 車前區域昏暗
- 沒有對向來車或前車，或是車燈已熄滅
- 前方路燈昏暗

符合以下任一條件時，近光燈會亮起：

- 車速約在 20 km/h 以下
- 車前區域明亮
- 對向來車或前車已開啟車燈
- 前方路燈明亮

手動切換

■ 切換到近光燈

按下 AHB 開關

AHB 啟動指示燈熄滅。

若要恢復 AHB，再次按下 AHB 開關。

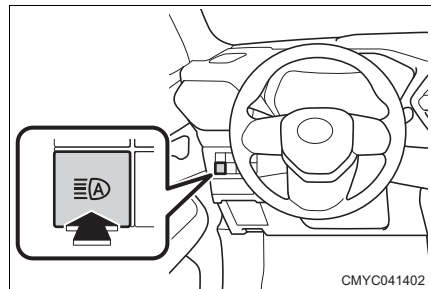

■ 切換到遠光燈

將控制桿向前推

AHB 啟用指示燈熄滅，遠光燈指示燈亮起。

若要恢復 AHB，請將控制桿撥回原本位置。

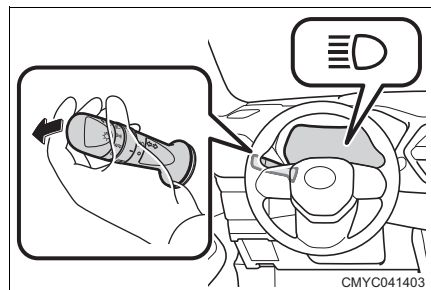

■ 作動條件

引擎開關切換至「ON」時

■ AHB

- 在以下情況下，遠光燈可能不會自動切換為近光燈。
 - 當對向來車突然在視線不良的彎道上經過您的車時
 - 當車輛穿越車輛前方時
 - 當對向來車或前車因連續彎道、中心分隔島、路邊樹木等原因出現及消失在視線中時
 - 當前車從遠處車道接近您的車時
 - 當對向來車或前車的車燈熄滅或車燈髒污、變色或光軸未對正時
- 前車的霧燈可能會導致遠光燈切換為近光燈。
- 在某些情況下，由於路燈、各種信號燈和廣告等照明因素，或是因為號誌和告示牌等反光物體，遠光燈可能會切換為近光燈，或者可能會繼續使用近光燈。
- 遠光燈和近光燈的切換時機可能會因為以下因素發生變化：
 - 對向來車或前車車燈的亮度
 - 對向來車或前車的運動和方向
 - 當對向來車或前車車燈只一側亮起時
 - 當對向來車或前方車輛是摩托車時
 - 路況 (坡道、彎道、路面狀況等)
 - 車內乘客數和行李數量
- AHB 根據車輛前方的車燈亮度識別車輛周圍狀況。因此，遠光燈和近光燈的切換時機可能與駕駛人識別的情況不一致。
- 包括自行車在內的輕型車輛可能無法偵測到。
- 在以下情況下，可能無法準確偵測環境亮度，而導致行人、對向來車或前方車輛被您的遠光燈干擾或持續開啟近光燈的情況。在這些情況下，請手動切換遠光燈與近光燈。
 - 惡劣天候 (大雨、暴風雪、起霧等)
 - 當立體攝影機的正面被擋風玻璃上的雨滴和貼紙覆蓋時，或是被起霧或髒污的擋風玻璃覆蓋時
 - 擋風玻璃有刮傷或破裂時
 - 立體攝影機溫度很高時

- 立體攝影機變形或髒污時
- 周圍有類似頭燈或尾燈的車燈時
- 當對向來車或前車的車燈熄滅或車燈髒污、變色或光軸未對正時
- 濺起水花或飄雪時
- 因廢氣、水氣、沙子、煙霧或灰塵導致視野不佳時
- 當連續、快速的發生亮度變化時
- 在有許多起伏或顛簸的道路上行駛時
- 在彎道、蜿蜒或傾斜的道路上
- 車輛前方有高反光物體，像是標誌或鏡子時
- 當前方車輛的後側 (例如容器) 強烈反射光線時
- 由於頭燈損壞或污漬導致無法正確照亮目標而無法識別目標時
- 車輛因輪胎漏氣或拖吊而傾斜時
- 當遠光燈和近光燈頻繁切換時
- 當使用遠光燈會導致問題或當其會干擾周圍的其他駕駛人或行人時
- 天色未全黑時，例如昏暗的清晨或黃昏時分
- 路面反射強光時，例如非常潮濕的路面或積雪路面

■ 當 AHB 警示燈亮起且 TFT 彩色多功能資訊顯示幕顯示「AHB 故障 請聯絡保養廠」警示訊息時

此表示系統可能發生故障。請立即將車輛送至 Toyota 保養廠檢修。

霧燈開關 *

霧燈可以以改善惡劣行駛狀況 (如：下雨或起霧時) 的能見度。

► 前霧燈

依此處所示移動前霧燈開關將會開啟及關閉前霧燈。

① ○ : OFF

② 幺 : ON

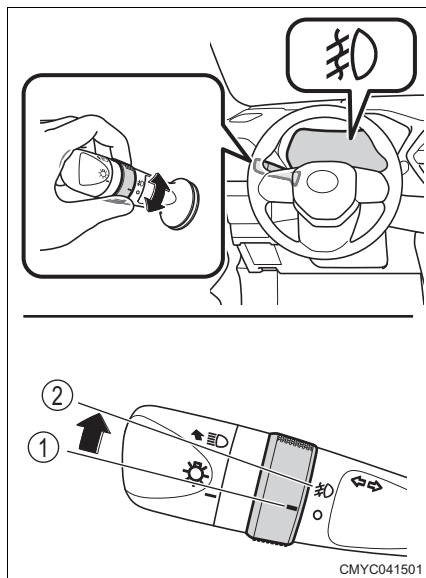

► 後霧燈

開啟 / 關閉後霧燈

按下開關以開啟後霧燈，指示燈會亮起。

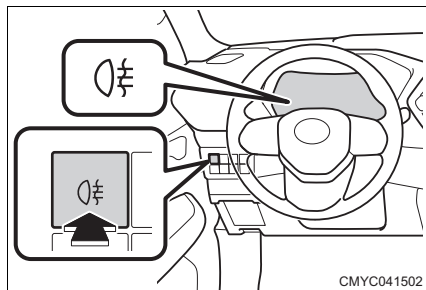

■ 照明條件

- ▶ 配備前霧燈開關車型

頭燈或前定位燈開啟時。

- ▶ 配備前霧燈和後霧燈開關車型

前霧燈：頭燈或前定位燈開啟時。

後霧燈：頭燈或前霧燈開啟。

- ▶ 配備後霧燈開關車型

開啟頭燈時。

雨刷及噴水器 (前)

操作說明

如下操作  控制桿以操作雨刷或噴水器。

選擇  時，間歇作動時間會根據車速改變。

- ① ○ : 停止
- ②  : 間歇擋風玻璃雨刷作動
當車速愈高時，間歇擋風玻璃雨刷作動更頻繁。
- ③ ▼ : 擋風玻璃雨刷低速操作
- ④ ▽ : 擋風玻璃雨刷高速操作
- ⑤ ▲ : 暫時操作

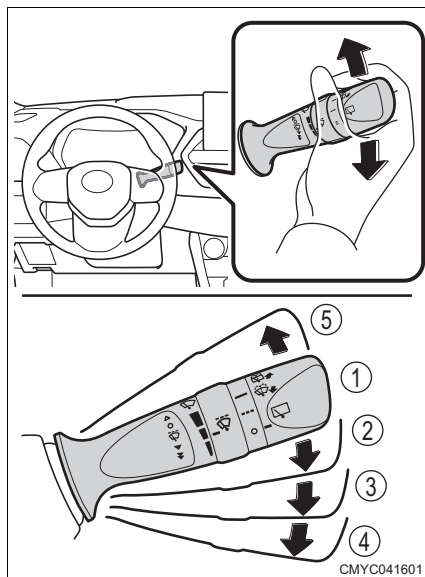

► 選擇擋風玻璃雨刷間歇作動時，可調整間歇作動時間。

- ⑥ 擋風玻璃雨刷間歇作動頻率 (增加)
- ⑦ 擋風玻璃雨刷間歇作動頻率 (降低)

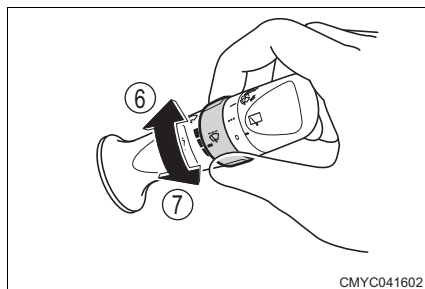

⑧ 噴灑清洗液

拉控制桿可操作雨刷和噴水器。

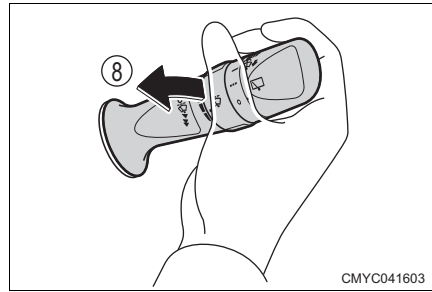

■ 作動條件

引擎開關切換至「ON」時

■ 當清洗液未噴灑時

如果即使噴水器儲液筒液位並不低，但是清洗液並未噴灑，請檢查噴嘴是否堵塞。

■ 個人化

可變更車速感應間歇作動功能的設定。

(個人化功能明細：→ P. 469)

(可從 TFT 彩色多功能資訊顯示幕的設定畫面變更設定：→ P. 79、→ P. 95)

警告

■ 清洗液使用注意事項

擋風玻璃溫度低時，在擋風玻璃變回常溫前不可使用雨刷清洗液。因雨刷清洗液可能會凍結在擋風玻璃上，而造成能見度下降。此行為可能造成意外事故，進而導致死亡或嚴重傷害。

 **注意****■ 擋風玻璃乾燥時**

不可使用雨刷，以免刮傷玻璃。

■ 當清洗液未噴灑時

不可持續操作開關，否則可能損壞清洗液泵浦。

■ 當噴嘴阻塞時

當噴嘴堵塞時，請洽詢 Toyota 保養廠。

不可嘗試用大頭針或其他東西清潔噴嘴。

否則噴嘴會損壞。

■ 避免電瓶沒電

當引擎未運轉時，不可讓雨刷長時間開啟。

雨刷及噴水器 (後)

操作說明

如圖所示移動  開關將會啟動後雨刷。

- ① ○ : 停止
- ② --- : 低速行駛大約 4 秒後，間歇雨刷作動開始
- ③ ——— : 一般作動

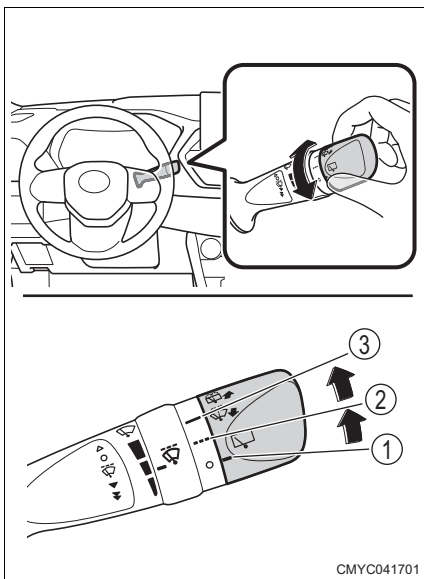

- ④  : 噴灑清洗液
將控制桿向前推可啟用噴水器。

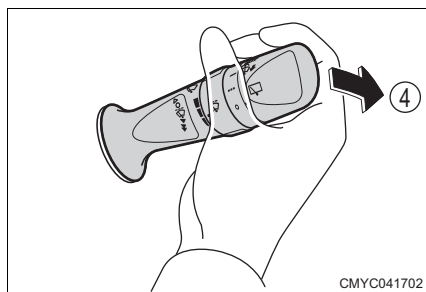

■ 作動條件

引擎開關切換至「ON」時

■ 當清洗液未噴灑時

如果即使噴水器儲液筒液位並不低，但是清洗液並未噴灑，請檢查噴嘴是否堵塞。

■ 倒檔雨刷功能

當前擋風玻璃雨刷正在作動時，將排檔桿排入 R 檔將會作動後雨刷數次。在前擋風玻璃雨刷停止後，在大約 10 秒內將排檔桿排入 R 檔也會作動後雨刷數次。

■ 個人化

可修改作動間隔等設定。

(個人化功能明細：→ P. 469)

(對於部分功能，可從 TFT 彩色多功能資訊顯示幕的設定畫面變更設定：

→ P. 79、95)

注意

■ 後擋玻璃乾燥時

不可使用雨刷，以免刮傷玻璃。

■ 當清洗液未噴灑時

不可持續操作開關，否則可能損壞清洗液泵浦。

■ 當噴嘴阻塞時

當噴嘴堵塞時，請洽詢 Toyota 保養廠。

不可嘗試用大頭針或其他東西清潔噴嘴，否則噴嘴會損壞。

■ 避免電瓶沒電

當引擎未運轉時，不可讓雨刷長時間開啟。

開啟油箱蓋

請按照下列步驟開啟油箱蓋：

車輛加油前

- 請關閉所有的車門和車窗，並將引擎開關轉到「OFF」。
- 確認燃油種類。
- 儀表上有指示油箱開口安裝在車輛的哪一側。
 - ▶ 配備 TFT 彩色多功能資訊顯示幕 (4.2 吋) 車型
 - ▶ 配備 TFT 彩色多功能資訊顯示幕 (7 吋) 車型

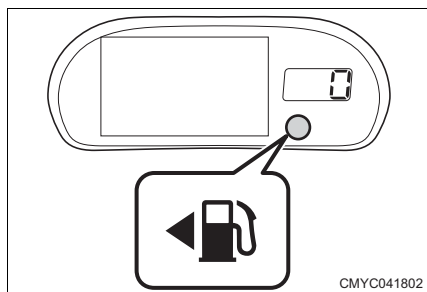
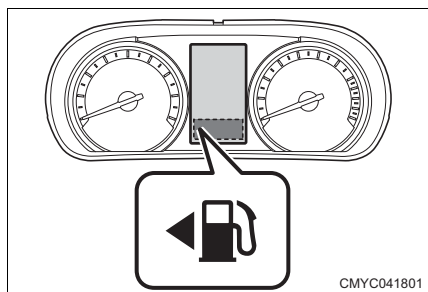

■ 燃油種類

→ P. 463

■ 無鉛汽油的油箱口

為避免加入不正確的汽油，您的愛車之加油口僅允許無鉛汽油的特殊油槍插入。

▲ 警告

■ 車輛加油時

車輛加油時請遵守下列注意事項，否則，可能會造成死亡或嚴重傷害。

- 離開車內要開啟加油口蓋前，請先觸摸未噴漆的金屬表面以釋放靜電。加油前釋放靜電是很重要的，因為靜電引起的火花會引燃加油時產生的油氣。

 **警告**

- 握緊油箱蓋的把手，然後慢慢地將其轉開取下。
當油箱蓋旋鬆時，可能會聽到嘶嘶聲，等到沒有聲音時，再完全轉開油箱蓋。
天氣炎熱時，加壓的燃油可能會自加油口噴出而造成傷害。
- 不可讓任何未釋放身上靜電的人接近開啟的油箱。
- 不可吸入油氣。
若吸入油氣，燃油所含物質可能會造成傷害。
- 加油時不可吸煙。
否則，可能會引燃燃油而釀成火災。
- 不可回到車上或碰觸任何可能附著靜電的人或物。
否則可能會使靜電累積而造成引燃的危險。

■ 加油時

請遵守下列注意事項以防止燃油從油箱溢出：

- 務必確實將加油槍置入加油口內。
- 在油槍自動跳停後停止加油。
- 不可讓油箱溢滿。

■ 更換油箱蓋時

不可使用非 Toyota 正廠的油箱蓋，否則，可能會導致火災或其他可能造成死亡或嚴重傷害的意外。

 **注意****■ 加油**

加油時不可讓燃油溢出。

否則，可能造成車輛損壞，例如：廢氣控制系統無法正常運作、燃油系統零組件損壞或車輛漆面受損。

開啟油箱蓋

1 向上拉動開啟器並開啟油箱蓋

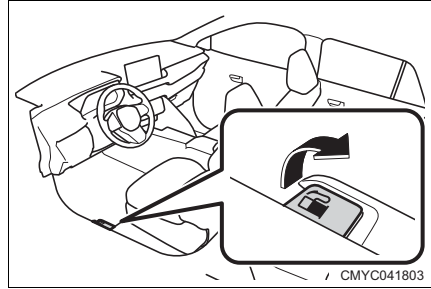

2 將加油蓋完全打開
確定加油蓋不會自動關上。

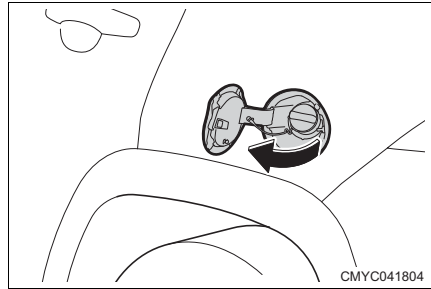

3 慢慢轉動油箱蓋將其取下

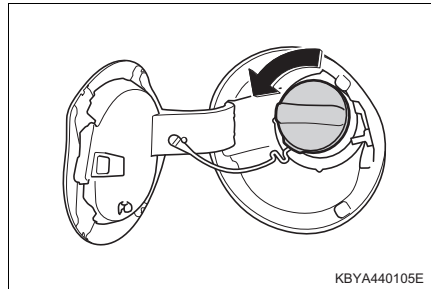

4 將油箱蓋放入掛鉤

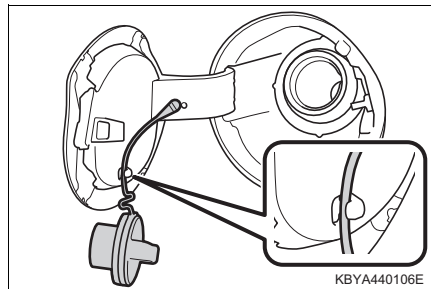

關閉油箱蓋

- 1 轉動並關上油箱蓋，直到聽到咔嗒聲

在放開油箱蓋後，可能會往反方向略為轉動。

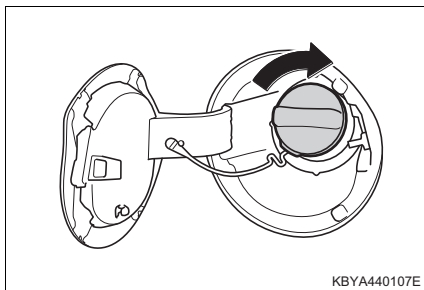

- 2 關上加油蓋，直到聽到咔嗒聲

警告

■ 如果油箱蓋未正確關閉

務必洽詢 Toyota 保養廠。

使用無法正確關閉的油箱蓋或使用非原廠的油箱蓋，可能會導致火災或其他事故，而導致死亡或嚴重傷害。

TSS 系統

TSS 系統可為駕駛人提供以下功能，使行車更安全、更舒適。

◆ PCS 預警式防護系統

→ P. 233

◆ 主動煞車輔助

→ P. 233

◆ 踏板誤踩抑制系統 (前)

→ P. 243

◆ LDW 車道偏離警示系統

→ P. 249

◆ LDP 車道偏離修正輔助

→ P. 249

◆ 前車駛離提醒

→ P. 256

◆ ACC 全速域主動式車距維持定速系統

→ P. 258

◆ 車道行駛輔助系統

→ P. 277

◆ AHB 智慧型遠近光燈切換

→ P. 204

 **警告****■ TSS 系統**

- TSS 系統是設計用來幫助減輕駕駛人的負擔和事故造成的損失，但前提是駕駛人必須安全的操作車輛。TSS 系統的識別能力和控制性能有限。駕駛人不應完全依賴此系統。駕駛人有責任留意車輛周圍的情況以安全駕駛。
- 在下列情況下，系統無法按預期作動。關閉 TSS 系統的功能。
(→ P. 222)
 - 輪胎胎壓不正確時
 - 安裝備胎或輪胎雪鏈時
 - 安裝磨損的輪胎或磨損不均的輪胎時
 - 安裝製造商規定尺寸以外的輪胎時
 - 使用爆胎的緊急維修包時
 - 改裝懸吊系統時
 - 車上安裝著會阻擋立體攝影機視野的物品時
 - 當目標因為頭燈上的污漬導致無法正確照亮而無法識別時
 - 頭燈光軸未對準時
 - 改裝頭燈在內的車燈時
 - 車輛由於重負載而大幅傾斜時
 - 車輛經過改裝或客製化時
 - 當車輛被拖吊時
 - 車輛裝載在汽車運輸卡車上時
 - 使用底盤動力計或自由滾輪時
 - 當您想在頂起車輛以及啟動引擎後讓車輪空轉時
 - 當車輛通過布條和旗幟、懸掛的樹枝、塑料窗簾，或行駛在草叢會碰觸車輛的道路上時
 - 在賽道上激烈操駕時
 - 當車輪脫落或嘗試駛出泥濘區域時
 - 行駛在淹水道路上時
 - 當車輛因事故或故障而處於不穩定的狀態時
 - 當煞車系統警示燈開啟時

車輛資料記錄器

TSS 系統配備了一台可記錄車輛控制和操作數據的電腦。系統記錄的主要數據如下：

- 油門踏板 / 煞車踏板操作狀態
- 方向盤和排檔桿操作狀態
- 車輛資訊，包括車速
- TSS 系統每一項功能的啟動狀態
- 與前車或障礙物的距離、相對速度等
- 立體攝影機的圖像數據 (僅當二次煞車啟動時)

請注意，不會記錄車內對話音訊或圖像等。

■ 資料使用

Toyota 以及與 Toyota 委外的第三方可能會取得與使用這些電腦記錄的資料來進行車輛故障診斷、產品研究和開發、及品質改善。

除以下狀況外，Toyota 以及與 Toyota 委外的第三方將不會向其他第三方揭露或提供取得的資料。

- 車主同意或承租人同意 (車輛為租用車時)
- 警方、法院或政府機構的正式請求
- Toyota 在法律訴訟中使用
- 用於研究單位的資訊研究目的，並非僅針對某特定車輛或車主

可使用專用設備刪除記錄的圖像數據。

也可以關閉記錄圖像數據的功能。詳細資訊請洽詢 Toyota 保養廠。

立體攝影機

立體攝影機使用以下功能識別必要的資訊：

- PCS 預警式防護系統
- 主動煞車輔助
- 踏板誤踩抑制系統 (前)
- LDW 車道偏離警示系統
- LDP 車道偏離修正輔助
- 前車駛離提醒
- ACC 全速域主動式車距維持定速系統
- 車道行駛輔助系統
- AHB

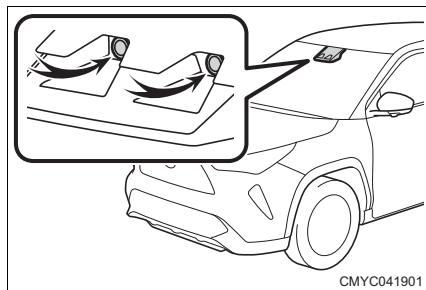

CMYC041901

如何關閉 TSS 系統

您可以按下 TSS 系統 OFF 開關來關閉 TSS 系統功能。

此外，您可在 TFT 彩色多功能資訊顯示幕上變更設定以停用部分 TSS 系統功能。(→ P. 82, 99)

■ 關閉 PCS 預警式防護系統、主動煞車輔助、踏板誤踩抑制系統 (前)、前車駛離提醒及 ACC 全速域主動式車距維持定速系統

車輛停止時按住 TSS 系統 OFF 開關 2 秒鐘以上

發出兩次高頻率短嗶聲，且 TSS 系統 OFF 指示燈亮起。

當您再次按住開關 2 秒鐘以上時，TSS 系統 OFF 指示燈熄滅，並發出兩次高頻率短嗶聲，各項功能會再次處於就緒狀態。

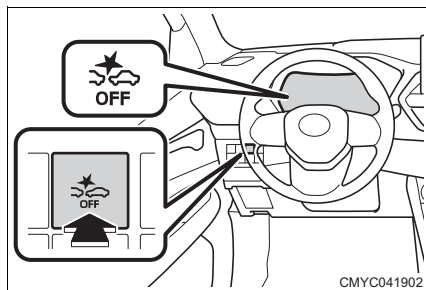

CMYC041902

■ 關閉 LDW 車道偏離警示、LDP 車道偏離修正輔助及車道行駛輔助系統

按下 TSS 系統 OFF 開關

發出兩次高頻率短嗶聲，且 LDW 車道偏離警示 OFF 指示燈亮起。

當您再次按下開關時，LDW 車道偏離警示系統 OFF 指示燈熄滅，並發出兩次高頻率短嗶聲，各項功能會再次處於就緒狀態。

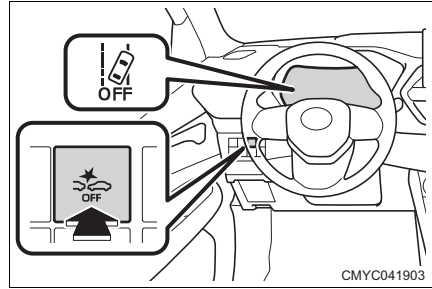

■ 立體攝影機相關資訊

- 立體攝影機具有類似人眼的特性。因此，在駕駛人難以看到前方區域的情況下，立體攝影機也難以識別前方車輛、障礙物和車道。
- 立體攝影機只能識別其視野內的前方車輛、障礙物和車道。請注意，在物體進入立體攝影機的視野後，系統需要幾秒鐘時間才能啟動各項控制或發出警示。

■ 當 TSS 系統無法啟動時

在以下任何一種情況下，TSS 系統的功能無法啟動：

- 啟動引擎後
- 以 TSS 系統 OFF 開關關閉此系統時
- TSS 系統 OFF 指示燈亮起或閃爍時
- 顯示功能關閉代碼 (→ P. 435) 時 * (功能停用)

* 即使顯示功能 OFF 代碼，某些功能仍會作用。詳細資訊請閱讀各項功能的說明。

■ 暫停 TSS 系統的功能

在以下情況下，TSS 系統識別功能可能會根據情況下降或暫停。

(→ P. 435)

一旦情況有所改善，這些功能會再次啟動。

- 惡劣天候 (大雨、暴風雪、起霧等)
- 車輛停放在烈日下之後，立體攝影機的溫度大幅升高時
- 啟動引擎後
- 車輛暴露在前方的強光下時 (例如陽光或對向來車頭燈光束造成的背光)
- 在沒有路燈且周圍沒有建築物或車輛的完全黑暗區域
- 當立體攝影機被雪、髒污或霜覆蓋時

- 當車上有重物時
- 濺起水花或飄雪時
- 因廢氣、水氣、沙子、煙霧或灰塵導致視野不佳時

識別能力下降的情況因功能而異。詳細資訊請閱讀各項功能的說明。

■ 自動重新啟動 TSS 系統

即使按下 TSS 系統 OFF 開關關閉以下功能，仍可將引擎開關切換至「OFF」然後再切換至「ON」來重新啟用這些功能。





- PCS 預警式防護系統
- 主動煞車輔助
- 踏板誤踩抑制系統 (前)
- 前車駛離提醒
- ACC 全速域主動式車距維持定速系統

■ LDW 車道偏離警示、LDP 車道偏離修正輔助及車道行駛輔助系統

即使在引擎重新啟動後，LDW 車道偏離警示、LDP 車道偏離修正輔助及車道行駛輔助系統仍會保持系統就緒和關閉狀態。

■ TSS 系統的啟動狀態

警告音、儀表和螢幕顯示會告知駕駛人 TSS 系統的啟動狀態。

警告音	儀表顯示	訊息	啟動狀態
高頻率的簡短 嗶聲響 6 下	 (閃爍)	「BRAKE PROCEED WITH CAUTION」	PCS 預警式防護系統已 啟動
持續發出高頻 率的簡短嗶聲	 (閃爍) 	「BRAKE PROCEED WITH CAUTION」	主動煞車輔助的主要煞車 或二次煞車啟動
高頻率的 3 下 簡短嗶聲斷斷 續續地響起	 (閃爍)	「BRAKE PROCEED WITH CAUTION」	主動煞車輔助的二次煞車 啟動後，車輛會停止 駕駛人可以執行任何操作 來停止警告音並清除畫面 顯示內容。

警告音	儀表顯示	訊息	啟動狀態
高頻率的簡短 嗶聲響 6 下	 (閃爍)	「BRAKE PROCEED WITH CAUTION」	踏板誤踩抑制系統 (前) 警報啟動
持續發出高頻 率的簡短嗶聲	 (閃爍) 	「BRAKE Stepping on the Accelerator」	踏板誤踩抑制系統 (前) 警報啟動時控制引擎輸出
持續發出高頻 率的簡短嗶聲	 (閃爍) 	「BRAKE Stepping on the Accelerator」	踏板誤踩抑制系統 (前) 的煞車控制功能啟動
兩次高頻率的 4 下簡短嗶聲	 (閃爍)	「LDW in Operation」	LDW 車道偏離警示已啟 動
—	 (亮起) *1  (閃爍) *2  (閃爍)	—	LDP 車道偏離修正輔助已 啟動

警告音	儀表顯示	訊息	啟動狀態
高頻率的簡短 嗶聲響 5 下	  (亮起) *1  (閃爍) *2  (閃爍)	「Hold Steering Wheel」	當系統偵測到駕駛人沒有 握住方向盤、LDP 車道偏 離修正輔助在約 3 分鐘內 作動兩次或以上且發出放 手警示時
持續發出高頻 率的簡短嗶聲	  (亮起) *1  (閃爍) *2  (閃爍)	「Hold Steering Wheel」	在放手警示狀態下，LDP 車道偏離修正輔助已作動 且放手警示燈亮起
高頻率的簡短 嗶聲響 3 下	 (閃爍)	「Front Camera in Operation Vehicle Ahead Moving」	前車駛離提醒已啟動

警告音	儀表顯示	訊息	啟動狀態
—	 (綠色)	—	AHB 已啟動
—	 (綠色)  *1  *2 	—	ACC 全速域主動式車距 維持定速系統在兩車間距 控制模式下作動
—	  *1  *2 	—	ACC 全速域主動式車距 維持定速系統在定速控制 模式下作動

警告音	儀表顯示	訊息	啟動狀態
發出一次高頻率短嗶聲	<p>*1, 3</p>  <p>*2, 3</p> 	—	在 ACC 全速域主動式車距維持定速系統作動下，系統已辨識或不再辨識前方車輛
持續發出高頻率的簡短嗶聲	<p>*1</p>  <p>(閃爍) *2</p>  <p>(閃爍)</p>	「PROCEED WITH CAUTION」	ACC 全速域主動式車距維持定速系統的接近警示作動
—	—	「Stop Holding Activated」	ACC 全速域主動式車距維持定速系統的車輛停止控制作動
發出一次高頻率短嗶聲	<p>OFF (閃爍) *1</p>  <p>(閃爍) *2</p>  <p>(閃爍)</p>	「ACC Unavailable」	在不符合 ACC 全速域主動式車距維持定速系統的設定條件下按下了 -SET 開關或 +RES 開關

警告音	儀表顯示	訊息	啟動狀態
<p>持續發出高頻率的 2 下簡短嗶聲</p>	<p> (閃爍) *1</p> <p> (閃爍) *2</p> <p> (閃爍)</p>	<p>「ACC Unavailable Step on the Brake to Release」</p>	<p>ACC 全速域主動式車距維持定速系統的車輛停止控制自動停用</p>
<p>高頻率的簡短嗶聲響 2 下</p>	<p> (閃爍) *1</p> <p> (閃爍) *2</p> <p> (閃爍)</p>	<p>「Out of Working Range ACC Cancel」</p>	<p>不再符合作動條件，ACC 全速域主動式車距維持定速系統已停用</p>

警告音	儀表顯示	訊息	啟動狀態
持續發出高頻率的 2 下簡短嗶聲	 (閃爍) *1  (閃爍) *2  (閃爍)	「No Vehicle Ahead ACC Cancel」	系統不再辨識前方車輛，且 ACC 全速域主動式車距維持定速系統已停用
—	 	—	車道行駛輔助系統已啟動
—		「Hold Steering Wheel」	當車道行駛輔助系統作動時，系統偵測到駕駛人沒有握住方向盤並發出放手警示
高頻率的 2 下簡短嗶聲斷斷續續地響起		「Hold Steering Wheel」	當車道行駛輔助系統作動時，駕駛人在放手警示狀態下仍未操作方向盤且放手警示燈亮起
持續發出高頻率的簡短嗶聲	—	—	當車道行駛輔助系統作動時，駕駛人在放手警示燈亮起狀態下仍未操作方向盤且車道行駛輔助系統已停用

*1 配備 TFT 彩色多功能資訊顯示幕 (4.2 吋) 車型

*2 配備 TFT 彩色多功能資訊顯示幕 (7 吋) 車型

*3 當系統已辨識前方車輛時，前車指示燈亮起。當系統不再辨識前方車輛時，前車指示燈熄滅。

 **警告****■ 為防止立體攝影機故障或失效**

請遵守下列注意事項：

否則，可能會導致立體攝影機無法正常工作，而可能導致意外事故，造成嚴重的傷害或死亡。

- 立體攝影機前方的擋風玻璃請隨時保持清潔。
 - 如果擋風玻璃外側附著任何髒污、油膜、水滴、雪和其他物體，請務必將其清除。
 - 如果水滴附著在立體攝影機的正面，請使用雨刷將其清除。
 - 如果擋風玻璃內側的立體攝影機安裝區域變髒，請洽詢 Toyota 保養廠。
- 不可在立體攝影機前方的擋風玻璃區域黏貼任何貼紙（包括透明貼紙）。如果別無選擇必須黏貼於此處（例如強制性驗車貼紙），請避開立體攝影機前方區域。
- 如果擋風玻璃起霧，請除霧。
- 如果雨刷無法清除立體攝影機前方擋風玻璃上的水滴，請更換雨刷橡膠或雨刷片。（→ P. 392）
 - 如果您需要更換雨刷片，請洽詢 Toyota 保養廠。
- 不可在擋風玻璃上貼膜。
- 如果立體攝影機周圍區域因事故或其他原因變形，請洽詢 Toyota 保養廠。
- 如果擋風玻璃被刮傷或破裂，必須加以更換不可繼續使用。特別是當立體攝影機前方的擋風玻璃區域損壞時，包括刮傷、裂縫或修復的部分，系統可能無法發揮預期的功能。
若需要更換擋風玻璃，請洽詢 Toyota 保養廠。
- 不可將其更換成非 Toyota 原廠的擋風玻璃。
- 不可將液體濺到立體攝影機上。
- 不可弄髒或刮傷立體攝影機鏡頭。若鏡頭髒污或刮傷，請洽詢 Toyota 保養廠。
- 不可使立體攝影機遭受強烈的撞擊。
- 不可改變立體攝影機的安裝位置或方向。不可將其拆下。
- 不可拆解立體攝影機。

警告

- 不可在立體攝影機附近安裝會發出強烈無線電波的設備，例如電子裝置和天線。
- 不可改裝車頂或立體攝影機的周邊零件，例如車內後視鏡。
- 不可在儀表板上放置任何物體。否則，會導致光線反射在擋風玻璃上，妨礙系統正常作動。
- 如果您使用化學藥劑或其他物品在儀表板上方塗抹亮光漆，擋風玻璃的反光可能會妨礙系統正常作動，因為立體攝影機無法在一致的高度下識別物體。
- 不可在引擎蓋、前水箱護罩或前保險桿上安裝可能會阻擋立體攝影機視野的配件。
- 在車頂上裝載長型物品 (例如衝浪板、獨木舟或滑雪板) 時，請注意不可使其擋住立體攝影機的視野。
- 不可安裝非 Toyota 原廠車內後視鏡 (例如廣角後視鏡) 或遮陽板。

■ 髒污偵測功能

- 立體攝影機配備了髒污偵測功能，但功能並不完美。
當系統偵測到感知器變髒時，TSS 系統的功能會自動關閉。

PCS 預警式防護系統 **1

使用立體攝影機識別前車 *2 和行人 *3 時，在有碰撞危險時會啟動 PCS 預警式防護系統和主動煞車輔助。其設計是透過提醒駕駛人和控制煞車，來幫助其避免發生碰撞或減輕碰撞造成的損害。

- *1 配備 TSS 系統車型。*4
- *2 包括摩托車和自行車
- *3 適用於白天和夜間
- *4 各區域內的國家和地區是截至 2023 年 9 月的最新資訊。但是，視車輛銷售時間而定，各區域之國家和地區可能會有不同。詳情請洽詢 Toyota 保養廠。

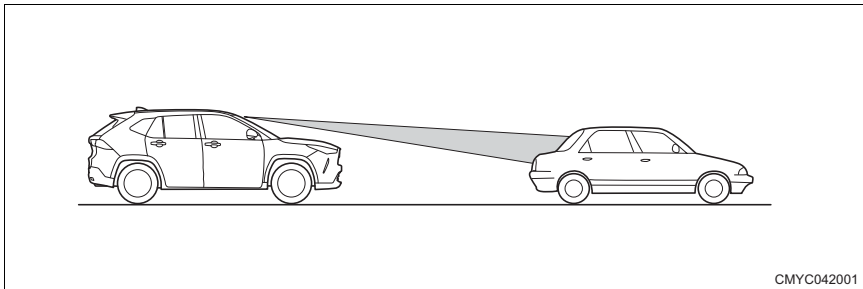

◆ PCS 預警式防護系統 (適用於車輛和行人)

當系統判斷碰撞風險很高時，警告音和顯示幕指示燈 (→ P. 224) 會提醒駕駛人。

根據情況，機車、行人、牆壁和護欄等障礙物會啟動 PCS 預警式防護系統。

◆ 主動煞車輔助 (適用於車輛和行人)

當系統判斷高碰撞風險很高時，警告音、儀表中的警示燈和顯示幕指示燈 (→ P. 224) 會提醒駕駛人，然後在碰撞前一刻啟動緊急煞車，以免發生碰撞或減輕碰撞造成的損害。

◆ 煞車力道輔助

當您在緊急煞車啟動的同時踩下煞車踏板時，系統會施加比您實際煞車更大的力道來協助車輛減速。

 **警告****■安全使用**

- 駕駛人有責任安全的駕駛車輛。駕駛人有責任了解車輛周圍情況並安全駕駛。
切勿使用主動煞車輔助代替正常的煞車。主動煞車輔助並非設計用來在所有情況下避免所有碰撞或減輕碰撞造成的損害。如果駕駛人依賴此功能或將安全性交給系統控制，其可能會導致意外事故造成嚴重傷害，最嚴重的情況下會導致死亡。
- 主動煞車輔助的目的是協助避免發生碰撞或減輕碰撞造成的損害。當系統判斷碰撞無法避免時，會在碰撞發生前一刻立即啟動緊急煞車以施加強大的煞車力道，但性能不會隨時保持相同。請安全的駕駛，不可過分依賴此系統，因為效果會因情況的不同而改變。
 - 即使不會碰撞也可能會啟動此功能的情況：→ P. 241
 - 此功能可能無法正常作動的情況：→ P. 235、241
- 為安全起見，不可嘗試自行測試主動煞車輔助的啟動。車輛可能無法及時停車或是系統可能無法啟動，而可能導致意外事故。

■PCS 預警式防護系統和主動煞車輔助

- 立體攝影機識別到前車*和行人時會啟動主動煞車輔助。電線桿或牆壁可使其啟動，但此功能的目的並非是避免碰撞這些物體。
- 當緊急煞車啟動時，即使踩下油門踏板，也會繼續施加緊急煞車。但是，如果您將油門踏板踩到底，則會關閉主動煞車輔助。
- 當駕駛人踩煞車踏板或操作方向盤時，視操作狀態而定，可視為駕駛人的閃避動作。在這種情況下，PCS 預警式防護系統或主動煞車輔助可能不會啟動。

警告

- 如果與前車的速差約大於 120 km/h (行人約 60 km/h)，則主動煞車輔助不會啟動。
- 確保繫好安全帶。確保使乘客也已繫好。未正確繫好安全帶可能會在主動煞車輔助啟動時導致危險情況。(→ P. 28)

* 包括摩托車和自行車

■ 主動煞車輔助

當緊急煞車啟動時，將會施加強大的煞車力道。由於緊急煞車會在車輛停止後大約 1.5 秒鐘關閉，所以駕駛人應根據需要踩下煞車踏板。

■ PCS 預警式防護系統和主動煞車輔助可能無法啟動的情況

在以下情況下，因為PCS 預警式防護系統或主動煞車輔助可能不會啟動，所以車輛可能無法及時停車。

- 與前車*或行人的速差、車輛間距、接近的情況、橫向位移 (例如，不在您的車輛前方)
- 車輛狀況 (負載能力、乘客等)
- 路況 (坡度、濕滑程度、形狀、平整度等)
- 前方視野不良 (大雨、暴風雪、起霧、塵土等)
- 當系統根據駕駛人的操作狀態 (如油門 / 煞車踏板操作和方向盤操作) 判斷駕駛人採取了閃避動作時
- 啟動引擎後
- 當煞車因為車外溫度很低或剛開始行駛而遠低於工作溫度時
- 當煞車在下坡過熱後作動效果不佳時
- 當煞車在您駛入水坑或洗車後很潮濕而作動效果不佳時
- 立體攝影機難以識別物體的情況 (特別是以下情況)
 - 當立體攝影機前端被擋風玻璃上的雪、霜、雨滴和灰塵覆蓋，或被霧氣或髒污的擋風玻璃擋住時
 - 使用玻璃塗層時

 **警告**

- 在擋風玻璃上貼膜時
- 當擋風玻璃上的反光阻礙系統穩定的識別物體時
- 在前擋風玻璃噴水器使用中或使用後，未將擋風玻璃完全刷除乾淨時
- 擋風玻璃有刮傷或破裂時
- 當衝浪板、獨木舟或滑雪板等長型物品裝載在車頂上時，擋住了立體攝影機的視野
- 安裝非 Toyota 原廠雨刷時 (包括短小的款式)
- 當系統因為擋風玻璃噴水器或雨刷片擋住立體攝影機的視野，而無法充分識別物體時
- 當立體攝影機前端被您的手擋住時
- 當立體攝影機受到衝擊，導致定位錯誤或失真時
- 惡劣天候 (大雨、暴風雪、起霧等)
- 當車輛在黑暗區域接近前車*或行人時，例如在夜間、隧道內或室內停車場內
- 在隧道入口或出口處、樹下或建築物後方，亮度發生變化時
- 當立體攝影機前端暴露在前方的強光下時 (例如陽光或對向來車頭燈光束造成的背光)
- 當強光反射到車輛*、行人或道路上時
- 在彎道、蜿蜒或傾斜的道路上
- 當道路上有水坑或積水時
- 在積雪路面或是表面不平整或有輪胎軌跡的未鋪設路面上
- 與前車*或行人距離極短時
- 當車輛*或行人切入車輛前方時
- 當車輛在突然加速或操作方向盤時接近前車*或行人時
- 當前車只有一部分位在立體攝影機的識別範圍內時
- 以些微速差接近時 (由於是從接近後施加控制，所以視物體的形狀或大小而定，物體的端面可能會超出立體攝影機的視野之外)

 **警告**

- 濺起水花或飄雪時
- 因廢氣、水氣、沙子、煙霧或灰塵導致視野不佳時
- 當您的車輛變換車道並緊跟在前車後方接近時*
- 當前車*駕駛人突然轉動方向盤或前車急加速 / 減速時
- 形狀獨特的車輛 (包括運輸卡車和邊車)
- 兒童自行車或攜帶大件行李的自行車、形狀獨特的自行車(例如安裝兒童安全座椅的車輛、雙人自行車等)
- 前車端面較小 (如拖車)、低矮或不平整時
- 接近配備大型後擋風玻璃並且可以透過玻璃看到前端的前車時
- 當前車為無車門卡車且沒有貨物時
- 貨物從後端伸出的車輛
- 當車輛朝對角或水平方向行駛或停止時
- 當摩托車或自行車朝對角或水平方向行駛時
- 當行人或摩托車 / 自行車騎士的整個身體輪廓模糊不清時 (例如穿雨衣等)
- 對於對向來車或倒車車輛
- 對於低車高的車輛
- 在停止的車輛前方有牆壁等物體時
- 前車因負載沉重而向一側傾斜時
- 摩托車騎士、自行車騎士或行人的一部分 (頭、手或腳) 被行李、雨傘、車輛或建築物等覆蓋
- 當立體攝影機無法識別摩托車騎士、自行車騎士或行人時, 因其混雜在背景中
- 當摩托車騎士、自行車騎士或行人前傾、彎腰、躺在地上、揮手或奔跑時
- 身材矮小的兒童或高大的行人(由於是在接近後施加控制, 因此根據行人的體型, 當其不在攝影機的視野中時, 立體攝影機可能無法啟動或關閉)
- 當行人背著或拿著大型背包, 推著自行車或手推車時
- 當行人穿著長裙或和服且看不見他 / 她的腳時

警告

- 當立體攝影機無法識別出物體是行人，例如一群人走路時
- 當頭燈照明範圍外有障礙物時
- 當周圍區域的顏色相似時 (例如雪景)
- 當物體與背景幾乎沒有對比時 (例如，森林中的黑色車輛，白牆前穿著白色衣服的行人，或夜間穿著黑色衣服的行人)
- 小車輪的摩托車*或長車長的摩托車*
- 當行人、摩托車和自行車的移動速度很快時
- 當摩托車或自行車上沒有駕駛人時

* 包括摩托車和自行車

啟動 PCS 預警式防護系統、主動煞車輔助和煞車力道輔助

系統會按照步驟 1 到 4 規定的順序啟動，提醒駕駛人小心謹慎並控制煞車。

- 當系統啟動時，警告音、儀表警示燈或顯示幕指示燈會提醒駕駛人小心駕駛。
- 進行煞車控制時，煞車燈和第三煞車燈會亮起。
- 在施加煞車控制時踩下煞車踏板，會啟動煞車力道輔助。系統會施加比實際煞車更大的力道來輔助車輛減速。

1 PCS 預警式防護系統

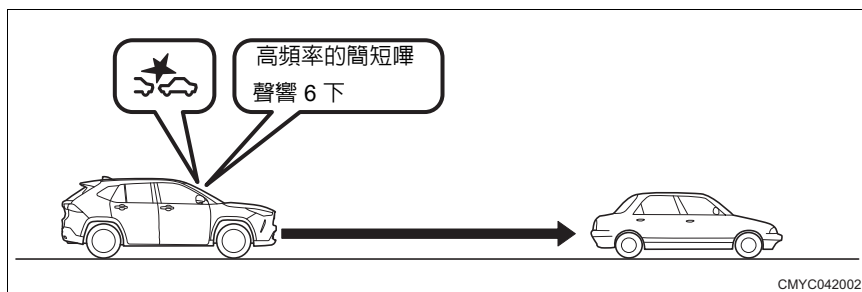

當系統判斷與前車*或行人可能發生碰撞時，會以警告音和顯示幕指示燈 (→ P. 224) 提醒駕駛人採取閃避動作避免碰撞。

* 包括摩托車和自行車

2 主要煞車

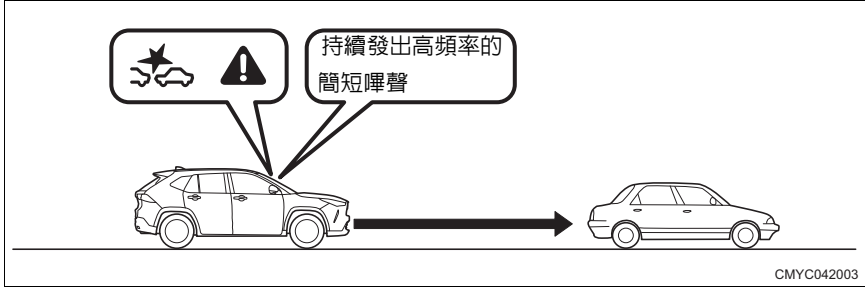

當系統識別出前車*或行人並判斷很可能碰撞時，會改變警告音並施加煞車控制。

- 當系統無法識別前車*或行人時，或者當駕駛人踩下煞車踏板使車輛減速並保持適當車距時，系統不會施加煞車控制。
- 當系統判斷駕駛人的閃避動作（例如煞車踏板或方向盤的操作）降低碰撞風險時，這些功能將會關閉。

* 包括摩托車和自行車

3 二次煞車

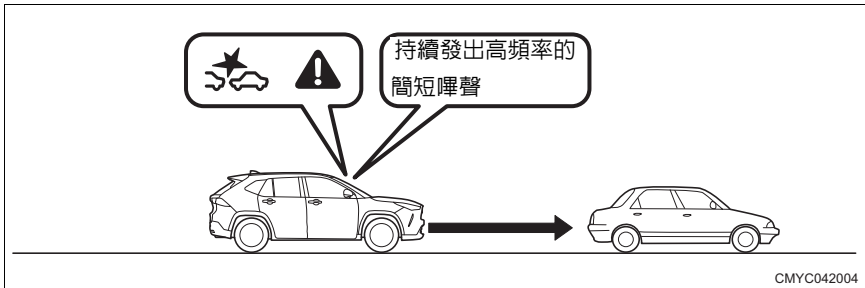

當系統判斷極可能碰撞前車*或行人時，將會施加比主要煞車更強的煞車力道。

* 包括摩托車和自行車

4 停止控制

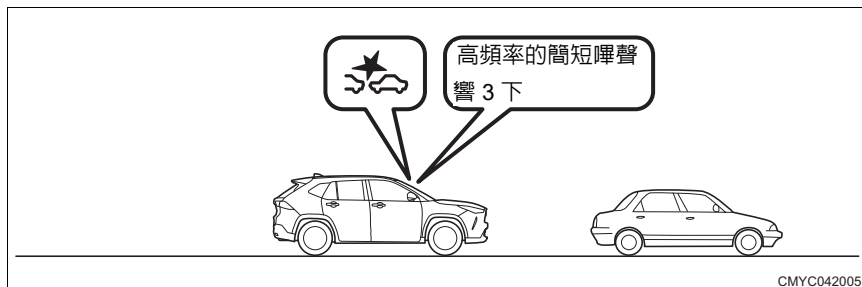

車輛停止後警告音發出聲響。煞車控制會持續施加最多約 1.5 秒鐘，然後會關閉煞車控制。

一旦煞車控制在停止控制後關閉，車輛會開始緩慢移動，此稱為蠕行。要繼續停止狀態，請繼續確實踩下煞車踏板。(開始以蠕行方式緩慢移動)

■ 立體攝影機相關資訊

立體攝影機可識別行人和摩托車或自行車駕駛人。系統會以物體的大小、形狀和動作來識別物體。可清晰辨識頭部和肩部的輪廓時，立體攝影機會將其識別出來。



■ PCS 預警式防護系統、主動煞車輔助和煞車力道輔助的啟動條件

當您的車輛滿足以下所有條件時，此功能即準備好啟動：

- 引擎開關切換至「ON」時
- TSS 系統 OFF 指示燈熄滅
- 未顯示功能關閉代碼「11E」、「12E」或「14E」時
- 排檔桿移到 P 檔或 R 檔以外位置時
- 當車輛以啟動速度行駛或保持下表所列任何功能的速度差時

功能	目標	啟動速度和速差 *1
PCS 預警式防護系統	適用於車輛*2	約 4 至 120 km/h
	適用於行人*3	約 4 至 60 km/h

功能	目標	啟動速度和速差 *1
主動煞車輔助	適用於車輛*2	約 4 至 120 km/h
	適用於行人*3	約 4 至 60 km/h
煞車力道輔助*4	適用於車輛*2	約 30 至 120 km/h
	適用於行人*3	約 30 至 60 km/h

*1 您的車與前車或行人的速度差，等於啟動速度的數值。

*2 包括摩托車和自行車

*3 適用於白天和夜間

*4 當您在緊急煞車啟動的同時踩下煞車踏板時

■主動煞車輔助

- 視情況而定，主要煞車或二次煞車可能會先啟動。
- 您可能會在主動煞車輔助作動中聽到噪音，但該噪音是由控制產生，並非故障。
- 在主動煞車輔助作動中踩下煞車踏板時，您可能會感到踏板較沉重，但此並非故障。

■即使不可能發生碰撞，也會啟動 PCS 預警式防護系統和主動煞車輔助的情況

在下列情況下，即使不可能發生碰撞，也會啟動PCS 預警式防護系統和主動煞車輔助。

- 在兩側有牆壁或障礙物的狹窄道路上行駛時，如狹窄的橋樑、小隧道、鄉村道路、ETC 閘門、狹窄的護欄、雪堆等
- 駕駛車輛靠近前車*或在前方牆壁或前車前方停車時*
- 在非常近的範圍內通過停放的車輛*或在對向來車*接近您的車輛時
- 在道路坡度突然變化的地區行駛時
- 通過大量水氣、霧或煙霧時
- 通過塑料窗簾或在旗幟下行駛時
- 濺起水花或飄雪時
- 因廢氣、水氣、沙子、煙霧或灰塵導致視野不佳時
- 當立體攝影機的光軸未對準時
- 使用汽車升降梯或使用機械式停車位時
- 當路面有大面積的漆面時

- 彎道入口或交叉路口有護欄、招牌或樹木等路邊的物體時
- 當有對向來車*在彎道經過您的車時
- 在停車場欄杆或鐵路平交道柵欄完全升起前
- 下坡行駛時，當道路上有貓眼石、公共設施人孔蓋或電車軌道時
- 當您行駛在顛簸或有落差的路面上，而前方出現標誌或道路接縫的陰影時
- 當有不止一輛前車*重疊出現時
- 上坡行駛時車輛上方有招牌或樹枝時
- 有垂直條紋的圍欄、磚牆、垂直條紋的衣服等連續圖案時
- 當前車的方向燈、緊急閃光燈或煞車燈開啟時
- 當有水坑或濕滑路面時，或當車身鏡面反射背景或光線時
- 當有光線從車外照射進來時
- 當有平行移動的物體時，如車輛*與車輛*、車輛*與行人、行人與行人或遠處的明亮物體
- 當行人或與行人一樣大的物體成列位在道路一側時
- 當兩個物體交換位置時，例如行人相互穿越、前車*交換車道等
- 當後側與前、後區域不同時，如自卸車、空車、提著行李箱的人等
- 造型複雜的車*
- 當行人過馬路時停在您的車正前方時
- 當旗幟或樹枝隨風擺動或是衣服隨風飄揚時

* 包括摩托車和自行車

■ 如何關閉 PCS 預警式防護系統和主動煞車輔助

→ P. 222

■ 個人化

PCS 預警式防護系統可以更改設定。

(個人化功能明細：→ P. 469)

(可從 TFT 彩色多功能資訊顯示幕的設定畫面變更設定：→ P. 79、95)

踏板誤踩抑制系統 (前)*

踏板誤踩抑制系統的設計是透過警告音、儀表和顯示幕指示燈 (→ P. 224) 提醒駕駛人，同時控制抑制引擎輸出和煞車操作，以此幫助駕駛人避免發生碰撞並減輕碰撞造成的損害。當系統偵測到車輛前方的障礙物時，或當其判斷駕駛人踩錯踏板時，例如在車輛停止或緩慢移動時過度踩下油門踏板時，將會啟動此功能 (大約 10 km/h 以下)。

當立體攝影機識別出前方大約 4 m 內的障礙物時，系統會啟動。

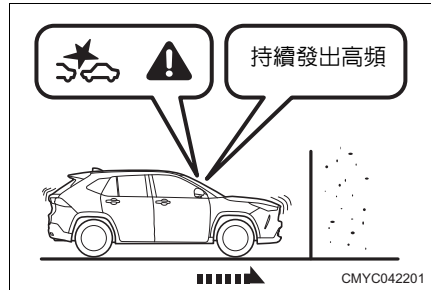

警告

■ 踏板誤踩抑制系統 (前)

- 不可過度依賴踏板誤踩抑制系統。踏板誤踩抑制系統並非設計用來在所有情況下避免所有碰撞或減輕碰撞造成的損害。在開始移動車輛前，請務必檢查排檔桿和踏板位置，並確認您周圍的安全。完全依賴此功能可能會導致重傷或死亡。
- 踏板誤踩抑制系統並非設計用來使車輛保持停止。即使功能啟動，您的車輛仍可能在陡坡上移動而導致非預期的意外。
- 只有當系統識別出車輛前方的障礙物時，才會啟動踏板誤踩抑制系統。在無法看見物體的情況下，例如懸崖，將不會啟動此功能。
- 不可在物體附近刻意用力踩踏油門踏板。如果完全依賴踏板誤踩抑制系統，讓此功能來調整加速，其可能會導致碰撞事故。

警告

- 如果您的車輛被困在鐵路平交道內，當立體攝影機將平交道閘門識別為障礙物時，可能會啟動踏板誤踩抑制系統。如果您將車輛駛過平交道閘門，請保持冷靜並繼續踩油門踏板或關閉 TSS 系統。(→ P. 222)
- 駕駛人操作方向盤時，如果系統判斷為駕駛人的閃避動作，則視操作狀態而定，踏板誤踩抑制系統可能不會啟動。
- 當 TRC 停止或 VSC/TRC 停止時，不會啟動踏板誤踩抑制系統。
- 當引擎動力抑制控制作動時，連續踩下油門踏板約 8 秒鐘以上會關閉此控制。如果將油門踏板快速踩到底 3 次以上，則不會啟動踏板誤踩抑制系統。
- 如果啟動煞車控制，則在一定時間內不會啟動踏板誤踩抑制系統。
- 確保繫好安全帶。確保使乘客也已繫好。未正確繫好安全帶可能會在煞車控制啟動時導致危險情況。(→ P. 28)

■ 踏板誤踩抑制系統 (前) 無法正常啟動的情況

由於以下情況的不同，可能會導致踏板誤踩抑制系統 (前) 無法啟動，或是即使施加煞車控制，車輛也無法及時停止。

- 與前方障礙物的速差、車輛間距、接近的情況、橫向位移(例如，您的車前方沒有障礙物)
- 車輛狀況 (負載能力、乘客等)
- 路況 (坡度、濕滑程度、形狀、平整度等)
- 當系統根據駕駛人的操作狀態 (如油門 / 煞車踏板操作和方向盤操作) 判斷駕駛人採取了閃避動作時
- 車輛的保養情況 (煞車相關問題、輪胎磨損、充氣壓力、使用備胎行駛等)
- 汽車或摩托車突然切入，行人突然闖入
- 啟動引擎後

警告

- 當車輛因承載重物或位在凸起物上而大幅傾斜時，或當車輛高度發生顯著變化時
- 與前方障礙物的距離、方向及橫向位移 (例如，您的車前方沒有障礙物)
- 行駛在陡峭的坡道上時
- 當煞車因為車外溫度很低或剛開始行駛而遠低於工作溫度時
- 當煞車在下坡過熱後作動效果不佳時
- 當煞車在您駛入水坑或洗車後很潮濕而作動效果不佳時
- 立體攝影機難以識別物體的情況 (特別是以下情況)
 - 惡劣天候 (大雨、暴風雪、起霧等)
 - 車輛暴露在前方的強光下時 (例如陽光或對向來車頭燈光束造成的背光)
 - 當擋風玻璃因被雪、霜、雨滴、灰塵等覆蓋而起霧或髒污時
 - 當立體攝影機的溫度過高時
 - 當車輛在夜間或昏暗時 (例如在晚上或清晨) 接近障礙物時
 - 當車輛在室內停車場等黑暗區域接近障礙物時
 - 當頭燈照明範圍外有障礙物時
 - 當系統因為擋風玻璃噴水器或擋風玻璃雨刷片擋住立體攝影機的視野，而無法充分識別障礙物時
 - 當衝浪板、獨木舟或滑雪板等長型物品裝載在車頂上時，擋住了立體攝影機的視野
 - 車輛由於重負載而大幅傾斜時
 - 當前車濺起水花或捲起降雪時
 - 因廢氣、水氣、沙子、煙霧或灰塵導致視野不佳時
 - 當行駛在未鋪設路面或不平路面上時
 - 當障礙物是細條狀物體時，例如路標或電線桿

警告

- 當障礙物位於非常靠近車輛但偏離車輛中心位置時
- 當您的車改變路線並立即從其正後方接近障礙物時
- 急彎、陡峭的升 / 降坡
- 障礙物位在立體攝影機識別範圍外
- 當障礙物的高度較低時 (例如矮牆、低護欄、車高較低的車輛、路緣石)
- 蹲著或躺著的人
- 小型障礙物 (包括小動物和嬰兒)
- 當障礙物或前方車輛 (包括拖車和對向來車) 最接近的一面或最後方的一面太小時；當您的車太靠近障礙物時 (系統會識別該區域並不是離您的車最近的區域，然後可能無法發揮預期功能)
- 當障礙物是柵欄或是圖案具有高度一致性的物品 (如條紋或磚塊) 或是平坦的牆面或百葉窗時
- 當障礙物是玻璃、鏡面或門時
- 當車輛、摩托車、自行車或行人從車側切入車輛前方時

煞車控制

當煞車控制功能啟動時，會施加強大的煞車力道。由於煞車控制會在車輛停止後大約 1.5 秒鐘關閉，所以請立即踩下煞車踏板。

啟動踏板誤踩抑制系統**警示**

在車輛以大約 4 km/h 以下的速度行駛時，當系統判斷油門踏板踩下力道高於所需時，警告音和顯示幕指示燈 (→ P. 224) 會警告和提醒駕駛人採取措施避免發生碰撞。

引擎動力抑制控制

在車輛以大約 10 km/h 以下的速度行駛時，當系統判斷油門踏板快速踩下且力道高於所需時，警告音、儀表中的警示燈和顯示幕指示燈 (→ P. 224) 會警告駕駛人，並作動引擎動力抑制控制。

- 只要踩下油門踏板，引擎動力抑制控制就會持續作動，最長 8 秒鐘。
- 當引擎動力抑制控制正在作動時，儀表中的主警示燈亮起。

■ 煞車控制

如果在引擎動力抑制控制作動下，駕駛人仍踩下油門踏板，且如果系統判斷無法避免會碰撞到障礙物，則警告音、儀表中的警示燈和畫面顯示(→ P. 224)會警告駕駛人並作動煞車控制。

- 進行煞車控制時，煞車燈和第三煞車燈會亮起。
- 車輛停止後，煞車控制會繼續作動，最長約 1.5 秒鐘。然後，煞車控制將會關閉。請立即踩下您的煞車踏板。

■ 踏板誤踩抑制系統的啟動條件

當您的車輛滿足以下所有條件時，此功能即準備好啟動：

- 引擎運轉
- TSS 系統 OFF 指示燈熄滅
- 未踩下煞車踏板
- 車速約介於 0 到 10 km/h 之間
- 方向燈指示燈關閉
- 儀表中的 VSC OFF 指示燈和 TRC OFF 指示燈均關閉
- 排檔桿移到 D、S 或 M 檔
- 未顯示功能關閉代碼「11E」、「12E」或「14E」時

■ 煞車控制

- 您可能會在煞車控制中聽到噪音，但該噪音是由控制產生，並非故障。
- 在煞車控制中踩下煞車踏板時，您可能會感到踏板較沉重，但此為正常現象。

■ 在不可能碰撞下，踏板誤踩抑制系統(前) 啟動時

在下列情況下，即使不可能發生碰撞，也可能會啟動踏板誤踩抑制系統(前)。

- 駕駛車輛靠近前車或在前方障礙物前停車時
- 在道路坡度突然變化的地區行駛時
- 通過大量水氣、霧或煙霧時
- 通過塑料窗簾或在旗幟下行駛時
- 濺起水花或飄雪時
- 因廢氣、水氣、沙子、煙霧或灰塵導致視野不佳時
- 在非常近的範圍內通過停放的車輛或在對向來車接近您的車輛時
- 使用汽車升降梯或使用機械式停車位時

-
- 路面有大面積漆面、高低起伏、路緣石或凸起物時，或是地面有輪胎痕跡和孔洞時
 - 彎道口有護欄和招牌等路邊的物體時
 - 當有對向來車在彎道經過您的車時
 - 彎道或交叉路口有障礙物時
 - 從平行停車位併入主車道時
 - 在停車場開門或鐵路平交道柵欄完全升起前
 - 車輛裝載在汽車運輸卡車上時
 - 行駛在河床上或穿越茂密的草地或樹叢時
 - 車輛平行停車時
 - 行駛於隆起處且障礙物在車輛前方時
 - 障礙物在車輛側邊時
 - 進入狹窄空間時
 - 下大雨或水花濺到車輛上
 - 惡劣天候 (大雨、暴風雪、起霧、沙塵暴等)
 - 車身大幅傾斜時
 - 車輛高度因路況等而發生明顯變化時
 - 行駛於礫石道路或排水溝上的金屬蓋 (格柵) 時

LDW 車道偏離警示 * / LDP 車道偏離修正輔助 *

LDW 車道偏離警示和 **LDP 車道偏離修正輔助**使用安裝在擋風玻璃上方的立體攝影機來識別車輛左右兩側的白 (黃) 線, 並會在車輛保持大約 **60 km/h** 以上的車速下, 判斷出駕駛人可能無意偏離車道時啟動系統。

- **LDW 車道偏離警示**使用警告音、儀表中的警示燈或顯示幕指示燈 (→ P. 224), 提醒駕駛人注意行車狀況。
- **LDP 車道偏離修正輔助**設計用於提供必要的方向盤操控輔助, 能在短時間內微幅作動方向盤, 避免車輛偏離車道。此系統也會使用儀表中的警示燈或顯示幕指示燈 (→ P. 224), 提醒駕駛人注意行車狀況。

► LDW 車道偏離警示系統

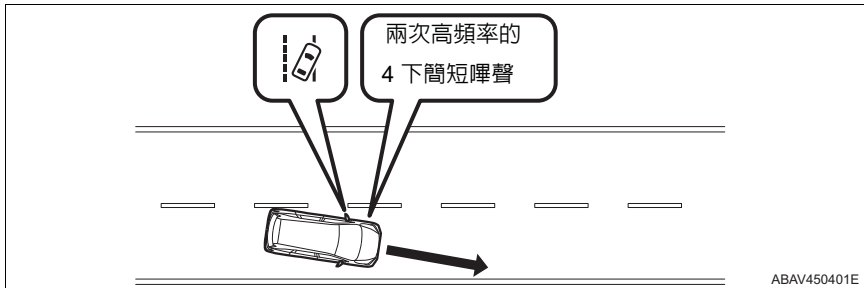

► LDP 車道偏離修正輔助

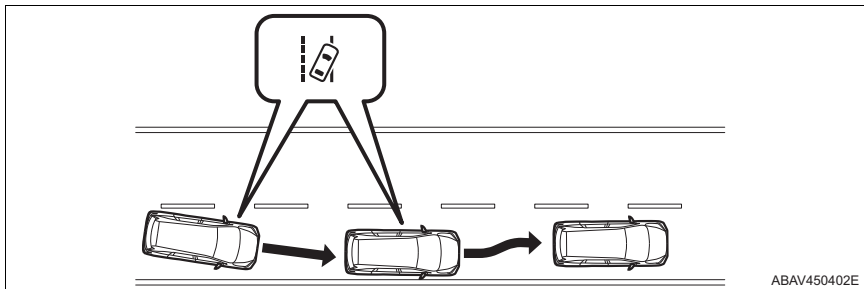

車道辨識指示燈

- 車速約 50 km/h 或以上且攝影機辨識到兩側的白色 (黃色) 車道時亮起。
- 當偵測到偏離車道時，辨識偏離的指示燈開始閃爍。
- 配備 TFT 彩色多功能資訊顯示幕 (4.2 吋) 車型：切換基本畫面可變更顯示位置。(→ P. 76)
- 配備 TFT 彩色多功能資訊顯示幕 (7 吋) 車型：指示燈可顯示在迷你行駛輔助畫面 (→ P. 90) 或基本畫面 (→ P. 92) 上。

▶ 配備 TFT 彩色多功能資訊顯示幕 (4.2 吋) 車型

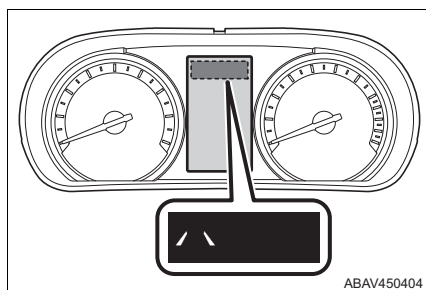

▶ 配備 TFT 彩色多功能資訊顯示幕 (7 吋) 車型

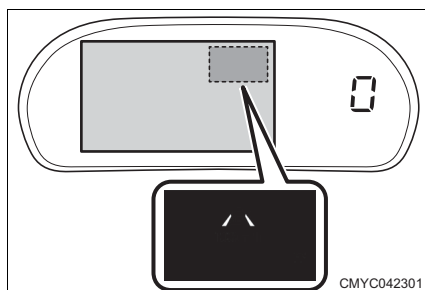

警告

■ LDW 車道偏離警示和 LDP 車道偏離修正輔助

- LDW 車道偏離警示和 LDP 車道偏離修正輔助的設計並非用來防止車輛偏離車道。請注意，這些功能的設計並非是在駕駛人缺乏注意力時，因分心或未專注於路況而未留意前方時提供輔助，也不是設計用來在下雨或起霧時用來改善低能見度。如果您完全依賴 LDW 車道偏離警示和 LDP 車道偏離修正輔助使您的車保持在車道上，可能會導致車道偏離事故，造成嚴重傷害或死亡。
- 如果 LDW 車道偏離警示和 LDP 車道偏離修正輔助已啟動，請根據周圍情況採取適當措施，例如操作方向盤。
- LDW 車道偏離警示和 LDP 車道偏離修正輔助的設計不是透過識別道路邊緣 (例如路肩或排水溝) 來作動。

 **警告****■ LDW 車道偏離警示系統**

- 當車道不清晰或非直線時，LDW 車道偏離警示可能不會啟動。
- 不可嘗試測試 LDW 車道偏離警示是否會啟動。

■ LDP 車道偏離修正輔助

- 視車速或路況而定，駕駛人可能沒有感覺到 LDP 車道偏離修正輔助已作動、LDP 車道偏離修正輔助可能未作動或駕駛人可能感覺控制時機與預期的不同。
- 不可嘗試測試 LDP 車道偏離修正輔助是否會啟動。

■ LDW 車道偏離警示和 LDP 車道偏離修正輔助不會啟動時

在以下情況下，LDW 車道偏離警示和 LDP 車道偏離修正輔助可能不會啟動。

- 不在車道上行駛時
- 駛過彎道內側區域時
- 車道寬度太窄或太寬時
- 使用方向燈控制桿時
- 當系統根據駕駛人突然轉向等判斷駕駛人嘗試避免碰撞時。
- 方向盤異常震動或感覺比平常沉重時
- 更換了非 Toyota 正廠產品的方向盤或安裝了配件時

■ LDW 車道偏離警示或 LDP 車道偏離修正輔助不會啟動或不正常啟動的情況

在以下情況下，由於無法正確識別白 (黃) 線，LDW 車道偏離警示或 LDP 車道偏離修正輔助可能不會啟動或不正常啟動。

- 當系統無法區分白 (黃) 線和路面時，或由於磨損或髒污導致線條不清晰時
- 因惡劣天候 (大雨、暴風雪、起霧、沙塵暴等) 而看不到白 (黃) 線時
- 當道路潮濕或被雪覆蓋時
- 當車輛暴露在前方的強光下時 (例如陽光或對向來車頭燈光束造成的背光)，或是道路反射強光時

 **警告**

- 在隧道入口或出口處、樹下或建築物後方，亮度發生變化時
- 當道路潮濕以及雨後光滑發亮，或是有水坑時
- 當你開車穿過樹木或建築物的陰影時，或者當護欄或其他結構物的陰影反射在道路上時
- 夜間行駛在沒有路燈的道路上時
- 路況 (特別是以下情況)
 - 行駛在具有車道限制或臨時車道的路段時
 - 當道路有瀝青接縫或線性修補痕跡，因道路維修或殘留舊的白 (黃) 線而導致白 (黃) 線模糊或重疊時，或有輪胎痕跡時
 - 行駛在十字路口或人行道等車道數增加或減少的路段，或是在含有複雜交叉線的路段時
 - 車道寬度太窄或太寬，或是改變時
 - 白 (黃) 線的一部分被車輛遮擋或車道寬度太窄時
 - 當車輛接近斜坡或山坡頂部時
 - 當車輛因落差等而劇烈晃動時
 - 道路上的物體 (例如路緣石、護欄和障礙筒) 被識別為白 (黃) 線時
 - 在蜿蜒的道路上出現車道扭曲的現象或無法看到前方時
 - 行駛於未鋪設或粗糙路面時
 - 行駛於車道或車道標線為雙線道的道路上時
 - 在結冰或積雪等濕滑路面上行駛時
 - 濕滑或積雪路面上有輪胎痕跡時
 - 行駛過分叉或合併車道時
 - 行駛在急彎的道路上時
 - 彎道形狀改變時
 - 路面有線性油漆標記時，例如施工區域內之前未完全清除的分隔線

 **警告**

- 立體攝影機難以識別物體的情況 (特別是以下情況)
 - 擋風玻璃外側覆蓋髒污、泥土或潮濕的積雪時
 - 當衝浪板、獨木舟或滑雪板等長型物品裝載在車頂上時，擋住了立體攝影機的視野
 - 擋風玻璃內側起霧時
 - 在前擋風玻璃噴水器使用中或使用後，未將擋風玻璃完全刷除乾淨時
 - 車輛因負載沉重而向一側傾斜時
 - 當您的車與前車之間距離不足時
 - 當您的車未沿著白 (黃) 線直行時
 - 當立體攝影機溫度很高時
- 行駛在沒有白 (黃) 線的區域時，例如收費站或檢票站前，或是十字路口
- 當白 (黃) 線模糊不清或有貓眼石 (反光路釘) 或石頭時
- 當車道為黃色時 (識別率可能較白線低)
- 行駛在混凝土路面等明亮的道路時
- 行駛在反光照亮的區域時
- 車輛受側風影響時
- 車輛受周圍行駛車輛所產生的側風影響時
- 變換車道後
- 使用冬季輪胎時
- 以極高車速行駛時
- 其他車輛從相鄰車道切入時
- 道路肩有路緣石或邊牆時
- 當前車或對向來車濺起水花、飄雪或泥土時；當沙子、煙霧和水氣漂浮在您的車輛前方時
- 當白 (黃) 線畫在路緣石上等
- 在夜間或隧道內關閉頭燈時，或因燈罩髒污導致光線較弱時，或光軸未對準時
- 當車輛快速接近車道標線時
- 當周圍區域的顏色相似時，如雪景

■ LDW 車道偏離警示的啟動條件

此功能會在符合以下所有條件時準備作動：

- 引擎開關切換至「ON」時
- 當車速約在 60 km/h 以上時
- 當 LDW 車道偏離警示 OFF 指示燈關閉時
- 未顯示功能關閉代碼「11E」、「12E」或「14E」時
- 當方向燈指示燈關閉時 (此功能在方向燈指示燈關閉後約 4 秒內不會啟動)
- 當駕駛人未突然操作方向盤時
- 行駛在筆直或平緩的彎曲道路上時
- 當系統識別出兩側的白色 (黃色) 車道時
- 當車輛行駛的車道大約介於 3 m 至 4 m 之間時

■ LDP 車道偏離修正輔助的啟動條件

此功能會在符合以下所有條件時準備作動：

- 引擎開關切換至「ON」時
- 當車速約在 60 km/h 以上時
- ABS、VSC 或 TRC 未作動時
- 主動煞車輔助未作動時
- 踏板誤踩抑制系統未作動時
- 當 LDW 車道偏離警示 OFF 指示燈關閉時
- 儀表中的 VSC OFF 指示燈和 TRC OFF 指示燈均熄滅時
- 未顯示功能關閉代碼「11E」、「12E」或「14E」時
- 偏離側的方向燈指示燈關閉 (此功能在方向燈指示燈關閉後約 1 秒內不會啟動)
- 在 TFT 彩色多功能資訊顯示幕設定中 (→ P. 82、99)，「轉向輔助」設為 ON
- 未踩下煞車踏板
- 加減速未超過一定程度時
- 排檔桿移到 D 檔時
- 當駕駛人未突然操作方向盤時
- 行駛在筆直或平緩的彎曲道路上時
- 當系統識別出兩側的白色 (黃色) 車道時
- 當車輛行駛的車道大約介於 3 m 至 4 m 之間時

■ 暫時關閉各項功能

無法再滿足啟動條件 (→ P. 254) 時，各項功能會暫時關閉，但當啟動條件再次滿足時，各項功能會自動恢復。

■ LDW 車道偏離警示系統

視外界噪音或音頻而定，您可能難以聽到警告音的聲音。

■ LDP 車道偏離修正輔助

- LDP 車道偏離修正輔助比 LDW 車道偏離警示更早作動。如果系統偵測到車輛行駛於彎道，此功能可能比行駛於直線道路更早作動。
- LDP 車道偏離修正輔助的轉向輔助功能可由駕駛人的轉向操作進行修正。
- 如果 LDP 車道偏離修正輔助已持續作動約 7 秒或以上，警告音將會響起。
- 啟動引擎後，行駛一段時間將會改善車道辨識準確度。但不論行駛距離長短，駕駛人都一定要握住方向盤並安全駕駛。

■ 放手行駛警示

當系統偵測到駕駛人沒有握住方向盤且 LDP 車道偏離修正輔助在約 3 分鐘內已作動兩次或以上時，放手警示燈將會亮起，提醒駕駛人握住方向盤。不論是否出現警示，使用系統時都應緊握方向盤。

- TFT 彩色多功能資訊顯示幕顯示訊息。
- 如果駕駛人的雙手仍然離開方向盤，並讓轉向輔助功能執行操控，警告音會響起以警示駕駛人。隨著轉向輔助作動次數增加，警告音鳴響時間會延長。
- 如果駕駛人持續在轉向不足的狀況下操作車輛，駕駛人也會收到警示。

■ 如何停止 LDW 車道偏離警示 / LDP 車道偏離修正輔助

→ P. 223

■ 個人化

您可變更 LDW 車道偏離警示和 LDP 車道偏離修正輔助的設定。

(個人化功能明細：→ P. 469)

(可從 TFT 彩色多功能資訊顯示幕的設定畫面變更設定：→ P. 79、95)

前車駛離提醒 *

如果在前車開始移動後駕駛人的車仍然停止，前車駛離提醒會以警告音和顯示幕警報 (→ P. 224) 通知駕駛人。

當駕駛人的車持續停在前車後方 (車距約在 10 m 內且駕駛人的車持續停止了一段時間)，或駕駛人的車在前車已經移動約 3 m 後仍未開始移動時。

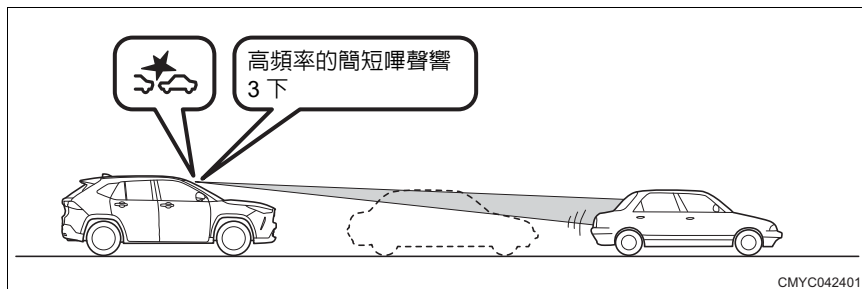

警告

前車駛離提醒

此功能並非設計用來通知駕駛人可以開始安全移動車輛的情況，或是各種情況下前車何時開始移動。不要依賴前車駛離提醒。開車時請務必確認周圍的安全。

前車駛離提醒的啟動條件

當您的車輛滿足以下所有條件時，此功能即準備好啟動：

- 引擎開關切換至「ON」時
- TSS 系統 OFF 指示燈熄滅
- 未顯示功能關閉代碼「11E」、「12E」或「14E」時
- 當排檔桿切換至 D、S 或 M 檔且踩下煞車踏板，或排檔桿切換至 N 檔，或排檔桿切換至 D、N 或連續式排檔 (S/M 檔) 且作動 Auto Hold 自動定車煞車系統使車輛保持停止時。
- 當車輛停止後經過數秒鐘時

■ 前車駛離提醒未正常作動的情況

在以下情況下，即使前車未移動，此功能也可能會啟動，而即使前車移動，此功能也可能會延遲，或此功能甚至可能不會啟動。

- 當摩托車切入您的車和已停止的前車之間時
- 當行人從您的車和停在前方的另一輛車之間穿越時
- 由於天氣或道路形狀而難以識別前車時
- 當立體攝影機拍不到前車時
- 存在橫向位移時 (例如前車不在您的車輛前方)
- 如果您的車剛停止時前車移動
- 與前車的距離非常短時
- 前車突然開始移動或急轉彎時
- 前車為造型獨特的車輛時 (包括運輸車和邊車)
- 前車端面較小 (如拖車)、低矮或不平整時
- 當前車具有一個大型後擋風玻璃而可以看到前方時
- 當前車為無車門卡車且沒有貨物時
- 當前車的裝載物從後端伸出時
- 當前車高度較低時
- 當您的車朝對角或水平方向停止時
- 當您的車在方向盤打到底的情況下停止時
- 當行駛在未鋪設路面或不平路面上時

■ 如何使前車駛離提醒停止

→ P. 222

■ 個人化

可以更改警告音量和時間設定。

(個人化功能明細：→ P. 469)

(可從 TFT 彩色多功能資訊顯示幕的設定畫面變更設定：→ P. 79、95)

ACC 全速域主動式車距維持定速系統

在兩車間距控制模式下，ACC 全速域主動式車距維持定速系統會根據前車的車速自動加速、減速及停止您的車輛，駕駛人無需踩下油門踏板。在定速控制模式下，車輛會保持定速行駛。

請在快速道路和高速公路使用此功能。

系統組件

■ 行駛輔助畫面

切換基本畫面可變更顯示位置。(→ P. 76、92)

▶ 配備 TFT 彩色多功能資訊顯示幕
(4.2 吋) 車型

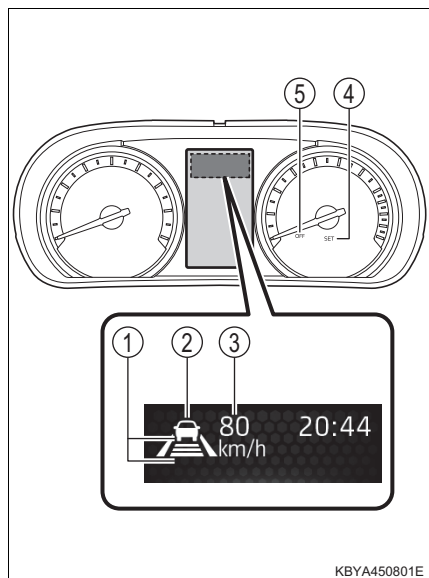

▶ 配備 TFT 彩色多功能資訊顯示幕
(7 吋) 車型

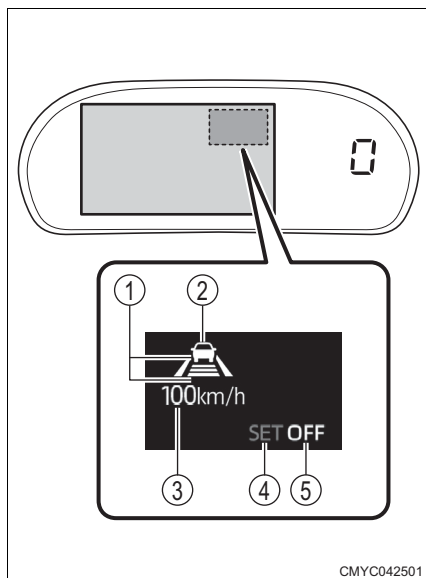

① 設定車距

顯示設定的車距。

② 前車指示燈

當處於兩車間距控制模式時，此指示燈會在辨識到前車時顯示。

在下列任何一種狀況下，指示燈會閃爍：

- 接近警示 (→ P. 269) 作動時
- 系統不再辨識前方車輛且控制已自動停用時

③ 設定的車速

顯示設定車速

在下列任何一種狀況下，指示燈會閃爍：

- 控制已自動停用時
- 當系統在兩車間距控制模式下開啟，但在不符合設定條件 (→ P. 273) 的情況下按下 -SET 開關或 + RES 開關時

④ ACC SET 指示燈

車輛處於兩車間距控制模式或定速控制模式時顯示。

⑤ ACC OFF 指示燈

因功能停用而無法作動時亮起。

在下列任何一種狀況下，指示燈會閃爍：

- 控制已自動停用時
- 當系統在兩車間距控制模式下開啟，但在不符合設定條件 (→ P. 273) 的情況下按下 -SET 開關或 + RES 開關時

■ 控制鍵

- ① +RES 開關
- ② ACC 主開關
- ③ 取消開關
- ④ -SET 開關
- ⑤ 設定車距開關

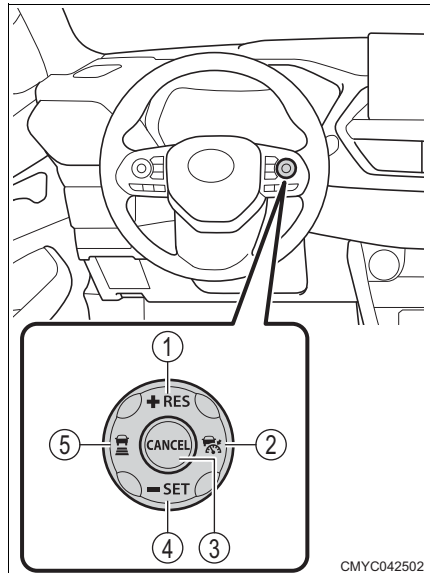

CMYC042502

 **警告****■安全使用**

- 駕駛人有責任安全的駕駛車輛。駕駛人不應完全依賴此系統。駕駛人有責任留意車輛周圍的情況以安全駕駛。
- ACC 全速域主動式車距維持定速系統是設計用來為駕駛人提供操作輔助並減輕駕駛負擔，其輔助範圍有所限制。
- 車速應根據速限、車流量、路況、天候等因素進行適當設定。駕駛人有責任確認設定的車速。
- 即便系統正常運作，系統所偵測的前車狀況仍可能與駕駛人實際觀察到的狀況不同。因此，駕駛人務必注意行車安全及評估風險。如果駕駛人依賴系統或將安全性交給系統控制，其可能會導致意外事故造成嚴重傷害或死亡。
- 如果不使用 ACC 全速域主動式車距維持定速系統，請按下 ACC 主開關並關閉系統。
- 使用 ACC 全速域主動式車距維持定速系統時，務必查看儀表中的指示燈以確認選擇的模式為兩車間距控制模式或定速控制模式。

■系統輔助功能的注意事項

系統輔助功能有其限制，請注意下列要點。過度依賴系統可能會導致意外事故造成嚴重傷害或死亡。

- ACC 全速域主動式車距維持定速系統只能偵測本車與設定前車之間的距離。此系統並非設計用於讓駕駛人分心或減低其專注力，也不是為了協助在能見度不佳的情況下駕駛。駕駛人有責任留意車輛周圍狀況。
- ACC 全速域主動式車距維持定速系統並非設計用於防止與前車發生撞擊。因此，在發生危險的情況下，駕駛人有責任確保安全。
- ACC 全速域主動式車距維持定速系統會偵測本車與設定前車之間的距離是否適當，但不會做任何決策。因此，駕駛人有責任判斷是否存在危險並做出確保安全的決定。

警告

- ACC 全速域主動式車距維持定速系統在根據情況做出決策方面有其侷限性。在下列情況下，系統可能無法及時減慢車速。駕駛人應視需要踩下煞車踏板來降低車速。
 - 速度過大時 (即使系統辨識出前車)，或前車突然減速時
 - 即使您的車輛在跟隨前車時逐漸減速，但前車突然減速
- 對於停在收費閘門最後一排或交通堵塞的車輛，無法降低車速。請注意這些情況並保持警覺。
- 駕駛人不可放開方向盤。駕駛人應保持握住方向盤並確保行車安全。
- 在定速控制模式下，接近警示將不會作動。

■ ACC 全速域主動式車距維持定速系統

- 如果路面或牆面的圖案、道路結構(例如隧道、高架橋、交通標誌、車側安裝的反光板、反光片、護欄等)的形狀類似於車輛的輪廓或車輛的尾燈尺寸或位置，煞車控制及接近警示可能作動。
- 根據下列條件與情況，煞車可能無法如預期作用。駕駛人應視需要踩下煞車踏板來降低車速。
 - 車輛狀況 (負載能力、乘客等)
 - 路況 (坡度、濕滑程度、形狀、平整度等)
 - 車輛的保養情況 (煞車相關問題、輪胎磨損、輪胎胎壓等)
 - 當煞車因為車外溫度很低或剛開始行駛而遠低於工作溫度時
 - 啟動引擎後短暂行駛 (直到暖機結束) 時
 - 當煞車在下坡過熱後作動效果不佳時
 - 當煞車在您駛入水坑或洗車後很潮濕而作動效果不佳時
- 在定速控制模式下，務必保持適當車距。
- 在定速控制模式下，不會根據前車狀況執行加速或煞車控制。您應視需要踩下油門踏板或煞車踏板。

 **警告****■ 不應使用 ACC 全速域主動式車距維持定速系統的情況**

在下列情況下，請勿使用 ACC 全速域主動式車距維持定速系統。否則，可能影響駕駛人對車輛的正常控制，這可能會導致意外事故而造成嚴重傷害或死亡。

- 接近警示頻繁發出嗶聲時
- 行人與自行車共用的道路
- 繁忙的道路
- 一般道路 (高速公路以外的道路)
- 有急彎路段的道路
- 蜿蜒道路
- 在結冰或積雪等濕滑路面上，或下雨期間
- 需要頻繁加減速的路況
- 下坡或有坡度變化的山路上
 - 下坡時，車速可能超過設定的速度。
 - 車輛停止控制可能無法在陡峭的上坡 / 下坡路段上作用。
- 進入收費閘門、交叉道路、高速公路休息站或服務區時
- 在隧道入口或出口處亮度發生變化時
- 濺起水花或飄雪時
- 因廢氣、水氣、沙子、煙霧或灰塵導致視野不佳時
- 車道非常靠近道路結構 (如牆壁、護欄、桿柱、路緣石) 的路段
- 惡劣天候 (大雨、暴風雪、沙塵暴等)
- 與前車的位置出現側向偏離時
- 本車與前車之間的距離非常短時
- 車輛在車道內歪斜行駛時
- 行經未鋪設或不平路面時
- 在隧道內或夜間關閉頭燈時
- 在隧道內或夜間前車尾燈關閉時
- 車輛暴露在前方的強光下時 (例如陽光或頭燈光束造成的背光)

 **警告****■ 兩車間距控制模式可能無法正常作動的情況**

在下列情況下，立體攝影機無法正常偵測車輛，而導致系統無法正常作用。駕駛人應視需要踩下煞車踏板來降低車速 (某些情況下應踩下油門踏板加速)。

- 其他車輛突然切入時
- 前車突然煞車時
- 前車慢速行駛時
- 前車顏色與背景相似而難以區分時
- 前車位於道路標誌附近時 (例如道路上的行人穿越標誌或速限標誌)
- 前車位於水坑附近時 (例如周圍景觀反射在水坑上時)
- 前車與建築物或路樹的陰影重疊時
- 本車與前車之間有水氣或煙霧時
- 前車符合下列描述時：
 - 車輛車尾部分的面積太小 (例如無裝載貨物的尾車)
 - 無車門卡車且沒有貨物時
 - 貨物從後端伸出的車輛
 - 形狀獨特的車輛 (包括運輸卡車和邊車)
 - 因保險桿形狀等導致無法看見輪胎的車輛
 - 後輪到車尾距離過長的車輛
 - 車身高度太高的車輛
 - 車身高度低的車輛
 - 車尾有連續圖案的車輛，例如垂直條紋、籠架或磚牆圖案

 **警告**

- 立體攝影機難以識別物體的情況 (特別是以下情況)
 - 當立體攝影機前端被擋風玻璃上的雪、霜、雨滴和灰塵覆蓋，或被霧氣或髒污的擋風玻璃擋住時
 - 使用非 Toyota 正廠玻璃鍍膜時
 - 在擋風玻璃上貼膜時
 - 當擋風玻璃上的反光阻礙系統穩定的識別物體時
 - 在前擋風玻璃噴水器使用中或使用後，未將擋風玻璃完全刷除乾淨時
 - 擋風玻璃有刮傷或破裂時
 - 當衝浪板、獨木舟或滑雪板等長型物品裝載在車頂上時，擋住了立體攝影機的視野
 - 安裝非 Toyota 原廠雨刷時 (包括短小的款式)
 - 當系統因為擋風玻璃噴水器或雨刷片擋住立體攝影機的視野，而無法充分識別物體時
 - 當立體攝影機前端被您的手擋住時
 - 當立體攝影機受到衝擊，導致定位錯誤或失真時
- 同一車道上有靜止車輛時
- 本車或前車偏向車道左側或右側時
- 摩托車行駛於同一車道時
- 濺起水花或飄雪時
- 因廢氣、水氣、沙子、煙霧或灰塵導致視野不佳時
- 車身翹起時 (如承載重物時)
- 夜晚或清晨等天色昏暗的環境
- 有物體在車輛保險桿附近時
- 行駛於彎道、彎道出入口附近或車道狹窄的道路上時
- 方向盤操控不穩時，或車輛不在車道內的固定位置時

警告

- 行駛在路邊有結構物的道路上時 (例如隧道及橋樑)
- 當車輛透過踩下油門踏板加速後，再次以設定的車速行駛時
- 行駛在沒有白線 (黃線) 或白線 (黃線) 因磨損或髒汙而難以辨認的道路上時
- 路面從上坡變為平坦路面或下坡的道路
- 路面從下坡變為平坦路面或上坡的道路
- 行駛過分叉或合併車道時

以兩車間距控制模式行駛

在兩車間距控制模式下，系統使用立體攝影機判斷前方是否有車輛以及與本車的距離，並控制本車以確保與前車保持適當車距。

駕駛人也可使用設定車距開關指定與前車的距離。

行駛在下坡路段時，車距可能縮短。

當車輛行駛於上坡路段或承載大量物品時，可能需要更長時間才能加速到設定的車速，或甚至無法加速到設定的車速。

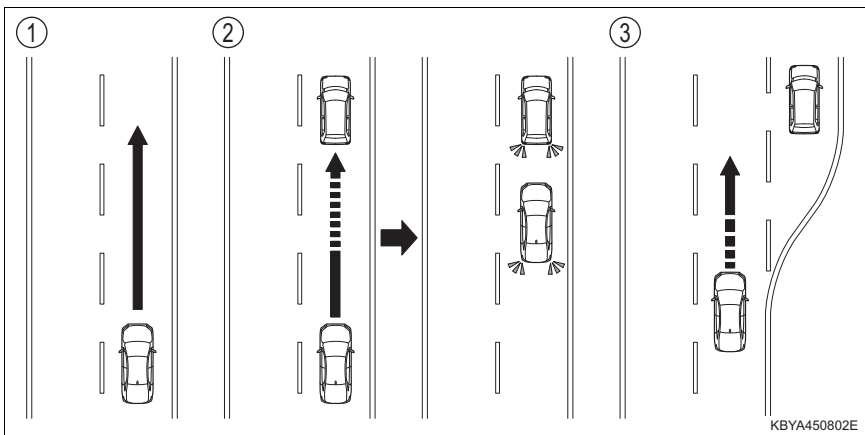

① 以固定速度行駛時 (沒有前車時)

車輛以駕駛人指定的固定速度行駛。

如果前方沒有車輛且行駛速度小於約 30 km/h，此功能無法使用。

② 減速 - 跟車 (行駛速度比設定車速慢的車輛出現在本車前方時)

當系統偵測到前車時，會自動減慢本車速度。如果需要更大的減速力，則煞車會作動。(此時煞車燈會亮起)。系統會根據前車的車速執行本車跟隨前車的控制，直到本車保持在駕駛人設定的距離。

如果本車以無法及時減速的速度接近前車，將會響起接近警示。

當前車停止時，駕駛人的車輛會停在其後方(車輛停止控制) (→ P. 270)。

③ 加速 (行駛速度比設定車速慢的前車消失時)

您的車輛會加速到設定的車速，並保持定速行駛。

設定車速 (兩車間距控制模式)

1 在兩車間距控制模式下，按下 ACC 主開關並開啟系統

ACC 指示燈亮起。

車距設定會顯示。

設定的車速以「--km/h」顯示。

若要關閉系統，請再次按下 ACC 主開關。

在定速控制模式下，按住 ACC 主開關約 2 秒或以上以開啟系統。(→ P. 271)

▶ 配備 TFT 彩色多功能資訊顯示幕 (4.2 吋) 車型

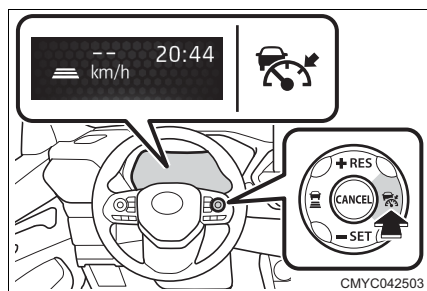

▶ 配備 TFT 彩色多功能資訊顯示幕 (7 吋) 車型

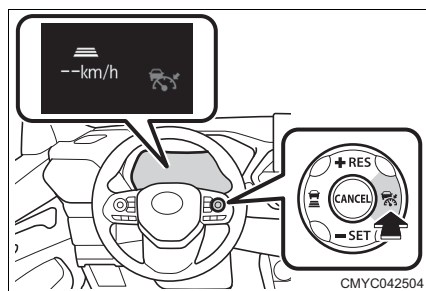

2 使用油門踏板加速及減速，直到車輛達到所需的車速 (約 30 km/h 或以上)，然後按下 -SET 開關

設定的車速會顯示並開始執行控制。

這會設為釋放開關時的車速。

ACC SET 指示燈亮起。

可從 30 km/h 開始指定設定的車速。

- ▶ 配備 TFT 彩色多功能資訊顯示幕 (4.2 吋) 車型

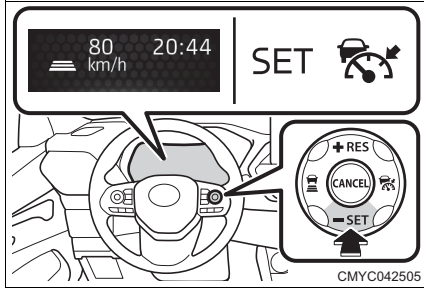

- ▶ 配備 TFT 彩色多功能資訊顯示幕 (7 吋) 車型

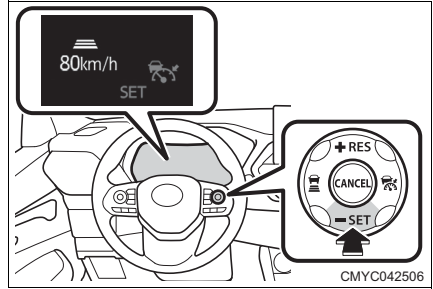

變更設定車速 (兩車間距控制模式)

若要變更設定車速，請反覆按下 **+RES** 開關或 **-SET** 開關，直到顯示想要的速度為止

每次按下開關時，設定車速的顯示會改變。

- ① 加速 (車輛停止控制期間除外)
- ② 減速

微幅調整：按下各控制鍵

大幅調整：按住控制鍵以變更車速，當達到想要的車速時放開。

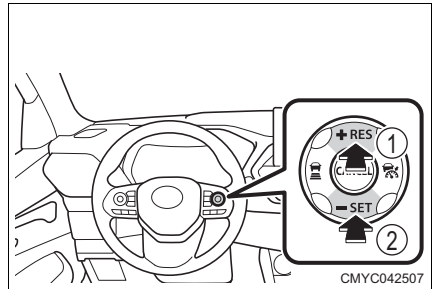

設定車速將依下列方式提高或降低：

微幅調整：按下各控制鍵將會變更車速 1 km/h

大幅調整：按住各控制鍵將會以 5 km/h 的間隔變更車速

變更設定車距 (兩車間距控制模式)

每次按下設定車距開關時，設定的車距如下變更。

- ① 長
- ② 中
- ③ 短

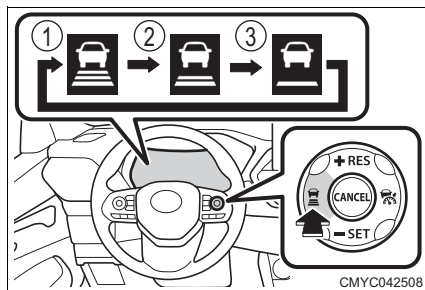

變更設定車距的時機 (兩車間距控制模式)

參考下表變更設定車距。(車速達到 80 km/h 時)

請注意，車距會根據車速增加或降低。當車輛停止控制作動時，不論設定為何，車輛會根據情況停在指定車距位置。

選擇設定車距	車距
長	約 50 m
中	約 40 m
短	約 25 m

接近警示 (兩車間距控制模式)

當您的車輛以無法快速減速的速度接近前車時，例如有其他車輛切入您目前跟隨車輛的後方時，系統會發出警示以提醒駕駛人，包括閃爍前車指示燈、響起警告音及在 TFT 彩色多功能資訊顯示幕上顯示警示訊息。在此情況下，請踩下煞車踏板與其他車輛保持適當車距。

▶ 配備 TFT 彩色多功能資訊顯示幕
(4.2 吋) 車型

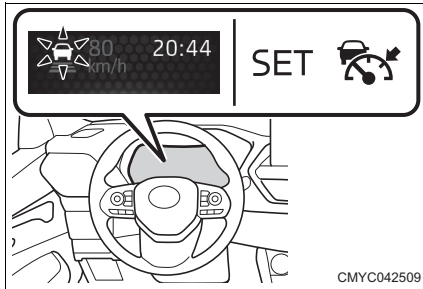

▶ 配備 TFT 彩色多功能資訊顯示幕
(7 吋) 車型

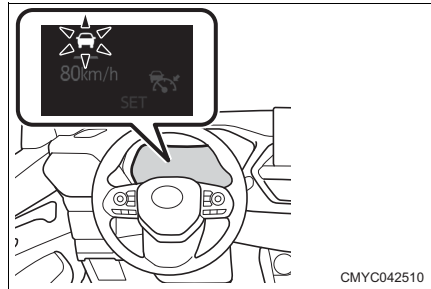

■ 接近警示無法作動時

在下列情況下，接近警示系統可能無法作動。

- 前車以相同或更快的速度行駛時
- 其他車輛從本車附近切入時
- 前車突然減速時
- 前車以極慢的車速行駛時
- 剛開始車距控制時
- 踩下油門踏板時
- 行駛於連續上下坡的路段時
- 接近停在收費閘門最後一排或交通堵塞的車輛時

車輛停止控制 (兩車間距控制模式)

當前車停止時，駕駛人的車輛會停在其後方。

當車輛停止控制持續作用達約 3 分鐘的最長時間時，ACC 全速域主動式車距維持定速系統會自動關閉。這時，TFT 彩色多功能資訊顯示幕會顯示訊息，且駐車煞車會自動作動。在車輛停止控制期間，若要在系統自動關閉時保持停止狀態，請確實踩下煞車踏板。(→ P. 274)

■ 若要從車輛停止控制狀態恢復跟車

前車起步後，按下 +RES 開關，即會恢復跟車。

踩下油門踏板也能恢復跟車。

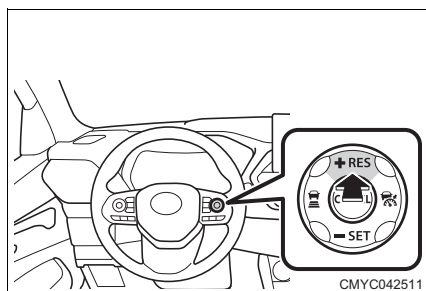

停用及恢復控制 (兩車間距控制模式)

① 若要停用控制，請按下取消開關或 ACC 主開關

- 踩下煞車踏板也能停用控制 (在兩車間距控制模式下車輛停止控制作用期間，即使踩下煞車踏板，控制也不會停用)。
- 將引擎開關切換至「OFF」以停止引擎，也會自動停用控制。
- 當 ACC 在車輛停止控制期間停用且 Auto Hold 自動定車煞車系統待命指示燈 (→ P. 70) 亮起時，表示 Auto Hold 自動定車煞車系統作動。

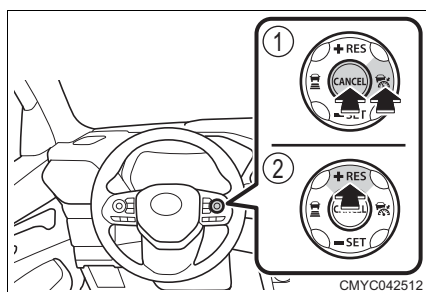

② 若要恢復控制，請按下 +RES 開關

■ 控制無法恢復時

在下列情況下，控制無法恢復。

- 車速低於約 30 km/h 且無法辨識前車時
- 按下 ACC 主開關關閉系統時
- 符合系統自動停用的任何條件時 (→ P. 274)

在定速控制模式下行駛

在定速控制模式下，本車不會根據前車調整本身車速，而是依駕駛人指定的速度保持定速行駛。

行駛於下坡路段時，車輛的行駛速度會比設定車速快。

當車輛行駛於上坡路段或承載大量物品時，可能需要更長時間才能加速到設定的車速，或甚至無法加速到設定的車速。

設定車速 (定速控制模式)

- 1 在定速控制模式下，按住 ACC 主開關約 2 秒或以上以開啟系統

定速系統指示燈亮起，設定的車速以「-- km/h」顯示。

系統只能從系統關閉狀態切換至定速控制模式。

若要關閉系統，請再次按下 ACC 主開關。

- ▶ 配備 TFT 彩色多功能資訊顯示幕 (4.2 吋) 車型

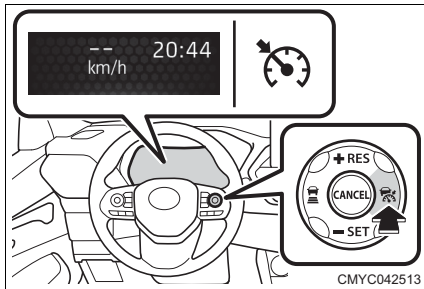

- ▶ 配備 TFT 彩色多功能資訊顯示幕 (7 吋) 車型

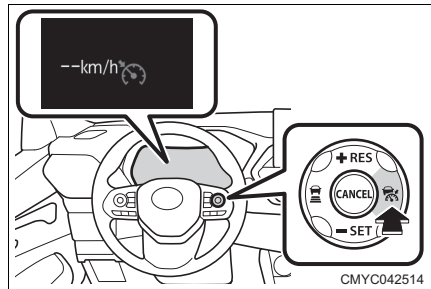

- 2 使用油門踏板加速及減速，直到車輛達到所需的車速 (約 30 km/h 或以上)，然後按下 -SET 開關

設定的車速會顯示並開始執行控制。

這會設為釋放開關時的車速。

ACC SET 指示燈亮起。

可從 30 km/h 開始指定設定的車速。

- ▶ 配備 TFT 彩色多功能資訊顯示幕 (4.2 吋) 車型

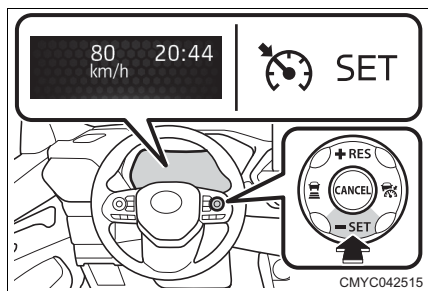

- ▶ 配備 TFT 彩色多功能資訊顯示幕 (7 吋) 車型

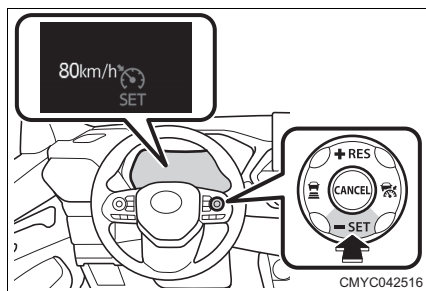

變更設定車速 (定速控制模式)

您可使用下列方法來變更設定車速。

● 使用油門或煞車踏板

● 按下控制鍵

■ 使用油門或煞車踏板來變更設定車速

當您想提高設定車速時，踩下油門踏板加速。當車輛達到所要的車速時，按下 -SET 開關。

當您想降低設定車速時，踩下煞車踏板減速。當車輛達到所要的車速時，將腳從煞車踏板放開並按下 -SET 開關。

踩下煞車踏板將會停用 ACC 全速域主動式車距維持定速系統並關閉 ACC SET 指示燈。

您按下開關時的車速將會設定，並顯示更新的車速。

■ 使用控制鍵變更設定車速

若要變更設定車速，請反覆按下 +RES 開關或 -SET 開關，直到顯示想要的速度為止

每次按下開關時，設定車速的顯示會改變。

① 加速

② 減速

微幅調整：按下各控制鍵

大幅調整：按住控制鍵以變更車速，當達到想要的車速時放開。

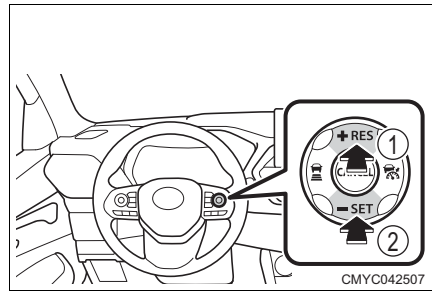

設定車速將依下列方式提高或降低：

微幅調整：按下各控制鍵將會變更車速 1 km/h

大幅調整：按住各開關時，設定車速會持續變更。

停用及恢復控制 (定速控制模式)

使用與兩車間距控制模式相同的方法，可停用及恢復控制。(→ P. 270)

■ 設定條件

當符合下列所有條件時，便可啟用 ACC 全速域主動式車距維持定速系統。

- 車速達到 0 km 或以上時 (沒有前車時約 30 km/h 或以上) (兩車間距控制模式)
- 車速約 30 km/h 或以上時 (定速控制模式)
- 引擎冷卻液溫度不致過高時
- 車輛停止並符合下列所有條件時
 - 駕駛座車門關閉時
 - 踩下煞車踏板，或由 Auto Hold 自動定車煞車系統將車輛停止
 - 繫上駕駛座安全帶時
- 儀表中的 VSC OFF 指示燈和 TRC OFF 指示燈均熄滅時
- ACC 指示燈亮起時 (兩車間距控制模式)
- 定速系統指示燈亮起時 (定速控制模式)
- TSS 系統 OFF 指示燈熄滅

- ACC OFF 指示燈熄滅時
- 未顯示功能關閉代碼「2E」、「10E」、「11E」、「12E」或「14E」時
- ACC 警示燈熄滅時
- 未踩下煞車踏板時 (車輛停止時除外)
- 排檔桿排入 D 檔時
- 駐車煞車未作動時
- 未行駛在陡坡上時
- 駐車煞車指示燈熄滅時
- 煞車系統警示燈 (黃色) 熄滅時

■ 設定車速後的加速

踩下油門踏板就能提高車速，就像正常行駛一樣。加速後，車速將會恢復到設定的車速。但是，在兩車間距控制模式下，車速可能會減速至低於設定車速，以維持適當跟車距離。

■ 設定車速後的減速

若要暫時減速，請踩下煞車踏板。

- 此時，ACC 全速域主動式車距維持定速系統將會停用。
- 設定的車速以「-- km/h」顯示，ACC SET 指示燈會熄滅。
- 若要恢復控制，將腳從煞車踏板放開並按下+RES開關。(如果按下-SET開關，則會以當下車速執行控制。)

■ 系統自動停用

在下列任何情況下，ACC 全速域主動式車距維持定速系統將會自動停用。當 ACC 全速域主動式車距維持定速系統自動停用時，請等到停用狀況不再存在後，再按下 -SET 開關或 +RES 開關重新啟用控制。如果狀況解決後仍無法設定車速，則 ACC 全速域主動式車距維持定速系統可能發生故障。這不會影響一般行駛，不過您仍應將車輛送至 Toyota 保養廠檢修。

- 跟車期間失去前車且車速低於約 25 km/h 時
- 車速低於約 25 km/h 且無法辨識前車時
- 引擎冷卻液溫度過高時
- 車輛停止控制期間發生下列任何狀況時
 - 駕駛座車門開啟時
 - 解開駕駛座安全帶時

- 車輛由 ACC 全速域主動式車距維持定速系統停下後經過約 3 分鐘時
- 跟車期間失去前車時
- 排檔桿設為 D 以外的檔位時
- 駐車煞車作動時
- VSC 或 TRC 變為 OFF 時
- 按下 TSS 系統 OFF 開關關閉 TSS 系統功能時
- ACC OFF 指示燈亮起時
- VSC 或 TRC 作動時
- 駐車煞車指示燈閃爍時
- 煞車系統警示燈 (黃色) 亮起時
- 下列任何情況下 (此時按下 +RES 開關將不會恢復控制)
 - 車速遠低於設定車速且無法辨識前車時
 - 顯示下列任何功能關閉代碼時：「2E」、「10E」、「11E」、「12E」、「14E」
 - 當 ACC 警示燈亮起時
 - 行駛在陡峭的坡道上時
 - 主動煞車輔助作動時
 - 踏板誤踩抑制系統 (前) 作動時

■ ACC 全速域主動式車距維持定速系統

- 在兩車間距控制模式下，系統會根據前車控制本車的速度，因此即使您按下 +RES 開關並將設定車速提高到超過前車的速度，本車也不會加速。不過，由於設定車速已變更，一旦無法辨識前車，本車即會加速至設定的車速。當您變更設定車速時，務必查看行駛輔助畫面上的指示燈。
- 在兩車間距控制模式下踩下油門踏板時，兩車間距控制模式不會發出接近警示，也不會作動煞車。不過，如果系統判定與前方障礙物發生撞擊的風險提高，則 PCS 預警式防護系統或主動煞車輔助可能顯示警示或作動緊急煞車。
- 在跟車期間，系統會根據前車速度自動加減速。不過，如果您的車輛在變換車道時需要加速、前車速度突然降低或有其他車輛切入本車前方而使車距縮短，請踩下油門踏板或煞車踏板適當調整車速。
- 即使在定速控制模式下，根據環境與車輛狀況而定，車輛可能無法以設定車速行駛。

■ 煞車

- 您可能會聽到煞車聲，或感覺煞車踏板反應改變，但這不是故障現象。
- 當行駛在下坡路段時，即使沒有辨識到前車，ACC 全速域主動式車距維持定速系統也可能作動煞車以維持設定車速。

■ 彎道行駛

即使設定車速高於車輛速度，車輛仍可能不會加速，甚至可能減速。

■ 在定速控制模式下開啟系統

在定速控制模式下按住 ACC 主開關約 2 秒或以上以開啟系統時，系統會在按下開關後進入下列狀態，接著定速系統指示燈會亮起，ACC 指示燈和設定車距將會關閉。

- ACC 指示燈亮起
- 設定的車速以「--km/h」顯示
- 設定車距會顯示

車道行駛輔助系統 *

車道行駛輔助系統安裝在擋風玻璃上方的立體攝影機來識別左右兩側的白(黃)線，提供必要的方向盤操控，協助駕駛人保持在目前的車道上，並與 ACC 全速域主動式車距維持定速系統協同作動 (→ P. 258)。

- 當車道行駛輔助系統作動時，系統會使用儀表中的指示燈或顯示幕指示燈 (→ P. 224)，通知駕駛人行車狀況。
- ACC全速域主動式車距維持定速系統未作動時，車道行駛輔助系統不會作動。
- 當方向盤超過特定時間未操作，或在行駛時未緊握方向盤時，系統會透過儀表指示來警示駕駛人且功能會被停用。
- 請在快速道路和高速公路使用此功能。

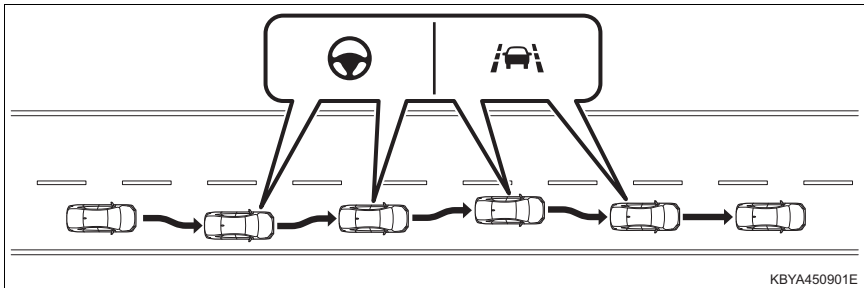

KBYA450901E

車道行駛輔助系統 OFF 指示燈 / 車道辨識指示燈

切換基本畫面可變更顯示位置。(→ P. 92)

▶ 配備 TFT 彩色多功能資訊顯示幕
(4.2 吋) 車型

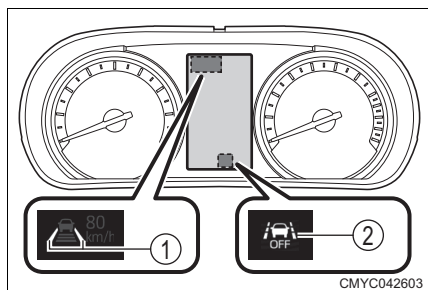

▶ 配備 TFT 彩色多功能資訊顯示幕
(7 吋) 車型

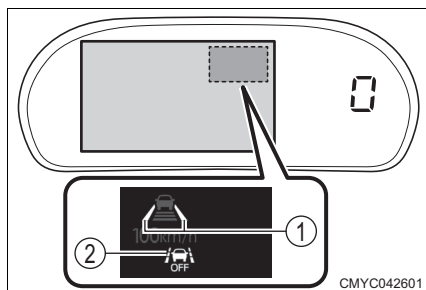

① 車道辨識指示燈

車速約 50 km/h 或以上且攝影機辨識到兩側的白色 (黃色) 車道時亮起。

② 車道行駛輔助系統 OFF 指示燈

因功能停用而無法作動時亮起。

⚠ 警告

■ 安全使用

- 不可過度依賴車道行駛輔助系統。車道行駛輔助系統並非自動駕駛裝置，也不是可讓您降低前方注意力的裝置。請注意，這些功能的設計並非是在駕駛人缺乏注意力時，因分心或未專注於路況而未留意前方時提供輔助，也不是設計用來在下雨或起霧時用來改善低能見度。完全依賴車道行駛輔助系統使您的車保持在車道上，可能會導致意外事故，造成嚴重傷害或死亡。
- 駕駛人有責任注意車輛周圍的情況，並操控方向盤來改變行車路線。如果因長途駕駛等而感到疲勞，應稍做休息。不適當或不專心行駛可能導致意外事故。
- 如果不使用車道行駛輔助系統，請按下車道行駛輔助系統開關並關閉車道行駛輔助系統。
- 駕駛人不可放開方向盤。駕駛人應保持握住方向盤並確保行車安全。

 **警告****■ 不應使用車道行駛輔助系統的情況**

在下列情況中，請按下車道行駛輔助系統開關並關閉車道行駛輔助系統。否則可能會導致意外事故。

- 在結冰或積雪等濕滑路面上行駛時
- 當系統無法區分白 (黃) 線和路面時，或由於磨損或髒污導致線條不清晰時
- 行駛在具有車道限制或臨時車道的路段時
- 在施工區域內行駛時
- 在快速道路和高速公路以外的車道上行駛時
- 方向盤異常震動或感覺比平常沉重時
- 更換了非 Toyota 正廠產品的方向盤或安裝了配件時

■ 車道行駛輔助系統可能無法正常作動的情況

在以下情況下，由於無法正確識別白 (黃) 線，車道行駛輔助系統可能無法正常作動。

- 因惡劣天候 (大雨、暴風雪、起霧、沙塵暴等) 而看不到白 (黃) 線時
- 當車輛暴露在前方的強光下時 (例如陽光或對向來車頭燈光束造成的背光)，或是道路反射強光時
- 在隧道入口或出口處、樹下或建築物後方，亮度發生變化時
- 當道路潮濕以及雨後光滑發亮，或是有水坑時
- 當你開車穿過樹木或建築物的陰影時，或者當護欄或其他結構物的陰影反射在道路上時
- 夜間行駛在沒有路燈的道路上時
- 路況 (特別是以下情況)
 - 當道路有瀝青接縫或線性修補痕跡，因道路維修或殘留舊的白 (黃) 線而導致白 (黃) 線模糊或重疊時，或有輪胎痕跡時
 - 行駛在十字路口或人行道等車道數增加或減少的路段，或是在含有複雜交叉線的路段時
 - 車道寬度太窄或太寬，或是改變時

警告

- 白 (黃) 線的一部分被車輛遮擋或車道寬度太窄時
- 當車輛接近斜坡或山坡頂部時
- 當車輛因落差等而劇烈晃動時
- 道路上的物體 (例如路緣石、護欄和障礙筒) 被識別為白 (黃) 線時
- 在蜿蜒的道路上出現車道扭曲的現象或無法看到前方時
- 行駛於未鋪設或粗糙路面時
- 行駛於車道標記為雙線道的道路上時
- 濕滑或積雪路面上有輪胎痕跡時
- 行駛過分叉或合併車道時
- 行駛在急彎的道路上時
- 路面修繕痕跡, 或積雪和柏油路之間出現界線
- 物體的陰影, 如護欄
- 車道標線為雙線時
- 路面有線性油漆標記時, 例如施工區域內之前未完全清除的分隔線
- 立體攝影機難以識別物體的情況 (特別是以下情況)
 - 擋風玻璃外側覆蓋髒污、泥土或潮濕的積雪時
 - 當衝浪板、獨木舟或滑雪板等長型物品裝載在車頂上時, 擋住了立體攝影機的視野
 - 擋風玻璃內側起霧時
 - 在前擋風玻璃噴水器使用中或使用後, 未將擋風玻璃完全刷除乾淨時
 - 車輛因負載沉重而向一側傾斜時
 - 當您的車與前車之間距離不足時
 - 當您的車未沿著白 (黃) 線直行時
 - 當立體攝影機溫度很高時
- 行駛在沒有白 (黃) 線的區域時, 例如收費站或檢票站前, 或是十字路口
- 白 (黃) 線模糊不清或有貓眼石或石頭時
- 當車道為黃色時 (識別率可能較白線低)
- 行駛在混凝土路面等明亮的道路時

警告

- 行駛在反光照亮的區域時
- 車輛受側風影響時
- 車輛受周圍行駛車輛所產生的側風影響時
- 變換車道後
- 使用冬季輪胎時
- 以極高車速行駛時
- 其他車輛從相鄰車道切入時
- 道路肩有路緣石或邊牆時
- 濺起水花或飄雪時
- 因廢氣、水氣、沙子、煙霧或灰塵導致視野不佳時
- 道路上有車道線以外的線條時

如何設定及停用

如何設定

當在兩車間距控制模式下按下 ACC 主開關以開啟系統時，按下車道行駛輔助系統開關

車道行駛輔助系統指示燈亮起。

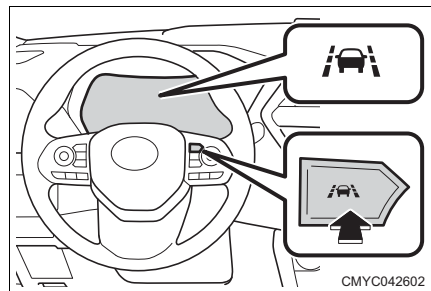

車輛行駛於車道中央附近並符合所有作動條件 (→ P. 282) 時，車道行駛輔助系統會作動。

當方向盤輔助操作作動時，車道行駛輔助系統指示燈和方向盤輔助啟用 (→ P. 277) 指示燈會亮起。

如何停用

若要關閉車道行駛輔助系統，請再次按下車道行駛輔助系統開關。

車道行駛輔助系統指示燈會熄滅。

■ 車道行駛輔助系統的作動條件

當符合下列所有條件時，功能將會啟動。

- 當車速約在 60 km/h 以上時
- ACC 全速域主動式車距維持定速系統在兩車間距控制模式下作動且設定車速為 60 km/h 或以上時
- 車道行駛輔助系統指示燈亮起時
- ABS、VSC 或 TRC 未作動時
- 主動煞車輔助未作動時
- 踏板誤踩抑制系統未作動時
- LDP 車道偏離修正輔助未啟動時
- 當 LDW 車道偏離警示 OFF 指示燈關閉時
- 儀表中的 VSC OFF 指示燈和 TRC OFF 指示燈均熄滅時
- 車道行駛輔助系統 OFF 指示燈熄滅時
- 未顯示功能關閉代碼「2E」、「10E」、「11E」、「12E」或「14E」時
- 車道行駛輔助系統警示燈熄滅時
- 當方向燈指示燈關閉時 (此功能在方向燈指示燈關閉後約 1 秒內不會啟動)
- 在 TFT 彩色多功能資訊顯示幕設定中 (→ P. 82、99)，「轉向輔助」設為 ON
- 未踩下煞車踏板
- 加減速未超過一定程度時
- 排檔桿排入 D 檔時
- 當駕駛人未突然操作方向盤時
- 駕駛人未以相當於變換車道所需的轉向力操作方向盤時
- 行駛在筆直或平緩的彎曲道路上時
- 當系統識別出兩側的白色 (黃色) 車道時
- 當車輛行駛的車道大約介於 3m 至 4 m 之間時
- 放手行駛警示 (→ P. 284) 未出現時
- 車輛行駛於車道中央附近時

■系統暫時停用

發生下列任一情況時，車道行駛輔助系統會自動暫時停用。當車道行駛輔助系統暫時停用時，只要解決停用狀況，就能自動恢復運作。如果解決狀況後仍無法恢復運作，則 TSS 系統可能發生故障。這不會影響一般行駛，不過您仍應將車輛送至 Toyota 保養廠檢修。

- 車速低於約 60 km/h 時
- ACC 全速域主動式車距維持定速系統在兩車間距控制模式下的設定車速低於 60 km/h 時
- 車道行駛輔助系統 OFF 指示燈亮起時
- 顯示下列任何功能關閉代碼時：「2E」、「10E」、「11E」、「12E」、「14E」
- 作動方向燈控制桿時
- 踩下煞車踏板並且 ACC 全速域主動式車距維持定速系統停用時
- 排檔桿排入 D 檔以外位置且 ACC 全速域主動式車距維持定速系統停用時
- 突然轉動方向盤時
- 右側或左側 白 (黃) 線變得無法辨識時
- 當車輛行駛的車道小於大約 3m 或 4 m 或以上時
- 車輛跨越車道時
- 行駛在急彎的道路上時

■系統自動停用

發生下列任一情況時，車道行駛輔助系統會自動停用。當車道行駛輔助系統自動停用時，請等到停用狀況不再存在後，再重新設定。如果狀況解決後仍無法進行設定，則車道行駛輔助系統可能發生故障。這不會影響一般行駛，不過您仍應將車輛送至 Toyota 保養廠檢修。

- 按下 ACC 主開關關閉系統時
- 當按下 TSS 系統 OFF 開關且 LDW 車道偏離警示、LDP 車道偏離修正輔助及車道行駛輔助系統關閉時
- 按下車道行駛輔助系統開關時
- VSC 或 TRC 變為 OFF 時
- 在 TFT 彩色多功能資訊顯示幕設定中 (→ P. 82、99)，「轉向輔助」設為 OFF

- 當車道行駛輔助系統警示燈亮起時
- 出現放手行駛警示 (→ P. 284) 時仍未握住及操作方向盤
- ABS、VSC 或 TRC 作動時
- 主動煞車輔助作動時
- 踏板誤踩抑制系統作動時

■ 車道行駛輔助系統

- 視車速、車道偏離或路況，駕駛人可能無法感覺到車道行駛輔助系統在作動中，或是車道行駛輔助系統可能未作動。
- 車道行駛輔助系統的轉向輔助功能可由駕駛人的轉向操作進行修正。
- 當車道行駛輔助系統作動時，如果系統判定車輛可能因駕駛人放手行駛而偏離車道，警告音會響起且兩側的車道辨識指示燈會閃爍。
- 啟動引擎後，行駛一段時間將會改善車道辨識準確度。但不論行駛距離長短，駕駛人都一定要握住方向盤並安全駕駛。
- 若車道行駛輔助系統作動時車輛偏向左右任何車道，請停止系統並將車輛交由 Toyota 保養廠檢修。

■ 放手行駛警示

在下列情況下，放手警示燈 (→ P. 417) 會亮起，TFT 彩色多功能資訊顯示幕會顯示警示訊息提醒駕駛人握住方向盤。不論是否出現警示，使用系統時都應緊握方向盤。

- 車道行駛輔助系統指示燈亮起且系統判定駕駛人行駛時將手從方向盤上放開時
 - 如果駕駛人的雙手仍然離開方向盤，警告音會響起以警示駕駛人。
 - 如果駕駛人的雙手仍舊離開方向盤，車道行駛輔助系統將會停用。
 - 如果駕駛人持續在轉向不足的狀況下操作車輛，駕駛人也會收到警示。
- 當方向盤輔助操作作動並透過 LDP 車道偏離修正輔助 (→ P. 255) 避免車輛偏離車道時，系統判定駕駛人行駛時將手從方向盤上放開

■ 個人化

車道行駛輔助系統可停用。

(個人化功能明細：→ P. 469)

(可從 TFT 彩色多功能資訊顯示幕的設定畫面變更設定：→ P. 82, 99)

BSM 盲點偵測警示系統 *

BSM 盲點偵測警示系統概述

BSM 盲點偵測警示系統具有 2 種功能。

- **BSM 盲點偵測警示系統功能**
在駕駛人決定變換車道時提供輔助。
- **RCTA 後方車側警示系統**
協助駕駛人倒車。

這些功能使用相同的感知器。

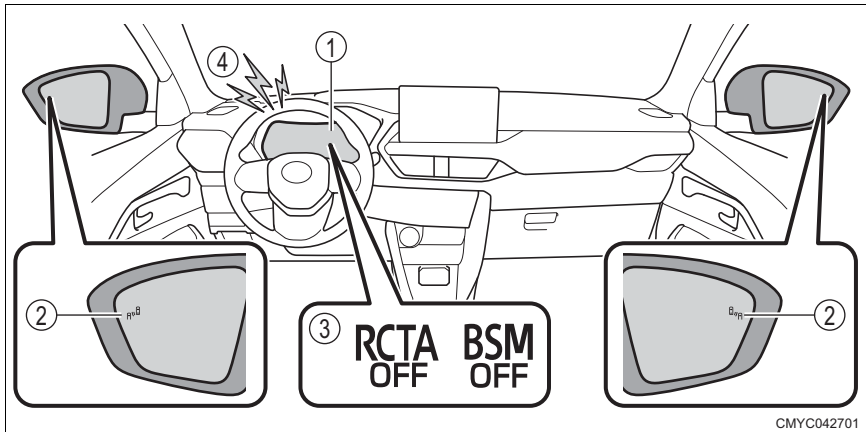

① TFT 彩色多功能資訊顯示幕

BSM 功能或 RCTA 功能可切換為 ON 及 OFF。

② 車外後視鏡指示燈

安裝在車外後視鏡上。當偵測到從後方接近的車輛時，會亮起或開始閃爍。

BSM 功能：在車外後視鏡的盲點區偵測到車輛或偵測到從後方迅速進入盲點區的車輛時，位於偵測那一側的車外後視鏡指示燈會亮起。將方向燈控制桿撥到偵測車輛的那一側時，車外後視鏡指示燈會開始閃爍。

RCTA 功能：偵測到有車輛從車尾右側或左側接近時，兩側的車外後視鏡指示燈會開始閃爍。

③ BSM OFF 指示燈 / RCTA OFF 指示燈

關閉 BSM 功能時，BSM OFF 指示燈會亮起。

關閉 RCTA 功能時，RCTA OFF 指示燈會亮起。

④ 警告音

BSM 警告音：將方向燈控制桿撥到偵測車輛的那一側時，警告音將會響起。

RCTA 警告音：偵測到有車輛從車尾右側或左側接近時，警告音將會響起。

警告

■ 安全使用 BSM 功能

駕駛人有責任安全的駕駛車輛。駕駛人有責任了解車輛周圍情況並安全駕駛。

BSM 功能是一種輔助系統，可讓駕駛人知道是否有車輛進入或快速接近車外後視鏡的盲點區域。由於此系統本身並無法充分確定是否可以變換車道，因此過度依賴系統可能會導致意外事故造成嚴重傷害或死亡。

視環境而定，此系統可能無法有效作用。駕駛人有責任親自目視及利用後視鏡確認車輛周圍是否安全。

■ 安全使用 RCTA 功能

駕駛人有責任安全的駕駛車輛。駕駛人有責任了解車輛周圍情況並安全駕駛。

RCTA 功能是一種輔助系統，可讓駕駛人知道是否有車輛從車後的右側或左側接近。

即使 RCTA 功能啟用，視環境而定，此系統可能無法有效作用。駕駛人有責任親自目視確認車輛周圍是否安全。

過度依賴系統可能會導致意外事故造成嚴重傷害或死亡。

如何設定

前往 TFT 彩色多功能資訊顯示幕的「設定」選單，可將 BSM 功能 / RCTA 功能切換為 ON (啟用) / OFF (停用)。(→ P. 99)

■ 車外後視鏡指示燈的能見度

- 在下列情況下，可能難以看見車外後視鏡指示燈亮起或閃爍：
 - 強烈日照下
 - 車外後視鏡被結冰、積雪覆蓋

■ 警告音

- 如果周圍環境噪音太大，例如音響音量過高，可能會難以聽見警告音。

■ TFT 彩色多功能資訊顯示幕顯示「BSM 雷達受阻 暫時無法使用」時

感知器周圍的後保險桿可能被結冰、積雪或塵土等覆蓋。如果清除感知器周圍的後保險桿上附著的結冰、積雪或塵土，功能就會重新恢復運作。

■ TFT 彩色多功能資訊顯示幕顯示「BSM 暫時無法使用」時

如果在極熱或極冷的環境下使用功能，或電瓶電壓低於或高於規定值，則系統將會暫時停止運作。如果長時間持續顯示，請將車輛交由 Toyota 保養廠檢查。

■ TFT 彩色多功能資訊顯示幕顯示「BSM 故障 請聯絡保養廠」時

可能是感知器故障或其位置或方向偏離。請立即將車輛送至 Toyota 保養廠檢修。

■ 個人化

可變更 BSM 和 RCTA 設定。

(個人化功能明細：→ P. 469)

(可從 TFT 彩色多功能資訊顯示幕的設定畫面變更設定：→ P. 95)

警告**雷達感知器的處理**

- BSM感知器安裝在後保險桿內，左右兩側各一個。

為確保系統正常作用，請遵守下列注意事項：

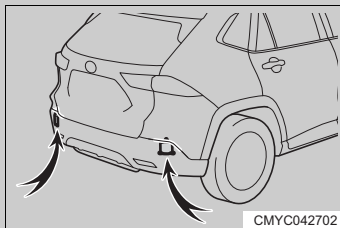

- 隨時保持感知器周圍的後保險桿的清潔。
如果感知器周圍的後保險桿上附著雨水、結冰、積雪或塵土，警示顯示 (→ P. 426) 將會出現且系統可能停止作用。如果發生此情形，請清除後保險桿上的雨水、結冰、積雪或塵土，並在 BSM 功能的作動條件 (→ P. 290) 下行駛車輛一段時間 (約 10 分鐘)。如果警示畫面持續出現，請將車輛交由 Toyota 保養廠檢修。
- 避免感知器周圍的後保險桿受到強烈撞擊。
如果感知器位置和方向有稍微偏離，可能無法正確偵測車輛或裝置無法發揮預期的功能。
- 在下列情況下，請將車輛交由 Toyota 保養廠檢修。
 - 感知器及周圍區域受到強烈撞擊
 - 感知器周圍的後保險桿有刮傷或凹痕，或保險桿某些部位遺失
- 不可拆解感知器。
- 不可黏附貼紙或安裝配件到感知器或感知器周圍的後保險桿。
- 不可改造感知器或感知器周圍的後保險桿。
- 不可使用 Toyota 正廠以外的顏色對後保險桿進行烤漆。
- 後保險桿漆面有刮傷可能導致系統無法正常作動。請洽詢 Toyota 保養廠。

BSM 功能

BSM 功能使用雷達感知器偵測行駛於相鄰車道的車輛 (如下所述)，並使用車外後視鏡指示燈和警告音通知駕駛人有車輛存在。

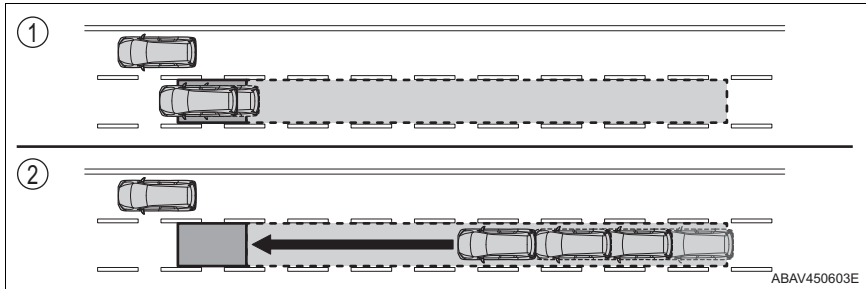

- ① 車輛行駛在車外後視鏡無法看見的區域 (盲點區)
- ② 車輛從後方快速接近車外後視鏡無法看見的區域 (盲點區)

BSM 功能的偵測範圍

此功能偵測進入下述區域的車輛。

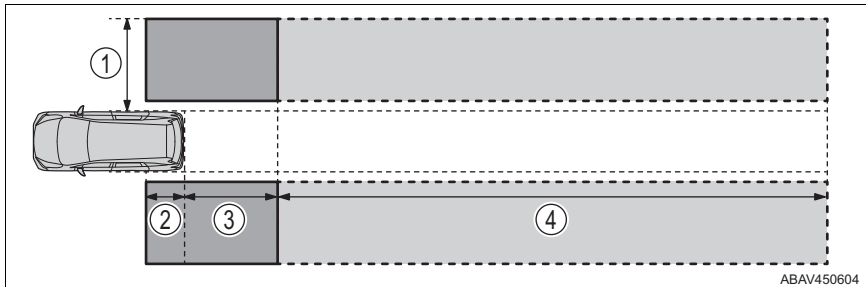

- ① 在車輛的兩側，從側面約 0.5 m 的位置開始，延伸約 3.5 m 的範圍
此功能無法偵測從車輛側面約 0.5 m 的位置向外延伸的範圍。
- ② 後保險桿前方約 1 m 的區域
- ③ 後保險桿後方約 3 m 的區域
- ④ 後保險桿後方約 3 m 至 60 m 之間的區域

本車與其他車輛的速差越大，當其他車輛相距較遠時，車外後視鏡指示燈將會更早亮起並開始閃爍。

*: 若有此配備

■ BSM 功能的作動條件

當符合下列所有條件時，BSM 功能將會啟動。

- 在 TFT 彩色多功能資訊顯示幕設定中 (→ P. 99)，「BSM」設為 ON
- 排檔桿設為 R 以外的檔位時
- BSM OFF 指示燈熄滅時
- 當車速約在 16 km/h 以上時

■ BSM 功能偵測車輛的情況

在下列情況下，BSM 功能會偵測進入偵測區域的車輛：

- 行駛在相鄰車道的其他車輛超越您的車輛時
- 您的車輛以些微速差超越行駛在相鄰車道的其他車輛時
- 變換車道時有其他車輛進入偵測範圍時

■ BSM 功能無法偵測車輛的情況

BSM 功能可能無法偵測符合下列說明的車輛或非車輛物體：

- 小型機車、腳踏車、行人等
- 對向來車
- 護欄、牆壁、道路標誌、停好的車輛等靜止物體
- 行駛於同一車道的後方車輛
- 距離您 2 個車道行駛的其他車輛
- 以較大速差超越本車的車輛
- 在相鄰車道的偵測區域內的車輛，其位於本車的後側，但未接近本車 (系統使用雷達偵測資料判斷接近的車輛。)
- 外型不易反射雷達訊號的車輛 (如未裝載貨物的低底盤尾車、跑車)

■ BSM 功能可能無法正常作動的情況

- 在下列情況下，BSM 功能可能無法正確偵測到車輛。
 - 感知器或周圍區域受到強烈撞擊，導致感知器位置或方向偏離
 - 感知器或感知器周圍的後保險桿被泥土、積雪、結冰或貼紙等覆蓋
 - 在大雨、下雪或起霧等惡劣天候條件下，行駛於潮濕路面或行經水坑
 - 在狹窄的空間內，有多輛車不斷接近
 - 當本車與後方車輛之間距離不足時
 - 本車與偵測範圍內其他車輛的速差過大時

- 本車與其他車輛的速差不斷變動時
 - 本車與偵測範圍內其他車輛幾乎保持相同車速時
 - 本車從停止狀態起步後，其他車輛持續保持在偵測範圍內時
 - 在連續陡坡上下行駛，或行經路面凹陷區域時
 - 行駛於有急彎或連續彎道的道路上或路面起伏的路段時
 - 相鄰車道的其他車輛距離本車太遠時，例如行駛於較寬的車道或車道邊緣時
 - 車尾安裝自行車架等配件時
 - 本車與偵測範圍內其他車輛的車身高度有明顯差異時
 - BSM 功能或 RCTA 功能剛開啟時
 - 排檔桿剛排入 R 檔以外位置時
 - 行李廂內裝載極重的貨物時
 - 車輛從 2 個車道遠的位置變換到相鄰車道時
- BSM 功能可能出現更多不必要的偵測，特別在下列情況下。
- 感知器或周圍區域受到強烈撞擊，導致感知器位置或方向偏離
 - 護欄或牆壁進入偵測區域且與車輛的距離很近時
 - 相鄰車道以外的車輛進入偵測範圍時，例如行駛在狹窄的車道或行駛在車道的邊緣
 - 在連續陡坡上下行駛，或行經路面凹陷區域時
 - 行駛於有急彎或連續彎道的道路上或路面起伏的路段時
 - 輪胎打滑 (空轉) 時
 - 當本車與後方車輛之間距離不足時
 - 車尾安裝自行車架等配件時
 - 車輛後方濺起水花或雪花時

RCTA 功能

■ RCTA 功能的作動

RCTA 功能使用雷達感知器偵測從車後右側或車後左側靠近的車輛，並使用車外後視鏡指示燈和警告音通知駕駛人有車輛存在。

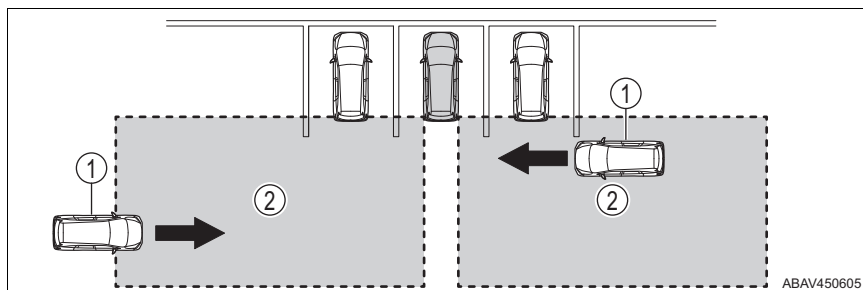

- ① 接近中車輛
- ② 接近中車輛的偵測範圍

■ RCTA 功能的偵測範圍

此功能偵測進入下述區域的車輛。

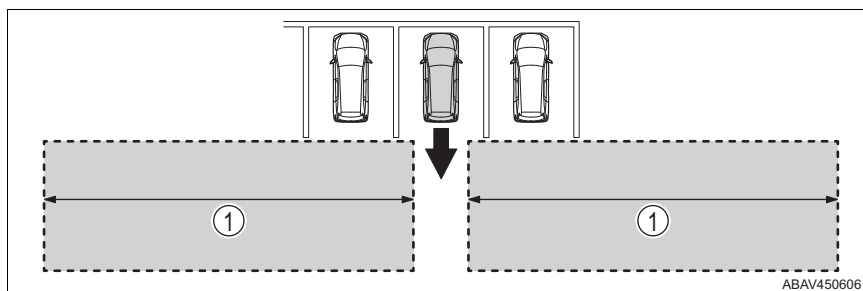

對於高速行駛的車輛，警示警告音將會在距離車輛較遠的位置響起。

接近中車輛的車速	① 警示距離 (約略值)
約 28 km/h (快)	約 20 m
約 8 km/h (慢)	約 5.5 m

■ RCTA 功能的作動條件

當符合下列所有條件時，RCTA 功能將會啟動。

- 在 TFT 彩色多功能資訊顯示幕設定中 (→ P. 99)，「RCTA」設為 ON
- 排檔桿排入 R 檔時
- RCTA OFF 指示燈熄滅時
- 本車車速約 8 km/h 或以下時
- 接近中車輛的車速約 8 至 28 km/h 時

■ RCTA 功能可能無法正常作動的情況

RCTA 功能可能無法偵測符合下列說明的車輛或非車輛物體：

- 從正後方接近的車輛
- 於您相鄰停車位倒車的車輛
- 因障礙物而無法被感知器偵測的車輛

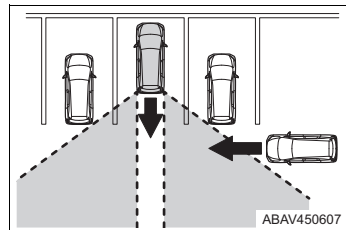

- 護欄、牆壁、道路標誌、停好的車輛等靜止物體
- 小型機車、腳踏車、行人等
- 駛離本車的車輛
- 從您相鄰停車位接近的車輛
- 高速接近的車輛

■ RCTA 功能可能無法正常作動的情況

- 在下列情況下，RCTA 功能可能無法正確偵測到車輛。
 - 感知器或周圍區域受到強烈撞擊，導致感知器位置或方向偏離
 - 感知器或感知器周圍的後保險桿被泥土、積雪、結冰或貼紙等覆蓋
 - 在大雨、下雪或起霧等惡劣天候條件下，行駛於潮濕路面或行經水坑
 - 多輛車連續經過本車後方時，或有車輛從第一台偵測到之車輛的反方向接近時
 - 車輛停在斜坡或不平坦的路面上時
 - 車尾安裝自行車架等配件時
 - 車輛在有坡度變化的陡坡上倒車時

- 車輛斜停時
 - RCTA 功能剛開啟時
 - 引擎於 RCTA 功能開啟時啟動之後
 - 本車受到停在旁邊的車輛的雷達感知器發出的無線電波干擾影響時
 - 從坡面停車位駛離時
 - 有大型車輛停在本車旁時
 - 車輛以高速倒車時
- RCTA 功能可能出現更多不必要的偵測，特別在下列情況下。
- 感知器或周圍區域受到強烈撞擊，導致感知器位置或方向偏離
 - 有車輛從本車側邊通過時
 - 車輛行駛在朝向停車場的道路時

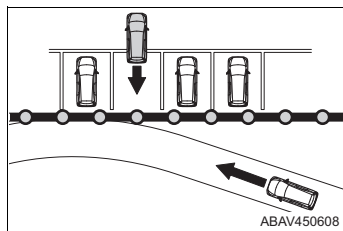

- 容易反射無線電波的金屬物體（例如護欄、牆壁、道路標誌、停好的車輛）位於車輛後方時
- 車尾安裝自行車架等配件時
- 有建築物或路牆位於車輛倒車的方向時

倒車輔助雷達 *

倒車輔助雷達是利用聲納感知器來辨識車輛與障礙物之間大約距離的系統，會在車速大約 10 km/h 或以下時透過警告音和顯示幕指示燈通知駕駛人障礙物的存在。

聲納位置與類型

① 倒車輔助雷達的後聲納

倒車輔助雷達用於辨識必要的資訊。

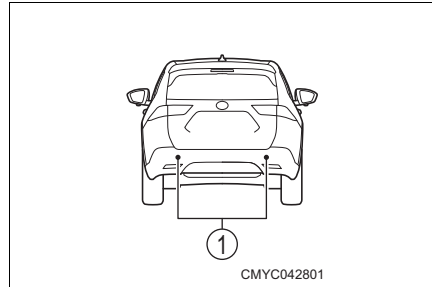

如何顯示倒車輔助雷達資訊

一旦辨識出障礙物，就會自動顯示。

① 倒車輔助雷達 ON 指示燈

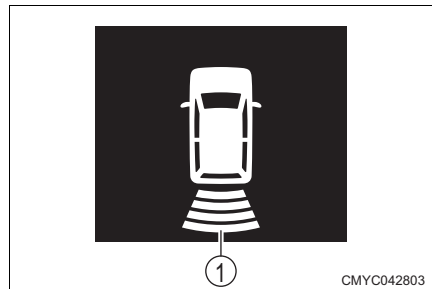

如何判讀距離顯示

若在符合所有作動條件時辨識到障礙物，則會透過警告音和顯示幕指示燈通知駕駛人障礙物的存在。

- 警告音在駐車煞車未作動時會鳴響。
- 當與障礙物的距離越近，警告音和顯示幕指示燈將如下圖所示改變。

警告音	顯示幕指示燈	聲納感知器與障礙物之間的距離
持續發出高頻率的間歇嗶聲 (間歇聲響)		約 130 至 60 cm
持續發出高頻率的間歇嗶聲 (間歇聲響)		約 60 至 45 cm
持續發出高頻率的短嗶聲 (間歇聲響)		約 45 至 30 cm
發出高頻率的長嗶聲 (連續聲響)		約 30 cm 以內

- 當聲納感知器同時辨識到多個障礙物時，最接近障礙物的警告音將會鳴響。

聲納感知器的障礙物辨識範圍

辨識區域如右圖所示。

不過，如果障礙物過於靠近聲納感知器，辨識會失敗。

根據障礙物的形狀與狀況，辨識範圍可能變短或可能發生辨識失敗。

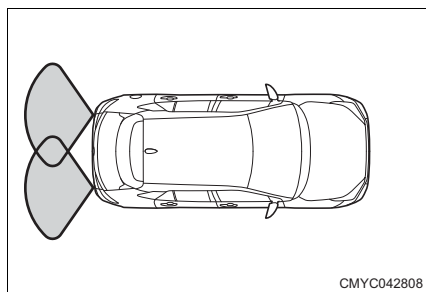

■ 作動條件

- 引擎開關切換至「ON」時
- 排檔桿排入 R 檔且車速大約 10 km/h 或以下時
- 在符合所有作動條件且駐車煞車未作動的情況下辨識到障礙物時，警告音將會鳴響。

■ 聲納感知器辨識能力

- 聲納辨識範圍侷限在車輛後保險桿上的聲納周圍區域。
- 從辨識到障礙物到倒車輔助雷達作動，需要一些處理時間。如果車輛在警告音鳴響前過於靠近障礙物，即使車輛以低速行駛，警告音也可能不會響起。
- 當音響或空調系統開啟時，音樂或風扇噪音會讓警告音聲音變得難以聽見。

■ 當高頻率簡短嗶聲重複響 3 下且倒車輔助雷達 ON 指示燈同時出現在 2 個後方位時

- 倒車輔助雷達的性能降低。
當倒車輔助雷達功能暫時關閉時，檢查聲納是否附著雨水、積雪、結冰或骯髒。清除附著物，然後等待功能恢復正常。
- 如果主警示燈此時亮起，可能表示系統發生故障。請立即將車輛送至Toyota保養廠檢修。
- 視情況而定，將會顯示「聲納感知器功能停止」及「聲納感知器故障 請聯絡保養廠」等警示訊息。

■ 倒車輔助雷達

在下列情況下，即使作動範圍內無任何障礙物，系統仍可能作動。

- 在道路坡度突然變化的地區行駛時
- 通過塑料窗簾或在旗幟下行駛時
- 濺起水花或飄雪時
- 近距離通過障礙物時
- 使用汽車升降梯或使用機械式停車位時
- 行駛於隆起處且障礙物在車輛附近時
- 障礙物在車輛側邊時
- 路面有大面積隆起、路緣石或凸起物或是地面有輪胎痕跡和孔洞時
- 進入狹窄空間時
- 下大雨或水花濺到車輛上
- 惡劣天候 (大雨、暴風雪、起霧等)
- 車輛附近有以下聲響時：其他車輛的喇叭聲、摩托車引擎聲、大型車輛的氣壓煞車聲、會產生超音波的裝置 (例如車輛偵測器) 或其他車輛的聲納感知器系統
- 市售的電器組件 (例如發光車牌、收音機天線) 安裝在聲納感知器的附近時

- 車身大幅傾斜時
- 車輛高度因路況等而發生明顯變化時
- 聲納感知器的方向因受到撞擊或其他原因而偏離時
- 聲納感知器附著雨水、積雪、結冰或骯髒時

警告

■ 使用倒車輔助雷達前

務必確實遵守下列注意事項。

否則可能導致意外事故的危險情況。

- 車速不可超過大約 10 km/h。
- 聲納感知器辨識範圍和作動速度有其極限。前後移動車輛時，務必檢查聲納感知器辨識範圍以外的車輛周圍是否安全（尤其是車輛側邊），並利用煞車踏板適當地控制車速並緩慢行駛。
- 不可在聲納感知器或其周圍區域黏上貼紙或安裝配件。
- 如果出現「聲納感知器功能停止」警示訊息，請檢查聲納狀況。如果聲納未附著雨水、積雪、結冰或骯髒時仍出現警示訊息，可能是倒車輔助雷達發生故障。請立即將車輛送至Toyota保養廠檢修。

■ 倒車輔助雷達

在下列情況下，倒車輔助雷達可能無法正常作動並可能導致意外事故。務必小心駕駛。

- 路況 (坡度、平整度等)
- 車輛的保養情況 (煞車相關問題、輪胎磨損、充氣壓力、使用備胎行駛等)
- 惡劣天候 (大雨、暴風雪、起霧等)
- 當車輛因承載重物或位在不同高度的路面上而大幅傾斜時，或當車輛高度發生顯著變化時
- 與障礙物的距離、方位或位置 (障礙物位於車輛中央附近)
- 行駛在陡峭的坡道上時

 **警告**

- 聲納感知器系統無法正確辨識障礙物時 (尤其是下列情況)
 - 障礙物非常靠近聲納感知器時(過於接近障礙物時，警告音可能從連續警響變為間歇警響)
 - 障礙物離地面很高時
 - 低矮的障礙物
 - 小型障礙物 (例如小動物和嬰兒)、狹窄的障礙物
 - 移動的物體 (突然出現或通過車輛的物體)
 - 可能吸收聲波的海綿狀物體或表面柔軟的障礙物 (例如雪)
 - 障礙物的表面與車輛呈現傾斜時
 - 沒有和地面保持垂直的牆壁
 - 非平面的牆壁，例如表面不平整或呈波浪形
 - 細薄的障礙物，例如電線、鐵絲網、繩索、路標、電線桿及其他杆柱
 - 牆壁有突出的柱子或桿子
 - 無法辨識的障礙物位於可辨識的障礙物與車輛之間
 - 位在聲納感知器識別範圍外的障礙物
 - 聲納感知器區域在烈日下溫度過高或在冬天時溫度過低
 - 聲納感知器附着雨水、積雪、結冰或骯髒時
 - 下大雨、水花濺到車輛上或受強風吹襲
 - 周圍環境噪音很大時，或有會產生超音波的裝置(其他車輛的喇叭聲、摩托車引擎聲、大型車輛的氣壓煞車聲、車輛偵測器或其他車輛的聲納感知器系統)
 - 市售的電器組件 (例如發光車牌、收音機天線) 安裝在聲納感知器的附近時
 - 聲納感知器的方向因受到撞擊或其他原因而偏離時

 **注意****■ 倒車輔助雷達異常**

在下列情況下，聲納感知器發生異常可能導致系統無法正常運作。請立即將車輛送至 Toyota 保養廠檢修。

- 倒車輔助雷達在未辨識到障礙物時作動
- 聲納感知器或其周圍區域受到強烈撞擊或外力時
- 聲納感知器的周圍區域因意外事故或其他原因變形時

■ 洗車時注意事項

- 洗車時，不可用高壓水柱直接噴水至聲納感知器區域。高壓水柱會產生很大的壓力，可能導致系統無法正常運作。
- 使用蒸氣清洗機洗車時，應確保蒸氣遠離聲納感知器區域。蒸氣可能會導致系統故障。

行車輔助系統

以下設備會根據駕駛情況自動作動，以提高駕駛安全性和性能。但是，這些系統僅為輔助用，駕駛時應注意勿過度依賴。

◆ ABS 防鎖死煞車系統

在緊急煞車或在濕滑路面行駛下踩煞車時，協助防止車輪鎖死。

◆ BAS 煞車輔助系統

當系統偵測到緊急煞車情況時，會產生更大的煞車力道。

◆ VSC 車輛穩定控制系統

協助駕駛人在轉向突然偏離或濕滑路面轉彎時控制煞車。

◆ TRC 循跡防滑控制系統

在車輛起步或濕滑路段加速時，協助保持驅動力並防止驅動輪空轉打滑。

◆ HAC 上坡起步輔助系統

防止車輛在上坡起步時向後移動。

◆ EPS 電動輔助方向盤

使用電動馬達來輔助轉向操作。

◆ TSS 系統

→ P. 219

◆ EBS 緊急煞車警示系統

突然煞車時，緊急閃光燈會自動閃爍，以提醒後車及降低發生碰撞的可能性。

當 VSC/TRC/ABS 作動時

當 VSC/TRC/ABS 作動時，打滑指示燈閃爍。

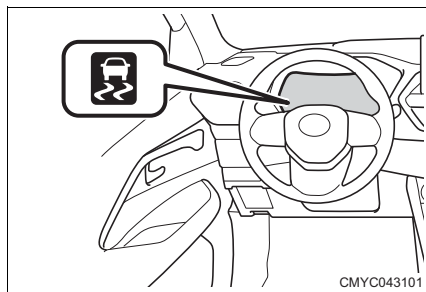

關閉 TRC

如果在從泥濘、沙地或雪地脫困時啟動 TRC，即使踩下油門踏板，引擎輸出可能也不會增加，而使其難以脫困。在這種情況下，按下  可以較輕易的脫困。

按下  使 TRC 關閉

TRC OFF 指示燈亮起。

再次按下  可返回系統就緒狀態。

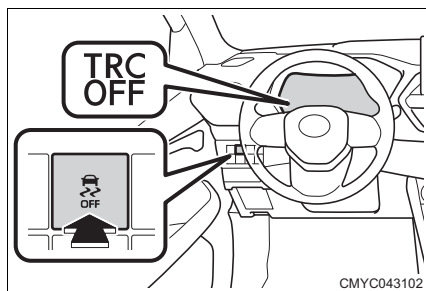

■關閉使 VSC 和 TRC

要關閉 VSC 和 TRC，請在車輛停止時按住  3 秒鐘以上。

TRC OFF 指示燈及 VSC OFF 指示燈亮起。

再次按下  可返回系統就緒狀態。

■當 TRC OFF 指示燈在未按下 的情況下亮起時



TRC 及 HAC 上坡起步輔助系統無法作動。請洽詢 Toyota 保養廠。

■啟動 ABS/VSC

ABS/VSC 無法在低速時啟動。其操作與一般煞車相同。

■ABS、BAS 煞車輔助系統、VSC、TRC 和 HAC 上坡起步輔助系統的啟動聲和震動

- 引擎啟動時或車輛起步後，如果重複踩踏煞車踏板，引擎室可能會發出聲響。這些聲響並不表示任何系統發生故障。
- 上述系統作動時，有可能會發生下列任何一種狀況，這些情況都不表示發生了故障。
 - 可能會透過車身及方向盤感覺到震動
 - 車輛停止後也可能會聽到馬達聲。
 - ABS 作動後，煞車踏板可能會感覺到些微的脈衝
 - ABS 作動後，煞車踏板可能會感覺到些微下沉

■EPS 馬達作動聲

轉動方向盤時，可能會聽到馬達聲（呼呼聲），但這並不表示故障。

■自動重新啟動 VSC 及 TRC

在關閉 TRC 及 VSC 系統後，下列情況系統會返回就緒狀態：

- 引擎開關切換至「OFF」時
- 如果僅關閉 TRC 系統，當車速增加時
如果同時關閉 TRC 及 VSC 系統，當車速增加時，自動重新啟動將不會作動。

■降低 EPS 系統的效能

降低 EPS 系統的效能是為了避免在長時間連續轉動方向盤時，造成系統過熱。此時方向盤的操作會感到較吃力。

發生此狀況時，避免激烈操作方向盤或將車輛停止並將引擎關閉。其應在 10 分鐘內恢復正常。

■HAC 上坡起步輔助系統作動條件

此功能會在符合以下所有條件時作動：

- 排檔桿設定在 P 或 N 以外的位置 (在上坡時開始向前或向後移動車輛時)
- 車輛停止狀態
- 不踩油門
- 未使用駐車煞車

■HAC 上坡起步輔助系統自動停用

系統會在發生下列情況時關閉：

- 排檔桿設定至 P 或 N
- 駕駛人踩下油門
- 駕駛人施加駐車煞車
- 放開煞車踏板約 2 秒鐘後

■打滑指示燈亮起且警示訊息 (→ P. 425) 顯示時

此表示系統可能發生故障。請洽詢 Toyota 保養廠。

■EBS 緊急煞車警示系統作動條件

此功能會在符合以下所有條件時作動：

- 緊急警示燈未閃爍
- 車速在 60 km/h 以上
- 踩下煞車踏板，根據減速情況認為車輛突然煞車，或啟動 ABS

■EBS 緊急煞車警示系統自動停用

系統會在發生下列情況時關閉：

- 緊急閃光燈設定為閃爍
- 放開煞車踏板
- 根據減速度判斷車輛未突然煞車
- ABS 停止作動

 **警告****■ ABS 有可能無法有效作動的狀況**

- 不可過度依賴 ABS。
使用抓地力不足的輪胎 (例如在雪地上使用過度磨損的輪胎)。
- 車輛以高速行駛於潮濕或光滑路面時。

■ ABS 作動時，煞車距離可能會比一般狀況的距離長

ABS 並非設計用來縮短車輛的煞車距離。應隨時與前車保持安全距離，尤其是在下列情況下：

- 車輛行駛在塵土、碎石或積雪覆蓋道路上時
- 輪胎加掛雪鏈行駛時
- 行駛於巔簸道路時
- 行經有坑洞或不平道路時

■ TRC/VSC 可能無法有效作動的狀況

- 不可過度依賴 TRC/VSC。
行駛在濕滑路面，即使 TRC/VSC 系統作動的情況下，仍有可能喪失方向控制及動力。
在車輛的穩定性及動力可能喪失的情況下請小心行駛。
- 安裝輪胎鏈條時，VSC 和 TRC 可能無法正常作動。

■ HAC 上坡起步輔助系統可能無法有效作動的狀況

- 不可過度依賴 HAC 上坡起步輔助系統。HAC 上坡起步輔助系統在陡峭的斜坡上，或是髒污、碎石或積雪路面下可能無法有效作動。
- 不同於駐車煞車，HAC 上坡起步輔助系統不可用來使車輛長時間固定不動。不可試圖使用 HAC 上坡起步輔助系統使車輛固定在斜坡上，否則，可能會導致意外事故。
- 根據車上的乘客數或行李重量而定，或是駕駛人在停車時踩踏煞車踏板的力道不夠大，HAC 上坡起步輔助系統可能不會啟動。

 **警告****■ VSC 作動時**

打滑指示燈閃爍。請務必小心駕駛。魯莽的駕駛可能會導致意外事故。指示燈閃爍時必須特別注意。

■ 當 ABS 警示燈或打滑指示燈亮起時

EBS 緊急煞車警示系統 (→ P. 301) 可能不會啟動。

■ TRC/VSC 系統關閉時

必須特別小心並以適合路況的車速行駛，這些系統可確保車輛穩定性及驅動力，除非必要，否則不可關閉 TRC 及 VSC 系統。

■ 更換輪胎

務必確定所有輪胎的尺寸、廠牌、胎紋形式及荷重能力均相同。此外，應確保輪胎有依照建議之胎壓充氣。

如果車輛安裝不同輪胎，則 ABS、TRC 及 VSC 系統將無法正確地發揮其功能。

請向 Toyota 保養廠洽詢有關更換輪胎或輪圈的詳細資訊。

■ 輪胎及懸吊系統的處理

使用有問題的輪胎或改裝懸吊系統，將會影響行車輔助系統並可能導致系統故障。

冬季行車要領

在冬季行車前應做好必要準備及檢查。行車時也應隨時注意接下來的天氣狀況。

冬季前的準備

- 使用適合外界氣溫的各種油水液體。
 - 引擎機油
 - 冷卻液
 - 噴水器清洗液
- 請保養技師檢查電瓶狀況。

行車前

依據行車情況執行下列事項：

- 不可在結凍狀態下強行打開車窗或使用雨刷。可在結凍處傾倒溫水以融化冰雪，並立即將水跡去除以免再次結冰。
- 為確保空調系統風扇能正常操作，請將擋風玻璃前方進氣口處的積雪完全清除。
- 檢查和清除任何累積在外部燈光、車外後視鏡、車窗、車頂、底盤、輪胎周圍或煞車的過多冰或雪。
- 查看車輛下方並檢查地面周圍是否沒有冰塊。小心移除任何附著的冰塊，以免損壞車輛組件。亦請確認踏板和方向盤的移動是否順暢。
- 進入車內前請清除鞋底的雪或泥土。

行車時

- 緩慢加速車輛，與前車保持安全距離並以較低且適合路況的速度行駛。
- 在下雪或寒冷天氣時，附著在煞車系統上的水可能會結冰，煞車效果可能會降低。如果煞車性能不佳，請密切注意周圍的安全，輕輕踩下煞車踏板數次，確認煞車正常作動，直至恢復其效能。
- 在積雪路面上行駛時，附著在輪弧後方的積雪會結冰並逐漸累積，使轉向困難。隨時確認是否有異常積雪。行車時車燈可能會因為下雪而變暗，因此請隨時確保沒有異常積雪。

車輛停放時

- 駐車煞車可能會因結凍而無法釋放。將排檔桿設於 P。此時不要使用駐車煞車，並確保有使用輪擋。否則，可能造成危險。因為車輛可能會不預期移動而導致意外事故。駐車煞車由自動模式作動時，將排檔桿排入 P 檔並釋放駐車煞車。(→ P. 191, 191)
- 當您在未施加駐車煞車的情況下停放車輛時，請確認排檔桿在 P 時不會移動*。

* 如果嘗試在未踩下煞車踏板時將排檔桿由 P 檔排入任何其他檔位，排檔桿將會鎖定。如果排檔桿可以排出，排檔桿鎖系統可能故障。請立刻將車輛交由 Toyota 保養廠檢修。

警告

■ 當煞車凍結時

如果未恢復正常煞車，將車輛交由 Toyota 保養廠檢修。

■ 停車時注意

未使用駐車煞車停車時，請確實使用輪擋。否則，可能造成危險。因為車輛可能會不預期移動而導致意外事故。

 注意**■ 清除擋風玻璃和車窗上的冰時**

不可撞擊和打破冰塊。

擋風玻璃可能會破裂。

■ 當車門、雨刷、擋風玻璃或車窗結冰時

● 用溫水融化冰塊。

熱水可能會損壞或使組件變形。

● 如果在結冰或嚴重積雪時強行啟動雨刷、車外後視鏡或車窗，雨刷橡皮或是馬達可能會損壞。

■ 修理或更換雪地胎

需由 Toyota 保養廠或合格的輪胎行修理或更換雪地胎。

這是因為要拆除和安裝雪地胎會影響胎壓警示閥及發射器的作動。

■ 加裝雪鏈

加裝雪鏈時，胎壓警示閥及發射器可能無法正常作動。

內部功能

5

- 5-1. 使用空調系統和除霧器**
 - 手動空調系統 312
 - 恆溫空調系統 318
- 5-2. 使用音響系統**
 - 方向盤控制鍵 326
- 5-3. 使用室內燈**
 - 室內燈光明細 327
- 5-4. 儲藏功能**
 - 儲藏功能明細 331
 - 行李廂功能 336
- 5-5. 使用其他內部功能**
 - 其他內部功能 341

手動空調系統 *

操作空調系統

■ 調整溫度設定

按下 ▲ 調升溫度，按下 ▼ 則降低溫度。



按下  以使用空調及除濕器。

如果未按下 ，空調系統僅能用於送風或暖氣。

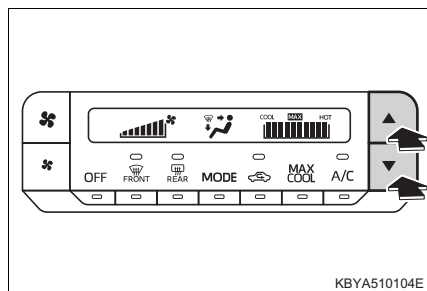
若要快速降溫，請按下 **MAX COOL**。



■ 變更風速

按下  (增加) 或  (降低)

按下 OFF 以關閉風扇。

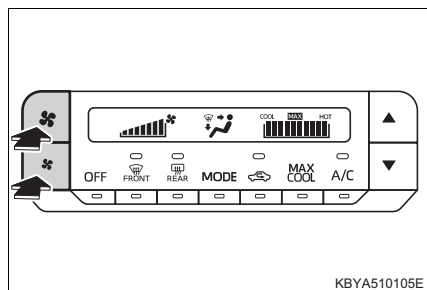

■ 切換出風口

按下 **MODE**

每次按下時，出風口會切換。

- ① 氣流吹向上半身
- ② 氣流吹向上半身及腿部
- ③ 氣流吹向腿部
- ④ 氣流吹向腿部且對擋風玻璃除霧

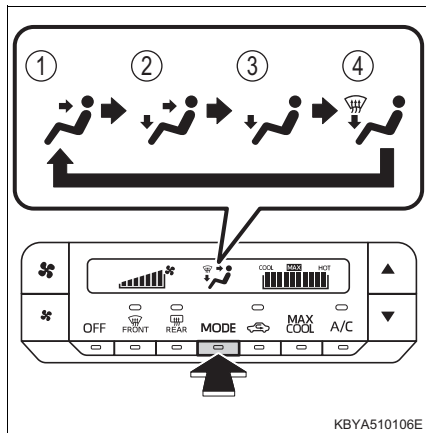

其他功能

■ 切換車外空氣模式及車內空氣再循環模式

每次按下  時，會在車外空氣模式及車內空氣再循環模式之間切換。當

選擇車內空氣再循環模式時，指示燈  亮起。

■ 擋風玻璃除霧

按下  FRONT

空調系統會啟動並自動設為車外空氣模式。

除霧完成後按下  FRONT 回到先前模式。

■ 後窗除霧器

使用此功能可清除後擋玻璃霧氣。

按下  REAR





後窗除霧器在使用一段時間後會自動關閉。

出風口

■ 氣流位置及風速

依出風口設定而定，氣流位置和風速變化如下表所示。

風速取決於出風口。

設定					
出風口	② ③ ⑤*	② ③ ④ ⑤*	③ ④ ⑤* (①)	① ③ ④ ⑤*	① ③

括號內數字表示風速特別低。

► 出風口的位置

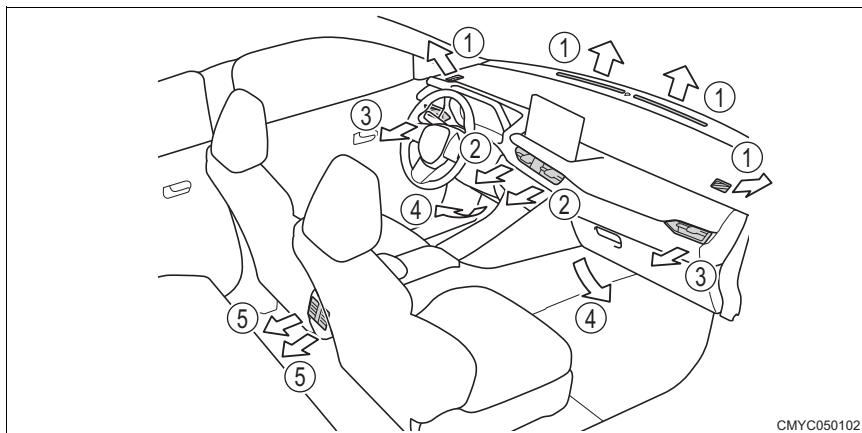

CMYC050102

*：若有此配備

■ 調整氣流方向和開啟 / 關閉出風口

▶ 前

- ① 調整左右出風口的氣流方向
- ② 調整中央出風口的氣流方向

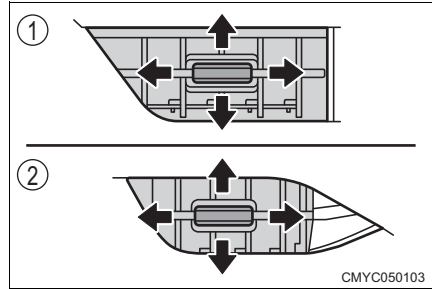

▶ 後 *

- ① 調整氣流方向
- ② 開啟 / 關閉出風口

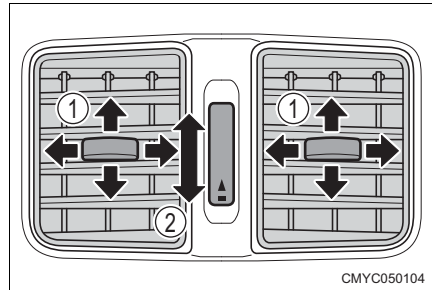



■ 使用空調系統降溫

在極少數情況下，出風口可能會因潮濕的空氣突然冷卻而吹出霧氣，這是正常的。

■ 車窗起霧

- 當車內濕度高時，車窗即容易起霧。

開啟  A/C 來將出風口的已除濕空氣流出，且有效地清除擋風玻璃的霧氣。

- 如果關閉  A/C，車窗可能更容易起霧。
- 如果使用車內空氣再循環模式，則車窗可能更容易起霧。

■ 車外溫度跌至 0°C 時

就算您按下  A/C，空調系統仍可能無法作動。

■ 出風口設為 時

為了將冷風送至駕駛和乘客臉部、將暖風送至腿部，依溫度設定而定，送至駕駛和乘客腿部的空氣將能夠比送至上半身的空氣更暖和。

■ 行駛於多塵土路面時

請關閉所有車窗。如果關上車窗後，車輛揚起的塵土仍被吸入車內，建議將進氣模式設定為車外空氣模式，且風速為關閉之外的任何設定。

■ 車外空氣 / 車內空氣再循環模式

建議設定為車內空氣再循環模式以免髒空氣進入車內，並且有助於在車外氣溫較高時冷卻車內。

■ 通風和空調異味



- 要引入新鮮空氣，請將空調系統設定為車外空氣模式。
- 使用期間，各種車內或車外的異味可能會進入並囤積在空調系統。這樣可能會使出風口散發出異味。
- 為了降低潛在異味的發生，建議在車輛關閉前將空調系統設定到車外空氣模式。

■ 空調濾芯

→ P. 390

⚠ 警告

■ 防止擋風玻璃起霧

- 在極潮濕的天候下將空調系統的溫度設定為很低時，請勿按下 。此外，請勿將出風模式切換至 。車外溫度和擋風玻璃的溫差會造成擋風玻璃表面凝結霧氣，因而妨害您的視線。
- 不可放置可能會阻擋出風口的物品在儀表板上。否則，氣流可能會被擋住，阻礙前擋除霧器除霧。

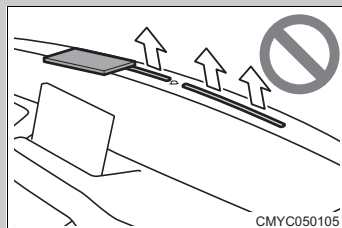

 注意



■ 避免電瓶電力耗盡

當引擎關閉時，不可長時間使用空調系統。

■ 出風口

使用空調系統的暖氣功能時，請小心調整出風口，因為出風口會變熱。

■ 車內空氣再循環

當出風口在 、 或  時，請勿設定車內空氣再循環 (→ P. 313)。擋風玻璃和車窗可能會起霧。

恆溫空調系統 *

出風口及風速會根據設定溫度自動調整。

操作空調系統

■ 調整溫度設定

將溫度調整旋鈕向右轉動可調升溫度，
向左轉動則可降低。

如果未按下  **A/C**，空調系統僅能用
於送風或暖氣。

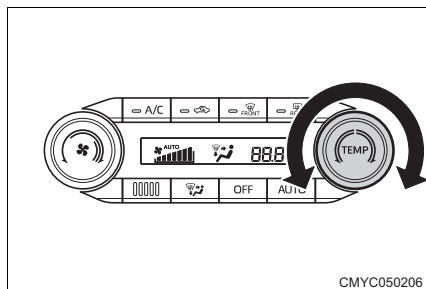

■ 調整風速

將風速調整旋鈕向右轉動可提高風速，
向左轉動則可降低。

按下 **OFF** 以關閉風扇。

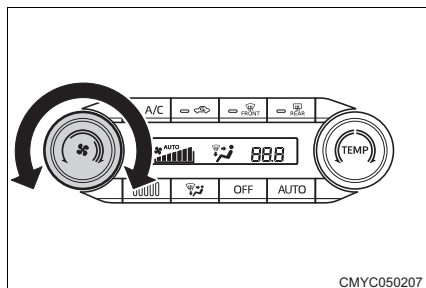

■ 切換出風口

按下 

每次按下時，出風口會切換。

- ① 氣流吹向上半身
- ② 氣流吹向上半身及腿部
- ③ 氣流吹向腿部
- ④ 氣流吹向腿部且對擋風玻璃除霧

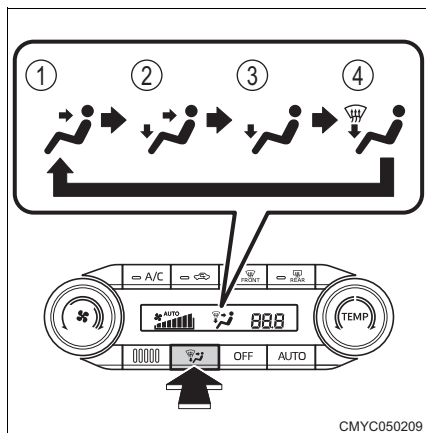

CMYC050209

使用自動模式

- 1 按下 AUTO

出風口及風速會自動調整。

- 2 調整溫度設定。

- 3 按下  A/C

每次按下時，空調系統會開啟或關閉。

- 4 按下 OFF 以關閉風扇

■ 自動模式指示燈

當您調整風速或出風口時，AUTO 指示燈會熄滅，但除了您剛調整的設定以外的自動模式設定會持續作用。

其他功能

■ 切換車外空氣模式及車內空氣再循環模式

按下 

每次按下按鈕時，會在車外空氣模式及車內空氣再循環模式之間切換。當選擇車內空氣再循環模式時，指示燈  亮起。

■ 擋風玻璃除霧

按下 

空調系統會啟動並自動設為車外空氣模式。

除霧完成後按下  回到先前模式。

■ 後窗除霧器

使用此功能可清除後擋玻璃霧氣。

按下 

後窗除霧器在使用一段時間後會自動關閉。

■ ECO 節能空調模式 *





當行駛模式開關切換至 ECO 模式 (→ P. 186) 時，ECO 節能空調模式會開啟並以燃油經濟性為優先，因此冷氣 / 暖氣的性能會降低。

出風口

■ 氣流位置及風速

依出風口設定而定，氣流位置和風速變化如下表所示。

風速取決於出風口。

設定					
出風口	② ③ ⑤*	② ③ ④ ⑤*	③ ④ ⑤* (①)	① ③ ④ ⑤*	① ③

括號內數字表示風速特別低。

► 出風口的位置

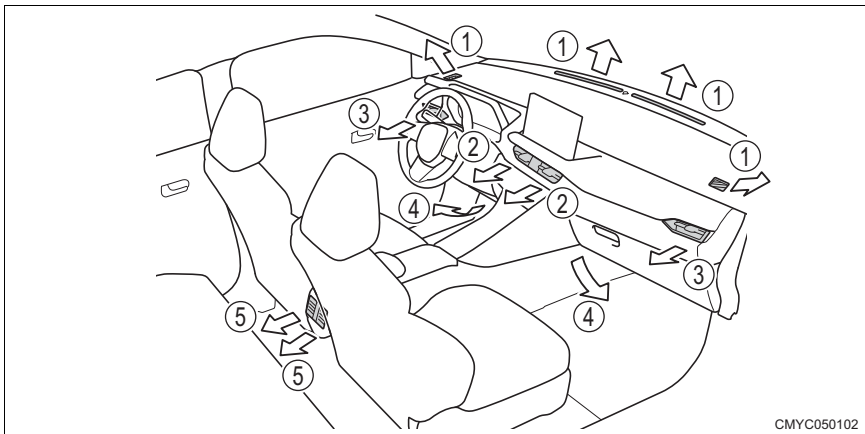

■ 調整氣流方向和開啟 / 關閉出風口

▶ 前

- ① 調整左右出風口的氣流方向
- ② 調整中央出風口的氣流方向

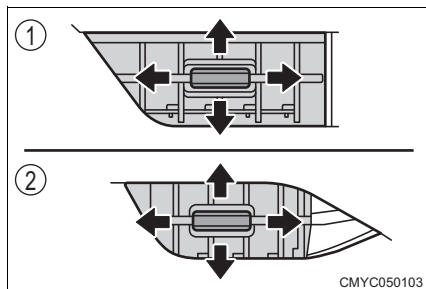

▶ 後 *

- ① 調整氣流方向
- ② 開啟 / 關閉出風口

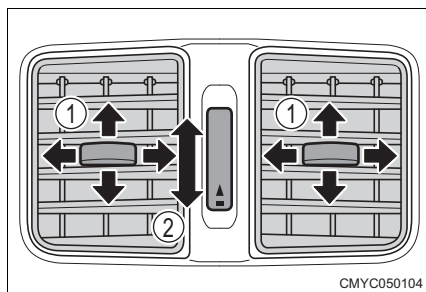

■ 自動模式作動

風扇速度會依據溫度設定及車外環境條件自動調整。因此，按下 AUTO 後，風扇可能在冷氣或暖氣準備適當的氣流溫度前暫時停止送風。

■溫度控制感知器

恆溫空調系統具有能自動控制溫度的感知器。

- ① 太陽輻射感知器
偵測太陽輻射量。
- ② 車內空氣溫度感知器
偵測車內空氣溫度。

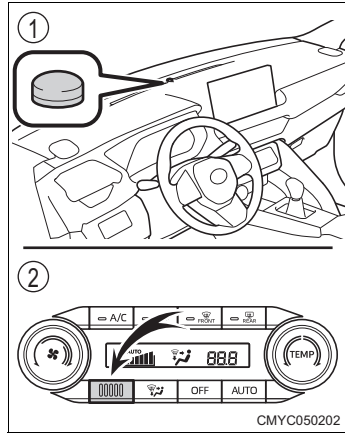

如果有物體放在太陽輻射感知器上，或車內空氣溫度感知器被貼紙等物覆蓋，這些感知器可能無法正常運作。

■使用空調系統降溫

在極少數情況下，出風口可能會因潮濕的空氣突然冷卻而吹出霧氣，這是正常的。

■車窗起霧

- 當車內濕度高時，車窗即容易起霧。

開啟 \ominus **A/C** 來將出風口的已除濕空氣流出，且有效地清除擋風玻璃的霧氣。

- 如果關閉 \ominus **A/C**，車窗可能更容易起霧。
- 如果使用車內空氣再循環模式，則車窗可能更容易起霧。

■車外溫度跌至 0°C 時

就算您按下 \ominus **A/C**，空調系統仍可能無法作動。

■出風口設為 \heartsuit 時

為了將冷風送至駕駛和乘客臉部、將暖風送至腿部，依溫度設定而定，送至駕駛和乘客腿部的空氣將能夠比送至上半身的空氣更暖和。

■行駛於多塵土路面時

請關閉所有車窗。如果關上車窗後，車輛揚起的塵土仍被吸入車內，建議將進氣模式設定為車外空氣模式，且風速為關閉之外的任何設定。

■車外空氣 / 車內空氣再循環模式

建議設定為車內空氣再循環模式以免髒空氣進入車內，並且有助於在車外氣溫較高時冷卻車內。

■空調系統在 ECO 模式的操作

- 在 ECO 模式下，空調系統會以下列方式控制來提升燃油經濟性。
 - 控制引擎轉速和壓縮機的操作來抑制暖氣 / 冷氣性能。
 - 在自動模式下，風扇轉速會降低。
- 若要改善空調性能，請執行下列操作。
 - 取消 ECO 模式 (→ P. 186) 及關閉 ECO 節能空調模式
 - 調整風速

■通風和空調異味



- 要引入新鮮空氣，請將空調系統設定為車外空氣模式。
- 使用期間，各種車內或車外的異味可能會進入並囤積在空調系統。這樣可能會使出風口散發出異味。
- 使用自動模式時，風扇可能在空調系統啟動後先暫停運轉，以減少啟動期間可能產生的異味。此外，建議在車輛關閉前先将空調系統設定到車外空氣模式。

■空調濾芯

→ P. 390

⚠ 警告

■防止擋風玻璃起霧

- 在極潮濕的天候下將空調系統的溫度設定為很低時，請勿按下  **FRONT**。此外，請勿將出風模式切換至 。車外溫度和擋風玻璃的溫差會造成擋風玻璃表面凝結霧氣，因而妨害您的視線。

警告

- 不可放置可能會阻擋出風口的物品在儀表板上。否則，氣流可能會被擋住，阻礙前擋除霧器除霧。

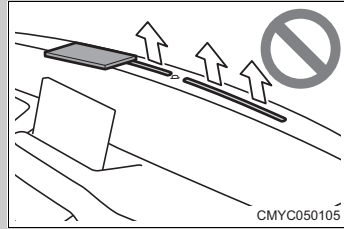
**注意****■ 避免電瓶沒電**

當引擎關閉時，不可長時間使用空調系統。

■ 出風口

使用空調系統的暖氣功能時，請小心調整出風口，因為出風口會變熱。

方向盤控制鍵 *

音響系統可以經由方向盤上的控制鍵來操作。
操作可能根據車輛配備的音響而有所不同。如需詳細資訊，請參閱隨附的操作說明書。

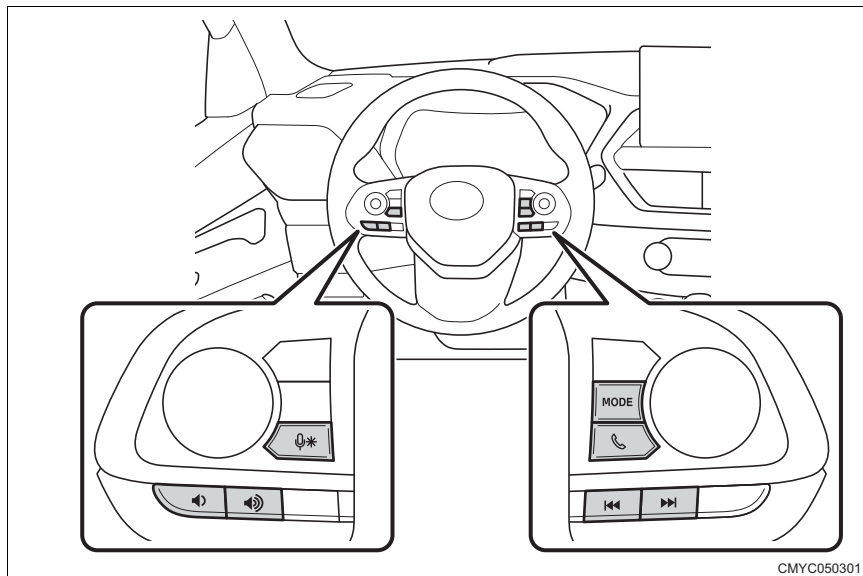

控制鍵的位置視車輛等級等而有所不同。

警告

■ 避免發生意外

行駛時操作方向盤控制鍵需特別小心。

室內燈光明細

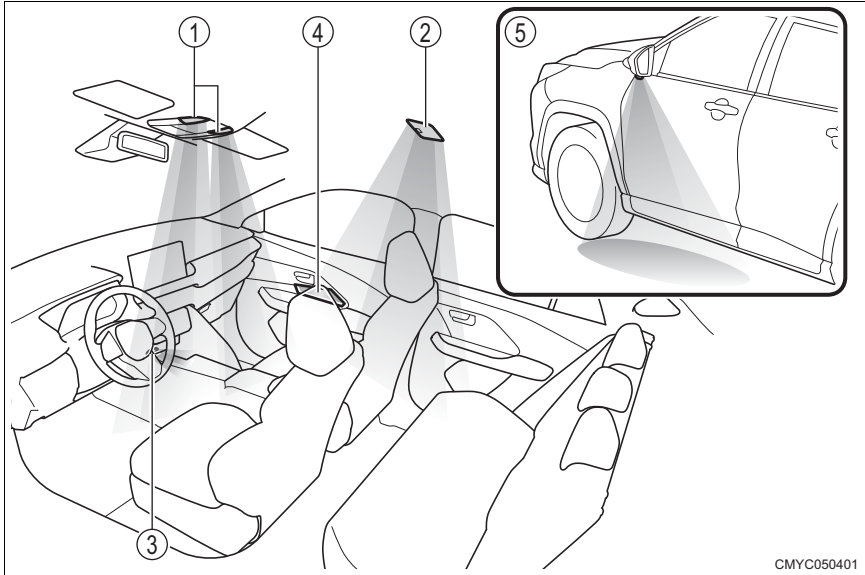

- ① 前閱讀燈
- ② 室內燈
- ③ 照明燈 * / 氣氛照明 *
- ④ 照明燈 * / 氣氛照明 *
- ⑤ 車外後視鏡足部照明燈 *

前閱讀燈

■ 使用車門連動開關操作

① 開啟 / 關閉車門位置

在車門位置功能開啟下開啟車門時，此燈會亮起。

② 開啟 / 關閉車燈

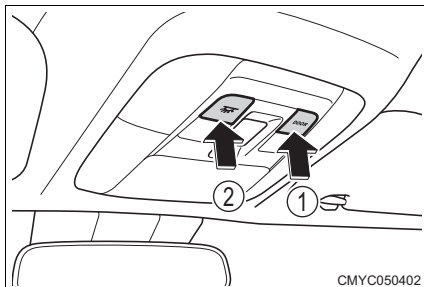

■ 使用獨立開關操作

開啟或關閉燈光

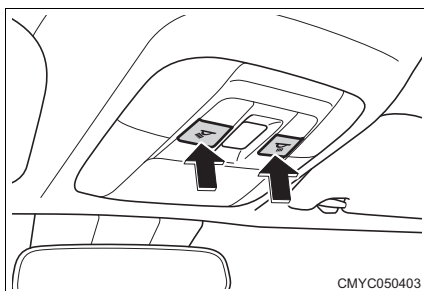

室內燈

開啟燈光或設為車門位置 (車門連動)

當設為車門位置時，此燈會在車門開啟或關閉時亮起或熄滅。

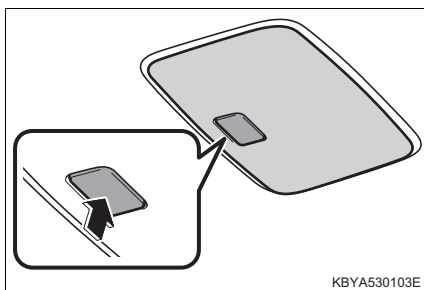

氣氛照明 *

■登車照明系統

當燈的開關在車門位置時，燈將會在以下情況自動開啟或關閉。

- 攜帶智慧型鑰匙接近車輛時*
(迎賓燈設定「室內燈連動」：→ P. 129)
- 車門解鎖或上鎖時
- 當開啟或關閉車門時
- 操作引擎開關時

■氣氛照明的照明條件 *

在下列情況下，氣氛照明會開啟。

- 引擎開關切換至「ON」時
- 引擎開關切換至「OFF」或「ACC」且自動照明由登車照明系統啟動時

■氣氛照明 *

- 在下列情況下，氣氛照明會變暗。
 - 前定位燈開啟時 (僅限引擎開關切換至「ON」時)

■照明燈的照明條件 *

在下列情況下，照明燈會開啟。

- 引擎開關切換至「ON」時
- 引擎開關切換至「OFF」或「ACC」且自動照明由登車照明系統啟動時

■照明燈 *

- 在下列情況下，照明燈會變暗。
 - 前定位燈開啟時 (僅限引擎開關切換至「ON」時)
 - 可設定照明燈的亮度。(→ P. 101)

■車外後視鏡足部照明燈 *

- 燈光會與登車照明系統同時開啟。
- 當所有車門 (包括尾門) 關閉且引擎開關切換至「ON」時，燈光不會亮起。

■避免電瓶沒電

- 當燈的開關位在車門位置且車門未完全關閉時，燈會在約 10 分鐘後自動熄滅。
- 讓燈保持開啟狀態的話，會在約 12 分鐘後自動熄滅。

*：若有此配備

■ 個人化

您可以更改像是登車照明系統關閉前所持續的時間等設定。

(個人化功能明細：→ P. 469)

(對於部分功能，可從 TFT 彩色多功能資訊顯示幕的設定畫面變更設定：→ P. 79, 95)

注意

■ 避免電瓶沒電

請勿在引擎停止時讓燈光保持長時間亮起。

儲藏功能明細

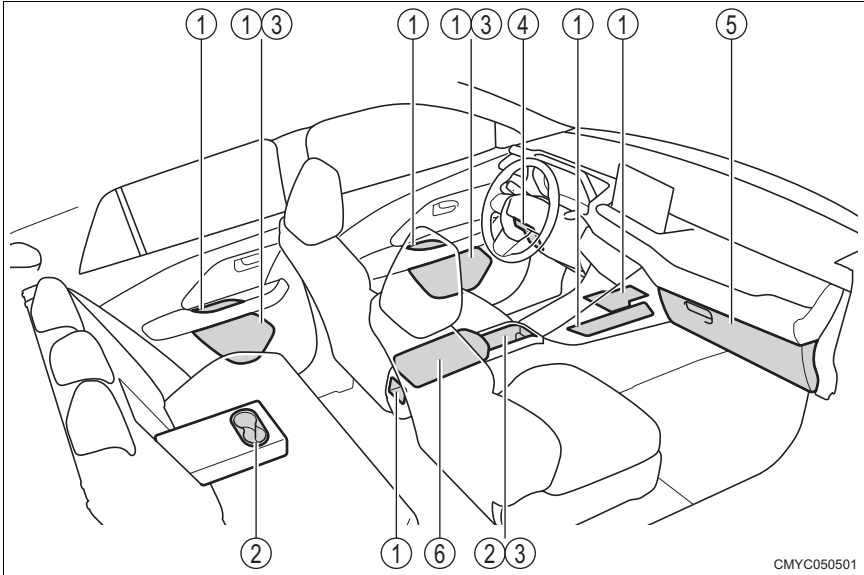

CMYC050501

- | | |
|---------------------|--------------------|
| ① 開放式置物盤 (→ P. 335) | ④ 輔助置物盒 (→ P. 332) |
| ② 置杯架 (→ P. 333) | ⑤ 手套箱 (→ P. 332) |
| ③ 置瓶架 (→ P. 333) | ⑥ 中央置物盒 (→ P. 332) |

警告

- 不可將眼鏡、打火機或噴霧罐留置在儲藏空間，否則當車內溫度過高時可能會導致：
 - 如果眼鏡與其他存放的物品相接觸到，可能會因熱而變形或破裂。
 - 打火機或噴霧罐可能會爆炸。如果與其他存放物品接觸，打火機可能會引發火災，或者噴霧罐可能會釋出氣體而有引發火災的危險。
- 行駛時請勿將物品放入或取出儲藏空間。否則可能會導致意外事故。
- 未使用儲藏空間時，請保持盒蓋關閉。

在突然煞車或突然轉彎時，乘員可能會被開啟的盒蓋或存放在內部的物品擊中，而發生意外事故。

手套箱

向上拉起控制桿以開啟。

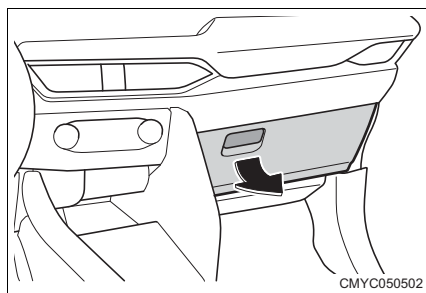

中央置物盒

向上拉起旋鈕以開啟。

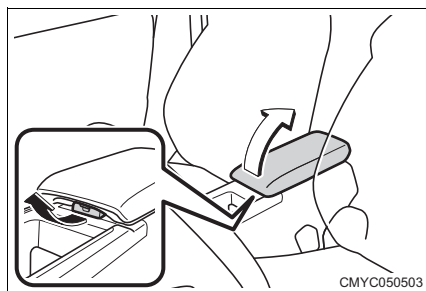

輔助置物盒

拉動凸耳以開啟。

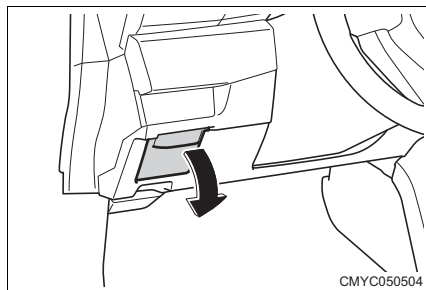

置杯架 / 置瓶架

■ 置杯架 / 置瓶架 (中央置物盒)

根據杯子或瓶罐的尺寸，展開或收回固定板。

- ① 拉長
- ② 縮短

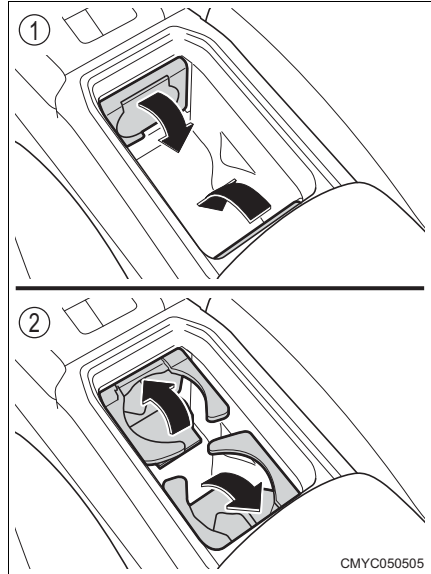

■ 置杯架 (後座座椅)*

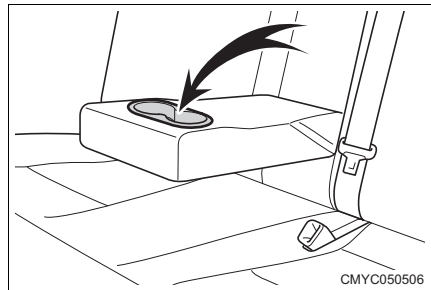

■ 置瓶架

▶ 前車門

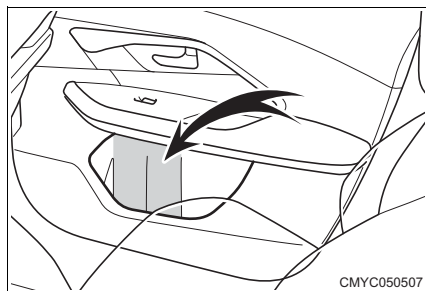

▶ 後門

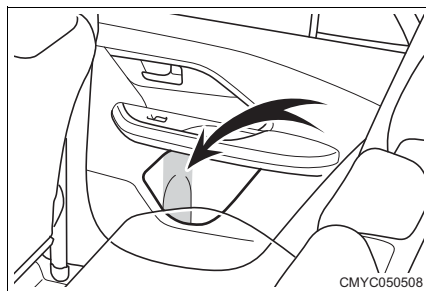

■ 使用置瓶架

- 置放寶特瓶時請蓋上瓶蓋。
- 根據尺寸或形狀，某些塑膠瓶可能無法放入。

⚠ 警告

- 請勿將杯子、鋁罐和寶特瓶以外的任何物品放入置杯架中。
其他物品可能在發生意外事故或突然煞車時被拋出置杯架而造成傷害。
- 不可將塑膠瓶以外的物品放在置瓶架內。
其他物品可能在發生意外事故或突然煞車時被拋出置杯架而造成傷害。
- 為避免燙傷，在置杯架或置瓶架中放置熱飲時請蓋上杯蓋。

⚠ 注意

- 置放寶特瓶時請蓋上瓶蓋。
- 請勿在置瓶架內放置裝盛果汁或其他飲料的紙杯或玻璃杯。這可能導致飲料灑出或玻璃破裂。
- 請立即擦掉任何噴濺液體以防止損壞。如果液體接觸到開關或電器組件就有可能會發生故障，或可能導致車輛起火。

開放式置物盤

▶ 前車門

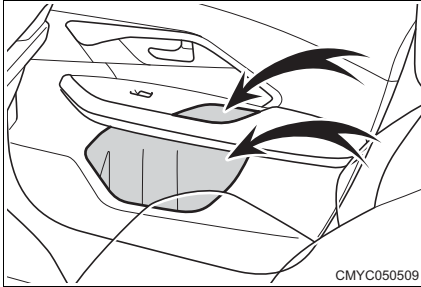

▶ 後門

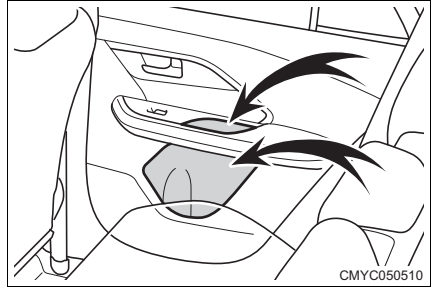

▶ 前座中央置物盒置物盤

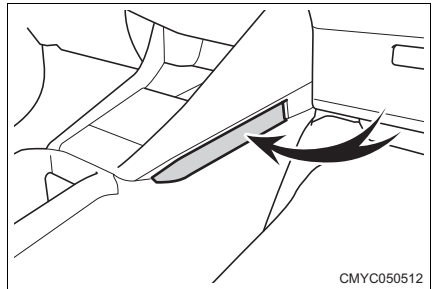
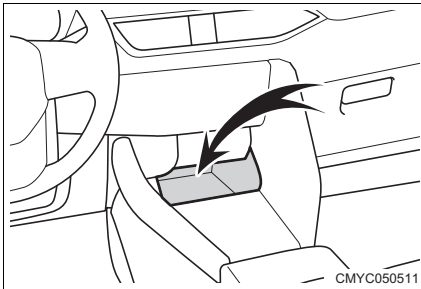

▶ 後座中央置物盒置物盤 *

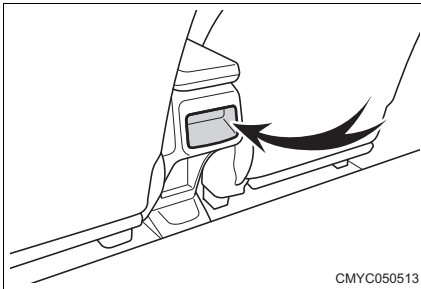

⚠ 警告

請勿在行駛時於置物盤內放置任何容易滾動的物品。置放的物品可能會飛出並導致意外事故。

行李廂功能

行李廂底板

變更行李廂底板的設定位置可調整底板的高度。

- ① 上方位置
- ② 下方位置

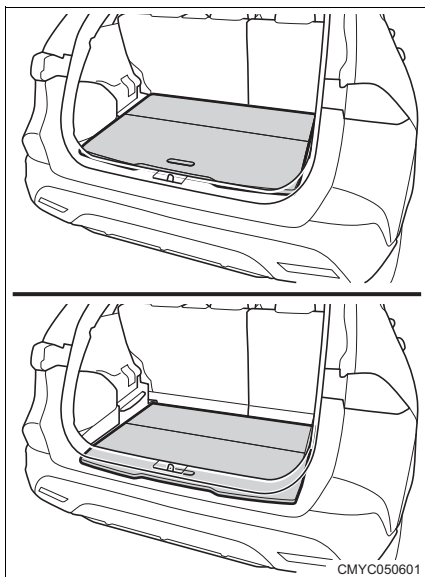

■ 拆下行李廂底板

掀起行李廂底板並拉向自己以拆下。

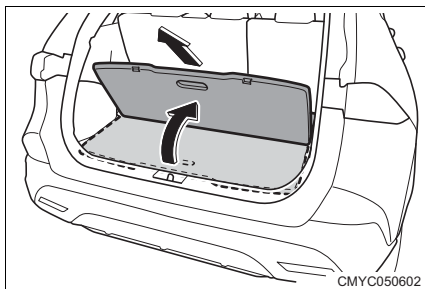

⚠ 警告

■ 操作行李廂底板

上方有放置行李時不可操作。

否則可能會導致意外事故或受傷，例如手指夾傷。

警告**行車時注意事項**

行李廂底板應保持關閉。

在突然煞車或突然轉彎時，置放的物品可能會飛出並導致意外事故。

注意**避免行李廂底板損壞**

請勿站在行李廂底板上或對其過度施力。

行李廂底板捆綁鉤

行李廂底板捆綁鉤可用於固定行李。

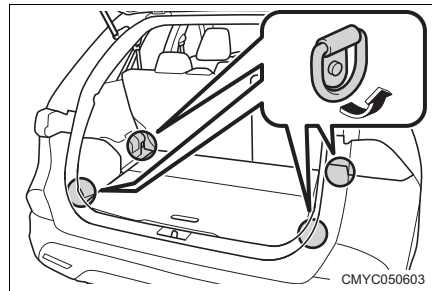
**警告**

當行李廂底板捆綁鉤未使用時，務必將其回復至原本的位置。

行李置物盤

將鉤帶往上拉以解開 2 個固定爪並拆下蓋板。

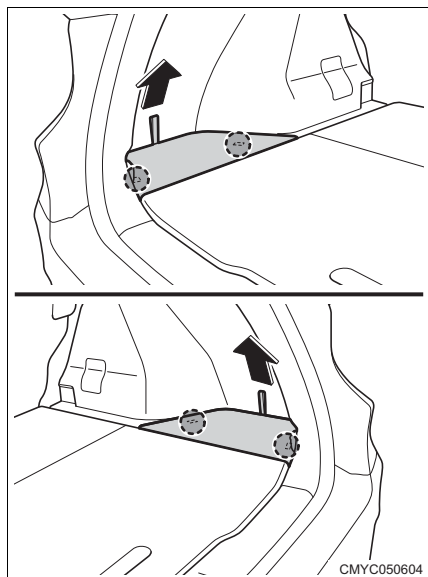

警告

■ 行車時注意事項

行李置物盤的蓋板應保持關閉。在突然煞車時，乘客可能會被行李置物盤的蓋板或存放在行李置物盤的物品擊中而發生意外。

行李廂捲簾*

■ 安裝行李廂捲簾

- 1 將行李廂捲簾的任一端插入凹槽，然後按壓行李廂捲簾的另一端並將其插入凹槽。

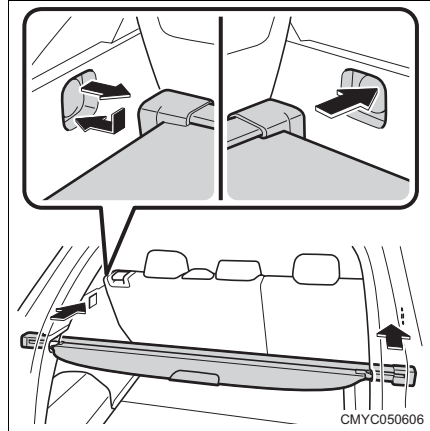

- 2 拉出行李廂捲簾並讓它扣住在兩側的固定座內。

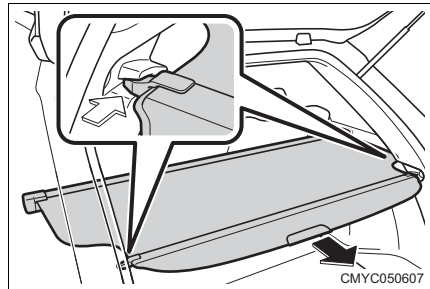

■ 拆下行李廂捲簾

- 1 掀起隔板的後端以解開左右固定座，讓隔板縮回。

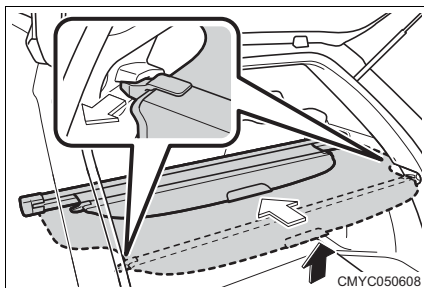

- 2 按壓行李廂捲簾的末端並抬高行李廂捲簾。

在拆下行李廂捲簾後，應存放在乘客艙以外的地方。

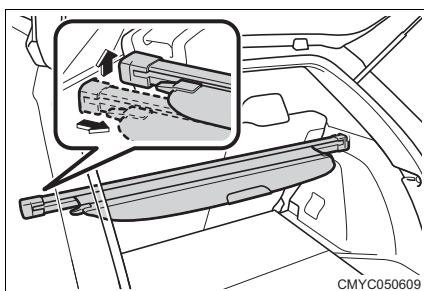

⚠ 警告

■ 行李廂捲簾

- 不可在行李廂捲簾上放置任何物品。突然煞車或轉彎時，物品可能會飛散而擊中車內乘客。這樣可能會導致意外事故，造成死亡或嚴重傷害。
- 不可讓兒童攀爬到行李廂捲簾上。攀上行李廂捲簾可能會導致行李廂捲簾損壞，亦可能會導致兒童死亡或嚴重傷害。

其他內部功能

遮陽板

- ① 要設定遮陽板至前方位置時，請將其向下翻即可
- ② 要設定遮陽板至側邊位置時，請先向下翻，再將它自固定座拉出並轉向側面

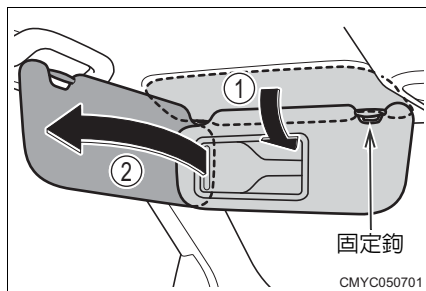

■ 化妝鏡

滑動飾板

化妝燈開啟。

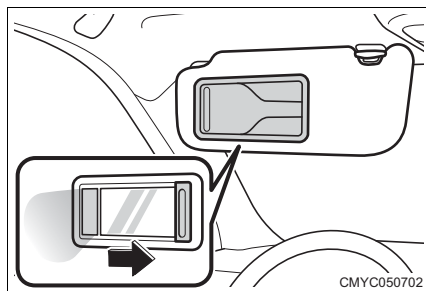

■ 卡片夾

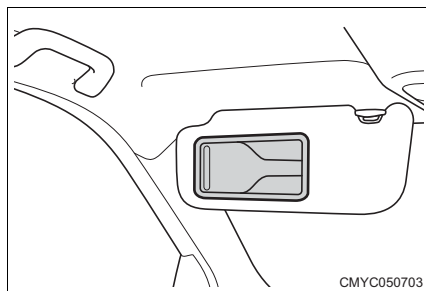

警告

- 請勿在遮陽板和車頂之間置放任何物品。在車輛起步時會有物品掉落的危險性。
- 請勿在遮陽板票夾中置放票證以外的物品。在車輛起步時會有物品掉落的危險性。
- 不可在行車時使用化妝鏡。否則可能會導致意外事故。

扶手*

放下扶手即可使用。

**■ 扶手不使用時**

務必將其回復到原來的位置。

警告**■ 操作扶手**

- 請勿將手放入座椅與扶手之間間隙。手指或手可能被夾住而導致受傷。請特別小心不要讓兒童夾到手。
- 請勿站在扶手上或在上方放置重物。如此可能會損壞扶手或造成受傷。

電源插座

它可用作低於 12 VDC/10 A (功耗 120 W) 的電器用品電源。

打開飾蓋即可使用

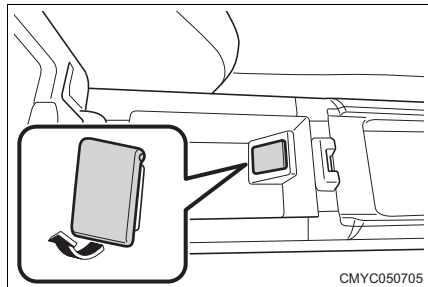

■ 作動條件

引擎開關切換至「ACC」或「ON」時

■ 引擎開關切換至「OFF」時

移除充電式電器設備，例如行動電源。如果保持連接，引擎開關可能會無法正確切換至「OFF」。

⚠ 注意

■ 電容量

最大電流為 10 A 於 12 VDC (功耗最高 120 W)。請勿使用超過最大容量的電器設備。如果使用超過最大容量的電器設備，保險絲可能會燒斷。

■ 為避免短路及造成損害

未使用時請蓋上飾蓋，以免異物進入或液體濺到上面。

■ 避免電瓶沒電

- 請勿在引擎關閉時使用電源插座。
- 就算在引擎運轉後，也請勿在怠速時長時間使用。

USB 埠 (用於充電)*

它可用作功耗低於 15 W (5 VDC/3 A) 之裝置的電源。

僅能用於充電，並非針對資料傳輸或其他用途所設計。

根據使用的裝置，可能無法正常執行充電。使用前，另請參閱裝置隨附的手冊。

- 1 使用後座 USB 連接埠*時，請打開飾蓋

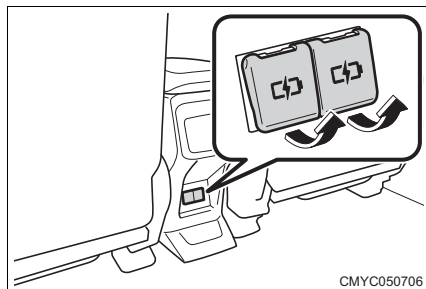

- 2 依正確的方向將纜線插入連接埠底部
將裝置和纜線固定在不會妨礙行駛的位置。

► 前*

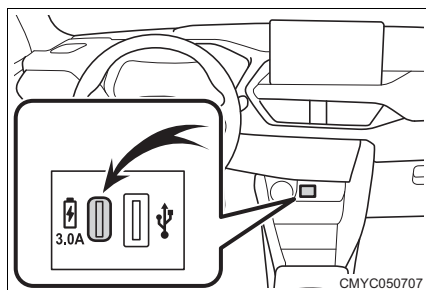

- 3 使用後，請拆下纜線

確定後座 USB 連接埠*的飾蓋關閉。

- 如果充電在引擎重新啟動時暫時停止，電瓶可能劣化。此時，請聯絡 Toyota 保養廠。
- 根據連接的裝置，充電有時可能斷斷續續。這並非表示故障。

■ 作動條件

引擎開關切換至「ACC」或「ON」時

■ USB 連接埠可能無法正常作動的情況

- 連接超過最大額定值的裝置時
 - 充電可能因保護功能而無法使用。
 - 即使開始充電，也可能需要很長時間才能完成。

*：若有此配備

- 車內溫度過高時，例如車輛停在陽光曝曬的地方
 - 透過使用空調系統或其他方式，幫助車輛通風並降低車內溫度。等候片刻，再開始充電。
 - 如果在高溫環境下進行充電，可能因溫度感知器而自動停止。

⚠ 警告

- 若插入手指或異物 (如金屬) 或讓液體進入 USB 連接埠，可能導致損壞、短路或觸電。
- 小心不要被連接的纜線絆倒。這可能導致裝置損壞或因跌倒而受傷。

⚠ 注意

- 不可讓其受到強烈撞擊或外力。

■ 避免電瓶沒電

- 請勿在引擎停止時長時間使用 USB 連接埠。
- 即使在行駛時使用連接埠，使用完畢時仍應拔除纜線。

USB 埠 (用於通訊)*

使用此連接埠連接裝置與多媒體系統。

有關詳細資訊，請參閱多媒體系統隨附的操作說明書。

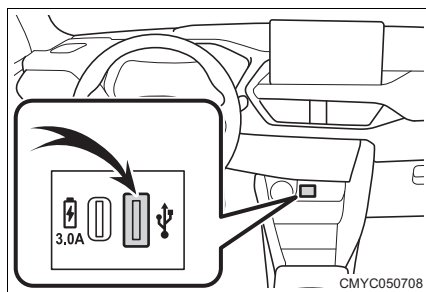

⚠ 警告

- 若插入手指或異物 (如金屬) 或讓液體進入 USB 連接埠，可能導致損壞、短路或觸電。
- 小心不要被連接的纜線絆倒。這可能導致裝置損壞或因跌倒而受傷。

⚠ 注意

● 不可讓其受到強烈撞擊或外力。

■ 避免電瓶沒電

- 請勿在引擎停止時長時間使用 USB 連接埠。
- 即使是行駛時使用連接埠，不使用時就應拔出纜線。

收摺式輔助握把

在車輛行駛中坐在座椅上時，可使用裝在車頂上的收摺式輔助握把來穩住您的身體。

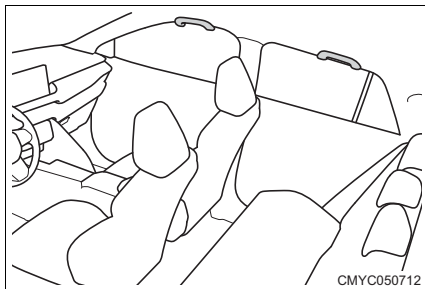
**⚠ 警告**

當上下車或從座椅上起身時，不可使用輔助握把。

收摺式輔助握把可能會損壞，而且您可能會跌倒並受傷。

⚠ 注意

為避免損壞，請勿在收摺式輔助握把上放置重物或施加過大負載。

保養與照料

6

6-1. 保養與照料	
清潔與保護車輛外觀	348
清潔與保護車輛內裝	352
6-2. 保養	
保養須知.....	356
定期保養.....	358
6-3. 自行保養	
自行保養注意事項.....	363
引擎蓋.....	365
地板式千斤頂	368
引擎室.....	369
輪胎.....	379
胎壓.....	386
輪圈.....	388
更換空調濾芯	390
更換雨刷片	392
更換鑰匙電池	396
檢查及更換保險絲.....	399
燈泡	402

清潔與保護車輛外觀

執行下列來清潔和保護車輛：

- 洗車時由上至下，用大量清水沖洗車身、輪圈及車底以去除灰塵和污垢。
- 清洗車身時，使用海棉或軟布 (例如麂皮)。
- 當遇到大量塵土時，可使用洗車清潔劑然後以水洗淨。
- 將水跡擦乾。
- 在防水塗層劣化時，應為車身打蠟。

即便去除車體表面灰塵後，如果水在清潔表面不能形成細小水珠，請在車身降溫 (溫度大約低於體溫時) 後打蠟。

■ 自動洗車

● 洗車前：

- 收摺車外後視鏡
- 關閉電動尾門 (配備電動尾門車型)

從車頭開始洗車，行車前務必將車外後視鏡展開。

- 自動洗車機使用的刷子可能會造成車身漆面刮傷及損壞。
- 視洗車機而定，車輛可能刮傷或受損，或可能因後擾流板卡住而無法洗車。

■ 高壓洗車機

由於座艙可能會進水，不可將噴嘴靠近車門間隙或車窗四周，或是持續噴灑這些部位。

■ 洗車時水濺到車輛上 (配備智慧型鑰匙系統車型)

如果水濺到車門把手開關上，當電子鑰匙在作動範圍內時，車門可能反覆上鎖及解鎖。如果發生此情形，請執行下列程序。(在未開啟或關閉車門的情況下，解鎖的車門將會在大約 30 秒後自動上鎖)

- 將鑰匙與車輛保持至少 3 m 的距離 (請小心鑰匙遭竊)
- 將鑰匙設為省電模式以停用智慧型鑰匙系統 (→ P. 117)

■ 當使用清潔劑或蠟時

- 仔細閱讀所使用之清潔劑或蠟的說明書，並正確的清潔車輛。
- 不可在未塗裝塑膠零件上使用蠟。如果有蠟附著，零件可能會變白或有斑點。

■ 輪圈及輪圈蓋

- 有任何髒污時，請立即用中性清潔劑去除。
- 使用清潔劑後立即以清水沖乾淨。
- 為保護烤漆不致損傷，請務必遵守下列注意事項。
 - 不可使用酸性、鹼性或研磨劑
 - 不可使用硬毛刷
 - 當輪圈非常熱時 (例如：行駛後或是在炎熱天候下停放)，不可使用清潔劑。
- 不可使用熱水直接潑灑至輪胎，例如使用蒸氣清潔，因為輪胎有可能失去光澤。

警告

■ 清洗車輛時

- 不可直接對引擎室內部沖水，否則可能會導致內部電子組件等起火的風險。
- 當清潔車輛底盤四周與輪胎附近時，請小心不要讓手受傷。

■ 排氣管

排放之廢氣會使排氣管溫度極高。當清洗車輛時，請注意在足夠降溫前不要觸碰高溫的排氣管。否則，可能會造成燙傷。

■ 關於頭燈燈殼的注意事項

當開啟車燈或剛剛關閉車燈時，不可觸摸頭燈燈殼。可能因為頭燈燈殼溫度過高而造成燙傷。

■ BSM 盲點偵測警示系統*

後保險桿漆面有刮傷可能導致系統無法正常作動。請洽詢 Toyota 保養廠。

 **警告****■ 鋁合金輪圈打蠟***

請小心不要將蠟打在螺帽座上。這可能使螺帽鬆動而導致輪胎脫離，可能造成意外事故。這也可能會導致過度過緊，造成螺帽和螺栓斷裂或輪圈損壞。

 **注意****■ 避免漆面劣化與車身和組件 (輪圈等) 鏽蝕**

- 有下列狀況時，立即清洗車輛：
 - 在海邊行車後
 - 行駛通過潑灑防凍劑的路段後
 - 如果漆面沾黏柏油渣或樹汁時
 - 如果漆面上有昆蟲屍體、昆蟲排泄物或鳥糞等時
 - 在行經有煤煙、油煙、礦灰、鐵粉或化學物體的地區後
 - 如果車輛沾黏大量塵土或泥巴後
 - 如果漆面被任何有機溶劑例如苯或汽油潑灑到時
- 如果漆面被碰傷或刮傷，應立即修補。
- 為避免輪圈鏽蝕，當存放輪圈時，請清除其髒污再存放至低濕度的地方。

■ 避免雨刷臂損壞

抬起雨刷臂時，請先抬起駕駛座椅側的雨刷臂，再抬起乘客座椅側的雨刷臂。回復雨刷臂時，請先回復乘客座椅側的雨刷臂。

■ 清洗外部車燈

- 小心清洗。不可使用有機溶劑或用硬毛刷來刷洗。
這樣可能會刮傷燈殼表面。
- 不可在車燈表面上打蠟。
車蠟可能造成鏡面受損。

■ 避免車外後視鏡受損

當使用自動洗車機時，請摺疊車外後視鏡。

 注意

■ 洗車時注意事項

- 當洗車時不可重壓，比如施加重量。車體有可能因此凹陷。
- 檢查加油蓋是否關閉。高壓水柱可能會造成加油蓋猛力開啟並損壞車體與加油口蓋。
- 使用熱水洗車可能會損壞塑膠零件。
- 使用蒸氣清洗機洗車時，應確保蒸氣遠離聲納感知器區域。蒸氣可能會導致系統故障。
- 請勿使用清潔劑或含有研磨劑的蠟 (拋光)。

■ 使用自動洗車機時

將空調系統設定至「空氣再循環模式」。否則水有可能會進入車內造成故障。

■ 使用高壓洗車機洗車時

- 洗車時，不可用高壓水柱直接噴水至攝影機*或其周圍區域。高壓水柱會產生很大的壓力，可能導致配備無法正常運作。
- 不可讓洗車機的噴嘴太靠近接合零件、護套 (橡膠或樹脂材質的護蓋) 或下列零件的接頭。
若接觸到高壓水柱，零件有可能會損壞。
 - 駕駛系統零件
 - 轉向零件
 - 懸吊零件
 - 煞車零件
- 樹脂零件如飾條與保險桿可能會變型與損壞，所以保持洗車機噴嘴距離車身至少 30 cm。此外，不可持續沖洗同一部位。
- 不可持續沖向擋風玻璃下半部。如果空調系統進氣口進水，空調系統可能無法正常作動。

清潔與保護車輛內裝

下列程序將幫助您維持車輛內裝在最佳狀態：

保護車輛內裝

- 使用真空吸塵器去除污垢和灰塵。用軟布浸泡冷水或溫水後擦拭髒污表面
- 若無法清除塵土，使用軟布浸泡稀釋至大約 1% 的中性清潔劑擦掉。
擰乾軟布上的水並徹底將殘留的清潔劑及水痕擦拭乾淨

清潔皮革部分

- 使用真空吸塵器去除污垢和灰塵
- 使用軟布浸泡稀釋的清潔劑擦拭灰塵和髒污表面
使用大約 5% 的中性羊毛清潔劑稀釋液。
- 擰乾軟布上的水並徹底將殘留的清潔劑及水痕擦拭乾淨
- 再用乾淨的軟布將表面可能殘留的水份完全擦乾。讓皮革在陰涼及通風地點
乾燥

清潔合成皮部份

- 使用吸塵器清除灰塵
- 請使用軟布沾稀釋至大約 1% 的中性清潔劑擦拭
- 擰乾軟布上的水並徹底將殘留的清潔劑及水痕擦拭乾淨

■ 皮革部分的保養

Toyota 建議每年至少定期清潔內部兩次以保持車輛內裝的品質。

■ 清潔腳踏墊

Toyota 建議您隨時保持腳踏墊乾燥。要清潔腳踏墊，可以使用市售泡沫式的清潔劑。

使用海綿或毛刷將泡沫用畫圈的方式塗抹在腳踏墊上。不可直接沖水。擦拭後使其乾燥。

■ 安全帶

請用海綿或軟布沾柔性肥皂及溫水來清潔。

另外，請定期檢查安全帶是否有磨損、邊緣綻開或割傷。

警告

■ 有水在車內

- 不可將液體打翻或潑灑於車內。
可能造成電器組件等故障或起火。
- 不可使任何 SRS 氣囊組件或車內線路受潮。(→ P. 33)
線路失效可能會導致 SRS 氣囊無故充氣或作動失常，造成死亡或嚴重受傷。

■ 清潔車內 (特別是儀表板)

不可使用亮光蠟或亮光 (研磨) 清潔劑，儀表板可能反射在擋風玻璃上而妨礙駕駛人的視線並導致意外事故，進而造成死亡或重傷。

■ 注意：座椅四周區域

請特別小心當把手伸到座椅下方時比如清潔車輛內裝，或撿拾任何掉落在座椅下的物件。您的手可能會被座椅導軌或座椅底座撞擊而受傷。

 注意

■ 清潔劑

- 不可使用下列清潔劑，以免造成車輛內裝褪色或造成漆面產生斑紋或損傷：
 - 非座椅部分：有機溶劑例如苯或汽油、鹼性或酸性溶劑、染料或漂白劑等。
 - 座椅：鹼性或酸性溶劑，例如稀釋液、苯或酒精。
- 不可使用亮光蠟或亮光(研磨)清潔劑，儀表板或其他內裝零件的漆面可能會剝落、溶解或變形。
- 不可使用玻璃清潔劑或酒精在儀表板上。可能會造成褪色或龜裂。
- 不可使用含矽的噴霧在開關周圍，矽會附著在內部電器組件並可能造成故障。

■ 預防皮革表面損壞

遵守下列注意事項，以預防皮革表面損壞或老化：

- 立即清除皮革表面的污垢或灰塵
- 避免長時間曝露在直接日照
將車輛停放於陰涼地點，特別是夏季
- 不可放置乙烯類、塑膠或含蠟物品於椅墊上，因為如果車內溫度升高時，可能會黏在皮革表面上

■ 有水在地板

不可以水沖洗地板。

如果有水接觸到音響系統或車輛腳踏墊下的電器組件，有可能導致車輛故障，或造成車體鏽蝕。

■ 清潔擋風玻璃內側

請特別留意不可觸碰立體攝影機*。

意外造成的刮痕或震動可能造成 TSS 系統故障或無作用。

■ 清潔後擋內側

- 請勿使用車窗清潔劑等，這類溶劑可能損壞加熱線。請使用沾以清水或溫水的清潔布，沿著加熱線擦拭車窗。
- 請小心不可刮傷或損傷加熱線。

 注意

■ 當使用液體芳香劑時

牢牢固定容易以免潑灑。另外，不可放置於儀表板上接近儀表處。

如果液體潑灑並附著在塑膠零件、布料或儀表鏡頭護蓋，有可能會造成褪色或龜裂。

保養須知

為確保行車安全性及經濟性，每日的照料與定期保養是必要的。Toyota 建議實施下列的保養：

定期保養

- 定期保養應依照保養週期規定的間隔實施車輛保養。

定期保養的週期是以行駛里程或間隔時間來決定，以先到者為準。

如果此次保養比規定之保養週期落後實施，則下一次保養仍要依保養週期所規定之週期實施。

- 到何處去做保養？

到您當地附近的 Toyota 保養廠接受保養並進行其他檢查及修護是很好的選擇。

Toyota 的技師都是訓練有素的專業技術人員，且擁有最新的技術通報和維修資訊並接受有計畫的在職訓練。他們在從事您愛車維修工作之前，都已接受過專業訓練，而非邊做邊學。這不就是最好的保養之道？

Toyota 保養廠都投入大量資金購置特種工具及維修設備，以協助他們把工作做得最好且更經濟。

Toyota 保養廠會以最可靠及最經濟的方式為您的愛車實施定期保養。

橡膠軟管（用於空調系統、煞車系統及燃油系統）應由合格的技師依照 Toyota 保養週期進行檢查。

橡膠軟管是極為重要的保養項目，有任何老化或損壞要立即更換。橡膠軟管會隨時間老化，造成脹大、磨損或有龜裂情況。

自行保養

- 自行保養注意事項

如果您有一些機械常識及基本汽車修護工具，即可自行保養許多項目。本章節中有許多關於如何實施的簡易說明。

然而，請注意某些保養工作需要特種的工具和技術。這類工作最好由合格技師來實施。即使您有自行保養經驗，我們依然建議您由 Toyota 保養廠來為您的愛車實施修理及保養，而且我們會將您愛車的維修記錄予以保存。此記錄有助於日後萬一需要辦理保固維修時使用。

■ 您的愛車需要修理嗎？

注意任何在性能、聲音及視覺上的改變，即表示需要修理。重要線索包括：

- 引擎無法啟動、抖動或異音
- 動力明顯不足
- 引擎發出怪聲
- 車底發現液體洩漏 (空調系統使用後滴水是正常現象。)
- 排氣聲音改變 (此可能表示有危險的一氧化碳洩漏。行車中，將車窗打開並立即檢查排氣系統。)
- 洩氣狀的輪胎、轉彎時聲音異常尖銳、輪胎磨損不均
- 在直線平路行駛時車輛會偏向一側
- 懸吊系統作動產生異音
- 煞車性能不足、煞車踏板軟綿綿、踏板幾乎觸碰地板、煞車時車輛會偏向一側
- 引擎冷卻液溫度持續偏高

如果您注意到這些現象，請盡快將您的愛車送至 Toyota 保養廠。您的車輛可能需要調整或維修。

警告

■ 如果您的車輛沒有正常保養

不正確的保養可能會導致車輛嚴重損害並造成人員死亡或嚴重傷害。

■ 電瓶處理

電瓶極板、樁頭及相關組件均含有鉛，鉛會對腦部造成傷害。處理後應洗手。
(→ P. 374)

定期保養

依照下列週期進行保養：

保養週期須知

您的車輛需要依照一般保養週期進行保養。(請參閱「保養週期」。)

如果您的車輛主要是在下列任一種或多種特殊條件下使用，則部分項目必須更頻繁的實施保養，以使車輛保持在最佳狀態。(請參閱「嚴苛條件保養週期」。)

■ 路況

- 行駛於崎嶇、泥濘、溶雪或積水道路。
- 行駛於多塵土道路。(在路面鋪裝率較低或空氣乾燥且經常塵土飛揚的道路行駛。)

■ 行駛狀況

- 重負載車輛 (例如：使用車頂置物架等。)
- 長時間怠速及 / 或低速長距離行駛 (例如：警車、營業/自用計程車或挨家挨戶的送貨車)。
- 持續 2 小時以上高速行駛 (以最高車速 80% 以上)。

保養週期

保養操作： I = 檢查，並視必要修正或更換
R = 更換、變更或潤滑
C = 清潔

保養間隔：		里程表讀數										月數	
(里程表讀數或月數，以先到者為準。)		x1,000 km	1	10	20	30	40	50	60	70	80		
基本引擎組件													
1	驅動皮帶			I			I			I		I	24
2	引擎機油	出現保養提醒時更換。*1										—	
3	引擎機油濾芯	出現保養提醒時更換。*1										—	
4	冷卻與暖氣系統 *2						I					I	24
5	引擎冷卻液						I					I	—
		第一次於 160,000 km 時更換，之後每 80,000 km 更換一次。										—	
6	排氣管和固定架			I			I			I		I	12
點火系統													
7	火星塞	每 100,000 km 更換										—	
8	電瓶		I	I	I	I	I	I	I	I	I	I	12
燃油和廢氣排放控制系統													
9	燃油濾芯 *3											R	96
10	汽門機構 *4	每 10,000 km 添加噴油嘴清潔劑至油箱內										—	
11	空氣濾芯			I			R			I		R	I : 24 R : 48
12	油箱蓋、燃油管、接頭及燃油蒸氣控制閥 *2						I					I	24
13	活性碳罐						I					I	24

保養間隔：		里程表讀數									月數	
(里程表讀數或月數，以先到者為準。)		x1,000 km	1	10	20	30	40	50	60	70		80
底盤和車身												
14	煞車踏板及駐車煞車 *5											6
15	煞車塊和煞車圓盤											6
16	煞車油					R				R		I : 6 R : 24
17	煞車管路和軟管											12
18	方向盤、連桿及轉向齒輪箱											12
19	驅動軸防塵套											6
20	懸吊球接頭及防塵套											12
21	CVT 無段變速箱油 (包含前差速器)											24
22	前和後懸吊系統											12
23	輪胎和胎壓											6
24	燈光、喇叭、雨刷和噴水器											6
25	空調濾芯				R			R				—

*1 即使保養提示未出現，也請自上次換油保養算起行駛超過 12 個月或 10,000 km 後，更換引擎機油和機油濾芯。如此可能會造成行駛距離低於 10,000 km 就出現保養提醒。

車輛尚未出現保養提醒但主要行駛於泥地或多塵道路時，請每 5,000 km 或每 6 個月就一起更換引擎機油和機油濾芯。

*2 80,000 km 或 48 個月之後，每 20,000 km 或 12 個月檢查一次。

*3 包括油箱中的濾芯。

*4 Toyota 正廠噴油嘴清潔劑或同級品。

*5 不需要檢查駐車煞車。

嚴苛條件保養週期

參考下表所列的一般保養週期項目，其保養頻率需視嚴苛條件的種類而更加頻繁。(詳情請參閱「保養週期須知」。)

A-1：行駛於崎嶇、泥濘、溶雪或積水道路。	
檢查 *1 煞車塊和煞車圓盤	每 5,000 km 或 3 個月
檢查 *1 煞車管路及軟管	每 10,000 km 或 6 個月
檢查 *1 方向盤、連桿及轉向齒輪箱	每 5,000 km 或 3 個月
檢查 *1 懸吊球接頭及防塵套	每 10,000 km 或 6 個月
檢查 *1 前和後懸吊	每 10,000 km 或 6 個月
鎖緊底盤及車身上的螺栓及螺帽 *2	每 10,000 km 或 6 個月
A-2：行駛於多塵土道路。(在路面鋪裝率較低或空氣乾燥且經常塵土飛揚的道路行駛。)	
檢查 *1 或更換空氣濾芯 *3	I：每 2,500 km 或 3 個月 R：每 40,000 km 或 48 個月
檢查 *1 煞車塊和煞車圓盤	每 5,000 km 或 3 個月
B-1：重負載車輛(例如：使用車頂置物架等。)	
檢查 *1 煞車塊和煞車圓盤	每 5,000 km 或 3 個月
檢查 *1 或更換 CVT 無段變速箱油 (包含前差速器)	I：每 40,000 km 或 24 個月 R：每 80,000 km 或 48 個月
檢查 *1 前和後懸吊	每 10,000 km 或 6 個月
鎖緊底盤及車身上的螺栓及螺帽 *2	每 10,000 km 或 6 個月

B-2：長時間怠速及 / 或低速長距離行駛 (例如：警車、營業 / 自用計程車或挨家挨戶的送貨車)。	
檢查 *1 煞車塊和煞車圓盤	每 5,000 km 或 3 個月
檢查 *1 或更換 CVT 無段變速箱油 (包含前差速器)	I：每 40,000 km 或 24 個月 R：每 80,000 km 或 48 個月
B-3：持續 2 小時以上高速行駛 (以最高車速 80% 以上)。	
檢查 *1 或更換 CVT 無段變速箱油 (包含前差速器)	I：每 40,000 km 或 24 個月 R：每 80,000 km 或 48 個月

*1 視必要進行修正或更換。

*2 座椅固定螺栓、前和後懸吊樑固定螺栓。

*3 路面鋪裝率較低，或空氣乾燥且經常塵土飛揚的道路。

自行保養注意事項

如果自己實施保養，請務必遵守下列正確程序。

工具	零件和工具
電瓶狀況 (→ P. 374)	<ul style="list-style-type: none"> ● 溫水 ● 小蘇打 ● 黃油 ● 傳統扳手 (用於電樁頭固定夾螺栓) ● 蒸餾水
引擎冷卻液液位 (→ P. 373)	<ul style="list-style-type: none"> ● 「Toyota 超長效型冷卻液」或同等級的高品質乙二醇型，無矽酸鹽、無氨類、無亞硝酸鹽及無硼酸鹽，並且具有長效複合型有機酸技術製成的冷卻液。「Toyota 超長效型冷卻液」是由 30% 冷卻液與 70% 去離子水混合而成。 ● 漏斗 (用於添加冷卻液)
引擎機油油位 (→ P. 370)	<ul style="list-style-type: none"> ● 引擎機油 ● 破布或紙巾 ● 漏斗 (用於添加引擎機油)
保險絲 (→ P. 399)	<ul style="list-style-type: none"> ● 和原來相同安培數的保險絲
水箱和冷凝器 (→ P. 374)	—
輪胎胎壓 (→ P. 386)	<ul style="list-style-type: none"> ● 胎壓表 ● 壓縮空氣來源
噴水器清洗液 (→ P. 377)	<ul style="list-style-type: none"> ● 水或含有防凍劑的噴水器清洗液 (用於冬天) ● 漏斗 (僅用於添加水或噴水器清洗液)

 **警告**

引擎室中有許多機械裝置和液體可能會突然移動、變燙或導電。為了避免死亡或嚴重傷害，請遵守下列注意事項：

■ 在作引擎室工作時

- 保持雙手、衣服和工具遠離轉動的風扇和引擎驅動皮帶。
- 小心不要在車輛剛駕駛後，碰觸到引擎、水箱、排氣歧管等，因為這些部位可能很燙。機油和其他的液體溫度亦很高。
- 不可將任何易燃物 (例如：紙、破布) 留在引擎室內。
- 燃油或電瓶附近不可吸煙，也不可產生火花或直接暴露在明火下。燃油和電瓶的氣體都是易燃的。
- 處理電瓶要非常小心。因電瓶內有含毒性和腐蝕性的硫酸。
- 小心煞車油會傷害您的雙手或眼睛和車輛漆面。如果這些液體接觸到雙手或眼睛，請立即以清水沖洗。
如果仍然感到不舒服，請立即就醫。

■ 在電動冷卻風扇或水箱護罩附近作業時

確定引擎開關在 OFF 位置。

當引擎開關為「ON」，電動冷卻風扇在空調開啟的情況下及 / 或冷卻液溫度很高時，可能會自動啟動。(→ P. 374)

■ 安全眼鏡

佩戴安全眼鏡來預防飛散或掉落的物質、噴濺的液體等進入眼睛。

 **注意****■ 如果拆除空氣濾芯**

駕駛沒有空氣濾芯的車輛可能會造成引擎吸入空氣中塵土而嚴重磨損。

■ 如果油液液位高度太低或太高

煞車油液位高度在煞車塊磨損或蓄壓器壓力高的情況下會稍微下降，這是正常的現象。

如果儲液筒需要經常補充，則可能表示有嚴重的問題。

引擎蓋

從車室內解鎖並打開引擎蓋。

打開引擎蓋

- 1 拉起引擎蓋鎖定釋放桿

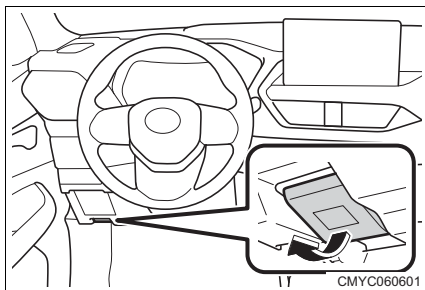

- 2 向上拉起控制桿以打開引擎蓋

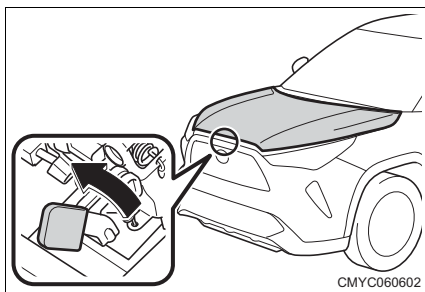

- 3 握住把手，取下引擎蓋支撐並插入支撐孔

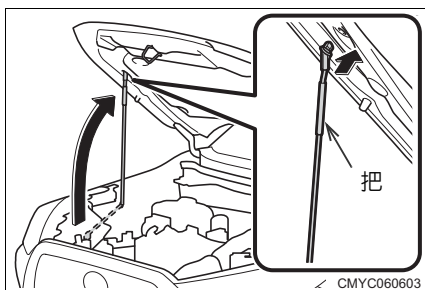

關上引擎蓋

- 1 用單手支撐引擎蓋
- 2 握住把手並取下引擎蓋支撐，並回復至原來位置
- 3 平順的放下引擎蓋並用手壓下以關上

■ 拆開電瓶樁頭

如果您拆開電瓶樁頭，儲存在電腦內的資訊會被刪除。在拆開電瓶樁頭前，請洽詢 Toyota 保養廠提供協助。

警告

■ 駕駛前檢查

- 請確定引擎蓋已確實鎖定。
引擎蓋未上鎖時行駛可能導致忽然開啟，導致死亡或嚴重傷害。
- 如果引擎蓋打開時，引擎蓋支撐有可能會脫離並導致引擎蓋忽然關上。請在風大的時候特別留意。

■ 為避免受傷

行駛後引擎室內部會很燙。觸碰高溫組件可能造成受傷 (例如：燙傷)。

■ 檢查引擎室後確認

起動引擎前，請確認沒有易燃物留在引擎室內。尤其如果當車輛長時間未使用時，請確認沒有易燃物例如小動物帶來的樹枝或是小鳥在引擎室上。這些易燃物可能導致車輛起火。

如果您在行駛時發現引擎室有燃燒味道，請立即停放在安全的地方並連絡 Toyota 保養廠。

■ 檢查與更換機油

確認機油沒有附著在交流發電機上。如果機油也附著時，請立即擦拭。如果有機油附著，可能導致車輛起火。

警告

■ 關閉引擎蓋時

請小心不要夾到手。
有嚴重傷害的危險。

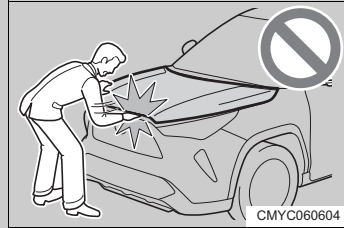

■ 打開引擎蓋時

當打開引擎蓋時，請確認使用支撐桿支撐引擎蓋以及支撐桿有正確固定。在斜坡時引擎蓋或許沒有支撐也可以維持打開，不過這樣很危險因為引擎蓋會隨時忽然關上。

注意

■ 打開引擎蓋時

不可在擋風玻璃雨刷臂升起時打開引擎蓋。雨刷會打到引擎蓋並造成損壞。

■ 檢查引擎室時

不可放置任何物品在擋風玻璃下半部。否則物品有可能會進入引擎內造成故障。

■ 防止引擎蓋損壞

當關上引擎蓋時，不可重壓，比如施加重量。

引擎蓋可能會凹陷。

■ 關閉引擎蓋時

從支撐孔拆下引擎蓋支撐，並正確的回復至固定扣上。

當支撐未正確的回復至固定扣而關上引擎蓋時，可能造成引擎蓋與支撐損壞。

地板式千斤頂

當使用地板式千斤頂時，請遵守千斤頂所提供的使用說明並安全地操作。

使用千斤頂頂升車輛時，千斤頂要放在正確位置。

位置不恰當，可能損壞車輛或導致受傷。

◆ 前側

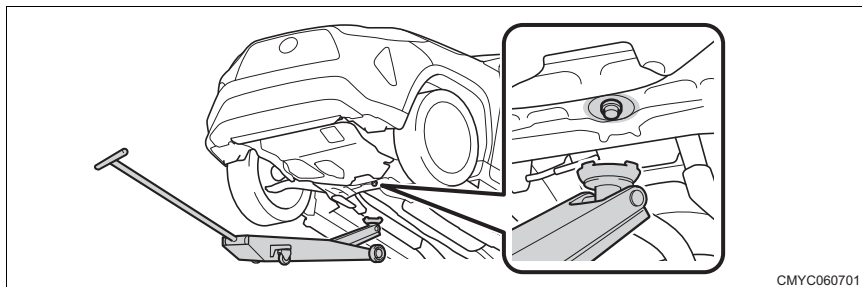

◆ 後側

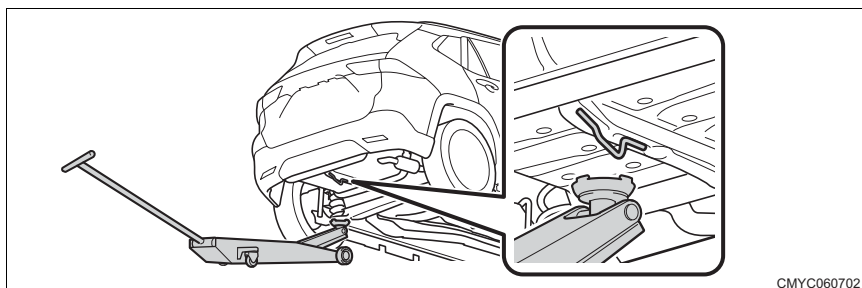

引擎室

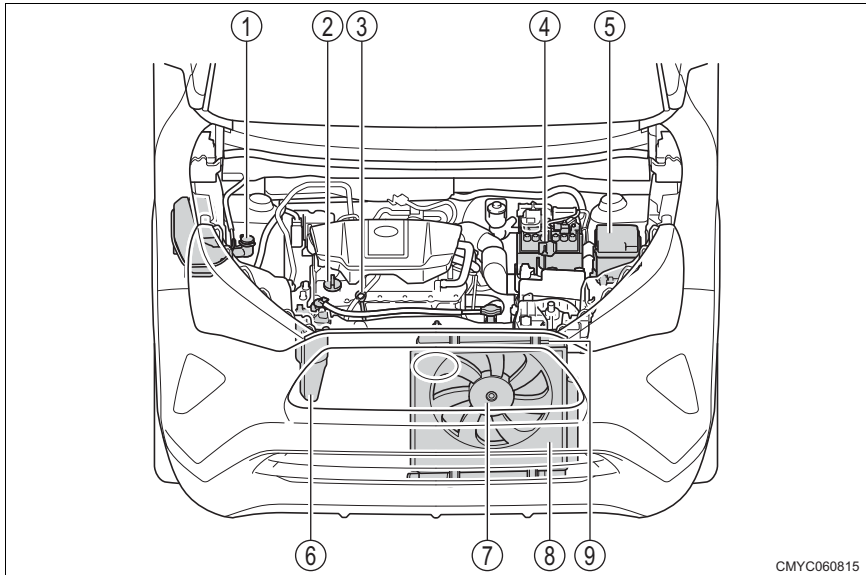

CMYC060815

- | | |
|-----------------------|-----------------------|
| ① 噴水器儲液筒 (→ P. 377) | ⑥ 引擎冷卻液副水箱 (→ P. 373) |
| ② 引擎機油添加口蓋 (→ P. 371) | ⑦ 電動冷卻風扇 |
| ③ 引擎機油尺 (→ P. 370) | ⑧ 冷凝器 (→ P. 374) |
| ④ 電瓶 (→ P. 374) | ⑨ 水箱 (→ P. 374) |
| ⑤ 保險絲盒 (→ P. 399) | |

引擎機油

在引擎達到正常工作溫度後將引擎熄火，使用機油油尺檢查油位。

■ 檢查引擎機油

- 1 將車輛停放在平坦地面。引擎熄火後，等待至少5分鐘，讓機油流回到引擎底部。
- 2 準備小塊碎布放在底部，然後拉出油尺。

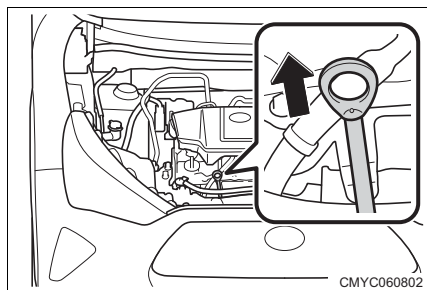

- 3 將油尺擦拭乾淨。
- 4 將油尺完全插回。
- 5 準備小塊碎布放在底部，然後拉出油尺檢查油量。

- ① 低
- ② 正常
- ③ 過多

油尺的形狀視車型或引擎型式而異。

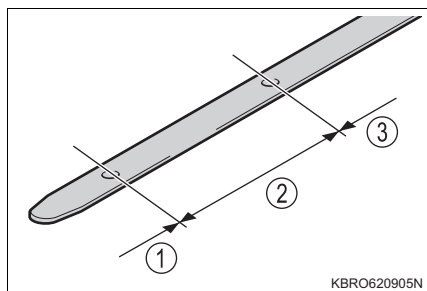

- 6 將油尺擦拭乾淨後完全插回。

■ 添加引擎機油

如果油位高度低於或接近下限標記時，請添加與引擎現在使用相同等級之機油。

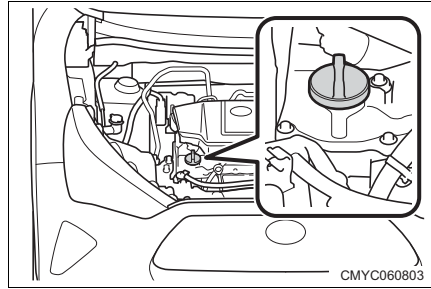

添加前請確認所添加之機油型號及所需工具。

選擇引擎機油	→ P. 464
機油量 (低至滿)	1.5公升
工具	乾淨漏斗

- 1 逆時針方向轉動機油加油蓋並拆下。
- 2 緩緩倒入機油，並用油尺檢查油量。
- 3 裝回機油加油蓋並順時針方向將其旋緊。

■ 引擎機油消耗

行駛中會消耗一定的引擎機油量。在下列情況下，機油消耗量可能會增加，可能需要在下次保養之前補充引擎機油。

- 新引擎 (例如剛買車時或剛更換引擎之後)
- 使用劣質機油或黏度不適當的機油時
- 高引擎轉速或高負載行駛、或行駛中頻繁加速及減速時
- 讓引擎長時間怠速空轉時，或經常行駛於交通壅塞路段時
- 當室外溫度低時，機油可能會變白與乳化，有可能會出現在機油加油蓋後方或機油注入口。這個現象是因為當引擎內的水蒸氣冷卻後形成水滴，隨後與機油混合後導致。當室外溫度升高或引擎暖機後，水分將會消失與蒸發。引擎機油不會因此現象變質，所以如果繼續使用此引擎機油也不會有問題。

 **警告****■ 廢機油**

- 使用過的引擎機油含有潛在危險性的化學物質，可能造成皮膚病變(例如：發炎和皮膚癢)，應小心處理避免長期和重複接觸。使用肥皂和水清洗，徹底洗去皮膚上的廢機油。
- 以安全和小心的態度處理廢機油和廢機油濾芯。不可將廢機油和廢機油濾芯傾倒或棄置於家庭垃圾、下水道或地面。
請洽 Toyota 保養廠、加油站或汽車零件商有關回收或廢棄的處理事宜。
- 不可將廢機油放置在兒童可及之處。

■ 如果機油潑灑

如果機油潑灑在交流發電機上時，請立刻擦拭。機油潑灑在交流發電機上會導致火災。

 **注意****■ 避免引擎嚴重損壞**

請遵守下列注意事項：

- 定期檢查引擎機油之油量。
- 不可使用市售的機油添加劑。

■ 當更換引擎機油時

- 小心不可將引擎機油潑灑在引擎室內。
- 避免添加過滿，致使引擎損壞。
- 每次添補機油時都應以油尺檢查油位。
- 務必確認機油加油蓋有正確地轉緊。

冷卻液

■ 引擎冷卻液

冷卻液在副水箱中的液位高度，在冷車時應在「F」及「L」線之間。

- ① 副水箱蓋
- ② 「F」線 (上限標線)
- ③ 「L」線 (下限標線)

如果冷卻液液位高度低於「L」線，請添加冷卻液到「F」線。(→ P. 456)

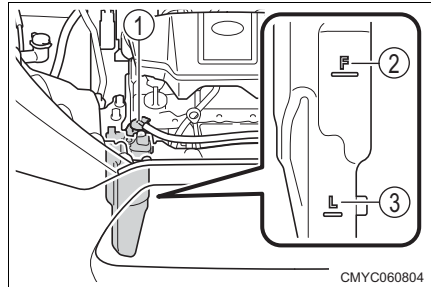

■ 選擇冷卻液

只能使用「Toyota 超長效型冷卻液」或同等級的高品質乙二醇型、無矽酸鹽、無氨類、無亞硝酸鹽及無硼酸鹽，並且具有長效複合型有機酸技術製程的冷卻液。

「Toyota 超長效型冷卻液」是由 30 % 冷卻液及 70 % 去離子水混合而成的。(最低溫度：-15°C)

有關引擎冷卻液資訊，請洽詢 TOYOTA 保養廠。

■ 如冷卻液液位高度在添加後快速降低

以目視檢查水箱、軟管、引擎冷卻液副水箱蓋及排放塞與水泵浦。

如果您未能找到洩漏之處，請至您的 TOYOTA 保養廠測試水箱蓋和檢查冷卻系統是否有洩漏。

⚠ 警告

■ 引擎高溫時

不可拆下水箱蓋。(→ P. 457)

如果打開水箱蓋，在壓力下冷卻液可能噴出而造成嚴重傷害 (例如：燙傷)。

■ 更換冷卻液時

為避免冷卻液潑灑在交流發電機上，請勿將上水箱軟管從引擎側拆下 (從水箱側拆下)。冷卻液潑灑在交流發電機上將會導致線圈鏽蝕及起火。

⚠ 注意

■ 添加冷卻液時

冷卻液既不是清水也不是防凍劑。必須使用正確比例的水與防凍劑混合，方能提供適當的潤滑、防鏽及冷卻性能。請務必閱讀防凍劑或冷卻液的標籤說明。

■ 如果冷卻液濺出

務必用清水沖洗，避免損害零件或漆面。

水箱和冷凝器

檢查水箱和冷凝器並清除任何異物。如果上述組件非常骯髒或您無法確定其狀況，請至 Toyota 保養廠檢查。

⚠ 警告

■ 引擎高溫時

不可觸摸水箱或冷凝器，因其可能很熱而造成嚴重傷害（例如：燙傷）。

電瓶

以下列方式檢查電瓶。

■ 電瓶外部

確認電瓶樁頭未腐蝕且無鬆脫、龜裂或固定夾鬆脫。

- ① 樁頭
- ② 固定夾

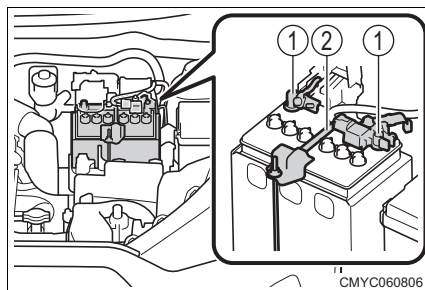

■ 檢查電解液

確認液面在「UPPER LEVEL」和「LOWER LEVEL」刻線之間。

- ① 「UPPER LEVEL」(上限)刻線
 - ② 「LOWER LEVEL」(下限)刻線
- 如果液面低於「LOWER LEVEL」(下限)刻線，請添加蒸餾水。

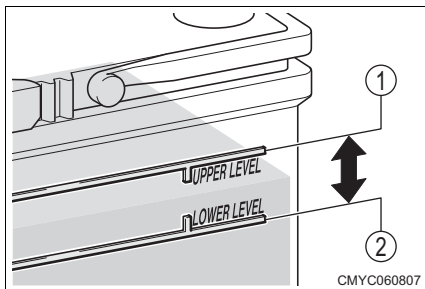

■ 添加蒸餾水

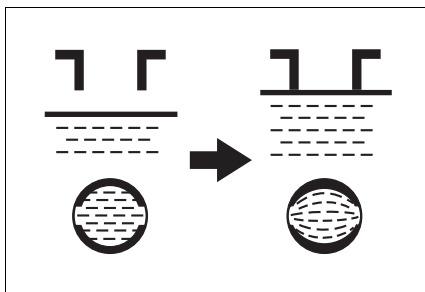

1 拆下通氣塞。

2 添加蒸餾水。

如看不見「UPPER LEVEL」(上限)刻線，則直接從電瓶的添加口檢查液位高度。

3 將通氣塞裝回鎖緊。

■ 充電前

在充電時，電瓶會產生有易燃性和爆炸性的氫氣。因此，充電前請遵循下列事項：

- 如果電瓶是在車上進行充電時，務必拆開負極電纜線。
- 在連接和拆開充電器電纜線到電瓶時，務必要先將充電器電源關閉。

 **警告****■ 電池的化學物質**

電池內有具毒性和腐蝕性的硫酸，可能會產生易燃性和爆炸性的氫氣。為減少死亡或嚴重受傷的風險，在電池周圍工作時，請遵循下列注意事項：

- 不可用工具碰觸電池樁頭而造成火花。
- 不可在電池附近吸菸或點燃火柴。
- 避免眼睛、皮膚及衣物接觸。
- 絕不可吸入或吞下電解液。
- 在電池附近工作時，請戴安全眼鏡。
- 不可讓兒童接近電池。

■ 電池安全充電的場所

務必在開放式的空間進行電池充電。不可在通風不良的車庫或密閉的室內對電池充電。

■ 電解液的緊急處置

- 如果電解液濺到眼睛

以清水沖洗眼睛 15 分鐘以上並立即就醫。如果有可能，在就醫前繼續以海棉或毛巾沾水清洗眼睛。

- 如果電解液濺到皮膚

以清水徹底沖洗接觸部位。如果您感覺疼痛或炙熱，請立即就醫。

- 如果電解液濺到衣服

可能會滲透到皮膚。立即脫下衣服並於必要時進行上列程序。

- 如果意外吞下電解液

立即飲用大量水或牛奶。並立即送醫急診。

■ 電池電解液不足時

若在任一分電池室的電池液液面低於電池側邊顯示之「LOWER LEVEL」以下時使用電池或充電，電池壽命可能會縮短且電池有可能會爆炸或產生熱能。

⚠ 注意**■ 當電瓶充電時**

絕不可在引擎 <油電複合動力系統> 運轉時對電瓶充電。此外，務必關閉所有電器。

■ 添加蒸餾水時

避免滿溢。電瓶充電時，溢出的電解液可能造成腐蝕。

噴水器清洗液**■ 檢查程序**

用目視檢查噴水器儲液筒內部的液面。

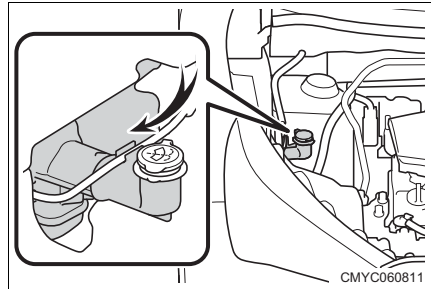
**■ 添加程序**

打開噴水器儲液筒蓋，並參考噴水器清洗液容器外顯示的結冰溫度說明將清洗液稀釋。

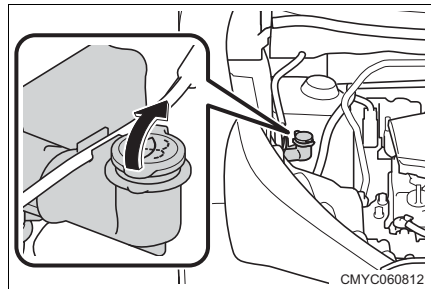
**⚠ 警告****■ 添加噴水器清洗液時**

當引擎仍高溫或運轉中時，不可添加噴水器清洗液，因為噴水器清洗液中含有乙醇成份，如果噴濺到引擎等，則可能會引起火災。

 注意**■ 不可使用噴水器清洗液以外的液體**

不可使用肥皂水或引擎防凍劑來取代噴水器清洗液。

如此可能會造成車輛漆面出現斑紋，損壞泵浦導致噴水器清洗液無法噴灑的問題。

■ 稀釋噴水器清洗液

必要時用清水稀釋噴水器清洗液。

請參閱噴水器清洗液容器上有關結冰溫度的說明。

輪胎

依照保養週期及磨耗狀態進行更換或輪胎對調通知。

檢查輪胎

檢查胎紋磨耗指示是否出現在輪胎上。此外，檢查輪胎的不均勻磨損（例如：胎面單側過度磨損）。

如果備胎未加入調位，則應檢查備胎狀態及胎壓。

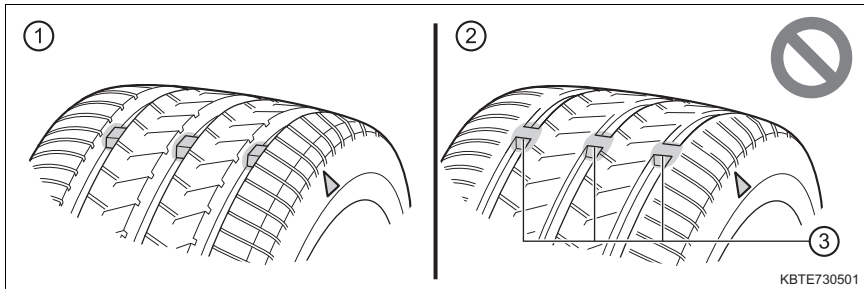

- ① 新胎紋
- ② 磨損胎紋
- ③ 胎紋磨耗指示

胎紋磨耗指示標誌的位置上有「TWI」或「△」標記等，印記在每個胎壁上。
如果輪胎上出現胎紋磨耗指示標記，請更換輪胎。

輪胎對調通知

依照圖示順序實施輪胎對調通知。

為使輪胎磨損均勻及延長輪胎壽命，Toyota 建議大約每 5,000 km 應實施輪胎對調通知一次。

配備 TPMS 胎壓偵測警示系統車型：前後調換胎壓標準不同的輪胎時，調位後請記得初始化 TPMS 胎壓偵測警示系統。

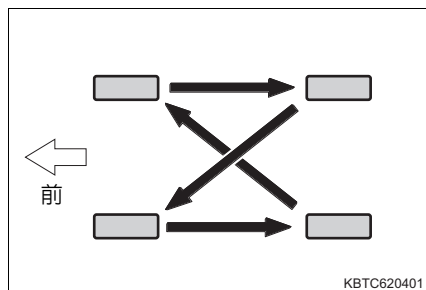

TPMS 胎壓偵測警示系統*

您的車輛配備有 TPMS 胎壓偵測警示系統，使用胎壓警示閥及傳輸器來偵測輪胎胎壓以避免嚴重問題發生。

如果胎壓下降至預定壓力，駕駛人可藉由警示燈獲得警示。(→ P. 418)

▶ TFT 彩色多功能資訊顯示幕

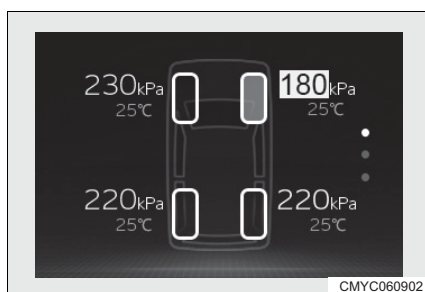

圖像僅為範例。

安裝胎壓警示閥及傳輸器 (配備 TPMS 胎壓偵測警示系統車型)

更換輪胎或輪圈時，也必須安裝胎壓警示閥及傳輸器。

當安裝新的胎壓偵測系統警示閥及傳輸器時，必須將新的 ID 碼登錄到胎壓警示電腦且 TPMS 胎壓偵測警示系統必須初始化。胎壓警示閥及傳輸器的 ID 碼需交由 Toyota 保養廠登錄。(→ P. 381)

*: 若有此配備

初始化 TPMS 胎壓偵測警示系統 (配備 TPMS 胎壓偵測警示系統車型)

■ 下列情況下必須進行 TPMS 胎壓偵測警示系統初始化：

- 前後調換胎壓標準不同的輪胎時
- 變更輪胎尺寸時

進行 TPMS 胎壓偵測警示系統初始化時，會將目前的胎壓設定為基準胎壓。

■ 如何初始化 TPMS 胎壓偵測警示系統

- 1 將車輛停在安全的地方並將引擎開關轉到「OFF」。

初始化不能在車輛移動中執行。

- 2 調整胎壓至規定的冷胎胎壓。(→ P. 467)

務必將胎壓調整到規定的冷胎胎壓。TPMS 胎壓偵測警示系統將會依此胎壓為基準作動。

- 3 將引擎開關轉到「ON」。

- 4 按住胎壓偵測警示重設開關直到 TPMS 胎壓偵測警示燈慢速閃爍 3 次。

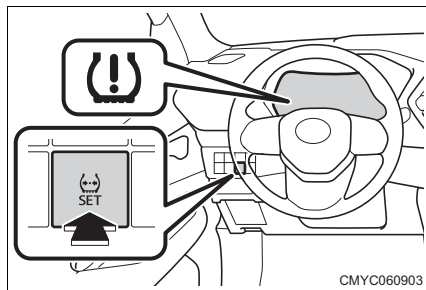

- 5 在引擎開關位於「ON」等待幾分鐘，然後將引擎開關切換至「ACC」或「OFF」。

登錄 ID 碼

胎壓警示閥及傳輸器配備特有的 ID 碼。更換胎壓警示閥及傳輸器時，必須登錄這個 ID 碼。ID 碼的登錄需交由 Toyota 保養廠實施。

■ 何時更換輪胎

在下列情況時應更換輪胎：

- 輪胎上出現胎紋磨耗指示。
- 輪胎有割傷、脫層、裂痕深度可見到內層纖維及因內傷造成的隆起。
- 因割裂或其他損傷的尺寸或位置，使輪胎經常洩氣或無法正確修復

若您無法確定，請洽詢 Toyota 保養廠。

■ 更換輪胎及輪圈

如果未登錄胎壓警示閥及傳輸器的 ID 碼，TPMS 胎壓偵測警示系統將無法正確作動。行駛約 10 分鐘之後，TPMS 胎壓偵測警示燈會閃爍 1 分鐘然後點亮來表示系統故障。

■ 輪胎壽命

任何輪胎在出廠 6 年以上，無論有無使用或明顯損壞，均必須由合格技師檢查。

■ 例行輪胎胎壓檢查

TPMS 胎壓偵測警示系統並不能取代例行的胎壓檢查。請將輪胎胎壓檢查列入您日常例行檢查項目。

■ 輪胎胎壓

- 引擎開關轉至 ON 之後，僅需幾分鐘即可顯示輪胎胎壓。調整完胎壓之後，僅需幾分鐘即可顯示輪胎胎壓。
- 輪胎胎壓會隨溫度改變。顯示數值也可能與使用胎壓表測得的值不同。

■ 初始化 TPMS 胎壓偵測警示系統

將胎壓調整至指定值後初始化系統。

■ TPMS 胎壓偵測警示系統可能無法正常作動的情況

- 在下列情況下，TPMS 胎壓偵測警示系統可能無法正常作動。
 - 如果使用非 Toyota 正廠輪圈。
 - 一個輪胎被更換為非原配備的輪胎時。
 - 一個輪胎被更換為非原規格尺寸的輪胎時。
 - 使用雪鏈等配備。
 - 配備輔助失壓續跑胎。
 - 如果安裝著會影響無線電波訊號的隔熱紙。
 - 如果有大量的積雪或冰在車上 (特別是輪胎或輪弧周圍)。
 - 如果輪胎胎壓高於規定胎壓非常多。
 - 如果備胎位置會妨礙無線電波信號的接收
 - 如果備胎附近放置會妨礙信號接收的大型金屬物。
 - 如果輪圈未裝置胎壓警示閥及傳輸器。
 - 如果胎壓警示閥及傳輸器的 ID 碼未登錄至胎壓警示電腦。

- 在下列情況下，性能可能會受影響。
 - 接近電視塔、發電廠、加油站、無線電台、大型顯示幕、機場或其他產生強力無線電波或電子雜訊的設施時
 - 隨身攜帶收音機、行動電話、無線電話或其他無線通訊器材時
- 當車輛駐車時，開始警示或熄滅的時間可能會延長。
- 當輪胎胎壓快速下降時 (例如：當一個輪胎爆胎)，警示可能無法正常作動。

■ 初始化作業

- 胎壓調整後，務必要實施初始化。
而且，實施初始化前請確認是冷胎或調整胎壓。
- 如果在初始化期間不小心將引擎開關切換至「OFF」，不需要再按一次重設開關開關，當引擎開關下次切換至「ON」時，初始化將自動重新開始。
- 若在不需進行初始化時不小心按到重設開關，請在冷胎時將胎壓調整至規定值，並再次執行初始化。

■ TPMS 胎壓偵測警示系統的警示性能

TPMS 胎壓偵測警示系統的警示會依據初始化的狀況變更。因此，即使胎壓沒有達到過低的水準或者高於系統初始化時所調整的壓力，系統也可能會發出警告。

■ 當 TPMS 胎壓偵測警示系統的初始化失敗時

初始化可在數分鐘內完成。然而，在下列狀況下不會記錄各項設定，且系統無法正常作動。如果重複嘗試記錄胎壓設定皆未成功，請將愛車交由 Toyota 保養廠檢修。

- 當操作 TPMS 胎壓偵測警示系統重設開關時，TPMS 胎壓偵測警示燈無法閃爍 3 次。
- 自初始化完成，車輛行駛一段時間後，胎壓警示燈閃爍 1 分鐘後亮起。

 **警告**

■ 依照中華民國道路交通安全規則第三十三條之第一項第十七款規定：「輪胎胎紋深度不符規定(1.6 mm)，處汽車駕駛人新台幣3,000元以上6,000元以下罰鍰」。

■ **檢查或更換輪胎時**

請遵守下列注意事項，以避免意外事故。

否則，可能造成傳動的組件損壞而產生操控上的危險性而導致死亡或嚴重傷害。

- 不可混合使用不同廠牌、型號或胎紋的輪胎。
亦不可混合使用胎紋明顯不同的輪胎。
- 不可使用與 Toyota 所建議尺寸不同的輪胎。
- 不可混合使用不同構造的輪胎 (輻射層或斜紋層輪胎)。
- 不可混合夏季與全天候輪胎。
- 不可使用其他車輛用過的輪胎。
不可使用任何使用情況不明的輪胎。

■ **初始化 TPMS 胎壓偵測警示系統時**

在沒有先調整胎壓至規定值時，不可操作胎壓警示重設開關。否則即使胎壓過低 TPMS 胎壓偵測警示燈也可能不會亮起，或可能在胎壓正常時亮起。

 注意**■ 在崎嶇不平路面行駛時**

在鬆軟路面及坑洞路段行駛時應特別小心。這些路況可能會使胎壓損失，降低輪胎吸震能力。此外，在惡劣路段行駛，除可能造成輪胎損壞外，亦可能損傷輪圈和車身。

■ 如果行駛中輪胎胎壓變低

不可繼續行駛，否則，可能造成輪胎和輪圈損壞。

■ 修理或更換輪胎、輪圈、胎壓警示閥、傳輸器及輪胎氣嘴蓋

- 當拆下或安裝輪圈、輪胎或胎壓警示閥及傳輸器時，請洽 Toyota 保養廠，如果沒有正確處理，胎壓警示閥及傳輸器可能會損壞。
- 請務必安裝輪胎氣嘴蓋。如果沒有安裝氣嘴蓋，水可能進入胎壓警示閥且胎壓警示閥可能短路。
- 更換輪胎氣嘴蓋時，不可使用非指定之輪胎氣嘴蓋。氣嘴蓋可能會卡住。

■ 避免損壞胎壓警示閥及傳輸器

如果使用補胎劑來修補輪胎，胎壓警示閥及傳輸器可能無法正常作動。如果已使用補胎劑，請盡速連絡 Toyota 保養廠或其他合格的維修廠。使用補胎劑後，修理或更換輪胎時，請務必更換胎壓警示閥及傳輸器。(→ P. 380)

胎壓

至少每月檢查胎壓一次以維持正確胎壓。然而，Toyota 建議您每兩週檢查一次檢查輪胎胎壓。(→ P. 467)

■ 不正確的胎壓

以胎壓不正確行車時，可能會造成下列情形：

- 降低燃油經濟性
- 降低駕駛舒適性以及操控性不佳
- 因磨損使輪胎壽命降低
- 降低安全性
- 損壞傳動系統

如果輪胎須經常充氣，請至 Toyota 保養廠檢查。

■ 檢查輪胎胎壓的說明

檢查胎壓時，請遵循下列事項：

- 胎壓只能在輪胎冷的時候進行檢查
車輛停放超過 3 小時或行駛未超過 1.5 km，即可準確測得冷胎胎壓。
- 務必使用胎壓表
很難單靠外觀判斷輪胎是否具有適當的胎壓。
- 行駛後胎壓升高是正常現象，此因輪胎所產生的熱氣造成。不可在行駛後將胎壓降低。
- 當裝載行李或多名乘客行駛時，不可使負載不平均。

 **警告****■ 正確胎壓對維持輪胎性能極為重要**

輪胎請保持正確胎壓。

如果輪胎沒有適當的胎壓，可能會發生下列狀況，導致意外事故而造成死亡或嚴重傷害：

- 嚴重磨損
- 磨損不均
- 操控不良
- 可能因輪胎過熱而造成爆胎
- 從輪胎和輪圈之間漏氣
- 輪圈變形和/或輪胎損壞
- 行駛時造成更嚴重的輪胎損害 (道路危險、伸縮縫、道路鋒利的邊緣等)

 **注意****■ 檢查和調整胎壓後**

請確定牢固的裝回氣嘴蓋。

如果未安裝氣嘴蓋，髒汙或濕氣可能會進入氣嘴導致漏氣，造成胎壓降低。

輪圈

如果輪圈有變形、裂痕或嚴重腐蝕，應予以換新。否則，輪胎可能自輪圈脫離或造成失控。

輪圈選擇

更換輪圈時，應謹慎選擇與原來之荷重能力、直徑、寬度及偏位量相同者*。

Toyota 保養廠備有替換用輪圈。

* 一般稱為「偏置量 (offset)」。

Toyota 不建議使用下列輪圈：

- 不同尺寸或型式的輪圈
- 舊輪圈
- 變形後經校正的輪圈

鋁合金輪圈* 注意事項

- 您車輛的鋁合金輪圈限使用 Toyota 專用輪圈螺帽及扳手。
- 在調位、修理或更換輪胎行駛 1,600 km 後，請確認輪圈螺帽是否依然是在鎖緊狀態。
- 限用 Toyota 正廠或同等級配重，並使用橡膠或塑膠榔頭進行平衡。

■ 更換輪圈時

您愛車的輪胎配備胎壓警示閥及傳輸器來使 TPMS 胎壓偵測警示系統在輪胎胎壓過低時提供事先警示。每次更換輪圈時，必須裝上胎壓警示閥及傳輸器。(→ P. 380)

 **警告****■ 當更換輪圈時**

- 不可使用與本手冊上所建議尺寸不同的輪圈，否則會造成失控。
- 絕不可在沒氣的無內胎式輪胎用的輪圈上使用內胎。否則，可能造成意外事故，進而導致死亡或嚴重傷害。

■ 安裝輪圈螺帽時

- 務必將輪圈螺帽以錐形末端面向內的方式來安裝。將車輪螺帽錐面朝外安裝可能會造成輪圈破裂和行駛中車輪脫離，而造成意外事故，進而導致死亡或嚴重傷害。
- 不可塗抹潤滑油或黃油於車輪螺栓或螺帽上。
潤滑油及黃油可能會使車輪螺帽過緊，導致螺栓或煞車圓盤損壞。安裝輪圈螺帽時，清除任何沾附的潤滑油或黃油。

■ 禁止使用有瑕疵的輪圈

- 不可使用龜裂或變形的輪圈。
- 否則會導致輪胎在行駛中漏氣，可能釀成意外。

 **注意****■ 更換胎壓警示閥及傳輸器**

- 因為更換或維修可能會影響胎壓警示閥及傳輸器，故輪胎維修時務必至 Toyota 保養廠或合格的維修廠。此外，務必在 Toyota 保養廠購買胎壓警示閥及傳輸器。
- 確保您愛車上僅使用Toyota正廠輪圈。
胎壓警示閥及傳輸器在非正廠輪圈上可能無法正常作動。

更換空調濾芯

空調濾芯應定期更換以保持空調效能。

更換方法

1 將引擎開關轉到「OFF」。

2 拆下手套箱

- ① 將右側向內壓以拆開上部固定爪
- ② 將左側向內壓以拆開上部固定爪
- ③ 拆開下固定爪

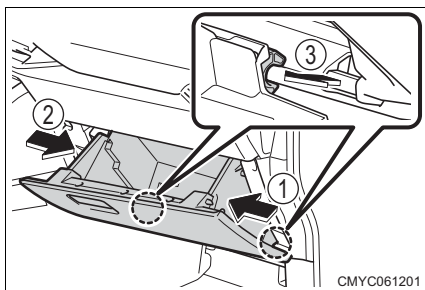

3 拆下濾芯飾蓋

- ① 解除濾芯飾蓋的鎖定
- ② 依照箭頭指示方向滑動濾芯飾蓋以拆下

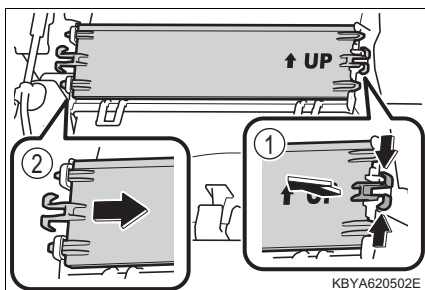

4 拆下空調濾芯並更換新品

「↑UP」以箭頭指示圖示朝上裝上。

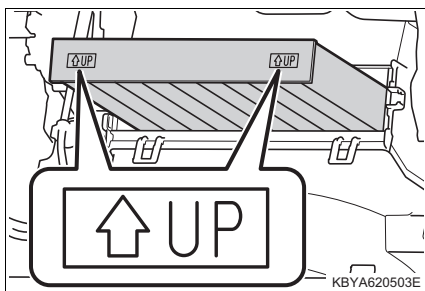

- 5 安裝時，依拆卸的相反步驟裝回
將濾芯插入區段 A 然後裝上濾芯飾蓋。

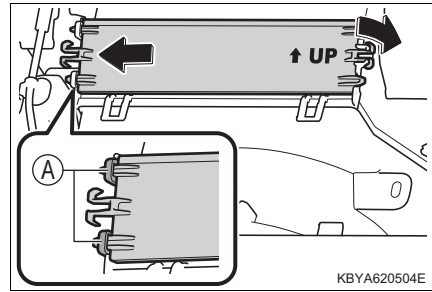

■ 更換週期

依據保養週期表檢查和更換空調濾芯。在多塵土或交通壅塞地區應提前更換。
(→ P. 358)

■ 如果空調系統的空氣流量減少

更換濾芯因為有可能已阻塞。

⚠ 注意

■ 使用空調系統時的注意事項

- 使用沒有濾芯的空調系統，可能會造成系統損壞。確認濾芯已經安裝。
- 濾芯為更換式。
不可用水清洗或使用氣槍清潔。

■ 避免損壞濾芯飾蓋

鬆開濾芯外蓋時，當以箭頭指示方向移動濾芯飾蓋時，請小心不可對固定爪過度施力。
否則固定爪可能會損壞。

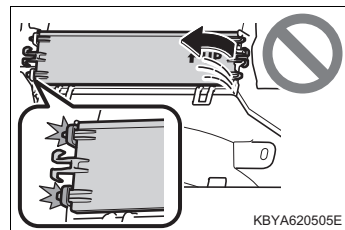

更換雨刷片

當更換雨刷片時，請依下列方式處理每個雨刷零件。

擋風玻璃雨刷

■ 拆下與裝上擋風玻璃雨刷片

- 1 依序抬起駕駛座椅側及前乘客座椅側的雨刷臂。插入平口螺絲起子抬起飾蓋

為了避免損壞，請在一字螺絲起子頭端以布包覆或相似方式進行保護。

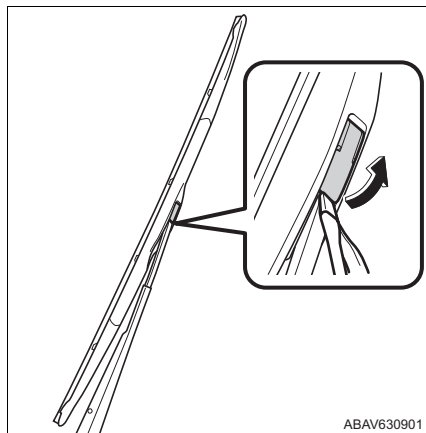

- 2 滑動雨刷片，將其從雨刷臂上拆下

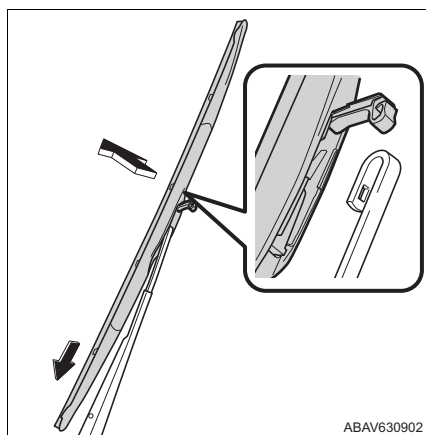

- 3 裝上雨刷片時，依拆卸的相反步驟裝回

■ 更換擋風玻璃雨刷橡皮

- 1 拉出雨刷橡皮，壓下雨刷片固定爪以拆下止檔器，並拉出雨刷橡皮

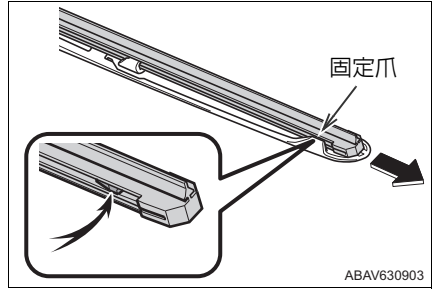

- 2 從拉出的雨刷橡皮拆下 2 片金屬片，然後將此金屬片安裝到新的雨刷橡皮

請特別留意金屬片凹槽及向上弧度的方向。

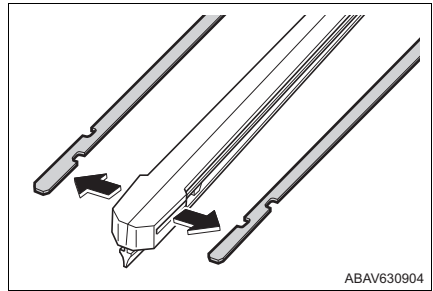

- 3 裝上時，從雨刷片無雨刷橡皮止檔器的內側插入

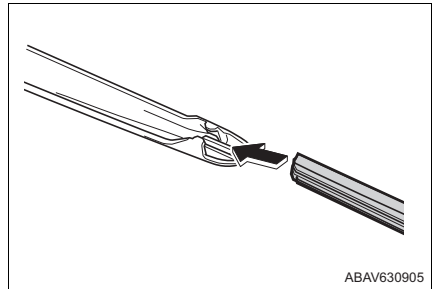

- 4 仔細的固定雨刷片雨刷橡皮固定爪

後雨刷

■ 拆下及裝上後雨刷片

1 抬起雨刷臂並拆下雨刷片

- ① 轉動雨刷片，直到固定爪分離
- ② 將雨刷片從雨刷臂拆下

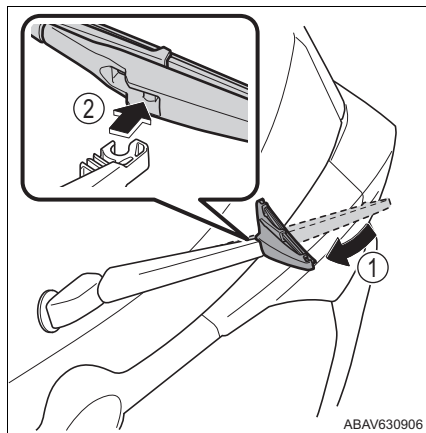

2 若要安裝雨刷片，請反向執行程序 1 的步驟

當回復升起的雨刷臂時，請用手握住慢慢的回復。

裝上雨刷片之後，請確定接頭確實鎖定。

■ 更換後雨刷橡皮

1 將雨刷橡皮從雨刷片止擋往外拉出

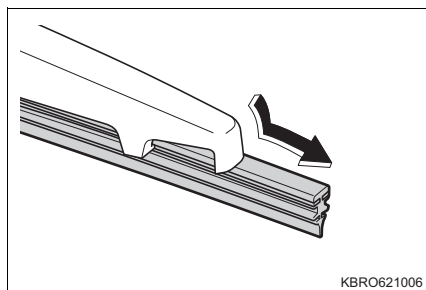

2 從拉出的雨刷橡皮拆下 2 片金屬片，然後將此金屬片安裝到新的雨刷橡皮

請特別留意金屬片向上弧度的方向。

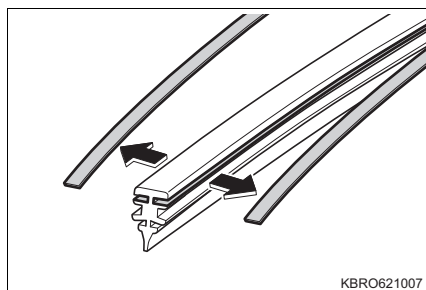

- 3 將雨刷橡皮穿過雨刷片的固定爪 ②。一旦雨刷橡皮穿過固定爪 ③，確保其突出於止擋，然後將其穿過另一個固定爪
- 塗覆少量的噴水器清洗液到雨刷橡皮，可更輕鬆地插入。

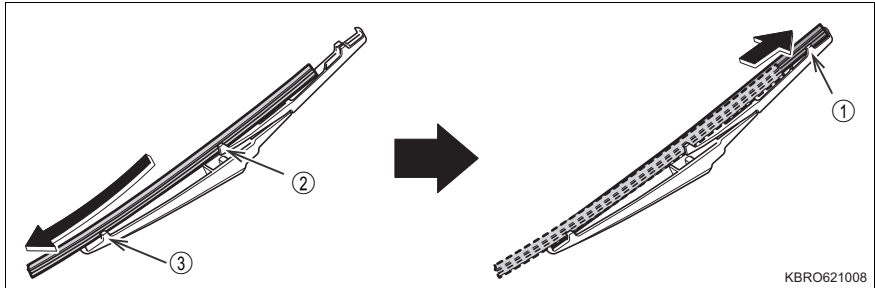

- 4 確認雨刷片固定爪裝入雨刷橡皮的溝槽

- 當雨刷片固定爪未裝入雨刷橡皮的溝槽內時，請抓住雨刷橡皮並滑動數次，使其插入溝槽。
- 抬起雨刷橡皮的中央部位，如此能更輕鬆地滑動。

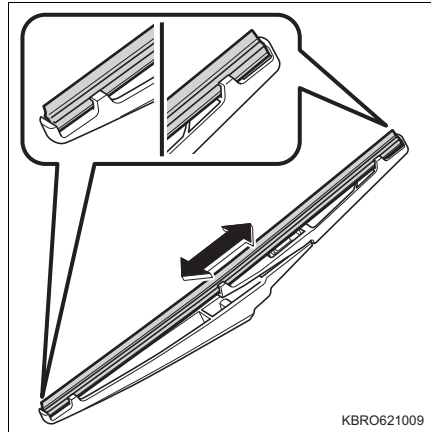

■ 雨刷片和雨刷橡皮的處理

不正確的處理會損壞雨刷片和雨刷橡皮。如果您對自己更換對雨刷片和雨刷橡皮有任何疑問，請洽詢 Toyota 保養廠。

⚠ 注意

- 如果用只握著雨刷片的方式舉起雨刷片，雨刷片可能會變形。請務必握著雨刷臂抬起。
- 當更換雨刷時，請小心不要損壞固定爪。
- 將雨刷片從雨刷臂拆下之後，請在擋風玻璃和雨刷臂之間放置布料以避免擋風玻璃損壞。
- 不可強迫拉出雨刷橡皮，否則雨刷橡皮金屬片會變形。

更換鑰匙電池

當電量低時，請將電池換新。

準備物品

- 一支薄頭一字螺絲起子 (可以放進凹槽的寬度)
- 緊急鑰匙
- 鋰電池 CR2032

如何更換電池

1 取下緊急鑰匙 (→ P. 110)

2 拆下外蓋

取下時將 Toyota 標誌側朝下。

將緊急鑰匙插入到底。

為了避免損壞，請用布包覆以保護緊急鑰匙。

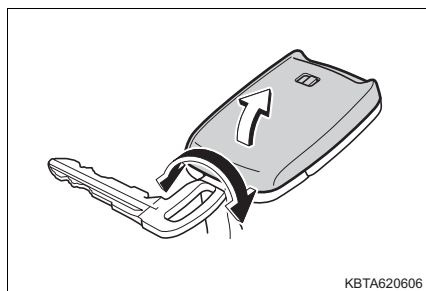

3 拆下舊電池

為了避免損壞，請在一字螺絲起子頭端以布包覆或相似方式進行保護。

取下飾蓋時，可能遇到電子鑰匙模組 (基板) 固定到上蓋而遮住電池表面的狀況。這時，請將電子鑰匙模組 (基板) 翻面，即可看見電池，如圖所示。

正極朝上裝入新電池。

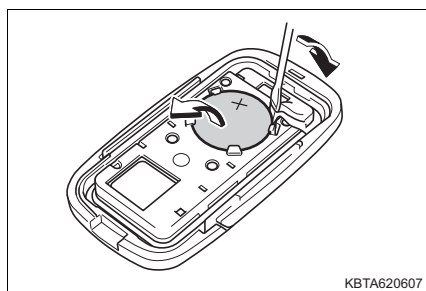

廢電池請回收。

4 裝置護蓋

當壓下開關時檢查指示燈是否有閃爍。

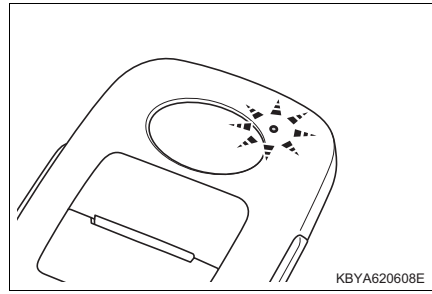

■更換電池

不正確的處理會導致鑰匙損壞。如果您對自己更換電池有任何疑問，請洽詢 Toyota 保養廠。

■電子鑰匙的組件分離時

請參閱下圖並進行組裝。

組裝時，請將凸出部位朝下。

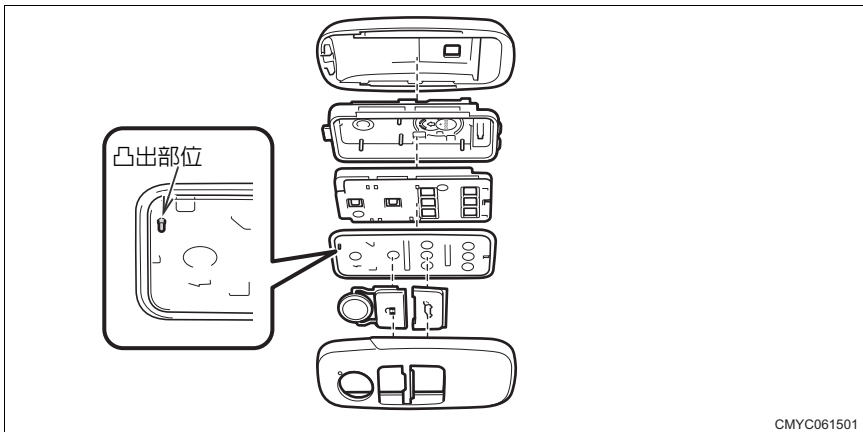

■使用 CR2032 鋰電池

- 電池可在 Toyota 保養廠、電器行或照相館購買。
- 限用相同型號或廠家建議的同級品。
- 請依據法令規定回收廢電池。

■電子鑰匙電池電量不足時

將會發生以下情況：

- 智慧型鑰匙系統或遙控器無法啟動

- 作動距離變短
- 指示燈未閃爍

警告

■ 電池注意事項

請遵守下列注意事項：

否則，可能會造成死亡或嚴重傷害。

- 請勿吞食電池。這樣做會造成化學灼傷。
- 智慧型鑰匙會採用錢幣型電池或鈕扣電池。假如吞食電池，僅 2 小時就可能造成嚴重化學灼傷且會導致死亡或重傷。
- 請將全新或拆下的電池遠離兒童。
- 如果無法牢牢關上蓋板，請勿使用智慧型鑰匙，並將鑰匙收納在兒童無法拿取的位置，然後聯絡 Toyota 保養廠。
- 若您意外吞食電池或將電池置入身體某一部位，請立即尋求醫療協助。

■ 為防止電池爆炸或者易燃液體或氣體洩漏

- 以相同類型的全新電池進行更換。若使用了錯誤類型的電池，可能會爆炸。
- 請勿讓電池暴露於因高海拔或者極高溫度而產生的極低壓狀態。
- 請勿燃燒、打破或切割電池。

注意

■ 當更換電池時的重要事項

當您進行電池更換之前，請務必釋放身體與衣物上的靜電。靜電會損壞鑰匙。請事先準備可以移除靜電的物品來釋放靜電或用手觸摸金屬的部分。

■ 更換後請確認功能正常

請遵守下列注意事項：

- 不可用潮濕的手更換電池
這麼做會造成生鏽。
- 除了電池之外，不可觸摸或移動零件
- 不可彎曲電極

檢查及更換保險絲

如果有燈或電器系統無法操作，則可能是保險絲燒壞。檢查保險絲。

- 1 將引擎開關轉到「OFF」。
- 2 打開保險絲盒

► 引擎室

按壓固定爪的同時掀起護蓋

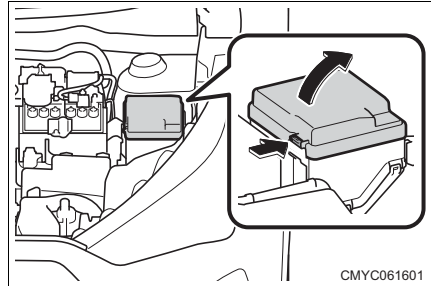

► 儀表板

拆開 11 個位置的固定爪，並拆下駕駛座腿部空間的下護蓋

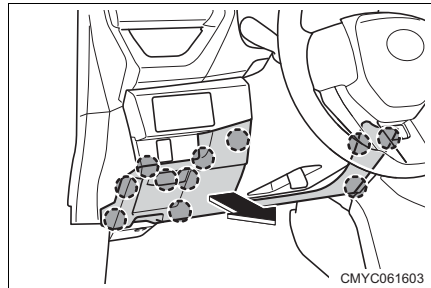

如果保險絲盒具有護蓋，按壓固定爪的同時拆下護蓋

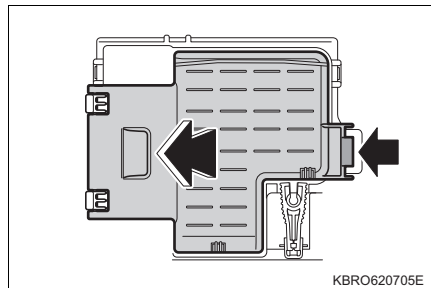

3 拆下保險絲拆除工具

▶ 引擎室

從護蓋內側拆下保險絲拆除工具

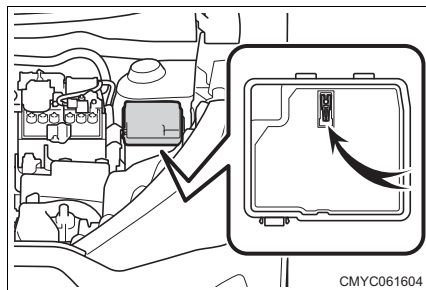

▶ 儀表板

從保險絲盒拆下保險絲拆除工具

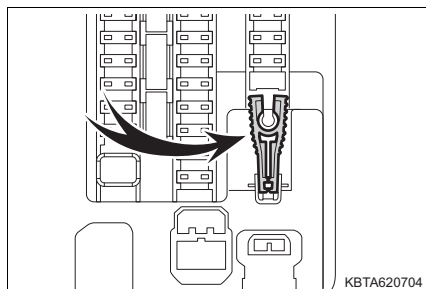
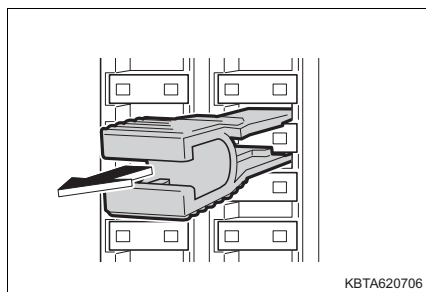
**4** 用保險絲拆除工具夾住的方式拆下保險絲**5** 檢查保險絲是否燒壞。

- ① 正常的保險絲
- ② 燒壞的保險絲

使用相同規格的新保險絲來更換燒壞的保險絲。安培數標示在保險絲盒蓋上。

▶ 型式 A

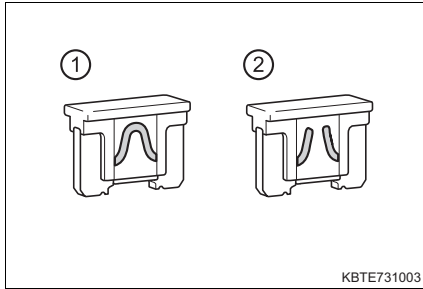

▶ 型式 B

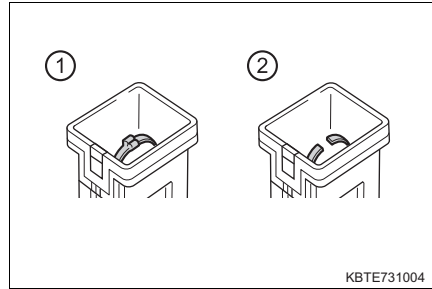

6 安裝時，依拆卸的相反步驟裝回

■ 在更換保險絲後

- 如果在更換保險絲後車燈依舊不亮，則更換燈泡。(→ P. 402)
- 如果換新保險絲後再度燒毀，或如果電器系統不運作，請將愛車交由 Toyota 保養廠檢修。

■ 如果線路超過負荷

保險絲是設計用在整個線路損壞前燒斷。

■ 更換燈泡時

我們建議您使用專門為此車輛設計的純正 Toyota 產品。因為特定燈泡設計有避免過載的迴路，因此，非正廠零件或不是為本車設計的零件可能會不適用。

⚠ 警告

■ 預防系統失效和車輛起火

請遵守下列注意事項：

否則，可能會造成車輛損壞，並可能會造成火災或傷害。

- 絕不可使用高於規格的保險絲或其他東西來替代保險絲。
- 請使用 Toyota 正廠保險絲或同級品。
不可使用電線代替保險絲，即使暫時使用也不行。
- 不可改裝保險絲或保險絲盒。

⚠ 注意

■ 更換保險絲前

如果您發現保險絲燒毀是由於電氣超載，請將愛車送至 Toyota 保養廠檢查。

燈泡

如果任何燈泡燒毀，請至 Toyota 保養廠更換。

■ LED 燈

車燈是由多個 LED 組成。如果任何 LED 燒毀，請將愛車交由 Toyota 保養廠更換車燈。

■ 燈殼內凝結霧氣

燈殼內短暫起霧並不表示有故障。在下列狀況時，請洽詢 Toyota 保養廠以獲取更多資訊：

- 燈殼內有大量的水滴形成。
- 燈殼內積水。

緊急狀況處理

7

7-1. 基本資訊

緊急警示燈	404
如果車輛必須緊急停止	405
如果車輛浸入水中或路面水位 上升	406

7-2. 緊急狀況之處理程序

如果車輛需要拖吊	407
如果您認為情況有些異常	413
燃油泵浦切斷系統	414
如果警示燈亮起	415
顯示警示訊息時	422
如果顯示功能 OFF 代碼	435
如果輪胎洩氣	437
如果無法啟動引擎	449
如果智慧型鑰匙無法正常作用 ..	450
如果車輛電瓶沒電	452
如果車輛過熱	456
如果車輛陷住	459

緊急警示燈

當車輛因故障等原因而需要停在路邊時，請使用緊急警示燈來提醒其他駕駛人。

按下開關

所有方向燈會閃爍。

若要將其關閉，請再按一下開關。

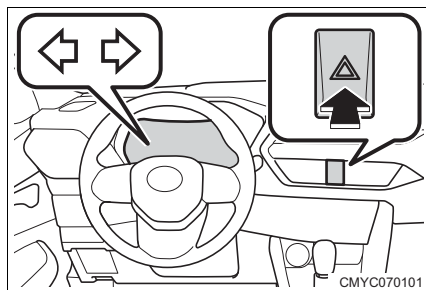

⚠ 注意

■ 緊急警示燈

如果引擎未運轉而緊急警示燈開啟時間過長，電瓶可能會沒電。

如果車輛必須緊急停止

只有在緊急狀況讓車輛變得無法以正常方式停止時，才可使用下列程序來停止車輛：

1 使用雙腳用力踩住煞車踏板

請不要連續踩煞車踏板。這將增加所需能量，且煞車距離也會變得更長。

2 將排檔桿排入 N 檔位

▶ 如果排檔桿位於 N 檔位

3 在車輛減速後，將車輛停在路旁安全的地方。

4 停止引擎

▶ 如果排檔桿無法排入 N 檔位

3 雙腳持續踩住煞車踏板以盡可能減低車速

4 按住引擎開關 3 秒或以上使引擎熄火，或連續快速按下引擎開關 3 次或以上

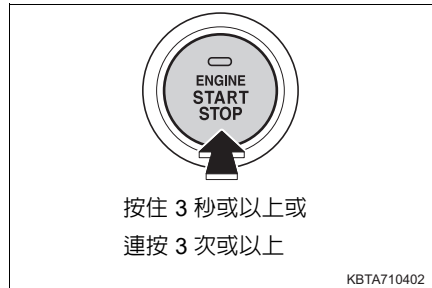

5 將車輛停在路旁安全的地方

⚠ 警告

■ 行駛中如果將引擎關閉

煞車和方向盤的動力輔助都會喪失，而使得煞車踏板變得較難踩下和方向盤變得較難轉動。引擎熄火前盡可能將車輛減速。

如果車輛浸入水中或路面水位上升

本車輛的設計不適合在嚴重淹水路面上行駛。請勿將車輛行駛在可能泡水或淹水的道路上。如果預期車輛將被水淹沒或漂流，則待在車內的做法可能招致危險。請保持冷靜並遵守下列事項。

- 如果可以開啟車門，請開啟車門並離開車輛。
- 如果無法開啟車門，請使用電動窗開關開啟車窗，確保逃生路線。
- 如果可以開啟車窗，由車窗離開車輛。
- 如果因水位上升而無法開啟車門及車窗，請保持冷靜，等到車內水位升高到可使車內水壓與車外水壓相同時，再開啟車門離開車輛。當車外水位超過車門一半高度時，會因水壓而無法從車內打開車門。

■ 水位超過車底板

當水位超過車底板且經過一段時間後，電子配備會受損，電動窗將無法操作，引擎會停止且車輛有可能無法移動。

■ 使用緊急破窗錘*

本車擋風玻璃使用夾層玻璃。

夾層玻璃無法以緊急破窗錘敲破*。

本車車窗為使用強化玻璃。

* 緊急破窗槌的詳細資訊請聯絡 Toyota 保養廠或售後服務配件製造商。

警告

■ 行車時注意事項

請勿將車輛行駛在可能泡水或淹水的道路上。否則，車輛可能損壞而無法移動，也可能被水淹沒或漂流，而導致死亡危險。

如果車輛需要拖吊

如果車輛需要拖吊，建議您交由 **Toyota** 保養廠或合格拖吊公司，使用舉升式拖車或平台式拖車拖吊。

使用安全鏈條系統拖吊並遵守當地法規。

拖吊前需洽詢 **Toyota** 保養廠的情況

下列情形可能表示車輛的變速箱有問題。

拖吊前請洽詢 **Toyota** 保養廠或合格拖吊公司。

- 引擎可運轉但車輛無法移動。
- 車輛發出異常聲音。

使用舉升式拖車拖吊

▶ 從前方

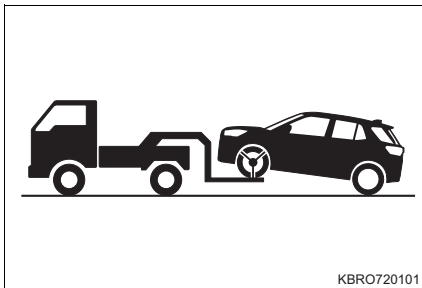

釋放駐車煞車。

關閉自動模式。(→ P. 191)

▶ 從後方

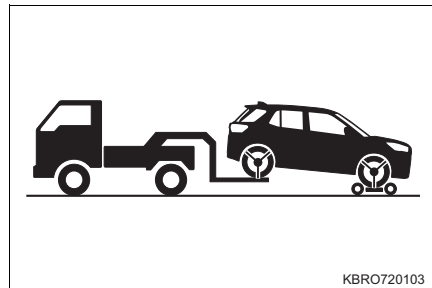

在前輪的下方使用輔助輪。

警告

請遵守下列注意事項，否則，可能會造成死亡或嚴重傷害。

■ 拖吊車輛時

運送車輛時，務必使前輪或四輪都離地。

假如拖吊車輛時前輪未離地，傳動系統及相關零件可能會受損。

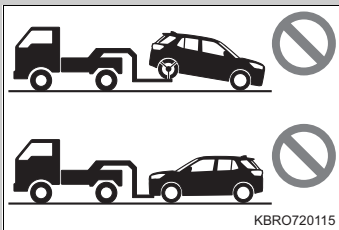
**注意****■ 使用舉升式拖車拖吊時，要避免損傷到車輛**

● 舉升車輛時，確認舉升車輛另一端的離地距離足以拖吊。

沒有足夠離地距離，車輛在拖吊時會受損。

■ 使用吊鏈式拖車拖吊

不可用吊鏈式拖車來拖吊，以避免車身受損。

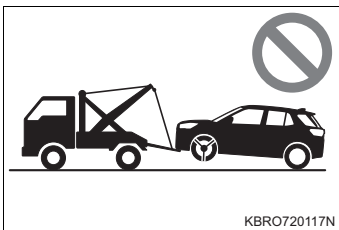

使用平台式拖車拖吊

若車輛以平台式拖車運送，請依照圖示位置將車輛綁緊。

運送後，將飾蓋裝回底部。

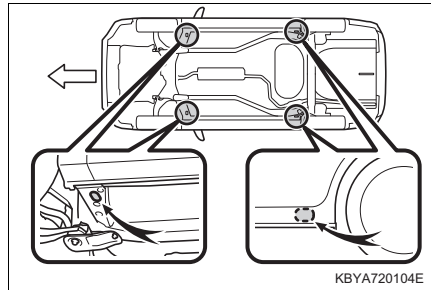

使用鏈條或鋼纜等固定車輛時，請參考圖中黑色所示的角度設為 45°。

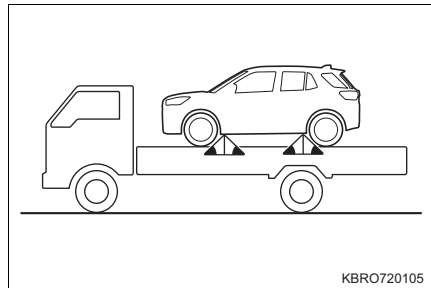

注意

■ 使用平台式拖車拖吊

綁鍊條或鋼纜不可過緊，否則車輛可能受損。

緊急拖吊

緊急情況時，如果無拖車可用，可以使用鋼纜或鏈條固定在拖吊鉤環的方式進行暫時拖吊。此方法只適合硬路面、距離在 80 km 以內且車速在 30 km/h 以下使用。

必須有駕駛人在車內操控轉向及煞車。

車輛的車輪、傳動、車軸、轉向及煞車必須狀態良好。

僅可使用前拖吊鉤環。

緊急拖車程序

拖吊您的愛車時，必須安裝拖吊鉤環。請依照下列步驟安裝拖吊鉤環。

1 取出車輪螺帽扳手 * 和拖吊鉤環 (→ P. 439)。

2 使用一字螺絲起子拆卸下拖吊鉤環飾蓋。

為保護車身，請將碎布放在螺絲起子與車身之間，如圖所示。

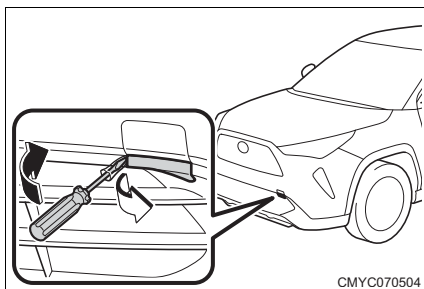

3 拆下上拖吊鉤環飾蓋。

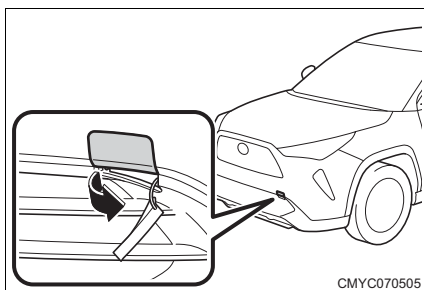

4 將拖吊鉤環裝入孔內並用手先行鎖上。

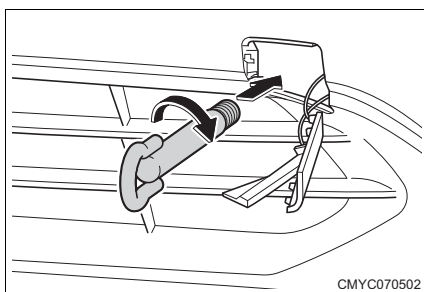

- 5 使用車輪螺帽扳手 * 或堅硬的金屬棒將拖吊鉤環鎖緊。

使用車輪螺帽扳手或堅硬的金屬條鎖緊時，請避免損傷車身。

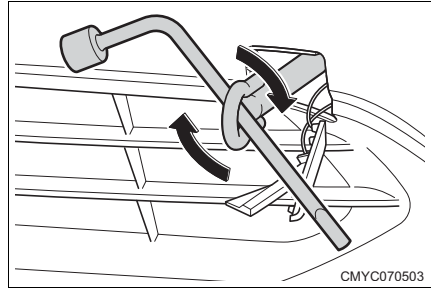

- 6 將鋼纜或鏈條牢牢固定到拖吊鉤環上。

請小心避免損傷車身。

- 7 進入被拖曳的車內並啟動引擎。

如果無法啟動引擎，請將引擎開關切換至「ON」。

- 8 將排檔桿排入 N 檔位並釋放駐車煞車。

關閉自動模式。(→ P. 191)

排檔桿無法排檔時：→ P. 187

■ 拖吊時

如果引擎未運轉，煞車及轉向的動力輔助系統均無法作動，使煞車及轉向較為困難。

■ 輪圈螺帽扳手

- ▶ 配備緊急補胎包車型

車輪螺帽扳手可向 Toyota 保養廠購買。

■ 拖吊後

拆下拖吊鉤環並將飾蓋穩固地安裝回去。

 **警告**

請遵守下列注意事項，否則，可能會造成死亡或嚴重傷害。

■ 拖吊時

- 使用鋼纜或鏈條進行拖吊時應避免突然起步，其會將過大的張力施加在拖車鉤環、鋼纜或鏈條上。拖吊鉤環、鋼纜或鏈條可能損壞，損壞的部件可能會擊中路人並導致嚴重傷害。
- 請勿將引擎開關切換至「OFF」。
方向盤有可能會鎖定而無法操作。

■ 在車輛上安裝拖吊鉤環

確保拖吊鉤環安裝牢固。如未確實裝妥，拖吊鉤環可能在拖吊半途脫落。

 **注意****■ 緊急拖吊時要避免損傷到車輛**

不可將鋼纜或鏈條固定於懸吊組件上。

如果您認為情況有些異常

如果您注意到有下列情形，您的車輛可能需要調整或修理。請盡速聯絡 Toyota 保養廠。

可見徵兆

- 車底液體洩漏
(空調使用後滴水是正常現象)
- 輪胎沒氣或磨損不均
- 冷卻液溫度過高警示燈閃爍或亮起

聲響徵兆

- 排氣聲改變
- 輪胎於過彎時聲音異常尖銳
- 懸吊系統有異音產生
- 引擎有敲擊聲或其他異音

操作徵兆

- 引擎失火、抖動或運轉不順
- 動力明顯不足
- 煞車時車輛明顯偏向一側
- 車輛在平面道路行駛時明顯偏向一側
- 煞車性能降低、踩煞車時感覺軟綿綿、踏板幾乎觸及地板

燃油泵浦切斷系統

如果引擎因外部強烈撞擊而熄火，可能燃油泵浦切斷系統正在作動。燃油泵浦切斷系統為一種透過向引擎停止供應燃油來防止火災等二次災害的裝置。

在系統作用後，遵循下列程序可再度啟動引擎

- 1 將引擎開關切換至「ACC」模式或「OFF」。
- 2 再次啟動引擎

警告

■ 啟動引擎前

請檢查車輛底下之地面。





如果地面有漏油的現象，表示燃油系統已經受損，需進廠修理。不要再啟動引擎。

如果警示燈亮起

如果警示燈持續亮起或閃爍，請保持冷靜並執行下列動作。即使警示燈在亮起或閃爍之後熄滅不是故障。然而，如果持續發生此情形，則請將愛車交由 Toyota 保養廠檢修。



警示燈 / 警示警告音明細

警示燈	警示燈名稱 / 警示內容 / 應執行動作
 (紅色)	煞車系統警示燈 (警示警告音 *1) <ul style="list-style-type: none"> • 煞車油液面過低 • 煞車系統故障 → 立即將車輛停放在安全地點，並聯絡 Toyota 保養廠。繼續行駛會有危險。
 (黃色)	煞車系統警示燈 <ul style="list-style-type: none"> • 駐車煞車故障 → 請立刻將車輛交由 Toyota 保養廠檢修。
 (紅燈閃爍或亮起)	高冷卻液溫度警示燈 引擎冷卻液溫度異常 (燈光隨著溫度升高閃爍變成亮起 → P. 456) → 立即將車輛停放在安全地點，並聯絡 Toyota 保養廠。
	故障指示燈 <ul style="list-style-type: none"> • 引擎電子控制系統故障 • 電子控制節汽門錯誤 → 請立刻將車輛交由 Toyota 保養廠檢修。
	SRS 警示燈 <ul style="list-style-type: none"> • SRS 氣囊系統故障 • 安全帶緊縮器及束力限制器系統故障 → 請立刻將車輛交由 Toyota 保養廠檢修。
	ABS 警示燈 ABS 系統故障 → 請立刻將車輛交由 Toyota 保養廠檢修。
 (閃爍)	Auto Hold 自動定車煞車系統運作指示燈 Auto Hold 自動定車煞車系統故障 → 請立刻將車輛交由 Toyota 保養廠檢修。

警示燈	警示燈名稱 / 警示內容 / 應執行動作
 (紅色)	EPS 電動輔助方向盤系統警示燈 (警示警告音) EPS (電動輔助方向盤) 系統故障 → 請立刻將車輛交由 Toyota 保養廠檢修。
 (黃色)	EPS 電動輔助方向盤系統警示燈 (警示警告音) 電瓶電壓過低 / EPS 電動輔助方向盤過熱 → 方向盤的操作變得沉重。請暫時不要操作方向盤。過了 10 分鐘左右，就會回復至原先手感。
 (黃色)	AHB 警示燈 * AHB 系統故障 → 請立即將車輛送至 Toyota 保養廠檢修。
 (閃爍)  (閃爍) 	TSS 系統 OFF 指示燈 * LDW 車道偏離警示系統 OFF 指示燈 * 主警示燈 TSS 系統的某些功能故障 → 請立即將車輛送至 Toyota 保養廠檢修。
 (亮起)  (亮起)	TSS 系統 OFF 指示燈 * LDW 車道偏離警示系統 OFF 指示燈 * (此燈與功能 OFF 代碼一同亮起) TSS 系統功能停止 → 依顯示的功能 OFF 代碼採取動作。(→ P. 435)
 (黃色)	ACC 警示燈 * <ul style="list-style-type: none"> • ACC 全速域主動式車距維持定速系統故障 • 車輛停止控制期間 ACC 全速域主動式車距維持定速系統發生系統錯誤 → 請立即將車輛送至 Toyota 保養廠檢修。
 (黃色)	車道行駛輔助系統警示燈 * 車道行駛輔助系統故障 → 請立即將車輛送至 Toyota 保養廠檢修。

警示燈	警示燈名稱 / 警示內容 / 應執行動作
 (亮起)	打滑指示燈 <ul style="list-style-type: none"> • BAS 煞車輔助系統故障 • VSC 系統故障 • TRC 系統故障 (VSC/TRC/ABS 作動時閃爍 → P. 302) • HAC 上坡起步輔助系統故障 → 請立即將車輛送至 Toyota 保養廠檢修。
 (閃爍)	BSM OFF 指示燈 * 後保險桿 (→ P. 288) 上的雷達感知器周圍區域被雨水、積雪、結冰、塵土等覆蓋。 → 清除雨水、積雪、結冰、塵土等物。如果清除後經過一段時間仍持續閃爍，請將愛車交由 Toyota 保養廠檢修。
 (閃爍)	RCTA OFF 指示燈 * 後保險桿 (→ P. 288) 上的雷達感知器周圍區域被雨水、積雪、結冰、塵土等覆蓋。 → 清除雨水、積雪、結冰、塵土等物。如果清除後經過一段時間仍持續閃爍，請將愛車交由 Toyota 保養廠檢修。
	放手警示燈 (警示警告音 *3)* 駕駛人行駛時將手從方向盤上放開 → 緊握方向盤進行操作。
	燃油油位低警示燈 燃油油位低於約 6.3 公升 → 為車輛添加燃油
	駕駛座安全帶提示警示燈 (警示警告音 *4) 駕駛座安全帶未繫上 → 繫妥安全帶
 PASS	前乘客座安全帶提示警示燈 *5, 6 (警示警告音 *4) 前乘客座安全帶未繫上 → 繫妥安全帶

*：若有此配備

警示燈	警示燈名稱 / 警示內容 / 應執行動作
	<p>後座安全帶提示警示燈 *^{6, 7} (警示警告音 *⁸)</p> <p>後座安全帶未繫上</p> <p>→ 繫妥安全帶</p>
	<p>胎壓警示燈 *</p> <p>此燈亮起時：</p> <p>輪胎胎壓過低，如：</p> <ul style="list-style-type: none"> • 自然因素 (→ P. 420) • 洩氣輪胎 <p>→ 調整輪胎充氣壓力 (包括備胎) 至規定值。</p> <p>→ 警示燈會在幾分鐘後熄滅。假如輪胎胎壓調整後警示燈還是沒有熄滅，請將車輛送至 Toyota 保養廠檢查。</p> <p>警示燈閃爍 1 分鐘後亮起時：</p> <p>表示 TPMS 胎壓偵測警示系統故障</p> <p>→ 請將系統交由 Toyota 保養廠檢修。</p>
 <p>(閃爍)</p>	<p>駐車煞車指示燈</p> <ul style="list-style-type: none"> • 駐車煞車過熱 <p>→ 暫時不要使用駐車煞車。駐車煞車溫度降低後，即可使用。</p> <ul style="list-style-type: none"> • 駐車煞車停止作用 <p>→ 嘗試釋放駐車煞車時：重新釋放駐車煞車</p> <p>嘗試作動駐車煞車時：重新作動駐車煞車</p>

- *1 煞車油液面過低警示警告音：
警示警告音會在車速達到 5 km/h 或以上且警示燈亮起時響起。如果警告音響起，煞車油液面就可能過低。
- *2 EPS 電動輔助方向盤系統警示燈 (黃色)：
如果它仍未熄滅或是反覆亮起，請至 **Toyota** 保養廠檢修。
- *3 放手警示警告音：
若警示燈亮起後經過一段時間駕駛人仍未操作方向盤，放手警示警告音會鳴響。
- *4 駕駛 / 前乘客座安全帶提示警示警告音：
如果車速為約 20 km/h 或以上且駕駛 / 前乘客座安全帶未繫上時，警示警告音會間歇響起 30 秒。如果駕駛 / 前乘客座安全帶在此之後仍未繫上，警告音就會以不同音調鳴響 90 秒。

- *5 前乘客安全帶提示警示燈的乘客座偵測感知器：
如果將行李置放在前座椅上，即使此時座位上並無人乘坐，前座乘客偵測感知器可能使警示燈閃爍。
如果座椅上放置座墊，感知器可能無法偵測出乘客，警示燈即無法正常作動。
- *6 在儀表板的中央部分顯示。
- *7 後座安全帶提示警示燈：
在後座安全帶未繫上的情況下將引擎開關切換至「ON」時，或當後座安全帶解開時，後座安全帶提示警示燈會亮起。
當後座安全帶繫上時，或在車輛以約 20 km/h 或以上車速行駛大約 60 秒後（如果警示警告音鳴響，則大約 30 秒），警示燈會熄滅。
若在以大約 5 km/h 或以下車速行駛時解開後座安全帶，此警示燈也會在後車門開啟後又關閉時亮起。
- *8 後座安全帶提示警示警告音：
若任何後座乘員在車速大約 20 km/h 或以上時解開安全帶，警告音將會鳴響大約 30 秒。一旦警示警告音開始鳴響，即使車輛以大約 20 km/h 或以下車速行駛，也會持續鳴響大約 30 秒。
當車輛以大約 5 km/h (3 mph) 或以下的車速行駛時，警告音會在後座安全帶解開或後車門開啟後又關閉時停止。

■ 當胎壓警示燈亮起時

檢查輪胎外表，確認輪胎是否沒有被刺破。

如果輪胎沒有被刺破：

在輪胎已充分降溫後，實施下述程序。

- 檢查輪胎胎壓並調整至適當地程度。
- 如果數分鐘後警示燈仍未熄滅，確認輪胎胎壓在規定值內並執行初始化。

上述操作如果輪胎溫度降得不夠低時，警示燈可能再度亮起。

■ 胎壓警示燈可能會因自然因素亮起

TPMS 胎壓偵測警示燈可能由於自然因素如自然漏氣及溫度造成胎壓變化而亮起。

在此狀況下，警示燈在輪胎胎壓調整至正常後幾分鐘內即會熄滅。

■ 若 TPMS 胎壓偵測警示系統沒有作動

TPMS 胎壓偵測警示系統將會在下列狀況停用：(狀況回復正常後，系統就會正確作動。)

- 如果輪胎未裝置胎壓警示閥及傳輸器
- 如果胎壓警示閥及傳輸器的 ID 識別碼未登錄至胎壓警示電腦
- 如果輪胎胎壓高於規定胎壓
- 如果附近有使用相似無線電波頻率的電子設備或設施
- 如果將收音機設成相似車輛所用的頻率
- 如果安裝著會影響無線電波訊號的隔熱紙
- 如果有大量的積雪或冰在車上 (特別是輪胎或輪弧周圍)
- 如果使用非 Toyota 正廠輪圈 (即使使用 Toyota 正廠輪圈，某些特定的輪胎種類仍可能會讓 TPMS 胎壓偵測警示系統無法正常作動。)
- 如果使用輪胎雪鏈
- 如果備胎位置會妨礙無線電波信號的接收
- 如果行李廂內放置會妨礙信號接收的大型金屬物

■ 如果 TPMS 胎壓偵測警示燈在閃爍 1 分鐘後經常亮起

如果引擎開關切換至 ON 模式時，TPMS 胎壓偵測警示燈在閃爍 1 分鐘後持續亮起，請將愛車送至 Toyota 保養廠檢查。

 **警告****■ EPS 電動輔助方向盤系統警示燈亮起時**

亮起黃色警示燈時，表示動力轉向輔助受限。亮起紅色警示燈時，表示喪失動力轉向輔助且方向盤的操作會變得非常沉重。如果在操作方向盤時感覺較費力，請穩穩地抓住方向盤，並使用較平時大的力量來操作。

■ 如果TPMS胎壓偵測系統警示燈亮起時

請務必遵守下列注意事項。否則將可能造成車輛失控，進而導致死亡或嚴重傷害。

- 盡快在安全的地點停車。並立即調整輪胎胎壓。
- 如果即使在胎壓調整後 TPMS 胎壓偵測警示燈仍亮起，可能是某個輪胎被刺破。請檢查輪胎。如果有輪胎被刺破，請更換備胎並到最近的 Toyota 保養廠修理刺破的輪胎。
- 避免劇烈的操駕及煞車。如果輪胎毀損，將無法控制方向盤或煞車。

■ 如果發生爆胎或突然漏氣

TPMS 胎壓偵測警示系統可能不會馬上作動。

 **注意****■ 確認 TPMS 胎壓偵測警示系統作用正常。**

不可安裝不同規格或廠牌的輪胎，否則 TPMS 胎壓偵測警示系統可能無法正常作動。

顯示警示訊息時

如果警示訊息出現在 TFT 彩色多功能資訊顯示幕上，請保持冷靜並採取下述措施。



如果排除故障後再次出現此訊息，請聯絡 Toyota 保養廠。

訊息及警告

警示訊息	指示燈 / 警示燈	警示內容 / 採取動作
“Brake Fluid Low Stop in a Safe Place. Contact Your Dealer.”	 (紅色)	煞車油液面過低 當車速超過約 5 km/h 時，警示警告音將會響起。 → 立即將車輛停放在安全地點，並聯絡 Toyota 保養廠。繼續行駛會有危險。
“Brake System Malfunction Stop in a Safe Place. Contact Your Dealer.”	 (紅色)	煞車系統故障 → 立即將車輛停放在安全地點，並聯絡 Toyota 保養廠。繼續行駛會有危險。
“Charging System Malfunction Stop in a Safe Place. Contact Your Dealer.”		車輛充電系統故障* → 立即將車輛停放在安全地點，並聯絡 Toyota 保養廠。
“12-Volt Battery Charging System Malfunction Stop in a Safe Place See Owner’s Manual”	—	車輛充電系統故障* 警示警告音將會響起。 → 立即將車輛停放在安全地點，並聯絡 Toyota 保養廠。
“12-Volt Battery Charging System Malfunction Visit Your Dealer”	—	車輛充電系統故障* → 請立刻將車輛交由 Toyota 保養廠檢修。

*：若有此配備

警示訊息	指示燈 / 警示燈	警示內容 / 採取動作
“Oil Pressure Low Stop in a Safe Place. Contact Your Dealer.”		引擎機油壓力異常 警示警告音將會響起。 → 立即將車輛停放在安全地點，並聯絡 Toyota 保養廠。
“Engine Coolant Temp High Stop in a Safe Place. Contact Your Dealer.”	 (紅色)	引擎冷卻液異常高溫 → 立即將車輛停放在安全地點，並聯絡 Toyota 保養廠。
“Engine Control System Malfunction Visit Your Dealer”		引擎電子控制系統故障 電子控制節氣門錯誤 → 請立刻將車輛交由 Toyota 保養廠檢修。
“Transmission System Malfunction Visit Your Dealer”		電子自排變速箱控制系統故障* → 請立刻將車輛交由 Toyota 保養廠檢修。
“SRS Airbag Malfunction Visit Your Dealer”		SRS 氣囊系統故障 安全帶緊縮器及束力限制器系統故障 → 請立刻將車輛交由 Toyota 保養廠檢修。
“Parking Brake Unavailable”	 (黃色)  (亮起或閃爍)	駐車煞車故障而無法操作 → 請立刻將車輛交由 Toyota 保養廠檢修。
“Parking Brake Malfunction Visit Your Dealer”	 (黃色)	駐車煞車故障 → 請立刻將車輛交由 Toyota 保養廠檢修。

警示訊息	指示燈 / 警示燈	警示內容 / 採取動作
“Brake Hold Malfunction Press Brake to Stop”	 (閃爍)	Auto Hold 自動定車煞車系統故障 → 踩下煞車踏板以停止車輛，並立刻將車輛交由 Toyota 保養廠檢修。
“Brake Hold Malfunction Visit Your Dealer”	 (閃爍)	Auto Hold 自動定車煞車系統故障 → 請立刻將車輛交由 Toyota 保養廠檢修。
“ABS System Malfunction Visit Your Dealer”	 (閃爍)	ABS 系統故障 → 請立刻將車輛交由 Toyota 保養廠檢修。
“Power Steering Malfunction Visit Your Dealer”	 (紅色)	EPS (電動輔助方向盤) 系統故障 警示警告音將會響起。 → 請立刻將車輛交由 Toyota 保養廠檢修。
“Steering Performance is Reduced Steering Power Low”	 (黃色)	電瓶電壓過低 / EPS 電動輔助方向盤過熱 警示警告音將會響起。 → 方向盤的操作變得沉重。請暫時不要操作方向盤。過了 10 分鐘左右，就會回復至原先手感。
“Smart Entry & Start System Malfunction Visit Your Dealer”		智慧型鑰匙系統故障 → 請立刻將車輛交由 Toyota 保養廠檢修。
“AHB Malfunction Visit Your Dealer”	 (黃色)	AHB 系統故障 → 請立即將車輛送至 Toyota 保養廠檢修。

警示訊息	指示燈 / 警示燈	警示內容 / 採取動作
“Front Camera Malfunction Visit Your Dealer”	 (閃爍)  (閃爍) 	TSS 系統故障 → 請立即將車輛送至 Toyota 保養廠檢修。
“ACC Malfunction Visit Your Dealer”	 (黃色)	ACC 全速域主動式車距維持定速系統故障 → 請立即將車輛送至 Toyota 保養廠檢修。
“Press Brake to Stop”	 (黃色)	車輛停止控制期間 ACC 全速域主動式車距維持定速系統 發生系統錯誤 → 踩下煞車踏板以停止車輛，並將車輛交由 Toyota 保養廠檢修。
“LKC Malfunction Visit Your Dealer”	 (黃色)	車道行駛輔助系統故障 → 請立即將車輛送至 Toyota 保養廠檢修。
“Sonar Sensor Malfunction Visit Your Dealer”		倒車輔助雷達故障* 警示警告音將會響起。 → 請立即將車輛送至 Toyota 保養廠檢修。
“Sonar Sensor Function Stop”	—	倒車輔助雷達性能降低* 警示警告音將會響起。 → 檢查超聲波感知器是否附著雨水、積雪、結冰或骯髒，並清除附著物。
“VSC System Malfunction Visit Your Dealer”	 (亮起)	BAS 煞車輔助系統故障 VSC 系統故障 TRC 系統故障 HAC 上坡起步輔助系統故障 → 請立即將車輛送至 Toyota 保養廠檢修。





*：若有此配備

警示訊息	指示燈 / 警示燈	警示內容 / 採取動作
“BSM Malfunction Visit Your Dealer”	 (閃爍)  (閃爍)	BSM 故障 * → 請立即將車輛送至 Toyota 保養廠檢修。
“BSM Temporary Unavailable”	 (閃爍)  (閃爍)	BSM 性能降低 * 如果在極熱或極冷的環境下使用功能，或電瓶電壓低於或高於規定值，則顯示會開啟。 → 解決上述原因後，顯示將會消失。 如果長時間持續顯示，請將車輛交由 Toyota 保養廠檢查。
“BSM Radar Obstructed Temporary Unavailable”	 (閃爍)  (閃爍)	BSM 雷達骯髒 * → 檢查保險桿感知器是否附著雨水、積雪、結冰或骯髒，並清除附著物。
“Check Vehicle Communication Visit Your Dealer”		車輛通訊系統故障 → 請立即將車輛送至 Toyota 保養廠檢修。
“Brake Override System Malfunction Visit Your Dealer”	—	BOS 煞車優先系統故障 → 請立即將車輛送至 Toyota 保養廠檢修。
“Drive-Start Control Malfunction Visit Your Dealer”	—	DSC 檔位誤入動力限制系統故障 * → 請立即將車輛送至 Toyota 保養廠檢修。
“Brake & Accelerator Pressed Simultaneously”	—	BOS 煞車優先系統作動 → 請將您的腳從油門踏板上移開。
“Release Accelerator”	—	DSC 檔位誤入動力限制系統作動 * → 請立即將您的腳從油門踏板上移開



警示訊息	指示燈 / 警示燈	警示內容 / 採取動作
“TPWS Malfunction Visit Your Dealer”	*1 	表示 TPMS 胎壓偵測警示系統故障 * → 請將系統交由 Toyota 保養廠檢修。
“Tire Pressure Low Check Tire”		胎壓過低，例如自然因素 (→ P. 420) 或輪胎洩氣 * → 調整輪胎充氣壓力至規定值。 → 警示燈會在幾分鐘後熄滅。假如輪胎胎壓調整後警示燈還是沒有熄滅，請將車輛送至 Toyota 保養廠檢查。
“Hold Steering Wheel”		行駛時手離開方向盤 * 如果顯示訊息後駕駛人的雙手仍然離開方向盤，警示警告音將會響起。 → 緊握方向盤進行操作。
“Open”	—	有至少一個車門或引擎蓋未完全關閉開啟的車門及 / 或引擎蓋將會顯示。 開啟車門警示警告音會在車輛有至少一個車門或引擎蓋未完全關閉且車速為 5 km/h 或以上時響起。 → 關閉所有車門及 / 或引擎蓋
“Refuel”		燃油油位低於約 6.3 公升
“Fasten Seat Belt”	 	駕駛座安全帶未繫上 前乘客座安全帶未繫上 * 警示警告音將會響起。 車速超過大約 20 km/h 時會顯示。 → 繫妥安全帶
“Fasten Seat Belt”		後座安全帶未繫上 * 警示警告音將會響起。 車速超過大約 20 km/h 且安全帶未繫上時會顯示。 → 繫妥安全帶

*：若有此配備

警示訊息	指示燈 / 警示燈	警示內容 / 採取動作
"Parking Brake Overheated Unavailable"	 (閃爍)	<p>駐車煞車過熱</p> <p>→ 暫時不要使用駐車煞車。駐車煞車溫度降低後，即可使用。</p>
"Release Parking Brake"	 (亮起)	<p>駐車煞車未釋放</p> <p>如果車速超過約 5 km/h 且駐車煞車作動，警示警告音將會響起。</p> <p>→ 釋放駐車煞車</p>
"Parking Brake Locked"	 (亮起)	<p>在駐車煞車未釋放的情況下行駛車輛</p> <p>當超過規定的車速時，警示警告音將會響起。</p> <p>→ 釋放駐車煞車</p>
"Parking Brake cannot be released"	—	<p>您嘗試在駕駛座車門開啟時啟用駐車煞車自動釋放 (→ P. 193)</p> <p>→ 在操作前關閉駕駛座車門</p>
		<p>您嘗試在駕駛座車安全帶未繫上時啟用駐車煞車自動釋放 (→ P. 193)</p> <p>→ 在操作前繫上駕駛座安全帶</p>
"Depress Brake Pedal for EPB release"	—	<p>您嘗試在未踩下煞車踏板的情況下操作駐車煞車開關來釋放駐車煞車</p> <p>→ 踩下煞車踏板時操作開關</p>
"Parking Brake Unavailable Try again"	 (閃爍)	<p>駐車煞車停止作用</p> <p>→ 嘗試釋放駐車煞車時：重新釋放駐車煞車</p> <p>嘗試作動駐車煞車時：重新作動駐車煞車</p>
"Brake Hold Unavailable on Slope Press Brake"	—	<p>車輛停在陡坡上</p> <p>→ 將煞車踏板踩到底以停止車輛，確認四周安全後再向前移動車輛</p>
"Brake Hold Unavailable Driver Door Open"	—	<p>在駕駛座車門開啟的情況下操作 Auto Hold 自動定車煞車系統開關</p> <p>→ 在操作開關前關閉駕駛座車門</p>
"Brake Hold Unavailable Seat Belt Unbuckled"	—	<p>在未繫上駕駛座安全帶的情況下操作 Auto Hold 自動定車煞車系統開關</p> <p>→ 在操作開關前繫上駕駛座安全帶</p>

警示訊息	指示燈 / 警示燈	警示內容 / 採取動作
“Press Brake and Switch to Deactivate”	—	在未踩下煞車踏板的情況下操作 Auto Hold 自動定車煞車系統開關 → 踩下煞車踏板時操作開關
“Brake Hold System Overheated Brake Hold Unavailable”	—	Auto Hold 自動定車煞車系統過熱 → 暫時不要使用 Auto Hold 自動定車煞車系統。煞車溫度降低後，即可使用。
“Brake Hold Unavailable”	—	為了保護系統， Auto Hold 自動定車煞車系統暫時無法使用 → 經過一段時間後，重新開啟 Auto Hold 自動定車煞車系統。
“Brake Hold Deactivated”	—	為了保護系統， Auto Hold 自動定車煞車系統暫時無法使用 → 經過一段時間後，重新開啟 Auto Hold 自動定車煞車系統。
“Time Limit Press Brake to Keep Brake Hold”	—	Auto Hold 自動定車煞車系統將在短時間內結束 → 若要維持煞車，請踩下煞車踏板
“BRAKE PROCEED WITH CAUTION”	*2   (閃爍)	PCS 預警式防護系統作動 * 主動煞車輔助作動時 * 踏板誤踩抑制系統 (前) 警報啟動 * 警示警告音將會響起。 → 注意周圍狀況並小心駕駛，例如踩下煞車踏板
“BRAKE Stepping on the Accelerator”	*2   (閃爍)	踏板誤踩抑制系統 (前) 作動 * 警示警告音將會響起。 → 注意周圍狀況並小心駕駛，例如踩下煞車踏板
“Front Camera in Operation Vehicle Ahead Moving”	 (閃爍)	前車駛離提醒已啟動 * 警示警告音將會響起。 → 確認四周安全後再向前移動車輛

*：若有此配備

警示訊息	指示燈 / 警示燈	警示內容 / 採取動作
"PROCEED WITH CAUTION"	—	ACC 全速域主動式車距維持定速系統的接近警示作動 警示警告音將會響起。 → 踩下煞車踏板並與其他車輛保持適當車距。
"LDW in Operation"	 (閃爍)	LDW 車道偏離警示已啟動* 警示警告音將會響起。 → 確認四周安全後，使用方向盤將車輛移回車道
"Sonar Sensor in Operation Pay Attention"	—	聲納感知器作動 作動的感知器會顯示。 警示警告音可能響起。 → 注意周圍狀況並小心駕駛，例如踩下煞車踏板
"VSC in Operation"	 (閃爍)	VSC 已啟動 → 行駛時必須非常小心
"Turn Lights OFF"		駕駛座車門打開且前定位燈開啟 警示警告音將會響起。 → 關閉前定位燈
"Steering Angle Left"	—	車輛停止時方向盤向左或向右移動 → 檢查輪胎狀況並安全移動車輛
"Steering Angle Right"		
"Roads may be Icy"	—	車外溫度低於約 3°C → 路面可能結冰，檢查道路狀況並謹慎駕駛
"Oil Deterioration Warning Oil Maintenance Required Soon"	—	引擎機油即將需要更換 → 請立即將車輛送至 Toyota 保養廠檢修。
"Oil Deterioration Warning Oil Maintenance Required Visit Your Dealer"	—	引擎機油劣化 → 請立刻將車輛交由 Toyota 保養廠檢修。

- *1 警示燈閃爍 1 分鐘後亮起時
- *2 主動煞車輔助的主要煞車或二次煞車或踏板誤踩抑制系統（前）的引擎輸出抑制控制 / 煞車控制作動時，警示燈亮起。

■ 警示訊息

本文件中的顯示警示訊息可能與實際顯示不同，具體情況視使用情況或車輛規格而定。

■ 警示訊息顯示

- 當引擎開關切換至「ON」時，按下 ENTER 開關（配備 TFT 彩色多功能資訊顯示幕 [4.2 吋] 車型）或返回開關（配備 TFT 彩色多功能資訊顯示幕 [7 吋] 車型），警示訊息將會消失。
- 即使按下 ENTER 開關（配備 TFT 彩色多功能資訊顯示幕 [4.2 吋] 車型）或返回開關（配備 TFT 彩色多功能資訊顯示幕 [7 吋] 車型）來隱藏警示訊息，仍會在幾秒內顯示以下警示訊息。
 - 煞車油不足
 - 煞車系統故障
 - 充電系統故障
 - 低引擎機油壓力
 - 引擎冷卻液高溫

■ 顯示「Open」警示訊息時

為避免電瓶沒電，當引擎開關切換至「ACC」或「ON」時，訊息將會在車門開啟約 10 分鐘後自動消失。

■ LDW 車道偏離警示系統*

在下列情況下，即使車輛偏離車道，也可能不會顯示警示訊息。

- 以不符合作動條件的速度行駛
- 行駛時白線（黃線）變得無法辨識

除此之外，還有一些系統無法正常作動的情況（→ P. 251）

需立即動作的狀況

分別對各個故障排除方法採取動作，並確認智慧型鑰匙系統的警示訊息有無熄滅。

車內 警示 警告音	車外 警示 警告音	警示訊息	警示內容 / 採取動作
—	—	“Key NOT Detected”	在沒有攜帶智慧型鑰匙的情況下嘗試 啟動引擎 → 攜帶智慧型鑰匙 *1
5 次	3 次	“Key NOT Detected”	當引擎開關切換至「ACC」或「ON」 時，任何車門開啟且智慧型鑰匙被攜 出車外，然後車門關閉 • 警示警告音將會響起。 → 攜帶智慧型鑰匙進入車內
—	1 次	“Key Detected in Vehicle”	智慧型鑰匙留在車內時，有人嘗試使 用前車門或尾門上的上鎖 / 解鎖開關 將車門上鎖 → 自車內取出智慧型鑰匙，再重新上 鎖
—	1 次	“Key Detected in Vehicle”	當引擎開關切換至「OFF」且智慧型 鑰匙留在車內時，在駕駛座車門上鎖 且任何車內門鎖按鈕（駕駛座車門除 外）設為解鎖側的情況下，車門開啟 後又關閉。 → 攜帶智慧型鑰匙並將車門上鎖
—	1 次	“Key Detected in Vehicle”	當引擎開關切換至「OFF」且智慧型 鑰匙留在車內時，您開啟了駕駛座車 門，然後嘗試在車內門鎖按鈕設為上 鎖側時，扳動車門內把手將車門關閉 並上鎖 → 自車內取出智慧型鑰匙，再重新上 鎖

車內 警示 警告音	車外 警示 警告音	警示訊息	警示內容 / 採取動作
—	—	“Press Brake Pedal and Touch Engine Switch with Key”	在沒有攜帶智慧型鑰匙的情況下嘗試啟動引擎 2 次 → 攜帶智慧型鑰匙 *1
—	—	“Auto Power OFF to Conserve Battery”	引擎開關自動關閉 • 當引擎開關切換至「ACC」時，將會在經過 1 小時或更長時間後顯示。切換至「ON」時，將會在經過 20 分鐘或更長時間後顯示。 → 下次發動引擎時，逐漸增加引擎轉速並保持約 5 分鐘，讓車輛電瓶充電
3 次	—	“Key Battery Low Replace Key Battery”	當智慧型鑰匙電池接近使用壽命時 *2，引擎開關切換至「OFF」 • 警示警告音將會響起。 → 更新電池 (→ P. 396)
—	—	“Press Engine SW While Turning Steering Right and Left”	無法透過按下引擎開關來解鎖方向盤 * → 踩下煞車踏板並按下引擎開關，同時左右轉動方向盤
—	—	“Shift to P and Turn Power OFF”	排檔桿在 P 以外檔位時，嘗試將引擎開關切換至「OFF」 * → 將排檔桿排入 P 檔位
—	1 次	“Turn Power OFF”	當引擎開關切換至「ACC」或「ON」時，有人嘗試使用前車門或尾門上的上鎖 / 解鎖開關將車門上鎖 → 將引擎開關切換至「OFF」並將車門上鎖

*1 如果智慧型鑰匙在車內但引擎仍未啟動，可能是鑰匙電池沒電。(→ P. 396)

*2 如果電池電量過低狀態持續，即使引擎開關切換至「ACC」或「ON」，仍會顯示訊息。

■ 警示訊息

→ P. 431

■ 警示訊息顯示

→ P. 431

■ 警示警告音

視情況而定，可能因為車外噪音或音響聲音而難以聽見警告音的聲音。

如果顯示功能 OFF 代碼

TSS 系統功能停止時，顯示幕上會出現功能 OFF 代碼且 TSS 系統 OFF 指示燈及 LDW 車道偏離警示系統 OFF 指示燈會亮起。若發生上述狀況，請執行下列動作。

此外，還可能顯示功能停止訊息。(→ P. 77, 94)

功能 OFF 代碼明細

功能 OFF 代碼	訊息	警示內容 / 採取動作
2E	“Brake System Overheated ACC Unavailable” “Brake System Overheated LKC Unavailable”	煞車塊變得高溫* → 問題原因解決之後，將引擎開關切換至「ON」就會恢復功能
10E	“Camera Low Visibility ACC Unavailable” “Camera Low Visibility LKC Unavailable”	能見度不佳，ACC 或車道行駛輔助系統不再符合作動條件* → 問題原因解決之後，就會恢復功能
11E	“Camera Low Visibility Front Camera Unavailable” “Camera Low Visibility ACC Unavailable” “Camera Low Visibility LKC Unavailable”	能見度過低導致立體攝影機無法辨識前方區域 → 問題原因解決之後，就會恢復功能
12E	“Camera Overheated Front Camera Unavailable” “Camera Overheated ACC Unavailable” “Camera Overheated LKC Unavailable”	立體攝影機 (位於車輛前側) 變得高溫 → 問題原因解決之後，就會恢復功能

*：若有此配備

功能 OFF 代碼	訊息	警示內容 / 採取動作
14E	“Steering Sensor Adjusting Front Camera Unavailable” “Steering Sensor Adjusting ACC Unavailable” “Steering Sensor Adjusting LKC Unavailable”	TSS 系統正在初始化學習過程中 → 行駛一陣子後就會恢復功能

■ 功能 OFF 代碼

- 如果在故障排除之後仍顯示功能 OFF 代碼，就代表系統中可能出現故障。這不會影響一般行駛，不過您仍應將車輛送至 Toyota 保養廠檢修。
- 「10E」或「11E」會在排檔桿於非 R 的任一檔位時顯示。
- 依等級、選配而定，某些停止代碼會依設備的有無而不顯示。

如果輪胎洩氣

配備緊急補胎包的車型沒有配備備胎。

如果您的輪胎洩氣，您可以使用緊急補胎包來迅速維修刺破的胎面。它能用於緊急時維修輕微損壞，像是因鐵釘或螺絲所刺破的胎面。(一個輪胎密封劑罐只能暫時密封 1 個輪胎) 依刺破輪胎的損壞程度而定，有可能無法使用緊急補胎包在緊急時維修輪胎。(→ P. 438)

如果需要修理和更換使用緊急補胎包暫時密封的輪胎，請洽詢 Toyota 保養廠。使用緊急補胎包進行快速維修僅是臨時的解決方法。請儘快維修或更換輪胎。

警告

■ 如果輪胎洩氣

輪胎洩氣時不可行駛。

即使是短距離，輪胎和輪圈仍可能會遭受無法修復的損壞或導致事故。

執行緊急維修前

- 將車輛移至平坦、堅實、安全的地點
- 作動駐車煞車
- 將排檔桿排入 P 檔位
- 停止引擎
- 開啟緊急警示燈
- 確認輪胎損壞嚴重程度

僅對帶有鐵釘或螺絲等物品的輪胎進行緊急維修。

- 請勿從輪胎上拔出鐵釘或螺絲等任何物品。如果您將其拔出，破洞就可能變得太大而無法暫時密封。
- 如果您知道哪個部分被刺破，就請移動車輛並使刺破的區域位於上方。這樣就能避免密封劑漏出。

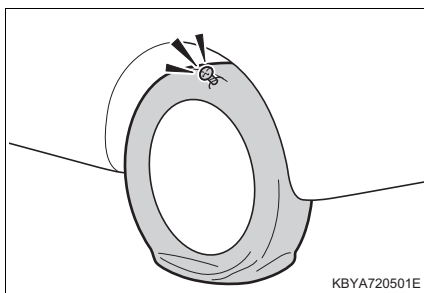

■無法使用緊急補胎包密封的刺破胎面

下列狀況將無法使用緊急補胎包暫時密封刺破胎面。請洽詢 Toyota 保養廠。

- 輪胎在胎壓不足行駛之後損壞時
- 輪胎除了接觸地面的區域以外，像是胎側等出現任何孔洞或損壞時
- 輪胎明顯可見已與輪圈分離時
- 輪胎出現 4 mm 或更大的切口或孔洞時
- 輪圈損壞時
- 至少有 2 個輪胎洩氣時
- 單一輪胎上出現至少 2 個或更多的切口或孔洞時
- 輪胎密封劑過期時

緊急補胎包安裝位置及工具

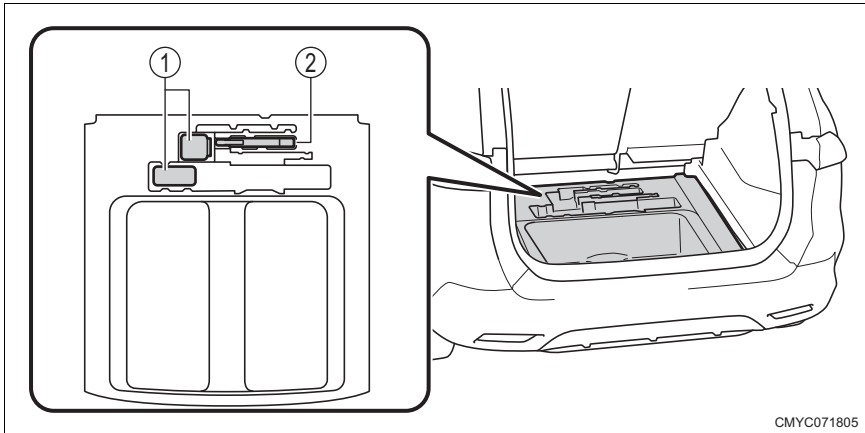

CMYC071805

① 緊急補胎包

② 拖吊鉤環

緊急補胎包內容物及零件名稱

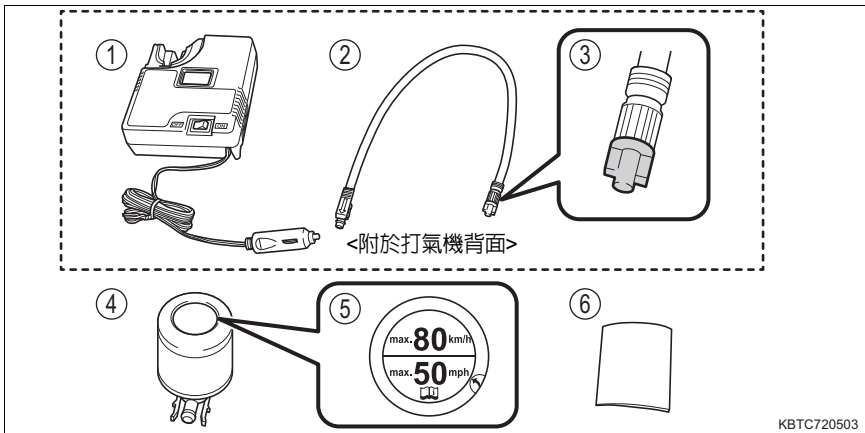

KBTC720503

① 打氣機

④ 補胎劑罐

② 軟管

⑤ 速限貼紙

③ 軟管插頭

⑥ 快速參閱指引

取出緊急補胎包

- 1 掀起折疊式行李廂底板並拉向自己以拆下

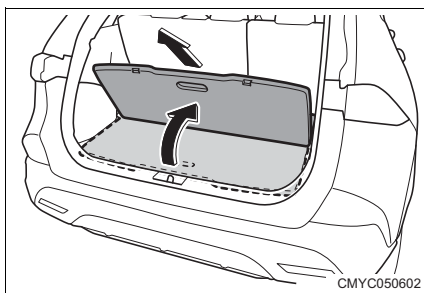

- 2 取出緊急補胎包

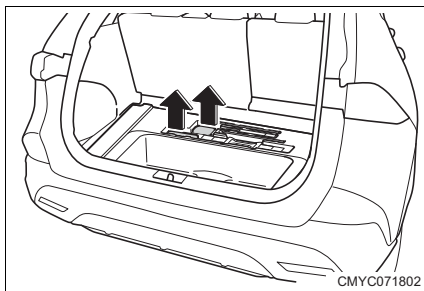

執行緊急維修

- 1 取出輪胎密封劑罐及打氣機
- 2 從打氣機拉出軟管和電源插頭

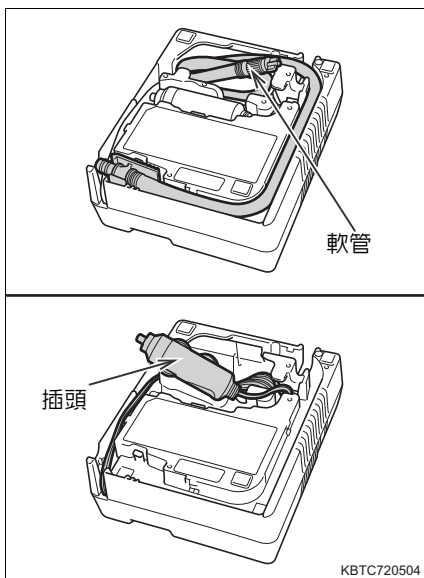

3 確實搖晃輪胎密封劑罐

先搖晃補胎劑罐，再固定至軟管和打氣機。

4 將補胎劑罐確實推入打氣機並固定

確實推入補胎劑罐，直到固定爪固定為止。

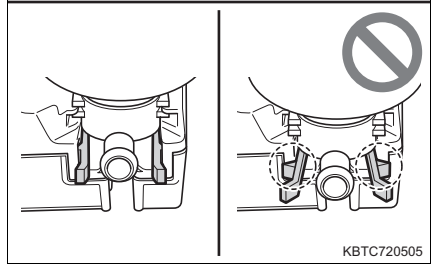
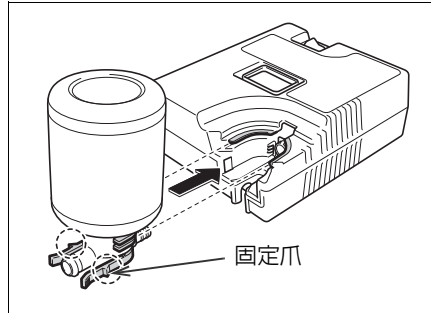

5 將軟管插入補胎劑罐

確實插入軟管，直到固定爪固定為止。
確定接頭已確實固定。

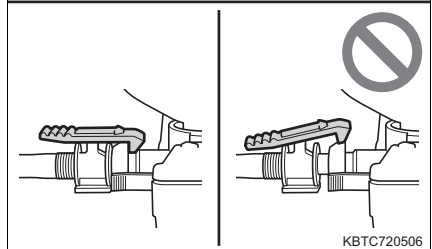
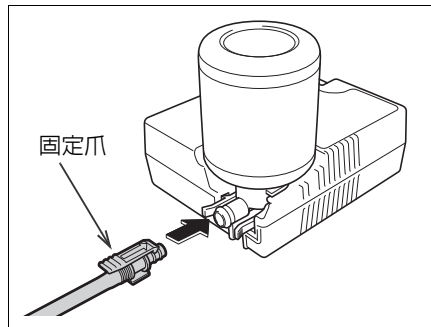

- 6 從洩氣輪胎的氣嘴上拆下氣嘴蓋

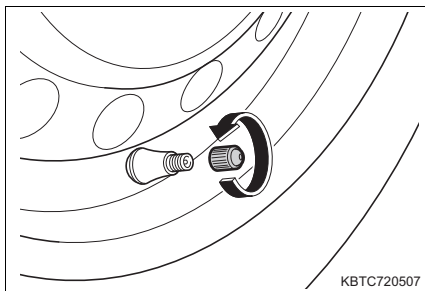

- 7 從軟管接頭拆下軟管插頭

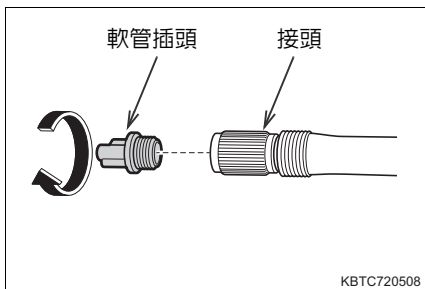

- 8 將軟管接頭連接至洩氣輪胎的氣嘴
轉動軟管接頭，將其牢固地鎖到底。

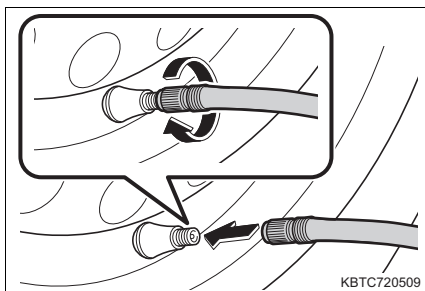

- 9 確認打氣機電源切換至「OFF」

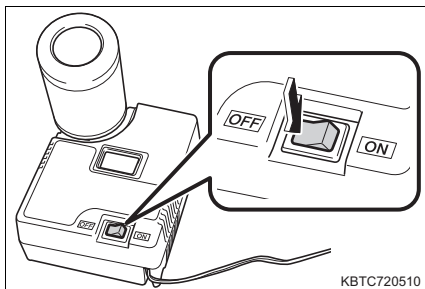

- 10** 將打氣機的電源插頭插入車輛的電源插座

在完成步驟 **9** 的工作後，將其插入電源插座。

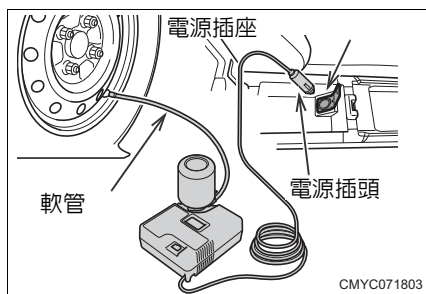

CMYC071803

- 11** 從補胎劑罐撕下速限貼紙

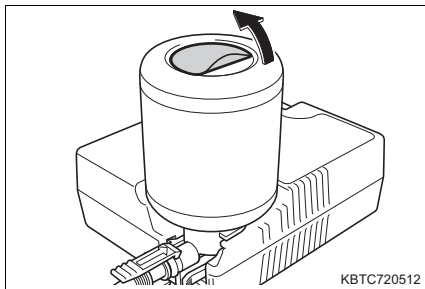

KBTC720512

- 12** 將速限貼紙貼在駕駛可見位置

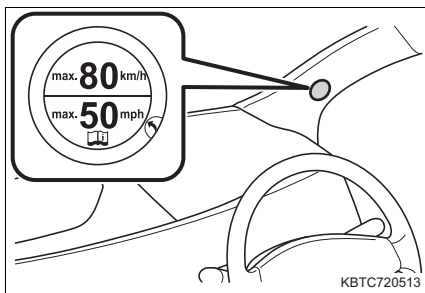

KBTC720513

- 13** 確認規定的胎壓

駕駛座車門上的胎壓標籤會顯示規定胎壓值。

- 14** 啟動引擎

- 15** 將打氣機電源切換至「ON」並對輪胎打氣

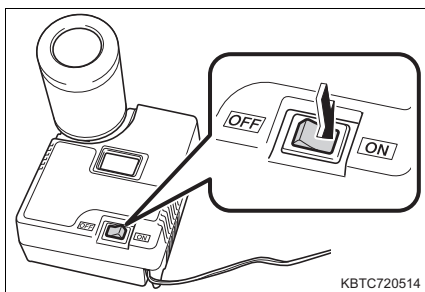

KBTC720514

16 用胎壓表檢查壓力的同時，將氣壓打到規定值

- ① 打氣機電源切換至「ON」後，氣壓表，補胎劑會被注入，氣壓表指示會從 300 kPa (3.0 kgf/cm² 或 bar, 44 psi) 暫時上升至 400 kPa (4.0 kgf/cm² 或 bar, 58 psi)。
- ② 大約 1 分鐘 (低溫下約 5 分鐘) 後，指示會顯示實際胎壓。
- ③ 將胎壓打到規定值。

在下列情況下，輪胎可能嚴重受損，無法使用緊急補胎包來維修輪胎。請洽詢 Toyota 保養廠。

- 補胎劑無法在 5 分鐘內完成注入
- 胎壓沒有在 25 分鐘內上升到規定值

17 一旦胎壓上升至規定值之後，將打氣機切換至「OFF」

18 從電源插座拔出電源插頭，並將軟管接頭從輪胎氣嘴拔出
軟管接頭拆下時，補胎劑可能洩漏。

19 將氣嘴蓋安裝至暫時維修後之輪胎的氣嘴

20 將軟管插頭安裝至軟管接頭

21 將補胎劑罐、打氣機及軟管保持連接，並暫時放入行李廂內

請勿拆下安裝至打氣機的補胎劑罐、軟管及軟管插頭。否則，補胎劑罐內剩餘的補胎劑可能漏出。

22 立即行駛，避免空氣外洩

請以低於 80 km/h 的車速小心行駛。請避免急遽加速、突然煞車或轉向。

23 在行駛約 5 km 之後，將車輛停放在不會影響交通的安全地點，並將引擎開關切換至「OFF」

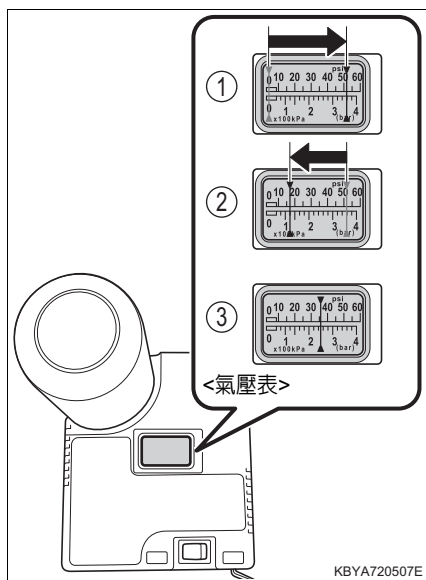

24 使用胎壓表檢查胎壓

- 將打氣機連接至車輛
- 啟動引擎
- 將打氣機切換至「ON」並讓其運轉。接著將其電源切換至「OFF」並使用胎壓表確認胎壓

25 如果胎壓達到規定值，即完成洩氣輪胎的緊急維修

- ▶ 當胎壓為 130 kPa (1.3 kgf/cm² 或 bar, 19 psi) 或以上但仍低於規定值時重複步驟 **6** 至 **23**，直到胎壓上升至規定值。
- ▶ 如果胎壓低至 130 kPa (1.3 kgf/cm² 或 bar, 19 psi) 或更低即代表無法使用緊急補胎包來維修此輪胎。立即停止行駛並聯絡 Toyota 保養廠。

26 如果沒有發現異常，立即行駛到 Toyota 保養廠

- 請以低於 80 km/h 的車速小心行駛。請避免急遽加速、突然煞車或轉向。
- 避免行駛超過 100 km 以上的距離。

■ 使用緊急補胎包維修的輪胎氣嘴

使用緊急補胎包後，更換全新輪胎氣嘴。

■ 檢查緊急補胎包

- 時常確認輪胎密封膠有無過期。
過期日標示在輪胎密封膠罐上。
- 請勿使用過期的輪胎密封膠，輪胎可能就會無法確實透過緊急補胎包維修。
- 請在過期前更換。如需更換，請洽詢 Toyota 保養廠。
- 將打氣機的電源插頭插入電源插座，將引擎開關轉到「ACC」並確認作動。

■ 緊急補胎包

- 緊急補胎包是被設計用於洩氣的車輛輪胎。
- 緊急補胎包內的輪胎密封膠罐及軟管僅用來單次臨時修理一個輪胎。如需更換使用過的輪胎密封膠罐及軟管，請洽詢 Toyota 保養廠。
- 適合使用的室溫為 -30°C 至 60°C。
- 緊急補胎包是特別設計用於含有此補胎包的車輛輪胎。請勿將其用於規定輪胎尺寸以外的輪胎或任何其他目的。
- 如果輪胎密封膠沾黏到衣服上，可能會留下污漬。

- 如果輪胎密封膠沾黏到輪圈或車身上，就有可能不會脫落。請立即用濕布擦拭乾淨。
- 打氣機作動時會發出很大的噪音，但這並非故障。
- 請勿使用打氣機來檢查或調整胎壓。
- 您可在 Toyota 保養廠購買全新的輪胎密封膠罐。

■ 輪胎充氣過度時

鬆開軟管接頭並釋放空氣。

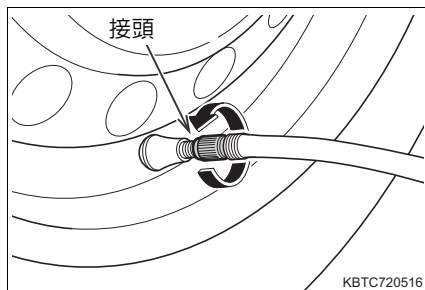

⚠ 警告

■ 緊急補胎包

- 將緊急補胎包存放在指定位置。
如果突然煞車，緊急補胎包可能會飛出，導致損壞或意外事故。
- 緊急補胎包是被特別設計用於您的愛車。請勿用在其他車輛上。用在其他車輛上相當危險，可能會導致意外事故。
- 請勿將其用於規定輪胎尺寸以外的輪胎或任何其他目的。可能會因無法徹底維修刺破胎面而導致意外事故。

■ 輪胎密封膠

- 如果意外吞下，將會危害到您的健康。在這種情況下，請盡可能多喝水並立即就醫。
- 如果它進入您的眼睛或附著在皮膚上，請用水徹底清洗。如果仍有任何異常狀況，請就醫。

 **警告****■ 快速維修洩氣輪胎**

- 將車輛停放在安全與平坦的區域。
- 請勿在行駛之後立刻碰觸輪圈及煞車。
輪圈及煞車區域的溫度在行駛之後可能會變得極高。如果手或腳碰觸到該區域，可能會導致燙傷。
- 長時間運轉打氣機可能會導致過熱。請勿讓其運轉長達 40 分鐘或更久。
- 如果在使用打氣機時作動變慢或裝置過熱，請立即將電源切換至「OFF」至少 30 分鐘。
- 請勿在指定位置以外的地方黏貼速限貼紙。在方向盤護蓋等 SRS 氣囊觸發區域上黏貼速限貼紙可能會導致 SRS 氣囊無法正常運作。同時也請避免將此貼紙黏貼到可能會干擾行駛的區域，例如儀表、車窗等。否則可能會導致意外事故。

■ 利用行駛方式來均勻塗抹輪胎密封膠

請遵守下列注意事項：

否則可能會導致車輛失控，在最壞的情況下會導致重傷或致命事故。

- 請以低速小心行駛。請在彎道或轉彎時特別小心行駛。
- 如果您的愛車無法直線前進或無法控制方向盤，請停車並檢查下列項目：
 - 請檢查輪胎。輪胎可能已經脫離車輪。
 - 檢查胎壓。如果低於 130 kPa (1.3 kgf/cm² 或 bar, 19 psi)，表示輪胎可能已嚴重損壞。

 注意

■ 執行緊急維修時

- 不從輪胎上拔出鐵釘或螺絲，暫時維修輪胎。
如果您將其移除，可能就無法使用緊急補胎包暫時維修刺破的胎面。
- 緊急補胎包並不防水。在下雨等情況時，請注意不要讓水噴濺到上面。
- 不可將緊急補胎包直接放在沙地等滿佈塵土的路面上使用。如果吸入塵土，可能會發生故障。

■ 緊急補胎包

- 緊急補胎包是被設計為僅使用 12 VDC。不可使用其它種類的電源。
- 如果讓緊急補胎包接觸到汽油則可能會老化。請注意不要讓汽油噴濺到上面。
- 存放緊急補胎包時，請避免塵土或水進入。
- 將緊急補胎包存放在指定位置。請小心不讓兒童意外碰觸到補胎包。
- 請勿嘗試對其拆解或改裝。同時也請避免碰撞到胎壓表。否則可能會導致故障。

如果無法啟動引擎

如果引擎在正常操作情形下也無法啟動 (→ P. 180)，考慮下列各點的可能性：

即使在啟動馬達正常作動下引擎仍不能啟動

下列可能是問題的原因之一：

- 車輛的油箱內沒有足夠的燃油。
添加燃油。
- 引擎可能溢油。
嘗試以正確啟動程序重新啟動引擎 (→ P. 180)。
- 晶片防盜系統可能有故障。(→ P. 60)

啟動馬達轉動緩慢、室內燈及頭燈昏暗或是喇叭不響或音量很低

下列可能是問題的原因之一：

- 電瓶電力可能不足。(→ P. 452)
- 電瓶樁頭可能鬆動或腐蝕。

如果啟動馬達未作動

- 可能是電器系統發生問題，例如電器組件斷開或保險絲燒毀。視原因而定，您可以使用暫時性的做法來啟動引擎。(→ P. 450)
- 方向盤鎖系統可能故障*。

啟動馬達不會轉動、室內燈及頭燈不亮或喇叭不響

下列可能是問題的原因之一：

- 電瓶樁頭可能未連接。
- 電瓶電力可能不足。(→ P. 452)

如果程序不明確、或是即便採取措施仍無法啟動引擎，請洽詢 Toyota 保養廠。

*：若有此配備

如果智慧型鑰匙無法正常作用

當智慧型鑰匙與車輛之間的通訊受阻 (→ P. 117) 或智慧型鑰匙電池沒電時，無法使用智慧型鑰匙系統和遙控器。這時，可依照下列步驟開啟車門或啟動引擎。

車門上鎖及解鎖

您可使用緊急鑰匙 (→ P. 110) 執行下列操作：

- ① 車門上鎖
- ② 車門解鎖

如果設定，警報將會響起。(→ P. 61)

當您將駕駛座車門上鎖或解鎖時，其他車門將不會自動上鎖或解鎖。

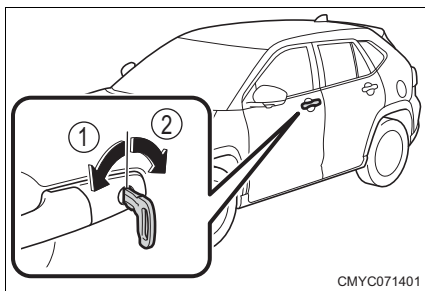

啟動引擎

- 1 踩下煞車踏板且排檔桿在 P 檔
- 2 用智慧型鑰匙觸碰引擎開關，如圖所示
 - 引擎開關的指示燈亮起綠色。
 - 警報將會關閉。(→ P. 61)

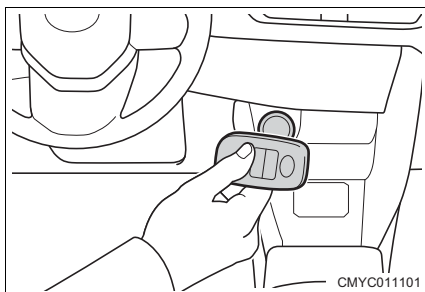

- 3 按下引擎開關

如果執行上述步驟後仍無法啟動引擎，請聯絡 Toyota 保養廠。

■ 停止引擎

如平常一樣，在停止引擎時，將排檔桿排入 P 檔，然後按下引擎開關。

■更換電池

此處說明的引擎啟動方式僅是臨時的解決方法。建議您立即更換沒電的電瓶。
(→ P. 396)

■變更引擎開關模式

在「啟動引擎」的步驟 **3** 中，如果透過將腳從煞車踏板放開來按下引擎開關，引擎將不會啟動。每次按開關時，會切換模式。(→ P. 181)

■如果智慧型鑰匙無法正常作用

檢查智慧型鑰匙是否設為省電模式。如果有設定模式，則將其取消。(→ P. 117)

如果車輛電瓶沒電

如果車輛電瓶沒電，您可以依照下列步驟啟動引擎。

您亦可聯絡 Toyota 保養廠或合格的修理廠。

如果您有一組跨接電纜線及另一輛 12 V 電瓶的車輛，請依照下列程序來啟動您的愛車。

- 1 確認智慧型鑰匙攜帶在身上，
連接跨接電纜線時，根據情況而定，
警報可能作動並將車門上鎖。

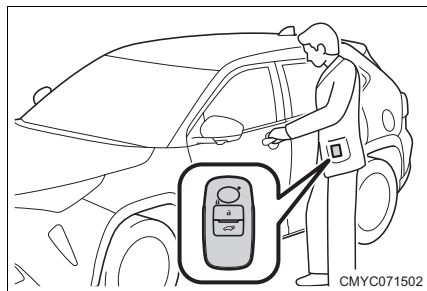

- 2 打開引擎蓋。(→ P. 365)
- 3 開啟電瓶正極 (+) 樁頭護蓋
按住固定爪並將其打開。
- 4 依照下列程序連接跨接電纜線：
 - ① 連接正極跨接電纜線固定夾至您愛車的電瓶端子正極 (+)。
 - ② 連接正極跨接電纜線另一端固定夾至另一輛車的電瓶端子正極 (+)。
 - ③ 連接負極跨接電纜線固定夾至至另一輛車的電瓶端子負極 (-)。
 - ④ 連接負極跨接電纜線另一端固定夾至堅硬、不會移動、未塗裝的金屬件，且遠離電瓶和任何移動件，如圖所示。

使用能夠觸及指定樁頭和連接點的跨接電纜線。

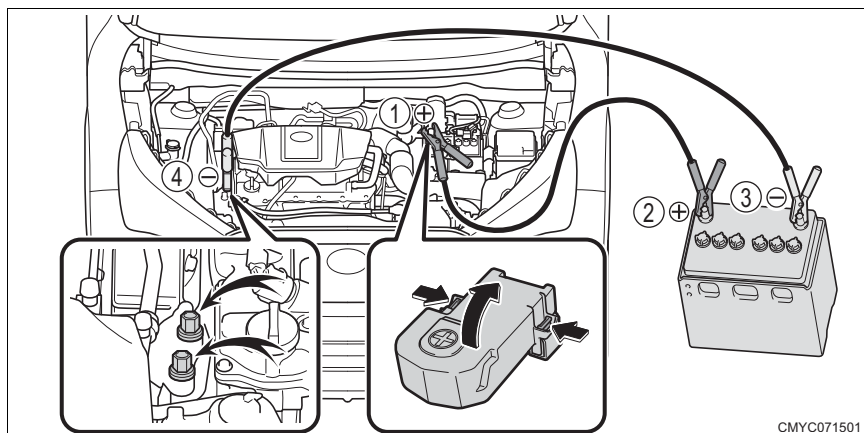

CMYC071501

- 5 發動另一輛車的引擎，稍微增加並保持引擎轉速以讓您愛車的電瓶充電約 5 分鐘。
- 6 保持另一輛車的引擎轉速，並將引擎開關轉至「ON」。
- 7 一旦車輛引擎啟動後，請依照連接時的相反順序拆除跨接電纜線。
- 8 關閉電瓶正極 (+) 樁頭護蓋

就算您能夠啟動引擎，請仍盡快將車輛交由 Toyota 保養廠檢修。

■ 當電瓶沒電時要啟動引擎

此車輛的引擎無法用推車方式來啟動引擎。

■ 如果車輛電瓶沒電

儲存電腦裡的資料會被刪除。如果車輛電瓶沒電，請將愛車交由 Toyota 保養廠檢修。

■ 電瓶充電

車輛未使用時，儲存在電瓶的電力會因為自然放電和特定電器的消耗效應而逐漸放電。如果車輛長時間停放，可能會導致電瓶沒電，而使引擎可能無法啟動。(行駛時，電瓶會自動充電)

■ 電瓶沒電 / 拆下時

- 電瓶沒電時，您可能無法立即使用智慧型鑰匙系統解鎖車門。在這些情況下，請使用遙控器或緊急鑰匙將車門上鎖或解鎖。
- 電瓶沒電後，車輛引擎可能無法第一次就啟動。這是預期的情況，第二次以後引擎將會正常作動。

- 車輛會持續追蹤其引擎開關模式。即使拆下沒電的電瓶後，引擎會回到電瓶拆下前的狀態。將引擎開關切換至「OFF」後，拆下電瓶。
- 如果您無法確認電瓶沒電前的引擎開關模式，連接電瓶時請特別小心。

警告

■ 避免電瓶起火或爆炸

請遵守下列注意事項，以避免產生火災和火花，因為它們可能會點燃另一輛車電瓶所釋放的可燃氣體並引起爆炸：

- 確認每條跨接電纜線連接在正確的電極樁頭且未意外碰觸任何其他部位。
- 不可讓已連接電瓶「+」極樁頭的跨接電纜線另一端與其他任何零件或金屬表面接觸，如支架或未塗裝的金屬。
- 不可讓跨接電纜線的「+」和「-」固定夾相互碰觸到。
- 不可在電瓶附近吸煙、使用打火機或產生火燄。
- 當電瓶電量低於電瓶側面顯示的 LOWER LEVEL 時，請勿使用或對電瓶充電

■ 電瓶注意事項

電瓶內含有毒性及腐蝕性電解液，其相關零件含有鉛及鉛化合物。處理電瓶時應遵守下列注意事項：

- 處理電瓶時，請務必配戴安全眼鏡並小心避免電解液（酸性）接觸皮膚、衣物或車身。
- 請盡量讓你的臉和頭部遠離電瓶
- 在被電解液潑濺到皮膚或眼睛時，立即以大量的清水沖洗患部並立即就醫。
在得到醫療照顧前，以海棉或毛巾沾水後覆蓋患部
- 如果意外吞下電解液
立即飲用大量水或牛奶。並立即送醫急診。
- 請在處理電瓶及其他相關零件後務必洗手
- 不可讓兒童靠近電瓶

■ 拆下電瓶固定支架和電瓶樁頭螺帽後

將其鎖緊。如果螺帽在行駛期間鬆脫，就可能成短路並導致火災。

■ 為了避免車輛損壞

請勿透過推車或拉車來啟動車輛。

觸媒轉化器可能會過熱並導致火災。

 **注意****■ 避免電瓶沒電**

- 當引擎未運轉時，關掉車燈及空調系統。
- 如果因塞車或其他原因而長時間停車，請關閉非必要的電器組件。

■ 使用跨接電纜線時

當連接跨接電纜線時，應注意不可與冷卻風扇或引擎驅動皮帶糾纏。

■ 連接跨接電纜線時

務必確認跨接電纜線是連接至指定的樁頭和連接點。否則可能會損壞電器裝置或對其造成負面影響。

如果車輛過熱

下列情況可能表示車輛過熱：

- 高冷卻液溫度警示燈 (→ P. 415) 正在閃爍或亮起紅色
- 「引擎冷卻液溫度過高」 警示訊息 (→ P. 423) 顯示
- 引擎動力損失 (車速無法提高等)
- 蒸汽從引擎室中竄出

採取措施

■ 如果高冷卻液溫度警示燈閃爍或亮起，或 TFT 彩色多功能資訊顯示幕顯示「引擎冷卻液溫度過高」 警示訊息時

1 將車輛停放在安全地點，並關閉空調系統，然後將引擎熄火。

2 如您看見蒸汽：確保蒸汽停止之後，請小心抬起引擎蓋

如果您沒有看見蒸汽：請小心地打開引擎蓋

3 在引擎充分冷卻之後，檢查管路與水箱芯（散熱部分）是否有洩漏

① 冷卻風扇

② 水箱

如果冷卻液大量洩漏，請立即聯絡 Toyota 保養廠。

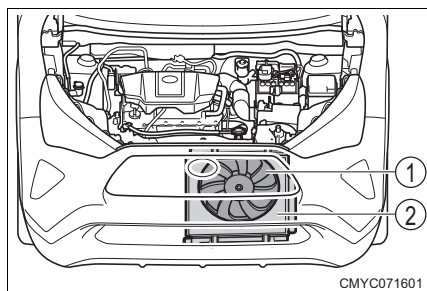

4 確認副水箱的冷卻液量是否在「F」（上限）及「L」（下限）之間

① 副水箱

② 「F」（上限）

③ 「L」（下限）

④ 水箱蓋

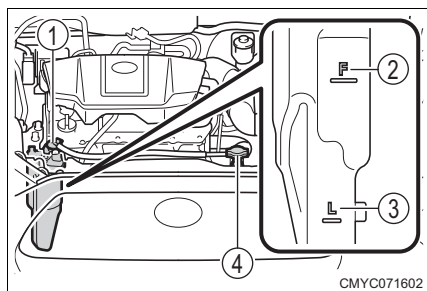

5 必要時添加冷卻液

在緊急狀況時，如果無冷卻液可用，則可用清水代替。

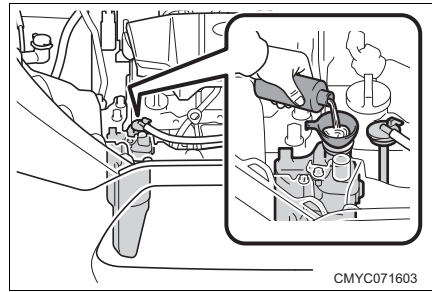
**6 啟動引擎並開啟空調系統來確認水箱風扇是否作動，並再次檢查水箱芯或管路有無冷卻液洩漏。**

風扇會在冷車啟動後馬上開啟空調系統時作動。檢查風扇聲與氣流，以確認風扇正常運轉中。如果難以檢查，可反覆開啟及關閉空調系統。

(在結冰的溫度下風扇可能無法作動)

7 若風扇沒有作動：

立即停止引擎並聯絡 Toyota 保養廠

如果風扇正在作動：

請將車輛交由最近的 Toyota 保養廠檢修

警告**■ 採取措施之前**

在冷卻液高溫時，不可拆下水箱蓋。水箱蓋會受到冷卻液的壓力。因此蒸汽或熱水可能會噴出，並導致燙傷等嚴重傷害。

■ 避免在檢查引擎室時發生意外或受傷

請遵守下列注意事項，

否則可能會導致嚴重傷害，如：燙傷。

- 如果引擎蓋底下可看見蒸汽竄出，不可掀開引擎蓋直到蒸汽消失為止。引擎室可能會非常燙。
- 手與衣服(特別是領帶、圍巾或面紗)須遠離風扇及皮帶。否則，可能造成手或衣物被捲入，而導致嚴重傷害。
- 在引擎及水箱高熱時，不可旋開水箱蓋及冷卻液副水箱蓋。高溫蒸氣或冷卻液可能會噴出。

 **注意****■ 添加引擎冷卻液時**

在引擎充分冷卻後慢慢添加冷卻液。高溫時添加引擎冷卻液太快，會造成引擎損害。

■ 避免冷卻系統損壞

請遵守下列注意事項：

- 避免異物 (如沙子或灰塵等) 污染冷卻液。
- 不可使用市售的冷卻液添加劑。

如果車輛陷住

如果車輛因輪胎打滑、陷入泥濘、砂地或積雪中，請執行下列程序：

- 1 確認駐車煞車已作動。將排檔桿排入 P 檔
請勿在排檔桿位於 P 檔時按下排檔桿按鈕。
- 2 清除車輪周圍的塵土和積雪
- 3 放置木材、石塊或其他可增加輪胎磨擦力的材料在後輪周遭來協助脫困
- 4 再次啟動引擎
- 5 將排檔桿排入 D 或 R 檔。然後，小心地踩下油門踏板。

如果 VSC/TRC 讓車輛難以脫困，請關閉 TRC 或 VSC/TRC。(→ P. 302)

警告

■ 當試圖使陷住的車輛脫困時

如果以前後推動方式來脫困時，請注意四周環境，確認不會撞擊其他車輛、物體或人員。

車輛脫困時可能突然向前或向後衝出。要特別小心。

■ 操作排檔桿時

請小心不可在踩油門踏板時移動排檔桿。

否則，可能會造成突然急遽加速，進而導致意外事故並造成死亡或嚴重傷害。

■ 避免變速箱及其他零組件損壞

- 避免前輪打滑和踩踏油門踏板至超過所需的引擎轉速。否則可能會損壞變速箱或其他零件，並導致意外事故。
- 請勿高速空轉車輪。輪胎可能會破裂或過熱，並導致意外事故。

注意

如果嘗試過這些步驟車輛仍無法脫困，則可能需要拖吊才能脫困。

車輛資訊

8

8-1. 規格表

保養資料

(規定的燃油、機油量等) 462

燃油資訊..... 468

8-2. 個人化

個人化功能明細..... 469

8-3. 初始化設定

需初始化設定的項目 474

保養資料 (規定的燃油、機油量等)

尺寸

全長		4,310 mm
全寬		1,770 mm
全高 *		1,655 mm
軸距		2,620 mm
輪距	前	1,525 mm
	後	1,520 mm

* 車輛未裝載時

車輛識別

■ 車輛識別號碼

車輛識別號碼 (VIN) 是您愛車的合法識別號碼。這是您愛車最主要的識別號碼。它是用來註冊登記您愛車的所有權。

此號碼打印在右前座座椅下方。

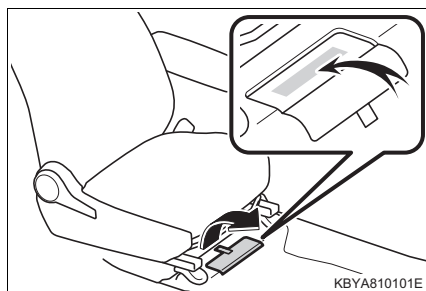

此號碼也會打印在製造商面板上。

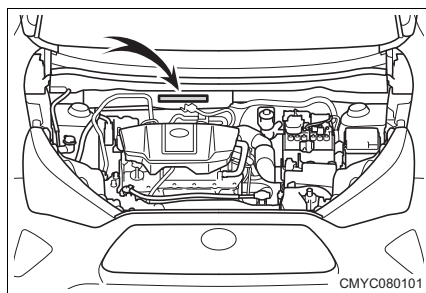

■ 引擎號碼

如圖所示，引擎號碼是打印在汽缸體上。

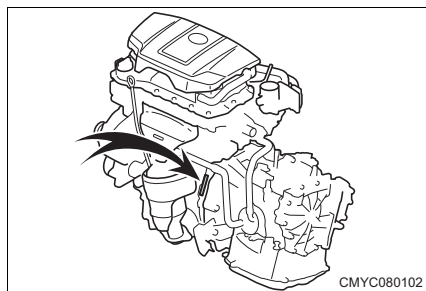

引擎

型號	2NR-VE
型式	直列 4 缸、4 行程、汽油引擎
缸徑和行程	72.5 x 90.6 mm
排氣量	1,496 cm ³
汽門間隙 (冷車)	自動調整
驅動皮帶張力	自動調整

燃油

燃油種類	限用無鉛汽油
辛烷值	92 或以上
油箱容量 (參考)	42 公升

潤滑系統

機油容量 (洩放和添加 - 參考*)	
含濾芯	3.3 公升
不含濾芯	3.1 公升

* 更換引擎機油時，上述機油量僅供參考。使引擎暖車並關閉後，等候 5 分鐘以上，然後使用機油油尺檢查機油量。

■ 選擇引擎機油

您的愛車使用「Toyota 正廠機油」。使用 Toyota 認證的「Toyota 正廠機油」或與下述同級和同黏度的產品。

機油等級：

0W-20、5W-30 及 10W-30:

API 等級 SL「Energy-Conserving」、SM「Energy-Conserving」、SN「Resource-Conserving」、SN PLUS「Resource-Conserving」或 SP「Resource-Conserving」；或 ILSAC GF-6A 等級引擎機油

建議機油黏度 (SAE)：

您的愛車在製造時已充填 SAE 0W-20，是提供優良燃油經濟性和低溫天氣傑出啟動效果的最佳選擇。

在極低氣溫時，如果您使用 SAE 10W-30 或更高黏度的機油，引擎啟動可能會變得較困難，因此建議使用 TOYOTA 正廠認可的 SAE 0W-20 引擎機油。

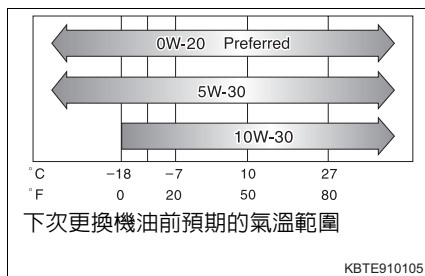

機油黏度 (在此是以 0W-20 作為解說的範例)：

- 0W-20 中的 0W 部分代表機油適合低溫啟動的特性。黏度值較低的機油，可使引擎在寒冷天候下較易啟動。
- 0W-20 中的 20 是代表機油在高溫時機油的黏度特性。有較高黏度 (數值較高) 的機油可能較適合高速行駛或有極限裝載需求的車輛。

如何閱讀機油容器標籤：

部分機油容器上有一個或兩個 API 機油檢定標誌，皆可協助您選擇適當的機油。

① API 服務標誌

上半部：「API SERVICE SP」表示以美國石油協會 (API) 分類的機油品質。

中央部份：「SAE 0W-20」代表 SAE 黏度等級。

下半部：「Resource-Conserving」表示此機油具備省油及環保能力。

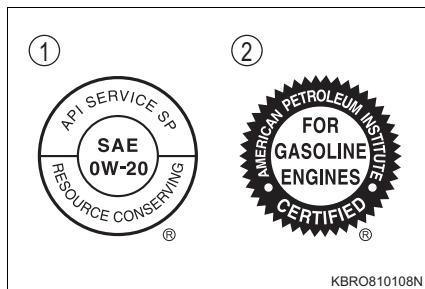

② ILSAC 認證標誌

國際潤滑劑標準及認證委員會 (ILSAC)

認證的標誌位於容器前方。

冷卻系統

容量 (參考)	5.2 公升
冷卻液種類	使用下列任一種： <ul style="list-style-type: none"> ● 「Toyota 超長效型冷卻液」 ● 同等級的高品質乙二醇型、無矽酸鹽、無胺類、無亞硝酸鹽及無硼酸鹽，並具有常效複合型有機酸技術的冷卻液。不可僅使用自來水。

點火系統 (火星塞)

廠牌	DENSO SC16HR11
間隙	1.1 mm

⚠ 注意

■ 鈦電極火星塞

僅可使用鈦電極火星塞。不可調整火星塞間隙。

空調系統 (冷媒)

冷媒型式	R-134a
冷媒量 (g)	420±30

電器系統

電瓶型號	34B19L
在 20°C 時的規定比重值：	1.250 – 1.290 充滿電 1.200 — 1.240 半充滿電 1.170 或電量不足
充電率	
快速充電	最大 20 A。
慢速充電	最大 3 A。

CVT 無段變速箱

油量 *	6.0 公升
油液種類	Toyota 正廠 CVT 油 FE

* 油量為參考容量。如果需要更換，請洽詢 Toyota 保養廠。

注意

使用「Toyota 正廠 CVT 油 FE」以外的無段變速箱油可能會造成故障。

煞車

踏板間隙 **1	92.8 mm
踏板自由間隙	0.5 – 6.0 mm
油液種類	FMVSS No.116 DOT 3

*1 在引擎運轉中，以 294 N (30 kgf) 的力量踩下時，最小的踏板間隙

**2 以 196 N (20 kgf) 的力量拉起駐車煞車拉桿

方向盤

自由間隙	小於 10 mm
------	----------

輪胎和輪圈

► 17 吋輪胎

輪胎尺寸	215/60R17 96H	
輪胎胎壓 (建議冷胎胎壓)	前輪	後輪
	kPa (kgf/cm ² 或 bar, psi)	kPa (kgf/cm ² 或 bar, psi)
	230 (2.3, 33)	220 (2.2, 32)
輪圈尺寸	17 x 6 1/2J	
輪圈螺帽扭力	103 N·m (10.5 kgf·m)	

燃油資訊

本車僅限使用無鉛汽油。

要達到最佳的引擎性能，請使用辛烷值 **92** 或更高的無鉛汽油。

■在汽油引擎使用酒精汽油

Toyota 汽車允許使用最高 20% 酒精成份之酒精汽油。請確認該酒精汽油符合上述辛烷值即可使用。

■如果引擎發生爆震

- 請洽詢 Toyota 保養廠。
- 在加速或上坡時，偶而可能有短暫且輕微的爆震情況發生。這是正常現象無需擔心。

注意

■燃油品質注意事項

- 不可使用不適當的燃油。如果使用不適當的燃油，引擎可能會損壞。
- 不可使用內含金屬添加劑的汽油，例如錳、鐵或鉛，否則可能會使引擎或排氣控制系統損壞。
- 不可添加內含金屬添加劑的市售燃油添加劑。
- 不可使用甲醇混合汽油，如 M15、M85、M100。
使用含有甲醇的汽油可能導致引擎損壞或故障。

個人化功能明細

您的車輛含有多種功能，可依您需求在 **Toyota** 保養廠個人化客製。

某些功能的設定會與其他功能一同更改。詳情請洽詢 **Toyota** 保養廠。

個人化功能

■ 智慧型鑰匙系統和遙控車門鎖 (→ P. 113)

功能	初始化設定	個人化設定
車門上鎖及解鎖信號 (緊急警示燈)	ON	OFF
如果車門在解鎖後未開啟，車門會在一段時間後自動上鎖	30 秒	60 秒
		120 秒
車門上鎖及解鎖信號 (音量)	等級 5	OFF
		等級 1 至 7 級

■ 智慧型鑰匙系統 (→ P. 113)

功能	初始化設定	個人化設定
智慧型鑰匙系統作動	ON	OFF
啟動車外電子鑰匙自動偵測功能	ON	OFF

■ 車門鎖 (→ P. 124)

功能	初始化設定	個人化設定
速度連動車門上鎖功能	ON	OFF
排檔桿排入 P 檔以外位置時，將所有車門上鎖 (檔位連動車門上鎖)	OFF	ON
排檔桿排入 P 檔位時，將所有車門解鎖 (檔位連動車門解鎖)	OFF	ON

功能	初始化設定	個人化設定
將引擎開關切換至「ACC」或「OFF」，將所有車門解鎖 (引擎開關「OFF」連動自動車門解鎖)	OFF	ON
	OFF	
攜帶電子鑰匙接近解鎖範圍時將所有車門解鎖 (迎賓車門解鎖*)	OFF	ON
自迎賓車門解鎖作動經過 15 秒後自動重新上鎖*	ON	OFF

■ 尾門* (→ P. 131)

功能	預設設定	個人化設定
使用尾門右側開關進行操作	僅上鎖	上鎖及解鎖

■ 電動尾門 (PBD)* (→ P. 136)

功能	預設設定	個人化設定
遙控器開關車門解鎖設定	所有車門	尾門
把手開關車門解鎖設定	所有車門	尾門
足踢感知器車門解鎖設定	所有車門	尾門

■ PCS 預警式防護系統* (→ P. 233)

功能	初始化設定	個人化設定
衝撞警告時間點 (PCS 預防碰撞警告時機)	正常	快
		慢

■ LDW 車道偏離警示* (→ P. 249)

功能	初始化設定	個人化設定
偏離車道警告時間點	正常	快

*: 若有此配備

■ 轉向輔助 (LDP 車道偏離修正輔助*、車道行駛輔助系統*) (→ P. 249、277)

功能	初始化設定	個人化設定
轉向輔助作動	ON	OFF

■ 前車駛離提醒* (→ P. 256)

功能	初始化設定	個人化設定
前車駛離提醒作動	ON	OFF
前車駛離提醒時間點	正常	稍快
		快

■ ACC 全速域主動式車距維持定速系統* (→ P. 258)

功能	初始化設定	個人化設定
ACC 全速域主動式車距維持定速系統的前車辨識警告音	ON	OFF

■ BSM*、RCTA* (→ P. 285)

功能	初始化設定	個人化設定
車外後視鏡指示燈的亮度	亮	變暗

■ 車燈 (→ P. 198)

功能	初始化設定	個人化設定
自動車燈關閉系統	引擎開關連動	僅駕駛座車門連動
頭燈延遲照明的照明時間 *	30 秒	60 秒
		90 秒
		120 秒
離家照明功能 *	OFF	ON

*：若有此配備

■ 儀表 (→ P. 88、106)

功能	初始化設定	個人化設定
將儀表板燈切換到夜間模式的靈敏度*	0	-2 至 2

■ 照明 (→ P. 327)

功能	初始化設定	個人化設定
車門開啟或關閉後，車內燈亮起後自動熄滅前的時間長度	15 秒	OFF
		7.5 秒
		30 秒
室內燈會自動熄滅	ON	OFF
每次引擎開關轉到「OFF」，室內燈會自動亮起	ON	OFF
當攜帶電子鑰匙接近車輛時，室內燈會自動開啟 (迎賓燈設定*)	ON	OFF
室內燈的亮度	3 (最亮)	0 (不亮) 至 3

■ 車外後視鏡 (電動型) (→ P. 160)

功能	初始化設定	個人化設定
使用車外後視鏡開關收摺及展開車外後視鏡	引擎開關切換至「ACC」或「ON」時收摺及展開	引擎開關切換至「ON」時收摺及展開
使用自動模式展開車外後視鏡	展開與智慧型鑰匙系統車門解鎖連動的後視鏡	展開與引擎開關操作連動的後視鏡
展開與引擎開關操作連動的車外後視鏡*	引擎開關切換至「ACC」或「ON」時展開後視鏡	引擎開關切換至「ON」時展開後視鏡

* 如果使用自動模式展開車外後視鏡的設定變更為與引擎開關操作連動的設定

■ 擋風玻璃雨刷 (→ P. 210)

功能	初始化設定	個人化設定
車速感應間歇作動功能	ON	OFF

■ 後雨刷和噴水器 (→ P. 213)

功能	預設設定	個人化設定
倒檔雨刷功能	ON	OFF
調整間歇作動時間	正常	快 慢
開始間歇作動時 4 秒低速作動	ON	OFF
後噴水器連動功能	OFF	ON

■ 方向燈控制桿 (→ P. 190)

功能	初始化設定	個人化設定
控制桿推到一半時閃爍 3 次的功能	ON	OFF
將控制桿推到另一側停止閃爍後，壓住控制桿直到另一側燈光開始閃爍 3 次的時間	等級 2	1 至 4 級

需初始化設定的項目

在重新連接電瓶或維修車輛後，下列項目會需要初始化設定，以使系統正常運作

項目	功能	參考
電動尾門 (PBD)*	<ul style="list-style-type: none"> ● 在重新連接或更換電瓶後 ● 更換保險絲後 	P. 143
電動窗	<ul style="list-style-type: none"> ● 在充電或更換之後重新連接電瓶時 ● 更換保險絲時 	P. 164
TPMS 胎壓偵測警示系統	<ul style="list-style-type: none"> ● 前後調換胎壓標準不同的輪胎時 ● 變更輪胎尺寸時 	P. 381

索引

如果 ... 怎麼辦 (緊急狀況處理).....	475
認證	479

如果 ... 怎麼辦 (緊急狀況處理)

如果有問題，連絡 Toyota 保養廠之前請檢查下列項目。

車門無法上鎖、解鎖、開啟或關閉



您已遺失鑰匙

- 如果遺失鑰匙或緊急鑰匙，可請 Toyota 保養廠為您複製新的正廠鑰匙或緊急鑰匙。(→ P. 110)
- 如果您遺失鑰匙或智慧型鑰匙，被竊盜的風險就很高，故請立即洽詢 Toyota 保養廠。(→ P. 112)



車門無法上鎖及解鎖

- 鑰匙的電池電力不足或耗盡？(→ P. 396)
- 是否將引擎開關轉到「ON」？
要上鎖車門時，請將引擎開關轉到「OFF」。
(→ P. 181)
- 智慧型鑰匙是否在車內？
要上鎖車門時，確定智慧型鑰匙已隨身攜帶。
- 由於無線電波的情況，功能可能無法正常作動。(→ P. 117)



後車門無法開啟

- 是否設定兒童安全鎖？
當設定兒童安全鎖時，後車門無法自車內開啟。
請從車外開啟後車門，然後解除兒童安全鎖。(→ P. 124)

如果您認為情況有些異常



引擎無法啟動

- 鑰匙是否在車內可偵測到的地方？(→ P. 114)
- 方向盤有無鎖定？*(→ P. 183)
- 鑰匙的電池電力不足或耗盡？
此時，引擎可用暫時的方法來啟動。(→ P. 450)
- 電瓶有無沒電？(→ P. 452)



如果就算踩下煞車踏板也無法將排檔桿從 P 檔排出

- 是否將引擎開關轉到「ON」？
如果引擎開關轉到「ON」且踩下煞車踏板，排檔桿也無法釋放，請參閱 P. 187。



引擎熄火後方向盤無法轉動

- 其會自動上鎖來防止車輛被竊。*(→ P. 182)



車窗無法藉由操作電動窗開關來開啟或關閉

- 是否按下車窗鎖定開關？
如果已按下車窗鎖定開關，除駕駛座外的電動窗都無法被操作。(→ P. 163)



引擎開關自動關閉

- 如果車輛停留在「ACC」或「ON」(引擎未運轉)一段時間，自動電源關閉功能將會作動。(→ P. 182)



警示燈或警示訊息亮起

- 如果警示燈或警示訊息亮起，請參閱 P. 415, 422。

當發生問題時



車輛陷住

- 嘗試執行車輛陷在泥濘、塵土或積雪時的脫困程序。(→ P. 459)

認證

► 智慧型鑰匙系統

依據行政院國家通訊傳播委員會制定之「低功率射頻器材技術規範」規定：

3.8.2 取得審驗證明之低功率射頻器材，非經核准，公司、商號或使用者均不得擅自變更頻率、加大功率或變更原設計之特性及功能。

低功率射頻器材之使用不得影響飛航安全及干擾合法通信；經發現有干擾現象時，應立即停用，並改善至無干擾時方得繼續使用。

前述合法通信，指依電信管理法規定作業之無線電通信。低功率射頻器材須忍受合法通信或工業、科學及醫療用電波輻射性電機設備之干擾。

► BSM 盲點偵測警示系統

依據行政院國家通訊傳播委員會制定之「低功率射頻器材技術規範」規定：

3.8.2 取得審驗證明之低功率射頻器材，非經核准，公司、商號或使用者均不得擅自變更頻率、加大功率或變更原設計之特性及功能。

低功率射頻器材之使用不得影響飛航安全及干擾合法通信；經發現有干擾現象時，應立即停用，並改善至無干擾時方得繼續使用。

前述合法通信，指依電信管理法規定作業之無線電通信。低功率射頻器材須忍受合法通信或工業、科學及醫療用電波輻射性電機設備之干擾。

► TPMS 胎壓偵測警示系統

依據行政院國家通訊傳播委員會制定之「低功率射頻器材技術規範」規定：

3.8.2 取得審驗證明之低功率射頻器材，非經核准，公司、商號或使用者均不得擅自變更頻率、加大功率或變更原設計之特性及功能。

低功率射頻器材之使用不得影響飛航安全及干擾合法通信；經發現有干擾現象時，應立即停用，並改善至無干擾時方得繼續使用。

前述合法通信，指依電信管理法規定作業之無線電通信。低功率射頻器材須忍受合法通信或工業、科學及醫療用電波輻射性電機設備之干擾。

加油站所需相關資訊

以下總結加油或更換所需的項目：

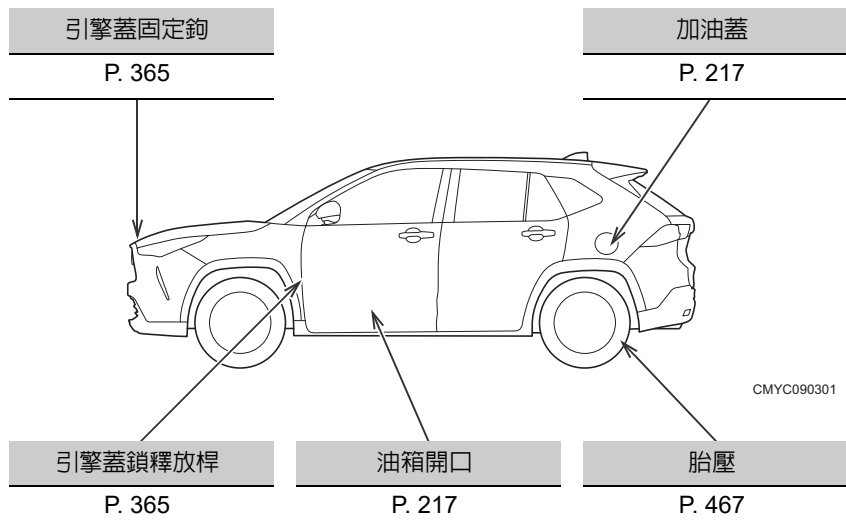

燃油容量 (參考值)	42 公升
燃油種類	P. 463、468
冷胎胎壓	P. 467
機油容量 (洩放和添加)	P. 464
引擎機油種類	P. 464