

האנציקלופדיה העברית

בללית, יהודית וארצישראלית

כרך עשרים ושמונה
פקטה מיכאל - קאוצ'וק



חברה להוצאת אנציקלופדיות בע"מ
ירושלים תשל"ז תל-אביב

ENCYCLOPAEDIA HEBRAICA

נשיא הכבוד:
פרופ' אפרים קציר - נשיא המדינה

הנהלה ראשית של החברה להוצאת אנציקלופדיות בע"מ
מאיר (ז"ל) וברכה פלאי

שמשון קלאוס מנהל

הכרך סודר ונדפס במפעלי דפוס פלאי בע"מ, גבעתיים-רמת'גן

ההגהות - שרה יפה, M.A.; ריכוז המזכירות של מחלקת התכנון ואיסוף
החומר - אסתר קיסר; ריכוז המזכירות של מחלקת העריכה - הדי שטיינר
ברג; איסוף ההמונות - עליזה גרוסברט, M.A. ועל ממן, B.A.; ציור
ומיפוי - יהודית בלנק, B.A. וסוזן לגדאו, B.A.

©

כל הזכויות שמורות להוצאה, בייחוד זכויות תרגום, קיצורים, תצלומים והעתקות
COPYRIGHT BY ENCYCLOPAEDIA PUBLISHING COMPANY, LTD.
PRINTED IN ISRAEL

המערכת הכללית לברך ב"ח

מנהל המערכת:
אלכסנדר פלאי, M. A.

העורך הראשי:
פרופ' יהושע פראוור

המערכת המרכזית

מחלקת מדעי-היהדות: פרופ' אפרים אלימלך אורבך
ד"ר ישראל תא-שמע (עורך משנה)
מחלקת מדעי-הרוח: פרופ' שמואל הוגו ברנמן (ז"ל)
אהרן אריאל (עורך משנה)
ד"ר פנחס פיק (עורך משנה)
מחלקת מדעי-הטבע: פרופ' בנימין שפירא
ד"ר אריאל כהן (עורך משנה)

מחלקת התכנון, איסוף החומר והבאה לדפוס —
מזכיר כללי: יצחק הם

המזכירות המדעית

המזכיר הכללי:
דב בן-אבא, M.Sc.

יעקב אורבך / מקרא; דב בן-אבא, M.Sc. / אסלאם; פסיכולוגיה; בלשנות; הינדו; רות בנרל, B.A. / גאוגרפיה; גאולוגיה; אנתרופולוגיה; ארי ברזוכאי, B.A., LL.B. / משפט; סוציולוגיה; צבי ברם, M.A. / דתות; היסטוריה של יה"ב; פילוסופיה; מוסיקה; ד"ר דניאל וגנר / כימיה; מינרלוגיה; רפואה; ד"ר אלעזר וינריב / היסטוריה; אפרת ייבין (ז"ל), M.A. / ארכאולוגיה, פרהיסטוריה; צלה כ"ץ, M.A. / קבלה; ת"י; פנחס לייבוזון / ביבליוגרפיה; יאיר מאירי, M.A. / כלכלה; ספורט; ירדנה פלאוט, B.A. / גאוגרפיה; גאולוגיה; יהודית פלדמן-זילברפניג, M.A. / ספרות; אמנות; צבי קפלן / הלכה; תלמוד; מנחם רבינוביץ, M.Sc. / ביוכימיה; רפואה; אלחנן ריינר, B.A. / ת"י; גאוגרפיה היסטורית של א"י; שמואל שביב, M.A. / תרבות קלאסית; ד"ר יאיר שמעוני / אסטרונומיה; טכניקה; מטאורולוגיה; פיסיקה.

עורכי מדורות

ד"ר א. אבן-זהר	ספרות סקנדינביות	פרופ' מ. לור	ספרות דומניות; תאטרון
פרופ' ש. אברמסקי	מקרא; היסטוריה ישראלית עתיקה	פרופ' יהושע ליכוביץ	תולדות הרפואה
פרופ' א. אורבך	תלמוד; ספרות רבנית	ד"ר י. מרמון	ת"י בהוגרפיה וברומניה
ד"ר ח. אורמיון	חינוך; פסיכולוגיה	פרופ' י. נרבה	ת"י; ציונות
פרופ' א. אלכסנדר	פיסיקה	פרופ' ד. ניר	גאוגרפיה
פרופ' א. אשתור	אסלאם	פרופ' ש. א. עמיצור	מתמטיקה
פרופ' י. צ. בלום	משפט	פרופ' א. פאהן	בוטניקה
פרופ' י. בך-דוד	סוציולוגיה	ד"ר א. פורת	טכניקה
פרופ' י. בך-תור	גאולוגיה, מינרלוגיה	ד"ר פא"ל (מיל). פ. פיק	צבא, היסטוריה צבאית
פרופ' ש. ה. ברנמן (ז"ל)	פילוסופיה	י. פלדמן-זילברפניג	ספרות, אמנות (עורכת משנה)
ד"ר פ. ברטמלר	ספרות צרפתית	פרופ' ד. פלוסר	נצרות; העולם הקלאסי
ד"ר מ. דור	זואולוגיה	פרופ' ח. רוזן	בלשנות
פרופ' ש. הורביץ	חקלאות	ד"ר א. רוזן	אמנות
י. הם	כלכלה	פרופ' א. רוזן (חיפה)	ארכאולוגיה; פרהיסטוריה
ד"ר א. וינריב	פילוסופיה	פרופ' ר. רחמימוב	רפואה, פיסיולוגיה
פרופ' ר. י. צ. ורבלובסקי	דתות	פרופ' ב. שפירא	ביוכימיה; מיקרוביולוגיה; ביולוגיה
ד"ר א. כהן	אסטרונומיה, מטאורולוגיה	פרופ' י. שמעוני	היסטוריה מודרנית של המזרח הקרוב והרחוק
ד"ר ר. כץ	מוסיקה	פרופ' ח. תדמור	המזרח הקדום

רשימת המחברים המשתתפים בכרך כ"ח

אשרי דוד, ד"ר
ירושלים, פרופסור-חבר באוניברסיטה העברית / היסטוריה של יוון ורומא

אשתור אליהו, ד"ר
ירושלים, פרופסור באוניברסיטה העברית / אסלאם

בהם גינפטר, B.A.
סנטיאגו, פרופסור באוניברסיטת צ'ילה / הערך: צ'ילה (בחלקו)

בדיק אמילי, ד"ר
ירושלים, מרצה באוניברסיטה העברית / הערך: פרוסט, רוברט לי

בוז'ה-גרניה ז'קלין, ד"ר
פאריס, פרופסור באוניברסיטת פאריס / הערך פריס (בחלקו)

בונפיליולי לואיזה, ד"ר
קריית-ביאליק, פרופסור בטכניון / הערך: פרספקטיבה (בחלקו)

בורישנסקי יהושע, אינג'
תל-אביב / הערך: פרקי-מכונות

בורשטיין איתן, ד"ר
תל-אביב, מרצה באוניברסיטת ת"א / היסטוריה של צרפת

בינארט חיים, ד"ר
ירושלים, פרופסור באוניברסיטה העברית / הערכים: פרטיני (בחלקו); פרה, ויסנסה

בית-הלחמי אפרת, ד"ר
ירושלים, מרצה באוניברסיטת בראילן / ספרות אנגלית

בלאו יהושע, ד"ר
ירושלים, פרופסור באוניברסיטה העברית / הערך: פרחון, שלמה

בלכרג יצחק, ד"ר
ירושלים, מרצה בכיר באוניברסיטה העברית / הערך: צבירה, מצבי

בלוך שרל, ד"ר
תל-אביב, פרופסור באוניברסיטת ת"א / הערך: צרפת (בחלקו)

בלום יהודה צבי, ד"ר
ירושלים, פרופסור-חבר באוניברסיטה העברית / הערך: (ה)צלב האדם הבין-לאומי

בלום עמרם, M. Jur.
ירושלים / הערך: פשיטת רגל

בלומנקרנץ ברנרד, ד"ר
פאריס / תנ"י בצרפת

בנבני יוסף, ד"ר
ירושלים, חוקר בכיר במכון לסיבים / הערכים: פשתה, פשתן (בחלקו); צמר

בן-דור לינה, ד"ר
ירושלים, פרופסור-חבר באוניברסיטה העברית / הערכים: פרנציוס; צסיום

בנדל רות, B.A.
ירושלים / גאוגרפיה

בן-טוביה אדם, ד"ר
ירושלים, פרופסור-חבר באוניברסיטה העברית / זואולוגיה

בנית מנחם, ד"ר
ירושלים, פרופסור באוניברסיטת ת"א / הערכים: פרובנסלית, לשון וספרות (בחלקו); צרפתית, לשון (בחלקו)

בן-מנחם נפתלי (ז"ל)
הערך: פרידברג, חיים דב

בנסימון דורים
פאריס, פרופסור באוניברסיטת קאן / הערך: פריס (בחלקו)

בן-שלום אורה, M.A.
ירושלים, מורה באוניברסיטה העברית / ספרות צרפתית

בן-שמש אהרן, ד"ר
כפר שמריהו / הערך: קאדי

בן-תור יעקב, ד"ר
ירושלים, פרופסור באוניברסיטה העברית / מינרלוגיה; סטרולוגיה

אבולעפיה אריה, M. Sc.
קריית-טבעון, מורה בכיר באוניברסיטת חיפה / זואולוגיה

אביב יצחק, ד"ר
ירושלים, מרצה באוניברסיטה העברית / הערך: פרנגו (בחלקו)

אבידע אורי, B.A.
ירושלים, מוזיאון ישראל / הערך: פיסטולים

אבי-יונה מיכאל, פרופ' (ז"ל)
המנחה הקדום; ארכאולוגיה

אבינור גיטה, M.A. (ז"ל)
ספרות גרמנית

אביתר עזריאל, ד"ר
חיפה, פרופסור בטכניון / מתמטיקה

אברבנאל קלוד
ירושלים, מרצה באקדמיה למוסיקה ע"ש רובין / מוסיקה

אברמסקי שמואל, ד"ר
ירושלים, פרופסור-חבר באוניברסיטת בן-גוריון בנגב / מקרא; היסטוריה ישראלית עתיקה

אגם גלילה, M. Sc.
פתח-תקה / הערך: פרוסטגלנדינים

אדלר יהושע, ד"ר
ירושלים, מרצה באוניברסיטה העברית / הערך: ציסטרטון, גילברט קית

אהרונסון שלמה, ד"ר
ירושלים, מרצה בכיר באוניברסיטה העברית / הערכים: פרוסיה; פשיזם

אופיר אריה
ירושלים, ראש המחלקה לצורות ב"בצאל" / הערך: צורות

אופק אוריאל
הרצליה, עורך, "דבר לילדים" / הערך: צ'וקובסקי, קורני איזנוביץ'

אורבך יעקב
ירושלים / מקרא

אורבך שמחה בונים (ז"ל)
הערך: ציטלין, משפחה (בחלקו)

אורמאן חיים, ד"ר
ירושלים / פסיכולוגיה; חינוך

אורשן גרעון, ד"ר
ירושלים, פרופסור באוניברסיטה העברית / הערך: צמח (בחלקו)

אייזנשטיין שמואל נח, ד"ר
ירושלים, פרופסור באוניברסיטה העברית / הערך: פרסונו, טלקוט

אילני גיורא, B. Sc.
קריית אונו / הערכים: צבעיים; צבי

אלון אביגדור, ד"ר
קריית-ים, מרצה בכיר באוניברסיטת ת"א / הערך: צלליות

אלמטר-טאו גרדה, M.A.
תל-אביב, מרצה באוניברסיטת בראילן / הערך: פריסלנד, ויקטור עמנואל ון

אלמנר טוני, M.A.
גיריורק / הערך: פריבורג (בחלקו)

אמתי פנחס
ירושלים, מדייק באוניברסיטה העברית / הערך: ציקדות

אפרת אלישע, ד"ר
ירושלים, פרופסור-חבר באוניברסיטת ת"א / גאוגרפיה

אפרתי נתן, M.A.
ירושלים / הערך: צירטקוב

אריאל אהרן, M.A.
ירושלים / היסטוריה; יחסים בין-לאומיים

ארליק אברהם, מהנדס-ארדיבל
תל-אביב, מרצה באוניברסיטת ת"א / הערך: קאופמן, יצחק

- בר ורדה, ד"ר
ירושלים / הערכים: סרדי, מיכל (בחלקו); צדק (בחלקו)
- בראון חנוך, ד"ר
ירושלים, מרצה בכיר באוניברסיטה העברית / הערך: צהבת
- ברגמן פליקס, ד"ר
ירושלים, פרופסור באוניברסיטה העברית / הערך: פרמקולוגיה
- ברגמן שמואל הוגו, פרופ' (ז"ל)
פילוסופיה
- ברוך משה, ד"ר
תל-אביב, פרופסור-חבר באוניברסיטת תל-אביב / גאוגרפיה
- ברוש עמיאל, ד"ר
ירושלים, חבר הוראה באוניברסיטה העברית / אתנוגרפיה; זואולוגיה
- בריוסף עפר, ד"ר
ירושלים, פרופסור-חבר באוניברסיטה העברית / הערך: פרהיסטוריה (בחלקו)
- ברלינגר מנחם, ד"ר
באר-שבע / הערכים: פשפשים; פשפשניים
- ברם צבי, M.A.
ירושלים / דתות; נצרות
- ברש אלכסנדר, ד"ר
תל-אביב, פרופסור-חבר באוניברסיטת ת"א / הערך: צדפות (בחלקו)
- גבעולי נחמן, M. Sc.
תל-אביב / מתמטיקה
- גומל הנרי, B.A.
ירושלים / הערך: פרובנסלית, לשון וספרות (בחלקו)
- גוממן ישראל, ד"ר
ירושלים, מרצה באוניברסיטה העברית / הערך: פרטיזנים
- גולדסמן סרדני, ד"ר
רח' אילנה, פרופסור באוניברסיטת בראון / הערך: פרובידנס, יהודים
- גולדרייך יאיר, ד"ר
תל-אביב, מרצה בכיר באוניברסיטת בראון / הערך: פרטוריה
- גורן דינה, ד"ר
רמת-גן, מרצה באוניברסיטה העברית / הערך: צנזורה
- גייפמן חיים, ד"ר
ירושלים, פרופסור באוניברסיטה העברית / הערך: פרנה, גוטלוב
- גלאצר נחום נ, ד"ר
ולתם (אה"ב), פרופסור באוניברסיטת ברנדייס / הערך: צונץ, יום-טוב ליפמן
- גלבוט איתן, ד"ר
ירושלים, מרצה באוניברסיטה העברית / הערך: פרנקלין, בנג'מין
- גלון עזרא, ד"ר
רהובות, פרופסור במכון ויצמן למדע / הערך: צמח (בחלקו)
- גליל יעקב, ד"ר
תל-אביב, פרופסור באוניברסיטת ת"א / הערך: פרה
- גנחובסקי דב, B.A.
ירושלים / כלכלה
- גנצל ברנהרד דב, פרופ' (ז"ל)
היסטוריה של אירופה
- גפני זרד, B. Sc.
ירושלים / הערך: צימברלין, אוגן
- גפני ישעיהו, M.A.
ירושלים, מדיח באוניברסיטה העברית / הערך: פרושים וצדוקים
- גראבוים אריה, ד"ר
חיפה, פרופסור-חבר באוניברסיטת חיפה / היסטוריה
- גרטי יצחק, M.A.
ירושלים, מדיח באוניברסיטה העברית / הערך: צנקר, איון
- גריוצר איריס, M.A.
תל-אביב, מורה באוניברסיטת ת"א / הערך: פתח-תקתה
- גרינהוט אהרן, M.A.
ירושלים, בית-הספרים הלאומי האוניברסיטאי / פילוסופיה
- גרלינג דן, ד"ר
רמת השרון, פרופסור-חבר באוניברסיטת ת"א / הערך: צרעות או צרעים (בחלקו)
- דוד יונה, ד"ר
ירושלים, מרצה בכיר באוניברסיטת ת"א / הערך: פרנסיש (בחלקו)
- דוד מנחם, ד"ר
גבעתיים / זואולוגיה
- דן יוסף, ד"ר
ירושלים, פרופסור-חבר באוניברסיטה העברית / הערך: צואות מוסר
- דרום דוד, ד"ר
ירושלים, האוניברסיטה העברית / הערך: צלום התמימי
- הבלין שלמה זלמן, M.A.
ירושלים, מדיח באוניברסיטת בראון / הערך: פרדו, דוד
- הברמן אברהם מאיר, ד"ר
ירושלים, פרופסור-חבר באוניברסיטת ת"א / הערך: פרנסיש (בחלקו)
- הויניג שמחה בנימין, הרב ד"ר
ניר-יוק, פרופסור בשיבה יוניברסיטי / הערך: ציטלין, שניאור זלמן
- הופין יעקב חיים
תל-אביב / זואולוגיה
- הורביץ שמואל, ד"ר
רהובות, פרופסור באוניברסיטה העברית / חקלאות
- הירדן אנדרה, ד"ר
ירושלים, מרצה בכיר באוניברסיטת בראון / הערך: צוענים, מוסיקה
- היילפרין ישראל, פרופ' (ז"ל)
הערכים: פרנק, עזריאל נתן; צ'צקי, סדיאוש
- הירשברג יהואש, ד"ר
ירושלים, מרצה באוניברסיטה העברית / מוסיקה
- הראל-פיש אהרן, B.Litt.
פתח-תקתה, פרופסור באוניברסיטת בראון / ספרות אנגלית
- הרימן אד, ד"ר
לונדון / הערך: קאוטסקי, קרל
- הרימן ין, ד"ר
פראג / הערך: פרג (בחלקו)
- זאלץ יהודה, ד"ר
רמת-גן, פרופסור באוניברסיטת ת"א / הערכים: צבא; צרפת (בחלקו)
- זנגר דניאל, ד"ר
ירושלים / הערכים: ציאנידים; צבע וצביעה (בחלקו)
- זולמן משה, ד"ר
רמת-גן, פרופסור באוניברסיטת ת"א / הערך: פתולוגיה (בחלקו)
- זורמברנד מרדכי
תל-אביב / פולקלור
- זיגדסקי פננימלכ
גבעתיים / הערכים: פרוט, בולסלו; פשיבישבסקי, סטיגסלו
- זיזל יואב, ד"ר
פתח-תקתה, פרופסור באוניברסיטת תל-אביב / בוטניקה
- זיינר בן-ציון, ד"ר
ירושלים / הערך: פרוטקטיניזם
- זינגר מיכאל, ד"ר
תל-אביב, מרצה-בכיר באוניברסיטת ת"א / הערך: צופיות
- זיניק היינריך צבי, ד"ר
ירושלים, פרופסור-חבר באוניברסיטה העברית / הערכים: פרויד, אנה; פריד זיגמונד
- זינריב אלעזר, ד"ר
ירושלים, מדיח באוניברסיטה העברית / פילוסופיה; היסטוריה
- זפרמן הנרי, M.A.
ירושלים / היסטוריה; תר"י

- ורבלובסקי רפאל יהודה צבי, ד"ר
ירושלים, פרופסור באוניברסיטה העברית / נצרות; דתות
- זרון בנימין, Abs. Med.
ירושלים / הערך: פרגו, יהודים
- זרטחים גומה, ד"ר
ירושלים, פרופסור-חבר באוניברסיטה העברית / הערך: פרויטולוגיה
- זרם שמואל, ד"ר
ירושלים, פרופסור באוניברסיטה העברית / הערך: פרל, יוסף
- זרקר אלה, ד"ר
ירושלים, עובדת מחקר באוניברסיטה העברית / הערך: פרי (בחלקו)
- זרש צבי
ירושלים / הערך: צינקוגרפיה
- זהרי דניאל, ד"ר
ירושלים, פרופסור באוניברסיטה העברית / הערך: צמח (בחלקו)
- זהרי מיכאל, ד"ר
ירושלים, פרופסור באוניברסיטה העברית / בוטניקה
- זון הרי, ד"ר
מסצ'וסטס, פרופסור באוניברסיטת ברנדייס / הערכים: פרידל, אגון; צויג, סטפן
- זיו מיכאל, ד"ר
ירושלים / הערך: צ'רטורסקי, אדם יז' (בחלקו)
- זילברנר אדמונד, ד"ר
ירושלים, פרופסור באוניברסיטה העברית / הערכים: צטקין, קלרה; צ'רטיזם
- זקס צבי, ד"ר
ירושלים, פרופסור-חבר באוניברסיטה העברית / הערך: צמח (בחלקו)
- זרם יעקב, ד"ר
ירושלים, בי"ס גבוה לטכנולוגיה / הערך: פרויחשמליות
- הורב מרים, M. Sc.
ירושלים / הערך: פרוץ, מכס פרידינג
- חורון מתילדה, ד"ר
ירושלים, פרופסור-חבר באוניברסיטה העברית / הערך: צמח (בחלקו)
- חזן ברוך, ד"ר
תל-אביב, מרצה באוניברסיטת בריאילן / הערך: פרסמת ותעמולה (בחלקו)
- חלוץ ערו, ד"ר
בי"ח דגן, מינהל המחקר החקלאי / הערך: פרי (בחלקו)
- חלמיש משה, M.A.
הרצליה, מדריך באוניברסיטת בריאילן / הערך: צמח, יעקב בן חיים
- חן קלרה, ד"ר
ירושלים, פרופסור-חבר באוניברסיטה העברית / בוטניקה
- חנני אברהם, B. Sc.
ירושלים / מוסיקה; מתמטיקה
- חזאף אריאל, ד"ר
ראשון לציון, מרצה בכיר באוניברסיטת בריאילן / הערך: פרוג'ה (בחלקו)
- חל שאול, ד"ר
רמת-גן, מכללת "הדסה" / הערך: צלום
- יגר משה, M.A.
ירושלים, משרד החוץ / הערכים: פקיסטן (בחלקו); צילון (בחלקו)
- יחיל חיים (ז"ל)
הערכים: פרג (בחלקו); צ'כוסלובקיה (בחלקו)
- ייבין אפרת, M.A. (ז"ל)
פודוהיסטוריה
- יניב קרן, B.A.
ירושלים / גאוגרפיה
- יעקבי דוד, ד"ר
ירושלים, פרופסור באוניברסיטה העברית / הערך: צצס, יואנט
- יערי אברהם (ז"ל)
הערך: פתחיה מרגנסבורג
- ירדני מרים, ד"ר
חיפה, פרופסור באוניברסיטת חיפה / הערכים: פרנסוא; צרפת (בחלקו)
- כהן אריאל, ד"ר
ירושלים, מרצה בכיר באוניברסיטה העברית / פיסיקה; אסטרונומיה
- כהן בתיה, M.A.
ירושלים, מדריכה באוניברסיטת ת"א / אמנות קלאסית
- כהן דליה, ד"ר
ירושלים, מרצה באוניברסיטה העברית / מוסיקה
- כהן מרדכי, D.E.S.
ירושלים / הערך: צרפת (בחלקו)
- כהן א. מרטין, הרב ד"ר
סינסינטי, פרופסור בהיברו יוניון קולג' / הערך: פרו (בחלקו)
- כץ אברהם, M.A., ח"כ
ירושלים, מדריך באוניברסיטת ת"א / גאוגרפיה
- כרוך אריה, אינג'
חיפה / הערך: צופיות (בחלקו)
- כרמל ישראל, B.A.
ירושלים / היסטוריה
- לבני צבי, אינג'
כפר-סבא / הערך: צמיג
- לוימן ראובן, ד"ר
רחובות, חוקר במכון היצמן למדע / הערך: פרוטאינים (בחלקו)
- לויין גרעון
קרית טבעון, מרצה בסמינר הקיבוצים „ארנים" / הערך: צעצוע
- לוינגר יוסף, NAST
קרית-מוצקין / היסטוריה של ארצות הבלקן; נצרות
- לורך נתנאל, M.A.
ירושלים / הערך: פרו (בחלקו)
- לור משה, ד"ר
תל-אביב, פרופסור באוניברסיטת ת"א / ספרות רומניות; תאטרון
- לטה חיים, אדריכל
פרדס-חנה / הערך: צמח (בחלקו)
- ליכוביץ יהושע, ד"ר
ירושלים, פרופסור-חבר באוניברסיטה העברית / תולדות הרפואה
- ליכנה אליעזר (ז"ל)
סוציאליזם
- ליפ ב. רוברט, ד"ר
תל-אביב, פרופסור באוניברסיטת ת"א / הערך: צ'ומסקי, אברהם) נעם
- ליסק משה, ד"ר
ירושלים, פרופסור-חבר באוניברסיטה העברית / הערך: פרוט, וילפרדו (בחלקו)
- ליפצין סול, ד"ר
ירושלים / ספרות
- לנדאו דב, ד"ר
פתח-תקוה, מרצה בכיר באוניברסיטת בריאילן / תורת הספרות
- לנדאו פון, B.A.
ירושלים / הערך: צ'כוסלובקיה, אמנות
- לנצמן אלי, M.A.
חיפה, המוזאון לאמנות יפנית / הערכים: צילון, אמנות; צ'קמזו, מונזאמן
- מאירי יאיר, M.A.
ירושלים / כלכלה
- מאיר ש. ה., ד"ר
יגה, פרופסור באוניברסיטת יגה / הערך: צ'כית, לשון
- מגרון שאול, M.A.
ירושלים, מדריך באוניברסיטה העברית / הערך: צוענים, לשון
- מרזיני מירון, ד"ר
ירושלים, מרצה באוניברסיטה העברית / היסטוריה של סין

- מורה שמואל, ד"ר**
ירושלים, פרופסור-חבר באוניברסיטה העברית / הערך: צנוע, יעקב
- מילנו אטיליו, ד"ר (ז"ל)**
הערך: סרה, יהודים
- מירסקי נילי, M.A.**
תל-אביב / ספרות רוסית
- מכמן יוסף, ד"ר**
ירושלים / הערך: פרנק, אנה
- מלכין יעקב, M.A.**
ירושלים, מדריך באוניברסיטת ת"א / הערכים: צ'סלין, צ'דלו; צרפתי, תרבות, קולנוע
- מנרלסון דוד, ד"ר**
תל-אביב, מרצה בכיר באוניברסיטת ת"א / הערך: פרוסט, מרטל
- מנור פאול, ד"ר**
ירושלים, מרצה באוניברסיטה העברית / הערך: פרנקו דה באמונדה, פרנסיסקו
- מרסון יהודה, ד"ר**
ירושלים / ספרות הונגרית; ת"י בהונגריה
- נבו אביתר, ד"ר**
חיפה, פרופסור באוניברסיטת חיפה / הערכים: פרוטאוס; צפרדיים
- נדבה יוסף, ד"ר**
חיפה, פרופסור-חבר באוניברסיטת חיפה / מדע המדינה; ציונות
- נוח נחום, B. Sc.**
מהנדס / המתגן / הערך: צנור
- ניים דודי, B. Sc.**
ירושלים / הערך: פרנקל, אברהם הלוי
- ניר דב, ד"ר**
ירושלים, פרופסור-חבר באוניברסיטה העברית / הערך: פרוכט (בחלקו)
- נירדיניב נחמה, ד"ר**
תל-אביב, משרד החינוך והתרבות / הערך: פרבל, פרידריך וילהלם אוגוסט
- נם אל משה**
רחובות / הערך: צרעה, שמואל
- נצר אמנון, ד"ר**
ירושלים, מרצה בכיר באוניברסיטה העברית / הערך: פרס (בחלקו); ספרות פרסית
- פולטמן מיכאל, ד"ר**
חיפה, מרצה בכיר באוניברסיטת חיפה / הערך: פרינר, סר גימז גורג
- פסביסקי אהרן, ד"ר**
ירושלים, מרצה בכיר באוניברסיטת בראילן / הערך: צ'טרטון, תומס
- פספנק מיכאל, ד"ר**
תל-אביב / הערך: צ'כוסלובקיה, משפט
- פיוון עמנואל, ד"ר**
ירושלים, פרופסור-חבר באוניברסיטה העברית / הערך: צלאח א(ל)-דין אל-איובי
- פידלובר פילביה, ד"ר**
ירושלים, מרצה באוניברסיטת בראילן / הערך: פרל, גימז תומס
- פימן דחל, M.A.**
ת"א, אסיסטנט באוניברסיטה העברית / הערך: פרסי, מדינות המפרץ הר
- פלוצקי יהודה, ד"ר**
רמת-גן, פרופסור-חבר באוניברסיטת ת"א / ת"י במזרח אירופה
- עברון יאיר, ד"ר**
ירושלים, מרצה באוניברסיטה העברית / הערך: פרוק נשק
- עופר לאה פנדיה**
ירושלים, מוזיאון ישראל / הערך: צבע וצביעה (טבלה)
- עמיצור שמשון אברהם, ד"ר**
ירושלים, פרופסור באוניברסיטה העברית / מתמטיקה
- עמית משה, ד"ר**
ירושלים, פרופסור-חבר באוניברסיטה העברית / היסטוריה עתיקה
- עצמון עקיבא, אל"מ (ז"ל)**
הערך: צופיות (בחלקו)
- עשהאל מרסל, ד"ר**
רחובות, מרצה בכיר באוניברסיטה העברית / הערכים: פרויה; ציור (בחלקו)
- פאהן אברהם, ד"ר**
ירושלים, פרופסור באוניברסיטה העברית / הערך: צמח (בחלקו)
- פוסק אביגדור, ד"ר**
תל-אביב, מדריך באוניברסיטה העברית / הערכים: פרספקטיוה (בחלקו); ציור (בחלקו)
- פורת אשר, ד"ר**
ירושלים, מהנדס חוקר באוניברסיטה העברית / הערכים: צנטריפוגה; צפוי
- פטאי שאול, ד"ר**
ירושלים, פרופסור באוניברסיטה העברית / כימיה
- פינרם פבלו, ד"ר**
מושב בית נקופה, מרצה באוניברסיטת בן-גוריון בנגב / הערך: ציסטרציניס
- פינקלשטיין מיכאל, ד"ר**
ירושלים, פרופסור באוניברסיטה העברית / הערך: צונדק, ברנהרד
- פיק פנחס, סא"ל (מיל.), ד"ר**
ירושלים / צבא; היסטוריה צבאית וכללית
- פישהוף אפרים, הרב ד"ר**
ויסקונסין, פרופסור באוניברסיטה / הערך: צולשן, איגנץ
- פישר אנדריי, מהנדס**
רמת-גן / הערך: צבע וצביעה (בחלקו)
- פישר יונה**
ירושלים, אוצר בכיר במוזיאון ישראל / אמנות
- פלואט ירדנה, B.A.**
ירושלים / גאוגרפיה
- פלדמן פמיוון, ד"ר**
מסצ'וסטס, פרופסור-עוזר באוניברסיטת קרק / גאוגרפיה
- פלופר דוד, ד"ר**
ירושלים, פרופסור באוניברסיטה העברית / נצרות
- פליטמן עזי, ד"ר**
ירושלים, מרצה בכיר באוניברסיטה העברית / הערך: צמח (בחלקו)
- פליקס דחל, ד"ר (ז"ל)**
הערך: ציור (בחלקו)
- פרוינד רפאל, ד"ר**
ירושלים, פרופסור-חבר באוניברסיטה העברית / הערך: פרס
- פרוש ישראל, הרב ד"ר**
סידני, מרצה באוניברסיטה / הערך: פרת
- פרידמן מנחם, ד"ר**
רמת-גן, מרצה באוניברסיטת בראילן / הערך: פרנק, צבי פסח
- פרלמן משה, ד"ר**
לוס אנג'לס, פרופסור באוניברסיטת קליפורניה / הערך: צ'לנוב, יחיאל
- פרנק זאב רפאל, ד"ר**
נס ציונה, מרכז וולקני, מינהל המחקר החקלאי / הערך: צמח (בחלקו)
- צורנימל משה, ד"ר**
ירושלים, מרצה באוניברסיטה העברית / הערך: צורבים
- ציגלמן ארתור, ד"ר**
הערך: צנז (בחלקו)
- צימרמן משה, M.A.**
ירושלים, מדריך באוניברסיטה העברית / הערך: פריס, ועידת השלום של
- צמח יעקב ש, ד"ר**
ירושלים, מרצה באוניברסיטה העברית / הערך: פרשנות
- צנציפר זאידה**
תל-אביב / הערך: צדפות (בחלקו)

- צפירי יורם, M.A.**
ירושלים, מנכ"ל באוניברסיטה העברית / הערך: פרקטיס מקיסריה
- קאופמן נתן, ד"ר**
ירושלים, פרופסור-חבר באוניברסיטה העברית / הערכים: צמחונות וטבע
נות, צפדינה
- קאים מיכאל, ד"ר**
חיפה, פרופסור בטכניון / הערך: פרוצן ומטלוצנים
- קוגלר יהושע, ד"ר**
תל-אביב, פרופסור-חבר באוניברסיטת ת"א / הערך: צרעות או צרעים
(בחלקו)
- קולקה אריך**
ירושלים, האוניברסיטה העברית / הערכים: פרג (בחלקו); ציכסלובקיה
(בחלקו)
- קופטא מיכאל, ד"ר**
משמר העמק, פרופסור-חבר באוניברסיטת חיפה / הערך: פרעושים
- קופפר אמרים, ד"ר**
ירושלים, חבר-מחקר באוניברסיטה העברית / הערך: פרג (בחלקו)
- קורץ צבי, ד"ר**
חיפה / הערך: צבע וצביעה (בחלקו)
- קפן משה, ד"ר**
ירושלים, בית-הספרים הלאומי והאוניברסיטאי / צרפת (בחלקו)
- קירש יורם, M.A.**
תל-אביב, מנכ"ל באוניברסיטת ת"א / הערך: פרזול (בחלקו)
- קירשנבוים שמשון, ד"ר**
ירושלים / הערך: פשמישל (בחלקו)
- קלכנסקי אריה ליאון, מהנדס**
חיפה / הערך: צמנט
- קלונאי יצחק, ד"ר**
ירושלים, פרופסור באוניברסיטה העברית / כימיה
- קלוזנר יהודה אריה, ד"ר (ז"ל)**
הערכים: פרוזה (בחלקו); פרץ, יצחק ליב (בחלקו)
- קליין יצחק, הרב ד"ר**
בוסלו, מרצה באוניברסיטת גיריורק / הערך: צהלון
- קליין קלוד, ד"ר**
ירושלים, פרופסור באוניברסיטה העברית / הערך: צרפת (בחלקו)
- קליין שמעון, ד"ר**
ירושלים, פרופסור-חבר באוניברסיטה העברית / הערך: צמח (בחלקו)
- קליין-פרנק פליקס, ד"ר**
ירושלים, מרצה בכיר באוניברסיטה העברית / הערך: צאבים
- קלינמן לודמילה, ד"ר**
ירושלים, חבר הוראה באוניברסיטה העברית / ספרות רוסית
- קלצמן יוסף, ד"ר**
תל-אביב, פרופסור באוניברסיטת ת"א / הערך: צרפת (בחלקו)
- קשטנר מרים, ד"ר**
סן-דיגו, פרופסור-משנה באוניברסיטת קליפורניה / הערך: צר
- קפלן צבי**
ירושלים / תלמוד; ספרות רבנית
- קצנשטיין יעקב ה., ד"ר**
ירושלים, מכוון שוקן למחקר היהדות / הערכים: צוד (בחלקו); צידון (בחלקו)
- קרייפלר הנס, ד"ר**
תל-אביב, פרופסור באוניברסיטת ת"א / הערך: פרפסיכולוגיה (בחלקו)
- קרייפלר שולמית, ד"ר**
תל-אביב, פרופסור-חבר באוניברסיטת ת"א / הערך: פרפסיכולוגיה (בחלקו)
- קרמון יהודה, ד"ר**
ירושלים, פרופסור באוניברסיטה העברית / גאוגרפיה
- קרקובסקי שמואל (סטפן), ד"ר**
ירושלים, יד ושם / הערך: צנו (בחלקו)
- רבינוביץ לוי יצחק, הרב ד"ר**
ירושלים / הערך: פתולוגיה (בחלקו)
- רבינוביץ מנחם, M.Sc.**
ירושלים / ביולוגיה
- רבינוביץ צבי מאיר, ד"ר**
תל-אביב, פרופסור באוניברסיטת ת"א / הערך: פשיסחה
- רנבי צבי, ד"ר**
חיפה, פרופסור בטכניון / הערך: קאוצ'וק
- רוזיטש מלך**
מונטריאול / הערכים: פרוג, שמעון שמואל; פרילוצקי, צבי הירש
- רוזלאר מרק, ד"ר**
ירושלים, פרופסור-חבר באוניברסיטת ת"א / הערך: פרסוס (בחלקו)
- רוזן גלרים, ד"ר**
גיריורק / הערך: פרידנולד
- רוזן היים, ד"ר**
ירושלים, פרופסור באוניברסיטה העברית / בלשנות
- רוזן-אילון מרים, ד"ר**
ירושלים, פרופסור-חבר באוניברסיטה העברית / הערך: פרס (בחלקו)
- רוזנמן אליעזר, ד"ר**
ירושלים, פרופסור-חבר באוניברסיטה העברית / הערכים: פקת, צנית
- רוטנברג מירה, ד"ר**
ירושלים, מרצה בכירה באוניברסיטה העברית / הערך: צרפתית, לשון
(בחלקו)
- רומנו ג'ורג'ו, ד"ר**
תל-אביב / הערך: פרטו, דוד
- רונן אברהם, ד"ר**
תל-אביב, מרצה בכיר באוניברסיטת ת"א / אמנות
- רוק פרדי, M.A.**
ירושלים, אסיסטנט באוניברסיטת ת"א / ספרות שוחית
- רחוב אילן, ד"ר**
ירושלים, מרצה באוניברסיטה העברית / היסטוריה
- ריבלוב הרולד א., B.A.**
גיריורק / הערך: פרבר, עדנה
- ריינר אלחנן, B.A.**
ירושלים / תנ"י
- רצהבי יהודה, M.A.**
תל-אביב, פרופסור באוניברסיטת בראילון / הערך: צנעא, יהודים
- רשף יהודה, LL.B.**
חיפה / הערך: פרנקפורטר, דוד
- שביב שמואל, M.A.**
ירושלים / קלאסיקה
- שומרוני אריקה**
רחובות / הערך: פרח (בחלקו)
- שוסמן אביבה, M.A.**
ירושלים / הערך: צום (בחלקו)
- שוקרון ליריה, LL.B.**
ירושלים / הערך: צואה (בחלקו)
- שטיינברג מנחם, ד"ר**
ירושלים, פרופסור-חבר באוניברסיטה העברית / הערך: צרן
- שטיינברג חוה, ד"ר**
ירושלים, מרצה בכירה באוניברסיטה העברית / הערכים: פרפור; צמיגות
(בחלקו)
- שטיינברג יצחק, ד"ר**
ירושלים, פרופסור-חבר באוניברסיטה העברית / הערכים: פרמאבילות; צל
- שטיינר יעקב, ד"ר**
ירושלים, מרצה בכיר באוניברסיטה העברית / רפואה

שפיינר משה, ד"ר
ירושלים / הערך: פרודיה (בחלקו)

שפנדל אורי, LL.B.
ירושלים / הערך: צ'רקסים (בחלקו)

שטרלינג אופנהיימר אלנור, ד"ר
פרנקפורט, פרופסור-משנה באוניברסיטת פרנקפורט / הערך: פרנקפורט
ע"ג מין (בחלקו)

שטרנליכט משה, ד"ר
תל-אביב, מרכז וולקני לחקר החקלאות / זואולוגיה

שלום גרשם, ד"ר
ירושלים, פרופסור באוניברסיטה העברית / קבלה

שמיר גרשון, M.A.
ירושלים / גאוגרפיה

שמעוני יאיר, ד"ר
ירושלים / פסיקה; טכניקה

שמעוני יעקב
ירושלים, משרד החוץ / הערך: פתנים

שפיגל נתן, ד"ר
ירושלים, פרופסור-חבר באוניברסיטה העברית / תרבות קלאסית

שפיגל פנחס, ד"ר
תל-אביב, מרכז וולקני, מינהל המחקר החקלאי / הערך: צמח (בחלקו)

שפיצר יהודית
ירושלים / אמנות

שפירא בנימין, ד"ר
ירושלים, פרופסור באוניברסיטה העברית / הערך: פרמנטים

שצ'ופק נילי, M.A.
חיפה, אסיסטנטית באוניברסיטת חיפה / הערך: פרעה

שקד שאול, ד"ר
ירושלים, פרופסור-חבר באוניברסיטה העברית / הערך: פרס (בחלקו)

שקולניקוב שמואל, ד"ר
ירושלים, מרצה באוניברסיטה העברית / פילוסופיה

שרון נתן, ד"ר
תל-אביב, פרופסור במכון ריצמן למדע / הערך: פרוטאינים (בחלקו)

שרר פילים, פרופ' (ז"ל)
הערך: פריזית, לשון

תא-שמע ישראל, ד"ר
ירושלים / ספרות רבנית; חכמת ישראל

ראשי-תיבות של שמות המהברים

יעקב אוריבך = יע. או.	דניאל וגנר = ד. וג.	אליהו אשתור = א. אש.
יעקב ה. קצנשטיין = יע. ה. ק.	דניאל זהרי = ד. זה.	אסתר בית-הלחמי = א. ביה.
יעקב מלכין = יע. מל.	דליה כהן = ד. כ.	איתן בורשטיין = א. בור.
יצחק אביב = יצ. אב.	דב לנדאו = ד. לנ.	אדם בן-טוביה = א. ב. ט.
יצחק בלברג = יצ. בל.	דוד מגדלסון = ד. מג.	אורה בן-שלום = א. ב.ש.
יצחק קליין = יצ. קל.	דב ניר = ד. ניר.	איתן גלברע = א. גל.
יצחק שטיינברג = יצ. ש.	דוד פלוסר = ד. פ.	אהרן גרינהוט = א. גר.
ירדנה פלאוט = יר. פ.	הגרי וסרמן = ה. וס.	אלה זרקר = א. זר.
ישראל גוטמן = יר. גו.	הרי זון = ה. זו.	אדמונד זילברנר = א. ז.
לינה בן-דוד = ל. ב.ד.	היינריך צבי ויניק = ה. צ.ו.	אברהם חנני = א. חנ.
לואיזה בוגסליוולי = ל. בו.	הנס קרייטלר = ה. קר.	אריה ל. קלבנסקי = א. ל. קל.
לוי יצחק רבינוביץ = ל. י. ר.	הנרי גוטל = ה. ג.	אליעזר ליבנה = א. לי.
לאה פנדיה עופר = ל. פ. ע.	ורדה בר = ו. בר.	אלי לנצמן = א. לנ.
לדייה שוקרת = ל. שו.	דקלין בודה-גרניה = ד. ב.ג.	אברהם מאיר הברמן = א. מ. ה.
מערכת = מ.	זאידה צנציפר = ז. צנ.	אברהם פאהן = א. פא.
מיכאל אבי-יונה = מ. א. י.	זאב רפאל פרנק = ז. ר. פ.	אביגדור פוסק = א. פו.
משה ברור = מ. בר.	חיים אורמיאן = ח. א.	אנדריי פישר = א. פי.
מנחם דור = מ. דו.	חיים ביינארט = ח. ב.	אפרים קופפר = א. ק.
מרדכי זורמברנד = מ. ז.	חנוך בר-און = ח. ב.א.	אברהם רונן = א. רו.
מיכאל זהרי = מ. ז.	חיים גייפמן = ח. גי.	אילן רחום = א. רח.
מיכאל זיו = מ. זי.	חיים יחיל = ח. י.	אלנור שטרלינג-אופנהיימר = א. ש.א.
משה יגר = מ. יג.	חיים לטה = ח. ל.	אורי שטנדל = א. שט.
מרים ירדני = מ. יר.	חיים רוזן = ח. ר.	אביגדור אלון = א. אב.
משה לזר = מ. ל.	חיה שטיינברג = ח. שט.	אברהם כץ = א. כ.
משה ליסק = מ. ליס.	יהודה אריה קלוזנר = י. א. ק.	אביתר נבו = א. נ.
מירון מדויני = מ. מד.	יעקב בן-תור = י. ב.	אביבה שוסמן = א. בו.
מיכאל סולטמן = מ. סו.	יהושע בורישנסקי = י. בו.	אד הרימן = א. ד.
מיכאל סטפנק = מ. סט.	יעקב גליל = י. גל.	אהרן אריאל = א. א.
משה עמית = מ. ע.	ישעיהו גפני = י. גפ.	אטליו מילנו = א. מ.
מרסל עשהאל = מ. עש.	יוסף דן = י. ד.	אריס גרייצר = א. ג.
מיכאל פינקלשטיין = מ. פי.	ישראל היילפרין = י. הי.	אלכסנדר ברש = א. ב.
מנחם פרידמן = מ. פר.	יהואש הירשברג = י. היר.	אלעזר וינריב = אל. וי.
משה צורנמל = מ. צו.	יואב ויזל = י. וי.	אליעזר רוזנמן = אל. ר.
משה צימרמן = מ. צי.	יעקב זרם = י. זר.	אלחנן ריינר = אל. רי.
משה קטן = מ. ק.	יעקב חיים הופין = י. ח. ה.	אמילי בודיק = א. מ. ב.
מיכאל קאסי = מ. קא.	ישראל כרמל = י. כר.	אמנון נצר = א. מ. נ.
מיכאל קוסטא = מ. קוס.	יוסף לוינגר = י. לו.	אנדרה היידו = א. נ. ה.
מרים קסטנר = מ. קס.	יאיר מאירי = י. מא.	אפרת ייבין = א. פ. י.
משה שטרנליכט = מ. שטר.	יוסף מכמן = י. מכ.	אריה אבולעפיה = א. אב.
מיכאל וינטר = מי. וי.	יוסף נדבה = י. נד.	אריה אופיר = א. או.
מירה רוטנברג = מי. רו.	יהודה סלוצקי = י. ס.	אריה גראבוים = א. גר.
מלך רוויטש = מל. ר.	יאיר עברון = י. עב.	אריאל כהן = א. כה.
מנחם ברלינגר = מג. ב.	יהודה צבי בלום = י. צ. ב.	אריה כרוך = א. כר.
מנחם בנית = מג. בנ.	יורם צפירי = י. צפ.	אריק קולקה = א. קו.
מנחם שטיינברג = מג. שט.	יצחק קלוגאי = י. קל.	אריקה שומרוני = א. שו.
מרדכי כהן = מר. כ.	יהודה קרמן = י. קר.	אשר סורת = א. שו.
מרים רוזן-אילון = מר. ר.א.	יהודה רצהבי = י. ר.	ברנרד בלומנקרנץ = ב. בל.
משה וולמן = מ.ש. ו.	יעקב שטיינר = י. שט.	ברנהרד דב גנצל = ב. ד. ג.
משה שטיינר = מ.ש. שטי.	יעקב שמעוני = י. שמ.	ברוך חזן = ב. ח.
מתילדה חורין = מת. ח.	יהודית שפיצר = י. שפ.	בתיה כהן = ב. כ.
נחום ג. גלאצר = נ. גל.	יעקב ש. צמח = י. ש. צ.	בנימין שפירא = ב. שפ.
גילי מירסקי = ג. מ.	ישראל תא-שמע = י. ת.	גיטה אביגור = ג. אב.
נחום נהה = נ. נ.	יאיר שמעוני = יא. ש.	גיאורא אילני = ג. אי.
נחמה ניר-ייניב = נ. נ.י.	יהושע אדלר = יה. אד.	גינטר בהם = ג. בה.
נתן קאופמן = נ. קא.	יהודה ואלך = יה. ו.	גרשם שלום = ג. ש.
נתן שפיגל = נ. ש.	יהושע ליבוביץ = יה. ל.	גרשון שמיר = ג. ש.מ.
גילי שצ'ופק = נ. ש.צ'.	יהודה מרטון = יה. מ.	גדעון אורשן = ג. ד. א.
נתן שרון = נ. שר.	יהושע קוגלר = יה. ק.	גדעון לויין = ג. ד. ל.
סטניסלב ויגודסקי = ס. ו.	יוסף כנבג'י = יו. כנ.	גומה ורטהיים = ג. ו.
סול (שלמה) ליפצין = ס. ל.	יונה דוד = יו. ד.	גלדיס רוזן = ג. ר.
סוזן לנדאו = ס. לנ.	יונה פישר = יו. פי.	דוריס בנסיםמן = ד. בנ.
סטיוון פלדמן = ס. פל.	יורם קירש = יו. קי.	דינה גורן = ד. גו.
עזריאל אביהר = ע. אב.	יוסף קלצמן = יו. קל.	דב גנחובסקי = ד. גנ.
עופר ברייזוסף = ע. ב.י.	יז הרמן = יז. ת.	דן גרלינג = ד. גר.

ש. א. ע. = שמשון אברהם עמיצור
 ש. ב. א. = שמחה בונים אוריבך
 ש. ב. ת. = שמחה בנימין הוניג
 ש. ה. = שמואל הרביץ
 ש. ה. ב. = שמואל הוגו ברגמן
 ש. ור. = שמואל ורסס
 ש. טל = שאול טל
 ש. נ. א. = שמואל נח אייזנשטדט
 ש. פט. = שאול פטאי
 ש. קי. = שמשון קירשנבוים
 ש. קל. = שמעון קליין
 ש. קר. = שולמית קרייטלר
 ש. ש. = שאול שקד
 ש. שק. = שמואל שקולניקוב
 של. אה. = שלמה אהרונסון
 שמ. א. = שמואל אברמסקי
 שמ. ש. = שמואל שביב
 שר. בל. = שרל בלון

צ. ור. = צבי ורש
 צ. זק. = צבי זקס
 צ. לב. = צבי לבני
 צ. מ. ר. = צבי מאיר רבינוביץ
 צ. ק. = צבי קפלן
 צ. קו. = צבי קורץ
 צ. רג. = צבי רגבי
 ק. אב. = קלוד אברבנאל
 ק. ח. = קלרה חן
 ק. י. = קרון יניב
 ק. קל. = קלוד קליין
 ר. בנ. = רות בנדל
 ר. ס. = רחל סימון
 ר. פר. = רפאל פרוינד
 ר. א. ל. = ראובן לוטן
 רו. ל. = רוברט ב. ליס
 רח. פל. = רחל פליקס

ע. בל. = עמרם בלום
 ע. חל. = עדו חלוץ
 ע. ס. = עמנואל סיוון
 ע. צ. = עקיבא עצמון
 ע. פל. = עזי פליטמן
 ע.ז. ג. = עזרא גלון
 ע.מ. ב. = עמיאל ברוש
 פ. אמ. = פנחס אמתי
 פ. ו. מ. = פ. ו. מארש
 פ. מנ. = פאול מנור
 פ. פ. = פנחס פיק
 פ. פי. = פבלו פיגרס
 פ. ק.פ. = פליקס קליין-פרניקה
 פ. ש. = פנחס שטיגל
 פל. ב. = פליקס ברגמן
 צ. בר. = צבי ברס
 צ. ו. = צבי ורבובסקי

ראשייתיות וקיצורים

<p>כ"ג, הנה"ג = כהן גדול, הכהן הגדול כדה"א = כדור הארץ כ"י, כת(ה)"י = כתב(ה)יד, כתב(ה)יד כ"ח = כל ישראל חברים כ"כ = כמורכן כל"ו = כלומר כ(ה)"ע, כתה"ע = כתב (ה)עת, כתביהעת כ"ו = כרך, כרכים כת/כת"ו = כתובות ל"י = לירה ישראלית, לירות ישראליות ל"ש = לירה שטרלינג לסה"ג, לספה"ג = לספירת הנוצרים לפסה"ג, לפה"ס = לפני ספירת הנוצרים ל"ר = לשון רבים מ' = מטר, מטרים מ"ג = מיליגרם מ"ג = מגילה מהד' = מהדורה, מהדורת מהר"ל = מורנו הרב רבי ליוא (מפרג) מר"ל = מוציא לאור מר"מ = משאומתן מר"ס = מיכר ספרים מר"ק = מועד קטן מזה"ת = מזרח התיכון מט"ח = מטבע חוץ מטכ"ל = מטה כללי מיל' = מיליון, מיליונים, מילואים מכ' = מכילתא מל"א = מלכים א' מל"ב = מלכים ב' מלה"י = מלחמות היהודים מלה"ע = מלחמת(ת) העולם מ"מ = מילימטר(ים); מכל מקום; ממלא מקום מנ', מנח' = מנחות מנכ"ל = מנהל כללי מס' = מספר מס(ה)"ב = מסיל(ו)ת(ה)ברזל מעפה"י = מעל-פני-הים מעפ"ג = מעל-פני מע"ק, מ"ק = מטר מעוקב מפא"י = מפלגת פועלי ארץ-ישראל מ"ר = מטר מרובע מש', משנ' = משנה, משניות נגמ"ש = נושא גייסות משוריין נד' = נדרים נר' = נולד(ה) גר"ב = נודע ביהודה נח', נחמ' = נחמיה ג"ט = נגד סנקים נ"ך = נביאים, כתובים ג"ל = נזכר לעיל ג"מ = נגד-מטוסים גפ' = נפטר ס' = ספר, ספרים ס"ה, סה"כ = סך הכל סה"ג = ספירת הנוצרים</p>	<p>ג"כ = גמ"כ גמ"ח = גמילות חסדים גרמ' = גרמנית דב' = דברים דבה"א, דה"א = דברי הימים א' דבה"ב, דה"ב = דברי הימים ב' ד"ה = דברי הימים; דיבור המתחיל דו"ח = דין וחשבון דנ', דנ"י = דניאל ד"ר = דוקטור האר"י = אדוננו רבי יצחק (לוריא) הגר"א = הגאון רבי אליהו הר"ל = הוציא לאור, הוצא לאור, הוצאה לאור הלי' = הלכה, הלכות המב"ט = הרב משה בן יוסף טרני הסת' = הסתדרות הצה"ר = הציונים הרוויזיוניסטים הקב"ה = הקדוש-ברוך-הוא השו"ה = השוה ויק' = ויקרא ויקר' = ויקרא רבה וכד' = וכדומה וכר' = וכוליה וכי"ב = וכיוצא בזה, וכיוצא באלה ועה"פ = ועד-הפועל ז"א = זאת-אומרת זכ' = זכריה ז"ל = זכרנו לברכה; זכור לטוב זל"ז = זה לזה; זו לזו חב"ד = חכמה, בינה, דעת חג' = חגיגה חו"ל = חוץ-לארץ חר"מ = חושן משפט חז"ל = חכמינו זכרונם לברכה חיד"א = חיים יוסף דוד אבולאי חי"ר = חיל רגלים ח"ג = חילופי גוסתאות חשמ"א = חשמל-נאים א' סמפ' = טמפרטורה יבמ' = יבמות יה', יהו' = יהושע יב"ב = ימיה-בניים יו" = יומא יו"ד = יורה דעה יו"ו = יוונית יו"כ = יום-כיפור יו"ד = יושב-ראש יח', יחז' = יחזקאל י"ש = ייך-שרף י"ל = יצא לאור, יצאו לאור ימה"ת = יסדהתיכון יק"א = Jewish Colonization Association ירר' = ירושלמי ירמ' = ירמיהו ישע' = ישעיהו כ"א = כל-אחד</p>	<p>א"א = איראפטר אא"כ = אלא-אמ"כ א"ב = אלף בית; אלפאבית אב"ד = אב"בית-דין אגו"י = אגודת ישראל אדמו"ר = אדוננו מורנו ורבנו אדר"ג = אבות דרבי נתן אה"ב = ארצות הברית אה"ע, אהע"ז = אבן העזר אר"ח = אורח-חיים אר"ם = אומות מאוחדות אופק Organization of Petroleum = (OPEC) Exporting Countries אגו"י אח"כ = אחר-כך א"י = ארץ-ישראל א"כ = אס"כ א"ל = אמר לו (ליה) אמ"ד = אמסטרדם אנג' = אנגליה אס' = אסתר אע"פ = אף-על-פי אעפ"כ = אף-על-פי-כן אצ"ל = ארגון צבאי לאומי ב"ב = בבא בתרא בג"צ = בית-דין גבוה לצדק בד"כ = בדרך-כלל ביב"ל = ביבליוגרפיה בי(ה)ד' = בית(ה)דין בי(ה)ח' = בית(ה)חולים בי(ה)ח"ר = בית(ה)חרושת בי(ה)כ"ג = בית(ה)כנסת בי"ל = בין-לאומי, בין-לאומיים ביל"ו = בית יעקב לכו ונלכה ביה(ה)מ"ד = בית(ה)מדרש ביה(ה)מ"ש = בית(ה)משפט בי(ה)ג"ג = בית(ה)גבתיים ביה(ה)ס' = בית(ה)ספר בית"ר = ברית טרומפלדור בכ"ז = בכל-זאת ב"מ = בבא מציעא במ', במד' = במדבר בע"ה = בעל-חיים, בעל-יהיים בע"פ = בעל-פה בעש"ט = בעל-שם-טוב ב"ק = בבא קמא ב"ר = בראשית רבה; בר רבי; בן רב ברא' = בראשית ברכ' = ברכות בריה"מ = ברית המועצות בת(ה)ד' = בתי(ה)דין בת(ה)ח' = בתי(ה)חולים בת(ה)ח"ר = בתי(ה)חרושת כת(ה)כ"ג = בתי(ה)כנסת בת(ה)מ"ד = בתי(ה)מדרש בת(ה)מ"ש = בתי(ה)משפט בת(ה)ס' = בתי(ה)ספר ג' = גרם גיט' = גיטין</p>
---	--	--

רמטכ"ל = ראש מטה כללי
 רס"ג = רבי סעדיה גאון
 ר"ע = רבי עקיבא
 רפ"י = רשימת פועלי ישראל
 רשב"ג = רבי שלמה בן גבירול ;
 רבן שמעון בן גמליאל
 רשב"ם = רבי שמואל בן מאיר
 רש"י = רבי שלמה יצחקי
 רד"ר = שלוחא דרבנן
 שה"ש = שירי-השירים
 שר, שופ" = שופטים
 שר"ע, ש"ע = שולחן ערוך
 שר"ת = שאלות ותשובות
 שר(ה)ח"ח = שר(ה)חזן
 שר"מ = שמואל א'
 שמ"ב = שמואל ב'
 שמח' = שמחות
 שני' = שניה
 ת"א = תל"אביב
 תה' = תהלים
 תו"י = תולדות ישראל
 תולדות (ה)יהודים
 תוס' = תוספות ; תוספתא
 תוש' = תושבים
 ת"ח = תלמיד חכם, תלמידי חכמים
 תל"ג = תוצר לאומי גולמי
 תמ', תמו" = תמונה, תמונות
 תנ"ך = תורה, נביאים, כתובים
 תע', תענ' = תענית
 תר', תרו' = תרומות
 תרג' = תרגום, תרגם
 ת"ת = תלמוד(י)-תורה

ע"ש = על-שם ; על-שום
 פי' = פירוש
 פיק"א = Palestine Jewish Coloniza-
 tion Association
 פלמ"ח = פלוגות מחזק
 פס' = פסחים
 פסד"מ = פרנקפורט דמיין
 פרופ' = פרופסור
 פ"ת = פתח תקוה
 צה"ל = צבא הגנה לישראל
 צרפ' = צרפתית
 ק"ג = קילוגרם
 קדה"י = קדמוניות היהודים
 קה"ש = קילהרץ-שניה
 ק"ו = קילוואט
 קו"ש = קילוואט-שעה
 קיר' = קירושין
 ק"מ = קילומטר
 קמ"ר = קילומטר מרובע
 קמ"ש = קילומטר-שעה
 ק"ס = קרית-ספר
 קק"ל = קרן קימת לישראל ;
 ר' = ראה ; רבני רבנו ; רבים
 ראב"ד = רבי אברהם בן דוד
 ראב"ע = רבי אברהם בן עזרא
 רד"ק = רבי דוד קמחי
 רוס' = רוסית
 ר"ח = ראש חודש
 ריה"ל = רבי יהודה הלוי
 רי"ף = רבי יצחק (אל)פאסי
 ר(ה)"מ = ראש (ה)ממשלה
 רמ"א = רבי משה איסרליש
 רמב"ם = רבי משה בן מימון
 רמב"ן = רבי משה בן נחמן

סופר סת"ם = סופר ספרים, תפלין, מזוזות
 סי' = סימן
 סכר"ם = סכין, כף ומזלג
 ס"מ = סנטימטר(ים)
 סמ"ק = סנטימטר מעוקב
 סמ"ר = סנטימטר מרובע
 סנ' סנה' = סנהדרין
 ע' = עיין ; ערך
 ע"א = עמוד א'
 ע"ב = עמוד ב'
 עבה"י = עברי-הירדן
 עבר' = עבריה
 ע"ג = על-גבי
 עה"ה = עלי(ה) השלום
 עה"ד = עורד(ה)דין
 עה"ב = עולם הבא
 עה"ז = עולם הזה
 ע"ז = עבודה זרה
 ע"ח = על חשבון
 ע"י = על-ידי ; על-ידי
 ע"ז = על-ידי-זה
 ע"כ = עירובין
 ע"כ = על-ידי-כ
 ע"כ = עירובין
 ע"כ = על-ידי-כ
 עכ"פ = על-כל-פנים
 עמ' = עמוד(ים) ; עמוס
 ע"מ = על-מנת
 ע"נ = על-נהר
 ע"ס = על-סמך
 ע"ע = עיין ערך
 ע"פ = על-פי
 עפ"ו = על-פני
 עפ"ר = על-פני-רוב
 ער"ב = ערבית

AJA — American Journal of
 Archaeology
 HThR — Harvard Theological
 Review
 HUCA — Hebrew Union College
 Annual
 JBL — Journal of Biblical
 Literature
 JGGJČ — Jahrbuch der Gesellschaft
 für Geschichte der Juden

in der Čechoslovakischen
 Republik (1929—38)
 JJGL — Jahrbuch für Jüd. Geschichte
 und Literatur
 JJST — Journal of Jewish Studies
 JQR — Jewish Quarterly Review
 MGWJ — Monatschrift für Geschich-
 te u. Wissenschaft des Ju-
 dentums

PEFQ — Palestine Exploration Fund
 Quarterly
 P-W; — Pauly-Wissowa, Realenzyc-
 P-W, RE lopädie der Classischen
 Altertumswissenschaft
 REJ — Revue des Études Juives
 ZDPV — Zeitschrift des deutschen
 Palästina-Vereins

דמות האדם בציור מודרני. מיטין — למעלה: א. מאנה, המרפסת, 1868 (לובר, פאריס);
למטה: ג. ווד, גותיקה אמריקנית, 1930 (המכון לאמנות של שיקגו); משמאל — למעלה:
א. ויר, אמו ואחותו של האמן, 1893 (המוזיאון לאמנות מודרנית, ניו-יורק); באמצע: ח. מירו,
נשף סנובי אצל הנסכיה, 1944; למטה: מ. ובר, הגרניון, 1911 (המוזיאון לאמנות מודרנית,
ניו-יורק)

(לערך ציור)

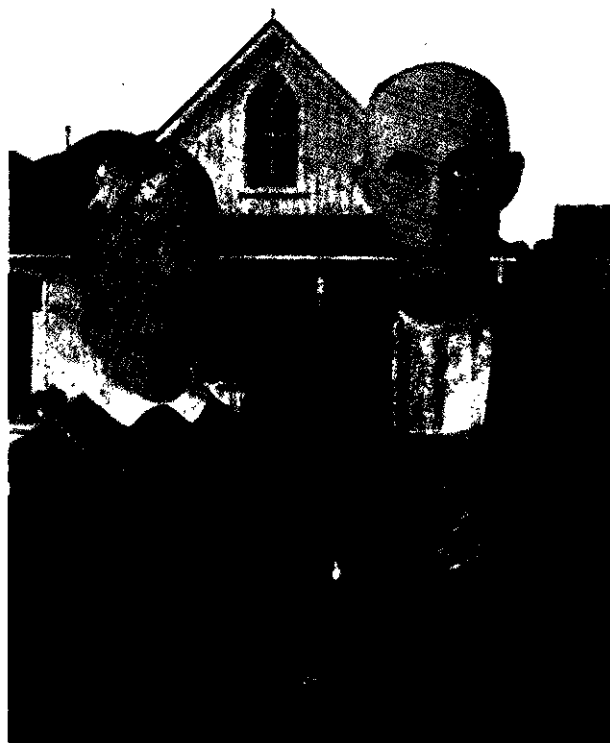

מאז שתוכנן לראשונה, בראשית המאה ה-15. במרכז המערך העירוני — ציר אורך הנמשך ממגדל הפעמון שבצפון העיר הפנימית דרומה, עד לשער יונג דינג שבחומת העיר החיצונית. משני צדדיו מאורגנים באופן סימטרי והרמוני החומות, השערים הראשיים, המבנים השונים, השווקים והגנים. המבנים החשובים ביותר נמצאים על הציר המרכזי או בצמוד לו. מערך הרחובות בעיר הפנימית, הוא בדגם שתי וערב, והדרכים הראשיות מחברות את השערים שבחומה. הכתים העתיקים, ששימשו למגורי המקורבים לקיסר ולפקידות הגבוהה, הם לרוב בני קומה אחת, חזיתותיהם פונות דרומה וסגנונם הארדכיכלי אחיד. מעליהם מתבלטים מבני הארמונות, המקדשים והפגודות, המצטיינים בגיוון ארדכיכלי. בחמרי הבניה עשירי-הצבעים ובעיטורים, תחושת רחבות מודגשת ע"י שילוב בניה מרווחת עם שטחים פתוחים — גנים ואגמים. פ' נודעת כאחת הערים היפות בעולם.

בתוך העיר הפנימית נמצאת העיר הקיסרית המוקפת חומה, ובתוכה העיר האסורה המוקפת חפיר ובה ארמונות המלכים משושלות מינג וצ'ינג המשמשים היום כמוזיאון לאמנות סין. חומות העיר האסורה הוסרו ב-1949. בחזית הדרומית של גוש הארמונות משתרעים גן התרבות של העם וגן ג'ונג שאן. ביניהם נמצא שער הנפתח לכיכר המרכזית ט'ן אן מ'ן (שער השלום השמימי), המשמשת לתהלוכות ולמפגנים המוניים. במרכז הכיכר הענקית ניצב עמוד זכרון לגיבורי האומה, ומשני עבריה המבנים המונומנטליים של היכל העם והמוזיאון להיסטוריה של סין ותולדות המהפכה, שהוקמו לאחר 1949. מדרום-מזרח לעיר האסורה נמצא רובע הנציגויות הזרות שהוקמו מהמחצית השנייה של המאה ה-19.

העיר החיצונית קמה כפרוור (בעיקר במאה ה-16). פרט לציר המרכזי הנמשך משער ג'ין שמול כיכר ט'ן אן מ'ן דרומה לשער יונג דינג, מערך הרחובות אינו סדיר כבעיר הפנימית, צפיפות המבנים גבוהה והרבה סימטאות מתפתחות ללא מוצא. בדרום העיר החיצונית משני עברי הציר המרכזי נמצאים גן ד'ין טאן, שבו מקדש השמים (ר' תמ') וגן די טאן, שבו מקדש החקלאות: ר' להלן, עמ' 30.

לאחר 1949 הוכנה תכנית-אב לבינוי העיר החדשה שמחוץ לחומות. היא מקיפה את העיר העתיקה מכל עבריה, ועיקר התפתחותה בדרום ובמערב, ול-אורך הכבישים הראשיים ומס'ב. מערך הרחובות נבנה בדגם שתי וערב, ולשם יצירת רציפות בין העיר העתיקה לחדשה נפרצו החומות לאורך הצירים הראשיים. בבינוי הודגש האיזור בין התפקודים השונים, אזורי התעשייה אותרו בדרום ובמזרח, בהתחשב בכיוון הרוחות השכיחות וכדי למנוע זיהום אוויר ביתר חלקי העיר. משרדי הממשלה נבנו בשולי המערביים ולידם וכן בצפון-מערב הוקמו שיכונים, רובע מגורים חדיש נבנה בהו בינג לי מצפון לחומה, מוסדות חינוך גבוה רוכזו בצפון-מערב. במקביל להרחבת השטח הבנוי מחוץ לחומות שבתוכו נבלעו יישובים רבים, בוצעו עבודות שיקום ובינוי מחדש בעיר הע-

הפרובינציות. עיקר גידול האוכלוסיה בפ' חל במאה ה-20. הגורמים הראשיים היו הגירת כפריים מהעורף החקלאי בשנות המ-אבק של אילי המלחמה (ע"ע סין, עמ' 883), וקליטת פליטים ממנ-צ'וריה לאחר כיבושה בידי היפנים (1931). קצב גידול האוכלוסיה הואץ במיוחד לאחר כינון השלטון הקומוניסטי עם פיתוחה, תיעושה המזורז והרחבת תחומה. האיזור המטרופוליטני של פ' (P. Shih [שה]) מקיף (8/1957) 17,800 קמ"ר וכולל 8 עיריות (Ch'u [צ'ו] במרכזו 9 גלילות (Hsien [שין]) כפריים בשוליים. התחום הכפרי מהווה כ-90% מהשטח וב-1959 ישבו בו כ-1/3 מכלל האוכלוסין.

גידול האוכלוסיה בפקינג

שנה	מספר תושבים (אלפים)	שטח (קמ"ר)
1916	801	62
1936	1,556	62
1946	1,688	62
1949	2,360	..
1953	2,768	7,100
1957	4,000	..
1959	6,800	17,800
1971	7,570	17,800

... לא ידוע

מבנה העיר. פ' העתיקה מורכבת משתי יחידות עירוניות עיקריות מוקפות חומה וחפיר ששטחן יחד כ-62 קמ"ר: העיר הפנימית (שהאירופים כינוה בטעות „הטאטארית“) שצורתה ריבוע, ומ-דרומה ובצמוד לה העיר החיצונית („הסינית“) שצורתה מלבנית. הבינוי העירוני מבוסס על דגם ישר-זווית שנשמר בהקפדה

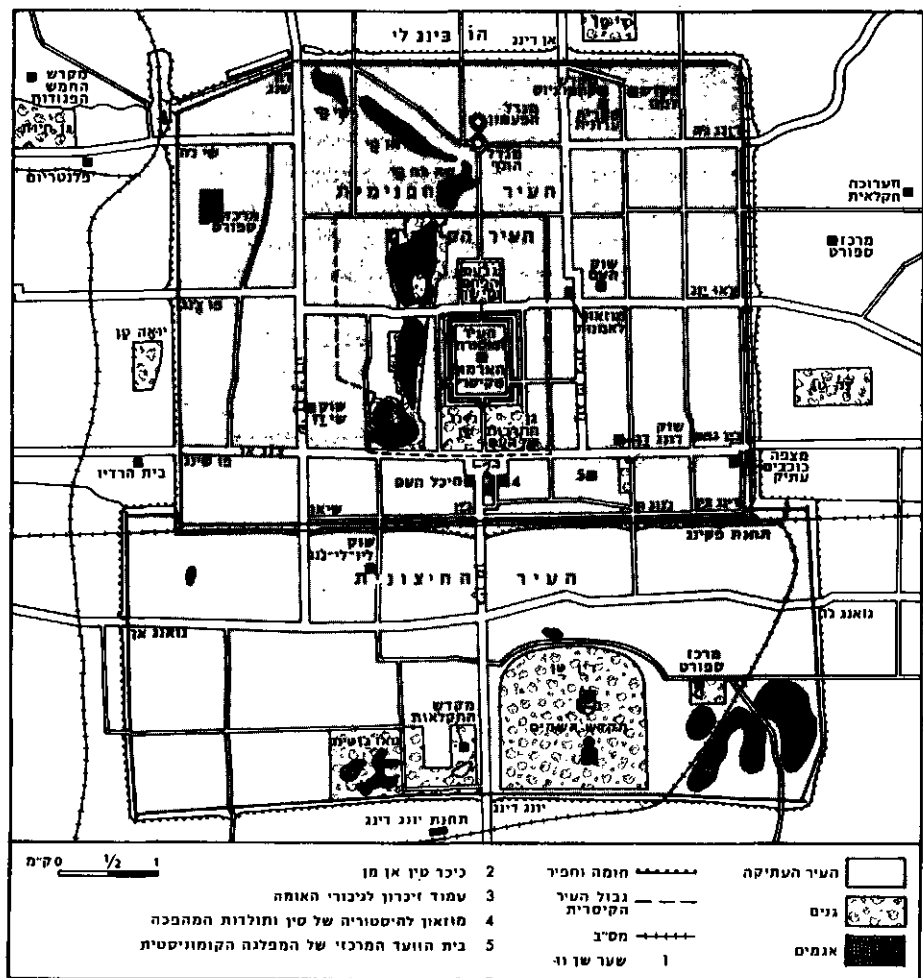

פקינג: העיר החיצונית והעיר הפנימית



פקינג: „מקדש השמים“ בנו ד'ין מאו, בעיר החיצונית

תיקה, והוקמו בה מבנים רבי-קומות. אולם, כל אלה אינם מדביקים את קצב גידול האוכלוסין, לכן קיימת צפיפות מגו-רים גבוהה. תפקודה המסרתי של פ' כ-מרכז מדיני מיינהלי לאומי נשמר ואולי התעצם לאחר כינון הרפובליקה העממית, עקב אפיו הריכוזי של המשטר. פ'

היא מושב רוב המוסדות המדיניים והמינהליים המרכזיים של המדינה והמפלגה: משרדי הממשלה, הקונגרס הלאומי העממי (בית המ-חוקקים), הוועד המרכזי של המפלגה הקומוניסטית, ביהמ"ש הגבוה וכל זרועות התכנון, הפיקוח והניהול בתחומים השונים (וע"ע סין, עמ' 836—840; ר' להלן).

כ 36% מכלל מוסדות המדע והמחקר של סין מרוכזים בפ'; כשליש מכלל מכוני המחקר של האקדמיה הסינית למדעים פועלים בפ', וכן מוסדות האקדמיות למדעי החקלאות והרפואה. באוניברסיטה הלאומית (נוס' 1950) לומדים כ 1,000 תלמידים, באוניברסיטת פ' — כ 10,000 תלמידים, ובאוניברסיטה למדע ולטכנולוגיה (נוס' 1958) — כ 6,000 תלמידים. בפ' קונסרוורטוריון למוסיקה ובת"ס גבוהים לאמ-נויות, דרמה וריקוד. על האופרה של פ': ע"ע סין, עמ' 910. גן החיות של פ' הוא הגדול בסין. פ' היא מרכז הדפוס והמו"לות. בה יוצאים כ 250 כ"ע ויותר מ 20 עתונים. בפ' פועלים תחנת השידור המרכזית של סין ואולפני טלוויזיה.

כלכלת פ' השתנתה באורח יסודי: מכלכלת עיר צרכנית ובירה מלכותית למרכז תעשייתי בכיר. תכנית החומש הסינית הראשונה (1953—1957) הדגישה את בינוי הבירה ותיעושה. כיום פ' היא חלק מאיזור תעשייה הגדול והחשוב בסין הצפונית, המשתרע מזרחה עד חוף מפרץ ב'ו' וכולל את טינגצין (ע"ע). תחילה הורחב מפעל הברזל והפלדה בשה-גינגישה (ראשית הקמתו 1920), כושר תפוקתו השנתית: 1.9 מיליון טון ברזל, 1.5 מיליון טון פלדה. כ"כ הוקמו מפעלים לייצור מכונות, מנועים, קטרים, טרקטורים ובתי-זיקוק, שהם חלק מתשלובת פטרוכימית גדולה. פותחה תעשייה לייצור מוצרי חשמל, מכשירים מדויקים ומחשבים וכימיקלים. פ' היא מרכז תעשיית הטכסטיל (כולל סיבים מלאכותיים) הסינית. פרט לכותנה הגדלה בפרובינציית הופי, אין העורף הכלכלי של פ' מספק את צרכי התעשייה בחמרי גלם ואלה מיובאים מדרום סין. בעבר נודעה פ' כמרכז לייצור חפצי אמנות לצרכי חצר הקיסר. ענפי מלאכה מסרתיים פועלים גם כיום וכוללים: ייצור שטיחים ומרבדים, חר-סינה, גילוף ידה (ע"ע) ושנהב, עבודות אמאיל, לָפָה, תחרה ורקמה. לשם אספקת תוצרת חקלאית לעיר הורחבו השטחים המעובדים בשולי האיזור המטרופוליטני של פ'; שטחים אלה מנוהלים ע"י קומנות עממיות בשיטות אינסטיוויות וממוכנות.

בפ' מרוכזים המשרדים הכלכליים הלאומיים והמוסדות לתכנון, פיקוח וניהול כלכלי, לרבות הבנק של סין העממית. תחבורה כבישים מהירים וקווי מס"ב יוצאים מפ' לכל חלקי סין. קווי מס"ב בין-לאומיים (פועלים זמנית) מקשרים את פ' עם מוסקוה דרך אולן באטור (מונגוליה), פיונגינג (קוראה הצפונית) הקנאי (ויטנאם הצפונית). בעיר 4 תחנות-רכבת, הגדולה שבהן (תחנת פ') הושלמה ב 1959 ומשרתת כ 200,000 איש ביממה. לאח-

רונה הושלמה בניית רכבת-תחתית בעיר. פ' צומת לקווי התעופה האזרחיים של סין. יש לה נמל-נהר בקצה הצפוני של „התעלה הגדולה“ ונמל טינגצין משמש כמוצאה לים.

Hu Chia, *P. Today and Yesterday*, 1956; Sen-Don Chang, P.: *The Growing Metropolis of Communist China* (Geog. Rev., LV), 1965; F. Dorn, *The Forbidden City*, 1970.

ר. בנ.

אמנות. העיר שנבנתה בתקופת שושלת מינג הוקמה ע"ג שרי-דים של ערים קדומות יותר (ר' להלן, היסטוריה). ע"פ עקרונות של תכנון ערים סיני מתקופת סונג. ב 1420 הוקמו שני מקדשים בעיר החיצונית, „הסינית“, ע"י הקיסר יונג לו: מקדש השמים ומקדש החקלאות. בראשון שבהם (שוחזר ב 1754), הקדוש שבמקדשים הסיניים, מוקף המזבח חומה כפולה: החיצונית מרובעת והפנימית עגולה — ביטוי לתפיסה, לפיה לאדמה צורה מרובעת ואילו השמים — עגולים; המקדש נבנה כמרפסת שיש עגולה תלת-מפלסית שמעקיה מחוטבים בפיסול שיש עשיר. מרשימה ביותר במכלול מבניה, ארמונותיה ושעריה היא העיר האסורה. מכלול „שלושת האולמות הגדולים“, ששימשו ארמון לקיסרי שושלות מינג וצי'נג, הוא המפואר שבמבנים אלה; „אולם ההרמוניה העליונה“ (1627) הוא דוגמה יפה לצבעוניות המאפיינת את הארדכיכלות הסינית: אריחי-גג צהובים, לוחות-דלת מעוטרים זהב, עמודי-תווך בצבע ארגמן — כל אלה על רקע השיש הלבן. מגדל-הפעמון, צפונית לעיר האסורה, נבנה ב 1272, והוקם מחדש במאה ה 19; סמוך לו מגדל-התוף. — וע"ע סין, ארדכיכלות, עמ' 920—922.

O. Siren, *The Imperial Palaces of P.*, I-III, 1926; Lin Yutang, *Imperial P.*, 1967.

היסטוריה. סמוך לפ' נתגלו שרידי „אדם פ'“ מלפני כ-400,000 שנים (ע"ע אנתרופולוגיה פיסית, עמ' 717), ולא הרחק משם — שרידי יישוב מהתקופה המסוליתית, שתושביו חיו על ציד ודיג.

במאה ה 12 לפסה"ג היתה צ'י, סמוך לפ', בירת ממלכת ין. שהיתה מדינה נְסֵלִית של שושלת ג'ו (ע"ע סין, עמ' 848—850). בסוף המאה ה 3 לפסה"ג נהרסה צ'י בידי ש'ה הוואנג-די. מייסד שושלת צ'ין (שם, עמ' 852); על חרבותיה בנו קיסרי האן (206 לפסה"ג — 220 לסה"ג) עיר חדשה, ין או יו-צ'או, שהיתה בסיס צבאי

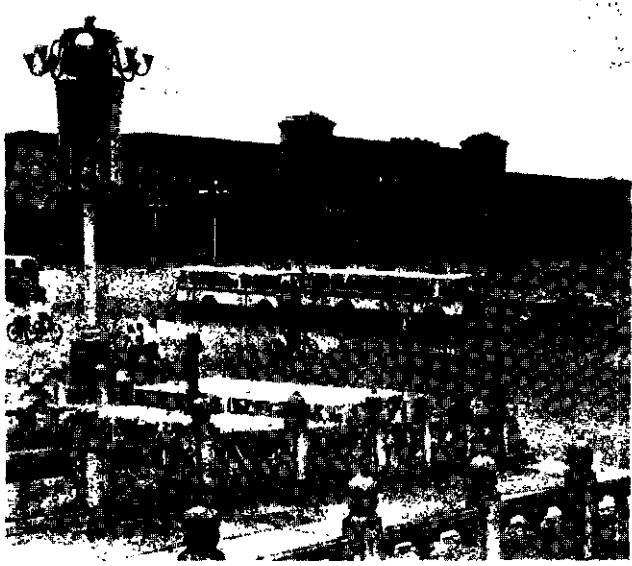

פקינג: מוזיאון להיסטוריה של סין ותולדות המהפכה

להגנת הגבול. במאות ה-4—7 שלטו בה כובשים זרים שפלטו לסיין, ורק בימי שושלת טאנג (618—907) חזרה יוֹ-צ'או לידי סיין. במאה ה-10 שוב נהרסה בידי נוודים-פולשים; אלה הקימו את ממלכת ל'יא' (שם, עמ' 870) ובירתה בערך באותו מקום שבו עמדה יוֹ-צ'או. ב-1125 חרבה ממלכת ל'יא' בידי היוֹ-צ'י, שבט טונגוסי שהשתלט על הצפון והקים בה את ממלכת ג'ין, ובירתו אף היא היתה באותו מקום שבו עמדה יוֹ-צ'או, ששמה הוסב ל'ג'ינג או צ'ונג-טו.

ב-1271 קבע קובלי (ע"ע) ת'אן, מייסד שושלת יואן המונגולית בסיין, את בירתו בצ'ונג טו (שמה הוסב לטהיטו), ומאז היתה העיר, בהפסקות קצרות, בירת סיין. העיר שבנה קובלי היתה גדולה בהקפה (50 קמ"ר) ומרשימה בנייניה, ובימי ישובו בה 400,000 תושבים. כשהופלה שושלת יואן המונגולית ועלתה שושלת מינג (1368) הור-עתקה הבירה לנְקִינג, ושמה של טהיטו הוסב ל'פִי-פינג, וב-1403 ניתן לה שמה הנוכחי פ' ב-1421 חזרה היתה לבירת סיין.

בתקופת מינג (1368—1644) גדלה פ' עוד יותר מבימי המונגולים, וב-1553 החלו לבנות סביבה חומה חיצונית שתקיף את פרווריה החדשים; מחוסר תקציב הושלמה בניית החומה מדרום בלבד, וכך נשאר מבנה העיר העתיקה עד היום הזה. אולם קיסרי מינג שיפצו את החומה העתיקה, שהמונגולים בנוה מטיין, ובנוה מלְבִינים.

גם בימי שושלת צ'ינג (המאנצ'ו; 1644—1911) היתה פ' בירת סיין, והמאנצ'ו בנו בה ארמונות ומקדשים רבים. ב-1860 פשט צבא בריטי—צרפתי על פ' (ע"ע סיין, עמ' 880), „ארמון הקיץ" הישן, שנבנה במאה ה-17, נהרס כולו בידי הכובשים. באותה שנה הוקמה בעיר שגרירות בריטית והוקצה רובע מיוחד לשגרירות. בעת מרד הבּוֹפְסֵרִים (1900) היה הרובע נצור 55 יום, עד שחיל-משלוח ב"ל (יפנים, רוסים, בריטים, צרפתים ואמריקנים) כבש את העיר (14.8.1900; ע' שם, עמ' 881).

עד 1928 היתה פ' גם בירת סיין הרפובליקנית. אותה שנה הועברה הבירה לנְקִינג, והוחזר לפ' שמה הקודם ב-1937—1945 היתה כבושה בידי היפנים, עם השתלטות הקומוניסטים והקמת הר-פובליקה העממית (1949) חזרה להיות הבירה ושוב נקראה פ'. מאז גדלה העיר במהירות רבה מאד. עיקר הגידול: מ-1948 עד 1960 — מ 1¼ מיליון ל 6.8 מיליונים.

א.ה.א.

פְּקִיטוֹן (Pakistan), רפובליקה בצפון-מערב תת-היבשת ההודית, הכוללת את הפינה הדרומית-מזרחית של רמת איראן (בלר-צ'יסטן, ע"ע). שטחה 803,940 קמ"ר; 62 מיליון תוש' (1973). מ-1948 נמצא בחסותה החלק המערבי והצפוני של קשמיר (ע"ע), ששטחו 84,000 קמ"ר ובו 1.8 מיליון תוש'. עד 1971 נכללה בתחום פ' גם בנגל המזרחית, בפינה הצפונית-מזרחית של תת-היבשת ההודית, שנקראה פ' המזרחית; היא היום מדינת בנגלֶ'ש.

גאוגרפיה, עמ' 31; אקלים, עמ' 33; צומח, עמ' 33; חי, עמ' 34; אוכלוסיה, עמ' 34; הינדו, עמ' 35; כוחות מזוינים, עמ' 35; חוקה, משטר ומשפט, עמ' 36; כלכלה, עמ' 36; היסטוריה, עמ' 38.

גאוגרפיה. המבנה. ניתן לחלק את פ' ל-4 אזורים עיקריים: א. עמק האינדוס (ע"ע), מישור שהוא לב המדינה ובו כ-¼ מתושביה. הוא בנוי שכבות עבות של סחף נהרות, בעיקר ממערכות ההרים הרמים המקיפים אותו. מעל פני המישור מתנשאים, בעיקר בצפון, טורי גבעות בניינים סלעים עמידים, שבחלקם הם שלוחות ההרים מצפון ובחלקם הרי-משָׁאָר של קצוות הגוש הקדום הֶדְקִי. גובה הגבעות מעל סביבתן אינו עולה על כמה עשרות מטרים.

חלקו הצפוני של מישור האינדוס הוא ארץ פנג'ב (ע"ע) המ-בותרת ע"י 5 מיובליו הראשיים: סאטלג', באס, ראוי, צ'אנב וג'ה-לום. האינדוס זורם בשוליו המערביים של חלק זה של המישור. החבל בין האינדוס לבין הג'ה-לום הוא ערב-מדבר וקרוי מדבר טהאל (Thal). קרקעותיו חוליות וסחף גם מכסה חלק גדול ממנו.

מקורות האינדוס והמשת יובליו הנ"ל נמצאים בשטחים הנתונים לשליטתה של הודו. היכולה להטות לתחומה חלק גדול ממימיהם ולפגוע קשה בפ'. בהסכם שנחתם ב-1960 ניתנו להודו מימי שלושת היובלים המזרחיים: סאטלג', ראוי ובאס; ואילו להשקיית האדמות בפ', שהושקו עד אז ממימי הנהרות האלה, נועדו מימי היובלים המערביים, שיועברו אליהן באמצעות מפעלי סיכור ותיעול שיוקמו במימון ב"ל.

ב. מדבר טהאר (Thar) בשוליים הדרומיים-מזרחיים של פ'. מדבר טרשים וחולות הנמצא בשוליו הצפוניים-מערביים של הגוש הקריסטליני הקדום של דקן (ע"ע). המדבר שומם, מבוחר מאד, קשה למעבר ודל באוכלוסיו.

ג. האיזור ההררי. בצפון פ' ובצפון-מערב קשמיר שבש-ליטת פ' נכללות מערכות ההרים הבאות: החלק המערבי של הרי ההימליה (ע"ע) ורכסים ראשיים המסתעפים מהם. הגדול בהם הוא רכס הרי המלח. הרי קְרָקוֹרְם עד לרמת פמיר (ע"ע) וכן כמה מה-רכסים של צפון-מזרח הרי הינדוקוש (ע"ע). רוב האיזור הוא ארץ הרים רמים שבה פסגות רבות מעל 6,000 מ' ושטחים נרחבים מכוסים קרחונים ושלגים כל ימות השנה. כאן נמצאת הפסגה השניה בגובה בעולם — גודוויין אוסטן (Godwin Austen או K₂), 8,611 מ'. האינדוס ויובליו המנקזים איזור זה זורמים בעמקים צרים הנמוכים בהרבה מסביבתם ופורצים לעבר המישור של צפון פנג'ב בגאיות תלולים. במצאם למישור יוצרים מניפות סחף גדולות המקיימות אוכלוסיה חקלאית צפופה. בחלקים נרחבים של האיזור ההררי האוכלוסיה דלילה מאוד ומפורזת ביישובים קטנים השוכנים בעמקי הנהרות ובאגנים. רבים מעמקים אלו מבודדים ומקיימים רק מגע מועט עם השלטון. כמה נסיכים קיימו כאן, בעבר, אוטונומיה חלקית (גילג'יט; הַנְּזַה); חלקו המזרחי של האיזור נקרא בלטיסטון.

בצפון-מערב פ' נכללים הרכסים המזרחיים של הרי מחוץ וזירי-סטן ורכס הרי סולימאן, שהם חלק ממערכת ההרים הסוגרת על רמת איראן ממזרח. הרי קמטים צעירים אלה המשתייכים למער-כות ההרים האלפיניות מתנשאים לגבהים של 2,000—2,500 מ', ולהם פסגות בודדות מעל 3,000 מ'. שיאם ברכס ספֶד קוֹה 4,760 מ'. המעבר ממישור האינדוס לאיזור הרי זה הוא חד, בגלל קווי העתק התוח-מים קטעים ארוכים של ההרים במזרח. ההרים צחיחים ומבותרים מאד. באיזור זה האוכלוסיה דלילה וכרבע ממנה הם שבטים נוודים או נוודים למחצה, רובם פתנים (ר' להלן, אוכלוסיה). בצפון האיזור קיימו כמה נסיכים אוטונומיה חלקית (סואט, צ'יטראל).

מקים שבין ההרים. במדרגות הבינוניות של ההרים ישנם יערות עצי-עלים ובהם נציגים רבים של האזורים הממוזגים. בתוך היערות האלה מצוי שפע של סחלביים, לופיים, מזויים, גזזיים וכד'. במדרגות גבוהות יותר עוד מצויות חלקות יער גדולות של מחטנים. ביניהם הארז ההימלי (Cedrus deodara), אשוח, אשוחית, ערער, ברדש ומיני אורן, כגון אורן ארוך-העלים ואורן גרד.

מ.ז.

ח.י. מצויים נציגי יסודות פאונסיים פלארקטיים ופלאוטרו-פיים כאחת. בשתי הקבוצות שולטים בע"ח הרריים, מדבריים וערבי-תיים. נציגי הפאונה הפלארקטית בעיקרם מהחבלים — היס-תיכוני, האירו-טרוני וההימליי-טיבטי. עם הראשונים נמנים, בין היתר, עז הבר האסייתית (Capra aegagrus), כבש הערבה (Ovis orientalis), הפרא הפרסי או האונגר (Equus hemionus onager), דרבן, שועל בלוצ'י (Vulpes cana), חולדת הדבר (Nesokia in-dica), ומן העופות — עפרוני ענק, עפרונן קצראצבעות, קטה חדת-זנב, סבכי המדבר והפרה. עם היסוד ההימליי-טיבטי נמנים: עז מבורגת (Capra falconeri), פרל (Pseudois nayaur), בופק (Mar-mota bobak), ומן העופות — קטית טיבטית (Syrhaptes tibetanus), שכו הימליי וטיבטי (Tetraogallus himalayensis, T. tibetanus), ואיפסיון יעני (Ibidorhynchus strutheri). מצויים גם בע"ח כלל-פלארקטיים, כגון הזאב והזיר הבר. הפאונה הפלאו-טרופית היא בעיקרה סודאנו-סינדהית וסחר-ערבית, כגון הצבי, הצבוע, התן, הנמר והגחן, ומן העופות — רץ המדבר, מיני נשרים וחסידתיים. אולם מצויים גם בע"ח יעריים וסוואניים מהחבל ההודו-מאלאי; ביניהם בולט במיוחד הטיגריס המצוי עדיין בדרום ההימליה ובהרי פושטוטון, אך גם האנטילופה ההודית (Antelope cervicapra), הנובד ההודי (Viverra zibetha), לנגור מצוי (Presbytis entellus), ומן העופות — הקיכלית הכחולה (Myophonus coeruleus), המינה (Psittacula krameri) ודברת קראמר (Acridotheres tristis).

ע.מ.ב.

א.כ.ל.ו.ס.י.ת.פ' מורכבת מיסודות אנתניים רבים שסימן ההכר העיקרי שלהם היא הלשון. רוב התושבים הם דוברי לשונות הודו-אירופיות (ע"ע הדו, לשונות), כגון: הפהרים במערב קשמיר; הפני-ג'בים, שהם כשליש מאוכלוסיית פ' ויושבים בצפון פנג'ב ובמזרח; האוכלוסייה במערב פנג'ב, ממוצא מערב — פנג'בי, פתני ואפגני, הדוברת שפת להנדה; הרג'יסטהנים בדרום-מזרח פנג'ב; הסינדהים היושבים במישור האינדוס התחתון. תושבי הספר באיזור ההררי הצפוני הם טיבטים-מונגולים. באיזור ההררי בצפון-מערב יושבים שבטים פתנים ואפגנים, והשפה השלטת היא פשטו. בצפון-מזרח נמצאים קשמירים ולדחיים, ורובם קרובים מבחינה פיסית ולשונית לטיבטים. בדרום מישור האינדוס התחתון השפעה ערבית בולטת, ולאורך החוף של דלתת האינדוס ושל בלוצ'יסטון מצויות עדות דוברות ערבית. תושבי בלוצ'יסטון (ע"ע) הם בלוצ'ים דוברי בלוצ'ית ובראהים.

97% מתושבי פ' הם מוסלמים, רובם סונים. כ-2% שיעים (כולל אסמאעלים), וכן כ-3% מכת האחמדיה (ע"ע) שהגיעו למעמד כלכלי ולהשפעה ציבורית הרבה מעל למספרם באוכלוסייה ועוררו איבה רבה; ב-1953 וב-1974 נערכו בהם פרעות אכזריות וב-1974 החליט הפרלמנט שלא ייחשבו עוד למוסלמים. קרוב ל-2% הינדואים (בעי-קר במזרח פנג'ב [עד פרישתה של בנגלדש היה בפ' מספר ניכר של הינדואים שישבו בבנגל]) וכ-1% נוצרים (בערים הגדולות). כמה מאות משפחות יהודיות יושבות בקרצ'י ובלהור.

שפת המדינה היא אורדו — שפת הינדוסטני בצורתה האיסלא-מית שקלטה מלים פרסיות רבות; היא כתובה באותיות פרי-סיות-ערביות. רק כ-8% מתושבי פ' הצהירו על אורדו כשפת-האם, אך רובם מבינים ודוברים אותה. שפת-האם של 66% — פנג'בית,

ד. בלוצ'יסטון (ע"ע), חלקה המערבי ביותר של פ', שייכת מבחינת המבנה והאוכלוסין לרמת איראן. שילובה כפרובינציה בפ' הוא ירושת השלטון הקולוניאלי הבריטי.

א.ק.ל.י.מ.ה.ש.ל.פ' הוא מדברי, פרט לאזורי ההרים בצפון ובצפון-מערב ואיזור קטן בצפון פנג'ב. תנודת הטמפרטורות העונתיות היומיות גדולה בכל חלקי פ', פרט לאיזור הסמוך לחוף בדרום. הטמפ' הממוצעת של החודש הקר ביותר (ינואר) בצפון מישור האינדוס היא 10° וטמפרטורות מינימום של 3°—4° תדירות בחדשים דצמבר, ינואר ופברואר. הטמפרטורות הממוצעות של החודש החם ביותר (יוני) נעות בין 32°—35°, אך בחדשים יוני—ספטמבר נר-שמות גם טמפרטורות מעל 40°. בחלקו התיכון של עמק האינדוס טמפרטורות החדשים הקרים קצת נוחות יותר, אך החום בחדשי הקיץ כבד יותר. הטמפ' הממוצעת של חודש יוני ביקובאבד היא 37° ונרשמות גם טמפרטורות גבוהות מ-45°. בשל השפעת הים על דרום מישור האינדוס, גבוהות טמפרטורות חדשי החורף הממוצעות ונעות בין 17°—20°, ואילו טמפרטורות חדשי הקיץ הממוצעות קיצוניות פחות ונעות בין 30°—33°.

פ' היא ארץ צחיחה וברוב חלקיה קיימות תנודות גדולות בכמויות המשקעים משנה לשנה. משקעים יורדים בעיקר בחדשי הקיץ (יוני—ספטמבר) בהשפעת המונסון הדרום-מערבי, אך במרבית שטחה של פ' יורדים גשמים גם בחורף, אם כי בכמויות קטנות. כמות המשקעים השנתית קטנה מ-300 מ"מ ב-3/4 משטחה של המדינה. כמות המשקעים השנתית הממוצעת קטנה מ-100 מ"מ במדבר טהארי. ברוב מישור האינדוס התיכון ובחלק גדול מבלוצ'יסטון. כמויות המשקעים קטנות (150—300 מ"מ) גם באזורי ההרים הרמים שב-שטחי הספר הצפוניים של פ' וקשמיר בגלל ההשפעה החוסמת של רכס ההימליה הגבוה.

בצפון פנג'ב כמות המשקעים השנתית היא 300—700 מ"מ ובי איזור ההררי בצפון ובצפון-מזרח לרגלי רכס ההימליה הגבוה כמות המשקעים השנתית מגיעה עד 2,000 מ"מ.

מ.בר.

צ.מ.ח.י.ת.פ' עשירה יחסית. היא כוללת חלקים של הודו המערבית-צפונית, הרי ההימליה ומרגלותיהם ועמק הגנגס.

בפ' נמצא חלק של מדבר סינדה הגדול וצמחייתה משתייכת לאיזור הנובו-סינדהי בו שולט היסוד הטרופי-מדברי. חבל זה חצוי ע"י האינדוס ומהווה מישור נמוך וחס שכמות הגשמים בו אינה עולה על 250 מ"מ. מערכה הידרוגרפית זאת תרמה הרבה לניצול השטחים לחקלאות שלחין סובטרופית ולדחיקת הצומח הטבעי, אך נותרו עוד היום שטחים עצומים של מדבריות טרופיים המכוסים בבני שיה דלילים, בערבות דגניים, בסוואנות דלות, ואף בחישות צמחים קוצניים. בין הדגניים שולטים: הסוגים Lasurus, נקנן, דוחן, דנטר-ניה. בין העשבים ובני-השיח: מיני ספרוזה, קוטב לבד, זוגן, מרחה ועוד. בסוואנות מלווים הדגניים בעיקר במיני שיטה, שיוף וינבוט המשובל. בחישות השיחים הנפוצים ביותר הם: סלודורה, זקום, Prosopis spicigera, אוג, חמרופס. בחופי הימים מצויים מנגרובים. חבל פנג'ב הוא כעין מעבר בין המדבר הטרופי לבין מרגלות ההימליה. הוא נמשך למזרח עד למישור הגנגס. כאן פורחת חקלאות שלחין הודות לשפעת הנחלים היורדים מההרים הצפוניים. הצומח בחבל זה משתנה לאט מצומח מדברי וערבותי ליער המצוי בהימליה המערבית הודות לכמות הגשמים ההולכת ורבה כלפי צפון. בכל זאת חלקו הרב של חבל זה עדיין מאופיין בחישות ובהרשים טרופיים. רק חלק קטן ממישור הגנגס נמצא בפ'. חלקו הדרומי טרופי יבש ואילו חלקו הצפוני מקיים חרשים טרופיים.

ההימליה המערבית כוללת את קשמיר, והיא עשירה מאוד ביערות עצי-עלים ועצי-מחט מהטיפוס הסינו-יפני. לרגלי ההרים מצוי עוד היסוד הנובו-סינדהי וגם יסודות משונויים החדרים אל תוך הע-

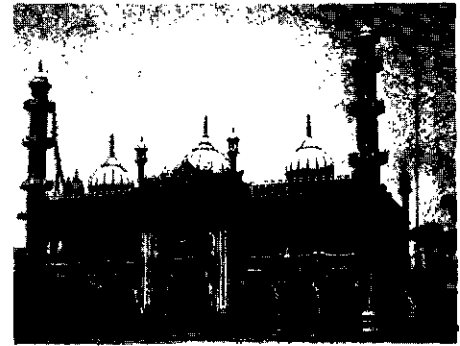

פקיסטן: סנסן באראצ'י (לופטנהאונה)

של 13% — סיני-
דהית ושל 8% —
פשוט (עד פרישת
בנגלדש היו רוב
תושבי פ' בנגלים
דוברי בנגלית ומ-
1954, אחרי מאבק
קשה, הוכרה בג-
גלית כלשון רש-
מית שניה). בממ-
של, במוסדות ל-
השכלה גבוהה ו-
בקהל המשכילים מרבים לדבר בשפה האנגלית. כ 20% מתושבי פ'
יושבים בערים. רוב האוכלוסיה העירונית מרוכזת ברשת צפופה
של ערים בצפון-מזרח פנג'ב, בשאר חלקי פ' מעטות הערים, מרביתן
קטנות והמרחקים ביניהן גדולים. הבירה 1960 איסלאמאבד, 100.000
תוש' (1972), כ 15 ק"מ מצפון לראוואלפינדי בפנג'ב, היא עיר
חדשה שתוכננה כבירה (עד 1960 היתה קרצ'י הבירה). הערים
הגדולות של פ' הן: קרצ'י (ע"ע), 3.5 מיל' תוש'; להור' (ע"ע),
2.1 מיל' תוש'; חידראבד (ע"ע הידראבר, עמ' 78), 530.000 תוש';
ליאלפור, 510.000 תוש'; מולטאן, 440.000 תוש'; רולפינדי (ע"ע),
420.000 תוש'; פשוואר, 400.000 תוש'; גוג'ראנוואלה, 260.000 תוש'.
מ. בר.

חינוך, החינוך בפ' ירוד. אין בה חוק חינוך חובה חינום.
ב 40.000 בתה"ס החמש-שנתיים (לבני 5—10) למדו ב 1969/70
4.200.000 תלמידים, ב 5.660 בתה"ס התיכונים למדו 1.270.000 תלמי-
דים. ב 1961 לא ידעו קרוא וכתוב 84% מתושבי מערב-פ' וכן 78.5%
מתושבי מזרח-פ' (בנגלדש). יש בפ' 5 אוניברסיטות ובהן למדו 8.500
תלמידים (1969/70). כן קיימות 5 אוניברסיטות וקולג'ים להנדסה.
בד"כ מלמדים בבתי-ה"ס בלשון האיוור, באזורים שאין תושביהם
דוברי אורדו מלמדים לשון זו כלשון שניה. בכל בתה"ס מלמדים גם
אנגלית היא לשון ההוראה בבתי-ה"ס הגבוהים. החינוך שמרגי ביותר
ואין חינוך משותף לבנים ולבנות. האסלאם הוא בסיסו הרוחני של
החינוך בכל הדרגים והשאיפה למודרניזציה נשארת בגדר הצהרה,
בעיקר מחמת התנגדות האוכלוסיה.
יחסם השלילי של רבים מתושבי פ' לעבודה גופנית — בעידוד
עקיף של הממשלה — משתקף במיעוט העניין בחינוך טכני. אי-לזאת
עולות הקצבות הממשלה לבתי-ה"ס התיכונים העיוניים על הסכומים
המוקצבים לבתי-ה"ס היסודיים.

A. Curle, Educational Problems of Developing Societies, 1969.

הכוחות המזוינים של פ' על שלוש זרועותיהם סבלו
אבדות קשות במלחמה נגד הודו בדצמבר 1971. ב 1973 מנו כוחותיה
כ 330.000 איש. הגיוס הוא סלקטיווי. יש כ 515.000 אנשי מילוא-
אים. התקציב הצבאי ל 1973/74 היה 443 מיליון דולר. פ' חברה
ב"ארגון ברית המרכז" (סנט"ו); מ"ברית דרום-מזרח אסיה"
(סיאט"ו) פרשה בסוף 1972. שני ארגונים אלה לא נחלצו לעזרתה
במלחמת 1971.

כוחות היבשה, כ 300.000 איש מאורגנים ב 2 דיוויזיות שריון,
10 דיוויזיות חי"ר, חטיבת שריון עצמאית וחטיבת נ"מ. ישנם
כ 1.050 טנקים, חלקם מיושנים, מתוצרת סיני, אה"ב וברייה"מ, 250
גנמ"שים וכ 900 תותחים. לכוחות היבשה זרוע אווירית ולה מטוסי-
קשר ו 35 מסוקים.

כוחות האוויר כוללים כ 250 מטוסים מבצעיים המופעלים
בידי 17.000 איש. רק 20 מטוסי ירוטהפצצה מסוג מיראז' III הם
חדישים. יתרם מפציצים קלים, מפציצי-קרב ומטוסי תקיפה, ירוט

וסויר מיושנים והם ערב-רב של דגמים אמריקניים, בריטיים
ורוסיים. ישנם כמה מטוסי-תובלה וכ 10 מסוקים.
כוחות הים מופעלים ע"י 10.000 איש. מצבת האניות מסתכמת
ב 3 צוללות חדישות מתוצרת צרפת, 4 משחתות, סירת-אימונים
ומספר פריגטות, שולות-מוקשים וסירות-משמר. לצי גם 8 מסוקים.
ת. א. - פ. פ.

חוקה ומשטר. באפריל 1973 אושרה חוקת פ' ובאוגוסט
1973 נכנסה לתקפה. החוקה קובעת שפ' היא רפובליקה אסלאמית.
הנשיא נבחר בפרלמנט ל 5 שנים, ותפקידו ייצוגי וטקסי. רה"מ
וממשלתו אחראים בפני בית מחוקקים שבו 2 בתים: אסיפה לאומית
ובה 210 חברים (מהם 10 נשים), הנבחרים בבחירות כלליות אחת
ל 5 שנים, וסנאט בן 45 חברים הנבחרים מטעם בתי הנבחרים של
הפרובינציות, בתוספת נציגי השבטים והבירה הפדרלית. מחלוקת
בין שני הבתים תיושב במושב משותף. רה"מ נבחר באסיפה הלאומית
ואין לפטרו מבלי לבחור ביורשו. החוקה מגדירה את סמכויות
השלטון המרכזי-הפדרלי ואת סמכויות הפרובינציות.

חוקת בנגלדש התקבלה בנובמבר 1972. ביה"צ בוחר בנשיא
ל 5 שנים. רה"מ אחראי בפני ביינ בן 315 ציר, מהם 15 נשים,
הנבחר לתקופה של 5 שנים.

החוקה מחייבת משטר סוציאליסטי ונועדה להקים חברה שוויונית.
היא מתירה רכוש פרטי, אך קובעת שעיקר הרכוש חייב להיות בידי
הממשלה או בבעלות משותפת של העובדים. בתחילת ינואר 1975
הושעתה החוקה ובוטלו החירויות.

משפט. המשפט הנוהג מבוסס על המשפט המקבל (ע"ע). כל
חוקי המדינה כונסו ב 1965 בקובץ חוקים בן 15 כר', הוראות החוק
הנוגעות לחוזים והמבוססות על המשפט האנגלי (ע"ע ממלכה
מאחדת, משפט) מצויות בקובץ חוקים מיוחד. לפי החוקה אסור
שחוק כלשהו יעמד בסתירה לחוקי האסלאם; בענייני מעמד אישי
וכיר"ב חל חוק האסלאם (השריעה).

מערכת בתי המשפט. בתהמ"ש בערכאה ראשונה נחלקים
לבתמ"ש אורחיים ופלייליים. כן קיימים בתמ"ש מיוחדים לדיון בתבי-
עות כספיות פעוטות ערך.

בתהמ"ש המחוזיים שומעים ערעורים מבתהמ"ש בערכאה ראשונה
וכן דנים הם — כערכאה ראשונה — בתביעות כספיות גדולות.
ביהמ"ש העליון, שמקום מושבו בלאהור, מוסמך לשמוע ערעורים
מבתהמ"ש המחוזיים.

כלכלתה של פ' מבוססת על החקלאות המעסיקה כ 75% מכוח
העבודה, תורמת לת"ג כ 50% מערכו וליצוא כ 60% מערכו. פרי-
שתה של בנגלדש (פ' המזרחית) צמצמה את אוכלוסייתה של פ'
עד כדי מחצית ונטלה ממנה מקורות ייצור רבים, אך גם עוני רב,
עד שיש אומרים כי הפרישה שיפחה את מצבה הכלכלי. ההכנסה
הלאומית לנפש (בחבל המערבי) כ 205 דולר (1971).

החקלאות עדינה נחשלת, אך מתפתחת בהתמדה. במרבית
סוגי המזון מספקת פ' את צרכי עצמה. חקיקה אגררית הגבילה
בעלות פרטית על קרקעות (400 הקטר לאדמות בעל; כ 200 הקטר
לאדמות שלחין) וחייבה את האיכרים למכור ערפי ייצור לממשלה.
זו סייעה לאיכרים בהלחצות נוחות לרכישת קרקעות, בהמות וזרעים.
ביזמתה הושקעו גם סכומים ניכרים בהכשרת קרקע ושימור. הגידור-
לים העיקריים לצריכה: חיטה ותפוחי-אדמה (במזרח, לפני הפרישה:
אורו); ליצוא: כותנה וטבק (במזרח, לפני הפרישה: יוטה [75%
מהתפוקה בעולם] ותה).

למשק בעה"ח בפ', במיוחד לתא, חשיבות רבה הן כאמצעי-עבודה
ותובלה והן כמזון (בעיקר חלב ומוצריו). ניצול הדגה מועט על-אף
קיום חופים ארוכים ונוחים לדיג.

התעשייה בפ' עדיין מפגרת, אך אחרי מאמצי פיתוח ניכרים
הושקעות גדולות עלה חלקה בהכנסה הלאומית מ 7% ב 1950

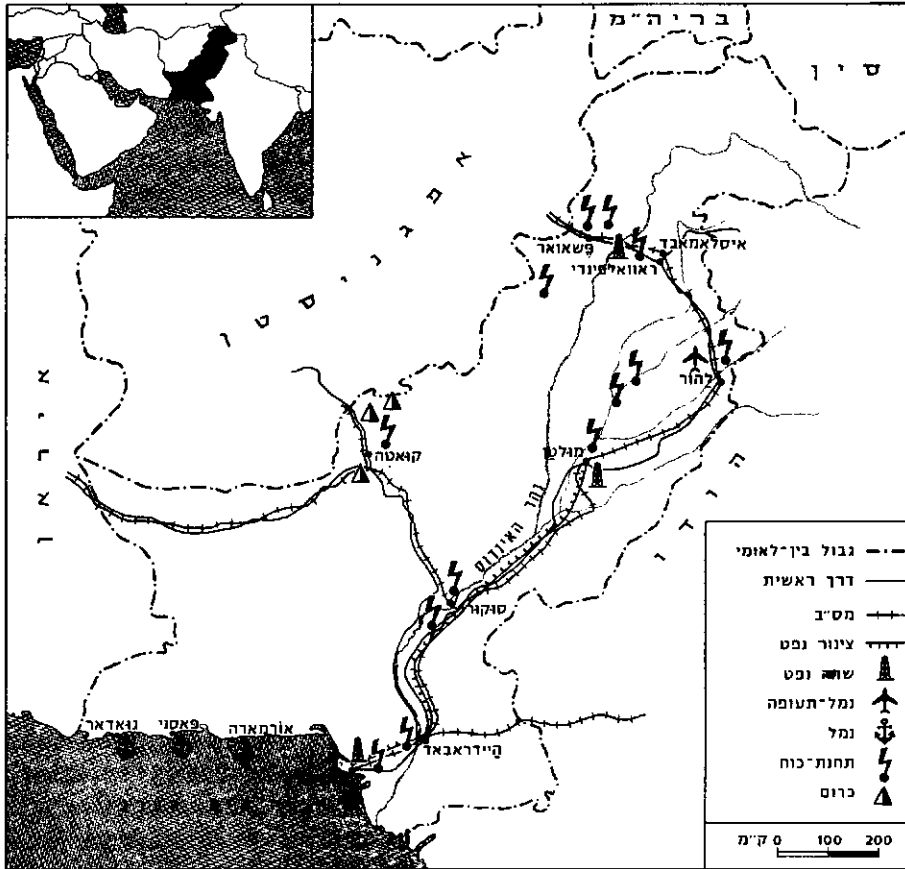

פקיסטן: כלכלה

פ' וב 1972 היה לה עודף יצוא. מוצרי היצוא העיקריים: כותנה ומוצריה (57% מערך היצוא 1973), יוטה, צמר כבשים, תה, טבק ועורות, הנשלחים בעיקר ליפן (18% מערך היצוא), הונג-קונג (14%), הממלכה המאוחדת (8%), איטליה ואה"ב (5% כ"א). היבוא בא בעיקר מאה"ב (22%), גרמניה המערבית, הממלכה המאוחדת ויפן (9% מכ"א).

המטבע: רופיה = 0.093 דולר של אה"ב (1973). היסטוריה. פ' קמה ב 15.8.1947, עם חלוקתה של הודו לשתי מדינות, בעקבות מאבקם של מוסלמי הודו למדינה נפרדת משלהם (ע"ע הודו, עמ' 540-543). המדינה החדשה קמה כדומיניון בחבר העמים הבריטי, וכללה את פנג'ב, אפגן (מחוו הגבול הצפוני-מערבי), קשמיר, סינדה ובלוצ'יסטן (מקיצורי שמותיהן נגזר השם פ') במערב, ואת בנגל ואסם במזרח; מזרח פנג'ב, מערב בנגל ורווב אסם נשארו בחלקה של הודו.

החלוקה לזוהה התנגשויות בין הינדואים למוסלמים ובהן נהרגו כ 1/2 מיליון נפש; עד סוף 1948 נמלטו כ 6 מיליוני מוסלמים לפ' וכמספר הזה עברו הינדואים וסיקהים להודו. ב 1950 ברחו עוד כמיליון הינדואים מפ' לבנגל המערבית וכמספר הזה מוסלמים מהודו לפ' המזרחית. סכסוך מתמיד שרר בין הודו לפ' על מדינת קשמיר (ע"ע), שהצטרפה להודו למרות שהיה בה רוב מוסלמי. ב 1948 התנהלה בקשמיר מלחמה, בינואר 1949 נחתם הסכם הפסקת-אש, והוסכם לערוך משאל-עם על עתידה. אולם משאל-העם לא נערך וקו שביתת-הנשק של 1949 בקשמיר המחולקת היה בדיעבד לגבול קבע. ב 1960 נפתר הסכסוך על חלוקת מי האינדוס (ע"ע [כרך מילואים]), אך הסכסוך על מי הגנגס לא יושב ובנגלדש ירשה אותו. סכסוכי פ' עם הודו וחששה מפניה הניעה ב 1954/5 להצטרף ל"ברית בגדאד" ול"ברית דרום-מזרח אסיה" (ע' כר' מיל', עמ' 940).

ל 18.5% בשלהי שנות ה 60. ב 1952 הוקמה "הרשות לפיתוח תעשייתי" שעודדה השקעות זרות. ביזמתה הוקמו מפעלים לעיבוד יוטה וכותנה, לזיקוק סוכר, לייצור גייר, תרופות וטכסטילים, והונחה תשתית לתעשייה כבדה: מספנות, מוצרים כימיים ודשנים, מלט וגז טבעי. תוצרת חקלאית מעובדת וטכסטיל הם 75% מתפוקת התיעשייה. מרבית המריהגלם לתעשייה הכבדה מיובאים. פ' עניה בחמרי-גלם: יש בה נפט וגז טבעי (בבלוצ'יסטן) ופחם מאיכות ירודה. כרום הוא המינרל היחיד המצוי בכמות מסחרית.

עד שנות ה 50 היתה כלכלת פ' תלויה ביצוא הכותנה היוטה. בגלל התנודות החריפות במחירי מוצרים אלה, במיוחד בשנות ה 50, נאלצה פ' לקבל סיוע נכבד מאה"ב (ומארצות מערביות אחרות) במזון ובכסף. הודות לתכניות הפיתוח קטן חלקם של המוצרים המסרתיים ביצוא. לתכניות הפיתוח היתה אחראית "המועצה הכלכלית האומית". תכניות החומש מי 1956 — שנועדו לצמצם את הפער בין שני חבלי פ' ולהגדיל את התפוקה — מומשו רק בחלקן, בעיקר בשל השקעות קטנות מהמתוכנן ובשל הצורך בהפניית משאבים רבים מהמשוער לקניית מזון. התכנית הרביעית (1970-1975) נשתבשה מתחילתה בשל המלחמה ופרישת בנגלדש.

התחבורה בפ' התבססה עד סוף שנות ה 60 על עגלות תאואים ומסלה. מתחילת שנות ה 70 הושם דגש על פיתוח הכבישים והוגדל במידה רבה מספר כלי הרכב. בפ' כ 68,000 ק"מ דרכים (כ 11,600 ק"מ כבישים) עליהם נעים כ 95,000 כלי-רכב. אורך מסה"ב 8,600 ק"מ. במזרח פ' עיקר התובלה הוא בנהרות. לפ' חברת תעופה בייל פעילה, ובקצ'י נמל-תעופה בייל חשוב.

סחר חוץ. עד פרישת בנגלדש היה לפ' גרעון במאזן המסחר. פרישת בנגלדש שיפרה במידה ניכרת את חשבון הסחר של

פקיסטן: ייצור וסחר-חוץ

1973	1961/65	היחידה	
659	380	אלפי טונות	כותנה
1,179 ²	1,119	" "	יוטה
3,576	1,824	" "	אורז
241	133	" "	תפוחי-אדמה
7,351	4,152	" "	חיטה
63	72	" "	טבק
12,670	10,406	אלפי ראשים	בקר
17,480	11,210	" "	צאן
1,300	1,492	" "	סוסים, חמורים ופרדות
2,875	1,655 ³	אלפי טונות	מלט
1,161	1,235	" "	פחם וליגניט
376	207 ³	" "	אריגי כותנה
538	314 ³	" "	סוכר
4,450	1,042	מיליוני מ"ק	גז טבעי
		מיליוני קר"ש	אנרגיית חשמל
981	889 ⁴	מיליוני דולרים	יבוא
958	417 ⁴	" "	יצוא

(1) ממוצע שנתי; (2) 1970/1; (3) 1965; (4) 1963

כ 10 מיליוני פליטים נמלטו מבנגל להודו והיו עליה למעמסה כבדה. בעזרת הודו הוקם צבא שחרור (מוקטי פְּהַיִנִי) ובנובמבר 1971 שלחה הודו צבא למזרח-פ. ב 4.12.71 פרצה מלחמה בין פ' להודו. במערב תפס כל צד שטחים קטנים של הצד האחר. אולם במזרח חדר צבא הודו לעומק וכבשו. ב 16.12.71 נכנע צבא פ' שם (90,000 איש). בעקבות נצחונה הכריזה הודו, באורח חד-צדדי, על הפסקת-אש. מדינת פ' נשארה במערב בלבד. יחיא ח'אן התפטר ובהוטו ירשו. הוא שיפר את היחסים עם הודו ובהדרגה הכיר בעצמאות בנגלדש. פ' והודו חתמו על כמה הסכמים. אך עד סוף 1974 לא חודשו היחסים הדיפלומטיים התקינים. קשרי מסחר ותעבורה ועוד. גם פ' המוקטנת סבלה משאיפות בדלניות של הפתנים והבלוצ'ים.

במלחמת הודו-פ' תמכה בריה"מ בהודו ובנגלדש, ואילו אה"ב וסין תמכו בפ'. אף שלא היתה התערבות ישירה מבחוץ במלחמה זו. אחרי המלחמה שררה מעין ברית בין פ' לשתי המעצמות שתמכו בה. היא התקרבה בייחוד לסיין. בהוטו הידק את הקשרים עם ארצות האסלאם ובפברואר 1974 נערכה בלהור, "ועידת-פסגה" של ארצות אלו. בראשית 1972 פרשה פ' מחבר העמים הבריטי ובסוף אותה שנה גם מ"ברית דרום-מזרח אסיה".

בהוטו הנהיג רפורמות הלאים נכסים רבים. באוגוסט 1973 נקבעה חוקה חדשה ובהוטו פרש מן הנשיאות (שהפכה למשרת כבוד סמלית) והיה לרה"מ. בסוף 1974 נפגעה פ' ברעש חמור.

פ' המזרחית היתה בדצמבר 1971 ל ב נ ג ל ד ש. דאקה נקבעה לבירתה. בינואר 1972 שב מוג'יב-א(ל)-רחמאן מכלאו ונעשה לרה"מ. במאוס 1972 פינה צבא הודו את בנגלדש וחווה ידידות נחתם בין שתי המדינות. בנגלדש הצטרפה לחבר העמים הבריטי. הודו ובריה"מ הכירו מייד בעצמאות בנגלדש, ובעקבותיהן הלכו מדינות אחרות. פ' הכירה בה רק בפברואר 1974. בעקבות זאת ביטלה סין, שמנעה במועצת הבטחון את קבלתה לאו"ם. את התנגדותה לכך. מוג'יב-א(ל)-רחמאן הלאים את הבנקים ואת התעשיות העיקריות (יוטה, טפטטיל, סוכר). בבחירות מאוס 1973 קיבלה מפלגתו רוב מכריע (293 מושבים מ 300). בקיץ 1974 סבלה בנגלדש משטפונות ופשטו מוות, מגפות ורעב. באוגוסט 1975 פרצה הפיכה (ראשונה בשורת הפיכות) ומוג'יב-א(ל)-רחמאן נרצח.

C. M. Ali, *The Emergence of P.*, 1967; H. Feldman, *Revolution in P.*, 1967; id., *From Crisis to Crisis*, P. 1962—1969, 1972; S. R. Chowdhury, *The Genesis of Bangladesh*, 1972; R. Jahan, P.: *Failure in National Integration*, 1972; K. Siddiqui, *Conflict, Crisis and War in P.*, 1972; L. F. R. Williams, *The East P. Tragedy*, 1972; S. M. Burke, *P.'s Foreign Policy*, 1973.

מ. י.

פּוֹלִיטִיקָה (البَيْتِيَّة), כפר בגליל העליון, לרגלי הר פ' בגובה של 600 מ' מעפ"י. סמוך לכביש צפת-נהריה. 2.140 תוש' (1969). רובם דרוזים ומקצתם ערבים נוצרים. משנת 1951 יש לפ' מעמד של מועצה מקומית.

פ' החדשה: מושב עולים, כ 2 ק"מ מצפון-מערב לפ'. נוסד ב 1955 ובו 228 תוש' (1969).

השם פ' נזכר לראשונה באמצע המאה ה 18, משנתחדש בה היישוב היהודי (ע"ע אי. עמ' 496), ולפני-כן נדעו בשם בקע או פקע (פסדר"כ, "בשלח" פ"ח; קה"ר ז', י"א); וכך גם בתקופת הצל-בנים. לפי יוסף בן מתתיהו (מלה"ג, ג', א') שכנה פ' על "קצה גבול ארץ הצורים". לפי המסורת המקובלת משפחת זינאתי (כהנים) היא כיום השריד האחרון ליישוב החקלאי הקדום בארץ, שמעולם לא גלה (ע"ע מסתערבים, ור' כר' מילואים, עמ' 417); במאה ה 16 ישבו בפ' כ 40 משפחות יהודיות. נסיון התיישבות חסידי בסוף המאה ה 18 נכשל, ובהדרגה נושלו יהודי פ' מנחלתם. בעקבות הגירת הדרוזים, אף שבמאה ה 19 עדיין היו בפ' עשרות משפחות יהודיות. בפ' ביכ"נ עתיק שזמנו המדויק אינו ידוע, אך לפי סמלים אפייניים על אבניו מסתבר שהוא מימי המשנה. כתובת מעידה על שיקומו

ב 1948 מת המושל הכללי, ראש המדינה הראשון, "המנהיג הגדול" מחמד עלי ג'נח (ע"ע). יורשו כמנהיג, רה"מ ליאקת עלי ח'אן, נרצח ב 1951. כלכלת פ' נפגעה מחמת הניתוק מהודו, במיוחד במזרח פ', שתלותה בתעשיית הודו היתה רבה. פ' סבלה גם מהבדלי לשון ותרבות בין הפרובינציות במערב, ובמיוחד בין המערב למזרח. עם הפתנים, השוכן בצפון-מערב פ', תבע אוטונומיה, ואפגניסטן עזדה אותו לתבוע עצמאות (ע' כר' מילואים, עמ' 331).

שפת האורדו, שבה דיברו בעיקר כ 3 מיליוני פליטים מפג'ב ההודית, שמתוכם יצאה שכבת המנהיגות בפ', גבחה לשפת המדינה. ואולם דוברי סינדהית, פשוט ופג'בית נשארו נאמנים לשפתם ולתר-בותם, ודוברי הבנגלית, שהיו רוב תושבי פ', השיגו ללשונם מעמד שווה לזה של האורדו (1954). הבנגלים חשו בקיפוח לעומת מנהיגי מערב פ', בעיקר הפג'בים, ותבעו חוקה פדרלית שתשקף בממשלה את הרוב הבנגלי או, למצער, תבטיח שוויון למעמדו. אולם האסיפה המכוננת לא הצליחה לנסח חוקה, שתהיה מקובלת על כל חלקי המדינה ותגשר בין המגמות הריכוזיות לאוטונומיסטיות, והיא פורזה ב 1954. אותה שנה ניצחה במזרח ליגת אוראמי האוטונומיסטית בבחירות לפרלמנט המחוזי.

ב 1956 אושרה חוקה שהוכנה באסיפה מכוננת חדשה, שציריה נתמנו מטעם הפרלמנטים המחוזיים, ולפיה היתה פ', לרפובליקה אסלאמית דמוקרטית. למעשה נשארה החוקה על הנייר בלבד. בחירות כלליות לא נערכו, ראשי ממשלה התחלפו בתכיפות, והשחיתות, האנדרלמוסיה והתסיסה גברה. באוקטובר 1958 מסר הנשיא את השלטון לרמטכ"ל, מחמד איוב ח'אן (ע"ע, כר' מילואים).

איוב ח'אן כונן רדנות צבאית בסיסמת "דמוקרטיה בסיסית": יחידות כפריות ועירוניות, "בסיסיות" של כ 1,000 איש בוחרות בניציגים, המנהלים את השלטון המקומי בלבד, יחד עם ממונים מטעם השלטון המרכזי. נציגים "בסיסיים" אלה, שמספרם עלה על 80,000, היו אֶלְקָטוֹרִים (בוחרי-משנה). ב 1962 בחרו באסיפה לאומית של 312 איש (חציים מהמזרח וחציים מהמערב) ובאיוב ח'אן כנשיא בעל סמכויות רחבות ביותר ואושרה החוקה החדשה. איוב ח'אן הקים בירה חדשה — "אסלאמאבד", חילק אדמות, יישב פליטים ודאג לתיעוש.

ב 1965 התלקח סכסוך קשמיר ופרצו קרבות בין פ' להודו (ע' כר' מילואים, עמ' 851/3). ביזמת בריה"מ נפגשו איוב ח'אן ורה"מ הודו בטשקנט (ינואר 1965) הסכימו ליישב את סכסוכיהם במו"מ, אך בעיית קשמיר לא נפתרה.

בבחירות לנשיאות ב 1965 ניצח איוב ח'אן את אלמנת ג'נח. הוא משל בעזרת קצינים ומינהלאים ומנע פעילות אופוזיציונית. בעיות כלכלה וחברה שלא נפתרו הגבירו את ההתמרמרות. במאוס 1969 התפטר איוב ח'אן בעקבות מהומות סטודנטים וגל שבתות. הרמטכ"ל, אגא מחמד יחיא ח'אן, היה לנשיא וב 1970 ערך את הבחירות רות הכלליות הראשונות בתולדות פ' לאסיפה מכוננת חדשה; יחיא ביטל את הנוהג, שלפיו היה למזרח פ' ולמערבה מספר שווה של צירים, וכך זכו הבנגלים ברוב בפרלמנט (169 מול 144). בקרב הפנגלים גברו נטיות אוטונומיסטיות-בדלניות, שהתחזקו עקב חשדם שהממשל התרשל, במכוון, בשיקום ההריסות שגרמו השטפונות בסתיו 1970 ובהם נספו במזרח פ' יותר מ 1/4 מיליון נפש. בבחירות בסוף 1970 זכתה ליגת אוראמי בהנהגת מוג'יב-א(ל)-רחמאן ב 167 מתוך 169 המקומות המוקצים למזרח, כלומר: ברוב מוחלט באסיפה כולה. במערב זכתה "מפלגת העם" של זולפיקאר עלי בהוטו ברוב גדול. אולם לא הוכרה זכותו של מוג'יב-א(ל)-רחמאן להקים ממשלה. ובמאוס 1971 הורה יחיא לצבא לדכא מהומות בבנגל למען אוטר-נומיה. ליגת אוראמי הוצאה אל מחוץ לחוק ומוג'יב-א(ל)-רחמאן ושאר מנהיגיה נאסרו. הדבר גרם לקרע מוחלט, הבנגלים הכריזו על עצמאות, "בנגלדש" וצבא פ' דיכא את הבנגלים באכזריות נוראה.



פנים בית-הכנסת העתיק בפקיעין (לשכת העתונות הסטשלתית)

ב 1873. בנקיקי הסלעים שמעל למעיין הגדול ש- בפ' מערה ולידה חרוב- ענק. לפי המסורת נחבאו בה ר' שמעון בר יוחאי (ע"ע) ובנו במשך 13 שנה וניזונו ממי המעיין ומ- פרי החרוב. עוד מפור- סמים בפ' קבריהם של ר' יוסי דמן פ' — הנזכר בזוהר — האמורא ר' אושיא מטיריא. הסמור- כה לפ'. ר' משה בסולה (ע"ע) מספר על עליה לרגל לפ' ב"פסח שני".

היתה גם פ' ביהודה. כנראה בסביבת לוד, ובה ישב התנא ר' יהושע בן חנניה (ע"ע). יש שהחליפו בטעות בין שני היישובים. י. ברסלבסקי, לחקר ארצנו (מפתח בערכו), תשי"ד; ז. וילנאי, מצבות קודש בא"י, שא. תב-תד, תשכ"ג, מ.

פְּקִיקָת (thrombosis), תהליך של היווצרות או הימצאות קרישה- דם — פֶּקֶק — בתוך כלי הדם. הפקק הוא גוף מוצק הנוצר מקרישת הדם (ע"ע). כאשר הפקק, או חלקו, מועבר בזרם הדם ממקום היווצרו לאיברים אחרים, הוא נקרא סחיף (embolus) ותהליך העברתו נקרא תסחיף (embolism).

הפ' עשויה להיווצר בכל כלי הדם: בלב, בעורקים, בוורידים ובנימים. הפקק הוא בד"כ דפני בלב ובאבי-העורקים, ואילו בעורקים אחרים ובוורידים הוא סותם בד"כ את החלל.

תהליך היווצרות הפקק מתחיל, כנראה, בהיצמדות והידבקות הטסיות (תרומבוציטים) אל הציפוי הפנימי של כלי הדם והפעלת מנגנון הקרישה. גורמים שונים מסייעים לתהליך היווצרותו: א) נזק וחספוס של הציפוי הפנימי של כלי הדם הלב המופיעים בדלקות, בטרשת העורקים (arteriosclerosis) ובחבלה. בלב — שינויים של הציפוי הפנימי לאחר אוטם (ע"ע אינפרקט, ור' להלן), או דלקות וזיהומים של מסתמי הלב. ב) הפרעות בזרימת הדם: עֶמְד־דֶם (stasis; האטת זרימת הדם, בעיקר בוורידים) מסייע לפ'. תופעה זו מצויה בדליות או בוורידים מורחבים של הרגליים ומכונה thrombophlebitis, וכן במצבים של אי-ספיקה של הלב הימני הגורם להאטת זרם הדם בכל ורידי הגוף וליצירת פ'. היווצרות מערבולות של זרם הדם בכלי דם עורקיים או בלב מסייעת אף היא לפ', משום שבמצב זה נדבקות הטסיות לדופן כלי הדם. מערבולות נוצרות כאשר קטרם של כלי הדם משתנה; למשל, בהתרחבויות של עורקים (ע"ע מפרצת) או בהיצרות מסתמים בלב, כגון בהיצרות המסתם הדו-צניפי. ג) שינויים במרכיבי הדם הגורמים למצב של קרישת- יתר: ריבוי כדוריות-הדם האדומות, שינוי במספר טסיות הדם או בצורתן ועליה ברמת הפיברינוגן.

בשלבים מוקדמים של היווצרותו עשוי הפקק להתפרק ולהיעלם כתוצאה מפעילות חמרים או אנזימים המצויים בגוף. ניתן גם למנוע יצירת פקקים או להמיסם בתכשירים נוגדי קרישה. הפקק עשוי גם להיעלם בתהליך ריפוי הדומה לריפוי פצע (ע"ע). בסופו של תהליך זה נוצר בחלל כלי-הדם גוף מוצק של רקמת חיבור עשירה בכלי דם, מהם נוצר בד"כ חלל חדש המאפשר זרימה מחדשת של הדם. ת ס ח י ף ורידי, שמקורו בפ' ורידי הרגליים, עלול להגיע לריאות ולגרום לאוטם (ר' להלן) ריאתי. מצב זה נפוץ בקרב חולי לב, חולי סרטן וחולים שנותחו. תסחיף עורקי מקורו בפקק דפני בלב או באבי-העורקים; הוא עלול להגיע לעורקי מוח, לכליות, לטחול או לגפיים, ולסתום כלי דם.

הנזקים שגורמים פ' ותסחיף הם בעיקר תוצאה של סתימת כלי הדם והפסקה באספקת הדם לאיבר הפגוע. כשהסתימה היא בעורק, נגרם בד"כ נמק לרקמה, הקרוי אוטם (infarct); למשל, אוטם שריר הלב שנגרם מסתימת עורק כלילי. כאשר וריד נסתם בפקק נגרמים גודש דם, שטפי דם ובצקת.

S. L. Robbins, Pathology, 1967; H. W. Florey (ed.), General Pathology, 1970.

אל.ר.

פֶּר, פְּרָה, ע"ע בְּקָר; פְּרָיִים.

פְּרָאבִי, אֶל-, ע"ע פְּאֶרְאבִי, אֶבּוֹ (אֶל)-נֶצֶר מְחַמֵּד אֶל-.

פְּרָאוּט, וְיָלִים — William Prout — (1850—1785), כימאי ורופא אנגלי. מחלוצי הכימיה הפיסיולוגית. הוסמך ברפואה ב 1811 באדינבורו. מ 1812 בלונדון, וב 1831 הרצה על יישום הכימיה בפיסיולוגיה, בפתולוגיה וברפואה. חקר את הרכב השתנן (ע"ע) עבור ולר (ע"ע), והראה (1834) שמיץ הקיבה מכיל חומצה מלחית (HCl). פ' מיין את המזון ל"סכרינים" (פחמימות), שומנים וחלבונים. בתולדות הכימיה זכתה לפרסום השערותו (1816) שאטומי יסודות כימיים שונים בנימים מאטומי מימן. זאת הסיק ממשקלם האטומי של רוב היסודות שהוכרו בזמנו, שהיו, בקירוב, כפולות של משקלו האטומי של המימן. עם מדידת משקלם האטומי של הכלור (35.46) והבור (10.82) נדחתה השערה זו, אך חזרה ואושרה עם גילוי האיזוטופים (ע"ע, עמ' 669; וע"ע אטום, עמ' 479—480; אטומי, משקל, עמ' 512).

פְּרָאוּר, יְהוֹשֻׁעַ (נר' 1917, בנדין [פולניה]), היסטוריון ומחנך ישראלי. עלה ארצה ב 1936. חניך האוניברסיטה העברית ודור שני למוריה. משמש בה כפרופסור (מ 1958) להיסטוריה של יה"ב. שימש כסגן-דיקן ודיקן הפקולטה למדעי-הרוח, בתקופה בה התגבשו מתכונות לימודי תואר B. A. במדעי הרוח והחברה, המקור- בלות כיום בישראל. עם פרופ' ח. חגני יזם את המכינות הקדם-אקדמיות (1963) שנעדו להוסיף שנת הכשרה אקדמית לבני עדות המזרח, בוגרי בת"ס תיכונים, לאחר השתחררותם מצה"ל. מסגרת זו הורחבה ומשמשת גם לתלמידי חר"ל ועולים חדשים. היה ממייסדי אוניברסיטת חיפה ושימש דיקן ראשון ויו"ר אקדמי ראשון (1966/8) של המכון האוניברסיטאי של חיפה.

בשנים 1957/9 היה יו"ר המזכירות הפדגוגית במשרד החינוך ואח"כ יועץ לשר החינוך ז. ארן, באותה תקופה נקבעו הליכי טיפוח בני עדות המזרח לקראת חינוך תיכון ונקבע עקרון שזר הלימוד המדורג. באותה עת השתתף פ' בניסוח עקרונות הוראת, התודעה היהודית" ששולבו במערכת החינוך היסודי והתיכון. פ' היה יו"ר "ועדת פ'" (1963—1965) שהציעה שינויים במבנה החינוך היסודי והתיכון כשהמליצה להנהיג "חטיבת ביניים" בין ביה"ס היסודי לביה"ס התיכון ולהתאים לה תכניות לימודים נפרדות. על בסיס המלצותיה ניסחה ועדה פרלמנטרית את כללי הרפורמה בחינוך שאושרו בכנסת.

פ' משמש (מכרך כ"א) עורך ראשי של האנציקלופדיה העברית; הוא חבר האקדמיה הישראלית למדעים; חבר האקדמיה האמריקנית ליה"ב; חתן פרס ישראל (1969). פרס רוטשילד ופרס האקדמיה הצרפתית.

בעבודותיו המדעיות מתרכז פ' בחקירת ממלכת ירושלים הצל-בנית והוא ממייסדי מחקר זה בישראל. ספריו העיקריים: "תולדות ממלכת הצלבנים בא"י" (2 כר', תשכ"ג, תשל"א; תורגם לצרפתית); "הצלבנים, דיוקנה של חברה קולוניאלית" (תשל"ו; תורגם לאנגלית) הכולל מונוגרפיה על תולדות היהודים בממלכת ירושלים, ומאמרים רבים. מ.

פְּרַאִיבָּה (Paraiβα), מדינה בצפון-מזרח ברזיל. שטחה 56.372 קמ"ר ובה 2.385.000 תוש' (1970). לאורך חוף האוקיאנוס האט-לנטי במזרח משתרע מישור חוף צר, פורה וצפוף-אוכלוסין. במרכז פ' מתנשאת רמת פזרפוךמה הגבעית, בה מצויים בצרי נחושת, אבץ ומחצבים נוספים. חלקה המערבי של פ' — חלק מהרמה הברזילאית, רמה מישורית שחונה-למחצה (פחות מ-600 מ"מ גשם בשנה) ונתונה לבצורת.

כלכלת פ' חקלאית בעיקרה. מגדלים קנה-סוכר, כותנה ואגונה לתעשיה; תירס, מניוק, בטטה, פירות וירקות אחרים לצריכה. ברמה מגדלים בקר, מעט התעשיה מרוכזת באיזור החוף ומעבדת את התוצרת החקלאית.

הבצורת והעוני גרמו לתנועת הגירה ניכרת מהכפר לעיר ומפ' ליתר חלקי ברזיל. למרות זאת יושבים רוב האוכלוסין בכפרים או בעיירות קטנות. בירת פ' היא ז'ואו פסואה (João Pessoa), 197.400 תוש' (1970). במישור החוף; היא תשמש כאחד משני המסופים של הכביש הטרוסאמוני ההולך וגסלל.

פְּרַאֲרֶנֶה (Faerøerne; אנג' Faroe Islands, אי פרה), קבוצת איים בצפון האוקיאנוס האטלנטי השייכים לדנמרק. שטחם הכולל 1.399 קמ"ר. 18 מהאיים מיושבים ובהם 38.730 תוש' (1972). האיים הם חלק מרכס תת-אוקיאני המחבר את גרנלנד, איסלנד, פ' וצפון-סקוטלנד. האיים נוצרו משקיעה חלקית של רמה וולקנית גדולה בתקופת השלישון ועוצבו בפעילות ארויווית של קרחונים, רוחות וגלים. המסלע בזלתי ברובו ומשובץ בהרסית אדומה, אבן-חול ומרבצי כבול. התבליט ההררי מגיע לשיאו בהר סלטאראטינדור (Slættaratindur) — 882 מ', שבאי אסטרה. הנוף מבוהר ע"י מורדות תלולים, עמקים עמוקים, פיורדים ומעברי-ים צרים שבהם זורמים זרמים חזקים בין האיים. האקלים אוקיאני, נוח-יחסית, מאופיין במשקעים רבים (1.500 מ"מ בממוצע שנתי), ערפילים ומשרעת טמפרטורה קטנה. הרוחות העזות נעו צמיחת יער טבעי. העשב הירוק סייע לפיתוח ענף גידול הכבשים שהיה הענף הכלכלי העיקרי באיים הקנה להם את כינויים „איי-הכבשים". כיום הדיג הוא הענף הכלכלי העיקרי ומלבדו נהוגים משק הכבשים, ציד-ציפורים וגידול שעורה, שיפון ותפוח-אדמה. הזרם הצפון-אטלנטי (הגולף, ע"ע) החם מונע קפיאת נמלי האיים במשך כל השנה ומאפשר תחבורה ימית סדירה עם דנמרק ואיסלנד. הנמל הראשי ובירת האיים טורס-האון (Torshavn) — 10.810 תוש' (1972), על האי העיקרי סטרמה (Strømø).

היסטוריה. במאה ה-8 התיישבו בפ' נזירים מנירלנד. בר"א שית המאה ה-10 הגיעו לפ' ויקינגים (ע"ע) שכינום איי-הכבשים (כבש = fār). 1035 היו פ' תחת שלטון מלכי נורווגיה שאף ניצרו את תושביהם; ב-1380 עברו האיים לשלטון דנמרק (ע"ע, עמ' 899) עם כל נורווגיה (ע"ע, עמ' 996). ב-1709 הפכו האיים ליחידה מינה-לית נפרדת מנורווגיה בממלכת דנמרק.

במאה ה-19 הביאה תחיית הספרות העתיקה לתחיית הלאומיות. ב-1906 נוסדה מפלגה שדרשה שלטון-בית לפ' וב-1912 החלו להש-תמש בלשון הפריאית בבתה"ס ובכנסיות. במלח"ע II שלטו הבריטים על פ' והגרמנים על דנמרק. ב-1948 קיבלו פ' שלטון-בית וחודשה אסיפת הנבחרים של פ' (Lagting). לאיים שני נציגים בביה"נ של דנמרק. א.ב. - י.כר.

פְּרַבּוּלָה (מיוו' παραβολή — השלכה), בהנדסה — עקם (ע"ע) מהמעלה השניה (שניונית), אחד מחתכי החרוט (ע"ע), נוצר בחיתוך חרוט מעגלי ישר עם מישור, המקביל לקו היוצר שלו. מנאיכמוס היווני (350 לפסה"נ) כבר הכיר קו זה. ההגדרה המקובלת של הפ': המקום ההנדסי של הנקודות הנמצאות במרחק שווה מנקודה קבועה (המוקד F) וישר נתון (המדריך d).

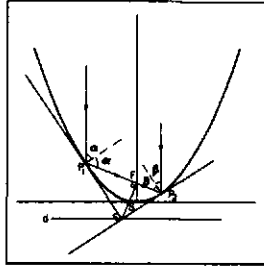

פרבולה

הישר הניצב למדריך דרך המוקד משמש ציר סימטריה לפ' וחותר אותה בקדקודה. הקדקוד S נמצא באמצע הקטע מהמוקד למדריך. במערכת צירים קרטזית, בה ה-צירים הם ציר הסימטריה של הפ' הישר הניצב לו דרך הקדקוד, תהיה משוואת הפ': $y^2 = 2px$. p הוא המרחק בין המוקד ל-מדריך.

בכל נקודה (x_0, y_0) של הפ' קיים לה משיק, שמשוואתו באותה מערכת צירים: $y - y_0 = p(x + x_0)$.

מתכונות המשיקים: א) תכונת ההשתקפות: תהי P נקודה כלשהי על הפ'; הישר מהמוקד ל P והישר דרך P המקביל לציר הפ' יוצרים זוויות שוות עם המשיק לפ' ב P (α, β). תכונה זאת חשובה בטכניקה; אלומת אור היוצאת מהמוקד תוחזר כאלומה מקבילה ע"י מראה פרבולית (ע"ע אופטיקה, עמ' 55: חוקי ההחזרה) והתפקד, כך שמראות פרבוליות או פרבולואידיות (ע"ע פרבולואיד) שימושיות במכשירים רבים, כגון בזרקור, בטלסקופ, באנטנה (ע"ע) ובתנור; ב) תכונת המדריך: המשיקים לפ', בנקודות הנמצאות בקצותיו של מיתר העובר דרך המוקד (p_1, p_2) , מאונכים זה לזה ונחתכים על המדריך; כלר, מכל נקודה על המדריך רואים את הפ' בזווית ישרה; ג) תכונת המוקד: הקטע של המשיק בין נקודת ההשקה למדריך נראה מהמוקד בזווית ישרה.

הפ' היא צורת מסלולו של קליע (ע"ע בליסטיקה), הנע בשדה כבידה אחיד, ואחד מהמסלולים האפשריים של קליע בשדה כוח מרכזי (למשל, תנועתם של חלק מכוכי השביט [ע"ע]). וע"ע אליפסה; היפרבולה; גאומטריה פרויקטיבית ואפינית, עמ' 124/5.

ע.א.ב.

פְּרַבּוּלואִיד (מיוו' παραβολή — השלכה; εἶδος — צורה), גוף גאומטרי — משטח מהמעלה השניה ללא מרכז סימ-טריה. משוואת הפ' בקואורדינטות קרטזיות היא: $x^2/a^2 \pm y^2/b^2 = Z$. לפ' ציר סימטריה אחד ($Z=0$) וכל מישור, שמקביל לציר הסימטריה, חותר את הפ' בפרבולה (ע"ע). הפ' האליפטי משוואתו $x^2/a^2 + y^2/b^2 = Z$.

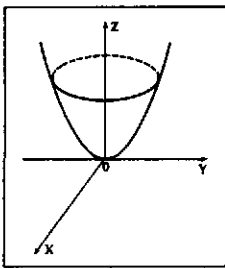

פרבולואיד סיבובי

(ע"ע אליפסה, ר' נוסחה בעמ' 580); המישורים שאינם מקבילים לציר ה-סימטריה חותכים את הפ' באליפסות. כאשר $a^2 = b^2$, מכונה הפ' סיבובי; ניתן לייצרו ע"י סיבוב פרבולה סביב ציר הסימטריה, והחתכים המאונכים לציר הם מעגלים. לפי כללי ההחזרה מפרבולה יוחזרו כל הקרניים, שיוצ-אות ממוקד אותה פרבולה ופוגעות

בפ', באלומה מקבילה לציר, והתפקד. לכן משתמשים במראות שצורתן



בניין הספורט באוניברסיטה העברית (ארד' ש.מספספיקו). הנגד דמויפרבולואיד (ציור: י. כראון)

פ' סיבובי במתקנים רבים, כגון טלסקופ (ע"ע) וזרקור. הפ' ההיפרבולי משוואתו $x^2/a^2 - y^2/b^2 = Z$ (ע"ע היפרבולה, נר-סחה 3, עמ' 357). המישורים שאינם מק-בילים לציר חותכים

פֶּרְבֵּר, עֲדָנָה — Edna Ferber — (1887—1968), סופרת אמריקנית יהודיה. עתונאית מגיל 17. שמה נודע עם פרסום סדרת סיפורים קצרים, מ 1913 ואילך. Fanny Herself («פאני עצמה»), 1917. הוא סיפורה של נערה יהודיה בת עיירה. So Big (עבר: «כה גדולה», תשכ"ב), 1924, Show Boat («ספינת-שעשור עים»), 1926, Cimarron (1930), Saratoga Trunk (עבר: «סארא-טונה», תשכ"א), 1941, Giant (עבר: «ענק», תשי"ז), 1952, Ice Palace (עבר: «ארמון הקרח», תשי"ט), 1958. ועוד. היו כולם רבי-מכר שהוסרטו. פ' כתבה גם מחזות. בשיתוף עם המחזאי ג'ורג' קופמן. ספרה האוטוביוגרפי, A Peculiar Treasure («אוצר מיוחד»), 1939, מתאר בחושה-הומור את חייה בקהילה יהודית קטנה; בספרה האוטוביוגרפי האחר, A Kind of Magic («קסם שכוח»), 1963, מובעים רשמה על מדינת ישראל. — ספריה, השטחיים לעתים, שהצלחתם היתה גדולה ומיידית, מתארים את חיי האמריקני הממוצע על רקע אזוריה השונים של אה"ב.

פְּרָג (צ'כית Praha), בירת צ'כוסלובקיה. 1,091,500 תושב (1973). שוכנת לגדות נפתול נהר ולטאוה (Vltava), יובל הֶלְבָּה (אַלְבָּה), ומשתרעת על הגבעות הסמוכות לו. שני חלקי העיר מחר-ברים 133 גשרים. העיר העתיקה, ההיסטורית, כוללת 3 רבעים שבהם שרד מספר רב של בניינים היסטוריים (כנסיות, ארמונות, מוזיאונים) בסגנון גותי, רנסאנסי ובארוקי: (1) ה"רובע הקטן" (Malá Strana), העתיק ביותר, שוכן על מדרון רכס מוארך שממערב לנהר ומאופיין ברחובות צרים ומפותלים. על פסגת הרכס מתנשאת מערכת מבנים מרשימה, מצודת פ' — על גבעת הראדצ'אני (Hradčany, ר' להלן) — ובה ארמון מלכי בוהמיה (כיום ארמון נשיא הרפובליקה) וכנסיות. (2) רובע "העיר העתיקה" (Staré Město) שוכן בגדה המזרחית של הנהר ובו מצויים הכיכר העתיקה, שרידי בית העיריה, כנסיות והאוניברסיטה של פ' ובה 21,250 תלמידים (1973), וכן מצויים בו שרידי גטו. בתכ"נ ובית קברות יהודי. "גשר קארל" (ע"ש קארל IV) מחבר רובע זה עם "הרובע הקטן". קארל IV גם בנה מדרום ל"עיר העתיקה" את (3) "העיר החדשה" (Nové Město), המשמשת מרכז העסקים והבידור של פ'. התפתחות העיר המודרנית החלה עם פיתוח מס"ב ועם הקמת נמל נהר בהולשוביצה. פ' הפכה למרכז התחבורה של דרום-מרכז אירופה ולמרכז החשוב של תעשיות באימפריה האוסטרית-הונגרית.

עם השגת עצמאות צ'כוסלובקיה פתחה פ' את כל השירותים המרכזיים של עיר בירה, בעיקר בתחום התרבות (אקדמיות, בת"ס גבוהים לכלכלה, לאמנויות, לריקוד, למוסיקה ולאמנות הסרטים). כ"כ נמצא בה מספר ניכר של מוזיאונים, ספריות וגלריות. לאחר מלח"ע II הפכה פ' למרכז תעשייתי חשוב של המדינות הקומוניסטיות, בעיקר בתחום התעשיות הטכניות: ציוד להובלה מכל הסוגים, ציוד למכרות ולבניה, ציוד חשמלי ואלקטרוני, תעשיות מזון, לכימיקלים ולחמרי רפואה. חשמל לצרכי תעשייה מופק מפחם חום המצוי בקרבת העיר וממספר תחנות חשמל על יובלי נהר ולטאוה. שדה תעופה נמצא במרחק של כ-20 ק"מ ממרכז העיר.

י. קר.
אמנות. החזות הכללית של העיר היא בארוקית, אע"פ שמצויים בה גם מבנים רבים מאוד מתקופות מוקדמות יותר. הבאסיליקה ע"ש גאורגיוס הקדוש נבנתה בתוך מצודת הראד-צ'אני, ב 1145—1151, על יסודות רוטונדה מ 915. בבנייתה של קתדרלת ויטוס הקדוש התחיל ב 1344 הארדיכל הצרפתי מאתיה מֶאֶרַס, והמשיך בה, מ 1353, פטר פרלר (ע"ע), שהקים בעיר כנסיות גותיות נוספות. כנסיית פרנציסקוס הקדוש, שבמבנה חזיתה ממוזגים סיגנוני של פלדיו (ע"ע) והסיגנון הפארוקי, נבנתה במאה ה 17, ובה יצירת-המופת של הצייר ואצלוב ו. ריינר, "יום-הדין", 1723. גם כנסיית יאן הקדוש (1720—1728), יצירתו הנודעת של ק. א. דינצ'ני.

פ' זה בהיפרבולות (או בזוג ישרים). הראשית (0,0,0) היא נקודת אוכף (saddle point) והמישור המשיק לפ' בה חותך את הפ' בשני ישרים. התכונות העיקריות של הפ' ההיפרבולי מתייחסות לישרים הנמצאים עליו: קיימות על פניו שתי משפחות של ישרים; דרך כל נקודה של המשטח עובר ישר אחד מכל משפחה; אך שני ישרים מאותה משפחה לא ימצאו לעולם במישור אחד; ניתן לבנות את הפ' ההיפרבולי בעזרת ישר הנע וחותך תמיד שלושה ישרים קבועים, המקבילים למישור נתון ואין שניים מהם במישור אחד. האפשרות לבנות פ' היפרבולי מישורים, הופכת אותו (ואת ההיפרבולואיד [ע"ע] החד-יריעתי, שתכונותיו דומות) למשטח שימושי בארדיכלות המודרנית, בעיקר לגנות גדולים שלא רצוי לתמכם בקירות או בעמודים (ע"ע א"י, כרך מילואים, תמ', עמ' 439; כרך כ"ב, עמ' 104, ציור 8).

ע. אב.

פְּרִבּוֹסְלוֹוִיַּת, פְּרִבּוֹסְלוֹוִיַּת, ע"ע רויסְיָה, דָּת.

פְּרִבּוֹל, פְּרִיֶדְרִיךְ וִילְהֵלְם אֶוּגוֹסְט — Friedrich Wilhelm August Fröbel — (1782—1852), מחנך גרמני ומייסד תורת החנוך (ע"ע, עמ' 641) בגיל הרך. הוא המשיל את הילד לשתיל רך, את המחנך לגנן ואת המוסד החינוכי לגן-ילדים (Kindergarten), כינוי שנתקבל למוסד החינוך הפורמלי הראשון של הילד. בשנים 1807—1809 עבד באיוורודן בהנהלת פסטלוצי (ע"ע). ב 1816 ייסד ב"ס קטן בגרייסהיים. נסיון להנהיג את שיטתו בלוצרן (שוויץ) סוכל בהתנגדות הכנסייה. ב 1837 פתח את גן-הילדים הראשון בבלנ-קנברג בגרמניה. ב 1852 הופסקה פעילותו בהכשרת מורים ע"י שלטונות פרוסיה והשפעתו הממשית עלתה רק לאחר מותו. ביסוד שיטתו: התפתחות הילד באמצעות פעילות עצמית. בספרו Menschenerziehung ("חינוך האדם"), 1826, לוחס פ' לזכותו של הילד להתפתח לפי טבעו ומדבר על הילד "כיצור פעיל" או "כפעילות עצמה". על המשחק כמקור להגשמה העצמית של הילד ועל הטבע כרקע להתנסות, לחקירה, לגילוי ולהשתייכות של הילד לסביבתו. שישה תפקידים למשחק: פיתוח השרירים, החושים והאופי, העשייה והספונטניות, סיוע בתפיסתם של החוקים הקוסמיים ושל האחדות האלוהית.

פ' מייחס ערך רב ל"אם הפשוטה" אותה הדריך לשחק ולשוחח עם הילד ולהתעניין בהתפתחותו. במחקרים אלה המשיך בחיפוש דרך של קודמיו לאינדיווידואליזציה של החינוך ושל ההוראה. דעו-תיו הניחו את היסוד גם לחיפוש דרך לשילוב העבודה החינוכית במוסד החינוכי ובבית ההורים. לשם כך יש להדריך גם את הגננת, שהיא מחנכת מקצועית, וגם את "האם הפשוטה".

כאיש הזרם האידיאליסטי בפילוסופיה של החינוך, האמין פ' בשלמותם ובאחדותם של הקוסמוס ושל רוח האדם, המסמלים את השלמות ואת האחדות האלוהית. באמצעות תהליך ארוך, העשוי שלבים שלבים, מתקרב האדם להגשמתו העצמית בהגשימו את האחדות האלוהית השוכנת בקרבו.

השפעת פ', שחרגה מגבולות גן-הילדים, עודדה את תנועת החינוך החדש במאות ה 19 וה 20. בזכות פ' חדרה ההכרה שילד הוא יצור עצמאי בעל כישורים וכשרונות שאותם יש לפתח בשיתוף עם הוריו. הוא הוא שמיסד את החינוך בגיל הרך והעלה את חשיבות המשחק (ע"ע) כ"פעילות עצמית יצרנית" של הילד. בהשראתו נפתחו המוסדות הראשונים להכשרת גננות וגני-ילדים הראשונים במרכז אירופה ובמזרח, באה"ב ובא"י. וע"ע גן-ילדים.

ר. היילפרין, שיעורים בתורת חינוך התינוקות, 11—56, תש"ד;
צ. לם, פ' וגן-הילדים (בתוך: אנציקלופדיה חינוכית, ד', 536—545),
תשכ"ד; E. Hoffmann (ed.), *F. s. ausgewählte Schriften*, I-II, 1951;
E. M. Lawrence (ed.), *F. F. and English Education*, 1952;
E. Weber, *The Kindergarten*, 1969.

נ. גי.



פראג הרובע היהודי: 1. ביהכ"ג "אלטנוישול", נבנה ב 1270; 2. ביהכ"ג מנסק, נבנה ב 1585; 3. ביהכ"ג "הגבוה", נכנה במחצית השניה של המאה 16; 4. ביהכ"ג סייול, נבנה ב 1590/2, נכנה מחדש ב 1885-1913; 5. ביהכ"ג הסמרדי ("אלטשול"), נבנה ב 1805, נבנה מחדש ב 1866; 6. ביהמ"ד ("קלאוס"), נבנה ב 1860; 7. "עיריית היהודים", מושב הנהלת הקהילה, נבנתה מחדש ב 1765; 8. ביי"ט "התורה"; 9. בית הקברות היהודי (כל כתהכ"ג ברובע היהודי, חוץ מ"אלטנוישול", הם כיום חלק מהמוזיאון היהודי הממלכתי ור' להלן, עמ' 48, 51: תמ"א)

מרכז העיר: 1. ארמון הרדציאני; 2. קתדרלת ויטוס הקדוש; 3. כנסיית נאורניוס הקדוש; 4. ארמון ואלרשטיין; 5. ארמון פלורה; 6. אולם ולארסלאוו; 7. כנסיית ניקולאוס הקדוש; 8. "לורסה" — כנסייה ומנזר; 9. ארמון צ'רניז; 10. ארמון לונקוביץ; 11. אצטדיוני סמראהוב; 12. האקדמיה למוסיקה; 13. כניסית סיון; 14. תאטרון פיל; 15. בית העירייה הישן; 16. ארמון קלאסינאלאם; 17. האוניברסיטה ע"ש קארל; 18. האקדמיה למדעים; 19. התאטרון הלאומי; 20. בית העירייה החדש; 21. המוזיאון הלאומי; 22. תאטרון סקטאנה; 23. תחנת הרכבת הראשית; 24. מכלל וישוהראר

(ע"ע בית-כנסת, עמ' 621/2, 644/5). ליד ביהכ"ג נמצא בניין "עיריית היהודים" שבראש מגדלו קבוע שעון מפורסם (ע"ע ארדיכלות יהודית, עמ' 759). בפ' מצוי המוזאון (ע"ע, עמ' 410, ותמ' שם) היהודי הממלכתי. ור' מפה כאן, ולהלן, עמ' 51, 54. י. שפ.

היסטוריה. במחצית השניה של ה-מאה ה 9 היה יישוב בפ'. הבניין העתיק ביותר הוא המבצר Vyšehrad על גדות הנהר. באמצע המאה ה 10 הזכיר הנוסע אברהם בן יעקב (ע"ע) את פ' כמרכז סחר עבדים. ב 973 נוסדה בפ' בישופות. דוכסי בוהמיה משושלת פשמיסל (ע"ע) קבעו את בירתם בפ' וביצרוה ועודדו גרמנים להתיישב בה. ב 1255 קיבלה "העיר העתיקה" חוקה, וב 1257, בימי פשמיסל או-טאקר II, עברו הגרמנים לרובע סמוך, בו נהנו מאוטונומיה.

קרל IV (ע"ע), קיסר גרמניה ומלך בוהמיה, קבע בפ' את בירתו, יסד בה את האוניברסיטה הראשונה בקיסרות (1348), הקים את ה"עיר החדשה" (Nové Město) ופיאר את פ' בגשר (ר' לעיל) ובקתדרלה. ב 1344 נעשתה פ' למושב ארכיבישוף. התנועה הלאומית-דתית של חסידי ין הוס (ע"ע) צמצמה את השפעת הגרמנים בכנ-סיה, באוניברסיטה ובעירייה. ב 1419 הש-ליך המון משולח בהנהגת הכומר זליוור סקי (Želivský), מבעד לחלונות בית ה-עירייה את נאמני הקתוליות — מעשה שפתח את מלחמות ההוסיטים (ע"ע ז'ינ'קה). פרדיננד I (ע"ע) לבית הבסבורג צמצם מאד את האוטונומיה העירונית וכ-פה עליה ארכיבישוף כלבבו (1561). נכדו רודולף II (1576-1612), ששמו קשור באגדות על פ', יסד רובע נוסף. ב 1618

הושלכו שליחי קיסר גרמניה מבעד לחלונות בית העירייה ונסו-בחר פרוטסטנטי נבחר למלך בוהמיה — ומכאן תחילה מלחמת שלושים-השנה (ע"ע). בעקבות מפלת הצ'כים ב"קרב ההר הלבן" ליד פ' (1620) הושבה הקתוליות לעיר. במאה ה 17 ישבו בפ' אנשי מדע ואמנים רבים ובתוכם התוכן טיכו ברהה וקפלר (ע' ערכיהם).

יוזף II (ע"ע) איחד את רבעי העיר (1784). בסוף המאה ה 18 וראשית ה 19 היתה פ' מרכז מסחרי לסוחרים בני לאומים שונים ומרכז תרבותי חשוב. פולמוס הריף נייעור בה בין שוחרי "השכלה" אונייורסלית-גרמנית לבין חסידי רומנטיקה צ'כית-לאומית. המאבק התרבותי פשט ממנה לשאר ערי צ'כיה. ברא-שית המאה ה 18 מנתה אוכלוסיית פ' כ 40.000 תוש', בסופה כ 80.000 וב 1837 כ 100.000. ב 1848 התכנס בפ' הקונגרס הכל-סלאווי.

ב 1850 היו כמחצית תושבי פ' צ'כים, אך הגרמנים החזיקו בעמדות המפתח. תיעושה של פ' משך אליה צ'כים רבים והם זכו ב 1861 לרוב בבחירות לעירייה. וב 1910 היוו הגרמנים רק 10% מהתושבים. המת-יחות הלאומית המתמדת גרמה לפילוג האוניברסיטה לגרמנית וצ'כית (1882).

מ 1918 היתה פ' בירת צ'כוסלובקיה והיא גדלה במהירות רבה (850.000 תוש' ב 1930). ב 15.3.1939 נכנסו הגרמנים לפ'. ב 5.5.45

הופר, מכילה ציורים של ריינר. פרסקים של צייר זה מצויים גם בכנסייה הגותית האוגוטיסטינית ע"ש תומאס הקדוש (1379). שנבנתה מחדש ע"י ק.א. דינצנהאופר; הוא השלים גם את בניית הכנסייה המרשימה ע"ש ניקולאוס הקדוש (תמ': כרך ט', עמ' 563/4).

מבנה הרדציאני, מבצר מהמחצית השניה של המאה ה 9, הורחב ע"י בניה בסגנון גותי בימי קארל IV וונצל IV; באולם ולארסלאו שבו (1486-1502) בא לידי ביטוי הסגנון הגותי המאוחר בפ'. האוניברסיטה, שנוסדה ע"י קארל IV ב 1348, נבנתה ע"פ מודל של אוניברסיטת פאריס. מבין הארמונות המפוארים של העיר: ארמון שווארצנברג, ארמון בלודרה, ארמון ואלדשטיין, ארמון קלאם-גאלאס. מספר ארמונות-האצולה שהוקמו בפ' בתקופת-הבארוק הגיע לכ 200. הקמת "גשר קארל" המפואר בעל שני המגדלים ו 16 הקשר-תות התחילה ב 1357; בתקופת הבארוק הוצבו עליו 30 פסלים. "גשר פאלאצקי", מן היפים שבגשרי פ', נבנה במאה ה 19, והוא מעוטר בפסלים מעשה ידיו של י.ה. מיסלבק (Myslbek). ור' תמ': כרך י', עמ' 176.

חשובי מוזיאונים הרבים של פ' הם המוזיאון הלאומי (1818) והמוזיאון לאמנויות התעשייתיות רבו אוסף זכוכית וחרסינה מה-נדועים בעולם. בפ' ביהכ"ג העתיק ביותר באירופה, ה"אלטנוישול"

בראשית המאה ה-16 נטשו אזורים אלה ופנו להרחבת הרובע היהודי שבעיר העתיקה, שיקמו את ביהכ"ג הישן ובנו את ביכ"ג „פנקס“ (נחנך ב-1535).

ב-1542 גירש פרדיננד I את היהודים מפ' בלחץ התושבים. ב-1545 חזרו, ושוב גורשו — הפעם ע"י השליט עצמו — בין השנים 1559—1562. השנים 1576—1619 הן „תורהזהב“ של יהדות פ'. על רבניה הנודעים בתקופה זו, ר' להלן, עמ' 53.

בראשית המאה ה-17 ישבו בפ' כ-6,000 יהודים. ב-1627 רכשו את „בתי ליכטנשטיין“ ובכך הכפילו את איזור מגוריהם. ב-1648 לחמו גם היהודים בפולש השוודי, ועל הצטיינותם העניק להם המלך דגל — השמור עדיין ב„אלטנוישול“ — וסמלו הוטבע על חותם הקהילה. לאחר מלחמת 30 השנה נקטה הממשלה, בהשפעת הקונטרס רפורמציה, מדיניות של בידוד היהודים בגטו. הגבלת אמצעי מחייתם, מס גבוה, הגבלת מספרם ואיסור חיתון על הבנים פרט לבכור (ע"ע מורויה). ב-1680 נספו במגפה יותר מ-3,000 מיהודי פ'. ב-1689 נשרפו 300 בתים ו-11 בתכ"ג בדליקה שפרצה ברובע היהודי, והשלטונות פינו את יושביו לכפר ליבן מצפון לפ', שהיה, מאוחר יותר, לפרוור של פ'. הכמורה ליבתה רגשות אנטי יהודיים, וב-1694 רגשו הרוחות סביב משפטו של היהודי ש. אבלס (ע"ע), שהואשם ברצח בנו בן 12 שרצה, כביכול, להתנצר. ב-1744 נפגעו יהודי פ' בפרעות שערכו תושבים מקומיים וחילות ההאבסבורגים שחזרו וכבשו את פ' מידי הפרוסים. המדיניות האנטי-יהודית של השלטונות הגיעה לשיאה בימי מלכות מריה תרוזיה (1740—1780), ובימיה שוב גורשו היהודים מפ' (1745—1748), והורשו לחזור רק לאחר התערבות דיפלומטית ותשלום מסים גבוהים. ב-1754 נשרף חלק גדול מהרובע היהודי. הרדיפות לא פגעו בהתפתחותה הרוחנית של הקהילה (ר' להלן). ב-1782 פרסם יוזף II (ע"ע) את „כתב הסובלנות“ ויהודי פ' נהנו מהמדיניות החדשה כיתר יהודי הממלכה. יהודים חויבו לאמץ שמות משפחה, לייסד בת"ס חילוניים, לשרת בצבא ולהפסיק את השימוש בעברית וביידיש בחוזים עסקיים. יהודים בעלי בתח"ר הורשו להתיישב מחוץ לרובע היהודי. ב-1852 בוטל הגטו בפ' וב-1867 הושלם תהליך האמנציפציה. ב-1896 נהרס רוב הגטו בשל מצבו הירוד, ונותרו בו אתרים היסטוריים בלבד. ב-1848 ישבו בפ' 10,000 יהודים. מ-1880, בגלל ירידת הריבוי הטבעי של יהודי בהמיה (ע"ע מורויה, עמ' 840/1), פיגר גידול קהילת פ' ביחס לגידולם של מרכזים יהודיים אחרים באירופה.

מ-1840 היגרו רבים מיהודי פ' למערב אירופה ולאח"כ. ההגירה התגברה בימי מהפכת 1848 בשל מעשי אלימות נגד יהודים וממדיה קטנו לאחר 1867. מאידך, יהודים רבים מערי השדה באו לפ' ותרמו להתפתחותה בתחומי תעשייה שונים. נודעו כמה חרשתנים יהודים ויהודים עסקו גם במקצועות חפשיים ובפקידות. רוב יהודי פ' השתייכו למעמד הבינוני, אולם היה גם מספר ניכר של יהודים עניים. בראשית המאה ה-19 פעלו בפ' חסידי יעקב פרנק (ע"ע). במחצית השנייה של המאה שימשו בפ' רבנים נודעים כמו שלמה יהודה רפפורט (1840—1867; ע"ע), הירש מרכוס (1880—1889), נתן אָרְנ־פלד (1890—1912). חיים (הינריך) ברודי (ע"ע) היה רבה של פ' בשנים 1912—1930. אבל האמנציפציה הביאה לחילון ולהתבוללות ובתכ"ג רבים הכניסו רפורמות בפולחן. כן גדל מספר היהודים שזכו לחינוך חילוני ברמות שונות. ב-1852 היו 7.2% מתלמידי האוניברסיטאות יהודים ועשר שנים אח"כ היו 11.2% יהודים. ב-1900—1930 היוו היהודים בפ' כ-5% מאוכלוסיית העיר.

האמנציפציה התבטאה בהתבוללות בתרבות הגרמנית. אבל בסוף המאה ה-19 התפתחה גם התבוללות בתרבות הצ'כית, שהתחזקה ע"י הגירת יהודים מן האזורים הכפריים וע"י התנגדות האוכלוסייה הגרמנית האנטישמית להתבוללות יהודית. עם עליית ההכרה הציונית בקרב יהודי בהמיה, בסוף המאה ה-19, ניכרת עליה מתמדת במספר

התקוממו תושבי פ' ל-שלטון הגרמני והחזיקו בעיר עד שהגיעו צבאות בריה"מ.

בשם „האביב של פ'“ מכונים תנועת הליברלי-זציה של השלטון הצ'כ-סלובקי בהנהגת דובצ'ק וביטויי החופש של סטו-דנטים ואנשי רוח ב-מחצית הראשונה של 1968. „האביב“ נקטע בפלישת צבאות „ברית ורשה“ לצ'כוסלובקיה ב-20.8.68. וע"ע מורויה; צ'כוסלובקיה, היסטוריה. ה.ו.ס. - א.ו.י.



פראג: מגדל אנקהשרפה (לשכת התיירות הצ'כית)

יהודים. פ' היא קהילה היהודית הראשונה בהמיה (ע"ע מורויה) ומהעתיקות והגדולות שבאירופה, ורבה חשיבותה בתולדות חיי הרוח של היהודים שם.

הנוסע אברהם בן יעקב (ע"ע) הוא הראשון המזכיר יהודים בפ' (970). עדות ליישוב קבע היא מ-1091. יהודים הגיעו לפ' באותו זמן ממזרח וממערב וזו, כנראה, הסיבה שמלכתחילה נוסדו שם שתי שכונות יהודיות, האחת בפרוורי מצודת פ' והשנייה סמוך למבצר וישהראד (ר' לעיל).

ב-1096 הרגו הצלבנים רבים מיהודי פ' ואילצו אחרים להתנצר. ב-1142, בעת המצור על מצודת פ', נשרפה השכונה היהודית הסמוכה לה, והיהודים עקרו לגדה הימנית של נהר הוולטאוה ויסדו ביכ"ג. במאות 11—13 פעלו בפ' גדולי הלכה מפורסמים, ביניהם: ר' יצחק בן משה מוינה (ע"ע, וע"ע צ'כית, לשון וספרות), ובספריהם פזרות מלים רבות בצ'כית („לשון כנעני“). מהמאה ה-13 היתה ישיבתם בפ' כרוכה בתנאים משפילים כענידת אות הקלון (ע"ע), הסתגרות בגטו וכד', והם הורשו לעסוק רק בהלוואה בריבית. אעפ"כ זכו יהודי פ', תמורת מסים גבוהים, בפריוולגיות מיוחדות — בדומה לאלו שניתנו ע"י אוטוקר II (ע"ע אוסטריה, עמ' 975) — ואלה עודדו יהודים מגרמניה להתיישב שם. במאה ה-13 התפתח יישוב יהודי חדש בקרבת ה„אלטנוישול“, שבניינו הסתיים ב-1270, והוא כיום ביהכ"ג העתיק ביותר באירופה. בית הקברות של הקהילה שנוסד אז, נמכר במאה ה-15, ע"פ דרישת התושבים, לצרכי מגורים. בין המאות ה-13—16 דיברו יהודי פ' גרמנית.

במאות 13—14 סבלה הקהילה מפרעות. הקשות שבהן היו ב-1298 וב-1338 — אף שקארל IV הגן על היהודים — ואילו בפרעות 1389 נרצחו רוב יהודי פ', רב הקהילה, אביגדור קרא, תיאר את המאורע בסליחה („את כל התלאה“), ותיאור נוסף נשתמר בלטינית. ב-1411 הכריז המלך ונצל IV (ע"ע) על שמיטת החובות ליהודים. בימי מרד ההוסיטים (ע"ע; 1419—1436) רחשו היהודים אהדה שקטה לתנועה החדשה, אך כיוון שלא יכלו ליטול חלק פעיל במאורעות לא זכו באהדה חזרת מצד ההוסיטים. המהומות לא פסחו עליהם ויהודי פ' נפגעו קשות בהתפרעות הגדולה של 1422. יהודים רבים עזבו או את פ'.

בסוף המאה ה-15 הותר לנוצרים להלוות בריבית וע"כ פנו יהודי פ' למסחר ולמלאכה, דבר שהביא לתחרות כלכלית ולמתיחות, בינם לבין אזרחי העיר. היהודים זכו לתמיכת המלך והאצילים, ואלה סיכלו כמה מוזמות של האזרחים להביא לידי גירוש היהודים (1501, 1507, 1517, ועוד). ב-1522 ישבו בפ' כ-600 יהודים וב-1541, כ-1,200. בסוף המאה ה-15 התיישבו יהודים גם ב„עיר החדשה“ וב„רובע הקטן“, אך

ת ר בות יהודית. פ' (בספרות הרבנית העתיקה: "ביהם") קמה על צומת מסחר ותרבות של רוסיה, פולגיה, הונגריה, בינונטיון, גרמניה וספרד. יהודים סחרי הארצות הללו היו גרעין הקהילה בפ', ועל יסוד מגוון תרבותיים גרמניה דרך-חיים, הידועה כ"מנהג כנעני". כבר במאה ה-11 היו בפ' ת"ח ידועים, כרבי מנחם בן מכיר בן אחיו של רבנו גרשם בן יהודה מאור הגולה (ע"ע), והם עמדו בקשר מתמיד עם גדולי התורה שבארצות הרינוס. תלמידים נדדו מפ' למרכזי התורה שבאשכנז וצרפת, ובמחצית הראשונה של המאה ה-12 היו בישיבת רבנו תם שבצרפת ילידי פ': ר' יצחק ב"ר מרדכי, ר' אליעזר ב"ר יצחק ור' יצחק ב"ר יעקב ("הלבוני"), מבעלי התוספות; אלה חזרו לעירם ויסדו בה ישיבות. כך עשו גם בני הדור שלאחר מכן. קשר הדוק במיוחד היה לפ' עם המרכז החשוב שבִּרְגֵנְשְׁפּוּרְג, ואנשי פ' שימשו, לעתים, גם בביה"ד שם. חכמי פ' ביקרו ודאגו לקהילות שבפולגיה, רוסיה והונגריה, ועשו להפצת התורה בהן. אחדים מ"זקני ביהם": ר' אברהם בן עזריאל (ע"ע), ר' אברהם חלאדיק ואחרים עסקו גם בחקר הלשון העברית ובביאור פיוטים. ר' אברהם היה ראשון לחכמי אשכנז שהגן על דעות הרמב"ם בעניין ייחוד השם. ימות המשיח ועוה"ב — נגד השגות בן-ארצו, ר' משה ב"ר חסדאי מתקו.

במאה ה-13 פעל בפ' ר' יצחק בן משה מריגה (ע"ע), בעל "אור זרוע", מגדולי דורו ותלמידים של "זקני ביהם". קשרים הדוקים נתקיימו עם מרכז התורה החדש שקם אז בורגה, ור' יצחק עצמו עבר לעמוד בראש ביה"ד שם. בסוף מאה זו, ימי גזירת רינדפלייש, ישב בפ' ר' שלמה (=חיים?) ב"ר מכיר, מגדולי תלמידי רבי מאיר מרטנבורג (ע"ע), וחכמי אוסטריה השכימו לפתחו.

את העיסוק בלשון העברית קיימו סופרי קהילת פ' במאה ה-14: ר' יששכר ותלמידיו ר' מרדכי ור' שמשון בן אליעזר, שדקדקו ביותר בתיקון צורת האותיות; כשעלה ר' שמשון לא"י החלו הסופרים בה לתקן את עבודתם לפי הוראותיו.

תסיסת ההויסטים במאה ה-14 ובואם לבהמיה של חכמי ישראל פליטי הדבר (ע"ע, עמ' 872—875) מהמרכז התרבותי של פרוֹבֵנְס — שומרי גחלת הפילוסופיה הרציונליסטית של הרמב"ם — גרמו לכך שבמחצית ה-2 של המאה ה-14 היתה פ' לא רק מרכז תורני חשוב ליהדות אשכנז אלא גם מרכז למחשבה עיונית. בראשו עמדו, גדולי עולם ישישי הדור" ר' אביגדור קרא, ר' יר"ט ליפמן מילהאוזן (ע' ערכיהם) ור' מנחם ב"ר יעקב שלם. ר"א קרא עמד בראש ישיבת פ', שתלמידיה התאספו "מקצות הארץ", ובעת מצוקה דאגו גדולי אוס-טריה ואשכנז להגיש לה עזרה. בישיבה הודגש גם לימוד המקרא ור' א. קרא (ובניו) נחשבו, בזמנם, לבעלי סמכא מופלגים בדקדוק עברי. על עמדותיהם השונות של שלושה חכמים אלו ביחס לפילוסופיה של הרמב"ם — ע"ע משה בן מימון, עמ' 560/1. ר' יר"ט ליפמן מילהאוזן הגן על עמו ותורתו נגד התקפות הכנסיה הקתולית ואף יצא להתקפת-נגד. הוא אימץ לו את הפילוסופיה של הרמב"ם. אולם גם בקבלה ראה ענף מקורי במחשבת היהודים. הוא ור' א. קרא נדדו ביישובי היהודים במזרח אירופה, והשפעתם ניכרת שם בדורות הבאים. במאה ה-15 גפוצו כתביו הפילוסופיים של ר' מנחם שלם בערי פולגיה ורוסיה, והדים הגיעו אף מערי איטליה וקרתיים.

במחצית המאה ה-15 עמד בראש ישיבת פ' החכם ר' אליהו, ואל ישיבתו, נאספו עדרי חברים מכל תשוצות ישראל". תקנותיו חייבו פעולה משותפת של כל קהילות בוהמיה נגד כל גזירה שתפגע באחת מהן. הוא לא היסס להטיל את מרותו בכוח השלטונות, דבר שעורר התנגדות נגדו גם מצד גדולי התורה. בסוף מאה זו פעלו בפ' חכמים מפורסמים כר' פנחס ב"ר יונתן, ר' יעקב פולק (ע"ע) ור' יצחק אייזיק מרגליות.

במחצית הראשונה של המאה ה-16 גדלו מרכזי תורה שבפולגיה והאפילו על אלו שבאשכנז ובוהמיה, ותלמידים רבים משם נהרו

היהודים המצהירים על יהדותם במפקדי אוכלוסין. אך כמו בכל בוהמיה התרבה גם בפ' אחוז נישואי התערובת.

לאחר הקמת הרפובליקה הצ'כוסלובקית (1918) סופחו פרוורי פ' לתחומי העיר, אך קהילות היהודיות לא התאחדו בעקבות זאת ולכן היו בפ' 7 קהילות — הקהילה הוותיקה בעיר עצמה ו-6 קהילות בפרוורים. שבע הקהילות היו מאוגדות ב"איגוד הקהילות היהודיות הדתיות של פ' רבתי", שעסק בהר"ל של פרסומים והקמת מוסדות סעד וביניהם מוסד לעזרה סוציאלית שהוקם ב-1935. לקהילה היה בי"ס עממי. כן היו מוסדות מסרתיים שהעתיק שבהם, ה"חברה קדי-שא", נוסד במאה ה-16. במרוצת הזמן נוספו חברת "ביקור חולים" מושב זקנים, בית יתומים, בית תמחוי ומעון לילדים עזובים. יש עוד להזכיר את המוזיאון היהודי הממלכתי (ר' לעיל, עמ' 47/8) והחברה ההיסטורית היהודית בצ'כוסלובקיה. מרובים היו ארגוני הספורט, תנועות נוער, ארגוני נשים ומועדוני סטודנטים.

י. ה. - ת. י. - מ.

ת ק ו פ ת ה ש ו א ה. מ 1933 הגיעו לפ' פליטים יהודים מגרמניה ומ 1938 מאוסטריה ומשטחים צ'כיים בעלי אוכלוסיה דוברת גרמנית. בעת הכיבוש הגרמני הגיע מספר היהודים בפ' ל 56,000. ב 22.7.1939, עם כיבוש פ', הוקם "המשרד המרכזי להגירת יהודים בבוהמיה ומורווייה" שניהלו למעשה א. איכמן (ע"ע, כר' מילואים). עם פרוץ המלחמה נאסרו נכבדי היהודים ונשלחו לבוכנוואלד. מוסדות יהודיים ארגנו פעולות סעד, המשיכו בחשאי בחינוך הנוער וסייעו בהגירת אלפי יהודים. הנאצים ניצלו הצעה יהודית להקמת ארגון קהילתי עצמאי כתואנה להקמת הגטו בטרזינשטאט (ע"ע טרזין). מאוקטובר 1941 עד מארס 1945 נשלחו מפ' למזרח או לטרזינשטאט 46,067 יהודים. הנאצים ריכזו את הרכוש היהודי ב-54 מחסנים שחלקם אמורים היו להיות "מוזיאון מרכזי לגזע היהודי שנכחד". שם נאספו תשמישי קדושה מ-153 קהילות שהושמדו. היסטוריונים יהודים שהועסקו בהקמת המוזיאון נשלחו למחנות השמדה לפני תום המלחמה. בביה"כ"ב "פנקס" חרותים שמותיהם של 77,297 יהודים מבוהמיה ומורווייה שגורשו למחנות ההשמדה (ע"ע צ'כוסלובקיה, יהודים). לאחר המלחמה הוקמה הקהילה מחדש, וב 1946 ישבו בפ' 10,338 יהודים, מחציתם פליטים. עם ההשתלטות הקומוניסטית ב-1948 נבלמה הפעילות הקהילתית. ב-1950 היגרה כמחצית האוכלוסיה היהודית. בראשית שנות ה-50 היתה התעוררות אנטישמית חריפה שהגיעה לשיאה ב"משפט פראג" ובעיקר במשפט סלנסקי (1952); ע"ע צ'כוסלובקיה, היסטוריה). בעקבות המשפטים סווגו רוב יהודי פ' כ"אויבי מעמד העמלים" ונפגעו מהפליות כלכליות וחברתיות, מאסרים, הגליה, עבודת פרך ואף הוצאות להורג. יציאתם מהארץ נאסרה. נכסי הקהילה הותרמו ומוסדות הסעד נסגרו. מ-1964 אין רב ראשי בפ'. 2 בתכ"ג,

מתוך 9, נותרו פתח חים; האחרים משמי שים כאולמי תערור-כה (בהנהלת "המור-זיאון היהודי הממ-לכתי"; ר' מפה בראש הערך ותמ' בסמוך) ומחסנים.

בזמן הפלישה הי-סובייטית (1968) הי-גרו רבים מיהודי פ', כיום (1973) מונה האוכלוסיה היהודית בפ' כ-3,000 איש.

אר. קו.

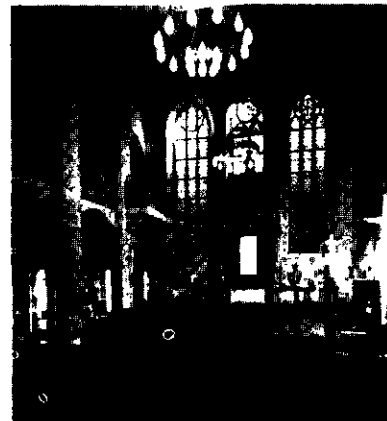

פראג: ביה"כ"ב ע"ש סיוול — כיום מוזיאון לתצוגת כלי-בסא יהודיים (ברשותו האדיבה של המוזיאון הממלכתי היהודי, פראג)

לר' יחזקאל, ועם זאת — בעלי השכלה הקרובים לחכמת ישראל. בגלל כך נטתה השכלת פ' לכיוון יהודי מסרתי, ואף לאומי, עד לזמנו של ר' ש. י. רפפורט (ע"ע). רבה של פ', מראשי חכמת ישראל, שראה בהשכלה מנוף לקיום היהדות ול"אהבת האומה" (ע"ע חכמת ישראל, עמ' 410; השכלה, עמ' 559). עם זאת נתקיימה, לצד החוגים המסרתיים המשכיליים-מסרתיים, תנועת התבוללות ניכרת, שגברה עוד יותר לאחר האמנציפציה יחד עם תנועת הרפורמיזם, שתפסה את מקום הפולחן המסרתי. בשלהי המאה ה-19 וראשית המאה ה-20 התבלט בפ' חוג סופרים יהודים שכתבו גרמנית או צ'כית (ר' להלן).

בין אנשי התאטרון היהודים בלטו א. נוימן, ה. טולס ול. קרמר, שהביאו לפריחת התאטרון הגרמני בפ'. אגדות יהודי פ' ותולדותיהם שימשו מוטיומים גם בחיבורי אמנים וסופרים לא-יהודים, שראו בגטו היהודי חלק בלתי נפרד מתולדות פ'. פסלו של המהר"ל (ר' כרך י"ט, עמ' 215) בכניסה לתאטרון החדש ופסלו של משה, הסמוך לאלטנוישול, נעשו ע"י פסלים צ'כים בימת עיריית פ'. ור' לעיל: אמנות.

בפ' יצאו 3 שבועונים ציוניים, 1 צ'כי מתבולל ומספר ירחונים ורבעונים. הציונים, למרות היותם מיעוט, היוו את היסוד הפעיל בין יהודי פ'. לפני מלח"ע I היה ארגון הסטודנטים הציוני, "בר כוכב" בהנהגת ש. ה. ברגמן (ע"ע) מרכז חשוב לפעילות תרבותית. הציונים נכנסו גם לפעילות פוליטית וציונים נבחרו לפרלמנט האוסטרי והצ'כי וכן למועצה העירונית של פ'. — הקונגרס הציוני הי"ח נערך בפ' ב-1933, וע"ע ציונות.

יהודים התבלטו בתחומי אמנות שונים; במיוחד היתה חשובה תרומתם לספרות הגרמנית. בין הסופרים בלטו: סלומון כהן (1825—1904) והוגו סלוס (1860—1926). קבוצה חשובה של סופרים יהודיים גרמנים, שצמחה בסוף המאה ה-19, נודעה כ"חוג פראג" — בין חבריו היו פרנץ קפקא, מפס ברוד, פרנץ ורפל ואוסקר באום (ע' ערכיהם). חלוץ הסופרים היהודים בשפה הצ'כית היה זיגפריד קאפר (וע"ע לנגר).

ראשית הדפוס העברי בפ' בתחילת המאה ה-16, והוא הראשון צפונית להרי האלפים. כבר בשנת רע"ב (1512) נדפס בפ' סידור תפילות, ובשנת רפ"ו החל לבלוט מקומו של המדפיס גרשם כהן, כראש למדפיסים שם. הוא וצאצאיו החזיקו באומנותם, ברציפות, עד אמצע המאה ה-17, ועם עוד מדפיסים אחדים, קטנים מהם במימד ובהיקף, עשו את פ' למרכז חשוב ביותר לדפוס העברי באירופה. בשנת רפ"ו הו"ל גרשם, יחד עם אחיו גרוניס, את "הגדת פראג" המפורסמת (ע"ע הגדה של פסח, עמ' 345 [תמ"א], 349). ב-1517 העניק לו המלך פרדיננד מבוהמיה פריוילגיה, ולאחר מות גרשם (1545), חודשה זו ע"ש משה בנו, ושוב חודשה ב-1598 לנינו גרשם בן בצלאל. מלבד ספרים ליטורגיים רבים, הדפיסו בני המשפחה ספרי הלכה וספרים חשובים בפילוסופיה יהודית ומדעים — ביניהם "תורת העולה" לר' משה איסרלש וספר "צמח דוד" לרב דוד גנו — ובכך היו לנושאי דגל של תנועת ההשכלה שפרחה בפ' החל במאה ה-16 (ר' לעיל).

ב-1605 החלה לפעול בפ' משפחת המדפיסים בק (ע"ע). יעקב בק, המייסד, נפטר ב-1618 ו-8 דורות רצופים נמשכה המלאכה בידי צאצאיו, עד לסוף המאה ה-19. ר' יהונתן אייבשיץ השיג את רשיון המלכות להדפיס את התלמוד בדפוס בק (תפ"ח—תק"א). מבין יתר מדפיסי פ' בתקופה המאוחרת יצוין דפוסו של משה לנדאו (ע"ע).

מ.

ב. מבורך, מעשי ההשתדלות באירופה למניעת גירושם של יהודי בוהמיה ומוראביה. 1744/5 (ציון, כ"ח). תשכ"ג; הנ"ל: הפעילות הכלל ישראלית והדיפלומטית של קהילת המבורג למניעת גירושם של יהודי בוהמיה, 1745 (בתוך: מחקרים בתולדות עם ישראל וא"י, תש"ל; פ. ולטש (עורך), פ' וירושלים, תשי"ד; גשר, ס"ו (מקדש

לפולניה. אז עמד בראש ישיבת פ' ר' אברהם בן אביגדור, שהיה גם אב"ד פ', והוא "העמיד תלמידים הרבה והיה בקי בכל שבע החכמות". אחרי פטירתו עמד בראש ישיבת פ' ר' אהרן, קנאי קיצוני, ובין תלמידיה ניטשה מחלוקת עזה בשאלת העיסוק בפילוסופיה של הרמב"ם; ועל כך ע"ע אברהם בן ר' שבתאי הורוביץ. אחדים מן התלמידים הנאורים נדדו לפולניה לישיבתו של ר' משה איסרלש (ע"ע).

על אף הגירושים התכופים במאה ה-16 לא הועם זהרה של פ'. ב-1512 נוסד בפ' הדפוס העברי הראשון באירופה התיכונה והמזרחית (ור' להלן). הקשרים עם פולניה נתחדקו ביותר, וגדולי תורה שימשו כרבנים וראשי ישיבות לסירוגין בקהילות פולניה החשובות ובקהילות פ'. א. ק.

במחצית ה-2 של המאה ה-16 נתגבש מעמדה של פ' בחיי הרוח של יהדות אירופה, ועד לסוף המאה ה-19 היתה פ' מרכז לרוב התסיסות הרוחניות ביהדות. עובדה זו שיוותה אופי רב-צדדי ורבגוני ליהדות פ', והיא מסימני ההכר המובהקים שלה. גדול חכמי פ' או, ר' יהודה ליוא בן בצלאל (ע"ע; המהר"ל), שילב ידיעה מעמיקה ומקוריות מחשבה בכל תחומי היהדות תוך עניין וידיעה במתחדש במדעי הטבע, הניח יסודות לשיטה חדשה בחנוך (ע"ע, עמ' 684/5), שקראה ללימוד המקורות ע"פ סדר התפתחותם, ולצמצום הפלפול. קריאתו זו השפיעה על גדולי-תורה אחרים בפ' וירושו, ר' שלמה אפרים לונטשיץ (ע"ע), תבע בדרשותיו רפורמה חינוכית וחברתית, ומתח ביקורת על רבני הדור. ספרים בתחומי מדע שונים נכתבו בפ' ע"י רבנים מופלגים, ביניהם: ר' דוד בן שלמה גנו (ע"ע), בעל הכרוניקה "צמח דוד", שידע היטב את הגילויים החדשים באסטרונומיה ומתמטיקה, ושספרו "נחמד ונעים" (יסניץ, תק"ג) הוא הראשון בעברית המתייחס לקופרניקוס ולגילוייו, ור' יום טוב ליפמן בן נתן הלר (ע"ע) שעסק אף הוא באסטרונומיה ומתמטיקה, ובהשפעת רבו, המהר"ל, כתב פירוש יסודי רחב למשנה במגמה להפיץ את לימודה. בדור תלמידי המהר"ל פעלה בפ' משפחת הורוביץ (ע"ע), שהמפורסם בבניה היה ר' ישעיהו הלוי, בעל ספר השל"ה. בהבדל מכריע מרוב חכמי פ', לא מילא היחס החיובי לחכמות החיצוניות תפקיד כלשהו בתפיסתו, הבנויה כולה על עולם הקבלה, הדרוש, ההלכה והמוסר. מנהגים רבים שנפוצו באשכנזי רשם בספר השל"ה, שהשפיע רבות גם על החסידות, מבין רבני פ' המפורסמים במאה ה-16 יש להזכיר עוד את ר' מרדכי יפה (ע"ע) בעל "הלבושים", שנבחר לרבנות פ' ב-1592, ור' אליעזר אשכנזי, בעל "מעשי ה'", הראשון כהב, בין יתר ספריו, גם פירוש לספר "מורה נבוכים" לרמב"ם.

ימי שבת צבי השאירו רישום ביהדות פ'; מאוחר יותר השתרשו בפ' השבתאות והפרנקנים (ע' ערכיהם), ונראה כי ראשיתם כבר במאה ה-17, בימי שבת צבי. בראשית המאה ה-18 שימש כרב העיר ר' דוד אופנהיים (ע"ע), ור' יהונתן אייבשיץ (ע"ע), כראש ישיבה. הדמות המרכזית בתקופה זו הוא ר' יחזקאל לנדאו (ע"ע), רבה של פ', שעיקר תורתו מבתי מדרשות שבפולניה. מעמדו הוכר בכל אירופה; בקיאותו וחרפותו עשאוהו לגדול הפוסקים בדורו, ודעתו היתה מכרעת בכל השאלות המרכזיות של אותו דור. בימיו החלה לפעול בפ' קבוצה בהנהגת יונה וְהָלָה, שהפכה את פ', מאוחר יותר, למרכז פרנקסיטי חשוב. כנגדה התייצב אז ר' אליעזר פלקלס (ע"ע), תלמיד ר' יחזקאל לנדאו ומרבני פ', והוא אשר לחם אח"כ גם ברפורמה. בגלל אפיה המיוחד של יהדות פ' נקלטה בה ההשכלה ללא מאבקים בולטים, ולמרות שהחרים ר' י. לנדאו את תרגום מ. מני-דלסון לתורה, תמך בהקמת ב"ס כללי בפ' והתייחס בחיוב להשכלה שימושית. לתנועת החסידות לא היה הד רב בפ', ואפשר שסיבת הדבר גם בהתנגדות הגדולה של ר' י. לנדאו לתנועה זו. בסוף המאה ה-18 פעלו בפ' בני משפחת ייטלש (ע"ע) שרובם היו ת"ח ומקורבים

פָּרָג, לְאוֹן-פּוֹל — Léon-Paul Fargue (1876—1947), 'משורר צרפתי. פ' הושפע בנעוריו מתנועת הסימבוליזם (ע"ע), ונמנה. מאוחר יותר, עם חברי החוליה שקישרה בין תנועה זו ובין הסייראליזם (ע"ע). גישתו אל הזרם האמנותי אליו פנה תוארה ביצירתו המעין-יודוית Tancrede (1895). השפעתו של רנבו (ע"ע) בולטת במיוחד בקובץ Poèmes ("שירים"), 1912. השימוש האיכותי בחלום ובחזיון מציין את קבצי-השירים Espaces ("מרחבים"), 1929, ו Sous la lampe ("מתחת למנורה"), 1929. בספרות הצרפתית יזכר פ' בראש וראשונה כפייטנה של עיר-מולדתו, פאריס: D'après Paris ("בעקבות פאריס"), 1921, ("הולך-הרגל מפא-ריס"), 1939 — פרוזה פיוטית, המעלה, בנימה רגשית ומשועשעת, זכרונות ילדות ונעורים.

E. de la Rochefoucauld, L.-P. F., 1959.

פְּרִינְאָנִי, אֲבוּ אֵל-עֵבָאס אַחְמַד בֶּן מַחְמַד אֵל- — الفرغاني; במערב Alfraganus — (פעל בעראק, אמצע המאה ה-9), מגדולי האסטרונומים הערביים; מקורב לחליפים מבית עבאס. החליף אל-מתוּפֵל שלח אותו ב-861 לפססאט כדי לפקח על בניית גילומטר. ספרו החשוב: *جوامع علم النجوم والحركات السماوية* ("מכלול חכמת התכונה ותנועות הגופים השמימיים"). ריבוי התרגומים של הספר (ללאט', במאה ה-12 פעמיים, לעבר' ע"י יעקב אנטול, כנראה בין 1231 ל-1235, וכן מספר פירושים וקיצורים שלו בעבר') וההדפסים עד אמצע המאה ה-16 מעידים על ההשפעה הגדולה שהיתה לפ' על ההשקפות האסטרונומיות באירופה. מידות כוכבי הלכת ומרחקיהם שחישוב היו מקובלים עד ימי קופרניקוס.

M. Steinschneider, *Die hebräischen Übersetzungen des Mittelalters*, II, 544—557, 1893; C. Brockelmann, *Geschichte der arabischen Literatur*, I, 249/50, 1943; A. Mieli, *La Science arabe*, 1966.

פְּרָגָה, גוֹטְלוֹב — Gottlob Frege (1848—1925), מחמטיקאי, לוגיקן ופילוסוף גרמני. למד בינה ובגטינגן, והורה אח"כ מתמטיקה באוניברסיטת ינה. בהשקפתו המדינית היה מלוכני וסלד מדמוקרטיה ומסוציאליזם, וביומניו נתן ביטוי לאנטישמיות. בעבר-דוחיו הניח פ' את יסודות הלוגיקה החדשה בשני הבטיה: הסימבולי-מתמטי והפילוסופי. פ' יצר, בעצם, את תחשיב הפרדיקאטים. הוא בנה לראשונה שפה ערוכה, מוצרנת לחלוטין, בעלת אכסיומות וכללי הסק מוגדרים, המאפשרת לנסח את התורות המתמטיות המקובלות. בעבודותיו הפילוסופיות חקר את המבנים הלוגיים של הטענות המובנות עות בפסוקי חינוי (assertive sentences; דהיינו, פסוקים המתמיימים לתאר מצבי עניינים) והצביע על סטרוקטורות לוגיות יסודיות של העולם כפי שהוא נתפס בחשיבה המושגית. חקר מעמדם התפקודי של ביטויים לשוניים שימש לפ' נקודת מוצא לניתוח צורות המחשבה ומרכיביה. הוא נתן דוגמה לחקירה שאינה נזקקת לניתוח אפיסטמי של מקורות הידע שלנו, חקירה המפרידה לחלוטין בין ההבטים הפסיכולוגיים של החשיבה לבין תכניה הלוגיים.

פ' כלוגיקן וכפילוסוף של המתמטיקה. פ' לא הסתפק בהגדרות המדויקות שניתנו ע"י מתמטיקאים של המאה ה-19 למושגי יסוד של המתמטיקה. הוא ביקש לנסח שפה ערוכה שכל פסוקיה והוכחותיה ייבנו לפי מספר קטן יחסי של כללים פשוטים, נתונים מראש ומוגדרים היטב. באמצעותה ביקש לבטא ולהוכיח את משפטי האריתמטיקה, ועי"כ להבהיר את קווי היסוד של החשיבה המתייחסת למספרים טבעיים ובכלל זה את מושגי היסוד של הלוגיקה. פ' היה ראשון שנתן מערכת שלמה של אכסיומות וכללי הסק לתחשיב הפסוקים (בו טיפלו, בצורות שונות, לפניו) שהוא תחשיב התבניות המתקבלות ע"י הפעלה חוזרת ונשנית של קשרים על משתנים פסוקיים (ע"ע הגיון, תורת ה- ϵ מ' 362/4). אולם עיקר תחשיב הפרדיקאטים, הכולל את תחשיב הפסוקים כמרכיב, הוא בביטוי ההולם שיש בו למושגי הכוללות והישות. ביטוי כזה

לפ', תשכ"ט; מ. ברויאר, קיים לדמותו של ר' דוד גנו, בעל "צמח דוד" (ספר בריאילן, י"א), תשל"ג; G. Bondy - F. Dvorsky (eds.), *Zur Geschichte der Juden in Bohmen*, I-II, 1906; L. Zunz, *Zur Geschichte und Literatur*, 1912; S. Steinhilber, *Die Juden in P.*, 1927; J. Prokeš, *Der Antisemitismus der Behörden und das Prager Ghetto in nachweisensbergischer Zeit* (JGGČ, I), 1929; A. Freimann, *Die herbräischen Druckereien in P. von 1733 bis 1828* (Socino Blätter, III), 1930; G. Kisch, *Die Prager Universität und die Juden*, 1935; G. Klemperer, *The Rabbis of P.* (Historia Judaica, XII), 1950; O. Muneles, *Bibliographical Survey of Jewish P.*, 1952; id. (ed.), *P. Ghetto in the Renaissance Period*, 1965; H. Valavková, *The Pinkas Synagogue*, 1955; J. Lion - J. Lukas, *Das Prager Ghetto*, 1959; id., *The Old P. Jewish Cemetery*, 1960; L. Schnitzler, *Prager Judendeutsch*, 1966; M. Brod, *Der Prager Kreis*, 1966; J. Herman, *La Communauté Juive de P. et sa structure au commencement des temps modernes* (Judaica Bohemiae, V), 1969.

פְּרָג, פְּרָגִיָּים (Papaveraceae), משפחת צמחים דו-פסיגיים, מפורדי עלי-הכותרת מסדרת הפרגניים (Papaverales) או

(Rhoecadales), הכוללת בין השאר את משפחות המצליבים, הצלפיים, והרכפניים (ע' ערכיהם) הקרובה לסדרת הרגליים; כוללת כ-25 סוגים וכ-200 מינים, באזורים ממוזגים עד סובטרופיים, בעיקר בחצי כדור-הצפוני. הפ' הם בעיקר צמחים עשבוניים חד- או רבי-שנתיים.

מיעוטם שיחים ורק סוג עצים אחד (Bocconia). כל הפ' מכילים שרף חלבי. העלים מסורגים (לעתים ערוכים העליונים בדור), פשוטים, מחולקים לאונות או גזורים; חסרים עלי לואי. הפרחים בודדים

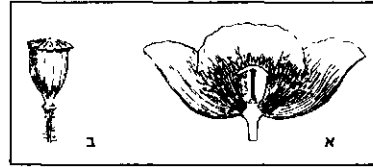

ציור 1. פרג מצוי (Papaver rhoeas); א. חתראור של הפרח; ב. פרי

לרוב וגדולים, נכונים ואנדרוגיניים. איברי הפרח ערוכים בדורים של 2—3, או כפולים של מספרים אלה, לרוב הגביע נשיר. הכותרת מקומית בניצן והאבקנים המרובים ערוכים בצורה לוליינית. השחלה עלית, לרוב בעלת מגורה אחת (לעתים 2). השליות דפניות וצומחות לתוך חלל השחלה ומחלקות אותה למגורות רבות, כמעט שלמות; הצלקות יושבות או נישאות על עמוד עלי קטן; הפרי לרוב הלפט. ולעתים רחוקות יותר תרמיל רבי-זרעי, הנפתח לרוב ע"י קשוות או עפעפיים. הנרעים בעלי עובר קטן והאנדוספרם שומני, המשפחה הקרובה ביותר: העשנניים (Fumariaceae), הכוללת את הסוגים עשנו (Fu-

maria), מגלית (Hypecoum) ואחרים, נכללת, לדעת חלק מהחוקרים, בפ'. הסוגים הגדולים של הפ': אשולציה (Eschscholt-zia), מעל 100 מינים, ופליטיסט-מון (Platystemon), מעל 50 מינים — שניהם בעולם החדש; הפרג (Papaver), כ-100 מינים, בעיקר בעולם הישן, וMeconopsis, כ-50 מינים, בעולם הישן והחדש. בישראל מיוצגים הפ' ע"י 3 סוגים: הגדול בהם הוא הפ' ובר 7 מינים; פרגה (Glaucium) — 5 מינים, ובן-פ' (Roemeria) — 2 מינים. ערכם הכלכלי של הפ' גדול מאד, בעיקר בזכות הפ':



ציור 2. פרגה צהובה (Glaucium flavum); ענף נושא פרחים ופירות

מהלקטיו הצעירים של פ' תרבותי מפיקים שרף חלבי שהוא המקור לאופיום (ע"ע), וזרעיו משמשים כתבלין וכמקור לשמן-פ' המהווה בהם כ-50%. סוגים אחרים: Macleaya, אשולציה ואחרים הם צמחי נוי.

H. Melchior (ed.), *A. Engler's Syllabus der Pflanzenfamilien*, 1964; M. Zohary, *Flora Palaestina*, I, 1966.

(שהם המספרים הסופיים) משתמש פ' באפיון שאת רעיונותיו העיקריים הציע ב"כתב המושגים" (ר' לעיל). ההגדרה הפורמאלית ניתנה בספרו Grundgesetze der Arithmetik («חוקי היסוד של האריתמטיקה»), 2 כרכים, 1893–1903. כאן הוצג התחשיב של כתב-המושגים בצורה שונה והועשר ע"י הוספת אופראטור מיוחד, המת-אם לכל תכונה (או יחס) אובייקט המייצג אותה (מחלקה, או ליתר דיוק מסלול-ערכים). משפטי האריתמטיקה נגזרים כמשפטים של התחשיב המועשר.

אבל התברר שייצוג כוללני ובלתי-מסויג של תכונות ע"י אובייקט-טים (בעזרת אופראטור קבוע מראש) איננו אפשרי השימוש החפשי בו מביא לסתירות. ב. רסל (ע"ע) גילה ב 1901 סתירה כזאת לרא-שונה, הסתירה ניתנת לגזירה גם כתחשיב של "חוקי היסוד" אך לא של "כתב המושגים". פ' הציע תיקון לאחת האכסיומות, שלא עלה יפה. משום שנמנעה גזירת האכסיומות האריתמטיות כפי שנו נעשתה במערכת הקודמת (אח"כ התברר שגם במערכת המתוקנת יש סתירה). מ 1903 נפסקת פעולתו היוצרת של פ' כלוגיקן, ומימוניו מסתבר שבסוף ימיו ראה ככשלון את נסיונו להעמיד את הארית-מטיקה על הלוגיקה. התזה שלפיה אמיתות המתמטיקה הן אמיתות של הלוגיקה הטהורה ידועה כלוגיקאים. נסיון נוסף לבסס תזה זו נעשה ע"י רסל וא. נ. ויטהד (ע"ע). פ' נקט לוגיקאים רק ביחס לאריתמטיקה, ובאשר לגאומטריה, הסכים עם קנט (ע"ע) שאמיתותיה אפירוריות וסינתטיות. במתמטיקה כולה (והגאומטריה בכלל זה) ראה פ' מדע המגלה מצבי עניינים אובייקטיביים שאינם תלויים בידיעתנו עליהם. המתמטיקאי הוא בחזקת מגלה ולא בחזקת ממציא. זוהי הפיטה ראיסטית, וכשהיא מיושמת למערכות מושגים מתמטיות מן הסוג שפ' בנה, היא ידועה כאפלטוניות. פילוסופיית הלשון של פ' מושג מפתח בפילוסופיה של פ' הוא מה שקרוי ב"כתב המושגים" — התוכן המושגי של הפסוק, ומאוחר יותר — המחשבה. המחשבה שבפסוק היא מה שהפסוק טוען; היא נקבעת ע"י מבנהו הלוגי ומשמעות סימניו ולא ע"י צורתו הדקדוקית. המחשבה נקיה מהבטים פסיכולוגיים, אסתטיים וכיר"ב היא נשמרת בתרגום משפה לשפה. פ' לא הציע קריטריונים הקובעים מתי פסוקים שונים מבטאים אותה מחשבה, אך ברור ששקילות לוגית אינה גוררת שוויון מחשבות. המחשבה היא מובן (Sinn, sense) הפסוק. פ' ייחס מובנים גם לשמות-עצם. הצורה, שבה שם-עצם מצביע או מורה על אובייקט, היא מובן של השם, ואילו האובייקט הוא הוראתו (Bedeutung, denotation, reference). השמות "כוכב-הערב", "כוכב-הבוקר" מורים על אותו אובייקט — כוכב-הלכת נוגה — אך מובניהם שונים. לכן השוויון "כוכב-הערב = כוכב-הבוקר" איננו טוען טענה טריוויאלית שנוגה זהה לעצמו, אלא טענה מעניינת ששני המובנים קובעים במישור המציאות האובייקטיביות את אותו האובייקט.

מישור הסימנים הלשוניים מייצג את מישור המציאות האובייק-טיביות וזה נעשה במיצועו של מישור המובנים. המקבילה האונטו-לוגית לשם-עצם איננה מובנו, אלא האובייקט שעליו הוא מורה, ואילו מה שמקביל במישור האונטולוגי לפסוק איננו המחשבה הכלולה בו אלא היותה של מחשבה זו אמיתית או שקרית. שמות-עצם מתיימרים להצביע על אובייקטים, אך ייתכן שזוהי יומרת שווא. "פגאסוס", למשל (שם סוס מעופף במיתולוגיה היוונית), חסר הוראה, ועם זאת הוא בעל מובן. באופן מקביל "פגאסוס אהב לטוס מעל לעננים" הוא פסוק המבטא מחשבה אך אינו לא אמיתי ולא שקרי, שכן הוא טוען משהו על דבר שלא קיים. מסיבה דומה, זנבו של פגאסוס חסר הוראה. קיימת הקבלה מעמיקה בין תפקודם של שמות-עצם לתפקודם של פסוקים. בין השאר, מה שמקביל להיות שם-עצם בעל הוראה הוא היות הפסוק אמיתי או שקרי. פ' הכליל את מושג ההוראה גם לפסוקים, רוצה לומר — גם פסוקים שהם בחזקת שמות-עצם האמורים

חסר בלוגיקה האריסטוטלית (ע"ע אריסטוטלס), שהיתה מקובלת עד ימי פ', ולכן אי אפשר לשחזר באמצעותה אפילו טענות אלמנ-טריות של הגאומטריה האוקלידית, למשל, וזאת גם אם נצרף לה את כל מנגנון תחשיב הפסוקים.

בספרו Begriffsschrift («כתב מושגים»), 1879, הוצגה לראשונה דוגמה של תחשיב הידוע כיום כתחשיב הפרדיקאטים. פ' ביסס את תחשיבו על הבחנת היסוד שבין אובייקט למה שהוא מכנה מושג (Begriff, concept) ובלשונו — תכונה, יחס. לציון אובייקטים משמשים שמות-עצם, שמות-עצם פרטיים או תיאורים מידעיים, ואילו את התכונות מציינים ביטויים המתקבלים מפסוקים (כלומר פסוקי-חיווי) ע"י השמטת מופעים כלשהם של שמות-עצם. לשם נוחות ומניעת דו-משמעות, נוהגים להציב במקום שמות-העצם המושמטים סימנים מיוחדים. מהפסוק „ברוטוס רצח את יוליוס קיסר" נקבל „x רצח את יוליוס קיסר" המציין תכונה החלה על כל מי שרצח את יוליוס קיסר וכן „x רצח את y" המציין יחס התופס בין כל מי שרצח למי שנרצח על ידיו; כן נקבל „x רצח את x", „ברוטוס רצח את x". ועתה אם $P(x)$ מציינ תכונה P, אזי בכתוב מודרני (הקריאה משמאל לימין) $\forall x P(x)$ היא הפסוק הטוען כי תכונה זו חלה על כל אובייקט. אם $R(x,y)$ מציינ יחס, אזי $\forall x \exists y R(x,y)$ היא הפסוק הטוען כי לכל אובייקט x קיים אובייקט y כך שהיחס תופס בין x ל y. \forall הוא הכמת הכולל, \exists — הכמת הישי, אשר, כפי שפ' ציין, ניתן להעמידו על שימוש בכמת הכולל ובסימן השלילה. תחשיב הפרדיקאטים משמש כיום כמכשיר-יסוד לניתוחים לוגיים של מערכות מושגים. פסוקים נבנים ע"י הפעלה חוזרת של קשרים וכמתים; כאבני-בניין משמשים שמות-יחס ראשוניים, משתנים ושמות-עצם. פ' משתמש בתחשיב גם בכימות נוסף מסדר שני שבו מכמתים על תכונות (לכל תכונה P,...), דבר שאפשר לו להשתמש רק בסימן-השוויון כשם-יחס ראשוני יחיד.

בשפת התחשיב הזה ניסח פ' את הרעיונות היסודיים המשמשים באפיון הסטרקטורה של טור המספרים הטבעיים. אולם פ' לא ניסח את האפיון הסופי ב"כתב המושגים", שכן שאף לא רק לאפיון סטרורי קטוראלי, אלא גם להגדרה מפורשת שלפיה יוגדרו המספרים הטבי-עיים כאובייקטים מסוימים (האפיון הסופי ניתן באופן בלתי תלוי תשע שנים לאחר מכן ע"י דדקינד [ע"ע] והוא ידוע כיום כאכסיו-מטיקה של פאנו [ע"ע]).

בספרו Die Grundlagen der Arithmetik («יסודות האריתמטיקה»), 1884, ערך פ' חקירה פילוסופית במושג המספר. המספרים משמשים, לדעת פ', לציון תכונות מסדר שני, כלומר, תכונות של תכונות; „במרכבת המלך יש 4 סוסים" הוא פסוק המייחס תכונה מסוימת לא לסוסים שבמרכבת המלך, אלא לתכונה המסומנת בביטוי x. הוא סוס במרכבת המלך". מאידך מתפקדים המספרים הטבעיים כאובייק-טים. שמותיהם „0", „1" וכו' הם במעמד של שמות-עצם. פ' נזקק אפוא למכשיר שבעזרתו תיוצגנה תכונות ע"י אובייקטים. מכשיר כזה הוא ההקף (Umfang, extension) של תכונה, או, בלשון אחר, מחלקת כל האובייקטים שעליהם חלה התכונה. מחלקות אלה אמורות להיות אובייקטים לכל דבר. המחלקה A מוגדרת כשוות-ריבוי (gleichzahlig, equinumerous) למחלקה B, אם קיימת העתקה חד-חד-ערכית המתאמת לכל האובייקטים שבמחלקה A את כל האובייק-טים שבמחלקה B (על הגדרה זו שהיתה רווחת בימי פ' ביסס קנטור את תורת הקבוצות). מספר איברי מחלקה הוא מחלקת כל המחלקות שהן שוות-ריבוי לה (על משקל: כיוונו של קו הוא מחלקת כל הקווים המקבילים לו). זוהי עקרונות הגדרתו של פ'. הגדרותיו המקוריות שונות בכמה פרטים טכניים (בין השאר בגלל השימוש במושג הכולל של מסלול ערכים [Wertverlauf, course-of-values] שאותו הנהיג במקום מושג המחלקה). למחלקות אינסופיות יותאמו מספרים אינסופיים; כדי להבדיל מתוך כל המספרים את המספרים הטבעיים

ה 40 בעבודותיו של קרנפ, ואח"כ אצל צ'רץ' (ע' ערכיהם). מאז הלכה השפעתו וגברה וכיום הוא דמות-מפתח בתחום זה. בין מאמריו המרכזיים ביותר הם *Funktion und Begriff* ("פונ-קציה ומושג"), 1891; *Über Sinn und Bedeutung* ("על מובן והוראה"), 1892; *Über Begriff und Gegenstand* ("על מושג ואובייקט"), 1892; *Der Gedanke. Eine logische Untersuchung* ("המחשבה, חקירה לוגית"), 1919.

כל עבודותיו החשובות תורגמו לאנגלית.

I. Angelleli, *Studies on G. F. and Traditional Philosophy*, 1967; M. Furth, *The Basic Laws of Arithmetic*, (המבוא), 1967; C. D. Klemke (ed.), *Essays on F.*, 1968; R. Grossman, *Reflections on F.'s Philosophy*, 1969; M. Dummett, *F.'s Philosophy of Language*, 1973.

ה. גי.

פְּרַגוֹי (Paraguay), רפובליקה במרכז אמריקה הדרומית. שטחה 406.752 קמ"ר ובה 2.4 מיליון תוש' (1972).

גאוגרפיה פיסית, עמ' 60; אקלים, עמ' 61; צומח וחי, ע"ע אמריקה הדרומית, עמ' 271-273; 276-281; אוכלוסיה, עמ' 61; כוחות מזוינים, עמ' 61; חוקה ומשטר, עמ' 61; משפט, עמ' 61; כלכלה, עמ' 62; היסטוריה, עמ' 63; יהודים, עמ' 64.

גאוגרפיה פיסית: הנהר פ' (ע"ע), המהווה חלק מגבול המדינה עם ברזיל בצפון ועם ארגנטינה בדרום, חוצה את פ' לארכה ומחלקה לשני אזורים גאוגרפיים עיקריים. האיזור המערבי תופס כ-60% משטח פ', הוא חלק מן הגרן צ'קו (ע"ע), הנמשך מצפון מעבר לגבול עם בוליביה, וברום מעבר לגבול עם ארגנטינה. זהו מישור אלוביאלי נרחב שקרקעותיו — חול וחרסית — נסחפו והובאו ע"י הנהרות מהרי האנדים. נהרות רבים מנקזים את האיזור וחלקם מסתיים בביצות נרחבות. צפון-מערב הצ'אקו, שגבהו מעל 200 מ', הוא שחון למחצה. שיעור ההתאדות הגבוה ונקבוביות הקרקע גורמים לחוסר מים. יתר השטח, שגבהו 100-200 מ', נתון להצפות עונתיות; ניקוזו גרוע והוא משופע בביצות. הנהרות הגדולים במדינה, יובלי נהר פ', הם ג'רזה ופילקומיו, שלארכו עובר הגבול עם ארגנטינה. האיזור שממזרח לנהר פ' מגוון יותר מבחינה גאומורפולוגית.

רמת פְּרַגוֹה, הבנויה שפכי לבה ושכבות אבן-חול אדומה, נחצית ע"י נהר פְּרַגוֹה (ע"ע), המהווה את גבול המדינה עם ברזיל במזרח ועם ארגנטינה בדרום-מזרח וברום. הרמה גבוהה (300-600 מ'), ומכוסה יער טרופי צפוף. שני טורי גבעות קריסטאליניות מעוגלות נמשכים מערבה ממנה לעבר המישור האלוביאלי של נהר פ': האחד מסתיים בצוניה לקונספסיון והאחר באַסונסיון.

מישור נהר פ' מתרחב כלפי דרום ומתאחד עם מישור נהר פְּרַגוֹה המישור נמוך וביצתי בחלקו, ונתון להצפות הנהרות. נהר פ'



פרגוואי: הכיכר במרכז אַסונסיון הבירה. מימין — פנתאון גיבורי האומה (O.A.S.)

להורות על ערכי-האמת שלהם, האמיתי והשקרי. אין זו תפיסה חריגה של פסוקים אלא הכללה של מושג הוראה הנותנת ביטוי מפורש להקבלה קיימת בלא-הכזי והמביאה לפישוט סטרוק-טוראלי רב במערכת המושגים. בשום פנים אין לראות בה טענה לקיומם של שני אובייקטים מסתוריים — האמיתי והשקרי (ב"חוקי היסוד" מזוהים, בתוקף של מוסכמה, האמיתי והשקרי עם מסלולי הערכים של שתי פונקציות שנבחרו, לדברי פ', בצורה שרירותית). השמעה, או הצגה כלשהי, של פסוק בצורה או בנסיבות המעידות על כוונת המשמיע לטעון טענה אמיתית היא פעולה החורגת ממישור הסימנים המובנים אל מישור המציאות האובייקטיבית (כמוה כהצ-בעה על אובייקט ע"י השימוש בשמו). זוהי פעולה ראשונית שאין להעמידה על מושגים אחרים, ופ' קרא לה שיפוט (Urteil, judgement) ולתוצאת הפעולה — מופע הפסוק המוצג בצורה הנ"ל — הוא קרא "חריצה" (Behauptung, assertion). לא כל מופע של פסוק הוא חריצה (למשל, פסוק חלקי בפסוק מקיף יותר, או מופע של פסוק המושמע על בימת התאטרון, או מופע המשמע רק כדי להעלות מחשבה מבלי לטעון לאמיתותה). בתחשיב שלו הועיד פ' סימן מיוחד לציין, שכוונת המחבר לטעון לאמיתות הטענה המבוטאת בפסוק (הכתוב בשפת התחשיב).

הבחנת יסוד של פ' שעליה מושתת התחשיב שלו היא ההבחנה בין תכונה לאובייקט. הביטויים המציינים תכונות הם ביטויים חסרים המתקבלים ע"י השמטת שמות-עצם. ואמנם התכונות מאופיינות ע"י "חוסר הרחיה" (Ungesättigtheit) שלהן. מרכיבים "רוויים" כשל-עצמם אינם מצטרפים לטענה עובדתית; מה שמצרפם הוא מרכיב לא-רווי. בפסוק "התכונה להיות אדם חלה על סוקראטס" מתפקדים "התכונה להיות אדם" ו"סוקראטס" כשמות-עצם ואילו המרכיב הבלתי-רווי שבטענה מבוטא ע"י "..... חלה על.....". פ' הגדיר תכונה כמה שמתאים למרכיב הלא-רווי, ולכן "התכונה להיות אדם" אינה אלא אובייקט המייצג לצורך הדיון את מה שמרומו בביטוי "..... הוא אדם". אצל פ' מושג האובייקט, כמוהו כמושג התכונה, אינו קטגוריה אונטולוגית אלא לוגית-סטרוקטוראלית. כל ביטוי המתפקד בפסוק כשם-עצם מתיימר להורות על אובייקט, והימורה מוצדקת, אם יש לפסוק ערך-אמת. יש מקרים שבהם מתפקד שם-העצם כשם המורה לא על הוראתו הרגילה אלא על מובנו. למשל הפסוק "ראובן סבר שוכב-הערב הוא נוגה" טוען לקיום קשר מסוים בין האיש ראובן והמחשבה שוכב-הערב הוא נוגה. "כוכב-הערב הוא נוגה" מתפקד כאן כשם-עצם המורה על המחשבה, שוכב-הערב הוא נוגה (ולא על ערך-אמת) ואילו "כוכב-הערב" מורה כאן על מובן מסוים (ולא על כוכב הערב). פ' ציין הוראה בהקשרים כאלה כהוראה עקיפה.

השפעת פ', מתיימעת עמדו בחייו על חשיבותו. ל"חוקי היסוד של האריתמטיקה" כמעט שלא היה הד; גרמו לכך, בין השאר, הסימון המסורבל המבוסס על ציורים דו-ממדיים, הקפדנות הפורמלית של הכתיבה וההצגה המרוכזת שבה נתמקדו חידושים יסודיים בתחומים שונים. פירות עבודותיו של פ' היו לנכס כללי במיצועם של אותם אנשי-מפתח מעטים שעמדו על טיבם, ובראש וראשונה ראסל. שלאחר תהיות רבות ירד לכמה מכוונותיו העיקריות של מחבר "חוקי היסוד" הקדיש נספח מיוחד לסקירת עבודות פ'. תחשיב הפרדיקאטים נודע בראשית המאה ה-20 באמצעות ספרם של וייטהד וראסל *Principia Mathematica* ("עקרונות המתמטיקה") שבהקדמתו ציינו את חובם הגדול לפ' בכל הנוגע לניתוח לוגי. במה שנוגע לרמת הדיוק, נופל ספר זה מ"כתב המושגים" ו"חוקי היסוד". בין המתמטיקאים העריכו ביותר את פ' דדקינד (ע"ע) וצרמלו (E. Zermelo). כ"כ השפיע פ' השפעה עמוקה על ויטגנר שטין, ובצורה שולית יותר, על הוסרל (ע' ערכיהם). פרט לכך, זכתה פילוסופיית הלשון של פ' לתשומת-הלב הראויה רק בשנות

הוא עורק התעבורה הראשי במדינה, ובאמצעות הפרגה הוא המוצא היחיד לים (דרך ארגנטינה).

אקלים. הטמ' השנתית הממוצעת 23.5°. משרע הטמפרטורות העונתי נמוך. כמות המשקעים גבוהה במזרח — כ-3,100 מ"מ בממוצע שנתי, ופוחתת כלפי הצ'אקו במערב עד 1,300 מ"מ. הגשמים יורדים כל השנה ושיאם בחדשי מארס-מאי.

צומח וחי. ע"ע אמריקה הדרומית, עמ' 271-273; 276-281. אוכלוסיית פ' מצטיינת בהומוגניות אתנית. רובה המכריע הם מסטיצו (ע"ע) — בניית-ערובת של יוצאי אירופה (בעיקר ספרדים) ושבטי גואראני האינדיאנים. שבטי אינדיאנים ממש, המונים בס"ה כ-65,000 נפש, יושבים בצ'אקו וביערות שבמזרח המדינה (וע"ע אמריקה, עמ' 164-167). כמה רבבות של מהגרים גרמנים, ספרדים, איטלקים ואוסטרלים נטמעו ברובם. פרט לקהילות של מגוונים (ע"ע) והוטרים (ע"ע הוטר, יעקב) בצ'אקו ומצפון-מזרח לאסונסיון. כמה אלפי יפנים יושבים ליד אַנקרנסיון. פרט לשלוש הקבוצות הללו האוכלוסיה קתולית. ספרדית וגואראני הן השפות הרשמיות, אך הגואראני שלטה. יש הגירה מתמדת מפ', בעיקר לארגנטינה ולברזיל. מספר המהגרים מאז שנות ה-40 של המאה ה-20 נאמד ב-500,000 נפש.

האוכלוסיה מרוכזת ממזרח לנהר פ', ברצועה שבין אזורי הג' בעות של קונספסיון ואסונסיון, ויתר הארץ דלילת-אוכלוסין ביותר. שיעור יושבי הערים נמוך — 36% מכלל האוכלוסיה. הערים הן: אסונסיון (ע"ע) הבירה — 440,000 תוש' (1972); עיר-הנמל קונספסיון על הפ' — 52,830 תוש'; פָּרוֹ חוֹאן קאבאירו בצפון-המזרח — 52,000 תוש'; עיר-הנמל אנקרנסיון, על הפרגה בדרום — 47,330 תוש'; ואַרנאנדאריאס במזרח — 43,880 תוש'.

G. Pendle, P., A Riverside Nation, 1967³.

א.ב. כ.

לכוחות המזוינים יש אמנם מעמד חשוב במרקם החברתי של פ', אך ממדיהם קטנים, וכשרם מספיק רק לשמירת הסדר הציבורי שנאכף ע"י המשטר. הצבא מונה כ-11,000 איש (פרשים וחי"ר, לרבות 9 טנקים מימי מלה"ע II); לחיל-האוויר כ-2,000 איש (המפי-עילים רק מטוסי אימון ותובלה ומסוקים); לצי ג"כ כ-2,000 איש, המאיישים כ-10 ספינות-נהר. מסייעים להם כ-8,500 אנשי בטחון ומשטרה, שומרי גבול וכו'. להלכה קיים שירות-חובה של שנתיים. תקציב הבטחון ב-1973 הגיע ל-19 מיליון דולר. הנשיא הוא המפקד העליון.

חוקה ומשטר. לפי החוקה, שהונהגה ב-1967, המשטר נשיאותי. הנשיא נבחר ל-5 שנים בבחירות ישירות כל-ארציות. בסמכותו למנות את שרי הממשלה, פקיד הממשל הבכירים, נציגים דיפלומטיים ושופטי ביהמ"ש העליון. קונגרס, המורכב מבית-נבחרים שבו 60 נציגים וסנאט בן 30 חברים, נבחר ג"כ בבחירות ארציות, ל-5 שנים; למפלגה הזוכה במספר הקולות הרב ביותר ניתנים 2/3 מהמורשים בשני הבתים. הסנאט עוסק בענייני-חוץ וביה"נ בענייני-פנים. שלטון הנשיא, גנרל אלפרדו סטרוסנר (Stroessner), הוא, למעשה, רודני. גילויי-התרסה כנגדו דוכאו באכזריות, ואלפים ממתנגדיו, מכל המפלגות, נאלצו לגלות. הוא מתיר למספר מפלגות להשתתף בבחירות ולהיות מיוצגות בקונגרס, בלא לפגוע בו. מוקדי התנגדות למשטר צמחו בעבר מקרב הסטודנטים; ב-1968 הצטרפה גם הכנסיה, ובייחוד הכמורה הצעירה, אל המבקרים.

שיטת המשפט הנהוגת בפ' שאובה בעיקרה מהחוק הנהוג בארגנטינה (ע"ע). מערכת המשפט בפ' בנויה בכללותה בדומה לזו הנהוגה בשאר ארצות אמריקה הדרומית ומקורותיה העיקריים הם המשפט הרומי וקודקס נפוליון (ע"ע, עמ' 257; צרפת, משפט). מערכת בתי-המשפט מורכבת מבימ"ש עליון, בתי-משפט לערעורים ובתי-משפט של ערכאה ראשונה.

כלכלת פ' מבוססת על החקלאות, ובעיקר על ניצול היערות וגידול בקר. ההכנסה הלאומית לנפש—347 דולר (1973). פ' היא מהעניות שבארצות אמריקה הדרומית.

החקלאות היא, כאמור, בסיס המשק ועיקר התעסוקת האוכלוסיה (51% מכוח העבודה עוסקים בה). פ' מספקת את כל צרכיה בסוכר (סה"כ התפוקה 69,000 טון, 1973), באורז, בתירס (236,000 טון), בבגנות (249,000 טון), בהדרים



פרגוואי: רוכלת אינדיאנית בשוק של אסונסיון (צילום: או"ם)

(228,000 טון) וביינות, ואת העדפים היא מייצאת. גידולים אחרים הם: חיטה, עצים (יער טבעי — כ-51% משטח פ'), כותנה, זרעי-מאכל, קפה, טבק ושרשי-מאכל. משק בע"ח מבוסס על גידול בקר במרעה טבעי (כ-6 מיליון ראש, 1973); הוא מספק את כל צרכי המדינה ומשמש ליצוא בשר (כ-32% מערך היצוא, 1973).

הבעלות על הקרקע עדיין במתכונת מסרתית: כ-2/3 מהקרקע בידי מספר קטן של בעלי אחוזות, ומרבית האיכרים אריסים, המעבדים קרקע לא להם ללא זכויות חוקיות.

פ' חסרה תשתית תעשייתית מודרנית; התעשייה תורמת רק כ-20% מערך התל"ג. יש אמנם תעשיות קלות למוצרי-צריכה ומפעלים לעיבוד התוצרת החקלאית, אך מרבית מוצרי-התעשייה מיובאים.

אמצעי התחבורה בפ' דלים, והדבר מקשה על הפיתוח הכלכלי. כלי. בפ' כ-11,225 ק"מ דרכים (1970), שעליהן נעות כ-17,500 מכוניות. אורך מסה"ב כ-500 ק"מ.

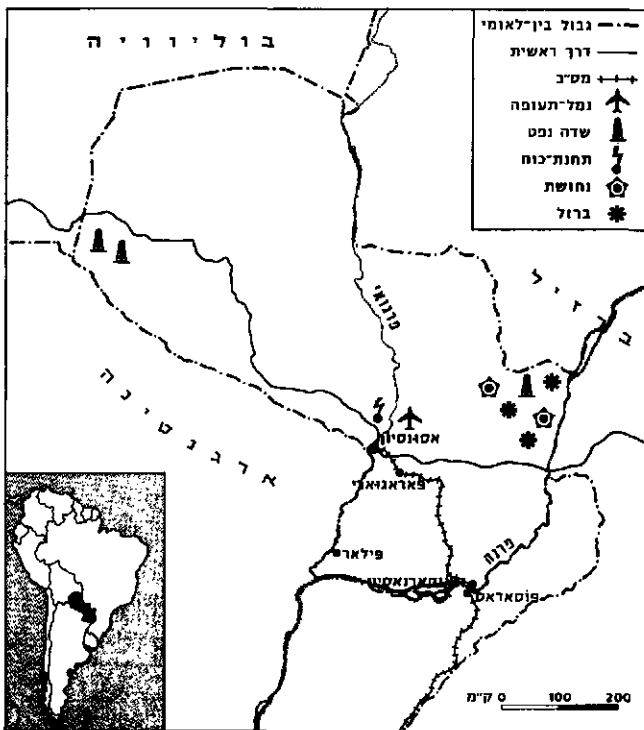

פרגוואי: כלכלה

סיום המלחמה עמד בסימן ראשיתה של תסיסה חברתית ומדינית. בפברואר 1936 תפס הקולונל מנואל פרנקו את השלטון. הוא ניסה להנהיג רפורמות אגראריות ולשפר את מצב הפועלים, אך ב-1937 הופל, ותומכיו, שירדו למחתרת, הקימו את „מפלגת פברואר המהפכנית“. איחיינו מוריניגו (Higinio Morínigo), שהיה נשיא בשנים 1940—1948, דיכא בתקיפות את האופוזיציה. בימיו קיבלה פ' כסף רב מאה"ב. במאוס 1947 פרץ מרד של הליברלים ואנשי „מפלגת פברואר המהפכנית“, שהפך למלחמת-אזרחים. אך לבסוף הובסו המורדים. מפלגת הקולוראדו השמרנית שלטה עד 1954, כשהעלתה הפיכה צבאית לשלטון את מפקד הצבא, הגנרל אלפרדו סטרוסנר (Stroessner). השולט מאז, ברציפות, בכוח הצבא ובתמיכת מפלגת הקולוראדו, המייצגת סוחרים עשירים ובעלי אחוזות. ב-1973 נבחר לנשיא בפעם החמישית.

H. G. Warten, P., *An Informal History*, 1949; E. Cardozo, *El P. colonial*, 1959; id., *Breve historia del P.*, 1965; D. H. Zook, *The Conduct of the Chaco War*, 1960; P. H. Box, *The Origins of the Paraguayan War*, I-II, 1967².

א. רח.

יהודים בודדים הגיעו לפ' בסוף המאה ה-19 מצרפת, שוויץ ואיטליה, ובראשית המאה ה-20 מא"י. ב-1917 נוסדה „חברה קדישא“ והוקם ביכ"נ באסונסיון. בשנות ה-20 הגיעו יהודים מאוקראינה ופולניה ויסדו את הקהילה האשכנזית. בשנים 1933—1939 הגיעו לפ' כ-20,000 פליטי הנאצים, אך רובם עברו לארגנטינה, ברזיל ואורוגוואי. הנשארים הקימו את ביהכ"נ הראשי ומרכז קהילתי. לאחר מלח"ע II הגיעה קבוצת מהגרים אחרונה, ממחנות ההשמדה. ב-1968 היו בפ' כ-300 משפחות יהודיות, רובן המכריע בבירה. מאז הצטמצם מספר היהודים בשל הגירה לברזיל, ארגנטינה וישראל. הקהילה חיה בצל הקהילה הערבית העשירה ו-40,000 גרמנים, ביניהם מראשי הנאצים ומתומכיהם. מ-1966 קיימת שגרירות ישראלית בפ'.

J. Beller, *Jews in Latin America*, 1969.

פְּרַגוּוֹי (Paraguay), נהר במרכז אמריקה הדרומית, גדול יובליו של נהר פרנה (ע"ע). ארכו ממקורו ברמת מטו גרוסו (ע"ע). שבברזיל, עד שפכו לפרנה כ-2,550 ק"מ. כיוון זרימתו מצפון לדרום. תחילה זורם הפ' במישור ההצפה (פאנטאנאל) שבמטו גרוסו, בסמוך לגבול בולייויה. לאחר מכן הוא משמש כגבול ברזיל—פרגוואי, ומפוארטו סאסטררה עד אסונסיון (ע"ע) הוא חוצה את פרגוואי. מאסונסיון דרומה עד למקום שפכו אל הפרנה, מצפון לקורינטס הוא משמש כגבול בין פרגוואי לארגנטינה. גדולי יובליו הם פילקומיו וברמ'חו (Bermejo) שמקורותיהם בהרי האנדים. נהר פ' משמש כעורק תחבורה ראשי בפרגוואי וכמוצא היחיד של המדינה לים. אגן הפ' מיושב בדלילות, בעיקר בברזיל. הנהר כשיר לשיט עד קאטרס שבברזיל, אולם כלי שיט בשוקע 1.8 מ' מגיעים רק עד קורומבה (ברזיל) שבמעלה הנהר. ריכוזי האוכלוסין הנמלים העיקריים הם אסונסיון וקונספסיון.

פְּרַגוּוֹי, ג'ובני בטיסטה Giovanni Battista Pergolesi — (Pergolese) — (1710—1736), מלחין איטלקי. שם משפחתו היה דרג'י (Draghi), אך נתכנתה פ' משום שעקרה מפרגולה ליד אנקונה. פ' החל לנגן בכינור בעיר מולדתו, ג'זי (Jesi), ונשלח בגיל 16 לקונסרוטוריון בנפולי — מרכז מוסיקלי חשוב ותוסס — שם נתפרסם ככנר מעולה. בנפולי כיהן בתפקיד „מאסטרו די קאפלה“, מלחין ומנצח, בשירות משפחת סטיליאני ומאדאלוני (Stigliani; Maddaloni) והוזמן לחבר כמה אופרות שהועלו על הבמה בלא הצלחה יתירה. ב-1733 הוצגה יצירתו הידועה: *La serva padrona* („השפחה הגברת“) שנוגנה כאינטרמצו (מחזה ביניים היתולי) בהפקות שבו מערכות האופרה הרצינית („סריה“) Il prigionier superbo („האסיר הגאה“). „השפחה הגברת“ היתה שלב חשוב

פ' מנצלת רק חלק קטן מהפוטנציאל ההידרו-חשמלי לייצור חשמל. כ-70% מתפוקת החשמל מקורה במפעלים הידרו-חשמליים (סה"כ תפוקת החשמל 379 מיליון קו"ש, 1973).

סחר-החוץ של פ' מצומצם בהקפו ותואם את גודל המשק. היצוא (127 מיליון דולר, 1973) בעיקרו בשר, עץ, זרעי-מאכל וטבק, והוא מיועד בעיקר לארגנטינה, אה"ב ואירופה. היבוא (105 מיליון דולר, 1973) בעיקרו מוצרי-צריכה, מזון ומוצרי-ייצור, ומקורותיו באה"ב, הממלכה המאוחדת, ארגנטינה וגרמניה המערבית. המטבע: גואראני = $\frac{1}{126}$ דולר של אה"ב (שער רשמי 1973).

היסטוריה. אינדיאנים מושב הגואראני ישבו בפ' זמן רב לפני בוא האירופים; מתי ומניין הגיעו לא ידוע. ההתיישבות האירופית החלה ב-1537, כשמשלחת ספרדית התקדמה במעלה הנהרות פרנה ופ' ויסדה את מבצר אסונסיון (ע"ע). בראשה עמד מרטיןס אירלה (Irala). לאחר מותו (1557) ניסה הכתר הספרדי להדק את הפיקוח על המתיישבים, אולם בגלל ריחוקה ממרכזי האימפריה המשיכה פ' ליהנות מחירות יחסית. ב-1608 התחילו הישועים (ע"ע) להפיץ את הנצרות ולארגן את האינדיאנים בקהילות סגורות ואוטו-נומיות. הדבר העלה את חמת המתיישבים הקריאולים (צאצאי הספרדים), שנוקקו לאינדיאנים כפועלים באחוזותיהם, וב-1721 הדיחו את המושל. המרד נמשך לסירוגין, עד שדוכא ב-1735, ובי-מהלכו היו גילויים ראשונים של התנגדות לשלטון הספרדי. גירוש הישועים מכל שטחי ספרד (1767) שם קץ למפעלם בפ'.

במאי 1811, במקביל להתקוממות אחרות באימפריה הספרדית באמריקה, גירשה פ' את השלטונות הקולוניאליים והכריזה על הקמת רפובליקה, שבראשה הועמד ח'וסה רודריגס פְּרַנְסִייה. הוא התמנה אח"כ דיקטטור לכל ימי חייו, ושלט עד מותו ב-1840. כדי לבצר את מעמדו מבית, בודד פרנסייה את פ' מהעולם החיצון. הוא משל ביד קשה בבעלי האחוזות, דיכא את הכנסייה ונהנה מנאמנות האינדיאנים. קרלוס אנטוניו לופס (ע"ע), ששלט בשנים 1841—1862, היה מעוניין, לעומת זאת, בפיתוח סחר-חוץ. מכיוון שמוצא נהר פרנה נסגר ע"י רוסאס, רודן ארגנטינה, שאף לא הכירה בעצמאות פ', סייע לופס ליריבי רוסאס בארגנטינה. רק לאחר נפילת רוסאס הכירה ארגנטינה בפ' (1853). במות לופס עבר השלטון לבנו, פרנסיסקו סולגו לופס (ע"ע). ללופס הבן היו שאיפות מרחיקות-לכת לעלינות פ' באיזור. הוא הקים צבא חזק, ובמהרה הסתכסך עם ברזיל וארגנטינה, עקב התערבותן בעניינים הפנימיים של אורוגוואי. לאחר שבעלי בריתו הודחו מהשלטון באורוגוואי, הכריזו שלוש המדינות במשותף מלחמה על פ' (מאי 1865). מהלך המלחמה לא שיקף את יחסי-הכוחות. לאחר שזכו לנצחונות מוקדמים נעצרו בעלות-הברית ע"י צבא פ', שכלל מספר רב של אינדיאנים, ושנלחם בחירוף-נפש ומתוך נאמנות מופלאה למנהיגו. צבא פ' הושמד ב-1868 ואסונסיון נפלה בראשית 1869. לופס פנה למלחמת-גרילה, עד שנהרג במאוס 1870. המלחמה הביאה על פ' שואה לאומית. מאוכלוסייה של למעלה מ-500,000 נפש נשארו לאחר המלחמה כ-28,000 גברים וכ-200,000 נשים וילדים. המנצחים סיפחו לעצמם חלק ניכר משטח פ', וצבא ברזילאי שהה בתחומה עד 1876.

60 השנים שלאחר מכן היו חסרות אירועים מדיניים דרמטיים. שתי המפלגות, הליברלים והקולוראדו, שייצגו פלגים של האולי-גרכיה הקרקעית שלטו לסירוגין, לעתים קרובות בכוח הנשק ובהפיכות. עם זאת שילשה פ' את מספר אוכלוסייה, ובתוך כך קלטה רבבות מהגרים. בשנים 1932—1935 ניהלה פ' מלחמה נוספת. הפעם נגד בולייויה. לשתיהן היו תביעות באיזור הצ'אקו, שטח בלתי מיושב של יערות וביצות, שלפי השמועה הכיל נפט. בהנהגתו הני-בונה של ח'וסה אַסְטִיגְרִיבִייה ניצחה פ', ובחווה השלום (1938) זכתה במרבית הצ'אקו. וע"ע בולייויה, עמ' 821/2; סאודרה.

בברלין. ב 1907 נתמנה כימאי של ביהמ"ש במחוז גראץ. מ 1910 שימש פ' כפרופסור באינסברוק. ב 1913 חזר לגראץ. שם שימש כדיקן הפקולטה לרפואה ב 1916/7 וכסגן נשיא של האוניברסיטה ב 1920/1.

פ' פיתח ושכלל שיטות למיקרואנליזה אורגנית (ע"ע כימיה, עמ' 777/8). את עבודתו סיכם ב 1917 במיוגרפיה Die quantitative organische Mikroanalyse ("מיקרו-אנליזה אורגנית כמותית"), 1949⁶. ב 1923 הוענק לו פרס נובל לכימיה.

Nobel Foundation, *Nobel Lectures — Chemistry, 1922—1941*, 23—36, 1966.

פֶּרְגָמֶזוֹן (Πέργαμον; תורכית Bergama), עיר עתיקה במיסייה שב-אסיה הקטנה, מצפון לנהר קאיכוס (היום באקיר). הוזכר אותה לראשונה כסג'וֹן (ע"ע) בקשר למאורע ב 400 לפסה"ג. אחרי קרב איפסוס (ע"ע הלניזם, עמ' 568) ביצר ליסימאכוס את האקרופוליס של פ' כדי לשמור בו אוצר של 9,000 כיכרות כסף, הפקיד עליו את פילטאירוס. הלה בגד בליסימאכוס והצטרף ב 282 לסלוקוס, ואף שנשאר להלכה כסוף לסוריה היה מאז לשליטה העצמאי של פ'. פילטאירוס הדף את הגלטים (278/6; ע"ע גלטיה) ובמותו ב 263 הוריש את השלטון לאחיינו אומנס. כך נוסדה שושלת האטאלידים שמלכיה (אטלוס I, II, III ואומנס II (ע"ע ערכיהם)) הרחיבו את שלטונם עפ"ן רוב מערב אסיה הקטנה. ב 133 לפסה"ג הוריש אטלוס III את ממלכת פ' לרומא, שהפכה אותה לפרובינקיה בשם "אסיה".

ב 150 שנות עצמאותה שגשגה פ' ופותחו בה ענפי החקלאות ותעשיות המתכת, האריגים והקלף ("פֶּרְגָמֶזוֹן", שמובנו בשפות רבות "קלף", נגזר משם העיר). פ' היתה מרכז תרבותי ראשון במעלה בזכות ספרייתה העשירה, ארדיכלותה, אסכולת הפיסול המפורסמת שלה (ר' להלן) והוגי דעות שגרו בה. תחת שלטון רומא שמרה פ' על מעמדה בתחום התרבות. בנה המפורסם ביותר, הרומא הפילוסופי גלנוס (ע"ע), חי במאה ה 2 לסה"ג.

G. Cardinali, *Il regno di P.*, 1906; E. V. Hansen, *The Attalids of P.*, 1971⁷.

אמנות פ' היא אחד החשובים בתרי התרבות האמנות של התקופה ההלניסטית. כבר במאה ה 3 לפסה"ג הקימו בה האטאלידים הראשונים בנייני דת וציבור, אך עיקר הבניה, בתכנון מרחיק-לכת, נעשה במאה ה 2 לפסה"ג (ע"ע הלניזם, עמ' 601, 605, 607/8). האטאלידים פיארו את בירתם ביצירות-פיסול ובאוצרות-אמנות יור-ניים (שם, עמ' 607, 670/1). סגנון הפיסול הפרגמוני מאחד צורניות קלאסית עם סערת-תנועה, פאתוס ודרמטיות, וקומפוזיציה פתוח-כמת. — הפירות מקיפות שערכו משלחות גרמניות למן 1877 גילו את בנייני העיר ותכנונה וחשפו אוצרות-אמנות; מעל לכל נחשף ב 1880 מזבח-זוס (שם, עמ' 605, 675/9; תמ', עמ' 606), שהוקם ב 180—160 לפסה"ג בקירוב, שהוא אחד השיאים של האמנות ההלניסטית. תבליטי האפריז הגדול, שארכו כ 120 מ' ונבנו ב 2.25 מ', מתארים את מלחמת האלים והענקים (גיגנטומכיה) בשפע דמויות, בסגנון דרמטי ואפספרסיווי. — ב 1930 הוקם בברלין מוזיאון פ' (כיום בברלין המזרחית), בו שוחזר המזבח ושוקמו שרידי התבליט (תמ': הלניזם, עמ' 678/9).

מ. ע. - ב. ב.

פֶּרְגָמֶזִּיזְם (אנג' pragmatism, מיוו' πράγματα — מעשים, עניינים), מגמה בפילוסופיה, בייחוד האמריקנית, במחצית השנייה של המאה ה 19 ובראשית המאה ה 20, הבוחנת את דרכי החשיבה וההגות לאור תכליות מעשיות. המונח פ' נטבע ע"י הל" גיקן האמריקני צ' . ס. פירס (ע"ע), אך זכה לתפוצה רבה בזכות כתביו של הפילוסוף ו. ג'ימו (ע"ע). הפ' אינו כינוי לזרם ביקרתי וחדשני אחד. הוא מתייחס למכלול רב-גוני של נסינות לנקוט עמדה פתוחה יותר כלפי השיטות הפילוסופיות המסורתיות.

בהתגבשות סגנון האופרה הקומית ("בופה"; וע"ע אופרה). הצגתה בפאריס אחרי מותו (1752) זכתה להצלחה רבה; היא עוררה מחלוקת סוערת, שנודעה כ"מלחמת הבופוניסטים", בין חומכי הסגנון האי-טלקי החדש ובין מצדדי הסגנון הצרפתי הישן, והביאה לגל של חיקויים סגנוניים וזיופים מוסיקליים ("פרגוליאנה" [Pergolesiana]) שיוחסו לפ'.

ב 1736 השלים את יצירתו Stabat Mater ("האם הדואבת") המייצגת את סגנונו הרציני. למרות בריאותו המעורערת הספיק פ' לחבר יצירות רבות בתחום האופרה הרצינית, הקומית, האורא-טוריה והקנטטה.

F. Walker, *Two Centuries of P. Forgeries and Misattributions* (Music and Letters, XXX), 1949; id., *Pergolesiana* (ibid., XXXII), 1951; G. Radiciotti, *G. B. P.*, 1954; M. Margadonna, *P.*, 1961.

פֶּרְגוֹנֶר, ז'ן אֹנוֹרֶה — Jean Honoré Fragonard — (1732— גראס [דרום צרפת] — 1806, פאריס), צייר צרפתי. פ' היה תלמידם של שרדן ובושה (ע"ע ערכיהם) בפאריס. לאחר שזכה בפרס רומא (1752), בילה את השנים 1756—1761 באיטליה. שם התעניין באמני הבארוק המאוחר כפיטרו דה קורטונה ובכז-זמנו טיפולו (ע"ע ערכיהם). כ"כ רשם מראות-נוף מאוכלסי דמויות בסגנון בארוקי. כצייר מחזות היסטוריים התפרסם בציורו גדול-הממדים "הכהן קורטוס מקריב עצמו למען קאלירואה" (1765; לובר), שסייע לו גם להתקבל לאקדמיה המלכותית, באותה שנה. אולם הוא נזח את סגנונו זה והעדיף את הנושאים הקלילים שהיו באפנה בציור הצרפתי מאז נטו (ע"ע): חגיגות חצר, הווי ואהבים ("נשיקה בה-שאי", 1788 בקירוב; ארמיטאז', לנינגרד), עירומים ("הרוחצות", 1765 בקירוב; לובר), דיוקנים (רידרו; תמ': כר', י"ב, עמ' 379).



פרגוונאר: ראש נערה, פחם, ניר ועפרון אדום על נייר כחול. המוזיאון לאמנויות יפות, פזאנסו, צרפת

נוף ("הסופה", 1761—1765 בקירוב; לובר), בנושאים אלה פיתח פ' מגע-מכחול מהיר וירטואוזי וצבעוניות עליוה, שופעת-חיים, שהע-מידוהו בראש ציירי הר-קוקו המאוחר בארצו. הסד-רה "התקדמות האהבה" (או-ספ פריק, ניו יורק) בוצעה עבור מאדאם די פרי ב-1770—1773. ציורים אחרים ביצע פ' כאינטרפרטציות חפשיות של יצירות מאת רמברנט, בושה ורוברטס. פ' היה צייר פורה מאד;

מספר ציוריו מגיע ליותר מ 500. הוא היה גם מגדולי הרשמים בדורו; שלט בטכניקות הסאנגווינ (צבע אדום או גוך-הבשר). הדיו המגוונת והתחרט (האיורים למשלי לה פונטן).

נימת כלל יצירתו של פ' היא זו של החברה הצרפתית הגבוהה בתקופת לואי XV, עובדה המסבירה את השקיעה של יצירתו אחר פרוץ המהפכה.

יצירותיו מצויות בלובר ובמוזיאונים אחרים של צרפת, באוסף וולס (Wallace) בלונדון ובמוזיאונים רבים באה"ב.

L. Réau, *F.*, 1956; G. Wildenstein, *F. aquafortiste*, 1956; id., *The Paintings of F.*, 1960; A. Ananoff, *L'Oeuvre dessinée de J.-H. F.*, (Catalogue raisonné), 1961—1968; J. Thuiller, *F.*, 1967. יו. פי.

פֶּרְגֶּל, פֶּרִיץ — Fritz Pregl — (1869—1930), כימאי אנליטי ורופא אוסטרי. למד רפואה באוניברסיטת גראץ עד 1894 ועבד כרופא עיניים. פ' למד כימיה לראשונה מפי זדנקו וסקראופ, ואח"כ אצל ו. אוסטולד בלייפציג ואצל ה. א. פישר (ע"ע ערכיהם)

אלאי ותורפסטן בדרום, שפסגותיהם מגיעות ל 5,000 מ', פרט למעבר צר במערב, דרכו יוצא הנהר סיר דריה (ע"ע). חלקו המרכזי צחיח ומכוסה חולות ומלחות. בשוליו, למרגלות ההרים, טבעת גבעות המיושבות בצפיפות רבה. פ' מנוקו ע"י הסיר דריה, ומן ההרים יורדים נהרות רבים המזינים רשת תעלות-השקיה ענפה. האקלים יבשתי, יבש וחם בקיץ ונוח בחורף. ממוצע הטמפרטורות של ינואר נע בין -0.5° ל -2.5° ושל יולי בין 23° ל 28° . כמות המשקעים השנתיים היא 150—350 מ"מ. עמק פ' הוא איזור גידול הכותנה העיקרי בבריה"מ וכן מגדלים בו כרמים ועצי פרי. בפ' מפיקים פחם, נפט וגפרית. הערים הראשיות הן: לינגאבד, פרגנה (ר' להלן), קוקנד, אנדיין, גמנגן ואוש.

2. מחוז במזרח הרפובליקה האוּבּוּקִית, בחלקו המרכזי של עמק פ', לשתי גדות הנהר סיר דריה. שטחו 7,100 קמ"ר, ובו 1,466,000 תוש' (מפקד 1973) — רובם אוּבּוּקִים. כלכלתו מבוססת על גידול כותנה, מטעים, מקנה, ייצור משי ותעשייה המעבדת את התוצרת החקלאית. במחוז פ' מפיקים נפט וגפרית.

3. עיר בדרום עמק פ', מרכז מינהלי של מחוז פ'. 120,000 תוש' (מפקד 1973). מרכז חשוב של תעשיית עיבוד כותנה, טכסטיל, מזון וזיקוק נפט. נוסדה ב 1876 כבירת פלך פ', ועד 1907 נודעה כנְבִי מַרְגָּלַן (Новый Маргалаן). בין השנים 1907—1924 היתה ידועה כסְקוֹבֵלֵב (Скобелев).

פֶּרְדֵּי, בן כלאיים של חמור (ע"ע) וסוסה. בזיווג זה מתקבלים היתרונות של שני בני-הזוג — יתרונות המתאימים לצרכים מיוחדים. במידתו הגדולה, בצבע האחיד של הפרווה, במבנה השיניים, בכוח הרב ובאומץ רוחו — דומה הפ' לסוס (ע"ע). לעומת זאת, בראשו הקצר והעבה, בהעדר רעמה בעורף, בזנבו, באזניו הארוכות, ברגליו הדקות, בפרסות הצרות, בהסתפקות במועט, בסבלנות, בכוח הסבל ובפקחותו הוא דומה לחמור. כבהמת-משא הוא עדיף על שני הוריו. בזכות עורו הקשה קל לו לעמוד בגשם ובשמש, והוא מסוגל לשאת משא כבד על גבו בפיטולו שבילים בהרים. שימושו היה רב בעיקר באיזור היס-תיכוני ההררי. משערים שבאיזור זה קיימה בראשונה ההכלאה. ב 1961 היו בעולם 16 מיליון פ' ובארץ — 9 אלפים. מאז, בעקבות מיפון גובר, ירדה חשיבותם, והם כמעט נעלמו. כלאיים בין סוס ואתון נעשו בפרס ובסין. בני-כלאיים אלה שימשו לרכיבה. צורה זו של בני כלאיים לא התפשטה, כי אין בה יתרונות. הפ', וכן כל זכרי-הכלאיים במשפחת הסוס, עקרים. תאי הזרע אינם גומרים את התפתחותם ומתים. הנקבות יכולות להתעבר, אך גם מקרים אלה נדירים ביותר. כל המינים במשפחת הסוס פוריים ביניהם, אך צאצאיהם עקרים. וע"ע הכלאה.

Th. H. Savory, *The Mule* (Sc. Am. CCXXIII, 6), 1970.

כפול לקלור. עקרות הפ' שימשה נושא לסיפורים בקרב עמים רבים, שהסבירו אותה כעונש על מעשה שעשה הפ'. לפי אגדות נוצריות קיללה מרים את הפ', מפני שאכל קש מן האבוס בו שכב ישו הקטן וחשף אותו לקור, או מפני שהשליך אותה ואת בנה ארצה בבריחתה למצרים. עמים שונים מייחסים לפ' את הסגולה לראות רוחות ושדים ולצפות שינויים במגה-אוויר. ראיית פ' לבן נחשבת סימן טוב לאדם. — במקורות היהודיים. הרבעת סוס וחמור אסורה מן התורה (ככל הרבעת כלאים — ויק' יט, יט), אך מותר לגדל ולקיים, בדיעבד, מה שנולד מן ההרבעה (כלאים ח, א') ולהשתמש בו. ומתוך כך היה מצוי גם השימוש בפ'. הפ' שימש כבהמת רכיבה מן המוכרח (שמ"ב יח, ט; מל"א א, לח). המקרא מזכיר את עקשנותו כתכונה אפיינית (תה' לב, ט). לפי דעה אחת (פס' נ"ד, ע"א) הרביע אדם הראשון סוס וחמור, ריצא מהם פ'. לפי דעה אחרת (שם) עשה זאת ענה בן צבעון, אשר מצא את הימם במדבר" (ברא' לו, כד). "הימים" שבתורה זוהו עם הפ',

הפ' שולל כל שיטה הגותית המניחה כי ניתן להמציא כללים מחשבתיים המבטיחים את שלמות הכלים שבעזרתם מבקשים להבין ולבאר עולם ומלואו. התבל היא רב-גונית ביותר, ומן הנמנע להצמיד אליה אמת אחת ויחידה. לאמת תפקיד חברתי ומעשי מוגדר: לקדם את תנאי החמריים, הנפשיים-רגשיים והרוחניים של האדם. כל אמת שיש בידה לשמש ביתר התמדה את התכליות האלה עדיפה על אמת אחרת. האמת היא אמנם אמת אנושית (האדם הוא המידה), אך היא אמת אנושית מוחלטת, בלתי תלויה בתנאי הרגע הזה ובתועלת השעה הזאת בלבד.

אבות הפ' נבדלים הבדל משמעותי בגישתם לאמת האנושית ולתכליתה המעשית. פירס, למשל, רואה את עיקר מגמתו של הפ' בחיפוש המשמעות הכלליות והמחייבות, המשמשות ערובה לכך שהגד מן ההגדים הוא תקף, ומן הדין שיגרור אחריו הסכמה כללית. מוכן שמשמעות כזאת חייבת לקבל את אישושה בהשלכות המעשיות והעיוניות שלה. הפ' של פירס הוא עיוני-אנליטי מיסודי, בעוד שנקודת המוצא של ג'ימו שונה לחלוטין. לפי ג'ימו אין מעניקים משמעות ליחסים ולמצבים כדי שנוכל לפעול בהתאם לכך, אלא אנו פועלים בדיעבד בהתאם למה, שעלול ברגע הנתון להוות הבדל מוגדר בגישותינו ובמעשינו. תגובת השינוי בגישתנו אל העולם ברגע נתון גוררת אחריה גם משמעות המתבקשות מכך.

פירס מבקש את ייחודו של הפ' בסילוק הספק העיוני, ואילו ג'ימו רואה את מהות הפ' בחיזוק האמונה — זאת כמובן של סיוע אינטלקטואלי לבניית מערכת שלמה של הנהגות, שיש בה כדי לקדם את עניינו של האדם ברגע הנתון באורח הטוב ביותר שניתן להעלותו על הדעת. לפי ג'ימו הפ' הוא קנה-מידה להערכת חשיבותה וחיוניותה של אמונה מיוחדת לאור סגולתה להאציל את חיי האדם בתקופה מסוימת וליפותם. הפ' שלו מאופיין גם בפתיחות, ליברליזם ורוח-בילב כלפי כל אמונה המקדמת את ענייני האנושות בכלל.

בין השקפתו העיונית של פירס לגישתו המעשית של ג'ימו גישר נציג מובהק אחר של הפ', ג'. דיואי (ע"ע). דיואי שם דגש מיוחד על בירור המושג "מחקר", על כל המסקנות העיוניות והמעשיות המתבקשות מכך. המחקר הוא חשיפת התנאים החיצוניים והפנימיים הדרושים להיווצרותו של המצב הרצוי. המחקר הוא אפוא צבירת הנתונים המאפשרת ארגון החיים, אימות ההנחות והצבת מטרות בהתאם לצרכינו. הפט מיוחד זה בפ' של דיואי ידוע גם בשם "אינסטרומנטליזם". המקום המרכזי שנועד למחקר בחיי האדם הביא את דיואי לידי סינתזה בין ההבט העיוני וההבט ההערכתי-המעשי של הפ'.

בין הדוגלים בפ' בדור ההמשך באה"ב ראוי להזכיר את ק. א. לואיס (ע"ע), שטען כי הכרת האדם משתנה בהתאם למשמעות העיונית והמעשית, וגם מערכת היסודות האפריוריים אינה אלא תולדת האינטרס המוגבל בזמן, אינטרס אשר עם סיפוקו עשוי לדגול בשינוי הנחות עיוניות שהולידו אותו.

אע"פ שכמגמה הגותית שוב לא נודעת לפ' חשיבות רבה, הרי הנחותיו ומסקנותיו מנחות את דרכי החשיבה בבקשת פתרונות גם בתקופתנו. באירופה פעל להפצת הפ' במיוחד הפילוסוף והפסיקאי א. מְ (ע"ע) בספרו *Erkenntnis und Irrtum*, 1905.

D. L. Murray, P., 1912, 1925²; S. Hook, *The Metaphysics of P.*, 1927; P. P. Wiener, *Evolution and the Founders of P.*, 1949; H. S. Thayer, *Meaning and Action; a Critical History of Philosophy*, 1968.

א. גר.

פֶּרְגָּנָה (Фергана): 1. עמק בהרי טַי־שֶׁן (ע"ע) ברפובליקת אוּבּוּקִיסטן, תאגיפִיסטן וקירגיזיה. בריה"מ. שטחו 22,000 קמ"ר וגובה קרקעיתו 320 מ' במערב ו 1,000 מ' במזרח. עמק פ' הוא שקע טקטוני המוקף רכסי ההרים צ'טקל, קורמה ופרגנה בצפון.

negra („הסירונית השחורה“), 1908. פ' ב' חיברה גם 8 כרכי סיפורים קצרים ומחקרים על הספרות האיטלקית, הצרפתית והרוסית. — כל כתביה (Obras completas) נתפרסמו ב 43 כר', 1891—1926. D. F. Brown, *The Catholic Naturalism of P. B.*, 1957; C. Bravo-Villasante, *Vida y obra de E. P. B.*, 1962.

פְּרֵדוֹסִי, ע"ע פִּיֶרְדוֹסִי.

פְּרֵדִי, מִיכָל — Michael Faraday — (1791, ניואינגטון — 1867, המפטון קורט), פיסיקאי וכימאי אנגלי. פ', בן נפח, נמסר בגיל 13 כשוליה למוכר ספרים וכורך. הוא קרא ספרי מדע שאותם מצא בחנות, ערך נסיונות במעבדה תוצרת-בית, ובעידוד לקוחות החנות וידידים שמע סדרת הרצאות עממיות בסילוסופיה של הטבע. ב 1812 שמע 4 הרצאות מפי ד"ר (ע"ע) וביקש להימנות עם עוזריו. ב 1813 נתקבל כעוזר-מעבדה לדיווי, שהיה אז מנהל המעבדה הכימית של המכון המלכותי. פ' נתלווה לדיווי במסעותיו באירופה, ושם נפגש עם מיטב אנשי המדע. הוא עזר לדיווי בגילוי היוד ובניסויי בדגיהחשמל, ופרסם בדיקה כימית של סיד טוסקנה.

מחקרו הכימי הראשון של פ' עסק בקטגוריות פלדה (1819—1824), במטרה לשבחה. הוא גילה שניקל מגן על ברזל מפני חלודה, והראה ש 12 מתכות משרות את תכונות הפלדה, אולם הן היו יקרות מדי (בזמנו) לשימוש מסחרי. ב 1823 הצליח פ' לנזל כלור, ומאוחר יותר גם אמוניה, פחמן דו-חמצני וגזים נוספים (ב 1844 שיפר מתקן לחץ והשיג בו לחץ של 50 אטמוספירות, ובמתקן זה ניזל גזים נוספים ואף מיצק מימן יודי). ב 1825 גילה פֶּנּוֹן (ע"ע בגזול) ובזיילן בגז המאור. אחרי תגלית זאת נתמנה מנהל המעבדה של המכון המלכותי הבריטי. בהיות פ' חבר בוועדה לשכלול עדשות אופטיות חקר את הרכב הזכוכית ושיפר שיטות להפקת זכוכית נקיה ולייצור עדשות.

עיקר תהילתו של פ' באה ממחקריו בחשמל ובאלקטרומגנטיות (ע"ע). שהחלו ב 1821, בעקבות תגליתו של ארסטד (ע"ע) על הסחת מחט המצפן בשדה חשמלי. בעבודתו הראשונה הכין מתקן: קערת עמוקה מלאה כספית, שבתחתיתה מעט שעווה; בשעווה קבע מגנט אנכי כך שקטבו העליון בלט מהכספית; כן התקין מוליך צף שצדו האחד בכספית וצדו העליון מחליק על כיפת כסף; כשהזרים זרם במוליך, הסתובב המוליך סביב המגנט. על מתקן זה מבוססים המנוע (ע"ע) החשמלי והגלואנומטר (ע"ע חשמליים, מכשירים). פ' הבחין בקיום שתי תופעות הפוכות: הסחת תיל נושא זרם חשמלי בשדה מגנטי והפכת זרם חשמלי במוליך הנע בשדה מגנטי. כבר ב 1822 חשב על הפיכת „מגנטיות לחשמל“, אך רק ב 1831 הצליח בכך. פ' ליפף שני סלילי נחושת על טבעת ברזל רך; המחט המגנטית היתה מחוברת לסליל הראשון במרחק קצר מהטבעת. כשחובר הסליל השני לסוללה חשמלית נעה המחט המגנטית ונעצרה; ברגע שנותקה הסוללה חזרה המחט למקומה הקודם. בניסוי אחר ליפף תיל שארכו 220 רגל לסילונית (סולנואיד) וחיבר את קצותיו לגלואנומטר; מחט הגלואנומטר נעה כל פעם שהוכנס מגנט לסליל או הוצא ממנו. פ' הסיק שתנועתם היחסית של המגנט והסליל השרתה זרם חשמלי. פ' בנה דגם מכונה חשמלית („דיסקת הדינמו“) בעזרת המגנט הגדול של החברה המלכותית, שבו קטביו הוכנסה דיסקת נחושת שהונעה בידיה. חיבור חשמלי מחליק בהקף הדיסקה וחיבור שני, קבוע במרכזו, חוברו לגלואנומטר. ברגע שסובבה הידיית סתה מחט הגלואנומטר, ועם הפסקת הסיבוב חזרה המחט למקומה. ע"ס סידור נסורת ברזל בין קטבי מגנט שיער שקיימים קווי-כוח מגנטיים בין הקטבים (ע"ע מגנטיות, עמ' 161). בשלהי 1831 הרצה על תגליתו ב„חברה המלכותית“, אח"כ גילה פ' את הזרם „המשרה את עצמו“ (self-induced current). מתוך שאיפה לגלות אחרות בטבע הוכיח פ' 5 מיני החשמל שהיו מקובלים בזמנו — הגלואנומטר,

„שאימתם מוטלת על הבריות“. בעיטתו של פ' נחשבה למסוכנת, במיוחד זו של פרדה לבנה (חול' ז', ע"ב; יר' ברכ' ח', ה'). בתלמוד מדובר על החוקת שעורה מחוך גללי פרדה לבנה כסגולת-תרופה לזיבת נשים (שבת ק"י, ע"ב). חשוכי-בנים נמשלים באגדה לפ' מ. דו. — מ. 1.

פְּרֵדֶה, ע"ע מוֹלְקוֹלָה.

פְּרֵדֶה הוֹלֶם, אֶרִיק אִיוֹר — Erik Ivar Fredholm — (1866, סטוקהולם, — 1927, שם), מתמטיקאי שוודי, כיהן כפרופסור לפיסיקה עיונית באוניברסיטת סטוקהולם. חיבורו על משוואות אינטגרליות (1903) יסד את המחקר המודרני בנושא זה. על עבודתו זו קיבל את פרס וולמרק של האקדמיה השוודית למדע ופרס פונסלה של האקדמיה הצרפתית.

משוואה אינטגרלית של פ' מן הסוג I היא משוואה מהטיפוס $f(x) = \int_a^b K(x,t)y(t)dt$, שבה הנעלם הוא הפונקציה $y(t)$. הסוג II הוא משוואות מהטיפוס $y(x) = f(x) + \lambda \int_a^b K(x,t)y(t)dt$. פ' פיתח את הטיפול במשוואה האינטגרלית בהקבלה למשוואה הליניארית (ע"ע אלגברה, עמ' 387), ובוזו הניח את היסוד לתורת המשוואות האינטגרליות ולתורת האופרטורים (ע"ע, כרך מילואים, עמ' 82). עיקר התרומה לתורות אלו נעשתה ע"י הילברט (ע"ע) בהשפעת עבודת פ'.

פְּרֵדוֹ, דָּוִד (1718, ונציה — 1790, ירושלים), רב, מחבר ופייטן. מוונציה עבר לסאריבו וממנה לספליט (1738 לערך), שם לימד נערים ולמד אצל רב העיר אברהם דוד פאפו. לאחר זמן נתמנה רב העיר. מ 1760 היה רב העיר סאריבו. בין 1776—1782 עלה הת-יישב בירושלים; הוא נמנה עם גדולי רבניה ועמד בראש ישיבת „חסד לאברהם“. מחיבוריו הרבים חשובים במיוחד פירושי לתורת התנאים: (1) „שושנים לדוד“, על כל המשנה (ויניציאה, תק"ב); (2) „חסדי דוד“, הנחשב לפירוש החשוב ביותר לתוספתא (ליורנו, תקל"ז—תק"ן). ליקוטים ממנו נדפסו עם התוספתא שבש"ס דפוס ראם בווינה. החלק לסדר טהרות נדפס בירושלים (תשכ"ח—תשל"א); (3) „ספרי דבי רב“ (שאלוניקי, תקנ"ט), פירוש לספרי (ע"ע). פ' השתמש בפ"י רבינו הלל ב"ר אליקים, ר' סולימאן אוהנה (ע' ערכיהם) והרב אליעזר ן' נחום, שהיו לפניו בכ"י. כן חיבר „מכתם לדוד“, פסקים ותשובות (שם, תקל"ב), „משכיל לדוד“ על רש"י לתורה (ויניציאה, תקכ"א), „למנצח לדוד“, על סוגיות „איבעית אימא“ בתלמוד (שאלוניקי, תקכ"ה), „מומור לדוד“, הערות על ספר „פירות גינוסר“ לשו"ע יו"ד, פיוטים ותפילות שחיבר נכללו במחזורי הספריים. נוסח שלו „לעבודה“ ליום-הכיפורים, שנתקבל בנוסח הספריים, נכלל בספר „שפעת רביבים“ (ליורנו, תקנ"ג).

א. ל. פרומקין — א. ריבלין, תולדות חכמי ירושלים, ג. 95—99, תרפ"ט; ש. א. רוזאניס, קורות היהודים בתורכיה ובארצות הקדם, ה' 117—122, 175—177, תרצ"ח; מ. בנייה, רבי חיד"א, עא—עב, שג—שס, תשי"ט; ש. ז. הבלין, תולדות ר"ד פ' (תרביץ, מ"ב), תשל"ג.

פְּרֵדוֹ בַּסֵּן, אֶמִילִיָה

— Emilia Pardo Bazán — (1851—1921), מספרת ספרדית. פ' ב', שהיתה בת אצילים, נתמנתה ב 1916 פרופסור לספרות באוניברסיטת מדריד. תחום מחקרה היה זרם הַנְּטוֹרְלִיזְם (ע"ע) ובמיוחד זה של צרפת. והיא הגנה עליו ועל אַמִיל זולה (ע"ע) נגד המודרניסטים; עמדתה הובעה בספר הפולמוסי *La cuestión palpitante* („השאלה הבווערת“), 1883. פ' ב' כבשה מקום נכבד בסיפורת הספרדית בסדרת רומנים נטורליסטיים, בעלי ייחוד סגנוני משלהם, כ *Viaje de novios* („ירח-דבש“), 1881, *La tribuna* („דוכן הנואמים“), 1881, החל ב 1889 נתלוותה לסיפורת נימה נוצרית מובהקת: *La prueba* („הנסייון“), 1890; והשפעה ניכרת של טולסטוי: *La quimera* („הכימרה“), 1905, *La sirena*.

הכימית של הנר" (1861; תורגם לעברית, 1966) ו"על יסודות אלמתכתיים" (1853). על שמו של פ' נקראים: יחידת המטען הדרושה לפירוק גרם-אקוויוולנט של חומר — הפ' ; יחידת הקיבול החשמלי — הפרד ; "החלל האפל של פ'" בשופורת (ע"ע) גזים ; "כלוב פ'" שהמציא לכידוד מפני השדה החשמלי.

עוד מפרסומיו: מניפולציות כימיות (1827) ; מחקרים ניסויים בכימיה ובפיסיקה (1859) ; על כוחות שונים בטבע (נערך ע"י קרוקס, 1873) ; יומן המעבדה (נערך ע"י ת. מרטין ; 1932/36).

S. P. Thompson, *M. F.; His Life and Work*, 1898; L. C. Newell, *F.'s Discovery of Benzene* (J. Chem. Ed., III), 1926; id., *F.'s Contributions to Chemistry* (ibid., VIII), 1931; E. Whittaker, *A History of the Theories of Aether and Electricity*, 1951; G. H. Rosemary — A. J. Ihde, *F.'s Electrochemical Laws and the Determination of Equivalent Weights*, (ibid., XXXI), 1954; B. Dibaer, *Ten Founding Fathers of the Electrical Science*, 1954; J. Kendall, *M. F., Man of Simplicity*, 1955; A. J. Ihde, *M. F.* (in: E. Farber [ed.], *Great Chemists*, 465—480), 1961.

י. קל. - ו. בר

פְּרֵדְרִיִּגְג, גוֹסְטָף — Gustaf Fröding — (1860—1911), משורר שוודי. פ' למד באוניברסיטת אופסלה, אך לא סיים את לימודיו. עיקר יצירתו הלירית נתפרסמה בתקופה של שש שנים: *Guitar och dragharmonika* ("גיטרה ואקורדיון"), 1891; *Nya dikter* ("שירים חדשים"), 1894; *Stänk och flikar* ("נתזים ושוליים"), 1896. בשיריו נכללים תיאורי הווי ותיאורי טיפוסים מקומיים של חבל-מולדתו ורמלנד, המוצגים בטבעיות רעננה. בדקות-הרגש ולעתים בהארה הומוריסטית בולטת. גם חלקה של ליריקה אישית ביותר, המבוססת על הומניזם עמוק ועל הכרה עצמית, לא נגרע מיצירתו. ראיית-עולם פסימית, שמקורה היה במחלת-נפש תורשתית, שולטת בשירתו המאוחרת יותר. השירים שנכתבו בעת המחלה מבטאים, בנימה פאתטית מרה, את התמוטטות עולמו הפנימי כתוצאה מרגשות אשמה וחרדה. יצירתו של פ' היא תשלוכת מעניינת של נטיות רומנטיות והכרה נאטורליסטית.

כל כתביו (*Samlade skrifter*) י"ל ב 16 כר., 1917—1922.

J. Landquist, *G. F.*, 1916; H. Olsson, *F. Ett diktarporträtt*, 1951.

פְּרֵדְרִיִּגְג, פֶּרְדִּינַנְד (Ferdinand), שמש של 3 קיסרי גרמניה מבית הַבְּסֵ-בורג (ע"ע, ור' שם טבלה, עמ' 325/6) : 1) פ' I (1503—1564), בנם של פיליפ (ע"ע, עמ' 697) "היפה" וחואנה (ע"ע) "המטרופת", קיבל מאחיו הבכור, הקיסר קרל V (ע"ע), את נחלות בית הפסבורג באוסטריה, והיה בא-כוחו בגרמניה (מ 1521), מלך בוהמיה והונגריה (1526), מלך רומא, היינו מלך גרמניה (1531), וקיסר מ 1556, בעקבות פרישת אחיו, לחם שנים רבות (עד 1538) נגד ינוש זפֹויה (ע"ע) ובעלי-בריתו התורכים, שהגיעו ב 1529 עד שערי וינה, התנגד לרפורמציה, אך ניסה לפשר בין הקתולים ליריביהם, כדי שתוכל הקיסרות לעמוד בפני האיום התורכי. עוד לפני הסתלקות אחיו ניהל את ענייני גרמניה, וב 1555 היה מארדיכלי "שלום אֶוגְסְבוּרְג" (ע"ע אוגסבורג) שריפה את המתיחות הדתית בגרמניה. פ' התנגד לרדיפת היהודים, אך סחט מהם כספים והורה על נשיאת אות-הקלון.

W. Bauer, *Die Anfänge F.'s I*, 1907.

2) פ' II (1578—1637), נכדו של 1), חניך הישועים. מלך בוהמיה מ 1617, מלך הונגריה מ 1618, קיסר מ 1619, קתולי נוקשה, חיסל את הפרוטסטנטיות בנחלות בית הפסבורג. כקנאי דתי עמד בראש הרפורמציה-הנגדית בקיסרות, בחירתו לקיסר למרות התנגדות הנסיכים-הבוכרים הפרוטסטנטים עשתה את מלחמת שלושים-השנה (ע"ע) לבלתי-נמנעת. שמר על מעמדו בעזרת נצחונותיהם של וְלֵנְשְׁטֵין וטילי (ע' ערכיהם) ובעזרת באוואריה, ספרד ופולניה. את מלחמתו מימן באמצעות פיתוחים בערך המטבע. ב 1629 פרסם

הוולטאי, החיפוכי, המג-נטי והחומני — חד הם. מחקרים אלה הביאו אותו למיון החמרים למוליכים ומבדדים חשמליים (ע"ע), פ' גילה גם את הדיאלק-טריות (ע"ע חשמל, עמ' 177) ואת הדיאמגנטיות (ע"ע מגנטיות, עמ' 162) ופיתח שיטה למדידת עצמת השדה מתוך הזרם המושרה. בהמשך חיפו-שיו אחר האחדות מצא קשרים בין השדה ה-אלקטרומגנטי לאור. כך ניבא את פיצול קווי ה-ספקטרום (ע"ע ; וע"ע זמן) בשדה מגנטי, ש-נתגלה למעשה רק בסוף המאה ה-19.

ניסויים רבים ביצע כדי להראות ששדה חשמלי ושדה מגנטי (מושגים שטבע פ') משפיעים על קטוב (ע"ע) האור. השפעת השדה המגנטי נתגלתה ב 1844 ע"י פ' עצמו (א פ ק ט פ' : כשעובר אור מקוטב דרך חמרים מסוימים, כשהם נמצאים בשדה מגנטי, מסתובב מישור הקיטוב. כשכיוון השדה המגנטי וכיוון קרן האור מקבילים, סיבוב מישור הקיטוב מתכונתי לעצמת השדה המגנטי ותלוי בחומר). פ' הקדים את איינשטיין בחפשו את האחדות בין השדה האלקטרו-מגנטי ובין הכבידה.

פ' צירף את החשמל והכימיה לאלקטרוכימיה (ע"ע), בה חקר בעיקר את ההפרדה והמוליכות האלקטרוכימיות. החוקים שניסח פ' באלקטרוכימיה הם : 1) כמות החמרים הנפ-רדים מפעולת הזרם החשמלי מתכונתית ל"כוח" הזרם (כלר לכמות המטען שזרם) ; 2) כאשר עובר זרם חשמלי דרך תמיסות באותו ה"כוח", מתכונתית כמות החמרים הנפרדים למשקליהם האטומיים. פ' הסביר גם את פעולת התא החשמלי של וולטה וניסח, תוך כדי כך, את עקרון שימור האנרגיה (ע"ע) ועקרונות הפיכת צורות אנרגיה. בקשר לתגליותיו חידש פ', בעזרת ו. היואל (William Whewel), מומחה ללשונות קלאסיות והיסטוריון המדע, מונחים שנתקבלו לשפת המדע: אלקטרוליזה (ע"ע), אלקטרוליט, קטיון, אניון, קתודה, אנודה ועוד.

פ' שלא קיבל חינוך שיטתי בצעירותו, לא ידע להביע את השקפו-תיו העיוניות בשפה המתמטית המקובלת. כך השתמש במושג "כוח" במובן כפול, גם לכוח וגם לאנרגיה. השקפותיו נוסחו בלשון מתמטית ע"י מסכול (ע"ע).

פ' נחשב לבכיר המדענים בדורו, ולמורה דגול, כפי שהעידו טינדל, קרוקס (ע' ערכיהם) ואחרים. דיווי נהג לימר : "בחיי גיליתי דברים חשובים במדע, אבל תגליתי הגדולה ביותר היא פ'". יותר מ 100 פרסי כבוד הוענקו לו, ביניהם תואר דוקטור מאוניברסיטת אוכספורד וחברות בחברה המלכותית (1824).

במשך 54 השנים, שעשה פ' במכון המלכותי, פרסם 158 מאמרים בכימיה ובחשמל. חשובה ביותר היתה הסדרה *Experimental Re-searches in Electricity* ("מחקרים ניסויים בחשמל"), שפורסמה בשנים 1839/55.

לוכר הרצאות ששמע בצעירותו ארגן כל שנה (מ 1826) בחג המולד הרצאות עממיות על נושאים מדעיים וגם הוא עצמו השתתף בהן כמרצה. אחדות מהרצאות הוציא לאור, כגון "ההיסטוריה

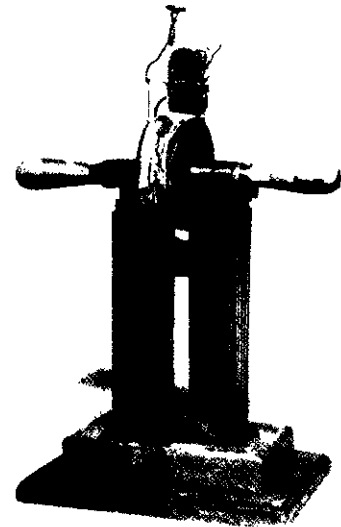

אלקטרומגנטים היוצר ניצוצות, שהמציא פראדי (המכון המלכותי של בריטניה הגדולה, לונדון)

פֶּרְדִּינַנְד I — Ferdinand — I (1865—1927), מלך רומניה מ 1914, מבית ההַנְצוּלֶרן (ע"ע). הומלך לאחר שדודו, קארול I, מת בלא יורשים. ב 1916 הצטרף פ' ל"מעצמות ההסכמה" (ע"ע) מלחמת-העולם הראשונה, עמ' 657). לאחר שנכבש חלק מארצו בידי הגרמנים עבר פ' בסוף 1916 ליאסי ורק בנובמבר 1918 חזר לבוקרשט. כשהתפוררה אוסטריה—הונגריה העביר פ' את צבאו דרך טרנסילוניה להונגריה (ע"ע, עמ' 859) והשתתף בדיכוי השלטון הקומוניסטי שם. אחר מלה"ע I סופחו לרומניה: טרנסילוניה, בטר-ביה ובוקובינה (ע' ערכיהם).

במסגרת תיקונים אגרריים, חילק פ' אדמות רבות מאחוזותיו לחיילים משוחררים. פ' פעל לטובת היהודים במאבק על מתן זכויות אזרחיות מלאות ליהודי כל רומניה, שהחל לאחר מלה"ע I והסתיים עם הכללת זכויות אלו בחוקת 1923 (וע"ע רומניה, יהודים). בכ"ז תמך לעתים בממשלות בעלות אופי אנטישמי.

E. Walbe, F. I., *der Begründer Grossrumäniens*, 1938.

פֶּרְדִּינַנְדו (Ferdinando), שמש של כמה ממלכי נפולי (ע"ע נפולי, ממלכת-): (1) פ' I (1423—1494, מלך מ 1458); כפי בני עמו פונה פרנטה (Ferrante). היה בנו הבלתי חוקי של אלפונסו V מלך אַרְגוֹן. לאחר שירש פ' את ממלכת נפולי נאלץ לכבשה מידי מורדים ובית אנוז' בעזרת אלסנדרו ספורצה וסקנדרפג (ע' ערכיהם). פ' דיבא באכזריות התקוממות של אצילים (1485). הוא נפטר בעיצומן של הכנות מדיניות וצבאיות נגד הפלישה של שרל VIII (ע"ע), מלך צרפת.

(2) פ' II (1469—1496, מלך מ 1495), כפי עמו פונה פרנדינו (Ferrandino). היה נכדו של פ' I ובנו של אלפונסו II (ע"ע). אביו התפטר לטובת פ' (1495) לנוכח הפלישה הממשמשת ובאה של שארל VIII. שארל כבש את נפולי ופ' נמלט לסיציליה, אך שב והתקבל בהתלהבות ע"י עמו ובעזרת ספרד גירש את הפולשים. (3) פ' III, הוא פרננדו "הקתולי" (ע"ע) מלך ספרד שטען לכתר נאפולי.

(4) פ' IV (1751—1825, מלך מ 1759), בנו השלישי של קארלוס III, מלך ספרד מבית בורבון ששלך בנפולי עד שהורשה לפ' ב 1759. פ', שהיה חסר השכלה ומוגבל, הוכתר ב 1767 וכעבור שנה נשא לאשה את מריה קארולינה, בתה היפה, הפקחית והשאפתנית של מריה תרזיה (ע"ע), שמשלה בבעלה ובממלכה. למדינאי הבריטי ג'. פ. א. אקטון (ע"ע) הזיתה השפעה רבה על ניהול המדינה. לאחר נצחון נלסון (ע"ע) באבוקיר, תקף פ' את הצרפתים במרכז איטליה, אך עד מהרה נמלט לסיציליה (1798), ובנפולי הוקמה רפובליקה. לאחר כשנה שב פ' לממלכתו בסיוע נלסון (שאהובתו, אמה המילטון [ע"ע]), הזיתה ידידת המלכה מריה קארולינה) ובעזרת צבא עממי-מלוכני של החשמן רופו, ועשה שפטים בתומכי הרפובליקה. ב 1806 נמלט פ' מפני צבא נפוליון לסיציליה והקים את חצרו בפאלרמו. בנפולי מלכו קרובי נפוליון.

בהשפעת אקטון מיתן פ' את האבסולוטיזם שלו ואף העניק לנתיניו חוקה. לאחר נפילת נפוליון שב לנפולי והכריז על הקמת "מלכות שתי הסיציליות" (1816) עליה מלך בשם "פ. I" (ר' בסמוך). הוא כונן משטר אבסולוטי, שנוא וכושל. ב 1820 התקומם הצבא בהנהגת ה"קרבונרים", ופ' נשבע אמונים לחוקה הדמוקרטית. מחוץ לגבולות ארצו התכחש לשבועתו וצבא אוסטרי השיב את השלטון לידיו (1821). במותו ירש את כסאו פרנצ'סקו I (ע"ע).
ה. וס.

פֶּרְדִּינַנְדו (Ferdinando), שמש של 2 ממלכי "ממלכת שתי הסיציליות" (ע"ע נפולי, ממלכת- עמ' 252):
(1) פ' I, ראה פ' IV, מלך נפולי.
(2) פ' II (1810—1859, מלך מ 1830), נכדו של פ' I. בעלותו

את "הקסטיטוציה" שחייב את הפרוטסטנטים להחזיר רכוש קתולי שהוחזר מ 1552. יום את רצח ולנשטיין בעוון בגידה (1634). לבסוף התייאש מסיכוייו לנצח את שוודיה וצרפת וחתם על "שלום פראג" (1635). ליהודים התייחס בסובלנות, סירב לגרשם מווינה, והרשה בניית בתכ"נ, אך גבה מהם סכומי-עתק, את עוזרו, אי-ההכספים היהודי, יעקב פֶּסֶי (ע"ע) העלה לדרגת אצולה.

H. Sturmberger, *Kaiser F. II und das Problem des Absolutismus*, 1957.

(3) פ' III (1608—1657), בנו של (2) ועוזרו במשך שנים רבות. מלך הונגריה מ 1625, מלך בוהמיה מ 1627, מלך רומא מ 1636, וקיסר במות אביו. מיריביו של ולנשטיין, ויורשו כמפקד הצבא. כבש את רגנסבורג והביס את השוודים בקרב נרדלינגן (1634). מוכשר ובעל-מרץ, היה פחות נוקשה מאביו ועמד בראש שוחרי-השלום בחצר הקיסרות. הרם לחוזה פראג, הסכים לשלום וסטפליה (1648) אף שזה גרם אבידות טריטוריאליות לממלכתו. ניסה לשמור על מאזן-הכוחות בין הדתות היריבות בגרמניה, אך בנחלות בית הבסבורג (אוסטריה וכו') היה קנאי לקתוליות. הקים מינהל יעיל וצבא-קבע.

M. Koch, *Geschichte des Deutschen Reiches unter der Regierung F.'s III*, I-II, 1856/66.

ה. וס.

פֶּרְדִּינַנְד I — Ferdinand — I (1793—1875), מבית הבסבורג (ע"ע, ר' שם טבלה, עמ' 325/6), קיסר אוסטריה ב 1835—1848. בנו הבכור של פרנץ I. אביו עמד על כך שפ' יהיה יורשו, למרות שהיה רפה-שכל וחולה במחלת הנפילה. לאחר הכתרת פ' היה השלטון בידי "מועצת המדינה", בה הזיתה למְטְרִיך (ע"ע) השפעה מכרעת. חצר פ' הזיתה ללעג ולקלס, אך נתיניו חיבבוהו וכינהו "הטוב". במהפכת 1848 גילה פ' נכונות להסכים לתביעות המהפכנים, ההונגרים והצ'כים. כשעברו הממשלה והחצר מווינה המהפכנית לאינסברוק, ביקשו המהפכנים "לשחרר" את קיסרם מידי יועציר-שוביו וטענו שהם מקיימים את רצונו. עם גבור הרֶאָקציה (ע"ע) אוסטריה—הונגריה, עמ' 989) אולץ פ' לוותר על כסאו לטובת בן-אחיו, פרנץ יוזף (ע"ע), ופרש לפראג.

פֶּרְדִּינַנְד I — Фердинанд — I (1861—1948), נסיך בולגריה ב 1887—1908 וצאר שלה ב 1908—1918. בנו של הנסיך מזאכסן-קובורג-גוטה. לאחר שבלחץ רוסי הודח נסיך בולגריה (ע"ע) בולגריה, היסטוריה), אלכסנדר מבית פאטנברג, נבחר פ' לנסיך (1887) בתמיכה אוסטריה-גרמנית. כתגובה על-כך אילצה רוסיה את השלטאן התורכי (שהיה השליט העליון של בולגריה) להימנע מהכרה בפ'. אף שפ' היה קתולי נתן לבנו בוריס חינוך אורתודוקסי-יווני. רוסיה השלימה עם פ' ב 1896 ותמכה בחתימה הבולגרית במאקדוניה. ב 1908 ביטל פ' את תלותו בשלטאן ונטל לעצמו את התואר "צאר".

ב 1911 יזם פ' את הקמת ברית מדינות הבלקן וב 1912 הכריע בעד השתתפות ארצו במלחמת הבלקנים I (ע"ע בלקן, מלחמות ה-), בה הובסה תורכיה. אך לאחר שסירבו הסרבים לפנות איזור מריבה במאקדוניה, פלש פ' לסרביה. כך פרצה מלחמת הבלקנים II (1913). בה הובס פ' ע"י סרביה, מונטנגרו, יוון, רומניה ותורכיה. בגלל השתלטות סרביה על רוב שטחה של מאקדוניה בתחילת מלה"ע I, הצטרף פ' ב 1915 למעצמות המרכז, ופלש לסרביה. בספטמבר 1918 נפרצה החזית הבולגרית ליד סאלוניקי ובולגריה נכנעה. הגל המהפכני ששטף אותה העלה לשלטון ממשלה קואליצ-יונית שאילצה (ב 3.10.1918) את פ' להתפטר לטובת בנו בוריס III (ע"ע). פ' גלה לאחת מאחוזותיו בגרמניה ומאז נמנע מכל פעילות מדינית.

H. R. Madol, *F. von Bulgarien*, 1931.

פְּרֶדְרִיק (Frederik), שם של 9 ממלכי דנמרק; רובם מלכו גם בנורווגיה:

(1) פ' I (1471—1533). מלך דנמרק מ 1523, ומלך נורווגיה מ 1525. דוכס שלוויגיה-הולשטיין. בנו של כריסטיאן I (ע"ע). פ' הורחק מהשלטון ע"י בן-אחיו, כריסטיאן II, וישב באחוותו עד שהוצע לו הכתר ע"י האצולה המורדת. עם הכרתו פרסם כתב זכויות שהגביל את סמכויותיו-שלו והרחיב את זכויות האצולה. פ' הדף נסיון של כריסטיאן להשיב את כסאו, ועשה רבות להחדרת הלותרניזם לארצו.

(2) פ' II (1534—1588). מלך דנמרק ונורווגיה מ 1559. הוכר כיוורש-עצר בחיי אביו, כריסטיאן III. פ', שהיה איש-מלחמה, פתח ב 1563 ב"מלחמת שבע-השנים של הצפון", נגד אריק XIV. מלך שוודיה, על השליטה בים הבלטי, וסיים את המלחמה רק בשל התנגדות נתיניו. אח"כ פנה לשיקום ממלכתו, הכניע את שוודיה-הים, ובנה את טירת קרונבורג בהלסינגר כדי לחסום את המעבר במצר ה"סונד".

(3) פ' III (1609—1670). מלך דנמרק ונורווגיה מ 1648. בן כריסטיאן IV. בצעירותו היה עוזר-להגמון בכנסייה הלותרנית. נבחר למלך לאחר שהסכים לצמצם את סמכויות הכתר לטובת האצולה. ב 1657 פתח במלחמה נגד קארל X משוודיה, אך הלה חצה את מצרי-הים הקפואים בחורף 1658 ואילץ את פ' לכניעה ולוויתורים טריטוריאליים. לאחר שפ' אירח את קארל בארמונו, שוב פתח הלה במלחמה ועלה על קופנהאגן. פ', המלכה וראש-העיר עודדו את האזרחים, ארגנו את ההגנה ועמדו במצור קשה, עד שהגיע צי הולנדי שהביא תגבורת ומוון, והשוודים נהדפו. דנמרק השיבה את רוב שטחיה, ופ' שנישא על גלי אהדת הבורגנות והכמורה, חולל מהפכה קונסטיטוציונית (1660): האצילים ויתרו על רבות מזכויות-היתר שלהם ופ' קיבל רשות להוריש את הכתר לצאצאיו. הוא הפך את שלטונו לאבסולוטי, והדבר קיבל תוקף ב"חוק המלך" (Kongelov) מ 1665. פ' לוהה כספים ממשפחה טשירה (ע"ע) ושחרר את היהודים ה"פורטוגזים", מאלטונה ומהמבורג. מהחובה להודקק לכתב-חסות לניהול עסקיהם (1657).

(4) פ' IV (1671—1730). מלך דנמרק ונורווגיה מ 1699. בנו של כריסטיאן V. פ' ניסה להשיב את יתרת שטחיה של דנמרק, אך הובס ב 1700 בידי קרל XII (ע"ע), וסבל מפלות גם משהמשיך במלחמה בשנים 1709—1720. לבסוף סיפח את שלוויגיה-הולשטיין-גוטורף לכתר. מ 1702 החל משחרר את הצמיתים, אף שחיי הפר-טיים לא היו חסרי-דופי, היה פ' אדוק, התקרב לפיאטיסטים, הקים 240 בת"ס יסודיים ועודד פעילות מיסיונרית מעבר-לים.

(5) פ' V (1723—1766). מלך דנמרק ונורווגיה מ 1746. בנו של כריסטיאן VI. פ' צמצם את השפעתם של חוגים פיאטיסטים שמ-רניים על חיי הספרות והתאטרון במדינה. את ענייני המדינה ניהלו השר א. ג. מולטקה, ובעיקר, י. ה. א. ברנסטורף (ע"ע), שמנעו את כניסתה ל"מלחמת שבע-השנים", ביססו את מעמדה בשלוויג וב-הולשטיין ושיפרו את מעמד האיכרים.

(6) פ' VI (1768—1839). מלך דנמרק מ 1808 ומלך נורווגיה בשנים 1808—1814. מ 1784 היה עוצר, במקום אביו, כריסטיאן VII שיצא מדעתו. מתחילת שלטונו תמך בשריו, כ. ד. רֶנְטְלוֹ (Reventlow) וא. פ. ברנסטורף (ע"ע), שעודדו את הסחר, הרחיבו את החינוך והסעד ושחררו את מרבית האיכרים (1788). בראשית מלחמות נפוליון ניסה להישאר ניטרלי וסבל שרשרת כשלוונות: בירתו, קופנהאגן, הותקפה פעמיים ע"י הבריטים וצילו הושמד. בחוזה קיל (Kiel; 1814) נענש על תמיכתו בצרפת, ונאלץ לוותר על נורווגיה לטובת שוודיה ועל הלגולנד (ע"ע) לטובת בריטניה. במקומו קיבל רק את דוכסות לאואנבורג. ברם, בשל עמידתו האיננה במשבר הכלכלי אחרי 1815 נתחבב מאוד על עמו. פ' התעניין במצב היהודים וחתם ברצון על הצו שהעניק להם שוויון (1814). כשהגיעו פרעות "הפ! הפ!" (ע"ע) לדנמרק דיכא אותן בתקיפות.

לשלטון הבטיח לעמו תיקונים בממשל, בחוק ובמסים. הוא אמנם יעל את המינהל וחיוק את הצבא והמשטרה ובאמצעותם משל ביד חזקה ואף הצליח לדפא שורה ארוכה של קשרים והתקוממויות. סדרת מהפכות 1848 החלה ב 21.1.1848, בהתקוממות אנשי פאלרמו נגד פ'. כתגובה העניק פ' לנתיניו חוקה והפקיד את השלטון בידי הליברלים, כדי להרוויח זמן, ובעקבות נצחון אוסטריה בצפון-איטליה פיזר את ביה"נ וכבש מחדש את סיציליה. הוא פונה "בומבה", משום שהפגיו ערים מתקוממות. מאסרים נרחבים של מתנגדי משטרו, אמיתיים ומדומים, הבאישו את ריחו בחו"ל ובמיוחד באנגליה. זמן קצר לאחר מותו התפוררה ממלכתו (1860) ונעשתה חלק מממלכת איטליה.

H. Acton, *The Last Bourbons of Naples*, 1961.

פְּרֶדְרִיק (Περδικκας) (1) שם של שלושה מלכים בממלכות מקדוניה: פ' I, שמלך ב 700 [?] לפסה"נ, והיה מייסד הממלכה; פ' II — מת ב 413 [?] לפסה"נ; פ' III — מת ב 359 [?] לפסה"נ. (2) מצביא ויורש של אלכסנדר מוקדון (365 [?] — 321 לפסה"נ). נמנה עם חיילי פיליפוס II מלך מוקדון והוציא להורג את רוצח המלך. אח"כ שירת את אלכסנדר בנו כקצין. פ' הצטיין בהעותו. יחד עם אלכסנדר מוקדון הגיע להודו. בשל נאמנותו הרבה נעשה לאחד ממקורבי המלך וקיבל מאלכסנדר הגוסס את טבעתו. בכך הפך למעשה לעוצר ממלכת אלכסנדר. פ' היה בעל אופי קשוח, הסתכסך מיד עם המצביאים-היורשים, וגם לא היה אהוד על הצבא. פ' היה אפורטופוס של שני מלכים, פיליפוס III ארידיוס, אחיו המפגר של אלכסנדר, ואלכסנדר IV, ובנו של אלכסנדר שנוגד מרופסנה אחרי מות אביו. אף ששימש מצביא עליון באסיה וגם השיג כמה נצחונות נגד מורדים, לא הצליח להשליט את מרותו על הממלכה המתפוררת. ב 321 לפסה"נ פתח במסע למצרים נגד יריבו העיקרי, תלמי, משנכ-של בכיבוש מבצר-הגבול פלוסיון ולא הצליח לצלוח את הנילוס, נרצח בקשר שקשרו קציניו.

פְּרֶדְס, ע"ע הֶרְר, גם כרך מילואים.

פְּרֶדְס, אֶלְיָהוּ (1893, ירושלים — 1972, שם), רב ראשי ספרדי לירושלים. נכד הרב אליהו פרידיש שהיה מראשי ישיבת המ-קובלים "בית-אל" בירושלים. למד בבתי"ס ובישיבות בירושלים, וכן באוניברסיטה העברית. עד 1952 עסק בהוראה ובחינוך, ואותה עת היה חבר גם בביה"ד לאיסור והתר בעיר. ב 1953 נבחר לרב העיר רמת-גן וב 1961 נבחר לרב העיר ירושלים, ובתוקף תפקידו זה עמד בראש מוסדות תורניים חשובים בעיר. ב 1971 הוענק לו תואר "יקיר ירושלים". חידושי תורה שלו כלולים בספר "הרב א. פ.", ש"ל לזכרו בתשל"ד.

פְּרֶדְס חֲנָה-פְּרֶכְוֶר, יישוב עירוני בצפון השרון, 16,000 תוש' (1975). אדמות המקום נרכשו ב 1913 ע"י קבוצת יהודים מאנגליה ומרוסיה, וסמוך לכך נאחזו בה שומרים ופועלים. אך רק ב 1925/6 התפתח המושב כ', וב 1927 מנה כ 300 נפש. ב 1929 נוסדה ממערב לכ' המושבה פ"ח ע"י חברת פיק"א ונקראה ע"ש חנה בת מאיר נתן רוטשילד (ע"ע). שני היישובים התבססו תחילה על הדריים ואח"כ על משק מעורב, מלאכה ותעשייה. שהם כיום יחד עם הפר-דסנות ענפים כלכליים עיקריים. בימי המנדט הוקמו בסביבות פ"ח-כ' מחנות צבא גדולים ששימשו לאחר קום המדינה כמעברות (ע"ע) ארץ ישראל, עמ' 939—940) לעולים חדשים. היישובים אוחדו ב 1969. בפ"ח כמה מוסדות חינוך, בהם ביי"ס תיכון חקלאי של התאחדות האיכרים וישיבה תיכונית (מדרשיית נוע"ם); ור' תמ', כר' מילואים, עמ' 436.

א. עבר-הדני (עורך), אחוזת אלף לונדון-כרכור, 1913—1968, 1969.

נעשית במעמד הכהן המזה, עם השחיטה, מן הדם שבע פעמים „אל נכה פני אהל מועד“, ומשליך „אל תוך שרפת הפרה“, עץ ארז ואזוב ושני תולעת“. אף הכהן טמא עד הערב וחייב בכיבוס בגדים ובטבילה. הפרה נחשבת ל„חטאת“ (ע"ע קרבן, קרבנות). אפרה ניתן אל תוך „מים חיים“, ואלה משמשים לטהר מטומאת מת. בידי „איש טהור“ המזה מהם על הטעונים טהרה ביום השלישי השביעי להיטמאם. אפר הפרה הוכן לראשונה במדבר, במעמד אלעזר הכהן, ובמלחמת מדן (במד' לא) אלעזר הוא המזכיר את חוקת ההיטהרות. העניין כולו תעלומה הוא, אולם גם עמים אחרים חשבו את האפר והצבע האדום כאמצעי הגנה נגד רוחות רעות, ובכללן רוח המת. קושי מיוחד כרוך בהלכה שהפרה ואפרה מטמאים את הטהורים העוסקים בהם. ראוי לציון גם מיעוט חלקם של הכהנים בפולחן זה, והרחקתו מהמקדש אל מחוץ למחנה, דבר שעשוי אולי להעיד על קדמותו.

חז"ל. לבריור הלכות פ"א מוקדשת מסכת שלמה (י"ג פרקים) בסדר טהרות במשנה ובתוספתא, ושמה מסכת פרה. חלקים ניכרים ממנה עתיקים למדי, ומעידים על מעשים וטקסים שנעשו בבית שני בידי כהנים גדולים הנקובים בשמם. שחיטת הפרה, שריפתה וההזאה מדמה היו כנגד „פתחו של היכל“ (ע"ע בית המקדש), ולפי המסופר — על הרהיזתים שממול הרהיבית, שאפשר לכוון בו כנגד פתח ההיכל. נחלקו תנאים אם גם לדורות נעשית הפרה דווקא בידי הסגן, או שאפשר לעשותה בכה"ג או אף בכהן הדיוט, אך מהמשניות ברור כי למעשה נעשתה הפעולה בידי הכה"ג.

מחלוקת גדולה היתה בין הצדוקים לפרושים בעניין הפרה. לדעת הפרושים גם טבול-יום (ע"ע טמאה וטהרה) טהורים לעשייתה, ואילו הצדוקים דרשו כי תיעשה דווקא בטבול-יום לאחר שהעריב שמשם. כדי לקבוע הלכה כדעתם, הנהיגו חז"ל לטמא במכוון את הכהן ביום עשייתו, ולהטבילו בו ביום, כדי שיעשה את הפרה כשהוא „טבול-יום“ דווקא, וכדי שלא לגרום פרצות אחרות, החמירו בעניינים אחרים וגזרו שאם לא נטהר אדם במיוחד לשם מלאכת הפרה אינו כשר גם אם טהור הוא. התמרה זו, ואחרות, נתבטאו בתהליך המסובך והמפורט של עשיית הפרה וההכנות לכך, כפי שהדברים מתוארים במשנה (פרה, ג'): „שבעת ימים קודם לשרפת הפרה מפרישין כהן השורף את הפרה מביתו ללשכה שעל-פני הבירה... ומזין עליו... הצרות היו בירושלים, בנזיות על-גבי הסלע ותחתיהם חלול מפני קבר-התהום, ומביאים נשים עוברות — ויולדות שם ומגדלות שם את בניהן“ (שלא ייטמאו) וכו'. ור' גם תוספתא שם.

במשנה (שם ג', ה') נמנו גם הפרות שנעשו במשך הדורות: הראשונה עשה משה ואת השניה עשה עזרא. מעורא ואילך: שמעון הצדיק ויוחנן כהן גדול, אליהו עיני בן הקוף וחנמאל המצרי, וישמעאל בן פיאבי — כה"ג מימי בית שני. אפר פרה לא „נפסל בלינה“, היה משמש לשנים רבות. עשייתו נמשכה גם אחר החורבן, והוא נשתמר, כנראה, עד לדורות מאוחרים הרבה יותר, שהרי מלבד מחלוקות התנאים המרובות בפרטי פרה, עשייתה והזאתה, מדובר על כך עוד בראשית תקופת האמוראים (חג' כ"ה, ע"א; נדה ו', ע"ב). משום נדירותה הרבה של פרה אדומה מצינו שהיו לוקחים אותה גם מן הנכרים ובדמים מרובים (ע' פרה, ב', א' ותוספתא שם; קיד' ל"א, ע"א, ועוד). אפר הפרה היה מתחלק לשלושה חלקים: „אחד נותן בחיל (סמוך לעזרה) ואחד נותן בהר המשחה (=הר-הזיתים); ואחד מתחלק לכל המשמרות“ (של כהונה — ע"ע כהן, כהנה). גם יחידים היו מכינים לעצמם מי פרה (קיד' ב', י, ועוד). פרטי הלכות פרה מרוכזים גם בספרי, במדבר, כ"ג—קכ"ד, ספרי זוטא, ובסוגיות שונות בתלמוד הבבלי, בעיקר במסכתות יומא (מ"א ע"ב—מ"ג ע"ב), סוטה (מ"ו, ע"א) ויבמות (ע"ב—ע"ג).

האגדה ניסתה להטעים טעמה של מצוות פרה, אך בעיקרה מופיעה בה מצווה זו כדוגמה מובהקת ל„חוק“ על-שכלי. שאל גוי

(7) פ' VII (1808—1863). בנו של כריסטיאן VIII ואחרון הש-ליטים לבית אולדנבורג. עלה למלוכה בפרוץ מהפכת 1848, מינה ממשלה ליברלית וחתם על חוקה דמוקרטית (1849). פ' התנגד לחלוקת שלווויג, ושלטונו בשלוויג ובהולשטיין הוכר ע"י המעצמות. לפ' לא היו צאצאים, ובעיית הירושה, שהיתה קשורה בשאלת שלווויג-הולשטיין, העיבה על שלטונו. פ' השאיר ליורשו המיועד כריסטיאן IX חוקה מאוחדת חדשה לדנמרק ושלווויג, וזו גרמה ב 1864, לאחר מותו, למלחמה נגד אוסטריה ופרוסיה.

(8) פ' VIII (1843—1912). רק בגיל 63 (1906) הוכתר למלך דנמרק, ועד אז סייע לאביו, כריסטיאן IX במלאכת השלטון. בנו השני היה ב 1905 כהוקן VII מלך נורווגיה.

(9) פ' IX (1899—1972). מלך דנמרק מ 1947. בנו של כריסט-יאן X. פ' נתחבב מאד על עמו בגלל הליכותיו הדמוקרטיות. נודע כחובב-שיט ומנצה מוסיקלי מוכשר. בתו הבכירה, מרגריטה II, ירשה את הכתר בהתאם לחוקה מ 1953.

A. Friis — A. Linvald — M. Mackeprang (eds.), *Det danske Folks Historie*, I-VIII, 1926—29; J. Danstrup, *A History of Denmark*, 1948; P. Hansen, *Kongen 1899 — 11. Marts — 1949*, 1949; P. Lauring, *A History of the Kingdom of Denmark*, 1968".
ה. וס.

פְּרָה (Pará), מדינה בצפון ברזיל, השניה בגודל שטחה בברזיל (אחרי אמזונס) — 1,248,042 קמ"ר, 2,384,620 תוש' (1970).

בנופה של פ' שולטים נהרות ויערות טרופיים סבוכים, תוצאת האקלים המשווני שהוא חם ולח כל השנה. הטמפרטורה השנתית הממוצעת — 26°, וכמות המשקעים 2,000—3,000 מ"מ בשנה. שפלת נהר אמזונס (ע"ע) התחתון החוצה את פ' בצפון-מרכזה, מפרידה בין רמת גיאנה בצפון לבין הרמה הברזילאית בדרום. הרמות משתפלות במתינות לעבר השפלה האלוביאליה של האמזונס (וע"ע ברזיל, עמ' 582—584, 586). בדלתא של הנהר איים רבים, שהגדול בהם מְרוֹ' (כ 42,000 קמ"ר). ממזרח לאי נשפכים לאוקיאנוס האטלנטי נהר פ' ויובלו ריו טוקאנטינס. כלכלת פ' מתבססת על יצוא מוצרי יער: עץ, אגוזים וצמחי תרופות. ניצול עצי קאוצ'יק (ע"ע [צמג]) הגדלים בר, שהביא פריחה כלכלית בתקופה 1850—1910, ירד מאז מאד. החקלאות לצרכי קיום מתבססת על גידול תירס, מניוק, אורז, קטניות, טבק, ועל משק חי.

האוכלוסייה כוללת כמה יסודות אתניים. תושבי האיזור המקוריים הם שבטי אינדיאנים, החיים על חקלאות נודדת ביער ומדיג בנהרות. מהמאה ה 17 התיישבו בפ' אירופים שחלקם נתערב באינדיאנים המקומיים, ומשנות ה 30 של המאה ה 20 התיישבו יפנים בצפון המדינה. האוכלוסייה המעטה מרוכזת בכמה ערים ועיירות השוכנות לאורך הנהרות. הנהרות וקווי תעופה משמשים עדיין (1974) כאמצעי התחבורה היחידים. ב 1971 הוחל, במסגרת תכנית פיתוח ממלכתית, בסלילת הכביש הטרנסאמזוני בין ז'ואו פסואה וְ'סִיפָה שלחוף האוקיאנוס האטלנטי לבין פוקאלפה שבפְּרָה, וכן כביש מבלם לברזיליה. בירת פ' היא בלם (ע"ע) 572,650 תוש' (1970), שנמלה על שפך נהר פ' הוא הנמל הראשי באגן האמזונס ובחוף הצפוני של ברזיל. העיר השניה בגודלה היא סאנטארָה, 20,000 תוש', שעל האמזונס.

פְּרָה אֲדָמָה, פרשה בחוקה הכהנית שבס' במדבר (יט), שעניינה שריפת פ"א לאפר, להכנת „מי נדה“ (= מי הזאה) המטהרים

מטומאת המת (ע"ע טמאה וטהרה, עמ' 786). הפרה חייבת להיות „אדמה תמימה“ (= לחלוטין), בלא מום, ושל,א עלה עליה על. אחד שוחט את הפרה מחוץ למחנה ושרפה שם, ואחר אוסף את אפרה למשמרת „מחוץ למחנה במקום טהור“. מקום השריפה נטמא, וגם שני המתעסקים, שאינם כהנים, נטמאים, בגין עבודתם, עד הערב, וחייבים לכבס בגדיהם; „השורף“ חייב גם בטבילה. ההכנה

עיסוקיו לא הצטמצמו בנושאים כירורגיים; הוא עסק במיילדות, תיאר את העגבת, המציא תותבת לחיך שסוע ועסק גם אורתופדיה ומחלות עיניים.

ספרו הראשון (1545) עוסק בפציעות מכלי יריה, השני (1549) באנטומיה ובמיילדות; ב 1564 הופיע ספרו על הכירורגיה. ב 1575 הוציא לאור את כל כתביו (Les Oeuvres). ספריו זכו למהדורות רבות ותורגמו לשפות שונות.

J. Doe, *A Bibliography of the Works of A. P.*, 1937; W. B. Hamby, *A. P.*, 1967.

פְּרָה אַנְגְ'לִיקוֹ, ע"ע אַנְגְ'לִיקוֹ פְּרָה.

פְּרֵהִיסְטוֹרִיָה (prehistory), המדע החוקר את תולדות האדם ותרבותו מאז היווצרותה של חברת האדם ועד להמצאת הכתב (מלפני כ 3 מיליונים שנה ועד למאה ה 19 לסה"ג. באפריקה המזרחית; מלפני 700.000 שנה ועד לתחילת האלף ה 3 לפסה"ג. בקירוב, בא"י; ומלפני כ 34.000 שנה ועד למאה ה 19 לסה"ג. באוסטרליה). הם' מנסה להסביר על רקע הסיבה וברצף ההשתלשלות הטכנולוגית והרוחנית, המתרחשת תוך פעילות עצמאית או כתוצאה ממגעים בין תרבויות שונות. שלא כהיסטוריון, השואב את מרבית נתוניו מתיעד רבגוני שבכתב, מבסס הפרהיסטוריון את מסקנותיו על שרידיה המוחשיים של פעילות האדם (מבנים, קברים, כלים ושרידי אמנות). ע"כ שייכת הם' לתחום הארכאולוגיה (ע"ע) ומכונה גם ארכאולוגיה פרהיסטורית.

1. התקופות הפרהיסטוריות. בהעדר נתונים כרונולוגיים מחולטים לתקופות הפרהיסטוריות נקבעת, קודם-כל, מערכת זמנים יחסית (ע"ע כרונולוגיה, עמ' 1035), בהתאם להשתכבות שרידי התרבויות הפרהיסטוריות באתרי האדם: מערות, מחסי-סלע (abris) ואתרים קטורים (open air sites). שילובה במסגרת הזמנים הגאולוגית (ר' טבלה 1 וע"ע רביעון) קובע את מסגרת הזמנים המוחלטת (ע"ע כרונולוגיה, עמ' 1035/6) לפרקי-זמן ארוכים (מאות ועשרות אלפי שנים). מסגרת הזמנים המוחלטת נקבעת על-סמך דרגת התפרקותם של איזוטופים רדיואקטיביים בחמרים מסוימים המתגלים באתרים פרהיסטוריים. בגלל השתמרותם, שכיחותם וכמו-יותיהם של כלי-האבן, מוגדרות התרבויות הפרהיסטוריות, עפ"ר

אחד את ר' יוחנן בן-זכאי: אילין עובדיא דאתון דאתון עבדין (= אלה המעשים שאתם עושים) נראין כמין כשפים: אתם מביאים פרה ושורפין אותה וכותשין אותה ונוטלין את אפרה... אמר לו: ראית אדם שנכנסה בו רוח תזוית? א"ל: הן. א"ל: ומה אתם עושין לו? א"ל: מביאים עיקרין (שרשים), מעשנין תחתיו ומרביצין עליה מים — והיא בורחת. א"ל: ישמעו אונין מה שאתה מוציא מפין! כך הרוח הזו, רוח טומאה: מזין עליו מי נדה הוא בורח. לאחר שיצא, אמרו לו תלמידיו: לוח דחית בקנה — לנו מה אתה אומר? אמר להם: חייכם, לא המת מטמא ולא המים מטהרין, אלא אמר הקב"ה: חוקה חקקתי, גזרה גזרתי, אי-אתה רשאי לעבור על גזרתי, דכתיב: וזאת חקת התורה (מדרשי רבה ותנחומא, ראש פרשת חוקת והשר יומא י"ד, ע"א; נדה, ט', ע"א, ועוד).

י. נ. אפשטיין, מבואות לספרות התנאים, 44/5, תשי"ז; ה. אלבק, ששה סדרי משנה, ר' 293-253, 567-560, תשי"ט; ש. ליברמן, ספרי זוטא, 24-28, תשכ"ח; א. א. אורבך, חז"ל, אמונות ודעות (מפתח, בערכו) תשכ"ט. ש.מ.א. - מ.

פְּרָה, אַמְבְּרוּאַז — Ambroise Paré — (1510 [?], בורג-ארסן — 1590, פאריס), רופא צרפתי, מגדולי הכירורגיה (ע"ע, עמ' 801) בתקופת הרנסאנס. השגיו בתור מנתח ופרסומו האישי הרב הקנו לו את התואר „אבי הכירורגיה“.

אחרי שהיה שוליה ל„גלב-מנתח“ בעיר שדה, עבר לפאריס, שם הועסק כעוזר למנתח בביה"ח Hôtel Dieu והשתלם באנטומיה ובכירורגיה. ב 1537 נתמנה כירורג אוגדה שלחמה באיטליה, ואז הנהיג כמה חידושים בטיפול בפצועי מלחמה. לאחר שעמד במבחן נחשב לחבר בהתאחדות הגלבים בפאריס ושימש עוזר באנטומיה (פרוסקטור) אצל סיליוס מורו של ווליוס (ע"ע). למרות שהתפרסם כרופא בין עשירי העיר, שב והתמסר לרפואה צבאית. פ' השתמש לראשונה בקשירת העורקים בזמן קטיעת שוק שנתרסקה בקליע תותח, במקום בכווייה באש שהיתה נהוגה עד ימיו. בכך חידש שיטה שהיתה ידועה בעולם העתיק והזכרת ב„פרקי משה“ של הרמב"ם. פ' ביטל את השימוש בשמן רותח לחיטוי פצעים, שהיה מקובל לפניו, והשתמש כתחליף בחבישה נקיה. הוא פעל כרופא צבאי כ 25 שנה וככירורג מלכותי בשנים 1547-1589. אפשר שהיה פרו-סטנט וקשריו עם המלוכה הצילוהו מטבח ליל-ברתמלי (ע"ע).

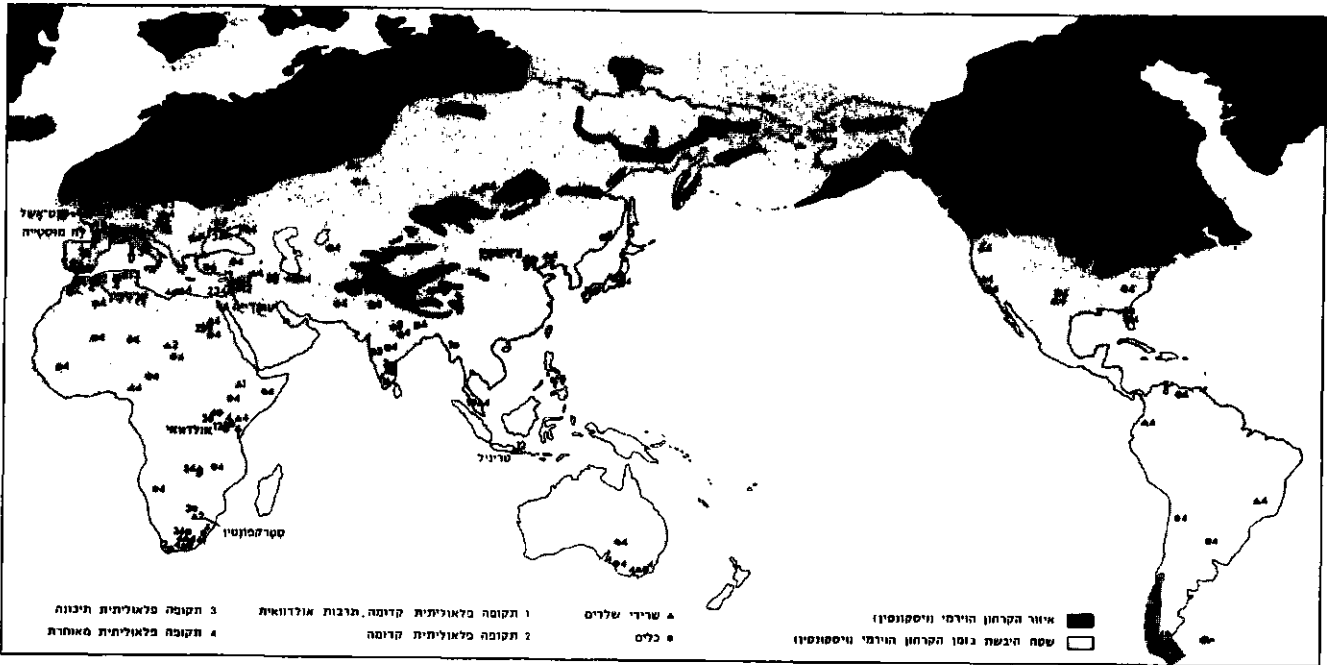

האתרים העיקריים בתקופה הפלאוליתית. (תחומי היבשות כימינו מסומנים בקו רק)

שהות ממושכת בצווחת בבקתות מוגנות ומחוממות, במערות (לִזְרָה [Lazaret] בצרפת [ע"ע גליה, פ']) ובאתרים קטורים (מִזְרֵי צִי) באוקראינה [ר' תמ' בעמ' 85], היתה תנאי מוקדם להיווצרות מסורות קדומים, ולגילויי חיירוה אחרים (טבלה 2); על כך מורים שרידי פולחן-המתים (ע"ע קבורה), פולחן הציד (ע"ע, ור' ציור ג', כרך ג', עמ' 137) ופולחן הפריון (צלמיות האדם; ור' תמ' [ונוס מוילנדרוף], כרך כ"ז, עמ' 941). התופעות הללו דחפם האסתטי (כלי-עצם מעוטרים ותכשיטים; ר' תמ', כר' ו', עמ' 240) קשורים, בין היתר, בהתפתחותם של כושר הדיבור וכושר החשיבה, שליוו את הופעת המוח המפותח של האדם הנבון. את האמונות מייצגים: עיטורים על קירות מערות או על סלעים (המושלמים — מהתקופה הפלאוליתית המאוחרת — הם באיזור הפראנקו-קאנטאברי [ר' ציור בכרך ג', עמ' 137]; מהתקופה הנאוליתית ואילך מצטיינים אלה שבאיזור האטלס [טסילי] ובלוב), ציורים (מיוחדים, מערת אלטמירה בספרד [ע"ע איבריה, פ', ושם ציור א' בעמ' 601], לסקו [Lascaux] ורופיניאק [Rouffignac] בצרפת) בחריטה או בתבליט (מערת סוליטרה [Solutré] בצרפת), חריטות על חלוקים (בעיקר בצרפת) פסלונים של דמויות חיה ואדם מאבן, שן ועצם. דמויות חיות מגולפות כידיות כלי עצם (ר' תמ', כרך י"ז, עמ' 876) ואבן, ומעטרות גם את גופי כלי העצם וכלי הקיבול מאבן ומחרס (בעיקר מהתקופה הנאוליתית ואילך). עיטורי כלי העצם, האבן והחרס מעוצבים בדגמים גאומטריים מגוונים. מיד עם לידתה, מגלה האמנות שלמות בצורה ודיוק בסגנון (נטורליסטי וסִכְמָתִי המופיעים ב-זמנית) וביטוייה עז ומרשים. לאמן היתה תפישה דימוית ברורה של נושא היצירה (למשל, דמות האשה והגבר בצלמיות האדם הנאוליתיות הקדירות בא"י), והוא היטיב לעצבה בכל חומר-גלם שעמד לרשותו; לעתים אף בחר בו במיוחד. חלק מציורי-הקיר במערות קשור לפולחן הפריון: חיות מסוימות (כגון: שור הבר) סימלו את הזכר, אחרות (כביון, באיזור הפראנקו-קאנטאברי, וכפנתר על קירות המקדשים הנאוליתיים בצאטאל-הוויק בתור-כיה [ע"ע]) את הנקבה, וצירופיהן, או צירוף של שור-הבר ודמות אשה, מבטאים את ההזדווגות המפורה. גם מרבית פסלוני הנשים — המדגישים את ירכיהן ושדיהן, או מתארים אותן בהריון — והגברים (בפיין [phallus] בולט — כדמויות בחורבת מנחה בא"י), נועדו לפולחן זה. אך, בלי ספק, עוצבו לא מעט מן הציורים והפסלונים, ובוודאי הכלים המעוטרים, מתוך דתף אסתטי טהור (למשל: "הצב-אים השוחים" בלסקו, וקתות המגלים הנטופיים בא"י).

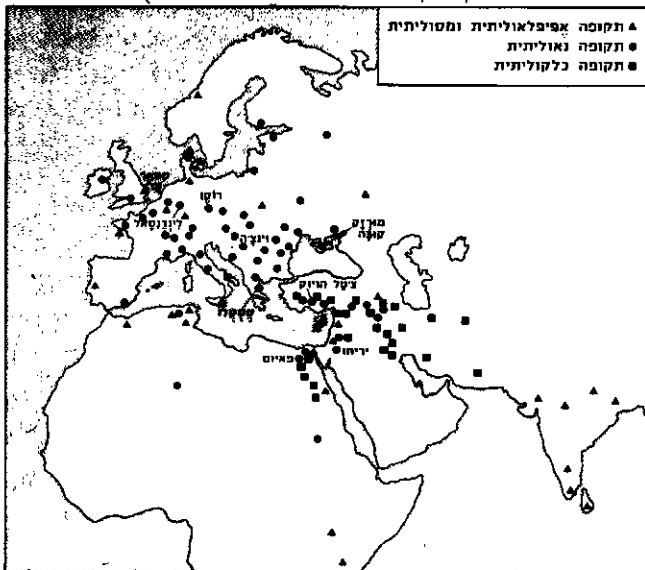

האתרים העיקריים בתקופות האפילאוליתית, הסוליתית, הנאוליתית והכלקוליתית



מחנה ציד. ציור סלע מסוליתית. מערת רסיניה (ספרד)

ע"פ טכניקת ייצורם, סוגיהם, צורותיהם ויחסיהם הכמותיים (ע"ע צר, כלי-).

העת הפרהיסטורית נחלקת ל-4 תקופות: התקופה הפלאוליתית (מיוון *παλαιός* — קדום; *λίθος* — אבן), התקופה המסוליתית (מיוון *μέσος* — תיכון), התקופה הנאוליתית (מיוון *νέος* — חדש) והתקופה הכלקוליתית (מיוון *χαλκός* — נחושת, ור' טבלה 1). באזורים רבים היא מקיפה גם את תקופת הברונזה (למשל, במרבית אירופה ובאפריקה), ובאחדים, אף את כל תקופת הברזל (למשל, בחלק מאירופה ובמרבית אפריקה). התקופה מאופיינת בתמורות אקלימיות מחזוריות, שהתבטאו — בחצי הכדור הצפוני — בהתפשטות הקרחונים ובנסיגתם; במקביל, התרחב והצטמצם שטח היבשות (ע"ע רביעון). נוף הסביבה השתנה בהתאם לאזורי הקרחונים; שטחי הטונדרה הדרימו או הצפינו ואיזור המדבר (למשל, הנגב והסחרה) הצטמצמו או התרחבו. על רקע זה השתלשלו תולדות חברת האדם ותרבותו, שבסיסן כלכלת האדם כמלקט מזון (טבלה 2; וע"ע ציד; דיג, עמ' 343/5 [ושם ציור; תמ' בעמ' 346]; או כמייצר מזון [ע"ע חקלאות, עמ' 876/7, ושם תמ']). צורת הכלכלה תלויה ברמה הטכנולוגית והאינטלקטואלית של האדם, המתבטאת בשכלול מתמיד של כלי (ר' להלן), אך יסודה בכמה מכשוריו, שהופיעו בתהליך התפתחותו הביולוגית מן ההומיניד אוסטרלופיתקוס (מלאט *Australis* — דרומי; מיוון *αἰθηκός* — קוף [טבלה 2]; וע"ע אנתרופולוגיה פיסית, עמ' 714—720, וגם כר' מיל', ושם תמ', מפה וטבלה) לאדם הנבון "המודרני". ההתקדמות הטכנולוגית מתבטאת בהתרבות סוגי חומר-הגלם לעיצוב כלים, ובמגמה לעצב סוגים מרובים של כלים קטנים וקלים יותר, המתאמים לצרכים מוגדרים (ע"ע צר, כלי-). דרכי הפרנסה קבעו את אורח חיי האדם, את גודל החברה ומבנה, ואת אופי היישובים (טבלה 2) מגורים עונתיים, מגורי קבע, כפרים, כפרים חקלאיים, ערים [ע"ע ערים, עיור, עמ' 204]. התפתחויות אלה לוו בהתהוותן של עולם אמונות ודעות אצל האדם הקדמון.

היחידה החברתית התרחבה בגלל שני גורמים: א) עליה בשלל הצייד, שנבעה משכלול כלי-הצייד (הקטנת אבני-הקלע מכלים כדורי-ריים [spheroids] לדיסקוסים; החלפת חודי-העץ בחודים הלואלו-אזניים [ע"ע צר, כלי-] והמוסטרניים, והחלפתם של אלה בחודים החד-והדו-פניים ובראשי-החץ) והכלים לחיתוך הבשר (אבני-היד והקופיצים ופיתוח הסכינים הלואלואזיים שירשו אותם), ומארגון ציד קבוי-צתי-המוני, שהתאפשר תודות להתפתחות קשר הדיבור; ב) עליה בערכו התזונתי של הבשר עם חימומו ובישולו (לאחר תחילת השימוש באש — בידי האדם הזקוף — בתקופה הפלאוליתית הקדומה, כפי שהתגלה בציורקוטין [סין] ובִּרְטְשְׁשֶׁלְשׁ [Vértesszöllös; הונגריה]).

נושאי האמנות, סגנונה, ואף חלק מחפציה, השתנו עם ראשית החקלאות, שהיא ביסודו של ארגון חברתי חדש (ר' להלן). את מראשית המערות או הסלעים כרקע ליצירות אמנות תפשו

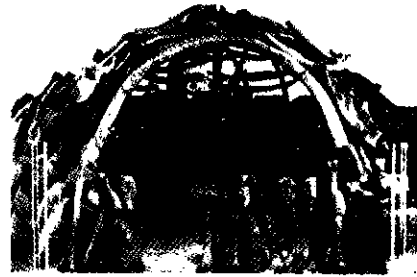

בקתה מעצמות מסותות (שטחה 23 מ"ר). פלאוליתית מאוחרת. סן-דני (אוקראינה)

קירות המקדשים, וציוריהם מתארים דמויות אלים ופולחניהם. נשתנה גם ייצוגו של פולחן הפריון: האשה מיוצגת בתנוחות מגוונות, ומראשיתו של הפיסול המוגזמני. הכפרים והערים יצרו קשר לטריטוריה מוגדרת ומצומצמת בהרבה מזו של האתרים העונתיים או של

קבורות משפחתיות (ע"ע קבורה) מרמזות, כי הארגון החברתי היה מושתת על המשפחה הנרחבת. הקשר הגובר בין האדם למרחב מחיינו הקטן גרם לייחוד אזורי בתרבותו (ר' לעיל), וגדל מגוון התרבויות האזוריות. בתקופה זו החל, כנראה, הפיקוח על העדרים. חיות-הציד העיקריות (שור הבר, אייל) חיו בעדרים, בשלב מסוים החל האדם לכוונם לכרי-מרעה קבועים (במרוצת הזמן, בעזרת כלבים שבויתו) ולפקח על הרכבם באמצעות הרג הזכרים המבוגרים, רוב הצעירים וכל הנקבות הזקנות (מכאן ועד בחירת קבוצה מוגדרת והשבחתה באמצעות פיקוח על ההרבעה — צעד קטן בלבד). כך נוצרו החברות הפסטורליות (מערות בלט בפרס; רועי הבקר בערב), הנמנות עם מייצרי המזון. בתקופה האפיפלאוליתית התרחבו אזורי הדגניים (ע"ע וע"ע חטה; שעורה) בקדמת-אסיה ובחלק מן הבלקנים. בחבלים מסוימים גדלו זני-הבר של החיטה והשעורה. תופעות גנטיות בחיטה המתורבתת שנמצאה בבידיה, וכלי כתישה וטחינה (חפצי-בה [שליד חדרה]) מרמזים, כי כבר אז התחילו בגידולה באיי. בחבלים

מגורי הקבע המבודדים. תהליך זה ניכר גם באמנות, ונוצרים בה סגני נונות של אזורים נבחרים (המוזה"ת), ובתוכם הפרדה לאזורים מצומצמים יותר (מסופוטמיה, מצרים).

עם גידולה המספרי של היחידה הכלכלית, נאלץ חלק מחבריה להיפרד ולנווד לאזורים בלתי מיושבים. אלה אוכלסו גם בחבורות שהלכו אחר צידם, שנדד עם השתנות הנוף בעקבות התמורות האקלימיות (תפר צת התרבויות האפיפלאוליתיות [מיוו- \approx = בסוף] באירופה עם נסיגת הקרחון הוורמי). כך, כנראה, נפוץ האדם על פני תבל מולדתו של האדם באפריקה, ואולי גם ביאווה (תחילת התקופה הפלאוליתית) ומשם נפוץ לשאר אזורי היבשות (טבלה 1). נדידה זו היתה גם לאזורים, ששינו את נופם, או התחברו ליבשת מיושבת עקב נסיגת הקרחונים (אמריקה), או נפתחו בפני האדם, עם שכלול אמצעיו להתמודדות עם הטבע: אש — לחימום בקרה; סירה — למסע אל מעבר למכשולי-מים (יישוב קפריי-סין); גרון — לבירוא היער. מרחב המחיה של מלקטי המזון היה בד"כ גדול ואוכלוסייתו דלילה. הוא השיג תגה בהתאם לנופו: נרחב מאד ודל-תושבים — כאזורי הטונדרה והמדבר; קטן — בתחום היער ירוק-העד; מצומצם ורבי-אוכלוסיה, יחסית — בשטחי אגמים, ביצות וליד חוף-הים. מקווי-מים סיפקו מגוון מזונות כל השנה; לפיכך צמחו לידם הכפרים הראשונים (בא"י, עינן הנטיפית, על שפת אגם-החולה, לשעבר), ואלה הפכו עם הזמן, לכפרים הגדולים בתקופתם (עינן לעומת אתר נחל-אורן בכרמל).

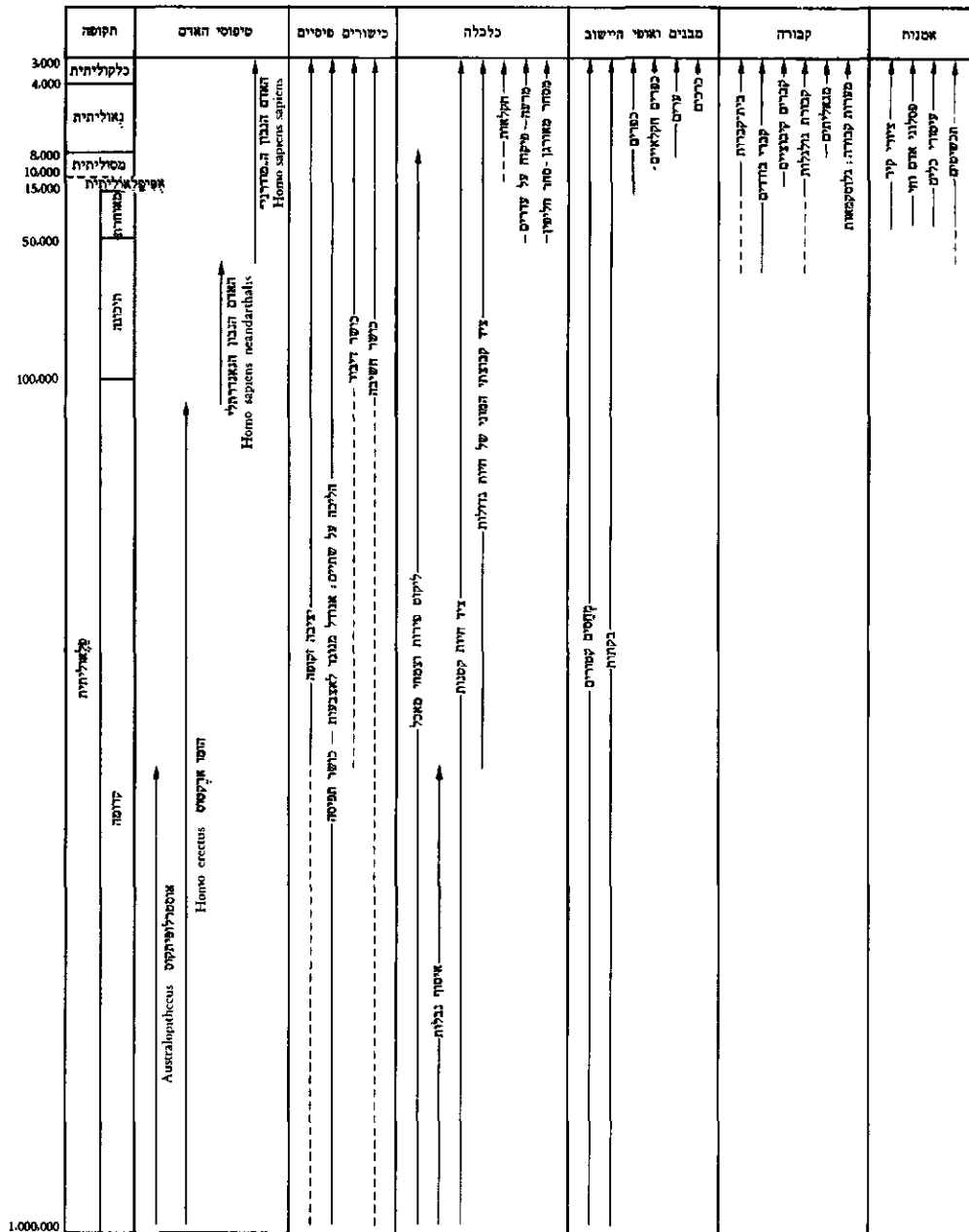

טבלה 2: התפתחות החיים החברתיים והכלכליים בתקופה הפרהיסטורית, מ 1 מיליון לפסה"נ ועד 3000 לפסה"נ (עו מרוסק — התחלות ועירות)

פּרֶהִיסְטוֹרִיָה קוֹלוֹמְבִיָּנִית, סְפְרוֹת, עֶעֱ קְדָם־קוֹלוֹמְבִיָּנִית, סְפְרוֹת.

פּרֶהִיסְטוֹרִיָה קוֹלוֹמְבִיָּנִית (Precambrian), העידן הגאולוגי הראשון, ה־מתחיל עם קיום כדה"א כגוף עצמאי ומסתיים עם התחלת הקמבריון (ע"ע) לפני 0.6 מיליארד שנה. גיל כדה"א נקבע בעזרת שיטות רדיומטריות ל 4.7 ± 0.2 מיליארדים שנה; משך הפ' אפוא קצת למעלה מ 4 מיליארדים שנה, שהם כ 87% מזמן קיום כדה"א. סלעים מהפ' חשופים עפ"י כל היבשות ומחשופיהם מכסים כ 20% משטחן, ביתר שטחי היבשות נמצאים סלעי הפ' מתחת לכיסוי של סלעי משקע או לבות, צעירים יותר. סלעי הפ' מופיעים בצורת מסיוויים (ע"ע מסיו) גדולים, המהווים את גרעיני היבשות (ר' מפה 1), ובמחשופים קטנים במרכזי אזוריים אורוגניים (ע"ע אורוגנזה) רבים, צעירים יותר.

ב 1889 חישוב לורד קלווין את גיל כדה"א ל 20—40 מיליון שנה (ע"ע גאוכרונולוגיה, עמ' 84). פרק זמן קצר זה והעובדה, שסלעי הפ' נראו שונים מאלה של התקופות הגאולוגיות המאוחרות יותר, נתנו מקום להנחה, שהתנאים הגאולוגיים בפ' היו שונים עקרונית מאלה ששלטו בתקופות מאוחרות יותר. בהעדר מאובנים מנחים לא היתה אפשרות לקבוע מוקדם ומאוחר ביחס לסלעי הפ'. ההערכות לגבי הגיל היחסי של סלעי הפ' ולגבי סדר האירועים בעידן התבססו במידה רבה על תופעות מטמורפיות נרחבות ובעלות דרגה גבוהה (עמ' 594) בהנחה, שתופעות מטמורפיות נרחבות ובעלות דרגה גבוהה מעידות על גיל קדום. הנחה זו עמדה בסתירה לעקרון הגאולוגי המקובל, שסלע בפני עצמו אינו מציינן תקופה. כתוצאה חולקו סלעי הפ' ליחידות שונות: הבחינו בעידן ארכאוזואי קדום יותר (ארכאאי-קוין), שבו נוצרו בעיקר סלעים מאגמתיים (ע"ע פטרולוגיה, עמ' 592—594) ומטמורפיים, ועידן פרוטרוזואי מאוחר יותר (ע"ע אלגונ-קוין), שבו התהוו בעיקר סלעי משקע לא מטמורפיים, או מטמור-פיים במידה פחותה.

אחרי מלה"ע II חלה מהפכה בחקר הפ' עם התפתחות השיטות הרדיומטריות לקביעת הגיל. באותו זמן נחקרו בפירוט אזורי פ' נבחרים. התברר שמשך הפ' גדול בהרבה ממה ששיערו ושאינו הבדל מהותי בין רוב סלעיו לבין אלה של התקופות הגאולוגיות המאוחרות יותר.

הסלע הקדום ביותר של כדה"א, שגילו נקבע, נתגלה בגרנלנד וגילו — 3.7 מיליארדים שנה. מיליארד השנים הראשונות של עידן הפ' הן עדיין תקופה חשוכה, ומתקבל יותר ויותר על הדעת, שלא נשתמרו עפ"י כדה"א שרידים של הקרום המקורי, או אם נשתמרו, שוב אי-אפשר להבחין בהם. לגבי מיליארד ראשון זה של שנים קיימות אפוא הנחות עקיפין בלבד. מסתבר שבפרק זמן זה נוצרו האוקיאנוסים והאטמוספירה. אחרי שהנוזלים והגזים המקוריים עפ"י כדה"א התרחקו ממנו בשעת חימומו כתוצאה משחרור אנרגיה רדיואקטיבית רבה.

המידע לגבי 3 מיליארדים השנים הנותרות של הפ' הוא רב יותר. שני המסיוויים הנחקרים ביותר הם המסיוו הקנדי (ר' מפה 2), המש-תרע, עם המשכו בגרנלנד, עפ"י 7.2 מיליונים קמ"ר, והמסיוו הפלטי (ר' מפה 3). ממחקר מסיוויים אלה התברר כי: (1) סלעי הפ' דומים בד"כ לסלעים הצעירים ושולטים בהם סלעים מאגמתיים וסדימנ-טריים, בחלקם מטמורפיים. (2) אפשר להבחין בעידן הפ' במחזוריים של שקיעה, קימוט, מטמורפוזם ואינטרוזיוויות. המצטרפים למחזוריים אורוגניים, שנמשכו כל אחד כמה מאות מיליוני שנים. (3) לא קיימת התאמה בין גיל ודרגת המטמורפוזם. כמה מן האזוריים המטמורפיים ביותר, כגון מחוז גרנוויל במסיוו הקנדי, שנחשבו לקדומים מאוד, נוצרו למעשה מאוחר בפ'; סדרות אחרות, הנראות צעירות ובלתי מטמורפיות, גילן קדום יחסית, כגון סלעי המשקע הבלתי מטמורפיים של סדרת אוברוואכט בדרום אפריקה שגילם יותר מ 3.2 מיליארדים

אחרים של המזוה"ת החל בגידולה באלף 10 לפסה"נ בקירוב. כך הונח היסוד לתברה החקלאית בכפרים, וממנה צמחה החברה המעמדית-מדינתית (ע"ע ערים, עיור עמ' 203/5, 208). עם "התפור-ציות האוכלוסין" בכפרים ופיתוח ההשקאה בתעלות, התפשטה החקלאות לעמקי נהרות. הגדולים שבהם, כגון: עמקי הפרת והחידקל, הגילוס, האינדוס והיאנג צ'ה, היוו את האזורים המתאימים להת-פתחות הכרכים (cities), שהם יסוד הציוויליזציה ומולדת הכתב, שחתם את התקופה הפרהיסטורית. בבלקנים צמחה החקלאות ביוון (נאנדיקומדיה, תסליה) ובדרום רומניה (התרבות הסטארצ'וויית-קרשית [Starčevsko-Körös]), תנאים סביבתיים שונים גרמו שם להתפת-חותה של חקלאות נודדת, שנפוצה למערב, דרך עמק הדנובה, וששריי-דיה מתגלים בצורת כפרים חקלאיים קטנים. חקלאות גננות נודדת התפתחה באזורים הטרופיים, אך היא התבססה על צמחי-מאכל אחרים. על השתלשלות התקופות הפרהיסטוריות והמיידן אותן בחלקי העולם השונים: ע"ע אירופה, עמ' 133—142; אמריקה, עמ' 167—175; אסיה, עמ' 916—931; אפריקה, עמ' 329—347. על הפ' של א"י: ע"ע, עמ' 235—246, וטבלה שם. על הפ' של הארצות השונות ע' ערכיהן, פ'.

2. שיטות מחקר. הסקר והחפירה מספקים את הנתונים למדע הפ'. בסקר מתגלים האתרים וזמנם נקבע ע"פ הממצאים שבשטח. שטח האתר, טיפוסי כליו והיחסים הכמותיים ביניהם, מרמזים לרוב על אפיו (יישוב קבע [כפר או עיר] או אתר עונתי [אתר מחנה, camp], אומנות [craft], מטבחים [butchering], נחירה [killing]). את ממצאי החפירה המגוונים מפענח צוות של מומחים למקצועות שונים, ועל הפרהיסטוריון לנתח ולסכם את תוצאות עבודתם. מכיון ששרידי המבנים ומתקני המלאכה הפרהיסטוריים דלים ביותר, וכמה מן הכלים, עצמות בעה"ח והאדם, ושרידי הצמחים, זעירים, יש לתפור באיטיות ובזהירות, ולציינן בדייקנות, בתכנית האתר, את טיבו ומקומו של כל ממצא. רשת החפירה צפופה (עפ"י 1x1 מ'; לעתים 5x5 מ'), שכבותיה דקות מאד (לעתים 5 ס"מ), וכל האדמה הנחפרת מסוננת ונשטפת, כדי לא לאבד כל עדות. כדי לקבל תמונה ברורה על מבנה האתר וארגון החיים בו, יש לחפור שטח נרחב ממנו, וכדי לקבוע את מסגרת הומנים שלו יש לחפור חתך אחד, לפחות, עד לקרקע הבי-תולה. ריבוי הממצאים והשאיפה לניתוח מהיר ומדויק מחייבים שימוש בשיטות סטטיסטיות ובמחשבים לעיבוד הנתונים. שחזור האתר, הכלים ושימושם נעשה ע"פ תבניות, שנתגלו במקרים ספורים (ע"ע קבורה), וע"פ כלים שנחשפו על קתותיהם, וכן בהשוואה למבנים, למתקנים ולכלים של חברות פרימיטיויות בנות זמננו. פירושים חברתיים לארגון המבנים והמתקנים באתר מבוססים גם הם על השוואות לחיים בחברות אלה. החומר הרב המצטבר מנוצל לבניית מודלים תאורטיים להתפתחות חברת האדם בזמן ובמרחב.

J. G. D. Clark, *Prehistoric Europe, the Economic Basis*, 1952; G. E. Daniel, *The Idea of P.*, 1962; S. A. Semenov, *Prehistoric Technology*, 1964; R. W. Ehrich (ed.), *Chronologies in Old World Archaeology*, 1965; J. Mellaart, *Earliest Civilizations of the Near East*, 1965; W. W. Bishop - J. D. Clark (eds.), *Background to Evolution in Africa*, 1965; D. L. Clarke, *Analytical Archaeology*, 1968; A. Leroi-Gourhan, *The Art of Prehistoric Man in Western Europe*, 1968; M. Brézillon, *Dictionnaire de la Préhistoire*, 1969; P. J. Ucko - G. W. Dimbleby (eds.), *The Domestication and Exploitation of Plants and Animals*, 1969; K. W. Butzer, *Environment and Archaeology*, 1972²; L. R. Binford, *An Archaeological Perspective*, 1972; W. W. Bishop - J. A. Miller (eds.), *Calibration of Hominoid Evolution*, 1972; A. Marshack, *The Roots of Civilization*, 1972; D. Pilbeam, *The Ascent of Man*, 1972; C. Renfrew (ed.), *The Explanation of Culture Change: Models in P.*, 1973; id., *Before Civilization*, 1973; P. J. Ucko - R. Tringham - G. W. Dimbleby (eds.), *Man, Settlement and Urbanism*, 1972; J. W. Michels, *Dating Methods in Archaeology*, 1973; B. M. Fagan, *Men of the Earth: An Introduction to World P.*, 1974; J. Hawkes, *Atlas of Ancient Archaeology*, 1975.

ע. ב"י. - א. פ. י.

האטמוספירה. במקומות רבים ובזמנים שונים מתגלים סימנים ברורים של תקופות קרחונים (סימיסקאמינג, מישיגן, 2.55 מיליארדים שנה; ויטואטרסרנד, אפריקה הדרומית, 2.45 מילי-ארדים שנה; טראנסוואל, אפריקה הדרומית, 2.05 מיליארדים שנה; וע"ע קרחון) הם מתרבים עפ"נ רוב היבשות לקראת סוף הפ' (אפריקה הדרומית, הודו, צפון אפריקה, ערב הסעודית וכו'). כיסוי חלקים נרחבים של היבשות ע"י קרחונים הוא בחלקו תוצאה של נדידת היבשות (ע"ע אקלים, עמ' 594/5; אורגנוזה, עמ' 240/1) ופרושו שהיבשת הדרומית (ע"ע גונדוניה, ארץ-) עברה את איזור הקוטב הדרומי מספר פעמים במשך הפ', אך ברוב התקופות הגאולו-גיות לא נתקיימו קרחונים עפ"נ כדה"א אף באזורי הקטבים, ולכן מעידים סימני הקרחונים בפ' ב- עיקר על תנודות באקלים הגלובלי של כדה"א. בפ' נתהוו חיים עפ"נ כדה"א (ע"ע חיים,

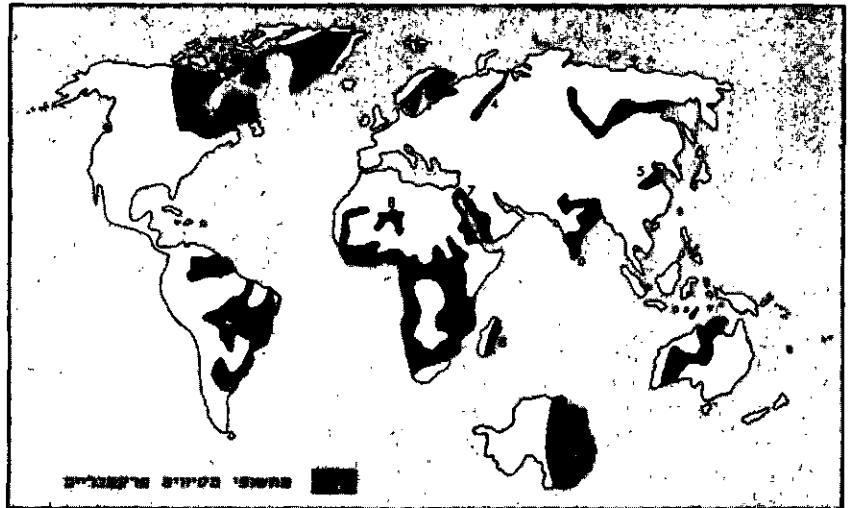

מפה 1. המסיויים הפרהקמבריים העיקריים של כדה"א: (1 קנדי; 2 נרנגלנד; 3 בלמיי; 4 סיני; 5 בריי; 6 סיני; 7 ערבינובי; 8 אפריקני; 9 נויאני; 10 אסווי; 11 אנטארקטי; 12 אוסטרלי)

עמ' 376-379). ע"פ התגליות של השנים האחרונות נקבע מועד מוקד-דם מאד לתחילת החיים; גיל האורגניזמים הקדומים ביותר הידועים כיום הוא 3.5 מיליארדים שנה (ע"ע פלאונטולוגיה, עמ' 811/2). ידיעותינו עדיין מוגבלות מכדי לצייר תמונה מפורטת של ההת-פתחות הביולוגית בפ', אך הקווים הכלליים מתחילים להתבהר. רק בסביבה מחוזרת, אישור נוסף לעובדה, שהאטמוספירה בפ' הקדום לא הכילה חמצן חפשי הוא ריבוי הסדימנטים מסוג בצרי הברזל העקודים (כלומר, חליפין של שכבות ברזליות וצורניות). בצרים אלה נמצאים במסלע הפ' של כל היבשות בפרק הזמן שבין 1.8 ל-3.4 מיליארדים שנה, אך לא אח"כ. הובלת ברזל בתהליכי בליה בכ- מיות כאלה אפשרית רק בצורת יון הברזל הדר-ערכי, כל' בהעדר חמצן (ע"ע) חפשי באוויר ובים. הימצאות חלקי אורניניט (ע"ע) בקונגלומטרים של הוויטואטסדנד באפריקה הדרומית, ושל פיריט (ע"ע) במקומות רבים באותה תקופה רומזת באותו כיוון. בהעדר חמצן חפשי לא היתה קיימת גם שכבת אוזון (ע"ע), המגינה כיום

שנה, ואבני החול, הפצלים הגיר של מערכת טרנסוואל (בדרום אפריקה), שנוצרו לפני למעלה מ-2 מיליארדים שנה; היחידה הסוקו-פנית, שנחשבה לקדומה מן היחידה הקרלית בסקנדינביה, היא למעשה בת אותו זמן (ר' מפה 3).

סלעי המשקע הקדומים ביותר, כגון אלה של הקיווטן במסיוו הקנדי, שנוצרו לפני יותר מ-3 מיליארדים שנה, כמעט שאינם מכילים עדיין אבני חול, וקורצה (ע"ע) נדירה בהם מאד; שולט בהם גריי-ווקה בסיסי — תוצר בליה מהירה של סלעים וולקניים. מסתבר, שבזמן זה עוד לא היה קיים הקרום היבשתי, הסיאלי (הגרניטי) הנוכחי (ע"ע ליתוספירה, עמ' 884) והמקור היחיד לתהליכי הסחיפה וההשקעה היו איים וולקניים, שבלטו מעפ"נ האוקיאנוס. קרום כדה"א היה אפוא עדיין דק מן הנוכחי. עובדה זו מסבירה את ריבוי האינטר-זיות האולטרא-בסיסיות המרובדות הגדולות, הנגזרות ישר ממעטפת כדה"א ושכולן, פרט לאחת (סקגרד בגנלנד), נוצרו בפ'. רמז להתי-פשטות הרבה של סלעי המעטפת עפ"נ כדה"א מוצאים גם באנומליות בריכוזי ניקל וכרום בסלעי המשקע הקדומים ביותר בדרום אפריקה. הקרום הסיאלי הראשון נוצר כנראה לפני כ-3 מיליארדים שנה, ומאז הוא גדל במהירות. הוכחה לכך היא ריבוי אבני החול בסלעי המשקע, שגילם 2.5-3.0 מיליארדים שנה. השאלה, אם נוצר גרעין סיאלי אחד או שניים, שנויה עדיין במחלוקת. קרום גרניטי זה, בהיותו קל מהקרום האוקיאני, הנו גבוה יותר ומשום-כך ניתן לסחיפה מתמדת. כדי שיתקיים במשך התקופות צריך היה להיווצר בהתמדה קרום יבשתי חדש. לפני שנתקבלו התוצאות של המדידות הרדיומטריות, היתה סברה שיבשות גדולות ע"י תוספת טבעות יבשתיות חדשות סביב הגרעינים הישנים (תורת האקרציה הלאטראלית). אולם, הגי-לים הרדיומטריים מראים, שאורגניזמים חדשים התהוו רובם לא בשולי יבשות אלא במרכזן, ע"י התנעה וחלוקה מחדש של סלעים יבשתיים קדומים יותר. ההשקפה הקודמת אפוא, שמסיוו יבשתי הופך לקרטון מאז הוא נוצר לראשונה, שוב אינה נכונה. דרושים כמה מחזורים אורגניים בזה אחר זה, עד שהקרום נעשה יציב לחלוטין. המקום היחיד ליצירת קרום יבשתי חדש הוא אפוא תשתית המסיויים. מקום שבו נוצר חומר גרניטי מן המעטפת. המסיויים הקדומים של הפ' עברו קרטוניזציה סופית רק לפני 1.0-1.2 מיליארד שנה, ואז נוצרו בהם בקעות, שלארכן עלו כמויות עצומות של מאגמות בסיסיות, כגון אלה של הקיווינאוואן באיזור הימות הגדולות בצפון אמריקה. מאגמתיות נרחב דומה מאפיין את הפ' המאוחר ברוב היבשות. רק מעט ידוע על אקלים כדה"א בעידן הפ'. ברור שהיה שונה מזה של התקופות המאוחרות יותר, בין השאר בגלל הברזל כהרכב

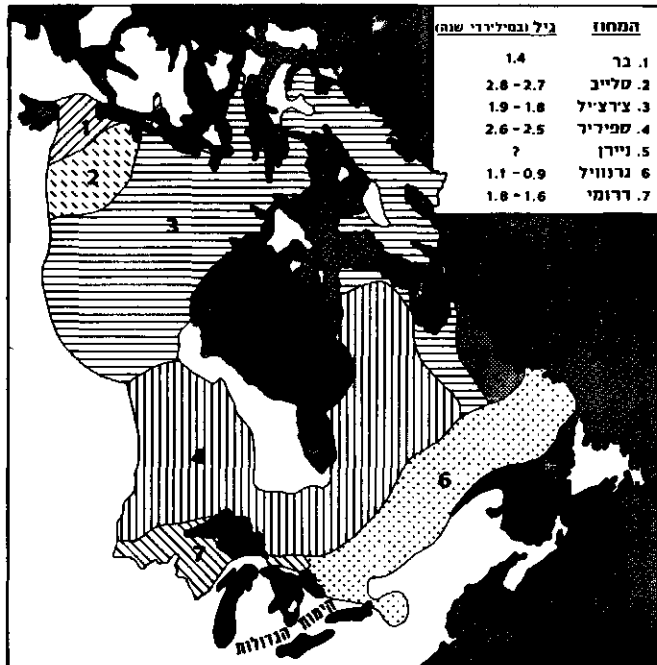

מפה 2. מחוזות המסיוו הקנדי

מרכזי הנחושת בזמביה, זאיר ומקומות אחרים, מרכזי עופרת — אבץ בברוקן היל (אוסטרליה).

מחשופים של סלעי הפ' מופיעים בארץ באיזור אילת ומשתרעים משם דרומה לסיני; הם מכסים שטחים גדולים במדבר המזרחי של מצרים ובערב הסעודית. כל המחשופים האלה שייכים למסיוו הערבי-נובי (ע"ע ארץ-ישראל, גאולוגיה; סיני, עמ' 950/2).

Y. K. Bendor, *Petrographical Outline of the Precambrian in Israel*, (Bull. Res. Council of Israel, 10G, 19—63), 1961; B. Kummel, *History of the Earth*, 72—90, 1961; N. Strakhov, *Principles of Historical Geology*, I, 160—191, 1962; K. Rankama (ed.), *The P.*, 1963; *Precambrian Research*, 1974.

י. ב.

פּרֶה-רֶפְאָלִיִּים, ע"ע קֶדֶם-רֶפְאָלִיִּים.

פֶּרוּ (Perú), רפובליקה במערבה של אמריקה הדרומית. לחוף האוקייאנוס השקט. שטחה — 1,285,215 קמ"ר ובה 14,100,000 תוש' (אומדן 1971).

גאוגרפיה ואקלים, עמ' 92; צומח וחי, ע"ע אמריקה הדרומית, עמ' 271, 276; אוכלוסיה, עמ' 93; כוחות מזוינים, עמ' 94; חוקה ומשטר, עמ' 94; משפט עמ' 94; כלכלה, עמ' 95; אמנות, ע"ע אינקה. אמנות, עמ' 38—40; היסטוריה, עמ' 97; יהודים, עמ' 99.

גאוגרפיה ואקלים. פ' ארץ רבגונית מאוד באקלימה, נופיה ואוכלוסייתה. במזרח פ' שורר אקלים טרופי — בהתאם להשתרעות הגאוגרפית; אולם ביתר האזורים נקבע האקלים הן ע"י השפעת זרם פ' הקר העובר מדרום לצפון, והן ע"י הגובה הטופוגרפי של האנדים. בהתאם לאקלים ולפסיגוגרפיה ניתן לחלק את פ' ל-3 אזורים ראשיים, הנמשכים לאורך המדינה מצפון-מערב לדרום-מזרח: איזור החוף, האנדים והמונטאניה.



פֶּרוּ: כיכר סאו מארטין בלימה הכירה (צילום: ח' ברטורס, O.A.S.)

(1) איזור חוף האוקייאנוס השקט משתרע לאורך 2,280 ק"מ ורחבו 50—150 ק"מ. רכס חופי נמשך בדרום עד לפיסקו (Pisco), ומשם צפונה הוא יוצר איים קטנים סמוך לחוף. גבהו הממוצע של איזור החוף 500 מ' ונופיו מורכבים ממישורים צחיחים, חוליות (בצפון) ומניפות-סחף. במרכז ובדרום חודרות שלוחות האנדים במתלוליהן עד לים. נחלים רבים מבתרים את האיזור והנהרות בו מועטים. האקלים מדברי (ע"ע מדבר, עמ' 183, ושם מפה). כמות המשקעים הממוצעת 25—50 מ"מ בשנה, והטמפ' השנתית 18°—20° ומשרעה נמוך. הצחיחות והטמפרטורות הנמוכות נגרמות ע"י זרם פ' הקר, העובר לאורך החוף והגורם גם לערפילים רבים. בקיץ, בד"כ בדצמבר, חודר לעתים רחוקות מאיזור קרה-משווה זרם חם המכונה אל ניניו (El Niño), המביא גשמים עזים ושטפונות וגורם לתמותת דגים המצויים בשפע בזרם הפ' הקר, ולתמותת הציפורים הגיונות

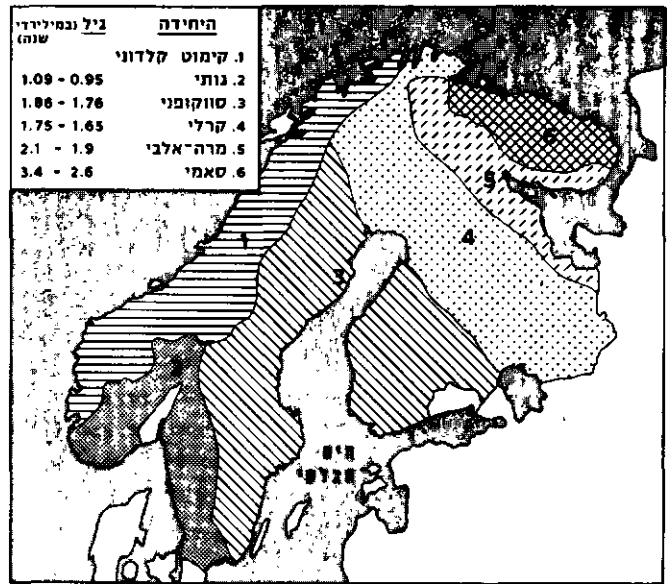

מפה 8. הפסיוו הנלטי

מפני הקרינה האולטרא-סגולה, ולכן לא יכלו להתקיים חיים עפ"ג היבשות או אף בשכבות העליונות של הים. האורגניזמים הראשונים, שרכשו את יכולת הפוטוסינתזה (ע"ע), היו האצות הפחוליות, והן שסיפקו את החמצן לאטמוספירה. במשך מיליארד שנה לא התרבה החמצן החפשי, כי במידה שנוצר הורחק שוב מן האטמוספירה בעיקר בחמצון תרכובות ברזל. „השכבות האדומות“ (אבני חול וחרסיות עשירות בחומצות ברזל תלת-ערכי) מופיעות לראשונה לפני 1.8—2.0 מיליארדים שנה, ורק מאז יכלו להתפתח חיים אארוֹבִיִּים. ריבוי מיני התפתח לראשונה לפני 0.9 מיליארד שנה. באורגניזמים מזמן זה, שנתגלו ב-1965 בתצורת ביטר ספרינגו במרכז אוסטרליה, נמצאו לראשונה נבגים בעלי צורה טטראגוֹנלית אפיינית לתאים מיניים. התפתחות זו אפשרה דיפרנציאציה מהירה למינים שונים. ההתפוצצות האורגנית הפתאור מית במעבר בין הפ' לקמבריון והקצב המואץ של הדיפרנציאציה למינים הם תופעה מפתיעה שעדיין אינה מובנת.

הסלעים מתקופת הפ' חשובים מאוד מבחינה כלכלית: יותר ממחצית כל המחצבים מופקים מסלעים אלה. הסיבה היא שמרכזי מינרלים כלכליים קשורים לעתים בסלעים מאגמתיים ונוצרים תכופות בעמקים גיכרים מתחת לפני השטח (ע"ע בצר, עמ' 284—291) ריבוי המאגמתיות בפ' והארוזיה העמוקה, שפגעה בסלעי הפ', מסבירים את עושר המחצבים בסלעים אלה. משכבות הפ' מופקים: רוב הזהב (ע"ע) של העולם מסלעי הפ' שבטראנסוואל (אפריקה הדרומית), רוב מרכזי הברזל (איזור הימות הגדול בצפון אמריקה, גיוֹפֶנְדֶלְנֶה, אוקראינה, ברזיל, שוודיה ועוד), מרכזי הניקל (ע"ע) והקובלט בסֶדְבְּרִי (קנדה), מרכזי האורן (ע"ע) באפריקה הדרומית.

הופעתן הראשונה של קבוצות אורגניזמים על פני כדור-הארץ

הקבוצה	התצורה	המקום	הגיל (מיליארד שנה)
אצות כחוליות חידקים	תצורת פיג טרי צ'רט	אפריקה הדרומית	3.5
צוקי אצות ססוגים תולעים	תצורת סודן שכבות בולאוואיו	אונטריו	3.0
היריריות (ע"ע) מדוזה	תצורת ברזל עקוד	רודזיה	> 2.9
אוקטוקורלה, רכיית, קוזציע' עור	תצורת פרי ריון	אוסטרליה	2.2
	תצורת בירמיון	אונטריו	2.0
	סדרת טרנסוואל	חוף השנהב	2.0
	שכבות אדיאקרה	אפריקה הדרומית	2.0
		דרום אוסטרליה	~ 0.7



פרו: אינדיאנית בת קיצוץ מסביבות קוסקו (צילום: ח' ברטודס, O.A.S.)

מהשטח: בנאות-המדבר שבצמק- החוף, בעמקים ובאגנים שבהרי ה- אנדים. אזורי ההרים שמעל ל 4.000 מ' והמונטאניה - לבד מעמקו האמוזונס ויובליו - אינם מיושבים כלל.

קיימת הגירה ניכרת מרוב חלקי המדינה אל הערים. בולטים במיוחד הידלדלות האוכלוסין בסיירה וה- גידול המטרופוליטני של לימה (ע"ע) - קיאא. למרות קצב העיור הגבוה מאז 1940, יושבת רק כמחצית ה- אוכלוסיה בערים. הערים החשובות הן: לימה הבירה - 2,541,300 תוש' (1970); קיאא, הנמל הראשי -

335,400 תוש'; אריקה, המרכז המסחרי של דרום פ' - 194,700 תוש'; טרוחיו - 156,200 תוש'; ציקלאיו - 134,100 תוש'; פורה - 111,400 תוש' (כולן באיזור החוף הצפוני); קוסקו, פנינת התיירות שהיתה בירת האינקה (ע"ע) - 108,900 תוש'.

D.A. Robinson, P. in Four Dimensions, 1964; E. Orbegoso Rodriguez, Geografia humana del P., 1968; C. Penaberrera Del Aguila, Geografia general del P., 1969; H. Blakemore - C. T. Smith (eds.), Latin America: Geographical Perspectives, 1971; R. G. Paulston, Society, Schools and Progress in P., 1971. אב. כ.

כוחות מזוינים. מאחר שבפ' שלטת כת צבאית, רבה חשי- בותם של הכוחות המזוינים, והתקציב הצבאי של המדינה - כ 240 מיליון דולר (1973) - הוא מהגדולים בדרום-אמריקה. בכוחות המזוינים 54,000 איש, מלבד כ 20,000 אנשי המשמר האזרחי. קיים שירות-חובה לשנתיים. שאינו מיושם בקפדנות.

עם כוחות היבשה נמנים כ 39,000 איש. במסגרת חטיבת שריון, 7 חטיבות חי"ר, וחטיבת קומנדו. להם כ 160 טנקים (תוצרת אה"ב וצרפת), שריוניות ויסודות תותחנות. וכן 8 מסוקים. לכוחות האוויר, המופעלים ע"י 7,000 איש, 15 מטוסי מיר"V, 16 מטוסי-ירוט אחרים, 15 מפציצים קלים, 20 מטוסי-אימון (גם לשימוש נגד כוחות גריליה), כ 45 מסוקים ומספר ניכר של מטוסי אימון (כ 60) ותובלה (כ 85).

כוחות הים כוללים כ 8,000 איש. המאיישים 2 סיירות, 9 מש- חתות ואניות-ליווי, 4 צוללות, ומספר ניכר של יחידות-עזר, 4 נחתות 41 מסוקים.

חוקה ומשטר. מאז אוקטובר 1968 נשלטת פ' ע"י „ממשלה מהפכנית“, מקודם בראשות הנשיא אלואארדו, ומ 1975 בראשות מוראלס ברמחוס (ר' להלן, היסטוריה).

החוקה (מ 1933) הושעתה, הקונגרס פוזר והממשלה שולטת באמצעות צווים. הממשלה הכריזה כי תתקן את החוקה הקיימת לפני קיום בחירות; ע"פ חוקה זו פ' היא רפובליקה, שבה הרשות המחוקקת מורכבת מסנאט (45 מושבים) ובית נבחרים (140 מושבים). הרשות המבצעת כוללת את הנשיא ומועצת שרים המתמנית ע"י הנשיא. בבחירות המתקיימות מדי 6 שנים נבחרים, בהצבעות נפרדות, הנשיא וחברי בית-הנבחרים. כל בני פ' (נשים - מ 1955), יודעי קרואי-כתוב שמלאו להם 21 שנה, חייבים להצביע.

משפט. בפ' נוהגת בעיקרה שיטת המשפט האזרחי ע"פ דוגמת ספרד (ע"ע ספרד, משפט), בשינויים שהוכנסו במשך השנים. חוקת פ' מ 1933 מכילה הוראות הדנות בתת"ש ובהפעלתם. מערכת השיפוט היא יחידה עצמאית, וביהמ"ש העליון ניצב בראשה. נוסף על בתת"ש הרגילים קיימים בפ' גם בתת"ש לענייני צבא ועבודה.

מהם. למרות אקלימו המדברי, איזור החוף, התופס כ 11% משטח המדינה, הוא לבה הכלכלי של פ'. נמצאים בו כ 35% מכלל האוכלוסין ו 31 מתוך 4 הערים הגדולות.

(2) איזור ההר - הסיירה (Sierra) - מתרומם במת- לולים מעל מזרחו של איזור החוף. רכסי האנדים עוצבו ע"י תהליכי שבירה. קימוט וסחיפה. 3 שלשלות הרים בלתי רצופות נמשכות במקביל לקו החוף, מצפון-מערב לדרום-מזרח. בדרום פ', בהמשכה של הקורדיירה (Cordillera) המרכזית, משתרעת האל- טיפלאנו - רמה גבוהה (3,000-4,500 מ') המשתפלת במתינות לדרום-מזרח אל מעבר לגבול בוליוויה. בתוך הרמה, שטופת השמש והרוחות, מתנשאות גבעות נמוכות. יש בה מלחות וימות, שהגדולה בהן ימת טיטיקקה (ע"ע) על גבול בוליוויה. פרט לאלטיפלאנו, מבותרת מאוד רוב הסיירה ומצטיינת בתבליט חריף: מחד גיסא קניונים, עמקים תלולים ואגנים טקטוניים עמוקים כדי 1,500 מ', ומאידך גיסא פסגות הרים ש 10 מהם מתנשאים מעל ל 5,850 מ'. הגבוה בהם הוא הר ואסקארן (Huascarán; 6,768 מ') בקורדיירה המערבית. עזו התבליט מקשה ביותר על התחבורה. בחלקים הגבוהים הנוף אלפני מובהק ובו תופעות קרחוניות. בדרום פ', מהאלטיפלאנו מערבה, מצויים משטחי לבה, אפר געשי והרי-געש חרוטיים כבויים או רדומים, שפסגותיהם מכוסות שלג. המפורסם בהם הוא הרה-געש הפעיל מיסטי (Misti; 5,822 מ'). בדומה ליתר חלקי טבעת-האש הפציפית, שהאנדים מהווים בה חוליה, הם נתונים לרעשים תכופים, האקלים נקבע ע"י הנתונים הטופוגרפיים. כמות המשקעים 500-1,000 מ"מ בשנה, מרביתם בחדשי אוקטובר-אפריל. הטמפרטורות השנתיות הממוצעות נעות בין 5°-17°, בהתאם לגובה הטופוגרפי ולרוחב הגאוגרפי. קיימים הבדלי טמפ' ניכרים בין יום ללילה. איזור הסיירה תופס כ 26% משטח פ', ובו כ 55% מכלל האוכלוסין, רובם אינדיאנים, המרוכזים באגנים הבין-הרריים ובעמקי הנהרות.

(3) המונטאניה (Montaña), או סלוה, הוא איזור היער הטרופי המשתרע על המורדות המזרחיים הנמוכים (עד 1,700 מ') של האנדים ובשפלת אגן האמוזונס (ע"ע) העליון. נהר האמוזונס נקרא בחלקו העליון מאראניון (Marañón), ויובליו הרבים מטיביעים את חותמם על האיזור. במורדות האנדים חותרים הנהרות עמקים עמוקים; בשפלה האלוביאליה, לעומת זאת, הם מתפתלים, ביצרים ימות וביצות. אקלים האיזור טרופי לח. כמות המשקעים השנתית 1,750-2,750 מ"מ. הטמפרטורה השנתית היא 24° במורדות ההרים ו 32° בשפלת האמוזונס. משרע הטמפ' קטן ביותר. במונטאניה, המהווה 63% משטח פ', יושבים רק 10% מכלל האוכלוסין. צומח וחי: ע"ע אמריקה הדרומית, עמ' 271, 276.

אוכלוסיית פ' מגוונת מאד מבחינה אתנית. 46% הם אינ- דיאנים דוברי קיצויה ואימארה (ע"ע אמריקה, עמ' 160; מפה אתנית- לשונית, שם, עמ' 166). רובם יושבים באיזור הסיירה, שבו הם מהווים את רוב האוכלוסין בזכות הסתגלותם הפיסיולוגית לחיים באטמוספירה דלילת-חמצן (ע"ע דם, עמ' 703, 708). הם יושבי כפרים בעיקרם ועוסקים בחקלאות, מרעה וכריה ורמת-הייהם נמוכה. שבטי אינדיאנים, המצויים בעירות שבאגן האמוזונס, עוסקים בחקלאות-נוודת או בציד, לקט ודיג. מאמצע המאה ה 16 הגירו לפ' אירופים, בעיקר ספרדים, שחלקם נתערבו באינדיאנים ויצרו את המסטיצו (ע"ע), הנקראים בפ' צ'ולוס. הללו מהווים כ 38% מכלל האוכלוסין. לבנים, יוצאי אירופה, מהווים כ 15% מכלל האוכלוסין. הם והמסטיצו מרוכזים בעיקר בערים שבאיזור החוף. כן יש בפ' קבוצות קטנות של סינים, יפנים וכושים. דת המדינה היא קתולית, והשפה הרשמית - ספרדית. למבנה הגאוגרפי של הארץ השפעה מכרעת על תפוצת האוכלו- סיה. היא מרוכזת בריכוזים רבים, קטנים וצפופים עפ"נ חלק קטן



פרו: חורבות עיר האינקה כמאצ'ו פיקצ'ו — מראה מן האוויר
(צילום ח' ברפורט, O.A.S.)

פ' לגבש לעצמה משטר יציב ותולדותיה עוצבו בעיקר ע"י רודנים, בד"כ צבאיים, שנודעו רובם בתואר "קאודיו" (Caudillo, מנהיג), שעלו בהפיכות, ולאחר שלטון של מספר שנים התפטר, גורשו או נהרגו. עם זאת תמיד נשארה הארץ בהשפעת האוליגרכיה המקומית והכנסייה.

ראשית ניצולם של מרבצי הגואנו (ע"ע) בחוף פ', ואוצרות המלחת (ע"ע [2]) במדבר אטקמה הביאו לפריחה כלכלית בעזרת משקיעי-חוץ, כגון בנק דריפוס בסאריס, אך בעיקר משקיעים בריטיים. בשל סכסוך כספי פרצה ב-1866 מלחמה נגד ספרד (שלא הכירה מעולם בעצמאות פ'), והצי הספרדי הפגין את גמל קיאו. שבידת-נשק נחתמה רק ב-1871. ב-1873 חתמו בוליוויה ופ' ברית כדי להגן על ענייניהן המשותפים (בשטח ניצול המלחת) נגד צ'ילה. שהוקנסה במידה גוברת ע"י הגבלת השקעותיה בניצול משאביהן של שתי שכנותיה. ב-1879 פרצה מלחמה בין צ'ילה לבוליוויה ופ' על מרבצי המלחת. כוחות פ' הובסו שוק-על-ירך ולימה נכבשה למשך שנתיים. משנסתיימה המלחמה בחוזה אנקון (Ancón; 1883), נאלצה פ' להעביר את שני מחוזותיה הדרומיים, טקנה ואריקה, לידי צ'ילה. סכסוך טקנה-אריקה (ע"ע) נמשך עד 1929, עת הוחזר איזור טקנה לפ', המלחמה בצ'ילה הרסה את פ' מבחינה כלכלית, ובשל תהפוכות המשטר הפנימי שבה התאושה רק לאט. ב-1912 הוענק שוויון מלא לכל הדתות. כיוון שתחומיה של פ' משתרעים על אזורים נידחים, בהרי האנדים עצמם ובמורדותיהם המזרחיים, התפתחו סכסוכי-גבול מרובים בינה לבין כל שכנותיה (מלבד הסכסוך התמידי עם צ'ילה). סכסוכי-גבול, מהם אלימים, התעוררו לסרוגין עם אקואדור, קולומביה, ביה, ברזיל ובוליוויה. ב-1917 הכריזה פ' מלחמה על גרמניה. בין שליטי פ' הנודעים היה אוגוסטו לגייה (Leguía; 1862—1932) שהיה ראש-משלה מ-1904, נשיא 1908—1912 ו-1918—1930. הוא נרדע בשחיתותו, אך בשטח יחסי-חוץ הסדיר את סכסוכי פ' עם בוליוויה וצ'ילה. מעין-מלחמה נגד קולומביה על מוצאה לנהר אמזונס בעיר לטיסיה, נסתיימה בנסיגת פ' (1932). בשנות ה-30 קמה בפ' תנועת הקדמה הסוציאליטית — Alianza Popular Revolucionaria Americana (A.P.R.A.) בראשות איה דה לה טורה (ע"ע כרך מילואים), שעי-תידה היתה להיאבק על שינוי המסגרות החברתיות במדינה במשך 30 שנה ללא הועיל. בתקופת הנשיא מנואל פרדו אי אורגטצה (Prado y Urgateche; 1889—1967), שכיהן 1939—1945, ניתקה פ' את יחסיה עם גרמניה, וניהלה סכסוך מזוין עם אקואדור (מ-1940), שנסתיים בהחלטת ועידת דיו דה ז'ניירו ב-1942 להעביר לריבוניות פ' חלק מאיזור יובלי המזרחיים של נהר-אמזונס. מימי מלה"ע II ואילך גדלה השפעת אה"ב בפ' והל רב פיתוח בניצול אוצרות הקרקע.

קשיי התחבורה בפ' הם, במידה רבה, המעכבים את התפתחות הכלכלה. יש בפ' כ-50,000 ק"מ דרכים (1972/3), עליהן נעים כ-390,000 כלי-רכב. אורך מסה"ב כ-2,100 ק"מ. בפ' כ-40 נמלים, שהעקריים בהם בקיאו ובצימבופטה והם משרתים צי-דיג של כ-1,400 ספינות. נמלי-האוויר העיקריים הם בלימה ובפיסקו. בסתרה-החוץ של פ' עורף במאון המסחרי (מאז 1967). עיקר היצוא (1,047 מיליון דולר, 1973): דגים (31% מערך היצוא, 1973), נחושת (19%), סוכר (8%), עפרת-ברזל (7%), כסף, אבץ וכותנה (5% כ"א), והוא מיועד בעיקר לאה"ב (29%), גרמניה המערבית (15%), יפן (12%) והולנד (7%). עיקר היבוא (1,019 מיליון דולר, 1973) — מוצרי השקעה וצריכה, ומקורותיו: אה"ב (29%), גרמניה המערבית (18%), יפן (10%), הממלכה-המאוחדת וקנדה (5% מכ"א).

יחידת המטבע: סול. 38.70 סול = 1 דולר של אה"ב.

א.ב.נ.

אמנות: ע"ע אינקה, אמנות, עמ' 38—40.

היסטוריה. בעקבות כיבוש ממלכת האינקה (ע"ע) בידי פיסרו ואלמגרו (ר' ערכיהם) הוצאתו של אטהואלפה (ע"ע) להורג, הוקמה ב-1542 מטעם מלך ספרד, קרלוס I (ע"ע קרל V) מלכות-המשנה של פ', היא כללה את כל דרום-אמריקה הספרדית, מפנמה ועד צ'ילה, להוציא את צפון-מזרח היבשת. תקופת המאבק בין הכובש שים לבין עצמם, וביניהם לנציגי השלטון הספרדי, נסתיימה ב-1554, ומכאן ואילך זכתה הארץ בממשל מסודר, שנציגו המיושר ביותר היה המשנה-למלך פרנסיסקו דה טולדו (כיהן 1569—1581). הלה הוציא להורג ב-1572 את טופק אמרו I (Tupac Amarú), שליט ממלכת האינקה האחרונה ששרדה בוילקמבה. מספר הספרדים שהתיישבו בארץ גדל, והם וצאצאיהם, הקריאולים, היוו את העילית החברתית, שפיתחה וטיפחה תרבות ואמנות (בייחוד בניה). הוקמו אוניברסיטות בלימה (1551) ובקוסקו (1597), מטעם הכנסייה. פ' הפכה למדינה השמרנית ביותר בדרום-אמריקה. מצב האינדיאנים היה כבי רע, וחוקים שנחקקו להגנתם לא יושמו. הם חויבו בעבודת כפיה (mita, שראשיתה כבר בתקופת האינקה) בחוות חקלאיות ובשירות במכרות בגבהים גדולים ורוכזו ביישובים תחת פיקוח. בשל רעב, מחלות ודיכוי, נתרוקן רוב שטחה של פ' (ע"פ האומדן עד כדי 90%) מהילידים תוך כמה דורות; מרד גואש אחרון של האינדיאנים בראשות טופק אמרו II (1781), דוכא באכזריות. אף שמתיישבים ספרדיים יזמו בפ' גידול חיטה, גפנים וזיתים, היתה כלכלת הארץ מבוססת בעיקר על המחצבים שבתחומה. אוצרות הכסף שבהרי האנדים הפכו את פ' לאחת מנחלאותיה החשובות ביותר של ספרד; מתוך התפוקה העולמית השנתית הממוצעת (המשוערת) של 419,000 ק"ג בשלהי המאה ה-16 הופקו במכרות פוטוטי (הופעלו מ-1545 בערך, ובהם עבדו קרוב ל-100,000 איש) לפי אומדן 254,000 ק"ג בממוצע מדי שנה.

משפיתחו שטחי ספרד השונים באמריקה הדרומית דפוסים מש-להם, ונסתבר כי מבחינת ריחוקם לא ניתן היה לשלוט בהם מהבירה לימה, הם הופרדו מפ' והפכו למלכויות-משנה נפרדות, גרנדה-החדשה (ונסואלה, קולומביה ואקנדור) ב-1739, ולה פלטה (ארגנטינה, אורו-גואי, פרגואי וכן בוליוויה) ב-1776. צ'ילה הפכה ב-1778 עצמאית-למחצה. בכך הונח היסוד למדינות דרום-אמריקה העתידות.

משמרדו מושבות ספרד במטרופולין בראשית המאה ה-19, היתה פ' האחרונה שהפכה עצמאית. חירותה נכפתה מהחוץ. ע"י הארגני-טיני סן מרטין (ע"ע) ב-1821. רק הנצחונות של בוליוויר וסוקרה (ע"ע) ערכיהם), בח'וני (Junín) ובאינקוצ'ו (Ayacucho; 1824) הביאו לעזיבת הספרדים ב-1826. נסיונות בוליוויר לאחד את פ' עם קולומביה נכשלו (1827) וכן נכשל, בשל התנגדות צ'ילה, נסיון הגנרל סנטה קרוס לאחד את פ' עם בוליוויה (1839). מאז ועד היום לא הצליחה

פְּרוֹ, שְׂרָל — Charles Perrault — (1703—1628), סופר צרפתי. פ', שהיה הצעיר בארבעה אחים, כולם מפורסמים בדורם, למד משפטים. ב 1671 נתמנה חבר האקדמיה הצרפתית. שירו *Le Siècle de Louis le Grand* ("דורו של לואי הגדול"), 1687, חולל את הוויכוח הציבורי הנודע בשם *Querelle des anciens et des modernes* ("ריב בין אהדי הקדמונים ובין המודרניים"). שהסעיר את הרותחות עד 1715 לערך (וע"ע בואלו). דעותיו על יתרונם של ה"מודרניים" על סופרי ומדעני העת העתיקה הובעו בספרו *Parallèles des anciens et des modernes* ("הקבלות בין הקדמונים ו- בין המודרניים"), 1688—1697. אולם לעיקר תהילתו בספרות העולם זכה פ' בשל אוסף סיפורי האגדות *Contes de ma mère l'Oye* ("סיפורים של אמא אווזה"), 1697.



איור לסיפור „כחול-הזקן”. הדפס-איכון מאת א. דינייסון (1928)

ביניהם: „כיפה אדומה”, „לכלוכית”, „החתול במגפיים”, „היפיה הנרדמת”, „כחול-הזקן” ועוד. סיפוריו, שנשאבו לרוב מקורות עממיים, מצטיינים בפשטות מקסימה. וע"ע ספרות ועתונות לילדים. עמ' 421.

H. Gillot, *La Querelle des anciens et des modernes en France*, 1914; G. Cristini, *Ch. P.*, 1965; M. Soriano, *Les Contes de P.*, 1969.

פְּרוֹאָסֶר, ז'ן — Jean Froissart — (1400—1337), כרוניסטן ומשורר צרפתי. לאחר תקופת בחרות מוקדשת לחיי חצר ושירה יצא לאנגליה (1361) כמזכיר של פיליפה (Philippa) אשת אדוורד III (ע"ע) ואם ה"נסיך השחור". ערך מסעות שונים באנגליה בהם אסף חומר היסטורי שהשתמש בו אח"כ לחיבור כרוניקות. ב 1369 חזר פ' לאֶנוֹ (Hainaut), ולבקשת רובר מנאמיר, אחיינית המלכה. פרסם את חלקה הראשון של הכרוניקה. אח"כ עבד בשירותם של וַנְצֵל, דוכס לוכסמבורג, וגי מבלוא, שמינה אותו (1384) לכהונת כומר בכיר בשימי (Chimay).

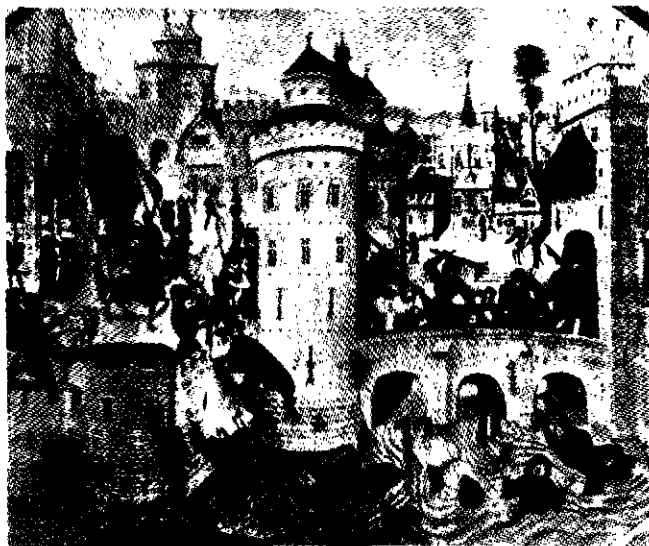

איור ל"כרוניקות" של ז'אן פרואסר: טכא איכרים מורדים בעיר סו — 1358 (הספריה הלאומית, פאריס)

אייציות המשטר הפנימי גשארה בעינה אחרי 1945. הנשיא-האזרחי ביסטמנטה (Bustamante; 1945—1948) הופל ע"י הגנרל אודריה (Odría; 1948—1956), וכהונתו זושגיה של הנשיא פרדו (1956—1962), נסתיימה בהפלתו ע"י הגנרל גודוי (Godoy). זה, הופל ע"י הגנרל לופס (Lopez) ב 1963. אותה שנה נבחר, בחסות הצבא, פ. בְּלָאוֹנְדָה טרי (Belaunde Terry) לנשיא. הלה ניסה לחקן את המבנה החברתי לטובת השכבות הנחשלות ופעל נגד ניצני תנועה פרו-קומוניסטית בהרי האַנְדִים. ב 1968 הופל ע"י הפיכה צבאית שהעלתה את הגנרל חוּאן וֶלַסְקוֹ אלווארדו (Juan Velasco Alvarado) לשלטון. הוא הלאים את מקורות הנפט (דבר שפגע באה"ב), החדיר את השפעת הממשל לכל תחומי הכלכלה וזום תיקונים חברתיים חשובים. ב 1975 בוצעה הפיכה ללא שפיכות-דמים ע"י האדם השני בשלטון, פראנסיסקו מוראלס ברמודס (Fran-cisco Morales Bermudez), ששימש בתפקידים של רה"מ, רמטכ"ל ושר ההגנה, ואלווארדו הודח. כשר-אוצר בשנים 1969—1973 ביצע מוראלס ברמודס תיקונים במערכת הכספים והנהיג רפורמות אגרי-ריות ששברו את כוח האוליגארכיה השלטת. במשך תקופה ממושכת היה שיתוף-פעולה נרחב בין ישראל ופ' בשטחים רבים (צבא, פיתוח מקורות מים, קואופרציה, תחבורה וכו'). מאז שהפכה פ' למפיקת-נפט ולחברה ב"אופק", התקרבה לערבים, והיחסים עם ישראל התקררו. חיילים מפ' השתתפו ב 1974/5 בכוח האר"ם שהוצב בין ישראל לבין מצרים וסוריה.

J. A. Mason, *The Ancient Civilizations of P.*, 1957; W. H. Prescott, *History of the Conquest of P.*, I-II, 1959; R. J. Owens, P., 1963; J. Perez de Tudela Bueso (ed.), *Crónicas de P.*, 1963; R. Vargas Ugarte, *Historia general del P.*, I-VII, 1966; F. B. Pike, *The Modern History of P.*, 1967; R. Maret, P., 1969; J. Hemming, *The Conquest of the Incas*, 1971.

פ. פ.

יהודים אנוסים ישבו בפ' מראשית השלטון הספרדי. ב 1570 הוקמה בפ' האינקוויזיציה (ע"ע) הרשמית, ועל פעולתה — ע"ע לימה. בשנות ההפוגה בפעילותה (1605—1625) נהרו אנוסים ומתי-יהודים רבים לפ', אולם עשרם ומעמדם החברתי היו להם לרועץ. ב 1635 נתפסו 64 מהם ע"י האינקוויזיציה, 11 נשרפו ב 1639, ביניהם מנהיג האנוסים בלימה, הסוחר העשיר, מְנֹאֶל פֵטיסטה פרץ, והרופא פרנסיסקו דה סילוה. העלאות למוקד אירעו עד אמצע המאה ה 18. ב 1870 הקימו כמה סוחרים ממרכז-אירופה קהילה יהודית בלימה, אך רובם היו מתבוללים שנישאו לבנות המקום והם או צאצאיהם המירו את דתם. בשנות ה 80 החלו יהודים מצפון אפריקה להגיע לעיר איקיטוס תוך ביקוש הקאצ'וק. ב 1909 הקימו שם 38 יהודים חברת-סעד. בשל קשיים כלכליים נטשו רבים את המקום, עם הזמן, והנות-רים התבוללו — אף שהוסיפו לראות את עצמם כבני העם היהודי. התעוררות יהודית חלה ביניהם ב 1950, כשהוקמה במקום האגודה לקשרי תרבות בין ישראל לפ'. לאחר מלח"ע I הגיעו ללימה מאות יהודים מרחבי האימפריה התורכית, וממזרח אירופה — בעיקר מנובוסליצה שבגבול רוסיה-רומניה. בשנות ה 30 וה 40 התיישבו יהודים בכמה ערי-מחוז בפ', אך רק בטרורח'ו ואַרְקִיפּה נוסדו קהילות. סוחרים יהודים התיישבו גם באיזור המכרות לה אַרוֹיָה, אולם במשך הזמן התרכזו רובם ככולם בלימה, בין היתר כדי להעניק חינוך הולם לילדיהם. בשנים 1933—1943 הצליחו מאות יהודים מגרמניה להגיע לפ', למרות חוקי-הגירה חמורים למדי. תכניות להתיישבות יהודית המונית לא התגשמו. ב 1973 היו בפ' 5.300 יהודים, פעילים בכל ענפי המסחר והתעשייה. באמנויות ובמק-צועות החפשיים. בפ' שתי קהילות אשכנזיות ואחת ספרדית, ולהן בייס עברי (נוסד ב 1946) וארגונים שונים.

A. Monk - J. Isaacson (eds.), *Comunidades Judías de Latinoamérica*, 109—112, 1966; M. A. Cohen (ed.), *The Jewish Experience in Latin America*, I-II, 1971.

פְּרוֹבֵנְס (Provence), חבל בדרום-מזרח צרפת, לחוף הימהות בין נהר רון (ע"ע) במערב, לגבול איטליה במזרח ולאליפים (ע"ע) בצפון. כולל את המחוזות: ואר, בוש-דה-רון, אוט-אלפ, באס-אלפ ואלפ-מריטים. ייחודו באורח-חיים ים-תיכוני, שפיתח מסורת, שפה וספרות משלו (ע"ע פרובנסלית, לשון וספרות). מבחינה גאוגרפית ניתן לחלק את פ' ל 5 אזורים: (1) עמק ה-רון, במערב, כולל את מישור קוס (Causses), העמק האלזביאלי של הרון והדלתא הנרחבת שלו. זהו איזור של חקלאות אינטנסיביות; בדלתא יש ביצות ולגונות, בהן שוכן הפארק הלאומי של קמרג. (2) פ' ה-



ניא נהר ואר במזרח פרובנס

גירית הנמוכה, בדרום פ' ובמערבה, בגויה רכסי-קימוט קצרים אך תלולים, המנותקים זה מזה ומשתרעים בכיוון כללי ממזרח למערב, בין טולון לנהר רון. (3) פ' הגירית הגבוהה היא איזור-מעבר להרי האלפים הדרומיים, הבנוי רמות גיריות נרחבות, מוכות רוחות קרות בחורף, וצחיחות בגלל תופעות הקרסט (ע"ע) בהן. נהר ורדון, יובל הנהר דיראנס, חוצה איזור זה ביצרו קניון גדול. (4) בין הערים טולון וקאן (Cannes) מצויים גושים קריסטאליניים קדומים (מור ואסטרל), המכוסים יערות ארנים ואלוני-שעם. (5) חוף-הים, הנקרא „חוף-התכלת“ (Côte d'Azur — קוט ד'אז'ור) או הריווריה הצרפתית, החוף המבותר, המפורץ והססגוני ביותר הפך למוקד-משיכה לתיירות הבין-לאומית כבר בשלהי המאה הקודמת, גם בזכות האקלים הנוח בחורף, התעבורה בפ' הנמוכה נוחה, וכן נוח במיוחד המעבר ממזרח למערב בין הגוש הקריסטאליני לבין פ' הנמוכה, בגלל התלם הרחב המצוי ביניהם. הניגוד הפיזיוגאוגרפי בין פ' הגבוהה לנמוכה מתבטא באכלוס ובשימוש בקרקע: פ' הגבוהה נחשלת לעומת פ' הנמוכה, שבה קיימות חקלאות אינטנסיביות ותיירות מפותחת, ובה נמצאות כל הערים החשובות (מרסי, אַנס-אן-פרובנס, טולון, ניס, קן, וכן נסיכות מונקו [ע' ערכיהן]), עקב נטישת החלק הגבוה של פ', מרוכזים 88% מאוכלוסיית פ' ברצועת-החוף — לעומת 48% לפני מאה שנה; אורח-חיים ים-תיכוני המסרתי של פ' (צאן, גפן, פירות) נשתנה בעשרות השנים האחרונות עם הנהגת עיבוד חקלאי אינטנסיבי ועקב השפעת בואם של צרפתים מאלג'יר (אחרי 1962). התוצרת החקלאית משוקת במרכז הארץ ובצפונה. גידול פרחים משמש בסיס לתעשיית בושם (ניס, גרס, [ע' ערכיהן]). ענף הקיטי הפך עיירות וכפרי-דייגים לערי-קיטי, כגון סן טרופז (Saint Tropez) ואַנטיב (Antibes). ד. נ.

היסטוריה. בתקופה קדומה ישבו ליגורים (ע"ע) בתחומי פ', ובחופיה היו מושבות פְּניקיות (ע"ע מרסי; טולון). במאה ה-6 לפסה"ב ירשו יוונים יוצאי פוקיאה את הפניקים, ויסדו עדה יישובים (ניקיאה [ניס], אַנטיפוליס [אַנטיב]). במאות ה-4—3 לפסה"ב חדרו קלטים מהצפון לפ', ובמאבק אתם נעזרו היוונים של מְסיליה (מרסי) ברומאים. ב-123—121 כבשו הרומאים את השטח וארגונוהו בפרד-בינקה גליה נרבוֹנְסִיס; מהמלה פרובינקה נגזר שמה של פ'. בשלטון הרומאים התפתחו בפ' ערים, בהן קולוניות של חיילים משוחררים שיסדו קיסר ואוגוסטוס, כגון: נְמַאִיסוֹס (ניס) אַראַסִיו (אַרְנֵז), אַרְלַאטי (אַרְל) אַקוואי סַפְסַטְיַאי (אַפְסֵאן-פ'), נְרְבוֹ מְרִטִיוֹס (נְרְבוֹן), טולוסה (טולוז), רִינָה (וִיז), ואלנסיה (ואלנס) ואֶנְזִי (אוּוִינִז). לערים היו זכויות לטיניות, וכבר בימי אוגוסטוס היה לאיזור אופי רומאני.

יצירתו העיקרית Les Chroniques („הכרוניקות“) — 4 ספרים אותם פרסם במועדים שונים, המצטרפים למסכת היסטורית שמתארת את תקופת מלחמת מאה השנים (ע"ע) בשנים 1327—1400. בספר הראשון הרבה פ' להשתמש בכרוניקה של ז'ן לה בל (Jean le Bel) הפלמי, בייחוד בתיאור המאורעות שלפני 1356, וכמוהו העדיף את תיאוריהם של עדי ראיה למאורעות ולקרבות עפ"נ מסמכים ארכיוניים. פ' ערך מספר פעמים את ספריו והתקין כמה גרסות שהשתמרו. בכרוניקה מוקדש מקום רב למסורת האבירות (ע"ע), לרוח ההרפתקאות ולמעללי גיבורים, המתוארים בפרוטרוט, ופחות לתיאור אובייקטיבי של התרחשויות דורו; כ"כ נטה להציג את האירועים בצורה אוהדת לפטרוניו השונים. שפתו עשירה וצבעונית במיוחד. פ' גם כתב פואמות אלגוריות לפי מסורת „רומן השושנה“ (ע"ע גיום מלוריס) ורומן בחרוזים Méliador, ברוח הרומן הארתורי, רצוף הרפתקות אבירים.

הכרוניקות של פ' נדפסו במהד' שונות. כל כתביו י"ל בעריכת J. M. Kervyn de Lettenhove ב 29 כר', 1863—1877; והכרוניקות בעריכת S. Luce - G. Raynaud - A. L. Mirot ב 13 כר', 1869—1957.

F. S. Shears, *F.: Chroniquer and Poet*, 1930; J. Bastin, *F., chroniqueur, romancier et poète*, 1948; M. Wilmotte, *F.*, 1948². א. ב.

פְּרוֹבּוֹס, מְרְקִיס אֹרְלִיּוֹס — Marcus Aurelius Probus

(232—282), קיסר רומי. יליד סירמיוס בפאנוניה. הגיע לעמדת פיקוד גבוהה בחיל-הפרשים בתקופת הקיסר אורליאנוס (ע"ע). הקיסר סקיטוס (ע"ע) מינהו לנציב ולמפקד הכוחות בסוריה ובמצרים, וחייליו המליכוהו לאחר רצח סקיטוס (276). פ' רצה להשלים את מפעלו של אורליאנוס שחידש את אחדות הקיסרות. אחרי נצחון על האלמנים הצליח ליצב מחדש את הגבול הצפוני-מערבי של הקיסרות ליד הנהר רינוס. רבים מן הברברים יושבו בתחום הקיסרות או גויסו לצבא הרומי. פ', שדרש משמעת חמורה מחייליו והטיל עליהם ביצוע עבודות ציבוריות וחקלאיות, נתקל במרידות תכופות, ולבסוף נרצח.

E. Dannhäuser, *Untersuchungen zur Geschichte des Kaisers P.*, 1909; G. Vitucci, *L'Imperatore P.*, 1952; J. H. E. Crees, *The Reign of the Emperor P.*, 1965².

פְּרוֹבִּידֵנְס (Providence), בירת מדינת רוד אֵילַנד, אה"ב, 179,000 תוש' (1970), ומוקד איזור מטרופוליטני המונה 795,000 תוש'.

פ' שוכנת בראש מפרץ נַרְנַגַנְסֵט (Narragansett), כ 40 ק"מ מהאוקיאנוס האטלנטי. נמלה עמוקים ודרכו עוברות רוב מכליות הנפט המגיעות לניו-אינגלנד. פ' היא מרכז תעשייתי ומסחרי, ובה מפעלי תעשייה למתכת, מכונות, טכסטיל, יהלומים ומוצרי גומי. בפ' בת"ס גבוהים ואוניברסיטה (נוסדה 1764) ובה 4,500 תלמידים (1973).

יהודים החלו להתיישב בפ' ב 1838 (ע"ע ניופורט). בעקבות מהפכות 1840 באירופה באו לפ' מהגרים יהודים, רובם סוחרי בגדים וחייטים מאירופה המערבית, ובמיוחד מגרמניה. ב 1854 נוסדה הקהילה הראשונה „בני ישראל“. ב 1880 ישבו באיזור כ 150 משפחות יהודיות. עם ההגירה ממזרח אירופה גדלה הקהילה ונתפתחו מוסדות תיה. ביהכ"נ הראשון הוקם ב 1890. ב 1922 הוקמה הקהילה הקונסטר-וטיווית הראשונה, בפ' כיום 7 בתכ"נ אורתודוכסיים, 8 קונסרווי-טיוויים ו 31 רפורמיים. 75% מהילדים היהודים מקבלים חינוך יהודי-עברי. בפ' פועלים ארגונים יהודיים רבים, ופעולותיהם מתאמות ע"י הפדרציה היהודית של רוד אילנד (ע"ע). ב 1973 ישבו בפ' ופרווריה 22,000 יהודים.

S. Goldstein, *Greater P. Jewish Community, A Population Survey*, 1964; S. Goldstein - C. Goldscheider, *Jewish Americans: Three Generations in a Jewish Community*, 1968.

דפרטמן רביעי; ב 1860 סופחה רוזנות ניס, הוקם דפרטמן חמישי.

R. Poupardin, *Le Royaume de P. sous les Carolingiens*, 1901; G. de Manteyer, *La P. du I^{er} au XII^e siècle*, I-II, 1908; E. G. Leonard, *Les Angevins de Naples*, 1954; E. Baratier, *Histoire de la P.*, 1969; W. Davenport, *P., Empire of the Sun* (Nat. Geog., CXLVII), 1975.

אר. גר.

יהודים. בספרות הרבנית נקרא פ' (פרוונצא) גם חלק של לנגדוק (ע"ע, עמ' 931/2). קיימים ממצאים ארכאולוגיים יהודיים מסוף המאה ה-1. התעודה הראשונה היא מארל (ע"ע), מאמצע המאה ה-5. בסוף המאה ה-6 ישבו יהודים במרסי (ע"ע, עמ' 483/4). במאה ה-13/14 כבר נמצאו יישובים רבים בפ' שהיו בהם 80—100 יהודים. המרכזים היהודיים העיקריים היו: נרבון, לינל, בִּזְיֶה, מרסי, מונפליה, פושקיי, טולון וטרסקון. ב 1348 הגיעה האוכלוסייה היהודית בפ' לשיא משוער של כ-15,000 איש. מ 1215 ואילך ידועות תקנות קהל בפ', שנתחברו בקהילות השונות ע"י חכמיהן. מאוחר יותר נזכרות חברות צדקה ותקנות-חינוך. מסוף המאה ה-13 התקיימו ע"פ דרישת השלטונות, מוסדות בין-קהילתיים לגביית המסים. מראשית המאה ה-15 היה פקיד מיוחד, "Conservateur des Juifs", אחראי להגנתם ולשפיתם.

יהודי פ' עסקו בעיקר במתן הלוואות בריבית זעירה — משום שלא היה להם הון רב — ופעלו בתיווך ובסחר תבלינים וטכסטיל. בערים מסוימות היו רופאים יהודים 5% מכלל המפרנסים היהודים. לעתים קרובות היה יהודי רופא-העיר, אולם שכרם של רופאים יהודים היה נמוך מזה של הנוצרים. יהודי פ' גם עיבדו כרמים ושרות. פרטיים ובאריסות.

שרל מאַנזו נטל מידי השליטים המקומיים, ובמיוחד מהבישוּפּים, את השיפוט על היהודים, וב 1276 צמצם את כוח האינקוויזיציה לגביהם, אולם יורשו, שרל II (1285—1309), שב וגזר עליהם ב 1294, ברוח הכמורה, את גזרת-הטלאי ואת האיסור להעסיק נוצרים ולשמש בתפקידים ציבוריים. בגירוש צרפת (1306) גבר הלחץ הכספי על יהודי פ'. ב 1310 סירב המלך רֹבֶרְט לגרשם, כדרישת הכמורה, אך הקפיד על בידודם מהנוצרים. רבעים יהודיים צמחו באופן טבעי, אך ב 1341 הגביל המלך את ישיבת היהודים לרבעים אלה. פרעות ראשונות בהקף רחב פרצו ב 1331 ואח"כ ב 1340, ולשיאן הגיעו ב 1348 — ימי המוות השחור — עת הושמדה, למשל, קהילת טולון (ע"ע). עקב כך צמצמה המלכה ז'אן את מסי היהודים בחצי, למשך 10 שנים, שבמהלכן (1355) שוב פרצו פרעות.

במאה ה-15 נשתפר המצב מיסודו. ב 1423 הגנה המלכה יולנדה על היהודים — בסדרת צווים — מפני מאסר או מעצר שרירותיים. המלך רֵנֶה חידש את תקפם ב 1443, וב 1454 התיר את כניסת היהודים לכל ענפי הכלכלה ולפקידות ציבוריות, הקל בגזירות והעניש על כפיה לשמד.

ב 1481 אוחדה פ' עם צרפת, ממנה גורשו היהודים, "סופית" ב 1394, ואעפ"כ חודשו זכויותיהם ב 1482. ב 1484 פרעו חבורות פועלים חקלאיים ביהודי ארל, אָפּס ומרסי, ואז החלה הגירתם, שגברה עם גבור הפרעות ב 1485. מ 1484 תבעו גם הערים את גירוש היהודים. פרעות פרצו שוב ב 1489, 1493 ו 1495 בערים שונות, בהנהגת נזירים פרנציסקנים וכרמליטים. ב 1498 גזר לואי XII גירוש כללי על יהודי פ', וב 1500 גורשו כ 150 יהודים. ב 16 מקומות בחרו להשתמד, וכדי לפצות על אָבְדוּן מסי-היהודים הוטל על המשומדים מס "הגרים". מראשית המאה ה-18 התפרסם בפ' כתב-שיניה "Critique du nobiliaire de Provence", שלפיו משפחות אריסטוקרטיות רבות הן ממוצא יהודי. בפרשה זו קשורה גם הפצתה של חליפת-המכתבים בין יהודי ארל ליהודי קושטא, המיוחסת למאה ה-15, שלפיה מייצגים האחרונים לאחיהם להתנצר למראית-עין כדי להשיג עמדות-כוח ולהינקם מצריהם.

בראשית המאה ה-5 היתה פ' אחד האיים הרומיים הבודדים שנותרו בגליה, ושני דורות התגוננו תושביה מפני הוויזגותים (ע"ע); אחרי 476 סיפחה הוויזגותים לממלכתם. הנזירים במנזריהם, כגון מנזר לֶרֶן (Lérin), שמרו על מורשת תרבות יוון ורומא, הפיצו את הנצרות במערב אירופה. בעקבות מפלת הוויזגותים בקרב ויזיה (Vouillé; 507) השתלטו הבורגונדים על צפון פ' והאוסטרוגותים על אזורי-החוף. ב 534—537 סופחה פ' לממלכת הפרנקים, אך שמרה על אוטונומיה פנימית בהנהגת פטריציים נושאי-משורת. במאה ה-8 המכו סוחרי מרסי בערבים, ששלטו בספרד ובסחר בימה"ת, וזיקת פ' לממלכת הפרנקים התרופפה; המחוז נפגע כששרל מרטל (ע"ע) סיפחו מחדש לממלכת הפרנקים. אחרי נצחונן על הערבים בפואטייה (732), בחלוקת קיסרות הקרולינגים (843) נמסרה פ' לקיסר לוֹתֶר (ע"ע). נסיכים קרולינגים נאבקו עליה, עד שב 879 השתלט עליה פּוּסוּ מוֹן, וכלל אותה בממלכת בורגונדיה תחתית (ע"ע בורגונדיה, עמ' 964), ושושלתו שלטה בה עד 934. חולשות הממלכה, עקב מלחמות תמידיות, אפשרו למוסלמים לכבוש את נמל פֶּרְנֶה (Freinet; 884), ומשם פשטו על פנים-הארץ עד לשוויץ. ב 973 גירשם ג'וזף I, רוזן ארְלֵט (ע"ש ארל בירתה), ואיחד בשלטונו את רוזנויות פ' הדרומית; הרוזנויות בצפון סופחו לקיסרות גרמניה (1032).

במאות ה-10—11 עלו הערים, עקב חידוש הסחר בימה"ת, וגדלה חשיבותה של מרסי. לעומת זה נחלש, מראשית המאה ה-11, שלטון הרוזנים, ומלחמות בקרב האצולה גרמו להתפוררות ולאנרכיה. הדבר אפשר לרוזני פְּרָצְלוֹנָה וטולוז לחלק ביניהם את פ' (1125), אך כל המאה ה-12 היתה פ' שדה-קרב ביניהם. הערים ניצלו זאת, ונהיו לעצמאיות בהנהגת "קונסולים". במיוחד התחזקה מרסי, שכתוצאה ממסעיה-הצלב היתה למעצמה ימית. מרסי תמכה ברוזני פְּרָצְלוֹנָה—אָרְגוֹן; אלה ניצחו את רוזני טולוז (1208), ופ' נמסרה לידי הרוזן הקאטאלוני רֶמוֹן-בֶּרְנַרְד II (1209—1245). בראש המינהל העמדי רמוֹן-בֶּרְנַרְד שופט (judex Provinciae), הארץ חולקה למחוזות בראשות נציבים מטעם הרוזן, ולצדם שופטים וגובי מסים. בעזרת פקידים אלה הוכפפו לרוזן האצולה והערים, פרט למרסי ששמרה על אוטונומיה, אף שהכירה בסוֹנְרָנוּיִת של הרון (1243). יורשו של רמוֹן-בֶּרְנַרְד היה חתנו שרל מאַנזו (ע"ע; 1246—1285). הוא השלים את ארגון מוסדות הרוזנות, ביטל את הקונסולטים ומינה מפקחים על הערים (viguiers). עשרה של פ' אפשר לשדל לממן את מסע-הכיבוש של סיציליה (1266); פ' היתה לחלק מממלכה יס-תיכונית גדולה וכתוצאה מכך פרח סחרה.

השגשוג פסק עקב מפלותיו של שרל במאבקו עם אָרְגוֹן (1282—1285), אָבְדוֹן האי סיציליה והצורך לשלם כופר לפדיון שרל II מהשבי. עקב המשבר התכנסה אסיפת מעמדות בפ' (1286), ומשי-תתפיה מינו רואי-חשבון והקימו אוצר מרכזי. מרסי נפגעה עקב חיטול ממלכת הצלבנים (1291), אולם פ' התאוששה במהרה עם העברת האפיפיורות לאזינון (1308), שהוענקה לקלֶמֶנס V. אולם המלחמות הממושכות עם אָרְגוֹן פגעו בכלכלה, והמגפה השחורה (1348) ופשיטות כנופיות של חיילים-שכירים, שהשתחררו ממלחמת 100 השנים, הרסו את הארץ. יש מעריכים שכ 2/3 מהתושבים מתו או היגרו מפ'. המלך רֵנֶה (René; 1434—1480) ניסה לשקם את הרוזנות, שאליה עבר אחרי שאַלְפּוֹנְסוֹ מאַרְגֶּן-סִיצִילִיָה כבש מידיו את נאַפּוֹלִי (1442). במות רֵנֶה פרצה מלחמה בין טוענים לירושה; אחד היורשים, שרל, הוריש את פ' ללואי XI מלך צרפת ב 1481. לואי התערב במלחמה בין היורשים וסיפח רשמית את פ' (1486), אך השאיר על כנם את מוסדותיה. בעת מלחמות-הדת היתה פ' זירת מאבק בין קתולים לפרוטסטנטים (ע"ע הוגנוטים). אחרי 1639 לא כונסה אסיפת המעמדות עד לערב המהפכה בצרפת. לואי XIV ביטל את שארית הזכויות המיוחדות של פ'. ב 1790 חולקה פ' ל 3 דֶפּרֶטֶמֶנְטים. ב 1791 סופחו נחלות האפיפיור, ובהן אוזינון, והוקם

הלטיני p לא עבר לחוכך. הוא הדין לגבי t ו k שעברו ל g ו d כמו בלטינית עממית. לפני e או i הפכה ה c ל s. מכוח היגוי ההגאים הסופיים אין צורך בכינוי הנושא לפני צורות הפועל: (cant(i), cantas, canta (אני, אתה, הוא שר, שרה). בשימוש החי רווחות עד היום צורות העבר הלא-מורכבות (passé simple). התחביר קרוב לתחביר הצרפתי, אך אוצר המלים, בדומה למערכת ההיגוי והצורנות, קרוב יותר ללשונות הרומניות הדרומיות: היסודות הגרמניים מועטים בו יחסית, והוא עשיר מאד במספר מלים ובכיי-טויים עממיים; יד המדקדקים לא שלטה בו כבצרפתית של המאה ה-17, והוא התעשר בכייטויים צרפתיים מתחומי הממשל והכלכלה, חיי התרבות והחברה המודרנית, שלבשו צורה פונטית וצורנית פרובנסאלית.

בשם צרפתית-פרובנסאלית מכנים את הניבים הרובים במשולש המשתרע בצרפת המזרחית, מסביבות העיר גרנובל לסנט-אטיין ומשם לפונסון ובמחוזות המערביים של שוויץ, כשמרכזי התרבות הם ליון ו־נָוֹוה. בניגוד ליתר הניבים נמצאת באלה תשתית לכסיקאלית גרמנית-בורגונדית ניכרת.

J. Ronjat, *Grammaire historique des parlers provençaux modernes*, I-IV, 1930—1941.

מג. בנ.

קבוצת הניבים שהיו מדוברים בפי יהודי פרובאנס נקראת פ' יהודית. העדויות הקדומות לניבים אלה הם הלעזים שבס' העי-טורי לר' יצחק (ע"ע) בן אבא מרי מִמְרִשְׁלִיָה, מהשנים 1170—1193, בס' השרשים האנונימי הנספח ל"תנ"ך פרחי" (ע"ע מקרא, עמ' 297), ועוד. הטכסטים ששרדו הם קטע ממגילת אסתר (פורסס ב Romania, XXI, 1892) וסידור (כ"י) — מהמאות ה-14/15. תרגום מגילת אסתר נכתב באותיות עבריות, אך אין בו שימושים עבריים. בסידור נשארו ביטויים עבריים קשיתרגום (פאה, חטאת, וכד'). בד"כ אין בתעתיק כדי ללמד על היגוי יהודי. מכל הנ"ל אין להחליט על קיומו של ניב פרובנסאלי-יהודי עצמאי — מעין מה שנמצא אצל Comtat Venaisin. שם דיברו היהודים במאות ה-17/18 ניב ממוזג יסודות צורניים ופונטיים מעברית, פ' וצרפתית. ניב זה, ה Chuadit, דעך בעקבות מהפכת 1789. ייתכן שמקור השם במלים "שפה יהודית" או "יהודית". דיבור בניב זה הושם בפי דמויות יהודיות בסאטירות שנכתבו פ' בידי לא-יהודים. הדוגמה הקדומה היא מהמאה ה-17. הטכסט החשוב הוא הקומדיה Harcanot et Barcanot (1896; נוסח אחר: 1925), דוגמה קרובה מהווים שירי ה Obros לאירועים הגיגיים מיוחדים (1963), בהם באים לסירוגין משפטים בעברית ובפ'. מחברם הוא מרדכי אסטריק (סוף המאה ה-17), ולשונם היא ניב קומטה-ו־ו־סון השטור בתעתיק עברי.

1. שייקאוסקי, דאס לשון פון די יידען אין די ארבע קהילות פון קאמטא-וועסטן, 1948; M. Lazar, *Lis Obros: chansons hébraïco-provençales* (in: Romanica et Occidentalia: études... H. Peri), 1963. הג. ג.

ספרות. מבין הניבים המדוברים במחוזותיה הדרומיים של צרפת, הידועים בשם הכללי langue d'oc, לעומת ה langue d'oïl של הצפון (ע"ע לנגדוק), היו שהגיעו. החל במאה ה-11, לדרגת התפתחות של לשון ספרותית; מהם הניבים הלימוזיני הגאסקוני והפרובנסאלי. הספרות הפ' כוללת כל מה שנכתב בניבים אלה עד המאה ה-16.

אע"פ שנשתמרו קטעים משירה דתית שנתחברה במאה ה-11, ראשית צמיחת הספרות הפ' היתה בשירתו הלירית של הטורבאדור הראשון, גיום IX מפואטייה, בעשור האחרון של המאה ה-11, ותור-הזהב שלה במאות ה-12 וה-13, ביצירותיהם של הטורבדורים (ע"ע). במאות ה-14 — ה-15 התחילה מתפתחת הכתיבה בפרוזה (רומנים, סיפורים, דברי-מוסר), וגם הכתיבה הדרמטית, בהשפעת מחזות הפאסיון והמיסטריות של צפון-צרפת. שירתם הלירית של הטורבאדורים פיתחה, מבחינת תכניה וצור-

הקהילה הראשונה שחזרה ונוסדה בפ' לפני המהפכה הצרפתית היתה במרסי.

מקומה של פ' — בין המרכזים הרומניים של ספרד, איטליה וצרפת-אשכנז — השפיע על תרבותה. סיפוחה לאימפריה הקרולינגית קשר אותה, עד המאה ה-12, למרכז הצרפתי-גרמני, אע"פ שהקשר המדיני עם מרכז זה התרופף כבר במאה ה-10. הלכה פרובנסאלית בכתב יש בידינו בעיקר מהמאה ה-12, אך כבר במאה ה-11 היתה לפ' השפעה תרבותית על ספרות ישראל, ובעיקר על התפתחות המדרש (ע"ע משה הדרשן). עם סיפוח חלק גדול של פ' לקטלוניה, בראשית המאה ה-12, נוצר מגע ראשון בין חכמי פ' לחכמי ברצלונה; בעקי-בותיו החלו הראשונים לגלות עניין בפילוסופיה, מדעים ושפות. התפתחות זו הוצאה באמצע המאה ה-12 עם בואם של ת"ח רבים, שברחו מפני אל-מוחרון (ע"ע) לפ', ואז נתפתח בה המפעל לתרגום מיטב הספרות היהודית-ערבית (וערבית כללית) לעברית, בידי בני משפחת תפון (ע"ע). י. אלהריזי (ע"ע) ואחרים. בתחום ההלכה הועמק המגע עם המרכז האשכנזי, אך ניכרה מאוד השפעת הספרים, בעקבות חידרת ס' הרי"ף (לר' יצחק אלפסי [ע"ע]) ותורת בבל. בפ' נוצרה סינתזה מיוחדת-במינה בין ההלכה לבין ההשכלה החילונית, הפילוסופיה, הדקדוק והשירה. התעורר גם עניין רב במיסטיקה ופ' היתה למוקד עיקרי גם בפולמוס הרמב"ם (ע"ע משה בן מימון, עמ' 558—560). עד המאה ה-14 היתה פ' מקום-מפגש של שיטות אינטלקטואליות שונות ומרכז יהודי-רוחני תוסס.

לתרבות היהודית-פרובנסאלית ייחד רב בתורו, בעיקר מבחינת פתיחותה הרבה להשפעות רעיוניות מן החוץ, תוך שמירה קפדנית על מסגרת יהודית שמרנית. הדבר ניכר היטב גם ביחס האידיאלי-הסובלני כלפי נכרים, המשתקף בספרי חכמי-פ'.

על ת"ח שבה, ע"ע: אברהם בן דוד מפושיקירה; אברהם בן יצחק; אברהם בן נתן הירחי; זרחיה הלוי גירונדי; יצחק בן אבא מארי; מארי, מנחם; משלם בן יעקב; משלם בן משה. וע"ע בזיה; לינל; מרסי; גרבוך.

על פרובנסלית-יהודית — ע"ע פרובנסלית, לשון וספרות.

א. ש. אלבק, מבוא לספר "האשכול", תרצ"ב; א. ז. אשכלי, חליפת המכתבים בין יהודי ספרד ופ' לבין יהודי קושטא ותולדות אנוסי פ' (ציון, י'), תש"ה; ב. ז. בנדיקט, תולדותיו של מרכז התורה בפ' (תרביץ, כ"ב), תשי"א; הג"ל, למכלול לחכמי פ' (ק"ס, כ"ז), תשי"א; E. Camau, *La P. à travers les âges*, 249—367, 1928; I. Twersky, *Aspects of the Social and Cultural History of Provençal Jewry* (Cahiers d'Histoire Mondiale, XI), 1968.

פְּרוֹבֶנְסָלִית, לְשׁוֹן וְסִפְרוֹת. הַלְשׁוֹן הַפ' הַיָּא לְשׁוֹן רוֹמַנִית (ע"ע הדו-אירופיות לשונות, עמ' 568; רומניות, לשונות),

שהתפתחה בדרום צרפת. מאז המאה ה-16 הפכה פ' לפסיפס של ניבים חסרי מעמד פורמלי.

התנועה שקמה באמצע המאה ה-19 כדי להחיות את התרבות ואת הספרות הפ' לא זכתה להצלחה מרובה (ר' להלן, ספרות). כיום קיימת הכרה רשמית בפ' כלשון מחויות, אך אין לדבר על תחייתה; כל הפעילות מקומית ומתבדלת והניבים הולכים ודועכים. הפ' שאינה קשורה לשום איזור מיוחד נקראת כיום אוכסיטאנית (occitan), וזהו גם השם שניתן לספרות שהתפתחה למן תנועת התחיה. הפ' קרובה ללטינית יותר מהצרפתית. מבחינה פונטית ניכרת הפ' בעיקר בפתיחת יתר של התנועות, אף כי יש לה /ü/; האנפוף הוא רק חלקי, וכל ההגאים האנפיים שומרים על יחדם; דו-תנועיות מופיעה רק במקרה שה e ו o התפתחו בלטינית עממית נפגשות ב c/k או f/v. ה a הלטינית נשארת בין אם היא מוטעמת ובין אם לא: cabra ולא chèvre (עז). גם שאר התנועות הסופיות עדיין מבוטאות — עובדה המשווה לדיבור אופי מחותך ומלעילי מובהק. הדוגמה שצוינה לעיל מצביעה גם על שתי תופעות הגאיות השונות מן הצרפתית: ca לטיני נשאר כמות שהוא ברוב הניבים העיצור-

רוסית היידיית. יצר בעיקר ברוסית. והיה היהודי הראשון שכתב בה שירים על נושאים יהודיים. שיריו הליריים-עממיים הביעו את סבל היהודי בגלות ואת געגועיו לארצו, ועוררו נימים חבויות בלבות היהודים ששפתם כבר היתה רוסית. שיריו תורגמו, בידי מתרגמים שונים, ליידיש ולעברית, והושרו בתפוצות ישראל השונות, כגון שירו „הכוס“, שיסודו באגדת-עם יהודית (נכתב בהשפעת הפוגרומים של 1881; תורגם ליידיש בידי י. ל. פרץ ולעברית בידי י. קפלן). פ' כתב שירים גם ביידיש, ומהנודעים שבהם, „זאמד און שטערן“ („חול וכוכבים“) ו„האט רחמנות“ („רחמו“), שנתחבר לאחר הפוגי-רום בקישיניוב ב-1903. יש בשיריו מטענות העם כלפי האל על גורלו, אך גם נימה של עידוד, בעיקר, לנוכח תנועת חיבת-ציון והציונות, כגון השיר „שולמית זינגט“ („שולמית שרה“). בסוף ימיו כתב 7 שירים בעברית, פ' כתב גם פואמות, אידיוליות ובלדות (בעיקר ברוסית, אך גם ביידיש), על נושאים מהתנ"ך, מאגדות חז"ל ומסיפורי-העם, וגם סיפורים — במיוחד מן ההווי היהודי — פליטונים ודברי סאטירה. פ' גם חיבר ברוסית ספר בשם „אגדה“ (4 חלקים, 1910), על-יסוד „ספר האגדה“ של ביאליק ורבינצקי. שירתו השפיעה הרבה על השירה היהודית-רוסית שלאחריו, על השירה היידישית (ד. איינהרן, יהואש, מאני לייב ועוד) ועל שירתם של ח. נ. ביאליק, ש. טשרניחובסקי, ד. פרישמן, י. לרנר, ש. ל. גורדון ואחרים. כל כתביו ברוסית הופיעו ב-3 כר' (1905); וביידיש — ב-2 כר' (תרס"ד, עם הוספות ב-1910). בעברית הופיעו שירי פ' בתרגומו של י. קפלן, תרג"ח/ט, בצירוף תולדותיו מאת ר. בריינין (א'—ב', תרע"ד), וכן בתרגומו של א. לוינסון, בצירוף שיריו העבריים-המקוריים הבודדים של פ' (תש"א); סיפוריו, בתרגומו של י. ספיבק, הופיעו בתש"ז. — ע"ע יידיש, עמ' 802.

י. ח. רבינצקי, דור וסופרו, א' ק"ס—ק"ס, תרס"ו, וכן במבואות לכתביו הנ"ל; ז. ריינען, לעקסיקאן פון דער יידישער ליטעראטור, ג, 138—162, תרס"ט, א. לוינסון, ש. ש. פ' (בתוך: שירי ש. ש. פ'), תש"א; י. פיכמן, בטרם אביב, 73—79, תשי"ט; י. שורין, ש. פ. ביב' ליאגראפיע, 1960; י. סלוצקי, העיתונות היהודית-הרוסית במאה התשע-עשרה (מפתח בערכו), תשל"א; С. Черниковский, Фруг, Еврейская Энциклопедия, XV, 456/8, 1913.

מ. ל.

פְּרוֹג'ה (Perugia), בירת מחוז פ' (6,334 קמ"ר; 553,000 תוש') וחבל אומבריה (ע"ע), במרכז איטליה. שוכנת באיור גבעות, סמוך לעמק נהר טיבר, כ-131,600 תוש' (1972). פ' משמשת מרכז לשיווק התוצרת החקלאית של סביבתה ובה בתח"ר לממתקים, נייר וחפצי אמנות (קרמיקה). העיר מצטיינת במבנים של שלהי יה"ב ונשתמרו בה שרידי חומות ושערים מהתקופה האטרסקית. האוניברסיטה נוסדה ב-1307 ובה 16,272 תלמידים (1973).

אמנות פ' היתה מרכז אסכולת-הציור האומברית. מיטב האמנים של אסכולה זו בנו בה ועיטרו בפרסקים ובפסלים את כנסיותיה מכל התקופות: כנסיית אנג'לו הקדוש (מאה 6); כנסיית פייטרו הקדוש (1000 בקירוב); קתדרלת לורנצו הקדוש (1345—1490); וכנסיית דומניקו (מאה 17, ע"ג שרידים של כנסייה גותית שממנה נשתמרו חלונות צבעוניים). — בניית המזרקה הגדולה (Fontana Maggiore) שבכיכר העיר הושלמה ב-1279 ע"י ניקולה ג'ובני פיונו (ע' ערכיהם). אולם-המועצה שבפאלאצו קומונאלה (1293—1443) מעוטר פרסקים מאסכולת פייטרו קאוואליני, מן המאה ה-13. ה„קולג'יו דל קאמפיו“ (1452—1457) כולל יצירות אמנות אומברית, ובהן פרסקים של פרוג'ינו ושל רפאל. שניהם עיטרו גם את כנסיית סאן סורו.

היסטוריה פ' (Perusia בתקופה העתיקה) היתה מלכתחילה עיר אטרוסקית. ב-216 וב-205 לפסה"נ הצטרפה לרומאים במלחמתם בחניבעל. הרומאים כבשוה ב-40 לפסה"נ. ב-348 השתלט על פ' טוטילה, מלך האוסטרוגוטים. ביה"ב נהרסה פעמים אחדות

תיה, את יסודותיה העיקריים של שירת-האהבה במערב-אירופה עד תקופת-הרנסאנס ואף מעבר לה (ע"ע דנטה; פטררקה; שיקספיר; איטליה, ספרות; גרמנית, ספרות; ספרד, עמ' 345, 403). רק חלק משיריהם של כ-400 טרובאדורים נשתמר בקבצים שהועתקו במאות 13—15; ידועים גם שמותיהם של כ-100 טרובאדורים אחרים שיצירותיהם אבדו כליל. בין הבולטים במקורותם במאה ה-12 היו מארקאברי (Marcabru), בשירתו הסאטירית; ז'ופרה רידל וברנאר דה ונטאדור, שהעמיקו את הנימה האישית בליריקה הקונוציונלית; פרטראן דה בורן, בשיריו על נושאים היסטוריים; המשוררת קונטסה דה דיאה (Contessa da Dia), ארנו דניאל ששירתו מעידה על יתר צורניות והרמטיות. בצד השירה הלירית החילונית פרחו במאה ה-13 השירה הסאטירית והפיט הדתי והמיסטי. מן הבולטים בתפנית זו היה פיר קארדנאל (Peire Cardenal).

בניגוד לספרות צפון-צרפת, לא הצטיינה הספרות הפ' בשירה אפית או בתחום הרומן החצרני. יצירתו המונומנטלית (כ-40,000 שורות) של הנזיר הפראנציסקאני מאטפרה ארמנגו (Matfré) (Ermengaud), בתחום ספרות-המוסר, Lo Breviari d'amor („קובץ-תפילות לאהבה“), השפיעה השפעה רבה על הספרות הפ' בתפניתה אל הדת והמיסטיקה. ב-1323 נוסדה בטולוז מעין אקדמיה (Gai Saber), שביקשה להחיות את תפארתה של השירה הפ', ובמסגרתה נתחבר מעין „שולחן ערוך“ של התרבות הטרובאדורית, Las Leys d'amor („חוקי [שירת] האהבה“). ממחוזות הפאסיון והמיסטריות של תקופה זו יש לציין את החזיון על יום-הדין האחרון (Lo Jugamen general), שהוא גם המחזה העשיר ביותר מיה"ב בהערות בימתיות (משחק, תפאורה, אביזרי בימה).

בראשית תקופת הרנסאנס בצרפת שקעה הפ' כלשון קלאסית וספרותית. במאה ה-16 נעשו אמנם נסיונות להחיותה, אבל משכילי הדרום התחילו להשתקע בצפון-צרפת ולכתוב בשפתה. אעפ"כ נתחברו בניבים הדרומיים השונים יצירות לא מעטות בתחום הספרות העממית — שירי-מועד, שירי-מוסר, פזמונים, קומדיות בורלסקיות — אך לא ברמת הלשון הפ' הספרותית, וזאת עד לשלהי המאה ה-19. להצלחה רבה זכה האב ז'אן-בטיסט פאוור (Favre; 1727—1783) בכתיבתו האפית-גרוטסקית ובפארודיות שלו על אגאים ואודיסיאה. המהפכה ותנועת הרומאנטיקה עוררו תסיסה בקרב משכילי הדרום, שביקשו להחיות את האוטונומיה התרבותית של הדרום ולחדש את לשונו כלשון ספרותית. עם מבשרי „תנועת התחיה“ נמנה אנטואן פאבר ד'אולייה (Fabre d'Olivet; 1768—1825). משוררים וסופרים מאוויניון שהתאגדו כתנועה זו ב-1854 ועיבדו תכנית מגר בשת, קראו לעצמם „פליברים“ (Félibres) ולתנועתם „פליבריו“ (Félibrige). מחשובי חבריה היו פ. מיסטרל, ת. אובל (ע' ערכיהם) ודוֹזף רומאניי (Roumanille; 1818—1891), ואולם, במאה ה-20, מול הלשון והתרבות של צפון-צרפת, אין סיכויי-הצלחה רבים לתנועת ההתחדשות ה„אוכסיטאנית“.

פ. לור, קופידון, הגברת והפייטן (קשת, א), תשי"ט; J. Anglade, Grammaire de l'ancien p., 1921; A. Jeanroy, Histoire sommaire de la poésie occitane des origines à la fin du 18^e siècle, 1945; M. de Riquer, La lírica de los trovadores, 1948; Ch. Camproux, Histoire de la littérature occitane, 1953; A. V. de Roche, P. Regionalism, 1954; H. Davenson, Les Troubadours, 1961; M. Lazar, Amour courtois et Fin Amors dans la littérature du XII^e siècle, 1964; id. (ed.) Le jugement dernier, (Lo Jugamen general), 1971; P. Bec, La Langue occitane, 1967²; R. Lafont—Chr. Anatole, Nouvelle histoire de la littérature occitane, I-II, 1970.

מ. ל.

פְּרוֹג', שְׁמֵעוֹן שְׁמֵאָל (1860, בִּזְרוֹבִי־קוֹט [מושבה חקלאית יהודית בשלך חרסון, רוסיה] — 1916, אודסה), משורר יהודי. בכוחות עצמו רכש השכלה יהודית וכללית. ב-1875 עבר לעיר חרסון. בין 1881—1909 ישב בפטרבורג ועבד במערכות העיתונים היהודיים בבירה. משם עבר לאודסה. כתב בעתונות הרוסית, היהודית-

(ה) פְּרוֹגֵרְסִינִי, (ה) מְפֻלְגָה, מפלגה ציונית בישראל בשנים 1948–1961. היא נוסדה בעקבות איחוד ה"עובד הציוני", שמרבית חבריו היו בוגרי תנועת-הנוער של הציונים הכלליים (ע"ע) באירופה, "העליה החדשה", ארגון עולים ממרכז אירופה, וציונים כלליים א', שתמכו במדיניותו של וייצמן ונתמזגו בשעתם עם ה"רדיקלים" מיסודם של י. גרינברג (ע"ע), ד"ר מ. סלוביצקי (ע"ע סוליאלי) ונ. גולדמן (ע"ע). המה"פ היתה חברה ב"קונפדרציה העולמית של הציונים הכלליים". היא דגלה במשטר של דמוקרטיה פלוראליסטית, שבו פועלות היומה הפרטית, הממלכתית והשיתופית תוך שותפות; בהגנה על זכויות הפרט ודפולטיזציה של מנגנון הממשלה; בבטיול הזרמים בחינוך; בייסוד לשכות עבודה ממשל-תיות ובניטוח בריאות ממלכתי; ובבטיול כל צורה שהיא של כפייה דתית. — אל המה"פ מסונף מגזר התיישבותי המקיף כ 80 קיבוצים, מושבי עובדים, כפרים שיתופיים וכפרי נוער. ה"עובד הציוני" הוא סיעה עצמאית בהסתדרות הכללית של העובדים (ע"ע) מאז 1935. מספר צירי המה"פ בכנסת הראשונה — 5, ברביעית — 6. היא השתתפה ברוב הקואליציות הממשלתיות עד 1961, וירר המפלגה, פנחס רוזן (ע"ע) — היה שר-המשפטים.

ב 1961 התאחדו המה"פ והציונים הכלליים והקימו את המפלגה הליברלית בישראל שהיתה מיוצגת בכנסת החמישית ע"י 17 צירים. ואולם ב 1965, משיצרו הציונים הכלליים, יחד עם חרות, את גח"ל ("גוש חרות-ליברלים"), הקימו יוצאי המה"פ את המפלגה הליברלית העצמאית. בכנסת השמינית היו למפלגה זו 4 צירים 21 שרים בממשלה. המפלגה מסונפת לאינטרנציונל הליברלי.

פרוידון, פִּיר ז'וזף — Pierre Joseph Proudhon (1809–1865), הוגה-דעות סוציאליסטי צרפתי, מאבות האנרכיזם (ע"ע). פ' היה בן פחה ובצעירותו עבד בבית-דפוס. למד בעצמו עברית, יוונית, לאטינית ותאולוגיה. ב 1838 זכה במילגה שאפשרה לו ללמוד בפאריס, ושם התוודע למרכס, בקונן הרצן (ע' ערכיהם).

ספרו Qu'est-ce que la propriété? ("הקניין מהו?"), 1840, זיכהו תוך זמן קצר בפרסום רב. בספר כלול המשפט הנודע, "הקניין (הפרטי) הוא גנבה"; למעשה אין בו שלילת הרכוש הפרטי, אלא רק של אותו חלק שנרכש תוך גיצול כלכלי או דיכוי מדיני. בתהליך התגבשות רעיונותיו גילה פ' התנגדות חריפה לקומוניזם, שלא נפלה מהתנגדותו לקפיטליזם. פ' חשש מהתערבות המדינה בחיי הכלכלה ושלל הלאמה. בספרו *Système des contradictions économiques, ou philosophie de la misère* ("שיטת הסתירות הכלכליות, או פילוסופיה של הדלות"), 2 כר', 1846, הטיף להקמת חברה חפשית, מורכבת מעדות יצרניות עצמיות, המתאמות את יחסיהן בעזרת "אשראי חפשי" ו"בנק של העם". במערכת זו, שכונתה בפיו "מוטוא-ליזם", יהיה, לדעתו, לשלטון המדיני תפקיד מוערי. רעיונותיו זכו לביקורת חריפה מצד מארכס בספרו "דלות הפילוסופיה".

בספרו *De la justice dans la révolution et dans l'église* ("על הצדק במהפכה ובכנסייה"), 3 כר', 1858, ביטא את סלידתו מכל דיכוי וסמכות — דתית, מדינית וכלכלית. לדעתו, הכוח החיובי בחברה מצוי בעדה החפשית, בה מצטרפת יזמת הפרט לכוח-ההכרה הקי-ברצי, בהתאם לעקרון, שכונה בפיו "המטאפיסיקה של הקבוצה", שכוח הקבוצה גדול מצירוף הכוחות של הפרטים.

במהפכת 1848 נבחר פ' לביה"נ. נסיונו להגשים את רעיונותיו ולהקים בנק כרוחו נכשל באיצו. אותו זמן התנגד פ' ליזמתו של לואי פלן (ע"ע) להקים מפעלים תעשייתיים-קואופרטיביים בעזרת הממשלה. ב 1849 נאסר, אך המשיך בכתיבתו. ב 1852 שוחרר. בשנים 1856–1862 שהה בגלות בבלגיה. פ' לא היה מהפכן מדיני, ולדעתו ההתפתחות הרצויה עשויה

במלחמות בשכנותיה. ב 754 עברה לשלטון האפיפיורים. ב 1797 לכדו הצרפתים את העיר. רעשים פקדו אותה ב 1832, 1838 ו 1854. ב 1859 כבשה האוסטרים. לאחר מרד-סרק ב 1859 התאחדה עם פִּמוֹנטָה ב 1860.

L. Bonazzi, *Storia di P. dalle origini al 1860*, I-II, 1959/60²; M. A. Johnstone, *The Etruscan Life in P.*, 1964.

אין ידיעות על תחילת התיישבות היהודים בפ'. ב 1279 הוצאה פקודת גירוש נגדם, שכנראה לא בוצעה, ויהודים המשיכו לשבת בפ' כשעיקר עיסוקם הלואה בריבית. ייסוד הבנק הנוצרי בעיר ערער את מצב היהודים והם גורשו ב 1485. הם שבו וגורשו מספר פעמים (1569, 1587, 1593). בשנים 1547–1551 סיימו כמה יהודים לימדי רפואה באוניברסיטת פ'. כיום מצוי קומץ יהודים בפ' והם משתייכים לקהילה היהודית ברומא.

ס. רות, תולדות היהודים באיטליה, 1962; *Sulla con-dizione degli ebrei in P. dal XIII al XVII secolo*, 1891.

פְּרוֹגֵרְסִינִי — Perugino; כינויו של פִּטְרוֹ די פְּרִיסְטוֹפֹרוֹ וְנוֹצִי (Pietro di Cristoforo Vannucci) (1448[?]–1523), צייר איטלקי. פ' היה, קרוב לוודאי, בצעירותו תלמידו של פִּירוֹ דֵּלָה פֶּרְנַצ'סְקָה (ע"ע); בראשית שנות ה 70 עבד, כפי הנראה, באולפנו של ורוקו (ע"ע) בפירנצה. לצד בוטיצ'לי, גירלנדיי ואחרים, צייר ב 1481/2 פרסקים בקאפלה הסיפסטינית, בהם ציורו "ישו מוסר את מפתחותיו לפטרוס הקדוש", המגלם כבר את תכונות



פרוג'ינו: ישו מוסר את מפתחותיו לפטרוס 1482. הקאפלה הסיפסטינית, רומא

היופי, הסדר והפשטות המציינות את כלל-יצירתו. הפרסקים מתקופת שהותו בפירנצה ב 1493–1496 (כגון "הצליבה" שבכנסיית סאנטה מאריה מאדאלנה דה פאצ'י) נמנים עם יצירותיו החשובות. ב 1506 השתקע פ' בפְּרוֹגֵרְסִינִי (ע"ע); שם הוסיף לצייר על נושאים דתיים, שנימה של דקורטיביות, רגשנות ורכרוכיות השתלטה עליהם.

פ', שנמנה עם אסכולת אומבריה, היה ממבשרי סגנון הרנסאנס המאוחר. סגנונו מאחד את השפעת הרישום הבוטח של סיניורלי (ע"ע) בנוסח הצבת הדמות על רקע של נוף אידילי — בדומה לציירים הפלמים, או ארדיכילי — בדומה לפִּירוֹ דֵּלָה פֶּרְנַצ'סְקָה. פ', שהיה מורו של רפאל (1500–1504), השפיע השפעה מכרעת על התפתחותו האמנותית של תלמידו; רפאל שאל ממנו את הצבעוניות הבהירה השלווה ואת שיטת העמדת העצמים במרכז הקומפוזיציה וחלוקתם לעומק חללה.

יצירותיו החשובות מצויות בערים שבהן פעל: רומא, פירנצה ופרוג'ה.

L. Venturi-G. Carandente, *Il P.; Gli affreschi del Collegio del Cambio*, 1955; E. Camesasca (ed.), *L'opera completa del P.*, 1969.

פְּרוֹגֵסְטֶרוֹן, ע"ע הפְּרֶשָה פְּנִימִית, עמ' 119–120; וְסֵת, עמ' 446/7; מֶזֶן, עמ' 270–272.

ו"מסכת פורים" של קלונימוס בן קלונימוס (ע"ע). מסכת זו והדומות לה עוררו פולמוסים רבים בקרב שלומי אמוני ישראל, והמחלוקות בסוגיה זו נמשכו עד המאה ה-19. באותה תקופה נכתבה גם "מגילת סתרים", פ' על המשנה הראשונה ב"אבות". ישראל נג'רה (ע"ע) חיבר "כתובה לחג השבועות". גם ס' הזהר (ע"ע) זכה לפ' מאת טוביה פדר (מאה 18) — "ספר זהר חדש לפורים".

אבי הפ' בתקופת ההשכלה היה יוסף פרל (ע"ע), ושתי הסאטירות שלו, "מגלה סמירין" ו"בוהן צדיק", הן חיקויים מוצלחים של כתיבי החסידים. בהשפעתו חיבר י. דב-בר ל'ניזון (ע"ע) "דברי צדיקים" ו"עמק רפאים". "מסכתות" היתוליות נכתבו בעיקר במאה ה-20. על נושאים רבים ומגוונים, בחיי המסחר היהודיים, ההגירה לא"י, הקלפנות, הקומוניזם, ועוד. וע"ע עברית, ספרות, עמ' 707/8.

א. דדון, שחוק סינו. תשי"א; ד. גוי, הפ' בספרות ישראל הקדומה (מחניים, נ"ד) תשכ"א; א. מ. הרמן, מסכת פורים מהדורותיה ודפוסיה (ארשת, ה'), תשל"ב; I. Davidson, P., 1896; A. S. Martin, On P., 1896; P. Lehmann, Die P. in Jewish Literature, 1907; C. Stone, P., 1914; P. Lehmann, Die P. im Mittelalter, 1922.

מש. שטי.

במוסיקה. יש להבחין בין פ' כמונח טכני לבין פ' במובן הכללי, המשותף למוסיקה ולאמנויות אחרות. א. כמונח טכני הפ' היא חיקוי או חזרה על יצירה מוסיקלית קיימת, ושילובה בצורה מעובדת במסגרת קומפוזיציה חדשה ומורכבת יותר, תוך שמירת מהותה של היצירה המקורית. המלחין משתמש, למשל, בחומר המופיע בקול אחד, או אף בקולות אחדים, מתוך שאנסון או מוטטה, ומחבר מחומר זה קונטרפונקט בקולות נוספים. טכניקת הפ' התפתחה בשלהי המאה ה-15. היא קשורה במיוחד ב"מיסת הפרודיה" (Parody Mass; missa parodia), שהשתמשה בצורה דומה במוטטות ובמדריגלים (ע' ערכיהם) תוך עיבוד חפשי ופירוק הנעימות המ- קוריות לקטעים שעלו הופיעו במהלך המיסה הארוכה והמורכבת. ראשיתה ביצירותיו של ז'וסקן (ע"ע) זה פרה ושיאה במאה ה-16. עיקר המיסות של פלסטרינה ואורלנדו די לסו (ע' ערכיהם) כתובות בצורת "מיסה פ'".

ב. במובן הכללי הפ' היא חיקוי אירוני של יצירה מסוימת או של סגנון אפייני, מתוך מגמה לשים ללעג את הקומפוזיטור או את דרך כתיבתו. ראשית האופרה (ע"ע) הקומית באיטליה ובצרפת בפ' על סגנונה המלאכותי המנופח של האופרה הרצינית. פ' מופיעה גם במוסיקה הזמרתית הקאמרית, היא מבוססת על ציטוט החומר המקורי תוך שינוי הטמפו התזמור וסירוס המלודיה וההרמוניה. דוגמות לכך הן: ה"הלצה מוסיקלית" (ק. 522) של מוצרט, שבה מצוטט נושא מתוך מוטטה של מוצרט עצמו; "קרנבל החיות" של סן-סנס (ע"ע), המצטט יצירות משל עצמו, אופנבך (ע"ע) וברליוז (ע"ע), הפרק הרביעי מתוך ה"קונצ'רטו לתזמורת" של ברטוק (ע"ע), שבו מופיע ציטוט נלעג של שיר-הלכת מתוך סימפוניה מס' 7, "לנינגרד" לשוסטקוביץ'.

W. Steinecke, Die P. in der Musik, 1970.

פרודיקוס — Πρόδικος — (המאה ה-5 לפסה"ג), סופיסט ופילוסוף-טבע יווני. עסק בבלשנות (ע"ע) ובמיוחד בסינונימיקה, כלו' במלים בעלות משמעויות קרובות. על חייו ידוע לנו מעט; נראה שבעת משפטו של סוקרטס (ע"ע), 399 לפסה"ג, היה עדיין בחיים. פ' הוזמן לאתונה לעתים קרובות בשירות מולדתו (יוליס באי קאוס) וניצל הזדמנויות אלה להרצאות, להוראה ולהקראת ספריו. אפלטון, אריסטופנס וכסנופון (ע' ערכיהם) מזכירים אותו בכתביהם. בין חיבוריו *Ἐπει* ("העונות"), *Ἐπει* ("על טבע האדם"), אך תכנם אינו ידוע. נאומו המפורסם, "הראקלס בפרשת-דרכים" (שבו עומדות לבחירה שתי מידות: השלמות *[ἀρετή]* והפחיתות *[κακία]*) נשתמר, אם בתכנו ואם בעצם ניסוחו, ב"זכרונות" (ספר ב', א, 21—34) של פסנופון.

W. K. C. Guthrie, A History of Greek Philosophy, III, 274—280, 1969.

לכוא בדרך אולוציונית. כן שבר, שתשומת-הלב לתפישת השלטון עלולה להביא לתאוות שלטון-לשמו. בספרו האחרון *De la capacité politique des classes ouvrières* (על קשרם הפוליטי של מעמדות העובדים), שהופיע לאחר מותו ב-1865, דיבר על חברות-עובדים קואר-פרטיויות ועל התגבשות "פדראטיויות" של אירופה, ובו הגדיר את האידיאל שלו כ"אנרכיה", שבה אין "שלטון אדם באדם בצורה כלשהי". בכינוס האינטרנציונל הראשון (ע"ע) רבו הוויכוחים בין תלמידי פ' לחסידי מארכס ובאקונין. לפ' לא היתה השפעה רבה על המפלגות הסוציאליסטיות של שלהי המאה ה-19, אך השפעתו היתה רבה על הסינדיקליזם (ע"ע) והתנועה הקואופרטיבית. משהו מרעיונותיו מצוי בתפיסות החברתיות של מייסדי התנועה הציונית-סוציאליסטית. פ' היה שונא-יהודים, אף שבסביבתו לא נמצאו יהודים רבים. היהדות התמזגה בתפיסתו עם נשך וניצול טפילי.

מ. נובר, נתיבות באוטופיה. 30—41, תש"ז; א. זילברגר, הסוציאליזם המערבי ושאלת היהודים, 67—77, 1955; ג. ד. ה. קול, תולדות המחשבה הסוציאליסטית, א', 171—185, תשט"ז; H. de Lubac, P. et le christianisme, 1945; E. Dolléans, P., 1948; G. Woodcock, P.J.P., 1956; G. Gurvitch, P., Sa vie, son oeuvre, avec un exposé de sa philosophie, 1965; A. Ritter, The Political Thought of P.J.P., 1969; J. Bancal, P., Pluralisme et autogestion, I-II, 1970.

א. לי.

פרודיה (יור *παρῳδία* — שיר היתולי, פ'). חיקוי של יצירה ספרותית, בפרוזה או בחרוזים, שצורתה ונוסחה המקוריים נשמרו, אך תכנה שונה למגותך ביותר, מלעג ומבדה. הפארודיסטן משתמש בכל אמצעי ההגומה, בסירוס-לשון של היצירה שאותה הוא מחקה בדפוס-סגנון משונים ואבסורדיים. הלעג בפ' אינו בא לתקן או לטהר אלא רק לבדר ולעורר אסוציאציות תמהוניות. — לפעמים הפ' היא חלק של יצירה רצינית.

אף שאריסטו הצביע על הגמון מתאסוס (המאה ה-5 לפסה"ג) כאבי הפ' היוונית, אפשר להניח כי קדמו לו אחרים: הפ' בנוסח ה"מרוס", מלחמת הצפרדעים העכברים", והפ' לשירת האמרוס מאת היפונס (ע"ע). אריסטופנס חיקה חיקוי פארודי את איסקילוס ואת אוריפידס. אבי הפ' הרומית היה פרסיוס (ע"ע). ביה"ב נכתבו פ' לסכסטים חילוניים ודתיים; במיוחד הרבו הגולירדים (ע"ע) להש- תמש בטכסטים מקדשים. כסאטירה שימשה גם הפ' נשק למלחמה במסד הקתולי בימי הרנסאנס והרפורמציה. איגרות האנשים החשובים (*Epistolae obscurorum viroorum*; המאה ה-16), שכוונה נגד הסכולסטיקה, היתה גם פ' לכתבי הכמרים הנוזירים. הסגנון המאקארוני של ת. פולנגו (ע"ע) במאה ה-16 שימש פ' לאפיקה הנשגבת. ב"דון קיחוטה" של סרוונטס ניתן לראות פ' לספרי האב- רות. כמעט כל הסופרים הגדולים בספרויות אירופה, ובהם שיקספיר, מילטון וג'טה ("שמחות ורתר הצעיר" לפ. ניקולי; ע"ע), שימשו נושא לפ', ורבים בחרו לכתוב בצורה ספרותית זו: ראבלה, סקארון ("ורגיליוס המחופש"), בואלו ("העמוד"), וולטר ("הבתולה מאור- לאן", על ז'אן ד'ארק), פילדינג (לספרו של ריצ'ארדסון), ג'ימו והורס סמית ומפס בירבום. גם יצירתו של ג'ימו ג'ייס, "אוליפס", יכולה להחשב פ' ברמה אינטלקטואלית גבוהה. — וע"ע סטירה.

ראשית הפ' העברית נעוצה בשירת יה"ב. כנושאי שימוש פרקי תנ"ך, ספרות חז"ל, פיוטים ותפילות, הגדה של פסח, כתובות וכד'. בגלל קדושת טכסטים אלה נהגו בהם כבוד רב בכל הזמנים, וע"כ מאוחרות, יחסית, תחילתיה של הפ' העברית. ניצניה מצויים בשירי- החול של אברהם אבן-עזרא (ע"ע), אך הפ' המלאות הראשונות הן של יוסף זבארה (ע"ע). ב"תחכמוני" לאלחריזי (ע"ע) יש פ' אחדות, אחת מהן על "שיר הפרעוש" של אברהם אבן עזרא. מתוך ה"מח- ברות" של עמנואל הרומי (ע"ע) ראויות לציון "השאלות המהוללות", פ' פרשנית המסרסת פסוקי מקרא ומאמרי חז"ל. אברהם בן יצחק בדרשי (ע"ע) כתב פ' לחלק מההגדה ולתפילת מוסף, שתי הפ' המפורסמות מהמאה ה-14 הן "מעריב לפורים", למנחם בן אהרון,



פניין פרונו בניוירוק בורר סחורה.
(צילום: תעשיית הפרוות האמריקנית)

לצרכי עיבודן לבגדי-פ' הדומים עפ"ר בצורתם לבגדים עשויים אריגים.

בתעשיית הפ' מתאימים בקפדנות את הפ' לפני הגזירה ומתקנים פגמים. את החתיכות הגזורות מהדקים ללוח-מתיחה שעליו צוירה הדוגמה המתאימה. תעשיית הפ' היא אימנות עתיקה שרא-שיתה בקאסטוריה שביוון. מרכז האפנה לעיצוב פ' הוא פאריס ואילו מרכז התעשייה בניוירוק; יצרנים המרוכזים שם באיזור מצומצם מספקים למעלה מ 90% של בגדי-הפ' באה"ב; רבים מיצרנים אלה וממוחזי הפית הם יהודים. מרכזי מסחר חשובים אחרים לפ': לונדון ולנינגראד. עד 1945 היתה ליפציג מרכז חשוב, אולם כעת עולה עליה פרנקפורט ע"נ מיין.

היסטוריה. השתמשו בפ' בתקופות קדומות ביותר. במצרים העתיקה שימשה גם לציון חשיבותו של אדם; פרעה נשא זנב אריה בתגורתו הכההנים התקשטו בפ' נמר. בא"י ובמסופוטמיה התעטפו בפ' כבש כלבוש רגיל. בארמונות מלכי אשור, בבל ופרס כוסו הקירות. הרצפות הספות פ' יקרות. השימוש בפ' נפוץ בסין וביפן כ 3,500 שנה. הלוחמים ברומא הקדומה עטו עורות של חיות, כולל הראש, הזנב הרגליים כדי להפחיד את אויביהם. החייל הרומי בתקופות מאוחרות לבש מעטה-מגן מפ'.

באירופה של י"ה ב התרכז שוק הפ' בקושטא. אצילי ביזנטיון וראשי הכמורה קישטו את בגדיהם בפ' נדירות, כגון, של דלק, אסטראכאן והרמין לבן. הקישוט הסימטרי של פ' ההרמין הלבנות בפסיות פ' שחורה החל במאה ה 12. אדורד III (ע"ע) הועיד את ההרמין לשימוש מלכותי בלבד. בצרפת משמש גם היום פס של פרוות הרמין לקישוט בגדי השרד של שופטים ופרופסורים. הפ' היקרות היו מסימני המלכות גם בארצות אחרות, וכובע מפרוות בונה היה סימן-אצולה. יקרות ביותר היו פ' הדלק הרוסי, הסנאי האפור ה"ריר" (פ' של סנאי תפורה בריבועים אפורים ולבנים). פ' נמיה, לוטרה אוגדטרה, בונה (ע"ע, עמ' 867) ושועל היו בשימוש נרחב. כפריים ועובדי אדמה לבשו פ' טלה, ארנבון, חתול וכלב. במאה ה 14 נאסר על הסוחרים העירוניים השימוש בפ' יקרות.

במאה ה 16, משהתדלדלו חיות-הפ' בעולם הישן, פנו לצייד ביערות אמריקה הצפונית ובנהרותיה. במאה ה 17 פשטו תחנות הצייד הצרפתיות ממפרץ הדסון (ע"ע, עמ' 620) דרך נהר סינט-לורנס (ע"ע) עד סביבת קוויבק, והובאו משם בשפע פ' שונות (ע"ע אמריקה, עמ' 203/4; אמריקה הצפונית, עמ' 239). ממלכת-פ' רחבה זו נפלה אח"כ לידי האנגלים שפיתחו את המסחר עם האינדיאנים. צ'רלו II נתן ב 1670 זכיון לצייד בשטחים ענקיים ל-Governor and Company of Gentlemen Adventurers Trad- ing into Hudson's Bay ("משל וחברות הרפתקנים בני האצולה הסוחרים לתוך מפרץ הדסון"). פרוות הבונה האמריקני נכנסה

פרודנטיוס, אורליוס קלמנס — Aurelius Prudentius Cle-

mens — [ספרד] — אחרי 405, משורר לאטיני נוצרי,

שנחשב, על-אף שלא הוסמך לכמורה, לאחד מאבות הכנסייה. פ' זנח את מעמדו במינהל הרומאי ובחצר הקיסר תאודוסיוס, כדי להתמסר לכתבת שירה על נושאים נוצריים ותאולוגיים. השפיע רבות על השירה הנוצרית ביה"ב.

מיצירותיו: Cathemerinon ("שירים לשעות היום ולמועדים"); Contra Symmachum ("נגד סימכוס" [ע"ע]) — תשובה שירית נגד דרישת סימכוס הפגני להחזיר את מזבח ויקטוריה לאולם הסנאט; Apotheosis ("האלהה") — התקפה על הכופרים בשילוש הקדוש, כגון מניכאים, אביונים (ע' ערכיהם) ויהודים, ליהודים קרא ingratissima ("עם כפוי-טובה") על שדחו את אלוהותו של ישו; Psychomachia ("מלחמת הנפש") — השיר הראשון בשירה האיר-פית שהוא אלגורי כולו ועניינו מאבק האמונה והמוסר בחטאים ובמידות הרעות. ליצירה זו נודעה השפעה רבה מאוד על האמנויות הפלסטיות הגרפיות של י"ה"ב (בייחוד באמנות הקארולינגית וה-רומאנסקית) בשל הסימבוליזם והאלגוריה שלה אפשרו מתן ביטוי אמנותי לעימות הדתי-דוקטריני של האמונה מול המידות הרעות; Dittochaeon ("מזון כפול") — 49 מכתמים הסאמטריים, 4 טורים כ"א, על מאורעות מהתנ"ך ומהברית החדשה, שנועדו להיות כותרות לציורי-קיר באחת מכנסיות רומא.

R. Herzog, Die allegorische Dichtkunst des P., 1966.

פְּרוּה, פְּרוֹנוֹת, פ' — עור יונקים על שערותיו. בד"כ מכנים פ' עורות ששערותיהם רכות ומשמשים כלבוש, כקישוט וכ-

ריפוד, ובתרבויות מסוימות, כחומר מבנה (באהלים, למשל). הפ' בנויה עפ"ר 2 שכבות שערות — על מבנה השערה וצבעה, ע"ע ש. ע. ר. טיב הפ' תלוי בגודל בעה"ח, באיזור בו הוא שוכן; הטיב משתנה לפי עונות השנה.

הפ' השחכות והיקרות ביותר הן של בע"ח קטנים במידתם השוכ-נים באזורים קרים; בפ' אלה השערות ארוכות, עדינות, צפופות ויפות יותר. פ' כאלה הן בעיקר של טורפים, ובייחוד של סמוריים (ע"ע) כגון: דלק, חורפן, הרמין, צובל, לוטרה (ע"ע), שועל-הכסף ועוד. פ' של בונה דוביים מצטיינות גם בחזקן. פ' נמר, יגואר, אצ'לוט, גרונה (קוף-הכומר) ועוד חשובות בשל יפיו. פ' פחות יקרות הן של מכרסמים כגון: נוטריה, מרמיטה, סנאי. משתמשים גם בפ' של מעלי-גרה שונים: אנטילופות, כבשים ועיונים. בישראל ניסו לגדל בע"ח שונים (נוטריה, חורפן, שינשילה), אך כלי הצלחה יתרה בשל האקלים הלא-מתאים.

גידול חיות-פ' בחוות מאפשר שליטה בטיב ובצבע הפ'. מגדלי-חיות-פ' מכליאים בע"ח שונים לשם יצירת פ' חדשות. רוב הפ' נמכרות במכירות פומביות, בתאריכים קבועים, במרכזי השיוק הגדולים באמריקה הצפונית ובאירופה.

עיבוד הפ', הפרוזנות (פ-ת), כולל גירוד הרקמות הדבוקות, שטיפה ודחיסת שומני העור לתוך הפ'. הפית המדרגית שונה מעיבוד עור (ע"ע, עמ' 769) בכך שהפ' מקבלת טיפול בשמנים ומלחי אלומיניום ואין פוגעים בשערות. הכימיקלים מוחזרים לפ' בהשריה, ואילו השומנים — בצנטריפוגה (ע"ע). הצביעה נעשית בצבעים דביקים, תוך שימוש ב"קובע-צבע" (mordant; מלחי-מתכת, בעיקר גפרית-ברזל) לשם החדרתם לשערות. הצבעים הנוחרים עפ"י הפ' נשטפים ומורחקים גם באמצעות נסורת, בתופים מסתובבים. הלבנת צבעים כהים נעשית ע"י שימוש בפראוקסידים או מלחי על-חומצה (per-salts). סוגים מסוימים של פ', כגון של בונה ונוטריה, טעונים מריטה וגזיזה; הוא הדין בפרוות אונדטרה וארנבון כדי שיראו כפ' השחורות של כלב-הים האלסקי. מורטים בד"כ ביד, אך יש גם מיכון לצורך זה. העיבוד מקנה לפ' גמישות הדרושה

פְּרוֹתָה (לאט' *prorsa oratio*, לשון ישירה), בספרות, צורת כתיבה שאינה כפופה לחוקי הפרוטודיה, אם כי נזקקת להם לעתים. בהיותה בלתי מוגבלת ע"י סימיוטורים וע"י חריוה, הפ' היא מסה שזרימתה מתמשכת. התמשכות זו מאפשרת מסירת נושאים בלא המתח המאפיין את השירה המוגבלת בתוך הסכמה הפיוטית. הפ' איטית מן השירה, אך איטיות אינה מונעת מורכבות ורביגוניות. כשם שאין בראיה ההקפית כדי למנוע ריכוז. על אף הריתמוס הלא-סדיר של הפ' פועלים בה המשקלים השונים, אך לא בחזרות קבועות שאפשר לצפותן מראש; אולם נוצרות עליות וירידות ריתמיות. משפטים ארוכים וקצרים לסירוגין אף הם יוצרים ריתמוס שאיננו סכמתי. משפטים ארוכים ביותר משרים אווירה של כבדות ושל איטיות; לעומתם רצף של משפטים קצרצרים חושף מתח פנימי ושובר את הזרימה השלווה של התוכן לחלקים קטנים. גם אורך הקטעים. השימוש בפיסוק, השימוש במשפט המורכב, משמשים אמצעים ריתמיים אפקטיוויים בפ'. משחקי-מלים ואלטרציות (ע"ע) יוצרים פ' ריתמית מצטלצלת. כאשר השימוש באמצעים ריתמיים ופיגוראטיוויים מופרז, מתקרב סגנון הפ' לסגנון השירה, ונוצרת פ' פיוטית (לעומת שירה פרוזאית). — וע"ע משקל, עמ' 706, פרוטודיה; שירה.

נוהגים לחלק את הפ' לשימושית (יומיומית) ולאמנותית. הפ' האמנותית היא סיפורית או תיאורית, אך גם נשגבת, פאתטית, סנטי-מנטלית, פאראדוקסלית, הומוריסטית או אירונית. בספרויות רוב העמים הופיעה הפ' אחרי השירה.

הפ' כצורת כתיבה אמנותית משמשת בעיקר ברומן, בסיפור הקצר, במסה, במכתב ובסיפור-המסע.

הרומן (ע"ע), שהוא בד"כ סיפור ממושך, בעל יריעות רחבות, חפשי מכל הגבלה באשר לסכניקה ולנושא. מתאר דמויות, אירועים ומערכות חברתיות מעולם המציאות. מחברו יוצר מעין דגם של החיים סביבו, כפי שהם משתקפים בחזונו ובתחושתו.

הסיפור הקצר (ע"ע ספור קצר, נובלה) מצומצם, מרוכז וחסכני באמצעים לעומת הרומן, שלו הוא שימש מעין יסוד ומצע. המסה היא חיבור עיוני, קצר עפ"ר, בעל אופי ספרותי או הגותי, המעלה נושא מנושאי החיים ומנסה לדון בו בלא מגמה למצותו ועל דרך פיתוח חפשי של המחשבה. המסה במובן המקובל גובלת במסכת המדעית וגם במאמר העתונאי בעל המגמה האקטיו-אלית ובפליטון.

כהגדרה לסוג ספרותי מסוים השתמש לראשונה במלה *essai* מישל אקם דה מונטן (ע"ע) במאה ה-16. כתוצאה מתרגום ספרו לאנגלית, התחילה המסה להתפתח, כבר בסוף המאה ה-16 באנגליה. פרנסיס ביקון (ע"ע) פרסם את קובץ מסותיו הראשון ב-1597. כה"ע הרבים ש"ל באנגליה במאה ה-18 סייעו לפריחת המסה בה (*The Review* של ד. דפו [ע"ע], ה *Tatler* של ר. סטיל [ע"ע] וה-*Spec-tator* של סטיל ושל ג'. אדיסון [ע"ע]). היה זה בעיקר אדיסון שקבע את דמות המסה העתונאית האנגלית. אדיסון וסטיל השפיעו על המסה בספרות אירופה וגם על סופרים אנגלים רבים. — בגרמניה התפתחה המסה העתונאית במאה ה-18 לפי הדוגמה האנגלית. כ"כ נכתבו מסות במאה ה-18 בצרפת בידי הסופרים הרציונליסטים מוֹנֵי-טְסִיקְיֵה, דידרו, וולטר (ע' ערכיהם). — באנגליה במאה ה-19 קמה שורה ארוכה של מחבריי-מסות: צ'. לם ו. הוליס, ת. דה קוינסטי, ת. ב. מקולי, ת. קרלייל, ג'. רסקין, מ. ארנולד (ע' ערכיהם). המסאים הבולטים בסוף המאה ה-19 ובמאה ה-20 באנגליה היו ג. ק. צ'סטרטון, ו. וולף, ג'. ד. פ. בלוק, מ. בירבום, ת. ס. אליוט (ע' ערכיהם).

המסה הצרפתית פנתה במאה ה-19 בעיקר לכיוון הביקורת הספרותית. מבין מחבריי-המסות הצרפתים של המאות ה-19 וה-20 יש להזכיר את סנט-בו, א. טן, ז' למטר, ש. פגי, פ. ולרי, א. זיה, ז'. בנדה, א. קמי (ע' ערכיהם). מאמצע המאה ה-19 לערך התחילה,

לאפנה במאה ה-17 ושימשה לכיסוי-ראש לגדרנים משני המינים ואף כתחליף-כסף בסחר-החליפין. במאה ה-19 נכנס לאפנה המעיל המרופד פ'. ב-1846 אסר הצאר ניקולי I (ע"ע, עמ' 175) על היהודים לבישת פ' מסוימות. כובע-הפ' של היהודים האדוקים (ההש-טריימל"; וע"ע כובע, עמ' 622 ור' תמ' שם; לבוש, עמ' 150) נשאר בשימוש גם בימינו.

בתחילת המאה ה-20 נכנסו לשימוש פ' הפוני. „פרוות הדסון" או אונדטרה הופצה כחיקוי לפ' כלב-הים באלסקה, שלכידתו נאסרה ב-1911 כדי להציל את העדרים המתמעטים. פ' כלב-הים הלפרדורי נכנסו לשימוש בתקופה האחרונה. מעיל עשוי פ' דביבון היה זול יותר ונפוץ בחוגי הצעירים. הפ' המפוארת של החורפן האמריקני נתקבלה כלבוש מהודר לנשים וכריפוד במעילי גברים. פ' בהירות ללבוש-קיץ, באירופה ובאמריקה. נהיו אפנתיות בשנות ה-20. בשנות ה-30 היה נפוץ המעיל הקצר והרחב עשוי פ' שועל-הכסף.

בתקופת מלח"ע II צומצם, אף בארצות שלא נפגעו, ה-שימוש בפ' יקרות ופ' רבות הוקצו לחיילים שנלחמו באזורים הקרים ובעונות החורף. אחרי המלחמה נשארה פרוות הדלק מהפ' הנדירות ביותר; במיוחד נדירות פ' „הכתר המלכותי" מרוסיה. החורפן תופס את המקום השני. הולכות ונפוצות גם הפ' המלאכותיות העשויות סיב סינתטי וכותנה סרוגים וארוגים יחד. פ' אלו אמנם חדירות למים (לא כמו הפ' הטבעיות), אך אפשר למסרן לניקוי יבש, עש אינו פוגע בהן והן זולות בהרבה מהפ' הטבעיות. בישראל פועלות מתפרות של פ' ומפעל לעיבוד פ'.

D. G. Kaplan, *The Fur Book*, 1950; A. Samet, *Pictorial Encyclopedia of Furs*, 1950²; B. Wallmeyer, *Pelztragende Tiere*, 1951; M. Bachrach, *Fur: a Practical Treatise*, 1953².
מ. דו. - מ.

פְּרוֹ דֵּ'אֲנֹוֹיֵל, אַנטואן פְּרַנְסוּאַ — Antoine François Pré-vost d'Exiles, abbé — (1763—1697), סופר צרפתי.

פ' חונך במסדר הישועי, נטש אותו והתגייס לצבא. הצטרף, ב-1721, למסדר הבנדיקטיני, אך ברח ממנזרו (1728) וחי מספר שנים באנגליה ובהולנד. — פ' היה סופר פורה ביותר. הרומאן *Histoire du chevalier Des Grieux et de Manon Lescaut* (סיפורם של האביר דה גרייה ושל מאנון לסקו'), 1731, שהוא הכרך ה-7 האחרון בסדרה *Mémoires et aventures d'un homme de qualité* (זכרונותיו והרפתקותיו של איש-אצולה"), 1731—1728, מתאר את אהבתם-היוסרת של שני אנשים, קרבן תשוקתם; עם ספר זה נפרצה הדרך לסיפורת הרומאנטית. — בהערצתו לספרות האנגלית תרגם פ' מיציי-רותיו של ריצ'רדסון (ע"ע), ובכך סלל את הדרך לחדירת השפעתה של התרבות האנגלית לחברה הצרפתית שלפני המהפכה. ע"פ דוגמת ה„ספקטיטור" האנגלי (ע"ע ג'. אדיסון) פרסם גם כ"ע ספ' רותי-ביקרתי, *Pour et contre* („בעד ונגד"), 1740—1733. הסיפור „מאנון לסקו" משמש נושא לאופרות של מסנה ושל פוצ'יני.

H. Roddier, *L'Abbé P.*, 1955; H. Harrisse, *L'Abbé P.*, 1970.

פְּרוֹוִּיִּסקִי, לְאוֹנִיד סוֹלוֹמוֹנוֹבִיץ' — Леонид Соломонович Первовийский; פסודונים של אליהו גורביץ' —

(נר' 1908), סופר אוקראיני סובייטי ממוצא יהודי. פ' פרסם בתחילה סיפורים, שירים, מחזות שהיו, ברובם, שירי-הלל לגבורת הקומסומול במלחמת-האזרחים ובשנות בניית המשטר הסוציאליסטי. בימי מלח"ע II היה כתב צבאי של העתון „פראודה". הרומן *Дикий мед* („הדבש הפראי"), המצטיין בנימה לירית, מציג, על רקע המלחמה, דמויות מעוררות אהדה שנפגעו מן הטרוור של סטאלין. פ' תרגם לאוקראינית יצירות מהספרות הרוסית ומספרות אירופה.

פְּרוֹוִּס, ע"ע הֶלְפֵּנד, יִשְׂרָאֵל, כרך מילואים.

רק בפה הפרו-חשמלית, יורדת עם עליית הטמפרטורה עד שהיא מתאפסת ב T_c . בגבישים שונים מעברי הפזה הם מסדר I או II. בד"כ מחולק הגביש הפרו-חשמלי לתחומים (domains) שבכ"א מהם שונה כיוון ההקטבה. הגבולות שביניהם נקראים "קירות התחומים", ומייחסים להם את זווית השינוי בכיוון ההקטבה. הפעלת שדה חשמלי חיצוני עשויה להפוך כיווני הקטבה של תחומים בגביש, עד אשר, בשדה מספיק גדול, כל הגביש מקוטב בכיוון השדה, והוא "תד-חומי". הגדלה נוספת של השדה החיצוני אינה משנה כמעט את ההקטבה הכללית של הגביש. הקטנת השדה החיצוני לאפס משאירה את רוב נפח הגביש מקוטב בכיוון אחד ונוצר חשל. רק הפעלת שדה חשמלי המנוגד לקודם עשויה להחזיר את ההקטבה הכללית של הגביש לאפס. במצב זה מקוטבת מחצית נפח הגביש בכיוון אחד ומחציתו — בכיוון הפוך.

ההקטבה החשמלית של גביש פרו-חשמלי במצב סטטי מתקזזת בד"כ בספיחה של מטענים חשמליים מהסביבה עפ"י הגביש או בהולכה פנימית ולפיכך אינה ניתנת לגילוי. לעומת זאת, שינויים מהירים בהקטבה ניתנים לגילוי, כי תהליכי הספיחה וההולכה אטיים עפ"ר מכדי לעקוב אחרי שינויי ההקטבה. P תלוי בטמפרטורה ושינוי ההקטבה עם שינוי הטמפרטורה נקרא האפקט הפירוז-חשמלי. גבישים שקיים בהם האפקט נקראים פירו-חשמליים. כל הגבישים הפרו-חשמליים הם פירו-חשמליים. גם מאמץ מכני חיצוני עשוי לשנות את ההקטבה, ובדומה לכך שדה חשמלי חיצוני המופעל על גביש כזה מעודד אותו. תופעה זו נקראת האפקט הפירוז-חשמלי והיא קיימת בכל הגבישים הפרו-חשמליים.

אנטי-פירו-חשמליים. בגבישים שיש בהם, עם עליות הטמפרטורה, מעבר פזה מסימטריה נמוכה לסימטריה גבוהה יותר, אבל בניגוד לגבישים הפרו-חשמליים, ההקטבה הספונטאנית בפזה הפחות סימטרית תמיד שווה אפס. יחד עם זאת, לקבוע הדיאלקטרי ϵ יש אנומליה במעבר הפזה, שדומה לזאת הקיימת בגבישים הפרו-חשמליים. גם תכונות פיסיקליות אחרות של הגביש מתנהגות במעבר הפזה בצורה דומה להתנהגות בגביש הפרו-חשמלי. גבישים אלו נקראים אנטי-פרו-חשמליים (ע"ע מגנטיות, עמ' 173).

תאוריות. ההקטבה הספונטאנית בגבישים הפרו-חשמליים נובעת מכך שבמעבר לסימטריה נמוכה יותר של הסריג הגבישי זויים יונים, הטעונים מטענים שונים, לכיוונים שונים ונוצרים דיפולים (דיקטבים) חשמליים (ע"ע חשמל, עמ' 178). בגבישים האנטי-פרו-חשמליים נוצרים שני תת-סריגים אנטי-סימטריים, שהדיפולים שבהם מכוונים בכיוונים הפוכים, כך שההקטבה הכללית מתאפסת.

מילר (Miller; 1940) ודוונשייר (Devonshire; 1954) פיתחו תורה תרמודינמית כללית המתייחסת לתכונות המקרוסקופיות של הגבישים הפרו-חשמליים והמסבירה תופעות שונות בהם. קוזרן (1961) פיתח תורה אטומית מיקרוסקופית המטפלת בכוחות הבין-אטומיים שבגבישים ובגורמים המביאים להיווצרותה של הפי-זימושים. גבישים פרו-חשמליים נכנסים יותר ויותר לשימוש, תעשייתי ומדעי, בתחומים אזרחיים וצבאיים רבים. גלאי קרינה אינפרא-אדומה (קרינת חום) המבוססים על האפקט הפירו-חשמלי מנחים טילים ומשמים במצלמות טלוויזיה מיוחדות. מערכות אלקטרו-אופטיות, כגון זכרונות אופטיים למחשבים ומערכות של תקשורת אופטית, כוללות גבישים פרו-חשמליים. כיום ידועים מאות גבישים פרו-חשמליים וממשיכים לחפש במרחק חמרים פרו-חשמליים נוספים שיחאימו למטרות שונות ומגוונות במכשור המודרני.

פרוֹטָאוֹס (Proteus, Πρωτεύς), דמות במיתולוגיה היוונית רומית. ע"פ האודיסיאה (IV, 364 ואילך) הוא אל ימי שמו-שבו באי פארוס (היום חצי-אי מול אלכסנדריה). היה מחונן בכוח נבואי ובכוח להתגלגל בדמיונות שונות ומשונות (של חיות, אש,

בעקבות צרפת, רוחות המסה בכל היבשת האירופית למטרת ביקורת ספרותית בעיקר. דרכה של המסה האמריקנית היתה מקבילה, בד"כ, לדרך המסה האנגלית.

ספרות המכתבים היתה נפוצה בכל התקופות ובתרבויות רבות למן העולם הקלאסי ועד העת החדשה. המכתב, כצורה ספרותית, הוא חיבור הכתוב והנשלח אל אחר להודיעו דברים, והמתפרסם לאחר זמן, אף אם לא נועד לכך מלכתחילה, בשל חשיבות תכנו, מעלות סגנונו או מעמד כותבו. יש גם מכתבים ספרותיים מדומים שלא נשלחו אל איש אלא נועדו מעיקרם להיות יצירות ספרותיות גרידא, עפ"ר בסגנון של שיחת-רעים (בכך דומה המכתב לדיאלוג [ע"ע]). הרומן במכתבים הוא צורה ספרותית מיוחדת, אשר עם יוצריה נמנים: ריצ'רדסון (ע"ע) בספרו "פאמלה" (1740) ורוסו (ע"ע), בספרו "ז'ילי או אלוזינו החדשה" (1761).

סיפורי-המסע כוללים יסודות תיאוריים, סיפוריים והגותיים. בתיאוריים מדעיים היסוד התיאורי הוא עיקר, בספרותיים — הסיפור וההרפתקה, החוויות והרעיונות. ספרות-המסעות המבוססת על מסעות אמיתיים בוחרת, עפ"ר, בצורת תיאור שוטף ולעתים בצורת יומן או מכתב-מסע. ספרות-המסעות הדמיונית מסתייעת גם בצורות ספרותיות אחרות, כגון הרומן. גם האוטופיות (ע"ע) למיניהן והמסעות הקומיים-הסאטיריים והמדעיים-הדמיוניים (מתחום "סיפורת-המדע") נמנים עם ספרות-המסעות.

צורות נוספות של כתיבה בפי-הביוגרפיה והאוטו-ביוגרפיה (ע"ע) ובימינו גם המחזה (ע"ע דרמה).

- A. אוארבך, מימוס, תשכ"ט; F. Singer, *The Epistolary Novel*, 1933; W. Büngel, *Der Brief, ein kulturgesch. Dokument*, 1938; N. Frye, *Anatomy of Criticism*, 1957; L. Fiedler, *Art of the Essay*, 1958; W. C. Booth, *The Rhetoric of Fiction*, 1961; M. Boulton, *The Anatomy of P.*, 1962; B. Berger, *Der Essay*, 1964; N. Doubleday-C. E. Cooley (eds.), *Encyclopedia of World Travel*, I-II, 1967; B. Bleinagel, *Absolute P.*, 1969; W. A. Bacon, *The Art of Interpretation*, 1972; J. Praver, *The Latin Kingdom of Jerusalem* (ch. XI: Pilgrims, Pilgrimages and the "Holy Geography" of the Holy Land), 1972.

פְּרוֹ-חֲשֵׁמְלִיּוֹת (אנג' ferroelectricity), בפיסיקה, תכונת גבישים מסוימים בעלי הקטבה חשמלית ספונטאנית שכיוונם ניתן לשינוי באמצעות שדה חשמלי חיצוני. תחום הטמפרטורה שבו גביש הוא פרו-חשמלי, מוגבל בד"כ. הטמפרטורה ש-עליה גביש חדל להיות פרו-חשמלי, נקראת טמפרטורת המעבר או טמפרטורת קירי T_c . לגבישים אחדים יש שתי טמפרטורות קירי שביניהן הגביש פרו-חשמלי; למשל, מלח רושל. הפ' נתגלתה ב 1921 ע"י ג'ולסק (J. Valesek), שמצא עקומת קשל (hysteresis) חשמלית במלח רושל. השם הראשון שהוצע לתופעה (ב 1933, ע"י א. ו. קורכטוב) היה "סיגנטה-חשמליות" ע"ש מלח רושל שנקרא "מלח סיגנטה". ב 1935 הוצע ע"י ה. מילר השם פ', בגלל ההקבלה לפרומגנטיות (ע"ע מגנטיות, עמ' 166—173), שנתקבל על ציבור החוקרים. מאותה סיבה נקרא הגביש פרו-חשמלי בתחום הטמפרטורות שבהן איננו פרו-חשמלי.

מעבר של גביש ממצב פרו-חשמלי למצב פרו-חשמלי מלווה שינויים לא סדירים בתכונות פיסיקליות רבות. בטמפרטורות המעבר מתרחש בד"כ מעבר פזה (ע"ע צבירה, מצבי) של הגביש ממבנה בעל סימטריה גבישית נמוכה יותר (שיש בה ציר קטבי) בפזה הפרו-חשמלית למבנה סימטרי יותר. הקבוע הדיאלקטרי ϵ (ע"ע השמל, עמ' 177) גדל מאד בסביבת T_c ועובר בגבישים מסוימים את 10^5 . ברוב הגבישים הפרו-חשמליים שינוי ϵ עם הטמפרטורה בפזה הפרו-חשמלית, וקרוב ל T_c , ניתן בחוק קירי-וייס: $\epsilon(T) = C/(T - T_0)$ כש C נקרא קבוע קירי-וייס, T_0 — טמפרטורת קירי-וייס ($T_0 \leq T_c$). ההקטבה הספונטאנית P_s הקיימת



פרוטאום (Protea cynaroides). ענף נושא פרח ועלים

הסוגים מופיעים כל אחד ביבשת אחת בלבד. הסוגים הגדולים: Serruria (50 מינים) ו Leucodendron (75 מינים), באיזור הכף; Protea (מעל 100 מינים), באפריקה הטרופית והדרומית, ו Grevillea (170 מינים), Hakea (מעל 100 מינים), Dryandra ו Banksia (כ 50 מינים בכל אחד). בעיקר באוסטרליה וסמניה. מינים רבים מסוגים שונים, כגון Protea ו Grevillea, מקובלים כצמחי נוי.

פרוטאינים (proteins, מיוו' πρότεος — ראשון במעלה; בעבר: חלבונים), שם כולל לקבוצת חמרים אורגניים הבנויים משרשרות של חומצות אמיניות (ע"ע אמיניות, חמצות) הקשורות זו לזו בקשרים פפטידיים. הפ' מצויים בכל צורות החיים. השם פ' ניתן ב 1838, כשהתבררה חשיבותם הרבה. הפ' מהווים כמחצית ממשקל החומר היבש בגוף האדם ובקמות אחדות שיעורם גבוה אף יותר: בשריר — 80%, בעור — 70%, בדם — 90% ואילו בחלב — כ 30%. בצמחים שיעורם נמוך יותר. הם מרכיבים חיוניים במזון ולהם גם שימושים בתעשייה. הפ' מורכבים ממספר מועט של יסודות: פחמן (50%—55%), מימן (5%—7%), חנקן (15%—18%), חמצן (20%—25%), גפרית (0.4%—2.5%) ולעתים גם זרחן או מתכות, כגון ברזל או נחושת. עם זאת נבדלים הפ' של יצורים שונים בתכונותיהם וכן קיים שוני בין הפ' של רקמות שונות. מספר הפ' הידועים כיום מגיע לאלפים.

נוסף להיותם חמרי בניין של התאים והרקמות ממלאים הפ' תפקידים חשובים ביותר הן בתא הבודד והן באורגניזם השלם. פ' משמשים כאנזימים (ע"ע פרמנטים), כנוגדנים (ע"ע) וכמרכיבי רקמות ואיברים מתכווצים דוגמת שרירים (ע"ע). בדם הם משמשים להעברת חמצן, שומנים ויוני מתכות, ולהרחקת חמרי פסולת כמו פחמן דו-חמצני. רבים מן ההורמונים (ע"ע הפרשה פנימית) הם פ'. כ"כ הם משתתפים בהעברת גירויים עצביים ובפיקוח על תהליכי הגידול והתהמיינות (דיפרנציאציה). כל התפקידים שהוזכרו מיר-חדים לפ' ואין פחמימות או שומנים המסוגלים למלאם. אחרים מהפ' החשובים ביותר, כדוגמת האנזימים וההורמונים, מצויים בכמויות קטנות מאוד ביצורים חיים ומכאן שחשיבותם אינה בכמותם אלא באופי פעילותם הביולוגית.

חקר הפ' החל באמצע המאה ה 19. מולדר (Mulder) היה הראשון שעמד על חשיבות החלבונים לחיי אורגניזמים. במאה ה 20 חלה התקדמות מהירה בחקר הפ', הוכר במבנה הפולימרי-שרשרתי של חמרים אלה, פ' אחרים גופשו, ופותחו שיטות כימיות לחקר פ' שחד עם שיטות פיסיקליות, במיוחד קריסטלוגרפיה (ע"ע, וע"ע ברג) הביאו לפענוח מבנם המסובך. כן נחשף סוד יצירתם בתאים ופותחו שיטות ליצירת פ' סינתטיים.

מבנה כללי ותכונות: מולקולות הפ' הן שרשרות ארוכות הבנויות ממספר רב של חומצות אמיניות (ציור 1). מספר החומצות בפ' שונים הוא מחמישים ועד למעלה מאלף. המשקל המולקולרי של הפ' הוא מ 6,000 ועד למיליונים אחדים.

מעייין, אבן). נבואה אפשר היה להוציא מפיו רק אם תפסו אותו ולמרות גלגוליו כפו אותו לומר את דברו. כך עשה מנלאוס בדרפו מטרויה הביתה. מאוחר יותר (הרודוטוס; אורפיפוס [במחזהו "הלני"]) נחשב פ' למלך מצרים שאירח את הלני (ע"ע, עמ' 563), אשת מנלאוס, בזמן מלחמת טרויה. דמות פ' שימשה תכופות נושא לאמנות: ה. זפס (ע"ע), P. der Meergott ("פ' אל הים"), 1557; פ. קלודל (ע"ע) בדרמה סאטירית Protee, 1913, (מוסיקה של ד. מיו [ע"ע]). כמלך מצרים הוצג פ' ע"י הופמנטל (ע"ע) במחזהו "הלני המצרית" (מוסיקה של ר. שטראוס). שמו של פ', בזכות סגולותיו יוצאות-הדופן, ניתן לבע"ח פ' (ר' בסמוך) ולצמחים הפרוטאיים (ע"ע) הרב-גוניים.

פרוטאום (Proteus), סוג דוחי ממשפחת פרוטאויים (Proteidae). בסוג מין יחיד (Proteus anguineus), שהסתגל לחיים במקווי-מים ובמערות תת-קרקעיות בהרי הגיר מזרחה לים האד-ריאתי, מטריאסטה לאורך החוף היוגוסלובי. גדלו המירבי 30 ס"מ.

כהתאמה לחיים התת-קרקעיים הגוף מוארך כצלופח ובעל קווי צד; הגולגולת סחורה וצרה; החרטום נמוך ושטוח. הזנב לחוץ בצדדים, קצר מהגוף ובעל סנפיר. הגפיים קטנים מאד; בקדמיים 3 אצבעות ובאחוריים 2. העיניים מנוונות וחבויות מתחת לעור האטום, והפ' עיוור לגמרי. 3 זוגות זימים חיצוניים, מסועפים וקבועים, בולטים בצבעם האדום על רקע הגוף שהוא לבן-צהוב וחסר פיגמנטים. חשיפתו לאור גורמת להשתרית העור. העור מכיל בלוטות ריר וחסר בלוטות רעל.

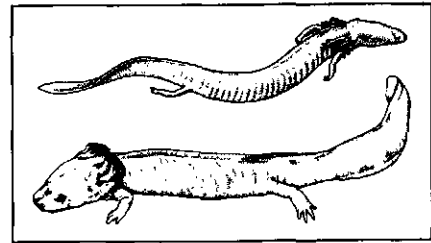

למעלה — פרוטאום (Proteus anguineus); למטה — נקטוריום (Necturus maculosus)

הפ' גיאופני (ע"ע גלגול, עמ' 747). החיזור דומה ביותר לזה של הטרטון. ההפריה פנימית. בטמפ' נמוכה מ 15° משריצה הנקבה 2 ולדות הדומים להוריהם. כ"א באורך 10 ס"מ. בטמפ' גבוהה מזו מוטלות כ 60 ביצים תוך תקופה של יום עד חרדש ימים, המדפקות מתחת לאבנים. מהביצים בוקעים, תוך 90 יום, הראשנים באורך 2.5 ס"מ, הדומים לבוגר, אך עיניהם עדיין נראות. מזונם כולל תולעים קטנות וטרטנים (דפניות, שטרגליים ועוד). הם חיים יפה בשבי, ואורך חייהם הידוע בשבי — 8 שנים.

עם משפחה זו נמנה הסוג הצפון-אמריקני נקטוריום (Necturus). עדות מורפולוגית, רבייתית, כרומוסומלית (לשני הסוגים מספר דיפלואידי של 38 כרומוסומים) וסרולוגית תומכת במיונם הנוכחי במשפחה אחת. למרות בידודם הגאוגרפי וקרבתם למשפחת סלמנ-דריים (ע"ע).

קבוצה זו קדומה. מאובניה (Palaeoproteus) מוכרים מהאוקן של אירופה.

K. Kezer - T. Seto - C. M. Pomerat, Cytological Evidence against Parallel Evolution of Necturus and P. (Amer. Naturalist, XCIX, 153-158), 1965; R. Estes, Fossil Salamanders and Salamander Origins (Amer. Zool., V, 319-334), 1965; S. N. Salthe, Courtship Patterns and the Phylogeny of the Urodeles (Copeia, I, 100-117), 1967.

א.ב.נ.

פרוטאיים (Proteaceae), משפחת צמחים דו-פסיגיים בהצי כדה"א הדרומי, בעיקר באזורים היבשים של אוסטרליה ודרום אפריקה, הכוללת 62 סוגים וכ 1,400 מינים. רוב הפ' הם עצים ושיחים בעלי עלים מסורגים. הפרחים ערוכים בתפרחות, לרוב אני-דרוגיניים, נכונים או בלתי נכונים; עלי העטיף לרוב 4; המאבקים

הקבוצות הצדדיות של החומצות האמיניות. החמצן הקרבונילי והמימן האמידי שבקשר הפפטידי מסוגלים ליצור קשרי מימן:

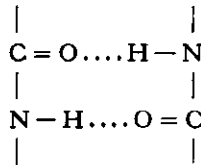

כתוצאה מכך יוצרים הפ' מבנים משני טיפוסים: סליל (helix; ציור 2) או משטח (pleated sheet). קיום מבנים סליליים הוצע ב 1951 ע"י פולינג (ע"ע) וקורי וכיום יש לכך הוכחות למכביר. צורת הסליל המצויה היא זו של

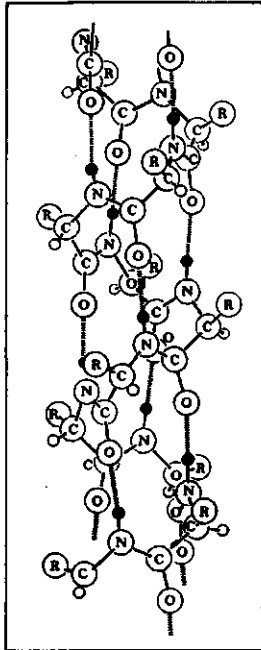

ציור 2: סליל - α ימני

סליל אלפא (α-helix). יש צירופי זוויות שאינם מאפשרים יצירת כל מבנה סלילי מאורגן ואז השרשרת מסתדרת במבנה אקראי. המבנה הסלילי נמצא גם בפ' סיביים (fibrous) בלתי מסיסים וגם בחלבונים כדוריים (globular) שהם מסיסים במים. משטחים נוצרים בעזרת קשרים מימניים בין חלקים שונים בשרשרת הפוליפפטידית המסתדרים במקביל זה ליד זה. במבנה זה קשרי המימן מאונכים לציר האורך של השרשרת. משטחים כאלה נמצאים לרוב בפ' סיביים שאינם מסיסים בד"כ בתמיסות מימיות וגם באזורים מצומצמים של פ' גלובולריים.

ג. המבנה השלישוני. צורת הכללית של מולקולת הפ' נקבעת ע"י המבנה השלישוני שלה. הנוצר כתוצאה מיצירת קשרים

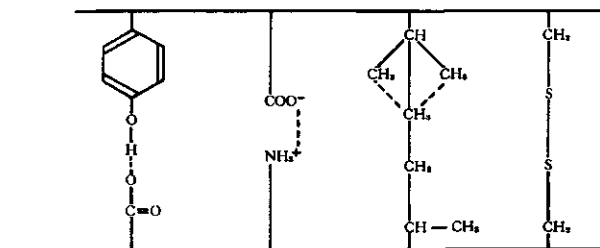

ציור 3: סוגי הקשרים הקובעים את המבנה השלישוני של חלבונים

1. קשרי מימן. ליצירת מבנה שלישוני תורמים קשרי מימן הנוצרים, למשל, בין המימן של הידרוקסיל פנולי של טירוזין לבין החמצן של קבוצת קרבוקסילית של חומצה אספרטית או גלוטמית (ציור 3).
2. קשרים יוניים. קשרים אלה, המכונים גם בשם גשרי מלח, נוצרים כתוצאה מהמשיכה האלקטרוסטטית בין הקבוצות הצדדיות של החומצות האמיניות. גלוטמית ואספרטית, בעלות המטען השלילי לבין הקבוצות הצדדיות של החומצות האמיניות. ליזין וארגינין, בעלות המטען החיובי.
3. קשרים הידרופוביים (hydrophobic) או בלתי-קטביים (apo-

אבני דרך במחקר הפרוטאינים

1838	— מולדר (Mulder) החל את המחקרים הראשונים על תכונות החלבונים (ע"ע ביוכימיה, עמ' 304).
1890	— הוסמיסטר (Hofmeister) גיבש לראשונה חלבון-אל' בזמן הביצה.
1902	— ה. א. פיישר (ע"ע) והוסמיסטר הראו כי חלבונים הם פוליפפטידים (ע"ע ביוכימיה, עמ' 305/6).
1925—1930	— סודברג (ע"ע). המציא את האולטרה-צנטריפוגה לקביעת מהירות שקיעת חלבונים בשדה צנטריפוגלי, וע"כ לקביעת משקלם המולקולרי.
1926	— סמנר (ע"ע) גיבש לראשונה אָנוים — אוראזה — והוכיח כי הוא חלבון.
1930—1935	— אָדול (Edsall) ופון מוראלט (von Mural) בודדו מיוזין משריר.
1951	— פולינג (ע"ע) וקורי (Cory) הציעו את המבנה של אלפא הליכס עבור פפטידים וחלבונים.
1952—1954	— זמניק (Zamecnik) וחבריו הראו כי חלקיקים הע" שויים ריבונוקלאופרוטאינים, שמאוחר יותר כונו בשם ריבוסומים, הם אתר סינתזה החלבון בתא.
1953	— סנגר (ע"ע) קבע את המבנה הראשוני (רצף החומצות האמיניות) באינסולין.
1953	— די ויני (du Vigneaud) סינתזו לראשונה במעבדה את ההורמונים הפפטידיים אוכסיטוצין (oxytocin) וואזין (vasopressin).
1956	— אנפינסן (Anfinsen) גילה כי על פי המבנה הראשוני של חלבון נקבע המבנה השלישוני שלו.
1957	— קנדרו (Kendrew) קבע לראשונה את המבנה התלת-ממדי של חלבון (מיוגלובין).
1959	— פרוץ (ע"ע) קבע את המבנה התלת-ממדי של ההמור גלובין.
1959	— מריפילד (Merrifield) פיתח שיטה לסינתזה אוטומטית (ממוכנת) של חלבונים.
1965	— קונג (Kung) וחבריו השלימו סינתזה מעבדתית של האינסולין.
1965	— פיליפס (Phillips) קבע את המבנה התלת-ממדי של אָנוים — ליזוזים.

מתוך למעלה ממאה חומצות אמיניות שונות המצויות בטבע, בעיקר בצמחים, מצויות בפ' רק עשרים. נוסף עליהן, כוללים פ' רבים גם מרכיבים אחרים דוגמת סוכרים או שומנים ופ' כאלה מסווגים כמורכבים (conjugated). ההבדלים בתכונות הפ' נובעים מהשוני במספר ובאופי החומצות האמיניות בשרשרת ובסידור שלהן. המכונה גם בשם רצף או מעקובת (sequence). מספר הצירוף-פ' שניתן ליצור 20 החומצות האמיניות המצויות בפ' עצום. למרות שאין עדיין אפשרות להסביר את פעילותם הביולוגית של הפ' על יסוד רצף החומצות האמיניות המרכיבות אותם, ישנן עדויות רבות לכך שמבנה הפ' ופעילותו הסגולית מושתתים על תכונות החומצות האמיניות שמהן בנוי החלבון.

המבנה התלת-ממדי של הפ' מבוסס על ארבע דרגות ארגון: א. המבנה הראשוני — רצף החומצות האמיניות הבונות את מולקולת החלבון.

ב. המבנה השלישוני — נקבע ע"י הגאומטריה של הקשר הפפטידי שבין החומצות האמיניות והסידור היחסי במרחב של

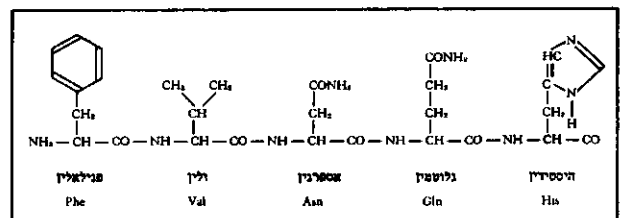

ציור 1: קטע בן חמש חומצות אמיניות מן הקצה האמיני של שרשרת ב של אינסולין הבקר (ר' כרך מיל', עמ' 168)

חלשים למדי. חימום, קרינה, חומצות ובסיסים, ממיסים אורגניים ומלחי מתכות כבדות גורמים בד"כ להשקעת פ' שינוי כזה מכונה דנטורציה (שינוי המצב הטבעי). פ' שבו חלה דנטורציה שומר על המבנה הראשוני שלו, אולם נהרס בו המבנה השלישוני (לעתים גם השניוני) ופעילותו הביולוגית אובדת. עפ"ר הדנטורציה בלתי הפיכה, כגון בהרתחת ביצה הגורמת להקשרת חלבוני הביצה, מצד שני קיימים פ' בהם אפשר לשקם את המבנה השלישוני לאחר דנטורציה; תהליך זה מכונה רנטורציה.

לשם דנטורציה בפ' המיוצבים ע"י גשרים דיסולפדיים יש בד"כ צורך לנתק קשרים אלה ע"י חיזורם. מחקריו של אנפינסן בראשית שנות ה-60 הראו, כי יצירת גשרי הנתרית בזמן הרנטורציה אינה אקראית. האנזים ריבונוקלאז שבו ארבעה גשרי גפריית עובר דנטורציה מוחלטת לאחר חיזורם של גשרים אלה, אולם, בהצגתו מחדש יש עדיפות בולטת להתחברות הגשרים במערך הנכון (בסיכוי של 1 ל-105). תגלית זו הביאה את אנפינסן להשערה כי המבנה השלישוני הוא המבנה בעל האנרגיה החפשית הנמוכה ביותר האפשרית ברצף חומצות אמיניות נתון. תאוריה זו מכונה "ההנחה התרמודינמית".

בידוד וניקוי של פ': התאים והרקמות מכילים תערובת של פ' שונים, יחד עם שומנים, פחמימות, מלחים וקומפלקסים אחרים. עקב רגישותם לחימום, טיפול בחומצות או בבסיסים או בממיסים אורגניים שונים, יש צורך בשיטות מיוחדות להפרדת פ' וניקויים. לאחר שבירת תאי הרקמה ממצים את השומנים בעזרת ממיסים מתאימים ואת הפ' משקיעים ע"י הוספת הדרגתית של מלחים, כגון גפרת האמון. הפרדה המבוססת על מסיסות הפ' בתמיסות מלח שונות מכונה השקעה למקוטעין. את המלחים מרחיקים ע"י דיאליזה (ע"ע), או בעזרת פולימרים המפרידים את מרכיבי התערובת השונים לפי משקלם המולקולרי. ניתן להפריד בין פ' לפי מטענם ע"י כרומטוגרפיה (ע"ע). לרוב אין השיטות שהוזכרו מספיקות לקבלת פ' נקי ויש צורך להיעזר בשיטות נוספות.

שיטה יעילה ביותר לניקוי חלבונים בעלי פעילות ביולוגית שפותחה בשנים האחרונות היא כרומטוגרפיית הזיקה (affinity chromatography), המתבססת על קשרם של פ' רבים (אנזימים, נוגדנים, אגלוטינינים) לקשור באופן סגולי הפיך מולקולות אחרות. קישור מולקולות כאלה לכדורים זעירים, העשויים שרפים טבעיים או סינתטיים, מאפשר קשירה סגולית של פ' מסוים מתוך תערובת של פ' וקומפלקסים אחרים.

אמות-מידה לקביעת ניקיון הפ' מבוססות על תכונותיהם הכימופיסיקליות. פ' נקי נע בשדה חשמלי כיחידה אחת שניתן לזהותה באמצעות צביעה או ע"י מעקב אחר תנועתה באמצעים אופטיים. את התנועה בשדה החשמלי יש לבצע בתנאי pH שונים המאפשרת הפרדה טובה יותר בין פ' בעלי מטען דומה ב-pH מסוים. שיטה נוספת מבוססת על מהירות שקיעת הפ' בצנטריפוגה (ע"ע). מדידה כמותית של פ': רוב הפ' מכילים כ-16% חנקן.

לצורך קביעת ריכוז פ' בחומר ביולוגי הופכים את החנקן האורגני למלח אמוניום הניתן לקביעה אנליטית. שיטה זו אינה מבדילה בין חנקן שמקורו בפ' לבין חנקן שמקורו באמינו-סוכרים או בחנקן אי-אורגני העשויים להימצא בחומר הביולוגי, ולכן אינה מדויקת ביותר. פ' נקי אפשר לשקול לאחר דיאליזה ממושכת נגד מים מזוקקים וייבוש בהקפאה. ריכוז פ' בתמיסה ניתן לקביעה לפי בליעת אור ב-280Å הנגרמת ע"י החומצות האמיניות טריפטופן, טירוזין ופנילאלנין, או לפי תגובות צבע אפיניות.

הרכב החומצות האמיניות: את מתכונת החומצות האמיניות השונות בפ' ניתן לקבוע לאחר פירוק הקשר הפפטידי. לשם הידרוליזה שלמה של כל הקשרים הפפטידיים, מרתיחים תמיסת פ' בתוך חומצת מלח מרוכזת במשך למעלה מעשרים שעות במבחנת זכוכית מרוקנת מאויר. ההפרדה והאנליזה של החומצות האמיניות

(lar) נוצרים בין קבוצות לא פולריות, כדוגמת השרשרות הפחמי-מניות בקבוצות הצדדיות של החומצות האמיניות ולין, לאוצין ואיוולאוצין, או הטבעת הפנילית שבפנילאלנין, כתוצאה מנטייתן להיצמד זו לזו בסביבה מימית עקב זיקתן המועטה למים, בדומה לטיפות שמן המתלכדות עפ"נ המים.

4. קשרים דיסולפדיים. נוסף לקשרים שהוזכרו ישנם גם קשרים קוואלנטיים הנוצרים בחלק מהחלבונים בין שני שיירי גפריית של קבוצות תיוליות (-SH) של החומצה האמינית ציסטאין. קשר זה מכונה בשם גשר דיסולפדי או גשר גפריית והוא יכול להיווצר בין שתי קבוצות של אותה שרשרת או בין שרשרות שונות.

ד. מבנה רביעוני. במקרים רבים מתחברות מספר שרשרות פוליפפטידיות למבנים מורכבים יותר ע"י יצירת קשרים בין שרשרות שונות. קשרים אלה הם מאותם הסוגים המשתתפים ביצירת המבנה השלישוני. כל שרשרת נחשבת כתת-יחידה (subunit) של המולקולה המורכבת.

רוב הפ' בעלי משקל מולקולרי גבוה מ-50,000 מורכבים מתת-יחידות. מספר תתי-יחידות תלוי בגודל הפ', והוא בד"כ בין 2 ל-6. מספרן של תתי-יחידות בד"כ זוגי ורק בכ-10% מהפ' מוצאים מספר בלתי זוגי של תתי-יחידות. במקרים רבים זהות תתי-יחידות, אך ישנם פ' המורכבים מתתי-יחידות שונות, כגון ההמוגלובין (ע"ע) המורכב משתי תתי-יחידות אלפא (α) ומשתי תתי-יחידות בתא (β).

תכונות כימופיסיקליות: 1. תכונות אלקטרו-כימיות: רבות מתכונות הפ' נובעות מהיותם פולימרים (ע"ע פולימר) טעונים או פוליאלקטרוליטים. מכיוון שהאמין אלפא והקרבוטיל אלפא של כל חומצה אמינית קשורים בקשרים פפטידיים, יש בשרשרת פ' רק קבוצה אלפא אמינית אחת בקצה האמיני וקבוצה אלפא קרבוטילית אחת בקצה הקרבוטילי. קבוצות אלה תורמות אך במעט למטען הפ'. לעומת זאת תורמות הקבוצות הצדדיות החיוביות ($-NH_3^+$) של החומצות האמיניות ליזון וארגינין והק-בוצות הצדדיות השליליות ($-COO^-$) של החומצות האמיניות אס-פרטית וגלוטמית תרומה רבה למטען הפ'. בפ' שמשקלו המולקולרי כ-100,000 יש כ-50-60 קבוצות טעונות. הנקודה האיזואלקטרית של חלבון היא ה-pH שבו מספר המטענים החיוביים זהה למספר המטענים השליליים.

בשל המטען החשמלי שלהם, נעים הפ' בשדה חשמלי. בתנאי pH חומציים מהנקודה האיזואלקטרית הם ינועו לעבר הקתודה ואילו ב-pH בסיסי יותר הם נעים לעבר האנודה. ב-pH האיזואלקטרי הפ' אינו נע בשדה חשמלי. הנקודה האיזואלקטרית של רוב הפ' היא בתחום 5 עד 7. קיימים פ' בעלי נקודה איזואלקטרית יוצאת דופן. כך, למשל, לפפסין, המכיל מספר מועט מאד של חומצות אמיניות בסיסיות, נקודה איזואלקטרית ב-pH 1. לעומת זאת, ליזויים, ציטו-כרום c היסטונים עשירים בשיירי ליזין וארגינין ולהם נקודה איזואלקטרית ב-pH גבוה מ-8.

2. המיזם של פ' (hydration): בגלל המטענים שעל מולקולות הפ' האופיי הפולרי של המים (ע"ע) מתקשרות מולקולות מים לפ'. הקוטב החיובי (המימן) של מולקולת המים נקשר לקבוצות טעונות מטען שלילי על הפ' (קרבוטיליים) בעוד שהקוטב השלילי (אטום החמצן) נקשר לקבוצות ההידרוכסיליות והאמיניות. כמות המים הקשורה לפ' גלובולרי היא מ-20% עד 50% ממשקלו. בפ' סיביים עשויים מים להילכד באופן מכאני בין השרשרות. כך, למשל, קושר הג'לטין מים בכמות העולה עד פי 30 ממשקלו. המיזם של פ' הכרחי לשמירתם במצב מומס בתמיסה מימית. השקעת חלבונים מתמיסתם ע"י ריכוזים גבוהים של מלחים מבוססת על שלילת המים הנחוצים להמסת הפ'.

3. שינויים במבנה התלת-ממדי של הפ' ותופעת הדנטורציה (denaturation): הכוחות המייצבים את המבנה התלת-ממדי של הפ'

החפשויות המשתחררות לאחר הידרוליזה של פ' אחד נמשכו לפני מספר שבועות; כיום מזהים אותן בשיטות אוטומטיות לחלוטין תוך שעות אחדות.

המשקל המולקולרי של פ' הוא אחד המאפיינים החשובים ביותר. השיטה המקובלת ביותר לקביעת המשקל המולקולרי של פ' מבוססת על שקיעתם באולטרה-צנטריפוגה שבה כוח הכובד הוא פי 500.000 מכוח המשיכה של כדה"א.

שיטה אחרת מבוססת על מהירות הנדידה של פ' בכרומטוגרפיה קיים יחס קבוע בין מהירות נדידה זו לבין גודל מולקולת החלבון. שיטות נוספות מבוססות על מדידות לחץ אוסמוטי, הערכת הגודל במיקרוסקופ אלקטרוני וכן בקריסטלוגרפיה בקרני-X. בניסויים באולטרה-צנטריפוגה, ניתן לקבוע קבועים הידרודינמיים של הפ' ובעזרתם ניתן לחשב את ממדי המולקולה ולקבוע האם הפ' כדורי, אליפטי או דמוי-גליל.

תכונות אופטיות: חקר התכונות האופטיות של פ' מרמז על מבנהו השניוני ואף השלישוני. כך, למשל, אפשר להעריך בעזרת מדידות נפיצה אופטית סיבובית (ע"ע אור) את תכולת המבנה הסלילי וגם את תכולת המשטחים שבו. כך נמצא כי אחוז סליל אלפא בחלבונים שונים הוא בין 2% (קונקבאלין A) ל 80% (מיוגלובין), ושכפיבראין המשי יש 100% משטח בתא.

פ' אליהם קשורים חמרים צבעוניים, כגון תרכובות ברזל או נחושת, בולעים אור בתחום הנראה. דוגמות לכך הם ההמוגלובין האדום וההמוציאנין הכחול.

מכיוון שהחומצות האמיניות, מלבד גליצין, הן בעלות פעילות אופטית (ע"ע אופטית, פעילות) קיימת גם בפ' פעילות כזו. הפ' מסובכים בד"כ את מישור הקיטוב של האור שמאלה.

קביעת רצף החומצות האמיניות: לשם כך יש צורך להסיר חומצה אמינית יחידה מאחד מקצות השרשרת, לקבוע את זהותה, להפרידה משרשרת החלבון ולחזור ולהסיר ממנו את החומצה האמינית הבאה אחריה ותחור חלילה, הראשון שפיתח שיטה מתאימה למטרה זו היה סנגר (ע"ע) שפענח את סדר החומצות האמיניות באינסולין (51 חומצות אמיניות), משימה שנמשכה כ-10 שנים.

כיום, עם שכלול שיטות העבודה ומיכונן החלקי, ניתן לקבוע רצף בפ' הבנויים מיותר מ-500 שירים של חומצות אמיניות וזאת בפחות משנה.

כדי לקבוע רצף חומצות אמיניות בפ' גדול מפרקים אותו תחילה לשרשרות קצרות יותר ע"י ניתוק קשרים פפטידיים מסוימים בעזרת אנזימים מתאימים (ציור 4).

לאחר קטיעת הפפטידים מבודדים אותם וקובעים את הרצף בכל אחד מהם. בגלל אפשרויות ביקוע הקשרים הפפטידיים במקומות שונים אפשר לקבל פפטידים בעלי אזורים חופפים וכך אפשר לשחזר את הרצף בפ' בהם מספר החומצות האמיניות עולה אף על מאה. כיום ידוע רצף החומצות האמיניות של יותר מ-650 פ' שונים. סינתזה כימית: לשם קישור שתי חומצות אמיניות מבצעים לפחות ארבע פעולות כימיות; אם לאחת או לשתי החומצות האמיניות יש קבוצה צדדית פעילה (כמו למשל אפסילון אמינן של ליזין או פניל בטירוזין), מספר השלבים גדול עוד יותר. במהלך הפעולות האלה עלולים לחול במבנה החומצות האמיניות שינויים שהחשוב בהם — ראצמיזציה — שינוי המבנה המרחבי L למבנה D (ע"ע סטראוכימיה). בשל כך, וגם מסיבות אחרות, אין מסנתזים את כל השרשרת הפוליפפטידית בשלבים לארכה, אלא תחילה מרכיבים קטעים קצרים של השרשרת ולכסוף מחברים אותם לשרשרת שלמה.

שיטת סינתזה יעילה ומהירה יותר היא שיטת מריפילד המבוססת על הצמחת השרשרת הפפטידיות עפ"נ נושא בלתי מסיס מבלי לבודד את תוצרי הביניים. בדרך זו סינתזו מריפילד וחבריו הורמונים

פוליפפטידיים קצרים וכן אינסולין ואת האנזים ריבונוקלאזה A המכיל 124 חומצות אמיניות.

קביעת המבנה השליוני מתאפשרת ע"י תמונות עקיפה של קרני-X בגבישי הפ' המשמשות לקבלת מפיוד-דומדי של צפיפות האלקטרונים סביב אטומי הפחמן, החמצן והחנקן. ממצאים אלה יחד עם תוצאות קביעת רצף החומצות האמיניות, מאפשרים קביעת המבנה המרחבי של הפ'. בדרך זו נקבעו המבנים התלת-ממדיים של מיוגלובין, המוגלובין, כימוטריפסין, ליזוזים, ריבונוקלאזה, קרבן-פספטידאזה וכעשרים פ' נוספים.

הקשר בין מבנה החלבון ופעילותו הביולוגית: גם בפ' בהם ידוע רצף החומצות האמיניות והמבנה המרחבי, עדיין אין מידע מספיק על אותם אזורים במולקולה האחראים לפעילותם הביולוגית.

על חשיבות חומצות אמיניות מסוימות לפעילות הפ' ניתן ללמוד בעזרת שינויים כימיים ספציפיים בחומצה אמינית מסוימת, אולם העובדה שאין חמרים רבים שמגיבים באופן סגולי אך ורק עם חומצה אמינית מסוימת, מקטינה את יעילות השיטה. שיטה מדויקת יותר פותחה ע"י סינגר (Singer) וחבריו בראשית שנות ה-60. השיטה מסתמכת על הזיקה שבין אנזים לסובסטרט שלו או בין נוגדן להפטן הספציפי ושמה סימון זיקתי. אל המולקולה שאותה קושר החלבון מחברים בקשר כימי מולקולה קטנה אך ראקטיבית מבחינה כימית. אז מתקבל חומר שחלקו האחד בעל זיקה סגולית להתקשרות לאתר הקישור שבאנזים או בנוגדן, וחלקו האחר מכיל חומר פעיל מבחינה כימית. המסוגל להגיב בצורה לא ספציפית עם קבוצות צדדיות של חומצות אמיניות מסוימות. אם מערבבים את האנזים או את הנוגדן עם החומר החדש הזה, יתקשר החומר במהירות רבה לאתר הקישור שבחלבון, ובשלב הבא יגיב החלק הפעיל מבחינה כימית עם אחת מהחומצות האמיניות המצויות באתר הקישור ויתקשר אליה בקשר כימי קואלנטי אם משתמשים בחומר רדיואקטיבי ניתן לבודד את הפפטיד הנושא עליו את תג הזיהוי הרדיואקטיבי ולזהות את החומצות האמיניות הנמצאות באתר הקישור הפעיל שבמולקולת הפ'.

בפ' הניתנים לגיבוש בנוכחות המולקולה אותה הם קושרים ניתן לזהות את אתר הפעילות בעזרת עקיפת קרני-X. במקרים רבים גורמת קשירת מולקולה קטנה ע"י פ' לשינויים קטנים במבנה השלישוני, שניתן לעקוב אחריהם באמצעות שיטות ספקטרויות ולהסיק על מידת השתפותן של חומצות אמיניות, כגון טריפטופן או טירוזין, בקישור המולקולה הקטנה. אמצעי יעיל ביותר הוא התהודה המגנטית הגרעינית (ע"ע ספקטרום וספקטרוסקופיה) באמינות ניתן להבחין בשינויים קלים בסביבתן של חומצות אמיניות מסוימות בעקבות קישור מולקולות קטנות לפ'.

מיון הפ': את הפ' ממיינים לפי הרכבם, תכונות המסיסות שלהם וצורתם המולקולרית. למיון זה חסרונות ניכרים. מאחר שאין הבחנה חדה בין פ' השייכים לקבוצות השונות. שתי קבוצות הפ' העיקריות הן: הפשוטים — הבנויים מחומצות אמיניות בלבד, והמורכבים — המכילים במולקולה שלהם המרים נוספים כגון צבענים (פיגמנטים), מתכות, שומנים או סוכרים. מבחינת המסיסות והצורה המולקולרית מבחינים בקבוצות אלו: פ' גלובולריים (שצורתם כדורית), הנמסים בקלות יחסית. בקבוצה זו מבחינים באגלובולריים (albumins) — פ' הנמסים במים, בתמיסות מהולות של מלחים

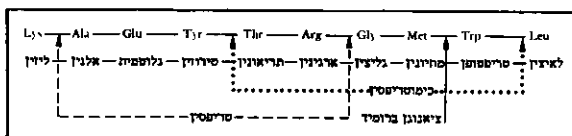

ציור 4: הרגמה סכמטית של מקומות חיתוך קשרים פפטידיים ע"י אנזימים וראגנטים כימיים

קבוצה שניה וחשובה הם הפ"ה הסיביים (fibrous). עם אלה נמנים הסקלרופרוטאונים (scleroproteins) מעוטי המסיות והפעילות הכימית שתפקידם תמיכת רקמות והגנתן בדומה לתפקיד התאית (ע"ע) בצמחים. צורת המולקולות שלהן כחוטים ארוכים הקשורים יחד לסיבים או לרשתות מרחביות בעלות גמישות וחזק מכאני. עמהם נמנים: פיברואין (fibroin) חלבון המשי המורכב ברובו מהחומצות האמיניות גליצין אלנין וסרין הערוכות במבנה משטח בתא. קרטין (keratin) הוא פ' הרקמה האפידרמלית; מצוי בעור, שיער, קרניים, גרצות וציפורניים. הקרטין מצטיין בתכולה גבוהה של שיירי ציסטאין היוצרים גשרי גפריית בין שרשרות פוליפ-פטידיות סמוכות. ואי לזאת מצטיינים הקרטינים בחוזק מכאני ובאי-מסיות.

הקולגן (ע"ע) הוא המרכיב העיקרי של רקמת החיבור. ברקמות החיבור האלסטיות מצוי האלסטין (elastin) שהוא פ' גמיש. תאי השריר מכילים סיבים העשויים שני מרכיבים: מיוזין ואקטין (ע"ע שרירים). בשוטוני חיידקים מצוי הפלגלין (flagellin) הדומה למיוזין ומקנה להם את כושר תנועתם.

ביוסינתזה של פ' מתבצעת ע"י חלקיקים תת-תאיים זעירים הבנויים מחומצה ריבונוקלאית וחלבון. המכונים ריבוסומים (ribosomes). בתהליך יצירת הפ"ה משתתפים מרכיבים רבים, בחלקם פ' ובחלקם חומצות נוקלאיות מטיפוסים שונים. המידע ליצירת הפ"ה מצוי בכרומוסומים שבגרעיני התאים. הכרומוסומים בנויים מפ' ומדנ"א (ע"ע נוקלאיות, חמצות) שרצף הבסיסים שלהם מכתוב את רצף חומצות האמינו בחלבונים הנבנים; כל רצף הבסיסים הוא כמו צופן למבנה הפ". בצופן זה משמש כל בסיס כאות וכל רצף של שלושה בסיסים מהווה מלה — קודון (codon) המכתיב חומצה אמינית מסוימת. מכיוון שישנם בדנ"א ארבעה בסיסים שונים, קיימים 4³ (64) צירופים שונים של שלושה מהם, כל ר' בשפה 64 מלים. 61 מהמלים משמשות כהוראה לחיבור חומצה אמינית מסוימת; אולם, מאחר שבפ"ה רק עשרים חומצות אמיניות, יש לכל חומצה אמינית 2 או 3 הוראות כאלה. שלוש המלים הנותרות מורות על תחילה וסיום של "משפט", שהוא רצף של מלים הקובע את סדר החומצות האמיניות בעת בניית שרשרת פוליפפטידית. אורך המשפט קובע את גודל השרשרת הפוליפפטידית שהוא בדי"כ בין 300 ל 3,000 בסיסים הנק-ניים (כל ר', 100 עד 1,000 חומצות אמיניות). בחיידקים נמצא כי סינתזה הפ' מתחילה בחומצה אמינית מתוונן לאחר שינוי כימי של הוספת קבוצת פורמיל (ציר 5). לאחר השלמת יצירת הפ' משתחררת קבוצת הפורמיל ולעתים גם החומצה האמינית מתוונן כולה. הדנ"א אינו משתתף באופן ישיר בתהליך בניית הפ' אולם המידע הרשום לאורך שרשרת הדנ"א משמש כתבנית ליצירת רנ"א בתהליך שמכונה שעתוק (transcription). מולקולת רנ"א זו מכונה בשם רנ"א-שליח שכן היא מעבירה את המידע הגלום בדנ"א לציטופלסמה שהיא אתר היצירה של הפ". תרגום (translation) המידע שברנ"א, כל ר' הפיכת הרצף של בסיסים ברנ"א-שליח לרצף של חומצות אמינו בפ', נעשה ע"פ הריבוסומים. אצל החיידקים מפוררים הריבוסומים בציטופלסמה, בעוד שביצורים העילאיים קשורים הריבו-סומים בד"כ במערכת הקרומיות הפנים-תאיות הקרויה רשת אגוד-פלטמתית (ע"ע תא).

המחקרים הראשונים בתהליך קריאת הצופן הגנטי ותרגומו נעשו בעיקר בחיידקים, אך בשנים האחרונות מתרבים הממצאים המצביעים על דמיון רב בין תהליך זה בחיידקים ובתאים כ-עלי גרעין — של צמ-חים ובע"ח. בחיידקים ובניינים הריבוסומים

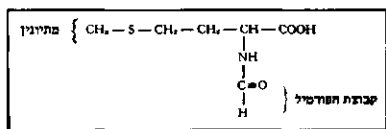

ציר 5: נוסחת סכנה של פורמיל-מתיון

ובתמיסה רחיה למחצה של גפרת האמון. הם נפוצים בטבע כגון אלבומין נסיוב הדם, אלבומין הביצה (שהוא גליקופרוטאין; ראה להלן) ואלבומין החלב; גלובולינים (globulins) — בדומה לאלבומינים הם נמסים בתמיסת מלח מהולות אך הם מסיסים גם בתמיסות מהולות של חומצות ובסיסים ושוקעים מתמיסה רוויה למחצה של גפרת האמון. ע"פ מסיותם במים אפשר להבחין בין גלובולינים אמיתיים, שאינם מסיסים במים חסרי מלחים, ובין פסאודו-גלובולינים המסיסים בהם. בין הגלובולינים ידוע גלובולין נסיוב הדם שאף הוא גליקופרוטאין (ע"ע נוגדנים); גלופולינים (glutelins) מצויים בעיקר בדגניים, אינם מסיסים במים אך נמסים בתמיסות מהולות של חומצות או בסיסים; פרולאמינים (pro-lamines) מצויים בעיקר בדגניים, אינם מסיסים במים אך נמסים בתמיסות כהל (50%—80%), כגון זאין בתירס וגליאדין בחיטה; פרוטמינים (protamines) — בין הפ"ה הקטנים ביותר; משקלם המולקולרי הוא כ-5,000 הם עשירים מאד בארגינין (70%—80% מכלל החומצות האמיניות), חלבונים בסיסיים אלה מצויים בכיציות וכן בראשי תאי זרע בשלים; היסטונים — פחות בסיסיים מהפרו-טאמינים ומצויים בגרעיני התא של אורגניזמים רבים כשהם קשורים לחומצות נוקלאיות (ע"ע); מייחסים להם תפקיד בוויסות פעולת גנים. עם קבוצת הפ"ה הגלובולריים נמנים גם רוב האנזימים המסי-סים. רבים מן הפ"ה הגלובולריים מכילים, נוסף לחומצות אמיניות, גם חומר בלתי חלבוני. פ' אלה מכונים מורכבים (conjugated proteins). כשהחלק הלא חלבוני ממלא תפקיד ביולוגי, יש שמכנים אותו בשם קבוצה פרוסתטית (prosthetic group). למספר רב של אנזימים קבוצות פרוסתטיות המשתתפות באופן פעיל בפעילות הקטליטית שלהם. במקרים מסוימים הקבוצות הפרוסטטיות הן ויטמינים (ע"ע) או נגזרותיהם. כרומופרוטאונים (chromoproteins) בעלי קבוצה פרוסתטית צבעונית, כגון, הפיליפרוטאונים שבהם הקבוצה הפרוסטטית בנויה ארבע טבעות פירוליות. צבעם של אחרים מהם אדום (הסיקואריתרין) ולאחדים צבע כחול (פיקוציאנובילין) והם מצויים באצות האדומיות והכחוליות בהתאמה. המלנין מקנה לעור (ע"ע, עמ' 766) את צבעו, ומכיל תוצרי חמצון של טירוזין, בעלי צבע אדום, חום ושחור. כרומופרוטאונים חשובים למערכת הנשימה הם ההמוגלובין (ע"ע) וההמוציאנין (ע"ע). מטלופרוטאונים (metalloproteins), כגון הטרנספריין והצרוולופלסמין, נמצאים בדם ומשמשים להעברת ברזל ונחושת בהתאמה. פריטין מכיל כ-20% ברזל ומשמש לאחסון ברזל בגוף בע"ח. אנזימים רבים מכילים יוני אבץ הקשורים בד"כ לקבוצות צדדיות של חומצות אמיניות, כגון היסטידין וטירוזין. נוקל אפרוטאונים (ע"ע) שבהם הקבוצה הפרוסטטית היא החומצה הנוקלאית הקשורה בד"כ לחלבונים בסי-סיים (היסטונים או פרוטמינים) בקשרי מלח; ליסופרוטאונים (lipoproteins) מכילים מרכיבים שומניים. המרכיב השומני בליפופ-רוטאונים שונים מגוון הן בכמותו (מ 40% עד 95%) והן באפיו. בגלל תכולת השומנים, קטנה צפיפותם מצפיפות כל הפ". ליפופרוטאונים צבעוניים נוצרים ע"י צימוד עם קרוטנואידים (ע"ע): קרוטנציאנין, הפיגמנט של סרטנים מכיל פיגמנט קרוטנואיד. ברשתית העין מצוי רודופסין, ליפופרוטאין המכיל רטינל שמקורו בקרוטן הנוצר ע"י חמצון ויטמין A (ע"ע ראייה). גליקופרוטאונים (glycoprot-eins) מכילים סוכר (ע"ע סכרים) במולקולה. תכולת הסוכר שלהם עשויה להגיע עד 80% ממשקלם. הם מרכיבים חשובים של קרומיות תאים; רבים מהאנזימים הם גליקופרוטאונים, כן גם תמרי קבוצות הדם (ע"ע, עמ' 732), חלבוני נסיוב רבים, פ' הביצה, הקולאגן ורבים אחרים. הגליקופרוטאונים אחראים לתכונות הצמיגות המיוחדות של ריר מקורות שונים, כמו מערכת הנשימה והעיכול ואיברי המין של הנקבה (ע"ע מוצינים). פוסופרוטאונים (phosphoproteins) קשורים לחומצה זרחתית כדוגמת קנאין החלב וויטלין שבחלבון הביצה.

ועצמות משמשת כדשן כימי בשל תכולת חנקן גבוהה. הגלוטן (gluten) המצוי בחיטה ועשיר במיוחד בחומצה גלוטמית משמש להכנת התבלין מונוסודיום גלוטמט. קבוצה חשובה אחרת של פ" שהשימוש התעשייתי בהם גובר והולך הם אנזימים. אנזימים משמשים כמרכיבים הפעילים של אבקות כביסה מטיפוס ביו — והם מופקים בעיקר מחיידקים. האנזים פפאין מצמח הפפיה, משמש כמרכך בשר כיוון שהוא מפרק באופן חלקי את חלבון הבשר.

האנזים רנין (renin) מקיבת הבקר, או אנזימים דומים ממקורות אחרים, משמש להגבנת החלב. כן משתמשים בעמילאזה לפירוק עמילן לגלוקוזה, ובאינורטזה המפרקת את הסוכרוזה לגלוקוזה ופרוקטוזה. וע"ע פרמנטים; תסיסה.

י. דגני, אינסולין סינתטי (מדע, י"א), 1966; י. ד. מקאלרוי, הפיסור לוגיה והביוכימיה של התא, 1967; ע. כרמל, אנזים ראשון מעשה ידי אדם (מדע, ט"ו), 1970; י. גרונר, כיצד נבנים החלבונים (שם, ט"ז), 1971/2; י. אשד — ג. שרון, ליזויזם (שם, י"ח), 1973; M. O. Dayhoff (ed.), *Atlas of P. Sequence Structure*, 1965; R. E. Dickerson — I. Geis, *The Structure and Action of P.s.*, 1969; G. E. Means — R. E. Feeney, *Chemical Modification of P.s.*, 1971; A. White et al, *Principles of Biochemistry*, 1973⁵; N. Sharon, *Glycoproteins* (Scient. Amer., CCXXX (5), 78—68), 1974; L. Streyer, *Biochemistry*, 1975.

ג. שר. — ר.א. ל.

פְּרוֹטוֹגוֹרָם מַאֲבֵדְרָה — Προταγόρας — [420—490?] לפסה"נ), פילוסוף יווני, סופיסט. אולי מראשוני הסופיסטים (ע"ע יונית, לשון ותרבות: פילוסופיה, עמ' 599—601) שקיבל שכר בעד הוראתו. ביקר באתונה מספר פעמים, והתיידד עם פריקלקס. ב 443, עם ייסוד המושבה תוריוו בדרום איטליה, הוזמן פ' לנסח את חוקתה; זמן-מה חי בסיציליה. מרבית ידיעותינו על פ' שאובות מן הדיאלוגים של אפלטון (ע"ע): „פרוטגורס“ ו„תאיטיטוס“. פ' כתב לפחות שני ספרים: *Ἀληθείαι* („אמת“), ממנו ידוע משפט ה„הומומנסורה“ המפורסם המסכם את תורתו: „האדם הוא המידה לכל הדברים: לאלה שהווים שהם הווים ולא להם שאינם שהם אינם“. משפט זה מבטא עמדה של סנסואליזם וסובייקטיביות מוחלטת. הטוב לפרט או למדינה בזמן מסוים הוא מה שנראה טוב לפרט או למדינה באותה עת. עם זאת מציגו תמיד אפלטון כבעל רמה מוסרית נעלה. פ' גרס כי הבושה (*αἰδώς*) והצדק (*δίκη*) הם תנאים מוקדמים טבעיים לחיים משותפים. פ' היה הראשון שהתפרסם כהוגה-דעות בענייני מוסר ומדינה בלי לתמוך במפלגה כלשהי ובלי לבקש שררה לעצמו. אלא בפעולתו כמרצה וכמורה. במובן זה אפשר לראות בו את תחילת ההגות המדינית ה„טהורה“. הוראתו היתה מכוונת למטרה מעשית, „כיצד ינהל אדם את ענייניו ואת ענייני המדינה על הצד הטוב ביותר“, ועיקרה — אמנות השכנוע. לפיכך אימן את תלמידיו לטעון לשתי הפנים של כל עניין, בהתאם לתורת-הכרתו הרלטטיבית וויסטית. מטרת השידול איננה הקניית האמת, שהרי זו הינה לכל אחד כפי שנראית לו, אלא החלפת דעותיו המזיקות של האדם או של המדינה באחרות, מועילות — אך לא בהכרח אמיתיות יותר.

פ' הבחין לראשונה בין המינים הדקדוקיים של השמות (זכר, נקבה, סתמי) ובין סוגי המשפטים (בקשה, שאלה, תשובה, ציווי). ת. גומפרץ, חכמי יון, 328—354. תרצ"א; ס. האורחי, על היש המושלם (מפתח בערכו), תשכ"ד; M. Untersteiner, *I Sofisti*, I, 1949; G. Vlastos (ed.), *Plato's P.*, 1956; St. Zeppi, *P. e la filosofia del suo tempo*, 1961; W. K. C. Guthrie, *A History of Greek Philosophy*, III, 1969. ש. שק.

פְּרוֹטוֹגוֹס, ע"ע הֶלְנִיִּזְם, עמ' 614.

פְּרוֹטוֹקוֹלִים שֶׁל זְקֵנֵי-צִיּוֹן, ע"ע זְקֵנֵי-צִיּוֹן, הַפְּרוֹטוֹ-קוֹלִים שֶׁל.

לבין השייר מספר 80. ואכן, בעוד ששינויים כימיים בחלקים אחרים של מולקולת הציטוכרום אינם מבטלים בד"כ את פעילותו הביולוגית, הרי כל שינוי באחת מאחת-עשרה החומצות האמיניות באיזור זה של הפ' גורם לאבדן הפעילות — משמע שרצף זה חיוני. בהשי וואת המבנה הראשוני של ציטוכרום c ממינים שונים ניתן להבחין שמספר ההבדלים ברצף (באזורים שמתוחך לקטע שבין שייר מספר 70 ל 80) עולה ככל שהמינים רחוקים יותר מבחינת מיקומם בסולם ההתפתחותי. כך, למשל, זהה הרצף באדם לזה שבשימפנזה, אך שונה מהרצף של קוף הרזוס בחומצה אמינית אחת ומהרצף של הסוס ב 12 חומצות אמיניות. ציטוכרום c של תרנגולת זהה לזה של תרנגול הודו אך שונה מזה של אווז פֶּקִין ב 3 חומצות אמיניות. ציטוכרום c מתאים מאד למטרה זו מכיוון שתהליך הנשימה של תאים הפוע לפני כשני מיליארדי שנים והוא מצוי בכל צורות החיים המוכרות כיום. השינויים בחומצות האמיניות מוגבלים ולא כל שינוי התאפשר במהלך האולוציה. כך, למשל, חומצה אמינית הידרופובית, דוגמת לאוצין או ואלין, עשויה להתחלף בחומצה אמינית הידרופובית אחרת אך לא הידרופילית, דוגמת סרין או חומצה אספרטית. ההגבלה נובעת מהדרישות של מבנה שלישוני מיוחד של הפ' שקובע את כשרה של הקבוצה הפרוסטתית לקשור ולמסור אלקטרונים. בשיטה זו של השוואת רצף חומצות אמיניות ניתן להבחין בהבדלים שאינם מתגלים בבדיקת תכונות חיצוניות, שעליה היה מבוסס עד לזמן האחרון חקר ההתפתחות. כך, למשל, נמצא שההבדלים ברצף חומצות האמיניות בציטוכרומים של פטריות שונות, גדולים מההבדל שבין ציטוכרומים של חרקים ובעלי חוליות, ומכאן מסיקים שפטריות שונות כמו קנדידה (Candida) ונאורוספורה (Neurospora) נפרדו בשלב התפתחותי מוקדם.

הפ' בתזונה: כ 12 מהחומצות האמיניות הדרושות ליצירת הפ' מיוצרות בגוף האדם, ואילו 8 חומצות אמיניות אין הוא מסוגל לייצר (ע"ע אמיניות, חמצות, עמ' 973); אלו הן החומצות האמיניות המכונות חיוניות ואותן חייב האדם לקבל במזונו. הפ' שבמזון מפורקים במערכת העכול (ע"ע) לחומצות אמיניות הנספגות במעיים ומועברות ע"י הדם לתאי הגוף. פעולתו התקינה של הגוף דורשת אספקה ממוצעת של גרם אחד פ" ליום, לכל ק"ג של משקל גוף אדם מבוגר. אולם כמו הפ' הדרושה תלויה גם בהרכבו וכמות החומצות החיוניות בו. לילדים ולתינוקות הכמות הדרושה היא גדולה יותר. בד"כ הפ' מן החי עשירים יותר בחומצות אמיניות חיוניות מאשר חלבוני הצומח, ומסיבה זו רב ערכם התזונתי של הראשונים מזה של האחר-נים. הארצות המתפתחות סובלות ממחסור רציני בפ" מן החי. בין המקורות הצמחיים החשובים ביותר יש לציין את זרעי השמן, ובראש וראשונה הסויה (ע"ע). המכילים את החומצות האמיניות ההכרחיות. בניגוד להם הפ' שבדגניים, החיטה והתירס חסרים את החומצות האמיניות ליזין וטריפטופאן. ניתן להגדיל את ערכם התזונתי של פ" ע"י ערבוב כמה פ" שמשלימים זה את זה במתכונת חומצות האמינו חיוניות. כדי להגדיל את מקורות הפ" נערכים נסיונות בגידול מיקרואורגניזמים על מצעים לא-חלבוניים. שמרים מסוימים מסוגלים להתרבות בתוך מקטעי נפט נוזליים שנוספים עליהם מלחי אמוניה, דשנים פוספטיים ואשלגניים ויוני מתכות מעבר. הפ' המ-הווה כמחצית ממשקל השמרים המתקבלים בעל ערך תזונתי סביר. לעת עתה אין חלבון זה נועד למאכל לבני-אדם. בעיקר מפני החשש מתמרים גורמי סרטן הקיימים בין מרכיבי הנפט, אך מנסים להזין בו בע"ח.

חלבונים בתעשייה: פ" סיביים המצויים בעור ובשערות משמשים למטרות רבות ומגוונות (ע"ע צמר; עור). קזאין החלב משמש ליצירת מיני דבק שונים ולפנים אף שימש בתעשיית הפלסטיקה. ג'לטין, המתקבלת מהרתחת עצמות, משמשת לייצור דבק ויש לה גם שימוש בתעשיית המזון. פסולת פ", כגון דם, קרניים

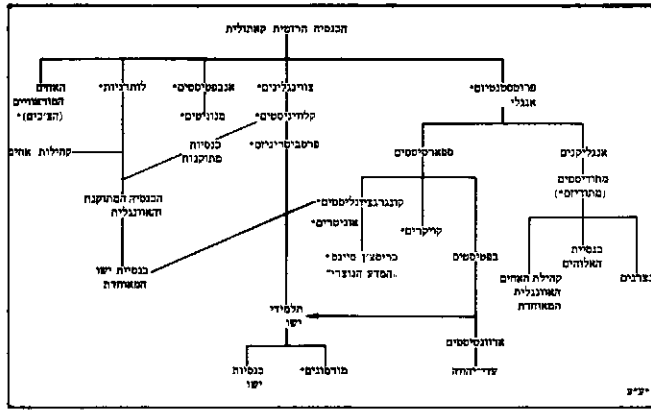

התפלגות הכנסיות הפרוטסטנטיות

דוגמתית בענייני אמונה (תורת לותר בדבר הפרדת הרשות הדתית מענייני המדינה לא עודדה התערבות הכנסייה בתחומי הרשות החילונית). בעוד שבכנסיות הקאלוויניסטיות והפוריטניות (ע"ע) נוצר משטר תאוקרטי חמור. נוקשות זו הביאה בסוף המאה ה-17 ובמאה ה-18 לתגובות שונות: תחיות דתיות שהדגישו את הערכים הרגשיים של אמונה פנימית (כגון הפיטיזם [ע"ע] בגרמניה). והתהוותן של כנסיות חדשות על יסוד אמונות ודרישות דתיות-מוסריות משותפות ולא על יסוד טריטוריאלי (כגון הפפטיסטים, קונגרגציונליסטים, מתודיסטים, קוויקרים [ע"ע ערכיהם]; וע"ע נצרות עמ' 331-333; 351). באנגליה נקראו קבוצות אלו "ג'ון קונפור-מיסטים" (Non-Conformists) ו"כנסיות חפשות".

תרומתן של הפ' להתפתחות התרבות המערבית המודרנית היא רבה, אם כי פאראדוקסאלית באפיה. מחד גיסא הפ' הוא אמונה דתית בעלת אופי דוגמתי-אורתודוכסי הדוחה פשרות ועומדת על האמת המילולית של כתבי-הקודש (לפי פירושם הפרוטסטנטי), ומאידך גיסא שחרר הפ' כוחות שנגדו את כוונותיהם של מייסדיו הראשונים ולעתים אף הפכו אותן. עם כוחות אלה יש למנות: את הגטיה האנטי-כוחנית וניתוק רעיון הדת מויקתו אל מוסדות סמכותיים; את הכפיפות הבלתי-אמצעית לריבונות האל על יסוד הכרעת מצפון אישית (שגלגולה החילונית הוא כפיפות מצפוניו של אדם לערכים מוחלטים); את הליבראליזם המתנגד לכפייה סמכותית על המצפון האישי והמעודד גישה ביקורתית, מרעית והיסטורית גם לתופעות הדת; את הדגשת ערכי החוויה הפנימית, הדגשה הבאה לידי ביטוי לא רק בתנועות התחדשות דתית, כגון הפיטיזם בגרמניה, המתודיזם (ע"ע) באנגליה ותנועות ה"תחיה" למיניהן באה"ב. אלא גם בתאוריות פילוסופיות אודות מהות הדת (כגון אצל שלירמכר [ע"ע]). מכאן שהפ' הליבראלי ראה עצמו כמפלס הדרך להומאניזם נוצרי אוניוורסאלי (ע"ע באואר; הרנק; טרלטש; ריצ'ל). נגד זיהוי התרבות הבורגנית-ליבראלית עם הבשורה הנוצ-רית קמו עוררין הן במחנה הלותרני והן במחנה הקאלוויניסטי. ביקורת זו הצמיחה תנועות של שיבה לאורתודוכסיה בעלת גוון מסרתי (כגון תנועת אוכספורד באנגליה; ע"ע ג'ה. ניומן), כיתות בעלות אופי פונדמנטאליסטי, וכן זרמים תאולוגיים שביקשו לשלב את הזיקה לאמונות המסורתיות של הפ' בביקורת התרבות והחברה, ואת תוך הזדקקות לניסוחים ולהשקפות השאובים מאסכולות שונות. החל באכסיסטנטציליזם (ע"ע) וכלה במרכסיום (ע"ע; רע"ע קירקגור; ברת, ניפור). האסכולה הקשורה בשמו של בולטמן (ע"ע) מנסה להעמיד את הבשורה הנוצרית על משמעותה האכסיסטנציאלית תוך כדי ביטול הדימויים ה"מיתולוגיים" שבהם היא מתבטאת בכתבי-הקודש.

הפ' רואה עצמו כדת, שבאמונתה בישו הנוצרי היא מעידה על כפיפותה לריבונות האל ורוממותו, על תלותה בחסדו הגואל ועל

פרוטסטנטיות (Protestantism), כינוי כולל לאותם הפלגים בנצ'רות שמוצאם מתנועת הרפורמציה במאה ה-16 (ע"ע נצרות, עמ' 3/350). מקור הכינוי ב"מחאה" (Protestatio) של חסידי הרפור-מציה ב"אסיפת המעמדות" (רייכסטאג), שהתקיימה בשפאייאר ב-1529 ושובה מיוה נגד ביטול ההכרה והזכויות שזכו להן ב-1526. מאז דבק השם פ' בכל הזרמים המתבססים על "חירות האוונגליון" (בניגוד לכפיפות לכנסייה הקאתולית), הן בכנסיות הרפורמציה המקוריות (ע"ע לותר; צוינגלי; קלוין) והן בכנסיות שצמחו אח"כ מתוכן. בגלל הנסיבות המיוחדות שבניתוק בין הכנסייה באנגליה לאפיפי-רות (ע"ע נצרות, עמ' 351) חלוקות הדעות האם הכנסייה האנגלי-קאנית "פרוטסטנטית", אם לאו.

לכל זרמי הפ' משותפת הזיקה לכתבי-הקודש כמקור יחיד לידיעת האמת הדתית, ומכיוון שלפי האמונה הנוצרית עיקר האמת הדתית ובשורת הגאולה ניתנו בברית החדשה ([ע"ע] "אוונגליון"), נק-ראות הכנסיות הפרוטסטנטיות גם כנסיות "אוונגליות". בהדגשת הזיקה הישירה האישית של המאמין לכתבי-הקודש יש משום שלי-לת סמכות הכנסייה והכמורה — ובמיוחד בצורתה הקאתולית — כמוסד-מתווך בין היחיד לאלוהיו. יסוד אחר בפ' מבלית את אחד המוטיומים המרכזיים שבברית החדשה, המפותח באיגרות פאולוס (ע"ע), שלפיו יצדק אדם בפני האלהים לא במעשיו אלא באמונתו בלבד, שכן כל מעשי אנוש נגועים בחטא (ע"ע חטא קדמון). אמונה זו פירושה בטחון בחסד האל ובמעשה הגאולה שחולל בהקרבת בנו, ישו המשיח. שנשא את עוון האנושות במותו על הצלב. לפיכך אין האדם נושע בזכות מעשים טובים וצבירת זכויות, שהם עצמם מעין עדות שאמנם האדם חי בחסד האל ומתוך אמונה שלמה, יסוד אחר בפ' הוא מעמד הכהונה של כל המאמינים; הפ' דחה עקרונות את מושג הכהונה כמעמד מקודש מיוחד, שעניינו לתווך בין עדת המאמינים ובין האל, אעפ"כ מקובל בכנסיות פרוטסטנטיות שונות הרעיון, שחלק מאנשי העדה, הקרואים לבשר ולהורות את דבר האל, מהווים מעין מעמד של כמורה. עמדה זו מערערת את אמונותיה ומנהגיה של הנצרות הקאתולית כפי שהתגבשו ביה"ב. בין היתר דוחה הפ': דעות ונהגים שאינם "מקראיים" (כגון פולחן הבתולה מרים והקדושים); את הדעה שבאמצעות סגפנות או הינורות יכול אדם להגיע לדרגה רוחנית נעלה יותר; את רעיון ההירארכיה הכהנית בראשות האפיפיור; את האינדולגנציות ומנהגי-פולחן שונים כגון מיסות לעילוי נשמות המתים, לכפרת עוונות וכיר"ב. אצל זרמים פרוטסטנטיים קיצוניים יותר לבשה הקנאות הרפורמי-טורית צורות אלימות (ניתוח פסלים בכנסיות). בארצות שבהן שלט הפ' חוסלו המנזרים, ורכוש כנסייתי הועבר לידי הרשות החילונית (כאן ראשיתו של המושג "סקולאריזאציה" — חילון). מלחמות-הדת האכזריות שהתחוללו באירופה במאות ה-16 וה-17 העמיקו את השנאה והחדגנות בין קאתולים לפרוטסטנטים.

מבחינה דתית ההדגשים של הפ' הם על רוממותו הטנסצנדי-טית של האל, על אי-יכולתו של האדם להגיע עדיו בכוחות עצמו, ועל המעטת ערכן של הכנסיה הממוסדת והעשייה הפולחנית-סאקרא-מנטלית. הערעור על סמכותה המוסדית של הכנסייה הקאתולית, הופניה למצפוניו האישי של המאמין המקבל על עצמו את סמכותם של כתבי-הקודש, פתחו פתח לריבוי כיתות, והפ' נאלץ להיאבק תמיד על תפיסה "פרוטסטנטית" של מהות הכנסייה, מבחינה עיונית וארגונית-מוסדית כאחד, כנגד סכנת האנרכיה האינדיווידוא-ליות.

בראשיתן היו הכנסיות הפרוטסטנטיות כנסיות-מדינה, דהיינו, הכנסיות הרשמיות של ארצות ומחוזות ששליטיהם הצטרפו למחנה הרפורמציה, לפי הכלל "דת השליט היא דת המדינה" (cuius regio eius religio). חיש מהר השתלטה בהן נוקשות רבה. בכנסיות הלותרניות (ע"ע לותרניות) היתה זו נוקשות של אורתודוכסיה

פְּרוֹיֵד, אָנָּה — Anna Freud — (נר 1895, וינה), פסיכואנליטיקאית בריטית, יהודיה, בתו של ז. פרויד (ע"ע); ב 20 השנים האחרונות לחיי אביה היתה קרובה אליו יותר מכל אדם אחר. בראשית דרכה הדריכה מורים בכתב-ידידים ובבת-ס יסודיים בווינה. מ 1920 השתתפה בכינוסים של פסיכואנליטיקאים. ב 1927 פרסמה מאמר Einführung in die Technik der Kinder analyse («מבוא לטכניקה של אנליזת ילדים»). ב 1930 פרסמה Einführung in die Psychoanalyse für Pädagogen («מבוא לתורת הפסיכואנליזה», תרצ"א), וב 1936 Das Ich und die Abwehr («האני ומנגנוני ההתגוננות»). כדי לערוך הסתייגות ליות בילדים, פתחה ב 1937/8 מעון לילדים מתוסכלים ומופרעים מתחת לגיל שנתיים; בכך שאפה להשלים, באמצעות הסתכלות ישירה, את המסקנות האנליטיות המבוססות על הסתכלות במבוגרים (ע"ע פסיכואנליזה). כשנכבשה וינה בידי הנאצים ב 1938 היגרה עם משפחתה ללונדון. ב 1940/45 ארגנה בתים לילדים שפוגו מחמת התקפות-האוויר הגרמניות. מפעלה בהמפסטד (Hampstead Clinic) הפך למרכז בעל שם עולמי למחקר, הדרכה וטיפול פסיכואנליטי בילדים. תוצאות מחקריה המרובים העלו גישות חדשות בטיפול ובחינוך ילדים — החל ב"טיפות חלב" וטיפול בילדים בעייתיים וכלה בטיפול במתבגרים. בלונדון נוסד "מפתח המפסטד" (Hampstead Index) להגדרת תפקודים נפשיים ולהערכתם, המסייע לסווג את החומר הקליני ואת מהלך הטיפול. חשוב במיוחד חיבורה Normality and Pathology in Childhood («נורמליות ופאתולוגיה בתקופת הילדות», 1965). פ' נחשבת לחלוצה בתחום הפסיכואנליזה של ילדים. זכתה לעיטורים רבים.

כל כתביה י"ל: The Writings of A. F., I, IV-V, VII. 1968/74.

S. Lustman, *The Scientific Leadership of A. F.*, (J. of Amer. Psychoanal. Ass., XV), 1967; R. R. Greenson, *The Voice of the Intellect is a Soft One* (The Intern. J. of Psychoanal., LIII), 1972.

ה. צ. ו.

פְּרוֹיֵד, זִיגְמוֹנְד (שלמה) — Sigmund Freud — (1856, פריי-ברג [מוראווייה] — 1939, לונדון), פסיכיאטר אוסטרי, יהודי, מייסד הפסיכואנליזה (ע"ע). מחשובי הוגי הדעות של המאה. כשהיה בן 4 עברה משפחתו שמוצאה ממזרח גליציה, לווינה, ובה גר ופעל עד 1938. כשנאלץ לעזבה בעקבות הכיבוש הנאצי, מאז ועד מותו חי בלונדון.

ב 1873 התחיל ללמוד רפואה בווינה. בשנים 1876—1883 התמסר למחקר בהדרכת הזואולוג קלאוס המפסילוג פון בריקה (ע"ע). בגיל 21 פרסם את מחקרו המדעי הראשון, על "האגיד של דג-צלופח", וערך מחקרים היסטולוגיים בשטח מערכת-העצבים אצל חיות ובני-אדם.

לאחר קבלת התואר התמחה פ' ברפואה בביה"ח הווינאי הכללי, ובמיוחד במחלקה הפסיכיאטרית שבהנהלת חוקר המוח ט.ה. מיינרט (Meynert). ב 1848 גילה שהקר-קאין מביא לידי הקהיה או אלוהוש (אנאסטוזה) וכתב חיבורים רבים בתחום הנורולוגיה, שהחשוב בהם היה ספר על אפסיה (ע"ע). בחיבור זה דחה פ' את התורה שכל אחד מ"הכוחות הנפשיים" ממוקם בשטח מסוים במח (ע"ע, עמ' 950 ואילך). בכך גילה את נטייתו לתפיסה פונ-ציונלית של תופעות פיסיוולוגיות.

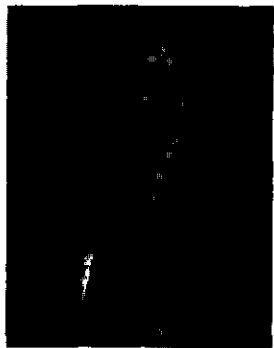

ז. פרויד (אוסף שוורדן, ירושלים)

אחריותו המצפונית של היחיד, שאינו יכול להסתתר מאחורי שום מוסד וממסד כנסייתי. לדעת פאול טליך (ע"ע) הפ' הוא הביטוי העליון של העקרון הביקרתי-דתי. המעמיד את האדם באופן ראדי-קאלי על גבולות הווייתו והמוחה נגד הפיכת כל סדר, מוסד או רשות — הן דתי הן חברתי ומדיני — לערך מוחלט.

כל הכנסיות הפרוטסטנטיות הגדולות ורוב הכנסיות הקטנות מאוגדות היום, יחד עם הכנסיות האורתודוקסיות, ב"מועצת הכנסיות העולמית" ("האקומונית"), שמרכזה ב"נווה".

הפ' והיהדות. עמדת הפ' הקדום כלפי היהדות אינה שונה בהרבה מעמדת הכנסיה הקאתולית של יה"ב (ע"ע לוותר), אולם גישה חדשה ליהדות וליהודים הסתמנה במאה ה-17 בחוגים פוריטא-ניים וקלוויניסטיים מסוימים, וכן אצל הפיאטיסטים. לעתים תוארו היהודים כ"אומה האצילה" של ה"ברית הישנה" (התנ"ך), אולם הערכה זו גם חידשה מיסיונריות (ע"ע מיסיון, עמ' 356), שתכליתה להביא אומה זו תחת כנפי הנצרות ובכך לקרב את מלכות ה'. כאנטישמיות (ע"ע, עמ' 527) המודרנית פעלו גם גורמים ואידא-לוגיות פרוטסטנטיות, אולם מאז עליית הנאציזם עלו גם מגמות חדשות, המנסות לתת לתופעה "יהדות" ולקיום היהודי פירוש נוצרי, תוך כדי כיבוד עצמאותה. ערכה הסגולי ומשמעותה הדתית והחב-רית של היהדות (ניבור; פארקס [Parkes]).

י. טראוור, עיקרי הדת הנוצרית שהיו שניים במחלוקת בתקופת הריפורמציה (בתוך: א.ל. פישר, דברי ימי אירופה, ג. 197—208), 1943; ח.ה. בן-ששון, היהודים מול הריפורמציה (דברי האקדמיה הלאומית הישראלית למדעים, ד), תשל"א; R. Lewin, *Luthers Stellung zu den Juden*, 1911; P. Tillich, *The P. Era*, 1948; H. T. Kerr, *Positive P.*, 1950; J. Dillenberger — C. Welch, *P. Christianity Interpreted Through Its Development*, 1954; J. S. Whale, *The P. Tradition*, 1955; L. Bouyer, *The Spirit and Forms of P.*, 1956; E. Troeltsch, *P. and Progress*, 1958; J. B. Cobb, *Varieties of P.*, 1960; R. M. Brown, *The Spirit of P.*, 1961; M. Stöhr, *Luther und die Juden* (in: W. D. Marsch [ed.], *Christen und Juden*), 1961; C. W. Kegley, *P. in Transition*, 1965; H. H. Ben-Sasson, *Jewish-Christian Disputation in the Setting of Humanism and Reformation in the German Empire* (HTR, LIX, 369—390), 1966; S. W. Baron, *Medieval Heritage and Modern Realities in P.-Jewish Relations* (Diogenes, LXI, 32—51), 1968; id., *A Social and Religious History of the Jews*, XIII, 1969²; R. Mehl, *The Sociology of P.*, 1970.

ז. ו.

פְּרוֹטַקְטִינְיָוּם, ע"ע תְּסוֹת.

פְּרוֹטַקְטִינְיָוּם (protactinium), יסוד כימי רדיואקטיבי שסימנו Pa, מספרו האטומי 91 ומשקלו האטומי 231.036. פ' הוא היסוד השני מסדרת האקטינידים (ע"ע אקטיניום; יסודות כימיים) והקונפגורציה האלקטרונית שלו היא $[Rn]5f^6d^17s^2$. לפ' 14 איזו-טופים רדיואקטיביים טבעיים ומלאכותיים. Pa^{231} הוא היציב ביותר, וזמן מחצית חייו 32,500 שנה. פ' (Pa^{231}) נתגלה ב 1913 ונקרא "UX₂" או "brevium". ב 1918 התגלה Pa^{231} בעת ובעונה אחת ע"י הן ומיטנר (ע' ערכיהם) וע"י סודי וקרנסטון. Pa^{231} יוצר ע"י פליטת קרינת α את האקטיניום, ומכאן שמו. הפ' שייך למשפחת הקמרים הרדיואקטיביים הטבעיים $(4n+3)$ (ע"ע רדיואקטיביות), ומצוי באורניניט (ע"ע) בכמות של 10^{-3} חלקים.

פ' הוא מתכת קשה לבנה, שמשקלה הסגולי 15.37 ונקודת התכה 1,600°C. בטמפרטורה נמוכה מ 1.4K היא על-מוליך (ע"ע על-מוליכות). ערכויות הפ' הן 4 ו 5.

פ' מופק בהפצת Th^{230} בניטרונים, או בפירוק Pa בריק.

פְּרוֹטַקְטִינְיָוּם, ע"ע מְכֶס, עמ' 449/50.

פְּרוֹי, ג'וֹן, ע"ע וִיקְלִיף, ג'וֹן.

בתורתו. ב-1919 נתמנה פרופסור מן-המניין באוניברסיטת וינה, וב-1930 הוענק לו הפרס הספרותי ע"ש גתה. ב-1923 חלה פ' בסרטן הלסת, ובמשך 16 שנה עבר 33 ניתוחים קשים ומכאיבים. על אף סבלו המשיך במחקריו, וספרו האחרון *Der Mann Moses und die monotheistische Religion* ("האיש משה והדת המונותאיסטית") ראה אור בשנת חייו האחרונה (1939). השפעתו הלכה וגדלה גם אחרי מותו, ותורתו נעשתה נחלת העולם התרבותי; על כך מעידים גם תרגומי חיבוריו ללשונות מרובות, כולל עברית. מושגים ומנחים שטבע נעשו נחלת הכלל, אף מחוץ לתחומה של הפסיכולוגיה, וזאת למרות היחס הביקרתי ההרסני שנתקלו בו בתחילת הופעתם. בפסיכיאטריה הוסיף פ' הבט חדש — את הדינמי וההרמנויטי — והרחיב את תחומה משלל בה את הנורוזות ואת שאר הסטיות הנפשיות. הוא קבע כלל פסיכולוגי חשוב, שהמכניזמים הפועלים בהתנהגותו של המופרע נמצאים גם אצל הבריאה. מושגיו על הלא-מודע, מקומם של סמלים, התפתחות היצר המיני מילדות, תוך של-בים, אפשרו הבנה עמוקה יותר של הפסיכוזות (ע"ע).

בספרו "שלוש מסות על התיאוריה המינית" נקבעו הסטיות המיניות לראשונה במערכת ברורה, הגיונית ומעשית. תיאור הטיפול ב"הגס הקטן" נחשב כראשית הפסיכואנליזה של הילד, ענף שפיתחו לאחר מכן בתו, אנה פ' (ע"ע), מלאני קליין ואחרים. דעותיו על מניעי העבריינות (כגון הרעיון של "העבריון תוך רגשי אשם") מקובלות גם היום בתחום הפסיכיאטריה המשפטית ובטיפול החוזשי בעבריינים, בייחוד בנוער עבריון. דעותיו על יחסי-הגומלין בין בעיות ריגושיות לבין מחלות גופניות העלו גישה חדשה ברפואה הכללית — הרפואה הפסיכוסומטית (ע"ע פסיכוסומטיקה). יסודו של עידן הפסיכותרפיה (ע"ע) במפעלו של פ', וממנו יונקות גם השיטות שאינן פסיכואנליטיות.

כבר בחקירת החלומות הרגיש פ' שתגליותיו חורגות מתחומה הצר של הפסיכיאטריה והן עשויות להאיר צדדים אפלים בפסיכולוגיה (ע"ע) כולה. בספריו "פסיכופתולוגיה של חיי יום-יום" והבדיחה וזיקתה ללא-מודע" הדגים, שגם לאירוע המקרי והטפלי-לכאורה משמעות לא-מודעת. על-סמך זה נתגסחו כמה עקרונות-יסוד בפסיכולוגיה: (1) המציאות הנפשית היא ממשית ומקבילה למציאות החומרית; (2) חיי-הנפש הם מבנה המורכב מרשויות שונות והבנוי רבדים-רבדים; (3) קיים דטרמיניזם (ע"ע) נפשי; (4) יש להסביר אירועים נפשיים בצורה דינמית-נפשית; (5) יש להחדיר לתוך הפסיכיאטריה גורם טלאולוגי ע"י חקירת משמעותן של תופעות נפשיות; (6) יש להבין את התודעה כאחת התכונות ולא כעיקר בהווי הנפשי.

פ' גילה עניין רב באמנות לסוגיה, בייחוד בספרות. בציור וב-פיסול, והיה לו אוסף יפה של עתיקות. ב-1912 יסד, יחד עם תלמידיו, את כתב-העת *Imago* ("דיוקן"), המוקדש להחלת תורתו על מדעי-הרוח. תרומתו הראשונה לאסתטיקה היה הספר *Der Wahn und die Träume in W. Jensens 'Gradiva'* (עבר': "השגיגות והחלומות בגראדיווה" של ו. גנסן, 1907, 1967), שבו פירש פירוש פסיכו-אנליטי את הרומן של גנסן. פ' הביע את פליאתו שאמנים אמיתיים מצליחים לגלות, בדרך אינטואיטיבית, נבכי-נפש המובהרים ע"י הפסיכואנליטיקאים בעמל רב וממושך. בכתביו על לאונרדו דה וינצ'י ועל דוסטויבסקי (ע' ערכיהם) מנסה פ' להעמיק בהבנת האמן ויצירתו דרך הבהרת תולדות-חייו ותויותיו, בעיקר בתקופת הילדות. אמנים רבים הושפעו מפ' ביוצעים או בלא-יודעים.

בשטח החינוך הורגשה השפעתו של פ' כבר בשנות ה-20. תלמידו ז. ברגנפלד יסד ב-1919 בווינה את בית-הילדים "באומגרופן", ונסיון זה עיצב במידה לא-מועטת את החינוך המשותף בארץ (וע"ע קבוצה, קבוץ). השפעת פ' מורגשת בכמה דפוסים מהפכניים בחינוך של תקופתנו.

ב-1885 חל מפנה בדרכו המדעית, כשהגיע לפאריס להתמחות אצל חוקר ההיפנוזה וההיסטריה שרקו (ע"ע). משקל הגורם הנפשי בפתולוגיה עלה בעיניו, משנוכח לדעת שהמחלות ההיסטריות נובעות ממקור נפשי — אף ללא פגיעות אורגניות במוח. עם שובו לווינה נשא לאשה את מרתה ברנייס (Bernays), בת למשפחה יהודית מ-המבורג. גולדו לזוג 3 בנים ו-3 בנות.

תקופת הפסיכואנליזה. בעבודתו כרופא מצא חולים נורו-טיים רבים, שלא נרפאו בעקבות הטיפולים המקובלים; לכן נסע ב-1889 לנאנסי שבצרפת ללמוד אצל ברגהיים (ע"ע) וליצ'ו (Lié- bault) את השימוש בהיפנוזה (ע"ע) לריפוי ולמחקר. עם שובו מ-נאנסי החל להשתמש בהיפנוזה כדי להחיות מאורעות חבלתיים (טראומתיים) ולחסל בכך את התסמינים (הסימפטומים) של ההפ-רעה. אולם משנוכח לדעת, שהשפעת ההיפנוזה אינה נמשכת זמן רב, החליף אותה בדרך התסמין החפשי (ע"ע אסוציאציה). על סמך תצ-פיותיו נתברר לו, שמשאלות לא-מודעות ומודחקות הן מקור התר-פעות החולניות; מאז נשארו המושג "הדחקה" (אנג' repression; גרמ' Verdrängung) והמתודה של תסמיך חפשי (או — העולה מאליו) מושגי-יסוד בתורה הפסיכואנליטית. ב-1895 פרסם, יחד עם יוסף ברויאר (ע"ע), את הספר *Studien über Hysteria* ("מחקרים בהיסטריה"), שנחשב לתחילתה של הפסיכואנליזה, ומציין את המעבר מן ההבט הפיסיולוגי להבט הפסיכולוגי בחקר מחלות-הנפש. מות אביו (1896) הניע את פ' להתחיל ב"אנליזה עצמית", הנחשבת ע"י רבים כמבצע-היסוד הגורלי שלו (פעולתו זו נודעה רק אחרי מותו עם פרסום *Aus den Anfängen der Psychoanalyse* [מהתחלות הפסיכואנליזה], 1950, ב-1900 פרסם *Die Traum- deutung* (עבר': "פשר החלומות", תשי"ט). בספר זה ניסח את המושגים העיקריים של התורה הפסיכואנליטית; הוא חשף את השרשים האינפנטיליים של חיי-הנפש ואת תסביך אדיפוס, המאופיין בהתקשרות נפשית עמוקה ומלאה ניגודים לשני ההורים. בכך קבע את הגישה הדינמית להבנת גילויים פסיכופתולוגיים. בחיבור זה תיאר פ' את החוקים הקובעים את התהליכים הנפשיים המתרחשים בלא-מודע ובתודעה, פענח את שפת-הסמלים בחלומות; היתה זו דרך-המלך להכרת הלא-מודע.

בשנים שלאחר מכן פרסם ספרים נוספים המרחיבים את הקף הפסיכואנליזה: *Zur Psychopathologie des Alltagslebens* (עבר': "פסיכופתולוגיה של חיי יום-יום", תש"ב), 1904; *Drei Abhand- lungen zur Sexualtheorie* (עבר': "שלוש מסות על התיאוריה המי- נית", 1954), 1905; *Der Witz und seine Beziehung zum Unbe- wussten* ("הבדיחה וזיקתה ללא-מודע"), 1905. הגישה החדשה לפסי-כופתולוגיה — ובייחוד הדגשת חשיבות הכוחות היצריים-המיניים (ע"ע ליבידו) בחיי-הנפש בראשית הילדות — עוררה ביקורת עוינת.

ב-1901 הצטרפו לפ' מספר "חסידיים" (רופאים, תלמידים) ונוסדה "הקבוצה הפסיכולוגית של ימי ד'" — הוא גרעין החברה הפסיכו-אנליטית שנוסדה ב-1910. ב-1906 הצטרפה אליו קבוצת חוקרים בציריך — ביניהם בלוילר ויונג (ע' ערכיהם). ב-1909 הרצה באוני-ברסיטת קלארק בווסטר, מסצ'וסטס (אה"ב) — זו היתה ההצגה הראשונה של תורתו בעולם הרחב. מאותה שנה ואילך יצאו לאור ביזמת פ' כתב-העת הפסיכואנליטיים העיקריים.

ב-1912 פרשו מקבוצתו מפעם לפעם חסידי-תלמידים — החשו-בים שבהם: אלפרד אדלר (ע"ע) ויונג. בספרו הפולמוסי היחיד, *Zur Geschichte der psychoanalytischen Bewegung* (עבר': "לתולדות התנועה הפסיכואנליטית", 1967), 1914, ניסה פ' לנתח את הסטיות של שנים אלה. בכתביו לאחר מלה"ע I התמקד פ' שחזר בנושאים קליניים יותר בבעיות כלל-אנושיות (למשל *Warum Krieg?* [עבר': "למה מלחמה?", 1935, 1933], תוך שימוש כללי

עיון מעמיק בתגובות הנפשיות ובטקסים שכפו חולים על עצמם מהמת מחלתם הביא את פ' לחקירת תופעות חברתיות דומות בשבטים פרימיטיביים. התוצאות פורסמו בספר Totem und Tabu (עבר: "טוטם וטאבו", תרצ"ט; 1967), 1913; הספר השפיע הרבה על התפתחות האנתרופולוגיה התרבותית. הבעיה היהודית העסיקה את פ' מימי ילדותו. הוא מוסר על התעמקותו בסיפורי המקרא כמעט מיום שלמד לקרוא. בהיותו בפאריס ב 1885 הכריז על עצמו כיהודי. רגש השתייכותו לעם היהודי היה מקורי ולא נבע מתוך תגובה על האנטישמיות. ב 1896 הצטרף למסדר "בני ברית" ובמשך שנים ביקר בקביעות באסיפותיו. על מהות היהדות אמר בהקדמה לנוסח העברי הראשון של "טוטם וטאבו": "אילו שאלו אותו (את המחבר): מה יש בך עוד מן היהודיות. לאחר שזנחת את כל צדי השיתוף האלה עם בני עמך (לשון-הקודש, דת, אידיאלים לאומיים)? כי אז השיב: עוד הרבה מאד, ומן הסתם העיקר, אבל לא היה מסוגל כיום להביע במלים ברורות את היסוד המהותי הזה" (מתוך נוסח עברי, 1967). פ' היה חבר חברי הנאמנים של האוניברסיטה העברית. הצטער שלא הקימו בה קתדרה לפסיכואנליזה. חוג ידידיו היה מורכב לרוב מיהודים.

ספרו האחרון, "האיש משה והדת המונותאיסטית", עורר פולמוס סוער מחמת ההנחה שבהשערה שמוצאו של משה היה מצרי וש-המונותאיזם יסודו באמונתו של פרעה אמנתחפ IV (ע"ע). מצד אחר יש ביצירה זו שירת-הילה לעם היהודי וליהדות. את גדולתה של הדת היהודית ראה פ' ברוחניותה, ומבחינה זו העלה אותה מעל כל הדתות שהסתעפו ממנה.

כל כתביו י"ל: Gesammelte Werke chronologisch geordnet, I—XVII, 1940—1952; E. J. Strachey (ed.), The Standard Edition of the Complete Psychological Works of S. F., I—XXIII, 1953—1966; מכתביו "Briefe, 1873—1939" י"ל בעריכת E. L. Freud, 1968.

עוד הופיעו בעברית מספרי פ': "הפסיכולוגיה של ההמון והאנ-ליזה של האני" תרפ"ה; "שעורים במבוא לפסיכואנליזה", תרצ"ד/ה; "התרבות והדת", 1943; "חיי ופעלי", 1947; "על החלום", תשי"ד; "כתביו ז. פ", א-ה, תשכ"ו—תשכ"ט.

א. ג'ונס, ז. פ., א' השט"ז, מ. ברכיה, תורת פ', תשי"ז; האוניבר-סיטה העברית, עצרת פ' ליום הולדתו המאה (1956). תשי"ז; ר. בקר, ז. פ., תשי"ח; מ. בריל, הפסיכואנליזה ופ' יוצרה, 1959; בית הספרים הלאומי והאוניברסיטאי, פרוידיאנה, תשל"ג; E. Jones, The Life and Work of S. F., I-III, 1953—60; A. A. Roback, Freudiana, 1957; B. Nelson (ed.), F. and the 20th Century, 1957; S. Bakan, S. F. and the Jewish Mystical Tradition, 1958; N. Fodor (ed.), F.: Dictionary of Psychoanalysis, 1963; F. Alexander—S. Eisenstein—M. Grotjahn (eds.), Psychoanalytic Pioneers, 1966; J. Laplanche—J. B. Pontalis, Vocabulaire de la psychanalyse, 1967; S. G. M. Lee—M. Herbert (eds.), F. and Psychology, 1970; M. Schur, F.: Living and Dying, 1972; W. McGuive (ed.), The F.-Jung Letters, 1973.

פרוידנטל, יעקב — Jakob Freudenthal — (1839 — 1907), פילוסוף וחוקר יהודי, גרמני. ב 1863 הורה בביהמ"ד שבולפנביטל (ע"ע). וב 1864 הורה לשונות קלאסיות וקורות הפילד-סופיה הדתית בביהמ"ד לרבנים בבךסלאו. מ 1875 הורה גם באוני-ברסיטה שם. המיו היה י. מ. זקש (ע"ע). עיקר מחקרו נסב על הפילוסופיה היוונית והיהודית-הלניסטית. פ' נחשב בזמנו לאחד מראשי המומחים בחקר אריסטו — עליו פרסם סדרת מחקרים. כן חקר הרבה את משנת שפינוזה. בין כתביו: Hellenistische Studien (מחקרים הלניסטיים; 1875—1879), Zur Gesch. der sophie (לתולדות התפיסות אודות הפילוסופיה הדתית היהודית-הלניסטית; 1869), ומחקר מעמיק על חייו ומשנתו של שפינוזה (II-I, 1904—1927; עבר: שפינוזה, א', תרע"ג).

פרוידס, הוגו — Hugo Preuss — (1860—1925), משפטן ומדינאי גרמני, יהודי, ממחברי חוקת ויימר (ע"ע גרמניה, עמ' 465). פ' היה תלמידם של אוטו גירקה (ע"ע) ורודולף גניסט. הורה משפט ציבורי באוניברסיטת ברלין, אך לא הועלה לדרגה פרופסור בשל יהדותו והשקפותיו הליברליות. היה חבר עיריית ברלין ופרופסור למשפט ציבורי בביה"ס הגבוה למסחר שם. אחר מהפכת נובמבר 1918 הצטרף למפלגה הדמוקרטית ומונה מזכיר משרד-הפנים ואח"כ שר-הפנים בממשלת הרפובליקה. חיבר את חוק-הבחירות לאסיפה הלאומית המכוננת וניסח את טיוטת החוקה שגילמה רוח דמוקרטית מובהקת ושמגמתה היתה להעניק יתר ריכוזיות למשטר ולקצץ בכוחה של פרוסיה. הצעתו עוררה ביקורת חריפה במחנה הימין, אך נתקבלה בתיקונים רבים. בקיץ 1919 התפטר מכהונתו בשל התנגדותו לחתימת הסכם ורסאי (ע"ע גר-מניה, עמ' 466). חיבר ספרים על המשפט והמדיניות של גרמניה. פ' לא השתתף בפעילות יהודית והתנגד לצינונת.

G. Schmoller, W. Rathenau und H. P., 1922; E. Feder, H. P., 1926; C. Schmitt, H. P., 1930; T. Heuss, Profile, 1964; S. Grassmann, H. P. und die deutsche Selbstverwaltung, 1965.

פרוכורוב, אלכסנדר מיכאילוביץ' — A. M. Прохоров (נר 1916, אַטרטון [אוסטרליה]), פסיקאי רוסי. פ' סיים את אוניברסיטת לנינגרד ב 1939 ושירת בצבא האדום במלח"ע II. ב 1946 הצטרף כחבר בכיר למכון לברוו במוסקוה. ב 1954 מונה מנהל המעבדה לאוסצילציות באותו מכון. פ' פיתח שיטה (באַלקטרן-ניקה קוואנטית) להגברת העצמה של קרינה אלקטרומגנטית (יחד עם נ. ג. בזוב [ע"ע, כרך-מילואים]). משיטה זאת פותחו אח"כ הליזר (ע"ע) והמיוזר. על עבודה זאת זכו פ' ובזוב בפרס לנין (1959) ובפרס נובל לפיסיקה (1964), יחד עם צ' ה. טאונו. ב 1960 נבחר כחבר נספח של האקדמיה הסובייטית למדעים וב 1966 כחבר מן המניין. פ' הוא העורך הראשי של האַנציקלופדיה הסובייטית מ 1969 וזכה באות "גיבור העבודה" ופעמיים באות "מסדר לנין"; הוא מכהן גם כפרופסור באוניברסיטה ע"ש לומינוסוב במוסקוה.

פרולוג (מיוו πρόλογος — פתח-דבר), פתיחה של יצירה ספרו-תית, במיוחד של מחזה, שהיא בד"כ חלק בפני עצמו; בתקופה העתיקה גם הדמות או השחקן המוסר את דברי הפתיחה. בדרמה העתיקה, שהוצגה על בימה פתוחה בלא אפשרויות רבות של חילופי תפאורה, ואשר עלילתה הוגבלה למשך של יממה, לא ניתן למסור בדרך דרמטית את כל מה שהתרחש לפני תחילת העלילה. התרחשויות אלה נמסרו לקהל בפ', במעין מערכה ראשונה, בסיפור מפי שחקן אחד או בסיפורים מפי שני שחקנים; ראשית העלילה ורקעה, הקשרים שבין הדמויות, עברן ומטרותיהן, עד נקודת-מפנה בעלילה או במצב. תיאור ראשית הדברים מעורר סקרנות לגבי המשך. העמדתה של הבעיה או של הקונפליקט היא מענייניו של הפ', ואילו יתר החלקים מוליכים לקראת השיא, ואחריו אל ההתרה או אל הפתרון. לא בכל התקופות זכה הפ' בתפקיד בעל חשיבות. פעמים אין כל קשר בינו ובין העלילה וכל תפקידו הוא לשעשע או להעסיק את הקהל עד תחילת ההצגה. בדרמה הרומית, ופעמים גם בחדשה, יש שהפ' מסתפק בסיפור תכנון של המחזה. — וע"ע אפילוג.

א. ל. שטראוס, פרומיחיס הכבול לאייסקילוס (בתוך: בדרכי הספ-רות), תשי"ט; ש. דיקמן, סופוקלס: שבע טרגדיות, מבוא, תשכ"ג.

פרולטריון (proletariat), מונח בהיסטוריה של רומא ובהיסטוריה חדשה:

(1) ברומא. המונח proletarius נגזר מ proles, שמשמעו "צא-צאים". בחלוקת האזרחים הרומאים למעמדות ולקטגוריות המיוחסת למלך טריווס טליוס (ע"ע) שימש המונח לציון האזרחים שרכושם

מיוחסות לו בודאות: „תחיתו של אלעזר“ (1461; אופיצי, פירנצה). ציור בעל אופי ראליסטי, בלתי מהוקצע במקצת; והטריפטיכון „הסנה הבורע“ (1476; בקתדרלה של אֶפְסֶס-אֶן-פְּרֹאבֶנס), אלגוריה בסגנון יה״ב המאחרים. כ״כ מיוחס לפ' הדיפטיכון המתאר את המלך רנה ואת המלכה ז'אן דה לאוואל (לובר). למרות שכל ימיו פעל בדרום צרפת. ניכרות בציוריו השפעות הנטורליזם הפלמי.

L. Chamson, N. F. et l'Ecole Avignonnaise du XV^e siècle, 1931.

פְּרֹמֶנְטֵן, אֶזֶן — Eugène Fromentin — (1820—1876). סופר וצייר צרפתי. פ' למד משפטים, אך עד מהרה פנה תחילה לכתיבה, אח״כ לציור. במסעות שערך בצפון-אפריקה מצא מקור השראה אֶפְסֶס־מִזְרָחִי לסיפוריו ולציוריו. תיאוריו הסיפוריים על ארצות אפריקניות, כ „Un été dans le Sahara“ („קיץ בסהרה“), 1857, מצטיינים בצבעוניות עשירה. לתהילתו כמספר זכה בעיקר בשל הרומן האוטוביוגרפי למחצה Dominique (1862), על אהבת-נעוריו, בו סלל את הדרך, בדומה לקונסטן (ע״ע), לרומן הפסיכו-לוגי בספרות הצרפתית. — בתחום הציור היה פ' ביסודו צייר-נוף. אלגוריה, בני המקום, המדבר, צבעיו וזהרו, שימשו נושאים עיקריים לציירתו. הטובים שבציוריו צוירו אחרי 1860, בסימן השפעתו של דֶלְקְרֹואֶה (ע״ע). פ' היה אחד הראשונים שגילו מחדש את הציור ההולנדי של המאה ה-17. תורתו האסתטית באה לידי ביטוי ב „Les Maîtres d'autrefois“ („האמנים מימים עברו“), 1876.

C. Reynaud, La Genèse de „Dominique“, 1937; V. Giraud, E. F., 1948; A. Lagrange, L'Art de F., 1952; A. R. Evans, The Literary Art of E. F., 1964.

פְּרֹמֶקִין, אַרְיֵה לֵיב (1845 קְלֶם, [פלך קובנה] — 1916, פתח תקוה). ת״ח וחוקר, מחלוצי ההתיישבות בא״י. למד בישיבות קלם וסלוצק. ב 1871 ביקר בא״י, ואת מסעו תיאר בחוברת „מסע אבן-שמואל“ (ירושלים, תרל״א). אז התחיל בכתיבת ספרו „אבן שמואל“ לתולדות חכמי ירושלים (וילנא, תרל״ד). שימש כרב באליקסוט שלידי קובנה, אך לאחר פרעות 1881 הצטרף לחבת-ציון (ע״ע) ויצא למסע-תעמולה בקהילות גרמניה למען יישוב א״י. ב-1883 נשלח ע״י אָמיל לחמן מברלין להקים לו חווה בא״י — הבית הראשון בפתח תקוה — ואז ייסד גם ת״ת וישיבה קטנה במושבה. ב 1894 יצא את הארץ והקים בית-מסחר ליינ בלונדון. ב 1911 חזר לא״י וכתב את ספרו „תולדות חכמי ירושלים“, מגירוש ספרד עד סוף המאה ה-19. הספר הושלם לאחר מותו ויצא לאור ע״י אל. ריבלין (תרפ״ח—תר״ץ). פ' ההדיר גם את סדר רב עמרים (ע״ע) גאון והגדה-של-פסח עם פירושו „משא גיא חיוון“ (ירושלים, תרע״ב).

י. פולסקין-מ. הריימן [עורכים]. ספר היובל לפ׳ת, שכ״א—שנ״א, תרפ״ט; א. ריבלין, הקדמה ל„תולדות חכמי ירושלים“, א. תרפ״ט; י. טריאקס-א. שטיינמן, ספר מאה שנה, 399—410, 1938; מ. סמילג'סקי, משפחת הארמה, א. 68—75, תשי״ד; מ. אליאב, דרשותיו של רא״ל פ' בגרמניה למען ישוב א״י (שנה בשנה, ר). תשכ״ה/ו.

פְּרֹמֶקִין, יִשְׂרָאֵל דָב (1850, דוברובנה, [פילדורוסיה] — 1914, ירושלים). עסקן וסופר עברי. בן למשפחה חסידית מיוחסת ואמידה. בגיל 9 עלה עם אביו לירושלים ואצלו למד לימודי-קודש ולשונות זרות. ב 1870 עבד בשבועון „החבצלת“ (ע״ע ארץ ישראל, עמ' 1058—1060), שנוסד ע״י חותנו ישראל ב״ק, ועד מהרה נעשה לעורכו. ב„החבצלת“ לחם בהנהגת עדת „הפרושים“ (המת-נגדים) בירושלים, ממנה תבע דו״ח על כספי החלוקה (ע״ע). פ' היה מראשי החסידים ונתמך ע״י הספרדים וראשוני המשכילים. הוא תבע להעלות את רמת החינוך ע״י תוספת לימודי חול ומלאכות, הטיף להתיישבות חקלאית ונלחם במיסיון הבריטי. במאבקם עמו החרימוהו גבאי החלוקה וגרמו כמה פעמים לסגירת עתונו ואף למאסרו. ב 1873 הקים, עם א. מ. לונץ (ע״ע) ואחרים, חוג משכילים

היה קטן מ 11.000 אָסִים והיו פטורים משירות צבאי. שם הרשמי היה: capite censi, כל״ו אלה שנכללו במפקד בשל מעמדם כאזרחים, מבלי שיהיה קשור בכך רכוש כלשהו. הכינוי proletarius בא לציין שתועלתם של אלו היתה בהבאת צאצאים למדינה ותו לא. במשך הזמן הורד גובה הרכוש שנדרש כדי להיכלל במעמדות השונים ותיקוני מריוס (ע״ע) בסוף המאה ה-2 לפסה״נ אפשרו לפ' להתנדב לצבא. לדעת חוקרים רבים היה הפ', במאה ה-1 לפסה״נ, רוב העם הרומי. אולם, למרות מספרו הגדול השתייך כל הפ' לקנטוריה אחת, ומאחר שההצבעה באסיפת העם התנהלה לפי הקנטוריות, היה משקלו במוסדות המדינה אפסי, אך לא ברחוב או בקרקס. למרות ש proletarius מופיע בספרות כשם תואר במובן של „שפל“ או „גס“, לא ציין מונח זה, או שם נגזר ממנו, את המוני העם הפשוט, אליהם פנו המנהיגים ואותם טיפחו הקיסרים בלחם ובשעשועים. (2) בעת החדשה. במאות ה-17—18 „פרולטארי“ היה מונח גנאי של עניים, מרובי ילדים, קבצנים ופושעים. במאה ה-19 החלו להשתמש במונח „פ׳“ לציין פועלי התעשייה החסרים הון לרכישת אמצעי ייצור והמחיימים ממכירת כוח העבודה לבעלי בתח״ר, ובניגוד לעבדים ולצמיתים הריהם בני-חורין. הפ' הובחן מה- Lum-penproletariat (גרמנית: „פ׳-סחבות“) — כינוי לנוודים, קבצנים ואנשי שוליים. המונח „פ׳“ זכה לגיבוש תאורטי במשנת ק. מרכס (ע״ע), אף-כי רוב התכונות שייחס מארכס לפ' כבר יוחסו לו קודם ע״י לֹרְנֶץ פון שטיין בספרו מ 1842 (ר' ביבל').

הפ' בתורת מַאֲרְכֶס. הפ' הוא תופעה מיוחדת לעת החדשה, היווצרותו היא תוצאה בלתי-נמנעת של המהפכה התעשייתית ושל התגבשות הקפיטליזם (ע' ערכיהם). מארכס קבע שהפ' ילך ויתרבה ויתרושש יותר ויותר במקביל לתהליך ריכוז ההון בידי מעטים, שכן הקפיטליסט, השואף מטבעו לרווח והמנצל את פועליו למענו, לא יוכל לנצל אותם עד כדי סיכון קיומם. לפיכך, ככל שיגדל הניצול ולכן תהא יעילות הניצול קטנה יותר, יתמוטטו הקפיטליסטים החלשים. עם התרבות הפ' והתרכזותו בערים יהפך למעמד: תיווצר סולידריות ותתגבש תודעה עצמית מעמדית. הפ' יבין שמצבו לא ישתפר אלא עם שינוי מהותי של החברה. תודעה מעמדית מהפכנית זו תאפשר את המהפכה של הפ', שתביא לאחר שלב ביניים של דִיקְטַטוּרָה של הפ' להגשמת הקומוניזם (ע״ע). מארכס ואנגלס סברו שמהפכת הפ' תהא שונה מכל קודמותיה ולא תביא ליצירת ניגודי מעמדות חדשים משום שהפ' יקיף את רוב האוכלוסיה.

היווצרות הפ', כפי שתיארה מארכס, היתה אֶפִיִינִית לשלבים הראשונים של המהפכה התעשייתית, במיוחד באנגליה. תחזיתו בדבר התרוששות הפ' לא התממשה, אלא להיפך, הוטב מצבם של המעמדות העובדים בארצות התעשייתיות. גם לא נוצרה תודעה מעמדית מהפכנית בקרב רוב המעמדות העובדים; חלק ניכר מהעור-כדים סבר תמיד שיוכל לשפר את מעמדו בדרכי שלום דמוקרטיות. רוסיה שלפני המהפכה הרוסית (ע״ע) לא היתה מתועשת ולא היה בה ציבור ניכר שהתאים לאפיונו של מארכס. לפיכך דיבר לֵנִין (ע״ע) על ההמונים, שבהם הפ' היה מיעוט, וראה את המפלגה הבול-שׁוויקית כנושאת התודעה המהפכנית. בניסוחים האינדואולוגיים של בריה״מ, הוצא במשך הזמן המונח „פ׳“ משימוש, ככל שדובר בתושבי בריה״מ עצמם, והם כונו „המונים“ או „פועלים“, ואילו המלה „פ׳“ יוחדה לתושבי העולם הקולוניאלי.

ק. מרכס-פ. אנגלס, המאניפסט הקומוניסטי, תש״; ק. מרכס, הקאפיטאל, א-ב, 1954—1953; צ. יעבץ, משוטי העם ברומי, תשי״ח; L. von Stein, Geschichte der sozialen Bewegung in Frankreich von 1789 bis auf unsere Tage, I-III, 1842¹, 1921². מ. ע. - אל. וי.

פְּרֹמֶן, נִיקוֹלָא — Nicolas Froment — (1435[?]—1484), צייר צרפתי. פ' פעל באוויניון בשירות המלך רֶנֶה מאַנְזוֹ, והיה מנציגיה החשובים של האסכולה שנקראה ע״ש עיר זו. שתי יצירות

השט"ו; י.ג. ליבס (עורך), כתבי אפלטון, א' 75—27, השי"ט; K. Kerényi, P., 1946: J. Rudhardt, *Les Mythes grecs relatifs à l'instauration du sacrifice* (Museum Helveticum, XXVII), 1970; J. Duchemin, P.: *Histoire du mythe, de ses origines orientales à ses incarnations modernes*, 1974.

ג.ש.

פְּרוֹמֶתְיוֹס, ע"ע עֶפְרוֹת נְדִירוֹת.

פְּרוֹן, ח'ואן דומינגו — Juan Domingo Perón — (1895—1974), מדינאי ארגנטינאי; נשיא ארגנטינה בשנים 1946—1955 ו 1973—1974 ומנהיג התנועה הקרויה על שמו. התחנך בביה"ס לקצינים, וב 1930, כשהיה סרן, השתתף בהפיכה שהפילה את הנשיא איריגוין. אח"כ היה נספח צבאי באיטליה. בשנים 1938—1940 הקים עם אחרים אגודת-סתר של קצינים (G.O.U.), שחייבה את תפיסת השלטון בידי הצבא, ותמך בידידות עם מעצמות הציור. ההפיכה הצבאית של 1943 (ע"ע ארגנטינה, היסטוריה, עמ' 6/685) סייעה ביותר לפ' ולקבוצתו. פ', שהיה אז אלוף-משנה, נתמנה תת-שר-המלחמה, ובאוקטובר 1943 קיבל גם את תיק העבודה. משני מוקדי-כוח אלה הרחיב במהירות את השפעתו בצבא, וכן בקרב מיליוני הפועלים, במיוחד הבלתי-מקצועיים שבהם, שכוננו „חסרי הכותנות“ (descamisados). פעילותו להסדרת יחסי-העבודה ולהטבת השכר הגדילה את יוקרתו. רוב מנהיגי האיגודים המקצועיים תמכו בו, ואלה שסירבו סולקו מעמדותיהם. ביולי 1944, לאחר חילופי-גברי בצמרת השלטון הצבאי, נעשה פ' סגן-נשיא ונחשב לאדם החזק בארגנטינה. ב 9.10.45 אילצוהו מתנגדיו בצבא, בסיוע מנהיגי המפלגות האזרחיות, להתפטר מכל תפקידיו, והוא נעצר. בתגובה התחוללו ב 17 באוקטובר הפגנות סוערות של מאות אלפי פועלים בכיכר שלפני ארמון הנשיאות. הממשלה שחררה את פ' ממעצרו והכריזה על בחירות לנשיאות. לאהובתו אֶוֹוה (אֶוֹוִיטָה; 1919—1952), היה תפקיד מרכזי בארגון הפגנות תומכיו, והוא נשאה לאשה לאחר שחרורו. בפברואר 1946 נבחר פ' לנשיא, ומפלגתו זכתה ברוב מכריע בקונגרס ובסנאט. ב 1951 נבחר שנית, לאחר שבוטל האיסור בחוקה על כהונת נשיא פעמיים ברציפות.

שלטונו של פ' נשא, לכאורה, אופי דמוקראטי, אבל למעשה היה רודני. מיד בעלותו לשלטון סילק את מתנגדיו מהרשות השיפוטית, המנגנון הממשלתי והאוניברסיטאות. פ' הגביל את פעולות מפלגות האופוזיציה, הטיל פיקוח על מוסדות החינוך והחרים עתונים שהתנגדו לו. הוא שלט בעיקר בעזרת הצבא, המשטרה (שימוש רב נעשה במשטרה החשאית), מפלגתו והאיגודים המקצועיים. המוני-העם העריצוהו וכינוהו El Lider („המנהיג“). פ' קרא למשטרו Justicia-lismo (בערך: „שלטון צדק“) והציג אותו כדרך-ביניים בין אינדי-

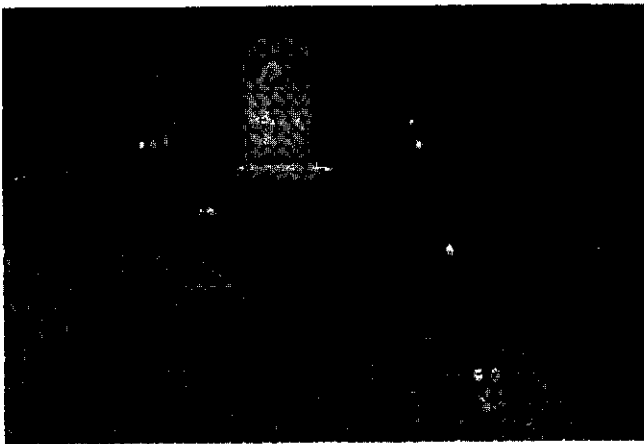

הפגנה לכבוד פרון כ-1946.17.10

בשם „תפארת ירושלים“. ב 1875 נמנה עם מייסדיה של הספרייה הראשונה בעיר. — בשנים הראשונות להתיישבות החדשה בארץ תמך בה פ', אולם משנתברר לו צביונה החילוני לחם בה בחריפות. הוא התנגד להתר השמיטה שניתן ב 1889 ע"י כמה רבנים ברוסיה בהשתדלותם של חובבי-ציון. בשנות ה 90 השלים עם גבאי החלוקה ושיתף פעולה במאבקם במגמות החדשות בהתיישבות בא"י בהנהגתה של תנועת חיבת-ציון. כן ניהל מאבק עם אגודת „בני-משה“ (ע"ע) ועם הציונות המדינית מיסודו של הרצל. פ' נטל חלק בהקמת היישוב התימני „עורת נדחים“ בכפר סילואן, ובהקמת „מור-שב הזקנים המאוחד“ בירושלים, בנו, גד פ' (1887—1960), היה השופט היהודי הראשון בא"י בתקופת המנדט.

י. קרסל (עורך), מבחר כתבי י.ד.פ. השי"ד; ג. פרומקין, דרך שופט בירושלים (מפתח בערכו), השי"ט; ג. ירדני, העתונות העברית בא"י (מפתח בערכו), השי"ט.

פְּרוֹמֶתְיוֹס (Prometheus, Προμηθεός — „הדואג מראש“), דמות במיתולוגיה היוונית-רומית. אחד הטיטנים (ע"ע), בנם של יפֶטוס (ע"ע יפת) וקלימני, אחיהם של אטלס (ע"ע) ואפימֶתוס („הדואג לאחר מעשה“). בנו היה דוקליון (ע"ע).

פ' ניסה לגנוב את דעתו של זֶוס בעת חלוקת בשר הקרבן, הוא הגיש שתי מגות לבחירה: בשר וקרביים עטופים באצטומאכ דלת-מראה ועצמות שעוטפו בחלב מבריק. זוס, לדברי הסיודוס, הבין את התרמית, אך בחר בכל זאת במנה הגרועה. לכך יוחס המנהג להקריב לאלים עצמות וחלב ולאכול את הברי (נראה שמקור המנהג כמזרח; השור, למשל, ויק' ז, כח—לח; שמ"א ב, טו; ור' ביב'ל). זוס העניש את בני-האדם בנטילת האש מהם, אך פ' גנב אותה בקנה חלול (vápθηξ) — נרתיק) ומסרה לאדם. אז שלח זוס, כעונש, את פני-



ייסורי פרומתוס ציור על ספל ספארטאני מהמאה ה 6 לפסה"נ. טוויאון הוויטקו, רומא (אלינארי)

דורה (ע"ע, וע"ע הסיודוס, עמ' 7/876) ואפימֶתוס קיבל אותה. על פ' עצמו נגזר עונש אכזרי: הוא רותק אל צוק בהרי הקוקוז ונשר ניקר בכבדו, עד ששחרר אותו הרקלס (ע"ע, עמ' 427). איסכילוס (ע"ע) הקדיש לפ' טרילוגיה (שממנה שרדה רק „פ' הכבול“) הציגו כגומל חסד לאדם, כיוצרן של האומניות והקדמה. ע"פ אפלטון שיתפו האלים את פ' ואפימֶתוס בהקניית תכונות וכישורים ליצורים, ואז גנב פ' את האש ואת ידיעת המלאכות ממשכן האלים, כדי להמציא רווח הצלה לאדם. ע"פ מסורת מאוחרת יותר פ' היה יוצר האדם.

פ' הפך לסמל ה„פרומֶתְאיות“: מרדנות הרואית נגד הכוחות העליונים (ע"ע דת, עמ' 251), מלחמה בנורמות הפובלות את חירות הרוח, ופעולה נועזת כרוכת-סבל למען האנושות והאידיאה. פומפונצי (ע"ע) ראה את עצמו כעין פ'.

המעשה בפ' תואר כבר בתקופה העתיקה על אגרטלים ועוד (ע"ע הלניזם, עמ' 659, 679). בעת החדשה תיארו את מעשיו טיציאנו, רובנס ואחרים. בדרמה של קלדרון („פסל פ'“, 1679) הושגה תפיסה מעמיקה של דמותו. גֶתָה העלה את דמותו בשלוש מיצירותיו הנקראות על שמות פ' ופנדורה (1773, 1809). נודעים שיריהם של בֵירוֹן (1816), לונגפלו, שלי („פ' שהותר מכבליו“ — ע"ש טרגדיה אבודה של איסכילוס, 1820). נ. קונצקיס הציג את פ' בדרמה שלו כאדם עליון (1945). אופרה חיבר על פ' ג. פורה (ע"ע), פואמה סימפנית — ליסט (1850), באלט — בטהובן (1802). הסיודוס, מעשים וימים / תיאוגוניה / מגן הירקלים, 37—40, 120—123.

(ע"ע) בחזית דרום-רוסיה. פ' היה אחד ממייסדי הצבא האדום, וראה בו מכשיר מקצועני ותקפני בשירות המהפכה העולמית. כקומיסר (שר) הצבא והצי תרם תרומה מכרעיה לדפוסים האר-גוניים ולפיתוח כוחות אלה (1924/5). האקדמיה הצבאית הגבוהה במוסקבה וכן עיר-מולדתו מנציחים את שמו. כתביו י"ל ב 2 כר' ב 1957.

פְּרוֹנְטִינוֹס, סֶקְסְטוּס יוּלְיוֹס — Sextus Julius Frontinus — (בקירוב 30—104 לסה"נ), מדינאי וסופר רומאי. היה פרטור "עירוני" (urbanus) ב 70, קונסול (73, 98, 100), מושל בריטניה (בקירוב 74—78) והכניע שם את הסילוריים. נראה מינה אותו למפקח על אספקת המים (curator aquarum; 97).

חיבוריו העיקריים: De re militari ("על ענייני צבא"), שוגטיס (ע"ע) השתמש בו, אבד; Stratagemata ("תכסיסים"), 4 ספרים; De aquis urbis Romae ("על אספקת המים לרומא ה-עיר"), 2 ספרים, מתאר תולדותיהן של אמות המים, פרטיהן הטכניים ותקנות האספקה.

חיבוריו, בצירוף תרגום ושירוש, י"ל ע"י C. E. Bennett — C. Herschel — M. B. McElwain, *The Stratagems and the Aqueducts of Rome*, 1925; P. Grimal, *Les Aqueducs*, 1944.

פְּרוֹס, בּוֹלְסְלוֹ — Boleslaw Prus — פּוֹדוֹנִים של אלכסנדר גלובצקי (Głowacki) — (1847, הרוביישוב — 1912, ורשה), סופר ועתונאי פולני. פ' לחם בהתקוממות של שנת 1863, נפצע ונאסר. הוא השתתף בכ"ע שונים, מהם הומוריסטיים, וערך את היומן Nowiny ב 1882/3.

סיפוריו ומאמריו הפובליציסטיים הראשונים נכתבו על נושאים חברתיים. תיאורים אפייניים של העיר ורשה, אוטוביוגרפיים בחלקם, הם הסיפורים הקצרים Grzechy dzieciństwa, Omyłka ("חטאי ילדות", "הטעות"), 1884; ועוד. הרומן הראשון שלו, Placówka ("העמדה"), 1885, דן בקורות איכר פולני תחת השלטון הפרוסי ובמלחמתו הדרמטית לקיום. פאנורמה ריאליסטית נרחבת של ורשה בסוף המאה ה-19 נפרשת ברומן Lalka ("הבובה"), 1890 — חתך של כל שכבות-העם, למן הסאלונים המפוארים של האצולה ועד הבקתות העלובות של הפרולטריון העירוני; הספר, העשיר בדמויות הנושאות עמן זכרונות ממלחמות-נפוליון וממרד 1863, מציג גם את דמותו של היהודי ד"ר שומאן, האינטליגנט בסביבה הפולנית. Emancypantki ("הנשים המשוחררות"), 1894, מגולל תמורות נפשיות, התלבטויות פילוסופיות ודתיות. התנגשויות השושלות במצ-רים העתיקה במאות ה-11—12 לפסה"נ מתוארות ברומן ההיסטוריו-טופי Faraon ("פרעה"), 1897.

פ' היה, כמספר וכעתונאי, נציג חשוב של האסכולה הפוזיטיוויסטית בפולניה. הוא ביטא את רעיונות הקדמה הנשענת על ידע, את התמוטטות האידיאלים הרומנטיים, את המלחמה בראקציה הרוחנית, הטכנית והחברתית. הוא הדגיש את ערכה של הבורגנות הליברלית, את קיפוחם של המעמדות הנחשלים, את ההכרח בשינויים מהותיים במבנה החברתי של העם הפולני. במאמריו, שהקיפו בשיטתיות את כל תחומי החיים, הוקיע פ' את תופעת הבזבזנות בחוגים הפינאנסיים הפולניים, לעומת עמדתם החברתית של החוגים הפינאנסיים היהודיים המקימים בתי-ספר, בתי-מחסה ובתי-חולים.

H. Markiewicz, B. P., 1951; J. Kulczycka-Saloni, *Nowelistyka B.a P.a.*, 1969.

ו.ו.

פְּרוֹסוֹדְיָה (יור' προσοδία — הטעמה), הסידור הריחמי של הקולות. המחקר העוסק בסידור זה בלשון הדיבור, במנטיקה (התאמת המלים ללחן) ובשירה, בתחילה ציין המונח פ' את העיסוק במשקל בלבד, אך היום הוא משמש שם כולל לכל היסודות הריח-

וידואליים לשיתוף ובין קפיטאליזם לקומוניזם. פ' דאג לתיעוש מהיר, מימן עבודות ציבוריות ומפעלי-פיתוח בקנה-מידה רחב, הל-אים את הרכבות (שהיו קודם בידי בריטים וצרפתים) ואת הבנקים, ואת כל מערכת היצוא החקלאי הפך למונופולין של המדינה. הוא דאג להעלאת רמת-החיים ולשירותי הרווחה של השכבות הנמוכות, אך אסר שביתות. את מפעליו מימן בעיקר מהמסים הגבוהים ומרווחי היצוא החקלאי. פ' ניסה, ביחוד בתחילת שלטונו, להרחיב את השפעת משטרו במדינות נוספות באמריקה הלאטינית. גם במדינות-החוץ דגל בדרך-ביניים, בין המזרח למערב; היו לו קשרים הדוקים עם המדינות הקומוניסטיות, ובהיבשעה קיבל סיוע כספי מאה"ב.

עליית פ' לשלטון עוררה את חששם של היהודים, בגלל קשריו עם הפאשיסטים בארצו ובאירופה. אבל לאחר שבחוקת 1949 הוכנס סעיף מיוחד נגד הפליה גזעית, ופ' דיבר בזכותה של מדינת-ישראל הצעירה, נמוגו חששותיהם.

מותה של ארוה פ' ב 1952 נטל מהמשטר אישיות שהיתה נערצת ע"י הפועלים, שנתיים לאחר מכן נקלע פ' לסכסוך חמור עם הכמורה הקאתולית, שהגיע לשיאו בהתנפלות המון מוסת על כנסיות הבירה. אז חידשו מתנגדיו בקרב הקצונה את תכניותיהם להדחתו. ב 16.9.55 מרדו כוחות-הצי חלק מהצבא, ותקפו את הבירה. פ', שלא רצה להעמיד את משטרו במבחן של מלחמת-אזרחים, התפטר ונמלט לפאראגואי; משם עקר לפנמה ונצואלה ולבסוף השתקע בספרד.

נפילתו הותירה חלל מדיני. הצבא התנגד בעקשנות לשתף את התנועה הפרוניסטית בחיים המדיניים, למרות שהמשיכה להתקיים ושמרה על כוחה — ביחוד בקרב האיגודים המקצועיים — ועל נאמנותה למנהיגה הגולה. הנשיא ארטורו פרונדיסי (1958—1962) הודח ע"י הצבא, לאחר שניסה להגיע לפשרה עם הפרוניסטים, וזה היה גורלו של ארטורו איליה (1963—1966). אח"כ שלט הצבא, שנאלץ להאבק בגל גואה של מחאה, שביתות פועלים וטרור של השמאל והימין הקיצוני.

לבסוף הודח הצבא בכשלונו. ע"פ הזמנת הצבא ערך פ' בנובמבר 1972 ביקור קצר במולדתו, ובבחירות מארס 1973 ניצח אקטור קמפורה, מרעמד המפלגה הפרוניסטית. הוא מיהר לספרד והזמין את פ' לשוב למולדתו ומיד אח"כ התפטר לטובת פ'. למעלה ממיליון איש הקבילו את פני פ' בשובו לארגנטינה ביוני 1973. בבחירות ספטמבר 1973 זכה פ' בכ 2/3 מהקולות. אשתו השלישית, איסאבל, נבחרה לסגניתו, ולאחר מותו ב 1.7.74 היתה לנשיאת הרפובליקה. היא הודחה בהפיכה צבאית במארס 1976. וע"ע ארגנטינה, עמ' 685/8.

R. J. Alexander, *The P. Era*, 1951; G. I. Blanksten, *P.'s Argentina*, 1953; L. Duquenne — P. Biondini, *L'Argentine de P.*, 1954; A. P. Whitaker, *Argentine Uphaval; P.'s Fall and the New Regime*, 1956; F. Owen, P., *His Rise and Fall*, 1957; P. Lux-Wurm, *Le P-isme*, 1965; H. S. Ferns, *Argentina*, 1969; P. Waldmann, *Der P-ismus*, 1974.

א. רח.

פְּרוֹנְד, ע"ע מוֹרֶן, ז'יל; צְרַפֶּת, היסטוריה.

פְּרוֹנֶזָה, מִיכָאֵיל וְסִילְיוֹן — Михаил Васильевич Фрунзе — (1885—1925), מהפכן ואיש-צבא רוסי. יליד פישפק (כיום פ') בקירגיזיה. בנו של חובש. סיים בי"ס תיכון בפטר-בורג (1904). פ' ארגן את שביתת פועלי הטכסטיל הארוכה באיך-נובו-הסינסנסק. ב 1905 השתתף בלחימה במשטר הצארי. הוא נאסר פעמים רבות בשל פעילות מחתרתית, נדון פעמיים למיתה, אך זכה בחנינה והוגלה לסיביר, שם ייסד ב 1914 "אקדמיה צבאית" לגולים. במהפכות 1917 פעל במינסק ואח"כ במוסקבה. היה מתומכי לנין והתנגד לטרוצקי, ולכן עלה לגדולה. במלחמת-האזרחים נתגלה כמארגן מוכשר וכמפקד דגול. ב 1919 הביס כמפקד ארמיה את קולצ'ק (ע"ע) בחזית המזרחית, וב 1920 ניצח את כוחות פ. נ. ורנגל

אפים של החרוז ושל צלילי הטור תלוי גם באיכותם של צלילי הקולות המרכיבים. העיצורים שאין אפשרות להשמיע את צלילם אלא להרף-עין הם האותיות העוצרות (בגד טפ פק ת) — צלילים המעניקים, אופי החלטי לשיר. יש לעומתם עיצורים מתמשכים בעלי אופי לא החלטי (אבהוזחכלמנסעפצשר). יש עיצורים רכים ויש קשים וצורמים; יש תנועות נמוכות (U—A), המתארות אווירה רגועה, ולעומתן תנועות גבוהות (I—E), המתארות אווירה של מתיחות. בהתאם לאופי העיצורים התנועות זוכים הצלילים שבחרו או ביסודות החוזרים האחרים שבטור לערכיות משמעותית. קונסונאנטים (עיצורים דומים החוזרים בסופי הטורים או במקומות שונים בטור או בבית), אליטרציות (ע"ע) ועוד, יוצרים אווירה שונה בהתאם לעיצורים מהם הם בנויים. לשימוש משמעותי זה של הצלילים קשור גם השימוש באונטופויה (ע"ע).

הטורים הקצרים מהווים יחידות ריתמיות קטנות; כדי שכל יחידה כזאת תיצור שלמות משמעותית כלשהי, מתחייב בה ריכוז רב של התכנים. הטורים הארוכים הם בדרך כלל שלווים יותר ומאפיינים ספור או תיאור שקטים ומפורטים בלשון שאינה דחוסה משמעותית. הטורים נקשרים ביניהם ויוצרים יחידה גדולה יותר — הבית — בעזרת קו המשפט או בעזרת החריוה. רק הבית בן 4 השורות נחשב במסורת האירופית יחידה ריתמית יציבה ומאוזנת. בתים גדולים נוטים להתפרק ליחידות קטנות יותר, אא"כ נוצר חיבור חזק בין הטורים באמצעות התוכן, התחביר, החריוה והפסיחה (הגלישה). כשם ששני קווארטים (בתים בני 4 שורות) ושני טרצטים (בתים בני 3 שורות) בונים סונטה (ע"ע), כן בונים הרכבים וקשרים שונים של בתים צורות שירה שונות. הסטטינה בנויה 6 בתים בני 6 שורות המשולבים ביניהם באמצעות מלות-הסיום מן הססטט (בית בן 6 שורות) הראשון, החוזרות בארגון חדש בססטטים הבאים. מלת-הסיום האחרונה באה בבית הבא כמלת-סיום ראשונה, ואחריה באה מלת-הסיום שהיתה בתחילה הראשונה. צורות כגון הטריולט בניויות על חזרות: השיר הוא בן 8 שורות, והשורה הרביעית והשביעית הן חזרה על השורה הראשונה. בדרך זו בניויות רוב צורות השירה על ואריאציות ריתמיות.

G. Saintsbury, *Historical Manual of English P.*, 1910; M. Grammont, *Le Vers français*, 1937; K. Vossler, *Die Dichtungsformen der Romanen*, 1951; J. R. Kreuzer, *Elements of Poetry*, 1955; W. Kayser, *Das sprachliche Kunstwerk*, 1959; G. Hemphill, *Discussions of Poetry; Rhythm and Sound*, 1961; W. Th. Elwert, *Französische Metrik*, 1966.

ד. לנ.

פְּרוֹסֵט, ז'וזף לואי — Joseph Louis Proust — (1754—1826), כימאי צרפתי. למד רוקחות באוניברסיטת פאריס.

בשנת 1784 נתמנה פרופסור בבית-הספר לתותחנים בסגוביה, ספרד, ואח"כ עבר למעבדה המלכותית במדריד, שהיתה מצוידת במיטב המכשור של אותם הימים. ב 1808, כשצר הצבא הצרפתי על מדריד, הרס המון פרוע את מעבדתו. פ' חזר לצרפת וב 1816 נבחר לאקדמיה למדעים.

ב 1799 קבע פ' וביסס באופן ניסויי את חוק המנות הקבועות. מחוקי היסוד בכימיה (ע"ע כימיה, עמ' 740). פ' ניהל ויכוח ממושך עם ברתולה (ע"ע) על נכונות חוק זה, וכדי להוכיח את טענותיו הקדיש 9 שנים לטיהור תרכובות כימיות שונות, עד שנתקבלה דעתו. פ' קבע שיסודות מסוימים, ככרזל או עופרת, עשויים להוליד שני סוגי תחמוצות, בעלות הרכב קבוע כל אחת. פ' גילה סוכר ענבים בענבים, וכן חקר ותיאר תעשיות כימיות שונות. ה. מ. לסטר, הרקע ההיסטורי של הכימיה, 1966.

פְּרוֹסֵט, מַרְסֵל — Marcel Proust — (1871, פאריס — 1922, שם), סופר צרפתי. פ' היה בן למשפחה מעורה בחוגי החברה הבורגנית הגבוהה. אביו, צאצא למשפחה קתולית מאיזור

מיים בשירה. הריתמים הבנויים על חזרות של דגמי קול שייכים לתחום הפ', והם מוגבלים ע"י הכלים המפיקים אותם. הריתמים של הדיבור, וכמוכן של השירה, למשל, נקבעים במידה רבה ע"פ קצב הנשימה. בשירה בנויים הריתמים על יסודות כמותיים או על יסודות איכותיים. היסודות הכמותיים בנויים על מספר קבוע של הברות, על אורך היגזם של הקולות או על אורך ההפסקות שביניהם. על אורך השורות, על גודלו של הבית וכד'. היסודות האיכותיים הם היגזמים השונים של הצלילים, עצמתם, הטעמתם, קשם או רכותם, קשריהם ההרמוניים או הדיסרמוניים וכד'. שני יסודות אלה משמשים לעתים כאחד; בחרוז, למשל, אפשר לראות את השוואת הצלילים כיסוד איכותי, ואת כמות הזמן העובר מהיגוי החלק הפותח של החרוז עד היגוי החלק הסוגר, כיסוד כמותי. נושא הפ' הספרותית הוא אפוא הריתמוס בקשריו אל המבנה שביצירה, ובעיקר בשירה. ריתמוס זה נוצר באמצעות המשקל, אורך הטור, החרוז ושאר הצלילים החוזרים, מבנה הבית וסידור התכנים ברצף קבוע זה אחר זה.

המשקל (ע"ע) נוצר באמצעות: א) צירוף מספר קבוע של הברות בטור (משקל סילאבי כמותי); ב) מספר קבוע של הטעמות, בלא קביעות מספרן של ההברות הלא-מוטעמות (המקרא, ועוד); ג) מספר קבוע של הברות המסודרות בקבוצות בהן ההשפלות הן סביב הרמה (משקל איכותי), או של הברות קצרות בקבוצות סביב הברה ארוכה (משקל פמותי); ד) מספר בלתי קבוע של הברות שבהן עליות וירידות בקבוצות לא אחידות, אך הרמוניות; ה) מספר קבוע של יחידות-זמן אחידות. השפעת המשקל על הריתמוס ניכרת למדי: הימנעם והאמפיבראכיס יוצרים ריתמוס איטי, האנאפסטוס — מהיר, הטרוכיאוס — מהיר וריקודי, הקטילוס — כבר חגיגי. תפיסת המשקל עם המלים יוצרת ריתמוס פריך, בו השורה מחולקת לחלקים קטנים ואין בה זרימה טבעית. ארכו של הטור יכול להשתנות מאורך של עמוד (רגל) אחד עד כ 19 עמודים. בטורים ארוכים מאבד המשקל מכוחו הריתמי והטור נעשה פרואי וחגיגי. חדגוניות זו מבקשים למנוע באמצעות ואריאציות בעמודי המשקל, באמצעות מפסקים (צזורות) וזיתור על חלקים במשקל (פיגה וקאטאלקטיות), או זרימה תחבירית חזקה המקשרת לעתים טורים ואף בתים (פסיחה או גלישה).

נוסף על הסידור המלאכותי של המשקל, או בניגוד לו, לכל קטע אמור או כתוב ריתמוס טבעי משלו, ע"פ התארגנות האידאות או החוויות שבשיר.

החרוז קושר בין הצלילים הדומים שבסופי הטורים ובין התכנים שבטורים אלה, אף כי יש גם חרוזים פנימיים הקושרים בין מלים שבתוך הטור. הוא מסב את תשומת-הלב אל היופי שבצליל, מדגיש בעצמה את המלים המתחרזות ואת תכניהן ומארגן מבחינה ריתמית את הבית ואת השיר כולו. החרוז הקושר את המלים הראשונות של שני טורים נקרא חרוז פועם, וכאשר איבריו בנויים מלים זהות הוא נקרא אנאפורה. מלים זהות בסופי הטורים הן אפיפורה. שני חרוזים סופיים בשורות צמודות יוצרים חריזה צמודה (א א), היוצרת, בבואה בסוף השיר, סיום חזק. חרוז אחד לאורך השיר כולו הוא חרוז מבריה. חריזה משולבת או מסורגת קושרת כל שורה שניה שבבית (אב אב), והחריזה החובקת — את הקצוות של בית בן 4 שורות (אבבא). שינוי מפתיע בסוף הבית נוצר ע"י החריזה הזוגבת (אאאב), ואם הבית העוקב משתמש בחרוז ב' נוצר קשר הדוק בין הבתים (בבבג — גנגד וכד'). חרוז דומה אף בבתים בני שלוש שורות (טרצינה [ע"ע]). חריזות של מלים הבאות זו אחר זו (חרוזי ההד) או של מלה ארוכה עם מלה או מלים קצרות (חרוזי מוזאיקה) יוצרות אפקטים ריתמיים מעניינים. שיתוף של עיצור בודד בלא שיתופה של התנועה אינו חרוז מלא אלא קונסונאנטס; שיתוף התנועות כאשר העיצורים שונים זה מזה שוני ממשי הוא אסוננס (ע"ע).

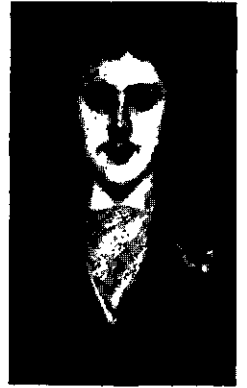

מ. פרוסט, ריוקן (1895) אוסף פרטי, ציור ו' א. בלאנש

נורמנדיה, מושרשת בהווי הפרובינ-ציאלי, התפרסם כרופא וכמדען וזכה למוניטין בין-לאומיים. אמו, ז'אן וייל (Weil), היתה בת למשפחה יהודית מתבוללת, ענפה, קשורה למשפחות כר-מיה (ע"ע) וברנקסטל (שעמה נמנה הפילוסוף אנרי פֶּרְגֶּסוֹן). למרות הבדלי המוצא והדת, שררה במשפחה הוריו של פ' הרמוניה מושלמת וזיקה עמוקה לשני העולמות שהשתלבו בה. חוויותיו המ-עורבות שימשו לו חומר ליצירותיו. — פ' נתקבל בטרקלינים של פאריס, בהם התמקדו חיי התברה, הפוליטיקה והספיריות. בפרוץ פרשת-דריפוס נטל חלק פעיל במאבק שהתנהל לשחרורו ולזיכויו של דריפוס והתרחק מן החברה הגבוהה, בה שררו גישות אנטישמיות לרוב. למן 1905, אחר מות אמו, התבודד כמעט לחלוטין.

דרכו הספרותית התחילה בכתיבת מאמרים שפורסמו בכת"ע ידועים. ב 1896 פרסם את ספרו הראשון, הקובץ Les Plaisirs et les jours (התענוגות והימים). ב 1895—1899 כתב את הרומן Jean Santeuil; ב 1899, 1904 ו 1906 פרסם תרגומים של יצירות מאת האסטיקן האנגלי ג'ון רֶסְקִין (ע"ע). — יצירתו הגדולה של פ' היא הרומן הארוך המורכב ממספר חלקים, A la recherche du temps perdu (עבר': „בעקבות הזמן האבוד“, תשכ"ח, תשל"ב), 1913—1927. בתחילה לא זכו ספריו להערכה, אך עם קבלת פרס גוֹנוֹר, ב 1919, נתפרסם פ' בצרפת ומחוצה לה. מאז גדלה, בעולם כולו, ההערכה ליצירה זו הנחשבת כיום אחת מיצירות המופת של המאה ה-20. „בעקבות הזמן האבוד“ הוא, לכאורה, המשך ישיר למסורת הרומן הצרפתי של המאה הקודמת. הוא מציג בהרחבה ובהעמקה, ובסגנון מקורי ביותר, פרק מתולדות החברה הצרפתית על רבדיה השונים מסוף המאה ה-19 ועד תום מלח"ע I. תוך שימת דגש על חוגי הצמרת, גיבורו הראשי הוא סופר צעיר שדרכו הארוכה לעבר הגשמת שאיפתו לחיי יצירה מתוארת בניחות מדוקדק וחדר. אי לכך, תהליך העלילה חופף למעשה את תהליך יצירת הרומן, ובכך מתבטא המפנה הדרסטי שפ' חולל ברומן המודרני: הסופר מבקש לגלות את הצורה בה פועל הדמיון האנושי הן מבחינת הסופר והן מבחינת הקורא, בתחום היצירה הספרותית, וכ"כ בתחומים מקבילים, כגון עולם החלומות והזכרונות הבלתי רצויים. חשיבותו העיקרית של מחקר של פ' נעוצה בנסיונו להגדיר, מתוך גישה שאפשר לכנותה „יחסיותית“, את הזיקה ההדדית בין מציאות לדמיון. באספקלריה זו חולל פ' מהפכה לא בתולדות הרומן המודרני בלבד אלא גם בתורת הספרות בת-זמננו, ורבים הוגי-הדעות המבק-רים המעמידים אותו בשורה אחת עם גאוני המאה. שלושת החלקים האחרונים של ספרו „בעקבות הזמן האבוד“ ומספר יצירות שלא פורסמו בחייו, י"ל אחר מותו. כ 3,000 ממכתביו של פ' נתפרסמו עד כה, מהם: Correspondance, 1930—1936; M. Proust, Correspondance, 1970 מ ואלך.

ע. צמה, במעגלי „חפש הזמן האבוד“; פנים אחדות כיצירתו של פ', תשל"ג; י. דן, בקורת פ' מתוך שחזורו (בתוך: הגברי והמנדרין), 1975; חוב' קשת, ס"ו, תשל"ה, מוקדשת למ. פ.; R. Dreyfus, Souvenirs sur M. P., 1926; A. Maurois, A la recherche de M. P., 1949; G. Poulet, L'Espace proustien, 1964; G. D. Painter, M. P., I-II, 1966; V. E. Graham, The Imagery of P., 1966; D. Mendelson, Le Verre et les objets de verre dans l'univers imaginaire de M. P., 1968; G. Bréc, M. P. and Deliverance from Time, 1969; M. Bardèche, M. P., romancier, I-II, 1971; J. Y. Tadié, Lectures de P., 1971; J. Bersani (ed.), Les Critiques de notre temps et P., 1971; L. B. Price (ed.), M. P., 1974. ד. מנ.

פְּרוֹסְט, רוֹבֶּרְט לִי — Robert Lee Frost — (1874, סָן פְּרַנְסִיסְקוֹ קוֹ — 1963, בּוֹסְטוֹן), משורר אמריקני. פ' חי את רוב חייו, למן שנתו ה-11, בניו-אינגלנד, שהיתה מכורת אבותיו, ואשר יושביה, גופה ותרבותה שימשו רקע כמעט לכל שירתו. הוא שלח ידו במלאכות רבות ושונות, והיה, בין היתר, מגדלית-רגולות ועובד חקלאי בחוותו. ב 1912 התיישב באנגליה ושם הר"ל את שני קבצי-שיריו הראשונים: A Boy's Will („רצונו של ילד“), 1913, ו North of Boston („מצפון לבוסטון“), 1914, שפרסמו את שמו באנגליה, ומיד אח"כ, גם באה"ב. בשובו ל-מולדתו בראשית 1915, היה פ' הנר-דע שבמשורריה; הוא הורה באוני-ברסיטות שונות, ערך מסעי-הרצ-אות, זכה באותות-כבוד ובפרסים למכביר; פרס-פוליצר לשירה הוע-נק לו ארבע פעמים: ב 1924 (עבור New Hampshire, 1923); ב 1931; ב 1937; ב 1943 (עבור A Witness Tree [„עץ-עדות“, 1942]).



ר. ל. פרוסט (צילם י. קארש)

פ' דחה את הגישה הרומנטית ל-שירה: הבטים דקים ביותר של הח-יים, של ערכי-אנוש, של אמיתות פשוטות לכאורה, מצאו את ביטוים בשירתו בנימה של דיבור יומ-יומי רגיל. פ' היה אמן „השירה המדוברת“; המקצב בחרו לבן, שהמציא, תאם אף הוא גישה זו. בתוכן ובטכניקה ניכרת התפתחות בשירתו, למן השירים הליריים ועד שיריו הדרמטיים, הסמליים, המעלים הרהורים פילוסופיים ודתיים. פ', שהיה לבעל השפעה מכרעת בעולם הספרות האמריקנית, פתח בה עידן חדש; אולם שרשיו כמשורר ינקו מעמקי העבר מולדתו.

בישראל ביקר בגיל 87. משיריו תורגמו לעברית: אש וכפור; מבחר שירים, תשכ"ט.

G. W. Nitchie, Human Values in the Poetry of R. F., 1960; R. A. Brower, The Poetry of R. F., 1963; L. Thompson, R. F., I-II, 1966—1970 (בהכנה כרך שלישי); D. A. Sohn — R. Tyre, F.: the Poet and his Poetry, 1967.

א.מ. ב.

פְּרוֹסְטֶגְלַנְדִּינִים, חמרי טבע הנמצאים ברקמות יונקים, בעלי פעילות רבת-עצמה במספר רב ומגוון של תהליכים

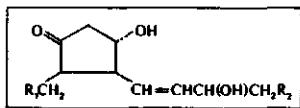

נוסחה כללית של פרוסטגלנדינים

פיסיולוגיים, הפ' הם נגזרות של החומצה הפרוסטגנאית והם נח-לקים ל 2 קבוצות: קבוצה E (בעלי קבוצות 9-קטן ו 11-היד-רופסי על הטבעת המחומשת) ו-קבוצה F (בעלי מבנה 9, 11-דיהידרופסי). מספר הקשרים הכפולים במולקולות הפ' נע בין 1 ל 3. הפ' נוצרים בגוף ע"י ציקליזציה ותמצון של חומצות שומניות, בעיקר חומצה אראכידונית.

הפ' התגלו לראשונה ב 1930 ע"י רפאל קורצרוק (R. Kurzrok) בתמציות של שלחופיות הזרע ובערמונית (prostate; מכאן שמם), כחמרים בעלי פעילות גבוהה בהורדת לחץ הדם ובכיווץ שרירים חלקים. רק 25 שנה אח"כ הצליח בֶּרְגְּסְטְרֶם (S. Bergström) לבודד מן התמצית שני חמרים מוגדרים שרק לאחד מהם היו שתי הפעי-ליות הנ"ל והוא כינה אותו PGE. אח"כ בודדו חמרים רבים מאותה קבוצה והוגדר מבנם הכימי. נתברר, שפ' אינם מוגבלים למערכת המין אלא מצויים בכל רקמות היונקים. פעילותם הפיסיולוגית של פ' מגוונת: הם משפיעים גם על

כלר, יסודות מינהל ביורוקרטיים מודרניים ושיטות ניהול רציונליות תוך הטלת משמעת נוקשה ביותר וכפיית ה„סדר“ (Ordnung) והחסי- כון על הציבור כערכים בפני עצמם. יראת השמים הקלווינית-אגרסי- וית של המלך (1613) עברו ההזנצולרים לקלוויניות, אך לא כפיה על נתיניהם — תופעה חריגה בשעתה), שקשרה „הצלחה“ מעשית בהקמת מדינה חזקה ויעילה במושגים של הקלוויניות ההמונית, נתקשרה בלותרניות הנכנעת והמפנמת של רוב נתיניו, שנטו לקבל שלטונו ללא עוררין. רכיב אחר של הממלכתיות הפרוסית שפיתח את שרירותיות השלטון, מבלי להיזקק לייצוג מעמדי פרלמנטרי ולכללי משחק דמוקרטיים. יסוד שלישי של ה„פרוסיות“ שפותח בימי פרידריך וילהלם I היה הצבא; הוא הוצמד לאזורים קבועים, שחויבו להמציא טירונים ולדאוג לציוד ולמזון, ואורגן בדפוסים אחידים וקבוי עים. האצולה המקומית חויבה בשירות מלא בצבא, שנעשה, בהשוואה לצבאות השכירים האחרים באירופה, לחיל „עממי“. כך שולבו אצוי לים אלה („יונקרים“) בממסד הביורוקרטי-הצבאי ובאבסולוטיזם הפרוסי, מבלי שקיפחו את מעמד הבכורה שלהם בחברה, שנעשה מותנה בהשגיהם האישיים בצבא או בביורוקרטיה.

פרידריך II „הגדול“ (ע"ע: 1740—1786) שכלל במידת מה את הכלים שקיבל מאביו, החל בחיבור קודפס אזרחי, ביטל עינויי גוף ויחס חשיבות גדולה יותר לבעיות מקומיות. עם זאת נהג כמלך אבסולוטי במלחמות ובענייני חוץ, ונתן לגיטימציה לשימוש בכוח ולתככים יותר משהיה מקובל בזמנו. הוא נלחם בכל מעצמות אירופה (ע"ע מלחמת הירשה האוסטרית; מלחמת שבע השנים), סיפח את רוב שלזיה, ירש את פריזיה המזרחית והשתתף בחלוקה הראשונה של פולניה, ובכך יצר רציפות טריטוריאלית עם פ' המקורית, שנקראה מאז פ' המזרחית, בעוד שהשטח הפולני ברובו, שיבנה לבין ברנדנבורג נקרא פ' המערבית. הוא נשען על ה„יונקרים“ שממזרח לאלבה — בהם רבים מפ' המזרחית, ששמרו על זכויות יתרות במינהל ובצבא לרעת מעמדות הביניים והמעמדות הנמוכים. פרידריך היה ער לרוחות ה„השכלה“ של תקופתו, ושלטונו נשא סממני סוב- לנות דתית ונטייה להרבות בהשכלה ציבורית-כללית. בפ' נוצר אפוא מיוזג מזור, מורכב מדציונליזם פילוסופי ומינהלי, ריבוד חברתי נוקשה המושתת על זכויות תורשתיות ואמונה דתית-למחצה בכתר ובמעמדו שמידי שמים.

יורשיו, פרידריך וילהלם II ופרידריך וילהלם III (ע' ערכיהם) הוניהו את ענייני הפנים וגרמו להסתאבות המינהל והצבא, עד שלא עמדו במבטני המלחמות בצרפת המהפכנית והנפולינית.

פרידריך וילהלם II (1786—1797) התרכז בחלוקות פולניה השניה (1793) והשלישית (1795), ובהן סיפחה פ' שטחים גדולים (בכללם ורשה), מיושבים פולנים קתולים. הוא גם הצטרף לקואליציה נגד צרפת המהפכנית (1792—1795). בנו, פרידריך וילהלם III (1797—1840), הובס כליל בידי נפוליון (בעיקר בקרב ינה, 1806), צבא צרפת נכנס לברלין, ופ' איבדה את כל שטחיה ממערב לאלבה ואת השטחים שסיפחה מפולניה ב 1793 וב 1795.

המפלה זעזעה את פ', גרמה לרפורמה מעמיקה בה נגד רצון המלך, והעלתה גורם חדש בעיצוב דמותה של הממלכה. שטיין, הרדנברג, שרנהורסט וגנינאו (ע' ערכיהם) טענו, בשם מסרתו העתיקה של הרייך הגרמני, שאין לנהל את ענייני הציבור בלי השתתפותו. שטיין והרדנברג הנהיגו תיקונים בחברה, ובכלל זה שחררו את הצמיתים (אף שבמקרים רבים איבדו אלה את שדותיהם) שיפרו את המינהל ונתנו דחיפה גדולה לליברליזציה של הסחר והתעשייה. שארנהורסט ופון בוין (Boyen) הפכו את הצבא לחיל עממי-למחצה. בעקבות כשלון נפוליון במסעו לרוסיה חלה התעוררות לאומית אדירה בפ', והיא הכריזה מלחמה על צרפת (מארס 1813) ומילאה תפקיד מכריע בהבסתו (ע"ע נפוליון, עמ' 260/1). בקונגרס

הומציות הקיבה, לחץ הדם, פעילות סוגי עצבים אחרים, חילוף החמרים של שומנים ועוד. כנראה, תפקידם הכללי בגוף הוא תיווך וייסות פעילות הורמונים שונים ע"י השפעה על האגונים אדניל ציקלאז בקרום התא (ע"ע א. ו. סד'רלנד). השפעתם באדם כבר ניכרת בריכוז של 10° גר' לסמ"ק.

בשל פעילותם נועדו לפ' שימושים רפואיים רבים, כגון אמצעי לזירוז לידה ולגרימת הפלות מלאכותיות (במיוחד בשליש האמצעי להריון), מניעת הריון (ומצד שני — הגברת הפיריון בגברים), הורדת לחץ הדם, מניעת קרישי דם, הקלת קצרת (אסתמה) ועוד. J. E. Pike, Prostaglandines (Scient. Amer., CCXXV, 5), 1971.

פְרוּסִיָה (גרמ' Prussen; אנג' Prussia), מדינה היסטורית בצפון גרמניה ובמרכזה, שהיתה הגדולה במדינות גרמניה.

שמה של פ' נגזר מהפרוסים (Borussen), שבטים בלטיים שישבו בין הוויסלה לבין הניין התחתית. נסיונות לנצרים, החל במאה ה 10, נכשלו. עד ש 1226 ביקש קונראד, דוכס מזובזשה שבצפון פולניה, את עזרת האבירים הטוטונים במלחמתו בפרוסים; המסדר הטוטוני (ע"ע) כבש את הארץ, יישב בה גרמנים, כפה את דתו ולשונו על הפרוסים, דיכא באכזריות, מלווה השמדת המונים, את התקוממותם (1261—1272), והארץ היתה לדוברת-גרמנית, אף שרק במאה ה 17 נעלמו כליל דוברי פרוסית (ע"ע בלטיית, לשונות).

ב 1466 נאלץ המסדר להכיר בסוורניות של מלכי פולניה על מזרח פ'; מערבה נמסר לפולניה, ונוצר חיץ לשוני ואתני, ולימים גם דתי, בין פ' לבין גרמניה. ב 1525 עבר ראש המסדר, אלברט פון הוהנצולרן, לפרוטסטנטיות, חילק את פ' והפכה לדוכסות העוברת בחר- רשה. ב 1618 מת בנו, אלברט פרידריך, בלי שהשאיר בן זכר, והדוכסות עברה לחתנו ושאר בשרו יוהן זיגיסמונד מהוהנצולרן, הנסיך-הבוחר של ברנדנבורג (ע"ע, ושם מפה [עמ' 827/8]). כך נהיה הנסיך- הבוחר של ברנדנבורג לשליט ארץ שאינה בשליטתו הנומינלית של הקיסר, והדבר אפשר לבוחר פרידריך III ליטול לעצמו תואר של „מלך פ'“ (1701); אולם במהרה נחשבו גם שאר נחלאותיו לחלק מממלכתו, ועוד נוספו עליהן, במר"מ ובקשרי חיתוך, שטחים חדשים, שלהלכה עדיין השתייכו לקיסרות הגרמנית. שמה של פ' הוחל על כל נחלאות ההוהנצולרים.

ליוצר שיטת המינהל הפרוסית ולמארגן פקידותה נחשב פרידריך וילהלם I (ע"ע: 1713—1740). במרכז שיטה זו עמדה ה„מינהלה הכללית“ (Generaldirektorium) — מעין ממשלה מודרנית, ראשונה מסוגה באירופה, שבה שלט המלך אישית, אולם כבר כללה יסודות מובהקים של חלוקת עבודה, קבלת החלטות לגופו של עניין, בחינות ומינויים ע"פ כישורים אישיים, שימוש בתקנות ובהוראות כתובות —

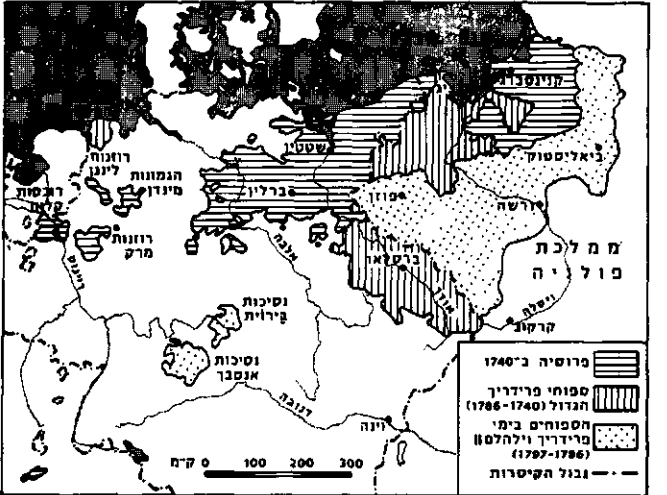

התפשטות פרוסיה, 1740—1797

במהרה הסתכך ב.פולמוס החוקה: המלך רצה להנהיג רפורמיזציה מרחיקת לכת בצבא, והבית התחתון הסכים לממן זאת בתנאי שהשי-רות יוגבל ויוקם צבא טריטוריאלי בפיקוד אזרחי (Landwehr). המעמדות המפולגים נתאחדו בעניין שנגע לכיסם, שהיה בסמכותם ע"פ החוקה ושהיה קשור בעתיד הצבא — המכשיר העיקרי שבידי המלך עקב שליטתו המוחלטת בסגל הקצינים המקצועיים, שהיו כולם יונקרים. המלך סירב לקבל סמכות הבית בענייני צבא, ומיאן להי-ענות לדרישות הפרלמנט לפטר את עוזריו, שסיבכוהו בפולמוס החוקה, ולמנות שרים שיהגו מאימון הפרלמנט; ואילו הבית סירב לאשר את תקציב המדינה כולו. דומה היה שמשטר המלוכה יתמוטט בהתנגשות חזיתית זו בין הכתר לבין הבורגנות. לפני שהתפטר לטובת בנו ניסה וילהלם מוצא אחרון: הוא מינה את ביסמרק (ע"ע) לראש שריו, וזה ניצח, תוך שנים מספר, את הפרלמנט. הציל את המשטר והפך את פ' לאבן הפינה של קיסרות גרמניה.

ביסמרק פירש את החוקה כאילו בהעדר תקציב מאושר נמשך מימון הוצאות המדינה ע"פ תקציבי השנים הקודמות, ומימן את התיקונים בצבא מעודפי הכנסות שנצטברו הודות לפריחה הכלכלית. אח"כ פנה לעסוק בבעיות חוץ. פ', יחד עם אוסטריה, ניצחה במל-חמה את דנמרק (1864), וב 1866 ניצחה את אוסטריה, סילקה אותה מהברית הגרמנית וסיפחה את האנובר, שלזוויג-הולשטיין, הסן-קאסל, נסאו והעיר פרנקפורט (ראה מפה, כרך י"א, עמ' 455). עם נצחון זה נשתנה הרכב הפרלמנט. הליברלים ראו שרק פ' עשויה להגשים את חלומם — איחוד גרמניה, וחל בקרבם פילוג: המיעוט העדיף חופש, והרוב העדיף איחוד בהנהגת מדינת השררה הפרוסית. הרוב החדש בפרלמנט אישר למפרע את תקציבי השנים הקודמות וסמך ידיו על הפרות החוקה של ביסמרק ועל מעמדו העליון של הכתר בענייני בטחון חוץ.

פ' נהיתה למלוכה המצליחה היחידה בכל צפון-מערב אירופה, בתקופה שבה נתרבח שלטון הדמוקרטיה הבורגנית לשכבות הביניים הנמוכות. פ' סיגלה לעצמה „השקפת עולם" פוליטית-חברתית אור-גנית ומיליטריסטית, שמיזגה תועלת ומוסר, משטר וחברה במסגרת היסטוריסטית מובהקת. שראתה ב„פרוסיות" (Preussentum) את הטוב והיעיל, היפה והתרבותי שבהיסטוריה האירופית. ה. טרציקה (ע"ע) היה לפה לאמונה זו, שכאילו הוכחה מן ההיסטוריה, ושילב פרט, חברה, מדינה וטבע במסגרתה המדינית של המונרכיה הפרוסית הלא-דמוקרטית. בעקבותיו נפתחה אסכולה היסטוריסטית שלמה שהאדירה, „השקפת עולם מדעית", את השיטה הפרוסית כבסיס לאיחוד גרמניה ולהפצת תרבותה.

ב-1870/1 ניצחה פ' את צרפת, ובעקבות כך הוקם „הרייך" הגר-

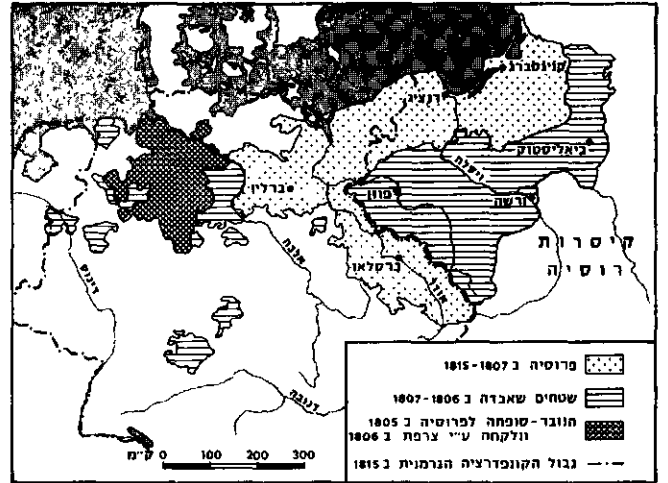

פרוסיה, 1815—1806

וינה (1814/5); ע"ע וינה, קונגרס. עמ' 209; ור' שם מפה, עמ' 208, ומפה כאן, בסמוך) סופחו לפ' שטחים נרחבים.

ההתעוררות הלאומית הגדולה שחלה אותה עת בגרמניה (ע"ע, עמ' 446) הפכה את פ', שהיתה עד אז מכוונת בעצמה ומעוניינת יותר בצפון-מזרח אירופה, למוקד לאומי כלל גרמני. דבר זה היה למורת רוחם של פרוסים בהצר המלוכה, ובהם המלך עצמו, ושל חוגים משכילים-ליברליים בגרמניה, שנטו אחרי רעיונות המהפכה ותיעבו כל דבר פרוסי. רובם של משכילים אלה באו בעקבות תבוסת נפוליון בעולה הישיר של פ', שבקונגרס וינה (ע"ע) פוצתה על אבדן שטחים בפולניה לטובת רוסיה בשטחים שסופחו לה בתבל הריינוס ובווסטפליה, ושהיו האיזור המתקדם והליברלי ביותר בגר-מניה. המלך לא קיים את הבטחתו לכונן מידה של שלטון ייצוגי (1815) ושיקע את פ' מחדש באווירה של ראקציה אבסולוטית. בהעדיפו משטר פרוסי עפ"נ איחוד גרמניה כולה, שנעשה למשאת נפשם העיקרית של הליברלים, „חופש" ו„איחוד גרמניה" נעשו כאילו למושגים נרדפים בעיני הליברלים, והפרוסיות מנעה את שניהם. כנגד זה הסכימה החצר להקמת תאגיד מכס כל-גרמני (Zollverein; 1834; ע"ע גרמניה, עמ' 448), פרט לאוסטריה. פ' התייצבה בראש תאגיד זה, אך ראתה בו תחליף לאיחוד מלא. פרידריך וילהלם IV (1840—1861) הסכים לכינוס פרלמנט כל-פרוסי (1847), כדרישת הליברלים, אך סירב לשתפו בשלטון ואטם אזניו משמוע את הקריאות לאיחוד גרמניה בהנהגת בית המלוכה הפרוסי.

גל מהפכות 1848 פגע גם בפ', וכאמצע מארס ניטשו קרבות רחוב בברלין; המלך נבהל והסכים לכנס אסיפה לאומית מכוונת, אך הרכבה היה ליברלי-דמוקרטי מדי לטעמו, והוא פ"רה (דצמבר 1848). באפריל 1849 סירב פרידריך וילהלם לקבל את כתר קיסר גרמניה, שהציע לו הפרלמנט, שהתכנס בפרנקפורט מאז מהפכת 1848. בנימוק שאין אסיפה זו מוסמכת לכך וכתר הקיסר מקורו „בחסד על-יון", צבא פ' דיכא מרידות של רדיקלים בסכסוניה, בבאדן ובפפאלץ (מאי-יוני 1849). בתחילת 1850 אושרה סופית חוקת פ', והיא היתה בתקפה עד 1918: בבית העליון (מ 1854 — „בית האדונים" [Herren-] Haus) ישבו נציגי אצולת הקרקע, הערים הגדולות וממונים מטעם המלך; בבחירות לבית התחתון השתתפו רק אזרחים משלמי מסים, לפי גודל הכנסתם בשלוש דרגות; משקל קולו של בוחר מהדרגה הראשונה היה פי 4 משל בוחר מהדרגה השנייה ופי 16 משל בוחר מהדרגה השלישית. סמכויות הפרלמנט הוגבלו לאישור חוקים ולה-טלת מסים חדשים (אך לא לאשרור המסים הקיימים) וכן לאישור התקציב; הממשלה לא נזקקה לאימון הפרלמנט.

וילהלם I (ע"ע; 1861—1888) נחשב לליברלי יותר מאחיו, אולם

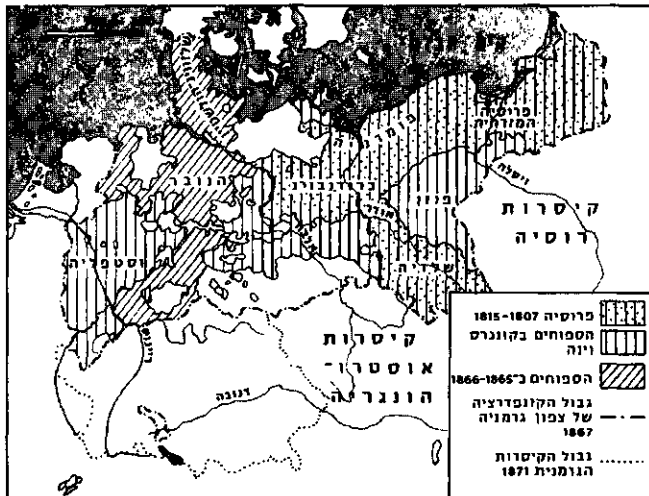

חמשות פרוסיה, 1806—1815

ואח"כ מפלת גרמניה במלחמה, גרמו לחיסול הקבוצה החברתית ש-
נשאה את הפרוסיות ולהיעלמות פ'.

ע"ע גרמניה, עמ' 441—461; 486/7.

F. Meinecke, *P. u. Deutschland im 19. u. 20. Jahrh.*, 1918; G. A. Craig, *The Politics of the Prussian Army 1640—1945*, 1955; W. W. von Wolmar, *Ein Requiem für P.*, 1959; H. J. Schoeps, *P., Geschichte eines Staates*, 1967.

של. אה.

יהודים. המסדר הטוטוני ששלט בפ' המזרחית מאז המאה
13 אסר על כניסת יהודים לשטחו. מן המאה ה-15 היתה פ'
המזרחית בשלטון פולני והעלימה עין מנוכחותם של סוחרים יהודים
מפולניה — אף כי נאסר עליהם להתיישב בפ'. רק עם חילון המסדר
הטוטוני, בימי אלברכט I (ע"ע, עמ' 382), הותר לשיני רופאים
יהודים להתיישב בקניגסברג (ע"ע). ב-1573 גורשו היהודים מברג-
דנבורג (ע"ע). מהמאה ה-17 הגיעו יהודים למחוז הפרוטסטנטי,
ונתקבלו ברצון ע"י החוגים השליטים. במחצית השנייה של המאה
ה-18 נוסדו קהילות יהודיות באלפינג, ליק ועוד.

פרידריך (ע"ע) וילהלם, "הבחור הגדול" (1640—1688) ירש כמה
נסיונות במערב גרמניה, בהן היו יישובים יהודיים. אח"כ קיבל גם
את הלבֶרשטט (ע"ע), מינדן (1648), מגדבורג (ע"ע) והלה (ע"ע).
המלך שדאג לשיקום המדינה אחר מלחמת 30 השנה נתן ב-1650
ליהודים מפולניה זכות מסחר — אך לא ישיבה — בברנדנבורג למשך
7 שנים, וב-1660 חידש זכות זו. לאחר גירוש היהודים מווינה (1670)
התיר את התיישבותן של 50 משפחות יהודיות עשירות בברלין,
פונקפורט ע"נ אודר ולנדסברג (ע"ע). המלך גבה מהם מס מופקע
וע"כ גם התעלם מהתנגדות האזרחים להתיישבותם. בימיו היו
בקהילה בברלין 40 משפחות, בהלבֶרשטט — 86. בפרנקפורט — 43
ובפומֶרניה התיישבו 15 משפחות. בנו פרידריך I (ע"ע), שהוכתר
ב-1701, אישר את זכויות היהודים. בימיו נוסדו קהילות חדשות
וותיקות גדלו. יורשו, פרידריך (ע"ע) וילהלם I (1713—1740),
קבע כי זכות ההתיישבות תעבור רק לזן הבכור והתיישבות אחים נר-
ספים מותנית ברכושם. בכך נקבע כקו בולט במדיניות הפרוסית —
להגביל את מספר היהודים. ב-1717 מינה המלך את משה ליון גומפרץ
לפרנס ראשי ליהודי פ', כנראה בקשר לפיקוח על המס. ב-1728 נקבע
סכום המס השנתי ל-15,000 טאלר, וב-1730 הותנתה גם זכות הישיבה
של הבכור באמצעיו הכספיים (1,000 טאלר). ליהודים זרים הותר
להתיישב אם היו ברשותם 10,000 טאלר לפחות. על היהודים
נאסר להתחרות בגילדות הנוצריות ולעסוק ברוכלות, והותר להם
המסחר רק בדברי מותרות, בבגדים ישנים ומתן הלוואות בריבית.
פרידריך I החיל את החוק הזה על כל שטחי פ', ובכך יצר תנאים
אחידים לכל יהודי פ' והגדיר בשווה את מעמדם המשפטי. מלך זה
עודד את הסוחרים היהודים העשירים להשקיע בפיתוח התעשייה,
וכך הוריש לבנו מדיניות כפולה כלפי היהודים: עידוד כלכלי מחד,
וצמצום מספרם וזכויותיהם מאידך.

פרידריך (ע"ע) II (1740—1786) אף החמיר מאביו. עם כיבוש
שלזיה ב-1742 נפרש שלטונו על אוכלוסיה יהודית גדולה. ב-1749,
משגדל מספר היהודים בעלי החסות (ע"ע חסות, יהודי) פי שניים
ממספרם ב-1728 (2,093 ב-1749), התקין תקנה שסיווגה את יהודי
"החסות" ל"מיוחדים" — שמספרם בלתי מוגבל אך זכויותיהם
אינן ניתנות להורשה — ול"רגילים" שמספרם מוגבל, והם זכאים
להוריש את זכות-החסות לבן אחד. במלחמת 7 השנים (1756—1763)
הסתייע מלך זה בספקי צבא ובבנקאים יהודים, אחר המלחמה עודד
את ה"עשירים החדשים" היהודים להשקיע בתעשייה, ומסר להם את
החכירה הכללית של הנפקת המטבע. יחד עם זה העלה את המס
השנתי, וחייב אותם גם במסים חדשים. ב-1769 חוקק חוק שחייב כל
יהודי שנוקק לפירוויילגיה מלכותית לקנות ולייצא כמות ירודה של
חרסינה מן התעשייה המקומית.

מני השני, כפרציה של מדינות בראשות פ'. מלך פ' נהיה לקיסר
גרמניה, קאנצלר הרייך היה גם ראש ממשלת פ', ובבית הפדרלי
(Bundesrat), זרוע המינהל העיקרית של הרייך, היתה עדיפות לפ'.
הוקם גם פרלמנט כל-גרמני (Reichstag), שנבחר על יסוד זכות
בחירה כללית ושווה, ונמסרו לו סמכות החקיקה (באישור הבונד-
ראט) וקביעת התקציב; אך מינוי הקאנצלר ופיטוריו היו בסמכותו
הבלבדית של הקיסר, הלה הוסיף ליהנות מסמכות מוחלטת בענייני
חץ וצבא, מכוח היותו, "אדון המלחמה העליון" (Oberster Kriegs-
herr). בניגוד לרייך הגרמני הראשון היה הרייך החדש בעיקרו
מעצמה אחידה, נתונה להשפעתה המכרעת של פ', שכללה כ- $\frac{2}{3}$
משטח גרמניה ומאוכלוסייתה, וא"א היה לשנות את חוקת הרייך
בלי הסכמת פ'.

פ' — יצור מלאכותי, חסר גבולות טבעיים וצמיחה תרבותית
עתיקה, שנבנתה במודע באמצעים מינהליים-תבוניים, ובראשם הצבא
הביורוקרטיה — נזדהתה אפוא עם הלאומיות הגרמנית הרומנטית
והאינדואיסטית. זיהוי זה נתן כלים ודרכי פעולה פרוסיים בידי עם
שהתרגל לחיות במפורד, בלי נקודת כובד פוליטית ומוסדית. בין
המוסדות, התפיסות והגישות שהנחילה פ' לגרמניה החדשה יש
למנות במיוחד את אלה: (1) הצבא ומוסדותיו, שהיו, ביחס לתקופתם,
גופים מודרניים ורציונליים מתוחכמים ביותר, ושירתו בעוררן
שיטה פוליטית בלתי-רציונלית והשקפות חברתיות היסטוריסטיות-
לאומניות תוקפניות. (2) ההנחה שהשתרשה, שניתן להגיע בכל עניין
ל"פשר הדברים" ולפתור בעיות לחלוטין וביעילות, וש"פתרון סופי"
לקונפליקטים אפשרי ורצוי גם בחיי החברה. מערכת מדינית-חברתית
המספקת שירותים ביעילות (במסגרת של בטחון נפשי, שהמציאה
המדינה הפרוסית לנתיניה) היא גם מוסרית יותר מאחרות. (3) זכויות
הפרט (ולמים מערכת השירותים הסוציאליים המתקדמת ביותר)
נגזרות מזכויותיו ההיסטוריות של העם הגרמני, ולא "מזכויות הטבע",
כתפיסה הרציונליסטית של הליברלים הדמוקרטי. לפיכך אין
הפרט זקוק לאותן זכויות פוליטיות, כפי שניתנו בדמוקרטיות המע-
רביות (בדעבד ניתנו רוב הזכויות והשירותים כדי למנוע תסיסה
חברתית). (4) המדינה האחדותית, שבה הכוח (Macht) בידי עלית
היסטורית שיצרה את פ' וחידשה את איחוד גרמניה, היא צורת
השלטון היחידה הראויה לתרבות הגרמנית ולייעודה; כל המאיים
על אחדות המשטר וייחודו מאיים אפוא על חיי העם ויש ללחם
בו (הכנסיה הקתולית; הסוציאליזם המאורגן). (5) מדינת חוק
(Rechtsstaat), שבה מוגבל הכוח שבידי העלית ע"י חוקה (Verfas-
sung) שקיבלה על עצמה מרצון, ע"י המסורת ההיסטורית-דתית
המבטיחה לפרט את זכויותיו וע"י המערכת המינהלית המפותחת, ובה
בתי דין מקצועיים, מומחים לפעילויות הפוליטיות-החברתיות השונות.
גרמניה שבהנהגת פ' הפכה לגורם שהפחיד את שכנותיה ואח"כ
קוממן נגדה. מלה"ע I שמה קץ לפרוסיות, וחווה ורסאי ניתק את פ'
המזרחית מברנדנבורג ע"י הטריז של הפרוודור הפולני. בגרמניה
הווימאריה היתה פ' מדינה (Land), שבה שלטו דווקא הסוציאלי-
דמוקרטים — גם בזמן שהממשלה המרכזית בגרמניה היתה שמרנית-
קתולית. בעלות הנאצים לשלטון (ינואר 1933) מונה ה. גרינג (ע"ע)
לשר הפנים ואח"כ לראש ממשלת פ', ועמדת כוח זו סייעה לו לבסס
את שלטונו של היטלר. ב-1936 בוטל למעשה האופי הפדרטיווי של
גרמניה ועמו מעמדה האוטונומי של פ'. בעקבות מלה"ע II חולק
שטח פ' בין 4 מדינות (בריה"מ, פולניה, מזרח-גרמניה ומערב-
גרמניה), ואחד הנימוקים לכך היה ש"הפרוסיות" היתה אבן יסוד
של הנאציזם. כמה יסודות של הפרוסיות שירתו אמנם את הנאציזם
— הסדר, האטטיזם והמיליטריזם; ואולם היטלר צריך היה לשבור,
או להסב לצרכיו, יסודות אחרים, כגון שלטון החוק וכללי המשחק
האריסטוקרטיים של האצולה הצבאית הישנה. במרד 20 ביולי 1944
מילאו נושאי דגל הפרוסיות הישנה תפקיד מרכזי. דיכוי המרד,

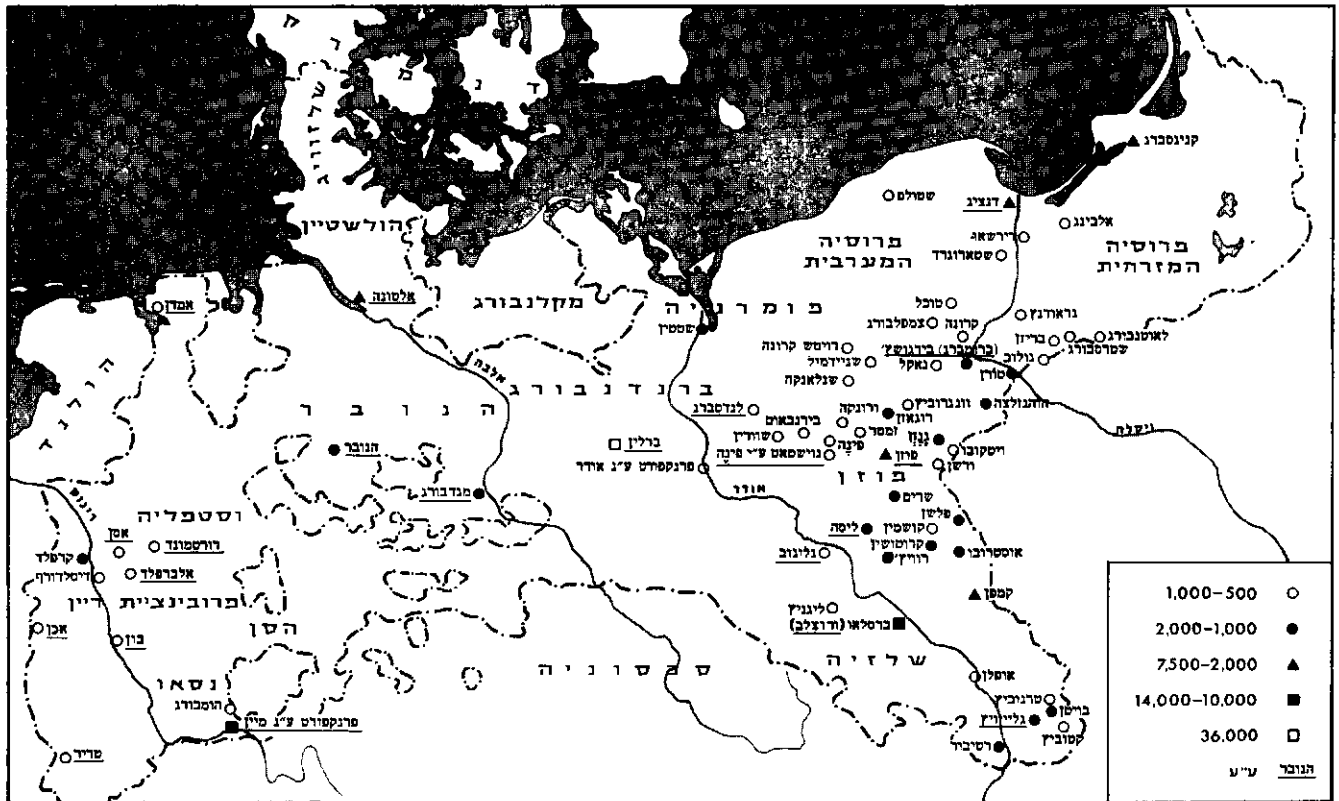

הקהילות היהודיות העיקריות בפרוסיה ב-1871 (ע"פ השמות ההיסטוריים)

פוזנן (ע"ע), שהיוו כ-1816 42% מיהודי פ', ב-1846 עדיין לא היו 80% מיהודי פוזנן אזרחים, ושליש מיהודי פ' כולה לא הגיעו למעמד זה.

פרידריך (ע"ע) וילהלם IV ביקש לממש את השקפתו על "מדינה נוצרית" קרפורטיבית. ב-1847 הצליח, למרות התנגדות חוגים ליברליים, להעביר את החוקה שהכירה במעמדן הקרפורטיביו של הקהילות היהודיות ואסרה על יהודים להחזיק במשרות שיש בהן סמכות שיפוטית. נסגרו בפניהם הקתדרות ללימודים הומניים ומשרות המינהל באוניברסיטאות. מהפכת 1848 הצהירה על חופש הדת ושוויון לכל, והצהרה אושרה מחדש ב-1869 לכלל הקונפדרציה הצפון-גרמנית. אבל למעשה נשארו בעינן הפליות בצבא, באוניברסיטאות ובפקידות הממשלתית.

במשך המאה ה-19 חלו ביהדות פ' שינויים דמוגרפיים, כלכליים, חברתיים ותרבותיים. מספרם גדל מ-123,823 ב-1816 ל-194,558 ב-1840. כ-40% מיהודי פ' התרכזו ב-1840 בפוזנן (בה היוו 6% מהאוכלוסיה) ו-40% בשלוזיה, חבל הרינוס ובפ' המערבית. הקהילות הגדולות ביותר היו כברלין וכברסלאו. רוב יהודי פ' ישבו בכפרים ובערי שדה. עיסוקם העיקרי היה רוכלות, פונדקאות וסחר בהמות. ב-1871 היו 325,000 יהודים נתינים פרוסיים (69% מיהודי גרמניה), כולל היהודים מהשטחים שסופחו ב-1866 — הנזר (ע"ע), שלזוויג-הולשטיין, הסה-נסאו ופרנקפורט (ע"ע) ע"נ מיין. בשל הגירה פנימית נותו ב-1910 בפוזנן 26,512 יהודים (כ-8% מיהודי פ') ותהליך דומה אירע בפ' המערבית. לעומת זאת, בזכות תיעוש ועיוור משכה אליה ברנדן-בורג חלקים גדולים מיהודי פ', שמספרם הגיע ב-1910 ל-151,356 (44% מיהודי פ'). בפרובינציות האחרות: וסטפליה, חבל הרינוס ושלוזיה, נשאר מספר היהודים יציב יחסית. שנות 1870-1880 היו שנות שיא מבחינה דמוגרפית. ב-1925 התרכזו 60% מיהודי פ' (342,765) ב-4 הקהילות הגדולות, ברלין, ברסלאו, פוזנן וקניגסברג, ו-15% אחרים בקהילות שהיו בהן למעלה מ-1,000 נפש. הקהילות בכפרים נעלמו.

באותה עת החל בערים הגדולות, ברלין, ברסלאו (ע"ע ורוצלב) וקניגסברג, תהליך ההתכולות. ראשונים היו בני השכבה העשירה ובעלת ההשפעה (ע"ע השכלה, עמ' 534/5). בחלוקת פולניה הרא-שונה (1772) כמעט הוכפלה האוכלוסיה היהודית בפ'.

בימי פרידריך (ע"ע) וילהלם II (1786-1797) החלה תקופת ליי-ברלינציה ורפורמה בפ'. הוא היה ממעריצי מנדלסזון ומיכרבו (ע' ערכיהם). בשנות מלכותו הראשונות ביטל את חוק החרסינה ואת מס "הגוף" בו חויבו יהודים זרים. ב-1791 קיבל דניאל איציג ומשפחתו אזרחות מלאה. ב-1792 ביטל המלך את האחריות הקולקטיביות של הקהילה עבור מסי חבריה ותשלום ערך גנבותיהם. הוא הטיל על ועדה להכין חוקה ליברלית ליהודים. אולם זו לא הוצאה לפועל. עם חלוקת פולניה בשניה (1793) ובשלישית (1795) נוספו כ-128,000 יהודים לתחומי פ', וזמן קצר לפני מותו הוציא המלך תקנון כללי ליהודי המחוזות החדשים, שהיה מתקדם לעומת החוקים הקודמים. בשל אפיו השמרני של בנו פרידריך (ע"ע) וילהלם III התעכבו התיקונים, עד לתבוסת פ' בידי נפוליון (1806; ע"ע גרמניה, עמ' 509). ב-1812 הושו היהודים, מבחינה עקרונית, לנוצרים בזכויותיהם (ע"ע שם), אבל השבועה היהודית לא בטלה, וכמה הגבלות על עיסוקיהם עמדו בעינן. בימי המלחמה בצרפת התנדבו יהודים רבים לשירות צבאי, כהכרת טובה על מתן השוויון; ברם, פרידריך וילהלם III לא התכוון להגשים את חוקת 1812, ואף הפר את הבטחתו שכל המתנדבים, ללא הבדל דת, יהיו זכאים להיבחר למשרות ממשלתיות.

ב-1818 פוטרו היהודים מכל המשרות האקדמיות, ובווסטפליה ובחבל הרינוס — שהוחזרו לפ' לאחר קונגרס וינה — פוטרו אף פקידים למיניהם. באותה שנה חודשה בחבל הרינוס "הפקודה המח' פירה" של נפוליון I. מעמד המשפטי של היהודים היה מסובך בשל קיום 22 שיטות חוק בפרובינציות השונות. המלך עודד שמד ואסר גיור. בשנים 1812-1846 התנצרו בפרוסיה 3,170 יהודים. בפקודת השלטון נסגר חדר התפילה הרפורמי של ישראל יעקובסון (ע"ע) בכברלין. חמורה במיוחד היתה מדיניות פרידריך וילהלם כלפי יהודי

למרות השגיהם הרבים של יהודי פ' בתחומי הקיסרות הגרמנית, שמרה פ' על גישתה האנטי-יהודית. שמצאה את ביטויה והשפעתה בתחומי הקיסרות כולה. עד מלח"ע I היה איגוד הקהילות הגרמניות-יהודיות ארגון גג לרוב קהילות פ'. לאחר המלחמה הוקם שוב איגוד ארצי של קהילות היהודיות הפרוסיות שכלל 650 קהילות (96% מיהודי פ'). הארגון קיבל סובסידיה ממשלתית, אבל לא הכרה רשמית מהשלטונות.

במפנה המאות ה-19—20 התנהל משא תעמולה אנטישמי נגד ההגירה היהודית ההמונית ממזרח אירופה לפ', במיוחד לברלין ולערים הגדולות האחרות (לאחר הפרעות ברוסיה ב 1881 הגיעו 30.000 יהודים). מספר יהודי פ' נידלדל בשל צמצום הילודה והגירה. וע"ע גרמניה, עמ' 502 ואילך (ושם גם על חיי הרוח). רמיוות לערים בעלות יישוב יהודי בפ' — ר' מפה.

פ' היה משורר מלומד (poeta doctus) שהלך בעקבות הפייטנים האלפטנדרוניים. במיוחד קאלימאכוס ופיליטאס (ע"ע יוג'ית, לשון ותרבות, עמ' 557; לטינית, ספרות, עמ' 643). אולם הוא עלה על קודמיו בכושר הבעה חם וכן של רגשותיו. פ' היה נערץ בתקופתו, אך נשכח ביה"ב. גאל אותו פטררקה ומכה"י שלו הרפסו שירי פ' ב 1492. שירתו השפיעה רבות גם בעת החדשה (בין היתר על א. שנייה [Chénier], ג'. לאופרדי וע. פאונד [ע' ערכיהם]). גתה אמר על שיריו שהרעידו את כל נשמתו, הוא הושפע מפ' באלגיות הרומיות ועוד. י. רטוש דו. שרף תרגמו לעברית קטעים משירי פ' (ר' מ. גרנט, עולמה של רומי, 260/63, תשכ"ז).

I. Freund, *Die Emanzipation der Juden in P.*, I-II, 1912; S. Stern, *Der preussische Staat und die Juden*, I-II, 1925—1971; M. Aschke-witz, *Zur Geschichte der Juden in Westpreussen*, 1967; S. Wenzel, *Jüdische Bürger und Kommunale Selbstverwaltung in preussischen Städten, 1808—1848*, 1967; H. Fischer, *Judentum, Staat und Heer in P.*, 1968. ה. וס.

פְּרוֹסִיַת עֵתִיקָה, לְשׁוֹן, ע"ע בְּלִטְיוֹת, לְשׁוֹנוֹת.

— Joseph Meyer Proskauer — יוֹסֵף מְאִיר (1877—1971). עורך-דין ומנהיג יהודי באה"ב. בין 1903—

1923 היה שותף במשרד ערד בניו-יורק, ובשנים 1923—1930 היה שופט בהימ"ש העליון לערעורים של מדינת ניו-יורק. היה ידיד קרוב של א. סמית, המועמד הקתולי הראשון לנשיאות אה"ב (1928), וסייע בידו להיבחר למושל מדינת ניו יורק ובמערכת הבחירות לנשיאות. בראשית תקופת שלטון הנאצים הצטרף פ' ל"ועד היהודי האמריקני", שדגל בזכות חופש הגי-רה יהודית לא"י, תחת חסות בי"ל, אך התנגד לרעיון המדינה היהודית.

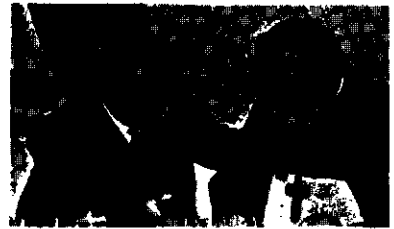

י. מ. פרוסקאור והחשמן או'ן טיסראן, דיקו סועצת ההשטנים כוויסקו

ב 1947—1949 היה פ' נ-שיא הוועד, ומאז נש-תנתה עמדת הוועד — בהשפעת פ' — עד כי דגל בגלוי, ב-1947. בהי קמת מדינה יהודית בא"י, ברוח החלטות הא"מ, ב 1948 כבר היה פ' ציוני מובהק, וטרח רבות לגיבוש חזית יהודית מאוחדת באה"ב למען ישראל, לכלתה ובטחונה. בספרו *A Segment of My Times* ("קטע מתקופותי"), 1950, הסביר פ' את העילות לשינוי עמדתו, שנבעו, בעיקר, מהפיכתה של מדינה יהודית לעניין מעשי, ומהכרותו של פ' את יהודי מזרח-אירופה, הכרות שהעמיקה לאחר שנות המלחמה, ואשר הביאה אותו לידי הכרה כי תפיסת נושא הויקה הלאומית בסגנון הנהוג באה"ב אינו מתאים כלל ליהדות זו שהיא גטולת זכויות-אזרח במקומה. בשנים 1951—1953 היה פ' יו"ר ה"ועדה למלחמה בפשע" של מדינת ניו-יורק, ומנהל "שירות הסעד הלאומי לפליטים".

D. Sher, *J. M. P., 1877—1971* (American Jewish Yearbook, LXXIII), 1972.

פְּרוֹסְקוֹרוֹב, ע"ע חֲמִילְנִיֶצְקִי.

פְּרוֹפְּרִטְיוֹס, סֶכְסְטוֹס — Sextus Propertius — [?50] — [?]15 (לפסה"ג), משורר רומי, מיוצריה הדגולים (ליד טיבזי-לוס ואוידיוס [ע' ערכיהם]) של האלגיה (ע"ע, עמ' 398) הרומית.

L. Alfonsi, *L'Elegia di P.*, 1945; H. Tränkle, *Die Sprachkunst des P. und die Tradition der lateinischen Dichtersprache* (Hermes Einzelschr., XV), 1960; J. P. Sullivan, *Extra Pound and S. P.: A Study in Creative Translation*, 1964.

פְּרוֹצ'י, מֶכְסֵּ פְּרִדְיִנְד — Max Ferdinand Perutz — (גר 1914). ביוכימאי אוסטרי-בריטי, ממוצא יהודי. נולד בווינה והתחנך באוניברסיטה המקומית. בשנת 1936, עם עליית הנאצים, עבר לאנגליה, ובאוניברסיטת קימברידג' החל במחקר פיזור קרני X בפרוטאינים (ע"ע). בהדרכת ו. ל. ברג (ע"ע). תואר דוקטור קיבל פ' ב 1940.

פ' ארגן באוניברסיטת קימברידג' את המעבדה לביולוגיה מולקו-לרית לאחר מלח"ע II, ובה הוא עובד עד היום. פ' חקר בעזרת קרני X את המבנה המפורט של מולקולת ההמוגלובין (ע"ע) ואת השי-נויים החלים במבנה זה בעת קשירת החמצן. עבודתו זו זיכתה את פ', יחד עם ג'. קנדרו (ע"ע), בפרס נובל לכימיה לשנת 1962. ב 1962 י"ל ספרו *Proteins and Nucleic Acids, Structure and Function* ("פרוטאינים ותוצאות נוקלאיות, מבנה ותפקיד").

פְּרוֹצ'י, בְּלִדְסֵרָה — Baldassarre Peruzzi — (סינה — 1481, 1536, רומא). צייר, ארדיכל ומעצב-תפאורות איטלקי. פ'

היה בגיל צעיר, כפי הנראה, שוליה של פינטוריקו (ע"ע) וסייע לו בציור הפרסקים שבקאפלת יוחנן המטביל בקתדרלה של סינה. ברומא, לשם עבר ב 1503, עבד, יחד עם בְּרִמְנֵטָה (ע"ע), בתכנון כנסיית פטרוס הקדוש, יחד עם פיטרו ד'אנדריאה עיטר את כנסיית סן אנורפו; הפרסקים שבאפסיס מיוחסים לו.

בארמון הוטיסקן צייר פ' את המסגרת הדקורטיבית של הקימור בסטנצה ד'אליודורו, שבה צייר רפאל (ע"ע). ואת דמויות הפילוסו-פיה, אפולו, מרסיאס והפויטי בסצינת "ההתבוננות ביקום" שבסטאנ-צה דלה סיניאטורה. החל ב 1508 פעל פ' בעיקר כארדיכל, לאחר שקיבל לידו את-תכנון וילה פארנזינה (בנייתה גסתיימה ב 1511). ציורי-הפרסקו המעטרים אחד מאולמיה (Sala delle Prospettive) מייצגים היטב, ביסודותיהם האילוזיוניסטיים, את הידושי בציור: חלונות ועמודים מדומים שמבעד להם משתקפת פנורמה רחבה של נוף מצויר. — אחר מותו של ברמנטה, ב 1514, המשיך פ' בתכנון

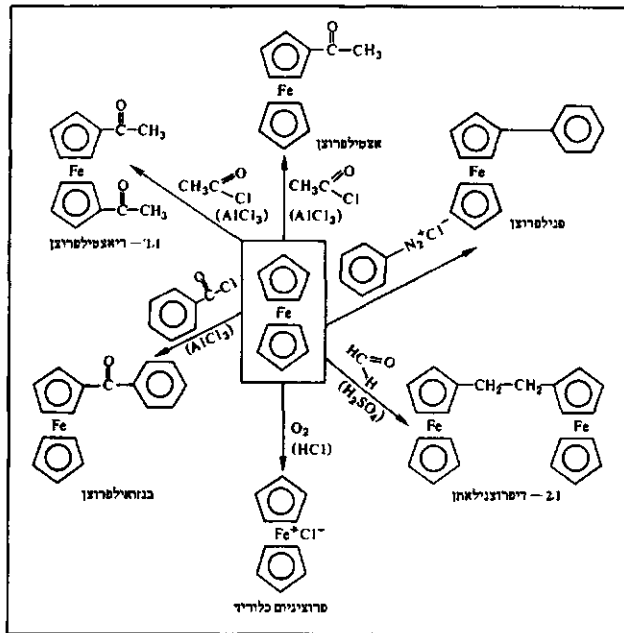

ציון 2. ראקציות כיסיות של פרוץ

M. Rosenblum, *The Chemistry of Metallocenes*, 1965; M. Cais, *Aromaticity Problems in Metallocenes* (in: E. D. Bergmann - B. Pullman, [eds.], *Aromaticity, Pseudo-Aromaticity, Anti-Aromaticity*, 96-113), 1971.

מ. קא.

פרוק נשק, בקרת נשק, צמצום נשק (disarmament, arms control, arms limitation), מונחים במדע המדינה המציי-

נים ביטול מוחלט של כלי-נשק, או צמצום מבוקר של ייצורם או השימוש בהם. וע"ע מלחמה; נשק; שלום.

ביטוי לכמיהת הנפש לפ"ג כבר מצויה בתנ"ך. וכתתו חרבותם לאתים וחניתותיהם למזמרות" (ישע' ב, ד). למעשה נודעו מקרים רבים של פ"ג במזח"ת הקדום, בעולם הקלאסי, וגם במזח"ת הרחוק. בר"כ היה פה"ג כפוי, ונבע ממניעים מעשיים, ולא הומניטריים, כש-מנצחים כפו אותו על חלשים מהם. דוגמות לפ"ג כפוי נודעו במיוחד במאה ה-20, ובעיקר אחר כל אחת ממלחמות העולם. ואולם, ב-150 השנים האחרונות התפתחה גם מגמה לפ"ג מרצון, כתוצאה מהסכם רש-בגוט (1817; Rush-Bagot), הגבול הארוך בין אה"ב לקנדה הוא נקי מנשק גם היום. בוועידות הא"ג (1899, 1907), נעשו נסיונות, ללא תוצאות, להגיע לפ"ג מוגבל. עקרון פה"ג נכלל ע"י הנשיא וילסון (ע"ע) ב"14 הנקודות" שלו, ונכלל באמנת חבר-הלאומים. בין שתי מלה"ע נעשו כמה נסיונות, רובם לא-מוצלחים, להגיע לפ"ג, כגון: הוועידה הימית של וושינגטון, 1921/2; ועידת ז'נווה, 1927; ועידות לונדון, 1930/36; ועידת ז'נווה לפ"ג 1932. המאמצים להגיע לפ"ג נעשו בכיוונים שונים: הגבלת כמויות הנשק או עצמתו, הגבלות מקומיות (פירוזים) והגבלות בזמן, וגם צמצום או איסור הסחר בנשק.

הגישות השונות לפה"ג מבוססות על שתי הנחות: (א) קיים קשר בין קיומו וגידולו של החימוש לבין התפתחות סכסוכים בין-לאומיים ופריצת מלחמות; (ב) צמצום מאגר החימוש הקיים ברשות מדינות מסוכסכות זו עם זו יוביל לירידה בתכיפות המלחמות ולהחלשת הסכנה של סכסוכים בין-לאומיים.

חסידי פה"ג רואים בתפישתם דרך עיקרית למניעת מלחמות בעולם. הם חותרים לשינוי יסודי באופי וב"כללי המשחק" של היח-סים הבין-לאומיים ומסרבים לקבל את הגישה לפיה סכסוכים בין-לאומיים ומלחמות בין מדינות הם חלק בלתי-נפרד מההווי המדיני בעולם. לדידם, ניתן להגיע לפ"ג במור"מ בין מדינות.

כנסיית פטרוס הקדוש ועבר, יחד עם רפאל, בעיטור כנסיית סנטה מריה דלה פאצ'ה (1516/7) — שם צייר את "הצגת מריה במקדש" כציור הווי שיש בו כבר סממנים מניריסטיים מוקדמים בהשפעת פינטוריקו יחד עם השפעת סגנונו המאוחר של רפאל.

ביצירתו הגדולה האחרונה, Palazzo Massimo alle Colonne, ברומא (1532-1535), בולטים יותר שוב הסממנים הראשונים של המניריזם (ע"ע). בשימוש הרב שעשה ביסודות האילוזיה האופטית ובחיטוב חזית הבניין, שבר פ' ועיוות את הפרופורציות הקלאסיות של הרנסאנס.

פ' תכנן תפאורות בימה וחגיגות, וגם בהן הראה כוחו ביצירת אשליות פרספקטיויות מופרזות, כמו סצינת "בגידת טרפיאה ברומא אים", שצייר ב-1513 בשביל חגיגות שנערכו ע"י ג'וליאנו דה מדיצי (ע"ע, עמ' 300).

W. W. Kent, *The Life and Works of B. P. of Siena*, 1925; C. L. Frommel, *B. P. als Maler und Zeichner*, 1968.

י. ש.

פְרוּץ וּמֶטְלוֹצֵנִים (ferrocene; metallocenes), פ' C₁₀H₁₀Fe.

הרכובת אורגנו-מתכתית של ברזל (לאט' ferrum), נתגלתה ב-1951. ידועה גם בשמה הכימי ביסציקלופנטאדיאניל-ברזל (bis-cyclopentadienyl iron), אך השם המקובל כיום בספרות המד-עית הוא פ'. התרכובת הכימית האורגנו-מתכתית, שלהן מבנה מולקולרי דומה לזה של פ', ממוינת במשפחה אחת הקרויה בשם הכללי מטלוצנים (מ'). לדוגמה: רותנוצן (ruthenocene), C₁₀H₁₀Ru; אוסמוצן (osmocene), C₁₀H₁₀Os; קובלטוצן (cobaltocene), C₁₀H₁₀Co; ניקלוצן (nickelocene), C₁₀H₁₀Ni; ואחרים. הפ' והמ' האחרים מתקבלים בראקציה בין היון ציקלופנטאדיא-ניל C₅H₅⁻ ותרכובת מתאימה של המתכת:



הפ' הוא חומר גבישי, בעל צבע חום-צהבהב הניתך ב-174°. על אף נוכחות אטום המתכת במולקולה, מגלה הפ' תכונות הצפיות מחומר אורגני. הוא מסיס בממיסים אורגניים כגון: בנזן, אתר, פלורופורם ואתנול, אך אינו מסיס במים. אחת התכונות המיוחדות היא היציבות התרמית הגבוהה (מתפרק רק בחימום ל-470°). בעזרת אנליזה בקרני-X ובשיטה של עקיפת אלקטרונים נקבע שלפ' מבנה מולקרי-לרי בעל צורה דמוית-סנדוויץ'. שתי טבעות מחומשות, C₅H₅, מישוריות ומקבילות, במרחק 3.32 Å זו מזו, קשורות לאטום הברזל בקשר כימי קרוי: קשר π. אטום הברזל נמצא בין שתי הטבעות במרחק שווה (2.04 Å) מכל אחד מאטומי הפחמן שבכל טבעת.

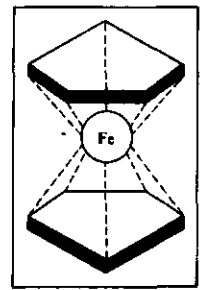

ציון 1. סכנה הסנדוויץ' של פרוץ

פענוח מבנה סנדוויץ' של המ' יצר תחום חדש בכימיה, שבו התאחדו הדיסציפלינות הפורמליות של כימיה אי-אורגנית וכימיה אורגנית והביא לגילוי המרים אורגנו-מתכתיים רבים בעלי מבנים מולקולריים חדשים. חקר התכונות הכימיות של פ' הראה כי ניתן לבצע עליו מספר רב של ראקציות כימיות, בהן התמורה חלה בטבעת אחת או בשתייהן גם יחד. סוג הראקציות הכימיות של פ' דומה לראקציות התרכובת האורגנית הטבעתית בנזן — C₆H₆ (ע"ע בנזול); ור' ציון.

כהכרה בחשיבות המדעית של החמרים האורגנו-מתכתיים מסוג הפ', הוענק פרס נובל לכימיה ל-1973 במשותף לכימאים ג'פרי וילקינסון מאנגליה וארנסט אוטו פישר (ע"ע) מגרמניה המערבית על עבודתם החלוצית בכימיה של תרכובות סנדוויץ'.

א-ישימוש בנשק ביולוגי, 1972; ח) הסכמי "סאלט" (SALT = Stra-) tegic Arms Limitation Talks) בדבר הגבלת הנשק האסטרטגי, ההתקפי וההגנתי, מאי 1972.

הנסיגות ל"בקרית נשק" נמשכים. ב-1973 החלו שיחות MBRF (Mutual Balanced Force Reductions) לצמצום מאוון והדדי של כוחות שתי מעצמות-העל, וכן החלו שיחות סאלט II ביחס להגבלות נוספות בתחום הנשק האסטרטגי. ב-1975 התכנסה בהליסינקי, ביוזמת בריה"מ, הוועדה לבטחון ולשיתוף-פעולה באירופה (CSCE = Con-ference on Security and Cooperation in Europe).

אם כי הדגש בתחום "פה"נ"ו, "בקרית הנשק" מושם על צעדים לצמצום עצמת וכמות כלי-הנשק עצמם. הרי גם שינויים בדוקטרינות אסטרטגיות ובמערכות הצבתן של יחידות עשויים לשמש אמצעי להתקדמות לקראת המטרות הנ"ל.

בצד המור"מ הישיר בין שתי מעצמות-העל, ובנפרד ממנו, פועל גוף בי"ל מרכזי אחד הן בשאלות "פ"נ" ובקרתן, שהחלטותיו בעלות משקל מסוים. גוף זה כולל היום נציגים של 25 מדינות ומושב בלדנווה. בעת הקמתו כלל 18 מדינות, ולכן נקרא "ועדת פה"נ של 18 המדינות" (EDNC = Eighteen Nation Disarmament Com-mittee).

סין נמנעה מלהשתתף בדיונים השונים על בקרת נשק ויצאה בהצהרות נגד אמנות בקרת הנשק שהוזכרו. היא טענה, שהן תוצאה של מזימת שתי מעצמות-העל הנועדה לקדם את האינטרסים שלהן. אך היא נמנעה, עד עתה, מלסייע להפצת הנשק הגרעיני בעולם.

גם במוזה"ת נעשו מאמצים בכיוון של "בקרית נשק", או פ"נ מוגבל. בין השאר כללו אלה איסור ("אמברגו") של האר"ם שהוטל כבר ב-1948 על הספקת נשק לצדדים הלוחמים בא"י, וכן את "הסכם שלוש המעצמות" מ-1950. למאמצים אלה ולאחרים היתה אמנם השפעה מסוימת — מכבידה בלבד — על המדינות הנוגעות בדבר, אולם רק לתקופות מוגבלות. למרות חוסר-ההצלחה, לכאורה, של המאמצים לצמצום החימוש במוזה"ת, הרי למעשה ביצעו בשנים האחרונות שתי מעצמות-העל, בהבנה הדדית שקטה, "בקרית נשק" באיזור. אולם, כל אימת שפרצה מלחמה באיזור (1967, 1973), היו הבנות אילמות אלו מתבטלות, ומירוץ-החימוש היה מתחדש בכל עזו. ברם, עצם קיומן, מעת-לעת, של ההבנות שבשתיקה האמורות, מעיד על זהות אינטרסים מסוים בין המעצמות בתחום זה.

ת. יעבץ, ארוכה הדרך לפ"נ (סקירה חודשית), 7, 1973, S. de Mada-riaga, D., 1929; U. S. Library of Congress, D. and Security: a Collection of Documents, 1919—1955, 1956; R. Aron, *Espoir et peur de siècle; essais non-partisans*, 1957; T. C. Schelling - M. H. Halperin, *Strategy and Arms Control*, 1961; S. Melman (ed.), D., *its Politics and Economics*, 1962; J. H. Iwan, *Die Abrüstung. Die Bemühungen um Friedenssicherung durch Rüstungsbeschränkung und -kontrolle*, 1965; R. A. Falk - S. A. Mendlovitz (eds.), *The Strategy of World Order, IV: D. and Economic Development*, 1966; D. V. Edwards, *Arms Control and International Politics*, 1969; Institute for Strategic Studies, *The Military Balance*, שנתון; id., *Strategic Survey*, שנתון; Stockholm International Peace Research Institute (SIPRI), *Yearbook on World Armament and D.*, שנתון. י. עב.

פְּרוֹקוֹפ הַגְּדוֹל — Prokop — [[מכונה גם "הארוד", "המגולח", להבדילו מעוזרו: פ' "הגוץ" [1380—1434]], כומר ומצביא הוסיטי. היה יד ימינו של י. ז'ידיקה (ע"ע) בהקמת צבא ההוסיטים (ע"ע). מ-1424 מנהיגו הרוחני ומצביאו של פלג התבוריים. נודע בדרשותיו במחנה הלוחמים; שכלל את הלחימה ב"מצודת מרכבות" (Wagenburg) והוביל את צבאו לנצחונות רבים (אוסט [1426]). טכאו [1427], טאוט [1431]). חיל התבוריים הנייד פלש, בפיקודו, לשטחי הקיסרות הגרמנית והגיע עד ברנדנבורג והים הבלטי. פ' השתתף בוועידת הכנסיה של באול (1432), שנועדה להשכיח

הגישה הקיצונית ביותר מחייבת פ"נ כללי ושלם, וביטול, למעשה, של הצבאות הלאומיים, מלבד כוחות לשמירת הבטחון הפנימי של המדינות ולהשלת שלום במערכת הבין-לאומית. גישה זו קשורה בד"כ בתכניות שונות להקמת ארגון בין-לאומי שיפקח על הכוחות שנועדו לשמור על השלום במערכת הבין-לאומית.

מגמת תפישה מוגבלת יותר של המונח פ"נ היא — צמצום כמותי או איכותי של חימוש מדינה אחת, או של מספר מדינות, או של כלל המדינות בעולם. יש הדוגלים בהחלת הגבלות על חימוש של מדינה, או מדינות, באיזור גאוגרפי מסוים והדבר יתבטא בהקמת אזורים מפורזים.

פ"נ עשוי להתבצע כמחווה חד-צדדית של מדינה אחת המחליטה לוותר על חלק מנשקה, או כצעד הדדי של שתי מדינות או יותר, כתוצאה מהסכם, הדבר ניתן למימוש או כחלק מהסכמים פורמליים בנדרון, או כתוצאה מהסכמים שבשתיקה בין מדינות.

השאיפה לפ"נ הקיימת (כמתואר לעיל) מאז ומעולם, קיבלה תנופה מיוחדת לאחר מלה"ע II, בעיקר כתוצאה מהופעת הנשק הגרעיני (ע"ע אטומית, פצצה, גם כרך מילואים) הקטלני. אולם, המאמצים להגיע לחיסול מלא של הנשק הגרעיני נכשלו כליל. כשלוניות אלה הביאו לפיתוח גישה חדשה לבעיית החימוש בעולם. לקראת סוף שנות ה-1950 התפתחה, בעיקר באה"ב ובמידה פחותה בבריטניה, התפישה של "בקרית נשק" (arms control). אסכולה זו קיבלה את, כללי המשחק" של המערכת הבין-לאומית הקיימת, היינו, אפשרות קיומם של סכסוכים בין-לאומיים ומלחמות. היא התחשבה בעובדה כי הקשר בין נשק לבין התפתחותם של סכסוכים ופריצת מלחמות הינו מסובך, ומערכות נשק מסוימות (כגון הנשק הגרעיני) עשויות להרחיק סכנת מלחמה. כן גרסה כי הגבלת החימוש אפשרית רק אם האינטרסים הבטחוניים של הצדדים המעורבים בה אינם נפגעים, וחייבה את מעורבות הממסדים הצבאיים במדינות השונות בתהליך הסכמי "בקרית הנשק".

"בקרית הנשק" אינה מתכוונת לפ"נ כללי, אלא להפחתת שכוחות המלחמות ולהגבלת תוצאותיהן ההרסניות. מטרה זו מתמצית בביטוי "יציבות אסטרטגית" (stable strategic balance) וכל תכליתה היא במיתון התוצאות המסוכנות של חימוש בלתי-מוגבל. לעתים משמ-שים אמצעי "בקרית נשק" בעת ובעונה אחת גם אמצעים-לפ"נ.

באופן מעשי, נבדל מהעיון המופשט, ניסו מאז 1945, בעיקר שתי מעצמות-העל, אה"ב ובריה"מ, כל אחת מסיבותיה-היא, להגיע לפ"נ או לפחות ל"בקרית נשק". מאמצים אלה הוכתרו בהצלחה חלקית, בשל האינטרסים המנוגדים, לעתים, של הצדדים, וכן בגלל חוסר-האיזון שהיה קיים בין מלאי החימוש של שני הצדדים, שכן במשך זמן רב עלתה אה"ב על יריבתה בכמות ואיכות הנשק שבר-שותה. מיד אחרי מלה"ע II ולמשך זמן ניכר נטתה בריה"מ להתעקש על העקרון של "פ"נ כללי ושלם", אולם, לאחר שהתקדמה בפיתוח נשקה-שלה, הסכימה, בהדרגה, לעמדה האמריקנית בדבר הכרח בצעדים מוגבלים של "בקרית נשק". במשך השנים חתמו שתי המעצמות על מספר אמנות חשובות וחלקן גם הפך במרוצת הזמן לאמנות רבות-משתתפים. בין האמנות הבולטות ביותר שהושגו בשנים האחרונות: א) החוזה לפרוץ אנטארקטיקה, 1959; ב) הסכם רבי-מדינתי בדבר הגבלת הניסויים הגרעיניים, קיץ 1963; ג) הסכם דר-מדינתי בדבר התקנת "הקו החם" (Hot Line); קשר ישיר בין אושינגטון למוסקווא, (לשימוש בשעת-חירום), יולי 1963; ד) האמנה בדבר פרוץ החלל החיצון, 1967; ה) האמנה בדבר מניעת תפוצת נשק גרעיני (Nuclear Non-Proliferation Treaty), 1970. שהיא הסכם רבי-מדינתי; אמנה זו נתקבלה ע"י האר"ם. עד פברואר 1975 חתמו עליה ואשררה 84 מדינות, חתמו עליה ולא אשררה 22 מדינות; 36 מדינות לא חתמו עליה; ו) הסכם רבי-מדינתי בדבר איסור הצבת נשק גרעיני ואחר על קרקע הימים, 1971; ז) האמנה בדבר

הספד — „פנגיריקוס” — על פ' ששימש אח"כ דוגמה למחברים ביה"ב. השגו החשוב של פ' בתחום פרשנות המקרא (ע"ע מקרא, עמ' 340/43) הוא חיבור *Catenae* („שלשלאות”), דהיינו: קטעים נבחרים מחיבורי פרשנים קודמים (כגון: פילון האלכסנדרוני, אוריגנס, בסיליוס, קירילוס מאלכסנדריה [ע' ערכיהם]) ותאודורטוס, המי סודרים בידי פ' כך שמציגים פירוש משווה לכתבי הקודש. מביין שני פירושי לשמונה מספרי המקרא, נשתמר הפירוש הקצר שפורסם במהד' לאטינית עם קטעים יווניים. פ' חיבר פירושים גם לספרי שמ"א, שמ"ב, מל"א, מל"ב, דה"א, דה"ב, ישע' ושה"ש. מאיגרותיו המרובות נשתמרו כ-163. הן חסרות עניין תאולוגי, אך משמשות מקור עיקרי לתולדות חייו.

חיבורי פ' פורסמו לראשונה ב *Patrologia Graeca*, כרך 87, עמ' 1—2838. איגרותיו י"ל במהד' חדשה *Epistolographi Graeci*, 533—598, 1873.

פְּרוֹקוֹפְיוֹס מְקִיסְרְיָה — Προκόπιος — (500?) קיסריה — 565(?)
היסטוריון ומדינאי ביוזנטי. בגיל צעיר עבר לקושטא ולמד חוק ורטרקיה. מ 527 שימש בתפקיד יועץ ומוזכר לבליסריוס (ע"ע), ונלווה אליו במסעות המלחמה נגד הפרסים במזרח (527—531), הוואנדאלים באפריקה (531—534) והאוסטרוגותים בסי-ציליה (536—540 בערך). אח"כ השתקע בקושטא, אך אין פרטים על עיסוקיו שם. ב 562 מונה פרפקט (הממונה על החוק הסדר) של העיר.

קרבנו לחצר הקיסר השתתפותו האישית במסעי המלחמה הכ-שירחו לכתובת חיבורו הראשון והעיקרי, *Περὶ τῶν πολέμων* („ההיסטוריה של המלחמות”), ובו 8 ספרים: 2 על המלחמות בפרס, 2 על המלחמות בוואנדאלים, 3 על המלחמות בגותים וספר שמיני המתאר את ההתרחשויות עד 554. ספריו הם מקור עיקרי לתולדות תקופת יוסטינינוס (ע"ע). פ' ניצל את הכשרתו הרטרית וחיקה את ההיסטוריונים הקלאסיים ובייחוד את תוקידידס (ע"ע).

אע"פ שלא היסט למתוח ביקורת על הקיסר ועוזריו ולתאר גם את כשלונותיהם, חש פ' שהחסות הקיסרית כפתה עליו לשון שבח חד-צדדית. אולי כדי לחפות על פגם זה, או מסיבות אישיות כלשהן, חיבר פ' את חיבורו השני — „ההיסטוריה הסודית” (*Ἀνέκδοτα*), בו הציג באור שלילי ביותר את חיי החצר הקיסרית, ובעיקר את יוסטיניאנוס, הקיסרית תאודורה (ע"ע) ומיטיבו פליס-אריס. הוא תיאר בפרוטרוט את מרד „ניקי” ודיפוז (532), והאשים את הקיסר בליבוי היצרים, כדי לגרום להתנגשות דמים בין קבוצות לחץ שונות. הספר נתפרסם רק אחרי מות פ', וכנראה, גם אחרי מות הקיסר. בעבר היו עוררים על כך אך כיום מוסכם שפ' הוא מחבר הספר, שתרם רבות ליצירת הדימוי השלילי של החצר הביזאנטית.

ספרו האחרון *Περὶ κτισμάτων* („אודות הבניינים”) הופיע ב 560 בערך, כנראה ע"פ הזמנת הקיסר. בספר זה האדיר פ' את דמות יוסטיניאנוס, גדול בנוי ביוזנטיון, ותיאר את הבניינים שהקים או שחזר ברחבי המדינה, ובראשם הכנסייה „האגיה סופיה” בקושטא (ע"ע ביוזנטיון, עמ' 395).

השכלתו הכללית של פ' ניכרת בכתבתו ואין הוא מרבה בהתי-בטאויות ברוח הנצרות. את היהודים מזכיר פ' רק מעט, אך הוא מביא ידיעות על א"י, על גורל אוצרות מקדש-ירושלים, על מרידות השומרונים ועל בנייני יוסטיניאנוס בא"י, ובראשם כנסיית מריה החדשה („גיאה”) בירושלים (ע"ע ירושלים, ארכאולוגיה, עמ' 264). כתביו זר"ל בצירוף חרוגם אנגלי בידי H. B. Dewing (1914) — (1940).

B. Rubin, *P. von Kaisareia*, 1956.

צ. ב.

פְּרוֹקוֹפְטוֹזָה, ע"ע גְּלוֹקוֹזָה; סְפָרִים.

שלום עם ההוסיטים, אך סירב להסכים לפשרה שפלג ה„אוטראקוויס-טיים” המתון נכון היה לקבל תמורת הכרה כנסייתית בחופש הפולחן. הפלג המתון והאצילים שנשטשו את צבאו הכריעו את התבוריים בקרב ליפאני (1434), ושם נהרג גם פ'.

J. Macek, P. Velický, 1953; F. Palacky, *Geschichte von Böhmen*, III, 1968.

פְּרוֹקוֹפְיָב, סְרְגֵי סְרְגֵיבִּיץ' — Сергей Сергеевич Прокофьев (1891—1953), מלחין ופסנתרן רוסי. למד אצל ליא-דוב ורימסקי קורסקוב בקונסרוואטוריון בפטרבורג, וכן אצל הפסנתר-נית יסיפובה (Есипова). במהרה הצטיין כפסנתרן, וב 1914 זכה בפרס אנטון רובינשטיין עבור ביצוע מבריק של הקונצ'רטו הראשון שלו לפסנתר. כבר בהיותו בקונסרוואטוריון חיבר כמה יצירות שזכו לביצוע פומבי: „הקונצ'רטו השני לפסנתר” (1913); „הסוויטה הסקיתית” לתזמורת (1914/5); „הסימפוניה הקלאסית” (1916/7), הסונטה השלישית והרביעית לפסנתר ויצירות קטנות אחרות, שהפכתו לחשוב בין המודרניסטים הרוסיים הצעירים.

ב 1918 יצא מרוסיה כדי ליצור באווירה שונה מזו שנשתררה ברוסיה אחרי המהפכה, באה"ב הופיע בהצלחה כפסנתרן, ובה חיבר את „אהבת שלושת התפוחים” (1919) עבור האופרה של שיקאגו. בפאריס שיתף פעולה עם דיגילב (ע"ע) וכתב עבור להקתו כמה באל-



ס. ס. פרוקופייב בשעת העבודה כמסוקוה (1897—1940)

טים, ביניהם: „המלאך” (1919—1927), „הליצן” (1915—1920) ו„הבן הי חוטא” (1929). בחומר המוסיקלי של באלטים אלה השתמש אח"כ ל-להחנת הסימפוניה הש-לישית (1928) והרביעית (1929/30).

ב 1927 ביקר ברוסיה ונתקבל בהתלהבות, וב 1932 חזר והשתקע במולדתו. לאחר שובו כתב מוסיקה פשוטה יותר ונרועות פחות בהרמוניות; הוא חידש את הניב הלירי הבלטי את הגרוטסקה. פ' יצר את הסוויטה התומק-תיה „לייטננט קיו"ה” (1934), „הקונצ'רטו השני לכינור” (1935), האגדה היפה „פטר והזאב” (1936), בהשתתפות קריין, הבאלט „רומיאו ויוליה” (1935/6), עם יצירותיו הגדולות בתקופת מלח"ע II נמנות: האופרה „מלחמה ושלום” (1941—1952), „הסימפוניה הח-מישית” (1944), 3 סונטות לפסנתר ומוסיקה קאמרית מגוונת. ב 1948 קיבל נזיפה מהמשטר הקומוניסטי בגלל „המוסיקה האנטי-דמוקרטית בעלת שאיפות לועזות” שלו, שחלק ממנה נאסר לביצוע ולהשמעה. באין ברירה עיבד פ' מחדש כמה מיצירותיו, בקבל את תכתיב „הראלים הסוציאליסטי” כדרישת המשטר. המוסיקה של פ' נאמנה לצורה הקלאסית, הגיונית, פשוטה וברורה מצד הצורה הטונאליות. מאפיינים אותה הליריקה מחד גיסא וקטעי הומור ואירוניה מאידך גיסא. המוסיקה שלו תמה ברגישותה אך רחוקה מן האימפרסיוניזם. עם זאת היא חדשה ומודרנית מאוד בדרכי ההבעה ובביטויים הציוריים שלה.

R. Prokofieva, *S. P. Autobiography, Articles, Reminiscences*, 1960; I. V. Nestyev, P., 1960; S. I. Schlifstein (ed.), *Autobiography, Articles, Reminiscences*, 1960; C. Samuel, P., 1971.

ק. א.ב.

פְּרוֹקוֹפְיוֹס מְעֹזָה — Προκόπιος ὁ Γάλης — (475 לערך, עזה — 538, שם), גואם ופרשן נוצרי. מן הדמויות הבולטות באסכולה הרטרית שפרחה בעזה (ע"ע, עמ' 785) ויישמה את שיטות החינוך הסופיסטיות (ע"ע סופיסטים) למטרות נוצריות. עם תלמידיו נמנה כוריקיוס, שהיה ממשיך מפעלו ובעל נאום

פרוקירגלים

Arthropoda: מיון $\alpha\rho\theta\rho\omicron\upsilon\delta$ = פרוק, $\pi\omicron\upsilon\delta$ = רגל, מערכת בעלי-חיים חסרי-חוליות בעלי סימטריה דו-צדדית.

פה"ר הם רוב מניינם של בעה"ח עפ"נ כדה"א (1/4). קיימים קרוב למיליון מינים. הם נפוצים ברוב העולם — באוויר, ביבשה ובים; הם מצויים על הר אוקיינוס מעל ל-6,000 מ' ובעמקי הים עד 4,000 מ'. מהקוטב הצפוני ועד קו הרוחב 77° בדרום.

גודל פה"ר — מעשירית מ"מ (אקריות-עפצים או אקריות טפיליות) עד ל-4 מ', כולל הרגליים הארוכות (סרטן יפני [Macro-cheira]). מלבד כושר הסתגלות גבוה מאד לכל תנאי האקלים, מתפתחת אצלם עמידות מהירה יחסית לרעלים התרופים ביותר ולקרנינה רדיואקטיבית (מיני חרקים).

מבנה: הגוף מוארך ומחולק לפרקים, בדומה לתולעים טבע-תיות (ע"ע). פתח הפה ופייה-טבעת מצויים בשני הקצוות. העור (hypodermis) מפריש קוטיקולה עבה, המהווה מעטה ושלד היצוני לאיברים הפנימיים; הוא דק וקרומי במפרקים ומאפשר תנועת השרירים הקשורים אליו (על מבנה ה-קוטיקולה, ע"ע ח-רקים, עמ' 81, ור' שם תמ'; על הנשל והשפעת ההורמונים, ר' שם, עמ' 94/5). אצל פה"ר מצויים פרקי גוף מסוימים הנוטים ל-התאחד ליחידות (ta-gmata), בהן מב-חינים 1, 2 או 3 אזורים אצל ה-

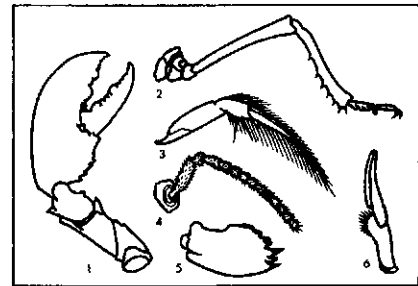

ציור 1. צורות שונות של גפיים: 1. רגלסת עשויה כעין צבת של סרטן; 2. רגל-הליכה של חבב; 3. רגל-שחיה של תופושי-חיים; 4. סחוש של רבורת רבש; 5. לסת-לעיסה של תיקו; 6. איברי-הזדווגות; נק' להעברת רוע כסרטן

מפותחים ביותר — החרקים; ראש, חזה (ע"ע) ובטן (ע"ע). פרקי הגוף נושאים לרוב אונות צדדיות (רגליים) פרוקות — שהתפתחו וסיגלו לעצמן תפקידים שונים — כגון מחושים, גפי-פה, לסתות, רגלסת, רגל-הליכה או שחיה, איברי הזדווגות. לאורך הגוף נמשך צינור העיכול — המעי — בעל התרחבויות וכיסים. הוא מורכב מ-3 חלקים: הקדמי והאחורי, שהתפתחו משקיעת האקטו-דרמה של העובר, מצו-פים קוטיקולה; רק החלק התיכון הוא אנטוֹדֶרְמָלי. השרירים מניעים את שלד הגוף ומרפדים את המעי. רובם עשויים תאי-שריר משורשטים. לפה"ר מערכת דם פתוחה, פרט ללב שהוא דמוי-צינור או כיס; מיקומו — מעל המעי, והוא שואב ומזרים את הדם לחללי הדם בגוף (haemocoel [ע"ע מחזור-הדם, ור' שם תמ']). אין לפה"ר חלל גוף אמיתי — קלום (coelom) וע"ע אמבריו-לוגיה, עמ' 866, ור' שם תמ'). הנשימה נע-שית באחת, או בצירוף

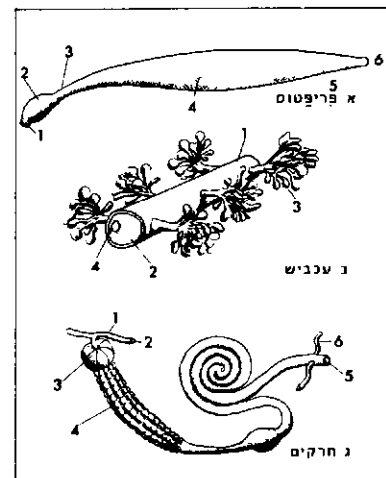

ציור 2. מערכת עיכול בפרוקירגליים: א. א. מתי; ב. 2. לוע; 3. ושת; 4. מעי אמצעי; 5. מעי אחורי; 6. פייה-טבעת; ב. 1. מעי אמצעי; 2. חלל מעי; 3. מלוטות ססופעות לספינה ולעור; 4. פתחי הכלוטות; 5. 1. ושת; 2. אל הופס; 3. קיבה קטנית; 4. קיבה; 5. מעי אחורי; 6. צינורות סאלפיוני

שתיים, מארבע-הדרכים האלו: (1) זי-מים שהם גידולי-גפיים — אונות דמו-יות נוצה או דפי-ספר (סרטנים, זנ-בות-חרב); (2) ט-ראכאות שהן צי-נורות ראשיים מסו-עפים בתוך הגוף — עור העובר — ה-חודרים לכל איברי הגוף ומסתיימים ב-תאים זעירים בגודל מיקרון (מרבירג-ליים, קרציות-אקר-יות, חרקים); (3)

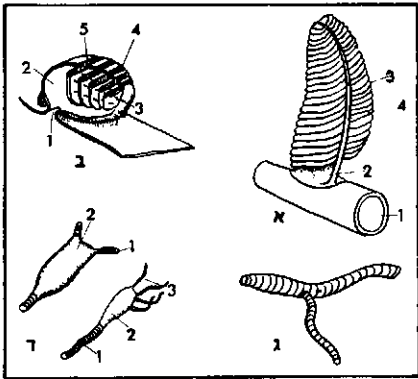

ציור 3. איברי-נשימה בפרוקירגליים. א. זי-מים: 1. כסיס רגלסת; 2. צינור דם; 3. עלעל הזי-מים; 4. צינור דם; ב. ריאת דפיים של עכביש; 1. פתח; 2. חדר-אוויר; 3. דפיה; 4. זיפים הספיריים; 5. ביו הדפיים; 6. צינורות דם; 7. קטע של סרא-כיאה; ד. כיס-אוויר המתפתח מסראכיאה; 1. סראכיאה; 2. כיס-אוויר; 3. סראכיאה

כיס-ריאות ואונות דמויות דפי-ספר בתוכם; בעכבישים ועקרבים הנשימה נעשית ע"י צירוף (2) ו (3); (4) דרך כל הגוף (ברוב האקריות הזעירות). איברי ההפרשה שונים בצורתם. יש עשויים צינורות או בלוטות הנפתחים במחושים או בלסתות (סרט-נים) או ברגליים (אקריות); אבל לרוב הם עשויים צינורות מלפגי (ע"ע) הנפתחים אל תוך המעי (אצל חלק מן העכבישנים, מרבי-הרגליים והחרקים). ההפרשה מורכבת מאזמוניה (סרטנים), חומצת-שתן ושחנה (חרקים) או גואנין (עכבישים). מערכת העצבים: בראש, גוש גנגליוני-מוח, הנמשכים אל שני חבלי-עצבים המקיפים את הוושט ומתחברים לגנגליון תת-לועי. ממנו נמשכת שרשרת כפולה של גנגליונים — זוג לפרק — לאורך הגחון בצורת "סולם חבלים". אצל מיני פה"ר, בהם התמוגגו פרקים אחדים לחטיבה, התאחו גם הגנגליונים למסה אחת — בחזה או בבטן (כגון ה-סרטנים, העכבישים או החרקים — דבורים וזבובים). בגנגליונים

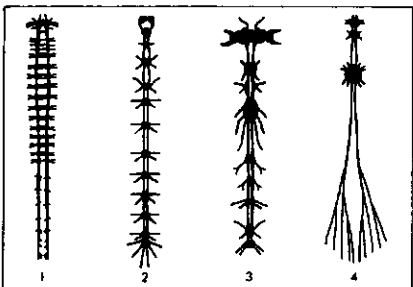

ציור 4. מערכת-העצבים בפרוקירגליים שונים (ניכרת הנטיה להתלכדות הנאנגליונים): 1. סרטן ירוד; 2. זחל של פרפר; 3. רבורת-דבש; 4. פשפשאים

מעל בית-הבלועה מתרכזים העצבים של איברי-הראש. בגנגליונים הזוגיים שבשרשרות מתרכ-זים העצבים מאיב-רי הפרקים שבגוף. על החושים — ע"ע במחלקות של פה"ר.

מין ורבייה: המינים נפרדים-ל-רוב דומה הזכר לנ-קבה, לפעמים הוא קטן ממנה. ההפריה היא לרוב פנימית. פה"ר הם עפ"ר מטילי-ביצים. מיעוטם יולדתיים. בהתפתחותם עוברים רוב פה"ר שלבים שונים של גלגול (ע"ע, עמ' 744).

אצל מעטים מבין החרקים והסרטנים קיימת רביית בתולים. איברי-המין הם אשכים ושחלות זוגיים, לבלוטות אלה צינורות-מוצא הנפתחים החוצה במקומות שונים בגוף. מיון: פה"ר נחלקים לפי מוצא הגפיים כדלקמן: I. תת-מערכת של בעלי-הלסתות (Mandibulata); מאופיינים במחושים (1) או 2 זוגות) ובלסתות שהתפתחו מהפרקים הראשונים של הגוף. עיניהם — עיני תשבץ (ע"ע חרקים, עמ' 86, ור' שם תמ'). מבחינים בין 3

פְּרֹוֹר, זֶק — Jacques Prévert — (נר' 1900), משורר ותסריטאי צרפתי. פ' הושפע בצעירותו מהשירה הסיריאליסטית. שמו

נודע לראשונה בשל התסריטים הפיוטיים שחיבר לסרטים שזכו לפרסום בין-לאומי; מהם *Les Visiteurs du soir* („אורחי הערב“), 1942; *Les Enfants du Paradis* („ילדי גן-עדן“), 1945; *Paroles* („אמרות“), 1945; *Spectacle La* („הצגה“), 1951; *Pluie et le beau temps* („על דא ועל הא“), 1955. שירתו מתארת, בעצב ובהומור, במש-חק-מלים מעניין, בסגנון כמעט-

עממי ובשורות מתנגנות, חפצים וחוויות של ימיו. זוהי שירת-הלל לידידות ולאהבה, לחלום, לאיש הפשוט; ושירת-לעג למוסכמות ולשמרנות, ולנציגיהן — הבנקאים, השופטים, המדינאים והכמרים. — רבים משיריו של פ' הולחנו בידי המלחין היהודי ז'. קוסמה (Kosma), שחיבר גם את המוסיקה לסרטיו.

J. Quéval, *J. P.*, 1955; A. H. Greet, *J. P.'s Word Games*, 1968.

פְּרוֹוִשִׁים (Fringillidae), אחת המשפחות הגדולות של צפרי-שיר (ע"ע), המונה עשרות רבות של סוגים ומאות מינים, המצויים ברוב היבשות, להוציא את אוקיאניה. הפ' מאכלסים אזורים אקלימיים ובתי-גידול שונים: טונדרה, טאיגה, יערות מחט-ניים ונשירים, גנים ואזורים צחיחים ביותר. גופם של מרבית הפ' גדול כדרור והם דומים לו בצורתם. הצבעים השליטים בנוצותיהם הם: חום, צהוב, ירוק, ורוד ואדום, כולם נטולי ברק, המקור טיפוסי לאוכלי-זרעים — מעובה וחרטי; מצורת-יסוד זו נגזרו צורות-משנה רבות בהתאם לאפיו, גדלו, מיקומו ודרך איסופו של מזון הציפור: המי-קור הנ"ל מאפשר ליקוט זרעונים מעפ"נ הקרקע (גבתון, פרוש, ורדיות מדבריות); מקור חד ופחוס-צדדים משמש להוצאת זרעים מתוך תפרחות מקורקפות (חוחית, חרפי); מקור מעובה מופעל באמצעות שרירים חזקים ומשמש לפיצוח זרעים וגלעינים קשים כשל היות (פצחן); מקור מצטלב, להוצאת זרעים מתוך אצטרובלים (צלוב-מקור). אפיו של המזון קובע גם את התנהגותם של הפ': רובם יציבים, אפילו באזורים מושלגים; במקרה של נדידה הם מגיעים רק למרחקים קצרים יחסית, בניגוד לאוכלי-חרקים; הבשלת הזרעים בעונות שונות והמצאתם בשפע מאפשרות לפ' חיים חברתיים בלהקות, אך בעונת הדגירה מאכלים רוב המינים את גזוליהם בחרקים, ולכן מתפצלות הלהקות לזוגות התוחמים לעצמם טריטוריה, בדומה לאוכלי-חרקים. הפ' הם העופות היחידים המפרישים רוק לפירוק עמילן. הנקבות הן הבונות את הקן והזכרים נלווים אליהן בשירה בעת איסוף החמרים. הקן נתמך על ענפים וצורתו — סלסלה פתוחה. אצל מינים הדוגרים באזורים צחיחים וחשופים הוא חבוי עפ"נ הקרקע. הנקבה היא הדוגרת ובזמן הוה מאכילה הזכר. הפ' מצטיינים בשירה מלודית ומסתלסלת וכמה מינים ביותו כציפורי-כלוב. המפורסמות שבהן: הֶזְזוּזוּ (ע"ע) הקנרי והחוחית. היפה בשל צבעיה — אדום, לבן, שחור וצהוב. הפרוש המצוי — ששמו מצביע על נדידת בני הזוג בנפרד — חורף בארץ כמו החרפי, הפזבוז והפצחן. הדוגרים — יציבים: החחית, תפוחית, ירקון, הצוצרן, ורדית סיני, צלוב-מקור, חצוצרן שחור-מקור והפזבוז הגמדי מזדמנים בא"י. הסוג הגדול ביותר במשפחה, הגבתון (ע"ע), כולל בארץ יותר מ-10 מינים, מהם יציבים, מקייצים, חורפים וחולפים. יש הרר-אים בסוג זה משפחה נפרדת.

הפרושים של איי גֶלְפָּגוֹס (ע"ע) — Geospizinae — הקרובים

מחלקות: 1) סרטנים (ע"ע); 2) רבי-רגליים; 3) חרקים (ע"ע). יש חוקרים המבחינים בתת-מערכת זו כ-6 מחלקות. II תת-מערכת של בעלי כליצרות (Chelicerata). הם חסרי מחושים ומצוידים בזוג גפ-יפה דמויי צבת. מבחינים בה 2 מחלקות: 1) עכבישנים (ע"ע); 2) זנבות-חרב — ע"ע עכבישנים, עמ' 835, ושם תמ'. ידועים גם פ"ר מאובנים — ע"ע טרילוביטים. וע"ע זואולוגיה, עמ' 668/9. אין עדויות פלאונטולוגיות המאפשרות לקבוע את מוצא פה"ר. קיימים קווי דמיון יסודיים ביניהם לבין תולעי-הטבעות, וכוללים אותם בעל-מערכה אחת.

R. E. Snodgrass, *A. Anatomy*, 1952; K. U. Clarke, *The Biology of the A.*, 1973.

מ. שטר.

פְּרוֹקְלוֹס — Πρόκλος — (410 לערך — 485), פילוסוף יווני. נציגה החשוב ביותר של הנאראפלטוניות (ע"ע) המאוחרת.

למד פילוסופיה אצל אולימפיודורוס באלכסנדריה ואח"כ באקדמיה של אתונה אצל פלוטרכוס וסיריאנוס. במות סיריאנוס קיבל פ' את ראשות האקדמיה האפלטונית — משרה שהחזיק בה עד מותו.

פ' כתב כ-50 ספר על אסטרונומיה, פיסיקה, מתמטיקה, מאגיה, השגחה, גורל ועוד, אך עיקרם פירושים רבים לדיאלוגים של אפלטון. מהם נשתמרו בחלקם הפירושים ל"טימאיוס" ול"פרמנידס". בספרו העיקרי *Στοιχειώδης Θεολογική* ("יסודות התאולוגיה") מצויה הצגה שיטתית של הפילוסופיה הנאראפלטונית ובה דיונים באנטי-תזות המרכזיות של המטפיסיקה הנאראפלטונית (אחות-ריבוי, סיבה-מסובב, תנועה-מנוחה, טרנסצנדנטיות-אימננטיות, יציאה-פניה, נצח-זמן, שלם-חלק, הוויה-חיים-הכרה) ובשלושת שלבי ההוויה הרוחנית (אלים או אחדויות, שכלים ונפשות).

הבעיה המטפיסיטית המרכזית של פ' והנאראפלטוניות היא המ-עבר מן האחד האינסופי לריבוי הסופי שבעולמנו. פתרונו של פ' מבוסס על המושגים של סיבה ומסובב ועל ההנחה שהקוסמוס רצוף ואין בו מרווחים מושגיים או ישותיים. מכאן העקרון שבין כל שתי ישויות שונות קיימת ישות שלישית המגשרת ביניהן. ועוד, באשר המסובב כבר כלול בסיבתו הוא, "נשאר" בה; אולם, באשר הוא שונה ממנו, הוא "יוצא" ממנה; האיחוד של האימננטיות והטרנסצנדנטיות של הסיבתיות מושג ב"פניה" של המסובב אל סיבתו.

"האחד" הוא הסיבה הצורנית והתכליתית של הקוסמוס, הוא הטוב שאינו ניתן להכרה ולביטוי — סיבה בלתי-מסובבת. ממנו יוצאות האחדויות, המתאימות לאלים של המיתולוגיה המסרתית. ברמה נמוכה יותר מדרג פ' את תחום השכלים, הנפש, ובתחתית הסולם — תחום הטבע.

פ' לא היה הוגה מקורי, אך חשיבותו רבה בזכות השיטתיות שהכניס למסורת הנאראפלטונית. כתביו, המסכמים למעשה את מחשבת העולם ההלניסטי העתיק, השפיעו מאד על הפילוסופיה הנצרית של יו"ב, במיוחד ע"י חיבור נוצרי שיוחס לדיוניסיוס איש-האראפגוס (ע"ע) ובאמצעות תרגום לאטיני של חיבור ערבי המבוסס על "יסודות התאולוגיה", שנודע בשם *Liber de causis* ("ספר הסיבות") ויוחס לאריסטו. כתביו השפיעו גם על הפילוסופיה הנאראפלטונית היהודית ביה"ב.

לפ' יוחס הספר *Χρηστομύθεια* ("לימוד טוב") — מבוא לספרות היוונית שהביא תוכנו של יצירות מהאפוס הקיקלי ("המחזורי"); ע"ע הומרוס, עמ' 809). הספר נשתמר רק בקיצורו של פוטיוס. פ' ובני-אסכולתו מסרו ידיעות גם על האלכימיה (ע"ע, עמ' 602).

י. קלצקין, משנת ראשונים, תרפ"ה; ש. סמבורסקי, מושג הזמן באס-כולה הניאראפלטונית המאוחרת, תשכ"ו; L. J. Rosán, *The Philosophy of P.*, 1949; P. Merlan, *From Platonism to Neoplatonism*, 1960; T. Whittaker, *The Neo-Platonists*, 1961; E. R. Dodds (ed.), *P. Elements of Theology*, 1963; P. Bastid, *P. et le crépuscule de la pensée grecque*, 1969.

ש. שק.

מעמד חברתי. לפי יוסף. הצ' נאמנים רק על העשירים, והעם איננו כרוך אחריהם, ואילו לפ' היה העם לבעל ברית, וכל כך גדול כוחם אצל ההמון שאפילו אומרים דבר נגד המלך ונגד הכהן הגדול, מיד מאמינים להם, כבמקרהו של יוחנן הורקנוס. יוסף מדבר על אהבת הבריות של הפ', שכן הם „דורשים שלום לכל העם, והצ' קשים גם לאחיהם ומקבלים את פני חבריהם בכעס, כאילו היו נכרים להם“. את כוחם זה הפעילו הפ' בקביעת סדרי העבודה במקדש, וכהנים צ' נאלצו להיכנע להם (קדה"י, י"ח, 17; והשר תוספ' כיפורים א', ח': „אע"פ שאנו דורשים, אין אנו עושים — שומעים אנו לדברי חכמיו“). הפ' נחשבו כ„חכמים יודעים לבאר את החוקים באר היטב“, וע"פ תיאור זה ביקשו לראות בהם את יורשיהם של ה„סופרים“ (ע"ע סופר, סופרים), ואולם מחקרים אחרונים העלו כי אין כלל „תקופה“ של סופרים בתר"י.

במרכז הוויכוחים שבין הצ' והפ' עמדה שאלת התורה שבע"פ (ע"ע), „הפ' מסרו לעם כמה הלכות ממסורת אבות שלא נכתבו, ומשום כך דחה אותם כת הצ' האומרת שיש לחשוב לחוקים רק את הכתובים“. אין להסיק מכאן שלצ' לא נתקיימה הלכה מחוץ לתורה. מתוך הוויכוחים שהובאו בחז"ל (ר' להלן) מסתבר שהצ' לא כפרו בצורך לפרש את דיני התורה, אלא שביקשו להעלות גם פירושים אלה על הכתב. דוגמה לכך הוא „ספר הגזרות“ שבידי הצ', שבו פורטו „אלו שנסקליו ואלו שנסרפין ואלו שנהרגין“ בדומה למה שהיה לפ' (השר סנ' פרק ז'), אלא שלדעת הפ' „אין כותבין הלכות בספר“, ולכן עשו לחג את ד' תמוז, יום שבטל ספר הגזרות של הצ' (מגילת תע' [מהד' ליכטנשטיין], עמ' 331).

בתחום האמונות היו ענייני הבחירה (ע"ע) סלע-מחלוקת עיקרי. „הפ' אומרים כי הכל תלוי בגורה (εἰμαρμένη) ובאלהים, ורק מעשה הצדק [הטוב] והפכו [הרע] נמצא ברובו בידי אדם, אפס כי גם הגורה מסייעת לו בכל דבר“. זו דרך-ביניים בין תפיסת האיסיים, הדוגלת בגזירה קדומה מחולטת, לתפיסת הצ' הכופרים לגמרי בגזירה, ולדעתם האדם בלבד קובע את מעשיו לטוב ולרע. מכאן המחלוקת בנושא האסכטולוגי: הפ' האמינו בהישארות הנפש, וכרכו בזה את רעיון השכר והעונש, הצ' לעומתם, כופרים בנצח הנשמה, וגם בעונש ובשכר העתידים בשאל" (מלה"י ב', 165; השר אדר"נ נר"א, ה'). ויכוח זה צוין גם במעשי השליחים (XXII). יוסף מתאר את מעשי הכיתות גם בזירה הפוליטית. יוחנן הורקנוס הפך מידיד הפ' לשונאם, וביטל את תקנותיהם (קדה"י, י"ג, 288 ואילך; השר קיד' ס"ו, ע"א), ומאז התנגדו ההמונים לשלטון בית חשמונאי. מסקנה זו של יוסף כוללנית מדי, שכן גם ינאי זכה זמן מסוים לתמיכת העם, וימי שלומציון הובלטו כתקופת הזוהר של הפ' (קדה"י, שם, 408). ניתן לפקפק בטענה הרווחת על פיה סירבו הפ' להשלים עם בית חשמונאי בגין אפיו הצבאי, או בגלל גזילת המלכות מבית דוד. טענות אלה אינן מופיעות בחז"ל ואצל יוסף, ונראה שהפ' נקטו עמדה כלפי שליטים — חשמונאים והרודיים — בהתאם למדיניות שאלה אימצו לעצמם. ההתנגדות לשלטון רומי גברה גם בקרב חלק מהפ', ויוסף רואה באנשי „הפילוסופיה הרביעית“ פ' ביסודם (קדה"י, י"ח, 23).

ספרות חז"ל צמחה בעיקרה מעולם הפ', וע"כ נשתקעה מרבית תורתם בספרות התלמודית. זו הפכה יסוד ליהדות הנורמטיבית של אחרי החורבן, ודברי הצ' הובלטו כעימות עם חכמי הפ'. משום כך באו דברי הצ' בספרות חז"ל על שמם (או ע"ש בייחוסים), ואילו הפ' מופיעים כ„חכמים“ המייצגים את כלל ישראל (בקייד' ס"ו, ע"א, מצוי עוד מעבר בין „פ'“ ל„חכמי ישראל“, והשר גם נדה לה"ג, ע"ב: „אע"פ שנשי צ' הן, מתיראות מן הפ' ומראות דם לחכמים“). כאשר המשנה מצטטת את הצ', מופיעים מתנגדיהם בשם פ': „אומרין צ' קובלין אנו עליכם פ'“ וכר' (ידים ו', ז'; והשר תוספתא ידים ב', כ'; ואדר"נ נר"א, ה'), אך כשמזכירים חז"ל פ' סתם, אין הם מתכוונים

לגבתיים והמכונים „פרושי-דארווין“ הם שסיפקו לדארווין, בביקורו שם ב-1835, חיזוק להנחותיו על מוצא המינים. כל הפרושים שבאיים המבודדים ובבתי-הגידול השונים מוצאם כנראה „ממין-אם“ אחד שהגיע לאיים והתפצל ל-14 מינים נפרדים, מהם פרושי קרקע, פרושי עצים, פרושים אוכלי-חרקים ומין אחד — חטט (Camarhyn-chus), מחזיק קוצ' קקטוס במקור ומשתמש בו כמכשיר לחיטוט אחרי חרקים.

D. Lack, *Darwin's Finches*, 1947; R. Meinertzhagen, *Birds of Arabia*, 1954.

אר. אב.

פרושים וצדוקים, זרמים דתיים-חברתיים בא"י בימי בית שני. הידיעות העיקריות עליהם מצויות בכתבי יוסף בן מתתיהו (ע"ע), חז"ל ובברית החדשה, וכיוון שמגמותיהם שונות, שונה גם אופי המידע שהם מוסרים. יוסף (בעיקר: מלה"י, ב', 162—166; קדה"י, י"ג, 171—173, 297—298; י"ח, 11—18) מדבר על 3 „כיתות“ או „אסכולות“ (αἰρέσεις): פ', צ' ואיסיים (ע"ע), ומכיוון שנתכוון לקרוא היווני הציגן כאסכולות פילוסופיות. הוא משווה במפורש את הפ' לסטואה (ע"ע; חיי יוסף, 12) ואת האיסיים לפיתאגוריים (קה"י, ט"ו, 371), ותיאוריו עוסקים בעיקר בחילוקים התאולוגיים בין הזרמים ובהצגת הבסיס התברתי. חז"ל מדברים עפ"ר על מחלוקת-תיהם בהלכה, הברית החדשה מתייחסת לנושא מאספקלריה של-הכת המשיחית החדשה: עמדת הפ' כלפי ישו, ביקורת חריפה על דרך הפ' (ר' להלן) והצגת עמדות הפ' והצ' בסנהדרין כלפי הנוצרים הראשונים העומדים שם לדין.

המוצא והשם. יוסף משלב את תיאורו הראשון, ללא כל זיקה כרונולוגית, לימי יונתן (ע"ע) החשמונאי, אך ספק אם כבר אז נתקיימו הכיתות, ויוסף עצמו מספר על מעורבותן בחיי הציבור רק מימי יוחנן הורקנוס (ע"ע). לעומת זאת, יש שביקשו לראות בפ' וצ' התפתחות של קבוצות שהיו קיימות מימי המרד החשמונאי. את הפ' רגילים לראות כממשיכי ה„חסידים“, הנזכרים בספרי החשמונאים, ובמקביל מוצגים הצ' כיורשי האריסטוקרטיה הכהנית הקדור-מה. דעת א. גייגר, כי השם צ' נגזר משם הכה"ג צדוק (ע"ע), נתקבלה עפ"ר. בני צדוק נזכרו אצל יחו' (מד, טו) כאלה שנועדן לשמור את משמרת ה', ואף בן סירא מכריז: „הודו לבוחר בבני צדוק לכהן“ (ג"א, י"ב), וע"כ יש בשם „צדוקים“ משום מהותן לגיטימציה למשפחות הכה"ג.

בדברי חז"ל מופיעים לעתים „בייתוסים“ בוויכוח עם הפ', ונחלקו הדעות אם הם זהים לצ'. בייתוס היא משפחת כה"ג מימי הורדוס, ומכאן התאוריה שיש להבדילה מהצ' — מקורבי הכהונה מימי החשמונאים ועד הורדוס. המדרש כורך, עכ"פ, צ' ובייתוסים יחד, כמתנגדי הפ' וככופרים בשכר ועונש בעוה"ב (אדר"נ נוסח א', ה'). על מקור השם פ' רבו ההשערות. ניכרת בשם נימה של היבדלות, אלא שלא ברור ממי וממה. יש שקשרו את הכינוי לימי שיבת ציון, ולכל הנבדל מטומאת גויי הארץ (עזרא ה, כא; ט, א; י, יא; נחמיה י, כט), ולפי זה החל התהליך בהיבדלות מנכרים, ונמשך עד לפרישה מיסודות שבקרב הציבור היהודי, מתוך הקפדה על דיני טומאה וטהרה (ע"ע חבר; עם הארץ). בכך יוסבר הניגוד שבין פ' לעם הארץ (חג' ב', ז': „בגדי עם הארץ מדרס לפרושין“). לפי גישה זו אין לשם גוון שלילי, וברוח דרשת חז"ל: „קדושים תהיו — פרושים תהיו“ (ספרא קדושים, פר' א'; והשר שם, סוף שמיני). אחרים סבורים כי ההתפתחות הפוכה, שהצ' ביקשו להדביק למתנגדיהם תדמית של פרושים, אולי בעקבות הקרע בימי יוחנן הורקנוס. אין ספק שבמרוצת הזמן חדרה נימה שלילית זו גם לחז"ל (למשל: סוטה ג', ד'), אלא שהכינוי אינו מכוון אצלם תמיד לתנועה מוגדרת, כי אם לפרושים מחיי עולם, כאותם „שלא היו אוכלים בשר ולא שותים מים“ לאחר החורבן.

כחותים לדמוקרטיזציה בחיי הציבור היהודי ולליברליזציה בתחום ההלכה — ברוח תנועת הרפורמה (ע"ע). קלוזנר הדגיש את ישיבת הפ' בחוץ העם, בניגוד למתבודדי מדבריות. לדעתו הם הסיעה הדמוקרטית הגמורה, למרות שמבחינה פורמלית מדובר בכת פורשת. כמה היסטוריונים הדגישו את האוריינטציה הפוליטית של הצ' לעומת השקפת העולם הדתית של הפ', ובכך גיסו להסביר גם את מה שתואר כנסיון לטשטש את זכר החשמונאים (ע"ע) מתודעת האומה. בכל אלה לא היה עדיין להסביר את ההבדלים באמונה ובפרשנות המקרא שבין הפ' לצ'. חוקרי המאה ה-20 חיפשו פתרונות ברקע החברתי, והועלתה ההשקפה שכיוון שהתורה מעניקה זכויות-יתר למעמד הכהונה, ממילא תהא האריסטוקרטיה הכהנית שמרבית יותר, ותנסה למנוע כל סטייה מן הכתוב, ואילו הפ' גאלצו לפתח תושבע"פ כדי לזכות ביתרונות שווים (לאוטרכך [ע"ע] ואחרים). מור (ע"ע; ר' ביבל') הרגיש שאין בכך בלבד משום הסבר לכל שורת החילוקים בין הורמים, ולשם כך ביקש א. פינקלשטיין להעמיק את השיטה הסוציולוגית עוד יותר. לדעתו, ניתן לזהות את מוצאם של קבוצות העילית — ה"פטריוקים", והשכבות העממיות — ה"פּל־ביים" — מבחינה גאוגרפית. הפ' היו, לדעתו, יסוד עירוני מעיקרם, והצ' — בעלי האחוות העשירים. בספרו (ר' ביבל') מנסה פינקל-שטיין לתאר את המחלוקות שבין הכיתות לאור אבחנה זו, אלא שהסבריו לא נתקבלו בד"כ.

תורת הפ' קיבלה הארה בידי י. בער (בספרו: "ישראל בעמים", 1955). הוא ביקש למצוא את היסודות ליהדות נורמטיבית בתקופה הקדם-חשמונאית. את עולמם של החסידים תיאר כמושתת על יסודות אסקטיים-רוחניים שינקו מתורת הנביאים, אך ספק הוא אם חדרה הנטייה לפרישות גם לעולמם של חכמים-פרושים.

כתבי כת האיסיים, ולאחרונה מגילת המקדש, האירו באור מיוחד את תורת הפ'. חוקרים כי ידון מדגישים את הנטייה לקולא בכמה מהלכות הפ', ובמיוחד בדיני טומאה וטָהָרָה, לעומת הקפדתם היתרה של האיסיים בעניינים אלה.

י. דרנבורג, משא א"י, 60–74, תרנ"ו; ש. ז. צייטלין, הצ' והפ' (חורב, ג') תרצ"ו/ז; ב"צ כץ, פ' צ', קנאים, נוצרים, תש"ח; א. גייגר, המקרא ותרבותו, 69–102; 110–127, תש"ט; א. פינקלשטיין, הפ' ואנשי כנסת הגדולה, תש"י; י. קלוזנר, היסטוריה של הבית השני, ג', 118–140, תש"י; ג. אלון, עמדת הפ' כלפי שלטון רומי ובית הורדוס (בתוך: מחקרים בתולדות ישראל, א), תש"ז; א. אורבך, הדרשה כיסוד ההלכה ובעיית הסופרים (תרביץ, כ"ז), תש"ח; הנ"ל, חז"ל — סרקי אמונות ודעות (מפתח בערכו), תשל"א; ל. בק, בשלהי בית שני, 10–50, תשכ"ג; ד. פלוסר, הפ' וחסידיו הסטואה לפי יוספוס (עין: י"ד–ט"ו), תשכ"ג/ד; I. Abrahams, *Studies in P. and the Gospels*, I-II, 1917/24; R. T. Herford, *The P.*, 1924; J. W. Lightley, *Jewish Sects and Parties in the Time of Jesus*, 1925; G. F. Moore, *Judaism in the First Centuries of the Christian Era*, I, 56–71, 1927; J. Z. Lauterbach, *The P. and their Teachings*, 1930; S. Zeitlin, *S. and P.*, 1937; id., *The P.: A Historical Study* (JQR, LII), 1961/2; R. Marcus, *The P. in the Light of Modern Scholarship* (Jour. of Religion, XXXII), 1952; C. Rabin, *Alexander Jannaeus and the P.* (JJS, VII), 1956; L. Finkelstein, *The P.*, I-II, 1962²; W. D. Davies, *Introduction to Pharisaism*, 1967; *A Symposium on the P.* (Central Conference of American Rabbis, Yearbook, XIV), 1967; E. Rivkin, *Defining the P.: The Tannaitic Sources*, (HUCA, XL-XLI), 1969/70; J. Neusner, *The Rabbinic Traditions about the P. before 70*, I-III, 1971.

י. גס.

פְּרוֹתוֹת, ע"ע תּוֹתָבוֹת.

פְּרוֹתֵי, ע"ע תַּחֲשָׁאִים.

פְּרוֹת־מִשֶׁה רַבּוֹ, ע"ע חֲפּוֹשִׁיּוֹת, עמ' 839.

פְּרוֹאֲדִימוֹם, ע"ע עֲפְרוֹת נְדִירוֹת.

פְּרוֹזֶל (אנג' ironwork), קביעת חלקי ברזל (ע"ע) או מתכת אחרת בבניין. המושג פ' מוגבל, בד"כ, לחלקי ברזל המחוברים לחמ"רים אחרים, כגון סורגים, פרסות סוסים או ידיות לדלתות. עד שנת

לחוג החכמים ותומכיהם, אלא לקבוצות שפרשו מן הכלל ושיש לגנותם (סוטה ג', ד'; תוספתא ברכ' ג', כ"ה, ור' ליברמן, תוספתא כפשוטה שם, עמ' 53/4; ירוש' סוטה ה', ה' ומקבילות).

מרבית המחלוקות בין צ' לפ' שהובאו בחז"ל קשורות לסדרי בית המקדש: מאלו כספים קונים קרבן תמיד (מגילת תענית, עמ' 323; מנ' ס"ה, ע"א). קצירת העומר (מנ' י', ג'), ספירת העמר (ע"ע), ניסוך המים וחיבוט ערבה (ע"ע סכות, עמ' 29–30), מקום העלאת הקטורת ביר"כ, שריפת פרה אדומה (פרה ג', ד') ועוד. חכמים ביקשו להדגיש כי להם ההגמוניה על סדרי העבודה במקדש, וב-3 מהמחלוקות הנ"ל גם תוארו נסיונות למרוד בהלכה הפרושית. מהמחלוקות האחרות בין הפ' לצ' יש לציין את דין עדים וזממים (ע"ע ראיות, דיני), מחלוקת שקדמה לימי שמעון בן שטח (ע"ע; מכות ה', ע"ב). ניתן ללמוד ממנה שדברי יוסף על נטיית הפ' להקל בענשים אינם מתייחסים לקביעת ההלכה עצמה. מחלוקות אחרות, כגון טומאת ידיים, נזקי עבד ואמה (ידים ד', ר', ז', ושם גם עניינים אחרים) ושאלת ירושת הבת וכת הבן (תוספ' ידים ב', כ') מלמדות שאין היחס לתורה שבע"פ הגורם היחיד לחילוקי הדעות, שכן גם הצ' אינם מביאים ראיה מהתורה, אלא מנסים לקיים קבלה שבידיהם.

דברי הברית החדשה על הכיתות, ובמיוחד על הפ', אינם מעור אחד. מלת הגנאי הרווחת לפ' היא, "צבועים" (ὄκροίται); וישו מאשימם ש"קושרים הם משאות כבדים ועומסים על שכמם של הבריות, והם עצמם אינם רוצים להניעם אף באצבעם" (מתי XXIII, 2–4). אולם הביקורת החריפה אינה מכוונת נגד תורת הפ', שכן מתוך הברית החדשה עולה דווקא הויקה שבין הנצרות הקדומה למסורת הפ', כאמונה בתחיית המתים (מתי XXII, 24 ומקבילות; מעשי השליחים IV, 1–2; שם XXIII, 6–8) והתפיסה המשיחית (מתי XXIII, 2–41). במקום אחד מוצגים הפ' כמבקשי טובת ישו, שעה שמוזהרים אותו מפני הורדוס (לוקס XIII, 31). רבן גמליאל מזהיר את הסנהדרין מפגיעה בנוצרים, ופאולוס מכריז, "פרוש בן פרוש אנוכי ועל תקוות המתים ותחייתם אני נידון" (מעשי השליחים V, 9–34; שם XXIII, 6); על פאולוס מגינים, "הסופרים אשר מכת הפרושים" (שם, XXVI, 5). הביקורת היא על הקפדתם היתרה במצוות מסוימות, הבאה על חשבון מצוות שלב (מתי XXIII, 23). בעיקר גינו את ההקפדה על טומאה וטהרה, תרומות ומעשרות, ובמידה מסוימת גם שמירת השבת, וכן את מה שנראה להם כהת-חסדות ורדיפת כבוד: "מרחיבים תפיליהם ומאריכים את יציאותיהם, ואוהבים להסב ראשונים בסעודות ולשבת ראשונים בבתי כנסיות, ושישאלו בשלום בשווקים ושיקראו להם בני אדם: רבי, רבי" (מתי XXIII, 5–7, ומקבילות). בדברי ישו מופיעה הבחנה ברורה בין הוראת הפ' אותה יש לקבל, לבין מעשיהם (שם, שם, 3). לעומת זאת לא נתייחדה ביקורת כלפי הצ', והם נכרכו עם הפ' בהטפותיהם של יוחנן המטביל וישו. כבתיאורי יוסף מופיעים הצ' גם כאן כשותפי הכה"ג ונגידי המקדש (מעשי השליחים IV, 1; V, 17).

במחקר נכתב רבות על הצ', ובייחוד על הפ', אלא שהמגמתיות קלקלה הרבה. הנוצרים ביקשו לאמת את תיאורי הברית החדשה, ויצרו תדמית של תנועה לגאליסטית הנוגדת את רוח נביאי ישראל (וולהאוזן בספרו על הפ' והצ', 1874, וקרוב לזה ו. בוסט בספרו על "הדת היהודית בתקופת הברית החדשה", 1903; 1926²). גם שירר רואה בפ' כת שמגמתה טיפוח לגאליסטי של אורחות החיים היהודיים, והוא מזהה אותם עם ה"חברים" — שהוא, לדעתו, השם שבו הם כינו את עצמם — שהקפידו במצוות לעומת עם-הארץ. חוקרים אלה נזקקו רק במעט למקורות יהודיים פנימיים. כמה מחברים יהודים טרחו להוכיח שמה שנחשב לנאור בתרבות המערב כבר היה שקוע בתורת הפ' (כך פרלס בביקורתו על הספר של בוסט, ובהדגשה דומה גם פינקלשטיין בראשית פתיחתו למהדורה הראשונה של ספרו, "הפרר-שים", 1938). א. גייגר (ע"ע) ביקש להעלות את קרן הפ' ותיארים

השימוש בו מחייב בעיקר ידע טכני, דרש עיבוד ברזל-החישול רמה אמנותית אישית גבוהה וכושר עיצוב ניכר. רוב הרשימה נשארו אנונימיים, אך כמה שמות של אמנים שרדו, וביניהם האנגלים ת. לייטון (Leighton; במאה ה-13), ג'. טרסיליון (Tresilian; במאה ה-15) ות. רובינסון (Robinson; במאה ה-18), הצרפתים ז'. ברן (Bérain; 1639—1711), ז'. טיז'ו (Tijou; במאות ה-17—18), פעל בעיקר באנגליה), ז'. למור (Lamour; 1698—1771) האיטלקי נ. גרסו (Grasso; במאה ה-16), אמנים אלה, ועמיתיהם, הושפעו מסגנונות האמנות שהיו רווחים בימיהם, וברבות משכיות-הפ' המ-פורסמות ניכרות השפעות הסגנון הגותי, הברוק והרוקוקו וגם סגנונות הדור הנוכחי.

דוגמות נודעות רבות של יצירות פ' מצויות ברחבי אירופה, ביי-ניהן: באנגליה, שבכות לקברים, כגון קבר סווידין הקדוש בקתדרלת וינצ'סטר (1093), קבר אלינור מקסטיליה בכנסיית סטמינסטר בלוגי-דון (המאה ה-13), קבר אדוורד IV, בכנסיית סיינט ג'ורג' בווינזור (המאה ה-15), השער והגדרות של „ניו קולג'“ באוקספורד (המאה ה-18); בצרפת — שבכה בכנסיית העיר לה פיא (Le Puy, המאה ה-12), שעריה המערביים של כנסיית „נוטר דאם“ בפאריס (המאה ה-13), שמחמת יפי פרזוליהם נאמר עליהם שלא נעשו בידי אדם, פריטים רבים בארמון ורסאי (המאות ה-17—18) ועבודת-הפ' בכיכר סטניסלס בעיר נאנסי (המאה ה-18); ספרד נודעת במחיצות (rejas) המפורזלות, בגובה של 10 מ' ויותר, שהיו חלק בלתי-נפרד מפנים הכנסיות הגדולות (פמפלונה, סויליה, טולדו, בורגוס); בגרמניה ובאוסטריה נמצאים מעשים מפורסמים (בד"כ במבנים דתיים) במנדבורג, הילדסהיים, וירצבורג ואינסברוק, ובאיטליה — ונציה (כנסיית מרקוס הקדוש וארמון הדוג'ים), לוקה, מילאנו ופירנצה. מלאכת הפ' נפוצה גם בתרבות האסלאם (סורגים, מנעולים, מפת-חות), וגם בהודו, שם נודע פריט יוצא-דופן — עמוד-זכרון מונומנטלי יצוק-ברזל בקלהי, שהוקם בשנת 400 לערך; גבהו יותר מ-7 מ' ומשקלו 6 טון ויותר. בסין כבר נודעה יצירת הברזל במאה ה-2 לפסה"ג, ובפ' השתמשו לבניית פגודות וליצירת אביזרי-פולחן. ביפן השתמשו בפ', בין השאר, לעיצוב קומקומי-ברזל ששימשו בטקס הכנת משקה התה.

E. Orduña y Viguera, *Rejeros españoles*, 1915; G. Ferrari, *Il Ferro nell'arte italiana*, 1923; J. Schramm, *Über das Kunstschmiedehandwerk*, 1938; R. Subes, *La Ferronnerie d'art du XII^e au XX^e siècle*, 1948; R. Lister, *Decorative Wrought Ironwork in Great Britain*, 1957; id., *Decorative Cast Ironwork in Great Britain*, 1960; H. Scheel, *Schmiede- und Schlosserarbeiten*, I-II, 1964—1965; H. W. Haller, *Handbuch des Schmiedens*, 1971.

פרזולסקי, ניקולי מיכאילוביץ' — Николай Михайлович Пржевальский — лович Пржевальский (1839—1888), נוסע וגאוגרף רוסי. בעת שירותו כקצין בצבא הרוסי ערך בשנים 1867—1888 חמישה מסעות מחקר גדולים בסיוע כספי של החברה הגאוגרפית הרוסית. אחד לחבל אוסורי במזרח אסיה וארבעה לאסיה התיכונה (ע"ע אסיה, עמ' 911/2, ושם מפה). במסעותיו אסף תומר עשיר על צורות נוף ועל ההידרוגרפיה, האקלים, החי והצומח של מונגוליה, צפון סין ומזרחה ורמת טיבט. פ' גילה מספר רב של רכסים, נהרות וימות, ואסף כ-16,000 צמחים (כ-1,700 מינים) וכ-7,600 בע"ח, שאחדים מהם נודעו לראשונה. על שמו נקרא סוס-בר שגילה (ע"ע סוס, עמ' 528 ושם תמ', עמ' 530). פ' תיאר ופרסם את ממצאי מסעותיו בדו"חות מדעיים מפורטים, שאחדים מהם תורגמו ללשונות מערביות. שם העירה קאראקול בקירגיזיה, שבה נפטר, הוסב אחרי מותו לפרזולוסק.

פרזולוגיה (מיוו παράσιτος — אדם הסמוך על שולחן אחר, אורח-טפיל, פרזיט), ענף במחקר הביולוגי העוסק בטפילים (ע"ע טפילות) מעולם החי, להבדיל מטפילים מעולם הצומח ומיקרו-

1800 היה למתכות תפקיד משני בלבד בארדיכלות (ע"ע; וע"ע מבנים). מלבד שימושם באביזרי פ' פנימיים כמו צירי דלתות וחלונות, ידיות, קישוטי מתכת וכירב, השתמשו בחלקי מתכת רק כשנדרש חוזק רב, במיוחד, למשל, לחיזוק קימורי קשתות וכיפות. וע"ע חמרי-בניה. באמצע המאה ה-19 תפסה הפלדה את מקום ברזל-החישוק, בגלל חזקה הרב יותר במתיחה (ע"ע חזק-חמרים). במאה ה-20 נפוץ השימוש בנתכים עמידים בפני קורוזיה (פלדות אל-חלד). המתכות האל-ברזליות מחליפות את הברזל כחומר גלם עיקרי לאביזרי פ' פנימיים.

היסטוריה. פ' סוסים, היינו הצמדת פרסות-ברזל לרגליהם, החל נהג בערך במאות ה-9—10. הפ' האריך את ימי שירות הסוס בשמרו על הפרסות מפני שחיקה. הפ' שיפר את כושר ההליכה של הסוס. הגדיל את כוחו למשוך ולשאת משאות; הדבר ייעל את השימוש בסוסים למטרות צבאיות וכלכליות. הפ', במובן השימוש בברזל לצרכי בניה ולייצור ציוד (ריהוט) לבניינים, ייתכן שהוא עתיק מאד, ואפשר שהתפתח במקביל לניצול הברזל לעשיית כלי-נשק, עבודה ובית, ולעיצוב כלי-פולחן ותכשיטים. חשיבות ניכרת נודעה לפ' בעיקר באירופה. ראשיתו, כנראה, בשימוש באביזרי-ברזל לחיזוק בניינים מפני התקפות. לשיאיו הגיע הפ' בין המאות ה-11—19. בתקופה זו נעשה הפ' בברזל-חישול (Schmie-) (deceisen; wrought iron) בצורת מוטות או לוחות שבעיצובם הגיעו בעליה-מלאכה האמנים, ביניהם צורפים, להשגים אסתטיים מרשימים. פריטי הפ' עברו בהדרגה ממוטיחים פשוטים וגאומטריים לדגמים מורכבים ביותר, לקוחים במידה רבה מעולם הצמחים (עלים, פרחים). בצדם רבו גם מעשים דמויי מגילות (scrollwork) ודמויי חיות ועופות. כן עברו למעשיית-בלית-תלת-ממדיים. יש שהשתמשו בצבעים, מלבד שחור, לייסוי הפ'. מהמאה ה-19 נפוץ השימוש בברזל יצוק ובמתכות אל-חלד שונות, בעיקר אלומיניום ונתכים אחרים. לאחרונה שוב גבר השימוש בברזל-חישול, בעיקר בעבודות פיסול (כגון ע"י דוד פלומבו, מעצב שערי הכנסת).

מגוון פריטי הפ' שפותחו במשך הדורות היה גדול מאד: מהם שנועדו למטרות שימושיות מהם שנועדו לקישוט. לצורך בניה נועדו: צירים לחלונות ולדלתות, ידיות, מנעולים ומפתחות מעשה-חושב. בריחים, מקשים, ריקועי דלתות ודלתות-ברזל, כן יצרו מעקות לגנות, מדרגות, גזוזטרות, גשרי-מידות ובניינים שלמים, לרוב בשילוב עם משטחי-זכוכית (לדוגמה: גשר „בריטניה“ לרכבות, 1850; תחנות מס"ב; השוקים הגדולים בפאריס [Les Halles]); „ארמון הכדולח“ בלונדון; ועוד). בין פריטי הפ', שנועדו לציוד וריהוט של מבנים חילוניים ודתיים, פריטים וציבוריים, ניתן למנות: שערים מונומנ-טליים לכנסיות, בנייני-צי-בור, ארמונות ופארקים, שבכות (grills) אמנותיות ששימשו מחיצות בכנסיות ועיטורים לקברים, סורגים דקורטיביים לחלונות, סמלי אבירות, פמוטות עומדים, מחזיקי-לפידים לקירות, פני-סים, מנורות, שלטים ומסג-רות למראות ולתמונות. כס-פות ותיבות על ריקועיהן היו אהובות על בני י"ב, ובמאה ה-19 נפוצו תנורים עשויים ברזל, רהיטי-גן וי-אפילו צלבים לקברים.

בניגוד לברזל היצוק, ש-

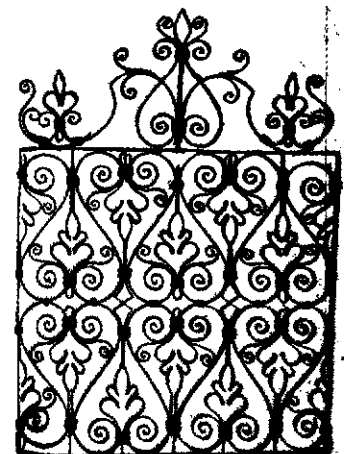

סורג מכרזל-חישול, צפון איטליה, סוף המאה ה-16

טובים והם משמשים בסיס לחלוקת הצמחים העילאיים לקבוצות. ב"פ המואבקים באמצעות הרוח והמים, מתפזרים גרגירי האבקה ומורעברים אל הצלקות באופן פאסיבי. ההאבקה מובטחת אצלם בזכות תכונות חלקים מסוימים — גרגירי האבקה, האבקנים והצלקות — ואילו לארגון הפ' כולו נודעת חשיבות משנית. לעומת זאת ב"פ שמאביקים אותם בע"ח, הנוחתים ונכנסים במלוא גופם או בחלקם לתוך הפ' פנימה, נודעת חשיבות ראשונית לטופוגרפיה של הפ' השלם, המבטיחה את המגע של הגורם המאביק באיברים מוסרי האבקה ומקבלי האבקה. ב"פ משוכללים הגיע הארגון הכללי של הפ', בשילוב עם התכונות האופטיות והכימיות, לדיוק מירבי התקבלו מבנים ארכיטקטוניים מסובכים. יחד עם זאת יש לזכור כי גורמי הברירה הפועלים לארגון חלקי הפ' ממשיכים לפעול גם לאחר הפתיחה. לשינויים בעמדת חלקים שונים במשך האנטזה (תקופת הפעילות של הפ' הפתוח) תפקיד קובע במנגנוני הרבייה. כתוצאה מזאת ארגון הפ' הוא בהכרח דינמי ומשתנה וחלקי הפ' ערוכים לא רק במקום כי אם גם בזמן. השינויים החלים ב"פ בתקופה זו קשורים במנגנונים להסדרת ההאבקה, בכיוון האבקה עצמית או האבקה זרה (ע"ע האבקה). בד"כ האיברים מוסרי האבקה ומקבלי האבקה תופשים ב"פ בערך אותו מקום, להבטחת מעבר האבקה אל הצלקות. הוא הדין לגבי פ" שבהם האבקנים והצלקות אינם מכשילים בבת אחת.

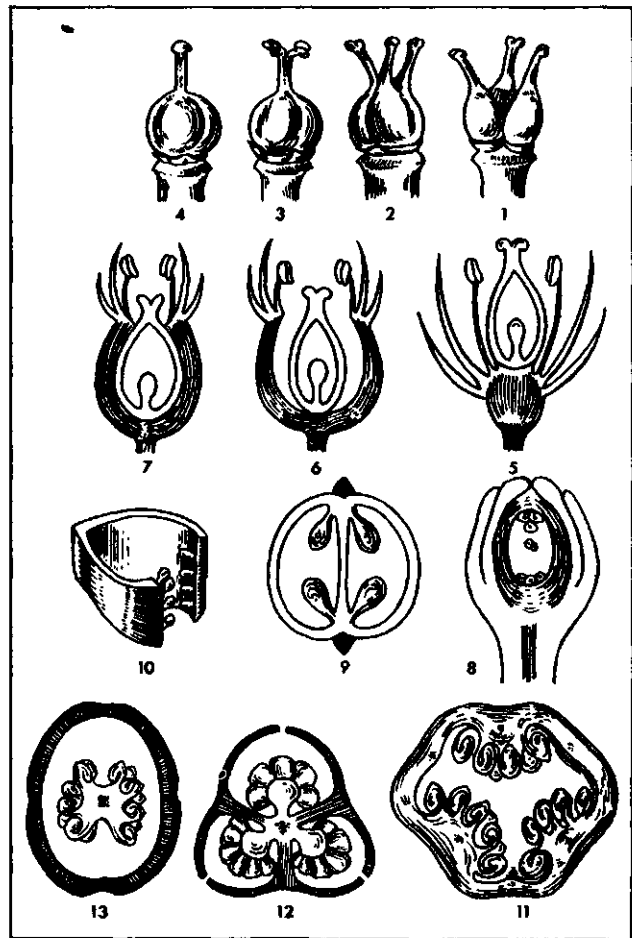

ציור 2. שחלה ופלאצנטאציה: 1-4 — ררנות התאחות עלי-השחלה לארבע, ביצירת העלי; 5-7 — טיפוסים שחלה: 5. שחלה עילית; 6. בינונית; 7. תחתית; 8. חתך אורך בביצית; 9-13 — פלאצנטאציה לצורתיה: 9-11 — פלאצנטאציה דופנית; 12. פלאצנטאציה זוויתית; 13. פלאצנטאציה מרכזית

הטופוגרפיה של הפ' מתוארת בתכנית המבנה הכוללת דיא-גרמה, תבנית וסגנון: (1) הדיאגרמה, שהיא הטל חלקי הפ' על מישור אפקי, נותנת את מספרם של עלי-הפ' וסידורם ביחס למציעית ולציר התפרחת. השימוש בדיאגרמה רב בטכסונומיה של צמחים אך אין היא מוסיפה הרבה מבחינת הבנת האקולוגיה של הרבייה. (2) התבנית מתארת את פרופיל הפ', מודגש בה מיקומם של איברי ההאבקה ביחס למסלול הכניסה של המאביק אל הצוף. תבנית הפ' קובעת איזה חלק של המאביק יבוא במגע עם האבקה וישמש להעברתה ממקום למקום. (3) הסגנון משקף את דרגת ההסתרה של הצוף ב"פ, סגנון הפ' הוא הקובע אילו בע"ח — מבחינת גודל הגוף ואורך החודק — מסוגלים ליהנות מן המזון ולגרום להאבקה. פ" בעלי תבנית מסוימת נחלקים לטיפוסי משנה על יסוד הסגנון.

התפיסה כי הפ' הוא מבנה ארכיטקטוני הבנוי לפי חוקים שנקבעו תוך הסתגלות לצרכי ההאבקה, וההבחנה בין תבניות טופו-גרפיות וסגנונות שונים, מאפשרות מיון פ" על יסוד מורפו-אקולוגי בהדגשת הקרבה הביולוגית והתעלמות מהקרבה הטכסונומית. פ" ממשפחות שונות עשויים להיות זהים מבחינת התבנית והסגנון (דורבנים וכובע הנזיר); לעומת זאת — במשפחות מסוימות מוצאים מעברים מתבנית אחת למשנה, במקביל למעבר מן הסימטריה הראדיאלית לדו-צדדית (השרי פרחי לשון-הפר ושכרון; פרחי גורית, אקוילגיה דורבנית).

מוצא הפ' וחלקיו. זהותו של הפ' כענף מקוצר נושא דורי עלים ניכרת בקלות. פ" מתפתחים מניצני ראש וניצני חיק, כענפים רגילים. ב"פ רבים מוצאים פרקים מוארכים בין דורי העלים.

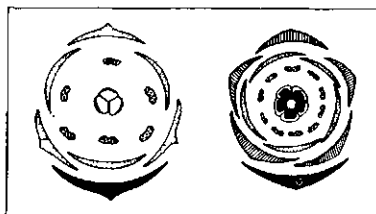

ציור 3. דיאגרמות של פרח: מימין — צמח דו-סימני; משמאל — צמח תרופסיני

מצויות דרגות-מעבר בין עלי-כותרת לאבקנים. ב"פ לא תקינים של דור-בנית התפתחו עלי-השח-לה בצורת עלים שטוחים ובשוליהם ביציות מנוו-נות. תמונה שלמה יותר ומדויקת על מוצאו של הפ' מתקבלת מתוך הש-וואתו לאצטרובלים של

פחת הקטסויסים). או ברוב המקרים מהתאחות החלקים התחתונים של עלי הפרח אל קירות השחלה. יש גם פ" בעלי שחלה בינונית.

באיזור השחלה חלה התאחות עלי-השחלה בצורת שונות וכו-התאם לכך ערוכות גם הביציות (פלאצנטאציה), היושבות בד"כ בשולי העלים. בבעלי פלאצנטאציה זוויתית נסגר כל עלי-השחלה בפני עצמו ומספר המגורות הוא כמספר העלים. כתוצאה מהיעלמות המחיצות בין המגורות מתקבלת מגורה אחת גדולה ואילו הביציות נשארות על הציר המרכזי (פלאצנטאציה מרכזית). בבעלי פלאצנ-טאציה דופנית מתאחים עלי-השחלה בשוליהם. נוצרת מגורה אחת משותפת עם הביציות בהקף, במקומות המגע של עלי-השחלה. הביצית היא איבר מורכב הבנוי רקמות שונות. היא מכילה את שק העובר שבתוכו תא הביצה, שהיא הגמטה הנקבית.

ב"פ רבים המואבקים באמצעות בע"ח מצויים צופנים בל-טות הבנויות רקמה מיוחדת המפרישה צוף. לצופנים צורת בליטות או שקעים בחלקים שונים של הפ'. יש צופנים חסרי צורה מיוחדת שניתן לזהותם רק בבדיקה אנטומית. נפוצים מאד צופנים דמויי דיסקוס בבסיס השחלה. מיקומו ותכונותיו של הצוף המופרש הם בעלי חשיבות רבה מאד למשיכת מאביקים ולהבטחת המגע של גופם עם הצלקת (ר' להלן).

מתכונות הפ': מספר העלים בדורים השונים, מספר המגורות בשחלה, הפלאצנטאציה ומבנה הביצית. הן קבועות ואינן מושפעות מהתנאים החיצוניים. אי-לזאת מהווים הפ' וחלקיו סימנים טכסונומיים

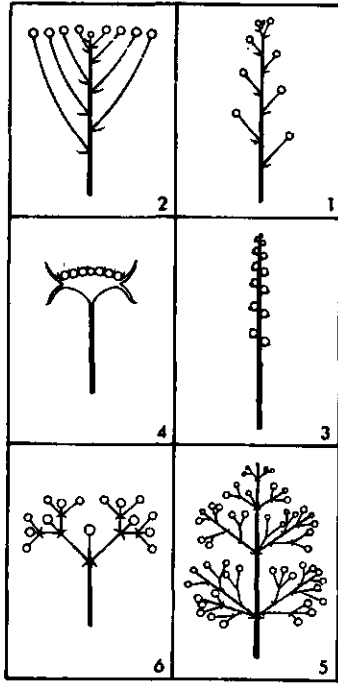

ציור 4. תפרחות: 1. אשכול; 2. אשכול-סוכך; 3. שיבולת; 4. קרקפת; 5. סוכך; 6. תפרחת ספתיימת רובינית

4. סוכך — הפ' נישאים על עקצים ארוכים היושבים בצפיפות על ציר ראשי מקוצר;
 5. קרקפת — הפ' יושבים בצפיפות על הציר הראשי, שהתרחב לצורת מצעית על האנטומיה של הפ'; ע"ע צמח, אנטומיה.
 מימי קדם היה הפ' סמל של יופי בתרבות האנושית. חבצלת השרון ושושנת העמקים (שה"ש ב, א) מסמלות במקרא את יפיה ונעוריה של האהובה. דימוי פ' ליופי ולנעורים מצויים בשירה היוונית מתחילתה (הומרוס, ספסופ [ע"ע]) ובעקבותיה בכל השירה האירופית. בעיני הקדמונים גם השירים היו כפ' ומהמנות, אוסף פרחים (יור' ἀνθολόγιον; לאטי florilegium) נגזר שמן של

האנתולוגיות למיניהן. הרומאים עבדו את פלורה (Flora), אלת הפרחים, בחגיגות מיוחדות (Floralia; 28.4—3.5) ושמה הפך לסמל עולם-הצומח כולו במקום מסוים או בתקופה מסוימת (פלורה ופאונה). פסטיבלים של פ' נהוגים עד היום בארצות שונות (הפלוריאדה בהולנד, קרנוול הפרחים האביבי בניס). גידול פ', קישוט הבתים בפ' ומשלוחי פ' כביטוי לאהדה ולאהבה מלווים את האדם בכל הדורות. ר' לוח צבעוני בכרך זה. — צמח נוי — ע"ע צמח ושם גם ביבל' י. גל.

שזירת פ' (flower arrangement): הצבת פ' באגרסל לשם קישוט. מאז ומתמיד שימשו הפ' להבעת שמחה וצער גם יחד. במצרים העתיקה נהגו לשזור פרחי לוטוס בבלובים וניצנים. באגרסלים, כתשורות למתים, ברומא העתיקה נהגו לפזר ורדים באולמי הקבלה לכבוד אורחים ולכבוד אנשי-צבא בשוכם כמנצחים. לא ידוע על שימוש בפ' ביה"ב הקדומים, רק מתקופה מאוחרת יותר יש ידיעות על קישוט מקומות ציבוריים — כנסיות וארמונות — בפ' לרגל אירועים חגיגיים.

נזיר סיני שזר לראשונה פ' כמנחה לפני פסל בודהא, ומכך התפתחה אמנות שזירת הפ'. במאה ה-17 הביא שגריר יפן בסין אמנות זו לארצו וייסד את ביה"ס הראשון לאמנות השזירה. מראשית המאה ה-20 רווחת שזירת הפ' באירופה. תחילה בכתי אמידים בלבד, ולאחר מלח"ע II התפשטה הפכה לעיסוק עממי. בשנים האחרונות, עם עליית רמת-החיים, התפתחות גידול-הפ' וקיומן של תערוכות פ' בחיפה, חולון ורמת-גן, חדרה אמנות השזירה גם לישראל.

סגנונות השזירה הם: (1) הסגנון היפני, או איקבנה, הוא ביטוי אמנותי לאהבת הפ' של היפנים. מקורו, כאמור, בתחום הדת, ולכן נשזרו הפ' לפי כללים קבועים וניתנה משמעות למקומו של כל פ' וענף. כל צמח הוא סמל קבוע. (2) הסגנון המסורתי מבוסס על השימוש במספר רב של פ' שאותם שוורים באגרסל גדול. מבנה השזור הוא סימטרי מכל צדדיו ולכן מתאים להצבה על שולחן להנאת המסופים סביבו. ממדי השזור מותאמים למקום

השרכים (ע"ע) ושל חשופי הזרע (ע"ע). הפ' מהווה את שיאה של מערכת התפתחותית ארוכה שעיקרה הסתגלות הצמחים לחיי יבשה בדרך של צמצום החלקים הרגישים ליובש במחזור החיים של הצמח וכליאתם בתוך איברים אחרים, המבודדים אותם ומגינים עליהם. מבחינת המוצא אין הבדל בין הפ' לאצטרובל של חשופי-הזרע.

מקובל שהתפתחות הפ' מן האצטרובל קשורה במעבר מההאבקה בעזרת הרוח, הקיימת בחשופי-הזרע, להאבקה בעזרת בע"ת. בהתאמה להאבקה ע"י מאביקים פרימיטיביים (בעיקר חיפושיות), חלו שינויים בולטים במבנה האצטרובל: (1) התפתחות העטיף, כאמצעי משיכה לחרקים (עלי הגביע התפתחו מעלים תחתונים; עלי-הכותרת הם עפ"ר מיקרוספורופילים שאבדו עם שקי האבקה שלהם). (2) סגירת המגאספוראנגיות (הביציות) ע"י המגאספורופילים (עלי-השחלה) ויצירת העלי להגנת הביציות בפני הלסתות המכרסמות של המאביקים הפרימיטיביים. (3) מעבר לדומיננטיות (התפתחות מיקרו-ומגאספורופילים באותו פ'). אמצעי המשיכה המקורי של החיפושיות אל הפ' היו גרגירי האבקה, העשירים בחמרים מזינים. להבטחת העברתם של גרגירי-האבקה אל העלי מן ההכרח היה שיימצאו איברי הזכר והנקבה בשכנות, על אותו הציר. ריכוזם של צופנים בתוך הפ' לשימוש בצוף כפתיון למשיכת מאביקים חל בשלבים מאוחרים יותר של האוולוציה, ורק משחדלה האבקה לשמש פתיון יחיד והכרחי והצוף מילא את מקומה — נוצרה האפשרות להפרדת המינים בפ' המואבק בעזרת בע"ח.

כפ' פרימיטיביים, כפי שמוצאים בצמחים מסדרת הרב-פריניים (Polycarpicae) וקרוביהם, יש עוד תכונות שונות, המזכירות את מבנה האצטרובל, בעיקר מבחינת ריבוי האיברים בפ', חוסר קביעות במספרם וסידור עלי הפ' בסליל מסביב לציר. ככל שהש-תכללו הפ', הצטמצם ונקבע מספר האיברים וחל מעבר מן הסידור הסלילי לסידור הדורי. כתוצאה מארגון טוב יותר של עלי העטיף, התאחות העלים אחד למשנהו ומעבר מן הסידור הדיאלי לדיצדדי (זיגומורפי) השתכלל מבנה הפ'; ביקורי המאביקים נעשו מדויקים הרבה יותר ונתאפשר חסכון רב בכמות האבקה הדרושה להאבקה ובמספר עלי-השחלה והביציות, מבלי להפחית מן הסיכוי להפריה וליצירת זרעים.

במקביל לשכלול ההאבקה בעזרת בע"ח כפ' שונים חל מעבר במשפחות שונות בכיוון הנגדי, להאבקה בעזרת הרוח. התפתחות זו היתה מלווה צמצום העטיף והפחתת מספר החלקים בפ', כפי שמוצאים בדגניים וקרוביהם ובהרבה צמחים אחרים.

כמבנה הפ' כן גם סידורו על צירי הצמחים שונה ומגוון מאוד. יש צמחים בעלי פ' בודדים, גדולים במיוחד (כגון בצבעוני), לעומת זאת ערוכים הפ' ברוב הצמחים בקבוצות פחות או יותר גדולות — בתפרחות (במואבקי בע"ח) ומגדיל את כמות האבקה והסיכוי להאבקה במואבקי רוח. במקרים קיצוניים, בעיקר במשפחות הסוככיים והמורכבים, דומה התפרחת הצפופה בצורתה החיצונית לפ' אחד, ומבחינת האקולוגיה של ההאבקה היא פועלת כיחידה אחת. מבחינים בין שני טיפוסים יסודיים של תפרחות, ע"פ אופן צמיחתן והסתעפותן: בתפרחת מסתיימת — הציר הראשי והצירים המס-תעפים ממנה הם בעלי גידול מוגבל ומסתיימים בפ'; המשך הגידול נעשה באמצעות צירים מדרגות נמוכות יותר ויותר. לעומת זאת בתפרחת לא-מסתיימת ממשיך הציר הראשי להתארך, התפרחות הלא-מסתיימות נחלקות לטיפוסי משנה ע"פ האורך היחסי של הצירים השונים:

1. שיבולת — הפ' יושבים, ללא עקצים, לאורך הציר הראשי;
2. אשכול — הפ' נישאים על עקצים לאורך הציר הראשי;
3. מכבד — הפ' נישאים על צירים מסועפים מדרגות שונות;

בספרד. זו גם מטרתו המוצהרת של פ', ובכך הלך בעקבות מורו ראבי"ע. הספר זכה לפופולריות רבה בנכות בהירותו, רהיטותו וסגנונו המלוטש.

פְּרָחִי, משפחת חלפנים ואישי-ציבור יהודים מדמשק במאות 18-19. ממחצית המאה 18 שימשו בני המשפחה בתפקיד גזבר-החצר (צ'ראף) בווייליאת (נפת) דמשק. ראשון להם היה שאול (שחאדה), שניצל את מעמדו לסייע לנוצרים וליהודים. בנו — חיים, רפאל ויוסף, ירשו את מעמד אביהם. בעקבות הכיבוש המצרי ניטלו מהמשפחה, ב 1834, כל תפקידיה. חזרת השלטון העות'מאני לסוריה הביאה שוב לעלייתה הזמנית, אך המשפחה לא חזרה לעצ-מתה הכלכלית.

משפחת פ' הקימה מפעלי צדקה שונים עבור היישוב בא"י ומילאה תפקיד חשוב בקשר שבין לבין יהודי קושטא. באשר לתפקידים בתיווך בין הקהילות היהודיות לבין השלטונות אין ידיעה ברורה, להוציא עדות מעורפלת על עזרתם לפטור את יהודי צפת ממסים.

חיים, בן שאול (1760, דמשק — 1820, עכו) שימש בתחילת דרכו כבנקאי של מושל דמשק. עם עלייתו לשלטון של אחמד ג'זאר (ע"ע) פאשא נתמנה פ' ליועצו הכספי והיה לדמות החשובה בפקי-דות הווייליאה שמרכזה היה בעכו. הוא מילא תפקיד מכריע בארגון הגנת עכו מפני נפוליון ב 1799. פ' המשיך בתפקידו גם תחת סלימאן פחה, שלעלייתו סייע, וניתנה לו יד חפשית בענייני כספים ומינהל. בתקופה זו התבסס היטב מעמד המשפחה כולה, בעיקר לאחר מינויו של סלימאן למושל דמשק (1810). פ' סייע לעלייתו של עבדאללה כיוורשו של סלימאן (1818), וכראשית שלטונו היה פ' השליט למעשה בווייליאה. מעמדו נפגע מחתירות יריביו. ב 1820 סר חנו והוצא להורג.

יצחק (1782, ירושלים — 1853, שם), רב, מוכיח ושד"ר. היה תלמידו של הרב יום-טוב אלגני (ע"ע). לאחר שהוסמך על-ידיו פעל כל ימיו כדרשן ומוכיח בע"פ ובכתב. ספריו הרבים נחשבו על הקוראים ונדפסו פעמים אחדות; מהם: "זכות הרבים" (קושטא, תקפ"ט), "שבט מישור" (בילגוראדה, תקצ"ח), "מתוק לנפש" (לי-וורנו, תר"ח), "טוב ירושלים" (ירושלים, תר"ג) הדן בענייני שליחות א"י. הוא נכתב לצורך הגנה על מוסד השליחות ואוצר בתוכו ידיעות רבות על החיים הכלכליים, החברתיים והדתיים בירושלים בימיו. פ' יצא שלוש פעמים בשליחות א"י לקהילות חר"ל: בשנים 1828/30 וב 1837 בשליחות ירושלים לתורכיה, וב 1840/41 בשליחות חברון לאיטליה, שבה גם הדפיס אחדים מספריו.

מ. ד. גאון, יהודי המזרח בא"י, א', 218; ב' 571/3, תרפ"ח—תרצ"ח;
א. ל. פורמקין—א. ריבלין, תולדות חכמי ירושלים, ג', 287/8, תרפ"ט;
א. יערי, זכרונות א"י, א', 100—103, תש"ז; הנ"ל, שלוחי א"י, 693,
716/8, תשי"א; י. בן-צבי, א"י ויישובה בימי השלטון העות'מאני
(מפתח בערכו), תשכ"ז.

מ.

פְּרָטוֹ, דָּוִד (1882, ליוורנו — 1951, רומא), רב ועסקן ציוני. פ' למד בביהמ"ד לרבנים בליוורנו (ע"ע בתי מדרש לרבנים, עמ' 986). ב 1901 עבר לפירנצה, שם פעל למען הפלשים (ע"ע). ב 1927—1936 היה רב באלכסנדריה וב 1936—1938 היה רב ראשי ברומא. ב 1939 עלה לא"י וניהל את משרד הרבנות הראשית בתל-אביב, וב 1945 שב למשרתו הקודמת ברומא. פ' פעל בהנהלת הקרן הקיימת וקרן-הניסוד באיטליה. פרסם שני אספי זכרונות ודרשות באיטלקית: Cinque anni di Rabbinate (חמש שנות רבנות), 1933; Dal pergamino della Comunità di Roma (מן הדוכן של קהילת רומא), 1950.

הרב ד. פ' ת"ש.

הצבתו. (3) הסגנון המודרני מושתת על הסגנון היפני ללא משמעויותיו הסמליות. הוא הנפוץ ביותר בהיותו מתאים לאורח-החיים של ימינו: קוויו פשוטים וברורים ומס-פר הפ' והענפים בש-זר מצומצם. ההדגשה היא על קו-ההקף ש-הוא אסימטרי באפיו.

קו-ההקף מעוצב בעזרת ענפים או גבעולים אחדים בעלי פיתוח מעניין, שעליהם מוסיפים פ' ועלים להדגשת הקו ולהשלמת התמונה בצורה ובצבע. ניתן לעצב את שלד השור באמצעות צמחים יבשים, קליפת עץ, שורש, תרמילי-זרעים ועוד, העשויים להוסיף לתמונה — עניין, יופי וגם אופי. מבנה השור עשוי גם להביע רגש או מחשבה מסוימים או לרמוז על מראה-נוף.

מבחר האגרסלים הוא מגוון ביותר בחומר, בצורה ובצבע. באגרסל משקיעים רשת, כדי לאפשר הצבת הגבעולים בכיוון הרצוי. באגרסל שטוח משתמשים לצורך זה בדוקרן או בספוג מיוחד.

ככל אמנות מתבססת גם אמנות שזירת הפ' על מספר עקרונות: (1) הדגם — הצורה (עגול, אליפטי, מאונך, מופשט) או התכנית הכללית של שזירת הפ', שאותה בוחרים מראש. (2) קנה-המידה — היחס הנכון בין המרכיבים השונים: בית הקיבול (גודלו, צבעו והמרקם שלו), חומר הצמחים והמקום שבו יוצב השור. (3) שיווי-המשקל הוא אופטי בלבד, הן באשר ליחס בין הגבי-הים השונים, הן באשר למספר הצמחים והן באשר לצבעים. (4) חזרה והדגשה. כדי להדגיש צורה או דגם חוזרים על הקו בעזרת ענף נוסף קצר יותר. (5) ריתמוס. הכוונה היא לעורר בלב הצופה הרגשה של זרימה, הפותחת בשוליים ומגיעה לרגיעה בנקודת-המוקד. (6) נקודת-המוקד היא לב היצירה, מרכז הכובד האופטי שלה. (7) הרמוניה וחדות הן המטרה הסופית של אמנות השזירה. משיגים אותן בהתאמת כל הגורמים, ואף תוך כדי יצירת ניגודים בצורה, מרקם וצבע.

T. Ishimoto, *The Art of Flower Arrangement*, 1965; H. Sudheimer, *Kunst des Blumensteckens mit einheimischen Pflanzen*, 1968.

אר. שו.

(אבו) **פְּרָחוֹן, שְׁלֵמָה** (פעל במאה ה-12), לכסיקוגרף יהודי ספרדי. תלמידם של ריה"ל וראב"ע. פ' היגר לסְלֵרְנו שב-איטליה ושם השלים (1160) את מילון המקרא שלו, "מחברת הערוך" (י"ל בידי ס. ג. שטרן [1844]), שם המזכיר את מילונייהם של מנחם (ע"ע) אבן סרוק ונתן (ע"ע) בן יחיאל. הספר מקיף את הלכסי-קוגרפיה העברי של י"ב לאחר אבן ג'נאח (ע"ע), והוא, כדברי פ' בהקדמתו, תמצית ספר השרשים שלו. פ' גם מודיע כי שאב מספרי אבן ג'נאח וי. חיוג' (ע"ע). ב 1170 טען יהודה אבן תבון (ע"ע) שאין זה אלא פלגיאט של מילון אבן ג'נאח, אך טענה זו אינה צודקת, שכן מקובל היה ביה"ב יחס ליברלי לגבי השימוש בספרי אחרים, ומה גם שספרו של פ' מכיל חומר מקורי, בין היתר חומר בעל עניין היסטורי-ספרותי והלכתי רב, וכן פירושים מקוריים לקטעים מקראיים. המבוא כולל תמצית הדקדוק המקראי, ודיון קצר על הפרוטסודיה העברית של י"ב. בנספח, המוקדש לסגנון ולתחביר, הולך פ' בעקבות "ספר הרקמה" לאבן ג'נאח. עיקר חשיבתו של פ' בכך, שבהיות ספרו כתוב עברית הביא ליהודים שישוב בעולם הנוצרי את השגי הבלשנות העברית שהושפעה מהבלשנים הערביים



שזירת פרחים: שור בסגנון סורדיני;
מוקד השור מחוץ למרכזו



תלתן הפוך *
Trifolium resupinatum



זהבית *
Gagea sp.



ברקן סורי *
Notobasis syriaca

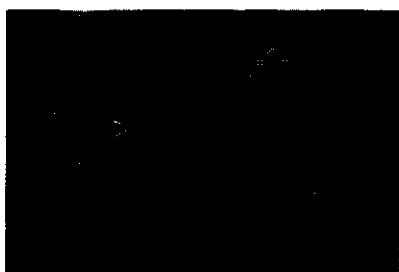

כחלית ההרים *
Ixilirion montanum



באשן
Cleome sp.



מרנגית תכולה *
Anagallis coerulea



בוהיניה מגוונת
Bauhinia variegata

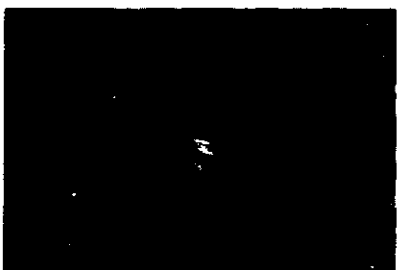

היביסקוס סיני
Hibiscus rosa-sinensis

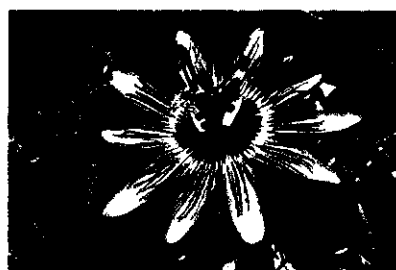

שעונית תכולה
Passiflora coerulea

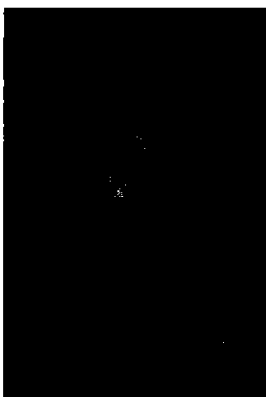

פעמונית זיסנית *
Campanula strigosa



חרצית גדולה
Chrysanthemum maximum



חסמית זיסנית *
Alcea stosa

(צילם — ד"ר דוד דרום)

פרחים. המסומנים בכוכב — פרחי-בר.

פֶּרְטוֹ, וִילְפֶּרְדוֹ — Vilfredo Pareto (1843—1923), כלכלן וסוציולוג איטלקי. פ' נולד בפאריס ונתחנך במכון הפולי-טכני של טורינו. לאחר ששירת כמנהל מסה"ב ברומא וכמפקח למכרות ברזל באיזור פירנצה, נעשה פרופסור לכלכלה מדינית בלואן (שוויץ, 1893). הוא היה הראשון שהניח את היסודות המתודולוגיים למדע הכלכלה, והעמידו כמדע העומד בזכות עצמו; הוא הדגיש שהכלכלה היא חלק בלתי נפרד מהמערכת התברתית הכוללת; פיתח פונקציות מדד (index functions) וביסס את התאוריה של הביקוש ("ע"ע שוק), תוך שימוש בתאוריות של יעילות וב"עקומות אדישות" (indifference curves); הוא הניח את היסודות ופיתח את התאוריה של "יעילות מירבית" (maximum efficiency) והוכיח שהיא קבועה בתנאי משק נתונים ומכאן — שהגדלת יעילותו של פרט אחד מחייבת לגרוע מיעילותו של פרט או פרטים אחרים במשק. בעקבות פיתוח תאוריות הביקוש והיעילות המירבית פיתח גם את התאוריה בדבר חלוקה אופטימלית של המש-אבים במשק. הוא ניסח את החוק (הקרוי על שמו) בדבר התפלגות ההכנסות במשק: $N = \frac{A}{X^\alpha}$ (N = המשתנה של מספר בעלי ההכ-נסות; A = קבוע סגולי למדינה; α = קבוע סגולי למדינה [מתוך בדיקות אמפיריות הוא נע בין $1\frac{1}{2}$ ל-2] שאינו משתנה כמעט לאורך זמן; X = המשתנה של ההכנסה שמעל לערך מינימום h = "ק" העוני)). מכאן מובן שהתפלגות ההכנסות במדינה הוא מדד שנקבע ע"פ תנאים סגוליים של המדינה A ו α וע"י ההכנסה עצמה X.

A. Asor Rosa, V. P., 1958; F. Longobardi, V. P., 1964; F. Rosen-
garten, V. P., *The Development of a Social Novelist*, 1962.

פֶּרְטוֹר (praetor, מלשון praecire — להוביל), אחת המשרות הגבוהות ברפובליקה הרומית. בראשית ימי הרפובליקה היו כנראה שני הפ' הפקידים הראשיים, אולי משום שיצאו בראש הצבא (ומכאן שמם). ברם, מהמאה ה-4 לפסה"נ ואילך נקראו שני הפקידים הראשיים "קונסולים". משרה נפרדת של פ' הונגה, לפי המסורת, ב 366 לפסה"נ, ולה ניתנה סמכות השיפוט בין אזרחים רומיים (p. urbanus); ב 242 נוסף פ' שני לשיפוט בין אזרחים לשאינם אזרחים (p. peregrinus). עם התפשטות רומא נוספו עוד פ': ב 227 למשול בסיציליה ובסרדיניה-קורסיקה, ב 197 לניהול הפרובינקיות שבספרד, סוליה (ע"ע) השלים את מספר הפ' ל-8.

הפ' נבחר לשנה אחת באסיפת הקנטוריות מקרב אלו שהיו אדילים (ע"ע) או קונסולים ומלאו להם לפחות 32 שנה. מקומו בסולם המשרות היה השני אחרי הקונסולים, והיה כפוף רק להם ולווטו של הטריבוונים. הפ' היה מוסמך לכנס את הסנאט ואת אסיפת הקנטוריות. בשדה פיקד בד"כ על לגיון אחד, אך יש שהוענקה לו סמכות פרוקונסולרית, כפי שאירע למשל בספרד, ואז פיקד על מערכה שלמה. רוב הפרובינקיות נועדו לממשל ע"י פ'; מפאת המחסור בפ' הוארכה, לעתים, סמכותם בשנה — נוהג שהביא לביסוס שלטונם האישי בפרובינקיות.

עיקר סמכות הפ' היה בתחום השיפוט: הכנת תביעות משפטיות, ניהול ישיבות ביהמ"ש, הנחיות לפירוש חוקים, פרסום צו שנתי (edictum perpetuum), האצלת חסות משפטית, כגון אפיטרופוסות, מטעם המדינה, ועוד. בתקופת הקיסרות, בה התגבש המשפט הרומי, ירד ערכו של הפ' והיה למשרת כבוד בלבד.

W. F. Jashemski, *The Origins and History of the Proconsular and the Praetorian Imperium to 27 B. C.*, 1950; G. Wesenberg, P. (P.-W. RE, XXII, 2, 1581—1605), 1954.

פֶּרְטוֹרִיָּה (Praetoria), בירת הפרובינציה טרנסול (ע"ע) והבירה של הרפובליקה של אפריקה הדרומית. 561.700 תוש' (1970), 52% מהם לבנים, 44% אפריקנים והשאר הודים וצבעונים. פ' שוכנת בפלט הגבוה בגובה 1.400 מ', כ-50 ק"מ מצפון ליהונס-בורג, על מטה"ב והכביש המחברים את המדינה עם רודזיה. פ' היא מקום מושבם של נשיא הרפובליקה, הממשלה והנציגים הדיפלומטיים, אולם בעת כינוס הפרלמנט, שמושבו בקיפטאון, הם עוברים לשם. בצד המוסדות המינהליים מצויות בעיר תעשיות שונות, שבמרכזן מפעל הברזל והפלדה החשוב, במערב העיר, ומפ-

פֶּרְטוֹ, וִילְפֶּרְדוֹ — Vilfredo Pareto (1843—1923), כלכלן וסוציולוג איטלקי. פ' נולד בפאריס ונתחנך במכון הפולי-טכני של טורינו. לאחר ששירת כמנהל מסה"ב ברומא וכמפקח למכרות ברזל באיזור פירנצה, נעשה פרופסור לכלכלה מדינית בלואן (שוויץ, 1893). הוא היה הראשון שהניח את היסודות המתודולוגיים למדע הכלכלה, והעמידו כמדע העומד בזכות עצמו; הוא הדגיש שהכלכלה היא חלק בלתי נפרד מהמערכת התברתית הכוללת; פיתח פונקציות מדד (index functions) וביסס את התאוריה של הביקוש ("ע"ע שוק), תוך שימוש בתאוריות של יעילות וב"עקומות אדישות" (indifference curves); הוא הניח את היסודות ופיתח את התאוריה של "יעילות מירבית" (maximum efficiency) והוכיח שהיא קבועה בתנאי משק נתונים ומכאן — שהגדלת יעילותו של פרט אחד מחייבת לגרוע מיעילותו של פרט או פרטים אחרים במשק. בעקבות פיתוח תאוריות הביקוש והיעילות המירבית פיתח גם את התאוריה בדבר חלוקה אופטימלית של המש-אבים במשק. הוא ניסח את החוק (הקרוי על שמו) בדבר התפלגות ההכנסות במשק: $N = \frac{A}{X^\alpha}$ (N = המשתנה של מספר בעלי ההכ-נסות; A = קבוע סגולי למדינה; α = קבוע סגולי למדינה [מתוך בדיקות אמפיריות הוא נע בין $1\frac{1}{2}$ ל-2] שאינו משתנה כמעט לאורך זמן; X = המשתנה של ההכנסה שמעל לערך מינימום h = "ק" העוני)). מכאן מובן שהתפלגות ההכנסות במדינה הוא מדד שנקבע ע"פ תנאים סגוליים של המדינה A ו α וע"י ההכנסה עצמה X.

בסוציולוגיה ראה פ' מדע העוסק במערכת משתנים בהם הכלכלה איננה מטפלת; הסוציולוגיה עוסקת בפיתוח דגם של מערכת חברתית בעלת שיווי-משקל פנימי — דגם הלכות מתורת המכניקה האנליטית. בפעולה זו ניתן להבחין, לדעתו של פ', בשתי קטיגוריות מרכזיות: הפעולה הלוגית וזו שאינה לוגית. לאחרונה הקדיש את רוב עניינו והציע להבחין בין פעולות שמקורן בצרכים ודחפים של האורגניזם לבין פעולות שמקורן בגורמות ומוסכמות תרבותיות. פ' סבר שחלק מהפעולות הבלתי-לוגיות קשור ב"תאוריות" (אמונות) שאינן ניתנות לבדיקה אמפירית והמדגישות אלמנטים תרבותיים, סמליים ואפס-פרסיוויים. לדעתו, יש קשר מובהק בין תאוריות אלה לבין "משקעים" או "שיירים" (residues), תכונות פסיכולוגיות, כגון הכושר להס-תגלות מהירה לצרכים חברתיים ומצבים שונים, גמישות וערמומיות במגע עם אנשים שונים וכיו"ב. לעומתן, התאוריות הפסודר-מדעיות מזינות את מערכת הטיעונים והרציונליזציות של הפעולות האנושיות. הבחנות מושגיות אלו יושמו ע"י פ' גם בכתביו הדנים בתופעות חברתיות קונקרטריות, כגון התופעה של אליטות חברתיות (ע"ע עליות). השפעתו האינטלקטואלית של פ' בתקופת חייו היתה מצומצמת לאיטליה ולצרפת. רק זמן רב לאחר מותו החלו להכיר בתרומותיו הסגוליות למדעי-החברה. אחת הסיבות להעדר ההכרה בו היתה העובדה שהיה מתנגד חריף לזרמים הסוציאליסטיים ואף זוהה כאודה השלטון הפאשיסטי שהתבסס באיטליה ערב מותו. ספרו הסר-ציולוגי החשוב ביותר הוא *Trattato di Sociologia generale* ("מסכת הסוציולוגיה הכללית"), 1916.

עם חיבוריו המפורסמים נמנים: Cours d'économie politique ("קורס בכלכלה מדינית"), 1896/97; Les Systèmes socialistes ("השיטות הסוציאליסטיות"), 1965³.

F. Sorokin, *Contemporary Sociological Theories*, 1928; G. C. Homans — C. P. Curtis, Jr., *An Introduction to P.*, 1934; F. Borkenau, P., 1936; N. O. Johnson, *The P. Law*, (The Rev. of Economic Statistics, XIX), 1937; J. A. Schumpeter, *Ten Great Economists*, 1951; id., *History of Economic Analysis* (Index s.v.), 1954; R. Aron, *Les Etapes de la pensée sociologique*, II, 1967.
מ. ליס. - י. מא.

אָסוּ הַנוֹקְשָׁה וּבַהֲעֵדֶר שִׁיתוּף מִצַּד אֲזַרְחֵי שְׁתֵּי הַמְּדִינֹת. מִעֲמֵדוֹ נִחְלַשׁ מִשְׁאִיבֵדָה טְרַאנְסוּוַאל אִינוּר עֲתִיר־יְהוּלֹמִים בְּתַהֲלִיךְ בּוֹרוֹת שֶׁנֶּהַל עַל דַּעַת ס', בְּלֹא הַתִּיעֵצוֹת עִם שְׂרִי, וְהוּא הִתְפַּטֵּר מֵהַנְּשִׁי-אוֹת (1871). כְּשֶׁתְּפֹשֶׁה בְּרִיטַנְיָה אֶת טְרַאנְסוּוַאל ב' 1877, עִמְד בְּרֹאשׁ תְּנוּעַת הַהֲתַנְגְּדוֹת. בַּעַת הַמֶּרֶד נִגְדַּ בְּרִיטַנְיָה (מ' 1880) נִיְהַל יַחַד עִם ז'וֹבֵר וְקֶרוּגֵר (ע' עֲרִכְיָהֶם) אֶת הַפְּעוּלוֹת הַצְּבָאִיּוֹת. מִשֶּׁהוֹחֲזָרָה הַעֲצָמָאוֹת לַמְּדִינָה וְקֶרוּגֵר נִבְחַר לְנִשְׂיָא (1883), פֶּרֶשׁ פ' לַחֲיִים פֶּרְטִיִּים.

G. S. Preller, A. P., 1940².

פְּרַטוֹרְיָנִים (Praetoriae cohortes; Praetoriani), מִשְׁמֵר מִצְבָּאֵי רוֹמָא וְאַח"כּ מִשְׁמֵר הַקִּיסָר. הַפ' הָיוּ מְאֻרְגָּנִים ב' 9 קוֹהוֹרְטוֹת וְאַח"כּ ב' 10 קוֹהוֹרְטוֹת פְּרַטוֹרְיָאנִיּוֹת. בְּכָל קוֹהוֹרְטָה הָיוּ 10 קְנַטוּרִיּוֹת (60—100 אִישׁ) רִגְלִים וְגִדְדֵי פֶרְשִׁים. תְּפִקִידֵם הָיָה לְשֹׁמֵר עַל הַקִּיסָר וְעַל הַמִּשְׁטֵר הַפְּנִימִי בַּמְּדִינָה. שֶׁכֵּר הַפ' הָיָה גְבוּהָ מִשְׁכַּר חַיִּילֵי הַלְּגִיוֹנוֹת וְשִׁירוֹתָם קָצֵר מֵהַשִּׁירוֹת בַּלְּגִיוֹנוֹת הַרְגִילִים (16 שָׁנִים בְּמִקּוֹם 20). חֶלֶק מֵהַפ' חָנּוּ בְּרַחֲבֵי אִיטַלְיָה, ו' 31 קוֹהוֹרְטוֹת חָנּוּ בְּעִיר רוֹמָא. ב' 23 מוֹנָה לְרֹאשׁוֹנָה מִפְּקֵד יַחִיד לַפ', סִיאָנוֹס (ע"ע טִיבֶרְיוֹס), וְהוּא רִיכֵז אֶת הַפ' בְּרוֹמָא בְּמַחֲנֵה מִיּוּחַד (Castra Praetoria) לִיד הַשַּׁעַר הַקוֹלוֹינִי (Porta Collina); מֵאֵז עֲלָתָה קֶרְנָם שֶׁל הַפ' הוֹשְׁפַעְתָּם בַּמְּדִינָה כּוֹלָה. הֵם הִכְרִיעוּ בְּבַחֲרִית קִיסָר, וְלִמְצַבָּאֵי הַפ' (Praefectus Praetorio) הִיְתָה כְּמַעַט שְׁלִיטָה בְּלֹתִי מוֹגְבֵּלֶת בַּמְּדִינָה. הַקִּיסָר סְפָטִימִיוֹס סוּרוֹס הִגְבִּיל אֶת הַשְּׁפַעְתָּם, צִמְצַם אֶת זְכוּיוֹתֵיהֶם וְהַשׁוּוָה אֶת הַפ' לְשֹׂאֵר הַלְּגִיוֹנוֹת. הַקִּיסָר דִּיקְלִטְיאָנוֹס הַפְּחִית אֶת מִסְפַּר קוֹהוֹרְטוֹת הַפ' ב' 312 פִּירֵק קוֹנְסְטַנְטִינוֹס הַגְּדוֹל אֶת קוֹהוֹרְטוֹת הַפ' וְהִרְס אֶת מַחֲנוֹתֵיהֶם, בְּרֹאוֹתוֹ בָּהֶם מְקוֹמוֹת מוֹעֲדִים לְפִרְעוֹנוֹת.

M. Durry, P., P.-W., RE (22, II, 1607—34), 1954.

פְּרַטוֹשׁ, עֵדֶן — Oedoen Partos — (נ' 1909, בּוֹדֶפֶשֶׁט), מְלַחֵין יִשְׂרָאֵלִי. ס' לְמַד לְבַגְנָן בְּכִינּוּר וּבוֹיוּלָה בְּאַקְדֵמְיָה לְמוֹסִיקָה בְּבוֹדֶפֶשֶׁט וְקוֹמְפוֹזִיצְיָה אֶצֶל הַמְּלַחֵין ז'. קוֹדֵי (ע"ע), ב' 1924. עִם תּוֹם לִימּוּדִיו, נִתְמַנֶּה כְּנֵר רֹאשׁוֹן בְּתוֹמּוֹרַת לִזְרָן, מ' 1927 הוֹפִיעַ כְּסוֹלֵן בְּהוֹנְגְרִיָה וּבְגֶרְמָנְיָה. בְּשָׁנִים 1936—1938 הוֹרָה תּוֹרַת הַכִּינּוּר וְהַקוֹמְפוֹזִיצְיָה בְּקוֹנְסְטַנְטִינוֹפּוֹלִיִּן שֶׁל בָּאֶקוֹ וְחָקֵר שֶׁם אֶת הַמוֹסִיקָה הַמִּזְרָחִית שֶׁל עַמֵּי אֲזֶרְבַּיְדְ'זַן, אֲרֻמֵּנְיָה וְגֹאֲרֻגְיָה. ב' 1938 עָלָה לְיִשְׂרָאֵל וְהִצְטַרֵּף כּוּוִיּוֹלָן רֹאשִׁי לְתוֹמּוֹרַת הַפִּילָהֲרֵמוֹנִית הַיִּשְׂרָאֵלִית. ב' 1953 נִתְמַנֶּה פ' מְנַהֵל הַאֲקָדֵמְיָה לְמוֹסִיקָה ע"ש רוֹבִין בְּתֵל-אָבִיב. כְּמַלְחִין גִּילָה פ' עֵנִיין מִיּוּחַד בְּמִסּוֹרַת הַמוֹסִיקָלִית שֶׁל עֵדוֹת הַמִּזְרָח וּבְמִיּוּחַד בְּמוֹסִיוּיִים הַתִּימְנִיִים וְהַכְּפֶרְדִּיִים. יִצִּירוֹת פ' מְצִיטִינֹת בְּמִזְיֹגַת הַמִּזְרָחִית הַמְּעֵרְבִית. בֵּין יִצִּירוֹתָיו: "יִזְכּוֹר" לוֹוִיּוּלָה וְלִכְלִי מִיתֵר (1946), הַמְּבוֹסֶסֶת עַל מוֹטִיוֹ תְּפִילָה שֶׁל יַהֲדִי וִילְנָה; "שִׁיר תְּהִלָּה", קוֹנְצֵרְטוֹ לוֹוִיּוּלָה וְתוֹמּוֹרַת (1949); "עֵין גַּב", פֶּנְטִטְסִיָה סִימְפוֹנִית (1952). הַמְּבוֹסֶסֶת עַל הַנוֹשָׂא מִיִּסְטוֹל־סִי = EGB, יִצִּירָה שׁוֹכְתָה בְּפֶרֶס יִשְׂרָאֵל ב' 1953; "חַזְיוֹנוֹת" לְחַלִּיל, פֶּסֶנְתֵר וְכִלִּי מִיתֵר (1957), שִׁשְׁמִשָּׁה רֵקֵע לְבֵלֵט, "הַצִּיִּידִים הָאֲגִידִים"; קְנַטְטָה לְמַקְהֵלָה וְתוֹמּוֹרַת עַל נוֹשָׂא תִימְנִי; מוֹסִיקָה קְאֵמְרִית — "תְּהִילִים", רִבְעִיעָה מִס' 2 שְׁעוֹבְדָה לְתוֹמּוֹרַת כְּלִי מִיתֵר (1960) וְיִצִּירוֹת קוֹנְצֵרְטִנִּטְוִיּוֹת, כְּגוֹן קוֹנְצֵרְטוֹ לְכִינּוּר וְתוֹמּוֹרַת (1958); "סִימְפוֹנְיָה קוֹנְצֵרְטִנִּטְוִיּוֹת" לוֹוִיּוּלָה וְתוֹמּוֹרַת (1962) וְ"פֶרְקִים סִימְפוֹנִיִים" (1966).

פְּרַטִּי-אַצְבָּעוֹת, ע"ע מְפֶרְיִטִי פְּרָסָה.

פְּרַטִּינִים (מצרפ' partisan — אֹהֶד), לוחמים בלתי-סדירים הפועלים מאחורי קווי האויב. השם ס' ניתן בעיקר ללוחמים נגד הפולש הנאצי במלח"ע II; דיון מפורט: ע"ע גְרִילִיָה, עמ' 328—331; 339—342.

ס' יְהוּדִים פִּעְלוּ בְּמִלְחָ"ע II בְּמִסְגֵּרַת תְּנוּעַת הַהֲתַנְגְּדוֹת הַגֶּרִיִּי לִיָּה בְּאִירוֹפָּה הַכּבוּשָׁה, כִּיחִידִים וְכִקְבוּצוֹת; מֵהֶם בְּתוֹךְ הַגִּטָּאוֹת,



פרטוריה: מראה מן האוויר. על סף הרקיע נראית מצבת זכרון לחלוצים הבורים (חברת התיירות הדרום-אפריקנית)

עִלִים לְיִיצוֹר מוֹזוֹן, טַבֵּק, כִּימִיקָלִים, קְרִמִיקָה וְעוֹד. בְּס' מַכְלָלוֹת לְלִימּוּדִים גְבוּהִים וְשְׁתֵּי אוֹנִיבֶרְסִיטָאוֹת: הָאוֹנִיבֶרְסִיטָה שֶׁל פ' (נוס' 1908, 13.420 תְּלִמִידִים ב' 1972/3), שְׁשֵׁפֶת הַלִּימּוּדִים בָּהּ הִיא אֲפֶרֶי-קֶנֶס; הָאוֹנִיבֶרְסִיטָה שֶׁל אֲפֶרִיקָה הַדְּרוּמִית (נוס' 1873, 29.150 תְּלִמִידִים) שְׁבָה מִתְּנַהֲלִים הַלִּימּוּדִים, בְּעִיקָר בְּהַתְּכַתְּבוֹת, בְּאֲפֶרִיקֶנְס וּבִאֲנָגְלִיָּה. בְּפ' מוֹוִיאָוִיִּים לְאִמְנוֹת, מְדַע, תַּעֲשִׂיָה הִיסְטוֹרִיָּה. עַל אַחַת הַגְּבֻעוֹת הָעוֹטְרוֹת אֶת פ' נִיצַבְתָּ מַצְבַּת זְכָרוֹן גְּדוֹלָה לְחִלּוּצֵים הַבוֹרִים וְכֵּה שְׁחוֹזֵר אִמְנוֹתֵי מְסוּאָר שֶׁל קְרֻבוֹת הַחִלּוּצִים נִגְד הַיִּלִידִים. הָעִיר נִקְרָאת ע"ש א. פֶּרְטוֹרִיוֹס (ע"ע) אֲבִיו שֶׁל מִיִּסְדָּה ב' 1855.

יְהוּדִים רֹאשׁוֹנִים שֶׁהִתְיַשְׁבוּ בְּפ', סְמוּךְ לְיִיסוּדָה, הָיוּ פְּקִידִים שֶׁהוּבָאוּ מֵהוֹלַנְד מִטַּעַם הַשְּׁלֹטוֹן. הִיהָדִי מ. דָּה וְרִיס נִתְמַנֶּה ב' 1868 לְתוֹבַע הַמְּדִינָה, לְמִרּוֹת הַהִגְבָּלוֹת עַל שְׁאִינֵם פְּרוֹטֶסְטַנְטִים. ב' 1871 נִבְחַר לְחֹבֵר אִסִּיפֵת הַמְּחֻקְקִים. בִּיהֶכ"נ הָרֹאשׁוֹן הוֹקֵם ב' 1871 וְאִסִּיפָה קֵהִילִיתִית רֹאשׁוֹנָה כּוֹנֶסֶת ב' 1890. הַמְּרַעְצָה הַצִּיּוֹנִית הַמְּרַעְצָה הַקְּהִיִּי לְתִית מִתְאַמֶּת בֵּין פְּעוּלוֹת הַגּוֹפִים הַשּׁוֹנִים בְּקֵהִילָה. ב' 1969 הָיוּ בְּס' 3.550 יְהוּדִים.

G. Saron - L. Hotz (eds.), *The Jews in South Africa*, 1955.

פְּרַטוֹרְיֹס (Praetorius), שֵׁמֶם שֶׁל שְׁנַיִם מְמַנְהִיגֵי הַבוֹרִים בְּדֶרוּם-אֲפֶרִיקָה, אֲב וּבְנוּ (ע"ע אֲפֶרִיקָה הַדְּרוּמִית, בְּרִית-עמ' 391):

(1) אַנְדְרִיס וִילְהֵלְמוֹס יַעֲקוֹבִיוֹס פ' (Andries Wilhel- mus Jacobus P. 1798—1835), מְרֹאשֵׁי "הַמַּסַּע הַגְּדוֹל" (Grote Trek) שֶׁל הַבוֹרִים מֵאֲרֶץ-הַכּף שְׁבִשְׁלֹטוֹן בְּרִיטִי לְעֵבֶר צִפּוֹן, הִתְיַשְׁבַּ בְּחֶבֶל נְאֻטָּל. הִבִּיס אֶת צְבָא הַזּוֹלוּ (ע"ע) בְּרֹאשׁוֹת דִּינְגָאן שֶׁתִּקַּף אֶת הַבוֹרִים בְּקֶרֶב בְּלֹאד רִיוּוֹר (Blood River) ב' 1838 וּבְקֶרֶב מְגוֹזוּ ב' 1840. מִשְׁסִיפְחוּ הַבְּרִיטִים אֶת נְאֻטָּל (1843) נִדְד פ' שׁוֹב צִפּוֹנָה וְהִתְיַשְׁבַּ בְּחֶבֶל טְרַאנְסוּוַאל (1847). לַחֵם בְּעַקְשׁוֹת בְּרִיטִים, שֶׁהִצְרוּ אֶת צַעֲדֵי הַבוֹרִים בְּאִיוּזֵר נְהַר אֹרֶנְג' (Orange). ב' 1852 הִשִּׁיג אֶת אִישׁוֹר הַבְּרִיטִים לְעֲצָמָאוֹת טְרַאנְסוּוַאל, וּבִזְכוּת מֵאֲמָצִיו נַעֲשֶׂתָה ב' 1854. לְאַחַר מוֹתוֹ, גַּם מְדִינַת אֹרֶנְג' הַחֲפִשִׁית לְעֲצָמָאִית. עַל שְׁמוֹ נִקְרָאתָ בִּירְתָה הַמִּינְהִלִית שֶׁל אֲפֶרִיקָה הַדְּרוּמִית, פֶּרְטוֹרִיָּה, שֶׁהִיא גַּם בִּירַת טְרַאנְסוּוַאל.

(2) מְרִתִינוֹס וְסֵל פ' (Marthinus Wessel P. 1819—1901), בְּנוֹ שֶׁל (1) וְשׁוֹתָפוּ בְּמַסַּע הַגְּדוֹל וּבְלַחֲימָה בּוֹזוֹל. יִרֵשׁ אֶת מְקוֹמוֹ כְּמַפְקֵד הַבוֹרִים. נִבְחַר לְנִשְׂיָא רֶפּוּבְלִיקַת טְרַאנְסוּוַאל ב' 1857, ב' 1864 וּב' 1869, וְהָיָה גַּם נִשְׂיָא מְדִינַת אֹרֶנְג' הַחֲפִשִׁית (1859—1863). בְּרִם, הוּא לֹא הִצְלִיחַ לְאַחַד אֶת שְׁתֵּי הַרֶפּוּבְלִיקוֹת הַבוֹרִיּוֹת בְּשֶׁל



קבוצת פרטיזנים ביער נאליפוקי, רוסיה הלבנה (יר ושם)

הסביבה, ומעריכים כי אלפי יהודים יצאו מהגטו ליערות ליפיציאנסק, באזור סלונים פעלו מספר יחידות יהודיות, הידועה שביניהן פעלה בפיקודו של ד"ר יחזקאל (הניק) אטלס, לימים בעל תואר „גיבור בריה"מ". יחידה אחרת פעלה בפיקודו של הירש קפלינסקי. בזירת זליץ נתפרסמה יחידת פ' יהודים בפיקוד מישה גילדנמאן. ביערות ביאליסטוק התחילו להתרכז כבר ב-1942 קבוצות יהודיות, ובמשך הזמן התלכדה יחידה יהודית גדולה שסייעה לפלס דרך לפ' ביערות; הפ' הסובייטיים התבססו ביערות אלה רק באביב 1944.

במרכז פולניה פעלו פ' יהודים בעיקר בשיתוף עם „צבא העם" (Gwardia Ludowa) השמאלי, בעיקר במחוזות לובלין וקילצה — איזור דלייחסיית ביערות. היהודים סבלו מפגיעות הכוח העיקרי שבמחתרת הפולנית, „צבא הארץ" (Armia Krajowa) שהיה כפוף לממשלה הגולה בלונדון, וסירב בדי"כ לקבל יהודים. פולנים לאומניים וקיצוניים לא נרתעו גם מרצח היהודים ביערות. בנסיבות אלה היה קיום קצר בלבד ליחידות יהודיות רבות. ב-1942—1944 קמו 27 יחידות פ' יהודיות. 9 מהן הצטרפו במרוצת הזמן ל„צבא העם", שבכמה מיחידותיו היה אחוז ניכר של יהודים. למרות הקשיים חדרו כמה אלפי יהודים נמלטים אל היערות, והשתלבו ביחידות הפ'. יחידה יהודית ביערות פארצ'ב, במחוז לובלין, שפעלה בפיקודו של יחיאל גרינשפאן, מנתה, בשלב הגיבוש, מאות לוחמים. מלבד תפקידיהם השוטפים עסקו הפ' היהודים גם באיתור יהודים בודדים שהסתתרו ביערות, בקשר עם הגטאות ומחנות העבודה, ובמעשי נקמה במשתפי פעולה מתוך האוכלוסייה המקומית.

כ-2,000 יהודים לחמו בין הפ' של טיטו, ומשה פיאדה (ע"ע) היה מעוזרי הקרובים. בספטמבר 1943 ייסדו כמה מאות פ' יהודים ואחיות יהודיות את „בטליון ראב" במחנה הריכוז האיטלקי שבאי ראב (Rab), בים האדרייתי. לפי מספרים רשמיים לחמו כ-250 יהודים ביחידות הפ' בבולגריה, גם באיטליה פעלו פ' יהודים רבים, מהם בדרגות פיקוד גבוהות, כגון ג'וליו פולאפי מטורינו. בסלובקיה היו היהודים מחלוצי הפ' (1942), ועיקר מאבקם — בהתקוממות קיץ 1944, שבשיאו השתתפו כ-2,500 פ' יהודים. שני מחנות לעבודת כפייה של יהודים (סאראד ונובאקי), שוחררו בידי הפ', ומרבית יושביהם הצטרפו ללוחמים. בתקופת המרד הגיעו לסלובקיה הצנחנים מאי, והצטרפו למאבק.

באי התנדבו עשרות לפעולה חשאית זו, בשיתוף עם הצבא הבריטי, ואומנו ע"י ההגנה והמודיעין הבריטי לפעילות מעבר לקווי-האויב. תפקידם היה להתקשר עם היהודים בארצות הכיבוש הנאצי ולארגנם, וכן להתקשר עם ארגוני הפ' המקומיים ולקיים קשר אלחוטי עם המודיעין הבריטי. 32 מהם הגיעו לכלל שירות; 21 הוצנחו לפעולה ברומניה, הונגריה, סלובקיה, יוגוסלביה ובגבול אוסטריה—איטליה. 12 נפלו בשבי הגרמנים. 7 מהם הוצאו להורג (צבי בן-יעקב, אבא בְּרִדִיצ'ב, פרץ גולדשטיין, אנצו סירני [ע"ע], חנה סנש [ע"ע], רפי רייס, חביבה רייק).

מהם ביערות ובביצות של פולניה, ליפא, בילורוסיה ואוקראינה, הרי צרפת, יוגוסלביה, סלובקיה ויוון. בערים הגדולות, בייחוד בפולניה ובליטא, הודגש המאבק בגטאות, ואילו סמוך ליערות ולבסיסי הפ', וכן בארצות שלא ישבו בהן היהודים בקהילות גדולות, בלט יותר המאבק הפרטיזני. בגטאות היה למאבק אופי יהודי בלבד, ומטרתו: לנקום בגרמנים, ולהלחם מלחמת-אחרונים שאין עמה סיכוי להצלה, אך יש בה משמעות לאומית ואנושית בעלה. מאידך, פעולתם של הפ' היהודים, ביחידות יהודיות או מעורבות, הותירה גם סיכוי להצלה. בוורשה רופז עיקר המאמץ בתוך הגטו, ואילו בערים כגון ביאליסטוק ווילנה הופנה, מתחילה, חלק מהכוח ליערות, ואליהן נמלטו אח"כ גם הלוחמים ששרדו אחרי ההתקוממות וחיסול הגטו. מבחינת היהודים קבעו כמה גורמים ספציפיים את חלקם, וסיכור ייהם, כפ', התנועה הפרטיזנית הכללית בפולניה החלה לקבל דפוס ארגוני מחייב, בשטחים שבחסות בריה"מ, רק במפנה 1942/3. עד אז כבר נעקר הרוב המכריע של יהודי פולניה ומזרח אירופה. מלבד זאת, היתה כל היאחזות של פ' מותנית באפשרויות להשגת נשק, מזון ומודיעין, ובקשרים עם ארגון-גג מתכנן ומתאם. בהעדר אוכלו-סיה מקומית אהדת חסרו ליהודים אפשרויות אלה, לפיכך לא יכלו לפתח תנועה פרטיזנית עצמאית אלא להשתלב, בקבוצות או כיחידים, בתנועת הפ' הכללית, או לקבל את חסותה. עובדת היותם אלמנט עירוני מובהק, זר לקיום ממושך ביער, וההכרח להינתק ממשפחותיהם, שגורלן נגזר, בלמו את הצטרפות היהודים לשורות הפ', והשפעה מרתיעה היתה גם לענישה הקולקטיבית שהנהיגו הנאצים. אעפ"כ היו היהודים בין מניחי היסודות לתנועת הפ' בשטחי בריה"מ הכבד-שים, ומשהוקם בסתיו 1942 פיקוד סובייטי מוסמך לשליטה בתנועת הפ', יצרו היהודים מגע עמו וקיבלו את מרותו. אכן, פיקוד זה שלל עקרונות, קיום יחידות יהודיות נפרדות.

ניתן להעריך כי בתחום הסובייטי פעלו למעלה מ-20,000 פ' יהודים. אלה נתקלו בגילויי-איבה מצד האוכלוסייה שביערות ומצד הפ' הלא-יהודים. מיהודים רבים נשדד נשקם, ואחרים נרצחו. על היהודים ביערות איימו גם יסודות אנטישמיים בתוך הארגונים האוק-ראינים של בולגה ובאנדרה, וגם תנועת הפ' הפולנית המאורגנת לא נוקתה מיסודות אנטישמיים. במקרים רבים קמו ביערות „מחנות משפחתיים" של אוכלוסייה יהודית בלתי-לוחמת: נשים, קשישים וטף „מחנות" אלה נהגו תחילה מחסותן של יחידות לחממות יהודיות, ואח"כ הרענקה להם, במקומות אחרים, ההגנה של הפיקוד הסובייטי, שהתייחס אליהם, בדי"כ, כאל גורם מכביד. יש להניח כי מספר שוכניהם, בשטחי פולניה שסופחו לבריה"מ ובמערב בריה"מ, היה כ-20,000.

ריכוז ניכר של פ' יהודים מליטא היה ביערות נאצ'ה (כ-80 ק"מ דרומית לוילנה), נארוץ' (כ-150 ק"מ מזרחית לה) ורודניקי (ליד וילנה). מעריכים שמהגטאות וממחנות העבודה שבליטא יצאו ליערות כ-1,800 יהודים. באוגוסט 1943 הגיעה ליערות נארוץ' קבוצת לוחמים מווילנה, בפיקודו של יוסף גלזמן, ואז נוסדה יחידת הפ' „נקמה", שמנתה בשלב מסוים כ-250 לוחמים. היחידה סבלה מהתנכלויות הפיקוד הסובייטי, ולאחר זמן פורקה. ביערות רודניקי התרכזו בשלהי 1943 כ-400 יהודים, רובם לוחמים מווילנה ומיוצאי פ.פ.א. (=פאראיי-ניגטע פארטיזאנער אַרגאניזאציע „ארגון פ' מאוחד"). ואז הוקמו 4 גדודים יהודיים. אבא קובנר (ע"ע), המפקד האחרון של פ.פ.א., היה מפקד אחד הגדודים. עם הזמן פורקו גם יחידות אלו. ליערות רודניקי הגיעו, בין נובמבר 1943 — מאי 1944, גם כ-200 לוחמים מגטו קובנה. במרכז רוסיה הלבנה, ביער נאליפוקי, נתרכזו מתנה גדול של פ' ומשפחות יהודיות — כ-1,000 איש — מעיירות הסביבה. האחים בילסקי, מפקדי הכוח, הצטיינו ביער באומץ לב ובמסירות. בגטו מינסק הוקמה המחתרת סמוך לכיבוש הגרמני, באוגוסט 1941. יהודי מינסק מילאו תפקיד חשוב בהתבססות הפ' ביערות



ז'ק בנ'ון, מנהיג פרטיונים צרפתי (בול צרפתי שהונח ב-1948; אוסף א. הטל)

הלקם של הפ' היהודים בצרפת בלט מאד, בלא יחס למספרם באוכלוסייה הכללית. כבר ב 1940 נוצר התא הרא- שון, ה"מבצר היהודי" (Fortresse Juive), בהנהגתו של המשורר דוד קניט (ר' ביבלי). מתוך 6 מייסדי תנועת ה- Libération היו 3 יהודים, ובעת שחרור צרפת היו לפחות 3 מתוך 16 חברי ה"מועצה הלאומית" יהודים, ז'אן פייר לוי היה המייסד של ה Franc-tireurs, וכמה מפקדים אזוריים היו יהודים, ביניהם "קולונל זיל" (יוסף אפשטיין מורשה), "קפיטן פיליפ" (זאב גוסט- מן) וז'אק בנ'ון. היו בס' גם קומוניסטים יהודים שפרשו ממפלגתם לאחר הסכם טטלין-היטלר. קבוצות מרי התלכדו בצרפת גם מגרעיני הצופים, הנוער הציוני ויוצאי תנועת "החלוץ" שהגיעו מהולנד. בגבור הדיכוי בצרפת. מאז 1943, פעלו אלה בשיתוף עם "צבא יהודי", שהסב ב 1944 את שמו ל"ארגון יהודי לחום" (O.J.C. = Organisation Juive de Combat), והיה מורכב מיוצאי תנועות נוער ציוניות. רוברט גמון ייסד את תנועת ה"מאקי" (Maquis) היהודית, שהחלה לפעול עם פלישת בעלות-הברית, בהכוזה בגרמנים הנסוגים.

עם תום המלחמה היו הפ' היהודים הראשונים שטיפלו בארגון תנועות ה"בריחה" וההעפלה לא"י. ארגון פ' ולוחמי גטאות פועל בישראל, וב 1970 קמו גם גופים מקבילים בארצות רבות.

א. לידובסקי, ביערות, תשי"ז; מ. כהנוביץ, מלחמת הפ' היהודים במזרח אירופה, תשי"ד; ספר מלחמת הגטאות, תשי"ד; ספר הפ' היהודים, א'—ב', 1958; א. צ. בראון-ד. לוי, תולדותיה של הסובייטית (יד ושם, ד'), תשי"ז; א. צ. בראון-ד. לוי, תולדותיה של מחתרת, תשכ"ב; ר. קורצ'אק, להבות באפר, 1965; ב. וסט (עורך), הם היו רבים, תשכ"ח; ספר תולדות ההגנה (כרך ג'), חלק א', 568—645, תשל"ב; ד. לוי, לוחמים ועומדים על נפשם, תשל"ה; D. Knout, Contribution à l'histoire de la résistance juive en France, 1940-1944, 1947; International Conference on the History of the Resistance Movements, I-III, 1960-1963; Y. Suhl (ed.), They Fought Back, 1967.

יש. גו.

פְּרִטִינֶכְס, פּוּבְּלִיּוּס הֶלְוִיוּס — Publius Helvius Per- tinax — (126—193), קיסר רומי. בן עבד משוחרר; היה איש-צבא ואח"כ סנאטור. דיכא את מרד אוידיוס קסיוס (175). ב 192 היה קונסול בפעם השניה ופרפקט של רומא. משנרצח קומודוס (ע"ע) הוכרו לקיסר. ניסה לחזור לצורת השלטון של אוגוסטוס, להישען על הסנאט ולחסוך בהוצאות. סירובו לשלם לפרטוריאנים (ע"ע) מענק שהובטח עוררם למרד והם רצחו אותו, לאחר ששלט 3 חדשים.

פְּרִטִיפּוּס, ע"ע טִיפּוּס הַמְעִים או טִיפּוּס הַבְּטָן, עמ' 596.

פְּרִי (יוו' καρπός; לאט' fructus), בבוטניקה — איבר הצמח המתפתח מהשחלה אחרי ההפריה (ע"ע), והמכיל זרע (ע"ע) או זרעים בצמחים מכסי-זרע (ע"ע). הפ' משמש להגנת הזרעים ומסייע בהפצתם; יש שהוא משמש גם כמוסת נביטה בזכות המרי- עיכוב שבו (עגבניה, חרדל).

הקליפה — הפריקָרפּ (pericarp) — מתפתחת מעלה- שחלה אחד או יותר. בצמחים מסימים עשויים להשתתף במבנה הפ', נוסף על עלי-השחלה, גם איברים אחרים, ואז הוא מכונה פ' מדומה (pseudocarp). איברים כאלה עשויים להיות: העטיף (תות ורוב הצמחים בעלי שחלה תחתית), מצעית הפרח (תות- שדה), עוקץ הפרח, החפים, התפרחת כולה (תאנה), ועוד. באנגס,

החלקים שהופכים בשרניים הם: עטיף הפרחים, ציר התפרחת והד- חפים. עפ"ר ניתן להבחין בקליפת הפ' 3 שכבות: חיצונית — אפסוקרפּ (exocarp), אמצעית — מסוקרפּ (mesocarp), ופנימית — אנדוקרפּ (endocarp).

מיון מקובל להבחין בפ' (האמיתיים והמדומים), בין יבשים לבשרניים: I. יבשים — אשונים, גלדניים או קורמיים — ממוינים (א) לנפתחים, (ב) לא-נפתחים (ג) ומתפרדים: (א) בפ' נפתחים: הפריקָרפּ נפתח לאחר הבשלת הפ' והזרעים — בד"כ יותר מאחד — משתחררים מתוכו. עם טיפוס זה של פ' נמנים: (1) מפותחית (follicle) המתפתחת מעלה-שחלה אחד; היא נפתחת לאַרכה בצד אחד (פְּרִכִּיטוֹן, גְּרוּוִילָאָה); (2) תרמיל (legume), המתפתח מעלה שחלה אחד; הוא נפתח לאַרכו לשתי קְשׁוֹת (קטניותיים); (3) קָצִיץ (siliqua), הבנוי משני עלי-שחלה. בתפר שבין עלי-השחלה מופיעה מסביב לפ' צלע בולטת הנקראת רפּלוּם (replum). מהרפּלוּם מתפתחת מחיצה מדומה החוצה את הפ'. הפתיחה היא ע"י ניתוק הקשוות מהרפּלוּם (רוב המצליבים — ילקוט-הרועים, משקפי-הזקנה); (4) הֶלְקָט (capsule), הבנוי משני עלי-שחלה או יותר. צורות הפתיחה שונות: לאורך — שתי קשוות או יותר (פשתה, חצב, אירוס); לרוחב — בדמות קופסה בעלת מכסה (רגלה, שפרון), ע"י שיניים המופשלות החוצה (ציפורניים), או ע"י היווצרות חורים קטנים (פָּרָג).

(ב) פ' לא-נפתחים — עפ"ר חד-זרעיים; בהבשילם נשאר הזרע בתוכם. בעלי זרע אחד בלבד הם: (1) אַגִּזִּית (akene), מתפתחת מעלה-שחלה אחד (נורית); (2) זרעון (cypsela) — אגוזית המתפתחת משחלה תחתית (מורכבים); (3) אַגִּז (nux, nut) — מתפתח מעלי-שחלה אחדים שכולם, פרט לאחד, מתנוונים (וּלְרִינִית, טליה); (4) גְּרִיָּר (caryopsis) — אגוזית בה קליפת-הזרע מעורה בפריקָרפּ (דגניים); (5) כְּנַפִּית (samara) — אגוזית בה הפריקָרפּ התארך בצורת כנף (אולמוס, מילה, אילנתה). יש גם פ' לא-נפתחים הבנויים ממספר עלי-שחלה, בעלי זרע אחד או יותר.

(ג) פ' מתפרדים — משהבשיל הפ' הוא מתפרק לפרודות או פריקים: (1) מְפִרְקָת (lomentum) — פ' בנוי 1—2 עלי-שחלה, מוארך ומתפרק עם ההבשלה לפריקירוחב, כשבכל פרק זרע אחד (צנן, פרסטיסוס); (2) מְפִרְדָּת (schizocarp) — פ' המתפתח משני עלי-שחלה או יותר; בעל מגורות רבות; מתפרד לאגוזיות-פרודות (מֵרִיקָרפּ [mericarp] חִלְמִית, מקור החסידה, זיפניים ושפת-ניים)). הדו-זרעון (cremocarp) — פ' של סוככיים אף הוא מפרדת, מתפתח משחלה תחתית.

II. הפ' הבשרניים מתפתחים מעלה שחלה אחד או יותר: (1) עִנְבָּה (berry, bacca) — פריקָרפּ בשרני מכיל זרע אחד או יותר (גפן, עגבניה, תמר). יש ענבות שהתפתחו משחלה תחתית (קשוא, מוז). בפ' מסוימים מקור החלק הבשרני, כולו או חלקו, בגידולים המתפתחים מהאנדוקרפּ, כגון: שקיקי המיץ בהדר (ע"ע, עמ' 624); מאיזור השליה (עגבניה, אבטיח); או מהתעססות עוקץ- הזרע (מיני צבריים); (2) בֵּית-גִּלְעִין (drupe) — פ' בשרני, פרט לאנדוקרפּ (הגלעין המגן על הזרע) שהוא קשה (משמש, שויף, דובדבן).

פ' מְקוּבָּץ (aggregate), מתפתח מעלי-השחלה המבשילים כל אחד בנפרד אך מצטרפים עם ההבשלה ליחידה אחת (פטל). קיבוץ פ' (multiple) — פ' של מספר פרחים המעורים יחד (תות, תאנה, מקלוריה).

התפתחות, כתוצאה מההפריה הופכת הביצית לזרע (ע"ע), ועלי-השחלה מקבלים עירור ליצירת פ'. לעומת זאת יש פ', בעיקר של צמחי-תרבות, בהם מתפתח פ' גם ללא הפריה — פרתנוקרפיה (parthenocarpy [בננה, זני תפוז ואפרסמון]). מידת התלות של

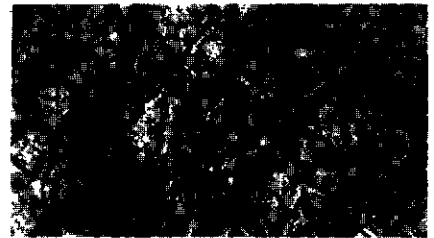
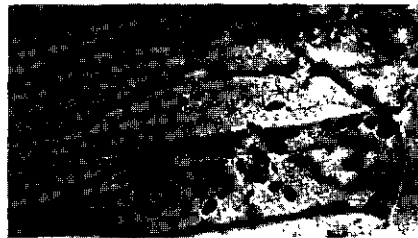
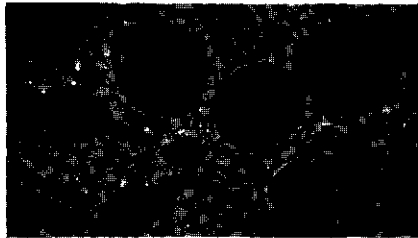

ציור 1. חתכים מיקרוסקופיים ברקמה הכשרנית של פירות (הגדלה פי 800). מימין: אבוקרו, ככל תא סיפה נרולה של שמן; באמצע: כננה—סוז. בתאים נרנרירי עמילן; משמאל: משמש. הללים ביוֹתאיים נרולים. בחללהתא ואקואולה נרולה שבה מומס סופר — חומר תשמורת

התפתחות הפ' בהפריה ובתהליכים החלים בזרע שונה בצמחים שונים. יש שדרושה התפתחות מלאה של הזרע: בתות-שדה, למשל, כשחלק מהביציות אינו מתפתח, הפ' באותו המקום אינו מתפתח. ויש שמספיקה התפתחות התחלתית בלבד של הזרע: בענבים מזן סולטנינה, למשל, מתפתח הפ' גם לאחר התנוונות הזרעים.

דופן השחלה מורכב מאפידרמיס חיצוני ופנימי, תאי פארנכימה וזרורות הובלה. הוא גותן מוצא לצורות רבות ורבגוניות של הפ': יש שחלה רק הגדלת תאים ללא חלוקות כמעט (טבק); באחרים מתקיימות חלוקות רבות. הגדלת תאים ויצירת חללים בינתאיים — כל אלה במידה, כיוון וגודל-יחסי שונים, הנותנים לפ' את צורתיהם האפייניות. יש פ' שבגדלם הסופי עולים רק במעט על גודל עלה-השחלה ממנו התפתחו, ואחרים מגיעים לממדים עצומים. עם התפתחות הפ' מתעבה ומסתעפת מערכת ההובלה של עלה-השחלה. יתר התאים עוברים דיפרנציאציה בהתאם לטיפוס: בבשרניים מתפתחים תאי פארנכימה גדולים ועסיסיים, המכילים לעתים קמרי תשת-מורת; בבתי-גלעין מתפתחים תאי האנדוקרפ לתאי-אבן או לסיבים; בפ' יבשים מתפתחים סיבים, תאי-אבן ופארנכימה שאינה עסיסית ואינה מכילה בד"כ קמרי-מזון.

I. תפוצה ע"י בע"ח (zoochory). א. הפ' נאכלים ע"י בע"ח ואדם (endozoochory) הזרעים, העטופים קליפה קשה, עוברים דרך מערכת-העיכול בלי שיפגעו. לפ' אמצעי-משיכה המותאמים לבע"ח שונים: צבע — הנקבע ע"י פיגמנטים — בפלסטידות (משמש)

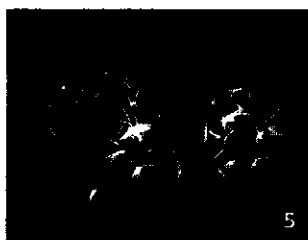
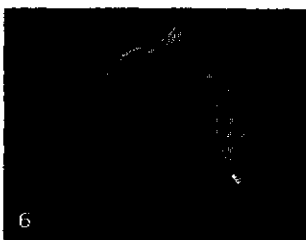
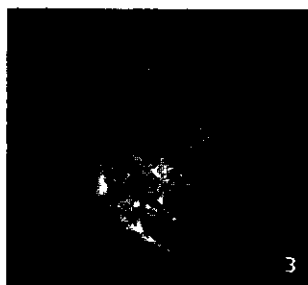
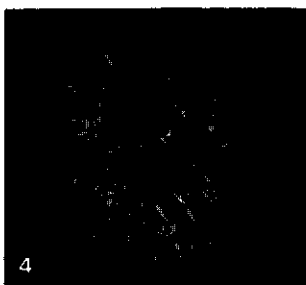
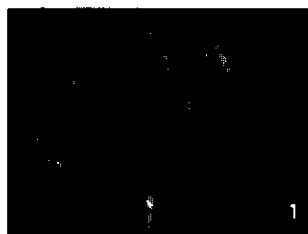

ציור 2. א. פירות נפתחים; 1. ספוחיות פתוחות של ברכיכסון; 2. הלפס של פרג; 3. פירות בעלי אמצעי תפוצה שונים — תפוצה ע"י בע"ח: 8. פרי יבש קוצני של Harpagophytum; 4. חרסיץ קוצני של אספסת; תפוצה ע"י רוח; 5. זרעונים מתפרחת של זקוהתיש; 6. דוכנפית של אדר

יש שדרושה התפתחות מלאה של הזרע: בתות-שדה, למשל, כשחלק מהביציות אינו מתפתח, הפ' באותו המקום אינו מתפתח. ויש שמספיקה התפתחות התחלתית בלבד של הזרע: בענבים מזן סולטנינה, למשל, מתפתח הפ' גם לאחר התנוונות הזרעים.

דופן השחלה מורכב מאפידרמיס חיצוני ופנימי, תאי פארנכימה וזרורות הובלה. הוא גותן מוצא לצורות רבות ורבגוניות של הפ': יש שחלה רק הגדלת תאים ללא חלוקות כמעט (טבק); באחרים מתקיימות חלוקות רבות. הגדלת תאים ויצירת חללים בינתאיים — כל אלה במידה, כיוון וגודל-יחסי שונים, הנותנים לפ' את צורתיהם האפייניות. יש פ' שבגדלם הסופי עולים רק במעט על גודל עלה-השחלה ממנו התפתחו, ואחרים מגיעים לממדים עצומים. עם התפתחות הפ' מתעבה ומסתעפת מערכת ההובלה של עלה-השחלה. יתר התאים עוברים דיפרנציאציה בהתאם לטיפוס: בבשרניים מתפתחים תאי פארנכימה גדולים ועסיסיים, המכילים לעתים קמרי תשת-מורת; בבתי-גלעין מתפתחים תאי האנדוקרפ לתאי-אבן או לסיבים; בפ' יבשים מתפתחים סיבים, תאי-אבן ופארנכימה שאינה עסיסית ואינה מכילה בד"כ קמרי-מזון.

יש פ' בהם מתפתחים תאי-הפרשה של שמנים אתריים והמרים אחרים, הנותנים להם את הארומה האפיינית.

השינויים החלים בפ' בשרניים, מדרגת בוסר עד לפ' הבשל, הם: הפיכת חלק מהפקטינים הבלתי-מסיסים שבדפנות התאים למסיסים; היעלמות הכלורופיל והופעת פיגמנטים כמו קרוטנואידים (עגבניה) או אנתוציאנים (חציל); שינויים בהרכב הפחמימות — תכופות בעלם העמילן וכמות הסוכר עולה (תפוח, בננה); יורדת כמות הסוכר וכמות השמן עולה (אבוקדו); גוצרים אסטרס (אפרסק); כמות הטנינים והחומצות יורדת.

תכונות הפ' הבלתי-בשל מסייעות בחלקן להגן על הזרע המתפתח מפני אכילה ע"י בע"ח: צבע ירוק (להסוואה), טנינים, חומצות וקר-צים. עם הבשלת הזרע משתנים מרכיבים אלה, פוחתים או נעלמים. לאחר ההבשלה חלה הזדקנות הפ': בפ' היבשים מתים התאים בהדרגה ומתייבשים; בפ' בשרניים חלה הפרדה בין תאים והפ' הופך קמחי (תפוח, אגס); באחרים מתפרקים גם התאים עצמם והמיץ שבתוכם משתחרר (אפרסק).

ני תוק. הזרע המוגן ע"י הפ' צריך — לאחר ההבשלה — להגיע לקרקע ולנבט. בפ' נפתחים — הזרע ניתק מהפ'. באחרים ניתקים הפ', בשלמותם, בחלקם או בלויית איברים אחרים, מעל צמח-האם. הפריקופ של פ' יבשים, הלא-נפתחים רבים הוא דק ושרשון הזרע הנובט פורץ דרכו. באחרים משתחרר הזרע רק עם הירקבותם. היפתחות פ', נשירתם וניתוק הזרעים מהם מתאפשרים הודות לרקמת-ני תוק, השונה במבנה מהרקמות השכנות. הני-תוק קורה כתוצאה מפירוק למלת-הביניים שבין תאי רקמת-הניתוק. כוחות שונים מסייעים לקריעת הרקמה: התייבשות הרקמות השכנות התכווצותן, לחץ הזרע במפנים, לחץ טורגור (ע"ע צמח, פיסטולוגיה) ברקמות השכנות, כובד הפ', רוח, גשם ועוד.

סוג הפרי	סימ %	חלבון	שומן	חומרים גור	סידר	ורזן	ברזל	נתרן	אשלגן	יחסון	ריבון	חומצה	אנרגיה
אבוקדו	74.0	2.1	16.4	6.3	10	42	0.6	4	604	290	0.11	0.30	161
אבוקדו	92.6	0.5	0.2	6.4	7	19	0.5	1	109	990	0.03	0.2	26
אבוקדו	85.3	1.0	12.8	17	17	12.8	0.5	23	281	2700	0.03	0.04	26
בננה	75.7	1.1	0.2	22.2	8	26	0.7	1	370	190	0.05	0.06	25
לימון	96.1	0.3	1.1	8.2	26	26	0.6	2	138	20	0.04	0.1	87
קלשור	95.1	0.9	0.1	3.4	28	28	1.1	27	160	253	0.04	0.04	19
צברב	81.4	0.6	8.3	31.3	12	20	0.4	20	173	100	0.03	0.2	67
האנה	77.3	1.2	20.3	0.3	35	22	0.6	22	194	80	0.05	0.4	80
החם	84.8	0.2	14.5	0.6	7	10	0.3	1	110	90	0.03	0.1	56

הסרכיבים העוקריים של פירות טריים (ככל 100 גר' של החלק האכיל)

תאנים, תפוחים) ולתבלינים (פ' השנף [Vanilla] המותסס בעודו בוסר; פלפלת). פ' משמשים גם למטרות רבות אחרות. כגון: תר- פות (פרג, רימון), בשמים (השמנים האתריים של הדר), תעשיית פקטינים (מפסולת תפוחים וקליפות הדרים), תעשיית סיבים (שע- רות האפידרמיס הפנימי של הפריקופ של Ceiba pentandra והמ- סוקרפ של קוקוס ושל לופה); טנינים מופקים מתרמילי שיטה ומפ' לאיבשל של Terminalia (Combretaceae). פ' מכילים גם חמרי- צבע: כחול ב Vaccinium (Ericaceae); צהוב עד ירוק — במיני אשחר; אדום ב Shepherdia argentata (משפחת עץ-השמן); חום או צהוב — ברמון. דיו אדומה מופקת מפ' פיטולקה Phytolacca (americana) וחמרים קוטלי-חרקים מתרמילי אמורפה שיחית (קט- ניות).

על עצי-פ' ע"ע בסתנאות; חקלאות; אגוז; אגס; בננה; דבדבן וכן שאר הפירות, ע"ע הדר (גם כר' מילואים); ורדיים, וע"ע צמח.

R. Wettstein, *Handbuch der*; 1962 הצמח. א. פאהן, *אנטומיה של הצמח*. *systematischen Botanik*, 1911; E. Ulbrich, *Biologie der Früchte und Samen (Karpobiologie)*, 1928; N. F. Childers, *Fruit Science*, 1949; R. Ulrich, *La Vie des fruits*, 1952; J. P. Nitsch, *Fruit Development* (in: P. Maheshwari (ed.), *Recent Advances in the Embryology of Angiosperms*), 1963; A. C. Hulme (ed.), *The Biochemistry of Fruits and Their Products*, I-II, 1970/71; A. Fahn - E. Werker, *Anatomical Mechanisms of Seed Dispersal* (in: T. T. Kozłowski [ed.], *Seed Biology*), 1972.

א. ור.

אחסון הפ' הטרי. האחסון והטיפול בפ' הטרי לאחר הקטיף נועדים לזרז את תהליכי ההבשלה ולהאט תהליכי התפלות. כאיבוד מים, התפתחות רקבונות, ובו בזמן לשמור על מראה הפ', תכונותיו הפיסיקליות וערכו התזונתי. משך חי הפ' לאחר הקטיף (הזמן מהקטיף עד שלא ניתן להשתמש בו) מוגבל ע"י שלוש גורמים עיקריים: התפלות טבעית, איבוד המים והתפתחות הרקבונות. הוא נמדד בימים (תות-שדה), בשבועות (אפרסק, משמש) או בחדשים (תפוח, אשכולית) ונקבע ע"י תכונות הפ', תנאי גידולו, מועד הקטיף, הטיפול בפ' ותנאי אחסונו.

גם לאחר הקטיף ממשיכים להתרחש בפ' תהליכים ביוכימיים רבים הקשורים בהבשלה ובהתפלות. כגון התרכבות, שינוי צבע הקליפה, פירוק חמרי תשמורת, עליית היחס של סוכר לחומצה וסינתזה של חמרי טעם וריח. בד"כ, ככל שגדול קצב הנשימה של פ' כן קצר אורך חייו לאחר הקטיף. בפ' אחדים, קצב הנשימה והתהליכים האחרים בפ' קטן עם ירידת הטמפרטורה. כן משפיע על קצב הנשימה הרפב הגזים באוויר: ירידה בריכוז החמצן באוויר מסביב לפ' ועליה בריכוז הפחמן הדו-חמצני גורמות להאטה בקצב הנשימה.

הגז אתילן (CH₂ = CH₂), הנוצר בעת הבשלת הפ', משפיע, בריכוזים נמוכים מאד (1 חלקי מיליון), על זירוז תהליכי ההבשלה והתפלות. משום כך אין הצטברותו בחדר האחסון רצויה. לעומת- זאת, בהבחלה — הטיפול באתילן בפרי הקטוף — מנוצלות תכונותיו כזרו ההבשלה; הבחלת בננות ואבוקאדו, למשל, מקצרת את הזמן העובר מהקטיף עד להבשלה ל 1-4, ומביאה להבשלה אחידה של הפ'. בהדרים נעשית ההבחלה בתחילת העונה, לשם זירוז שינוי הצבע של קליפת הפ' מירוק לצהוב. כן מבחילים מלונים, עגבניות, מאנגו ופ' אחרים.

או בחלליות התאים (תות); ריח — מקורו — בשמנים אתריים (הדר, גואבה). יש שהוא דוחה ביותר לגבי האדם אך מושך עטלפים (ע"ע, עמ' 807/8) וגם בע"ח אחרים; חמרי תשמורת — בעיקר פחמימות, כגון סוכר (ענבים) ועמילן (בננה, פרי-הלחם [artocarpus]), שמנים (זית, אבוקדו) וכמות מסוימת של חלבונים (בננה, אבוקדו, תאנה). לפעמים, החמרים מומסים בחלליות התאים ולעתים הם נוזליים או מוצקים בפרוטופלסט; ב. הפ' נישאים על-גבי בע"ח בדרכים שונות (epizoochory): באמצעות קוצים (לכיד, פרי- בולת, מיני אספסת), בעזרת חומר דביק המצוי בדפנות תאים מסוימים של הפריקופ (דבקון), או שהם פשוט נופלים על אדמה בצרית ונדבקים לרגלי בע"ח. ג. הפ' נאגרים ע"י בע"ח (synzoo- chory) — בעיקר מכרסמים — בזכות חמרי-התשמורת שבהם. יש שחמרי-התשמורת שומניים מצטברים באיזור מיוחד של הפ' או פרודותיו (אליאסום [elaiosome]), שניתק בנקל מהחלק המכיל את הזרע. פ' אלה נאגרים ע"י גמלים (מיני כלנית, נזמית, בלוטה, לשון-הפר, דרדר).

II. תפוצה ע"י רוח (anemochory) — האמצעי היעיל ביותר. הפ' נישאים ע"י זרמי-אוויר בזכות משקל-סגולי נמוך ושטח פנים גדול, שהם תוצאה מקיומם של תאים גדולים ריקים מתוכן, עם או בלי חללים בינתאיים מלאי אוויר, פעמים שהפ' משולפחים (תרמיל של קרקש, תמצה, אספסת) ופעמים שהם דמני-כנף (אדר, אילנתה) או שיש להם „תוספות", כמו, ציצת-שערות דמוית-סוכך (מורכבים).

III. תפוצה ע"י מים (hydrochory). לפ' משקל-סגולי נמוך ונפח גדול, בזכות רקמת-ציפה המכילה אוויר, בחללים בינתאיים (נהרנית) או בתאים עצמם (קוקוס). מים אינם חודרים לפ' מפני שדפנות התאים מכילים שעם, ליגנין או מכוסים קיטיקולה.

IV. תפוצה עצמית (autochory). מנגנון מיוחד מעיף את הזרעים למרחק עם היפתחות הפ', הנגרמת ע"י לחץ טורגוד של תאים חיים ומציאות רקמת-ניתוק הנקרעת כתוצאה ממנו (ירוקת- החמור), או ע"י התייבשות או קליטת-מים אנטגוניסטית של תאים או של דפנות תאים מתים. הנמצאים בכיוונים שונים, ורקמת-ניתוק נקרעת כתוצאה מכך (בקה, טופה, קוד).

לעומת צמחים שזרעיהם מופצים למרחק, מצויים כאלה שלהם דרכים למניעת תפוצה. הדבר עשוי להיות יתרון כשלצמח דרישות אקולוגיות מיוחדות, או כשהוא גדל באיזור המוקף מים או מדבר. כזו היא הגאוקרפיה (geocarpy), כשהפ' מתפתח בתוך האדמה (אגוז-אדמה [ע"ע]). יש צמחים שלהם פ' מטיפוסים שונים, הנפוצים בדרכים שונות (אמפיקרפיה [amphicarpy]).

ערך הזונתי. בפ' רבים, בעיקר הבשרניים, נאגרים חמרים המשמשים לתזונת האדם ובע"ח. באופן כללי קטן בהרבה ערכם התזונתי מזה של זרעים, אך הם עשירים בוויטמינים ובמינרלים. הם מכילים כמויות גדולות מאוד של מים, ויש בהם סוכר וכן חומצות אורגניות וחמרים פקטיים.

חלק ממה שמכונה „ירקות" (ע"ע) בשפת יום-יום הם פ' מבחינה בוטנית (למשל: עגבניה, מלפפון, לפל (ע' ערכיהם). צמחים חד- שנתיים שפירותיהם משמשים למאכל הם בעיקר ממשפחות הסולנניים (עגבניה, חציל) והדלועיים (קשוא, מלפפון, דלעת, מלון), ומבין הרב-שנתיים — משפחות הורדיים (תפוח, שזף, דובדבן, תות-שדה) והפיקטיים (הדר).

רבים מהפ' הנאכלים גדלים צר. השבחת הפ', יצירת זנים חדשים וכן ריבוי צמחים שלפירותיהם תכונות מבוקשות מיוחדות מושגים ע"י הכלאה (ע"ע), הרכבה (ע"ע) וגידול גֶטְטִיחִי. פותחו פ' פֶּרְתֶגוֹ- קרפיים ע"י טיפול באופסנינים (סולנניים, דלועיים). ערכם העיקרי של הפ' הוא למאכל אך הם משמשים גם לתעשיית שמנים (זית, מיני דקלים, אבוקדו) למשקאות כהליים (ענבים, תמרים,

פְּרִי (פלאום), הַיִּנְץ (הינץ) (1900, ברלין — 1962, ירושלים), חוקר-ספרות ובלשן, ממוריה הראשונים של האוניברסיטה העברית; עורך המדורים: בלשנות וספרויות רומאניות, ספרות כללית ותאטרון באנציקלופדיה העברית. פ' למד באוניברסיטת היידלברג, פּינְצֶה ופאריס; כתלמידים של ל. אולשקי ופ. גונדולף (ע"ע). התמחה בלשנות הרומאניות ובתרבות מערב-אירופה. למרות שהיה בן למשפחה מתבוללת, עלה לא"י ב-1925, לאחר שסיים עבודת-דוקטור על יהודה אברבנאל [Die Idee der Liebe], רעיון האהבה], (1926). הוא סייע בארגון הספרייה באוניברסיטה העברית וייסד את החוג ללימודים רומאניים, בו שימש כפרופסור מ-1948. פ' שקד להדגיש את חקר התחום הרומאני-יהודי בצד התרבות הכללית של יה"ב והרנסאנס. בתחומים אלה פרסם מספר ספרים ושורה ארוכה של מאמרים שהקנו לו הכרה בי"ל, ביניהם: הנספח ל"תרבות-הרנסאנס באיטליה" של פורקהארט ועריכתו המדעית של הספר (תשי"ג²); "התפלה והפיוט בלשון לעז ביה"ב" (תשט"ו); Die religiöse Disputation in der europäischen Dichtung des Mittelalters. 1: Der allegorische Streit zwischen Synagoge und Kirche (הוויכוח הדתי בשירה האירופית של יה"ב. 1: הוויכוח האלגורי בין בית-הכנסת לכנסייה), 1935; Der Religionsdisput der Barlaam-Legende (הוויכוח הדתי באגדת ברלעם), 1959. רבות מעבודותיו עדיין לא י"ל.

ג. שלום — מ. לור, על סרוס' ה. פ' (עם ביבל.), תשכ"ד; M. Lazar (ed.), *Romanica et Occidentalia* (קובץ מחקרים לזכרו) (1963).

פְּרִיאָמוֹס (Πριάμος), מלך טרויה, בעלה של הקבי (ע"ע, ור' שם שמות צאצאיו). בתקופתו פרצה מלחמת טרויה (ע"ע, עמ' 917). פ' הזקן לא השתתף בקרבות, אך יצא בשליחויות אל מחנה היוונים; פעם כדי להציע לסיים את המלחמה בדו-קרב בין פריס (ע"ע) לבין מנלאוס; בשנית, כדי לפדות מידי אכילוס (ע"ע) את גופת הקטור (ע"ע). ע"פ סיפורו המרגש של הומרוס (ע"ע, עמ' 804) יצא פ' מלא חששות, למרות אזהרות אשתו, וזכה לליווי אלוהי (הרמס), כרע בדרך לפני אכילוס ונישק את ידיו הרצחניות. אכילוס נהג בו דרך-ארץ והחזיר את הגופה. אחרי פיבוש טרויה נהרג פ' בידי נאופטולמוס בן אכילוס. פ' נחשב לירא אלים ולאב רחמן. דמותו שימשה נושא לציורים על אגרסלים (תמ': כרך י"ד, עמ' 562).

פְּרִיאַנְדְרוֹס — Πριανδρος — (625 [?] — 585 [?] לספ"ג), טירן העיר קורינתוס שבפלופונסוס. זמן שלטונו שנוי במחלוקת. אביו קיספלוס (ע"ע יון, היסטוריה עתיקה, עמ' 438) ביטל את המשטר האריסטוקרטי ופ' ביסס את המשטר החדש. הוא העסיק את נתיניו בעבודה וקלאית ולאחם בבטלה ובהיי מותרות. בימיו נעשתה קורינתוס לאימפריה ימית-התיישבותית גדולה, ששלטה על כל המפרץ והחוף האדריאטי של אֶקְרִינִיָה, אֶפִּירוֹס ואיליריה ועל קורקירה (כיום קרקירה [קורפו]). פ' השתלט גם על אפידאורוס, לאחר שנשא לאשה את בת השליט שלה. היו לו קשרים עם מצרים, והוא אף קרא לבנו פסמטיכוס ע"ש פרעה פסמתיז, בחצרו פרחו השירה והאמנויות. לפי מסורות אחדות היה פ' אחד מ"שבעת חכמי יוון" (כינוי לחכמי יוון שחיו בתקופתו; ביניהם סולון ותלס [ע' ערכיהם]), שלפי פלוטארך אף התכנסו למסיבה בחצרו. מסודת אחרת מציגה אותו כרוזן אכזר ביותר.

E. Will, *Korinthiaka*, 1955; A. Andrewes, *The Greek Tyrants*, 1956.

פְּרִיאָפּוֹס (Priapos, Πρίαπος), אל פריין אסייתי; ביוון נחשב לבנם של דיוניסוס ואפרודיטי.

פולחנו רווח בערי אסיה הקטנה ובמיוחד בלאמפסאקוס ומשם עבר ליוון ולרומא. פסליו העשויים עץ הוצגו לרוב בגנים והוא

הצטמקות הפ' והפגיעה במוצקותו, הנובעות מאיבוד מים, פוגעות באיכותו ובערכו המסחרי. קצב התאדות מי הפ' נקבע ע"י מספר גורמים, כגון טמפרטורה, לחות יחסית ותנועת האוויר וכן ע"י גודל הפ' ומבנה קליפתו. טמפרטורה נמוכה, לחות יחסית גבוהה ותנועת אוויר איטית מאיטות את קצב ההתאדות. כן מביאים לכך עטיפות הפרי וגם דינוג, המקובל כאמצעי להקטנת ההתאדות ולשיפור המראה בהדרים, תפוחים ומלונים.

רקבונות, הנגרמים ע"י פטריות — ובמידה פחותה, ע"י חיידקים — מגבילים בד"כ את משך חיי הפ' לאחר הקטיף; אלה חודרים דרך פצעים וישירות דרך הקליפה. אולם, ככל שטמפרטורת הפ' נמוכה, מואט קצב התפתחות הרקבונות. נגד הרקבונות נלחמים בטיפולים בחמרים כימיים, תוך שמירה על חוקי בריאות המגינים על הצרכן, וכן בטיפולים, כגון קירור, לחות יחסית גבוהה ו-הקרנה.

האמצעי החשוב ביותר באחסון הפ' הטרי הוא קירור. מידת הקירור מותאמת לסוג הפ'. באגס, משמש, שזיף ותות-שדה היא בסביבות 0°. אולם בפ' כגון אבוקאדו, מאנגו, בנגה, אשכולית ולימון, טמפרטורת האחסון גבוהה יחסית (6°—12°). שמירה על הטמפרטורה האופטימלית ועל יציבותה ואחידותה בחדר הקירור חשובה להצלחת אחסון ממושך. לחות גבוהה בחדר האחסון, המאיטה את איבוד המים מהפ', עלולה להגביר את שיעור הרקבון, לכן מאחסנים את רוב הפ' הטריים בלחות יחסית של 85%—95%. להשגת תנאים אחידים מערבלים את האוויר בחדר הקירור. כדי למנוע הצטברות נדיפים, כגון אתילן, למען שינוי הרכב אוירת החדר האחסון, מקיימים אספקת אוויר טרי. לעומת זאת, לשם הארכת חיי תפוחים ואגסים, למשל, מאחסנים אותם, באוויר מבוקר, כלומר בחדר קירור אטום שבו מקטינים בצורה מכוונת את ריכוז החמצן ומגדילים את ריכוז הפחמן הדו-חמצני.

ע. הל.

פְּרִי, ז'יל פְּרַנְסוּאַ קָמִי — Jules François Camille Ferry (1832—1893), מדינאי צרפתי. פ' התנגד בחריפות

למשטר נפוליון III. ב-1869 נבחר לביה"ג. ב-16.11.1870, כשצר הצבא הגרמני על פאריס (ע"ע צרפת, היסטוריה), מונה ראש עירייתה. בשל הקיצוב שהנהיג בה, לא היה אהוד וזכה לכינוי Ferry-la-Famine ("פ' הרעב"). הוא נמלט מהעיר בראשית התקוממות הקומונה.

פ' השתייך לאגף המתון במפלגה הרפובליקנית. ב-1879—1885 היה שר ברוב הממשלות, וב-1880/1 וב-1883/5 היה רה"מ. הוא ביטל את ההגבלות על חופש ההתאגדות, ההתכנסות והעתונות והנהיג חינוך-חובה חילוני חנם, למרות התנגדות הכנסייה, שבידיה היה עד אז החינוך ברובו. בתוך כך פיזר את אגודת הישועים וכ-300 אגודות דתיות אחרות ואסר עליהן להורות.

פ' הקדיש מאמצים רבים להרחבת שטח מושבות צרפת, וביזמתו השתלטה זו על תוניס, מְדִגְסֶקֶר וסֶנְגַל (ע' ערכיהם) והעמיקה את חירותה בהדרג-סין. אולם המפלה הצבאית שהנחילו הסינים לצרפתים בלאנג-טון שבחבל טונקין (1885) הביאה לנפילת ממשלת פ'. בשל הפרשה הודבק לו כינוי הגנאי Ferry-le-Tonkinois. ב-1891 נבחר פ' לסנאט וב-1893 היה לנשיאו. הוא נורה ע"י חולה-רוח ומת מפצעיו.

מכתביו: Discours et opinions ("ויכוחים ודעות"), VII—I.

1893—1898.

T. F. Power, *J. F. and the Renaissance of Eastern Imperialism*, 1944; M. Reclus, *J. F.*, 1947; P. Renouvin, *Les Politiques d'expansion impérialiste*, 1949; F. Pisani — Ferry, *J. F. et le partage du monde*, 1962.

פְּרִיבּוּרְג (Freiburg im Breisgau), עיר בתבל בריסגאו (ע"ע) במדינת בֶּן־וִירְטֶמְבֶּרְג (ע"ע) שבדרום מערב הרפובליקה הפדרלית הגרמנית. 182,000 תושב' (אומדן 1970). שוכנת ע"נ דריים — סמוך לשפכו לרינוס — למרגלות הרי ה"יער השחור". פ' היא מרכז מינהלי ומסחרי לסיביבתה החקלאית ומשמשת מרכז לשיווק עצים ויין. התעשייה כוללת ייצור טכסטיל, רהיטים, כימיקלים ומכוונות.

בפ' קתדרלה גותית (מאה 13) ולה מגדל בגובה 115 מ', כנסיית זאנקט מרטין (מאה 13), בית עיריה (מאה 16) ו"אולם הסוחרים" (מאות 16—17). במנזר האוגוסטינים שוכן מוזיאון. אוניברסיטת פ' נוסדה ב 1457 ובה לומדים 12,420 תלמידים (1973). פ' היא מרכז תיירות. יש בה שדה-תעופה.

היסטוריה. פ' נוסדה ב 1120 ע"י בית צהרינגן (Zähringen) והתפתחה מאד כעיר מסחר חפשית בזכות היותה צומת דרכים. ב 1218 עברה לרשות דוכסי פ' אורך (Urach). ב 1368 עברה לשלטון בית הבסבורג. במלחמת 30 השנה היתה מרכז קרבות. נצורה ונכבשה מספר פעמים. אח"כ בוצרה בידי הצרפתי ס. וובן (ע"ע). ב 1806 סופחה לפדן. ב 1821 נעשתה ארכיהגמונות. במהפכת 1848 היתה מעוזם האחרון של המתקוממים הדמוקרטים. במלה"ע II נהרסו 20% משטח העיר, לרבות "העיר העתיקה" על בנייניה ההיסטוריים. מאז שוקמה.

ידיעה ראשונה על יהודים בפ' היא מ 1230. ב 1300 נזכר אישור זכויותיהם וב 1338 העניקו להם שוב פריווילגיה. אז היו ברשותם 15 בתים. בימי המגפה השחורה (ינואר 1349) נשרפו כל אנשי הקהילה. ב 1359 התיר קרל IV את התיישבותם מחדש. ב 1394 נזכרות גזירות-הפליה לגביהם. ב 1401 גורשו היהודים מפ' ובודדים שנותרו גורשו ב 1424. במאה ה 16 נדפסו בפ' ביזמת נוצרים, כמה חיבורים עבריים. בראשית המאה ה 17 הורשו היהודים להיכנס לפ' לרגל עסקיהם. ב 1791 סיים תלמיד יהודי ראשון לימודי רפואה באוניברסיטת פ'. ב 1846 ישבו בפ' 20 יהודים. בעקבות חוק האמנ-ציפציה של בון (ע"ע) הוקמה קהילה יהודית בפ' וביכ"נ ב 1885 (נשרף בידי הנאצים ב 1938). הרב הראשון בפ' היה אדולף לוויין. ההיסטוריון היינריך רוזן (1855—1927) היה פעיל בחייה הציבוריים. באוניברסיטת פ' נודעו כמה פרופסורים יהודים, ביניהם הכלכלן ר. ליפמן, המשפטן א. לְנֶל, הביוכימאי ז. טנהאוזר, הפסיכולוג פ. פרינגסהיים והפילוסוף א. הוסרל (ע"ע). כולם פוטרו בשנים 1933/5. ב 1939 היו בפ' 474 יהודים.

ב 1940 גורשו 350 יהודים למחנה הריכוז גירס (Gurs) שבצרפת 41 לפולניה. ב 1968 ישבו בפ' 225 יהודים. ביכ"נ חדש הוקם ב 1953.

A. Lewin, *Juden in F. i. B.*, 1890; A. Marx, *Studies in Jewish History and Booklore* (Index s. v.), 1944; B. Schwinekoeper — F. Laubenberger, *Geschichte und Schicksal der Freiburger Juden*, 1963.

פְּרִיִּיגְיָה (Φρυγία), חבל היסטורי במערבו של מרכז אסיה-הקטנה. גבולותיו השתנו במרוצת הזמן, ובירתו היתה גורדיון ע"נ סאנגאריוס (כיום סאקאריה). הפרייגים פלשו לאיזור בערך ב 1200 לפסה"נ, התיישבו בו כחלק מברית של כמה עממים (משכי — באשר רית) במאות 12—9, ואח"כ הקימו בו ממלכה. בתקופה שבין שקיעת החתים (ע"ע) לעלייתה של לוד (ע"ע). לפי המסורת היוונית מלכם הראשון היה גורדיוס, והאחרון מידס (ע"ע). הנועד באגדות יוון הלה לחם באשורים, והתאבד (בערך 700 לפסה"נ) בעת פלישת הקיקרמים. אח"כ נשחקה עצמאות פ', והיא נפלה, בזה אחר זה, בידי לוד (בערך 600), פרס (546), אלכסנדר מוקדון (ע"ע, עמ' 642), הסֶלוֹקִים (אחרי 197), ממלכת פְּרִיגְמוֹן (188) ורומי (133 לפסה"נ). לבסוף הפכה פ' מונח גאוגרפי בלבד, ושם לאיזור שסיפק עבדים

תואר בהם כגמד בעל איברי-מין מוגדל (מעין מיווג בין אל גותן-חסות, לעצים וכרמים, לבין דחליל [השר ורגיליוס, גאורגיקה IV, 110; הוראטיוס, סאטירות I, VIII]). הגישו לו מנחות מביכורי הפירות והירקות והקריבו לו חמורים. ביוון וברומא הוברו שירי הוללות לכבודו. נשתמר אוסף של 85 שירים לאטיניים מסוג זה (Priape[i]a); מקצתם מיוחסים לסופרים רומיים נודעים מחקופת אוגוסטוס.

H. Herter, *De Priapo*, 1932; V. Buchheit, *Studien zum Corpus Priapeorum*, 1962.

פְּרִיבּוּר (צרפ' Fribourg, גרמ' Freiburg) : (1) קנטון בדרום מערב שוויץ בין האלפים בדרום להרי היררה בצפון. 1,670 קמ"ר; 179,000 תושב' (1973). כלכלת פ' נשענת על חקלאות, ומגדלים בו דגנים, פירות, ירקות וטבק. בשטחי המרעה המשובחים מגדלים בקר, ופ' ידוע במוצרי החלב שלו. רוב תושבי הקנטון הם קתרים לים דוברי צרפתית.

(2) בירת קנטון פ' מדרום מערב לעיר בְּרוֹן. 41,300 תושב' (1973). התפתחה כעיר-מבצר על גבעה מוקפת נפתול ה-תור של נהר זנה (Sanne או סְרִין). הגרעין העתיק של העיר ("בורג") שרי-מר על אפיו מיה"ב ובו בתי מגורים עתיקים בע-לי חזית גותית, שרידי



פריבור: הקתדרלה ובית העיריה (לשכת התיירות הלאומית של שוויץ)

חומה, שערים, מגדלים וכנסיות רבות, מהן קתדרלת סן ניקולאוס (מאות 13—15), כנסיית נוטרדאם (מאה 12) הכנסייה הפרנציסקנית (מאה 13). בניין העיריה מהמאה ה 16.

פ' היא מרכז הקתוליות בשוויץ ומקום מושב בישוף לוזאן-ז'נווה-פ'. אוניברסיטה קתולית נוסדה ב 1889, ובה 3,140 תלמידים (1973); בה למד בשעתו חיים וייצמן. בעיר מפעלי תעשייה לייצור מוצרי נייר, מתכת וחשמל וכן לייצור בירה ושוקולד ולעיבוד עורות. פ' שוכנת על קו מס"ב ברון-לוזאן.

היסטוריה. פ' נוסדה ב 1157 ע"י שושלת צהרינגן (Zähringen). ב 1218 עברה לרשות בית קיבורג (Kyburg). ב 1277 לידי בית הבסבורג, וב 1452 לידי בית סווייה (Savoia). אח"כ לחמה בצד השווייצים נגד שְׂרַל, "האמין" מבורגונדיה וב 1481 הצטרפה לבריתם של השווייצים, יחד עם האיזור שסביבה, שהפך לקנטון פ' (ע"ע שוויץ). פ' היה מעוז הקתוליות נגד הרפורמציה ונתבסס בה שלטון אוליגרכי-קלריקלי. במאה ה 18 באו העיר הקנטון תחת השפעת התרבות הצרפתית ואיבדו את צביונם הגרמני. אחרי מלחמת המה-פכה הצרפתית ונפוליון שבה האוליגרכיה לשלטון וב 1847 היה קנטון פ' שותף ב"ברית הפורשים" הקתולית, שהובסה במלחמת-אזרחים. שלטון השמרנים, שהשכילו לפתח את כלכלת העיר והמחוז, נמשך עד 1921 כשנעשתה ליברליזציה בחוקת הקנטון.

לקראת אמצע המאה ה 14 התיישבו מספר יהודים בפ' העיר, ועסקו בהלוואות בריבית. הם התגוררו ברובע מיוחד, אך לא בגטו. בפרוץ המגפה השחורה (1348/9) הואשמו גם יהודי פ' בהרעלת הבארות, והם גורשו ב 1428. הגבלות על כניסת יהודים נתקיימו עד אמצע המאה ה 19. הקהילה הנוכחית נוסדה ב 1895, וב 1968 מנתה כ 150 איש ולהם ביכ"נ.

A. Weldler-Steinberg, *Geschichte der Juden in der Schweiz* (Index s. v.), 1966.

ק. י. מ.

תרגם לעברית את „התורה והחיים“ למ. גידמן (ע"ע) והו"ל את „ספר הזכרונות“ (1899), פליטונים נבחרים ואיגרות אנשי-שם. ערך רב לזכרונותיו שנדפסו ב„ספר השנה“ לנ. סוקולוב (כר' א' וג'), בלוח אחיאסף (כר' ט') ועוד. עיקר פרסומו בספרו הגדול „זכרונות לבית דוד“ (1893—1899) — שורת סיפורים היסטוריים על תוה"י, מחורבן בית ראשון עד ראשית ההשכלה בגרמניה; כר' א—ב' עובדו מספרו של ח. צ. רקנדורף (ע"ע) *Geheimnisse der Juden*; כר' ג—ד' נכתבו בידי פ'. ספר זה שימש כספר יסוד בספרות הנוער העברית. תורגם לערבית ולפרסית ו"ל במהדורות ובעיבודים שונים, גם היום. פ' נטה לסגנון המקראי ובסוף ימיו כתב ספר-לימוד לפי שיטתו („שפה לנאמנים“, א', 1902). הוא השתתף גם בפרסומים ביידית.

ז. מיטת, א. ש. פ' (הל שלום) (התווז, 9 [כולל ביבל']). תרפ"ב; י. ת. רבניצקי, דוד וסופריו, א', ק"ע—קע"ד, תרפ"ו.

פְּרִידְבֵּרְג, חַיִּים דָּב (1876, קרקוב — 1961, תל-אביב), ביבל-יוגרף עברי. התחנך בעיקר ב„חדר“ ובישיבה. ב 1900

עבר לפּרנקפורט ועבד שם בבית מסחר הספרים העברי של י. קאופמן, וב 1904 פתח בית מסחר ספרים משלו. ב 1910 עבר לאנטוורפן ועסק ביהלומים, אך חי על תמיכת בני משפחתו. כי את רוב מרצו הקדיש לביבליוגרפיה עברית ולחקר משפחות. בסוף מלח"ע II התיישב בתל-אביב. עוד בצעירותו פרסם כמה מונוגרפיות על: רבנו יוסף קארו (תרנ"ו); אברהם כרדא (1897); רבינו שבתי (בן מאיר הכהן; תרנ"ח [ע' ערכיהם]); וכן „לוחות זכרון“, מצבות קרקוב (תרנ"ד); תולדות ר' נתן שפירא (תרנ"ט) ותולדות משפחות שור (תרס"א), לנדא (תרס"ה) והורוויץ (תרע"א, 1928). כן תיאר את הדפוס העברי בקרקוב (תר"ס) ובולובלין (תרס"א).

בשנים 1928—1931 הדפיס את ספרו הגדול, שהוא מהיחידים מסוגו בספרות ישראל — „בית עקד ספרים“, שנועד לרשום, בפירוט מינימלי, את כל הספרים העבריים שנדפסו מאז ראשית הדפוס, על כל מהדורותיהם. הספר משלים את ספרו של י. א. בן-יעקב (ע"ע) „אוצר הספרים“, שעשה מלאכה חלוצית בתחום זה (עד לשנת תר"ב; פ' חקר בעצמו, אך שאב גם מרשימות ספרים מכלי שני ושלישי ומחקרים חדשים. כן הוסיף פ' לספרו את כל הספרים שנדפסו מאז שנת תר"ב. מהדורה שניה משוכללת הרבה וכוללת את הספרים שנדפסו עד 1950 י"ל בתל-אביב, תשי"א—תשט"ו. על יסוד ספרו זה כתב פ' 3 מונוגרפיות גדולות — „תולדות הדפוס בפולניא“ (תל-אביב, תשי"ב); „תולדות הדפוס העברי במדינות איטליה, אסטמיה, פורטו-גליה ותוגרמה שמלפנים“ (תשט"ו); „תולדות הדפוס העברי בערים אלה שבאירופה...“ (תרצ"ו). ספריו רחוקים מדיוק, אולם הם כלי-עזר ממדרגה ראשונה לחקר היהדות וספרותה, ועדיין אין להם תחליף.

פְּרִידוּיט (אנג' peridotite), סלע מאגמטי אולטרה-בסיסי, המכיל בעיקר אוליין (ע"ע) ופחות מ 5% פלדשפט (ע"ע); הפ' מכילים כמויות גדולות של תחמוצות ברזל ומגנזיום ולכן צבעיהם כהים וצפיפותם רבה (3.0 ואף יותר).

בניגוד לרוב הסלעים המאגמטיים האחרים, הפ' אינם מתגבשים ממאגמות בעלות הרכב כימי דומה להם. נראה שהם נוצרים בשתי דרכים: 1) בצורת הצטברות של גבישי אולייון, המתגבשים בזמן מוקדם ממאגמות בעלות הרכב גברואידי (ע"ע גברו); 2) הפ' של הטיפוס האלפיני מקורם במעטפת כדה"א; הם מייצגים או את חומר המעטפת העליונה עצמה או את היתרה של התכה חלקית של סלעים גברואידיים שבמעטפת. פ' מוקמים בחלקם באופן טקטוני; אחרים הם אינטרוזיוויים ממש, וחדרו לסלעי הקרום כמסכת גבישים מוצקים. זו נעשתה פלסטית ואינטרוזיוויית מנוכחות המרים בעלי לחץ אדים גבוה ונקודת התכה נמוכה כגון מים.

לפ' חשיבות כלכלית ניכרת, כי יחד אתם מתגבשים לעתים מחצבים. הם המקור היחיד להפקת הפלטינה (ע"ע) והפליטינידים

ליוון. הפריגים עצמם עסקו בחקלאות ובגידול בקר וצאן לייצור צמר; כ"ב הפיקו מהריהם ברזל וזהב.

לשון פ' היתה הודו-אירופית מערבית, ונשתמרה עד למאה ה-6 לפסג"נ. היא ידועה מתוך 80 כתובות קדומות באלפבית פריגי הדומה ליווני ומכ 110 כתובות מהמאות ה-2—3 באותיות יווניות. אלת-הגרים הקדומה קיפילי (ע"ע) מוצאה מפ'. הנצרות הופצה בפ' ע"י פאולוס (ע"ע). בפ' התפתחה אמנות מקורית (אף שהושפעה מהחתית). „הכובע הפריגי“ נודע באמנות הקלאסית, וברומי שימש סימן הכר לעבדים משחררים ונודע אף ביה"ב. במהפכה הצרפתית הפך לסמל השחרור.

W. M. Ramsay, *The Cities and Bishoprics of P.*, I-II, 1895-97; A. Gabriel (ed.), *P., exploration archéologique* I-IV, 1941-65; D. Magie, *Roman Rule in Asia Minor*, I-II, 1950; W. M. Calder, *Monuments from Eastern P.*, 1956; O. Haas, *Die phrygischen Sprachdenkmäler*, 1966; R. D. Barnett, *P. and the People of Anatolia in the Iron Age* (in: *The Cambridge Ancient History*, II), 1967.

פְּרִיד אַ (ל)־דִּין עֵטָאר — فرید الدین عطار (עטאר = מזכר בשמים) — הכינוי של מחמד אבן אבן בכר —

(1150 [?] — 1230 [?]). משורר צופי פרסי. יצירותיו החשובות ביותר הן: 1. *מַנְטַק א (ל)־טִי ר* („דיבור הציפורים“), תיאור אלגורי של תלאות הציפורים (דהיינו, הצופים) כשהן עוברות שבעה ואדיות קשים (דהיינו, שלבים בנסיון המיסטי) כדי להגיע לעוף האגדי סימורג (דהיינו, אלוהים). כאן מאבדות הציפורים את זהותן, כך שהן הוא והוא הן. 2. *אסראר נאמה* („ספר הרוים“). 3. *אלאהי נאמה* („ספר האלוהים“). 4. *מציבת נאמה* („ספר היסורים“). ביצירות האלה מנסה המשורר להראות את המעלות שבצופיות, בחיי רוח ובהתאחדות המיסטית עם אלוהים. חיבוריו כוללים מאות סיפורים קצרים וכן אגדות על אישים בתנ"ך. תד' פ-י-ראת א ל-אן ל י א. הוא ספר בפרווה המכיל ביוגרפיות של הצופים מראשית האסלאם. — ע"ע צופיות.

E. G. Browne, *A Literary History of Persia* (Index s. v.), 1906.

פְּרִיד, אַלְפֶּרד הֶרְמַן — Alfred Hermann Fried —

(1864—1921), פציפיסט גרמני, יהודי. מר"ל במקצועו; פעל בברלין. ב 1892 ייסד את „חברת-השלום הגרמנית“ (Deutsche Friedensgesellschaft), יחד עם ב. פון זוטנר (ע"ע) ופרסם בבית-ההוצאה שבבעלותו את כתה"ע שלה *Die Waffen nieder* („הניחו את הנשק“) שנקרא ע"ש ספרה המפורסם של זוטנר מ 1889. פ' הקים לחברתו סניפים בערי גרמניה ואוסטריה והיה מראשי תנועת השלום הבי"ל. ב 1911 קיבל פרס נובל לשלום. בתקופת מלח"ע I גר בשוויץ בגלל התנגדותו למדיניות הגרמנית ופעל להשגת שלום ללא תנאים. אחר מלח"ע I התנגד לכפיית שלום ורסאי בידי המעצמות המנצחות. H. Wehberg, *Die Führer der deutschen Friedensbewegung*, 1923.

פְּרִידְבֵּרְג, אַבְרָהָם שְׁלוֹם (1838, גרודנו — 1902, ורשה),

סופר ומתרגם עברי. התייתם בגיל רך. למד שענות לפרנסתו, אך המשיך בלימוד-תורה. נדד בערי דרום-רוסיה. ב 1858 חזר לגרו-דנו והשתלם בשפות ובלמודי חול, כשהוא סמוך על שולחן חותנו. בהשפעת א. מאפו (ע"ע) נתעורר לעבודה ספרותית. ב 1876 פרסם את „עמק הארוים“, עיבוד ספרה של ג. אגילר (ע"ע), שוכה להצלחה בקרב הנוער. לאחר פרעות 1881 הצטרף ל„חבת-ציון“ (ע"ע). בשנים 1883—1886 עבד במערכת „המליץ“ והשפיע בה מרוח התנועה. אח"כ עבר לוורשה. השתתף ב„הצפירה“ וב„האסיף“, תרגם ספרים רבים לעברית והשתתף כעורך בנסיון הראשון להוציא אנציקלופדיה (ע"ע, עמ' 644) עברית — „אשכול“ (1888). היה מראשי הוצאת „אחיאסף“ וערך את מאספה השנתי (כר' ר—ח). פ' כתב את „תולדות היהודים בספרד“ ע"פ גרץ, קייזרלינג ואחרים (1893);

Neuzeit („תולדות התרבות של העת החדשה“), III—I, 1927—1932. היא סקירה מבריקה, אפואריסטית, לעתים אירונית, ומעל-לכל מקורית ביותר, של תולדות העולם ותרבותו למן הרפורמציה ועד מלחמת העולם הראשונה. I. מבין חיבוריו האחרים: „בעיית ישראל“, Kulturgeschichte des Altertums; 1921 (תולדות התרבות של העת העתיקה“), 1936—1949. כמו-כן כתב מחזות, מסות ומאמרי-ביקורת. — מכתביו נתפרסמו ב 1959.

W. Schneider (ed.), *F. - Brevier*, 1947; H. Zohn, *Wiener Juden in der deutschen Literatur*, 61—64, 1964.

פְּרִידְלַנְד (Friedland), משפחה יהודית במזרח אירופה, מוצאה, כנראה, מהעיר פ' שבבוהמיה. במאה ה-17 נודע נתן פ', ראש קהילות בוהמיה. במאה ה-19 נודע מבני המשפחה ברוסיה: משולם פייבל (1804—1854), סוחר עשיר בסלוצק; עבר ב 1846 לדווינסק ונמנה עם נציגי קהילות ליטא בפני השלטונות. בנו, מאיר (נפ' 1902) ומשה אריה לייב (1826—1899), עברו לפטרבורג, ונמנו עם עשירי היהודים והפילנתרופים של הקהילה. משה היה למעלה מ-30 שנה ספק צבאי. הוא יסד בית-יתומים ובי"ס-מקצועי יהודי בעירו, ומושב זקנים בירושלים. ב 1892 מסר את ספרייתו — 13,000 ספרים עבריים ו-300 כ"י — למוזאון האסייתי (כיום: המכון למדעי המזרח) בפטרבורג, ומאז נקראת המחלקה העברית שם Bibliotheca Friedlandiana. הביבליוגרפים ש. וינר (ע"ע) וי. בנדר קטלגו ספרים אלה (עד האות למד) בספר „קְהֵלַת משה“ (תרגום-תרגום). י. ט. איינשטט — ש. וינר, דעת קדושים, תרגום/ז"ח.

פְּרִידְלַנְדֶּר, דָּוִד (1750, קניגסברג — ברלין, 1834), ממבשרי הרפורמה בדת ישראל ומאבות ההתבוללות. ב 1770 השתקע בברלין וב 1776 ייסד שם ביחוד למשי. נתמנה יועץ לוועדה לחקר תעשיית הטפסטיל, והיה היהודי הראשון שנבחר למועצת העיר ברלין (1809). מגיל 21 היה חבר-תלמידו של משה מנדלסון (ע"ע). נשא לאשה את בתו של הבנקאי דניאל איציג (ע"ע), וכך נכנס לחוג המשפחות העשירות ורבות-ההשפעה של „יהודי החצר“ בפרוסיה (ע"ע חסות, יהודי). ב 1778 היה פ' בין מייסדי „בית הספר היהודי החפשי“ בברלין, ששם לו למטרה להגשים את שאיפות ההשכלה, והיה מנהלו קרוב ל-20 שנה.

ב 1783—1812 עמד בראש הלוחמים להשגת שיווי זכויות ליהודי פרוסיה. בהנהגתו דחתה משלחת של קהילות-ישראל בפרוסיה את ההמלצות הבלתי-מספקות של הוועדה שהוקמה ב 1787 בידי פריד-ריך וילהלם II ליישוב הבעיה היהודית. פ' שאף לתיקונים קיצוניים בדת ישראל תוך ויתור על התלמוד וביטול המצוות המעשיות במטרה להביא להתבוללות תרבותית מלאה של היהודים בקרב החברה האירופית. ב 1799 שלח איגרת בעילום-שם לכומר טלר (Teller), בה הודיע בשם „כמה בתיאב יהודיים בברלין“, כי יהודים ופרוטסטנטים יכולים להתאחד על בסיס אמונת המונותאיזם הצרוף שבתורת משה, בלא שייאלצו להודות בדוגמות הנצרות שאינן עומדות במבחן התבונה. לאור הכרה זו התנגד פ' לשמד (עבר: אגרת להוד מעלתו האדון טלר, תרגום מ. דינור, תשל"ו).

אחרי שזכו יהודי פרוסיה ב 1812 בזכויות-אזרח, פרסם פ' בעי-לום-שם חוברת „על השינוי הנחוץ בפולחן בתי-הכנסת לאחר ההתארגנות החדשה של היהדות במדינת פרוסיה“, ובה הציע להשמיט מן התפילות כל זכר לביאת המשיח ולאמרן בלשון הגרמנית, ולשם כך תרגם את הסידור לגרמנית. פ' נמנה עם המיעוט בקרב חלוצי הרפורמה שדגל בביטול מצוות המילה (ע"ע, עמ' 194). לבקשת ההגמון הפולני מאלצ'בסקי הביע פ' את דעתו גם על תיקון חיי הרוח של יהודי פולניה הציע רפורמה ברוח הטמיעה (1819). פ' השתתף בכה"ע „המאסף“, תרגם לגרמנית מספרי התנ"ך ברוח מנדלסון, וכן את ספר „הנפש“ למנדלסון. כן כתב פירוש

של יהלומים (ע"ע) בצינורות הקימברליט, של האובסט (ע"ע) ושל מרבצי כרומיט (ע"ע כרום) וטלק (ע"ע). האוליווינים של פ' רבים מכילים כמויות קטנות של ניקל (ע"ע), המתרכזות בתהליכי בליה מתאימים למרבצים כלכליים (מרבצי ניקל מטיפוס קלדוניה החדשה). פ' אינם מופיעים בישראל, אך הם נפוצים למדי בארצות השכנות. הם מופיעים במסיוויים הפה-הקמבריים של מצרים (במדבר המזרחי) ושל ערב הסעודית. רצועה גדולה של מסיוויים עשירים בפ' אלפי-ניים נמשכת מיוגוסלביה דרך יוון וקפריסין, צפון טוריה, תורכיה, ארמניה ואזרבייג'ן לאירן.

פְּרִידוֹן, פִּיֶּר-פּוֹל — Pierre-Paul Prud'hon (1758—1823), צייר צרפתי. בנו של סתת בקליני, למד ציור בדיז'ון ובפאריס; ב 1784 זכה בפרס-רומא ושהה באיטליה עד 1788. למן 1796 נמנה עם ציירי-

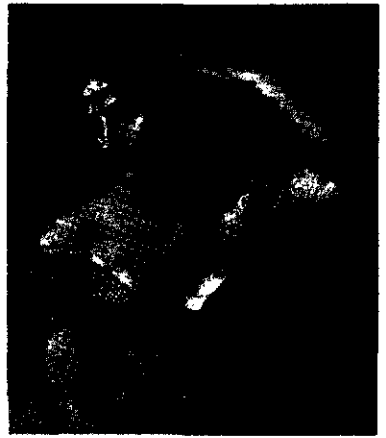

פ.פ. פרידון: הקיסרית ז'וזפיין, פרס, 1806. (לזכר, פאריס)

החצר של נפוליון, ונש-אר אהוד גם אחר נפ-יתו. מ 1816 היה חבר האקדמיה של האמנויות היפות. — פ' הרבה ל-צייר דיוקנים (דיוקן ה-קיסרית ז'וזפיין, 1805; לזכר, פאריס) ועיטר בניינים פרטיים וציבוריים. נושאו היו לעתים קרובות אלגוריים ומי-תולוגיים („חטיפת פסי-כ"י, 1808; לזכר, פא-ריס). — בניגוד לנאו-קלאסיציזם של בן-דורו,

ז.ל. דויד (ע"ע), פיתח פ' סגנון אישי, שהאפקטים של אור-וצל והתנועה הקלילה שבו הושפעו מלאונרדו דה וינצ'י וק'רנצ'ו (ע' ערכיהם). המגמה הרגשנית והחושנית והאווירה העגמומית שביצירתו מבשרות את הציור הרומנטי הצרפתי, ובעיקר את יצירתו של דלקרווא (ע"ע).

J. Guiffrey, *L'Oeuvre de P.-P. P.*, 1924; G. Grappe, *P.-P. P.*, 1958.

פְּרִידְיוֹנְג, הַיִנְרִיךְ — Heinrich Friedjung (1851—1920), היסטוריון אוסטרי, יהודי. בנו של סוחר ממזרח-אוסטריה, למד בווינה ובברלין. פ' הצטרף לתנועה הלאומית-הגרמנית באוסטריה, ובשנים 1886/7 אף ערך את בטאונה *Deutsche Zeitung*; הוא עזב בשל האנטישמיות של פון-שנרר (Schönerer), שהיה אחד מראשיה. עד סוף ימיו המשיך בעבודתו העיתונאית וההיסטורית בלא שהיתה לו משרה אקדמית. ב 1909, בזמן המשבר בעקבות סיפוח בוסניה הרצגובינה (ע"ע, עמ' 911) ע"י אוסטריה-הונגריה, פרסם מאמר שהאשים את מנהיגי התנועה הסרב-קראטית בפעילות חתרנית, פ' נתבע למשפט-דיבה. התברר, שהמסמכים שקיבל ממשרד-החוץ האוסטרי היו מזויפים, ושמו של פ' כהיסטוריון הוכתם. מחקריו החשוב הוא *Der Kampf um die Vorherrschaft in Deutschland, 1859 bis 1866* („המאבק על ההגמוניה בגרמניה, 1859—1866“), II—I, 1897—1898 (מהד' עשירית 1916—1917). F. Gref, *H. F. und die südslavische Frage*, 1950

פְּרִידֵל (פְּרִידְמַן), אֶגוֹן — Egon Friedell (Friedmann) (1878—1938) [[התאבד]], סופר ושחקן אוסטרי, יהודי. למד באוניברסיטת וינה והיידלברג. כאדם שנון וכבעל כשרונות רבגו-ניים נמנה עם חוגי הבוהמה הווינאית והיה ידידם של פ. אלטנברג וא. פולנר (ע' ערכיהם). פ' שיחק בתפקידים שונים בתאטרון של מאנס ריינהארט. יצירתו הגדולה של פ' *Kulturgeschichte der*

(1836—1902), היה רופא עיניים נודע. הוא למד רפואה באוניברסיטת מרילנד, התמחה בברלין, פראג ווינה, והיה נשיאה הראשון של הפקולטה לרפואה ולכירורגיה באוניברסיטת מרילנד ופעיל באגודות רפואה. היה פעיל גם בארגונים ומוסדות יהודיים, ביניהם הסמינר התאולוגי היהודי, החברה ההיסטורית היהודית באמריקה והפדרציה הציונית באה"ב. ב 1898 ביקר בא"י כדי ללמוד את מצב המושבות. פרסם מאמרים בעניינים יהודיים ובענייני רפואה. בהם ספרו: *Jewish Physicians and the Contributions of the Jews to the Science of Medicine* ("רופאים יהודיים ותרומתם של היהודים למדע הרפואה"), 1897. הרי"פ (1864—1950), בכור בניו של אהרן, למד רפואת-עיניים באה"ב ובאירופה; מגדולי רופאי עיניים בבולטימור ופרופסור לאופתלמולוגיה באוניברסיטת מרילנד; היה נשיא הפדרציה הציונית באה"ב בשנים 1904—1918, וב 1911 ו 1914 עשה בא"י כומוחה למחלות עיניים בבתי החולים בירושלים. ב 1919 היה נשיא המשלחת הציונית לא"י. פ' הרבה לכתוב בתולדות הרפואה, תוך שימת-לב מיוחדת לתרומת רופאים יהודים ואנוסים ביה"ב ולשימוש בלשון העברית בספרות הרפואה. ב 1944 יצא ספרו הגדול בשני כרכים: *The Jews and Medicine* ("היהודים והרפואה"). הנחשב לקלאסי בשטח זה. ספר אחר שלו הוא: *Jewish Luminaries in Medical History* ("יהודים דגולים בתולדות הרפואה"), 1946; הוא מכיל קטלוג מפורט של ספרייתו הפרטית. אותה מסר בצוואתו לאוניברסיטה העברית בירושלים והנחשבת לעשייה ביותר בעולם בתחומה (בין השאר אינקובולות וכתבי יד).

יהושע ליבוביץ, הרי"פ (הרפואה, 38, 166), 1950; הנ"ל, מאה שנה לחקר תולדות הרפואה בישראל (תו שין וו, שנתון דברי, 341—355), תש"ו; L. Levin, *Vision; a Biography of H.F.*, 1964.

ג.ל.ר.

פְּרִידְאָן־פְּרִידְאָן — Freidank — (שלהי המאה ה 12 — 1233 בקירוב), משורר גרמני. פ' השתתף ב 1228/9, במסע-הצלב של פרידריך II הזוהרה עם עמדתו נגד האפיפיור. הוא השאיר אחריו יצירה אחת, *Bescheidenheit* ("השפלות"), 1215—1230 לערך; אוסף מימרות ומשלים ידועים, בעיבודו, המעידה אע"פ על מחשבה עצמאית. ב 1513 עובדה בידי סבסטיאן ברנט (ע"ע). פ' חש בהתפוררות עולם-האבירים של יח"ב; עם זאת היתה מחשבתו טבועה בחותמו של עולם זה. בכתיבתו המשיך במסורת של ולטר פון דר סוּגְלִינְדֶה (ע"ע) ולא היסס להביע את דעותיו — על הקיסר, הכפוף לחוקי הטבע כאדם פשוט — על האפיפיור, השוגה בדרישתו לזכויות חילוניות ועוד.

O. v. Zingerle, *F.s Grabmal in Treviso*, 1914; id., *Die Heimat des Dichters F.* (*Zeitschrift für deutsche Philosophie*, LII), 1927; S. Singer, *Sprichwörter des Mittelalters*, I—III, 1944/7.

פְּרִידְרִיךְ־פְּרִידְרִיךְ (Friedrich), שמם של 4 ממלכי גרמניה ביה"ב, מהם היו 3 גם קיסרי "הקיסרות הרומית הקדושה". 1) פ' I, "בארפארסה" ("אדם-הזקן"; בערך 1125—1190), גדול שליטי אירופה במאה ה 12. בן משפחת הוֹהֶנְשְטאופים (ע"ע), ולכן מנהיג סיעת ה"ויבלינגים" (ע"ע גולפים וגיבלינים) בגרמניה. דוכס שווביה מ 1147 (בתור זה נקרא פ' III), מלך גרמניה מ 1152, מלך איטליה וקיסר רומי מ 1155, ומלך בורגונדיה מ 1178.

פ' נבחר למלך גרמניה בתמיכת דודו קונרד III (ע"ע), שהתעלם מזכויות שני בניו. פ' תואר כהתגלמות התכונות האביריות: יפה-תואר, געים הליכות, ועם זאת איש-המעשה ונחוש בהחלטותיו. עלה לשלטון בשעת שפל למלכות ולקיסרות. היה ער לחשיבות מעמדה של הקיסרות וראה עצמו כירש קרל הגדול (ע"ע), שפ' טרח להפכו לקדוש קתולי ב 1165. פ' ערך שישה מסעות לאיטליה (1154—1186) כדי להשליט את מרותו. שם לחם בעקשנות בשאיפות העצמאות של ערי צפון-איטליה והחריב את מילאנו ב 1162. אולם מאמציו לנצח

עברי לפרקי אבות ותרגום לגרמנית. בין מחקריו: *Beiträge zur Geschichte der Verfolgung der Juden im 19ten Jahrhundert* ("דברים על תולדות רדיפות היהודים ע"י סופרים במאה ה 19"), 1820. כל בני משפחתו התנצרו, חלקם עוד בחייו.

מ. אליאב, החנוך היהודי בגרמניה, תשכ"א; I. Ritter, *Gesch. der juedischen Reformation*, II, 1861; M. A. Meyer, *The Origins of the Modern Jew*, 1967; H. Fischer, *Judentum, Staat und Heer in Preussen*, 1968.

מ.

פְּרִידְלַנְדֶר, יִשְׂרָאֵל (1876, קוֹל [פולניה] — 1920, אוקראינה), בלשן שמי ואיש-ציבור. גדל בוורשה ושם רכש השכלה תורנית וכללית מפי מורים פרטיים. ב 1895 החל ללמוד בסמינר לרבנים של ע. הילדסהימר (ע"ע) בברלין ושפות שמיות באוניברסיטה שם. אז תרגם לגרמנית מכתבי ש. דובנוב ואחד-העם (ע' ערכיהם), שהשפיעו עליו רבות. ב 1900 החליט להתרכז בלימודי הבלשנות, יצא לטרנסבורג וב 1901 העניק לו המזרחן ת. נֶלְדֶקֶה (ע"ע) תואר ד"ר עבור מחקרו על הערבית של הרמב"ם. בשנים 1902—1904 הורה בלשנות שמית באוניברסיטת שטרסבורג ומשם נקרא לכהן כפרופסור למקרא בסמינר היהודי התאולוגי בניו-יורק (ע"ע בתמ"ד לרבנים, עמ' 96/7). במקביל הורה גם ערבית-יהודית ב"דרופסי" (ע"ע) שבפילדלפיה הרצאותיו שם נדפסו ב JQR לשנים 1910—1913. בשנים 1916—1920 י"ל תרגמו האנגלי ל"תולדות יהודי רוסיה ופולין" של דובנוב, שהכנתו הביאתהו לחבר ספר משלו בנושא זה — *The Jews of Russia and Poland — Past and Present*, 1915. הרבה לכתוב על בעיות היהדות והדברים רוכזו ברובם בספר 1919; 1961².

ב 1919 יצא מטעם הג'וינט (ע"ע) אל הקהילות מוכות המלחמה במזרח-אירופה, כך נקלע אל מלחמת האזרחים ברוסיה ושם נרצח.

א. פוננסקי, פרוטסור י. פ' (התקופה, ח'), תר"ץ; B. Cohen, *I. F., a Bibliography*, 1936.

פְּרִידְלַנְדֶר, שְׁלֹמֹה — Salomo Friedlaender — (1871, גולאנץ' [איזור פוֹזְנָן] — 1946, פאריס), סופר, פילוסוף ופובליציסט יהודי, פעל בברלין. אחרי עליית הנאצים עבר לצרפת. פ' פרסם את דבריו הספרותיים בשם הבדוי "מינונה" (Mynona), שנתקבל מהי-פוך המלה Anonym (עלום-שם), אולם את יצירותיו הפילוסופיות חתם בשמו המלא. רעיונו הפילוסופי המרכזי של פ' הוא מושג הסובייקטיוויזם הכולל. סובייקטיוויזם זה שונה מן הסובייקטיוויזם האישית של הפרט הקיים, משום שסובייקטיוויזם זה הוא על-אישית, כוללני ורווי כוח-הדחף של היצירה. מקורו בחוסר היקבעות של הקטגוריה האנושית (ע"ע אוגוסטולוגיה) — "אין". ברם בין "האין" הבלתי-מודע כמקור ובין הסובייקטיוויזם הכוללנית של יצירה יש דרך רצופה מכשולים אובייקטיוויים שעליהם גודעת הסובייקטיוויזם להתגבר. התרבות האנושית, לדעת פ', היא התגברות מתמדת של אותו העקרון הסובייקטיווי העל-אינדיווידואלי בנסיבות שונות.

עם ספריו החשובים נמנים: *Friedrich Nietzsche; eine intellektuelle Biographie* ("פרידריך ניצשה: ביוגרפיה אינטלקטואלית"), 1911; *Schöpferische Indifferenz* ("האדישות היוצרת"), 1918; *Kant für Kinder* ("קאנט לילדים"), 1924, שבו ניסה כוחו בפופולר-לריוציה של קאנט.

פְּרִידְמַן, ר' יִשְׂרָאֵל, ע"ע רוֹזִין.

פְּרִידְוַלְדֶר (Friedenwald), משפחת רופאים ועסקנים יהודים באה"ב. יונה פ' (1803—1893), היגר מגרמניה לבולטימור, עסק במסחר והיה פעיל בחיים הקהילתיים. ב 1851 היה מייסדי בית היתומים היהודי וקהילת "חזק אמונה" האורתודוקסית. בנו, אהרן

Le Comté de Bourgogne sous les Hohenstaufen, 1156—1208, 1963; P. Munz, F. Barbarossa, 1969; A. Haverkamp, Herrschaftsformen der Frühstaufer in Reichsitalien, I-II, 1970—71.

ב.ד.ג. - ס.פ.

(2) פ' II, „פלא העולם“ (Stupor mundi; 1194—1250), השליט הגדול האחרון של בית ההנשטאופים (ע"ע). מלך סיציליה מ-1198, מלך גרמניה מ-1212 וקיסר רומי מ-1220. בנו של הינריך VI (ע"ע), ונכדו של פ' I, „בארבארוסה“.

תוך שנתיים (1197—1198) נתייתם מאביו ומאמו, וגדל תחת עול אפוטרופוסותו של האפיפיור התקיף אינוצנטיוס III (ע"ע). באפיו היה יותר איטלקי מגרמני, בעל אינטליגנציה רבה, ובמשך ילדותו הקשה למד להסתגל לנסיכות בלי לוותר על מגמותיו. שילב אכזריות ואדיבות, ספקנות חושניות, תמרנות ועניין עמוק במדע ובפילוסופיה. ידע 4, ואולי 6, שפות. בן 17 הובא לגרמניה כמועמד האפיפיור נגד הקיסר אוטו IV (ע"ע), שהחרם ע"י הכנסייה. עשה ויתורים פולחניים רבים לכנסייה וכן גם ויתורים מדיניים כדי לשכך את חשש האפיפיור מפני איחוד גרמניה וסיציליה תחת שליט אחד. רק אח"כ הוכתר כמלך גרמניה ב-1215 (שלוש שנים לאחר בחירתו), ודחק את רגלי אוטו. ב-1220 הוכתר ע"י הונווריוס III (ע"ע) לקיסר, לאחר ששב ואישר את ויתוריו לאפיפיורות. בנו, בן ה-9, הינריך, הוכתר למלך גרמניה, ברם, במקום לצאת, כמוסכם, להצלת מסע-הצלב הרביעי, יצא פ' למורשתו סיציליה. שם דיכא ביד-ברזל את האצולה הפאודלית והניח את היסוד למשטר מלכותי ריפווי ופקי-דתי. שעתיד היה להגיע לשיאו ב„קונסטיטוציות של מלפי“ ב-1231, שהיו החוקה הכלל-ארצית הכתובה הראשונה באירופה. משנתגלה אחרי 1225 כי הקיסר הפך מבן-חסות צייתני של הכנסייה לשליט חזק ועצמאי, שארצותיו איימו על נחלות הכנסייה מצפון (גרמניה ולוז-פרדיה) ומדרום (דרום-איטליה וסיציליה). חל קרע בינו לבין הכנסייה. זו הסיתה נגדו את ערי לומברדיה, יריבותיו הוותיקות של סבו „בארבארוסה“. משהשהה את קיום נדרו לצאת למסע-הצלב, כפי שנתחייב ב-1220, החרם ע"י ג'רגוריוס IX (ע"ע).

ב-1228 יצא פ' המנודה לארץ-ישראל (ע"ע מסעי-הצלב, עמ' 1116/7) ובמאמץ דיפלומטי מזהיר השיג מהשלטאן המצרי אל-מלך אל-כאמל מה שלא השיגו הנוצרים מאז מפתחם בקרב חיטין מידי צלאח א' (ל) - דין ב-1187 — שליטה בירושלים חוץ מהר-הבית, גישה רצופה אליה (ע"ע ארץ-ישראל, עמ' 460), וכן שליטה בבית-לחם, מקום-הולדת ישו הנוצרי. פ' הכתיר עצמו למלך ירושלים בלא ברכת הכנסייה. את זכויותיו בעיר ביסס על העובדה כי ב-1225 נשא את יולנדה, בתו של ין דה בריין, קודמו כשליט ירושלים, משחזר לאירופה, חתם על חוזה סאן ג'ראמו (1230) עם הכנסייה, החרם הוסר ממנו. כבר לפני-כן כבש בחזרה את האזורים (כולל נפולי) שנתפשו ע"י האפיפיורות בזמן שהותו בא"י.

בינתיים שלט בנו הינריך בגרמניה שם הלכו התחזקו השליטים המקומיים. לבסוף מרד באביו, ופ' חזר בפעם השנייה, האחרונה, לגרמניה (1234—1237). הינריך הודח, ומת בכלא ב-1242. ב-1237 המליך פ' את בנו קונרד IV (ע"ע) בגרמניה, ובאיטליה הביס את ערי הליגה הלומברדית בקרב קור-טנאוובה. כדי לחזק עוד יותר את ביתו עשה את בנו הבלתי-חוקי, אנציו, למלך סרדיניה ב-1239. בכך הגדיש את הסאה, וג'רגוריוס החרימו שוב, חרם שלא הוסר עוד. ב-1245 הכריז האפיפיור תחדש, אינוצנטיוס IV (ע"ע) על הרתח פ' ממלכותו, והקים נגדו את הינ-ריך רֶסָה מתורנגיה (מת 1246).

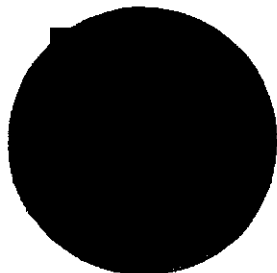

חותם פרידריך II

את „הליגה הלומברדית“ נכשלו, ולאחר מאבק של שנים רבות הובס ע"י הליגה בקרב לֵגְנָנו (Legnano) ב-1176. לאחר שביתת-נשק ארוכה עשה שלום עם האיטלקים ב-1183.

במקביל למלחמתו בערים האיטלקיות נאלץ פ' להיאבק עם יריב יותר מסוכן, האפיפיורות (ע"ע גרמניה, עמ' 423/4). פ' אמנם כרת ברית (1153) עם אוגניוס III (ע"ע), שהכתירו לקיסר, אך הלה התחבר אח"כ עם מלכות סיציליה הנורמנית ובוועידת הקיסרות (Reichstag) בפּוֹזְאָנסוֹן, ב-1157, דגל שליחו, הקרדינל באנדינלי, בזכויות-היתר של האפיפיור על הקיסר, יומרה שפ' דחה אותה בתוקף רב. ב-1159 נבחר באנדינלי לאפיפיור, כאלכסנדר III (ע"ע), ופ' הקים נגדו לא פחות משלושה אפיפיורים-נגדיים וגם הכריחו לברוח לצרפת, אך, לאחר מאבק של 16 שנה, נאלץ פ' להשלים גם עם האפיפיור (1177). אולם אז כבר היה מעמדו של הקיסר כה איתן שיכול היה להרשות לעצמו פשרות.

מקור כוחו של פ' היה בגרמניה, שבה הרחיב את הבסיס הקריי-טוריאלי האישי שלו כדוכס שווביה: ב-1156 נשא לאשה את יורשת פס פורגונדיה, וע"כ השתלט לבסוף גם על הממלכה השלישית שהיוותה, יחד עם גרמניה ואיטליה, את הקיסרות הרומית. בזכות אישיותו החזקה היה פ' (שלא כקיסרים קודמים) הדמות המרכזית בגרמניה. פ' ניצל את העובדה כי למרות שהיה ראש הוויפלינגים, הרי מצד אמו היה גם קרוב לגולפים, ובכך השפיע על שתי הסיעות. הוא כפה את סמכותו על הכנסייה בגרמניה, ורכש את נאמנות מנהיגיה. עם אלה נמנה ראינאלד פון דאסל (1120—1167), הארכי-הגמון של קֶלֶן, שהיה „קאנצלריוס“ (ראש-המינהל הקיסרי). את האצולה הנמוכה, וגם אנשים ממוצא פחות, הפעיל בהצלחה כ„מיניס-טריאליים“ (פקידים) שלו. לערים העניק זכויות תמורת תשלומים שנתיים, שהעשירו את האוצר. את מעמדו המכריע מול האצולה הדגים כשהעניק לדודנו הגולפי, שליט סכסוניה, הינריך „האריה“ (ע"ע) גם את דוכסות בווריה. לבית בבנברג (ע"ע), שטען לדוכסות זו, נתן את אוסטריה שהפכה מרוזנות-ספר לדוכסות. אך כשסירב הינריך „האריה“ לסייע לפ' במסעותיו באיטליה, ובכך גרם לתבוסת לֵגְנָנו, הדיחו פ' ב-1180 מכל נחלותיו. השנים אחרי 1180 היו שיא מלכותו של פ'. ב-1184 קיים כנס קיסרי במאינץ, שהיה לשם-דבר בפארו. ב-1186 השיא את בנו ויורשו, הינריך (ע"ע הינריך VI), ליורשת העתידה של מלכות סיציליה, בכך חשב להאדיר את ביתו, אך בלא-ידועין סיבך את צאצאיו בתכני דרום-איטליה וגרם להשמדת בית ההוהנשטאופים כולו ב-1268 (ע"ע קונרדין). לקראת סוף ימיו נחשב פ' לבכיר שליטי אירופה, ולמנהיג הנצרות המערבית, וכך העמיד עצמו בראש מסע-הצלב השלישי (ע"ע מסעי-הצלב, עמ' 1115). בדרכו למזרח, דרך ביזנטיון, טבע בנהר סאָלְף (כיום גֶסֶסו) בקליקיה.

פ' נחשב למחדש הקיסרות הרומית לאחר תקופת-שפל ארוכה, והוא שהקנה לגרמניה מחדש את מעמדה-הכורה באירופה של י"ב. את השגיו השיג ע"י מיוזג של תקיפות ונכונות לפשרות. בסוף ימיו נהנה בגרמניה מתמיכה ללא-תקדים של הכנסייה, של האצולה ושל העם כאחד. דמותו האבירית של הקיסר היעלמו הפתאומי נתעטפו בהילת מיסתורין באגדה ובספרות הגרמנית. בגרמניה של המאה ה-19 נחשב לסמל אחדות האומה המפורדת. באגדה הגרמנית לא מת בארברוסה לעולם, והוא ישן במעמקי הר קיפהיור (Kyffhäuserhäuser בגרמניה התיכונה) עד שיבוא היום ותגלה מחדש.

ש. נאמן, לידתה של ציפיליוציה (מפתח בערכו), תשל"ה; W. von Giesebrecht, *Geschichte der deutschen Kaiserzeit*, V-VI, 1888—95; G. Waitz - B. von Simson (eds.), *Ottonis et Rahewini Gesta Friderici I Imperatoris* (1953: תרגום אנגלי: 1912; F. Böhm, *Das Bild F. Barbarossas and seines Kaisertums in den ausländischen Quellen seiner Zeit*, 1937; K. Hampe, *Deutsche Kaisergeschichte in der Zeit der Salier und Staufer*, 1949¹⁹; B. Gebhardt, *Handbuch der deutschen Geschichte*, I-IV, 1954²⁰; J.-Y. Mariotte,

והשליטים המקומיים, לרבות אחיו, לחמו בו. את הכנסיה בגרמניה הכפיף להשפעת האפיפיור (1448) ובימיו נפרדו הקאנטונים הש- ווייציים סופית מבית הבסבורג (בערך 1450). בבוהמיה נאלץ להכיר במלכותו של ירזי פודיברד (ע"ע; 1458), ובהונגריה במלכות מתיאש (ע"ע) קורוינוס; זה האחרון אפילו כבש את בירתו וינה (1485).

עם כל אלה טרח פ' להאדיר את בית הבסבורג וביזמתו נשא בנו, מכסימיליון I (ע"ע), ב 1477 את בתו של שרל "הנעז", שליט דוכסות בורגונדיה החזקה. בכך הניח פ' בסיס למעמדו הבינלאומי (להבדיל מהמעמד הגרמני) העתידי של בית הבסבורג. מפורסמת סיסמתו A.E.I.O.U. (Austria est imperium orbis universi), "לאוסטריה השליטה בכל העולם", שהוסיף לחתימתו חזרת על בניינה. ב 1486 נבחר בנו מכסימיליון לשותפו בשלטון, ואח"כ עסק פ' בעיקר באיצטגנינות ובאלכימיה. יחסו ליהודים, שהחשיבם מבחינה כלכלית, היה טוב, ובכפי העם נקרא "מלך היהודים".

A. S. Piccolomini, *Historia rerum Friderici Tertii Imperatoris*, I-II, 1685—1702; J. Chmel, *Regesta... Friderici III Imperatoris*, 1840; A. Bachmann, *Deutsche Reichsgeschichte im Zeitalter F.s III und Maximilians I*, I-II, 1884—94; A. Lhotsky, *Die Devise Kaiser F.s III und sein Notizbuch*, 1952; S. Eidelberg, *Jewish Life in Austria in the XVth Century*, 1962; J. Fraenkel (ed.), *Jews of Austria*, 1967.

ב. ד. ג.

פְּרִיֶדְרִיךְ III — Friedrich III — (1831—1888), קיסר גרמניה ומלך פרוסיה ב 1888; מלך 99 יום בלבד.

בנו של וילהלם I (ע"ע), הראשון לבית הוהנצולרן שלמד באוניברסיטה (בוון, 1850/52). קיבל חינוך אקדמי וצבאי. ב 1858 נשא את ויקטוריה (1840—1901, שהיתה אח"כ ידועה כ"קיסרית פ'"), בתה של המלכה ויקטוריה (ע"ע). בהשפעת אשתו החכמה והנמרצת סיגל לעצמו תפישות ליברליות שהביאוהו לידי מתיחות מתמדת עם ביסמרק (ע"ע) אשר למדיניותו הנוקשה התנגד במשך דור שלם. עם זאת לא ויתר על כבוד מעמדו, וגם נטה לאיחוד גרמניה ולכפייתו על שליטיה. אע"פ שמילא כמה פעמים את מקום אביו, כשחלה, לא היה בעל השפעה מדינית; הוא התרחק מברלין הבירה ומצא פורקן בפעילות תרבותית. ב 1869 ביקר בא"י בשליחות אביו.

במלחמת 1866 נגד דניה הצטיין בהעזתו. במלחמה נגד אוסטריה היה מפקד ארמיה הכריע את קרב קניגנרץ (סדובה; 1866). במלחמה נגד צרפת ניצח בקרבות ויטנבור וורת (1870), ומילא תפקידים עיקריים בקרב סדאן ובמצור על פאריס. נעשה פופולרי מאוד כ"פריץ שלנו", אך חלק מהצלחותיו באו לו בזכות ראשי-מטהו היעיל. ל פון בלוּמְנַתל (1810—1900). ב 1887 חלה בסרטן-הוושט ומשמלך לבסוף, במאוס 1888, היה כמעט חסר כושר-דיבור וגוסס. יורשו היה בנו וילהלם II (ע"ע). יש הגורסים כי מותו של פ' הליברלי בגיל צעיר-יחסית היה אסון לאירופה וקירב את מלה"ע I. — מכתביו ונאומו נתפרסמו ב 1906. יומניו מתקופות שונות הודפסו ב 1901, 1919 ו 1929. יומניו מ 1870/71 הופיעו ב 1926.

וע"ע גרמניה, היסטוריה, עמ' 453/6, ושם תמ'; הוהנצולרן, עמ' 673/4; ור' כאן הערך הסמור.

L. Philippson, *Das Leben Kaiser F.s III*, 1900; W. Richter, *Kaiser F. III*, 1938; M. Freund, *Das Drama der 99 Tage*, 1966.

פְּרִיֶדְרִיךְ (Friedrich), שמו של שלושה ממלכי פרוסיה מבית הוהנצולרן (ע"ע, עמ' 674); (1) פ' I (1713—1657), בנו של פ' וילהלם (ע"ע), "הבוחר הגדול". ב 1688 ירש את אביו כפ' III, "נסיך בחר" של בְּרֶנְדֶנְבוּרְג. שלט באמצעות ראשי-ממשלה, הרחיב בהדרגה את גבולות נסיכותו, הקים צבא חזק והשתמש בו כדי לתמוך בוויילם מאורניה (ע"ע ויליאם III). ב 1686 נטש את קשריו עם צרפת, וקשר קשרים הדוקים עם קיסרות ההבסבורגים, כיוון שהבטיח לקיסרות את תמיכתו בשאלת "הירושה הספרדית" (ועמד

ואח"כ את וילם מהולנד. בנו של פ', קונרד, המשיך עד למותו ב 1254 להילחם נגד וילם. ב 1247 פרצו, בתמיכת האפיפיורות, כמה מרידות מסוכנות באיטליה, וב 1248 הובס פ' ליד פארמה. ב 1249 נשבה בנו האהוב ביותר על פ', אַנְצִיו, ע"י צבא בולוניה. הוא מת במאסרו ב 1272. לבסוף בגד בפ' משרתו הוותיק פיטרו דֶלָה ויגְנָה (Vigna), שכנאה תכנן לרצחו. פיטרו נכלא והתאבד ב 1249. ב 1250 מת פ' בארמון פיורנטינו, ליד לוצ'רה, מלאות ושרון-לב, בלא שנכנע למנדיו. הוא נקבר בפאלרמו.

שלא כסבו "בארצארוסה", שהתפשר עם אויביו, לא ויתר פ' לכנסיה. הוא סיכן את שלטונה החילוני של האפיפיורות. וה- כנסיה ראתה בפ', הרציונלי החפשי-בדעותיו, סכנה לדת ואף התגלמות האנטי-כריסטוס. פ' היה איש הרנסאנס, לוחם, הוגה, מחוקק, ושוחזר התרבות והאמנות הקלאסית, שבחצרו, האוריינטלית כמעט, נתקבלו בסבר פנים יפוחים, ערבים ויהודים. הוא תמך בביה"ס הנודע לרפואה בסאלרנו, וייסד את אוניברסיטת נפולי (1225). פ' היה מן המשוררים הליריים הראשונים בשפה האיטלקית (ע"ע איטליה, ספרות, עמ' 770). ספרו *De arte venandi cum avibus* ("על אמנות הציד באמצעות ציפורים [= בזים]"), שכתב ע"ס ידע אישי, עדיין נחשב לספר מקצועי בעל ערך, בשטח המדעי גרמו ענות-העדרותו המרובות מגרמניה להפקרתה בידי נסיכים מקומיים ולפיצול המדינה, ממנו לא התאוששה עוד. אך בנוסונו לאחד את איטליה ולשבור את האפיפיורות הקדים את ההיסטוריה בכ 600 שנה. פ' חי טרם זמנו, ומאבוקו בנסיבות תקופתו המיט אסון עליו ועל בני-ביתו.

על יחסו ליהודים, ע"ע גרמניה, עמ' 494.

י. פראוור, תולדות ממלכת הצלבנים, ב' (מפתח בערכו), תשל"א; ש. נאמן, לידתה של ציוניזציה (מפתח בערכו), תשל"ה; J. L. A. Huillard-Bréholles, *Historia diplomatica Friderici Secundi*, I-VI, 1852—61; E. Winkelmann, *Kaiser F. II*, I-II (1233—1889—97); K. Hampe, *Kaiser F. II in der Auffassung der Nachwelt*, 1925; E. Kantorowicz, *Kaiser F. der Zweite*, I-II, 1928^a—31; M. Brion, *F. II de Hohenstaufen*, 1948; G. Masson, *F. II of Hohenstaufen; a Life*, 1957; H. M. Schaller, *Kaiser F. II*, 1964; G. Wolf (ed.), *Stupor mundi; zur Geschichte F.s II von Hohenstaufen*, 1966; K. J. Heinisch (ed.), *Kaiser F. II*, 1969; T. C. Van Cleave, *The Emperor F. II of Hohenstaufen*, 1972.

פ. פ.

3) פ' "היפה" (1286 בערך — 1330), דוכס אוסטריה מ 1308 (כפ' III), ומלך (נגד) של גרמניה 1314—1330. ראש בית הבסבורג (ע"ע, ור' טבלה בעמ' 325/6). נבחר למלך ע"י מיעוט של בוחרים, שעה שבטקס אחר בהרו רוב הבוחרים ביריבו לודוויג IV (ע"ע) מבווריה. פ' הוכתר בפון בידי הארכיגמון המוסמך לכך (של קלן), ואילו לודוויג הוכתר במקום המסרתי (אכן) ע"י ארכיגמון בלתי-מוסמך (של מאינץ). בין שני המלכים התנהל מאבק בן 8 שנים, שנפתים בשבייתו של פ'. ב 1325 שחרר אותו לודוויג, הוסכם על חלוקת השלטון, אך פ' חזר לאוסטריה ונשאר שם עד מותו.

H. Schrohe, *Der Kampf der Gegenkönige Ludwig und F.*, 1902.

4) פ' III (1415—1493), כארכידוכס של אוסטריה (הראשון שהשתמש בתואר זה) היה ידוע כפ' V. מוצאו מבית הבסבורג (ע"ע, עמ' 325/7). היה קטין כשירש את אביו אַרְנֶסֶט "איש-הברזל", מאוסטריה (1424). נבחר למלך גרמניה ב 1440, וב 1452 היה השליט הגרמני האחרון שהוכתר ברומא לקיסר. ב 1437 עלה לרגל לא"י. הוא הצטיין בתחומי המינהל והכספים וגם הפגין מעוף אינטלקטואלי, אך היה כבד החלטה וכבד תנועה. יועצו וכותב תולדותיו אֵינָאָה סילווי פיקולומיני (אח"כ פיוס II (ע"ע)) אמר עליו שרצה לכבוש את העולם בישיבה, את גרמניה, בה נאבקו שליטים מקומיים עם הערים המתעצמות, הוניה לגמרי, ובה רבו מתנגדיו. גם בנחלתו, אוסטריה, לא היה אחד בשל חולשתו.

כשרונות צבאיים מזהירים. ב 1744 ירש פ' את חבל פריזלנד המזרחי וסיפחה לממלכתו. פרוסיה בהנהגתו היתה למעצמה אירופית חדשה, יריבה לאוסטריה.

פ', שכבר אז כונה „הגדול“, זכה ב 11 שנות שלום. אחרי 1747 חי בטירת „סנסוסי“ (Sans-Souci; „בלא דאגה“) בפוטסדם, שתוכננה על ידיו. לשם משך הוגים (ביניהם וולטר ולמטרי), אמנים ומוסיקי-אים. הוא עצמו ניגן בחליל וחיבר לכלי זה כ 120 לחנים, מלבד יצירות מוסיקליות אחרות; כן קידם את האקדמיה הפרוסית למדעים. פ' ריכז בידיו את כל ענייני ממלכתו, ושריו היו למעשה מזכירים. בתפקידו כראש המינהל עבד בלי לאות והרבה לצאת למסעי ביקורת ברחבי הממלכה. טיפח את צבאו והגדילו בהדרגה מ 80.000 ל 195.000 איש; לתועלת מפקדיו כתב מחקרים צבאיים. כאדמיניסטרטור נושא-כתר המשיך בדרכי אביו, ואף שיפר אותן מבחינת ההקף והביצוע. היה סמל לאצבסולוטים הנאור והשליט הראשון שביטל עינויים בח-קירות פלילות. פ' הגביל את הצנזורה וסובלנותו הדתית היתה למופת. בתמיכתו הנהיג פון קוקצ'י (Cocceji) רפורמות חשובות במשפט, ואלו היו בסיס לחוק האזרחי הפרוסי של 1794. אך בצד תיקוניו מבית ניהל מדיניות-חוץ צינית והסרת היסוסים שחייבה כריתת הסכמים, תמיד זמניים, עם אויביו — צרפתים, רוסים, סכסונים ואפילו אוסטרים.

בראשית 1756 חתם פ', שהיה ער לעוינות שכנותיו, במיוחד אוסט-ריה, על „הסכם וסטמינסטר“ שהבטיח לו את תמיכת בריטניה. באמצע 1756 חתמה אוסטריה, בהשראת ו.א. קאונץ (ע"ע), ברית עם צרפת, אף שזו היתה עד אז האויבת המסורתית של הקיסרות ההבסבורגית. אליהן הצטרפו רוסיה, ספסוניה ושוודיה. פ' מצא עצמו מוקף קואליציה שמשאביה עלו פי 20 על שלו, שכוונתה היתה לנשלו מכיבושיו ולהגבילו לשטח ברנדנבורג, כלי למדינה נגסית, שלא ניתנה להגנה. בסתיו 1756 שוב החל פ' במלחמת תקיפה, משי-השתכנע שאם ימתין ליומת אויביו — יובס. הוא פתח במלחמת שבע-השנים (ע"ע) באזמרו „אין זה חשוב שיקראו לי תוקסן, היות שממילא כבר התאחדה כל אירופה נגדי“.

למרות שב 1757 נכבשה הבירה, ברלין, בידי האוסטרים, וב 1760 גם בידי הרוסים, ולמרות שב 1761 נטשהו האנגלים, הרי בכל זאת נסתיימה המלחמה הארוכה ב 1763 בנצחון-למעשה של פ'. את הנצ-חון השיג בעיקר בזכות תמרונים מהירים בלתי-פוסקים בקווים פנימיים בין אויביו מסביב. תרם להשגו אפיו הנחוש של פ', שחישלו להתחוק מעמד, עד שבמות ילינזטה (ע"ע) פטרובנה פרשה רוסיה מהמלחמה. המאבק הארוך טבע את חותמו על פ' ועשאו ראליסטן נוקשה ובודד, קמצן ותולה. אפילו את דיוקנו לא הרשה לצייר. מקורכיו שנאוהו, אך נתיניו העריצוהו כדמות אנדית. את גירסתו על המלחמה פרסם בספר Histoire de la guerre de sept ans („תולדות מלחמת שבע-השנים“), 1763.

בחלוקה הראשונה של פולניה (1772) זכה פ' בשטחים נרחבים (ע"ע פרוסיה [מטה], עמ' 151). במלחמת הירושה הבוורית (1778/9) מנע, ללא קרבות, את התעצמות אוסטריה. בערוב ימיו הקים (1785) את „ברית הנסיכים“ (Fürstenbund) להגנת נסיכי גרמניה הקטנים מפני לחץ אוסטריה. אחרי 1763 הקדיש את עיקר מרצו לפיתוח ממלכתו. הריסות המלחמה תוקנו בכספי הממשלה. בשטחים שסופחו מפולניה יושבו גרמנים, ביצות יובשו ותעלות נחפרו. ניתן עידוד לגידול סלק-סוכר ותפוחי-אדמה. מצב האיכרים הצמיחים ובעלי-האחוזות שופר באמצעים פיסקליים. פותחה כלכלה מרקנטיליסטית והוקמו תעשיות משי, כותנה, פשתן, סוכר ותרסינה. נחתמו חווי-מסחר עם כמה מדינות, בהן אה"ב הצעירה (1785). כדי להגדיל את הכנסות המדינה הונהגו מונופולין על טבק, קפה, דגנים ועצים וגביית המסים הוחכרה. כשמת פ' השאיר אוצר מלא (51 מיל-יון תלר לעומת 15 מיליון ב 1756). בצד אלה שופרה מערכת המשפט;

בהכנתו עם פרוץ המלחמה) הסכים הקיסר לאפולד I שפ' יטול לעצמו תואר מלך וב 1701 הכתיר פ' את עצמו בקניגסברג (פרוסיה, מחוץ לתחום הקיסרות) והפך „מנסיך בוחר“ של ברנדנבורג לפ' I. המלך הראשון של פרוסיה. פ' אהב פאר, קיים הצרמלוכה ססגונית ובנה כמה בניינים הדורים בבירתו ברלין, וגם ארמון מרשים. כשחר מדע ואמנות יסד את אוניברסיטת הל'ה (1694). אקדמיה לאמנויות (1696), אקדמיה למדעים (1701), ושכנע את ליבניץ (ע"ע) להשתקע בבירתו.

פ' שיפר את מעמד ארצו. הפיכתה לממלכה אפשרה ליורשיו לעצב את פרוסיה כמעצמה.

(2) פ' II „הגדול“ (1712—1786; מלך מ 1740), מהמצביאים ומהמדינאים הנודעים בהיסטוריה, הוגה-דעות, סופר ומוסיקאי. פ' היה בנו של פ' וילהלם I (ע"ע). מחנכיו היו צרפתים וכל ימיו היה מושפע מתרבות צרפת. בניגוד לאביו הקשוח, שרצה לגדלו כחייל, אדמיניסטרטור ונוצרי טוב, היה פ' לאסתטיקן, אוהב הגות ואמנויות ודאיסט. אביו המאוכזב בחל בו ואף פגע בו קשות פעמים רבות בפומבי. בגיל 18 ניסה פ', בעזרת ידידו ואהבו הנס פון קטה (Katte; 1730—1704) לברוח לאנגליה אל דודו ג'ורג' II. הבריחה סוכלה, השניים הועמדו לדין וקטה נערף לעיני פ' (1730). המלך שקל אם להוציא להורג גם את יורשו, אך נמנע מכך וכלאו לכמה שנים. רק לאחר שהסכים פ' לשאת אשה (אלינבת מבראונשווייג-וולפנ-ביטל) החלו האב והבן מתפייסים. ברם פ' התרחק תמיד מאשתו ולא היו להם ילדים. האשה היחידה שהיתה קרובה אליו היתה אחותו וילהלמינה.

אחרי 1734 הורשה פ' לקיים „חצר“ משלו (בטירת ריינסברג). שם הקיף עצמו בחוג משכילים, וליבן אתם בעיות ברוח ההשכלה האינדאליסטית. שם בשלה גם תפישתו המדינית, שלפיה אין המלך שליט בחדס אלוה אלא „המשרת הראשון של מדינתו“. באותה תקופה התרחק פ' סופית מהנצרות הממוסדת. דעתו היתה שהמוסר הוא גמול של עצמו ואינו מחייב כפייה מכוח הדת. הוא פרסם, בעילום-שם באמסטדם, שני כתבי-הגות מדיניים: Consi-dérations sur l'état présent du corps politique de l'Europe („הרהורים ביחס למערך המדיני הנוכחי באירופה“), 1738; Anti-machiavell ou Examen du Prince de Machiavell („אנטימקינולי, או בחינת „הנסיך של מקינולי““), 1739. בשניהם הביע רעיונות בלתי-שגרתיים לגבי ימיו ומעמדו. כתבים אלה, בפרסומו בעתיד, נכתבו צרפתית. ב 1738 נעשה פ', בניגוד לדעת אביו, „בונה חפשי“ ובכך הביע את דבקותו בסובלנות אוניוורסלית.

ב 31.5.1740 מת אביו ופ' עלה למלוכה וירש אוצר מלא וצבא מאומן. במהרה התברר שהאיסטניס המעודן היה להוט (כדברי עצמו)

אחר תהילה ומעשים מרעי-שים, מכאן ואילך היה פ' אדם חצוי בין תפישותיו המופשטות הנעלות לבין המשימות המדיניות והצבאיות המעשיות המתחייבות מתפקידו. חדשים מספר לאחר המלכתו פתח ב-מלחמה יזומה נגד מריה תר-זיה (ע"ע). בנצלו את קשייו של בית הבסבורג השתלט על שלזיה והחזיק בכיבוש זה כ-שתי מלחמות — השליזית ה-ראשונה (1740—1742) והשניה (1744—1745); וע"ע מלחמת הירושה האוסטרית). במלחמות אלו נתגלה פ' כשליט בעל



פרידריך הגדול
(ציור של ר. קאניננה)

1927; P. Gaxotte, *F. II*, 1939; G. P. Gooch, *F. the Great, The Ruler, the Writer, the Man*, 1947; W. Hubatsch, *Das Problem der Staatsräson bei F. dem Grossen*, 1956; E. Simon, *The Making of F. the Great*, 1963; C. Duffy, *The Army of F. the Great*, 1974.
B. B.

(3) פ' III היה גם קיסר גרמניה; ור' לעיל, עמ' 210.

פְּרִיֶדְרִיךְ אֶוּגוּסְט (Friedrich August), שמם של שלושה משליטי סכסוניה (ע"ע), מהענף האלברטיני של בית וטין

(ע"ע).

(1) פ' - א' I (1750—1827), נסיך-בוחר של סכסוניה מ 1768 (בשם פ' - א' III), ומלך ראשון של אותה מדינה מ 1806. פונה "הישר" (der Gerechte) בזכות היותו בעל-ברית נאמן. לא הצטרף לברית פרוסיה-אוסטריה נגד צרפת (1792), אך משרצה המלחמה, נלחם בצרפתים, ולא חתם על שלום נפרד עד שהוכנע. אחיכ לחם לצד פרוסיה נגד נפוליון ורק לאחר תבוסת הפרוסים בקרב ינה (1806) כרת עמו שלום. נפוליון אישר לפ' תואר מלך. מ 1807 היה להלכה "דוכס ורשה", אך לא שלט בפולניה. לחם לצד נפוליון נגד אוסטריה (1809), ובשוב נפוליון מובס ממוסקוה, קיבל פ' - א' את פניו בבירתו דרוֹן. בקרב לייסציג (1813) לחם לצד הצרפתים ונשבה ע"י בעלות-הברית. נאלץ לוותר על יותר ממחצית מלכותו לטובת פרוסיה (1815) והקדיש את יתר ימיו לשיקום ממלכתו.

(2) פ' - א' II (1797—1854), מ 1830 שליט-שותף למלך אנטון השמרן. היה ממנחי חוקת 1831 הליברלית. מ 1836 מלך לבדו. ב 1849 נטש את דרוֹן, בירתו, בעקבות התקוממות, ושב בעזרת צבא פרוסיה. החזיר את חוקת 1831, הפקיד את ענייני המדינה בידי צ'ויסט (ע"ע) התמסר לעיסוק בבוטניקה ומינרלוגיה. הרבה לנסוע, ונהרג בתאונה בטירוֹל.

(3) פ' - א' III (1865—1932), מלך מ 1904. היה עממי מאד. בשעת המהפכות בגרמניה בסוף 1918 החליט להתפטר, ונודע באמרתו "עסקו בכלוך שלכם בעצמכם!" פרש לשלזיה, לעסקיו, ושם מת. עם התפטרותו בטלה המלוכה בסכסוניה.

פְּרִיֶדְרִיךְ וִיֶלְהֶלֶם (Friedrich Wilhelm), שמם של 5 משליטי פְּרִיֶדְרִיךְ-פְּרוּסִיָה (ע"ע ברנדנבורג; פרוסיה), מבית הוהנ-צולרן (ע"ע, עמ' 673/4).

(1) פ' - ר', "הבוחר-הגדול" (1620—1688), נסיך בוחר של ברנדנבורג דוכס פרוסיה. היה הראשון בשליטי בית הוהנצולרן שחונך כקלוויניסט. בהיותו צעיר שהה זמן רב בהולנד. בן 20 עלה פ' - ר' לשלטון ונתגלה כמארגן מוכשר שהנהיג שלטון ריכוזי בארצו. הוא תיקן את הריסות ברנדנבורג, שנפגעה מאד במלחמת שלושים השנה; קידם את הערים, הרחיב את המסחר, בנה תעלות לשיט ולניקוז וסייע לגננות בקנה-מידה מסחרית, כל אלה בהשפעת נסיון-נעוריו בהולנד. הוא הרשה ליהודים להשתקע בארצו ובמיוחד התפרסם בהרשותו להוֹנְטוּסִים (ע"ע) החרוצים, שגורשו מצרפת, להתישב בפרוסיה (1685). פ' - ר' קיצץ בזכויות האצולה, אך פתח בסניה אפקים חדשים באמצעות שילובם בפקידות ובקצונה — שני מעמדות שהיו, אחיכ, לעמודי-התווך של המדינה הפרוסית. הוא הקים צבא חזק, בנה צי ואפילו ייסד מושבה ברנדנבורגית. גרוספרייריכסבורג (ב 1683—1721), בחוף ינה דהיום.

פ' - ר' היה נתון ללחץ שכנתו החזקה שוודיה וניסה ללא-לאות להתגונן בתמרון דיפלומטי בין קיסרות הבסבורג לצרפת, שמהן ציטה לעזרה. על כך האשימהו בדו-פרצופיות, אך הוא הצליח להגביר את כוחו, סיפח לארצו שטחים נרחבים: פוֹמֶרְנִיָה המזרחית, מגְּדוּבּוּרְג, הֶלְבְּרֶשְׁט, מינְדֶן ועוד. ב 1660 אילץ את השוודים להכיר בעצמאות דוכסות פרוסיה וכך היה לשליט בעל השטח הגדול ביותר בגרמניה אחרי הקיסר. ב 1675 הביס את השוודים בקרב שהרבלין

מפורסמת פרשת הטחון אַרְנֹלְד: המלך הדיח (בלי צדק) את שופטיו בהאשמה שעיוותו דינו של איש פשוט. הונהג מעין הינוך-חובה יסודי (מטעמי חסכון — בניהול הכנסיה).

פ' נמנה עם גדולי המצביאים בהיסטוריה. בחייליו ראה, בצד אוצרו, את עמוד-התווך של המדינה. לניהול צבאו גייס את בני-הא-צולה הפרוסית העניה והברוכה בצאצאים. בקצונתו החדיר את ערכיו: מסירות למדינה, הרגשת שליחות והסתפקות במועט. חייליו אהבוהו על פשטותו, למרות שבו להם והסכס, במשמעת-ברזל, לר-בוטים צייתנים, שתמרנו כאיש אחד בשדות-הקרב, הפגינו כושר סבל וניידות נדירים והגיעו לקצב-יירי ללא תקדים בצבאות אחרים. הוא יזם את שילוב "ההונרים" בצבאו, הם הפרשים הקלים שהפעיל בג-אוניות יואכים הַנס פוֹן צִיטן (1699—1786; Zieten). הוא הנהיג גם את ה־Reitende Artillerie (תותחים קלים ניידים, גרורים באמצעות סוסים). בצדם הפעיל מרגמות כבדות לפגיעה במטרות מוסתרות. בתחום הטקטי לא חידש הרבה, אך השתמש בהזדמנויות מתאימות ב"מערך המלוכסן" (ע"ע מלחמה, עמ' 603; לוקטרה) כגורם צבאי מכריע. אישית הפגין לעתים אומץ עילאי (אף שגם נטה ליאוש זמני). בלחימה שארכה דור שלם הצליח להפוך את ארצו הקטנה, הדלה וחסרת הגבולות הקבועים, למעצמה חשובה.

פ', הפרוסי הדובר-צרפתית, לא הכיר עד יום מותו בקיום אומה גרמנית או בשאיפות לאומיות. הוא התעלם מניצני זְהֶרָה של תרבות גרמניה בתקופת גְּתָה, שִׁלְר, לִינְג, הֶרְדֶר, ובימי גְּלוֹק, הִידן ומוצרט. למרות זאת הפך כבר בחייו לסמל ללאומנות הגרמנית. נצחוננו ברוסי-פֶך (1759) נחשב לנצחון כל-גרמני על תוקפנות צרפת. המדינה הפרוסית שפ' האדיר — לא אוסטריה הרב-לאומית שלחם נגדה והחלישה — הקימה אחיכ את קיסרות גרמניה. אמרתו "לגבי כל מדינה עקרון ההתפשטות הוא חוק יסודי של החיים" ביטאה מאוויים גרמניים.

גם לאחר עלותו למלוכה המשיך פ' לעסוק בספרות וכתב Miroir des princes ("מראת השליטים"), 1740; Histoire de mon temps ("תולדות תקופתי"), 1746; ו Memoires pour servir à l'histoire de la maison de Brandebourg ("רשימות לשימוש תולדות בית ברנדבורג"), 1751. חליפת המכתבים שלו עם הוגים, בתוכם וולטר, ועם אחותו היתה רחבה מאד. כתיבתו בחלקה היתה במגמה תעמור-לתית, שכן ניסה להוכיח שמעשי תוקפנות נבעו ממצבה המסוכן של פרוסיה, המוקפת אויבים, כל כתביו (Oeuvres) בצרפתית פורסמו ב 31 כר', 1846—1857. מכתבתיו המדיניים ב 46 כר' הופיעו ב 1879—1939. תיאורי מלחמתיו פורסמו ב 19 כר' מטעם המטה הכללי הגר-מני ב 1890—1913.

על אישיותו המורכבת והרבגונית של פ' נכתבו מחקרים, תיאורים וביוגרפיות רבים מאד. דמותו שימשה נושא בשירים, סיפורים, מחזות וציורים.

על אף סובלנותו היה יחסו ליהודים רע משל קודמיו. ב 1750 פרסם "תקנה כללית" ליהודים, שלפיה חולקו לשני סוגים (ע"ע גרמניה, עמ' 505). גם הסוג המועדף היה מוגבל ביכולתו לסחור ובקבלת רשינות לנישואין. כל היהודים נאלצו לשלם מסים והֶטְטִילִים רבים מאד. הקהילות היו אחראיות לפשעי יחידים, במיוחד העיקה התקנה בדבר "חרסינת היהודים". חרסינה זו היתה התוצרת הגרועה של ביח"ר שהקים פ', אותה הוכרחו היהודים לקנות לעתים מזומנות בכסף מלא, אך היו נאלצים למכרה במחירים ירודים. ב 1771 סירב לאשר את בחירת מ. מנדלסון (ע"ע, עמ' 961) לאקדמיה בברלין. וע"ע פרוסיה.

H. G. Mirabeau, *De la monarchie prussienne sous F. le Grand*, I-IV, 1788; K. von Clausewitz, *Strategische Beleuchtung mehrerer Feldzüge*, 1837; T. Carlyle, *The History of F. II of Prussia, Called F. the Great*, I-VI, 1858—65; R. Koser, *Geschichte F.s des Grossen*, I-IV, 1913—21; W. Dilthey, *F. der Grosse und die deutsche Aufklärung*, 1927; B. H. Liddell Hart, *Great Captains Unveiled*,

פֿ'ר היה נתון ללחצים משפילים מצד נפוליון, עד שיצא נגדו והובס (1806). בחוזה טיליט (1807) איבד את כל שטחי פרוסיה ממערב לנהר אלבה ואת השטחים שסיפחה מפולניה ב-1793 ו-1795. פֿ'ר סירב להתחבר לאוסטריה מפחד נפוליון, היה אטום לשאיפות העם הגרמני להתנגד לצרפת ואדיש למאמצי שריו ל. פון שטיין וק.א. הרֶנדֶנְבֶּרג, ומצביאיו ג. פון שרנהורסט וא. פון גֶיִנְנָאו (ע' ערכיהם), לשקם את ממלכתו וצבאו. הוא היה מנותק מההתעוררות הרוחנית של העם הגרמני (שבקיומו המדיני לא הכיר). אחרי תבוסת נפוליון ברוסיה אולץ לעמוד בראש מלחמת השחרור נגד צרפת. אחרי מפלת נפוליון הושפע מאלכסנדר I. "הברית הקדושה" ומֶטְרִיִךְ, והחוקה שהבטיח לפרוסיה ב-1815 לא ניתנה. מאז ועד מותו לא גילה זמזום אישיות ולא היה לו חלק בהפיכת פרוסיה למעצמה גדולה לאחר "קונגרס וינה" ובהקמת "איגוד המכס הגרמני" (1834).

F. R. Paulig, F. W. III, 1906².

5) פֿ'ר IV (1795—1861), מלך פרוסיה מ-1840, בנו של 4). מבחינת כישוריו האינטלקטואליים נחשב לבולט בין מלכי פרוסיה. קיבל חינוך מקיף, היה צייר מוכשר, קירב ארדיכלים ופסלים, הקים בניינים מפוארים. בתפישותיו היה רומנטיקן, וראה עצמו עמוד-התווך של המדינה ומלך פטריארכלי, דוגמת שליטי יה"ב. כאדם תלוש מהמציאות לא היה ער לתנועות המדיניות הליברליות — שהתעוררו בזמנו ברחבי אירופה — והופתע לגמרי ממהפכות שנת 1848. בלחץ המהפכה בפרוסיה נאות להעניק לנתיניו חוקה, אך אח"כ נסוג ממנה. לבסוף הסכים להנהיג בארצו זכות בחירה מדורגת ב-3 דרגות, ע"פ הרכוש (ע"ע בחירות, עמ' 166). ב-1849 סירב לקבל תואר "קיסר הגרמנים" כיוון שההצעה באה מהאסיפה הלאומית בפרנקפורט, ולא מנסיכי גרמניה. את נסיונו לעמוד בראש איחוד של פרוסיה עם כמה מדינות גרמניות אחרות סיכלו אוסטריה ורוסיה בוועידת אולמיץ (1850). מאז התעניין בעיקר באמנות. ב-1857 חלה, ומאז ועד מותו היה אחיו וילהלם (I, אח"כ קיסר) העוצר. עם כל מגבלותיו שגשגה פרוסיה בימיו.

על יחס השליטים הג'ל ליהודים, ע"ע גרמניה, יהודים; פרוסיה, יהודים.

H. von Petersdorff, König F. W. IV, 1900; E. Lewalter, F. W. IV, 1938; L. Dehio, F. W. IV von Preussen; ein Baukünstler der Romantik, 1961.

ג. ד. ג.

פְּרִיֶדְרִיךְ, נִיקוֹלָאוּס — Nikolaus Friedreich — (1826—, וריצבורג — 1882, היידלברג), נוֹרולוֹג ופּתוֹלוֹג גרמני. פ' היה בן למשפחת רופאים. ב-1857 נהמנה פרופסור לאנטומיה פתולוגית במקום וירכו (ע"ע) בוירצבורג. מ-1858 עד מותו היה מנהל המחלקה הפנימית באוניברסיטת היידלברג. פ' עסק בשטחי רפואה שונים (במחלות הלב וכלי הדם), אך התעניין במיוחד במחלות עצבים. ספרו העיקרי Ueber progressive Muskelatrophie ("על ניוון שרירי מתקדם"), י"ל ב-1873. תרומתו העיקרית לחקר מחלות העצבים היתה הבהרת אופי האטכסיה (ע"ע) התורשתית הספינלית (כתוצאה מליקוי בחוט השדרה) שתיאר ב-1863 וב-1877 והנקראת על שמו. על שמו נקראת גם המחלה הנדירה Paramyoclo-mus multiplex (רטט-שרירים מכופל).

W. Haymaker — F. Schüller (eds.), The Founders of Neurology, 439—441, 1970².

פְּרִיֶדְרִיךְ, קַסְפֶּר דֹּד — Caspar David Friedrich — (1774—1840), צייר גרמני. פ' למד באקדמיה של קופנהגן; מ-1798 עד מותו התגורר בדֶרְוֶן, פרט למסעות שערך לעיר-מולדתו שלחוף הים הבלטי, לבהֶמיה ולהריההארץ בגרמניה. שנופיהם היו נושאי יצירתו העיקריים. הנופים שצייר, אף שתוארו לפרטי-פרטים, נועדו

(Fehrbellin) — נצחונו הגדול הראשון של צבא ברנדנבורג. ברם, בשל קנאת המעצמות לא הורשה לסלק את השוודים משטטין ומ-פומרניה המערבית. פֿ'ר היה ראשון השליטים האבסולוטים הנאורים בארצו והפכה לאחת המדינות החשובות באירופה.

H. v. Petersdorff, Der Grosse Kurfürst, 1939; F. Schevill, The Great Elector, 1947.

2) פֿ'ר I (1688—1740), מלך פרוסיה מ-1713. בנו של פ' I (ע"ע). פֿ'ר היה נוקשה מטבעו, קמצן, אדיש לגילויי תרבות (פרט לציר) ושוחר צבאיות, אך הצטיין כשליט המסור בעקביות לקידום הממלכה שייסד אביו. הוא יצר את השיטה המינהלית הפרוסית, שבמרכזה עמדה מעין-ממשלה, הראשונה מסוגה באירופה, בה נהוגים חלוקת עבודה, מינויים ע"פ כישורים ונוהל ע"פ הוראות ותקנות כתובות.

פֿ'ר היה ער למצבה המדיני והצבאי המסוכן של ממלכתו בהיותה קטנה ועניה, מספר תושביה קצת יותר מ-2 מיליון, שטחיה לא מגובשים, חסרי גבולות בטוחים והיא חשופה ללחץ שכנותיה החזקות. לפיכך הקים, בעזרת ידידו ומצביאו, לֶאָפּוֹלְד נסיך אנהלט-דסאו (1676—1747), צבא גדול ומאומן היטב, שהגיע ב-1740 ל-83,000 איש, ונחשב לחזק באירופה אחרי צבאות הקיסרות וצרפת. במיוחד התפרסם גדוד "הבחורים הגבוהים" (Lange Kerls) שהקים (כ"א בנובה 2 מטרים יותר). פֿ'ר הנהיג שיטות מיסוי יעילות ומבוקרות; את הכנסותיו ניצל בתכליתיות, תוך דקדוק בפרטים קטנים ביותר. הוא השקיע כסף רב ביישוב איכרים בפרוסיה המזרחית, שנתרוקנה מחמת מגיפה, וקידם מסחר ומלאכה, במיוחד את תעשיית הצמר. אף שלא גרס למדנות, הרחיב את רשת החינוך העממי (1717) והקים באוניברסיטות קתדרות לכלכלה, הראשונות באירופה. הוא שיפר את מעמד האיכרים ואת תהליכי המשפט.

למרות אפיו הקשה לא הסתבך פֿ'ר במלחמות, ורק את השוודים סילק מצפון-גרמניה בכבשו את האי ריגן, הערים סטרלזונד ושטטין ואת פומרניה המערבית (1715—1720). את יחסי החוץ ניהל בתיאום עם הקיסרות ועם רוסיה. על שנותיו האחרונות העיב סכסוכו הדרמתי עם בנו ויורשו, פ' II "הגדול" (ע"ע).

3) פֿ'ר II (1744—1797), מלך פרוסיה מ-1786. ירש את דודו, פ' II "הגדול", שהיה חשוך-בנים. פֿ'ר היה בעל כושר מדיני מוגבל, עסק בדברים שוליים, הניח לאנשי-שלומו לנהל את המדינה. הנשים סביבו ניצלו את הסטנותו. פֿ'ר היה נשוי פעמיים, מלבד שתי נשים שנשא בנישואין לא-מלכותיים ("מורג'נטיים"). הוא בילה את זמנו בחקר עולם הנסתר ובחובבנות אמנותית, אהב בניינים מפוארים וציור, קירב מוסיקאים היה בעצמו צ'לן, בהעדר שלטון ריכוזי נידרדרה המדינה, מערכת המשק הכספים גתרופפה והצבא הסתאב. פֿ'ר זכה בפופולריות בשל ביטול הטלים שהציקו לעם, אך אנשי-רוח מתחו עליו ביקורת בשל חוק דתות צר-אופק וחוק צנזורה, שמנע הבעת דעות חופשית כפי שהיתה בימי קודמו הנאור. עם זאת פורסם ספר חוקים מתקדם.

ב-1792 הצטרף פֿ'ר לאוסטריה במלחמה נגד צרפת המהפכנית אך ב-1795 עשה שלום עם הצרפתים. בחלוקת פולניה השנייה (1793), והשלישית (1795), זכה, בלא מאמץ, בתוספת שטחים גדולים מאד, בכלל זה הערים דַנְצִיג, טורין וורשה. ב-1791 סיפח את נסיכות אנסבך-פֶּריות. ברם, בימיו נורע הזרע להתמוטטות פרוסיה בימי נפוליון.

G. Stanhope, A Mystic on the Prussian Throne, 1912; W. M. von Bissing, F. W. II, 1967.

4) פֿ'ר III (1770—1840), מלך פרוסיה מ-1797. בנו של 3); פֿ'ר היה חלש אופי ונתון להשפעת אחרים, ללא מעוף ונסיות אינטלקטואליות, שמרן ונגרר אחר המאורעות המהפכניים שאירעו סביבו. במעט הפופולריות שלו זכה תודות לאשתו היפהפיה וחזקת-האופי לואיזה ממקלנבורג-שטרליץ (1776—1810).

מאמצם כנחלה לשליטים הפאודלים השכנים כגון: רוזן אַמְדֶן. שירשיו נעשו לנסיכי פריזיה המזרחית. לעומת זאת, שמרו תושבי פריזיה המרכזית והמערבית על איתנותם וראו עצמם כנתינים ישירים של הקיסר. הם לחמו בעקשנות נגד נסינות הגמוני אוטרכט ורוזני הולנד לכבוש את ארצם. המשטר הפאודלי לא חדר לארצם ובמשך תקופות ארוכות קיימו בתחומם משטר מעין-דמוקרטי וחוקים משלהם. באותה תקופה כבר נודעו לתהילה בשל מאבקם העיקש לשמור על אזורי מגוריהם הנמוכים בפני פלישת הים („אלהים עשה את הים, והפ' את החוף“). ב 1457 הכיר הקיסר פרידריך III במעמדם הבלתי-תלוי. נסיונו של מכסימילין I למסור את ארצם לדוכס סכסר-ניה באמצעות מינויו ל„מושל הפ“ נכשל עקב התנגדותם (1498). עם זאת, נחלש כוחם וב 1524 סיפח קרל V את ארצם לנחלתו הפורגונדית. הפ' קיבלו את האמונה הפרוטסטנטית והצטרפו אל יתר ארצות-השפלה הצפונית במאבקן נגד פליפה II. מאז הוות תולדות-תיחם עם אלה של ארצות-השפלה.

במאה ה 20 נעשו נסיונות להחיות את מסורות הפ' המשותפות מבחינת תרבות, שפה ופולקלור.

וע'ע גרמניה, היסטוריה, מפרת 1, 2, 3, 6.
 U. Emmsus, *Rerum Frisarum historia*, 1616; C. Borchling - R. Muuss (eds.), *Die F.*, 1931; J. H. Brouwer (ed.), *Encyclopedie van Friesland*, 1958; B. H. Slicher van Bath, *The Economic and Social Conditions in the Frisian Districts from 900 to 1500*, (A. A. G. Bijdragen), 1965.
 אר. גר.

פְּרִיזִית, לְשׁוֹן (אנג' Frisian), לשון טוֹטוֹנִית (ע'ע טוטונית, לשונות) מערבית הקרובה ביותר לאנגלית. הלה"פ המוֹ-דנית מדוברת בשלושה אזורים, בצפון הולנד ובכמה שטחים קטנים הגובלים בה. לכל אחד מהם ניבים מיוחדים משלו. בשלושת האזורים, שלוש קבוצות לשוניות המחולקות כדלהלן: פ' מ ע ר ב י ת, על ששת ניביה, מדוברת בפי כ 300.000 איש בפריסלנד — היא מופרת כלשון רשמית ויש לה ספרות ניכרת; פ' מ ז ר ח י ת, המדוברת בפי כאלף איש בזאָטְרְלַנד בצפון-מערב גרמניה המערבית ובאי הגרמני ואנגרוֹנה; פ' צ פ ו נ י ת, המדוברת בפי כ 10.000 איש לאורך החוף המערבי של שלְוּוִיג הגרמנית ובאיים סילט (Sylt), פּוֹר (Föhr), אמרום, הֶלְגוֹלַנד ואיי האליג — יש לה כ 10 ניבים, רובם תערובת של גרמנית תחתית, דנית וסכסונית מערבית. לפנים דיברו פ' בשטחים לאורך חוף הים הצפוני בין הגהרות סְלֶדְה לאַמס. מבחינה היסטורית מבחינים בפ' שלוש שכבות. הלה"פ הקדוֹ-מה ביותר שוחזרה ע"ס רמיוות מטקסטוס ופליניוס (ע' ערכיהם) ומאזכור בטכסט הכתוב באלפבית הרוזני. קיימים כתבים בפ' עתיקה מסוף המאה ה 13 עד סוף המאה ה 16.

על קרבת הפ' לאנגלית עתיקה, לסאכסונית תחתית עתיקה ולסקאנדינאוית אפשר ללמוד ע"פ ההתאמה בתחום הפונולוגיה: בפ' עתיקה ובלשונות קרובות לה חל איבוד ה n לפני p. המלה „חמש“ באנגלית עתיקה, בפ' עתיקה ובסאכסונית תחתית עתיקה — fif, לעומת גותית — fimf; „צעידה“ באנגלית עתיקה ובפ' עתיקה — sith, בסאכסונית תחתית עתיקה — sid, לעומת גותית — sinps; אולם „אחר“ באנגלית עתיקה — ôder, בפ' עתיקה — ôther, בסאכסונית תחתית עתיקה — âdar, לעומת גותית — anpar, וסקאנדינאוית — annarr.

W. Krogmann, *Die f. Sprache* (in: W. Stammer [ed.], *Deutsche Philologie im Aufriss*, I), 1957².

פְּרִיזֶר, סר ג'ימז ג'ורג' — Sir James George Frazer — (1854 גלאזגו — 1941, קימברידג'), אנתרופולוג וחוקר התרבות הקלאסית, סקוטי. למד באוניברסיטת גלאזגו וקימברידג', שם הצטרף אח"כ לסגל ההוראה. ב 1914 זכה לתואר אבירות על תרומתו למדע. בקימברידג' הושפע מעבודותיהם של א. ב. טילר

בעיקר להמחיש כוחות על-אנושיים שבטבע, מרחב ואווירה — עפ"ר אווירה של מלאנכוליה ובדידות. האור המאחד את כל מרכיבי הקומפוזיציה ויוצר את משמעות היצירה הוא אחד היסודות המאפיינים את גישתו החדשה לציור הנוף. אע"פ שהעמיד תלמידים מעטים בלבד, ניכרים יסודות יצירתו — יצירה רומנטית מובהקת — אצל ציירים בני המאה ה 19. — אוסף גדול של ציוריו מצוי במוזיאונים של דרוֹדן והאמפּוּרַג ובמוזיאונים אחרים בגרמניה. — ר' תמ, כר' י"א, עמ' 589.
 I. Emmrich, *C. D. F.*, 1964.

פְּרִיָה וּרְבִיָה, ע'ע אֶשׁוֹת, עמ' 381—386; מִין; רְבִיָה.

פְּרִיָה, קַזִּימִיר — Casimir Périer — (1777—1832), בנקאי ומ-דינאי צרפתי. בנו של תעשיין ובנקאי מגרנובל. פ' עמד בראש בנק המשפחה והיה ממנהלי הבנק הלאומי. מ 1817 ישב בביה"ג והיה מראשי האופוזיציה הליברלית המתונה. פ' הצטרף למהפכת יולי 1830 מתוך רצון להשיב את הסדר על כנו ובחזר לנשיא ביה"ג. ב 13.3.1831 מונה לרה"מ ופעל כ„איש חזק“: הפעיל את המשמר הלאומי נגד מפגינים ושלח צבא לריכוזי התקיפות פועלי משי בליון. הוא התנגד לרעיון לסייע לפולנים במאבקם לשחרור מעול הרוסים, אבל שיגר צבא להבטחת עצמאות בלגיה שהולנד איימה עליה. מדיניותו נחשבה למייצגת ה juste milieu („מעמד הביניים הצודק“), ששאף לליברליזם בדפוסים חוקתיים.

פְּרִיזִיִּים, אִיִּים (Frisian Islands), שרשרת איים בים הצפוני במקביל לחופי אירופה הצפונית. האה"פ נחלקים ל 3 קבוצות: א) פ' מערביים השייכים להולנד ומשתרעים מול חופי מדינה זו מן הָלְדֶר עד נהר אַמס. בתוכם האי טְסֶל, הגדול באה"פ. ב) פ' מזרחיים השייכים לגרמניה המערבית ומשתרעים מנהר אמס לעבר מפרץ זְדֶה. ג) פ' צפוניים המשתרעים לאורך חופי שלְוּוִיג הולשטיין (גרמניה המערבית) וויטלנד (דנמרק) ושייכים למדינות אלה. האה"פ נמוכים, חסרי-עצים ומכוסים חלקית דיונות חול. הם מייצגים קו חוף קדום שהופרד מהיבשת בתקופה של נסיגת הקרח-נים בעקבות שקיעת החוף ועליית פני הים. בין האיים לחוף רצועת ים רדודה, שממנה יובשו שטחים (פּוֹלְדֶרִים) בדרום האי טסל. האיים מיושבים רק בחלקם ותושביהם עוסקים בגידול צאן ובקר, ייצור מוצרי חלב, דיג וקיש. הקשר התחבורתי בין הפ' היבשה מתקיים באמצעות ספינות וכן בכבישים ובמס"ב שע"ג סוללות.

פְּרִיזִיִּים (לאט' Frisii), עם גרמני-מערבי, שהתיישב בזמנים הפרהיסטוריים בחוף הים הצפוני ובאיים שבקרבת שפך הנהר רינוס. הפ' עסקו בדיג ובמרעה, דיברו שפה משלהם (ע'ע פריזית, לשון) ופיתחו תרבות עצמאית. ב 12 לפסה"ג שועבדו בידי רומי. במאה ה 1 לסה"ג מרדו כמה פעמים בשלטונה של רומי, אך נוצחו וגם שירתו אח"כ בצבאה. עם זאת, שמרו הפ' על זהותם העצמית. בתקופת נדידות-העמים הרחיבו הפ' את האחוזתם מזרחה, מצפון לרינוס, וכוננו את „פריזיה הגדולה“, בה עסקו בחקלאות וב-גידול בקר, בספנות, במסחר ובתעשיית אריגים. בירתם, דוֹרְסְטַאט (Dorestad), ליד אוטרכט, היתה למרכז מסחרי חשוב. מסוף המאה ה 7, החלו הפרנקים (ע'ע) להצר את צעדיהם של הפ'. ב 734 כבש שרל „מרטל“ את „פריזיה הגדולה“. בפריזיה הופיעו נזירים אנגלו-סקסיים, שביקשו להפיץ את הנצרות, הקדוש בוניפציוס (ע'ע) נהרג בידי עובדי-אלילים. קרל הגדול השליט על הפ' את הנצרות, אך גם נתן תוקף לחוקיהם (Lex Frisarum) ב 802. חלק מהפ' נדדו צפונה והתיישבו בחוף הדרומי-מערבי של חצי-האי יוטלנד. פלישות הנור-מנים גרמו זמנית לבידודם של הפ' מן הקיסרות הרומית-הגרמנית. מן המאה העשירית השתייכו הפ' לקיסרות וכעבור זמן נמסר חלק

קישוט לאיברי-הגנה יעילים ביותר. הקרניים בנויות מחלק גרמי — בליטה מצומצמת של עצם המצח המכוסה נרחיק קרני בלתי מסועף שהוא בחלקו או ברובו חלול וקצהו חד (מכאן כינוים של הפ" בשם נבובי קרניים). ע"כ הקרניים קלות ואינן מכבידות על נושאם כמו אצל האיילים. הן מתמידות וקיימות אצל שני בני הזוג. הרגליים האחוריות ארוכות מן הקדמיות והדריכה נעשית תמיד על ראשי 2 האצבעות האמצעיות בלבד. האצבעות II הן V חסרות לגמרי או קיימות כשרידים קרניים בלבד שאינם מגיעים לקרקע. מערכת העיכול גם היא מושלמת. הניבים העליונים חסרים לגמרי והטוחנות רחבות וגבהות. גידולן ממושך יותר כי הן נשחקות כריסוק העשב. שהוא מזונם העיקרי. קיבת מעלי הגרה (ע"ע) מושלמת — בת 4 מדורים. צורת הגוף ומידותיו, אורך הזנב וצורתו וצורת הפרסות והפרווה, הם בהתאם למקום החיות. צבע הפרווה בד"כ אחיד אך אצל מינים רבים מצטיינים הצעירים בפסים מאונכים; אצל מינים מועטים נשארים הפסים גם אצל הבוגרים. לפ" נקב מיוחד בארובת-העין והוא סימן נוסף המבדיל אותם מ 2 משפחות אחרות בעל-משפחת הפ": הגירפה (ע"ע) והאנטילוקפרה. ששויכה לסנים למשפחת הפ" (ע"ע אנטילופה, עמ' 471).

רוב בני המשפחה חיים בעדרים. ריחות המופרשים מבלוטות המצויות בין הפרסות הם גורם משיכה בין בני-זוג ועוזרים לתועים למצוא את עדרם. הפרשות-הריח נדבקות לעשבים עליהם הם דורכים.

תפוצת הפ" — כל-עולמית פרט לאיים בודדים (למשל, אוסטר-רליה, ניו-זילנד ומדגסקר). הם נפוצים יותר בעולם הישן. במיוחד באפריקה.

מבדילים בהם 5 תת-משפחות:

- I פריים (Bovinae) — כוללת 9 סוגים והם גדולים וכבדים מיתר הפ". הצוואר קצר, החרטום מורם, שרידי האצבעות II ו I קיימים בצורת פרסות קטנות. בעלי 4 פטמות. שוכנים בסביבת ביצות ויערות. בעיקר במקומות לחים. מבדילים בהם 3 קבוצות: א. סלילני-קרניים (Strepsicerotini). בעלי קרניים ארוכות וסליליות; תפוצתם באפריקה הטרופית. הם כוללים 2 סוגים: הקדו (Strepsiceros)

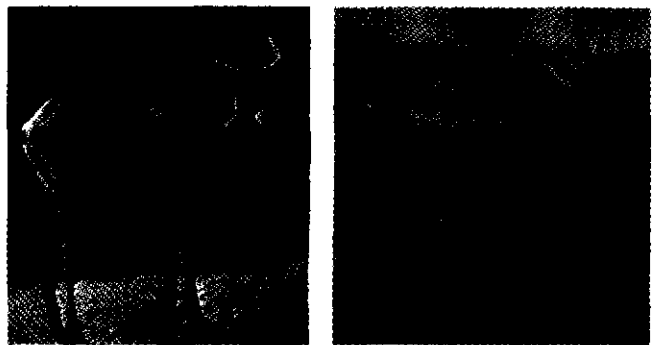

מיסין — אלנר (Taurotragus) בעל קרניים סליליות, מתת-משפחת פריים; טמסאל — אנטילופתיים או קובוס (Kobus lechee) מתת-משפחת ראסים

- 4] מינים)) והאלנר (Taurotragus), מהגדולים בפ". ב. קצרי-קרניים (Boselaphini), בעלי קרניים קצרות מאד ומעוגלות וקיימות אצל הזכר בלבד; תפוצתם בדרום-מזרח אסיה. כוללים את: הנילגאי (Boselaphus), מין יחיד וגדול. ארבע-הקרן הוא (Tetracerus) היחיד מהפ" בעל 4 קרניים — וכולן קצרות, במיוחד הקדמיות. ג. בקר (ע"ע).

- על הפר באמנות ובפולחן ע"ע פרהיסטוריה, אמנות; קמע.
- II צביונים (Cephalophinae). קטני ממדים. הראש מוארך. מיוחדת רק להם: גם עצמות-האף יוצרות את הגומה הקדם-ארובתית, אליה נפתחת בלוטת הפרשה. אפרכסות האזניים גדולות. הקרניים

(ע"ע) המזרחן רזרסטון סמית. פ' ערך מחקר השוואתי של תרבויות, שגולת הכותרת שלו, היא ספרו הנודע The Golden Bough: A Study in Magic and Religion (ענף הזהב: מחקרים במאגיה ודת), 1890 (פורסם ב 12 כר' בשנים 1907—1913; וקוצר לכרך אחד ב 1922). במחקר זה, שהפך לספר מופת של האנתרופו-לוגיה של ראשית המאה ה 20 וזכה להשפעה רבה, גיבש פ' תאוריה מרכזית בדבר התפתחות הדת ומקורותיה. הגישה האולוציוניסטית (ע"ע צ', דרוין; ה. ספנסר) והשפעתה על המדע במאה ה 19 הביאה את פ' להנחה, שקיימת התפתחות עקבית (בת 3 שלבים) במחשבה של האדם, מן השלב המאגי דרך הדת ועד לשלב הגבוה של המדע. שלבי המאגיה המדע דומים בעצם הנסיון לשלוט בטבע בעוד ששלב הדת שונה בכך שהיא רק מנסה לפייס ולרצות את הטבע, דהיינו, את הכוחות השולטים בו. האנתרופולוגיה החדשה יותר, בעיקר זאת המבוססת על עבודת-שדה אינטנסיבית, מתחה ביקורת קשה על פ', עניינית ותאורטית, והוא שימש סמל ל"אנתר-פולוג בכורסה". למרות שדור ההמשך של האנתרופולוגים החברתיים דחה את רוב דעותיו ופקפק במהימנות המקורות שעליהם הסתמך, נחשב פ' לאחד החלוצים הגדולים של האנתרופולוגיה המודרנית ושל חקר הדת והפולחן. ספריו השפיעו רבות על גדולי הספרות האנגלית בימי דעותיו היו מקובלות על מיסיונרים ושלטונות קול-ניאליים, רשימת ספריו כוללת בין היתר: Pausanias and other Greek Sketches (מאוסניאס ורישומים יווניים אחרים), 1900; Psyche's Task; A Discourse Concerning the Influence of Superstition on the Growth of Institutions (תפקידה של פסיכי: הרצאה על השפעת אמנות טפלות על צמיחתם של מוסדות), 1909; Totemism and Exogamy (טוטמיזם ואכסוגמיה), VI-I, 1910—1913; The Belief in Immortality (האמונה באלמות), III-I, 1937; Folklore in the Old Testament (פולקלור בתנ"ך), 1924—1913; The Fear of the Dead in Primitive Religion (1918/19, III-I (הפחד מפני המת בדת פרימיטיביות), III-I, 1936—1933.

E. E. Evans-Pritchard, *The Divine Kingship of the Shilluk of the Nilotic Sudan*, 1948; E. R. Leach, *F. and Malinowski* (Encounter, 25, V, 24—36), 1965; R. A. Downie, *F. and the Golden Bough*, 1970.

מ. ס.

פְּרִיָּחָה, ע"ע דְּרִמְטוֹלוֹגְיָה, עמ' 190.

פְּרִיטָאוֹן (Freetown), בירת סִירָה לִיאוֹן, נמלה הראשי והגדולה בעריה. 195.800 תוש' (אומדן 1972). פ' שוכנת בצפון-מערב חצי-האי ההררי, על הגדה הצפונית של שפכו הירחב של נהר סִירָה לִיאוֹן (מפרץ פורה). פ' היא מהערים העתיקות באפריקה המערבית. נוסדה ב 1787 כמקלט לעבדים משוחררים ומכאן שמה: "עיר חפשית" (ע"ע סירה לאון, עמ' 987). בעיר העתיקה, שבקרבת הנמל, נשתמרו שכונות מגורים היסטוריות הנקראות ע"ש יושביהן: צאצאי עבדים, המכונים קריאולים, מברזיל וג'מייקה — המהווים כיום מיעוט — ובני השבטים המקומיים מנדה וטמנה. על מדרונות ההרים המיוערים הוקמו שכונות בעלות צביון אירופי. הנמל הטבעי הוא הטוב ביותר באפריקה המערבית וב 1953 הוכשר בו נמל עמוק מים. נמל התעופה נמצא בלונגי, כ 30 ק"מ מצפון לעיר. מלבד מרכז מסחרי ומינהלי פ' היא גם מרכז תרבותי-חינוכי. מכללת מפרץ פורה היא הראשונה באפריקה המערבית (נוס' 1827). לומדים בה 1.015 תלמידים (1973/4) ומאז 1967 היא חלק מאוניברסיטת סירה ליאון (נוס' 1967) שמושבה בפ', ובה בסך הכל, 1.545 תלמידים.

פְּרִיָּיִם (Bovidae), משפחת כעה"ח המפותחת ועשירה-המינים בכל מכפילי-הפרסה ובפרסתנים (ע' ערכיהם) בכלל. כל הסימי-נים המאפיינים את הסדרה כולה הגיעו אצלם לשלמות. הסימן העי-קרי והבולט אצלם הוא הקרניים הנכובות שהפכו אצלם מאיברי

קצרות וביניהן ציצית-שיער ארוכה. הם שוכני יערות וסאואנות. תפוצתם — אפריקה הטרופית. כוללים 3 סוגים.

III. ראמיים (Hippotraginae) — תת-משפחה גדולה הכוללת 12 סוגים. ממדיהם גדולים. הקרניים ארוכות. החרטום עירום. כולו או חלקו. הנוב ארוך או בינוני. מבדילים בהם 3 קבוצות: א. צבאי-סוף (Reduncini). הקרניים קיימות רק אצל הזכר והן חרוקות ומסובכות זו כלפי זו. הם חובכי לחות ושוכנים ליד ביצות או ביערות. תפוצתם — אפריקה הדרומית והסחרה. כוללים 5 סוגים. שהידוע בהם הוא הקובוס (Kobus) או אנטילופת-המים. ב. אנטי-לופות-סוסיות (Hippotragini), הקרניים ארוכות, חרוקות ומפותחות גם אצל הנקבה. החרטום שעיר ברובו. שוכני מדבריות. תפוצתם — אפריקה וחצי-האי ערב. כוללים 3 סוגים: (1) אנטילופה סו-סית (Hippotragus) — צווארה עטור רעמה הנמשכת לאורך קדמת הגב. זנבה ארוך. תפוצתה — אפריקה הטרופית והדרומית. (2) די-שון (ע"ע) מין יחיד בסוגו. (3) ראם (ע"ע). ג. בובא-ליים (Alcelaphini) — אנטילופות גדולות ממדים. כתפיהן גבוהות מאחוריהן. הצוואר קצר ולעומתו הראש מוארך. הקרניים מתפתלות פנימה ומפותחות גם אצל הנקבה. הרגליים גבוהות ודקות. 2 פטמות בלוטות הפרשה מצויות ברגליים הקדמיות בלבד. הן שוכנות ערבות וסאואנות. תפוצתן — אפריקה. תת-קבוצה זו כוללת את הסוגים:

- (1) בובאל (Alcelaphus), כוללים 4 מינים. צבעם חום עד אדמדם. הקרניים חרוקות מאוד, דמויות נבל. חיים בעדרים גדולים. תפוצתם — ממזרים עד רודזיה. (2) גנו (ע"ע). (3) דאמאליסק (Damaliscus) — בני הסוג, מהמהירים באנטילופות. היו לפנים מרובים מאוד. חיו בעדרים בני אלפי פרטים. פיוס כמעט שהוכחד בידי האדם.

IV. צבאים (Antilopinae), כוללים 15 סוגים. הם הקטנים והעדינים בכל הפ". מבדילים בהם 2 קבוצות: א. צבאי-הרים (Neo-tragini), שהם הקטנים ביותר (גובה הפרט 25—50 ס"מ). הקרניים סגנות, ישרות וחרוקות רק בבסיס. החרטום עירום. אצל מינים רבים גדולה הנקבה מהזכר. עם קבוצה זו נמנית אנטילופה גמדת (Neotragus pygmaeus), הקטנה ביותר בין הפ" ובכל מכפילי-הפרסה; ארכה 30 ס"מ. שוכנת יערות. תפוצתה — חופי אפריקה המערבית. ב. צבאים (Antilopini), הגובה למעלה מ-1/2 מ'. לשני בני הזוג קרניים ארוכות וחרוקות לכל ארכן. עמם נמנה הצבי (ע"ע).

V. יעלים (ע"ע).
אנציקלופדיה חיות-הבר, חוברות 3—7, 23—24, תשל"ג; R. Lydekker, *Catalogue of the Ungulate Mammals in the British Museum*, 1913—1916; E. P. Walker et al., *Mammals of the World*, II, 1964. ור' ביבלי' לצ' פרימטיים.

פְּרִיל, גְּבֵרְיָאֵל יְהוֹשֻׁעַ (נר' 1911, דורפט [אסטוניה]), משורר עברי וידי באה"ב. ב 1922 היגר לאה"ב. פ' פרסם מסות ביידית ובאנגלית ותרגם מעברית לאנגלית ולהפך. ספר שיריו ביידית "לידער" י"ל ב 1966 ובו גם תרגומים משיריו בעברית.

בשירתו הלירית, המושפעת מן השירה האמריקנית (ויטמן, פרוסט וסנדברג), מבקש פ' את ההנאות שבחולין, את הטויות הקטנות ואת הידידות. שירתו ממוזגת ערגה רומנטית ופיכחון אפיקוראי. פ' מב-קש לעמוד על המאפיינים של מראות או תופעות מסוימים, חד פעמיים, ומבטא תחושת עולם באמצעות פרטים קונקרטיים, תוך הבלטת אפים וצבעים המיוחדים ואת תחושותיו ומחשבותיו — במרושגים של מראות טבע. העולם החדש מתואר בשירתו בשורות ארוכות, על גבול הפרוזה; עולמו הפנימי מוצג בעזרת דימויים מן הטבע, הקוסם לו.

ספריו בעברית: נוף שמש וכפור, תש"ה; נר מול כוכבים, 1954; מפת ערב, תשכ"א; מבחר שירים (ודברים על יצירתו מאת אהרן שבתאי), 1965; האש והדממה, 1968; מתוך זמן ונוף, שירים מקוב-

צים, השליג. באנגלית פרסם: Israeli Poetry in Peace and War (שירה ישראלית בשלום ומלחמה), 1959.

י. רבינוביץ, דרכו של ג. פ' בשירה (הדאר, מ"ח [כ"ב]), תשכ"ט; ק. א. ברתני, פייטן עברי באמריקה (שם, ג' [ל"ו]), תשל"א; מ. שטיינר, נוף וזמן בשירתו של ג. פ' (שם, שם); א. כהן, עיונים בשירתו של ג. פ' (שם, שם); מ. פרי, ענינה, ממול (סימן קריאה, 1), 1972; מ. שנייד, פגישה בשני דורות כשיר של ג. פ' (הדאר, ג"ב [ל"ז]), תשל"ג; י. זמורה, משהו על ג. פ' ושירתו (בצרון, ס"ו), תשל"ה.

פְּרִילֹוֹצְקִי, עתונאים יהודים, אב וכונו, (1) צבי הירש פ' (1862, קרמנץ [רוסיה] — 1942, ורשה), עתונאי, מראשוני חבת ציון (ע"ע); חבר אגודת "בני-משה" (ע"ע), כתב, בחתימות שונות, ב"הזמן" ו"המליץ". ב 1905 עבר מפטרבורג לוורשה ויסד את היומן הראשון ביידית בעיר זו — "דער וועג", ואת היומן בעברית — "היום", שניהם במגמה ספרותית וציונית. בסוף 1910 יסד עם בנו נח (ר' הלן) את היומן "דער מאמענט" (תמ', ע"ע פולניה, עמ' 448), שהגיע ערב מלה"ע II לתפוצה של 60,000. פ' היה עורכו של העתון וכתב בו טור מדיני שבועי. העתון נתן ביטוי גם לתנועות לא-ציוניות. פ' מת בגיטו ורשה.

(2) נח פ' (1892, ברדיצ'ב — 1941, וילנה), חוקר יידיש, עתונאי ואיש-ציבור. גדל בוורשה הוסמך לעריד. התמסר למחקר יידיש, בוועידת צ'רנוביץ, 1908 (ע"ע יידיש, עמ' 792) לחם להגדרת היידיש כשפה היהודית הלאומית. ב 1910 יסד בוורשה עם אביו יומן יידי — "דער מאמענט", שי"ל עד 1939. עסק בפעיל-לות פוליטית מ 1916. היה בין מייסדי ה"פולקספארטי" (ע"ע), ונבחר ב 1919 כנציגה לסיים הפולני. פרסם ספרים רבים בחקר היידיש והשפיע גם על שינוי הכתיב היידי. סייע בהקמת ה"ייווא" (ע"ע) וערך את בטאונה "יידיש פאר אלע". רבים ממאמריו פורסמו ב"ייווא בלעטער". בתחילת מלה"ע II נמלט לוילנה, שם הירצה על בלשנות יידיש עד 1941. עם כניסת הגרמנים נאסר ונאלץ למיין את אוצרות "ייווא" למען הגסטאפו. כעבור זמן קצר נרצח. ב. הילינאוויטש, נ. פ. (בתוך: אין פוילען), 1921; פון נאענטן עבר, ב', 241—294, 1956.

פְּרִילִיגֶרַת, פְּרִדְרִיגֶד — Ferdinand Freiligrath — (1810—1876), משורר גרמני. פ' פרסם את ספרו הראשון, Gedichte ("שירים"), ב 1838. הספר זיכהו ב 1842 בקצבה שנתי מטעם המלך פרידריך וילהלם IV; אולם ב 1844, עם פרסום שיריו Ein Glaubens-bekanntnis ("וידי של אמונה"), ויתר פ' על התמיכה המלכותית ששוב לא עלתה בקנה אחד עם השקפותיו הדמוקרטיות. ב 1845 נאלץ להימלט מגרמניה בשל דעותיו המהפכניות. הוא חזר בימי המהפכה של 1848, וערך בקלן, יחד עם קרל מרס, את העתון Neue Rheinische Zeitung, עד לסגירתו ב 1849. ב 1851 עזב שנית את גרמניה, עד 1868. בשיריו הלייריים הראשונים ניכרת השפעתם של ויקטור הוגו וא. דה מיסה (ע' ערכיהם). שירים נאו-רומאנטיים, אקסוטיים אלה, כתובים בסגנון צבעוני, עשיר ומהודר, בחרו האלכ-סנדרוני, מן הנושאים הרומאנטיים פנה לכתובת שירים סוערים, מהפכניים, על תנועת-החירות ועל אכזבותיו הרעיוניות. פ' היה אחד המשוררים הפוליטיים המובהקים של המאה ה 19 בגרמניה. הוא תרגם לגרמנית יצירות מן הספרות הצרפתית, האנגלית והאמריקנית. H. Eulenberg, F. F., 1948.

פְּרִימוֹ, שְׁמוּאֵל (יְהוֹדָה) (קהיר[?], 1635—1708, אדריאנופול), רב, מקובל ומנהיג שבתאי, למד בקהיר אצל רבי יהודה שרף; אח"כ התיישב בירושלים וב 1622 יצג את הקהילה בסכסוכה עם ירשי המקובל דוד חביליו. לאחר שנפגש עם שבתאי צבי (ע"ע) בירושלים הצטרף לראשוני המאמינים הגלגבים ועמם שהה בעזה באביב 1665. היה ממקורבי שבתאי צבי (ש"צ) בקושטא. כשנעצר ש"צ במבצר גאליפולי, שימש פ' כסופרו ומזכירו והנהיג חצר להמוני

חסידיו. פ' הוא שחיבר את החזורים המסוגגנים על המשיח, ושקיבל את פני המשלחות. בהעדרו של נתן העזתי היו פ' וא. יכניני (ע' ער-כיהם) דובריה הבולטים של התנועה. באחד ממכתביו (קיץ 1666) אף עודד פ' טרוריוזם נגד המזוללים ברב. לאחר התאסלמות ש"צ נשאר פ' נאמן לו, אך נמנע כליל מביטוי אמונתו בפומבי. שנים רבות ישב בסופיה, ביקר תכופות את ש"צ באדריאנופול ובדולצ'ינו ושמר על מגע קרוב עם נתן העזתי ומנהיגים שבתאיים אחרים. ש"צ גם הכניסו בסוד תורתו הקבליות המאוחרות ופ' גילה סודות אלה, בלחישתו, לאלה שחשבו ראויים לאמונו. כן אימץ לעצמו תורות שבתאיות רדיקליות אחרות. אף שכלפי חוץ חזר לפעולתו ולפרסומו כרב ות"ח. לאחר 1680 עבר לאדריאנופול ולאחר כמה שנים היה לרב ביה"כ "האפולי" ומאוחר יותר לאבי"ד ונהנה מהערכה מופלגת עד מותו. הוא לא הצטרף לכת הדוגמה (ע"ע), בהתנגדו בתוקף לכל הפגנה ציבורית של האמונה השבתאית, אך לאנשי-אמונו אמר, לדברי א. קרדונו (ע"ע), כי גם האמוראים לא ירדו לאמיתת סודות האמונה. כאשר דרש קרדונו ברבים בענייני תאולוגיה שבתאית וניסה להתיישב באדריאנופול ב-1693 ו-1697, גרס פ' לגירוש. בשנותיו האחרונות כתב קרדונו נגד תורתו החשאיות של פ', אף שלא טען כי פ' נטש את שבתאותו.

פ' היה דרשן מעולה. תשובותיו ופסקיו אבדו בשרפה של 1704 באדריאנופול. חתנו, ר' משה כהן, צירף את התשובות שנתרו לספרו, "כהונת עולם" (קושטא, ת"ק), ותלמידו דוד אבן שנוי צירף לספר זה את דרשותיו בשם "אמרי שפר". סיכומים מתורת הסוד שלו נשתמרו בכמה כת"י שבתאיים. בין תלמידיו וחסידיו היו ת. מלאך ות. אלפנדי (ע' ערכיהם), שלדעת קרדונו ראה בו פ' זמן-מה את יורשו של ש"צ.

פ' היה דרשן מעולה. תשובותיו ופסקיו אבדו בשרפה של 1704 באדריאנופול. חתנו, ר' משה כהן, צירף את התשובות שנתרו לספרו, "כהונת עולם" (קושטא, ת"ק), ותלמידו דוד אבן שנוי צירף לספר זה את דרשותיו בשם "אמרי שפר". סיכומים מתורת הסוד שלו נשתמרו בכמה כת"י שבתאיים. בין תלמידיו וחסידיו היו ת. מלאך ות. אלפנדי (ע' ערכיהם), שלדעת קרדונו ראה בו פ' זמן-מה את יורשו של ש"צ.

ש"צ שור, סופרו של משיח, תש"ל; ש. א. רוזאניס, קורות היהודים בחורקיה וארצות הקדם, ד', 234-239, תרצ"ד/ה; ג. שלום, שבת צבי, א-ב (מפתח בערכו), תשי"ז; א. אמארייליו, תעודות שבתאיות מגני רבי שאול אמארייליו (ספרות, ה'), תשכ"א.

ג. ש.

פְּרִימוֹ דֵּה רִיבֵּרָה (Primo de Rivera), שמש של שני מדינאים ספרדים, אב ובנו.

(1) מיגל — Miguel — (1870, קאדיס — 1930, פאריס), איש-צבא ורודן ספרד בשנים 1923-1930. קיבל את חינוכו באקדמיה הצבאית במאדריד. שירת בהצטיינות במארוקו הספרדית, קובה והפיליפינים, ומ-1915 מילא תפקידי ממשל בקאדיס, ואלנסייה ומאד-ריד. בספטמבר 1923, בהיותו מושל קאטאלוניה, הגהיג הפיכה צבאית ותפס את השלטון. ההפיכה, שזכתה לאישור המלך אלפונסו XIII, נועדה לכאן את התסיסה החברתית ואת רוח הבדלנות במחוזות וכוננה נגד הממסד האזרחי, שהואשם בשחיתות ובניהול כושל של המלחמה במארוקו. תחילה שלט פ' באמצעות מועצה צבאית, אך ב-1925 הקים ממשלה שבה שותפו מומחים אזרחיים. הוא המשיך בהצלחה את המלחמה במארוקו, אבל נכשל במאמציו לגבש תנועה לאומית על-מפלגתית רחבה שתתמוך בו. בשל העדר תמיכה ציבורית וגילויי התנגדות כלפיו בתוך הצבא התפטר פ' בינואר 1930 וגלה לפאריס (וע"ע ספרד, היסטוריה, עמ' 372/3).

D. Ratcliff, *Prelude to Franco, Political Aspects of the Dictatorship of General M. P. d. R.*, 1933; G. Brennan, *The Spanish Labyrinth*, 1964.

(2) ח'וסה אנטוניו — José Antonio — (1903-1936), בנו של (1). נמנע מלהתערב בחיים המדיניים בתקופת רודנות אביו, אבל ב-1931, לאחר הכרזת הרפובליקה, החל לפעול בקרב חוגי הימין, ובאוקטובר 1933 ייסד את מפלגת הפלנח'ה (Falange Española Tradicionalista), תנועה לאומנית שפתחה במלחמת-טרור ובמאבק ללא פשרות בשמאל. פ' אף גבחה לקורס כנציג קאדיס. הוא פעל ליצירת חזית מאוחדת של הימין הקיצוני בספרד,

פְּרִימִטִים (primates, מלאט' primus — ראשון), סדרת בע"ח הגדולה במספר מיניה (למעלה מ-200 מינים) והחשובה ביותר ביונקים (ע"ע). הכוללת גם את משפחת האדם.

הפ' הם למעשה שלב סופי בענף התפתחות צדדי של היונקים. מבחינת מבנה גופם (מבנה עמוד השדרה, הגפיים, מערכת העיכול ועוד) הם פרימיטיוויים, אולם הם תופסים עמדת שיא בסולם ההתפתחות של עולם החי בשל פשרם השכלי הגבוה — התפתחות המוח, ובשל כושרם לפעילות רבי-גונית בידיהם; במיוחד מחונן האדם ביכולת חשיבה ודבור (ע' ערכיהם) וביכולת שימוש בידיו — כמכ"שיר עבודה יעיל ומהימן.

בקבוצת הפ' שוררת רבי-גונית. הפ' חיים בעיקר באזורים הטרופיים. אורך חייהם שונה בסוגים השונים ונראה שקשור, כמו בכל החולייתנים, במידות הגוף ובמשך הזמן של ההתבגרות המינית: בקיפופים קטנים כ-15 שנה; בגונוניים 25-30; באורנג-אוטניים כ-40.

הפ' הם בעיקרם שוכני צמרות עצים, פרט לסוגים אחדים, כגון הבבון (ע"ע) והאדם, שהם קרקעיים. אורח-החיים על צמרות-העצים הוא הגורם העיקרי שהשפיע על התפתחות הידיים המוח. התנועה בין ענפים הצריכה פיתוח גמישות ויכולת תנועה בכל הכיוונים. בניגוד לשוכני-עצים אחרים מבין היונקים (כגון מכרסמים, טורפים וכיו"ב), הנעזרים בטפריהם החדים ונאחזים בקליפות העצים, נעים הפ' בין העצים ע"י לפיתת הענפים. הלפיתה מחייבת משטח נרחב לאחיזה ורגישות מישוש בקצות האצבעות. במקום הטפרים התפתחו צפרנים (ע"ע) שטוחות המגינות על קצות האצבעות. פרט לשני מקרים, לכל הפ' 5 אצבעות שהתרחבו והתעבו ושריריהן התפתחו, והן מותאמות לאחיזה. ליכולת האחיזה של הגפיים נודעת חשיבות מרובה לגבי דיוק התנועות. ידי הפ' העילאיים מבטיחות דיוק רב מזה של הקיפופים. דיוק התנועות מתאפשר הודות לנגדיות של בהונות היד והרגל לשאר האצבעות. תופעה זו מצויה כמעט בכל הפ' והיא מפותחת ביותר בידיו של האדם. ברוב הָמורים, הקופים, וקופיים דמויי-אדם הבהון ברגל היא המפותחת ביותר והנגדית ביותר. בפ' הנעים כשהם נתלים בענפים בידיהם (תנועה מיחזרת הנקראת זרועיות), בהון היד לעתים אינה מפותחת או חסרה, כמו בקופי-עכביש, קולובים וקופי אדם. הפ' סיגלו לעצמם אָפני תנועה שונים המלווים בשינויים קטנים בשלד ובמערכת השרירים. ניתן לחלק את אָפני התנועה לכמה סוגים שההבדלים העיקריים ביניהם הם מידת השימוש בידיים וברגליים לטיפוס, לריצה, לקפיצה ולזרו-עיות. בקופים רבים באמריקה הדרומית הזנב הפך לכעין יד"ו והוא גף נוסף. במספר מקרים הזנב מנוון או חסר לגמרי (כגון בלורייסיים, בקופים דמויי-אדם ובאדם). רוב הפ' הם הולכי על ארבע. הנטיה להליכה על שתיים וזקיפת הקומה מצויה רק במעטים (כגון אינדרי, סאקי, גיבון והאדם). בלמורים קיימת אף נטיה לתנוחה של ישיבה ושחרור הגפיים הקדמיות מנשיאת הגוף.

אורח-החיים של שוכני-עצים מצריך זריזות וקלות תנועה לשם השגת מזון והתחמקות מאויבים. הידיים, שנועדו לתפיסת ענפים, ניחנו בזריזות רבה והוכשרו לתפיסת חפצים ומזון ולהגשתו לפה, שלא כבשאר היונקים המקרבים את פיהם אל המזון. דרך זו של תפי-

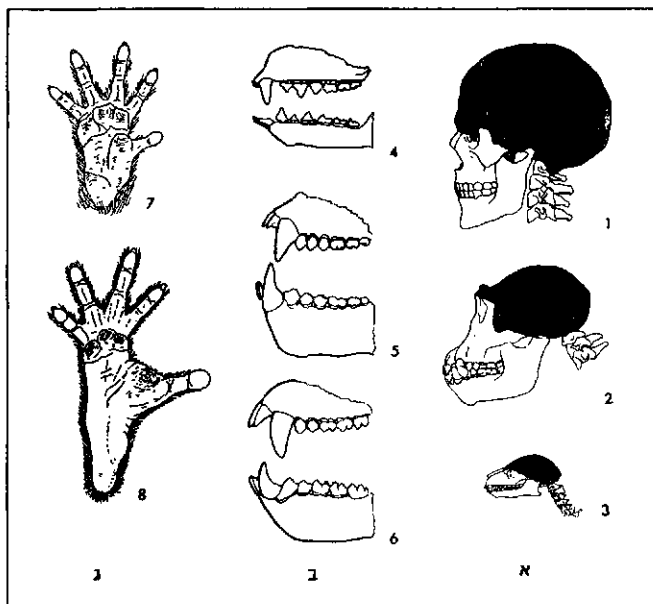

פרימטים: א — נולגולת: החלקים האפורים מציינים את המוח;
 1. האדם; 2. שימפנזה; 3. למור; 4. לסתות; 5. צבוע;
 6. מקוק; 7. נפיים של קוף העולם הישן (מראה מלמטה); 8. יר; 8. רגל.

האדם (Hominoidea), הכוללים את (1) משפחת קופי אדם (= אורנג-אוטינים [Pongidae = Apes] ובה הגיבונים, אורנג-אוטן, גורילה ושימפנזה (ע' ערכיהם), הנפוצים באפריקה ובאסיה הדרומית-מזרחית; (2) משפחת האדם (Hominidae), הנפוצה בכל כדה"א. מוצא. שרידי הפ' מועטים, שכן בהיותם שוכני עצים לא נשתמרו כמאובנים. מוצאם המשוער הוא מאוכלי-חרקים (ע"ע): חדף העצים (Tupaia) היא חוליה מקשרת בין סדרת הפ' לסדרת אוכלי-החרקים. שרידים של טרסיוס (ע"ע) נתגלו מהאָאָוקו, כך שיש להניח שראשית הפ' היא במסוֹזואיקוֹן.

האדם, מבחינה זואולוגית, שייך לפ'. על הסימנים המייחדים אותו משאר הפ', ע"ע קופים; קופי-אדם. על אבותיו — צורות מעבר מקופי-אדם לאדם — ע"ע אנתרופולוגיה פיסית, גם כרך מילואים.

א. ברש-מ. דור-ד. אילון-סיני (עורכים), עולם החי, פ' תש"ג; D. G. Elliot, *A Review of the P.*, I-III, 1913; W. C. O. Hill, *P.: Comparative Anatomy and Taxonomy*, I-II, 1953-1955; A. M. Schrier et al. (eds.), *Behavior of Non-Human P.*, I-IV, 1965/71; J. R. - P. H. Napier, *A Handbook of Living P.*, 1967; A. H. Schultz, *The Life of P.*, 1969; W. C. Osman, *Evolutionary Biology of the P.*, 1972.
 מ. דו.

פְּרִימִטִּיצ'וֹ, פּרנצ'סקו — Francesco Primaticcio — (1505, בולוניה — 1570, פאריס), צייר, פסל וארדיכל איטלקי. פ' למד אצל גיליו רומנו (ע"ע) ובשנים 1526-1530 היה עוזרו בביצוע ציורי-הפרסקו ב"ארמון הטה" שבמאנטובה. ב 1531 הזמינו פראנסוא I מלך צרפת לעבוד למענו בארמון פונטנבלו (ע"ע). בתחילה פעל שם בחברת הצייר האיטלקי רוֹסוֹ פִּיֶרְנַנְדִּינוֹ, ואחר מותו של זה (1540) היה ממונה על ביצוע הדקוראציות, תבליטי-הסטוקו ותכנון-הפנים; הוא ביצע את הדקוראציות באולם-הנשפים (1550-1556) ובאלמות אחרים של הארמון. למן 1559 פעל בשרות קאתרינה דה מדיצ'י. יצירותיו, המשלבות ציור ועיבודי-סטוקו, נתקבלו כחיידוש מקורי בתקופתו. פ' השליט באורח סופי ומוחלט את המנייזם (ע"ע) האיטלקי על אסכולת פונטנבלו והשפעתו על האמנויות הדקוראטיויות בצרפת ואף מחוצה לה היתה רבה למדי.

L. Dimier, *Le Primitice*, 1928; S. Béguin, *L'Ecole de Fontaine-bleau*, 1960.

סח המזון ופירורו הקלה בהרבה על פעולת הלסתות. שרירי-הלעיסה הצטמצמו ויחד אתם מידת הלסתות. הפנים הצטמצמו וגדלה קופסית המוח. שחרור של זו ממשא שרירי-הלעיסה ולחצם אפשר התפתחות המוח וגידולו בד בבד עם התפתחות החושים והפעילויות השונות. הגשת המזון אל הפה שחררה את הראש (העיניים והפה) מבילוש ומאחיזה במזון, והקלה על תפקידה כנושא איברי-החושים: בעיקר הראיה והשמיעה. דרך זו של הגשת המזון אפשרה גם עמידה זקופה של הגוף ופיתוח היד. היא שינתה את מעמד הראש ביחס לשאר הגוף, כדי לקיים שיווי משקל. לבסוף נתקרבו העיניים זו לזו ונקבעו בחלקו הקדמי של הראש וכך נתאפשרה ראייה סטראוסקופית (על התפתחות המוח בפ', ע"ע מה, עמ' 935/7). לעומת זאת שמר עמדת-השדרה על כל אזוריו ועל גמישותו. גם המבנה הראשוני של הגפיים נשתמר. עצם-הבריח נשתמרה בכל גדלה כדי לאפשר לידיים לנטות לצדדים. החישור והגומד ביד, השוקה והשוקית ברגל, וכן עצמות השרשכף נשארו חפשיים כדי לאפשר לגפיים ולכפות להסתובב. לרוב הלמורים גולגולת מוארכת, פנים מוארכות, וקופסית מוח ארוכה ונמוכה. עם צמצום איבר חוש הריח והלסתות התקצר בהרבה החרטום (muzzle) של רוב הפ' והפנים יורדות בשיפוע למטה לכיוון הפה. תופעה מיוחדת היא מציאות מחיצה גרמית המפרידה בין ארובות-העיניים לאזור הרקה. מחיצה זו תומכת בעיניים בתנועתן הסיבובית ומונעת משרירי הלסת להדור לתוכן.

תזונת הפ' תלויה באורח-חיייהם. מבחינת התפתחותם היה המזון גורם חשוב לתפוצתם (במקומות בהם מצוי מזון בשפע בצמרות העצים במשך כל השנה), לפיתוח מבנה השיניים, הלסתות ומערכת העיכול. מערכת השיניים שמרה על הרביצורתיות שלה. השיניים העיקריים הם בהפתחת מספר השיניים (32-36 במקום 44 בטיפוסים הקדמונים הפרימיטיוויים). שום פרימט לא שמר על יותר משתי חותכות בלסת העליונה. בקיפופים יש גיוון בחותכות. הניבים קיימים בכל הפ'; הם מפותחים במיוחד אצל קופי-כלב הקרקעיים ומשמשים להגנה. מזונם רבי-גוני ועסיסי: עלים, גניצים, פרחים, פקעות. בצלים, ובעיקר פירות, חרקים, סרטנים וביצים. לכן תפוצת הפ' מוגבלת לאזורים טרופיים וסובטרופיים, מקומות בהם מצויים פירות כל השנה. ראשוני הפ' (חלק מהקיפופים) גיוונו מחרקים ואח"כ עברו למזון מן הצומח. בעיקר לפירות הנוחים להשגה. דבר זה לא הביא לשכלול איברי העיכול, ואלה נשארו פרימיטיוויים: השיניים מגובששות, הקיבה פשוטה והמעיים בינוניים באָרְכָם.

הרבייה גם היא מיוחדת לפ'. ההריון ממושך; למרות זאת הוולד (עפ"ר אחד) קטן וחסרי-ישע ונישא ע"י האם. בהתאם למיעוט הרבייה קיימות בחזה שתי פטמות בלבד והדאגה לוולד נמשכת זמן רב. גם לאחר לידת צאצא נוסף; לכן חיי החברה מפותחים. על עונות ה"ייחום", ההריון, הלידה והדאגה לצאצאים בקבוצות הפ' השונות, ע' בערכיהם.

ההגנה והשמירה על הוולדות גם הן תרמו חלקן בעיצוב סדרת הפ'. צמרות העצים הן משכן בטוח מפני אויבים. הטורפים המטפסים בעזרת הטפרים מסוגלים לעבור רק על ענפים עבים ואינם מגיעים לצמרות העצים. אך סכנתם של העופות הדורסים רבה. לפ' חיי החברה המפותחים ביותר בין בע"ח. הפעילות החברתית היא התורמת העיקרית להתפתחות השכלית. על חיי החברה בפ', ע' בערכי הקבוצות השונות.

מסגרת הסדרה איננה ברורה. יש המחלקים אותה לשתי תת-סדרות ויש המחלקים לשלוש: (1) טרסיוס (ע"ע); (2) קיפופים (Prosimii), המכונים פ' נמוכים, כוללים, בין היתר, למוריים, לוריסיים (ע' ערכיהם) ועוד; (3) קופים (Anthropoidea), המכונים לעתים פ' עילאיים, כוללים לפי אחת משיטות המיון שלוש על-משפחות: Cercopithecoidea (1), קופי-העולם החדש, באמריקה הדרומית; (2) Cercopithecoidea (2), קופי-העולם הישן, באפריקה ובאסיה; (3) קופי-

בתחום המשפט העברי הוא „סדר קידושין ונישואין“ (תש”ה), המתאר את ההתפתחויות ההיסטוריות בנושא זה בתקופה הבת-תלמודית.

א. א. אורבך, ד”ר א. ת. פ’ (ק”ס, כ”ה), תש”ח/ס; נ. ליבובי, ד”ר י. פ’ (בתוך: ש. סדרבוש [עורך], חכמת ישראל במערב-אירופה, ב, 211/13), תשכ”ג; ש. ד. גויטיין, א. פ’ ז”ל (הדאר, 1/637/9), תשל”א, 2.

פֶּרִינִי, גִּיּוֹפֵה — Giuseppe Parini — (1729—1799), משורר איטלקי. פ’ היה בן-איכרים שהתחנך במילאנו והיה לכומר (1754), מחנכם של בני-אצילים (1754—1762) ומורה בבתי-ס. פקיד-עירייה בימי הכיבוש הצרפתי, אך מרדן ולאומני. חייו היו למקור ההשראה האירונית לכתיבתו. בשיריו נטה לחקות דגמים לאטי-ניים, ובמיוחד את מקצביו וצורותיו של הורטיוס (ע”ע), כגון, בקובץ האודות (Odi; 1757—1795), על נושאים אישיים, חברתיים ומדי-ניים. יצירתו העיקרית, שעמה כבש לו מקום מיוחד בספרות האיטל-קית, היא הפואמה הגדולה Il giorno („היום“), 1763—1801, ב 4 חלקים („בוקר“, „צהרים“, „ערב“, „לילה“), בה מתואר בדקדקנות ובהומור חריף יומו הרגיל של אציל ממילאנו; מגמת השיר להגן על כבוד-האדם וכוחותיו, שאינם תלויים במוצאו. פ’ היה המשורר החשוב ביותר של תנועת ההתעוררות באיטליה במאה ה-18 והשפעתו ניכרת ביצירותיהם של משוררים כפוסקולו, מונטי, לאופרדי (ע’ ערכיהם). יצירתו כוללת גם חיבורים אסתטיים וסאטיריים בפרוזה.

D. Petroni, *La poesia e l'arte di G. P.*, 1930; G. Petroni, *P. e l'Illuminismo lombardo*, 1961; P. Giannantonio, *G. P.*, 1963; G. Pironalli, *G. P.*, 1966.

פֶּרִינֵלִי, אֲרֵטוֹרוֹ — Arturo Farinelli — (1867—1948), חוקר-ספרות איטלקי, מן הבולטים במפלסי-הדרך לחקר הספרות-המשוואה. פ’ למד בשוויץ ובצרפת, אח”כ הורה באוניברסיטות אינסבר-ריק (1896—1904) וטורינו (מ 1907); בוו האחרונה יסד את הקא-תדרה לחקר הספרות הגרמנית ומיטב החוקרים של ספרות זו באיטליה היו תלמידיו. מחקריו דנו בקשרים ובהשפעות בין ספרויות אירופה המערבית, במיוחד בתקופת הרומאנטיקה. מבין מחקריו: *Il romanticismo in Don Giovanni* (1896, בכ”ע; 1946, כספר); *Germania l’Espagne* („הרומאנטיקה בגרמניה“), 1911 (1945³); *l’Espagne* („גתה וספרד“), 1924; *latino* („הרומאנטיקה בעולם הלאטיני“), III—I, 1927; *Ibsen* (1944).

G. A. Alfiero—G. Amoretti et al. (eds.), *A. F., L’opera di un maestro*, 1920.

פְּרִינְס אֶדוואַרְד אֵילַנְד (Prince Edward Island), אי ופרו-בינציה בדרום-מזרח קנדה. שטחו 5,657 קמ”ר ובו 117,000 תושב’ (1974). האי נמצא בדרום מפרץ סינט לורנס ומיצר נורתמ-ברלנד מפרד בינו לבין הפרובינציות ניו בראנזוויק ונובה סקושה (Nova Scotia). פני השטח נמוכים בד”כ מ 100 מ’ והנוף גבעי. קו החוף מפורץ מאד ומצויים בו צוקים וחולות. כלכלת האי מתבססת על חקלאות. כ 70% מהשטח מעובדים. ובשאר — יערות מחטניים. הענפים העיקריים הם משק חלב וגידול תפוחי אדמה. גידול שועלים (לפרוות), שהיה בעבר ענף מרכזי, הצטמצם מאד והוחל בגידול חורפנים. הדיג מפותח. לאחרונה, תירות-הקיץ תורמת רבות לכל-כלת האי. האוכלוסייה, שרובה צאצאי מהגרים מהאיים הבריטיים, יושבת בדי”כ בחוות. העיר היחידה ובירת הפרובינציה היא שרלֶטאון (Charlottetown) שבה כ 18,500 תושב’.

פְּרִיִס (Πάρις), דמות במיתולוגיה היוונית. מכונה גם אלכסנדר (ע”ע, עמ’ 618), בן פריאמוס ואחי הקטור (ע’ ערכיהם). בשל חלום שראתה אמו הקבי (ע”ע, עמ’ 142), הופקר בהרים וגיד-לחה רועים (ע”ע אויבנוני, ור’ להלן). כשהשתתף בתחרויות בטרויה,

פְּרִיִמן, משפחה של רבנים וחוקרים עבריים. 1) ישראל מאיר פ’ (1830—1884), רבה של וילן ואוסטרוב, במחוז פּוֹזְנַאן. הר”ל מהדורה מדעית של ספר „והזהיר“ (תרל”ג). שירת שלו נכללו בתוך שירת „בנין ציון“ של חותנו הרב י. עטלינגר (ע”ע) ושל רבנים אחרים. 2) אהרן פ’ (1871, וילן — 1948, ניו יורק), בנו של 1), היסטוריון וביבליוגרף. בין 1898—1933 עבד בספרייה העירונית בפּרַנק-פורט. שם ייסד את אחד האספים העשירים בעולם לספרי יחאיקה, שעבורו הכין קטלוג מקיף ומעולה (נדפס 1932). ב 1938 היגר לאה”ב. בשנים 1939—1945 היה יועץ ביבליוגרפי בספריית העיר ניו-יורק. מלבד הקטלוג הנ”ל פרסם: „אוצר למלאכת הדפוס העברי הראשונה עד שנת ר”ס“ ובו גם פקסימילות מכל האינקונבולה (ע”ע) שנודעו בזמנו (1931—1924), *A Gazetteer of Hebrew Printing* — רשימת כל ערי הדפוס העברי (1946). לאחר מותו צולמו, בצורת ספר, הכרטיסים שהכין לקטלוג של כה”י העבריים בעולם (1964—1973). מ 1900 עד 1922 ערך את כה”ע *Zeitschrift für hebräische Biblio-graphic* בו פרסם רשימות ביבליוגרפיות ומאמרי ביקורת. מלבד מחקריו בתחום הביבליוגרפיה פרסם פ’ ספרים על תולדות יהודי אוסטרו (1896; בגרמנית) ופרנקפורט (עם י. קרקאוואר, 1929; באנגלית); כן הודיר את ה”מעגל-טוב השלם“ לחיד”א (תרפ”א — תרצ”ד), „עניני שבתי צבי“ (תרע”ב). עבודות אחדות הקדיש לתולדות משפחות. פ’ היה מעורכי ה”*Germania Judaica*“ (מח-קרים מונוגרפיים על קהילות ישראל בגרמניה ביה”ב; 1917—1934) ובשנים 1929—1933 גם מעורכי *Zeitschrift für die Gesch. der Juden in Deutschland* („כ”ע לתולדות יהודי גרמניה“). פ’ ערך גם ספרי יובל אחדים וההדיר את *Die synagogale Poesie* לצונץ (ע”ע; 1920), לה הוסיף מראי מקום ומפתחות. פ’ היה פעיל בחיים הקהילתיים. החל ב 1918 היה בוועד הקהילה של פרנקפורט, וכן היה חבר הסוכנות וחבר הנאמנים של האוניברסיטה העברית. מ 1909 עד פטירתו היה חבר ועד — אח”כ נשיא — „מקיצי נרדמים“ (ע”ע). ספר יובל לרגל יום הולדתו ה 60 (י”ל 1935) כולל רשימת כל פרסומיו עד אז.

3) יעקב פ’ (1866, קרקוב — 1937, ברלין), אחיינו וחתנו של 1). רב ומחבר בגרמניה. למד אצל הרבנים שמעון סופר (ע”ע) ועקיבא קורניצר בקרקוב, ואצל דהו י. מ. פ’ באוסטרוב. אחרי שהוסמך לרבנות (1886) למד פילוסופיה ושפות שמיות באוניברסיטת ברלין וסינינגן. ב 1890 זכה בתואר ד”ר. בשנים 1891—1893 היה רבה של קניץ ומ 1893 עד 1913 עד לפטירתו היה אב”ד בברלין. ר’ הרבה לכתוב בתחומי הספרות הרבנית של יה”ב ות”י. היה חבר ועד „מקיצי נרדמים“, מרצה לספרות רבנית בסמינר לרבנים בברלין והאחראי למדור זה באנציקלופדיות היהודיות (בעברית ובגרמנית) של הוצאת „אשכול“. הר”ל: „לקט ישר“ לר’ יוסף ב”ר משה (תרס”ג/ד), „ספר המחכים“ לר’ נתן ב”ר יהודה (תרס”ט), „מעשה הגאונים“ (תר”ע), וכן השלים את „סדור רש”י“, שהכין לדפוס ש. בוכר (תרע”א). פ’ כתב את המבוא וערך את המפתחות למהדורה השנייה של „ספר חסידים“ (מהד’ ויסטינצקי, תרפ”ד).

4) אברהם חיים פ’ (1899, הולשא — 1948, ירושלים), בנו של 3). משפטן וחוקר הספרות הרבנית. למד אצל אביו. את השכלתו המשפטית רכש באוניברסיטות פרנקפורט ומרבורג. נתמנה שופט בקניגסברג ואח”כ שופט מחוזי בבראונסברג הסמוכה. ב 1933 עלה לא”י. ב 1944 החל להורות משפט עברי באוניברסיטה העברית. ב 1947 נתמנה י”ר ועדה מיעצת בסוגיית המעמד האישי במדינת ישראל העתידה לקום. ב 1948 נרצח בשיריה להר הצופים. ממח-קרו: תולדות הרא”ש וצאצאיו (בגרמנית; 1918—1920); ההדרה מדעית של ספרי השו”ת של הרמב”ם (תרצ”ד), אבי הרמב”ם (תרצ”ה) ור’ אברהם בן הרמב”ם (תרצ”ח) ועוד. הכין גם מהדורה חדשה של „ספר יוחסין השלם“ (תרפ”ה; תשכ”ג). מחקריו החשוב

שטח המדינה). יחידה זו הוקמה כדי למנוע גידול יתר של העיר ופרוריה, וכדי לרכז את הפעילות הכלכלית והמינהלית של האיזור כולו. איזור זה כלל את העיר פ' 31 מחוזות (דפארטמאז) ותיקים (סן, אָאואו וסן א־מארן). אך חלוקה מינהלית חדשה שנכנסה לתקפה ב-1968 המירה אותם ב-8 מחוזות שבראש כל אחד מושל ומרצה כללית.

חלוקה מינהלית של „איזור פאריס“ (1968)

המחוזות	השטח בקמ"ר	אוכלוסייה (באלפים)
פ' העיר	105.40	2.805
אֵרֵדֶה־סֵן (Hauts de-Seine)	175.41	1.612
סֵן-סֵן־דֵנִי (Seine-Saint-Denis)	235.81	1.281
וֵלֵדֶה־מֵאָרֵן	244.11	1.151
וֵלֵדֶה־אֵוֶאָז	1.248.57	685
אֵסוֹן	1.811.15	622
אֵיוּלֵן	2.270.88	858
סֵן־אֵמֵאָרֵן	5.916.65	584

ל„איזור פ'“ מושל כללי (Préfet de la Région) ומפקח המשטרה, המתמנים ע"י הממשל, וכן שתי מועצות מינהלית וכלכלית. המושל הכללי קיבל את תארו הרשמי ב-1966, וסמכויות רבות מסמכויות כל מושל אחר בצרפת. הוא אחראי לענייני הכספים, התכנון, הפיתוח, הארגון וכד'.

פ' העיר מחולקת ל-20 רבעים (arrondissements) שהוגדרו ב-1860 ואותו ל-9 סקטורים ב-1964. לכל אחד מהרבעים ראש-עיריה המתמנה ע"י הממשל; אין לפ' ראש-עיר יחיד נבחר (לאחרונה הועלתה הצעה כזו). מאז 1964 הוחלפו שתי המועצות של פ' (כללית ועירונית) במועצה אחת (Conseil de Paris) בת 90 חברי.

אוכלוסייה היווצרותה של פ' רבה חלה במאה ה-19, עקב גידול מהיר ביותר של האוכלוסייה. בפ' רבה ניתוספו בשנים 1840-1940 4.6 מיליון נפש. בשעה שכל אוכלוסיית צרפת גדלה ב-4.9 מיליון נפש, תופעה זו יש לייחס לכוח המשיכה של העיר האיזור סביבה.

מאז 1921 פחתה אוכלוסיית פ', משום שתושבים רבים יצאו מחלקיה המרכזיים לעבר הפרוורים שהתרחבו במהירות; תופעה זו נמשכת גם היום (ר' להלן תכנון). צפיפות התושבים, שהיתה גבוהה

הכירה בו קאסאנדרה, בת-המלך, את אחיה האובד. היה נודע ביפו ושלוש אלות — הרה, אתני ואפרודיטי ביקשוהו שיפסוק מי היפה בהן (ע"ע טרויה, עמ' 917). אפרודיטי, שזכתה בתחרות, עזרה לו בחטיפת הלני (ע"ע, ושם תמ'). בגלל חטיפה זו פרצה, ע"פ „האילי-יאסי“ של הומרוס (ע"ע, עמ' 804), מלחמת טרויה. פ' נודע כדורך-קשת, הרג את אכילוס (ע"ע, עמ' 268) ובעצמו נפל מחץ של פילו-קטטס (ע"ע).

מעשי פ' שימשו נושאים באמנות הפלסטית. על תיאורו בתקופה העתיקה ע"ע הלניזם, עמ' 617; ביה"ב ר' כרך ט', עמ' 89; בעת החדשה ע"ע ד. ל. הודי; הלני, עמ' 564. הטרגדיות של סופוקלס ואוריפידס על פ' לא נשתמרו. הנודעת באופרות על פ' היא של כ.ו. גלוק (ע"ע, עמ' 810). שירי א. טניסון (ע"ע): „אָנוּי“ (1833) ו„מות אנוני“ (1892), קשורים בדמות אהובתו של פ'.

K. Reinhardt, *Das Parisurteil*, 1932; W. Kullmann, *Die Quellen der Ilias*, 1960.

פְּרִיס (Paris), בירת צרפת והגדולה בעריה; כ-2.6 מיליון תוש' (1975). מטרופולין כלכלית ותרבותית מהחשובות באירופה, ומרכז של איזור עירוני גדול. בפ' רבה כ-10 מיליון תוש' (1975) — כ-20% מכלל תושבי צרפת.

מיקום ואיתור, עמ' 229; ארגון מינהלי, עמ' 229; אוכלוסייה, עמ' 230; חלקי העיר, עמ' 231; כלכלה ותחבורה, עמ' 232; תכנון, עמ' 234; מוסדות חינוך והשכלה, עמ' 235; אמנות, עמ' 237; מוזיאונים, עמ' 239; מוסיקה, עמ' 239; היסטוריה, עמ' 240; יהודים, עמ' 242.

מיקום ואיתור. פ' שוכנת בצפון-מערב צרפת לשתי גדותיו של נהר סן (ע"ע), כ-375 ק"מ משפכו לתעלת לה-מנש. העיר התפתחה במשך מאות שנים — ובעיקר במאה ה-19 — במרכז מישורי, אגן פ', המשתרע ע"פ כ-1/2 משטח צרפת. במזרח גובל האגן במסיויים ההרציניים של הארדנים (ע"ע) והז'וז'; בדרום — במסיו המרכזי (Massif Central), ובצפון — במסיו ארמוז'יקן. המישורים והגבעות (עד 250 מ') בנויים גיר ואבני-חול — בעיקר מתקופת השלישון — הם מקור חשוב לחמרי-בניה. אזורים נרחבים במרכז האגן ובדרומו מכוסים משקע ממוצא אאולי (limon), המצטיין בפפוריותו. הנהר סן יובליו קרן (ע"ע), אואן (Oise), אָ (Aisne), אוב (Aube) ויֵן (Yonne), מנקזים את כל חלקי האגן ויוצרים מישורים אלוביאליים נרחבים.

השטח המעויר של פ' משתרע ע"פ רמה שלישונית, המגיעה לשיאה בגבעות הנמשכות מצפון-מערב לדרום-מזרח ומת-נשאות לגובה של 200 מ'. בתחום העיר מצויות כמה גבעות, שהגבוהה בהן היא מונמארטר (168 מ'). במרכז העיר מתפצל הנהר סן לשתי זרועות, שביניהן איל דֶה לה סִיטֶה (Ile de la Cité), הגרעין העתיק של פ', ובסמוך לו האי סן לואי (St. Louis), שנבנה משני איונים ב-1664 ומיושב מאז.

בעבר כיסו את האגן יערות, אך אלה בוראו בחלקיו הפוריים ושרדו רק ע"פ קרקעות חוליות ובאזורי-ציד מלכותיים. האקלים באיזור פ' ממוזג ונוח, ותכופות נושבת רוחות מערביות המנועות עזרף ויהום למרות ריכוז האוכלוסייה והפעילויות. ארגון מינהלי.

„איזור פ'“ (La Région Parisienne), הוגדר כיחידה מינהלית ב-1964. הוא מש-תרע ע"פ כ-12,000 קמ"ר (2% מכלל



פאריס: מראה האיים לה-סיטה וסן-לואי (לשכת התיירות של צרפת)

של פ' מרוכזים בו מוסדות השלטון, הציבור, החינוך, התרבות והמסחר של איזור פ' כולו, וכן מכלול בנייני פאר ואתרים היסטוריים לאומיים. האיזור המרכזי נחלק למספר יחידות: א. איל דה לה סיטה, כאן שוכנים מוסדות כנסייתיים וממלכתיים הקשורים בהיסטוריה הצרפתית: היכל המשפט (ר' להלן) ובמרכזו הקאפלה הקדושה (Sainte-Chapelle); כנסיית נוטרדאם (ר' להלן) וכן משרדי מפקח המשטרה. ב. מרכז הכספים והמסחר (רבעים 1, 2, 3, 4, 8, 9). כאן בניין הבורסה, בנקים רבים ובתי עסק ומסחר. ג. המרכז למסחר של מוצרי יוקרה (החלק המערבי של רבעים 1, 8). מאפיינים אותו שדרות וכבישים רחבים, ובהם שדרת אליזה (Champs-Élysées) המפוארת. מרכז זה עובר כיום מערבה, לרובע La Défense. ד. מרכז מינהלי (רבעים 6, 7) המתרכז סביב "משכן האינזואלידים" (ר' להלן) ובו בנייני הממשל. ה. המרכז הרחני והתרבותי (רבעים 5, 6) של פ'. כאן האוניברסיטאות (ביניהן הסורבון), ספריות, חנויות ספרים, בתי-דפוס ועוד.

המפעלים לתעשייה קלה ולייצור מכונות מתרכזים ברבעים המקיפים את המרכז ממזרח ומדרום. ברבעים אלה (בעיקר המזרחיים והצפון-מזרחיים) מתרכזות אוכלוסיה בעלת רמת-חיים נמוכה, הצפיפות גבוהה ומפעלי התעשייה והמסחר והמגורים מתמזגים זה בזה. את רובע מונמרט (18, Montmartre) שבצפון מאפיין ריכוז בתי-שעשועים, גלריות של ציירים ובתי-קפה, המפורזים גם ברבעים אחרים של העיר. רובע 17 שבצפון-מערב משמש כבר מאות שנים איזור מגורים מהודר ובו בתי אצולה.

G. Pourcher (ed.), *Le Peuplement de P.*, 1964; J. Bastié, *La Croissance de la banlieue parisienne*, 1964; *Schéma directeur d'Aménagement et d'Urbanisme de la Région de P.*, 1965; P. Hall, *The World Cities*, 1966; id., *Urban and Regional Planning*, 1975; J. Beaujeu-Garnier - J. Bastié, *Atlas de P. et de la Région parisienne*, I-II, 1967; E. N. Bacon, *Design of Cities*, 1967; L. Chevalier, *Les Parisiens*, 1968; J. Beaujeu-Garnier, *Place, rôle et avenir de P. et de sa région*, 1975.

יד. ד.

כל כלה. לפי-רבה תפקיד מכריע בחיים הכלכליים של צרפת למעלה מ-20% מכלל המועסקים בצרפת עובדים בפ', והיא מרכז

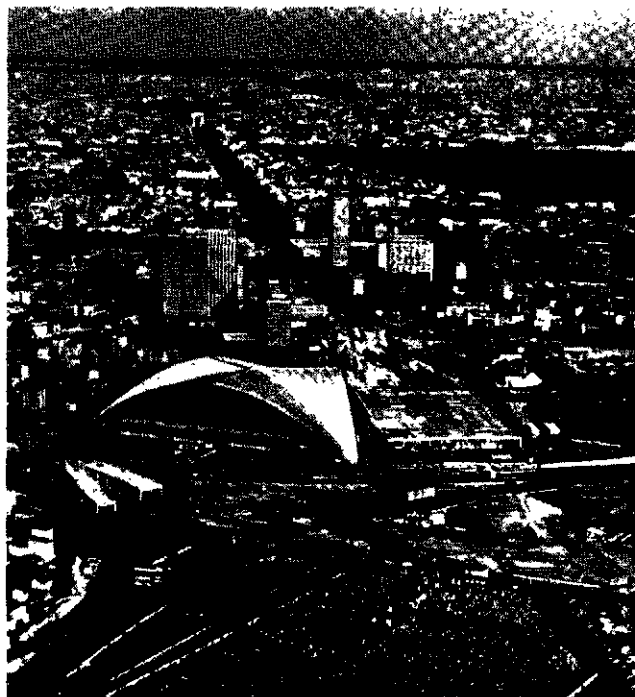

פאריס: הרובע המסחרי החדש לה דפנס (La Défense)

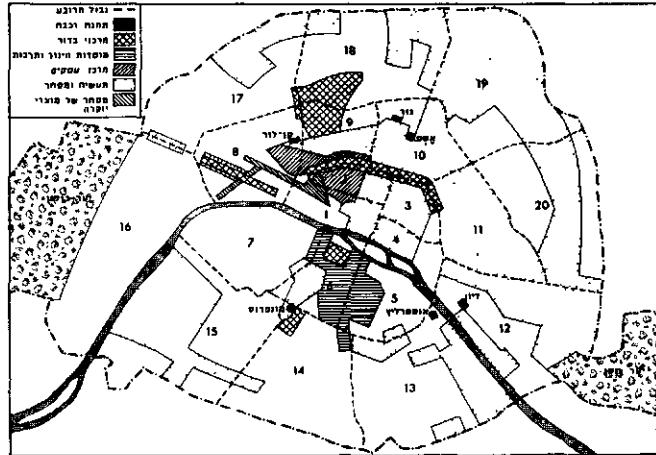

רבעי פאריס (1-20)

ביותר (27,000 נפש לקמ"ר) לפני תחילת היציאה לפרוורים, פחתה, אך עדיין מהווה בעיה חמורה.

אוכלוסיית פאריס

שנה	פ' העיר (אלפים)	פ' רבה (אלפים)
1801	548	
1831	786	
1851	1,053	
1872	1,851	2,240
1891	2,447	
1911	2,888	5,335
1921	2,906	
1936	2,830	
1946	2,691	
1954	2,821	
1962	2,780	
1966	2,591	איזור פ' 9,251
1971	2,550	" 9,600
1975	2,585	" 10,000

כ-90% מאוכלוסיית פ' הם צרפתים; כ-50% מהם מהגרים מהפרו-בינציות ו-40% אנשי העיר והאיזור. כ-10% מתושבי איזור פ' הם זרים, בעיקר מאלג'יריה, מרוקו ותוניסיה, וכן עובדים זרים זמניים מפורטוגל, ספרד ואיטליה. באיזור פ' נמצא אחוז העובדים הזרים הגבוה ביותר בצרפת.

תלקי העיר, את פ' מאפיינות שדרות רחבות (בולווארים) המעוטרות בעצים, והמחברות כיכרות גדולות ורחבות-ידיים (קונ-קורד, דה-גול [עד 1970: אטואל], רפובליקה וכד'), שמהן יוצאים צירי-תנועה רבים. משני עברי הנהר סן התפתחה מערכת שדרות וכבי-שים (כביש החוצה את איל דה לה סיטה הוא מהתקופה הרומית). הבולטת בהן היא מערכת השדרות הנמשכת לרוחב העיר, במקביל לכיוון זרימת הסן, ובתוכה שדרות אליזה וריבולי הנרחבות, המחברות את הכיכרות הגדולות בסיטיליה, קונקורד ודה-גול. פ' בנויה בצפיפות רבה, והשטחים הפתוחים של הגנים הציבוריים אינם רבים בה, ממערב וממזרח לעיר מצויים שטחי היערות והחורשות של בולון (Bois de Boulogne), ונסן (Bois de Vincennes). מיוחדים במינם הם הגנים הציבוריים שבתוך העיר: טילרי (Tuileries), ליפסנבור ושאן דה מרס (Champ de Mars).

מבחינת המבנה הפנימי מחולקת פ' למספר יחידות תפקודיות. בראשן "האיזור המרכזי", המשתרע עפ"נ 14 קמ"ר בלבד וכולל 10 רבעים (ר' מפה), שאותם מקיפות חחנות-הרכבת הגדולות של פ': סן-לזר (St. Lazare) בצפון-מערב, ג'ורד (Nord) וזסט (Est) בצפון-מזרח, ליון (Lyon) ואוסטרליץ (Austerlitz) בדרום-מזרח ומופארנס (Montparnasse) בדרום-מערב. האיזור המרכזי הוא החלק העתיק

חינוך והשכלה. ב'פ' נמצא Collège de France שנוסד ע"י פרנסוא I ב 1530 וכן קיים בעיר מרכז המחקר החשוב ביותר בצרפת - Centre National de la Recherche Scientifique ("CNRS") - המרכז הלאומי למחקר המדעי שמכוון, מממן ומדריך מחקרים בכל תחומי מדעי הרוח והטבע. אליו מסונפים מאות מרכזי מחקר באיזור פ' ובכל צרפת. לאחר הרפורמה של 1969 (ע"ע צרפת, מוסדות חינוך והשכלה) נוצרו ב'פ' ובסביבתה 13 אוניברסיטאות. אוניברסיטאות פ' IV-I מבוססות על הגרעין הקיים של ה-IV-I סורבון (ע"ע) והן מתמחות במדעי הרוח, החברה והמשפטים. אוניברסיטאות פ' VII-V מוקדשות למדעי הטבע, השאר - חדשות יחסית.

תופעה מיוחדת בחינוך הגבוה הצרפתי: "בתי הספר הגדולים" (Grandes Écoles), במשמעות של בתי"ס גבוהים. בתי"ס אלה יצרו במשך המאה ה-19 וחלק של המאה ה-20 את העילית המדעית, הטכנוקרטית והפוליטית של צרפת, ואף היום בוגרי בתי"ס אלה נהנים מיוקרה מיוחדת בעיני הציבור.

עם בתי"ס אלה נמנים: École Normale Supérieure ("בית"ס גבוה סלקטיבי להכשרת מורים לחינוך תיכון"), נוסד 1794; École Polytechnique ("בית"ס הפוליטכני"), נוסד ב 1794 והוא כפוף למשרד המלחמה, "בית"ס המרכזי" (École Centrale), שהוא בית"ס טכנולוגי; "בית"ס של מיכרות" (École des Mines); עם אלה נמנה גם ביה"ס הלאומי למינהל (École Nationale d'Administration), נוסד ב-1945, ורבים מבוגריו משמשים בתפקידים בכירים בממשל ובארגונים בי"ל. בית"ס זה יצאו לו מוניטין באירופה כולה.

במעמד דומה נמצאים מוסדות חינוך אחרים שהמפורסמים ביניהם: École Nationale des Chartes ("בית"ס הלאומי לתעודות"), נוסד ב 1821, מחנך את בוגריו במקצועות היסטוריה, ארכאולוגיה, פלאוגרפיה, ספרנות, חקר תעודות וביבליוגרפיה. ביה"ס המפורסם "בית"ס לשפות מזרחיות חיות" (École des Langues Orientales Vivantes) שנוסד בשנת 1795 ומילא תפקיד מרכזי בהוראת הערבית, עברית ושפות של המזרח הרחוק, שמו החלף ב 1968 ל-"מכון לאומי ללשונות ותרבויות מזרחיות" (Institut National des Langues et Civilisations Orientales) הוא משתלב בחינוך הגבוה לאחר הרפורמה של שנת 1969.

ב'פ' קיים גם Institut Catholique de Paris ("המכון הקתולי של פ'"), נוסד ב 1875. הוא עוסק בעיקר בתאולוגיה, החוק הקאנוני והפילוסופיה וההיסטוריה של הנצרות, אולם יש בו פקולטות לספרות, היסטוריה ולמידים קלאסיים. בין בתי האולפנות לאמנויות יש לציין: Conservatoire National d'Art Dramatique ("הקונסרוואטוריון הלאומי לאמנות הדרמה"), נוסד ב 1946; Conservatoire National Supérieur de Musique ("הקונסרוואטוריון הלאומי למורסיקה"), נוסד ב 1795; "בית"ס של הלובר" (École du Louvre), המסונף למוזיאון המהולל בשם זה (נוסד ב 1882) ומכשיר את בוגריו



מרכז סארים ומחוזות האיזור המטרופוליטני (משמאל למטה)
 1. קתדרלה נוסטריאם; 2. ארמון המשפט; 3. מוזיאון קליני; 4. ארמון ליפסנבור; 5. הסורבון; 6. Collège de France; 7. מנתיאון; 8. כיכר הבסטיליה; 9. בית העירייה; 10. כיכר הרפובליקה; 11. הספרייה הלאומית; 12. הארמון המלכותי; 13. בית הכורסה; 14. מוזיאון הלובר; 15. כיכר סונקורד; 16. בית האופרה; 17. כנסיית סארלן; 18. הארמון הקטן; 19. הארמון הגדול; 20. שער הנצחון; 21. מגדל אייפל; 22. משכני האיננוואלידים; 23. הפניסייה הצבאית

נקודות-מוצא להפיכת החד-מרכזיות הנוכחית לרב-מרכזיות. שבגללה יתקרב הבית למקום העבודה, תפתחנה הנדידות היומיומיות ותשתפר איכות-החיים בפרוורי העיר. לביצוע תכנית הביזור החלט על בניית כבישים חדשים באורך 860 ק"מ וקווי מטר באורך 250 ק"מ לכל חלקי הפרוורים המרחב הפאריסיאי. עד 1975 כבר בוצע חלק מעבודות הארכת מס"ב למערב ולדרום (ר' מפה). מוסדות חינוך והשכלה.

עשרות רבות של בתי"ס גבוהים, אוניברסיטאות, מכוני מחקר והשכלה נמצאים ב'פ'. רבים מהמוסדות הללו קנו לעצמם במשך מאות שנים שם בי"ל כמוקדי מדע ומחקר. מיקומם בעיר הבירה תרם רבות להקנות לפ' את שמה כמרכז עולמי של המדע, אם כי התערער מעמד זה בדורות האחרונים לרגל עליית מרכזים מדעיים מחוץ לפ' וצרפת. החשובים המפורסמים שבין מוסדות המדע הם: Institut de France ("מכון צרפת") הכולל חמש אקדמיות: L'Académie Française ("האקדמיה הצרפתית"), נוסדה ב 1635; Académie des Inscriptions et Belles Lettres ("האקדמיה לכתובות ולספרות יפה"), נוסדה ב 1663; Académie des Sciences ("האקדמיה למדעי הטבע"), נוסדה ב 1666; Académie des Beaux-Arts ("האקדמיה לאמנויות יפות"), נוסדה ב 1795; Académie des Sciences morales et politiques ("אקדמיה למדעי החברה"), נוסדה ב 1795. וע"ע צרפת.



התפתחות העיר פאריס

תכניותיו של הארדיכל כריסטוף גאמאר; החזית מאוחרת. פנים הכנסייה מעוטר יצירות-אמנות: פיטול משל אדם גושאר-דון ופיגאל, ועיטורי-קיר בקפלת-המלאכים מעשי-ידיו של דלקרואה (ע"ע). כנסיית סן-רוק (St.-Roch) מייצגת טיפוס של כנסייה יסועית. ב-1653, בנייתה הוחל ב-האר-דיכל למרסה; בתוכה ציורים ופסלים מתקופת הבארוק. צורת היכל יווני מציגת את כנסיית דה לה

מאדלן (או כנסיית מאדלן), 1764—1842. במאה ה-19 נבנו כנסיות בסגנון נאו-גותי: בשנים 1860—1871 בנה ויקטור באלטאר את כנסיית סנט-אוגוסטן, בשיטת התומכות מבזיליקה (קשתות ועמודים); לה כיפה גבתה בסגנון פיננטי, באסיליקת הסאקרה-קור (Sacré-Coeur) נבנתה בסגנון הנאורומאני-ביונטי בראש גבעת המונמרטר, בשנים 1876—1910. אחת הדוגמות הראשונות לשימוש בבטון יצוק היא כנסיית סן-יאן-דה-מונמרטר (St.-Jean-de-Montmartre), שנבנתה ב-1904. מרכז ההדר והפאר האורזי של העיר במאה ה-17 היה רובע מארה (Marais), בו הוקמו, למן המאה ה-16, ארמונות לרוב, עבור בני-האצולה ואנשי-החצר. הארמונות — בעלי מבנה קלאסי מאופק — קושטו בידי טובי האמנים של התקופה. המהפכה שמה קץ להתפתחות הרובע והוא התחיל לההרס, אולם חלק ממבניו ההיסטוריים וסביבתם נשמרים בקפדנות: ארמון (מוזיאון) קארנאוואלה (Hôtel Carna-valet), ארמון סוביז (Hôtel de Soubise), ארמון בובה (Hôtel de Beauvais) וארמון סילי (Hôtel de Sully). ארמון-המשפט (Hôtel de Justice de) הוא ריבוע בניינים גדול מתקופת שונות, ובו גם כנסיית סנט-שאפל. חדריו התת-קרקעיים בנויים על קשתות צולבות; בחזית הפונה צפונה 3 מגדלים עגולים ובראשם גגות מחודדים; במגדל הפנימי שעון מקושט מ-1585 ואגפים מהמאה ה-18. הבניין הנוכחי של הלובר (ע"ע; וע"ע מחאון) הוא תלת-צלעי וסוגר על חצר מרובעת (Cour carrée). הוא ניצב במקום שבו בנה פיליפ-אוגוסט את מבצרו. בבניית ארמון ליפסבורג (Palais de Luxembourg, מקום מושב הסנאט) — עבור מריה דה מדיצ'י — החל הארדיכל סלומון דה ברוס ב-1615; היה זה חיקוי לארמון פיטי בפירנצה, זהו מבנה מרובע, ששני אגפים הניצבים לו סוגרים על חצר. הפנים שונה במאה ה-19 בידי ז'ו.פ. שאלגרן (Chalgrin). בבניית משכן-האינוואלידים (Hôtel des Invalides) החל ליבראל בריאן ב-1671, וב-1680 המשיך ז'ו.פ. מנסר (ע"ע); כנסיית-כיפה שלו (Dôme des Invalides) נבנתה כמבנה מרכזי ב-1679. מתחת לכיפה הגדולה הוצב (1840) קברו של נפוליון, מעשה ידי א.ק. ויסקונטי (בצד קברים של מצביאים אחרים). הפנתיאון (1764—1780; הושלם ב-1812) נבנה בידי ז'ו.פ. סופלו ע"פ דגם נאו-קלאסי. בתוך המבנה ציורים היסטוריים, בחלקם משל פיירס דה שון (ע"ע). המתארים את חיי ד'נבייב "הקדושה" וסצנות מתולדות העיר. ב-Palais Royal ("הארמון המלכותי") שרידי ארמון שנבנה בידי למרסיה, עבור רישליה, ב-1633; המבנה נבנה מחדש במאה ה-18 ומקיף חצר סגורה. את האופרה בנה (1861—1874) ש.גרניה (ע"ע, ותמ' שם) בסגנון נאו-בארוקי אקלקטי של האימפריה השנייה. החזית מקושטת בפסלים.

במוזיאולוגיה, בתולדות האמנות ובארכאולוגיה: ה-Institut d'Études Politiques de Paris ("המכון הפריסאי למדעי המדינה") עוסק במחקרים על מדינות שונות, ובספרייתו 400,000 ספר; École Nationale Supérieure des Beaux Arts ("ביה"ס הלאומי הגבוה לאמנויות יפות") נוסד ב-1648 ומכשיר את בוגריו בציור, פיסול וארדיכלות. Institut des Hautes Études Cinématographiques ("המכון ללימודים גבוהים של הקולנוע"), נוסד ב-1944. בפ' מקום מושבו של "רקטור האקדמיה של ס' הממונה על כל מערך החינוך בתחום האקדמי. י.ה.ס. - מ.

אמנות. ס', "עיר האורות", היא מהיפות בערי אירופה ומצטיינת בעושר אמנותי רב. החל במאה ה-12 היתה פ' למרכז האמנותי והתרבותי החשוב ביותר באירופה. מהתקופה הרומית נשתמרו בה שרידים מעטים של מונומנטים גדולים. יחיד במינו בצרפת כולה הוא אולם, "המרחץ הקר" (frigidarium) של מרחץ רומי, העומד בשלמותו, על קמרוןותיו, ליד המוזיאון קליני (Hôtel de Cluny). כ"כ שרדו חלקי אמפיאטרון עם במה ב-Rue Monge ושרידים של אמת-מים בארקי (Arcueil). ביה"ב המוקדמים נבנו כנסיות-מנזר רבות. אחדות מהן נשתמרו בחלקן עד ימינו, אולם נעשו בהן שינויים גדולים במרוצת הדורות. ב-1163 הוחל בבניית קתדרלת נוטר-דאם, השלב הראשון משקף את מיטב ההשגים של הארדיכלות בתקופת המעבר מן הסגנון הרומאני לסגנון הגותי; שלבי הבניה המאוחרים (עד 1250) מבטאים את השגי הגותיקה (ע"ע) בארדיכלות, בפיסול ובציור חלונות-הצבעוני (ר' תמ', כרך י', עמ' 524). כנסיות אחרות שיסודותיהן קדומים הן: סן-ז'רמן-דה-פרה (St.-Germain-des-Prés) — ראשיתה במנזר שהוקם ב-543; לכנסייה מגדל-פעמונים מרובע משנת 1,000 בקירוב, אולם-התווך וסיטראות מאמצע המאה ה-11 ובית-מקהל מ-1253. בתוך הכנסייה יצירות מאוחרות יותר: פסל מרים מן המאה ה-14 וקברו של יאן II קוזימו, מלך פולניה, מעשה-ידיהם של האחים מארסי (Marsy), מסוף המאה ה-17. סן-מרטן-דה-שאן (St.-Martin-des-Champs), אף היא כנסיית-מנזר קדומה מן המאה ה-4; בית-המקהל שלה נבנה ב-1140 בקירוב, ואולם-התווך המרכזי המבנים המקיפים אותה כחומה הוקמו במאה ה-13. כיום שוכן בה ה-Conservatoire National des Arts et Métiers, שהוא מכון ללימודים טכניים ומוזיאון לתעשייה. סן-ז'וליאן-לה-פובר (St.-Julien-le-Pauvre) וסן-פייר-דה-מונמרטר (St.-Pierre-de-Montmartre) נבנו במאות ה-12 וה-13 ומייצגות אף הן ארדיכלות רומאנית וגותית. אחת הכנסיות היפות מהמאה ה-13 היא סנט שאפל (Chapelle Saint-Etienne), כרך י', עמ' 529/30, שבנה לואי "הקדוש" בחלק מארמונו. 15 ויטראזים המתארים סצנות מהמקרא ומהברית החדשה מקשטים את החלונות. כנסיית סן-ז'רמן-דה-סן-פרוטה (St.-Gervais) נבנתה במאות ה-13, ה-15 וה-16. את החזית, חלק מאולם-התווך וחלקים אחרים בנה הארדיכל בן המאה ה-17 קלמאן מטזו (Métezeau). חלונות-הצבעונין של כנסייה זו נעשו ע"פ תרשימים של ז'אן קוון. בתוך הכנסייה יצירות-אמנות של ציירים איטלקים מתקופת הרנסנס, כפאורג'ינו (ע"ע) וסבסטיאנו ריצ'י. כ"כ מצוי בה עוגב מן המאה ה-16 שניגנו עליו המלחינים לבית קופרן. כנסיית סנט-אסטאש (St.-Eustache) היא מבנה גותי עצום שנבנה בהשראת הנוטר-דאם; בתוכה פסל מרים מעשה ידיו של ז'ו.ב. פיגל (ע"ע). כנסיית סנט-אטיין-די-מון (Saint-Etienne-du-Mont) נוסדה במאה ה-13 ונבנתה מחדש בשנים 1491—1622; לה יציע מעניין מראשית המאה ה-17. כנסיית ואל-דה-גראס (Val-de-Grâce) הוקמה בשנים 1645—1665 בפיכות הארדיכלים מנסר ולמרסיה (ע' עריכהם). יסודותיה של כנסיית סן-סילפיס (St.-Sulpice) הם מן המאה ה-13. המבנה הנוכחי גדול במידותיו והוקם למן 1646 ע"פ

ורבים מן החידושים בשטח זה יסודם במדפיסים בני העיר. פיר אטיניאן (Pierre Attaignant), גדול מדפיסי התווים אחרי פטרוצ'י האיטלקי, הר'ל מאות יצירות, רובן להרכבים גדולים, בהוצאות מדויקות ומפוארות. במאות ה-17/18 נוסדו בפ' עשרות בתי הוצאה לאור של תווים.

הבט נוסף המאפיין את תולדות המוסיקה בפ' הוא הזמרה הקלה. ראשיתה בימי הז'ונגלרים (ע"ע), שאגודתם התקיימה בעיר עד למאה ה-18. שירי-אהבה, שירייני ושירים בעלי גימה פוליטית היו מקובלים מאד ברחובות ובמסבאות. אחרי מלח"ע I הפכו הקאבארטים ובתי-הקפה למוקדי הזמרה הקלה. השירים וה"סאנסונים", שהצמיחו את מיטב הכשרונות (מיסטינגט, מוריס שוואליה, ז'וזפין פיקר; אחרי מלח"ע II — איוון ז'ורז, דמיה, מרי דיבה, אדית פיאף ואחרים). בזכות ז'ק פרוור, מירי ושארל טרנה היה ה"סאנסון" לענף מכובד של השירה ושל המוסיקה, ופריחתו קשורה בפעילותם של ז'ילייט גרָקו, קאתרין סובאז, ז'ק דואי, ז'ורז ברסאנס, ז'ק ברָל ואן סילווסטר, ז'ילבר בקו ושארל אזנבור. וע"ע פומון.

א. חג.

היסטוריה. אתרה של פ' היה מיושב, כנראה, כבר בתקופת-האבן הקדומה. בערך במאה ה-3 לפסה"ג, התיישב במקום שבט הפרסיים (Parisii) הקלטי, שהקים יישוב על אי (כיום Ile de la Cité), דרכו חצה גת-בת-חבורה חשוב, ממרכז צרפת לצפונה. את הנהר סן היישוב נקרא לוקוטקיה (Lucotecia — מושב-מים). ב-52 לפסה"ג הריס צבאו של קיסר את המקום, אך הוא נבנה מחדש — רובו על הגדה השמאלית (הדרומית) של הנהר — במתכונת עיר רומית, שנקראת לוֹטְטִיָה של הפרסיים (Lutetia parisiourum); נבנו בה מקדשים, פורום, אמפייתאטרון, בתי-מרחץ ומוביל-מים, ששרידים מהם נשארו. בימי "השלום הרומי" הממושך הפכה העיר מוקד למסחר ונמל-נהר חשוב (אניה מופיעה עדיין בשלט ההראלדי של העיר). במאה ה-3 הפיץ בה דיז'ניסיוס הקדוש (St. Denis) את הנצרות ושם גם הוצא להורג. התקפות שבטים גרמנים במאה זו הביאו לביצור האי שלב הנהר, העיר הרומית שעל גדתו נוטשה בהדרגה. כמרכז אסטרגי שימשה מטה לקיסרים יוליאנוס, "הכופר" (שהומלך בה) וולני טינינוס I (מנצח הגרמנים) בשנים 356—366. בתקופה זו כבר נקראה פריסיה. בימי פלישת ההוגים (המאה ה-5) פעלה בה ז'נבייב, הקדושה (ע"ע גְנוֹבְכָה), שנהייתה הפטרונית של פ'. ב-486 כבשה כלוביס, וב-508 הפכה לכירת המרובינגים. בימי הקרולינגים (שמרכום היה בגרמניה) ירדה פ' מגדולתה, והיתה לעיר-ספר בנבול הגרמנים. ב-885/6 עמדה, בהנהגת הרוון אוד (אד, Eudes), במצור קטלני של הפולשים הצפוניים. בסוף המאה ה-10 היתה מושבו של איג קפה, מייסד השושלת החדשה של הקפטינגים, ומשהתעצם ביתו, נעשתה בהדרגה לעיר הראשית בצרפת. מרכז השררה היה בסיטה; במזרח — מושב הכנסיה, ובמערב — מושב השלטון החילוני. בגדה השמאלית נתרבו מנזרים ואחוותיהם. במאה ה-11 התרחבה העיר מאד. בגדה הימנית (הצפונית) קמה הוויל (Ville): רובע המסחר, הנמל ובתי-המלאכה (שעובדיהם היו אבות ייצור המותרות), שבזכותו מפורסמת העיר גם היום. ב-1163 הושלמה בגדה השמאלית כנסיית סן-ז'רמן-דה-פֶרֶה, והוחל בבניית "גוטראדאם" (ר' לעיל) — באתריהם של מקדש רומי ובסיליקה מרובינגית במזרח הסיטה. מחשובי המלכים הקפטינגים, שהתגוררו בפ' והוסיפו להתפתחותה, היה פיליפ II אוגיסט (מה 1223). בימיו הגיע מספר תושבי העיר (לפי אומדן) לכ-100,000. הוא הקיף את שלושת חלקיה: האי במרכז, הוויל בצפון, ומה שנודע אח"כ כרובע הלאטיני (Quartier Latin) על מוסדות הדת והחינוך שבו, בחומה בצורה, שבקצה המערבי מבצר הלובר (שהפך לארמון, וכיום הוא מוזיאון). מאמצע המאה ה-13 פעל בפ' הפארלמאן (Parlement), הערכאה המשפטית העליונה במדינה, וכי-1302 כונסה בה לראשונה אסיפת המעמדות. ככל שירד כוח המלוכה

ביניהם "הריקוד", מעשה ידיו של ז'אן בטיסט קרפּו (Carpeaux). מגדל אֵיפֶל נבנה בידי גיטטו איפל ב-1889. Théâtre des Champs-Élysées נבנה ב-1911/3 בידי האחים פרה (Perret) ע"פ תכניות של ארדיכלים אחרים. יש בו תבליטים של א.א. בורדל (ע"ע) וציורים של מ. דני (ע"ע). בן המאה ה-20 הוא ביתו של טריסטאן צארה (Tzara), שנבנה ב-1926 בידי א. לוֹס (ע"ע). ב-1929 בנה לה קורביויה (ע"ע) את אכסניית צבא-הישע. בניין אונסקו (1958) מייצג מפעל משותף של מיטב הארדיכלים של המאה ה-20 (מ. ל. ברז'ר, פ. ל. גרֶז, ב. זרפּיס [Zehrfuss]). יש בו יצירות של הציירים ה. מירו ופיקאסו, ושל הפסלים ה. מור, ז' ארפ, ועוד.

מוזיאונים. פ' עשירה במוזיאונים, הגדולים והמפורסמים שבהם הם: הלובר (ע"ע), נוסד ב-1793, Galerie de jeu de Paume, מוזיאון המיוחד לציור אימפרסיוניסטי, נוסד ב-1867, Musée de l'histoire de France ("המוזיאון להיסטוריה של צרפת"), נוסד ב-1867, Musée de l'homme ("המוזיאון האדם" לאנתרופולוגיה ופורה-היסטוריה), נוסד ב-1878, Musée Cluny ("מוזיאון קליני"), מוקדש ליה"ב, נוסד ב-1844, Musée Guimet ("מוזיאון גימה"), נוסד ב-1889, ומוקדש לאמנויות המזרח הרחוק; Musée de l'Armée ("מוזיאון הצבא") — שוכן ב Hôtel des Invalides ועניינו ההיסטוריה הצבאית של צרפת, יסדו לואי XIV ב-1670, Musée d'Art Moderne de la Ville de Paris ("המוזיאון לאמנות מודרנית של העיר פ'"), נוסד ב-1750, Musée de l'Orangerie — מוזיאון לציורי-קיר של קלוד מונה (ה Nymphéas); Musée des Arts Décoratifs ("המוזיאון לאמנויות קישוטיות"), נוסד ב-1883, Musée des Ther- mes et de la Hôtel de Cluny — מוזיאון לחפצי אמנות, שריונים קיר של קלוד מונה (ה Nymphéas); Musée des Arts Décoratifs ("המוזיאון הלאומי למדעי הטבע"), נוסד ב-1635, Musée Rodin, נוסד ב-1916, Musée National de Versailles et des Trianon — לציור, פיסול וריהוט (נוסד ב-1637); Palais de la Découverte — מוזיאון למדע וטכנולוגיה, נוסד ב-1937, Musée National des Monuments Français ("המוזיאון הלאומי למונומנטים צרפתיים") — בו מרוכזים העתקים ארכיטקטוניים ופיסוליים של מיטב היצירה הצרפתית, נוסד ב-1882.

י. שפ.

מוסיקה. פ' היתה מאז כינונה מרכז מוסיקלי ראשון במעלה, ותקופות רבות — המרכז המוסיקלי החשוב ביותר בעולם המערבי. רק מעטות מההתפתחויות החשובות במוסיקה הצרפתית התרחשו מחוץ לפ'. רוב המוסיקאים — צרפתים ואחרים — שתרמו להתפתחות המוסיקה הצרפתית, אף הם חיו ופעלו בפ' ונסקרו אפוא רק הבטים אחדים בחייה המוסיקליים של פ'. — ע"ע צרפתית, תרבות: מוסיקה.

את ההתפתחות המהירה והדינמית של המוסיקה בפ' במאות ה-12—15 אפשר לייחס, במידה רבה, לפעילות הענפה בכנסיית נוטר-דאם, בה פעלו במאות ה-12/13 לאונינוס (Leoninus) ופרוטגינס (Perotinus), ובאוניברסיטה. מרכז מוסיקלי חשוב אחר בפ' היה הקונסרוטוריון, שנוסד ב-1784, ופרט למוסדות בחדים באיטליה, וזו ביה"ס האירופי למוסיקה הקדום ביותר הפרעל גם כיום. מאז 1803 מחלק הקונסרוטוריון מדי שנה את "פרס רומא", שבמרוצת השנים זכו בו רבים מגדולי המלחינים הצרפתים.

בפ' צמחו גם אגודות מוסיקליות שונות שמטרת פעילותן היתה טיפוח המוסיקה הצרפתית הלאומית. כך נוסדה ב-1894 אגודת Scola Cantorum, במגמה לעורר עניין במוסיקה הצרפתית הקדומה והחד-דישה, וכך נוסדה בעת הכיבוש הגרמני (1943) אגודת La Pléiade, שמטרתה היתה לעודד את רוח הצרפתים ע"י השמעה פומבית של יצירות מלחינים צרפתים.

פ' היתה מאז המאה ה-16 מרכז ראשון-במעלה להדפסת תווים,

1302 כונסה בה לראשונה אסיפת המעמדות. ככל שירד כוח המלוכה

כגון שער הנצחון (Arc de Triomphe; נבנה בשנים 1806–1836) וכנסיית מדלן. ב-5/1814 תפסו את פ' בעלות-הברית שלחמו בנפוליון. במהפכת יולי 1830 הועלה בה לואי-פיליפ למלכות, ובמהפכת פברואר 1848 סולק. בתקופתו נסללה מסה"ב הראשונה לפ'. נפוליון III נעשה קיסר לאחר שהשתלט על פ'. ב-1836 הובא לפ' מלוקסור שבמצרים. האובליסק שהקים רעמסס II, הוצב ב Place de la Concorde (גבהו 22.8 מ' ומשקלו כ-230 טון). התערוכות העולמיות של 1855 ו-1867 הגדילו את המוניטין של העיר. ב-1856 סיים חוזה-פ' את מלחמת קרים. מקום מיוחד בתולדות העיר תפס הוסמן (ע"צ), הפרפקט (מושל) של מחוז סן, שבהערר שלטון עירוני תכליתי היה גם ראש-העיר. בתקופת כהונתו (1853–1870) הקנה לפ' את מראה הנוכחי: הוא הרס אלפי בניינים, ובכך חיסל את העיר ההיסטורית. הוא הקים או שיפר, את הכיכרות המפוארות, את הפולוארים (שדרות) הרח-בים (ביניהם שדרות אלינה [Avenue des Champs Elysées]), פאר-קים יפים ומערכת-ביוב יעילה. כוונתו היתה לספק עבודה לנזכרים הרבים וליפות את העיר, ודרך אגב רצה גם לחסל את מבדך הסימי טאות ששימשו בעבר קנים למורדים. בזמנו מנתה העיר קרוב ל-2 מיליונים תושבים, כמחציתם עניים מרודים, ששימשו רקע לסיפורי איגו (Hugo), פלוק (Balzac) וסי (Sue). בתנאי העוני פשטו השכרות, הזנות והפשע.

בפ' הוכרזה ב-1870 הרפובליקה השלישית. העיר נפלה לידי הגרמנים ב-28.1.1871, לאחר מצור קטלני שנמשך יותר מ-4 חודשים. איומות מהמצור היו זורעות, הקומנה הפריסאית ב-1871: נהרגו כ-20,000 איש, ונשרפו בית-העיריה (שנבנה מחדש אח"כ) וכמעט כל ארמון הטילרי (שעל הריסותיו הוקם גן). אך העיר התאוששה במהרה ונשארה ראשה ולבה של צרפת. ב-1874 הושלם בניין האופרה המפורסם. התערוכות הבינ"ל ב-1879, 1889, 1900 ו-1937 היו הזדמנויות להקמת מבנים מונומנטליים נוספים ולשיפוץ הישנים. ב-1898 נחתם בפ' החוזה שסיים את מלחמת אה"ב-ספרד. ב-1914 ניצלה העיר בנס מכיבוש גרמני, והממשלה ברחה ממנה זמנית. אח"כ סבלה מהתקפות אוריות ומהפגזות תותחים ממרחק של כ-100 ק"מ. בפ' נחתמו, בתום מלה"ע I (ע"צ פריס, ועידת השלום של), חוזה השלום בין ארצות-ההסכמה ליריבותיהן. בשנים 1940–1944 היתה פ' כבושה בידי הנאצים. היא שוחררה (24.8.1944) בידי גיסות אה"ב, בסיוע כוחות קולוניאליים צרפתים ובתמיכת אנשי המחתרת. וע"צ צרפת, היסטוריה.

P. Lefrançois, *P. à travers les siècles*, I-X, 1948–56; R. Barraux, *P., des origines à nos jours et son rôle dans l'histoire de la civilisation*, 1951; P. Lavedan, *Histoire de P.*, 1960; P.-M. Duval, *P. antique, des origines du IIIème siècle*, 1961; L. Collins-D. Lapierre, *Is P. Burning*, 1965 (1966); O. A. Ranum, *P. in the Age of Absolutism*, 1968; P. Couperie, *P. au fil du temps*, 1968; B. Champigneulle, *P. de Napoléon à nos jours*, 1969; Chr. Beutler, *P. and Versailles*, 1970; P. Morand, *P.*, 1970; H. Swoboda, *Die Pariser Kommune*, 1971.

א. ב. - פ. פ.

יהודים נזכרים בתעודה מ-582. באותה עת היתה שם קהילה יהודית וביכ"נ. ידוע יועצו היהודי של פילפריך בשם פריסקוס, שהתווכח בענייני אמונה עם הארכיהגמון גרגוריוס מטור ונרצה בידי מומר. כלותר II אסר על יהודים — ברוח החלטת הקונציל של פ' (614/5) — להחזיק במשרות ציבוריות. ועידת-פ' ב-7/846 חידשה מספר החלטות נגד יהודי צפון צרפת, ולפי זה ניתן לשער שיהודים ישבו אז בפ'. במאות ה-10/11 התגוררו יהודים ברחוב הנקרא היום La Harpe וברחוב שנודע אח"כ בשם "רחוב הרובע היהודי הישן" (Rue de la Vicus Judaeorum). ב-1119 לכל המאוחר, נמצא במרכז העיר (Ile de la Cité) רובע יהודי. לפי Rigord, מחבר הביוגרפיה של פיליפ II אוגוסט, היו בבעלות יהודי פ' כמחצית מאדמות פ' וסביבתה, וכן עבדים נוצרים. עלילת-הדם בבולא (ע"צ) ב-1171

במשך מלחמת 100 השנים, כן גדל בעיר משקל הגילדות, הבורגנים, ואפילו האספסוף, ונוצר עימות בינם לבין השלטון (שהיה חייב כספים לפ', למימון המלחמה). מאז מרד א. מרסל (ע"צ; 1358) ויותר מ-60 שנה אח"כ, פרצו בפ' כמה מהומות-דמים, הראשונות מני רבות שעתידות היו לזעזע את מרקם העיר במשך יותר מ-500 שנה. ייתכן שלפחות חלקן פרצו מפני תושבי העיר הגדלה לא זכו (כאזרחי לונדון), עד למאה ה-19, לשלטון ייצוגי משלהם, ובד"כ היו נתונים לממשל כפוי מלמעלה.

סמוך ל-1367 הקים שרל V לעיר חומות נרחבות יותר, ובנה את הבסטיליה (Bastille, מבצר) להגנה מפני התושבים המתפרעים וגם מפני האנגלים. פרוורים (פובורגים, Faubourgs), המשיכו לצמוח מחוץ לחומות, אז וגם לאחר-מכן. בשנים 1420–1436 כבשו האנגלים את פ', בהסכמת הגילדות, והגרי VI הוכתר בנוטר-דאם כמלך צרפת (ע"צ מלחמת מאה-השנים, עמ' 713). גם לאחר שחזרה לשלטון הקפטסינגים התרחקו מלכי צרפת מהעיר המרדנית, בה חי אז המשורר ויזן. רק פרנסואז I חזר והתיישב בה ופיארה, לאחר שתושביה תרמו כספים לשחרורו משבי הקיסרות. עתה היתה פ', ללא-עוררין, מרכז צרפת, ו-200,000 תושביה עשאה אולי לגדולה בערי אירופה. בימי הרפורמציה נודעה העיר בקנאותה הקתולית, שמצאה לבסוף ביטוי בליל ברתלמי (ע"צ; 1572). העיר לא פתחה שעריה בפני אנרי IV, עד שזנח את הפרוטסטנטים (1593). באמרו ש"פ' שווה מיסה" (תפילה קתולית), הוא ייפה את העיר ובנה את "הגשר החדש" (Pont Neuf), העתיק בגשרי פ'. ב-1622 נעשתה פ' למושב ארכיהגמון. עד אז היתה רק מושב הגמון וכפופה לארכיהגמונות סן (Sens). ב-1635 הקים בה רישליה את "האקדמיה הצרפתית", וזו בצירוף "האקדמיה לכתובות ולספרות יפה" ו"האקדמיה למדעים" (הוקמו ע"י קולבר ב-1663 וב-1666), הקנתה לעיר מעמד בכורה בעולם התרבות. ב-1648 פרץ בפ' מרד הפרונד (Fronde), שהביא לבריחת לואי XIV הצעיר ולמצור על העיר. כשחזר המלך, החליט על הקמת ארמון ורסי, כדי להשתחרר מהלחצים שהיו עשויים להיות מופעלים עליו בעיר, ומ-1682 נעשתה ורסי השכנה מושב המלך, אע"פ שפ' נשארה הבירה. התפתחות זו הביאה לניכור הרה-אסון בין חצר-המלך לתושבי הבירה, הדבר נתן אותותיו בתקופת המהפכה הצרפתית. עם זאת התפתחה פ' בימי לואי XIV לעיר עצומה בת כ-400,000 תושבים. פעלו בה הארדיכלים ומתכנני-הגנים לה וו (Le Vau), לה נוטר (Le Nôtre) ובני מגסר (Mansart) — שמבניהם, לרבות "כיפת האינולידים" (Dôme des Invalides), הכיכרות והגנים שתכננו, מסארים את פ'. העיר זכתה במשטרה, בתאורת רחובות ובתחבורה ציבורית — ראשונה בין אחיותיה באירופה. נוצרה גם תעשייה כלשהי (גובלנים, זכוכית, אריגימותרות וכו'). חומות העיר, שהורחבו בידי לואי XIII, נהרסו בידי בנו, ובמקומן נסללו "הבילוארים הגדולים" (Grands Boulevards) מסביב לגרעין העיר.

במאה ה-18 היתה פ' האיטנטיבית מוקד ההגות בעולם, אך הצטבר בה חומר-נפץ מדיני וחברתי רב — אולי בשל הניגוד בין תפישות-העולם המתקדמות שהופצו בה וממנה לבין השמרנות של המשטר האבסולוטי שפ' היתה מרכוז. ב-1763 נחתם בה חוזה ששם קץ ל"מלחמת 7 השנים", וב-1783 — החוזה שסיים את מלחמת העצמאות של אה"ב. 1785, שעה שהממשל נאבק בקשיו הכספיים, הוקמה "חגורת [חומת] חוכרי-המסים הכלליים" (Enceinte des fermiers généré), שנודעה לאפשר גביית מסים מנכנסים ויוצאים, וגרמה להתמרמרות רבה. בפרוץ המהפכה הצרפתית (1789) מנתה אוכלוסיית פ' כ-600,000. יום כיבוש הבסטיליה (14.7) הפך לחג הלאומי של צרפת. מרחץ-הדמים של שנות המהפכה עשה את שם העיר למשל ולשגינה בעולם. עם זאת, הושלם בה בשנים אלה ה"פנתיאון" (ר' לעיל). שלא כלואי XIV תושב ורסי, ריכז נפוליון את שלטונו האבסולוטי על קיסרותו בפ', הוא יום הקמת בניינים מפוארים,

הרוכלים, הסוחרים והמתווכים גדל מספר בעלי-המלאכה והמקצועות החפשיים.

עם אָבֶן אֶלֶס ולוֹרֶן (1871) הגיעה האוכלוסייה היהודית בצרפת ל 60,000 איש; $\frac{2}{3}$ מהם ישבו בפ'. לאחר 1881 הגיע זרם פליטים ממזרח אירופה, גדל אחוז בעלי-המלאכה, ויחסית הלכה וגדלה חשיבות היהודים בתחומי הכלכלה, ובמיוחד הבנקאות. באותה עת התגברה האנטישמיות, בעיקר עם יסוד העתון La Croix ב 1883. הסתותיו של דרימון (E. A. Drumont) ועלילת דריפוס (ע"ע) ב 1894. עם הפרדת הדת מהמדינה ב 1905, איבדו הקונסיסטוריות היהודיות את מעמדן הרשמי והיו לאגודות דתיות פרטיות. המהגרים היהודים שהגיעו לפ' סלדו מידה הקשה של הקונסיסטוריה, שהיתה ברובה הגדול בידי בני המיעוט מאלוס ולוֹרֶן, ולכן הקימו בתכ"ג נפרדים, לאגודת-מְנַשְׁפֵּטִים וארגוני-סעד משלהם. המהגרים היו הרוב הגדול מ 13,000 היהודים ה"זרים" שהתגייסו לצבא במלח"ע I. לאחר 1918 הגיעו יהודים מצפון-אפריקה, תורכיה, הבלקנים ומזרח-אירופה. ב 1939 ישבו בפ' כ 150,000 יהודים (כ 50% מכלל יהודי צרפת), רובם מהגרים חדשים דוברי יידיש, שהתרכזו עפ"ר בצפון העיר ובמזרחה. כמו תנועות בעלות מגמה ציונית, וכן סניפי ה"בונד", ארגוני-סעד וכ 150 לאגודת-מנשפטים, וגדלה חשיבות העתונות היהודית-צרפתית היידישית. באותה עת היו רשומים בקונסיסטוריה 6,000 יהודים בלבד. היהודים נטלו חלק פעיל בחיים האינטלקטואליים והציבוריים של פ', ובייחוד התפרסמו בתחום האמנות (פיסוף, סוטיף, מודיליאני, שאגאל, שרה ברנאר ורָשֶׁל). גדול היה חלקם של יהודים בעתונות, ולעתים הואשמו בהשתלטות עליה.

בנובמבר 1940 הטילו הגרמנים מס על יהודים ועסקיהם. רבים ברחו לשטח הצרפתי החפשי בדרום צרפת (ע"ע היסטוריה), ואחרים לאנגליה ולארה"ב. החוקים הנאציים שהוטלו על יהודי צרפת פגעו בראש וראשונה ביהודי פ'. הם היו פעילים בתנועות המחתרת. ב 1941 נשלחו כ 5,000 יהודים בעלי נתינות זרה למחנות ההשמדה, ואח"כ כ 8,000 נוספים. ב 1942 נתפסו כ 13,000 יהודים, $\frac{1}{3}$ מהם ילדים, למעלה ממחצית 85,000 יהודי צרפת שנשלחו למחנות ההשמדה היו מפ'. לאחר המלחמה הגיעו לפ' פליטים יהודים מן המחנות, ומשנות ה 50 החלה הגירה מצפון-אפריקה, הנמשכת גם היום. "ארגון הסעד החברתי המאוחד" דואג לקליטתם. יהודי צפון-אפריקה שינו את המבנה הכלכלי והחברתי של יהודי פ' וצרפת בכלל. רובם נקלטו כפועלים בבתי-מלאכה ומפעלי-תעשייה ובפקידות הנמוכה (שוטרים, מוכסים, סוהרים,

פקידי דואר) — מקצועות בהם עסקו גם בארצות מוצאם; מכאן שגשוגם של בתה"ס המקצועיים של "אורט", הפרול-טריון היהודי בפ' נעדר תודעה פוליטית.

חלק גדול מהמסחר הסיטוני והקמעוני נמצא כיום בידי יהודים, ועדיין רב חלקם בסחר חפצי-אמנות, ריהוט וחשמל, וענפי הבניה ותפירת הבגדים; לעומת זאת נעדרו למו הפרוונות, החייטות והרוכלות. בני



סוכת זכרון לקרוש היהודי האלמנני (Centre de Documentation Juive)

התפשטה והגיעה גם לפ'. בגירוש 1182 (ע"ע צרפת) הוזרמו בתייהם ואדמותיהם, ובתה"ג הפכו לכנסיות.

מן המאה ה 12 היתה פ' גם מרכז רוחני. ב 1125 לערך נשאלו חכמי פ' בענייני הלכה מחכמי רומא. ב 1145 השתתפו רבני פ' באספת הרבנים שנקראה ע"י הרשב"ם ורבנו תם. עם חכמי פ' לפני 1182 נמנו: ר' מתתיהו ראש-ישיבה בפ' ובנו יחיאל, ר' יום-טוב ור' חיים בני חננאל הכהן (ע' ערכיהם), שניהם מבעלי התוספות, ר' אליהו ב"ר יהודה (ע"ע) ויעקב ב"ר שמעון.

ב 1198 חזרו היהודים לצרפת ולפ'. ר' יהודה (ע"ע) בן יצחק שירליאון חידש את ביהמ"ד, ואת מקומו ירש ר' יחיאל מפ', ב 1240 נערך בפ' ויכוח על התלמוד (ע"ע יחיאל ב"ר יוסף מפ'), שבסימו החורם התלמוד והועלו באש 24 עגלות מלאות ספרי-קודש. ב 1257 החרים לואי IX נכסי-דלא-ניידי של יהודים; רבים היגרו, ובהם ר' יחיאל ותלמידיו. רשימות מסים מ 1292 ו 1296 משקפות את מעמדם הכלכלי והחברתי של היהודים. רבים מהם ילידי הפרובינציות שמחוץ לפ', וכמה מהם מאנגליה — למרות האיטור על מגורשי אנגליה (1290) להתיישב בצרפת. רוב היהודים עסקו בהלוואה-בריבית ובמסחר, ובלוט מספרם של הרופאים. ברור כי בין 1292 ל 1296 נתרוששו היהודים. באותה תקופה השתנה מאד הרכב הקהילה, שהיו בה תחילה כ 100 ראשי משפחות; רבים היגרו, והיא הצטמצמה במידה ניכרת. ב 1290 הועלה היהודי יונתן על המוקד, לאחר שהראשם בחילול "לחם הקודש" (ע"ע חלול הקרבן, עמ' 448); במקום הוקמה כנסייה קטנה.

ב 1306 גורשו היהודים מצרפת. אחר שובם, ב 1315, גדלה קהילת פ' במקצת. יהודי פ' ניצלו מ"גזירת הרועים" ומעלילת הרעלת הבארות. ב 1359 קמה בפ' קהילה חדשה — עם שוב גולי 1322 — ומרבני התקופה יצוינו ר' מתתיהו הפרובינציאלי (ע"ע טרֶוֹס) ובנו ר' יוחנן, שהיה מעורב בסכסוך מר עם ר' ישעיהו ב"ר אבא מארי על רבנות פ' וראשות ישיבתה (וע"ע מאיר בן ברוך).

בהתקוממות האוכלוסייה נגד המסים, ב 1380 ו 1382, נערכו פרעות קשות ביהודים. שארל VI שחרר את היהודים מאחריותם למשכונות שגשגו מהם והעניק להם זכויות כספיות, אך קהילה שוב לא התאוששה עד לגירוש הסופי מצרפת ב 1394.

מראשית המאה ה 18 ביקשו יהודי מֶץ (ע"ע) להיכנס לפ' לצרכי עסקיהם, ובהדרגה התארכה שהותם שם. נודעו כמה רופאים יהודים ששירתו את האצולה. באותה עת הגיעו לפ' יהודים גם מבֹּרְדוֹ (ע"ע, כרך מילואים) ומאויניון (ע"ע). בשנים 1721—1772 מונה על היהודים דים מפקח משטרה, שבד"כ סחט מהם כספים. מ 1777 נתמנו לתפקיד זה 3 יהודים: אחד — אחראי על יהודי ספרד ופורטוגל, אחד — על יהודי אשכנז, ואחד — על יהודים מאויניון. רבים התפרנסו בדוחק מרוכלות וסחר סמרטוטים, אחרים עסקו בהלוואה בריבית ובסחר אבנים יקרות, ויש שעבדו כספקי הצבא. ב 1780 נרכש קרקע לבית קברות; ביה"כ הראשון הוקם ב 1788.

לפני המהפכה היו בפ' כ 500 יהודים. ב 1789 תבעו מהאסיפה הלאומית זכויות-אזרח, ומועצת עיריית פ' צידדה בתביעה זו. לאחר כמה דחיות הוענקו להם הזכויות — כליתר יהודי צרפת (ע"ע). משזכו באֶמְנִיצִיפִּצִיָּה (ע"ע) נהרו יהודים לפ'; ב 1809 הגיע מספרם לכ 3,000. על יהודי פ' לא חלה "הפקדה המחפירה" מ 1808. ב 1819 היו בפ' 6,000—7,000 יהודים, ואז הוקם ביה"כ הגדול הראשון. ב 1859 הועבר הסמינר לרבנים ממֶץ לפ', ב 1819 וב 1846 יסדה הקונסיסטוריה של פ' שני בת"ס יסודיים, 31 אחרים בשנים 1864—1867. כן התרכזו חברות סעד. פ' היתה מושב הקונסיסטוריה המרכזית הצרפתית, ומ 1860 — של מרכז כ"ח (ע"ע). יצאו בה שני כ"ע יהודיים Archives Israélites ו L'Univers Israélite. ב 1869 ישבו בפ' 30,000 יהודים (40% מכלל יהודי צרפת), רובם ממֶץ, מֶאֶלֶס ולוֹרֶן ומגרמניה, וכמה מאות מפולניה, רובם בני המעמד הבינוני. ליד

שפותחה על-ידם. הראשון שבהם היה לאופולד גוטליב (ע"ע), ואחריו קבעו מושבם בפאריס פסקו, שגל. סוטיין, קיסלינג (ע' ערכיהם) ורבים אחרים. לרובם משותף הלך-רוח מיוחד במינו, לירי ולעתים טראגי, ששיאו ביצירתו של סוטיין. בתחומי האסכולה כוללים גם את הפסל ז'ק ליפשיץ (ע"ע) וציירים כמודיליאני (ע"ע), אסיכי תפיסתם וסגנונם שונים. לכאן משייכים גם את הפסל א. זדקיין (ע"ע).

הגוף האַכספּרְסִיוֹנִיסְטִי של האסכולה, השונה מן האַכספּרְסִיוֹנִיזְם הגרמני, מקורו בצירוף אקדמי ורומנטי גם יחד, שפותח בשלהי המאה ה-19 במזרח אירופה, ושאתה הדוגמות האפייניות לו היא יצירת ל. פסטורק (ע"ע). יסוד זה פותח בפאריס ושאב את עצמתו מן המגעים ההדדיים שנתקיימו בין האמנים. למרות שהקבוצה פעלה בפאריס בתקופה שבה פיתחו פיקסו (ע"ע), גריס (ע"ע) ואחרים את הקוביזם, וקבוצות-אמנים שונות פעלו בכיווני הפשטה אחרים, לא נוצרו השפעות הדדיות והקבוצה היהודית שמרה על אופי ייחודי משלה.

השפעת האסכולה ניכרת בכירורר בציוריהם של ציירים ארץ-ישראלים (פּרָנְקֵל, קֶסֶל, מוֹקֵדִי, הוֹלְצְמַן, אֶתֶר, סְטִימְצִקי ואחרים), שהרבו לבקר בפאריס, ושל ציירים יהודים שפעלו באה"ב, כמפס ובר (ע"ע).

האַכספּרְסִיוֹנִיזְם הארצישראלי בשנות השלושים וקשריו עם אסכולת פאריס, מוזיאון ישראל, קטלוג מס' 85, תשל"ב; ו. ג'ורג', אסכולת פאריס (בתוך: ב. ס. רות [עורך], האמנות היהודית, 1974; R. Nacenta, *The Painters and Artistic Climate of Paris since 1900*, 1960.

פְּרִים, גַּסְטוֹן — Gaston Paris — (1839—1903), בלשן וחוקר של ספרות יה"ב, צרפתי. פ' היה בנו של חוקר הלשון והספרות של יה"ב, פולין (Paulin) פ' (1800—1881). אחר פרסום יצירתו החשובה הראשונה, *Histoire poétique de Charlemagne*, ("היסטוריה פיוטית של קארל הגדול"), 1865, הורה, ב-1868—1872, ב Collège de France — ב-1872 — *Revue critique* (1866) ו Romania (1872). ב-1895 נבחר לאקדמיה הצרפתית. — פעילותו המדעית של פ' היתה חקר יה"ב באמצעות טקסטים ספרותיים: *La Poésie du Moyen Age* ("שירת יה"ב", שני כרכים, 1885—1895; *La Littérature française au Moyen Age* ("הספרות הצרפתית ביה"ב"), 1888; *Légendes du Moyen Age* ("אגדות יה"ב"), 1903; ועוד. גישה חדשה בפרסום טקסטים רומאניים ניכרת בהוצאה הביקורתית *Vie de Saint-Alexis* ("חיי אלכסיוס הקדוש"), 1872, שעובדה בשיתוף עם ל. פאניה (Pannier). — מחקריו של פ' מצטיינים בדיוק וביסודיות מדעיים, מצד אחד, ובסגנון של אמן עשיר-דמיון, מצד שני. תרומתם החשובה היתה בקידום ההוראה המדעית של הבלשנות.

J. Bédier — M. Roques, *Bibl. des travaux de G. P.*, 1904.

פְּרִים, הוֹגוּ דָה (למעשה: וריס) — Hugo de Vries — (1848—1935), בוטנאי וחוקר תורשה הולנדי. למד בליידן, היידלברג ווירצבורג. ב-1878 התמנה פרופסור לבוטניקה באוניברסיטת אמסטרדם. התעניינותו בתורשת צמחים התעוררה כשהבחין בשינויי צורה ניכרים בין זן-הבר של גריהלילה (ע"ע) לבין הזנים התרפז-תיים שלו. התגלית הביאה אותו לחקירת אופן ההורשה של שינויים אלה, תוך כדי פיתוח שיטות נסיוניות ומעקב מדויק. הוא הגיע למסקנה, שהתפתחות המינים היא תוצאת שינויים גדולים וספונטאניים, שכינה "מוטאציות". מסקנתו זו עמדה בניגוד להשערת השינויים הקטנים והרציפים שביסוד תורת-ההתפתחות של דרין (ע"ע; וע"ע התפתחות עמ' 720, 726). בחיפושי אחר מחקרים קודמים בנושא זה גילה ב-1900 את כתביו של מנדל (ע"ע), שנשכחו לחלוטין. תורת המוטאציות של פ' ושיטות המחקר שלו פתחו תקופה חדשה בתולדות מחקר התורשה (ע"ע גנטיקה, עמ' 78). פ' חקר גם את דרכי ההעברה

הדור השני פונים גם למקצועות הפשיים, ומהם התופסים משרות ממשלתיות בכירות. ב-1950 היו כ-1/3 מהיהודים, רובם פליטים ממזרח-אירופה, מרוכזים באזורים המסחריים העניים שבמזרח העיר. קידומו החברתי והכלכלי של הדור השני, ההגירה מצפון-אפריקה וביצוע הדרגתי של תכנית השיקום העירונית שינו את מפת האזורים היהודיים. באזורים העניים התיישבו בשנים 1954—1968 מהגרים מרודים מצפון-אפריקה. ב-1966 ישבו כ-20% מיהודי פ' — רובם מצפון-אפריקה — בפרורים, אבל אין בפ' "גטאות" יהודיים. בשנים 1957—1966 גדל מספר הקהילות בפ' מ-44 ל-148. יהודי צפון-אפריקה ממשיכים ברובם להיות חברי הקונסיסטוריה, שראשותה בפ' נתונה, ע"פ המסורת, לאחד מבני רוטשילד, ומסונפים לה כ-20 בתכ"ג. מלבדם מצויים בפ' עוד כ-30 בתכ"ג, מהם אורתודוקסיים ומהם רפורמיים. בפ' ובפרוריה מצויים 3 בת"ס של "אורט", 6 בת"ס תיכוניים ו-21 יסודיים, בהם לומדים מאות תלמידים; הבעיה היא מחסור בבניינים. קרנם של בתה"ס האלה עלתה, בעיקר לאחר מרד הסטודנטים ב-1968, בו בלטו סטודנטים יהודים שמאלניים. בפ' מצוי גם ב"ס עברי, שרוב מוריו מישאל ותכנית הלימודים שלו היא של משרד החינוך הישראלי. מרכז קהילתי גדול ע"ש רש"י משמש מוקד לפעילות תרבותית. למרות ההשתלבות וההתבללות (שכן לגבי יהודי צפון-אפריקה לא קיים מחסום השפה) מכירים רוב היהודים ביהדותם ואוהדים את ישראל. פ' היא מרכז הפעילות היהודית והציונית של יהודי צרפת ובה מרוכזים משרדי ארגוני התרבות והסעד למיניהם, כמו: Le Fond Social Juif Unifié; Centre Univer-sitaire d'Etudes Juives (C.U.E.J.), כן יר"ל יומנים בידיית וכ"ע בצרפתית. ב-1973 היו בפ' כ-300,000 יהודים (60% מיהודי צרפת), אך רק 1/3 מהם מקיים קשר עם מוסדות הקהילה.

ע"ע צרפת, יהודים.

ז. שייקאווסקי, יידן אין פראנקרייך, 1942; מ. קטן, קהילת פ' (מחנים, ק"ג), תשכ"ז; י. קארנהנדלער, יידן אין פ', תשל"א; P. Hil-denfinger, *Documents sur le Juifs à P. au XVII siècle*, 1913; J. Hillairet, *Évocation du vieux P.*, I, 361 ff., 1952; M. Roblin, *Juifs de P.*, 1952; Z. Szajkowski, *Franco-Judaica* (index s.v.), 1962; V. Issebert-Gannat, *Guide de judaïsme à P.*, 1964; H. Gross, *Gallia Judaica*, 1969; B. Blumenkranz, *Bibliographie des Juifs en France* (s. v.: L. Kahn), 1974.

ב. בל. — ד. כנ.

פְּרִים (וִרִיס), אַדְרִיֵן דֶה — Adriaen de Vries — (1545—1560, האג — 1626, פראג), פסל הולנדי. פ' היה תלמידו של הפסל הפלמי-איטלקי ג'מבולוניה (ע"ע) בפירנצה; הוא פעל באיטליה, בגרמניה ובדנמרק. — אחת מיצירותיו הראשונות הוא פסל-הברונזה "מרקוריוס הפורח ופסיכ" (לזכר, פאריס), שנעשה ב-1593, לפי מודל של מורו ג'מבולוניה. מזרקותיו הנודעות של פ' מהוות את החלק המזנומנטלי שביצירתו; באוגסבורג יצר שתי מזרקות: האחת, בדמות מרקוריוס (1599), והאחרת, בדמות הרקולס (1602); את מזרקת-נפטון, המצויה כיום ליד סטוקהולם, הקים פ' במבצר פּרְדְרִיקְסְבוּרְג בקופנהגן, ב-1616—1623. עם יצירותיו החשובות האחרות נמנים דמויות-הברונזה והתבליטים במאוסולאום של הרוזן אַרְנֶסֶט פון שאומבורג-ליפה בשטאטהאגן (1617—1620); פסלי-הברונזה "פסיכ" ושלושת הקופידונים", שבוצעו ע"פ הזמנתו של ואלנשטיין בשביל גני ארמון ואלדשטיין בפראג (1622—1627); כיום במוזיאון הלאומי, סטוקהולם). — רוב פסליו של פ' עשויים ברונזה ומבוססים על דגמים וטכניקה של מורה, ברוח המנְרִיזְם (ע"ע) המאוחר האיטלקי. דמויותיו ארוכות ומהודרות, ותנועתן מפרתלת בנוסח המסורת שבה התחיל מיכלאנג'לו.

L. O. Larsson, *A. de V.*, 1967.

פְּרִים, אֶסְכּוֹלֶת-, כינויה של קבוצת אמנים יהודים ממזרח אירופה שהשתקעו בפאריס בראשית המאה ה-20 ופעלו בה עד פרוץ מלח"ע II, ושל המגמה האַכספּרְסִיוֹנִיסְטִית המיוחדת

לשיקולי מדיניות פנים ועד כמה משפיעה דעת הקהל על המדינאים. עקרון ההגדרה העצמית, למשל, עורר סכסוכים דווקא עקב המאמץ להקים מדינות לאומיות. גם ההנחה שהתפשטות טריטוריאלית היא תוצאה של הסכמים סודיים ולא פרי רצון עממי התגלתה כמוטעית. הפער שנוצר בין הציפיות לבין פירוש הסיסמות ומימושן יצר מתח ותסכול שהכבידו על מהלך הוועידה.

מהלך הוועידה. מחתימת הסכם שביתת הנשק עם גרמניה (11.11.18) עד הפתיחה הרשמית של הוועידה (18.1.19) עמד בתקופה המצור הימי על המדינות המנוצחות. בזמן זה התארגנו המשלחות והוכן החומר התיעודי. 32 משלחות השתתפו בוועידה: „ארבע הגדולות“ (ארה״ב, בריטניה, צרפת, איטליה), 3 מדינות חדשות (פולניה, צ'כוסלובקיה, חג'אז), 5 משלחות מהקיסרות הבריטית (אפריקה הדרומית, אוסטרליה, ניו-זילנד, קנדה, הודו), 4 מדינות אירופיות קטנות שהשתתפו במלחמה (בלגיה, יוון, רומניה, ממלכת סרבו-קרואטיה-סלובניה) ו-16 מדינות שמעורבותן במלחמה היתה מועטת (יפן, סין, בוליוויה, ברזיל, קובה, אקוודור, גואטמלה, האיטי, הונדורס, ליבריה, ניקרגואה, פנמה, פרו, פורטוגל, סיאם (כיום: תאילנד) ואורוגוואי). משלחות רבות שלא זכו למעמד רשמי בוועידה פעלו מאחורי הקלעים, ביניהן משלחות של ארמנים, כורדים, קוראנים, מצרים ומשלחת ציונית (ע״ע ועד המשלחות היהודיות).

בניגוד לתכנית לא השתתפו המדינות המנוצחות בוועידה. כן נעדרו ממנה רוסיה, המדינות הבלטיות, אוקראינה ופינלנד.

המוסד הרשמי המרכזי של הוועידה היתה המליאה, שבה היו לכל משלחת. בהתאם לחשיבותה, 1—5 נציגים. רק לאחר הבחירות באנגליה (14.12.18) והצבעת אמון לממשלה בצרפת (29.12.18) ניתן היה לפתוח את הוועידה. ב-12.1.19 נפגשו ראשי משלחות „ארבע הגדולות“ ושרי החוץ שלהן — וילסון ולנסונג מאה״ב, לויד-ג'ורג' ובלפור מבריטניה, קלמנסו ופיסון מצרפת, ואורלנדו וסונינו מאיטליה — והחליטו ש„מועצת העשרה“, שתכלול נוסף להם גם 2 נציגים מיפן, תהיה הגוף המכריע המרכזי. כך הפכה המליאה שהתכנסה לעתים נדירות לכלי שרת של המעצמות. הוקמו 5 ועדות שעניינן: חבר הלאומים, אחריות לפרוץ המלחמה, פיצויים, חקיקת עבודה בין-לאומית, פיקוח בייל על נמלים ונתיבי מים, 21 ועדות נוספות מטעם „מועצת העשרה“: ועדת הכלכלה וועדת הפיננסים העליונה. כן הוקמו ועדות משנה לענייני שטחים. עד לסוף הוועידה פעלו בס״ה 58 ועדות וועדות-משנה.

עקב לחצו של וילסון זכתה אמנת חבר הלאומים לדרגת דחיפות עליונה והיתה המסמך הראשון שאושר ע״י המליאה (14.2.19). אח״כ נעשתה האמנה לחלק בלתי נפרד מכל אחד מחווי השלום שנחתמו בפאריס והמנוצחות חויבו לחתום עליה בלא הזכות להיות חברות בו. ביזמת לויד-ג'ורג' נעשה צעד ארגוני חשוב עם הקמת „מועצת הארבעה“ (24.3.19) שכללה את וילסון, קלמנסו, לויד-ג'ורג' ואורלנדו. למעשה היתה סמכות ההחלטה בידי 3 מחבריה: לעמדת ר״מ איטליה היתה חשיבות רק בבעיות שנגעו לארצו. במשך חודש וחצי קיימה מועצה זו 142 ישיבות שבה הוכרעו במהירות יחסית כל ענייני החוזה עם גרמניה שנידונו לפני-כן ב-1.646 ישיבות ועדות המשנה. בריטניה, ובעיקר צרפת, ניצלו את חשיבות רעיון חבר הלאומים בעיני וילסון כדי לסחוט ממנו הסכמה בעניינים טריטוריאליים בניגוד לעקרון ההגדרה העצמית. שאמור היה להיות אחד מעמדי התווך בהסדר. כן נתגלע ויכוח חריף סביב שאלת עתיד גרמניה: וילסון ראה את קיום עקרונותיו כערוכה לבטחון השלום והדמוקרטיה בעולם, ואילו קלמנסו סבר שעצמת גרמניה היא המאימת על בטחון צרפת ושלום אירופה. בריטניה נטתה מתחילה יותר לצרפת, אך הסתפקה בחיסול הכוח הימי של גרמניה ובנטילת מושבותיה וראתה בגרמניה גורם יציב נגד בלקניזציה (פיצול יתר של אירופה למדינות קטנות) והקומוניזם.

של חמרי-מזון בצמח ע״י פעפוע, וב 1877 גילה את הקשר בין הלחץ האוסמוטי לבין המשקל המולקולרי של חמרים המצויים בתא הצמחי (ע״ע אוסמוזה, פעפוע).

פּרִים, ועידת השלום של (1919), הוועידה בה נוסחו ונחתמו חווי השלום בתום מלחמת העולם הראשונה (ע״ע) והוקם חבר הלאומים (ע״ע, עמ׳ 66). החוים נחתמו בין מדינות „ההסכמה“ (או „בעלות הברית“) המנוצחות הנלוות אליהן ובראשן בריטניה, צרפת, אה״ב ואיטליה, לבין כל אחת ממדינות „המרכז“ המנוצחות: גרמניה, אוסטרליה, בולגריה, הונגריה ותורכיה. הוועידה נמשכה רשמית מ-18.1.1919 עד 10.8.1920, אך עיקר הדיונים התנהלו עד חתימת החוזה עם גרמניה (28.6.1919).

הבעיות. דיוני הוועידה התמקדו סביב 4 בעיות.

(א) אפיו המדיני והצבאי של הסדר. במהלך המלחמה האשים כל צד את משנהו בגרימתה ודרש להסיק מכך את המסקנות הצבאיות והמדיניות לאחריה. בהסדרי השלום ביקשו המנוצחות לקבוע את אחריות מדינות „המרכז“ למלחמה ולרעור את כוחן באופן שלא יוכלו לסכן שנית את השלום וישאו בהוצאות המלחמה. הדרך להשגת מטרה זו פורשה בצורה שונה ע״י כל אחת מהמנוצחות. לכאורה נבעו הפירושים מההנחות המוסריות המשפטיות שביסוד „14 הנקודות“ של וילסון (ע״ע), שהיו מקובלות על כולם, והתבטאויות אחרות של „כוחות התנועה“ (ע״ע מלה״ע I, עמ׳ 654, 668). למעשה, שימשו הנחות אלו כסות לתביעות שבוטסו על הנחות שונות לגמרי בדבר גורמי המלחמה ודרכי שמירת השלום. המנוצחות ביקשו לבצע את כל ההסכמים הסודיים מתקופת המלחמה. רק לגבי אה״ב נשאר קטן הפער בין ההנחות המוסריות לתביעות הממשיות. הניגוד בין העקרונות המוסריים לתביעות בגין אינטרסים לאומיים נשאר ללא פתרון.

(ב) הבעיה הכלכלית. עד אז היה מקובל שהמנוצח משלם פיצויים למנצח, לכיסוי הוצאותיו במלחמה. במלה״ע I ציפה כל צד לפיצוי המקובל לכשינצח. אבל אפיה הטוטאלי של המלחמה הפך ציפיה זו לבלתי ממשית. שני הצדדים הלוחמים קיבלו להלכה, אך לא למעשה, את העקרון שיש לוותר על פיצויים. הגרמנים השיגו בחוזה ברסט-ליטובסק (ע״ע, עמ׳ 904/6) ולאחרי פיצויים מרוסיה ורומניה, וגם בלגיה, צרפת, בריטניה והדומיניונים הבריטיים לא רצו לוותר על פיצויים גבוהים. הסיסמה „לסחוט את הלימון הגרמני“ היתה מהמקובלות במערכת הבחירות בבריטניה ערב הוועידה. קשירת הדרישה לפיצויים באשמת המלחמה והעמדת הפיצויים במוקד הדיון הכלכלי טשטשו את הבעיה הכלכלית האמיתית. שהיתה כיצד לשקם את כלכלת אירופה; מה גם שלא היתה דעה אחידה על דרכי השיקום.

(ג) המאבק על דמות העולם. אחת הסיסמות החשובות של מדינות „ההסכמה“ היתה „לעשות את העולם בטוח לדמוקרטיה“. נפילת המשטרים במדינות המרכז, או לפחות, החלפת ראשיהן היו תנאי בלי-עבור להסדר. שאמור היה להחליף את המיליטריזם והאוטוקרטיה בדמוקרטיה ליברלית. השגת מטרה זו הפכה לבעייתית עם התגברות המודעות למשמעות המהפכה ברוסיה, והסכנה האדור-מה יצרה ניגודים בין המדינות המנוצחות בנוגע למהות ההסדר.

(ד) מתח בין הציפיות שנתעוררו עם סיום המלחמה לבין המציאות המדינית. הכלכלית והחברתית. התאמת המציאות לציפיות היתה אבן הבוחן לאמינות המנהיגים וניתן לראות את כל שאר בעיות הסדר השלום ככפופות לה. סיסמות כגון „מלחמה שתשים קץ למלחמות“ אומצו בזמן המלחמה בידי המדינאים בכל הארצות הלוחמות כמכשיר להשגת פופולריות, לשמירת המוראל ולטשטוש חילוקי דעות. היתה הנחה שמטרות מלחמה וסיסמות מלחמה הן בסיס להסדרי שלום. אך עד מהרה התגלה עד כמה כפוף כל הסדר בייל

גרמניה ושטחי הקיסרות העות'מאנית העסיק רבות את הוועידה. מחד גיסא, עמדו בריטניה, צרפת ואיטליה על קיום החוזים הסודיים מזמן המלחמה, שלפיהם היו שטחי האימפריה העות'מאנית אמורים להתחלק בין צרפת, בריטניה, איטליה ויוון, ומושבות גרמניה בין בריטניה, אפריקה הדרומית ואוסטרליה; ומאידך גיסא, עמד וילסון על ביטול חוזים אלו. הפתרון שנמצא העביר את המושבות לשעבר של המנוצחות לידי חבר הלאומים שמסרן כמנדט ("ע"ע מנדט ונאמנות) למדינות הני"ל. כך בוצעו ההסכמים הסודיים למעשה בלי לפגוע בהלכה הוויסלונית.

טיוטת החוזה עם גרמניה הוגשה ב-7.5.19 למשלחת גרמניה בראשות שר החוץ ברוקדורף-רנצאו ("ע"ע). המשלחת הגרמנית תקפה את הטלת אשמת המלחמה על גרמניה ואימצה להגנתה את עקרונות וילסון הנחוצים לה ואת החשש מ"הסכנה הבולשוויקית", וטענותיה זכו להד ניכר, אבל סעיפי החוזה שובו אך מעט. ערב חתימת החוזה היתה בגרמניה התנגדות כמעט כללית לחתימה. עקב הטלת אשמת המלחמה עליה, הסטיה מעקרונות וילסון, עומס הפיזיים, ההשפלה וההתמרמרות על ענישת העם הגרמני למרות שסילק את הנהגתו הישנה. ממשלת שיידמן התפטרה (20.6) מתוך סירוב לחתום על החוזה. בלחץ אולטימטום ואיום בפלישה חתמה הממשלה החדשה (באוואר-מילר) ב-28.6 על חוזה ורסאי.

ההסכמים לפי סדר חתימתם היו החוזים, שנקראו "ש הארמון או האיזור בפאריס שבו נחתמו, כדלקמן: א. חוזה ורסאי עם גרמניה, נחתם ב-28.6.19 ("ע"ע גרמניה, היסטוריה, עמ' 466). ב. חוזה סן ז'רמן עם אוסטריה, נחתם ב-10.9.19 ("ע"ע אוסטריה, עמ' 966). ג. חוזה ניי (Neully) עם בולגריה, נחתם ב-27.11.19. ד. חוזה טריאנון עם הונגריה, נחתם ב-4.6.20 ("ע"ע הונגריה, היסטוריה, עמ' 860). ה. חוזה סוור (Sevres) עם תורכיה, נחתם ב-10.8.20 ("ע"ע תורכיה, היסטוריה).

שני החוזים הראשונים נחתמו אך לא אושרו ע"י אה"ב. חוזה סוור הופר מייד ושלוש שנים עברו עד חתימת חוזה חדש בלוזאן. חוזה ורסאי הופר ע"י גרמניה לאחר עליית היטלר לשלטון.

תוצאות הוועידה. תנאי חוזה השלום היו מתונים בהשוואה לדרישות הקיצוניות של המנוצחות או לתנאי השלום שחתמה גרמניה כמנצחת במזרח. מה שהפך את הסדרי השלום לבעייתיים במיוחד היתה העובדה שתחושת חוסר הצדק היתה לא רק נחלת המנוצחים אלא גם נחלת מדינאים חלקי ציבור במדינות המנוצחות, וזאת בגלל הפער שבין הציפיות של העמים וההבטחות שניתנו להם במשך המלחמה לבין המציאות שיצרה הוועידה. אף אחת מבעיות היסוד של חוזה השלום לא באה על פתרונה: (1) לא היה אופי ברור להסדר המדיני והצבאי עם מדינות ברית "המרכז". גרמניה הוחלשה, ועם זאת הושארה חזקה למדי, ובסופו של דבר נעדרו מהסדר שני כוחות מרכזיים — אה"ב ובריה"מ. (2) ההסדר לא סייע לפתרון הבעיות הכלכליות, הלאומיות והעולמיות. המדינות המנוצחות ציפו ע"ס הנחה מוטעית שהפיצויים יפתרו את בעיותיהן הכלכליות. קשירת הפיצויים עם השאלה המוסרית של גרימת המלחמה פגעה מלכתחילה באווירה באותה לביצוע החוזה. ביקורת חריפה עליו הושמעה גם במדינות המנוצחות, כמו, למשל, ע"י הכלכלן הבריטי קינג ("ע"ע), שטען, שגרמניה לא תוכל לעמוד בתשלום הפיצויים, והדבר עלול להיות גורם למלחמה נוספת. הגבולות החדשים לא פתרו את בעיית הלאומיות באירופה ויצרו בעיות מיעוטיות חדשות. (3) לא הוכשרה הקרקע לדמוקרטיה. בכמה מדינות נכפתה הדמוקרטיה הליברלית אע"פ שלא היתה השעה כשרה לכך, וסופן שחזרו לרודנות מסוכנת מוז שנגדה יצאו בעלות-הברית למלחמה. (4) התברר שאת ההבטחות שמזמן המלחמה א"א או אין רוצים למלא. מושגי יסוד כמו הגדרה עצמית, יחסים בין-לאומיים דמוקרטיים, צמצום החימוש חופשי בימים התגלו כחסרי ממשות, או לפחות כבלתי מושלמים. הבעיה הלאומית החריפה

גופי המחלוקות וההסדרים שנתקבלו:

(1) גבול הבטחון של צרפת. הצעת צרפת לנתק את הגדה המערבית של הריינוס מגרמניה ולספחה לצרפת או להפכה למדינת-חסות צרפתית נדחתה ע"י בריטניה ואה"ב בגלל עקרון ההגדרה העצמית, ומשום שעליונות צרפתית ברורה נגדה את עקרון מאזן הכוחות. במאוס הושגה פשרה: הגדה השמאלית של הריינוס ו-50 ק"מ בגדה הימנית יישארו בידי גרמניה אך יפורזו. אה"ב ובריטניה יערבו לקיום מצב זה וכן יחזיקו צבא של בעלות-הברית בגדה השמאלית של הריינוס ובשלושה ראשי גשר למשך 15 שנה, עם אפשרות הארכה. פתרון זה התרוקן אה"כ מתוכן משום שאה"ב לא אישרה את חוזה ורסאי, ובריטניה סירבה לערוב לבדה להסדר. אלזאס ולורן הוחזרו לצרפת.

הדאגה לבטחון צרפת בוטאה ג"כ באיסור על קיום צבא גרמני המבוסס על חובת גיוס כללית והגבלתו לצבא קבע מקצועי בן 100,000 איש. נאסר על גרמניה להחזיק טנקים, מטוסי קרב וארטי-לריה כבדה, והצי המלחמתי צומצם ביותר.

(2) הגבול המזרחי של גרמניה. דרישותיה הקיצוניות של פולניה, שביקשה לקרוע את פרוסיה המזרחית מגרמניה, נתמכו ע"י צרפת שרצתה בבעל-ברית במזרח נגד גרמניה ובמחסום כבול-שוויזם. בריטניה, לעומת זאת, לא סמכה על פולניה העדיפה גרמניה שאינה חלשה מדי. היא היתה מודעת לעובדה שללא שותפות רוסית לא יהיה ממש בהסדר. אך נסיונות לזמן נציגות רוסית לוועידה נכשלו, ולבסוף, בשל אי-בהירות המצב ברוסיה והמהפכה הקומוניסטית של פלה קון בהונגריה (22.3.19), הוסכם על יצירת פולניה חזקה בשטחים רוסיים, אוסטריים וגרמניים לשעבר, כשפרוזדור החוזה את גרמניה מקשר אותה לים. ההסכם נחתם בצלו של החשש מפני המהפכה הרוסית ומפני אפשרות של מהפכה קומוניסטית בגרמניה.

(3) בעיות הפיצויים. למרות שלילת רעיון הפיצויים, דיבר וילסון על שיקום השטחים שנכבשו במלחמה. צרפת ובריטניה דרשו פיצויים ונזיקין, כולל נזיקין אזרחיים, ווילסון נכנע ללחץ הצרפתי-בריטי בשאלה זו. צרפת תבעה לעצמה גם את חבל הסר ("ע"ע) העשיר במכרות פחם, כפיצוי על הפגיעות במכרותיה. כדי להימנע מפגיעה בעקרון ההגדרה העצמית נמסר החבל לריבונות חבה"ל 15 שנה, ואילו המכרות שבו נמסרו לניצול צרפתי. כדי לעקוף את סיסמת ה"שלום ללא פיצויי עונשין" נקשרו הפיצויים באשמת המלחמה. גובה הסכום נקבע רק ב-1.5.21 ע"י ועדה המיועדת לכך, והועמד על 132 מיליארדי מרק.

(4) הגבולות החדשים של אוסטריה, הונגריה ושכנותיה. ריכוז הלאומים המיעוטים האתניים במרכז אירופה ובמזרח הדרישות הסותרות של המדינות השונות, נוסף לבעיות הכלכליות הקשורות בחיתום גבולות, הקשו מאד על מציאת פתרונות. אף לא היה פירוש מוסכם למושג ההגדרה העצמית. נוסף לצי"כ-לובקיה שהוקמה על שטחי אוסטריה-הונגריה לשעבר, נאלצו אוסטריה והונגריה לוותר על גליציה לפולניה, על טרנסילוואניה ובוקר-בינה לרומניה, על בוסניה, הרצגובינה, דלמטיה, קרואטיה וסלובקיה ליוגוסלביה, ועל איסטריה ודרום טירול לאיטליה. בניגוד לעקרון ההגדרה העצמית נאסר על אוסטריה להתאחד עם גרמניה, חבל הסר-דטים ניתן לצ'כוסלובקיה, וכ-3 מיליונים הונגרים נעשו נתיני מדינות זרות. על מרבית הפתרונות שנמצאו היו עוררין עקרוניים ונתגלעו סכסוכים בין המדינות. סעיפי המיעוטים שנכללו בחוזה השלום (מלבד עם גרמניה) והסכמי מיעוטים עם המדינות החדשות לא היה בהם כדי לפתור את הבעיה ("ע"ע מעוט, עמ' 30/1). צבאות אוסטריה, הונגריה ובולגריה צומצמו ביותר.

(5) ההסדר הקולוניאלי החדש. וילסון הציע לשקול מחדש עניין זה, "בהגינות ואובייקטיביות". הוויכוח אודות מושבות

פְּרִיס, רִיצ'רְד — Richard Price — (1723 טינטן — 1791 לונדון). פילוסוף וכוהן דת פורש (ע"ע דיִסְנֶטְרִים), וְלִשִׁי. בִּ1776 עורר פולמוס חריף, כשצייד בזכויות המושבות באמריקה וחזה את נצחונן במלחמת העצמאות. בִּ1784 התערב בדינוים על אֶפִיה של חוקת אה"ב והציע לאמריקנים להקים שלטון פְּדְרָלִי חזק. פ' תמך בהתלהבות במהפכה הצרפתית. תרומתו העיקרית היתה בתורת המידות. בספרו *A Review of the Principal Questions in Morals* (1758, טען שהישר (right) והבלתי־ישר (wrong) הם תכונות פשוטות של מעשים, הנתפסות באמצעות השכל. לכן, מקור משפטינו המוסריים אינו הרגש (ע"ע ד. יום, עמ' 388). בהיותם תכונות פשוטות, טען פ' — ובכך הקדים את ג'. א. מור (ע"ע) — אין הישר הבלתי־ישר בני הגדרה, שכן משפטים כגון: "הישר הוא כך וכך", קובעים אילו מעשים הם ישרים ולא את משמעות המונח "ישר". כן טען פ' לקיומן של חובות לכאורה המתגלות באינטואיציה. המעשה הישר בהחלט הוא הנעשה לאחר שקילת החובות לכאורה אלו כנגד אלו.

C. B. Cone, *Torchbearer of Freedom; The Influence of R. P. on Eighteenth Century Thought*, 1952; W. D. Hudson, *Reason and Right*, 1970.

פְּרִיסְטְלִי, ג'וֹנְף — Joseph Priestley — (1733, פילדהד [יורקשיר] — 1804, נורתמברלנד [פנסילוויניה, אה"ב]). מדען ופילוסוף אנגלי. בנו של חייט; קיבל חינוך קאלוויניסטי, אך נעשה אוניטארי (ע"ע אוניטארי). הורה שפות והיה כהן־דת. פ' הושפע במיוחד מד. הרטלי ובין ידידיו היו ב. פרנקלין ור. פריס (ע"ע ערכיהם). הוא השתתף במאבק לביטול החוקים המפלים את שאינם אנגליקנים ויצא נגד סחר העבדים. פ' נחשב לאוהד המהפכה הצרפתית, ובשל כך הותקף ונהרס ביתו ופ' נאלץ להימלט לווסטר (1791). בִּ1792 קיבל אזרחות־כבוד מהאספה הלאומית הצרפתית. ואף נבחר לקונונציה (ע"ע מהפכה צרפתית, עמ' 353). משרבו אויביו במולדתו, היגר בִּ1794 לאיזור כפרי באה"ב. אולם גם שם לא זכה לאהדה. אמנם בסוף ימיו התייעץ בו הנשיא ת. ג'פרסון (ע"ע) בענייני חינוך.

את עיסוקו במדע החל בכתיבה על תולדות המדע. גילה שהפחם מוליך חשמל והמציא את המשקה המכונה "מי סודה". הקירותיו החשובות היו בתחום הכימיה של הגזים. הוא הבחין בִּ9 מיני גזים, שרק 3 מהם היו ידועים קודם. בִּ1774 הפיק מתחמוצת הכספית את מה שכונה אח"כ "חמצן", ובאופן זה הראה שהאוויר הוא תערובת גזים. הוא מצא שהחמצן טוב לנשימה פי 4 או 5 מהאוויר הרגיל, ושצמחים ירוקים פולטים חמצן באור. פ' הצטיין בכשרו ליצור מכשירי ניסוי פשוטים ויעילים.

בחיבוריו הפילוסופיים טען למאטריאליזם ולדטרמיניזם. לדבריו, האדם עשוי חומר בלבד, והפעילות המנטאלית אינה אלא פעולת החומר. האדם מטבעו אינו בן־אלמוות ותחיית המתים תהיה תחיית הגוף. לדטרמיניזם כתורה מטאפיסית אין, לדעתו, שום השתמעויות לגבי המוסר וחייו היומיומיים, בהם אנו מבחינים בין רצון לכפיה. בפילוסופיה מדינית הבחין בין חירות אזרחית שראוי לתיתה לכל אחד, ובין חירות מדינית, דהיינו, ההשתתפות בשלטון, שיש להעניקה לאלו המסוגלים להשיג את מירב האושר לכלל האזרחים.

J. R. Partington, *A History of Chemistry*, III, 237—301, 1962; F. W. Gibbs, J. P., 1965; J. A. Passmore (ed.), *P.'s Writings on Philosophy*, 1965; R. E. Crook, *A Bibliography of J. P.*, 1966.

אל. וי.

פְּרִיסְטְלִי, ג'וֹנְף בוינטון — John Boynton Priestley — (נר 1894), סופר אנגלי. פ' כתב כִּ30 רומנים, יותר מִ20 מחזות, ביוגרפיות רבות, ספרי ביקורת ומסות. מבין יצירותיו, שזכו לפופולריות רבה, הרומנים: *The Good Companions* ("החברים הטובים"), *Angel Pavement*, 1929 ("רחוב המלאכים"), 1930; המחזות:

ולא נפתרה גם בגבולות החדשים. כדי להתגבר על התסכול שנבע מהפער שבין הציפיות והמציאות זקוק היה העולם, ראשית, לשותפות כל המעצמות בשמירת ההסדר, ושנית, לתקופת רגיעה מעין זו שלאחר קונגרס וינה או ברלין, ומכיוון שלא קוימו שני תנאים אלו הפכו הסדרי השלום הקדמה למלחמת העולם הבאה. וע"ע אירופה (ור' מפות שם). עמ' 167, 169—170.

E. J. Dillon, *The Inside Story of the P. C.*, 1920; J. M. Keynes, *The Economic Consequences of the Peace*, 1920; H.W.V. Temperley (ed.), *A History of the P. C. of Paris*, I-VI, 1920—1924; A. Tardieu (ed.), *La Paix*, 1921; E. M. House — Ch. Seymour, *What Really Happened at Paris*, 1921; G. Clémenceau, *Grandeurs et misères d'une victoire*, 1930; H. Nicolson, *Peacemaking 1919*, 1933; C. A. Macartney, *Hungary and her Successors; The Treaty of Trianon and its Consequences*, 1937; W. Ziegler, *Versailles, Die Geschichte eines missglückten Friedens*, 1938; E. Mantoux, *The Carthaginian Peace*, 1952; Lord Hankey, *The Supreme Control at the Paris P. C.* 1919, 1963; W. Wuest, *Der Vertrag von Versailles in Licht und Schatten der Kritik*, 1962; H. J. Nelson, *Land and Power; British and Allied Policy on Germany's Frontiers*, 1963; R. Albrecht-Carrié, *Italy at the Paris P. C.*, 1966; A. J. Mayer, *Politics and Diplomacy of Peacemaking*, 1968; R. Renouvin, *La Traité de Versailles*, 1969.

מ. צי.

פְּרִיס, יְקוֹב פְּרִידְרִיךְ — Jakob Friedrich Fries — (1773—1843), פילוסוף גרמני, חסיד האסכולה הקאנטיאנית. פ' למד באוניברסיטת לייפציג וינה מתמטיקה, פיסיקה ומדעי הטבע. בִּ1803 התפרסם בשל הביקורת החריפה שמתח על הפילוסופיה הרומנטית הגרמנית. בחיבורו הפולמוסי *Reinhold, Fichte und Schelling*, 1803, הטעים את הצדדים האנליטיים, התאוריים המתודור לוגיים של הפילוסופיה הביקורתית כנגד האידיאליזם הספקולטיבי של הפילוסופים בני דורו. ביצירתו *Neue oder anthropologische Kritik der Vernunft* ("ביקורת חדשה או אנתרופולוגית של התבונה"), 3 כר', 1807, ביקש לאשש מחדש את ביקורת התבונה הטהורה והמעשית של קאנט ולבססה על ניתוח עצמי פסיכולוגי או אנתרופולוגי. פ' שימש כפרופסור לפילוסופיה ומתמטיקה באוניברסיטאות שונות. בִּ1816 חזר ליינה, התבלט כליברל, דגל באחדות גרמניה ובשלטון תחוקתי וייצוגי השתתף בתסיסה הלאומית של אגודת הסטודנטים הליברליים (*Burschenschaft*); בגלל פעילותו הרשעה מכהונתו לכמה שנים. פ' נודע בעמדתו האנטישמית הקיצונית שהתבטאה בפרסומים רבים. פ' התנגד בחריפות להענקת אֶמְנַנְצִיָּצִיה ליהודים והמליץ לאמץ, ביחס אליהם, את מדיניות הפרונונים הקדמונים. ע"פ גְּתָה, הוא "האויב האכזרי ביותר של היהודים" בדורו. אחרי השעייתו התרחק פ' מחוגי המחשבה של דורו ועסק בכתיבה ובמחקר. בתחומי המתמטיקה, הפיסיקה והפסיכולוגיה היתה תרומתו מקורית. הוא סבר שהפילוסופיה של המתמטיקה והפיסיקה היא דיסציפלינה עצמאית והקדים בכך את הבחנה המודרנית של בין תאוריה ועל־תאוריה. פ' שלל את הגישה הסלאולוגית של קאנט לגבי הטבע והעלת תאוריה של מכניזם מקיף שיכלול גם את המדעים הביולוגיים. בפסיכולוגיה התרכו בחקר ובניתוח התרופות הפתולוגיות וטען כי למחלות הרוח סיבות פסיכולוגיות. בין ספריו החשובים: *Die mathematische Naturphilosophie* ("פילוסופיית הטבע המתמטית"), 1822; *System der Metaphysik* ("שיטת המטאפיסיקה"), 1824; *Handbuch der psychischen Anthropologie* ("ספר עזר לאנתרופולוגיה נפשית"), 2 כר', 1820; *Die Geschichte der Philosophie* ("תולדות הפילוסופיה"), 2 כר', 1840—1837.

E. L. T. Henke, J. F. F., 1867; E. Cassirer, *Das Erkenntnisproblem in der Philosophie und Wissenschaft der neueren Zeit*, III, ch. 7, 1923; O. F. Scheuer, *Burschenschaft und Judenfrage*, 1927; R. Otto, *The Philosophy of Religion Based on Kant and F.*, 1931; L. Poliakov, *Histoire de l'antisémitisme*, III, 1968.

ז. בר.

פְּרִיִּסקִילִינוֹס, פְּרִיִּסקִילִינִיוֹם — Priscillianus, Priscillian-ism. פריסקיליאניזם — פריסקיליאניזם — הנושאת את שמו. פ' נודע כנציג חוגים בדלניים בכנסייה המקומית וכחסיד הסגפנות החמורה (ע"ע סגוף, סגפנות), שהטיף בהצלחה לפרישות ולהינזרות מהנאות החיים כדרך לשלמות ולישועה. חסידיו הרבים וביניהם גם חבורות הנשים פרשו מטקסי הכנסייה וקימו כנסים משלהם, שללו את מוסד הנישואין ואת ההזקקות ליינן ולבשר. נהגו לצום בימי א' ונעדרו מן הכנסייה בתקופת הצום שלפני הפסחא. יריבי פ' מקרב הכנסייה הרשמית ובראשם אֵיתאקיוס, בישוף קורדובה, שראו בתנועתו מינות וכפירה, גינו את תורות פ' ונאמניו בוועידת כנסייה בסרגוסה (380). כשנתמנה פ' ב 380 לבישוף אווילה למרות הגינוי, פנו אל הקיסר גרטינוס (ע"ע), האשימוהו במניכאיזם (ע"ע מניכאיזם) והשיגו את הגלייתו (381). פ' הגולה לא זכה לאחוז קשבת אצל האפיפיור דְמָסוּס I (ע"ע), אך השיג את ביטול גזירת הגירוש, חזר לספרד ונהנה מאהדה עממית נרחבת. ב 384 השפיעו יריביו על הקיסר החדש, מאכסימוס, ובמצוותו שפט סינוד בורדו (384) את פ' ותומכו, הבישוף אינס-טניטוס. באשמת מינות. כשערער פ' בפני הקיסר נאסר ונידון למות עם 6 מנאמניו בעון מניכאיזם ומעשי כשפים. היה זה מקרה ראשון של הוצאה להורג בעון כפירה בתולדות הכנסייה והוא גונה ע"י רבי כנסייה חשובים. המינות הפריסקיליאנית הטרידה את הכנסייה בספרד ובגאליה עוד שנים רבות אחרי מותו. למרות הנסיונות לבדדה ולדכאה החזיקה התנועה מעמד עד אמצע המאה ה-6. רק אחרי גינויה בוועידת הכנסייה הראשונה של בראגה (563) פחת כוחה, ונעלמה בהדרגה. המחקר המודרני הוכיח כי אשמות המניכאיזם והגנוסטיציזם (ע"ע גנוסיס) שטפלו על פ' אין להן שחר ויש להבחין היטב בין הכתבים המיוחסים לפ' עצמו, בין הכתבים הפריסקיליאניים המאוחרים ובין המובאות הציטוטיות בדברי הפולמוס של יריבי פ'.

A. V. Harneck, *Lehrbuch der Dogmengeschichte*, I-III, 1889;
A. d'Alès, *P. et l'Espagne chrétienne à la fin du IV^e siècle*, 1936;
B. Wollmann, *Studien zum P.*, 1965.

פְּרִיִּצוֹל, אַבְרָהָם (1451, אוּזְניִין — אחרי 1525, פרארה), פירשן מקרא, חוקר וגאוגרף. בן למשפחה פרובנסאלית עתיקה. עד 1473 היה במנטובה, ואז עבר לפרארה. פעל כחזן, סופר, מורה ורופא. ייצג את היהודים בוויכוחים שנערכו בחצר דוכס פרארה, אירקולי ד'אסטא. פ' נתפרסם בחיבוריו, שרובם נדפסו רק לאחרונה: א. פירוש על איוב (בתוך „מקראות גדולות; ויניציה, רע"ז); ב. פי-רוש לקהלת (ירושלים, תרצ"ז); ג. „ויכוח הדת“, כנגד הנצרות, ו„מגן אברהם“, כנגד האסלאם, נשתמר בשתי נוסחאות ונדפסו ממנו ליקוטים בלבד (ר' ביבלי); חידושו — בתגובה לתנועת הרפורמציה, שנתחדשה אז, ולמשמעותה כלפי היהדות; ד. פירוש לפרקי אבות (ירושלים, תשכ"ד), ברוח השקפת הרמב"ם כלפי הפילוסופיה, תכניה וערכה; ה. „אגרת ארחות עולם“ (ויניציה, שמ"ז; לאטינית: אוכס-פורד, 1691), הספר הגאוגרפי העברי הראשון. חלקו הראשון דן בחלוקת הארץ לאזורים ולאקלימים ובענייני מדינה וגאומטריה; פרק שלם יוחד לעשרת השבטים (ע"ע) בעקבות העניין הרב בנושא שעוררה הופעת דוד הראובני (ע"ע) באיטליה. החלק השני דן בתגליות התקופה — גילוי אמריקה ודרך הים להודו — לראשונה בספרות העברית. ו. פירוש קצר למקרא, „פירוי שושנים“ (בכ"י).

x. גרץ - ש. פ. רבינוביץ, ד"ר ישראל, 1/443-445, תרג"ח: ש. לאווינגר, לקוטים מספר „מגן אברהם“ של א. פ' (הצפה לחכמת ישראל, י"ב), תרפ"ח; ה"גל, ליקוטים חדשים (REJ, CV), 1940; מ. כשר, מבוא לפירוש פ' לפרקי אבות, תשכ"ד; ת. ה. בן-ששון, היהודים מול הרפורמאציה (דברי האקדמיה הלאומית הישראלית למדעים, ד. 5), תשל.

פְּרִיִּקְלָס — Περικλῆς — (495[?]—429 לפסה"נ), מדינאי אתונאי בנם של פְּסַנְתִּיפּוֹס, ממצביאי היוונים במלחמה הפרסית השנייה, ואגאריסטי ממשפחת האלקמאונים (ע"ע). לשניים ממו-

Dangerous Corner („פינה מסוכנת“), 1932, Laburnum Grove („חורשת לבורנוס“), 1933. פ' דחה במחזותיו את רציפות-הזמנים המקובלת ומחפש טכניקות חדשות. לשיא הצלחתו הגיע בשנות מלה"ע II, בשיחותיו ברדיו, שהצטיינו בחוש-הומור, בבטחון, בפשטות אמנותית ובמבטא עממי. לעברית תורגם: „אור יום בשבת“, תש"ד.

G. L. Evans, J. B. P., *The Dramatist*, 1964; S. Cooper, J. B. P., 1970.

פְּרִיִּסְלַנְד, ע"ע פְּרִיִּזִים.

פְּרִיִּסְלַנְד (וִרִיִּסְלַנְד), וִיקְטוֹר עֲמַנּוּאֵל בֶּן — Victor Ema-nuel van Vriesland — (נר 1892), סופר, מבקר ועיתונאי הולנדי, יהודי. פרסם רומן *Het afscheid van de wereld in drie dagen* („פרידה מהעולם בשלושה ימים“), 1926 (מהדורה מקוצרת: *Drievoudig verweer*, 1936). עיקר יצירתו בשירה שקובצה ב: *Tegengif* („סם נגדי“), 1949, חיבר גם סיפורים, מחזות ומחקר על תולדות השירה ההולנדית (1939). במסתו *De culturele noodtoestand van het Joodsche volk* („מצב החירום התרבותי של העם היהודי“), 1915, אימץ השקפה ציונית קיצונית שלפיה אין עתיד לתרבות היהודית באירופה. קובץ מסות שלו י"ל ב 1958. ב 1969 י"ל זכרונותיו *Herinneringen*. W. Brandt et al, *V. E. v. V.*, 1957.

פְּרִיִּסְמָה אוֹפִּטִית, ע"ע מְסָרָה; נְפִיצָה; סִפְקָטרוֹם וְסִפְקָטרוֹסְקוֹפִיָּה.

פְּרִיִּסְקוֹפ (מיוו: *περισκόπῳ* — להשקיף מסביב), מכשיר אופטי המאפשר לראות מעבר למחסום. עד המאה ה-19 שימש השם למשקפיים שנועדו לחדד את דמותם של עצמים שאינם בקו הראיה. פ' פרימיטיווי מורכב מצינור ובתוכו שתי מראות — הפוכות זו לזו, בד"כ בזווית 45° לציר הצינור ולציר הראיה — ושני פתחים, לכניסת האור ולעין, ניצבים לציר הצינור (ר' ציור). הפ' מסיט את אלומת-האור הנכנסת אליו, לרוב במקביל, את המראות מחליפות לעתים מנסרות משולשות. התמונה נראית ישרה וקרובה, כבמשקפת. עיקר פיתוח הפ' חל במלה"ע I, בה שימש ל-3 מטרות: לאפשר לצופה להיות תבוי בחפירה בזמן התצפית; לאפשר לנהג הטנק ולתותחן לצפות החוצה בלי לפתוח פתח תצפית; לאפשר ניווט צוללות וירי טורפדות מהן (ע"ע צוללת). בימינו הונהגו שימושים נוספים: לאפשר תצפית לתוך החללים הפנימיים של גוף האדם (ציטוסקופ) ולתוך מקומות מסוכנים, כגון פנים כור אטומי. הפ' הארוך ביותר ב 1970 שימש בכור באַרְקו (אה"ב) — 27.5 מ'. בשימושים חדישים מתחרים בפ' צינורות האור (סיבים אופטיים).

פ' רבים מכילים מערכות עדי-שות ומשמשים כמשקפות, או כטלסקופים (ע"ע טלסקופ, עמ' 762: טלסקופ בעל מוקד-מרפק, ושם תמ'). פ' לצוללות ניתנים לסיבוב ב 360°, להעלאה ולהורד. הם אטומים למים ומיובי שים מאדים, למניעת התעבות על משטחי הזכוכית. פ' לצוללת כולל גם כוונת ושנתות להערכת טווח. פ' אחרים ניתנים לחיבור חיצוני למשקפות. אחד השיקולים החשובים ביותר בתכנון פ' הוא גודל האובייקטיוו והאוקולר (עדשות הע-צם והעין). ביבלי — ר' צוללת.

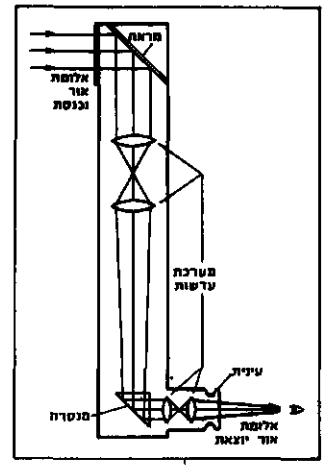

סכמה של פריסקופ

הוא ניהל מדיניות עקבית של חיזוק האימפריה האתונאית מול הברית הפלופונסית (ע"ע יון, היסטוריה, עמ' 440), של הבטחת מנהיגותה של אתונה על בעלי-בריתה ושל קידום המשטר הדמוקרטי באתונה ובערי האימפריה. הוא הצליח להגשים את תכניותיו במסגרת החוקה הדמוקרטית בזכות נקיין וכפיו וכשרונו כנואם. תמיכתו בפילוסופים, אמנים, מהנדסים וארכיטקטים הביאה לפריחת האמנות והתאטרון. בימיו נעשתה אתונה (ע"ע, עמ' 459) למרכז חיי הרוח והאמנות של יוון, ומאז היא סמל ומקור השראה לעולם כולו. המקורות החשובים על חיי פ' הם: ספרי תוקידידס (תולדות מלחמת פלופונסוס) ופלוטרכוס ("חיי פ'").

מ. עמית, פ' ואתונה בגדולתה (בקובץ: האישיות דורה, 57—69), תשכ"ד; ר. פלאסלייר, חיי יום ביוון בחקופת פ', 1967; א. ר. ברן, פ' ואתונה, תשכ"ז; א. פוקס, אתונה בימי גדולתה, תשל"ז; I. L. Will, 1936; L. Homo, P., 1954; V. Ehrenberg, *Sophocles and P.*, 1954; F. Schachermeyer, P., 1969; P. Cloché, *Le Siècle de P.*, 1970; C. M. Bowra, *Periclean Athens*, 1971; R. Meiggs, *The Athenian Empire*, 1972.

מ. ע.

פְּרִיקְלֵס (periclyse), מינרל שהרכבו הכימי MgO (תחמוצת המגנזיום). מתגבש כמערכה הקובית. קשיותו 5, צפיפותו 3.58, והוא מחוסר צבע ולעתים אפור בהיר ובעל ברק זגוגי. הפ' נוצר במטמורפוזת של סלעים קרבונטיים עשירים במגנזיום (שיש-פ'). בארץ מופיע פ' באזור המגוון של התרורים.

הפ' הוא חומר גלם חשוב לייצור לבני מגניה חסינות-אש ומשמש גם כחומר שחיזה. מרבצי פ' כלכליים נדירים מאוד בטבע ורוב הפ' התעשייתית מוכן בדרך סינתטית. תעשיית פ' שהוקמה בערד מייצרת את החומר ממלחי המגנזיום של מי ים-המלח. תוך הפקת חומצת מלח כתוצרת לוואי.

פְּרִירָה, אַנְטוֹנִיּוֹ — António Ferreira — (1528—1569), משורר ומחזאי פורטוגלי. פ' למד משפטים באוניברסיטת קואימברה. במקביל ללימודיו התמסר לחקר הספרות היוונית. בגיל 28 נתמנה שופט עליון. הוא חיבר מספר קומדיות אופי בראשית התהוותן של התיאטרון האיברי בכללו; אך כמחזאי נודע שמו עם פרסום הטרגדיה הקלאסית Inês de Castro (לפני 1567), שמצאה מחקים רבים. כל שיריו — שנכתבו בצורות אלגיות, אודות, מכתמים, סונטות — פורסמו, אחר מותו, בקובץ Poemas Lusitanos ("שירים ליוזיטניים"), 1598. בשל סגנון כתיבתו הפיוטית כונה פ' "הורטיוס הפורטוגלי". פ' שכתב את יצירותיו בלשון הפורטוגלית ולא בספרדית או בלאטינית, נמנה — יחד עם ז' ויסקנטה ולו. דה קמאגוש (ע' ערכיהם) — עם הדור הראשון של מעצבי הספרות הפורטוגלית.

פְּרִירִיּוֹת, ע"ע אַמְרִיקָה הַצְּפוֹנִיָּת, עמ' 236/7; עֲרָבָה, עמ' 151/2.

פְּרִישׁ, מַכְס — Max Frisch — (נר 1911), סופר שווייצי הכותב גרמנית. פ' למד גרמניסטיקה ואח"כ ארכיטקטורה בציריך. הוענק לו פרסים ספרותיים רבים, ביניהם פרס ירושלים (1965). — פ' חיבר רומנים, מתוות, יומנים ותסכיתים. סיפוריו הראשונים, בעלי הנטיה לניתוח פסיכולוגי, דנים בנושא שנעשה מרכזי ביצירתו כולה, הזמן: אין קיום עצמי לזמן והוא מהווה משען וסיוע לדמיון האדם שבתפיסתו הוא משמש בהמשכים עוקבים, שעה שלאמיתו של דבר הכל מתרחש בו-זמנית. במחזהו הראשון, Santa Cruz (1947), מפגיש פ' את ה"אני" עם אפשרויות קיומו שלא נתגשמו; אותו נושא, בגלגול בימתי שונה, שב במחזהו Santa Cruz Biografie: Ein Spiel ("ביוגרפיה: משחק"), 1967. בעיות הברה ופוליטיקה, בהשפעת פֶּרְטְס (ע"ע), ובמידה מסוימת במקביל לדינגמט (ע"ע, כר' מיל'), שאלת אחריותם של שליטים ואנשי-רוח, עמדת האדם

ריו, הפילוסוף אנפסגורס (ע"ע) והמוסיקאי וההוגה המדיני דְּמוֹן. היתה השפעה עמוקה עליו והם נהיו מקורביו ויועציו. צעדו המדיני הראשון של פ' היה הצטרפותו למאשימו של קימון (ע"ע) בשחיתות (463). ב 461 נעשה לעוזרו של אֶפִּיאַלְטֵס, מנהיג הדמוקרטים שיצא בהתקפות על ראשי האריסטוקרטים ועל האַרְאֹפּוֹגוֹס (ע"ע). מבצר וסמל המסורת השמרנית באתונה. קימון, ראש האריסטוקרטים הוגלה, וסמכויותיו ומעמדו של האַרְאֹפּוֹגוֹס קוצצו. אבל אֶפִּיאַלְטֵס נרצח, ופ' נעשה למנהיג הדמוקראטים.

באותה עת פרצה המלחמה הפלופונסית הראשונה (446—446). חלקו של פ' בניהולה אינו ברור. לפי המקורות יזם את הקמתן של "החומות הארוכות", שחיברו את אתונה עם נמל פִּירָאוֹס (ע"ע), והבטיחו את הקשר שלה לים (456—458); בתפקידו כֶּאֱסֵטְרַטְג הוביל מסע ימי סביב הפלופונסוס חזר למפרץ הקורינתי (454/3); כן החזיר את דֶּלְפִּי לַפּוֹקִים (448). ב 446 נשלח לדכא את המרידה של אֶזְבוֹיָה (ע"ע), אך פרישתה של מְגָאֵרָה פתחה לספרטנים את הדרך לאתונה ופ' חזר בחפזו כדי להגן עליה; אולם מלך ספרטה ויתר על ההתקפה וחזר לביתו. סיפרו כי פ' שיחד אותו. פ' שב לאֶזְבוֹיָה ודיכא את המרידה. בחורף 446/5 נכרת "השלום של 30 השנה" שכלל הכרה הדדית של אתונה וספרטה בבריתות שלהן והתחייבות שלא להתערב בתחום ההשפעה של זולתן.

כבר בשנות המלחמה המשיך פ' במדיניות-פנים דמוקראטית. חידושו הגדול היה הנהגת תשלום מקופת המדינה לאזרחים משרתי הציבור (μισθοφορία) — בתחילה לשופטים ואח"כ לחברי המועצה ולשאר נושאי המשרות. הוא פתח את משרת הארכון למעמד הזוא-גיטים (ע"ע סולון) וכך ביטל את השריד האחרון של הפליה בחיים המדיניים (457); כן ייסד קרן שאפשרה לנוקקים להיכנס להצגות תאטרון. ב 451—450 העביר פ' תיקון לחוק האזרחות שהגביל אותה לאלה ששני הוריהם אזרחים.

לאחר שהושג הסדר עם פרס (447) ושלום עם ספרטה פעל פ' לביצור מעמד אתונה כמנהיגת יוון וקרא לכינוס נציגי ערי יוון כדי לדון בשיקום המקדשים, בבטחון בימים ובקיום השלום. אך יזמה זו נתקלה בהתנגדות ספרטה וירדה מעל הפרק (445 בערך). למרות השלום המשיך פ' לדרוש מחברות הברית האטית-דלית מסים לקופה המשותפת, שהיתה בשליטת פקידים אתונאים ושהועברה מֶדְלוֹס לאתונה ב 454. בכספים אלו מימן פ' מפעלי בניה באתונה כשאחת ממטרותיה היתה לספק עבודה להמוני העם. חוגי האריסטו-קרטיה התנגדו לפעולות אלו וראו בהן ניצול בעלי-הברית והשחתת העם. ברם לאחר שהוגלה תוקידידס בן מֶלְסִיאֵס, מנהיג האריסטו-קרטים (443), לא היו לפ' יריבים והוא נבחר שנה-שנה לאסטרטג. פ' המשיך במדיניות חיזוק האימפריה: דיכא ללא רחם את מרידת סאמוס (440—439), הרחיב את מפעל הקלירוכיות (מושבות של אתונאים על אדמות בעלי הברית) והקים מושבות בשולי האימפריה; הנהיג מידות, משקלות ומטבעות אחידים בברית ותמך במשטר דמוקרטי בעריה.

מאמצע שנות השלושים של המאה ה 5 ראה פ' את המלחמה בספרטה כבלתי נמנעת והתנגד לכל ויתור לדרישותיה; הוא הכין את אתונה למלחמה ע"י הבטחת בעלי-ברית חדשים (קורקירה) והגדלת הצי וערך תכנית אסטרטגית שהתבססה על העליונות הימית ועל קיום הקשר בין העיר לים, תוך ויתור על אטיקה. כשפרצה המלחמה הפלופונסית (ע"ע פלופונסית, מלחמה) ב 431 הצליח פ' לשמור על מעמדו ולהמשיך במדיניותו, למרות ההתמרה מרות שפשטה בעם בעקבות השחתת הארץ בידי הספרטנים. רק מגפת הדבר שפרצה ב 430 הביאה לערעור מעמדו. פ' שנפגע בעצמו במחלה, פוטר מתפקידו, הועמד לדין על מעילה ונקנס; הוא שב ונבחר לאסטרטג ב 429 ונפטר באותה שנה.

פ' משל ברציפות במשך יותר מ 15 שנה כמנהיג הדמוקרטים.

החברה האקונומטרית ועורך בטאונה עד 1955. הוא שימש יועץ כלכלי לממשלות שונות והיה מראשי המכון לכלכלה-חברתית. תרומתו העיקרית של פ' למדע הכלכלה היא פיתוח מודלים מת-מטיים שמתארים תנאים כלכליים ספציפיים שבהם ניתן, ע"י שינוי אחד המשתנים במשוואות, להגיע לניתוח האלטרנטיבות למדיניות כלכלית. מאחר שלא ניתן להגיע לתאוריה דינמית ע"י הוספת קמד הזמן לתאוריה סטטית, פיתח פ' מערכת הגדרות ומודלים שמאפ-שרים בדיקה ופתרון לבעיות הקשורות בדינמיקה הכלכלית.

פ' עסק גם במדידה סטטיסטית של תועלת ההכנסה השולית ופיתח עקומות כדאיות שולית ותיאר את מידת האוטונומיות שלהן. עקרון האוטונומיה של פונקציה או של משוואה, שפיתח פ', מגדיר את מידת תלותם ההדדית של גורמים שונים באותה מערכת. ככל שהגורם עומד בפני עצמו ואינו נופל בהעדר הגורמים האחרים, הוא אוטונומי יותר. עקומות הכדאיות השולית, למשל, הן אוטונומיות יותר כשמדובר במוצרים, ואוטונומיות פחות כשמדובר בשירותים או בכסף. בהיותן אז תלויות יותר במערכות-ייצור ובהרגלי תשלומים המשתנים בתהליך הכלכלי.

מספריו: *New Methods of Measuring Marginal Utility* (שיטות חדשות במדידת תועלת שולית), 1932; *Propagation* (בע-*Problems and Impulse Problems in Dynamic Economics* Maxima et al., 1933; *Theory of Production*; 1960, Minima (תאוריית הייצור), 1965.

פְּרִישְׁמַן, מִיכָאֵיל מִיכָאֵילוֹבִיץ' — Михаил Михайло-вич Пришвин

— (1873—1954), סופר רוסי סובייטי. פ' שהיה בן למשפחת סוחרים, למד חקלאות, אך עסק רק מעט במקצועו; תחת זאת הרבה לסייר במרחבי רוסיה. שמו כסופר נודע ב-1908, עם פרסום ספרו *В краю непуганых птиц* («בארץ הציפורים הלא-נפחדות»). בעה"ח ועולם הצומת, שבאמצעותם ביקש להבין את נפש האדם, משמשים נושא עיקרי ליצירותיו. ספרו *Лесная капель* («טפטוף ביער»), 1940, בנוי כמעין אוסף-מיניאטורות — שיטת כתיבה שהיתה אהובה עליו. פ' כתב גם סיפורי אגדה לילדים. כמו-כן חיבר רומן אוטוביוגרפי, *Кащеева цепь* («שרשרת [המ-כסף] קאשצ'י»), 1923—1930, מעין אגדת-חיים המשופעת בסמלים פולקלוריסטיים. — סגנונו של פ' עשיר ותמציתי; לשונו מבוססת על חקר הלשון העממית החיה. הוא היה אחד הסופרים הסובייטיים המעטים שלא בחרו במהפכה ובמלחמת-האזרחים כנושאים ליצירתם. מספריו י"ל בעברית: ז'ן שן; שורש החיים, 1942, חברבור — חית היער (שנים עשר סיפורים), 1943; ספורי ציד, תשכ"א.

H. Lampl, *Das Frühwerk M. P.s*, 1967.

פְּרִישׁוֹת, ע"ע נְזִיר, נְזִירוֹת; צוֹפְיוֹת.

פְּרִישְׁמַן, דָּוִד [1859?], זגין [פולניה] — (1922, ברלין), סופר,

מבקר ומתרגם עברי. בן למשפחת סוחרים אמידה. קיבל בבית הוריה, בלודז', חינוך מסרתי וכללי. הושפע מהמקרא, מהספרות האירופית הקלאסית והרומנטית (ביירונו, היינה ועוד) ומשירת מיכ"ל ויל"ג. ב-1878 הופיעו ב"השחר" יצירותיו הראשונות, וב-1881 כתב את סיפורו הגדול "יום הכיפורים", שקבע את המתכונת הלירית-סנטימנטלית של סיפוריו. במאמרו "ממסתי ספרותנו" (תרמ"א), שהיה מכוון נגד פ. סמולנסקין (ע"ע), ובחוברתו "תהו ובהוה" (ורשה, תרמ"ג), שתקפה את "המליץ" של צ'רובאום (ע"ע) וחבר סופריו, החל פ' את מאבקו בבטלנות ובחוסר הגישה האסתטית ששררו בספרות העברית, ולא נרתע מלפגוע גם בחשובי זמנו. במאמרו "מליץ אחד מני אלף" ("האסיף", תרמ"ו), הגן על י.ל. גורדון (ע"ע) מפני ביקרתו של לילינבלום (ע"ע), ותבע את שחרור השירה והאמנות מכל עול אידיאולוגי. בשנים 1881/3 התגורר



הענקת פרס ירושלים למ. פריש (עיריית ירושלים, הארכיון ההיסטורי)

בפני מצפונו, פשעי הר-נאצים והמורא בפני הרס אטומי. היו לנושאים מר-כזיים במחזות: Nun singen sie wieder («הנה, שוב הם שרים»), 1946; *Die Chinesische Mauer* («החומה הסינית»), 1947; ובמיוחד *Biedermann und die Brandstifter* («בידרמן והמבעירים»), 1958 ו-Andorra (1961). הנושא של חיפוש הו-הות העצמית עוצב ב-שלושת הרומנים: Stil-

ler (1954) *Homo Faber* (עבר', 1963), Mein Name Sei; 1957, Gantenbein («יהא שמי גאנטנביין»), 1964. כמו דמויות ביצירתו של פ' פ'רננדז' (ע"ע), גם גיבורו של פ' נכשל בנטילת ישות לא-לו. פ' (עם דירנמט), נמנה עם נציגיה הבולטים ביותר של הספרות השווייצית בת-זמננו. כתביו תורגמו לשפות רבות ומחזותיו העיקריים הוצגו על בימות העולם ובישראל («בידרמן», «אנדורה»).

E. Stäubli, M. F., 1957; C. Petersen, M. F., 1966; H. Banziger, F. und Dürrenmatt, 1966; U. Weisstein, M. F., 1967; Th. Beckermann (ed.), *Über M. F.*, 1971.

ג. אב. - מ. ל.

פְּרִישׁ, קַרְל פֶּזֶן — Karl von Frisch — (נר' 1886, וינה),

זואולוג גרמני. פ' למד זואולוגיה ואנטומיה משווה באוני-ברסיטות וינה ומינכן וקיבל תואר ד"ר ב-1910. ב-1921 מונה מנהל המכון הזואולוגי באוניברסיטת רוטסוק בגרמניה ואח"כ בברטלאו (כיום ורצל'ב). בשנים 1931—1932 הקים את המכון הזואולוגי של מינכן בסיוע קרן רוקפלר ולאחר שהבניין נהרס, בזמן מלח"ע II, עבר לגראץ באוסטריה. מ-1950 היה פרופסור במינכן ופרש ב-1958. מחקריו הראשונים של פ' עסקו בקביעת יכלתם החושית של דגים. בתחילת המאה חשבו המדענים כי דגים ובע"ח חסרי חוליות הם עיוורי צבעים מוחלטים. פ' הוכיח כי לדגים יש יכולת אבחנה בין צבעים, ואח"כ הראה כי יש להם כושר שמיעה ואבחנה בין קולות העולה על זה של האדם. אח"כ חקר את הראיה של הדבר-רים. גם כאן הוכיח בתחילה כי לדבורים ראיית צבעים מפותחת וכי אי-יכולתן לראות אור בתחום האדום של הספקטרום מפוצה ע"י ראיית התחום האולטרה-סגול. עיסוקו בחקר הדבורים הביאו לפתרון בעיית התקשורת באוכלוסייתן. הוא פיענח את "שפת" הדבורים (ע"ע, עמ' 834—836). פ' גילה גם שדבורים יכולות לכוון את דרכן לפי כיוון השמש גם כשהיא מכוסה עננים ואת ע"י אבחנת כיוון אור השמש המקוטב העובר דרך העננים. כן חקר את חרשי הטעם והריח שלהן. על השגיו המדעיים הוענק לפ' ב-1973 פרס נובל לפיסיולוגיה ורפואה.

מספריו: *Erinnerungen eines Biologen* («זכרונות ביולוג»), 1957 *Tanzsprache und Orientierung der Bienen* («שפת המחול וההתמצאות אצל דבורים»), 1965 *Biologie* («ביולוגיה»), 1967.

פְּרִישׁ, רֵגְנֵר אַנטוֹן קִיטִיל — Ragnar Anton Kittil Frisch — (נר' 1895, אוסלו),

כלכלן נורווגי. למד באוניברסיטה של אוסלו והיה בה פרופסור לכלכלה ולסטטיסטיקה עד פרישתו לגימ-לאות (1965). ב-1969 קיבל, יחד עם יאן טינברגן מהולנד (נר' 1903), פרס נובל הראשון לכלכלה על הביטוי המתמטי של התאוריה הכלכלית.

פ' הוא מאבות האקונומטריקה (ע"ע כלכלה, עמ' 883), מקים



ד. פרישמן

בגרמניה, ואז תרגם לעברית את "ידיעות הטבע" של א. ברנר-שטין (ע"ע). ב 1886/7 השתתף בריכת "היום" בפטרבורג, בו המשיך את מאבקיו אלו והחל מראה את כוחו בפיתוח הפלי-טון העברי ("אותיות פורחות"). פ' שלל את תנועת "חיבת ציון" והציונות ומתח ביקורת חריפה על מנהיגיה, אך שינה את דעתו לאחר ביקוריו בא"י ב 1911/12. לנוכח עבודת-הכפיים של המת-יישבים היהודים נשתכנע כי א"י תקלוט במרוצת השנים כמה מאות אלפי פליטים, שיקימו בה מרכז לאומי אוטונומי ("בארץ", 1913).

זמן מה כתב פ' במאספים היידיים של שלום-עליכם ושל מ. ספקטור, הפואמה שלו "אר-פיר" (1888) מציינת שלב ב-התפתחות השירה היידיה. בשנים 1890—1894 השלים את השכלתו באוניברסיטת פּרסלאו, ולצד כתיבתו המקורית עסק גם בתרגום ספרי מופת ומדע אירופיים, ביניהם: "דניאל דירונדה" לג'. אליט (תרנ"ג); אגדות וסיפורים לה. אנדרסן (תרנ"ו); "משירי פושקין" (תרנ"ט) ו"קין" לביירון (תר"ס).

ב 1901 וב 1904 ערך פ' את השבועון "הדור", שנועד לפתח בקהל הקוראים העברי טעם ספרותי מעולה, שם פרסם את ה"מכתבים על דבר הספרות", שיצאו לאור לאחר מותו בספר (תרפ"ג). אף שהשתתפו עמו מיטב הסופרים, וביניהם מנדלי מור"ם, פרץ, ביאליק וטשרניחובסקי, נפסק "הדור" מחוסר חותמים. פ' המשיך את פעולתו כעורך השבועון "הזמן" והרבעון שצורף אליו, ואח"כ ערך את קבצי "ספרות" (ב'—ד', תרס"ט—תר"ע) ו"רשפים" (תרס"ט—תרע"א). ב"רשפים" הופיע תרגומו של "כה אמר זרתוסטרא" לפ. ניצשה. ב 1911 ערך בוורשה עתון יומי, "הבוקר", ואח"כ הצטרף למערכת "הצפירה" המחודשת. לפרנסתו הרבה לכתוב בעתונות היידיה בי-וורשה, בעיקר — תרגום כתביו העבריים. סגנונו היידי, שהושפע מה-גרמנית, לא הצטיין; אעפ"כ נחשבים 7 כרכי היידיה שלו (1909—1927) בין ספרי היסוד של ספרות זו. בתר"ע הוציאה הוצאת "מרכז" בוורשה את "כל כתבי ד. פ' ומבחר תרגומיו" ב 16 כר' וכרך נוסף של הערכות וביוגרפיה.

ב 1915 עבר פ' לארדסה, ובה תרגם בשביל הוצאת "מוריה" את "שיחות האחים גרים" (תרע"ט) והשתתף במאסף "כנסת" (1917). לאחר פרוץ המהפכה הזמינו א.י. שטיבל לשמש עורך ראשי של הוצאתו במוסקוה, פ' ערך תכנית נרחבת, שעיקרה תרגום שיטתי של מיטב הספרות העולמית, כדי שלא יודקק הקורא העברי ללשונות זרות. במרכז הפעולה עמד כה"ע "התקופה", שפ' ערך את 15 כרכיו הראשונים והתווה את דמותם של הכרכים הבאים. ב 1919 יצא פ' לוורשה, ומשם, ב 1920, לברלין. בשנים ההן כתב את סיפורי המקי-ראיים, סיפורי "במדבר", שבהם הגיעה יצירתו המקורית לשיאה. כן המשיך בעבודת התרגום (שירי רבינדרג'ט טגורה; "ממעמקים" לא. ויילד; "תאיס" לא. פּרנס; "קורילונס" לשיקספיר; ועוד), וערך תרגומים של סופרים אחרים. לאחר מותו י"ל בין השאר: "במדבר" (תרפ"ג); תרגום ה"אגדות" למ. גורדאו (ע"ע) וקובץ איגרות פ' בעריכת א. ר. מלאכי (תרפ"ז). בשנים 1929—1935 הר"ל אלמנטו מחדש 9 כר' מיצירותיו.

פ' היה מבונה ומחדשה הגדולים של הספרות העברית. בסגנונו המיוחד הוכיח פ' את חיוניותה של העברית המקראית, שבאוצר מלותיה הביע רגשות ומחשבות בעוז ובדיק מפתיע. עיקר יצירתו הן הנובלות שבמרכזן עומד, לרוב, היחיד המתנגש עם החברה ומוסכמותיה. הסיפורים ספוגים סנטימנטליות לירית והסופר מבין לגיבוריו בתלאותיהם. בשירתו ניצל באמנות רבה מוטוויים עממיים ואגדיים ("הנדבה", "המשיח", "בשביל המשיח", "אגדות"). כן הצטיין בשירתו הסאטירית ("אלילים", "חלום הכליף ופטרוניו").

המעבר להברה הספרדית גרם לאיבוד קסמם של שירים אלה. ביקרתו לא נתבססה על כללים אסתטיים או רעיוניים מוצקים, אלא על הערכת היצירה מבחינת הטעם הטוב האישי. היא הדריכה את הסופרים לחתור לרמת הספרות המערבית.

בתרגומו, שאין בהם דייקנות מלאה, שאף פ' להביע את רעיונות המחברים ברזחה המקורית של השפה העברית. לתרגומו ערך קיים גם היום. לאחרונה י"ל כל כתביו ותרגומו כמפעל ציבורי בחסות הנשיא המנוח ש. ז. שזר (ירושלים, תשכ"ה). וע"ע עברית, ספרות, עמ' 687.

ז. פרישמן, ביוגרפיה וביבל' (עין הקורא, א'), תרפ"ג; מ. קליינמאן, יפיתו של יפת (בתוך: דמויות וקומות, 173—188), 1928; י. סיכמן, ד. פ' (מאזנים, 4) תרצ"ב; נ. סוקולוב, אישים, ב', 20—35, תרצ"ה; פ. לחובר, תולדות הספרות העברית החדשה, ג', 78—123, תשי"ז; ג. אלקושי, "הדור" בעריכת ד. פ' (גליונות, כ"ו), תשי"א/ב; ש. קרמר, ספריו הראשונים של ד. פ' (גליונות, כ"ח), תשי"ג; הנ"ל, שירת פ' (כרמלית, א'), תשי"ד; ש. צמח, על הראשונים ועל האחר-ונים (בחינות, ו'), תשי"ד; א. קריב, עטרה ליושנה, 118—236, תשי"ז; א. שאגן, הספרות העברית החדשה לזרמיה, ב', 225—249, 1962; מ. אוגנרפלד, בין מ.י. ברדיצ'בסקי לבין ד. פ' (מאסף לדברי ספרות, בקורת הגות, ה'—ו'), תשכ"ה/ו; מ. גלבוץ, בין ריאליזם לרומנטיקה; על דרכו של פ' בביקורת, תשל"ה; ש. קרמר, דמות המבקר (בתוך: ד. פ', ילקוט מסות, 7—43), תשל"ה.

ס. י.

פְּרַכְסִיטְלִים — Πραξιτέλης — (פעל 370—330 בקירוב לפסה"ג), פסל יווני, יליד אתונה. פ' היה, ככל הנראה, בנו של הפסל קפסודוטוס. הוא פיסל בעיקר בשיש, שאת עיבודו הדגיש בצביעה קלה. יצירתו "הרקס עם דיוניסוס התינוק" (תמ': כר' ט"ו, עמ' 326) נתגלתה באולימפיה, ב 1877. בצורתה המקורית. לאחרונה קמו עוררים על מקוריותו של הפסל, אם כי סגנונו של פ' ניכר בו היטב. פרטומה מקורית מהמאה ה 4 לפסה"ג, שנמצאה באַלוֹסִים, מוזהה ע"י חוקרים רבים כ"אובולוס", מעשה-יידיו של פ'. כ 50 העתקים וחיקויים נשתמרו מפסל-השיש הנודע שלו, "אפרודיטי מקנידוס" (תמ': כר' י"ט, עמ' 584), שבו תיאר פ' את האלה, לראשונה, במלוא עירומה, בהדגשת הקווים המלאים של הגוף, כשהיא שרויה בשלווה ובריכוך, מניחה בגדה על אגרטל לקראת רחצה טקסית. הפסל היה לאבטיפוס לנוסחות הלניסטיות של פסלי אפרודיטי. "אפולון סאורוקטונוס" ("הורג הלטאה"; תמ': שם), הידוע מהעתקיו, פוסל בארד, ומתאר את האל בדמות עלם ענוג ומהורהר. פסל-שיש "אַרְטֵמִיס גְּרַאוּרֹנִיה", שהוצב באַקְרֹפּוֹלִיס ב 346/5 לפסה"ג, מוזהה עם ההעתק הרומי, "ארטמיס מגאביאי" (לובר, פאריס). העתקים רבים נשתמרו גם מן הפסל "סאטיר מוזג יין", שפ' חשבו למעולה בפסליו. עוד פיסל פ' גימפות, מזוות ואלו-הויות שונות.

פ' הוא הנודע בפסלי תקופתו. יצירתו היא מעין תגובה לעידון המופרז של האסכולה האטית מסוף המאה ה 5 לפסה"ג, והיא מבטאה את רוח המאה ה 4 (וע"ע יונית, אמנות, עמ' 584/5). לעומת השגב הקלאסי, שורה על אליו, האנושיים והרומאנטיים, חן פראכסיטלי: נאטוראליזם רך בפיסול הגוף, הטיה עזה וחיננית הצדה, פרופורצ-יות מוארכות וראש קטן ורכון. עיצוב רב-דקויות וחלק מאד של השיש מעניק גוני אור וצל, רוך וחושניות לעירום, שפ' נהג להנגיד לו בנד במיגוון קפלים מתוחכמים. פ' השכיל להעניק לפסליו מבט לח וחולמני. באמצעות העין הצרה, העפעף העליון הדק וצביעה מעדנת.

1816 פרסם לחות-שנה אינפורמאטיוויים, שכללו גם פרקים מחז"ל ומדע פופולרי ברוח המשכילית-דיקטטית. לא כל כתביו נתפרסמו בדפוס, אף לא לאחר מותו, בגלל עיכובים מצד הצנזורה האוסטרית — שנמנעה מלהרגיז את קהל החסידים באוכלוסייתה היהודית — וגם פ' עצמו גנז כמה מיצירותיו, שלא סיימן. חלקן הולך ומתפרסם בימינו וחלקן אבד, כנראה, בשואה, עם ספרייתו בטרנופול; שרידים חשובים שמורים כיום בירושלים. חלק מיצירותיו נודע לבני-דורו בכ"י (כגון חיבורו הגרמני נגד החסידות) וחלקן נתפרסם באיחור רב: ספרו "בחון צדיק" נכתב ב-1825 ועוכב בידי הצנזורה עד שנדפס ב-1838. אף זהותו כמחבר לא היתה ברורה תמיד לקהל הקוראים, משום שחתם בשמות בדויים. פ' היה ידוע לחוקרים, בעיקר, כסופר עברי, אולם כיום חזר ונתגלה, כי חיבר פולמוס אנטי-חסידים בגרמנית, שכבר נודע בזמנו (ר' להלן), וכי באמת היה סופר תלת-לשוני — עברי, יידי וגרמני. יצירתו המרכזית — "מגלה טמירין" (וינה, 1819), ניתרגמה על ידו, במקביל, ליידיש (וילנה, 1937), וכה"י של הסיפורים בנוסח ר' נחמן מברצלוב, נכתב אף הוא דו-לשונית (ירושלים, 1969). מיצירתו היידיש ידועים עוד עיבודו של רומן היסטורי בשם "אנטי גונוס", ותרגום ליידיש (כנראה מגרמנית), של "תום ג'ונז" לפילדינג (ע"ע); כה"י של "תום ג'ונז" נתגלה ברובו בשנים האחרונות. למרות תרומתו החשובה לפרוזה היידיש, לא היה פ' מאוהב שפה זו והוא נזקק לה, בעיקר, ככלי יעיל להפצת רעיונות ההשכלה בקרב ההמון. אולם כתביו ביידיש נשארו גנוזים בימי חייו וע"כ לא מילאו תעוררותם זו.

פ' השתדל לעודד את השלטון האוסטרי להילחם בחסידים, באמצעות תזכירים עוינים שהגיש, ללא-הרף (נתגלו ונדפסו רק בדורנו), ובעצמו לחם בהם בדרכים ספרותיות-תעמולתיות — בדרך הפארודיה, הסאטירה התיעוד העוין, בחיבורו הגרמני בכ"י (Über das Wesen der Sekte Chassidim, 1816), האשים את החסידות בסיכון שלום המדינה ובהולכת-שולל המוני מאמינים תמימים. הוא הוציא בו את דיבת החסידות גם לקורא הלא-יהודי, באמצעות אנתולוגיה עוינת, מעוותת לפרקים, מהמקורות החסידיים. כן נזקק לאחיזת-עיניים ספרותית, משבבים את הבדיה של המשך לסיפורי ר' נחמן מברצלוב, שנתגלו, כביכול, אחרי מותו. הוא כתב השלמה, כביכול, ל"מעשה מאבידת בת מלך" — שלא הושלם בידי ר' נחמן עצמו — וחיבר, בנוסח בדוי זה, סיפור נוסף ("מעשה מאבידת בן מלך"), בעברית וביידיש, סיפורים אלה מטיפים בדרך מוסווית למאבק בחסידות, לא רק באמצעות עיון בספרי מוסר וחכמה, אלא בסיוע המלך, המבער את החסידות בכוח הזרוע.

בספרו העיקרי, "מגלה טמירין", ניכרת, בין השאר, השפעת הסיפור הסאטירי בצורת מכתבים, כפי שנתגבש אז בצרפת ובגרמניה, בעיקר מייסודם של ש. ל. מונטסקיה (ע"ע; "מכתבים פרסיים") ווילנד (ע"ע). למסורת אפיסטולארית זו מבחון נצטרפה זיקתו של פ' לנוסח המכתב החסידי, ששימש לו בסיס לאחיות-העיניים הספרותית. ספר זה כולל הקדמה, אפילוג ו-151 מכתבים, ונטען בו ש"הובא לדפוס" בידי "עובדיה בן פתחיה" המציג עצמו כחסיד נלהב, בעל סגולות של ראה ואינו נראה וקפיצת הדרך, שהשיג את האיגרות באורח-פלא. המסלול העלילתי המרכזי הוא החיפוש אחר "ספר" ("בן") גרמני (כה"י הגרמני של פ') המסכן כביכול את קיומה של החסידות, בגלותו את סודותיה הכמוסים בפני נכרים. מעשה החיפוש מתנהל במתכונת של קומדיה של טעויות. עלילות המשנה נודעו אף הן להציג את הפגום בהווי החסידים, תכניהם ומזימותיהם, במאבקם ליתרונות קמריים. מאבק רצוף תחבולות-שזוהד, מרמה, סחטנות והפחדות — באספקריה הסאטירית המעוותת. העלילה הסבוכה מגלה עם זאת גם צדדים אוֹתנטיים של ההווי החסידי, שלמרות כל מאמצי פ' נשמטו מפיקוחו הסאטירי, הום משכנעים גם כיום בחינויותם, טבעיותם וההווי מור שבהם. העברית של המכתבים, רוויית היידישיזמים בניכיה

השפעתו של פ' היתה רבה ומספר תלמידיו גדול. מסרתו, באשר לטכניקה ולבחירת הנושאים, נשתמרה ופרחה בפיטול ההלניסטי. הרומאים הרבו להציב העתקים של פסליו במקומות פומביים ופרטיים, וכך שרדו העתקים רבים מיצירותיו.

G. Perrot, P., 1905; P. Ducati, P., 1932; G. E. Rizzo, P., 1932; C. Blumel, *Hermes eines P.*, 1948; Ch. Picard, *Manuel d'arch. grecque*, III, 1948; R. Carpenter, *Two Postscripts on the Hermes Controversy*, (AJA, LVIII), 1954.

ג. כ.

פְּרָכֶת, ע"ע סֵפֶר תּוֹרָה, עמ' 448/9.

פְּרָל, גְּיוֹם — Guillaume Farel — (1489—1565), מטיף ומתקן-דת פרוטסטנטי צרפתי. פ' למד בפאריס והיה מתלמידיו של ההומניסט ז'. לְפֹר דְאֵטְפֶל (ע"ע). בהשפעת מורו אימץ את רעיונות הרפורמציה. ב-1523 נאלץ לעזוב את צרפת והחל בפעולתו הרפורמטרית בבאזל. קנאותו והפולמוס החריף שלו עם ארסמוס (ע"ע) גרמו לגירושו מן העיר. בשנים שלאחר מכן פעל והטיף במקומות שונים, בסְטֶרְבוּר ובמוֹנְבְּלִיאַר (Montbéliard), שם כתב את חיבורו העיקרי *Sommaire* ("סיכום"), 1525, שהוא ה"אני מא-מיו" הדתי של פ'. פעולתו למען הרפורמציה קיבלה דחיפה נמרצת במיוחד ב-1530, אחרי שפָּרְן וְנֶשְׂאֶטֶל (Neuchâtel) עברו לפרוטסטנטיות (ע"ע). ב-1532 פעל בְּנֶוּזֶה, אך רק ב-1535 עלה בידו להשפיע על מועצת הקנטון לאמץ את האמונה החדשה והוא השאיר את מלאכת הארגון בידי ידידו ז'. קלוין (ע"ע). פ' היה מלומד גדול, שלט בעברית וכשרונו הרטורי תרם הרבה להצלחת פעולתו הדתית.

S. Delattre, G. F., 1931.

פְּרָל, גְּיִמְז תוֹמַס — James Thomas Farrell — (נר 1904), סופר אמריקני. פ' עסק בעבודות שונות, ובגיל מאוחר למד כתיבה באוניברסיטת שיקאגו, עיר-מולדתו. העיר ופועליה האיריים-קתוליים שימשה רקע לרבים מספריו. הבולטים בסיפוריו הרבים הם 4 סדרות-רומנים, מהן הטריילוגיה Studs Lonigan (1935), המתארת את ההרס המתחולל בגופו ובנפשו של נער בגלל מוצאו החברתי ובהשפעת חבורת-רחוב; ו Danny O'Neill, 5 חלקים (1936; 1938; 1940; 1943; 1953), סיפורו של נער המצליח להימלט מחוגו החברתי הצר. כ"כ כתב פ' ספר על ישראל, *It Has Come to Pass* ("ויהי"), 1958, המכיל רשמי מסע בארץ. כן חיבר סיפורים קצרים, שירים, מאמרי-ביקורת על ספרות ומסות אוטוביוגרפיות. — פ' נחשב סופר נטורליסטי מסוגו של דריזר (ע"ע), אולם בניגוד לדמיונותיו של דריזר נהנות דמיונותיו של פ' מבחירה הפשית. ההשפעות הלא-נטורליסטיות שבסיפוריו מקורן ביצירותיהם של מ. פרוסט וג'. ג'ויס (ע' ערכיהם). שיטת החזרה על פרטים מציינת את כתיבתו. בעברית הופיעו: שדות החטא, א-ב, תשי"ב; לילות אהבה, תשכ"ג.

E. M. Branch, *J. Th. F.*, 1971.

פְּרָל, יוֹסֵף (1773, טְרַנּוּפּוֹל — 1839, שם), דמות מרכזית בתנועת ההשכלה (ע"ע) בגליציה, מגדולי הסאטירי-הסיפורית העברית בזמנו. בנעוריו נמשך לחסידות והכיר מקרוב את ההווי והספרות שלה. לרגל מסעו בערי גליציה הושפע מרעיונות ההשכלה והיה אחד מראשי לוחמיה. היה נתון להשפעתו של מורה המשוור ד. גינזבורג מברודי, ומ. מ. לפין (ע"ע), המקשר בין השכלת ברלין וגליציה. פ', שרכש לו עמדה כלכלית איתנה, פעל רבות בשדה החינוך ובחיי הציבור, ונעזר בשלטון הרוסי (עד 1815) והאוסטרי. ב-1813 ייסד בטרנופול בי"ס ברוח ההשכלה המתונה וכל ימיו ניהלו ודאג לביסוסו. פעילותו הציבורית הצטיינה במאבק בחסידות, שהת-פשטה בזמנו בכל חלקי, פודוליה וגליציה.

פעולתו הספרותית החלה במקביל לפרסום "סיפורי מעשיות" של ר' נחמן מברצלוב (ע"ע) ושל ספר "שבחי הבעש"ט" (1815). ב-1814 —

נפרדים במקום אלא במצב תודעתנו, כבר בעולם הזה יש לאדם, לצד גופו החשוני, גוף עדין יותר, „גוף אסטרלי“, המשתייך לסובייקט הטרונסצנדנטלי (פ' הסתמך בעניין זה על הנפש הגופנית הרחוקת של אריסטו), היכול לעזוב את הגוף הרגיל.

פ' התנגד בחריפות לניצול התופעות הפאראפסיכולוגיות למטרות המנוגדות למדע והמחזקות את האמונות התפלות. פ' טען שתורת הנסתר בצורתה החדשה אסור לה להוביל לאמונה חדשה היא מחויבת להכין גישה מדעית חדשה, שתסלול דרך גם למטאפיזיקה חדשה, המבוססת, דוגמת מדעי הטבע, על עובדות נסיוניות ועל הניסוי המדעי. וע"ע ספיריטיזם; פרפסיכולוגיה.

מספריו העיקריים של פ': Der Spiritismus („הספיריטיזם“), Die Entdeckung der Seele durch die Geheimwissenschaften; 1893; („גילוי הנפש באמצעות מדעי-הנסתר“), II-I, 1893/4; Die Magic als Naturwissenschaft („המאגיה כמדע ממדעי הטבע“), II-I, 1899. ש. ה. ב.

פְּרַל הַרְבּוֹר (Pearl Harbor, נמל הפנינים), מפרץ רחב באי אואהו (ע"ע) שבקבוצת איי הוויי (ע"ע). משמש בסיס ימי הנתוש כיום, יחד עם שדות-התעופה והמחנות הצבאיים שלידו, לאבן-פינה של מערך כוחות אה"ב באוקיאנוס השקט.

מעגן פ"ה הנרחב והעמוק מוגן כולו באמצעות היבשת וקשור עם הים במיצר שהוכשר למעבר אניות גדולות. כבר ב-1887 חכרה אה"ב את המפרץ ממלך הוויי, אולם רק לאחר סיפוח האיים ב-1898 הוחל בהקמת הבסיס, שהושלם ב-1911. בראשית מלח"ע II נחשב פ"ה ל„גיברלטר של אה"ב באוקיאנוס השקט“. בבוקר ה-7.12.1941 פתחו היפנים בהתקפת-פתע אווירית על פ"ה והדבר גרם לכניסת אה"ב למלח"ע II (ע"ע, עמ' 700; ר' תמ', כרך ד', עמ' 198). מסיבות השנויות עדיין במחלוקת היה כמעט כל צי אה"ב באוקיאנוס השקט מרוכז בפ"ה והותקף, בלי שהיה מוכן לכך, בידי כוח-משימה של 6 נושאות-מטוסים יפניות בפיקוד האדמירל נאגומו. רק 2 נושאות-מטוסים אמריקניות ששייטו בים, ניצלו. בהתקפה טובעו, או ניזוקו קשות, 19 אניות אמריקניות, בהן כל שמונה אניות-הקרב שעגנו בבסיס. על הקרקע הושמדו 177 מטוסים ומספר ההרוגים הגיע לכ-3,350. ההתקפה על פ"ה השאירה את אה"ב חסרת-אונים בשלביה הראשונים של מלח"ע II באוקיאנוס השקט וגרמה לאבדן כל דרום-מזרח אסיה.

W. Lord, Day of Infamy, 1957; R. Wohlstetter, P. H., Warning and Decision, 1962; H. Thürk, P. H., 1969.

פְּרַלּוֹג, וְלַדְיִמִּיר — Vladimir Prelog — (נר' 1906, סרייבו [יוגוסלביה]), כימאי שווייצרי, חתן פרס-נובל לכימיה (1975). למד באוניברסיטת מילאנו ופראג. ב-1941 התמנה לפרופסור לכימיה אורגנית, וב-1957 למנהל המחלקה לכימיה אורגנית, במכללה הטכנית בציריך; בתפקיד זה היה יורשו של ל. רוזיצקה (ע"ע). אף הוא בעל פרס נובל. עבד בשטחים רבים של הכימיה האורגנית ובמיוחד בניסויים להבנת המבנה של תרכובות טבעיות ולסינתוזן. הצליח לשפר בהרבה את הסינתוזות של תרכובות בעלות טבעות בגודל בינוני (8-12 פחמנים בטבעת), וחקר את התגובות המיוחדות של תרכובות אלה. התעניין במיוחד במבנה התלת-ממדי של מולקולות המופיעות בטבע ותרם רבות להבנת התהליכים המביאים ליצירת תרכובות בעלות מבנה אסימטרי המסובבות את מישור האור המקוטב (ע"ע אופטיקה, פעילות) לצד ימין או שמאל, בעוד שבשיטות מעבד-תיות מתקבלים שני האיזומרים בכמויות שוות. פ' פיתח, יחד עם סר. פ. אינגולד (Sir Ch. Ingold) ועם ר. ס. כהן (R. S. Cahn), את שיטת המינוח הבינ"ל לתרכובות בעלות אסימטריות אופטית. בפרס-נובל זכה יחד עם ג'. ו. קורנפורט (ע"ע). וע"ע כימיה אורגנית, עמ' 756/7; סטראוכימיה; קטוב.

ובתחבירה, מעניקה לשפת החסידים גמישות וכושר הבעה ראלי, אף שפ' עצמו ראה בה לשון גלעגת, הפוגעת באידאל הלשון המשכילי „הצח“.

המשך לספר זה הוא „בחון צדיק“ (פראג, 1838), המורכב מחטיבה דיאלוגית שעניינה תגובות קוראים על „מגלה טמירין“ וחליפת מכתבים. לגיבור, עובדיה בן פתחיה, הוענק פנקסיפלא הרושם בסתר את שיחת הבריות. למחוק את הנרשם מעל דפי הפנקס יכול רק איש ישר בתכלית והחיפושים אחריו הם עילה לחיפוש סאטירי נוקב של כל שכבות הציבור היהודי: אדמו"רים, רבנים, סוחרים, בעלי-מלאכה ומשכילים, הפגומים כולם בעיניו. האיש הישר בתכלית מתגלה לעומת זאת בדמות איכר יהודי בכפר נידח בדרום-רוסיה, בתוך משטר אוטופי כמעט של ציבור חקלאים יהודים.

פ' פרסם גם מכתבים בודדים בקבצים „כרם חמד“ שי"ל בווינה. בעיקר יצורנו מכתבי נגד קופת רבי מאיר בעל הנס (ע"ע) ומכתב-שנשאר גנוז בימי חייו — של „חסיד“ המתלוצץ על חולשותיהם של המשכילים, הרודפים אחר הכבוד ואחר המליצה הריקה מתוכו. כתבי פ' זכו כיום להתעניינות מחודשת, בעיקר הודות לסגולותיהם הספרותיות ולאותנטיות ההיסטורית שבהם, מעבר לכוונותיו המגמ-תיות של מחברם.

י. קלוזנר, היסטוריה של הספרות העברית החדשה, ב', 280-320, תשי"ב; י. וויינצן (בתוך: י. פערליס, יידישע כתבים), 1937; ח. שמרוק, דברים כחיותם ודברים שבדמיון ב„מגלה טמירין“ של י. פ' (ציון, כ"א), תשס"ז; ר. מאהלי, החסידות וההשכלה, 155-208, 1961; ש. ורסס, עיונים במבנה של „מגלה טמירין“ ו„בחון צדיק“ (תרביץ, א'), תשכ"ב; הנ"ל, היבור סאטירי לאנוע של פ' (הספרות, א'), תשכ"ח; הנ"ל, גנזי י. פ' בירושלים (האוניברסיטה, י"ט), תשל"ד; א. רובינשטיין, כתב היד „על מהות כת החסידים“ (ק"ט, ל"ח), תשכ"ג; הנ"ל, מדרש השמות של י. פ' (תרביץ, מ"ג), תשל"ד; ת. שמרוק-ש. ורסס (מהדירים), י. פ', מעשיות ואגרות מצדיקים אמיתיים ומאנשי שלומנו, תשל"ד; I. Davidson, Parody in Jewish Literature, 61-73, 1907.

פְּרַל, קַרְל דִּי, ברון — Karl Freiherr du Prel — (1839-1899), פילוסוף גרמני, מנהיגה הרחני של התנועה הספיריטיסטית בימיו. פ' חקר את התופעות הפאראפסיכולוגיות באובייקטיוויות מדעית בשעה שהפילוסופיה הפסיכולוגיה האקדמית-רשמית דחו אותן בבוז.

בספרו Die Philosophie der Mystik („הפילוסופיה של המיסטיקה“), 1884, הראה פ' שהאדם הוא יצור כפול באישיותו ובתודעתו והוא עובר את גבולות התודעה העצמית. שני המצבים בחיי האדם, העירות והשינה, מוכיחים, כי לסובייקט תודעה תושנית רגילה ותר דעה-על-חושית, טרונסצנדנטלית. שתיהן מתייחסות זו אל זו ככפות המאוזנים; כשהתודעה הערה יורדת ושוקעת, מתגברת התודעה העל-חושית. האדם חי בבת אחת בתוך שני עולמות אלה, אולם חד-זמניות זו אינה מודעת לו ומצטיירת לו כתמורה זמנית, בחינת זה-אחר-זה. בכך מסביר פ' גם את השכחה. הדימוי „שנשכח“ עבר מן הצד האחד של הסובייקט אל הצד השני, אבל לא הוא נעשה בלתי-מודע, אלא אחת משתי הפונקציות של התודעה המכוונת אליו — האני הנסיוני, הער. לצד מהותו הרגילה הידועה לנו מן התודעה הערה נמצאת באדם מהות אחרת המתגלית במצבים של מופי-ירח ובייחוד בפעולות הטלפתיות של ראייה למרחקים ופעולה למרחקים המלווה את המצבים האלו. „האני הטרונסצנדנטלי“ אינו מותנה בגוף ואין פעולותיו מתבצעות באמצעות מערכת העצבים ולכן אין המוות הגופני יכול להרוס אותן. הצד הנסתר הזה של מהותנו יכול להתגלות אפוא אחרי המוות בתופעות הנראות לאנשים החיים; זהו יסוד הנסיונות הספיריטיסטיים. אולם, עוד בהיותנו בחיים אנו משתייכים ל„עולם הבא“ באמצעות החלק השני הזה של מהותנו. העולם הבא נמצא לעת עתה מעבר או מתחת לסף התחושה שלנו; אך הוא אינו עולם „אחר“, לשם מעביר אותנו המוות כדי שנמשיך לחיות בתנאי-יקים חדשים לגמרי. העולם הזה והעולם הבא אינם

מוסד. קהילת הממלכה זהה לא רק עם האצולה הגבוהה אלא גם עם יושבי המחוזות. שיוצגו בפ' שני אבירים מכל מחוז. ועם העירו-נים. שיוצגו ע"י שני נציגים מכל עיר בעלת ממשל עצמאי. לא היו הליכי בחירה אחידים בערים. בפ' של 1295, הידוע כ"פ' לדוגמה" ("Model-P."), השתתפו, מלבד האצולה הגבוהה ונציגי האבירים והעירוניים, גם נציגי הכמורה הנמוכה; אך במאה ה-14 שוב לא שותפו בפ'. אדוורד I זימן את הפ' שלו בעיקר לקבלת הסכמה למיסוי ולצרכי תעמולה, אף שבזימוניו נזכרה הסיסמה "מה שנוגע לכל יוסכם ע"י הכל", ומדובר על "סמכות מלאה" (plena potestas); ביטוי שנלקח ממקורות כנסייתיים) של הנציגים להחליט בכל עניין (כך ששוב לא היו באי-כוח לעניין מוגדר). במרכז כל פ' היתה מועצת-המלך המצומצמת. שכללה את יועצי-המלך ושופטיו, וכך היה לפ' תפקיד שיפוטי מובהק. המועצה המצומצמת הוצאה מהפ' במאה ה-16.

ב 1311 נקבע שהפ' יתכנס לפחות אחת בשנה ויכלול תמיד את נציגי הערים. תחילה היה כל מעמד מתכנס לחד. באמצע המאה ה-14 התלכדו האבירים, נציגי המחוזות, עם נציגי הערים ל"בית תחתון" (House of Commons) אחד, ונוצר הנוהג שדוברי-הבית (speaker) מביא את החלטותיו בפני המלך. אח"כ נעשה הדובר לירי-הבית. האצולה הגבוהה, דהיינו הברונים (או, כפי שנקראו עוד: "peers") והכמורה הגבוהה, היוו ביחד את "בית הלורדים". הם זומנו אישית. בימי אדוורד I הטיל המיסוי הישיר רק באישור הפ', ואמצע המאה ה-14 גם המיסוי העקיף. מ 1327 השתרש הנוהג, שה"קומונו" מגישים עצומות (petitions) משותפות בשם הממלכה (ולא בשם מחוז או עיר בודדים). ההיענות לעצומות קיבלה תוקף של חוק, והתקבלה התפיסה שמאשרים את המיסוי תמורת ההיענות. ב"פ' הטוב" של 1376 החל בנהוג של משפטי-ההדחה (impeachment) של יועצי-המלך, לפיו תובעים ה"קומונו" את היועץ למשפט בפני הלורדים ואלה שופטים אותו. המורדים בריצ'רד II (ע"ע; 1399) השתמשו בפ' כדי להדיח את המלך. כן נעשה בית-הלורדים לבימ"ש עליון. ספרד. כאמור, זומנו לפ' של לאון ב 1188 נציגי הערים, אך הפ' (ה"קורטס"; בקטלוניה — cort general) בשאר מדינות ספרד התפתחו בייחוד מסוף המאה ה-13. בפ' של קטלוניה, קסטיליה ווא-לנסיה היו 3 מעמדות: (1) הכמורה; בישופים, אבות-כנסיה ונציגי הכמורה של הקתדרלות; (2) האצולה; רבי-האצולה והאבירים; (3) נציגי הערים החפשיות. באראגון היו 4 מעמדות: האצולה התפצלה לגבוהה ונמוכה. בספרד לא התפצלו המעמדות לבתים נפרדים. בקטלוניה נקבע (1283) שחוק לא יתקבל בלא הסכמת העירוניים ושהפ' יתכנס כל שנה. דגש הושם בכך שלנציגים תהא סמכות מלאה. הסמכויות החשובות של הפ' הקטלוני היו: פיקוח על החקיקה, הזכות לאשר מיסוי, סמכות מיוחדת בימי משבר וקטינות יורש-העצר, ולעתים הסכמה לצעדים מדיניים. בקסטיליה היו לנציגי הערים הוראות כתובות מפורייהם, והם פונו "באי-כוח" (procuradores). מאחר שהמלוכה פיתחה מקורות-הכנסה משלה נעשתה בלתי תלויה בפ'. לפיכך איבדו הפ' את תשיבותם, אף שהתקיימו עד המאה ה-18, בד-בבד עם התחזקות כוחה המחלט של המלוכה.

צרפת. המונח "פ'" יחד לבתה"מ"ש הגבוהים. בימי לואי IX (ע"ע; מלך 1226—1270) נהפך הפ' של פאריס לביה"מ"ש המלכותי העליון. המוסד המקביל לפ' האנגלי היה אסיפת-המעמדות (États généraux). מאחר שהערים השתחררו במאה ה-13 מאדוניתן הפאו-דליים, דרשה המלוכה מכל עיר ועיר סיוע כספי. במאבק עם האפיפי-יור בוניפיציוס VIII, נזקק פיליפ IV (ע"ע; מלך 1285—1314) לתמיכה ולסיוע כספי מירבי מצד האוכלוסיה, וב 1302 זומנה אסיפת-המעמדות הראשונה, שאליה הוזמנו הוואסאלים הישירים של המלך, ואסאלים לאישייריים (arrière-vassaux) ונציגי הערים העצמאיות. ב 1303 היו מספר כינוסים — לצפון ולדרום. כינוסים חשובים נוספים

פרלמנט, משטר פרלמנטרי, פרלמנטריזם (parliamentary government). הפרלמנט (פ') הוא מוסד מדיני הפועל בשמות שונים, ברוב ארצות העולם שהן ריבוניות או בעלות שלטון פנימי. תפקיד הפ' במשטרים דמוקרטיים לחוקק חוקים המחייבים את הזרועות המבצעות והשיפוטיות של הממשל. במש-טרים אוטוריטריים ממלא הפ', לכל היותר, תפקידי יעוץ בלתי-מחייבים.

משטר פרלמנטרי. היינו פרלמנטריזם (פ"מ), הוא משטר מדיני — מלוכני או רפובליקני — בו ממוקד השלטון בפ', דהיינו בבית-מתוקקים נבחר וייצוגי. פ"מ אינו מצוי במשטרים אוטוריטריים, אפילו פועל במסגרתם פ'.

המונח "פ'" (מצרפ' parler, לדבר), רווח במאות ה-12/13 במונח של "שיחה" או "מ"מ", או "כינוס" לצורך שיחה או מ"מ. ראשית הפ' במונח הנוכחי, ביה"ב. בעולם העתיק לא היו מוסדות דומים לו. הפ' הופיע, בשמות שונים, במאות ה-12/14 בארצות רבות באירופה, שבהן שררו תנאים חברתיים דומים: שכבות שונות התגבשו ל"מעמ-דות" או "שדרות" (ע"ע פאודליזם, עמ' 291). המשותף לכל הפ' ביה"ב היה הכינוס לפי מעמדו. שבהלקם היו מיוצגים בפ' ע"י נציגים. הקורטס (כפי שכונה הפ' בספרד) של לאון היה הראשון, ככל הידוע, שאליה זומנו ב 1188 נציגים של הערים, הפ' הגיע לכלל התפתחות רבה בייחוד בממלכות ספרד השונות ובאנגליה, אך בעוד שבספרד ובארצות אחרות שקע, היתה התפתחות הפ' האנגלי רצופה. אנגליה. במחצית הראשונה של המאה ה-13 שימש המונח "פ'" לציון כינוסים שונים, ובייחוד כינוסי מועצת-המלך הגדולה (mag-num concilium); ניתן לומר שבתקופה זו היה הפ' מאורע ולא מוסד. במועצת-המלך הגדולה השתתפו להלכה כל הוואסאלים (ע"ע פאודליזם) הישירים של המלך (Tenants-in-chief), אך למעשה רק רבי-האצולה, שפינו "ברונים" או "מאגנאטים", ובהם גם ראשי הכמורה, בישופים ואבות מנזרים. בכינוסים אלה מילאו רבי-האצולה את חובותיהם לפי המתכונת הפאודלית: יעוץ, שיפוט ומתן עזרה כספית (auxilium, aid). הנוהג היה שהסיוע הכספי ניתן לפי יכולת הוואסאל, וב"מגנה פ"טה" (ע"ע) נקבע שהמלך לא ידרוש סיוע מעבר למקובל, אלא בהסכמת המועצה הגדולה. מאמצע המאה ה-12 פיתחה המלוכה מנגנון שלטוני מרכזי ומחוזי מסועף, שלהפעלתו נזקקה להכנסות רבות, ולפיכך נעשה הסיוע הפאודלי למיסוי לאומי — מכל הנתינים ועל כל נכסי דניידי שלהם. המלוכה היתה מעוניינת במור"מ משותף על גובה המיסוי, והאצולה הגבוהה סברה שמור"מ משותף כדאי לה. במחצית הראשונה של המאה ה-13 התגבשה הא-צולה הגבוהה לכלל גוף מלוכד והחל רווח מושג חדש: קהילת הממלכה (communitas regni, universitas regni); הברונים ראו עצמם פועלים בשם כל הממלכה.

מקדמת-ידנא נערך השיפוט במאה (hundred) ובמחוז (shire, comitatus) בעזרת נציגים שהופיעו כעדים בשם הקהילה המקומית. מימי הנרי II (ע"ע; מלך 1154—1189) חייבים היו ה"שריפים" להציג בפני השופטים המלכותיים 2 או 4 אבירים מטעם המחוז. במאה ה-13 השתמשו בנציגים כאלה גם לצרכי מיסוי. הנוהג והמנגנון לבחירת אבירים כנציגי המחוז התקיימו אפוא לפני שהם זומנו לפ'. ב 1213 זומנו לראשונה לכינוס הפ' 4 אבירים מכל מחוז, כדי שידברו בשם אנשי המחוז. לא ידוע אם אכן התבצע הדבר ב 1213, אך אח"כ השתתפו האבירים כמה פעמים בכינוסי הפ' בימי הנרי III (ע"ע; מלך 1216—1272).

במאה ה-13 נעשו יותר ויותר ערים לקורפּוֹרציות בעלות ממשל פנימי עצמאי (boroughs), ואף לגביהן התקיים הנוהג לזמן נציגים לפני אנשי המלך ושופטיו. ממשלת הברונים המורדים, ובראשם סימון דה מונפור (ע"ע [2]), זימנה לפ' של 1265 גם נציגים של הערים. בימי אדוורד I (ע"ע; מלך 1272—1307) התגבש הפ' לכלל

לוטיים באירופה, ובכל זאת נוסדו במדינות שונות משטרים ייצוגיים. לחץ הבורגנות, שעלתה והימקרו, על החוגים הרכושניים הביא לחיי-זקו של רעיון החוקתיות. בצרפת הוקם ב-1815 פ' דרביתי, שדמה במתכונתו לפ' הבריטי. גם בלגיה, שזכתה בעצמאות ב-1830, הקימה פ' כזה. עקב גלי המהפכה ב-1848 נאלצו המלכים להעניק לעמיהם חוקות שכללו הקמת פ'. בצרפת ניתנה ב-1848 זכות-בחירה כללית, וב-1875 הפך הבית-העליון לסנאט, שגם ציריו נבחרים, אם-כי לא ישירות. בפרוסיה הוקם פ' לאחר 1848. בקיסרות הגרמנית הוקם ב-1871 „רייכסטאג“ (הפ' הגרמני), שלהלכה היה גוף דמוקרטי, אך למעשה נשללו רוב סמכויותיו. גם באוסטריה-הונגריה לא היה לפ' כוח ממשי. באיטליה, שאוחדה ב-1870, התפתח שלטון פרלמנטרי יעיל יחסית, אף שסבל ממשברים תכופים. בסוף המאה ה-19 נרחב קהל הבוחרים והדבר הביא לצמיחת מפלגות סוציאליסטיות. ב-1905 נאלץ הצאר ניקולאי II להסכים לכינוס „דומה“ (ע"ע), אך בשל קשיחותו נכשל הנסיון. בעקבות מלח"ע I נוסדו ברחבי אירופה פ' חדשים רבים. לפי „חוקת ויימאר“ הוקם בגרמניה פ' שנחשב להת-גלמות המשטר הליברלי. אולם המשברים המדיניים והכלכליים בשנות ה-20 וה-30 הביאו לצמיחת משטרים רודניים שרוקנו את הפ' מתכנם — באיטליה (1922), בגרמניה (1933) ובספרד (1939). בעקבות מלח"ע II הוקמו משטרים קומוניסטיים במזרח-אירופה, והפ' שם הפכו חסרי-משמעות. בצרפת הוחזר המשטר הפרלמנטרי עם ייסודה של הרפובליקה הרביעית (1946), אך הקמת המשטר הנשיאותי (1958) החליש את הפ'. בגרמניה המערבית הוחזר המשטר הפרלמנטרי (1949), וכן גם באיטליה.

הפ' באה"ב, המכונה „קונגרס“, הוא הזרוע המחוקקת לפי עקרון הפרדת-הרשויות הגלום בחוקת 1787. משקלו של הקונגרס במרקם המדיני עולה ויורד ביחס הפוך לחולשתו או לתקיפותו של הנשיא. הפ' במדינות אמריקה-הלטינית בנייים בד"כ לפי המתכונת של אה"ב.

מסגרת הפ' נשמרת כיום להלכה גם במשטרים רודניים, אך סמכויותיהם מופעלות, למעשה, בידי הרשות המבצעת או בידי צמרת המפלגה השלטת.

מבנה הפ' ותפקודם. רוב הפ' כיום מורכבים משני בתים. גם בבריה"מ נשמרת מסגרת זו: „סובייט העליון“ מורכב מ„סובייט-הברית“ ומ„סובייט-הלאומים“. בנורווגיה נבחר הפ' („סטורטינג“) בתור גוף אחד, בן 150 חבר, אך עם היבחרו הוא מתפצל לשני חלקים: ה„אולסטטינג“ (112 חבר) וה„לאגטינג“ (38 חבר). לרובן המכריע של המדינות הפדרליות פ' המורכבים משני בתים. עם זאת אין הכרח בכך שפ' של פדרציה יהיה מורכב משני בתים, ומבחינה היסטורית אף קדמה שיטת שני הבתים לממשל הפדרלי. ביוגוסלביה הפדרלית הפ' הוא בית יחיד המורכב מ-5 מועצות נפרדות. בפקיסטן ובקנדה הפדרליות מסתייע הממשל בבית יחיד. בפ' פדרטיבי, שהוא כאילו „דריקומתי“, כלומר מורכב משני בתים, מייצג בית אחד בד"כ את האוכלוסייה כולה, בעוד שהאחר מביטח ייצוג לחטיבות הטריטוריאליות המרכיבות את הפדרציה. באה"ב, באוסטרליה ובשווייץ ניתן ייצוג שווה לכל אחת מיחידות אלו, ואילו בבריה"מ, בגרמניה המערבית ובקנדה נקבע הייצוג לפי גודל האוכלוסיות בחטיבות אלו. בכמה מדינות, כאיטליה, בלגיה, הולנד, צרפת ושוודיה, מייצג „הבית העליון“ את רשויות השלטון המקומי, וכך ניתנת עדיפות לאינטרסים החקלאיים. לפי התפתחותו ההיסטורית משקף „הבית העליון“ גם את ענייניו של המעמד העליון — בעלי-הרכוש והחוגים השמרניים. בבית-הלורדים האנגלי, למשל, עוברת זכות החברות בירושה, להוציא את הלורדים שהחלו ממנים לאחר מלח"ע II לתקופת חייהם בלבד. במדינות אחרות, לעומת זאת, מתמנים חברי „הבית העליון“ (בד"כ אישים בעלי נסיון מדיני) לכל ימי חייהם או לתקופת-כהונה קצובה. מינוים נעשה בידי הרשות

היו ב-1413, 1484 ו-1614. מאז ועד 1789 לא כונסה האסיפה. היתה לה אפוא חשיבות בעתות-הירום נדירות, והמלוכה יכלה לגבות מסים גם בלא לכנסה. רבי האצולה והכמורה זומנו אישית. ב-1303 זומנו נציגי הכמורה הנמוכה ונציגי הערים; בערים נבחרו גם אצילים. ב-1484 היו הבחירות לפי מחוזות (bailliage) וכל מעמד בחר בנציגו. המעמדות היו: כמורה, אצולה המעמד השלישי (העירוניים), וכולם היוו בית אחד.

גרמניה. Reichstag (כפי שנקרא הפ') של הקיסרות הרומית הקדושה כלל את הנסיכים הבוחרים, נסיכים שאינם בוחרים, ומימי וילהלם מהולנד (מלך הגרמנים, 1247—1256) גם נציגי הערים, אך למעשה לא היתה לו חשיבות, משום שהשלטון בפועל היה בידי מושלי הנסיכויות. במאות ה-14/15 קמו פ' בנסיכויות השונות שפוננו Landtag. הכמורה היתה המעמד הראשון, אך היו פ' שבהם לא יוצגה כלל (סאכסוניה), או כאלה שנתבטל ייצוג הכמורה בהם לאחר הרפורמציה. גם ייצוג האצולה בטל בחלק מהפ'. לאחר שהפכו בניה לאבירים חפשיים של הקיסרות, היו אפוא פ' (למשל בוירטמברג) שבהם היו עירוניים בלבד. תפקידם העיקרי היה לאשר מיסוי. — פ' היו גם בארצות סקנדינביה, בפולניה (ע"ע), בארצות-השפלה ובאזורים שונים באיטליה.

התפתחות הפ' בעת החדשה.

אנגליה. מלכי בית-טיודור הכירו בחשיבות הפ', ואף שיכלו לחוקק בלא אישורו פנו אליו שייתן תוקף לצעדיהם החשובים. הנרי VIII (ע"ע; מלך 1509—1547) הנהיג שהפ' ייבחרו אחת לכמה שנים, אך כ"א יקיים כמה מושבים. המאבק החוקתי בין הפ' למלך הגיע לשיאו במחצית הראשונה של המאה ה-17, והתמקד בשאלת המיסוי, חסינות חברי הפ' וחופש-הדיבור שלהם, וחידוש נוהג משפטי-ההדחה של שרי-המלך. מלחמת האזרחים (1642—1649) היתה בין המלך לפ', בעקבות „המהפכה המהוללת“ נתקבל חוק הזכויות (Bill of Rights, 1689), לפיו חויב המלך לשלוט בעזרת הפ', אושר חופש-הדיבור בפ', ונאסרו כל מיסוי והחזקת צבא בלא אישור הפ'.

במחצית השנייה של המאה ה-17 התפצל הפ' לשתי מפלגות — ה„ויגים“ ו„טורים“ — אך הן קיבלו מבנה מגובש רק במאה ה-19. רוברט וולפול (ע"ע) היה (ב-1724) רה"מ הראשון, וממשלתו נשענה על רוב ב„קומונו“. מ-1832 נהג המלך למנות לר"מ את מי שיכול לגייס רוב ב„קומונו“.

במאה ה-18 עדיין שלטו בפ' בעלי-הקרקעות העשירים; שיטות הבחירות לא השתנו מאז יה"ב ואפשר היה לרכוש את הקולות במחוז ובעיר. מחוזות הבחירה לא שיקפו שינויים דמוגרפיים ומעמדיים. ב-1831 היתה ל-4.4% מהאוכלוסייה הבוגרת זכות-בחירה. לאחר מאבק עז נתקבל ב-1832 תיקון, ששינה את מפת מחוזות-הבחירה והרחיב את זכות-הבחירה. במאה ה-19 הורחבה בהדרגה זכות-הבחירה; ב-1918 ניתנה גם לנשים ונעשתה לנחלת הכלל. בהדרגה ירד כוח בית-הלורדים, וב-1911 בוטלה זכותו לא לאשר הצעות-חוק שנתקבלו ב„קומונו“.

הפ' במדינות אחרות. בגרמניה, צרפת ואיטליה הביא האב-סולטיזם במאות ה-16—18 להתנוונות המוסדות הייצוגיים ששרדו מיה"ב. במאה ה-18 זכו תורת מונטסקיה (ע"ע) בדבר הפרדת רשויות והבלימה ההדדית של סמכויות, ומשנת רוסו (ע"ע), להשפעה ניכרת. ב-1788 הועלו בצרפת דרישות לכינוס אסיפת-המעמדות; זו כונסה ב-1789 והפכה עצמה לאסיפה הלאומית. לה זליורשותיה, „האסיפה המחוקקת“ ו„הקונוונציה הלאומית“, היתה חשיבות רבה במהלך המהפכה הצרפתית (ע"ע). כיבושי צרפת המהפכנית ונפוליון יצרו דחף להיווצרות מוסדות ייצוגיים בארצות נוספות באירופה.

המהפכה העלתה את עקרון הריבונות העממית, והמאבק לשחרור לאומי השתלב בשאיפה למשטרים ייצוגיים. כך נוסדו פ' בשוודיה (1809) ובהולנד (1815). אחרי 1815 אמנם שוקמו המשטרים האבסר-



אולם הפרלמנט הבריטי באמצע שולחן האוצר ומשמאלו מושב הספיקר

של ה"ספיקר", ואילו ספי סלי האופוזיציה — משי מאלו. לעומת זאת בנוי אולם הישיבות בצרפת ו ברוב מדינות אירופה בי צורת חצי-גורן עגולה. בצרפת יושבים הנציגים משמאל לימין — בהתאם להשקפותיהם המדיניות. מאז ימי האסיפה הלאומית של 1789, שבה ישבו האצילים לימין ושיא האסיפה ונציגי "המעמד השלישי" לשמאל, נהוגים המונחים "שמאל" ו"ימין" בעולם המדיני. בשני הבתים של אה"ב יושבים הדמוקרטים, ע"פ הנהוג, מימין של יו"ר

הבית, והרפובליקנים לשמאל. בסקנדינביה יש שהצירים יושבים לפי סדר הא"ב של אזורי הבחירה שלהם. באנגליה נואם הציר ממקום מושבו, ואילו במדינות אחרות קיים למטרה זו דוכן מיוחד. הנטייה כיום היא לראות בציר הנבחר נציג של כל העם, ולא שליה שעליו לעמוד בהתחייבויות ספציפיות שנתן לקהל בוחריו. תפיסה זו ביחס ל"מנדט" (הרשאה) של ציר הפ' הובעה לראשונה ב 1774 ע"י א. ברק (ע"ע). בחוק היסוד של גרמניה הפדרלית נקבע כי על הציר לציית לצו מצפוננו בלבד. עם זאת מגבילה "המשמעת הסיעתית". כלומר, הכפיפות למפלגה (ע"ע) אליה הוא שייך ומטעמה נבחר, במידה רבה את חופש הפעולה של הנציג, וכן קיימת למעשה גם כפיפות לקבוצות לחץ הפועלות במסגרת המשטר הדמוקרטי. במדינות אחרות (ביניהן בריה"מ) זכאי ציבור הבוחרים לשלול מנציגו את חברותו בפ', אם מעל בתפקידו.

נהלי הפ' עיקר תפקידו של הפ' בחקיקה, וכל פ' קובע לעצמו תקנות לתהליכי עבודתו. הצעת חוק טעונה בד"כ 3 קריאות. שבהן נדונה ההצעה הן מבחינה עקרונית והן לפרטיה. הואיל ונמנה של מליאת הפ' מצומצם, רבה חשיבות הדיון בוועדות. מספר הוועדות בפ' שונה — מהן ועדות קבועות ומהן המוקמות לשעתן. מספר חברי הוועדות שונה (מ 10 ועד 40 ומעלה), וביה"נ הבריטי יושב לפעמים כולו בתורת ועדה. הרכב הוועדות משקף בד"כ את יחסיה הכוחות של הסיעות המפלגתיות בפ'. ברוב בתי הפ' נקבעים יושבי ראש הוועדות ע"פ הסדר בין הסיעות — יושבי ראש הוועדות החשובות מתמנים בד"כ מסייעת הרוב, אך יש בתי פ' (כמו הקונגרס של אה"ב) בהם נקבעת משרת היריר לפי זקק החברות (seniority); נהוג זה מעלה לעתים אנשים שאינם בשיא כשרם. ברוב הפ' נטלו הממשלות, בדורות האחרונים, את זימת החקיקה בידן, ויזמותיהם של חברי ביה"נ מצטמצמות והולכות. המצב שונה באה"ב, שבה נתונה זימת החקיקה במידה רבה בידי חברי הקונגרס עצמם. אם כי לנשיא ולשרים יש חלק ניכר בהכוונת התחיקה. לצורך סדירות עבודתו שומר הפ' בקפידה על זכויותיו ועל חסינות חבריו.

אחד האמצעים הבדוקים לביקורת השלטון הן השאלות (בע"פ ובכתב). נוהג שמקורו בבריטניה. פעמים גוררת השאלתה אחריה ויכות זוטא. אמצעי דומה, אך נוקב יותר, שמקורו בצרפת והוא מקובל במדינות אירופה. הוא האינטרפולציה, המעוררת לעתים ויכוח כללי. העשוי להסתיים בהצבעת אי-אמון לממשלה. לפ' רבים גם הסמכות להקים ועדות חקירה משפטיות

המבצעת, או שהם נבחרים בדרך עקיפה ע"י גוף כלשהו, אך לא ישירות ע"י ציבור הבוחרים. באה"ב, למשל, נבחרו חברי הסנאט עד 1913 ע"י בתי המחוקקים של המדינות השונות. יש הרואים את עצם קיומו של "בית עליון" כפגם בדמוקרטיה, ויש נטייה להנהיג פ' ובו בית אחד בלבד; פינלנד, ניו-זילנד, דנמרק ושוודיה (האחרונה מ 1971) ביטלו את "הבית העליון" שלהן. באה"ב — מדינת גברסקה היא היחידה שביטלה את הבית ה"שני".

לא בכל המדינות משתמשים במונחים בית "ראשון" ובית "שני" במשמעות אחת. יש שמכנים "ראשון" את הבית שנבחר ע"י כלל האוכלוסיה, ויש שנוהגים להפך. יש המחלקים את בתי הפ' לבית תחתון ול"בית עליון". יש ש"הבית העליון" נקרא סנאט — נוהג הנפוץ במיוחד ביבשת אמריקה. באנגליה נחשב בית הלורדים ל"עליון".

חלוקת הסמכויות בין שני הבתים שונה במדינות השונות. במבנה פרלמי מקפידים בד"כ על שוויון סמכויות לשני הבתים, אך באה"ב עולה הסנאט בחשיבותו בהרבה על בית הנבחרים. במדינות רבות, ביניהן איטליה, בלגיה והולנד, טעונה כל הצעת חוק אישור שני בתי הפ'. עם זאת, הנטייה היא כיום לצמצם את סמכויות "הבית העליון". כנזכר לעיל, נתרונן בית הלורדים באנגליה במידה רבה מסמכויותו בתחום התחיקה, אף שעדיין יש השפעת-מה לדעור חיו. בשבתו כבימ"ש שבו יושבים לורדים-משפטים בלבד, הוא עדיין ביה"ד הגבוה ביותר במדינה. ברפובליקה הרביעית של צרפת היתה "מועצת הרפובליקה" (גלגולו של הסנאט רב-הכוח של הרפובליקה השלישית) חסרת השפעה לגמרי. הסנאט ברפובליקה החמישית, הנוכחית, נתחזק במקצת, אך ההכרעה הסופית בענייני תחיקה עדיין שמורה ל"בית התחתון". בד"כ משמש "בית עליון" גורם ממתן ומבקר של תהליכי התחיקה המתגבשים בביה"נ.

חשיבותו של ביה"נ במדינות דמוקרטיות גדלה ככל שגדל מספר בעלי זכות הבחירה, שכן בכך מתחזק מעמדו הייצוגי, וגדל כשרו לתת ביטוי להשקפות הרווחות בציבור. לבית זה נודע עתה, הרבה יותר מבעבר, תפקיד ראשוני, ולעתים בלבדי, בתהליכי התחיקה ואישור התקציב, בהשפעה על מדיניות הממשלה, בפיקוח עליה ובביקורת המנגנון הממשלתי.

זכות הבחירה הפעילה שונה במדינות השונות; היא מוענקת בד"כ לשני המינים החל בגילים 18—21. זכות הבחירה הסבילה (כלומר, הזכות להיבחר) נתונה לבני שני המינים החל בגילים 21—40. שיטות הבחירות במדינות שונות מגוונות: אזוריות, יחסיות, או כגון בגרמניה המערבית — שילוב השתיים. גם משך הבהונה של פ' נע בין שנתיים (ביה"נ של אה"ב) ל 5 שנים (ביה"נ הבריטי); הממוצע המקובל הוא 4 שנים. יש מדינות שבהן שמורה למלך, לנשיא או לרה"מ הזכות לפזר את הפ' לפני תום תקופת-כהונתו — כדי ליישב סכסוך בין הרשויות, או כדי להכריע בין הממשלה לאופוזיציה. יש מדינות (למשל אה"ב) שבהן אין אפשרות כזו.

גם מבחינת גודלם שונים הפ'. מספר חברי ביה"נ הבריטי — 640; באסיפה הלאומית הצרפתית — 580; ב"בונדסטאג" הגרמני — 496; בביה"נ האמריקני — 435. לסנאט האמריקני, שהוא החשוב בין "הבתים העליונים" של הפ' בעולם, 100 חברים; 2 לכל אחת מ 50 מדינות אה"ב, בלא יחס לגודל אוכלוסייתן. הסובייטי העליון של בריה"מ מחולק לשני בתים; "מועצת הלאומים" ובה 750 ציר ו"מועצת הברית" שבה 767 ציר.

בירדן "בית תחתון" בן 60 נציגים נבחרים, וסנאט ובו 30 חברים שאותם ממנה המלך. בלבנון קיים בית מחוקקים אחד בן 99 חברים. בסוריה קיימת מועצת-העם, שאת 173 חבריה ממנה הנשיא. במצרים מספר חברי "מועצת העם" 350 לפחות.

סדר ישיבת הנציגים בפ' שונה אף היא במדינות השונות. באנגליה בנוי אולם הישיבות בצורה מלבנית; ספסלי הממשלה ערוכים מימין

התעניין בתחומים רבים בחקר היהדות. עבודת הגמר שלו מוקדשת לפשיטתא (ע"ע מקרא, עמ' 303). הר"ל את ספרו של חותנו (ש. ב. שפטל), באורי אונקלוס" (תרמ"ח). תרומתו העיקרית של פ' היא בתחום הלכסיקוגרפיה והפילולוגיה העברית והארמית. אשתו ר' זאלי היתה סופרת ועתונאית בשירות כמה עתונים וכ"ע יהודיים-גרמניים.

(2) פ' ל י כ ס פ' (1874, מינכן — 1933, קניגסברג [קאלינינגרד]). בנו של (1). מ 1899 רב בקניגסברג, פרוסיה. בדומה לאביו התעניין גם הוא במגוון נושאים: ביקורת המקרא, לכסיקוגרפיה עברית וארמית, ספרות חיצונית, השירה העברית ביה"ב, תפילות ונוסחותיהן ועוד. ספריו החשובים ביותר הם: ביקורת ספרו של ו. בוסה (ע"ע) „דת היהדות בתקופת הברית החדשה" ואסופת מאמריו Jüdische Skizzen („סקיצות יהודיות"), 1912, 1920.

כולל רשימה כמעט מלאה של (W. Bacher, J. P. (JQR, VII), 1894/5 (כולל ביבל') H. Perles, F. P. (MGWJ, LXLI), 1937 (כתביו).



אולם הטליאה של הכנסת כעת ההצבעה לבחירת נשיא הפרינה (10.4.1973) (לשכת העתונות הממשלתית)

פְּרָלֶר (Parler), שמה של משפחת ארדיכלים ופסלים גרמנית. שפעלה בדרום-גרמניה ובבוהמיה. מבניה:

(1) הֵינְרִיך פ' — Heinrich P. — (אמצע המאה ה-14), שבנה, ב 1351 בקירוב, את כנסיית הצלב הקדוש בגמינד (Gmünd) שבשוואביה; זו הפכה במרוצת המאות ה-14—15 אבטיפוס של כנסיות-אולם (Hallenkirchen) בדרום-גרמניה ואפינה את הגוף-תיקה המאוחרת שם. בשער הצפוני של הכנסייה מוצבים פסלי הנביאים ו-העלמות החכמות והכסילות" (ע"פ מתי, XXV), שנעשו קרוב לוודאי, בידי פ'.

(2) פֶּטֶר פ' — Peter (Petr) P. — (1330—1399), בנו של (1), הוזמן ב 1353 ע"י הקיסר קארל IV לפרג (ע"ע, עמ' 46), כדי להשלים את בניית הקתדרלה ע"ש ויטוס הקדוש". קשת-המניפה שבבית-המקלה, המתנשאת ללא הפרעה מהאומנה, נעשתה ליסוד אפיני בארדיכלות של דרום-בוהמיה. סדנת הפיסול שהקים פ' בפראג יצרה סגנון חדש, ריאליסטי ואנספרסיווי ומנוגד לאידאלים המעודן של הפיסול מן המחצית הראשונה של המאה ה-14. המעולות ביצירתו של פ' מצויות באוסף 21 הדיוקנים המוצבים מעל פתח הטריפוריום של הקתדרלה, ובתוכם דיוקן עצמו.

E. Bachmann, P. P., 1952; K. M. Swoboda (ed.), *Gotik in Böhmen*, 1969.

פְּרֶמ (Пермь), בירת מחוז (אופלסט) פ' במערב הרפובליקה הפדרטיבית הרוסית, בריה"מ. 901.000 תוש' (1973).

פ' שוכנת למרגלותיהם המערביים של הרי אורל (ע"ע), על גדות נהר קמה, יובל הוולגה.

פ' יושבת על צומת תחבורה חשוב של מס"ב וכבישים לאורל, מרכז רוסיה וסיביר. נמלי-הנהר שלה קשור עם מערכת השיט של הוולגה. בקרבת העיר שדות נפט שהם חלק מאגן הנפט וולגה-אורל, העשיר באזורי הנפט של בריה"מ. במחוז פ' מרבצים גדולים של מלחים מינרליים (אשלג, פוספטים, מלח בישול ואחרים) ופחם. פ' היא ממרכזי התעשייה הראשיים בחבל אורל. ענפי התעשייה העיקריים הם ייצור מכונות וכימיקלים וזיקוק נפט. תעשיית המכונות, המבוססת על חומר גלם מאורל וממחוז פ', מספקת מכונות וציוד להפקת נפט, למכרות פחם, למפעלי עיבוד עץ, לתעשייה הכימית, לספנות, למפעלי מזון וקשת רחבה של מוצרים אחרים. כמקור אנרגיה לתעשייה משמשת תחנת כוח הידרו-חשמלית (½ מיליון קילוואט) על נהר קמה.

פ' היא מרכז תרבותי חשוב. האוניברסיטה ע"ש גורקי היא הוותיקה באורל (נוסדה 1916). לומדים בה 12.000 תלמידים (1973/4). מלבדה עוד תשעה מוסדות להשכלה גבוהה (בהם מכונים לטכנולוגיה, רפואה וחקלאות). בעיר גם תיאטרונים, אופרה, גלריה לאמנות ומוזיאון לטבע.

או פרלמנטריות. שיטת ביקורת זו מקובלת במיוחד באה"ב ומופעלת ביצילות רבה. הוועדה המשפטית שחקרה מטעם הקונגרס את „שערו-ריית ולטרגייט" (Watergate) הביאה להתפטרות הנשיא ניקסון ב 1974. בשנים האחרונות הובעה הדעה, כי בתי-המחוקקים במשטרים הדמוקרטיים עומדים בסימן של שקיעה, זאת בשל התעצמות הזרוע המבצעת (דהיינו הממשלה), מתוך שהיא מוסמכת להוציא תקנות וצווים בעלי אופי תחיקתי; יש בכך משום הפקעת סמכותו של הפ'. יש הטוענים, כי מחמת קיומן של „קבוצות-לחץ" נהפך הפ' בפועל ל„חוחמת גומי". עוד יש הטוענים, כי בשל ריבוי החומר המידע המקצועי ברובו, המוגשים לעיון חברי הפ', שוב אין הם מוכשרים לשקול דברים כרבעי, ובשל כך הם נהפכים לעדר המובל בידי טכנאי קרטיים, בלי יכולת הכרעה משלהם. ייתכן שיש מידה של אמת בטענות אלו, אך לעת-עתה אי-אפשר להסיק מסקנות לגביהן, ומ"מ, אין הטענות שרירות לגבי כושר-פעולתו של הקונגרס באה"ב, שהוא החשוב בבתי-המחוקקים בעולם.

הפ' בישראל הוא הכנסת (ע"ע א"י, עמ' 625/7 ושם ביבל'; כרך מילואים עמ' 449, ותמ' שם). נהגיו של גוף זה, ההולכים ומתגבשים עדיין, מבוססים במידה רבה על ההליכים הפרלמנטריים באנגליה. בצירוף תקדימים וסדרי-עבודה שמקורם בקונגרסים הציריים ובמוסדות היישוב העברי בתקופת המנדט הבריטי. ע"ע בחירות; אה"ב, עמ' 90/1; ממלכה מאחדת, משטר, עמ' 834—830.

חולדות הפ'.
C. H. McIlwain, *Medieval Estates* (in: Cambridge Medieval History, VII, 664—715), 1932; B. Wilkinson, *Constitutional History of England, 1216—1399*, I-II, 1948—1952; D. L. Keir, *The Constitutional History of Modern Britain, 1485—1951*, 1953; F. Lot — R. Fawtier, *Histoire des institutions françaises au moyen âge*, II, 1958; F. L. Carsten, *Princes and P.s in Germany*, 1959; A. Marongiu, *Medieval P.s*, 1968.
הפ' בימינו.
מנהל התסברה. שעורים באזרחות, תשכ"ד²; א. צידון, בית הנבחרים, *ששלא*⁶, F. Goguel, *Le Travail parlementaire en France et à l'étranger*, 1955; R. Young, *The British P.*, 1962; G. Sartori, *Il p. italiano*, 1963; T. E. May, *Erskine May's Treatise on the Law, Privileges, Proceedings, and Usages of P.*, 1964; M. Ameller (ed.), *P.s.*, 1966; M. E. Jewell — S. C. Patterson, *The Legislative Process in the United States*, 1966; *Le P. soviétique*, 1967; K. C. Wheare, *Legislatures*, 1968; N. Gehrig, *P., Regierung, Opposition*, 1969 (דיטרסציה).
י. נד. — אל. וי.

פְּרָלֶס, שמש של שני רבנים וחוקרים, אב ובנו.
(1) יוֹסֵף פ' (1835, באיה [הונגריה] — 1894, מינכן). תלמיד ביהמ"ד לרבנים בכרסלאו והאוניברסיטה שם. כיהן כמטיף ב„קהילת אחים" (Brüdergemeinde) בפרונאן (1871—1862) ואח"כ כרב במינכן. סירב לקבל את הרבנות בברלין אחרי א. יגיר (ע"ע) וכן משרת מרצה, שהוצעה לו בביהמ"ד לרבנים שנוסד אז בבודפשט.

פְּרָם (Permian), תקופה גאולוגית ומערכת שכבות-סלעים של אותה תקופה שהיא האחרונה לתקופות הפלאוזואיקון (ע"ע). זמנה: 230—280 מיליון שנה. שמה נגזר מהעיר פרם (ע"ע) שלמרגלות הרי אורל, בה נחקרו לראשונה השכבות הימיות מתקופה זו. שכבות הפ' באיזור זה נחלקות (מלמטה למעלה) ל 5 חלקים עיקריים: חלקים (1) ו (2) הם שכבות סלעים קלאסטיים המופיעים בלוח (platform) הרוסי בפרצוף של אבן גיר; (3) שכבות אנהידריט, גבס ומלח; (4) שכבות אבן חול אדומה חדשה המופיעות בלוח הרוסי בפרצוף של אבן גיר; (5) שכבות אבן חול אדומה חדשה. שכבות עבות של סלעי הפ' מפורזות באמריקה הצפונית (במערב טקסס; במערב אה"ב נתגלו שכבות מתקופת הפ' בעובי רב), אמריקה הדרומית, אפריקה הדרומית, אוסטרליה, הודו, סין ויפן. במשך הפ' נכחד בהדרגה עולם החי הימי הקדמון. בתחילת התקופה שכיחים עדיין רבים מבע"ח הטיפוסיים לדוון ולקרבון (ע' ערכיהם) וביניהם החשובים הם זרוערגליים (ע"ע), אלמוגים וחדית-איים (ע"ע) מקבוצת הפוזולגידים. בסוף התקופה נעלמו רוב בע"ח הימיים פרט לאלה שהיו עמידים בשינויי מליחות קיצוניים, כגון הצדפות והשבלולים. מאידך לא הורגשה השפעה הרסנית במשך תקופה זו על בע"ח וצמחים יבשתיים שהמשיכו להתקיים ללא הפרעה. סלעי המשקע בתחומי הים והיבשה והמאובנים של תחילת הפ' דמו לאלו שהיו בקרבון העליון. במערב אירופה, בה היו אנגי פחם בקרבון העליון, הם נמשכו גם בפ' התחתון, אם כי כמות הפחם הלכה ודלה, ומספר האגנים הצטמצם; ברוסיה, בה שררו תנאים ימיים התקיימו שכבות גיריות במשך כל הקרבון, נמשכו תנאים אלה גם לפ' התחתון; ביבשות הגונדווא (ע"ע) נשארו הקרחונים שהיו נפוצים בקרבון גם בפ' הקדום.

במשך הפ' הגיעה לשיאה הפעילות האורוגנית הקרצינית (ע"ע) אורוגנה) ששינתה בצורה קיצונית את פני כדה"א ואת תחומי הימים והיבשות. בשלב האחרון של תנועות אורוגניות אלו הפך איזור האורל מים עמוק ליבשה תוך חיבור אסיה לאירופה, וכן נוצרה רוב יבשת אירופה המערבית שמצפון לאלפים ומדרום לסקנדינביה.

בעקבות פעילות זו נוצרו בפ' המאוחר ימים גדולים, סגורים למחצה (הידועים ביניהם: ים צ'כשטיין בגרמניה, הלאגונה הקונו גורית ברוסיה ואגן דלאר באה"ב), ובשל האקלים המדברי הקיצוני ששרר נוצרו תנאי אידי (אוואפּרֶצִיָה). בימים-לאגונות אלה הצטב-רה כמות עצומה של מלחי התאדות (אוואפּרֶצִיָה) כגון דלומיט, גבס ומלחי נתרן ואשלגן. תנאים אלה נמשכו באותם אזורים, אם כי בהבדלים מסוימים, גם במשך הטריאס (ע"ע). תהליכי אידי אלה היו הגדולים ביותר שידע כדה"א מעודו. הם היו כה כבירים מבחינה כמותית, שהגפרית הנכללת בגבס הסיטה את מאזן הגפרית בעולם באורח ניכר מחלוקתו השקולה בין סולפט לסולפיד לטובת הראשון. עובדה זו מתבטאת בביורר בהרכב האיזוטופי של הגפרית בגבס. ייתכן שתנאי מליחות קיצוניים אלה היו הגורמים להכחדת עולם החי הקדמון בימים.

עפ"ן היבשות הצפוניות והדרומיות הורבדו באותה עת אבני חול אדומות באמצעות רוחות חזקות. האקלים היה דומה לתנאי מדבר, אלא, שלא כתוליות (הדיונות) הקיימות היום במדבריות, היה אז צבוען אדום. בא"י נמצאות שכבות מתקופת הפ' רק בקידוחים עמוקים בנגב הצפוני והמרכזי. הן חשופות בזרקא-מעין, במזרח ים-המלח, מול עין-פֶּשֶׁח'ה.

עפ"ן היבשות הצפוניות והדרומיות הורבדו באותם אזורים, אם כי בהבדלים מסוימים, גם במשך הטריאס (ע"ע). תהליכי אידי אלה היו הגדולים ביותר שידע כדה"א מעודו. הם היו כה כבירים מבחינה כמותית, שהגפרית הנכללת בגבס הסיטה את מאזן הגפרית בעולם באורח ניכר מחלוקתו השקולה בין סולפט לסולפיד לטובת הראשון. עובדה זו מתבטאת בביורר בהרכב האיזוטופי של הגפרית בגבס. ייתכן שתנאי מליחות קיצוניים אלה היו הגורמים להכחדת עולם החי הקדמון בימים.

פְּרָמָה (Parma), עיר בצפון איטליה, בחבל אֶמִילִיָה-רוֹמַנִיָה; 177,470 תושב' (1971). פ' שוכנת ע"נ פ', יובל הפ', למרגלות הרי האפנינים הצפוניים. פ' היא צומת תחבורה חשוב על הכביש ומסה"ב מילאנו—בולוניה העוקפים את וְהָ אֶמִילִיָה הקדומה ועל הכביש ומסה"ב הטרנס-אפניניים המסתיימים בנמל לה ספֶצִיָה שלחוף הים הליגורי. פ' נמצאת באיזור חקלאי. כלכלת העיר מבוססת על ייצור מזון, במיוחד גבינות, שמהן נודעת גבינת פְּרֶמְג'יאנו.

במרכז פ' קדתרלה בסגנון רומנסקי (1058—1074) שכיפתה צוירה ע"י קורג'ו (ע"ע). בסמוך לקתדרלה בית טבילה מפואר (מאות 12—13), וכנסיית סן ג'ובאני אֶוּוּאֶנְגֶ'לִיסְטָה (1494—1510), שבה ציורי קיר של קורג'ו. על גדות הנהר נמצא ארמון בית פְּרֶנְזָה (ע"ע). בפ' אוניברסיטה (גוס' 1065) ובה 14,920 תלמידים (1972/3).

הִיסְטוֹרִיָה. ב 183 לפסה"נ נוסדה פ' כקולוניה רומית להגנת דרך הצפון, וְהָ אֶמִילִיָה, במקום שבו היה לפני כן יישוב אֶטְרוּסְקִי ואח"כ יישוב קלטי. ב 43 חרבה בפקודת מרקוס אַנטוֹניוּס, משום שבה נולד קסיוס, רוצח קיסר, אך אַוּוּסְטוּס בנאה מחדש. אחרי נפילת הקיסרות במערב שלטו בה האוסטרוגוטים, הביזנטים והלג-גוֹבֶרְדִים, ואלה הקימו בה דוכסות. מהמאה 11 שלטו בה הגמונים, וב 1106 נהיתה ל"קומונה" עצמאית. פ' השתתפה במלחמות ברית ערי לומברדיה נגד קיסרי גרמניה. מאבק האצולה עם הבורגנים גרם להתערבות זרה וב 1346 באה בשלטון בית ויסקונטי (ע"ע).

בני ספורצה (ע"ע) פיארו את העיר והיו פטרונים נדיבים לאמנים. ב 1512 סופחה למדינת האפיפיור.

ב 1545 מסר פאולוס III את דוכסות פ' ופְּרֶצִיָצָה (ע"ע) לקרובו

ר. פר.

פְּרָמָה (Parma), עיר בצפון איטליה, בחבל אֶמִילִיָה-רוֹמַנִיָה; 177,470 תושב' (1971). פ' שוכנת ע"נ פ', יובל הפ', למרגלות הרי האפנינים הצפוניים. פ' היא צומת תחבורה חשוב על הכביש ומסה"ב מילאנו—בולוניה העוקפים את וְהָ אֶמִילִיָה הקדומה ועל הכביש ומסה"ב הטרנס-אפניניים המסתיימים בנמל לה ספֶצִיָה שלחוף הים הליגורי. פ' נמצאת באיזור חקלאי. כלכלת העיר מבוססת על ייצור מזון, במיוחד גבינות, שמהן נודעת גבינת פְּרֶמְג'יאנו.

במרכז פ' קדתרלה בסגנון רומנסקי (1058—1074) שכיפתה צוירה ע"י קורג'ו (ע"ע). בסמוך לקתדרלה בית טבילה מפואר (מאות 12—13), וכנסיית סן ג'ובאני אֶוּוּאֶנְגֶ'לִיסְטָה (1494—1510), שבה ציורי קיר של קורג'ו. על גדות הנהר נמצא ארמון בית פְּרֶנְזָה (ע"ע). בפ' אוניברסיטה (גוס' 1065) ובה 14,920 תלמידים (1972/3).

הִיסְטוֹרִיָה. ב 183 לפסה"נ נוסדה פ' כקולוניה רומית להגנת דרך הצפון, וְהָ אֶמִילִיָה, במקום שבו היה לפני כן יישוב אֶטְרוּסְקִי ואח"כ יישוב קלטי. ב 43 חרבה בפקודת מרקוס אַנטוֹניוּס, משום שבה נולד קסיוס, רוצח קיסר, אך אַוּוּסְטוּס בנאה מחדש. אחרי נפילת הקיסרות במערב שלטו בה האוסטרוגוטים, הביזנטים והלג-גוֹבֶרְדִים, ואלה הקימו בה דוכסות. מהמאה 11 שלטו בה הגמונים, וב 1106 נהיתה ל"קומונה" עצמאית. פ' השתתפה במלחמות ברית ערי לומברדיה נגד קיסרי גרמניה. מאבק האצולה עם הבורגנים גרם להתערבות זרה וב 1346 באה בשלטון בית ויסקונטי (ע"ע).

בני ספורצה (ע"ע) פיארו את העיר והיו פטרונים נדיבים לאמנים. ב 1512 סופחה למדינת האפיפיור.

ב 1545 מסר פאולוס III את דוכסות פ' ופְּרֶצִיָצָה (ע"ע) לקרובו

ר. פר.

ר. פר.

ר. פר.

ר. פר.

ר. פר.

ר. פר.

ר. פר.

ר. פר.

ר. פר.

ר. פר.

ר. פר.

ר. פר.

I. Estermann (ed.), *Classical Methods*, ch. 9 (Methods of Experimental Physics, I), 1959; W. J. Duffin, *Advanced Electricity and Magnetism*, Ch. 14, 1968.

יצ. ש.

M. Gignoux, *Géologie Stratigraphique*, 1950⁴; N. M. Strakhov, *Principles of Historical Geology*, I-II, 1962; R. H. Pott - R. L. Batten, *Evolution of the Earth*, 1971.

השגיו, השערותיו והבעיות שהעלה בתורת המספרים (ע"ע), הביאו להתפתחות העצומה של תורה זו בדורות שלאחריו. פ' המציא את שיטת ההוכחה בעזרת "ירידה אין סופית" שהיא למעשה אינדוקציה הפוכה. בדרך זו הוכיח למשל שכל מספר ראשוני שצורתו $4n + 1$ ניתן להצגה כסכום שני ריבועים. הנדע במשפטיו הוא, המשפט הגדול של פ' "הטוען שלמשוואה $x^n + y^n = z^n$ אין פתרונות במספרים שלמים עבור כל מספר טבעי n הגדול מ 2. פ' כתב בשולי ספרו של דיופנטוס (ע"ע) כי בידיו הוכחה נפלאה שמחוסר מקום אינו כותבה, ועד היום טרם נמצאה הוכחה (לתולדות הבעיה, ע"ע מספרים, תורת ה, עמ' 1133). לא כל השערותיו של פ' הוכחו כנכונות. ההשערה שכל המספרים שצורתם $2^{2^n} + 1$ (מספרי פ') הוא ראשוני אינה נכונה כפי שהוכיח אוילר (ע"ע) מאה שנה לאחר מכן, כי עבור $n=5$ מספר פ' אינו ראשוני. לעומת זאת, המשפט הקטן של פ' "הטוען שעבור כל מספר ראשוני p המספר $n - p - 1$ חלק ב p הוכח ע"י לייבניץ ואילר. משפט זה כמשפטים אחרים של פ' חשיבותם רבה גם כיום בתורת המספרים. פ', הנחשב "כנסיך החובבנים" במתמטיקה, הגיע להשגים העולים על אלה של המקצור ענים בני דורו, אך פרסם מעט מאד וחלק נכבד מהשגיו פורסם מתוך התכתבויות שהיו לו עם מתמטיקאים אחרים.

א.ה. פרנקל, מבוא למתימטיקה, א', 34—43, השי"ד; J. E. Hofmann, P. F. — ein Pionier der neuen Mathematik (Praxis der Mathematik, VII), 1965; M. S. Mahoney, The Mathematical Career of P. de F., 1601—1665, 1973.
פ. א. ע.

פְּרֵמוֹנְסְטְרַטְנְסִים (Premonstratensians; Norbertines; White) Canons; שם הרשמי: Ordo Praemonstratensium או Præmonstratum (pratum praemonstratum — אחו שציון מראש בחזון) בקרבת לון (Laon) בצרפת, ונודע ע"י מייסדו למזג חיי נזירות, הגות ופעילות דתית. מסדר הפ' הוקם בעת ההתעוררות הדתית הכללית באירופה במאה ה 12 שביקשה להעמיד נזירות מחמירה כנגד שחיתות הכמורה, בכדי להילחם בתנועות הכפירה והמינות. חלק גדול מהמייסדים היו כמרים מוסמכים, שאימצו, כדוגמת אגודות כמרים אחרות, את התקנון של בְּנֵדִיקְטוּס (ע"ע, וע"ע מנזר, עמ' 1019) ולבשו גלימות לבנות; אולם הם קיבלו על עצמם חומרות נוספות, כהימנעות מאכילת בשר. ב 1126 הכיר בפ' הונוריוס II (ע"ע) ואח"כ התפשט במהירות ברחבי אירופה כשמנזריהם משמשים מרכזי חינוך והוראה לכהני הסביבה הכפרית. בימי יורשו של נורברט שכלל המסדר את ארגונו ונעשה ריכוזי יותר בהשפעת הציסטרצינים (ע"ע), בראש המסדר העמדה מרעצה כללית; מנזר פרמונטרה שימש כמרכז המסדר ואב המנזר היה למפקד הכללי. מסדר הפ' מחולק ל: 1) מסדר הכמרים והנזירים; 2) הנזירות המקיימות את תקנון נורברט; 3) התאגדות של הדיוטות חילוניים. הפעילות הדתית מחוץ למנזרים הביאה להר-פיית המשמעת החמורה, להתעשרות מנזרי הפ', להירדררות ולצינון הלהט הדתי. במיוחד סבל המסדר בימי ה"סכיסמה (ע"ע) הגדולה, ומאחר יותר בימי הרפורמאציה ומלחמות הדת. לפני הרפורמאציה מנה המסדר כ 3,000 מנזרים ו 500 בתי נזירות, מרביתם בגרמניה, ארצות השפלה, צרפת, אנגליה וצפון-אירופה, אבל מלחמות הדת הפחיתו את מספרם לכדי מחצית. בימי הקונטר-רפורמאציה זכו גם הפ' לתחייה דתית עם הנהגת הרפורמות במסדר; ברם, בעת המהפכה הצרפתית ואחריה רחפה על הפ' סכנת כליה. ב 1820 לא נותרו מכל מנזרי הפ' באירופה אלא מעטים בלבד בספרד ובאוסטריה. התא-ששות מסוימת חלה במחצית הראשונה של המאה ה 19 בעקבות שחרור בלגיה (ע"ע, עמ' 769), שם שיפצו הפ' את מנזריהם והקימו מרכז פעיל בטונג'רלו (Tongerloo).

פִּירְלֹואִיגִי פרנזה (ע"ע), וצאצאיו שלטו עד 1731 ובשלטונם שגשגה פ'. ב 1731 מת הדוכס אנטוניו בלי להשאיר יורש, הדוכסות עברה לדון קרלוס, בנם של איטבֶּל פרנזה ופֶּלִיפֶּה V מספרד. ב 1748 נמסרה הדוכסות לאחיו הצעיר של קרלוס, פֶּלִיפֶּה, אבי שושלת בורבון' (ע"ע בורבונים). בגלל אשתו, בת לואי XV, גברה בפ' השפעת צרפת וחצר פ' היה ממרכזי ה"השכלה". ב 1765 ירשו בנו, פֶּרְנַנְדוֹ, והשפעת אוסטריה והכנסייה הקתולית גברו. הצרפתים שלטו בדוכסות מ 1802 וסיפוחה ב 1808. בקונגרס וינה נמסרה הדוכסות לאשת נפוליון, פֶּרִי לואיו (ע"ע). שלטונה היה ליִבְּרָלִי, אולם ב 1831 גירשה מתקוממים ובשובה, בעזרת צבא אוסטריה, שלטה ביד קשה. במותה (1847) שבה הדוכסות לשושלת בורבון-פ'. בהת-קוממות ב 1848 גורש קרלו II התפטר לטובת בנו. ב 1859 גורשו הבורבונים סופית, ובעקבות משאל עם הצטרפה הדוכסות לאיטליה. במלח"ע II נפגעה העיר מאד.

י הודים נזכרים בפ' באמצע המאה ה 14, בימי ה"מוות השחור" (ע"ע דבר; 1348): הם הואשמו בהרעלת הבארות וכמה מהם הומתו. במאה ה 15 העניקו נסיכי ויסקונטי וספורצה הגנה ליהודים. יהודי פ' עסקו בעיקר בכספים, אף היו ביניהם גם רופאים מפורסמים. בשל פתיחת הבנק הנוצרי ע"י ברנרדינו (ע"ע) דה פלטרס ב 1488, עברו בנקאים יהודים רבים לפִּירְנָצָה.

ב 1555 נאסר על היהודים להתגורר בפ'. ב 1562 נתן פיוס IV זכיון ליהודים לשוב לפתוח בנקים ב 16 מרכזים קטנים בנסיכות פ' ופִּירְנָצָה; הזכיון חדש מדי 12 שנה והאחרון ניתן ב 1669. עם הכי-בוש הצרפתי הוענק שוויון זכויות ליהודי הדוכסות, וניתן רשיון ליהודים להתיישב בפ' עצמה. ב 1845—1848 ל"ל בפ' הבטאון היהודי Rivista Israelitica. משנכללה פ' במלכות איטליה, ניתנה ליהודים אמנציפציה מלאה. ב 1866 התארגנה הקהילה. ב 1840 מנתה הקהילה היהודית 510 איש, ב 1881 — 684 וב 1931 — 232. בתקופת השואה הועברו כ 12 יהודים למחנות ההשמדה. לאחר המלחמה ישבו בפ' 86 יהודים וב 1969 — 60. בספריית פאלאטינה שבפ' מצוי אחד מאספי כה"י והאינקובולות (ע"ע אינקובולה) העבריים העשירים בעולם. ק. י. ג.

פֶּרְמָה, פִּירְדֶּה — Pierre de Fermat — (1601—1665), מתמתי-קאי "חובב" צרפתי. שימש יועץ משפטי לפרלמנט של טולוז. בתור מתמטיקאי השאיר את רישומו על התפתחות המתמטי-קה עד ימינו. היה חלוץ בפיתוח ענפים רבים במתמטיקה: הגאומט-ריה האנליטית, החשבון האינפיניטסימלי וההסתברות. אך בעיקר תרם לתורת המספרים. אמנם דְּקֶרְט (ע"ע) נחשב כממציא הגאומטריה האנליטית (ע"ע) אך נראה שפ' הקדימו, אלא שהשגיו התפרסמו רק לאחר דקרט. כבר ב 1629 הכיר את משוואת הישר, המעגל האליפסה (רק ברביע הראשון) ואת מושג המקום הגאומטרי כקבוצת הנקודות המקיימות משוואה $f(x, y) = 0$. אף הוכיח פ' משפטים בדרך הגאומטריה האנליטית. פ' נחשב גם בין ממציאי החשבון האינפיניטסימלי (ע"ע) ובדרכו הגאומטרית הגיע למושג המשיק של קו. שיטתו בחשבון הדיִפֶּרֶנְצִי-אלי היתה בנדיה על גדלים אינפיניטסימליים ללא מושג ברור של הגבול. הקירוב שלו למשיק נעשה ע"י חישוב המנה $\frac{f(x+E) - f(x)}{E}$ הצבה $E = 0$ דבר שעורר ביקורת חריפה מצד דקרט. פ' הכיר את הנגזרת הראשונה ובעזרתה גילה את הכלל על מציאות המכסימום והמינימום של פונקציה בנקודות המשיק מקביל לציר ה-xים; כלר, בנקודות התאפסות הנגזרת. בין כתביו נמצאים הרעיונות הראשונים של חישוב השטח כגבול סכום שטחי מלבנים, כלר האינטגרל המסוים (ע"ע חשבון אינפיניטסימלי). פ' היה בין מבשרי שיטות הווריאציה בפיסיקה וגילה את עקרון הזמן המינימלי של מסלול קרן אור (ע"ע אופטיקה, עמ' 57).

שמספרו האטומי 100 ונתגלה ב-1955, כונה על שמו — פרמיום (ע"ע טרנסאורניום).

מפרסומיו: Thermodynamics („תרמודינמיקה“), 1937; Nu-Elementary Particles; 1950² („פיסיקה גרעינית“), 1951; Notes on Quantum Mechanics; 1951 („חלקיקים אלמנטריים“), 1961 („רשימות על מכניקת הקוואנטים“), נאספו ב-1961.

L. Fermi, *Atoms in the Family: My Life with E. F.*, 1954; E. Segre, *E. F., Physicist*, 1970.

יא. ש.

פֶּרְמִיג'ינִינו — Parmigianino; כינויו של פרנצ'סקו מצולה (Francesco Mazzola) — (1503, פארמה — 1540, קאזא-

למאג'ורה), צייר ורשם איטלקי. פ' עבד בצעירותו בסדנת-הציור של אביו בפארמה. החל ב-1524 ישב ופעל ברומא, בבולוניה ובפא-רמה. בסוף ימיו עסק בחקר האלכימיה.

בתקופת יצירתו הראשונה, בפארמה, הושפע פ' מסגנונו של קורג'ו (ע"ע). רבי-הלח „נישואי קאתרינה הקדושה“ (1521; כנסיית סנטה מריה, בארדי) מייצג השפעה זו; אך כבר בו מופיעים הסמ-מנים הסגנוניים המאפיינים את יצירתו של פ' כולה: קומפוזיציה מוארכת, פרופורציות ארכניות של הדמויות, תנוחתן המפותלת, התנועה העוברת בהן המקשרת ביניהן וצבעים חזקים ובהקים. ביצירתו המרכזית מהתקופה המוקדמת, העיטורים שבקפלת הארמון סאנדיטאלה בפונטאנאלטו שליד פארמה (1523), פיתח פ' את המגמה האילוזיוניסטית של קורג'ו וצירף אליה תנועה קלה של הדמויות ואווירת חושניות מעודנת ואינטימית.

ברומא, שבה נתורעד ליצירת מיכלאנג'לו ורפאל, התגבש סגנונו המאנטייריסטי (ע"ע מניירום). בתמונת-המזבח הגדולה, „חזון היארו-נימוס הקדוש“ (1526/7; הגאלריה הלאומית, לונדון), מיוג פ' את תפיסת הצורה המונומנטלית התנועה של מיכלאנג'לו ואת הקומפוזיציה של רפאל עם רגישות לטפטורה ולאפקטים של אור האפייניים לקורג'ו.

בשנות שהותו בבולוניה חזרה ונתבלטה השפעתו של קורג'ו, תוך כדי פיתוח נועז יותר של גורם התנועה, כמו בתמונת-המזבח „ראש הקדוש“ (1528 בקירוב; מוזיאון לתולדות האמנות, וינה); ותוך כדי שימוש בצבעים נרעזים יותר, דיסונאנטיים לעתים, ושפיכת אור



פרמיג'נינו: המדונה כעלת הצוואר הארוך, 1535 בקירוב (אופיצי, פירנצה)

צבעוני המכסה כדוק על המבנה הריחמי הכללי („המדונה של השושנה“, 1528—1530; הגאלריה לציור, דרונדן). יצירתו „המדונה עם התינוק, יוחנן הילד, מרים המג-דלית וזכריה הקדוש“ (1530 בקירוב; אופיצי, פירנצה) היא מזיגה של איכויות ציוריות וקחיזות. החיפוש אחר ביטוי חושני מעודן הגיע לשי-או ב„מדונה בעלת ה-צוואר הארוך“ (1535 בקירוב; אופיצי, פירנצה); בה הביא פ' לקי-צוניות, באמצעות קו ארוך ומפותל, את נטייתו לשנות את הפרופורציות המקובלות בעיצוב דמות האדם כדי ליצור אפקטים

באי התבססו הפ' עוד במאה ה-12, עם מסדרים ואגודות נזירים אחרות. בממלכת הצלבנים היו לפ' מנזרים בטריופולי, ליד לוד, ובנבי סמירל (ע"ע) הקימו הפ' מנזר במענק מיוחד מאת המלך בלדוין II (ע"ע).

F. Petit, *La Spiritualité des P.*, 1947; id., *The Order of Canon Regular of Prémontré*, 1961; H. M. Colvin, *The White Canons in England*, 1951.

צ. בר.

פֶּרְמִי, אֶנְרִיקוֹ — Enrico Fermi — (1901, רומא — 1954, שיקאגו), פיסיקאי איטלקי-אמריקני. פ' למד באוניברסיטת פיזה, שם הוענק לו תואר דוקטור (1922). אחרי שעבד במחיצתם של מפס בורן ופול אהרנפסט (Ehrenfest) הרצה באוניברסיטת פירנצה (1924/26) וכיהן כפרופסור לפיסיקה עיונית ברומא (1927/38). מ-1930 נהג לבקר באה"ב ובהיותו מתנגד לפאשיזם היגר לשם (1939) וקיבל אזרחות אמריקנית (1944). עבד באוני-ברסיטת קולאמביה ושיקאגו ובשנות מלח"ע II השתתף בפיתוח הפצצה האטומית (ע"ע) בלוס אלאמוס.

עבודתו החשובה הראשונה (1926) היתה פיתוח המכניקה הסט-טיסטית (ע"ע תרמודינמיקה) של חלקיקים בעלי ספין לא שלם (ע"ע קוונטים, תורת ה-; אטום, עמ' 488). על חלקיקים אלה חל כלל האיסור של פאולי (ע"ע). על שמו מכונים כיום החלקיקים (פרמ-יונים) התפלגותם לפי האנרגיה (התפלגות פ-דיראק, ע"ש פ. א. מ. דירק [ע"ע] שפיתח תורה זאת ב-אופן בלתי תלוי). וע"ע חלקיקים אלמנטריים. ב-1933 פתר פ' את בעיית שימור-האנרגיה בקרינת β (ע"ע רדיואקטיביות).



א. פרמי (מכון פרמי, שיקאגו)

בעקבות ההצלחה ביצירת איזו-טופים (ע"ע) רדיואקטיביים של אטומים קלים באמצעות הפצצה ב-חלקיקי α (א. רד'רפורד [ע"ע] 1919; קירי [ע"ע], 1934), ניסה פ' ליצור איזוטופים רדיואקטיביים של אטומים כבדים. בגלל הרהייה האלקטרוסטטית החזקה בין גרעיני אטומים אלה לבין חלקיקי α , החליט פ' לנצל את הניטרון, שאינו טעון חשמל, אותו גילה ג' צ'דוויק (ע"ע) ב-1932. הוא הפציץ 63 יסודות; ב-37 מהם גילה רדיואקטיביות מלאכותיות. חלק מיסודות אלו פלטו קרינת β ומשקלם האטומי עלה אפוא בסופו של תהליך (לכידת ניטרון ופליטת אלקטרון). לפיכך הפציץ אורניום בנסיון להפיק טרנסאורניום (ע"ע). ביוני 1934 פרסם את תוצאות ניסוייו, שהיו מסובכות ביותר מאחר שנוסף על הפקת יסוד טרנסאורני גרם פ' לביקוע המלאכותי הראשון של גרעין אטומי (ע"ע אטומי, גרעין). תהליך הביקוע אובחן רק ב-1939 בידי א. הן (ע"ע). בהמשך המחקר גילו פ' ועמיתיו שהאטם הניטרונים בחומר עשיר במימן (לדוגמה — מים) מעלה את יעילות התהליך פי כ-100. על שתי תגליותיו אלה הוענק לפ' פרס נובל בפיסיקה (1938).

אחרי שהוכיח האן את ביקוע האטום, הבחין פ' באפשרות לנצל את הניטרונים המשתחררים באותו ביקוע להמשכת התהליך — „תגובת שרשרת“. כשהגיע לאה"ב, התחיל פ' לתכנן פור גרעיני (ע"ע אטומית, אנרגיה; גם כרך מילואים), שאותו בנה לבסוף, בשיקאגו והפעילו לראשונה ב-12.12.42. תאריך זה מצוין את תחילת העידן האטומי. על פיתוח הכור זכה בפרס, שנקרא כיום על שמו. אחרי מותו הוסב שמו של המכון ללימודי הגרעין באוניברסיטת שיקאגו ל„מכון א. פ' ללימודי הגרעין“. גם האטום טרנסאורני,

3. הידרולאזות $AB + H_2O \rightleftharpoons AH + B.OH$ (ע"ע הידרוליזה) — א" המפרקים תרכובות ע"י ראקציה עם מים. הם ספציפיים הן לפי סוג הקשר המתפרק והן לפי הקבוצות A ו B היוצרות את הקשר. מהבחנה הראשונה מבחינים בין הא" אסטרואנות, גליקוזי-דאזות, פפטידאזות, דאמינאזות ועוד.

4. ליאזות — א" המספחים (באופן הפיך) תרכובות כגון מים, אמוניה או אלדהיד לתרכובת בעלת קשר כפול

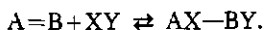

5. איזומראזות — א" המפעילים ראקציות בהן השינויים חלים בתוך מולקולה אחת, ולפיכך הופכים איזומרים זה לזה. ניתן לנסח את הראקציה המופעלת כ $A \rightleftharpoons B$.

6. ליגאזות — א" המזרזים סינתזה של מולקולה משני מרכיבים. מאחר שרוב הראקציות מסוג זה הן אנדרגוניות (מלות בעליה באנרגיה החפשית) הן מתקיימות רק בצמוד לראקציה נוספת — בה מתפרק חומר (ראקציה אקסרגונית) — המספקת את האנרגיה החפשית לסינתזה הנ"ל. ברוב הראקציות הביולוגיות מקור האנרגיה הזאת הוא פירוק ATP (אדנוזין [ע"ע טרי-פוספט]). התגובה מתקיימת באחת משתי הצורות:

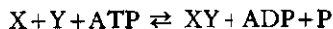
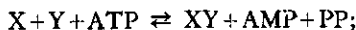

כמות הא" בתמיסה, בתא או ברקמה אינה ניתנת בד"כ למדידה ביחידות-משקל, מחמת מיעוטה, ולכן היא מוגדרת ונמדדת לפי הפעילות הקאטליטית. מקובלות היחידות הבאות:

$$1 \text{ יחידת א"} = \frac{\text{מיקרומול תוצר}}{\text{דקה}} \quad (\text{להגדרת מול ע"ע מולקולה, עמ' 452}).$$

או, מאחר שהא' הוא חלבון, נוהגים לבטא את ריכוז הא' בתמיסה במונחים של פעילות ספציפית המוגדרת לפי יחידות א' מ"ג חלבון.

בשעת ניקוי של א', כלומר, הפרדתו מיתר חלבוני הרקמה, עולה הפעילות הספציפית עד הגיעה למכסימום, והא' הוא החלבון היחיד בתמיסה (כלומר כשהוא נקי). בא" רבים הגיעו לדרגת נקיון כזאת, שהתמיסה מכילה חלבון אחד, הוא חלבון הא'. במקרה זה ניתן גם לקבוע את המשקל המולקולרי של הא' (ע"ע פרוטאינים) ולבטא את פעילותו במונחים מוחלטים.

$$\text{מיקרומול תוצר} \quad \text{מיקרומול א'} \times \text{דקה} \quad \text{Turnover} \quad \text{מספר ההפיכות גם שמכונה}$$

המבטא את מספר מולקולות הסובסטרט המתחברות למולקולה של א' כל דקה וההופכות למולקולות תוצר. מספר ההפיכות בא" שונים הוא $10^2 - 10^6$.

מהגורמים המשפיעים על פעילות הא" החשובים ביותר הם: הטמפרטורה, ריכוז יוני מימן (pH), ריכוז החומר המגיב (הסובסטרט) וקמרי-לוחאי שונים.

הטמפרטורה. מהירות הראקציה המזורזת ע"י א' עולה בערך פי 2 עם כל עליה של $10^\circ C$ — עד גבול מסוים (הטמפרטורה האופטימלית; בד"כ עד כ 40°). מעל לטמפרטורה זו יורדת הפעילות, עקב טבעו הפרוטאיני של הא', העובר שינויים בלתי הפיכים (דנאטורציה) בטמפרטורות גבוהות יותר.

ריכוז יוני מימן. שינויים ב pH (ע"ע חמצות) משנים את מצב הדיסוציאציה של מרכיבי הפרוטאין האנזימטי ועלולים לשנות גם את זה של הסובסטרט. לכן יש לכל א' אופטימום pH מסוים, שברוב המקרים הוא בין ערכי pH 5—9. ריכוז הסובסטרט. כשמוסיפים כמויות עולות של סובס-

של תנועה וחושניות. בשובו לפארמה צייר פ' ציורי-פרסקו בכנסיית סנטה מריה דלה סטקאטה (1531—1539), ובהם „העלמות החכמות“, תמוצגות ברוח הקלאסית של תקופת הרנסאנס בשיאו. מרישומי המאפיינים בקלילות קאליגרפית, נשאר רישומי-הכנה לאתרים מצויירו ולפיתוחי-הנחשת. ברומא היה פ' הראשון שעבד בטכניקה זו. פ', שהיה מיוצרי הסגנון המאנייריסטי, שמר ביצירותיו על צורות והלך-רוח קלאסיים, אולם יצר קומפוזיציות חדשות ע"י פישוט הצורות. מיוז מיוחד של קו וצבע, אפקטים חדשים של אור צבעוני חזק ואמצאות של מקבצי-תנועה מנוגדים.

S. J. Freedberg, P., *His Works in Painting*, 1950; M. F. Dell' Arco, *Il P., un saggio sull' ermetismo nel Cinquecento*, 1970; A. G. Quintavalle, *Gli ultimi affreschi del P.*, 1970; A. E. Popham, *The Drawings of P.*, 1971.

פְּרָמְיוֹם, ע"ע טְרַנְסְאורְנִים; פְּרָמִי, אֶנְרִיקוֹ.
פְּרָמִיּוֹן, ע"ע פָּרֵם (תקופה גאולוגית).
פְּרָמִיסֵל, אוֹטְקֵר, ע"ע פְּשְׁמִיסֵל.
פְּרָמִישֵׁלן, ר' מֵאִיר, ע"ע ר' מֵאִיר מְפָרְמִישֵׁלן.

פְּרָמֶנְטִים (שם נרדף — אַנְזִימִים [א']), קטליזטורים (ע"ע קטליזה) ביולוגיים. מצויים בכל התאים וגם בהפרשותיהם. כמו הקטליזטורים האנאורגניים, גם הא" מזרזים ראקציות כימיות. בנוכחותם מגיעה הראקציה הכימית לשיווי-משקל בזמן קצר יותר. כל הא" הידועים הם פרוטאינים (ע"ע). כמה א" דורשים לפעילותם גם חמרים אורגניים שאינם חלבונים — הקוא". כן קיימים א" שפעולתם דורשת נוכחותם של יונים אי-אורגניים שונים.

ספציפיות ומיון. מהתאים והפרשותיהם ניתן לבודד פרוט-אינים בעלי פעילות קטליטית לגבי ראקציה מסוימת. פרוטאינים אלה מזרזים רק סוג מסוים של ראקציות עם מספר חמרים מוגבל. לספציפיות מובהקת זו של הא" לסוגי הראקציות המופעלות ולסוגי החמרים (הסובסטרטים) בהם חלה הראקציה יש להוסיף ספציפיות כללית לגבי חמרים בעלי פחמנים אסימטריים (פעילים במובן אופטי — ע"ע סטראוכימיה). למעשה כל הא" פועלים על אנאנטיומר אחד בלבד. ידועים כמה אלפי סוגי א".

ניתן לסווג את הא", לפי מהות פעולתם הכימית ולפי החמרים עליהם הם פועלים, לסוגים הבאים:

1. אִזֹּםִידוֹךְ דוֹק ט א ז ו ת (ע"ע אִזֹּםִידוֹרדוֹקצִיה) — א" המעבירים אלקטרונים (או מימנים) מחומר אחד למשנהו — לפי הראקציה הכללית $AH_2 + B \rightleftharpoons BH_2 + A$ (1).

בראקציה זו AH_2 הוא הדוֹנֹר (מוטר המימנים) בעוד B הוא האַקְצֵפְטוֹר (המקבל מימנים). הדוֹנֹר מתחמצן בעוד האַקְצֵפְטוֹר מתחזר. רוב האִזֹּםִידוֹרדוֹקטאזות פועלות רק על דוֹנֹר ואַקְצֵפְטוֹר מסוימים. לפיכך קיימות אִזֹּםִידוֹרדוֹקטאזות רבות, הן מכונות לרוב ע"פ הדוֹנֹר — בתוספת המלה דֵהִידוֹגֵנָאז (מוציא מימנים). לדוגמה: א' המעביר מימנים מחומצה לאקטית (ע"ע חלב, חמצת) יכונה לאקטיד-הידרוגנאז.

2. טראנספראזות — א" המעבירים קבוצות מתרכובת אחת לשניה $AX + B \rightleftharpoons BX + A$ (2). זאת קבוצת א" רבגונית, שכל אחד מהם ספציפי להעברת קבוצה מסוימת. X יכול להיות קבוצה בת פחמן אחד, כגון מתיל, הידרוקסימתיל, פורמיל, או קרבוֹפִסִיל. כן קיימות טראנספראזות ספציפיות להעברת קבוצות אלדהידיות, קטוניות, אציל, גליקוזיל, אמינים, חומצות ורחניות ועוד.

פורמלית ניתן לראות אִזֹּםִידוֹרדוֹקטאזות כטראנספראזות המעביי-רות מימנים. הן יחדו כקבוצה מיוחדת מפני מספרן הגדול (ידועות כ 220) וחשיבותן הביולוגית.

האידיאליות לגבי סוג התחרות. אבל התנהגותם מתקרבת לאחת מהן. מעכבים מתחרים הם כאלה המתקשרים לא' במקום זהה למקום קישור הסובסטרט; לכן הם מתחרים על אותו המקום. עיכוב זה ניתן לניסוח:

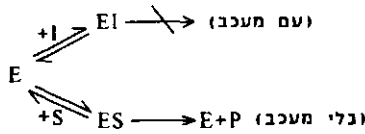

$$K_I = \frac{[E] \cdot [I]}{[EI]} \quad \text{לגבי המעכב (I) קיים מצב שיווי-המשקל}$$

ומשוואת מיכאליס-מנטן תקבל את הצורה

$$V = \frac{V_{MAX} \cdot [S]}{[S] + K_M \left(1 + \frac{I}{K_I}\right)}$$

במקרה ש S גדול מאד יתקבל $v = V_{MAX}$, כלומר, מהירות הראקציה המירבית עם המעכב תהיה שווה למהירותה בהעדרו. מעכבים מתחרים הם לרוב חמרים בעלי מבנה כימי דומה לסוג-סטרט, וכתוצאה מכך הם בעלי אפיניות (נטיית קרבה) למרכז הפעיל (ר' להלן). של הא'. לדוגמה: החומצה המלוגית $HO_2C-CH_2-CO_2H$. תחורה עם החומצה הסוקסיני $HO_2C-(CH_2)_2-CO_2H$ בדהידרו-גנאזה של האחרונה. תרופות סולפה מעכבות את הסינתזה של החומצה הפולית (ע"ע) כתוצאה מעיכוב תחרותי עם החומצה האמינו-פנואית שהיא אחד מאבני-הבניין שלה.

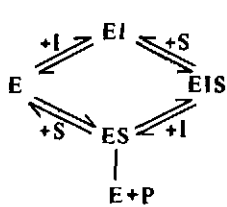

$$V = \frac{V_{MAX} \cdot [S]}{\left(1 + \frac{I}{K_I}\right) ([S] + K_M)}$$

$$\frac{V_{MAX}}{1 + \frac{I}{K_I}} \quad \text{המהירות המירבית תהיה}$$

סוג מיוחד של מעכבים בלתי-מתחרים, שלהם חשיבות רבה בוויסות התהליכים המטאבוליים (ע"ע חלוף חמרים) בתא הם גורמים אלוסטריים. פעולתם מוגבלת לשורה של א' א' אלוסטריים). שלהם אתר ספציפי שאינו זהה עם איזור הפעילות. והמסוגל לקשור חמרים מסוימים; כתוצאה מקישור זה משתנה קצב הפעולה הקטליטית. חמרים אלה כונו בשם אפקטורים או Modifiers (M). קיימים אפקטורים חיוביים (מגדילים פעילות) ושליילים (מעכבים). אף שמנגנון הפעולה של חמרים אלה אינו ברור לגמרי, ידועות כמה תכונות קינטיות משותפות לרוב הא' האלוסטריים. עקומת מהירות הראקציה לפי ריכוז הסובסטרט שונה מהצורה ההיפרבולית שתוארה לעיל. בא' אלה העקומה היא סיג-מואידית. הוספה של אפקטור חיובי (+) מזיזה את העקומה שמאלה והוספת אפקטור שלילי (-) מינה. כלומר, בנוכחות אפקטור חיובי התקבל מהירות ראקציה גבוהה בריכוזי סובסטרט נמוכים

טראט למערכת, עולה מהירות הראקציה האנזימטית עד למכסימום מסוים.

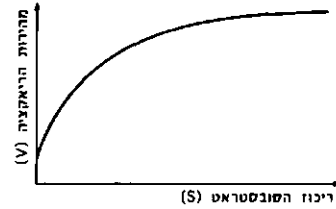

הסבר להופעה הוצע ע"י מיכאליס (ע"ע) ומנטן, שהניחו כי פעולת הא' כרוכה ביצירת קומפלקס ES בינו לבין הסובסטרט (S) וכי הראקציה מתרחשת בקומפלקס זה, המתפרק לא' ולתוצר (P) לפי

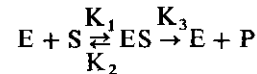

מהירות כל ראקציה חלקית מבוטאת ע"י הקבועים K_1, K_2, K_3 . בתחילת הראקציה (כאשר P קטן מאד) ניתן להזניח את הראקציה החוזרת בין E ו P. במשך זמן ניכר יתקיים בראקציה כזו מצב יציב (steady state) שבו תישאר כמות ה ES קבועה, כלומר, מהירות יצירת הקומפלקס תשתווה למהירות פירוקו

$$(1) \quad K_1[E][S] = K_2[ES] + K_3[ES]$$

כאשר הנתונים בסוגריים מבטאים ריכוזים.

$$(2) \quad [E][S] = [ES]K_M \quad \text{או}$$

$$\text{כאשר } K_M \text{ הוא } \frac{K_2 + K_3}{K_1}$$

מאחר שחלק מהכמות הכללית של הא' במערכת (E) מצוי בצורת הא' חפשי (E) וחלק בקומפלקס (ES) יהיה $[E] = [ES] + [E]$. אם נציב במשוואה (2) במקום [E] את הביטוי $([E] - [ES])$ נקבל

$$(3) \quad [ES] = \frac{[E] \cdot [S]}{K_M + S}$$

המהירות המירבית של הראקציה V_{MAX} תהיה $K_3 \cdot [E]$ (כשכל הא' נמצא בקומפלקס). המהירות של הראקציה (V) בריכוז נתון יהיה $V = K_3[ES]$ נוכל להכפיל משוואה (3) ב K_3 ולקבל

$$(4) \quad V = \frac{V_{MAX} \cdot S}{K_M + S}$$

זאת משוואת מיכאליס-מנטן המתארת את תלות מהירותה של פעולת הא' בריכוז הסובסטרט. כפי שנמצאה בעקומה הניסויית שתיארנו (ציור 1). מהמשוואה נובע כי ריכוז הא' ע"י הסובסטרט (כאשר S גדול ביחס ל K_M) יהיה $V = V_{MAX}$. במצב זה תהיה מהירות הראקציה בלתי-תלויה בריכוז ה S, כלומר תהיה ראקציה מסדר 0 (ע"ע כימיה, עמ' 764). כאשר S קטן ביחס ל K_M יהיה V פרופורציונלי לריכוז הסובסטרט והראקציה תהיה מסדר ראשון. כן ניתן לראות מהמשוואה, שהערך K_M הוא ריכוז הסובסטרט (S) בו $v = \frac{1}{2} V_{MAX}$. הערך K_M אפייני לכל א' וידיעתו מאפשרת לכוון את תערובת הראקציה כך שהיא תהיה בלתי-תלויה בריכוז הסובס-טראט ($S \gg K_M$). ערכי K_M בא' שונים הם מ 0.1 מול עד פחות מ 10^{-6} מול.

חמרי לוואי יכולים לזרז את פעולת הא' או לעכבה. בין המעכבים נוהגים להבחין בין מעכב מתחרה ומעכב בלתי-מתחרה (ר' להלן). מעכבים רבים אינם ממלאים בדיוק את הדרישות

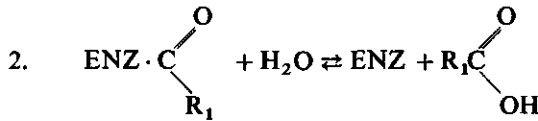

בהם נוצר כתוצר-ביניים א' עם הסובסטרט הקשור לאתר הפעיל. במקרה זה וברבים אחרים נמצא, שהקבוצה האצילית (או פוס-פורית) קשורה לשייר החומצה האמינית סרין במולקולת הא'. מתלות הפעילות ב pH וכן מאנלוגיות של קטליזה אורגנית, אפשר היה להוכיח כי מלבד הסרין משתתף באתר הפעיל גם ההיסטידין. שתי חומצות אמיניות אלה רחוקות זו מזו במבנה הראשוני של חלבון הא'. השתתפותן באתר פעיל אחד מסתברת ע"י קיפול במולקולה וקרבה של השיירים הנ"ל הודות למבנה ספציפי בחלל.

מכשיר חשוב להגדרת שיירים הדרושים לפעילות ניתן ע"י ראגנטים ספציפיים לשיירים מסוימים: תרכובות כספית חוסמות קבוצות SH בציטאטין; יוד נספח לטבעות ארומטיות; מתינון ניתן לחמצון בעזרת אור; דיניטרופלואורובנן מתחבר לקבוצות אמיניות חפשויות, וכדומה. כמה ראגנטים אף פועלים בצורה ספציפית ביותר, בשמשם כעין סובסטרט לא' (יכולים להתחבר לא', אבל אינם משחררים את התוצרים ואת הא' לפעולה נוספת). דוגמה לכך הוא הדי-איופרופיל-פלאורור-פוספט (DFP)

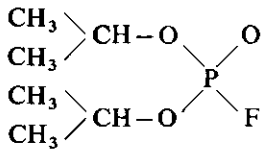

ה DFP הוא מעכב של כמה א" הידרוליטיים ופעולתו היא קישור הקבוצה הדי-איו פרופיל-פוספט (DP) לא'.

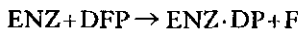

DP נקשר לסרין הקטליטי (לא לסרינים אחרים שבמולקולה). הראקציה היא סטכאומטרית (לא קטליטית), כי הא' אינו משתחרר לראקציה נוספת. כך שמולקולה אחת של DFP קושרת ומבטלת את פעולתה של מולקולה אחת של א'. ידועים מספר ראגנטים דומים המתקשרים לשיירי חומצות אמיניות באתר הפעיל. אמצעי מבטיח ביותר לפענוח המבנה המרחבי של א' הוא פיזור קרני רנטגן. בעזרתו ובעזרת קומפלכסים עם מעכבים נתאפשר, לעת-עתה במקרים בודדים, למקם את האתרים הפעילים של א' לתולדות מחקר הא" ע"ע ביוכימיה.

מנגנון הפעולה של הא' הידע על המאורעות האטור-מריים-אלקטרוניים החלים בין האתר הפעיל של הא' לסובסטרט המביאים לזרוו הראקציה עדיין מוגבל. סיפוח הסובסטרטים לאתר הפעיל עשוי לקרב את המגיבים זה לזה ואף לכוון את הסובסטרטים בצורה המאפשרת את תגובתם. עוד הניחו כי מולקולות הסובסטרט משנות את צורתן המרחבית כך שקשרים מסוימים מתרופפים וניתנים לפירוק ביתר קלות. תופעות אלה מתבטאות גם בירידה באנרגיית הפעלה של הראקציה בנוכחות הא' (ע"ע כימיה, עמ' 770).

במקרים רבים אפשר לראות בקטליזה האנזימטית קטליזה חומ-צית-בסיסית. הא' עשוי לספק במקרה זה אתרים הקולטים ומוסרים פרוטונים וע"כ לשמש כקטליזטור חומצית-בסיסי.

אולם המיוחד לפעולת הא' היא הספציפיות הרבה והיעילות העולה על רוב הקטליזטורים האנזימטיים. מנגנוני הפעולה של א' שנחקרו בפירוט יתר הן אלה שבהם נוצרת תרכובת-ביניים בין הא' לשייר של אחד הסובסטרטים, כפרוטיאזות ובאסטרזות שנדונו מקדם. ברוב הא' הללו נמצא כי הסרין האנזימטי קשר אליו שייר

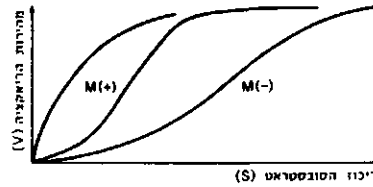

תלות מהירות הראקציה בריכוז הסובסטרט אנזימיים אלומטריים

יותר, ובנוכחות אפקטור שלילי תהיה המהירות נמוכה אף בריכוזי סובסטרט גבוהים.

העקומה הסיגמואידית מסתברת ע"י ההנחה, שיותר ממולקולה העקומה הסיגמואידית מסתברת באמצעות ההנחה, שיותר ממולקולה אחת של סובסטרט צריכה להתקשר למולקולת א'. הא' מכיל מספר אתרי קישור, וקישור של הסובסטרט לאתר אחד מגביר את האפיניות של יתר האתרים וביניהם גם של האתר הפעיל. מכאן שגם הסובסטרט עשוי להיות אפקטור חיובי. ידועים מקרים בהם הסובסטרט הוא אפקטור שלילי, כלומר שריכוזי סובסטרט גבוהים מעכבים את הראקציה.

לתופעת האלוטסריה חשיבות גדולה בוויסות המטאבוליזם. למשל, בשרשרת ראקציות $A \rightarrow B \rightarrow C \rightarrow D$ שבהן נבנה חומר A מ D נמצא לעתים קרובות D משמש אפקטור שלילי לגבי הא' המזרוז את מעבר $A \rightarrow B$. כתוצאה מכך חדל התא לבצע את כל הראקציות הנ"ל אחרי שצבר כמות מספקת של D. ל D אין בד"כ כל דמיון ל A, והעיכוב מתאפשר ע"י מציאות אתר-קישור מיוחד ל D בא' הפועל על A.

האתר הפעיל, מאחר שהא' הוא חלבון, כלומר חומר שהמול-קולה שלו גדולה מאד ביחס לרוב הסובסטרטים, יש לצפות כי רק חלק קטן מאד של מולקולת הא' ישתתף בפעולה הישירה על הסוב-סטרט. חלק זה מכונה האתר הפעיל. אתר זה בד"כ אינו רצף של חומצות אמיניות במבנה הראשוני של הא' (ע"ע פרוטאינים), אלא קבוצת חומצות המצויות בסמיכות כתוצאה מהמבנה התלת-ממדי של המולקולה. שינוי במבנה זה של הא', שאינו כרוך בכל שינוי ברצף החומצות האמיניות (המבנה הראשוני) יכול לשנות וגם לבטל את פעילות הא' (כמו, למשל, בשעת חימום-יתר).



עדיין ידוע מעט על המבנה המדויק והספציפי של האתרים הפעיל-יים. לעומת זה חלה התקדמות ניכרת בגילוי השיירים הפעילים בקטליזה. לשם כך נעזרו, בין היתר, בשינוי מבנה של סובסטרטים המתקשרים ומעכבים עם האתר הפעיל. התלות ב pH אפשרה את הגדרתן של קבוצות פעילות בכמה מקרים, וזאת מתוך ההנחה, כי השינויים בפעילות הא' עם שינוי ה pH הם תוצאה של הפיכת שייר חומצה אמינית, באתר הפעיל, לבעלת מטען חיובי או שלילי. מאחר שה pK של כל החומצות ידוע, אפשר היה להסיק על טיב השייר באתר הפעיל. לגבי כמה א" אפשר היה אף לבודד תרכובת-ביניים קרולנטית בין הא' והסובסטרט. כך בודד אציל-א' בשעת פעולת אסטרזות וא' מפרקי-חלבון או פוספאט-א' בכמה פוספאט-זות וטרנספראזות. כתוצאה מכך אפשר היה לנסח את מנגנון פעולת האסטרזות בשני שלבים:

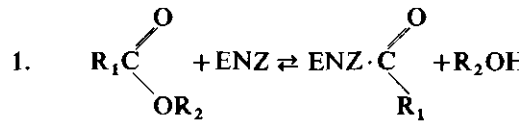

der griechischen Philosophie, 1916; J. Masfield, *Die Offenbarung des P.*, 1964; W. K. C. Guthrie, *A History of Greek Philosophy*, II, 1965; L. Tarán (ed.), *P.*, 1965; A. P. D. Mourelatos, *The Route of P.*, 1970; G. S. Kirk - J. E. Raven, *The Presocratic Philosophers* (תכנסט, תרגום, פירוש), 1971. ש. ש.

פֶּרְמֶקָה, קוֹנְסֵטָן — Constant Permeke — (1886—1952).
צייר ופסל בלגי. למד באקדמיות לאמנות בבריו ובגנט.

ב-1909 הצטרף לקבוצת ציירים שכונתה „אסכולת ליטם-סן-מארטן“ (Laethem St. Martin, בפלמית Sint-Martens-Latem) ע"ש הכפר הבלגי הקטן שבו פעלה. היו אלה ציירי-נוף שמרדו באימפרסיוניזם (ע"ע) וחיידו את הקשר עם הראליזם הבלגי של המאה ה-19. פ' היה לדמות מרכזית בקבוצה ובבלגיה; מראות-הנוף החרפיים שלו, תיאורי העירום, עובדי-האדמה במלאכתם, צוירו ברוח האקספרסיוניזם (ע"ע) הגרמני, אך לעומת צבעיה החרפיים של תנועה זו התבססה אמנותו של פ' על גונים כהים, עצורים, על גושים סכמטיים ומזונומנטיים, חסרי-עידון אך רבי-עצמה בפשטותם. חותם ראליסטי-אקספרסיוניסטי דומה טבוע בפסלים שיצר למן 1936. במגמה האקספרסיוניסטית האירופית של ראשית המאה ה-20 מייצגת יצירת פ' את הזרם המכונה „אקספרסיוניזם בלגי-פלמי“.

סדנתו שליד בריז' (ב Jabbeke) משמשת מוזיאון של יצירותיו. וע"ע בלגיה, אמנות, עמ' 762.

A. de Ridder, C. P., 1953; R. Avermaete, P., 1958.

פֶּרְמֶקוֹלוֹגְיָה (pharmacology: מיוו' φάρμακον — תרופה; λόγος — תורה). חקר התרופות והשפעתן, להבדיל מרוקחות

(pharmaceutics) העוסקת בתורת הכנת התרופות.

פ' נחלקת לפרמקודינמיקה, החוקרת את מנגנון הפעולה של תרופות על מערכות ביוכימיות ופיסיולוגיות נורמליות או פתולוגיות. ופרמקותרפיה, העוסקת בשימוש בתרופות לריפוי מחלות או למניעתן.

מאחר שכל תאי הגוף מנצלים תהליכים ביוכימיים משותפים, עלולה כל תרופה לפגוע גם בתאים או באיברים בריאים ולגרום לתופעות-לוואי. רוב התרופות הן רעלים וההבדל בין פעילותן המבריאה ובין רעילותן תלוי במנה. שימושיות תרופות נמדדת ע"פ המדד התרפויטי (therapeutic index) — היחס בין המנה המרפאה למנה הרעילה. הטופסיקולוגיה (תורת הרעלים) היא חלק בלתי-נפרד של הפ'. אחידות התהליכים הביוכימיים בתאי בע"ח שונים מאפשרת את חקירתה של פעולת תרופות שונות על חיות ניסוי (פ' נסיונית) והסקת מסקנות ביחס להשפעתן על האדם.

יעילות התרופות מותנית בכך שיגיעו לאתר פעולתן. חדירה קלה דרך ממברנות ביולוגיות, למשל ספיגה יעילה מן המעי, מאפשרת מתן תרופה דרך הפה. כשכושר החדירה מוגבל, מוזרקת התרופה לתוך הרקמה או לווריד. מצד שני ניתן להאריך את תקופת הפעילות של חומר ע"י יצירת מאגר, ממנו משתחררת התרופה בהדרגה.

כדי להתגבר על קשיים בחדירת תרופה למקום הייעוד שלה, משתמשים לעתים בתרכובת כימית „קודמת“ (precursor), דהיינו, במבנה החודר בקלות והנהפך ע"י חילוף הקמרים לצורה הפעילה. מצד שני עוברות תרופות רבות בגוף תהליכי חמצון או ראקציות ביוכימיות אחרות, המבטלות את השפעתן או המחישות את הפרשתן. ביזטרנספורמציות כאלו מתחוללות בעיקר בכבד (ע"ע), בעוד שהפרשת התרופות מתבצעת בעיקר בכליה (ע"ע).

רוב התרופות פועלות ע"י התקשרות למבנה מסוים, „הרצפטור“, על פני התא (בממברנה) או בתוכו. תרופות הפועלות על פני התא עשויות להגדיל או להקטין את חדירות הממברנה ובכך להשפיע על הובלת המרים אחרים דרכה. D-טובוקורארין (D-tubocurarine), החומר הפעיל בארס-החצים, פועל על רצפטור חיצוני בממברנה

חומצה בקבוצתו ההידרוכסילית. ידוע כי הקבוצה ההידרוכסילית של הסרין אינה מצטיינת בקלות תגובתה עם קבוצות חומציות. ההיסטידין המצוי באתר הפעיל מפעיל את ההידרוכסיל הסריני ע"י קליטת פרוטון, ומעלה עי"כ את פעילות הסרין ומאפשר את יצירת חומר-הביניים אציל-א'.

הבנה מפורטת על המנגנון הקטליטי של הא' דורשת ידע של מבנה הא' בחלל, וידע זה נמצא בידינו במקרים מעטים בלבד.

על השימושים התעשייתיים: ע"ע תסיסה.

פ. קארלסון, *ביוכימיה*, 1969; J. Stolkowsky, *Les Diastases*, 1950; M. Dixon - E. C. Webb, *Enzymes*, 1958; R. Ammon - K. Dirschel (eds.), *Fermente, Hormone, Vitamine*, 1959; D. C. Phillips, *The Three-Dimensional Structure of an Enzyme Molecule* (Sci. Amer., CCXV, 5), 1966; D. W. Moss, *Enzymes*, 1968; *Dutch Elucidate Structure of Enzymes* (Sci. Jour., IV, 8), 1968; M. D. Lilly - P. Dunnvill, *Enzymes - A New Technology* (ibid., V, 4), 1969; D. M. Locke, *Enzymes - The Agents of Life*, 1969; P. D. Boyer (ed.), *The Enzymes, I: Structure and Control*, 1970; J. Monod, *Le Hasard et la nécessité*, 1970; H. R. Mahler - E. H. Cordes, *Biological Chemistry*, 1971².

ב. שפ.

פֶּרְמֶנִּידָס — Παρμενίδης — (נ' 515 לפסה"נ לערך, אלא [Elea], דרום איטליה), פילוסוף יווני. הדמות המרכזית

באסכולה האֵלֵאטית. על חייו ידוע רק מעט. אפשר שהיה תלמידו של כסנופנס (ע"ע) אחרי שנשט את התורה הפיתגוראית. ע"פ כמה מקורות חוקק חוקים לעיר מולדתו.

את הפילוסופיה שלו ריכז פ' בשירו „על הטבע“, הכתוב בהפסא-מטרים. שנשתמר בחלקו (150 שורות) ומחולק לשלושה. „הפתיחה“ היא אלגוריה המתארת את מסעו של פ' במרכבה אל „השערים של נתיבי הלילה והיום“. שם הוא מתקבל בידי אלה ודבריה מהווים את עיקר השיר. ע"פ פ', רק שתי דרכי חקר עומדות לפני המחשבה: האחת, „שהווה ושאי-אפשר לא להיות“; האחרת, „שאיננו ושחייב לא להיות“. דרך שניה זו אינה ניתנת להכרה או לביטוי, שהרי פירושה שלילת כל תוכן מן המחשבה, ואילו הראשונה היא אישור מוחלט של תוכן המחשבה. מכיוון שנקודת מוצאו של פ' בהבדל המוחלט שבין חיוב לשלילה, הרי אין במסגרת זו אפשרות של קביעות פרטיות, כי כל קביעה פרטית היא מניה וביה שלילת קביעות פרטיות אחרות. זו כביכול דרך שלישית. דרכם של בני-התמותה. „להם היות ולא היות היינו-הך יחשבו — ולא היינו-הך“. דרך זו מטשטשת בגלל „הרגל בן-רוב-הנסיון“, את ההבדל המוחלט בין „היות“ ל„לא היות“. אולם ההכרעה התבונית מתעלמת לחלוטין מן החושים המט-עים וקובעת כי מה-שהווה הינו בלתי-נוצר ובלתי נפסד, שלם, יחיד, בלתי-זע, רצוף, „בדומה לגרמו של כדור מעוגל-היטב, / שקול בכל ממרכוזי“. לפיכך, התהוות וכליון, שינוי מקום ושינוי איכות אינם אלא שמות מוסכמים על בני-האדם ואין בהם אמת.

בחלק השני של השיר, שנשתמרו ממנו שורות מעטות, מתאר פ' את הנראה לבני תמותה. טעותם היסודית היא בהנחת הדואליות. אולם, משהונחה, אפשר לערוך „סדר עולם“, שעם כל היותו עקבי איננו אמיתי.

השפעתו של פ' על הפילוסופיה היוונית (ע"ע יוגנית, לשון ותר-בות: פילוסופיה, עמ' 596/7), בכלל זה על אפלטון ואריסטו, היתה מכרעת. הוא היה הראשון שנתן דעתו על המתודה הפילוסופית, והסב את הניתוח על מושג ההוויה, על היחס בינה לבין אי-הוויה ובינה לבין המחשבה. כן עסק בהבחנה בין ידיעה, היראות ומושאייה; בכך העלה את שאלות היסוד של האונטולוגיה ותורת ההכרה.

קטעי כתביו הו"ל בידי דילס-קראנץ; H. Diels - W. Kranz, *Die Fragmente der Vorsokratiker* (קטעי הפילוסופים הקדם-סוקרטיים), 1966¹².

י. אגסי, המיוחד באידיאליזם של פ' (בתוך: ש. פרלמן - ב. שימרון [עורכים], דורון), תשכ"ז; ש. ריביר, עיונים בפילוסופיה היוונית (מפתח בערכו), תשל"ה; K. Reinhardt, *P. und die Geschichte*

הם פוגעים לא רק בתאים סרטניים אלא גם בתאים נורמליים המת-
 רבים במהירות. כגון תאי דם לבנים. לקבוצה זאת שייכים חמרי
 אלקילציה כגון חרדלים חנקניים. אתילנאמינים, ואלקלי סולפינגטים.
 אנטימטבוליים כגון אנלוגים של חומצה פולית, אנלוגים פירימידי-
 ניים ופוריניים ועוד. וע"ע סרטן, עמ' 538.

7) חמרים כימותרפיים (ע"ע כימותרפיה).

היסטוריה. השימוש בתרופות ממקורות הטבע הוא עתיק-
 יומין ובד"כ היה קשור לפולחן דתי או מאגי. האדם הקדמון כבר גילה
 את היעילות של צמחים מיוחדים (צמחי רפואה) לריפוי מחלות. עם
 התפתחות מדע-הטבע התחילו לבודד את החמרים הפעילים בתמציות
 של צמחים או של איברי חיות ולקבוע את המבנה הכימי המדויק
 שלהם. מחקרים אלו גילו את הקשר בין המבנה הכימי ובין הפעילות
 הפרמקולוגית והובילו לסינתזה של חמרים חדשים שפעילותם עולה
 בדרך כלל על זו של תרופות "טבעיות". וע"ע רפואה, היסטוריה.

L. Levin, *Phantastica: Narcotic and Stimulating Drugs*, 1964; E. J. Ariens (ed.), *Molecular P.*, I-II, 1964; E. Heilbronn - A. Winter (eds.), *Drugs and Cholinergic Mechanisms in the CNS*, 1970; L. S. Goodman - A. Gilman (eds.), *The Pharmacological Basis of Therapeutics*, 1970.

מ.ל.ב.

פרנ, ז'ן בטיסט — Jean Baptiste Perrin — (1870, ליל —

1942, ניו יורק). פיסיקאי צרפתי. בשנים 1898—1940 כיהן כפרופסור באוניברסיטת פאריס. ב 1923 נבחר לחבר האקדמיה הצר-
 פתית למדעים וב 1938 נבחר לנשיאה. עיקר מחקריו עסקו בקולואי-
 דים (ע"ע), במדידת משקלים מולקולריים (ע"ע מולקולה, עמ' 452)
 מוחלטים ובתנועת-בראון (ע"ע). על מחקריו בשטח האחרון הוענק
 לו פרס נובל לפיסיקה ב 1926. ב 1895 הוכיח פ' ש"קרני-קתודה"
 מורכבות מחלקיקים טעונים מטען שלילי (ע"ע אלקטרון, עמ' 805).
 ספרו *Les Atomes* ("האטומים"), 1913, מסכם את מחקריו בתורה
 הקינטית של תנועת-בראון.

פּרַנָּה (Paraná, בגואראני = "אבי המים"), נהר באמריקה הדרו-
 מית. ארכו כ 2,950 ק"מ ושטח אגן-ניקונו יותר מ 3

מיליון קמ"ר.

נהרות המקור של הפ' הם הפרנאיבה, שראשיתו מדרום לברזיליה,
 והריו גראנדה, שתחילתו בסרה דה מנטיקרה בדרום מדינת מינס
 ז'ראיס. ממקום התחברות הפרנאיבה והריו גראנדה חותר הפ' העליון
 ברמה הברזילאית לכיוון דרום-מערב. סמוך לגבול ברזיל-פרגוואי
 עוצר רכס דה מַרְקוּזו בעד הזרימה, והנהר מתפצל לשתי ימות צרות
 וארוכות. הפ' הוצה את הרכס בקניון צר, שעמקו כ 100 מ', ויורד
 ממנו במפלי סלטו דס סטי קדס. מכאן דרומה משמש הנהר גבול
 בין ברזיל ופרגוואי. הפ' העליון מקבל יובלים רבים, שמקורותיהם
 ברמה הברזילאית וברכסים שלחוף האוקיאנוס האטלנטי, ובאפיקהם
 מפלים רבים; הנודעים בהם הם מפלי איגואסו (ע"ע, ושם תמ', ור'
 תמ' כר' ט', עמ' 586) המרהיבים ביפים — על גבול ברזיל-
 ארגנטינה. בשל המסלע חבולתי מגיע כאן רוחב אפיק-הנהר ל 4
 ק"מ, וחזית המפלים מתמשכת לרוחב של כ 2.5 ק"מ; גבהם כ 80 מ'.
 נהר איגואסו נשפך לק' ממזרח למפלים, במפגש גבולות ברזיל,
 ארגנטינה ופרגוואי. מהמפלים ועד למקום חיבור הפ' עם נהר פרגוואי,
 משמש הפ' גבול בין ארגנטינה ופרגוואי. נהר פרגוואי (ע"ע) הוא
 גדול יובלי הפ', ומספך כרבע מספיקת הפ' התחתון. בתחום ארגנטינה
 זורם הפ' דרומה, ביצרו פשט-הצפח נוחג שמשני עבריו משתרעים
 מישורים אלוביאליים גדולים. באפיק הנהר יש איים רבים, רוחב
 תאטיק ליד קורנטיס כ 4 ק"מ, אך בדרום הוא מצטמצם לכדי 1.9 ק"מ
 ברוקריו, שבה הוא פונה לדרום-מזרח. ספיקת הנהר ברוסריו 14,700
 מ"ק בשניה בממוצע שנתי, ליד דיאקנטקה מתפצל הנהר לזרועות,
 ביצרו דלתא שרחבה בדרום 65 ק"מ. תדלתא לחוף ריו דה לה פלָטָה
 (ע"ע, ושם מסח) מתקדמת בשיעור 70 מ' בשנה, גאייות הפ' התחתון

העצבית ומונע את הפעלתו הפיסיולוגית ע"י אצטיל-כולין (ע"ע).
 לעומת זאת חמרים אסטרוגניים חודרים לפנים התא, מתקשרים שם
 עם חלבון מסוים וממריצים תהליכים סינתטיים בגרעין.

לעתים קרובות משמשים אנזימים (ע"ע פרמנטים) מטרה לתרו-
 פות. בשל תפקידם של האנזימים כקטליזטורים של תהליכים ביוכי-
 מיים, אפשר לגרום לשינויים מטאבוליים בולטים ע"י כמות קטנה
 של תרופות המעכבות מערכת אנזימטית. חמרים מסוג האנטיכולין-
 אסטראזות מונעים את פעולת האנזים כולין-אסטראזאז וגורמים אף
 במנות זעומות להצטברות הסובסטרט שלה, אצטיל-כולין, המפעיל
 את המערכת הפולינרגית.

התרופות נחלקות לפי פעולתן העיקרית: 1) תרופות הפו-
 עלות על מערכת העצבים המרכזית. מערכת זו מווסתת
 לעתים קרובות ע"י מנגנונים אנטאגוניסטיים; לכן קיימות גם קבו-
 צות של תרופות אנטאגוניסטיות. למשל, חמרים אנאסתטיים, מרדמים
 ומרגיעים; תרופות משככות כאב, תרופות פסיכולפטיות מצד אחד
 וחמרים מעוררים ואנטי-דפרסיוויים מצד שני (ע"ע פסיכופרמקו-
 לוגיה).

2) תרופות הפועלות על מערכת העצבים ההק-
 פית. לקבוצה זו שייכים חוסמי החיבור עצב-שריר, חוסמי המעבר
 בנגליונים ותרופות הפוגעות במערכת העצבים האוטונומית (הבלתי-
 רצונית). מערכת זו מורכבת משני חלקים — המערכת הסימפתית
 והפארא-סימפתית (ע"ע עצבים). סידור זה הוא הבסיס להשפעת
 תרופות אנטאגוניסטיות, המאפשרות אפיון הרצפטורים בכל מערכת
 ומיונם. לדוגמה: הרצפטורים במערכת הסימפתית המופעלים ע"י נור-
 אדרנלין נחלקים לפחות לשני סוגי רצפטורים אדרנרגיים מטיפוס
 אלפא או ביתא.

הרצפטורים במערכת הפארא-סימפתית מופעלים ע"י אצטיל-
 כולין; סוג אחד (הרצפטור המוסקריני) נחסם ע"י אטרופין (ע"ע);
 סוג שני (הרצפטור הניקוטיני), ע"י הפסאמתנינים.

3) תרופות המשפיעות על הלב ועל מחזור הדם, הן
 ע"י פעולה ישירה על קצב הלב או על עצמת התכווצות שריר הלב
 (כגון הגלוקוזידים של דיגיטליס [ע"ע]). הן ע"י השפעתן על הפרשת
 גזלים דרך הכליה (תרופות דיורטיות; חמרים המגבירים או מפחי-
 תים הפרשת נתרן או איבוד גזלים), והן ע"י פעולה על הטונוס
 של השריר החלק בכלי הדם (תרופות המעלות את לחץ הדם או
 מורידות אותו).

4) תרופות המשפיעות על חילוף חמרים. לדוגמה:
 במחלת הסכרת (ע"ע) מטפלים באינסולין (ע"ע) ובמספר תרופות
 אנטי-היפרגליקמיות הניתנות דרך הפה.

ההורמונים של קליפת יתרת הכליה (ע"ע, עמ' 513) מדכאים
 תהליכים דלקתיים ומשמשים בעיקר לטיפול במחלות ראומוטיות
 (קורטיזול ותולרות סינתטיות שלו). פעילות יתרת-הכליה מווסתת
 ע"י ACTH, הורמון אדרנו-קורטיקו-טרופי המופרש מההיפופיזה
 (ע"ע, עמ' 338) והמשמש לטיפול באותן המחלות כמו קורטיזול.
 רמת חילוף החמרים בגוף תלויה בהורמונים המופרשים מבלוטת
 המגן, תירופסין (thyroxine) וטרי-יודו-תירואין (triiodo-thyronine).
 חורמונים אלו מגבירים את חילוף החמרים. לעומת זאת משמשות
 תרופות אנטי-תירואידיות לבלוימת עליה מופרזת בחילוף החמרים.

5) הורמוני מין. חיצירת המהזורית של תאי מין מווסתת
 ע"י הורמונים מיתרת המוח (היפופיזה). על-ידי שימוש בהורמונים
 אלו, טבעיים וסינתטיים, אפשר להפוך בשיטות מיוחדות את המחזור
 הסדיר של הבשלת הביצה בשחלה ולמנוע ע"י כך חריון, כ"כ ניתן
 להפריע לשחלת הביצה המוסרית לתוך דופן הרחם. חמרים אלו
 מיועדים לביקורת הילדה (ע"ע).

6) תרופות אנטי-סרטיניות (חמרים דיטוטופיים).
 חמרים אלה מונעים גדילה, התרבות או דיפרנציאציה של תאים.

פֶּרְנִיָּה (paranoia; מיוו: *παράνοια* — טירוף, עיוות-הגיון), הפֶּרְנִיָּה רעה או מחלת רוח (ע"ע מחלות רוח), הפוגעת בעיקר בחשיבה ובהגיון. היא מאופיינת ע"י רעיונות-שווא של רדיפה וגדלות. הסובל מ'פ' הינו בעל התמצאות תקינה בתחומים שאינם נוגעים להפרעות והתנהגותו הכללית תואמת את המציאות. הפ' אינה יחידה קלינית מוגדרת אלא תסמונת (אוסף סימנים המופיעים במחלות ובהפרעות נפשיות שונות). קרפלין (Kraepelin; ר' ביבל'), שהגדיר את הפ' כ"התפתחות איטית ומתקדמת של מערכת מחשבות-שווא שאינן ניתנות לביקורת, אך ללא הזיות ומלווה יכולת חשיבה תקינה מחוץ לתחום מערכת-השווא", הבדיל בין פ' פארא-פ' לצורה פרנואית של שסעת (ע"ע). הבחנה שכוחה יפה גם היום. פרויד (ע"ע) ניתח באופן אנליטי את החשיבה הפר-נואית והצביע על מנגנוני הכחשה והשלכה כאמצעי הגנה נגד משאלות הומוסקסואליות. במערכת הפרנואית ראה פרויד מאמץ של ריפוי עצמי, סימני החלמה והתארגנות מחדשת של הנפש.

רעיונות הרדיפה הכרוכים ב'פ' שונים: החולה טוען שרודפים אותו, או שנרקם קשר נגדו בכוונה להכשילו, או שאנשים עוקבים אחריו. ברוב המקרים רואים החולים עצמם קרוב נתקף ולעתים הופכים את ההתנגנות להתקפת מנע. יש שהמחשבות תלושות לגמרי מהמציאות, כגון: החולה טוען שהוא נמצא בהסתכלות של מערכות אלקטרוניות שמרכזן במאדים או בירח. הוא חי בהרגשה שכל המתרחש בעולם מכונן אליו ושהוא הפך לשיחה בפי כל. הוא מחפש סימנים, ראיות וסימוכין לשם כך. במקרים של רעיונות-שווא של גדלות, חושב החולה את עצמו למחונן בכוחות על-טבעיים, שהוא אלהים או שליחו ועושה דברו, שהוטלו עליו משימות כלל אנושיות וכו'. מחשבות אלה מביאות לבניית מכשירים או מכונות פלא, עיסוק בכשפים, נסיונות אלכימיים ועוד. במקרים אלה שקועים החולים לגמרי בעולמם ושום דבר אינו מרתיעם מהלך מחשבתם ומביצוע מלאכתם.

לעומת זאת קיימים מקרי פ' שבהם האבחנה קשה משום שמחשבות ורגשות בעלי אופי פרנואי עשויים להיות בעלי רקע אמיתי של קיפוח ואפליה. האבחנה במקרים כאלה נקבעת על ידי התנהגותו הכללית של החולה.

הפ' מתקדמת באופן איטי וסמוי. היא יכולה להתלקח ולהסתמן באופן קליני עקב גורמים היצוניים או פנימיים.

תסמונת פרנואית עלולה להופיע במקרים של הפרעות נפשיות בגיל המעבר והזקנה כשהיא מלווה ירידה רוחנית ושכלית. פגיעות אורגניות במערכת העצבים כתוצאה ממחלות או סמים עלולות גם הן לגרום לפ'.

האישיות הפרנואית מאופיינת ברגישות יתר, חשדנות, הסתייגות מיחסים אישיים הדוקים וחוסר אמון בזולת. אישיות זו נוטה להגזמה, לוקה בהערכה עצמית יתירה וחסרה כל גמישות בהסתגלות למצבים חדשים. תכונות אלה מלוות הרגשת קיפוח. אי צדק ועיוות הדין תוך הדגשה יתרה של המצפון וערכי המוסר, והתייחסות לעולם החיצון כאל עולם עיון. גורמים מסייעים להתפרצות התסמונת הפרנואית: דחק (stress) ממושך, הדחקה משאלות הומוסקסואליות גלויות או סמויות ונקיפת מצפון על ביצוע עבירות, חטאים או דברים בלתי מוסריים ובלתי מקובלים על החברה. ע"י השלכה (projection) מש-ליך החולה מעולמו הפנימי לעולם החיצון משאלות ובעיות המנוגדות למוסר ולמצפון וכך מנסה לפתור את הקונפליקט המטריד אותו. תהליך השלכה זה גורם להיפוך יחסים עם הסביבה.

הטיפול ב'פ' מסובך והשפעת התרופות מועטה ומוגבלת בעיקר להורדת המתח והחרדה, ולהבאת החולה למצב נוח לטיפול נפשי וחברתי. בד בבד עם הטיפול בחולה יש לטפל גם בסביבתו החברתית של החולה כדי למנוע התנגשות בינה לבינו.

חלות במאיי-יוני עקב גאות הפרנואי, ובספטמבר-מארס עם גאות הפ' העליון.

נהר פ' היה נתיב-התחבורה העיקרי דרכו חדרו הספרדים לפנים היבשת. כיום הוא נתיב-המים הראשי בארגנטינה ובפרגווי; האחר-נה מייצאת דרכו כ-90% מיצואה. סנטה פה — אליה מגיעות אניות-ים — העיר פ' וקוריינטס שבמעלה הנהר, הם הנמלים הראשיים. ר. בנ.

פֶּרְנָה (Paraná), מדינה בדרום ברזיל. שטחה 199,554 קמ"ר ובה 6,741,520 תוש' (1970).

במזרח פ' לחוף האוקיינוס האטלנטי משתרע מישור-חוף צר המסתיים במתלול החופי הגדול. לאורך החוף חוליות וביצות מנגרו-בים ומערב מתנשאת רמה קריסטלינית, שנופה גבעות והרים נמוכים. המסתיימת בשורת רבדות במרכז פ'. במערב משתרעת רמת פ' המשתפלת לעבר נהר פ' (ע"ע). הרמה מכוסה שפכי לבה המתב-לים לקרקע פוריה ביותר. הנהרות פֶּרְנָה ופֶּרְנָמה בגבולה הצפוני של פ', וכן איואי ואיגואסו (ע"ע) הנועד במפליו המרהיבים, מנקזים את רוב שטח המדינה, המכוסה יער טרופי או סובטרופי.

פ', מהמדינות העשירות בברזיל, נמצאת בעיצומו של פיתוח כלכלי מואץ. הבסיס הכלכלי חקלאי בעיקרו: בצפון — מטעי קפה, במערב — עצי יער ומטה. כן מגדלים כותנה, אגוזי אדמה, תירס, אורז, מאניוק, קנה-סוכר, ירקות ופירות. משק החי המפותח כולל 8 מיליונים חזירים, 4 מיליונים ראשי בקר וכן צאן. התעשייה מעבדת את התוצרת החקלאית.

אוכלוסיית פ' כוללת מהגרים ממזרח אירופה, מגרמניה, מאיטליה ומארצות ערב. הערבים החלו להתיישב ב'פ' בסוף המאה ה-19. הערים החשובות הן: קוריטיבה (ע"ע), הבירה, 483,040 תוש' (1970), לונדרינה 156,670 תוש' ופונטה גרוסה — 92,340 תוש'.

פֶּרְנָה (Paraná), בירת הפרובינציה אַנטרה ריוס (ע"ע) במזרח ארגנטינה. 127,836 תוש' (1970). שוכנת בגובה 66 מ' מעפה" במרחק 3 ק"מ מהגדה המזרחית של הנהר פרנה (ע"ע). מול סנטה פה (ע"ע). פ' נוסדה ב-1730 והיתה בירת ארגנטינה בשנים 1853—1862. לפ' נמל-נהר חשוב (מריה גרנדה) המשרת את ערפה החקלאי, שבו מגדלים בקר, כבשים, תירס ופשתה, וכן המפ-עלים התעשייתיים בעיר. ב-1969 הושלמה בניית מנהרה מתחת לנהר בין פ' לסנטה פה באורך 2.4 ק"מ.

פֶּרְנְהֵיט, דְנִיאָל גֶּבְרִיאֵל — Daniel Gabriel Fahrenheit — (1686, דַנְצִיג — 1736, האג). פיסיקאי-מטאורולוג גרמני-הולנדי. פ' היגר בצעירותו להולנד כדי ללמוד ניהול עסקים

והתפרנס ממכירת מכשירי מדידה מטאורולוגיים. עיקר פרסומו בא לו מהנהגת סולם טמפרטורות המבוסס על טמפרטורת הקפאון הנמוכה ביותר של מים ומלח אליה הגיע (0°F הם 32° מעלות צלסיוס מתחת לנקודת הקפאון של מים), ועל נקודת הרתיחה של מים (212°F=100°C). בחירת הערך 212° נעשתה במגמה להלק את סולם הטמפרטורות שבין נקודות הקפאון והרתיחה של המים ל-180 חלקים. בחירה זו של 180 תאמה את דיוק המדידה הגבוה (ביחס לתקופתו) של מדה-החום אותו פיתח, שהתבסס לראשונה על שינוי הנפח של הכספית. השימוש היומיומי בסולם טמפרטורות זה — סולם-פ' — עדיין נוהג במדינות רבות (אה"ב, אנגליה, קנדה, אפריקה הדרומית, אוסטרליה, ניו-זילנד ועוד), אע"פ שבפרסומים מדעיים כבר נפוץ השימוש בסולם העשרוני של צלסיוס (ע"ע) בעולם כולו.

פ' נודע גם בפיתוח היגרוֹמֶטֶר (ע"ע; מד-לחות) משופר שתואר ב Philosophical Transactions ב-1724.

F. A. Meyer, D. G. F., 1936.

פְּרַנְלֵ, אוֹגִיסְטֵן ז'ן — Augustin Jean Fresnel — (1788, ברולי — 1827, ויל ד'אורה), פיסיקאי צרפתי, מחלוצי האופטיקה (ע"ע). עד 1814 עבד כמהנדס מחוזי, אולם עם שוב נפוליון מאלבה ב 1814 איבד את משרתו והחל לעסוק באופטיקה. התעניין בעיקר בהתאבכות ועקיפה (ע' ערכיהן) ובהסברתן תרם לקבלת תורת האור-הגלי של ת. ינג (ע"ע). יחד עם פ. ארגו חקר את התאבכותו של אור מקוטב (ע"ע קטוב) ופיתח (1820) עדשות (במקום מר-אות) למגדלורים. עדשות אלה (עד-שות-פ') מורכבות מטבעות קונצנטריות, כ"א מהן חלק של עדשה קמורה-שטוחה, כשהצד השטוח משותף, משקל העדשה קטן בהרבה ממשקל עדשה רגילה, והאפשרות להרכיבה מחלקיה הבודדים מקלה על הייצור. כיום משמשות עדשות פ' בזרקורים, בפנסי מכוניות, קטרים ועוד. במצלמות ובמקרנות הן משפרות את תאורת שולי התמונה. ההערכה לפעלו באה רק אחר מותו. על שמו מכונים כיום דרמנסרת פ', מקדם פ' (לעצמת ההחזרה של אור מחומר דיאלקטרי), אזורי פ' (בהתאבכות) או שולי פ' (בעקיפה; חשובים, למשל, במיקרוסקופ אלקטרוני), מעין פ' (מעין מנסרה להפיכת קיטוב-אור קווי למעגלי), עקרון הוינגס-פ', שהוא תיקון לעקרון הוינגס (ע"ע). כתביו: (Oeuvres complètes) י"ל ב 3 כר', 1866/70.

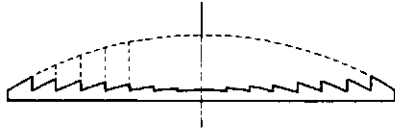

חתך-רוחב של עדשות-פרנל

מטבעות קונצנטריות, כ"א מהן חלק של עדשה קמורה-שטוחה, כשהצד השטוח משותף, משקל העדשה קטן בהרבה ממשקל עדשה רגילה, והאפשרות להרכיבה מחלקיה הבודדים מקלה על הייצור. כיום משמשות עדשות פ' בזרקורים, בפנסי מכוניות, קטרים ועוד. במצלמות ובמקרנות הן משפרות את תאורת שולי התמונה. ההערכה לפעלו באה רק אחר מותו. על שמו מכונים כיום דרמנסרת פ', מקדם פ' (לעצמת ההחזרה של אור מחומר דיאלקטרי), אזורי פ' (בהתאבכות) או שולי פ' (בעקיפה; חשובים, למשל, במיקרוסקופ אלקטרוני), מעין פ' (מעין מנסרה להפיכת קיטוב-אור קווי למעגלי), עקרון הוינגס-פ', שהוא תיקון לעקרון הוינגס (ע"ע). כתביו: (Oeuvres complètes) י"ל ב 3 כר', 1866/70.

פְּרַנְלֵ, צ'רלז סטיוארט — Charles Stewart Parnell — (1846—1891), מדינאי אירי, בן למשפחה עתירת-נכסים פרוטס'טנטית. גורש מאוניברסיטת אופספורד בגלל פגיעה במשמעת. פ' תמך בתביעת הרויב הקתולי במלדתו ל"שלטון בית" (Home Rule; ע"ע אירלנד, עמ' 227; ממלכה מאחדת, היסטוריה, עמ' 899—900). ב 1875 נבחר לפרלמנט ונעשה במהירות למנהיג אירלנד. פ' נתגלה כתכסיסן מעולה שניצל כל הזדמנות לתמרץ בין מפלגתו (הליברלית) והמפלגה השמרנית, ונקט צעדי הכשלה מבריקים כדי לקדם את ענייני אירלנד. ב 1877 נבחר ראש תנועת "שלטון הבית", וב 1879 נעשה מנהיג אגודת האדמה (Land League) האירית. ב 1880 יזם פעולות חרם נגד בעלי-האחוזות האנגלים באירלנד (ע"ע בויקוט), ובאותה שנה ביקר באה"ב כדי לגייס את תמיכת האירים שם. פ' דגל בפעילות פרלמנטרית, דחה אלימות וידע לשלח את ההמונים בנאומיו התוקפניים. ב 1881 נאסר ובזכות אחד מעוזריו, קפטן ויליאם ארשי (O'Shea), התפשר עם הממשלה, וכתוצאה מהסכם קילמינהם" (Kilmainham Treaty; ע"ע בית-הסוהר בו נכלא) שוחרר, וקרנו עלתה עוד. ב 1885 הצביע עם חבריו נגד ממשלת גלדסטון (ע"ע) הליברלית וזו התפטרה. ב 1886 הפיל בהצבעתו את השמרנים ושוב העלה את גלדסטון, שהיה עתה גרונן לחסדיו. לשיא תהילתו הגיע ב 1889 משהוכח כי מכתב שפורסם כעתון "טיימו", בו צידד כביכול פ' ברצח מדיני, היה זיוף. ברם, אותה שנה תבע ארשי גט מאשתו קיטי, שהיתה פילגשו של פ' מ 1880. פ' הוקע כנרופא, ומפלגתו נטשה אותו. משנשא את קיטי הגרדשה (1891), קומג'נדו גם את הכנסיה האירית הקתולית.

R. B. O'Brien, *The Life of C.S.P.*, I-II, 1898; K. O'Shea, *C.S.P.*, I-II, 1914; H. Harrison, *P. Vindicated*, 1931; F. S. L. Lyons, *The Fall of P.*, 1890—91, 1960; id., *P.*, 1963; C. C. O'Brien, *P. and his Party, 1800—90*, 1964; J. Marlow, *The Uncrowned Queen of Ireland*, 1975.

פְּרַנְמְבוֹקוּ (Pernambuco), מדינה בצפון-מזרח ברזיל, לחוף האוקיאנוס האטלנטי. שטחה 98,281 קמ"ר ובה 5,166,550 תוש' (1970). רוב שטחה של פ' נכלל בתחומי הרמה הפנימית של ברזיל

E. E. Winters (ed.), *The Collected Papers of Adolf Meyer*, II, 1951; E. Kraepelin, *Lectures on Clinical Psychiatry* 1968; N. Cameron, *Psychotic Disorders II: Paranoid Reactions* (in: A. M. Freedman—H. I. Kaplan [eds.], *Comprehensive Textbook of Psychiatry*), 1967; D. W. Swanson—P. J. Bohnert—J. A. Smith, *The Paranoid*, 1970. מ.ע.ש.

פְּרַנְזוּה (Farnese), משפחת אצולה איטלקית, שבניה היו אנשי-צבא, אישי-כנסיה, מדינאים ושוחרי-תרבות. מוצאה במאות ה-12—13 מטוסקנה, ומרכזו בסירת פרנטי ליד אורוויטו. עלתה לגדולה בימי רנצ'ו (Ranuccio), "הזקן" (מת 1460), שהיה מצביא של מדינת-הכנסיה, קדם בידי האפיפיורים, וחיתן את ילדיו עם משפחות רומיות חשובות. במאה ה-16 השתייכה, בצד משפחות אורטיני, אסטה, דלה ר'נצה וקולונזה, לעי-לית של רומא. הע-מידה שליטים רבים. ע"ש המשפחה ארמון פ' ברומא (הוקם 1514—1604, ע"י סנ-ג'לו, מיכלאנג'לו ואחר-דים; עתה הוא בית שגרירות צרפת), גן פ', בגבעת הפלטינו, ואוסף פ', המצוי כיום

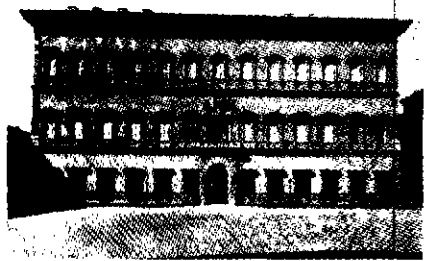

ארמון פארנזה, רומא. הארדיבל: א. דה סנצ'ו (ע"ע) הועלה ע"י מיכלאנג'לו ואחרים (1514—1604)

בנפול, והמכיל שכיות-אמנות עתיקה, ביניהם פסלי הרקולס, פלורה, ו"השור הפרנזי". אחרון בני פ' מת ב 1731. מבני פ' המפורסמים: 1) אלס נדרו (1468—1549), ע"ע פאולוס III; 2) פ'ר-לו איג'י (1503—1547), בנו של 1), נולד טרם היות אביו לאפיפיור. ב 1545 מונה ע"י אביו לדוכס פרמה ופיצ'נצה, שהופרדו ממדינת הכנסיה, אזור ושטף-זימה; ברצח בעת קשר אצילים; 3) אוס ב'ו (1524—1586), בנו של 2), דוכס פרמה, נשא את מרג'רטה, בתו של הקיסר קרל V (ע"ע); 4) אלס נדרו (1545—1592), בנו של 3), ודוכס פרמה מ 1586. נתחנך בחצר המלוכה הספרדי, הצטיין בקרב לפנטו (ע"ע; 1571), בפיקוד דודו, דון חואן מאוסטריה. ב 1578 חש לעזרת דודו, שהיה מושל ארצות-השפלה, וניצח את המורדים ההולנדים בקרב זאנבלו (Gembloux). אותה שנה, אחר מות דודו, מונה במקומו ע"י פליפה II (ע"ע) למושל ארצות-השפלה הספרדיות. פ' היה נוח וגמיש מטבעו, הצטיין, שלא כספרדים, כדיפלומט מוכן לפשרות, והיה יריב מסוכן של וילם I מאוראניה (ע"ע) שעמד בראש "איחוד אוטרקט" המורדת, לבסוף הצליח לנתק את המחוזות הדר-מיים, הקתוליים, מיתר המחוזות הפרוטסטנטיים המורדים, וכרת עם הקתולים שלום. בכך הניח את היסוד לקיום בלגיה הקתולית דהיום. פ' היה מצביא מוכשר ביותר; בשנים אחרי 1582 כבש החוזר בשיטתיות לשלטון ספרד כתריסר ערים, ביניהן את אנטוורפן, שנכנעה לו אחר מצור מפורסם של 13 חודש (1585). ב 1590 שבר את המצור על פאריס שהטיל אנרי IV (ע"ע), את דוכסותו, פרמה, לא ביקר כשליט שכן מת בניכר; 5) אָלִינְבֵּטָה (איסבֵּל) פ' (1692—1766), מלכת ספרד, ואשתו של פליפה V (ע"ע). היתה בעלת השפעה רבה; אמו של קרלוס III מלך ספרד. צאצאיה היו מלכי סיציליה ודוכסי פרמה (ע"ע).

L. van der Essen, *A. F., prince de Parme, gouverneur général des Pays-Bas (1545—1592)*, I-V, 1933—37; id., *A. F. et les origines de la Belgique moderne (1545—1592)*, 1943; A. Valeri, *I F.*, 1935; G. Drei, *I F.*, 1954; F. de Navenne, *Rome, le palais F., et les F.*, 1954.

מ.ע.ש.

3) פ' III, „הקדוש“ (El Santo; 1201[?]—1252), בנו של אלפונסו IX מלאון. היה מלך קסטיליה מ 1217, ומלך לאון מ 1230. ירש את דודו, אנריקה I מקסטיליה, ו 13 שנה נאלץ להתגונן מפני צבא אביו שניסה להשתלט על קסטיליה. משמת אביו, ב 1230, איחד את שתי הממלכות, ששוב לא נפרדו והיו את גרעין ספרד המאוחדת. כקודמיו נאלץ פ' לעמוד נגד האצולה. הוא הקים כמה הגמוניות חדשות, ואת אוניברסיטת סלמנקה (בערך 1239). כן ניסה חוק אורחי חדש (Código de las siete partidas), עיקר חשיבותו בכך שידע לנצל את התפוררות שלטון האל-מוחדון, שאת מסעותיו נגדם החל ב 1224. ב 1233 הביס את המוסלמים בקרב ח'רס (Jerez) ע"נ גווא-דאלטה. ב 1236 כבש את קורדובה, ב 1242/3 את מורסיה, לורקה וקרטחינה (בכך הגיע לחופי הימה"ת). ב 1245/6 את סביבות ג'רנדה ואת ח'אן (Jaén), וב 1248 את סויליה. בכך היה למשחרר אנדלוסיה מעול האסלאם, והזכר כגדול מלכי הרקונקיסטה. במותו נשארה רק גרנדה מוסלמית, וזו העלתה לו מס. פ' העסיק יהודים כיועצי-החצר, והעניק להם פריוילגיות וקרקות באזורים שכבש כדי שיעזרו ביישובם-מחדש. על זכויותיו בהרחבת שטחי הנצרות הוכרו ל„קדוש“ קתולי (1677). וע"ע ספרד, עמ' 354, 356.

R. Jimenez, *Crónica del santo rey Don F. III*, 1941; P. L. Fernández de Retana, *San F. III y su época*, 1941.

4) פ' IV (1285—1312), בנו של סנצ'ו IV; מלך קסטיליה ולאון מ 1295. בימיו פג האיום המוסלמי ברוב חלקי ספרד, והדבר המריץ את האצולה — בד"כ בראשות משפחת לרה (Lara) — להתקומם (1295, 1296, 1298) נגד המלך הצעיר שמלך באפורטרופסותה של אמו. מריה דה מולינה, המורדים לא בחלו גם בעזרת צרפת ופורטוגל, ואפילו נסתייעו בעזרת גרנדה, הממלכה המוסלמית היחידה ששרדה בספרד. רק ברית עם ממלכת ארגון אפשרה למלך הצעיר להתחזק מעמד. משנתבסס פתח במסע חסר-תוצאות נגד גרנדה, אך מת, או נרצח, בגיל צעיר. פ' העסיק יהודים כדיפלומטים, אמרכלים, חוכרי-מסים ובנקאים. וע"ע ספרד, עמ' 355/6.

י. בער, חולדות היהודים בספרד הנוצרית, 1965; G. Bleiberg (ed.), *Diccionario de historia de España*, I-II, 1968/9²; J. A. García de Cortáza, *La época medieval*, 1973.

י.צ. אב.

5) פ' V מקסטיליה (מ 1474), או פ' II מארגון (מ 1479) המכונה פ' „הקתולי“ (El Católico; 1452—1516), בנו של חואן II (ע"ע) מלך ארגון. מחשובי המלכים בספרד האחראי לגירוש היהודים. היה מלך סיציליה (פראנקה II) מ 1468, ומלך נאפולי (ע"ע פרדי-נדרו III). יהיר, חריף, בעל תושיה ובוגדני, עורר פ' את התפעלותו של מקיולי (ע"ע). היה משרת נאמן של הכנסייה, ככל שהדבר היה לטובתו.

ב 1469 נשא פ' את איזבל (ע"ע) יורשת ממלכת קסטיליה. מש-נעשתה מלכה היה פ' למלך לצדה (1474). ועשה רבות כדי להשתלט על האצולה המתמרדת. ב 1476 הקים הווג את ה„אחוזה הקדושה“ (Santa Hermandad), ארגון משטרתי-משפטי, ששיתף את ערי-הממלכה בפעילות נגד האצולה. במות אביו ב 1479 נהיה מלך ארגון, ובכך נעשו פ' ואשתו למעשה שליטי ספרד מאוחדת, עם זאת נשארו שתי הממלכות נפרדות מבחינה מינהלית וחוקתית ורק המלך והמלכה שימשו סמל לאיחודן. ב 1480 הוקמה האינקוויזיציה (ע"ע) בקסטיליה ואחר גם בארגון. לפ' היה גם נסיון כמצביא, שצבר במלחמות הפני-מיות בארצו ובמסעות נגד פורטוגל (1475/6), 10 שנים (1482—1492) ניהל מלחמה עיקשת נגד ממלכת גרנדה, שנסתיימה בכיבוש העיר והממלכה, ובחיסול המאחו המוסלמי האחרון על אדמת ספרד. ב 1492 גילה קולומבוס (ע"ע), בשליחות הווג המלכותי, את אמריקה, ובכך הניח יסוד לזכויות ספרד בעולם החדש. אותה שנה גם גורשו היהודים מספרד (ע"ע ספרד, יהודים, עמ' 393); גורל דומה ציפה

(סרטאו) הבנויה סלעים קריסטליניים. פני השטח סחופים ומעל המישורים מתנשאים הרי-בדד. נחלי אכזב מנקזים את הרמה דרומה לנהר סאו פרנסיסקו. האיזור שחון למחצה (400—700 מ"מ גשם בשנה) וחלקו המערבי סובל מבצרות תכופות הגורמות להגירת התושבים. איזור-מעבר של מדרגות, מדרונות וגבעות מפריד בין הסרטאו לבין מישור החוף. מישור החוף צר ולארכו חוליות — ביבשה ושוניות אלמוגים — ביים. אקלימו חם ולח וכמות המשקעים גבוהה — 1.000—1.500 מ"מ בשנה; עיקרם בתדשי מארס-יוני. כל כלת המדינה מושתתת על חקלאות. הגידול העיקרי הוא קנה-הסוכר שהוציא מוניטין לפ'. הוא גדל בעיקר במישור החוף שבו מגדלים גם דקל-קוקוס, הדרים, פירות, בטטות, מניק ואורז. באיזור-המעבר מגדלים כותנה, קפה, טבק, אגוזה ועוד. בסרטאו הענף העיקרי הוא מרעה בקר וכבשים. הרשות לפיתוח צפון-מזרח ברזיל בנתה סכרים באיזור המאפשרים גידולי שלחין, בעיקר כותנה. התעשייה בפ' מתבססת על עיבוד התוצרת התקלאית; זיקוק סוכר ורום, ייצור מזון, טכסטיל וטיגריות ומעט פלדה ומתכות.

בקרב אוכלוסי פ' בולטים כושים שהובאו כעבדים למטעי הסוכר החל במאה ה 16 ומולאטים. רוב האוכלוסיה מרוכזת במישור החוף ובאיזור-המעבר. הערים הגדולות הן: הבירה רסיפה (ע"ע), 1.046.450 תוש' (1970) שנמלה הוא מהחשובים בברזיל ובה שוכנים המשרדים הראשיים של הרשות לפיתוח צפון-המזרח. העיר תשמש מסוף ראשי לכביש הטרנס-אמוזני הנסלל לרוחב צפון ברזיל, אוליני-דה — 187.550 תוש', שוכנת מצפון לרסיפה. היא הבירה הקודמת הבנויה בסגנון קולוניאלי ומושכת תיירים רבים.

א.ב. כ.

היסטוריה. ב 1535 נוסד יישוב-הקבע הראשון (Olinda). במאה ה 16 התחיל שגשוג בעקבות הגברת ייצור הסוכר. ב 1548 נוסדה רסיפה (ע"ע) כנמל לאלוינדה, שהיתה הבירה בתקופת השלטון ההולנדי (1630—1654). בעקבות מהומות, שהתחוללו ב 1817 וב 1824, הוקמו בפ' ובמחוזות סמוכים רפובליקות שלא האריכו ימים.

S. H. Robock, *Brazil's Developing Northeast*, 1963; G. Freyre, *The Masters and the Slaves*, 1964.

יהודים, ע"ע רסיפה.

פְּרֵנְדוֹ (Fernando), שמם של כמה ממלכי קסטיליה, לאון וספרד. 1) פ' I, „הגדול“ (El Magno; 1016 או 1018—1065), בנו של סנצ'ו III, „הגדול“, מנאווארה, ריון (1029), ואח"כ (1035), מלך קסטיליה המחולקת ומלך לאון (1037). לאחר נפילת גיסו, ברמודו III (Bermudo), בקרב טאמארה, השתלט פ' על לאון, דיכא את האצולה וארגן את המלוכה מחדש. לאחר נפילת גרסיה III (García) מנאווארה, בקרב אטאפוארקה, סיפת לעצמו את שטחי קסטיליה שהיו ברשות נאווארה, והחל קורא לעצמו קיסר (1054). אח"כ הפנה את עצמתו נגד האסלאם והמשיך במלאכת ה„רקוני-קיסטה“ שהחלו בה קודמיו. פ' תקף בהצלחה את ממלכת טולדו המוסלמית (1062), והפך אותה, וכן את ממלכות סרגוסה וסויליה, לכפופות לו. כן כבש את צפון-פורטוגל, ועי"כ השליט את ממלכת לאון על כמחצית שטחה של ספרד. כן השליט את מרותו על הכנסייה. וע"ע ספרד, עמ' 352, 356.

F. J. Pérez de Urbel, *Historia del Condado de Castilla*, III, 1945.

2) פ' II (בערך 1137—1188), בנו של אלפונסו VII; מלך על ממלכת לאון (בלי קסטיליה) מ 1157, רוב ימיו נאבק עם האצולה התקיפה בארצו, ועם שכניו בקסטיליה ובפורטוגל. לחם בהצלחה, אמנם לא מרעת, נגד שליטי האל-מוחדון (ע"ע) המוסלמים. עשה רבות ליישוב-מחדש של חבל אֶסְטְרֵמַאדוּרָה ע"י נוצרים, שבאו במקום המוסלמים שגורשו. תמך בהקמת המסדרים הלוחמים של קאלאטראוה (מ 1158) וסנט'יאגו (1175). וע"ע ספרד, עמ' 356.

הליבראלי של קאדיס ואף הקים מחדש את האינקוויזיציה. שלטונו היה אבסולוטי. עד שב 1820. עם פרוץ המהפכה הליבראלית, נאלץ לאשר מחדש את חוקת קאדיס וכונן ממשל ליבראלי. אח"כ קרא לעזרת „הברית הקדושה“, וב 1823 פלש צבא צרפת לספרד והחזיר לפ' את שלטונו המחולט.

פ' ביקש להוריש את מלכותו לבתו היחידה, איסאבל, שגולדה ב 1830. עקב כך העיבו על שנות חייו האחרונות סכסוכים בין תומכיה לבין אחיו דון קארלוס. לאחר מות פ' הפכו הסכסוכים למלחמת אזרחים. הלא היא המלחמה הקרליסטית הראשונה. וע"ע ספרד, עמ' 367/8.

R. Carr, *Spain: 1808—1939*, 1966; M. Artola, *La Burguesía revolucionaria (1808—1874)*, 1973.

י.צ. אב.

פְּרָנְסֶ (Parnasse; ע"ש ההר פְּרָנְסֶוס, משכן המוזות ביוון), אסכולת-משוררים בספרות הצרפתית, במחצית השנייה של המאה ה-19, שהיתה, ביסודה, הגובה נגד השירה הרומאנטית. אסכולת-הפ' הצטיינה, עם כל השוני שבין משורריה, בקרמנחא משותף לכולם: פולחן הצורה המלוטשת והשלמות הצורנית, הדגשת המקצב המדוד ופלאסטיות הדימוי, השימוש בלמדנות (היסטוריה, ארכאולוגיה, מדעי-הטבע), דקדקנות יתרה בבחירת המלה, אובייקטיביות, שאיפה לשחזור השיר מכל גוון אישי, אינטימי ורגשני. עם מבשרי התגבר שותה של אסכולת-הפ' נמנו ת. גוטייה וש. בודלר (ע' ערכיהם). חברי-האסכולה פרסמו את שיריהם בקובץ הספרותי *Le Parnasse contemporain* (ומכאן שמה של האסכולה), אנתולוגיה שהופיעה ב 1866 ו 1871 ו 1376; היו אלה, בין השאר, לְקוֹנְט דה ליל, גדול משוררי הפ', ו. מ. דה ארדיה, סילי פרידום, ת. דה בנולי, ק. מְנֶדֶס, כמריכֵן משוררים שפרשו אח"כ, כגון ורלֵן ומְלָרְמָה (ע' ערכיהם).

M. Souriau, *Histoire du P.*, 1929; A. Théry, *Le P.*, 1929; A. Schaffer, *Parnassus in France*, 1929; id., *The Genres of Parnassian Poetry*, 1944; P. Martino, *P. et symbolisme*, 1958¹⁶.

פְּרָנְסֶ, אַנטול — Anatole France — שמו הספרותי של אנטול תיבו (Anatole Thibault) — (1844, פאריס — 1924, לה בשלרי [La Bécheillerie], עלייד טור), סופר צרפתי, פ', שהיה בנו של סוחר-ספרים, עבד בתום לימודיו אצל מוכר הספרים והמורל אלפונס למר (Lemerre) ובמסגרת עבודתו זו השתתף בהוצאת הקובץ *Le Parnasse contemporain* (ע"ע פְּרָנְסֶ) ב 1871. ב 1873 פרסם קובץ-שירים, *Poèmes dorés* („שירים זהובים“), שהוקדשו למשוררי-הפרנס לקונט דה ליל (ע"ע), וב 1876 את הדרמה הפיוטית הפסודו-יוונית *Les Noces Corinthiennes* („הפלולות הקורינתיות“), עם מינוי כספרן בספריית הסנאט ב 1876. התרחק פ' מחוגי-הפרנס ופנה לכתיבה בפרוזה. במשך יותר מ 20 שנה, למן 1893, היה הדמות המרכזית בטרקלינה של ידידתו, הגברת ארמן דה קאיאווה (Caillavet); בת למשפחת בנקאים יהודית-אוסטרית, בשם ליפמן. פ' נבחר לאקדמיה הצרפתית ב 1896. פרס נובל לספרות הוענק לו ב 1921.

בחיבוריו הראשונים נתגלה פ' כאמן מעודן אך מנותק מציאות ומנו. הצלחתו הגדולה הראשונה היה הרומן *Le Crime de Sylvestre Bonnard* („פשעו של סילסטטר בונאר“, 1881; לאחר זמן פרסם זכרונות-ילדות, *Le Livre de mon ami* (עבר: „ספר הזכרונות לידידי“, תרפ"ט), 1885; ואת הסיפור, שנושאו העימות בין העולם האילי ובין העולם הנוצרי, *Thaïs* (עבר: „תאיס“, תרפ"ב), 1890. בשנים 1886—1893 פרסם אחת לשבוע מסות-ביקורת שעוררו תשוער-מת-לב רבה במדור הספרותי *La Vie littéraire* של העתון *Le Temps*. נימה של חושניות וחדוות-חיים, בנוסח רבֵּלָה (ע"ע), מציינת את הרומן *La Rôtisserie de la reine Pédauque* (עבר: „בית-המצלה“ של המלכה פדוק“, תשכ"א), 1893, בו מוצגת דמותו של ז'רום קואניאר, החוזרת בקובץ-המאמרים *Les Opinions de*

כעבור כמה שנים גם לשרידי המוסלמים המנוצחים. על דבקותם בדת העניקה הכנסיה לפ' ולאיוזבל ב 1494 את התואר „הקתולים“, ואותה שנה קבעה הכנסיה, בהתאם לחוזה טורדסיליאס (Tordesillas), את תחומי ספרד ופורטוגל ביבשת אמריקה. עד 1496 נכבשו האיים הקנריים, ומ 1500 פעל באיטליה בשמו של פ' „אל גרן קפיטן“ („המפקד הדגול“), גונסאלו פרננדס דה קורדובה; המסע נסתיים בהבסת הצרפתים ובכיבוש נאפולי. גיסות פ' פעלו גם בחוף צפון-אפריקה, נגד המוסלמים; ב 1509 כבשו את אורן, אך נכשלו באי ג'רבה (1510). בשנים 1512—1515 כבש פ' את ממלכת נורה (ע"ע) שמדרום לפירנאים, ובכך איחד תחת שלטונו האישי (איוזבל מתה ב 1504) את כל תציהאי האיברי, פרט לפורטוגל.

כדי לבצר את שלטונו בחציהאי ובדרום-איטליה, וכדי להצר את צעדיה של צרפת, אויבתה של ספרד, נעזר פ' בילדיו, שבאמ-צעותם קיווה לאסוף תומכים-שליטים. את בתו איסאבל השיא בפור-טוגל, את בנו חואן באוסטריה (שניהם מתו בגיל צעיר), ואת בתו קתרינה באנגליה להנרי VIII שנתגרש ממנה. את בתו ח'ואנה השיא לפיליפ הכורגוני. לבסוף נשארה יורשתו ח'ואנה „המטורפת“ (ע"ע), ופ' נאלץ לשלוט בשמה בקסטיליה עד למותו. אולם היא ילדה את הקיסרים-לעתיד פרדיננד I וקרל (קרלוס) V.

פ' היה אולי גדול המלכים בספרד, שהפך את ארצותיו למעצמה רבת-באירופה והניח את היסוד לקיסרות הספרדית האדירה. וע"ע ספרד, עמ' 356/8.

W. H. Prescott, *History of the Reign of F. and Isabella*, I-III, 1881²; H. Kesten, *F. und Isabella*, 1936; J. de Contreras y Lopez de Ayala, *Los origenes del Imperio*, 1939; A. Giménez Soler, *F. el Católico*, 1941; J. M. Doussinague, *La política internacional de F. el Católico*, 1944; J. H. Mariéjol, *The Spain of F. and Isabella*, 1961; J. Vicens Vives, *Historia crítica de la vida y reinado de F. II de Aragón*, 1961; L. Suárez Fernández — J. Mata Carriazo, *La España de los Reyes Católicos (1474—1516)*, 1969.

מ.

6 פ' VI (1713—1759), מלך ספרד מ 1746. בנו ה 4 של פליפה V (ע"ע). נשא לאשה את בארבראה מבראגאנסה, בת מלך פורטוגל (1729). היה חשון-בנים.

פ' השכיל לבחור בשרים מוכשרים, ובעזרתם שמר על איזון בין השפעות צרפת ואנגליה ועל ניטרליות במלחמת שבע-השנים (ע"ע). לפיכך שרר שלום בתקופת מלכותו. הוא הצליח במאמציו להבטיח לאחזרה-חורג, פליפה, את השלטון בטוסקאנה, הגיע להסכם עם פורטוגל על הגבולות באמריקה (1750) וחתם על קונקורדאט עם האפיפיור (1753). פ' טיפח את הכלכלה, תמך באמנות והקים את האקדמיה ע"ש סאן פרננדו. השגיו בתחומי הכלכלה והתרבות הם חוליה חשובה בשרשרת השגיו הבורבוניים הספרדים במאה ה-18. בסוף ימיו איבד פ' בהדרגה את צלילות דעתו ונאלץ להתרחק מהשלטון.

A. Domingues Ortiz, *La Sociedad española en el siglo XVIII*, I, 1955; R. Herr, *The Eighteenth Century Revolution in Spain*, 1958.

7 פ' VII (1784—1833), בנם ה 9 של קארלוס IV ומאריה לואיזה מפארמה ומלך ספרד ב 1808 ובשנים 1814—1833. בהיותו נסיך כבר עורר בליבות הספרדים תקוות, שהתגברו בעקבות החינוך שקיבל מאצילים נאורים כסאן קארלוס, המארכיז מסאנטה קרוס והכומר אַסְקוֹאיקִיס. השחיתות בחצר אביו, השלטון ללא-מצרים של השר גדודי (Godoy), והכניעות לנפוליון — כל אלה הביאו למרידה עממית שמרכזו היה באַרְנַחְזֶאס (Aranjuez; 1808). פ', שכונה „הרצוי“, (*El Deseado*), הוכתר, אבל הזמן מייד עם אביו לכאיון שבדרום-צרפת, ושניהם הוכרחו לוותר על המלוכה לטובת אחיו הבכור של נפוליון, ז'וזף (ע"ע בונפרטה, ב'); פ' ואביו הושמו במעצר בצרפת.

במאי 1814 חזר פ' לספרד. הוא ביטל את חוקת 1812 של הקורטס

לכס הקיסרות הרומית הקדושה ומבחרת קארל V לקיסר החלה האיבה הארוכה בין מלכי צרפת לבית הבסבורג. נסיונות קארל להחזיר לעצמו את הירושה הפורגונדית הניעו את פ' לבקש ברית עם הנרי VIII (ע"ע) מאנגליה בפגישתם ב"שדה אריג הזהב" (1520), אולם משאלתו לא התגשמה. באיטליה היתה יד קארל על העליונה והוא כבש בחזרה את מילאנו (1524) ובקרפ פאוויה (1525) נפל פ' בשבי ונלקח לספרד. הוא אולץ לחתום על חוזה מאדריד, בו ויתר על מילאנו ופורגונדיה. המלחמה התחדשה ב 1527, לאחר שפ' כרת ברית עם האפיפיור קלמנס VII, אך בחוזה קאמברי (1530), ויתר על כל תביעותיו באיטליה תמורת הכרה בריבונותו בפורגונדיה. למרות שפ' נשא לאשה את אחות קארל, כפי שהזכרנו בחוזה, נשאר היחסים בין פ' לקארל מתוחים, ופ' אף תמך בנסיכים הפרוטסטנטיים מליגת שמאלקאלדן ובתורכים, כדי להחליש את הלחץ של קארל על צרפת.

למרות מלחמותיו הרבות, נחשב שלטון פ' לתקופת זוהר. רוח הרנסאנס האיטלקי חדרה לצרפת, והדבר התבטא בהזמנת לאונרדו דה וינצ'י ובנווטו צ'ליני (ע' ערכיהם) ובבניית ארמון פונטנבלו (ע"ע) בשיתוף אמנים איטלקיים. פ' סייע למלומדים שהיו מרוכזים בעיר מז' (Meaux) בחוגם של ההגמון בריסונה (G. Briçonnet) וההומניסט לפור (ע"ע) ד'אטפל. פ' מינה "מרצים מלכותיים" (lecteurs royaux) ובכך הניח את היסוד לקולו' דה פראנס. (2) פ' II (1544—1560, מלך מ 1559), בנם של אנרי II (ע"ע) ושל קתרין דה מדיצ'י. ניהול הממלכה היה בידי הדוכס גיז (ע"ע) והקרדינל לורן הקתולים, דודי אשתו מרי סטיוארט (ע"ע) מלכת סקוטלנד.

וע"ע צרפת. היסטוריה.

Catalogue des Actes de F. Ier, I-X, 1887—1908; F. Hackett, F. the First, 1935; C. Terrasse, F. Ier, Le Roi et le règne, I-III, 1943-1970. מ. יר.

פֶרְנָסוֹא דֶה סַל — François de Sales — (1567—1622). איש-

כנסייה צרפתי. פ', שהיה צאצא למשפחת אצולה גדלה באווירה של חסידות פרנציסקאנית. התחנך בקולו' ישרעי בפאריס והשלים את לימודיו בפאדובה בתאולוגיה ובמשפטים. ב 1591 קיבל תואר דוקטור למשפטים. במקביל ללימודיו התמסר להגות דתית, וביקש דרכים שונות לשלמות רוחנית-דתית. ב 1593 הוסמך לכמורה. בשנים 1594—1597 התנדב לפעילות מיסיונרית קאתולית בשאבלה (Chablais) הקלוויניסטית, ואחרי מאמץ מיסיונרי עקבי עלה בידיו להחזיר את אנשי שאבלה לחיק הכנסייה הקאתולית. ב 1599 נבחר לעוזרו של דה גרניה, בישוף ז'נבה, וב 1602, עם מות הבישוף, נתמנה ליורשו. את כהונתו מאפיינים פעילות גמרצת, ביקורים תכופים, מאמצי רפורמה ומלחמה בקלוויניזם. ב 1610 יסד באנסי (Annecy), יחד עם ז'ן פרנסוא דה שאנטל, את מסדר "הביקור" של הנזירות הסלויאניות (Ordo Visitationis), שזכה להכרה רשמית (1618) ולהתרחבות מהירה. כמחבר, מטיף ומדריך-רוחני היתה לפ' השפעה רבה. הוא הורה, שהשלמות הרוחנית קלה וניתנת להשגה ע"י כולם. חיבוריו הרבים (י"ל ב 27 כר'; 1892—1964) כוללים, בין היתר: כתבי-פולמוס נגד הקלוויניזם — Controverses (מחלוקת קת'), 1672; Défense de l'étendard de la sainte Croix (הגנת דגל הצלב), 1600; חיבורים בנושא השלמות הרוחנית — Intro-duction à la vie devote (מבוא לחיי מסירות), 1608; Traité de l'amour de Dieu (מסכת על אהבת האלוהים), 1616. הנח-שבות ליצירות-מופת בתחום זה; דרשות ואיגרות-הדרכה רבות. פ' היה דמות נערצת עוד בחייו; ב 1665 הוכרז ל"קדוש" בכנסייה — חגו חל ב 29 בינואר. אגודות דתיות שונות שחיקו את דוגמתו נוסדו בחסות שמו, כגון, המיסיונרים ע"ש פ', הסלוינים (ע"ע) ואחיות "יוסף הקדוש". ב 1923 הוכרז פ' לפטרון השמימי של כל

M. Jérôme Coignard («השקפותיו של מר ז'רום קואניאר»), 1893. ואילו הליריות שולטת ברומן האהבה והקנאה, Le Lys rouge (עבר': «ההבצלת האדומה», תרפ"ט), 1894.

פרשת-דריפוס, בה השתתף השתתפות פעילה נגד המעלילים, הביאה למפנה בכתיבו של פ'. מכאן ואילך כמעט כל יצירה מעידה על מעורבותו בשאלות מדיניות וחברתיות. התקפותיו על החברה הצרפתית, ובראש וראשונה הכנסייה והצבא, מצאו ביטוי עז באר-בעת חלקיה של היצירה הגדולה Histoire contemporaine («היס-טוריה בת-זמננו»), 1897—1901; ההתייחסות לפרשת-דריפוס בולטת במיוחד בשני הספרים האחרונים, L'Anneau d'améthyste (טבעת-האחלמה), 1899, Monsieur Bergeret à Paris («מר ברודרה בפא-ריס»), 1901, וכמו-כן הרומן הסאטירי L'île des pingouins (עבר': «אי-הפינגווינים», תשל"ה), 1908.

מבין יצירותיו האחרות: Crainquebille (עבר': «קרנקביל», 1947) Sur la pierre blanche («על האבן הלבנה»), 1903; Vie de Jeanne d'Arc («חיי ז'אן ד'ארק»), 1908; Les Dicux ont soif (עבר': «האילים צמאים», תרפ"ז), 1912 (על רקע מהפכת 1789); La Révolte des anges («מרד המלאכים»), 1914. מדי פעם בפעם שבו ועלו זכרונות נעוריו; בהמשך ל"ספר הזכרונות לידידי" כתב את Pierre Nozière (1899), Le Petit Pierre (עבר': «פייר הקטן», 1951), La Vie en fleur («החיים בפרחים»), 1922. למרות שדחה פ' את המהפכנות הקיצונית, רחש, בעיקר בסוף ימיו, אהדה גוברת לתנועות השמאל, ואף למהפכה הסובייטית. מאב-קיו לחופש המחשבה וסגנונו הסאטירי העז והבהיר הושגו תכופות לדרכו של וולטר (ע"ע). מיצירותיו תורגמו עוד לעברית: "ילדים וילדות", תרצ"ה; «הנציב ביהודה», תש"ד.

J. Suffel, A. F. par lui-même, 1954; J. Sarcil, A. F. et Voltaire, 1961; J. Levaillant, Les Aventures du scepticisme. Essai sur l'évolution intellectuelle d'A.F., 1965; J. L. May, A. F.: The Man and His Work, 1970; J. Richardson, A. F. as a Politician (History Today, XXV), 1975. א. ב. ש.

פֶרְנָסוֹא (François) שמם של שניים ממלכי צרפת. (1) פ' I

(1494—1547, מלך מ 1515). בנם של שארל מאורלאן ולואיז מסאווייה. הוא נשא לאשה את קלוד, בתו של לואי XII (ע"ע), דודנו חשוך-הבנים, ועם מות לואי הוכתר למלך. פ' היה מלך אפיני לרנסאנס; מפואר בחיצוניותו, תומך נלהב באמנים ובמלומדים, בזבזן, קל-דעת, שקוע בחובות; היה אהוד על עמו וכינהו "המלך האביר" (Le Roi-Chevalier).

פ' נחשב למבסס האבסולוטיזם בצרפת. הוא לא נרתע מלהס-תכסך עם גדולי האצולה. כך תבע את הקונטאבל מבית בורבון למשפט, ואח"כ החרים את רכושו, והקונטאבל הצטרף לשורות קרל V (ע"ע), יריבו הגדול של פ' (ר' להלן). פ' השכיל לחזק את שלטונו ע"י מתן סמכויות נרחבות לנציגי הכתר בפרובינציות, ובה בשעה הפך כמה מגדולי האצולה להצרניו. השפעתו על הכנסייה של צרפת גדלה משחתם עם האפיפיור לאו X (ע"ע) על קונקורדאט (1516), בו הובטחה למלך הזכות למנות את הגמוני ארצו. יחסיו עם נתיניו הפרוטסטנטיים היו רצופים תהפוכות. בהשפעת אחותו, הסר-פרת מרגריט (ע"ע) מאנגולם, ובגלל בריתו עם הנסיכים הפרוטס-טנטיים של גרמניה (ר' להלן), גילה תחילה אהדה כלפיהם ולא רדף אותם. רק לאחר שב 1534 הודבקו פרויזים פרוטסטנטיים בכל פאריס וגם על דלתו (Affaire des Placards) גילה יד חזקה נגדם. גם נגד הקלוויניסטים של הקנטון השווייצרי וו (Vaud) פעל בתקיפות (1545). בתחום מדיניות החוץ המשיך פ', מייד בעלתו לשלטון, במל-חמות באיטליה. בעקבות נצחונו המוחץ במאריניאנו (1515) על השווייצים ודוכס מילאנו, נכנע לו הדוכס ואילו השווייצים חתמו עם פ' על חוזה שלום "נצחי". פ' היה אחד המועמדים בבחירות 1520

טיות החדשות ובין הנאו-קלאסיות הישנות יותר. הוא השפיע השפעה רבה על השירה הלאומית של יהון הדויג רונברג. — כל שיריו (Samlade dikter) י"ל 7 כר, 1867—1869.

G. Lundström, *F.M.F. Liv och diktning under Kumlatiden*, 1947.

פֶּרְנַץ (Franz), שמם של שני קיסרים גרמנים.

1) פ' I (1708—1765), בן דוכס לורן. מ 1723 גדל בווינה בחצרו של קרל VI — קרובו — ושם הכיר את מריה תרזיה (ע"ע). ב 1736 נשאה לאשה ונולדו להם 16 צאצאים. משירשה מריה תרזיה את כתר אוסטריה (1740) היה פ' שליט לצדה וב 1745 נבחר לקיסר גרמניה. ברם, פ' ידע את מגבלותיו, הכיר במעלות אשתו ושימש לה עוזר נאמן במלחמת הירושה האוסטרית ובמלחמת שבע-השנים.

H. L. Mikoletzky, *Kaiser F. I. Stephan und der Ursprung des habsburgisch-lothringischen Familienvermögens*, 1961.

2) פ' II (1768—1835), בנו של לאופולד (ע"ע) II קיסר הקיסרות הרומית הקדושה (1792—1806). קיסר ראשון של אוסטריה מ 1804 (כפ' I; ע"ע אוסטריה-הונגריה, עמ' 987/8). השתתף בשלוש קואליציות נגד צרפת המהפכנית ונפוליון. הובס בכל הקרבות והפסיד את מרבית שטחיו. כדי לא ליפול במעמדו מנפוליון שכבש חלקים נרחבים של הקיסרות הרומית, הכריז שאוסטריה היא קיסרות והכתיר עצמו כשליטה (1804). את קיסרות רומי, שממילא אבדה את משמעותה אחר 1,000 שנות קיום, ביטל (1806). עתה ארגן פ' מחדש את נחלתו וחיזק את צבאו. ב 1809, כשהסתבך נפוליון בספרד, הכריז עליו לבדו מלחמה ושוב הובס. בעקבות המפלה העלה את מְטְרַנְד (ע"ע), שפייס את נפוליון והשיא לו את בתו של פ' (מרי-לואיז) לאשה.

ב 1813 הצטרף פ' אחרון למלחמה בנפוליון. אך בזאת הכריע את גורלו של הלה. בקונגרס וינה (1815) הושבו לפ' כמעט כל נחלותיו, מלבד אלה במערב-אירופה, עליהן יותר מתוך רצון לא לפצל את ממלכתו. פ' נתן גיבוי מלא למדיניות-החוץ של מטרננד, שהבטיחה לאוסטריה בכורה בגרמניה ואף באירופה, תוך דיכוי תנועות ליבר-ליות ולאומיות. בממלכתו נהג פ' בשמרנות מופלגת ונשען על בירוקרטיה, משטרה וצנזורה. פ' נשא ארבע נשים. למרות מגבלותיו היה עממי מאד. הוא התעלם כליל מבקשות היהודים לתיקון זכויותיהם, אך הרבה להיעזר באנשי ממון יהודיים והעניק להם תארי אצולה. באיטליה השלים עם האמנציפציה של היהודים.

A. F. Pribram, *Urkunden und Akten zur Geschichte der Juden in Wien*, I-II, 1918; V. Bibl, *Kaiser F.*, 1938; W. Tritsch, *Metternich und sein Monarch*, 1952; W. C. Langsam, *F. der Gute*, 1954.

ה. ו.

פֶּרְנַץ, ג'ון דנטון פֶּיִנְקְסְטוֹן, רוֹזֶן אֵיפֶר — John Denton — Pinkstone French, Earl of Ypres (1852—1925).

אי-צבא בריטי. לחם בסודאן; שירת בהודו. במלחמת הבורים (ע"ע אפריקה הדרומית, ברית. עמ' 396/99), כגנרל מפקד פרשים (מ 1899), היה מעוזריו של לורד פ. ס. רוברטס (ע"ע). נתפרסם מאד במולדתו לאחר שפרץ את המצור על קימברלי. ב 1912 נתמנה רמטכ"ל קיסרי וב 1913 — פילד-מרשל. מאוגוסט 1914 היה מפקד צבא-המשלוח הבריטי בצרפת, והיה עליו לבלום את מלוא עצמת התקפת המחץ הגרמנית הראשונה בצפון-צרפת.

צבא המתנדבים המקצועני הבריטי הקטן בפיקוד פ' כמעט שנש-חק ב 1914/15, אך החזיק מעמד בגבורה עילאית עד שתוגבר מאנגליה (ע"ע מלה"ע I, עמ' 657). בראשית הלחימה איבד פ' את השליטה על כוחותיו ואת הקשר אתם, ורק התערבותו של ה. ה. קיצ'נר (ע"ע) מנעה את נסיגתו לבריטניה גופא. משנתייצב המצב נסתבר כי פ' לא יכול להסתגל לתנאי מלחמה מודרניים. בדצמבר 1915 התפטר לטובת ד. היג (ע"ע) וקיבל תואר לורד. אח"כ היה מפקד עליון בבריטניה (עד 1918). פ' היה תוצר טיפוסי של הצבא

הסופרים והמחברים. על פעילות הסלונים בישראל ע"ע סלונים. ביבליוגרפיה מרוכזת על פ' בשנים 1923—1955 מובאת אצל V. Braisier—E. Morganti et al., *Bibliographia salesiana*, 1956; J. P. Camus, *The Spirit of F.d.S.*, 1952; M. de la Bedoyere, *F.d.S.*, 1960; R. Kleinman, *St. F. d. S. and the Protestants*, 1962; E. J. Lajeunie, *St. F. d. S.*, I-II, 1966.

ז. בר.

פֶּרְנִישֵׁ, משפחה יהודית-איטלקית שמוצאה, כנראה, מפורטוגל. מתוכה נתפרסמו בעיקר שני אחים משוררים:

1) יעקב (מנטובה, 1615 — פירנצה, 1667). מוצאו הפורטוגלי ניכר בכמה משיריו הכתובים בשפה זו. מלבד בעברית ובארמית שלט היטב גם בלאטינית ובאיטלקית. את שיריו שלח לעמנואל אחיו (ר' להלן) והם הוחזרו אליו, לעתים קרובות בצירוף השלמות ותוספות. המעתיקים צירפו תוספות אלו והבליעזן בתוך השירים ללא ציון. דבר זה וגם דמיון שיריו לאלו של עמנואל בסגנון ובצורה — עובדה שגרמה למעתיקים לבלבל את ייחוס השירים — מקשים על זיהוי שירי האחים; מ"מ, וזהו בוודאות 54 משירי יעקב. שיריו מחורזים ולשונם נאה ובהירה. נושאי אפייניים לשירת זמנו, ועיקרם: ידידות, וכוח, מוסר, אהבה ושירי חתונה; ברוח הזמן, נמצא בשיריו גם גון קלות וניבול-פה. כן תקף בחריפות בשירי פולמוס את השבתאות והמקובלים הקרובים לה, שבהם ראה סכנת חורבן ליהדות. הוא הסתכסך עם בני קהילתו והדבר מצא לו ביטוי בשיריו. רק מעטים משיריו נתפרסמו בחייו. מהדורה שלמה יצאה בידי פ. נה (ר' ביבלי).
2) עמנואל (ליוורנו, 1618 — פירנצה, אחרי 1710). גורל קשה ליוחה כל ימיו. בצעירותו נדד, לפרנסתו, מעיר לעיר. ב 1654 נספתה כל משפחתו (אשתו ושני ילדיו) וב 1667, שנת מות אחיו הבכור, יעקב, מתה עליו אשתו השנייה ובנם.

בסמוך לפרק זמן זה נתמנה לרב בקהילת פירנצה, ובה יצר את עיקר מפעלו הספרותי. יצירתו נחלקת ל 3 תקופות: בראשונה, 1643—1660, הושפע מהמשוררים האיטלקים טסו וגיריני (ע' ערכי-הם). לתקופה זו שייכים שירי האהבה והוויכוח על הנשים («ויכוח איתאל ואוכל») ועל הרבנים («ויכוח רכב ובענה») ומכתמים סאטי-ריים. הצורה הדרמטית בה השתמש הלמה היטב את הסוג הספרותי בו בחר למלחמתו בשתייתות בחברה היהודית דאז. התקופה השנייה, 1664—1667, עומדת בסימן מלחמתו בשבתאות. בתקופה זאת כתב, עם אחיו (1), ספר שירים סאטיריים, «צבי מרדח» (תרמ"ה), שהוא מן החשובים שביצירתו. בתקופה השלישית, 1670—1685, כתב בעיקר פיוטים ותפילות, שאפים דרמטי-ציטיווי ובחלקם הותאמו לתפילות בביה"כ. בשירתו השתמש במשקל הספרדי-ערבי, אך הכניס לשירתו את הטריצ-הרימה (terza-rima) והאוטאווה רימה (ottava-rima) האיטלקיים. ב 1667 ישב זמן-מה באלג'יר ושם כתב את ספרו «מתק שפתיים» (תרנ"ב), על דרכי השיר והמליצה.

ש. ברגשטיין (עודד), *דיוואן לר' ע. בן דוד פ' תרצ"ב*, ג. שלום, שנתו צבי כ', 425—428, תשי"ז; א. מ. הברמן, *יעקב פ' (מאוניים, כ"ט), תשכ"ט*; הג'ל, *תולדות הפיוט והשירה*, ב', 105/7, 1972; פ. נה (מהדורה), *שירי י. פ', תשכ"ט*; ע. פליישר, *בקורת על נה (ק"ט, מ"ה), תשכ"ט*; M. Hartmann, *Die hebraeische Verskunst nach dem Metek Sefatayim des I. F. und anderen Werken juedischer Metriker*, 1894.

א. מ. ה. — י. ד.

פֶּרְנִסֶן, פֶּרְנִס מִיכָאֵל — Frans Mikael Franzén — (1772—1847), משורר פיני שכתב בלשון השוודית. פ' נולד בפנינלנד

למשפחת סוחרים עשירה ממוצא שוודי. ב 1798 נתמנה פרופסור לפילוסופיה באוניברסיטת טורקו. בשנים 1824—1834 היה מזכיר האקדמיה השוודית. מ 1831 ועד מותו כיהן כביושף של הָרְנֶסַנְד (Härnösand) בשוודיה. — פ' הושפע מן הרעיונות הלאומניים הפיניים ובסיווריו בא במגע עם ניצני הזרמים הרומנטיים בספרות ובאמנות של ארצות אירופה. בשיריו בא לידי ביטוי, בראש וראשונה, במישור הצורני והתכני כאחד, העימות בין המגמות הרומנ-

אוסטריה ולמלך הונגריה כאחד, ולממשלות בווינה ובבודפשט גיחן מעמד שווה. פ"י נעשה פופולארי באזורים שונים, ואפילו בהונגריה, שבה שנאוהו בגלל הדיכוי האכזרי של מהפכת 1848. בפמלייתו היו גם אצילים הונגרים. פ"י לחם בכל מגמות העצמאות של הלאומים הסלוביים בממלכתו. לעתים נטה לליברליזציה מסוימת. עפ"ר בניגוד לדעת יועציו. ב 1906 העניק זכות בחירה כללית בחלק האוסטרי של הממלכה.

פ"י ניסה להגדיל את השפעת ממלכתו בבלקן, וב 1868 נכבשו בוסניה והרצגובינה. יועצו העיקרי בתקופה זו היה הרון הונגרי דוילה אנדרשי (ע"ע), שהיה שרי-החוז' מ 1871. בקונגרס ברלין (1878) השיג אנדרשי אישור למגמת ההתפשטות בבלקן. בוסניה והרצגובינה סופחו ב 1908. עם קיסר גרמניה והצאר הרוסי כרת פ"י ב 1873 את "ברית 3 הקיסרים" (Dreikaiserbund), אך ההתפשטות בבלקן שיבשה את היחסים עם רוסיה. ב 1882 כרת פ"י ברית משו-לשת עם גרמניה ואיטליה. מדיניות זו נהפכה לגורם חשוב בהתפתחויות שהביאו לפרוץ מלה"ע I.

חייו האישיים-משפחתיים של פ"י היו מלאי טרגדיות. אשתו אלי-זבת אמליה אויגניה (ע"ע) נרצחה ב 1898 בידי מתנקש אנארכיסטי. בנו היחיד רודולף התאבד ב 1889. אחיו הצעיר, מכסימיליאן (ע"ע), נהיה לקיסר מכסיקו הוצא שם להורג ב 1867. רצח בן אחיו, יורשי העצר פרנץ פרדיננד, ואשתו ב 1914 בסאראייבו גרם באופן ישיר לפרוץ מלה"ע I.

פ"י הזקן, הקפדן בהליכותיו והשמרן בהשקפותיו, שתפס את תפקידו כשליחות אלוהית, זכה להערכת הכל למרות חסרונותיו הרבים. הוא נפטר מאזכוב ומבודד בקיסרות מתפוררת.

J. Redlich, *Kaiser F. J. von Österreich*, 1928; A. J. P. Taylor, *The Habsburg Monarchy, 1809—1918*, 1948; H. Srbik, *Aus Österreichs Vergangenheit*, 1949; R. A. Kann, *The Multinational Empire: Nationalism and National Reform in the Habsburg Monarchy, 1848—1918*, I-II, 1950; E. Crankshaw, *The Fall of the House of Habsburg*, 1963; E. C. Corti - H. Sokol, *Kaiser F. J.*, 1965².

פ"י והיהודים. בשלהי המאה ה 19 היו כ 2 מיליון נתינים יהודים בממלכתו של פ"י, ובמרוצת הזמן הפכה אהדת רובם אליו להערכה ולהערצה. נהגו להוסיף לשמו, בעברית וביידיש, את ראשי התיבות של המלים "הקיסר ירום הודו" = הקיר"ה. שירים חוברו לכבודו ותפילות לשלמו והם נדפסו במחזורים ובסידורים; סיפורי אגדה נוצרו על יחסו הטוב לקהילות, ודמותו נצטיירה כמלך-חסד. ביקוריו בערי הממלכה כללו תמיד קבלת משלחת מטעם הקהילה המקומית.

תקופת שלטונו הארוכה מסמנת את עלייתם של יהודים רבים בסולם הכלכלה, החברה וההשכלה באירופה המרכזית, ובמקצת גם באירופה המזרחית. למספר יהודים העניק תארי אצולה. שויון דתי ואזרחי הוענק ליהודים באופן הדרגתי, והזכויות הכרוכות בכך הוענקו להם בשמו. מספר פעמים התבטא בגנות האנטישמיות. ב 1895 וב 1896 סירב לאשר את בחירתו של האנטישמי ק. לואגר (ע"ע) לראש עיריית וינה. בפרשת מורטרה (ע"ע) היה גם הוא בין המוחים נגד המעשה, ודרש את החזרת הילד היהודי החטוף. בעת ביקורו בירושלים (1869) תרם בעין יפה למוסדות יהודיים והביע את אהדתו ליהודי העיר. כן אישר קרן לקידום החינוך היהודי בהונגריה, ומ-כספיה הוקם גם ביהמ"ד לרבנים בבודפשט (1877), שנקרא על שמו (ע"ע בתימדרש לרבנים, עמ' 988).

O. Grün, *F. J. der I. in seinem Verhältnis zu den Juden*, 1916. י"ה מ.

פֶּרְנַץ פֶּרְדִּינַנד — Franz Ferdinand — (1863—1914),

ארכידוכס, יורש-העצר של הקיסרות האוסטרית-הונגריה. בן אחיו של הקיסר פרנץ יוזף (ע"ע). לאחר מות יורש-העצר רודולף (1889) ומות אביו (1896), נעשה יורש דודו. יחסיו עם

הבריטי מלפני מלה"ע I, דוגל בשגרה, חסר-מעוף ומוגבל. לכן היה אחראי במידה רבה לקטילת הנוער הבריטי בצרפת בראשית מלה"ע I. כתב: 1914, 1919²; *Memoirs of 48 Years of Service*; (זכרונות 48 שנות שירות), 1925. חלק מיומניו י"ל ב 1937.

J. E. Edmonds, (ed.), *Military Operations, France and Belgium*, I-IV, 1922—28; E. G. French, *The Life of Field-Marshal Sir J. F.*, 1931.

פֶּרְנַצוֹז, קַרְל אֶמִיל — Karl Emil Franzos — (1848, צ'ורט-קוב [גאליציה] — 1904, ברלין), סופר ועיתונאי אוסטרי, יהודי. פ' גדל בסביבה חסידית, למד בגימנסיה בצ'רנוביץ ואח"כ משפטים באוניברסיטת וינה ונראץ. בעודו סטודנט היה כתב העתון הווינאי *Neue Freie Presse*. בשנים 1884/6 ערך את העתון *Wiener Illustrierte Zeitung*, ובשנים 1886—1904 את הדרשבורען לענייני השירה הגרמנית, *Deutsche Dichtung*. התפרסם כש"ל סיפוריו הֶרְאֵלִיסְטִיִּים על חיי היהודים במזרח-אירופה, שקובצו בספרו *Aus Halb-Asien* ("מחצי-אסיה" [כינויו לאותן מארצות מזרח-אירופה — גאליציה, בוקובינה, דרום-רוסיה ורומניה — שהושפעו אך מעט מהמערב]), II-I, 1876. בסיפוריו *Die Juden von Barnow* ("יהודי בארנוב" [מקום דמיוני שפ' הנציח בו הווי עירת מולדתו]), 1877, קרא לקידום ההשכלה ולהסתגלות לתרבות המערב, אך גם גילה הבנה למנהגים ולאמונות התפלות שרווחו בקרב יהודי העיירות בגאליציה. סיפורו הטוב ביותר על ההווי היהודי הוא *Der Pojaz* ("המוקיון"), 1905. פ' הושפע מל. קומפרט ומא. ברנשטיין, והיה מקורב אל י. י. דויד. לעברית הורגמו: "שני ספורים מחיי בני ישראל", ורשה, תרמ"ה; "הדסה היא אסתר; ספור אהבים מתעלולי בני הדור החדש" (עיבוד), אודסה, תרנ"ה.

ש. ל. גורדון, פ' תולדות עם תמונתו, תרס"ז; L. Geiger, *Die deutsche Literatur und die Juden*, 250—304, 1910.

פֶּרְנַץ יוֹזֵף I — Franz Joseph I — (1830—1916), קיסר

אוסטריה מ 1848 ומלך הונגריה מ 1867, מבית הבסבורג (ע"ע). פ"י הוכתר לאחר שנאלץ דודו, פרדיננד I (ע"ע), להתפטר עקב המאורעות המהפכניים בווינה. השתדלות אמו, סופי מבאואריה, סייעה להמלכתו. לאשה נמרצת זו, שהתעניינה מאד בניהול הממלכה, היתה השפעה ניכרת על פ"י עד מותה (1872).

מלכות פ"י החלה במשבר פנימי עמוק בקיסרות הסתיימה ברא-שית התפוררותה הכללית, בשלהי מלה"ע I. ב 1848/9 הצליח פ"י בעזרת צבא הצאר ניקולי I (ע"ע), לדכא באכזריות את המהפכה ההונגרית (ע"ע הונגריה, היסטוריה, עמ' 857). ב 1849 נתן פ"י תוקף לחוקה שבה נוסחו עיקרי שיטת "הנאו-אבסולוטיזם" ושהיתה בתוקף מ 1849 עד 1867. הממלכה נהלה בצורה ריכוזית ואבסולוטית ודוכאו תנועות לאומיות. יועצי פ"י הראשיים בתקופה זו היו רה"מ פליכס שווארצנברג ואלכסנדר בך (ע"ע), שדגל בשליטה באמצעות דיכוי. התבוסה באיטליה ליד סולפרינו (24.6.1859) מידי צבא פ"י-מאונטה ונפוליון III, שבעקבותיה איבדה אוסטריה את לומבארדיה, אילצה את פ"י ויועציו לנהוג בריסון במדיניות החוץ ולרכך מעט את האבסולוטיזם מבית. באוקטובר 1860 ניתנה חוקה חדשה, שהעי-ניקה לאזורים אחדים נציגות בפרלמנט המרכזי שבווינה ואוטונומיה מסוימת לשטחים אחרים, ובתוכם להונגריה.

פ"י טרח הרבה לחזק את ההגמוניה של אוסטריה בגרמניה (ע"ע, היסטוריה, עמ' 452) ובאוגוסט 1863 יום ועמד בראש כינוס "אסיפת הנסיכים" (Fürstentag) בפרנקפורט, שבה השתתפו ראשי מדינות גרמניה, למעט מלך פרוסיה. המאבק על ההגמוניה בגרמניה הסתיים בנצחון פרוסיה במלחמת 1866. אוסטריה, שנחלה תבוסה מכרעת, נאלצה לעזוב את הברית הגרמנית.

התבוסה גרמה למשבר פנימי ולשינוי מרחיק לכת ביחסים עם הונגריה. לפי פשרת 1867, שהיתה בתוקף עד 1918, היה פ"י לקיסר



ה"סטיגמטה" של פרנציסקוס, איור
 Fioretti di san Francesco, סילאנו, 1510

הפרנציסקנים, המצטיין בחומרת נדריה-העוני ופשוטות החיים. בעוד שהנזירות היו חיים סגורים ומסוגרים בתוך מנזריהן, נדדו הנזירים ממקום למקום, כשהם מטיפים לתשובה ומת-פרנסים מנדבות. מכאן הכינוי „נזירים קבצ-נים“ (mendicantes), שבו כונו הפרנציסקנים והדומיניקנים (ע"ע דו-מיניקוס). צורת-חיים זו של נדידה אפשרה פעילות מיסיונרית נרחבת, ופ' עצמו עבר מאיטליה, דרך דרום

צרפת, עד לדרום ספרד (1214/15), כדי לעשות נפשות בין המוסלמים. ב-1219 הצטרף פ' למסע-הצלב ה-5 והיה עד למצור על דמיאט שבמצרים. כאן הטיף בפני סולטאן מצרים וניסה לשכנעו לקבל את הנצרות.

ניהול המסדר נשמש מהר מידי של פ', אך אישיותו המיוחדת שקרנה פשוטות, ענוותנות, אהבת הבורא והבריות, סגפנות, חסידות עממית ושמחה כנה (כפי שבאה לידי ביטוי גם בתפילותיו ובשיריו, ובמיוחד ב Canticum solis [„הלל הברואים“]) השאירה רושם עמוק, שהשפיע תוך זמן קצר זר של אגדות אודות הליכותיו בקדוש. נפוץ במיוחד אוסף האגדות הקדום Fioretti di san Francesco („הפרחים הקטנים של פרנציסקוס“), ב-1224, בעת חוויה חזונית, הוטבעו בגופו סימני עינויו של ישו, ה-stigmata (הפצעים בידיו וברגליו) — דבר שנחשב בחסידות הקאתולית כסימן מובהק של קדושה ושל קרבה לישו. על אף נדודיו נשארה אסיוז, ובמיוחד כנסיית פורטיונקולה (Portiuncula) הסמוכה, מושבו העיקרי של פ', היתה גם מרכז הפעילות של המסדר.

שנתיים לאחר מותו בכנסיית פורטיונקולה הוכרו רשמית (1228) כ„קדוש“ ע"י גרגוריוס IX (ע"ע), שעמד אתו בקשרי ידידות שנים רבות לפני שנבחר לאפיפיור. דמותו המופלאה של פ' קסמה גם ללא-קאתולים, והספרות העשירה שנכתבה אודותיו כוללת מחקרים היסטוריים וחיבורים מאת פרוטסטנטים ואחרים, בהם מואר פ' על דרך האידאליזציה הרומאנטית. היו שראו בפ' מבשר של תחושת-חיים חדשה ושל תחושת קרבה לטבע ולכל הברואים.

W. W. Goetz, Die Quellen zur Geschichte des hl. F. v. A., 1904; L. A. H. Cuthbert, Life of St. F. of A., 1912; H. Felder, The Ideals of St. F. of A., 1925; A. Fortini, Nova Vita di S.F., I-IV, 1959; F. de Beer, La Conversion de S.F., 1963; O. Engelbert, St. F. of A., 1965.

3. ו.

פְּרַנְצִיִּסקָנִים, מְסֻדֵר הַ- (Fraciscani; שם הרשמי Ordo Fratrum Minorum [„מסדר האחים הקטנים“]), מסדר נזירים שנוסד ב-1209 ע"י פרנציסקוס (ע"ע) מאסיוז. הפ' הקפידו בחומרה על קיום אידיאל העוני, עברו ממקום למקום כשהם מטי-פים לתשובה דתית והתפרנסו מנדבות — מכאן כינויים „נזירים קבצנים“ (mendicantes). רעיון „העניות הקדושה“ לא היה חדש והוא נפוץ בעיקר מאז המאה ה-11. תנועות דתיות רבות הטיפו, לעתים במחאה נגד שחיתות הכמורה ועושר המסדרים והמנזרים, לחיי עוני מחולטים דוגמת חיי ישו ותלמידיו, השליחים הראשונים, ולכן קראו לאידיאל זה בשם vita apostolica. אלא שתנועות אלו נדחקו ע"י

הקיסר היו מהוחים בד"כ הורעו עוד יותר לאחר שנשא לאשה ב-1900 את הרוננת זופי חוֹטֶק (Chotek), שדרגת-האצולה שלה היתה נחזתה מזו של בית-המלוכה ההבסבורגי. הוא ניהל חצר נפרדת בווינה ונטייתו המדינית היו נוקשות מאלה של דודו. הוא רצה לשבור את השפעת החוגים השליטים ההונגריים על ענייני הקיסרות, והשפעתו על הצבא היתה ניכרת. במקום המבנה הדואליסטי (אוסטריה בצירוף הונגריה), עליו התבססה המדינה משנת 1867, תכנן מבנה טריאליסטי, שבו רצה להעניק לתושבים הסלחיים-הדרומיים מעמד מקביל למעמד ההונגריים. פ' קירב את המפלגה הנוצרית-סוציאלית האוסטרית שדגלה באנטישמיות; לכן, בניגוד לפרנץ יוֹהַן, לא היה אהוד על היהודים. במדיניות-החוץ שלו צידד במיליטריזם תוקפני ושנא את איטליה. גרצה יחד עם אשתו בביקור בסרייבו ב-28 ביוני 1914, בידי ג. פרינציפ, סטודנט סרבי לאומני, שפעל בשם ארגון מחתרתי; הרצח היה המניע הישיר למלח"ע I. R. Kizling, Erzherzog F. F. von Österreich-Este, 1953; J. Remak, Sarajevo; The Story of a Political Murder, 1959; E. Franzel, F. F. d'Este; Leitbild einer konservativen Revolution, 1964.

פְּרַנְצִיּוֹם (francium), יסוד כימי רדיואקטיבי, האחרון בשורת המתכות האלקליות (ע"ע אלקליות, מתכות). סימנו Fr, מספרו הסידורי 87, והאטומטופ היציב ביותר (זמן מחצית-חיים של 21 דקות) הוא בעל מספר מסה 223, הוכנו עוד עשרים איוטופים של הפ', בעלי מספרי מסה בין 203 ל-224, כולם קצרי-חיים ביותר. הפ' ניתן ב-27 ורוחו ב-667.

רמו ראשון לקיום הפ' ניתן ב-1914 כשנתגלה כי האקטיניום (ע"ע), הדועך בד"כ תוך פליטת חלקיקי β, פולט לעתים חלקיקי α, ותולדת ההתפרקות הזאת הוא יסוד שמספר המסה שלו 223, ואשר כונה אז AcK. היסוד בודד וזוהה ב-1939 במעבדת קירי בפאריס ע"י מרגריט פירי (Perey) שכינתה אותו פ' לכבוד צרפת.

מחמת משך-חיי הקצר של הפ', אין כל אפשרות להפיק ולבודדו בכמויות הנראות לעין והניתנות לשקילה, וע"כ ניתן לחקור את תכונותיו הכימיות רק בשיטת אנליזה-עקבות. התנהגות הפ' היא זו הצפויה ממתכת שמקומה אחרי הציסיום (ע"ע) במערכת המחזורית של היסודות (ע"ע) הכימיים. ההידרופוביות, הקרבו-נטים, הסולפידים והפלוואורידים של הפ' מסיסים במים, ואילו הכלורטים והכלוריד-פליטניטים מעוטי-מסיסות.

פְּרַנְצִיִּסקוֹס כְּסוֹרִיוֹס, ע"ע כְּסוֹרִי.

פְּרַנְצִיִּסקוֹס מְאָסִיז — Francis of Assisi; Francesco d'Assisi — מייסד מסדר הפרנציסקנים (ע"ע), בן (1181—1226),

למשפחת סוחר-בדים עשירה; עד גיל 20 סייע לאביו בעסקיו וניהל אורח-חיים בהתאם למעמדו. ב-1202 היה שבו כמה חדשים בשל מלחמת-גבולות בין פְּרוֹג'ה ואסיוז. אחרי שובו לבית אביו חלה, ובתקופה זו החלה רוח של נזירות וחסידות סגפנית לפעמו. הוא נתפס לרעיון העוני כערך דתי מרכזי, ובמסע צליינות לרומא החליף בגדים עם אחד הקבצנים שבכיר פְּטרוֹס ה„קדוש“ ויום שלם קיבץ נדבות. אחרי שטעם טעם עוני — הן מרירותו, הן השמחה הרוחנית של התערטלות מכל רכוש ושחרור מכל הכבלים הכובלים אדם לעולמ-הזה — הבין את דברי ישו (מתי X 7—19), בדבר ההכרח לנטוש הכל וללכת אחריו, כקריאה אישית המופנית אליו. אח"כ יצא פ' לעשות נפשות ועד מהרה נתקבצו אליו חברים-תלמידים שביקשו ללכת בדרכו. עבורם חיבר Regula primitiva („חקנון קדום“; כנראה אבד), שזכה לאישור האפיפיור אינוצנטיוס III כשהגיע פ' לרומא (1209/10). מסדר הפרנציסקנים, שנתכנה בכינוי של ענוה fratres minores („אחים קטנים“), התפתח מהר ומשך רבים, וביניהם גם נשים. קלארה ה„קדושה“ (1194—1253) הצטרפה לפ' ב-1212 וייסדה את „מסדר הקלאריסות“, הוא ענף-הנשים של

הכנסיה וממילא נדחפו למצב של עימות. נפסלו ואף נרדפו כ"מינות". גם פרנציסקוס הושפע ממניעים דומים, אך אינו צנטיס III (ע"ע) הבין לרוח הזמן ובמקום לדכא את תנועת פרנציסקוס מיסד אותה ועי"כ שילב אותה במסגרת הכנסייתית. ב-1209 אושר התקנון הבסיסי (regula primitiva); ב-1221 עובד ואושר תקנון חדש (regula prima) וב-1223 אישר האפיפיור הנוצרי III (ע"ע) את הנוסח הסופי של התקנון (regula bullata). החידוש של מסדר הפ' והדגש המיוחד של התקנון התמקדו בעניות הקולקטיווית: אסור שיהיה למסדר רכוש כלשהו ואסור לו לקבל מתנות כסף, אדמות וכיו"ב. עקרון זה של עניות מוחלטת יצר בעיות רבות, שכן התפשטותו המהירה של המסדר, הקמתם של מנזרים קבועים, גידול המנגנון והצורך בארגון חייו ופעולותיו של המסדר הפכו עקרון זה לבלתי מעשי. במסדר הפ' התגבשו אפוא שני זרמים: מצד אחד הרוב המתון (Conventuales) בהנהגת אליה מקורטונה (Elia da Cortona) ומצד שני הקבוצה הקיצונית יותר, שנקראו "הרוחניים" (Spirituales), שביקשו לשמור על האידאלים הקיצוניים שהתווה פרנציסקוס המ-ייסד. אחרי מותו גברה המתחיות והגיעה כמעט עד לפילוג, כשהפלג הקנאי של "הרוחניים" התבלט בהתנגדותו לפשרנות הרוב המתון ואימץ לעצמו דעות קיצוניות שמקורן בהשקפות יואכים (ע"ע) דה פלורה ושריח של מינות נדף מהן. על חריפות המאבק שסיכן את אחדות המסדר מעידים התערבויות וצווים אפיפיוריים חוזרים ונשנים שבהם הורו למסדר באילו דרכים ובאילו פיקציות משפטיות ניתן לעקוף את כללי העניות הקולקטיווית. רק בשנות כהונתו של בונג'ו-טורה (ע"ע) כראש המסדר הושגה מעין פשרה או הפוגה. ויכוח מרכזי זה התלקח מחדש ה"רוחניים", שהצביעו על גיוון המסדר, נעשו יותר תוקפניים. ב-1317/8 פורסמו שתי "בולות" המחירות למסדר להתחזק ברכוש קולקטיווי, ובתגובה פרשו "הרוחניים" מה-מסדר ונדדו אח"כ בשם Fraticelli. הם האשמו במינות, האפיפיור יוהנס XXII (ע"ע) אף ציווה על שריפת 4 מהם באשמה זו (1318). אע"פ ש"הרוחניים" דוכאו במשך הזמן, ניכרה השפעתם במאמצים המתמידים של קבוצות פ' שביקשו להביא לרפורמה במסדר. על הירידה המוסרית ועל גיוונן של המסדר במאה ה-14 מעידים גם תיאוריהם הסאטיריים של סופרים קתולים כמו בוקצ'צ'ו, לנגלנד וצ'וסר (ע' ערכיהם). בראשית המאה ה-15 התארגנו קבוצות המחמירים בשם Observantes, כלומר, שומרי מסורת הפ', וזכו לעצמאות יחסית. ב-1517 הופרדו מן ה Conventuales והוכרו כמסדר נפרד — מסדר פרנציסקוס האמיתי. במאה ה-16 נוסד ענף רפורמי אחר, הקפוצ'ינים (Cappuccini), ע"ש צורת הגלימה שלהם, כספיח של ה Observantes. בתחילה עוררו התנגדות רבה, אך בפעילותם המסורה למאבק הקונטרה-רפורמציה קנו לעצמם שם טוב גם בעיני האפיפיורות. במאות ה-17 וה-18 נחלש המסדר מאד (ויכוחים בענייני רפורמה ובעקבות פילוגים; מאורעות פוליטיים בארצות קתוליות רבות), אולם לקראת המאה ה-19 הסתמנה התאוששות רבה וב-1897 שוב אוחדו שני הפלגים העיקריים של המסדר ע"י האפיפיור לאו XIII (ע"ע).

הכנים בעלי סמיכת כהונה פורמאלית, ובהתאם לרוח המייסד לא עודדו למדנות לשמה. אולם המסדר סטה מהר מדרך זו, ועם התפתחות האוניברסיטאות העמיד אף הוא מלומדים תאולוגים, ביניהם מגדולי הסכולסטיקה (ע"ע) הנוצרית (דונס סקוטוס; ויליס מאוקס; בונג'וטורה [ע' ערכיהם]). מקום חשוב בהתפתחות זו תפסו גם התחרות והקנאה בין הפ' לדומיניקנים (ע"ע).

הפ' ו"א"י. האגדה שפרנציסקוס ביקר בארץ הקודש אין לה יסוד היסטורי, אם כי שהה במצרים והיה צד למצור הצלבנים על דמיאט ולנפילת העיר (1219). שעתם של הפ' הגיעה במיוחד אחרי החזרת השלטון המוסלמי לא"י, כשהם התיישבו ליד המקומות הקדושים כדי לשמור עליהם לא רק לתועלת צליינים נוצריים, אלא בעיקר לשם שמירת האינטרסים הקתוליים-לאטיניים נגד הכנסייה היוונית. מרכז הפ' בירושלים במאות ה-14—15 היה בהר-ציון. משם גורשו בראשית המאה ה-16 אחרי קטטה עם יהודי ירושלים והתיישבו במקום שבו הם כיום, בקרבת "קאזה נובה". ב-1342 נתמנו רשמית ע"י קלמנס VI ל"שומרי ארץ הקודש" (Custodia Terrae Sanctae). המקומות הקדושים השייכים לכנסייה הלאטינית (כגון כנסיית הקבר בירושלים וכנסיית המולד בבית לחם) חלקים מהם או הזכויות בהם, נמסרו לידיהם. כ"כ רכשו הפ' מקומות קדושים אחרים, והקימו כנסיות (כגון "כנסיית הבשורה" בנצרת), מנזרים, בת"ס (כגון "טרה סאנטה" בירושלים) ומרכז מחקר (כגון המכון המקראי ב"ויא דולורוסה" בעיר העתיקה בירושלים). ה Custos של ארץ הקודש, דהיינו, ראש הפ' בא"י ובסביבותיה (לרבות סוריה, ארמניה, קפריסין ומצרים) שימש גם כראש הכנסייה הלאטינית בא"י עד 1847; או חדרשה משרתו של האפטריואך הלאטיני בירושלים. לפי מסורת מקובלת ה Custos הוא פרנציסקני איטלקי, כשלידו מ"מ צרפתי, פרוקורטור ספרדי וחמישה יועצים (אנגלי, צרפתי, גרמני, ספרדי ואיטלקי).

(וע"ע מנזר, עמ' 1020; מסדר, עמ' 1086; נזיר, נזירות, עמ' 29; נצרות, עמ' 344—347).

י. פראוור, "מנזר הפרנציסקנים בהר ציון ויהודי ירושלים במאה ה'ט"ו" (ידיעות החברה העברית לחקירת א"י ועתיקותיה, י"ד, 15—24), תש"ט-ס; ע. שייר, הרוחניים או מרד הפ' / תש"ל B. Gratiën, Histoire des Frères Mineurs au XII^e siècle, 1928; L. Lemmens, Geschichte der Franziskanermismissionen, 1929; F. Cuthbert, The Capuchins, 1928; D. Douie, The Nature and the Effect of the Heresy of the Fraticelli, 1932; A. Gemelli, The F. Message to the World, 1934; R. M. Huber, A Documented History of the F. Order, 1944; H. Holzapfel, The History of the F. Order, 1948; R. B. Brooke, Early F. Government: Elias to Bonaventure, 1959; J. R. Moorman, A History of the F. Order from its Origins to the Year 1517, 1968; C. Esser, Origins of the F. Order, 1970.

ז. א.

פְּרַנְצִ'סְקוֹ (Francesco), שם של שני מלכי ממלכת שחי הסיצ'י-ליות" (ע"ע נפולי, ממלכת, עמ' 252):

1) פ' I (1777—1830), בנו של המלך פרדיננדו I (שהיה גם פרדיננדו IV [ע"ע] מנפולי). בלחץ שגריר בריטניה נתמנה עוצר (vicario) סיציליה (1812) ונתן לאי חוקה ליברלית, אך התואר והחוקה בוטלו ע"י אביו לאחר ששב לשלטון (1816). במות אביו (1825) הומלך פ' ושקע בחיי תענוגות. הוא זנח את נסיותו הליכ-רליות ונעשה עריץ.

2) פ' II (1836—1894), בנו של פרדיננדו II (ע"ע); חלש-אופי, מוגבל וחסר-נסיון. עלה לשלטון בשנה גורלית לאיטליה (1859). סירב לחתום על הסכם לחלוקת מדינת האפיפיור עם מלך סרדיניה ולא הנהיג תיקונים וחוקה במועד. איבד את סיציליה, שנפלה בידי ג'ריבלדי (ע"ע), וניהל נגדו מערכה כושלת בדרום איטליה. לנוכח תמיכה כללית באיחוד איטליה יצא לגלות (1861). מת בצרפת. היה אחרון השליטים משושלת בורבון בדרום-איטליה.

מסדר "שלישי" (tertiarii) נוסד כבר בחיי פרנציסקוס (המסדר השני הוא מסדר "הקלאריסות העניות", ענף הנשים של הפ' שנוסד ב-1212); אין זה מסדר של נזירים, אלא התאגדות של הדיוטות המבקשים לטפח ערכי דת וחסידות כרוח האידאלים של הפ'. בשקדם על הטפה עממית תמכונת להמונים במרכזים העירוניים הגדולים, הביאו הפ' לחיזוק דתיות עממית ולחידושם ולהפצתם של מנהגי מולחן וחסידות רבים. זהעמידו מתוכם מספר גדול של "קדו-שים" וצעלי נסים (למשל אנטוניוס מפדובה; ע"ע). עם "קדושים" אלה נמנים גם מטיפים עממיים שגרמו, כמישרין או בעקיפין, לרדיפות קשות ואף לשחיטת יהודים (כגון פסיסטרו; ע"ע). מלכתחילה העדיפו חפ' שחברי המסדר יהיו אחים נזירים ולא

וכד'). לחיבור מצורף דרך על החסידות והפרנקיסטים. על הנחותיו בדבר קדמות הקבלה נמתחה ביקורת כבר ע"י שטיינשניידר, יוסט, לינק, יואל (ע' ערכיהם), ואחרים. חיבורים אחרים, אף הם בצרפתית, הם: על הכתות היהודיות שלפני הנצרות, הדת והמדע ביהדות, ועוד.

A. Kohut, *Berühmte israelitische Männer und Frauen*, II, 213, 1901; P. H. Joel, *Die Religionsphilosophie des Zohar*, 1923.

פּרנץ, איליה מיכאילוביץ' — Илья Михайлович Франк — (נר 1908, פטרבורג [לנינגרד]), פיסיקאי רוסי. עבד כאסיסטנט של ואווילוב ב 1928/30. אח"כ עבר למכון האופטי בלנינגרד. ב 1934/40 עבד במכון לבדב לפיסיקה ועבר לכהן כפרו-סור לפיסיקה באוניברסיטת מוסקווא. חבר נספח באקדמיה למדעים בכריה"מ מ 1946, ומ 1968 — חבר מן המניין. מחשובי הפיסיקאים בכריה"מ, זכה בפרסים ועיטורים רבים: פרס סטלין מהדרגה הראשונה, 1946; פעמיים אות מסדר לנין; דגל-העבודה האדום וכו'. עיקר פרסומו — מעבודתו המשותפת (מ 1937 ואילך) עם א. י. טם ופ. א. צ'רנקוב (ע' ערכיהם) בהסבר העיוני של "אפקט צ'רנקוב". בזכות עבודה זאת הוענק להם פרס נובל לפיסיקה (1958). מאוחר יותר חקר את הקוואנטים של קרני-γ ובעיות במדידת שטף ניטרונים.

פּרנץ, אנה — Anne Frank — (1929—1945), נערה-יוספרת, יהודייה. נתפרסמה ביומנה המשקף את שואת יהודי אירופה. ב 1933 נמלטו הוריה מגרמניה לאמסטרדם. כשהחלו משלוחי היהודים מהולנד למחנות-ההשמדה (1942), הסתתרה משפתח פ' (האב, האם ושתי בנות) עם עוד 4 יהודים, בסיועם של הולנדים, במחבוא. ב 1944 גילו אותם הנאצים עקב הלשנה, והם נשלחו לוסטרבורק ואח"כ לאושוויץ. בסוף 1944 נשלחו א"פ ואחותה מרגוט לברגן-בלזן (ע"ע), ושם מתו.

כבר בילדותה כתבה א"פ סיפורים קצרים, אך נתפרסמה במיוחד בזכות יומנה שנכתב (הולנדי) במחבואה באמסטרדם, ונמצא ע"י ידידים לאחר שהמשפחה נאסרה. לפרסום היומן היה הרב בעולם היהודי והלא-יהודי כאחד. ביומן תיאור חותך, מבוסס על הסתכלות חדה ואובייקטיבית, של חיי 8 אנשים בעלי גורל משותף. הוא מעיד על ניצני כושר-יצירה ניכר, אולם הסיבות להתפרסמותו חרגו אל מעבר לשיקולים ספרותיים. לגבי הקורא היהודי היה היומן תיאור עובדתי, חסר-פתיות, ולעתים אפילו מתיבל בהומור כלשהו, של תקופה קשה ביותר בתולדות ישראל. לקורא הלא-יהודי המחיש היומן חיי בני-אדם, שנגזר עליהם לרדת למחתרת, על לא-עוול בכפם, ולעמוד בודדים מול השמדה פיזית, הפסיכולוגים מצאו ביומן חומר מאלף באשר לכושר-הסתגלותם ההדדית של אנשים ממוצעים, ולחיים כפויים בצל פחד-מוות תמידי. ליומן היתה השפעה בלתי חזויה מראש על קוראים צעירים, ביחוד באה"ב, שלגביהם היתה תקופת היטלר בגדר היסטוריה בלתי-משמעותית. אלה נמשכו אחרי הספר לא רק בשל סיפורי-האהבה הדק המובלע בו, אלא בעיקר בגלל תיאור מא-בקה של מחברת היומן לביטוי עצמי, נגד נסיונות המבר-גרים להכתיב לה את השקפותיהם.

היומן י"ל לרא-שונה ב 1947, בשם *Het Achterhuis* ("הבית האחורי"), ומאז הופיע במספר

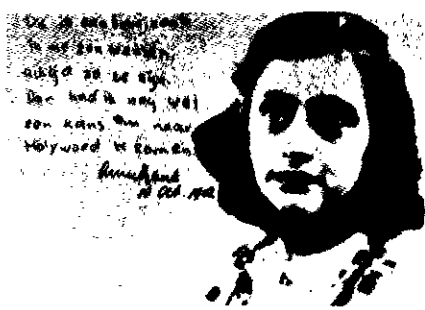

אנה פרנק, תצלום, כתיב ותחית

פּרנץ'ס קו די ג'ורג'ו מרטיני — Francesco di Giorgio Martini — (1439, סיינה — 1502, שם), צייר, פסל, ארדיכל ומהנדס איטלקי. בתחילה פעל פ' בעיר מולדתו. בשנים 1477—1497 שהה עפ"ר באורבינו והועסק שם ע"י הדוכס מאורבינו. ציוריו הם בעיקר ציורי-מזבח; בביצועם השתמש פ' בעקרונות הפרסקו-טיחה החדשים של תקופתו ליצירת ארדיכלות דמויות. הציורים המיוחסים לו בודאות, מהם, "הכתרה הבתולה" (1472), "הלידה" (1475); שניהם בפינאקוטה, סיינה), משקפים את השילוב שעשה פ' בין סגנון אסכולת סיינה לבין זה של פירנצה. שילוב זה של קוויות מלוטשת ודקורטיביות, האפיינית לסיינה, וסגנון התבליט השטוח של דונטלו (ע"ע) מצוי גם ברקע הארכיטקטוני שבתבליט "ההלקאה" (פינאקוטה, פרוג'ה). פסלים אחרים של פ' הם שני מלאכים עשויים ברונזה נושאי נרות (1497), בקתדרלה של סיינה, מעמד פ' כאחד הארדיכלים החשובים של תקופת הרנסאנס-בשיאו נבע מהעובדה — השנויה כיום במחלוקת — שזורי (ע"ע) ייחס לו את תכנון ארמון הדוכסים באורבינו והכנסיה הסמוכה לו. המבנה היחיד שתוכנן בודאות בידי פ', ב 1485, הוא כנסיית מאדונה דל קאלצינאי (Madonna del Calcinaio) ליד קורטונה. כנסיה זו, מהיפות שנבנו בשיא הרנסאנס, בנויה בצורת צלב ומעל מרכזו מתנשאת כיפה מצולעת. הכיפה נבנתה ע"פ המסורת של ברונלסקי (ע"ע) והבניין בכללו ע"פ התאוריות הגאומטריות של פירו דלה פרנצ'סקה (ע"ע).

תכנית פ' לשחזור בניינים עתיקים (Bibl. Reale, טורינו), ספר רישומי ממסעותיו (אופיצי, פירנצה) חיבורו של הארדיכלות האזרחית והצבאית (Trattato di architettura civile e militare; 1482 בקירוב) שופכים אור על תפיסתו הארכיטקטונית. פ' הת-עניין גם בשאלת הפרופורציה של גוף האדם ביחס לארדיכלות, ומתוויו בנושא זה היו מקור השראה למחקרי לאונרדו דה וינצ'י ודיירר.

פ' ייצג את הדמות המובהקת של אמן-הרנסאנס, שתחומי הת-עניינותו ופעילותו היו רבגוניים להפליא.

S. Brinton, *F. di G. M. of Siena*, I-II, 1934—35; A. S. Weller, *F. di G.*, 1943; R. Papini, *F. di G., architetto*, I-II, 1946.

פּרנץ, אדולף (יעקב) — Adolphe Franck — (1809 — 1893), פילוסוף ועסקן יהודי-צרפתי. למד רפואה ופילי-סופיה, והורה פילוסופיה בסורבון. ב 1844 נבחר לאקדמיה הצרפתית ובשנים 1849—1852, 1854—1886 היה פרופסור בקולו' דה פראנס. היה חברו הקרוב של ז'וזף גובינו (ע"ע).

פ' שימש סגן-נשיא הקונסיסטוריה ונשיא חברת כל ישראל חבי-רים (ע"ע). השתתף בפעולות החברה הצרפתית לתרגום התנ"ך והחברה ללימודי היהדות (Société des Études Juives); ב 1888 נבחר לנשיאה. ב 1870 השתדל אצל המלך קרול בבוקרשט לטובת יהודי רומניה, והגן על היהדות בהזדמנויות שונות. ביהדות ראה פ' ביטוי נאצל של המונותאיזם, וכל ימיו התנגד בחריפות לאתאיזם, למטריאליזם ולקומוניזם. הוא גם יסד וערך את הבטאון של הליגה האנטי-אתאיסטית *La Paix Sociale* ("השלום החברתי").

מחיבוריו בצרפתית בפילוסופיה כללית: "קווים להיסטוריה של הלוגיקה", 1838; "הפילוסופיה של דיני העונשין", 1864; "הפילי-סופיה המיסטית בצרפת בסוף המאה ה-18", 1866, ומילון למדעי הפילוסופיה. חיבורו העיקרי בלימודי היהדות, שזכה לפרסום רב ולביקורת, הוא *La Kabbale ou philosophie religieuse des Hébreux* ("הקבלה, או הפילוסופיה הדתית של היהודים", תרס"ט), 1843, 1892. היה זה נסיון ראשון בתיאור ראשיתה של הקבלה (ע"ע זהר, עמ' 647) ותכניה ברמה מדעית פופולרית, לאור תורות פילוסופיות ודתיות שונות (אפלטוניות, פילון, נצרות, הדת הפרסית

נצטרפו אליו אח"כ, במסעותיו, הכניסוהו בסוד „האמונה“. עמם בא לסלוניקי ב 1753 והתקשר עם הדונמה שם. פ' ספק ממסחרו החל לפעול כ„נביא“ שבתאי. תחילה נסע לקבר נתן העוזי (ע"ע) ולאדריאנופול ואיזמיר, ושוב בילה זמן ממושך בסלוניקי ב 1755. מלוויו הפיצו בפדוליה באיגרותיהם את שמועת המנהיג החדש ושכנעוהו לחזור בעצמו לשם. פ' היה בעל יצר שלטון ואמביציה, ומשמצא את כת ברוכיה בסלוניקי בימי „בית ריק“, ראה לעצמו עתיד גדול בפולניה. מקורביו קראוהו „חכם יעקב“, וחשבוהו לגלגול נשמת ש"צ וברוכיה. שנקראו בפיו „הראשון“ ו„השני“. בחוגי הדונמה סיפרו כי פ' נסע לפולניה בשליחותה המפורשת של כת ברוכיה, ובאמת נהג בתחילה לפי תורת כת זו ומנהגיה.

בסוף 1755 שהה פ' זמן-מה עם קרוביו בקורלובקה, ואח"כ עבר, במעמד חגיגי, בקהילות שהכילו קן שבתאי בפדוליה. לאחר כ 25 שנה בתורכיה התנהג פ' כספרדי, דיבר בצייבור בלאדינו, וסיגל לעצמו את השם פ'. השמועה נפוצה על הופעת „פרענק“ (ספרדי לפי העגה דאז) חשוד, ושערוריה גדולה נגרמה בלאנסקרון בסוף ינואר 1756, כשערך שם פ' טקס שבתאי ומשתתפיו נתפסו באורגיה דתית-מינית, כמנהג בני כת ברוכיה בפדוליה. פ' טען, כעבור שנים, שהוא עצמו פתח את החלונות כדי להכריח את מאמיניו שלא להסתיר עוד את מעשיהם. האנשים נאסרו בידי השלטון אך פ', שהיה נתין תורכי, שוחרר. חקירה ערך גם ביה"ד בסאטאנוב. פ' עבר לתורכיה, אך שב אל חסידיו, נאסר שנית במארס 1756 בקופציץנה, שוחרר ומאז נשאר כ 33 שנים בתורכיה, בעיקר בגיור-גיבו שליד הדנובה. שם התאסלם בתחילת 1757 וזכה לכבוד רב מצד השלטונות. באמצע 1757 נמצא, בחשאי, ברוז'הטין שבפדוליה. פעמים אחדות נסע לסלוניקי ופעם לקושטא.

בפולניה ריכז פ' את רוב השבתאים, בעיקר מגליציה, אוקראינה והונגריה, ונראה שגם אלה שבמזרואויה טרו למרותו. חקירת ביה"ד בסאטאנוב — שחלקה נתפרסם בספרי ר' יעקב עמדין (ע"ע) — חשפה את רשת השבתאים שנתקיימה במחצית בפדוליה ונתברר אפיינה האנטינומיסטי — לרבות איסורי עריות — מתוך כוונה מפורשת לקיים צורה „עליונה“ של התורה, שנקראה בפיהם „תורה דאצילות“, לעומת ההלכה, שהיתה להם בבחינת „תורה דבריאה“. תוצאות החקירה אושרו ע"י ועד ארבע הארצות בספטמבר 1756 בקונסטנטינוב, ובברודי הוחרמו, ברוב-עם כל אנשי הכת, והופקרו לרדיפות. שחזקו בפרט בפדוליה. ר"י עמדין יעץ לרבני פולניה להסתייע בכנסיה, בטענה שהשבתאות היא דת חדשה, הממוזגת מיסודות כל הדתות האחרות, ואסורה ע"פ המשפט הקאנוני. חסידי פ' נקטו תכסיס זה עצמו כדי לתסות בצל ההגמון דמבובסקי בקאמניץ-פודולסקי, שבמחוזו נתרכזו רבים מהם. הם החליטו, כנראה בעצת פ', להגנים את המשותף להם ולעיקרי הנצרות — אף שבאמת לא היו אלא שבתאים נסתרים — ובהצהירם על התנגדותם לתלמוד תבעו את הגנת הכנסיה מפני רודפיהם שהונעו. לדבריהם, דווקא ע"י אהדת חסידי פ' לנצרות, תמרון זה הצליח, שכן הכנסיה ראתה בהם פוטנציאל להתנצרות המונית, אך בתוך כך נדחפו אנשי הכת לשירות התעמולה האנטי-יהודית ולניסוח הצהרות הרות-אסון ליהודי פולניה. בכל אלו הקפיד פ' שלא להתבלט, והוא הופיע רק כמדריך רוחני בדרך אל הנצרות. בעיני המון היהודים לא היה כל הבדל בין חסידי פ' לבין השבתאים הקודמים, וחסידי פ' גם הם כינו עצמם בתואר הרגיל „מאמינים“; השם „פראנקיסטים“ (פ') הונגה רק במאה ה 19.

מכאן ואילך קשה להבדיל בדיוק בין הצעדים שיומו חסידי פ' לאלה שיזמה הכנסיה, אף שבלי ספק רובם ממנה. אחרי חרם ברודי דרשו הפ' מדמבובסקי חקירה חוזרת על מעשה לאנסקרון, ויכוח פומבי עם הרבנים. ב 2.8.1756 הגישו 9 עיקרי אמונה שנוסחו בדרך פרצופיות מובהקת, ואלו הם: 1. אמונה בתורת משה; 2. את התורה

רב של מהדורות ותורגם לשפות רבות (עבר); „יומנה של נערה“, (תשי"ג). כיום משמש הבית שבו הסתתרה משפחת פ' מוזיאון ומקום מפגש לנוער. היומן הומחז, בצירוף עלילת-אהבה, ע"י גודריץ' הקט (1955), והוסרט בנימה יהודית-ציונית ע"י מאיר לויז, מכתביה: Weet je nog? („הזוכר אתה עוד?"; עבר: „סיפורים“, תשכ"ב), Verhalen rondom het achterhuis; 1949 (סיפורים מסביב לבית האחורי, אנתולוגיה), 1960.

E. Schnabel, *The Footsteps of A. F.*, 1961; R. M. W. Kempner, *Edith Stein und A. F.*, 1968.

י. מכ.

פְּרַנְק, בְּרוּנוֹ — Bruno Frank — (1887, שוטגארט — 1945, בורלי הילז [קליפורניה]), משורר, מספר ומחזאי יהודי גרמני. פ' למד פילוסופיה ומשפט במספר אוניברסיטות בגרמניה. עד 1933 חי במינכן; ב 1939 התיישב בקליפורניה שבאה"ב. שם היה שכנו וידידו של תומס מן. פרסומו הראשונים היו בתחום השירה הלירית. במחזותיו הועלו שאלות פסיכולוגיות היסטוריות (Zwölf-) tausend „שנים-עשר אלף“ [1927]. סגנונו המלוטש ודמיונו העשיר באו לידי ביטוי בייחוד ברוז'נים, בהם בולטות דמויות מן העבר: Tage des Königs („ימי של המלך“ — הוא פרידריך הגדול), Cervantes (עבר: „סרונטס“, 1935), 1934, Der Reisepass (עבר: „תעודת מסע“, תש"ג), 1937, הוא סיפורו של נסיד גרמני שגלה מארצו מפני הנאצים ונקשר בקשר-אהבה אל פליטה יהודיה. Th. Mann, *In Memoriam B.F.* (Die Rundschau, 56), 1945/6.

פְּרַנְק, ג'ימֶז — James Franck — (1882, המבורג — 1964, גטינגן), פיסיקאי גרמני-אמריקני, יהודי. פ' למד כימיה באוניברסיטת היידלברג ופיסיקה באוניברסיטת ברלין (דוקטוראט — 1906). במלה"ע I שירת בצבא הגרמני וזכה בצלב הכסף. מ 1920 החל לעבוד כפיסיקאי באוניברסיטת גטינגן בשיתוף עם ג. הרץ (ע"ע). יחדיו חקרו את תכונות העירור של אטומים ע"י אלקטרונים בעלי אנרגיות שונות ואישרו בממצאיהם את תורת הקוואנטים שהוצעה ע"י פֶּלְנְק (ע"ע) ואת מבנהו הפנימי של האטום (ע"ע) כפי שתואר ע"י בוֹר (ע"ע).

ב 1933 התפטר מעבודתו כמחאה על המשטר הנאצי ומ 1935 החל לעבוד באוניברסיטת ג'ונס הופקינג בבוולטימור ובאוניברסיטת שיקאגו, באה"ב. במלה"ע II השתתף בפיתוח הפצצה האטומית, אולם היה מראשי המתנגדים להפעלתה כנשק. בשנים האחרונות לחייו חזר לבקר מדי שנה בגטינגן. ב 1926 הוענק לפ' ולהרץ פרס נובל לפיסיקה.

פְּרַנְק, יַעֲקֹב וְהַפְּרַנְקִיזִים (קורלובקה [פדוליה] — 1791, ברין [ברנו, צ'כוסלובקיה]), מייסד כת יהודית שהיא השלב האחרון בהתפתחות השבתאות (ע"ע).

אביו, יהודה ליב, היה חוכר מכובד, ואף שאין יסוד לטענת פ' שאביו היה רב, יש סימוכין ששימש כחזן בצ'רנוביץ, לשם עבר בתחילת שנות ה 30. יתכן שכבר אביו נתקשר עם השבתאים שהשי-תרשו אז בפדוליה. פ' נתחנך בצ'רנוביץ וסניאטין וכמה שנים חי בבוקרשט. פ' לא הגה בתלמוד. רגיל היה להתפאר בכורותו בתלמוד ובסגולותיו כ„פרוסטאק“ (אדם פשוט), ולהרבות בזכרונות-ילדות של מעשי קונדס ואלומות. בבוקרשט התפרנס כסוחר וב 1745—1755 נדד בבֶּלְקֵן והגיע עד איזמיר. אין ספק שקשריו עם השבתאים התחילו בנעוריו, ומלמדו בצ'רנוביץ היה כנראה אחד מהם. פ' הגה בזוהר, ונדע בחוגי השבתאים כבעל התעוררות וכוחית מיוחדים. ב 1752 נשא לאשה, בניקופול שבבולגריה, את חנה, בת סוחר אשכ-נזי, ובחתינתו נכחו שני שליחים של השבתאים בפדוליה. למדנים אשכנזים שבתאיים — בוודאי שליחי האגף הקיצוני בכת חסידי ברוכיה רוסו (מת 1720), מגדולי הדונמה (ע"ע) בסלוניקי —

קליפה הקודמת לפרי, שהוא פ' עצמו. אסור גלות דבר מזה לעומדים בחוץ, ואף שיש להקפיד כלפי חוץ על ציווי הנצרות, אסור להתחתן בם, כי בתכלית העניין חוץ פ' הוא לעתיד יהודי. ברוח האוונגליזם הנהיג פ' קופה משותפת, ומינה 12 שליחים, או „אחים“, לנושאי דברו הראשיים, אלא שמינה גם 12 אחיות, ששימשו לו פילגשים. אמנם דרישתו לבער את כל ספרי הקבלה לא נתקבלה על לב חסידיו, ורבים מהם המשיכו להשתמש במושגי הקבלה השבתאית.

המעמד באיבאניה נמשך עד אביב 1759. בתקופה זו נכבשו מא-מיניו לאישיותו החזקה של פ', שיצר שלטון ללא גבול וטבע של נוכל ערמומי נתמזגו בה עם כוח הבעה פשוטה ומידה ניכרת של דמיון פיוטי.

ההתפתחות הבאה של המאורעות מגלה שתי מגמות. לפ' נתחזר שדרך-ביניים לא תיחזק ואין נסיגה מדרך הטבילה — והם אכן היו מוכנים לכך — אך לחוגים חשוכים של הכנסייה בפולניה היו אינטרסים אחרים, בלא קשר לענייני הפ'. בשנים אלו אירעו בפר-לניה כמה עלילות דם ביזמת הגמונים נכבדים, וזעד ארבע הארצות ניסה לפעול אצל שלטונות הכנסייה ברומא, והאשים את האחראים לכך בשקר ובזדון. דבריהם עשו רושם ברומא, ונראה שהכמורה בהגמוניות של קאמניץ ולבוב שאפה לחזק את עמדתה ע"י העמדת יהודים, המייצגים קבוצה שלימה, שיאשרו את הקטרוג הזדוני. בסוף פברואר 1759 כבר שלחו הפ' בקשה לארכיגמון לובינסקי מלבוב לקבלם לנצרות, וטענו כי הם מדברים בשם „בני ישראל בפולניה, הונגריה, תורכיה, מולדאוויה, איטליה ועוד“. הם דרשו ויכוח פומבי חזר, שבסופו הבטיחו טבילה המונית, וכן הבטיחו לאמת את עלילת הדם. מסמך זה סוגנו, בלי ספק, בידי האציל הפולני קוסאקובסקי, ששימש יועץ לפ' בעניין זה. לובינסקי לא הספיק לטפל בדבר כי נתמנה לפרוימט הכנסייה בפולניה, וע"כ העבירו למנהל ענייניו בלבוב, הכומר מיקולסקי. הפ' הודיעו כי ייטבלו 5,000 מהם, אך תבעו קיום נפרד כנוצרים בעלי זהות יהודית: שמירת פיאות וקנם, מלבוש יהודי מסרתי, שמירה על שמות יהודיים ליד השמות הנוצריים החדשים, שלא להתגעל בבשר חזיר, שמירת שבת לצד יום ראשון, רשיון להתחתן רק בינם לבין עצמם, ושיש-אירו להם את ספרי הקבלה; כן דרשו תחום מושב מיוחד בגליציה המזרחית, והבטיחו להקים בו חיי חברה מתוקנים משלהם ולהגשים „פרודוקטיוויזציה“. במחיר זה הציעו את שירותם לשאר תביעות הכנסייה. מכתבי בקשה אחרים, שנדפסו ע"י הכמרים בלבוב ב-1759, זכו לתפוצה עצומה וגם תורגמו לצרפתית, ספרדית וכר ונדפסו גם בספרד ובמקסיקו. ברור שהפ' ביקשו להבטיח לעצמם קיום מוכר, כעין הדוגמה בסלוניקי. בחסות הכנסייה והמדינה, ולא נתכוונו לוותר על זהותם היהודית הלאומית. יש לציין כי האיסור להתחתן עם לא-יהודים חזר גם בדברי פ' עצמו שנאמרו באיבאניה, אך בשאר הפרטים נראה שהיה לו ויכוח עם חסידיו.

תביעות הכת לא נענו, והכנסייה דרשה טבילה ללא תנאי. אעפ"כ עדיין נתפתו הכמרים ולא שעו לאזהרת היהודים שהעמידים על אמונתם השבתאית הנסחרת של הפ'. הפרסום הרב שניתן למאורעות עורר גם חוגים פרוטסטנטיים לפעולה מיסיונרית בפודוליה. בין המוני היהודים נתפשטה הסברה שפ' אינו אלא מכשף גדול, וכמה אגדות ברוח זו זכו להדר.

הפ' השתדלו לדחות את הוויכוח עד לינואר 1760, לעת האסף היריד הגדול בלבוב, השלטונות נטו, מטעמיהם, לשלול את עצם רעיון הוויכוח, וגם חששו ממהומות בעקבות סעיף עלילת הדם. בהתנגשות האינטרסים שבין השלטונות העליונים, שדרשו התנצרות מוחלטת ללא ויכוח, לבין הקבוצות שהיו מעוניינות באישור עלילת הדם, פעל מיקולסקי על דעת עצמו, הקדים את הוויכוח ל-16.7.1759 וחיב את רבני המחוז שלו להתייצב. הוויכוח נערך, לסיווגיו, בין ה-17 ביולי ל-10 בספטמבר, בנוכחות המוני פולנים, הטענות הגושו

והנביאים יש לפרש בסיוע חסד ה' מלמעלה ולא רק לפי ההגיון; 3. הפירושים התלמודיים מכילים דברי שקר והבאי המתנגדים לתורת ה'; 4. אמונה בייחוד ה' ובנריאת כל העולמות על ידיו; 5. אמונה בשילוש פרצופים שווים בתוך האל האחד בלי פירוד; 6. האל התגלה בגוף גשמי, אך בלי עוון; 7. ירושלים לא תיבנה עוד, עד עת הקץ; 8. שוא הצפיפה למשיח; 9. במקום זה יתלבש האל עצמו בגוף האדם ויכפר על כל החטאים.

עיקרים אלה נוסחו כרומזים על ישו, בעודם מתייחסים באמת לש"צ ולברוכיה, אך הכמרים לא עמדו על הטעיה זו. בלחץ עצום של ההגמון על הרבנים נתקיים הוויכוח בקאמניץ, בימים 20—23 ביוני 1757, בהשתתפות 19 פ' וקומץ רבנים. גם בין דוברי השבתאים היו למדנים, מהם רבנים שנטו בסתר אחרי השבתאות. הטענות הוגשו בכתב ונתפרסמו אח"כ, בלאטינית, בלבוב, 1758. ב-17.10.1757 פסק דמבובסקי לטובת הפ' וענש את הרבנים. הוא גזר על התלמוד וציווה לשרפו בשוק העיר, לאחר שיאותרו עתקיו שבכל מושבי היהודים, עגלות רבות עמוסות גמרות נשרפו בקאמניץ, לבוב, ברודי, זולק'ב ועוד, בנובמבר 1757, ונגזרה תענית לזכר המעשה. מפנה נגרם ע"י מותו הפתאומי של ההגמון ב-9 בנובמבר, בעצם ימי השריפה, והיהודים ראו בכך אצבע אלוהים, רדיפות הכת נתחדשו ביתר עזו ורבים נמלטו לתורכיה, מהם שהתאסלמו שם ואחרים נצטרפו לדוגמה בסלוניקי. הנוחרים בפולניה פנו לשלטונות בדרישה לבצע את כתב החירות שהבטיח להם דמבובסקי ושהרשה להם לנהוג לפי אמונתם, וכן תבעו החזרת נכסיהם ואת שיבת פליטיהם. ב-16.6.1758 פרסם המלך אוגוסט III כתב חסות להגנתם, כאנשים „הקרובים להכרת האלוהים“, רוב הנמלטים חזרו בסוף ספטמבר לפודוליה והתרכזו בעיירה איבאניה (ליד הוסיטין [ע"ע]), ובראשית 1759 שב לשם גם פ'.

בחדשי ישיבתם באיבאניה — שנחקה בזכרונם כמעמד מעין-התגלותי — התגבשו הפ' ככת בעלת פרצוף מיוחד. כאן גילה פ' את עצמו כ„התלבשות“ חיה של כוח האל, הבא לסיים את שליחות ש"צ וברוכיה, והשווה עצמו כ„יעקב האמיתי“ שהשלים את מעשי האבות אברהם ויצחק, כאן פיתח את תורתו, בצורת אמרות קצרות ומשלים, והנהיג סדרים קבועים לכת. כאן גם הכין את הכת להת-נצרות כלפי חוץ כדי לשמור על אמונתם האמיתית בסתר, כפי שנהגו הדוגמה ביחס לאסלאם. הוא גילה שכל הדתות הינן כתחנות מעבר וכלבושים שונים שעל המאמינים להחליף לפני האמונה האמיתית הנסתרת. עיקר חידושו היה בביטול התאולוגיה השבתאית שע"פ כתבי נתן העזתי והקיצוניים בנוסח ברוכיה, ובהצעת מיתו-לוגיה חפשית מסממני הקבלה ומונחיה, אף שלמעשה היתה גלגול עממי ואגדי שלה. במקום השילוש השבתאי המסרתי של עתיקא קדישא, מלכא קדישא והשכינה, המאוחדים באלוהות, הפליג פ' לדבר על האל הטוב שהוא נעלם ומנותק מהבריאה, ובפרט מהבריאה הגרועה הזאת, אל זה מסתתר מאחורי „מלך המלכים“ — הנקרא בפי פ' גם „האח הגדול“ או „העומד לפני האלוהים“ — ולאמונה בו יש להגיע, עם האח הגדול קשורה השכינה, שנהפכה בפי פ' ל„עלמה“ או „בתולה“, ככוונה להתקרב למושג הנוצרי. פ' רמו על עצמו כעל שליח „האח הגדול“, כל גדולי הדת, למן האבות ועד ש"צ וברוכיה, חתרו — ללא הצלחה — אל האל הזה, אך כדי שהאל הבתולה יתגלו יש לפתוח דרך חדשה, הקרויה בפיו „הדרך אל עשור“, שם המסמל בשבילו שטף חיים בלתי-מרוסן ע"י חוקים, עתה הגיעה העת להגשים דרך זו של אנרכיזם דתי עקבי: „המקום שאליו אנחנו הולכים אינו סובל כל חוק, כי כל זה מצד המות, ואנחנו הולכים אל החיים“. ביטול החוקים חייב להעשות בהסתר חיצוני ע"י לבישת בגדי אדום „הגשמי“, שהיא הנצרות, המאמינים כבר עברו את דת ישראל והאסלאם ועתה עליהם לעבור את הנצרות ולכסות באמ-צעות את אמונתם בפ' כמשיח האמיתי, בהכרה שישו לא היה אלא

כתיבה, ואגב קריאתן נחקימו ויכוחים טוערים. בוויכוח נטלו חלק 30 רבנים — ובראשם הרב חיים כהן ראפפורט, רבה של לבוב — וכ 15 פ'. למסורת שהופצה כ 10 שנים אח"כ, כאילו השתתף בוויכוח גם ר' ישראל בעל שם טוב (ע"ע), אין יסוד היסטורי. פ' עצמו השתתף רק בישיבה האחרונה, שנסבה על עלילת הדם. ד.ב. בירקנ-טל (ע"ע) מבולחב, ששלט בפולנית, סייע לרבנים לנסח את תשובת תיהם, וזכרונותיו, בס', "דברי בינה", משלימים את הפרוטוקול הרשמי בפולנית (נדפס בלבוב, 1760). טענות הפ' נוסחו קרוב ככל האפשר לעיקרי הנצרות, אך הם נמנעו שוב מלקרוא בשם ישו, בהתאמה לאמונתם הסודית.

7 טענות עמדו לוויכוח: 1. כל הנבואות המקראיות לביאת המשיח כבר נתמלאו; 2. המשיח הוא האל האמיתי שנתלבש כאדם כדי שישבול עבור גאולתנו; 3. מאז ביאתו נתבטלו הקרבנות והמצות שבתורה; 4. חובה לציינת לדתו, כי בו תשועת הנפש; 5. הצלב הוא חותם המשיח; 6. הדרך לאמונת המשיח מותנית בסבילה; 7. התלמוד מחייב שימוש בדם נוצרים. הרבנים ענו רק על טענות 1 ו 2, וברור היה מראש שעיקר הדיון יסב על הטענה השביעית. טענה זו עמדה לדיון ב 27 באוגוסט. סמוך לתאריך זה נסע פ' עפ"נ גליציה לעודד את מאמיניו, ואח"כ המתין בבוסק הסמוכה ללבוב עם אשתו וילדיו. טיעוני הפ' הועתקו מספרי מומרים פולנים והרבו להג על מאמרים תלמודיים שנזכר בהם דם או צבע אדם. הרבנים הכחישו את הכל תוך חילופי דברים טוערים, ומחוץ לאולם הוויכוח החל מיקולסקי עצמו להסס לגבי צעדיו, לבסוף החליט לדרוש מהרבנים תשובה מפורטת, בכתב ובפולנית, אלא שזמנה נדחה עד לאחר גמר הוויכוח.

ממהומת עלילת הדם לא יצא דבר, אך לעומת זה הוגשמה התנצרותם של פ' רבים. פ' עצמו נתקבל בלבוב בכבוד רב והוא שלח את צאן מרעיתו לטבילה, לאחר שהתנצר (17.9.1759). בלבוב עצמה הוטבלו עד סוף 1760 יותר מ 500 פ', כולל נשים וילדים, כמעט כולם מפורדוליה. מספרים מדויקים על מקומות אחרים לא נודעו. מספר ניכר הוטבלו בוורשה, וגם פ' ואשתו הוטבלו שם שוב, בטקס מלכותי, בחסות מלך פולניה. לפי מסורת הפ' הגיע מספר המומרים לאלפים, אולם ניכר שרוב הפ', אפילו בפורדוליה, נשארו ביהדותם אף שהוסיפו לקבל בחשאי את מרות פ'.

ההרכב התברתי של הפ' אינו ברור. מקורות יהודיים רבים מעידים שרבים מהם היו יודעי ספר וגם רבנים בקהילות קטנות, ואין ספק שהמקורבים לפ', מבין המומרים, היו כאלה. היו בהם — בייחוד במוראוויה ובוהמיה — עשירים, בעלי מלאכה ובני פרנסים ונגידים לצד שורפי יי"ש ודלת העם. כן נזכרו סופרי סת"ם ושוחטים. השמד עורר הדים שונים. עמדת הרבנים היתה שהפרדתם מקהל ישראל רצויה למען הכלל — מתוך תקווה שכל אנשי הכת המירו את דתם — אך לא כך היה. דעתו של הבעש"ט היתה ש"השכינה מייללת על כת המשומדים, שהרי כל זמן שהאיבר מחובר לגוף יש תקוה לרפואה, וכשחותכין האיבר, אין לו תקנה עולמית, כי כל אחד מישראל הוא איבר מהשכינה". נין הבעש"ט, ר' נחמן מברצלב, אמר שסבו נפטר בגלל צער זה. בקהילות רבות בפולניה נתקיימו מסורות על קיומן של משפחות יהודיות פראנקיסטיות, ונזהרו שלא להשתדך עמהן בגלל חשד הממזרות שרביץ עליהן.

גם אחרי השמד נשארו הפ' תחת השגחת הכמרים, ויש עדויות שנודעה אמונתם האמיתית. בעיקר השיג מיקולסקי בדצמבר 1759 הודאות מפורטות מפי 6 "אחים" בלבוב, לפיהן עבודתם העיקרית היא לפ' כהתגשמות חייה של האל. בעקבות זאת נאסר פ' בוורשה ב 6.2.1760 ונחקר במשך 3 שבועות. בחקירתו כלל פ' סיפורי כוזבים והודאות וביהמ"ש ציווה להגלותו לזמן בלתי מוגבל למבצר צ'נסטו-כובה, שהיה במינהל עליון של הכנסייה, כדי לעצור בעד השפעתו. חסידיו שוחררו בתנאי שיעזבו את האמונה במנהיגם, אך הם לא

קיימו את התנאי. "בגידתם" של חסידיו, שהודו באמונתם האמיתית, השאירה בלב פ' מרירות רבה, עד מותו. פ' נשאר כלאו במעצר "מכובד" כ 13 שנה, ומצא דרכים לחדש את המגע עם ה"מחנה" שלו. רוב המומרים התיישבו לבסוף בוורשה ומיעוטם בקרקוב וקראסני-סטאב, והתארגנו בחשאי כשהם מקפידים כלפי חוץ על כל דקדוקי הקתוליות. כמה משפחות חשובות תבעו, וזכו, במעמד של אצילים, לפי פריוילגיות ישנות למומרים יהודים. מסוף 1760 התחילו שלוחיו להעביר את הוראותיו, ולפיהן התערבו ב 1761 במשפט עלילת דם בעיירה ואסילאביץ, שבעקבותיו נהרגו יהודים רבים. תנאי מעצרו של פ' הוקלו בהדרגה, ומ 1762 הצטרפה אליו אשתו. קבוצה מראשי חסידיו הורשתה להתיישב סמוך למבצר ולקיים את טקסיה הדתיים-אורגאניסטיים במבצר. בתקופה זו הקנה פ' לדרשותיו על הבתולה, שהיא השכינה, אופי נוצרי מסוים, בהשפעת פולחן הבתולה שמרכזו בפולניה היה בצ'נסטוכובה (ע"ע). ב 1765 יזם פ' קשרים אל הכנסייה היוונית ואל השלטון הרוסי, באמצעות ציר רוסייה בפולניה, הנסיך רפנין, ומשלחת יצאה לסמולנסק ולמוסקוה והבטיחה פעולה פרו-רוסית בין היהודים שפרטיה אינם ידועים. ב 1767 שלחו יהודי ורשה משלחת נגדית לפטרבורג כדי להעמיד על אפים האמיתי של הפ', תעמולה פראנקיסטית נתחדשה בקהילות ישראל בגליציה, הונגריה, מוראוויה ובוהמיה, ונקשרו קשרים עם שבתאים נסתרים בגרמניה. ב 1768/9 הורשו שני שליחים כאלה, בפראג ובפרוסיניץ, לדרוש בכהכ"נ. בתחילת 1770 מתה אשת פ' ופולחן "הגבירה" הועבר אל בתו אה (לשעבר רחל) שהיתה עמו כל העת.

כשנכבשה צ'נסטוכובה בידי הרוסים, באוגוסט 1772, שוחרר פ' ונסע לוורשה עם בתו. משם נסע עם 18 ממקורביו לברין, במאוס 1773, אל בת-דודו שינדל דוברושקה, שבעלה היה עשיר ובעל השפעה. כאן ישב עד 1786 בחסות השלטונות. פ' הקים משטר צבאי למחצה בפמליה שלו, שלבשה מדים ועברה אימונים קבועים. חצרו משכה רבים מצאצאי השבתאים במוראוויה, שמשפחותיהם שמרו במשך דורות את חרבותיהם. במאוס 1775 נסע פ' לווינה ונתקבל לראיון אצל הקיסרית ובנה הקיסר יוזף II. אפשר שהבטיח לקיסר סיוע בכיבוש תורכיה; משלחות פ' פעלו בתורכיה כאנשי קשר עם הדונמה וכמרגלים אוסטריים. פ' הרבה או לדבר על מהפכה עולמית שתפיל ממלכות, ובפרט את הכנסייה הקתולית, ועל כיבוש טריטוריה לשלטון הפ' במלחמות הקץ — שהאימונים הצבאיים נועדו להכשיר לקראתן. מקורותיו הכספיים של פ' עוררו תמיד תמיהות. אין ספק שבני הכת שילמו מס קבוע, וסיפורים התהלכו על הביות זהב שהגיעו — מחסידיו, ויש אומרים מ"נורוני עבודה" פוליטיים — מחו"ל. בברין נמצאו מאות פ' הולכי בטל שפ' הנהיגם במשמעת ברזל. בברין גם נרשמו מרבית דברי תורתו, וזכרונותיו וסיפוריו, ע"י מקורביו. ב 1786/7 קבע פ' את מושבו באופנבך (ע"ע).

באופנבך ובברין הפגינו פ' ושלוש ילדיו דביקות קתולית, לצדם של מנהגים אפסוטיים, מזרחיים כביכול, כדי להגביר את הרגשת הזרות. שם הפיץ פ' כי בתו אה היא בת בלתי-חוקית של הקיסרית יקתרינה לבית רומאנוב וכי הוא ממונה על שמירתה. גם בכרוזים נדפסים שהודבקו באופנבך הסתמכו בני פ' על קשריהם האמיצים עם בית המלוכה ברוסיה. הפ' נמנעו מכל מגע עם יהודים, ומכריהם סרבו להאמין לטענות היהודים בדבר היות הכת יהודית בסתר.

עד למות פ' התבצרו המומרים מבחינה כלכלית, ובפרט בוורשה. רבים מהם היו פעילים בארגוני הבונים החפשיים. קבוצה של כ 50 משפחות, בהנהגתו של אנטון צ'רניבסקי, מראשי תלמידי פ', הת-ישיבה בפוקובינה, ויחוד צאצאיה נתקיים כ 125 שנה. כמה מהמשפחות במוראוויה ובוהמיה שנשארו ביהדותן, עלו במעמדן החברתי, נתקברו לתנועת ההשכלה והתחילו לזווג רעיונות מיסטיים, קבליים ומהפכניים עם רעיונות ההשכלה הרציונליסטית. אלה שהמירו את דתם בארצות אלו נקלטו בפקידות הגבוהה ובאצילות האוסטרית.

נסתר בינם לבין הדונמה בסלונקי. קיים ויכוח בדבר שייכותו של אדם מיצקוויץ (ע"ע), גדול משוררי פולניה, למחנה זה, כעדות המשורר עצמו, שבפולניה הוציאה מפשוטה. העתקות של „ספר דברי האדון“ נעשו עוד בשנות ה-20 של המאה ה-19.

גיבוש הכת הוא מסימני-ההכר הבולטים של המשבר שעבר על החברה היהודית באמצע המאה ה-18. פ' מגלה קווים ברורים של הרפתקן ונוכל ערמומי, המודרך ע"י מויגה של מניעים דתיים ויצר-שלטון ללא גבול, אך מאמיניו היו בדרך כלל בעלי אמונה עמוקה. בכל שרידי ספרותם המקורית אין זכר לאותן הנקודות, כגון עלילת הדם, שעוררו את שנאת הציבור היהודי נגדם. הם הוקסמו מחזון הדרך המיוחדת בין היהדות והנצרות, אך צירפו לכך תקוות צנועות יותר, שהפכו לנשואי אידאלים ליברליים-בורגניים. אמונתם השבר-תאית שימשה מעבר לעולם חדש שמעבר לגטו. מעשי הזימה שלהם נשכחו מהר מלבם ושמן יצא לפניהם, בעיני מסתכלים מבחוץ, כבעלי התנהגות מוסרית למופת.

נ. מ. גלבער, די זכרונות פון מאזעס פארנעס (היסטארישע שריפ-טען, 1), תרפ"ט; הנ"ל, שלש העדות לתולדות התנועה הפרנקית בפולין (ציון, ב'), תרצ"ז; מ. בלבן, לתולדות התנועה הפראנקית, א—ב, תרצ"ד/ה; ג. שלום, מצוה הבאה בעבירה (כנסת, א'), תרצ"ז; מאמר זה ואחרים על הנושא כונסו בספרו: מחקרים ומקורות לתולדות השבתאות וגלגוליה, תשל"ד; א. יערי, מלהמתם של חכמי פולין בתנועת פ' (סיני, ל"ה), תשי"ד; הנ"ל, שריפת התלמוד בקאמיניץ פודולסק (סיני, מ"ב), תשי"ח; א. י. ברור, גליציה ויהודיה, H. Graetz, F. u. die Frankisten, 1868; id., Akten-; 275-197 stücke zur Gesch. d. Frankisten in Polen (MGWJ, XXII), 1873; S. Back, Aktenstücke zur Gesch. der Frankisten in Offenbach (MGWJ, XXVI), 1877; A. Kraushaar, F. i. Frankisci polscy, I-II, 1895; V. Žáček, Zwei Beiträge zur Gesch. des Frankismus in den böhmischen Ländern (Jahrbuch... Gesch. der Juden in der Českoslovakischen Republik, IX), 1938; G. Scholem, Le Mouvement sabbatéen en Pologne (Rev. de l'histoire des religions, CXLIII-CILIV), 1935/5; id., The Messianic Idea in Judaism, 1970; id., Die Metamorphose des häretischen Messianismus der Sabbatianer in religiösen Nihilismus im 18 Jahrhundert (Zeugnisse; T. W. Adorno zum 60 Geburtstag), 1963; P. Arnsberg, Von Podolien nach Offenbach, 1965; O. Rabinowicz, J. F. in Brno (in: The 75th Anniversary Volume of the JQR), 1967; A. Eisenbach et al. (ed.), Materiały do Dziejów Sejmu czteroletniego, VI, 1969.

מ.

פְּרַנְק, לְאוֹנְהַרְד — Leonhard Frank — (1882—1961), סופר גרמני. פ' היה בן פרעלים. ב 1910—1904 למד ציור וגר-פיקה במינכן. בשנות מלה"ע I עבר לשוויץ כפאציפיסט. ב 1933 ברח מגרמניה ושב לשם רק ב 1950. — הרומן הראשון, ואולי החשוב ביותר של פ', הוא Die Räuberbande („חבורת השודדים“), 1914.

על מרד של קבוצת-נערים ההופך לקריאת-היגר נגד צביעותה ואכז-זריחה של החברה. הרומן Karl und Anna („קארל ואנה“), 1926. מתאר את אכזבתו של חייל החוזר מן המלחמה לחיי-דוחק עלובים. גורל הגיבורה ב Deutsche Novelle („נובלה גרמנית“), 1954. מסמל את גורל העם הגרמני תחת עול הדיכוי הנאצי. — פ' כתב גם מחזות. — עיוות דמות האדם בידי החברה, שהוא הנושא המרכזי של פ', מתואר ביצירתו תיאור ריאליסטי. סנטימנטלי במקצת. ובסגנון דחוס.

Ch. Frank — H. Jobst, L. F., 1962.

פְּרַנְק, סְזָר (אוגוסט) — César (Auguste) Franck — (1822— לידי [בלגיה] — 1890, פאריס), מלחין צרפתי ונגן-עוגב. מיוצריה החשובים של המוסיקה הרומנטית בצרפת במאה ה-19. פ' היה נצר למשפחת אמנים, שראשיתה במאה ה-16, ובנו של בנקאי אמיד. לאחר שסיים לימודי-מוסיקה בעיר מולדתו נסע לפאריס, ומ 1837 היה תלמיד הקונסרואטוריון שם. פ' הצטיין בכל שטחי הלימוד, ובפרט באלתור אגב שילוב נושאים שונים. במצוות אביו החל בקריירה של פסנתרן, אולם אחרי 1840 הקדיש את רוב זמנו

אך שמרו על נהגיהם. כך נוצרה שכבת-ביניים שהתחומים בין יהדות ונצרות ניטשטשו בה, כגון משפחות הניג דוברורשקה באוסטריה. האחרונים התנצרו ברובם, ומהם שימשו כקציני צבא. משה, בנה של שינדל בת דודו של פ', נודע בדור האחרון של הפ" בגלגולי שמותיו: פראנץ פון שינפלד (כסופר גרמני ומארגן מסדר סודי בעל אופי קבלי יהודי-נוצרי) ויוניוס פראי (כמהפכן יעקוביני בצרפת). לאחר מות פ' קיבלה אָה עם שני אחיה הצעירים, יוזף ורוכוס, את הנהגת החצר, ורבים עלו אליהם לאופנבאך, אך בהיותם חסרים שיעור קומה ירדה קרנם מהרה. ההתעוררות העצמאית היחידה אז היא משלוח „האיגרות האדומות“ למאות קהילות באי-רופה (1799); הן קראו להתנצר לקראת התחלת המאה ה-19. ב 1803 נתרוקנה אופנבאך ממאמיניה. מאות חזרו לפולניה, ונשבר מטה לחמם של בני פ'. הבנים מתו (1807, 1813) ללא יורשים, ואָה מתה ב 1816. ב 15 שנותיה האחרונות התנהגה כבת מלכים מבית רומאנוב והיו שהאמינו לכך.

הפעולה הספרותית החלה לראשונה, באופנבאך, בחיי פ', בידי 3 „זקנים“ מוותיקי חסידי. האחים ולובסקי (ממשפחת שור) ואני-דריאס דמבובסקי (ירוחם ליפמן מצ'רנובין) חיברו בסוף המאה ה-18 את אוסף דברי פ', כ 2,300 מימרות, ב„ספר דברי האדון“ שנשלח למאמינים. הספר נכתב בעברית, ולצרכי המתנצרים בפר-לניה תורגם, כנראה באופנבאך עצמה, לפולנית רצוצה. שתוקנה בהדרגה. כ"י שלמים אחדים הגיעו לידי ההיסטוריונים קראוהאר ובלבן (ר' ביבל'), אך הם נעלמו בשואה וכעת ידועים רק שני כ"י בלתי שלמים. מלבד זה נתחברה באופנבאך „קרוניקה“ מפורטת על חיי פ' שהכילה גם תיאור מפורט של טקסי הכת. כ"י זה היה ביד קראוהאר אך עקבותיו אבדו. ב 1800 לערך חיבר פראנקיסט עלים-שם עיבוד פולני של „נבואת ישעיהו“ — עדות נאמנה לתקוות המהפכניות. גם כ"י זה, שחלקים ממנו פרסם קראוהאר, אבד בשואה. החזיונות של פ' ובתו נרשמו באופנבאך, ושני צעירים מפראג שנש-לחו לחצר ב 1798 ונתאכזבו, לקחו אתם את הספר ומסרוהו לביה"ד בפריט, וכנראה הושמד שם. מרכז ספרותי ער התפתח בפראג שם נתגבשה קבוצה פראנקיסטית חשובה. הקבוצה עמדה בקשרים אמיצים עם ה„מאמינים“ בבוהמיה ומוראוויה, ומנהיגה הרוחני, יונה וְלָה (1752—1823), רשם את רובי תורתה. קבוצה זו נהגה זהירות יתירה, בפרט בחייו של הרב יחזקאל לנדאו (ע"ע), אך אחרי מותו התבלטה יותר, וב 1799 דרש נגד ר' אלעזר פֶּלְקֶלֶס (ע"ע) בחריפות. נגרמו שערוריות בביה"כ בפראג, ונתפרסמו בפני השלטונות כתבי קטרוג וכן סנגוריה. התיק שהיה בארכיון הקהילה הורחק משם בסוף המאה ה-19, מפני כבודן של המשפחות. מניין פראנקיסטי נפרד נתקיים בפראג כמה שנים, ומשתתפיו היו אח"כ בין מייסדי הטמפל הרפורמי הראשון בפראג. מחוג זה נשתמרו כמה כ"י, בלשון גרמנית מעורבת ביידית ובעברית, מאת ליב הניגסברג, חתנו של ולה (תחילת המאה ה-19). כתבים אחרים בגרמנית היו בידי ילינק ונעלמו. אחרי מות אה פ' נתפוררה הכת, ושליחים אספו את הכתבים וגנוזום. רוב צאצאי הכת סירבו לעודד חקירה בעניינם, היחיד שהשאיר זכרונות מנעוריו כחיק המאמינים היה משה פורגס פון פורטהיים, שכתב כשיבתו. קבוצת משפחות היגרה בשנות ה-40 לאה"ב, וצוואת גוט-ליב וְלָה, מניי יודק (1867), אחיינו של יונה ולה, מביעה הזהדות עם אבותיה, שולה ראה בהם לוחמים ראשונים לקדמה בתוך הגטו.

גם בפולניה נתקיים קשר בין המשפחות שהתנצרו ועלו למעמד חברתי ניכר במשך המאה ה-19. 3 דורות אחרי השמד התחתנו רובן בינן לבין עצמן, ושמרו על אָפִין היהודי בכמה קווים. בשנות ה-30 היוו צאצאיהן את הרוב המכריע של עורכי הדין בוורשה, ור-בים פעלו כאנשי כלכלה, כסופרים וכמוטיקאים; רק באמצע המאה ה-19 נתרבו בהם נישואי התערבות, ורובם עברו מן האגף הליברלי בציבור הפולני אל האגף השמרני הלאומני. זמן רב נתקיים מגע



צ. פ. פראנק

ייבת. על רקע זה פרש עם חברו הרב פ. פרנשטיין מ"כנסת ישראל" ויסד את "עדת ישראל החרדית", קצרת-הימים, אך המשיך בכהונתו ברבנות הראשית. בעימות החמור שנגרם עקב כך עם ראשי הוועד הלאומי הגן עליו הרב קוק ומנע נקיטת צעדיים נגדו. משנפטר הרב קוק (1935) בחרו ראשי מוסדות תורה וחסד בירושלים בפ' הרב העיר (1936), אך הוועד הלאומי וקהילת ירושלים לא הכירו בבחירה זו. בבחירה למועצת הרבנות הראשית ב 1937 נבחר שוב,

לאחר ששב רשמית ל"כנסת ישראל". סמוך לקום המדינה התקרב לאגדת ישראל (ע"ע), ובשנותיו האחרונות הביע דעות ברוח השקפותיה (בעניין גיוס-נשים ועוד).

הרב פ' התרכז בנושאי המצוות התלויות בארץ (ע"ע חקלאות, עמ' 978/9), ועמד בראש "מדרש בני ציון" שעסק בכך. כן הרבה לטפל בשאלות עגונה (ע"ע). נתפרסם כפוסק מובהק והשיב לאלפי שאלות, מן הארץ ומח"ל. פרסם מאמרים הלכתיים רבים ברבעון "כרם ציון". חידושים ושר"ת שלו נדפסו לאחר מותו — ע"י מכון שהוקם למטרה זו — בספרים "הרצבי" ו"מקדש מלך" (תשי"ז—תשכ"ד).

מ. פר.

פֶּרְנַקְהַ, מֵיסְטֶר (= האמן) — Meister Francke — (המחצית ה-1 של המאה ה-15), צייר גרמני, פ' שהיה כנראה, יליד ארצות-השפלה, פעל בעיקר בהמבורג. תמונת-רב-לוח שצוירה בת-קופת נעוריו (1415 בקירוב), מתארת את "יסורי בארבארה הקדושה" (מוזיאון קאנסאליס, הֶלְסִינְקִי); סגנונה הֶרְאָלִיסְטִי שונה מסגנונו המאוחר של פ', המונומנטלי יותר. יצירתו החשובה והשלה ביותר היא תמונת-המזבח שבכנסיית יוהאן בהמבורג. הספנים שהפליגו לאנגליה, הידועה גם בשם "מזבח תומאס בֶּקְט" (1424; הקטעים שנשמרו ממנה מצויים בקונסטנצהאָלֶה, המבורג). השפעת סגנון כה"י המצוירים הפורגונדיים ניכרת בשימוש החפשי והעשיר בצבעים זוהרים ובדמויות האלגנטיות. שתי תמונות-לוח אחרות הן "הערצת המלכים" ו"ישו ביסוריו" (קונסטנצהאָלֶה, המבורג). — פ' היה נציג חשוב של הסגנון הגותי הבי"ל בגרמניה.

B. Martens, *Meister F.*, 1929.

פֶּרְנַקּוֹ דֶה בַּאמוֹנְדֶה, פֶּרְנַסִּיקוֹ — Francisco Franco de Bahamonde — (1892, אֶל פּוֹל — 1975, מֶרִיד), איש צבא ומדינאי ספרדי; רודן ספרד מ-1939. משפחת פ', מצאצאי האנוסים, נמנתה עם מעמדה-ביניים הזעיר. השירות בצי היה מסורת משפחתית ואביו של פ' היה שלם בצי. בהיותו בן 15 נפרדו הוריו, ופ' נשלח לאקדמיה לקציני חי"ר, לאחר שביה"ס לקציני-ים, שאליו רצה להתקבל, נסגר. פ' עלה מהר בדרג הצבאי. הוא השתתף בקרבות נגד המורדים במארוקו הספרדית (1912) ושירת זמן-מה בחיל המאר-רוקני הגאמן לספרד. כשהוקם ב-1920 לגיון-הזרים הספרדי היה פ' לסגן המפקד, וב-1923 מונה למפקדו. הוא פקד על הנחיתה במפרץ אלוחסמאס (Alhucemas) שהביאה להתמוטטות המרי במארוקו הספרדית (1925). ב-1926 הועלה לדרגת בריגאדיר-גנרל ומונה מפקד חטיבה, והוא בן 34 בלבד. בשנים 1927—1931 עמד בראש האקדמיה הצבאית בסאראגוֹסָה. בהיותו חשוד בעיני השלטון, בייחוד לאחר הפיכת-הנפל של הגנרל המלוכני סאנצ'ורח'ו (1932), מונה פ' מפקד האיים הֶפְּלֶאָרִיים (1933). ממשלת לָרוֹ הימנית העלתה את פ' לדרגת מאיור-גנרל והוטל עליו לדכא את מרי כורי אֶסְטוּרִיאס (סוף 1934).

לכלי האהוב עליו — העוגב. ב-1848 נשא לאשה שחקנית צרפתייה ועסק בהוראה, בהלחנה, בניצוח ובנגינת-עוגב, תחילה בכנסיית סן ז'אן סן פראנסואה, ומ-1858 בכנסיית סנט קלוטילד. בחייו היה פ' מופרץ ונערץ בזכות אלתוריו על העוגב. שיעוריו בנגינה בעוגב היו למעשה שיעורים במלאכת ההלחנה ובסגנון וכמותם לא נודעו עד אז. תורתו המוסיקלית שילבה עומק רגשי וידע טכני בחן צרפתי. פ' העמיד דור של תלמידים שהפיצו את תורתו. מתלמידיו ד'אנדי (ר' ביבלי), שוסון (E. Chausson) ודיפארק (M. Duparc), ובין המושפעים מדרך הלחנתו — דביסי (ע"ע) ומ. רול (ע"ע).

סגנונו הבשיל בגיל מאוחר, ויצירותיו החשובות הן מ-1876 ואילך; אלו רובן יצירות-מופת בעלות יופי רב ואיכות טכנית מעולה. מהן מופרות ביותר האורטוריה "המאושרים לפני אלהים" (Les Béatitudes — בעקבות "דרשת ההר" [מתי V, 3—10]), 1880, "חמיי שיית הפסנתר" (1879), "ואריאציות סימפוניות" לפסנתר ולתזמורת (1885), "סונאטה לפסנתר ולכינור" (1886), ה"סימפונייה ברה מינור" (1889), "הרביעייה לכלי-קשת" (1889) ושלושת הכוראלים לעוגב (1890), יצירתו האחרונה.

V. d'Indy, C. F., 1910; L. Vallas, C. F., 1951; M. Kundel, C. F. *inconnu*, 1958; L. Davies, C. F. *and his Circle*, 1970.

פֶּרְנַק, עֶזְרִיאֵל נֶתָן (1863, ווג'יסלב — 1924, ורשה), עיתונאי, סופר והיסטוריון. בן למשפחת חסידים, נמשך להשכלה בגיל צעיר, מצא את דרכו לוורשה וב-1884 התחיל לפרסם בעתונות העב-רית והיידית התמידי בכך כל חייו. מלבד מאמרים בבעיות השעה פרסם סיפורים חסידיים ומחקרים בתולדות יהדות פולניה. כמה מהם נתפרסמו אח"כ בספרים: "יהודי פולין בימי מלחמת נפוליון" (ורשה, 1912); "העירוניים והיהודים בפולין" (ורשה, 1921) ו"משר מדים אין פולין", א'—ב' (ורשה 1923/4). פ' עסק גם בתרגום ובין השאר תרגם את "באש ובחרב" של ה. סינקוויץ'.

מ. באלאבאן, יידין אין פולין, 314—319, 1930; נ. מ. גלבר, ע. מ. פ' (בתוך: אישים ודמויות בחכמת ישראל באירופה המזרחית), תשי"ט.

פֶּרְנַק, צְבִי פֶּסַח (1873, קובנה — 1960, ירושלים), מגדולי רבני א"י. ב-1887 החל ללמוד אצל ר' אליעזר גורדון (ע"ע) בשיבת טלו (ע"ע), המשך אצל ר' יצחק רבינוביץ בסלובודקה (ע"ע). הופר כת"ח מובהק. עלה לא"י ב-1893, ונתקשר לשיבת "תורת חיים" בירושלים. ר' שמואל סְלַנט (ע"ע), שנחשב רב העדה האש-כנזית בירושלים, קירבו ושיתפו בפתרון בעיות הלכה. ב-1895 נשא לאשה את נכדתו של ר' חיים יעקב שפירא, אב"ד קהל-פרושים בירושלים. ב-1902 ירד ליפו, ללמוד בה בפרישות, ושם התיידד עם ר' אברהם יצחק הכהן קוק (ע"ע). ב-1908 נתמנה לדיין בביה"ד של הפרושים ב"חורבה" (ע"ע ירושלים, עמ' 305; 322/3; 328).

במלה"ע I נתערער מעמד היישוב-הישן ומוסדותיו; בתה"ד של העדה האשכנזית לא יכלו לפעול, והדיינים סבלו חרפת-רעב. על רקע זה יש להבין את שיתוף-הפעולה של הרב פ' — לאחר הכיבוש הבריטי — עם המנהיגות הציונית, ואת עמדתו כמנהיג הפלג המתון ביישוב-הישן האשכנזי. הרב פ' היה האישיות הרבנית העיקרית מאחורי הקמת "משרד הרבנות" (1919) — שעמד תחת חסות, ועד העיר ליהודי ירושלים. כן התנגד נמרצות לבחירת הרב יצחק ירוחם דיסקין (ע"ע) הקיצוני לרבה של ירושלים ע"י הוועד הכללי ומוס-דותיו. בכך היה לדמות שנויה-במחלוקת בקרב עדתו.

הרב פ' המליץ לפני "הוועד הכללי" לבחור ברב קוק כרבה של ירושלים, מילא תפקיד מרכזי בהקמת הרבנות הראשית לא"י (1921) ונמנה עם מועצתה. עם זאת נשאר על כנו בביה"ד ב"חורבה". ב-1927 התנגד ל"חוקת הקהילות", שביקשה להסדיר את האוטונומיה של היישוב היהודי בארץ, בעיקר משום שלא הכירה בהלכה כנורמה מח-

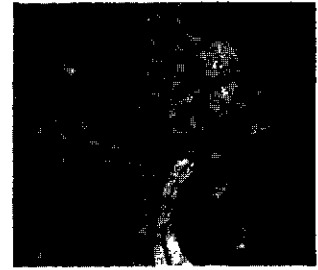

פ. פרנקו

לאחר הצלחתו מונה מפקד ה- צבא במארוקו, ובמאי 1935 מי- נהו שר המלחמה הימני רובלס לרמטכ"ל. פ' היה למרכז הקשרים המלוכניים והימניים למיני- הם נגד הרפובליקה. פ' הורחק מתפקידו ע"י ממשלת חזית-העם, שקמה לאחר בחירות 1936, ומונה מפקד האיים הקא- נאריים. ב-18.7.1936 הכריז פ' ב-

שידור רדיו על מרידה צבאית, ולמחרת יצא למארוקו לעמוד בראש הצבא שמרד ברפובליקה. פ' פקד על הגייסות הלאומניים בדרום ספרד. שיקולים מדיניים מנעוהו מלתקוף את מארדריד, והוא פנה לטולדו ושחרר את נצורי האלקסר (מצודת העיר). לנצחון זה היתה השפעה על מינויו לראש הצבאות הלאומניים (Generalissimo) ו-לראש המדינה" (1.10.1936). באפריל 1937 הצליח פ' לאחד את הקבוצות הלאומניות היריבות — בהן ה-פ'לנצ'ה" ו-הוועדות להתקפה לאומנית סינדיקאליסטית" — מזה והתנועה הקרליסטית מזה לתנועה אחת, שכונתה "פלנצ'ה ספרדית מסרתית" או "התנועה" ושנשאה אופי פאשיסטי. כמצביא במלחמת האזרחים היה פ' זהיר ושיטתי. המלחמה נסתיימה ב-1.4.1939 בנצחונו המוחלט, שהושג גם בשל הסיוע שידע להשיג מגרמניה ואיטליה. פ' היה לשליט-יחיד של המדינה, ו-הת- נועה, שפ' היה "המנהיג" (Caudillo) הכל-יכול שלה, היתה המפלגה היחידה שהותרה בה.

בשלטון פ' הכירו גם רוב מדינות המערב שלא אהדו את אופי המשטר. בפגישתו עם היטלר ב-1940, באנדאי (Hendaye) שבדרום צרפת, סירב פ' להעניק לגרמנים — על אף עזרתם במלחמת האז- רחים — את זכות המעבר לגיבראלטאר ולמארוקו הספרדית. ב-1941 שלח אמנם מתנדבים ("הדיוויזיה הכחולה") לחזית רוסיה, אבל במקביל התקרב לאה"ב, בייחוד לאחר פלישתה לצפון אפריקה (1942). לאחר מלה"ע II הוחרם פ' בזירה הבי"ל, אך עם תחילת "המלחמה הקרה" הכירו בו מדינות מערב רבות כאחד הלוחמים בקומוניזם.

פ' עמד בפני כל הנסיונות לערער את מעמדו. כלפי המנוצחים במלחמת האזרחים נהג בנוקשות, דיכא באכזריות את שרידיהם וקיים זמן רב בתי-דין צבאיים לשיפוט מהיר של מתנגדיו. הוא ידע לבחור את עוזריו שלא מקרב הצבא, ועודד את הקמת הארגון הקאטולי Opus Dei (1939), שבו התרכזו המשכילים נאמני השלטון. יחד עם זאת נשען גם על אנשי "התנועה", ביהוד על הפלג הפ'לנצ'יסטי, שהפך לעמוד-השדרה של מנגנון המדינה.

פ' חיזק את שלטונו בחקיקת "החוק האורגאני" (1966), שקבע מחדש את תפקידיו: ראש המדינה, ראש הצבא, ראש "התנועה" ומנהיג בחסד-אל. עם זאת קבע החוק, שפ' ערב למשטר שהוא מלוכני ביסודו. פ' בחר בנסיך חואן קארלוס דה בורבון-פארמה



פ. פרנקו (באמצע). משמאלו יורשו, חואן קארלוס

(נר' 1938) ליורשו, ש- יומלך לאחר מותו, ובכך פיצל את המלוכנים ש- רובם שמרו אמונים ל- טוען לכתר, דון חואן רון ברצלונה, בנו ה-3 של המלך אלפונסו XIII (ע"ע) ואביו של חואן- קארלוס. כן השיא פ' את נכדתו לנסיך אחר מבית בורבון (ע"ע ספרד, עמ' 364).

אפיו הבלתי-מתפשר ונוקשותו כלפי מנוצחים ואויבים הם, כנר- אה, גם תוצאת שהותו הממושכת בקרב מארוקאנים, עליהם פיקד ובהם נלחם. רצונו להיות מנהיג יחיד והתפיסה שהוא וספרד זהים הם קווי-אופי המזכירים את לואי XIV. מלך צרפת. כמוהו עמד פ' בראש מבנה חסר יציבות והמשך, שהאידיאולוגיה שלו התרוקנה מכל תוכן. מחלתו ב-1974 הגבירה את התסיסה. פ' נקבר ב-עמק הנופלים" (ע"ע ספרד, עמ' 378), וחואן קארלוס הוכרז למלך. וע"ע ספרד, חוקה ומשטר, עמ' 331/2; על מלחמת האזרחים ע"ע ספרד, היסטוריה, עמ' 374—380. על יחסו ליודים, ע"ע ספרד, עמ' 396/7.

ה. אבני, ספרד והיהודים (מפתח בערכו), תשל"ה; J. Arrarás, *El General F.*, 1939; S. F. A. Coles, *F. of Spain*, 1955; L. Ramirez, *F. F., historia de un mesianismo*, 1970; J. W. D. Trythall, *El Caudillo: A Political Biography of F.*, 1970; M. Gallo, *Spain under F.*, 1973; R. de la Cierva, *F. F., un siglo de España*, I-II, 1974. פ. מנ.

פְּרַנְקוֹנְיָה (Franconia; גרמ' Franken), חבל-ארץ היסטורי ב-גרמניה, שהשתרע בין הנהרות פולדה בצפון ונקאר בדרום, ונהר מאין במרכזו. במערב גבל ברינוס התיכון; במזרח לא היו גבולותיו מוגדרים. האיזור נכבש בידי הפרנקים (ע"ע) במאה ה-7, צורף לנחלה המלכותית (720) והיה למרכזם בגרמניה; מכאן הרחיבו את שלטונם עפ"נ גרמניה כולה, ההגמוניות של מינץ, וורמס, שפייר ווירצבורג היו בסיס להפצת הנצרות בגרמניה במאה ה-8. עם חלוקת הקיסרות הקרולינגית היתה פ' אחת הדוכסויות, שהיוו את ממלכת הפרנקים-המזרחיים (הגרמנית). על השלטון בפ' נאבקו (840—906) הֶבְּנֶנְרִיגִים (ע"ע), שנחלותיהם נמצאו בעמק המאין, והרוזנים הֶקֹּנְרַאדִים, ששלטו על וורמס ושטחים בעמק הרינוס. הקונרדיים ניצחו, אולם שלטונם היה רופף, עקב השפעת מלכי גרמניה השונים, ששהו רוב הזמן באיזור. קונרד I, דוכס פ', היה מלך גרמניה (911—918). אחיו, הדוכס אַבְּרָהָארד, מרד ב-939 באוטו I (ע"ע), אך נהרג במאבק. אוטו סיפח את פ' לנחלתו, ופיצל אותה, בהעניקו נחלאות רבות להגמוניות ולמנזרים, שאדמותיהם היוו את מרבית שטח הדוכסות. ב-1027 נבחר קונרד II, "הסאלי", דוכס פ', לקיסר. בעקבות עליית שושלתו לכס הקיסרות, חדלה הדוכסות מלהתקיים למעשה, אף-כי מדי פעם ניתן התואר דוכס פ' למקורבי הקיסר. מ-1168 ועד 1803 היה הגמון העיר וירצבורג בעל תואר זה. בתקופת הֶאִינְטֶרְרֶגְנוֹם" (ע"ע גרמניה, עמ' 426/7), התפצלה פ' למספר רב של נסיכויות חילוניות וכנסיותיות, וערים רבות בה קיבלו מעמד של "עיר קיסרית". הערים התחזקו במיוחד במערבה, בה קמה "ברית ערי-הרינוס" ב-1254 ושוב ב-1381. לאחר תקופת מהומות, הוקמה בפ' "ברית לשמירת השלום" (Landfriedensbund), בה התארגנו רוב שליטי האיזור, ב-1340. פיצולה המדיני של פ' נשאר בעינו עד למלחמות נפוליון. אח"כ חולק החבל בין המדינות הגרמניות השכנות. מ-1837 קיימים בתחום בוריה (ע"ע, עמ' 27) המחוזות פ' העילית, התיכונה, והתחתית.

B. Schmeidle, *F. und das Deutsche Reich im Mittelalter*, 1930; C. Scherzer (ed.), *F.*, I-II, 1955—64; K. Bosl, *F. um 800. Strukturanalyse einer fränkischen Königsprovinz*, 1969. אר. גר.

פְּרַנְקִים (Franks, Franken), קבוצת שבטים גרמניים, שבמאה ה-5 כבשו את גליה (ע"ע, עמ' 858) ושמש נקרא עליה (France). יש חוקרים הסבורים שמוצאם מפּוֹמֶרַנְיָה ויש הסבורים שמוצאם מהאי בורנהולם בים הבלטי. הפ' נזכרים לראשונה במאה ה-3 כיושבים מצפון-מזרח לרינוס. הם נחלקו ל-2 קבוצות, פ' סאליים ופ' ריפואריים, אך גם בתוך קבוצות אלו לא היו מאוחדים וכל שבט פעל בנפרד. בראשית המאה ה-4 עברו הסאליים את הרינוס והֶמְזו

W. Levison, *Aus rheinischer u. fränkischer Frühzeit*, 1948; E. Salin, *La Civilisation mérovingienne d'après les sépultures*, I-IV, 1949—59; J. M. Wallace-Hadrill, *The Long-Haired Kings*, 1962; R. Grand, *Recherches sur l'origine des F.*, 1965; F. Lot, *Naissance de la France*, 1970^a.

אר. גר.

פְּרַנְקֵל, אַבְרָהָם הַלֵּוִי (1891, מינכן — 1965, ירושלים), מתמטיקאי ישראלי. מ 1922 כיהן כמרצה למתמטיקה באוניברסיטת מברבורג ומ 1928 באוניברסיטת קיל. מ 1929 לימד באר-ניברסיטה העברית בירושלים. פ' היה הדיקן הראשון של הפקולטה למתמטיקה ולמדעי הטבע ורקטור האוניברסיטה בשנים 1938—1940. היה מיוזמי "המרכז להשכלת העם" ויו"ר האגודה לקידום המדע. נמנה עם ראשוני חבריה של האקדמיה הישראלית למדעים. פ' נודע כמורה מעולה ותרם רבות לפיתוח המכון למתמטיקה באוניברסיטה העברית. היה עורך מדור המתמטיקה באנציקלופדיה העברית.

בתחילת דרכו המדעית עסק באלגברה. הוא היה הראשון שחקר את תורת החוגים המופשטים (ע"ע חוג). אולם, תרומתו העיקרית הייתה לתורת הקבוצות בה הוא תיקן את מערכת האכסיומות של צ'רמלו (ע"ע), וניסח מחדש את אחת האכסיומות. ניסוח זה ידוע כאכסיומות פרנקל-צ'רמלו לתורת הקבוצות ומשמש בסיס לתורת הקבוצות האכסיומית. כמו כן הוכיח במסגרת מסוימת את איתלותה של אכסיומת הבחירה (ע"ע קבוצות, תורת ה-) באכסיומות האחרות של תורת הקבוצות. פ' הרבה לכתוב על נושא זה; מספריו החשובים של תורת הקבוצות. Foundation of Set Theory ("יסודות תורת הקבוצות"), 1953, 1973^a. שכתב עם י. ברהלל וע. לוי, Abstract Set Theory ("תורת הקבוצות המופשטת"), 1953, 1966^b. ספרו "מבוא למתמטיקה", א-ב, תשי"ד—תשי"ז, הוא הספר העברי הראשון המקיף על יסודות המתמטיקה המודרנית. הרבה לעסוק בלוח (ע"ע) העברי. ב 1967 י"ל האוטוביוגרפיה שלו: Lebenskreise ("מעגלי החיים").

ב. מור — א. י. פוזננסקי — מ. רבין, על פרופ' א. ה. פ' ז"ל, תשכ"ו.

פְּרַנְקֵל, דָּוִד (1707, ברלין — 1762, שם), רב ופרשן התלמוד הירושלמי. בן למשפחה המיוחסת מירלס מווינה. אביו היה דיין בברלין, ומורו היה ר' יעקב הכהן, מחבר "שב יעקב" (פסד"מ, תק"א/ב). זמן קצר חי בהמבורג, ושם הצליח מאד במסחר תכשיטים. ב 1737 נקרא לרבנות העיר דסאו, ושם למד אצלו, בין רבים אחרים, משה מנדלסון (ע"ע). ב 1743 עבר לכהן כרבה של עיר-מולדתו, ברלין (ואזורי ברנדנבורג ופומרניה), ומנדלסון, שהעריצו מאד, הלך אחריו כדי להמשיך וללמוד אצלו. בהיות רבנים ממשפחתו הענפה תושבי ברלין, התנה פ' כי לא תהא לו כל סמכות שיפוטית עליהם, עד לדרגות-קרבה רחוקות, ובהיותו איש עשיר יתיר על מחצית משכורתו מהקהילה. כל ימיו התרחק מן המחלוקת, וע"כ סירב להביע דעה במחלוקת איבשיץ-עמדן (ע' ערכיהם) שהסעירה אז את מרכז-אירופה. לכבוד נצחוננו של פרידריך הגדול בשלזיה כתב פ' שירי-הלל, ואלה הושרו בביהכ"ג הגדול של ברלין בנוכחות המלכה אליזבט ונציגי השלטון. שירים אלה, וכן דרשותיו לכבוד המאורע, תורגמו לגרמנית ע"י א. גומפרץ (ע"ע) ונדפסו על-ידי (ברלין, 1746).

פרסומו הרב קשור בפירושו הנרחב ל 3 סדרים מהתלמוד הירושלמי, לו הקדיש את 20 שנותיו האחרונות: סדר מועד (דסאו, תק"ג), נשים (ברלין, תקי"ז) ונוזיקין (לא נשלם; שם, תקכ"ט—תקכ"ג). הפירושו מחולק לשתי חטיבות: "קרוב העדה" — פרשנות שושפת לסוגיות הירושלמי, בסגנון פירושי רש"י לתלמוד הבבלי, ו"שירי קרבן" — כסגנון ה"תוספות", ובו הרחבות רבות. שתי החטיבות לא נתחברו במקביל, ולפעמים משתקפות תפיסות שונות ביחס לאותה סוגיה בין שני חלקי הפירושו. הפירושו כולו הפך למקובל בלימוד



אמנות פראנקית-פרובינגית: אולם הקבורה במנזר ו'ואר (Jouarre), מרכז צרפת, ובו סאקופאנים סהמאות 7—18

(ע' ערכיהם) בהשתמשם תחילה בכוח; אולם, לאחר שהביסם הקיסר יוליוס (ע"ע) היו לבעלי ברית של רומא והותר להם להתישב באזורי פלנדריה ופרַנְט שלעתיד (358). שם כוננו כמה ממלכות-שבטים, והחשובה שבהן הייתה ממלכת טורני; כמה מהם שירתו בצבא רומא ובראשית המאה ה 5 הגיעו בו לעמדות בכירות. לעומתם התיישבו הריפוארים בסביבת קלן ומשם יישבו את המישור שבין הרינוס למזל (ע"ע). שרידי היישוב הגלירומי נמלטו מפניהם או נטמעו בהם לחלוטין; אולם הם לא כוננו ארגון ממלכתי בר-קיימא. ב 451 השתתפו הסאלים, כבעלי ברית של רומא, בקרב שאלון-על-המארן נגד ההונים (ע"ע, עמ' 885). אותה עת חדרו לגליה עד לסוף מלכיהם המרובינגים (ע"ע) ניצלו את התפוררות הקיסרות הרומית כדי להגדיל את ממלכתם. פלוביס (ע"ע) הביס את סיאגריס, אחרון השליטים הרומיים בגליה (486; ע"ע, עמ' 858); וכבש את השטח שבין הסוף לז'ואר, הוא איחד את כל שבטי הפ', הביס את האלמאנים ואח"כ את הוויזיגותים (507; ע"ע, עמ' 68/9) וכונן ממלכה שהשתרעה על רוב גליה ועל חלק מגרמניה. בין 496 ל 506 התנצרו הפ', בקבלם את הנצרות הקתולית — ולא, כרוב שבטי הגרמנים, את הנצרות האריאנית — מאורע רב חשיבות בתולדות הפ' ואירופה המערבית כולה. הפ' זכו בתמיכת הכנסייה ובסיוע התושבים הגלירומיים, וכך נפתח פתח להתמוזגות הכובשים הנכבשים, שמהם צמח העם הצרפתי. במות פלוביס חילקו בניו את הממלכה וכבשו את ממלכת בורגונדיה (ע"ע, עמ' 964). חלוקת ממלכת הפ' בין בני המרובינגים חזרו ונשנו, גרמו למלחמות פנימיות והחלישו את כוח המלכים, ואלה נאלצו לרכוש את תמיכת הלוחמים בהענקת קרקעות, ובכך דיללו את קניין המלכות. במרוצת הזמן התגבשו ארבעה גר-שים: אוסטרזיה (ע"ע; צפון-מזרח), נויסטריה (צפון-מערב), אקוי-טניה (ע"ע; דרום-מערב) ובורגונדיה (דרום-מזרח). מהמאה ה 7 עלה כוח האצולה הפרובינציאלית והשלטון הממשי עבר לשרים, אשר על הבית" (maior domus), בשלהי המאה ה 7 כוננה משפחת המיורדומוס של מלכות אוסטרזיה מחדש את אחדות הממלכה וב 751 הומלך ראשה, פֶּפּוֹ III (ע"ע [3]) למלך הפ'. צאצאיו הקרולינגים (ע"ע) הרחיבו את ממלכת הפ' עפ"נ כל אירופה המערבית; בנו, קרל הגדול, הוכתר ב 800 לקיסר. אולם הקיסרות לא החזיקה מעמד וב 843 חולקה בין נכדיו. בחלוקה זו השתקפה היעלמות האחדות האתנית של הפ': הפ' המערביים היו לצרפתים, והפ' המזרחיים, יחד עם שבטים גרמניים אחרים, הניחו את היסוד לצמיחת העם הגרמני. וע"ע צרפת, היסטוריה; גרמניה, עמ' 417—420; פרנקוניה. על התכרה, המשטר והחוק אצל הפ' — ע"ע טוטונים, עמ' 369—372.

ה"ירושלמי" ואף תרם לעידוד הלימוד בו, ומאז נדפס בכל מהדורות ה"ירושלמי".

- א. ל. לנדסהוט, תולדות אנשי השם ופעולתם בעדת בערלין, 35—60.
- תרמ"ד; ל. גינצבורג, פירושים וחודשים בירושלמי, א', תש"א; י. מייזל (עורך), פנקס קהילת ברלין (מפתח בערכו), תשכ"ב.
- מ.

פֿרַנְקֶל, זְכַרְיָה (1801, פראג — 1875, ברסלאו), רב וחוקר תל-מוד, מראשי חכמת ישראל (ע"ע) בדור השני. בפראג למד אצל ר' בצלאל רֶגֶנְסְבוּרְג ואח"כ למד מדעי הטבע, פילולוגיה ופילוסופיה בבודפשט. ב 1831 ישב בספליץ כרב העיר וכרב-המחוז



1. פֿרַנְקֶל (אוסף שכרדון)

מטעם השלטונות בליטמריץ שבבו-המיה, הרב הראשון בעל חינוך אקדמי שם. מהראשונים שנשאו דרשות בגרמנית. ב 1936 עבר להיות רב בדרֶזְדֶן. ב 1843 קראה לו הממ-שלה הפרוסית לשמש רב בברלין, אך משנדחו תנאיו — הכרה חוקית בדת היהודית, הפסקת התמיכה בפ-עילות מסיונרית בין היהודים ועוד — דחה את ההזמנה. ב 1854 עבר לברסלאו לנהל בה את ביהמ"ד לר-בנים (ר' כר' ט', עמ' 987) שנוסד אז ביזמתו, ושם נפטר. הסטנדרדים ההתנהגותיים והאקדמיים שהציב פ' בבית"ד זה אומצו ע"י כל בתהמ"ד לרבנים שהוקמו אחריו.

פ' שאף תמיד לסינתזה בין מגמות השמרנות בהלכה והדרישות לתיקון, הוא קבע שמבחינה היסטורית יש מקום רק לתיקונים הדר-גתיים שיצמחו באופן אורגני מתוך ההלכה, ואפים יהיה אוֹלוֹצוּיוֹני — בדרך התפתחותה של ההלכה (ע"ע, עמ' 512—529) — ולא רוֹלוּ-ציוני. לדעתו אין לתקן בסידור התפילה דברים שיתנגדו לרוח היהדות ההיסטורית וע"כ התנגד לתיקונים בעניין הזכרת האמונה בביאת המשיח שבה ראה יסוד לקיומה ולהתפתחותה של היהדות. לתפיסה היסטורית-פויטיוויסטית זו היתה אח"כ השפעה רבה על התנועה הקונסרוטיוויב (ע"ע, עמ' 214/5). בוועידת הרבנים הרפורמיים השניה (1845) בפֿרַנְקֶפּוּרְט תבע עקרון מנחה לקראת רפורמות קלות נוספות, אך לדרישתו התנגדו בתוקף א. גֵיגֶר וש. הולדקֵים (ע' ערכיהם), וע"כ — וגם במחאה על הכוונה לבטל בהדרגה את העברית כשפת התפילה — עזב פ' את האספה. שיטתו עוררה התנגדות גם בחוגי האורתודוקסיה שהתנגדה לעקרון „הת-פתחות" ההלכה, ועם פתיחת הסמינר בברסלאו קרא לו ר' ש. ר. הירש (ע"ע) להבהיר את העקרונות הדתיים שינחו את ההוראה בסמינר. הופעת ספרו „דרכי המשנה" (תרי"ט) הגבירה את מאבק האורתודוקסיה נגדו — בעיקר בשאלת „הלכה למשה מסיני" (ע"ע הלכה, עמ' 501/2) — וכמה ספרים נכתבו נגדו. המאבק נגד פ' נוהל בידי הירש ונתמך בידי הרבנים צ. ה. אויערבֶךְ „הצופה על דרכי המשנה", תרכ"א, ש. קליין „מפני קשט", תרכ"א, ש. פרוינד ומחברו האנונימי של הספר „מאור עינים" (תרכ"א). בין השאר תמך בפ' שיר „דברי שלום ואמת", 1861. פ' עצמו הגן על דרכו ככה"ע שלו — ר' להלן — וטען כי מעולם לא ערער על אמיתות המסורת וקדמותה, אלא ששאלת „הלכה למשה מסיני" אינה מוכרעת ממקורותיה.

עיקר פעולתו הספרותית-מדעית של פ' היה בתחום משפט המקרא והתלמוד והתפתחותם ההיסטורית של ההלכה ופרשנות התלמוד. פ' כתב בעברית ובגרמנית. יצירתו בגרמנית: ספרו הרא-שון, על „השבעה היהודית" (1840), שכתב בהקשר אקוטאלי ומהווה נסיון חלוצי לניתוח מדעי של בעיה הלכתית תוך שימוש בעקרונות המשפט המשווה; ספר מקיף יותר על „ראיה המשפטית

במשפט התלמודי" (1846): שורת מאמרים בכ"ע בנושאים משפטיים תלמודיים שונים, בעיקר ב. Monatschrift für Geschichte u. Wissenschaft d. Judenthums (M.G.W.J.), שאותו ערך בשנים 1851—1868; בתולדות תושב"ע פ — מחקרו על תרגום השבעים (1841), בו ניסה למצוא את עקבות ההלכה האי"ית הקדומה, על כך ביסס את ספרו על „השפעת הפרשנות האי"ית על דרכי הדרשה האלכסנדרונית" (1851). בספרות ההלכה הבתר-תלמודית עסק בספ-רו „מבוא לתולדות ספרות הש"ת הבתר-תלמודית" (1865). ספריו בעברית: „דרכי המשנה" (ר' לעיל), שהשפיע באופן מכריע על חקר המשנה והתלמוד וערכו קיים עד היום: „מבוא הירושלמי" (תר"ל); „אהבת ציון" (1874/5), פירושים לירושלמי ברכ', פאה ודמאי.

ש. פ. ראבינאוויץ, ר' ה. פ', תרנ"ח; י. ברזילי, שיר ובני דורו (מפתח בערכו), תשכ"ט; M. Brann, *Geschichte des jüdisch-theologischen Seminars*, 1904; L. Ginzberg, *Students, Scholars and Saints*, 195—216, 1928; J. L. Blau, *Modern Varieties of Judaism*, 91—95, 1966.

מ.

פֿרַנְקֶל, לֵאוֹ — Leo Frankel — (1844—1896), מפעילי תנועת-הפעלים הבין-לאומית, יהודי. יליד הונגריה, צורף במקצועו. לאחר תקופת נדודים השתקע בפאריס ב 1867. בעת ביקור בלונדון נתוודע אל ק. מֶרְסֶס (ע"ע), ונעשה מפיק תורתו וידידו. נאסר בצרפת בשל פעילותו. היה אחראי לבעיות עבודה בקומונה הפריסאית (1871). אחרי כשלון הקומונה ברח ללונדון, והיה חבר מועצת האינטרנציונל. כשבא לאוסטריה (1875), הוסגר להונגריה בה נכלא שנתיים. אח"כ חזר לפאריס, ונעשה עוזרו של אַנְגֶלְס (ע"ע). פ' פגש את הרצל בפאריס והתעניין בהשקפותיו. עצמותיו הועברו להונגריה (1968), שם הונפק גם בול לזכרו (1951).

ת. הרצל, היומן, א' 144—145, תש"ד; M. Aranyossi, *F. L.*, 1952.

פֿרַנְקֶל, לודוויג אוֹגוֹסְט — Ludwig August Frankl — (1810, חראסט [בהמיה] — 1894, וינה), משורר יהודי אוסטרי, מייסד ביה"ס למל בירושלים. פ' קיבל חינוך עברי אצל קרובו זכריה פֿרַנְקֶל (ע"ע). למד רפואה בווינה ובפדובה, אך הקדיש עצמו בעיקר לספרות. קובץ-שיריו הראשון *Das Habsburglied* („שיר בית-האבסבורג"), 1832, שנכתב ברוח פטריוטית, זיכהו בפרס מטעם הקיסר פראנץ I. הקובץ הבא *Sagen aus dem Morgenlande* („אגדות מארץ הקדם"), 1834 מוקדש לנושאים יהודיים. בזכות שירו *Christoforo Colombo* (1836) נעשה פ' לאזרח-כבוד של גֵנוּבָה, עיר-הולדת קולומבוס. ב 1838 מונה מזכיר וארכיוואר של קהילת יהודי וינה החל מפרסם מחקרים, בעיקר בתולדות יהודי העיר. למן 1842 ערך את השבועון הספרותי *Sonntagsblätter* („דפי יום ראשון") עד להחרמתו בידי הממשלה בשל תמיכתו במהפכה.

פ' התקרב לאנשי הספרות ולימים פרסם מחקרים על גרילפֶרצֶר ולנאו (ע' ערכיהם). במהפכת 1848 שירת פ' כקצין בלגיון הסטודנ-טים ונתפרסם בזכות שיר המהפכה *Die Universität*. זה היה החיבור הראשון באוסטריה שפורסם בלא צנזורה, נפוץ בחצי מיליון עֶתְקִים ונתחברו לו כ 30 לחנים. פ' ערך גם את חיבורי הסופר המהפכן אַנְסְטוּיוֹס גֵרִין (ע"ע), ואת התכתבותם הר"ל בנו של פ'. ב 1856 נשלח פ' לירושלים ע"י אֶלְיָזָה הֶרֶץ לשם יסוד בי"ס לנערי ישראל ללימוד מקצועות חילוניים, נוסף על לימודי קודש, ע"ש אביה — ש. לְמֶל (ע"ע, וע"ע ירושלים, עמ' 332; א"י, עמ' 507/8, 984). הקנאים האשכנזים בעיר ניסו בלא הצלחה למנוע את הקמת ביה"ס, החרים את פ' והוציאו נגדו כתבי-פלטת. את רשמי ביקורו בא"י ובארצות הסמוכות העלה בספריו *Nach Jerusalem* (עבר: „ירושלמימה", 1860, תשל"ג²), *Aus Ägypten* 1858/60 (עבר: „ממצ-רים", תרנ"ב), 1860, המשמשים מקור חשוב להכרת קהילות ישראל, בעיקר בירושלים. ספרים אחרים שכתב: *Elegien* („אלגיות" [ע"ע

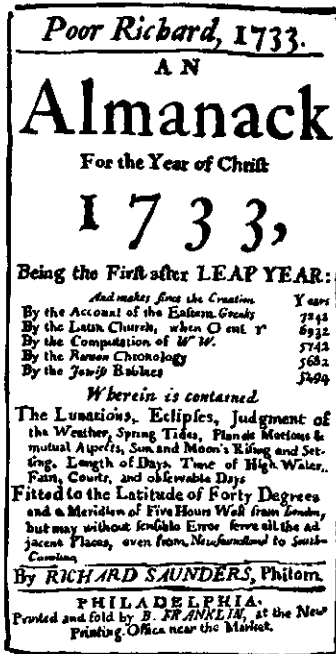

שער האלמנח של ריצ'רד המסבן

הוא קבע את המונחים חשמל, חיובי ושלילי, ובטרייה, הציג את עקרונות זרימת החשמל בצורה פשוטה וב-הירה. מפורסמים השגיו ב-הכרת האופי החשמלי של הברק (ע"ע, עמ' 930) והמצאת כלי-הברק — עמוד-מתכת מיוחד בראש הגג — המוליך את החשמל שבברק לאדמה.

איש-הציבור וה-דיפלומט (1785—1727). פ' התעניין בבעיות ציבוריות וחברתיות כבר בצע-ירתו. ב-1727 הקים בעיר מרשבו, פילדלפיה, מועדון (Junto) לאנשי-עסקים ו-אנשי-ציבור, שם דנו ב-שאלות מדיניות, מוסר ועסקים. מועדון זה נחשב לאבי המועדונים דוגמת ה"רוטרי"

בנימינו. פ' גם חידש בתחום השירותים הציבוריים, והצעותיו להקים ספריה ציבורית (1731), משטרה בשכר ויחידת מכבי-אש, התקבלו רובן והתגשמו. ב-1744 ייסד את "האגודה הפילוסופית האמריקנית" ושימש כנשיאה עד סוף ימיו. ב-1751 הקים את "האקדמיה של פילדלפיה", ממנה עתידה היתה להתפתח אוניברסיטת פנסילבניה, פעילותו הפוליטית החלה ב-1736 עם מינויו לפקיד אספת-הנבחרים של פנסילבניה; ב-1751 הוא נבחר לאספה. במקביל כיהן מ-1737 עד 1753 כמנהל הדואר בפנסילבניה ופרש מתפקיד זה כדי לשמש מנהל שירותי הדואר לכל המושבות בצפון-מזרח אה"ב.

פ' פעל לאיחוד המושבות האנגליות באמריקה ותרם רבות ליישוב הניגודים ביניהן. תכניו לאיחודן על בסיס פדרלי נתקבלה ע"י קונגרס שהתכנס באולבני (1754), אך נדחתה ע"י המושבות עצמן מחשש לאבדן עצמאותן. מ-1757 עד 1773 הקדיש פ' זמן ניכר לייצוג פנסילבניה ומושבות אחרות בלונדון, בה הכיר את ד. יום, א. סמית וא. ברק (ע' ערכיהם) וכתב מאמרים בעתונות הבריטית. פ' השתדל למנוע קרע סופי בין אנגליה למושבות, אך לבסוף הגיע למסקנה שהעימות הוא בלתי-נמנע. הוא חזר לפילדלפיה (1775) ויום לאחר באו נתמנה ציר ל"קונגרס הקונטיננטלי השני" (ע"ע ארצות-הברית, עמ' 161). בקונגרס זה נבחר פ' ליור ועדה להשגת תמיכה במושבות האמריקניות בחו"ל. הוא תרם גם לניסוח הצהרת-העצמאות האמריקנית וחתם עליה. בספטמבר 1776 שלח אותו הקונגרס לפאריס לשם השגת הוזה לשיתוף-פעולה בתחום המדיני, הצבאי והכלכלי בין אה"ב לצרפת. תכונותיו הדיפלומטיות, וכן תבוסת האנגלים בשני קרבות סרטוגה (1777), עזרו לו להשיג את העזרה המבוקשת. בצרפת נבחר לחבר ה"אקדמיה". פ' חזר מצרפת ב-1785 כשהוא בן 79, אך המשיך בפעולתו הציבורית — השתתף בוועדה להכנת החוקה האמריקנית ועמד בראש האגודה למען ביטול העבדות.

פ' הפודיטני המתון, פיתח רעיונות מהפכניים בתחומים רבים ושונים, ומספר מסותיו על נושאים ציבוריים, דתיים, כלכליים, מדיניים ופילוסופיים היה רב מאוד. פ' גילם צירוף נדיר של תאוריה ופרגמטיזם. במוחו היה פ', בצד ג' וושינגטון, האמריקני הידוע ב-עולם. ב-1771/88 הופיעה אוטוביוגרפיה שלו (עד 1757). המתורגמת האחרונה י"ל ב-1944.

כתביו (The Papers of B.F. [ed.: L.W. Labaree et al.] י"ל

לטרס, עמ' 664), (1842) Rachel, 1842, Libanon (1855). ב-1876 ייסד בווינה בי"ס לילדים עיוורים יהודים. בזכות פעילותו הפיל-אנתרופית הוענק לו תואר אצולה (1876). זכרונו י"ל ב-1910. בנו, לוטאר (1862—1914), היה פרופסור לנורולוגיה באוניברסיטת וינה.

אוצר הספרות, ה', 124—142, חרנ"ו; י. פרס, אלה תולדות ביה"ס להאציל לבית למל בירושלים, חרנ"ו; י. קניאל, מבעיות החינוך בירושלים במאה ה-19 (בתוך: זכור לאברהם), תשל"ב; י. יערי פולסקין, חולמים ומגשימים, 1967, 48—56, E. Wolbe, L. A. F., der Dichter und Menschenfreund, 1910; S. Dollar, Sonntagsblätter von L. A. F., 1932.

פְּרַנְקֵל-תְּאוֹמִים, פְּרוֹן (1760, אוסטרו-בצה [פולניה] — 1828, לייפניק [מזאוויה]), מגדולי הרבנים וראשי-הישיבות בזמנו. צאצא למשפחת רבנים. מ-1778 היה רב בווישניצה בגליציה ומ-1808 — בלייפניק, היה רבו וחוננו של ר' ש. ז. ה. הַלְפֶּרְשֶׁטְס (ע"ע). תחילה התנגד לחסידות, אך ברבות הימים פנה להתנגדותו. ישיבתו בלייפניק נתפרסמה מאד; לימדו היה בעמקות, בחריפות ובפלא המיוסד על סברות ישירות. חיבוריו בהלכה נפוצו ביותר בין הלומדים והם נדפסו בתוך המהדורות הגדולות של הש"ס והש"ע. מהם: "אמרי-ברוך" — הגהות לד' חלקי שר"ע א"ח; "ברוך טעם" — חידושים לתלמוד (תרא"א — ועוד הרבה); על שם הספר נקרא פ': בעל ה"ברוך טעם"; "משנת רב" — על המשנה (נדפס במהדורות הגדולות של המשנה); "אמרי-ברוך" — הגהות לתלמוד הבבלי הירושלמי (נכללו בהוצאות הירושלמי משנת תרפ"ג ואילך); "עטרת חכמים" שו"ת וחידושים (תרכ"ו); "מרגניתא דרב" — על התורה (תרמ"ג); ועם השלמות, בשם "מרגניתא דרב השלם", תשי"ז; "ברוך שאמר" — חידושים לתלמוד (תרס"ה) ו"דרושי ברוך טעם" (תשכ"ג). חיבורים אחרים עודם בכת"י.

פְּרַנְקֵלְצֵן, פֶּנְנִימַן — Benjamin Franklin (1706—1790), מדינאי, חוקר-ממציא, סופר ומ"ל אמריקני. נולד בבוסטון למהגר אנגלי, יצן נרות וסבון; הילד העשירי מבין 17 שנולדו לאביו. לא קיבל חינוך מסודר, ונהיה שוליית-מדפיסים אצל אחיו, מ"ל של עתון, בנערותו כתב שירים. בגיל 17 עבר לפילדלפיה כמדפיס. ב-1724—1726 שהה בלונדון, בה חי חיי בוזמה. המו"ל והסופר (1726—1748). ב-1726 חזר פ' לפילדלפיה והקים בית-הוצאה משלו, ובאמצעות שותפות עודד פתיחת בתי-דפוס באזורים סמוכים. אח"כ נעשה מדפיס רשמי של שטרות כסף ומסמכים של פנסילווייניה ומדינות שכנות. ב-1729 רכש עתון יומי (Pennsylvania Gazette), ופרסם בו קטעי הומור וסאטירה. ברם, עיקר פרסומו כסופר בא לו מסדרת אלמנחים (ע"ע שנתונים), Poor Richard's Almanack, שי"ל מ-1732 עד 1757 במהדורות גדולות. ההקדמה למהדורת The Way To Wealth, 1757 ("הדרך לעושר") נחשבת כאחת מיצירותיו הספרותיות המעולות. האלמנחים כללו אמרות ומכתמים מקוריים משלו וגם אירופיים-מסרתיים שפ' הת-אימם להווי האמריקני. בצד כל אלה הבטיח פ', איש-המעשה, את עתידו הכלכלי בהשקעות נבונות. ב-1748 פרש מגיהול ישיר של עסקיו והתמסר לפעילות מדעית, ציבורית ומדינית. הממציא והתוקר (1748—1752). פ' התעניין בתחומי מדע רבים, ובעיקר בתחום החשמל, שרק אז החל משמש נושא למחקר. התעניינותו בפיסיקה הביאה להמצאת מתקן חימום ("תנור פ'"), ניסויי המפורסמים בחשמל נעשו בעזרת חברים, וממצאיהם הועברו במכתבים לידיד בלונדון וב-1751 הם קובצו בספר (Experiments and Observations on Electricity [ניסויים ותצפיות בחשמל]), שפרסם את פ' באירופה ובעולם כולו. הספר הופיע בכמה מהדורות, תורגם לצרפתית, איטלקית וגרמנית והביא לו תארי כבוד רבים. תרומת פ' למחקר בחשמל התבטאה בעיקר בתחום המישוג וההצגה.

; 1948: Ancient Egyptian Religion («הדת המצרית הקדומה»); 1948: Before Philosophy, the Intellectual Adventure of Ancient Man The Birth of «עבר»: «לפני היות הפילוסופיה, תשכ"ח»); 1949: Civilization in the Near East («עבר»: «לידתה של הציביליזציה במזרח הקרוב», תשכ"ז), 1954³ ועוד.

P. Delougaz – T. Jacobsen, *H. F.* (Journal of Near Eastern Studies, XIV), 1955; J. Vmdenas, *Bibliography of H. F.* (ibid.).

פְּרַנְקְפּוֹרְט עַל נְהַר אֹדֶר (Frankfurt an der Oder), בירת

מחוז פ' במזרח הרפובליקה הדמוקרטית הגרמנית, 63.500 תושב' (1971). פ' שוכנת על מדרגה חולית בגדה המערבית של נהר אודר (ע"ע), במקום שבו קיים המעבר היחיד על הנהר בתחום נרחב של ביצות. מפ' יוצאים מס"ב והכביש הראשי לברלין ולגרמניה המערבית. כ-10 ק"מ מדרום לעיר נמצא נמל-נהר במקום התחברות נהר אודר עם תעלת אודר-שפרי. פ' משמשת כנקודת המעבר הראשית לארצות אירופה המזרחית. בעיר תעשיית מכונות, רהיטים, מזונות, נעלים וטכסטילים. פ' ניווקה קשות בהפצצות במלח"ע II ושוקמה אח"כ בסגנון מודרני. הפרבר דאם-פורשטאט, בגדה המזרחית של האודר, היה ב-1945 לעיר-ספר פולנית בשם סלוציץ.

היסטוריה. פ' נוסדה במאה ה-13 ע"י סוחרים מפרנקוניה (ע"ע) במקום מעבר (Furt) ע"נ אודר. מכאן חשיבות העיר כצומת דרכים, מרכז מסחרי ומעוז של תרבות הגרמנים במזרח. ב-1253 ניתן לפ' מעמד של עיר. ב-1368 נצטרפה להנוה (ע"ע). ב-1506 נוסדה בה ע"י שליט ברנדנבורג אוניברסיטה (שהועברה ב-1811 לברסלאו). במלחמת שלושים-השנה נכבשה העיר חליפות ע"י הצדדים השונים, אך התאוששה הודות למסחרה המסועף עם פולניה ולירידיה המפורסמים. במאה ה-18 וה-19 שמרה פ' על חשיבותה הודות למיקומה ע"נ אודר ועל הדרכים (ואח"כ — על מסה"ב) שקישורה עם המזרח ועם ברלין, אולם ירידי ליפציג וברסלאו האפילו על ירידיה.

יהודים. מ-1294 ידוע הסכם בין 10 שוחטים יהודים לבין קצבי העיר. היהודים הורשו לדור רק בשכירות, במרכז העיר, הם עסקו בהלוואה בריבית ובמסחר זעיר. ב-1399 רכשו שטח לבית קברות גדול. ב-1506 נהרס ביהכ"נ, ועל מקומו הוקמה האוניברסיטה. ב-1510 ובי-1573 גורשו היהודים מכל ברנדנבורג (ע"ע), ובכלל זה מפ'. אטאט הותר ליהודים לשבת בפ', תחילה באופן ארעי, בתקופת היריד, ואח"כ בקביעות. ב-1678 נרשמו 2 יהודים ללימודי רפואה באוניברסיטה. מספר התלמידים היהודים באוניברסיטה גדל בקביעות, ובין 1739 ל-1810 למדו בה 130 יהודים, רובם מפולניה. עם התפשטות הרפורמה הקים המיעוט האורתודוקסי קהילה לעצמו, שהתקיימה עד 1934, ואז שבה ונתאחדה עם כלל הקהל. ש. הולדהים (ע"ע) הרפורמי היה רב העיר בין השנים 1836—1840. ב-1861 ייסד ח. צ. לוריא (ע"ע) אגודה ליישוב א"י. בין 1928—1936 היה אינג'ן מיבאום רב העיר. הקהילה מנתה 60 משפחות ב-1806/7, גדלה עד 891 איש ב-1880 וירדה ל-586 ב-1933 ול-168 ב-1939. במלח"ע II נשלחו רוב היהודים למחנות. ב-1958 היו בפ' כ-200 איש, אך הקהילה הלכה ונעלמה לאיטה.

דפוס עברי פעל בפ' החל מ-1677, בבעלות י. כ. בקמן, שהיה נוצרי ופרופסור באוניברסיטת פ'. בשנים 1697/9 נדפסה בפ' מהדורה חשו-בה של התלמוד, בהשקעתו הכספית של ב. להמן (ע"ע), ומהדורות אחרות נדפסו שם בשנים 1715—1722 ו-1736—1739. סמוך ל-1740 עבר הדפוס לבעלות פרופ' גריל, ובתקופתו היה זה הדפוס העברי המרכזי לגרמניה ולמזרח-אירופה. ב-1813 עבר הדפוס לבעלות יהודית.

עם התמנות ר' יחיאל מיכל חסיד לרב הראשון של ברלין (ע"ע, עמ' 772), ב-1714, נקבע כי לאחר מות גיסו, ר' אהרן, שהיה אז רבה של פ', יירש את משרתו, אך ינהל את רבנותו הכפולה מברלין. מצב זה נמשך עד 1762, שנת מותו של ר' דוד פרנקל (ע"ע) מברלין, אז נבחר הרב גרשון לנדסברגר לרב בפ', ואחריו פעלו ברבנות

(1972—1959) ב-17 כר', ומספרם עתיד להגיע ל-40. בעבר י"ל אוטוביוגרפיה, מבחר מסות ומכתבים, תשי"ד.

C. Van Doren, *B. F.*, 1938; A. Maurois, *F.*, 1946; V. W. Crane, *B. F. and a Rising People*, 1954; I. B. Cohen, *F. and Newton*, 1956; B. I. Granger, *B. F., an American Man of Letters*, 1964; G. Stourzh, *B. F. and American Foreign Policy*, 1969; T. Fleming, *The Man who Dared Lighting; a New Look at B. F.*, 1971; C. Drinker Bowen, *The Most Dangerous Man in America*, 1974; A. J. Hall – L. Bartlett, *B. F., Philosopher of Dissent* (Nat. Geog., CXLVIII), 1975.

א. גל.

פְּרַנְקְלִין, סֵר ג'וֹן — Sir John Franklin — (1786—1847),

ימאי וחוקר אנגלי. הצטרף לצי הבריטי בהיותו בן 14 ונטל חלק בקרבות טרפלגר וניו-אורלינו. ב-1818 השתתף במשלחת לארקטיס (ע"ע) שניסתה להגיע לקוטב הצפוני. בשנים 1819/22 ו-1825/27 עמד בראש שני מסעי-מחקר יבשתיים גדולים לאורך החוף הארקטי של אמריקה הצפונית (שם, עמ' 305/6). ב-1829 הוענק לו תואר אצולה וב-1836—1843 היה מושל טסמניה (ע"ע). בתקופה זו ביקש הצי הבריטי למצוא את המעבר הצפוני-מערבי — נתיב ימי שחשבו שהוא קיים בין מפרץ בפין במזרח לים בופורט במערב. מעבר זה עשוי היה לקצר את הדרך בין האוקיאנוס השקט לאוקיאנוס האטלנטי. במאי 1845 יצא פ' למצוא את המעבר ואתו שתי אניות: „טרור” ו„ארבוס” ובהן 129 איש. האניות הפליגו ממפרץ בפין מערבה ונעלמו. ב-1847 החלו לצאת בעקבותיהן משלחות-הצלה (מספרן הגיע לבסוף ל-40), אך רק ב-1859 נתגלו שלדים ויומנים ונאספו עדויות אסקימואים. נתברר כי האניות הפליגו מים בפין מערבה, הצפינו בתעלת ולינגטון והרפו באי ביצ'י. לאחר החורף הפליגו דרומה דרך מצרי פיל ופ' ובספטמבר 1846 נלכדו בקרחונים ליד האי קינג ויליס. פ' ו-24 אנשים גוועו בקור ביוני 1847. יתר חברי המשלחת נטשו את האניות שנמחצו בקרחונים באפריל 1848 וצעדו דרומה, אך כולם נספו. רק ב-1904/6 הצליח ר. אמונדסן (ע"ע), לראשונה, לעבור לאורך המעבר הצפון-מערבי.

פ' תיאר את שני מסעותיו היבשתיים בפרסומים שהופיעו ב-1823 וב-1828.

R. J. Cyriax, *Sir J. F.'s Last Arctic Expedition*, 1939; G. F. Lamb, *F., Happy Voyager*, 1956.

פְּרַנְקְפּוֹרְט, הֶנְרִי — Henri Frankfort — (1897—1954),

ארכאולוג ומזרחן יהודי, יליד אמסטרדם. למד היסטוריה, מצרית עתיקה וארכאולוגיה, בלונדון ובלידן. ניהל חפירות במצרים (אבידוס, תל-אל-עמרנה וארמנט) ב-1924—1927, ואח"כ בעראק (תל-אסמר, ח'פ'ה וח'ורסאבאד) ב-1929—1937. הורה באמסטרדם (1932—1938) ובשיקאגו (מ-1932), והיה מנהל המכון המזרחני באוניברסיטת שיקאגו (עד 1948). מ-1949 עמד בראש „מכון ורבורג” של אוניברסיטת לונדון והיה פרופסור לארכאולוגיה ולתולדות התרבות הקדם-קלאסית.

מתיאור פריטי חפירותיו בשני המוקדים של העולם הקדום, מסופוטמיה ומצרים, ומיישום לקחי ממצאיו לבעיות סתומות בתולדות שני האזורים האלה, עבר לתיאור המזרח הקדום בכללו. פ' פיתח גישות הומניסטיות-פילוסופיות-אסתטיות מובהקות שחרגו מעיסוקו כארכאולוג, וזכה לתהילה רבה על תאורו את תרבות המזרח הקדום כרצף רוחני-תרבותי אחד, וכסינתזה של שתי תרבויות — המסופר-טמית והמצרית — נפרדות אמנם, אך משפיעות אהדדי.

מספריו: *Studies in Early Pottery of the Near East* («מחקרים בקרמיקה הקדומה של המזרח הקרוב»), II-I, 1924/27; *Kingship and the Gods: A Study of Ancient Near Eastern Religion as the Integration of Society and Nature* («המלכות והאלים; חקר הדת של המזרח הקדום כשילוב החברה והטבע»), 1948, 1955²;



פרנקפורט על נהר מיין: מבט אל כיכר רפרברג; מימין — „כנסית פאול“ (צילום פ. נונטר; ארכיון עיריית פרנקפורט)

רבי-קומות שהוקמו א-חרי מלה"ע II. בקרבת הכיכר נמצאת כנסיית פאול בעלת החשיבות ההיסטורית (ר' להלן), שנבנתה ב 1833 בסגנון קלאסיציסטי. מהחומה שבה הוקפה העיר העתיקה במאה ה 14 נותרו 3 מגדלים, שהיפה ב- כולם הוא מגדל אשנ-היימר העגול (1426—1428). ממוזיאוני פ' מוזיאון שטדל לאמנות, מוזיאון זנקנברג למדעי הטבע ובית הולדתו של גתה (שוחזר אחר ה-מלחמה), שלידו מוזיאון גתה וספרייה.

היסטוריה. בשטח פ' נמצאו שרידי יישוב רומי. הפרנקים חצו את המין במעבר (גרמ' — Furt) שבמקום, ושמה נקרא עליו (Franconofurd). קרל הגדול בנה טירה בפ' ויורשו הרבו לשבת בה; היא היתה למעשה לבירת פרנקוניה (ע"ע) המזרחית (גרמניה), ואולם רק במאה ה 12 התפתח היישוב סביב המצודה. ב 1152 נבחר בפ' פרידריך I (ע"ע) לשליט גרמניה, וב 1356 נקבע ב"בולת הזהב" (ע"ע גרמניה, עמ' 430) ששליטי „הקיסרות הרומית הקדושה" יבחרו תמיד בפ'; מ 1562 נערך בפ' גם טקס הכתרתם. עד תחילת המאה ה 13 משל בעיר שר הטירה, ואח"כ נציב הקיסר. ב 1311 החלף הנציב בראשי-עיריה נבחרים. פ' קיבלה זכויות מכמה קיסרים, וב 1375 היתה לעיר קיסרית חפשיית. ב 1533 הונהגה בפ' הרפורמציה, ואח"כ נתנה מקלט לפרוטסטנטים נרדפים מארצות-השפלה ומאנגליה. במאה ה 16 התפתחו בה הדפוס והבנקאות ונוסדה בה בורסה. בשנים 1611—1616 התנהל בה מאבק בין המון העם, בהנהגת ו. פטמילך (Fettmilch), לבין הפטריציים ששלטו בעיר, עד שבהתערבות הקיסר ניצחו הפטריציים; ור' להלן, יהודים. פ' נכבשה בידי צבאות צרפת המהפכנית, ב 1806 נמסרה לדלברג (ע"ע) וב 1810 נהיתה לבירת „דוכסות פ'". אחרי מפלת נפוליון חזרה היתה לעיר חפשיית ובה נקבע מושב מוסדות „הברית הגרמנית". במהפכת 1848 התכנסה בפ', ב"כנסיית פאול", האספה הלאומית ש-ביקשה לאחד את גרמניה (ע"ע, עמ' 449—451). ב 1866 התייצבה לימין אוסטריה במלחמתה בפרוסיה, ובעקבות המפלה סיפחה הפרו-סים. כלכלת העיר התפתחה מאד עם תיעול המין ובניית נמל, מס"ב וכבישים. במלה"ע II נפגעה פ' בהפצצות, אך שוקמה אחרי המלחמה. ב 1945 נהיתה למרכז שלטון-הכיבוש האמריקני וב 1948 למרכז השל-טון האמריקני-בריטי בגרמניה, עד שגרמניה המערבית היתה למעשה למדינה ריבונית לכל דבר (1955).

R. Schwemer, *Gesch. der Freien Stadt F.a.M.*, I-III, 1910—1919;
F. Bothe, *Gesch. der Stadt F.a.M.*, 1966.
מ.

יהודים „הבאים ליריד של גוים בוונקבורט" נזכרים לראשונה בתחילת המאה ה 12, בדברי ר' אליעזר בן נתן (ע"ע). נכדו, ר' אליעזר בר' יואל הלוי מבונה (ע"ע), בא לפ' כדי לשחרר יהודים „תפוסים". רשימת מס קיסרית מ 1241 מעידה על קיום קהילה בפ'. ב 1241 נרצחו בפ' קרוב ל 200 יהודים על שניסו למנוע אדם מהתנצר, והקהילה נתבטלה. ב 1251 שבו יהודים לפ' וב 1288 נזכרת קהילה ולה ביכ"נ ומקוה. בתי היהודים נמצאו בקרבת הגשר ובמרכז העיר, ופרנסתם היתה על הריבית. מ 1311 כללה העיר את היהודים בספר-

העיר, בין השאר: ר' שמואל הירש לוי (ע"ע; 1772—1780), הרב יוסף תאומים (ע"ע) בעל „פרי מגדים" (1781—1792) והרב יהודה ליב מרגליות (ע"ע; 1805—1811).

G. Kisch, *Universitätsgeschichte u. jüdische Familienforschung* (Jüdische Familienforschung, X), 1934; B. Brillung, *Gründung u. Privilegien d. hebr. Buchdruckerei in F.a.d.O.* (MGWJ, LXXX), 1936; id., *Zur Geschichte der hebr. Buchdruckerei in F.a.d.O.* (Studies in Bibliography and Booklore, I-II), 1953/4—1955/6; id., *Letters of a Jewish Publisher in F. on the O.* (idem, VIII), 1966/8.

י. קר. - ה. וס.

פְּרַנְקְפּוֹרְט עַל נְהַר מֵיין (Frankfurt am Main), הגדולה בערי מדינת הסן (ע"ע) בגרמניה המערבית, 670.000 תוש' (1972). נוסף להם עוד כ 90.000 זרים (בעיקר יוגוסלבים, איטלקים, תורכים, ספרדים ויוונים).

פ' שוכנת ע"נ מין (ע"ע). בצומת דרכים ראשי בגרמניה הדרומית. ליד העיר חוצה הנהר מיין את הבקע של הרינוס (ע"ע). שאליו הוא מתחבר ליד מינץ (ע"ע). במרחק 30 ק"מ מדרום-מערב לפ'. הנהר ועמקו משמשים ציר ראשי לתנועה ממזרח למערב, ובקע הרינוס יוצר את ציר התנועה של כל אירופה הצפונית-מערבית מצפון לדרום. ליד פ' מתפצל הציר לשני סעיפים: אחד נמשך לאורך הנהר רינוס צפונה-מערבה אל ארצות השפלה, והשני — לאורך הבקע — צפונה-מזרחה, לעבר האנובר, הים הצפוני הים הבלטי. בפ' 2 נמל י-נהר: הנמל המערבי (נפתח 1886) והנמל המזרחי (נפתח 1912). ב 1972 הגיעה כמות המטענים בנמלים ל 7.4 מיליון טון. כן נמצאים בפ' תחנת הרכבת הגדולה ביותר באירופה (850 רכבות ליום), הצומת הגדול ביותר של כבישים מהירים באירופה („צלב פ'"), ונמל התעופה הגדול בגרמניה, שהוא השני בגדלו באירופה בכמות המטענים ושלישי בתנועת הנוסעים.

מעמדה של פ' עשאה למרכז ירידים כבר ביה"ב, ומהמאה ה 16 ליריד המרכזי בתחום הדפוס. „יריד הספרים" השנתי המתקיים בה הוא הגדול בעולם, ונוסף לו מתקיימים ירידים מקצועיים רבים ב"מרכז הירידיים". עם הקמת הבורסה ב 1585 היתה פ' למרכז המסחר והכספים של גרמניה. פ' היא מושב הבנק הפדרלי של גרמניה, הנהלת מסה"ב הארצית, הספרייה הלאומית ומספר רב של מוסדות מדינת הסן. ענפי התעשייה הראשיים הם: ייצור כימיקלים, מכונאות, מכשירי אלקטרוניקה, מכונות דפוס.

הגרעין הפנימי של העיר (שהיה מוקף חומה מהמאה ה 16) שוקם אחרי מלה"ע II כמרכז עסקים בסגנון מודרני. בפ' שרדו בניינים היסטוריים וכמה מהם שוקמו (הקתדרלה, המגדל הרומי). בתחום המרכז הוקמו גם מוסדות תרבות: אופרה, שני תיאטרונים, תיאטרונים פרטיים רבים, ספריות ומוזיאונים. בפ' נולד גתה ועל שמו נקראת אוניברסיטת פ' (17.960 תלמידים ב 1972).

בשנות ה 60 בוצעו מפעלים גדולים לחידוש פני העיר גם מחוץ למרכז. החשובים שבהם: בניית הרכבת התחתית והקמת „העיר הצפונית-מערבית", עיר מגורים מתוכננת שבה כ 30.000 תוש'.

G. Stöber, *Struktur und Funktion der F.er City*, 1964; W. Kramer, *F.-Lexikon*, 1970^o.

י. קר.

אמנות. פ' עשירה במבנים, ובמיוחד בכנסיות, מתקופות שונות, שרובם ניווקו במלה"ע II. הקתדרלה ע"ש פרתולומאוס הקדוש (1239) נבנתה על שרידי מבנה מן המאה ה 9; המבנה כפי שהוא כיום, הוקם במאות ה 14—15 ובסוף המאה ה 19. כנסיית לאונהארד הקדוש (1219) נבנתה מחדש בשנים 1430—1536. כנסיית ניקולאי הקדוש שבכיכר רִמְרִבְּרִג („הרי-הרומאים") היא מן המאות ה 13—15. באותה כיכר נמצא גם בית-העירייה, מן המאה ה 14, ולצדו מבנים

גברה בהתמדה במוסדות הקהילה. ב 1848 התארגנה קהילת החרדים „עדת ישורון“ אשר הזמינה את ש. ר. הירש (ע"ע) לכהן כרבה (1851). מעשה זה היה צעד ראשון לקראת פילוג רשמי, שקיבל גושפנקא חוקית רק ב 1876 (ע"ע גרמניה, יהודים, עמ' 500). כדי לנטרל את השפעת הירש הוזמן רב אורתודוקסי, מ. הורוביץ (ע"ע, 7), לכהן כרב הקהילה הראשית.

הקהילה הנפרדת, שנתמכה בכסף ע"י בית רוטשילד, שימשה אב-טיפוס לקהילות דומות בערים אחרות בגרמניה, ובתוכה נוצר הדגם ה„נאו-אורתודוקסי“ שהיה נפוץ בקהילות גרמניה עד השואה. הפולמוס על ה„פרישה“, שהתנהל בעיקר בין הירש לי. ד. במברגר (ע"ע), הסעיר את היהדות הדתית בגרמניה ומחוצה לה. אחרי פטירת הירש שימש ש. ז. ברויאָר (ע"ע) כרבה של „עדת ישורון“, ואחר פטירתו, ב 1926, התנהל ויכוח חריף על בעיית הירושה, שבו התנגד י. רוונגהים (ע"ע), למועמדותו של אחד מבני משפחת ברויאָר. לבסוף נבחר הרב יוסף הורוויץ, שהיה רבה האחרון של „עדת ישורון“. הרב האורתודוקסי האחרון של הקהילה הגדולה, אחרי הרב ד"ר נחמיה נובל, היה ד"ר יעקב הפמן, ששימש אחרי עלייתו של היטלר כבא-כוח היהדות הדתית בהנהלת „הנציגות הממלכתית היהודית בגרמניה“.

יהודי פ' נטלו חלק חשוב בפיתוח הכלכלי של פ' במאות ה 19 וה 20, במיוחד בנקאות, בבורסה, במסחר ובתעשייה הקלה. הם היו גם פטרונים לחיי האמנות והתרבות בעיר. עד 1901 היה בפ' משכן בנק רוטשילד, והשפעתו היתה רבה מאד. העתון המפורסם Frank-furter Zeitung נוסד ב 1878 ע"י ליאופולד זונמן, והשפעתו ניכרה בכל גרמניה. האוניברסיטה בפ' הוקמה ב 1912, בעיקר בעזרת פטרונים יהודים, הורו בה יהודים נודעים כפ. אהרליך, פ. אופנהימר ומ. בובר (ע' ערכיהם). מוסד מיוחד במינו היווה Lehrhaus בו לימדו מ. בובר (ר' כר' מיל', עמ' 620), פ. רוונצוניג (ע"ע) ואחרים, ובעלי חשיבות רבה היו גם מוסדות החינוך האחרים, של הקהילה הגדולה (ה„פילאנתרופין“) ושל „עדת ישורון“. הקהילה שאוכלוסייתה הגיעה ל 3.300 נפש ב 1817 (10% מהעיר), גדלה ל 7.600 ב 1867, ל 19.500 ב 1895 וליותר מ 30.000 ב 1930 (כ 5.5%).

באפריל 1933 פוטרו עובדי מדינה ועיריה ממוצא יהודי, ואז הרחיבה הקהילה את פעילותה בתחום הדת, החברה, החינוך והתרבות, והקימה שירותי תעסוקה, הכשרה מקצועית והגירה. באוקטובר 1938 גורשו בעלי נתינות פולנית, ב„ליל הבדולח“ נשרפו בתכ"נ, בת"ס ומוסדות הקהילה, והגברים נשלחו לדכאו ולבוכנוואלד. ב 17.5.1939 היו בפ' 14.460 יהודים, כ 10.000 נפש נשלחו למחנות השמדה ב 10 משלוחים, עד 30.9.1942.

אחרי המלחמה נתארגנה קהילה חדשה מפליטי השואה ויורדים מישראל. הקהילה מנתה כ 2.560 איש ב 1959 וכ 4.350 ב 1970. ב 1965 נפתח ב"ס יסודי, הראשון של יהודי גרמניה אחרי השואה, וב-1968 — בית אבות גדול. יש לציין את המחלקה העברית של הספרייה העירונית של פ', המחזיקה באוסף עברי-יהודי מהגדולים באירופה, ושבה פעל א. פרימן (ע"ע).

מ. ה. הורוויץ, רבני פ', תשל"ב; I. Kracauer, *Geschichte der Juden in F. A. M.*, I-II, 1925—27; F. Ogutsch, *Der Frankfurter Kantor*, 1930; *Germania Judaica*, I-II 1963—68; D. Andernacht — E. Sterling (eds.), *Dokumente zur Geschichte der Frankfurter Juden*, 1933—1945, 1963; P. Arnsbeig, *Neunhundert Jahre "Mutter-gemeinde in Israel" F.A.M.*, 1974.

א. ש. - א.

פְּרַנְקְפּוֹרְטֶר, דָּוִד (נר' 1909, דארוואר [קראטיה]), יהודי שהתנקש במנהיג נאצי, בנו של רב, למד רפואה בגרמניה והיה בה עד לעליית הנאצים לשלטון ולתחילת רדיפות היהודים. את לימדיו המשיך בשוויץ. ב 4.2.1936 ירה בו. גוסטלוף (Wilhelm Gustloff), ראש הסניף השוויצני של המפלגה הנאצית, והרגו.

האזרחים, והקיסר הכיר במנהג זה ובחובה להגן על היהודים (1331); כך ניצלו יהודי פ' ב 1337 מחבורות ארמלדר (ע"ע). ביוני 1349 מסר הקיסר קרל IV את היהודים ורכושם לעיריה תמורת 20.000 מארק; כעבור חחדש נרצחו כולם בידי הפלאגלאנטים (חבורות של מלקים את עצמם כדרך לתורה בתשובה), והעיריה התרימה את רכושם. ב 1360 הותר ליהודים לשוב, אך זכות הישיבה חודשה מדי שנה והוגדרה ע"פ תקנון חמור. ב 1462 נקבע גטו (ע"ע), מוקף חומה, ע"פ דרישת הקיסר פרידריך III. מספר תושבי הגטו גדל מ 110 ב 1463 ל 900 ב 1569 ול 3.000 ב 1600. בתי הגטו נצטופפו ונבנו והמקום נודע באפולויתו ובעיפושו.

למרות התנאים הפנימיים, מלחמות האיכרים ומלחמות הדת שגשגו חיי הרוח בקהילה, וישיבתה היתה מרכז תורני. בפ' נערכו כינוסים רבניים חשובים וביה"ד שלה היה מהחשובים בגרמניה. בפ' התפתח מנהג מקומי, שבגלל חשיבות הקהילה נתפרסם בכל אשכנז כמנהג בעל ערך עצמי; — וע"ע הן, יוסף (יוזפא) בן פנחס זליגמן, רבני פ' נתפרסמו באשכנז ומחוצה לה, ביניהם: ר' ישעיהו הורוביץ, בעל ה„של"ה“, ר' יהושע פלק, בעל „פני יהושע“, ר' פנחס הורוביץ ור' נתן אדלר (ע' ערכיהם).

ההתבססות הכלכלית של היהודים, בחסות האצילים והעיריה, היתה לצנינים בעיני העם והגילדות, ובעת הכתרת הקיסר מתיאס (1612) הגיש פטמילך עצומה שדרשה לצמצם את מספר היהודים ולהגביל את עסקיהם. התסיסה גברה והמון פרץ לגטו ובזזו כליל (1614); פטמילך התיר ליהודים לצאת מפ' בשלום. כעבור שנתיים הוצא להורג היהודים שבו בתהלוכה מפוארת בחסות קיסרית. לזכר המאורעות חיבר אלחנן (ע"ע) בן אברהם הלן את „מגילת וינץ“ ומדי שנה חגגו בפ' את „פורים וינץ“ (וע"ע יידיש, עמ' 799).

תקנון 1616 הגביל את מספר בתי היהודים ל 500 ואת מספר הזוגות הנישואים ל 12 בשנה; הדבר הביא להגירת צעירים מפ' לישיבות פולניה. ב 1694 נרשמו בפ' 68 סוחרי בדים ובגדים, 37 שולחנים, 30 סוחרי מזון, 10 מורים, 5 חזנים, 4 שומרי לילה וכן סופרים ודיינים. רוב היהודים עסקו במסחר למרות הפרעת הגילדות. ב 1711 נשרף הגטו, ור' נפתלי הכהן כ"ץ (ע"ע) הואשם שתוך עיסוקו בקבלה מעשית גרם לתבערה. בראש הקהילה עמדו משפחות מעטות, עשירות ומיוחסות, בעוד מרבית היהודים היו עניים מרודים. המאבקים על השלטון היו גועשים, והמועצה ואף הקיסר התערבו בהם. במלחמת 1726 נהרס חלק מהגטו והפליטים נקלטו בכל חלקי העיר. תחת שלטון צרפת בוטלו ההגבלות על היציאה מהגטו (1798). ב 1811 העניק דלברג (ע"ע) ליהודים שוויון מלא, תמורת סכום מסוים, ומשרות עירוניות נפתחו בפניהם; וע"ע ל. ברנה. לאחר מפתח נפוליון בוטל השוויון. בפרעות הפ'!

הפ' (ע"ע) שימש בית רוטשילד (ע"ע), שסיימל את כוח הממון היהודי העולה, מטרה מיוחדת לפורעים. ב-1864 זכו היהודים ל-שוויון.

ב 1804 נוסד בפ' ב"ס יהודי מודרני, פילאנ-תרופין (Philanthro-pin), שהיה מוקד ל-שוחרי ההשכלה והרפורמה, ובראשם י. מ. יוסט (ע"ע), מיכאל קריצנאך, מיכאל הס ואחרים. יד הרפורמים



פרנקפורט ע"נ מין: חנוכת ביהמ"ב הראשי, 1860 (הועלה באש ב 1938)

ביהמ"ש המקומי דן את פ' למאסר של 18 שנים והיה כלאו כמעט 9 שנים. אחרי תבוסת גרמניה ניהן, אך גורש משוויץ „עולמית“ עלה לא"י ופרסם ספר על חוויותיו ושמו „נקם“, תש"ח. ב 1969 בוטל צו הגירוש ופ' ביקר בשוויץ. בישראל הועסק במשרד הבטחון. וע"ע ה. גרינשפן (כרך מילואים).

E. Ludwig, *The Davos Murder*, 1937.

פְּרַנְקְפוּרְטֵר, פִּילִיפְס — Felix Frankfurter — 1882, וינה —

1965, וזשינגטון), משפטן אמריקני יהודי ומנהיג ציוני. היגר לאה"ב בגיל 12 עם הוריו. ב 1906 סיים את לימודי המשפט באוניברסיטת הארוורד בהצטיינות רבה. ב 1906—1911 שימש עוזר ראשי להגני סטימסון, התובע למחוז הדרום של ניו-יורק. ב 1911, משנתמנה סטימסון לשר ההגנה, נעשה פ' ליועצו המיוחד. ב 1914—1939 לימד פ' בפקולטה למשפטים בהארוורד. בעבודתו האקדמית קנה לעצמו שם של חדשן בעל דעות מתקדמות. הוא התרכז בהבטים



פ. פרנקפורטר

השונים של סדרי הדין, נהלי אכיפת המשפט הפלילי, סמכות שיפוטם של בתהמ"ש הפדרליים ודרכי פעולת הטריבונלים המינהליים, ובמיוחד קבע הלכה לגבי השימוש הבלתי-נאות של בתמ"ש ב„צו מניעה“ (ע"ע סודרידין) בסכסוכי עבודה. ב-1917 נתמנה פ' יועץ „ועדת התיווך“ בסכסוכי עבודה ואח"כ יו"ר „ועד למדיניות עבודה בתקופת המלחמה“.

בוועידת השלום בפאריס (1919), בה שימש יועץ משפטי לנשיא וילסון, השתתף פ' גם בפעילות הנציגות הציונית; הוא היה הגמיען למכתבו המפורסם של האמיר פיצל (ע"ע, וע"ע א"י, עמ' 533).

פ' היה ממייסדי הליגה להגנת זכויות האזרח ויועץ האגודה להגנת הכרשים. ב 1927 לחם בלא הצלחה לזיכוי סקו וונצטי (ע"ע). ב 1939 שירת פ' בביה"מ העליון של אה"ב עד לפרישתו ב 1962. בהשפעת ידידו לואי ברנדיס (ע"ע) נעשה פ' לציוני וגמגמה עם קבוצת ברנדיס-מק בוועידת קליוולנד (1921); אך היה מיוחד עם וייצמן כל השנים. ב 1934 ביקר בא"י. בהיותו מקורב לנשיא רוזולט (ע"ע) השפיע עליו לתמוך בציונות ולראות בא"י פתרון לבעיה היהודית, ובייחוד לשאלת הפליטים בימי השלטון הנאצי. ב 1942 שימש פ' איש-קשר בין רוזולט לווייצמן ובן-גוריון.

H. S. Thomas, *F. F., Scholar on the Bench*, 1960; H. B. Phillips (ed.), *F. F. Reminiscences*, 1962; *Roosevelt and F.* (annotated by Max Freedman), 1967; L. Baker, *F. F.*, 1969; P. B. Kurland, *F. F. on the Supreme Court*, 1970.

פ.

פְּרַנְשֵׁ, קוֹנְטָה, ע"ע בּוֹרְגוֹנְדֵיָה, עמ' 965.

פְּרָס (בפרסית و پارس), ממלכה בחלק הצפוני-מזרחי של המזרח התיכון. שטחה 1.621.866 קמ"ר, מס' תושביה 30.329.000 (אומדן 1972).

גאוגרפיה, גאולוגיה, אקלים: ע"ע אירן; צומח, עמ' 333; חי, עמ' 334; אוכלוסייה, דת, דמוגרפיה, עמ' 335; חינוך, עמ' 336; כלכלה, עמ' 337; חוקה ומשטר, עמ' 342; משפט, עמ' 343; כוחות מזוינים, עמ' 343; לשון, עמ' 344; ספרות, עמ' 346; אמנות, עמ' 349; מדיהסטוריה וארכאולוגיה, עמ' 354; היסטוריה, עמ' 356; יהודים, עמ' 379; פרסית-יהודית, לשון וספרות: ע"ע.

צומח. צמחיית פ' היא עשירת מינים (כ 7.000 מינים, מהם למעלה מ 2.000 הם אנדמיים או כמעט אנדמיים). לא רק לגבי

מינים אלא גם לגבי סוגים מצטיינת פ' בעושר של אנדמיזם צפוף של קבוצות אוֹלוֹציוֹניות שלמות ורצופות, כגון כ 2000 מינים אנדמיים של הסוג קוסיניה (*Cousinia*; ממשפחת המורכבים), כ 400 מינים של הסוג קָדָד וכו'. פ', בשכנותיה במזרח ובמערב, ידועה כמרכז חשוב ביותר של התהוות הצמחיה האירנו-טורנית.

מבחינה ביוגאוגרפית ניתן לחלק את פ' ל 3 חבלים שאינם שווים בגדלם: (I) החבל ההירקאני הכולל את רצועת החוף לאורך הים הכספי וכן המדרונות של הרי האַלְבוּרוּ הצופים אליו. חבל זה הוא קטע של האיזור האירו-סיבירי. תנאיו הגאוגרפיים (ע"ע אירן) משווים לו אופי אטלנטי ומכאן השפע של מיני הצמחים אוהבי חום ולחות המצויים בו. הצומח כולל 2 טיפוסים: (א) הטיפוס ההיגרו-פילי הוא השולט והוא המאפיין את המקומות הטובעניים וגדות הנחלים של רצועת החוף. לטיפוס זה משתייך גם הג'ונגל (הסבכה) של החוף שהוא במקומות מסוימים בלתי חדיר כמעט ומכיל בין השאר שיחים של תאנה, רימון, פטל, קיסוס, זלזלת וכן עצי אלביציה ואחרים; (ב) הצומח השולט במדרונותיו הצפוניים של הר האלבורו והחשוב שבהם הוא יער האלון הערמוני (*Quercus castaneaefolia*) והאשור (*Fagus sylvatica*) שאליו מתלווים גם ה *Parrotia* ומינים אחדים של ורדניים נשירים. הללו מגיעים בהר עד לגובה של 1.800 מ'. למרות הפגיעות הקשות שהאדם הסב ליער זה במשך אלפי שנים עדיין נותרו שטחי יער במקומות רבים המספקים את צרכי העץ של פ'. תחום הגובה של יער זה עובר ב 2.400 מ' מעפה"י. בחבל זה מרוכזת החקלאות האינטנסיבית של פ'.

(II) החבל האירנו-טורני כולל ¼ משטחה של פ'. הוא משתרע מהמדרונות הדרומיים של האלבורו ועד לרכסי הרי מאקראן שבדרום ולמן הרי הזאגרוס במערב ועד לגבול אפגניסטן ובלוצ'יסטן במזרח. פרט להרי הזאגרוס ומספר רמות ופסגות הוא החבל הצחיח ביותר בפ'. חלקים רבים ממנו נטולי כל צומח מחמת יובש או מחמת מליחות גבוהה של הקרקע (כגון מדבריות החמאדה והחול והקוירים [מדבריות מלח]). יתר החבל תפוס ביערות-ערבה, בהרי הזאגרוס טיפוסיים ליער זה: האלון הפרסי (*Quercus brantii*) ואלון התולע (*Qu. boissieri*), ובהרים האחרים — האלה האטלנטית או אלה פרסית (*Pistacia Khinjuk*) או מיני שקד; במדבריות החול שבחבל זה הצמחים הטיפוסיים הם: המְלַעֵן המנוצה (*Stipagrostis pennata*), מיני פֶּרְקֶק (ובייחוד הפרקק הפרסי), מיני שְבִטוּט ועוד. אזורי ההקף של פ' הם ערבתיים ומצויות בהם חברות צומח שונות ביותר — העיקרית היא זו המאופיינת ע"י הלענה המדברית. (III) החבל הסודאנו-סינדי הוא טרופי-מדברי או מדברי למחצה. הוא משתרע על פני רצועה רחבה של פ' הדרומית; בהרים הגמורים ובשפלה הגובלת במפרץ הפרסי ובמפרץ עמאן. קרבת הים וכמות הגשמים, הגבוהה קמעה מזו של המדבר הפנימי, אפשרו כאן את קיומן של חורשות עצים ושיחים טרופיים, בעיקר מהצומח האַפְיִינִי לערב הדרומית ולמדבריות הטרופיים של הודו הצפון-מערבית (מדבר סינד).

תופעה בולטת בנוף הצמחי ההררי של פ' הוא הצומח הטרַנְקָנְתי. זהו צומח של שיחים קוצניים (כגון מיני קדד, חד-עד [Acantho-limon] ואחרים) כדוריים למחצה החשופים לרוחות ולקרה שבראשי-ההרים. הם מהווים עפ"ר כסות צפופה של צומח „כרשים“.

M. Zohary, *On the Geobotanical Structure of Iran* (Bul. of the Research Council of Israel, 11D Suppl.), 1963; id., *Geobotanical Foundations of the Middle East*, I-II, 1973; H. Sabeti, *Les Plantes adventices de l'Iran*, 1966; id., *Native and Exotic Trees and Shrubs of Iran*, 1966; *Flora Iranica*, 1969—1972.

מ. ז.

חי. הפאונה של פ' מיוחסת בד"כ לחבל האירנו-טורני של הממ-לכה הפלארקטית, אך למעשה היא מגוונת הרבה בחלקי הארץ השונים. ביערות הצפון ההרריים מיוצגות במספר ניכר צורות אירי-



פרס: סוחרים בכלי-נחשת במאיראן, טאה, אספהאן (צילום, אר"ם)

מיליונים תושבי אורבאיג'אן; (ג) כחצי מיליון דוברי ערבית. חלקם שבטים היושבים במחוז ח'ויסטאן (ע"ע) בפארס ובמקומות נוספים לאורך המפרץ הפרסי; (ד) כ-20,000 צוענים (ע"ע) הנקראים בשמות שונים ודוברים ניבים שונים, מפוזרים במחנות-אוהלים ליד הערים הגדולות.

המיעוטים הדתיים: מוסלמים סונים שמספרם פחות מחצי מיליון, רובם כורדים ומיעוטם תורכמנים ובאלוציים; כ-190,000 ארמנים, רובם בערים הגדולות; כ-80,000 יהודים; כ-60,000 נוצרים קתולים ופרוטסטנטים; כ-60,000 בהאים (ע"ע) שאינם מוכרים כמיעוט דתי ונחשבים מוסלמים; כ-40,000 זרתושטרים (ע"ע ורתושטרה) שמור שבם בערים טהראן, יזד ופרמאן; כ-20,000 אשורים (ע"ע). רובם באורבאיג'ן ומסביב לימת אורמיה (רייזה [ע"ע]).

דמוגרפיה. ב-1974 נאמדה האוכלוסיה ב-32,496,000 נפש. צפיפות האוכלוסיה היא 15 נפש לקמ"ר בממוצע (1966), אולם, תפוצת האוכלוסיה אינה אחידה, ומושפעת מהתנאים הטופוגרפיים והאקלימיים (ע"ע אירן, ושם מפה). הצפיפות הגבוהה ביותר היא במחוז "המרכז" הנמצא בצפון המדינה (מסביב לבירה טהראן) — 82 נפש לקמ"ר, והנמוכה ביותר במחוז בלוציסטן בדרום-מזרח המדינה — 3 נפשות לקמ"ר. מספר הנוודים 3—4 מיליונים, רובם נוודים-למחצה: בחורף הם נמצאים במישורים ובקיץ הם עולים עם עדריהם למרעה בהרים. שיעור גידול האוכלוסיה — 3.2% לשנה — הוא מן הגבוהים בעולם; שיעור התמותה הוא 16 ל-1,000 ושיעור הילודה 48 ל-1,000.

משנות ה-30 של המאה הנוכחית מתרחש העיור במדינה בקצב מהיר. 43% מהאוכלוסיה יושבים בערים. הערים הגדולות הן: הבירה טהראן — 3,295,000 תוש' (אומדן 1973), אספהן — 605,000 תוש', משהד — 592,000 תוש' (ע' ערכיהן), טבריו — 510,000 תוש', שי-ראז — 373,000 תוש' ואבאדאן (ע"ע, כרך מילואים) — 312,000 תוש'. עוד 11 ערים הן בנות יותר מ-100,000 תוש'.

A.K.S. Lambton, *Islamic Society in Persia*, 1954; A. Banani, *The Modernization of Iran 1921—1941*, 1961; L. Binder, *Iran; Political Development in a Changing Society*, 1962; I. Shearman, *The Land and People of Iran*, 1962; P. Avery, *Modern Iran*, 1965; P. W. English, *City and Village in Iran*, 1966.

החינוך מרוכז בידי המיניסטריון לחינוך, ורוב מוסדות החינוך הם ממלכתיים. החינוך בבתה"ס היסודיים ובאוניבר-סיטאות ניתן חינם. חינוך חובה ברמת ביה"ס היסודי הונהג ב-1943.

"המהפכה הלבנה" (ר' להלן, היסטוריה) הביאה תמורות חשובות גם במערכות החינוך. עם יסוד "חיל החינוך" חלה עליה גדולה באחוז יודעי קרוא וכתוב. ב-73/4 יצאו כעשרים אלף בנים ובנות במסגרת

פיות וכלל-פאלארקטיות, כגון תת-מין של האייל האציל (*Cervus elaphus maral*), אייל הכרמל, חזיר הבר, דוב חום, זאב, שועל, שונר, חמוס, דלוק, גירית ולוטר. בהרים המערביים מתגבר היסוד המזרח-תיכוני, שמייצגים אותו עז הבר, דרבן, בריאוגר וסנאי זהוב (*Sciurus anomalus*); היה קיים גם בא"י. בהרי צפון-מזרח (קופט-דאג) מתגבר היסוד האסייתי התיכוני והמזרחי המיוצג ע"י כבש ארקאר (*Ovis orientalis arkar*), פיקה כתומה (*Ochotona alpina*), קורא אפור-גרון (*Ammoperdix griseogularis*) ופסיון מצוי. עם זאת מתאפיין האיזור ההררי של פ' גם בנוכחות יסודות טרופיים דרומיים, כגון נמר, צבוע מפוספס, קוברת משקפיים ועד לפני זמן קצר — טיגריס, וכן בייצוג ניכר למדי של יסודות שרידיים אנדמיים כגון שכו (*Tetraogallus caspius*). ברמות הפנימיות השונות של פ' אפייני בעיקר היסוד האירנו-טורני והערבתי-מדברי: בחלקו הוא בעל תפוצה פאלארקטית גרחת, כגון, צבי פרסי (*Gazella subgutturosa*), אונגר, קרקל, סמור, גרבילים, מריונים, ירבויעים, קיפוד החולות, חברה, קטות וכוח אפור, ובחלקו האחר מיוצג יסוד זה ע"י בע"ח בעלי תפוצה מוגבלת יותר לאסיה התיכונית והמרכזית, כגון החול המנוגל (*Felis manul*), שועל קורסק (*Vulpes corsac*), סוסליק צהוב (*Citellus fulvus*), אלקטגית חצית (*Alactagulus acanthion*), עורבני המדבר (*Podoces pandes*), חרדון מתחפר (*Phrynocephalus mystaceus*), תלוס-מצח מקווקו (*Taphrometopan lineolabum*) וכו'. בחלק הדרומי והדרום-מזרחי של פ' מצטרפים לפאונה נציגים נוספים של החי האסייתי הטרופי, כגון: עטלפי-פירות (*Pteropus*), גמיה, סנאי דקלים (*Funambulus*), נשר בנגאלי, עקב הודי (*Butastur indicus*), פוח בנגאלי (*Varanus bengalensis*). מבין הדגים יש להזכיר את החדקן (*Acipenser*) שממנו מפיקים את הקאוויאר, שהוא אחד ממוצרי היצוא החשובים של פ'.

ע.מ.ב. אוכלוסיית פ' מגוונת מבחינה אתנית, אף כי רובה מחזיק באסלאם השיעי (ר' להלן, היסטוריה) שהוא דת המדינה, ודובר פרסית (פארסי), המשמשת כשפה הרשמית, או לשונות הדו-אירניות (ע"ע) אחרות.

חלוקת האוכלוסיה מבחינה לשונית (1971): (א) 45% דוברי פרסית ו-23% דוברי לשונות אירניות אחרות. עם הקבוצה השנייה נמנים כ-2 מיליונים כורדים (ע"ע) המרוכזים רובם בכורדי-סטן שבצפון-מערב המדינה ו-1.5 מיליון לורים ובח'תארים (ע"ע) הקרובים במוצאם לכורדים. חלק משבטים אלה הם נוודים או נוודים-למחצה ומרוכזים בלוציסטן (ע"ע) ובדרום-מזרח המדינה. יותר מחצי מיליון בלוציים — רובם בבלוציסטן (ע"ע) שבדרום המזרח, שבטים קטנים יותר מצויים בח'וראסאן שבצפון-המזרח, במאונדראן ובטאלש שמדרום לחוף הים הכספי; (ב) בין דוברי לשונות תורכיות השבטים הגדולים ביותר הם: חצי מיליון תורכמנים, החיים בין החוף המזרחי של הים הכספי ונהר אטרק, והקשקאיים שמספרם מגיע לכ-200,000 נפש והנוודים בפארס שבדרום מרכז המדינה; כן דוברים תורכית 5



פרס: המצודה בעיר באם (מאת 16—17), במחוז כרמאן (ע"ע), בדרום המדינה

ריאל (כ 120 מיליארד דולר), בעיקר להרחבת מערכת התחבורה, להכפלת תפוקת החשמל, לתיעוש ולעיוור. הדגש בתיעוש נשאר כשהיה; ההשקעות מופנות בעיקר לענפי הפטרוכימיה, הברזל, המכונות ותעשיית הבניין. בחקלאות מתכננים גידול שנתי של 8% בתכנית זו בוטל מנגנון „ארגון התכנית” שריכוזו עד כה את התכניות, האחזיות הועברה למשרדי הממשלה השונים.

כוח העבודה. בפ' היו (1971/2) 8.13 מיליון עובדים (כ 26% מהאוכלוסייה). 43% מהם עסקו בחקלאות, יעור דיג; 17% בתעשייה, מחצבים ומכרות; 10% בשירותים; 19% במסחר, בינוי, שירותי חשמל, גז, מים ותובלה; כ 10% מובטלים.

החקלאות מעסיקה, כאמור, כ 43% מכוח העבודה, אולם תרומתה לתל"ג כ 16.5% בלבד. השטחים המעובדים משתרעים על כ 19 מיליון הקטר (11.5% מכלל הקרקעות בפ'). הרזרווה הקרקעית גדולה: כ 19% מהשטח (31 מיליון הקטר) ניתנים לעיבוד ואינם מנוצלים. אדמות הבעל בצפון-מערב פ'; 5.3 מיליון הקטר — שלחין, ברובם באזור מרכז פ', מושקים בעיקר בעזרת „קאנאט” — מערכת תעלות תת-קרקעיות עתיקות. השקיה מודרנית כמעט שאינה נמצא. למערכות השקיה חשיבות רבה מימי קדם, אולם רק תכניות הפיתוח האחרונות הקדישו משאבים ניכרים לפיתוחן. עד 1974 הוקמו סכרי אגירה ואגמים מלאכותיים בקיבולת של 9.5 מיליון מ"ק והיו בבניה סכרים נוספים בקיבולת של 4.9 מיליון מ"ק. על משק המים ע"ע אירן, עמ' 244—246.

עתידי החקלאות הפרסית תלוי במידה רבה בהצלחת הרפורמה האגררית. מ 1963 רכשה הממשלה אדמות של 16,000 כפרים, בהשקעה של כ 10 מיליארד ריאל (כ 147 מיליון דולר) ומסרה אותן לצמיחות ל 787,000 משפחות (כ 4 מיליון נפש). וכן הונהגו שינויים מרחיקי-לכת בתנאי החכרה ואריסות ובתנאי עיבוד ההקדשים הדי-תיים הנוגעים למעמדן של 2.5 מיליון משפחות (כ 12.4 מיליון נפש). הרפורמה נערכה בכ 10,000 חוות שיתופיות שהקיפו כ 1.8 מיליון נפש. הוקמו גם „חברות חקלאיות” להפיכת כפרים מסרתיים ליחידות ארגוניות הדומות למושב בישראל.

הגידולים המסרתיים מגוונים בגלל הבדלי האקלים. מגדלים גרעיני מאכל, חיטה, שעורה ואורז, ירקות ופירות, כותנה, סלק-סוכר, תה וטבק. היבולים נמוכים יחסית, אך משתפרים עם הרחבת המיבון ושיטות העיבוד. משק בע"ח מסרתי ומבוטס על גידול כבשים ובקר. שטחי המרעה הקבועים משתרעים עפ"נ כ 10 מיליון הקטר. הדיג אינו מפותח ומלבד דיג חדקן כים הכספי המשמש לתעשיית הקאוויאר המולאמת (200 טון לשנה) — גידוגות במפרץ הפרסי כמויות דגים קטנות בלבד. יערות פ' (כ 11% משטח פ') הולאמו ב 1963. מדי שנה נכרתים כ 10 מיליון מ"ק עץ. היעור המחודש נעשה בקנה מידה גדול.

מוצרי חקלאות ומשק בע"ח

1972	1966	1961/65	
אלפי טונות			
1,009	1,080	792	שעורה
1,200	1,050	831	אורז
4,500	4,381	2,873	חיטה
350	212	193	תפוחי אדמה
207	115	121	כותנה
(³)20	18	12.1	תה
24	19.5	18.7	טבק
אלפי ראשים			
5,516	(²)5,500	5,459	בקר
36,000	(²)33,000	30,320	כבשים
380	(²)420	449	סוסים
2,023	(²)2,150	2,041	חמורים

(1) ממוצע שנתי; (2) 1968; (3) 1969/70.

בתי-ספר ותלמידים לשנת 1973/74

סוג בתי"ס	מספר בתי"ס	מספר התלמידים
יסודי	18,692	3,137,000
תיכון	2,214	747,000
בימ"ד למורים	114	34,298
מקצועי	339	69,682
מקצועי גבוה	37	11,563

קרוא וכתוב ואורחות טובה. יסוד „חיל הדת” (1972) נועד לשפר את החינוך הדתי של התלמידים שעד כה שמעו תורה רק מפי המולאים (= חכמי הדת).

האנאלפ ביתיות (באחוזים)

	1966	1956	1972
גברים	67.2	80.2	47.3
נשים	87.8	94.5	69.1

בערים הגדולות ירד אחוז האנאלפ ביתיות עד למטה מ 30%. ב 1966 למדו 28,000 תלמידים ב 8 ארנוי ב ר ס י ט ו ת וב 28 מוסי דות לחינוך גבוה. ב 73/4 הגיע מספרם ל 123,114. אוניברסיטת טהראן הגדולה בפ', וכן קיימות אוניברסיטות בשיראז, טברין, רזאיה, איספהן, משהד, אהואז, וגם מוסדות ללימודים טכנולוגיים. ה„אוני-ברסיטה הלאומית” בטהראן, היא פרטית ותלמידיה משלמים שכר-לימוד. על המספרים הנ"ל יש להוסיף כ 20,000 תלמידים הלומדים באוניברסיטות באה"ב, גרמניה המערבית, אנגליה, אוסטרליה, צרפת ותורכיה.

ב 1973/74 י"ל 2,316 ספרים, מלבד ספרי לימוד. כעשרה עתונים יומיים יוצאים בטהראן — והחשובים ביותר הם אטלאעאת וכיהאן. מספר השבועונים הירחונים הוא גדול יותר. לצדה של הרפורמה האגררית (ר' להלן: כלכלה) החינוך הוא גורם חשוב לשינוי פני החברה הפרסית.

R. Arasteh, *Education and Social Awakening in Iran*, 1969²;
P. Avery, *Modern Iran*, 1965.

א.מ.ג.

כלכלה. מאז 1963, עת הכריזו השאה על תכנית „המהפכה הלבנה” (ר' להלן, היסטוריה), קיימה פ' שיעור גבוה וגדל של צמיחה כלכלית. התל"ג גדל ב 8.5% בממוצע לשנה בתקופה 1962—1967; ב 11.4% לשנה ב 1969—1971; ב 14.2% לשנה ב 1972 ובכ-16% ב 1973. ההכנסה הלאומית לנפש גדלה בהתאמה (מכ 200 דולר ב 1963 לכ 500 דולר ב 1973), אולם היא עדיין מהממוצעות באסיה. הנפס (ר' להלן) הוא הגורם הדינמי ביותר במשק, אע"פ שעד להעלאות המחירים בשלהי 1973 היה חלקו בתל"ג רק כ 20% (לעומת 43% — שירותים; 16.5% — חקלאות ו 16% — תעשייה).

פיתוח המשק הפרסי מאז תום מלה"ע II נעשה ע"פ תכניות: בשתי תכניות 7 שנים ראשונות (1949—1955; 1955—1962) הושקעו כ 100 מיליארד ריאל (1.4 מיליארד דולר), והן נועדו להתאים את התשתית הכלכלית לקצב גידול האוכלוסייה.

התכנית השלישית (1962—1968) בה הושקעו כ 204 מיליארד ריאל (כ 3 מיליארד דולר) נועדה להגדיל את ההכנסה הלאומית ב 6% לשנה והיא שהכינה את פ' להתרחבות של שנות ה 70. הש-קעות המגזר הציבורי של התכנית הרביעית (1968—1973) כוונו בעיקר לתכניות השקיה, לפיתוח מערכת החשמל ולפיתוח החקלאות, והשקעות המגזר הפרטי כוונו בעיקר לענפי התעשייה השונים. לפי תכנית זו הושקעו 577 מיליארד ריאל (כ 8.5 מיליארד דולר) והתל"ג גדל ב 15.6% בממוצע לשנה, בעיקר בענפי הנפס והתעשייה; החקלאות שמרה על רמת גידול שנתי של 3% (מקביל לשיעור גידול האוכלוסייה). לפי התכנית החמישית (1974—1978) מתכוונים להשקיע את כל התקבולים מנפס, המוערכים בכ 10,000 מיליארד

מכוניות ותעשייה קלה בהשקעות אמריקניות ואחרות. הפשרת היחסים עם בריה"מ וארצות מזרח-אירופה עודדו הסכמי-ידע והקמת מפעלים גם עם מדינות אלה. תמורת אספקת גז הקימה בריה"מ מפעל פלדה באיספהן שבמרכז פ' (כושר ייצור: 600.000 טון בשנה שעתיד לגדול לכדי 1.9 מיליון טון בסוף שנות ה-70); מפעל למכונות כבדות באראק, מדרום לטהראן (כושר ייצור של 25.000 טון בשנה) ומפעל להרכבת טרקטורים בידע רומני. בשותפות עם צ'כוסלובקיה הוקמו מפעלים למכונות ולאופנועים.

נפ.ט. בתקופה 1954-1973 הופעלו שדות הנפט העיקריים של פ' ע"י "החברה האירנית לחיפוי נפט ולניצול" עבור "קונסורציום הנפט האיראני" (שבאה במקום חברת הנפט האנגלו-איראנית שפ-עלה עד ההלאמה, 1951; ע"ע מצ'ק, מחמד). בקונסורציום חברות בריטיות (40%), אמריקניות (40%), הולנדיות (14%) וצרפתיות (6%). מ-1951 עד 1970 חולקו רווחי הפקת הנפט בין חברת הנפט הלאומית ובין הקונסורציום ביחס 50%-50%, ומנובמבר 1970 ביחס 55% לחברת הנפט הלאומית ו-45% לקונסורציום. מ-20.3.1973 מופ-על הייצור בכל איזור הקונסורציום ע"י חברת הנפט הלאומית, והקונסורציום יפעל במשך 5 שנים כקבלן-משנה בהפקה ואח"כ יעסוק בשיווק בלבד; בכך תושלם הלאמת תעשיית הנפט. על שדות הנפט העיקריים, בתי-הזיקוק, התפוקה ונמלי נפט בפ' ע"ע נפ.ט. עמ' 282/3 ור' מפה שם. פ' היא יצרנית הנפט השנייה בחשיבות במזרח"ת (אחרי ערב הסעודית) והיא מפיקה כ-28% מתפוקת הנפט במזרח"ת. רורבות הנפט הידועות של פ' נאמדות ב-8.5 מיליארד טון (השלישית במזרח"ת אחרי ערב הסעודית ופ'נית).

תפוקת הנפט היומית במחצית הראשונה של 1974 גדלה ב-5.4% בלבד לעומת התפוקה ב-1973 ובכ-22% לעומת 1972. הגידול האטי בהפקת נפט וביצואו נובע ממאמציה של פ' להעלות את מחירי הנפט. למרות בעיות של עדפי הצע שנסתמנו בראשית 1975. הכנסות פ' מיצוא נפט היו 1.1 מיליארד דולר ב-1969; 1.3 מיליארד ב-1970; 2.1 מיליארד ב-1971; 2.5 מיליארד ב-1972; 3.1 מיליארד ב-1973. אומדן ההכנסות ב-1974 (לאחר הכפלת מחירי הנפט פי 4 ויותר) הוא 15-20 מיליארד דולר.

רורבות הגז הטבעי של פ' נאמדות בכ-5.700 מיליארד מ"ק - שניה בעולם אחרי בריה"מ ולפני אה"ב. מפעל ניזול הגז הראשון יופעל ב-1977 באיזור שדות-הגז ליד חוף בושהר (Bushehr).

מחצבים ואנרגיה. מאז שנות ה-60 התפתח ענף המחצבים במהירות רבה, בעיקר בזכות הסקר הגאולוגי מ-1962. מוצרי המכרות המסרתיים כוללים פחם, עפרות ברזל, מנגאן, כרום, אנטימון, בוראקס ובוראטים (תרכובות היסוד בור). בשנים האחרונות מרבים לחפש ברזל ופחם עבור מפעלי הפלדה של איספהן שהחלו לפעול ב-1971. חיפוי נחשת זכו לעידוד ניכר בעקבות גילוי מרבצים גדור לים באיזור סארצ'אומה - שיפותחו בי-שיתוף אמריקנים. ייצור החשמל מבר-סט על מפעלים תרמו-חשמליים (כ-65% מהתפוקה). היתרה היא ממפעלים הידרו-חשמליים שהוקמו על סכרי האגירה. כ-72% מתפוקת החשמל הופקו ע"י רשויות ממלכתיות היתר ע"י מפעלים פר-טיים.

לפיתוח התעשייה הופנו בתכניות הפי-תוח ולפני הנהגתן משאבים ניכרים. על רקע ההשקעות הגדורות מגלות תעשיית הבית המסרי-תיות, ובעיקר תעשיית השטיחים, יכולת קיום מרשימה. בפ' מייצרים כ-1.75 מיליון מ"ר שטיחים בשנה המכניסים יון דולר (1971/72) כ-75 מיל-יון דולר (כ-22% מ-היצוא. להוציא נפט). מיוצרים גם עבודות רקמה, בדי משי ומר-צרי נוי מעץ ומתכת.

משנות ה-30, עת החל תהליך עיור נר-חב, עודד רוא שאה את התעשייה. הרחבת התעשייה ביזמה ובכספים ממלכתיים היתה מעיקרי המדיניות הממשלתית - הוקמו מפעלי טכסטיל ומפעלים לעיבוד מזון, לייצור סוכר ולמלט ומאז שנות הששים גם מפעלי דשנים, תעשיות פטרוכימיות ובתי-זיקוק לנפט. המגזר הפרטי התרכז בייצור מוצרי צריכה קלים, בעיקר בסביבות טהראן. עיקר הקשרים בהקמת התעשייה היו עם ארצות המערב: התעשייה הפטרוכימית הוקמה בסיוע קונסורציום הנפט (ר' להלן); מפעל אלומיניום (כושר ייצור 50.000 טון בשנה) בשותפות בין פ' אה"ב ופקיסטן; מפעלי פלדה בהשקעה גרמנית ובריטית; מפעלי

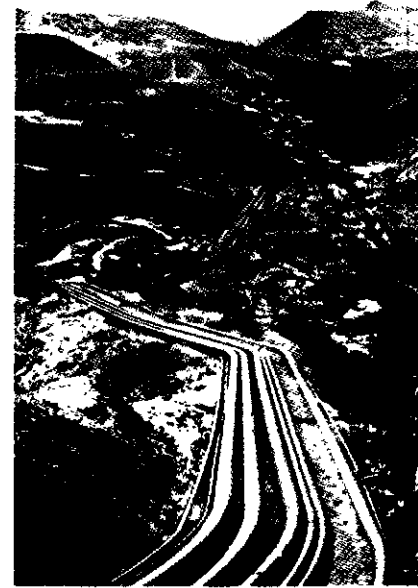

פרס: צינורות להעברת נפט משרות אנאי'ארי לבתי הזיקוק בנסף אפאראן

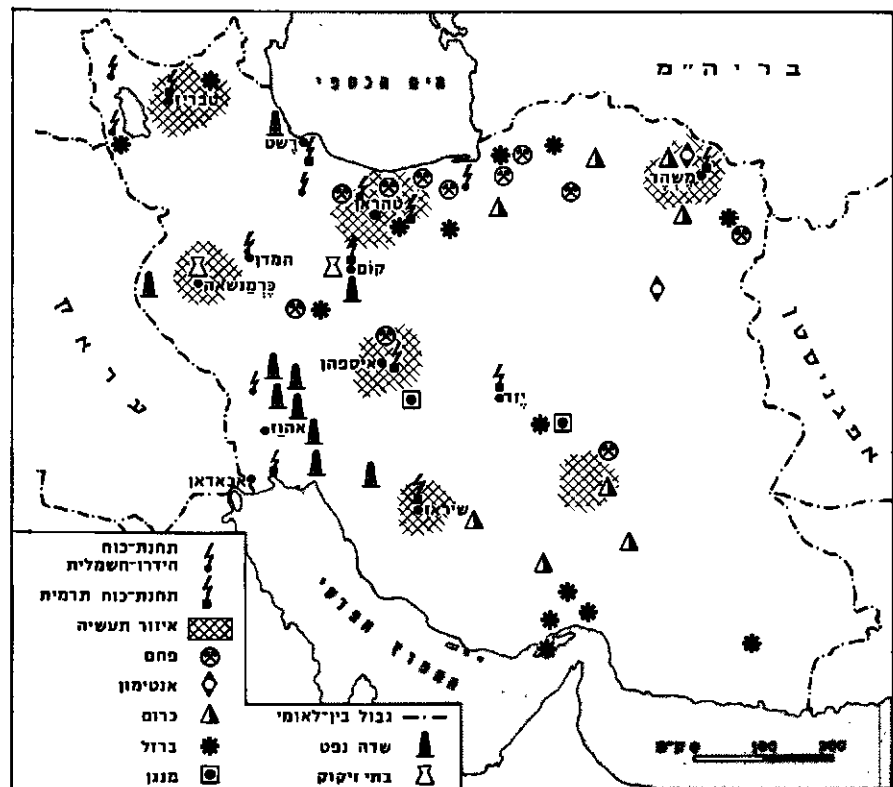

פרס: תעשייה ומחצבים

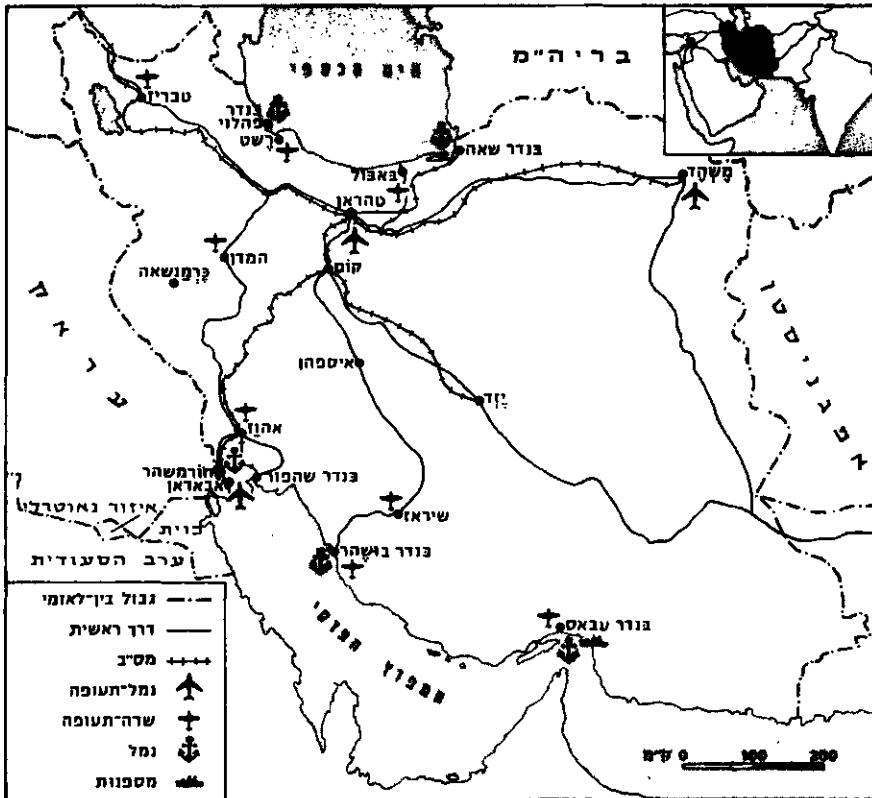

פרס: תחבורה

פיתוח התחבורה התעכב היא עדיין מפגרת הרבה אחרי צרכי המשק. בפ' כ- 45,000 ק"מ דרכים וכ 12,500 ק"מ כבישים עליהם נעים כ 400,000 מכוניות וכ 205,000 אופנועים. עיקר נטל התחבורה על מסה"ב שארכו כ 4,600 ק"מ. קווי מסה"ב העיקריים הם טהראן-טברیز, טהראן-משהד וכ 1,400 ק"מ של המסילה הטראנס-איראנית (צפון-דרום) בנדר-שאה-פור-טהראן-בנדר-שאה. מסילה בכיוון מערב-מזרח הגיעה לסביבות יזד ועתידה להיות חלק מהמסילה הטראנס-אסייתית תורכיה-הודו.

הנמלים העיקריים של פ' הם בח'ו-ראמשהר בשט אל-ערב (דרכו עוברים כמחצית המטענים, למעט נפט), בנדר-שאהפור בנדר-עבאס, בושאהר במפרץ הפרסי, בנדר-פהלווי ובנדר-שאה בים הי-כספי (שני האחרונים מעבירים את עיקר המטענים לבריה"מ ולמדינות הגוש המזרחי ומהן). נמל הנפט העיקרי נמצא באי ח'ארק. לפ' צי מסחרי קטן (כ 20 ספינות). מספנות בנדר-עבאס בדרום פ' אמורות להתחיל בבניית ספינות בסוף 1975.

באה"ב (11%), בממלכה המאוחדת (9%) ובבריה"מ (8%). מוצרי היצוא העיקריים: נפט (87% מערך היצוא, 1972), שטיחים (5%), כותנה, פירות וירקות, מחצבים, עורות ושלחים, הם מיועדים בעיקר ליפן (38%), לגרמניה המערבית (9%), לממלכה המאוחדת (7%), להולנד (6%), לאה"ב ולצ'כוסלובקיה. קשרי הסחר עם בריה"מ הם למעשה הסכמי חליפין.

קשרי האוויר הבי"ל של פ' מתנהלים דרך נמלי האוויר העיקריים בטהראן ובאבאדן. יש עוד 21 שדות תעופה לתעופה פנימית. לפ' חברת תעופה לאומית, "אירן איר", ובתחילת 1975 רכשה חלק ניכר מהשליטה בחברת התעופה האמריקנית "פאן אמריקן". סחר החוץ של פ' (להוציא נפט) מאופיין בעודף גדול של יבוא סחורות. התעשיות המקומיות מוגנות באמצעות הגבלות יבוא מתונות ורב העידוד ליבוא מוצרי השקעה. לעומת גידול שנתי ממוצע של 16.7% ביבוא גדל היצוא (למעט נפט וגז) בשיעור שנתי של 20%. אף כי ערכו מהווה חלק קטן בלבד מכלל היבוא, מוצרי היבוא העיקריים: מכוניות ומכוניות (28% מערך היבוא, 1973), חמרי גלם ומוצרים מעובדים למחצה (60%) ומוצרי צריכה ומוזון (12%); מקורם בגרמניה המערבית (16%, 1971), ביפן (11%),

סחר החוץ של פ' (מיליון דולאר)

1972/3	1968/9	
2,570.4	1,389.2	יבוא
2,986.8	1,175.4	יצוא
450.8	216.9	מזה: יצוא מוצרים
2,536.0	958.5	יצוא נפט

יתרות הזהב ומט"ח הסתכמו ב 6.2 מיליארד דולר בשלהי 1974 (31 מיליון דולר ב 1969). מאז סוף 1973 מנסה פ' לשמור על ערכן של הרזרבות שלה ע"י השקעות גדולות בנכסי דלא ניידים בעיקר באה"ב ובמערב אירופה — אולם חלקן של אלה בכלל הרזרבות עדיין קטן.

המטבע: בריאל 100 דינרים. עד סוף 1974 היה שער החלי-פין: 68.2 ריאל = 1 דולר של אה"ב. בתחילת 1975 נקבע השער במונחי "זכויות משיכה מיוחדות" — 83.15 ריאל לזכות משיכה מיוחדת אחת.

ג. בן זאבי, אירן (פרס), סקר כלכלי מדיני, תשכ"א; א. יודפת, איראן: מעצמה כלכלית וצבאית במזרח (מולד, ו' 34-33), תשל"ה; ב. שברדן, נפט המזה"ת, 100-23, תשל"ו; H. E. Wilf, *The Qanats of Iran*; J. Bharier, *Economic Development of Iran, 1900-1950*, 1971; Y.E. Shater, *Iran in the Seventies*, 1972. (Scien. Amer., CCXVIII, 4), 1968; A.K.S. Lambton, *Persian Land Reform, 1962-1966*, 1969.

חוקה ומשטר. חוקת פ' התקבלה באסיפה מכוונת שהתכנסה ב 1906, ומאז הוכנסו בה מספר תיקונים. השאה הוא ראש המדינה, המפקד העליון של הכוחות המזוינים וראש הרשות המבצעת. הוא

תפוקת התעשייה, המכרות והנפט

1972	1969	1963/68 ⁽¹⁾	היחידה	המוצר
248,498	168,488	111,280	אלפי טונות	נפט
23,226	21,003	18,931 ⁽²⁾	" "	מוצרי נפט
17,185	2,781	1,369	מיליוני מ"ק	גז טבעי
1,000	490	286	אלפי טונות	סחם
294	2	1	" "	עפרת ברזל
...	100 ⁽³⁾	60	טונות	אנטימון
86	57	47	אלפי טונות	כרום
33	22	11	" "	עופרת
60	53	...	" "	אבץ
400	352	239	" "	מלח
3,600	2,342	787	" "	מלט
3,800	3,600	694	" "	קמח (חיטה)
598	557	185	" "	סוכר
42.0	34.0	16.3	" "	אריגי כותנה
29.2	24.3	5.8	" "	אריגי צמר
90 ⁽⁴⁾	90	85	מ"ק	עץ מנוסר
1,300 ⁽⁴⁾	1,150	54	" יחידות	צמיגים
9,100	5,862	2,446	מיליוני קו"ש	אנרגיית חשמל

(1) ממוצע שנתי; (2) 1965; (3) 1966; (4) 1971.

אמריקניים מדגם TOW, וכ"כ טילי "הוק" נ"מ. בשירות הצבא כ 30 מטוסי-קשר וכ 110 מטוסים.

כוחות האוויר כוללים 384 מטוסים מבצעיים, המופעלים בידי כ 60,000 איש. ממוטוסים אלה: 96 מטוסי קרב-הפצה, "פנטום" (שיתוגברו ב 80 מטוסי פ. 14); 125 מטוסי קרב-הפצה פ. 5 (להם יתוספו עוד כ 180); 15 מטוסי סיור וצילום; כ 35 מטוסי תובלה "הרקולס" (להם יתוספו 56 מטוסים דומים, 61 מכליות-אוויריות קי. סי. 135); 18 מטוסי תובלה קלים 95 מטוסים. הוזמנו מאה"ב עוד 22 מטוסים לתקיפות-קרקע.

בכוחות הים כ 15,000 איש, המאיישים 3 משחתות חדישות, 8 אניות-ליווי, וכ 25 יחידות-משמר, שולות מוקשים ונחתות. הכוחות המושטים (3 גדודי נחתים) מסתייעים ב 35 מטוסים 61 מטוסי-סיור. מיוחדות לצי הפרטי 12 רחפות מהירות, תוצרת בריטניה, הכשירות לפעול הן על הים והן על אזורי יבשה שטוחים. הוזמנו עוד 2 רחפות, וכן 3 צוללות, 6 משחתות ו 12 סטי"לים. פ. פ.

הלשון הפרסית, הלשון העיקרית של פ' שייכת לקבוצת הלשונות האירניות (ע"ע הדו-אירניות או אריות, לשונות, עמ' 580/1). דוברים בה כ 23 מיליון איש. הלשונות המתועדות בתחום פרס מסווגות לשלוש קבוצות כרונולוגיות: עתיקות, אמצעיות וחדשות. מבחינה גאוגרפית הן מתולקות למזרחיות ולמערביות.

בלשונות העתיקות מבחינים בין שלוש: לשון האוסטה (ע"ע זנד-אוסטה), פרסית עתיקה ומדית. הראשונה היא לשון אירנית מזרחית, ושתי האחרות מערביות. פרסית עתיקה היא לשונן של כתובות הסלע הגדולות של המלכים מן השושלת האחמנית. מדית — לשונה של מלכות מדי (ע"ע) — לא נשתמרה בצורה ישירה. מבין הלשונות האמצעיות כוללת האירנית המערבית פרסית אמצעית (פהלוי — לשון דרום-מערבית) ופרתית (לשון צפון-מערבית); האירנית המזרחית כוללת את הלשון הסוגדית הח'וארזמית, הח'ואסאנית והבקטרית.

פרסית עתיקה, לשונם של האחמנים (ר' להלן, היסטוריה) היתה מדוברת עד המאה ה 3 לסה"נ בקירוב. שרדו ממנה כתובות רבות בכתב היתדות (ע"ע). החשובה בהן נמצאת על מצבת דרוש I בבהיסטון (ע"ע, ושם תמ').

פרסית אמצעית נשתמרה בכתבי המאמינים בדת זרהושרה (ע"ע) בכתב הידוע בשם פהלוי (וע"כ נקראת גם הלשון פהלוי). בחותמות מהתקופה הססנית, בחיבורי המניכאים (ע"ע) בכתב שמי-קורו כתב סורי אסטרוגל(י) א (ע"ע סורית, לשון וספרות, עמ' 623) וכן בפפירוסים ובאוסטרקאות. לשון זו היתה מדוברת במאות 3—9 והיתה לשון הססנים (ר' להלן, היסטוריה, עמ' 362). יש מספר רב של מלים ארמיות בכל חלקי הדיבור. אולם, מלים אלו (למעשה, אידאוגרמות), אף שנכתבו בכתב ארמי, נהגו בפרסית: למשל, "לחמא" (לחם) בוטאה "נאן", "מן" (כמשמעותה בעברית) בוטאה אן. באלפבית הפהלוי 14 אותיות — צמצום המקשה על פענוחה.

הלשון הפרסית עלתה ממעמד של לשון מקומית, שהיתה מדוברת בתקופה העתיקה בדרום מערב אירן בלבד. למעמד הלשון הלאומית של מלכות אירן החל בתקופה הססנית, וע"י כך נעשתה ללשון האירנית הנפוצה ביותר. תוך כדי תהליך זה של התפשטות ספגה הפרסית לתוכה יסודות לשוניים של ניבים אירניים אחרים, שנדחקו מפניה, כגון פרתית, סוגדית וח'וארזמית. עליית הפרסית למעמד לשון לאומית כללית הושלמה עם הפיכת אירן לארץ מוסלמית בשל-טון ערבי, ובשעת תהליך זה קלטתה הפרסית מלים רבות השאולות מערבית, ואף סיגלה לעצמה את הכתב הערבי. חשיבות מיוחדת בתולדות הלשון הפרסית נודעת לכתבים בפרסית-יהודית (ע"ע פרסית-יהודית, לשון וספרות).

פונולוגיה. לפרסית המודרנית 6 תנועות. מהן שלוש בחיתוך קדמי ואמצעי (a, i, e) ושלוש אחוריות (ā, o, u) [a:]

ממנה את רה"מ ורשאי לפזר את הפרלמנט, אם לדעתו יש צורך בכך, אך יש לקבוע מיד אח"כ מועד לבחירות חדשות.

הרשות המחוקקת היא פרלמנט הנבחר ל 4 שנים, והמורכב מסנאט ומאסיפה לאומית (מג'לס). בסנאט 60 חברים, מחציתם נבחרים ומחציתם ממונים מטעם השאה; הסנטורים חייבים להיות מוסלמים. מספר חברי האסיפה הלאומית גדל עם גידול האוכלוסיה; ב 1971 נבחרו 268 צירים. מינוי רה"מ טעון אישור המג'לס. השאה רשאי להחזיר את חוק התקציב למג'לס לעיון נוסף; כל חוק אחר שמחוקק המג'לס חייב השאה לאשרו ולפרסמו. למעשה גדול כוחו של השאה הרבה יותר מהסמכויות שמעניקה לו החוקה, וכוח הרשות המחוקקת קטן יותר.

מבחינה מנהלית מחולקת פ' ל 14 "אוסטאנים" (מחוזות מינהליים) 61 ממשלים-כלליים. אלה מחולקים ליחידות-משה. ראשי-העיריות נבחרים, ואולם בחירתם טעונה אישור משרד הפנים.

משפט. המקור העיקרי למשפט הפרסי הוא החוק הכתוב; בכוחו של זה לשנות משפט מנהגי הנדחה מפני החוק הכתוב. החלטות בתהמ"ש אינן מהוות מקור פורמלי של המשפט. אולם לקביעותיו של ביהמ"ש העליון יש מעמד מוסרי ומשכנע.

החוקים החוקקים החשובים בפ' הם ה Code Civil מ 1835, שחלקו הראשון, ובו 955 סעיפים, דן ברכוש ובדרכי רכישתו, חלקו השני, ובו 301 סעיפים, דן בענייני המעמד האישי והחלק השלישי — בדיני הראיות.

המשפט האזרחי מבוסס על המשפט המוסלמי, אולם הוא הותאם לדרישות הזמן ומכיל מושגים חדישים הלקוחים מהמשפט המערבי ובמיוחד מהמשפט הצרפתי, שממנו מושפעים מערכת בתהמ"ש, ארגונה, תפקידיה ודרכי פעולתה. מערכת בתהמ"ש מורכבת מבתמ"ש של ערכאה ראשונה ומעליהם בחמ"ש לערעורים. בראש כל המערכת מצוי ביהמ"ש העליון.

בחוקת פ' נזכר בימ"ש מיוחד לענייני מינהל (Conseil d'Etat), אולם למעשה אחד מאגפיו של ביהמ"ש העליון עוסק בתלונות המועלות נגד פקידי הרשויות המנהליות השונות.

בראשית שנות הששים הוקמה מערכת בדרות מטעם המדינה לשם צמצום בהתדיינות בפני הערכאות המשפטיות וכדי לספק לצדדים מסוכסכים מכשיר מהיר וזול יותר. פניה למערכת הבוררות הממשלתית נעשית ללא תשלום אגרה וללא טיעונים פורמליים; פסקי-הבוררות ניתנים לערעור בפני ביהמ"ש.

מ.

כוחות מזוינים. כל שלוש הזרועות הלוחמות של פ' זכו מסוף שנות ה 60 לטיפוח רב של השלטון, שכוונתו להפוך את פ' למעצמה הצבאית החזקה ביותר במזרח. אי-לכך הוקצבו לכוחות המזוינים בשנים האחרונות בשיטתיות משאבים כספיים רבים, והזמן ציוד חדיש ואחיד בכמויות גדולות מאד. קליטתו תאפשר לפ' שליטה-של-משמש בכל המפרץ הפרסי, ובעצמת-המחץ שלה תעלה על כל שכנותיה. להוציא את בריה"מ. תקציב הבטחון ל 1975/6 הסתכם ב 10,405 מיליארד דולר. ס"ה הכוחות המזוינים ב 1975 הגיע לכ- 250,000 איש, שרובם מגויסי-חובה, המשרתים שנתיים. יש כ 300,000 איש בעתודות. הכוחות הצבאיים למחצה כוללים כ 70,000 איש המ-שרתים בנדרמריה חמושה היטב (בשריוניות, מטוסים ומסוקים) ובמשמר-חופים שלרשותו 40 יחידות שטות.

בכוחות היבשה 175,000 איש, המאורגנים ב 3 דיוויזיות-שריון, 4 דיוויזיות-חי"ר, 21 חטיבות עצמאיות (1 מוטסת ו 1 מיוחדת). כוחות אלה מצוידים בשפע בנשק חדיש: 860 טנקים מ. 48 ומ. 60 (תוצרת אה"ב), 300 טנקים "צייפן" תוצרת בריטניה (מדגם זה הוזמנו עוד 1,680), כ 2,000 נגמ"שים (תוצרת אה"ב) והותחים רבים תוצרת אה"ב ובריה"מ. מאה"ב הוזמנה כמות ניכרת של תותחים מתנייעים 155 מ"מ, 175 מ"מ 203 מ"מ. כן מצויים טילים נ"ט

מורדנית, W. Geiger – E. Kuhn (eds.), *Grundriss der iranischen Philologie*, I, 1895–1901; *Handbuch der Orientalistik*, IV, Abschnitt 1: Linguistik, 1958.

ש. ש.

הספרות הפרסית נחלקת לתקופות לפי החלוקה הלשונית. מהספרות הפרסית העתיקה הגיעו אלינו שתי חטיבות: הא- וסטה (ע"ע זנד-אוסטה) והכתובות בפרסית עתיקה. נוסף על האוסטה נשתמרו מן הכתבים בפרסית עתיקה רק כתובות סלע של מלכים אח'מנייים שעיקרן, בד"כ, תיאור עלילות ומעשים; הן כתובות בכתב היתדות, ולפעמים, בנוסחות מקבילות בפרסית עתיקה, אפדית ועילמית. בשתי כתובות סלע אח'מניות יש עניין מיוחד: האחת של דריוש הגדול בפהיסטון (ע"ע ושם תמ') — כתובת בת 414 שורות. בה מפרט המלך את מלחמותיו ונצחונותיו. האחרת, בת 60 שורות, היא של אחשורוש (ע"ע) בפרספוליס (ע"ע), שבה מכריז המלך לא רק על גדולתו בהכנעת עמים שונים, אלא גם על נאמנותו לדת ומלחמתו בעבודת האלילים, הדאווה (וע"ע גרוט-פנד, עמ' 261, ושם תמ'; יתדות, כתב ה').

מהתקופה האיראנית האמצעית נשתמרה ספרות מגוונת, עדות לספרות רחבה הרבה יותר, שברובה הגדול אבודה. מקצת מספרות אבודה זו נשתמרה בתרגומים, בעיקר בערבית. הספרות בפרסית אמצעית נחלקת לשתי קבוצות לשוניות וענייניות: הספרות הזורואסטריה, הכתובה פהלווי, והספרות המאניכיאית, בכתב המא-ניכיאית. הספרות הזורואסטריה מחולקת לדתית וחילונית. הספרות הדתית כוללת תרגומים ופירושים לכתבי הקודש הזורואסטריים, תולדות זרתושטרה (ע"ע), תיאורי הבריאה ואחרית הימים, תיאור מבנה העולם, אסטרונומיה ואסטרונומיה, דיונים תאולוגיים ואפולו-גטיקה, תפילות ומזמורים למועדים ולזמנים שונים, חומר לימוד וחינוך לצעירים, לרבות מימרות חכמה, ועוד. במיוחד יש להזכיר את החיבור הענקי דיןקארט, "מעשה הדת", הכולל בתוכו הרבה מאד מסוגי החומר שנמנו לעיל, וחיבור מרוכז יותר, בן 17 דפים, "הבריאה הראשונה", העוסק בעיקר בקוסמוגוניה, אסכאטולוגיה ומבנה העולם. שניהם חיבורים שנערכו במאה ה-9 לסה"נ.

הספרות החילונית רחבה וענפה וכוללת את כל סוגי ספרות החכמה, חיבורים שנועדו להקנות ידע בחכמת השלטון וכן הוראות להתנהגות נאותה בחצר המלכות. ספרים מסוג זה מצויים בתקופה הססנית בשמות שונים: ח'דאי נאמג ("ספר המלכים"), תאג' נאמג ("ספר הכתר"), איין נאמג ("ספר הנימוס"). היו חיבורים שעסקו במלך מסוים, ולפעמים הכילו עצות ודברים שיוחסו למלך עצמו כמחברם, ואילו חיבורים אחרים ייחדו לנושא מוגדר, כגון ענייני קליעה, ציד וכדומה. יש מספר לא קטן של צוואות או גאומי הדרכה וחינוך שמתברר אמור היה להיות אחד המלכים הססניים, כגון ארדשיר, שאפור או ח'סורו, וחיבורים אחרים כאלה הגיעו לידינו בתרגום ערבי.

חיבורים אלה מכילים לפעמים גם אנקדוטות היסטוריות או בדויות, ולפעמים משלי חיות (ע"ע משל), כדי להמחיש נקודה ספ-ציפית. ספרות זאת הושפעה מספרות המזרח הקדמון, שהיתה עשירה בתחום זה, וגם מן הספרות ההודית. חיבור מסוג זה שזכה לתפוצה עולמית הוא החיבור כלילה ודמנה (ע"ע), חיבור אחר, בעל אופי שונה, אע"פ שגם הוא ביסודו אוסף סיפורים מברדים ומאלפים, הוא ביליהר ובודאספה, שנשתמר בתרגום ערבי ויווני, ונודע באירופה בשם ברלעם (ע"ע), ויאוספה, ביסודו זה חיבור בודהיסטי נפוץ שעניינו גלגוליו השונים של בודהה (ע"ע) לפני לידתו האחרונה. לסוג אחר של ספרות חילונית שייכים עיבודים ספרותיים של עלילות גבורה ומאורעות היסטוריים מכריעים בתולדות פרס. ההיסטוריה הקדומה, כפי שתוארה בחיבורים אלה, נשאה אופי קרוב למיתולוגי, ואילו ההיסטוריה המאוחרת יותר היו בה סממנים של

מבחינת האורך — 3 הן קצרות (o, e, a) ו-3 ארוכות (ā, u, i). קיימים 23 עיצורים. הכתב הערבי, שסוגל לצרכי כתיבת הפרסית, מכיל סימנים עודפים, שאין להם משקל פונולוגי במערכת ההנאים של הפרסית, ומאידך חסרים בו סימנים כדי לייצג כמה פונמות פרסיות. האותיות הערביות ת, ח, ז, צ, ט, ז, ט, ע, ע, ט, נמצאות בשימוש בפרסית בעיקר במלים ממוצא ערבי, או לפעמים כוואריאנט של כתיב במלים פרסיות מסוימות, אך יש מלים פרסיות שבהן נשתרש השימוש באחת האותיות הללו. שלא כבערבית שוות במבטאן האותיות הבאות: א, ע (שתיהן א); ט, ת, ט (ת); ח, ה; ט, ט, ט (ט); ז, ז, צ, ט (ז); ט, ט, ט (ט); א, א, א (א). ארבע אותיות נוספו לאלפבית הערבי כדי לייצג את אוצר ההגאים הפרסי פ (= β), ג (= γ), ז (= ζ), ט (= τ), א (= α). את התנועות מציינים בפרסית כמו בכתב הערבי, באופן ששלוש התנועות הקצרות מיוצגות ע"י סימני התנועות הערביות -, _ , ' (אף על פי שהגיתן בפרסית חדשה אינה זהה להגיתן בערבית), ואילו שלוש התנועות הארוכות מסומנות ע"י תוספת א-מקריאה מתאימה: א, ו, י (א, ו, י), תנועת e סופית (גם e סופית מקורית נתמוגה בתנועה זאת) מסומלת ע"י o (הא ערבית). מורפולוגיה. נטיית השמות פשוטה יחסית, שכן נעלמו ההבחנות של מין וסימני היחסות שאפינו את הפרסית העתיקה. כדי לציין את הריבוי בשמות עצם מצרפים לשם בסופו אחת משתי הסימונות -ān או -hā (הראשון משמש בעיקר לבע"ח), מלים שונות, בעיקר מלים שמוצאן ערבי, מקבלות סיומות ריבוי ערביות או צורת הריבוי השבור כמו בערבית. בתצורת שמות-עצם ושמות-תואר נפוצה מאד התופעה של הרכבת שתי מלים עצמאיות או הוספת תחיליות וסיומות למלים; המלים הנוצרות כך הן, בד"כ, בעלות משמעות מוגדרת וקבועה. ההבחנות הפורמאליות שבין שם לתואר מטושטשות. נטיית הפועל מבוססת על שני גזעים: אחד מהם משמש כדי ליצור נטיה של הפועל בהווה, וכן כדי להביע, באמצעות אותה נטיה ובתוספת תחיליות שונות, גוני משמעות כגון דוראטיויות או סובזינקטיב; השני משמש, באמצעות סיומות של גוף וע"י פעלי עזר, להבעת הזמנים השונים של העבר: עבר פשוט, עבר קרוב, עבר רחוק וכו'. בד"כ, לעומת הלשון העתיקה, הוחלפה השיטה של נטיה המביעה את הזמנים השונים בנטיות מורכבות עם פעלי עזר, ונשאר בשימוש מספר קטן בלבד של נטיות בסיסיות. גם נטיית היחסות הוחלפה במילות יחס, הבאות בד"כ לפני השם, אך במקרים מסוימים אחריו, כן מצויות קונסטרוקציות — בעיקר בלשון הקלאסית הקדומה — שבהן מלת יחס אחת באה לפני השם, ומלת יחס אחרת משלימה אותה ובאה אחרי השם. ההשפעה החזקה של הערבית על הפרסית בולטת במיוחד בתחום אוצר המלים. כמות המלים הערביות בלשון הספרותית עשויה להשתנות לפי התקופה וסוג הכתיבה: בספרות הדתית של שלהי יה"ב כמות עצומה של מלים, ביטויים ואף משפטים שלמים בערבית, ואילו בספרות האפית הלאומית, בעיקר בשאהנאמה של פרדוסי (ע"ע) מציאותן של מלים ממוצא ערבי נדירה ביותר. מלבד הערבית תרמו גם היוונית, הארמית, הלאטינית, התורכית, ובתקופה החדשה גם לשונות אירופיות מודרניות, מלים לא מעטות לאוצר הלשון הפרסי. מאידך, מלים שאולות מפרסית מצויות בשפע רב, למשל, בלשון הארמית הבבלית, כפי שהיא משתקפת בתלמוד הבבלי, או בלשון המנדעית (ע"ע מנדעים) וכן בלשון הארמנית, ומצויות מלים שאולות מפרסית גם בספרי המקרא המאוחרים ובלשון העברית של סוף תקופת בית שני ולאחריה. כמה דוגמאות בולטות למלים עבריות שמקורן פרסי ושחדרו ללשון בתקופות שונות (בחלקן באמצעות הארמית): אבזר, בוסתן, גוון, גושפנקא, גזבר, דרגש, דת, הרפתקה, ורד, זין, טנדו, נחשיר (ציד), פרבר, פרגוד, פרדס, פתגם, פתשגן, רז.

ה. רבין, מלים בעברית המקראית מלשון האינדואריים שבמזרח הקרוב (בתוך: ספר שמואל ייבין, 462–497), תש"ל; א. נצר, דקדוק פרסית



פרים : סאירור, "טאהנאמה" של פירדוסי (ע"ע). ציור אלמוני מהסאה ה-15

מפהלווי. השם הבולט בפעולת תרגום זאת הוא אבן אל-מקפּע (מת 757), שהיה פרסי במוצאו והעשיר את הספרות הערבית במורשת הפרסית. שאח"כ הוחזרה בחלקה לפרסית על ידי תרגום מערבית. במיוחד התפרסם תרגומו הערבי של כליליה ודמנה (ר' לעיל). אחת מיצירותיו של המשורר הגדול הראשון בפרסית, אבו עבדאללה ג'עפר רודפי (מת 941), היתה חיבור מתינוי המבוסס על סיפור כליליה ודמנה. באותה מאה חי גם המשורר אבו עלי מחמד דְּקִיקִי, שהתחיל לכתוב סיפור שירי על תולדות פרס הקדומה: שאה-נאמה — "ספר המלכים", אך לא השלים אותו. יצירה שירית באותו שם ועל אותו נושא כתב והשלים אבו-אל-קאסם פירדוסי (ע"ע; ור' להלן: אמנות). ההתעסקות בתולדות פרס העתיקה והמעבר לכתובה בפרסית היו מסימני ההתעוררות הלאומית הפרסית במאה ה-10. בעקבות ספר זה נכתבו חיבורים רבים אחרים בעלי אופי אפי. בספרות המאה ה-11 חשבים במיוחד נאצר ח'וסרו (מת אחרי 1072) סופר ומשורר, יליד בלח, שנמנה עם כת האסמאעיליה (ע"ע) ועמר ח'יאם. ח'וסרו פרסם רשמי מסעו בעולם המוסלמי בספרו ספֶר-נאמה ("ספר המסעות"), ובו גם תיאור ירושלים ומקומות אחרים בא"י. עמר (ע"ע) ח'יאם זכה לפרסום רב בשל המרו-בעים שכתב. יוחסו לו גם שירים רבים מסוג זה שלא הוא חיברם, ולא קל לברר מה הם המרובעים האותנטיים.

במאה ה-12 בולטים שמותיהם של ח'אקאני משירואן (מת 1199), משורר שכתב שירה בעלת עצמה והשפעה, ונזאמי גנג'וי (מת 1209) שחיבר שירה נאראטיבית בעלת אופי רומנטי במחזור של חמישה ספרים, הקרויים ח'מסה ("החמישה"). ביניהם הסיפורים על זוגות האהבים לילה ומג'נון וח'וסרו ושירין.

לשיאה הגבוהים ביותר הגיעה השירה הפרסית בחיבוריהם של כמה משוררים צופים. פריד (ע"ע) אל(ל) דיין עטאר (מת ב-1230 לערך) חיבר, מלבד ספרי שירה שזכו לתפוצה ולהשפעה, גם ספר

אפוס. לפעמים היה הדגש העיקרי במעשה אהבה בין גיבור לאהובתו. בפרסית אמצעית וזוראסטריית נשתמר מעט מאד מסוג זה, שהיה בעיקרו פרתי בלשונו וברקעו התרבותי. הרבה מהסיפורים הללו צוטטו בספרי ההיסטוריה בערבית, חלק מהחומר הספרותי הזה זכה במאה ה-10 לעיבוד ספרותי מפואר באפוס הפרסי הגדול שאה-נאמה של פרדוסי (ע"ע). — מה שירה נשתמרו רק קטעים. לא היה בה משקל של הברות; גודל השורות נקבע, כנראה, ע"פ מספר ההטעמות ותוך התאמה לאורך הממוצע. חריזה היתה נדירה. רק חריזה של סיומות דקדוקיות והות נמצאה עד כה בחלק מהשירים בפהלווי, ואלה הם אולי שירים מאוחרים במיוחד. — נשתמרו גם קטעי ספרות משפטיים, שיש בהם עניין מבחינה היסטורית וחברתית, וגם מבחינת קשריהם לרקע המשפטי של התלמוד הבבלי. החשוב ביותר הוא מאדיגאנאי הזאר דאדיסתאן (הספר של אלף המשפטים).

מן הספרות המאניכיאית בפרסית אמצעית, בפרתית וב-סוגדית (ע"ע סוגדיאנה) נשתמרו קטעים חשובים בטורפאן (בתור-כסתאן הסינית), שהיו טמונים במנזרים עזובים ומכוסים חול. ספרות זאת כוללת קטעים מחיבוריו של מייסד הדת, מאני, שהיו ערוכים בשבעה ספרים מקדשים ולשונם המקורית היתה ארמית (וע"ע מניכאים).

בפרתית לא-מאניכיאית הגיעו לידינו רק כתובות-סלע מן התקופה הסגנית ורישומים מינהליים מתקופת הארשקיים (ע"ע). בסוגדית נשתמר מספר גדול של כתבים וקטעים של ספרות נוצרית (מתורגמת מסורית) ושל ספרות בודהיסטית (מתורגמת עפ"ר מסינית). אך נתגלו גם מכתבים ותעודות מינהליות, משפטיות וכלכליות.

הספרות הפרסית הקלאסית והחדשה. ייחודה החיצוני הבולט של הספרות הפרסית מראשית תקופת האסלאם ועד ימינו הוא השימוש בכתב הערבי, שבא במקום הכתבים הקודמים ממקור ארמי (ע"ע כתב, עמ' 1099—1100). המעבר הזה היה מלווה ספיגה ניכרת של השפעות ערביות על הספרות הפרסית. מבנה השירה הפרסית הותאם לזרמות הנהוגות בערבית, מבחר הנושאים הפך להיות בחלקו הגדול מוסלמי, גם בשירה וגם בפרוזה, וסוגי ספרות הפרוזה הערבית הועתקו וסוגלו גם לפרוזה הפרסית. אעפ"כ לא נתבטל ייחודה של הספרות הפרסית, ונוצרו בה צורות ותכנים שהיה בהם משום המשך למסורת הספרותית הפרסית וביטוי ההתמודדות עם ההשפעה הערבית החזקה. בתחום השירה חידשו הפרסים את החריזה הזוגית — מתינוי — חריזה של שני חלקי הבית (דלת וסוגר) זה בזה (ע"ע ערבית, ספרות, עמ' 180). חיבורים אפיים ורומאנטיים המתארים עלילות גבורה ואהבה בעלי הקף רחב אפייניים לספרות הפרסית. בין החידושים הפרסיים של צורות שיריות — המרובע, שיר בעל ארבעה חצאי שורות חורזים זה בזה ובעל אופי שנון ואפיגרמתי (ע"ע מכתם). השירה הפרסית חידשה ופיתחה את העזל, שירה לירית שאיננה כבולה למסגרת של הקצידה (ע"ע ערבית, ספרות, שם), שמקורה בשירה הערבית. גם השירה הצופית, בעלת האופי המיסטי, העושה שימוש רב בדימויים רבי-משמעיים, פותחה בשירה הפרסית ונעשתה לאחד ממאפייניה.

גדולתה של הספרות הפרסית, ובעיקר של השירה, באה לידי ביטוי בריבוי יוצרים בעלי שיעור קומה, בעושר צורות ובאמנות מפותחת להפליא של דימויים ועיטורים לשוניים מסוגים שונים. הספרות הפרסית הופיעה בכל גדולתה בצפון-מזרח פ' באזורי טרנסאוקסניה וח'ראסאן. במאה ה-10 לסה"נ, לאחר תקופה של כשלוש מאות שנה, שבה עיקר הפעילות הספרותית של מחברים פרסים היתה בערבית. גם לאחר מכן כתבו סופרים פרסים לא מעטים חיבורים בתחום ספרות המחשבה וההלכה הדתית האסלאמית בערבית. החל במאה ה-2 לאסלאם היתה השפעה ניכרת של הספרות הפרסית הקדומה על התפתחות הספרות הערבית באמצעות שורת תרגומים שנעשו

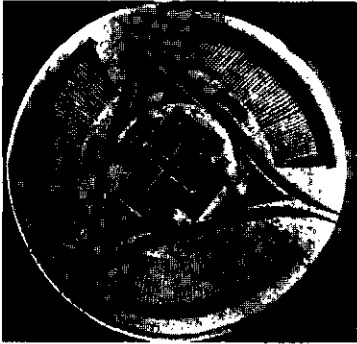

פרס, אמנות : קערת קרמיקה מסוסה (שושן). בערך 8200 לפסה"נ (פוזיאון 150, פאריס)

והתחכום היה האלף ה-4, הי-מפורסם בקראמיקה הנפלאה הידועה כסוסה (שושן) I. בעלת דפנות דקיקות, גון בהיר צהבהב, וקישוטי-חיות בצבע חום-כהה המסוגגנים לעתים עד-כדי יצירת דגמים גאומטריים.

אמנותם של הכלים ש-נתגלו בסאיסטאן, מסוף ה-אלף ה-4 ומהאלף ה-3, מת-קשרת לעדויות על תרבות רחבה יותר, שהיתה, כפי הנראה, גם תרבותה של מו-

הג'ו דארו (ע"ע הדו, עמ' 503). מתחילת האלף ה-3 כבר מוזנה תקופה זו ב'פ' עם התרבות הפלוא-עילמית, וגם בה נועד מקום חשוב ביותר לקראמיקה המצויירת של שושן. כלי-קראמיקה אלה היו שונים מקודמיהם: היו אלה לרוב כלי-מאגר, בעלי עיטור מצויר ברצועות-רוחב, בדגמים גאומטריים, ובשילוב ציפורים או דגים מסוגגנים. קראמיקה שונה בצורתה, מוארכת ונטולת-ציור, אך ממורקת ומעוטרת בחריטה, נתגלתה בטפה היסאר שליד דמגאן — אתר עשיר בקראמיקה מן האלף ה-3; כלי-ברונזה ותכשיטי-זהב השלימו את מגוון הממצא.

התקופה 2800—2400 לפסה"נ כונתה שומר-עילמית, בשל הקירבה הרבה לעולם השומרי; הדמיון רב במיוחד בפסלונים, שכי-דוגמתם נמצאו באור (ע"ע) ובעמק הדיאלה, וכן בעבודות בהט וברונזה. מסוף האלף ה-3 וזהו כבר כמה יצירות מתחום הפיסול המונומנטלי, כגון בפוזור אין-שושינק, בתקופה זו, וגם בראשית האלף ה-2, עוטרו יצירות-הקראמיקה, אולם העיטור פחות מעודן משל סוסה I. כלי-טאטי וצלמיות הם חלק מן הממצאים הרבים האחרים של תקופה זו. באלף ה-2, ואולי כבר בסוף האלף ה-3, נוצר חלק גדול מחפצי-המתכת המזוהים לעתים כברונזה של לוריס-טאן, חפצי-קבורה לרוב: כלי-נשק, בהם חרבות רחבות וקצרות, ומספר רב של פסלונים מסוגגנים, בעלי ראש גדול על גוף קטן, תורה-זהב של תרבות עילם היא התקופה 1300—1100 לפסה"נ, הכוללת שביצירותיה היא הויקורת (מגדל-המעלות) של צ'גה-זנביל, היחידה שנמצאה באיראן, והנושאת את שמו של אוריאנטט; הוא מוקף עיר-קבורה וארמון-קברים וכו' פסיפס-שנהבים המיוחס למאה ה-13 (ר' להלן, פרהיסטוריה וארכאולוגיה). מתקופה זו שרדו גם מספר גדול של תבליטי-קיר, נמוכים בדרך-המתארים דמויות רבות תוך הקפדה במידותיהן על ההירארכיה — חותמות, יצירות-שנהב, עדויות רבות לתעשיית-זכוכית רבגונית, ועבודות צורפות בכסף וזהב, הכוללות פסלונים — אפילו תלת-ממדיים — של דמויות.

מסוף תקופת הברונזה לערך נמצאו בסיאלק, בשטח קברים הידוע כנקרופוליס A, שרידי תרבות ובהם כלי-קראמיקה בגון אפור-שחור. בסיאלק הובחנה גם תקופה חדשה באזור-קברים הידוע כנקרופוליס B, שזוהתה כתקופת התיישבותם של האיראנים הרא-שונים, ב-1000 לפסה"נ בקירוב, באזורי הרמה האיראנית המערבית. קראמיקה חדשנית בצורתה ובעיטוריה מאפיינת את האמנות: הכלים מצטיינים בחדק מוארך מאד; העיטור, שהוא לרוב בגון אדום-חום ע"ג חמר בהיר, מתחלק באופן אסימטרי — קומפוזיציה מרכזית דמוית אדם או סוס, לעומת ריבוע, מעין או עיגול, צורות גאומטריות המורכבות אף הן מצירופי דגמים הנדסיים. באותו פרק-זמן פרחו תרבות מיוחדת על חופי אגם אורמיה: בקברים באתר חסנלו נתגלתה כמות גדולה של תכשיטים מפוארים, כלי-זהב

בפרוזה, תד-פירת אל-אוליא (זכרון הצדיקים), הכולל קורות חיים של חסידים וצופים. מולאנא ג'לאל (ע"ע) א(ל)-דין רומי (מת 1273) היה נערץ כמורה וכקדוש צופי. הוא חיבר אסופת שירים המוקדשים למורו ואהוב-לבו שמש תבריו, אך ספרו החשוב, שנעשה לספר יסוד בפרסית, הוא מת' נ' מ' ע' נ' (השיר החורז הזוגי העוסק במובנים הפנימיים), שירת הגות תוך כדי סיפור מעשיות מאלפות.

סעדי (מת 1292), ידוע כאמן העיזל (ר' לעיל) וכמשורר שהעלה את הצורה הזאת לדרגתה הגבוהה בשירה הפרסית. חיבוריו המפור-סמים הם בוסטאן (פרדס) וגולסטאן (גן ורדים) שעניינם הוא סיפורים בעלי מוסר-השכל צופי. חאפז (ע"ע; מת 1320) נחשב לגדול משוררי העיזל. שיריו עוסקים בין ובהבה, אך מגמתם, לפי הפירוש המסרתי, היתה מיסטית. מולאנא נור א(ל)-דין עבד א(ל)-רחמאן ג'אמי (ע"ע; מת 1491), הוא הדמות הבולטת האחרונה של התקופה הקלאסית בספרות הפרסית. מבין חיבוריו השיריים מפורסמת הסדרה הפת און'נג (שבעת כסאות המלכות).

במאות ה-16—19 המשיכו סופרים ומשוררים ליצור בכל סוגי הספרות הפרסית וענפיה השונים, אך לא העמידו דמויות בשיעור קומתם של גדולי הספרות במאות השנים הקודמות. סיגנון הכתיבה בשירה ובפרוזה נעשה כבד ומצועצע, ורבות בו המלים הנדירות והחזרות האורנאמנטליות.

בזמן החדש היתה התעוררות ניכרת בספרות הפרסית, גם בשל חדירת השפעות אירופיות ואמריקניות, וגם בשל השינויים הגדולים במבנה החברה ובתפיסת העולם. מראשוני התנועה של ההתחדשות וההתעוררות החברתית היה המשורר מירזא מחמד תקי (1880—1951), שכיניו המקובל הוא מלך א(ל)-שערא ז'האר. כן ראוי לציין אבו אל-קאסם לאהוטי (1887—1957), משורר קומוניסטי שנאלץ לעזוב את ארצו בשל פעילותו הפוליטית והשתקע בברייה"מ בשנת 1922. משורר מחדש בצורות ובסיגנון, ובעל השפעה רבה הוא נימאישיגי (1900—1959).

בפרוזה בולטים בזמן החדש שמותיהם של מחמד עלי ג'מאל זאדה, שכתב פרוזה סאטירית וראליסטית, ובמיוחד, צאדק הדאית (1903—1951), סופר בעל שיעור קומה ואמן הפרוזה הפרסית החדשה. על סיפוריו, שרבים מהם משקפים את חיי היום ב'פ', אך מכילים יסודות דמיוניים והווייתיים, מתוח דוק של פסימיזם. שפת הרחוב ואלמנטים של פולקלור מופיעים בסיפורים. הדאית גילה גם עניין רב בעבר הרחוק, הטרום-אסלאמי, של פ'. שמות של כותבי פרוזה אחרים שראוי להזכירם הם בורג' עלי, בעל דעות קומוניס-טיות, שגלה לגרמניה המזרחית; עלי דשתי וג'לאל אל אחמד.

פ. בהרווי (מתרגם), מפרי עטם של המשוררים חאפז, סעדי, מולוי, פרדסי, טבריו, מושירי ועוד. Handbuch der Orientalistik, 1975; IV, 2, 1968; M. Zand, Six Centuries of Glory, 1967; J. Rypka, History of Iranian Literature, 1968.

ש. ש.

אמנות אחד המרכזים בהם אפשר להצביע כבר באלף ה-5 לפסה"נ על גילויים של תרבות, הוא ט'פ'ה ס'אל'ק, מדרום לטהראן של היום, ברמה האיראנית; הבניה במקום נעשתה בלבני-טיט שעליהן מצויים סימנים לציפוי הקירות הפנימיים בצבע אדום. הכלים היו בעיקרם כלי-אבן, אולם בחפצים המגולפים בעצם ובכלי-הקראמיקה יש עדויות לקישוטים אמנותיים. תרבות זו לוותה כבר מנהגי-קבורה, ואף חותמות מעוטרים בדגמים הנדסיים מצויים בה.

לעידן של פריחה אמנותית גדולה שייכת בלא ספק תרבות שושן של האלף ה-4, אס-כי בשושן ובסביבתה היו מצויים כבר למן האלף ה-6 פריטים עשויים אבן וכן קראמיקה, המעידים על יצירה אמנותית. כ"כ נתגלה, למן האלף ה-6, קשר תרבותי בין שושן לסבז ט'פ'ה שבדרום, ואף לפ' בכלל; הממצאים השונים של תרבות זו מתקשרים גם לזרם רחב יותר, שהגיע עד פנג'ב. אולם העשיר הבולט בדרגת העידון

התקופה הסלוקית לא היתה תקופת יצירה נרחבת. התאוששות חלה עם התבססות השלטון הפרתי, שמאבקיו הפוליטיים השתקפו נאמנה באמנות: רוב היצירות מתקופה זו ביטאו את החדירה המערבית-ההלניסטית ואת החייאת המורשת הפרסית. נבנו ערים גדולות, לעתים בתכנית עגולה (תח'ת-אי סולימאן, דרבגירד), וארמונות שקמרונותיהם תפסו את מקום התקרה השטוחה של האח'מניים. בארמנות אשור וחתרה בלט השימוש בפתח-קמרון גדולים, שפותח מאוחר יותר בידי הססנים לצורת האיזואן. תבליט-האבן לא הצטיינו בעידון, אך לעומתם נשתמרו מכלולים מצוירים עשירים בצבעוניות ובנושאים: דתיים, כאלה של דורה-אורופוס (ע"ע), או ממלכתיים, כאלה של קוה-אי-קוג'יה. בתדמור נשתמרה קבוצת דמויות מגוונות, מפוסלת בתבליט גבוה במיוחד ע"ג קירות קברים, ובה בולט בעיקר הזרם המערבי יותר — למרות סגנונם המזרחי של התכשיטים העשירים. גם הדמויות הרבות המגולפות בפיסול תלת-ממדי, כבפסל הגדול שנתגלה בשאמי, מעידות על השפעות האמנות הקלאסית (ר' להלן: היסטוריה).

העזה דומה לזו של האמנות האח'מנית ציינה את תקופת הססנים (ע"ע), ביצירות המונומנטליות, בשימוש הרעיוני בגדולות המלך, ובעושר ובפאר, הן בחומר (כסף, זהב ובדולח) והן בהאדרת הדמויות. לחמרים היקרים נתוסף המשי, שייצרו היה לאחת מתעשיות-הממלכה העיקריות. את הארדיכלות ציינה הבניה האדירה של קמרונות וכיפות, כאשר תפקיד מרכזי מיוחד לאולם-הפאר, האיזואן (דוגמת קקסיפון, פירוזאבד). הקשת שימשה יסוד עיטורי שיטתי, והסטוקו (טיח מכיר) — אמצעי לרקוראציה ארדיכלית. ברוב האתרים נמצאו דוגמות רבות לשימוש זה (בישאפור, דאמגאן); נמצאו גם המשיח-קיר ואף פסיפס-ירצפה לא מעטים. משטחים נרחבים של תבליטי-אבן, שבהם התפקיד הראשי שמור לרוב למלך, השלימו את תמונת האמנות המונומנטלית של הססנים. הנושאים הם בעיקר היסטוריים, כנחצונות שאפור על הקיסר ולרינוס (ע"ע), או דתיים, כהכתרות המלך בידי האל (ארדשיר מומלך בנקש-אירסתם). רמת-ביצוע גבוהה מציינת את התבליטים לרוב, וקיימת תחושה לתנועה, יצירה חשובה, המשתרעת על כל הקירות של מערת האק-אי-בוסתאן, מגולפת בסלע דמויות איזואן, מתארת שלבים שונים בצי-ביצות (תמונת כוסרו II ר' להלן, היסטוריה). מבין החיות בולטים האילים והסוסים, וכן חיה מיתולוגית מכונפת, הסימורב — יצירה היפרידית, לרוב של ראש-כלב, כפות-אריה וזנב-טוס.

כלי-המתכת המיוחסים לתקופה הססנית מצטיינים בעושר החמרים; נעשה שימוש נרחב בכסף וזהב, ולעתים אף שילוב של שתי המתכות היקרות ע"ג אותו הכלי. מגוונים גם הנושאים המעטרים



אמנות ססנית: בקבוק כסף מהי מאות 6-6 (המוזיאון הארכאולוגי, תהראן)

אותם, בעיקר צצינות מחיי-החצר או מעולם-החי; מקום נכבד שמור לדמויות נשים, המזוהות כרק-דניות או כדמויות האלה אנאהיטה. בשנים האחרונות מתחולל פול-מוס נוקב באשר לעצם שיוכם של הכלים הללו, שהם רבים בי מספר, לתקופה הססנית, שכן חלק גדול מהם מיוחס כבר לתקופה המוסלמית (הבתר-ססנית).

אמנות הטכסטיל פרחת בתקופה הססנית, במיוחד לאחר שהצליחו לפתח בפי' את תעשיית המשי שיוצאה מסינ. הבדים, המעוטרים לרוב בדמויות בע"ח הנתונים ב-מדליונים עשויים חרוזים (פני-נים), היו גורם מכריע בהעברת

(גביעים), כלי-מתכת ופס-לונני-מתכת מרוקעים (יש שראו בהם השפעות של אמנות הסקיתים; ע"ע).

קבוצת-קברים שנתגלתה בחלקו הדרומי-מערבי של חוף הים-הכספי מצטרפת ל-תמונה העשירה של האמנות הפרוטו-איראנית בת-חילת האלף ה-1 לפסה"נ — אמנות אמל אש. פלאסי-טיות כלי-הקראמיקה הזו-אומורפיים של אמנות זו מדהימה בתפיסתה המופש-טת; זו קראמיקה ממורקת,

מעוטרת בחריטה, לעתים שחורה, אך גם אדומה או בהירה, גם באבן ובמתכת ניתן לגלות את העקביות של אותו הסגנון, נופך משלהם מוסיפים הפציה-הזהב הרבים שנמצאו. — במאות ה-7-9 לפסה"נ פרתה בפי' גם האמנות הפרוטו-מדיית, שבלטו בה עבודות-הברונזה המאוחרת של לוריסטאן. אלפי הפציה-הברונזה המיוחסים לתרבות זו שאבו את השראתם, במידה מכרעת, מעולם הפרשים; המיתולוגיה המיוחדת לתרבות זו משתקפת באיקונוגרפיה של דמויות דמינויות, היפרידיות מורכבות. האמנות המדיית, שתחילתה במאה ה-7, משתקפת, אפשר באופן חלקי, באוצר הפציה-הזהב — אוצר האופוס — שנתגלה בבקטריה, ובממצא בקאלאר דאשט שב-עמק אלבורז. הקבלה סגנונית מעניינת קיימת בין ממצאים אחרונים אלה ובין אמנות לוריסטאן וסילאק, אוצר זיוויה, המבוסס אף הוא על נושאים מעולם-החי, מצטרף לשרשרת המקורות העשירים בחפצי-זהב. אוצר זה כולל גם לחיות-שנהב מעוטרת שיבוצי-זהב, התבליט, מזהב, ודוגמה מעניינת של קערת-כסף מעוטרת שיבוצי-זהב, התבליט, פרטי העיטור וכמה מן הנושאים מעידים על השפעות סגנוניות של אמנות מסופוטמיה האשורית ועל קשרי תרבות עמה. עיטור הזיגוג הרבגוני בקראמיקה הופיע לראשונה בזו של זיוויה.

איחודה של האמנות האיראנית חל בימי כורש (ע"ע), שאפשר את תנופת האמנות האח'מנית (ע"ע אח'מנידים). אולמות-קבלה נרחבים (אפדנה), בעלי קירוי נתמך ע"י עמודים רבים וגבוהים, שהסתיימו לרוב בכותרות עשויות שתי פרוטומות של חיות, מאפיינים את ארמנות שושן ופרספוליס (ע' ערכיהן ור' תמ' להלן: היסטוריה) בין שני ראשים של שור, סוס, איל, נשר או גריפון, הונחה הקורה שתמכה בתקרה. מן הפיסול האח'מני התלת-ממדי שרדו דוגמות מעטות בלבד. תבליטים כיסו מאות מטרים של גרמי-מדרגות ודפנות רחבות, וכן של משקופי קברי-המלכים שנחצבו בסלע. נושאים היו לרוב: המלך הנישא על כסא-מלכותו בידי נציגי הממלכות הנכנעות (ר' להלן, היסטוריה: קבר דריוש I). תהלוכות של נושאי מנחות, ואנשי-המשמר, „בני-אלמוות“ פרסים ומדים, עיטורי המבנים בשושן היו לעתים קרובות לבנים מוזנגות בשלל-צבעים. באמנות האח'מנית בלטו הזרמים השונים של מסורות רבות שהתמזגו לסגנון אימפריאלי, החל בעיטורי המשקופים שב-פרספוליס, המעידים על השפעה של אמנות מצרים, וכלה בסגנון עיבוד קפלי-הבגדים בתבליטים, או סגנון דמות-החיות הקרוב לאמנות יוון הקלאסית. על אלה יש להוסיף, כמובן, את מורשת התקופות הטרס-אח'מניות באיראן עצמה. גם באומנויות למיניהן — חפצים, כלים ותכשיטים מהודרים — הרבו להשתמש בחמרים יקרים ככסף, זהב ואבן-החן הכחולה לפיס לזולי. גם בהט, שיש וברונזה שימשו את תעשיית הכלים, שהקו המצולע אפיין אותם לרוב; ידיות דמויות-חיות שימשו ברבים מן הבקבוקים האגנים.



פרס, אמנות: צמיר מאוצר זיוויה; המאה ה-7 לפסה"נ (מוזיאון פרספוליס, ניר-יורק)



אמנות פרסית: מיניאטורה של בהאר המתארת בניית מבצר, 1491 (המוזיאון הכריסטי, לונדון)

זוגות. קו המתאר מודגש לעומת הצבעים, שנעשים שקופים יותר. וע"ע מיניאטורה, עמ' 307/8; אסלאמית, אמנות; ארדיכלות ב- אסלאם. ור' להלן: פרהיסטוריה וארכאולוגיה. איורים נוספים ר': היסטוריה.

A. U. Pope (ed.), *A Survey of Persian Art*, I-VI, 1938/9; E. F. Schmidt, *Persepolis*, I-II, 1953/7; R. Ghirshman, *Iran, Parthes et Sassanides*, 1962; id., *Alt-Iran*, 1962; F. Porada, *The Art of Ancient Iran*, 1965 (עבר': איראן הקדומה, תשכ"ד); P. Amiet, *Elam*, 1970; R. Moorey, *Bronzes of Luristan*, 1972.

מ.ר.ר. - א.

פרהיסטוריה וארכאולוגיה. על התקופה הפרהיסטורית של פ' נחשבת. במקומות מסוימים (למשל, באיזור קרמנאשאה), התקופה שמלפני כ-100.000 שנה ועד לראשית החקלאות לפני האלף ה-3 לפסה"נ (ר' להלן, היסטוריה). השנים 4.200-5.000 לפסה"נ הן שנות תרבות סיאלק המוקדמת. בתקופת הכלקוליתית (4.200-3.400 לפסה"נ) בולטות תרבויות סיאלק, היסאר, גיאן, מוסיאן וסוסה (ע"ע שושן). מן התקופה הכלקוליתית המאוחרת (3.400-2.900) — במקביל לתרבויות ג'מדת נצר וארך במסופוטמיה — מצויות תרבויות סיאלק, סוסה ואיזור גורגאן כפ'. תקופת ברונזה הקדומה (2.900-2.000) מזוהה עם היסאר III, גיאן IV וסוסה II; תקופת הברונזה התיכונה (2.000-1.600) — ביחוד עם גיאן III; תקופת הברונזה המאוחרת (1.600-1.200) —



אמנות פרוטואיראנית: צלמית ברונזה של עי כפי שאמלש (המוזיאון הארכאולוגי, טהראן)

בתקופה הפאלאוליתית גרו ציידים במערות באיזור קר-מנשה; ונתגלו גם סימנים של מגורים בבורות. שנהגו לכ- סוחס. בשימושם של בני-אדם אלה, שדמו לטיפוס הנאנדר-תאלי, היו כלי-חיתוך פשוטים. שרידי תרבות מסוליתית נמ- צאו לחופי היס-הכספי; כבר

האמנות הססנית מערבה ומזרחה. ישנן דוגמות בולטות להשפעת פדייהמשי הססניים על תעשיית הטכסטילים הביזנטית והקופטית במערב, וכן על תעשיית הבדים כסין וביסן.

האמנות בפ' בתקופה המוסלמית פרחו בעיקר אחרי המאה ה-8. בריכוזי האמנים שבהצרות הנסיכים; בלטה בהם אמנות הקרא-מיקה המזוגגת הרבגונית, אמנות הזכוכית ואמנות כלי-המתכת. הקראמיקה המוסלמית בפ' נשארה בכל התקופות חדשנית ומגוונת בצבעוניותה העשירה ובאמצעי-העיטור שלה. ששילבו יותר מטכניקה אחת. ארדיכלות המסגדים (ע"ע) היתה קרובה בתקופה המוקדמת לנוסחות שרווחו במסופוטמיה; אך עם גיבושן של הנוסחות האירא-ניות בלט בהן האירואן מן המורשת האמנותית הקדומה.

הבניה המשיכה להתבסס על השימוש בלבנים. בשלב די מוקדם, יחסית, אולי כבר מן המאה ה-9, ניתן להצביע על גיבושה של נוסחת

קשת ההופכת לקשת הפרסית האפיינית — קשת מחודדת ששתי זרועותיה נמשכות ב- קווים מקבילים בחל-קס התחתון. החל ב- סוף המאה ה-10 מר-פיע טיפוס מיוחד, פרסי מובהק, של מ-בניידת. המתפתח קר-דס-כל באיזורי-צפון-המזרח ובסמוך להם במרכז איראן — אלה הם מגדלי-הקבר, ה- "גומכד". המסגדים מפתחים ביה"ב המ-אחרים נוסחה מיוחדת. מאפיינים אותה 4 איוואנים, הקבועים באמצעיתה של כל אחת מצלעות המבנה המקיף חצר מרכזית.

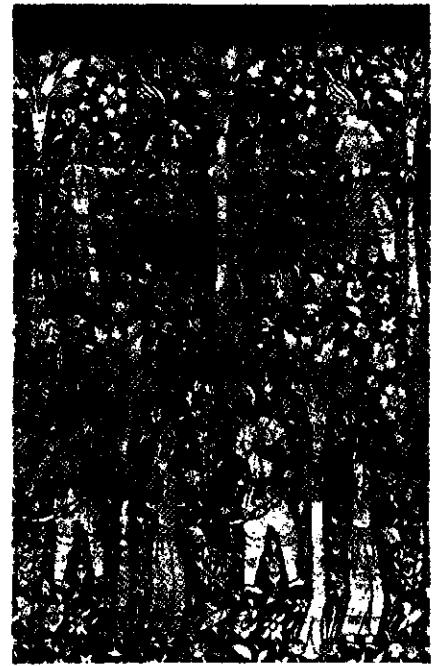

אמנות פרסית: אריג כשי, הסאה ה-16

את פסגת האמנות בתחום האדריכלות יש לראות בוודאי בתכנון האורבאני המקורי והנועז של בירת הצפונים (ר' להלן, היסטוריה) במאה ה-17 באספהן (ע"ע, וע"ע ארדיכלות באסלאם, עמ' 748); ארגון מערכת המבנים הציבוריים ממלכתיים סביב הכיכר העצומה, ה- "מידאן", אמצעי-העיטור המועדפים מבוססים לא מעט על הקראמיקה המ-זוגגת, וכוללים דגמים צמחיים, דגמים מופשטים ודגמי-כתב שונים; הם מגיעים (דוגמת המסגד הגדול באיספהן מן המאה ה-17), לציפוי כל משטחי הקירות, הקמרונות, הכיפות והמגדלים.

מבין האומנויות המצטרפות בתקופה המוסלמית העשירה לתרומה החדשנית, לעומת התקופות הקדומות, יש לציין במיוחד את אומנות-השטיחים (ע"ע שטיח) ואת אומנות כה"י; זו האחרונה מייצגת מספר אומנויות, מהן אומנות-הכריכה, אומנות הקאליגרפיה ואומנות-האיור. כה"י הפרסיים המאוריים הקדומים ביותר ששרדו הם משלהי המאה ה-13, אך נראים עדיין קרובים בסגנונם לכה"י ערביים ממסופו-טמיה; במאה ה-14 כבר ניתן לדבר על סגנון פרסי נבדל. הנושא המועדף לאיור כה"י בשלב זה היה ה- "שאה-נאמה" (האפוס הלאומי הפרסי), שעתיים שונים ממנו המשיכו האמנים לאייר כמשך מאות שנים אח"כ (ר' לעיל ספרות). למרות כמה חדירות של סממנים מיובאים מן המזרח הרחוק, מסתמנת כבר אז העדפה לצבעוניות, הכוללת במיניאטורות הפרסיות. לעומת רצועות צרות בלבד בעמוד-הספר, המיוחדות לציור במאה ה-14, או חלק מן העמוד, משתלפת

(בלוריסטאן). אתר מן האלף ה 1 לפסה"ג, במפור (בבלוצ'יסטאן). שהוא אתר פרהיסטורי, בפסרג'ה ובעיר העתיקה סיראף, על חוף המפרץ הפרסי. חפירה אחרונה זו מלמדת בעיקר על קשרי-הסחר הימיים עם המזרח הרחוק בתקופה הסאסאנית ולאחר מכן במאות הראשונות לאסלאם. משלחת איטלקית חופרת באתר הסאסאני דהאן אייג'ולמאן ובקוה איי-קוג'ה, אתר עשיר במקדשים קדומים מתקופות רבות. עד לתקופה הפרתית. הבלגים חופרים את טפה קלולי וטפה קבנד; בשניהם נתגלו מערות-קבורה מתקופת הברזל. ואן דן ברגה (ר' ביבל') ערך סקרים נרחבים ואיתר מספר גדול של מקדשי-אש (צ'האר טאק") סאסאניים.

בגודין טפה גילתה משלחת קנדית מצודה אדירה, שחלשה על עיר גדולה שתולדותיה משתרעות מ 5.500 לפסה"ג ועד לתקופה המוסלמית; ניתן להבחין שם ב 7 תקופות בולטות. הפרסים בעצמם התחילו רק בשנים האחרונות ליוזם חפירות. הבולטות ביניהן הן האפטיטפה שבח'וזיסטאן, מן התקופה העילמית, ומדליק בצפון. ליד אגם ואן, וע"ע אסיה, עמ' 920, 923/4, 927; פרהיסטוריה, עמ' 86, ושם מפות.

ד. סטרונג, התפתחויות חדשות בארכיאולוגיה האיראנית (קדמוניות, ב/3), תשכ"ט; ה. י. קאנטור-פ. פ. דלוגאן, התגליות בצ'וג'ה מיש שבאיראן — עיר בת המשת אלפים שנה (שם, ח', 2-3), תשל"ה; E. E. Herzfeld, *Archaeological History of Iran*, 1935; D. E. McCown, *The Comparative Stratigraphy of Early Iran*, 1942; L. Van den Berghe, *Archéologie de l'Iran ancien*, 1959; E. Negahban, *A Preliminary Report on Marlik Excavation*, 1964; R. Ghirshman, *Tchoga Zanbil*, I-IV, 1966—1970.

מר. ר. - א.

היסטוריה. המדינה הראשונה בתחומי פ' שעל קיומה ידוע ממקורות היסטוריים היתה עילם (ע"ע), במערב פ', שהתקיימה מהאלף ה 3 עד למאה ה 7 לפסה"ג. המדימ, שדיברו בשפה הודו-אירנית, נזכרים במאה ה 9 לפסה"ג, ובתחילת המאה ה 7 לפסה"ג קמה ממלכת מדי (ע"ע).

ממלכת האח'מניים, עמ' 356; התקופה ההלניסטית וממלכת הפרתים, עמ' 359; ממלכת הססנים, עמ' 362; משלטון הערבים עד לצפונים, עמ' 366; פ' במאות ה 16-18, עמ' 372; העת החדשה, עמ' 374.

ממלכת האח'מניים (559[?]—330 לפסה"ג). מאחד פ' ומי קים האימפריה שלה היה כורש (ע"ע), מלך אנשן שמצפון-מערב לפ'. שהיה מבית (ה)אח'מניש (ע"ע אחמנידים). סמוך ל 550 מרד כורש בשלטון-העליון של מלך מדי, אסטיאגס (ע"ע), ניצח וכבש את מדי. כורש נטל לעצמו את תארי מלך מדי, שיתף את המדיים בשלטון ויצר בסיס רחב יותר לממלכה העתידה — ממלכת פ' ומדי.

ב 547 ניצח כורש

את קרויסוס מלך לוד (ע"ע), כבש את ארי-צו, ומצביאיו סיפחו את ערי יוניה, את פריה ואת ליקיה (ע' ערכיהן). אח"כ כבש את כל הארצות ב-אירן עד סמוך להודו. ב 539 כבש את בבל, השתלט על הארצות הכפופות לה, ובכללן סוריה וא"י, והוכרו למלך בבל.

בנו פנבזי (ע"ע);

כבש את מצרים (525), נטל לעצמו את תארי מלך מצרים



פרס: קברו החצוב בסלע של דרויש 1 ליד פרס פוליס בתבליט שמעל לכניסה נראה דרויש הניי שא בירי נציגי הממלכות הנכנעות. התבליטים שמחתח לכניסה הם מהתקופה הסאסאנית

השתמשו בכלבי-ציד וכ-קשת וחץ. בתקופה הנ-אולייתית הופיעו רועי-צאן, אך לכלל יצירת כלי-חרס לא הגיעו. בא-לף ה 5 לפסה"ג מצוי ה-שימוש בכלי-חרס, והי-פלים אף מעוטרים ב-מוטיוויים גאומטריים ב-מגוון צבעים וצורות. נתגלו שרידי בתים ש-נבנו מחומר והיו בעלי



אמנות פרוטורית: כלי-פולחן מברונזה (לוריסטאן, האלף ה 1 לפסה"ג)

רצפות-גבס. תגליות בסיאלק מעידות על עיבוד נחושת ב 3.000 לפסה"ג. על כלי-חרס מאותה תקופה מופיעים ציורי בע"ח ועצים (באתרים מדרום להרי-אלבורז, ממזרח להרי-זאגרוס ובכל איזור פארס). מסוף תקופה זו חלה התפתחות מתמדת בתרבות האיזור: הקראמיקה עדינה ומתוחכמת יותר, ונתגלו לוחות כתובים בכתבים שמלפני תקופת עילם (ע"ע), וכן חותמות, כלי-נשק, פסלי-אבן ומכשירים הדומים לאלה שנמצאו בשומר (ע"ע).

בסוף האלף ה 2: לפסה"ג התחילו לעבד ברזל. נמצאו גם פסלי-ברונזה מרהיבים — שני ראשים ופסל-ברונזה ללא-ראש של המלכה נפיר אסו מהעיר סוסה (1.300 לפסה"ג בערך). בתקופה זו היו למטאלורגיה הפרסית השגים מרשימים. כעדותם של אוצרות כלי-הזהב היפים שנתגלו ברוד באר ואמלאש וכלי-הברונזה שנמצאו בלוריסטן (ע"ע). — מראשית התקופה האח'מנית (ע"ע אחמנידים) תואמות התקופות הארכאולוגיות את הנתונים ההיסטוריים שבידינו. הפעילות הארכאולוגית בפ' החלה כבר באמצע המאה הקודמת. החפירות באתרים כבבל, אשור, ח'רסאבאר ואור (ע' ערכיהם) שבעראק זירזו את קצב העבודה הארכאולוגית בפ', שכן בשלבים מוקדמים נתגלו עדויות לקשרים תרבותיים ולזיקה בין אזורים שבתחומי פ' ובין חלק מהתרבויות העתיקות במסופוטמיה. נקודת-המוצא לארכאולוגיה הפרסית היתה בסוסה (שושן, באיזור ח'וזיסטאן), שם פועלת משלחת צרפתית מאז 1897. שנים רבות היו הצרפתים היחידים שפעלו בפ' בתחום זה, לאחר שקיבלו זכיון בלבדי מהשאה, אולם בסוף שנות ה 20 הצטרפו לעבודה גם משלחות אחרות. הרצפנד (ר' ביבל') חפר בפסרג'ה (הבירה האח'מנית) ופרספוליס (ע"ע). מאז שנות ה 30 חפרו מספר משלחות אמריקניות בר'י, פרספוליס וטפה היסאר (במזנדראן), וכן באיזור ג'ישפור.

סוסה היא האתר החשוב ביותר בפ': שטחה כ 4 קמ"ר, והשרי-דים בה הם מתקופה המשתרעת מן האלף ה 6 לפסה"ג ועד ליה"ב. הממצא הארכאולוגי עשיר בהקפו, וכולל גם שפע של תעודות קדומות (רבבות כתובות בכתב-היתדות). כ"כ נתגלו שם אוצרות שדודים שהובאו בימ-י-קדם ממרכזים אחרים, כגון: האסטלה של נרם סין (תמ'; כרך ז', עמ' 558) מן האלף ה 3 לפסה"ג, שהובאה מסיפאר, האסטלה של המורבי (ע"ע, ושם תמ') מהאלף ה 2 לפסה"ג, הפירמידה של מנהיסטו, ועוד רבים אחרים. אחרי מלה"ע II החל גירשמן (ר' ביבל') בחפירת ה"זיקוראת" (מגדל-מעלות) העילמית (השר תמ'; כרך ז', עמ' 531) מן האלף ה 2 לפסה"ג, בצ'וג'ה זנביל, לא הרחק מטוסה, שבה חפר קודם לכן. עד לשנים האחרונות המשיך לחפור גם באתר הפרתי ברדה-נישאנדה, וכן במסג'ד אי-סלימאן. בשנות ה 60 חפרה משלחת צרפתית את טוראן טפה, וכו שכבות יישוב מהאלף ה 6 עד האלף ה 4 לפסה"ג. משלחת גרמנית התרכזה בעיקר בחשיפת התקופה האח'מנית והסאסאנית כסביבות ביזוסטון (בהיסטון [ע"ע]) באיזור הגבול בין טורדיסטאן ולוריסטאן; בתח'ת אי-סלימאן חפרו שכבות יישוב מן האלף ה 2 לפסה"ג ועד לתקופות מוסלמיות מאוחרות. משלחות בריטיות פועלות בבאבא יאן טפה

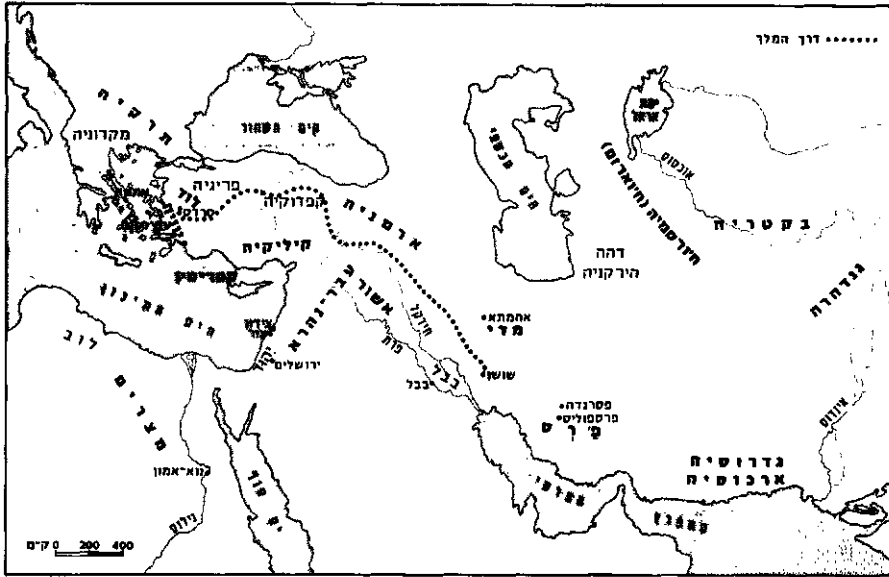

האימפריה הפרסית בימי דריוש I

ונתכנה בה "פרעה". בהעדרו פרץ בפי' מרד, ואת המלוכה תפס אמגושי (ע"ע מגים) ששמו גומתא. שהתיימר להיות ברידה אחי כנפוזי. בדרכו לדכא את המרד מת כנפוזי. גומתא מלך מספר חדשים בלבד; 7 מאצילי פי' ובראשם דריוש, מבית (ה) אח'מניש, מרדו בו והרגוהו. והמלוכה עברה לדריוש I (ע"ע: 486—522). ואולם ברחבי הממלכה פרצו התקוממויות, והחשובה בהן פרצה בבבל. עד 519 דיכא דריוש את המרידות.

תוך שנים מעטות קמה האימפריה הגדולה ביותר במזרח הקדמון, והיא האריכה ימים יותר מכל אימפריה אחרת עד לאימפריה הרומית. את העקרונות המדיניים שהבטיחו את קיומה קבע כורש, ואת עקרונות הארגון והמינהל קבע דריוש. כורש הנהיג את הקו של סובלנות כלפי הנכבשים, בתחומי הדת, הלשון והתרבות, ושיהפם בשלטון. במדיניות זו השתלבו שיבת ציון והכרות כורש (ע"ע,

תכופות פרצו בממלכה רבת-הלאומים, ואלו קיבלו עידוד ממפלות פי' במלחמתה ביוונים ותכופות אף נסתייעו בהם (ע"ע מצרים, עמ' 181/2).

אחשורוש נרצה בידי אחד משריו, בנו, ארתחששתא I (ע"ע: 465—424) דיכא בקושי מרידה במצרים וב-448 חתם על שלום עם אתונה. במותו פרצה מלחמת אזרחים, אחשורוש II נרצה אחרי שמלך שבועות מספר, דריוש II (ע"ע: 424—404) עמד מול התקור-ממויות וסכסוכי-חצר. אחשדרפניו, ביחוד טיספארנס (ע"ע), ניצלו את מלחמת הפלופונסוס כדי להגדיל את השפעת פי', תמכו בספרטה ובתמורה חזרו ערי יוניה לשלטון הפרסים. במות דריוש II פרצה מלחמה בין בניו, ארתחששתא II (ע"ע: 404—359) וכורש "הצעיר". כורש נעזר בשכירים יוונים, אך נפל במלחמתו באחיו (401). מסע הרבבה של השכירים היוונים בדרכם חזרה למולדתם, דרך ארצות שבשלטון פי', חשף את חולשת הממלכה (ע"ע פסגופון). ומלך ספרטה, אגסילאוס (ע"ע), יצא לעזרת יוניה ונלחם בפרסים. ב-394 ניצח צי פי' את צי הספרטנים בקנידוס; צוותי אניות פי' היו יוונים ברובם, ומפקדן — קונון האתונאי. נצחון זה וסכסוכים בין מדינות יוון אפשרו לפי' לזכות בעמדה של בורר עליהן בענייני יוון ("שלום המלך", 386), ויוניה וקפריסין חזרו לשלטון פי'. כנגד זה לא הצליח ארתחששתא II לדכא את המרידה במצרים, ומרידות של אחשדרפנים פרצו בכמה מקומות באסיה הקטנה, בארמניה ובאירן. גם מדינות

עמ' 706/7; א"י, עמ' 304/5); שיקום מקדשי האלים בבבל; הדגשת הרעיון, שהאלים במקומות השונים הם שמסרו לו את השלטון (בהכרות כורש, עזרא א, ב: "כל ממלכות הארץ נתן לי ה' אלהי השמים") והם שציווהו לדאוג למקדשיהם; וכן השימוש הרשמי במנהל בלשון נות העמים הנכבשים (עילמית, אכדית, ובייחוד ארמית). נראה שגם כנפוזי דאג למקדשי מצרים, והוא גם נטה חסד למושבת החיילים היהודים ביב (ע"ע).

דריוש וכמעט כל יורשיו המשיכו במדיניות הסובלנות, אף שייחכן כי דריוש, שלא כקודמיו, דבק בדת זרתושטרה (ע"ע). לעקרונות מדיניים אלה הוסיף דריוש עקרונות בתחום המנהל והארגון: הוא חילק את האימפריה ל-24 פחוות ובראש כל אחת עמדו הפחה (אחשדרפן), מפקד הצבא וגובה המסים. "עיני המלך ואזני המלך" פיקחו עליהם והיו כפופים לשלטון המרכזי. במקום השומה השרירותית של המס על סמך הערכת היבולים הצפויים הנהיג דריוש מס שנתי קבוע, שישולם במתכת יקרה ולא בתוצרת. ע"פ ממוצע היבולים בכל פחוות, הפיקוח של המרכז על הפחוות הסתייע בדרכים שנסללו — כגון "דרך המלך" משושן לסרדס, לאורך 2700 ק"מ, שהיו בה 111 תחנות-ביניים להחלפת סוסים, לאכסניות ולנקודות משמר. בדרך זו עברו הרצים 8 ימים (במקום 3 חודשים!), והדבר אפשר הנהגת דאר (ע"ע, עמ' 789). דריוש דאג גם לספנות, כרה תעלה מהגילוס לים-סוף (ע"ע סואץ, עמ' 460), ושלח את סקילכס מקרינדה למסע סביב אפריקה. הוא הנהיג מטבע אחיד בממלכה — אֶדְרֶפֶן הזהב, שטביעתו היתה מוגפולין של המלך — ובכך סייע לפעילות הבנקאית. האחשדרפנים היו רשאים לטבוע מטבעות כסף ונחושת.



אמנות אח'מנית: תבליט בנגרסהסררונות, אולם הקבלה הטרכוי בפרספוליס

בימי דריוש הגיעה ממלכת פי' לשיא התפשטותה; במזרח סופחו גנדרה ומערב הודו עד שפך האינדוס, באפריקה — לוב וקיריני, ובאירופה — תראקיה וכמה איים בים האגאי, ומוקדון הכירה אף היא בשלטון פי'. אולם מסע דריוש נגד הסקיתים (ע"ע) נכשל. מרד היונים דיכא (494), אך מסע-עונשין נגד אתונה, שעזרה למורדים, נסתיים במפלה במרתון (490; ע"ע יון, עמ' 441). בנו של דריוש, ח'שיארשא (יו'): פֶּרְסֶס; עברי': אחשורוש, ע"ע; 486—465) נכשל בניסיונו לכבוש את יוון ואיבד את איי הים האגאי וערי יוניה (ע"ע מלחמות יוון-פרס; מרתון, קרב-).

מאז החלה שקיעת הממלכה, כבר אחשורוש שקע בתענוגות, ותככי החצר גרמו תכופות לרציחות בבית-המלוכה, הפיקוח על האחשדרפנים התרופף, ואלה החלו נוהגים בעצמאות. מרידות

ב 100 השנים הראשונות לקיומה נאבקה ממלכת הפרתים עם בקטריה ועם ממלכת הסלוקים. מפלת אנטיוכוס III במלחמתו בר-מייס (189) החלישה את מעמד הסלוקים באירן, וכמה מחוזות נהיו לעצמאיים. אנטיוכוס IV (ע"ע) אָפִּיפָּנֶס, שיצא למסע כדי להחזיר את שלטון הסלוקים ולבלום את הפרתים, מת במסעו (163); בעקבות כך כבש מתרדת I מלך פרתייה (171–138) את מדי, וזמן מה שלט גם על בבל. דִּמְטְרִיוֹס II ואחיו אנטיוכוס VII (ע' ערכיהם) עשו את הנסיונות האחרונים להשתלט מחדש על המזרח, ובמאבקם עם הפרתים תמכו בהם כמה מעמי אירן. בצבאו הגדול של אנטיוכוס VII היו גם חילות-עזר מיהודה ששלח יוחנן הורקנוס. מות אנטיוכוס VII ומפלת צבאו (129) היו המהלומה הכבדה ביותר לממלכת הסלוקים; היא איבדה סופית את בבל וארס-נהריים, וגם יהודה השתחררה לגמרי (ע"ע א"י, עמ' 348).

הפרתים השתלטו על כל ארץ פ' והרחיבו את שלטונם גם על חשבון ממלכת בקטריה, שהתפוררה באותה עת. בימי מתרדת (123[?]–88/7) הגיעה פרתייה לשיא עצמתה, ושלטה מהאוקסוס עד למדבר ערב ומהראת וּמְרוּ עד לפרת העילי. מתרדת קשר קשרים עם סין, וקיבל משלחת ששיגר הקיסר ורדי (ע"ע סין, עמ' 858/9). גם עם רומא נקשרו קשרים, ופומפיוס חתם ברית-ידידות עם פרתייה, ואולם משנוצר גבול משותף בין שתי המדינות הורעו היחסים, ופומפיוס כבש את גוֹרְדִּינָה, מדינת-חסות של פרתייה מדרום לארמניה, והחלה האיבה הממושכת בין שתי המעצמות.

ב 53 לפסה"נ יצא קָרְסוֹס (ע"ע) למסע נגד פרתייה, אך נוצח ונהרג בחָרְן, ו 10,000 רומאים נשבו. ב 41–40 פלשו הפרתים לסוריה, א"י ואסיה הקטנה, בהנהגת פָּקוּרוֹס וקוֹינְטוֹס לִבְיָנוֹס (ע"ע). רומאי שעבר לשירות פרתייה, ביהודה הומלך אַנְטִיגוֹנוֹס II מתתיהו (ע"ע), אולם כעבור כמה שנים נוצחו הפרתים ופקוּרוֹס ולבִּיָּאנוֹס נהרגו. ב 36 וב 34 נכשלו שני מסעות של אַנְטוֹנוֹיוֹס (ע"ע). אַוְגוּסְטוֹס סייע תחילה לטירידיה, הטוען לכתר, שלחם במלך פְּרָאָטֶס IV, אך אח"כ כרת ברית עם פראטס (20 לפסה"נ): הפרת הוכר כגבול בין שתי המעצמות ורומא הסתלקה משאיפות הכיבוש שלה במזרח; השבויים הרומיים ונסיה-הלגיונות שנפלו בידי הפרתים בקרב חרן הוחזרו. כך חלה הפוגה במאבק הפרתים עם הרומאים, ונפתח, נתיב המשי" מסין לקיסרות הרומית דרך פרתייה (ע"ע סחר, עמ' 636; סין, 859/60). רק בארמניה נאבקו שתי המעצמות על רכישת השפעה מכרעת.

במלחמות בין פרתייה לרומא היתה פרתייה לרוב הצד המתגונן, יש אומרים שהדבר נבע, בין השאר, ממבנה הממלכה: פרתייה לא היתה מדינה אחידה אלא היתה מורכבת ממדינות רבות, שהכירו בריבונות-העליונה של הארשקיים. כמה ממדינות אלו היו ממלכות-חסות ולהן אוטונומיה רחבה, כגון הממלכה שבמחוז פ', עילם, מישן (Mesene או Characene), חֲדִיב ואוֹרְדִּי. גם מדינות אחרות נקראות לפעמים "ממלכות", אף שיתכן שהיו בחזקת פחוות. בירת הקיץ היתה באחמתא שבמדי ובירת החורף באקְסִיפּוֹן (ע"ע) שבבבל. בדומה לפ' של האח'מנים — ואולי כחיקוי לה — היו בפרתייה 7 בתי-אב משבט הפארני השליטי, שמהם יצאו נושאי-המשרות העליונות במלכות.

התפוררות הממלכות ההלניסטיות לזוהה במשבר חמור בכלכלה ובהצטמקות משק הכספים, במקביל לירידה בסחר עלו שוב האחויות הגדולות, על חשבון משקי האיכרים העצמאיים, ורבים מהם נהיו לצמיתים אף שיתכן שלצמיתות לא היה תוקף משפטי. פרתייה היתה מדינה מעין-פאודלית. האריסטוקרטיה הפארנית עסקה בעיקר בציד ובגידול סוסים. סוסי נְסִיָּאָה (Nesaea) של פרתייה היו המשובחים והגדולים ביותר, וסין ייבאה "סוסי שמים" אלה. נראה שבפרתייה הונהג לראשונה פרזול הסוסים. הפרתים היו פרשים מעולים, ובצבאם היו יחידות "פרשים-משוריינים" (קְסִפְרָקְטִים) ופרשים-קלים; הפר-

הסובלנות הדתית לא נשתמרה תמיד, ובגוהי (ע"ע) פגע בביהמ"ק ובכמה מקרים נרדפו יהודים על דתם. ארתחששתא II עבד את מיתרה (ע"ע) ואת אָנְהִיט, אך אין פירוש הדבר כאילו נטש את דת זרתושטרה; דת זו קלטה אמונות ואלים מהפנתאון האירני הקדום.

אררתחששתא III (ע"ע; 359/8–338/7) היה אחרון המלכים הת-קיפיים מבית (ה)אח'מנים. הוא עלה למלוכה אחרי שנפטר משלושת אחיו הגדולים, ובעלותו לשלטון רצח את כל קרוביו כדי להימנע מחיכוכים ותכחיח-צר. ארתחששתא דיכא את האחדשדרפנים המתקן-ממים, הכניע את ערי פניקיה המורדות והרס את צידון, וכן הכניע את קפריסין ומצרים. נראה שבין המורדים היו גם היהודים, וארתחששתא הרס את יריחו והגלה יהודים לבבל ולהירקניה שלחוף הים הכספי. התאוששות הממלכה היתה קצרת ימים. ארתחששתא הורעל בִּזְמַת אחד מסריסיו ובנו ויורשו אַרְשֶׁם (ארסס; 338/7–336/5) נרצח גם הוא כעבור זמן קצר. אחרון המלכים מבית (ה)אח'מניש היה דריוש III (ע"ע; 336/5–330). הוא דיכא עוד מרד במצרים, אך הסכנה האמיתית נשקפה מצד מוקדון: ב 334 פלש אלכסנדר מוקדון לממלכת פ' ותוך שנים מספר כבשה, ובא הקץ למלכות בית (ה)אח'מניש. כיבוש אירן עצמה ארך 3 שנים (330–328), וע"ע אלכסנדר מוקדון, עמ' 640–649.

התקופה ההלניסטית וממלכת הפרתים (330 לפסה"נ — 224 לסה"נ). אלכסנדר ראה עצמו יורש האח'מנים, את ממלכתו ביקש להשתית על הפרסים והיוונים כאחד, ורצה למוג שני יסודות אלה לעם אחד שישלוט במדינה. לפיכך נשא נשים פרסיות וציווה גם על מפקדי צבאו לעשות כן. את הצבא שינה והכניס לתוכו גדודי פרסים.

מדיניות זו עוררה מורת רוח בקרב המוקדונים, ובמות אלכסנדר (323) בא הקץ למעמד המיחוס של הפרסים וגדדיהם פוזרו. במאבק בין יורשי אלכסנדר עברה פ' מיד ליד, עד שסמוך ל 311 השתלט עליה סֶלוּקוֹס I (ע"ע). הוא ויורשיו ערדו התיישבות יוונים באירן. התיישבותם היתה צפופה במיוחד במדי ובבקטריה והתפשטה גם לטראנסאוקסניה. במחוז פ' גופו (פ'ארס) היתה התיישבות זו דלילה. בין הערים ההלניסטיות היו רגִי (Páγαι; כיום — רִיִּי), סוּסָה (שושן), אנטיוכיה (כיום — בושֶׁה), אלכסנדריה אריון (כיום — הראת), אנטיוכיה מרגיאנה (כיום — מְרוּ) ואלכסנדריה-של-אַרְכּוּסִיָּה (כיום — קאנדאהאר).

בערים ההלניסטיות ישבו גם בני המקום, במיוחד אנשי מעמדות הביניים, והתבוללותם ביוונים — ליתר דיוק, ההתמזגות של היוונים והמוקדונים עם המקומיים — היתה מהירה; היתה גם התיישבות חקלאית של היוונים, בייחוד של חיילים משוחררים, והם הביאו עמם שיטות עיבוד משופרות. התרחבות משק הכספים במאה הראשונה של התקופה ההלניסטית היתה המהירה ביותר עד למאה ה-16, ובאירן לזוהה התרחבות זו בשינויים מעמיקים בכלכלה וב-חברה: הכלכלה התגוננה ועמה ההתמחות בענפיה השונים, הייצור גדל מאד, ומעמדות-הביניים העירוניים התרחבו מאד. האחויות הגדולות הצטמקו ואת מקומן תפסו משקים קטנים-ביחס של איכרים עצמאיים. נראה ששיעור האיכרים החפשים היה גבוה יותר מכל תקופה שאח"כ עד למאה ה-20.

באמצע המאה ה-3 התחזקו במחוזות שונים מגמות לפריקת עול השלטון המרכזי, אך לא היה להן אופי של מאבק לאומי נגד שלטון זר: סמוך ל 250 לפסה"נ מרד המושל היווני של בקטריה, והקים בה ממלכה עצמאית בשלטון היוונים (ע"ע בקטריה). אותה עת מרד גם המושל היווני של פרתייה, אך כעבור 2–3 שנים נהרג בידי ארשק, משבט הפארני; שבט זה השתייך לדאָהִי, קבוצת שבטי סקיתים נודדים בערבות שבין הים הכספי לימת אַרְל. כך קמה ממלכת הפרתים בשלטון הארשקיים (ע"ע; 247 [?] לפסה"נ).

אויבתה הגדולה של פ' : נראה שבתגובה ניתן עידוד רב למודר-איום, דת זרתושטרה, והתהדקו קשריה עם המדינה. היא התארי-גנה במעין כנסייה, עם מדרג ובראשו ה"מִוֶּבֶדֶן מוֹבֶד" ("כוהן הכהנים", הכוהן הגדול) שהיתה לו השפעה רבה בענייני מדינה, במיוחד בבחירת יורש-העצר. נראה שבאותה עת קובצו מסו-רות הדת ב"אֹסְטָה" — כתבי-הקודש של דת זרתושטרה. בת-מיכת השלטון הצליחו כוהני המזדאיום לבלום את התפשטות הבודהאיות והנצרות; מעוזי-הנוצרים היה בארם-נהרים ובבל, והם תמכו ברומא הנוצרית מול פ' הזרתושטרית, שרדפה אותם.

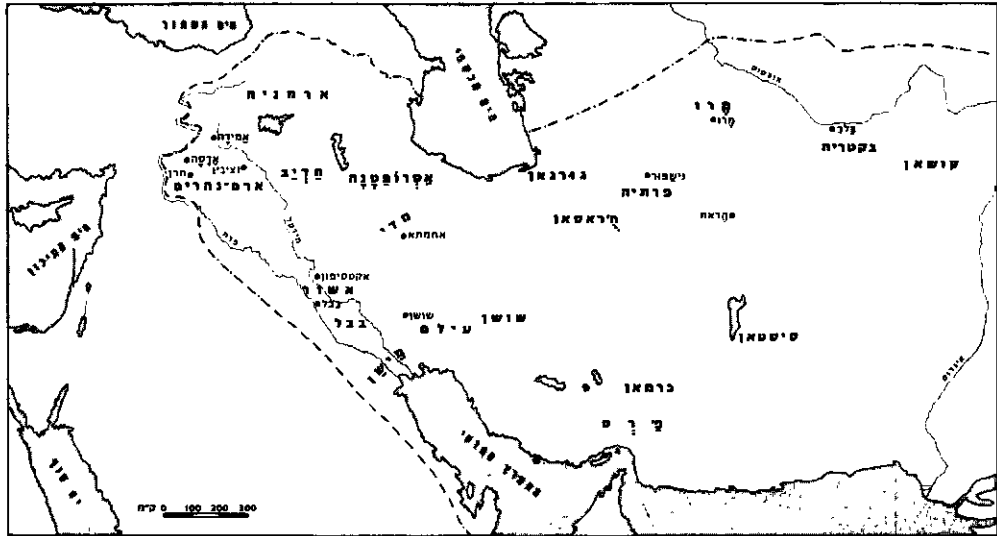

פרס בימי הססנים

המצב השתנה עקב הפילוגים בכנסייה ורדיפת כיתות מינים בקיסרות הרומית: ב 431 הוקיעה ועידת הכנסייה באפסוס את תורת נסטוריוס (ע"ע) וחסידיו מצאו מקלט בפ' ובמיוחד בארם-נהרים, וב 451 הוקיעה הוועידה בכלקדון את המונופיזיטים (ע"ע), ואף הם נמלטו לארם-נהרים. ממלכת הססנים רדפה את הנוצרים האורתודוקסים בלבד, עקב תמיכתם ברומא, ונראה שמספרם פחת ובסוף ימי הססנים היו רוב תושבי ארם-נהרים ובבל נוצרים מהכיתות הפורשות, שהעדיפו את פ' הזרתושטרית על ביזנטיון האורתודוכסית.

בימי קטינותו של שפור II (ע"ע; 309—379) התרחבה ממלכת הכושאנים על חשבון פ', כשבגר ניצח שפור את הכושאנים, חיטל סופית את ממלכתם וסיפחה לארצו. הוא לחם גם ב"כושאנים הקטנים" ובאפג'ליטים (ע"ע הונים, עמ' 885), שפלשו למזרח ממלכתו, ולבסוף יישבם בארץ הכושאנים כבעלי-בריה שהתחייבו להשתתף בצבאו במלחמתו ברומא. ב 337 חידש שפור את המלחמה ברומא, וזו נמשכה, בהפסקות קצרות, 50 שנה. ב 359 כבש שפור את אמידה (כיום דיארבכר). הקיסר יוליאנוס (ע"ע) פלש לממלכת פ' והגיע עד לאקטסיפון, אך נהרג בקרב (363); הרומאים נסוגו ועשו שלום ובו ויתרו על ארמניה. שפור ניסה להחזיר לארמניה את דת זרתושטרה, ודחה את ארשק III מלך ארמניה להתאבדות. רבי-המלוכה בארמניה התנגדו לשלטון פ', התקשרו עם רומא, וב 371 התחדשה המלחמה. ב 387 נחתם שלום ובו חולקה ארמניה בין פ' לבין רומא.

יורשיו של שפור II, ארדשיר II, שפור III וזהרם IV, היו רפי-ידיים, והאצולה הרמה חיזקה מאוד את כוחה על חשבון הכתר, הפכה משרות-מפתח לתורשתיות והמלוכה נהיתה לנבחרת (אם כי רק בני משפחת ססן יכלו להיבחר למלכים). יודגרד I (ע"ע; 399—420) היה מלך תקיף, אך עורר עליו את חמת הכהונה בגלל יחסו הטוב לנוצרים, ובמותו סירבו אצילי פ' להמליך אחד מבניו למלך, ואולם בעזרת אלמג'ר מלך חייה (ע"ע) עלה למלוכה בנו של יודגרד, והרם V (420—438). מלך זה הוא המפורסם במלכי בית ססן, וסיפורים, אגדות ויצירות אמנות לרוב מנציחים את עלילות הצייד והאהבים שלו. והרם נמנע מסכסוכים עם האצולה בהשלימו עם תביעותיה לזכויות יתרות. הוא ניצח את האפג'ליטים ובלמם, אך לא הצליח במלחמתו בביזנטיון (421/2), שפרצה מחמת חידוש רדיפות הנוצרים. המלחמה הסתיימה במתן חופש דתי להם. בימי יודגרד II (ע"ע; 438—457) התחדשו הרדיפות (גם יהודים נרדפו) והדבר גרם למרד בארמניה. המרד דוכא וראשי ארמניה הוגלו לפ'. יודגרד הדף התקפה מחודשת של האפג'ליטים, ואולם

חשבון רבי-האצולה, והקימו צבא-קבע מאורגן היטב ומנגנון מינהל יעיל, והממלכות הכפופות חדלו להיות בשלטון שושלות משלהן ודמו יותר למחוזות בעלי ממשל עצמי נרחב. חיוק השלטון המרכזי הושג בעזרת מעמד חדש שהססנים טיפחוהו. מעמד זה היה "אצולת המשרות", והוא בלם את כוח האצולה-הרמה התורשתית ובראשה "שבע המשפחות היושבות ראשונה במלכות" (מורשה מימי האח-מנים הפרתים; ר' לעיל). ב 150 השנים הראשונות לקיום ממלכת הססנים נשמרה עליונות הכתר מול האצולה הרמה.

בנו של ארדשיר, שפור I (ע"ע; 241—272) המשיך בכיבושים במזרח, הביס את ממלכת הכושאנים בקטריה (ע"ע גנדהרה) וכבש את עמק האינדוס, עבר את האופסוס וכבש את טשקנט וסמרקנד של היום. במערב ירשה פ' מהפרתים את המלחמה ברומא. שפור פלש פעמיים לסוריה; בפעם הראשונה נסוג משם אחרי שהקיסר פיליפוס (ע"ע) הערבי שילם לו כסף רב וויתר על ארמניה וארם-נהרים (244); בפלישתו השנייה כבש ערים רבות בסוריה, ובהן אנטי-כיה, וב 260 נחל נצחון מזהיר בקרב ליד אדסה ושבח את הקיסר ולרינוס (ע"ע) ו 70,000 חיילים רומיים. בין השבויים היו ארדיכלים ומהנדסים רבים, ושפור העסיקם בבניית גשרים, סכרים ודרכים בחזוּסְטָן (כמה מהם עודם בשימוש). שליט תדמור, עדנת (אד'נ' טוס), בעלה של זנוביה (ע"ע), ניצח את שפור וגירשו מסוריה. בימי זְהָרֶם II (276—293) פלש הקיסר קארוס לארם-נהרים וכבשה, אך מת פתאום והרומאים נסוגו. נרסה (נרסס; 293—302), שעלה למלוכה אחרי שהדיח את אחיו והרם III, נחל מפלה קשה במלחמתו ברומאים ונאלץ לוותר על ארמניה ואיב'ריה (הקאווקאז הדרומי), והחידקל העילי נהיה לגבול בין שתי המעצמות (298). השלום עם רומא ארך כ 40 שנה. חולשת פ' באותה עת אפשרה את חידוש ממלכת הכושאנים במזרח.

בממלכת הססנים גדל כוח האמגושים (ע"ע מגים) ולא תמיד נשמרה הסובלנות הדתית כבימי האח-מנים הפרתים. שפור I הפסיק את רדיפות היהודים, שהחלו בימי ארדשיר אביו, הגן על מני-מייסד דת המניכאים (ע"ע) ויש סוברים שהיה בדעתו לעשות את המניכאיות לדת הממלכה. אחרי מות שפור I הוצא מני להורג חסידי נרדפו וחלקם ברח לסוריה, מצרים ואסיה המרכזית. רדיפות אלו באו בזימת כוהני המזדאיום (ע"ע), ומנהיגם, קרטיר, שמילא תפקיד חשוב בממלכה בימי הרם I וזהרם II, רדף גם את הנוצרים, שהיו מרובים בעיקר בבבל ובארם-נהרים (ע"ע עראק, עמ' 120), את הבודהאים ואת היהודים. הרדיפות נפסקו בימי נרסה. כשנהיתה הנצרות לדת השלטת בקיסרות הרומית הודתה עם



כוסרו II על סוסו בשיריון מלא קטע מנילוֹפִיִּהֶסֶלֶע בתאק אייבוסטאן. המאה ה-8

הארמנים ניצח כוסרו את צ'ובין (591). בתמורה נתן כוסרו לביזנטיון כמעט את כל ארמניה.

המלחמה האחרונה והגדולה ביותר בין פ' לביזנטיון פרצה כש-גרצח מוריקוס, איש-חסדו של כוסרו, הפרסים כבשו את ארמניה וסוריה, וב-614 כבשו בעזרת היהודים, את א"י (ע"ע, עמ' 434); מצרים נפלה בידיהם (619), ובאסיה הקטנה הגיעו עד לבוספורוס, מול קושטא. בכך חזרה פ' להקפה בימי האח'מנים, ואולם תוך שנים מספר אבדו כל כיבושיה במלחמה שניהל נגדה הקיסר הרקליוס (ע"ע, עמ' 419). ב-628 הגיעו הביזנטים לאקטסיון, כוסרו ברח ובנו פואד II (ע"ע) הומלך תחתיו. בהסכם השלום עם ביזנטיון ויתרה פ' התשושה על כל כיבושיה.

פואד מת מספר חדשים אחרי עלותו למלוכה ואנרכיה השתררה בפ'. שרי-צבא ומנהיגי סיעות יריבות הכתירו מלכים ורצחום, ותכור פות נעזרו בביזנטיון בניסיונותיהם ליטול את הכתר לעצמם. מבית ססן נשאר רק ילד קטן, וב-632 הוציאוהו מחבראו והכתירוהו למלך יוזג'רד III (ע"ע; 632 – 651/2). ואולם הארץ היתה בתהליך של התפוררות, ומצביאי-הצבא נהגו כשליטים עצמאיים במחוזותיהם, בדומה למצב בימי האח'מנים האחרונים. בשנה הראשונה למלכות יוזג'רד כבשו הערבים (ע"ע, עמ' 165) את דרום בבל. ב-637 הביטו הערבים את הפרסים, בפיקודו של העוצר רוסתהם, בקרב קאדסיה, ואקטסיון וכל בבל נפלו בידיהם. ב-642 ניצחו הערבים את הפרסים בנהאנד; שליטים מקומיים המשיכו בהתנגדותם לערבים, ויוזג'רד עצמו נמלט למזרח, וב-651 או 652 גרצח במרו.

משלטון הערבים עד לִצְפּוֹרִים (651–1501). כיבוש פ' בידי הערבים היה המפנה הגדול ביותר בתולדותיה, שינה את דתה והשפיע על לשונה ותרבותה, אולם השינויים המידיים לא היו גדו-לים: מנגנון השלטון הקודם נשאר ברובו על כנו ועד סוף המאה ה-7 התנהל בפרסית. בתקופה הראשונה לא כפו הכובשים את ההת-אסלמות, ובד"כ היה יחס למחזיקים בדת זרתושטרה, בדיעבד, כאל מאמינים באחת מ"דתות הספר" (אהל אל-פתאב). הנחשבים ל"בני חסות" (דמי) של הכובשים. ערבים התיישבו בערים, אך מספרם לא היה רב. בימי הח'ליף מעאוויה (ע"ע; 661–680) הועברו כ-50,000 ערבים משבטי הימן מפופה לח'ראסאן (ע"ע); במהרה התמזגו המתיישבים הערבים בפרסים וקיבלו את לשונם.

שלא כארצות האחרות שכבשו הערבים בסהרון הפורה ובצפון-אפריקה הביא כיבוש פ' לאבדן העצמאות, ולא להחלפת שלטון זר במשנהו. שוני זה שבין פ' לבין הארצות האחרות בסהרון הפורה ובצפון-אפריקה השתקף בתחום הלשון: פ' היתה הארץ היחידה שלא הסתערבה, כלו, הערבית לא היתה לשפתה, אף שהשפיעה על הפרסית (ר' לעיל, לשון), והכתב הערבי נהיה לימים לכתב המקובל בפרסית. הגבול הלשוני חצה את ממלכת פ' של ימי הססנים: בבל וארם-נהרים, שבהן דיברו ארמית, הסתערבו, ואילו האזורים שבהם דיברו פרסית לא הסתערבו.

אחרי מותו נמשכו התקפותיהם, ויורשו פירוץ (457–484) נפל במלחמה עמהם. אחיו ג'לאש (484–488), שלא הצליח לבלום את פשיטות האפאליטים, הודח מהמלוכה, ותחתיו מלך בנו של פירוץ, פואד I (ע"ע; 488–531).

בימי הססנים התפתחו מאוד המסחר והתעשייה בפ'. יהודים מילאו תפקיד נכבד בבנקאות ובשכלול מערכת הכספים. באותה עת הופיעו שטרות-נייר, וכמה מונחים בבנקאות מקורם בפלהווי (כגון צ'ק [המחאה], ואוואל [שטרי ערבות]). השלטון דאג לסלילת דרכים, לבניית אכסניות ולאספקת מים לאורך נתיבי הסחר וכן לב-טחון בהם. ייצור התעשייה גדל והשתכלל, במיוחד הזכוכית המש, וכן חלו שיפורים בחקלאות והונהג גידול-תותים לתולעי-המשי. אולם השכלולים בחקלאות הונהגו באדמות הממשלה ולא באחוזות הפר-טיות. אחוזות אלו היו מחוץ למעגל משק הכספים, והיו אוטארקיות במידה רבה. גביית המסים בפ' הוטלה על בעלי האחוזות, ודבר זה חיזק מאוד את מעמדם. מנגנון גביה ענף עמד לרשותו של בעל-האחוזת-הגובה, ועול המסים היה כבד מאוד, לפי שצריך היה לספק הן את צרכי השלטון והן את בעלי-האחוזות רבי-האצולה. איכרים חפשים נעלמו כליל, והצמיחים, שהיו כמעט-עבדים, היו חייבים בשרותים לאדוניהם ובאנגריה למדינה. בעלי-האחוזות בנו טירות והקימו צבאות פרטיים להגנתם, והחברה, שמאפייניה הפאודליים התרבו, הצטיינה בהעדר כמעט מוחלט של ניידות חברתית.

בתנאים אלה הטו המוני העם אוזן קשבת לתורתו של מִזְדֵק (ע"ע), שהטיף גם לשיתוף ברכוש ובנשים. יש חוקרים המשווים תנועה זו למהפכה קומוניסטית. פואד I תמך במזדקים מול האצולה, ולפיכך הודח ואחיו ג'אמאספ הומלך תחתיו (496); ואולם כואד נעזר באפאליטים וחזר למלוכה (499), והמהפכה המזדקית נמשכה (אף שתמיכת פואד בה נחלשה), ואחוזות האצולה הוחרמו. אפילו בקרב האצילים נמצאו תומכים במזדקיות. נראה שהאיום על חיי המשפחה עקב השיתוף בנשים הוא שגרם למרד יהודי בבל בהנהגת מר זטרא (ע"ע). המזדקים התנגדו לכוסרו, יורש-העצר, הוא הטה את לב אביו נגדם ובסוף ימיו הרג פואד את מנהיגי המזדקים ושרף את ספריהם.

כוסרו I (ע"ע; 531–579) ביטל את התיקונים בחברה מימי אביו, החזיר את הרכוש שהופקע לבעליו ותיקן את סדרי הנישואין ומעמד הילדים שגולדו בימי המזדקים, כשלא היו נישואין סדירים, מהמאבק בחברה יצאה המלוכה נשכרת, והאצולה והכהונה הכירו בעליונות הכתר הרבה יותר מבעבר. עליונות הכתר הובטחה במידה רבה עקב תיקונים בצבא, משגוייסו גם איכרים ונקבע תשלום כספי ומתן ציוד לחיל-הפרשים, דבר שהבטיח את נאמנותם למלך. המלך גייס גם את בני השבטים שהכניע ובספר יישב לוחמים שהתחייבו להגן על הגבול. מערכת הגביה תוקנה, ובמקום גביה מיכולים הונהגה שומה קבועה של האדמות וסוגי היבולים. כוסרו דאג למנוע עושק נתיניו בידי פקידיה, הגן על היהודים ונתן חופש פולחן לנוצרים; אותה עת היו כמעט כל הנוצרים בממלכת פ' נִסְטוֹרִינִים.

מלכותו של כוסרו היתה רצופה מלחמה בביזנטיון, וזירות הקרב — לאזיקה (הקאווקאז המערבי), ארמניה וסוריה — עברו מיד אל יד. במזרח הופיע עם חדש, התורכים, ובעזרתם הכניע כוסרו את האפאליטים, ואולם בסוף ימיו עשו התורכים יד אחת עם ביזנטיון נגד פ'. בדרום כבש כוסרו את תימן מידי התבשים.

הורמיזד IV (579–590) נתקל בהתנגדות גוברת מצד האצולה והכהונה למאמציו לשמור על עליונות הכתר. מצביאו נהרם צ'ובין זכה בנצחונות רבים על ההוגים בצפון והתורכים במזרח, אך לא הצליח במלחמתו בביזנטיון. משהדיחו הורמיזד מרד צ'ובין, והאצולה ניצלה את שעת הכושר והדיחה את הורמיזד, ובמקומו הומלך בנו, כוסרו II (ע"ע; 590–628); צ'ובין כבש את אקטסיון והכריז עצמו למלך, ואולם בעזרת מוריקוס (ע"ע), קיסר ביזנטיון, ובעזרת

ורבים מאנשיו. מצב האיכרים הוטב, בעיקר בגלל מיסוי צודק יותר שהנהיגו העבאסים (המס נקבע כאחוז של היבול, במקום מכסה קבועה כבימי האמייים), ואולם האיכרים נפגעו מניצולם בידי בעלי האחוזות ומהתפתשות העבדות בהן, עם גידול סחר העבדים מאפריקה. המהפכה העבאסית היתה בעלת אופי מעין-משיחי, ומשלא נתגשמו הציפיות שתלו בה, פרצו בפי מרידות רבות. ב-755—780 בלבד דוכאו 5 מרידות גדולות, ברובן מרידות איכרים, שבקרבם התפשטו תורות „סוטות“ מהאורתודוקסיה. נוסף על השפעות שיעיות הושפעו תורות אלה מהמזדאונים, מהמזדקיות ומהמניכאיות. המרד המסוכן ביותר היה של אל-מקנע, שפרץ ב-776 ודוכא רק ב-789, ושהקיף את כל ח'ראסאן. הדחת הפרמכיים עוררה אף היא מרידה בח'ראסאן, התח'ליף הארון (ע"ע) א(ל)-רשיד מת בדרכו לדפא. המאבק בין שני בניו של הארון, אל-אמין ואל-מאמון (ע"ע מאמון, אל-) היה מאבק בין היסוד הערבי לבין היסוד הפרסי בח'ליפות, ונצחונם של אל-מאמון, בנה של אשה פרסיה שקיבל חינוך פרסי ושצבאו היה ח'ראסאני, סימל את נצחון היסוד הפרסי והשתלטותו על הצבא והמנהל במדינה (813). ואולם גם בימיו של ח'ליף זה לא פסקה המתחות בפי, וזמן רב (810—837) נמשכה המרידה של באפק. מנהיג צבאי ומדיני דגול שהטיף לחלוקת האחוזות.

בשנות ה-20 של המאה ה-9 חזרו שושלות פרסיות לשלוט בפי או בחלקים ממנה. התפתחות זו נבעה מהתסיסה הלאומית בקרב הפרסים, והח'ליפים החישוה במנותם פרסים מקרב האצולה המקומית למושלים במחוזות פי. הח'ליפים קיוו, שמושלים אלה ימצאו דרך ללב התושבים, ואולם תכופות הפכו מושלים אלה לשליטים עצמאיים. הפרסי הראשון שהקים שושלת עצמאית-למעשה היה טאהר, שר צבא של אל-מאמון שהביס את אל-אמין במלחמת האחים. ב-820 מינהו אל-מאמון למושל ח'ראסאן, ובמהרה נהיה לעצמאי למעשה. הוא וצאצאיו שלטו מבירתם שבנישפור עד 873. וע"ע טאהרים.

את שושלת הטאהרים ירשו הצפארים. מיסד שושלת זו היה יעקוב בן לית, בן איכרים שהיה שוליית חרש-נהושת, עמד בראש קבוצת לוחמים וב-861 השתלט על מחוז סיסטאן שבדרום-מזרח. שלא כטאהר היה לתנועתו של יעקוב אופי עממי, ובעלי-האחוזות והעשירים חששו מפניו וייחסו לו קירבה לח'ארגים (ע"ע). ב-873 כבש יעקוב את נישפור, ונראה שמשטרו איבד במידת-מה את אפיו העממי.

ב-874 נהיו הסאמאנים (ע"ע), משפחת אצילים פרסית מבלך שהתאסלמה, למושלי טרנסאוקסניה, ובוכארה היתה בירתם. בהדרגה הרחיבו את שלטונם כמעט על כל אירן, וב-899 חיסלו את מדינת הצפארים, הסאמאנים נשענו על האצולה ומעמדות הביניים, ובשלי-טונם פרחו הארץ ונהנתה משגשוג כלכלי רב. הסאמאנים מילאו תפקיד ראשון במעלה בתולדות תרבותה של פי, ובחסותם ובטיפוחם חלה תחיית הספרות הפרסית, בכתב ערבי. בימיהם פעלו רודכי (ר) לעיל, ספרות, עמ' 348), ראשון המשוררים בפרסית חדשה, ופיר-דוסי (ע"ע).

באמצע המאה ה-10 שקע כוח הסאמאנים ועלה כוחן של שושלות הבקיהיים והגזנאים (ע' ערכיהם): הבקיהיים היו מפקדי גדודים שיעים מארץ דילם שמדרום לים-הכספי. ב-934 כבשו את שיראז ואח"כ את מדי ודרום-ערב פי. ב-945 כבשו את בגדאד ונהיו לשלי-טים-למעשה בח'ליפות, אף שחרף היותם שיעים שמרו על מוסד הח'ליפות הסוני (ע"ע עראק, עמ' 125).

בסוף המאה ה-10 החלו שושלות תורכיות לשלוט בפי. הראשונה בהן היתה שושלת הגזנאים שב-962 פרקו את עול אדוניהם הסאמאנים והקימו מדינה עצמאית ובירתה בעיר גזני (ע"ע; מכאן שמם). גדול שליטיהם, מחמוד מגזני (ע"ע; 998—1030), הרחיב את שלטונו על חשבון הסאמאנים, ובעלי-בריתו, הקרא-ח'אנים שבטרנס-אוקסניה, שמו קץ למדינת הסאמאנים (999). מחמוד כבש את צפון-

הפרסים שמרו על ייחודם הלשוני למרות שהתאסלמו, וההתאסל-מות בפי היתה מלאה יותר מבארצות שהסתערבו, ושבהן נשאר איים גדולים של נוצרים. במאה ה-11 נותרו בפי זרתושים מעטים בלבד, וכיום נשארו מהם רק כמה אלפים, בעיקר ביד ובקרמאן. בסוף המאה ה-8 עברו זרתושים להודו, ומהם יצאה עדת הפארסים (Parsees) הקיימת עד היום ומרכזה בבוּמבֵי.

ההתאסלמות בפי נבעה ממניעים דומים להתאסלמות בעראק (ע"ע, עמ' 121/2): הכובשים הערבים השאירו על כנם את המסים הקודמים, במתכונתם ובשיעוריהם הקודמים. מסים אלה היו הת'ראג' (מס קרקע ע"פ יחידות קרקע וסוגי גידולים) והג'זיה (מס גולגולת). ואולם בימי הססנים היו רק בני המעמדות הנמוכים חייבים במס גולגולת, והאצילים, הח'ליים, הכהנים ופקידי-הממשלה היו פטורים מלשלמו. מס זה היה איפוא אות-קלון חברתי; משהטילו אותו הכובשים הערבים על שאינם-מוסלמים קיבל אופי דתי, והנפגעים ממנו היו בני אותם מעמדות גבוהים שעד אז היו פטורים ממנו. רבים מבני מעמדות אלה העדיפו להתאסלם ובלבד שלא יתבזו בתש-לום המס. התאסלמותם של בני עילית החברה ומנהיגותה הוקלה כיוון שהערבים היו זקוקים לשירותיהם במנהל ובצבא, ולפיכך עודד השלטון את השתלבותם במסד החדש. ההתאסלמות בכפרים נבעה במידה רבה מרצון שלא להיות צמית לקרקע, לעבור לעיר כמוסלמים בני-חורין ולהפטר מהח'ראג', בחברה בעלת הריבוד המעמדי הנוקשה של פי הושפעו בני המעמדות הנמוכים מדוגמת התאסלמותה של המנהיגות, ומצד שני נמשך לבם אל השוויוניות הבסיסית שאפיינה את האסלאם. המתאסלמים בפי שמרו על רבות מהאמונות והדעות הקודמות שלהם ואף המשיכו לקיים מנהגים קדם-אסלאמיים והח-דירום לדתם החדשה, והאסלאם בנוסחו הפרסי קיבל בסופו של דבר מעין צביון לאומי.

הציפיות לשוויוניות שהביא האסלאם עתידות היו להיות עוד זמן רב גורם מתסיס. המתחות המיידית, במאה הראשונה אחרי כיבוש פי, היתה כבשאר ארצות הח'ליפות בין הערבים לבין המ-ת-א-ס-ל-מ-י-ם, שההבדלים ביניהם לא נעלמו. המתאסלמים היו בחזקת מואלי (יחיד: מואל) בני-חסות של שבטים ערבים, שאליהם יוחסו בהתייחסות פיקטיבית. המואלי התמרמרו על אפלויות נגדם במיסוי ובקידום חברתי, וכמתאסלמים-מקרוב היו קנאים יותר לדתם החדשה ונוחים לקליטת ביקורת על החולין שבמשטר האמייים, שהקימו ממלכה (מלך) במקום מדינת-אלוהים (ח'לאפה). ההתנגדות לאמייים היתה חזקה במיוחד בח'ראסאן, שאליה הועברו מתנגדי השלטון משבטי הדרום (כלב, ימן). „סיעת עלי“ („השיעה“; ע"ע) מצאה, איפוא, קרקע נוחה לקליטתה, ודבריו של תועמלן העבאסים (ע"ע), אבו מסלם, שהיה מואל פרסי, מצאו אזנים קשובות. ב-747 מרדו תומכי העבאסים בהנהגת אבו מסלם, וב-750 ניצחו את האמייים והעבאסים עלו לשלטון.

העבאסים העבירו את מרכז השלטון מסוריה, בעלת המסורת הביזנטית, לעראק, בעלת המסורת הפרסית-הססנית. המואלי זכו בשוויון בהזדמנויות בתחומי הכלכלה והחברה, ופרסים הגיעו לעמ-דות מפתח בשלטון, כגון משפחת הפרמכים (ע"ע), שהעמידה כמה וזירים, מושגי שלטון ותרבות וכן אפנות של פי נהיו למקובלים בח'ליפות. פרסים התבלטו לא רק בפעילותם בתחומי תרבות כלליים ובתאולוגיה של האסלאם, אלא אפילו בחקר הלשון הערבית ודק-דוקה. נוצרה מתיחות בין ערבים לפרסים. הפרסים מילאו תפקיד מרכזי בתנועת השעוביה, שהתנגדה לעליונות הערבים, תבעה שוויון זכויות לכל המוסלמים, התפארה בהשגי העמים הלא-ערביים ולעגה לערבים.

ואולם חרף קידומם של הפרסים והאירניזציה של הח'ליפות שררה בפי מתיחות רבה. מייד בעלותם לשלטון אכזבו העבאסים רבים מתומכיהם, פנו עורף ל„שיעה“ והוציאו להורג את אבו מסלם



פרס בשלהי המאה ה-18

מאמציו להשתלט עליה ולאחדה נכשלו. הארץ, ההרוסה בחלקה, נשארה מפוצלת כשהיתה. ב-1256 נפתח הגל השני של פלישת המונגולים. בהנהגתו של הולגו (ע"ע), ופלישה זו הביאה לידי כיבוש של קבע. אחד ממצעיו הראשונים של הולגו היה כיבוש מרכז החשישיים באלאמות, שלקראת הסוף היתה לבירת נסיכות ככל הנסיכויות המקומיות האחרות. נסיכויות אחרות בהרי הגורס, ב-פארס ובכרמאן, נכנעו לפולשים; המונגולים לא נגעו בהן לרעה. השאירו את שליטיהן על כנם, חייבו בתשלום מס בלבד ושיגרו אליהן סוכן-תושב. המונגולים המשיכו מערבה, כבשו את בגדאד והרסוה ושמרו קץ לחליפות העבאסים, פלשו לסוריה ולאיי עד שנבלמו בעין-ג'אלות (ליד עין-חרוד), בידי הממלוכים בהנהגת ציברס (ע"ע) ונסוגו אל מעבר לפרת. עד תחילת המאה ה-14 ניסו המונגולים לפרוץ מערבה, ובסופו של דבר הוכר הפרת כגבול בינם ובין הממלוכים. להלכה הפיר הולגו בשלטון העליון של "הח'אן העליון" — תחילה מנגקה, ואחרי מותו של זה (1259) קובלי ח'אן (ע"ע). שניהם היו אחיו של הולגו. למעשה היה הולגו שליט עצמאי, ותחום שלטונו הקיף את פ' (כלי טרנסאוקסניה), את עראק, הקאוור-קאז ומזרח אנטוליה. הוא נטל לעצמו את התואר איל-ח'אן (משנה למלך) ועד 1335 שלטו בפ' צאצאיו האיל-ח'אנים מבירתם בטבריו. במות קובלאי ח'אן (1294) נהיו לעצמאים גם להלכה. אויבי האיל-ח'אנים היו קרוביהם בצפון, המונגולים של "אורדת הזהב" (מחנה הזהב, ע"ע מונגולים, עמ' 463/5), שמרכזם היה סמוך לאסטרחן, וששלטו ברוסיה ובמרכז אסיה. כבר בֶּרְפָּה (1257—1266), מנהיג "האורדה", התאסלם ולא ראה בעין יפה את מלחמת בן-דודו הולגו בחליפות; מאבק זה נמשך בימי יורשיהם של ברקה והולגו, והאורדה נהיתה לבעלת-בריתם של הממלוכים נגד האיל-ח'אנים. אשת הולגו היתה נוצרייה. בנו אבקה (1265—1282) ונכדו ארגון (1284—1291) היו בודהאים, ונהגו בסובלנות כלפי יהודים, נוצרים ושיעים. רופאו של ארגון, היהודי סעד א(ל)-דולה, מונה לראש מנהל הכספים בעראק ואח"כ לווזיר הראשי של ממלכת האיל-ח'אנים. אבקה וארגון קשרו קשרים עם האפיפיורים ועם צרפת ואנגליה, כדי לתאם את המלחמה בממלוכים, אויבים המשותף, לשיעים התייחסו האיל-ח'אנים בסובלנות כאל אויבי הדת האורתודוקסית.

מערב הודו, ובכך הונח היסוד לעדה המוסלמית שם. מדינת הגזנוויס נשענה על אצולה פרסית, מבנה ומנהלה היו פרסיים והיא טיפחה את תרבות פ'.

ב-1040 נוצחו הגזנוויס בידי התורכים הסלג'וקים (ע"ע), שכבשו ב-1055 גם את בגדאד ושמרו קץ לשלטון הבויהיים, ופ' כולה היתה בשלטונם. הסלג'וקים הקימו אימפריה אדירה, מסמרקנד וקשג'ר ועד לתצ'יהאי סיני, חג'אז והים האגאי. גם לממלכה זו היה אופי פרסי: הבירה היתה איספהן, מבנה השלטון והמנהל היו במתכונת פרסית ופרסים מילאו כמעט את כל תפקידי המנהל. מארגן הממלכה ומעצבה היה הווזיר הפרסי הגדול ג'ואם אל-מלך (ע"ע). לשון המנהל היתה פרסית, ומאות שנים השתמשו בה אפילו בממלכות התורכים שקמו באסיה הקטנה בעקבות התפוררותה של ממלכת הסלג'וקים.

ג'ואם השתית את מדינת הסלג'וקים על ברית עם העלמא, התאר-לוגים האורתודוקסים (סונים) ושאל מהבויהיים את הנוהג לשלם ללוחמים בהכנסות מאחזה במקום כסף. לשני דברים אלה היו תוצאות מפליגות. התשלום בקרקע במקום כסף יצר משטר פאודלי, שבו היו הלוחמים בעלי אחוזות. ואולם שלא כפאודליוס באירופה הונהג בפאודליוס המוסלמי עקרון החילופין המתמידים של האחוזות הניתנת לאביר, במטרה למנוע את האחוזות במחוז מסוים והפיכתו לשליט מקומי; למעשה גרמו החילופין שלבעל האחוזות לא היה עניין בטיפוח אחוזות ובשכלולה, וכל עניינו היה לנצל את האיכרים ככל שיוכל. דבר זה הסב גזק חמור ביותר לחקלאות ולמשק כולו והחמיר מאד את מצב האיכרים.

הברית בין השלטון לבין התאולוגים היתה כרוכה במלחמה נמרצת בשיעים, ואלה הפכו לאויבים בנפש לסלג'וקים. בראש המאבק עם הסלג'וקים עמדה כת האסמאעיליה (ע"ע). בסוף המאה ה-11 יצא מכת זו פלג החשישיים (ע"ע). מנהיגם, חסן אבן צבאה, כבש את המבצר ההררי אלאמות שמדרום לים הכספי (1090) ועשאו למעוזו. משם יצאו שליחיו ללחום בסלג'וקים ובעוזריהם ע"י רצח.

ב-1092 רצחו החשישיים את השלטאן מלפשאה. בימי בניו החלה הממלכה להתפורר, וה"סלג'וקים הגדולים" שבאיספהן לא שלטו על מערב הממלכה. השלטאן סנג'אר (1118—1157) העביר את בירתו לנישפור ואח"כ למרו. שבטי תורכים לחצו על סנג'אר, וב-1141 הביסוהו הקארא-ח'יטאים, שהיו בודהאים. סנג'אר התאושש מהמפלה, אך ב-1153 פלשו לח'ראסאן האוגוזים (ע"ע) וסנג'אר היה שבי בידיהם 3 שנים, ובהעדרו התפוררה הממלכה. האתאבפים (מפקדי-הצבא), שכבר לפני כן היו השליטים בפועל בכמה מהמחוזות במערב ובדרום, נהיו לעצמאיים והקימו שושלות מקומיות. כמה מהן הת-קיימו יותר מ-100 שנה, והיו פטרוני אמנים, משוררים וסופרים שהסתופפו בחצרותיהם.

הגורים (ע"ע) כבשו את מזרח ח'ראסאן, גרמו הרס רב והחריבו את גוני, רוב ח'ראסאן נכבש בידי הח'וארזמשאה, שליטי ח'וארזום (ע"ע). הח'וארזמשאה הרחיבו בהדרגה את שלטונם, ובתחילת ה-מאה ה-13 היתה כמעט כל פ' בידיהם ושליטים מקומיים הכירו בשלטונם העליון, ואולם הח'וארזמשאה הסתכסכו עם החליף א(ל)-נאצר (1180—1225), שביקש להחזיר לחליפות את כוחה האילוני כבימי העבאסים הראשונים, וסכסוך זה גרם ליחסים מתוחים בין הח'וארזמשאה לבין חוגי הדת.

מדינת הח'וארזמשאה התמוטטה בגל הראשון של פלישת המונגולים (1219—1223). העילה לפלישתם היתה רציחת סוחרים מונגולים, ששלח גינג'וי ח'אן (ע"ע), וסירוב שליט ח'וארזום, מחמד שאה, לפצות את גינג'וי על מעשה זה. פלישתם הראשונה של המונגולים היתה מלווה השמדה המונית של האוכלוסיה בצפון-מזרח ובח'רא-סאן: בוכארה, סמרקנד, בלך, מרו, נישפור והראת חרבו כליל, וכל תושביהן נטבחו. ב-1223 פינו המונגולים את פ'.

ג'לאל א(ל)-דין, בנו של מחמד שאה שנמלט להודו, חזר לפ', אך

נחלו מפלה מידי אויביהם החזקים במזרח. התורכים העת'מאנים. ואולם הסכנה החמורה ביותר לאק'קויונלו נשקפה מצד הצ'פ'ים. הצפ'ים היו צאצאי השיח' הצופי צפי אל (ל) דיין (1252—1334) שהתייחס לחסין בן עלי וישב בארדביל (ע"ע) שבאזרביג'אן. צא-צאיו היו למנהיגי השיעים באזרביג'אן ובהדרגה גם לשליטים חילוניים. הם אירגנו את הקיזילבאשים — ברית דתית-מדינית של שבטים תורכמנים. האק'קויונלו השניאו עצמם על התושבים מחמת המסים הכבדים שהטילו, והזדהו יותר ויותר עם הממסד הסוני הקנאי שפופולריותו היתה בירידה, בעוד שהצפ'ים נשענו על השיעים, שהשכבות המדוּפאות בחברה הונדה עמהם יותר ויותר. למאבק הצפ'ים היה אופי מהפכני, חברתי דתי ולאומי-פרסי. ב 1501 השתלט אסמאעיל הצפוי על אזרביג'אן, כבש את טבריו והכתיר עצמו לשאה.

א.מ. ג. - א.א.

פ' במאות ה-16—18. עליית הצפ'ים לשלטון מציינת את חידוש עצמאותה של פ', לראשונה מאז כיבושה בידי הערבים. דת לאומית — השיעיות, "התריסרית" (את'נא ע'שריה; ע"ע שיעה) — סייעה לצמיחתה של הרגשת ייחוד לאומי ולהתפתחותה של מדינה לאומית במובן המודרני. השיעה הונהגה כדת המדינה מייד בעלות השאה אסמאעיל לשלטון, נכפתה על התושבים — אף שלא נתקלה בהתנגדות רצינית — ושאיינם-שיעים נרדפו. השאה היה גם, "מדריך רוחני" (מרשד) של מסדר דתי, וראוהו כהתגלמות האל.

תוך שנים מספר כבש אסמאעיל את כל פ' של היום וכן את עראק ומזרח אנטוליה. ההתפשטות מערבה נתקלה בהתנגדות מצד המעצמה הסונית האדירה של העת'מאנים, המאבק בין שתי המעצמות נמשך, בהפסקות, מאות שנים. זירות המאבק היו עראק והקאוור קאז. ב 1514 הביס סלים I (ע"ע) את אסמאעיל בקרב צ'לדיראן וכבש את טבריו הבירה; הוא פינה אותה כעבור זמן קצר, אך דיארבכר, מוצל, הג'זירה ואזורי הכורדים שממזרח לחידקל אבדו לפ', בנו של אסמאעיל, שאה טהמאספ (1524—1576) העביר את הבירה לקוין, כיוון שטבריו היתה קרובה מדי לממלכת העת'מאנים, שכבשו את עראק (1534) ופשטו 4 פעמים על אזרביג'אן. שלום אמסי (1555) נתן לפ' הפוגה של 30 שנה. טהמאספ נאבק גם עם האוזבקים (ע"ע) שפשטו לח'ראסאן.

התפיסה התאוקרטית של המשטר לא השתלבה במסגרות הביורוקרטיות של המדי-

רוקרטיות של המדינה, ובכלל המאה ה-16 לא היתה הבחנה בין רורה בין תפקידים ומעמד בתחום הדת לבין אלה שבתחום המדינה. מנהיגי הקי-זילבאשים נהיו לא-ריסטוקרטיה צבאית, שעליה נשען השל-טון, והחלו פורקים עול ונלחמים אלה באלה. שאה טהמאספ הכניס לשירותו גם צ'ירקסים וגרוזינים, ובימי אסמאעיל II (1576/7) ומחמד שאה (1578—1588) נאבקו הצ'ירקסים והגרוזינים עם הקיזילבאשים על עמדות כוח והשפעה.



אשתחצר פרסית כתקופת עפאם, — ציורו של ריזא עפאסי (מה 1636) מאסכולת אספה

מאז רדיפת השיעים בימי הסלג'וקים גברה אחיזתם בשכבות החברה הנמוכות, וחיסול הח'ליפות — סמל האסלאם האורתודוכסי — כאילו שחרר את השיעה. התהפוכות המדיניות ומשבר הכלכלה הגבירו את כמיהתם של המוני העם לדת המבטיחה גאולה משיחית, והשיעה סיפקה כמיהה זו. אולם בשכבות הגבוהות היתה אחיזתה של הסונה איתנה; בסופו של דבר אי אפשר היה לשאינם-מוסלמים לשלוט לאורך ימים בפ'. האיל-ח'אן מחמוד ע'אזאן (1295—1304) התאסלם והיה לסוני, אך ביקש לפייס את השיעים ולפשר בין שני הורמים הגדולים של האסלאם. בעקבות ההתאסלמות שופרו היחסים בין ממלכת האיל-ח'אנים לבין „אורדת הזהב“, הוורע מעמד הנוצרים והיהודים. ראש הוויזירים בימי מחמוד ע'אזאן היה רופאו, רשיד אל-דולה (או רשיד אל-דין), יהודי שהתאסלם ושכתב גם את תולדות פ'.

מימי הסלג'וקים שקעה כלכלת פ' והלכה. להונחה שנבעה מה-חילופין המתמידים בניהול האחוזות הניתנות ללוחמים (ראה לעיל, עמ' 369) נוספו במחצית השניה של המאה ה-12 שיבושי מסחר, עקב חדירת שבטי נוודים מהערבה, וגם החקלאות נפגעה מהשוד ואי-הבטחון הגובר. פלישת המונגולים לא זו בלבד שהמיטה שואה על האזורים העשירים בצפון-מזרח ובח'ראסאן, אלא אף פגעה באזורים אחרים, לפי ששבטי תורכמנים באו לפ' עם עדריהם, הש-חיתו שטחי חקלאות, פגעו גם בערים ויצרו מתיחות מתמדת בין הנוודים-למחצה לבין היושבים ביישובי קבע. בראשית שלטון המונ-גולים ישבו הכובשים במחנות אוהלים, בנפרד מהתושבים המקומיים. לראשי השלטון היו עדרים גדולים, ולהם, וכן לעדרי הצבא, הוקצו אדמות מרעה ששימשו לפני-כן לחקלאות. ראשי השלטון עסקו בעצמם במסחר, ובין המסים החדשים שהטילו המונגולים היה מס על המסחר ועל המלאכה, שהכובשים עצמם היו פטורים ממנו. כלכלת הערים והמסחר נפגעו מאוד כשהנהיג האיל-ח'אן ג'ח'אטו (1291—1295) כסף-נייר, שכבר היה מקובל בסין אלא שבפ' עדיין לא הבינו את הערך שהוא מייצג. האנדלרמוסיה במסחר גרמה לביטול שטרי הכסף. התאסלמותו של ע'אזאן היתה כרוכה בביטול חלק מהחידושים שהנהיגו המונגולים במיסוי ובשלטון, ובהיקלטות חלק מהם במסורת הפרסית-האסלאמית.

במות ע'אזאן (1304) הידרדרה ממלכת האיל-ח'אנים, ומחוזות רבים נהיו לעצמאיים-למעשה. במות אבו-סעיד (1335) הגיעה שר-שלת האיל-ח'אנים אל קיצה, אף שעוד שנים מספר בחרו באיל-ח'אנים. את הפיצול בפ' ניצל שליטה המונגולי של סמרקנד, תימור לנג (ע"ע). ב 1380/1 פלש תימור לפ', כבש את ח'ראסאן, סיסטאן ומאונדראן, ובפלישה שניה ב 1384/5, כבש את אזרביג'אן, עראק, גאורגיה ומערב פ'. בשיאה השתרעה ממלכתו מאנטוליה וסוריה עד להודו ולגבולות סין. הוא חילק את ממלכתו בין בנים, ובמותו (1405) קיבל בנו מיראן שאה את מערב פ' ומרכזיה טבריו, איספהן ובגדאד, ובן אחר, שאהרוח, את ח'ראסאן וטרנסאוקסניה. ממלכת מיראן שאה לא האריכה ימים, והסכסוכים בינו לבין בניו הקלו על פדרציית שבטי ק'רא-קויונלו („הכבש השחור“) התורכמנים לכבוש את אזר-באיג'אן וטבריו (1408) ואת בגדאד (1411). הקרא-קויונלו היו שיעים, בעוד ששאהרוח' (1405—1447) עשה את ממלכתו למעוז סוני. בירתו הראת היתה מרכז לתרבות פרסית-אסלאמית ובחצרו ובחצר יורשיו הסתופפו אמנים, משוררים, היסטוריונים וציירי מיניאטורות. בין אלה היה כמאל אל-דין בהזאד, המפורסם שב-ציירי המיניאטורות בפ' (ע"ע מיניאטורה, עמ' 307/8). צאצאי שאה-רוח' שלטו במזרח עד תחילת המאה ה-16.

הקרא-קויונלו השיעים נאבקו עם אויביהם הסונים, פדרציית האק'קויונלו („הכבש הלבן“), שמרכזם היה בדיארבכר. ב 1467 ניצחו האק'קויונלו וכבשו את עראק ואת מערב פ', אך צאצאי שאהרוח' סיכלו את נסיונם להשתלט על ח'ראסאן (1470), וב 1473



פרס: פתח עלי שאה. ציורו של ע'ולאם מיהר עלי (1805) אוסף אמרי, לונדון

על גביית מסים במשך 3 שנים. ב־שובו מהדודו כבש את בוכארה ותור־כסטאן. הוא העביר את הבירה למש־הד, הסמוכה יותר לשטחים שסיפת במזרח. בשנותיו האחרונות הגיעה תאוות הבצע והשלטון שלו לדרגת טירוף, והוא חזר והטיל מסים כבדים על הארץ כדי לממן מסעות מלחמה חדשים. התנגדות רבה עורר נסיונו, כסוני, להפוך את השיעה לאסכולה מוכרת במסגרת הסונה (מד'הב). ב־1747 רצחוהו קציניו.

במותו אבדו כיבושיו במזרח וה־ממלכה התפוררה. נכדו הסומא, שא־הרוח, שלט בח'ראסאן בלבד. בדרום ובמערב הקים פְּרַים ח'אן (1750–1779), משבט הַנְּזֵד, מדינה פחות או יותר מסודרת. ב־1794 נרצח אחרון הזנדים, לוֹטֶף עלי ח'אן, בידי אקא

מחמד, סריס מהשבט התורכמני קאג'אר. אקא מחמד הכתיר עצמו לשאה (1795), איחד את כל פ' של היום בספחו את ח'ראסאן, כבש את גאורגיה מידי הרוסים וקבע את בירתו בטְהֶרָאן.

העת החדשה. בימי פתח עלי שאה (1797–1834), אחיינו ויורשו של אקא מחמד, באה פ' בהשפעת המערב. ב־1800 כבשו הרוסים את גאורגיה, ואותה שנה חתמה פ' ברית עם בריטניה. צרפת שיגרה אף היא משלחת לפ' וקצינים צרפתים נשלחו שמה לאמן את צבאה למלחמה ברוסים, אך אחרי הסכם טילזיט בין רוסיה לצרפת (1807) לא היה לנפוליון עניין בפ'. הרוסים ניצחו את הפרסים, ובשלוש גוליסטאן הכירה פ' בסיפוח גאורגיה ורוב טראנסקאווקאן לרוסיה. במלחמת 1825–1828 שוב ניצחו הרוסים והגנרל פסקוויץ' (ע'ע) כבש את אַרְיוֹאן וטבריז; בשלוש תורכמנג'אי (1828) נקבע הגבול הנוכחי בין שתי המדינות בקאווקאז והרוסים קיבלו זכויות סחר וקפיטולציות. בעקבותיהם קיבלו גם מעצמות אחרות זכויות אֶקְסְטְרִיטֶרִיטֹרִיאליות לאזרחיהן.

בריטניה חששה מפני השפעת רוסיה בפ', והמאבק בין שתי המעצמות אפשר לפ' לתמרן ביניהן כדי לשמור על עצמאותה וש־לימותה. בימי מחמד שאה (1834–1848) ובנו נאצר אל־דין (1848–1896) ניסו הפרסים, בהשפעת רוסיה, לכבוש את אפגאני־סטאן, אך הבריטים, שחששו מהתקרבות הרוסים להודו, הכשילו נסיונות אלה (1837/8; 1856/7). ב־1849 החלה חדירת רוסיה למרכז אסיה, ועם כיבוש מְרוֹ (1884) הושלם סיפוח כל אסיה המרכזית לרוסיה, מבלי שתמחה על כך פ'.

נאצר אל־דין והווייר שלו, מירזא תקי ח'אן, הניחו את היסוד למודרניזציה של פ'; גוסדו טכניון, בתי־דפוס, עיתונים ומב־רקה. השלטון העניק זכויות לזרים, לפיתוח הארץ ולהגדלת ההכנסות, אך רוחה הדעה שהזרים ניצלו את פ' יותר משפיתחה. מבנה המשטר לא שונה, המנהל היה מושחת ונכשלו הנסיונות לשפרו. השאה וחצרו בזכו כסף רב. תנועת הבאב (ע'ע בהאים) היתה ביטוי דתי־מדיני ראשון לחסיסה בפ'; השלטונות דיכאוה והוציאו להורג את הבאב (1850), ואולם גם מנהיגי הדת הרשמיים נתנו ביטוי לא־ישביעות רצון בעם. ב־1872 קיבל אורה בריטי, הבארון דה רוֹיטר, זכיון לסלול מס'ב, לכרות תעלות, לבנות מפעלי תעשייה ולנצל את כל מחצבי פ'; בלחצם של רוסיה ומשקיעים אחרים בוטל הזכיון. ב־1890 נתן השאה לחברה בריטית מונופולין לשינוק טבק; ראשי הדת החרימו את הטבק של אותה חברה וארגנו הפגנות המונים, והשאה נאלץ לבטל את הזכיון. ב־1896 נרצח השאה.

העת־מאנים ניצלו את חולשת פ' וב־1585 כבשו את מצודת טבריז, והאוזבקים כבשו את הראת (1589).

ב־1588 הדיחו הקיזילבאשים את מתמד שאה. בנו, עבאס I, הג־דול" (ע'ע; 1588–1629), סילק את הקיזילבאשים בהקימו צבא חדש, מורכב משבויים צ'רקסים וגרוזינים שהתאסלמו. צבא זה, שדמה ליניצ'רים (ע'ע) בתורכיה, קיבל את שכרו במישרין מאוצר־המלוכה והיה נאמן לכתר ולא למנהיגים שבטיים. בארגון הצבא, בחי־מוש ובאימונו בתותחים ובמוסקטים (ע'ע נשק, עמ' 391) סייע ר. שרלי (Shirley), הרפתקן אנגלי. עבאס הביס את האוזבקים בהראת (1597), וב־1605/7 הביס את העת־מאנים, כבש את אורבאיג'אן וגאורגיה, וב־1623/4 כבש את בגדאד ודיארבכר. ב־1622 גירש את הפורטוגלים מהאי הורמוז, שהיה בידיהם מאז 1514. הוא התייחס בסובלנות לשאינים־מוסלמים, ייעל את המינהל וריכזו ופיאר את אספהן (ע'ע, וע'ע ארדיכלות באסלאם, עמ' 748/9), שאליה העביר את הבירה.

בימי עבאס הגיעה פ' של הצפונים לשיא פריחתה, ואולם מדיניותו החישה את שקיעת כלכלתה. מאז גילוי הדרך להודו ולמזרח סביב כף התקווה הטובה ירד סחרה של פ', וחסימת הדרך לאירופה בידי העת־מאנים ושלטת הפורטוגלים בהורמוז ובחוף עמאן לא אפשרו קשר ישיר עם אירופה עד ימי עבאס. עבאס הדיח את שליטי המ־חוזות הקיזילבאשים, שנטלו לעצמם חלק מהמסים, ומינה תחתם פקידים וגובי־מס שהיו אחראים במישרין לאוצר המלוכה, ואלה לא דאגו לכלכלת המחוזות ולשגשוגם אלא למסים המיידים בלבד. אוצר המדינה היה מלא, אך לטוות ארוך נפגעה הכלכלה, ואחר מות עבאס נפגע כתוצאה מכך גם האוצר.

כבר במות עבאס (1629) החלה שקיעת פ', והעת־מאנים ניצלו זאת וכבשו את עראק (1638). אחרוני הצפונים לא הוכשרו לשלטון, כי עבאס החל בנוהג שלפיו מרחיק השאה את כל קרוביו מעסקי המדינה כדי למנוע סכסוכים ותככים.

ב־1709–1715/6 פרקו האפגאנים, שבקרבם חלה התעוררות לאומית, את עול פ'. ב־1722 כבש אחד ממנהיגיהם, מחמוד, את איספהן, ושנה אח"כ הרג את חסין שאה. האפגאנים שלטו בפ' מספר שנים, ושלטונם המיט שואה על פ': הרוסים כבשו את רצועת החוף של הים הכספי, והעת־מאנים את מערב הארץ.

מושיעה של פ' היה נאדר שאה (ע'ע), אחרון הכובשים הפרסים הגדולים. הוא היה מנהיג שודדים בח'ראסאן משבט אֶפְשֶׁר התורכמני, והתייצב לימין השליט־להלכה השאה טהמאספ II. נאדר גירש את האפגאנים מאיספהן והחזיר את המלוכה לטהמאספ (1729), אף שהשלטון למעשה היה בידיו, גירש את התורכים ואת הרוסים מפ',

פלש לעראק וכבש את ארמניה וגאורגיה. הוא בנה צבא גדול ואף צי חדיש, מ־אניות שרכש מהב־ריטים. ב־1732 הדיח את טהמאספ והמליך תחתיו את בנו הקטן עבאס III, ובמות עבאס הכתיר נאדר את עצמו לשאה (1736). הוא פלש ל־אפגאניסטאן וכבשה, וב־1739 כבש את דלהי, בירת ממלכת המזגולים בהודו. ה־שלל העצום שהביא עמו איפשר לו לוותר



ארדיכלות פרסית: אולם התפילה במסגד המל' כים" בשיראז (המאה 18)

בתיקונים בשלטון, והשאה אחמד יצא את הארץ. התעוררה תנועה למען רפובליקה, אך ראשי הדת התנגדו לה. מחשש שהיא פועלת בהשראת הבולשוויקים ותורכיה הכמאליסטית-החילונית; בסוף אוק-טובר 1925 הדיח, איפוא, המג'לס את השאה אחמד וב-13 בדצמבר נבחר רזא ח'אן לשאה וקרא לשושלתו פהלווי.

השאה רזא (ע"ע; 1925—1941) רצה לשלוט ממש ולא רק למלוך, ושלטונו היה אבסולוטי. המפלגות פוזרו, כוח השבטים קוצץ, ומרידות ותנועות פרישה דוכאו באכזריות (בח'ראסאן, בארְבאיג'אן, באזורי הכורדים והפח'טיארים, בגילאן ובח'וזיסטאן, שבה ניסה שיח' ח'זעל להקים מדינה בשלטון ערביים). מטרתו של רזא היתה להבטיח מודרניזציה של פ' ולשחררה מהשפעת המעצמות. בכך דמה למצטפא כמאל בתורכיה, אף שרזא לא הרחיק לכת ככמאל בהחלשת כוחם של מנהיגי הדת: הוקמו בתמ"ש אזרחיים, ששפטו ע"פ חוקים דוגמת הקודקס בצרפת; הונהג רישום אזרחי של נישואין וגירושין; בוטלה לבישת הצעיף לנשים, וגשים נתקבלו להוראה ולפקידות; נאסר על גברים ללבוש לבוש מזרחי מסרתי; החינוך נהיה לחילוני והקיף גם בנות; הוקמה אוניברסיטה בטהראן (1935) וצעירים נש-לחו להשתלם במערב; נבנו מגרשי ספורט, קמה תנועת צופים, המדריכים והמורים נצטוו להחדיר רוח לאומית של פ' (שב 1935 הוסב שמה לאירן). וניתנה הוראה לטהר את הפרסית מהשפעת הערבית. חכמי הדת הגיבו על תיקונים אלה בעוררם מהומות.

בעזרת מומחה אמריקני אורגן משק הכספים, גדלו הכנסות המדינה וחברת הנפט הסכימה להגדיל את תמלוגיה ואת מספר הפרסים המועסקים בשירותה. הגידול בהכנסות אפשר למדינה לממן מפעלי פיתוח. הוקם בנק לאומי (1928) והוחל בתיעוש הארץ, בעיקר בעזרת הגרמנים. נסללו כבישים חדישים ונסללה מסה"ב הטראנס-אירנית מהים-הכספי למפרץ הפרסי דרך טהראן — מבצע שמומן, בלי מלוות-משעבדים מחו"ל, מהבלו על תה וסוכר שהיו מנופולין ממשלתי. הקפיטולציות בוטלו (1928), נאסר על זרים לרכוש אדמות בפ' ונסגרו כל בתה"ס היסודיים של הזרים ומוסדות החינוך של המיסיונרים.

במדיניות החוץ חתר רזא ליחסים טובים עם מדינות המזרח; הוא הידק את הקשרים עם אפגאניסטאן ותורכיה, וב 1937 נחתם חוזה ס'עדאבאד, בהשתתפות מדינות אלו ועראק. סכסוכים תכופים היו בינו לבין הבריטים בדבר זכויות הנפט, ביטול הקפיטולציות, תביעת פ' לריבונות על פתרון וקשרי בריטניה עם ראשי השבטים שבדרום. היו קשיים גם ביחסים עם בריה"מ, שבהסתמכה על החוזה מ 1921 מנעה מפ' להעניק לאחרים זכויות נפט בצפון, ניצלה את תלותה המסחרית של פ' בה כדי להכתיב לה תנאים, הטילה תרם כלכלי עליה (1926) וסחטה ממנה הסכם דיג חדש בים הכספי. השתחררותה של פ' מהשפעת בריטניה ובריה"מ היתה מלווה הידוק הקשרים עם גרמניה. ב 1939 היה המסחר עם גרמניה 2/3 מכלל סחר-החוץ של פ'. בפרוץ מלה"ע II הודיעה פ' על ניטרליותה, אך אהדתה היתה נתונה לגרמניה. באוגוסט 1941 דחתה פ' אולימטום של בריה"מ ובריטניה לגרש את הגרמנים הנמצאים בתחומיה ולהתיר מעבר ציוד לבריה"מ דרכה; בתגובה כבשו צבאות בריה"מ את צפון פ' והבריטים את שאר הארץ (25—29 באוגוסט 1941). רזא שאה הודח והוגלה לדרום-אפריקה, ובנו, מחמד (ע"ע) רזא נהיה לשאה. ב-1942 נחתם הסכם משולש, ובו נאמר שאין פ' כבושה 61 חדשים אחרי המלחמה יפונה הבריטים והסובייטים, והובטחו שלימות הארץ ועצמאותה. בסוף 1942 נכנסו לפ' 30 אלף חיילים אמריקנים ופיתחו את דרכי התחבורה כדי לסייע בהעברת אספקה לבריה"מ. בספטמבר 1943 הכריזה פ' מלחמה על גרמניה, אך לא השתתפה בה בפועל.

בימי המלחמה סבלה פ' מאינפלציה וממשברים בחברה ובמדינה. אנשי הדת ניצלו את ההזדמנות להתחזר לעצמם את כוחם, כמה שבטים התארגנו מתדש והתעלמו מהשלטון המרכזי, העיתונות

בנו, מזפר א(ל)-דין (1896—1907), היה בזבון; מסעותיו בי-אירופה רוקנו את האוצר, ולכיסוי חרי-בותיו קיבל מלווה מ-רוסיה בריבית גבוהה ומשכן בידיה את גביית המכסים, מפלת רוסיה בידי יפן, מדי-נה אסיינית שהנהיגה תיקונים, והמהפכה הראשונה ברוסיה (1905), הגבירו את

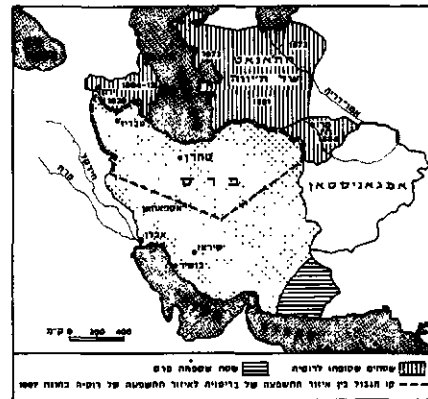

פרס במאות ה-18—20

התסיסה בפ' ופרצה מעין-מהפכה, בהנהגת סוחרים ואנשי-דת (1905/6). שביחה כללית בטהראן אילצה את השאה לפטר את הווזיר המושחת והשנוא שלו; באוקטובר 1906 התכנס מג'לס (פרלמנט) ראשון, שהכין חוקה דוגמת בלגיה, ופ' היתה למלוכה חוקתית (30.12.1906).

כעבור מספר ימים מת מזפר א(ל)-דין, ובנו, מחמד עלי (1907—1909) התעלם מהחוקה המג'לס וחתר תחתם. מנהיגי הדת, שעד אז תמכו בדורשי החוקה, נבהלו מהרדיקליזם הגובר, רוגז רב עורר ההסכם בין בריטניה לרוסיה בדבר חלוקת פ' לאזורי השפעה, בריטי בדרום, רוסי בצפון ונייטרלי באמצע (1907). ביוני 1908 חולל השאה מהפכת-נגד, בעזרת "חטיבת-הקוזאקים", שקציניה היו רוסים, ובתי-מיכת רוסיה: חייליו הפגינו את המג'לס, הרגו צירים רבים, המג'לס נסגר והוטל משטר צבאי בטהראן, כוחות "הלאומיים" בעיקר מאיספהן ומרשט, עלו על טהראן והדיחו את השאה (יולי 1909). מג'לס שני, שהתכנס בסוף אותה שנה, הכתיר את בנו אחמד, בן ה-11, לשאה. מנהיגי התנועה למען החוקה לא הצליחו להשתלט על המחוזות, ובנסיינם לפתור את בעיות הכספים קרא למומחה אמרי-קני, מורגן שוטטר; בלחץ הרוסים פוטר שוטטר, חרף התנגדות המג'לס, והשפעת רוסיה בפ' נהיתה למכרעת. בעיות הכספים של פ' עתידות היו למצוא את פתרונן ממקום אחר: ב 1901 קיבל האוסטרלי ויליס נזכס ד'ארסי (D'Arcy) זכיון לחפש נפט בפ', ב 1908 נתגלתה באר הנפט הראשונה ליד אבאדאן, ב 1909 נוסדה "חברת הנפט האנגלו-פרסית" וב 1914 קנתה ממשלת בריטניה את רוב מניותיה. וע"ע נפט, עמ' 282/3.

בפרוץ מלה"ע I הכריזה פ' על ניטרליותה, אף שמשגאת רוסיה ובריטניה אהדה את גרמניה. ניטרליותה לא כובדה; התורכים וה-רוסים פלשו לצפון מערבה והבריטים לדרומה, וסוכנים גרמנים עוררו מהומות. אחרי המהפכה ברוסיה ומפלת תורכיה לא היה כוח שיעמוד מול הבריטים. הממשלה בטהראן לא יכלה להטיל את מרותה על שבטים מתמרדים. ב 1919 ניסתה בריטניה להחתים את פ' על הסכם שיעמידה בחסותה, במעמד של מעין מנדט. השאה היה מוכן לחתום על ההסכם, אך התנגדות עממית סיכלה זאת. בריה"מ, שתמכה בנסיון לכוון ממשלה סובייטית בגילאן (1921), חתמה אותה שנה על חוזה ידידות עם פ' ובו ויתרה על זכויותיה ועל חובות פ' לה, אך שמרה לעצמה את הזכות לשגר צבא לפ' אם זו תיהפך לבסיס צבאי נגדה.

נוכח חולשת השאה ושחיתות משטרו ביקשו הלאומיים לשים קץ לשושלת קאג'אר. בפברואר 1921 נכנס לטהרן רזא ח'אן, מפקד חטיבת הקוזאקים שקציניה הרוסים פרשו ממנה בעקבות המהפכה הבולשוויקית, פיזר את הממשלה והקים ממשלה בראשות המדינאי התומך בתיקונים יא א(ל)-דין טבאטבאי. במהרה הסתכסך טבאטבאי עם רזא ח'אן, שהיה שר הבטחון, התפטר וגלה לא"י. רזא החל



פרס: מחמד רזא שאה והמלכה פארה
(קיטסו/ברירוד)

הוקם „חיל חינוך“ למלחמה
בבערות; פועלים שותפו ב-
רווחי המפעלים, זכות בחי-
רה והבחירות ניתנה לנשים.
מנהיגי הדת ובעלי האחויות
התנגדו לתיקונים, וב 1963
ו 1965 היו התנגשויות דמים
במקומות רבים בפ'. ב 1965
נרצח רה"מ חסן עלי מנצור
וניסו לרצוח את השאה.

בשנות ה 60 החלה פ' גה-
נית מגאות בכלכלתה ומפרי-
תוח בקצב ללא תקדים. הי-
שפע נבע מהגידול בהכנסות
מנפט, תחילה — מהגדלת
התפוקה ושיעור התמלוגים,
ואח"כ — מעליית המחירים
(ע' לעיל, כלכלה).

במדיניות החוץ שיפרה פ' את יחסיה עם בריה"מ, הידקה את
קשרי הכלכלה עמה, ובריה"מ הקימה מפעלים שונים בפ'; היחסים
עם אה"ב נשארו הדוקים במיוחד, אך פ' שיוותה למדיניותה מעין
תדמית של נייטרליזם. היא הקצתה חלק גדול ממשאביה להתעצמות
צבאית (ר' לעיל, כוחות מזוינים), והחלה לשאוף בצורה מופגנת
למעמד של מעצמה.

יחסים מתוחים היו בין פ' לבין כמה ממדינות ערב: פ' האשימה
את מצרים בעידוד חתרנות נגד משטרה. ב 1960 ניתקה מצרים את
יחסיה עם פ', בעקבות הכרות השאה שארצו מכירה בישראל. מצרים
החלה לתמוך בדרישה לקרוע מפ' את ח'ויסטאן (ע'רביסטאן).
המתחיות בין פ' לעראק התלקחה כפעם בפעם להתנגשויות דמים.
מקורה של מתחיות זו היה בבעיית הפורדים, במעמד השיעים הפרי-
סים בעראק ובסכסוך הגבול בשט אל-ערב; בייחוד אחרי שב 1969
ביטלה פ' את הסכמתה מ 1937 שלפיה הנהר כולו הוא חלק מעראק,
ותבעה שהגבול ייקבע באמצע הנהר. סכסוך אחר נבע מתביעתה
של פ' לשליטה על פחרין שבמפרץ הפרסי. פ' חיזקה מאד את
מעמדה במפרץ זה, במיוחד אחרי שיצאו ממנו הבריטים (ע"ע פרסי,
המפרץ ה-), צבאה מסייע במלחמה במורדים בעמאן (ע"ע, עמ' 871),
ובנובמבר 1971 כבשו הפרסים את האיים טומפ הגדול והקטן ואבו-
מוסא.

אחרי הקמת ארגון המדינות המפיקות נפט (אופ"ק; ע"ע נפט,
עמ' 277) השתפרו יחסי פ' עם מדינות ערב. ב 1970 חודשו היחסים
בין פ' למצרים, ובהדרגה התהדקו לכדי ידידות. אותה שנה הוסרה
תביעת פ' לבעלות על פחרין, בעקבות משאל שנערך בה, ושלפיו
רצו תושבי פחרין בעצמאות. נשאר הסכסוך עם עראק בלבד, הוא
החמיר כשעורדה פ' את הכורדים למרוד בעראקים ונתנה סיוע למור-
דים (1974). אולם בראשית 1975 הושג הסכם גם עם עראק: הערא-
קים נענו לדרישת פ' לקבוע את הגבול ביניהן באמצע השט אל-ערב,
ובתמורה הפסיקה פ' את סיועה לכורדים; כתוצאה מכך התמוטט
המרד, ומאות אלפי פליטים כורדים ברחו מעראק לפ'. — למרות
השיפור ביחסים עם מדינות ערב לא השתתפה פ' בהרם הנפט
שהטילו הערבים במלחמת יום הכיפורים (6.10.73—24.10.73).

ב 1947 התנגדה פ' להקמת מדינה יהודית בא"י הן כחברה
בוועדת האו"ם לא"י (ע"ע, עמ' 566) והן בהצבעה על החלוקה
בעצרת הכללית. ב 1950 הכירה פ' דה-פקטו בישראל, אך מצדק
ניתק את היחסים עמה. בסוף שנות ה 50 התפתחו יחסים הדוקים
מאד בין ישראל לפ', אך אין ביניהן יחסים מדיניים. ב 1960 נותקו,
כאמור, יחסי מצרים עם פ' עקב סירוב השאה לבטל את ההכרה

והאינטליגנציה ודרשו דמוקרטיזציה של המשטר, ומפלגת „טודה“
הקומוניסטית, שדוכאה בימי רזא ח'אן, חידשה את פעילותה בהקף
גדול. לממשלת טהראן לא היתה שליטה על מחוזות הצפון שבידי
בריה"מ.

בתום המלחמה פינו אה"ב ובריטניה, כמוסכם, את פ', אך בריה"מ
סירבה לעשות זאת, דרשה זכיין נפט בצפון, עודדה תנועות בדלניות
באורבאיג'אן ובכורדיסטאן, ובחסותה קמו ממשלות פורשות קומר-
ניסטיות-למחצה בטבריז, בירת „הרפובליקה הדמוקרטית אורבאי-
ג'אן“, ובמהאבאד, בירת „הרפובליקה הדמוקרטית הכורדית“. פ'
התלוננה על בריה"מ בפני מועצת-הבטחון של האו"ם — התלונה
הראשונה שבה דנה המועצה (1946), והתייצבות אה"ב ובריטניה
בדיון לימין פ' בישרה את בואה של „המלחמה הקרה“. במאי 1946
פינו הסובייטים את פ' אחרי שאילצו להסכים לתת להם זכיון נפט
בצפון, לשמור על האינטרסים שלהם באורבאיג'אן, להסיר את
התלונה למועצת הבטחון ולשתף את „טודה“ בממשלה. אולם אחרי
יציאת הצבא האדום לא אישר המג'לס את זכיון הנפט, שרי ה„טודה“
סולקו מהממשלה, ובדצמבר 1946 כבש צבא פ' את אורבאיג'אן
וכורדיסטאן ופ' החלה נשענת יותר ויותר על אה"ב.

ב 1949 הבטיחה אה"ב להגן על עצמאות כ' ושלמותה, אך לא
נטתה לסייע לה מבלי שיונהגו רפורמות פנימיות. השאה החל
ברפורמות אלו במסרו את אדמותיו למוסד שיחלקן לאיכרים בתנאים
טובים, ובמנותו את הגנרל עלי רומארא לרה"מ במטרה להנהיג
רפורמה אגררית. דברים אלה הניעו את אה"ב להציע סיוע לפ', אך
הצעתה היתה מאכזבת בממדיה, ובריה"מ ניצלה אכזבה זו להציע
סיוע לפ', להחזיר את חובותיה ממלה"ע II וליישב את סיכסוך
הגבול, ובתמורה שחרר השאה את מנהיגי „טודה“ שהיו במאסר.
האוצר היה ריק, ותומכי מצדק (ע"ע) וחברי הקבוצה הדתית הקנר
אית „פידאיאן אסלאם“ קראו הלאים את תעשיית הנפט. רומא-
רא, שאמר כי פ' עדיין אינה מסוגלת לנהל את תעשיית הנפט,
נרצח בידי איש הפידאיאן (7.3.1951), וכעבור זמן קצר הלאים
המג'לס את תעשיית הנפט (20 במארס) ומצדק נהיה לרה"מ (30
באפריל). פ' נשטפה בשנאת זרים וה„טודה“ התחזק מאד. פועלי
הנפט שיתקו את העבודה באבאדאן, הצוות הבריטי יצא משם.
נכשלו כל הנסיונות למצוא פתרון לסכסוך הלאמת הנפט ע"י פשרה
מוסכמת או ביררות ושיפוט בי"ל, ובאוקטובר 1952 נותקו היחסים
עם בריטניה. הפסקת יצוא הנפט עקב אבדן הקונים שהיו קשורים
בחברה האנגלו-אירנית והטלת חרם עולמי ביזמת החברה גרמה
למשבר חמור. בעמדתו הבלתי-מתפשרת הסתכסך מצדק עם השאה,
עם שר הפנים הגנרל זאהדי ועם רבים מחברי המג'לס, שראו
בדרישותיו לסמכויות רחבות צעד המוגד לחוק, נסיון השאה להדיח
את מצדק נכשל. והשאה ברח לרומא (15.8.1953); כעבור 4 ימים
השתלט הצבא, בעזרת המונים מפגינים, על מצדק ואנשיו, השאה
תור והתקבל בהתלהבות, וזאהדי נהיה לרה"מ. אה"ב נתנה מענק
לפ', וזאהדי חידש את הקשרים עם בריטניה, וב 1954 הוסכם שבמקום
חברת הנפט האנגלו-אירנית יבוא קונסורציום של כמה חברות נפט,
בהן חברות אמריקניות, שינהל את תעשיית הנפט מטעם פ' בלי
לבטל את ההלאמה. פ' הצטרפה ל„ברית בגדאד“, שהוקמה ב 1955
בעידוד אה"ב ובהשתתפות תורכיה, עראק, פקיסטאן ובריטניה,
וב 1959, אחרי פרישת עראק מהברית, חתמה פ' על חוזה הגנה עם
אה"ב.

עד 1957 היה ממשל צבאי בפ'. ב 1957 ביטלו רה"מ, מנושהר
אקבאל, והתיר חופש עיתונות וחופש התארגנות למפלגות (פרט
לטודה). בראשית שנות ה 60 החל השאה בתיקונים מקיפים בחברה
ובפיתוח נרחב בכלכלה, ומשאל-עם בינואר 1963 אישר את תכניתו
ל„מהפכה לבנה“: בעקבות כך הופקעו אחוזות גדולות ואדמותיהן
תולקו לאיכרים; הולאמו היערות, אדמות המרעה ומקורות המים;

ארטבן IV) וארגונן. המשנה (גזיר ה' ד'; ב"ב ה' ב') מזכירה את ר' נחום המדי, ורבן גמליאל הזקן (ע"ע) שיגר אגרות לגולי בבל ומדי בעניין עיבור השנה (סנ"א ע"ב).

עליית הססים לשלטון (224/6) השתלטות כהני זרתושטרה איימה — בעיקר בתקופת מייסד השושלת, ארדשיר — על האוטונומיה היהודית (ע"ע בבל, עמ' 581—583). בנו, שפור (241—272), הפסיק את הרדיפות, אולם בימי המלכים הורמיזד (272—273) וזהרם III (273—293) שוב נרדפו היהודים. בתקופה הססנית התפשטו היישובים היהודיים בכל רחבי הממלכה. עדות לכך נמצאת בכתובת הכוללת הכרזה נגד היהודים. בימי מלחמותיו בארמניה העביר שפור II אלפי משפחות יהודיות מארמניה לאספהן (ע"ע) ולשושן. מקור זרתושטרי קדום מספר על בת ה"ריש גלותא", אשתו היהודיה של יוזרגרד I, שבנתה את רובע "גאי" באיספהן והושיבה בו יהודים רבים (וע"ע המדן). פירו, שבימיו הידרדר המצב הכלכלי והחברתי ברחבי פ', ציווה ב 472, להרוג את מחצית יהודי איספהן ולמכור את ילדיהם לעבדות.

הכובש המוסלמי שינה את המבנה הדתי והתרבותי של הארץ. השפיע מאד על היישובים היהודיים שם ועל מעמדם הפוליטי וה- משפטי כבני חסות. התסיסה הדתית והחברתית שפקדה את פ' בעקבות הכיבוש המוסלמי הביאה לצמיחת תנועות משיחיות (ע"ע, עמ' 622; וע"ע אבו עיסא; יודגאן [יהודה] אל-ראעי) ותנועות כופרים (ע"ע חי'י הפלכי). גם כמה ממנהיגי הקראים (ע"ע) מוצאם מפ' כמו בנימין בן משה זנהנדי, דניאל בן משה אלקמסי וקרקסני (ע' ערכיהם), המתאר את התפשטות הקהילות הקראיות בפרס. התפשטות זו נעצרה, בעיקר בשל פעולת רב סעדיה גאון (ע"ע), אך קהילות קראיות התקיימו בערים רבות בפ' עוד במאה ה-16.

ראש הגולה והגאונים (ע"ע גאון, גאונים) במרכז שבבבל היו את הסמכות העליונה גם ליהודי פ'. יהודי פ' העלו תרומות שנתיות ליישובת בבל, ואלה מינו ליהודי פ' דיינים ורבנים ופיקחו על החינוך. נמסר על מחלוקת בין הגאון כהן צדק ועוקבא ריש-גלותא בנוגע לסמכות המשפטית על יהודי ח'ראסאן. לדברי הגאון עלי בן שמואל (המאה ה-11/2) נעשו מאמצים גדולים להחזיר את לימוד התלמוד בקהילות פ' ואז נוסדה הישיבה בהמדן, שיהא עם קדמתה באיספהן שימשו מרכז תרבותי ליהודי פ'.

מעמדם, כבני חסות" העניק ליהודים חרות כלכלית, המקורות המוסלמיים והעבריים, אף שהם דלים, מעידים על פעילות במסחר ובמלאכה. מסי הקרקע הגבוהים מיעטו את חלקם בחקלאות. עם קביעת בגדאד לבירת הח'ליפות (762) התגבר העיור במזרח המוסלמי התפתח המסחר הבינ"ל, ואז צמח מעמד של סוחרים יהודים עשירים במרכזים הראשיים כמו בגדאד, אהוז, איספהן ושיראז. מן המאה ה-10 ואילך נודעו יהודים כ"בנקאי החצר" (Jahabidha), על יחסי השלטון והיהודים — ע"ע עראק, עמ' 132/3.

ב 600 השנים הראשונות לשלטון המוסלמי נפוצו היהודים עפ"נ כל הפרובינציות הפרסיות, ומעבר להן — ועד לסין (ע"ע, עמ' 898/9). קהילות יהודיות נזכרות בנישפור, בלח, גזני (ע"ע), קאפול, סאיסטאן, מרו, סמרקנד, חייה, בוכארה ואזורים אחרים.

אין לנו ידיעות ברורות על מספר היהודים בפ' באותה תקופה, ובנימין מטדלה (ע"ע) ור' פתחיה מרגנסבורג, בני המאה ה-12, מוסרים לרוב מספרים מופרזים, ומפי השמועה. התפוצה היהודית בפ' היתה נתונה לסמכות ראשי הגולה והגאונים, ובנימין מטדלה מדגיש את סמכותם השיפוטית על שער, מדי, עילם, ח'ראסאן, פארס, שבא (דרום ערב), ארמניה, הרי אררט, קאווקאז וגאורגיה — ועד גבולות טיבט והודו. היהודים הפרסים שמרו על לשונם הפרסית-יהודית (ע"ע), ולא עברו לדבר בערבית — כאחיהם שבבגדאד וביתר ערי עראק — ותפוצתם הגאוגרפית הנרחבת הביאה לכך שהניב היהודי-פרסי הפך להיות בעל חשיבות רבה עד היום הזה. בקרב היהודים

בישראל. היחסים בין ישראל לפ' התבטאו בהשתתפות ישראלים במפעלי פיתוח בפ', ובמתן סיוע טכני לה. מאז 1957, משהוסר ההסגר על אילת בעקבות מלחמת סיני, קנתה ישראל מפ' חלק גדול מהנפט שהיא צורכת, וכן מועבר נפט מפ' בצינור הנפט מאילת לאשקלון.

א.מ.ג.

Cambr. Anc. Hist., IV, 1926; *ibid.*, fasc. XIX, XXI, XXIII, 1963—64; E. D. Ross, *The Persians*, 1931; G. G. Cameron, *History of Early Iran*, 1936; N. C. Debevoise, *A Political History of Parthia*, 1938; A. Christensen, *L'Iran sous les Sassanides*, 1944²; A. T. Olmstead, *History of the Persian Empire*, 1948; G. Lenczowski, *Russia and the West in Iran, 1918—1948*, 1949; R. Ghirshman, *L'Iran*, 1951; A. Bausani, *I Persiani*, 1962; P. W. Avery, *Modern Iran*, 1965; *The Cambr. Hist. of Iran*, 1968; P. Sykes, *A History of P.*, I-II, 1969²; *The Cambr. Hist. of Islam*, I, 1970; *The Enc. of Islam*, Fasc. 61—62, 1973²; R. B. Reppa, *Israel and Iran*, 1974.

יהודים פ', כמות כמדי (ע"ע), אינה נזכרת במקרא בין בני נח (ברא' י'). לראשונה נזכרים פרסים ("פרס") אצל יחזקאל (כו, י), כאנשי מלחמה (כנראה שכירים) של צור, והמדובר בוודאי בתקופה שלפני כורש (559 לפסה"נ), כששלטה מדי על פ'. גם בנבואה על גוג (שם לח, ה) הוא ציון לאנשי מלחמה גרידא.

ממלכת פ' נזכרת לראשונה בקשר להכרות כורש (ע"ע) — שהנביא מכנהו משיח ה'. לפי תפיסת המקרא נובע הצו על בניית הבית בירושלים מעצם נתינת כל ממלכות הארץ, מאת ה' אלהי השמים, בידי כורש (עזרא א, א-ד). יחס זה לא נשתנה גם כשיהודה סבלה מיד פקדי פ'. מלכי פ' לא התנכלו ליהודה: דריש I ציווה לחדש את בניית המקדש, ואפילו קודמו, פנבוזי, שהחריב מקדשים במצרים, לא נגע במקדש יב (ע"ע). היחס לפ' בספרי עזרא-נחמיה הוא אוהד, חרף הקשיים מצד הפחות ועול המסים. שונים הדברים אצל חגי וזכריה; כבר בראשית שיבת ציון מתנבא חגי "והפכתי כסא ממלכות והשמדתי חוק ממלכות הגוים" (ב, כא-כב), ואפשר שהושפע מהמרידות שפקדו את פ' בראשית ימי דריש I. גבואת זכריה (א, ז-טו; ב, א-ט) סתומה יותר, ורומזת אולי לשקט שנשתרר בממלכת פ' לאחר דיכוי המרידות. בשנת שתיים לדריש" (שם א, א), ואולי גם לאבדן התקווה כי יהודה תיבנה מירידת כוח פ' (שם, שם, יב-טו). אצל דניאל (ב, לא-מט) מרומזת גם פ' בין 4 הממלכות שיקומו לאחר בבל ויישמדו לבסוף, והיא משולה לאיל בעל קרניים (שם ח; והשר ז, יב-ב), שלפנים היה חזק, אך שוב אינו יכול לעמוד בפני צפיר העוים.

מגילת אסתר (ע"ע אסתר, מגלת) משקפת מעט מהווי פ' ומתולדותיה: תקפו של המלך, חשיבות הפקידות, גבולותיה הנרחבים של הממלכה ושילוב הממלכות הכפופות בממלכה המרכזית. היחס הוא שלילי, והמדובר גם כמנגנון וגם בעם. דומה שגישה זו היא פרי נסיון, לאור ירידת ממלכת פ' במאות ה-4/5 לפסה"נ. על שלטון פ' בא"י ע"ע, עמ' 304—330.

ש.מ.א.

תו"י בפ' עד התקופה המוסלמית שזורות בעיקרן בתולדות היהודים בבבל, ועל עיקרי הדברים ע"ע בבל, עמ' 567—583. על קהילות הפנימיות של פ' מועטות ידיעותינו מאד. מסורות קושרות את ראשיתן עם גלויות ישראל בימי תגלת פלאסר III, סרגון II, סנתריב ונבוכדנאצר (ע"ע א"י, עמ' 289—318). לאחר הכרות כורש היו הנשארים בבבל את הגרעין ליישובים היהודיים, שהתפשטו בהדרגה למחוזות ולערים הפנימיות של פ', כמו המדן (ע"ע) ושושן (ע"ע). לפי מגילת אסתר נפוצו היהודים בכל קצווי האימפריה הפרסית; אישים כורובבל, מרדכי, עזרא ונחמיה (ע' ערכיהם) מילאו תפקידים חשובים בחצר המלכות. מתקופת הפרתים נזכרות קהילות ישראל מעבר לפרת ולחידקל — בעיקר במדי (ע"ע) — בספרים החיצוניים ובספרות הכרונוגרפית, ואנו שומעים על גדלן, השפעתן (ע"ע)



פרס, יהודים: קמיע כסף; המסכה סוּנר על מראה. המאה ה-19 (מוזיאון היכל שלמה. צילום: ד. הרים)

טונות. ידוע גם על יהודים מפ' ש- על-לרגל אל שבתי צבי בקושטא. בימי שושלת קאג'אר גברה התפיסה השיעית ביחס לטמאת הזרים, שהתגלמה בהגבלות חריקות רבות מאד, רדיפות, מעשי שמד של קהילות שלמות (ע"ע משהד) ורצח המוני (טבריו), שי הגיעו לשיאם במחצית הראשונה של המאה ה-19. מיסיונרים ונוסעים אירופיים מתארים את גורלם הטרגי של יהודי פ' בימי הקאג'ארים. במחצית השנייה של המאה ה-19, עם גבור מעורבות המעצמות בענייני פ' גברה גם, בהשיתדות מונטפיורי (ע"ע), ו"ועד שליחי הקהילות" באנגליה.

התערבותם של הקונסולים למען יהודי פ', כאשר ביקר השאה נאצר א(ל) דין בבירות אירופה (1873, 1889), הופיעו לפניו נכבדי היהודים וביקשתו להוציא "פירמאן" המעניק חסות ליהודים. השאה התרשם מכוח יהדות אירופה והבטיח הגנה וסיוע להקמת בת"ס יהודיים. כדי לעודד את יהודי פ' תורגמו הבקשות והבטחות השאה לעברית, והר"ל קונטרס "משלוח מנות" (פאריס, תרל"ד), שהופץ בין יהודי פ'. ב-1898 נפתח כ"ס יהודי ראשון של כ"ח בטהראן, ותוך תריסר שנים נוסדו בת"ס של כ"ח גם בערים אחרות, ואלה שימשו הגנה מפני המיסיון הנוצרי והפְּהָאי שאיימו על הקיום הרוחני היהודי.

בימי מִפְּר א(ל) דין היו היהודים פעילים בתנועה לשינוי החוקה, אולם בפרלמנט הראשון יוצגו היהודים ע"י מוסלמי. השניות בחוקה, בין החוק הדתי והאזרחי, וההגבלות המשפיליות נגד היהודים בוטלו בימי שלטון השאה מְחַמַד עלי (1907–1909), ואעפ"כ אירעו עדיין מעשי רצח, גזל והשפלה נגדם והיה שוב צורך בהתערבות נציגים זרים, בעיקר של אה"ב. לפי דו"ח של נציג אה"ב בטהראן (מאי 1918) חיו כרבע מכלל 30–40 אלף היהודים בפ' בתנאי רעב, הג'וינט (ע"ע) סייע במזון ובכסף ליהודים הגועים; סיוע זה נמשך גם היום.

מפנה יסודי חל עם עליית רְזֵא שאה לשלטון (1925). היהודים השתחררו כליל מן הג'וּזיה (מס גולגולת) וזכויותיהם המשפטיות הושרו לאלו של הרוב המוסלמי. כבר במושב הראשון של המג'לס (1907) השתתף נציג יהודי לתקופה קצרה; אח"כ התפטר, ובמקומו ייצג מוסלמי את היהודים. במושב השני (1909) כבר היה ליהודים נציג קבוע, ד"ר לוקמאן בן אַיֵב.

עם הכרות בלפור החלה התארגנות ללימוד השפה העברית, נוסד בית-דפוס עברי והחלה לפעול התנועה הציונית. מ-1944 פועלות בפ' תנועות-נוער ציוניות, אך בקרב המבוגרים הפעילות הציונית היא חלשה. לראשונה ניתן ייצוג ליהודי פ' בקונגרס הציוני ה"ב" (1921). מהאישים הבולטים היה חיים מורה (1872–1945). מחיבוריו: "גדולת מרדכי", 1924. "דרך חיים" ו"יד אליהו". כמה עתונים בפרסית-יהודית (ע"ע) הופיעו בפ' בשנות ה-20, ובשנות ה-40 הופיעו העתונים בפרסית. אחרי מלה"ע II נוסדו בת"ס של אורט (ע"ע) ושל "אוצר התורה" (החל ב-1944) ללימודים תורניים. 4,400 ילדים למדו במוסדות דות כ"ח ב-1965, בהם מעט לא-יהודים. ב-1965 למדו כ-3,900 במוסדות "אוצר התורה" וכ-2,000 תלמידים ב"אורט"; 4,600 למדו בבתי"ס כלליים ו-1,500 בבתי"ס נוצריים. ב-1968 למדו 700 יהודים באוניברסיטות בפ', ואילו ב-1973/4 — 2,500.

במאה ה-19 ובראשית המאה ה-20 עלו כ-20,000 מיהודי פ' לא"י.

בחבלים נרחבים ביותר באסיה, כולל אפגניסטן, דאגסטאן, בוכארה ועוד. על רקע התפשטותה וכוחה של התפוצה היהודית בפ' יש להבין את איומו של השולטן הסלג'וקי סג'אר (ע"פ בנימין מטודלה) להכחיד את כל יהודי פ' אם לא יושם קץ לתנועה המשיחית של דוד אלרואי (ע"ע). — על תקופת המונגולים, ע"ע עראק, עמ' 133.

שלטון הצפויים (1502–1736). בימי שושלת זו ישבו יהודים, לפי עדות נוסעים מאותה תקופה, כמעט בכל ערי פ', ומספרם נאמד ב-30 אלף. השיעה נקבעה כדת המדינה ולאנשי הכהונה היתה השפעה גדולה על השלטון. "טומאת הבלתי מאמינים" היותה אכן יסוד ליחסם לבני דתות אחרות, והיהודים חיו תחת רדיפות קשות ביותר. שינוי חל בימי עבאס I, שפעל נגד הכהונה השיעית וביקש לפרוץ את הבדידות הפוליטית והכלכלית. הוא עודד הגירת סוחרים ואומנים מהסביבה הקרובה וגם מאירופה. בהבטיחו חופש דת וזכויות אחרות. בסוף ימיו היו גזירות קשות נגד יהודי פ', ואלה נמשכו גם במחצית הראשונה של המאה ה-17. המחצית ה-2 של המאה ה-17 בפ' דמתה לתקופת האינקוויזיציה בספרד, ובמיוחד רבו מעשי שמד בימי עבאס II (1642–1666), ורבים נהרגו על קידוש ה'. קהילות פ' היו על סף חורבן. מקורות אירופיים (כגון שארדן [ר' להלן]) ויהודיים פרסיים מתקופות שונות, כמו הכרוניקות הראשונות על יהודי פ', "כתאב אנוסי" של באבאי אבן לטף ו"מגילת מאורעות כאשאן" (בשנים 1722–1732), של באבאי בן פרהד, מתארים בפירוט את הגזירות. תקופה ארוכה חיו האנוסים, שכוננו ג'ידי אל-אסלאם (המוסלמים החדשים), חיים כפולים, אך רובם חזרו ליהדות. גם בימי שאה סֵלִימָאן (מת 1694) ושאה חסין (הופל 1722; נהרג 1729) נמשכו הרדיפות, ורק עם עלייתו של נאדר שאה (1736–1747), שלא היה שיעי, ניצלו יהודי פ' מהשמדה מוחלטת.

"כתאב אנוסי" (מהמאה ה-17 [ע"ע פרסית-יהודית, לשון וספרות]) ומקורות אחרים (מהמאות ה-18 וה-19) נוסכים אור על התפוצה היהודית בפ', כולל עיירות וכפרים במחוזות אַנְרְבַּאיג'אן, גילאן, מְזַנְדְרָאן, פאריס, ח'וזיסטאן, כורדיסטן ואיי המפרץ הפרסי וחופיו. היהודים עסקו בטוויית משי, תעשיית כהל, ליטוש אבני חן, מסחר זעיר, הלואה בריבית ובידור. ממקורות אלה נודע גם על הגירה גדולה של יהודים מגאורגיה לפ', ב-1613. בעידוד עבאס I, שהקים למענם עיר חדשה — פְּרַחַאבַּאד במחוז מונדראן. ייסודה של פ' כמדינה לאומית תחת השושלת הצפונית, ניתק את הקהילות היהודיות מהמרכז בעראק, והעמידן על בסיס ארצי בלבד. יהודי איספהן — בירת הצפחים — נטלו את המנהיגות והיו לנציגי יהדות פ'. בראש הקהילה עמד הנשיא, והוא היה אחראי למס בפני השלטונות. הצפחים קיימו מרעצה מיוחדת לניהול העניינים הפינאנסיים של הלא-מוסלמים, שבדקה בקשות, מהאות ותלונות נגד פקדי הרשות, וראש המרעצה נסתייע לפעמים במומר שפעל כיועץ או מרגל. אזכור תכוף של "רובע יהודי" מצביע על הפרדה גאוגרפית מהאוכלוסיה הנוצרית והמוסלמית. בימי הצפחים היו באיספהן לפחות 3 בתכ"נ, ובכאשאן — 10. יהודי פ' המשיכו לשמור על מסורת רבנית קפדנית, אך היו גם קהילות קראיות, שתחילתן, כנראה, קדם התקופה הצפונית. יהודי פ', בכל התקופות, נהגו לעלות לרגל לקברות קדושים, כמו קברי אסתר ומרדכי בהמדין, קבר דניאל בשושן, והמקום שבו נתגלתה להם סרה בת אשר בפיר צְפְרָאן שבמחוז איספהן. למרות התנאים הקשים שמרו יהודי פ' על קשרים עם א"י ועם התפוצה. שלוחי א"י הגיעו לפ', חיזקו את האהבה לציון ואספו כספים. מראשוני השליחים היה ר' משה בן חיים אלשיך (ע"ע; 1593).

הופעת שבתי צבי (ע"ע) נודעה בפ' הולידה שם ציפיות ואכזבות. על כך מעיד הנוסע הצרפתי שארדן (ר' ביבל') ששהה שם ב-1666. כ"י מאותה התקופה, "חובות יהודה" ליהודה בן אלעזר, מציין שב-1665 שהה שליח שבתאי באיספהן, ויהודי פ' נענשו קשה מיד השל-

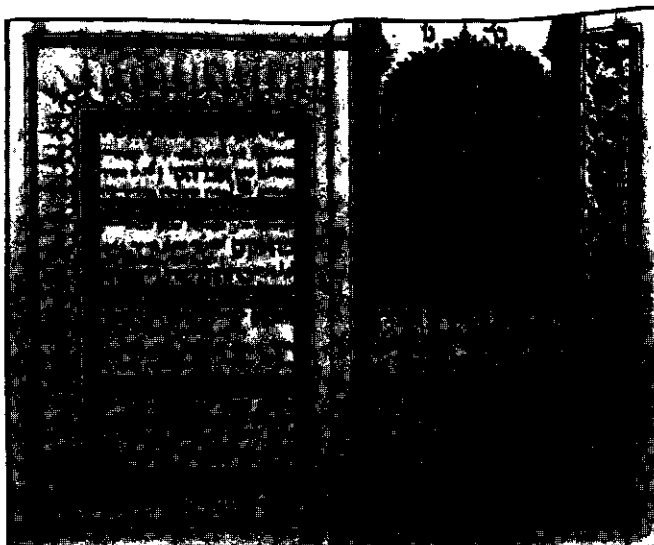

כתובה. טהראן, 1800. (סוויאון היכל שלמה)

פְּרָס, יִשְׁעִיָּהוּ (1874, ירושלים — 1955, שם), מחנך וחוקר א"י. אביו, חיים, היה מראשוני משכילי ירושלים, מורה לדקדוק ועורך „שערי ציון” (ע"ע א"י, עמ' 1060). פ' למד ב„חדר” ואח"כ בבה"ס „למל”. מ 1891 למד בביהמ"ד למורים בהנו"כ. ב 1894 חזר לירושלים והורה במוסדות חברת „עזרה” (ע"ע). ב 1909 נתמנה למנהל ביה"ס „למל” (ע"ע א"י, עמ' 507/8, 1011; ירושלים, עמ' 332). פ' עסק בגאוגרפיה היסטורית של א"י. החשובה בעבודותיו היא „ארץ-ישראל, אנציקלופדיה טופוגרפית היסטורית” (א—ד, תש"ו — 1955), המסכמת את המחקר בסדר א"ב של האתרים ועוסקת בזיהוי האתרים המקראיים ע"פ שיטתו. בגלל הקפסה הרחב והתייחסותה לאתרים קטנים (בעלי הקידומת: ח'רבת ... ביר ... עין ...) — מהם מופיעה רשימה כמעט מלאה — רבה חשיבותה עד היום. כן הוציא מדריך מסע „א"י וטוריה הדרומית” (תרפ"א) וספר-לימוד „גאוגרפיה של א"י” (תרפ"ו). לאחר מותו נתפרסמו זכרונותיו „מאה שנה בירושלים” (1964) וקובץ מחקריו („ספר פרס”, תשכ"א). היה מעורכי הרבעון „ירושלים”, וקבצים נוספים בתחומי מחקר א"י. נמנה עם מייסדי החברה לחקירת א"י וספריית „מדרשת אברבנאל” (ע"ע ירושלים, עמ' 335).

פְּרָס, סָן-ז'וֹן, ע"ע סָן-ז'וֹן פְּרָס.

פְּרָס, שְׁמַעוֹן (מקדום: פֶּרְסִי; נר 1923, וישוונה [בילורוסיה]). מדינאי ישראלי. עלה לארץ ב 1934. פ' היה הניד כפר הנוער בן-שמן ובשנים 1941—1944 היה מזכיר „הנוער העובד”.



ש. פרס (צילום: הסוכנות היהודית)

במלחמת השחרור היה ראש שני רותי חיל-הים. מ 1949 שירת בתפקידים שונים במשרד הבטחון ומ 1953 שימש כמנכ"ל. ב 1959 נבחר לכנסת מטעם מפא"י ובאותה שנה נתמנה סגן שר הבטחון. נמנה עם מקורבי ד. בן-גוריון (ע"ע) ואתו פרש ממפא"י ב 1965 והיה מזכיר רשימת פועלי ישראל (ע"ע [רפ"י]). פעילותו במשרד הבטחון הביאה לפיתוח התעשייה הצבאית והאווירית. פ' היה בין מטפחי הקשרים המיוחדים עם צרפת והשתתף בהכנת מבצע „קדש” (1956). ב 1967 יזם את השיחות שהביאו לשיבת רפ"י אל מפלגת העבודה.

ב 1969 הצטרף לממשלת גולדה מאיר (ע"ע) בתפקיד שר בלי תיק והוטל עליו לפתח את כלכלת „השטחים המוחזקים”. ב 1970 נתמנה שר התחבורה והתקשורת. לאחר הבחירות לכנסת ב 1974 נתמנה שוב לאותו תפקיד. בממשלת יצחק רבין (ע"ע), מ 1974, הוא משמש כשר הבטחון. דעותיו בענייני מדיניות, חברה ובטחון כונסו בספריו „השלב הבא” (1965) ו„קלע דוד” (1970).

פְּרֶסְבִּיטֶר (פְּרֶסְטֶר), יוֹהַנס, ע"ע יוֹהַנס הַפְּרֶסְבִּיטֶר.

פְּרֶסְבִּיטֶרִיָּנִיזְם (אנג' Presbyterianism, מיוו' presbyteros — זקן), אחת הצורות העיקריות של הארגון הכנסייתי, אפיינית לכנסיות הפרוטסטנטיות או „המתוקנות” (reformed), לפיה מנהלת הכנסיה במידה שווה בידי זקני עדה חילוניים, כמרים ודי-אקונים. צורת הנהגה דתית זו מנוגדת הן לשיטה ההירארכית האפיסקופלית והן לשוויוניות הקונגרגאציונלית (ע"ע נצרות, עמ' 332/3; 351). במובן רחב מצייני הפ' את התאולוגיה, הפולחן והמשמעת של קבוצת הכנסיות שהתארגנו בימי הרפורמציה הצמיחו

אחרי מלה"ע II התארגנו קבוצות החלוץ בערי פ', וחלקן עלה לא"י בשנים 1948—1974 עלו לישראל 62,220 יהודים מפ', ב 1974 ישבו בפ', לפי אומדן, כ 70,000 יהודים; מהם 50,000 בטהראן, 8,000 בשיראן ו 3,000 באיספהן. השאר פזורים ב 7 קהילות קטנות יותר ו כ 2,000 נמצאים עדיין בכפרים. כל אלה קהילות שוקעות. להוציא את אבאדאן (1,000), שתעשיית הנפט שלה מושכת אליה משפחות יהודיות. כ 20% מיהודי פ' הם נחונים, וכ 30% — פקידים ובעלי-מלאכה. כ 25% מוגדרים כעניים (5% מקרי-סעד), ורובם יושבים בערי השדה. לאחר מלה"ע II השתפר מאד מצבם הכלכלי, ואעפ"כ אין הם פעילים בחיים החברתיים. רוב המוסדות המקומיים מנוהלים ע"י הארגונים היהודיים העולמיים, ויהודי פ' הם עדיין מבחינה מסוימת עדת-חסות הנתמכת ע"י ארגוני סעד יהודיים.

ה„אנג'ימן פלימיאן טהראן” (ועד הקהילה היהודית בטהראן) מוכר ע"י השלטונות כגוף המטפל בענייני כלל יהודי פ', אך היהודים בערי פ' מאורגנים בוועדים משלהם. כ 3,000 יהודי עראק מקיימים ארגונים נפרדים בתוך טהראן. ב 1957 נעשה נסיון ליצור ארגון-גג לקהילות פ', אך הדבר לא עלה יפה. המוסד הגדול ביותר הוא ביה"ח היהודי, הכולל מושב זקנים וגן ילדים. לביה"ד הרבני סמכות מוחלטת להכריע בענייני ירושות, ולכן הוא גורם חשוב בשמירת קשרי היהודים במסגרת הקהילתית, וע"ע פרסית-יהודית, לשון וספרות.

י. בנימין, ספר מסעי ישראל, תר"ט; ו. י. פישל, יהודיה, לראשית הישוב היהודי בפ' (תרביץ, ר'), תרצ"ה; הנ"ל, קהלת האנוסים בפ' (ציון, א'), תרצ"ו; הנ"ל, יישובי היהודים באזור המפרץ הפרסי (הכנסת העולמי למדעי היהדות, א'), תשי"ב; א. י. ברור, אבק דרכים, ב' תש"ה; ש. קרויס, פ' ורומי בתלמוד ובמדרשים, תש"ח; א. ז. אשכולי, התנר עות המשיחיות בישראל, תש"ז; ח. מזרחי, יהודי פ', תשי"ט; ח. לוי, תאריח יהודי איראן, 1960 (פרסית); י. בן-צבי, נדחי ישראל, תשכ"ו; הנ"ל, מחקרים ומקורות, תשכ"ו; י. מ. גרינץ, פרקים בתולדות בית שני, 49—77, תשכ"ט; י. שפייזנהנדלר, יהדות איראן, קיומה ובעיר תיה, תשל"ו; א. נצר, הסאסאנים בתלמוד הבבלי (שבט ועם, ב' / ז'), תשל"ג; ע. לוי, רופאים יהודים ורפואה עממית בפ' (קורות, ר'), תשל"ג; יהודי פ' בזמן הזה (תפוצות ישראל, י"ג, א'), תשל"ה; J. Chardin, Voyages du chevalier Chardin en P., I—X, 1811²; S. Funk, Die Juden in Babylonien 200—500, I—II, 1902—1908; W. Bacher, Les juifs de Perse au XVII^e et au XVIII^e siècle (REJ, LI—LII), 1906; E. E. Herzfeld, Archaeological History of Iran, 1935; W. J. Fischel, Israel in Iran (in: L. Finkelstein [ed.], The Jews), 1960²; id., Jews in the Economic and Political Life of Medieval Islam, 1969²; J. Neusner, A History of the Jews in Babylonia, I—V, 1966—1970; P. R. Ackroyd, Israel under Babylon and P., 1970; N. Robinson, P. and Afghanistan and their Jewish Communities, 1973 (בסטנסיל).

א.מ. ג.

שם יסדו משנות ה-40 של המאה ה-18 כנסיות פרסביטריאניות משלהם.

הפ' על פלגיו וכנסיותיו המרובות השלים ב-1875 שלב ראשון וחשוב באקומניזם הפרוטסטנטי העולמי הקים את ברית הכנסיות המתוקנות ברחבי העולם הפרסביטריאני (Alliance of the Reformed Churches Throughout the World Holding the Presbyterian System). הברית, המייצגת כ-90 כנסיות ו-50 מיליון מאמינים, קיימה כ-17 ישיבות בשנים 1877—1954.

J. N. Ogilvie, *The P. Churches of Christendom*, 1925²; J. Viénot, *Histoire de la réforme française*, I-II, 1926—34; J. Moffatt, *The P. Churches*, 1928; A. C. Zenos, *P. in America*, 1937; C. M. Drury, *P. Panorama*, 1952; L. A. Loetscher, *The Broadening Church: A Study of Theological Issues in the P. Church since 1869*, 1954; id., *A Brief History of the P.*, 1958²; M. W. Armstrong—L. A. Loetscher (eds.), *The P. Enterprise: Sources of American P. History*, 1956; J. A. Mackay, *The P. Way of Life*, 1960.

ז. בר.

פְּרִסְ דֵּה אֵיטָה, ח'ינֶס — Ginés Pérez de Hita — (1544?) — 1619), סופר ספרדי. פ' חיבר כרוניקות היסטוריות. משו-

בצות רומאנסות מסרתיות. שהצטיינו בתיאור מסוגנן של מאורעות ואישים. השפעתו היתה רבה על התפתחות ההיסטוריוגרפיה הספרדית בימיו ועל עיצוב הסיפורת ההיסטורית. מבין ספריו יצוינו: *Libro de la población y hazañas de la ciudad de Lorca* ("ספר על תושבי העיר לורקה ומעלליהם"), ובמיוחד ספרו על המאורעים, *Historia de las guerras civiles de Granada* ("תולדות מלחמות-האזרחים של גראנאדה"), I, 1595, II, 1604. המתאר את חייהם ומקונן על גירושם מספרד.

P. Festugière, *G. P. de H., sa personne, œuvre* (Bulletin Hispanique, XLVI), 1944; G. Valli, *Ludovico Ariosto y G. P. de H.* (Revista de Filología Española, XXX), 1946.

פְּרִסְ דֵּה אֵיֵלָה, רַמֹּן — Ramón Pérez de Ayala — (1881—1962), משורר ומספר ספרדי. פ' היה חניך בי"ש ישועי;

אח"כ למד משפטים באוניברסיטת אוביידו. בימי מלח"ע I היה כתב צבאי של העתון *La Prensa* בנאונוס-אייֶרס. ב-1928 נבחר לאקדמיה הספרדית. בשנים 1931/36 היה שגריר הרפובליקה בלונדון. בכתבתו הפיוטית הלך פ' בדרכו של אונמונו ("ע"ע), כלומר, שירה הגותית בעלת מבנה ארכיטקטוני וסגנון מלוטש. מבין קבצי-שיריו: *La paz del sendero* ("שלוחת השביל"), 1903; *El sendero andante* ("השביל הנייד"), 1921. פ' חיבר סיפורים קצרים ורומנים רבים על רקע חיי בני אוביידו ואסטוריאס; כתיבתו בפרוזה מצטיינת בראליון הזמוריסטי ובתיאורי אופי ונוף מדוקדקים: *Tinieblas en las cumbres* ("עלטה בפסגות"), 1907, והמשכו *La pata de Tigre Juan* ("הגמר חואן"), 1926. והמשכו *El curandero de su honra* ("הדואג לכבו" דר"), 1926. כמו-כן כתב מסות על דרמה, אמנות וחברה.

F. Agustín, *R. P. de A.*, 1927; F. W. Weber, *The Literary Perspective of R. P. de A.*, 1966; R. Derndarsky, *R. P. de A.; Zur Thematik und Kunstgestalt seiner Romane*, 1970.

פְּרָסָה, ע"ע צְפָרְנִים וּפְרָסוֹת.

פְּרָסָה (מן הלאט' *farciare* — למלא, לפטם; דרך הצרפ' *farce* — מילוי של בשר או ירק קצוץ בקרבו של עוף, דג, וכיו"ב).

בכנסיה הצרפתית במאה ה-7 מונח לציון קטעים זרים בתוך טפסט מסרתי, או קטע כתוב בשפה המונית בתוך טפסט לאטיני; לאחר מכן ציין המונח פ' תמונה קומית-חילונית בתוך מחזה דתי, והחל במאה ה-15 — מערכון קומי שמטרתו העיקרית היתה להצחיק את קהל-הצופים בכל האמצעים הלשוניים והבימתיים האפשריים, מבלי

כנסיות דומות בארצות אירופה, אמריקה, אסיה ואפריקה. להצדקת צורת הארגון הסתמכו אבות הפ' על המופת המקראי ועל הדוגמה האפוסטולית שבברית החדשה. אולם, כיום יש פרסביטריאנים הסבורים שבכנסיה הקדומה נמצאו גם גורמים אפיסקופליים וקונגרוא-ציונליים לצד יסודות פרסביטריאניים וכי הפ' אינו הצורה הבלבדית לארגון חיי הכנסיה.

לארגון הפרסביטריאני אפייני מבנה היירארכי של מועצות, דהיינו גופים ייצוגיים הנבחרים ע"י הקהילה או העדה. ניהול הכנסיה הפרסביטריאנית המקומית על כל ענייניה הדתיים והרוחניים מצוי בידי הוועד (Kirksession; consistory; consistoire). ה"פרסביטריה" (colloque; presbytery — בצרפת; classis — בהולנד) היא מועצה המורכבת מכמרים ונציגי הוקנים מאיזור מסוים. נציגי פרסביטריות אחדות ממחוז גדול יותר מהוות "סינוד" (ע"ע; Synod), ואילו ה"אסיפה הכללית" (General Assembly) או ה"סינוד הלאומי" הוא הגוף המינהלי והתחיקתי העליון וכן ביה"ד הגבוה לערעורים; מוסד זה מורכב מכמרים וזקנים במספר שווה המייצגים את הפרס-ביטריה.

העצמאות הדתית והרוחנית ואי-התערבות המדינה בחיי הדת הן עקרונ יסוד בפ'. הדוקטרינה הפרסביטריאנית היא קלוויניסטית בעיקרה. במרכזה עומדים כתבי הקודש שהם הסמכות הדתית הבלבדית והם המשקפים את ההתגלות האלוהית. על בסיס כתבי הקודש ביקש הפ' לבנות את התאולוגיה, תורת המידות, צורת הפולחן וארגון החיים הדתיים והכנסייתיים. הפולחן הוא פשוט; אין ליטורגיה רשמית ודגש מיוחד מושם על הטפה ודבקות במסורת השליחים. הפ' דוחה את הסקרמנטים (ע"ע), פרט לטבילה ול"סעודה הקדושה". מוצא הפ' מן הקלוויניזם בקהילת ז'נווה. שם היה קל'ון (ע"ע) ההוגה העיקרי של הפ' בתקופת הרפורמציה, ובהשפעתו התפשט הפ' לארצות אחרות. אולם האידיאל הקלוויניסטי של כנסיה מתוקנת, שביקש להימנע הן מהרדנות הבישופית והן מהאנרכיה הקהילתית הקונגרואציונלית, עבר שינויים והתאמות תוך יישומו לארגון הכנ-סיות בצרפת, ארצות השפלה, אנגליה וסקוטלנד.

בצרפת מצא הפ' קרקע פורייה בקרב ההוגנוטים (ע"ע, עמ' 565). ב-1555 נוסדו הקהילות המתוקנות הראשונות שנוהלו בידי כמרים וזקנים ונסתייעו הרבה בקלווין ובפליטים הצרפתים שהתחנכו בז'נווה. ב-1559 נתכנס הסינוד הלאומי שקבע את תקנות (Discipline) "הכנסיה הצרפתית המתוקנת" וניסח את "הצהרת האמונה" (Con-fession gallicane). לפ' בצרפת נתלוותה, בשל תמיכת האצולה ההוי-גנוטית, נימה פוליטית שהחריפה את הניגודים הדתיים והביאה במישרין ל"מלחמות הדת" ולפרסום "פקודת נאנט" (1598; ע"ע צרפת, היסטוריה). לארצות השפלה הגיע הפ' מאחר יותר (1545) משאר הפלגים הפרוטסטנטיים, אבל עד מהרה צבר כוח ניכר. ב-1566 אימץ הסינוד של אנטוורפן את "הצהרת האמונה הבלגית" (Confessio belgica) ופרסם בהולנדית את "הלכות היידלברג" (Heidelberg Catechism) להוראת עיקרי האמונה. בעת הדיכוי הספרדי בארצות השפלה נתארגנה "הכנסיה ההולנדית המתוקנת" ע"פ קווי הכנסיה המתוקנת של ההוגנוטים בצרפת. שעמם עמדו בקשרים הדוקים (ע"ע ארצות השפלה, עמ' 283—286).

סקוטלנד היתה המעוז העיקרי של הפ' באיים הבריטיים. נופס (ע"ע) הקים ב-1560 את הכנסיה הפרסביטריאנית של סקוטלנד (ע"ע סקוטלנד, דת) שהשפעתה היתה רבה על הכנסיות הפרסביטריאניות בצפון אירלנד, באנגליה ובאה"ב. לאנגליה חדר הפ' בימי אדוורד VI (ע"ע). את הכנסיה הפרסביטריאנית יסד ב-1569 תומס קרְטְרִיט (Cartwright). מאמיניה היוו את האגף המתון של הפורטיטנים (ע"ע) האַנְטִי-מלוכניים, שנטלו חלק במלחמת האזרחים במאה ה-17 (ע"ע ממלכה מאחדת, היסטוריה, עמ' 883 ואילך). אחרי מות קרְוֹמֶל נרדפו הפרסביטריאנים באנגליה באכזריות ורבים היגרו לאה"ב.

היחסים אוניברסאליסטיים, השגיים וספציפיים. גם חברות שלמות נבדלות ביניהן בהתאם למרכזיות של מוסדות חברתיים המאופיינים ע"י הרכבים שונים של הדפוסים האלה.

בעבודות מאוחרות יותר ניסה פ' לפתח גישה חדשה ל"אמצעים מוכללים" (generalized media), היינו, כוח, השפעה וידע. פ' רואה בהם גורמים המקיימים את יחסי הגומלין בין חלקיה השונים של החברה ומבטיחים — יחד עם ההכוונה הנורמטיבית הניתנת באמצעות מערכת הערכים — את האינטגרציה החברתית. את גישתו ניסה פ' ליישם גם לניתוח האישיות והתרבות ולניתוח בעיות ההתפתחות החברתית. בעבודותיו האמפיריות עסק פ' בנושאים רבים, כגון המשפחה, יחסי גיל, ארגונים חברתיים וחינוך גבוה. כן עסק באינטגרציה של תהליכים חברתיים באה"ב, גרמניה ויפן.

עבודת פ' משמשת מוקד לדימונים בסוציולוגיה בכלל ובתאוריה הסוציולוגית בפרט. מבקריה טוענים שהיא מדגישה את האינטגרציה וממעיטה בחשיבות גורמי הכוח והקונפליקט בחברה; כן טוענים שתורתו מופשטת מדי ועוסקת יותר במיון מאשר בניתוח. חוגים שמאליים מייחסים לתאוריה שלו משמעות אידאולוגית קונסרватיווית. אך השגות אלה הן סימן למרכזיות תורתו של פ' ליצור תאוריה סוציולוגית אחידה ולמרכזיות תורתו בהתפתחותה של התאוריה הסוציולוגית, על כל הקשיים שבכך. השגו הגדול בכך שנצר מסגרת תאורטית ומערכת מושגים (תפקיד, מיסוד, אמצעי חליפין) אחידה לניתוח תופעות מאקרו ומיקרו-חברתיות. תלמידיו, מרטון (Merton), דייזיס, לוי, סמלסר (Smelser) ובלה (Bellah) פיתחו את גישתו ושינו חלקים ממנה.

מחיבוריו החשובים: The Structure of Social Action ("המבנה של פעולה חברתית"), 1937; The Social System ("המערכת החברתית"), 1951; Towards a General Theory of Action ("לתאוריה כללית על פעולה"), ערך עם א. א. שילז, 1951; Essays in Sociological Theory: Pure and Applied ("מסות על תאוריה סוציולוגית, טהורה ויישומית"), 1954; The System of Modern Societies ("מערכת החברות בנות-זמננו"), 1971.

M. Black (ed.), *The Social Theories of T.P.*, 1961; W. C. Mitchell, *Sociological Analysis and Politics: the Theories of T.P.*, 1967; G. E. Swanson, *Frameworks for Comparative Research: Structural Anthropology and the Theory of Action* (in: I. Vallier [ed.], *Comparative methods in Sociology*, 141—202), 1971.

ש. נ. א.

פְּרִסוֹנְלִיזְמוֹ (personalism; מלשון persona, בלאט' מסכה, תפקיד במחנה, ומאוחר יותר — אישיות), השקפה פילרסופית, לפיה רק לאישים (persons) יש ממשות מלאה. אישים מוגדרים כ"כישויות בעלות תודעה, רצון חפשי, מטרות וערכים וזהות עצמית לאורך זמן המבוססת על זכרון. יסודות של פ' מצויים בתורות ליבניץ, ברקלי, קנט והגל (ע' ערכיהם), אבל השם פ' כשם תורה ואסכולה הונהג רק בתחילת המאה ה-20. לפ' גירסות שונות: (א) פ' ראיסטי. תורת ע. מוניה (ע"ע), לפיה יש בטבע גם ישויות שאינן רחוניות, נחשבת כפ'; (ב) בפ' האיך-א-ליסטי — זרמים שונים הנבדלים בהגדרת היחס בין האישים הסופיים לבין האישיות העליונה המוזהית עם אלוהים. לפי ההשקפה הנפוצה ביותר העולם הוא מערכת אישים בה אלוהים הוא האישיות העליונה הבוראת את כל שאר האישים, ומאוחר שהאל פרסונלי, הוא גם מוגבל. בתורה זו דגלו האמריקנים ב. פ. באון (Bowen); מרכז לפ' באוניברסיטת פוסטון. לפי גירסה אחרת האישיות העליונה מכילה את כל שאר האישים. בגרמניה החזיקו בפ' ה. לוצה, ו. ל. שטרן ומ. שלר (ע' ערכיהם).

פ' בפסיכולוגיה. שטרן, דובר הזרם הפרסונליסטי בפסיכרולוגיה, הדגיש את עקרון השלמות, שראה אותה באור סובייקטיבי.

להעמיק באפיון הדמויות. הפ' אינה מתימרת להיות קומדיה של אופי או של מידות, אך למן התקופה העתיקה ועד לעת החדשה, מצויים בקומדיות לרוב יסודות של פ'. המצבים הדרמאטיים הפשוטים, השימוש הרב בתנועות מימיקה ותחבולות קרקסיות, הלשון ההמונית והצביון הקאריקאטורלי הופכים את הפ' לסוג תאטרוני פופולארי ביותר.

הפ' התחילה מתפתחת כסוג דראמטי עצמאי בצרפת בשלהי המאה ה-13 (הפ' הקדומה ביותר הידועה היא Le Garçon et l'aveugle

[הנער העיוור], 1270 בקירוב), והגיעה לשיא פריחתה בשנים 1440—1560; מחקופה זו נשתמרו כ-150 פ' צרפתיות וכמה עשרות פ' אנגליות, ספרדיות, איטלקיות וגרמניות. הפ' הנודעת ביותר, שבישרה גם אפשרות של התחדשות הקומדיה באירופה, היא הפ' Maître Pathelin, מסוף המאה ה-15. השפעת הפ' היתה מכרעת על ראשית דרכה של הקומדיה האיטלקית במאה ה-16 ושל הקומדיה הצרפתית במאה ה-17; היא היתה חלק חשוב ביותר בהצגות הקומדיה דל ארטה (ע"ע) באיטליה, ומכאן, בבואה לצרפת, סייעה לעצב את אומנותו של מולייר (ע"ע). באנגליה השפיעה הפ' במאה ה-16, על מחזותיו של ג'י. ה'יווד (ע"ע), ובספרד — על לופה (ע"ע) דה רואדה.

במאות 18—19 התפתחו מן הפ' סוגים שונים של מערכונים קומיים-עממיים, כגון הוודויל, הבורלסקה (ע' ערכיהם), ועוד. אצל מחזאים צרפתים כא. לפיש (ע"ע), ז'ורז' פדו (Feydeau), ז'ורז' קורטלין ופול פֶרנר (ע"ע, כר' מיל'), נשתמרה היטב מסורת הפ' הצרפתית במרכיביה העיקריים; כמרכן מצויים אלה במחזותיו הגרוטסקיים של א. ז'רי (ע"ע) ובתאטרון החדש בכלל. וע"ע קומדיה.

R. T. Holbrook (ed.), *Maître Pierre Pathelin*, 1943; I. Maxwell, *French F. and John Heywood*, 1946; G. Cohen, *Le Théâtre en France au Moyen Age*, 1948; L. Hughes, *A Century of English F.*, 1956; B. C. Bowen, *Les Caractéristiques essentielles de la f. française et leur survivance dans les années 1550—1620*, 1964.

מ. ל.

פְּרִסוֹנְלִיזְמוֹ, טְלִיקוֹט — Talcott Parsons — (נר' 1902), סוציולוג אמריקני. מגדולי התאורטיקנים בסוציולוגיה. מפתח השיטה הסטרוקטורלית-פונקציונלית. למד באה"ב ובאירופה. בשנים 1934—1973 שימש פרופסור באוניברסיטת הארוורד.

ב-1937 ניסה — בהסתמך על התאוריות של אלפרד מרשל בכל-כלה, ופרטו, דירקס ווֹבר (ע' ערכיהם) בסוציולוגיה — את "תורת הפעולה" (theory of action) הרואה את הפעולה החברתית כרצונית, אך כ"כ כמכוונת באמצעות נורמות חברתיות. בכך התגבר על המגבלות של האוטליטריזם שהתעלם מהיסודות הנורמטיביים של הפעולה האנושית, מחד גיסא, ושל האידאליזם, שהתעלם מתגאיה האמפיריים של הפעולה, מאידך גיסא.

בתחילת שנות ה-50 פיתחו פ' וא. א. שילז (E. A. Shils; ר' להלן) מסגרת לניתוח הפעולה בה הוגדרה הפעולה האנושית כבחירה בין אפשרויות ביחס של הפועל לאובייקט. האפשרויות ("משתני הדפוסים" — pattern variables) הן פארטיקולריות-אוניוורסליות; ספציפיות-דיפוזיות (יחס כוללני); שיוך-השג; אפקטיביות או ניטרליות אפקטיביות ואינדיבידואליזם או קולקטיביזם.

פ' הראה שתפקידים, ארגונים ומוסדות חברתיים בנויים לפי מתכונות שונות של הדפוסים האלה: למשל, יחסי המשפחה הם פרטיקולריסטיים, שיוכים דיפוזיים, לעומת המערכת הכלכלית שבה



איור ל"פרסה של מטר פאטלון" (י"ב ב-1480 בקירוב)

שלח. הפ' של שטרן השפיע גם באה"ב — על ג. אולפורט וק. לוי (ע"ע).

לדעת רבים מתומכי הפ', קיימת היירארכיה של אישיות החל באלהים דרך האנושות, העם, המשפחה וכו', והתכונות המשותפות לכולן הן אחדות, ייחוד ופעילות תכליתית. וע"ע אישיות. עם התפשטות הפנאמנולוגיה והאקסיסטנציאליזם (ע' ערכיהם) הסתייע הפ' במתודות שלהם.

W. Stern, *Die menschliche Persönlichkeit*, 1918; id., *Allgemeine Psychologie auf personalistischer Grundlage*, 1950; A. C. Knudson, *The Philosophy of P.*, 1927; E. S. Brightman, *Person and Reality*, 1958; R. J. Haskamp, *Spekulativer und phänomenologischer P.*, 1966.

אל.וי. - ת.א.

פֶּרְסֵוס (Περσεύς, Perseus), דמות במיתולוגיה היוונית-רומית. לאַקְרִיסִיוס מלך ארגוס נודע מפי האורקולוס (ע"ע) שיהרג בידי נכדו. ע"כ כלא את בתו דנאי במגדל-נחושת. זוס (ע"ע, עמ' 721) בא אל דנאי בצורת מטר של זהב (ע"ע, עמ' 620), ומזיווגם נולד פ'. אַקְרִיסִיוס ציווה לשים את דנאי ובנה בתיבה סגורה ולהשליכם לים. התיבה נגרפה אל האי סְרִיפּוֹס. כשגדל פ', החליט פולִדֶקְטֵס מלך סרִיפּוֹס להיפטר ממנו ולשאת את דנאי לאשה. הוא שלח את פ' להביא את ראש המדוּסָה (ע"ע גורגו) המקפיאה את כל המביט בה. פ' הרג אותה ואת ראשה תלה על מגינו. בשוֹבו הציל את אנדרוֹמֶדָה (ע"ע, ושם תמ'; וע"ע הלניזם, עמ' 643) ממפלצת-הים בחוף יפו ואנדרוֹמֶדָה נישאה לו. פ' שב עם אמו לארגוס, מצא את אַקְרִיסִיוס דקטס ואנשי חצרו את ראש המדוּסָה והם „דמו כאבן“. כך עשה גם לאַטְלַס (ע"ע, עמ' 560). פ' שב עם אמו לארגוס, מצא את אַקְרִיסִיוס בתְסַאליה ושם הרגו, במקרה, בדיסקוס שהטיל בתחרות. פ' נחשב למייסד מיקני (ע"ע).

נראה שמעשי פ' בחוף יפו (ע"ע, עמ' 63), שם אמו (מצאצאי דְנָאוֹס), וכן השמות דנאוס והדנאידות (ע"ע), קשורים בפלישות

כפי שהועלה לראשונה ע"י הקטיאוס (ע"ע) מאבְדֶרָה. הסיודוס, מעשים וימים, תיאוגיניה, מגן הירקלים, 165/6; תשט"ו; פ. אובידיוס זוס, מטמורפוזות, א', 171—192, תשכ"ה; י. ידין, ׀חן למה יגור אניות׀ (בתוך: מערבו של גליל וחוף הגליל), תשכ"ה; K. Schauenburg, *P. in der Kunst des Altertums* (Antiquitas, III, 1), 1960.

פֶּרְסֵוס — Περσεύς — (212—165 לפסה"נ), אחרון מלכי מקדוניה (ע"ע, עמ' 249) לפני הכיבוש הרומי. בן פילי-פוס V (ע"ע). עלה לשלטון אחרי המתת אחיו דֶמֶטְרִיוֹס, ידיד הרומאים. מלך בשנים 179—168 לפסה"נ, ונחשב למייצג חירות מקדוניה. פ' חידש את הברית עם רומא, אך ניסה גם לבצר את מעמדו העצמאי. התקשר עם סוריה וביתיניה בנישואים דינאסטיים הכריז על חנינה כללית, על החזרת גולים ושמירת חובות לאוצר. פ' התערב גם במאבקים סוציאליים ביוון ורכש אהדה בשכבות העמיתיות שהיו עוינות לרומא בשל תמיכתה בבעלי-הרכוש. אֶמְפֶּנס II (ע"ע), מלך פְּרַגְמוֹן, שחשש מפני פ', שיכנע את הסנאט הרומי להכריז מלחמה על מקדוניה (המלחמה המקדונית השלישית [171—168]). פ' הובס בקרב פִּדְנָה ומקדוניה שועבדה ובותרה. הוא הובל במסע הנצחון של מנצחו לוקיוס אֵימִלִיוֹס פּאולוֹס ומת בשבי. — דיוקנו במטבעות: ע"ע הלניזם, עמ' 690/1, 694. וע"ע יון, היסטוריה עתיקה, עמ' 453.

P. Meloni, *Perseo e la fine della monarchia macedone*, 1953.

פֶּרְסִי, הַמְּפָרֵץ הַיָּם (המה"פ; אנג' Persian Gulf, ובפי הערבים המפרץ הערבי), שלוחה צפונית-מערבית של האוקיאנוס ההודי; מפרץ רדוד המפריד בין חצי-האי ערב ודרום-מזרח איראן. המה"פ מחובר בדרומו לאוקיאנוס ההודי באמצעות מיצר הֶרְמוֹז ומפרץ עמאן. שטחו 240,000 קמ"ר, אָרְכוֹ — 990 ק"מ, רָחְבוֹ המירבי כ-340 ק"מ, ובמיצר הֶרְמוֹז — המקום הצר ביותר — 56 ק"מ. עֶמְקוֹ המירבי — בקרבת החוף האיראני שבדרומו — 100 מ'. באזורים נרחבים בקרבת החוף הערבי עמקו כ-35 מ' בלבד.

חופיו של המה"פ שונים באִפְסִים. הרי הרמה האיראנית מגיעים כמעט עד למפרץ, ומשאיירים מישור-חוף צר וצוקי. במספר מקומות יוצרות הדלתאות מישורים אלובי-אליים רחבים וביצות. החוף המערבי מאופיין במישורי-חוף נרחבים, אזורים חולית וביצות. פרט לג'בל אח'דר וחצי-האי מֶסְנְדֶם הסלעי, שונות קוראליים ואיים קטנים מפורזים לאורך החוף ויוצרים לגונות קטנות. החוף הצפוני הוא הדלתאות של הנהרות פרת, חידקל וקארון, המגיעים לשיא זרימתם באביב ובתחילת הקיץ — עם הפשרת השלגים — ומזרימים סחף רב לעבר פינתו הצפונית של המפרץ.

המה"פ הוא שקע רחב-ידיים, המהווה המשך ישיר לשקע הנהרות חידקל ופרת ויוצר איזור-חיץ בין הטבלה של חצי-האי ערב והרי-הקימוט של דרום איראן (זָגְרוֹס). איזור השקע עבר קימוטים קלים שאין להם השפעה על מבנה המפרץ, פרט לחצי-האי מֶסְנְדֶם וחופו הדרומי של מפרץ עמאן, שם חלה הקמטה בקרטיקון; זו יצרה את ג'בל אח'דר וגרמה לתזוזות פני-השטח כלפי צפון — בניגוד למערכת הקימוט הפליאוקנית של

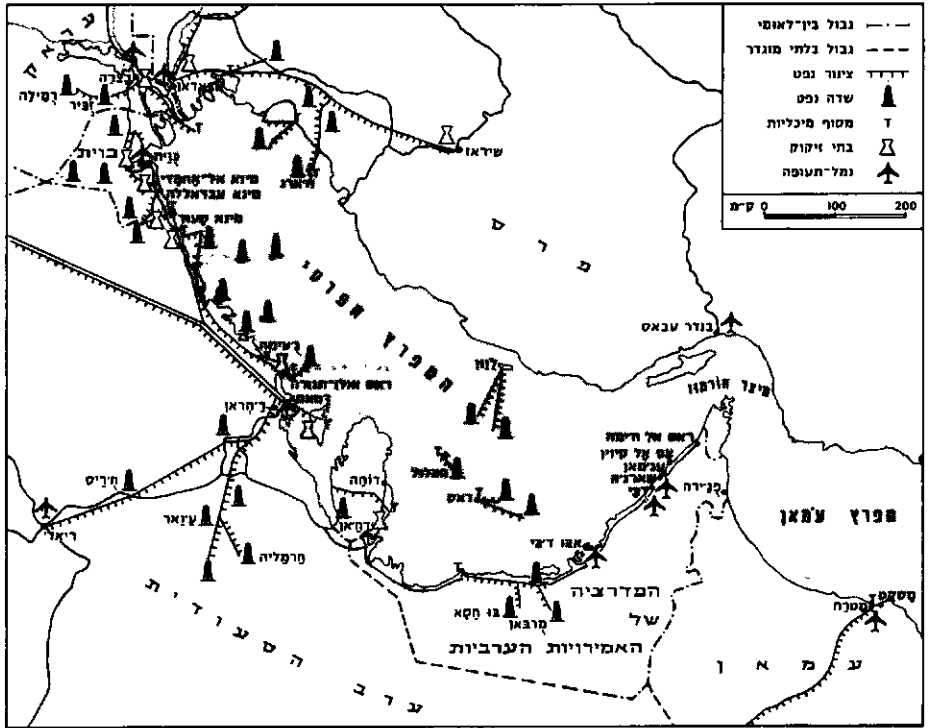

המפרץ הפרסי והפרידות הנוכלות בו

כתובות ותעודות עתיקות בפ"י הן, בעיקר: א) 3 מצבות בטאנגי-אי-אזא שבאפגאניסטאן המזרחית, מ/3 752 לסה"נ; ב) חלק ממכתב מסחרי שנמצא בדאנדאן אייליק שבתורקסטאן הסינית, כנראה מאמצע המאה ה-8; ג) טבלת נחושת ובה 4 חתימות, בעניין הקשור לכנסיה הנוצרית על חוף מאלאבאר (דרום הודו), כנראה מהמאה ה-9; ד) מעשה ב"ד קראי מ-951, מגניות קהיר; ה) מעשה ב"ד מח'רמשהר (חזיויסטאן) מ-1020/21; ו) תעודה מ-1107 מעינתר באֵיִנֵן (Sialman) (חזיויסטאן).

פֶּרְסִינָה, שְׂרָל-לֹאִי דֶה סוּלְס דֶה — Charles-Louis de Saulces de Freycinet (1828—1923), מדינאי צרפתי. מהנדס במקצועו. ב-1870/1 הושיט פ' סיוע רבי-ערך לגמבטה (ע"ע) בניהול המלחמה בגרמניה. מ-1876 עד 1920 היה חבר בסנאט. בהיותו שר לעבודות ציבוריות (1877/9) תכנן ופיתח את רשת מסה"ב ותעלות המים. היה רה"מ בשנים 1879/80, 1882, 1886, 1889—1892, וכן שר-החץ. ב-1886 מינה את הגנרל בולנ'ה (ע"ע) לשר המלחמה בממשלתו וברך מינוע לנצרות מנחת הכלאונים. שרן נזכר ע"ה.

סדימנטריים. סלעים מתקופות המיוקן. הפליאוקן והרביעון מפורטים לאורך רוב חופי-המפרץ וכוללים אבן-חול, סלעי-גיר, גבס ומלח. במספר מקומות מופיעות אבני-גיר מתקופות הקרטיקון העליון והא-אוקן עפ"נ השטח, ואלו בונות את איי בחרין וחצי-האי קטר. האיים הקטנים לאורך החוף המזרחי הם מחדרים של מלח. המשקעים העבים של האיזור, כולל אפוריטים ושרידים אורגניים, הפכו את האיזור למאגר נפט ענקי (ע"ע נפט, גאולוגיה, עמ' 284). בדרום-מערב

עוצמו היותו הנמל המרכזי המסחר של האזור.

הוציאו לאור חלק מכה"י (ר' ביבל'). ב. ז. בכר ושמועון חכם (ע' ערכיהם) עשו הרבה למחקר הספרות הפ"י ולפרסומה.

א. יערי, ספרי יהודי בוכארה (ק"ט, י"ח/ט), תש"א/ג; ת. מזרחי, תולדות יהודי פרס ומשוריהם, 1966; ת. פייפער (עורך), התורה בפרסית יהודית, תש"ב; א. נצר, מבוא למבחר השירה הפרסית-יהודית, טהראן, 1973 (פרסית); E. N. Adler, *The P. Jews*; Their Books and Ritual, 1898; W. J. Fischel, *Zur Jüdisch-P. Literatur der jüngsten Zeit* (MGWJ, LXXVII), 1933; id., *Israel in Iran* (in: L. Finkelstein [ed.], *The Jews*, I), 1949; id., *The Bible in P. Translation* (Harvard Theol. Rev., XLV), 1952; J. P. Assmussen, *Studies in Judeo-P. Literature*, 1973; G. Lazard, *Judeo-P.* (Enc. of Islam, IV), 1974.

א.מ. ג.

פְּרָסֶל, אֶדְוָרְד מִילֵן — Edward Mills Purcell — (גר 1912, טיילורוויל), פיסיקאי אמריקני. למד באוניברסיטת פרידו, קארלסרוה וברוקלין; מ 1949, פרט לתקופה קצרה, משמש פ' כפרופ' בהרוורד. בימי מלח"ע II היה ראש הקבוצה שפיתחה את המכ"ם (ע"ע) באה"ב. מתרומותיו החשובות: גילוי התהודה המגנטית הגר-עינית במוצקים, עליו קיבל, יחד עם פ. בלוך (ע"ע), את פרס נובל לפיסיקה (1952); גילוי הקו הספקטרולי של מימן אטומי ניטרלי (אורך גל = 21 ס"מ) החשוב באסטרונומיה. פ' חבר באקדמיה הלאומית למדעים באה"ב ובמועצה המדעית המייעצת לנשיא. וע"ע ספקטרום וספקטרוסקופיה; רדיו-אסטרונומיה; תהודה.

פְּרָסֶל, הֶנְרִי — Henry Purcell — (1659[?], לונדון — 1695, שם), מלחין אנגלי, מחשובי המוסיקאים האנגלים בכל התקופות. מעט המידע על חייו מבוסס על מסמכי הכנסיה, חצרה-המלכות ומועצת העיר. פ' גילה כשרונות בולטים כבר בילדותו, והיה הצעיר במקלה-הנערים של הכנסיה המלכותית (Royal Chapel) שבה התחנך. לאחר שהתחלף קולו (1673) שימש עוזר (ללא תשלום) לאחראי לכלי-הנגינה בחצרה-המלכות. ב 1677 נתמנה מלחין תזמורת כלי-הקשת המלכותית, וב 1679 ירש את ג'ון בלו (Blow) כנגן-העוגב של כנסיית סטמטינסטר. ב 1680 החל בחיבור סדרת אודות טקסיות ושירי חצר (Welcome Songs) למקהלה ותזמורת לציון מאורעות רשמיים (הכתרה, שובו של המלך ממסע ועוד) בחצר המלוכה; ה"אודה" היתה צורה מוסיקלית שהרבה לעסוק בה מלבד הימנוני הכנסיה. ב 1689 הלחין את המופת בין יצירותיו, האופרה, "דידו ואנאס" (Dido and Aeneas [ע"ע ורגיליוס, עמ' 481]), עבור פנימיית בנות בצ'לסי. אופרה זו נחשבת גם היום לאחת משכיות-החמדה של הספ' רות המוסיקלית, והיא האופרה היחידה של פ'. למחנות אחרים ("המלכה ההודית", "הסערה", "מלכת הפיות" ועוד) צירף מוסיקת-לוח ושירים בלבד. ב 1694 הלחין את יצירתו החשובה Te Deum and Jubilate ליום צציליה הקדושה. יצירה זו זכתה להערכה מיידית; ב 1697 י"ל ע"י אלמנתו, ומאו ועד 1743 הושמעה מדי שנה. הימנון, קאנצונה ושתי אלגיות שהלחין פ' לטקס קבורתה של המלכה מרי ב 1694 הושמעו בטקס הלוויתו חֲדָשִׁים אחדים אח"כ.

את יצירות פ' מאפיינת הערכה עמוקה למורשת העבר תוך הכרת הזרמים החדשים, בייחוד הסגנון האיטלקי. במוסיקה האירופית. סגנונו של פ' נועז למרות היותו שמרני, פ' לא היסס להשתמש בהרמוניות ובאפני תזמור בלתי-שגרתיים מבלי לשבור מתכונות מקובלות. יצירתו המקלה-המאוחרת מדהימת בעצמתה, והן שסללו את הדרך לעבודתו של הנדל (ע"ע), שלמד רבות מפ' ואף חיקה אותו. פ' זכה להערכה, בעיקר אחרי מותו, בזכות יצירותיו הכנסייתיות ושיריו הרבים, שחלקם הפכו לנחלת הכלל. בחייו הודפסו מעטות מיצירותיו בלבד. רק ב 1876 הוקמה "אגודת פ'" ששמה לה למטרה לאסוף את היצירות ששרדו, וב 1965 הושלמה ההוצאה הכוללת הראשונה של יצירותיו, ב 32 כר'.

F. B. Zimmerman, H. P., 1659—1695: An Analytical Catalogue

אינה ידועה. ספרות דתית. ה"תפסיריים", פעמים בפרפרוזה, ב-ליווי פרשנות, תלמוד, הלכה ואגדה, מדרשים, ספרים חיצוניים וספרי תפילה, מהווים חלק חשוב ביותר באוצר הספ' רות הפ"י, ונמצאים הרבה בכ"י. בספרי ההלכה מצוטטים ב-הרחבה "משנה תורה" לרמב"ם ו"שולחן ערוך" לר' יוסף קא-רו. קיימת גם ספרות ליטורגית ענפה. ת-צוין היצירה המקורית של רבי יהודה

בן אלעזר (המאה ה 17; בכ"י), כנראה מאספהאן, ובה גישה חסי-דית-פילוסופית ופולמוס נגד שבתאי צבי. היוצרים, רובם אנונימיים, גילו למדנות רבה, ונעזרו בתרגום אונקלוס, בתלמוד, במדרשים ובדברי חכמים, כרס"ג ורב האי גאון, רש"י, רד"ק, אבן-עזרא ואחרים, והדבר מלמד על זיקה תרבותית לשאר תפוצות ישראל. היכולת הספרותית התבטאה בעיקר בשירה, שהיא ענפה ומ-קיפה: סיפורי המקרא, מזמורים ופיוטים לאירועים חגיגיים, שירי-יון וגם שירי שבח לחיי נזירות. מרבית השירים הם בנושאי דת והווי יהודיים. הראשון והגדול בין המשוררים היהודים בפרס הוא שאהין. במפעלו המשיך עמרנני (נר 1454), משורר בעל שיעור-קומה שחי באספהאן ובקאשאן. ראשית יצירתו ב 1474 — פרפרוזה שירית של סיפורי המקרא, ממות משה עד מות שלמה, ושמה "פתח-נאמה" (ספר הנצחון). חיבור אחר שלו הוא "גנג' נאמה" (ספר האוצר) — פרפרוזה שירית של מסכת אבות, הנחשב גם למוצלה ביצירותיו. היצירה, שנתחברה ב 1536, כנראה בסוף ימיו, מושפעת מהספרות הצופית הפרסית. לאחרונה נתגלו עוד 9 חיבורים אחרים של עמרנני שלא נודעו עד כה.

מבין המשוררים האחרים במאות ה 17/18, יצוינו: שמואל פיר, אחמד מקאשאן, אהרן בן משיח צפאהאני, חושב יזד, בנימין בן מישאל (המכונה אמניא), סימנטוב מלמד (המכונה טוביה ממשד; אמצע המאה ה 18), שחיבר את "חיא-א(ל)-רוח" בהשפעת "חובות הלבבות" לר' בחיי אבן פקודה (ע"ע), ועוד רבים. יצוין ששירי רס"ג, רשב"ג, ריה"ל, ישראל נג'ארה ופרדו נפוצים בכתה"י של יהודי פרס, ובחלקם אף תורגמו לפ"י. משוררים כאמינא, סימנטוב, נהוראי, רפואה כהן ואחרים חיברו גם פיוטים ומזמורים בעברית. הספרות החילונית כוללת: א) דייואנים בפ"י של משוררים פרסיים כפרדוסי, עמר ח'יאם, ואחרים; ב) מעשיות: אלדד הדני, אלכסנדר הגדול, הרמב"ם וכו'; ג) חידות, פירושי חלומות, אסטר-לוגיה, מזלות וכו'; ד) ספרי רפואה, השאלים ממקורות פרסיים; ה) מילונים, שהחשובים בהם הם: "פירוש המילות" (1183[?]), "ספר המליצה" (אורנג' 1339), "אגרון" (שירואן, 1459); ו) מעט חיבורים ורישומים היסטוריוגרפיים: "כתאב אנוסי" הינו מסמך היסטורי חשוב על יהודי פרס וצרותיהם בשנים 1613—1660 (ע"ע פרס, יהודים); ג) נוסף עליו נוסח מפרי עטו של באבאי בן פרהאד מקאשאן, ובו מנאר מרלוניהם של יהודי פרס בשנים 1722—1732.

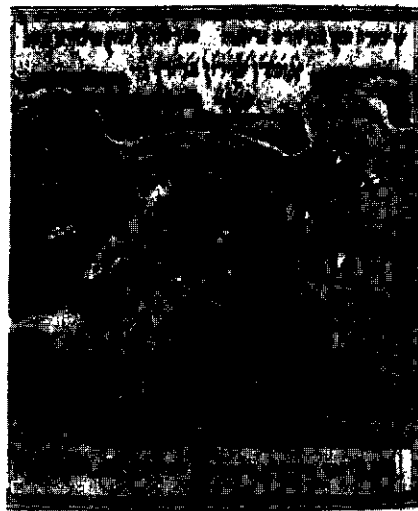

ה"זכרון ושיריו" — גירסה יהודית-פרסית של סיפורי-המקרא מהמאה ה 12 (ע"ע פרס, ספרות) כ"י בסגנון אספהאן, סוף המאה ה 18 (יד 5, א מאיר — מכוון לאסמנת האסלם, ירושלים)

פְּרֹפַגַּנְדָּה (advertising — פ') ו**תְּעִמּוּלָּה** (propaganda — ת'), מסר (message) הנשלח באמצעי התקשורת ההמונית לקיר דום מכירת מוצר, שירות או רעיון (פ'), או להכוונת דרכי השיבה, שינוי במערכות ערכים, עמדות, מושגים והרגלים בהתאם לרצון המפרסם-התעמולן (ת').

מבחינים בין פ' למוצר, שנועדה לקידום המכירות של מוצר (או שירות) תוך פירוט תכונותיו, יתרונותיו על המוצרים המתחרים, מחירו, צורתו וכי"ב והיא מכוונת לטווח הקצר, לבין פ' מוסידי, שנועדה להעביר מידע שאינו מתייחס למוצר מסוים (מעבר לייצור סידרת מוצרים חדשה, תנאי מכירה מיוחדים וכי"ב, או שכוונתה „מכירת" רעיון וגיבוש מערכת דעות או מושגים כלליים והיא מכוונת בד"כ לטווח הארוך.

מסר הפ', שבעזרתו מודיע המוכר על המוצרים המוצעים למכירה, הוא תחילתו של תהליך המכירה. בתהליך המכירות השלבים הבאים: (1) יצירת מגע בין היצרן לצרכן; (2) יצירת עניין אצל הצרכן הפוטנציאלי לגבי המוצרים אותם מפרסמים; (3) יצירת יחס של העדפה אצל הצרכן למוצר אותו מפרסמים מבין קבוצה של מוצרים מתחרים; (4) סגירת העסקה, דהיינו, ביצוע הקניה ע"י הצרכן; (5) המשך המכירות והרחבתן, לפ' תפקיד חשוב ביותר בשלושת השלבים הראשונים (במידות-שדה נסיוניות הוכח ש 65% מתהליך המכירה מתרכזים ביצירת מגע, עניין והעדפה), ולכן העדר פ' למוצר שמתחריו מנהלים פ' הוא גורם מעכב מכירות במידה רבה. כדי להגדיל את הסיכויים ששלושת שלבי המכירה הראשונים אכן יפעלו ביעילות המירבית, מוציאות פירמות מסחריות רבות על פ' סכומים שעולים בהרבה על הרווח (נטו) שלהן, הדבר נכון במיוחד בפירמות חדשות ששואפות לכבוש נתח מהשוק הקיים, או בפירמות קיימות שמחזירות לשוק מוצר חדש, חברות המייצרות מוצרי-צריכה מתפלמים (מזון, תרופות, תמרוקים וסבונים, חמרי ניקוי, טבק וכד') מוציאות לפ' יחסית יותר מחברות שמייצרות מוצרי-דלק, מוצרי-צריכה בני-קיימא ומוצרי-השקעה.

הוצאה לפ' ביחס לרווחים: חברות נבחרות באה"ב (1965)

חברת	ענף עיסוק עיקרי	הוצ' לפ' (אלפי \$)	רווח נטו (אלפי \$)	הוצ' לפ' רוחו נטו
ג'נרל מוטורס קורפוריישן	רכב	141.500	892.821	0.16
ג'נרל פורד קורפוריישן	מזון	105.000	71.244	1.46
פורד מוטור קמפני	רכב	90.000	409.679	0.22
קולגייט-פלמאוליו קמפני	תמרוקים	57.000	4.919	11.59
אמריקן טלפון אנד טלגרף	תקשורת ומיכון	37.714	1.325.587	0.03
מעבדות מילו המאוחדות	תמרוקים	27.500	5.480	5.02
אלבטרוס קלוור קמפני	תמרוקים	14.500	881	16.50
מָנָן קמפני	תמרוקים	9.300	2.000	4.65
סְטַנְדָּרְד אויל (של ניו ג'רזי)	דלקים	26.491	758.083	0.03

קליטת המידע שנושא מסר הפ' היא תחילת תהליך המכירה ותהליך הפ' כאחד. אך אפילו קלט הצרכן את המידע שהועבר במסר, אין פירוש הדבר שהתנהגותו תשתנה מיד עם קליטת המידע. כדי להבטיח שהשפעת המסר תהיה עמוקה ותכליתית חייב המפרסם להעביר מסר שמדגיש את נקודת ראותו של קולט המסר ולא את נקודת ראותו של המפרסם — בדרך זו ניתן להבטיח שהאוכלוסיה אליה פונים אכן תקלוט הן את המידע שבמסר והן את מגמתו לשינוי עמדות, דעות והעדפות. גם אם הועבר מסר הפ' באמצעי התקשורת המתאים (ר' להלן), ריתק את השומת-לבו של הצרכן וגרם לשינויים בהעדפותיו, ע"י חיזוק וזיקתו למוצר או ע"י שינוי-תדמית מתאים של המוצר, עדיין אין כל בטחון שהמכירות יגדלו, בעיקר משום שהמעבר מקליטת מסר, ואפילו שינויי עמדה עקב המסר, עד לשינוי המבוקש בהתנהגות (קניה, למשל) לא ברור דיו. מסר הפ' אינו יחיד בשוק; לצדו פועלים גורמי שיווק אחרים שגם הם מבקשים להשפיע על התנהגות הצרכן: סוכני-מכירות, מסרי-פ' ופעילויות אחרות של

המתחרים; תכונות ספציפיות של המוצר (גודל, צורה, מחיר); כל אלה מקשים על ההבחנה אם אכן השיג מסר הפ' את יעדו.

תכנון מסר פ': (1) בדקים עד כמה חשוף הצרכן, אליו מתכוונים לפנות, לאמצעי התקשורת. ידיעה כזו תקל לב-חור באמצעי היעיל ביותר לגביו. (2) נבדקת מידת רגישותו של הצרכן למסרים שונים המופיעים אליו; ידיעה זו נדרשת לתכנון מסרים שיתאימו לרגישות הצרכן ולא יתנגשו באי-



מוצר המוכר את עצמו. השימוש בצילום (צבעוני) מעולה רווח מאז שופרו אמצעי הצילום והדפוס (מועצת הפירות; פרסום צח)

טרסים של הפירמה. (3) נדרשת ידיעת עמדתו הכוללת של הצרכן למוצר הפירמה ומתחריה, כדי לפעול לשינוי דעותיו, אם אין הוא אחד או מעדיף את מוצרי הפירמה. (4) ידיעה עמדתו של הצרכן כלפי מוצר מסוים תעזור לתכנון מסר שיפנה את העדפתו למוצר אחר — שאותו מפרסמים. (5) ידיעת הרגלי הקניה והצריכה של הצרכן חיונית לתכנון פ', שתעודד או תשנה הרגלים אלה בכיוון הרצוי למפרסם. אמצעי התקשורת העיקריים המשמשים בפ' הם אמצעי התקשורת ההמונית: רדיו, טלוויזיה, עיתונות יומית ועיתונות תקופתית ומקצועית; אמצעי תקשורת אחרים הם: לוחות מדעות, שלטים, שילוט על כלי תחבורה, פ' בעזרת הדואר, חלונות ראווה, פרסום ע"ג מוצרים אחרים, דוגמאות מסחריות, מתנות וכי"ב.

קיימת פ' חד-פעמית, שמיועדת למכירת מוצר מסוים, או מסע-פ', שהוא תהליך מתמשך וכל מסר בו הוא חוליה במערכת. מתכננים מסע-פ' מקומיים (עירוניים או אף שכונתיים) או כוללים (ארציים ואף בין-לאומיים), לתקופת זמן מוגבלת (שבוע, חודש וכי"ב) או לתקופת זמן ממושכת (שנה ויותר). מסע-פ' ארוכים, הנהוגים בעיקר מטעם חברות ותיקות ומבוססות, נועדים להבטיח התחדשות מתמדת של קונים כדי שלא תרד רמת המכירות.

מסרי הפ' בכל אמצעי התקשורת (פרט לרדיו) נעזרים באמצעים ויזואליים, כדי למשוך את השומת-לבו של הצרכן. ככל שהמסר משכנע ומושך יותר מבחינה ויזואלית, כך רב הסיכוי שירתק את הצרכן וישפיע על עמדתו כלפי המוצר המפרסם. הגידול בכמות מסרי הפ' ובאמצעי התקשורת עודד את התפתחות הגרפיקה (ע"ע, עמ' 664/5) השימושית והמסחרית. שכלול אמצעי הדפוס, הצילום, ההסרטה וכי"ב הגבירו את הקשר בין היוצרים בתחומים אלה לבין המפרסמים. הגרפיקה המשרתת את הפ' היא אפנתית במידה רבה, הן באשר לטכניקות (צילום לעומת ציור) והן באשר לתכנים (שימוש רב בעירום לסוגיו). ואולם בנושא זה היה אף תהליך הפוך — השפעת הגרפיקה הפרסומית על אמנות הפופ (ע"ע), החזרת ומשפיעה על הגרפיקה הפרסומית.

בכל אחת מדרכי הפ' הוכח שיעילות מסר הפ' (או מסע-הפ') גדלה ככל שמרבים לחזור על המסר. על כן האינטנסיביות היא מהעקרונות המרכזיים של הפ'. משום הצורך החיוני למפרסם להתחרות על כושר הקליטה של הצרכן, יש חשיבות רבה לכושר ריתוקו הגרפי של המסר, לתחכום בהגשת המידע (צמצום; שימוש במלות-מפתח — המפורסמות והיעילות שבהן; חינוך, חדש), לקליטות, ליכולת להפעיל גירויים מבוקרים והתניות שנבדקו

המצדדים טוענים, כי מההבט הסוציולוגי מביאה הפ' בפני הציבור תכנים חינוכיים שבלעדיה לא היה הציבור ער להם. העברת מידע אמיתי, מהימן וברמה נאותה תרמו להעלאת רמת התרבות והמעורבות הציבורית של הצרכנים. מלמדי-הזכות מוסיפים, כי העברת מידע רב ככל האפשר לציבור, מאפשרת את בחירת המוצרים והתאמתם לצרכים המדויקים של הצרכן. בלעדי זה עלול הצרכן לחרוג מאפשרויותיו. כך נמנעים המאבק הנפשי הסמוי והקנאה בשכבות העשירות יותר. המתנגדים לפ' טוענים שהיא מעלה ומעוותת את רמת הציפיות והמאויים של האוכלוסיה ובהכרח יוצרת תסכול אצל אלה שאינם יכולים להשיג מוצרים שונים עתירי-פ'. העדר ביקורת

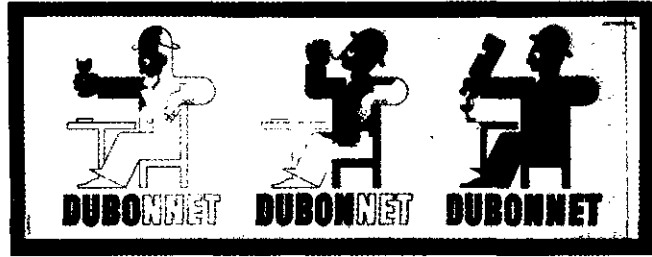

ריבונו, ריבונו, ריבונו! פרסומת למשקה אלכוהולי "ריבונו" — מאת א. מורנו («מאסאנור»). התפרסמה לראשונה ב 1984

הוצאה לפ' לפי אמצעי התקשורת העיקריים

ישראל (1974)		הממלכה המאוחדת (1972)		א"ב (1972)		עיתונות יומית עיתונות מקצועית שבועונים וקטלוגים טלוויזיה רדיו פ' חוצות קולנוע ואחרים ⁽²⁾
%	מיליוני ל"י	%	מיליוני ליש"ט	%	מיליוני דולר	
64.9	176.0	44.9	317.9	30.2	6.960	
3.3	9.0	17.1	121.1	7.8	2.279	
—	—	(1)24.9	(1)176.3	17.9	4.110	
6.8	18.5	—	—	6.6	1.530	
4.8	13.0	8.1	57.3	1.3	290	
20.2	54.7	5.0	35.4	36.2	7.891	
100.0	271.2	100.0	708.0	100.0	23.060	סה"כ

(1) כולל רדיו; (2) כולל דואר ופ' פנים-אל-פנים.

על השימוש הנאות בסמלים ובמושגים שונים עלול לקלקל את הטעם הטוב, לסלף ערכים ולפגוע באינטרסים חינוכיים-לאומיים. לאחרונה שבו ותקפו את הפ' המעודדת בזבוז בתחומים מסוימים (דלק), על רקע השחתת הסביבה והתנאים האקולוגיים והצטמצמות המשאבים, וכסמל לתרבות השפע הצרכנית-בזבזנית המאבדת את ערכיה האנושיים.

הוצאה לפ' באה"ב, לפי צנף עיסוק עיקרי (1965 של 63 חברות מתוך 125 המפרסמים הגדולים)

ענף	מס' החברות	הוצאה לפ' (מיליוני \$)
סה"כ הוצאה לפ' באה"ב	—	15.120
מזון	22	691
תרופות ותמרוקים	23	631
סבון והמרי ניקוי	5	466
מכוניות	5	409
מוצרי טבק	8	313

תחילת הפ', כנראה, בשחרר ההיסטוריה; שהרי כבר באלף השלישי לפסה"ג פרסמו המצרים את שמות המלכים, תפארתם ורכושם ע"ג מבנים ומצבות. אולם הפ' המסחרית, זו שבתשלום, נפוצה רק עם המצאת הדפוס. ב 1477 פורסמה מודעת-הקיר המודפסת הראשונה באנגליה ובה נמסרה הודעה על הופעת ספר תפילות מודפס. מודעת-הפ' הראשונה בעתונות (ע"ע, עמ' 268) הופיעה ב 1625, בעיתונו של ת. ארצ'ר, Mercurius Britannicus ופרסמה מכירת תמונות ופסלונים. התרחבות העיתונות, פיתוח הרדיו (תחילת המאה ה-20), הראינוע-קולנוע והטלוויזיה (בעיקר

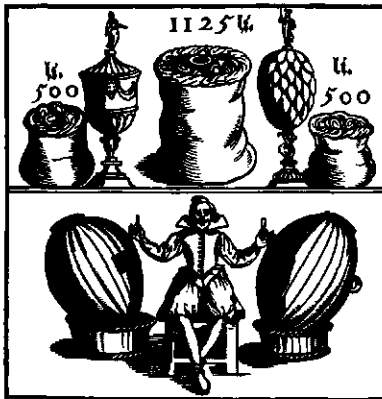

פרסומת להנרלה, מהפרסומות המאוירות הראשונות (אנגליה, 1615)

ולבחירת אמצעי התקשורת המתאים לכ"א מבני המשפחה (למשל: לאב — עיתון יומי; לאם — עיתון תקופתי לנשים; לילדים — עיתונות לילדים), בזמן המתאים (פ' המיועדת לילד תכוון לשעות שאחרי הלימודים) ובתדירות הנאותה.

כדי לתכנן ולהציג מסר-פ' ברמה נאותה, נתון ביצוע הפ' בד"כ לא בידי היצרנים עצמם אלא בידי סוכנויות-פ'. אלה הן חברות שעסקו תחילה במכירת מקוס-פ' בעיתונים, עד שבמרוצת הזמן השתלטו על כל תהליכי-הפ' — גרפיקה, צילום, קולנוע, מחלקות למחקר-שווקים ולחקר מניעים וכד'. לחברות הפ' הגדולות באה"ב תקציבי ענק שהועמדו לרשותן ע"י החברות היצרניות המפרסמות. בניגוד לתהליך המשקי הרגיל אין מגע ישיר בין היצרן-המפרסם לבין בעל אמצעי-התקשורת המעביר את המסר, אלא באמצעות סוכנויות-הפ' המשלמות ישירות לבעל אמצעי-התקשורת עבור שטח או זמן הפ', ונהנות מאחוז קבוע של המחזור.

בד"כ צמודות לסוכנויות הפ' מחלקות מיוחדות ליהסי-צבור (ע"ע). מושג המסמל יותר מכל את ריכוז סוכנויות הפ' הוא שדרות מדיסון (וע"ע ניו יורק, עמ' 114).

כדי למנוע שימוש כוזב בעובדות שבמסר-הפ' או בשיטות שאינן בשליטת קולט המסר, נקבעו כללי אמת והגיונות בפ'. לדוגמה: הקרנת מודעות בקולנוע ובטלוויזיה במהירות תת-ספית (= הקרנת תמונה בודדת במהירות של חלקיקי שניה — אין אפשרות לראות את התמונה אלא רק לקלוט אותה בתת-ההכרה). בלא ידיעה ובלא יכולת להפעיל ביקורת כלפיהן — הוצאה אל מחוץ לחוק במדינות רבות. מסר-פ' שאינו עומד במבחן האמת וההגיונות גורם נזק לצרכן, למפרסם, לאמצעי-התקשורת שבו הועבר ולמהימנות הפ' כולה. חוקים להבטחת פ-אמת נחקקו במדינות רבות. במקביל, עומדים על המשמר גם איגודי צרכנים וקונים שמתריעים על שימוש לא נאות בפ' ופרעלים נגדו.

ההקף העצום של תעשיית הפ' (23 מיליארד דולר באה"ב ב 1973) מעורר ויכוח מתמיד על מידת יעילותה ותרומתה לכלכלה ועל השפעתה על חיי היום-יום של הצרכן.

החוקרים המצדדים בפ' טוענים שבמשק הקפיטליסטי המודרני המבוסס על צריכה גואה יהיה ההפסד היחסי לפירמה מהעדר פ' גדול מההוצאות לפ', במיוחד בתנאי שוק-שלי-קונים. ריבוי פ' מבטיח התחרות הפשית של יצרנים רבים ומוצרים רבים. מצד ניתוח הוצאות הייצור יורדים מחירי המוצרים, לטענת המחייבים. עם הגידול בהקף הייצור גם אם "מגלגלים" על הצרכן את ההוצאות לפ' — לעומתם טוענים המתנגדים לפ' ששימוש רב בפ' מעלה את ההוצאות הקבועות לייצור ולכן בהכרח עולה מחיר המוצר המוגמר. לטענתם, עסק גדול שמשקיע הרבה בפ' יוצר מעין מונופול למוצרו, ובכך נפגעת התחרות החפשית המיוחלת. הטענה העיקרית נגד הפ' מדגישה את הבזבוז הרב של משאבים שהפ' מעודדת בהמריצה קניית מוצרים חדשים, כשהישנים עדיין טובים ויעילים, או בשכנוע לרכוש מוצרים שבעצם אינם דרושים. המירוץ הזה לתחלפת ישן בחדש (כשהחידוש מסתכם בד"כ בעיצוב שונה), בעיקר במוצרי-צריכה בני-קיימא, גורם לבזבוז תמרי-גלם ומפקיע אמצעי-ייצור עצומים מהתעשייה.



מכירת רעיון — תעמולה (האגודה הישראלית למניעת עישון; לשכת הפרסום הממשלתית)

מרכזית בתיים הפוליטיים, ובמקביל חשפו לת' חלק עצום מאוכלוסיה של כל מדינה. במלה"ע I ו II נדרשה האוכלוסיה לשתף פעולה במאמץ המלחמתי התעורר הצורך בשכנוע והסברה המוניים — באלה שימשה הת' מכשיר יעיל ביותר. יתר על כן, לראשונה התבלט הנסיון להשפיע על חשיבתם והתנהגותם של אזרחים במדינות אחרות בעזרת ת' בין-לאומית. הצורך בת' מאז מלה"ע I הביא להקמת מנגנונים ממוסדים לת' — סוכנויות ממשלתיות ומיניסטרי-נים. במקביל פותחו מנגנונים ואמצעים למלאמה בת' עוינת — (סינון חדשות, צנזורה, הפרעות לשידורים זרים וכיו"ב). התהליך התעמולתי זכה לשכלול גם במישור הפוליטי הפנימי. המפלגות והתנועות הפוליטיות פיתחו מנגנוני ת', הסברה ומידע; הוקמו מכונים לחקר דעת-קהל (ע"ע). הוקדשה תשומת-לב לבדיקת תהליכי עיצוב דעת-קהל, הסיבות לשינויים בה וכד'. — הצורך בשכלול דרכי הת' כדי להפכה לנשק יעיל גרמו להתפתחות חקר הת', וממנו סיווג סוגי הת' השונים בהתאם למטרות ולאמצעים.

בתהליך הת' משמשים מספר גורמים, שהעיקריים שבהם הם: (1) מטרות הת': ספציפיות-מיידיות (מרד, אקט הפגנות מסויים) או מופשטות וארוכות-טווח (פיתוח ועידוד תנועות פוליטיות, שינוי דעות וערכים). (2) המערכת החברתית של קולטי הת': מאפיינים של הקהל הקולט, כגון רמת השכלה, עיסוק מקצועי, ומעמד חברתי וכלכלי גורמים לבחירה שונה של אמצעי-תקשורת ורמה שונה של מסרי-ת'. יחס הקהל לת' קובע את מידת העצמה והתדירות של הת' ואת בחירת הכלים המתאימים. (3) תעמולנים וסוכני ת': השימוש להפצת הת' באישים מקובלים וידועי-שם, שאינם מזוהים עם הגורם המפעיל, ושלכאורה הת' אינה נוגעת להם ישירות, היא טכניקה נפוצה שמגבירה את מהימנות הת' וקבילותה על הציבור, הסולד מת' לשמה. (4) צינורות הת': בחירה נכונה של אמצעי התקשורת (המוניית או פנים-אל-פנים) חיונית כדי להגיע לאותו חלק באוכלוסיה שאליו נועדה הת'. (5) ניהול ת' נגדית ניתן לבצע באמצעים מינהליים (צנזורה, איסור יבוא ומכירתם של עתונים זרים, איסור יבוא סרטים זרים וכד') או באמצעים של תעמולת נגד — תוך נסיון לשכנע באי-נכונות הת' הזרה — ובמקביל פעולה על הקהל של מבצע הת' הראשון. (6) בדיקת יעילות הת' קשה וכמעט בלתי אפשרית, ואעפ"כ מושקעים מאמצים רבים בבדיקה זו שמטרתה לברור את היעדים והאמצעים להמשך תהליך הת'.

ב. ה.

הטכניקה של הת' כוללת יסודות אלה: השמטה — אין מפר-סמים ידיעה או מעכבים את פרסומה עד שפג טעמה ועברה תועלה; סילוף — מדגישים את הטפל וממעטים (או מפריזים) בדמותו של

משנות ה-30 של המאה) ושאר אמצעי-התקשורת שאפשרו פיתוח טכניקות-פ' חדשות מצד אחד, והתרחבות הייצור התעשייתי, שנוקט והשתמש באמצעי-הפ' מצד שני — הם שיצרו את תעשיית-הפ'. תעשייה זו נועדה לשרת אחרים והיום היא נושאת את עצמה. על תחומים הקשורים בחקר הפ', השפעותיה על הפרט, החברה והכלכלה, ע"ע: דעת-קהל; סוציולוגיה, עמ' 559; שוק; תקשורת.

המרכז הישראלי לנהול, בעיות הפרסום מקודת מבטה של ההנהלה (קובץ הרצאות), תשכ"א: ר. ריבס, מציאות בפרסום, תשכ"ז: י. שורץ, D. B. Lucas - S. H. Britt, *A. Psychology and Research*, 1950; E. S. Turner, *The Shocking History of A.*, 1952; C. I. Hovland - I. L. Janis - H. H. Kelley, *Communication and Persuasion*, 1953; V. Packard, *The Hidden Persuaders*, 1957; id., *The Status Seekers*, 1959; F. R. Messner, *Industrial A.*, 1963; D. Ogilvy, *Confessions of an A. Man*, 1963; R. Barton, *Media in A.*, 1964; J. S. Wright - D. S. Warner, *A.*, 1966; C. H. Sandage - V. Fryburger, *A. Theory and Practice*, 1967; P. W. Burton - J. R. Miller, *A. Fundamentals*, 1970.

י. מא.

ה ת', בהיותה תהליך מתוכנן ועקבי, איננה תופעה חד-פעמית או מקרית, אלא תהליך מניפולטיבי מתמשך שמטרותיו, שיטותיו, הדגשיו, עצמתו ומידת האינטנסיביות שלו נקבעים בידי מנגנונים מיוחדים העוסקים בכך דרך קבע. בצד הת' קיימים מספר תהליכים שמנסים לעצב את דרכי חשיבתו של האדם, כשהקרוב מכולם — התנוד (ע"ע). אולם, קיימים הבדלים בין ת' וחינוך: (1) בעוד שהחינוך נועד בראש וראשונה להקנות לאדם כלים למחשבה עצמית והסקת מסקנות, שואפת הת' לכוון את חשיבת האדם אל אפיקים סובייקטיביים הנקבעים ע"י האינטרסים של הצד הפעיל בתהליך. (2) המידע המועבר אל האדם במסגרת חינוכו הוא בדיכ רבי-צדדי ואובייקטיבי, ואילו הת' מתרכזת רק באותן עובדות או "עובדות לכאורה" העשויות, לדעת אלה המפעילים אותה, לעצב את ההתנהגות והמחשבות הרצויות. (3) לעומת מטרות החינוך שהן בדיכ ארוכות-טווח, שואפת הת', עפ"ר, לתוצאות מיידיות, הקשורות קשר אמיץ במטרות פוליטיות, כלכליות או חברתיות של הצד הפעיל.

בעולם הקומוניסטי מקובלת הגדרה שונה של המונח ת' — תהליך ההשפעה על חשיבתם של האנשים מחולק שם לשני תהליכים מקבילים: פרופאגאנדה ואגיטאציה. ג. פלכנוב (ע"ע) הגדיר לראשונה את ההבדל ביניהן: "התעמולן מציג רעיונות רבים בפני אדם אחד או בפני קבוצה קטנה, ואילו האגיטאטור מביא רעיון פשוט אחד בפני קהל גדול". לנין (ע"ע) אימץ הגדרה זו והוסיפו שאגיטאציה שמציגה רעיון פשוט חייבת להניע את ההמונים לפעולה מסוימת בהתאם לרצון האגיטאטור.

השוני בין העולם הקומוניסטי לבין המערב בכל הנוגע לת' נעוץ לא רק בהגדרה השונה, אלא גם בתפיסת התהליך כולו. בעוד שב-מערב דבקה במונח נימה שלילית, רואה בריה"מ בת' אמצעי חיובי שנוקט המשטר לעיצוב אופי אזרחיו.

מקור המונח פרופאגאנדה בשמה של מועצת הקרדינלים — "כינוס להפצת האמונה" (Congregatio de Propaganda Fide), שנוסדה ע"י הכנסייה הרומית-קתולית (1622) ועסקה בפעילות מיסיו-נרית. כבמקרים רבים אחרים, קדמה התופעה למונח: כבר במאה ה-6 לפסה"ג ניתן להבחין בת' בערי-המדינה היווניות. הרטוריקה (ע"ע יונית, לשון ותרבות, עמ' 553/4; 556), אותה מערכת טיעונים מתוחכמת בה השתמשו אנשי המשפט המדיניות, לא היתה אלא נסיון מדע לעצב או לשנות את חשיבתם והתנהגותם של האנשים — ובכך לא נבדלה בהרבה מן הת' בת זמננו.

התפתחות אמצעי התקשורת ההמונית (בעיקר רדיו וטלוויזיה) איפשרו לתעמולן להגדיל את מספר האנשים החשופים לת'. עד אז הוגבל מספרם למגע פנים-אל-פנים, לכנסים, אסיפות ועצרות. העליה במספר יודעי קרוא-וכתוב, והופעתן של אידאולוגיות פוליטיות המבוססות על שכנוע ההמונים לתמיכה בהן הפכו את הת' לתופעה

הצורות ואת התמורה בצבעי הגופים המרוחקים כתוצאה מאובך וכד'. התמורות מתבטאות בעיקר בשינוי הגוונים ה"חמים" (אדום עד צהוב) ל"קרירים" יותר וניתנות לחיקוי באמצעות ערבוב צבעו המקורי של הגוף בגוון לבן-כחלחל; בציורים חד-צבעיים משמש לכך דילול הצבע.

ל. נו.

באמנויות החזותיות שיטות התיאור הפרספקטיווי הן גורם סגנוני והבעתי חשוב ביצירות של תקופות שונות. דוגמות קרובות במקצת לתפיסה האשלייתית מצויות בין ציורי-הסלע הפרי-היסטוריים ובאמנות מפסיקו העתיקה. בציור הסיני והיפני מתוארים העצמים ההנדסיים לרוב ב' המקבילית הנזקקת לכללים הדומים לאלה של הגאומטריה התאורית (ע"ע, עמ' 128—130), בעוד שהמרחב מתואר באמצעות הפ' הצבעונית. באמנות המצרית העתיקה ובזו של ארם-נהריים, לעומת זאת, חסר תיאור המרחב והגופים מתוארים באמצעות מוסכמות גרפיות. שיטות תיאור דומות לאלה נראות בצורה ספונטאנית, בציורי ילדים, ולע-תים, בצורה מודעת, ביצירות אמנים בני-זמננו, המבליטים את

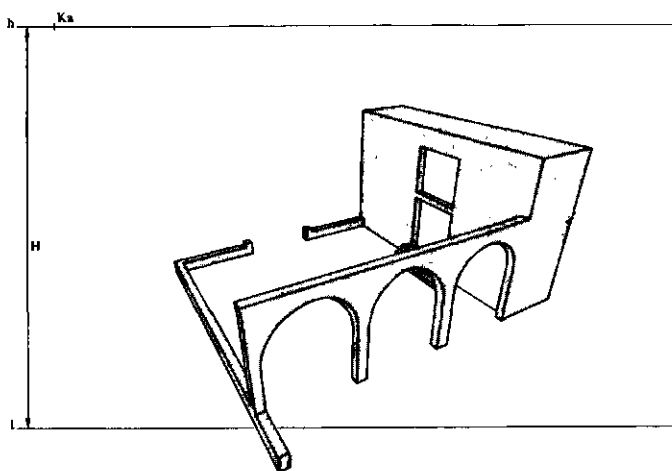
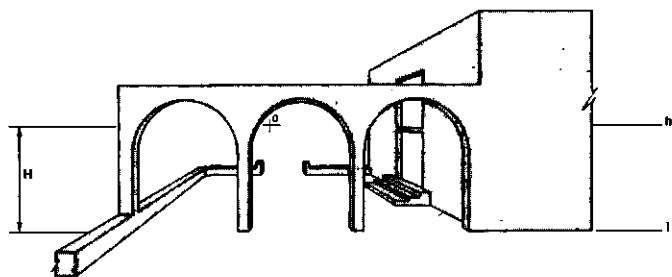
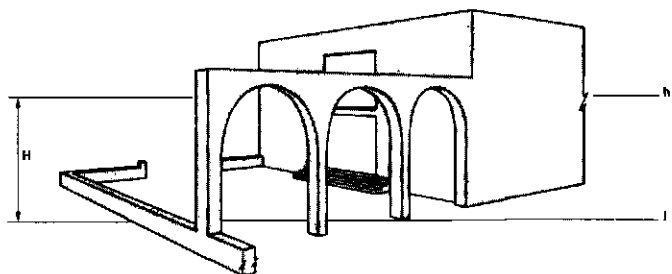

סוגי הפרספקטיווה. מלמעלה למטה: לוח הפרספקטיווה מאונך למישור התומך אך משופע לגבי הדפנות האנכיים של הבניין. לוח הפרספקטיווה מאונך למישור התומך ומקביל לקיר הקשתות של הבניין. לוח הפרספקטיווה סיווה משופע לגבי המישור התומך וגם לגבי הדפנות האנכיים של הבניין. H— קו האופק; I— ציר הפרספקטיווה; H— גובה העין; K— נקודת המנון (נקודת הכינוס)

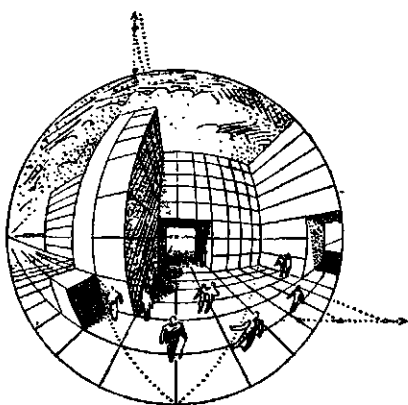

פרספקטיווה קשתית

גשמיותו של מישור התמונה כדי לתת ביטוי להתנגדותם ל-אשליה הציורית. שית התיאור האשל-ייתי היתה ידועה ב-יוון העתיקה למן המאה ה-5 לפ-ס"ג ונועדה שם בתחילה, כפי הנראה, לעיצוב התפאורות בתאטרון ("סקינז-גראפיה"). כדים יורניים מעידים על שי-

מוש בשיטת "הקצרה" לתיאור אשלייתי. בין התמשיחים ההלניסטיים והרומיים (בפומפיי ובהרקולנאום) נתגלו ציורי-גוף הנעזרים באשליה הצבעונית ומראות ארדיכליים המתוארים, ככל הנראה, באמצעות הפ' הציורית. השיטה הציורית מוסברת, אם כי במערפל, בספרו של ויטרוביוס (ע"ע) "על הארדיכלות" (25 לפסה"ג).

ביה"ב הופרד העיטוק באופטיקה משיטות התיאור האמנותי, ובציור הוחלפה הפ' האשלייתית במוסכמות גרפיות; מהן מעניינת במיוחד זו הקרויה "פ' הפוכה", האפיינית לאמנות הביזנטית. עניינם של אמנים בגאומטריה ובתורת הראיה הודש בתקופת הרנסאנס כביטוי לשאיפה לבסס את ה'ראליזם' באמנות על יסודות מדעיים. השיטה החדשה, שיטת התיאור הקווי (ר' לעיל) ע"פ כללים קבועים, נקראה p. artificialis (פ' אמנותית), כדי להבדילה מן האופטיקה שהיתה מכונה p. naturalis (פ' טבעית). היצירות האשלייתיות החלוציות, שעוצבו בידי הארדיכל ברונלסקי (ע"ע), הרשימו את בני-דורו; מלבד ציירים כמו-צ' ואיטש'לו (ע' ערכיהם), נזקקו לשיטה הפרספקטיווית גם פסלים כגיברטי ודונט'לו (ע' ערכיהם). התורה העיונית של הפ' הקווית גובשה ונוסחה בידי ל. ב. אלברטי (ע"ע). בספרו "על הציור" (1435), ספר זה שימש מקור השראה לחיבורים רבים, מהם של הצייר פירו דלה פרנצ'סקה (ע"ע; 1490 בקירוב), ושל דייר (ע"ע; 1525). בעיות הציור האשלייתי נדונו גם בכתביו של לאונרדו דה וינצ'י (ע"ע) שניסח את הכללים של הפ' הצבעונית, מלבד מחקריו בפיסילוגיה של העין שהביאוהו לקביעת העיוותים הצורניים הנוצרים בתיאורים לפי שיטת הפ' הקווית.

F. Panofsky, *Die P. als symbolische Form* (in: *Vorträge der Bibliothek Warburg*), 1924/5; P. Reina, *La prospettiva*, 1940; M. S. Bunim, *Space in Mediaeval Painting and the Forerunners, of P.*, 1940; R. Arnheim, *Art and Visual Perception*, 1954; D. Goseff, *P. Artificialis*, 1957; E. H. Gombrich, *Art and Illusion*, 1962²; A. Flocon - R. Taton, *La P., son histoire et ses aspects techniques*, 1963; E. Ten Doesschate, *P.: Fundamentals, Controversials, History*, 1964; J. White, *The Birth and Rebirth of Pictorial Space*, 1967²; A. Barré - A. Flocon, *La P. Curviligne*, 1967; A. M. Richter, *P. in Greek and Roman Art*, 1970; A. Almgren, *Die umgekehrte P. und die Fluchtachsenperspektive*, 1971.

א. טו.

פֶּרְסֶקוֹ (איט' fresco, טרי; צורה מקוצרת מ *pittura al fresco* [affresco]), טכניקה של ציור על קירות ותקרות מטיחים, שהגיעה לשיאה במאה ה-14 באיטליה, אך היתה ידועה גם מחוצה לה. בטכניקת הפ' מציירים על הטיח בעודו לח, כשהפיגמנטים מתאחדים עמו פיסית וכימית, נספגים לתוכו, מתייבשים יחד אתו, ואינם מהווים קליפה נפרדת העלולה לנשור מן הקיר. ציור-הפ' נעשה בדרכים שונות, ורבות הנוסחות להכנת הטיח והצבעים. הדרך המקובלת היא משיחת שכבה של טיח גם (arricciato) על הקיר — לכסות את אבניו. עם התייבשותה משרטטים עליה את קויה העיקריים של הקומפוזיציה, בפחם או עפר, בדיות חומה, ה"סינופיה";

פְּרֶסְקוֹבַלְדִי, גִּירוֹלָמוֹ — Girolamo Frescobaldi — (1583—1643), מלחין ונגן עוגב איטלקי. פ' נולד בעיר פרארה ולמד נגינה אצל המלחין לוזאסקי. ב 1604 השתקע ברומא; ב 1608 נתמנה נגן עוגב בכנסיית פטרוס הקדוש. ופעל גם בשירות החשמן אלדובראנדיני. בני דורו תיארו בהתלהבות רבה את נגינתו הוירטואוזית. פ', בן דורו של מונטורדי (ע"ע), פעל בתקופת המעבר רבת החידושים שבין הרנסאנס לבארוק. פ' לא נמנה עם החדשנים הקיצוניים של דורו, ואפשר להשוותו לי. ס. בך (ע"ע) כמסכם גדול של טכניקות חיבור של תקופות קדמות. פ' פעל בכל תחומי המוסיקה של תקופתו — קולית וכליית — פרט לאופרה; אולם חשיבותו העיקרית ביצירותיו לעוגב ולצ'מבלו, הכוללות טוקטות, סדרות של וריאציות וסוויטות. מקום נכבד ביצירתו תופס הקובץ הגדול Fiori musicali („פרחים מוסיקליים“), 1635, פרקי נגינה לעוגב המיועדים להשמעה במסגרת המיסה (ע"ע).

A. Machabey, G. F. Ferrarensis, 1952.

פְּרֶסְקוֹט, וִילְיָם הִיקְלִינג — William Hickling Prescott — (1796, סילם [מַסְצ'וּסֵטס] — 1859, בוסטון). היסטוריון אמריקני. פ' נולד לאחת המשפחות הוותיקות והעשירות בניו-אינגלנד, למד באוניברסיטת הרוורד ובעת לימודיו שם נפגע בתאונה וכמעט התעורר; מאז נזקק תמיד לקריינים. שיקראו לפניו את הספרים והתעודות הדרושים למחקריו, ולמסגרת-כתיבה מיוחדת לעוורים (noctograph).

החילה פרסם פ' מסות וביוגרפיות. ב 1824 פנה לתולדות ספרד במאה ה-16. ספרו הראשון בתחום זה היה History of Ferdinand and Isabella the Catholic („תולדות מלכותם של פרננדו ואיזבל הקתולים“), 1838. את"כ כתב את History of the Conquest of Mexico („תולדות כיבוש מַסְסִיקו“), III-I, 1843; History of the Conquest of Peru („תולדות כיבוש פר“), II-I, 1847. מספרו האחרון A History of the Reign of Philip the Second, King of Spain („תולדות מלכותו של פיליפה II מלך ספרד“), 1855—1858, השלים 3 כר' בלבד.

פ' נחשב להיסטוריון האמריקני המדעי הראשון. בהערכה זו זכה הודות לשימוש הנרחב בתעודות, שנשלחו אליו מארכיונים בספרד, ולגישתו הביקורתית, וכן הודות לאוביקטיביות שבשיפוטיו הערכיים; נאמר עליו, שקורא קתולי לא יחוש כלל שהמחבר הוא אוניטרי. פ' עצמו הדגיש שאין לדון אדם שלא ע"פ קנה-המידה של תקופתו וערכיה, שלא כרבים מההיסטוריונים בני-דורו נמנע מהער-כות פילוסופיות ומכתיבה שתעמולה פוליטית או דתית משתמעת ממנה, ולא היה נגוע בהערצת גיבורים. הוא ניחן בכשרון תיאורי וסיפורי גדול. ספריו י"ל במהדורות רבות וחיבוריו על כיבוש מַסְסִיקו ופרו פופולריים עד היום. אע"פ שהמחקר הארכאולוגי והאנתרופולוגי שינה את ראיית תרבויות האצטקים והאינקה (ע' ערכיהם). כל כתביו י"ל ב 1904 ב 22 כר'.

W. Charvat — M. Kraus, W.H.P., 1943; C. H. Gardner, W.H.P.: A Biography, 1969.

א. א.

פְּרֶסְקוֹ, דֵּנִיָּאל (1887, מינסק — 1962, ניו-יורק [נטמן בתל-אביב]). סופר ועיתונאי עברי. מ 1906 באה"ב (פרט לשנים 1927/30 בהן שהה באירופה, ו 1930/33 בהן ישב בתל-אביב). פ' התמסר כליל להוראת העברית בבתה"ס ולהתדרתה לתרבות הציבור היהודי בסיסמה — שמקורה בי. ל. גורדון (ע"ע) — „עבד לעברית אנכי עד נצח“. פ' היה מראשי המדברים בעתונים ובכתה"ע העבריים באה"ב ומחוצה לה, והשתתף בעריכת קבצים עבריים רבים. הוא כתב בעיקר פליטונים וקטעי הומור, וכן מחקרים וספרי לימוד לעברית ברוח הומוריסטית: „המדבר עברית“ (ניו יורק, תרפ"א), „עברי אנכי“ (שם, תש"ח), „דברו עברית“ (שם, תשי"א), „לשון

מכאן שמו של רישום-הכנה זה. למרות שהסינופיה סופה להיעלם תחת שכבת-הטיח האחרונה, נהגו ציירים לפ-תח רישום-הכנה זה עד כדי מלאכת-אמנות מעולה בזכות עצמה. לעתים הסינופ-יות הן הרישומים ששרדו מיצירותיהם של אמנים רבים בני המאות ה-14 וה-15. תפקידה העיקרי של הסינופ-יה לשמש מכשיר-תכנון לעבודה המשותפת של הטייח והצייר. על שכבת טיח טרי (intonaco) מאיכות מעולה (התערובת כוללת סיד כבוי, חול נקי, ולפעמים גם אבק שישי), בעובי של כ-10 מ"מ, מצייר האמן תחילה מרשם



קטע של פרסקו קדום מננוסוס, 1600—1500, למטה"ג (המוזיאון הארכאולוגי, איראקליון, כרתים)

בצבע ניטרואלי, ואח"כ את ציורו בצבעים המומסים במים. מלאכת הציור חייבת להתבצע במהירות וללא מחיקות והוספות; על-כן מכינים מראש את רישומי-ההכנה לפרטי הציור וגם את הצבעים שנבדקו מראש לגבי האפקט הסופי שיתקבל אחר התייבשותם על הקיר. בתום יום-העבודה מסלק הטייח את הטיח הבלתי-מצוייר, ומכין למחרת משטח-טיח חדש שעליו יצויר פרט נוסף של הקומפוזיציה. בבדיקה מקרוב ניכרים ה„תפרים“ בין משטחי-הטיח השונים, ולפיהם ניתן לשחזר את הספקו היומי של האמן ואת שיטת עבודתו. ציור-הפ' הוא אחת התרומות החשובות של האמנות האיטלקית במאות ה-14—18. משפע ציורי-הפ' הגדולים של אסכולות הציור האיטלקי מזדקרים שמותיהם של ג'וטו, האחים לורנצטי, ס. מרטיני, אלטיקירי, במאה ה-14; מוצ'ו, מזולינו, פינולו, פרה אנג'ליקו, פירז'לה פרנצ'סקה, פיליפו ופיליפינו ליפי, גירלנדיו, א. מנטנייה, בוטיצ'לי, פרוגינז, פינטוריקו, סיניורלי, במאה ה-15 ובראשית המאה ה-16; מיכלאנג'לו, רפאל, אנדר'אה דל סרטו, פונטורמו, ג'וליו רומנו, קורג'ו, ג'ו. ורי, פ. ורונזה, במאה ה-16; ג'ודו רני, ג'ו. לנפרנקו, אורצ'ו ג'נטילסקי, גורצ'ינו, פטר' דה קורטונה, ל. ג'ורדנו, במאה ה-17; ג'ו. ב. טיפולו, במאה ה-18 (וע' ערכיהם).

תולדות ציור-הפ' אינן מהוות חתך היסטורי של תולדות הציור האיטלקי, אלא הן חטיבה בפני עצמה. ציורי-פ' רבים נעשו בתפיסה של עיטור-פנים, תוך כדי זיקה למבנה ולחלל הארכיטקטוני, והם שונים באפנים מציורי-הכן האינטימיים והרגישים יותר בעיבוד פרטיהם.

ציורי-הקיר בארצות-אירופה האחרות הושפעו מהטכניקה והסגנון של ציורי-הפ' האיטלקיים. בצרפת פרח, בייחוד במאה ה-17, אסכולה גדולה של ציירי-קיר, שפעלו בחלקם, בטכניקת-הפ', בגרמניה פרח ציור-הפ' בהשפעתם של אמנים איטלקים כטיפולו, שהשפיע בספרד גם על ג'וה הצעיר. טכניקת ציור-הפ' זכתה לתחיה ביצירתם של ציירי אסכולת הנצרנים (ע"ע) הגרמנים. במאה ה-20 צוירו ציורי-פ' במַסְסִיקו ובראזיל, אך גם שם תפסו, עד מהרה, הצבעים הפלאסטיים את מקום הטכניקה הזאת.

J. Ward, F. Painting, 1909; H. Hildebrandt, Wandmalerei, 1920; G. Mucho, Buon f., 1950; U. Procacci, La tecnica degli antichi affreschi e il loro distacco e restauro, 1958; id., Sinopie e affreschi, 1961; D. C. Winfield, Middle and Later Byzantine Wall Painting Methods (Dumbarton Oaks Papers, XXII, 63—139), 1968. א. ר.

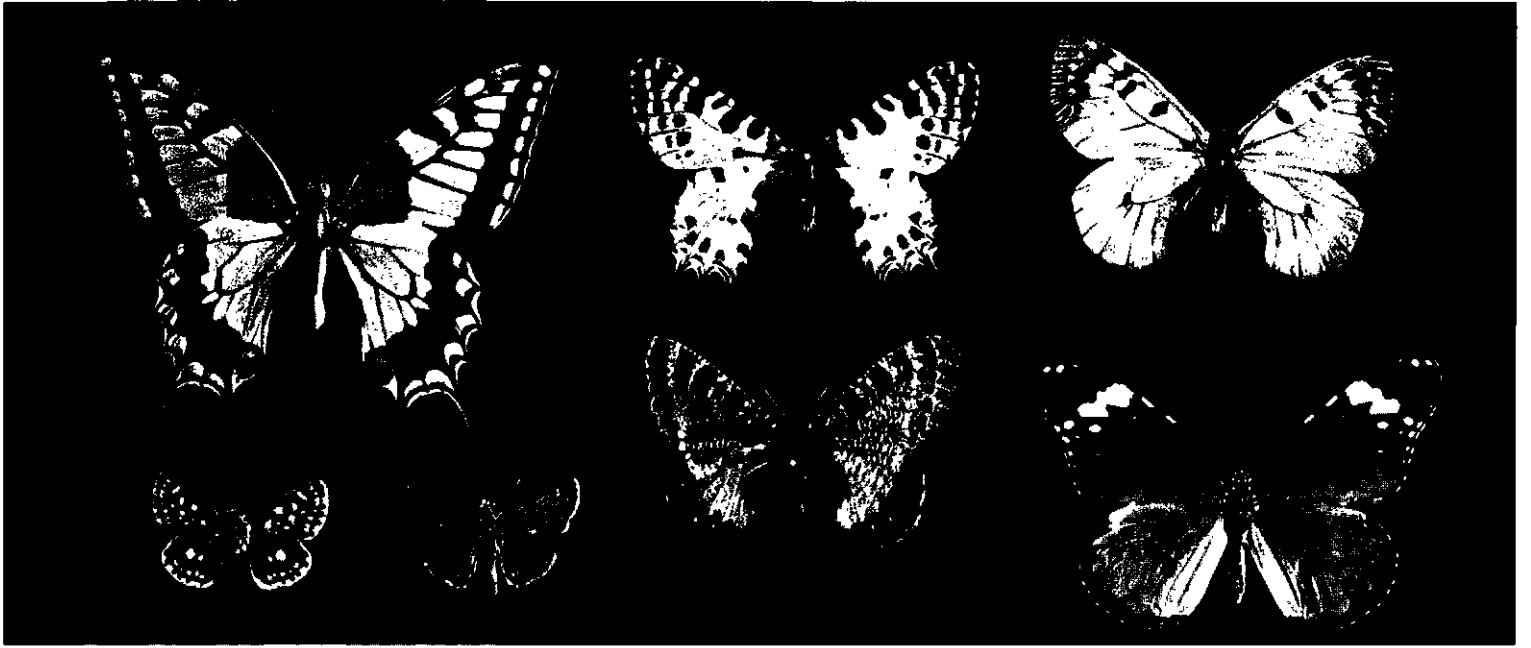

למעלה — צבעוני לבן-המוזה" Parnassius mnemosyne צבעוני צהוב Allanostria cerisyi צבעוני מצוי Papilio machaon bimaculata
 למטה — דנאית תפוחי-סדום Danaus chrysippus צבעוני שקוף Archon apollinus bellargus הספריה "רדומה" Thymelicus acteon הספריה "מנומרת" Spialia sertorius

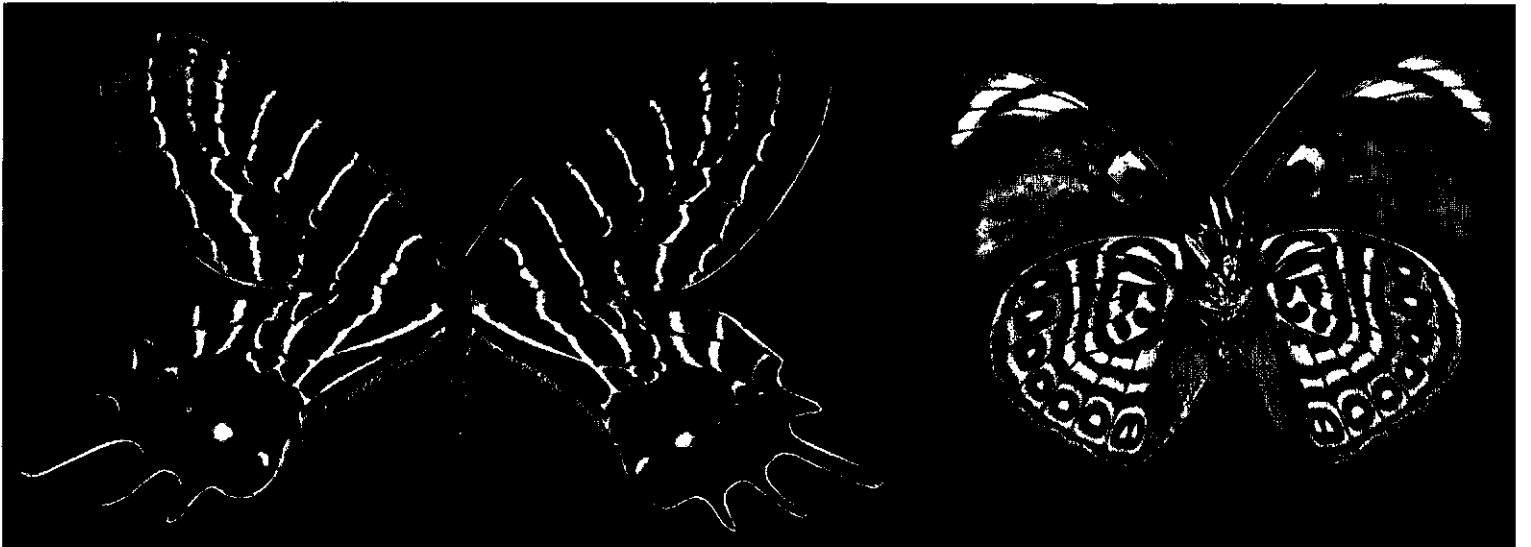

Armandia lidderdalei (ממזרח אסיה)

Agrias amydon (צד תחתון; מיערות האמונה)



שבתאי המגו האפריקני Nutaurelia zambesina

רפרף גולגולת המת Acherontia atropos (צפון אפריקה, דרום אירופה)

פרפרים. למעלה — מפרפי ארץ ישראל; באמצע — פרפרים אקסוטים; למטה — רפרפים אקסוטיים

פְּרָעוּשִׁים (Siphonaptera), סדרת בע"ח הסרי-חוליות ממחלקת החרקים (ע"ע). הפ' הם פחוסי צדדים, חסרי כל סימן של כנפיים ובעלי סקלרוטיזציה שלמה. הבוגרים הם טפילים המוצצים דם מחולייתנים המי דם. מרביתם טפילי יונקים ומיעוטם טפילי עופות. גוף הפ' זעיר ואורך המינים המצויים הוא 1-3 מ"מ. המין הגדול בארץ הוא *Stenoponia tripectinata*, טפיל מכרסמים ממש-פחת הגרבייליים; אָרכו מגיע ל 5 מ"מ.

מבנה כללי של הגוף. גפי הפה של הבוגר הם עוקצים-מוצצים, ושל הרימה הבלתי טפילית הם לועסים.

צורתו הפחוסה של הפ' מסייעת לו בתנועתו בין שערות הפונ-דקאי, וזיפים הפונים לאחור, או מסרקים העשויים זיפים אשונים, מונעים את התחלקותו. מספר המסרקים ומיקומם הם אמצעי עזר חשוב בהגדרה. זוג הרגלים האחוריות עשויות לקפיצה. פיסות הרגליים מסתיימות בטפרים כפופים וחזקים. כושר הקפיצה של פ' האדם (*Pulex irritans*), פ' הכלב (*Ctenocephalides canis*) או פ' החתול (*Ct. felis*) מגיע למרחק של כ 50 ס"מ ולגובה של כ 30 ס"מ. כושר קפיצה זה מתאים לגובה רגליהם של הפונדקאים. פרעושי מכרסמים או סנוניות קופצים למרחק של כ 7-15 ס"מ ואילו פר-עושי עטלפים וקוקים לגירוי חזק ביותר כדי שיקפצו 1-2 ס"מ. כושר הקפיצה נבדק בפ' החולדה הטרופי ונתברר כי אנרגיית הקפיצה נאגרת ע"י דחיסת כרית רזילין (*resilin*) בבסיס הרגל. הרזילין הוא הלבון בעל אלסטיות גבוהה. שחרור הדחיסה בבת אחת גורמת לתאוצה גבוהה ביותר של הפ' הקופץ. המגיעה לכדי 1.350 מ' לשנייה (תאוצה השווה בערך ל 140G). הפ' הם בעלי גלגול מלא. הביצים הלבנות הן גדולות יחסית (כ 0.5 מ"מ). נקבה מטילה בהטלה כתרסר ביצים. לפני כל הטלה היא זקוקה לארוחת דם. פ' האדם יכול להטיל כ 450 ביצים במשך חייו. משך הדגירה של הביצה תלוי בטמפרטורה ונמשך בהתאם למין: 2-14 ימים. הרימה בעלת זיפים ארוכים. היא נזונה מפירורי חומר אורגני. תפטריו עובש ושאריות ארוחות דם של הבוגרים. יש 3 דרגות רימה, היכר לות להמשך משבועיים בתנאים אופטימליים ועד ל 200 יום בתנאים גרועים. הרימה הבוגרת טווה פקעת דקה ומתגלמת בתוכה.

בפרעושי היונקים הגדולים יכול הגולם להישאר במצב מנוחה ימים רבים. רעידת קרקע של צעדי הפונדקאי מעוררת אותו לפעי-לות. זאת הסיבה להתקפה רבתי של פ' כאשר עוברים ליד מלונת כלב עזובה, כפר נטוש וכו'. אורך החיים הרגיל הוא כ 3-4 חדשים; בתנאי לחות וטמפרטורה מתאימים הוא יכול להיות גבוה יותר.

סכנתם הגדולה ביותר של הפ' היא בהעברת מחלות. המחלה החשובה ביותר היא הדבר (ע"ע). המועברת באמצעותם ממכרסמים נגועים אל האדם. פ' הם גם המעבירים של טיפוס בהרות אנדמית הנגרמת ע"י חיידק *Ri-ckettsia mooseri* (וע"ע טיפוס הבהרות, עמ' 655/6). פרעושי הכלב והחתול משמשים גם פונדקאי-מעבר לשרשור הגדול (*Dipylidium ca-ninum*) של הכלב. הפ' נדבק כאשר רימתו בר-לעת את ביצי השרשור. בא"י כ 40 מינים. על ציפרי בר נמצא מין אחד בלבד: *Ceratophyllus fringillae* — טפיל של הבארות, ואילו מין שני, *Echidnophaga gallina-*

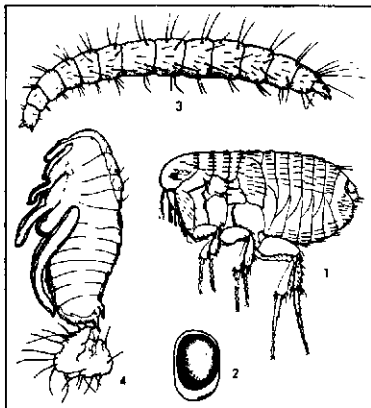

מחזוריחיים של פרעושים: 1. פרעוש האדם הטרופי (*Xenopsylla cheopis*) 2. ביצה; 3. בוגר; 4. פרעוש החולדה הנשק. 4. נולם ובצרו עור הנשל 3. רימה כונרת; 4.

נקיה" (שם, 1962), "המלון שלי" (שם, תשי"ז). את רשימותיו כינס בכמה ספרים; מטעמים לחג" (שם, תרצ"ט), "זמנים טובים" (שם, תש"ד); "לכבוד הרגל" (שם, תש"ז); "צחוק מא"י" (שם, תשי"א); "נחת מא"י" (שם, תשכ"ב), ועוד. כן כתב וערך עתונות עברית לילדים. כתב לעתים גם בעתונות יידיה. ההומור של פ' לבבי, סלחני חסר ארס, וחדור חכמת-חיים ורגישות אנושית. אוטוביוגרפיה וביבל' (גנוים, ב), תשכ"ה.

פְּרָסְתָנִים (Ungulata), קבוצת סדרות של בע"ח ממחלקת היונקים (ע"ע). במובן מצומצם כלולים בפ' 2 סדרות: מכפילי-פרסה (ע"ע) ומפריטי-פרסה (ע"ע). הסימנים המשותפים להם הם: גוף ארוך, עמוד שדרה מוצק, זנב קטן שאיננו משתתף בתנועה, רגליים גבוהות ודקות ומספר אצבעות מצומצם עטופות-פרסה (יוצאים מכלל אחרון זה הבהמות והקרנפים). השיניים רחבות ומותאמות למזון מן הצומח. הנקבה ממליטה ולד אחד (לבד מהחזירים) מפותח; עיני פקוחות והוא עומד על רגליו מייד לאחר ההמלטה. הפ' שוכני קרקע מובהקים שאינם מסוגלים לטפס על עצים או לחפור. כיום כוללים בשם פ' סדרות נוספות: שפניים (ע"ע); פיל-אים ותת-שאים (ע' ערכיהם). הם קרובים לפ' שנוכרו לעיל. מזונם מן הצומח ובהתאם לכך שיניהם התרחבו והן מגובשות ולא חדות. הגפיים לא השתכללו. הטפרים התנוונו והפכו לציפורניים או פרסות או נעלמו לגמרי (כגון אצל תחש). יש המצרפים לפ' גם את סדרת השנזוביים, כי במוצאם קרובים לפ' יותר מאשר לטורפים (ע"ע).

פְּרָעוּה, תואר-כבוד של כ"א ממלכי מצרים, החל באמצע האלף השני לפסה"ג. שימש כינוי כולל למלכי מצרים במקרא ובכתובות מלכי אשור (*pir'u*) וכן משמש בשפות רבות עד היום (*Pharaoh*). המונח פ' מורכב משתי המלים המצריות "פר-עא", שפירושו "הבית הגדול", ולראשונה ציינו את ארמון המלך ולא את המלך עצמו. המונח הפך לתואר זהה עם המושג "מלך מצרים" רק החל בימי תחותמס III (ע"ע) בן השושלת 18 (ע"ע מצרים, היסטוריה, עמ' 172-173). מהשושלת ה 22 ואילך נוסף התואר פ' על שמן האישי של המלך. עם זאת, לא נמנה עם חמשת התארים הרשמיים של מלכי מצרים שנהגו במסמכים רשמיים.

במקורות לא-מצריים, ובייחוד במקרא, משמעות "פ'" היא תמיד מלך מצרים. למונח פ' שלוש צורות-שימוש בספרות המק-ראית, המקבילות במידת-מה לשלבי התפתחות התואר בנהוג המצרי: 1) "פ'" ככינוי עצמאי למלך מצרים ללא תואר נספח — שכיח בעיקר בתורה; 2) הצירוף "פ' מלך מצרים", — מופיע בנביאים ראשונים ובנבואה, ושכיח פחות בתורה; 3) התואר "פ'", בצירוף שמו הפרטי של המלך — שימוש המקביל לשלב הסופי של התפתחות התואר במצרים — מופיע רק בנביאים ראשונים (מל"ב כג. כט, לג—לד) ובנבואה (ירמ', מד, ל'; שם, מו, ב).

שתי הצורות הראשונות הנ"ל של שימוש סתמי בתואר פ' ביחס למלך מצרים מונעות את זיהוי המלך שבו מדובר. אמנם נעשו נסיונות לזהות את פ' של ימי יוסף, את פ' של תקופת השעבוד ויציא-מצרים, וכן את פ' חותן המלך שלמה (מל"א, ג, א; שם, ט, טז), אך בלא שהגיעו לתמימות דעים. עכ"פ במידה שהתואר שבי-מקרא מתייחס למלך הקודם לשושלת ה 18, הרי הוא אנאכרוניסטי. המונח פ' מופיע פעם במקרא כמרכיב בנוסח שבועה, "חי פרעה" (ברא', מב, טו—טז) ונראה, כי השימוש אנאכרוניסטי, שכן שבועה בנוסח זה ידועה רק מתקופת השושלת ה 22 (935—730 לפסה"ג).

א. מלמט, פרקים במדיניות החוץ של דוד ושלמה (בתוך: בימי בית ראשון), תשכ"ב; י. קוטשר, (חי) פרעה (בתוך: ס' שמואל ייבין, 460—461), תשל" ; A. H. Gardiner, *Egyptian Grammar*, 71—76, 1957; id., *Egypt of the Pharaohs*, 1961; P. Montet, *Eternal Egypt*, 32—63, 1964. ג. שצ'.

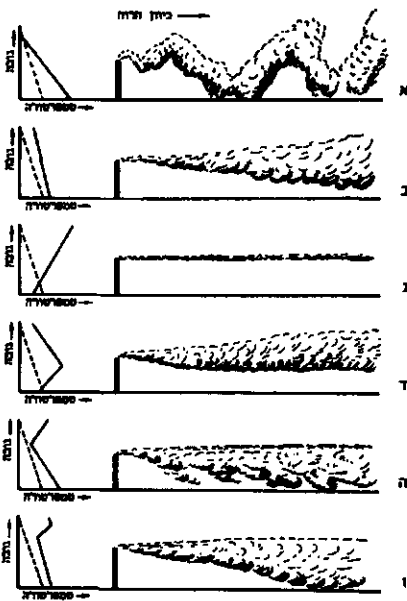

ציור 2: פיזור המזהמים מארובה במסלול סמפרטורה שונים. הרוח הממוצעת נושבת משמאל לימין. הקו המדוסט מתאר ספל סמפרטורה של $10^{\circ}\text{C}/\text{km}$. תנאים טובים לפיזור קיימים כאשר יש אינוורסיה מסוג לקרקע (מתחת לארובה הפולסת) וירידה מהירה של הטמפרטורה מעל הארובה (מצב ד'). במסלול הסמפרטורה חלש על יד הקרקע ויש אינוורסיה ברום (מצב טיפוסית לחדשי הקיץ בישראל). נלכדים המזהמים בניו בסמים האינוורסיה לקרקע (מצב ו')

ציור 2: פיזור המזהמים מארובה במסלול סמפרטורה שונים. הרוח הממוצעת נושבת משמאל לימין. הקו המדוסט מתאר ספל סמפרטורה של $10^{\circ}\text{C}/\text{km}$. תנאים טובים לפיזור קיימים כאשר יש אינוורסיה מסוג לקרקע (מתחת לארובה הפולסת) וירידה מהירה של הטמפרטורה מעל הארובה (מצב ד'). במסלול הסמפרטורה חלש על יד הקרקע ויש אינוורסיה ברום (מצב טיפוסית לחדשי הקיץ בישראל). נלכדים המזהמים בניו בסמים האינוורסיה לקרקע (מצב ו')

פ' באטמוספירה (ע"ע). תנועת האוויר סמוך לפני כדה"א תמיד טורבולנטית. כשמדדים את מהירות הרוח (ע"ע) קרוב לקרקע במדר-רוח מהיר-תגובה, מביחנים בשינויים רגועים גדולים בכיוון הרוח ובמהירותה (ציור 1). במכשיר בעל זמן תגובה ארוך נמדדת המהירות הממוצעת עפ"י פרק זמן, שתלוי בזמן התגובה. כדי לקבוע את הגורמים שבהם תלויה מידת הפ' באטמוספירה מגדירים מערכת צירים כך שציר X מתלכד עם כיוון הרוח הממוצע. שאז $u=V; v=w=0$ קצב שינוי האנרגיה הקינטית הממוצעת של הפ' (ליחידת מסה של אוויר) תלוי בשטף החום המוחשי האנכי מהקרקע (H); בקצב הפיכת האנרגיה הקינטית של הפ' לחום ובמפל המהירות הממוצעת (במישור האופק) עם הגובה. קיימות נוסחות אמפיריות שונות המתארות מפל זה. שמתאימות לתנאים מסווא-רולוגיים שונים.

H תורם להגדלת הפ' כששטף החום הוא מהקרקע אל האוויר, כפי שקיים בדיכ בשעות היום, כשהקרקע בולעת את קרינת השמש ומתחממת. וההפך בלילה (ציור 1). גם המפל האנכי של הטמפרטורה באוויר משפיע על H. כמו-כן, ככל שמפל הטמפרטורה גדול יותר, שטף החום גדול יותר והפ' חזק יותר. אולם אם הטמפרטורה עולה עם הגובה (אינוורסיה) — הפ' קטן. לפ' חשיבות רבה בפיזור מזהמים באוויר. ככל שהפ' חזק יותר, פיזור המזהמים יעיל יותר (ציור 2). פ' קיים גם בעננים (ע"ע), בעיקר בענני סערות; אפילו במזג אוויר נאה, בגבהים של 5—10 ק"מ, קיים פ' (clear air turbulence) שגרם להתרסקות מטוסים. ה. ש.

לכיוונים מקריים, כך שחלקי זורם שונים מתערבבים זה בזה. גם חתך הזרימה שונה בשני המקרים (ע"ע הידרודינמיקה, ציור 2). כל הבדל מקומי בתכונות הזורם נוטה אפוא להשפיע תופת במהירות רבה בזרימת פ', זרימת פ' יוצרת "חיכוך" רב יותר מזרימה שכבה תיבת ומתלווה לה הפיכה מתמדת של אנרגיה קינטית לחום. יהיו w, v, u רכיבי בי המהירות בכיוונים x, y, z בהתאמה. תנועת פ' מאופיינת במהירות הממוצעת של הזרימה שרכיביה $\bar{u}, \bar{v}, \bar{w}$ לרוב אינם תלויים בזמן; והסטיות הרגועות ממהירות זאת.

ceae ידוע כטפיל של תרנגולות. שאר המינים הם טפילי יונקים, בפרט של מכרסמים. מידת הספציפיות נקבעת בעיקרה ע"י התנאים האקולוגיים השוררים בקני הטונדקאים בהם מתפתחות הרימות. פ' האדם, למשל, מצוי בארץ בעיקר על יונקים גדולים: גירית, תן, צבוע ודרבן. יש להניח כי מין זה מלווה את האדם מתקופת המערות. תקופה בה עבר מן היונקים הגדולים אל האדם. ספציפיות גבוהה מאוד מצויה ב-Parapulex chefrenis, הטפיל על מיני קוצן (Acomys; מכרסם). הקוצן המצוי נפוץ במרבית חלקי הארץ ואילו תפוצת הפ' מוגבלת לקוצנים השוכנים באזורים השחונים החמים. בדרך זאת משמשת תפוצת הפ' אינדיקציה לתנאים מיקרואקלימיים. וע"ע אפידמיולוגיה; זהו.

G.H.E. Hopkins - M. Rothschild, *An Illustrated Catalogue of the Rothschild Collection of Fleas (Siphonaptera)*, 1953; F. Peus, *Flöhe*, 1958; J. Smart, *A Handbook for the Identification of Insects of Medical Importance*, 1965; O. Theodor - M. Costa, *Ectoparasites*, 1967.

מ. קוט.

פרעזיים (Hypericaceae), משפחת צמחים דו-ספסיגיים, מפורדי עלי-הכותרת מסדרת הפרעניים (Guttiferales), הכוללת 8 סוגים וכ-350 מינים של שיחים או עצים, ולעתים נדירות יותר — עשבים. הפ' גדלים באזורים טרופיים וסובטרופיים (מלבד הסוג פּרַע [Hypericum] הגדל גם באזורים ממוזגים). עלי הפ' הם ללא עלי לוואי פשוטים, נגדיים או ערוכים בדורים. עלי הפ' נושאים בלוטות שקופות או כהות. בשיפה, ולפעמים גם בקליפה ובליבה, של ציר הצמח מופיעים ביבי הפרשה. הפרחים בודדים או בתפרחת, אנדרר-גיניים, נכונים, בעלי גביע וכותרת של 4—5 עליים, ולעתים יש קשקש צופני בבסיסם; האבקנים מרובים לרוב ומאוחים בזיריהם ל-2—5 קבוצות. השחלה עילית, בעלת 3—5 עלי שחלה; לרוב השליות זוויתיות בתוך 3—5 מגורות או שהן מצויות על מחיצות בלתי שלמות; עמודי העלי לרוב חפשיים, ולעתים מאוחים. הפרי הלקט, ענבה או בית גלעין; הזרעים חסרי אַנדוֹסְפֶרֶם. משפחת הפ' נחשבת ע"י חוקרים רבים כבת משפחה של משפחת שרפיים (Guttiferae). הכוללת כ-50 סוגים וכ-900 מינים. בארץ מצויים 7 מינים מהסוג פרע. כמה ממיניו רעילים.

M. Zohary, *Flora Palaestina*, 1, 1966.

פרפור (turbulence), תנועת זורמים שבה המהירות משתנה במקום למקום בצורה לא סדירה. הפ' הובחן לראשונה (1883) ע"י א. רְנולְדוֹ, שהזרים נוזלים בצינורות זכוכית דקים הכנים חומר צבע למרכז הצינור. במהירות זרימה גמוכה נשאר הצבע במרכז הצינור ולא התפשט בתוך הנוזל כולו; אולם בזרימה מהירה התרסק עמוד הצבע ובמהירות רבה התפשט בכל הנוזל. רְנולְדוֹ קרא לזרימה מהסוג הראשון זרימה למינרית (שכבתית) ולסוג השני טורבולנטית. כן הראה שהמעבר מזרימה למינרית לטורבולנטית נקבע לפי ערכו של "מספר רְנולְדוֹ" $Re = \frac{ur}{\nu}$ כאשר u היא מהירות הנוזל, v — הצמיגות (ע"ע) הקינמטית שלו, r — רדיוס הצינור. וע"ע הידרודינמיקה, עמ' 86/8; הידרוליקה, עמ' 117/9.

בזרימה שכבתית מתפשטות תכונות הזורם (טמפרטורה, חלקיקים זרים וכו') בעיקר בכיוון הזרימה, כי בכיוון הניצב לזרימה נובעת השתוות התיכונות מהתנועה המקרית של פרודות הזורם בלבד. בזרימת פ' נפרדות מערבולות זורם מהזרימה העיקרית ונעות בתוכו

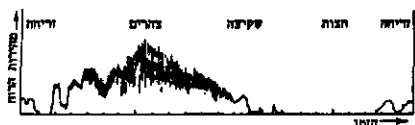

ציור 1: רישום אפייני של מהירות הרוח כנגובה של 130 מ' מעל רמות, במשך יממה במזג אוויר בהיר

פּרָפּסוּאוּם מוֹזִיִּילָה, עֵיץ מְכוּוָה, עמ' 423/4, תְּרַמְדִינְמִיקָה.

פּרָפּינִים (paraffins), או אלקנים (alkanes), תרכובות אורגניות אליפטיות רוזיות המורכבות מאטומי פחמן ומימן בלבד. אטומי הפחמן בפ' קשורים ישירות זה בזה ויוצרים שרשרות ישרות או מסועפות. הפ' הם תרכובות יציבות מאוד, ומכאן שמם (paraffin = parum affinis = "מגיב מעט", מתקשר בקושי). הפ' הפשוטים ביותר הם המתן CH₄ (ע"ע); אתן CH₂-CH₂; פרופן CH₃CH₂CH₃ ובוטן CH₃CH₂CH₂CH₃. הנוסחה הכללית של הפ' היא C_nH_{2n+2}. החל מן הבוטן מופיעים איזומריה (ע"ע). הפ' הנמוכים (אלה המכילים לים עד לחמישה פחמנים) הם גזים בטמפרטורה רגילה; פ' המכילים 5-16 אטומי פחמן הם נוזלים, ואלה המכילים יותר פחמנים הם מוצקים. כל הפ' מחוסרי צבע, קלים ממים, בלתי מסיסים במים, אך מסיסים בממסים אורגניים מקובלים. הפ' הנוזליים הם בעלי ריח אפייני (ריח בנוזן, ריח נפט).

פ' גזיים, ובמיוחד מתן, מופיעים בגו טבעי ומשמשים כדלק גזי וגם כחומר מוצא חשוב ביותר לתעשייה הכימית-אורגנית. הפ' הנוזליים והמוצקים מופיעים בעיקר בנפט (ע"ע). ממנו הם מתקבלים ע"י זיקוק. הפ' השונים משמשים, בהתאם לנקודת רתיחתם, לצרכי חימום, הנעת מנועים, שמני סיכה, כבסיס למשחות, לתחליף דונג ולמטרות רבות ומגוונות בתעשייה הכימית.

בתנאים רגילים מראים הפ' פעילות כימית מעטה ביותר, אך בתנאים מיוחדים נכנסים הפ' לתגובות כימיות רבות, מהן בעלות חשיבות תעשייתית, שבהן מתקבלות תרכובות הלוגניות. תרכובות ניטרו ותרכובות בלתי-רוזיות (אולפינים ואצטילנים).

הפ' רפ"ן המסחרי הוא חומר מוצק, רך, חסר צבע, טעם וריח, אחת מתוצרות הזיקוק של נפט פרפיני. הוא משמש חומר מוצא בתעשיית נרות, תרופות ותמרוקים וכחומר מבודד במכשירים חשמליים כבדים. משתמשים בו גם להכנת נייר בלתי חדיר למים. הוא מורכב מפ' בעלי שרשרת ישרה הכוללת 20-30 פחמנים. וע"ע אוקטן; איזומריה; בנוזן; נוזלין; פחמימנים.

E. H. Rodd (ed.), *Chemistry of Carbon Compounds*, 1^a, 357-398, 1964.
מ.ט.

פּרָפּינִין (Perpignan), בירת דפארטמן הפירנאים המזרחיים שבדרום-מזרח צרפת, 113,400 תוש' (אומדן, 1971).

פ' שוכנת במרכז מישור רוסיון (Roussillon) הפורה, על הגדה הדרומית של נהר טט (Têt), הנשפך למפרץ ליון (הימה"ת) במרחק 13 ק"מ מזרחה מהעיר. לאורך עמק הנהר נמשכת דרך החוצה את הפירנאים דרומה לספרד. 2 נתיבי תחבורה נוספים יוצאים מפ' דרומה ובאחד מהם, הסמוך בקטעים לחוף הים, עוברת מס"ב. פ' משמשת מרכז מסחרי ותעשייתי ליינות, פירות וירקות הגדלים כמישור רוסיון. התיירות היא ענף כלכלי חשוב. האתרים ההיסטוריים העיקריים הם מהמאות ה-14-15: המצודה (Castillet), שהגנה על השער הראשי בחומות העיר, ומשמשת כמוזיאון; בית הסריבוניל הימי, כנסיית סן ז'אן וארמון מלכי מירקה שהוקף (במאות 17-18) בחומות-מגן. האוכלוסיה בחלקה דוברת קאטאלאנית.

היסטוריה. פ' נוסדה במאה ה-10 ליד העיר הרומית Ruscino. שנהרסה ב-828. אח"כ היתה בירת נסיכי רוסיון; ב-1172 עברה לידי שליטי ארגון (ע"ע; וע"ע ספרד, עמ' 344/7); בשנים 1276-1343 היתה בירת מירקה (ע"ע מירקה, ממלכת-). פדרו IV החזירה שוב לארגון (1344) והקים בה אוניברסיטה שהתקיימה עד המהפכה הצרפתית. במאה ה-15 התעשרה פ' בזכות סחר-בדים והסחר הימי בימה"ת. העיר היתה בידי צרפת 1463-1473 ו-1475-1493 ואז חזרה לארגון. ב-1639 סופחה לצרפת. בחוזה הפירנאים.

P. Vidal, *Histoire de la ville de P.*, 1897; H. Chauvet, *Les monuments de P.*, 1959.

יהודים בפ' נזכרים ב-1185 כבעלי קרקעות. כאמצע המאה ה-13 העניק הימה I (ע"ע) ליהודי פ' קרקע להתיישבות ופריוני-לגיות שונות (ע"ע ספרד, עמ' 386), וכיניחן את הזכות לגבות הצאות ממלשין אם לא ייאמנו דבריו. ב-1275 שהה בפ' ר' טודרוס בן יוסף הלוי אבולעפיה (ע"ע). מחכמי הקהילה או: ר' מנחם המאירי — מגדולי חכמי פרובאנס, ור' אברהם בדרשי (ע' ערכיהם). היהודים עסקו במסחר (גם ימי), בריבית ובמלאכות. בראש הקהילה עמדו 25 איש, שנבחרו לכל חייהם, ולם סמכויות חקיקה וכפיה. עם קום ממלכת מירקה, החלו רדיפות. כספיות וחברתיות, במגמה לבודד את היהודים. בגזירת הרועים (1320) נשרף התלמוד בעיר.

בראשית המאה ה-14 פרחה הפילוסופיה היהודית בפ' — ובעקבר-תיה באה מחלוקת (ע"ע אבא מרי בן משה בן יוסף; משה בן מימון, עמ' 559). פדרו IV העביר, ב-1347, לרופאו היהודי את תפקיד נאמן הקהילה, להבטחת הנהלת המסים, ואז הוקל מצבם. בימי הדבר (ע"ע; 1348/9) הוכרחו כמה נכבדים להמיר דתם. ביוני 1370 פרצו פרעות ביהודי פ'.

בשנים 1360-1370 נדעה העיר כמרכז לאסטרונומים, וב-1361 תורגמו בה הטבלאות של יעקב בן דוד יום טוב לקאטאלאנית. בין רבני התקופה נדע ר' שמואל קרקושה. ב-1383 הטיל פדרו על קהילת פ' — יחד עם ברצלונה וגירונה — את תרגום משנה תורה לרמב"ם לקאטאלאנית.

בראשית המאה ה-14 ישבו בפ' 200-250 משפחות יהודיות, והיא היתה הגדולה בקהילות פרובאנס; רוב חבריה היו עניים. ב-1412 נתבעה הקהילה לשלוח שני נציגים לוויכוח בטורטוסה (ע"ע). האינקוויזיציה האסיפורית פעלה בפ' מסוף המאה ה-14, וב-1485 פעלה האינקוויזיציה הלאומית. כיבוש פ' ע"י צרפת ב-1463 היה מכה קשה ליהודי פ'. ב-1493 גורשו היהודים מן העיר. שרידי הקהילה, 39 משפחות, עברו לקושטא. בראשית המאה ה-20 ישבו בפ' כמה משפחות יהודיות. לאחרונה נתחדשה הקהילה עם בואם של יהודים מאפריקה הצפונית.

י. בער, תולדות היהודים בספרד הנוצרית (מפתח בערנו), השט"ו; R. W. Emery, *The Jews in P. in the Thirteenth Century*, 1959.
מ.ט. - ה. ב.

פּרָפּסִיכּוֹלוֹגְיָה (יוו' παρά — מעבר; ψυχή — נפש; λόγος — תורה).

חקירת כשרים ותהליכים, בבני אדם ובבע"ח, שעד כה לא ניתן להסבירם באמצעות כללים פסיכולוגיים, פסיכולוגיים ופיסיקליים מוצרים, ושלא נמצאה הוכחה חותכת לקיומם. תהליכים אלה מתגלים בצורות שונות. המוצרות שבהן הן: טלפאטיה — העברת מידע בין בני-אדם (או בע"ח) ללא השתתפות האיברים המוצרים של החושים; ראיית נסתרות (clairvoyance); ראיית העתיד ופסיכוקינזיס (או טלקינזיס) — השפעה פיסיקלית על עצמים ללא שימוש באמצעים או בכוחות פיסיקליים מוצרים. ג'. ב. ריין כלל את הטלפאטיה, ואת ראיית הנסתרות ואת ראיית העתיד במונח "תפיסה חוץ-חושית" (ESP = extrasensory perception). כן נוהגים לציין באות היוונית "פסי" (ψ) את מכלול תופעות הפ'. חקירת הפ' נעשית בכלים שאולים מתחומי הפסיכו-לוגיה, הפיסיולוגיה והפיסיקה.

היסטוריה. מאז ומתמיד האמין האדם בקיומם של אנשים בעלי כישורים מיוחדים, שבכוונם לקרוא מחשבות, לדעת על אירועים המתרחשים במרחק רב, להגיע עצמים בלי לגעת בהם, להתרומם מן האדמה (לְוִיטַצְיָה), לשוחח עם רוחות ולקבל מהם מידע מן העולם שמעבר לחושים באופן ישיר או בנקישות שולחן וכר (ע"ע ספיריטיזם). כשרים אלה הוסברו כפעילות כוחות עליונים, כגון שדים ורוחות, או כפעילותם של קוסמים או מכשפות. לאחר תקופת הרנסאנס ניסו פילוסופים ורופאים (כגון סודנבורג,

בחברה האמריקנית לקידום המדע (American Society for the Advancement of Science).

הסברים רציונליים. עד היום טרם פותחה תאוריה מקיפה, המסוגלת להסביר כיצד מתרחשות תופעות פאראפסיכולוגיות, להציע כללים המשותפים לתופעות אלה ולהתיר את הסתירה הקיימת, לפחות לכאורה, בין תופעות אלה לבין החוקים המוכרים של מדעי הטבע. לכן מטילים מדענים רבים ספק במהימנות המחקרים הפאראפסיכולוגיים ומנסים לתרץ את ספקותיהם בנימוקים שונים:

(1) הונאה והונאה עצמית. טענה זו מתבססת על כך, שרבים מבין המתווכים ("מדיזים") המפורסמים נתגלו כרמאים. כן ייתכן, כי נבדקים ירמו במסגרת מחקרי מעבדה, שאינם מבוקרים די הצורך, או שהנסיינים ייכשלו בהונאה עצמית, משום אמונתם בתופעות על טבעיות. הואיל ותופעות רבות יכולים קוסמים מקצועיים לביים כחלק מהצגה, כמעט אי-אפשר לערוך ניסוי בתנאי מעבדה מבוקרים בקרה אובייקטיבית שלמה.

(2) כשלון הניסויים החוזרים. הסבר זה מתמקד בעובדה, כי ניסויים פאראפסיכולוגיים רבים לא הביאו אותן תוצאות חיוביות שהושגו בניסויים קודמים, ותופעה זו עוררה ספקות במהימנות המדעית של ניסויים אלה. על כך משיבים המחייבים, שבניסויים רבים נבדקו אנשים בעלי כשרים פאראפסיכולוגיים מיוחדים, ועצמת כשרים אלה גוטה, כנראה, לרדת ככל שסדרת הניסויים מתמשכת.

(3) סטטיסטיקה מוטעית. הנימוקים המשכנעים המרכזיים את אמינותה של הפ' מתבססים על התוצאות הסותרות מרמת ההסתברות האובייקטיבית. מכאן, שהנטיה להעדיף או לדחות ספרה או צורה מסוימת עשויה לגרום, בסדרת ניסויים ממושכות, סטיות מן הצפוי על סמך ההסתברות האובייקטיבית בלי שתהיה הצדקה כלשהי להנחת פעולה של כוחות פאראפסיכולוגיים.

בהסברים אלה מרבים לבקר תוצאות ניסויי פ' רבים. לעומת זאת טוענים המחייבים, שאין להעלות אף אחת מן ההשערות הביקורתיות הנ"ל נגד הניסויים שנערכו בשנים האחרונות בעזרת מכשירים אוטומטיים, או בתנאי מעבדה מבוקרים בחומרה מירבית.

נסיונות הסבר אחרים. תאוריות דתיות, פילוסופיות ומיסטיות רבות מנסות להסביר תופעות פאראפסיכולוגיות, אולם הן אינן שייכות למסגרת מדעית. בתחום המדע נוסחו תאוריות אחדות להסבר תופעות אלו. לדעת פרויד ("ע"ע) היוותה הטלפאתיה אמצעי תקשורת אצל בע"ח פרימיטיביים וחרקים, אך נחלשה והודחקה בהדרגה עם התפתחות איברי החושים. יונג ופאולי ("ע"ע ערכיהם) סוברים, שמלבד התהליכים הסיבתיים מתקיימים גם תהליכים שאינם סיבתיים, כגון, בזמןיות (סינכרוניזציה) בין אירועים או תופעות זהים ברמות או בתחומי קיום שונים. הפיסיולוג אקלס ("ע"ע, כרך מילואים) תומך בהשערת ריין, שהחלטות נפשיות מפעילות ומכוונות תהליכים במוח באמצעות פסיכוקינזיס. קרייטלר וקרייטלר טוענים, ש"פסי" יוצר קשרים בין אלמנטים שיש ביניהם קרבה במשמעות; מכאן ש"פסי" ממלא תפקיד חשוב בהיזכרות ובהשיבה יצירתית, בעוד שהתופעות הפאראפסיכולוגיות הן רק מוצר לוואי שלו. קסטלר מעלה השערות פסיקליות כגון תקשורת השפעה למרחקים באמצעות זרם ניוטריןאים החודר מבעד לכל עצם וחומר. אולם בסופו של דבר אין אף אחת מן ההשערות הנ"ל מבוססת במידה מספקת על הוכחות מדעיות של ממש.

פיקטה, שלינג) לברר באיזו מידה מתבססים דיווחים על תופעות כאלה על עובדות, וכשהתכנעו באמינותם, השתדלו ליישר את ההדורים בין תופעות אלה ובין תמונת עולמם (הנתפסת בחושים). שופנהאואר ("ע"ע), למשל, טען, שמי שכוּפּר בתופעות קקראת מחשבות או ראיית אירועים מרוחקים אינו ספקן אלא בור. ב-1882 נוסדה באנגליה ע"י קבוצה של פסיקאים, פסיולוגים, רופאים, פילוסופים ומדינאים, "אגודה למחקר פסיכי" (Society for Psychical Research), שמטרתה היתה לבדוק באופן מדעי ובהתאם לכללי מדעי הטבע את הדיווחים השכיחים על אישים בעלי כשרים יוצאי דופן או על-טבעיים (מדיזים). במשך כ-90 שנות קיומה השתייכו לאגודה הרבה מדענים והוגי-דעות חשובים באירופה ובאה"ב. במסגרת האגודה נחקרו תופעות מסתוריות שונות, בכללן גם דיווחים על תופעות שדים ורוחות וכן דברי אישים שטענו כי לפני חייהם הנוכחיים חיו בנמן אחר ובארץ אחרת וכהוכחה אף דיברו בשפות עתיקות בהיותם במצב חֲרָגוֹן (טראנס) — מצב של תודעה מצומצמת מן הרגיל — וכו'. תכופות התברר בעקבות החקירה כי הדיווחים מקורם בטעות או בהונאה; אולם לפרקים לא ניתן לגלות כל הסבר התואם את חוקי הטבע המוכרים, והיה הכרח להניח כהשערה שהתופעה היא תוצאת פעילותם של כוחות לא-מופרים.

מחוץ לבריטניה עסקו יחידים וקבוצות בבדיקת תופעות פאראפסיכולוגיות, לעתים אף במסגרת אוניברסיטאית. בדיקות אלה התמקדו כמעט רק בחקירת השגי מדיום כלשהו והן הופסקו משהתגלה שה-מדיום הוא רמאי או כשהמדיום טען שהכוחות העל-טבעיים שלו פסקו לפעול. עם ייסוד המעבדה הפאראפסיכולוגית באוניברסיטת דיוק (Duke), בצפון-קרוֹלינה שבאה"ב (1935), בהנהלת ג' ב. ריין, נעשו תופעות הפ' נושא למחקרי מעבדה שיטתיים, שנערכו בתנאים מבוקרים ותוך שימוש בשיטות סטטיסטיות.

בתחילה השתמש ריין בעיקר בסדרה של 25 קלפים שעל כל אחד מהם מצוירת צורה גאומטרית (עיגול, ריבוע, כוכב, סימן וכד'). ניהוש הקלף הנמצא בידי הנסיין אפשר בדיקת טלפאתיה; ראיית העתיד נבדקה ע"י ניהוש מראש איזה קלף ייבחר; וראיית הנסי-תרות — ע"י בדיקת הזות הקלף ההפוך. המחקר בפסיכוקינזיס התנהל בעזרת קוביות שהטיל הנסיין או מכונה מיוחדת לכך. כיום מתבצעים ניסויים אלה בעזרת מחשב, ללא התערבות נסיין בשעת הניסוי. היתרון העיקרי שבניסוי כזה הוא בכך, שהוא מאפשר חזרות רבות וסיכום סטטיסטי מדויק של התוצאות. בניסויים רבים הראו התוצאות סטיות מן ההסתברות המחושבת עד כדי 1:1.000.000 בלבד או אף פחות מכך. בשנים האחרונות נחקרים במעבדת ריין בעיקר הכשרים הפאראפסיכולוגיים של בע"ח.

בעקבות ניסויי המעבדה של ריין באה"ב ושל תאולס (Thouless) באנגליה החלו חוקרים רבים, בעיקר פסיכולוגים ופסיכיאטרים, להת-מסר למחקר ניסויי של תופעות הפ'. אולמן וקרייטלר (ר' ביבל') חקרו השפעה טלפאתית על חלומות אנשים ישנים. ארנוואלד חקר את שכיחות התופעות הפאראפסיכולוגיות במסגרת הטיפול הפסיכו-אנליטי. סטנפורד ואחרים הוכיחו בעזרת רישום גלי מוח, שקליטת מידע פאראפסיכולוגי נוטה להיות טובה יותר ברמת הכרה רפויה ומנומכת. ואסלייב (ר' ביבל') מאוניברסיטת לנינגרד חקר תופעות טלפאתיות, כשהקולט מבודד מקרינה אלקטרומגנטית ע"י תא פארא-דיי. שמידלר (ר' ביבל') מצאה בניסוייה שאנשים בעלי גישה חיובית לפ' מגיעים בבדיקות טלפאתיות לתוצאות טובות יותר מאשר אנשים השוללים אותה. קרייטלר וקרייטלר (ר' ביבל') מאוניברסיטת ת"א מצאו, שקיימת השפעה טלפאתית במסגרת ניסויים פסיכולוגיים רגי-לים. אף במקרה שגם "משרד" המידע וגם הקולט אותו לא ידעו שהם משתתפים בניסוי פ'. כתוצאה מהתפתחות המחקר בפ' התחילו אוני-ברסיטאות רבות לכלול הרצאות על פ' במסגרת תכנית הלימודים הסדירה שלהן. ב-1969 הוכרה האגודה האמריקנית לפ' כחברה נספחת

ה. ברנט, פ' 1970; א. קסטלר, האומנם צירוף מקרים? תשל"ה; J. B. Rhine, *The Reach of the Mind*, 1947; J. B. Rhine - J. G. Pratt, *Parapsychology, Frontier Science of the Mind*, 1957; L. L. Vassiliev, *Le Suggestion à distance*, 1963; K. R. Rao, *Experimental P.: A Review and Interpretation*, 1966; C. E. M. Hansel, *ESP: A Scientific Evaluation*, 1966; J. C. Crumbaugh, *A Scientific Critique of P.* (Intern. Jour. of Neuropsychiatry, II), 1966; G. Schmeidler (ed.), *Extrasensory Perception*, 1969; L. E. Rhine, *Mind over Matter*, 1970; C. Ranson, *Recent Criticism of P.: A Review* (Jour. of the Amer. Soc. for Psychical Research, LXV, 289-308), 1971;

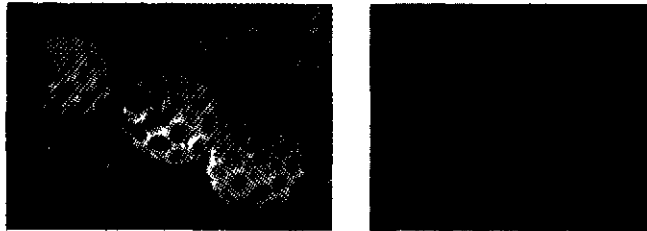
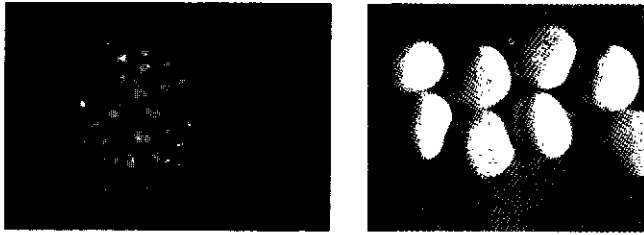

ציור 2. ביציפרפרים: למעלה (מיסין לשמאל): טוואיארפובית; נמפית; היערה; למטה: לבניו הכרובי-הגדול; סטשפתת הכחליים (ציפס: 1. אינושטיו)

המצויות בכנפיים האחוריות ונאחזות בשערות (reticulum) קצרות של הכנפיים הקדמיות. הדרך האחרונה, המכונה *frenata*, אפיינית לרוב הפ". בחזה 3 זוגות רגליים — לפעמים הקדמיות או האחוריות מנוונות. הבטן עשויה 10 פרקים. במינים רבים מצוי בטבעת הקדמית קרום-תוף — איברי-שמע. הטבעות האחרונות משמשות כאיברי-הזדווגות: אצל הנקבה קצה הבטן צינורי ומשמש להטלה; אצל הזכר זוג צבתות להזדווגות. לנקבה פתח מין אחד (פ' *Monotrysis*) או שני פתחים (*Ditrysis*) המצויים בטבעות 8 ו-9. הפתח האחרון משמש להטלת ביצים והטבעת שלו מתלכדת עם הטבעת ה-10. בה מצוי פיה-טבעת. הפתח האחר בטבעת 8 משמש להזדווגות ומעבר לבית קיבול של הזרע. בפ" שכחה התופעה של דו-פרצופיות מינית. הביצה סגלגלה, כדורית, או דמויית-חרוט; לה צלעות ובלטות וצבעה אינו קבוע. תדיר מדביקים הפ" את הביצים — בודדות או בקבוצות — על עצמים שונים, בעזרת חומר דביק. מהביצה בוקע זחל, לרוב גלילי, בעל קופסת-ראש קשה. מכל צד 6 עיניות זוג מחושים קצרים; זחל 3 זוגות רגליים אמיתיות בחזה, 5 ו-6 זוגות רגליים מדומות בבטן. לכל טבעת של הבטן זוג פתחי-נשימה. למודדים ולתנשמיים מסוימות 2-3 זוגות רגלי-בטן והליכתם דומה למודד (ר' להלן). גוף הזחל מכוסה שערות. סידורן משמש סימן במיון. במינים מסוימים הפכו השערות לזיפים, קוצים או צורות סרפדיות המשמשות להגנה; זחל התנשמת של נוטודון-טידים (*Dicranura vinula*), למשל, מפריש חומצת-נמלים צורבת על התוקף. הזחל עובר 5-6 התנשלויות עד להפיכתו לגולם. ברוב המשפחות נובר הזחל ברקמות הצמחים (עלים, שרשים וקני-שורש תת-אדמתיים). במינים מסוימים הוא מעוות את צורת העלים. יש זחלים הניזונים מנמלים וטרמיטים. בהרבה מינים חיים הזחלים ביחידות. ידועים מקרים של זחלי-פ" החיים במים. בפ" ירודים הגולם הוא בעל איברים חפשיים הניכרים בחוץ. לרוב הוא חנוט ואיבריו אינם חפשיים. בפרפריים הגולם עירום; הוא מודבק בחלקו האחורי לענף או קשור אליו בחגורת-חוט סביב גופו. במינים רבים מכין הזחל בנשל האחרון פקעת משי או קוקון. על מכאניזם הגלגול בהשפעת הורמונים, ע"ע גלגול, עמ' 7/746, ור' שם ציור.

הפ" מצטיינים בעושר רב של גוני-צבע. למינים רבים צבעי מגן, ובמינים לא מעטים קיימת תופעת המימיקריה. על מוצא הצבעים, ע"ע חרקים, עמ' 85; פיגמנטים; על צבעי-מגן — ע"ע הסוואה. מלאניזם תעשייתי. במאה האחרונה הופיעו באזורי-תעשייה באנגליה, גרמניה ושוודיה — כתוצאה מזיהום-האוויר ושקיעת פח על עצים, שגרמו להכחדתם של חזויות ולהעלמם של גוני-הירוק של הענפים — צורות חדשות של פ" בעלי גון מלאניני שחור-מת-

H. Kreidler - S. Kreidler, *Does Extrasensory Perception Affect Psychological Experiments?* (Jour. of P., XXXVI, 1-45), 1972; id., *Extrasensory Perception and Subliminal Perception* (ibid., XXXVII, 163-188), 1973; M. Ullman - S. Krippner - A. Vaughan, *Dream Telepathy*, 1973.

כה"ע העיקריים בתחום הם: *Journal of P.*, 1937 —; *Proceedings of the American Society for Psychological Research*, 1907 —; *Proceedings of the Society for Psychical Research* (London), 1882 —. ה. קר. - ש. קר.

פְּרָפְרִים (Lepidoptera, מיוו *λεπίς* = קשקש, *πεπρόν* = כנף). קבוצת בע"ח חסרי-חוליות מסדרת הפרפראים שבמחלקת החרקים (ע"ע). הכוללת את העשים (ע"ע), פרפריים ופרפרי-לילה. עמה נמנים למעלה מ-100,000 מינים. היא השנייה בגדלה אחרי החפושיות (ע"ע). הפ" הם העשירים בצבעים מכל החרקים. הם מגלים רב-גוניות בגודל גופם ובקצב התפתחותם. במינים הקטנים מגיעה מוטת הכנפיים השטוחות ל 4 מ"מ, ובגדולים עד ל 30 ס"מ. הפ" נמנים עם החרקים שהתפתחותם היא דרך גלגול (ע"ע) מלא: זחל, גולם, חנוט ובוּגֵר (ר' להלן). במינים מסוימים נשלם מחזור החיים ב 3 שבועות, ואילו במינים אחרים הוא עשוי להמשך 2-3 ואף 3 שנים.

הפ" נפוצים בכל העולם פרט לאנטארקטיקה. הם חרקים יבש-תיים. הפ" ניזונים מצוף או מאבקת פרחים. הזחלים ניזונים עפ"ר מחלקי צמחים ובכך הם מוזיקים (ר' להלן).

סימנים משותפים לכל הפ". הכנפיים והגוף מכוסים קשקשים כטיטניים שהם גלגול של שערות (ע"ע). מסחרים זה ע"ג זה כרעפים. כל קשקש הוא לוחית שבבסיסה ניצב השקוע בתוך גממית. הסתכלות מיקרוסקופית מגלה, שלקשקשים מבנה משוכלל של צלעות ובלטות שתפקידן רב בשבירת קרני-האור. קשקשים מסוימים מצוידים בשלפוחיות-ריח למשיכה מינית.

מבנה הגוף. בראש זוג עיני תשבץ ועינית בודדת מכל צד; לפעמים מצויה גם עינית במצח; זוג מחושים ארוכים; חוטיים, מסרקים, נוצתיים או דמויי-אלה (בפרפריים); 3 זוגות גפי-פה מוצצות (ע"ע חרקים, עמ' 82/3, ושם ציור) — הלסתות האמ-ציעות התפתחו לאוניות ארוכות כשני מרזבים, היוצרים בהתחברם חדק למציצה; במנחה מגולל החדק קספיץ, ובפעולה הוא מתיישר. ארכו במינים מסוימים (רפרפים) 15 ס"מ. בחניני-החדק קצרים או מנוונים. הלסתות העליונות לרוב מנוונות, ומפותחות רק בירודים. לשפה התחתונה צורת לוחית משולשת, ולה זוג כחנינים בעלי 3 פרקים כל אחד. לחזה 3 טבעות: הקדמית האחורית קטנות וה-אמצעית גדולה. לצדיה קשקשים דמויי-רעפים (*tegulae*) המכסים על בסיס הכנפיים. לכל הפ" הבוגרים, פרט למינים מסוימים של עשים, 2 זוגות כנפיים קרומיות, המכוסות בקשקשי-כיטין ונתמכות ע"י עורקים (טראכאות). בת עופה הקדמיות והאחוריות מחוברות בדרכים שונות: ע"י הצמדת הכנפיים; ע"י בליטה דמוית-אצבע (*jugum* — בעשים ירודים); ע"י שערות זיפיות (*frenulum*)

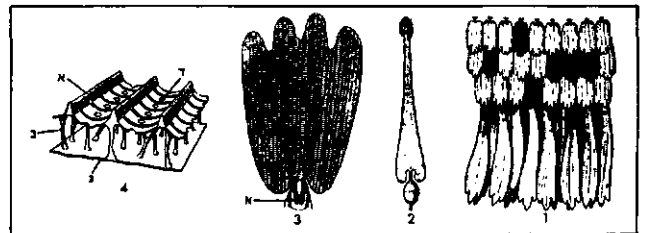

ציור 1. קשקשי-כנפיים של לבניו הכרוב; 2. קשקש יחיד עם שלפוחית שמן ריחני לבנים ושחורים וקשקשים ארוכים; 3. קשקש יחיד; 4. ניצב תפוע בנסמית שבקרום הכנף; 5. מבנה קשקש; 6. צלעות אורד; 7. עמודון; 8. לוחית תחתונה; 9. נקב (ברשות י. אינושטיו)

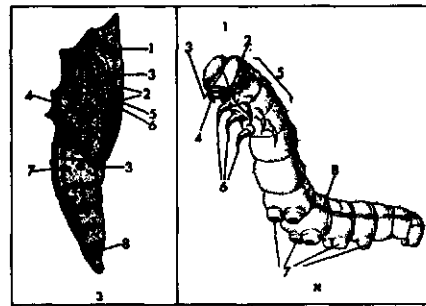

ציור 8. התפתחות של פרפר: (א) זחל: 1. ראש; 2. עינית; 3. מחוש; 4. לסת עליונה; 5. חזה; 6. רגליים אפיתיות; 7. רגליים מרומות; 8. פתח טראכאה; (ב) גולם: 1. עין; 2. מחושים; 3. חרק; 4. כנף; 5. רגליים קדמיות; 6. רגליים אמצעיות ואחוריות; 7. פתח טראכאה; 8. פיה המכבת

אים לרקע הסביבה, כגון המודד השחור (*Biston carbonaria*) — לעומת המודד הבהיר (*B. betularia*) המצוי באזורים לא מתועשים, ועוד.

הקשר החברתי בין הפרטים בפ" נוצר, כבשאר החרקים, באמצעות חושי הראיה, השמיעה והריח. לכמה מינים יש איברים להשמעת קול, ולרבים איבר-שמע, אולם אמצעי-התקשורת העיקריים מבוססים על ראיית צבעים ועל ריחות המופרשים מקבוצת חמרים המכונים פורמונים (ע"ע חרקים, עמ' 99). זכרים של פרפריים מסוימים מפרישים פרומון משכר אפרודיסיאק (כמו הַנְּאִית — *Danais berenice*), בהרעפם מן הריח בכיוון מחושי הנקבה, כהכנה להזדווגות. הפרומון מאלץ את הנקבה לנחות, הזכר מזדווג ללא הפרעות מצדה.

על נדידת פ" ע"ע חרקים, עמ' 96.

מיון. הסימן הסיסטמטי החשוב ביותר הוא העורקיות של הכנפיים. בקבוצות הפרמיטיביות ביותר הנטיה היא לריבוי עורקים והסתעפויות בכל כנף; ככל שהקבוצות מתקדמות יותר, הנטיה היא למיעוט עורקים והסתעפויות. לפי סידור עורקי הכנפיים מחלקים את הפ" לשתי בנות-סדרה: (א) *Homoneura* — בה עורקי הכנפיים האחוריות והקדמיות שווים. היא מונה משפחות מעוטות-מינים: 1. *Micropterygidae*, שלסתותיהם המפותחות מותאמות לאכילת אבקת-פרחים. 2. *Eriocranidae* — בעלי חדק למציצה; הבוגרים גיוונים מצוף-פרחים. 3. *Hepialidae* — מוזיקי-עצים דומים לשבתאים (ר' להלן). בא"י לא מצויים מינים משתי המשפחות האחרונות. (ב) *Heteroneura* — העורקיות של הכנפיים האחוריות פחותה בהרבה, ועקב כך שונה מהכנפיים הקדמיות. נוסף על זה קטן מספר ההסתעפויות הרחביות מזה שבבת-סדרה (א). היא מונה 11 על-משפחות. נוסף על אלו של העשים (ע"ע), ובהן המשפחות הבאות: (1) הססים (= ססי-העץ, *Cossidae*) — הכנפיים לרוב מנומרות.

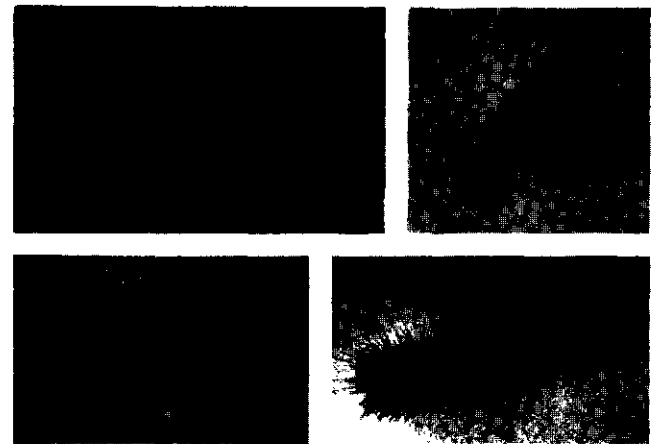

ציור 4. זחלי פרפרים: למעלה, מימין לשמאל: שבתאי השקר; מודד הוורדנים הישראלי; למטה, מימין לשמאל: טוואי הארצובית; דנאית תפוח סדום (צילום: י. אינושטיין)

הזחל, בעל גבשושיות, נובר בעצי-פרי וקרח בעצה של עצי-ערות. בעולם 650 מינים ובא"י 15. 2) הססים המבריקים (= אדמוניים, *Zygaenidae*) — מצטיינים עפ"ר בצבעים מבריקים; בעולם 800 מינים ובא"י 3. 8) *Uraniidae* — מצויים באזורים טרופיים. ביניהם המינים של היפים בפרפרי העולם. אינם בא"י. 4) שבתאים (*Saturnidae*) — רובם מינים גדולים. לכנפיים כתם "עין" גדול. המחושם מסרקיים. הזחל צבעוני ולו גבשושיות בגופו. בעולם 1,200 מינים, ובא"י 2: שבתאי הקיקיון (*Philosamia ricini*) — הובא ארצה (מהודו) סין דרך אירופה) לתעשיית משי (ע"ע); שבתאי השקד (*Saturnia pyri*) — אורך גופו 40–45 מ"מ. מוטת הכנפיים 120–150 מ"מ. הוא הגדול בין פרפרי הארץ. בעולם מצויים פ" ענקיים, שמוטת הכנפיים הפרושות שלהם מגיעה ל 250 מ"מ (כגון מיני ה *Attacus*). בעולם ידועים מינים רבים (כגון מינים שונים של הסוגים *Telea*, *Antheraea*) ששימשו (ביפן, בסין ובאמריקה הצפונית) לתעשיית משי. 5) טוואים (*Bombycidae*), משפחה קטנה. נפוצים בעיקר באיזור האתיופי האוריינטאלי. מין אחד, טוואי המשי (*Bombyx mori*), שהובא מסין (ב 552) לאירופה לתעשיית משי (ע"ע, עמ' 610), מצוי בא"י. 6) *Lasiocampidae* — בעלי מחושים נוצתיים. רובם באזורים טרופיים, בעולם 1,200 מינים, ובא"י 23. מהם טוואי המשי היווני (טוואי הברוש [*Pachypasa otus*]). צבע הבוגר חום-אפור. הזחל שעיר וצבעו חום-אפור. מצוי על ברוש, אורן, איקליפטוס, אלון ועוד.

מפקעות הגולם הכינו היוונים משי שקוף. טוואי האלון — *Eriogaster phillipsi* (חיים במושבות. הזחלים טוים קינים על אלון-התבור. 7) דְּרֵפְנִיּוֹת (*Drepanidae*), משפחה קטנה (370 מינים). נפוצים בעיקר באיזור ההודי ובמלאיה. בא"י שני מינים. 8) מִזְדְּדִים (*Geometridae*) — שני זוגות הכנפיים כמעט שוות בגדלן. הן עדינות ודקות ושטוחות בשעת מנוחה. מחושי הנקבה דמויי זיפים משוגנים. מחושי הזכר עפ"ר מנוצים. לזחל 3–2 זוגות רגלי-בטן חליכתו כמחודד. בעולם 12,000 מינים, ובא"י 200; מהם מודד הוורדניים הישראלי (*Nychiodes palaestinus*) — הזחל גיוון על עצי גלעיניים ומתגלם בקרקע. 9) רְפְרָפִים (*Sphingidae*) — בעלי צבעים כולטים. הגוף גלילי ומכוסה שערות צפופות. הכנפיים הקדמיות ארוכות וצרות, והאחוריות קטנות. החדק ארוך מאד. הזחל צבעוני, קרח, ולו קרן בקצה הגוף. הבוגרים גיוונים מצוף-פרחים. שמם ניתן להם ע"ש תגעות הרפרוף של כנפיהם בשעת מציצת הצוף. בעולם 1,000 מינים. ובארץ 10. 10) נְשִׁמִיּוֹת (*Noctuidae*), בעלות איבר-שמע עשוי קרום-תוף בתווה. הזחל קרח. בעולם 20,000 מינים ובא"י כ 300. רובם מוזיקים של צמחים. כגון הפרודיניה, זיפית-הכותנה (*Earias insulana*), הפוגעת בהלקטי הכתנה (ע"ע). 11) נִטְוִדִיּוֹתִים (*Notodontidae*). הזחל חסר לרוב רגלי-בטן אחוריות. גיוונים בעיקר מעלים וענפים. בעולם כ 1,000 מינים ובא"י 5. 12) דוֹבְּנִים (*Arctiidae*). לזחל שערות ארוכות. בעולם כ 5,000 מינים ובא"י 20. כגון דובון הקורים (*Ocnogyna loewi*) — הזחל חי במושבות המכוסות קורים. מצוי באביב בשדות. הנקבה אינה מתעופפת. 13) טוואים שעירים (*Lymantriidae*). לזכר מחושים נוצתיים. הזחל שעיר. בטבעות 6 ו 7 של הבטן ישנן בלוטות הפרשה — "מולג" (*osmeterium*) — המשמשות להגנה. בעולם כ 1,800 מינים ובא"י 15; ביניהם טוואי הארכובית (*Orgyia dubia judaea*) — הנקבה חסרת כנפיים, וע"כ אינה יוצאת מפקעת הגולם. הזכר חודר אליה ומזדווג. לאחר שהטילה את ביציה היא מתה. הזחלים שבקעו מהביצים גיוונים מגויתה ומתפורים. 14) טוואי-התלוכה (*Thaumetopoeidae*) — המשפחה מונה כמה עשרות מינים בעולם, ובא"י 4. מהם טוואי התלוכה (*Thaumetopoea wilkinsoni*). הזחל מצויד בגבשושי שיות ועליהן שערות צורבות הפוגעות קשה באדם. הוא טוה

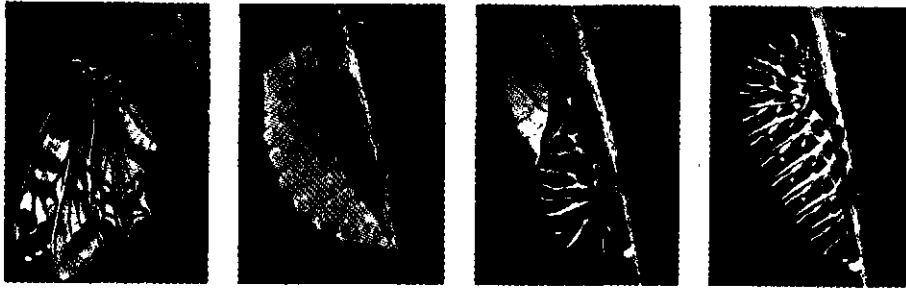

קינים על עצי אורן וחי במושבות. הזחלים נעים בשורה ערפית כמו בתהלוכה. באי-רופה מצוי *Thaumetopoea processiana*. זחליו נעים בראש-חץ כמו אחרי מנהיג. (15 Epipyropidae. בעולם כ-40 מינים הם טפילים על ציקדות (ע"ע). בא"י מצוי מין אחד.

המשפחות הבאות כוללות את פרפרי-היום: Hesperidae — השייכים לעל-משפחת Hesperioidea. הם פ" בעלי ראש רחב, לפחות כרוחב החזה. המחושם, דמוי-

ציור 5. מימין לשמאל — זנב-הסנונית המצוי (*Papilio machaon*); זחל לקראת התגלמות; גולם; בקיעת הכונר

פּרַפְרָנִיִּים (Papilionaceae או Fabaceae), משפחת צמחים דו-פסיגיים מפורדי עלי-כותרת. רבים מתייחסים אל הפ" כאל בת-משפחה (*Lotoideae* או *Faboideae*) של משפחת הקטניי תיים (ע"ע) יחד עם בת-משפחת המימוסיים (ע"ע) ובת-משפחת הקסלפינייים (*Caesalpinoideae*). בפ" כ-500 סוגים ו-12,000 מינים המצויים בכל כדה"א; העשבים השיחים נפוצים בעיקר באזורים הממוזגים (במיוחד באיזור הימה"ת), והעצים והמטפסים באזורים הטרופיים ובחצי הכדור הדרומי. עלי הפ" מסורגים, לרוב מורכבים פעם אחת, תלתניים או מאובצעים; לעתים מופיעה קנוקנת במקום עלעל או במקום חלקו הקיצוני של עלה. פרחי הפ" ערוכים לרוב בתפרחות; הפרח בלתי נכון באופן בולט; עלי גביע (לעתים 4) — פחות או יותר מאוחים. צורת הכותרת מזכירה פרפר (*papilio*) ומכאן שם המשפחה. 5 עלי הכותרת שונים בצורתם ובעמדתם, הפרח ערוך — בשינויים מסוימים — לפי התכנית הבאה: עלה כותרת קיצוני גדול (מפרש או דגל); 2 עלים צדדיים יותר קטנים (משוטטים או כנפיים) ו-2 עלים קדמיים, המאוחדים במידה זו או אחרת, והכול-אים בתוכם את האבקנים העלי (סירה). האבקנים, ככלל — 10, עשויים להיות חפשיים, מאוחים בזיריהם; או 9 מאוחים, ואחד חפשי השחלה עלית, בת עלה-שחלה אחד, לרוב מרובת ביציות. הפרי ביסודו תרמיל מוארך רבי-זרעי, הנפתח לאורך תפר הבטן לשתי קשוות; אולם קיימות צורות רבות הנגזרות מצורה זאת, כמו תרמיל בלתי נפתח, מפרקת, אגוזית וכו'. בפרחי הפ" מנגנונים שונים המאפשרים האבקת חרקים יעילה. רוב החוקרים מחלקים את הפ" ל-11 שבטים, אם כי אין לראות חלוקה זאת כטבעית ובלבדית. סימני ההבדלה בין השבטים הם בעיקר לפי מידת איחוי האבקנים, וצורת העלים והפירות. הפ" קרובים יותר לקסאלפינייים ולמימוסיים אך משפחת הפ" מפותחת יותר מהם מבחינה פילוגנטית. אפשר לראות קו התפתחותי מן הורדיים (ע"ע) דרך המימוסיים, הקסאלי-פיניים עד לפ". הפ" הם אחת ממשפחות הצמחים שנחקרו באופן מעמיק, במידה רבה בזכות ערכם הכלכלי של מינים רבים, חשיבותם הגדולה של הפ" בכך שמינים רבים משמשים כפונדקאים לרי-זבזבים (*Rhizobium*). חיידקים קובעי החנקן האחרי (וע"ע סימביוזה). חדרת החיידק לשרשים של צמחי הפ" מעוררת יצירת פקעיות, שמורכבות מתאים מכילי המוגלובין (ע"ע) ההכרחי לפעילותם. בחקלאות מנו-צל קיבוע החנקן בשרשי הפ" במחזור הזרעים (ע"ע) זרעים, מחזורי- באמצעות גידול צמחי פ" למיניהם כאחד המרכיבים ההכר-חיים. למאכל אדם משמ-שים בעיקר זרעיהם הע-שירים בחלבונים של מיני שעועית (*Phaseolus*) פול, ערשה תרבותית, אפונה

אלה, מסתיימים בו עקם, ובבסיסם ציצית שערות. בארץ כ-18 מינים; — בעל-משפחת *Papilionioidea* הראש צר מהחזה, ואין זו במחושם. היא כוללת את המשפחות הבאות: (א) הנימפיות (*Nymphalidae*) — פ" בעלי רגליים קדמיות קצרות וחסרות תפקוד. המינים מצטיינים בשלל צבעים. הזחלים צבעוניים, ולהם קוצים או שערות וגבשושיות עפ"י הגוף. בעולם כ-5,000 מינים ובא"י 20. זו הגדולה במשפחות הפ". (ב) משפחת הצבועונים (= זנבי-הסנוניות, *Papilionidae*) — פיסות הרגליים הקדמיות של הזכר מפותחות. עמה נמנים המינים היפים בעולם. לרובם צבע צהוב, שחור וכסף. בעולם כ-800 מינים ובא"י 5, כגון זנב הסנונית (*Papilio machaon sphyrus*). לזחל הצבעוני "מזלג" (*osmeterium*) בעורפו. המפריש נוזל להגנתו. קיימים בעולם מינים ענקיים כמו "כנף הצפרים" (*Ornithoptera*) בהודו, ו-*Caligo Morpho* בדרום-אמריקה. (ג) הלבניניים (*Pieridae*) — רובם מצטיינים בדו-פרצופיות מינית. בא"י כ-25 מינים. (ד) הכחלילים (*Lycaenidae*) מצטיינים גם הם ברובם בדו-פרצופיות מינית. צבעיהם: גון כחול, סגול וחום. עם קישוט לבן או אדום. רובם ניוונים מצמחים, אבל ידועים ביניהם גם מינים טורפים. בעולם כ-300 מינים ובא"י 30, כגון כחליל-הרימון (*Apharitis acamas*), הפוגע קשה בפרי הרימון. לנקבה שני זנבונים בקצה הכנף האחורי, ולזכר אחד. לכחליל-האלון (*Strymon caudatula*) כתם לבן בקצה הזנבון. לרוב המינים חסרים זנבונים.

הפ" והאדם. בספרות ובאמנות משמש הפ" סמל ליופי, עדינות וארעיות. גם באמנויות השימושיות מופיע הפ" כקישוט בברים, כדגם באבני-חן ועוד.

הפ" מביאים תועלת לאדם, אולם נזקם גדול מאד לחקלאות ולהעשייה. מפקעות מיני טוואים הכינו משי (ע"ע), והאבקתם של פרחים שונים מתאפשרת הודות למינים שונים של רפרפים (וע"ע האבקה, עמ' 281/2). הטפילים מבין הפ" תורמים בהדרבה ביולוגית: הזחל של תנשמית הכנימות (*Coccidophaga scitula*), למשל, ניוון מכנימות-מגן. מינים ממשפחת האפיפירופידיים חיים על ציקדות ועשים (ע"ע) מסוימים ניוונים מעפצים (ע"ע) ומרימות של צרעות (ע"ע). במקומות שונים (קונגו, מכסיקו) משמשים זחלים ממינים שונים כמוזן. הפ" חשובים למחקר הביולוגי; כך, למשל, תרמו הניסויים שנעשו בטוואים שונים להבנת הפיקוח ההורמונלי בהתפת-חותם של חרקים (ע"ע). — על נזקם של הפ", ע"ע: מויקים; עשים. ר' לוח צבעוני בכרך זה. על פ" בא"י, ר' כרך ר, עמ' 211/3.

ש. בודניהר-א. קצ'לסקי, בני שמש, חרצ'ו; י. ריבנאי, על נדידת חרקים (מדע, ד), תשכ"ג; הג'ל, נדידה ופנולוגיה של פ" בארץ (כתבים, ט"ו), תשכ"ו; י. אינשטיין, פרפרי א"י, 1974; A. Seitz, *The Macrolepidoptera of the World*, 1933; E. B. Ford, *Butterflies*, 1957; F. Le Cerf, *Atlas des Lepidoptères de France*, 1958—1960; F. A. Urquhart, *The Monarch Butterfly*, 1960; M. Sternlicht, *Heteropsyche Schawerdae N. Comb (zerny) [Epipyropidae, Lepidoptera]* (Israel J. Zool., XV), 1966; J. Moucha, *Butterflies*, 1968; R. Robinson, *Lepidoptera Genetics*, 1971; H. H. Shorey, *Behavioral Responses to Insect Pheromones* (Ann. R. Ent. 18), 1973.

מ. שטר.

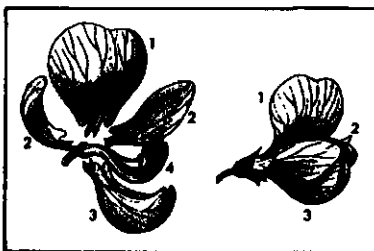

פרח בעל כותרת פרפרנית: מימין — הפרח; משמאל — חלקי הפרח; 1. פפרט; 2. משוטטים; 3. סירה; 4. אבקנים ועלי

ברוחית ואגוז האדמה (ע' ערכיהם). למספוא מגדלים אספסת (ע"ע) תרבותית, מיני תלתן, בקיה (ע"ע) תרבותית ואחרים. מבין צמחי השמנים מן הפ' ידועים ביותר: אגוז-האדמה, גרגרנית (ע"ע) יוונית וסויה (ע"ע). לצמחי נוי מגדלים מינים שונים, כגון: טפח (ע"ע) ריחני, מיני אלמוגן (Erythrina), סופורה יפנית, רוביניה בת-שיטה ורבים אחרים; צבעים מופקים מ Genista tinctoria ומניל (ע"ע) הצבעים ושרף מ Myroxylon balsamum, וכן נודע תפקיד מסוים למיני הפ' כצמחי רפואה וכמקור לעץ.

הפ' הם אחת ממשפחות צמחי הזרע הגדולות בישראל. מעל ל 40 סוגים וקרוב ל 300 מינים מצויים בארץ. הסוגים עשירי המינים הם: קדד ובו 50 מינים, תלתן ובו 46 מינים, בקיה ואספסת (למעלה מ 20 מינים).

V. H. Heywood, *The Leguminosae — A Systematic Purview* (in: J. B. Harborne, — D. Boulter — B. L. Turner [eds.], *Chemotaxonomy of the Leguminosae*), 1971; M. Zohary, *Flora Palaestina*, II, 1972.

ק. ה.

פְּרָץ בן אליהו מְקוֹרְבִיל, (נפ' 1295 לערך), מבעלי התוספות הנודעים בצרפת במאה ה 13. חברו של ר' מאיר מרוטנבורג (ע"ע), אותו הכיר בעת ביקורו באשכנז, ונראה כי גם למדו יחדיו. נשא בתואר רשמי, כנראה, "ראש ישיבות צרפת". מצד אמו התייחס אל משפחת קמחי (ע"ע) הפרובאנסלית. היה תלמי-דם של שמואל בן שניאור מאיורא, ר' יחיאל מפרס ור' יצחק מקורביל (ע' ערכיהם). הערותיו והגהותיו, בע"פ ובכתב, למנהגי מהר"ם, תרמו לתפוצתם בצרפת ובפרובאנס. חלק מהערותיו נאסף ע"י תלמידו, ר' שמשון בן צדוק, וקצתן נדפסו כ"הגהות" לספר "התשבץ" (קרימונה, שט"ו, ועוד). ר"פ כתב הערות גם ל"ספר מצוות קטן" של ר"י מקורביל, ואלה נדפסו בכל מהדורות הסמ"ק (נוסחאות מלאות יותר — בכ"י). ר"פ היה מראשוני העורכים של התוספות (ע"ע), מלבד התוספות שחיבר בעצמו. אלה נכתבו ברובם ע"י תלמידיו, שלדברי ר' מנחם המאירי (ע"ע), הם "מאירים ומחזיקים בתלמוד בצרפת". תוספותיו היו שגורות בספרד ובאיטליה כבר באמצע המאה ה 14, אך רובן נשאר בכ"י, ונדפסו רק תוספותיו למסכתות ב"ק (ליוורנו, תקס"ט, תקע"ט), ב"מ (ירושלים, תשכ"ה, תשל"ל), לפסחים (ירושלים, תשל"ל), לברכות (ירושלים, תשל"ל) ולביצה (ירושלים, תשל"א). מתלמידיו ידוע, בעיקר, ר' מרדכי בן הלל (ע"ע). ציטוטים מרובים מדבריו מצויים גם בספר "ארחות חיים" וב"פלו" התלוי בו, בספר "הנייר" האנונימי, ובספר "צרור החיים" לתלמידו חיים בן שמואל אבן דוד.

א. א. אורבך, בעלי התוספות (מפתח בערכו), תשי"ז, ש. תג"ירושלמי, מבראו לצרור החיים, תשכ"ו; י. תא"שמע, על ס' "איסור ויתר" של רבינו ירוחם ועל ר' יצחק מדורא (סיני, ס"ד), תשכ"ט.

פְּרָץ, נְאוּרֵג הַיְנָרִיךְ — Georg Heinrich Pertz — (1795—1876), היסטוריון גרמני. מ 1816 היה ארכיבר בקנובר, אח"כ עורך עתון שם, ומ 1842 ספרן ראשי בברלין. ב 1823 נתמנה מנהל מפעל Monumenta Germaniae Historica (התעודות ההיסטוריות של גרמניה), אוסף מקורות לתולדות גרמניה ביה"ב (ע"ע היסטוריוגרפיה, עמ' 303). פ' התווה את דרכי הפעולה והמחקר של המפעל, שבראשו עמד 50 שנה. פ' כתב גם ביוגרפיה של ק. פון שטיין ושל גניינאו ופרסם את כתבי ליבניץ (ע' ערכיהם). לימים ירדה קרנו בשל פגמים מדעיים שנתגלו בפרסומיו.

H. Bresslau, *Geschichte der Monumenta Germaniae Historica*, 1921.

פְּרָץ, יִצְחָק לֵיב (1852, נַמְשֵׁץ — 1915, ורשה), מגדולי סופרי יידיית (ע"ע, עמ' 803/4) ועברית. פ' קיבל חינוך תורני-מסרתי בעירו, ובעיר שְׂצַבְזַבְזֵין. הוא למד דקדוק עברי, גרמנית ורוסית והתעמק מצעירותו בספרי מחשבה יהודיים וכלליים והתלבט

ב 1886 ביקר שוב בוורשה. שם נפגש עם הסופרים היהודים וחדש את התעניינותו בכתיבה. ב 1888 פרסם לראשונה יצירה ביידיית — שיר סיפורי, "מאניש", בסגנון סנטימנטלי-אירוני, והוא מהווה ציון-דרך בספרות יידיית. בסוף שנות ה 80 נשלל רשיונו כעו"ד, על שום שנחשד — ולא לשווא — שהוא סוציאליסט. מצבו נתערער וב 1890 עקר סופית לוורשה. זמן-מה עבד בצוות למחקר סטטיסטי על מצב היהודים, וביקר בעיירות ובכפרים רבים במחוז טומשוב; ביקורים אלה סיפקו לו חומר לספרו "בילדער פון א פראווינג-רייזע" (תמונות מנסיעה בערי השדה"), תרנ"ב. מ 1891 ועד מותו עבד פ' כפקיד בקהילה היהודית בוורשה. ב 1891 הופיע גם קובץ מספורי היידיים, "באקאנטע בילדער" (תמונות מופרות), ובאותה שנה החל לערוך כ"ע ספרותי יידי, "די יידישע ביבליאטעק" (הספריה היהודית), א'—ד', 1891—1904. פעילותו הספרותית האינטנסיבית ביידיית ציינה מפנה בחייו של פ'. בשנות ה 70 ראה פ' ביידיית, כבעברית, אמצעי זמני בלבד להשכלת ההמונים, עד שילמדו את שפת המדינה. לאחר הפוגרומים של ראשית שנות ה 80 גברה זיקתו לחיי-העם היהודיים, לרוחו וללשון היידיית. פ' טען במאמרו שבפתח ה"יידישע ביבליאטעק" ששפה חיה בפי 3 מיליונים יהודים צריכה ספרות. אך ודאי הדבר שיחסו ליידיית היה עמוק יותר, כאל שפת העם ושפת החסידות, שהיה קשור אליה. בשנים 1894/6 ערך כ"ע ספרותיים לימי חג ומועד "יום-טוב בלעטלעך" (דפיייוס-טוב), בנימה סוציאליסטית חזקה, ואת "ליטעראטור און לעבן" (ספרות וחיים), 1894. אהבתו ומשיכתו לשכבות החלשות בעם, לאורה חייהן, מסרתן ושפתן, וכן רצונו לפעול למען הטבת מצבן החמרי והרוחני, כל אלה משתקפים היטב במפעלו בספרות יידיית. תרומתו רבה בהעלאת שפת ההמון לשפה של ספרות יפה ברמה גבוהה, ובהתקשרות המיוחדת אל עולמה של החסידות העממית והפיכתה למוטו ספרותי ראשון במעלה. קשריו הנפשיים עם השכבות העממיות מצאו ביטוי גם בפעולתו הסוציאליסטית. בשדה הספרות ובחיי המעשה, ובתרומתו המכריעה לבניינה של התנועה הסוציאליסטית היהודית.

ב 1894 הגביר פ' את פעולתו הספרותית בעברית. תחילה פרסם קובץ שירי-אהבה בשם "העוגב" וכ"ע — בדומה ל"בלעטלעך" — בשם "החץ". כן השתתף בכ"ע עבריים אחרים, ותרם מיצירותיו לעברית. באותה תקופה הושפע פ' מהנאורומנטיציזם והסימבוליזם המערבי-אירופי, והדבר ניכר ביותר בקבצי-סיפורי "חסידות" ו"מפי העם", הנמנים עם מבהר הספרות היידיית והעברית החדשה (ונכתבו יידיית ותורגמו לעברית, בחלקם ע"י פ' עצמו), ואשר פתחו אפקים חדשים לסיפור הקצר בשתי הלשונות. פ' מצא בעולם החסידי והיהודי-העממי בכלל — אשר לו נתן הבעה אסתטית חדשה — סמלים והדים לרוח הסוציאליט שפיעמה בו ולמסתורין שמשך את לבו, וביצירתו גילה את השגב המוסרי-אמוני שבחסידות בעממיות היהודית. מן המעולים הוא הסיפור "אם לא למעלה מזה", על ה"רבי" הנעלם בשעת ה"סליחות", מתחפש לגוי חוטב-עצים ומביא לאשה

היו מכונים נגד הקראים (ע"ע) והוא התפלמס בחריפות למען עקרון פקוּח־נפש (ע"ע). שהיה רופף אצל הקראים. חלוקות הדעות על מוצאו של פ' ובשאלת המקום שאליו נשלחה איגרתו, אם לא"י ואם לארץ אחרת שאנשיה, או חלקים מהם, עמדו תחת השפעתה. איגרתו היא מן הקדומות שביצירות הספרותיות בתקופת הגאונים (ע"ע), והיא הראשונה הידועה לנו בספרות התעמולה למען הפצת התלמוד הבבלי. היא גם מהתעודות הראשונות המעידות על חילופי המנהגים בין בבל וא"י.

ש. שפיגל, לפרשת הפולמוס של פ' בן ב' (ספר היובל לר' צ. וולפסון). השכ"ה (כולל ביבל' מקיפה).

פְּרָקִיָּה, ע"ע הַאֲזָנָה וְהַקְּשָׁה.

פְּרָקִי אֲבוֹת, ע"ע אֲבוֹת, עמ' 124/5.

פְּרָקִי דְרַבֵּי אֱלִיעֶזֶר, ספר אגדה מהמאה ה-8. מכונה גם „ברייתא (או: „הגדה) דר"א, על שום ראשיתו: „מעשה בר' אליעזר בן הורקנוס" (ע"ע). לפנינו (וגם בכ"י) נחלק הספר ל 54 פרקים, אולם אין הוא שלם. הספר פותח באגדה על ראשיתו של ר"א בן הורקנוס ועובר לדבר, בסדר כרונולוגי, על המאורעות מבריאת-העולם ועד לעיצומם של הנדודים במדבר. במחציתו השניה, מאברהם ואילך, קשור סיפור המעשים בברכות תפילת העמידה, אולם הספר מסתיים בברכה השמינית. לשונו עברית-מלאכותית במקצת, המזכירה את תקופת הגאונים (ע"ע), ויש בו גם מלים יווניות. הספר משתמש בספרות התנאים, בשני התלמודים, במדרשי-האגדה של האמוראים ובתרגומים ארמיים למקרא ממוצא א"י. המקורות מעובדים ומורכבים בחירות גמורה, ההרצאה אחידה ושוו-טפת, ולספר חותם אישי. ניכרת השפעה, תכנית וצורנית, מהספרים החיצוניים (ע"ע), בעיקר מ„חוג חנוך" (ע"ע), ושיטתו המיוחדת בקישור הלכה באגדה, מושפעת מספר היובלים (ע"ע). כמעט שאין בו שמות אמוראים, ולכמה תנאים הוא מייחס דברים שלא אמרום, והוא אפוא היבור פְּסוּדוֹאֲפִינְפִי מובהק. גם בכך, כבאזריה המיסטית ובתיאורי המלאכים, ניכרת השפעת הספרות האפוקליפטית מימי בית שני. הספר מכיר את הלכות הלוח (ע"ע), שנקבעו עד ראשית תקופת האסלאם, והוא רווי מנהגי הלכה של א"י בראשית תקופת הגאונים. יש בו אגדות ערביות ותיאורי השלטון האסלאמי מבית אמיה, והמחבר מצפה לקץ עם ירידת ה'ליפות זו. פדר"א כבר מצוטט במסכת סופרים ואצל פְּרָקִי בן באבוי (ע"ע).

פדר"א נשתמר בהרבה כ"י ונדפס לראשונה בקושטא רע"ד. ועל פיו חזר ונדפס פעמים אחדות. בורשה, תרי"ב גוסף בצדו פירושו החשוב של ר' דוד לוריא (ע"ע). קטעים מ 3 כ"י פרסם ר' מ. היגר („חורב", ח-י, תש"ד—תש"ח) ואחד תורגם לאנגלית (ר' ביבל'). בתשל"ב נדפסה מהדורת-צילום פאקסימילית של מהדורת ר' ח. מ. הורוויץ.

י. ל. צונץ — ה. אלבק, הדרשות בישראל, 134—140, 1954; G. Friedlander (ed.), P. de R. E., 1916.

פְּרָקִי-מְכוֹנּוֹת, חלקים תקינים שמהם מורכבות מכונות (ע"ע מכונה), שכלולן ופיתוחן של המכונות, וקביעת תקנים בשביל

מידות-הפרקים, תכונותיהם, החומר שממנו ייוצרו וכיריב, מבוססים על הנסיון המצטבר של בוני-המכונות.

את פה"מ מסווגים ל **מְכוֹנּוֹת** ר. מ. המשמשים לחיבור פ"מ זה לזה, ול **מְכוֹנּוֹת** ר. מ. המשמשים להעברת תנועה מחלק אחד לאחר. I. **מְכוֹנּוֹת** ר. מ. (א) מחברים הניתנים לפירוק: היתד (key) נמצא בשימוש בעיקר במכונות פשוטות; לדוגמה — לקביעת גלגל או ידית כך, שלא יזוזו ממקומם, מעלתו הגדולה — קלות הרפתתו ופירוקו, ללא צורך במכשירים מיוחדים (ציור 1). ה **שָׁגָם** (feather) הוא יתד המשמשת בעיקר לחיבור גלים לחלקים אחרים (גלגלים);

דית למרות שנאתו ליהודים. כן האמין במאגיה ובכישופים, וראה את הר מחלה כיצירה טבעית, חלק הכרחי בחיי האדם. ועונש על חטאיו. פ' טען שאת הנוצרים אפשר ל-רפא גם ע"י השפעה רוחנית, אך את היהודים ובני דתות אחרות ניתן לרפא רק בעזרת תר-פות. פ' ביסס את תורת הרפואה על הפילוסופיה, האסטרונומיה והאלכימיה (ע"ע, עמ' 605) ועל מעין תערובת של אתיקה רפואית ותאולוגיה. לפי פ' האדם הוא מיקרוקוס-



פרצ'לפוס מחזיק בידו תרבו; על הניצב סמל אלכימיה. תחריט של ב. יניכין, 1850 (המוזיאון לאמנות, פילדלפיה)

מוס המקיים מגע דינמי עם הגופים השמימיים, ומכאן שהוא נושא בקרבו יסודות כוכביים.

לכוח העיכול קרא פ' בשם ארכיאוס (Archeus; מעין כוח חיים [vis vitalis]); לכל איבר בגוף יש ארכיאוס שלו. גוף האדם פועל כמגנט. פ' קיבל מן האלכימאים את שבעת האַרְקָאנִים (Arcana; התרופות הסודיות): ברזל, קַנְקָנְתוּם (ויטריוול), חומצה גֶפְרִיתִית ומלחיה, סודה, מלחת ושתי „אבקות השמש" המורכבות מאַנְטִימֹן וכספית. עליהם הוסיף ארכאנים חדשים — מינרליים וצמחיים. הוא הנהיג את השימוש באשלגן-אנטימוניל טרטריתי. כן חיפש פאנאציה (Panacea; תרופת-כול) וְאֵלִיפִסִיר (Elixir) להארכת החיים וחשב על יצירת אדם באופן מלאכותי (ע"ע גֵּלִם).

על 4 היסודות של הקדמונים (ע"ע יסודות כימיים, עמ' 959) — מים, עפר, אוויר ואש — הוסיף פ' עוד 3 הכוללים בתוכם את הראשונים — גֶפְרִית, כספית ומלח, כסמלים עקרוניים ולא כגופים ממשיים. הגפרית היא עקרון הדליקות, הכספית — גוזליות והתנדפות, המלח — עפרורית, קביעות וציבות. פ' גילה כמה תרכובות כימיות וידע להפיק אתן מכהל בעזרת חומצה גֶפְרִיתִית.

ספרו החשוב היחיד שהופיע בחייו הוא Paramirum (1530). בספר זה הגן על השקפותיו וביקר בחריפות את הפקולטות הרפואיות. רוב חיבוריו נשארו בכ"י ונדפסו ע"י תלמידיו. רשימתם כוללת 364 חיבורים, מהם 122 על נושאים כימיים. ב 1932—1955 י"ל במינכן אוסף חיבוריו ב 16 כר'. החברה Societas Paracelsica בבאול החלה ב 1944 לפרסם כתבים המטפלים בצדדים השונים של פעולת פ' כרופא, אלכימאי ופילוסוף.

א. שמואלי, פ' — מאגיה למדע-טבע (בתוך: אנשי הרנסנס, ב'), 1968; א. דה־פריס, פ' (קשת, ס"ח, 99—112), 1975; J. M. Stillman, Th. B. von H. Called P., 1920; F. Gundolf, P., 1927; H. M. Pachter, P.: Magic into Science, 1951; W. Pagel, P., 1958; B. Whiteside — S. Hutin, P.: L'homme, le médecin, l'alchimiste, 1966.

פְּרָצְפָצִיָּה, ע"ע אֲפְרָצְפָצִיָּה; תְּפִסָּה.

פְּרָקִי בֶן בָּאבּוֹי (מסנה המאה ה-9), חכם בבלי, תלמיד „ראבא" — קיצור מן רב אבא — שהיה תלמיד רבי יהודאי (ע"ע) גאון. מציאותו נתגלתה מתוך קטעי גניזה (ע"ע), שנחפרסמו ע"י חוקרים, ונצטרפו אטיאט לאיגרת. כותבה דרש בשבח תושבע"פ ו„שתי הישיבות" שבבבל, תבע שלא לסטות ממנהגיהן (בענייני נוסח התפילה, סרכות הריאה ועוד) וביקר את אלה המושפעים ממנהגי א"י, שמקורם, לדעתו, בבורות שנבעה מגזרות השמד. נראה שדבריו

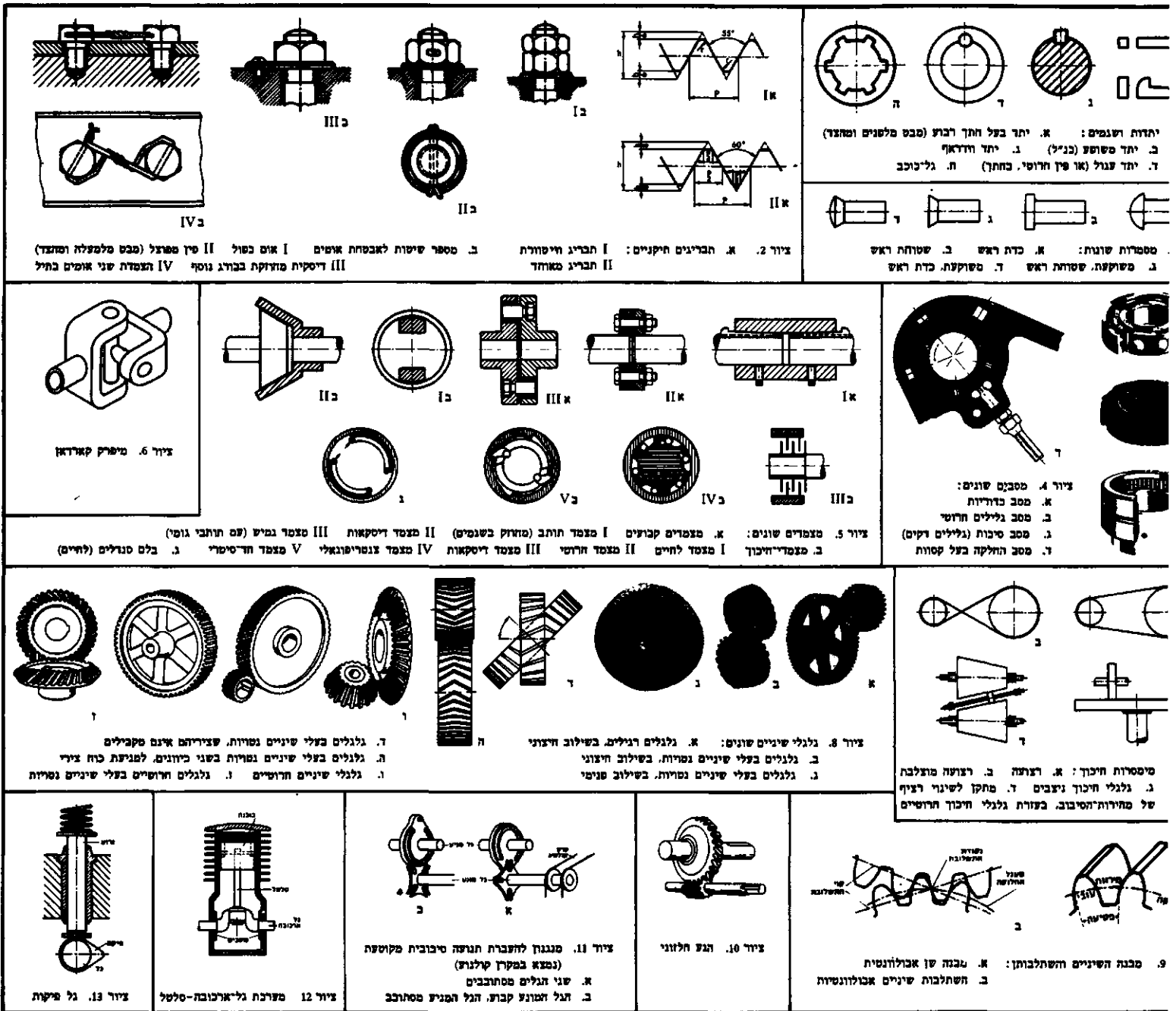

ציורים 1-13. פרקיסכונות

נחקבל בקונגרט בעיריך תקן צין-לאומי מטרי (בשנת 1969 שונה תקן זה במקצת). בשנת 1948 הסכימו אה"ב ואנגליה לאחד את שיטות התברייגים הנתונים באינצ'ים לתקן אחד — התקן ה"מאוחד". שנכלל גם בתקן הישראלי לתברייגים. לפי התקן הזה קיימים שלושה סוגים עיקריים של תברייגים: 1. תברייג גס, המקובל בעיקר במתכות רכות-יחסית, משום שהוא עומד טוב יותר במאמצים. 2. תברייג עדין, המתאים למתכות בעלות חוזק גבוה. מאחר שזווית-המעלה הפסיעה קטנות יותר, אין האום נוטה להיפתח בקלות, וכן קל יותר להדק את החלקים המחוברים. 3. תברייג עדין ביותר, המשמש לאותן המטרות כתברייג העדין, אך במיוחד לחיבור לחוות דקים, כבמטוסים. כן קיימים עוד תברייגים מיוחדים, למשל לצינורות ולנורות חשמליות. במקרים רבים חשוב להבטיח את האום מפני פתיחה מעצמו, בעיקר כשהבורג נתון לתנודות. ההבטחה נעשית באמצעות אום נגדי, דיס-קית, פין מפוצל, ועוד (ציור 2). ייצור התברייגים נעשה בעיבוד שבבי (במחרטה [ע"ע מכונות-כילים]) או בעיבוד בכבישה ודפורמציה

הוא ניתן לחיבור בצורה משיקית, בתוך חריצים מתאימים, או במפולש. במקום שגם משיקי, יש משתמשים בגל-כוכב. הפין הרוטי (taper pin) נבדל מהיתד בחתכו שהוא עגול, בעוד שחתך היתד — מלבני. משתמשים בו בעיקר כדי לקבוע את המצב היחסי של שני שטחים מישוריים הנמצאים במגע וניתנים לפירוק ולהרכבה, כשקיימת דרישה שאחרי הרכבתם-מחדש ימצאו השטחים בדיוק באותו מצב. הבורג משמש בעיקר להידוק חלקים זה לזה. התברייג (thread) הוא חריץ לולייני עפ"י גליל או חרוט. כשהתברייג חיצוני — נקרא החלק בורג, וכשהוא פנימי — אום. הרוחק בין שתי כריכות סמוכות נקרא פסיעה, והזווית בין צירי-הכריכה לציר-התברייג נקראת זווית-המעלה. כדי שבורג מסוים יתברג באום דרוש שקטרים, פסיעתם, זווית-המעלה וצורת החתך התברייג שלהם יהיו זהים. על-כן קיימים תקנים לתברייגים (ציור 2). הראשון שהציע תקן לתברייגים (1841) היה האנגלי ויטורת (Whitworth); ב 1864 הציע סלרו תברייג, שנחקבל באה"ב; בשנת 1898

פירווקו מסופך. במצמד-קסוות — שתי קסוות המתהדקות זו אל זו בעזרת ברגים ולוחצות את קצות-הגלים ביניהן. לעתים מחזקים את מצמד-הקסוות לגל באמצעות שגם. במצמד-קסוות יש בקצה כל גל דסקה, המורכבת על הגל או שהיא חלק ממנו. שתי הדסקות מהודקות זו לזו בברגים. מצמד גמיש מאפשר לחבר גלים גם כשציריהם אינם זהים אלא מוזזים במקביל. או יוצרים זווית קטנה ביניהם, או שהגלים יכולים להיות מרוחקים קמעה זה מזה. במצמד-שיניים מורכב בקצהו של גל אחד גוף בעל שיניים, ובקצהו של הגל השני — גוף בעל חורים מתאימים. הזזה קטנה של אחד הגלים לאורך צירו אינה מנתקת את החיבור. אחד הגופים יכול להיות ניתן להזזה לאורך הגל, כדי לאפשר שימוש וצימוד-מחדש. במצמד-אולד האם הגופים זהים: בכל אחד שיניים וחריץ. והם מורכבים בניצב זה לזה. החריץ מאפשר תנועה זוויתית קלה ותנועה ארכית. במצמד-פאסט מורכב בקצה כל גל גלגל-שיניים בעל שיניים מעוגלות. הגלגלים משתלבים במעטפת בעלת שני גלגל-שיניים פנימיים. השיניים המעוגלות מאפשרות תנודות זוויתיות ורדיאליות והמבנה מאפשר גם תזוזה ארכית. במצמדים עם תותבי-גומי, או עם דסקות-גומי, מאפשרת גמישות הגומי תזוזה ארכית וזוויתית. את הגמישות הרצויה מקבלים גם בעזרת קפיצים או צמיד-גומי. מצמד-חיפוף מאפשר ניתוק וצימוד-מחדש תוך כדי סיבוב הגלים. על הגל המניע מורכבים לחיים, תוף חרוטי או דסקה, הנלחצים אל תוף גלילי, תוף חרוטי או דסקה (בהתאמה) המורכבים על הגל המונע. מצמד-דסקות, הנמצא בכלי-רכב, פועל בצורה הפוכה: במצב רגיל הוא מוצמד באמצעות קפיצים, ולחיצה על דוושת-המצמד גורמת להרחקת הדסקות ולניתוק המגע. במצמד-רצועה יש רצועה פנימית הנלחצת אל תוף חיצוני. יתרון השיטה הוא באפשרות להרפיה על הצד החיצוני של התוף בלם-רצועה. מצמד זה נפוץ במכונות לחפירה ולהרמה. מצמד מחליק מבטיח מפני עומסי-יתר. כל מצמד-חיפוף, שבו נלחצים גופי-החיפוף בעזרת קפיצים מאפשר החלקה — אם העומס עולה על המותר.

מצמד צנטריפוגאלי נצמד רק במהירות-סיבוב רצויה. לגל המניע מחוברות משקלות, הנמשכות אליו ע"י קפיצים, אך נדחות ממנו ע"י הפוח הצנטריפוגאלי. במהירות הנדרשת נלחצות המשקלות אל תוף המחובר לגל המונע. נמצא בשימוש במספר סוגי מכוניות. מצמד הידרודינמי מבטיח שמומנט-הסיבוב המועבר לא יעלה על המותר. על הגל המניע מחובר גלגל בעל פפות טורבינה (ע"ע), המשמש כמאיץ-שמן, וכנגדו מורכב גלגל-כפות המואץ ע"י השמן. אין מגע בין הגל המניע לגל המונע (ע"ע הידרוליות. מכונות, ציור 6). מצמד זה בולם ועוזעם ותנודות. כשהבדל מהירות-הסיבוב בין הגלים גדול, מועבר מומנט גדול המאיץ את סיבוב הגל המונע. אם המומנט המועבר גדול למדי, נוצרות בשמן מערבולות והמצמד מחליק. מצמד זה שימושי במנועים חשמליים, משום שהוא צורך זרם-התנעה נמוך, ובתיבות-הילוכים אוטומטיות.

מצמד חד-סטרי מעביר תנועה רק בכיוון אחד. ההעברה אפשרית בדרכים טכניות שונות. מצמד כזה נמצא בגלגל האחורי של אופניים ובמסוקים. הבלם, המשמש לעצירת סיבוב-הגל, הוא מצמד-חיפוף שאחד מחלקיו קבוע. במכונות נהוגים בלמי-סנדלים (לחיים [ציור 5]) ובלמי-דסקה, במכונות-הרמה נהוגים בלמים חרוטים ובלמי סרט (רצועה) חיצוני. המפך משמש להעברת מומנט סיבוב מגל אחד לגל שני גם כשאין מקבילים. מפרק-קארדאן (ציור 6) מאפשר תנועה זוויתית עד 37° . בקצה כל גל ישנו מלגו, והם מתחברים בעזרת קופיה פנימית בעלת צירים או בעזרת סוגר-טבעת. במכונות נמצא מפרק-קארדאן בחיבורים בין המנוע לסרן האחורי, והמלגים נעים בתוך הסוגר על-פני מסבים. סידור קארדאני הוא מערכת של שני מפרקי-קארדאן זה בתוך זה, המאפשרים לחלק הפנימי להסתובב בכל כיוון ביחס לחלק החיצוני. לדוגמה: במצפן

(ע"ע מתכות, עבודת). בתהליך השני אין סיבוב-החומר נתחכים ועל-כן מתקבל תברג חזק יותר.

(ב) מחברים שאינם ניתנים לפירוק, צורות-החיבור החשובות הן רתוך (ע"ע) וסמרות (rivet) היא פין גלילי בעל ראש; מבחינים בין סוגי-סמרות לפי צורת-הראש השונה (ציור 3). את הסמרות מבצעים ע"י הכנסת קנה-המסמרת לתוך הקדח המשותף לחלקים העומדים להתחבר. על קצה-הקנה הבולט בצד השני מכים או לוחצים במכשך מתאים, עד שגם שם נוצר ראש. הלחץ גורם גם להרחבת הקנה ולהתאמת קטרו לקוטר-הקדח. מסמרות משמשות, לדוגמה, בבניין מטוסים או ספינות.

יש עוד מחברים לצרכים מיוחדים, כגון חיבורי לחיצה וכיווץ, קפיץ (ע"ע) ועוד.

II. מסרים. (א) מסרים לתנועה סיבובית: גל, או סרן. הוא פרק שעליו מורכבים פ"מ מסתובבים. הגל (shaft) מסתובב יחד עם החלקים המורכבים עליו ומעביר את מומנט-הסיבוב; לדוגמה: ציר מדחף-המטוס. הסרן (axle) נשאר קבוע ואינו מעביר מומנט-סיבוב; לדוגמה: ציר-הגלגל באופניים. לגל בד"כ צורה גלילית, פועלים עליו מאמצי-פיתול עקב מומנט-הסיבוב, ומאמצי-כפיפה הנובעים מכוחות הניצבים לצירו. כיוון פוחות אלה ביחס לגל משתנה עם הסיבוב, דבר שעלול לגרום להתעייפות המתכת (ע"ע חזק-קמרים, עמ' 252, 255).

חלקי הגל או הסרן הנמצאים במגע עם המסבים (ר' להלן) נקראים ידות. הידות מעובדות בקפדנות מחומר בעל קשיות גבוהה, כדי שתהיינה חלקות ביותר וצורתן תהיה גלילית ומקבילה לציר הסיבוב.

מיסב (bearing) הוא החלק שתומך בגל או בסרן ומאפשר להם להסתובב תוך מניעת תנועה בכיוון הניצב לצירים. קיימים מסבים שתפקידם למנוע גם תנועה בכיוון הציר, כאשר פועל פוח צירי. למשל, במקרה שהגל מאונך, רוב המסבים גליליים, אך יש גם חרוטיים וכדוריים, למשל, כאשר זרוע צריכה לנוע לכיוונים שונים.

1. מסבי-החלקה (ציור 4) — בהם פני-יד-הגל ופני המיסב מתליקים זה על זה בזמן הסיבוב. המרווח בין המיסב לגל (הנחוצו למטרות סיכה [ע"ע]) צריך להיות בערך אלפית-הקוטר. חלק-המיסב, הנמצא במגע עם פני הגל או הסרן, מיוצר מחומר מיוחד כדי להפחית את מקדם-החיפוף ביניהם וכדי למנוע שחיקת הגל. לרוב נושא המיסב בחלקו הפנימי תחב או קסוות (= תחב הבנוי משני חלקים). התחבים עשויים פלדה או ברונזה, ומרופדים מפנים בחומר רך, כגון נתכי נחושת או עץ (לדוגמה: במסבי-הציר של מדחף האניה). מיסב בעל קסוות מאפשר את הרפפת הגל אחרי חיזוקו של המיסב לבסיסו. כשאינן אפשרות להכניס חומר-סיכה בזמן הפעולה, משתמשים בתחבים נקבוביים, המיוצרים בסנטור (ע"ע מתכות, עבודת). או בתחבים מחומר פלסטי (כגון טפלון [ע"ע פלסטיים, קמרים]). שמסוגלים לעבור בלי סיכה וע"ע אפיצה.

2. מסבי-גלגול (ציור 4) — מורכבים משתי טבעות מפלדה קשה, שהאחת מהן סובבת והאחרת נייחת. בין שתי הטבעות נמצאים פדוריות, גלילים, או חרוטים, כך שהטבעת המסתובבת מתגלגלת על-פניהם, למשל גלגלי המחליקים. יתרונות מסבי-הגלגול הם: הסיכה פשוטה ומועטת, העומס המותר גבוה, הפסדי-החיפוף קטנים, והם נוטים פחות להתחמם; לעומתם, מסבי-החלקה — מחירים זול, מבנם פשוט וקל לתיקון, עבים קטן ופעולתם שקטה.

המצמד משמש להעברת מומנט-סיבוב מגל אחד לשני כאשר צירי-הגלים נמצאים בקירוב טוב בהמשך אחד לשני (ציור 5). מצמד קבוע — הפשוט בין המצמדים. שני הגלים צריכים להסתובב סביב אותו ציר בדיוק. מצמד-זנב הוא מעין שרול המולבש על קצות שני גלים שווי-קוטר ומחזק אליהם ביתדות. הוא זול, אך

β_1, β_2 , הרי, מאחר שהשיניים חייבות להקפיל בזמן השתלבותן, צריכה להיות זווית $\delta = \beta_1 + \beta_2$ בין צירי הגלגלים; למשל, כדי שהגלגלים יקבילו, חייב להתקיים $\beta_1 = -\beta_2$. הצירים של גלגלי שיניים נטויות עשויים להיות גם לא-מקבילים. מספר השיניים תלוי בזווית-הנטייה.

גלגלי-שיניים חרוטיים משתלבים כך, שבין ציריהם נוצרת זווית. אם זווית-הקדקוד בחרוטים הן δ_1, δ_2 , תהיה הזווית בין צירי-הגלגלים $\delta = \delta_1 + \delta_2$. בד"כ הזווית δ ישרה, למשל בדיפרנציאל המכונות. השיניים בנאות כך, שפל קריצור עובר דרך קדקוד-החרוט. קיימים גם גלגלים חרוטיים פנימיים. השיניים יכולות להיות ישירות או נטויות, ואז יכולים צירי-הגלגלים לא להיחתך ("היפואיד"). הנע חלוני מעביר מומנט-סיבוב בין גלים שציריהם מצ-טלבים. על גל אחד מורכב גלגל שיניים בורגיות ועל השני — חילוון (ציר 10). כאשר הגלגלים מרוחקים זה מזה, מחברים אותם בשרשרות, למשל באופניים. השרשרות אינן מחליקות (בניגוד לרצועות), אך פעולתן רועשת-יותר.

במכונות שונות, כגון מקרן-הקולנוע, רוצים שהגל המונע יסתובב בתנועה מקוטעת. כלר יעצר מדי השלימו זווית מסוימת. דבר זה מתבצע ע"י הרפכת זין או זיום על הגל המניע, הסובב בריצפות. חסקה בעלת חריצים מתאימים על הגל המונע. בכל סיבוב משתלב הזין לתוך החריץ המתאים ומסובב את הדסקה בזווית הרצויה. הדסקה נעצרת ברגע שהזין יוצא מתוך החריץ (ציר 11).

(ב) ממסרים להחלפת תנועה סיבובית לתנועה קווית ולהפך. בורג ואום קובעים אחד מחלקים אלה כך שלא יסתובבו, ומסובבים את האחר. הקבוע כך שלא ינוע לאורך הציר. הסיבוב מניע את החלק הנניד לאורך הציר, לדוגמה: מגפה-המכונות הנפוץ. הנע חלוני הופך תנועה סיבובית לקווית, אם במקום גלגל-שיניים מוצמד אליו פס-שיניים או בורג.

מערכות של גל-ארכובה — טלטל (ציר 12) משמשות להעברת תנועה קווית-מתחורית (של בוכנות) לתנועה סיבובית של גל-הארפובה ולהפך. גל-ארכובה מורכב מקטעי-גלים שצירי אחרים מהם, הארכובות, אינם זהים עם ציר-הסיבוב. לכל קטע כזה מחובר הטלטל, שהוא זרוע המחוברת בקצה השני לבוכנה, למשל, במנוע-המכונות. הבוכנה מוזקת בתוך גליל, ולכן נעה בתנועה קווית בלבד. בזמן סיבוב-הגל במהירות קבועה תבצע הבוכנה תנועה קווית הרמונית בקירוב. כאשר אורך מהלך-הבוכנה קטן, אפשר להשתמש באפסצנטר (ע"ע) במקום בארכובה. לעתים משתמשים בגל-פיקות (ציר 13), בו הפיקות מרימות זרוע, שבניגוד לטלטל מחליקה על הגל ואינה מחוברת אליו במיסב; לדוגמה, במערכת-השסתומים שבמנוע-המכונות. למכונות הידרוליות (ע"ע) פרקים מיוחדים, כגון צנור (ע"ע), אטמים ועוד.

מערכות מורכבות ממספר פרקים מאפשרות לבצע תנועות מסובכות, למשל, מערכת הזרועות המטפלות בחומר הרדיואקטיוו בתוך פור גרעיני.

ס. ליליי (תרג' מאנג'), אדם, מכונה היסטוריה, תשי"ו; ש. אטינגן (עורך), מדריך לאינג'נר, ג': מכונאות, א"ב, תש"ך-תשכ"ב; מ. גולד' מ. E. Buckingham, *Analytical Mechanics of Gears*, 1969; A. P. Usher, *A History of Mechanical Inventions*, 1954; C. Singer (ed.), *A History of Technology*, I-V, 1954-58; E. Orberg - F. D. Jones (eds.), *Machinery Handbook*, 1959¹⁴; A. Chapanis, *Man-Machine Engineering*, 1965; R. O'Brien, *Machines*, 1969.

י.ב.

פרקין, סר וילי'ם הנרי — Sir William Henry Perkin — (1838—1907), כימאי אנגלי, ממניחי היסוד לתעשיית הצ-

בעים הסינתטיים. כבר בגיל 15 נכנס לקולג' המלכותי בלונדון ושם למד מפי א.ו. הופמן (ע"ע), ולאחר זמן נעשה לעוזרו. בהיותו בן 18 גילה תוך כדי נסיונות לסנתז כינין, את הצבע הסינתטי הראשון.

ימי (ע"ע נוטות) מונע סידור זה את טלטול המצפן יחד עם האניה (ע"ע גירוסקופ, ציר 2).

ממסרות מעבירות תנועה מחלק אחד של המכונה לשני. התנועה יכולה להיות סיבובית או קווית (הלוך-ושוב). יש שני סוגי-ממסרות יסודיים: 1. הפועלים ע"י חיפוף בין החלקים במגע ישיר או באמצעות רצועות. 2. הפועלים ע"י השתלבות של חלק אחד בשני.

ממסרת-החיפוף (ציר 7) שימושית בהספקים קטנים וכשרוצים לשנות את יחס-המהירויות בין הגלגל המניע לבין הגלגל המונע בעת העבודה בלא להפסיק את תנועתם. ממסרת זו פשוטה, זולה ושקטה. ממסרת-החיפוף הפשוטה ביותר מורכבת משני גלגלים המתחככים זה בזה. הגלגלים יכולים להיות פשוטים, טריוויים (להג-דלת החיפוף ביניהם בלי לשנות את מחוגיהם) או חרוטיים (לשינוי כיוון-הסיבוב או יחס-המהירויות).

כאשר המרחק בין הגלים גדול, מחברים את הגלגלים באמצעות מתקנים "איך-סופיים" (סגורים) כגון רצועות או כבלים. התנועה מועברת ע"י חיפוף בין הרצועה לגלגלים. רצועות טריוויית החודרות לתוך חריצים מתאימים בגלגלים מגדילות את החיפוף. הרצועות משפכות תנודות וריטטים, אך, בגלל החלקה, קיימים אי-דיוקים במהירות-הסיבוב המועברת.

גלגל-שיניים — גלגל שהקפו משונן (ציר 8). שני גלגלי-שיניים משתלבים ביניהם כאשר שן של גלגל אחד נכנסת בין שתי שיניים של הגלגל השני. בתנאים אלה מסובב הגלגל האחד את השני ללא החלקה. על השיניים להיות תואמות ועל-כן מספר השיניים בכל גלגל מתפונתי למחוגו. מהירותו הנוורית של כל גלגל מתפונתי-הפוכה למחוגו (ולמספר שיניו) ויחס-המהירויות נקרא תמסורת.

שיני שני הגלגלים בנאות כך, שבזמן-השתלבותן הן נוגעות זו בזו בכל רגע בקו אחד, שהטלו הוא — נקודת-התשלוכת (ציר 9). המעגל העובר דרך נקודת התשלוכת כשזו נמצאת על קו-המרכזים של גלגלי-השיניים נקרא מעגל-החלוקה. מעגל-החלוקה של שני הגלגלים משיקים. המשיק המשותף להם נקרא קו-החלוקה. גלגלי-חיפוף בעלי קטרים שווים לאלה של מעגלי-החלוקה יעבירו אותה התמסורת כגלגלי-השיניים. הפסיעה היא הקשת המתקבלת מחלוקת הקפו של מעגל-החלוקה למספר השיניים. הפסיעות של שני גלגלי-שיניים המשתלבים ביניהם צריכות להיות שוות. יהי קטרו של מעגל-החלוקה D ומספר השיניים Z , אורך-הפסיעה יהיה $P = \frac{\pi D}{Z}$.

הגודל $M = \frac{Z}{D}$ הוא המודול וגדלו במ"מ נקבע לפי תקן. פסיעת הקוטר (diametral pitch), היא $\frac{Z}{D}$, כאשר הקוטר מבטוא באינצ'ים.

קו-התשלוכת הוא המקום הגאומטרי של כל נקודות התשלוכת הרגעיות. לפרופיל-השן בד"כ צורה של אבולונוטה (שאז קו-התשלוכת ישר [ע"ע גלגול, קוי; ור' ציר 9]). בשעונים (שהם מכונות רק במובן הרחב) ובמנגנונים מדויקים אחרים משתמשים בשיניים ציקלאוידיות.

גובה השן, השווה בד"כ למודול, מבטיח מגע בלתי-פוסק בין גלגלי-השיניים (בחלק מהזמן אף נמצאים שני זוגות-שיניים במגע). כאשר מספר השיניים קטן, עיקר השן (החלק שמפנים למעגל-החלוקה) עלול להישבר בגלל דקותו. כדי לתקן זאת, מזיזים את הפרופיל החוצה, כך שעובי-השן גדל.

שיניים נטויות אינן מקבילות לציר-הסיבוב, אלא הקו-היוצר שלהן מוטה בזווית כלפי הציר. דבר זה מבטיח השתלבות הדרגתית של השן, פעולה שקטה יותר, ניצול יעיל יותר של כל רוחב השן ואורך חיים ארוך יותר (ציר 9). כדי להימנע מפוח צירי, בונים לפעמים את גלגלי-השיניים משני חצאים סימטריים. אם הזוויות בין הקווים-היוצרים של השיניים לצירי שני גלגלים הן

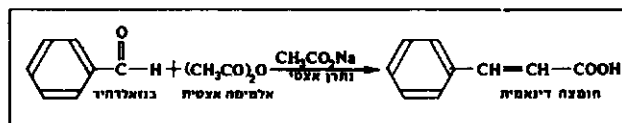

תגובת פרקין

ארגמן צורי (ע"ע, וע"ע צבע) או מוכאין (mauvein), וב 1857 הקים ביח"ר להפקת צבע זה. במקביל להרחבת ביהח"ר לצבעים המשיך לחקור את הכימיה של צבעים וחמרים אורגניים אחרים. בשנת 1858 הכין פ' גליצין והיתה זו הסינתזה הראשונה של חומצה אמינית (ע"ע אמיניות, חמצנות). ב 1871 גילה את התגובה של אלמיטה אצטית עם אלדהידים ארומטיים ליצירת חומצות בלתי-רוויות; תגובת דחי-סה חשוכה הנושאת את שמו. בתגובה זו הפיק פ' קומרין ואת החומצה הצינאמית מִבְּנוֹאֲלֵדֵהִיד (ע"ע אלדהידים). פ' שכלל את סינתזת האליורין (ע"ע) וייצר אותו בביהח"ר שלו. ב 1873 מכר את בתהח"ר, והתמסר למחקר טהור, בעיקר בנושא סיבוב מישור האור המקוטב בשדה מגנטי (ע"ע אופטית, פעילות). ב 1866 נבחר פ' כחבר לחברה המלכותית, וב 1883 לנשיא האגודה הכימית.

פ' קלוגאי, 100 שנים לתגלית הסינתזה של צבעים אורגניים והשפעתה על התעשייה הכימית (קורות), 1956.

פְּרִיקִינְסוֹןִים (מחלת פרקינסון [מח"פ]). מחלת עצבים הנגרמת ע"י פגיעה במערכת העצבים האפסטרפירמידית (ע"ע, עמ' 283) ע"ש רופא העצבים האנגלי ג'ימו פרקינסון (1755—1824), שתיארה לראשונה ב 1817; פינייה המדעי *paralysis agitans* (שיתוק מרעיד).

התסמונת האפיינית למחלה: החלשה והאטה ניכרות בתנועות רצוניות ובאלו המבטאות מצבים ריגושיים, צפידות שרירים, בעיקר בגפיים, ורעד (רטט) בלתי רצוני (3—7 רעידות בשניה). רטט זה אינו ניתן להפסקה מרצון, אך חדל או פוחת במידה ניכרת בזמן השינה. הבעת פני החולה (בעיקר בשלבים מתקדמים של המחלה) קפואה ודומה למסכה. בד"כ לא נלווים לסימנים הללו ליקווים הפרעות בתחושה לכד מכאבים (לעתים עזים) בגפיים. הפגיעה בתפקודי מערכת העצבים האוטונומית גורמת לסומק בעור הפנים, לתחושות חום הזועה ולולית-רוק מזויות הפה. כלל הפגיעות האלה מביא להפרעות בהתנהגות החולה הניכרות בעמידה ובהליכה, בדיבור, בכתיבה ובצורת האכילה. לעומת זאת לא נפגעים התפקודים השכיחים והנפשיים (פרט לסימני אי-שקט המופיעים בשלבים המתקדמים ביותר), דבר המגדיל את סבל החולה. בהיותו מודע להגבלות בתנועותיו וביכולת-ביצועו.

גורמי המחלה ידועים רק בחלקם. ביניהם: (1) דלקת-המוח (ע"ע אֲנֶצֶפְלִיטִיס, עמ' 651); (2) טרשת (sclerosis) של כלי-הדם המוחיים; (3) מח"פ עצמית (אידיופאטית) שגורמיה בלתי ידועים אך סימניה לרוב זהים. צורה זו מופיעה בגיל מעל ל 40 ושכיחה יותר בגברים מבנשים (ע"ע עצבים, מערכת ה-, עמ' 81/2). בצורת (1) (31) הולכת המחלה ומחריפה באטיות במשך שנים רבות, ואילו בצורה (2) תלויה המחלה במצב מחלת כלי הדם המעורבים בה.

הטיפול: תרופות, תרגילים שמטרתם להקל על צפידות השרירים, ועידוד המשכת אורח-חיים פעיל, תוך התאמה לפעילות המוגבלת. התרופות מכוונות בעיקר להקלת הסימנים ואין בהן כדי לרפא את המחלה. ביניהן מקובלים חמרים אנטי-כולינרגיים (ע"ע אצטיל כולין) ממקור טבעי, כגון היאוסציאמין המופק משכרון ומבִּלְדוֹנָה (ע"ע) ומוצרים סינתטיים כגון בִּנְזֶהֶכְסוֹל ואורפנאדרין. בשנות השישים חלה מהפכה בטיפול במח"פ; נמצא, כי ברקמות המוח של האזורים הפגועים נמוכה רמת החומר דופאמין (Dopa-

mine) מרמת חומר זה באותם האזורים של המוח האנושי הבריא. ממצא זה הביא לנסיון להוסיף לחולי מח"פ את החומר החסר. מאחר שהדופאמין אינו עובר את המחסום בין זרם-הדם למוח, נתנו לחולי מח"פ את החומר L-דופא (L-Dopa) אשר ממנו יוצרים תאי המוח את הדופאמין. לטיפול זה היתה השפעה דרמטית על החולים. אנשים שהיו רתוקים במשך שנים למיטתם החלו לנוע ולתפקד כראוי, אך למרות ההצלחה היו סימני לוואי שליליים רבים. בתחילת שנות השבעים הוכנס שכלול בטיפול ב L-Dopa. נמצא כי חלק גדול מהחומר מתפרק ע"י אנזים המצוי ברקמות הגוף השונות ואיננו מגיע למוח. ע"י מתן מעכב של האנזים ניתן היה להוריד במידה ניכרת את מנת ה L-Dopa וכך להקטין את סימני הלוואי.

W. R. Brain - J. N. Walton, *Diseases of the Nervous System*, 1969⁷;
L. S. Goodman - A. Gilman (eds.), *The Pharmacological Basis of Therapeutics*, 1970⁴; B. J. Alpers - E. L. Mancall, *Clinical Neurology*, 1971⁹.

פ. ש.

פְּרִיקֶסְטוֹרִי, גִּירוֹלָמוֹ — Girolamo Fracastoro — (1478—1540). רופא, תוכן, חוקר טבע ומשורר איטלקי. פ' למד רפואה בפדובה יחד עם קופרניקוס, שהשפעתו על פ' ניכרת בספרו על הכוכבים (1535), בו הוא חולק על תורתו של תלמי. את רוב ימיו בילה בחווילה שלו ליד ורונה, שם עסק במדע ובאמנות נוסף על עיסוקו הרפואי.

פ' נתפרסם בעיקר בספרו על העגבת: Syphilis, sive morbus gallicus («העגבת או המחלה הצרפתית») שייל ב 1530 בצורת ספר שירה: אגדה על רועה בשם סיפיליס שנענש ע"י אפולו, אל השמש, הוכה במחלת העגבת; בתוך האגדה שילב תיאור רפואי של המחלה ודרכי הטיפול בה. ספר שירה זה יצא במאה מהדורות, כולל תרגומים. השם המקובל לעגבת מקורו בספר זה. וע"ע עגבת, עמ' 721.

ספרו השני De contagione et contagiosis morbis («על הדבקה ומחלות מידבקות»), 1546, כולל תיאורי מחלות שונות, ביניהן אחד התיאורים הראשונים של טיפוס-הבהרות (ע"ע). בצירוף תאוריה בדבר העברת המחלה באמצעות בע"ח קטנטנים.

R. H. Major, *A History of Medicine*, 377—379, 1954.

פְּרִיקֶר, דוֹרוֹתִי — Dorothy Parker (Rothschild) — (1893—1967), סופרת אמריקנית, בת לאב יהודי ולאם

סקוטיית. פ' פרסמה את מאמרי-הביקורת העוקצניים הראשונים שלה בכ"ע פופולריים. שני ספרי-שיריה הראשונים הופיעו ב 1927 וב-1928: שירים אלה ואחרים כלולים בקובץ *Not So Deep as a Well* («לא עמוק כבאר»), 1936. פ' נתפרסמה גם כמחברת סיפורים קצרים (קובצו בקובץ *Here Lies* [כאן טמון], 1939). כן חיברה תסריטים ומספר מחזות (בשיתוף עם אחרים), שמהם זכה להצלחה המחזה *Ladies of the Corridor* («גבירות המסדרון»), 1953. המתאר את חייהן הריקים-מתוכן של נשים מזדקנות. יצירתה של פ', בשירה ובפרוזה, מצטיינת בראיית הטרגי והקומי שבחיים; היא שופעת הומור, סאטירה וציניות קלילה.

בעברית י"ל: «רק לגבירות», תש"ו; כתבי צ. פ', 1955; «השעות הקטנות», 1971.

F. B. Millet, *Contemporary American Authors*, 1944.

פְּרִיקֶט, ע"ע סֶנְסִיקֶט.

פְּרֶר, וִינְסֵנְטָה — Vicente Ferrer — (1350—1419), ונס [צרפת], נזיר דומיניקני ומטיף, ספרדי. מגיל צעיר נתחנך במסדר הדומיניקנים על תורת תומס מאקיניו (ע"ע), ואח"כ הורה תאולוגיה תומיסטית בוואלנסיה. בשירות החשמן פָּדַרְדָּה לונה (1390—1394) הפעיל פ' כשרון הטפה ושכנוע כדי לגייס תומכים

פֶּרֶר-אוֹרְבַּן, אֵיבֶר ז'וֹהַן וְלֵטֶר — Hubert Joseph Walthère Frère-Orban — (1812, לִיז' — 1896, בְּרִיסֵל), מדינאי בלגי. ב 1847 נבחר לביה"ג כנציג לִיז'; היה לאחד ממנהיגי המפלגה הליברלית והיה פעמים רבות חבר בממשלה. ב 1870, לאחר ירידת כוח מפלגתו, התפטר והפך לדובר האופוזיציה. ב 1874—1884 היה רה"מ ושה"ח. ב 1879 הנהיג חינוך יסודי חילוני; הסערה שקמה בשל הפרדת החינוך מהכנסייה הביאה למשברים ופילגה את דעת הקהל וגרמה לקרע עם הוויטיקן (1880). בשל חששו מצרפת נמנע פ' ב 1867 מלהשתלט על זוכסות לופסמבורג, ולכן התנגד להקמת מערכת הביצורים ע"ג מז (Meuse). P. Hymans, F.-O., I-II, 1906—10.

פֶּרְרָה (Ferrara), עיר בצפון איטליה, בחבל אַמִּילִיָה (ע"ע) רומניה; 155,400 תוש' (1973). שוכנת מדרום לנהר פו. בלב איזור חקלאי פורה, שביצותיו הנרחבות נוקזו מאמצע המאה ה 19 ואילך. מדרום לפ' עוברת תעלה המסתעפת מנהר פו. פ' היא צומת תחבורה בין בולוניה לפדובה והיא מחוברת בכביש ומס"ב לחוף הים האדרייטי. בעיר מפעלים לייצור כימיקלים ולזיקוק סוכר. פ' תוכננה בתקופת הרנסאנס ע"י רוֹסֵטִי. רחובותיה רחבים והיא מוקפת חומה. יש בה ארמונות רבים. במרכז העיר ניצב מבצר משפחת אסטה. מדרום לו כיכר השוק הגדולה ולידה הקתדרלה. בדרום פ' נמצאות האוניברסיטה וספרייתה הגדולה; היא נוסדה ב 1391 ולומדים בה 5,200 תלמידים (1972/3).

אמנות. מיה"ב שרדו בפ' מבנים מעטים בלבד. הקתדרלה, שבנייתה התחילה ב 1135 בקירוב, מייצגת סממני בניה לומברדיים טיפוסיים בגאלריות החיצוניות הנתמכות בשורות-עמודים וקשתות. הטימפאנום, המעיד על השפעה של פיסול צרפתי, והחזית נוספו במאות ה 13 וה 14. בקתדרלה מצויות יצירות ציירים מהמאה ה 16. מבצר משפחת אֶסְטָה (נבנה מ 1385 עד 1570) הוא מבנה מרובע, מוקף חפיר ובפינותיו מגדלים; באולמיו מצויות יצירות ציירי פ' מן המאה ה 15. בפ' מצויים ארמונות מפוארים רבים; מהם: Palazzo Schifanoia (נבנה מ 1385 ואילך), המעוטר ציורי-פרסקו (של פראנצ'סקו דל קוטה, ועוד); Palazzo dei Diamanti (בנייתו התחילה ב 1492) וה Palazzo di Ludovico il Moro, ובו כיום מוזיאון ארכאולוגי. ביאנצ'ו רוֹסֵטִי (מת 1516), ארדיכל של פ', בנה, בין השאר, מספר כנסיות בעיר, מהן: כנסיית סן פריסטופורו (החל ב 1498) וכנסיית סנטה מריה אין ואדו (1495—1518).

היסטוריה. פ' קמה כנראה במקום העיר הרומית פורום אלייני (Forum Alieni), אך שמה הוכר לראשונה ב 753, משנכבשה בידי הלומברדים מהביזנטים שליטי רוונה. ב 774 עברה לידי האפיפיורות.



פרארה: מבצר משפחת אסטה

באנטי-אפיפיור קלמנס VII מאורינון, בשלבים הראשונים של הס- כיסמה (ע"ע) הגדולה בכנסייה, משנבחר פדרו דה לונה לאנטי-אפיפיור בנדיקטוס XIII (ע"ע, 1394). נקרא פ' לאורינון לשמש כומר-מוחה ותאולוגיה-חצר. פ' דחה את תאריה-הכבוד ואפילו את כהונת החשמן, והשקיע מאמצים רבים להביא לסיום הפילוג הבני-סייתי. ב 1399, משנתאכזב מסירובו של בנדיקטוס XIII להתפטר מכהונתו כדי להביא לאיחוי הקרע בכנסייה, יצא פ' למסע הטפות שארך כ 20 שנה. בליוויית פמליה של כמרים, עבר בבורגונדיה, דרום-צרפת, שוויץ, צפון-איטליה וספרד, והטיף לחיי תשובה. בין מטרותיו היו ניצור יהודים והוזרת כופרים לחיק הנצרות. פ' דגל בהמרת הדת מתוך שכנוע, ולא אחת הדגיש שישו ואמו היו יהודים במוצאם. עם זאת עוררו הופעותיו, במיוחד בעשור הראשון של המאה ה 15, תנועת תשובה המונית, שלוותה בהתפרצויות אנטי-יהודיות (בטמריטה דה ליטרה [Tamarite de Litera], אינסה [Aynsa], סרגוסה). לאחר פרעות 1391, משנוצרה בעיית האנוסים — אע"פ שלא גרם לכך במישרין, הרי עצם ההתערורות בעניין ההמרה מחזקת את ההנחה, שידו היתה במה שעבר על קהילות ספרד — היה פ' היוזם והמוציא-לפעל של המדיניות להמרת דתם של היהודים, שננקטה בידי בנדיקטוס XIII ושלטונות אראגון וקסטיליה וכללה, בין-היתר, הגבלות חברתיות, כלכליות ומשפטיות. ב 1412 סייע פ' בקביעת חוקי ולידוליד (ע"ע) ובגירוש היהודים משכו-נותיהם, לבל ישפיעו לרעה על „הנוצרים החדשים“, כלומר המומרים, שנשארו בשכונותיהם. המלך פרנאנדו I מאראגון (שפ' תמך בו ופעל למען בחירתו) אילץ את היהודים והמאורים להאזין לדרשותיו של פ' ועל המשתמטים הוטלו קנסות כבדים. בעצם ימי הוויכוח בטורטוסה (ע"ע) נמצא פ' באיים הבלאריים, בתקופת נצחונו הועיד לו בנדיקטוס את התפקיד להביא לניצורם של היהודים, ולשם כך אף הועמדה לרשותו ספינה מיוחדת בנמל ואלנסיה. להשפעתו הישירה של פ' יש לייחס את התנצרותו של שלמה הלוי, רבה של בורגוס (ע"ע).

פ' השאיר מסות תאולוגיות שונות, אך עיקר פעלו היו דרשותיו הרבות (כ 6,000), שזכו לחיקויים רבים. הדרשות נישאו בקאטאלנית, אך נרשמו אח"כ בראשי-פרקים בלאטינית, ונתפרסמו בחלקן בקובץ Sermones de tempore de sanctis per annum (דרשות לפי לוח-הקדושים השנתי), 1525, ולאחר מכן בקבצים רבים. אחת מפעולותיו הראשונות של האפיפיור קליפסטוס III היתה להכריזו ל„קדוש“ (1455). רע"ע ספרד, יהודים, עמ' 388.

י. בער, תולדות היהודים בספרד הנוצרית (מתח בערכו), תשי"ט²; J. F. Baer, Die Juden im christlichen Spanien, I-II (Index s. v.), 1929—36; H. Ghéon, St. V. F., 1939; V. Genove's, S. V. F. en la Política de su tiempo, 1943; C. Mary, Angel of the Judgment, a Life of V. F., 1954; J. M. de Garganta — V. Forcada, Biografía y escritos de San V. F., 1956; V. Galduf Blasco, Vida de San V. F., 1961.

ה.ב.

פֶּרֶר, קְלוֹד — Claude Farrère; פסודונים של פֶּרְדְּרִיק שֶׁרל ברגון (Frédéric Charles Bargone) — (1876—1957), מספר צרפתי. פ' שירת כקצין בחיל-הים הצרפתי ורישומי שירותו היו מקור-השראה עיקרי לסיפוריו. בתיאורים האֶכְסוֹטִיִּים ובסיפורי-ההרפתקות שלו דמיון ליצירתו של פ. לוטי (ע"ע); אך כתיבתו של פ' מצטיינת, לעומת זו של לוטי, ביתר עליצות, מקוריותו ודמיונו בולטים במיוחד ביצירתו המושלמת ביותר, קובץ-הסיפורים Fumée d'opium („עשן-אופיום“), 1904. Les Civilisés („בני-תרבות“), 1906. רומן שרקעו הודו-סין זיכה את פ' בפרס-גוֹנְקוֹר. מבין יצירותיו האחרות: רומן-ההרפתקות על רקע העיר קושטא, L'Homme qui assassina („האיש שרצח“), 1907, שהוא המעולה בסיפוריו מסוג זה; Souvenirs littéraires („הקרב“), 1909; (זכרונות ספרותיים“), 1953. — פ' נבחר לאקדמיה הצרפתית ב 1935. M. Revon, C. F., 1924.

ב 1626 הוחלט על הקמת גטו. ב 1683 נסגרו הבנקים היהודים ונאסר על היהודים לרפא נוצרים. במאות ה 17—18 נערכו פרעות בגטו (1648, 1651, 1705, 1747, 1754), ועלילת הדם ב 1721 החמירה עוד את מצב היהודים.

במאה ה 19 מנתה האוכלוסיה היהודית כ 2.000 איש; מאישיה הנודעים אז — ר' יצחק חוקיה למפרונטי (ע"ע). הכיבוש הצרפתי העניק ליהודים שוויון זכויות וב 1797 בוטל הגטו, אך חילופי השלטון התדירים (ר' לעיל) השפיעו ישירות על חיי היהודים: ב 1826 הוקם שוב הגטו, וממנו שוחררו סופית רק ב 1858—1860. ב 80 השנים שלאחר מכן נטלה פ' חלק חשוב בענייני כלל קהילות איטליה, אולם הגירה בלתי פוסקת דלדלה את קהילה. ב 1931 היו בקהילה 822 נפש. ב 1943 נשלחו 200 איש למחנות ההשמדה. בתום המלחמה היו בפ' 200 יהודים, ב 1970 — 150.

ההווי היהודי בפ' בין שתי מלה"ע הונצח בכתבי ג'. בסגנו (ע"ע, כרך מילואים). הרומן שלו „גן פינצייקונטיני“, עובד לסרט והפך לאחת התעודות המרגשות של שואת יהודי אירופה.

1. קולורני, היהודים בפ' במאות הי"ג הי"ד (בתוך: הגות עברית באירופה), תשכ"ט; A. Pesaro, *Memorie storiche sulla comunità israelitica ferrarese*, 1878; id., *Appendice alle memorie*, 1880; A. Balletti, *Gli Ebrei e gli Estensi*, 1930; D. Kauffmann, *Contribution a l'histoire des Juifs en Italie* (REJ, XX), 1890; A. Werther, *Gli Ebrei de F. nel settecento*, 1973.

א.ט. מ.

פֶּרְרִי, גֶּאֻדֶנְצִיֹו — Gaudenzio Ferrari — (1475 [?]—1546).

צייר איטלקי. פ' פעל בלומברדיה, בפיימונטה ומ 1539 במילאנו. ב 1513 צייר ציורי-פרסקו בכנסיית מדונה דלה גראציה בוואראלו; מחזור-ציורים זה על חיי ישו הוא יצירתו החשובה הראשונה, אפיינית לסגנון של בורגוניונה (ע"ע). ומצטיינת בשימוש בצבעים חמים, בתנועה דרמטית ובדמויות מונומנטליות נוסח ברמן טינו (ע"ע). בציורי-פרסקו, שצוירו בסאקרו מונטה שבוואראלו ב 1523, בולט פיתוח נעוץ של אשליית נפחים ועומק באמצעות שילוב דמויות טראקוטה צבועות במישור הקדמי של היצירה. האילו-זיוניזם, הנטיה לתנועה מופרות וחופש הדמיון בעיצוב הקומפוזיציה הגיעו לשיאם בציורים שבכיפה של כנסיית סנטה מריה דאי מירא קולי בסארונזו שליד מילאנו (1535/6). יצירותיו אלה בישרו את הבארוק. — ציורי-פרסקו של פ' בסנטה מריה דלה פאציה במילאנו (1545) מעידים על עידון סגנונו בהשפעת לאונרדו דה וינצ'י, שהתבטאה בשימוש ביסוד האור-יצל ובמיתון הצבעים החזקים. פ' היה אמן אקלקטי שספג השפעות שונות, מהן חרף-איטלקיות כגון זו של דירר (ע"ע), אולם תוך כדי מיוזגן יצר סגנון אישי עשיר-דמיון.

P. Galloni, *Sacro Monte di Varallo*, 1909; S. Weber, *G. F. und seine Schule*, 1927.

פֶּרְשׁוֹב (Prešov, בהונג' Eperjes), עיירה עתיקה במזרח סלובקיה, צ'כוסלובקיה. 45.000 תוש' (אומדן 1975). עד סוף מלה"ע I

היתה בשלטון הונגריה. יהודים בוודים ישבו במחוז במאה ה 12, ובמאות מאוחרות יותר ריכזו את סחר היין, הצמר והטבק שם, אך התושבים מנעו את התיישבותם בעיר עצמה. ב 1720 הוקמה קהילה בכפר סמוך. ב 1765 נערך בפ' משפט עלילת-דם; יהודי אחד מת בעינוי החקירה, אך הנאשמים זוכו. ב 1790 הקימו קהילות הסביבה קהילה מחוזית בפ', ובראשה פרנס. מוסדות הקהילה אורגנו באמצע המאה ה 19. מדמויותיה הבולטות: מרכוס הולנדר ובנו לאו הרב ש. שילר-סינשי. הרב מאיר אוסטרליץ כיהן בפ' בשנים 1860—1913. בין שתי מלה"ע היתה בעיר גם קהילה אורתודוקסית וישיבה, שבה למדו ב 1927 כ 100 תלמידים. ב 1928 הוקם בעיר מוזיאון יהודי, שסופח לאחר השואה למוזיאון היהודי בפראג. ב 1930 היו בפ' כ 4.000 יהודים (כ 40% מהאוכלוסיה). ב 1942 גורשו יהודי

והחלו מתפתחים בה מוסדות שלטון עצמי. לאחר תקופת עצמאות (במאה ה 10) נכבשה העיר בידי שליטי קנוסה (998) ומתילדה מטסקנה (1101). במאה ה 12 היתה עצמאית במסגרת הליגה הלומי-ברדית, אף שנכבשה ומנית בידי פרידריך ברברוסה (1158). אז היתה העיר החשובה ביותר בעמק נהר פ'. במאה זו ניטש בפ' מאבק בין משפחת סלינגורה (Salinguerra) שנטתה לגיבלינים ומש-פחת אדלרדי (Adelardi) שנטתה לגולפים (ע"ע גולפים וגיבלינים). ב 1184 נישאה יורשת בית אדלרדי לאצו V, רוזן לבית אסטה (ע"ע [2]). מאז הגביר בית אסטה את השפעתו בפ'. ב 1240 השתלט אצו VII סופית, בעזרת האפיפיורות על העיר, שנשארה בשליטת משפחתו כ 350 שנה. ב 1471 הפכו שליטי פ' לדוכסים.

בתקופת בית אסטה, ששלט בכל שנות קיומו בכפיפות לאפיפיור-רים, הפכה פ' למוקד מדיני, אמנותי וספרותי מפורסם בצפון-איטליה, וממרכזי ההומניזם. וב 1438/39 נתקיימה בה ועידת הכנסיה לאיחוי הקרע בין הקתוליות לנצרות המזרחית. העיר, ששליטיה סיפחו לתחומם גם את מודנה, פרמה, ורג'ו-אמיליה, יופתה מאד; רחובותיה המרכזיים הורחבו, ונבנו בה בניינים מרשימים, משכיות-החמדה של הרנסאנס. בפ' פעלו אריסטו וטסו (ע' ערכיהם).

במות אהרון שליטי אסטה, חזרה פ' לידי האפיפיורות (1598), וחשיבותה בטלה. ב 1797 נעשתה חלק מהרפובליקה הציסאלינית (שבחסות צרפת), וב 1805, חלק מממלכת איטליה. מ 1814 עד 1859 היתה שוב בידי אפיפיורים עד שצורפה לממלכת סרדיניה-איטליה. אחרי מלה"ע II הפכה פ' לעיר-תעשייה חשובה ביותר.

A. Visconti, *La storia dell'università di F. (1391—1950)*, 1950; R. Jannucci, *Storia di F., dalle origini ad oggi*, 1958; E. G. Gardner, *Dukes and Poets in F.*, 1972; W. L. Gemdersteiner, *The Style of a Renaissance Despotism*, 1972.

ה.ו.ט.

יְהוּדִים. תעודה מ 1275 חייבה את העירונים לקיים בקפדנות את „הזכויות“ שניתנו ליהודים. ב 1287 נאסר על היהודים לצאת מבתיהם בימי שישי ושבתי שלפני הפסחא. מאותה תקופה ידוע בפ' ר' משה בן מאיר, שהעתיק „תוספות“. ב 1290 לערך שהה בעיר הלל בן שמואל (ע"ע) מורונה (ע"ע). ב 1310 ישבו בפ' 80 יהודים, ורובם עסקו בבנקאות ובהלוואה בריבית. הם נשבעו, יחד עם כל התושבים, אמונים לאפיפיור קלמנס V, אות למעמדם האזרחי השווה, למעט הזכויות שנשללו מהם בתוקף תקנות מיוחדות. אותה שנה מינה האפיפיור אינקוויזיטור לפ', שהציק ליהודיה. ב 1435 התיישב אליהו מפררה (ע"ע) בירושלים.

בראשית המאה ה 15 התקיים רובע יהודי בחלק הישן של העיר. בזכות יחסם האהוד של נסיכי אסטה פרחה קהילה במאות ה 15—16, ניתן מקלט ליהודים נרדפים — במיוחד לאלה שהוכחה תועלתם — והנסיך ארקולה I הגן על היהודים, בעיקר מלויים בריבית, חרף התנגדות האפיפיור; באישורו נרכש ב 1481 בית לביכ"ג (המשמש גם כיום). כן העניק זכויות מיוחדות למגורשי ספרד. באותה עת גרו בפ' הגאוגרף והמחבר אברהם פריצול (ע"ע) ואברהם צרפתי, שהורה עברית באוניברסיטת פ'. בחסות נסיכי אסטה נפתח בפ' דפוס עברי, מהראשונים בסוגו, וב 1477 נדפס בו פירוש הרלב"ג לאיוב. ב 1532 באו לפ' יהודים מבוהמיה ומאירופה המרכזית. ב 1553 הותר לאנוסים לחזור ליהדות; ב 1540/1 הוזמנו לפ' מגורשי מילאנו ונפולי. וב 1569 התיישבו בה רבים מיהודי בולוניה. אעפ"כ אישרו הדוכסים את שריפת התלמוד (1553). ב 1554 נאספו בפ' נציגי קהילות איטליה לדון בצנזורה פנימית על ספרים עבריים. מחכמי פ' אז: שמואל אברבנאל, אברהם ושמואל אושקי, שניהלו גם דפוס עברי פורה במקום, עזריה מן האדמים (ע' ערכיהם) המשורר יעקב פנו.

עם החזרת פ' לשלטון האפיפיור נגזר על היהודים את הקלון ונאסר עליהם להחזיק בנכסי דלא ניידים, ומספר בתהכ"ג צומצם ל 3.

לנסיבות ולחילופי-העתים, אך הפלגה יתרה בה עלולה להרחיק את המשמעות מגוף החוק וליצור דינים חדשים שלא להם התכוון המחוקק.

חוק שלושנו צרה מכוונתו, בית-המשפט מפרשו פירוש רחב (interpretatio extensiva), שיקדם את מטרתו; ואילו חוק שלושנו רחבה מכוונתו, יפרשו בית-המשפט פירוש צר (restrictio interpretatio), חוקים המטילים חובות על האזרח (כגון חוקים פסקא-ליים, חוקים השוללים זכויות או המצרים אותם, חוקי עונשין), בית-המשפט מגביל את תחומם למשמעותם המילולית הצרה.

בארצות יבשת אירופה, שבהן הדין מצוי בלבדית ב-חוקים חרותים, נהגת פ' גמישה יותר. כאשר סוגיה אינה מוסדרת בדין (lacuna), מותר לשופט ליצור הלכה חדשה שתפתור אותה בדרך הקס (analogia) מהעניין המפורש בחוק על העניין הדומה הטעון הסדר. ההקס המרחיב את החוק הרחבה הגיונית וטבעית אינו מוכר בשיטת-המשפט האנגלו-סכסיות (וכך גם בישראל). בפירוש החוק אף נזקק בית-משפט באירופה ביד נדיבה לעבודות הכנה שקדמו לחקיקתו (הצעות חוק, דברי הסבר, הדיון בבית-המחוקקים ובוועדותיו) ולתולדות תחיקתו. ואילו בשיטת האנגלו-סכסיות (ובישראל), חוק מתפרש מתוך ד' אמותיו בלבד, ואין נזקקים למקור-רות-חורף לפירושו.

ישראל ינקה מהחקיקה המנדטורית את כללי הפ' האנגליים ונהגה לפיהם אף בחוקים ישראלים שהורים שנחקקו בעברית. מכיוון שבתי-המשפט הגיחו שהמחוקק הישראלי שואב את מושגיו מהמשפט האנגלי, אך מאז שנות ה-60 נתרבו החוקים הישראליים, המקוריים והעצמאיים, הנחקקים במתכונת קודיפיקטורית מקיפה, שאינה מיוסדת עוד על המשפט האנגלי. ב-1972 אף ביטלה הכנסת את שארית הוראות-החוק שחייבו היוקקות לכללי הפ' האנגלית.

כללי הפ' מיוסדים על ההגיון הבריאי והשכל הישר, ובעיקר על חוקות (presumptions), שמקורן אינו בחוק אלא בהנחות של בתי-המשפט. כך, למשל, חוקה על המחוקק הישראלי שלא התכוון בחוק לפגוע בעקרונות-היסוד של מוסר, צדק ודמוקרטיה, בכללי הצדק הטבעי ובנכונות המהותיות שנקנו כדין; וחוקה עליו שלא התכוון שיהיו לחוקיו תוצאות בלתי-צודקות או בלתי-סבירות. ולכן, לגבי חוק המתפרש לכאן ולכאן, יעדיף בית-המשפט את הפירוש שיקיים ערכים אלה על פירוש שיפר אותם.

על הפ' בהלכה, ע"ע תורה שבעל-פה; וע' גם מדות שהתורה נדרשת בהן.

ז. ע. בקר - ד. בקר, ניסוח ופ', א-ב, 1963-1969; א. ברק, לקראת קודיפיקציה של המשפט האזרחי (עיני משפט ג'), תשל"ג; מ. אלון, המשפט העברי, ב' תשל"ג; J. W. Salmond, *Salmond on Jurisprudence*, 1966²; M. Cappelletti - J. H. Merryman - J. M. Perillo, *The Italian Legal System*, 1967; P. B. Maxwell, *Maxwell on the Interpretation of Statutes*, 1969²; W. F. Craies, *Craies on Statute Law*, 1971².

י. ש. ז.

פּרֶשֶׁרֶן, פּרֶנְצֶה — Francè Prešeren — (1800—1849), משורר סלובני. פ' למד פילוסופיה ומשפטים בווינה. אחר תקופה קצרה של אדיקות חולפת, היה למשורר בעל מזג קוסמופוליטי, חילוני וחפשי. יצירותיו כוללות פאלאדות רבות, שירי-אהבה מליריים-צורה ועמוקי הגות ורגש (Sonetni venec, "זר סונטות"), (1834), ושירה אפית היסטורית: Krst pri Savici ("הטבילה על שפת הסאויצה"). 1836 — סיפור אחרית המאבק בין הנצרות הפאודלית ובין סוגייה-האליים וחייה-החירות בחיקה-טבע הסלובני. פ' משורר הרומנטיקה האותנטית ואבי השירה הסלובנית החדשה, סלד מן הרומנטיקה בביטוייה האפנתי, ואף התנגד לתנועה האילירית (הפאן-יוגוסלוביות) ולכל גילויי ההתבוללות. תוך דבקות בלשון ובמסורות הסלובניות השרשיות. וע"ע סלובניה, ספרות.

A. Slodnjak, *Prešerenovo življenje*, 1964.

פ' למחנות השמדה בפולניה. לאחר המלחמה חזרו מן המחנות כ-1,000 יהודים והתארגנה קהילה, אך עקב ההגירה והעליה פסקה בשנות ה-70 כל פעילות ציבורית יהודית מאורגנת.

M. Atlas, *Gesch. der juedischen Gemeinde von P. (Eperjes)*, (Zeitsch. f. Gesch. d. Juden, IV), 1967.

פְּרֶשֶׁינֶג, ג'וֹן ג'וֹסֶפֶר — John Joseph Pershing — (1860—1948), איש-צבא אמריקני. בוגר האקדמיה הצבאית של

וסט פוינט (1886). ב-1916 פיקד בהצלחה על מסע-עונשין נגד המהפכן פאנצ'ו ויה (Villa) במכסיקו.

באביב 1917 מינה פ' ע"י הגנרל וילסון למפקד צבא המשלוח של אה"ב באירופה. כאן עמד בעקשנות בלחץ הצרפתים שרצו



נגרל פרשינג, מפקד צבא המשלוח האמריקני בטלמהו (מימין), עם נגרל פוש מצרפת

לא היה אהוד על פְּקוּדוֹ, שקראו לו "ג'ק השחור". כמפקד זכה לאימון רב (וע"ע מלה"ע I, עמ' 659). כתב: *My Experiences in the World War* ("נסיונותי במלה"ע"), II-I, 1931.

F. Palmer, *J. J. P.*, 1948; R. O'Conner, *Black Jack P.*, 1961; H. Braddy, *P.'s Mission to Mexico*, 1966.

פְּרֶשֶׁנּוֹת (interpretation), מונח במשפט המציין את הקירית הר משמעות הנכונה של הוראות ומונחים סתומים בחוק הכתוב, והחלת משמעות זו על השאלה שבדין.

מקור כללי הפ' (Rules of Common Interpretation) בחוקים הקובעים עקרונות פ' והגדרת מונחים (כגון: פקודת הפ' [נוסח חדש], בישראל; Interpretation Act, 1889, באנגליה). בפסיקת בתי-המשפט (זה המקור העיקרי בישראל, באנגליה ובארצות האנגלו-סכסיות), ובפ' חכמי המשפט (בעיקר בשיטות המשפט הקונטי-נטליות).

באנגליה, בשל קיום החוקה שהפרלמנט לא נתכוון לפגוע בכללי המשפט המקבל (ע"ע Common Law), נהגת פ' מצמצמת בחוקים. חוק מתפרש "פ' מילולית" (literal interpretation): את החוק יש להבין כפשוטו. בחינת "דיבר החוק כלשון בני-אדם". אם משמעות זו בלתי-סבירה, יסטה ממנה בית-המשפט כדי לסלק את אייה-הסבירות ("Golden Rule"). למונח אחד המופיע כמה פעמים באותו חוק ניתנת משמעות שווה, ולמונחים שונים — משמעות שונה, והכל תלוי בהקשר (בחינת "דבר הלמד מעניינו"). אם לשון החוק סותרת את הגיונו, יעדיף בית-המשפט את "הפ' ההגיו-נית" (rational interpretation), שתגשים את רוח החוק וערכיו. הפ' המילולית מבטיחה עקביות ויציבות בדין, אך פוגעת בגמי-שות; ואילו הפ' ההגיונית מסייעת להתפתחות המשפט ולהתאמתו

באיזור זה הוקמו עד כה על הפ' שני סכרים: סכר הנדיה (1913), המפנה את מרבית מי הנהר לתעלת חלה לצרכי השקיה; סכר רמאדי (1958), המשמש בעיקר למניעת שטפונות. הסכר השני מטה כמויות-מים גדולות לימת חבאניה ממנה הם מוזרמים בחדשי הקיץ לתעלות-השקיה.

ה) שפך הפ' הוא משותף עם התדקל (ע"ע) והקארון הבא מאיראן; שפך משותף זה, באורך כ-190 ק"מ, נקרא שט אל-ערב ומהלכו התחתון מהווה את גבול עראק-איראן; לידו שוכנות ערי הנמל בצ'רה ופא' בצד העראקי, וח'רמשהר ואפאדאן בצד האיראני. תיחום הגבול בשט אל-ערב ועל חופיו והפיקוח על הספנות בו עוררו מחלוקת רבה בין עראק לאיראן. ב-1969 ביטלה איראן הסכמים מ-1847, 1914 ו-1937, שהתוו ככרת גבול ארוכה ליד החוף המזרחי, האיראני. הסכסוך נסתיים בראשית 1975 משהסכימה עראק (בתמורה להפסקת תמיכתה של איראן במרד הפורדים) להתוות את הגבול באמצע שט אל-ערב, ולא לאורך גדתו המזרחית.

מ ש ט ר ה ז ר י מ ה: ספיקת המים בנהר מושפעת מגשמי החורף ומהפשרת השלגים (באביב) באיזור מקורותיו. בחדשי יולי-נובמבר מימיו מועטים, הספיקה השנתית הממוצעת באיזור השיא (ליד ד'יר אל-ז'ור, בסוריה) היא 32 מיליארד מ"ק. בחודש השיא הזרימה הממוצעת היא קרוב ל-7 מיליארד מ"ק ואילו בחדשי המינימום רק מעט מעל מיליארד. סוריה מנצלת כ-3.5 מיליארד מ"ק (1972). לתחומי עראק מגיעים בממוצע 28 מיליארד מ"ק מים, מהם מנוצלים רק 10%-12%. לשט אל-ערב מגיעים רק כ-5 מיליארד מ"ק מים. הספנות בפ' היתה בעלת חשיבות מקומית בעראק; מ-1861 פעלה (לפי זכיון מ-1834) חברה בריטית; החברה חדלה לפעול ב-1946 ונתחסלה ב-1951.

מ. בר.

ה י ס ט ו ר י ה. באכדית נקרא הפ' Purattu, ביוונית Εὐφράτης ובמקרא — „הנהר” (ברא' לא, כא, ועוד) או „הנהר הגדול” (ר' להלן). בעמקיו הפוריים ועל גדותיו שכנו הערים החשובות פרפמיש, מארי, ספר, בבל, נפור, ארך, לרסה (ע' ערכיהן). עוד במאה ה-1 לסה"נ נשפך הפ' למפרץ הפרסי בלי להתחבר עם התדקל (ע"ע); חלק ממרוצו התחתון היה מזרחה יותר מאשר בימינו.

הפ' היה מקור השקיה, בעיקר במרוצו התחתון. תעלות — שכוננו באכדית ובארמית „נהרות” — חיברוהו עם החידקל והשקו את המישור שביניהן. מפעלי השקיה הופעלו באמצעים ממלכתיים, בידי שליטי הערים ששכנו לאורך הפ', ולאחר מכן בידי מלכי בבל. אחזקה תקינה של התעלות היתה הכרחית לכלכלת היישובים על גדות הפ', וכל הזנחה הביאה בעקבותיה הרס.

הפ' שימש עורק-חבורה אזורי וצבאי וחצץ בין מְסופוטמיה (ע"ע) לארצות שממערבה. הארצות ממערב לפ' פונו באכדית ebir nari, היינו, „עבר-הנהר”; כינוי זה ציין ברבות הזמן לא רק תחום גאוגרפי אלא גם חטיבה מינהלית (עז' ת, לו). יחד עם זאת שימש המונח „עבר-הנהר” בימי המקרא גם לציון מזרחו של הפ' (השו' יה' כד, ב-ג; וכמסתבר — שמ"ב י, טז).

בתורה מציין „הנהר” (למשל, שמות כג, לא) או „הנהר הגדול נהר פ'” (ברא' טו, יח, ועוד) את גבולות ארץ הייעוד. תחום שלטונם של דוד ושלמה הגיע עד הפ' (שמ"ב ה, ג, לפי הקרי; דה"א יח, ג; וכן יוצא מהקבלת מל"א ה, א לדה"ב ט, כ). בתקופה הפרסית ואף בתקופה הסלווקית עוד היה הפ' גבול בין מזרח למערב (חשמ"א ג, לב; ח, ת).

A. Musil, *Middle E.*, 1927; M. G. Ionides, *The Régime of the Rivers E. and Tigris*, 1937; A. Souza, *Iraq Irrigation Handbook, The E.*, 1944; S. Lloyd, *Twin Rivers*, 1947; F. F. Haigh, *The Control of the Rivers of Iraq and the Utilization of Their Waters*, 1951; N. K. Al-Barazi, *The Geography of Agriculture in Irrigated Areas of the Middle E. Valley*, I-II, 1961-63; E. Wirth, *Agrar-geographie des Iraq*, 1962.

מ.

פֶּרַת (בלשונות אירופה Euphrates; בערבית الفرات [אל־פֶּרַת]; בתורכית Firat), הנהר הגדול במערב אסיה ואחד משני הנהרות הגדולים של עראק — (ארץ נהריים) — ארכו בקו ישר 2,760 ק"מ (עם פיתוליו כ-3,500 ק"מ) ואגן היקוותו כ-765,000 קמ"ר. מקורותיו בצפון-מזרח ומזרח תורכיה בגובה של 2,500—3,000 מ' והוא זורם דרך דרום-מזרח תורכיה. צפון סוריה ומרבית ארכה של עראק עד שפכו במפרץ הפרסי. אפשר להבחין בפ' 4 חלקים שונים זה מזה באפים: א) האיזור ההררי — מהמקורות עד כ-20 ק"מ מדרום לעיירה צ'ינג'ו (Çüngüz) בתורכיה. הפ' נוצר משני יובלי מקורות גדולים: (1) קארה-סו (Kara Su) היוצא מהרי קרגפזרי (Kargapazari) מצפון לעיר ארוורום; (2) מוראט (Murat) שרא-שיתו במעיינות רבים בהרי אֶלֶה (Ala-Dag) מצפון מזרח לימת ון (Van). הקארה-סו והמוראט מתחברים סמוך לעיירה קבאן (בגובה של כ-1,000 מ') וזורמים דרומה, תחילה בניא צר ועמוק ואח"כ בשורה של אגנים וגאיות דרך מערכת האנטי-טאורוס. באיזור זה שיפוע האפיק גדול, נגר הנהר חזק והוא בעל אופי של נהר אלפני. ליד קבאן הקימה תורכיה סכר גדול שיצר אגם (עתיד לאגור כ-30 מיליארד מ"ק) — בעיקר לשם ייצור כוח. עצירת המים ואגירתם בתורכיה עוררה מחלוקת עם סוריה ועראק וטרם הושג הסכם על חלוקת המים.

ב) איזור גבעות הדום-ההר ורמת קאראג'אלי (Karacali) — מדרום לצינג'ו (740 מ') ועד לבירג'יק (Birecik) שבדרום תורכיה עובר הפ' בתוך רמה מבוטרת המכוסה בחלקה שפכי לבה. הנהר התחתון בעמק מפותל העמוק בכמה עשרות מטרים מסביבתו. אפיקו מתרחב ומהירות הזרם נחלשת. באיזור זה מקבל הפ' כמה יובלים.

ג) איזור הג'זירה — (ע"ע סוריה, עמ' 596; עראק, עמ' 111) מפירג'יק (430 מ') ועד הית (52 מ') שבעראק. מדרום לבירג'יק נכנס הפ' לתחומי סוריה ובקרבת אבו-פמאל הוא עובר לעראק. בתחום הג'זירה זורם הנהר ברמה נמוכה בעלת אופי מישורי שרובה ערבות. הנהר מתפתל בעמק רחב החתור בעומק של 20—100 מ' מתחת לפני הרמה, מול חלב פונה מזרחה ומכאן ואילך הוא זורם בכיוון דרום-מזרח. עמק הנהר נעשה צר ועמוק יותר בקטע שבין העיירות קסובי ותבני; שם הוא עובר דרך רכס הרים המתנשא מעל פני הג'זירה. באיזור זה מקבל הנהר יובלים איתנים מעטים. החשובים שבהם ג'ליח' וח'אבור שרוב מימיהם מנוצלים לצרכי חקלאות. אותן אדמות שלחין תופסות את מרבית שטחו של עמק הנהר באיזור הג'זירה ואף שטחים שכנים ע"פ הרמה עצמה אליהם נשאבים מים מהפ'. בקרבת טבקה (מדרום-מזרח לחלב, בסוריה) הוקם סכר לצרכי השקיה והפקת חשמל. סכר גדול חדש הולך ומוקם באותו איזור; האגם הנוצר יאגור עם השלמתו כ-20 מיליארד מ"ק מים, מהם יושקו 4.2 מיליון דונם וייצור חשמל (כ-600,000 קילוואט). בשל חששותיה של עראק כי בניית סכר טבקה תצמצם את כמות מי הפ' הזורמים לתחומיה, נתעוררה, מאז שנות הששים, מחלוקת שהגיעה, באביב 1975, לידי מתיחות רבה. סוריה הסכימה עקרונית כי עראק זכאית לקבל את רוב המים ועשתה מחוות של רצון טוב; אולם טרם הושג — על אף נסיונות תיווך אחדים — הסכם על חלוקת המים.

ד) מישור עראק (או הדלתא): מהית ועד להתחברותו עם התי-דקל זורם הפ' במישור אֶלִיבִיאֶלי הבנוי סחף שהובא ע"י הפ' והחידקל (זוהי הדלתא הקדומה של נהרות אלו). לנהר אפיק מפותל ושיפועו קטן מאד; בכמה קטעים אינו עולה על 5—10 ס"מ לק"מ. בתחום המישור מצויים שטחי ביצות נרחבים וקטעי אפיק ופיתולים נטושים. הוא נפגע משטפונות, במיוחד באביב, באיזור זה משקה הנהר שטחי שלחין רחבים, בעיקר באמצעות תעלת חלה (שנחפרה באפיק נטוש עתיק העובר על פני חורבות בבל) וכמה תעלות אחרות. בתעלות-ההשקיה, בפיתוליו ובביצות הנרחבות מאבד הנהר את מרבית מימיו.

מרכז בודהיסטי חשוב; ב 998 נכבשה בידי המוסלמים. אח"כ שלטו האפגנים בחסות שושלת המוגולים. ב 1834 נכבשה בידי הסיקהים. מ 1849 היתה בשלטון הבריטים, ונעשתה בסיסם הצבאי החשוב ביותר במלחמותיהם התדירות בשבטיהם.

פֶּשׁוּשׁ, ע"ע סֶבְכֵיִים.

פֶּשְׁטוּ (פּוֹשְׁטוּ, פּוֹשְׁטוּ), לְשׁוֹן, ע"ע הַדוֹ-אֵינְוִיזוֹת, או אַרְיֹזוֹת, לְשׁוֹנוֹת; פְּתוּנִים.

פְּשֵׁיבִישְׁבֶּסקִי, סְטַנְיֶסְלוֹ — Stanisław Przybyszewski — (1868—1927), סופר, משורר, מחזאי והוגה-דעות פולני.

נולד בפולניה המערבית בתקופה שזו השתייכה לגרמניה. למד בברלין ב 1889—1898; את יצירותיו הראשונות כתב בגרמנית ואחר תרגמן לפולנית. מ 1898 חי בקרקוב, ואח"כ בוורשה, כתב פולנית, ועסק בעתונאות.

בשהותו בגרמניה הושפע מאד מניצושה (ע"ע) והשתייך לחוגם של סופרים גרמנים וסקנדינאווים „מודרניים“ (דמל, סטרינברג [ע' ערכיהם] ואחרים). פ' דגל באינדיווידואליזם קיצוני ובאמנות לשמה כביטוי „הנפש העירומה“. הוא הכחיש כי לאמנות תפקיד כלשהו, מוסרי, חברתי או מדיני. מחזותיו היו מרתקים בשל הצגתן הבהירה של בעיות ועיצובן החד של הדמויות. חיבורו Confiteor („אני מתוודה“), מ 1899, בו דרש שחרור האמנות מכבלי המוסר והחברה, הפך למניפסט של תנועת „פולניה הצעירה“ (Młoda Polska), אחרי מלה"ע I צידד בהתקרבות בין גרמנים לפולנים.

יצירותיו העיקריות, כתבים כלליים: Zur Psychologie des Individuums („לעניין הפסיכולוגיה של הפרט“), 1891; Moi; współcześni („בני תקופתי“), II-I, 1926—1930.

דרמות: Śnieg („השלג“), 1903; Mściel („הנוקם“), 1927; רומנים: Homo Sapiens („האדם הנבוון“), III-I, 1895/98; Satans Kinder („בני השטן“), 1897; Synagoga szatana („בית הכנסת של השטן“), 1902; Mocny człowiek („האדם החזק“), III-I, 1912/13; Krzyk („הזעקה“), 1917.

פרוזה לירית: Totenmesse („מיסת המתים“), 1893; De profundis („ממעמקים“), 1895.

מבחר כתבי פ' הופיע בפולניה ב 1966. בעבר י"ל: בגיא הדמעות, תרפ"ט; בשל האשר, תרפ"ט.

M. Herman, *Un satanisme polonais: S. P. de 1868 à 1900*, 1939; S. Helsingforski, P., 1972.

ו. ס.

פֶּשְׁוֹר (איט' Fascismo), אידאולוגיה וצורת משטר באיטליה ב 1922—1945; בהרחבה — כינוי לאידאולוגיות ולמשטרים

דומים בארצות אחרות.

השם פ' נגזר מהמלה הלאטינית fasces — צרורות מאוגדים של זמורות וגרזן — שנשא ליקטורים לפני בעלי המשרות הרמות ברומי העתיקה, כסמל שררה. במאה ה 19 נקראו כמה תנועות רדי-קליות באיטליה בכינוי fascio, וב 1919 ניתן השם Fascio di Combattimento („אגודת המאבק“) לתנועה שייסד ב. מוסוליני (ע"ע).

רק לאחר שהתבסס בשלטון (מ 1926 ואילך) פיתח הפ' האיטלקי אידאולוגיה פחות או יותר ברורה. בראשיתו היה הפ' מושתת יותר על הלכירות ועמדות בתחומי החברה והמדינה. אבותיו הרחוקים היו ו. פרטו וג. ד'אנונציו (ע' ערכיהם) שהושפעו מהוגי דעות צרפתים (ר' להלן). כדיעבד התגלם הפ' בדמות מוסוליני ובמעשיו, משתפס את השלטון באיטליה (1922), ועשאה למדינה פשיסטית, עד לחיסול הפ' עם מפלת מוסוליני במלה"ע II.

אנריקו קורדיני (Corradini) לפני מלה"ע I וד'אנונציו מייד לאחריה פיתחו השקפה לאומנית קיצונית ושָׁשָׁה אלי קרב, ושילבוה

פֶּרְת (Perth), בירת אוסטרליה המערבית, 97,546 תוש' (1971) ומרכז לאגד ערים (725,000 תוש', 1972) שבו מרוכזים כ 60% מאוכלוסי המדינה. פ' שוכנת בעמקו של נהר סוון (Swan), כ 19 ק"מ משפכו לים. בקרבתה מתרחב הנהר לאסטואר רחב שב-קצהו נכנה נמל פרימנטל (Fremantle) המשרת את העיר. פ' נוסדה ב 1829 והפכה לעיר ב 1856. התפתחותה המהירה החלה עם גילוי שדות הזהב בקרבתה (1890), פתיחת נמל פרימנטל (1901) וחיבורה ע"י מס"ב למזרח אוסטרליה (1917).

פ' היא מרכז לתעשייה ובה בתי-זיקוק לנפט, מפעלים לייצור קראמיקה, פלדה ומכונות. התעשייה מרוכזת בפרוורי פ' בקוויננה (Kwinana) ופרימנטל. למרכז העיר מראה מודרני, שדרות רחבות ושטחי ירק רבים. יש בה 2 קתדרלות, אנגליקנית וקתולית. אוניבר-סיטת מערב אוסטרליה נמצאת בנדלנד, פרוור פ'.

יהודים בודדים התיישבו בפ' עם ייסודה. קהילה נוסדה ב 1892, וביה"כ"ג, ב 1897. הקהילה בפרימנטל הוקמה עוד לפני-כן. רוב היהודים הגיעו לפ' ממזרח אירופה לפני מלה"ע I ולאחריה. קהילה רפורמית נוסדה ב 1952. בפ' ישנו ביי"ס יומי עברי. הקהילה מנתה ב 1972 3,000 נפש והיא השלישית בגדלה באוסטרליה.

פְּרֵתְיָה, פְּרֵתִים, ע"ע פְּרָס.

פְּרֵתוֹנְוֶה, ע"ע רְבֵּה.

פֶּשׁ, מוֹרִיץ — Moritz Pasch — (1843—1929), מתמטיקאי ופילוסוף גרמני, יהודי. למד באוניברסיטת גיסן וכיהן שם

כפרופסור למתמטיקה בשנים 1873—1911. בחיבורו Vorlesungen über neuere Geometrie („הרצאות על גאומטריה חדישה“), 1882, 1926², פיתח פ' שיטה להצגת הגאומטריה הפרויקטיבית (ע"ע, עמ' 108), כמבנה דווקטווי מדויק.

פ' היה החלוץ של הגישה האפסיומית הטהורה. פ' ניסח במפורש את הרעיון שמערכת אפסיומית קובעת יחסים בין עצמים מתמטיים ואינה עוסקת במהות העצמים עצמם; תורה מתמטית אינה צריכה להיות תלויה במובן שאנו נותנים לעצמים וליחסים, ומערכת אפסיו-מתית צריכה להיות חסרת סתירה ורצוי שתהיה בלתי תלויה. בעזרת רעיונות אלו בוססו תורות מתמטיות רבות (ע"ע פְּאָנוֹ; הילברט; מתמטיקה, עמ' 762). אפסיומת פ' בגאומטריה היא אפסיומת סדר (ע"ע גאומטריה, עמ' 120) הטוענת שישר החותך צלע של משולש ואינו עובר דרך הקדקוד חותך צלע נוספת יחידה של המשולש.

א. ה. פרוקל, מבוא למתמטיקה, ב' (מפתח בערכו), השי"ד—השי"ח.

פֶּשׁוֹר (Peshawar), עיר בגבול הצפוני-מערבי של פקיסטן, ע"נ פְּרָה, יובל נהר קבול, כ 15 ק"מ מפתחו של מעבר חֵיבֶר (ע"ע). כ 275,000 תוש' (אומדן 1973), מיושבת בעיקר פְּתָנִים, קשורה עם מרכז פקיסטן בכבישים, במס"ב ובקווי-תעופה. מוקד לסחר עם אפגניסטן, ובירה כלכלית של כל איזור הגבול הצפוני-מערבי.

פ' היא מרכז לאיזור חקלאי נרחב המושקה ע"י נהר קבול, ובסביבתה מרבצי ברזל, גבס, באריטים, פרומיטים, שיש וחולות-זכוכית. בעיר תעשייה מפותחת וענפה (טקסטילים, מוצרי עור, שטיחים, מוצרי מתכת ומוצרי מזון, לרבות שימורים). התעשייה מלבד הביתית, מבוססת על אספקת-חשמל מתחנת הכוח של סכר וֶרְסֶק. בפ' אוניברסיטה (מ 1950) ובי"ס חקלאי. בעיר גופא ובסביבתה כמה שרידים עתיקים ומסגד מ 1630.

איזור פ' הפורה, ובעל החשיבות האסטרטגית העליונה, בפתחה של הודו, כבר היה ידוע לסופרים היווניים הקלאסיים. בימי קדם נקראה פאראשאורה או פורושאפורה. שמה הנוכחי ניתן במאה ה 16. פ' שימשה בירת מלכות גְּנְדֶהְרָה (ע"ע), וממלכת קוּשָׁן. היא היתה

בתעשייה, בחקלאות, במסחר, בבנק-
 אות ובתחבורה. ארגונים ממלכתיים
 של מעבידים ועובדים, שהיו זרוע
 הממשל, איחדו את ההון ואת העבור-
 זה ב"קונפדרציות", ובכך כאילו
 בטלה מלחמת המעמדות, ובעלי מק-
 צועות חפשיים אורגנו אף הם ב"קונ-
 פדרציה": עובדי המדינה הוכפפו
 במישרין למזכירות המפלגה. המשטר
 התאפיין בארגון החברה באמצעות
 המפלגה, בשליטתו האישית והישירה
 של ה"דוצ'ה" לביצוע מטרותיו בעז-
 רת מנגנון עיליתי היירארכי שחדר
 לכל פינות החיים, השלטון נשען על
 יסודות מסרתיים-ימניים — מזה ור-
 דיקליים-עממיים — מזה: יסודות
 הימין והמסורת שמרו על מעמדם
 גם במדינה החדשה, אך שולבו בשל-
 טון יסודות שהיו בשעתם מהפכניים.
 שימוש במשטרה החשאית תוך הת-
 עלמות מאמות-המידה המקובלות ב-
 משפט (הפיכת המשטרה לעוקב אחרי
 אייבי המשטר, לתובע, לשופט, ול-
 מוציא לפועל גם יחד) סייע לחיזוק

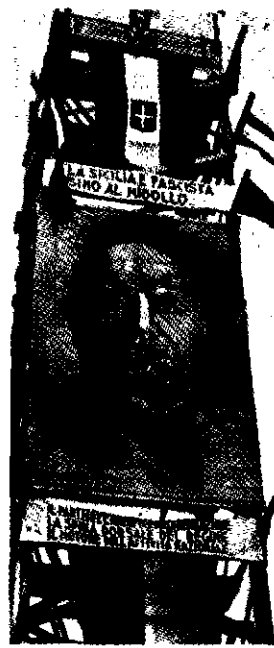

מנדלפרוסטה פאשיסטי (כמרכז :
 חפונת מוסוליני) שהוקם בסי
 ציליה לרגל חלוקת ארמות ש
 אחוות גדולות בין איכרים
 (אוקטובר 1930)

המשטר, שנהנה בתקופה זו מתמיכה עממית רחבה.
 בראשית שנות ה-30 הוקמה רשת אנכית של "סינדיקטים":
 ארגונים נפרדים של מעבידים ועובדים (בתנאי שיהיו 10% בענף
 מסוים), שהפעלו מטעם המשטר כסוכנויות ושלוחות מבצעיות שלו.
 למטרות מדיניות, כלכלה וחברה כפי שנקבעו מלמעלה. הן תואמו
 באמצעות רשת אפקית של "קורפורציות" (איט': גילדות) שנועדו
 לשלב את האינטרסים של הסינדיקטים של העובדים עם האינטרסים
 של הסינדיקטים של המעבידים. למעשה מינה מוסוליני את ראשי
 הקורפורציות ומנהליהן. הקורפורציות שירתו את המשטר, והיו
 אפוא היפוכן הגמור של הגילדות ביה"ב, שאת שמן שאלו, וששירתו
 את חבריהן.

בימי זְהָרו של מוסוליני נמשכו לפ' שכבות הביניים ושכבות
 נמוכות, בין השאר משום שקסמו להם אפיו התיאטרלי-האישי והפגנת
 הכוח שבו. אולם תכונות אלו שבפ' החישו את"כ את ההתפכחות
 ממנו. משנחשפה כבר בתחילת מלה"ע II חולשת המשטר והדרמה
 הנפכה לטרגדיה.

האופורטוניזם הטיפוסי של מוסוליני השתקף, בין השאר, בהסכם
 שחתם ב-1929 עם האפיפיור ושלפיו ניתנה לאפיפיור ריבונות בוטיקן
 (ע"ע, עמ' 30/31), ובכך הוסדר הסכסוך בין השנה בין המדינה
 האיטלקית לאפיפיורות. אופורטוניזם זה הוא שגרם גם לחקיקת
 חוקים אנטישמיים ב-1938, בעקבות התקשרות מוסוליני עם היטלר,
 למרות שבמהותו לא היה הפ' האיטלקי גזעני או אנטישמי ויהודים
 החזיקו במשרות במשטר.

וע"ע איטליה, עמ' 755—759; ב. מוסוליני; טוטליטריות; דיקט-
 טורה, עמ' 561—563; מדינה, עמ' 273/4.

מ ח ו ן ל א י ט ל י ה נמצאו תנועות בעלות אידאולוגיה דומה לפ'
 שנשלו לעצמן אותו שם (כגון "איגוד הפאשיסטים הבריטיים" מיסודו
 של א. מוזלי [ע"ע]) או שהכירו בקרבה הרעיונית לפ'. בפי מתנגדיו
 הורחב השם פ' לתיאור כל תנועה טוטליטרית שאיננה שמאלית.
 בקרב השמאל רווח הנוהג להשייך כל יריב כ"פאשיסט" (סוציאלי-
 פאשיסטים) — כינויים של הסוציאלידמוקרטים בגרמניה בפי הקו-
 מוניסטים; מצד שני תוארו הנציונלסוציאליסטים כ"פאשיסטים",

עם עקרונות קורפורטיוויים, שמטרתם לחסל מתיחות וניגודים פני-
 מיים כדי לרכז את המאמץ הלאומי בהקמת קיסרות רומית-איטלקית
 חדשה. ד'אנונציו ביקש להשתית את החברה על "יצר הקיום
 המפואר" במקום על "השכלתנות העקרה" של המאה ה-18. ב-16
 חדשי שלטונו בפיומה (1919/20) הדגים ד'אנונציו את הגשמת
 חלומותיו ותרם את רעיונותיו לשפת מצעדים, סמלים חיצוניים
 (חולצות שחורות) ואקטיוויזם בלתי-פוסק של המון מוסת. גם הפ'
 של מוסוליני היה בראשיתו (1922) בליל דומה של רעיונות לאומניים
 ואקטיוויזם פוליטי, ללא דוקטרינה ברורה; שכן בתחילה היה הפ'
 טכניקה של תפיסת שלטון במדינה דמוקרטית-למחצה ופאודלית-
 למחצה, תוך שימוש באלימות ובאיומי אלימות. הפ' המוקדם הת-
 אפיין ב"פעולה ישירה" של כנופיות פאשיסטים בלי מעצורים
 ומגבלות מוסר. לתכונות יסוד אלה הכפיף הפ' את כל שיקוליו
 האידיאולוגיים והצטיין אפוא בגמישות רעיונית רבה: פעמים הופיע
 כאויב הסדר הפאודלי-הבורגני הקיים בשם מהפכה סוציאליט, ופע-
 מים — כאויב המהפכה הסוציאליט, שהיכתמה כקשר ב"ל מרפסיסטי,
 לטובת הסדר הקניין. תפיסת השלטון בידי מוסוליני ושמירתו היו
 המטרה הראשונה בחשיבותה, ולפיכך שיקף המשטר את תהפוכות
 רוחו של הרודן ואת מהלכיו הסותרים.

לאחר שהתבסס בשלטון פיתח הפ', כאמור, דוקטרינה ברורה
 יותר, אך אקלקטית ורבת סתירות, ואלו תוארו כ"השלמות הדדיות"
 (סינתזות). עיקרי דוקטרינה זו היו אלה: יצר הקיום של גברים
 ו"אומות גבריות" מתבטא באקטיוויזם פוליטי ומבטא את ה"לוגיקה
 של הטבע", שהוא הכוח המניע של תקופתנו, לעומת ה"תבונניות
 המכניסטיות" השלטת מאז המאה ה-18; מכאן שהחוק, שהוא הטוב,
 ידביר בצדק את החלש והרע, והתקיף יגבר על ההססן במאבק
 ובמלחמה, שהם צורות הקיום האמיתיות היחידות, בניגוד לשלום
 ולהרמוניה, שהם סילוף המציאות וסירוסה.

הלאום הוא ערך יסוד שנתקדש בהיסטוריה ומכוחה קיים הפרט.
 הפרטים אינם שווים מכוח "זכויות טבע" שכלתניות, אלא שונים,
 מכוח חוקי הטבע הבלתי שוויוניים והאנטי-דמוקרטיים. בשורת הפ'
 אינה אפוא אוניוורסלית-הומניסטית, אלא לאומית ואנטי-שוויו-
 נית, והיא מושגת על הנחות פסימיות על יצר לב האדם והצורך
 לרסנו ולהפעילו בכיוון ה"רצוי" מלמעלה למטה.

כבר במחצית השניה של המאה ה-19 רווחו הנחות פסימיות אלו
 בקרב חלק מהימין והמרכז באירופה, ובשליש הראשון של המאה
 ה-20 נשתלבו כפחד של מעמדות הביניים מפני שקיעה והתנוונות.
 הפ' הופיע כעין גסיון אחרון למנוע את השקיעה ולהציל את העם
 ואת המדינה ע"י מיצוי הערך הסגולי של הפרטים המרכיבים את
 הלאום והדרכתם בכיוון היחיד הרצוי — החייאת תפארת העבר
 בכלים הממלכתיים הטכנולוגיים של העתיד במסגרת מדינה לאומית-
 אחדותית ובראשה "מנהיג" (Duce — תאָרו של מוסוליני). משטר
 מדינה זו והדוצ'ה ומפלגתו בראשה הם אפוא ביטוי מוחשי למורשת
 העם ולשליחותו בעתיד. מכאן שהדוצ'ה הוא גם הסמל והביטוי של
 ההיסטוריה וגם של החוק הקונקרטי, ומפלגתו — הכלי להעברת
 צווי החוק; הפרט הוא נתין, במסגרת מדינית מדרגית, בלתי
 שוויונית ביועדיו, והמדינה מגבילה את חירותו. השלטון אינו
 אחראי כלפי הפרט, אלא להפך, הפרט אחראי כלפי השלטון;
 מטרתה העיקרית של המדינה האיטלקית-פאשיסטית, מלבד המשך
 קיומה, היא קימום קיסרות רומית מודרנית בימה"ת, באפריקה
 ובדרום-מרכז אירופה, בשיתוף פעולה עם כוחות דומים באירופה
 ומחוצה לה.

בראשית דרכו הפעיל הפ' טרור רחוב נגד יריבים: הסוציאלי-
 דמוקרטים, הקומוניסטים והאיגודים המקצועיים. אח"כ חוסלו המפ-
 לגות והאיגודים הלא-פאשיסטיים, והונהגו שינויים בחברה ובכלכלה:
 בוטל הפלורליזם במדינה ובכלכלה והוקמו ארגונים אוטוריטאריים

היתה לנושה הזכות לרדת לנכסי החייב שלא פרע את חובו, וגם לשעבד את בני ביתו של החייב בגין החוב ולהעבירם עד שהגיע ערך עבודתם כדי תשלום החוב. כן יכול החייב לשעבד את בני-ביתו לאחרים, כדי שתשמש תמורת עבודתם לפרעון החוב.

הוראות התורה המסדירות את יחסי הלווה והמלווה מבטיחות, שהמלווה לא יפגע בצרכי הקיום היסודיים של הלווה, בכבודו האישי ובחירות גופו ורשותו. בשלבים מאוחרים יותר, עקב השינויים בתנאי החיים, הונהגו אמצעי כפיה לשם גביית החוב והתפתחו דיני ה"בורח". ההוראות נסבו סביב שלוש סוגיות עקריות: הכניסה לביתו של הלווה לשם גביית החוב; כפיית החייב לעשיית מלאכה לשם תשלום החוב; מאסר החייב על אי-תשלום החוב.

ביוון העתיקה היה מקובל שעבוד הגוף (העבודות) כבטחון לפרעון החוב, וחלק גדול של האוכלוסיה היה משועבד לנושים והיה קיים חשש מפני התקוממות. כדי למנוע החרפת המצב ביטל סולון (ע"ע) במאה השישית לפסה"נ את כל שעבודי הגוף ופסל את כל ההסכמים ששעבדו את הרויותיו של הפרט בגין חוב.

ברומא, בניגוד לקו שננקט ע"י סולון, הכביד החוק את ידו על החייב. הנושה היה זכאי לשעבד את החייב, לקחתו לביתו ולרתקו בשרשראות לתקופה של 60 יום. כעבור תקופה זאת, אם לא נמצא אדם שיפדה את החייב, ואם הלה לא הצליח להסדיר את חובו, היתה הזכות בידי הנושה למכרו לעבדות מחוץ לרומא, ואף להמיתו. אם היו לחייב מספר נושים, הם היו רשאים לחלק ביניהם את גופו לאחר המתתו. מצב זה שונה בסוף תקופת הרפובליקה; אז הונהגה שיטת ההוצאה לפועל המכוונת נגד רכוש החייב, ואף הונהג נוהל של הוצאה לפועל נגד נכסי החייב ע"י כלל נושיו. במשך הזמן ניתנה אפשרות לחייב להעמיד את כל רכושו לרשות נושיו ועיי"כ להתחמק מנקיטת אמצעים נגד גופו. אולם, זכות זו הוגבלה מאוחר יותר לחייבים שמצוקתם הכלכלית נגרמה ע"י כוח עליון. ה *Corpus Juris* (ע"ע יוסיטיניוס, עמ' 650) כמעט שאינו מזכיר עוד את האפשרות של מאסר על חוב.

כשהתפתחו בשלהי י"ב המסחר, ואתו שיטת האשראי, בערים האיטלקיות, התעורר הצורך לפתור את בעיית הסוחר חסר-היכולת לפרוע את חובותיו. אז התהוו כללי פה"ר (המונח *bankruptcy* גזור מאיט' *bancarotta*, „בנק שבור“). בצרפת ובאירופה כולה שימש המשפט הרומאי בגלגוליו האחרונים בסיס לחוקי המסחר שהסדירו את היחסים שבין החייב לנושיו.

לפי המשפט המקבל (ע"ע) באנגליה נגרמו לנושים קשיים מרובים בעיקול נכסי החייב. במקרה של ריבוי נושים החל מרוץ ביניהם, וכל מי שהקדים להטיל עיקול — זכה. החוק הראשון באנגליה שהסדיר את חלוקת נכסי החייב בין נושיו נתקבל ב 1542: נכסי החייב חולקו יחסית לגודל החוב המגיע לכל נושה. חוק זה דאג גם להעששתו של חייב שניסה להתחמק מתשלום חובותיו במרמה. בשנת 1571 הוגבלה תחולתו של החוק על סוחרים בלבד; חייבים אחרים נאסרו עד פרעון חובותיהם.

ב 1705 הוחק באנגליה חוק שאפשר לשחרר סוחר חסרי-יכולת מפריעת חובותיו (*insolvency*) אם הוכח שלא נוצרו במרמה. עם זאת נקבעה מערכת מסועפת של בטחונות נגד סוחר-חייב, שלא מילא אחר דרישות החוק. ב 1861 הורחבה תחולת החוק גם על חייבים שאינם סוחרים ופותחה גם שיטת פיקוח על החייב פושט-הרגל שעיקרה תערוכת של פיקוח מצד הנושים וגופים ממלכתיים שהוקמו לצורך זה.

בישראל תקפה פקודת פה"ר המנדטורית, 1936, הוזה, כמעט לחלוטין, ל *Bankruptcy Act* האנגלי מ 1914. אדם מוכרו פושט רגל ע"פ בקשתו או בקשת אחד מנושיו. זכותו של נושה לבקש את הכרתו של חייב כפושט רגל קמה לו כאשר החייב עושה מעשה פ"ר, דהיינו, פעולה המוכיחה שאינו מסוגל לשלם את חובותיו.

אע"פ שהם עצמם טרחו להדגיש את ההבדלים ביניהם לבין הפ', שלא היה קיצוני דיו לטעמם.

כאמור, מילאו צרפתים תפקיד נכבד בפיתוח האינדואולוגיה של הפ'; בין אלה יש להזכיר את פ. דרולד, ז'. סורל ופ. מוריס (ע' ערכיהם). דרולד הפך את הלאומנות הקיצונית לתנועת המון, ושווה לה אופי מיסטי-למחצה, משיחי ותוקפני, בעוד שעד אז גישאה הלאומנות על כתפי הימין והמרכז, ואילו השמאל נחשב לאינטר-נציונליסטי. סורל העלה על נס את „תפקידה היוצר של האלימות בהיסטוריה“ וקרא ל„פעולה ישירה“ ותקיפה כדי לבטל את המעמדות בחברה, וליצירת עילית פרוֹלטרית חדשה, שתבנה תרבות חדשה על חורבות הפלוטוקרטיה. מוראס תבע עדיפות עליונה לאינטרס המדינה על הפרט, ולגלג על האינדיוידואליזם והשווינויות כעל הפקרות ואנוכיות. אוהדי הפ' בצרפת, שהיו אנטישמים במידה רבה, היו מאורגנים בשנות ה 20 וה 30 בכמה תנועות. עם תבוסת צרפת ב 1940 הגיעה שעתם, והמשטר שהוקם בחלק הלא-כבוש, בראשות המרשל פֶטֶן (ע"ע), היה מושחת על הרבה מעקרונות הפ'. וע"ע צרפת, היסטוריה.

משטרים דומים במידה זו או אחרת למשטר הפ' באיטליה, או שהושפעו ממנו או שדגלו בכמה מעקרונותיו, כמו, בין שתי מלה"ע, באוסטריה (ע"ע, עמ' 967/8; א. דולפיס), בהונגריה (ע"ע, עמ' 860/1; מ. הורתי), בפולניה (ע"ע, עמ' 424/5; י. פילסודסקי), ביוון (ע"ע, עמ' 486/7; י. מטסנס), בספרד (ע"ע, עמ' 331/2; 372/3; 380—378; פרימו דה ריוֹרה; פ. פרנקו); בפורטוגל (ע"ע, עמ' 523/4; א. סלֶזֶר), בליטא (ע"ע, עמ' 761/2) ובלטריה (ע"ע, עמ' 618; ק. אולמניס).

בעקבות נצחונות היטלר כמו משטרים כאלה גם בארצות אחרות שבתחום ההגמוניה של גרמניה — ברומניה (ע"ע אנטונסקו), בסלוֹ-בִּקיה (ע"ע, עמ' 67) ובקראטיה (ע"ע), וכן ממשלות-בובה פאשיסטיות בכמה מהמדינות הכבושות (המפורסמת בהן היתה בנורווגיה, בראשות ו. קוילינג [ע"ע]).

מלה"ע II היתה במידה רבה מאבק בין משטרים אלה עם מתנגדיהם — אף שפינלנד הסוציאלידמוקרטית היתה במחנה „הציר“ ויוון ופולניה במחנה בעלות-הברית. בעקבות מפלת „הציר“ התמוטטו כל המשטרים הללו, פרט לספרד ולפורטוגל שהיו ניטרליות. ב 1974 התמוטט משטר זה בפורטוגל, וכן ביוון, שב 1967 הוקם בה שוב משטר דמוי-פ', וספרד נשארה המדינה היחידה באירופה שבה הוסיף משטר כזה להתקיים. מחוץ לאירופה היו כמה ממאפייני הפ' במספר מדינות באמריקה הלאטינית, במיוחד בארגנטינה (ע"ע, עמ' 687/8; ח. פֶרוֹן), וכן במדינות חדשות שקמו אחרי מלה"ע II באסיה ובאפ-ריקה. בין המשטרים הרודניים במזרח מרובים מאפייני-הפ', במיוחד במשטר הבעת' בסוריה (ע"ע, עמ' 616/7).

א. סרני, מקורות ה' האיטלקי, תשי"א; א. ויקסמן, הפ' באיטליה, B. Mussolini, *Dottrina del Fascismo* (in: Enciclopedia; 1971; 1951—1962; 1935; id., *Opera omnia*, I-XXXV, 1951—1962; P. Altari, *Le origini del f.*, 1956; L. Salvatorelli — G. Mira, *Storia d'Italia nel periodo fascista*, 1957; G. Salvemini, *Scritti sul f.*, 1961; J. Plumyènc, — R. Lasierra, *Les F. Français*, 1923—1963, 1963; E. J. Webet, *Varieties of F. Doctrines of Revolution in the 20th Century*, 1964; E. Nolte, *Der F. in seiner Epoche*, 1965; id., *Die Krise des liberalen Systems und die faschistischen Bewegungen*, 1968; S. J. Woolf (ed.), *European F.*, 1969; A. J. Gregor, *The Ideology of F.*, 1969; A. Del Bora — M. Giovana, *F. Today: A World Survey*, 1969; A. Rossi, *The Rise of Italian F.*, 1971. של אה.

פְּשִׁיטַת רֵגֶל (אנג' bankruptcy), מסכת פעולות שיפוטיות, או כעין-שיפוטיות, שתכליתן העיקרית החלוקה השווה, בין הנושים, של נכסי חייב חסרי-יכולת לפרוע את חובותיו, והפסקת פעולות ההוצאה לפועל נגד החייב.

בחברה הקדומה היה מקובל, שאם נכסי החייב לא הספיקו לפרעון חובותיו, הוא היה אחראי בגופו לתשלום החוב. בחוקי חמורבי (ע"ע)

ה"חזקה" ראה בו את ממלא מקומו לעתיד, ועוד בחייו נעשה מעין "משנה" לו, בעיקר בהדרגה רוחנית לאברכים למדנים. לתלמידיו הטיף לעקירת הגאווה ולהכרה עצמית. לדעתו 3 מדרגות בצדיק: צדיק אמת, הסבור שעדיין לא הגיע לשלמות, מי שאיננו צדיק כל כך ומכיר בזה, והיחיד שהוא צדיק — והוא הגרוע. דגל בשאיפה תמידית לעליה במדרגת האדם, ודרש קיום מצוות בלי פניות של כבוד או טובת-הנאה גשמית.

חסידות פ' שהוא חולל אותה, יסודה כפול: א) העלאת ערך לימוד התורה ומעלת הלמדנים. ב) מלחמה בשטחיות ובהמוניות שנוצרו בחסידות. רי"י התנגד למופתים ולעיסוק הצדיק בעניינים הגשמיים של עדתו ("ע"ע חסידות, עמ' 779—783), וטען: "כל בעל מדרגה יכול להפוך שמים וארץ. אבל קשה להיות יהודי". הוא הטיף ללימוד תורה ולכנות פנימית: "הטוב די לו אפילו כחוט השערה, ובלבד שיהיה באמת ובשלמות". משום כך לא הקפידו חסידיו פ' על תפילה בזמנה, ובלבד שתהא מתוך הכנה וכוונה. בכך היתה דרכם מזיגה בין למדנות שכלתנית וחסידות של רגש. חידושו זה, ובייחוד איחור זמן התפילה, עורר התנגדות אצל תלמידיו "החזקה", ונוצר פילוג בינם ובין תלמידי ה"יהודי". תלמידי ה"חזקה" ראו בו מתחרה לרבם, והציקו לו ולתלמידיו, ואף ה"חזקה" עצמו הקפיד עליו. הוא הורחק מלובלין, ומשהתחיל להנהיג עדה לעצמו רבתה המתלוקת, ואף נסיעתו לר' מנחם מנדל ("ע"ע) מרימי-נוב, לבקשו להשקיט את המתלוקת, נכשלה. מלחמות נפוליון נראו ל"חזקה" מלובלין ולר' מנדל מרימנוב כמלחמות "גוג ומגוג" וכהודמ-נות לזרז את ביאת המשיח באמצעים מיסטיים, אך רי"י התנגד לקחת חלק במפעל משיחי זה, והניגוד בין הצדדים החריף.

רי"י לא כתב ספרים; תורותיו נלקטו בספרים "נפלאות היהודי" (פיוטרקוב, תרס"ח) ו"תפארת היהודי" (שם, תרע"ב). חידושי תורתו ננגלה לוקטו בספר "תורת היהודי" (בילגוריי, תרע"א). אחרי מותו מילא את מקומו בנו, ירחמיאל, אבל רוב חסידיו נסעו לתלמידו המובהק ר' שמחה בונם מפשיטתה (ר' להלן). מתלמידיו האחרים: ר' מנחם מנדל מקוצק ("ע"ע קוצק; ור' להלן), ר' יצחק מורקה ("ע"ע רוקה), ר' דוב בר מראדושיץ, ועוד.

2) ר' שמחה בונם מפ' (1765, ודיסלב, — 1827, פ'). אביו, צבי, היה "מגיד" נודד, מחבר ספרי הדרוש "עשרה למאה" (ברלין, תקס"א) ו"ארץ הצבי" (פראג, תקמ"ו). למד בישיבת מטרסדורף ("ע"ע בורגנלנד, עמ' 977) ואצל רבי מרדכי בנט ("ע"ע) בניקולסבורג. בחזרתו לפולניה התקרב לחסידות ע"י רבי ישראל ("ע"ע) המגיד מקוויניץ ורבי משה ליב ("ע"ע) מסטוב. בהשתדלות המגיד מקוויניץ נתמנה על עסקי היערות של העשיר ד. פרגסון ("ע"ע) ואשתו המר מורשה, שהיו מפטרוני החסידות בפולניה וממנהיגי קהילת ורשה. בתוקף תפקידו זה למד להכיר את יהודי מרכז אירופה, למד פולנית, גרמנית ולאטינית, לבש בגדים מערביים ואף ביקר לעתים בתיאטרון. אח"כ למד רוקחות בדניציג ופתח בית-מרקחת בפ', ממנו התפרנס ברווח. בתוך כל זה המשיך לעסוק בחסידות אצל ר' דוד מלוב ובשפעתו נסע ל"חזקה", שם נתקרב ביותר אל ה"יהודי" מפ' (ר' לעיל), שריכו סביבו את הצעירים הלמדנים. לאחר פטירת ה"יהודי" נעשה רש"ב יורשו.

רש"ב העמיד את חסידות פ' על יסוד הדעת. נלקטו אליו אברכים למדנים חריפי-מות, שעזבו את בתיהם לחדשים מספר כדי לעסוק בחסידות, והיו מרכיבים לעסוק בגמרא ובספרי המחקר של יה"ב: רמב"ם, כוזרי ובייחוד ספרי המהר"ל מפראג ("ע"ע ר' יהודה ליזא בן בצלאל). את המעשה העריכו לפי ערכו הפנימי — שיעשה בלב שלם ובלי פניות, והמשיכו בדרכו של ה"יהודי" גם לאחר את זמן התפילה עד אשר יהיו מוכנים לה ככוונה. לעגם לחסידיו פולניה על שהם דבקים בטקסים חיצוניים, בלא עומק הלב, קומם נגדם את תלמידי ה"חזקה", וביניהם ר' נפתלי צבי הורוביץ מרופשיץ,

בשלב הראשון של הליכי פ"ר מכנסים את נכסי החייב, לרבות חפציו האישיים, פרט לנכסים חיוניים וכלי עבודה מסוימים. בשלב זה נפסקות, בד"כ, פעולות ההוצאה לפועל נגד החייב. החייב נחקר ע"י כונס הנכסים הרשמי וע"י נושיו בחקירה פומבית בביהמ"ש. לאחר שלב זה מחליט ביהמ"ש אם להכריז את החייב כפושט רגל. נכסיו של פושט הרגל מוקנים לנאמן המתמנה ע"י הנושים או ע"י ביהמ"ש.

תפקידיו העיקריים של הנאמן הם: להשלים את כינוס הנכסים, לקבוע מי הם נושיו של החייב ומהו סכום החוב המגיע לכל אחד ואחד מהם, לפקח על התנהגותו של פושט הרגל, להבטיח שלא יבריה את נכסיו, לבקש את ביטולן של עסקאות שונות שנעשו ע"י החייב בטרם הוכרז כפושט רגל, לממש את הנכסים ולשלם, מתוך הכספים שמומשו, את החובות. — לאחר שמשלמים את הוצאות פה"ר פורעים חובות הנושים לפי הסדר: — 1) נושים מובטחים, דהיינו נושים שיש להם שעבדים על נכסי פושט הרגל. 2) נושים בזכות קדימה, שהם נושים שהחוק העדיפם על פני נושים רגילים מטעמים שונים (תשלומי חובה שונים, שכר עבודה, מזונות). 3) נושים רגילים. בכפוף לסדר עדיפות זה, משתלמים החובות המגיעים לנושים מתוך כספי פה"ר באופן יחסי לסכום החוב שהוכת לנאמן. קיים איסור להעדיף נושה אחד על פני נושה אחר שבתוך אותה קבוצה.

פושט רגל פסול מלעסוק במקצועות מסוימים ומוגבל בפעולות מסחר שונות. פושט רגל שאינו מצייט להוראות החוק ולצווים של ביהמ"ש הוא בר-עונשין; נוסף על האפשרות להענישו מוסמך ביהמ"ש לבטל את פה"ר, ואם עשה כן, יכולים הנושים להמשיך בהליכי הוצאה לפועל.

פקודת פשיטת הרגל, 1936; מ. אלון, הירות הפרט כדרכי גביית חוב כמשפט העברי, תשכ"ד; W. S. Holdsworth, *A History of English Law*, VIII, 1925; G. R. Driver - J. C. Miles (eds.), *The Babylonian Laws*, 1952; W. W. Buckland, *A Textbook of Roman Law from Augustus to Justinian*, 618—623, 1963.
ע. בל.

פְּשִׁיטָה (פולנית — Przysucha), עיירה במרכז פולניה על

כביש רדום-פיוטרקוב. היתה עד 1795 בתחום הממלכה הפולנית, ועם חלוקת פולניה סופחה לאוסטריה. לאחר קונגרס וינה נכללה בנסיכות ורשה. ב 1921 נמנו בס' 3,230 תושבים, בהם 2,153 יהודים.

פ' נתפרסמה כמרכז לזרם חסידי שנתחדש בה, ושבראשו עמדו ר' יעקב יצחק ואחריו ר' שמחה בונים (ר' להלן). זרם זה עתיד היה לשנות — באמצעות ה"חצרות" של קוצק, גור ואיזביצה — את כל צורת החסידות בפולניה, ולהעמידה על בסיס של לימוד תורה ולמדנות ב"נגלה"; זאת בניגוד למה שהיה מקובל עד אז, מר' אלימלך מליזענסק ועד ל"חזקה" מלובלין, להעמיד את הכל על תורת "הצדיק" ("ע"ע חסידות, עמ' 779—783), שעיקרה עמדתו המתוחת של הצדיק בין החסיד לבין הקב"ה, שמכוחה יכול הצדיק לפעול לטובתו — הגשמית והרוחנית — של החסיד. המהפכה שנוסדה בס' פעלה בכיוון של מיעוט ה"מופתים" וריבוי לימוד-תורה ולמדנות עמקנית בקרב המונים רבים.

1) ר' יעקב יצחק "היהודי" מפ' (1766, פשדבור' — 1814, פ'), נצר למשפחת רבנים. היה בעל כוח גופני רב, אך סגפנותו ותפילותיו התישוהו. נתפרסם כגדול בתורה וכצדיק; לפרנסתו היה "מלמד" בכפרים, בוויחוסט ובפ'. למד אצל ר' אריה ליב חריף, רבה של פשדבור', ואצל רבי דוד טעבלי-שיף ("ע"ע) בליסה. לחסידות הגיע ע"י ר' משה ליב ("ע"ע) מסטוב, אך בעיקר הושפע מר' דוד ("ע"ע) בן שלמה צבי מלוב. רבו המובהק היה ר' י"י הורר-ביץ ("ע"ע) ה"חזקה" מלובלין, מגדולי צדיקי פולניה. מכיוון ששמו היה כשם רבו, קראתו החסידים "היהודי" (או: "היהודי הקדוש").

שטענו לקיום המצוות כפשוטן וכפרטיהן, גם ללא כוונה. בחתונה חסידיית בעיירה אוסטילא שבגליציה, בה נאספו הרבה מצדיקי פולניה וגליציה — ור' אברהם יהושע השל (ע"ע) מאפטא, המחוזות, והזקן שבכולם, בראשם — תוכנן להחרים את חסידי פ', אך רש"ב שלח לשם משלחת, ובראשה תלמידו רבי יצחק מאיר אלתר מגור (ע"ע קוצק), וזו הגנה על פ' והחרם לא הוכרו.

רש"ב נטל חלק גם בחיים החברתיים-המדיניים של יהודי פולניה. בוועדה לענייני היהודים, שהוקמה ע"י השלטון הפולני-רוסי, נבחר כבא כוח היהודים ממחוז צויזמר. כן הגן על החסידות מפני הלשנות המתנגדים.

ייחוד חסידות פ' בהנהגת רש"ב היה בלמדנות ובעמקות שציינו את חסידיה. אחד מתלמידיו, יצחק מיזס, ממשכילי גליציה, כתב עליו: „רבי מתפלסף וחוקר, יודע לשונות, שלקח את כל חיל צבאו רק מבני עליה תורניים מופלגים“. הקבלה לא תפסה מקום מרכזי, את מקומה תפסו ספרי ההלכה והפילוסופיה. מבחינת מה דומה חסידות פ' לחסידות חב"ד, בדרישתה להתבוננות ולהתעמקות, אלא שבפ' שאפו להגיע באמצעות ההתבוננות לענווה, לאמת ולהכרה עצמית, ואילו בחב"ד — להתבוננות באלהות.

בשנותיו האחרונות נתעורר. אחרי פטירתו מילא את מקומו בנו ר' אברהם משה, אבל הרוב קיבל את מרות ר' מנחם מנדל מקוצק (ע"ע). בין תלמידיו: ר' יצחק מאיר מגור, ר' מרדכי יוסף מאיזביצא, ר' חנוך (ע"ע) מאלכסנדר ועוד. תורתו כונסה ע"י תלמידיו בספר „קול שמחה“ (ורשא, תרס"ג).

צ. מ. רבינוביץ, רש"ב מפ', תש"ה; הנ"ל, ר"י מפ', תש"ד; א. ז. אשכולי, החסידות בפולין (בתוך: כית ישראל בפולין, ב). תשי"ד; א. מרקוס, החסידות (מפתח בערכו), תשי"ד; ר. מאהר, החסידות וההשכלה, 311—321, 1961; מ. בובר, אור הגנוז, 336—343, 416—446, תשכ"ה.³

אויסקר היה שליט תקיף, הוא שבר את כוח האצילים, הנהיג תיקור נים במערכת השיפוט, יסד ערים חדשות, וכדי לפתח את המלאכה ואת המכרות יישב גרמנים בארצו. אוסקר אישר את הזכויות שהו-ענקו ליהודים בידי קדמיו ואף הוסיף עליהן חדשות.

אע"פ שהיה אוסקר האדיר בשליטי האימפריה הגרמנית, נבחר רודולף לבית הבסבורג (ע"ע), ולא הוא, למלך (1273), וכשניסה לערער על הבחירה ולא נשבע לרודולף אמונים, החרים זה את נחלותיו, מלבד בוהמיה (1276). אוסקר ניסה לשוב ולהשתלט על אדמותיו, אבל הובס ונפל בקרב מארכפלד.

O. Lorenz, *Ottokar II von Bohmen und seine Zeit*, 1866.
ב. ד. ג.

פְּשֵׁעָה וַיִּקְטְמוּלוֹנְיָה, ע"ע קְרִימְיוֹלוֹנְיָה.

פְּשֵׁיץ, נִיקוֹלָא — Nikola Pašić — (1845—1926), מדינאי סרבי-יוגוסלוי. בהיותו סטודנט בציריך התקרב אל החוג האנרכיסטי של בקוניץ (ע"ע) ואח"כ נטה למרכיזם ולבסוף למלוכנות קיצונית. פ' היה ממייסדי המפלגה הרדיקלית (1881) ומראשי האו-פויזיציה לנסיך מילוש (מלך מ 1882; ע"ע אוברנוביץ', עמ' 635/6). כאחד מראשי המרד בחבל טימוק (1883) גלה פ' לאחר דיכוי וחזר לסרביה רק עם התפטרות מילוש (1889). היה ר"מ ב 1891—1892 וב 1901 נבחר ליר"ר מפלגת הרוב הרדיקלית. תמך בהפיכה שבה נרצח המלך (1903). מ 1904 היה האישיית המרכזית במדינה ויד ימינו של המלך פטאר I. ב 1905, 1909—1911 ו 1912—1918 היה ר"מ. פ' היה מיוזמי המדיניות הפרו-רוסית והנהיג את ארצו במלחמות הבלקן (ע"ע בלקן, מלחמות ה-). דחיית 2 סעיפים באולטימאטום האוסטרו-הונגרי ע"י פ' (24.7.1914) היתה חוליה בשרשרת המאו-רעות שהביאו למלח"ע I (ע"ע, עמ' 654/7). ב 1915 נסוג עם הצבא מארצו הכבושה דרך אלבניה לקורפו וליוון. למרות שהתנגד להקמת יוגוסלוייה רב-לאומית, חתם על „הצהרת קורפו“ (20.7.1917) שהייתה הבסיס להקמתה.

ב 1921—1926 היה פ', בהפסקות קצרות, ראש ממשלת יוגוסלוייה. ביוזמתו נתקבלה החוקה הריכוזית (1921). ב 1925 אסר את מנהיגי מפלגת האיכרים הקרואטית, אך אח"כ כרת עמם ברית. כן העלה רעיון דברר ניתוק קרואטיה מיוגוסלוייה (וע"ע סרביה, היסטוריה, עמ' 508; יוגוסלוייה, היסטוריה, עמ' 308—310).

H. W. Steed, *Through Thirty Years, 1892—1922*, 1924; C. Sforza, *P. et l'Union des Yougoslaves*, 1938; S. Jovanovic, *N. P.*, 1962.

פְּשֵׁמִישֶׁל (Przemysł), עיר בדרום-מזרח פולניה, סמוך לגבול בריה"מ (אוקראינה), 53,200 חוש' (1970). פ' שוכנת על גדות נהר סאן, יובל הוויסלה, בצומת מס"ב וכבישים. יש בה מפעלים לייצור מוצרי מתכת, עץ וטפטטיל.

פ' נוסדה ב 1340. מ 1772 היתה בשלטון אוסטרי. במלח"ע I החזיקה מעד 5 חדשים במצור, הרוסים כבשו אותה לזמן קצר (1915). ב 1918 חזרה פ' לשלטון פולני. במלח"ע II כבשו אותה הגרמנים (14.9.1939) ומסרו, כעבור ימים אחדים, את החלק המזרחי של העיר לידי בריה"מ; ב 4/1941 היתה כל העיר כבושה בידי הגרמנים.

יש ידיעה על קיום קהילה יהודית בפ' מ 1367. ב 1542 ישבו שם 18 משפחות יהודיות. זיגמונט II (ע"ע; 1559) וסטפן פטרי (ע"ע; 1576) העניקו זכויות-מסחר לבני הקהילה. ב 1630 הומת יהודי באשמת חלול-הקרבת (ע"ע). ב 1638 ייצגה פ' את קהילות המחוז בתשלום מסיחן, ומ 1670 היתה הקהילה הראשית לאיזור „רוסיה הא-דומה“ במסגרת ועדי-הארצות (ע"ע). המצב הכלכלי נתערער במאה ה 18 והקהילה שקעה בחובות. עם הכיבוש האוסטרי צומצמה האוטר-גומיה של הקהילה והוחלו חוקי האימפריה (ע"ע אוסטריה, עמ' 978) הנוגעים ליהודים. ב 1775 היו בפ' כ 1,600 יהודים. ב 1870 מנתה הקהילה כ 5,700 איש, ב 1821—1836 (38% מכלל האוכלוסייה) וב 1931 — 17,300 (34%). עשירי הקהילה עסקו בסחר חיטה ועצים, בבנקאות ובת-עשיה, שימשו ספקים לצבא, אך חלק גדול מיהודי פ' היו עניים. במאה ה 19 נודעו בפ' הרבנים שמואל הלר ויצחק יהודה שמלקס. ב 1842 נבנה ביה"ח יהודי בפ', ב 1875 נוסד ארגון „ישוב

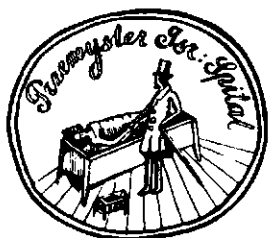

חותמת של ביה"ח היהודי בפשמישל (אמצע המאה ה 19)

פְּשֵׁמִיֶסֶל (Przemysł), שושלת נסיכים ומלכים ששלטה בבוהמיה ב 895—1306 ובמורווייה ב 1029—1306. לפי מסורת קדומה נוסדה השושלת ע"י איכר ושמו פ', שנשא לאשה את הנסיכה ליבושה

נה קדימה (נוצר מהשטחים הקרומיים של כנפי-החפיה בעת מנוחתן). מבנה כללי: הראש חפשי ותנועתו מוגבלת. החדק של פ' צמחוניים מוארך, גלילי וישר, ואילו של טורפים או מוצצי דם הוא קצר, מעוקם ומחודד. החדק מורכב מ-3-4 פרקים. לרוב הפ' עיני תשבץ מפותחות; לחלקם גם 2 עיניות. המחושם לרוב בעלי 5-4 פרקים. פרק ה-1 הקדמי גדול ונבדל מיתר פרקי החזה. ללוותית העיקרית בגב הפרק התיכוני של החזה צורת משולש (תריסון). הכנפיים הקדמיות מחולקות ברוב המינים ל-3 חלקים עיקריים: (1) הקצה הקרומי השקוף (לרוב) — membrana — ו-2 חלקים גלדניים המופרדים בתפר ארכי; (2) clava, הפנימי והקטן יותר (3) corium, החיצוני. הכנפיים הקדמיות מפותחות בשלמות (macropterous), מקור צרות (brachypterous) או מנוונות כמעט לחלוטין. הכנפיים האחורי ריות קרומיות. בזמן מנוחה הן מכוסות לגמרי בכנפי החפיה. הרגליים משמשות לרוב להליכה ולניקוי המחושם והחדק ובמספר מינים — לקפיצה, לשחיה או לתפיסת טרף. בפיסת הרגל לרוב 2-3 פרקים (לעתים רחוקות פרק אחד) וזוג טפרים. לפ' ריח אפייני הנפרש מבלוטות הנפתחות בבוגר בין בסיסי הרגליים התיכוניות והאחוריות. איברי המין: הפרקים האחוריים של הבטן מהווים את איברי המין התיכוניים — בזכר הפרק 9 ובנקבה לעתים גם 8. בזכר איברים אלה הם בעלי צורות רב-גוניות ומשמשים כסימן חשוב



ביהמ"כ המתקדם בפשטיש ("הממפ"). נבנה 1886—1890; הבימה הועברה לאחר שנים מכותל הסורח לאמצע ביהמ"כ

א"י, ומ 1897 הצטרפו רבים לתנועה הציונית. גם הבונד, הפולקס-פרטי ואגדת ישראל (ע' ערכיהם) היו פעילים בפ', ויש לציין את פעולת ה. ליברמן (ע"ע) שם. ב 1915 ברחו רבים מפני הרוסים, ואחרים גורשו על ידם. בבחירות לעיריה ב 1928 זכו היהודים, בקואליציה עם "הגוש העל-מפלגתי לשיחוף פעולה עם הממשלה" (ע"ע פולניה, היסטוריה, עמ' 425), ב 18 מושבים מתוך 40. ב 1939 ישבו כ-20,000 יהודים בפ' ובפרוץ המלחמה נוספו רבים מיהודי האי-זור. מיד לאחר הכיבוש רצחו הנאצים 500 יהודים. משחולקה העיר בין הגרמנים והרוסים, גורשו היהודים הנותרים במערבה של העיר לחלק הסובייטי. שם נפסקה כל פעילות קהילתית, ו-7,000 יהודים הוגלו לסיביר, רובם פליטים ממערב פולניה. ב 1941 נפלה פ' לידי הגרמנים. ב 1942 נרצחו 45 יהודים, 4,000 הוגלו למחנה יזבסקה שבלבוב, ו-16,500 יהודים הועברו למחנה ההשמדה בבלז'ץ (ע"ע מחנות רכוז, עמ' 34). ב 1943 נשלחו 3,500 יהודים לאושוויץ. 2,000 הנותרים נרצחו בעיר. גם אלה שהצטרפו לפרטיזנים נתפסו ונרצחו. ב 1944, עם שחרור העיר ע"י הסובייטים, התקבצו בה כ-250 ניצולים יהודים, וב 1947 הוקמה מועצה, שהורשתה לטפל רק בעניינים דתיים. אין ידיעות על המצב בפ' כיום.

א. מנצ'ר (עורך), ספר פ', תשכ"ד; M. Schorr, Żydzi w P. do końca XVIII wieku, 1903.
מ. ש. - קי.

פְּשָׁפְּשִׁים (Heteroptera), בע"ח הסרי-חוליות מתת-סדרת הפש-פשניים (ע"ע), הכוללת חרקי-יבשה וחרקי-מים. הפ' ניכרים ע"פ מבנה גפי הפה הדוקרות-מוצצות, שצורת חדק להן, וע"פ כנפי-החפיה ה-

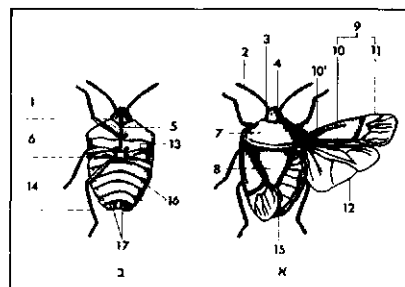

ציור 1. פשפש (ציור סכמתי) א מראה מצד הגב. ב. מראה מצד הבטן. 1. ראש; 2. מחוש; 3. עין; 4. עינית; 5. חדק; 6. חזה; 7. פרק החזה הקדמי; 8. "תריסון"; 9. כנפי-חפיה חזונית; 10. קריוס; 11. קלאבוס (10'-10' כסיסהכנה הנלרנית); 12. פתחי קצה-הכנה הקרומי; 13. כנף אחורית; 14. פתחי בלוטות ריח; 15. כטן; 16. פרקי-הכטן; 17. פתחי נשימה; 18. איברי-מין חיצוניים

להגדרת המין. בני קבה הם מורכבים מצינור הטלה או מ-3 לוחות גניטליים; פרי-קי הבטן האחוריים של הנקבה מחולקים לרוב בשנץ ארכי ה-חסר בזכר. ביצי הפ' שונות בצורתן. הן נוטלות בהתאם למין ביחידות או בקבוצות, על פני חלקי צמח או בתוך רקמותיו. על פני הקרקע או בתוכה, במים או אף על גבו של הזכר, בעת הבקיעה נסדקת קליפת הביצה או נפתחת בצורת כיפה. הזחלים מראים את רוב התכונות המורפולוגיות של הבוגרים. הזחלים מתנשלים ועוברים 5 דרגות זחל הניכרות לפי התפתחות הכנפיים. בבטן מצויות לרוב 1-3 זוגות פתחי בלוטות ריח. צורתן משמשת כסימן הכר טכסונומי. הזחלים חסרי עיניות.

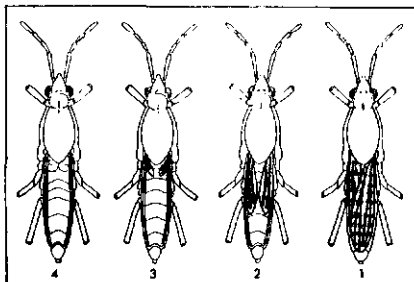

ציור 2. רביצוריות של כנפיים ב Gerris lacustris (פ' מחליקים); 1. טיפוס כעל כנפיים מפותחות; 2-3. טיפוסים בעלי כנפיים מקוצרות; 4. טיפוס בעל כנפיים מנוונות

ביולוגיה: מינים רבים של פ' משמיעים קולות ע"י שפשוף החדק בצד הגחוני של החזה, שוק הרגל או הכנף בבטן, או הרגל בשפה העליונה. אולם אין הוכחות ברורות שהפ' מסוגלים לשמוע. יוצאים מן הכלל הם הפ' החותרים (Corixidae) המצוידים באיבר-שמע. רוב הפ' מצטיינים בכושר תעופה (פ' נלכדו בגובה של 900 מ') וכמה מינים נודדים למרחקים גדולים. עם אויביהם הקשים ביותר של הפ' נמנים צרעות טפילי-ביצים, נמלים, פ' טורפים וחרקים טורפים אחרים. רבים נטרפים ע"י ציפורים ומעטים ע"י זחלים ויונקים.

הפ' והאדם: במקומות שונים בעולם נאכלים פ' ע"י בני-אדם. אלו הם מינים גדולים החסרים בלוטות ריח והניתנים לאיסוף בכמויות גדולות. כמזיקים: יש פ' מוצצי-דם הנטפלים אל ציפורים, עטלפים, בהמות ואדם; גורמים לטרדה (כגון פשפש-המיטה) וכמה מהם מעבירים מחלות קשות. כמו מחלת הצ'אגאס (וע"ע טריפנוסו-מות, עמ' 1007). פ' צמחוניים גורמים נזק לצמחי תרבות ע"י מציצת לשד הצמחים המביאה להתייבשותם והחדרת תמרים רעילים לצמח בעת ההזנה. אלה גורמים לעיוותי צמיחה או לתמותת הצמחים;

המינים שטוחות הכ-נפיים על הגב בעת מנוחה, וקצותיהן חו-פיים. סימן הכר אפ-ייני לרוב הפ' הם 2 "משולשים" הנראים מצד הגב: הקדמי, "התריסון" (Scutel- lum), נמצא בין ב-סיסי הכנפיים וקדקדו מופנה לאחור, וה-אחורי שקדקדו מופ-

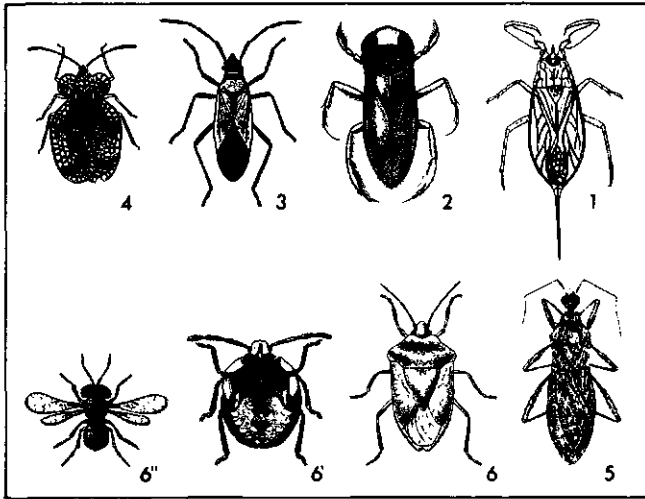

ציור 3. משפשים. 1—2. משפשיים: 1. *Nepa rubra* (עקריביים); 2. *Corixa punctata* (פ' חחרים); 3—6. משפשייבשה; 3. *Dysdercus cingulatus* (פ' אר-מוניים); 4. משפשיית הוורדניים (*Stephanitis pyri*, משפשיית); 5. טורדהית (*Nezara viridula*), (פ' טורפים); 6. משפשי ירוק (*Microphanurus megacephalus*), ספי-כיבים 5. כונר; 6'. זחל; 6'. צרעה (*Microphanurus megacephalus*), ספי-כיבים 5. משפשי ירוק

מנוונות. הם חסרי עיניות. פשפש המיטה (*Cimex lectularius*) פעיל בלילה; ביום הוא מסתתר בסדקים; כנראה אינו מעביר מחלות; בארץ 2 מינים. פ' רכים (*Miridae [Capsidae]*) — משפחה עשירה מאד במינים; למחוש ולחדק 4 פרקים, לפיסת הרגל 3; הם חסרי עיניות. מיעוטם טורפים; רובם צמחוניים. בארץ 1600 מינים.

צ. אבידב, הוופעה והמונית של פ' בשנת 1949 ("השדה", ל, חשי"י); H. Weber, *Biologie der Hemipteren*, 1930; F. S. Bodenheimer, *Prodromus Faunae Palaestinae*, 1937; N. C. E. Miller, *The Biology of the Heteroptera*, 1956; T. R. E. Southwood - D. Leston, *Land and Water Bugs of the British Isles*, 1959; R. H. Cobben, *Evolutionary Trends in Heteroptera*, 1, 1968; R. Linnavuori, *Hemiptera of Israel*, I-III, 1961/3; id., *Studies on the Hemipterous Fauna of Israel and Sinai* (Israel J. Entomol., VIII), 1973.

משפשיים או בעלי חדק (*[Rhynchota] Hemiptera*), סדרת בע"ח ממחלקת חרקים (ע"ע) עשירה במינים (100,000).

הפ' בעלי גלגול למחצה (ע"ע גלגול, עמ' 744; חרקים, עמ' 93), נפוצים בכל כדה"א. מין אחד חי באיזור הארקטי; רבים באיזור הממוזג אך רוב המינים מצויים באזורים הטרופי והסובטרופי.

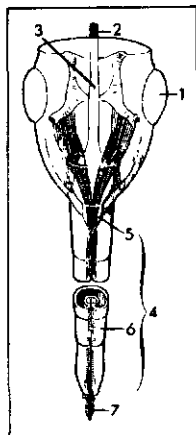

ציור 1. מכה הראש ונפיחה: 1. עינית; 2. בית; 3. ריט; 4. חלק; 5. שפת עליונה; 6. שפת תחתונה; 7. דוקרנים

בסדרה זו מבנה הכנפיים אינו אחיד והסימן המשותף הוא גפיפה עוקצים-מוצצים בצורת חדק. הלסתות העליונות והאמצעיות הפכו ל 2 זוגות דוקרנים ארוכים ועדינים המסודרים בתוך מרזב שבלסת התחתונה. בהיצמד זוג הדוקרנים הפנימיים נוצרים 2 צינורות: הי-קדמי — צינור יניקה — המשמש לשאיבת המזון; והאחורי — צינור הרוק — דרכו מופרש הרוק בעת ההזנה. השפה העליונה מוארכת ומכסה את בסיס החדק מלמעלה. הבהנינים מנוונים (ע"ע חרקים, עמ' 82/3). הפ' כוללים 2 תת-סדרות: 1. אחידי-כנף (*Homoptera*) ובה 2 קבוצות גדולות: צי-דות (ע"ע) וכנימות (ע"ע); 2. שוני-כנף (*Heteroptera*) הכוללת את המשפשים (ע"ע). תכונות אחדות מבידלות בין 2 תת-הסדרות: אצל אחידי-כנף הכנפיים הקדמיות קרו-מיות ואחידות במבנן; במנוחה סדרות הכנ-

פרשם מלכלך את חלקי הצמח הפונדקאי; חלקם מותירים ריח-פשפשי אפיני ומבחיל על הצמחים וכמה מינים מעבירים מחלות של נגיפים. בארץ התפרצו מדי פעם אוכלוסיות מינים שונים שהט-רידו בני-אדם והסבו נזקים קשים לגידולים חקלאיים. התפרצויות אלה, שנמשכו זמן קצר (כחודש) והצטיינו בפתאומיות ובעצמה גדולה, הן תכונה אפינית לאוכלוסיות פ'.

מיון: בעולם ידועים כ-30,000 מיני פ' המשתייכים לכ-50 משפחות. בארץ מצויות 36 משפחות וכ-700 מינים. מקובל לחלק את הפ' ל-2 קבוצות: 1) משפשייהמים (*Cryptocerata*); 2) משפשיי-היבשה (*Gymnocerata*).

פשפשי-המים (פה"מ), בכל שלבי התפתחותם, חיים מתחת לפני המים. הם ניכרים לפי מחושיהם הקצרים מארכו של הראש והחבויים תחתיו. כולם נושמים אוויר חפשי; ע"כ נאלצים הם לעלות מדי פעם אל פני המים לחידוש מלאי האוויר, אותו הם נושאים עמם ככוּעה הדחוסה בין מעטה השערות הלבדי לבין גופם, או מתחת לכנפיהם. הפ' ממשפחת עקריביים (*Nepidae*) מצוידים בצינור נשימה בקצה בטנם, אותו הם יכולים להוציא מעל פני המים ולנשום אוויר, בעוד גופם מושקע במים. רוב פה"מ חיים על טרף, פרט למשפחת הפ' חחרים (*Corixidae*) שרובם ניזונים מאצות. מינים ממשפחה זו משמשים מזון לאדם במצרים ובמקסיקו. לפ' ממש-פחת הפ' הענקיים (*Belostomatidae*) יש בקצה בטנם זוג בליטות אותן הם מוציאים אל מחוץ למים ודרכן הם נושמים אוויר שנאגר מתחת לכנפיים; ביניהם מינים שנקבותיהם מטילות את הביצים על גבו של הזכר. חלק מהם מעופפים ונמשכים בליטות אל האור. השטגביים (*Notonectidae*) שוחים על גבם בעזרת רגליהם האחוריות. בני המשפחות האחרונות, הטורפים חרקים ודגים קטנים, עלולים להסב נזק למדגה. מפה"מ מצויים בארץ 8 משפחות וכ-30 מינים.

קבוצת פשפשי-היבשה (פה"י) נכללים פ"י מובהקים וכן פ' החיים על פני המים, כגון משפחת מודי-המים (*Hydro-metridae*), שגופם צר וארוך כמקל. הם רצים על פני המים מבלי להירטב בנכות כסות השערות המכספות המכסה את גופם. לקבוצה זו שייכים גם פ' ממשפחת מחליקי-המים (*Gerridae*), הנישאים כתוצאה של תת-חיפנים (ע"ע) של המים. כמה מהם חיים על פני האוקיאנוס במרחק מאות ק"מ מהיבשה. מבין פה"י המובהקים: משפחת פשפשי-המגן (*Pentatomidae*) — למחושם 5 פרקים ולחדק 4; התריסון גדול ומגיע עד לחלק השקוף של הכנפיים, הרג-ליים חסרות-קוצים, רובם צמחוניים. בארץ 150 מינים. הפ' גל-דגיים (*Coreidae*) — למחוש 4 פרקים וגם הם מצוידים בעיניות. רובם ניזונים מצמחים, זרעים, או מפירות; בארץ 30 מינים — הפ' האדמוניים (*Pyrhocoridae*) כולטים בצבעים חזקים (אדום ושחור). למחושם 4 פרקים, עיניות חסרות. ניזונים מצמחים וזרעים, בארץ 3 מינים. הפ' המוארכים (*Lygaeidae*) — פ' קטנים וצבעוניים; למחוש ולחדק 4 פרקים. רבים ניזונים מזרעים, מזיקים חשובים: הפשפשון האפור (*Nysius cimoides*) של ציפרי ופספשי-הכותנה (*Oxycarenus hyalinipennis*), בארץ כ-150 מינים. פשפשי-שיות (*Tingidae*) — פ' קטנים. גב החזה הקדמי וכנפי החפיה מקושטים בציורי רשת כעין התחרה; חסרי עיניות; לפיסת הרגל 2 פרקים לכל היותר. הביצים מוטלות לתוך רקמת הצמח. פשפשיית הוורדניים (*Stephanitis pyri*) — מזיק של עצי התפוח והאגס; בארץ כ-30 מינים. פ' טורפים (*Reduviidae*) — אחת המשפחות העשירות ביותר במינים; כולם טורפים; חלקם מוצצי דם ומעבירים מחלות; הרגליים הקדמיות מעובות, החדק קצר ומעוקל ובו 3 פרקים. הטורף הביתי (*Reduvius personatus*) חודר לפעמים לבתים ודקירותיו מכאיבות. בארץ כ-70 מינים פשפשי-המיטה (*Cimiciidae*). מוצצי-דם, טפילי עופות, יונקים ואדם. גופם שטוח והכנפיים

נכרכה שבועת הסת (ע"ע שבועה), השתדלו מאד להגיע לפי מותר לבי"ד לעשות פ' אף תוך ויתור על זכויות היתומים, כדי להשקיטם ממריבות". הפ' אינה סתמית, אלא מחייבת "הכרע הדעת", כדין גמור (יר' סנ' א', א'), ודקדוק אחראי ומפורט. הפ' נעשית בבי"ד של 3, אך הרשות בידי הצדדים להסתפק במפשר אחד. יש דעה, שהפ' צריכה להתקבל פה-אחד. כל זמן שלא נעשתה, קבלת קנין" או התחייבות בכתב, מצד בעלי-הדין, למלא אחר הפ', יכולים הם לחזור בהם, אבל רק לפני התחלת ביצוע הפ'.

א. גולאק, יסודי המשפט העברי, ד' 177—179, תרפ"ג; הג"ל, ביצוע בידי התלמוד (יבנה, ג'), תש"ב; י. בזק, ישוב סכסוכים בדרך של פ' במשפט העברי (סיני, ע"א), תשל"ב; I. Herzog, *The Main Institutions of Jewish Law*, II, 33—35, 1967.
מ.

פֶּשֶׁתָּה, פְּשֶׁתָּן (*Linum usitatissimum*), צמח תרבותי ממנו מפיקים סיבים (ע"ע) ושמן. שייך לסוג פ' (*Linum*) ממשפחת הפשתיים (ע"ע). בסוג כלולים למעלה מ-200 מינים, הנפוצים בכל חלקי העולם ובעיקר באגן הים התיכון ובדרום מערבה של אמריקה הצפונית.

הפ' התרבותית היא צמח עשבוני חד-שנתי; בא"י גדולה חרפי, ואילו בצפון אה"ב ובאירופה — קיצי. הגבעול דק וזקוף. גבעולי הפ' לשמן מסתעפים, הפ' לסיבים נזרעת בצפיפות ומצנ, גבעול יחיד בלתי מסתעף; גובהה 40—120 ס"מ. לפרח 5 עליונות, מאוחים במקצת בבסיסם. הפרחים עפ"ר בעלי הפריה עצמית. צבעם לבן, כחול או ורוד. הפריחה מתחילה בד"כ 2—3 חודשים לאחר ההנצה ונמשכת 2—3 שבועות. הפרי הלקט בן 5 מגורות, ובכל אחת מהן 10 זרעים. הזרעים לרוב חומים, שטוחים ומבריקים. משקלם 3—5 מ"ג, אך לעתים הוא מגיע עד 15 מ"ג. הזרעים מכילים 30%—40% שמן, וכ 35% חמרים חלבוניים, וכן חמרים יריריים המרוכזים בקליפת הזרע.

סיבי פשתת-הסיבים מרוכזים ברקמת השיפה, בין השכבה העצית המרכזית לבין שכבת האפידרמיס החיצונית. בצורות — שמספרם עשוי להגיע עד 35 — לאורך כל הגבעול. כל ציור מכיל 15—40 תאי-סיב, המסודרים במקביל ודבוקים יחד בעזרת חמרים פקטיניים. במבנה הנקרא מטריפס או הלמלה האמצעית. לחתך-הרוחב של הסיבים הבודדים צורת מצולע, ובמרכזו חלל ריק — הלומן. אורך הסיב הבודד כ-3 ס"מ בממוצע, ועביו כ-30 מיקרון. לאורך הסיב נראים כעין קשרים (nodes) טבעתיים אפייניים. שיעור הסיבים בגבעול כ-10%—12% ממשקלו. הסיב מכיל כ-76% תאית ותאית-למחצה (המיצלולוז), כ-10.5% ליגנין (ע"ע) ופקטינים (בעיקר פקטינט), ו-1% שמנים. הסיבן בלתי מסיס במים, אך ניתן לפירוק בפעולה בקטריאלית.

בתלישת הפ' מתחילים משהפך צבעם של 1/2—1/3 ההלקטים לחום או צהוב. מכונות מיר-חדות תולשות את הגבעולים מהאדמה. מניחים לגבעולים ל-התייבש בשדה, ולא-חר הייבוש מסירים את ההלקטים ושורים את הגבעולים. ביש-ראל מניב דוגם פש-תת-סיבים בממוצע 40 ק"ג גרגרים 400 ק"ג קש לעיבוד תעשייתי, מהם ניתן להפיק כ-50 ק"ג סיבים ארוכים 20 ק"ג נעורת.

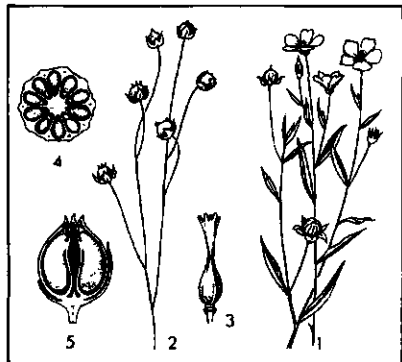

פשתת תרבותית (*Linum usitatissimum*) 1. ענף נושא פרחים; 2. ענף נושא פירות; 3. עלה; 4—5. פריה-לקט (4) תחרירוחב; 5. תחרירוחב.

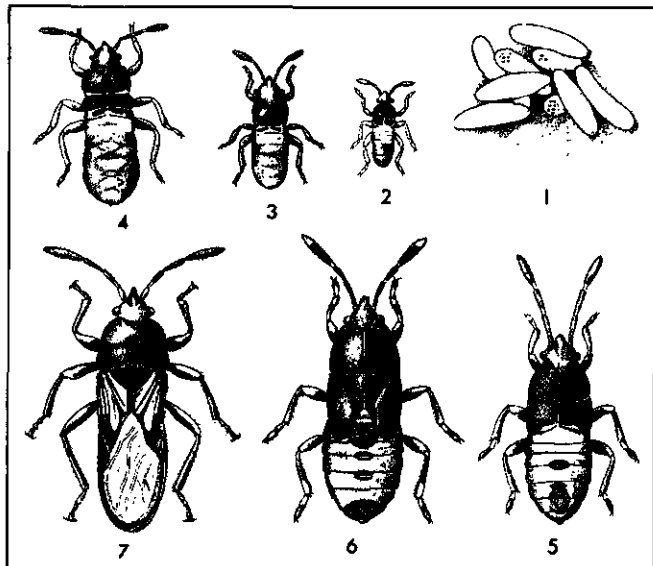

ציור 2. מחזור חיים של *Blissus leucopterus* (פ' מוארכים); 1. כיצים; 2—6 דרנות וחל שונות; 7. בוגר

פיים על הגב בצורת גיר-עפים; בסיסו של החדק מחובר אל תחתית הראש ונראה כאילו יוצא מחלקו האחורי או בין ירכי הרגליים הקדמיות; בלוטות שעווה מצויות ברוב המינים. כל המינים צמחויים. — אצל שוני-כנף הכנפיים הקדמיות גדולות ומוקשות בבסיסן, קרומיות ושקופות בקצותיהן. במנוחה שטוחות הכנפיים על הגב וקצותיהן חופפים; החדק נראה כהמשכו של הראש והוא חפשי לנוע קדימה ואחורה; בלוטות ריח דוחה המשמש כהגנה — מצויות ברוב המינים.

מקור מזונם של הפ' מגוון מאד. הרוב ניזונים ממהל צמחים (צמחוניים); מיעוטם מוצצים את נוזלי הגוף של בע"ח קטנים ובעיקר של חרקים אחרים (טורפים); כמה מהם ניזונים מהדם של האדם ושל חולייתנים שונים (מוצצי-דם). מבין הפ' הצמחוניים נמנים רבים עם מויקי החקלאות הקשים ביותר. הנזק נגרם בדרכים שונות (ע"ע כנימות, עמ' 906; חרקים, עמ' 106—110; פשפשים, עמ' 457).

המאובנים הקדומים ביותר של אחידי-כנף נמצאו בסלעי הפרם התחתון, ואילו של שוני-הכנף, בשכבות הטריאס העליון. מ. ב.

פְּשֶׁתָּה, מושג במשפט העברי: פסק-דין בענייני ממון. הניתן ע"פ שיקול-דעת של בי"ד (לא לפי חומר הדין), בהסכמת הצד-דים. פ' (מלשון, פשר' = פתרון [קה' ה, א], מונח מקביל, כנראה, הוא, ביצוע, מלשון, חלוקה [עמוס ט, א] או הוצאה-לפועל [זכ' ד' ט]) ובוררות (ע"ע) קרובות במהותן, ואף במקומן בש"ע (חר"מ, י"ב—י"ג). הבעיה היסודית היא היות הפ', בעיקרה, "חצי-אמת", שאינה משקפת את המציאות העובדתית שבפי שני הצדדים, וע"כ על הדיין, לכאורה, להסתייג ממנה.

נחלקו תנאים ביחסם אל הפ': לדעת ר' יהושע בן קרחה, "מצוה לבצוע, שנאמר: אמת ומשפט שלום שפטו בשעריכם" (זכ' ה, טו): לדעת ר' אליעזר, "אסור לבצוע... אלא יקוב הדין את ההר", ולדעת ר' שמעון בן מנסיא הדבר רשות. להלכה, מצוה להציע פ' לבעלי-דינים, ולעשותה אם הם רוצים בכך (סנ' ר, ע"א/ב), רק כאשר אין בי"ד יכול להכריע מכח ראיות — ומאחר שאסור לו להכריע מבלי ראיה מוחלטת בעיניו — רשאי הוא לעשות פ' כפוייה (שר"ת הרא"ש ק"ז, ר'). זמן הפ' — לאחר שמיעת הצדדים ולפני גמריהדין; לאחר גמריהדין אין לעשות פ'. בתקופת הגאונים נקבע, שמחוץ לבי"ד רשאי אדם אחר לעשות פ' גם לאחר גמריהדין, וכן רשאי גם בי"ד עצמו לעשות כן כדי למנוע שבועה. מאחר שכמעט בכל בירור

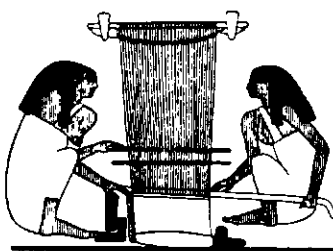

גול הפשתן שנמצא בקברו של ח'נמספ, בבנייהסו שבמצרים. 1900 לפסה"ג, בקירוב

הפ' בלוח גזר (ע"ע). הפ' יוצאה ממצרים כחומר-גול או כמוצר מוגמר (ר' ישע' יט, ט). את גבעולי הפ' תלשו באביב (שמ' ט, לא; יהו' ב, ו), ואח"כ צירפו אותם לאניצים וסרקו אתהליך מתואר בצירוריקבר מצריים. אתר השריית הפ' במים וייבושה, גופצו הגב-עולים ופורקו הסיבים, הסיבים

נסרקו שוב להרחקת הנעורת (ר' ישע' א, לא; ממנה עשו פתילות), ובכך הושלמה הכנת הפ' (שם יט, ט) לטויה ולאריגה. אריג פ' סתם הוא „בד" (ויק' טז, ב), ולאריג פ' שונים כינויים מיוחדים: שש (משור), בוק, ואולי גם חור (י). מין עדין של פ' — האטון — שימש לעשיית מרבדים (משלי ז, טז). התורה אוסרת על לבישת „בגד כלאים שעטנז" (ויק' יט, יט), „צמר ופשתים יחדו" (דב' כב, יא); יצאו מכלל זה בגדי כהונה.

כתקופת האמוראים נפוץ גידול הפ' (בלשון חז"ל: „פשתן"). בגלל פגיעותה היו מתפללים עליה (יר' תע' פ"ג ה"ו), אך משעלו ר' חייא ובניו לא"י נעלמה המחלה (יר' מעשר שני, פ"ה ה"ח). מאחר שהפ' „מרוששת" את הקרקע נהגו לזרעה במקום אחד רק אחת ל 3 (או 7) שנים (יר' ב"מ פ"ט ה"ט; תוספ' שם פ"ט ל"א). עיקר גידול הפ' היה לסיבים, אך גידולה גם לזרעים, ששימשו למאכל ולרפואה (ב"ב צ"ג ע"א/ב). העוסק במלאכת הפ' נקרא „פשתני".

בגדי פ' היו חזקים, ונחשבו לזולים ולא מכובדים כבגדי-צמר (ר' יר' סנ' פ"ב ה"ח). היו גם בגדי פ' עדינים ויקרים ביותר, כאתו בגד של כהן-גדול עשיר שמחירו היה 20,000 זוז (יר' יו' פ"ג ה"ו). אריגי הפ' היקרים יובאו לא"י (ב"מ כ"ט, ע"ב), אולם גם בבית-שאן ייצרו „כלי פ' דקים" (בר"ר כ, כ"ט); לעומתם ייצרו מין זול יותר בארבל (שם י"ט, א').

י. פליקס, עולם הצומח המקראי, 279—284, 1968²; ש. טלמון, לוח גזר ומחזור העונות כנען הקדומה (בית מקרא, כט), תשכ"ז (ושם ספרות).

פְּשֵׁתָיִים (Linaceae), משפחת צמחים דו-פסיגיים מפורדי-עלי-הכותרת מסדרת הגרניים (ע"ע), כוללת כ 25 סוגים ו 500 מינים. הפ' הם עשבים חד- או רב-שנתיים, שיחים, מטפסים או עצים. הם נפוצים בחצי כדה"א הצפוני והדרומי — מהאזורים הסרופיים ועד לממוזגים. לפ' עלים פשוטים, הערוכים לסירוגין, או, לעתים, נגדיים. העלים תמימים עפ"ר ובעלי עלי-לוואי. הפרחים אנדרוגיניים, נכונים, ערוכים בתפרחות שונות, לעתים בודדים; מספר עלי גביע וכותרת 4—5, לעלי כותרת עפ"ר ציפורן; האבקנים מאוחים בבסיס זיריהם. מספרם כמספר עלי הכותרת או מרובים יותר וחלקם בלתי פוריים. השחלה עילית, לרוב בת 5 עלי שחלה ו 5 מגורות, לעתים עם מחיצות חלקיות נוספות; השליות זוויתיות. הפרי הלקט, לעתים בית-גלעין או אגוזית, לרוב הזרעים אפיידרמיס היוצר שכבה רירית בהרטבה. הטרוסטיליה נפוצה בפ' (ע"ע האבקה, עמ' 280). הפ' בעלי חשיבות כלכלית גדולה, בעיקר בגלל הסוג פשתה (ע"ע), שעמו נמנים צמחי-תרבות עתיקים ביותר.

M. Zohary, *Flora Palaestina*, II, 1972.

פְּתָנָם, משמעותו המקראית — צו, פקודה („ונשמע פתגם המלך אשר-יעשה בכל-מלכותו", אסתר א, כ). בספרות הקלאסית הבחינו בין שני סוגים עיקריים של פ': „גנומי (יוו' γνομί; לאט' sententia), מאמר מפי חכמים; פאראומיה (יוו' παροιμία; לאט' proverbium), מאמר-חכמה שרווח בפי העם, הגנומות הצטיינו בקיצורן ובעמקותן, כגון: Μηδέν ἀγαν! („הכל במידה", פינדארוס.

ההשריה (retting) היא התהליך החשוב ביותר בהפקת הסיב. המיקרופלורה (פטריות ובקטריות), המתפתחת על הגבעול המושרה, מפרקת את החלקים העציים, אך אינה פוגעת בסיבים. ההשריה מרככת ומפרידה את הגבעול, תוך מיצוי החמרים המסיסים: פחמימות, גליקו-זידים, טנינים וחמרים חנקניים שונים. אסור שההשריה תארך מדי-אחרת יתפרקו צרורות הסיבים. יש שתי שיטות השריה עיקריות: השריית-טל והשריית-מים. משך ההשריה לפי שיטת הטל (בד"כ 7—2 שבועות) תלוי במזג-האוויר, ובנוכחות מיני הבקטריות או הפטריות (בעיקר מן הסוג *Cladosporium*) הדרושות להתחלת הפעולה. ההשריה במים נחשבת כעדיפה, והיא נעשית בנהרות או במכלי-מים. ההשריה בנהרות אורכת כ-2—3 שבועות. ההשריה במכ-לים נעשית לעתים בטמפרטורה של 27°—32°. משך ההשריה (בד"כ 4—5 ימים) תלוי בטמפרטורה ובטיב הפ'. הפירוק מתרחש בנוכחות בקטריות מן הסוג *Clostridium*, קנה-המידה להתקדמות התהליך הוא pH של הנוזל והשתנותו; הוא יורד בהדרגה ל 4.5—5 ואז נשאר קבוע למשך 6—8 שעות. עליית pH מסמנת את סיום הפירוק. — בתום ההשריה מייבשים את הגבעולים.

הפקת הסיבים נערכת בשלבים: א. ניפוץ (breaking) — שבירת החלק העצי של הגבעול לשלבים קטנים. פעולה זו נעשית במכונה מיוחדת: ב. נייער (scutching) — ניקוי הסיבים מהשבבים (shives); סריקה — אחריה מוכנים הסיבים לטויה ולאריגה. הסיבים הארוכים הם „אניצים", ואילו פסולת הסיבים היא „נעורת" (tow).

לסיב הפ' צבע צהבהב-בז', הוא חלש במידת-מה מסיב הרמי (ע"ע סיבים, עמ' 755). אך חזק יותר מכותנה ומצמר. מדרגים אותו ע"פ התכונות: עדינות, רכות, אורך, חוזק וכו'. משתמשים בסיבי פ' היותר משובחים לייצור חוטי-תפירה, לתעשיית הטפטיל והעור ובדי-כיסוי שונים: כלי-מיטה, מפות-שולחן, בדי-דמשק, שרוכים וחוטים. בפ' הגס יותר משתמשים לייצור שקים, ברוזנטים, חבלים וכו'. גידול פשתה ש מן נפוץ הרבה יותר מגידול פשתה-הסיבים, אוספים אותה בקומביני. שמן-הפ' מצטיין בקשרו להתייבש מהר (בגלל הסייעור הגבוה של חומצות בלתי רוויות שבו), ומשום כך מרבית להשתמש בו בתעשיית הצבעים, הלכה, הלינולאום ודיר-ההדפסה. הוא אינו יפה למאכל. כוספת-הזרעים מכילה כ 35% חלבונים ומשמשת מזון לבהמות. בעבר גידלו את פ' השמן בא"י, אך מסיבות כלכליות הופסק גידולה.

מוצא הפ' ותרבותה. מוצא הפ' התרבותית מהפ' צרת-העלים (*L. angustifolium*) הגדלה בר בא"י. נראה שמוקד הגידול הקר דום ביותר — באזורים ההרריים בהרדו ובסין. מניחים שמכאן פשטה לאסיה הדרומית-מערבית והמזרחית. עכ"פ כבר לפני כ 5,000 שנה גידלו פשתה-סיבים בכבל, אשור ומצרים. בא"י פסק גידולה לאחר הכיבוש הערבי. באירופה נפוץ גידול הפ' מיה"ב, אך מאז המאה ה 19 הלכו שטחי הגידול והצטמצמו. בלחץ ההתחרות של סיבי הכתנה (ע"ע) והסיבים הסינטיים. עם בוא האירופים לאמריקה הובאה לשם גם הפ' — להפקת סיבים. רוסיה הנה היצרן הגדול ביותר של פשתי הסיבים, זה מאות שנים ידועה בלגיה בייצור ובעיבוד הפ' המשובחת ביותר. אה"ב מייבאת את כל הפ' שלה מבלגיה וממדינות אחרות בצפון אירופה. בשנות ה 50 המאוחרות נכשל בארץ ניסיון לגדל ולעבד פ'.

י. ארנון, גידולי שדה, ב', 591—597, תשכ"ב; J. M. Hector, *Introduction to the Botany of Field Crops*, II, 793—813, 1936; L. Weindling, *Long Vegetable Fibers*, 1947; Г. М. Жуковский, *Культурные растения и их сородичи*, 499—504, 1950; R. H. Kirby, *Vegetable Fibres*, 1963; *Encyclopedia of Polymer Science and Technology*, VI, 1967.

יו. בנ.

בא"י היתה הפ' (במקרא, עפ"ר, בל"ר: „פשתיים"; צורת היחיד „פשתי", ידועה מפונית בתעתיק יווני φοιστ) נדירה בימי המקרא; כגידול מקומי היא נזכרת רק פעם אחת במקרא (יה' ב, ו). כן נזכרת

הגדרה רק בעשור האחרון. כן נחקרים נזקים ושינויים הנגרמים ע"י זיהום אוויר ומים, או ע"י הטיפול הרפואי החדש הכולל תרופות חדשות וניתוחים שלא היו מקובלים בעבר; ג) אבחנת מחלות ותגובות הגוף הקשורות לטיפול הרפואי; ד) הצגת תמונה פתולוגית בבע"ח שדומה לזאת שבבני אדם. במודלים ניסויים כאלה בודקת הפ' הניסויית השפעת תרופות ודרכים אחרות לשינוי מהלך המחלה.

כל שירותי המעבדה בבתי"ח קטנים יחסית נמנים ביחידה לפ' או לפ' קלינית. ביחידות כאלה מספר מדורים פחות או יותר עצמאיים להמטולוגיה, לכימיה קלינית, לבקטריולוגיה, לווירולוגיה וכו', בנוסף ליחידה לאנטומיה פתולוגית.

עיקר עבודת הפתולוג היא בדיקת הרקמות החולות. ברוב המקרים הרקמות והאיברים הנשלחים לפתולוג הם של אנשים חיים (בין-פסיות). כל איבר שנכרת וכל גוש או רקמה שהוצאו מגופו של חולה חייבים להגיע לידי הפתולוג לשם הסתכלות לקביעת השינויים שחלו באיבר בהשוואה לתקין: בחינות כמותיות (מדודה, שקילה וכו') ובדיקות מיוחדות (כימיות, מיקרוביולוגיות ואחרות) ובדיקה מיקרוסקופית (ע"ע היסטולוגיה, עמ' 256). בדרך זו מגיע הפתולוג לאבחנת התהליך החולני ומשמעותו.

במקרים מיוחדים מופעלות שיטות היסטוכימיות — לזיהוי חמרים שונים בחתכי הרקמה ושיטות היסטופיזיות, כגון השימוש באור מקוטב, ספקטרום בליעה של קרני רנטגן או אור אולטרה-סגול, קביעת נקודת היתוך — לזיהוי חמרים ומרכיבים מאותרים והגדרת סידורם.

לעתים משתמשים בשיטות אימונולוגיות לזיהוי חמרים או תגובות חיסוניות (ע"ע סרולוגיה); באוטורדיוגרפיה — לזיהוי חמרים המסומנים בחמרים רדיו-אקטיביים; במיקרוסקופיה אלקטרונית — לבדיקת השינויים החלים באברונים שבתוך התאים. בתרביית רקמה חיים התאים תקופה ארוכה מחוץ לגוף, כך אפשר לזהות תאים שאיבדו כמה מהתכונות המאפיינות אותם בד"כ.

אך הבדיקה העיקרית היא בעזרת מיקרוסקופ-אור רגיל. כאשר נדרשת אבחנה תוך כדי ניתוח, מוקפא גוש הרקמה, נחתך ונצבע במהירות, ותוצאות הבדיקה עוזרות לתכנון המשך הניתוח.

תפקיד חשוב אחר של הפתולוג הוא ביצוע נתיחות לאחר המוות. אוטופסיות, המתבצעות בבתי"ח לשם שיפור רמת הטיפול הרפואי, רופאים קליניים שומרים על קשרם האבחנתי והטיפולי רק ע"י השוואת אבחנותיהם לממצאים האובייקטיביים. לכן נקבעת רמתו של מוסד רפואי, במידה רבה, ע"י אחוז הנפטרים העובר בדיקה לאחר המוות.

נתיחות לאחר המוות מתבצעות בנפטרים שלא קיבלו טיפול בבתי"ח במקרים הבאים: א) במקרה מוות אלים (רצח, תאונות) ובמקרים שקיים בהם חשד אלימות, דורשת המשטרה או מערכת השיפוט את ביצוע הנתיחה כדי לקבוע את סיבת המוות ולעתים כדי לעזור בגילוי האשם. סיבת המוות חשובה גם להצדקת פיצויים; ב) במקרי מוות של אנשים שנמצאו במוסדות סגורים, כגון בתי-סוהר, מוסדות לאנשים חשוכי מרא, בתי"ח לחולי-נפש, מוסדות לנערים מפגרים, מקובל לקיים נתיחה "משפטית" כדי לפקח על המוסדות ועל אופן טיפולם; ג) במקרי פטירה של אנשים שלא נבדקו ע"י רופא בסמוך לפטירתם — הן כדי לגלות מקרי אלימות והן כדי למנוע מגיפות; ד) במקרי פטירה בסמוך לניתוח, ללידה, לטיפול בתרופות מסוימות, ובמקרים בהם חוששים למגפות.

לפ' תפקיד מרכזי בהוראת הרפואה, בהיותה מגשרת בין ידע בסיסי בביו-לוגיה של האדם ובין לימוד המחלות. שני ענפים של הפ' משמשים בתפקיד זה: הפ' הקלאסית המכונה גם אנטומיה פתולוגית, העוסקת בעיקר בשינויי הצורה; והפ' הכימית (או כימיה פתולוגית) העוסקת בעיקר בשינויים הכימיים בתהליכי מחלה שונים.

קטע 216); הרבה להשתמש בהן הסידור. בדורות מאוחרים יותר, הפ' הוא מימרה קצרה של חכמה, המקובלת בציבור, והמבטאה רעיון עיוני, מוסרי או פיוטי. יש פ' הנמסרים מפה לפה, ויש שנרשמו ונמסרים ביצירותיהם של הדורות הקדומים, אך שומרים עפ"ר על טעמם המקורי העממי. המושגים אפוריזם, מכתב, משל (ע' ערכיהם) ופ' קרובים זה לזה בתכנם ואין הבחנה ברורה ביניהם. בין סוגים ספרותיים אלה ניתן להבחין בפ' ע"פ קריטריונים של אורך, סגנון וצורה. לעומת הסיפור המקיף והמסוגנן של המשל מוסר הפ' רק את המסקנה הנבונה, ספיגת הרוח העממית, המקובלת על הכל. הפ' מבוסס על חכמת-חיים ונסיון בלתי-אמצעיים; סגנונו פשוט, עפ"ר ציורי, הוא כעל מקצב מקובל על האיש הפשוט. הציור שגרתי, עממי, תמציתי ובעל כוונות ברורות למדי, לעתים מחורז הפ' העממי באסוננס (ע"ע); פעמים הוא בנוי על חזרות, ויש שהוא מקושט באליטרציה (ע"ע), בקונסוננסים או בלשון גופל על לשון.

הפ' עוסק בכל נושאי החיים: תכונות האדם — נדיבות וקמצנות, חריצות ועצלנות, ענווה וגאווה, עוני ועושר, שנאה ואהבה. יש פ' שופעי-אמונה וישנם חזירי-פסימיות. יצירה עממית זו משמשת ביטוי לתפיסת עולמם ולנסיגות של בני-אדם שונים באפיים ובמצבם, וע"כ מביע הפ' לעתים אף דבר ההיפוכו. בגלותו יחס חיובי או שלילי אל תופעות החיים, מבטא הפ' את תפיסת עולמה של התרבות הלאומית. כוחו החינוכי הוא בצורתו ההחלטית, בקיצורו ובסגולותיו הריתמיות.

י. כהן, "זה לעומת זה" — אוצר פ' מקבילים, תשי"ד; ג. אלקושי, אוצר פ' וניבים לטיניים, 1959; פ. סאטל, פ': שימוש חברתי במסאפירה (הספרות, 20), 1975; E. L.; 1500; Erasmus, *Adagia*; F. G. Schneidewin (eds.), *Corpus paroemiographorum Graecorum*, I-II, 1839—51; W. Bonser — T. A. Stephens (eds.), *Proverb Literature: a Bibliography of Works Relating to Proverbs*, 1930; A. Taylor, *The Proverb*, 1931; S. Singer, *Spruchwörter des Mittelalters*, I-III, 1944—47; O. E. Moll, *Spruchwörter — Bibliographie*, 1958; W. G. Smith — F. P. Wilson (eds.), *Oxford Dictionary of Proverbs*, 1970; L. Röhrich, *Lexikon der sprichwörtlichen Redensarten*, 1973; 1965; Proverbium; J. Huart, *Γνωμη Chez Thucydide et ses contemporains*, 1973. ד. לב.

פְּתוּלוּ (אנג' torsion), המאמץ הנוצר ע"י צמד כוחות (ע"ע מכניקה, עמ' 439) או מומנט סיבוב, והעיוות שנגרם מכך לגוף מוצק. מאמץ פ' טהור יוצר מאמצי גזירה (ע"ע חזק-חמרים, עמ' 253, 256). הכוחות המחזירים פועלים לפי חוק הוק (ע"ע), ולכן הגוף מתנהג כקפיץ (ע"ע) בתנועה סיבובית. קפיצי פ' נהוגים, למשל, בכלי-רכב (ע"ע) כי הם קשיחים-יחסית בכיוון ארכם. כ"כ משמשת הקפיציות במאזניים, שהם מדויקים מאד (ע"ע מאזנים, עמ' 45, ושם ציור) ובקפיצים לוליניים (לדוגמה בשעון [ע"ע]), בהם הפ' הוא האפקט העיקרי. ניתן להעביר במוצקים גלי פ' (ע"ע גלים). מאזני הפ', שהומצאו ע"י ר. פון אָטוּש (ע"ע) ב-1902, מודדים את הפ' הנוצר כתוצאה מהבדלי כוח הכבידה בגבהים שונים, ומתוך כך מחושבת הגרויטציה (ע"ע, עמ' 268). בנתיחות לשיטת קוונדיש.

פְּתוּלוּגְיָה (pathology; מיוו' πάθος = מחלה; λόγος = תורה), ענף ברפואה העוסק בחקר סיבות המחלות ודרכי התפתחותן. הפ' כוללת: אטיולוגיה (ע"ע) — חקר גורמי המחלות, כוניהם, קרינה, חוסר תזונה; פתוגנזה: חקירת אופן התפתחות התהליכים החולניים.

תרומת הפ' למחקר הרפואי מתבטאת בצורות שונות: א) מתן ביסוס מורפולוגי למחלות או לתסמונות ולתוצאות של טיפול ע"י צירוף הממצאים הקליניים והמעבדתיים לחקירת השינויים בצורת האיברים שנפגעו ובמבנם; ב) חקירת שינויי מבנה בעזרת הסתכלות מקרוסקופית ומיקרוסקופית ובאמצעות המיקרוסקופיה האלקטרונית וההיסטוכימיה. שינויים כאלה הם, למשל, פגיעות הנגרמות ע"י מחלות כליות ומחלות שרירים ומחלות נגיפיות ואחרות שמהותן



מיניאטורה צרפתית מ-1410 המתארת את נירוון קיסר מתבונן בנתיחת גופת אמו אנריי פינה. במאה ה-15 כבר נהגו נתיחות פסיכיות משפטיות

רוקיטנסקי, שפיתחו את הפ' כהשלמה לרפואה הקלינית, לשם איסוף עובדות המקבלות משי-מעוות כשהן מתואמות עם תולדות המחלה והתפתחותה. הפ' התפתחה כ-תוצאה מהתפתחות ענפי מחקר נוספים. הכימיה, הפיסיקה והמיקרוביולוגיה (ע"ע) העמידו לרשות הפתולוגים כלים נוספים לאבחנה ולבדיקה. פיתוח המיקרוסקופ הביא למהפכה בשיטות הפ'. וירכו יישם את תורת

התא שנתקבלה בביוולוגיה ובכך ייסד את הפ' התאית. שתלתה את מחלת הגוף בשינויים החלים בתאים באותם המקרים שבהם תאי הגוף מגיבים כציבור תאים בלתי מאורגן. רעיון הפ' התאית קיבל משמעות מיוחדת במחצית השנייה של המאה ה-20 עם התפתחות המיקרוסקופיה האלקטרונית והידע הביוכימי על הפרעות אנזימיות ברמה תת-תאית. פ' מולקולרית מתייחסת למחלות התורשתיות שבהן הפרעה גנטית גורמת לחוסר אנזים מסוים בתאי הגוף ולמחלה כללית (ע"ע ביוולוגיה מולקולרית, כרך מילואים); אולם אין הפ' התאית מתארת את המקרים בהם הרקמות מגיבות כיחידות מאורגנות כמו למשל בתגובות הדלקתיות וע"ע דלקת; גדול; מות; מחלה; סרטן.

A. Castiglioni, *A History of Medicine*, 1947²; H. E. Sigerist, *A History of Medicine*, I-II, 1951-61; P. Klempner, *Pathologic Anatomy at the End of the Eighteenth Century* (J. Mt. Sinai Hospital, XXIV, 589-603), 1957; id., *Morbid Anatomy Before and After Morgagni* (Bull. N.Y. Acad. Med. XXXVII, 741-760), 1961; E. R. Long, *A History of Pathology*, 1965².

מש. ו.

ניתוחי מתים בהלכה. מהכתוב בספר דב' כא, כב-כג, לומדים חז"ל דין כיבוד המת. לפיו אסור לגרום לבזיון הגופה (ניוול המת), ודבר זה הוא עיקר הבעיה בניתוחי מתים (מלבד הבטים משניים, כאיסור הנאה מהמת ועוד). לדעת רוב הפוסקים, שיקול טובת הרפואה, כשלעצמו, אינו מכריע כנגד איסור ניוול המת, אלא א"כ ניתן לשייכו להגדרה של פקוח נפש (ע"ע).

הבעיה התעוררה לראשונה בסוף המאה ה-18. ר' יחזקאל לנדא (ע"ע) נשאל, אם מותר לנתח מת בכדי לברר את מחלתו ובכך להציל חיי אחר הסובל מאותה מחלה. השואל מזכיר, בין השאר, את החניטה (ע"ע) של יעקב שהצריכה ניתוח, והותרה משום שהיתה לכבודו. בתשובתו נתן ר"י לנדא התר מוגבל מאד, לפיו רק אם החולה האחר, הסובל מאותה המחלה, נמצא באותו רגע ובאותו מקום ממש, מותר לנתח את המת (שורת, "גודע ביהודה", מהדור"ת, סי' ר"י). הרב הראשי לא"י, רא"י הכהן קוק (ע"ע), אסר על כל שימוש בגופות יהודים ("דעת כהן", סי' קצ"ט), אך עמיתו, הרב ב"צ עזיאל (ע"ע), נתן התר מרחיק-לכת ביותר, שאינו מסתמך אף על התרו של ר"י לנדא, ולדעתו אין "שום טעם מספיק לאיסור" מעיקר הדין. הוא הפוסק היחיד הסבור כך עד היום ("משפטי עזיאל", א', כ"ח-כ"ט; ב', ק"י). יש לציין, כי על אף שלכאורה חל האיסור של ניוול המת על כל אדם, אפילו אם ציווה את גופתו בחייו, יש הסכמה מקובלת להתיר ניתוח במקרה זה.

ב 1944 הושג הסכם בין הרבנים י. א. הרצוג, צ. פ. פרנק (ע"ע) וד"ר ח. יסקי, מנהל "הדסה", על התר ניתוחי מתים ב-4 מקרים: (א) ניתוחי גופות לפי דרישת החוק; (ב) כשאין הרופא יכול לקבוע

באונברסיטאות לומדים פ' כללית, העוסקת בתהליכים התאיים ובתהליכים הרקמתיים באופן כללי, ופ' ספציאלית, הדנה בשינויים החולניים החלים בכל מערכת ובכל איבר, כגון בלב, בעורקים, בריאות.

בארצות רבות מבדילים גם בין פ' של מחלות פנימיות ופ' של מחלות כירורגיות.

בא"י לא עסקו בפ' עד אמצע שנות ה-20. הראשון שניסה לתת שירות פתולוגי היה שאול אדלר (ע"ע). הפ', כמקצוע עצמאי ומתקדם, התפתחה בארץ הודות לפעולתה של פרופ' סופיה גצובה שהתחילה בשירות של ביופסיות ונתיחות בירושלים ובערים אחרות, יחד עם עוזרה ד"ר אלהנן רבינוביץ. כיום קיימים בארץ יותר מ-15 מכונים פ', ומספר הרופאים שהפ' היא מקצועם הראשי עולה על 50. מאחר שהעיסוק בפ' כרוך בבעיות כבוד המת דרוש הסדר חוקי לפיקוח על הפ' (ע"ע אנטומיה, עמ' 386). בשל יחס ההלכה היהודית (ר' להלן) לפ', יזמו הנהלת "הדסה" והרבנות הראשית הסכם בעניין זה (ר' להלן) שהיה, אח"כ, בסיס לחוק האנטומיה והפ' (תשי"ג).

ביצוע החוק, והנתיחות לאחר המוות בכלל, נתקלו בהתנגדות חריפה מצד חוגים דתיים, שאף התארגנו באגודות, לשמירת כבוד המת. ההתנגדות אף גלשה לתגובות אלימות נגד רופאים ופתולוגים. היסטוריה הפ' החלה מן השלב התיאורי בו רשמו בקפדנות את הממצאים שלאחר המוות ואת השינויים בגוף במצבי מחלה שונים. לא ברור אם הרפואה ההיפוקרטית (ע"ע היפוקרטס) הסתמכה על בדיקת גופות אדם או על הנחות בלתי מדויקות.

באלפסנדריה של התלמיים נעשו בדיקות וחקירות אנטומיות בבני אדם, וגם גלגוס (ע"ע) ציין כי ניתן ללמוד אנטומיה אנושית אך ורק באלפסנדריה, אך כנראה לא היה המשך סדיר לנוהג זה. קלסוס (ע"ע) האמין כי "פתיחת גוויות היא הכרחית ללומדי הרפואה". נתיחת מתים ביצעה בזמנים קדומים, מחשש של הרעלה. במאה ה-13 רווח הנוהג לפרק בהרתחה את גופותיהם של צלבנים שמתו ולהביא את העצמות לקבורה באירופה. האפיפיור אסר על מנהג זה, אולם לא אסר ביצוע נתיחות למטרות הוראה ולבירור סיבת המוות. ואמנם, בזמן מגיפת הדבר בסינה ב-1348 הורה האפיפיור על בדיקת גופות הנפטרים.

מכיוון שהתעוררו מחאות רבות על פגיעה בכבוד המת ע"י נתיחות הביא קארל V את הבעיה לבירור בפקולטה התאולוגית של האוניברסיטה בסלמנקה, שקבעה ב-1556: "בדיקה לאחר המוות של גופות נפטרים משרתת מטרה מועילה ולכן היא מותרת לנוצרים השייכים לכנסייה הקתולית".

ידע מקיף על התאמה בין ממצאים בנתיחה שלאחר המוות ובין סימנים ותופעות קליניות נאסף במאות ה-16 וה-17. בין השאר נתבררו אז סיבות פצת וקור הגפיים, סיבות הפרעה במעבר תוכן המעינים בשל שאחזות-המעיים ובקע כלוא, משמעות הכחלון וקוצר הנשימה במחלות לב, המשמעות הקלינית של דמם תוך-מוחי והאפ-שרות של מוות פתאומי במקרי סתימת עורקי הלב. בתקופה זאת תלו רופאים וחוקרים רבים בפ' תקוות בלתי מוגבלות והאמינו כדברי פ. ביקון (ע"ע) כי "בשינויים שבאיברים הפנימיים אפשר למצוא לעתים קרובות את הסיבות המיידיות למחלות רבות" (ע"ע אנטומיה, עמ' 389 ואילך).

הידיעות הרבות שעלו מממצאי הנתיחות סודרו בשיטה מדעית ע"י ג. ב. מורגני (ע"ע). הנחשב לאבי הפ'. מורגני תיאר בקפדנות את הסימנים הקליניים ואת הממצאי הנתיחות במאות מקרים וניסה לתאם את ממצאיו עם הממצאים המתוארים בספרות. הוא גם קבע את שיטת הבדיקה הקפדנית המקובלת בפ', שם לב לאפשרות ששינויים שלאחר המוות יכולים להוליך את הבודקים שולל וציין בכירור שיטת מחלות שביטוייהן נסתרים מעיני הבודק.

הפ' המודרנית היא תוצאת פעלם של ר. וירכו (ע"ע) וק. פון

סיבת המוות בלי ניתוח — בצירוף תעודה המעידה על כך והחתומה ע"י רופא המחלקה, מנהל ביה"ח ומנהל המכון לאנטומיה; ג) ניתוח גופות מטעמי פיקוח נפש, כשהניתוח עשוי להועיל לחולה אחר הנמצא בזמן הניתוח בביה"ח או מחוצה לו; ובתנאי שתצורף תעודה על כך; ד) במקרים של מחלה תורשתית. הסכם זה היווה את הבסיס לחוק האנטומיה והפ' שנתקבל בכנסת בתשי"ג.

לאחר הקמת ביה"ס לרפואה באוניברסיטה העברית בירושלים (1949), שחוקריה ביקשו לבחן גופות גם לתועלת לימודי האנטומיה, קיבלה הבעיה מימד נוסף.

בגין הפרות של פרטי ההסכם נתעוררה סערה ציבורית בקרב החוגים הדתיים בשנות ה-60—70, והעניין נידון מחדש. נתגלו שתי דעות קטניות בפירוש ההתקן המקורי של בעל ה"נודע ביהודה". הרב ע. יעקובוביץ, רבה הראשי של יהדות בריטניה, סבור כי בתקופתנו כל החולים הם בבחינת "לפנינו", משום יעילותם של אמצעי הקשר ומהירות הפצת המידע, והוא מדגיש כי מאחר שההתקן מבוסס על פיקוח נפש, אין הוא עניין של התר בלבד, אלא של חוב. דעה מקילה אחרת הביע הרב א. י. אונטרמן (ע"ע, כרך מילואים), בהתירו העברת קרום העין של מת לעיוור, כדי שיתפקח, משום שלדעתו החזרת ראייה לעיוור נחשבת ג"כ לפיקוח נפש.

לעומתם עומדים המחמירים, שידם על העליונה. ב-1966 הוציאה הרבנות הראשית (שאו כהנו בה הרבנים אונטרמן ונסים [ע"ע]) "דעת תורה", לפיה "ניתוח מתים בכל דרך שהיא אסור לפי דין תורה ואין מקום להתר אלא באופן של פיקוח נפש מידי, וזאת רק בהסכמה לכל מקרה ומקרה, של רב מובהק ומוסמך לכך".

מ. גרייבר, נחוח המתים לצרכי לימוד וחקירה, תש"ג; ע. יעקובוביץ, הרפואה והיהדות, תשכ"ו; י. רפאל, בעיית נתוחי-מתים (גיליון, כ"ה), תשכ"ו; ק. כהנא, נתוחי מתים בהלכה, סקירה ביבליוגרפית, (המעין), ת"ת, תשכ"ו.

פְּתוּחַ מְיוֹס, ע"ע תַּלְמִי.

פְּתִיחַ וְאַרְגוֹנֵי חֲבֵלָה אֲחֵרִים, ע"ע עַרְבֵי אֶרֶץ-יִשְׂרָאֵל, עמ' 158—160.

פְּתִיחָה ב"ר יעקב הל בן מַרְגְּסְבוֹרֶג, נוסע אשכנזי מפורסם בן המאה ה-12. אחיו של ר"י "הלבן" מבעלי התוספות, תלמידו של ר"ת. ב-1175 לערך יצא למסע בארצות המזרח, שנמשך כ-15 שנה. תחילה היה בקרים, לשם הגיע דרך פולניה ורוסיה, ומשם המשיך לטטריה, פּוֹרִיָה, ארְמֵנִיָה, כורדיסטן, בבל, סוריה וא"י. ספר מסעותיו כתוב בגוף שלישי ונכתב כנראה ע"י שומע או ע"פ רשימות. הספר מקוצר ובחירת הנושאים משקפת את התעניינות השומעים; עיקרו מוקדש לבל, סוריה וא"י. בגלל האריכות היחסית בספור על בבל שיערו כי היא היתה מטרת נסיעתו, אך נראה שכוונתו היתה לעלות לרגל לא"י ולהשתטח על קברי צדיקים; במכתב המלצה שקיבל מהגאון שמואל בן עלי (ע"ע) נכתב ש"בכל מקום שיגיע שיתיריך אותו ויראו לו מקום קבורת ת"ח והצדיקים". אין ספק, שלימוד התורה בבבל והנהגתם המלכותית של מנהיגי היהדות שם השאירו רושם עמוק על פ'. בא"י מצא יישוב יהודי דל, נזכר יישוב יהודי בטבריה ובעכו, ובירושלים מצא יהודי אחד, ר' אברהם הצבע, עליו מספר גם ר' בנימין מטודילה. הספר יצא לראשונה בשם "סבוב" (פראג, שנה) ובמהדורה מדעית ע"י א. גרינהוט (ירושלים, תרס"ה).

א. יערי, מסעות א"י (כולל ביבל'), תש"ו.

פְּתַח תַּקוּהָ, עיר במישור החוף המרכזי של ישראל, כ-12 ק"מ ממזרח לתל-אביב. 105,000 תוש' (1975). מוקפת יישובים חקלאיים מלבד במערב, שם היא גובלת ביישובים עירוניים המהווים יחד אתה חלק מאגד הערים של תל-אביב (ע"ע).

ראשיתה של פ"ת, "אם המושבות", בחברת עבודת האדמה וגאולת הארץ, שנוסדה ב-1875 ע"י בני הישוב החרדי בירושלים.



פתח תקוה, 1884 (לשכת העתונות הממשלתית)

תחילה התכוונו להתיישב בעמק עכוֹר שבסביבות יריחו ובחרו בשם פ"ת ע"פ הפסוק, ואת עמק עכוֹר לפתח תקוה (הושע ב, יו). אך השל-טון העות'מאני מנע זאת בעדם וב-1878 התיישבו בשטח שרכשו (3,400 דר-אם) באדמות הכפר ה-

ערבי אַמְלֵס בשרון. בין המתיישבים היו יואל משה סלומון, יהושע שטמפפר, זרח פֶּרְנֵט (ע' ערכיהם), דוד גוטמן, אליעזר ראב ובנו יהודה. מהלת הקדחת שפשטה באיזור בקיץ, מי הירקון שעלו ושטפו בחורף, חוסר הידע בעבודת האדמה והאיבה מצד השכנים הערבים גרמו לנטישת המקום ב-1881. לאחר שנה שבו משפחות המייסדים והקימו את מושבתם על אדמת יהודיה מדרום, המרוחקת מהביצות הנגועות במלריה. לקבוצה הצטרפו מתיישבים מאנשי חברת-ציון (ע"ע) מביאליסטוק, כעבור שנים אחדות. עם התאוששות המתיישבים, שבו לפ"ת. מ-1888 תמך הברון בנימין (אדמוני) דה רוטשילד (ע"ע) באיכרים ועזר בייבוש הביצות. פקידי פיתחו בפ"ת את הכרם כענף חקלאי יחיד והקימו בה יקב. ב-1898 הועברה פ"ת, כיתר המושבות, לטיפול יק"א (ע"ע), ובתחילת המאה ה-20 פותחו מטעי שקדים והדרים שתפסו את מקום הכרם. כ"כ התפתחו הבני-קאות, המסחר והמלאכה.

פ"ת היתה מרכז לפועלים בני העליה השנייה. חילוקי-דיעות קשים פרצו בין הפועלים לבין האיכרים בעניין עבודה עברית, אותה תבעו הפועלים. נוסף על כך, אורה חיי הפועלים נראה חפשי מדי בעיני האיכרים. ב-1906 הכריז ועד המושבה חרם על הפועלים. הפר-עלים יסדו בפ"ת את "הפועל הצעיר" (1905) ואת "אחדות העבודה" (ע' ערכיהם; 1919). ב-1908 יסדו ממזרח לפ"ת, על קרקע שנרכשה מהכפר הערבי פג'ה, את מושב-הפועלים עין-גנים. באותם ימים בלטו איכרי פ"ת כראשונים שעודדו העסקת שומרים יהודים שהנודע בהם אברהם שפירא (ע"ע). ב-1913 מנתה פ"ת כ-3,000 נפש והיא היתה המושבה הגדולה ביותר בארץ.

במלה"ע I נפגע קשות משק ההדרים במכת ארבה והמושבה היתה נתונה לנגיפות השלטון העת'מאני. תחילה נקלטו בה מגורשי תל-אביב-יפו, ואח"כ משהיתה בקו החזית, פונתה מיושביה. לאחר המל-חמה הוחל בשיקום המושבה. ב-1921 הדפו המתיישבים בהנהגת אברהם שפירא התקפה גדולה של מתפרעים ערביים. בשנות ה-20, כשהוקמו בסביבות פ"ת יישובים חדשים, גדלה אוכלוסייתה במהירות (5,760 נפש ב-1927, 8,768 ב-1930) וענף הפרדסים החל לשגשג מחדש. ב-1928 נסלל הכביש לתל-אביב. בד בבד החל בפ"ת תהליך של עיוור, שהתבטא בנטישת החקלאות כעיסוק כלכלי עיקרי ופיתוח תעשייה שהוקצה לה איזור מיוחד בקרית-אריה במערב (1934). גידול האוכלו-

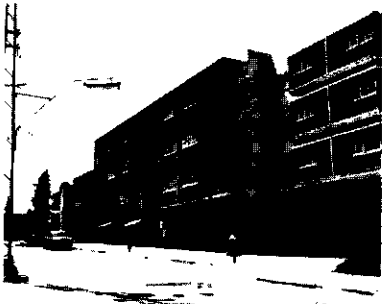

פתח תקוה, שיכונים חדשים (לשכת העתונות הממשלתית)

סיה הביא לבניית בתי קומות למגורים, דבר ששיווה למושבה אופי עירוני. ב-1937 הוענק לפ"ת מעמד של עיר, וב-1945 הגיעה אוכלו-סייתה ל-22,000 נפש. במלה"ע II נפגעו ה-פרדסים ומאו הלכו ו-הצטמצמו ובמקומם הו-קמו מבנים למגורים ול-

רוח מסוים. ללא השראה תכניתית חוץ-מוסיקלית, כגון „פתחה טראגית“ לברמס (ע"ע).

H. Botstaber, *Geschichte der O.*, 1913.
י. היר.

פִּתְנִיִּים (Elapidae), משפחת בע"ח חשובה ומגוונת בתת-הסדרה נחשים (ע"ע). הפ' הם נחשים (להלן נ') ארסיים, ומהם המסוכנים מאד לחיי האדם; ארכם מ"מ 40 ועד למעלה מ'מ'. בהופעתם החיצונית אין הפ' נבדלים בד"כ הרבה מנ" בלתי-ארסיים ממשפחת הזעמניים. לאלה ולאלה גוף ארוך ודק וראש שאינו רחב הרבה מהגו והמכוסה לוחית קרניות גדולות הערוכות בסדר סימטרי. סימן האבחנה המובהק של הפ': הלסתות העליונות קצרות ונושאות בחלקן הקדמי שיני ארס שהן, במקורן, חרוקות בדמות מרוב. לרוב צמודים שולי המרוב זל"ז ויוצרים שן חלולה כמחט של מזרק.



פחו שחור (Walterinnesia aegyptia)

מלבד שיני הארס, נושאות מאחוריהן הלסתות ברוב סוגי הפ', הנחשבים לקמאים, עוד מספר מצומצם של שיניים קטנות, בין חרוקות ובין רגיי לות, תמימות. הלסתות מחובי רות לשאר עצמות הגולגולת בחיבור יציב, ללא תנועה, או שהן בנות תנועה מוגבלת בל-בד, כבסוגי הממבות (Dendroaspis). לא כל הפ' מסוכנים לאדם. אחדים מהמינים הזעיריים אינם מסוגלים כלל לפ-עור פיהם כדי גשיכה, ועל אחרים נמסר שאין הכשתם חמורה מעקיצת דבורה. לעומתם מינים אחדים גדולים ואף מסוכנים מאד: כגון הרביפתן (הקובר) [ע"ע] המלכותי, הממבה האפריקנית והטיפין האוסטרלי. מרובים מיני הפ' המצטיינים בשלל צבעים סגוני: דגם של טבעות שחורות, צהובות ואדומות הערוכות לסרוגין לאורך גופם, וע"כ הם קרויים נחשי-מחרוות או נחשי-נוי (Calliophis). סגוניות זו אינה תואמת לכאורה את אורח-חיהם, שהוא חבוי, תת-קרקעי ונסתר מעין הרואה. עיקר פעילותם בד"כ בשעות הדמדומים והחשכה. אורח-חיים של הפ' מגוון: רוב המינים הקטנים שוכני קרקע ומחילות. מינים אחרים מיטיבים לטפס על עצים ובסבך צמחיה ונחשבים לזרזים ולמהירים שבין הנ" בכלל, דוגמת הממבות האפריקניות. בני סוג אפריקני אחר — Boulengerina — צמודים לחיים במקווי-מים מתוקים, באיזור האג-מים הגדולים שבמרכז היבשת, וניזונים מדגים. אחד המינים האוס-טרליים הנחשב כמסוכן במיוחד, פתן-המוות (Acanthophis), דומה מאד במראהו לצפעוני (ע"ע צפעוניים).

משפחת הפ' מונה כ-40 סוגים וכ-180 מינים, תפוצהם כלל-עולמית, פרט לאירופה. מרובים הם במיוחד ביבשת אוסטרליה, שם הם מהווים את מרבית הנ". כ"כ נפוצים ואף שכיחים הפ' באזורים הטרופיים והסובטרופיים של אסיה ואפריקה. באמריקה מצויים 3 סוגים של נחשי מחרות סגוניים (coral snakes) הקרובים זל"ז, שחרף גדלם הצנוע מוחזקים בד"כ כמסוכנים מאד. באזורי תפוצתם מצויים בצדם, ולעתים ממש בכפיפה אחת אתם, נ" בלתי ארסיים, בעלי דגם צבעים דומה ואפילו זהה כמעט.

בא"י מצוי מין אחד בלבד: הפתן השחור (Walterinnesia aegyptia). הוא שכיח למדי באיזור הנגב, בכיכר יס-המלח ובבקעת הירדן התחתונה. צבעו שחור או חום כהה. ארכו עד 1.20 מ'. אורח-חיו לילי, מזונו בע"ח קטנים מכל המזדמן, ומכאן שאוכלוסייתו צפופה דווקא בסמוך ליישובים. תפוצתו באזורי מדבר ממצרים ועד פרס (ר' תמ' בע' נחשים, עמ' 47).

תעשיה. לאחר קום המדינה גדלה אוכלוסיית פ"ת בקצב מהיר כתוצאה מקליטת עולים רבים ותיעוש מוגבר, ולאחרונה, היותה יעד למגורים עבור אוכלוסייה צעירה היוצאת מתל-אביב.

תהליך התפתחות השטח הבנוי בפ"ת אפייני להתפתחות שהלה במושבות רבות בארץ שהפכו לערים. גרעין המושבה הוקף טבעות של שכונות פועלים ולאחר קום המדינה הוקמו בשולי פ"ת שיכונים עולים. כתוצאה מכך המערך העירוני מפוזר: אזורי מגורים, תעשיה וחקלאות משולבים זה בזה. מאז שנות הששים הולכים ונחרסים המבנים הישנים והנמוכים המאפיינים את מרכז העיר ותחתם נבנים בתים רבי-קומות.

פ"ת היא מרכז תעשייתי בתחום אגד הערים של תל-אביב. ענפי התעשיה העיקריים בעיר הם: טכסטיל, מתכת, מזון ועץ, המעסיקים למעלה מ-50% מהמועסקים בתעשיה בפ"ת. רוב המפעלים נמצאים במערב העיר. ב-1971 מתוך סה"כ מקומות העבודה 42% היו מאוישים ע"י יוממים שאינם גרים בפ"ת. מתוך סה"כ המועסקים תושבי העיר — 46% היו מועסקים באזורים שמחוצה לה. בתחום פ"ת מספר בת"ח, וביניהם שני בת"ח כלליים, „בילינסון“ ו„השרון“, המשרתים את האוכלוסייה המתגוררת במרחב תל-אביב.

ספר היובל למלאת המשים שנה ליסוד פ"ת, תרפ"ט; א. טרופה (עורך), ראשית: למלאת שבעים שנה לפ"ת, 1948; ג. קרסל (עורך). אם המושבות פ"ת, תשי"ג; י. ראב, התלם הראשון, תשט"ז.

א. ג.

פִּתְיָה (צרפ' — ouverture, אנג' — overture; גרמ' — Vorspiel, Ouverture, איט' — sinfonia), חיבור תזמירי קצר המנוגן

כמבוא לאופרה, אורטוריה, מחזה תאטרוני וכד' או כיצירה תזמירית נפרדת ועצמאית. בראשית המאה ה-17 היתה הפ' קטע קצרצר, עפ"ר לכלי-נשיפה ממתכת, שהכריז על פתיחת האופרה ונועד לעורר את קשב הקהל (כגון הפתיחה ל„אורפיאו“ למונטרדי [ע"ע]). מקובל להבחין בשני סוגי פ': א) הפ' הצרפתי, שגיבש לולי (ע"ע), בעלת מבוא איטי הדור בקצב מנוקד ופרק מהיר בסגנון חיקויי הנושא אופי פוגאלי; הפרק השני מסתיים לעתים בקטע איטי. ב) הפ' האיטלקית, הקרויה סימפונייה שלפני האופרה (sinfonia avanti l'opera), הונהגה ע"י א. סקרלטי (ע"ע), ולה שלוש חטיבות: מהירה, אטית, מהירה; צורה מוקדמת המרמזת על שלושה חלקי הסונאטה. צורת הפ' האיטלקית משתקפת בקונצ'רטו ובסונאטות לעוגב של באך, בעוד שהפ' הצרפתית מופיעה ב„סריות הצרפתית“ של באך וביצירות ה. פרסל (ע"ע) והנדל (ע"ע); „המ-שיח“, „שמשון“, „יפתח“). הפ' האיטלקית היתה הצורה ממנה התפתחה הסימפונייה (ע"ע) והגיעה בראשית המאה ה-18 לפסגת התפתחותה כיצירה תזמירית עשירה. עד לתקופה זו לא היה קשר מוסיקלי או דרמטי בין האופרה לפ', ולעתים קרובות היתה אותה פ' משמשת לאופרות שונות (דוגמה מאוחרת לנוהג זה היא הפ' ל„ספר מסביליה“ של רוסיני, ששימשה קודם לכן כפ' לשתי אופרות אחרות של המלחין). בהדרגה התגבש קשר מוסיקלי הדוק יותר בין הפ' לבין האופרה. כך נהג כבר גלוק (ע"ע) שמיזג את הפ' עם המערכה הראשונה לאופרה „אפיגנייה בטאוריס“, אולם הפ' של מוצרט (ע"ע) היו בין הראשונות שבישרו מראש ותמצתו את הנושאים העיקריים של האופרות. המבוא האיטי לפ' ל„דון ג'ובאני“ של מוצרט מבוסס על תמונת הסיום של המערכה השניה.

בראשית המאה ה-19 הופיעה הפ' הקונצרטית התכניתית שהיא פרק סימפוני עצמאי שאין לו כל קשר עם אופרה כלשהי. עם סוג זה של פ' נמנות הפ', „מערת פינגאל“ למנדלסון ו„רומאו ויוליה“ לצי'קובסקי (ע"ע), והפ', „קארנוואל“ לדבור'ק (ע"ע). הפ' התכ-ניתית כשלעצמה היתה שלב חשוב בהיווצרות „הפואמה הסימפוניית“. במאה ה-19 הופיעו גם פ' רבות שאינן אלא פרקים סימפוניים בהלך

נתמזגו בתולדות המדינה; גם השושלת שמלכה שם עד 1973 נמנתה עמם.

הפ" מילאו במשך דורות רבים תפקיד רב בפשיטות ובמלחמות שבאו על הודו מצפון-מערב. לרוב דרך איזור הפ", אך מעולם לא נתגבשה מדינה פתנית עצמאית. במאה ה-19 תבעה אפגניסטן את כל איזור הפ" כחלק משטחה, אך גבולה עם הודו ("קו דיורנד" [Durand]), מ-1893, השאיר את מחצית הפ" ושטחיהם בשלטון בריטי. משתוכננה חלוקת הודו ב-1946/7, תבעו הפ" בצפון-מערב המדינה עצמאות ל"פתניסטן" או "פח'טוניסטן", אולם במשאל-עם (קיץ 1947) ניתנה לתושבי האיזור רק הברירה בין הודו לפקיסטן, ורבים החרימו את המשאל. משצורפו הפ" לפקיסטן, המשיכה להתקיים תנועת-מחתרת למען פתניסטן. אפגניסטן תמכה תמיד בתנועה זו מבחינה עקרונית, ואליאב דפקיסטן, גם מבחינה ארגונית-צבאית. לעתים תבעה אפגניסטן בגלוי לספח אליה את שטחי הפ" בפקיסטן. מרידות של הפ" ב"מחוז-הגבול הצפוני-מערבי" הכריחו את פקיסטן להקפיא לעתים את השלטון העצמי של איזור זה, אם-כי אין סיכויים של ממש לתנועת עצמאות של הפ", נשאר אזורים רגיש ותוסס ועתים מורד-למחצה. ע"ע פקיסטן; אפגניסטן, וביבל' שם.

O. Caroe, *The Pathans*, 550, B. C. — A. D. 1957, 1958; J. W. Spain, *The Pathan Borderland*, 1963.

י. ש. מ.

במקרא נזכר הפתן בלשון יחיד או רבים ותמיד כארסי (דב' לב, לג ועוד; בישע' יא, ח, יחד עם הצפעוני).

ור' ביבל' בערך נחשים.

י. ת. ה.

פְּתַנִּים (גם פְּח'טונים, פְּשְׁטונים), קבוצה אתנית-לשונית באפגניסטן ובגבול הצפוני-מערבי של תתי-בשת הודו (כיום: פקיסטן). לשונם, בה שני ניבים, פְּשְׁטוּ ופְּח'טוּ, שייכת לענף הפרסי של הלשון ההודו-אירופית. מספר הפ" כ-10—12 מיליון, רובם באפגניסטן (שם הם כמחצית האוכלוסיה) ויתרם ב"מחוז-הגבול הצפוני-מערבי" של פקיסטן (כמחציתם — ב"איזור שבטי" מיוחד שמחוץ למינהל האזרחי). הפ" הם מוסלמים ומקיימים ארגון שבטי. בצד החקלאות וגידול בקר עסקו, עד למאה ה-20, בפשיטות או בכפיית שליטתם על עורקיהתחבורה ההררית באזורים, ובמיוחד על מעבר הַיַּבֵּר (ע"ע). ישנם כ-60 שבטים עיקריים, ביניהם דוֹרְנִי, וַוִיר, מוֹהַמַּנד ואפרידי. מריבות שבטיות נפוצות, וגם נקמת-דם.

הפ" נחשבים לאנשי-מלחמה אמיצים, ורבים שירתו בצבא הבריטי (אף שבמקביל לחמו בו עשרות שנים) ואח"כ בצבא פקיסטן. הגנרל מוחמד איוב ח'אן, נשיא פקיסטן (1958—1969), היה פתני.



צֶאֱבִים (صَابِنَة, صابون), כינוי לשתי כיתות דתיות: א) המג-
 דעים (ע"ע); ב) תושבי הרן (במסופוטמיה, כיום האראן
 בדרום תורכיה) וסביבותיה — קבוצה פאגאנית שהתקיימה עד
 להשמדתה בידי המונגולים (1260). מחברים ערביים אינם מבחינים.
 לפעמים, בין שתיהן ונותנים הסברים שונים לשם הכיתות. לפי דעה
 אחת נגזרה המלה מהשורש הארמי צבע = טבל. המוסלמים קראו
 אמנם בשם צ' לעובדי אל אחד. אבן א(ל)-נדים כותב בספרו אל-
 פהרסת (987), שבאיזור הביצות שבין הערים ואסט וצ'רה מתגוררת
 כת שחבריה קוראים לעצמם אל-מע'תסלה (المتسلة = המתרחצים),
 ונראה שהכוונה לכת המקיימת מנהגי טבילה, כלו', הצ'. במרוצת
 הזמן התחילו לכנות בני כיתות גנוסטיות (ע"ע גנוסיס) בכלל בכינוי
 צ'. מאידך השתמש אל-בירוני (מת בשנת 1048) בכינוי צ' ביחס
 ליהודים שגלו לבבל. סירבו לחזור לירושלים וקיבלו את דת המגים
 (ע"ע) הבבליים. עד היום קיימת קבוצה של כמה אלפי בני-אדם
 בסביבת צ'רה שבניה ממשיכים את מסורת הטבילה של הצ' המקור-
 ייים.

הצ' הפאגאניים — שיש המכנים אותם פסודרצ' — נטלו לעצמם
 את הכינוי, כדי לנצל את הזכויות המיוחדות שהוענקו ע"י האסלאם
 לצ' האמיתיים (ר' לעיל, א) כבני דת חסות (أهل الذمّي). המפורסמים
 שבהם הם תושבי חרן, כל ידיעותינו עליהם שאובות ממקורות
 מסלמים ונוצריים. לפי מקור ערבי, ציווה הח'ליף אל-אמאון בשנת
 830 על תושבי חרן לקבל את האסלאם או אחת הדתות הנזכרות
 בקראן, ואז אימצו להם רוב תושבי האזור את השם צ', הואיל
 והעניק להם חסות המסלמים; אך הם הוסיפו לקיים את מסרתם
 הפאגאנית. מימי קדם היה קיים בחרן פולחן כוכבים, וייתכן שפולחן
 זה עבר בירושה מהכשדים, ואכן הרמב"ם משתמש במלה צ' ככינוי
 לכשדים: „אברהם אבינו ע"ה גדל באמונת הצאבה" (מורה נבוכים
 ג', כ"ט). חרן היתה אז כעין מובלעת שבה הוסיפה המורשה הפאגאנית
 להתקיים, ולא הנוצרים ולא המסלמים הצליחו לשרש את המסורת
 הפאגאנית שלה. הצ' האלה הכירו בשני גביאים שהורו להם את
 דרכם. אדימיון (אגאתודאימון) והרמס. המלומדים הצ' הפיצו את
 מורשת יוון בעולם האסלאם הן בתרגומים והן בחיבורים עצמאיים.
 מכת הצ' יצאו מלומדים ששמו נודע בעולם האסלאם, מביניהם יש
 להזכיר את: ת'אפת אבן קרה (836—901 בערך, מתמטיקאי, תוכן ומ-
 תרגם); בנו, סנאן (מת 943, רופא ומטאורולוג); אל-בתאני (מת
 929, הוא Albatagnus התוכן המפורסם).

D. Chwolsohn, *Die Sabier und der Sabismus*, I-II., 1856.
 1965².

צ (צדי) האות, מסמנת באלפביתים השמיים הגה, הנבדל
 מהשורקים האחרים ב„נחציות“ (ע"ע פונטיקה ופונולוגיה, עמ'
 469), כלר בתכונה האנגלית לזו המבדילה ט מ ת ו ק מ כ. קשה
 לשחזר היום את ההבדל ההגאי שבין צ לבין ש, ט, ז לגבי כל
 תקופה ותקופה של הלשונות השמיות, ואף ייתכן, שמבחינת ההגיה
 לא היה זהה בכל אחת מהלשונות ההיסטוריות. במסורת המבטאים
 העבריים, במידה שלא ביטלו את ההבדל שבין ה צ ובין ה ט, סיגלה
 לעצמה ה צ מימוש הנבדל מזה של ה ט באורח אנלוגי להבדלת
 ההגה הקרוב ביותר ל /s/ מה /s/ שבמערכת ההגאית של לשון
 הסביבה (כגון מימוש צ כדרך ש — בעדות שלשון סביבתו ערבית,
 כדרך [ts] z גרמנית — במבטאים שצמחו בסביבה דוברת גרמנית,
 או כדרך ט (פרס; דאגסטאן). בפי דוברי עברית ישראלית מבוטאת
 ה צ כמחוכך, כלר כהגה מורכב „סותם“ ו„חוכך“ (ת + ט). בהשפעתה
 משתנה ת ה„התפעל“ ל ט ומקומה אחרי ה צ. העדר הגה כזה בלשון-

צורת כנענית סמנה 9 לשמ"ג	ארמית קדומה (סבאיט) סמנה 8 לשמ"ג	צורת עתיקה (פארסיס) ארמית סמנה 5 לשמ"ג	הבדלת צ אנצית (סבאית) מלואספדית (לשונות) סמנה 6 לשמ"ג	יציגים שונים של [ts] כתיבאבן יוני סמנה 6 לשמ"ג
צ	צ	צ	צ	צ

נות הודו-אירופיות עתיקות הוא הסיבה לאי-השתקפות הערך הספי-
 ציפי של ה צ העברית בתעתיקים קדומים (שבהם היא מופיעה
 כ s, σ). ייתכן שבתקופה קדומה נעשה נסיון לשקף את הערך של צ
 ע"י הצירוף σ צ (צרי ~ στύραξ — „שרף מסוג הגומי“?). בראיה
 אטימולוגית-השוואתית משקפת ה צ הכנענית 3 פונמות, הקיימות
 זו-לדיו בכמה לשונות שמיות: (1) צ עברית = ש ערבית =
 צ ארמית, (2) צ עברית = ע או ק ארמית קדומה = ש ערבית,
 (3) צ עברית = צ ארמית קדומה, ט ארמית ממלכתית = ש
 ערבית, וייתכן שערכים מסוג זה היו עדיין מובדלים בכנענית כש-
 נודעו ליוונים שמות הערים צור (Τύρος) וצידון (Σιδών).
 באלפבית הלאטיני לא ניכר עוד המשך לאות צ בתור יחידה
 גראפית, וקשה לקבוע אם היה לה המשך באלפבית היווני (בתור
 סימן מספרי ל 90 מצויה ביוונית φ [ע"ע ק' האות] ולא צ).
 מאחר שה„נחציות“ נשמעה ליוונים כעין גיוון שפתי, ניתן לחשוב
 שהיוונים ניצלו את סימן ה צ לשם סימון הצירוף של הגה
 שפתי (φ, β, π) עם הגה שורק (ψ = [ps]; ר' טבלה, מס' 4).
 כשם שבניצול האות ס (ע"ע) חל ויתור על הייצוג הגראפי של היסוד
 הקפי שבצירוף העיצורים היווני-רומי [ks], והאות בעלת הערך
 השורק לבדו יכלה לסמן את צירוף-העיצורים.
 ה. ר.

צ'אָינע וְרֵאָינע (ע"פ שה"ש ג, יא), פרפרזה דרשנית בידיה (ע"ע, עמ' 797) על התורה, ההפטרות וחמש המגילות. נכתבה בסוף המאה ה-16 ע"י ר' יעקב אשכנזי (ע"ע) מיאנוב, ונפוצה מאד בקרב היהדות האשכנזית למעלה מ-300 שנה, בעיקר כספר-קריאה לנשים בשבתות.

היצירה בנויה בעיקרה על אגדות מן המדרש, סיפורים והערות-מוסר אקטואליות. נזכרים בה פרשנים רבים (רש"י, רמב"ן, בעל-הטורים, ורבים אחרים). אך המקור הפרשני העיקרי הוא רבנו בחיי (ע"ע), שממנו נלקחו ישירות רבים מדברי הפרשנים האחרים. המחבר קיצר, האריך ועיבד כרצונו, ונמנע מדברי קבלה ופילוסופיה.

המהדורה הראשונה של הצ"ר שנשתמרה היא „באסיליאה“ (מיוחסת לבאזל, אך נדפסה בהנאו [ע"ע]), שפ"ב (1622), אך קדמו לה לפחות 3 מהדורות, שנדפסו בלובלין ובקראקא. עד ימינו י"ל למעלה מ-200 מהדורות, תחילה במרכז-אירופה ואח"כ במזרח, באה"ב וב ישראל. ההבדלים הלשוניים בין המהדורות התרבו מאד במאה ה-18. עד שניתן לראות בספר מעין מעבדה להתפתחות השפה היידישית. במאה ה-19 נוספו גם שינויי-נוסח, הנושאים, לעתים, חותם אידיאולוגי (השכלה וחסידות).

חלקים מהספר תורגמו: פרשת בראשית תורגמה ללאטינית ב-1660. ספר בראשית תורגם לאנגלית ב-1855 וספר שמות ב-1965. ספר בראשית תורגם פעמיים לגרמנית (1911—1914, 1930), מצויים גם עיבודים רבים, מאת דוד שויצר (פירט, 1861), יהודה קרויס (פאקש, 1891), ונ. ה. הומברג (ע"ע); לא נדפס, וחלקים ממנו נמצאו לאחרונה בכ"י).

מ. עריק, די געשיכטע פון דער יידישער ליטעראטור, 223—230, 1928; ה. שמערוק, די מזרח-איראפעישע נוסחאות פון דער „צאיינה ודיאיינה“ (in: For Max Weinreich on his Seventieth Birthday), 1964.

צ'אָן, ע"ע כָּבֶשׁ; עֵז; צְמָר.

צָבָא, כלל כוח-האדם המאורגן והמוזין, העומד לרשות מדינה, תפקידו העיקרי לשמור על ענייני המדינה, בעצם מציאותו, או בכוח הזרוע.

בהשפעת התפתחויות חברתיות, כלכליות וטכנולוגיות חלו במרוצת הדורות תמורות רבות בדמות צ" ובארגונו. על כך בהרחבה ע"ע מלחמה (בפרקים: מלחמת-יבשה, מלחמת-ים, מלחמת-אוויר), להלן יידון הנושא רק מבחינת מהותו כדורות האחרונים. (ור' בסוף הפרק: הצ' במקרא).

הגדרת המונח צ' בכמה שפות שימש, ועדיין משמש, המונח הכולל „צ“ (army — באנג'; armée — בצרפ'; Armee, Militär — בגרמנית, וכו') לא רק להגדרת כלל הכוח הלאומי המזוין, על כל זרועותיו, אלא גם לציון צבא-היבשה בנפרד ובנבדל משאר זרועות-הצ' (ים ואוויר). לפיכך יהיה זה נכון ומדויק יותר להשתמש, במקום במלה צ', במונח „כוחות מזוינים“ (Armed Forces — באנג'; Forces armées — בצרפ'; Wehrmacht בגרמ', וכו') לציון כלל הכוח המאורגן והמוזין של מדינה, הנחלק לצ", או לזרועות היבשה, האוויר והים.

סיווג הכוחות המזוינים, הכוחות המזוינים נחלקים לשני סוגים עיקריים: (א) כוחות סדירים, לרבות מילואים; (ב) כוחות סדירים-למחצה ובלתי-סדירים (לרבות משטרה, משמרות גבול וחוף, וגופים מעין-צבאיים למיניהם). כיום ניתן להבחין ב-3 דפוסי עיקריים של כוחות סדירים: (1) צ" שכירים של מתנדבים; (2) צ" של שירות-חובה כללי; (3) צ" מיליציוניים.

מאז מלחמת המהפכה הצרפתית ונפוליון נתמעטו המדינות שביססו את צבאותיהן על שכירים מתנדבים (עפ"ר לתקופת-שירות ארוכה, כפי שהיה נהוג במאות הקודמות). מהבולטות היתה

צ'אָדִיב, פּיוֹטֵר יִקוֹבֶלֵוִיץ' — Пётр Яковлевич Чаадаев (1794, מוסקוה — 1856, שם), הוגה דעות רוסי, צאצא

למשפחה אצילה עתירת-נכסים, השתתף כקצין בקרבות נגד נפוליון (גם בקרב בורודינו) והיה מקורב לחוגי הדקבריסיטים (ע"ע). בשנים 1823—1826 שהה באירופה המערבית והתקרב לחוגים קתוליים, ועם שובו נחשד במעורבות בהפיכת הדקאבריסיטים, אך שוחרר בתום חקירה קצרה. צ' היה אורח קבוע בטרקלינים ספרותיים ובמפגשים חברתיים. ב-1836 פרסם צ' בצרפתית את *Lettres philosophiques* („מכתבים פילוסופיים“), שעוררו סערה ציבורית הביאו לתגובה חריפה מצד השלטונות: כה"ע שבו פורסמו נסגר, עורכו הוגלה, ואילו צ' הוכרו למטורף הזועמד תחת פיקוח רפואי ומשטרתי. חיבורו הקנה לו מקום כבוד בתולדות המחשבה הרוסית והשפיע על הסלון-פילים (ע"ע) ועל „המערבניים“, שני הפלגים של האינטליגנציה הרוסית שהתנצחו ביניהם על אופי החברה הרוסית ועל מקומה המיוחד של רוסיה בתולדות תרבות המערב.

ב„מכתבים הפילוסופיים“, שעניינם משמעות ההיסטוריה הרוסית, התריע צ' על כך שרוסיה חיה מחוץ להיסטוריה, שאין היא שייכת לא למסורת המזרחית ולא למערבית, ושמעולם לא נטלה חלק בתהליכים שעיצבו את התרבות האנושית. האומה הרוסית חסרה לדעתו אידיאה מנחה ומאחדת, שבלעדיה אין לשום עם קיום משמעותי. הדוגמה שעמדה לנגד עיניו היתה הדת הקתולית ככוח מרכזי בהיסטוריה של העולם המערבי, והוא הבליט את תפקיד הכנסייה הקתולית בארגון החברתי, המדיני והתרבותי של החיים בדרך להגשמת רעיונות היסוד של הנצרות. לדעת צ', על רוסיה להתקרב אל המערב ואל הכנסייה הקתולית, דווקא בשל היותה נטולת מסורת היסטורית ותרבותית של ממש, עשויה רוסיה לשמש קרקע נוחה להתפתחות חיובית בעתיד. כתביו (ברוסית ובצרפתית) י"ל ב-1913.

מ. קונפנו, האינטליגנציה הרוסית בראשיתה (מולד. כ"ג), תשכ"ה/ו; A. Koyré, *T. and the Slavophiles* (Slavonic Review, VI), 1927; M. Winkler, *P. J. Č., 1927*; Ch. Quenet, *T. et les lettres philosophiques: Contribution à l'étude du mouvement des idées en Russie*, 1931; H. Falk, *Das Weltbild P. J. Č. nach seinen acht "Philosophischen Briefen"*, 1954; R. T. McNally, *Ch. and his Friends*, 1971.

נ. מ.

צ'אָוּשְׁקוֹ, נִיקוֹלֵיָה — Nicolai Ceaușescu (נר 1918), מדינאי רומני, צ' נולד למשפחה איכרים. בן 14 הצטרף

לתנועת הנוער הקומוניסטי, ובשנים 1936—1944 נעצר פעמים מספר וישב בכלא בשל פעילותו במפלגה הקומוניסטית, שהיתה אז מחוץ לחוק. ב-1944 ערב התמוטטותו של משטר אנטוֹנסקו (ע"ע), נמלט מכלאו, היה מפעילי מפלגתו לתפיסת השלטון, וכאחד ממקורבי גאורגיוֹ-ד' (ע"ע [כרך מילואים]) טיפס מהר במפלגה ובצמרת השלטון. במות גאורגיוֹ-ד' נבחר צ' למוזכיר כללי של המפלגה (1965). ב-1967 נבחר גם ליו"ר מועצת-המדינה וב-1974 — לנשיא. שליטתו המלאה לוותה בפולחן-אישיות מובהק.

צ' הקפיד על שמירת עקרונות הקומוניזם בארצו, אך במדיניות החוץ הדגיש את אי-תלותה של רומניה בבריה"מ, שקד על ניטרליות בסכסוך בין סין לבריה"מ ודגל ביחסי ידידות גם עם מדינות שאינן סוציאליסטיות, מתוך שוויון וכיבוד אי-תלותן וריבונותן. הוא נתן ביטוי לכך בביקורת פומבית על פלישת בריה"מ לצ'כוסלובקיה (1968), בהצהירו בוועידת המפלגה שאי-אפשר עוד לפקח ממרכו אחד על המפלגות הקומוניסטיות השונות (1974), ובמדיניות החוץ העצמאית שלו. מדיניות זו משתקפת גם ביחסו לישראל: רומניה היא המדינה הקומוניסטית היחידה שלא ניתקה את קשריה הדיפלומטיים עמה, אף שהיא דורשת נסיגת ישראל לגבולות 1967 ומציעה להכיר באש"ף.

מ. המלה, נ. ז' — האיש ומדיניותו, 1972.

הדרג המסתער כולל את החי"ר לכל צורותיו וגווניו. עם נמנה החי"ר במתכונתו המסרתית, הנע רגלי הגלחם בצמוד לקרקע. ברם, סוג זה הולך ונעלם משדה-הקרב, ואת מקומו יורש חי"ר ממוכן ומשוריין (חרמ"ש), הנע לעבר האויב ברכב ממונע ו/או משוריין. יש שאנשי החרמ"ש יירדו מעל הרכב ויילחמו על הקרקע (תוך הסתייעות בכלי-הנשק המותקנים על הרכב), ויש שיילחמו מתוך הרכב. סוג אחר הוא החי"ר המוצנח או המונחת מן האוויר. הצנחנים מוטסים לזירת-הלחימה במטוסי-תובלה וצונחים ב"הסתער-רות אנכית", או מונחתים על הקרקע ממסוקי-תובלה; בהגיעם ליעד דומה לחיתמתם לזו של החי"ר המקובל. יש שמונחתים להם גם כלי-רכב מן האוויר, ואז הם ממשיכים בפעולתם כדוגמת החי"ר הממוכן. באורח דומה פועל גם חי"ר המונחת על חוף האויב מן הים. לאחר שהובל באניות, בסירות או באסדות-פלישה אל יעדו בחוף, הוא נלחם על הקרקע. לרשותו גם רחפות וכלי-לחימה אמפיביים משוריינים, המסוגלים לנוע במים בכוחות-עצמם, ואחר להמשיך לנוע ולהילחם על היבשה. יש צ" (כגון צה"ל) בהם שייך החרמ"ש לחיל-השריון, ויש צ" שצנחניהם שייכים לזרוע האוויר (כגון עוצבות הצנחנים בגרמניה במלה"ע II), ואילו הכוחות הנוחתים מן הים הם חלק בלתי-נפרד מהצי (למשל בכריטניה); ויש שהם מהווים זרוע עצמאית של הצי (כגון באה"ב).

עמודה-שדרה של הדרג המסתער הוא כיום חיל-השריון (חש"ן), יורשו של חיל-הפרשים מימים עברו. הוא מפעיל רכב-קרב ביי-משוריין (רק"ם) מסוגים שונים, ומצטיין קודם-כל בכושרי-ניידות גבוהה. ניידות זו אילצה את היסודות המסייעים לעוצבות השריון לנייד את עצמם במידה רבה, כדי שיוכלו להשתלב בצוות הקרב המשוריין, בלי לפגום בקצב פעולתו. עם הדרג המסייע נמנה בראש-ובראשונה חיל-התותחנים (חת"ם), הנותן לדרג המסתער סיוע-אש באמצעות קני-תותח, מרגמות ורקטות (טילים). במרוצת הזמן עבר החת"ם להפעלת כלי-נשק מתנייעים, ואף משוריינים, כדי שיוכל להתלות אל עוצבות השריון בדרג המסתער ממש. ישנם צ" בהם אחראי החת"ם גם להגנת-חופים; באחרים אחראי לכך חיל-הים. בצ" אחדים מפעיל החת"ם גם את מערכת תותחי הנ"מ (נגד-מטוסים), ואילו באחרים מופקד על כך חיל-האוויר; בצבא הסובייטי קיימת אפילו זרוע מיוחדת להגנה נ"מ (שם גם קיימת זרוע אסטרטגית נפרדת של גיסות-הרקטות [טילים]).

עם הדרג המסייע נמנה גם חיל-הנדסה (חה"נ), שתפקידו הם לאפשר התקדמות הכוחות הידידותיים בשדה-הקרב, מתד גיסא, ולהקשות על התקדמות כוחות עוינים בו מאידך גיסא. התפקיד הראשון יתבטא, בין-היתר, בסלילת דרכים, הנחת גשרים, פריצת מעברים במכשולי האויב ובשדות-המוקשים שלו, וכד', ואילו השני — בהקמת מערכות מכשולים ובהנחת שדות-מוקשים, ואף בסיוע לכוחות הידידותיים במלאכת ההתחפרות וההתבצרות. גם כאן מחייבת הניידות הגלומה בשריון התוקף למפץ ולשריין חלק מיחידות חה"נ, לשם הכללתן בצוות הקרב המשוריין בהסתערותו. בימי רגיעה עוסק חה"נ גם בתפקידי בינוי ותחזוקת מבנים במתקנים צבאיים.

התרחבותו של שדה-הקרב המודרני, הפיזור הרב בין היחידות הלוחמות והצורך הגובר בשליטה ובתיאום, העלו את חיל-הקשר (חי"ק) לגורם מסייע ממדרגה ראשונה לקיום פיקוד ושליטה. למטרה זו הוא מפעיל מערכת מתוחכמת של אמצעי-קשר אלקטרוניים, המבטיחים את רציפות הקשר בכל התנאים והנסיבות. גם חיל זה התאים עצמו לדרישות הניידות של המלחמה המודרנית, ולרשותו רכב-קשר (רק"ש), בחלקו משוריין, חיה"ק מופקד גם על תפעול הדאר הצבאי.

הדרג המשרת. קיימים הבדלים ניכרים בין הצי השונים בחלוקת התפקידים התחזוקתיים והמינהליים בין החילות השונים

בריטניה הגדולה, אשר מפאת הצורך לשמור על השקט במושבותיה, וגם מפאת היותה אי שקשה לתקופה, מצאה את חיל המתנדבים מתאים ביותר לצרכיה. אפ"כ, משנסתבכה בשתי מלה"ע, נאלצה, בשתייהן, לעבור לשירות-חובה כללי. גם אה"ב נמנה עם המדינות שקיימו עד מלה"ע II צ' שכיר בלבד; לאחרונה (1974) שוב הפכה את כוחותיה המזוינים לגוף מתנדבים שכיר. הן באנגליה והן באה"ב קיימים כוחות מילואים, המורכבים ממתנדבים מקרב האוכלוסיה וממשוחררי הצ' השכיר.

תנאי השירות ומשך השירות. מאז מלחמת נפוליון נהגו רוב המדינות לקיים כוחות מזוינים על בסיס של שירות-חובה כללי לכלל אזרחי המדינה. ברובן חלה חובת השירות על גברים בלבד, ורק במקצתן חלה חובת שירות-כלשהו גם על נשים. כל אזרח שמצב בריאותו תקין חייב, בהגיעו לגיל מסוים (גיל זה נע במדינות שונות בין 18 ל-20), לשרת פרק-זמן מוגדר בחוק (בין 9 חודשים ל-3 שנים) שירות רצוף בצ' הסדיר. תקופה זו נועדה הן לאימונו של החייל הצעיר והן לקיום כוח צבאי מגויס תמידית וכשיר להפעלה מיידית בידי המדינה. ברם, בעידן הטכנו-לוגי המודרני תקופת השירות בד"כ אינה מספקת כדי להגיע לרמה הגבוהה הדרושה במקצועות מסוימים (טיס, ימאות, הפעלת ציוד אלקטרוני מתוחכם וכד'). איילכך מתבססת זרעות מסוימות, או דוגמת החיילים השכירים בעבר, לתקופת שירות ממושכת ע"פ חוזה, כמה מיחידותיהן, על מספר ניכר של משרתי-קבע, המתחייבים, בתום תקופת השירות הסדיר מועבר החייל, בהתאם להכשרתו ולכושרו הגופני, ליחידת מילואים. במסגרתה ייקרא מדי-פעם לאימוני-רענון כדי לקיים את מיומנותו הצבאית. יחידות מילואים של בעלי כושר-גופני טוב — ועד לגיל מסוים — תמלאנה בשעת-חירום תפקידי לחימה בצד יחידות הצ' הסדיר, בהגיע חייל-המילואים לגיל מסוים (השונה במדינות שונות), או עם ירידת כושרו הגופני, יועבר ליחידת-מילואים שמשומתיה בעיקר הגנה ושמירה. בטרם ייפטר כליל מחובת השירות הצבאי, עשוי איש-המילואים, בכמה מדינות, להתבצע לשרת עוד זמן-מה במסגרת שירותי ההתגוננות האזרחיים (ע"ע מלחמה, התגוננות אזרחית). יתרונה המוסרי של שיטת שירות-החובה בכך, שהיא מטילה את חובת ההגנה על המדינה ועל האינטרסים שלה על כלל הציבור, ולא על צבא-שכירים, יתרונה המעשי בכך, שהיא מעמידה לרשות הצ' את משאבי כוח-האדם הגדולים ביותר שבאפשרות המדינה לגייס. ברם, צבא-מילואים, עכ"פ בתקופה הראשונה לאחר קריאתו לשירות, הינו בעל רמה מקצועית גמוכה מזו של צ' מקצועי שכיר. לעומת זאת, חסרונו של זה האחרון במספר חייליו המצומצם, שאינם מספיקים לניהול מלחמה-רבתי, ובסכנה שישתחקו במהירות (כפי שאכן קרה לצ' השכיר הבריטי בראשית מלה"ע I).

הרעיון הבסיסי בשיטת הצ' המיליציוני הוא הגנתה של מדינה ללא צ' סדיר. בסיומה של תקופת אימון-בסיסי קצרה, משוכך האזרח ליחידת מילואים מרחבת (טריטוריאליה), ובמסגרתה יעבור מדי-פעם אימוני-רענון. שיטה זו נהוגה היום בשוויץ בלבד, ומעולם לא הועמדה במבחן.

החלוקה לחילות. מאז תקופות קדומות מאד נחלקו הצ' לסוגי-חיל שונים (ע"ע מלחמה, מלחמת יבשה), כגון: חיל-רגלים (חי"ר) כבד וקל, חיל-פרשים כבד וקל, מפעילי מרכבות-מלחמה, מפעילי ציוד-מצור, סוללי-דרכים (כל' מהנדסים) וכד', עם התפתחות הטכנולוגיה הלכה והתרחבה בדורות האחרונים ההתמחות, והביאה להתגבשות גוברת והולכת של חילות מקצועיים במסגרת הכללית של הכוחות המזוינים. כיום מקובל לחלק את חילות צבא-היבשה ל-3 קבוצות, בהתאם למיקומם ותפקידם בשדה-הקרב: (א) חילות הדרג המסתער, (ב) חילות הדרג המסייע, ו(ג) חילות הדרג המשרת.

של הדרג המשרת. אולם שוני זה אינו עקרוני ומשמעותי, אלא עפ"ר תוצאה של תהליך התפתחות הצ" ומסרחה.

עם הדרג הזה נמנה בראש ובראשונה חיל-הרפואה (ח"רפ). המופקד בימי רגיעה על התברואה בצ", ואילו בשעת מלחמה הוא נושא בנטל של פינוי הנפגעים משדה-הקרב, אשפוזם והטיפול הרפואי בהם עד להחלמתם. גם חיל זה התאים עצמו לדרישות המלחמה הניידת, הן בהפעלת אמצעי-פינוי משוריינים ומוטסים והן בקיום מתקנים רפואיים ניידים (תחנות-מיון ניידות ובתי-חולים-שדה). על התחזוקה התקינה של אמצעי-הלחימה — נשק, רכב וכר — מופקד חיל-החימוש (ח"ח). הוא מקיים לשם כך מערכת בסיסי-חימוש, מחסנים וסדנאות, ונענה אף הוא לאתגר של המלחמה הניידת ביכולתו לקיים דרגי תחזוקה ותיקון בשדה-הקרב ובשעת הלחימה ממש.

להספקת תחמושת, דלק, מזון, מים, הלבשה, הנעלה וכר, אחראי חיל-ההספקה (ח"הס), המספק גם את אמצעי-התובלה לצבא כולו, בנוסף לכלי-הרכב המצויים בתקני היחידות. למילוי תפקידיו הוא מקיים מערכת בסיסי-הספקה, מחסנים, בתי-מלאכה ויחידות-תובלה. חיל זה מופקד גם על ההספקה המוטסת והמוצנחת.

ישנם צ" שבהם חלוקת התפקידים בין ח"ה"ח וח"ה"ס שונה, ומהם שאף מקיימים לצורך זה יותר משני חילות משרתים. כגון חיל-תובלה, ולעתים אפילו חיל הנדסת-חימוש, המטפל בתחזוקת פריטי ציוד מכניים ואלקטרוניים מיוחדים, וכר.

חיל המטרה הצבאית (חמ"צ) מופקד בימי רגיעה על קיום המשמעת הצבאית וחקירת עבירות, ואילו בימי מלחמה מתוסי פים לכך תפקידים של תובלה, הכוונה וניווט של שיירות בשדה-הקרב, קיום מכלאות-שבויים בשדה-הקרב, ושמירת מחנות-שבויים בעורף. חמ"צ מופקד גם על חזרי-המעצר ובתי-הסוהר הצבאיים. בצ" בהם משרתות נשים (בין בהתנדבות, כמקובל עפ"ר, ובין בשירות-יחובה, כגון בישראל) נהוג לקיים חיל-נשים (ח"נ). הממלא תפקידים מגוונים ושוניים, מהם חשובים ביותר, במסגרת הזרועות השונות. ברם, אין נשים ממלאות תפקידים קרביים. הח"ן מטפל גם בבעיות המיוחדות לחיילת באשר היא אשה. הפעלת נשים בהקף רחב, לתפקיד-עזר, החל במלה"ע (Auxiliary A.T.S.) II [Territorial Service] ומקביליו באנגליה, ו Women's] W.A.C. [Army Corps באה"ב).

בכמה צ" מאוגדים חיילים הממלאים תפקידים מינהליים כלליים, ללא זיקה ישירה אל אחד החילות המוזכרים לעיל, במסגרת חיל- (שירות) כללי (חכ"ל).

במקביל לחלוקה החילוית בצבא היבשה, שפורטה לעיל, קיימת גם חלוקה חילוית פונקציונלית בחיל-האוויר (ע"ע מלחמה, מלחמת-אוויר) ובחיל-הים (ע"ע מלחמה, מלחמת-ים).

הפיקוד העליון, בראש הכוחות המזוינים חייב לעמוד מפקד-עליון, אך בעניין זה נבדלות המדינות השונות. במשטרים מלוי-כניים השליט (קיסר, מלך, דוכס, נסיך וכד') הוא המפקד-העליון של צבאו. באה"ב הנשיא הוא מפקד הכוחות המזוינים. בשוויץ בוחר הפרלמנט הפדרלי, בשעת-חירום, מפקד-עליון בדרגת גנרל, דרגה אשר אינה קיימת בצבא שוויץ בימי שלום. בישראל המעמד של מפקד-עליון אינו קיים, ולמעשה פועל שר-הבטחון, באישור הממשלה, כסמכות עליונה.

המטות הכלליים. בראש הממסד הצבאי עומד מטתה-כללי (מטכ"ל): יש שהוא מטכ"ל של כל הכוחות המזוינים. כמטה-גג שמעל למטכ"לים של הזרועות (יבשה, ים ואוויר), יש שפועל מטכ"ל אחיד ואינטגרלי של כל הזרועות (כגון בצ"ל), ויש שפועלים רק מטכ"לים של הזרועות השונות ללא מטה-גג. בראש המטכ"ל עומד ראש-מטה כללי (רמטכ"ל). קיימות מספר תבניות של מטכ"לים, כמפורט לקמן.

בכמה צ" קיימת חלוקה ל-3 אגפים: (א) אגף המטה הכ-ללי (אג"ם), המכיל בד"כ את מחלקות המיבצעים, המודיעין, התכנון וההדרכה; (ב) אגף כוח-אדם (אכ"א), הממונה על הטיפול במכלול בעיות כוח-האדם, כגון: גיוס, תגבורות ליחידות, סיווג מקצועי, קידום, זכויות החייל, נפגעים, סעד, חינוך והסברה, דת וכד'; (ג) אגף אפסנאות (אג"א), המטפל בכל בעיות האפסניה וההספקה.

בד"כ מתאם אג"ם את חילות הדרג המסתער המסייע באמצעות קציני החיל הראשיים, וכן את ענייני ההתגוננות האזרחית (הג"א). אג"א מתאם את חילות הדרג המשרת, וגם את פונקציית הבינוי של חילה-הנדסה, פונקציית התברואה של חיל-הרפואה נמצאת בטיפול אכ"א, אבל מכלול בעיות הפינוי בימי-חירום נמצא בטיפול אג"א, חילה-הנשים מתואם בד"כ ע"י אכ"א.

יש צ" בהם פועל אגף המודיעין (אמ"ן) כאגף רביעי, ומכלול נושאי המודיעין מופרד מאג"ם (בצה"ל קיים גם חיל מודיעין [חמ"ן] נפרד). יש צ" בהם הועלו נושאי ההדרכה והאימון לדרגת אגף במטכ"ל. אגף הדרכה (אה"ד) נפרד. בכמה צ" הופרדה גם מחלקת התכנון מאגף המטכ"ל והוקמה כאגף תכנון (אג"ת) עצמאי.

הצורות הארגוניות דלעיל הן, כמובן, ביטוי להדגשים, הניתנים בצ" זה או אחר לנושאי המטה השונים. עכ"פ, יש לאג"ם מעמד של אגף בכיר בכל המבנים המתוארים.

יחידות הצ" לרמותיהן, המרכיב הבסיסי והנמוך ביותר של כוחות היבשה הוא הכיתה. היא עשויה, אמנם — לצרכי תימרון ואש — להתחלק לחוליות, אך לאלה אין קיום עצמאי. בראש הכיתה עומד מפקד כיתה (מ"כ), שאינו קצין. גדול הכיתה שונה מצ' לצ' — 6 עד 15 חיילים. מספר כיתות מהוות מחלקה. בראשה מפקד מחלקה (מ"מ) — בד"כ קצין. ביחידות-הטנקים של חש"ן המחלקה היא יחידת-התמרון הבסיסית. בחת"ם צוותות הות"ה (או המרגמה) הוא היחידה הבסיסית. ובד"כ יצטרפו שני צוותים לפלוגה. מספר מחלקות מהוות פלוגה, בפיקוד מפקד-פלוגה (מ"פ). ליד מפקדת הפלוגה עשויות להימצא יחידות סיוע ושירות, כגון חוליית, או כיתת, מרגמות קלות, ובחש"ן גם חוליה טכנית, חוליות-פינוי רפואית, ועוד. בחת"ם קיימת — במקביל לפלוגה — הסוללה, שבה 4 עד 6 תותחים (או מרגמות). בגדוד — בפיקוד מפקד-גדוד (מג"ד), שהוא בד"כ קצין בכיר — מאוגדות מספר פלוגות לוחמות, ומצטרפת אליהן פלוגה מסייעת, שלרשותה אמצעי-סיוע נוספים לאלה המצויים בפלוגות, כגון מרגמות בינוניות, מקלעים בינוניים, וכד'. כן קיימת בגדוד פלוגת מפקדה, ובה מאורגנים כל יסודות השליטה (קשר, סיור, מודיעין) והשירותים (רפואה, תחבורה, אפסניה). לעזרת המג"ד עומד מטה של קציני-מטה מקצועיים, שמספרם והרכבם מתנה בסוג הגדוד. כר, למשל, מצויים בגדודי חש"ן קציני-חימוש (או קצינים טכניים) — אלה אינם דרושים בגדוד חי"ר רגיל. יש צ" בהם מאוגדים בגדוד חת"ם יותר מ-3 סוללות תותחים, ואז קיים בין הסוללה לגדוד דרג-ביניים — גונדה — בד"כ שתי סוללות.

היחידות שהוזכרו עד כה הן חד-חילויות, אך אין הדבר מונע שבמסגרתן יימצאו בעלי תפקידים מסוימים השייכים אישית לחיל אחר, דוגמת רופא היחידה, קצין-חימוש, וכד'. החטיבה היא צירוף של יחידות מחילות שונים, והיא בבחינת עוצבה (formation), שהינה רב-חילוית. בחטיבה — בפיקודו של מפקד-חטיבה (מח"ט) — מאוגדים מספר גדודים מסוג אחד: בחטיבת חי"ר — גדודי חי"ר, בחטיבת חש"ן — גדודי-שריון (ייתכן מסוגים שונים, כגון טנקים או חרמ"ש) ובחטיבת חת"ם — גדודי תותחנים. אליהם מתווספות יחידות (גדודים, פלוגות או מחלקות) מהחילות המסייעים והמשרתים. לעזרת המח"ט עומד מטה, הנחלק לשניים:

מטתאם — המקביל פחות או יותר לחלוקת האגפים של המטכ"ל, ומטתא מקצועי של קצינים, המייצעים למטה המתאם ולמח"ט בתחום מקצועם. ישנם צ" שבהם החטיבה היא העוצבה הבסיסית במבנה הצ, ואילו באחרים רק הדרג הבא נחשב לעוצבת-היסוד.

מימי נפוליון הדיוויזיה היא העוצבה הבסיסית הרב-חילית. בתוכה אוגדו באורח אורגאני ח"ר, פרשים, ארטילריה והנדסה, והדבר הקנה לה כושר-לחימה עצמאי. בימינו השתכלל מבנה זה עוד יותר, ומצא את ביטויו המובהק בדיוויזיות-שריון, דיוויזיות-ח"ר (בהן כבר מצוי יסוד בלתי-נפרד של שריון), דיוויזיות-צנחנים, דיוויזיות-נחתים, וכד'. בראש הדיוויזיה מפקד-דיוויזיה. בעוד שביחידות ועוצבות מתחת לדרג של דיוויזיה נעזר המפקד בסגן, הרי מדרג הדיוויזיה ומעלה מתואם מטתא העוצבה ע"י ראש-מטתא (רמ"ט). במרבית הצ" יש לדיוויזיה הרכב קבוע ותקני. עד תום מלחמת ששת הימים (ע"ע) היה קיים בצה"ל דרג דיוויזיוני בעל הרכב בלתי-קבוע, שהורכב בהתאם למשימה המסוימת שעמדה על הפרק, וניתן היה להוסיף עליו ולגרוע ממנו עוצבות ויחידות מבלי לפגוע בהרכבו האורגאני. עוצבה זו נקראה בצה"ל אוגדה, וכימי רגיעה היתה לה מפקדת-אוגדה בלבד, ללא כל עוצבות או יחידות-משנה אורגאניות (לבד מיחידות-שליטה). מאז מלחמת ששת-הימים (ובמיוחד ממלחמת יום-הכיפורים) האוגדה בצה"ל היא עוצבה קבועה, ואין ספק שתהיה בעתיד עוצבת-היסוד.

כבר בימי נפוליון אוגדו שתי דיוויזיות, או יותר, במסגרת קבועה של קורפוס. עוצבה מסוג כזה מקובלת כיום בכל הצ" הגדולים בעולם, אלא ששונה מספר הדיוויזיות המהוות קורפוס, וקיימת הבעיה אם להחזיק את הקורפוס כמסגרת-קבע או אם להרכיבו רק בשעת-חירום ומלחמה. בצ" הפרוסי (ואחריו — הגרמני) היה קיים מבנה קבוע של קורפוס בן שתי דיוויזיות, הן בצ" הסדיר והן בצ" המילואים. בצ" הצרפתי — עד מלחמת 1870 — הוקמו הקורפוסים רק כשהוכרו גיוס כללי. כיום ברשות הקורפוס, בד"כ, ארטילריה כבדה למצור ולהבקעה, שהיא מסורבלת מדי לשימוש הדיוויזיות, ויש שבידיו גם אמצעי-הנדסה כבדים, בעיקר שדרות-גישור וכד'. יש צ" בהם לקורפוס מתקני תחזוקה ואספקה מיוחדים משלו, ואילו באחרים משוחרר הקורפוס מכל טיפול בבעיות מינהליות (לוגיסטיות), ומפ-קדתו מטפלת בבעיות מבצעיות בלבד. ממלה"ע II ואילך נוצרו גם קורפוסים מיוחדים של שריון ושל צנחנים, לביצוע פעולות בעומק שטחי-האויב ובערפול.

עד מלחמת-האזרחים באמריקה (1861—1865) ועד מלחמות האי-חוד הגרמניות (1864, 1866, 1870/71), ראתה כל מדינה בכל הכוחות המזוינים שלה ארמיה אחת. היה זה הרמטכ"ל הפרוסי מולטקה „הקשיש" (ע"ע), וכמוהו מפקדי „הצפון" ו„הדרום" באמריקה שחילק את צבאו, במלחמת אוסטריה-פרוסיה ב-1866, למספר ארמיות, שלכל אחת מהן היתה משימה מבצעית מוגדרת משלה. והיא פעלה בעצמאות רבה יחסית, אם-כי התיאום של כל הארמיות היה בידי הפיקוד העליון (פורמלית — המלך, למעשה — הרמטכ"ל). מאז קיבלו כל הצ" הגדולים חלוקה זו, במסגרת הארמיה מאוגדות עוצבות (קורפוסים ודיוויזיות), במספר משתנה, בהתאם למשימות המבצעיות, וכמרכן לרשותה אמצעי סיוע ושירות המקנים לה כושר-לחימה עצמאי לחלוטין. במלה"ע II הורכבו לראשונה ארמיות-שריון (תחילה אצל הגרמנים ואח"כ גם אצל בעלות-הברית), שנועדו להן בעיקר תפקידים עצמאיים, כגון חדירות לעומק שטח-האויב.

כבר בראשית מלה"ע I התברר, כי גודל שדה-המערכה וריחוקן של זירות-מלחמה מסוימות מחייבים קיום דרגי-ביניים בין הארמיה למפקדה העליונה. בהעדרו נאלצה המפקדה העליונה לטפל בור-בזמן

במספר רב של ארמיות ובתיאום מבצעי בין מספר ארמיות שכנות, מבלי שיהיה לה, מחמת ריחוקה משדה-הקרב, מידע מספיק על התנאים המדויקים בזירת הפעולות. בתחילת מלה"ע I ניסו שני הצדדים היריבים לפתור בעיה זו ע"י הכפפת מספר ארמיות לפיקודו של מפקד-ארמיה בכיר אחד, אולם התברר, שקשה למפקד-ארמיה לנהוג בעת ובעונה אחת בארמיה שלו ובארמיות נוספות, מה גם שמטבע הדברים התקשה אפילו להשתלט על מהלך העניינים בארמיה שלו. עובדה זו תרמה לכשלון הגרמני בקרב הגורלי ע"ג מרן (ע"ע) ב-1914. לכן איגדו מספר ארמיות במסגרת של קבוצת-אר-מיות בעלת מפקד ומפקדה משלה. בצבא הסובייטי נקרא דרג זה בשם „חזית", הצבא הסובייטי הפעיל לראשונה קבוצת-ארמיות משוריינת במנצ'וריה, נגד הצ" היפני, בשלב האחרון של מלה"ע II.

השוואת המונחים הארגוניים הצבאיים בעברית ובאנגלית

אנגלית	עברית
Team; Group	חוליה
Section; Squad	כיתה
Crew; Team	צוות
Section	פלגה
Platoon	מהלקה
Company	פלוגה
Troop (Battery — אה"ב)	סוללה
Battery	גונדה
Battalion (Regiment — בחת"ם וחש"ן)	גדוד
Brigade (Regiment — אה"ב)	חטיבה
Division	אוגדה
Corps	קורפוס
Army	ארמיה
Army-group	קבוצת-ארמיות

במקביל לנהוג בזרוע היבשתית קיים גם בזרועות הים והאוויר סולם יחידות, החל מהדרג הנמוך ועד לדרג הרם ביותר. עם הופעת הנשק הגרעיני, בשלהי מלה"ע II, סברו רבים כי אבד כלה על הצבא הקונוונציונלי, וכי זה יפנה את מקומו לסוג צ" שונה לחלוטין. ברם, מאז הטלת פצצות-האטום המבצעיות ב-1945 (ע"ע אטומית, פצצה, עמ' 528) התנהלו כמה מלחמות, ולא השתמשו בהן בנשק גרעיני (אף לא בנשק גרעיני טקטי, שפותח בינתיים). אע"פ שלכל המעצמות הגדולות, ולאחרונה גם למספר מדינות קטנות יותר, כושר גרעיני, הן מקיימות גם צ" מקובלים, וזאת מתוך ההנחה שגם בעתיד תתנהלנה מלחמות, בחלקן או כולן, בצורות שהיו נהוגות בעבר. התהוות גושי-מדינות לניהול מלחמה-של-קואליציות כבר הבלטיה בעבר את הצורך ביצירת הכלים הארגוניים לתיאום המאמץ המשותף, מהפנתרונות הכושלים והבלתי-מספיקים של מלה"ע I הסיקו בעלות-הברית במלה"ע II את המסקנות הדרושות, והקימו נוסף על מסות משולבים לתיאום בין-זרועי, גם מטתא משותף לתיאום בין בעלות-הברית. ייסוד הברית הצפון-אטלנטית (נאט"ו; ע"ע) ע"י „המערב" ו„ברית-ורשה" ע"י הגוש המזרחי הביאו לייצירת דפוסי-קבע של מפקדות ומטות משולבים ומשותפים לתיאום המאמצים הקואליציוניים, החל בשטחי התכנון, הארגון וההכנות, וכלה בהוצאה-לפועל של המבצעים (לדוגמה: פלישת צבאות ברית-ורשה לצ'כוסלובקיה ב-1968). ברם, בעוד שחברות ברית-ורשה הגיעו לאחידות רבה מאד בחימוש, בציוד ובמבנה של צבאותיהן, הרי במסגרת הברית הצפון-אטלנטית יש עדיין לכל צ' לאומי חימוש, ציוד ומבנה משלו, והדבר יכביד, ללא-ספק, על ניהול מבצעים משותפים בשעת-חירום.

צבא הגנה לישראל (צה"ל), לעיל כבר הוזכרו כמה בחינות בהן נבדל צה"ל מצ" אחרים, להלן כמה נקודות-שוני נוספות. כבר בהסבריו ל„חוק שירות הבטחון, תש"ס—1949" פירט שר-הבטחון דאז, דוד בן-גוריון, כי לבד ממשרת-קבע, משרתי שירות-חובה והמשרתים בשירות-המילואים, יכלול צה"ל גם „יישובי-

באיים. מערכת הדרכה זו כוללת בתי-ספר המיועדים בעיקר להכשרת בעלי-מקצוע לסוגיהם, אך גם לנוער שולי. כן היא כוללת בתי-ספר וקורסים להכשרת מפקדים בכל דרגי-הפיקוד — ממפקדי כיתות וטנקים (מכ"ם; מט"קים) ועד לבית-הספר לפיקוד-ומטה (פ"ם) להכשרת קצינים בכירים. במשך 3 שנים נתיימה גם, המכללה לבטחון לאומי, בה למדו בצוותא קצינים בכירים עם פקידים בכירים ממשרדי-הממשלה השונים. ניתנה גם אפשרות לקצינים ותיקים בצבא-הקבע להשלים את השכלתם התיכונית, או לרכוש השכלה גבוהה במוסדות אקדמיים או במסגרת לימודים אקדמיים בפ"ם. מדי שנה בשנה שולח צה"ל חיילים מכל הדרגות לקורסים צבאיים בצ" זרים, כדי לעמוד על התפתחות הפישות המלחמה והציוד המלחמתי בעולם. בבתי-הספר של צה"ל, ובקורסים מיוחדים, התאמנו חניכים מהצ" של מדינות מתפתחות רבות באפריקה ובאסיה, ולכמה מהן שלח צה"ל גם מדריכים. לאחרונה סייע צה"ל בכמה שטחיה-התמחות גם לארצות אמריקה הלאטניות.

בהיות צה"ל בעיקרו צבא-מילואים, מושם בו דגש מיוחד על טיפוח יחסי-אנוש. נהוג ומשטר המקובלים בצ" שכיר, ואפילו בצ" סדיר של שירות-חובה, אינם ניתנים להעתקה בלתי-מסויגת אל צ" עממי מסוגו של צה"ל. הושקעה אפוא מחשבה רבה ביצירת משטר שיתאים לצ" מסוג זה, שכן, כדברי דוד בן-גוריון בשעת הגשת „חוק שירות הביטחון תש"ט—1949", המטרה היא „להכשיר את העם כולו להיות בשעת הכורח עם לוחם". ואכן, נראה, כי תנאיה המיוחדים של מדינת-ישראל עדיין מחייבים את הגשמתו הקיצונית של רעיון „העם הלוחם". עם לוחם זה יישען על גרעין קטן של בעלי-מקצוע בשירות-קבע, שיאמנו את משרתי-החובה ויקיימו כוונות מתמדת. גיוס העם יבוצע במסגרת שירות-מילואים בשעת-חירום.

דרגות צה"ל והדרגות המקבילות בצבאות אחרים

צה"ל	צבא בריטניה / אה"ב	צבא בריה"מ
טוראי	Private	קראסנארמיץ
טוראי ראשון	Lance-Corporal (אה"ב — Private First Class)	—
רב-טוראי	Corporal	יפריטור
סמל	Sergeant	סר'ננס
סמל-ראשון	Staff-Sergeant	סטאריש סר'נס
רב-סמל	Company Sergeant-Major (First Sergeant; Master Sergeant)	סטארישנה
רב-סמל ראשון	Regimental Sergeant-Major (Sergeant-Major — אה"ב)	—
סגן-משנה	Second-Lieutenant — אה"ב	מלאדשי ליטננט
סגן	Lieutenant (First Lieutenant — אה"ב)	סטאריש ליטננט
סרן	Captain	קפיטן
רב-סרן	Major	מיור
סגן-אלוף	Lieutenant-Colonel	פודפולקובניק
אלוף משנה	Colonel	פולקובניק
תת-אלוף	Brigadier (Brigadier-General — אה"ב)	—
אלוף	Major-General	גנרל-מיור
רב-אלוף	Lieutenant General	גנרל-ליטננט
—	General	גנרל-פולקובניק
—	Fieldmarshal (General of the Army)	—
—	—	מרשל
—	—	מרשל סובייטסקובו
—	—	סויוזה

סולם-הדרגות בצ" המצרי — ע"ע מצרים, עמ' 156. בצה"ל, שלא כבצ" אחרים, זהות הדרגות בשלוש הנורעות. סיי מני-הדרגה זהים בצ"היבשה ובחיל-האוויר (אם-כי הם בעלי גוון שונה), ואילו סימני-הדרגה של חיליהם תואמים את הנוהג הבינ-לאומי. וע"ע מדים — ושם תמונות מדי צה"ל ודרגותיו. וע"ע א"י, כרך מילואים, עמ' 506—511. על מלחמת העצמאות ע"ע א"י, עמ' 569—594; מלחמת סיני (קדש) — א"י, כרך מילואים, עמ' 536—539; מלחמת ששת הימים — ע"ע.

ס פ ר", שיצוידו, יאמנו ויבוצרו במיוחד כחומת-מגן ראשונה למקרה של התפרצות אויב. בכך הונח היסוד למה שכונה לאחר-מכן „הגנה מרחבית" (הגמ"ר). כ"כ נקבע, כי לשם מיצוי מירבי של הפוטנציאל הצבאי של המדינה יחויבו בשירות-מילואים גם כלי-הרכב של אזרחי המדינה והציוד המכני הכבד.

כבר נאמר שאין בצה"ל זרועות עצמאיות (יבשה, ים ואוויר) ומטכ"לים נפרדים, אלא מטכ"ל אחיד, החולש על שלוש הזרועות. המרחב היבשתי של המדינה הולק לפיקודים מרחביים (כיום 3), ובראשם אלופי הפיקודים.

מיוחד לצה"ל הוא גם חיל הנח"ל („נוער חלוצי לוחם") המ- שלב שירות צבאי עם עבודה בחקלאות. הנח"ל מורכב מגרעיני-התיישבות של תנועות-הנוער החלוציות. הוא שוקד על הקמת היא-חזיות, כדי להוסיף יישובי-ספר מבוזרים במקומות בהם אין התייש-בות חקלאית רגילה. יוצאי הנח"ל הקימו עם תום שירות-החובה שלהם כמה יישובי-קבע, ותגברו יישובים קיימים בכוח-אדם צעיר.

עקרון מתן הכשרה טרום-צבאית לנוער איננו חדש, ויושם כבר במקומות רבים בעולם, אולם נראה שבשום מדינה אחרת לא הוגשם רעיון גדודי-הנוער (גדנ"ע) בעקביות ובהקף כבמדינת-ישראל.

ייחוס פרלמנטרי וציבורי נטוש בישראל בדבר שירות הב-גות. ע"פ החוק פטורות משירות-חובה אשה נשואה, אם לילד, אשה הרה ואשה שהכרתה הדתית מונעת זאת ממנה. חוגים דתיים מסוי-ימים התנגדו לשירות הבנות בכלל. המצדדים בו רואים בו צורך בטחוני חיוני, המאפשר שחרור גברים לתפקידי לחימה, וערך חינוכי נכבד המסמל את שוויון-הזכויות של האשה הישראלית.

באשר למשך השירות נקבע ב„חוק שירות הבטחון" לרא-שונה, כי בני 18, ועולים עד גיל 26, ישרתו שנתיים שירות-חובה. לימים קוצר והוארך לסירוגין שירות-החובה לבנים ולבנות. בראשית 1975 חייב החוק את הבנים בשירות-חובה של 3 שנים, ואת הבנות בשנתיים. בתחילה נקבע, כי גבר ישראלי ישרת במילואים עד גיל 49. אח"כ הוגבל הגיל ל 44, ואילו עד גיל הפרישה המוחלטת חויבו הגברים בשירות בהתגוננות האזרחית (הג"א). לאחרונה, לפי נסיבות הזמן, הוארכה תקופת השירות במילואים, לשר הבטחון הסמכות לפרסם צו להגדלת מכסת הימים שחייבים חיילי-המילואים לשרת בשעת-חירום. לבד מהמכסה הנ"ל ניתן לקרוא לאיש-מילואים יום אחד בחודש לצרכים מינהליים, ואף מותר לרכו 3 ימים כאלה מדי 3 חדשים, למעמסת שירות-המילואים במדינת-ישראל אין דומה בשום מדינה, כדי לתת לאיש-המילואים פיצוי כספי עבור התקופה שבה הוא יוצא מפעילות רגילה במשק, הוקמה קרן-השוואה, שאליה מפרישים עובדים ומעבידים אחוז מסוים מהשכר. גם לעצמאיים ניתנת האפשרות להצטרף לקרן הזאת.

כדי שבשעת גיוס-חירום תהיה ההפרעה לכלכלת המדינה קטנה ככל האפשר, הוקמו ועדות מיוחדות, שמתפקידן לתכנן ולהפעיל את המשק בשעת חירום (מל"ח = משק לשעת חירום), ולדאוג לניצול המשאבים המצויים במדינה בצורה היעילה ביותר.

עם העליה ההמונית הפך צה"ל לכור-ההיתוך ולבית-הספר של האומה. הוא הופעל גם למשימות בלתי-צבאיות. כהוראת עברית ולימודי-סוד במעברות וביישובי-עולים, לטיפול במעברות, לאימוץ יישובי-עולים, ועוד. איללך זוכים ענייני הסברה וחינוך בקרב החי-יילים לתשומת-לב מרובה.

לבד מן הפיקודים המרחביים קיימים בצה"ל גם כמה פיקודים ייעודיים (פונקציונליים), כפי-קוד הנח"ל. פיקוד פונקציונלי אחר הוא פיקוד ההדרכה (פה"ד), המשמש מסגרת-ג ארגונית ומינהלית לכל בתי-הספר ובסיסי-ההדרכה (בה"ד) הצ-

צבא הישע, ע"ע חיל הישועה.

צבועיים (Hyaenidae), משפחת חליתנים (ע"ע) הקטנה בסדרת הטורפים (ע"ע) היבשתיים, הכוללת 3 סוגים: צבוע (Hyaena), קרוקוטה (Crocuta) ופרוטל (Proteles).

סימני המשפחה: למעט הצבועון, לכולם ראש ופלג גוף קדמי גדולים, ואילו אחורי גופם נמוכים ובלתי-מפותחים. הרגליים — בעיקר הקדמיות — ארוכות ודקות. הצ" מתהלכים על אצבעותיהם, שמספרן 4 בכל רגל (חוץ מהצבועון). טפרים בלתי-מתכנסים בולטים מכל אצבע. האזניים גדולות ושטוחות; הלסתות ושיני-השסע מפור-



צבוע מפוספס (Hyaena hyaena)

תחות במיוחד. בעזרת השרירים הגדולים מפעילים את הלסתות עשויים הצ" לפצח עצמות גדולות שטר-רפים גדולים מהם אינם מסוגלים לבק-ען. השיער גם ועבה ומהווה רעמה לכל אורך הגב. הזנב ש-עיר וארכו בינוני. מתחת לשרשו, מעל

פיהטבעת, נפתחות בכיוון החוצה בלוטות אנאליות גדולות, שהחומר הריחני והשמנוני הנפרש מהן נאסף במעין כיס-עור שטחי. איברי המין החיצוניים דומים במידה רבה בזכר ובנקבה, ובצבוע המנומר (ר' להלן) דמיונם כה רב עד שקשה מאד להבדיל בין המינים. כל הצ" — למעט הצבועון — ניזונים מפגרים. לעתים יתקפו מפריסי-פרסה ויונקים קטנים. תפוצתם העיקרית באפריקה.

עם הסוג צבוע (צ') נמנים: (1) הצ' המפוספס (H. hyaena), הנפוץ בצפון אפריקה ובמזרח, במערב אסיה ובהודו. בא"י היה שיכח בכל הנופים ובתי הגידול, למעט שטחי חולות נרחבים, אך כיום נתמעט מחמת הרעלות בחקלאות ודריסה בכבישים; ממישור החוף נעלם כמעט לחלוטין. משקלו בארץ עד 36 ק"ג. הצ' הוא טורף לילי, אך הוא עשוי לפעול גם בימים מעוננים דל-אור. בשעות היום הוא מסתתר במגוריו — מערכות מורכבות ומסועפות של מערות טבעיות בסלעים ובקרקע, שיש להן, עפ"ר, פתחים רבים. שם הוא גם מגדל את גוריו. מזונו העיקרי פגרים ושיירי-מזון שהותירו טורפים פעילים. ההתפתחות הניכרת של פלג-גופו הקדמי — צווארו החזק וראשו הגדול — מעניקה לו יכולת-הרמה ניכרת, והוא מסוגל לשאת בבת-אחת כמות מזון גדולה ולהרחיק אותה מקרבתם של טורפים חזקים יותר. הצ' המפוספס ניזון גם מחולייתנים קטנים וחסרי-הגנה (צבים, קיפודים ודרבנים צעירים), והוא תוקף גם חגלות וארנבות בשנתן. הצ' מגוון את מזונו גם בפירות וירקות. בתקופת הייחום נוצרים זוגות והקשר בין הזכר לנקבה נשמר במשך ההריון ובחד-שים הראשונים שלאחר המלטת הגורים. הצבועים שומרים על איזור גידול הגורים כטריטוריה מוגנת מצבועים זרים, ומסמנים אותה בהפרישם על שיחים חומר מהבלוטות האנאליות (ר' לעיל). סובל-נותם לגבי זרים גדולה יותר בפגישה ליד מזון באזורים שמחוץ לטריטוריה שלהם. אורך חיי הצ' המפוספס כ-25 שנה, אורך ההריון כ-90 יום ומספר הגורים 1-3. אין אמת באמונות העממיות הקשורות בצ', שמקורן כנראה במראהו הדוחה ובלילתו הנשמעת כצחוק. אין הוא מסוכן לאדם, והוא זהיר וחדשני ביותר. (2) הצ' החום (H. brunnea) דומה בצורתו ובאורת חיו לצ' המפוספס, אך רעמתו ארוכה ומפותחת יותר, בעיקר באיזור הצוואר; צבעו נוטה לחום ותפוצתו בדרום יבשת אפריקה.

עם הסוג קרוקוטה נמנה הצ' המנומר (C. crocuta). תפוצתו

ר. קסטון, דברי ימי הצ", 1970; P. Bronsart von Schellendorff, *The Duties of the General Staff*, 1905; J. R. Beishline, *Military Management for National Defence*, 1950; K. H. von Brand, *Von der Phalanx zur Division*, 1959; J. D. Hittle, *The Military Staff*, 1961; K. Lang, *Military Organizations* (in: J. G. March [ed.], *Handbook of Organizations*), 1965; S. Andreski, *Military Organization and Society*, 1968; R. W. Little (ed.), *Handbook of Military Institutions* 1971; T. Fuchs, *Geschichte des europäischen Kriegswesens*, I-II, 1972-73; T. N. Dupuy-W. Blanchard, *The Almanach of World Military Power*, 1972; London Institute for Strategic Studies' *The Military Balance* (שנתון); Stockholm Institute for Peace Research, *Yearbook* (שנתון). י. ה. ג.

במקרא. במדבר לא היה ארגון נפרד לאנשי צ' בישראל; הנדידות והחניות עצמן התנהלו כמבצע צבאי, כל הכשרים לקרב לחמו, והמשפחות והשבטים נחשבו כיחידות לוחמות. כך היה גם לאחר כיבוש א"י. בימי השופטים היה הגיוס לפי בתי-אב, משפחות ושבטים, ויש שכמה שבטים נתחכרו יחד בזמן המלחמה. המונחים "איש ישראל", "איש יהודה", "בני ישראל" ואפילו "כל העם", "כל ישראל", חלים במקרא על הצ', על השבטים או על העם כולו. נזכרים קלעים מבני בנימין (שופ' כ, טז; דה"א יב, ב; דה"ב יד, ז), ונושאי צינה ורומח — אולי מיהדה (דה"א יב, כה דה"ב יד, ז).

מנהיגותו הצבאית המובהקת של יהושע (ע"ע) כרוכה בהתנחלות. אך אחרינו קמו שופטים (ע"ע) גיבורים ששלטונם נשען על השגיהם הצבאיים. יש אפוא משמעות ראלית לראיית ה' כאלוהי-צבאות" בפועל — מונח המופיע עשרות פעמים במקרא — בימי המדבר. ביטויה של תפיסה זו בא גם בשירה הקצרה על נסיעת הארון (במד' י, לה), ובתפיסה כי תשועת הגיבור היא סגולת הנהגה מאת ה'; משום כך היו מוציאים גם את ארון-ה' לשדה המלחמה הכבדה (שמ"א ד, ג; שמ"ב יא, יא).

בזמן המלוכה עדיין נתקיים הצ' השבטי, אלא שלמלך ניתנה הזכות לקיים לו צ' קבוע לידו (שמ"א ח, יא-יב). דוד ארגן את הצ' על בסיס כלל-שבטי. הגיוס בימי דוד היה חובה (ר' שמ"ב ח, יא-יב), והצביון השבטי נשתמר גם בימי מלכות יהודה (דה"ב יד, ז; יו, יד; כה, ה; כו, יא; לב, ו; לג, יד). הדעת נותנת ששרי הצ' מטעם המלוכה סיפקו את צרכי הצ' במוזון ובנשק, אע"פ שבימי שאול עדיין דאגו למזון בתי-האב (שמ"א יז, יז-יח).

בימי אבימלך (שופ' ט, ד-ו) ויפתח (שם יא, ג, יא) ובראשית ימי שאול דוד (שמ"א כב, א-ו; כה, ה ואילך) פעלו גדודי לוחמים שאיגדו בתוכם חסרי נחלה ו"מרי נפש" נגד סדרי החברה או נגד השליט. לשרי הגדוד היה מעמד נכבד, ויש שהגיעו למלוכה (ר' גם מל"א יא, כג).

בימי המלוכה היה צ' קבוע ליד הצ' העממי. שאול הציב לראשונה צ' קבוע למלחמה בפלשתים (שמ"א יג, ב), שנקרא בימיו "בחורים" (שמ"א כד, ב; כו, ב, ועוד; מקביל לו המושג המסופוטאמי הצבאי [בעיקר במארי] behrum). בצ' הקבוע של דוד עמדו לצדו "הגיבורים" — שהיו חבריו בגודד בזמן גודדיו במדבר יהודה ונשארו נאמנים לו — וכן חיל שכירים (ע"ע כרתים, עמ' 1074). דוד מינה עליהם מפקדים מישראל. ראשי הצ' בימי שאול דוד היו מקרב משפחת המלוכה: אבנר, יואב, אבישי ועמשא. בממלכה המפולגת נתבלטו ראשי צ' שעלו למלוכה. למרות ייחוד ההנהגה הצבאית בתקופת המלוכה, לא היה הבדל נחרץ בינה להנהגה המדינית, והמלך היה ראש הצ' וראש העם. אין כמעט ידיעות על מבנה הצ' היהודיים בימי הבית השני.

י. ידן, צבא המילואים אשר לדוד ושלמה (מערכות, ת"א), חשט"ו; הנ"ל, תורת המלחמה בארצות המקרא, תשכ"ג; י. ליור (עורך), היסטוריה צבאית של א"י בימי המקרא, תשכ"ד; H. E. Medico, *Armées et finances dans l'Ancien Testament* (L'Ethnographie, XLII), 1944. ש. ש. א.

הצ' הישראלי וצ' הגבב מטילים גללים ושתן בערימות קבועות בגבולות הטריטוריה ובמרכזה. אין קשרים קבועים בין הזכרים לנקבות. הטפול בוולד נעשה ע"י הנקבה בלבד. וע"ע זואוסוציולוגיה, עמ' 673/5. אורך החיים 10—12 שנים.

מינים: הצ' הישראלי (*G. gazella*) מצוי בארץ בשני תת-מינים — צפוני ודרומי. מחוץ לישראל היה קיים גם בסוריה ובירדן, ועדיין הוא קיים בערב הסעודית ובעומאן, אולם כתוצאה מהשמדה נרחבת הוא הולך ונעלם גם שם (וע"ע א"י, עמ' 229, ושם תמ'). באיראן, בפקיסטאן ובצפון הודו חי המין *G. benneti*. המכונה שם צ'ינקארה והדומה מאד לצ' הישראלי. צ' קיביה (*G. cuvieri*) חי בצפון אפריקה במורדות הרי האטלס; אף הוא דומה במראהו לצ' הישראלי.

בדרום ישראל ובמדבריות השחונים של צפון אפריקה, סיני, ירדן, ערב הסעודית וחופי ים סוף חי צ' הנגב (*G. dorcas*). ארכו 1.20 מ' ונבנה עד 60 ס"מ. ייחודו בהסתגלותו המופלגת לקיום במדבריות ללא תלות במקורות מים. מקור הנזלים שלו הם עלי עצי השיטה שהם מזונו העיקרי. צ' ספקי (*G. speki*) חי בסומליה. בשעת סכנה הוא משמיע קריאת אזהרה הנשמעת כתקיעת שופר; חלל-האף המורחב משמש לו תיבת תהודה. בחולות הנחדים של מדבר סחרה חי הצ' דק-הקרן (*G. leptoceros*). טלפיו המורחבים בבסיסם מאפשרים לו תנועה על משטחי החול הטובעני. צבעו בהיר מאד ופסי הפנים שלו כמעט אינם ניכרים משום התאמתם לצבעי החולות. צ' שחום-המצח (*G. rufifrons*) וצ' תומסון (*G. thomsoni*) הם מינים דומים מאד החיים במישורי ה"סאהל" מדרום לסחרה ובסוואנות של מזרח אפריקה. לשניהם פסי צד כהים מאד לאורך שולי הבטן ומזונם עשבוני בעיקר. צ' גרנט (*G. granti*), החי במישורי מזרח אפריקה, צ' סומרינג (*G. soemeringi*) במזרח אטיופיה ובסומליה וצ' האד'רה (*G. dama*) במישור ה"סאהל" הם הגדולים ביותר בסוג *Gazella* ושייכים לתת-סוג מיוחד — *Nanger*.

באיראן, בריה"מ, עראק וצפון חצי האי ערב (בעבר גם בירדן), חי הצ' הפרסי (*G. subgutturosa*). לזכרים בעונת הייחום מעין גידול נפוץ בעור גרונם. הנקבות חסרות קרנים לחלוטין. מין זה מתקיים באזורים קרים מאד ובחרפים קרים הוא נודד בהמוניו לאזורים דרומיים שמחוץ לתחום השלגים.

לצ' (במובן הרחב) שייך גם הסוג צ' הסלעים (הדלגן — *Antilopinae* *dorcas marsupialis*). החי בעדרים לא-גדולים במישורים ממוזגים ושחונים בדרום-אפריקה. צ' הסלעים הוא אחד הצ' המהירים ביותר. בשנים מסוימות מתקבצים אלפי פרטים לעדרים מסע צפופים ונודדים לאזורי-מרעה חדשים. לאחרונה פחתה תופעת הנדידה ומספר הפרטים המשתתפים בה הצטמצם.

הצ' והאדם. הצ' על שני מיניהם היו חיות-הציד החשובות ביותר בא"י בתקופות פרהיסטוריות ובתקופת המקרא. פותחו שיטות מגוונות לצודם. המשוכללת ביניהן היתה, כנראה, בניית חומות אבנים נמוכות וארוכות בצורת משפכים, שדרכם הוליכו את הצ' עד לצוואר המשפך, שם יכלו לתפסם. מבנים כאלה נמצאו בנגב, בסיני

ובמדבר סוריה. כניסת נשק חם למוה"ת ולשטחי תפוצת הצ' באסיה ואפריקה גרמה להפחתה מהירה במספרם ולהעלם-המו-חלט מארצות אחדות. נעשו נסיונות, בעיקר בדרום-אפריקה, לשלב צ' בתווך גידול לבקר וחיות-בר. גידולם עולה יפה, בד"כ, אך קשה לשווק את בשרם.



(*Gazella subgutturosa marica*)



צבי חוססון (*Gazella thomsoni*); צבי פרסי (*Antidorcas marsupialis*)



צבאים (מיסין לשסאל); צבי חוססון (*Gazella thomsoni*); צבי פרסי (*Antidorcas marsupialis*)

צחו בכל יבשת אפריקה שמדרום למדבר-סחרה, פרט ליערות הגשור מים של אגן הקונגו. הוא הגדול במשפחה ומשקלו כ-50 ק"ג ויותר. צבעו חום בגוף הלס ועליו גיחוד אפייני חום-כהה. בנבדל משני קטגוריות האחרים, הצ' המנומר הוא טורף פעיל הנוהג לתקוף בחבורות גדולות, פרסתנים בינוניים וגדולים. הוא חי בחבורות סגורות גדולות הכוללות לעתים כ-80 פרטים. לנקבות העמדה השלטת בקבוצה והזכרים נחותים. גידול הגורים נעשה במשותף במחילות. כל נקבה מייניקה את גוריה היא ומטפלת בהם, אך משאירה אותם להשגחה משותפת של צבועים אחרים בקבוצה כשהיא יוצאת לצייד. הזכרים הנקבות פעילים במידה שווה בחיי החברה. בציד ובהשגת המזון.

לסוג פרוטל שייך הצ' בועון (*P. cristatus*). הוא הקטן במיני המשפחה. מזונו העיקרי טרמיטים. הצבועון אינו חברותי, אף כי לעתים אפשר לראות פרטים אחדים יחד.

ג. אילני, צבועים בישראל (טבע וארץ, ט"ו), תשל"ג; D. L. Harrison, *The Mammals of Arabia*, II, 1968; H. Kruuk, *The Spotted H.*, 1972.

ג. א.

צָבִי, סוג של יונקים מפרסי-פרסה (ע"ע פרסתנים) ומקרינים המשתייכים לתת-משפחת Antilopinae ממשפחת הפריים (ע"ע). הסוג צ' (*Gazella*), במובנו הצר של המונח, כולל כ-12 מינים; במובן רחב יותר נקראים צ' גם 6 סוגים נוספים הכוללים 7 מינים. הצ' למיניהם שייכים לאנטילופות (ע"ע) שבתת-גידולן הטבעיים הם מישורים פתוחים, עפר שחונים. כמה מהמינים חיים במדבריות הצחיחים ביותר בעולם.

אורך גופו של הצ' 1.20—1.40 מ'; גובהו בכתפיו 60—70 ס"מ. לצ' עיניים גדולות; זנבם קצר יחסית (20 ס"מ) ושחור עפר. מבנה גופם עדין מאד ורגליהם דקות וחזקות. לרובם בלוטות תת-ארובתיות בזווית הפנימית של העין ולכולם בלוטות מפשעה המפרישות חומר ריח שמגוני המשמש כנראה ביצירת קשר בין הפרטים. בלוטות נוספות נמצאות בין אצבעות הרגלים. על ברך הרגל הקדמית צומחת ציצת שיער ארוך. על הפנים יש פסי אורך עדינים ואפייניים לכל המינים. לנקבות זוג פטמות אחד. קרני הזכרים זקופות או כפופות לצדדים ולאחור וחרוקות בטבעות אלכסוניות. קרני הנקבות עדינות וקטנות יותר או נעדרות לחלוטין.

הארגון החברתי של הצ' שונה מעט ממין למין. בד"כ חיים מינים שוכני-שיחים וסוואנות-שיחים ביחידות עדר קטנות. שאינן עולות על 5—8 פרטים, ואילו שוכני המישורים הגלויים באפריקה ואסיה נוטים להתקבץ בעדרים גדולים של עשרות ואף מאות פרטים. בד"כ נשארות הנקבות בעדרים קבועים המורכבים מצביות כוגרות, בנותיהן ונכדותיהן. הזן חסרות טריטוריה. הזכרים הבוגרים מקימים עפ"ר בעונת הייחום וכ"א לחד, טריטוריות, עליהן הם שומרים מזחירת זכרים שכנים. הזכרים החזקים פחות מתקבצים בעדר רחוקים חסרי-טריטוריה. עדרי הנקבות מוצאים דרכם אל הטריטוריות המוגנות ושם מחזר אחריהן הזכר ומזדווג עם המיוחמות שביניהן. הטריטוריה מסומנת בצורות שונות. צ' תומסון הצ' השחור מפרישים מהבלוטה התת-ארובתית חומר ריחני על גבעולי שיחים;

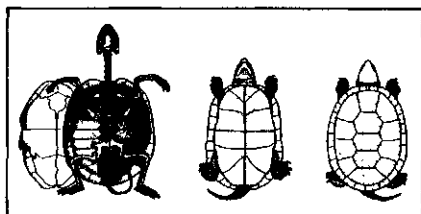

ציור 1. שריון ושלד של צב־ביצה אירופי (*Emys orbicularis*). סימוני: השריון הקרני, מדאה מלמעלה; באמצע: השריון, מראה מלמטה; משמאל: השריון הגרמי ומבנה השלד

חיים גדולים, מלפנים ומאחור, דרכם מוצאים הראש, הגפיים והזנב; (2) חגורת השכם מכור נסת אל פנים בית-החיה. זה, חוליות הגו, הצלעות וחגורת השכם מאחיים עם לחות המעטה של השריון; (3) הגולגולת המימה — ללא הפרצות

באזור הרקה (anapsida). בין חלל הפה לחלל האף חוצץ חך-משני גרמי, המפותח היטב; (4) הלסתות חסרות-שיניים ומכוסות במעטה קרני קשה, בדומה למקרר העוף; (5) הגפיים מפותחות היטב, זמות-אמות בין הליכה ולחפירה ביבשה ובין לחתירה במים. רוב הצ' מסוגלים לכנס את ראשם וגפיהם אל פנים הקופסה הגרמית; (6) ברוב הצ' מכוסה השריון מבחוץ לחיות קרניות גדולות הערוכות בסדר סימטרי ברזר, ואילו במיעוטם מכוסה השריון עור גלדי קשה ואחיד; (7) פתח-הביב עגלגל או מוארך ונמצא, פחות או יותר, בסמוך לקצה הזנב; (8) איבר-ההזדווגות של הזכר הוא יחיד, ונשלף מבעד לפתח-הביב בעת ההזדווגות בלבד; (9) הרבייה: הנקבה מטילה ביצים ומטמינה אותן בגומה הנחפרת ביבשה. הצעירים בוקעים מהביצים, בעיקר בסיוע „שן-ביצה“ קרנית חודה הגדלה באמצע הלסת העליונה. לאחר הבקיעה נושרת שן זו.

בסוגים שונים קיימים סידורים מיוחדים המאפשרים סתימת הפרצות בשריון מלפנים ומאחור. יש סוגים ששני הצאי שריון-הגחון שלהם נעים כלפי מעלה, בסובבם על ציר-רוחב גמיש, וסוגים על הצ' כבקופסה כדורית הסגורה לחלוטין (כגון בסוג *Terrapene*). בסוג *Kinixys* מאפריקה נע החלק האחורי של שריון-הגב כלפי מטה, בסובבו על ציר-רוחב שבאמצע הגב. בצבי היבשה מהסוג *Testudo* מכוסות אמות-הגפיים הקדמיות ושוקי-הגפיים האחוריות קשקשים קרניים גסים; בהתכנס הגפיים, הם סותמים את הפרצות. אמצעי ההתגוננות הסביל העיקרי הוא השריון, נוסף עליו יש לצ' אמצעי התגוננות פעילים: הפרשת פרש מבאיש בעת סכנה בסוגי צב-ביצה (*Kinosternon* מאה"ב), ונשיכות עזות, שפגיעתן רעה ואף מסכנת, בסוגים אחרים (*Chelydra*, אף הם מאה"ב; *Trionyx*, המיוצג גם בא"י, ועוד).

הגדל המירבי במינים הקיימים כיום: אורך שריון — 180 ס"מ ומשקל — טונה אחת (הצב הגלדי *Dermochelys*). שרידים מאובנים של מינים שנכחדו מעידים על מידות גדולות בהרבה (הסוגים *Archelon*; *Meiolania*). בצ' יבשתיים ידוע על אורך-שריון מירבי של 120 ס"מ ומשקל של כ-¼ טונה *Testudo gigantea* מאיי אל-דאברה באוקיאנוס ההודי). לעומתם קיימים מיני צב-ביצות זעירים, שאורך שריונם המירבי אינו עולה על 10 ס"מ. *Testudo kleinmanni*, מהקטנים שבצבי היבשה, מצוי בנגב; אורך שריונו 12 ס"מ. מזון הצ' בד"כ מעורב ומגוון: הן צמחי והן מן החי. בעצמת-רבייתם של הצ' קיימת הפרשיות ניכרת, הנעה בין תטולה שנתית יחידה ובה 5–6 ביצים בלבד בצבי-יבשה ועד 2–3 תטולות בזור אחרי-זו, כשבכל אחת מהן כ-100 ביצים ואף יותר, בצבי-הים.

מספר צבי-הים בעולם פתח מאד במרוצת עשרות השנים האחרונות, מחמת פגיעות בידי האדם ואולי גם כתוצאה מהזיהום הסביבתי וזיהום הימים והחופים בפרט. כיום הם נחשבים כבע"ח הסוענים הגנה וטיפוח, ומנסים להרבותם ולגדלם בתנאים מבוקרים. הצ' מפורסמים בגלל אורך חייהם המופלג. ידועים מינים המגיעים ל-120 שנה. צבי היבשה הם משל לאיטיות (בצב-די-צב; זר' הפאראדזכס המפורסם של זנון [ע"ע] מאלאה), וכהכללה עלול

במקרא מצוין הצ' לצד האיל ודומיו, כחיה טהורה ומותרת באכילה (דב' יב, טו, כב; יד, ה-ו). מאחר שאינו עולה לקרבן מותר גם חלבו באכילה (ע"ע מאכלות אסורים). הצ' הוא סמל לקלות-רגליים (שמ"ב ב, יח; דה"א יב, ט) ולאצילות המראה (שה"ש ב, ט, יז; ח, יד). השורש „צב" מצוין גם חמדה, תפארת („הצבי ישראל" — שמ"ב א, יט; ור' גם ישע' יג, יט; יחז' כ, ו; ועוד), ומכאן כינויה של א"י „ארץ הצבי" (דנ' יא, טז, מא). — משום קלות רגליו נבחר הצ' כסמל דואר-ישראל.

A. W. Gentry, *Skull Characters of African Gazelles* (Am. Magazine of Nat. His., ser. 13, VII), 1964; C. P. Groves — D. L. Harrison, *The Taxonomy of the Gazelles (Genus Gazella)*, 1967; F. Walther, *Verhalten der Gazellen*, 1968; *Symposium on the Behaviour of Ungulates*, 1971.

צָבִי אֱלִימֶלֶךְ מְדִינֹב (1785—1841), רב ואדמו"ר חסידי. תלמידם של ר' צבי הירש מזידיצ'וב, ר' יעקב יצחק הורוויץ (ע"ע) „החווה" מלובלין ור' ישראל המגיד מקונוניץ (ע"ע). היה רב בקהילות סטריזוב, האליץ, דינוב ומונקאץ. דבק מאד בקבלה, שנא את הפילוסופיה ורדף את ההשכלה. ספרו הנודע הוא „בני יששכר" (זולקואה, תר"י), דרשות על התורה. בספר זה כתב רבות נגד חיפוש טעמים למצוות, שבהן יש לדבוק, לדעתו, מתוך אהבת ה'. כן הירבה לדון בתורת ה„צדיק" בחסידות (ע"ע חסידות, עמ' 779—784), והבדיל בין שני טיפוסים-צדיק; השלם שבהם הוא המצרף אהבה ליראה, שהם שני יסודות הכרחיים לעבודת ה'. רצ"א כתב ספרים רבים, שנתפרסמו מאד והם נפוצים עד היום הזה, מהם: ביאורים לכמה מספריו של ר' אלעזר מגרמיזא (ע"ע) לזוהר, ס' „רגל ישראל" (למברג, [תרי"ח]) — ביאורי שמות ע"פ קבלה, „דרך פקודיך" (למברג, תרי"א), „אגרא דכלה" (למברג, 1868), „אגרא דפרקא" (למברג, 1858) — דרשות על התורה, „כלי הרואים" (למברג, תקס"ח), פירוש לס' עובדיה, וכמה ספרים על מסכתות מן התלמוד („מגיד תעלומה" [פשמישל, תרל"ו], „ריח דחיים" [מונקאץ, תרל"ט], ועוד).

ש. א. הורדצקי, החסידות והחסידים, כ', ר"א—רי"ח, תשי"ג; ר. מאהלר, החסידות וההשכלה (מפתח, בערכו), 1961; נ. אויטנר, הרבי ר' צ. א. מדינוב... ספריו חייו ומשנתו, א—ב, תשל"ב.

צָבִי הִירֶשׁ מְרִימְנוֹב (1778, דומברובה — 1847, רימנוב), מראשי החסידות בגליציה, ומהבודדים שנתפרסמו לא בזכות למ-דנותם או יהוסם אלא בדרך חיהם ובמנהיגותם. רצ"ה נתייתם בילדותו ועבד כשוליית חייטים. בהשפעת ר' משה מפשורסק היה לתלמידו ומשרתו של ר' מנחם מנדל מרימנוב (ע"ע), רחם הכתירו ליורשו. הצטיין במידת ההכנעה והשתיקה, ובעבודתו הדיגיש את ההתלהבות בתפילה. לאחר מות רבו שהה 12 שנה אצל ר' נפתלי מרופשיץ. ב 1827 חזר לרימנוב; הוא נודע כבעל-מופת ואלפים נהו אחריו. בראשונה התנגדו לו צדיקי גליציה מפני שלא היה למדן ובשל מנהגו להטיל „כופר נפש" לצדקה על הפונים אליו, אבל אח"כ נמנו גם הם עם מעריציו. רצ"ה החזיר את החסידות, במידת מה, לשרשיה העממיים שבימי הבעש"ט. דרשותיו לוקטו בספר „בארות המים" (1894).

א. קמלר, מבשר טוב, תר"ס; א. עובדיה, רצ"ה מרימנוב (סיני, ד'), תרצ"ט; ל. ה. גרוסמן, קונטרס שם ושארית, תשי"ג; מ. בובר, אור הגנוי, תשכ"ה; L. I. Newman (ed.), *The Hasidic Anthology*, 1934.

צָבִים (*Chelonia* [Testudines]), סדרת חולייתנים ממחלקת הזוחלים (ע"ע). לצ' צורה ותדמית מיוחדות במינם, שמעטים דוגמתן בעולם-החי. רוב הצ' הם שוכני מים מתוקים, מיעוטם (משפחה אחת בלבד) שוכני-יבשה ומינים בודדים שוכני ימים. הצ' ניכרים בסימנים דלקמן: (1) הגו קצר, רחב ומגושם, עוטה שריון גרמי קשה (*testa*) מכל עבריו — פרט לשני פת-

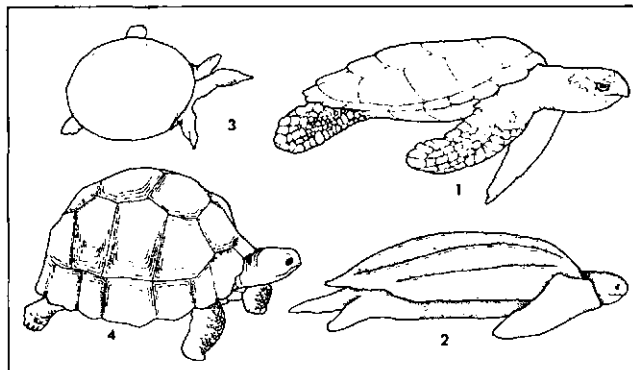

ציור 2. צבים: 1. צב-הים הירוק (*Chelonia mydas*); 2. הצב הגלדי (*Dermochelys*); 3. צב רד (*Trionyx*); 4. צבייבשה (*Testudo*)

הדבר להטעות. צבי הביצה זריוס כד"כ בהרבה מעמיתיהם היבשי תיים, ואילו בצבי-הים נמדדו מהירות-חתייה מופלגות — עד ל 32 ק"מ בשעה — והם מהמהירים שבחולייתנים בכלל.

הצ" הם מהבודדים שבין הזוחלים שגודעת להם תועלת כלכלית. באזורי העולם השונים משמשים הם וביציהם מאכל-מעדנים לאדם — במיוחד צב-הים הירוק (*Chelonia*). מצביים אחר (*Eretmochelys*) הופק, בייחוד לפני שהתפתחה תעשיית החמרים הפלסטיים, "קרן הצב", שממנה עוצבו חפצי-נוי שונים, כגון מסרקות, קופסאות-טבק, מוצא. הצ" התפלגו מאבות-הזוחלים הקמאיים (*Cotylosauria*) בתקופה מוקדמת מאד, ואפשר שערך בעידן הפרם (ע"ע). משסיגלו לעצמם את סימן-הכפר המאפיין של השריון, לא חלו בהם עוד תמורות אולוציוניות מפליגות. נראה כי השריון הטביע בצ" זיקה לקו אולוציוני שמרני מובהק, שעמד ללא שינויים מהותיים במבחן כל התמורות הסביבתיות שחלו במשך מאתיים מיליוני השנים שחלפו. מניחים כי גם בעבר, כזומננו (ר' לעיל), היו רוב מיני הצ" שוכני מקווי-מים רדודים ומתוקים. מדגם בסיסי זה של צבי ביצות קמאיים התפלגו בהמשך הזמן, בייחוד בשלהי המסוואיקן, צבי היבשה, צבי הים וצ" שוכני קרקעית הנחלים. כהסתגלויות או כהתאמות לתנאי החיים השונים חלו גם שינויים צורתיים מסוימים, כגון: התקמרות השריון וגלגול הגפיים לרגלי-הליכה גליליות — בצבי היבשה; צמצום השריון ויצירת פרצות בשוליו, וכן הפיכת הגפיים לכעין משוטי-חתי-רה שטוחים, תוך-כדי אבדן היכולת לכנסם אל פנים השריון — בצבי הימים; התארכות הצוואר והשתטחות הגו — בצ" שוכני-הקרקעית. באיי מצויים 8 מינים של צ" המהווים כעין מדגם ייצוגי של אורחות-החיים השונים: צב-ביצה — 1, צבייבשה — 2, צ" שוכני ימים והצב הרך — 3, שוכן קרקעית הנחלים (וע' כרך 1, עמ' 220). את סדרת הצ" הקיימים כיום מחלקים לשתי תת-סדרות, הכוללות כתרסר משפחות, כ 70 סוגים ולמעלה מ 200 מינים.

תת-סדרה I: צ" מסבצי-צוואר (*Pleurodira*). הראש מתכנס אל מתחת לשוליים הקדמיים של השריון תוך כדי כיפוף הצוואר לצדו במישור אפקי. בתת-סדרה זו שתי משפחות, הנחשבות לקמאיות שבצ", תפוצת מיניהן מוגבלת כיום ליבשות הדרומיות: אמריקה הדרומית, אפריקה שמדרום לסחרה, מדגסקר ואוסטרליה. כולם שוכני מים מתוקים.

תת-סדרה II: צ" מסתירי-צוואר (*Cryptodira*). הראש מתכנס אל השריון ע"י כיפוף הצוואר בצורת האות S, במישור מאונך. היא כוללת 10 משפחות שהן מרבית הצ" הקיימים כיום. תפוצתם היא כמעט כלל-עולמית, לרובח האזורים הממוזגים והטרופיים, למעט אוסטרליה בלבד. בא"י מיוצגות המשפחות הבאות: (1) צביי-הביצה (*Emydidae*) — כמחצית המינים הקיימים כיום. מספר המינים הרב ביותר מרוכז בתת-היבשת ההודית ובאמריקה הצפונית. אצבעות הגפיים מחוברות ביניהן בקרומי-שחיה מתיחים. אורח

החיים האפייני הינו יומי ואמפיבי. הם שוכנים עפ"ר בסמוך לגדות מקווי-מים, בהם מצוי מזונם (רכיכות, דגיגים, חרקים וצמחים). חלק ניכר מזונם הם שוהים ביבשה כדי להתחמם באור השמש. בנחלים, באגמים ובביצות, וכן בבריכות הדגים בא"י מצוי המין *Clemmys caspica*. (2) צבי היבשה (*Testudinidae*) — כ 40 מינים השייכים ל 7—8 סוגים. הגפיים גפיה-הליכה וחפירה. האצבעות מאוחות ביניהן עד לקצותיהן, וצורת הגפיים גלילית ומגושמת. אורח החיים יומי. המזון צמחוני בעיקרו. הסוג העיקרי (*Testudo*) (תת-סוג) כולל מיני צבי-ענק יבשתיים המצויים עדיין באיים מבודדים באוקיינוס השקט, באיי גאלאפגוס, וכן באוקיינוס ההודי ובמדגסקר. בא"י שני מינים: צב היבשה המצוי (*Testudo graeca*) וצב חולות-הנגב (*Testudo kleinmanni*), הקטן ממנו. (3) צ" גלדיים (*Dermochelyidae*) — כוללת מין אחד בלבד, הצב הגלדי (*Dermochelys coriacea*), צב-ענק שוכני-ימים שתפוצתו כלל-עולמית, באזורים הממוזגים והחמים. השריון הגרמי מצומצם ומפורק לזחיות צלוע-ניות. מבחוף עוטה השריון עור גלדי נוקשה ואחיד. הנקבות עולות ליבשה להטיל את ביציהן, ורק לאחרונה נתגלה אתר-הטלה של מין זה במקום נידח בדרום סיציליה. פרטים בודדים נמצאו בא"י הן בימה"ת והן במפרץ אילת. (4) צבי-הים (*Cheloniidae*) — 4 סוגים ו 61 מינים בלבד. לשריון כעין צורת לב שטוח, רחב בקדמתו והולך וצר כלפי אחר. השריון עוטה מבחוף זחיות קרניות גדולות הערוכות בסדר סימטרי. לגפיים צורת משוטי-חתייה שטוחים. בחופי א"י מתגלות עדיין מדי שנה כמה תטולות של צב-הים החום (*Caretta caretta*) ששריונו מגיע עד לאורך של מטר. לעתים רחוקות נלכד צב-הים הירוק (*Chelonia mydas*), שארכו מגיע עד 140 ס"מ. במפרץ אילת ובמפרץ סואץ מזדמן צב-הקרן (*Eretmochelys*), שארכו מגיע ל 90 ס"מ בלבד; (5) הצ" הרכים (*Trionychidae*) — 7 סוגים וכ 20 מינים. השריון שטוח מאד, עגלגל או סגלגל, ובלתי-שלם — מפורץ ופגום בעיקר בשוליו. מבחוף עוטה עליו עור גלדי, נוקשה ואחיד. האצבעות מחוברות ביניהן בקרומי שחיה. רק שלוש מהאצבעות שבכל גף נושאות טפרים. הצוואר ארוך. פתח הפה מכה שפתיים בשרניות. החרטום מוארך בצורת חדק בשרני, ובקצהו הנחיריים. בני המשפחה בעיקרם שוכני-הקרקעית הבוצית במקווי מים רדודים ודלוחים. מזונם מהחי. הגדול שבמיני המשפחה (*Trionyx triunguis*), אורך שריון עד 90 ס"מ, שעיקר תפוצתו באפריקה הטרופית, נמצא עד לעת האחרונה גם בישראל, בנחלי-איתן ובביצות בשפלת החוף. כיום נמצא מין זה על סף ההכחדה, עקב זיהום מי הנחלים.

הצ' נזכר במקרא (ויק' יא, כט), במניין השרצים הטמאים; ספק רב אם הכונה לצב שבלשון ימינו. מתרגומים ובייחוד מההקבלה ללשון הערבית שב מסתבר ששרץ זה הוא מין לטאה — חרדון הצב.

A. Carr, *Handbook of T.*, 1952; H. Wermuth - R. Mertens, *Schildkröten, Krokodile, Brückenechsen*, 1961; P. C. H. Pritchard, *Living T. of the World*, 1967; B. Grzimek, *Grzimek's Tierleben*, VI, 1971.

צבירה, ע"ע כוכבים, עמ' 674—676.

צבירה, מצבי, מונח בפיסיקה. במובן הצר מתייחסים מה"צ לשלוש צורות הקשר בין נפחו וצורתו של החומר: המוצק

שבו שתי התכונות הללו קבועות, הנוזל, שנפחו קבוע אולם צורתו ניתנת לשינוי, והגז, שגם צורתו וגם נפחו ניתנים לשינוי. חומר יכול להימצא בכל אחד משלושת מה"צ הללו, וע"י שינוי התנאים החיצוניים ניתן לעבור מ"צ אחד למשנהו. מעבר כזה נקרא מעבר פזות (פ"), והדיאגרמה המתארת את הקשר בין התנאים החיצוניים ומה"צ המתקבל נקראת דיאגרמת הפ".

פ' במובנה הרחב היא חלק הומוגני של מערכת הנבדל משאר חלקי המערכת לפחות בתכונה פיסיקלית אחת, כאשר אף אחת מן

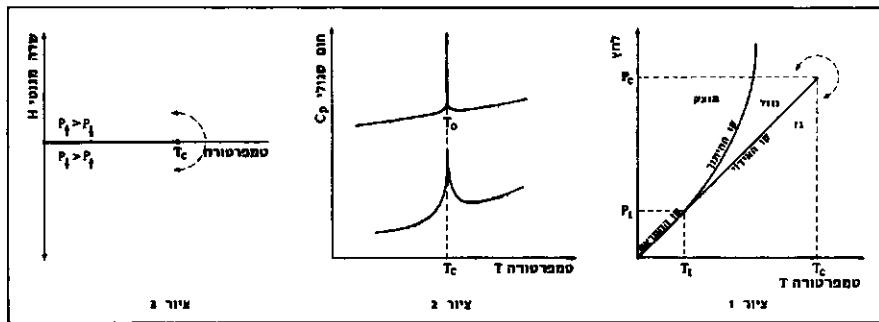

ציור 1: דיאגרמת הפנות של מים; ציור 2: השתנות החום הסגולי עם הטמפרטורה במעבר מסדר ראשון (בגרה תחתון) ובמעבר מסדר שני (בגרה העליון); ציור 3: מעבר פנות מנטני

הפ" המגנטי מתוארת בציור 3. השדה המגנטי H דומה מבחינת תפקידו ללחץ בציור 1; המעבר הרציף כאן, המתואר בקו המקוקו, דומה במהותו למעבר הרציף המתואר בציור 1. ואמנם המעבר הרציף של נוזל-גז אף הוא מעבר מסדר שני, ופרמטר הסדר מתכונתי במקרה זה ל $(\rho - \rho_c)$, כאשר ρ היא צפיפות החומר ו ρ_c צפיפותו בטמפרטורה הקריטית. כיוון שמבחינה תרמודינמית דומה המעבר המגנטי למעבר נוזל-גז, למעבר סדר-אי-סדר בנתכים, למע-ברים רציפים של מבנים גבישיים וכיו"ב, מאפיינים את כולם ע"ם התלות בטמפרטורה בסביבת הטמפרטורה הקריטית T_c נהוג לבטא גדלים אלה בצורה פרופורציונלית ל ϵ , כאשר $\epsilon = \frac{T - T_c}{T_c} \times 10^4$ הוא מעריך האופייני לכל גודל (לדוגמא $x = \frac{1}{2}$ עבור S או $x = \frac{2}{3}$ עבור האנרגיה). במקרה זה רואים אפוא שאין איר-ציפיות באנרגיה אלא קיימת הסינגולריות (ע"ע פונקציות, עמ' 477) של הפונקציה ϵ^{-1} כאשר $T_c = T$.

לגבי מערכות רבי-סוגיות (הטרואגניות) [שיש בהן יותר ממרכיב כימי אחד] הוכיח גיבז (ע"ע), שיש קשר קבוע בין מספר הפ" האפשרי, n, מספר המרכיבים הכימיים, c, ומספר דרגות החופש, F. קשר זה, שנוסחתו: $F = c + 2 - n$, ידוע בשם חוק הפ". דרגות חופש הן מספר הפרמטרים הפיזיקליים (לחץ, טמפרטורה, ריכוזי המרים יחסיים, שדות חיצוניים וכו') הניתנים לשינוי מבלי לשנות את מספר הפ". למשל: בדיאגרמת הפ" של המים (ציור 1) או בכל דיאגרמת פ" של מרכיב כימי אחד), בכל נקודה שאינה על הקווים יש שתי דרגות חופש ורק פ" אחת ($c = 1, F = 2$ ולכן $n = 1$). לעומת-זאת על הקווים קיימות שתי פ", אך דרגת חופש אחת, ובנ-קודה המשולשת קיימות שלוש פ" ואין אף דרגת חופש אחת (כל שינוי באחד הפרמטרים החיצוניים יגרום לשינוי מספר הפ"). כיוון שלדיאגרמות הפ" יהיה מימד השווה למספר דרגות החופש המירבי $(c + 1)$, הרי כאשר יש פ" אחת, אפשר לתאר מערכת פ" של מרכיב כימי אחד בשני ממדים כמובא בציור 1.

כשגדל מספר המרכיבים, יש צורך בדיאגרמה רב-ממדית. הדיא-גרמה מוצגת אז כד"כ כחתכים מישוריים של דיאגרמת הפ" המלאה. במרכיבים כימיים הכוונה היא למרכיבים כימיים בלתי-תלויים, שהרי אם יש קשר בין ריכוזי המרכיבים הכימיים או שידועה הרי אקציה ביניהן, יורד מספר המרכיבים הבלתי תלויים. וע"ע גז; מוצק, מצב; נוזל, נוזלי.

A. Findlay, *The Phase Rule and its Applications*, 1951; L. D. Landau - E. M. Lifshitz, *Statistical Physics*, 1958; A. Reisman, *Phase Equilibria*, 1970; H. E. Stanley, *Introduction to Phase Transitions and Critical Phenomena*, 1971.

Ц'בישב, פפנוטי לוביץ' — Пафнутий Львович Че- бышев (אוקטובר, 1821 — פטרבורג [לנינגרד], 1894), מתמטיקאי רוסי. מייסד האסכולה הרוסית של תורת ההסתברות.

התכונות של המערכת אינה משתנה בזמן. במובן הצר מייצגת כל פ", כשמדובר ב-מרכיב כימי אחד, מ"צ אחד. אך ייתכנו גם מספר פ" בתוך מ"צ אחד. לדוגמה: מבנים גבישיים שונים במוצק, נוזל ועל-נוזל, גז ניטרלי וגז מיונן (פלסמה [ע"ע]) וכו'. הדוגמה היותר מפורסמת למערכת פ" היא מה"צ של המים. בציור 1 דיאגרמה המתארת מערכת זאת ומציינת את מה"צ המתאימים לתנאי לחץ וטמפרטורה שונים. הקווים בדיאגרמה מתארים את התנאים בהם יכולים להתקיים יחד שני מה"צ המצוינים משני עברי הקו. בהתאם לכך

גם נקבע שם הקו המתאר את תהליך המעבר מפ" הנמצאת מצדו האחד של הקו לזו המצויה מצדו האחר (היתוך, אידי, המראה [סובלימציה]). בנקודה (P_1, T_1) , הנקודה המשולשת, שלוש פ" מה"צ יכולים להתקיים באופן סימולטני. להבדיל מקו ההיתוך, שנמשך, ככל הידוע, ללא גבול, מסתיים קו האידי בנקודה (P_c, T_c) הנקראת הנקודה הקריטית. משמעות הנקודה היא שעבור $T_c < T$ לא ייתכן עיבוי הגז, ואפשרי מעבר רציף בין שתי הפ" (כפי שמראה הקו המקוקו), אך אין אפשרות להפרדה פיזית ביניהן.

במעבר ממ"צ אחד למשנהו תוך כדי היתוך הקווים הנראים בדיאגרמה יש להשקיע או לסלק מן המערכת חום כמוס (ע"ע חם, עמ' 549). המראה על איר-ציפיות בחום הסגולי. החום הכמוס הוא חום היתוך, חום אידי או חום המראה, וערכו ניתן בנוסחת Clausius-Clapeyron:

$$\frac{dP}{dT} = \frac{\lambda}{T_0(V_2 - V_1)}$$

כאשר $\frac{dP}{dT}$ מתאר את שיפוע הקו בדיאגרמת הפ" בטמפרטורה מוח-לטת T_0 . λ הוא החום הכמוס למול, כאשר עוברים מפ" מס' 1 לפ" מס' 2, כשהנפחים המולריים המתאימים ניתנים ע"י V_1 ו V_2 . המעבר מתבטא אפוא בקפיצה באנרגיית החומר כשיעור λ בשי-נוי האנטרופיה (ע"ע) כשיעור λ/T_0 ובשיא אינסופי בחום הסגולי (ציור 2).

מעברי הפ" במערכות פיסיקליות אחרות הדומים למעברים שת-ארו לעיל נקראים מעברים מסדר ראשון. זאת להבדיל ממעברים מסדר גבוה יותר שהם מעברים ללא חום כמוס, ושבהם התכונות הפיסיקליות משתנות באופן רציף. המעבר במקרים אלה מבטא בשינוי כמותי בנקודת המעבר — הנקודה הקריטית (למשל: נוזל וגז נבדלים רק במידת האינטראקציה שבין המולקולות שלהם). במקרים אלה החום הסגולי תלוי בטמפרטורה בצורה המתוארת ב-ציור 2. הטיפול הפורמלי בדרגת מעבר הפ" נעשה בעזרת פונקציית האנרגיה החפשית של גיבז (ע"ע, וע"ע תרמודינמיקה).

מעבר טיפוסי מסדר שני הוא המעבר מן המצב המגנטי המסודר למצב המגנטי הלא-מסודר. את המעבר הזה ניתן לתאר בעזרת פרמטר הסדר S — (ע"ע קונטים, תורת ה-; תרמודינמיקה). במעבר מן המצב הפרומגנטי למצב המגנטי (ע"ע מגנטיות)

$$S = \left| \frac{P_1 - P_2}{P_1 + P_2} \right|$$

P_1 היא ההסתברות שלאטום יש מומנט מגנטי כלפי מעלה (ע"ע אטום; וע"ע אטומי, גרעין, בכרך מילאים) ו P_2 — ההסתברות שהמור-מנט המגנטי כלפי מטה. כשהטמפרטורה עולה מן האפס המחלט, S הולך וקטן מן הערך $S = 1$ עד לערך $S = 0$. הטמפרטורה בה $S = 0$ היא הנקודה הקריטית T_c . עליה נוספת בטמפרטורה מעל ל T_c משאירה את הערך $S = 0$ בעינו. דיאגרמת הפ" המתאימה למעבר

כזו, שצירופיהם בכמויות שונות מביא ליצירת כל צ' רצוי. הקולורי-מטריה עוסקת אפוא בבחירת צבעי-יסוד אלה ובקביעת הכמויות היחסיות לכל צ' רצ'.

הבסיס המקובל ביותר הוא זה שקבעה הוועדה הבין-לאומית להארה (International Committee of Illumination). הבסיס אינו מורכב מצ' אלא מפונקציות נתונות של ארכי-גל $\bar{y}(\lambda)$, $\bar{x}(\lambda)$ ו $\bar{z}(\lambda)$ נבחר כך שהוא מייצג את פונקציית רגישות העין לארכי-הגל השונים]. כדי לאפיין את הצ' של עצם נתון עושים את הפעולות הבאות: (א) מאירים את העצם במנורה המאירה בכל התחום הנראה בעצמת הארה $f(\lambda)$ (כפונקציה של אורך-הגל); (ב) מודדים את העצמה המוחזרת מן העצם $R(\lambda)$ (אף זאת כנגד אורך-הגל); (ג) מחשבים את הסכומים $X = \sum_i f(\lambda_i) R(\lambda_i) \bar{x}(\lambda_i)$ $Y = \sum_i f(\lambda_i) R(\lambda_i) \bar{y}(\lambda_i)$ $Z = \sum_i f(\lambda_i) R(\lambda_i) \bar{z}(\lambda_i)$

(הסיכום הוא על התחום הנראה) ומחלקים את X, Y, Z בסכומם: $X+Y+Z$

$$x = X/X+Y+Z ; y = Y/X+Y+Z ; z = Z/X+Y+Z$$

הערכים x, y, z מכונים ערכי-פרומטיות של העצם והם קובעים חד-ערכית את צבעו. מאחר ש $x+y+z = 1$, ניתן גם לאפיין כל עצם באמצעות שני ערכים בלבד מתוך x, y, z . בדיאגרמה שציריה הם y, x מבטאת כל נקודה צירוף מסוים (ר' ציור) של ערכי הכרומטיות, ובכך מבטאת צ' מסוים. אם מוסיפים לכך גם את ערך-הבהירות של הצ' (עצמת ההארה), נקבע הצ' על גוניו. באמצעות הדיאגרמה ניתן לבחון תכונות נוספות של הצ', כדלקמן: עירוב של שני צ' ששיעוריהם (x_1, y_1) ו (x_2, y_2) יוצר צ' שלישי, שערכו (x_3, y_3) הם בקירוב במרכז הישר המחבר את שיעורי הצ' הראשונים בדיאגרמה. צ' מ של ימים הם צ' המצויים במרחק שווה (בקירוב) משני עבריה של הנקודה האכרומטית בדיאגרמה (הנקודה A). נקודה זו מייצגת את הצ' הלבן (שיעוריה הם $x=y=z=1/3$); צירוף של שני צ' משלימים יוצר אפוא צ' לבן. תכונה חשובה נוספת היא, שניתן לבחור 3 צ' יסודיים הנמצאים על העקום, שצירופיהם ביחסים שונים מאפשר ליצור כמעט את כל הצ' האחרים. העקום מייצג את אוסף כל הנקודות השייכות לצ' טהורים (חד-גליים), ואילו הנקודה האכרומטית מייצגת את הצ' בעל דרגת-העירוב (של ארכי-גל) הגבוהה ביותר.

הישר המחבר את הצ' האדום (6.600\AA) והצ' הכחול (4.500\AA) הוא אוסף כל גוני הסגול (purple) המתקבלים מיחסי-עירוב שונים של שני הצ'.

העירוב של צירוף גלי-אור (=צ') מתקבל ע"י סיבוב מהיר של שני הצ', עד שעין הצופה אינה מבחינה בכל צ' בפני עצמו אלא באיחודם, ע"פ הכללים שתוארו בדיאגרמה דלעיל. אפשר לקבל עירוב-צ' שתוצאתו היא הסכום גם בהקרנת כל צ' בנפרד על מסך משותף. עם זאת יש להדגיש, כי

הקולורימטריה עוסקת רק בעירוב סוגים כאלה של צ' רופי גלי-אור שבהם כל צירוף מייצג צ'. הכללים של עירוב-צ' הם שונים כ- אשר העירוב מתייחס ל- ערוכות של צבענים (dyes, paints — ר' להלן). תערו-בת שכזו גוררת פעולת חי-סור (להבדיל מחיבור — במקורב — כבמקרה של גלי-אור), מאחר שצבען מתקבל

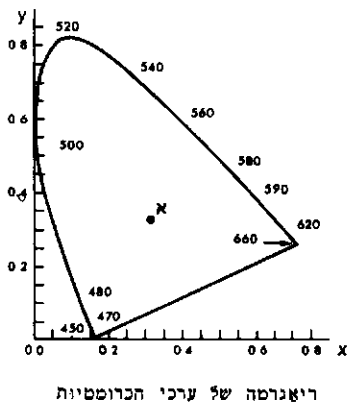

דיאגרמה של ערכי הכרומטיות

(ע"ע, עמ' 910); צ' ולובצ'בסקי (ע"ע) נחשבים לבכירי המתמטי-קאים הרוסים. הוסמך ב 1846 באוניברסיטת מוסקווא, וב 1847 התמנה פרופסור-משנה באוניברסיטת פטרבורג. ב 1860 נהיה חבר-מכותב במכון המתמטי הצרפתי, וב 1874 — חבר-חוק. תרם לתחומים שונים של המתמטיקה. בתורת המספרים הראשונים פיתח שיטה לקבוע את מספר הראשוניים הקטנים ממספר נתון, והיה הראשון שהוכיח, כי בין n ו $2n$ קיים מספר ראשוני אחד לפחות. עסק במכניקה עיונית ובטכניקה, בעיקר בהעברת תנועה סיבובית לתנועה ישרה. לשם כך פיתח מנגנון מיוחד, הקרוי על שמו. עיקר פרסומו בא מאי-שוויון צ', בהסתברות (ע"ע, עמ' 909/10), בעזרתו הוכיח את החוק הכללי של המספרים הגדולים. כתביו (צרפתית ורוסית) י"ל ב 1899—1907, 1962.

הפולינומים של צ': סדרת הפולינומים (ע"ע)

$$T_n(x) = \cos(n \arccos x) \quad (n = 0, 1, 2, \dots)$$

שהם אורתוגונליים בתחום הסגור $[-1, 1]$ עם המשקל $\frac{1}{\sqrt{1-x^2}}$.

L. Fox — I. Parker, Ch. Polynomials in Numerical Analysis, 1968.

צ'בל, ע"ע סמוך-יים.

צ'בוע (יור $\chi\rho\acute{o}\mu\alpha$; לאט' color) וצ'ביעה. צבע (צ'), מונח המתאר את התרשמות האדם הממוצע מהרכב אור בעל ארכי-גל שונים. הרכב האור קובע חד-ערכית את הצ' הנצפה, אולם אותו הצ' עשוי להתקבל בהרכבים שונים של ארכי-גל. ארכי-הגל היוצרים את הצ' למיניהם מצויים כולם בתחום הנראה (ע"ע ספקטרום וספקטרוסקופיה), כל' 3.800\AA — 7.200\AA וההרכבים נעים מאור מונוכרומטי (חד-גלי), מחד-גיסא, ועד לאור לבן, הכולל את כל ארכי-הגל בעצמות קרינה שוות, מאידך-גיסא. עצמות שונות של הקרינה בארכי-גל שונים יוצרות אפוא את הצ'. נפיצה (ע"ע) של אור לבן במנסרה או בסריג מפצלת את האור למרכיביו החד-גליים, והצ' הנצפים מתקבלים מריכוז עצמת האור בתחומי ארכי-גל קצרים. תופעת הנפיצה, כדוגמת זו המתגלית בקשת (ע"ע) בענן, יוצרת מספר צ' מונוכרומטיים, ואינה כוללת צ' כחום או רוד, שמתקבלים רק מצירוף של צ' אחרים.

צ' כתופעה פיסיקלית, עמ' 495; צבענים (dyes) ופיגמנטים, עמ' 497; צביעת משטחים, עמ' 499; צביעת סכססיל, עמ' 501; היסטוריה, עמ' 502; צ' בטבע, עמ' 505.

הגדרת הצ' מתקבלת מהרכבים יחסיים — להבדיל ממוחלטים — הקובעים את עצמת האור, מכאן, שההגדרה הפיסיקלית של צ' אינה כוללת את הצ' שחור או אפור, המבטאים עצמות בלבד. התארים „כהה" או „בהיר" הנלווים לצ' זה או אחר, יש שהם מבטאים צ' שונה במונח הפיסיקלי, אך יש שהם קשורים לעצמה, וע"ע פוטומטריה.

הצ' של עצמים שונים אינו נקבע חד-ערכית, אלא תלוי בתופעה הפיסיקלית — כגון: החזרה, שבירה, בליעה, או צירופיהן — האחראית לקרינה המגיעה מן העצמים אל עין הצופה. דוגמה נוספת לחוסר-הקביעות של הצ' משמשת העובדה כי הצ' של עצמים מרוחקים, הנצפים דרך האטמוספירה, עשוי להשתנות כתוצאה מפעולת התווך (האוויר) — המצוי בין העצם המקרין לבין הצופה — על הקרינה. פעולה זו, המתבטאת בפיזור הקרינה ובליעתה באורח סלקטיווי (כפונקציה של ארכי-הגל המרכיבים את הקרינה), משנה את הרכב הקרינה וגורמת בכך לשינוי הצ'. שינוי זה תלוי במרחק העצם מן הצופה; וע"ע ראייה; צלום.

את השיטות שבאמצעותן נקבעים הצ' על בסיס עין „תקנית" (ממוצעת) חוקרת הקולורימטריה; הבסיס לקולורימטריה הוא התורה הטריכרומטית הקובעת, שניתן לבחור 3 צ' בסיסיים בדרך

ע"י בליעה סלקטיבית של אור, ותערובת שני צבענים מגבירה את הבליעה. כך, למשל, עצמת האור של עירוב שני צירופי גלי-אור ("צ") היא בקירוב סכום עצמות המרכיבים, ואילו עצמת האור המתקבלת מצירוף שני צבענים נמוכה מעצמת כל מרכיב בנפרד. אר. כה.

צבענים (צ-ים) הם המרים המסוגלים לצבוע גופים שונים. בד"כ אין צובעים בצבען (צ-ן) עצמו, אלא בתערובת שלו עם חומר אחר, שאינו צ-ן, המשמש לו כנושא (carrier). מספר הצ-ים הנמצאים בשימוש גדול מאד, ונהוג לחלק אותם לשתי קבוצות עיקריות, בהתאם למסיכותם בחומר הנושא. צ-ים שאינם מתמוססים בחומר הנושא, אלא מפורזים בו בצורת אבקה דקה, קרויים פיגמנטים (ע"ע), ואילו המתמוססים קרויים צבעים (אנג' dyes). שתי קבוצות עיקריות אלו נחלקות לתת-קבוצות רבות, בהתאם לאופי השימוש בצ-ן, למבנה הכימי שלו, לגונו וכיו"ב.

פ" ירוקים — פרום תלת-חמצני Cr_2O_3 , שיציבותו מרובה גם בטמפרטורות גבוהות ואינו מושפע מתנאים אטמוספיריים ותרכובות גפרית שבאוויר. מבין תרכובות הנחושת ידוע המחצב מלכיס (ע"ע נחשת, עמ' 52).

עיקר שימושם של פיגמנטים (פ") בייצור צבעי-שמן (paints) המשמשים לציפוי משטחים (ר' להלן), וכן הם משמשים הרבה בצביעת חמרים פלסטיים (ע"ע פולימרים), גומי (ע"ע קאוצ'וק), נייר וכיו"ב.

פ" אדומים — תחמוצות שונות של ברזל ממקור טבעי, כמו המחצב המאטיט (ע"ע ברזל, עמ' 603), הידועות בשמות אדום-הודו ואדום-ונציה, וכאלה המיוצרות באופן סינתטי ע"י פירוק בחום של תרכובות ברזל אחרות. כולן מצטיינות במחיר נמוך, כוח-כיסוי רב ויציבות. הן משמשות הרבה בתכשירים קוסמטיים וביוגו. ארבע-תחמוצת העופרת (Pb_3O_4) נמצאת בשימוש נרחב ביותר בצביעת ברזל ופלדה — למניעת איכול. צבעי-אזו שונים משמשים אף הם כפ" אדומים.

הפ" נחלקים לפי תפקידם: א) מונעי איכול. אלה מפורזים בצבעי-היסוד ומונעים בפעולה כימית את תהליך החמצון: 1) עופרת אדומה (מיניום) — תחמוצת עופרת שאפיה הבסיסי מנטרל חומציות המחישה את תהליך האיכול. כ"כ מגיבה התחמוצת עם החומר השומני המקשר, ויוצרת שכבת צבע הדוחה מים. 2) מלחי כרום. פעילותם מתבטאת בחמצון הברזל ויצירת שכבה אדישה מבחינה כימית. יתרו-נם געוץ בהתייבשותם המהירה וברעילותם הנמוכה. לעומת תחמוצת העופרת. 3) אבקת אבץ מונעת איכול בשמשה קתודה המתחמצנת בעצמה, ומגינה בכך על הפלדה שמתחתיה מפני איכול.

פ" כחולים. כחול פרוסי (ע"ע ברזל, עמ' 637) ואולטרמרין (ע"ע) משמשים הרבה בצ", בהכנת מיני דיו ובהלבנת כבסים. הפתלוציאנינים — תרכובות אורגניות המכילות נחושת — מצטיינים ביציבות מרובה ובצבע עז ועמוק ושימושם רב.

ב) מסתירים ומכסים. האפקט הקורטיווי של צ' תלוי בתכונותיו האופטיות ובייחוד בגונו ובכוח-הכיסוי שלו. כוח-הכיסוי של פ' נמדד ביכולתו להסתיר את הגוון המקורי ואת פני השטח הנצבע. ככל שמקדם-השבירה (ע"ע אופטיקה, עמ' 55) של פ' גבוה מזה של השרף שבו הוא מפורז, כן גדל כוח-ההסתרה שלו. עקב תכונות השבירה וההחזרה שלו, גוסף לתהליכי השבירה וההחזרה של אור גורם הפ' לנפיצת הקרן ולפזורה.

פ" שחורים — ברובם צורות שונות של פחם הטחון לאבקה דקה. תחמוצת-ברזל שחורה (Fe_3O_4) משמשת אף היא כפ' שחור. מספר הצ" בשימוש מגיע לאלפים רבים. השימוש בצ" ממקור טבעי, כמו ארגמן צורי אינדיגו (ע' ערכיהם), פואה וכיו"ב, הולך ונדחה מפני הצ" הסינתטיים. ממינים את הצ" ע"פ המבנה הכימי שלהם: צבעי אזו, טריפנילמתן, אינדיגו, אנתרקינן, אקרידין, אזין, אינדנתרן, אליזרין וכינולין (ע' ערכיהם). חשיבות מרובה נודעת גם למשפחות הצ" הבאות:

ג) מלחים — פ" אנאורגניים בעלי כוח-כיסוי נמוך; בד"כ לבנים או אפורים-בהירים. תפקידם להקנות לצ' צמיגות, למנוע שקיעת פ" אחרים, לשפר את גוילות הצ', לעמעם את הברק, לשפר את קשיות הקרום ולהגביר את עמידות הצ' בפני חדירת מים ואדים. ד) מגוונים — פ" שכולעים באופן סלקטיווי אור מאורך-גל מסוים ומחזירים אור מאורך-גל אחר: פ" כחולים מחזירים אור מארכי-הגל הכחולים וכולעים את האחרים; פ" אדומים מחזירים אור מארכי-הגל האדומים וכולעים את האחרים.

ניטרזו, נגזרות של כינונים (ע"ע), הכוללות את הכרומופור N=O — למשל:

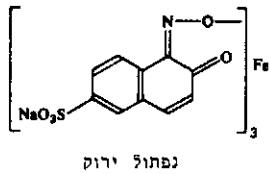

נפתול ירוק

כסאנתן — משפחת צ" המצטיינים בפלואורסצנציה עזה:

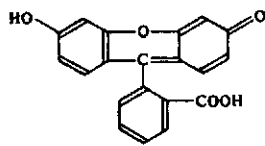

פלאורסצאין

מתין — קבוצת צ" שעיקר שימושה בצלום (ע"ע); כוללת במבנה את הכרומופור $C=C$ —

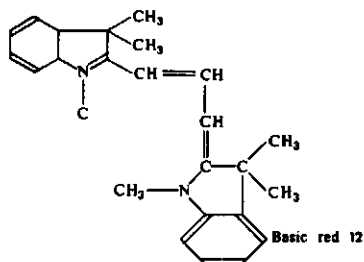

את הפ" מחלקים גם לפי צבעם. פ" לבנים. כל חומר שצבעו לבן והמצוי בצורת אבקה דקה, בלתי-מסיסה ויציבה, יכול לשמש כפ' לבן. הנפוצים ביותר הם: פחמת הסיידן (ע"ע סיידן) — תרכובת המצויה בשפע וע"כ מחירה נמוך; בתערובת עם שומנים שונים או עם מים משמשת לצביעת קירות. תחמוצת אבץ (ע"ע אבץ, עמ' 260) משמשת בצביעת גומי ובהכנת צ" שאינם מתפקדים ע"י המימן הגפריתי שבאוויר. הקרבונאט הבסיסי של העופרת הוא הוותיק שבפ" הלבנים, אך מחמת ארסיותו מוגבל שימוש למשטחים חיצוניים. דו-תחמוצת הטיטניום (ע"ע טיטן)

מצטיין בלבנו העז ובכוח-הכיסוי שלו. שימושי מרובים, בין כשהוא לעצמו ובין כתערובת עם פ" אחרים.

פ" צהובים. אלה כוללים: תחמוצות ברזל הבאות ממקור טבעי, כמו האופרה (ע"ע) או הסינה, או המונכות סינתטית. שצבען עז יותר ויציבותן מרובה יותר; פרום צהוב (שאינו אלא פרומאט

בד"כ שני מרכיבים המגיבים אהדדי ויוצרים ע"כ שרשרות ארוכות מאד וקרום בעל תכונות כימיות ופיסיקליות מצוינות. כאשר התגובה איטית מכיל הצ' את שני המרכיבים יחד, והתגובה מתחילה ומואצת ע"י הוספת זרז לפני הצביעה. ואילו כאשר התגובה מהירה, מצויים שני המגיבים בנפרד, ורק לפני הצביעה מערבים אותם. בגלל תכונותיהם המצוינות גובר השימוש בצ" אלה על אף אופן השימוש המסובך יחסית.

ממייס ומדללים — נוזלים אורגניים הממיסים את השרף ומקנים לצ' את צורתו הנוזלית. לאחר הצביעה הם מתנדפים ונותר קרום הצ' (ע"ע ממסים). תוספות (עד כדי 5%) משמשות להקניית תכונות מיוחדות לצ'. הן מיועדות לייצוב ולקביעת הצמיגות, למניעת שקיעת הצ' בקופסה, היווצרות קליפה ובועות, להאצת ראקציה כימית ועוד.

צבעי-תחליב, צ' פלסטיים. ההבדל החשוב ביותר בינם לבין סוגי הצ' שהוזכרו הוא בכך, שהשרף אינו מומס בממס אלא מפורז במים בצורת תחליב. יתרונותיהם: נוחות העבודה (כולל דילול במים), הוסר ריח, העדר סכנת דליקה ואפשרות ניקוי כלי-העבודה במים. מאחר שהשרף אינו מומס, אלא נמצא בצורת כדוריות זעירות, הוא יוצר בהתייבשו שכבת קרום בלתי-רציפה, בעלת נקבוביות זעירות, המאפשרת לצ' "לנשום". תכונה זו מאפשרת מעבר תפשי של אדי-מים מתוך המשטח הצבעי ולתוכו, אך מונעת חדירת מים לתוכו. שימוש הרב ביותר של צבעי-תחליב הוא בצביעת קירות-בטון ומשטחי-עץ בצביעה דקורטיבית ביתית. בשנים האחרונות נעשו נסיונות לפתח צבעי-תחליב לצביעה למניעת אי-פול. השרפים הנפוצים ביותר בצבעי-תחליב הם: פוליוויניל אצטט, אקרילים, וקפולימר של ויניל אצטט ואקרילי.

ייצור צ' כולל את השלבים הבאים: המסת השרף בממס, טחינת הפ' בתוך תמיסת השרף ודילולה לצמיגות מתאימה. טחינת הפ' הוא שלב מכריע בהכנת הצ'. טיב הטחינה קובע במידה רבה את איכות הצ': את דרגת הברק, את התנהגות הצ' במיכל ואת כושר-ההגנה בפני איפול.

שיטות צביעה: הברשה — השיטה העתיקה הנפוצה ביותר. יתרונה בהחדרת הצ' למקומות שהגישה אליהם קשה. גלילה — מורחים את הצ' על המשטח בעזרת גליל טבול בצ'. השיטה מהירה ונוחה למשטחים גדולים. התזה — הצ' מתרסס בלחץ-אוויר ויוצא מפייט מכשיר-הצביעה בצורת ערפל-צ'. המתפור על המשטח הנצבע. התזה ללא אוויר — שיטה חדישה להתזה צ', שבה הצ' נדחס בעזרת ביכנה ללחצים גבוהים, והמעבר מלחץ גבוה ללחץ אטמוספירי מרסס את הצ'. יתרונותיה על שיטת התזה או באוויר באפשרות קבלת שכבת-צ' עבה, התזה צ' ללא דילול או בדילול מועט, וכן חסכון בצ'. התזה אלקטרוסטטית — ערפל-צ' נטען במטען שלילי והמשטח הנצבע מוארק; הפרש הפוטנציאלים גורם למשיכת ערפל-צ' למשטח. צביעה אלקטרוסטטית — העצם הנצבע נטען טעינה נגדית למטען תמיסת-הצ' ומוטבל באמבט המכיל את הצ'. בהשפעת המטען החשמלי נמשך הצ' לעצם הנצבע ומצפה אותו. יתרון השיטה בחדירת הצ' למקומות חסויים ואחידות עביה של שכבת הצ'. צביעה ממוכנת — המשטח הנצבע עובר דרך מסך צ' נוזלי, כעין מפל-צ'. בדרך אחרת מעבירה מכוונת-גלילים את החלק הנצבע דרך מערכת גלילים הסבוביים בצ'. צביעת אבקה — אבקת-צ' (ללא ממס) הטעונה "שלילית" מותחת על פניו של החלק הנצבע הטעון "חיובית"; אחר-כך קולים את הצ' בתנור, ואז הוא ניתך, מתפשט ומתקשה.

שיטות לייבוש ולאשפרה: לייבוש באוויר — נגרם ע"י התנדפות הממס ויצירת קרום-הצ' המגיב עם החמצן, המקשה אותו עם הזמן. זוהי שיטת-הייבוש האיטית ביותר. אשפרה בתנור אוויר חם מזרזת את תהליך התנדפות הממס ומחישת את

סטילבן — מהחשובות שבמשפחות הצ'; שימושם נרחב בתחומים רבים:

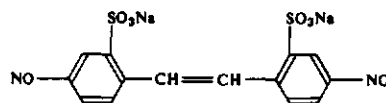

פ ת ל א ין — ע"ע אינדיקטור.

ד. וג.

צ' לצביעת משטחים ועצמים מורכב מתערובת של קמרים מקשרים (binders), פ" וממיסים נדיפים (solvents). כשתערובת זו מתייבשת ומתקשה, נוצרים קרומים (films), המגינים על המשטח מפני איפול ופגעים אחרים ומשפרים את מראהו החיצוני. צ" שקופים, שאינם מכילים פ", נקראים לפות. צ" שאינם מכילים ממסים נחלקים לצ'-נוזלים ללא ממס ולצבעי-אבקה.

האיפול של משטחים ועצמים גורם לנזקים עצומים. איפול מתכות הוא תהליך אלקטרו-כימי הנובע מהפרשי פוטנציאלים בין המתכת לבין יסודות מזהמים שונים (ע"ע חלדה). נוסף לקיום קמרים זרים תלויה ההחלדה בנוכחות חמצן ומים. צביעה בצ" מונעי-איפול היא האמצעי הנפוץ ביותר למניעת החלדה. צ" אלה משמשים לרוב לשכבה הראשונית. הם מונעים בעד חמצן ומים מלהגיע למתכת, ובכך מעכבים את תהליך החמצון. צ" אלה מכילים בד"כ פ" מונעי-איפול, המעכבים ע"י פעולה כימית, את התמוססות הברזל והפיתחו ליונים — תהליך שהוא חלק מפעולת ההחלדה (ר' לעיל, פ").

צ' לשיפור המראה משמשים כצ' עליון; תפקידם לכסות שטחים לא נאים או לשוות גוון רצוי למשטחים הנצבעים. להשגת אפקט הכיסוי מערבים בצ' פ" מכסים, ולגיוון מוסיפים פ" צבעוניים. צ' למטרות מיוחדות: צ' לסימון דרכים ותמרורים; צ' המכילים רעל — להגנה מפני עובש; צ' מעכבי-אש — כבואם במגע עם חום הם מתנפחים ומהווים חיץ מבודד; צ' למניעת צמיחת אצות או התיישבות סרטנים על דפנות אניות; צ' מוליכי-חשמל — למטרות חימום.

החומר המקשר — שרף או תערובת שרפים פולימריים (ע"ע פולימרים) אורגניים המסוגלים ליצור קרום, לאגד בתוכם את הפ" המפורזים בהם ולהידבק למשטח הנצבע. תכונות הצ' וטיבו: מהירות התייבשות, קושי, עמידות נגד כימיקלים, גמישות, וכן תכונות אחרות התלויות בסוג השרף.

הצ' נחלקים לפי צורת התייבשותם: א) ייבוש פיסיקלי. לי-אחר התנדפות הממס יוצר השרף קרום שבו המבנה הכימי שלו אינו משתנה. כאן נכללים שרפים ביטומניים, הבנויים משרשרות פחמי-מניות ארוכות, שרפי ניטר-צלולזה (ע"ע תאית), שרפים אקריליים, גומי שעבר פלורינציה, שרפים ויניליים ושרפים סיליקוניים (ע"ע סיליקונים).

ב) ייבוש בחמצון. לאחר התנדפות הממס משנה השרף את הרכבו עם הזמן ע"י החמצן שבאוויר (ע"ע חמצון וחזור). החמצן מגשר בין השרשרות הפולימריות הראשוניות. תהליך זה עשוי להימשך ימים, שבועות ואף חדשים. תגובה זו יוצרת קרום בעל תכונות פיסיקליות וכימיות משופרות. סוגי הצ' העתיקים ביותר, המבוססים על שמן-פשתן ושמןים מתייבשים אחרים שייכים לקבוצה זו. ע"י חמצון עובר השמן ממצב נוזלי למצב קרומי יבש. הכנסתם לשימוש של השרפים האלקידים המבוססים על דחיסת כהלים דו-ביסניים, חומצות דו-ביסניות ושמןים מתייבשים שיפחה את הצ' המתחמצנים. צ" מסוג זה נפוצים ביותר בתעשיית הצבעים ומכונים צ" "סינתטיים". התייבשותם מהירה מזו של צבעי-השמן, קשים וגמישותם משופרים, ועמידותם הכימית טובה בהרבה מזו של צבעי-השמן.

ג) ייבוש באשפרה (curing) כימית — בצ" המכילים



הלבנת משי (משמאל) וצביעתו (באמצע). מתוך כ"י, מסכת על אמנות המשי" (פירנצה, 1458)

אמיד ופוליאסטר מיוצבים בחום לפני הצביעה כדי להעניק לבד יציבות ממדיית ולשפר את כושר קליטת הצ'.

ניתן לצבוע מוצרי טכסטיל בכל שלב משלבי הייצור. סיבים גלמיים נארזים בסל מחורר ומשקעים במיכל צ'. תמיסת הצ' חודרת דרך הסיבים בכיוונים נוגדים. בתחילת הצביעה מחוממת תמיסת הצ' בהדרגה עד לרתיחה, והצביעה נמשכת בהרתחה עד לאזילת הצ'. במתקנים מתאימים אפשר לצבוע גם בטמפרטורה שמעל 100°. חוטים צובעים בדוללות, בסלילים או בגבינים. דוללות משקיעים למיכל הצביעה. הצביעה בדוללות איטית ויקרה יחסית, ולכן מעדיפים לצבוע חוטים בסלילים. החוטים נכרכים על חרוטים מחוררים, או קפיצים עשויים פלדת אל-חלד. המשקעים במיכל הצ' בדיים ארוגים או סרוגים נצבעים כשהם מגוללים, או ברוחב פתח. למניעת קימוט, הצביעה מבוצעת תוך תנועת הבד דרך תמיסת הצ', דחיפת התמיסה דרך הבד או שילוב שתי השיטות. המתקן הפשוט ביותר לצביעה הוא אמבט-התוף (winch). יריעות-כד מחוברות לרצועות איך-סופיות, ותוף גדול מסייע את הרצועות דרך תמיסת הצ'. בשנות ה-60 פותחו אמבטים המאפשרים צביעה בטמפרטורה שמעל 100°. לאחרונה נהוגה צביעת בדים גלולים במכונות הסילון (jet) החדישות. הן בנויות לצביעה בטמפרטורה שמעל 100°, ומיועדות בעיקר לכדים סינתטיים. הבד מונע ע"י סילוני תמיסת הצ'.

המכונה הבסיסית לצביעת בדים ברוחב פתוח היא ה"טלטלת" (jigger). הבד מגולל ברוחב פתוח על שני גלילים מקבילים מעל מיכל-צ' שטוח, ומתגלגל מגליל לגליל דרך תמיסת הצ', כשכיוון התנועה מתחלף אוטומטית בצורה מבוקרת. לצביעה בטמפרטורה שמעל 100° משתמשים במכונה סגורה, כשהבד מגולל על תוף מחורר. את תמיסת הצ' שואבים דרך התוף המחורר וגליל-הבד. המכונה הבסיסית לצביעה רצופה היא ה"פדר" (padder). הבד נמשך דרך מיכל המכיל תמיסה מרוכזת של הצ'. את התמיסה משלימים באופן רצוף בהתאם לכמות הנספגת. בצאתו ממיכל הצ' נסחט הבד בין גלילים כבדים.

מוצרי הלבושה נצבעים במכונות מדגם "משוט" (paddle) או תוף סובב. אחרי הצביעה מאושפרים הבדים באמצעים כימיים או מכניים, כדי לעשותם נוחים יותר לשימוש או נאים יותר למראה. בדים מסיבים צלולוזיים מאושפרים לעתים אשפרת אל-קמט, אל-כווץ או עוברים טיפול של גיהוץ ולחץ. ניתן להעניק לבד מגע נעים יותר ע"י תוספת חמרי מילוי או ריכוך. בדי-צמר מחליקים בגזיזה. בדים מסיבים סינתטיים ניתנים לטיפול אנטי-סטטי — לדחיית לכלוך. בדים למעילי-גשם מעבדים באימפרגנציה (דחיית מים).

א. פי.

היסטוריה. עדות על השימוש הקדום ביותר בצ' לצביעת משטחים נמצא בציורי הציד שעל קירות מערות אלטמירה בספרד ולאסקו בצרפת, שצייר האדם הקדמון (ע"ע פרהיסטוריה, עמ' 82). המצרים פיתחו את ציורי הקברות ובהם השתמשו בצ' בעלי גוונים עמוקים ויפים. רוב הצ' היו מבוססים על פ" שהופקו ממי-נרלים טבעיים, אבל כבר כ-5,000 שנה ידוע פ' בשם "כחול מצרי", שהוכן באופן מלאכותי. בין החמרים יוצרי-הקרום בהם השתמשו

התהליך הכימי במידה שהוא קיים. אשפרה בקרינה אינ-פרא-אדומה פועלת בעיקר ע"י חימום הצ' בקרינה ישירה הגורמת להתנדפות מהירה של המס ומחישת את האשפרה הכימית. אשפרה בקרינה אולטרא-סגולית גורמת — בשרפים מסוימים — לתחילת ראקציית-הצלבה בשרף ולהקשייתו תוך שניות מעטות. שיטה זו מתאימה לתהליכי-צביעה מהירים ביותר. בקרינה אלקטרונית מוקרן הצ' הרטוב בורס אלקטרונים המופקים ממכונת-קרינה והגורמים לראקציה בשרף. התגובה הכימית מביאה להקשיית הצ' תוך שניות אחדות.

צ' ואקולוגיה. עם התעוררות תודעת השמירה על איכות-הסביבה הונהגו הגבלות ושיפורים בשימוש בצ'. מדינות מסוימות אסרו את השימוש בצ' המכילים עופרת, או מתכות כבדות אחרות, בצביעת מוצרים העלולים להגיע לפיהם של ילדים או לבוא במגע עם מזון. כן הוגבלו במקומות מסוימים סוג המס המתנדף באוויר וכמותו — במטרה למנוע זיהום-אוויר, כדי לעמוד בדרישות אלו פותחו צבעי-התחליב. המכילים מים כחומר המתנדף, צבעי-האבקה שאינם מכילים כל מס, והצ' הנוזלים ללא מס. שבהם השרף עצמו הוא נוזלי.

צ. קו.

צביעת טכסטיל — תהליך החדרתו אוקשירתו של צ' לטפסטיל (או לעור, וכיו"ב) בצורה שיעמוד בפני השפעות חיצונית ככביסה, שפשוף, אור או חמצון. הצ' המשמשים לצביעה נחלקים לפי שיטות הצביעה. צ' בסיסיים — בד"כ הידרוכלורידים של בסיסים אורגניים — הצובעים בעזרת צורבן (ר' להלן). צ' חומציים — ברובם מלחים נתרניים של חומצות סולפוניות או קרבוסיליות — הצובעים בעיקר פוליאמיד וסיבים חלבוניים כצמר ומשי. צ' ישרים — רובם מכילים קבוצות אֶזו ודומים במבנם הכימי לצ' חומציים — צובעים סיבים צלולוזיים. צבעי-צריכה (mordant) חסרים זיקה לסיבי טפסטיל, אך בעזרת צורבן צובעים בהם סיבים צלולוזיים או חלבוניים. כצורבנים משמשות תחמוצות של מתכות. היום חשובים רק צבעי-צריכה חומציים (acid-mordant) המשמשים לצביעת צמר ופוליאמיד.

צ' גפריתיים — תרכובות קומפלקס-אורגניות המכילות גפרית — עמידים בפני רטיבות ומשמשים בעיקר לצביעת גוונים כהים. מחירם וזל צבעי אֶזו משמשים לצביעת סיבים צלולוזיים בגוונים מבריקים ועמוקים. הצ' נוצר תוך כדי תהליך הצביעה, ע"י הרטבת הבד או הסיבים בתמיסת מרכיב-הצימוד, ואח"כ טיפול עם בסיס דיאזו. צבעי-יורה (vat) מבוססים על אינדיגו או אנתר-כינון וצובעים סיבים צלולוזיים, הם אינם נמסים במים. ע"י חיזור הם נהפכים לתרכובות לאֶוקו (leuco) הנמסות במים ונספחות ע"י הסיב. קיבוע הצ' נעשה ע"י חמצון תרכובות הלאוקו לצורתן המקורית הבלתי-מיסה. לצ' אלה יציבות מעולה. צ' פעילים מתקשרים עם צלולוזה בקשר כימי. גוניהם מבריקים ויציבותם טובה. מניחים שתהליך הצביעה מתבצע ב-3 שלבים: (1) פעופע (ע"ע) של חלקיקי הצ' מהתמיסה אל פני שטח הסיב, וספיחתם; (2) חדירת הצ' לתוך הסיב; (3) קשירת מולקולות הצ' בקשרי מימן, קשרים קוֹלֶגְטיים או כוחות פיסיקליים אחרים אל מולקולות הסיב.

במוצרי הטפסטיל מטפלים לפני הצביעה — בד"כ כביסה והלבנה (ע"ע). חמרי-ההלבנה המקובלים הם: כלור (היפוכלורייט הנתרן), מי-חמצן וכלורייט הנתרן — בהתאם לסיב. משתמשים גם בקמרי-חיזור לליבון — בעיקר לסיבי צמר ופוליאמיד. כדי להגביר את חוזק החוטים, להעניק ברק נאה ולשפר את הזיקה לצ', מטפלים במוצרי כוּתְנָה במרצריזציה, תהליך הכולל טיפול בתמיסה מרוכזת וקרה של נתרן-מאכל (NaOH) ושיטה בתנאי מתיחה מבוקרת. בדי צמר מנופץ, מבוטשים לפעמים לפני הצביעה, כדי לכווץ אותם לממדים המבוקשים וללכד את הסיבים. בדים מסיבי פוליי-

הצבעים העיקריים

אז, היו: גומי ערביקום, ביצים דוֹגג, היוונים פיתחו שיטות אלו והשתמשו בצ" להידור מקדשיהם ולפולחן. השימוש באספלט כצ" מגן נגד חדירת מים נזכר במקרא (ברא' ה, יד; שם' ב, ג). צבעי-שמן היו ידועים ביה"ב ונזכרים בכתבי הנזיר תאופילוס מהמאה ה-12. במאה ה-17 הופיעו רהיטים מצופים לפות מזרחיות ושלק (shellac) שיובא מהודו. — ייצור רוב השרפים (ע"ע) הסינתטיים ופיתוח המודרני של הצ" החלו למעשה בתחילת שנות ה-20 של המאה ה-20. וע"ע אמנות, עמ' 45; פרסקו.

אמנות הצביעה של בדים התפתחה מפני שבדים „טבעיים“ הם חסרי גוון. לצביעה שימשו תחילה צ" שהופקו מן הצומח והחי, משום הזיקה הנמוכה של צ" מינרליים לסי-בים. צביעת בדים היתה מקובלת במסופו-טמיה, מצרים, פניקיה ופרס, וכן בישראל. בשולות הראשונות בסין הבחינו במעמדו של אדם לפי צ' לבושו: בצ' הקדוש — צהוב — התלבשו הקיסר ורעייתו; פילגשי הקיסר לבשו סגול; אבירים מן הדרג הגבוה — כחול; אבירים מן הדרג השני — אדום, ומן הדרג השלישי — שחור.

כבר לפני כ-4,000 שנה הכירו הסינים את האינדיגו ואת הקרמין, שמקורו בתולעת הא-לת. השתמשו גם בלוקאו שמקורו בצמח האשחר (ע"ע). בתארו את כיבוש פרס בידי יוון מספר פלוטרכוס כי בשלל היו 5,000 טלג-טים של ארגמן (ע"ע ארגמן צור). אצלו נזכרים גם מרכיבי צביעה מפורסמים, כסרדס והרמיני. מוצא הארגמן כנראה מכרתים, ר-יצרניו הגדולים היו הפניקים.

במקרא מודגשת ההערכה לבגדים צב-עים, שהיו נכס יקר והעידו על מעמד גבוה (ר' למשל: ברא' לו, ג; שם' כה, ד; שופ' ה, ל; ישע' סג, א—ב; יחז' כג, יד; נחום' ב, ד; דה"ב ב, ו). וע"ע ציצית.

מתגליות מדבר יהודה מסתבר שבימי בר-כוכבא השתמשו ב-3 צ": צהוב — זעפרן, שהופק מן הכרכום התרבותי (ע"ע כרכום); אדום — אליורין (ע"ע); וכחול — אינדיגו, ששימש חיקוי לתכלת (ע"ע). — שרידי מת-קני-צביעה מתקופות שונות נמצאו בין היתר בתל בית-מרסים, גזר ותל מור, וליד אשדוד, טירת-יהודה, כפר-אתא ותל-עמל.

תאופרסטוס מלסבוס (372—287 לפסה"ג) מזכיר צבעי אדום וכחול ומתאר גם צביעה בשחור. דיוסקורידס (ע"ע; במאה ה-1 לפסה"ג) מזכיר אליורין, אינדיגו וקרמס. בחורבות פומ-פיי והרקולגאום (ע' עריכה) נמצאו בתי-מלאכה גדולים (fullonica) לעיבוד טפסטיל. מצבעה אפיינית לתקופה זו היתה officina tinctoria של אוֹבּוֹגְיוֹס. צבעים שהתמחו בצ-ביעת הארגמן, צבעם הבלעדי של הקיסרים, זכו למעמד מיוחד ונהשבו עובדי הקיסרות.

שם הצבע	נוסחה או תיאור	כשימוש
לבן חשוּפה (Kremnitz white Flake white)	2PbCO ₃ ·Pb(OH) ₂	מאמצע האלף ה-1 לפסה"ג
לבן האנץ	ZnO	מאמצע המאה ה-19
לבן טיטאן	TiO ₂	מאמצע המאה ה-20
כיר	CaCO ₃	משלהי התקופות הפרהיסטוריות
בצ"ץ	Mica	במאות 19—20
אוכרת טייגה	Yellow iron oxide (natural) (Sienna ochre)	מראשית התקופות הפרהיסטוריות
צבעי מאדים	Mars colours (Iron oxides)	מאמצע המאה ה-19
אורימנט	Orpiment	מאמצע האלף ה-2 לפסה"ג עד המאות 14—17
רזלגאר	Realgar	מסוף האלף ה-1 לפסה"ג עד המאות 15—17
ליתארני	Massicot (Litharge)	משלהי התקופות הפרהיסטוריות עד המאות 18—19
כרכום (סאפרון)	Saffron	משלהי האלף ה-1 עד המאות 18—19
גאמבוג	Gamboge	מהמאות 10—11 עד המאה ה-19
צהוב כרום	Chrome yellow	מראשית המאה ה-19
צהוב לימון	Barium yellow (Lemon yellow)	מאמצע המאה ה-19
צהוב קדמיום	Cadmium yellow	מאמצע המאה ה-19
מאלאכית	Malachite (Mountain green)	משלהי התקופה הפרהיסטורית עד המאות 19—20
אדמה ירוקה	Green earth (Terre verte)	מהמאה ה-1 לפסה"ג
ירוק העיס	Sap green (Peruvian berries)	מהמאות 3—8 עד המאות 18—19
ירוק פריס	Verdigris	מהמאה ה-1 לפסה"ג עד ראשית המאה ה-20
ירוק פאריס	Emerald green (Schwefelfuchsin Paris green)	מראשית המאה ה-19
יריריאן	Viridian (Transparent oxide of chromium)	מאמצע המאה ה-19
ירוק הכרום	Chromium oxide green	מאמצע המאה ה-19
אזורית	Azurite (Mountain blue)	משלהי התקופות הפרהיסטוריות עד המאה ה-19
כחול מצרי	Egyptian blue (Blue frit)	מהאלף ה-3 לפסה"ג עד המאות 4—3 לפסה"ג
אינדיגו	Indigo	מהמאות 2—3 לפסה"ג עד ראשית המאה ה-20
אולטרמריין	Ultramarine blue	מהמאות 6—7 עד מאמצע המאה ה-19
סמאלט	Smalet	מאמצע המאה ה-16 עד מאמצע המאה ה-19
כחול פרוסי	Prussian blue	מאמצע המאה ה-18
כחול קובלט	Cobalt-blue	מראשית המאה ה-19
חבלת שמים	Cerulean blue	מאמצע המאה ה-19
כחול מונאסטראל	Monastreal-blue (Phthalocyanine blue)	מראשית המאה ה-20
אדום הצינה	Red iron oxide (Indian red haematin Venetian red)	מראשית התקופות הפרהיסטוריות
ורמילין (צינאבאר)	Vermilion (Cinnabar)	מאמצע האלף ה-2 לפסה"ג
מיניום	Red lead (Minium)	מסוף האלף ה-1 לפסה"ג עד המאות 10—13
ארגמן צורי	Tyrian purple	מסוף האלף ה-1 לפסה"ג עד המאות 14—15
קרמס	Kermes	מהמאות 16—17 עד המאה ה-20
כרמיל	Carmine (Cochineal Carmine lake)	מסוף המאה ה-19
אדום אליורין	Alizarin crimson	מראשית המאה ה-20
אדום קדמיום	Cadmium red	מראשית המאה ה-20
חגשיות	Umber	משלהי התקופות הפרהיסטוריות
חום היריון	Sepia	מסוף האלף ה-1 לפסה"ג; מאמצע המאה ה-18
ביסטר	Bistre	מהמאות 14—15 עד המאה ה-20
חום ואן דייק	Van Dyke brown (Cassel earth Colonye earth)	מהמאות 17—18 עד המאה ה-20
סגול קובלט	Cobalt-violet	משלהי המאה ה-19
סגול מנגן	Manganese violet	משלהי המאה ה-19
אספלט	Asphaltum (Bitumen)	ממאות 17—18 עד המאה ה-20
שחור מנגן	Manganese black	בתקופות פרהיסטוריות
חום עץ	Charcoal (Vine black)	משלהי התקופות הפרהיסטוריות
פח מנורה	Lamp black	משלהי האלף ה-1 לפסה"ג
חום עצמות	Bone black	מהמאות 8—7 לפסה"ג עד המאות 5—6 לפסה"ג
פחם שנהב	Ivory black	במאות 13—14 כניל



מפעלי צביעה מסוף התקופה הישראלית (ראשית המאה ה-6 לפסה"ס), תל בית-מרסים

הצ' הירוק (בעור של דגים, דו-חיים, זוחלים ועוד) נוצר לא מנוכחות פ' ירוק אלא כתוצאה מחדירת אור כחול מפורז דרך שכבה של פ' זהוב. כ"כ צ' האר-גמן הנראה בצווארם או בפניהם של צי-פורי קזואר, הוא תו-

צאה של צירוף האור הכחול המפורז והאדום של ההמוגלובין שבדם. כרומוטופורים ושינויי-צ': הצ' בעולם הטבע אינו תלוי באופן בלעדי בנוכחותו או בחסרונו של פ' זה או אחר, אלא הוא נקבע ע"י מיקומם היחסי של סוגי הפ' ובכמותם בכל כרומוטופור. כשהגרגרים מרוכזים, הפ' מפורזים בתא פולו, הצ' חזק; ולהפך, כשהגרגרים מרוכזים, הצ' אינו מורגש. שינויי-הצ' הם באופן ניכר בהתאמה לרקע הסביבה (ע"ע הסוואה). הם נגרמים ע"י גירויים הנקלטים מן הסביבה באמי-צעות העיניים — ע"י ראייה. הם גם מושפעים מגורמי סביבה שונים: אור — בתאורה חזקה מתפשטים הפ'. במקרים אחדים האור פועל גם באופן בלתי ישיר: מעורר תגובות שמקורן בעור או באפיפיזה (ר' להלן). טמפרטורה: בחולייתנים בטמפרטורה מעל 30°—35° חלה התכווצות של המלאנופורים, בעוד שבדרגת קור של 1°—5°, חלה התפשטות. לחות: צפרדעים משחירות בלחות גבוהה ונעשות חוררות בתנאי יובש. ריחם יומי, כגון חורון בלילה וצבע שחור ביום. מצב של התרגשות, שמקורו בגירוי מכני או חזותי (אויב, עונת היחום ועוד), מעוררים בדגים ובזוחלים, "חורון". בבע"ח אחרים התגובה היא השחרה או נימור.

התפשטותם והתכווצותם של הכרומוטופורים מוסדרת בחסרי-חוליות (סרטנים, חרקים [ע"ע עמ' 85]), ע"י הורמונים (3 או יותר), המופרשים בדם כתוצאה מגירוי-אור או גירויים אחרים המועברים דרך מערכת העצבים. בסרטנים עילאיים שני הורמונים משוחררים מבלוטת ה-sinus שבעוקץ העין — ולפחות אחד מבלוטת Corpora allata שמאחורי המוח. בחולייתנים (כרישים, דו-חיים וכמה מהזוחלים) הגורם המסדיר הוא הורמון המופרש מאונת-הבנינים של בלוטת ההיפופיזה (ע"ע) וגורם לכהות העור. לעומת זאת פועל הורמון אחר פעולה מנוגדת וגורם להבהרת העור. הוא בודד מהאפיפיזה (ע"ע, כרך מילואים, עמ' 890). באחדים מדגי-גרם וזוחלים הגורם המסדיר הוא חומר כימי המופרש מקצות סיבי העצבים. ברוב דגי-גרם ובזוחלים פועלים שני הגורמים, ההורמונלי והעצבי. חילופי הצ' בבע"ח מלווים, בעונת היחום הדגירה, בגדי כלולות, המשמשים כסימן המין (דינונים, דגים). חילופי-הצ' משמשים כהגנה מפני הארה חזקה (התפשטות פ', כעין שיווף של עור האדם), ואף פועלים לריסות חום-הגוף (בלטאה מדברית, השחרה בשעות הבוקר ואחרי-צהריים והבהרה בלילה).

הצמחים ניכרים בצבע הירוק של עליהם וגבעוליהם, הנגרם ע"י הכלורופיל (ע"ע). הצהוב האורגני של פרחים רבים, פירות ועלים מקורם בפ' הקרוטנואידים (ע"ע). האדום, הכחול והצהוב הבהיר בצבעי פרחים ופירות מקורם בפ' מקבוצת הפלונים (ע"ע). הצ' הלבן של הפרחים מקורו לרוב בפ' מקבוצת אנתוסינאנונים (ע"ע). רוב עלי-הכותרת של פרחים מכילים תערובת של שניים או יותר סוגי פ', כגון: הצבע חום או אדום-האורגני הם תוצאת תערובת של פ' מקבוצת אנתוציאנינים וקארטנואידים. האדמומיות של עלי הסתיו נגרמת ע"י היעלמות הכלורופיל ויצירת האנתוציאנינים המזורזת הודות לעצמת קרינה חזקה וטמפרטורה נמוכה. חוסר

בתקופה הביזנטית היתה הכנסיה צרכן גדול של בדים צבועים, בעיקר בדי-משי ללבוש הכמרים. הצ' העיקרי היה ארגמן. הקיסר קונסטנטינוס VII כונה "נולד בארגמן" (= נולד אחרי שאביו המלך עטה ארגמן). קארל הגדול VII עודד גידול פואת-הצבעים וקרמס. אחרי י"ב התפתחה הצביעה במערב. צבעים (כבעלי-מקצוע אחרים), התאגדו בגילדות. גילדה של צבעים ידועה לראשונה באנגליה ב-1188, וידועות גילדות בגרמניה, בהולנד ובשוויץ באותה תקופה. ב-Livre des Métiers ("ספר האומנים", פאריס, 1268) נזכרים הצבעים לחדד והאורגים לחדד. חוץ מפאריס היו מרכזי המקצוע ברואן ודואי. במאות ה-14—17 היה מרכז תעשיית הצמר והמשי באיטליה בפירנצה, ומוצריו נמכרו ברומא, נפולי, ספרד ותורכיה.

החל במאה ה-17 חקרו את תהליך הצביעה; יצוינו במיוחד: פ. דיפה (Dufay; 1698—1729); ז'ן אלו (Hellot; 1685—1766); פ. ז' מקה (Macquer); ברתולה (ע"ע), שפרסם ב-1791 את Elément de l'art de la teinture ("יסודות אמנות הצביעה"); שפטל (Chaptal; 1756—1832), שפרסם את Traité de la teinture au coton en rouge ("מסה על צביעת כותנה באדום"); ומ. שרל (Cheureul; 1786—1889; מצבעת ביהח"ר המפורסם גובלן [ע"ע בפאריס]), שהצליח לבודד צ' טבעיים (כגון haematoxylin) והכין לוח צ' שבו 14,400 גוונים. ב-1856 המציא הכימאי הבריטי ה. פרקין (ע"ע) את הצ' הסינתטי, ופתח את התקופה המודרנית בצביעה. מאז מתוספים אלפי צ' חדישים לכתריסר הצ' ששימשו במשך כל הדורות. בכך הפכו הבגד והבד הצבועים ממוצר-מותרות מלכותי למוצר עממי.

מבין היהודים יזכרו רפאל מלדולה (1849—1915), שהמציא את ראשון צבעי האוקסאזין, הידוע ככחול מלדולה (Meldola's Blue), וליונשטיין (1845—1916), חלוץ תעשיית הצ' הבריטית במנצ'סטר, שהודות לו המשיכה תעשייה זו לשגשג באנגליה בתחילת המאה ה-20.

צ. קו.

צ' בטבע החי. רוב בע"ח הצמחים מתגלים לעין הרואה בצ' שונים, בגוונים ובדגמי צ' המלווים צורות התנהגות שונות. הצ' מתקבל בשתי דרכים: (1) כימית, ע"י ביזכרומים — חמרי-צ' טבעיים; ע"ע — פיגמנטים (פ'). (2) פיסיקלית, ע"י סטרוקטורות (שכבות דקיקות זעירות, לוחיות גבישים ועוד) חסרות-צבע, השוברות את קרינה-האור למרכיביהן.

הצ' הפיסיקליים נגרמים הודות לתופעות: החזרה, התאבכות, פזור ועקיפה של האור (ע' ערכיהם).

בהחזרה גמורה של קרני האור מתקבל הצ' הלבן, כגון זה שבנוצות, פרוח או שיער; או בכנפיהם של מיני פרפרים. יש מקרים שחמרים שונים המצויים ברקמות מסייעים להחזרתן הגמורה של קרני האור, כגון חומר שומני במצב קולואידי, סידן פחמני בשלד של חסרי-חוליות (בסרטנים), צורן (בספוגים), גבישי גואנין או חמרים פוריניים בכסות של חסרי-חוליות ובקשקשים של דגים ועוד.

בהתאבכות מוחזר האור הפוגע, דרך שכבות רצופות של פילמים דקים, וכתוצאה מכך מתקבל גון ברק (iridescence). גוני ברק נראים בכנפי פרפרים, חיפושיות, בעור של זוחלים, בקשוות של רכיכות ועוד.

במקרים לא מעטים נוצר הצ' הכחול כתוצאה מפיוורן של קרני אור המוחזרות דרך מערכות קולואידיות עדינות כשהן מונחות מעל שכבת גריגרי מלאנין. צ' זה ("כחול סינדלי") מצוי בדגים, בנוצות של עופות ועוד.

יש שהצ' המתקבלים הם צירוף של התאבכות ועקיפת האור, ויש ששכבת תאי הפ' מונחת מתחת ללוחיות דקיקות. רוב

הצ" ומאפשר חדירת פטריות ובקטריות פתוגניות. נעצרה התרבותו הבלתי מרוסנת.

למרות ריבוי צורותיהם מהווים הצ" יחידה טבעית וניתן לשייך אותם לסדרה נפרדת עצמאית (Cactales או Opuntiales). הקרובה ללואסיים או להדסיים. בתוך המשפחה מייצגים מיני פרסקיה את הטיפוס הפרימיטיבי בעוד שהצורות הכדוריות (כגון ממילריה) נחשבות מפותחות יותר.

הצ" נחלקים ל 3 בנות-משפחה: (א) פרסקיים (Pereskioideae), המכילה סוג אחד פרסקיה (Pereskia). מיניה עצים, שיחים או מטפסים קוצניים. העלים מסורגים, רחבים, דקים או בשרניים-מעט ונשירים. הפרחים דמויי-גלגל, בודדים, נישאים על עקצים או ערוכים במקבד. כמה ממיניה משמשים כצמחי גן וככנה להרכבת מינים רבים של צ".

(ב) צבריים (Opuntioideae) — צמחים שגבעוליהם עשויים פרקים סטוחים או כדוריים או גליליים. כולם או רובם בשרניים מאד. העלים זעירים, גליליים על פי רוב ונושרים מהר. הקוצים בודדים או ערוכים בקבוצות; לפעמים חסרים. לכולם גלוקידיים במספר רב. הפרחים יושבים. הסוג החשוב הוא הצבר (Opuntia) שעמו נמנים כ 300 מינים או יותר, הנפוצים בעיקר באמריקה. גם בארץ-ישראל המין החשוב ביותר בסוג זה הוא הצ' המצוי (O. Ficus-indica). הכותרת גדולה; צבעה צהוב אדמדם או ירוק. הפרי אכיל, קוצני או חסר קוצים, כדורי או דמוי ביצה. מולדתו של צ' זה אמריקה המרכזית, משם הופץ לאזורים חמים רבים. הצ' משמש הן כצמח גדרות וגוי והן כצמח פרי. כ"כ נמצא בארץ הצ' האדום (O. vulgaris Mill.), המשמש בעיקר כצמח גוי וגם מקורו באמריקה המרכזית.

(ג) קריים (Cereoideae), צמחים בשרניים — יבשתיים או אפיפיטיים. הגבעולים דמויי-גליל או כדוריים או ענפים מאד בעלי מקצועות או צלעות. העלים חסרים עפ"ר; לפעמים הם קטנים ודמויי-קשקש; בעלי אריאלות אך חסרי גלוקידיים. הפרחים יושבים, גדולים, בעלי עטיף דמוי-משפך מוארך. בתי-משפחה זו עשירת מינים, ומת-גלה בה רבי-גוניות במבנה הגבעול והפרח יותר מאשר בשתי בנות-המשפחה הקודמות. הסוג החשוב ביותר הוא קראוס (Cereus) — צמחים שגזעיהם גבוהים עפ"ר (מגיעים לפעמים עד ל 20 מ') וקופים. עפ"ר ענפים מאד. בעלי מקצועות או צלעות בולטות. הכריות קוצי-ניות. הפרחים נפתחים בלילה ונושרים מהר. המין המפורסם ביותר הוא הקרנגיה הענקית (Carnegie gigantea) הידועה בשם Sahuaro או Saguaro. שגזעה הבשרני גבוה הדומה לעמוד מסתעף בצורת מנורה. פירותיה נאכלים ע"י האינדיאנים באריזונה. במפסיקו ידועים מינים אחרים, כגון קראוס העוגב או קראוס העמודים (C. Gemma-tus). סוגים אחרים הם: האפיליום (Epiphyllum) — צמחים זקופים שגבעוליהם פחוסים, והם בלתי קוצניים. שפת הענפים חרוקה או משוננת. צבע הפרחים לבן, אדום או צהוב. הפרי מוארך ואדום. הסוג נפוץ כאפיפיט באזורים הטרופי והסובטרופי ביבשות אמריקה. האַכִינִּוֶקטוּס (Echinocactus) — צמחי גליליים, גדולים ועבים. הגבעול בנוי צלעות. הכריות גדולות וקוצניות מאד. הפרחים נישאים בקצה הצמח; לעתים הם מכוסים בחלקם צמר צפוף; צבעם צהוב. הפרי מוארך ומכוסה צמר לבן. הזרעים שחרחרים, חלקים ומבריקים. כולל 9 מינים הנפוצים בדרום-מערב אה"ב ועד למפסיקו. האדם והצ". מינים רבים של צ" משמשים כצמחי גן.

פירותיהם של מינים רבים אכילים. מכמה מינים נסחט מיץ, המותסס ומשמש ליצירת משקאות לאלכוהוליים. מינים אחדים מכילים אלקלוי-אידיים הלוצינוגניים: מהצמח Lophophora williamsii מפיקים את החומר פיוֹסָה המכיל את האלקלואיד מֶסקָאלין (רע"ע הלוצינוגניים ור' שם נוסחה). מיני Opuntia ואַכִינִּוֶקטוּס משמשים כצמחי מספוא במקומות שונים באמריקה. בעבר גידלו את צבר התולע (Nopalca)

מינרלים שונים (זרחן, סידן, ברז וכו'), מחלות ופגעים שונים מביאים לידי אדמומיות בעלים ובגבעולים. וע"ע עלה, עמ' 852.

K. W. Bendey, *Natural Pigments*, 1960; H. M. Fox - G. Vevers, *The Nature of Animal Colours*, 1960; H. W. Chatfield (ed.), *The Science of Surface Coatings*, 1962; N. Proud, *Textile Printing and Dyeing*, 1965; P. Nylén - E. Sunderland, *Modern Surface Coatings*, 1965; F. W. Billmeyer - M. Saltzman, *Principles of Color Technology*, 1966; G. Wyszecki - W. S. Stiles, *Color Science*, 1967.

צְבָרִיִּים (Cactacea), משפחת צמחים דו-פסיגיים הכוללת כ 140 סוגים וכ 2000 מינים. הצ" נפוצים בעיקר באזורים היבשים הטרופיים והסובטרופיים של יבשות אמריקה. לצ" אופי פֶּסְרוֹמוֹרְפִי (ע"ע: כסרופיטים; צמח, אנטומיה).

הצ" הם צמחים רבי-שנתיים בשרניים, עשבונים או מעוצים; הגבעולים פחוסים, גליליים או כדוריים ולעתים קרובות מחורצים לארכם. בלתי-מסועפים או מסועפים. לעתים קרובות הם עשויים פרקים. הצ" מצוידיים בקוצים או בזיפים בעלי זיזים או בשניהם. לצמחים מערכת שרשים שטחית אך מסועפת. היכולה לכסות שטח של כמה עשרות מ"ר. העלים חסרים עפ"ר, ובמידה שהם מופיעים הם שטוחים, בשרניים עפ"ר או מנוונים ונושרים מהר. בחיקי העלים כריות (אריאלות) עגולות או אליפטיות הנושאות ענפים, פרחים, קוצים, שיפים או שערות ובלטות. יש שהכריות הן בעלות גלוקידיים (glochidia) — שערות מצוידות בזיזים מסועפים. הפרחים עפ"ר דו-מיניים, גדולים, נכונים או בלתי-נכונים וערוכים כשהם בודדים או בקבוצות. העטיף פשוט וערוך לפעמים בקבוצות. יש עמוד עלי אחד והצללקת בת 2 או הרבה אונות. השחלה תחתית או תחתית למחצה. בעלת מגורה אחת והרבה ביציות. השיליות דפניות: מספרן 3 או יותר. ההאבקה נעשית ע"י חרקים ובמינים אחדים ע"י ציפורים. בחלק מהמינים נפתחים הפרחים בלילה ואילו במינים אחרים גם ביום. בכמה מינים חיים הפרחים כמה שעות בלבד בעוד שאצל האחרים מגיע משך החיים לכדי מספר ימים. הפרי ענבה בשרנית. לפעמים יבש, בעל קוצים, שיכים או זיפים ומרובה זרעים. ציפת הפרי נוצרת מתוך הקליפה (צבר, פרסקיה) או מתוך עקצי הביציות הארוכות (קראוס). הזרעים שטוחים, עגולים, חלקים או מגובששים.

קליפת הזרעים כד"כ שחורה ומבי ריקה. תפוצת הפרי נעשית בעיקר ע"י ציפורים.

הצ" אפיפיטיים לאזורים צחיחים. מרכז גדול של מינים מצוי במרכז אמריקה (ע"ע מפסיקו, עמ' 463). הם גדלים החל בגובה פני הים ועד לגובה של כ 3,600 מ' (בהרי האנדים). הסוג היחיד מהמשפחה הנחשב כצמח בר בעולם הישן הוא הסוג ריפסליס (Rhipsalis), המצוי, מלבד באמריקה, גם באפריקה הטרופית. מֶלְגֶש (מדגסקר) וסרי-לַנְקָה (צ'יילון); ייתכן שהובא לשם בידי אדם.

מינים רבים של צ" הועברו לאי-זור הימה"ת החל במאה ה 16 והת-אקלמו בו. שימושם רב כצמחי-מאכל וכגדר חיה. מינים כגון Opuntia inermis, שהועברו לאוסטרליה, הפכו שם למכת-ימדינה. בעקבות פעולת זחל העש (Cactoblastis cactorum), הנובר בגבעולי

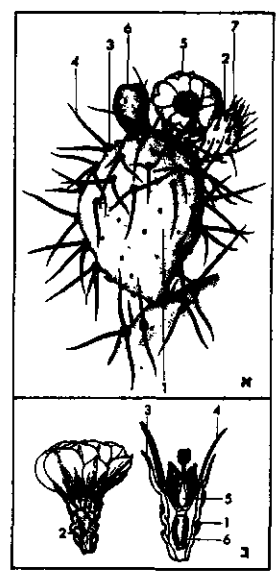

ציור 1. צבר (Opuntia). א. מבנה הצמח: 1. גבעול; 2. עלה; 3. אריאלה; 4. קוצ; 5. פרח; 6. פרי; 7. ניצן צעיר; ב. מבנה הפרח: 1. אריאלה; 2. מעצית הפרח; 3. עלה-גיביע; 4. עלה-כותרת; 5. עמוד-עלי; 6. שחלה



ציור 2. צבריים. סימון לשמאל: פרסקיה (Pereskia aculeata); צבר (Opuntia spec.); קראום (Cereus benekii); נוטוקטוס (Notocactus mammulosus); קליסטוקטוס (Cleistocactus wendlandiorum)

אדמה (בטנים). הנקבה מטילה מ 30 עד 250 ביצים. הדגירה נמשכת 3 שבועות והזחלים, על 4 הדרגות, מתפתחים כחודש וחצי. הם מקימים 4 דורות בשנה וחורפים בדרגת זחלים.

L. Chopard, *Orthoptéroïdes de l'Afrique du Nord*, 1943; G. Ya. Bei Bienko et al. (eds.), *Keys to the Insects of the European U.S.S.R.*, 1-V, 1967.

מ שטר.

צ'נס, מַחֲלַת, ע"ע טְרִיפְנוֹסוֹמוֹת, עמ' 1007/8.

צ'ד (Tchad), רפובליקה בצפון מרכז אפריקה. חסרה מוצא לים. שטחה 1.284.000 קמ"ר; 3.8 מיליון תוש' (1972). צ' שוכנת בחלקה הגדול בתחום אגן רחבידיים (בגובה של 200—500 מ')

ששמו כשם המדינה. המקום הנמוך ביותר בתחומה הוא שקע-ג'וראב (Djourab), 175 מ' מעפה"י; ימת צ' (ע"ע), השוכנת בגבול המערבי של המדינה והמשתרעת גם בתחומן של המדינות ני'ר, ניגריה וקמרון. היא שריד לימה גדולה שכיסתה את כל שטח האגן. שרשרות ההרים הראשיות המקיפות את האגן בתחום צ' הן: בצפון — מאסיוו טיפסטי — גוש לבה (100.000 קמ"ר) שפסגתו אצמיקוסי (3.415 מ'), הפסגה הגבוהה ביותר בתחום מדבר סחרה (ע"ע); במזרח — המאסיווים אַנְדִי וַדִי (Ouadai). הגדולים שבנהרות צ' הם בעלי חשיבות להשקיה ומאפשרים שיט עונתית: שארי (יובל נהר אונגני; ע"ע) ולוג'נה; אלה זורמים בדרום-מערב צ' עד למקום מפגשם בקרבת (א)נַנְ'מְנָה ונשפכים לימת צ'. הבירה, פור-ל-אמי (Fort-Lamy), שוכנת בגדה המזרחית של שארי. סמוך למפגשו עם ולוג'נה; 166.500 תוש' (1972).

א ק ל ים. חלקה הדרומי של צ' שוכן בתחום האקלים הטרופי-יבש; כמות המשקעים השנתית הממוצעת 500—1.200 מ"מ, בעיקר בעונת הקיץ (מאיי-אוקטובר). חלקה המרכזי של צ' שוכן בתחום האיזור היבש-למחצה (250—500 מ"מ בשנה), ואילו צפונה של צ' — בתחום מדבר סחרה.

ה צ ו מ ח : ע"ע אפריקה, עמ' 293; אפריקה המשונית הצרפתית. ה ח י צ' כוללת בתחומיה חלקים מחבל המדבריות הסחר-ערבי של הממלכה הפאליארקטית — בצפון, ומחבל הסונות של ממלכת החי האפריקנית (אֶתְיוֹפִית) — בדרום. מרביתו של החבל שייכת לאזור הסונה הסודאנית. נציגיו העיקריים הם: פיל אפריקני, תאו אפריקני, גירפה ומיני אנטילופות: — האוריבי (Ourebia), צבי-סלעים (Oreotragus), קובוס וצבי סוף (Redunca), צביון (Sylvicapra), קודו משורטט (Tragelaphus scriptus), בובל, חזיר-הנהרות, חזיר היבלות, היפופוטם ומיני מכרסמים. אל אלה גלויים טורפיהם — אריה, נמר, קרקל, סרַל, צבוע נקוד, נמיות, סמוריים, זאב טלוא ותנים. מצויים גם קופים: גונזונים, בבון ופֶרֶשׁ. היחידים בסדרתם — השָנְבוֹב והפאנגולין, מספר העופות רב. מהם: ציפורים אפריקניות וטרופיות אנדמיות כגון טורניפס וקוליוס, לובית מסדרת הנָרְאִים ולבלר (Sagittarius) מהדורסים, או מינים מסוגים החורגים מתחומי האיזור הטרופי, כגון נחילאלי ברוד, יונה גינאית (Columba guinea), שרקק נזבי וכר. מלבד מינים יציבים אלה מתאפיינת

coccinellifera) ואת *Opuntia tuna*. עליהם היו מגדלים את כנימות המגן להפקת צבע הפרמין (רע"ע כנימות, עמ' 909/10). המלה צ' משמשת כינוי לילידי איי על שום הטבע המיוחס להם, שהם עוקצניים וחצופים מבחוץ ונעימים וטובי לב מבפנים. ה"צבר" הנזכר אצל אספ הרופא ושמואל אבן תיבון הוא האלה או האלני (ע' ערכיהם). השם ניתן לקטסוס שהובא ארצה, אולי על שום הדמיון בצורה.

N. L. Britton - J. N. Rose, *The C.*, I-IV, 1919-1923; W. T. Marshall - T. M. Bock, *C.*, 1941; F. Buxbaum, *Morphology of C.*, I, 1950; W. Haage, *Das Praktische Kakteenbuch in Farben*, 1961; C. Backeberg, *Die C.*, I-VI, 1958-62; J. Borg, *C.*, 1970*.

י. י.

צְבִתָּיִים (Dermaptera), סדרת חרקים (ע"ע) הניכרים בצבת שבקצה הגוף, שהיא גלגול זיוי הבטן (cerci). במבנה גופם קרובים הצ' ביותר לחגבניים (ע"ע). הצ' בעלי גלגול למחצה. גופם מוארך ושטוח; הראש וגפי הפה הנושכות מופנים קדימה; העיניים קטנות ובלטות; המחושים חוטיים בעלי 8—50 פרקים; מגן הגב דמוי לוח מרובע. לרובם זוג כנפיים עליון גלדני וקצר (tegmina) החסר עורקים ברומה לחיפושיות מסוימות, וזוג כנפיים תחתונות קרומיות מניפתיות. המקופלות בשעת מנוחה פעמים לאָרְכָן ופעמים לרחבן ומוסתרות מתחת לזוג העליון. לפיסות הרגליים 3 פרקים כמו לצרצרים. בקצה הבטן, הצבת גדולה וחזקה יותר אצל הזכר מאשר אצל הנקבה. במינים מסוימים קיימות שתי צורות של זכרים: בעלי צבתות גדולות (macrolabia), או קטנות (brachylabia). לבטן הזכר יותר טבעות מלבטן הנקבה. רוב הצ' אוכלי-כל. איבר-חוש המצוי מתחת לבטן רגיש ללחות, ובהיותם היגרופילים הם מצויים לרוב במקומות לחים. כן יש להם איבר חוש מגע (thigmotaxis), המצוי בשערות עפ"נ גופם. לפיהן הם מטים את גופם למגע הדוק עם עצמים שמסביבם. לכוונת חוש דאגה לצאצאים. הטלת הביצים היא בגומות קרקע, תחת אבנים או קליפת עץ. האם מנקה את הביצים; במקרה של פיזור היא אוספת אותן ביחד ונשארת לידן עד אחרי בקיעת הזחלים ועד לגמר התנשלותם הראשונה; בשעת סכנה מרי-מים הצ' את הצבת כלפי מעלה באיום כדרך העקרב. הצ' פעילים עפ"ר בלילה. רוב הצ' נפוצים בארצות טרופיות וסובטרופיות.

עם הצ' נמנות 3 בנות-סדרה: בשתי סדרות הכנפיים והעיניים מנוונות הן כוללות מינים בודדים הידועים כטפילים: על עטלפים (ביאוה) או על חולדות (באפריקה). עם בת-הסדרה *Forficulina* נמנים כ-1.100 מינים השייכים ל-3 משפחות; מהם ידועים בא"י 13 מינים, שהן נפוצים בהם: הצבתן המצוי (*Forficula auricularia*) *Anisolabis annulipes* 1. הראשון מצוי לעתים קרובות בבתיים. לפעמים הוא טורף וידוע בעיקר כמוזיק המכרסם פרחי ציפורן, ורד, דליה ועוד; השני ג"כ טורף וידוע כמוזיק אגוזי

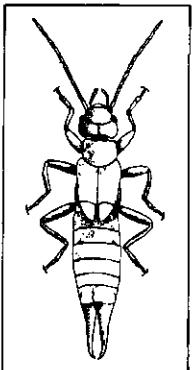

צבת מצוי (*Forficula auricularia*)

(המדברית), בחבל בורקו, רמת אנדי הרי טיבסטי שוכן שבט הטיבו הנמנה עם קבוצת הקנורי ורוב בניו עוסקים בגידול בקר, צאן וגמלים. שבטי הָדוּה והטָדָה (כ 210 אלף) היוו את גרעין המרד הממושך שהתחולל נגד השלטון המרכזי בעשור האחרון ביזמת לוב השכנה. אף שלמעלה ממחצית תושבי צ' אינם מוסלמים, קיימת השפעה מוסלמית חזקה.

ע.מ. ב.

כ ל כ ל ה. צ' היא מהמדינות העניות והנחשלות באפריקה (ההכנסה הלאומית לנפש 63 דולר [1971]), בעיקר בגלל מיעוט אזורי חקלאות פוריים, העדר אוצרות-טבע הראויים לכרייה, דרכי תחבורה מעטים והעדר מוצא לים. הכלכלה מבוססת בעיקר על גידול כותנה בדרום המדינה, ועל גידול מקנה במרכזה. כ 75% מהתוצרת החקלאית היא לקיום עצמי. גידולים חקלאיים אחרים: דורה, סורגום, בוטנים, קטניות ושומשמים. הדיג בימת צ' ובנהרות הגדולים נאמד ב 1973 ב 120 אלף טון. מפעלי התעשייה מועטים ובהם מפעלי טכסטיל. מאוצרות-הטבע המצויים בצ' מפיקים רק נתון ומלה בכמויות קטנות. נפוצו שמעות על מציאת אורניום בגבולותיה. בצ' מספר מועט של כבישים מכוסי אספלט; אין מס"ב. הקשר התחבורתי עם העולם מתנהל בדרך האוויר. — הכותנה מהווה כ 80% משווי היצוא המיועד רובו ככולו (90%) לצרפת. כ 50% מהיבוא מקורו ממנה. המטבע הוא CFA franc (C F A franc = 256.25 = 1 דולר של אה"ב).

חינוך. מערכת בתה"ס, בארגוניה, בתכנה ובלשונה היא לפי דוגמת צרפת. לאחרונה נתעוררה המגמה לסגל את תכניות הלימודים בהדרגה לצרכי המדינה ולמסורות המקומיות. חינוך-חובה חינם חל על בני 6–12. ב 1968/9 למדו 178,894 בני גיל זה (כ 35%) ב 877 בת"ס. ב 33 בת"ס תיכוניים למדו 8,724 תלמידים. היו גם שני בת"ס מקצועיים שבהם למדו 383 תלמידים. ב 1966 נועדו לחינוך כ 14.3% מתקציב המדינה.

היסטוריה. תולדות איזור צ' הרשפועו מאז ימיקדם מהיותו צומת דרכי-המסחר החשוב ביותר בצפונה של אפריקה המרכזית. שרידים ארכאולוגיים מוכיחים כי האיזור היה מוקד למסחר כבר במאה ה 4.

במאה ה 9 התבססה באיזור ממלכת קנם (Kanem), שהתאסלמה ב 1085. שושלת סף (Sef) של ממלכה זו התקיימה עד 1846. לאחר תקופת-שיא במאה ה 13 התפוררה הממלכה בלחץ שכניה עובדי האלילים, ומלכיה הקימו ממערב לה, במאה ה 14, את שלטונות בורנו (Bornu; כיום בתחום ניגריה). במאה ה 16 כבשה בורנו מחדש את קנם.

ב 1823 הגיעו האירופים הראשונים לימת צ' (משלחתו של האנגלי דֶנְהַם [D. Denham]). לאחר תקופת מלחמות בין עממי האיזור השתלט עליו הסודאני אַל-ראבַח (Rabeh), שהקים מדינה נרחבת (אחרי 1879). לאחר חלוקת אפריקה הסודאנית בין בריטניה וצרפת, ניתן איזור צ' לצרפתים ואַל-ראבַח נהרג בידם. אח"כ היתה צ' גליל צבאי, חלק של אפריקה-המסוינת הצרפתית (ע"ע; 1910) ומושבה (1920). במלה"ע II היתה צ', בראשות המושל הכושי אבוּאָה (Eboué), המושבה הצרפתית הראשונה שהצטרפה לדה גול (ע"ע). מ 1941 שימשה בסיס לכוחות הגנרל לְקֶר (ע"ע) בפעולות נגד כוחות "הציר" בלוב. אחרי 1946 ייסד גבריאל ליזט (Lisette) את "המפלגה הפרוגרסיבית של צ'" (Parti progressiste [P.P.T.]). ובזכותו הוענקה לצ' ב 1957 אוטונומיה מוגבלת. ב 1960 (Tchadien), ובזכותו הוענקה לצ' ב 1957 אוטונומיה מוגבלת. ב 1960 נעשתה צ' רפובליקה עצמאית בראשות פרנסואָ (אח"כ נגרה) טומבַלְבַי (Tombalbaye; 1918–1975). הלה לא הצליח לבסס את המדינה מבחינה כלכלית ולהשליט שלום בין הצפון המוסלמי לדרום הנוצרי-אלילי, וצ' נשארה המדינה הכושית הנחשלת ביותר באפריקה.

בשנים 1968/72 התנהלה בצפון-הארץ, בתמיכת לוב השכנה, מרידה

הסוונה בנוכחות עונתית המונית של עופות נודדים, בעיקרם עופות-ים. הסוונה היא סודאנית של צ' מ-הוה חבל-מעבר בין הפאונה העשירה יחסית של הסוונות הדרום-אפרי-קניות לבין זו העניה יחסית של מערב אפריקה. מספר מיני בע"ח מגיעים בצ' לגבול תפוצתם המערבי: קרנף מצוי,

קדוּה, אֶלְנֶד, פרדלס ועופות רבים. החי של הסוונה השחונה (סאחל) והסחרה הדרומית מהווה, במידה רבה, שלוחה מדולדלת של פאונה הסוונה הסודאנית: מהיונקים הגדולים נמצאים רק האריה ואנטילופות כדודות; לעומת זאת נכללים בו מספר נציגים של הפאונה הטרופית-מדברית הפאליארקטית שאינם מצויים דרומה יותר. מהראשונים בולטים צבי (Gazella leptoceros), דיֶשׁוֹן, ראם-הצבי (Oryx algazel) ועוד. יונקים פאליארקטיים הם בעיקר מכרסמים קטנים מהגרביליים והירבועיים. רבים יותר הם העופות הפאליארקי-טיים שעמם נמנים גם נציגי היסוד הסחור-ערבי: עורב חום-עורף, עפרוני-המדבר, גבתון-המדבר, סלעית-המדבר, סבכי-המדבר וכו'. הפארק הלאומי העיקרי של צ' הוא בוקומה בדרום-מזרחה של הארץ (2.4 מיליון דונם) — סוונה סודאנית ויערות-סוונה עשירים בחי.

אוכלוסיית צ' מייצגת בהרכבה התרבותי-אתני את מפגש אוכלוסיית הסוונה הסודאנית והשוליים הדרומיים של הסחרה. רוב תושבי צ' מרופנים בדרום הגשום יותר והם נמנים עם הקבוצה האתנית-לשונית של סודאן (ע"ע) המרכזית-מזרחית; אלה מונים בתחומי צ' 700 אלף נפש. בקבוצה זו שולט היסוד הגזעי הנגראידי רחב-הגולגולת. אלה הם בעיקרם עובדי אדמה (מגדלי דוחן, סורגום, אורז, תירס, אגוזי אדמה וכותנה) העוסקים רק מעט בגידול בע"ח. הם מחזיקים בדתות מסורתיות-שבטיות. הגדול בשבטיהם הוא הבג'י רמי היושב בחלקו התיכון והעילי של אגן נהר שארי. קרובים לו ביותר שבטי הסרה והלקה המאכלסים את חלקי הסמוכים של אגן הלוג'ונה. בסמוך לגבול קמרון שוכן שבט האַמְבּוֹם (כ 200 אלף) הנמנה עם הצ'מבה המאכלס את השטחים השכנים של צפון קמרון וניגריה. עם הקבוצה הסודאנית נמנים גם שבטי המובה, מסליט ופור (כ 300 אלף) המאכלסים את האיזור הרמתי של דֵי (על גבול דרפור בסודאן). תושבי איזור זה נמנים עם שלוש קבוצות אתניות-לשוניות, לבד מהשבטים הסודאניים הנ"ל: (1) בני קבוצת ההאוסה (ע"ע) — נגראידיים ארוכי-גולגולת. רובם מוסלמים דוברי שפות חמיות, עוסקים בחקלאות וגידול-בקר. בצ' נמנים עם קבוצה זו שבטי המובי (מונג'יל) המאכלסים, עם קבוצת שבטים קרובים, את איזור הגבול עם סודאן מדרום לֵדֵי (כ 130 אלף נפש), וכמו-כן שבט המאסה המאכלס את אגן הלוג'ונה (כ 60 אלף נפש בתחום צ'). (2) בני קבוצת הקנורי הם נגראידיים ארוכי-גולגולת שרובם מוסלמים ודוברי שפות הקרובות, כנראה, ללשוניות הנילוטיות של סודאן ואפריקה המזרחית. בתחומי צ' מצוי שבט הקַנְמַבּוֹ (כ 70 אלף נפש) השוכן לחוף אגם צ' ועוסק בחקלאות וגידול בקר. (3) קבוצת ה"ערבים" — שבטים מעורבים, דוברי ערבית (ארכאית במידה מסוימת); החשוב בהם הבַנְרָה — רועי בקר נודדים, מוסלמים קנאים, שעיקר שטח נדידתם מחוץ לגבולות צ', השואה הם צאצאי שבטים ערביים שכבר היו באיזור הסוונה במאה ה 15 והתערבו בעיקר בקנורי. בצפון צ'



שוק כלי-החרס בפור לאמי

מוסלמית של "חזית-השחרור הלאומית" (Front de Libération Nationale), שדוכאה רק בעזרת כוחות צרפתיים שהועקו למדינה. ב 1972 ניתק טומבלבי את קשריו עם ישראל. לאחר שהשליט טרור בארצו, נרצח באפריל 1975 וכת צבאית תפסה את השלטון.

J. Le Cornec, *Histoire politique du T.*, 1963; P. Hugot, *Le T.*, 1965; P. F. Gonidec, *La République du T.*, 1971.

צ'ד, ימת, הרביעית בגדלה באפריקה. שוכנת על גבול 4 מדינות: צ' (לה שייכים יותר ממחצית ממי הימה), קמרון, ניגריה וניז'ר. שטחה נע בין 9.840 קמ"ר ל 25.700 קמ"ר ומשתנה מדי שנה. יצ' שוכנת בתוך אגן צ' בגובה של 281 מ' מעפה"י באיזור של דינות שבין המדבר בצפון והסוונה בדרום. יצ' היא שריד לימה עתיקה שכיסתה את שטח האגן וכבר בתקופת הרביעון היו ממדיה פי 3 מממדיה כיום. הימה ניזונה ממימי הנהרות שארי ולזוגנה שמקורותיהם ברמות הגבוהות שבשטח הקהיליה המרכז אפריקנית שבתחום האקלים המשווני בעל עונה יבשה. שטחה ועמקה תלויים בכמות המשקעים היורדת במקום. הימה מאבדת כמות רבה ממימיה עקב התאדות וחלחול. כ"כ היא נסתמת בסחף הנהרות. יצ' בנויה משני אגנים, שביניהם מפריד רכס. שדרכו עוברת תעלה אחת. עומק החלק הצפוני 4-7 מ' והדרומי 3-5 מ'. אך האחרון מגיע לעתים לעומק של 11 מ' ומתאים לשיט ספינות קטנות. החלק הצפוני נתון מדי פעם להתייבשות. חופי הימה בצפון-מזרח מפורצים ותלולים ואילו בדרום, באיזור כניסת הנהרות לימה, הם מישוריים וביצתיים. בתקופת גאות הימה היא מתפשטת לכיוון צפון, שם מצויים החלקים הנמוכים של האגן, ומציפה שטחים נרחבים. למרות האידוי הרב אין המים מלוחים והימה עשירה בדגה.

A. Bouchardcan, *Monographie du lac Tchad*, 1957.

צ'ד'ויק, סר ג'ימז — Sir James Chadwick — (1891—1974). פיסיקאי אנגלי, מגלה הניטרון.

צ' רכש את חינוכו באוניברסיטות מנצ'סטר וקיימברידג' וכתלמידו של ג'יג'ר בברלין. ב 1923 נתמנה סגן המנהל של מעבדות קונדיש (Cavendish) למחקר בקיימברידג'. מ 1927 חבר החברה המלכותית למדע ומ 1935 שימש פרופסור לפיסיקה באוניברסיטת ליוורפול. עיקר פרסומו של צ' בא לו מגילוי הניטרון (ע"ע חלקיקים אלמנ-טריים, עמ' 530; אטום; אטומית, פצצה), המרכיב חסר המטען החשמלי של גרעין האטום שמסתו שווה בקירוב למסת הפרוטון; על כך הוענק לו פרס נובל בפיסיקה (1935). גילוי הניטרון האיץ בין השאר את תהליך הפיתוח של הפצצה האטומית, מאחר שאפשר את הפצצת גרעיני האטום באלומת ניטרונים שלא הוסטה בהיותה חסרת מטען חשמלי. כן נודעת עבודת צ' בדבר האישור הנסיוני של אפשרות יצירת זוג אלקטרון-פוזיטרון מחלקיקי γ בעלי תדירות גבוהה, כפי שניתן להסיק ממשוואת הגלים (של השדה האלקטר-מגנטי) של דירק.

צ' קיבל תואר אצולה ב 1945 וזכה במדליות ובפרסים רבים, בהם מדליית קופלי (1950) ומדליית פרנקלין (1951).

נוסף על מאמרי מחקר רבים ברדיואקטיוויות פרסם יחד עם רד'רפורד (ע"ע) וסיר צ'רלז אליס: Radiations from Radioactive Substances, 1930.

צדוק, כהן אצל דוד, לצד אבי'תר (ע"ע); מבית עלי. במרד אבשלום (ע"ע) נשאר, כאביתר, נאמן לדוד, אך שלא כאביתר תמך בשלמה — ולא באדניה (ע"ע) — ומשחו למלך (שמ"ב טו, כד—כט, לה; מל"א א, לט—מה). לאחר שגירש שלמה את אביתר נשאר צ' כהן ראשי יחיד, ובנו עזריהו כיהן אף הוא אצל שלמה (מל"א ד, ב). לפי ס' שמואל (ב, ת, יז) צ' הוא "בן אחיטוב", ולפי ס' עזרא (ז, ב—ה; וכן דה"א ה, כט—לד) נמשך ייחוסו עד אלעזר בן אהרן;

מכאן שהכהונה עברה כאילו בימי השופטים מבית אלעזר לבית איתמר, שממנו יצא עלי, וחזרה בימי דוד לצ'. אכן הובטחה הכהונה לבית-האב של עלי עוד במצרים (שמ"א ב, כז—לו), ואם אמנם הרמו לכהן נאמן" שה' יבנה לו — על הריסות בית עלי — בית נאמן" (שם) מכון לצ', קשה לראות את אבותיו של צ' משמשים בכהונה לפני בית עלי.

"צ' הכהן ואחיו הכהנים" שירתו — לפי ס' דה"י — לפני משכן ה' בגבעון בימי דוד (דה"א טז, לט), ונראה שמשם הגיע צ' לירושלים. להשערות על מוצאו היבوسی של צ' (בהקבלה לשם מלכי-צדק) — משום ייחוסו המעורפל — אין כל רמז בכתובים. בהעדר ידיעות מבוססות על בית צ' מימי שלמה עד יאשיהו, אין ללמוד ששירת בירושלים בית כהונה אחר. בס' דה"י נזכר "עזריהו הכהן הראשי לבית צ'" בימי חזקיהו (דה"ב לא, י). הכהנים מבית צ' מכוונים "הקרובים אלי" בפי יחזקאל (מג, יט).

משיבת-ציון ועד מרד החשמונאים שימשו, כנראה, בירושלים כהנים מבית צ' (קדה"י י"א, ח' ז). בכמה ממגילות ים-המלח נזכרים בני צ' שומרי-הברית או כהנים שיעמדו בראש עדת ישראל לעתיד (סרך היחד 1.5; סרך הברכות 22.3; סדר העדה 3.2). המדובר בחבורת מנהיגים בקרב הכת, ולא דווקא בכה"ג לעתיד, אולם שורש הכינוי "בני צ'" אצל הכת אינו ברור, ואפשר שאינו אלא כינוי של כבוד, וע"ע כהן, עמ' 592, 594.

י. מ. גרינץ, פרשיות בתולדות הכהונה הגדולה (ציון, כ"ג/ד), תשי"ח/ט; י. ליוור, תולדות בית דוד, 131/2, תשי"ט; הגל, "בני צ'" שבכת מדבר יהודה (א"י, ח'), תשכ"ו; י. ליכט, מגילת הסרכים, 113—115, תשכ"ה; J. R. Bartlett, *Z. and his Successors at Jerusalem* (JTS, XIX), 1968.

ש. מ. א.

רבי **צדוק**, תנא בדור החורבן. מסופר כי התענה 40 שנה שלא תחרב ירושלים, וניזון רק מגרונרות (מכאן הביטוי: "גרור-גרת דר' צדוק"). כשנפגש רבן יוחנן בן-זכאי (ע"ע) עם אספסינוס, היתה אחת מבקשותיו לדאוג לרפואתו של ר"צ — ואספסינוס נענה. היה מתלמידי שמאי (ע"ע), אך נהג כבית הלל (יב' ט"ו, ע"ב). היה מקורב לבית רבן גמליאל הזקן (ע"ע) ומסר ממנהגיו (פס' ז', ב' ובבלי שם). ר"צ נמנה עם חכמי יבנה (ע"ע; תוספתא נדה ד', ג—ד' ועוד) ועדויותיו שם נמסרו במסכת עדויות (ע"ע). רבן גמליאל דיבנה כיבדו ביותר (יר' סנ' א', ד'). מסופר, כי כשהיה רבן גמליאל משרת את חכמי ישראל במשתה נישואי בנו, טען ר' אליעזר: "אנו יושבין — ורבן גמליאל עומד ומשקה עלינו?". השיבו ר"צ: "הקב"ה משיב רוחות ומעלה נשיאים ומוריד מטר ומצמיח אדמה ועורך שולחן לפני כל אחד ואחד — ואנו, לא היא רבן גמליאל ברבי עומד ומשקה עלינו?!" (קיד' ל"ב, ע"ב), וזאת ברוח פתגמו הנודע: "אל תעשם (את דברי התורה) עטרה להתגדל בהם ולא קרדום לחפור בהם" (אבות ד', ה'). מובאת גם קינה שקונן על חורבן (ע"י סדר אליהו רבה, פרק כ"ח). בנו היה ר' אלעזר (ע"ע). תנא אחר ושמו ר' צדוק (במאה ה' לסה"נ), היה, כנראה, בנו של ר' אלעזר, ובנו היה, כנראה, ר' אלעזר בר' צדוק השני.

א. היימאן, תולדות תנאים ואמוראים, ג' (בערכו), תר"ע.

צדוקים, בִּיתוֹסִים ופְּרוּשִׁים, ע"ע פְּרוּשִׁים וְצַדוּקִים.

צדָפוֹת (Bivalvia — מלאט' דו־קשוויתיים; או Lamellibranchia — דפי־זימים), מחלקה של בע"ח חסרי-חוליות, השניה בגדלה במערכת הרכיכות (ע"ע). ידועים כ 20.000 מינים; 7.000 מהם קיימים כיום והשאר מאובנים.

כל הצ' חיות במים, רובן בימים ובאוקייאנוסים (מאיזור הגאות ועד לעומק של אלפי מ') ומיעוטן במקווי מים מתוקים. משכנן הוא הקרקע. רבות מתחפרות בחול או בטין ויש הקודחות בסלע או בעץ. הזעירות שבהן אֶרכֶן מ"מ אחדים (כגון, Pisidium החיים במים

הגדול של הצ" מאוחות שפות אונות הגלימה בשני מקומות ומתהווים 3 פתחים: פתח אחורי ביותר, המשמש לפליטת המים, סמוך לו פתח שני לכניסת המים, ופתח שלישי קדמי ביותר להוצאת הרגל. תכופות מתמשכות שפות הפתחים לצינורות-סיפונים. אלה מצויים בצ" המת- הפרות או הקדחות. ארכם תלוי במידת עומק חדרת הצ" לתוך המצע (טיף, אבן, עץ).

הצ" מרבית לשהות במקום אחד ותנועתן אטית. האבר לתנועה הוא הרגל, שהיא בליטה שרירית בצד הגחוני של הגוף. בצורתה הטיפוסית היא לחוצה מהצדדים, דמוית גרון, לשון או יתד (מכאן שם אחר של המחלקה Pelecypoda — רגל-גרון) ומשמשת לחילה ולחפירה. בהוצאתה החוצה וכן בכינוסה פועלים שרירים אנטגוניס- טיים מוציאים ומכניסים והיא מלווה הזרמת דם לחוכה, הגורמת לתפיחתה, קשירתה והתארכותה. בצ" מסוימות (כמו לפיה Car- [idium]) הרגל ארוכה, מחודדת בקצה. בהישענה במצע היא מתכופפת בחזקה ומתיישרת מייד. התנועה — בקפיצות. לצ" רבות בלוטה בבסיס הרגל, שממנה מפרשים חוטים המכונים „ביסוס" (byssus). בעזרתו מתקשרות הצ" לעצמים קשים — אבנים, סלעים, קונכיות ועוד. צ" רבות מבעלות ה„ביסוס" מסוגלות להינתק מהמצע, לעבור למקום חדש ולהתחבר אליו, כמו הפניניות והמיטילוסים. יש צ"

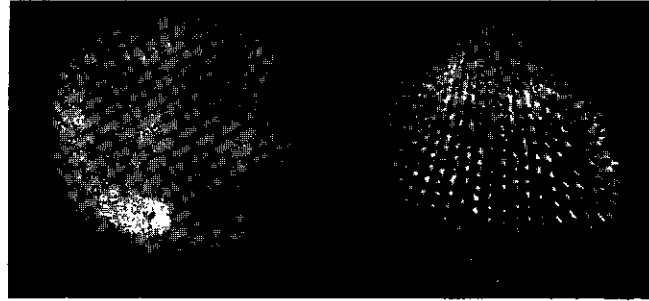

ציור 1. צדפה Trachycardium consors, מקולומביה (ציפס: ד. ררום)

מתקים) והענקיות מגיעות עד למעלה ממ' (כגון מיני מניפת הים [Pinna], וטרידאקנה [Tridacna] שבימים החמים [ים סוף]). גוף הצ" ביסודו בעל סימטריה דו-צדדית, פחוס מהצדדים, עוטה קונכייה קשה בת שתי קשוות הקשורות ביניהן מצד הגב במיתר אלסטי. הקשוות עפ"ר שוות בגודלן. סגירת הקונכיה נעשית ע"י התכווצות שרירים-סוגרים (2 או 1) חזקים האחוזים בה. עם הת- רפותם נפתחת הקונכיה בסיוע המיתר. בשפה העליונה (הגבית) של הקשוות מערכת זיזים („שיניים") וביניהם שקעים („מנעול"). עם סגירת הקונכיה נתקעות שיני קשוות אחת בשקעים שבין שיני הקש- ויה השנייה. המנעול מונע את חריגת הקשוות ממקומן בשעת תנועה וחפירה. הקונכיה מורכבת מחומר אורגני — קונכילין — ומחמרים אנאורגניים, בעיקר פחמת סידן, המהווה את רוב משקל הקונכיה. על מבנה הקונכיה ע"ע רכיכות.

בגוף הרך של הצ" בולטים שני אזורים: גוש הקרביים והרגל. הראש מנוון. הגוף כולו עטוף גלימה. בינה לבין גוש הקרביים קבו- עים הזימים. בגלימה שתי אונות, שהן קפלי עור, היוצאות מדופן הגוף בצדו הגבי ומשתרעות משני צדדיו; הן צמודות לקשוות הקונ- כיה בצדן הפנימי ואחוזות בה ע"י שרירים. אונות הגלימה הן המפרישות את הקונכיה. בין שתי האונות רווח — חלל הגלימה, שבו נמצאים גוש הקרביים, הזימים והרגל. בחלל הגלימה נוזל (שרובו מים) הנמצא תמיד בזרימה הנגרמת ע"י הכאת הריסים המצויים עפ"ן הזימים ובצדן הפנימי של אונות הגלימה. לזרימה שני כיוונים: מהחוץ פנימה, אל תוך החלל — זרם-שאיבה; וזרם נגדי, מהחלל לחוץ — זרם פליטה. המים הנכנסים מן החוץ מביאים לגוף את החמצן לנשימה וחלקיקי מזון ועירים. עם זרם הפליטה מורחקים מהגוף המים, שבהם פחמן דו-חמצני, חמרי פסולת הנקנים וחמרי צואה. בצ" מסוימות מהיררדות, מופרדות שפות אונות הגלימה זו מזו. כשהקונכיה נפתחת מעט קיימת החלפת חמרים חפשית בין חלל הגלימה ובין הסביבה החיצונית. בשאר הצ" מאוחות האונות בשוליהן במקומות מספר (1-3). אולם נשארים תמיד פתי חים, שדרכם קיים הקשר בין חלל ה- גלימה ובין החוץ. האיחוי הראשון הוא מאחור. כתוצאה מכך מתחלק הסדק המפ- ריד בין שתי אונות הגלימה לשני פתחים: קטן, שדרכו נפלטים המים החוצה; וגדול שדרכו זורמים המים פנימה והרגל משת- רבת אל החוץ. ברוב

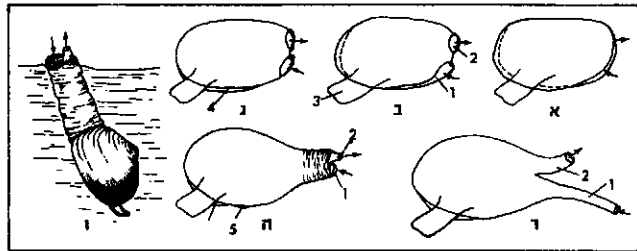

ציור 3. פתחים וסיפונים בגלימת צדפות: א. שפות הגלימה חפשיות; ב. שפות הגלימה מאוחות בין הפתח לכניסתהמים לפתח של פליטתהמים; ג. שני מסומות איחוי בין שפות הגלימה; ד. ה. ו. סיפונים; 1. פתח לכניסת המים; 2. פתח לפליטת המים; 3. רגל; 4. פתח להוצאת הרגל; 5. פתח לביסוס

היוצרות מחוטי ה„ביסוס" מעין קן, ויושבות בתוכו. אצל בעלות ה„ביסוס" הרגל קטנה; היא מנוונת בצ" החיות במחילות באבן ובעץ ובצמודות בקביעות למקום מושבן. הרגל חסרה ב Ostreidae המחור- ברות למצע ע"י חומר קשה („מלט"). כושר השחיה מצוי בצ" ממשפחות המסרקים (Pectinidae) והשופיניות (Limidae). תנועות השחיה מבוצעות תוך פתיחת הקשוות וסגירתן לסירוגין.

איברי הנשימה הם זוג זימים הערוכים באופן סימטרי בצדי הגוף, בחלל הגלימה. על פניהם אפיתל רינגי ועוברים בהם צינורות דם. המים הנכנסים לחלל הגלימה שוטפים את הזימים וגזי הנשימה בהם מתחלפים. ע"פ מבנה הזימים נחלקו צ" ל 4 סדרות: א) בעלות זימים ראשוניים — Protobranchia; ב) בעלות זימים חו- טיים — Filibranchia; ג) מרושתות זימים — Eulamellibranchia; ד) מחויצות זימים — Septibranchia. ל(א) זים מסרקי (ctenidium), האפייני לרוב הרכיכות (וע"ע שם על מבנה הזימים בקבוצות השו- נות). זימים אלה קטנים ביחס לגודל הגוף וערכם בתבאת חלקיקי מזון מועט. בסדרות (ב) ו(ג) הזימים הם מודיפיקציות של הקטני- דיום; שטחם גדול והריסים מרובים בהם. בנוסף לתפקידם בנשימה הם ממלאים תפקיד חשוב בקבלת המזון. אונות הגלימה, שצדן הפנימי בא במגע עם המים, אף הן משתתפות בנשימה. הגלימה היא המשמשת בעיקר לחילוף הגזים בסדרה (ד), שבה מנוונים הזימים. בחלל הגלימה מצוי חיץ (septum) אפקי, שרירי, שבו נקבים, ע"י החיץ מתחלק החלל למדור תחתון ועליון. התכווצויות קצובות של החיץ גורמות להזרמת מים מהחוץ אל חלל הגלימה, למדור התחתון, ומשם הם עוברים אל המדור העליון ונפלטים ממנו החוצה.

רוב הצ" ניזונות מיצורים מיקרוסקופיים, בעיקר מהצומח, וכן

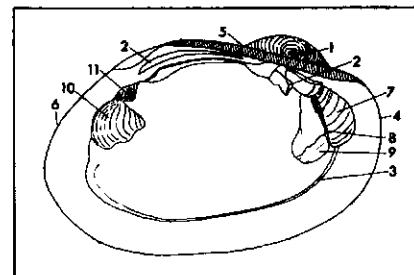

ציור 2. סכנה הקשווה מצדה הפנימי וסימני השרירים בה: 1. קרר הקשווה; 2. שיניים; 3. קו הנליסה; 4. הקצה הקרמי של הקשווה; 5. השפה הנבית של הקשווה ובה הסנעול; 6. ה- שפה האחורית של הקשווה; 7. סימו השריר הסוגר הקרמי; 8. סימו השריר הרטראקטורי הקרמי; 9. סימו השריר המוציא את הרגל; 10. סימו השריר הסוגר האחורי; 11. סימו השריר הרטראקטורי

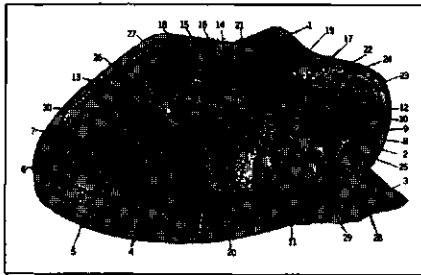

ציור 4. הסכנה האנטומי של הצדפה: 1. קרקוד הקשווה; 2. כחנייה-השפה; 3. רגל; 4. זימ; 5. גלי-סה; 6. סיפון לכניסת המים; 7. סיפון לפליטת המים; 8. סה; 9. וסם; 10. קיבה; 11. מעי; 12. בלוטות עיכול; 13. סייטכת; 14. כיס הלב (פריקארד); 15. פרוורור הלב; 16. חדר הלב; 17. אב העורקים הקדמי; 18. אב העורקים האחורי; 19. הנפריריה לכיס הלב; 20. הרוע הבטני של הנפריריה; 21. רוע הנפריריה, שבה מצטברים ספרי ההפרשה; 22. פתח הנפריריה; 23. השריר הגלמי; 24. השריר הרטרקטורי הקדמי של הרגל; 25. השריר הסוגר את הרגל (פרוטראקטור); 26. השריר הסוגר האחורי; 27. השריר הרטרקטור; 28. נאנגליוני הסוה; אדר, הרגל, הקרכים והדופן

המין. בצ" ירודות קיים קשר בין מער-כת המין להפרשה. אין הזדווגות ולא איברי הזדווגות בצ". תאי הזרע נסחפים מ-חלל הגלימה אל ה-מים שבסביבה. הבי-צים נפלטות אף הן לחלל הגלימה; עפ"ר הן מוטלות למים וה-הפריה היא חיצונית. בצ" מסוימות נשא-רות הביצים זמן מ-סוים בתוך חלל ה-גלימה (בד"כ בחללי הזימים) ומפורות שם ע"י תאי הזרע ש-הגיעו עם המים. בצ" אלה מתפתחים ה-

עוברים מהביצים המופרות כשהן בתוך גוף האם ואל החוץ מגיחות לרות (זחלים) או צ" צעירות.

התפתחות הצ" היא עפ"ר בדרך הגלגול (ע"ע, ור' שם תמ', עמ' 743/4). בצ" הימיות מופיעה דרגת לרווה — המפריש — (veliger) האפיינית לרכיכות (ע"ע). בצ" רבות קודמת לה הלרווה טרוכופורה. אצל צ" מים מתוקים אין בד"כ לרווה ריסניות. בצ" הנחלים ממשפחת Unionidae מתפתחת לרווה מיוחדת גלגל-כידיום (glochidium) — בחלל הזימים של האם ונפלטת משם למי הסביבה. לגלוכידיום קונכיה בת שתי קשוות ושריר-סוגר יחיד ב-ניהן. הקשחת מצוידות עפ"ר בשיניים או מסתיימות באונקל. בצד הגחוף חוט ארוך ודבקי. לגלוכידיום חסר פה ופיטבעת. בעזרת החוט הדבקי והקשוות הוא נטפל לדגים (לזימים, לסנפירים, וכו'). כתגובה לגירוי נוצרת אצל הדג כיסטה המקיפה את הלרווה. בתוכה ניזון הגלוכידיום מרקמות הפונדקאי. במשך הזמן חל גלגולה לבוגר.

אויבים רבים לצ": הן נאכלות ע"י חלזונות טורפים (טפיריות, ארגמניות), כוכביים, דגים (בטאים), עופות (שלצדה) זיונקים (סוסים). הצ" משמשות מאכל לאדם. ידועים למעלה מ-30 מינים של צ" נאכלות. מצטיינות בבשרן הטעים הצ" הימיות מהסוגים אוסטריאה (Ostrea) ומיטילוס (Mytilus). מרבים לגדל צ" אלו בבריכות. בארצות אירופה השוכנות לחופי ימים נפוץ הגידול של Ostrea edulis, M. galloprovincialis, Mytilus edulis, O. angulata. מרבים לגדל את O. virginica. התורה אסרה על אכילת צ" (ויק', יא, י"ב). מחומר הדר המבריק שבקונכיות מתקנים כפתורים ותכשיטים. מבוקשות ביותר מבין קישוטי הדר הן הפנינים (ע"ע). מחוטי ה"ביסוס" של צ" מהסוג Pinna היו סווים אריגים בימי קדם.

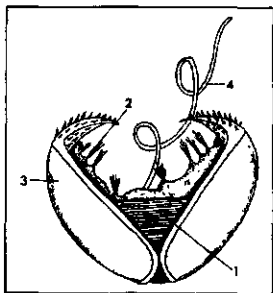

ציור 5. לרווה-גלוכידיום (Glochidium); 1. שריר סוגר; 2. ש-ערות חישה; 3. קשוות; 4. חוט דבקי לרוויל

על מצוא הצ" — ע"ע רכיכות. בישראל ידועים כיום מאות מינים של צ" — כ-500 מינים במפרץ אילת וכ-200 לאורך חוף הימה"ת. בין המינים בימה של אילת רבות המצטיינות ביפי קוני-כיותיהן או בגדלן, כגון, צדפת-הפנינים האמיתית (Pinctada mar-garifera), השכיחה בריפי האל-

מפירורי רקב אורגני. בצדי הפה שני זוגות אוניות — בחגיגי השפות. חלקיקי המזון הועיירים מוכנסים לפה באמצעות הריסים שבבחינים. הצ" חסרות איברים לפירור המזון: מגרדת (radula) ולסתות. הפה קטן ומוליך דרך הושט הקצר אל הקיבה המור-חבת בצורת שק, אליה נפתחות שתי בלוטות-עיכול גדולות. המעי המפותל מסתיים בפיטבעת הנפתח לחלל הגלימה בסמוך לפתח לפליטת המים. חלקו האחורי של המעי עובר עפ"ר דרך חדר הלב. איברי העיכול רפודים תאי אפיתל בעלי ריסים וביניהם תאים כלוטיים להפרשת ריר. העיכול מתחיל בקיבה, בה מצוי מוט חלבוני מקפתי המכונה גבעול גבישי (crystalline style), המופרש מתוספתן הקיבה. הוא מכיל אנוזימים לעיכול. הגבעול מסובב ע"י ריסים שבדופן הקיבה. תוך סיבובו נבחש המזון כשפועלים עליו אנזימי העיכול. אחרי עיכול חלקי נכנסים חלקיקי המזון הדקיקים לתוך בלוטות העיכול המסועפות שבתוך תאיהן נעשה עיקר העיכול. חלקיקי המזון שלא נתעכלו מגיעים למעי ונכבשים בו לגללים, הנפלטם לחלל הגלימה וממנו עם המים החוצה.

שלא כשאר הצ" ניזונות מחויצות הזימים החיות בעמקי הים מבע"ח רבתיים קטנים (סרטונים, תולעים). הפה שלהן גדול מהמצוי בצ" אחרות. בעזרת הריפוד הכיטיני הקשה שבקיבה נגרס חטרף ונשחק. הגבעול הגבישי קטן מאד אצלן. צ" הקודחות בעץ (Teredinidae) ניזונות מיצורים ועירים המובאים עם המים, וכן מחמרי העץ.

מחזור הדם. הלב נתון בתוך כיס הלב — pericardium — וקבוע בגב הגוף. הוא עשוי חדר ושני פרוזורים. על מחזור הדם בצ" ע"ע רכיכות. הדם עפ"ר חסר צבע ויש בו תאי דם לבנים — אמפוציטים. אצל צ" אחדות מכיל הדם המוגלובין.

איברי ההפרשה הם זוג כליות מטיפוס הנפרידיות (metanephridia [ע"ע רכיכות]), הקבועות מתחת לכיס הלב. לנפרידיה צורת צינור מקופל ובה שתי זרועות: האחת נפתחת לכיס הלב והשניה לחלל הגלימה. הפתחים מצוידים בריסים, בבעלות זימים ראשוניים רפודה כל הנפרידיה אפיתל בלוטי; בצ" עילאיות רפודה הזרוע הנפתחת לכיס הלב אפיתל בלוטי — היא בעלת קפלים רבים ובה נוצר השתן; בזרוע השניה, הרפודה אפיתל ריסני, נאגרים תמרי הפסולת. אצל צ" רבות מצויות בלוטות הפרשה גם בדופן כיס הלב. חומר ההפרשה העיקרי הוא אמוניה; חמרים אחרים הם: שתנן, חומצות אמיניות ועוד.

איברי החושים. תאי-חוש למישוש מרוכזים תכופות בפטמות ובמששנים שבשולי הגלימה ובשפות הסיפונים; אוספרי-דיות (ע"ע חלזונות, עמ' 490) מצויות בצ" רבות. הסטטור-ציסטות — איברים לשווי משקל — קבועות ברגל. לצ" מסוימות עיניים הקבועות במקומות שונים בגוף הגלויים לאור, כגון, בשולי הגלימה, בקצות הסיפונים ובחוטים הקדמיים של הזימים. בצורתן הפשוטה העיניים הן שקעים, בהם תאי-חוש לאור ופיגמנט. בצורתן המשוכללת הן כדמות שלפוחית סגורה ובה גם קרנית ועדשה. ישנן צ" בהן העיניים מורכבות מעיניות רבות בדומה לאלו של פרוקי-רגליים. מערכת העצבים דומה לזו של החלזונות (ע"ע, עמ' 488/9), אולם בגלל מיוזגם של גנגליונים מצויים רק 3 זוגות: א) גנגליוני המוח והאדר, המעצבים את האיברים בקדמת הגוף, כולל הסטטור-ציסטות והאוספרדיות; ב) גנגליוני הרגל; ג) גנגליוני הקרביים והדופן המעצבים את האיברים הפנימיים, הזימים ואיברי-החושים שבגלימה.

איברי הרבייה. בלוטות המין — אשכים או שחלות — קבועים בין האיברים הפנימיים של הגוף. המינים עפ"ר נפרדים; אנדרוגנוסים מועטים. יש אנדרוגנוסים שלהם זוג בלוטות מין המ-ייצרות תאי-זרע וגם ביצים (Teredo), ויש כאלה שלהם זוג אשכים זוג שחלות באותו הגוף. לאחר הבשלה עוברים תאי המין לצינור

תנועות צדק וממדי

5.204 הידות אסטרונומיות (7.78×10^3 ק"מ)	המרחק הממוצע של צ' מהשמש
0.0486	אכסזנטריות המסלול של צ'
1° 18.4'	נטיית מסלול ההקפה של צ' למישור המלקה
11.865 שנה	זמן ההקפה של צ' סביב השמש (שנת צ')
398.88 ימים	המהזור סביב כדה"א (השנה הסינודית)
13.6 ק"מ בשניה	המהירות הממוצעת של צ' במסלולו
9 שעות. 50 דקות 301 שניות	זמן המחזור של צ' (יום הצ')
9 שעות. 55 דקות 401 שניות	אורך I (סביב המשווה)
9 שעות. 55 דקות 291 שניות	אורך II (בקו רוחב גבוה)
-1.5 — -2.5	מחזור לפי מקורות הרדיו
0.44	הבהיקות
50" — 32"	האלברו (כושר החזרת האור)
3° 05'	הקוטר הזוויתי הנצפה של צ' (מפני כדה"א)
142.700 ק"מ (11.2 קטרי כדה"א)	נטיית מישור המשווה של צ' למישור המלקה
133.200 " (10.4 קטרי כדה"א)	קוטר צ' במשווה
1/15	בקטבים
317.89	הפיחוס
1/1047.4	מסת צ' (כדה"א = 1)
1.334 (0.24 מצסיפות כדה"א)	(שמש = 1)
2.53	הצפיפות הממוצעת של צ'
2.31	תאיצת הכבידה עפ"י צ' (כדה"א = 1)
2.94	במשווה
61 ק"מ/שני (5.45 מזו של כדה"א)	במשווה (בהתחשב בהאוצה הצנטריפוגלית)
12	בקטבים
	מהירות ההימלטות מפני הצ' ירחים

מבנה צ': גרעין שצפיפותו הממוצעת 5.5 (במרכז צ' הלחץ 100 מיליון אטמוספירות והצפיפות 31); שכבה אמצעית שצפיפותה 1. עשויה קרח (ע"ע) שצורתו אפיינית ללחץ גבוה; שכבה חיצונית של תערובת מימן והליום, מוצקה בחלקה. שצפיפותה 0.35. כיום מניחים שבפנים צ' יש מימן מתכתי (בצפיפות שמעל 2 מיליון אטמוספירות נדחס החומר עד שהאלקטרונים החיצוניים בכל אטום מתנהגים כחפשיים [כמו במתכת]; התופעה מכונה יינון בלחץ) המשתרע עד כ-0.8 רדיוסי צ' ממרכזו.

הרכב האטמוספירה של צ' לפי מדידות ספקטרוסקופיות

החומר	הכמות (אטמ"ס/מ)
מימן (פרודתי)	2.7×10^7
הליום	5.6×10^6
נאון	1.7×10^4
מתן	1.5×10^4
חנקן	4×10^3
אמוניה	7×10^2

היחס מימן-פחמן באטמוספירה קרוב ליחס הקיים בשמש. חמצן חפשי נדיר, ונראה שכולו התרכב. בעיקר עם המימן, למים. מדידות קיטוב מראות שיש באטמוספירה כמות גדולה של ערפל. העננים הגבוהים ביותר עשויים גבישי אמוניה; מתחתם יש כנראה ענני טיפות אמוניה וענני קרח. מכאן מתקבלים 4 מיני משקעים: גשם ושלג של אמוניה, וגשם ושלג של מים. הפסים הכהירים מזהים עם גזים עולים המכילים גבישונים של אמוניה. שמחזירים היטב את האור. הפסים הכהים הם זרמים יורדים שדרכם מבחינים באזורים עמוקים וכהים יותר. השינויים הנצפים בחלק החיצוני של האטמוספירה מעידים על תנועות טורבולנטיות חזקות, מה שמביא להת-

מוגים, הטרידקנה המצויה (*Tridacna squamosa*), שהיא מהגדולות בצ'. מבין הצ' בימה"ת 20 מינים הם חדשים לפאונה של מים אלה; מוצאם אינדו-פאציפי. הם הגיעו לחופי ישראל מים-סוף דרך תעלת-סואץ. ור' כרך ר', עמ' 200-202, ושם תמ'.

א. ברש - צ. דנין, מדריך להכרת רכיכות בים התיכון בישראל, 1965; A. Frank, *Classe des Bivalves* (in: *Traité de Zoologie*, V, 2), 1960; E. Morton - C. M. Yonge, *Classification and Structure of the Mollusca, Bivalvia*, (In: K. M. Wilbur - C. M. Yonge [eds.], *Physiology of Mollusca*, I), 1964; A. Barash - Z. Danin, *The Indo-Pacific Species of Mollusca in the Mediterranean and Notes on a Collection from the Suez Canal* (Isr. J. of Zool., XXI), 1972.
אל. ב. - ז. צנ.

צדק (Jupiter) — ע"ש יופיטר, האל הרומי הראשי). כוכב-לכת (ע"ע כוכבי-לכת), החמישי לפי סדר המרחק מהשמש.

צ' הוא כוכב-הלכת הגדול במערכת השמש: מסתו גדולה יותר מסכום המסות של שאר כוכבי-הלכת (ר' טבלה).

צ' הוא אחד העצמים הבהירים בשמים; בין כוכבי-הלכת עולה עליו בבהירות רק נגה (ע"ע), ולפעמים מאדים, אולם צ', בהיותו כוכב-לכת חיצוני, יכול להיראות בכל שעות הלילה. בשיא זהירו בהיר צ' פי 2 מסיריוס (ע"ע). הרדיוס הזוויתי הנראה של צ' גדול מזה של מאדים, למרות שמרחקו מכדה"א גדול יותר. בטלסקופ מבחינים שהדיסקה של פני צ' מחולקת ל 14 פסים מקבילים, בהירים וכהים לסירוגין, שמוגים בהם צבעים. הצורה בולטת היא „הכתם האדום" (Great Red Spot), שארכו כ-40,000 ק"מ ורחבו כ-12,800 ק"מ. צבעו משתנה מאדום-טין לוורוד-אפרפר, כך שלפעמים הכתם בולט ולפעמים ניכר בקושי. ממדיו ומקומו משתנים במקצת. כמו השמש, מהירות הסיבוב של צ' אינה אחידה: בסביבת המשווה, באיזור של 10°, המחזור קצר יותר. הסיבוב המהיר הוא הגורם לפיחוס הגדול של צ'.

בדצמבר 1974 נקלטו בכדה"א תמונות ששודרו מלוויין המחקר האמריקני פיוניר 11 שחלף במרחק של כ-40,000 ק"מ מפני צ' (ור' תמ').

הרכב. צפיפותו הממוצעת של צ' מצביעה על ריבוי גזים בהרכבו, בדומה לשאר כוכבי-הלכת הענקים. תאיצת הכבידה שעל פניו מספיקה לקשור אליו אפילו מימן והליום, שמהירות תנועתם בטמפרטורה השוררת עפ"י צ' (כ-140°K) קטנה ממהירות ההימלטות. אפילו גזים אלה דחוסים למצב מוצק ברוב נפחו של צ', כ-78% ממשקל צ' הוא מימן וכ-20% הליום ואילו היסודות הכבדים מהווים רק חלק מבוטל ממשקלו. הרכב צ' דומה אפוא להרכב החומר החיולי של השמש. לצ' כמעט הנפח המירבי של גוף „קר" המורכב ממימן מוצק. מסתו קרובה למסה הגבולית של כוכב-לכת: בכוכב כבד ממנו במעט היה המימן שבמרכזו נדחס ומתחמם עד כדי תחילתן של ראקציות גרעיניות (ע"ע כוכבים, עמ' 676).



שני פניו של צדק. מימין — כפי שצולם מסעפת הכוכבים בהר פאלומר. ירחו של צדק, גאנימד, נראה ככד ימין למעלה, וצילו מוטל סמוך לשפה העליונה של הכוכב. מתחת לצל, ברבע השמאלי העליון, נראה ה„כתם האדום" בצורת שקר. משמאל — הקוטב הצפוני של צדק. חלק זה של כוכב הלכת, שאינו נראה מכדור הארץ, צולם מהחללית פיוניר 11, ממרחק 1.8 מיליון ק"מ.



רשימות נ. גליילי על ארבעת ירחי צדק שנילה ב 1610

פתוחים (הם יעזבו בעתיד את צ'). ייתכן שירחים אלה הם אסטרו-אידים (צ"ע) שנלכדו בשדה הכבידה של צ'. מסלולי הירחים קרובים למישור המלקה, והם לוקים ע"י כוכב-הלכת ומטילים עליו צל. השפעת שדה הכבידה של צ' המאסיווי משפיע על תנועת יתר כוכבי-הלכת ובעיקר על האסטרואידים. ברצועת האסטרואידים קיימות טבעות ריקות: אסטרואיד שנע במסלול כזה, שמחזורו סביב השמש הוא שבר פשוט $1\frac{1}{2}, \frac{2}{3}, \frac{1}{3}$ וכד', סוטה מדי עברו קרוב לצ', כל פעם לאותו כיוון, ומסלולו אינו יציב. מסלולים יציבים יש, למשל, במחזורים שהם $\frac{2}{3}, \frac{3}{4}$ וכד' ממחזור צ'. האסטרו-אידים הטרואיאנים נעים במסלול יציב, ביצרים משולש שווה-צלעות עם צ' והשמש (7 מקדימים את צ' ו 5 מפגרים אחריו). שביטי צ' הם משפחה של כוכבי שביט (צ"ע) שהאפלהיון שלהם במרחק דומה לזה של צ' ובכיוון דומה (וכמובן, גם מחזורם דומה). שביטים אחרים נלכדים לעתים בשדה הכבידה של צ' ומתפוררים.

J. Aarons (ed.), *Solar System Radio Astronomy*, 1965; R. Hide, *Jupiter's Great Spot* (Sci. Amer., CCXVIII, 1), 1968; C. Payne-Gaposchkin, *Introduction to Astronomy*, 1970; G. Abell, *Exploration of the Universe*, 1971; Z. Kopal, *The Solar System*, 1972; C. F. Hall et al., *Journey to Jupiter* (Endeavour, XXXV, 124), 1976. נ. ב. - י. א. ש.

צדקה ופילנתרופיה, סיוע — בעיקר חמרי — ממקורות פריטיים, לנצרכים יחידים, לארגונים ולמוסדות ציבוריים.

צדקה ופילנתרופיה בעולם, עמ' 522; ביהדות: במקרא ובחז"ל, עמ' 523; ביה"ב, עמ' 525; בזמן החדש, עמ' 526.

מוסדות צ' למיניהם כבר נודעו בימי-קדם. במצרים העתיקה, ביוון וברומא. הצ' בנצרות יסודה בדברי ישו (מעשי השליחים XX, 35), שמבורך הנותן מהמקבל, ושלא גודל המתנה אלא טיב הרגש המלווה את המתן הוא החשוב; משנה זו היתה יסוד הצ' בעולם המערבי. מקורה במורשת היהודית (בעיקר בצורותיה הקיצרניות — האידיאולוגיה של "עניים" ו"אביונים"), ובאידיאל העניות וההתמסרות לטובת הזולת שהתמסד בפעילות הצ' של מסדרי נזירים וגזירות. במזרח המוסלמי היתה הדת המניע העיקרי לצ'; הקראן משבח את הנותנים, והצ' (זכאת) היא מחמשת עיקרי האסלאם (צ"ע, עמ' 972; הקדש, עמ' 145/7). גם קונפוציוס ומנציוס (ע' ערכיהם) עודדו את הצ'; זו רווחה בסיין במיוחד ב 200 השנים האחרונות. ההינדואיזם עודד את הצ' והבטיח תמורה בעולם-הזה ולאחר המוות. אך שונה צ' זו מהצ' המערבית בכך, שהמתן אינו נובע מהזדהות רגשית עם הנצרך, אלא מקורו בהרגל עתיק-יומין הרווח בכל שכבות החברה ההודית.

שונה היתה התפישה שהביאה להיווצרות המסורות הפילנתרופיות (מיוו φιλάνθρωπος, "אהבה-אדם") מהמאה ה 19 ואילך; היזמה להן לא באה בד"כ ממניעים דתיים, אלא מתוך רצון לעזור לקידום האדם באשר הוא אדם, ועצם שמן מעיד על מגמתן החילונית. — הואיל ולמונח צ' מחלווה בימינו לעתים משמעות שלילית, מעדיפים להשתמש במלה, פילנתרופיה, המדגישה את המאמצים לטפח את רווחתו ואת אשרו של הזולת.

פרקיות חשמליות העולות בעצמתן בהרבה על סערות הברקים באטמוספירה כדה"א. בהשפעת ההתפרקות החשמליות נוצרות מהמים, האמוניה המתן פרודות אורגניות מורכבות. עובי האטמוספירה הוא כ 1% מרדיוס צ'. בתחתית האטמוספירה יש שכבה בעלת צפיפות כמעט קבועה (0.1—0.2) וצמיגות ניפרת הדומה לנוזל. הגאוויות של אוקיאנוס מימני זה מחושבות על-סמך הפרעות בתנועת הירחים.

הנטיה הקטנה של ציר צ' והאפסצנטריות הקטנה של מסלולו גורמות לכך שאין על הצ' שינויי אקלים עונתיים אלא אזוריים בלבד. הכתם האדום נחקר מ 1831. בתחילה נחשב לגוש, נוזל או מוצק, הצף באטמוספירה. אבל באטמוספירה כה דלילה אין לגוש כזה יכולת-ציפה וכיום סבורים שהכתם נוצר מזרימה אנכית של גז עפ"ן הפרעה טופוגרפית או חומנית בגוף כוכב-הלכת.

מאזן האנרגיה. הקרינה הנפלטת מצ' כפולה מזו שהוא מקבל מהשמש. מקור האנרגיה (צ"ע) הגוספת הוא התכרזות גריוויטציונית. בה נהפכת אנרגיה פוטנציאלית לכיבדית לחום ולקרינה. צ' מייצר אפוא אנרגיה, והוא מבחינה זאת פוכב, לפי ההגדרה המקובלת (בניגוד לכוכב-לכת, שרק מחזיר קרינה הנופלת עליו), אם כי חיוור מאד.

קרינת-הרדיו של צ' נתגלתה ב 1955. לקרינה 3 מרכיבים עיקריים: בגלים קצרים 3 ס"מ — קרינה תרמית של האטמוספירה (מתאימה לטמפרטורה 135°K); באורך גל בן דצימטרים אחדים — קרינה מקוטבת, שמקורה בתנועת אלקטרונים בשדה המגנטי (קרינת ציקלוטרון או סינכרוטרון); "סערות-רדיו", שנמשכות עד שניות אחדות, ואורך הגל משתנה תוך כדי הסערה, בתחום צר (10—18 מ'). סערות כאלה באות לעתים בצורות, שנמשכים מדקה עד שעתיים, לקרינה בגל ארוך מספר מקורות שמקומם יציב פחות או יותר (החזק ביותר נמצא בקו אורך 300°). קיטוב קרינת-הרדיו מעיד על קיום שדה מגנטי חזק (גאוסים אחדים, שווה למגנטיות [צ"ע, עמ' 174] של כדור-הארץ). שנוצר כנראה מתנועות של המימן המתכתי. חלקיקים טעונים מהשמש נלכדים בשדה מגנטי זה ונוצרות חגורות-קרינה המקבילות לחגורות ואן אלן שבכדה"א (צ"ע אטמוספירה, כרך מילואים). אך רחבות מהן וצפופות מהן בהרבה. קוטר מקור קרינת-הרדיו הוא 10 כ רדיו-סיים של צ'. עצמת קרינת-הרדיו תלויה בריכוז החלקיקים המיוננים בחגורות הקרינה (שתלוי בפעילות השמש) ושווה לעצמת הקרינה של השמש השקטה, כלל, בקירוב אלפית מכל קרינת-הרדיו של השמש. מעבר הירח איז (Io) דרך חגורות הקרינה מגדיל באופן בולט (לעתים פי 5) את עצמת הקרינה של כוכב-הלכת. מדידות בתחום האולטרה-סגול שנעשו מחוץ לאטמוספירה של כדה"א מראות כי בחגורות-הקרינה של צ' תופעות דומות לזהר-הקטב (צ"ע).

לצ' 12 ירחים (צ"ע כוכבי-לכת, עמ' 647, טבלה) שאפשר למינם 3 קבוצות: א) 5 הירחים הפנימיים הכוללים את ה 4 שנתגלו ע"י גלייליי (צ"ע; וע"ע אסטרונומיה). קטרי 4 ירחים אלה ניתנים למדידה ישירה בטלסקופ. קוטר השנים הגדולים ביותר כ 5.000 ק"מ והם הירחים הגדולים ביותר במערכת השמש. לולא היו כה קרובים לצ', ניתן היה להבחין לפחות ב-3 מהם בעין לא מווינת. מסלולי חמישה ירחים אלה מעגליים ומגמת תנועתם חיובית, כלל, בכיוון הסיבוב של צ'. ב) 3 ירחים קטנים במרחקים בינוניים (כ 11×10^6 ק"מ מצ'), הנעים במסלולים מעגליים בקירוב, במגמה חיובית. ג) 4 ירחים רחוקים (כ 22×10^6 ק"מ מצ'), הנעים במסלולים אכסצנטריים; מגמת תנועתם שלילית ולשנים מהם, כנראה, מסלולים

להלוות לעני בימי ערב-שמיטה. מצוות שמיטה (ע"ע) עצמה מתקשרת בתורה עם טובת העני, וכן מצוות אחרות, כהחזרת עבטו מדי לילה ונתינת שכרו ביומו (שם כד, יב-טו). נקבעה אזהרה מיוחדת על הטיית דינו של העני, והתורה הקלה בקרבנותיו. חשיבות מצוות הצ' מודגשת בנתינת הסברים לה, ובקביעת שכרה בצדה (שם טו). הנביאים התריעו בעיקר על עושק העניים, ואך מעט על ענייני צ' עצמם (ישע' גח, ז).

חז"ל פיתחו את מצוות הצ' מבחינה עיונית, הלכתית וארגונית; הם גם שהפכוה למוסד חברתי מרכזי, בעל דפוסי-פעולה קבועים לדורות. צ' וגמילות-חסדים שקולות כנגד כל מצוותיה של תורה (ירר פאה א', א'; ור' כתר ס"ה, ע"א). היא מקרבת את הגאולה, מביאה לחיי העולם-הבא, וגם רשעים גמורים זוכים ורואים פני שכינה בגללה (שחר-טוב, י"ט). גדול העושה צ' יותר מכל הקר-בנות (סופה מ"ט, ע"ב), ובכוחה לבטל גזירות קשות (ירד תע' ב/ א'). הנותן צ' זוכה לבנים זכרים, עשירים וחכמים, לרכוש ולקנה טובה — כדי שיוכל להתמיד במצווה זו. מסכת מיוחדת (פאה) עוסקת בקביעת פרטי מצוות מתנות-עניים. חז"ל פירשו פרשה סחומה שבתורה (דב' כו, יב-טו) וחידשו מצוות, מעשר-עני, הניתן כל שנה שלישית ושישית למניין השמיטה, בשיעור של 10% מן הנותר בשדה לאחר הפרשת תרומה ומעשר. ברוח הכתוב, די מחסורו קבע הלל (ע"ע): „היה דרכו של זה העני לרכוב על הסוס ועבד רץ לפניו, קונים לו סוס ועבד". נקבע גם שיעור מירבי לצ' — עד 1/5 הנכסים, ובאזא (אמצע המאה ה-2) נתקן שאסור „לבזבז יותר מחומש", שלא יפול בעצמו למעמסה על הציבור (כתר נ/ ע"א). „עני" הוא כל שאין לו 200 זהובים. העניים עצמם חייבים בצ' (גיט' ז/ ע"ב). „בודקין לכסות ואין בודקין למוזנות" (ב"ב ט', ע"ב), שמא ימות העני תוך כדי בדיקה. עני שפרנסתו מחיזור על הפתחים, „נותנים לו מתנה מועטת, ואסור להחזיר את העני ששאל ריקם". במזון הבנים והבנות מגיל 12 ואילך אין האב חייב מעיקר הדין, אלא כמצוות-צ'. חז"ל חידשו התייחסות לכספי-צ' כאל כספי הקדש, וההלכה הנובעת מכך היא, שהמתחייב לצ' אינו יכול לחזור בו.

עיקר פעלם של חז"ל בארגון הצ' על בסיס של קופות אזוריות, עירוניות וכפריות. ארגון זה, על חוקיו, דרכי פעולתו וכללי האתיקה שלו, שימש עד הזמן החדש, ומעולם לא ראינו ולא שמענו בקהל מישראל שאין להם קופה של צ' (רמב"ם, הל' מתנות עניים ט', ג'). לציבור הסמכות לכפות את הסרבן למצוות צ', נקבעו „קופות" בפרדות לפדיון-שבויים, הכנסת-כלה, תמחי לעניים וכיר"ב, ומאוחר יותר נחוספו עליהן קופות צ' למטרות חברתיות, כהספקת שמן לבתכ"ג, עירוד לימוד-תורה וכד'. נקבעו מגביות מיוחדות, כמגבית פורים, וכ„קמחא דפסחא", ונקבעו „גבאים" לחלוקת כספים הוגנת, שהוסמכו לשום כל אחד מבני הקהילה לקביעת תשלומיו, תוקנו כללים בנוגע להעברת כספים מקופה לחברתה וסדרי עדיפויות בין הקופות. מנגנון זה היה חלק בלתי-נפרד מ„יישובה של עיר", ובהעדרו אסור לת"ח לגור בעיר (סנ' י"ז, ע"ב). הכלל הוא שעניי אותה עיר קודמים לעניי עיר אחרת.

גבאי-צ' פעלו בזוגות או בשלוש, לפי כללי-נוהג נוקשים, שעתיקותם עולה מהזכרתם כמוסד קדמון במשניות שמוזן הבית (קיד' ד', ה'). כבר בתקופות קדומות נחשבו הגבאים כ„ראשי-כנסיות" (פס' מ"ט, ע"ב).

חז"ל החשיבו מאד „מתן-כסתר", מצד הנותן ומצד המקבל (ב"ב ט', ע"ב), וביותר החשיבו את המלווה לעני שלא בריבית (גמילות חסדים) כדי שיוכל לשקם את עצמו (שבת ס"ג, ע"א). „גמילות חסדים" — בניגוד לצ' גרידא — היא גם בגופו של הנותן, לרבות הכנסת-כלה ולוויית-המת, המגדל יתום בתוך ביתו וכד'. הצ' מביאה לכפרה השלמה ברחמי ה', „שאדם קונה את עצמו בממון מידי שמים" (מכ' משפטים, סוף פ"י). „הנותן צ' בשביל שיחיה בני"

במדינות הדמוקרטיות שולבה ומוסדה הצ' ברקמה החברתית, והוקמו ארגונים רבים למטרות צ' שונות ומגוונות, ואף הוכרו תרומות מסוימות כראויות לפטור ממסים. במדינות בהן לממשלה יד מכוונת בחיי יום-יום, אין כמעט צורך בצ' הניתנת כנדבת לב הנותן. מתור-מות יחידים בעלי-אמצעים הגיע מתן צ' למערכת מאורגנת של מוסדות וקרנות להתרמה ולחלוקת הטבות. במאה ה-17 ולאחריה הגיעו עשירים לידי ההכרה, שנוכח כוחם העולה של המעמדות העניים יש להצדיק את מעמדם-הם בסיוע למקופחים, גישה זו חיזקה את ההרגשה, שמקורה בדת, שיש לעזור לאנשים שמעמדם הכלכלי החברתי נחות.

במרוצת הזמן הגיעו חברות מסוימות לידי ההכרה שעליהן לדאוג לרווחתו של העם, וגישה זאת גולמה בתחיקה החברתית של מדינות מערביות רבות (ע"ע סעד ורחה חברתית). במדינות לא-מפותחות עדיין נשאר מתן צ' בתחום הדאגה המשפחתית והשבטית לנצרכים, וברמה הלאומית מוענקים למדינות אלו סעד וסיוע מטעם האר"ם (ע"ע אמות מאחדות, עמ' 4/932; כרך מילואים, עמ' 234), וכן מטעם המדינות התעשייתיות הגדולות, כחלק ממדיניותן.

ב א ה " ב היתה הצ' מלכתחילה בתחום הפרטי, וחברות גדולות וכן יחידים דאגו לסיוע בתחומי הסעד, החינוך והבריאות. אולם משבר שנות ה-30 הביא לידי הרחבת תפקידי הממשלה בענייני צ', מבלי לפגוע בהקף הפילנתרופיה הפרטית. הארגון הראשון שהניח יסוד לצורה חדשה של התרמה למטרות סעד, היה „איגוד הצעירים הנוצ-ריים" (Y.M.C.A. = Young Men's Christian Association) — בסוף המאה ה-19. גופים כחיל-הישועה (ע"ע) ואחרים הלכו בעקבותיהם, והארגונים השונים קבעו מכסות-צ' שנגבו בפעולות התרמה מתוכ-נות כדייקנות. במרוצת השנים אוחדה ותואמה פעילות ההתרמה של ארגונים שונים, למנוע תחרות העלולה לפגוע במערכת ההתרמה. ההתרמה הפרטית נמצאת בימינו בידי בעלי-מקצוע שהוכשרו במיוחד להעריך את היכולת של נותני צ' בפועל לחרום, וכן להנהיג שיטות מדעיות לעריכת סקרים לקביעת הצרכים שלמענם יש לאסוף צ', הסיפוק הנפשי שיש לנותן צ' הספונסניות שבתרומתו ועלמו לעתים, ובמקומם באה הערכה שקולה של המצב בהזוה ושל צרכי העתיד.

ההכרה שסיוע ציבורי הוא זכותו של האזרח ביטלה במידה רבה את הרגשת הבושה שליוותה קבלת צ' בדורות עברו. מלבד זה נרתמו שכבות רבות יותר — ואף הגזרכים עצמם — למתן צ'.

מפעלים גדולים, המפרישים כיום הון רב למטרות צ' ולסיוע בתחומי-מחקר, מונעים גם ע"י המניע של יחסי-ציבור ופרסומת למוצריהם. כן הקימו אילי-הון קרנות לטיפוח תחומים שונים, כדי לשלב עשיית חסד עם מניעת פיצול רכושם עקב תשלומי מס עזובן וכד'. עם המוסדות הפילנתרופיים המפורסמים ביותר נמנות הקרנות שהוקמו באה"ב בידי קרנ"ג, רוקפלר ופורד (ע' ערכיהם). באנגליה קיימות הקרנות ע"ש איל-המכוניות ו. נפילד (Nuffield; 1877—1963), ובגרמניה פועלת „קרן פולקסווגן" (Volkswagen Stiftung), שייחודה בכך שלא הוקמה בידי אדם פרטי אלא מטעם הממשלה הפדרלית, בשיתוף עם ממשלה אזורית. רוב המוסדות הפילנתרופיים אינם עוסקים ישירות בענייני צ', אלא תורמים מכספיהם לפרויקטים של גופים אחרים בתחומים שונים. תרומותיהם נועדות לקדם את הציבור ולא את הפרט.

ביהדות. מצוות הנתינה לעני („צדקה" במקרא גרדפת, תמיד, ל„צדק" ול„משפט") מפורשת בתורה בכללה ובפרטית: לקט ופאה, פרט ועוללות (ויק' יט, ט-י), שכחה (דב' כד, יט) ומעשר עני — שעניינו נרמז בלבד (שם כו, יב-יג) — הם חלק מן המיסוי החקלאי הכולל שהופרש לטובת הנהנים, הלוויים והעניים. עליהם נוספה מצוות הצ' האישית (שם טו, ז-יא), המדגישה את החיוב

ישירות לא". לארצות המזרח יצאו שד"רים עד לראשית המאה ה-20. על ענין פדיון שבויים — ע"ע שבויים.

י. כץ, מסורת ומשבר, 184—194, תשי"ח²; ה. ה. בן ששון, הגות והנהגה (מפתח בערכו), תשי"ט.

אל. רי.

בזמן החדש. בשלהי המאה ה-18 עמדה השיטה המסורתית של גיוס כספי-צ' — באמצעות בתהכ"ג הגופים הקהילתיים — על סף התמוטטות. בקהילות רבות באירופה, וזאת, בעיקר, בעקבות הכבדת המיסוי הממלכתי. גם ההשתחררות מכבלי המסגרות המסורתיות (ע"ע השכלה; רפורמה) ערערה את מבנה ואת סמכותן לגביה נאותה של כספים לצרכי הציבור. החמירו את המצב עוד יותר הכפילויות בהתרמה ואישיותו-פעולה בין מוסדות הצ' והסעד.

במאה ה-19 נשתנו סדרי גביית המסים במדינות שונות. כך פורקה ברוסיה (שכללה אז גם את פולניה) המסגרת האוטונומית של ה"קהל", והיהודים אולצו להעביר את כל ענייני הצ' לפיקוח הרשויות המקומיות. מהסמכות המקורית לא נשאר אלא מינוי גובי המס, משרה שרבים לטשו עיניהם אליה בגלל הסיכוי לרווחים נאים. עול ההוצאות לצרכי צ' (עניים, חולים, זקנים, חינוך וכיו"ב) הוכבד עוד יותר כשהגיעו הגירושים ההגירה של מפרנסים לממדים עצומים בשנות ה-80. תקציבי הסעד והחינוך של הקהילות היו תלויים מתה, בעיקר, בהקצבות ממשלתיות — שאי-אפשר היה לסמוך עליהן — ובמידה מצומצמת באו תרומות פרטיות ומתשלומים עבור "כיבודים" בביהכ"נ. מהמסים המפורסמים שהסילו השלטונות היו "מס הבשר הכשר" ו"מס הנרות"; ההכנסות נועדו להתחלק בשווה בין השלטון ובין הקהילה, אך לא תמיד התבצע הדבר ולא חסרו גם מעילות.

חשיבות רבה נועדה אפוא לאגודות צ' ויחסד התנדבותיות, שהש-תדלה עד כמה שניתן היה, לבצע את אשר נבצר מהקהילות. יש מהאגודות שפעלו על בסיס חברות קבועה; תשלום מס-חבר שנתי הקנה זכות הצבעה באשר ליעוד הכספים שנאספו. היו גם אגודות צ' שקבעו בגורל מי יהנה מהכסף, והיו שפעלו כאגודות שיתופיות. משנטלו הממשלות או גופי-סעד ציבוריים מרכזיים על עצמם כמה מ"נושאי" הצ', פנו אגודות הצ' לפעילויות פילנתרופיות חדשות והשלימו את החסר.

כספי הצ' נאספו בדרכים שונות: גביה שיטתית, הצבת קופות צ' בבתי, התרמה בימים מיוחדים (פורים; ט' באב; ערב יום-כיפור) או בסמיכות לאירועים מיוחדים (שמחות למיניהן או, להבדיל, הלוויות ואזכרות), וכמובן, פניה ישירה לתורמים פוטנציאליים בבקשת סיוע למטרות ספציפיות. מקור חשוב להכנסות לצרכי השירותים הדתיים היו ה"גדרים", תרומות הזוכים ב"כיבודים" בביהכ"נ — ו"כיבודים" מסוימים עלו בכסף רב.

מקום מיוחד בפעילות הפילנתרופית תופסות "קופות הגמ"ח (= גמילות חסדים). המחלקות הלוואות ללא-ריבית לכל נצרך. את הקרן מגייסות ה"קופות" מעובונות, תרומות או פקדונות. מספרן של ה"קופות" האלה רב והקף פעילותן נרחב. במקרים רבים צמודות "קופות" כאלה ל"חברה קדישא". — גבאיה-צ' של מרבית הפעילויות האלה עושים את מלאכתם בהתנדבות; לעומת-זאת מעסיקים מוסדות רבים, המתקיימים על כספי-צ', גובים ומתרימים בתשלום (לפעמים אחוז גיכר מן ההכנסה). בארצות רבות נעשים מאמצים רבים לרכז את הפעילות הפילנתרופית, הן את ההתרמה והן את ההוצאות לצרכי צ' שונים, תחת ארגוני-גג, ולשם כך מתאחדים מספר ארגוני-צ' המצליחים למצוא ביניהם מכנה-משותף. ארגונים אלה מגייסים את כספיהם בקנה-מידה רחב: מסי-חבר קבועים בסכומים נכבדים, הגרלות, מופעים שונים (הצגות, סעודות-יוקרה וכד'), אך מעל לכל — גיוס תרומות גדולות מיחידים, מכספי עזבונות, הקדשים וכד'. פעילות הצ' באה"ב, שנתגבשה בשלהי המאה ה-19 ובראשית המאה ה-20, היא בעלת אופי והקף מיוחדים, זאת בעקבות התפתחותה המיוחדת של יהדות זו: קצב גידולה (מתגירה), שאין לו אח-ורע, על

נחשב לצדיק גמור (פס' ח', ע"א). נמסר על בעלי-בתים פשוטים, ובייחוד נשותיהם, וכן בעלי-שררה, שהיו פוסקים צ' הרבה, בציבור וביחידות, כנראה מתוך אמונה עממית בכוחה המושיע. ביה"ב נשתרש המנהג לנדב לצ' כדי לכפר על נשמות-המתים, ועניין זה עורר מחלוקת גדולה בהלכה.

חז"ל רואים את העוני לא כמצב אי-דאלי או רצוי, אלא כחלק מגלגל הסובב בעולם. מצויות גם הערכות אחרות, לפיהן "יותר ממה שבעל-הבית עושה עם העני, עושה העני עם בעל-הבית" (דברי ר"ע, ויק"ר, ל"ד), או "כדי שניצול אנו מדינה של גיהנם" (ב"ב י', ע"א). אלא שזכות זו אינה אלא תוספת-לוואי למעשה-הצ', שתכליתו העני עצמו.

בעיה נתעוררה בשאלת הצ' לגויים, וקביעת היחס אל מעשי הצ' של הגויים בינם-לבין-עצמם. רבן יוחנן בן זכאי — שהכיר היטב את הצ' המאורגנת מטעם השלטונות העשירים, שבה הצטיינה רומי — היה סבור תחילה, ש"כשם שהחטאת מכפרת על ישראל כך צ' מכפרת על אומות העולם", אולם אח"כ שינה דעתו. בדרך שלאחריו, עם התרבות הכיתות הנוצריות שהתהדרו בתורת הצ' שלהן — אותה העמידו בניגוד לדת ישראל — המשיכו חז"ל להתנגדו לצ' הנוצרית. בהכירם שכל עיקרה לא ניצוקה אלא במטבעות שטבעו לה חכמי ישראל. קבלת צ' מהנוצרים הותרה ע"פ ההלכה הקדומה (תוספ' גיט', ה'), אולם אח"כ נאסרה משום סכנת המיסיון.

י. ת.

ביה"ב קימה מצוות צ' באותם כלים כבעבר, תוך התאמתם לתנאי השעה והמקום. התייחסות חדשה לעיקר מצוות צ' מופיעה בס' חסידים (ע"ע ר' יהודה החסיד; חסידות אשכנז), ולפיה מבטאת הצ' שאיפה לחלוקה מחדש של הרכוש, ע"פ חוקי צדק ושוויון אלהיים. הממון פקדון הוא, "...ואין לנו רשות להשתמש בו יותר מכדי הצורך אלא לצ' ויחסד" (מהד' ויסניצקי, תקמ"ו, תרנ"א). תפיסה זו — המקרבת את הצ' צעד גדול אל תפיסת הסעד (ע"ע) המודרני — הגבירה את הביקורת העצמית ואת הזירון למצוה, ודוגמה לכך הוא מנהג מעשר-כספים, שעל קיומו הקפידו בחומרה, תוך שימוש במס-גרות הלכתיות שאולות מהלכות מעשרות. העזרה ההדדית התפצלה למרכיביה השונים כתוצאה מהקמת "חברות צ', שעסקו בסוגיות מוגדרות וע"פ תקנון מפורט; עיי"כ הפקיעו את האחריות לצ' מידי ה"קהל" כולו, וזיעלו את הליכיה. חברות צ' ידועות לראשונה מסוף המאה ה-14. ב-1380 פעלו בפרפיניאן, למשל, חברות כגון: ת"ת, אור לביהכ"נ, עזרת-חולים, עזרה לעניים, והלוויית-המת. במאה ה-15 נתרבו החברות ונתגונו פעולותיהן. החשובה שבהן היתה ה"חברה קדישא". — וע"ע קבורה.

מצוות "הכנסת-כלה" וזתה גם היא לחברה משלה. שעסקה באיסוף כספים, והיו מעשירי הקהילות שביום חתונת בניהם הכניסו לחופה גם זוג עניים. חברת "הכנסת-אורחים" דאגה להחזקת אכסניה לעוברי-אורח חשובים, בנוסף לבית ה"הקדש" שאכסן עניים מבני המקום ומבחוץ. נושא זה היה מפותח ביותר במזרח-אירופה, בשל הניידות הרבה שם של קבוצות קבצנים, מלמדים, מגידים ומוכיחים, והד לו נמצא בספרות התשובות, בספרות היפה ובפולקלור. מקובל מאד היה האירוח הפרטי, אצל בעלי-בתים, ובכך טיפל שמש ביהכ"נ. למן המאה ה-19 התפתחו חברות "גמילות-חסד" (ר' להלן).

בנוסף ל"חברות" פעלו "קופות", שהוצבו בבתהכ"נ ובבתים, למטרות שונות. החשובות בהן: קופת "מתן בסתר" וקופות א"י. קופות א"י — שהחל בסוף המאה ה-18 נקראו ע"ש ר' מאיר בעל הנס (ע"ע) — הוצבו בבתים בידי שליחי א"י, ועל ריכוז התרומות הופקד גבאי, שבקהילות הגדולות כונה בתואר "נשיא א"י". עד למאה ה-19 נמסר הכסף לשד"רים מא"י. ב-1809 הוקמה חברת ה"פקידים ואמר-כלים" באמסטרדם, שנועדה לרכז את כספי התרומות במערב-אירופה, ובעקבות הקמת בתי-דואר בא"י, באמצע המאה ה-19, הועברו הכספים

בעיותיו וצרכיו המיוחדים, ומפגש מסורת הצ' היהודית-האירופית עם מסורת ההתנדבות והפעילות הפילנתרופית של האוכלוסיה האמריקנית. השפל הכלכלי של שנות ה-30 היווה נקודת-מפנה בתולדות הפילנתרופיה באה"ב, אחרי שהממשלה נאלצה ליטול על עצמה סיפוק חלק ניכר מן העזרה החמרי לגזרנים, בגלל הקפו העצום של העוני.

בשנות ה-20 וה-30 התעוררה מחלוקת בין גופים פר-ציוניים ולא-ציוניים (או אפילו אנטי-ציוניים) באשר לסדר העדיפויות ביעדי הכספים: א"י או אירופה (שיקום וסעד בעקבות מלח"ע I, ובעיקר ברוסיה). השואה והקמת מדינת-ישראל הציבו אתגר חדש בפני יהודי אה"ב (ובהקף צנוע יותר בפני יהודי כל ארצות הרווחה החפשיות), הם נענים לו במידה שאין לה תקדים בתולדות הפילנתרופיה. במסגרת זהליך התפתחותן של מסגרות ההתרמה לסכומי-עתק כאלה הלכו והשתכללו שיטות ההתרמה לכדי מערכות מתוחכמות של הגופים המתרימים, כאשר בראש הפירמידה ניצבות דמויות-מופת של מנהיגי ציבור, המשמשים דוגמה אישית בתרומותיהם הגדולות ומעוררים בכך את היענותם של הדרגים הנמוכים יותר מבחינת יכולתם הכלכלית, ובבסיסה — המוני התורמים, "הקטנים". מערכות מאורגנות אלה הביאו גם לצמיחת סגל עצום ומיומן בענייני צ', והכשירו את הקרקע לחינוך דורות-המשך לקבלת אחריות קהילתית, ציבורית-לאומית ויהודית-בי"ל גם מעבר למישור הכספי.

על הצ' בא"י — ע"ע חלק ה.

על ארגוני הצ' והסעד היהודיים הבין-לאומיים הגדולים ע"ע אורט; אוזע; יק"א; ג'וינט; היאס; כל ישראל חברים; קרן היסוד (המכשיר הכספי של ההסתדרות הציונית העולמית), סכומי-כסף גדולים למגוון פעולות פילנתרופיות ותרבותיות חולקו מכספי השי-לומים מגרמניה באמצעות ה-Claims Conference (ע"ע שלומים), כספים למען א"י ואח"כ למען מדינת-ישראל באספים ע"י (ה)מג-בית (ה)יהודית (ה)מאחדת, פיק"א ו(ה)קרן (ה)קימת לישראל (ע' ערכיהם). תקציב הארגונים האלה מסתכם במאות מיליוני דולר בשנה.

בצד כל אלה קיימים במדינת-ישראל ובתפוצות הגולה גופים ומוסדות ציבוריים קטנים וגדולים בהקף מקומי, ארצי או אף בי"ל, העוסקים בהתרמה למען מטרות ספציפיות בתחומי הסעד (מושבי-זקנים, מפעלים לקשישים, מרכזים קהילתיים, מעונות-יום לילדים), הרפואה (בת"ח, מגן-דוד-אדום, "הדסה"), החינוך, ההשכלה התרבות (בת"ס מיוחדים [חרשים-אלמים, עורים, ילדים מחוננים], ישיבות, מוסדות להשכלה גבוהה, מוסדות מדע ומחקר, מוזיאונים, מפעלי ומופעי תרבות ואמנות).

י. ברגמן, הצ' בישראל, תשל"ו; מ. לוי, ערכי חברה וכלכלה באידיאולוגיה של תקופת ההשכלה, תשל"ו. יע. או. מ.

צִדְקָהוּ, מלך יהודה, אחרון מלכי בית-ראשון (597—586 לפסה"נ). הבן השלישי של יאשיהו (ע"ע) וחמוטל (מל"ב כד, יח; דה"א ג. טו). שמו היה מתניהו, וכשהמליכו מלך בבל תחה יהויכין הסב את שמו לצ' — וע"ע א"י, עמ' 299—300. דומה כי נבוכדנאצר (ע"ע) נכח בהמלכה — הנרמות גם בכרוניקה בבליית-שלוותה, כנראה, ברית ושבועת-כפיפות (יח' יו, יא—יג; דה"ב לו, יג). בשנים 596—594 לפסה"נ עסק נבוכדנאצר בדיכוי מרד בבבל, וביהודה התעוררו הלכי-רוח של מרד (אולי בעידוד מצרי), המשתקפים בס' ירמיהו (בעיקר פרק כז); דומה כי הליכת צ' לבבל, בשנת 4 למלכו (יר' נא, נט), נועדה להביא כפיפות מחודשת. ב-588 נסחף גם צ' למרד. כתגובה צר נבוכדנאצר על ירושלים, ובט' בתמוז 586 הובקעה העיר. צ' ופמלייתו ברחו, אולם נתפסו בערבות יריחו והובאו לפני נבוכדנאצר לרבלה. את בני צ' שחטו לעיניו, ואח"כ עיוורו אותו והביאוהו בנחושתים לבבל (מל"ב כה, א—ז).

מקובלת הדעה כי צ' היה מלך חלש ונכנע לדעת שריו. צ' היסטוביקש את דבר ה' מפי ירמיהו (ע"ע, עמ' 388—396) — נגד רצון השרים — אך לא שעה לעצתו. גם שיחותיו עמו, בהסתר מהשרים, לא הועילו. צ' הקל על סבלו של ירמיהו, את סירובו להיכנע נימק בפחדו מהתעללות מצד „היהודים אשר נפלו אל הכשדים” (שם לח, יט), אולם באמת נבוך צ' בין אימתו מעצמת בבל לבין הנטיה לפרוק את עולה בעזרת מצרים, ומשנסחף למרד נתקשה לחזור בו. נבואת ירמיהו כי צ' ימות בשלום וככבוד (יר' לד, ד—ה) לא נתגשמה במלואה, ונבוכדנאצר נהג כלפיו באכזריות, אולי בעיקר בגלל השבועה שהפר. בחוץ יחידי בספרות הנבואה מעלה יחזקאל (יז, יא—כא), את ביווי האלה והפרת הברית מצד צ' כהפרת ברית-אלהים הראויה לעונש חמור; בגללה הובא צ' בבלה ונחרץ דינו שם (ור' גם דה"ב לו, יג).

נבואת ירמיהו על מלך „צמח צדיק” ששמו „ה' צדקנר” ושיעשה משפט וצדקה, „ובימי תושע יהודה וישראל ישכן לבטח”. מכוונת אמנם למלך שלעתיד לבוא, אך הדמיון עם „צדקיהו” משיא למחשבה, שם א נשתקעה כאן תשתית היסטורית לציפיות שרווחו עם המלכת צ'.

י. קויפמן, תולדות האמונה הישראלית, ח', 249—251, 262—266. תש"ך: א. מלמט, מלכי יהודה האחרונים ונפילת ירושלים (בתוך: ירושלים לדורותיה, 37—47), תשכ"ט.

ש. מ. א.

צִדְקָן (וזדקין), אוֹסִיִּפּ — Ossip Zadkine — (1890, סמולנסק — 1967, פאריס), פסל צרפתי, יהודי, מאסכולת פאריס. צ'

למד בביה"ס הפוליטכני בלונדון. ב-1909 השתקע בפאריס. ב-1950 זכה בפרס הגדול לפיסול בפיאנאלה של ונציה וב-1960 — בפרס הגדול של העיר פאריס. — צ' הירבה להשתמש בפרונזה ובעץ. ראשית יצירתו, ב-1915 בקירוב, היתה בסגנון קוביסטי וניכרים בה סימני הפיסול האפריקני. החל ב-1920 יצר תבליטים ופסלים מונומנטי טיילים, בסגנון אישי, לירי ובארקטי, שהושפע מהפיסול ההלניסטי המאוחר. צורות מופשטות ואסוציאציות נטורליסטיות בעיצוב קומ-פוזיציה דינמית ואכספרסיונית משמשות בערכוביה בתבליטי-האבן שביצע עבור בית הארדריכל א. בלום בבריסל, ב-1929, ובפסלי הפרונזה „אורפוס המנגן” ו„פרומתוס”, 1954 (גן האמנות ע"ש פילי רוז, ירושלים). ב-1953 הקים ברוטרדם את אנדרטת-הזכרון הענקית לקרי-בנות ההפצצה הגרמנית, „העיר ההרוסה”, העשויה פרונזה, המרשימה בדרמתיותה.

חיבורו האוטוביוגרפי, Le Maillet et le ciseau (המקבת וה-מפסלת), י"ל ב-1968. וע"ע פריס, אסכולת-.

J. Langer, O. Z. Mahnmal fur Rotterdam, 1963; I. Jianou, Z., 1964; S. Geist, A Memoir of Z. (Art Forum, IX), 1970.

צִדְקָבָאום [= ארז], אֶלְכְּסַנְדֵּר (1816, נְמוֹשֶׁץ [פולניה] — 1893, פטרבורג), מחלוצי העתונות (ע"ע, עמ' 273) העברית ברוסיה, אביו היה ממשכילי עירו. ב-1840 עבר צ' לאודסה ושם היה פעיל במוסדות הקהילה והתקרב לחוגי השלטון. ב-1860 החל לפרסם את „המליץ” — השבועון העברי הראשון ברוסיה, וב-1862 הוסיף לו נספח ביידיט, „קול מבשר”. עתוניו, שהשתתפו בהם חשובי הסופרים, מסרו חדשות, הטיפו להשכלה ולחמו בהסידות. ב-1871 העביר את „המליץ” לפטרבורג, החל לפרסם גם שבועון רוסי-יהודי, שנערך למעשה בידי אחרים. בעיות כספיות הביאו לסגירת שני העתונים באמצע 1873. ביולי 1878 חידש צ' את הופעת „המליץ” ואת רשיונו לעתון רוסי מסר לקבוצה שה"ל את ה-Разсвет („ראזסוויט”). ב-1881 הו"ל את ה„יידישעס פֶּאָלקסבלאט” עם היווסדה של תנועת „חיבת ציון” העמיד צ' את עתוניו לרשותה. את עריכת „המליץ” מסר לי. ל. גורדון (1880—1883, 1885—1888), וא. ש. פרידברג (1883—1885; ע' ערכיהם). ב-1886 הפך „המליץ” לעתון יומי.

צָהֳבֵת (jaundice), תופעה חולנית המתבטאת בהופעת צבע צהוב בעור ובריריות כתוצאה משקיעת פיגמנט צהוב — בילירובין.

באדם נוצרים מדי יום כ-250—300 מ"ג של בילירובין, שבעיקרו (80%—90%) הוא תוצר פירוק של ההמוגלובין ("ע"ע) בעקבות הרס הכדוריות האדומות ("ע"ע דם, עמ' 707). היתרה מקורה בפירוקם של פורפירינים אחרים, המרכיבים פיגמנטים ואנזימים חשובים בכבד ובשרירים.

הבילירובין הנוצר, שאינו מסיס בנוזלי הדם, מובל בזרם הדם כשהוא קשור לאלבומין הנסיוב. בכבד מתחבר הבילירובין באמצעות הפעלה אנזימטית לשתי מולקולות של חומצה גלוקורונית והופך לאסטר מסיס במים. הבילירובין-די-גלוקורוניד מופרש מן הכבד דרך צינורות המרה אל חלל התריסרון.

במעיים חלים בבילירובין-די-גלוקורוניד שינויים עקב פעילותה של צמחיית החיידקים; חלק קטן ממנו נספג בחזרה, ואילו רובו מופרש החוצה כסטרקובילין — הצובע את הצואה חום.

מכאן שכל הבילירובין הנוצר מופרש באמצעות הכבד ודרך צינורות המרה והעיכול אל מחוץ לגוף האדם. עם זאת ניתן לגלות עקבות בבילירובין בדם (בערך עד 1 מ"ג-אחוז), עליה בכמותו מעל לערך זה היא הגורמת לשקיעתו בעור ובריריות ולצביעתם בגוון צהוב.

בצ' מצויים בדם שני מקטעים עיקריים של בילירובין, וזיהוי כל אחד מאפשר את אבחנת סיבתה. הראשון — בילירובין חפשי (בלתי קשור), שאינו מסיס במים; השני — בילירובין-די-גלוקורוניד, המסיס במים (ר' לעיל).

סיבות ה'צ': (א) הרס מוגבר של כדוריות אדומות (המוליה) ועומס רב של בילירובין חפשי שאין הכבד הנורמלי מספיק לקלוט ולפנותו; (ב) הפרעה בתאי הכבד הגורמת לכך שאינם מסוגלים לקלוט או לפנות גם כמות בילירובין נורמלית, כגון בדלקת כבד חריפה או בשחמת הכבד; (ג) פגם מלידה ביכולת ההפיכה של בילירובין חפשי לבילירובין-די-גלוקורוניד עקב העדר האנזים המתאים בתאי הכבד. (ד) הפרעה בכבד המונעת הפרשת בילירובין-די-גלוקורוניד אל צינורות המרה, עקב פגם מלידה, או נזק לתפקוד או למבנה נימיות המרה בתוך הכבד כתוצאה מתרופות או מזיהום נגיפי; (ה) חסימת דרכי-המרה בכבד או מחוצה לו באבני-מרה או בגידול סרטני סביב מוצא המרה או בתוכה.

הטיפול בצ' תלוי בגורמיה, וע"ע מרה; כבד.

S. Sherlock, *New Aspects in the Patho-Physiology of Jaundice* (Triangle, VI), 1963/4; G. Fleischner — I. M. Arias, *Recent Advances in Bilirubin Formation, Transport, Metabolism and Excretion* (American Journal of Medicine, XLIX), 1970.

ת.ב.-א.

צָהָל (צבא הגנה לישראל), ע"ע צבא, עמ' 482/4; א"י, כרך מילואים, עמ' 506—511. על המלחמות שניהל צה"ל: מלחמת העצמאות — ע"ע א"י, עמ' 569—594; מלחמת סיני (קדש) — ע"ע א"י, כרך מילואים, עמ' 515—516; וע"ע מלחמת ששת הימים.

צְהַלּוֹן, משפחה יהודית-ספרדית, שענפיה נתיישבו באיטליה ובארצות המזרח. רבים מבניה היו רבנים, סופרים ורופאים. אברהם צ' (המאה 16), ת"ח ומקובל, כתב "יד הרוצים" (ויניציאה, שנ"ה), על הלוח העברי, ו"ישע אלהים" (שם, שנ"ה) — פירוש למגילת אסתר. בהקדמתו ל"מרפא לנפש" (שם, שנ"ה), ספר מוסר קבלי, הוא מספר על נדודיו המרובים; את ספרו זה השלים בבגדאד, שנ"ג. יעקב צ' (1630, רומא — 1693, שם), סיים לימודי רפואה באוניברסיטת רומא וב-1682 היה לרבה של פרארה. ספרו הנודע "אוצר החיים" (ויניציאה, תמ"ג), על חכמת הרפואה, הוא

צ' פרסם בעתוניו מאמרים ארוכים וגדושי מליצות בנימה פובלי-ציסטית עזה. בעריכתו היה ליברלי, וסופריו הביעו דעות שונות ומנוגדות, אלא שצ' הוסיף הערות של הסתייגות. צ' עסק בענייני-ציבור שונים, כך התערב בפרשת עלילת-הדם בקוטאס (1879), וזכה במשפט עם הכומר לוטוטנסקי ("ע"ע) שתקף את התלמוד, והשתדל בהשגת הרשיון ל"חברת התמיכה לעובדי אדמה" ("ע"ע חבת ציון, עמ' 116). צ' פרסם כמה ספרים, בהם: "בין המצרים" (אודיסה, תרכ"ז), "כתר כהונה" (שם, תרכ"ז) — שניהם נגד החסידות ו"סודות מברדיטשוב" (ביידית; שם, 1870). בני דורו האשימהו בשטחיות וביחס רע לסופריו, אך השגו הגדול בכך, שלמרות מצבם המדיני והתרבותי הקשה של יהודי רוסיה במאה ה-19 הצליח לקיים במות ספרותיות בהשתתפות מרבית הסופרים היהודים. נכדו היה יולי מרטוב ("ע"ע).

ר. בריינין, זכרונות; שרטוים מחיי א. צ. ותכונתו. תרנ"ט; א. ש. פרידברג, זכרונות ע"ד הארז ("ספר השנה" של ג. סיקולוב, א'), תר"ס; ש. ל. ציטרון, דריי ליטערארישע דורות, 129—96, 1922; י. סלוצקי, "מארטוב והקרבנים אליו" ("העבר", ז), תש"ד.

י. ס.

צ'ה — כינויו של אַרְנֵסְטוֹ גוֹרָה — Ernesto "Che" Guevara (1928, רוטאריו [ארגנטינה] — 1967, בוליויה), מהפכן קובני. מנעוריו גילה נטיה לחיי נדודים. לאחר שסיים את לימודי הרפואה (1953), עזב את ארגנטינה ונדד בארצות שונות באמריקה הלאטינית עד שהתיישב בגואטמלה, שהיתה בשלטונו השמאלני של ח'קובו ארְנֵס גוסמאן. לאחר נפילת ארננס (יולי 1954; ע"ע גוטמלה, עמ' 340) נמלט צ' למכסיקו והצטרף כרופא לקבוצת גולים קובנים בראשות פ. קסטרו ("ע"ע). שהתכוננה לפלוש לקובה ולהדיח את הרודן פ. באטיסטה. כאשר נחתה הקבוצה בקובה (דצמבר 1956) זנח צ' את הרפואה והתבלט כמנהיג גריליה מעולה. כשתפסה "תנועת ה-26 ביולי" את השלטון (ינואר, 1959), ניצב צ' לצד קאסטרו בצמרת המנהיגות של המשטר החדש (וע"ע קובה, היסטוריה).

בשנים שאח"כ היתה לצ' השפעה רבה על עיצוב כלכלת קובה, בהיותו נשיא הבנק הלאומי ושר התעשייה. באפריל 1965 התפטר מכל תפקידיו ולא הופיע עוד בציבור. באותה שנה פיקד על קבוצת גריליה בקונגו. בנובמבר 1966 בא בסתר לדרום-מזרח בוליויה כדי לארגן תנועת גריליה. לאחר כ-6 חדשי לחימה ונסיגות התחמקות מהכיתור ההדרגתי של הצבא נפל בשבי, פצוע ברגלו, ולמחרת נורה למוות (9.10.1967). הפגנות מחאה נגד המתתו נערכו בארצות רבות, ואף אישים שלא הודחו עם האידאולוגיה שלו הביעו הערכה לא-שיוות רוח ההקרבה שפעמה בו.

צ' גינה בחריפות כל צורה של אימפריאליזם ונאו-קולוניאליזם והתקיף את מדיניות-החוץ של אה"ב באפריקה ובאסיה ובמיוחד בא"מ ריקה הלאטינית. הוא דגל בגריליה לא רק כאמצעי היעיל ביותר להשגת מהפכה חברתית ושלטון קומוניסטי, אלא ראה בה את כור-המצרף האישי המעשיר את מידותיו האנושיות של המהפכן. דעותיו, לחימתו למען החלשים והנדכאים ופרשת חייו המיוחדת הפכוהו לדמות נערצת על נוער-המחאה של שנות ה-60. תמונותיו נפוצו ברחבי העולם והוא נעשה מעין סמל מיתולוגי למהפכנות. על חייו ופעולותיו נתחברו ספרים, מחזות ומאמרים רבים ודמותו נתנה השראה ליצירות אמנות. מכתביו: Pasajes de la guerra revolucionaria ("זכרונות של המלחמה המהפכנית [הקוב-נית]", 1963, הופיע גם בתרגום אנגלי; מדרך למלחמת גריליה; El Socialismo y el hombre en Cuba ("הסוציאליזם והאדם ב-קובה"), 1965.

R. Rojo, *My Friend C.*, 1968; A. Sinclair, G., 1970.

א.רה.

או למוזנות, קיימת בד"כ אפשרות לבטל מתנות שנתן המוריש סמוך למותו (שנתיים בישראל, 10 שנים בגרמניה) ולהחזירן (או את תמורתן) לעזובן. במדינת ניריורק קיים הסדר מיוחד לפיו ניתן לבטל מתנות או הוראות צ' לטובת מוסדות צדקה או תרבות אם עלו על מחצית העזוב והמוריש השאיר אחריו אלמנה וילדים.

בשיטות משפט רבות (למעט המשפט הצרפתי והמשפט המוסלמי) יכול המוריש לצוות לשניים (או יותר), כדי שיוכה השני אחרי שזכה הראשון. היורש הראשון מקבל בד"כ את חלקו בנאמנות למשך חייו, ומוסר אותו ליורש השני לאחר מותו.

הדינים הנ"ל ענייני הכשרות המשפטית קובעים אף את הכשרות לצוות. גוסף על כך דורשים דיני הירושה בד"כ, שבזמן עריכת הצ' תהא למוריש דעה צלולה ושיהא מסוגל להבין את טיב הצ'. בד"כ רשאי המוריש בכל עת לבטל את צוואתו, להוסיף עליה (codicil) או להחליפה בצ' אחרת; צ' אחרונה מבטלת מכללא את קודמתה.

במספר מדינות (גרמניה, אוסטריה, אה"ב) קיימת אפשרות להסידור חזי בין המוריש ומי שעתיד לזכות בעזובו; זוהי ירושה כזה אינו ניתן לביטול, אולם המוריש נשאר בעליו של רכוש ורשאי הוא לעשות בו כרצונו בחייו — למעט הזכות להקנותו במתנה או ע"צ. במשפט האנגלי והאמריקני קיימת הוראה מיוחדת לפיה מתבטלת צוואת המוריש מכללא אם המצווה נשא אשה לאחר מכן, אלא אם כן נערכה הצ' במעמד הנישואין או בסמוך אליו. באה"ב יכול המוריש להתחייב בחוזה לצוות לטובת פלוני, אך ברוב שיטות המשפט אין חוזה כזה תקף.

צ' יכולה להיעשות בכתב או בע"פ. באוסטריה רשאי קטין בגיל 14—18 לעשות צ', אולם עליה להיעשות בע"פ בפני ביהמ"ש. צ' בע"פ אפשרית בד"כ רק לגבי שכיב-מרע. הצורה הנפוצה ביותר של צ' היא מסמך בכתב. הנטייה הכללית היא לאפשר צורות שונות לעשיית צ', ולקיים צ', למרות פגמים חיצוניים, כשאין ספק באמינותה. בישראל קובע חוק הירושה תשכ"ה — 1965, שצ' תיעשה בכתב-יד, בעדים, בפני רשות או בע"פ. שכיב-מרע, קטין ופסולי-דין — צוואתם בטלה. המצווה רשאי לצוות על יורש במקום יורש, וכן על יורש אחר יורש.

כדי להבטיח תחולתה הבינלאומית של צ' האחדת דרישות החוקים השונים בנידון, נחתמה בווינאגטון ב-1973 אמנה בין-לאומית, שאליה נספחה צ'-לדוגמה המכונה בשם "צ' בין-לאומית"; צ' כזו תיערך בפני רשות ועדים, ותהיה תקפה, מבחינת צורתה, בכל מדינה חברת האמנה. מדינת-ישראל טרם הצטרפה לאמנה.

T. Jarman, *A Treatise on Wills*, I-III, 1951⁶; P. Arminjon — B. Nolde — M. Wolff, *Traité de droit comparé*, I-III, 1950—1951; H. Mazeaud, *Leçons de droit civil*, IV, 1963.

ל. שו.

במקרא אין צ' אלא בע"פ, והכוונה בעיקר להוראות מוסר ואורח-חיים שהאב נותן לבניו בטרם ימות. ה' מעלה על נס את מעלתו של אברהם, כי ידעתיו למען אשר יצוה את בניו... אחריו... לעשות צדקה ומשפט" (ברא' יח, יט) — אף שאין בהמשך צ' כזו בפירוש. הצ' משולבת בברכה אצל יצחק: „ויקרא יצחק אל יעקב ויברך אותו ויצוהו" (שם, כה, א, ו), ואצל יעקב: „וואת אשר דבר להם אביהם ויברך אותם... ויצו אותם" (שם, מט, כח—כט). אחי יוסף מודיעים לו על צ', שאולי לא נאמרה כלל (שם, נג, טז—יז). ס' דברים, ובייחוד חלקו האחרון (מפרק כז ואילך), הוא צוואת משה לישראל (ור' בעיקר כט, יג—יד, כח; ל, יא), ודרישתו להנחילה לדורות הבאים (שם, לב, מו); גם כאן מסתיימת הצ' בברכה (שם פרק לג). כמשה, ציווה גם יהושע את העם לפני מותו (כג—כד). צוואת דוד לשלמה (מל"א ב, א—ט) כוללת גם הוראות פוליטיות. מקומה של הצ' כמעשה האחרון של האדם החי ניכר בהוראת ישעיהו לחזקיהו.

ספר-עזר לרופאים ומדגיש גם את הצדדים המוסריים שבעבודת הרופא. כן כתב ספר „מרגליות טובות" (שם, תכ"ה), קיצור ספר „חובת הלבבות" לרבינו בחיי אבן פקודה (ע"ע). בהקדמתו נזכרים 8 ספרים שלו בכ"י. תשובותיו בהלכה כלולות בספריהם של ר' משה בן מרדכי זכות, ר' יצחק חזקיהו למפרונטי ור' נתנאל סגרה (ע' ערכיהם). צ' היה מן הראשונים בין רבני איטליה שהדגישו את ערכה הרב של הדרשה הקבועה בבית הכנסת; דרשותיו נמצאות עדיין בכ"י.

מרדכי צ', בן יעקב (נפ' 1748), ירש את כהונת אביו כרבה של פרארה, וגם הוא היה רופא. תשובותיו בהלכה נדפסו בספרו „מצ"ץ ומל"ץ" (ויניציאה, תע"ה), וחלקן נכללו בספריהם של הרב למפרונטי והרב שמשון מורפורגו (ע"ע). קצת מפיסותיו נכללו במנהג פרארה. ידוע ספרו „מגלת נהרות" (שם, תס"ז), תיאור הצלת היהודים בשטפון הגדול שפקד את פרארה.

יוסף טוב בן משה צ' (1559 — אחרי 1638), מחכמי צפת הנודעים ב„תור הזהב" שלה, היה שד"ר צפת בין השנים 1590—1600, באיטליה ובהולנד. אח"כ יצא שוב בשליחות צפת למצרים ולקושטא. בתקופה זו כתב כ-600 תשובות בהלכה, ורבות מהן נדפסו ע"י נכדו, יחסי-טוב בן עקיבא צ', רבה של קושטא במחצית השנייה של המאה ה-17, שצירף להן ספר חידושים משלו לקצת ממסכת בבא-מציעא (שאלות ותשובות לר' יר"ט צ', ויניציאה, תנ"ד). לתשובות אלה חשיבות רבה לידיעת קורות קהילות ישראל במזרח. על אף היותו תלמידו של ר' יוסף קארו (ע"ע), התנגד בחריפות לספר „שלחן ערוך" עם הופעתו, בטענה שהוא נועד לבעלי-בתים ולאנשים פשוטים. כן כתב „לקח טוב" (קושטא, שכ"ה; צפת, של"ו) על „מגלת אסתר" ומגן אבות" (בכ"י) על „אבות דרבי נתן".

א. יערי, שלוחי א"י (מפתח בערכו), תשי"א; מ. בניהו, תשובות לקהילת עאנה לרבי יו"ט צ' (קובץ על יד, ט"ו), תשי"א; י. נסים, תשובות רבי יו"ט צ' בענייני עבודת-אדמה בחצביה ובגליל (ספונות, ט), תשכ"ה; י. ליבוביץ, ר' י. צ' איש רומא ופומנו לשבת חנוכה משנת התמ"ח—1687 (ספר זכרון לח. א. סיריני, תשלי"א; H. Friedenwald, *The Jews and Medicine*, I, 268—279, 1944.

י. קל.

צ"ו (קרי: ג'י), *שושלת*, ע"ע ס"ן, היסטוריה, עמ' 848—851.

צָוָאָה, הוראות המוריש להעברת רכושו (עזובו) וחלוקתו, כולו או מקצתו, בין הזוכים בו לאחר מותו. בהעדר צ' נקבעים בדין (ע"ע ירשה) הזוכים בעזובן.

בשיטות המשפט האינדוידואליסטיות נחשבת הירושה כחלק מן הזכות לקניין, וכשם שאדם שולט ברכושו בחייו, כך יכול הוא לצוות מה ייעשה בו לאחר מותו.

שיטות המשפט הקולקטיביסטיות מגבילות את הזכות לבעלות פרטית על סוגי רכוש מסוימים, ולכן הן אף מגבילות את החופש לצוות.

ההשקפה הרחבת בעולם רואה במשפחה, כתא חברתי, את הבסיס לדיני הירושה. דיני הירושה המסרתיים נועדו לשמור על נחלת אבות (patrimonium [ע"ע רומא, משפט]) ולשריין ליורשים ע"פ דין, או לקרובי-משפחה מסוימים, חלק יחסי בעזובן. במשפט המוסלמי, למשל, החלק המשוריין הוא $\frac{2}{3}$ מהעזובן; בצרפת הוא נע בין $\frac{1}{2}$ לבין $\frac{3}{4}$ מהעזובן — לפי מספר ילדי המוריש; בבריה"מ משורינים ליורשים הקטנים $\frac{3}{4}$ מחלקם ע"פ כללי הירושה, ואין המוריש יכול לצוות לטובת מי שאינו יורש ע"פ דין, או לטובת מוסדות ציבוריים. במשפט המוסלמי אין המצווה יכול להעדיף אחד היורשים ע"פ דין על-פני רעהו, כדי לא לשנות את היחסיות או את השוויון בין היורשים ע"פ דין, כפי שנקבע בדיני הירושה.

שיטות המשפט החדישות נוטות בד"כ להתיר למוריש לצוות על רכושו באופן חפשי, תוך שמירה על זכות קרובי-משפחה מסוימים למוזנות מן העזובן, כדי להבטיח זכות בני-המשפחה לחלק המשוריין

צואות השבטים (צה"ש). חיבור יהודי, כנראה מן המאה ה-1 לפסה"ג, הנמנה עם הספרים החיצוניים (ע"ע). תכנון — דברי 12 בני יעקב אל צאצאיהם לפני מותם. הצ" כוללות, רובן ככולן, פרטים מחייו של בעל הצואה, דברי מוסר דברי נבואה אפוקליפטית. הספר הגיע לידינו במקור היווני ובתרגומים שנעשו ממנו לארמנית ולסלאווית עתיקה. הקטעים הנוצריים שבחיבור הם תוספות מאוחרות. כנראה משל יהודי-נוצרי. מקורות החיבור היו צ" בודדות של בני יעקב, בעברית ובארמית. קטעים מצואות לוי, בארמית, נתגלו בגניזת קהיר ובקומראן, וקטע ממנה נשחמר בתרגום יווני. כן נתגלה בקומראן קטע קטן מצואות נפתלי, בעברית. נוסח אחר של צ" זו, שתורגם לעברית והגיע לידינו, הוא מיה"ב. מתקבל על הדעת, שגם צואות יהודה כתובה היתה עברית או ארמית ושימשה מקור לצואות יהודה שבצה"ש ול"ספר היובלים" — ובתרגומה הלועזי, למדרש "ויסערי". אגדות רבות מצה"ש נמצאות במדרש בראשית רבתי לר' משה הדרשן (ע"ע).

החיבור היווני מבוסס אפוא על צ" עברית וארמית שנתחברו בחוגים בהם התגבשה כת מדבריהודה, שכן גם החיבור היווני עצמו קרוב להגות הכת והשקפותיה. הטעמת עליונותו של לוי על יהודה והכהונה על המלכות באה לידי ביטוי במגילות כת מדבר יהודה (ע"ע) באמונה בשני משיחים, ולפיה משיח לבית אהרן חשוב יותר ממשיח לבית דוד. בצה"ש כמו במגילות מודגש הדואל ליוזם (ע"ע) שבין כוחות הטוב הרע (השטן מכונה בליעל). ההבדל הוא בכך, שמחבר הצ" אינו דוגל באמונת הכת בגזרה (הקדומה (ע"ע); אדרבה, לדעתו ניתנת לאדם בחירה חפשיית. השנאה לרשעים, האפיניית לכת מדבריהודה, נמצאת רק בצואות אשר, בעוד שיתר הצ" דוגלות דווקא באהבה בלתי-מסויגת כלפי כל אדם.

יש להניח, שצה"ש לא נתחברו בקרב הכת ממש, אלא בשוליה, תחת השפעת ההגות ההומאנית של הפרושים מבית-הלל. השפעת הפרושים בולטת גם בכך, שהחיבור מזהה את שני הכוחות, האמת והעוול, עם היצר הטוב והיצר הרע. יתר על כן, בניגוד לכת, שהאמינה בהישארות הנפש, דוגל חיבור זה בתחיית-המתים, כרוגמת הפרושים. בקרב אותם החוגים בהם נתחברו צה"ש נתחבר גם המקור היהודי של "דידכי" (ע"ע) הנוצרי, הקרוב בגישתו המוסרית האנושית לצה"ש מחד גיסא, ולמגילות מדבריהודה מאידך גיסא. בצה"ש כמו במקור היהודי של "דידכי" חזרת המצווה הכפולה של אהבת האל הרע, שישו (ע"ע; מתי XXII, 34—40) מטעימה כל כך. הקרבה הבולטת בין תורת המוסר של לוי של צה"ש מלמדת, שישו אכן הושפע עמוקות מהחוגים בהם נתחברו צה"ש.

צה"ש הוא מהחיבורים היהודיים החשובים מימי בית-שני, הן מצד המוסר והן מצד האיקות הספרותיות. החיבור תורגם מיוונית ללאטינית במאה ה-13, בידי גרוסטסט (ע"ע), ועמדתו בעניין עליונות הכהונה על המלכות השפיעה על טיעון האפיפיורות נגד המלכות. הד הוויכוח שפרץ נשמע גם בחיבור "על המלוכה" לְדִנְטָה (ע"ע).

תרגום עברי של צה"ש מצוי בספרים החיצוניים בעריכת כהנא, תש"ז, ובמהד' החדשה של הרטום, תשי"ט—תשכ"ז. הוצאות מדעיות: R. H. Charles (ed.), *The Greek Versions of the Testaments of the Twelve Patriarchs*, 1908; M. de Jonge, *Testamenta XII Patriarcharum*, 1970; M. Stone (ed.), *The Testament of Levi; A First Study of the Armenian MS.*, 1969.
י. מ. גרינץ, מחקרים בתולדות בית שני, 105, 127—130, תשכ"ט; R. Eppel, *Le Piétisme juif dans le Testaments des Douze Patriarches*, 132—133, 1930; A. S. van der Woude, *Die messianischen Vorstellungen der Gemeinde von Qumrán*, 1957; J. Liver, *The Doctrine of the Two Messiahs in Sectarian Literature in the Time of the Second Commonwealth* (HTHR, LII), 1959; D. Flusser, *A New Sensitivity in Judaism and the Christian Message* (ibid., LXI), 1968.

ד. ב.

„צו לבינתך כי מת אתה“ (מל"ב כ, א), ויחס-הכבוד כלפיה מובלט בהתנהגותם של הרכבים (ע"ע; ירמ' לה), שהיא מופת בעניין זה. בהלכה אין דרך להוריש נכסים שלא לפי סדר הירשה (ע"ע, עמ' 410/11) הקבוע אלא בדרך של מתנה והתחייבות; מי שרוצה לעשות כן צריך להוציא את הנכסים מרשותו בחייו. מאידך גיסא, אין תוקף בהלכה למתנה שתחול רק לאחר מיתת נותנה, וע"כ על המצווה לתת את גוף הנכס במתנה מיידית, „מהיום ולאחר מיתה“, ולהשאיר לעצמו את זכות אכילת הפירות כל ימי חייו. צ" זו קרויה „מתנת בריא“ ולפיה: א. זוכה הנהנה בירושתו מיד (והוא אף יכול למכור זכותו זו מיד); ב. אין המצווה יכול לחזור בו; ג. אין המצווה יכול לצוות כן על נכסים שאינם כעת ברשותו. על מגבלה אחרונה זו, שהיא חמורה מאד בחיי המעשה, ניתן להתגבר בדרך של התחייבות — התופסת, ע"פ ההלכה, גם על דבר „שאינו ברשותו“ — ושהיא בלתי-חוזרת.

שונה מ"מתנת בריא", צואות שכיב-מרע (= חולה המרותק למיטתו), הנכנסת לתקפה רק לאחר מות המצווה. חכמים תיקנו קולות שונות ומפליגות במתנה זו, שאינה צריכה מעשה קניין, ואפשר לה-ביעה גם ברמיזה, בשטר כ"י בלא עדים וכד'. אדרבה, מעשי קניין רגילים מרעים כוחה של צ", זו, אא"כ הודגש שנעשו ליתר ייפוי-כוח בלבד. תקנות מיוחדות אלו ניתקנו כדי „שלא תטרף דעתו“ של החולה מצער חליו. אין צואות שכיב-מרע תופסת אא"כ ציווה את כל נכסיו, או שיהא ניכר לכל שהוא „מצווה מחמת מיתה“ ומבטחוננו שלא יהיה מחליו זה. צ" שכזו ניתן לחזור ממנה, ואם נתרפא החולה הרי היא בטלה מאליה, אא"כ צירף לה המצווה התחייבות, כמפורש לעיל. תקנת שכיב-מרע הורחבה כך שתכלול גם צואות בריא הנתון במצב של סכנה ברורה לחייו, כמו היוצא ליהרג, היוצא לשיירה במדבר, המפרש בים ומי שהוא חולה מסיכן אף שאינו מוטל במיטה. קטנים וגרים מוגבלים בכשרם לצוות בצואות שכיב-מרע.

במקרה של צ" שאינה תקפה חל הכלל של „מצווה לקיים דברי המת“, אף כי רק לעתים רחוקות יכפה ב"ד על כך, בהיות הכלל מוסרי, ביסודו, ולא משפטי. נחלקו הדעות מתי יש לכלל תוקף משפטי (כגון כשהנכסים ביד שלישי, ועוד), אך בכל מקרה אין הירש מכוח „דברי המת“ זוכה בירושתו באופן אוטומטי, והיורשים צריכים לתת לו.

שטרי-הצ" צריכים לציין את מצב המצווה וסוג הצ", ובמקרה של ספק חלה חובת ההוכחה על הנהנה. בתלמוד נמצאות כמה נוסחאות מקוטעות של שטרי-צ" מן הסוגים השונים, ובספרות ההלכה נידונו בהרחבה נוסחאות מדויקות שתבטחנה את מילוי רצון המצווה ואת זכויות הנהנים בדקדוק מירבי. קיימת אפשרות, תאורטית לפחות, שהמצווה יגביל את היורש לזמן מסוים, כך של-אחרינו יעבור הנכס למישהו אחר (וכן הלאה), אולם תנאי לכך שיהיו כל המקבלים-בכוח בעולם בעת ההתנאה, למעשה יכול כל מקבל לסכל כוונה שכזו ע"י מכירת הנכס כשהוא ברשותו. קיימים פרטי דינים מרובים בכל דיני הצ", מלבד התקנות המרובות שהונהגו בכל קהילות ישראל — בכל זמן ובכל מקום לפי הצרכים המיוחדים — ובמיוחד תקנות הנוגעות לצ" על נכסי בני-זוג.

א. גולאק, יסודי המשפט העברי, ג', 113—145, תרס"ג; א. ריבלין, תקנות העזובנות בירושלים ובא"י (אזכרה לראי"ה קוק, ה'), תרצ"ז; ח. כהן, הצעת סדר דיני ירושה (יבנה, ג'), תש"ט; א. קרלין, דברי משפט, א'; דיני ירושות וצ", 1954; א. קימלמן, צואות בריא וצואות ש"מ בדיני ישראל (דיסרטציה), תשכ"ג; הנ"ל, תקנות קהל הנוגעות לאופן עריכת צ" (סיני, נ"ה), תשכ"ד; א. אורבך, הלכות ירושה וחיי עולם (דברי הקונגרס העולמי הרביעי למדעי היהדות, א'), תשכ"ז; מ. אלון, המשפט העברי, א'—ג', (מפתח בערכו), תשל"ג; M. Bloch, *Das mosaisch-talmudische Erbrecht*, 1890; M. W. Rappaport, *Schenkungen "inter vivos" und "mortis causa"* (Zeitsch. f. vergleichende Rechtswissenschaft XIV), 1900; R. Yaron, *Gifts in Contemplation of Death in Jewish and Roman Law*, 1960.

מ.

זלמן (ע"ע), הגאון מווילנה, ערב צאתו לא"י, המציגה תפיסת-יראה אפיינית למתנגדי החסידות במאה ה-18. הוא מייצג לבניו שלא לצאת מפתח ביתם כלל, כדי שלא יופרעו מלימודם, וממליץ אף על תפילה ביחידות, כדי להתרחק מהמקו-העם.

ד. וואכשטיין, מפתח הצוואות (ק"ס, י"א—י"ב), תרצ"ד—תרצ"ו;
ח. ה. בך-שון, הגות והנהגה, חשי"ט; א. יערי, צרור צוואות (ק"ס,
ל"ד), חשי"ט; I. Abrahams, *Hebrew Ethical Wills*, I-II, 1926.

י. ד.

צ'וּאֵנְג צ'וּן (קרי: ג'ואנג-דזה) — Chuang Tzu (Tze) —
(המאה ה-4 לפסה"ג), פילוסוף ומיסטיקן סיני, ממורה

הגדולים של תורת הטאו (ע"ע) אחרי לא-צ'ו (ע"ע). נתפרסם בעי-
קר בזכות ספרו הידוע בשמו — „צ'י-צ'י“. על חייו ידוע מעט. בצ-
עירותו התפטר מכל שירות ממלכתי וסירב לקבל תפקידים מינהליים
כדי להתרחק משררה ומחברה. צ'ו העניק לספקנות ערך עליון בתחום
ההכרה והמדינה והעמיק את המגמה המיסטית של תורת הטאו —
שהאידיאל שלה הוא אי-הפעולה (ו-ו'י).

במדינה ובשלטון החוק בכלל ראה צ'ו את מקור השחתת המידות
ואת סיבת אומללות המין האנושי. הוא שלל את האפשרות של
מדינה מוסרית; חוקי המוסר מנוגדים, לדעתו, לרוח השלטון ומלאכת
המדינאות. צ'ו טען שהאדם אינו יכול להכיר את הקוסמוס, אבל
בהיותו חלק ממנו הוא יכול לתפוס אותו באופן אינטואיטיבי ע"י
אי-חשיבה, סילוק הידיעה, החוקים והמוסר שהם מושגים מלאכותיים
ומפריעים לו להתאחד עם היקום.

Feng Yu-Lan, *A Short History of Chinese Philosophy*, 1948;
R. Wilhelm, *Daschuan Dsi*, 1951².

צ'וּ לַי (קרי: ג'ואו) — Chou En-Lai — (1898—1976), מדינאי
סיני, בן למשפחה מהמעמד הגבוה. קיבל חינוך מסרתי, ואחר

למד בבי"ס תיכון בטינג'ין. ב-1917 יצא להשתלם ביפן והצטרף
לארגוני סטודנטים סינים שם. חזר למולדתו ב-1919, ערך יומון
סטודנטים בטינג'ין, ולמד במכללה. כבר ביפן הושפע מהוגי-דעות
סוציאליסטים, וב-1919 הצטרף לקבוצת-לימוד מרכסיסטית שהוקמה
ע"י מייסדי המפלגה הקומוניסטית הסינית. ב-1920 יצא לאירופה,
ובפאריס ארגן את ליגת-הנוער הקומוניסטית הסינית. ב-1924 חזר צ'ו
לקנטון ומונה מנהל הזרוע הצבאית של המפלגה הקומוניסטית בחבל
קנגטונג. בתקופת שיתוף-הפעולה בין הקומוניסטים לבין מפלגת
גואומינג'נג הלאומנית (ע"ע סין, עמ' 885), מונה ב-1925 במחלקה
ללימודים מדיניים באקדמיה הצבאית בוואמפואה, וארגן תא קומר-
ניסטי בקרב החניכים. באפריל 1927 נבחר לוועדה המרכזת של
המפלגה הקומוניסטית ומוכר המועצה הצבאית של מפלגה זו. לאחר
התפרקות השיתוף עם הלאומנים ב-1927 פעל צ'ו בארגון ובביצוע
התקוממות מקומיות, כחסיד התפיסה שהטיפה לפעולה מזוינת של
פועלים בערים. ב-1928 וב-1930 ייצג את מפלגתו בכינוסי הקומיני-
טרן במוסקוה. עם כשלון המרידות בערים הצטרף צ'ו לטובייט
הקומוניסטי שהוקם בחבל קינגסי, ומונה קומיסר פוליטי של הצבא
הסיני האדום. מאז החל לתמוך במאו צ'ה-דונג (ע"ע) השתתף
בקונגרס המפלגה, שנערך בעיצומו של „המסע הארוך“ (1934/5)
בו הוכרה סופית מנהיגותו של מאו. בתקופה השנייה בה נתגבש
שיתוף-הפעולה בין הקומוניסטים ללאומנים (1937—1945), מונה
חבר במועצה המייעצת המרכזית של סין, ובשנים 1940—1945 ייצג
את המפלגה הקומוניסטית בצ'ונג-קינג, בירתה הזמנית של סין.

ב-1946 ניהל צ'ו מר"מ עם הממשלה הלאומנית, ואחר הפסקתו
מילא צ'ו תפקיד מרכזי במאבק הסופי של הקומוניסטים להשתלטות
על סין. עם הקמת הרפובליקה הסינית העממית ב-1949 מונה ר"מ
ושר-החוץ. בתחילת 1950 ליווה את מאו למוסקוה וחתם על הסכמים
עם בריה"מ. ערב ההתערבות הסינית במלחמת-קוריאה (1950) ניסה
להזהיר את אה"ב, באמצעות הודו, על כוונות ארצו, ובסיום המלחמה
עמד בראש משלחת סין לשיחות נְיֹוּה על ענייני קוריאה (1954).

צְוָאוֹת מוֹסֵר (צ"מ), סוג ספרותי עברי ביה"ב; כולל חיבורי מוסר
ודת הכתובים כצוואה. הצוואות המקראיות האישיות אינן

כוללות הוראות מוסר דת, וכמוהן ס' צוואת השבטים (ע"ע). —
וע"ע צוואת אברהם וצוואת איוב. הקרוב לסוג צ"מ במקרא הוא ס'
משלי (ע"ע). קטעי צ"מ של חז"ל לתלמידיהם נשתמרו בתלמוד,
אך רק חלק קטן מנושאייהן שימש את ספרות צה"מ ביה"ב. ספרות
זו היא חלק בלתי נפרד מספרות המוסר (ע"ע). בת התקופה, ואף
שורשיה בחז"ל הריהי בעיקרה פרי העיון הביניימי: הפילוסופיה
היהודית, הקבלה וחסידות אשכנז (ע"ע). בהבדל מכריע מסוגים
אחרים של ספרות מוסר, נעדרות צה"מ בסיס תאורטי להנהגות
הנדרשות, ואפ"ן פראקטי-הנהגותי, בדומה לספרות הנהגות,
תוך טיפול בתחומים שאינם לגמרי בתחום ההלכה.

גם הצורה הספרותית — צוואת אב לבנו, על ערש-דודי — אינה
מותירה מקום להרחבות תאולוגיות. צ"מ רבות פותחות כמלה „בני“
ולעתים קרובות מורים שמות החיבורים — שספק אם היו בכלל
צוואות — על אפ"ן זה: „נחלת אבות“, „מוסר אב“ וכד'. אגדות נרקמו
על נסיבות נתינתן, ומספר צ"מ מתוארות כמכתב ממרחקים (א"י,
למשל). בדורות מאוחרים הפכה כתיבה שכזו לצורה הספרותית
המקובלת על סופרי מוסר רבים, המטפלים בנורמות בסיסיות. צ"מ
אלה היו פופולריות מאד, וקוראיהן ראו בהן את רצונם האחרון של
ת"ח נערצים. ישנן צ"מ פסודאפיגרפיות, מהן מפורסמות — כצוואת
הרמב"ם ו„צוואת הריב"ש“ (ר' ישראל בעל שם טוב [ע"ע]); האחר-
רונה עיקרה מאמרים של ר' דב בר „המגיד“ מזר"י (ע"ע). ספרי
מוסר חשובים הושפעו ממסגרתה הספרותית של צה"מ, ומקובלת
בהם הפניה לקורא: „בני“. ביניהם: „מעלות המידות“ לר' יחיאל
ענו (ע"ע), ו„שני לחות הברית“ לר' י. הורוביץ (ע"ע [6]), ר' להלן.
צה"מ הקדומה שבידינו מופיעה ב„שער מצות החכם לבנר“ בס'
„מבחר הפנינים“, שיוחס לר' שלמה אבן גבירול (ע"ע). קדום גם
הספר הצוואתי „ארחות חיים“, מחשובי ספרי המוסר ביה"ב, שיוחס
תחילה לר' אלעזר בן הורקנוס ואח"כ לר' אלעזר בן יצחק מוורמס
(ע"ע). לדעת צונץ נכתב הספר סמוך למאה ה-8 ואילו ג. שלום
משייכו לחוג הזהר (ע"ע), במאה ה-13. צוואת ר' יהודה אבן תיבון
(ע"ע), שנכתבה סמוך ל-1190 ומופנית לבנו שמואל, היא קלאסית
בסוג ספרותי זה, וכוללת נוסף למרכיבים הרגילים, שירים —
בפתיחתה, בסיומה ובתוכה — חלקם מס', בן משלי" לר' שמואל
הנגיד (ע"ע). חיי-משפחה תופסים מקום חשוב בצ"מ זה. החל בנושא
בחירת חתנים וכלות, וכלה בגערות בבנו על עצלותו ואפ"ן הלקוי.
נראה כי זה, אכן, צוואה ממש, ולא חיבור ספרותי-מוסרי גרידא.

קטע מצוואת ר' יהודה אבן תיבון: „בני! שים ספרין — חבריך;
ארגיך ומיבתיך — פרטיך ונגותיך, רעה בגנותיהם ולקט שושניהם
אראה מפריים, בשמיהם ומוריהם, ואם תקוץ נפשך ותלאה, העתק מן אל
גן ומערוגה אל ערוגה וממראה אל מראה, כי אז תחדש חפצך ותגאה
נפשך...“

החל במאה ה-13 הפכה כתיבת צ"מ למסורת ככמה משפחות.
ביניהן משפחת ר' אשר בן יחיאל (ע"ע), שהיגר מאשכנז לספרד.
בידינו ספר „ארחות חיים“ לרבנו אשר (נקרא גם „הנהגת הראש“),
וצוואת ר' יעקב בנו לבניו („בית תלמוד“, ד'). נראה כי גם ר' יהודה
בנו חיבר צ"מ, הנמצאת בידינו בצורה אנונימית. מנהג זה הוחזק
במאות ה-7/16 במשפחת הורוביץ (ע"ע) במזרח אירופה. ר' אברהם
כתב צ"מ „יש נוחלין“ (פראג, שע"ה), שנתפרסמה מאד, ובנו,
יעקב, הרחיבה והדפיסה עם ספר אביו (פראג, שע"ה, ועוד הרבה).
הנכד, ר' שבתי שפטל, כתב אף הוא צ"מ (נדפסה בתוך „יש נוחלין“,
אמסטרדם, תס"א). למרות היות רובם מחוגי המקובלים, אין הקבלה
תופסת מקום מרכזי בצוואותיהם.

לעתים עולה מצה"מ הד למחלוקות שהסעירו את זמנן, כצוואת
ר' יוסף אבן כספי (ע"ע; המאה ה-13) המשקפת את פולמוס הרמב"ם
(ע"ע משה בן מימון, עמ' 558/60), וכצוואת ר' אליהו בן שלמה

צְנָאָת אַבְרָהָם, חיבור יהודי מתקופת בית-שני או מאוחר יותר, שנתחבר ביוונית ונשתמר גם בתרגומים ללשונות שונות. המספר אגדות על פטירת אברהם. החיבור מתאר גם את הכנסת-האורחים המופלאה שלו. כשנשלח אליו המלאך מיכאל כדי ליטול את נשמתו, אברהם מתנה-אתו שתחילה יראה לו את כל העולם. בקשתו מתקבלת, ואברהם רואה לבסוף את שכרם של הצדיקים וענשם של הרשעים — קטע ארוך השייך לספרות האפוקליפטית. אך גם לאחר שהוחזר לביתו מסרב אברהם למות, ואז נשלח אליו מלאך-המוות, המושיט לו את ידו ובערמה מצליח להמיתו, ומיכאל מעלה את נשמתו. בתיאור סירובו של אברהם למות ניכרת יפה השפעת המדרשים על פטירת משה (ע"ע). עיקרו של החיבור, הכתוב בסגנון יווני נאה, היה, כנראה, לספר על החיים שאחרי המוות, על מהות המוות ועל צדקת האלהים.

M. R. James (ed.), *The Testament of A.*, 1892; A. M. Denis, *Introduction aux Pseudépigraphes grecs d'Ancien Testament*, 31—40, 1970.

צְנָאָת אִיּוֹב, חיבור יווני-יהודי, כנראה מהמאה ה-1 לפסה"ג, המוסר, כביכול, את תולדות חייו של איוב, את דבריו האחרונים ואת דבר מותו. איוב הצדיק היה נכרי מבני עשו; שמו הקודם היה „יובב“, ואשתו השנייה היתה דינה (ע"ע) בת יעקב. קול אלהים מגלה לו, שבתוך הפסל שהעם סוגד לו פועל כוח השטן. איוב מחליט לטהר את המקום מעבודה זרה, אע"פ שהקול מזהירו מפני נקמת השטן ומעיניויו; עם זאת מובטח לו, כי את חייו לא יוכל השטן לקחת ולבסוף יזכה לשכר כפול. ברור אפוא שהמחבר אינו עוסק בבעיה המרכזית של ס' איוב (ע"ע) — צדיק ורע לו. רשע וטוב לו — שהרי כבר בתחילת העלילה יודע איוב ששכרו מובטח לו. איוב הורס את היכל האליל והשטן שולח בו מכות ופגעים רבים. לידידיו המבקרים אותו והמתוכחים אתו על השקפת עולמו משיב איוב, כי כבודו ומלכותו האמיתיים שמורים בעולם-האמת שבשמים. לבסוף זוכה איוב לשכר המובטח ובגותיו זוכות לרוח נבואה. גם הסתלקותו מן העולם היא מופלאה; כשאיוב מת מעלים אותו המלאכים השמימה במרכבה.

אחת ממטרות הספר היתה להצביע על שכר נשמות הצדיקים בעולם-האמת. נראה אפוא שמקור החיבור בקבוצה מיסטית בתוך היהדות ההלניסטית. הספר מלא פרקים פיוטיים ויש בו שירים ממש. מהד' עברית של צ' איוב — בספרים החיצוניים בעריכת א. כהנא, תשט"ז, ובעריכת א. ש. גרטרוב, תשכ"ה.

S. P. Brock (ed.), *Testamentum Iobi*, 1967; A. M. Denis, *Introduction aux Pseudépigraphes grecs d'Ancien Testament*, 100—104, 1970.

(ה) **צ'וּבְשִׁית, הַרְפוּבְלִיקָה הָאוּטוֹנוֹמִית הַסּוּבְיֵטִית הַסּוּ-**
צ'וּבְשִׁית (Чувашская А. С. С. Р.), רפובליקה במערב הרפובליקה הפדרטיבית הרוסית, בריה"מ. 18.300 קמ"ר, 1.252.000 תושב' (1973). הרפובליקה הצ' משתרעת רובה בגדה המערבית של נהר וולגה (ע"ע) התיכון (מפת יחידות אדמיניסטרטיביות לאומיות, ע"ע בריה"מ, עמ' 657/8). הגוף גבעי נמוך וכשליש מהשטח מכוסה יערות.

כ-70% מתושבי הרפובליקה הם צ'ובשים ("צ") ויתרם רוסים (25%), מורדווינים וטטרים. צ' חיים גם במחוזות סמוכים לאורך הוולגה התיכונה, בעיקר ברפובליקות האוטונומיות הטטרית והבש-קירית. מניינם הכללי בבריה"מ — 1.694.000 נפש (מפקד 1970). הצ' משתייכים למשפחת העמים האלטאית-תורכית. מוצאם משבטים אוגרו-פינים שישבו בימי קדם לגדות הוולגה התיכונה, ונטמעו במאות 10—15 בקרב כובשים בולגריים. הלשון הצ' משתייכת לקבוצת הלשונות התורכיות (ע"ע). הכתב הומצא במאה ה-19 ע"י הרוסים ומבוסס על האלפבית הרוסי. במחצית הראשונה של המאה ה-18

בשנות ה-50 דגל במדיניות-חרוץ מתונה, שקראה לשיתוף-פעולה עם מדינות אסיה, וחתם על הסכמי-ידידות עם הודו, פקיסטן, נפאל ובורמה. ב-1955 השתתף בוועידת עמי אפריקה ואסיה בפנז'ונג. מ-1958 חדל לכהן כשר-חרוץ, אבל המשיך לנהל מגעים עם מנהיגי בריה"מ במגמה למתן את חילוקי-הדעות החריפים שהחלו להתגלות בין שתי המדינות. בתקופה זו נחלה בהשראתו מדיניות-חרוץ שנועדה לחזק את מעמד סין במחנה הקומוניסטי העולמי, כמשקל-נגד ל-בריה"מ. בשנות ה-60 ביקר בכמה ארצות באפריקה ובמזוה"ת. ב„מהפכת התרבות“ (1966) תמך בעמדת מאו, אולם חתר להרפיית המתח תוך הימנעות מפרע גלוי עם „המשמרות האדומים“. עם תום מהפכת-התרבות תמך במדיניות-חרוץ שהביאה להתקרבות לאה"ב, וניהל את המגעים הראשונים עם מזכיר-המדינה, ה. קיסינג'ר (1971), שהכשירו את הדרך לביקור הנשיא ניקסון (ע"ע) בסין העממית (1972) ולהכרת אה"ב במשטר הקומוניסטי בסין. בינואר 1975 נבחר שוב ע"י הקונגרס הלאומי העממי לר"מ למרות מצב בריאותו המעורער.

צ', שנודע כבעל קסם אישי רב, היה מהבודדים בצמרת השלטון הסיני שהכיר מדינות זרות ודיבר מספר שפות. הוא לא שאף לתפוס את המקום הבכיר במפלגתו, ולא הקים חוגי-תומכים. צ' גילה מידה רבה של חוש-מציאות כמנחה של מדיניות-החרוץ של ארצו, שהביאה בחשבון את מגבלותיה הכלכליות והצבאיות. משקפים זרים ניסו לתאריו כמתון, אך הדבר לא הוכח. למרות של-עתים קרובות הביא את דבר מפלגתו וארצו בפומבי, לא תרם הרבה לאידאולוגיה שלה. ייתכן כי על עובדה זו מבוססת הצלחתו להחזיק מעמד בין מנהיגי הקומוניסטים הסינים למעלה מחצי-יובל שנים. כתביו הנבחרים (באנגלית) י"ל בפקינג מ-1954 ואילך.

וע"ע סין, היסטוריה, עמ' 889 ואילך.
H. L. Boorman - R. C. Howard (eds.), *Biographical Dictionary of Republican China*, I, 1967; K.-Y. Hsu, C. E.-L., *China's Gray Eminence, 1968; Who's Who in Communist China*, I, 1969; T.-M. Li, C. E.-L., 1970; *Biographic Dictionary of Chinese Communism*, 1921—1965, I, 204—219, 1971; J. Archer, C. E.-L., 1973.

מ. מד.

צְנָאָר, האיזור המשתרע בין הראש לבין הגופה בגופם של החל-יתנים (ע"ע) היבשתיים, לרבות האדם. הצ' בעיקרו הוא איזור קישור המאפשר תנועת הראש מבלי להניע את הגוף כולו (ר' הלון). חלל הגוף המשני — הקלום — אינו הודר לאיזור הצ'. וע"ע אנטומיה, עמ' 387/8, ור' שם ציור.

בחולייתנים ירודים (כגון דגים) איזור זה מוצק והסר גיוון צורתו ובו נמצאים הזימים. צ' מופיע בבירור רק עם צמצום הזימים ועם המעבר לנשימה בריאות; הצלעות היוצאות מחוליות איזור הצ' נוטות להתקצר, להתערות בחוליות או להיעלם כליל. עי"כ מוקנים לאיזור-מחבר זה מבנה גילי ו גם תנועתיות יתרה, בד בבד עם תנועתיות הראש, לעומת איזור הגופה. תנועתיות זאת בולטת אצל עופות אחרים, במיוחד אצל עופות-ביצה. בעקבות הדי-פּרנציאציה שחלה בשתי החוליות הראשונות של הצ' (האטלס והציר) במעבר לחיי יבשה, מסוגל הראש להסתובב סביב ציר-האורך של גופו — כעין סימן שלילה, ולרחבו — כעין סימן הסכמה. התנועות לצדדים נעזרות בחוליות הסמוכות לראשונות, בהן הצל-עות אינן קשורות ללוח החזה (ע"ע עמוד שדרה, עמ' 878).

מספר חוליות הצ' שונה: בעופות: — 8—24, וביונקים — 7, פרט לתחשים ועצלניים (ע"ע). על שרירי הצ' — ע"ע שרירים. בפנים לצ' מצויים: הקנה שבהמשכו הגרון (ע"ע) — מוצא הקול, והלע (ע"ע); במרכזו — אוניות בלוטת התריס. בשפת האנטומיה התיאורית משמש המונח צ' גם כינוי לחלקי איברים שצורתם גלילית והמשמשים איזור קישור לאיברים עצמם שצורתם שק או נאד, כגון צ' השלפוחית; צ' הרחם.

מתזכרת בעולם העילית של התרבות. עם ידידיו נמנו הצייר היהודי לילין, המשורר הבלגי ורהרן, הסופר הצרפתי רומן רולן, מלה"ע I שמה קץ לעולם הבטחה שלו וגרמה למפנה בהשקפותיו. ב 1917 הוצג לראשונה בציריך מחזהו הפאציפיסטי-אידיאליסטי Jeremias (עבר: "ירמיהו", תש"י). ביתו בזאלצבורג היה, למן 1919, בית-ועד לאנשי-רוח מן העולם כולו. צ' עזב את אוסטריה ב 1935, חי באנגליה, ומ 1941 — בברזיל. מתוך דכדוך-נפש על הרס "מולדתו הרוחנית, אירופה", שם קץ לחייו ב 1942.

בחיבוריו הביוגרפיים, שהם מעין "טיפולוגיה של הרוח", נטה צ' לצורת הכתיבה המחזורית: Drei Meister ("שלושה אמנים"), 1920, על באלזאק, דיקנו ודוסטויבסקי; Der Kampf mit dem Dämon ("המאבק עם הדמון"), 1925, על הלדרלין, קלייסט וניצשה; Dichter ihres Lebens ("שלושה משוררים על חייהם"), 1928, על שלושה אמני הדיוקן העצמי, קאזאנובה, סטנדאל וטולסטוי. לפופר-לריות מיוחדת זכו הביוגרפיות "מארי אנטואנט" (עבר: "הרצ"ד), 1932, "המריה סטיוארט" (עבר: "הרצ"ד"), 1935, צ', ההומניסטן המודרני המתון, ראה בארסמוס אב רוחני, וכימי הסער הקרבים הרהר רבות על מעמדו החדש של איש-הרוח: Triumph und Tragik des Erasmus von Rotterdam (עבר: "נצחוננו של אראסמוס מרוטרדם וטראגיותו", תרצ"ה), 1934.

צ' כתב רק רומן אחד, אף הוא מעין נובלה מורחבת, Ungeduld des Herzens (עבר: "הישמר מן הרחמים", תש"ח), 1939. לעומת זאת הרבה להשתמש בצורת הסיפור הקצר [עבר: "אמוק", תרפ"ט], 1922; Schachnovelle (עבר: "משחק המלכים", תש"ה), 1941 — החוזה את עידן המקצועיות והמיכון ובו מיגורו של איש-הרוח).

כמה מסיפוריו נכתבו על נושאים יהודיים. כגון Die Legende der dritten Taube ("אגדת היונה השלישית"), Buchmendel, חיבורו היומרני ביותר בנושא יהודי הוא Der begrabene Leuchter (עבר: "המנורה הגנוזה", תש"ו), 1937. ספרו האוטוביוגרפי, Die Welt von Gestern (עבר: "העולם של אתמול", תש"ד), 1942, הוא פנורמה של התרבות האירופית בדורו.

נארו-ומנטיקה, אימפרסיוניזם אסתטי, סימבוליות ועניין עמוק בפסיכואנליזה מציינים את כתיבתו המלוטשת והאֵלגנטית של צ'. קובץ-שיריו (Die Gesammelten Gedichte) י"ל ב 1924, מחיבוריו תורגמו לעברית, נוסף על הנ"ל: "מכתב האלמונית", תרפ"ח; "ארטורו טוסקאניני", 1936; "בלהט סוד", תש"א; "המצודה פרושה על כל העולם", תש"ך; "עשרים וארבע שעות מחייה של אשה", תש"ה; "פחד", תש"ז; "הרחוב לאור הירח", תש"י; "כובשי עולם", תש"י; "פרושה", 1951; "מגלן, האיש ופעלר", 1951; "שעות הרות גורל", 1958; "בלנק", תשי"ב.

J. Romains, S. Z., *grand Européen*, 1941; S. Liptzin, *Germany's Stepchildren*, 211—225, 1944; H. Zohn, *Wiener Juden in der deutschen Literatur*, 19—30, 1964; R. J. Klawiter, S. Z.: *a Bibliography*, 1965; H. Arens (ed.), S. Z. *im Zeugnis seiner Freunde*, 1968; D. A. Prater, *European of Yesterday: A Biography of S. Z.*, 1972.

ה. ז.

צױנגלי, אולריך (הולדרִיך) Ulrich (Huldreich) Zwingly — (1484, וילדהאוז — 1531, קאפל), תאולוג שווייצי, ואחד משלושת האישים הבולטים של הרפורמציה הפרוטסטנטית (ע"ע נצרות, עמ' 350; פרופסנטניום). אולם, שלא כלותר וקליין (ע' ערכיהם) הושפע ביותר מההומניזם (ע"ע הנוצרי של אראסמוס (ע"ע) ונמנה עם מעריציו הגדולים.

צ' למד בברן, וינה ובאזל והוסמך לכהונה ב 1506. מ 1506 עד 1516 היה כהן-דת בגלארוס ובאינזדלן, ושנתיים (1513—1515) היה כומר צבאי של שכירי-חרב שווייצים בשירות האפיפיור. ב 1518 נתמנה לכהן-דת בציריך ושם התחילה פעולתו הרפורמטורית בע"פ

נכפתה על הצ' הנצרות הפרוטסטנטית שהחליפה את הפולחן האילי. עיסוקם המסרתי של הצ' חקלאות וגידול בעלי-חיים. עד לתקופה הסובייטית חיו הצ' בקהילות כפריות ובאורח חיים שלטו יחסי חברה ומשפחה פטריארכליים. במסגרת המשטר הסובייטי נקלט חלק מן הצ' בענפי תעשייה וכלכלה מודרניים, בעיקר בעת מלה"ע II, כשהועברו לרפובליקה מפעלי תעשייה רבים מהאזורים הכבושים של רוסיה האירופית. הענפים העיקריים הם תעשיית מכונות, טכסטיל, מזונות ועיבוד עץ. עם זאת מתקיים עדיין רובם המכריע מענפי חקלאות במסגרת קולחוזים. רק 36% מכלל האוכלוסין יושבים בערים. העיר הגדולה ובירת הרפובליקה היא צ'בוקסרי (239,000 תוש' [1973]). לצ' פולקלור עשיר: מוסיקה, מחול, זמר, לבוש. הם גודעים באמנויות הרקמה והגילוף בעץ.

צױג, אַרְנוֹלְד — Arnold Zweig — (1887, גלוגאו [שלזיה] — 1968, ברלין המזרחית), סופר גרמני, יהודי. צ' למד גרמניסטיקה, היסטוריה ופסיכולוגיה במספר אוניברסיטות גרמניות, אך הפסיק את לימודיו כשהתגייס לצבא ב' 1915. ב 1933 הוכרח לעזוב את גרמניה, חי בישראל עד הקמת המדינה ב 1948 ואז התיישב בברלין המזרחית. שם היה י"רר האקדמיה הגרמנית לאמנויות (1950—1952).

סיפוריו הראשונים, כגון Die Novellen um Claudia (הסיפורים על קלאודיה"), 1912, הם ניתוחים פסיכולוגיים עדינים, בסגנון אימפרסיוניסטי. אחרי שני המחזות, Abigail und Nabal ("אביגיל ונבל"), 1913, וRitualmord in Ungarn ("עלילת-דם בהונגריה"), 1914, כתב צ' ב 1927 את רומן-המלחמה הגדול, Der Streit um den Sergeanten Grischa (עבר: "הריב על אודות הסרג'נט גרישא", תרצ"א) — חשיפה מפוכחת של דרכי המשפט הפרוסי הביורוקרטיה הצבאית. שורת הסיפורים האפיים, שנכתבו ב 1935—1954, על גרמניה בשנות מלה"ע I, בשנים שקדמו לה ובתקופה שאחריה, מצטיינים כולם בנימה ריאליסטית של ביקורת חברתית חריפה. זרועות המשטר הנאצי מצאו הד בספרו "הקרדום של ואנדסבק", שנתפרסם לראשונה בעברית, ב 1943, וב 1947 בגרמנית (Das Beil von Wandsbek).

רעיונות צ' על היהדות מצאו את ביטויים במספר מסות, ובעיקר ברומן De Vriendt kehrt heim ("דה ורינט חוזר הביתה"), 1932, סביב דמותו של המשורר יעקב ישראל דה הן (ע"ע). בתקופתו הציונית המוקדמת, קודם בואו לישראל, האמין צ' כי אי, כמרכז רוחני ליהדות וכארץ הצורות החדשות לחיים שיתופיים, עשויה לחלל שינוי באופי החיים היהודיים בכל מקום. ואולם, לדעתו, עתיד רעיון הלאומיות לפנות את מקומו לרעיון העל-לאומיות, ובמסגרת הארגון העולמי העל-לאומי לא תהיה עוד חשיבות רבה לגבולות ולבעיות מדיניות הנראות עתה כבלתי ניתנות לפתרון. חליפת-מכתביו עם ז. פרויד נתפרסמה ב 1968.

לעברית תורגם, נוסף על הנ"ל, "ראי הקיסר הגדול", 1947.

S. Liptzin, *Germany's Stepchildren*, 281—284, 1944; A. Z. (Sinn und Form, 4, Sonderheft 2), 1952; J. Rudolph, *Der Humanist A. Z.*, 1955; H. Kamnitzer, *Erkenntnis und Bekenntnis A. Z.*, 1958; E. Hilscher, *A. Z.*, 1962.

ל. ז.

צױג, סְטֵפֶן — Stefan Zweig — (1881, וינה — 1942, פֶּרְטֶר־פּוֹלִיס [פראזיל]), סופר אוסטרי, יהודי. צ' בנו של תעשיין, למד פילוסופיה, גרמניסטיקה ולימודים רומאניים באוניברסיטת וינה וברלין. הוא התחיל את דרכו בספרות בגיל 20, עם קובץ שיריו הליריים Silberne Saiten ("מיתרי-כסף"), 1901. כמה מחיבוריו הראשונים נתפרסמו בכה"ע Neue Freie Presse וב-Jüdischer A. Z. בתקופה זו היה מקורב לקבוצת הסופרים "וינה-הצעירה" (ע"ע ה. בר). לאחר קבלת תואר הדוקטור באוניברסיטת וינה, נערך צ' להגשמת חלומו להיות "אירופי גדול", הומאניסטן מודרני, דמות

לצדד בזכות כל זרם בתו"י. סובלנותו נתבטאה גם בקונטרס „חש-
בוננו של עולם“ (ורשה, תרל"ח), בו הצדיק את סדרי עולמנו, שרע
וטוב משולבים בהם. בספרו הראשון, „מינים ועוגב“ (וילנה, תרט"ז),
קובץ קטן של פירושי מקראות, חקירות, דרושים ושירים, ניכרת
הסתייגותו מיחסה הקיצוני של ההשכלה למסורת; את הספר ביקר
בחרפות, מנדלי מוכר ספרים (ע"ע) בקונטרס „משפט שלום“ (וילנה,
1860). קובץ דומה, „תושיה“, הוציא צ' בז'יטומיר, תרכ"ז. „מינים
ועוגב“ מסוגנן בלשון מקרא, משנה ותלמוד, ואף שהפריז ד. פרישמן
שקרא לצ' „אבי הסגנון החדש“, היה צ' בוודאי אחד הדוחפים
לסגנון זה.

ספרו החשוב הוא „שלום על ישראל“ (א'—ד', ז'יטומיר—וילנה,
1868—1873) שתאר את החסידות בגישה חיובית — חידוש רב או —
והצביע על כך ששרשיה ב„יבשת התלמוד והקבלה“, ולרעיונותיה
המקוריים דמיון לאלה של פילון (ע"ע) ושפינוזה. הוא הדגיש את
מעלותיה בימיה הראשונים, וביקר קשות את דרך התפתחותה, בייחוד
את „מוסד“ הצדיק (ע"ע חסידות, עמ' 779—784). הספר מכיל
ליקוטים רבים, ועריכתו מטורבלת. חלק ד' מוקדש להגנה על
התלמוד. הספר עורר ביקורת קשה מצד המשכילים ח. ז. סלוננימסקי,
א. ב. גוטלובר (ע' ערכיהם) ואחרים, והצנזורים (המשכילים) ניסו
למנוע את פרסומו. אך לאחר שצ' הכניס בספר שינויים אחדים והוא
הותר לפרסום, גרם הספר לשינוי בהערכת החסידות בקרב חוקרי
הדור הבא וסופריו (מ. י. ברדיצ'בסקי, ש. דובנוב, ש. א. הורודצקי
[ע' ערכיהם]).

ב 1873, עם סגירת ביהמ"ד לרבנים, נדד צ' שוב בערי רוסיה
ופולגיה, ובסוף ימיו התיישב בבית בתו הנשואה בגלחוב. ב 1875
יצא בוורשה ספרו „סניגור“, על התלמוד. צ' פרסם מאות מאמרים
בעתונות העברית, הו"ל ספרי מוסר בידיית בהם „מוסר השכל“
(וילנה, 1862) ו„תוכחת חיים“ (שם, 1865). וההדיר ספרים אחדים
שהיו קרובים לדעותיו.

י. כנעני, א. צ. צ' מגלה המאור שבחסידות (מזרח ומערב, 5), תרפ"ח;
פ. לחובר, תולדות הספרות העברית החדשה, ב', תרפ"ט; ד. פרישמן,
פרצופים (כל כתביו ז'), תרצ"א; נ. סוקולוב, אישים, ב', 92—105,
תרצ"ה; צ. וורבה, ר' א. צ. צ' „בצרון“ י"ט, תש"ט; י. קלוונר,
היסטוריה של הספרות העברית החדשה, ו', תשי"ב; א. רובינשטיין,
מבוא (בתוך: שלום על ישראל), תשל"ג.

ס. י.

צִוִּיקָאוּ (Zwickau), עיר-תעשייה חשובה בגרמניה המזרחית, במ-
דינת ספסוניה לשעבר. מקומה באגן פורה ועשיר-במחצבים
של הרי הבצר (Erzgebirge) ע"נ מולדה. כ 125,000 תוש' (1973).
צ' היא צומת תחבורה ומרכז לחבל חקלאי עשיר, אולם חשובה
בעיקר תעשייתה המבוססת על המחצבים שבסביבתה (פחם, ברזל,
נחושת וכסף). תעשייתה מגוונת וכוללת ייצור מכונות, מכונות
וציוד מכרות, צבעים, מוצרי הלבשה וצמר, תכשיטים, וכיו"ב.
בעיר מבנים יפים (כנסיות, עיריה) מהמאות ה-14—16, וכמה בת"ס
מקצועיים חשובים.

צ' נוסדה בראשית המאה ה-12, וב 1295 הפכה לעיר. במאה ה-16
היתה מרכז לפעילות המתקן תומס מינצר (ע"ע). בצ' נולד המלחין
רוברט שומן (ע"ע).

צוֹלְלֵת, כלי-שיט בעל כושר-צלילה, המשמש בעיקר לצרכי
מלחמה בים (ע"ע מלחמה, מלחמת-ים); לתקיפת אניות
לוחמות (לרבות צ' אחרות) ואניות-סחר ולשיגור טילים ארוכי-טווח.
כנושאת טילים מהווה הצ' נשק אסטרטגי ולא דווקא ימי. צ' מנוצי-
לות לעתים לצרכי מחקר (ע"ע זואוג'אוגרפיה, כרך מילואים, ושם
תמ'). ולעתים רחוקות — לתובלה.

היסטוריה. כבר בתקופה הקלאסית דנו הרודוטוס, אריסטו
ופליניוס „הזקן“ במכשירים מלאכותיים שיאפשרו לאדם לפעול
מתחת לפני-המים. גם לאונרדו דה וינצ'י עיין בנושא. הראשון

ובכתב שכללה בין היתר הרצאות, דרשות, ויכוחים פומביים וכתובת
מסכתות בנושאים תאולוגיים כגון Apogeticus Architeles appe-
latus (האפולוגט ארכיטלס), 1522; Eine kurze christliche
Einleitung („מבוא נוצרי קצר“), 1523. צ' דרש שחרור המאמינים
מעול סמכות האפיפיור והבישופים, ולמעשה ניתק את הכנסייה בצי-
ריך מתלותה ברומא ע"י מסירת ניהולה למועצת העיר. צ' התנגד
לפולחן הקדושים, לנזירות ולרווקות הכמורה, וב 1524 נשא אשה
בטקס פומבי בקתדרלה של ציריך. בהשפעתו הוצאו הפסלים והתמו-
נות מהכנסיות, וה„מיסה“ המסורתית בוטלה, בעקבות הפירוש הסמלי
שצ' פירש את טקס „סעודת הקדוש“, האוקריסטיה, בחיבורו התאו-
לוגי המרכזי De vera et falsa religione commentarius (על
דת אמת וכזוּבת), 1525. לדעתו של צ', הנוכחות של ישו בלחם
וביין של הפולחן הנוצרי אינה נוכחות ממשית וסאקראמנטלית אלא
סמלית, זכר לקרבנו של ישו על הצלב. תפיסה זו עמדה בסתירה
גמורה לא רק לתורת המיסה (ע"ע) הקתולית, אלא אף לתפיסת
לוּתֵר, שבשאלה זו נשאר קרוב למסורת הסאקראמנטלית. כתוצאה
מכך החריף הניגוד בין שני מתקני הדת ונסיון ההידברות במארי-
בורג (1529) נכשל. התברר שא"א לאחד את הכנסייה הפרוטסטנטית
מול הכנסייה הקתולית, שכן הניגודים בין הרפורמטורים עצמם
נראו להם לא פחות מכריעים מניגודם לקתוליות. כלותר פסל צ'
את הקיצוניות של האנפפטיסטים (ע"ע), אע"פ שתפיסתו הלא-
מוסדית וה„רוחנית“ את הכנסייה קרבה אותו במקצת לדעותיהם;
צ' אף הסכים להוצאה להורג של אחד ממנהיגיהם ע"י שלטונות
ציריך.

כתוצאה מפעילות צ' וויכוחים תאולוגיים פומביים התפשטה
תנועת הרפורמה, וכמה מהקאנטונים השווייציים קיבלו על עצמם
את הרפורמציה בנוסח צ', בעוד שאחרים, במיוחד במרכז שווייץ,
שמרו אמונים לקתוליות והתנגדו לרפורמציה בחריפות עד כדי
מלחמה גלויה ביניהם בציריך. צ', שלא גרס הפרדה בין הדת
והמדינה, השתתף במלחמה ככומר צבאי וכנושא הדגל, ונפל בקרב
ליד ציריך. עיקר תורתו והשקפותיו התאולוגיות הנוכח בחיבוריו
Die 67 Artikel (67 התוות), 1523 Christianae fidei expositio
(„ביאור האמונה הנוצרית“), 1531.

יותר ממתקני הדת האחרים מייצג צ' בפרוטסטנטיזם את תפיסת
ההומניזם של אַרְסְמוּס מוּרְטָרְדֵם (ע"ע). תפיסתו את מהות הכנסייה
היא בלתי-מוסדית: הכנסייה האמיתית היא בלתי נראית (אם כי
היא צריכה ללוּבוש צורה ארגונית כלשהי בכל מקום ומקום), ומורי-
כתב מיחידים המאמינים באמונת-לב שלמה, הפלג הצווינגליאני הוא
מבחינות רבות החפשי וההומניסטי ביותר בין כנסיות הרפורמציה.
השפעתו ניכרה היטב במרבית הארצות הקלוויניסטיות — פרט
לסקוטלנד — ובארצות-השפלה, ושימשה בסיס עיוני ומעשי לר-
פורמות שונות (וע"ע פרוטסטנטיזם, טבלה).

ר. בייגטון, הרפורמציה של המאה השש-עשרה, 64—77, 1959;
W. Köhler, Z. und Luther, I-II, 1924—53; A. Farner, H. Z., I-IV,
1943—60; A. Rich, Die Anfänge der Theologie H. Z., 1949; G. W.
Locher, Die Theologie H. Z., 1952; id., The Change in the Under-
standing of Z. in Recent Research (Ch. Hist. XXXIX, 3—24),
1965; J. H. Rulliet, Z., le troisième homme de la Réforme, 1959;
J. Rogge, Z. und Erasmus, 1962; R. C. Walton, Z.'s Theocracy,
1967; M. Haas, H. Z., 1969.

צ. א.

צוֹיְפֵל, אֲלֵיֶעֶזֶר צְבִי הַכֹּהֵן (1815, מוהילב ע"נ דניפר (רוסיה)
— 1888, גלחוב (שם)), סופר עברי והוגה דעות. בן למש-
פחת חסידי חב"ד (ע"ע). צ' היה אוטודידקט ובקי בספרות הרבנית
והחסידית, בספרי המחקר והקבלה של יה"ב ובספרות ההשכלה
וחכמת ישראל (ע"ע). נדד הרבה בערי רוסיה כמגיד ומלמד, והורה
תלמוד בביהמ"ד לרבנים בז'יטומיר (ע"ע, וע' כרך ט', עמ' 993/4).
צ' היה תמים באמונתו הדתית, אך בהיותו איש שלום ופשרה, נטה

הצלילה כובו הדוורים וקופלה הארובה. השיוט מתחת למים ניצל את לחץ הקיטור שנותר. צ' זו שופרה בידי השוודי טורסטן גורדן-פלט (1842—1920; Nordenfält) שהרכיב בכלי שלו טורפדו (ע"ע) ובכך הקנה לצ' את נשקה העיקרי.

את בעיית ההתנעה למרחקים גדולים מעל למים פתרו שני אמריקנים, שדורכנו בהתחרות הדדית, הולנד (John Phillip Hol-land; 1840—1914) וליק (Simon Lake; 1866—1945), הנחשבים לאבות הצ' המבצעית המודרנית. הולנד בנה בין 1875 לסוף המאה ה-19 דגמי צ', שהאחרון מהם היה לכלי התתימי הראשון של הצ' האמריקני. דגם זה הותנע עפ"נ המים באמצעות מנועי-בנוזן (שהיו אז חדשים). היו לו גם הגאי-צלילה (horizontal diving rudders) יעילים, שאפשרו תמרון מהיר, וגם מכלי-נטל. הצ', באורך 16 מ', היתה בת 75 טון (מעל למים), ולה צוות של 9 אנשים. טווח פעולתה היה 2.800 ק"מ באמצעות מנועי-הבנוזן, ומהירותה — 7 קשר (מתחת למים במנועי-החשמל — 90 ק"מ, ומהירותה 6 קשר). ליק השתמש בדגמיו במנועי-ידול והקדים את התפתחויות מלה"ע I באספקת חמצן למנועיו באמצעות צינורות שעלו מעל פני המים. לכליו היו גלגלים לנסיעה על קרקע הים. ליק סיפק צ' מלחמתיות לכמה ציים. הצ' שלו, "ארגונוט I" היתה הראשונה שביצעה הפלגות ארוכות באוקיאנוס הפתוח (1898). בעקבות השגי הולנד וליק בנו הציים העיקריים צ', וב 1914 היו לבריטניה 78 צ', לגרמניה 30, ולצרפת 64. ב 1916 היו לאה"ב 44 צ'.

במלה"ע I (ע"ע, עמ' 666—668) הפכה הצ' לנשק המובהק של גרמניה, שלא יכלה להתמודד בציי-השטח של מעצמות "ההסכמה". מ 1914 ואילך גדלו ממדי הצ' וטוח שיוטן עלה. נבנו צ' מטילות מוקשים וגרמניה בנתה צ' סחר כדי לקיים קשר עם אה"ב חרף ההסגר הבריטי. בשל השגי הגרמנים בלחימה התתימית נאסר עליהם השימוש בצ' בתוקף חוזה-ורסאי, והאיסור לא הופר עד 1935.

בתקופה שבין שתי מלה"ע הרבו כל המעצמות (מלבד גרמניה) לבנות צ' (אחדות מהן היו מצוידות במטוסי-סיוור). אה"ב ויפן בנו צ' גדולות במיוחד, לשירות באוקיאנוס השקט. חשיבות הגורם הימי במלה"ע II (ע"ע, עמ' 704/6) עלתה על זו שבמלה"ע I, כי בדרך הים הועברו גייסות גדולים וכמויות עצומות של דלק ותחמו-רת לחזיתות. נסיונו של הצ' הגרמניות להטיל מצור על בריטניה סוכל רק במאמצים גדולים, והצ' של אה"ב היו גורם מכריע בהדברת יפן. תפקיד חדש שהוטל על הצ' היה חבלה תתימית בהנחתת חבלנים (אנשי צפרדע; לראשונה בידי האיטלקים) מצ' רגילות או מצ'-ינט (בעיקר גרמניות).

ב 1954 חלה מהפכה במעמד הצ', משהופעלה הצ' האמריקנית "גוטילאס", שהיתה הראשונה שהונעה בכוח גרעיני. היא תוכננה

שהפעיל כלי תתימי היה ה- הולנדי קורנליס דרבל (Dreb-bel; 1572—1631), שבנה ב- 1620 סירת-עור בעלת כושר צלילה שהותנעה במשוטים. הסירה שייטה בנהר תמו ב- עומק 4—5 מ', וגם המלך ג'ימו I נסע בה. ב 1652 בנה הצרפתי לה סון (Le Son) צ'-עץ. במאה ה-18 נרשמו באנגליה 18 פטנטים לבניית צ'. ב 1747 בנה האנגלי סימונו (Symons) סירת-משוטים ש-



הצוללת של בושנל. רישום מ 1885 ע"פ תיאור הספיצא

היתה מסוגלת לצלול באמצעות מילוי שקי-עור צמודים לקרקעיתה במים — קודמיהם של מכלי-הנטל (ballast). ב 1774 שהה די (Day) 24 שעות בעומק כ 10 מ' בצ' שבנה, אך טבע בניסוי אחר. הצ' השמישה הראשונה, שתוכננה במפורש לצרכי לחימה, נבנתה בידי האמריקני דיוויד בושנל (Bushnell; 1742—[?]1824). הלה בנה (1776) כלי-עץ דמי-אגוז שהותנע במדחפיידי, שקע בעזרת מכל-נטל ונודע להצמיד מטען נפץ לקרקעית אניית-האויב (הבריטי). כלי זה נודע בשם "צב" (Turtle). הוא נכשל מסיבות טכניות. בינתיים בנה ר. פולטן (ע"ע), בצרפת, את הצ', "גוטילוס" (Nautilus; 1800). הכלי נבנה לוחות-נחושת על מסגרת-ברזל והיה לו מגדל-פיקוד; עפ"נ המים הותנע במפרש מתקפל ובמצב שקוע הותנע במדחף. לצורך צלילה שימשו הגה-איוון ומכלי-מים; החימוש היה מטען-נגרר שנועד לפיצוץ ליד דפנות אניית האויב. פולטן הציע את המצאתו לנפוליון הצליח להטביע אניה עוגנת, אך לבסוף נדחתה המצאתו כי הצ' היתה איטית מדי. אח"כ הציע את המצאתו לאנגליה אולם היא נדחתה "מטעמי מוסר", אך בעיקר נשללה (כדברי האדמירל ג'רוויס) מפני ש"לאלה ששלטו בימים לא היה צורך בה. ואם היתה מתקבלת, היתה שוללת מהם את העליונות". ב 1851 בנה הגרמני ו. באואר (Bauer) צ' שנמכרה לרוסיה. ברם, היא לא הופעלה במלחמת קרים שפרצה או.

במלחמת-האזרחים האמריקנית בנתה ממשלת המדינות הפורשות צ' אחדות שנודעו בכינוי "דווידיים" (Davids), אך הן נכשלו בפריצת הסגר הממשלה הפדרלית. אחרי 1862 בנה הורס ל. הנלי (Hunley) כמה צ' מברזל. אורך האחרונה היה כ 12 מ', ומאחר שלא נמצא בשבילה מנוע חשמלי (כפי שתוכנן) הותנעה במדחף בידי 8 אנשים. בשעת ניסויים טבעה הצ' עם ממציאיה, אך נמשתה וב 1864 הטביעה בהתקפת-לילה את אניית ממשלת הצפון "הוסטוניק" (Housatonic). הצ' טבעה יחד עם קרבנה, אך היתה הראשונה שהטביעה אניה במלחמה.

אחרי שהשימוש בברזל פתר את בעיית הרכבו של גוף הצ', המשיכה בעיית ההתנעה להטרוד את המתכננים. ב 1864 נכשלה בצרפת התנעה באוויר דחוס, אך הניסויים נמשכו בצרפת. באנגליה ובאה"ב. אחרי 1881 בנה הצרפתי גובה (Goubet) שתי צ' קטנות שהותנעו בחשמל ובכך פתח את הדרך לבנייתן במולדתו. חלוץ בניית הצ' לשיוט בים הפתוח היה מהנדס-הצי הצרפתי גיטסאוו ז'דה (Zédé; 1825—1891), שבנה ב 1888 את ה"דימונט" (30 טון, 17 מ' אורך) שהותנעה אך ורק בחשמל והגיעה לטווח 59 ק"מ במהירות 8 קשר (14.8 קמ"ש). כעבור כמה שנים פיתח הצרפתי לואף (Lau-beuf) כלי שהותנע מתחת לפני המים בחשמל, ומעל למים בכוח הקיטור (אח"כ במנועי-ידול). בכך הפכה הצ' לנשק חשוב של הצ' הצרפתי, שבעזרתו קיח להתגבר על העליונות הבריטית בים. גם הפריסקופ (ע"ע), הופעל, לראשונה, מצ' בידי הצרפתים. באנגליה בנה הכומר גרט (Garrett) אחרי 1880 צ' מותנעת בקיטור, אך לפני

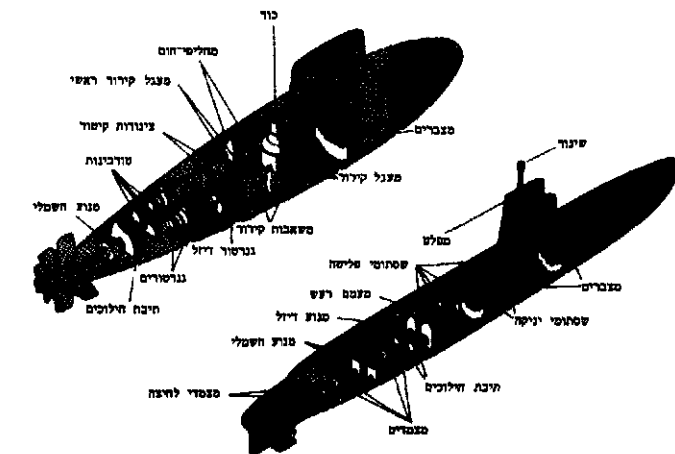

מפרכות הכוח המנויע בצוללות. מימין — מנועי דיזל; משמאל — הנעה אטומית

המלחמות. במשך הלחימה פותחו ושוכללו אמצעים אלקטרוניים מתוחכמים, ביניהם המכ"ם (ע"ע) והסונאר (ר' להלן, עמ' 548); גדלו הטווח, המהירות וכושר הצלילה של צ"שני הצדדים, הופעלו צ"ת-דלוק (גרמניה) וצ"אספקה (יפן). צ"שני שימשו גם למודיעין ולביצוע חבלות; למטרות חבלה פותחו גם צ"נגס, שחלקו היו למעשה צינורות-טורפדו מאוישים. נשק התקיפה שופר ופותחו טורי-פדות חשמליים, טורפדות מתבייתים (אקוסטיים) וטורפדות ששיטו בנתיבים משתנים (pattern-running torpedoes). שוכלל השיתוף בין הצ"ה התוקפות לבין מטוסי סיור והנחיה ארוכי-טווח. להקות הזאבים (Wolf Packs) של צ"גרמניות עלו אל פני המים בלילות, תקפו שיירות וניצלו את כושר-הצלילה להתחמקות בלבד. כדי למנוע התקפות על צ"שנאלצו לעלות אל פני המים לצורך טעינת המצברים החשמליים (באמצעות מנועי הדיול), פיתחו הגרמנים את ה"שנור-קל", צינור-נשימה שאפשר הפעלת דיזלים כשהצ"עצמה שקועה במים.

ללחימה בצ"נבנו מאות כלי-שיט מיוחדים — הקורוסות והפרי-גטות. כלי-שיט אלה צוידו במכשירי-גילוי אלקטרוניים ובמרגמות-נ"ציעילות, מהן מרובות-קנים, נוסף למסלולי פצצות-העומק. כ"כ השתמשו במטוסים ללחמה נ"צ ואורגנו קבוצות-משימה מיוחדות ל"צייד וקטילה" (hunter-killer groups, ע"ע מלחמה, עמ' 615/6), ששילבו כוחות ים ואוויר.

גם במלח"ע II היתה לבטורף יד המגינים על העליונה במלחמה נגד הצ"הגרמניות, אף שב 1942 טובעו 1.160 אניות-סחר, במעמס 6.27 מיליון טון (רובן באמצעות הצ"הגרמניות [U-Boats]). באוקיאנוס השקט הושמדו 1.153 אניות-סחר יפניות, במעמס כולל 4.9 מיליון טון, כמעט כולן באמצעות צ"האמריקניות. ברם, המאבק לא הוכרע, כי הצ"הגרמניות החדישות, שמהירותן התת-מימית גבוהה, לא הספיקו להיכנס לשירות מבצע. במלח"ע II בנו הגרמנים 1.162 צ"ש, מהן הושמדו 784. צ"הגרמניות, יפניות ואיטלקיות הטביעו יותר מ-2.800 אניות-סחר, בנות 14.7 מיליון טון לפחות (כ-68% מכל האניות שאבדו).

מאז 1945, במיוחד לאחר הפעלתן של הצ"הגרעיניות, הוכנסו לשימוש טילים וטורפדות נ"צ, מכשירי גילוי לטווחים ארוכים מאד ומכשירים לניווט תת-ימי מדויק המסתייעים בלוויינים. כ"כ מופעלות צ"הלחמה-נ"צ, עתירות במכשור אלקטרוני. ישנם מכשירים לאי-תור צ"המונחים על קרקעית הים. לצ"החדישות אספקת חמצן בלתי-תלויה מהחוק, מהירות גבוהה, מנועיהן פועלים בשקט המקסימלי על גילוי, וכושר הצלילה הוכפל ושולש, לעומק מאות מ'. בעבר

ונבנתה רק בזכות יזמתו ועקשנותו של היהודי האמריקני, תת-אדמירל הימן ריקובר (Rickover; נר 1900 ברוסיה). ההתנעה הגרעינית אפשרה לצ"ש (א) לשייט ללא מגבלת זמן (טכנית) במצב שקוע ולטווחים בלתי-מוגבלים למעשה (כשכשרן המבצעי מוגבל רק ביכולת עמידתם של הצוותות); (ב) להגיע למהירויות (עד כ-40 קשר = 75 קמ"ש) העולות על אלה של רוב אניות-השטח הפועלות נגד צ"ש. בעקבות צי-אה"ב בנו גם בריה"מ, בריטניה וצרפת צ"גרעיניות במספר ניכר. נראה כי גם סין בונה צ"גרעינית. משחמשו הצ"הגרעיניות בטילים בין-יבשתיים הנורים מתחת לפני-הים, החליפו את אניות-המערכה כ"אניות ראשיות" (capital ships), לצד נושאות-המטוסים.

סוגי הצ"ש (ב 1975 הם: א) צ"ש בעלות התנעה מקובלת (דיול) + חשמל); 1. צ"ש לתקיפת אניות-שטח (מסחריות ומלחמתיות), כמקובל מאז; 2. צ"ש נגד-צ"ש (שתוכננו במיוחד לתקיפת צ"ש עוינות); 3. צ"ש טילי ימים (כולן רוסיות) לתקיפת אניות-מלחמה ומטרות-שטח באמצעות טילים לטווחים קצרים ובינוניים. — אין כמעט בעולם צי בעל חשיבות שאינו מפעיל צ"ש מהסוג המקובל.

ב) צ"ש גרעיניות: 1. צ"ש לציד צ"הגרעיניות אחרות; 2. צ"ש-טילים לביצוע תקיפות אסטרטגיות ארוכות-טווח. צ"ש-טילים אלה, אף שהן משייטות באוקיאנוסים, אינן כלי-נשק ימיים אלא משטחי שיגור נייחים למשימות אסטרטגיות ובהן גלום כושר הנחתת, המכה השניה של מעצמות-העל במקרי-חירום, ובכך כושר ההרתעה שלהן. עצמת המטח של צ"הגרעינית אמריקנית, החמושה ב-16 טילי "פרי-לריס", שווה ל-8 מיליון טון (8 מגאטון) של ט.נ.ט., כלומר מטח זה הוא בעל כושר-הרס רב מכל הפצצות שהוטלו בידי כל חילות האוויר במלח"ע II. צ"ה"הדור החדש" הגרעיניות, הנבנות באה"ב, יחמשו כ"א 24 טילי "טרידנט" (Trident), בעלי ראשי-חץ מתפצלים (ל-3—10 פצצות). כל צ"ש כזאת תוכל להלום ממרחק של כ-8,500 ק"מ בעשרות מטרות נפרדות בעת ובעונה אחת (ע"ע מלחמה, עמ' 615/6).

לחמת-צ"ש, ולחמה נגד-צ"ש (נ"צ). מלח"ע I היתה המאבק הימי הראשון שבמסגרתו התנהלה לחמת צ"ש ונ"צ. הנשק העיקרי של הצ"ש ב-1914 היה הטורפדו. אח"כ הוצבו על סיפונן תותחים. בשל קשיי קשר (במיוחד במצב שקוע) פעלו הצ"ש בד"כ כ"א לבדה. משחמשו האנגלים אניות-סחר בתותחים, הכריזו הגרמנים (1915) על אזורים סגורים שבהם טוטבע כל אניה ללא אזהרה. לאחר תקופה של הקלות-מה בלחמת-הצ"ש, הכריזה גרמניה על לחמת-צ"ש בלתי-מוגבלת (ב 31.1.1917; צעד זה הביא לכניסת אה"ב למלחמה).

צ"ש שנתגלו הותקפו בנגיחות וירי-תותחים. אניות תומשו והוסו, והפליגו בנתיבי-עקלתון, הופעלו מכשירי-שמיעה (ר' להלן, עמ' 548/9) תת-ימיים ופותחו פצצות-עומק (מצוידות במרעום הידרוסטטי, לקביעת העומק בו יתפוצצו). כ"כ הופעלו "מלכודות" (Q-Ships), אניות-סחר קטנות מלאות שעם (למניעת טביעה), שחמשו היטב בתותחים מסוויים וניסו לפתות צ"ש לתקיפה. הרבו להשתמש בשדות מוקשים להגבלת תנועת הצ"ש, ומעגנים וכניסות לנמלים נסגרו ברשתות-פלדה. כשניכרה ב-1917 הסכנה המוחשית שההסגר-הנגדי שהטילו הצ"הגרמניות על בריטניה (בתשובה להסגר שהטילה בריטניה) יביא להתמוטטות, מעצמות ההסכמה, הוחלט על הפלגה ב"שיירות" כמענה ללחמת הצ"ש. מכאן ואילך הפליגו אניות-הסחר של בעלות-הברית בצוותא, תחת משמר של אניות-מלחמה. במלח"ע I בנו הגרמנים בס"ה 378 צ"ש; מהן אבדו 202. תפוסת אניות-הסחר של "מעצמות-ההסכמה" והמדינות הניטרליות שטובעו במלחמה היתה כ-12.75 מיליון טון; הרוב המכריע של אבדות אלה נגרם באמצעות צ"ש.

משפרצה מלח"ע II התחדשה לחמת-הצ"ש, שהיתה מיד בלתי-מוגבלת, תוך הפעלת אמצעי-התקיפה וההגנה ששוכללו בשנים בין

צ"ש הצוללות, 1975 (מבחר)

צוללות בעלות התנעה גרעינית; מספר צוללות-הטילים בסוגריים	צוללות בעלות התנעה מקובלת; מספר צוללות-הטילים בסוגריים	ארץ
—	10	איטליה
106 (93; לרבות טילים נ"צ)	23	ארצות-הברית
16 (4)	32	בריטניה, אוסטרליה וקנדה
120 (90)	200 (45)	ברית-המועצות
—	29	גרמניה (המערבית)
—	4	הודו
—	7	יוון
—	16	יפן
—	3 (טילים נ.מ. בלבד)	ישראל
—	12	מצרים
1 (1)	44 בערך (1)	סין
—	12	ספרד
5 (5)	24	צרפת
—	17	תורכיה
248	433	סה"כ

המהירות הנמוכה-יחסית של גלי הקול במים (כ 1.500 מ' לשניה) לעומת מהירות האור, מורגש היטב אפקט דופלר (ע"ע). המאפשר לקבוע את מהירות המטרה שלא כבמכ"ם.

אמצעי-חילוץ. ברוב הצ"ש תא מיוחד ובו פתח (בעל סגירה אטומה) החוצה. במקרה אסון ניתן לדחוס את התא באוויר עד ללחץ המים החיצוני, ואז לפתוח את הפתח ולצאת מהצ"ע. עפ"ר בנוי התא שני חלקים: קבוצת ניצולים נכנסת לחלקו העליון, לובשת ציוד צלילה ועוברת לחלקו התחתון. עם פתיחת הפתח וכניסת המים לחלק זה, נדחס האוויר לתוך החלק העליון ומנוצל שנית עם מעבר הקבוצה הבאה. בצ"ר רבות בנויים מדורי החרטום והירכתיים כמדורי-מקלט, שניתנים להפרדה אטומה משאר חלקי הצ"ע. בכל מדור כזה יש ציוד צלילה, מוון חירום וכד', ולכל מדור תא-הימלטות משלו. נוסף לכך יש מצוף מיוחד שניתן לשחררו מהצ"ע כדי שיסמן את מקומה לספינות החילוץ.

צ"מ חקר. מלבד הצ"ע לניסויי הנעה או מבנה, ישנן צ"ע לחקר מעמקי-הים (באתיסקאף [bathyscaph] ועוד). הראשונות נבנו בידי ו. בייבי (Beebe) ובידי א. פיקר (ע"ע). הבתיסקף כדורית, להגדלת החוזק. משקולות ברזל מוחזקות באלקטרומגנטים משמשות לצלילה; הפסקת הזרם משחררת את המשקולות ומעלה את הבתיסקף. קלוקל במערכת החשמלית גורם לציפה מיידיה. לרוב צמוד ל"גונדולה" הכדורית תא נוסף, פתוח בצדו התחתון למי הים. בתוך התא יש בנוי, שנדחס עם חדירת מי הים בעת הצלילה (בגלל הגדלת הלחץ) ומשמש לאיזון עדין של המשקל. מדהף ומנע חשמלי מאפשרים תנועה איטית וקצרת-טווח. ככל השמל וטלפון מחבר לרוב את הבתיסקף עם אניית-האם. בינואר 1960 צללה ה"סרטיאסטה" לעומק 10.906 מ' בשקע מריאנה (ר' תמ', כרך מילואים, עמ' 920). צ"ע מחקר נבנות כיום לחקר מדף היבשת, וחלקן בנויות חמרים רכים (חמרן, למשל, כגון ה"אלומינאט") שאינם מתבקעים בלחץ. לאלה יש שורת מכשירים: זרועות מצוידות במלקחים, מקדחים וכד', לאיסוף דיגמות קרקע ואף לעבודות הצלה (אניות טבועות, למשל).

יא. ש.

H. Bauer, *Als Führer der U-Boote im Weltkrieg*, 1941²; T. Roscoe, *U.S. Submarine Operations in World War II*, 1949; P. Kemp, *H. M. Submarines*, 1952; M. Hashimoto, *Sunk*, 1954; H. Brennecke, *Jäger-Gepagte! Deutsche U-Boote 1939—45*, 1956²; M. A. Bragadin, *The Italian Navy in World War II*, 1957; N. Polmar, *Atomic Submarines*, 1963; H. Le Masson, *Du Nautilus (1800) au Redoutable*, 1964; H. T. Lenton, *German Submarines*, I-II, 1965; H. T. Hozlet, *The Submarine and Sea Power*, 1967.

צוללשן, איגנץ — Ignaz Zollschan — (1877, ארלך [אוסטריה])

— (1948, לונדון), אנתרופולוג, רופא והוגה דעות ציוני. לאחר שעסק שנים אחדות ברפואה, פנה לחקר האנתרופולוגיה. את ספרו *Das Rassenproblem unter besonderer Berücksichtigung der theoretischen Grundlagen der jüdischen Rassenfrage* ("הב-עיה הגזעית מתוך תשומת-לב מיוחדת ליסודות העיוניים של תורת-הגזע ה[אנטי]-יהודית"), 1910, 1925², כתב נגד תורת-הגזע של ה"צ'ימברלין (ע"ע). בספרו *Revision des jüdischen Nationalismus* ("בחינה מחודשת של הלאומיות היהודית"), 1919, תקף את דרישת היהודים לזכויות-מיעוט; למהדורה המתוקנת, ש"ל כעבור שנה, צירף נספח (גרמני) על "הדרך למפסטימליום"; ספרו *Krise und Sezessionsgefahr im Zionismus und deren Ursachen* ("משבר וסכנת-פילוג בציונות וגורמיהם"), 1921, הביא להתגבשות זרם "בניין הארץ" בציונות בגרמניה, שדרשה שהציונות תתרכז בבניין א"י בלבד.

צ'עמד על הסכנה לשלום העולם שבתאוריות הנאציות הגזעניות. ב-1933 הגיש לת. מטריק (ע"ע) תכנית לבחינת יסודות הגזענות.

וזו הועברה לעיון האקדמיה למדעים של פראג. האקדמיה עשתה מאמצים גדולים לקדם את העניין, אך מדיניות הפיוס של בריטניה היתה לה למכשול. צ' הרבה לנסוע באירופה כדי להשיג תמיכה למפעלו, ומאמציו הוכתרו בהצלחת-מה משיצאה, ב-1938, פניה רש-מית מטעם החוטיקאן לכל האקדמיות לתאם מחקר מדעי על איזאר-לוגיות גזעניות. צ' עבר ללונדון ושם י"ל ספרו *Racialism against Civilization* ("הגזענות נגד הציוויליזציה"), 1942.

צום (fast), הימנעות, בד"כ מטעמים דתיים, מאכילה ומשתיה. הצ' נמנה עם החשובים והעיקריים בדרכי הפרישות והסגוף (ע"ע). ההגדרה המדויקת של צ' נקבעת ע"פ קני-מידה שונים בהלכות הדתות השונות, כגון אם הצ' מוחלט או אם הוא מתייחס לסוגים מסוימים של אוכל (בשר, יין), אם הוא לשעות, ליום או לתקופה ארוכה יותר וכיר"ב.

כברוב גילי הפרישות או הסיגוף, מטרת הצ' התענית היא השגת תועלת רוחנית — ולעתים גם חמרית — מסוימת. מטרה זו עשויה להיות מאגית או מוסרית-דתית, כגון הכנה עצמית והכשרה לקראת קבלת הכוחות הדרושים לביצוע פעולות מאגיות מסוימות; היטהרות כהכנה לקראת מעמד דתי מיוחד כגון טקסי חניכה (initi-ation rites) בחברות פרימיטיביות רבות ובדתות מיסטריות (ע"ע מיסטריות); או הסמכה לכהונה ולאבירות (ביה"ב). במקרים האלה קשור מנהג הצ' באמונות בדבר טומאה וטהרה: ההימנעות מאכילה נחשבת למונעת טומאה. מגמה זו ניכרת גם באיסורים אחרים (ע"ע טבו) הקשורים לחניכה ולהכנה, כגון משמרת לילה ללא שינה (דוגמת הכהן הגדול בליל י"כ), איסור מגע עם אשה (כך נצטוו בני ישראל לפני מתן תורה; שמ"י, יט, יד—טו). רעיון הטהרה הועבר אח"כ לתחום הרוחני, הצ' נחשב אפוא כהכנה רוחנית המרחיקה את האדם מענייני החומר ומתאוות הגוף, מקרבת אותו אל תחום הרוח ומכשירה אותו למגע עם העניין האלהי. מכיון שאכילה ושתייה הם ביטוי טבעי והולם של שמחה, הרי הצ' נחשב לביטוי מתאים לאבל פרטי או כללי-לאומי (ביהדות, צ"י בטבת, י"ז בתמוז, ט' באב). האבל, או ביתר דיוק, האסונות והפגעים שבי-גלם מתאבלים, נחשבים לעונש ולחרון אף האלים או האל; ע"כ אפשר לקדם את פני הרעה ע"י ריצוי האלים וע"י תשובה וצ' (שמ"י יב, טו—כג). גם סוג זה של צ' מתפרש אח"כ בצורה המבטלת את אפיו המאגי ומדגישה את מהותו הרוחנית המוסרית. הצ' הוא אפוא חלק חשוב מתקנות התפילה לעת צרה ומתיקוני התשובה.

הדתות השונות קובעות בדיוק רב את ימי הצ' והלכותיה, ויש שהן מבחינות הבחנה ברורה בין תענית נדבה שהיחיד צם מטעמי חסידות לבין תעניות חובה שהן ממצוות הדת (כגון תעניות הציבור ביהדות; צ' תודש רמזאן [ע"ע] באסלאם [ע"ע, עמ' 972]; ימי הצ' הרשמיים של הכנסייה). בהינדואיזם (ע"ע הדו, עמ' 469—478) אין תעניות ציבור אלא תענית סיגוף של יחידים. גם בבדהיזם (ע"ע) אין צומות אלא כללי פרישות חמורים לנזירים, כגון האיסור

לאכול אחרי צהרי היום.

צ'—שביתת רעב — משמש גם כנשק פוליטי, מאז הנהיגו גנדהי (ע"ע, עמ' 997) כמאבק נגד הבריטים. כיום נהד-גים מחים פוליטיים, (וגם פרטיים) להפגין ע"י שביתת רעב. צ.ו.



שביתת רעב של עולי בריה"מ ליד הכולת המערבי במאי 1972 למען עליה חפשית מבריה"מ (לשכת העתונות הממשלתית)

Month of Fasting (in: Studies in Islamic History and Institutions, 90—110), 1966.

א.ב.ש.

צ' במקרא, עיקרו הינורות מאכילה ושתייה הנבעת צער ורצון להתייסר, לרוב מתוך תפילה ותחינה לרחמי האל. יש בצ' גם מסימני אבלות: לבוש שק, בכי והליכת קדרות (תה' לה, יג—יד; סט, יא—יב; קט, כג—כד), אך רק צ' אחד במקרא כרוך באבל: זה של אנשי יבש-גלעד לאחר מות שאול (שמ"א לא, יב—יג). צ' דוד על בנו החולה (שמ"א יב, טז—כג) נועד לבקשת רחמים, ומשמת הילד הפסיקו.

לצ' ציבורי היו קוראים מחמת סכנת מלחמה, פגעייטבע או חשש לפורענות חטא, כבמקרה נבות היזרעאלי (מל"א כא, ט). לאחר המפלה שנחלו מידי בנימין (שר' כ, כו) צמו בני ישראל, בכו והקריבו קרבנות, כמוהו כצ' בימי שמואל, במצפה, לאחר המפלות מידי פלשתים (שמ"א ז, ה—ו). בימי יהויקים קראו צ' בירושלים כדי להפיל תחינה לפני ה' (ירמ' לו, ו—ט; והשר' גם דה"ב, כ, ג—ד). יהודי פרס צמו 3 ימים רצופים, לילה ויום, אחרי שכבר החלו לצום, באופן ספונטאני, עם היוודע גזירת המן, וצום ובכי ומספד שק ואפר יצע לרבים" (אס' ד, ג, טז; והשר': "דברי הצומות ועקבתם" — שם ט, לא) התכנסות לעצרת תפילה וצ' — על מכת ארבה — מתוארים בס' יואל (א, יג—יד; ב, יב—יז; והשר' ירמ' יד, יא—יב). צ' אנשי גינה חל על אדם ובהמה, ולוה תפילה נמרצת ומעשי תשובה (יונה ג, ה—ח). הצם, כמקריב הקרבן, נדרש גם להתנהגות מוסרית נאותה, כעולה מדברי ישעיהו (נח), המעמיד מעל לעינוי-הנפש ולתפילה את מעשה הצדק החברתי.

בס' זכריה (ז, ג—ו; ה, יט) נזכרים ימי צ' קבועים בחדשי תמוז, אב, תשרי וטבת — שנקבעו, כנראה, חובה לאחר החורבן — בתאריכים שבהם באה ירושלים במצור, והובקעה, המקדש נשרף ונהרג גדליה (ע"ע: מל"ב כה, א—ט, כה; ירמ' לט, א—ב; מא, א—ג; נב, ד—ז, יב—יג; יחז' כד, א—ב). הנביא נשאל, אך אינו עונה במפורש, אם יש להמשיך בצ' האלה גם לאחר שיבת-ציון. הוא מעמיד מעל למעשה הצ' מצוות בתחום המוסר והצדק החברתי (זכ' ז, ח—יד), וחווה לעתיד-לבוש הפיכת הצ' "לששון ולשמחה ולמעדים טובים" (שם ח, ט). בדומה לכך "רחץ רבי יהודה נשיאה (ע"ע) — כנראה משום חידוש הנשיאות — בקרונה של ציפורי בי"ז בתמוז, ובקש לעקור תשעה באב, ולא הדרו לר' (מג' ה, ע"ב; וראה מפרשים שם).

עינוי-הנפש שבמצוות יום-הכיפורים (ע"ע, עמ' 390/2) עניינו צ' לתשובה ולכפרה, הוא היחיד שהוטל בתורה כמצוה.

בספרות המזרח-הקדום לא נשאר זכר לימי-צ' קבועים בפולחן.

בלשון המסורה מופיע שם-העצם "יום) צום" 3 פעמים בלבד; בכל שאר האזכורים משמשים שם-העצם, תענית' (ת'], המופיע פעם אחת ויחידה במקרא: עזרא ט, ה), הפועל "להתענות", כבלשון המקרא.

מלבד צ' יום-הכיפורים, שהוא מן התורה, נקבעו 4 צ' לזכר מאורעות הקשורים בחורבן בית-ראשון (ר' לעיל): י' בטבת (לשיטת ר' עקיבא; לשיטת ר' שמעון: ה' בטבת — שבו באה שמועה לגולה שהוכתה העיר, ר' יחז' לג, כא); ט' בתמוז (אחרי חורבן בית-שני הועתק התאריך לי"ז בתמוז); ט' באב וצ' גדליה בג' בתשרי. מאוחר יותר הוסיפו חז"ל את ת' אסתר בערב פורים (ע"ע). רק על צ' תשעה באב (ע"ע) החמירו כצ' יום-הכיפורים; בשאר ארבעת הצ' נוהג איסור אכילה ושתייה בלבד, ואף זאת רק ביום ולא מהערב הקודם.

גדולי המקום רשאים לגזור ת' על הציבור לרגל עצירת גשמים, מגיפות וכד'. מצוי בידינו תיאור מפורט של ת-ציבור ערב מלחמת

בנצרות. בנצרות הקדומה נתקבל הצ' בעקבות הדוגמה האי-שית שהורו ישו (מתי, 17 VI; מרקוס, 29 II) ותלמידיו (מעשי הש-ליחים 2 XIV; 13 XIII; איגרת פאולוס השניה אל הקורינתיים, XI 23) ועד מהרה התפתח מנהג של ימי צ' שבועיים — ימי ד', ר' המזכרים בדיכ'י (ע"ע). בראשית המאה ה-5 הועבר צ' יום ד' ליום השבת, מנהג שבוטל אח"כ. צ' "הארבעים" (Lent) שלפני חג הפסחא הוא קדום ביותר (המאה ה-2). במקורו נמשך 2 ימים בלבד, אבל הוארך במאה ה-4 במקומות שונים ל-40 יום. במרוצת הזמן נתקבלו בכנסייה גם שמירת הצ' האחרים: צ' ערבי החגים הגדולים (Vigil Fasts) וצ' ימי התענית והתפילה (Ember Days) המונים כ-12 ימים בשנה — 3 ימים בכל עונה. הכנסייה המזרחית הוסיפה כמה צ': צ' השליחים — 4—42 ימים; צ' שלפני חג המולד (Advent); צ' הבתולה הקדושה, 7—14 ימים שחל לפני חג עלייתה השמימה (Assumptio); ע"ע (מרים). הכנסייה הקדומה קיימה את חומרת הצ' לפי דוגמת היהדות — הימנעות מחלטת מאוכל ומשקה, אולם במאה ה-9 נתקבל הנוהג של קטיעת הצ' בסעודת צהריים קלה (collatio). בד"כ מובן הצ' היה הימנעות מאכילת בשר, אבל הצ' החמור מקובל בקרב אגודות הנוי-רים, כמו הציסטריצינים והקרתווינים (ע"ע). מאז 1781 נהגים להבחין בין ימי צ' ממש (fast) ובין ימי הינורות הימנעות (absti-nence). כללי הצ' שונים מארץ לארץ ומותרים חירות רבה במימוש חומרתו.

כיום ימי הצ' הרשמיים של הכנסייה הקתולית הם: צ' "הארבעים", ימי התענית והתפילה, ערבי חג השבועות (Pentecost), עליית מרים הקדושה השמימה, צ' כל הקדושים וצ' חג המולד. בשנים האחרונות, צומצם מאד האיסור לאכול בשר ביום השישי.

A. J. Maclean, *Fasting and Abstinence* (in: W. K. L. Clarke [ed.], *Liturgy and Worship*, 245—56), 1932.

מ.

הצ' נמנה עם חמשת עמדי האסלאם (ע"ע, עמ' 972) וראי-שיתו בקראן. אסורים בו אכילה, שתייה, עישון ומגע מיני והוא נמשך מעלות השחר ועד לשקיעה. יש דעות שונות, הן במסורת המוסלמית והן במחקר המודרני, בדבר מקור הצ' באסלאם, כגון: השפעת מנהגים שרווחו בקרב הערבים הפגניים לפני האסלאם והשפעות יהודיות, נוצריות ואסילו מגיכאיות.

בתקופתו הראשונה במכה לא הטיף מחמד לצ', אם כי ייתכן שידע את המנהג. בבואו לאל-מדינה ציווה על המוסלמים לצום כמו היהודים והנצרים (סורה ב', 179 ואילך). המסורת המוסלמית קוראת לצ' זה בשם "עאשורא" והוא חל ב-10 במח'רם — החודש הראשון בשנה המוסלמית. מקובל לראות בצ' זה את השפעת ירכ', החל ג'כ ב-10 בחודש הראשון. לאחר שניתק מחמד את יחסיו עם יהודי אל-מדינה (ע"ע אסלאם, עמ' 956) קבע את הצ' בחודש רמדאן (ע"ע).

ההלכה המוסלמית מטילה צ' חובה נוספים, כגון, החזרת ימים שהושמטו ברמדאן, צ' ככפרה על פגיעה בצ' רמדאן ועל עוונות מסוימים. היא מקלה בצ' החובה במקרה של קשישות, במצב בריאות לקוי ובמצבים קשים אחרים. יש באסלאם גם מספר רב של צ' רשות, למשל: העאשורא אצל השיעים לזכר הטרגדיה בכרבלא (ע"ע), ימי שני וחמישי, ה-27 בכל חודש ועוד ימים רבים המומלצים ע"י ההלכה או נבחרים ע"פ רצון כל אדם. לעומת זאת יש גם הוראות לגבי ימים שאין רצוי לצום בהם, למשל, ימי שבת וראשון משום קדושתם ליהודים ולנצרים, בין החסידים הקדומים היו שהפריזו בצ' הרשות לשם הינורות מהבלי העוה"ו והתקרבות לאלהים, עד כדי כך שצמו "צ' תמיד" ("צום א(ל)-ד'הר") ואכלו, למשל, פעם 15 ביום; ההלכה המוסלמית מתנגדת להפרזה זו.

E. W. Lane, *An Account of the Manners and Customs of the Modern Egyptians*, I-II, 1836; S. D. Goitein, *Ramadan, The Muslim*

צ'וֹמְסְקִי [חומסקי], (אֲבָרָם) נֹעַם (Avram) Noam Chomsky — (גר 1928), בלשן אמריקני, יהודי. המייסד של הדקדוק הטראנספורמאטיווי — שיטה של ניתוח לשוני שהוללה מהפכה בחקר הלשונות. אביו הוא המחנך העברי, זאב חומסקי, וצ' גדל בסביבה עברית. בעוריו היה חבר ב„שומר הצעיר“ אולם כעת הוא מבקר חריף של המדיניות הישראלית. מ 1955 הוא במכון הטכנולוגי של מסצ'וסטס. בספר *American Power & the New Manderins* („כוחה של אמריקה והמנדרינים החדשים“), 1969, טען נגד התערבות אה"ב בדרום-מזרח אסיה. את עיקר תורתו הרצה בספריו החשובים *Syntactic Structures* („מבנים תחביריים“), 1957; *Aspects of the Theory of Syntax* („הבטים של התאוריה של תחביר“), 1965; *Cartesian Linguistics* („לינגוויסטיקה קרטזיאנית“), 1966; *Language and Mind* („לשון ונפש“), 1968. גישתו למחקרים לשוניים מסתכמת בעיקרים אלה: (1) העדפת המשגה והירה של תכליות ותאוריות על תשומת לב קפדנית לאותנטיות של נתונים ולטכניקות לעיבודם או להבטים החברתיים; (2) הדגשת מטרות פסיכולוגיות ואנתרופולוגיות כמניעים לחקר דקדוקי, כלומר, הסעמת מאמצים להסביר את האופי של השימוש בלשון; (3) הבחנה בין ידיעת לשון — דהיינו, בין היכולת הלשונית של אדם — ובין פעולות לשוניות, במידה שישנן — כלומר, הביצוע הלשוני; (4) מר-כויות המאמץ לנסח בדייקנות את היכולת הלשונית של אדם בצורת „דקדוק גנראטיווי“, כביכול, שרכש בילדותו ושהוא שולט בו במומ-חיות (כמבוגר; 5) ההנחה שכל משפט מאופיין ע"י „מבנה עמוק“ מופשט ועצמאי מבחינה תחבירית שאפשר לפרשו מבחינה סמאנטית ושהוא מומר ב„מבנה-שטח“ מופשט פחות, שניתן אח"כ לתת לו פירוש פונטי. בניגוד למקובל על רוב הפסיכולוגים סבור צ' שכל אדם יורש תשלוכת של מושגים בתחום הלשוני. מאז פרסום ספרו על התחביר עולה השפעת בלשנים המתנגדים לשיטתו הגורסים תפיסה „גנראטיווי-סמאנטית“ המדגישה את ראשוניותם של יחסים הגיר-ניים במשמעותו של ביטוי.

ו. לוי, על מעורבותו של המדען (בשער י"ח, 2—3), 1975; J. Lyons, *N. C.*, 1970; J. T. Grinder — S. H. Elgin, *Guide to Transformational Grammar*, 1973; I. Robinson, *The New Grammarians' Funeral*, 1975.
רו. ל.

צוֹנְג־קִינְג־פָּה, ע"ע לְמַאֲזוֹם עמ' 896/9.

צ'וֹנְג־קִינְג (קרי: ג'וֹנְג־צ'יִנְג; נקרא גם בְּשִׁין) — Chung-King, Chung-Ching, Pahnien — בירת דרום מערב סין הגדולה בערי איזור זה. 3.5 מיליון תוש' (אומדן 1970). יושבת על הינגצה-קינג (ע"ע), בשוליו הדרומיים מזרחיים של האגן האדום. צ'ק שוכנת בגובה של 230 מ' על שלוחת גבעות טרשיות בשטח שהוא מעין חצי-אי צר בין נהר זה לבין יובלו הגדול צ'יאלנג (Chialing = ג'יאלנג). השטח הבנוי הצפוף ביותר מצוי על המדרון המשתפל לעבר היאנגצה. שטחים נמוכים, על גדות הנהרות הנ"ל, פגיעים לשטפונות, חלקיה הגבוהים של העיר מאוכלסים בדלילות ומצויים בהם שטחי יער, גנים ציבוריים ומוסדות (אוניברסיטה, בת"ח ועוד).

צ'ק היא אחד ממרכזי התעשייה, המינזלה והתחבורה הגדולים של סין. בעיר מפעלים גדולים לייצור ברזל, פלדה, רכב, מכונות ונשק. אלה ניוונים מפחם ומעפרות ברזל הנכרים בסביבות העיר ומגז טבעי ומחשמל המופק מזרמי כמה מיובלי היאנגצה. יש בעיר גם תעשיית טכסטיל, מוצרי עור, כימיקלים, נייר, חמרי בניין, מזונות ועוד, וגם מפעלים גדולים לייצור סוכר ושמני מאכל, בעיקר שמן טונג. תעשייה ענפה זו שימשה ומשמשת בסיס לפיתוח תעשיות בערים קטנות רבות בדרום-מערב סין.

החשמונאים (חשמ"א ג. מר—נד). כסדר הנהוג שם קבעה גם המשנה את „סדר תעניות“, לו מוקדשת מסכת ת' בתלמודים ובהוספתא. גוסף לצ' ההיסטוריים, נפסק ברמב"ם, ע"פ חז"ל, כי „מצוות-עשה מן התורה לזעוק ולהריע בחצוצרות על כל צרה... ומדברי סופרים — להתענות על כל צרה שלא תבוא על הצבור עד שירוחמו מן השמים“. הצרה השכיחה בא"י היתה, כמסתבר, עצידת גשמים, ולכך הוקדש עיקרה של מסכת ת' (השר: „אין ת' צבור בבבל“; תע י"א, ע"ב). כן נידון שם צ' אנשי משמר ומעמד (ע"ע בית המקדש, עמ' 577/8). נהגו לקבוע את הצ' לימי ב' או ה', שקוראים בהם בתורה (מסכת סופרים כ"א, א—ג).

בימי הגאונים נכתב מעין גוסף למגלת (ע"ע) תענית, ובו רשימה של 26 (המספר שונה בגירסות שונות) ימי-צ' בשנה (כולל הצ' המקראיים). תוכן הרשימה משתקף היטב בפיוט הארצישראלי הקודם של המאות ה 8/7. רשימה מסכמת — שמקורה הספרותי בס' „הלכות גדולות“ (ע"ע) — מצויה בטור ובשרע אר"ה, סי' תקפ"ב. בימי מסעי-הצלב (ע"ע) ניתקנו, ת"מ, מהן מקומיות, כצ' ר"ח סיון בורמייזא, לזכר גזרות תתנ"ו (1096), ומהן מקיפות יותר, כצ' בכ' בסיון (תתקלא [1171]) — לזכר קדושי בלוא (ע"ע). בגזירות ת"ח/ט (1648/9), נתחדש העניין ע"י „ועד ארבע ארצות“ במדינות מזרח-אירופה, במאה ה 13 הונהגו ת"ב ה"ב בימים ב', ה' וב' שאחרי ר"ח מרחשון ואייר, שעניינן אינו ברור, ואפשר שנועדו לכפר על יתר אכילה ושתייה הוללות בתגים (ר' תוס' קיד' פ"א, ע"א ד"ה סקבא), או כסגולה לגשמים וטל (מרדכי, תרכ"ט; ספר חסידים, רכ"ז). כבר בראשית יה"ב נהגו קבוצות פרושים של אבלי ציון (ע"ע) בצ' על חרבן א"י. ביה"ב שימש הצ' מרכיב קבוע בכל סדר תשובה על חטא. בכמה קהילות באירופה נהג צ' בערב-שבת פרשת „חקת“ — לזכר שריפת התלמוד בפריס ב 1242. אחרי גירוש ספרד תיקנו המקובלים לצום בימי ה' של חדשי טבת ושבת ת' שובבי"ם (= ר"ת של שמות הפרשיות בס' שמות: שמות, ארא, בא וכו'), ובשנים מעוברות גם ת"ת (תרומה, תצוה). במחצית השניה של המאה ה 16 הנהיגו מקובלי צפת את ת' „יר"כ קטן“ (ע"ע) בערבי ר"ח. עשרה בטבת נקבע ע"י הרבנות הראשית בא"י גם ליום הקדיש הכללי לזכר הנספים בשואת אירופה שיום פטירתם לא נודע. בת-ציבור מוסיפים בתפילת „שמונה-עשרה“ פסקה מיוחדת — „ענגר“ — ואומרים בשחרית ובמנחה „אבינו מלכנר“ (ע"ע). בשחרית ובמנחה קוראים בתורה פרשת „רחל“ (שמ' לב, יא—יד; לה, א—י), שעניינה „י"ג מידות“, ובמנחה גם מפטירין „דרשו ה' בהקצאו“ (יש' נה, ו—נו, ח). בשחרית אומרים סליחות (ע"ע). ובא"י עולים הכהנים לזוכן גם במנחה.

מת-יחיד המקובלות הן ת-כבורים בערב-פסח (ע"ע בכור, עמ' 699), ת' חתן וכלה ביום חופתם (ע"ע חתנה, עמ' 272), ת' אוגן, שמתו מונח לפניו, ת' יום-הזכרון לפטירת הורים (אר"ה סי' תקס"ח) ות' „חברה קדישא“ (ע"ע קבורה).

בז' באדר נפוץ היה הנהוג לצום בעקבות חלו"ם (ע"ע, עמ' 458) רע (שבת י"א ע"א). מי שבכונתו לצום לסיבה פרטית חייב „לקבל ת'“ יום קודם, בתפילת מנחה. רב ששת ניסח למטרה זו תפילה מיוחדת.

בדומה לנביאים לא ראו גם חז"ל בעין יפה את הצ' הסגוף (ע"ע, עמ' 431/3), ומאמרים רבים נאמרו בגנותו. רוב הצ' שקיבלו עליהם האמוראים היו קשורים בחשש מעבירה שעברו. רב ששת ניסח את הרעיון כי הת' היא המעטת „חלבו דמו“ של אדם וע"כ היא יאה למלא את מקום הקרבן (ר' ברכ' י"ז, ע"א).

מ. מרגליות, מועדים וצ' בא"י ובבל בתקופת הגאונים (ארשת), תש"ד; ד. צ. הופמן, ס' וקרא, ב', קע"ג—ק"צ, תשי"ד; הנ"ל תעודה חדשה על צום הרעש (תרביץ, כ"ט), תש"ד; י. הקר, לגזירות תתנ"ו (1096) (ציון, ל"א), תשכ"ו.
ש.מ. א. — י.ע. או.

צוֹנְזֶר, אֶלְיָקִים (1840, וילנה — 1913, ניו יורק), משורר עממי ביידית ובעברית. נתינתם בילדותו ונדד, תחילה לצוסק ואח"כ לפזברויסק, כ"משורר" אצל חזן. ב1856, "נחסף" לצבא הרוסי (ע"ע קנטוויסטים), אך שוחרר בה בשנה, עם ביטול הגזירה. בצבא כתב את שירו "די פוימאנעס" — על תלאות הילדים החטופים, ומששחרר כתב את "די ישועה" ("הישועה"). ב1857 היה בעל-מלאכה בקובנה; הושפע מתנועות המוסר (ע"ע) וההשכלה, וברוחן כתב שירים. ב1861 השתקע בוילנה. את חרוזיו המקוריים, ביידית, השמיע — בלחנים מקוריים משלו — בהזדמנויות תגיגות, בהצלחה מרובה, עד שנעשה ל"בדחן" הנודע ביותר בין יהודי רוסיה. בשיריו התריס על התנשאות ה"אריסטוקרטים" היהודיים, ועל עובם את ארחות היהדות. שיריו הביעו כאב-אנוש וכאב היהודי הנרדף בגולה — ובמיוחד ברוסיה הצארית — וגעגועים לא"י. לשיריו נלוותה גם נימה מהפכנית. חרוזיו רוויי-הרגש, ההומור החן העממי, נעשו לשירי-עם ונדפסו בזה אחר זה (קובץ ראשון: "שירים חדשים", 1862) ומהם שתורגמו לעברית, בידי המחבר ואחרים. ב1871 מתו שבעת בניו במגפה, וכעבור שנה מתה גם אשתו; רישומו של הזעזוע ניכר בכמה ממחזורי שיריו דאז. לאחר נישואיו השניים התיישב במינסק, ועבד ככתבו של העתון היידי "קול לעם". לאחר פרעות 1881 תמך צ' בשיריו בתנועת אנשי ביל"ו, ושיריו שימשו להם כמעוררי-לבבות — ואחריהם לתנועת "חיבת-ציון". שיריו לא נשכחו כליל גם היום, מהנודעים שבהם: "במחרשתי כל אשרי ירשתי" (כתרגומו העברי של בר-נש) — אידאליזציה של חיי האיכר העברי בא"י; "מה זאת עיני תראינה" — על שיבת-ציון המתחדשת, ועוד. ב1889 היגר לניו-יורק וב1893 פתח שם בית-דפוס, שהפך למרכז ציוני. גם שם חיבר שירים, על "העולם החדש", ואף שר את שיריו ברבים. שיריו הופיעו בחייו בכמה קבצים, ונכללו ברוב קבצי שירי-ציון. כינוס כולל של יצירתו ביידית ובעברית, וכן של לחניה, נעשה בידי מ. שכטר (ר' ביב'), צ' חיבר גם מחזה עברי, "מכירת יוסף" (תרל"ד) ואוטוביוגרפיה ביידית (תרס"ה). כ100 קבצי-שירים קטנים, מפרי-עטו, נדפסו משנת תרל"ב ועד למותו.

ס. ליפצין, א. צ', משורר עמו, תשי"ד; א. יערי, ספרי בדחנים (ק"ס, ל"ה, 118-122), תש"ך; מ. שעכטער, א. צ', — דער מענש, זיין וועלט, זיין שאפן (בתוך: "א. צ' ווערק", 1-11), 1964; י. קרטובילום (עורכת), השירה העברית בחקופת חיבת-ציון, 12.7, 155-164, תשכ"ט. ס. ל. - צ. ק.

צוֹנְץ, יוֹם-טוֹב לִיפְמָן — Leopold Zunz — (1794, דטמולד — 1886, ברלין), מגדולי חוקרי היהדות במאה ה-19; מייסד "חכמת ישראל" (ע"ע). נתחנך בביה"ס היהודי "זאמזונשה פריי-שולע", בולפנביטל (ע"ע). בשנים 1809-1811 למד בבייס תיכון, ובתוך כך, בשנים 1810-1815, שימש כמורה-עוזר בביה"ס היסודי בו למד. בשנים 1815-1819 למד באוניברסיטת ברלין והושפע מה-קלסיקן הגדול א. וולף (ע"ע). ראשית מחקרו ב1817, ב"ס' המעלות" לשם-טוב פלקירה (ע"ע); על כך קיבל ב1821 תואר ד"ר מאוני-ברסיטת האלה. ב1818 כתב את הספר Etwas über die rabbinische Literatur ("דברים על הספרות הרבנית") — גסיון ראשון להציג את הספרות העברית לכל ענפיה. בשאיפתו לתת ליהדות הגדרה שתהלוך את רוח הזמן סבור היה, כי הגישה ההיסטורית-מדעית היא הדרך הנאותה, וע"כ נמנה, ב1819, עם מייסדי Verein für Kultur und Wissenschaft der Juden ("האגודה לחכמת ישראל"). מ1822 ערך את כה"ע שלה ופרסם בו מאמרים.

צ' שהיה אז קרוב לפרורמה, נתמנה ב1821 מטיף בביה"כ"ג החדש בברלין, אך כעבור שנה התפטר בגלל אכזבתו. אוסף דרשותיו שם (Predigten) הופיע ב1823. בשנים 1824-1831 התפרנס מעבר-דהו במערכת עתון יומי בברלין, ובשנים 1826-1829 ניהל את ביה"ס היסודי של הקהילה. עיקר עניינו היה תמיד בחקר ספרות ישראל, ולאחר שאסף חומר רב מדפוסים וכ"י שבספריות אירופה,

נמל-הנהר של צ"ק מהגדולים בעולם; תנועת המטענים בו מגיעה לעשרות מיליוני טונות בשנה. ספינות עד לנפח 3,000 טון מגיעות לכאן מנמלי החוף. צ"ק היא צומת חשוב למס"ב, לכבישים ראשיים (הכביש העובר לכל אורך דרום-טיפט וכן הכביש לבורמה — "דרך בורמה" המפורסמת — יוצאים ממנה). נמל התעופה של צ"ק מהגדולים החדשים בסין ומשמש גם קווי תעופה בינלאומיים. בעיר אוניברסיטה גדולה (בעיקר למדעי הטבע, הנדסה וטכניקה), כת"ס מקצועיים ומכוני מחקר.

לפי מקורות סיניים קיימת העיר למעלה מ4,000 שנה. היא שימשה תקופות ארוכות בירת איזור נרחב בדרום-מערב סין וכמה פעמים אף בירת מדינה עצמאית שפוננו מושלים אנוריים שהתמרדו נגד השלטון המרכזי. ב1890 נתפחה לסחר בינלאומי וניתן זכוין לבריטניה ולמדינות אירופיות אחרות להקים בה בסיסי מסחר. בסיסים אלו חוסלו עם נפילתה לידי הקומוניסטים ב1947. בשנים 1937/45 שימשה בירתה הומונית של סין בגלל כיבוש פקינג ואזורים נרחבים במזרח סין וצפונה בידי יפן (ע"ע סין, היסטוריה). בתקופה זו חל עיקר גידולה של העיר באוכלוסין ובפעילות כלכלית. בראשית המאה היה מספר תושבי העיר 100,000, ב1927 — 208,000, ב1937 — 400,000, ב1945 כמיליון.

מ. בר.

צוֹנְדֶק, בְּרִנְהַרְד (1891, ורוֹנְקָה [גרמניה] — 1966, ניו-יורק), רופא ומדען ישראלי. ב1918 קיבל תואר דוקטור לרפואה בברלין. ב1919 נתמנה עוזר במחלקה למיילדות וגינקולוגיה בביה"ח שריטה (Charité) בברלין; ב1926 נתמנה פרופסור-חבר באוני-ברסיטת ברלין, וב1929 נתמנה מנהל המחלקה ליולדות וגינקולוגיה בביה"ח העירוני של ברלין-שפן-דאן. עם עליית הנאצים לשלטון (1933) עזב את גרמניה. ב1933/4 היה חבר-מחקר במכון לביוכימיה של האוניברסיטה בסטוקהולם. אח"כ עלה ארצה. בשנים 1934-1961 שימש פרופסור למיילדות וגינקולוגיה ומנהל המחלקה לחקר ההור-מונים באוניברסיטה העברית.



ברנהרד צונדק
(צילום: מאירוביץ)

עבודותיו החשובות ביותר היו קשורות בגילוי הורמונים גוֹנָדוֹ-טרופיים — ההורמונים המפעילים את בלוטות המין (ע"ע הפרשה פנימית; וסת, וציור שם; אשה-ים צונדק, מבחן).

גילוי ההורמונים הגוֹנָדוֹטרופיים היה לנקודת מפנה באנדוקרי-נולוגיה המדרנית; צ' הבין שתפקידם לעורר את השחלות להפריש את ההורמונים שלהן. בזה יצר צ' מושג חדש באנדוקרינולוגיה — המושג של הורמונים טרופיים (trophic hormones). צ' הוכיח שיחסי הגומלין בין ההיפופיזה (ע"ע) המפרישה גוֹנָדוֹטרופינים ובין השחלה המפרישה את ההורמונים הסטרואידים הם בעלי ויסות עצמי באמצעות מנגנון של מְשׁוֹב (feedback).

צ' תרם רבות לגילוי ההורמונים האסטרוגנים הנפרשים בעיקר משחלות ופן השליה. הוא מצא ששתן סוסים מכיל ריכוז גדול של הורמונים אלה, ובמשך שנים רבות שימש חומר זה כמקור העיקרי להפקתם. צ' מצא גם ששנים בגיל הבלות מפרישות (בשתן) כמויות מוגברות של ההורמון FSH. מאז החלו להפיק מהשתן הוא ניתן לנשים עקרות לגרימת ביוץ. את שנותיו האחרונות הקדיש צ' לחקר השפעת הסביבה (בעיקר רעש) על הפעילות השחלתית מתוך מחשבה שבתנאים מסוימים עשויה הסביבה לגרום לעקרות האשה.

מ. פי.

הר"ל ב 1832 את ספרו (בגרמנית) על „הדרשות בישראל“ ב 1892 יצאה מהדורה משוכללת. עליה עמל כל ימיו. בעריכת נ. בריל (ע"ע; עברית, בתרגומו של מ. א. זק [ע"ע] ובעריכתו השלמותיו של ה. אלבק [ע"ע], ירושלים, תש"ז, תשכ"ג). בספר זה תואר לראשונה המדרש (ע"ע) בהתפתחותו ההיסטורית, החל בקריאת התורה, הנביאים התרגום, ועד לדרשנות המאוחרת. הספר דן בהתפתחות התורה שבע"פ, פעולות חז"ל והגאונים, ההבטים השונים של האגדה (ע"ע) ומקומה הראלי של הדרשה בחיי העם ומנהגיו. כל הסוגיות, הפרטי פרטיהן, מלוחת באלפי מראי-מקומות ומצטרפות בספר לכלל תמונה שלמה ומגובשת; הספר הוא מנכסי-צאן-ברזל של מדע היהדות גם היום. גיכרות בו נטייתו של צ' לרפורמה, והשקפתו, כי רק אם יכירו אומות העולם בהדרה של מורשת היהדות יזכו את ישראל באמנציפציה המיחלת.

ב 1834/5 הרצה צ' 34 הרצאות פומביות על ס' תהלים. ב 1835/6 כיהן כמטיף בחוג דתי פרטי בפראג. בשו בו לברלין חיבר, לבקשת הקהילה, מחקר על השמות היהודיים (Namen der Juden), 1837, בעקבות גזירה שאסרה על היהודים להשתמש בשמות נוצריים. מ 1840 עד 1850 ניהל בברלין סמינר למורים. אף שנכשל במאמציו להכניס את „חכמת ישראל“ כמקצוע-הוראה באוניברסיטאות, התנגד צ' להקמת מוסד אקדמי מיוחד ל„חכמת ישראל“ (ע"ע, עמ' 409) מחשש שהדבר יביא לבידוד המקצוע מכלל הלימודים האקדמיים — מה שעמד בניגוד להשקפתו העקרונית. צ' גם התרחק אז מוועידות הרפורמים, שבמפעליהם לא ראה תועלת.

בשנים 1841—1843 פרסם ב„כרם חמד“ את „תולדות ר' עזריה מן האדמים“ (ע"ע) וכן כתב 13 ערכים בנושאי יהדות באנציקלור-פדיה הגרמנית של ארש (Ersch) וגרובר (Gruber). ב 1845 י"ל ספרו Zur Geschichte u. Literatur (על היסטוריה וספרות), ובפתיחה מובעת שאיפת צ' לאיחוד מדעי היהדות עם המדעים הכלליים, כך שישלימו ויפתחו אלה את אלה, לאחר שתגבר רוח המדע והאמת על אוירת השנאה. גוף הספר מוקדש לדיון בנושאים הבאים: חכמי צרפת ואשכנז ביה"ב, פרקים בתולדות הדפוס העברי ואספי כ"י, פייטנים יהודים בצרפת ותריי בסיציליה. חשיבותו המדעית של הספר רבה ביותר, וערכו קיים גם היום, בגילוי מקורות, בדיוקו הרב ובבהירותו. למעשה מצביע הספר — בדיעבד — על מציאות הפוכה מזו המובעת בהקדמתו; הדיונים שבגוף הספר מצביעים על תלישותן של תריי ממהלך המאורעות הכללי, ואת יהודי יה"ב גאלץ צ', בעל כרחו, להציג כחברה מבודדת בשולי החברה האירופית.

ב 1850 נתנה לו הקהילה קצבה צנועה. מאז הקדיש את רוב זמנו לחקר התפילה, ובנושא זה פרסם ספרים מרכזיים, שחשיבותם עומדת גם היום: Die synagogale Poesie des Mittelalters (הפיוט „הפיוט ביה"ב“), 1855; Der Ritus des synagogalen Gottesdienstes (העבודה בביהכ"נ), 1859; Literaturgeschichte der Synagogalen Poesie (תולדות הפיוט), 1863/67. ספרים אלה, הראשונים בחקר הפיוט (ע"ע), והממצים שבהם, מתארים את דרך התהוות הפיוטים בפירוט מרובה, על סמך בדיוק יסודיות במספר גדול של כ"י, ואת תפקיד ביהכ"נ בחיי הרוח והיצירה של העם היהודי. מטרת הספר להוכיח, בין היתר, כי יצירה יהודית רוחנית, אוטונומית ובלתי תלויה בתרבות הסביבה, נתקיימה בישראל ללא הפסקה בכל התקופות המקומות.

מפרסומו בשאר תחומים, אחרי 1850: הוצאת „מורה נבוכי הזמן“ לנ. קרוכמל (ע"ע) — בהתאם לצוואת המחבר; ערכים בנושאי יהדות בלכסיקון ברוקהאוס (ע"ע), וביוגרפיה של מורו בולפגביטל, ש. מ. אהרנברג. לרגל יובלו ה 70 הוקמה „קרן צ' לתמיכה במפעלי „חכמת ישראל“. לאחר פטירת אשתו ב 1874 התרכז צ' בהכנת אוסף מאמריו לרפוס (Gesammelte Schriften, I—III),

הר"ל ב 1832 את ספרו (בגרמנית) על „הדרשות בישראל“ ב 1892 יצאה מהדורה משוכללת. עליה עמל כל ימיו. בעריכת נ. בריל (ע"ע; עברית, בתרגומו של מ. א. זק [ע"ע] ובעריכתו השלמותיו של ה. אלבק [ע"ע], ירושלים, תש"ז, תשכ"ג). בספר זה תואר לראשונה המדרש (ע"ע) בהתפתחותו ההיסטורית, החל בקריאת התורה, הנביאים התרגום, ועד לדרשנות המאוחרת. הספר דן בהתפתחות התורה שבע"פ, פעולות חז"ל והגאונים, ההבטים השונים של האגדה (ע"ע) ומקומה הראלי של הדרשה בחיי העם ומנהגיו. כל הסוגיות, הפרטי פרטיהן, מלוחת באלפי מראי-מקומות ומצטרפות בספר לכלל תמונה שלמה ומגובשת; הספר הוא מנכסי-צאן-ברזל של מדע היהדות גם היום. גיכרות בו נטייתו של צ' לרפורמה, והשקפתו, כי רק אם יכירו אומות העולם בהדרה של מורשת היהדות יזכו את ישראל באמנציפציה המיחלת.

ב 1834/5 הרצה צ' 34 הרצאות פומביות על ס' תהלים. ב 1835/6 כיהן כמטיף בחוג דתי פרטי בפראג. בשו בו לברלין חיבר, לבקשת הקהילה, מחקר על השמות היהודיים (Namen der Juden), 1837, בעקבות גזירה שאסרה על היהודים להשתמש בשמות נוצריים. מ 1840 עד 1850 ניהל בברלין סמינר למורים. אף שנכשל במאמציו להכניס את „חכמת ישראל“ כמקצוע-הוראה באוניברסיטאות, התנגד צ' להקמת מוסד אקדמי מיוחד ל„חכמת ישראל“ (ע"ע, עמ' 409) מחשש שהדבר יביא לבידוד המקצוע מכלל הלימודים האקדמיים — מה שעמד בניגוד להשקפתו העקרונית. צ' גם התרחק אז מוועידות הרפורמים, שבמפעליהם לא ראה תועלת.

בשנים 1841—1843 פרסם ב„כרם חמד“ את „תולדות ר' עזריה מן האדמים“ (ע"ע) וכן כתב 13 ערכים בנושאי יהדות באנציקלור-פדיה הגרמנית של ארש (Ersch) וגרובר (Gruber). ב 1845 י"ל ספרו Zur Geschichte u. Literatur (על היסטוריה וספרות), ובפתיחה מובעת שאיפת צ' לאיחוד מדעי היהדות עם המדעים הכלליים, כך שישלימו ויפתחו אלה את אלה, לאחר שתגבר רוח המדע והאמת על אוירת השנאה. גוף הספר מוקדש לדיון בנושאים הבאים: חכמי צרפת ואשכנז ביה"ב, פרקים בתולדות הדפוס העברי ואספי כ"י, פייטנים יהודים בצרפת ותריי בסיציליה. חשיבותו המדעית של הספר רבה ביותר, וערכו קיים גם היום, בגילוי מקורות, בדיוקו הרב ובבהירותו. למעשה מצביע הספר — בדיעבד — על מציאות הפוכה מזו המובעת בהקדמתו; הדיונים שבגוף הספר מצביעים על תלישותן של תריי ממהלך המאורעות הכללי, ואת יהודי יה"ב גאלץ צ', בעל כרחו, להציג כחברה מבודדת בשולי החברה האירופית.

ב 1850 נתנה לו הקהילה קצבה צנועה. מאז הקדיש את רוב זמנו לחקר התפילה, ובנושא זה פרסם ספרים מרכזיים, שחשיבותם עומדת גם היום: Die synagogale Poesie des Mittelalters (הפיוט „הפיוט ביה"ב“), 1855; Der Ritus des synagogalen Gottesdienstes (העבודה בביהכ"נ), 1859; Literaturgeschichte der Synagogalen Poesie (תולדות הפיוט), 1863/67. ספרים אלה, הראשונים בחקר הפיוט (ע"ע), והממצים שבהם, מתארים את דרך התהוות הפיוטים בפירוט מרובה, על סמך בדיוק יסודיות במספר גדול של כ"י, ואת תפקיד ביהכ"נ בחיי הרוח והיצירה של העם היהודי. מטרת הספר להוכיח, בין היתר, כי יצירה יהודית רוחנית, אוטונומית ובלתי תלויה בתרבות הסביבה, נתקיימה בישראל ללא הפסקה בכל התקופות המקומות.

מפרסומו בשאר תחומים, אחרי 1850: הוצאת „מורה נבוכי הזמן“ לנ. קרוכמל (ע"ע) — בהתאם לצוואת המחבר; ערכים בנושאי יהדות בלכסיקון ברוקהאוס (ע"ע), וביוגרפיה של מורו בולפגביטל, ש. מ. אהרנברג. לרגל יובלו ה 70 הוקמה „קרן צ' לתמיכה במפעלי „חכמת ישראל“. לאחר פטירת אשתו ב 1874 התרכז צ' בהכנת אוסף מאמריו לרפוס (Gesammelte Schriften, I—III),

במחקריו במדעי היהדות מצא צ' את התשובה לשאלות המעבר מן הלימוד היהודי-המסרתי — ואורח-החיים המושתת עליו — אל החינוך המערבי וחיי התרבות הכרוכים בו. הוא השתמש במתודות מדעיות מודרניות להוכיח שישראל ותרבותו הם אחד הנורמים שקבעו את התקדמות התרבות המערבית, ומתוך כך התעלם במחיי קריו מנושאים כהלכה וקבלה, אותם ראה כמנוגדים לתכני העיסוק של חכמת-ישראל. בעבודתו הקפיד על דיוק ושאל לשלימות, ואף שלא העמיד תלמידים, הרי שכל חכמי ישראל אחריו ראו בו את מורם ואת הדוגמה המופת לדרך מחקרם. צ' סבור היה, כי הוא מצלצל ב„פעמון המוות“ של ספרות ישראל וחכמתה, ומקים לו מצבה נאותה. למעשה היה הוא מפותחי תקופה בתחום זה, וחשיבותם של עיוניו ומחקריו רבה ביותר להתקדמות המחקר במדעי היהדות עד היום הזה.

ש. פ. ראבינאוויץ, ריטל צ', תרנ"ז; ג. א. וייל, ארכיון צ' (ק"מ), ל"ד, תשי"ט; I. Elbogen, *Zum Andenken an L. Z.* (JGJL, XXX), 1937; F. Bamberger, *Zs Conception of History* (Proceedings of the American Academy of Jewish Research, XI), 1941; A. Altmann, *Theology in Twentieth Century German Jewry* (Year Book of the Leo Baeck Institute, 1), 1956; N. N. Glatzer (ed.), *L. and Adelheid Z.: An Account in Letters, 1815—1885*, 1958; id., *L. Z.: Jude—Deutscher—Europäer*, 1964; L. Wallach, *Liberty and Letters, The Thoughts of L. Z.*, 1959.

צ'ופר, ג'פרי — Geoffrey Chaucer — [1342/3?], לתנדן — 1400, שם). משורר אנגלי. צ' שירת בצבא אדוארד III בצרפת במלחמת מאה-השנים ונשבה ב 1359—1360. הוא נהנה ממעין נקים שהוענקו לו מידי אדוארד III, בנו ג'וז' מגונט, ריצ'ארד II והגורי IV. ב 1367—1370, ב 1372/3 וב 1378 השתתף במשלחות הדיפלומטיות בארצות שונות, בהן איטליה. החל ב 1374 שימש מפקח-מכס על סחורות בלונדון. ב 1385 היה לשופט-שלום במחוז קנט ובשנה שאחריה נשלח לפרלמנט כנציג מחוז זה. ב 1389 מונה ע"י ריצ'ארד II לתפקיד של מפקח על עבודות-המלך; למן 1395 עבר בשירות בנו של ג'וז' מגונט, הוא המלך הנרי IV בעתיד. צ' נקבר בכנסיית וסטמינסטר.

התאריכים המיוחסים לשירי צ' משוערים עפ"ר, ב 1360—1370 תרגם מצרפתית, בחלקו לפחות, את „רומן-השושנה“ (ע"ע ג'וז' מלוריי). ב 1369—1370 כתב את האלגיה האלגורית *The Book of the Duchess* („ספר הדוכסית“), על מות בלאנש, אשת ג'וז' מגונט. שתי יצירות אחרות בסגנון אלגורי הן *The House of Fame* („בית התהילה“) הבלתי גמור, 1374—1380, ו *The Parliament of Fowls* („פרלמנט העופות“), ב 1382—1385 תרגם לאנגלית. בפרוזה, את יצירתו האלטינית של בואצ'יוס (ע"ע), „על נחמת הפילוסופיה“,

גם בבחירת הסיפורים אין מקריות ובהצגתם אלה לעומת אלה הציג צ' שאלות על מהות יחסי-אנוש — הקנאה, השנאה האחרונה, יחסי המינים בנישואים ובאהבה, הנדגת העולם, ההשגחה האלוהית לעומת מה שנראה כגורל עיוור ובלתי מתפשר.

ב„סיפורי קנטרברי“ (בסיפורה של אם-המנזר) נמצא ביטוי ספי-רותי לעלילת-דם (ע"ע, עמ' 857) מנקודת-ראות עממית נוצרית. דעות החוקרים חלוקות על משמעות הכללת הסיפור. יש הרואים בסתירות שבין הסיפור ובין התפיסה של האפיפיורים וכ"כ באפיונה האירוני של אם-המנזר — סימן לעמדה ביקורתית כלפי הדברים שהיא משמיעה.

צ' כתב בשפתו, בניב הלונדוני המכונה „אנגלית בינונית“ (Middle English), ללא שינויים מהותיים, וספק אם חידש באוצר המלים של תקופתו; אעפ"כ הוא שהעלה את האנגלית לדרגת לשון-תרבות, ונחשב יוצרה של לשון השירה האנגלית.

כשל השינויים שחלו בלשון האנגלית אחר 1400, לא זכתה שירת צ', ובייחוד הטכניקה של שירתו, להערכה מיידית הראויה לה.

במאה ה-15 קמה באנגליה ובסקוטלנד „אסכולה“ לחיקוי שירתו. אולם מחקר רציני של יצירתו, ובעיקר של „סיפורי קנטרברי“, החל באמצע המאה ה-19, וע"ע אנגלית, ספרות, כרך מילואים, עמ' 254.

מזויים כ"י רבים של יצירת צ' ושתי מהדורות של „סיפורי קנטרברי“ מדפוסו של קפסטון. כ"כ נודעת חשיבות למחקרים: The Sources and Analogues of Chaucer's Canterbury Tales (המ"קורות והמקבילות של סיפורי קנטרברי לצ'), בעריכת W. F. Bryan

W. W. Skeat (ed.), The Complete; 1941. G. Dempster Works of G. Ch., I-VII, 1894-97; J. M. Manley - E. Rickert (eds.), The Text of the Canterbury Tales, I-VIII, 1940

F. N. Robinson (ed.), The Works of G. Ch., 1957; C. Muscatine, Ch. and the French Tradition, 1957; R. J. Schoeck - J. Taylor (eds.), Ch. Criticism, I-II, 1960-61; T. W. Craik, The Comic Tales of Ch., 1964; M. Hussey - A. C. Spearing - J. Winney, An Introduction to Ch., 1965; P. G. Ruggiers, The Art of the Canterbury Tales, 1965; J. North-Smith, G. Ch., 1974.
א. ב.ה.

צוֹעִיִּים (אנג' Gypsies; שיבוש מ Egyptian — מצרי, ע"פ מוצאם המשוער), עמי-נוודים המפוזר בכל היבשות. מספרם נאמד בין 2 ל 6 מיליונים נפש, ולדעת חלק מהצ' — 14 מיליון נפש. בין הצ' שכיח הטיפוס הים-תיכוני (ע"ע גוע, עמ' 571). הוא דק הגזרה ובעל צבע עור כהה ושיער ועיניים שחורים. אולם קיימת שונות רבה בקרבם בהופעה הפיסית, עקב התבוללות. שונות מצויה גם במאפיינים הלשוניים והחברתיים-כלכליים המייחדים את הצ', והיא

שעניינה מקום ההש-גחה האלוהית מול מעללי הגורל העיוור בעולם של מקריות. השפעת חיבורו של בוזאטיוס ניכרת ב-יצירותיו האחרות של צ' מאותה תקופה, ובעיקר ב Troilus and Criseyde בה שר את שיר אהבתם הטרגית של נאהבים השבויים בכבלי גורלה האכזרי של טרוייה. אמצעים סגנוניים שימשו לצ' ביצירתו זו. המברססת על סיפור של בוקאצ'ו, הן לאפיון דמויותיו והן להעדת תפישות חיים שונות זו לעומת זו בסיטואציה דרמטית.

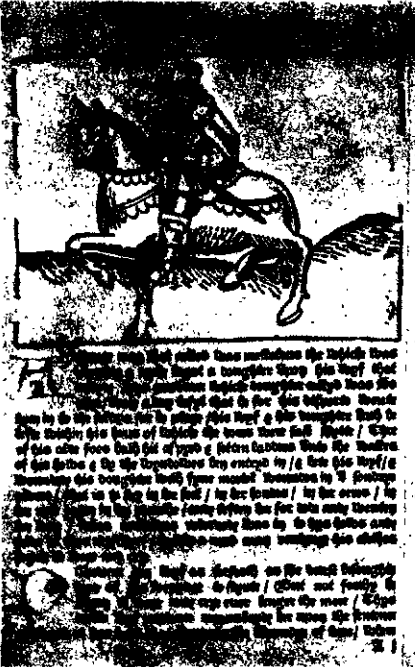

עמוד סתוד המהדורה המאוירת הראשונה של „סיפורי קנטרברי“ (1385/6 ב' 1494, רפוס 1. קסטון)

מעין משקל-שכנגד ל„טרילוס וקריסידה“, המציגה אשה בוגדנית. משמש ספרו Good Women The Legend of (אגדת הנשים הטובות), 1385/6. צ' חיבר גם שירים קצרים, סיפוריים, הומוריסטיים ולעתים אירוניים. ב 1400-1387 נכתבה גולת-ההכותרת של יצירתו, The Canterbury Tales (סיפורי קנטרברי).

סגנונו של צ' מעוגן בספרות הצרפתית המפותחת של המאה שקדמה לשלו ובתרבות האירופית של תקופתו — מורשת שצ' הש-כיל לנצלה בחפשיות ולהעלותה לשיאים חדשים. ביצירות שנכתבו אחר שנות שהותו באיטליה ניכרת השפעתם של דאנטה, פטרארקה ובוקאצ'ו. ב„סיפורי קנטרברי“ הפכה מורשת אירופית זו למכשיר עזימבע המבטא, בביקרתיות הומוריסטית, אם כי מתוך הבנה עמוקה, במקוריות, ובנימה אנגלית מובהקת, את הלכי-הרוח, המחשבות והמאויים של החברה האנגלית לכל גזוניה. הסיפורים, המסתייעים בסגנונות שונים להבעת נקודות-ראות שונות, שאולים מתחומיה הרבים של ספרות יח"ב: סיפורי הרפתקות ואהבה מהזר האצולה, רומאנסות, סיפורי קדושים, משלי-חיות, בדיחות עממיות המדגישות את היסוד הגופני שבאדם, דרשות דתיות ומשלי-מוסר. אך בכלום מצוי נוסף נוסף על המקובל, אם באירוניה המכוונת נגד השאפתנות בעלת היומרות, ואם בחמלה החייכנית לגבי חולשות האדם. בתכנית הכוללת ניכרת השפעת ספרים מסוג „סיפורי שבעת החכמים“ או ה„דקאמרון“ של בוקאצ'ו. אולם, ייחודו של צ' הוא, א) ביצירת דמות המספר שהוא אינו המשורר עצמו בלבד, אלא מעין מסכה המעמידה פני תם והמשלחת בדרך זו את חצי הביקורת האירונית שלה; וב) ברעיון המקורי, והפשוט כל-כך, של סיפורי-המסגרת — עליה-לרגל לקבר תומס בקט (ע"ע), הארכיבישוף של קנטרברי — שאפשר תיאור של ציבור-אנשים שנקבץ באקראי מכל תחומי החברה האנגלית (למעט האריסטוקרטיה): איכרים, לבלרים, איכרים, בעלי-אחוזה, סוחרים, בעלי-מלאכה, אנשי-כמורה וחבריי-מסדר, גברים ונשים; סיפורי-מסגרת זה אפשר גם את הצגת החברה תוך העמדת קנה-מידה מוסרי-דתי שלפיו נבחנה חברה זו. בעוד שהתיאור אוֹפייקטיבי לכאורה, מהווים הפרטים שנבחרו ביקורת שנונה על הדמויות המתוארות, החמרניות ברובן, והרואות את העליה-לרגל כעילה לטיול. רק מעטות מן הדמויות הן אנשי מוסר ושאר-רוח.



צוענים. מימין — סגרת עתירות

רבים התיישבו קבע ורכשו השכלה, הם מיוצגים בכל המקצועות. ידיעות על צ' בא"י יש בעיקר במאה ה-19 ובראשית המאה ה-20. תושבי הארץ הבדילו בין הבדואים לבין ה"נארא" (= שחורים בערב) או ה"לט" (הבוזיים). הם נדדו בין הערים והכפרים והתפרנסו מחרושת ברזל ונחושת, מסחר בסוסים וחמורים ומלאכות מסורתיות אחרות האפייניות לצ'. עד 1967 ישבו צ' בפנינה הצפונית-מזרחית של העיר העתיקה של ירושלים. נראה שרובם עברו לעבר-הירדן המזרחי.

ל ש ו ן הצ' (Romani čib) שימשה בסוף המאה ה-18 מפתח לגילוי מוצאם ההודי, ולאחר-מכן לשחזור נודייהם במזרח הקרוב ובאירופה. בצד אוצר המלים הקדום, שמקורו בניב של צפון-מערב הודו (אולי בתוספת יסודות מהודו המרכזית) ושהוא כ-1/3 מאוצר המלים, מכילה הצוענית רובד של שאילות קדומות מהלשונות האיראניות ומהארמנית; בניבים האירופיים התוסף לכך רובד בסיסי של שאילות מהיוונית של יח"ב ומיתר לשונות הבלקן. נוסף על כך קולטים הניבים השונים, שהמרחק ביניהם רב כיום, מלים רבות מלשונות סביבתם. למרות השפעות אלו, שהן מרחיקות לכת במקרים אחדים, מייצגים עדיין ניבים רבים טיפוס-לשון ארכאי גם מבחינה פונולוגית (צורות תחיליים) ומורפולוגית (נטיה מפותחת, בעיקר של שם-העצם). הצ' רואים בלשונם חלק מייחודם ואינם נוטים אותה אלא במסגרת טמיעה כללית. על לשונם של צועני א"י כתב מקליסטר (ע"ע; ר' ביבלי).

מ. בת-עמי, דמעה על קברות הצ' (מכפנים, י"ו), חשי"ד; R. A. S. Macalister, *The Language of the Newar or Lutt, the Nomad Smiths of Palestine*, 1914; M. Block, *G.: their Life and their Customs*, 1938; J. P. Clébert, *Les Tziganes*, 1961; C. Fischer, *Schicksal der Zigeuner*, 1968; B. McDowell, *G., Wanderers of the World*, 1970; J. P. Liégeois, *Les Tziganes*, 1971; D. Kenrich-G. Puxon, *The Destiny of Europe's G.*, 1972.

י. לו. - ס. פ.

מוסיקה צוענית (מ"צ): מונח המגדיר את ההתבטאויות המוסיקליות של קבוצות שונות מקרב הצ'; אך הגדרה זאת משלה משום שאין שפה מוסיקלית משותפת לכל קבוצות הצ'. רק לחלק מקבוצות הצ' מסורת מוסיקלית משלה — אך מרבית הקבוצות הושפעו במידה רבה מהמוסיקה המקומית של ארצות מושבם כהונגריה, רומניה, רוסיה וספרד, שם נעשו גם למבצעי המעולים. התכונות האפייניות למ"צ בארצות אלה שונות ומגוונות ביותר ואפשר רק לנסות לסווגן לפי המוצא והתפקיד שמילאו הצ' בחיים המוסיקליים של אותה ארץ.

המה"צ ההונגרית מורכבת מנעימות מבוצעות ע"י תזמורת צ' הונגרית. היא נפוצה ביותר לא רק בהונגריה אלא גם במערב, שם היתה למוקד משיכה מקובל בבתי-הקפה ובאולמות בתי הבילוי. המה"צ ההונגרית מאופיינת באפיון המיוחד של נעימותיה וגם בסגנון הרכב התזמורת המבצעת. המה"צ נחשבת לאפוזוית, כנראה בשל העיסורים והקישוטים הרבים ובשל הספונטניות המופגנת בעת הביצוע. הרכב התזמורת שונה לפי המקום וחשיבות הכלים, אבל המרכיבים העיקריים הם קבועים: כלי מיתר, קלרנית וצימבלים.

תזמורת צ' רגילה (banda) מונה בד"כ: primás — כנר ראשון; kontrás — כנר שני; brácsás — נגן ויולה; bögös — נגן קונטר-בס; sípos — קלרנית; cimbalnos — נגן צימבלום.

שאלת מקורותיה של המה"צ עוררה מחלוקת גדולה בדורות האחרונים. ההונגרים ראו בה את הפולקלור המקורי שלהם. ליסט טען כי זו היתה יצירה צוענית מקורית שהונגרים שאלוה — תיהו שאין להגן עליה. בֵּרְטוֹק וקוֹדַאִי (ע' ערכיהם), הראשונים שחקרו בשיטתיות את המ' ההונגרית, הוכיחו כי המה"צ והמוסיקה העממית ההונגרית לא היו כלל זהות, ומחקרם חשף מורשת מוסיקלית הונית

גורם המונע הגדרה כוללת וברורה. גורמים אחרים הם העדר כתב, העדר שייכות טריטוריאלית ומדינית והעדר מיסוד חברתי משותף לכולם. ור' תמ': כרך י"ד, בין העמ' 696—697.

הצ' מכנים עצמם רוֹם (בשפתם: אדם) ומבחינים בין 3 קבוצות או שבטים, הנבדלים זה מזה בלשונם, במנהגיהם ובאורח-חיייהם: (1) קאלֶדְרָאש — השבט הגדול ביותר שמרכזו בבלקן ובאירופה המרכזית; (2) צ'יטאנוֹס (או צ'יטאן) — בחצי האי האיברי, דרום צרפת וצפון אפריקה; (3) מאנוֹש — בצרפת, גרמניה ואיטליה. צועני האיים הבריטיים ומקומות אחרים, חלקם הם בני שבטים אלו וחלקם אינם נכללים בהם ומכונים גִ'יפְסִי. השבטים נחלקים לקבוצות קטנות רבות שהמשותף להן ניב הדיבור, תעסוקה מסוימת או קרבה טריטוריאלית. נאמנות הצ' נתונה בראש ובראשונה ל"וויקה" שחבריה מתייחסים על משפחות ובתי-אב קרובים. בראש ה"וויקה" עומד ה"וויודֶה" ולידו מועצת זקנים. הם המכריעים בענייני כספים, גדידה וקשר עם השלטונות. מעמד נכבד יש ל"פורי דאי" — מעין יועצת בכירה קשישה. לרוב קיימות בתוך ה"וויקה" מסגרות מצומצמות יותר ולעתים נוצרות בצדה "קומפאניות" — מסגרות ארגוניות המורכבות מקבוצות בעלות דרג חברתי מגוון: משפחות, "וויקות" ואף פרטים בודדים. בראש ה"קומפאניה" עומד "רום באר" (הרום הגדול, בארון הצ') שסמכותו מכרעת מבחינה חברתית-ארגונית. היסטוריה. אע"פ שבמשך דורות רבים ייחסו את מוצא הצ' למצרים, הוכיחו מחקרים בלשניים ואנתרופולוגיים כי מולדתם היתה בצפון-מערב הודו. לא ידועים תאריכי הגירתם הסיבות לכך. לפי פירדוסי (ע"ע) הגיעו לפרס ב-420 לערך, ולפי תמוזה (ע"ע) במאה ה-7. לאחר-מכן התפצלה כנראה דרך-נדידתם. חלק מהם פנה לאירופה דרך אסיה הקטנה והגיע לקושטא. אולי ב-810, ובודאי ב-1050. פלג שני עבר, לפי ההנחה, דרך סוריה, מצרים וצפון-אפריקה. ב-1260 כבר היו כנראה צ' בהונגריה, ובמאה ה-14 הגיעו לכרתים בדרום, לוואלאכיה (רומניה), בצפון, ולקורשו במערב. ב-1417 הם נמצאו בכל יבשת אירופה, ובראשית המאה ה-16 הגיעו לאנגליה, לשוודיה ולרוסיה. ב-1715 נמצאו צ' שהוגלו בצפון-אמריקה, וכן נדעו גם בדרומה. במאה האחרונה התמקמו גם באוסטרליה, אזורים העולם היחידים בהם אין צ' הם אפריקה שמדרום לסֶחֶרָה ואסיה הדרומית-מזרחית המזרחית.

בהונגריה וברוסיה התייחסו אל הצ' בד"כ, בסובלנות, אם כי בהסתייגות. ברוב הארצות נגזרו עליהם גזירות, שהראשונה בהן פורסמה ע"י פֶּרְנַנְדוֹ (ע"ע), "הקתולי" ב-1499. העלילו על הצ' שהם אוכלי-אדם וחוטפי-ילדים. רוב המדינות ניסו, עד המאה הנוכחית, לכפות על הצ' באמצעות החוק "להחזיר למוטב" ולהתיישב. במלח"ע II רצחו הנאצים כ-400,000 צ', נחוחת-יגוע" (על אף היותם ממוצא ארי") במחנות-השמדה. גם היום מגבילים השלטונות בכמה מארצות אירופה את אפשרויות הצ' להחנות את עגלותיהם או הקרונות הממונעים שלהם ונטפלים אליהם בעוון שוטטות.

בד"כ אימצו הצ' את דת סביבתם, אך חשיבות רבה יש לאמונה בכשפים ורוחות ולמנהגים ופולחנים עתיקים שונים. נדעים במיוחד הריקוד השירה הקשורים בהם. מדתות הסביבה סיגלו לעצמם הצ' עליות לרגל, כגון ללורד (ע"ע) שבצרפת.

הצ' שונים משאר קבוצות אתניות של נודדים (ע"ע נודות) בכך שתחומי נודייהם הם באזורים בעלי אוכלוסיית-קבע צפופה, ובעובדה שתפוצתם הגאוגרפית היא כמעט כלל-עולמית. הם גרים במחנות-ארעי של אהלים או קרונות וכלי-רכב ממונעים. אצל הצ' יושבי-קבע שכחה נדידה עונתית.

ארחות-הנדידה של הצ' ההתייחסות אליהם כאל נחות-דרגה, חייבום להתפרנס ממקצועות שוליים. בין המלאכות המסורתיות הנפוצות: קדרות, נפחות, סחר בסוסים, רוכלות ובידור לענפיו (ר' הלחן: מוסיקה), וכן עיסוק בהגדת עתידות. כיום לאחר שצ'

סיסמת הצ"ה היא „היה נכון!“ (Be Prepared!) — לעזור תמיד. הצופה נדרש לעשות מעשה טוב מדי יום-ביומו. סמלם של הצ"ה הוא החבצלת, ושל הצופות — התלתן. הצ"ה לובשים מדים מיוחדים, בד"כ מחאקי, מטפחת משולשת צבעונית קשורה סביב צווארם, והם חובשים כובע מיוחד.

את רעיון הצ"ה הגה הלורד בֶּדֶן-פֶּאוּאֵל (ע"ע), הוא ייסד את התנועה ב-1907 באנגליה, וכיהן כראש צופי העולם שנים רבות. לצ"ה בעולם שני ארגונים נפרדים: ארגון עולמי של הצ"ה, שמרכזו בֶּן-נְוֵה, וחברים בו למעלה מ-12 מיליון ב-120 ארצות, וארגון עולמי של הצופות, שמרכזו בלונדון, וחברות בו למעלה מ-8 מיליון ב-80 ארצות. הצ"ה והצופות נפגשים לפעילות סדירה מדי שבוע, יוצאים לסיורים ולטיולים וחיים חיי-מחנה (ר' להלן: מחנאות). כמרכון מקיימים הצ"ה מפגשים במסגרת ארצית ובין-לאומית. המפגשים הבין-לאומיים של הצ"ה נקראים ג'מבורי (Jamboree); מונח, ממקור הודי, כנראה, שמשמעותו „מפגש“), והם נערכים אחת ל-4—8 שנים, כל פעם בארץ אחרת.

יש שהמונח צ"ה משמש כסור לפעילות של ארגוני-נוער, לבושי-מדים, בעלי מגמות מדיניות. כך היה בא"י בתקופת המנדט, כשפעלו בה ארגוני צ"ה ערביים (כגון ה„גַּנְדִּיה“ וה„פְּטוּה“) נגד היישוב העברי.

בא"י החלו הצ"ה להתארגן ב-1919. הצ"ה הערבים התארגנו לחוד, היו תחת חסותה של ממשלת המנדט הבריטית, ואף נתקבלו לארגון העולמי של הצ"ה כחלק מן הארגון הבריטי. הצ"ה העברים לא היו מעוניינים להעמיד את עצמם תחת חסות הממשלה המנדטורית, ולכן פעלו בנפרד ולא זכו להכרה ממשלתית.

אחרי הקמת המדינה שולבו כל צופי ישראל ב„התאחדות הצ"ה והצופות בישראל“, הפועלת בחסות משרד החינוך והתרבות, וכוללת, במסגרת פדרטיבית, ארגוני צ"ה יהודים, ערבים-מוסלמים, ערבים-נוצרים ודרוזים. ב-1951 נתקבלה ההתאחדות לארגון העולמי של הצ"ה וב-1954 — גם לארגון העולמי של הצופות. מספר צופי ישראל מגיע כיום ל-50 אלף, מהם 24% מקרב המיעוטים.

הצ"ה העברית סיגלה לעצמה, מלבד רעיונותיו של בֶּדֶן-פֶּאוּאֵל, גם את האופי של תנועת-נוער ישראלית עצמאית, ולכן היא משלבת יחדיו בנים ובנות. הפעילות בחטיבה הבכירה מתנהלת לפי עקרונות של תנועת-נוער ישראלית. החל ב-1940 קיבלו הצ"ה העברים אופי של תנועה חלוצית, השואפת להכשיר את חבריה להתיישבות, להקמת קבוצות וקיבוצים ולהשלמת משקי התיישבות קיימים. מאז הקימה התנועה 20 קיבוצים והשלימה 25 אחרים. הצ"ה בשכבות הבכירי רות מתארגנים בגרעיני-התיישבות ומתגייסים במסגרת הנח"ל. היציאה להתיישבות היא רשות, אמנם התנועה מייחסת לה חשיבות



סדר רגלני צופים סטרינות שונות, בפתחת הג'מבורי העשירי, יער בוֹשֶׁסוּ, 1960 (לשכת התחוגת הממשלתית)

גריית עתיקה השונה לחלוטין מן המה"צ. עם זאת הם קבעו בדייקנות את חלקם של הצ"ה, שמחד גיסא אימצו להם את המוסיקה ההונגרית העממית תוך שינוי צורתה, ומאידך גיסא תרמו לפיתוח הסוג העממי-למחצה, הקשור באופן הדוק בדרך שבה ביצעו אותה מוסיקה.

למה"צ הרומנית יש תכונות משותפות עם המה"צ החונ-גריית וגם כאלו הנבדלות ממנה. הרכב התזמורת זהה לזה של התזמורת ההונגרית, מלבד שינויים קטנים (כגון השימוש בגיטרה או בסכסופון וחליל פאן), אבל הנעימות הן ברוח ובסגנון שונים. המה"צ הרומנית כוללת קטעים תזמורתיים רבים יותר מאשר נעימות הפולקלור המקומי, בעוד שהמבנה הסולמי שלה מצביע פחות על החרמוניה המערבית ויותר על הסולמות המקומיים.

מה"צ רוסית. בניגוד לצופני הונגריה ורומניה הצ"ה הרוסים הם בעיקר זמרים ורקדנים. מקהלות הצ"ה משכו בזמנו את האצולה למאהלים שמהוץ לעיר. קטעי הזמרה המקובלים ביותר היו „הרומני-סות הצועניות“ — מעין מוסיקה עממית-רוסית פולקלורית למחצה שייכתן כי מלוויה השרו בלשון הצ"ה, גם בבלקנים היו כנראה הצ"ה מבצעי המוסיקה הקולית והתזמורתית המקומית.

מה"צ בצרפת (manus) היא מיוחדת יותר, וזוהי תרבות מוזרה של צורות מוסיקליות קלות ומיושנות (ולסים, פולקות, שירי לכת וצ'רדשים) המנוגנות בליריות מוגזמת ע"י תזמורת הצ"ה. הצ"ה בספרד (gitanos) שמרו על שירה קדומה השונה לחלוטין מן המה"צ באירופה המזרחית שהיתה נעימה וערבה לטעם המעמדות הגבוהים. השיר (cante jondo) בספרד היה עד למאה ה-19 מיוחד לצופני ספרד (חיסטנס) בלבד, כפי שמעידים קולותיהם הצרודים וזעקות הכאב שבזמרה. במקרה זה קבוצה צוענית לא רק נהפכה למבצע בלעדי של מוסיקה מקומית אלא גם קלטה מוסיקה זו בפולקלור שלה.

דעה מקובלת היא כי הצ"ה הם עם בלא פולקלור משלהם. הדבר משתקף מעצם העובדה שבמרבית קבוצות הצ"ה אין גילויים של מוסיקה פולקלורית וקבוצות אחרות קיבלו את הפולקלור המקומי, אבל אלה הם בעיקר הצ"ה שהתיישבו והיכו שרשים במקום ולא הצ"ה הנודדים. דווקא המוסיקה של הצ"ה הנודדים, שנחקרה רק בזמן האחרון, מראה שלפנינו מורשת פולקלורית צוענית אוטונומית. הצ"ה קלדרש (Kalderash), למשל, משמרים שירים בסגנון קדום שהוא זר לכל מוסיקה אירופית. בשירים ארוכים אלה, שתמלילם מצטמצם למלות קריאה אחדות, בולט האופי האסייתי — אלתור מלודי, העדר צורה קבועה, מקצב חפשי, סולמות פשוטים וסגנון מעוטר.

W. Bori, G. and Gypsy Choruses in Old Russia (Journal of Gypsy Lore Society, XI, 3—4, [ללא ציון השנה]; Vukanovic. Musical Cultures among the G. of Yugoslavia (ibid., XLI, 1—2); A. Hajdu, La loži dyili des Tsiganes Kalderash (Arts et Trad. Pop.), 1964; J. P. Clebert, Tsiganes et Gitans, 1975.

א.נ.ה.

צוּף, צוּפֵן, ע"ע פֶּרַח; צֶמַח, עמ' 767.

צוּפִיּוּת (Scouting). תנועת הצופים היא תנועה חינוכית בייל, שמטרתה הן טיפוח ואופי ובריאות הגוף והנפש והקניית ערכים חינוכיים לנוער. היא נועדה להכשיר את הנוער לחיי אזרחות טובה, להרגילו להושיט עזרה לזולת ולהכינו שידע להתמצא ולפעול בתנאים בלתי-רגילים. הצ"ה מטפחת אחוזה ורעות בין אדם לאדם, בין עם לעם ובין מדינה למדינה. התנועה מופעלת ע"י בוגרים, שרובם התחנכו בה, בתנועה צופים (צ"ה) וגם צופות, המאורגנים בד"כ בארגונים נפרדים, פרט לתנועת הצ"ה העברים בישראל, שבה פועלים בארגון אחד בנים ובנות. הנוער הצופי בכללו מאורגן בקבוצות ובגודדים, ואילו הצ"ה העברים מאורגנים גם בשכבות ובשבטים. הצ"ה מתולקים לשלוש חטיבות: גילאי 8—11; גילאי 11—15 וגילאי 15—20 שנה.

גדולה ביותר, אך אינה מטילה אותה כחובה על הניכיה. החינוך הצופי המריץ את הניכיה התנועה להשתתף במאמצי הבטחון של המדינה. תנועת הצ"ע העברית נוטלת חלק פעיל גם בקליטת העלייה. הצ"ע פעילים בערי-הפיתוח, ואף הקימו בהן שבטי צ". שליחי התנועה פועלים בקרב הנוער היהודי בתפוצות, ובמיוחד בא"י, כדי לקרבו לעם ישראל ולמדינת ישראל. וע"ע נער, תנועת, עמ' 246-247.

אר. כר.

מחנאות (מ' ; camping; scoutcraft), שהיית האדם בחיק הטבע (בשטחים שהוכשרו לכך או באזורים פראיים), לשם בידור, ספורט או חישול האופי הגוף.

כיום, עם עליית רמת-החיים של תושבי הערים, ריבוי הזמן הפנוי (ע"ע פנאי), ומהפכת התחבורה הפרטית הולך ומתעצם זרם



צופים על נשרחבלים. הניסיון העשירי יער בושמן, 1908 (לשכת העתונות הממשלתית)

ההמונים המבלים במרחבי הטבע, התפשטות המ' גררה אחריה, בארצות רבות, התפתחויות בתחומי התחיקה והשירותים הציבוריים (ב- עיקר למניעת פגיעות בנוף ובבע"ח) ובתחומי המסחר התעשייה (בייצור האבי-זרים הרבים והמגוונים הדרושים למחנאים, מאולר ועד בית-מגורים נגרר [traid-ler]). השלטונות וגם גורי-מים פרטיים עוסקים בתכנון ובהכשרת שטחים המיועדים לקליטת המוני המחנאים. השטחים המיועדים למ' הם בדרך-בנופים מרהיבים, על שפת נהרות ואגמים, ביערות

ובהרים. נטללים כבישים ושבילים, מותקנים מערכות לאספקת מים. מתקני בישול, שירותי תברואה ואמצעים לכיבוי אש ומתפרסמים „מדריכי-מ'". בישראל עוסקות בנושא הקק"ל ו„החברה להגנת הטבע". הבחינה ה„נייחת" של החיים בחיק הטבע (המ' במובנה המצומצם) אינה נפרדת בדרך-מ„חיי שדה" (outdoor life) ומ„השדאות" (fieldcraft) שהן הבחינות „הניידות" של אותה צורת חיים. ראשית המ' והשדאות בעת החדשה היתה פעילותו של ר. בן-פאואל (ע"ע ור' לעיל). במרוצת המאה ה-20 הפכה המ' לחלק חשוב מפעילות הנוער ובמיוחד הנוער המאורגן בתנועות-נוער (ע"ע נער, תנועת-) בארצות רבות. אחרי מלח"ע II הפכה המ' אורח חיים גם למבוגרים. בא"י בתקופת המנדט מצאו תנועות-הנוער, הצופים, „בני-עקיבא", „המכבי הצעיר" ו„השומר הצעיר" עניין רב במ' ובשדאות, בשל הערכים החינוכיים שבהן. משהוקם הפלמ"ח (ע"ע הכירה מפקדתו עד מהרה בחשיבות המ' לעיצוב דמות לחמיו וליצירת אחווה ביניהם, וקימו קורסים לאימון מדריכי מ'.

מגמותיהן של המ' והשדאות הקלאסיות, לפני שהפכו לתנועות המוניות הנעזרות באביזרי הטכניקה החדשה. היו: א) הגברת החוסן הגופני והסבילות; ב) חידוד ופיתוח החושים; ג) פיתוח התושיה והאלתור; ד) פיתוח אומץ-לב והעזה; ה) הגברת היוזמה האישית והיענות לאתגרים; ו) הגברת הרעות, החברות והעזרה ההדדית; ז) פיתוח האחריות האישית; ח) פיתוח הרצון לבנות ודמיון יוצר; ט) הקניית הרגלי עבודה ועמל-כפיים; י) הכרת הטבע תוך מגע ישיר עם הצי והצומח. לא כל המגמות הנ"ל בולטות בצורות המ' והשדאות היום.

שהיה מהנה בחיק הטבע תלחה ב 3 תנאים מוקדמים לפחות

(בייחוד כשמדובר בקבוצות גדולות): א) תכנון מראש של מקום המחנה (כולל איסוף מידע ביחס למקומות אליהם רצוי לצאת, באילו תקופות שנה כדאי לצאת ובאילו תחבורה להגיע למקום) ועריכת לוח-זמנים מהיציאה למחנה ועד סיום הקמתו. חיוני לאסוף מידע מוקדם ביחס לעזרה רפואית שאפשר להשיגה בקרבת המחנה המיועד, למיקום תחנת המשטרה הקרובה ולמקורות מיישיתיה, מצרכי-מזון וגם קרח. כדאי לאסוף פרטים ביחס למצב התברואה בסביבות המחנה ולמציאות יתושים, עקרבים ונחשים בקרבתו. לוח זמנים מדוקדק, הוא חלק בלתי-נפרד מהתכנון, יש להרכיבו בסדר כרונולוגי הפוך, היינו משעת אכילת הארוחה הראשונה במחנה, ומכאן „אחורנית" תוך הקצבת זמן לבישול, להקמת המחנה, לניסיעה ולבדיקת הציוד לפני היציאה. את זמני היציאה המסוע יש לחשב באופן שתימנע הקמת המחנה בחושך.

ב) הכנת הציוד, האביזרים ומצרכי-המזון הנדרשים להקמת המחנה ולקיומו. הציוד שבד"כ מקובל להכין: 1) אהלים או אמצעי-מחסה אחרים שמהותם תלויה בנסיבות ובאמצעים הכספיים. יש לדאוג למציאות יתרים, חבלים, משיחות, עמדים ויחדות בכמות מספקת; 2) אביזרי שינה: מיטות מתקפלות או שקי-שינה או מזרונים מתנפחים, יריעות פלסטיות (להגנה מפני רטיבות הקרקע), שמיכות, כרים וכד'; 3) ריהוט, שהוא במידת-מה בחינת מותרות, כולל כסאות ושולחנות מתקפלים, וכיר"ב; 4) אביזרי בישול (כירת-גז לשדה, כירת-ברזל מתקפלת לפחמים, ואולי „סאג" ערבי [פח קמור לאפיית פיתות, המשמש לטיגון כשהוא הפוך], רצויים גם מלקחיים לגחלים, וכפפות למניעת כוויות); אביזרי תאורה (נרות, פנס-שולחן חשמלי [עם סוללות], מנורת-נפט או פנס „לופס" וגפרורים בכמות מספיקה) וחמרי דלק (גזרי-עץ, ענפים יבשים או פחמי-עץ. השימוש בגז או בנפט פחות רומנטי אך תכליתי יותר); 5) כלי בישול ומטבח: קומקומים, סכרם, צלחות וכוסות (רצוי מפלסטיק לשימוש חד-פעמי) וגם ציודניות בעלות בידוד יעיל, חיוניים פותחנים לבקבוקים ולשימורים, חמרי-ניקוי ומגבות (רגילות או מנייר). יש להצטייד במכלים למים. רצויים גם תרמוסים ומימיות לטיולים; 6) אביזרי תברואה וטואלט: כלים לאשפה, חמרי חיטוי והדברה נגד נמלים ויתושים וכלי-ריסוס; כלי-רחצה, מגבות, נייר-טואלט, משחת-נעליים ומטליות, חמרי-כביסה וקערה, חבל ואטבי-כביסה. רצויה משחה לשיזוף ולמניעת כוויות שמש; 7) חמרי-עבודה וכלי-עבודה: בהתאם לצרכים, אך חשוב שיכללו מלבד אולר, מברג וצבת ההכרחיים, גם גרזן, את-חפירה, תיל, חבלים, פטיש ומסמרים; 8) ביגוד: הלבוש חייב להתאים למגו-האוויר ולעונה. בדרך-רצויים בגדים נוחים, ולגשים — מכנסיים. כיסוי ראש כלשהו — הכרחי. חיוניים אביזרי תפירה (מספריים, חוטים, מחטים, סיכות-בטחון, כפתורים). חשובים לבנים וגרביים להחלפה, וכן נעליים רזוחיות (לרבות שרוכים), ממחטות (רגילות או נייר); 9) ציוד לספורט, לבידור ולתרבות: מפות, מצפן, משרר-קית, משקפת, מצלמה ורדיו-טרנזיסטור, פנקס ועט, וחומר-קריאה; בנושא זה רבות האפשרויות הכוללות אף מקלט-טלוויזיה נייד. מחנאים דתיים נוהגים לקחת תלית ותפילין, וגם ספר-תורה כשהמחנה רב-משתתפים ונועד לזמן ממושך. רצויים כדורים ומשחקים למיניהם, בגדים ונעלי-ספורט ובגדי-רחצה, ולמקומות מתאימים — ציוד לדיג או לציד, נשק ותחמושת (ברשיון!); 10) עזרה-ראשונה: תחבושות אישיות, צמר-גפן, תמיסות יוד ואלכטהול, משחת ואקלין, מספריים, גלולות להרגעת כאבים ומשחה נגד עקיצות. רצויים תרמילי עזרה ראשונה וכן חוברות עזרה-ראשונה; 11) מצרכי מזון: רצוי בארי-זות ובקופסאות העומדות בטלטול ולחץ. לפני קניית המצרכים יש להכין תפריט בסיסי לארצות לכמה ימים. יש לקחת מצות, מציות או בייסקוויטים לשעת חירום. חיוני להצטייד בסוכריות ובמיני-מתיקה קשים; 12) פריטי אריזה: מלבד מכלי מים ודלק להובלת

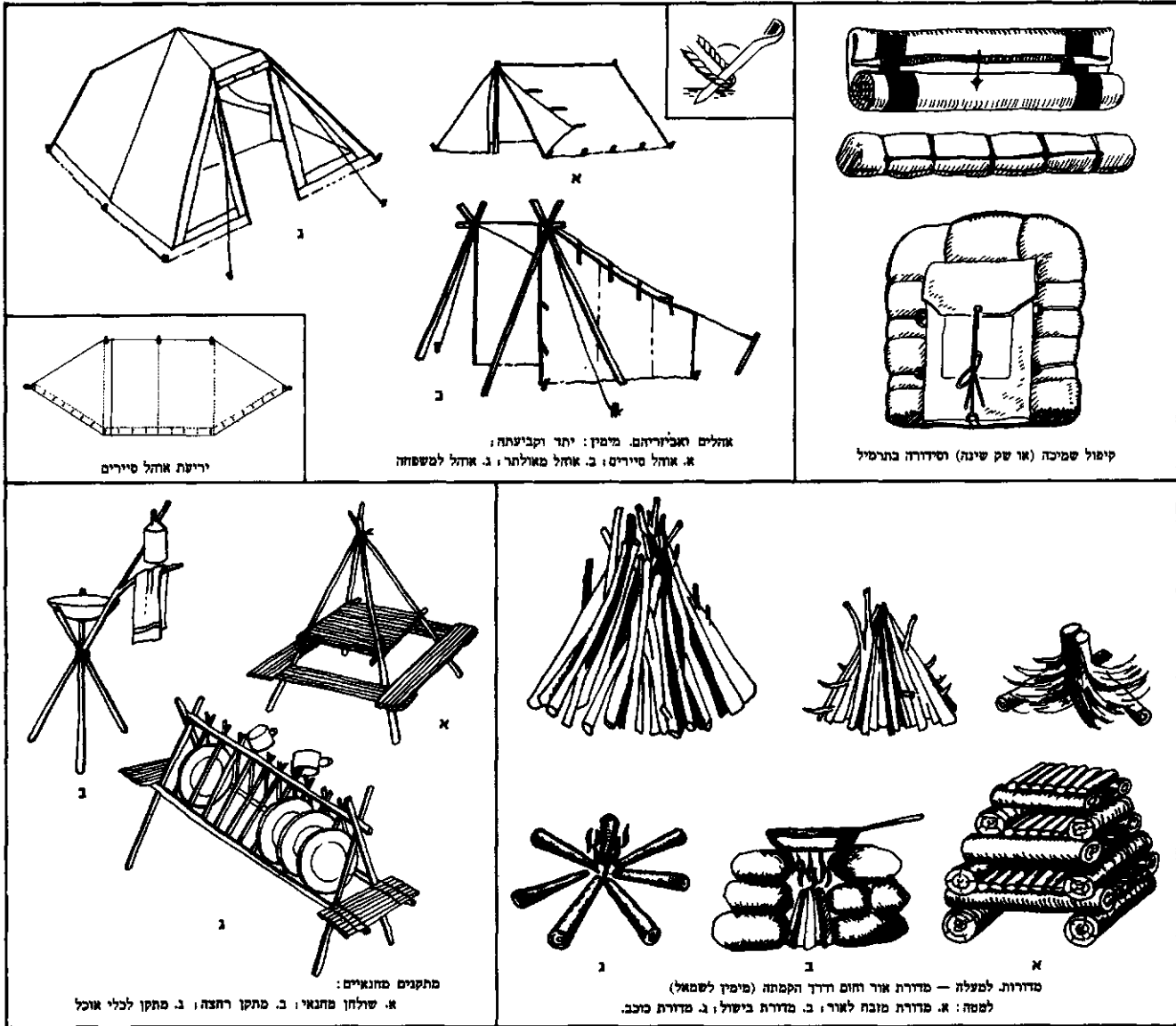

א. אוהל סירים; ב. אוהל מאולתר; ג. אוהל למשפחה; ד. אוהל האבירים. מימין: יתד וקביעות.

קיפול שמיכה (או שק שינה) וסידורה בתרמיל

יריעת אוהל סירים

מתקנים מחנאים: א. שולחן מחנאי; ב. מתקן רחצה; ג. מתקן לכלי אוכל

מדרות למעלה — מדרות אור חום חדר הקמחה (מימין לשמאל) למטה: א. מדרות מונח לאור; ב. מדרות ביסול; ג. מדרות כוכב.

מחנאות: אמצעים להרבות נוחיות בשדה

להקים מחנה בקרבת מים עומדים, בשל סכנת היתושים; (4) אין להקים מחנה בערוצי נחלים, ובישראל — במיוחד לא בנגב ובסיני, שכן העורצים עלולים להתמלא תוך דקות בורמי מים שישטפו את המחנה על יושביו. שטפונות אלה עלולים להתרחש בעיקר בסתיו, בחורף ובאביב, בלי שייראה ענן בשמים; (5) את המחנה יש להקים על קרקע גבוהה, אמנם לא בראש גבעה (בשל הרוחות), אך גם לא בתחתית מדרון בה עלולים להיקרות מים; (6) חניה בחורשה, או תחת עצים, רצויה בקיץ, אך יש להימנע ממנה בחורף, אין לחנות, בייחוד בחורף, תחת עצים בודדים או זקנים (במיוחד אקליפטוסים), כי הם פגיעים לברקים ולשבר ענפים; (7) בשעת שימוש באש יש להקפיד על מניעת התלקחות, אם מתכוונים לבשל באמצעות מדרות או בגחלים, יש לחנות במקום בו מצויים חמרי-בעירה ולהכין חמרי-כיבוי. אין לגדוע עצים חיים; (8) עם פירוק המחנה יש לנקות את השטח, לרכז שאריות מזון ופסולת בדליי אשפה או לשרפן.

צופיות (تصوف), תנועת המיסטיקה (ע"ע) באסלאם, השם נגזר מהמלה "צוף" (صوف — צמר), ע"ש בגדי הצמר הגסים שלבשו חסידים-סגפנים בפופה (ע"ע) שבעראק במחצית השניה של המאה ה-8, בהשפעת הנזירות הנוצרית, תוך 50 שנה התפשט הכינוי "צופים" וציינו את כל המיסטיקנים של עראק ועד

במיות מחושבות מראש, יש להשתמש בארגזים או בתיבות (ועלי-הם ציון התכולה) להובלת מצרכים, כלי-עבודה ובישול. לאריות בנדים ישמשו תרמילי גב וצד. שקיות פלסטיק (או בד) שימושיות ביותר לאריות חלקי ביגוד, ציוד ומצרכים. נדרשת פשרה בין המצדדים בנושאת ציוד הכרחי בלבד לבין הנוטים להפריז בציוד. בכלי-רכב ממונעים אפשר להוביל ציוד ככל שדרוש; משקל המטען ליוצאים למחנה ברגל הוא: 6-10 ק"ג לנערה; 12-15 ק"ג לנער; 25-30 ק"ג לגבר. (ג) בדיקה מוקדמת של הפריטים ואריזתם המתאימה, תוך התחשבות באילו משלבי הקמת המחנה יידרשו. נהגים לארוז את החפצים ב3 קבוצות פריטים: (1) פריטים שיידרשו תוך כדי ההליכה או הנסיעה; (2) פריטים שיידרשו בחניות-ביניים; (3) פריטים שיידרשו להקמת המחנה בסוף המסע. הכנות לפני היציאה: בדיקת שלמות הפריטים שנרכשו ותקינות פעולתם. רצוי לבדוק שוב את שלמות המטען לאחר שנארו, ורצוי להכין רשימת הארגזים, תכולתם ומקומם. בעת האריזה והטעינה יש לדאוג שיקל להגיע לחפצים שיידרשו לראשונה. הקמת המחנה: (1) המחנה יוקם לפני רדת הלילה, וינוקה מעשבים, שיחים ואבנים כדי להישמר מפגיעת זוחלים; (2) אין ללון בקרבת מערות, ובתוכן לא-כל-שכן, מסכנת קדחת המערות; (3) אין

המרחיקים את העם הפשוט, התפתחו בקרב הצופים מגמות אנטי-נומיסטייות וחלול בחוק הדתי. הנסיונות החשובים ביותר לפשר בין שני המחנות היו כתבי הצופי עבד אל-קארי אל-קשירי (מת ב 1074) ואבו חאמד מִחְמַד אל-גִּזְאֵלִי (ע"ע; מת ב 1111), אחד מגדולי חכמי הדת באסלאם בכל הזמנים, שבא לקראת הצופים ממחנה העלמא. אל-גזאלי חיפש ומצא בצ' דרך להחייאת המצוות (וע"ע אלהים, באסלאם). אולם גם לאחר נסיונות הפשרה היו הצופים חשדים בעיני העלמא האורתודוקסים. למרות זאת, היתה תקופת התגבשותו ועלייתו של האסלאם האורתודוקסי במאות ה 11 וה 12 גם תקופת התפשטות הצ', בעידוד שליטים אדוקים כנור אל-דין זַלְלַח אל-דין, שהקימו לצופים מנזרים הנקראים „ואויה“ (زَاوِيَة = זוית, תא), „רבאט“ (رباط = מובן מקורי: מקום התבודדות ללוחמי הדת) או ח'אנְקָה (خانكة = מנזר גדול [בפרסית; וע"ע מנזר, עמ' 1022]). במאה ה 12 הפכה הצ' לתנועה המונית, בעיקר מאז התארגנות המסדרים הצופיים שנקראו „טריקה“ (וע"ע דרוּיֶשׁ). הצופים נטלו חלק מרכזי בהפצת האסלאם בקרב עמים שונים, בייחוד חשובה לעתיד האסלאם פעילותם המיסיונרית בקרב התורכים והכושים. במאה ה 13 הופיעו גדולי יוצרי הספרות הצופית העשירה וביניהם מִחְיִי אל-דין אבן אל-עֶרְבִי (מת ב 1240), יליד ספרד, שפיתח תורה מוניסטית, לפיה הבריאה כולה היא כגילוי העצמי של האל והאדם השלם הוא המראָה המושלמת שלו. כ"כ פיתח את מושג הולִי, „ידיד“ האל המתוודך בינו לבין האדם. מושג זה קיבל בקרב המסדרים הצופיים אופי של פולחן קדושים ואמונה בנסיחם. לפי האמונה הצופית, הקדוש הוא חבר בהיאָרְכִיָה בלתי נראית של צדיקים השולטים בעולם. מספרם תמיד קבוע ובראשם עומד הקטב (قطب = ציר).

מהמאה ה 16, כשהתלה תקופה של קפאון באסלאם, היו רק סופרים צופיים בודדים בעלי שיעור קומה, כמו עבד אל-האָב אל-שַׁעְרָאנִי המצרי (מת ב 1565), אחמד סַרְהֵנְדִי ההודי (מת ב 1624) ועבד אל-עֶזִי אֶנְאָבְלִסִי הסורי (מת ב 1731). הללו הושפעו עמוקות מאבן אל-עֶרְבִי, אך לא הגיעו לרמתו.

עם התבססות האימפריה העֶת'מָאנִית במאה ה 16 הגיעו המסדרים הצופיים לשיא כוחם. בעיר התחרו הצופים בהצלחה בעלמא על השפעה בקרב המוני העם ולספרותם ולמנהיגיהם היתה השפעה רבה על הגילדות המקצועיות. בכפר שימשו המסדרים תחליף לדת הרש-מית. במרוצת הזמן נוצר שיתוף פעולה בין העלמא למסדרים (באר-צות ערב יותר מאשר בתורכיה) וכמעט כל העלמא השתייכו למסדרים האורתודוקסיים (במצרים בייחוד ה„ח'ולִיתִיה“).

ברבות הימים פינתה המיסטיקה של הצ' הקדומה, במידה רבה, את מקומה לאמונות טפלות, למדעים אוקולטיים, לשימוש בסמים ואף לשת״ית יין, לבטלה ולפֶטְלִיזֶם.

לא ייפלא כי תנועות ההתחדשות הדתית, החברתית והפוליטית ראו בצופים גורם מגוון שיש לסלקו. התנגדו להם הוֹהָאֵבִים (ע"ע) שקמו בערב במאה ה 18 והיו ממשיכי דרכו של הַתְּאֹלֹג אבן תִּימִיָה (ע"ע; מת ב 1328), גדול אויבי הצופים ביה"ב. גם התנועות המודר-ניסטיות האסלאמיות שקמו במצרים ובצפון אפריקה במאה ה 19 לחמו במנהגי הצופים ובהשקפת עולמם הפסיויות.

במדינות האסלאמיות המודרניות (כמו מצרים ותורכיה) אין עתיד לצ', נוכח שאיפת השלטונות לקדמה חברתית, פעלתנות כלכלית והתחדשות תרבותית, ובעיקר, נוכח התפשטות ההשכלה המודרנית. למרות זאת, יש סימנים כי חוגים שונים בציבור והספרות בארצות אלו מגלים עניין בצד הרוחני של המיסטיקה האסלאמית.

י. גולדציהר, הרצאות על האסלאם, 100–136, תש"א; הג'ל, קיצור תולדות הספרות הערבית, 44–51, תשל"ב; ה. למנס, האסלאם, אמונותיו ומסודותיו, 88–106, תשמ"ו; ת. לצרוס-יפה, המיסטיקה המוסלמית ויחסה למצוות (מילד, י"ח), תש"ד-תשכ"א; הנ"ל (עור-כת), פרקים בתולדות הערבים והאסלאם, 316–332, תשכ"ט; R. A. Nicholson, *The Mystics of Islam*, 1914; id., *Studies in Islamic*

סוף המאה ה 9 נקראו כך כלל המיסטיקנים המוסלמים. תנועת הצ' היתה ועודנה רבת פנים וניגודים פנימיים, בראשיתה היתה התנועה אסקטית בלבד. בין מקורבי מחמד היו סגפנים בודדים, הגם שהוא עצמו היה רחוק מנטיה כזאת ואף יוחסו לו מימרות המגנות בחריפות נזירות, רווקות ופרישה מן הציבור. החסידות האסלאמית התפתחה בראשונה כמחאה על תופעת ההתעשרות ההוללות של רבים בחוגי השלטון במדינה האסלאמית. סגפנים-פרושים אלה התרשמו מאורח חיי נזירים נוצרים, אך הקפידו למלא את מצוות האסלאם, בהדגישם את הכוונה במיליון ואת אפיו החולף של העוה"ז. מוטיווים אלה נמצאים אמנם בקראן, אבל נדחקו לקרן זווית באסלאם המצליח המעשי. החסידים הקפידו להימנע מהנאה שמקורה באי-יִוֶשֶׁר, ביי-חוד אם היא באה מידי השליטים, החשודים על מעשי חמס. נציגי התנועה נקראו בשמות שונים: „זהאד“ (زهاد = סגפנים) ו„פֶכָא-אוק“ (بكاؤون = הבוכים על חטאיהם ומאימת יום הדין). נציג בולט של התנועה היה חֶסֶן אל-בַּצְרִי (מת ב 728), שעליו נאמר כי לא צחק אפילו פעם אחת במשך 30 שנה. התנועה הרחיבה מושגים מהקראן מעבר למשמעותם המילוניות. כך הפך ה„דִּיֶר“ (ذكر = הזכרת שם אללה, לפי סורה ל"ג: מ"א ועוד) לפולחן הצופי המרכזי, שבו חוזרים בצוותא על שם אללה כדי להגיע לחוויה אֶפְסֶטִית דתית, וכך עיוות רעיון ה„תּוֹפֵל“ (توکل = בטחון באללה, לפי סורה ג, קס"ט) לעקרון של „שב ואל תעשה“, שלפיו כל העובד לפרנסתו או המקבל טיפול רפואי מוכיח, כביכול, שאינו בוטח באל. אמנם, אפילו במחנה הצופים עצמו היו שהתריעו על הסכנות החברתיות והמו-סריות הנובעות מגישת אנשי ה„תּוֹפֵל“ הקיצוניים. השלב הבא בהתפתחות הצ' היה העתקת הדגש מיראת האל לאהבתו. הראשונה בשורת משוררי האהבה הצופית היתה ראֶבְעָה אל-עֶדְוִיָה (מתה ב 801) ששרה על אהבתה שלא הותירה מקום בלבה לאהבת כל דבר זולת האל ושאינה נובעת לא משאיפה לגן העדן ולא מפחד הגהינום. משוררים פרסים מאוחרים שכללו את שירת האהבה הצופית עשירת-הדימויים; הידועים הם עֶמֶר חֵיאָם (ע"ע; מת ב 1123), גִּלְאָל אל-דין רומִי (ע"ע; מת ב 1273) וחאֶפְז (ע"ע; מת ב 1389). המשורר הצופי המפורסם ביותר בלשון הערבית היה המצרי עֶמֶר אבן אל-פאָרְד (מת ב 1235), שהשתמש בצורה הספרותית של שירי יין לבטא את שרון האהבה לאל.

במאה ה 3 להג'רה (ה 9 לסה"נ) חדרו לצ' נטיות פנתאיסטיות וספקולטיביות בהשפעת הבודהיזם וההינדואיזם (ע"ע בודהא ובו-דהיזם; הוד, דתות, 469–478). ניכרת גם השפעת כיתות גנוסטיות ובעיקר רעיונות הנאראפלטוניות (ע"ע).

בקראן יש כבר פסוקים בעלי נימה מיסטית (כ„פסוק האור“, כ"ד: ל"ה) ופנתאיסטית (ב; קיא). אך אללה נתפס ע"י חכמי הדת כאל טְרַנְסְצֵנְדֵנְטִילִי, השונה מברואיו באופן מוחלט. על המוסלמי למלא את מצוותיו, אך אינו יכול להתקרב אליו ובוודאי לא להתמוג בו. לעומת זאת פיתחו הצופים שיטה שבה שואף המיסטיקן להגיע לידי „פְּנָא“ (فناء = כליון), ביטול אישיותו באל, כדי לחיות בו חיי נצח, „בְּקָא“ (بقاء = השארות), הצופי הולך בדרך המיסטית „טְרִיקָה“ (طريقة = דרך), שבה תחנות, „מְקָאמָת“ (مقامات), היינו, שלבים בהיטהרותו ובהתקדמותו הרוחנית. הוא זקוק להדרכת מודרך — „מְרַשֵׁד“ (بمرشد; מיר), עליו לנהל מאבק עם עצמו, „מְגִ'אֶהֶדָת אל-נַפְס“ (مجاهدة النفس = מלחמה בנפש) ואז אולי יזכה ל„מצבים“ רוחניים „אחואל“ (احوال) שהם מתנת האל. אין תימה כי העֶלְמָא (ע"ע) נלחמו בתפיסה הדתית ובהשפעה החברתית של הצופית. משפטו והוצאתו להורג של הצופי הפרסי אל-חֶסֶן אבן אל-מַנְצוּר אל-חֶלְאֶג' (ע"ע חֶלְאֶג', אל; 921), לאחר שהכריז על עצמו „אני האמת“ (= האל), באשמת כפירה, מסמלים מאבק זה.

בעוד שניכרה בקרב העֶלְמָא נטיה לפלפולי הלכה ותאולוגיה

בספרות ההונגרית שהוצגה, במחזהו *Cultura* (1793), דמות חיובית של יהודי.

Z. Ferenczi, C., 1907; J. Zsoldos, *Zsidó népköltés vonalkéziratok Cs. költészetében* (Magyar Zsidó Szemle, XLV, 377—385), 1928; J. Reményi, *Three Hungarian Poets*, 1955; J. Waldapfel, *Cs. V. M.* (Magyar irodalom a felvilágosodás korában, 249—319), 1958; T. Klaniczay—J. Szauder—M. Szabolcsi, *History of Hungarian Literature*, 1964.

צ'וקצ'ים (Чукчи), קבוצה לאומית קטנה (14,000 נפש במפקד 1970), השוכנת רובה בצפון-מזרח סיביר (ע"ע), בתחום

הגליל הלאומי הצ'וקצ'י (צ'וקוטי; 737,780 קמ"ר; 101,000 תושב, רובם רוסים), הנכלל במחוז (אובלסט) מאגאדאן שבברפובליקה הפדרטיבית הרוסית. הצ'וקצ'ים מרוכזים בחצי האי צ'וקוטקה ולחוף מצר ברינג והים הצ'וקצ'י. מעטים חיים גם באזורים אחרים בצפון-מזרח סיביר. הצ'וקצ'ים שייכים לגזע המונגולי הם קרובים במוצאם לאסקימואים (ע"ע). מבחינה אתנית ובאורח חייהם המסרתי נחלקים הצ'וקצ'ים לקבוצות ראשיות: צ' יבשתיים (כשליש מכלל הצ') — מגדלי איל-הצפון (ע"ע) הנוודים עם עדריהם באזור הטונדרה (ע"ע) הפנימי, וצ' ימיים — ציידים חיות-ים ודייגים בחוף הארקטי ומצר ברינג. החיים ביישובי קבע והקרובים בתרבותם לאסקימואים. בין שתי הקבוצות התנהל בעבר סחר חליפין. מזונם הבסיסי של הצ' היבשתיים היה בשר אייל-הצפון ושל הצ' הימיים בשר חיות-ים ודגים. לברשם של הצ' נתפר מעורות אייל-הצפון. ככלי תחבורה שימשו מזחלות רתומות לאיילים או כלבים. כמגורים שימשו אצל הצ' היבשתיים אוהל נייד המכונה יאראנגה ואצל הצ' הימיים, מחפורות תת-קרקעיות.

השפה הצ'וקצ'ית שייכת לקבוצה הצפון-מזרחית של משפחת הלשונית הפלאו-אסיאתית המשותפת גם לשבטים שכנים: קורי-אקים, קאמצ'אדלים וכפי הנראה גם לאסקימואים (ע"ע אסיה, עמ' 896/7, מפת עמים ולשונויות, עמ' 895/6).

הצ' נתגלו לראשונה ע"י כובשי סיביר הרוסיים במאה ה-17. ב-1789 הפכו רשמית לנתינים רוסיים. בשל בידודם ממרכזי אוכלוסיה, מינהל ותחבורה שמרו על תרבותם ואורח חייהם מהשפעת ההתיישבות הרוסית בסיביר. הם גילו התנגדות לדת הפרווסלית והוסיפו לקיים זמן רב את דתם האגנימיסטית (ע"ע אנימיזם), פולחן שאמאני ומשטר שבטי-פטריארכלי. תחת המשטר הסובייטי עברו הצ' להת-יישובות-קבע ולארגון חברתי וכלכלי שיתופי. בתקופה הסובייטית פותח אצלם ענף כלכלי חדש — גידול חיות פרוצה. ב-1930 הקימו הסובייטים את הגליל האוטונומי הצ'וקצ'י. באותה השנה הומצא הכתב הצ'וקצ'י על בסיס האלפבית הרוסי. לצ' פולקלור ואמנויות מפותחים והם נודעים בעיקר באמנות הגילוף בעצם.

ג. ש.מ.

צוקרי (צוקרו) — Zuccari (Zuccaro) — משפחת אמנים איטלקית במאה ה-16. מבניה: ס' א' — Taddeo — צ'

(1529—1566), צייר מאסכולת המג'ורום (ע"ע) באיטליה. צ', שעבד בעיקר ברומא, צייר ציורי-פרסקו ב"רלה ג'וליה", המתארים סצנות מיתולוגיות (לפני 1556). ב-1556—1566 צייר ציורי-פרסקו עיטוריים בארמון משפחת פארנזה בקאפרארולה.

אחיו, פ' ד' ר' ק' — Federico — צ' (1542—1609), עבד עמו שנים. הוא השלים בפירנצה, ב-1574—1579, פרסקים שבציורם התחיל ג'. ורי (ע"ע) בכיפת הקתדרלה סנטה מריה דל פיורה. כ"כ עיטר בציורי-פרסקו אולם בארמון הדוכס בוונציה, ובהם הציור המתאר את פרידריך בארבראוסה והאפיפיור אלכסנדר III (1582). בשהותו במאדריד ב-1585—1589 צייר מספר ציורי-מזבח באסקוריל (ע"ע). צ' היה תאורטיקן חשוב של המאנייזם, סיכם את עקרונותיו בחיבור *L'idea de' pittori, scultori e architetti* ("רעיון הציירים, הפסלים והאדריכלים"), 1607. בארמון שבנה לעצמו ברומא (תמ':

Mysticism, 1921; L. Massignon, *Essai sur les origines du lexique technique de la mystique musulmane*, 1922; A. J. Arberry, S., 1950; G. C. Anawati—L. Gardet, *Mystique musulmane*, 1961; I. Shah, *The Way of the S.*, 1970; J. S. Trimmingham, *The S. Orders in Islam*, 1971; L. R. Williams (ed.), *S. Studies*, 1973; H. Lazarus-Yafeh, *Studies in Al-Ghazzali* (index, s.v.), 1975; M. Milson (ed.), *A. S. Rule for Novices*, 1975; L. P. Elwell-Sutton, *S. and Pseudo-S.* (Encounter, XLIV), 1975.

מי.ו.

צופית (Cinnyris osea), ציפור-שיר (ע"ע) קטנטנה. משקלה 8 גר, נציגה יחידה בא"י של משפחת הצופיתיים (riniidae) בה 5 סוגים ו-116 מינים. באזורים הטרופיים של אפריקה ואסיה; שוכני עצים ושיחים וניזונים מצוף-פרחים ומחרקים. לזכר צבעים מתכתיים: סגול-כחול-שחור המבהיקים לאור השמש. 2 קבוצות-נוצות בצבע זהוב ואדום נסתרות בנידי החזה שאותן מגלה רק בשעת חיזור התרגשות מינית. צבע הנקבה אפור-חום ונזהה שחור. למקור צורת מרצע דקיק, ארוך וכפוף מטה, אותו תוחבת הצ' לתוך פרחים ומשרבבת לשונה המרובית ללקק צוף.

הצ' אנדמית לאזורנו; מדרום סוריה לאורך השבר הסורי-אפריקני עד לעדן. החזות לאקלים הנרח והפריחה הממושכת של צמחי הנוי, פשטה הצ' מאז ראשית המאה גם למישור החוף והיא מרחיבה את שטחי דגירתה. הקן תלוי חופשי כמטוטלת בקצה ענף דק, צורתו אגסית ופתחו מהצד; הוא בנוי עלים, עשבים יבשים, שער ונוצות הדבוקים בקורי-עכביש. הנקבה דוגרת על 2—3 ביצים לבנבנות עם כתמים בצבע זית. בשל ערכו החלבוני הדל של הצוף מאכילות הצ' את גוזליהן חרקים. קיימת תלות-הדדית בין הצ' וצמחים מסוימים כמו הרנגו-השיטים, העוזרת בהאבקה פרחים. הקוליז'רים (ע"ע) דומים לצ' אך שייכים לסדרה אחרת — לסיסיים. גליל, שילוב פעולה בין הצ', דבורת הדבש ופרה ההיביסקוס (טבע וארץ, ד'). השכ"ב.

צ'וקובסקי, קורני אינוב'יץ' — Корней Иванович Чуковский; מסודנים של ניקולי אינוב'יץ' קורניצ'וק

(Николай Иванович Корничук) — (1882—1969) סופר רוסי. צ' פרסם את ספרו הראשון לילדים ב-1916; במרוצת השנים חיבר מאות יצירות לגיל הרך, רובן מעשיות בחרוזים בעלות מקצב קליל וחריזה מוסיקלית, שמגמתן הלימודית-חינוכית עטופה הומור סיר-ראליסטי ושמתח-חיים. ספריו זכו לפופולריות עצומה ותורגמו לעשרות לשונות. לעברית תרגמהו: ג. אלתרמן ("לימפופו", תש"ג; תשכ"ד; "ברמלי", תש"ד; תשל"ג); ל. קופרשטיין ("שמש גנובה", "זבובה זהובה", תש"ד); לאה גולדברג ("כך ולא כך", 1954); רבקה דוידית ("זיפתינוק", תרצ"ט, תשי"ג) ועוד. כ"כ פרסם ספרי-עיון על לשון הילדים וספרותם, חיבורים ביוגרפיים ומסות על סופרים רוסיים, ותרגומים מן הספרות האנגלית והאמריקנית.

צ'וקונאי ויטו, מ'יהי — Csokonai Vitéz Mihály — (1773—1805), משורר הונגרי. צ' היה בעל השכלה רחבה; מלבד

לאטינית, ידע שפות אירופיות רבות ומעט עברית. שיריו מצטיינים בפיוטיות עמוקה, בעושר לשוני ובשליטה בשיטות הטכניות, עד כדי קלילות מצועצעת ברוח הרוקוקו האיטלקי. אהבה, שסופה היה אכזבה מרה, השרתה עצבות על שירתו הלירית האימפרסיוניסטית (*Lilla-dalok*, ["שירי-לילה"], 1805). באפוס הקומי *Dorottya* (1799) הונצחה, בין השאר, דמויות יהודיות עממיות. הוא כתב גם מחזות. צ' נמנה עם גדולי המשוררים ההונגרים והיה הדמות המרכזית בספרות תקופת ההשכלה בארצו. יצירתו, שצמחה על יסודות המסורת העממית, הושפעה מהולבך ומרוסו (ע' ערכיהם); התבטאו בה רעיונות ברוח ההשכלה האירופית ולעג לחוסר-התרבות ולשבוניזם של האצולה ההונגרית. הוא תמך בדרישת ההשכלה להתייחס בסובלנות כלפי כל הדתות וגם כלפי היהודים; היתה זאת הפעם הראשונה

של חללי האף ואיברי הנשימה הסמוכים לר', 1882/92, נחשב לאחד מחלוצי הרינוולוגיה. צ' חקר גם חלקים של מערכת העצבים הסימפטית (ע"ע עצבים, מערכת ה', עמ' 79), ועל שמו קרוי אחד הפאראגאנגליונים של מערכת זו.

צור; צור, פְּלִי, ע"ע צר; צר, פְּלִי.

צ'ור (صور), עיר-חוף בדרום לבנון, כ 20 ק"מ מגבול ישראל. כ 20,000 תוש' (1972), רובם מוסלמים-שיעים ומיעוטם נוצרים. צ' בנויה בחלקו הצפוני של חצי-אי, שנוצר עקב שפיכת סוללה מהחוף אל אי שממול (ר' להלן), ומשמשת כמרכז מסחרי אזורי וכנמל-דיג. יש בה מפעלים לעיבוד כותנה וטבק. כלכלת העיר, היושבת על גתיב התחבורה ביירות-חיפה, נפגעה לאחר סגירת הגבול ב 1948. בסביבות העיר כמה מחנות פליטים (ראשדיה, אל-באץ, ברג אל-שמאלי).

היסטוריה. צ' היתה עיר-נמל עתיקה ומפורסמת בחוף פניקיה (ע"ע). תחילה שכנה על אי במרחק 700 מ' מהחוף — אלכסנדר מוקדן (ע"ע, עמ' 644) בנה סוללה מהחוף לאי, כדי לכבשו. על החוף מול העיר שכנה צ'-היבשתית (ר' להלן).

צ' הצטיינה בנמל צפוני משובח, במפרץ טבעי מוגן ע"י לשון יבשה. מאוחר יותר נבנה נמל מלאכותי גם בדרום. התבליט האשורי הראשון המתאר את צ' (מימי שלמנאסר III) כבר מראה עיר מוקפת חומות ומגדלים גבוהים ובחומות שני שערים, היינו, שני נמלים. עד תקופת הברונזה המאוחרת (כשהתחילו להשתמש בבורות מטווחים לאגירת מים) היתה צ' תלויה במי המעינות העשירים שבחוף.

צ' נזכרת לראשונה בכתבי המצרות המצריים (מסוף המאה ה 19 לפסה"נ), וכבר אז מלך בה מלך. במכתבי אל-עמארנה (ע"ע; אמצע המאה ה 14 לפסה"נ) צ' נזכרת כעיר חשובה ועשירה הנאמנה לפרעה. עלייתה המדינית והמסחרית של צ' התחילה במאה ה 10 לפסה"נ, בימיהם של אביבעל חזירם (ע"ע). צ' שלטה אז גם על צידון ומלכה נקרא מלך צידונים (מל"א טו, לא), זו היתה תקופת הזהר של צ' (השר יחו' כו, המבוסס על שיר-תהילה צורי עתיק). — צ' "המע-סירה" (ישע', כג, ח) ו"כלילת יפי" (יחו', כו, ג) נזכרה לעתים קרובות בתנ"ך. אך מכאן החל גם הסכסוך המתמיד עם ממלכת אשור, שבד"כ יושב בעזרת מס ומנחה לפולש — לפעמים אחרי התנגדות נמרצת של העיר (כגון — המצור בן 5 שנים בימי שלמ-נאסר V במקביל למצור על שומרון [קדה"י ט', 277—287]). ב 701 לפסה"נ קרע סנחריב את צידון (ע"ע) מתחומה של צ'.



צ'ור. תצלום אוויר. הנמל הנוכחי נמצא באתר "נמל-הצפון" הקרום, לפעלה סימיו; סולו היה בימי קדם, "נמל הדרום" החרב כעת.

כר' כ"ג, עמ' 1042), ושחזיתו מייצגת את שיא האיטאל המאניריסטי בארכיטקטורה, ניהל אקדמיה מ 1593 (Accademia di S. Luca). האחים צ' נמנים עם דור המאניריסטים האחרון ברומא, שבישרו, במחזוריים הגדולים של ציורי-הפרסקו שלהם, את הבארוק של המאה ה 17.

E. Panofsky, *Idea, ein Beitrag zur Begriffsgeschichte der älteren Kunsttheorie*, 1924; J. A. Gere, T. Z., *His Development Studied in his Drawings*, 1969.

צוקרמן, אַלְיֶעֶזֶר (1852, מוהילב [בילורוסיה] — 1887, סיביר), מראשוני הסוציאליסטים היהודים ברוסיה. בן למשפחה מיוחסת ואמידה. בצעירותו נתפס להשכלה ופרסם בעתונות, ואח"כ הצטרף לתנועה המהפכנית שהקים פסח אכסלרוד (ע"ע) במוהילב. לאחר גישוואיו עבר לפטרבורג ועבד בבית-דפוס. ב 1874 עבד בווינה במחיצת פ. סמולנסקין (ע"ע) בבית-הדפוס של "השחר" — שבו גם הדפיס מסיפוריו. אח"כ התגורר בקומונגה של גוער יהודי-רוסי סוציאליסטי בברלין. ב 1877 סיע לא. ש. ליברמן (ע"ע) בהוצאת עתונו "האמת". ב 1878 עבר לונגוה, והיה ממנסחי הכרוז של "קבוצת סוציאליסטים יהודים", שקרא להפצת תעמולה סוציאליסטית ביודית בקרב המוני היהודים. ב 1879 חזר לפטרבורג ועבד בבית-הדפוס המחתרתי של "נארודניה ווליה". ב 1880 נתפס ונדון ל 8 שנות מאסר וגירוש לקארה שבסיביר. לאחר 5 שנים גורש לכפר קטן, בחבל יאקוצק, שם הטביע עצמו בנהר. ו. קורולנקו (ע"ע), שנפגש עמו ביאקוצק, הביע התפעלות מאישיותו. מעט כתביו בעברית וביידיט קובצו ע"י צ. קרול (ר' ביבלי).

ל. דייטש, ל. צ' — דער בעליבטעסטער איד אין דער רעוואלוציע (צוקונסט, 3), ש. ל. ציטראן, דריי ליטערארישע דורות, ב', 72—50, תרס"א; צ. קרול, א. צ', חייו ופעלו (בתוך: כתבי א. צ', 54—7), ח"ש, ג. מייזלי, ל. צ' — באוואוסטער יידישער רעוואלוציאנער (יידישע קולטור, 14), 1952.

צוקרמן, מֶשֶׁה שְׁמוּאֵל (1836, אונגריש ברוד [מוראווייה] — 1917, ברסלאו), רב וחוקר תלמודי. היה תלמידו של הרב ש. ר. הירש (ע"ע) בניקולסבורג, ואח"כ למד בביהמ"ד לרבנים ובאוניברסיטה של ברסלאו. בין 1864—1897 שימש כרב בכמה קהילות בגרמניה (גנסן, מרקיש-פרידלנד, פסוואלק, טרייר ופוזן), ולמן 1897 היה רב בברסלאו. פרסם מחקרי תלמוד, מקרא, לשון וארכאולוגיה, ומהם כונסו בספרו Gesammelte Aufsätze (1912). מפעל חייו הוא ההוצאה המדעית של כל התוספתא (ע"ע) בכרך אחד, על-יסוד כת"י ארפורט ווינה, עם חילופי-גירסאות (תרמ"א—1882; ובצירוף "תשלום-תוספתא" של ש. ליברמן [ע"ע], תרצ"ח). בהוצאה זו היתה משום התקדמות מדעית רבה — מלבד היותה נוחה לשימוש; הציטוט המקובל לתוספתא בין החוקרים נעשה לפיה. כן נערכו לפיה "אוצר לשון התוספתא" של ח. י. קוטובסקי (ע"ע) ו"תוספתא-ראשונים" של ש. ליברמן. בשנים האחרונות נדחקה מהדורתו ע"י התוספתא שההדיר ופירש ש. ליברמן לסדרי זרעים, מועד ונשים. מלבד זאת כתב צ' (בגרמנית) ספר על היחס שבין המשנה, התוספתא והברייתא (1908—1909), ספר דרשות (1915), אוטוביוגרפיה (1915), ועוד. ש. ליברמן, תוספתא ע"ס כת"י וינה... זרעים, הקדמה, ז'—ח, תשס"ו.

צוקרמן, אֶמִיל רִיכְרְד — Emil Richard Zuckerkandl (1849, ראב [הונגריה] — 1910, וינה), רופא ואנטום אוסטרי, יהודי. למד באוניברסיטת וינה וקיבל בה תואר ד"ר לרפואה ב 1874. לימד באוניברסיטות אוטרקט ווינה, ב 1882 התמנה פרופסור לאנ-טומיה באוניברסיטת גראץ באוסטריה וב 1888 התמנה פרופסור בווינה. צ' נחשב לאחד מגדולי האנטומים בתקופתו והיה מורה מצטיין. צ' התמחה בעיקר באיברי הראש והפנים ובזכות ספרו Normale und pathologische Anatomie der Nasenhöhle und ihrer pneumatischen Anhängе

פחה, במאה ה-18, השתמש באבני העיר לייפוי בירתו עכו. במאה ה-19 חזרה למעמד של עיירה.

י. ליוור, לבעיית הכרונולוגיה של חירם מלך צ' (ידיעות, י"ז), תשי"ג; ה. י. קצנשטיין, חירם הראשון וממלכת ישראל (בית מקרא, י"א), תשכ"ו; הנ"ל, העיר צ' במכתבי אל-עמרנה (פרקים, א'), תשכ"ו—תשכ"ח; הנ"ל, אלולי מלך צידונים (פרקים, ב'), תשכ"ט—תשל"ד; הנ"ל, משא צ' (בתוך: ב. אוסנהיימר [עורך] המקרא ותולדות ישראל, 147—153), תשל"ב; י. פראוור, תולדות ממלכת הצלבנים בא"י, א—ב (מפתח בערכו), תשל"א; ב. מור, כנען וישראל (מפתח בערכו), תשל"ד; W. B. Flem-; הנ"ל, ערים וגלילות בא"י (מפתח בערכו), תשל"ו; W. B. Flem-; R. Dussaud, Topographie historique de la Syrie antique et médiévale, 1927; C. Autran, T. égéenne, son nom, et la route de l'Inde, 1938; P. Deschamps, Les Châteaux des croisés en Terre sainte, 1939; A. Poidebard—L. Cayeux, Un Grand Port Disparu, Tyr, 1939; N. Jidejian, T. Through the Ages, 1969; H. J. Katzenstein, The History of T., 1973.

י הודים. בתקופת שיבת ציון פעלו סוחריו צ' בשפלת החוף, והגיעו עד לירושלים. מסחר זה הופסק ע"י נחמיה (נח', יג, טז). במרד החשמונאים פגעו אנשי צ' וצידון ביהודי הגליל, ושמעון אחי יהודה נשלח להצילם (חשמ"א א', ה', ט"ז). הורדוס בנה בעיר מבני-ציבור מפוארים. בזמן רומי נתפשט תחום צ' על חלקים מהגליל היהודי, עד לקדש במזרח ולפתחתו המערבית של עמק יזרעאל. בתחום זה נמצאו כפרים יהודיים רבים, ביניהם: בצת, פי מצובה, חניתה, ועוד. בזמן המרד הגדול נטבחו רבים מיהודי צ' הכפרים, מפליטי תחום צ' הורכב עיקר צבאו של יחנן מגוש חלב. לאחר החורבן התקיים יישוב יהודי בעיר, ועמו נמנו החכמים ר' חניא בר אבא ור' מנא בר תנחום, שהיה ראש הקהילה בעיר. בצ' נתקיים יריד חשוב שעסק באריגים וזכויות, ונזכרים חכמי א"י שהשתתפו בו. ביה"ב התקיימה בצ' קהילה יהודית המחשובות במזרח הקרוב, ובה יהודים גם ממצרים ומן המגרב. ע"פ תעודות מהמאות ה-11/2 היו תעשיות הזכויות והמסחר פרנסתם העיקרית. בעת מרד הגדולים, בשלטון הפאטמים (ע"ע א"י, עמ' 449, 452) ניצלה קהילת צ' בעוד שהקהילות בא"י ובדרום סוריה סבלו מאד. הקהילה קיימה קשרים עם קהילת חלב ועם הישיבה האיי"ת, ולאחר כיבוש ירושלים בידי הסלג'וקים (1071) עברה הישיבה לצ'. רע"ע אליהו הכהן בן שלמה הכהן; אביתר בן אליהו הכהן. ב-1124 נכבשה צ' בידי הצלבנים. היהודים התגוררו ברובע הוונציאני, שהיה בשיפוט שלטונות הר-פובליקה. נסיונות אחרוני מלכי הצלבנים לקבל לידיהם את השיפוט על היהודים לא הצליחו. לפי ר' בנימין מטפלה (ע"ע התגוררו בצ' במחצית השניה של המאה ה-12 400 יהודים (כנראה משלמי מסים) מחכמי צ' — ר' אפרים, שפנה בשאלות אל הרמב"ם. במאה ה-13 נדלדלה, כנראה, קהילת צ', ולאחר כיבוש הממלוכים (1291) נחרבה כליל. מהמאה ה-17 יש עדות בודדת על יישוב יהודי בצ'. בשנות ה-30 של המאה ה-19 חוזרות ונשנות עדויות על קהילה יהודית במקום; לפי עדות מ-1839 היו בקהילה כ-130 נפש. לאחר 1840 אין ידיעות על יהודים בצ'.

ש. אסף, מקורות ומחקרים בתולדות ישראל, 134—137, תש"ו; הנ"ל, שטרות צוריים מן המאה ה"א (א"י, תשי"א; מ. אישישלום, מסעי נוצרים לא"י (מפתח בערכו), 1965; י. בן-צבני, שאר ישוב, עמ' 478/9, תשכ"ט.

צוֹרְבִים (Cnidaria), מערכת בע"ח חסרי-חוליות רב-תאיים דיפלובלסטניים ובה יותר מ-9.000 מינים (רע"ע זואולוגיה, עמ' 667). רוב הצ' חיים בים ומיעוטם — במים מתוקים. זו הגדולה והנפוצה מבין 2 מערכות של על-מערכת הנבוביים (ע"ע). הצ' מצטיינים בסימטריה ראדיאלית של הגוף. פיהם עטור עפ"ר בדור (או בדוויים) של זרועות ציד, באפיתילים (ובעיקר עפ"ז זרועות הציד) מצויים תאי-צריכה (cnidocyte) — סוג תאים המיוחד לצ' והמאפיין אותם. בתוך תא-הצריכה שלפוחית (nematocyst) עשויה חומר קרני, המתמשכת לצינור דקיק וארוך. בבסיס הצינור, ועתים לכל ארכו, קבועים קוצים או קרסים. השלפוחית מלאה נוזל

ועשאה למלוכה עצמאית. ב-671 השתתפה צ' במרד באשור, אך נצחונה של אסרחדון (ע"ע) על מצרים שיכנע את בעל מלך צ' להיכנע לעול האשורי, ובימי אשורבניפל הפכה צ' היבשתית (אוסו; Ušū באשורית; במקורות יוונים Παλαίτυρος) השטחים סביב לה, בחוף, לפרובינציה אשורית. בתקופה זו החלה ממלכת צ' לרדת ואת מקומה של עיר האם תפסה מושבתה קרת-חדשת (ע"ע). מכל הערים הפניקיות ייסדה צ' בלבד, החל במאה ה-10, את כל תחנות-המסחר הפניקיות מעבר לים.

במלחמות נבוכדנאצר על השלטון הבלבדי בסוריה הגדולה נסחפה גם צ', וכשסירבה להיכנע, צר עליה 13 שנה (יחז' כט, יח; נגד אפיזן א, 143). המצור הסתיים, כנראה, בהסכם. בתקופה זו הכריזה קרת-חדשת על עצמאותה ורק הקשר הדתי בין עיר-האם לבין עיר-הבת השתמר עד הורבן קרת-חדשת.

בימי ממלכת פרס האח'מנית סופחה צ' לסאטראפיה החמישית (הרודוטוס ג, 91), אך המשיכה ליהנות מאוטונומיה מסוימת (כנראה,

גם מזכויות-יתר במסחר). בס' נחמיה (יג, טז) נזכרים סוחרים צוריים ב-ירושלים. בתקופה זו הולק חוף א"י בין צ' לצידון; לצ' שייך היה החוף מצרפת („אשר לצידון" — ר' מל"א יו, ט) ועד אשקלון. חוף מעיר הנמל דור שהיתה בריבונות צידון ואולי גם אזורים פנימיים בארץ (ר' מערכת הקברים בבית גוברין). שלא כיתר ערי פניקיה סגרה צ' את שעריה בפני אלכסנדר מוקדון, ורק אחרי מצור קשה של 9 חדשים, ובניית הסוללה מהיבשה לאי הצליח אלכסנדר להכניעה (332).

בימי הדיאדוכים (ע"ע) עברה צ' מיד ליד, ב-290 לפסה"נ בקירוב כבש תלמי I את החוף הפניקי. ב-275 השתחררה צ' מעול מצרים, ושנת זו נקבעה כראשית מניין השנים (הראשון) של צ' (המניין השני התחיל ב-120). ב-64 כלל פומפיוס את ערי פניקיה בפרובינקיה רומית, אך הזכויות האוטונומיות של צ' (ושל צידון) נשארו בתוקף (ר' גם סטראבון XV, 2, 23).

צ' נזכרת כמה פעמים ב„ברית החדשה". ב-254 נקבר בה אב-הכנסיה אוריג'נס (ע"ע). במלחמות הקיסרים הרומאים ומלכי הפרתים נרצחו יהודי צ' על שעמדו לצד האחרונים. רע"ע לבנון; פניקיה; צידון.

יע. ה. ק.

ב-638 נפלה צ' בידי הערבים, ומאז משולבות תולדותיה בתולדות סוריה. ב-1124 הופיעו הצלבנים לפני חומותיה, ומצד הים איימו עליה אניות ונציה. העיר נכבשה אחרי מצור של 5½ חדשים. הצלבנים שיקמו את הביצורים, ומטעמי בטחון חפרו חפיר לרוחב לשון-היבשה שקישרה את העיר עם החוף. אף שנסתם בחול הנמל הדרומי של צ' („המצרי"), היה הנמל הצפוני שלה מרכז לשיט שהגיע מאירופה. העיר הפכה מוקד לפעילות כלכלית והצטיינה בייצור סוכר, ובעיקר — בעשיית זכויות. ייתכן שתעשיית הזכויות המפורסמת של ונציה התפתחה על יסוד מידע שהביאו הוונציאנים מצ'. ב-1175 נתמנה ההיסטוריון גיום (ע"ע) מצ' ארכיגמון העיר. ב-1190 נקבר בקתדרלה פרידריך (ע"ע) I בַּרְבּוֹרוּסָה. לאחר התמוטטות ממלכת ירושלים (1187) החזיקה צ' הצלבנית מעמד, ושימשה ראש-גשר נוצרי במסע-הצלב השלישי ואפשרה את חידוש הממלכה הצל-בנית השניה. העיר המשיכה להיות מאחו ושער-כניסה לצלבנים, עד 1291; אז ניטשה לאחר נפילת עכו. ור' כרך ר', עמ' 459. המוסלמים המנצחים הרסו את העיר ומאז ירדה מגדולתה. רק במאה ה-17 ניסה האמיר פח'ר א-דין לשקמה, אך לשווא. ג'זאר (ע"ע)



צור. שקל כסף, 36/7 לסה"נ, שימש כשקל קורש

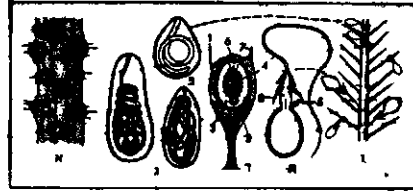

תאי צריבה שונים ותאי צריבה כפועלה: א. ורועי ציר ובה תאי צריבה; ב. תאי צריבה נכרר; ג. תאי צריבה מדביקים; ד. ה. תאי צריבה משתקים; ו. לפני הפועלה; ה. כפועלה; ו. תאי צריבה משתקים ונכרכים על זיפים של נוף סרטן; ז. תאי צריבה; ח. גרעין; ט. שלפוחית; י. צינור דקיק; יא. מכסה השלפוחית; יב. פתח השלפוחית; יג. אונת חישה (קנירוצי); יד. קוץ הפגיעה

ארסי. אונת-חישה זו עירה בולטת לעתים מעפ"נ התא. כשנוג-עת אונה זו בטרף — עולה בבת אחת לחץ הנוזל בשלפוחית וה-צינור הדקיק נשלף ומתיישר במהירות. הקוצים שעפ"נ הצינור פוצעים את ה-טרף ואילו הנוזל ה-ארסי זורם בחללו

של הצינור, חודר לפצע ומשתק את הטרף. גדלם של תאי-הצריבה שונה (בד"כ 6μ—1000μ). לעתים מצויים 5—6 טיפוסים שונים של תאי-צריבה בגופו של בע"ח אחד ולהם תפקידים שונים: יש המשמשים לשיתוק הטרף ולהתגוננות, אחרים נכרכים סביב הטרף ומחזיקים בו ויש המשמשים להיאחזות במצע. תאי-צריבה מסוגלים לחדור גם לעורו של אדם (ע"ע דרמטולוגיה עמ' 196). מסופגת במיוחד פגיעת מדוזות-סוכך (ע"ע עמ' 213/4) מסדרת Cubomedusae וסיפנופורים (ע"ע) מסוימים. תאי-צריבה פועל רק פעם אחת ותאי-צריבה צעירים נודדים וממלאים את מקומם של תאים שהופעלו. הצי' חיים ביחידות או במושבות. במינים רבים קיימת רבי-צורתיות (פולימורפיזם) או שטיפוסים מורפולוגיים אחדים קיימים ביחד באותה העת במושבה אחת (ע"ע הידרוזואנים, עמ' 90/1 ור' שם ציור). לצי' 2 טיפוסים מורפולוגיים יסודיים: טיפוס הפוליפוס — הצמוד למצע — וטיפוס המדוזה, השוחה במים. יש צי' שכל חייהם עוברים עליהם כפוליפוס ואילו אחרים כמדוזה; אולם יש מינים שקיים בהם חילוף דורות: במחזור חייהם מופיעים פוליפואיד (גטאטיווי) וגם מדוזואיד, הנושא גזאדות ומתרבה בדרך מינית.

מערכת הצי' נחלקת ל 3 מחלקות: 1) הידרוזואנים (ע"ע); 2) מדוזות-סוכך (ע"ע); 3) אלמוגיים (ע"ע). התפתחות ומוצא: העדויות הפלאונטולוגיות על קדמותם של הצי' (ראשית הקאמבריום) וארגון גופם הפשוט קבעו להם מקום בין הפרימיטיויות שבמערכות בע"ח הרב-תאיים. בני סדרת הטררא-כיליניים מההידרוזואנים הפרימיטיוויים שבצי' ומהם התפתחו, כנראה, הקבוצות האחרות.

W. J. Rees (ed.), *The C. and their Evolution*, 1966; F. M. Bayer — H. B. Owre, *The Free-Living Lower Invertebrates*, 1968. מ. צו.

צורה, ע"ע חמר.

צ'ורטקוב (Чортков, פול' Czortków), עיר באוקראינה. 60 ק"מ מדרום-מזרח לטרנופול. בשנים 1772—1919 היתה בשלטון אוסטרי; בשנים 1919—1945 השתייכה לפולניה, ומאז בכריה"מ.

יהודים ישבו בצי' מאז ייסודה במאה ה-16. בגזרות ת"ח—ת"ט (ע"ע המילניצקי) הושמדו כל יהודיה (כ-50 משפחות). ב-1722 ניתנה רשות ליהודים להתיישב בסביבת השוק. במפקד 1765 נמנו בצי' 746 יהודים.

מבין רבני צי' יש לציין את הרב שמואל-צבי הלוי הורוביץ (ע"ע). צי' היתה למרכז חסידי משהתיישב בה האדמ"ר דוד משה בנו של ר"י מרוזין (ע"ע).

ב-1921 מנתה הקהילה 3,314 נפש (70% מכלל האוכלוסיה); בפרוץ מלה"ע II — כ-8,000. בשנות השלטון הסובייטי (ספטמבר 1939 — יוני 1941) הגיעו לצי' פליטים יהודים ממערב-אירופה. בשבועות הראשונים לכיבוש הגרמני (6.7.41) נרצחו 630 יהודים. באוקטובר 1941 הובאו לצי' כמה מאות יהודים מהונגריה, ורובם

נרצחו שם. ב-1942 נשלחו 2,500 יהודים למחנה-ההשמדה בבלז'ץ, וכ-500 ילדים, חולים וזקנים נורו למוות בצי'. ביולי—אוגוסט 1943 נרצחו היהודים האחרונים בצי'. במאוס 1944 מצא הצבא הרוסי בצי' כ-100 יהודים. לאחר המלחמה לא התיישבו יהודים בצי'.

ועד יוצאי צי' בישראל, לזכר צי', תשס"ז; י. אוסטרין (עורך), ספר יזכור להנצחת קרושי קהילת צי', תשכ"ז; א. שפ"אר, אף אחד. אף אחד אינו אהב, תשל.

צורן, ע"ע צרן.

צורניות (Bacillariophyceae; נקראות גם Diatomaceae), מחלקת אצות (ע"ע) מיקרוסקופיות, חד-תאיות, רבי-גוניות בצורתן, שעמה נמנים כעשרת אלפים מינים וכ-200 סוגים, ממערכת זהוביות (Chrysophyta). הצי' נפוצות בגופי מים מתוקים, בימים ובאוקיא-נוסים; הן מצויות בקרקעות לחות וגם באטמוספירה. ישנם מינים הקשורים לצמחים אחרים כאפיפיטים. הן מסוגלות לעמוד בשינויי טמפרטורות, אולם הן מעדיפות טמפרטורות נמוכות. מימי האוקיא-נוסים והארקטיים והאנטארקטיים עשירים בצי'. הן מצטיינות בדופן המורכב מפקטין וצורן (דו-תחמוצת הצרן [ע"ע; מכאן שמן]). הצי' מהוות מרכיב מזון חשוב בפלנקטון (ע"ע, עמ' 872). המינים המאובנים מהווים סלעי משקע — המכונים קיזלגור או דיאטומיט (ע"ע). הצי' חיות ביחידות או במושבות הבנויות שרשרת תאים או תאים מאורכים המקובצים לארכם בצורת צרורות או מניפות. הפרשה רירית עוטפת את המושבות. התא הבודד נתון בקופסה (דופן התא), המחולקת ל 2 קשוות: הקשווה התחתית (hypotheca) הקטנה יותר, מכוסה ע"י הקשווה העילית (epitheca [מכאן שמן Diatomaceae; מיוו' διατομή — גזירה לחלקים]). ע"ג הקשוות מופיעים לעתים קרובות פסים, גבשושיות או נקבים ועירים בדגמים מיוחדים המ-שמשים כסימני-מיון. ברוב הטיפוסים המוארכים (סדרת הנוצניות) עובר חריץ המכונה רפה (raphe). במקום החריץ עובר לפעמים רק קו וכינויו — „רפה מדומה“. לעתים מלווה הרפה בגבשושיות במרכז או בקצוות.

הפרוטופלאסט עשוי ציטופלאסמה הצמודה אל הדופן. עפ"ר מצויה במרכז התא ואקואולה מרכזית. בצורות מוארכות הגרעין עפ"ר במרכז, הנישא ע"י חוטי פרוטופלאסמה. במינים מסוימים מכיל התא פלאסטידה אחת גדולה; במינים אחרים — מספר מועט של פלאסטידות בגודל בינוני או קטנות ומספרן רב. הפלאסטידות מכילות כלורופיל a ו c1 והן מכוסות כמות גדולה של פיגמנטים צהובים או חומים, כגון, fucoxanthin, diatoxanthin, β-carotene ועוד. טיפות שמן (ולוטין) מהוות את חומר התשמורת; תוצרת ההטמעה היא chrysolaminarin — גלוקוזן — (מיחד לצי'). התא מייצר חמרים רוריים הממלאים תפקיד חשוב בהחזקת מושבות הצי', בתנועה, בריחוף עפ"י המים וברביה.

הצי' מתחלקות לנוצניות ולמרכזיות. במינים רבים של צי' נוצניות קיימת תנועה עצמית. כנראה עקב חיכוך הנוצר בין גלי המים לזרם הציטופלאסמה הפורץ החוצה דרך הרפה (ר' לעיל). מיני הצי' המרכזיות הם חסרי-תנועה.

הצי' מתרבות ע"י חלוקה. התא נחלק לשניים, ועמו נפרדות הקשוות זו מזו. כ"א מהתאים החדשים נוטל לעצמו קשווה אחת ומשלים הקשווה החסרה, שהיא תמיד הקשווה התחתית. כתוצאה מריבוי החלוקות החוזרות ונשנות הולך התא וקטן. כשהצי' מגיעות לגודל העלול לפגוע במהלך התקין של חייהן, נוצרות אופוספורות (auxospore; נבג מוגדל), המחזירות להן את הגודל הנורמלי. יצירת האופוספורות נעשות או בדרך אל-מינית או בדרך מינית (ע"י יצירת גמטות). בהתלכדות הגמטות נוצרת זיגוטה המתפתחת לאופוספורה הבונה לעצמה את הקשוות האפיניות למין מסוים. קיים גוון רב ביצירת הגמטות והתלכדותן לזיגוטה.

מינים מסוימים של צ' מגיעים להתרכבות המונית ואף ל"פריחת-מים". עפ"ר מבחינים בשני שיאים עונתיים: אחד בהתחממות המים באביב ושני בהתקררותם. לקראת החורף.

מיון. בתנאים לצורת התאים מחלקים את הצ' ל 2 סדרות: (1) מרכזיות (Centricae); (2) ג'וצניות (Pennatae). (1) מרכזיות הקשות עפ"ר עגולות, רב-צלעיות וכו'. דופן התא עשוי גומות, גבשושיות או חורים ועירים הערוכים בסימטריה רדיאלית. הן חסרות רפה או רפה מדומה, וע"כ אין להן תנועה עצמית. בפרוטופלסט פלסטידות רבות דמויות-לוחית. הרבייה ע"י חלוקה ריצית אוטוספורית. הרבייה המינית היא ע"י אוואוגמיה (הפריית גמטה זכרית). (2) סדרת הנוצניות עשירת מינים; בסוג אחד בלבד (Navicula) למעלה מאלף מינים. עפ"ר חיות הנוצניות ביחידות. רובן ארוכות יותר מרחבן. הגמות והגבשושיות עפ"ר הדופן ערוכות בסימטריה בילטרלית, בדמות נוצה (ומכאן שמן). הן בעלות רפה או רפה מדומה. הפרוטופלסט מכיל עפ"ר פלסטידה אחת או יותר.

בדרכי הרבייה — ביצירת האוטוספורות — הרבייה המינית היא ע"י גמטות חסרות שוטונים, דומות (איזוגמיה) או לא דומות (אנא-זוגמיה). במחזור חייהן אין מיקרוספורות בעלות שוטון. רבדים של צ" יודעים מתקופת היוורה; הללו הן בעיקר מסדרת המרכזיות; מתחילת השלישון ואילך מצויות ברבדים אלה גם צ' מסדרת הנוצניות. על הצ' בא"י; ע"ע פלנקטון, עמ' 872.

F. E. Fritsch, *The Structure and Reproduction of the Algae, B.*, 1935; P. Bourrelley, *Les Algues d'eau douce, I-III*, 1967—1970. ז. ב.

צוֹרְפוֹת, האומנות לצרוף זהב וכסף, להתיכם, לזקקם מסיגיהם ולעצבם לכלים שונים ולתכשיטים (ע"ע). המרכיבים הבסיסיים של התכשיטים היו תמיד דפי-מתכת יצוקים ותיילים, שעובדו במכשירים. הדפים נוצקו ורוקעו. התיילים נוצקו ורודדו. זהב רוקע לדפים דקים, שנחתכו לגדלים הרצויים.

טכניקות עיבוד נפרדות הן יציקה, מבלטנות, להצנות, השחזה, שיחול (ע"ע מתכות, עבוד), התוך, השול, הלחמה (ע' ערכיהם), חריטה ועיבוד שבבי (ע"ע מכונות-כלים), ריקוע ועוד.

סוג היציקה (casting) הנפוץ בימינו בתעשיית התכשיטים הוא יציקת השעוזה: דגם עשוי שעוזה מוטבע בגבס מיוחד; כשמוכנס הגבס לתנור נמסה השעוזה ולתוך החלל שנותר נדחסת מתכת נוזלית. השיטה יקרה אך מאפשרת דיוק רב.

צריבה (איכול המתכת בחומצה [etching]) משמשת להכנת שקעים המיועדים למילוי בצבע, אמל (ע"ע) או במתכת אחרת (שיטת ההשקעה [inlay]; ר' להלן). שיטות הצריבה המקובלות: (א) ציפוי המתכת בחומר מגן וחריטה לתוכו; במקום החריטה חשופה המתכת לחומצה; (ב) ציור הדוגמה בחומר הצורב; (ג) בצילום (photo-etching). כשהתשליל מהוזה ציפוי מגן; (ד) הרפסה דרך רשת. בתהליך המכונה דפוס-משי.

הצפוי (ע"ע) החשמלי נפוץ מאד בצ', במיוחד נפוצים ציפוי זהב והכסף. התהליך נעשה תוך הולכת חשמל בתמיסה ציאנידית מהחומר המצפה אל הגוף המצופה. עובי הציפוי בדי"ב, מגיע עד 4 מיקרון. באלקטרופורמינג מצפים דגם-שעוזה באותה שיטת ציפוי אלקטרוליטית עד עובי של 0.5—1 מ"מ ויותר, ואח"כ ממיסים ומרחיקים את השעוזה ונשאר תכשיט עשוי מתכת-ציפוי בלבד.

בגריעין (granulation) מונחים כדורי זהב קטנים (בקוטר של 0.1—0.4 מ"מ) ויוצרים צלליות על לוח מתכת; אחרי פיזור אבקת הלחמה מולחמים הכדורים ללוח. פיליגראן הוא צורת קישוט הנעשית בהלחמת פיתולי תיל, עשוי זהב או כסף משזבחים, אל פני השטח של חפץ מאותה מתכת, או אל עצמו בעיבוד פתוח (ללא רקע). פיליגראן מגורגר עשוי מתיל מתכת הבנוי בצורת חרוונים. הפיליגראן נפוץ בתכשיטים ובעבודות בסגנון מזרחי. בישראל הונהג ע"י הצור-פים שעלו מתימן.

מלאכת דמ שק (ע"ע, עמ' 829) היא מסוגי ההשקעה (inlay). על פני כלי-מתכת מציירים ואח"כ חורצים חריץ, רחב יותר בחלקו הפנימי. לתוך החריץ דוחסים, בדפיקות פטיש קלות, מתכת אחרת, רכה יותר ובעלת צבע שונה (זהב על כסף, נחושת על אבץ וכיו"ב). טכניקה זו התפתחה בעיקר בדמשק (ע"ע, עמ' 819, 826/7). מלאכת בידרי (Bidri, ע"ש עיר בהודו) היא מלאכת דמשק המשתמשת בנתך מיוחד של אבץ, שפותח בעיר.

בשיטת גילוף (ע"ע) נחרטים חריצים בזהב או בכסף וממיר לאים באבקה המכילה נחושת, כסף, עופרת, גפרית וצוראכס. עם

צורף, יהושע השל (1633, וילנה — 1700, קרקוב), הדמות החשובה ביותר של התנועה השבתאית בליטא. היה צורף במקצועו ובעל חינוך יהודי צנוע, נטה במוקדם לאסקטיות. בעת הרדיפות, בעקבות מלחמת שוודיה-פולניה, נמלט לאמסטרדם (1656 לערך), אבל חזר לוויילנה והחל בלימוד כתבי מוסר וקבלה. בעת התעוררות התנועה המשיחית נתגלו לו חזיונות. שרבים השוים לחזיונות יתוקאל. הוא היה לדוברם של מאמיני שבתי צבי ודבק באמונתו כל חייו. לאחר 1666 החל בכתיבת חזיונותיו. בחוג חסידי, שראו בו נביא, מילא תפקיד דומה לזה של ה"צדיקים" בתנועה החסידית המאוחרת יותר. צ' נהג למסור הצהרות על התנועה המשיחית וכן על המאורעות הפוליטיים של זמנו, כגון אלה שגרשמו בידי צבי הירש קוידנברג ב"קב הישר" (פרק 12, תקס"ה/ו).

מכל קצחי פולניה נהרו אל צ' לשאול בעצתו ולחזק אמונתם בשבתאות. הוא חשב עצמו למשיח בן יוסף ואת ש"צ למשיח האמיתי, ותפקידו ראה בגילוי סודות הגאולה בין הופעתו הראשונה והשנייה של המשיח. חזיונותיו הכתובים מתמקדים סביב המובן האזוטרי של "שמע ישראל". החלקים ששרדו מוכיחים, שהספר מבוסס על ספקולציות מספריות מסובכות כדוגמת "מגלה עמוקות" של נתן נטע בן ראובן שפירא. ספקולציות אלה בנויות בעיקר על הגימטריות של השמות שבתי צבי ויהושע השל (814; 906) ותכופות רמוזות לשנת 1666 תכ"ו (בגימטריה 426; שנת 1666) כראשית הגאולה. צ' גילה את חזיונותיו רק לאנשי חוגו המקורבים ביותר. הוא קיים חליפת מכתבים ערה עם שבתאים באיטליה ובתורכיה. ה. מלאך (ע"ע) הודה במכתבו מ 1696. לאחר כמה ביקורים אצל צ', בכשרונו במספרים אבל הסתייג מכוחותיו הפסיכיים ומידיעותיו בקבלה. בשנות חייו האחרונות עבר צ' לקרקוב, כשהתכוונו חסידי ה. מלאך ויהודה החסיד לעלות לירושלים, השתתף ב 1699 באסיפת השבתאים בניקולסבורג. לאחר מותו התפורז כתביו. חלקים בקובץ חזיונותיו, "ספר הצורף" שהגיעו לידי המקובל נתן בן לוי חבר בהמ"ד בברודי, שהסתירם, אבל, חלק אחר, הכולל חיבוריו משנות חייו האחרונות הגיעו לישראל בעל שם טוב (ע"ע), שהוקיר אותם

צ'ולפינו, אנדראה — Andrea Cesalpino — (1519, פיזה — 1603, רומא), רופא, פילוסוף ובוטנאי איטלקי. צ' למד פילוסופיה ורפואה באוניברסיטת פיזה, והתמנה בה פרופסור לרפואה, רוקחות ובוטניקה. ב 1592 התמנה רופא האפיפיור ופרופסור באוניברסיטת רומא. ספרו *De Plantis* ("על הצמחים"), 1583, מבסס את מיון הצמחים על איברי ההפריה שלהם. תרומתו העיקרית לרפואה ולביולוגיה היתה בחקר הפיסיולוגיה של מחזור הדם. צ' השתמש לראשונה בביטוי *circulatio* (מחזור) בקשר לתנועת הדם, והוכיח כי הדם בעורקים זורם מן הלב, ובוורידים, אל הלב. בכך הכשיר צ' את הדרך לתגליתו הגדולה של הרוי (ע"ע), אף כי טעה בכך, שחשב כי זרימת הדם בכיוון הלב מתקיימת בוורידים רק בזמן השינה.

U. Viviani, *Vita e Opere di A. C.*, 1922.

צ'טקין, קלרה — Clara Zetkin — (1857—1933), מדינאית, סופרת, ולוחמת לזכויות-האשה, גרמניה. בשנות ה-1880 ברחה עם בעלה לצייריך ולפאריס, והשתתפה בהכנות לאינטרנציונל (ע"ע) השני (1889). חזרה לגרמניה ושיתפה פעולה עם ק. ליבקנט ור. לוכסמבורג (ר' ערכיהם). ב 1915 נאסרה בשל פעילות למען השלום. צ' היתה ממקימות המפלגה הקומוניסטית הגרמנית ומראשיה וחברת הרייכסטג מטעמה (1920—1933).

צ' נתפרסמה במיוחד כלוחמת לשחרור האשה. ב 1892—1917 היתה עורכת התקופון *Die Gleichheit* ("השוויון") לזכויות הנשים. ב 1907 יזמה את ועידת הנשים הבין-לאומית הסוציאליסטית הראשונה והיתה מזכירת המזכירות הבין-לאומית לקידום האשה. בעלות היטלר נמלטה לבריה"מ ומתה שם. הרבתה לכתוב על בעיות האשה וזכויות-הבחירה שלה. נאומיה וכתביה י"ל ב 3 כר', 1957—1960.

L. Dornemann, *C. Z.*, 1959.

צ'ט'רטון, תומס — Thomas Chatterton — (1752—1770), משורר אנגלי. צ' היה בנו של מורה עני מבריסטול. שירו הידוע הראשון, *On the Last Epiphany* ("על האפיפאניה האחרת-נה"), נכתב בגיל 10. צ' ייחס את שיריו לנזיר בן המאה ה-15 מבריסטול, תומס רולי (Rowley), דמות אותה בדה מלבו. שירים אלה, *Rowley Poems* (י"ל 1777), נשמעים כבאלאדות ושירי-אהבה אליזבתניים בשל האיוון בין הדימיונים ובין החלק הרטורי. צ' השכיל ליצור, בדומה למשוררי הרנסאנס ותוך כדי חיקויים, דימיונים נגינתיים באמצעות מלים. ב 1769 שלח כמה משיריו לה. ולפול (ע"ע), שהיה אהב "ג'וזיקה" מושבע, ושעודד בתחילה את המשורר הצעיר; אך כשנתגלתה לו התרמית, דחה אותו והתעלם מגאוויתו. צ' הרעיל עצמו בשנה ה-18 לחייו.

דמותו של המשורר הצעיר, ילד-הפלא מבריסטול, שמת בבדידות בעליית-גג, רדפה את המשוררים הרומנטיים הגדולים, קולריג', חרדוזורת, שלי וקיסס (ע' ערכיהם), שראו בו חלוץ. המשורר הצרפתי א. דה ויניי (ע"ע) תיאר את חייו במחזה *Chatterton* (1835), ששימש יסוד לאופרה של לאופולד (ע"ע) באותו שם. כל כתבי צ' (*Complete Works*, I-II) י"ל ב 1906.

E. H. W. Meyerstein, *A Life of Th. Ch.*, 1930; E. P. Ellinger, *Th. Ch., the Marvelous Boy*, 1930; B. Cottle, *Th. Ch.*, 1963.

צ', כלל כלי-השיט השייכים למדינה מסוימת. צי מלחמה הוא כלל האניות בשירות צבאי, המהוות את עצמתה הימית של מדינה. גודל האניות המהוות צ' מלחמה נע בין כמה טונות ל 85,000 טונות ויותר, מהן אניות חמושות בטילים. תותחים, טורפדות, מטוסים וכד', מהן אניות-עזר, שחיושן מצומצם. מהירותן נעה בין מילים-ימיים ספורים (מיל ימי = 1.852 ק"מ) ליותר מ 80 מיל-ימי לשעה. סוגי ההתנעה הם קונוונציונליים (טורבינות למיניהן, מנועי דיזל וכד') או גרעיניים. צ"מ פועל ב 3 מרחבים: על פניהם

חימומה נמסה האבקה, ונדבקת לפנים החריצים. לאחר הקירור מלטשים את פני המתכת והרישום נראה שחור. השיטה נפוצה כיום בעיקר במזרח הרחוק.

חריטת אבנים טובות (ע"ע). השיטה העתיקה ביותר לחריטה באבן היא חריטת חריצה — פיתוח אבן, ממנה התפתחה שיטת הקמיע המנצלת שכבות שונות-צבע במינרלים מסוימים (אכטיס, אוניפס [ע' ערכיהם] וכד') כדי ליצור דמויות מנוגדות: הרקע נחתך עד הרמה התחתונה שצבעה השונה מבליט את הנושא. על כך ר' בהרחבה בע' גלוי. הקמיע הוא בד"כ אחד מהמרכיבים של שרשראות, צמידים וטבעות או נכלל במדליונים מוקפים מסגרת מאבנים טובות. אמנות פיתוח אבנים בתכשיטים היתה מפותחת במיוחד בתקופה הרומית המאוחרת, ברנסאנס ובתקופה הנאוקלאסית במאה ה-18 (ע"ע יהלום).

קביעה (שיבוץ) של אבנים טובות. המסגרת יכולה להיות עגולה, מרובעת, אליפטית או מלבנית, בהתאם לצורת האבן. עפ"ר נחה האבן על בליטה הנמצאת בצד הפנימי של המסגרת, במרחק קטן משפת המסגרת. וזאת מהודקת לתחתית האבן מסביב. בקביעה מטיפוס "כתר" יוצרים במכות-פטיש שורת שיניים בשפת האבן, כדי להדק אותה למקומה לאחר הקביעה.

אר. או.

צ'ו-ש' (קרי: ג'ו ש'), ע"ע סין, עמ' 927.

צ'ו-ש' (גם ט'צה-שי) — Tz'ü-Hsi (Tze-hsi) — (1835—1908), קיסרית סינית. בת של פקיד. פילגש הקיסר שין פנג (Hsien Feng; 1831—1861), משילדה לו את בנו היחיד, הקיסר טונג-צ'י (או ט'ונג-צ'יה, T'ung-Chih; 1856—1875), גדלה השפעתה. נעשתה עוזרת הקיסרות בשם בנה, ובמותו, חשוך-ילדים, נעשתה עוזרת בשם יורשו, אחיינה, הקיסר קואנג-שי (או גואנג שי). בכל שנות שלטונה ניסתה למנוע רפורמות בסיסיות, אם כי בתקופה זו חלה ירידת הקיסרות הנחשלת וחדירת המערב לתחומיה. עם זאת הצליחו מספר פקידים לשכנע אותה להנהיג מספר רפורמות מצומצמות תוך שמירה על המסגרת המוסדית המסורתית של המדינה. צ"ש קידמה את יואן שיהיקי (ע"ע), וצבאו הוא שהגן על הבירה בשנותיה האחרונות. ב 1889 התפטרה כעוזרת בשם קואנג-שי. אולם, כשניסה הקיסר ב 1898 להנהיג רפורמות בימותו הוא, הופסקו הן בראשיתן ע"י הקיסרית, שביצעה הפיכה בעזרת לי הונג-צ'נג (ע"ע). הקיסר נעצר, המתקנים נאסרו או נמלטו. ב 1900 עודדה את ההתקוממות הלאומנית הידועה כ"מרד הבוקרים" (ע"ע סין, היסטוריה, עמ' 881), התמוטטות המרד הביאה לכיבוש פקינג בידי כוחות אירופה ויפן והקיסרית נסה מבירתה. עם שובה, לאחר הסכם משפיל בין סין למעצמות, החלה לפתוח את ארמונה לנציגיהן (אף כי תמיד שנאה זרים), ועודדה מספר רפורמות בחינוך ובממשל. ב 1905 בוטלה שיטת הבחינות לשירות הממ-לכתי (ע"ע צ'נג צ'י-טונג), ושנה לאחר-מכן הוקמה ממשלה במת-כונת מערבית.



הקיסרית צ'ו-ש'

צ"ש היתה אשה חסרת מעצור, רים, תאבת שלטון-וממון, שמרנית, עקשנית, קנאית, ושקועה באמונות תפלות. אמנם היתה מציאותית בענייני המדינה, אך לא עלה בידה להנהיג את סין בתקופת המשבר העמוק שפקד אותה. שלטונה גרם להקמת הרפובליקה הסינית, ארבע שנים לאחר מותה. דע"ע סין, עמ' 880/2.

(1931) ומאמצי צ' להמשיך בשיקום לאומי נפסקו. למרות זאת, העדיף ללחום בקומוניסטים, במקום להתרכז בהדיפת היפנים. אסטר-טגיה זו אפיינה את מדיניותו במשך כמה שנים. ב 1936 נחטף ע"י קצינים שתבעו ממנו להפסיק את המאבק נגד הקומוניסטים ולהתרכז במלחמה נגד יפן. לאחר שחרורו הסכים, ב 1937, להקים "חזית עממית" עם הקומוניסטים.

במלה"ע II עמד בראש הכוחות הסיניים הוופר כמנהיג הבלעד של סין. צ' השתתף ב"וועידת קהיר" עם צ'רצ'יל ורוזוולט ב 1943. במהלך המלחמה נתגלעו חילוקי-דעות חריפים בינו לבין הפיקוד האמריקני, שיוצג בסין ע"י הגנרל ג'וסף סטילוול (Stilwell); ראש-המטה של צ' (1944/42); סטילוול תבע מלחמה ביפנים, בעוד שצ' העדיף לצבור נשק ולבנות את צבאו לקראת המאבק הסופי נגד הקומוניסטים. מאבק זה אמנם התחולל בשנים 1946—1949. אולם, עייפות העם הסיני כתוצאה מדור של מהפכות ומלחמות, הרקבון שפשה במשטר הלאומנים, מפולת כלכלית למרות סיוע אמריקני כביר, וכן שגיאות צבאיות קטלניות, הביאו להשתלטות הקומוניסטים על סין ולסילוק צ' מסין שביבשת. בדצמבר 1949 נאלץ לסגת, יחד עם שרידי צבאו, לאי טיוואן (פורמוזה, ע"ע) והקים שם את ממשלת "סין הלאומנית".

ב 1948 נבחר כנשיא הרפובליקה הסינית, ונבחר מחדש (בטיוואן) ב 1954, 1960, 1966 ו 1972. מסוף שנות הששים פסק להופיע בפומבי. ב 1927 נשא צ' לאשה אח מי-לינג, ממשפחת סונג המכובדת, וכדי לשאתה — התנצר. הקשר עם משפחת סונג היה לו לעזר רב. אשתו הפכה לדמות מדינית בזכות עצמה, בנו מנישואין ראשונים, גיאנג ג'ינג-קואו (Chiang Ching-Kuo; נר' 1909), מונה ראש ממשלת סין הלאומנית בתחילת שנות השבעים.

צ' נודע כתכסיסן מדיני מובהק שידע לחמור בין כוחות יריבים שונים ולקנות ידידות גנרלים ופוליטיקאים שחלם אה"כ. כוחו היה מושתת על הצבא ועל הקצינים בוגרי אקדמיית ואמפואה. את תמיכתו הכלכלית קיבל מחוגי המסחר והבנקאות בשנגהאי; אבל תמיכתם אבדה במהלך מלה"ע II. צ' ניסה להגיע להבנה זמנית עם בריה"מ וב 1946 אף חתם על הסכם-ידידות עמה, אולם היה ער לסכנה שנסקפה לארצו ולמשטרו מצד הרוסים, והאשים אותם בעידוד הקומוניסטים. במאבקו נגד מאו צ'ה-דונג (ע"ע) לא ידע ליאות ולא הסכים לפשרות. מעולם לא נהנה מתמיכת מעמד המש-כילים והסטודנטים בארצו, ואילו האיכרים העדיפו את הקומוניסטים עם בוא שעת המבחן הגדולה. בטיוואן ביצע רפורמות חקלאיות והקים תעשייה, האי הפך לארץ פורחת. אולם משטרו המשיך להיות נוקשה ולא התיר חופש. האינדאולוגיה שלו גם קראה לחזור למסורת הסינית נוסח קונפוציוס (ע"ע). וע"ע סין, היסטוריה, עמ' 885—889. מפתחי צ': China's Destiny ("היעוד של סין"), 1947; Soviet Russia in China; a Summing-Up at Seventy (רוסיה הסוביי-טית בסין; סיכום בשנת שבעים"), 1957; The Collected Wartime Messages of Generalissimo C.K.-S. (מינשרי המלחמה של הגנרליסימו צ'), 1969.

J. W. Stilwell, *The Stilwell Papers*, 1948; H. K. Tong, C. K.-S., *Soldier and Statesman*, 1953; H. L. Boorman - R. C. Howard (eds.), *Biographical Dictionary of Republican China*, I, 1967; R. Curtis, C. K.-S., 1969; P. P. Y. Loh, *The Early C. K.-S.; a Study of His Personality and Politics, 1887—1924*, 1971. מ. מד.

צִיאָנִיִּדִים (cyanides) והלוגנואידים אחרים, קבוצת תרכובות המכי-לות אטום חנקן אחד, לפחות, בעלות תכונות כימיות דומות לאלו של ההלוגנים (ע"ע), וע"כ הן מכונות הלוגנואידים או פסודוהלוגנים. במצב חפשי בחדו ווהו ההלוגנואידים הבאים: ציאנוגן₂ (CN), תיוציאנוגן₂ (SCN), סלנוציאנוגן₂ (SeCN), וכן אוידי-פחמן-דיסול-פיד₂ (SCSN₂). היונים ההלוגנואידים הידועים הם: ציאניד CN⁻.

(באמצעות אניות-שטח, סנפירות ורחפות), מתחת למים (באמצעות צוללות) ומעל לים (באמצעות מטוסים). על אניות ציי-המלחמה, סוגיהן, חימושן, צורות הפעלתן, ארחות-הלחימה בים, ותולדותיהן: ע"ע מלחמה, מלחמת-ים, עמ' 612—620, ושם גם ביבל'. הראשון שני-תח את השיבות צה"מ בהיסטוריה, היה א.ת. מהן (ע"ע). בעידן הגרעיני מגלמות צוללות-הטילים של צה"מ את אמצעי-התגובה העיקרי (כושר המכה השניה [second strike capability]) של מעצ-מות הנפגעות בהתקפת-פתע גרעינית.

כיום (1975) צה"מ החשוב ביותר, מבחינת כשרו ההתקפי וההג-נתי כאחד, הוא צי אה"ב. מבחינת מספר האניות שבשרותו, הגדול ביותר הוא צי בריה"מ. לשניהם כושר גרעיני. ציים בעלי אופציות גרעיניות יש גם לבריטניה ולצרפת, ואולי גם לסין. ציים גדולים אחרים הם של איטליה, גרמניה-המערבית ויפן. למעשה אין כיום מדינה, בין ותיקה ובעלת מסורת ימית, ובין חדשה ומתפתחת, שאין לה צ"מ כלשהו.

צי מסחרי, ע"ע ספנות וכלי-שיט, במיוחד עמ' 251—256.

H. le Masson, *Flottes de Combat*, (שנתון); London, Institute for Strategic Studies, *The Military Balance* (שנתון); *Jane's Fighting Ships* (שנתון); *Weyer's Flottentaschenbuch* (שנתון); A. E. Sokol, *Sea Power in the Nuclear Age*, 1961.

צִיאָנְג (קרי: גיאנג) קִי־שֶׁק — Chiang Kai-Shek — (קרי: 1887—1975), איש-צבא ומדינאי סיני. בן פקיד וזטר שמת

בהיות צ' ילד; אמו העניקה לו חינוך סיני מסרתי. ב 1906 נכנס לאקדמיה צבאית וכעבור שנה נשלח להכשרה צבאית נוספת ביפן. שם הצטרף לאגודה המהפכנית של סטודנטים סינים שהוקמה ע"י סון יט'סן (ע"ע). ב 1911 חזר לסין והשתתף במהפכה ששמה קץ לקיסרות והביאה להקמת הרפובליקה. מעט מאד ידוע על פעילותו בשנים 1912—1922. הוא ישב באיזור שנגהאי וקשר קשרים עם אנשי-עסקים בעיר נמל זו. כן שמר על קשר עם סון יט'סן, והרשים אותו בכוח אישיותו ובידיעותיו הצבאיות. בעת שסון ניסה להקים ממשלה עצמאית בדרום-סין, היה יועצו בנושאים צבאיים. לאחר הקמת הברית בין הלאומנים לקומוניסטים ב 1923 החליט סון להקים אקדמיה צבאית בואמפואה (ליד קנטון) ומינה את צ' למפקדה. לפני שנכנס לתפקידו נשלח למוסקוה (1924) לכמה חדשי-לימוד. באקדמיה נתקל לראשונה במאמצי הקומוניסטים לחבל באיחוד עם הלאומנים, והפך לשונא-קומוניסטים מושבע. מספר רב מבוגרי האקד-מיה שמרו נאמנות אישית לצ' והפכו ברבות-הימים למפקדי צבא הגואומינדאנג (ע"ע סין, עמ' 883/6). כשמת סון ב 1925 ניטש מאבק על כתר המנהיגות, וב 1926 זכה בו צ', עקב שליטתו בכוחות המזוינים של המפלגה. באביב 1926 ביצע מעין הפיכה, ואח"כ גירש את הידועים הסובייטיים מדרום-סין וריכוז את מאמציו נגד הקומוניסטים. באותה שנה פיקד על צבא הלאומנים ב"מסע צפונה", שהביא כעבור שנתיים לאיחוד סין תחת שלטון הלאומ-נים (ע"ע סין, היס-טוריה, עמ' 886). ב-מהלך מסע זה תקף גם את הקומוניסטים. בהנהגתו זכתה סין לתקופה קצרה של שקט ושגשוג. הוא ניסח חוקה חדשה-ר-המעצמות הכירו ב-משטרו. ברם, יפן תקפה במנצחיה



ציאנג קאישיק עם רוזוולט וצ'רצ'יל ב"וועידת קהיר" (1943). מימין רעיית ציאנג קאישיק

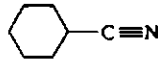

מגיל ציאניד או בנווניטריל



סחיל ציאניד או צצטוניטריל

הצ' הם תרכובות נוזליות או מוצקות חסרות צבע, בד"כ הצ' הפשוט ביותר, מתיל ציאניד (אצטוניטריל), מתערבב עם מים בכל יחס, אולם צ' בעלי משקל מולקולרי גבוה יותר וצ' ארומטיים נמסים מעט מאד במים, אך נמסים היטב בממסים אורגניים רגילים (כחול, בנזן וכו'). את הצ' מכינים במעבדה בדרך כלל ע"י התמרת אטום הלוגן בתרכובת אורגנית ע"י קבוצת ציאנו.

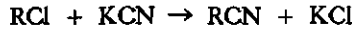

ע"י נטילת מולקולה של מים מאמידים (ע"ע):



וכן ע"י סיפוח של חומצה הידרוציאנית או ציאנידים אורגניים לתרכובות המכילות קשרים כפולים או משולשים. צ' אורגניים מופיעים בטבע בעטרן הפחם ובצמחים שונים (ע"ע אמיגדלין).

הם תרכובות פעילות מאד וארסיות ביותר, המשמשות כחמרי-מוצא בתגובות אורגניות מרובות. כך, למשל, ניתן לקבל מהן אמידים וחומצות קרבוניליות (ע"ע קרבוניליות, חמצות) ע"י הידרוליזה:

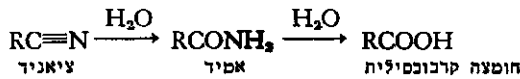

ואמינים (ע"ע) ע"י חיזור:

לצ' חשיבות תעשייתית רבה. האקרילוניטריל $CH_2=CH-C\equiv N$ מתפלמר על נקלה והפוליאקרילוניטריל המתקבל משמש הרבה בייצור סיבים מלאכותיים (ע"ע פוליקרים) וציפויים. הצ' משמשים הרבה גם בתעשייה הפרמצבטית ותעשיית הצבעים. אצטוניטריל משמש כממס תעשייתי חשוב וגם כחומר מוצא לסינתזות רבות.

(2) איזוציאנידים (isocyanides) הם איזומרים (ע"ע איזומריה) של הציאנידים, ובהם הפחמן הטרימינלי דו-ערכי (בדומה לפחמן חד-חמצני $C=O$). הם תרכובות פעילות, מרעילות ובעלות ריח בלתי נעים ביותר.



(3) ציאנטיים ($R-O-C\equiv N$ cyanates) ואיזוציאנטיים ($R-N=C=O$ isocyanates) הם תולדות מחומצנות של ציאנידים ואיזוציאנידים. האיזוציאנטיים יציבים יותר מהציאנטיים והם חמרי-מוצא חשובים לתעשייה הכימית.

ע"י החלפת חמצן בגופרית בשתי התרכובות הנ"ל, מתקבלים תיאוציאנטיים ($R-S-C\equiv N$ thiocyanates) ואיזותיאנטי-ציאנטיים ($R-C\equiv N=S$ isothiocyanates).

E. H. Rodd (ed.), *Rodd's Chemistry of Carbon Compounds*, 1^o, 1965^o; Z. Rappoport (ed.), *The Chemistry of the Cyano Group*, 1970.

ש. פט.

צ'יגלר, לאופולד, ע"ע אמריקה, עמ' 163.

ציגלר, לאופולד — Leopold Ziegler — (1881—1958), פילוסוף גרמני. למד בביה"ס הטכני הגבוה בקארלסרוהה ובאוניברסיטת היידלברג. לאחר קבלת תואר הדוקטור (1905) חזר להורות באוניברסיטת קארלסרוהה והתמסר להגות פילוסופית דתית. צ' הוא נציגה של נצרות גנוסטית הסומכת על תודעה מאגית-מיסטית ומבליטה את סכנות תמונת-העולם של מדעי הטבע, המקור בלתי כיום. במקום התכליות המעשיות של האדם מדיש צ' את

תיוציאנט SCN^- , סלנוציאנט $SeCN^-$, טלורוציאנט (ע"ע טלור) $TeCN^-$, איזודייתיקרבונט $SCSN_2$, ציאנט OCN^- , פולמינט ONC^- והאזיד N_3^- . התיוציאנט הציאנט מופיעים גם בצורת האזיד NCO^- ו-

בדומה להלוגנים, ההלוגנאידים הם: (1) נדיפים למדי במצב חפשי; (2) לעתים קרובות הם איזומורפיים במצב מוצק; (3) יוצרים מלחים עם מתכות רבות, ומלחי הכסף, הכספית העופרת הדו-ערכית אינם מסיסים במים; (4) יוצרים הידרו-חומצות עם מימן, המראות עפ"ר, דרגת דיסוציאציה גבוהה בתמיסות מימיות; (5) יוצרים תרכובות בינם לבין עצמם, כגון CNN_2 ; (6) יוצרים קומפלקסים פולי-הלוגנאידים, כגון $Cs(SeCN)_3$; (7) יוצרים מלחים כפולים ומורכבים אפייניים, כגון $K_2(Hg(SCN)_4)$ או $Na[(Ag(CN)_2)]$; (8) ניתן להכניס במצב חפשי ע"י חמצון — כימי או אלקטרוליטי — של ההידרו-חומצות המתאימות או ע"י פירוק תרמי של תרכובות, בהן הערכיות גבוהה יותר.

הלוגנאידים חפשיים: 1. ציאנוגן, גאז חסר-צבע, ארסי, מסיס במים, רותח ב -21.17° וקופא ב -27.9° , מתקבל בחימום מלחי הכסף, הכספית או הזהב או ע"י חמצון של יון הציאניד בתמיסה מימית: $2Cu^{++} + 6CN^- \rightarrow 2(Cu(CN)_2) + (CN)_2$. בחימום ל $500^\circ C$ נוצר הפאראציאנוגן, $(CN)_2$ — מוצק מעוטי-מסיסות, במים עובר הציאנוגן הידרוליזה איטית, אגב יצירת כמה תרכובות חשובות:

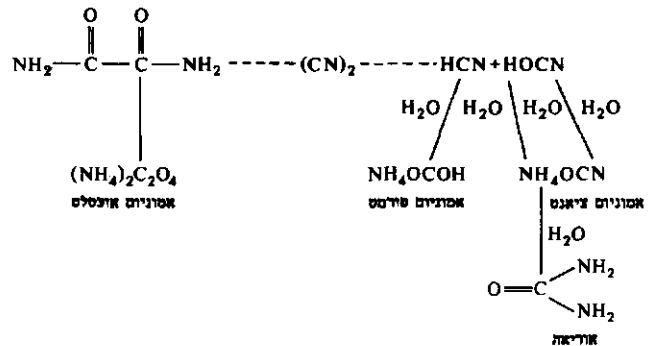

2. תיוציאנוגן: נוזל שמנוני צהוב, ניתך ב -2° . בטמפ' רגילה הוא מתפלמר לפאראתיוציאנוגן, $(SCN)_2$, מוצק אדום, מעוטי-מסיסות. בדומה להלוגנים, התיוציאנוגן מסוגל לשחרר יוד חפשי ממלחי ולגרור לחמצון תרכובות אחרות: $(SCN)_2 + 2I^- \rightarrow 2SCN^- + I_2$.

3. סלנוציאנוגן, $(SeCN)_2$ מוצק צהוב, יציב למדי ביובש ובריב. מסיס בפחמן טטראכלורי, כלורופורם ובנזן. ניתן להכינו ע"י אלקטרוליזה (ע"ע) של אשלגן סלנוציאנט. במים מתרחשת הידרוליזה: $2(SeCN)_2 + 3H_2O \rightarrow H_2SeO_3 + 3HSeCN + HCN$.

4. איזידו-פחמן-דיסולפיד $(SCSN_2)_2$, מוצק גבישי לבן, אינו נמס במים אך מתמוסט בתמיסות אלקליות: $(SCSN_2)_2 + 2OH^- \rightarrow SCSN_3 + OSCSN_3^- + H_2O$

יציבות החומר מועטה והוא נוטה להתפרק בראקציה סוערת: $(SCSN_2)_2 \rightarrow 2N_2 + 2S + (SCN)_2$. האשלגן שלו עם מי-חמצן ומחמצנים אחרים.

להלוגנאידים ולתרכובותיהם חשיבות מעשית מועטה, מלבד הציאנידים, המשמשים הרבה בהפקת כסף וזהב (ע' ערכיהם) מעפרותיהם, וכן כחמרי-מוצא להכנת דשנים כימיים.

P. Walden — L. F. Audrieth, *Free Inorganic Radicals* (Chem Rev., V, 339—359), 1928.

ד. וג.

נגזרות אורגניות: 1) צ' אורגניים (או ניטרילים organic cyanides, nitriles), תולדות החומצה ההידרוציאנית $(HC\equiv N)$ המתקבלות ע"י החלפת המימן בחומצה זו ע"י קבוצה אורגנית.

החברות שעברו לחקלאות ולגידול בע"ח המשיכו להשלים את סל-מוזונותיהן בצ'. עקב התפתחות החברה הכלכלה, הפך הצ' לפעילות ספורטיווית של בני השכבה העליונה של החברה. ציורי-קיר מצריים ותבליטים אשוריים-בבליים מתארים מלכים ואצילים העוסקים בצ'. מכיוון שהמטרה שוב לא היתה השגת מזון אלא הפגנת אומץ-לב, זריזות ומיומנות, העדיפו הציידים לצוד בע"ח מסוכנים: אריות, נמרים, חזירי-בר וכירב. גם ביוון וברומא היה הצ' ספורט אהוב על האצילים, כפי שמעידים פסלים, תבליטים וציירות ספרותיות.

השימוש בבע"ח כמסייעים בצ' ידוע מימי-קדם. השימוש בסוסים ובכלבים רווח גם בימינו (ע"ע כלב, עמ' 813, 816; סוס). הבז (ע"ע, עמ' 119) שימש כעוף-צ' במזרח, ומיה"ב גם באירופה — לשם הובא, לפי סברה, בעת מסעיה-הצלב. הציידים נעזרים גם בבע"ח אחרים, בעיקר התוליים.

ביה"ב היה הצ' ספורט האבירים הפאודלים, ששמרו על כלבדותם לזכות-הצ' ביערות אחוזותיהם. בחצרות המלכים והפאודלים הגדולים פותחו כללי-צ' ונימוסי-צ' מיוחדים.

המצאת הנשק (ע"ע) החם, התרחבות היישוב העירוני והגדלת הקף הסחר הלאומי והבי"ל פתחו תקופה חדשה בצ'. פותחו כללי-נשק מיוחדים לצ' ועלתה חשיבות הצ' כספורט וכהודמנות להתכנסויות ואירועים חברתיים. התפתחו צורות שונות של צ' קבוצתי, שהפכו לצורות ספורט לאומיות, כגון ציד-השועלים באנגליה או ציד-הצבי בצרפת, ורב בהן השימוש בכלבים ובסוטי-רכיבה. למן המאה ה-18 הותר הצ' לבני כל המעמדות, והוא נפוץ בעיקר באירופה. בזמן החדש נהגים עשירי החברה המערבית לנסוע לארצות טרופיות, במיוחד לאפריקה, ולערוך מסע-צ' (ספארי). בעזרת ציידים ילידים ניצודים בע"ח גדולים ומסוכנים: אריות, טיגריסים, קרנפים, פילים ועוד.

מרבית הציידים מצאים הנאה ובידור בצ' כספורט. מעצם היציאה אל מחוץ לעיר ומעצם הרדיפה אחר בע"ח הניצוד ולאן דווקא מה-ריגתו. יתרונות המהירות, כושר ההתחבאות ותושייתו של בע"ח הניצוד מקשים על הצ'; וככל שבע"ח זריז יותר, רב המתח ברדיפה אחריו. מפאת העדר חיות-בר, מגדלים במדינות רבות במיוחד בע"ח לצ' ומכשירים אותם לתפקידם. לעתים משתמשים הציידים בפתיו-נות ובכובות בע"ח כדי לסייע בצ' — בעיקר נפוץ הדבר בציד-עופות. יש ציידים מקצועיים העוסקים בעיקר בצייד-פילים — לשנהב — חיות-פרוה, ובע"ח — לצורך אספקתם לביברים ולגני-חיות. חלק מציידים אלה מתעלמים, לעתים קרובות, מחוקי הצ' ומגבולות שמו-רות-הטבע משום שפעולתם מתרכזת בציד בע"ח שהרווח ממכירתם רב ביותר.

בכל הארצות נחקקו חוקי-צ', האוסרים צ' בלא רשיון-צ' תקף, וקוב-עים את בע"ח המורשים בצ' ואת האזורים ואת העונות בהם מותר לצוד אותם. חוקים אלה נועדו להגן על אוכלוסיות בע"ח מסוימים מפני הכחדה. בארצות רבות הוקמו גם שמורות-טבע, שבהן הצ' אסור לחלוטין, ועל שמירת חוקי-הצ' בהן מופקדים שומרים מיוחדים. בישראל קיימים כ-10 ארגוני ציידים ובהם למעלה מ-4000 חברים רשומים. ארגון הצ' במדינה, מתן רשיונות-צ', קביעת אזורי-צ' וקביעת בע"ח המותרים והאסורים בצ' מסורים לרשות שמורות-הטבע. יש גם ציידים לא רשומים, הצדים גם בע"ח מוגנים ובאזורים אסורים, בעיקר לצורך אספקת בשר (חזירי-בר) ופרוות. על חוקי הצ' בישראל, ע"ע אי, עמ' 233/4.

מ. ו.

במקרא נזכר הצ' רק באקראי, אך רב השימוש בביטויים מושאלים מעולם הצ' (פעלים ושמות שעניינם לכידה). הציידים הנזכרים: נמרד, ישמעאל ועשו (ע' ערכיהם). הם דמויות שליליות (ואולי קשור בצ' גם שמו של צידון [ע"ע] בכור כנען [ברא' י, טו]). ביקוש למטעמי-צ' נזכר רק אצל יצחק (שם כה, כח; כו, ג—ד) ואצל שלמה

החשיבות של תודעת-התמונה (Bildbewusstsein), תפשית וספונטנית, הפועלת בחלום, באגדה ובמיתוס. בעזרת תדעה זו מתחדשים הכוחות הנפשיים הנבלעים ונחנקים היום בתוך הממשות החושנית. צ' הושפע מפילוסופים שונים כהרטמן, שופנהאואר וניצשה (ע' ערכיהם) ומאוחר יותר מהוגים מיסטיים כמו י. במה ופ. בדר (ע' ערכיהם). בין ספריו העיקריים: Gestaltwandel der Götter („שינוי דמותם של האלים“), II-I, 1920, Überlieferung („מסורת“), 1936, Mensch-; 1936, werdung („היות אדם“), II-I, 1947, Von Platons Staatheit; 1947, zum christlichen Staat („מהמדינה האפלטונית למדינה הנוצרית“), 1948, Die neue Wissenschaft („המדע החדש“), 1951, את סיכום השקפתו הביא בחיבורו האחרון Spätlese eigener Hand („לקט מאוחר שכינס במו ידיו“), 1953.

ש. ה. ברגמן, L. Z., Überlieferung (ביקורת; עיון, ג), תשי"ב; R. Schmidt, Die Philosophie der Gegenwart של צ': in Selbstdarstellungen, IV, 1923.

ציגלר, קרל — Karl Ziegler — (1898—1973), כימאי גרמני.

צ' למד באוניברסיטת מרבורג ופעל באוניברסיטת פרנק-פורט והיידלברג. ב-1936 התמנה פרופסור באוניברסיטת הלה, וב-1943 — מנהל מכון מפס פלאנק, צ' פרסם מחקרים רבים חשובים בשטחים שונים של הכימיה האורגנית ובמיוחד בנושאי הרדיקלים החפשיים והתרכובות האורגנו-מתכותיות, ובשימושן של האחרונות כזרזים להכנת פולימרים (ע"ע). בתחילת שנות ה-50 פיתח צ' את הזרזים הקרויים על שמו, המאפשרים פלמור של אטילן (ע"ע) ללא שימוש בלחצים הגבוהים שהיו נדרשים לייצור הפוליאתילן עד אז. כיום מיוצרים בעזרת הזרזים של צ' יותר ממיליון טון של פוליאתילן בשנה, וזו אחת השיטות התעשייתיות החשובות ביותר לייצור פולי-מרים. תהליכים תעשייתיים חשובים אחרים המבוססים על מחקריו של צ' כוללים, בין השאר, הפקת כהלים בעלי שרשרות ארוכות וייצור אלקטרוכימי של אלומיניום ושל 4-אתיל-העופרת (ע"ע עופרת). ב-1964 זכה צ' בפרס נובל יחד עם הכימאי האיטלקי ג'וליו נטה (ע"ע).

K. Z. 1898—1973 (Chemistry in Britain, X, 28), 1974.

צ'יד, לכידתם או הריגתם של בע"ח. הצ' היה אחת משתי הדרכים בעזרתן השיג האדם הקדמון את מזונו (השניה — ליקוט ואיסוף מזון), לבושו, כלי-עבודתו (מעצמות, קרניים ושנהב), נשקו ואבזורים לתפירה ולקשירת (גידים), לסיכה ולמאור (שומן). לצורך הצ' פיתח האדם כלי-נשק: אבני-יד, אלות, חניתות, חרבות, ומאוחר יותר אבני-קלע. קנים, לריית" חצים, בומבראנגים, ולבסוף קשתות וחצים. עד להמצאת הנשק החם היו כלי ההטלה: הקלע, החנית, הקשת והחץ כלי-הצ' העיקריים. יחד עם כלי-הצ' פיתח האדם גם שיטות ללכידת בע"ח בפתים, מלכודות, חבלים ורשתות, וכן כלים לציד דגים וחיות-מים אחרות (ע"ע דיג).

ציד בע"ח גדולים כסוסים, חזירים, אריות, נמרים, פילים וכו' הביא לשיתוף-פעולה בין בני-האדם. הצ' בקבוצות אפשר השגת שלל עשיר יותר וסיוע במצבים קשים ומסוכנים. ניצני המאגיה, הפולחן והאמנות צמחו מן הצ'. האדם הפלאוליתי האמין, שציור דמותן של חיות-הצ' יבטיח לו שליטה עליהן, או ימשוך אותן למקום הרצוי לו. האדם הקדמון יום פעולות מאגיות וטקסים פולחניים וגזר על עצמו איסורי-טאבו שונים, כדי לפייס את רוח בע"ח על פגיעתו בה וכדי להגן על עצמו מפני פגיעתה (וע"ע אי, עמ' 239—244; פרהיסטוריה, ושם תמ'). במיתולוגיה היוונית והרומית היו אלות ממונות על הצ' (ע"ע ארטמיס; דיאנה). בדתות השונות היו כללי-צ', איסורים ומנהגים, וכן קדושים-פטרוניים לציידים.

נרודי בע"ח הגיזורים גרמו לעתים מלחמות בין-שבטיות, כש-עברו בע"ח מאזור אחד למשנהו ובעקבותיהם הציידים. מעבר האדם לחקלאות ולגידול בע"ח הפחית את חשיבות הצ'. אולם, גם



ארוניתים רמויאדם, עשוי שיש לבן, מפיפוס צידוני; הראש עוצב כסגנון מצרי. המאה ה-5 לפסה"ג (המוזיאון הבריטי, לונדון)

במקרא צ' הוא „בכרז" של כנען, וגבולות הפרובינציה המצרית כנען הם מצ' ועד עזה (ברא' י, טו—יט), מעמדה הרם של צ' משתקף בסיפור על כיבוש ליש (שופ' יח, ז, כח), וגם בדריח של ון-אמון צוינה כעיר שלה נמל גדול וחשוב וקשרי מסחר עם מצרים (ANET² 27). רמז לכך בידיעה ש„אשר לא הוריש את ישיבי עכו ואת יושבי צידון" (שופ' א, לא). מאוחר יותר נכללה צ', כנראה, בממלכת צור (ע"ע), כי מכאן ואילך נזכרת צ' יחד עם צור — תמיד במקום השני — ככל הכתובות האשוריות. בימי שלמנאסר V (726—722 לפסה"ג) מרדה צ' בצור, ולבסוף השתחררה מעולה בעזרת סנחריב, שאף המליך בה מלך (701). ב 672 לפסה"ג מרדה צ' באשור, נכבשה וסופחה לממלכת אשור כפרובינציה. כשהתפוררה האימפריה האשורית שבה צ' להיות ממלכה עצמאית (ירמ' כו, ג). בסכסוך שבין מצרים לבבל הותקפה צ' ע"י פרעה חפרע (הרדוטוס ב', 161), ומאוחר יותר נכבשה ע"י נבוכדנאצר, שהגלה את מלכה בבלה (ANET² 308).

כשכבש כורש את בבל הסגירה צ' את עצמה לפרסים (הרדוטוס ג', 19), ובכל התקופה הפרסית נהנתה מאוטונומיה מסוימת, כשברא-שה עמד מלך. מעתה היתה הראשונה בין ערי פניקיה (השר עזרא ג, ז; דה"א כב, ד). מלכה פיקד על הצי הפרסי בימי הפלישה ליוון. לתקופה זו יש לייחס, כנראה, את ארונות-המתים היפים של מלכי צ' אֶשְׁמוֹנֶצוֹר (ע"ע, ותמ' שם) ותבנית. לפי שנמסר היה השרון מדאר ועד יפו בידי מלכי צ' (ANET² 505).

בשלהי התקופה הפרסית (350 לפסה"ג בקירוב) מרדה צ'. המרד דוכא באכזריות גדולה: כ 40,000 איש נהרגו ועל העיר החרבה נתמנה נציב פרסי, כעדות המטבעות. בתגובה פתחה צ' את שעריה בפני אלכסנדר מוקדון (אחרי קרב איסוס — 333), והוא השיב את השושלת הצידונית לשלטון. בימי הדיאדוכים עברה צ', כיתר ערי פניקיה, מיד ליד. בימי בית תלמי (כנראה ב 275) הונהג בצ' שלטון דמוקרטי. סביב שנת 200 כבשו הסֶלוֹקִים את כל פניקיה. אם בימי התלמיים סבלה צ' מההתחרות של אלכסנדריה, הרי מעתה היו גמלי סוריה, סֶלוֹקִיה ולֶטְקִיה (ע' ערכיהם) הגמלים החשובים בחוף. מת-קופה זו יש חומר רב למדי על קשרים מסחריים של צ' עם ערי יוון, ועל התיישבות צידונית שם. ב 111 לפסה"ג הוכרזה צ' כעיר אוטר-נומית, ומאז התחילה ספירת שנים חדשה. גם הרומאים כיבדו הסדר מדיני זה ב 64 לפסה"ג (ר' פקודותיו של גיוס קליגולה [ע"ע], קדה"י י"ד, ב', ואת ההסדר על משלוח חיטה מתחום יפו לצ' — שם, ד). צ' נזכרת גם ב„ברית החדשה", אך חשיבותה כבר היתה נחלת העבר. אלי צ' הראשיים היו אשמן ועשתרת.

מטבעות צ' (בזהב, בכסף ובברונזה) מציעים החל בסוף המאה ה-5 לפסה"ג, והם מהחשובים ביותר בין מטבעות ערי פניקיה — עכ"פ עד ימי אלכסנדר מוקדון.

מתחום האמנות יצויין באופן מיוחד ארון-המתים היפה, הנקרא ע"ש אלכסנדר מוקדון (היום במוזיאון בקושטא) ומצטיין בגילופיו היפים. ר' תמ' — הלניזם, עמ' 647/8.

רע"ע לבנון; פניקיה; צור.
י. אהרוני, התחלות שבטי ישראל בגליל העליון (מפתח בערכו), חש"י; ב. מזר, כנען וישראל (מפתח בערכו), תשל"ד; הג"ל, ערים וגלילות בא"י (מפתח בערכו), תשל"ד; F. C. Eiselen, S., 1907; P. Deschamps, Les Chateaux des croisés en Terre sainte; A. Poide-

(מל"א ה, ג). ההגבלות על הצ' ניכרות בכך, שהתורה מצווה על כיסוי הדם (ע"ע, עמ' 724/5) של היות-צ' טהורות, ומוזהירה בהקשר זה מפני אכילת נבלות וטרפות (ויק' יז, יג—טו; השר שמ' כב, ל). בתקופה ההלניסטית התפשט הצ' יותר בישראל, וממכתבי זנון ידוע כי ייצאו כלבי-צ' מא"י (ע"ע, עמ' 755). הורדוס היה גיבור-צ' (מלה"א א', כ; י"ג; קדה"י ט"ו, ז, ז). חז"ל משתמשים לרוב במונח היווני „קניגיון" (κυνίον) לצ'. הם הביטו על הצ' בעין רעה וכינו את העיסוק בו (לשם ספורט) „דרך הטאים" (ע"ז י"ח, ע"ב). הפוסקים באירופה של יח"ב (שם היה הצ' שעשוע-אצילים נפוץ) התבטאו בחריפות בעניין זה. כך קובע ר' מאיר מרוטנבורג (ע"ע), כי העוסק בצ' אין לו חלק לעולם-הבא, ואילו ר' יצחק לֶמְפּרוֹנְטִי (ע"ע) מתבטא, כי „העובר בזה — לאו בשם ישראל יכונה" (פחד יצחק, ע' צידה). ברשת לר"ש מורפורגו „שמש צדקה" (נ"ז) נאסר הצ' באמצעות נשק. ר' יחזקאל לְנָדָא (ע"ע) נשאל על כך והשיב בהרחבה, כי אף שאין איסור הלכתי עקרוני בדבר, אין זה דרך ישראל (שר"ת נ"ב, מהד' תניינא יר"ד, י'). הסיבות האפשריות לאיסור הן, כמסתבר, משום „צער בעלי חיים" ומשום „בל תשחית". לעומת זאת מותר לצוד חיות טהורות במלכודת — לשם מזון — וחיות טמאות לשם עורותיהן או דמן. הצ' הוא אחד מל"ט מלאכות האסורות בשבת (שבת א', ו'; ז', ב'; י"ג, ה—ד; י"ד, א'). מותר לצוד חיות או לפגוע בהן לבל יזיקו (והשר שופ' יד, ה; שמ"א יז, לד).

צִידוֹן (בערב' صيدا [צידא]), עיר נמל הגדולה בערי דרום לבנון, כ 55,000 תוש' (1972), רובם מוסלמים; כ 1/3 הם פליטים מא"י. העיר בנויה על כף שמולו איים קטנים. על אחד האיים בנוי מבצרים צלבני. העיר צ' משמשת מרכז מינהלי ומסחרי לאזור חקלאי המגדל הדורים, גפנים, בנגות ופירות נשירים. בצ' נמצא מסוף של צינור הנפט מסעודיה (TAPLine) המעביר כ 25 מיליון טון נפט בשנה (1973), וכן בית-זיקוק לצריכה מקומית. שתפוקתו 1.25 מיליון טון נפט בשנה. בקרבת-מקום נמצאים שני מחנות של פליטים ערביים מא"י, עין אלי-ח'לה ומ'יה, ששולטים בהם ארגוני החבלה והם אף משמשים כבסיסים לאימונים ולפעילות חבלנית.

היסטוריה. מובן השם אינו ידוע. לפי יוסטינוס (י"ח, 3) מקורו במלה הפניקית „ציד" (= דג), ויש המקשרים אותה עם שם האל הכנעני „ציד". העיר היתה, כנראה, מחולקת לרבעים; העיקריים שבהם — צ' רבה (יהר' יא, ח; יט, כח), ורובע הנמל — צ' הקטנה (ANET², 287). מבתי היסטוריונים הלניסטיים מסתבר שהיה נמל צ' סגור ושהיה לעיל נמל נוסף (תעלה קישרה, כנראה, בין שני הנמלים). צ' נזכרת לראשונה ב„עלילת כרת" שבכתבי אוגרית (ע"ע, עמ' 686). מתוך מכתבי אל-עמארנה (ע"ע, המאה ה-14 לפסה"ג) מתבררים מעמדה וחשיבותה של העיר, שנמצאה או במחנה העוין למצרים. בימי פלישות גויי הים (בתחילת תקופת הברזל) נחרבה צ' ויושביה ברחו לאי צור (יוסטינוס י"ח, 3, 5). משחזרה ושגשגה היא נזכרת בכתובות של תגלת-פלאסר (1100 לפסה"ג), כעיר הדרומית ביותר בין הערים שהעלו לו מנחה ומס.

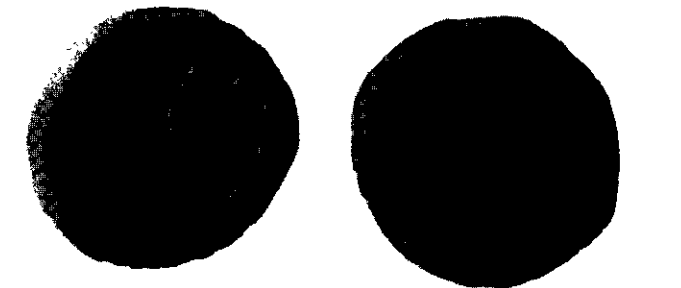

מטבע צידוני מהתקופה הפרסית

ציוניזם, ע"ע תרבות.

bard - J. Lauffray, S., 1951; K. Galling, *Eschmunazar und der Herr der Könige* (ZDPV, LXXIX), 1963; A. Cohen, *Palestine in the 18th Century* (index s.v.), 1973.

יע. ה. פ.

מאז כיבושה של צ' בידי הערבים באמצע המאה ה-8 נשארו תושביה תחת שלטון המוסלמים עד תחילת המאה ה-12. בשנת 1111 נכבשה העיר ע"י בלדוין I (ע"ע). ונהייתה לבירת הסיניאריה, במסגרת ממלכת ירושלים. ב-1187 נכנעה ללא-קרב בפני צלאח אל-דין שהגיס את ביצוריה. ב-1197 נפלה שוב בידי הנוצרים. ב-1228 הוקם בה "מבצר-הים", הקיים עד היום. אח"כ נתפסה שוב לזמן קצר ע"י המוסלמים. לראי IX (ע"ע). "הקדוש" הקים שנית את ביצורי העיר (1253); אח"כ נמכרה ע"י השליט המקומי, דילין, למסדר הטמפלרים וב-1291 ניטשה סופית ע"י הנוצרים.

בתקופת מסעי הצלב היתה צ' מרכז לסביבה שבה גידלו עצי תות לייצור משי (ע"ע, עמ' 610); לא ידוע מתי התחילו בכך. במאה ה-17 התפתחה העיר בזכות מאמצי פח"ר א-ל(ל)דין, השליט הדרוזי, שאפשר לצרפתים לקנות מאחו במקום ולהפכו מוקד למסחר סוריה עם אירופה. ב-1772 ניצח דאהר אלעמר (ע"ע), בעזרת הרוסים, את התורכים. במשך זמן ניכר היתה צ' הנמל העיקרי של דמשק. ברם, ב-1791 גירש ג'ואר (ע"ע) פחה את הצרפתים. העיר התנוונה שוב, וביירות תפסה את מקומה. ב-1837 נפגעה צ' קשה ברעידת-אדמה (שהחריבה גם את הגליל). ב-1840 הופגזה ע"י הצי הבריטי ובעלי-בריתה בנסיגונם (המוצלח) לסלק את כוחות מחמד-עלי (ע"ע) מ-סוריה. רק במאה ה-19 החלה העיר להתרחב שוב, ואחרי 1948 נעשתה מרכז לפליטים ערבים מא"י.

בימי הבית-השני התקיימה בצ' קהילה יהודית. הורדוס פיארו את צ' בבניינים יפים, ביניהם תאטרון. בזמן המרד הגדול הגנו אנשי צ' על יהודי העיר, ולאחר המרד נתיישבו בעיר פליטים מיהודה ומהגליל. היישוב גדל עוד יותר לאחר מרד בריכוכבא, ועם התנאים שהתיישבו בעיר נמנה ר' שמעון בר יוחאי, ששהה בה פרק זמן. חכמים אחרים קרויים ע"ש העיר: ר' שמעון הצידוני, ר' אבא צידוני ור' יוסף הצידוני.

קהילה קטנה התקיימה בצ' בתקופת השלטון המוסלמי. בנימין מטחלה (ע"ע) מצא 20 יהודים בעיר. משה בסולה (ע"ע) מספר כי ב-1521 היו בעיר כ-20 משפחות של יהודים מוסתערבים. בימי השלטון העות'מאני התפתח היישוב היהודי, ואנשיו עסקו במסחר ובחכירת מכסים. במאה ה-16 התקיימה קהילה חשובה בראשותו של ר' יוסף ס'רגוסי, שהיה אח"כ מחשובי רבני צפת. לאחר מרד הדרוזים במאה ה-17 נהיתה צ' לבירת הלבנון, וסוחרים יהודים רבים התיישבו בה. מסוף המאה ה-17 נידלדלה הקהילה עקב ירידת מסחרה של העיר. ב-1762, כותב ר' יוסף סופר מצפת, שהיו בצ' 60 יהודים ורובם מתו במגפה עד כי נשאר מניין דחוק. הנוסע משה ירושלמי מספר בספר המסעות שלו (נדפס 1769) שליהודי צ' שני בתי קברות, מהם אחד בתחום א"י. דוד דבית הלל, שיצא למסעותיו ב-1824, מספר שבצ' כ-20 משפחות יהודים, כולם ילידי המקום ודוברים ערבית. ב-1838 ישבו בצ' 40-50 משפחות שהתפרנסו בעיקר ממסחר. באמצע המאה ה-19 התיישבו בצ' יהודי הכפרים היהודיים בהר הלבנון, דיר אל-קמר ורצביה. דורות רבים התגוררו יהודי צ' בשכונה מיוחדת, ורק מתקופת השלטון הצרפתי החלו להתגורר מחוץ לשכונה. מסורות מזכירות את קברי זבולון (מדרום לצ'), אהליאב בן אחיסמך, בצלאל וצפניה הנביא. — קהילת צ' ירדה עם עליית בירות. במלחמת השחרור גורשו ממנה יהודיה, כ-200 נפש; רכושם החרם לטובת הפליטים הערבים מא"י. אח"כ חזרו בחסות הממשלה ובתיאם הוחזרו להם. ב-1968 ישבו בצ' כ-150 יהודים.

א.י. ברור, אבק דרכים, א', 11-20, תש"ו; י. ברסלבסקי, צ' וקברו של אהליאב בן אחיסמך בבני-סג'וד (בתוך: לחקר ארצנו), תשי"ד; י. בן צבי, שאר ישוב, 479-483, תשכ"ו; א. יערי, אגרות א"י, תש"ג. מ. - א. אש.

צ'ולקובסקי, קונסטנטין אדוארדוביץ' - К. Ф. Чулков - (איז'בסקיה [דרום סיביר], 1857 - קלוגה, 1935).

מחלוצי תורת האסטרונאוטיקה. בזכות רמת מחקריו, שערך אותם במעבדה ביתית, נבחר כחבר האקדמיה בפיסיקה ובכימיה. ב-1883 פרסם את הרעיון שהיה הבסיס לשימוש ברקטה כאמצעי-הנעה בחלל: כוח-התגובה אינו נזקק לאוויר. בגלל שימור תנועת מרכזי הכובד (ע"ע מכניקה, עמ' 437), תגרום ורימת גז ממיכל לתאוצת המיכל בכיוון ההפוך. ב-1903 תיאר במאמר רקטה מעשית, שתדוע בכוח השריפה של מימן נוזלי וחמצן נוזלי (כפי שנעשה כיום, למשל באחד משלבי "סאטורן 5"). בן-השאר גם חישוב צורות מתאימות לנחיריה-הפליטה, כך שהגז ייפלט במהירויות על-קוליות; הצורות המקובלות כיום דומות לאלה שחישב. ב-1917 הסיק, שהדרך המעשית היחידה לחלץ רקטה מכוח-הכבידה של כדה"א היא באמצעות כמה שלבים; גם רעיון זה מוגשם כיום. צ' עסק גם בבעיות מבנה החלל-נות, הגנת תא-הנוסעים מחום החיכוך באטמוספירה וסוגי-דלק שונים. ב-1919 נבחר לאקדמיה הסוציאליסטית וב-1925 הוענקה לו גימלה ממשלתית. עד מותו המשיך לפרסם מאמרים (60 מאמרים בשנים 1925-1932 בלבד) על בעיות המסע בחלל - במתמטיקה, אסטרו-נאוטיקה, מכניקה, פיסיקה ופילוסופיה - אך עבודתו הוכרה בעולם המדעי רק בשנות ה-30. כיום קרוי על שמו אחד מגדולי המכתישים עפ"י צדו האחורי של הירח, שנתגלה מהחללית הסובייטית, "לוניק 3" ב-1959.

ע"ע חלל, הטיסה אל ה-.

י. אחיוסף, ספר עידן החלל, 1970; F. I. Ordway, W. von Braun, - *History of Rocketry and Space Travel*, 1967.

צ'יונות, תנועה לאומית יהודית שקמה בסוף המאה ה-19 לשם החזרת עם ישראל למולדתו ההיסטורית בא"י ויונקת את השראתה מחזון שיבת ציון, שהטביע את חותמו על תר"י בכל שנות גלותו.

- מבוא, עמ' 592; 1. מ. בשרי ה'צ', עמ' 593; 11. רעיון שיבת-ציון של עם ישראל בקרב אומות העולם, עמ' 594; 11. מ. החיבת ציון' עד הרצל, עמ' 595; 14. ה'צ' המדינית, עמ' 595; 15. ה'צ' הרוחנית, עמ' 596; 16. ה'צ' המעשית, עמ' 596; 17. ה'צ' הדתית, עמ' 597; 18. ה'צ' הסוציאליסטית, עמ' 598; 19. ה'צ' הרוויזיוניסטית, עמ' 598; 20. ברית שלום, עמ' 599; 21. שוללי ה'צ': 1. המתבוללים, עמ' 600; 2. האורתודוקסיה והרפורמה, עמ' 600; 3. ה'בונד', עמ' 601; 4. המרכז סיום ותקומותיו, עמ' 601; 5. ה'כנענים', עמ' 602; 6. אוטונומיות, עמ' 602; 7. הסריטוריאליזם, עמ' 602; 8. התנועה הציונית בהתפתחותה: 1. ממותו של הרצל עד מלח"ע, עמ' 602; 2. 1914-1918, עמ' 603; 3. הצהרת בלפור, עמ' 603; 4. ועידת לונדון, עמ' 603; 5. תקופת המנדט, עמ' 604; 6. תכנית בילסמור, עמ' 605; 7. ה'צ' והערבים, עמ' 605; 8. התנועה הציונית עם קום מדינת ישראל, עמ' 607; 9. ההסתדרות הציונית: 1. השתייכות, עמ' 609; 2. מבנה, עמ' 610; 3. מוסדות, עמ' 610; 4. ההת'צ' והסוכנות היהודית, עמ' 611; 5. הסיעות, עמ' 611; 6. הקונגרסים הציוניים, עמ' 611; 7. הצ' בארצות השונות: 1. אירופה, עמ' 613; 2. אפריקה, עמ' 620; 3. אסיה, עמ' 621; 4. אוסטרליה, עמ' 623; 5. אמריקה, עמ' 623.

"ציון" (הנזכרת במקרא 152 פעם) היא שם נרדף לירושלים (ע"ע, עמ' 224) וסמל לכיסופי עם ישראל לעצמאות. הכרה זו משתקפת ביצירה היהודית לדורותיה החל בקינה, "על נהרות בבל, שם ישבנו גם בכינו בזכרנו את ציון" (תה' קלו, א), בתפילה החוזרת "ותחזינה עינינו בשוכך לציון ברחמים", בשירו הנודע של ר' יהודה הלוי (ע"ע). "ציון, הלוא תשאלי לשלום אסיריך", וכיר"ב הרבה. יסודה הראשון של האידיאולוגיה הציונית הוא שלילת הגלות, המ-גלמת את "צרת היהודים", והיסוד השני הוא בתפיסת מרכזיותה של א"י בהכרה ההיסטורית היהודית, וכדברי ב"צ דינור: "אפילו כשא"י לא היתה למעשה ברשותו של ישראל, לא היה ישראל עם מחוסר מולדת, אלא עם שאחרים גזלו ממנו את ארצו". ניסוח

שלים" הביע הס את אמונתו, כי צרפת תתן ידה להקמת מושבות ליהודים בא"י רחבת גבולות, "מתעלה סראץ עד ירושלים ומגדודת הירדן עד חופי הימה"ת. גם פעלם של תומכי יישוב א"י ומונטפיורי בראשם חרג מתחום הפילנתרופיה ונשא אופי מדיני, ומבשרי הצ' נציגי ה"השכלה". ד. גורדון, סמולנסקין ובן-יהודה (ע' ערכיהם), טענו לשילוב תחיית הלשון העברית בגאולה מדינית. עלילת דמשק (ע"ע) ב 1840 השפיעה על רבים ממבשרי הצ', ובעטיה התקרב, למשל, י. א. כרמיה (ע"ע), ממייסדי "כל ישראל חברים" (ע"ע) ונשיאה, לרעיון ההתיישבות בא"י, ובנאומו לרגל ייסוד "מקה ישראל" (ע"ע) אמר: "משתדרוך רגל היהודים על קרקע מולדתם, שוב לא יטוה לעולם".

בין מבשרי הצ' היה גם מרדכי נח (ע"ע), שכבר ב 1818 העלה את הרעיון בדבר החזרתם של היהודים לא"י. כהוראת-שעה ביקש לייסד מדינה יהודית ("אָרְט") ב"גרנד איילנד" שבאה"ב. ברעיון חידוש עצמאותו של עם ישראל במולדתו דגלו גם דישראליו וי. סל-ודור (ע' ערכיהם), שהאמין (ב 1830) כי ניתן לכנס קונגרס של נציגי מעצמות אירופה לשם הגשמת מטרה זו. בין 1835 ל 1840 ייסד משה שטיינשניידר אגודת סטודנטים בפראג לשם הפצת רעיון ייסוד מדינה יהודית בא"י, וב 1840 פורסם בשבועון הגרמני-יהודי "דֶר אֵרֵיִנְט" (לייפציג, 1840, XXVI, עמ' 200) מאמר, בעילום-שם, ובו קריאה ליהודי אירופה לחזור למולדתם. תכנית מפורטת לשיבת ציון העלה גם בניש (ע"ע), עורך ה"גזאיש פרוניקל" בלונדון.

לקראת סוף המאה ה-19, בעטיין של הרדיפות ברומניה והפרעות ברוסיה, קמה תנועת "חיבת ציון", שהושפעה במידה רבה מהגות מבשרי הצ' ופעלה להגשמת רעיונותיהם הלכה למעשה.

II. רעיון שיבת ציון של עם ישראל בקרב אומות העולם. ראשיתה של תנועת "הצ' הנוצרית" חלה עם הרפורמציה וצמיחת הכיתות הפרוטסטנטיות במאה ה-16, תחילה באנגליה ואח"כ ביבשת אירופה ובאמריקה. בעיקרו נשא רעיון שיבת ציון צביון תאולוגי: האמונה ש"מלכות האלף" של ישו תיפץ עם התגלותו המחודשת סמוך לאחר שיבת היהודים לארצם והתנצרותם. לתאולוגים אלה היתה השפעה על המדינאים בתקופתם. חיי העם האנגלי וספרותו, לרבות המשטר הפוריטני שהוקם בימי קרומול (ע"ע), עוצבו בהשפעת התנ"ך. שיבת היהודים לאנגליה בעקבות שליחות מנשה בן-ישראל (ע"ע) נרעדה לעשות צדק ליהודי בתורת יחיד בעוד ששיבת ציון ביקשה לעשות צדק ליהודים בתורת עם. ברוח זו הטיפו לרעיון שיבת ציון תומאס ניוטון (1704—1782), הגמון פריסטול, ותומאס ויד'רבי (Witherby; 1760—1820), ע"ר בלונדון שפעל להחזרת היהודים למולדתם. ב 1840 הגיש המתקן החברתי האנגלי לורד שפטסברי (ע"ע) לשר-החץ הבריטי פֶּמְרֶסְטוֹן (ע"ע) תכנית להתיישבות יהודית בא"י במסגרת החייאת "הארצות השוכנות בין הפרת לימה"ת".

היו נוצרים, חסידי שיבת ציון, שהטעימו את התועלת הפוליטית שאפשר להפיק מהגשמת הרעיון. הזעזועים שפקדו את הקיסרות העות'מאנית בימי מחמד עלי עוררו מחשבה בדבר הצורך להקים במוזה"ת מדינת-חיץ אזהרת למערב. ב 1841 קרא צ' צ'רצ'יל (ע"ע), הקונסול הבריטי בדמשק, לשחרור א"י ולהתיישבות יהודים בה, והקולונל ג'ורג' גולר, מושל דרום אוסטרליה, הציע להבטיח בכך את השפעת בריטניה בטוריה, וב 1852 אף ייסד "אגודה לטיפוח התיישבות יהודית בא"י". ב 1851 העלה האיטלקי בֶּנְדֵטוֹ מוֹטְלִינִי תכנית דומה לשם ביצור תרבות אירופה במוזה"ת, וב 1860 כתב לֶהֲרֵן (ע"ע), מוכירו של נפוליון III, קונטרס בזכות "כינונו מחדש של הלאום היהודי", מתוך אינטרס להבטיח את מעמדה של צרפת במוזה"ת. בין התומכים ברעיון שיבת ציון היו גם כאלה שהמניע לפעלם נבע מאהדתם לנדכאים ומשאיפה למצוא פתרון הומניטרי לרדיפות היהודים. ביניהם: אדוארד קֶזְלֵט וויליאם בֶּלְקֶסְטוֹן — שהגישו

מיסטי להכרה זו נתן בשעתו הרמב"ן, מחדש היישוב העברי בא"י, שהסביר את שממון הארץ בכך, "כי מאז יצאנו ממנה לא קיבלה אומה ולשון וכולם משתדלים להושיבה ואין לאל ידם" (פירושו לוי' כו, טו). התנועות המשיחיות וגלי העליה לא"י אינם אלא עדות למלחמה הרצופה שלחם עם ישראל למען ארצו ותקומתו הלאומית מימי בריכותבא. כשלון התנועות המשיחיות חיזק את ידי הטוענים נגד "דחיקת הקץ" ו"עליה בחומה", אך בהשפעת התנועות הלאומיות (ע"ע לאם, עמ' 72/4) במחצית הראשונה של המאה ה-19 העמיקה ההכרה שניתן לחולל את ראשית גאולת ישראל בדרך הסבע, כלר, ביד אדם, בעוד שגמר תהליך קיבוץ פזורת ישראל ייעשה בתקופה צו ההשגחה, התרופפות יסודות הדת בסוף המאה ה-18, פירוק המס-גרת הדתית של החברה היהודית וסכנת ההתבוללות והטמיעה. השאיפה לנורמליזציה של חיי העם תוך הבטחת זקופות קומה לבניו, חידוש מסורת עבודת-כפיים, בעיקר עבודת-האדמה, והחייאת תרבות ישראל ולשונה, נתנו דחף נוסף להתפשטות הצ', שגברה בייחוד למן סוף המאה ה-19 בשל האנטישמיות הגוברת באירופה. המונח "ציונות" נטבע ע"י נ. בירנבאום (ע"ע) בכה"ע שלו Selbsteman- zipation (1.4.1890). מאז הקונגרס הציוני הא' (1897) מקובל לכנות את התנועה שקדמה להרצל (ע"ע) בשם "חבת ציון" (ע"ע), ושל-אחריו — צ'. מאז ייסוד מדינת ישראל מקיף המושג גם את תמיכת התפוצות במדינה מבחינה פוליטית, תמריית ומוסרית.

I. מבשרי הצ'. נ. סוקולוב (ע"ע) מכיר בכך, ששרשי הצ' נעוצים בדברי ימי עם ישראל, אך הוא פותח את תולדות הצ' החדישה ב 1600 משום שעיקר עניינו בתנועת "שיבת ישראל" (Restoration of Israel) באנגליה. האהדה לרעיון שיבת ציון (ע"ע) לבשה אופי דתי ובאה או לידי ביטוי ספרותי בהגותם של יחידים שהעלו תכניות אוטופיות להקמת מדינה יהודית. דינור פותח את תקופת ה"דינמיקה הלאומית" דור מבשרי הצ' מכשלון השבתאות עד ראשית "חיבת-ציון", 1700 — עליית ר' יהודה חסיד (ע"ע) — עד 1881, ימי פרוץ הפוגרומים ברוסיה. במאה ה-19 הוכשרו התנאים להתפתחות תנועה להגשמה ציונית: המוני ישראל באירופה נתפכחו מחלום האַמְנִיפִצְיָה (ע"ע); שנתת ישראל לא נעקרה; ואפילו הנוצרים שציודו בשוויץ זכיות ליהודים היו בדעה כי "ליהודים בתורת אומה יש לסרב הכל; ליהודים בתורת בני-אדם יש להעניק הכל" (קלרמוך-טונר, 23.12.1789). ההשכלה (ע"ע) הכויבה, תקוות חידוש הלשון העברית וספרותה ונסיון ה"פרודוקטיביזציה" של הכלכלה היהודית לא הניבו פרי של ממש ופריקת מסגרות המסורת סייעה לתהליכי והתבוללות (ע"ע עם ישראל, עמ' 1003/4). בתנאים אלה היתה לתנועות השחרור הלאומיות באירופה השפעה מכרעת על מבשרי הצ'. הרבנים י. אלקלעי וצ. ה. קלישר, ופ. סמולנסקין (ע' ערכיהם) הצביעו על השתחררות היוונים, הסרבים והבולגרים מעול תורפיה כמעשה-מופת. ומ. הָס (ע"ע) העלה על נס את "הרוח הלא-מית היוצרת" בעמים; ומתוך שתפיסתו היהודית-הלאומית היתה מבוססת על השקפותיו בעניין הגזע, החשיב את מאבק הגזעים על מאבק המעמדות. לאחר איחוד איטליה (1859) ראה הס את בעיית עם ישראל כ"בעיה הלאומית האחרונה" הטעונה פתרון. בהעידו על עצמו שהוא תלמיד שפינוזה הביא הס מדברי רבו ב"מסכת התיאור-לוגית-המדינית", שראה את היהדות כראות לאומיות: "אני מאמין בהחלט, בידעי תמורות גורל העמים, שעם בוא שעת כושר יקים עם ישראל שוב את מדינתו". אלקלעי, קלישר וגוטמכר (ע"ע) הניחו את היסוד לצ' מעשית ומדינית כאחת בהצביעם על הצורך לנקוט פעילות דיפלומטית ולהסתייע בממלכות המערב למימוש חזון שיבת ציון. ב 1836 הציע קלישר לרוטשילד ולמונטפיורי לקנות ממחמד עלי (ע"ע) את כל א"י; בכך ביקש לחולל את הגאולה מ"למטה". בספרו "גורל לה" (תרי"ז) קרא אלקלעי להיעזר בשליטי העולם, להתארגן כעם ולגשת לפיתוח החקלאות והחרושת בא"י, ובספרו "רומא וירד-

די"ם" [ע"ע], ובקונ-
 גרס החמישי (1901)
 נוסדה ה"קרון הקימת
 לישראל" (ע"ע), ש-
 בוועדה לגאול את אד-
 מת ארץ-ישראל. עם
 תומכי הרצל ושיטתו
 המדינית נמנו: נזר-
 דאר, ד. וולפסון, מר-
 מורק, מ. בודנהיימר
 ומ. מנדלשטם (ע'
 ערכיהם).

תכנית באזל,
 שנוסחה בקונגרס הא',

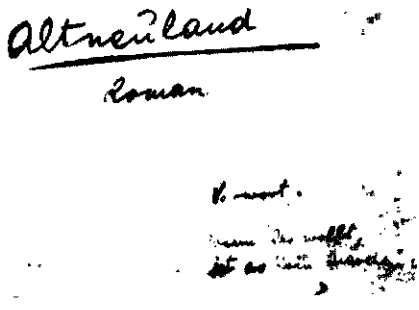

ציונות: עמוד השער של הרומן „אלטנולנד”
 ככתב ידו של ב. ז. הרצל. לטסה: „אם תרצו,
 איו זו אגדה” (שירות הצילומים של הסוכנות
 היהודית לא"י)

קבעה: „הצ' שואפת לרכוש מקלט (בית מולדת: Heimstätte) בטוח במשפט פומבי לעם ישראל בא"י. לשם השגת מטרה זו קובע הקונגרס את האמצעים האלה: 1) יישובה של א"י ע"י יהודים עובדי אדמה, בעלי מלאכה ובעלי תעשייה באופן מתאים למטרה; 2) ארגונו ואיחודו של כל העם היהודי ע"י מוסדות מתאימים, מקור-מיים וכלליים לפי החוקים של כל ארץ וארץ; 3) חיווק הרגש היהודי הלאומי וההכרה הלאומית היהודית; 4) עבודת הכנה לרכישת הסכמת הממלכות למטרה הציונית.”

במתכוון ניסח נורדאו את תכנית באזל במעורפל — „מקלט” במקום „מדינה יהודית”, „במשפט פומבי” במקום „לפי המשפט הבי”ל” — כדי שלא לעורר מורת-רוח אצל השלטון.

V. הצ' הרוחנית. הגורם הרוחני-התרבותי בצ' הודגש ע"י הס' וסמולנסקי, אך אחד-העם הוא שפיתח את הרעיון כמלוא הקפוח. במשנתו העמיד אחד-העם את האומה במרכז הכל, ומתוך שהגדיר את ה„אני” הלאומי הצביע על הכוח היוצר הפנימי שלו — מכלול יצירות-הרוח בעבר ושילובן בחזון העתיד. הפץ הקיום הלאומי יוצר כלים להבטחת הקיום — קרקע ומדינה, תחושה ומחשבה לאומיות. הוא הטעים את ההכרח בהכשרת לבבות והאמין בהתיישבות מעשית בא"י בקצב מתון. האיכות היתה חשובה בעיניו מן הכמות, ומשייסד את אגודת „בני משה” (ע"ע) ביקש להועיד לה בעיקר תפקידי חינוך. לאחר הקונגרס הא' היה ליריבו החריף של הרצל ותפיסתו המדינית. לפי הערכתו געוזה נקודת התורפה לא ב„צרת היהודים” כי אם ב„צרת היהדות”, שאיבדה את קנייניה הרוחניים. אחד-העם סבור כי א"י לא תוכל לפתור את בעיית היהודים במובן המדיני או הכלכלי, אלא במובן הרוחני. לדעתו „קיבוץ גלויות בא"י הוא דבר העומד מחוץ לגבול האפשרי”, ולכן יש להתרכז ביצירת „מרכז לאומי רוחני” שישפיע על כל נקודות ההקף בגולה היהודית. עם זאת הכיר בנכות הלאומית להיות רוב „בארץ אחת תחת השמים” („שלוש מדרגות”) וקבע, כי „א"י תגיע להיות מרכזו הרוחני רק אז כשהיהודים יהיו רוב התושבים בה וברשותם תהיה רוב אדמתה” („אגרות”, ג' 129). בא"י ביקש אחד-העם לעצב גם טיפוס יהודי חדש ברוח מוסר היהדות היונקת מתכניה המסרתיים של תרבות ישראל ומשלבת בתוכה גם יסודות אנושיים כלליים. אחד-העם היה בין הראשונים שהפנו את תשומת לב התנועה הציונית לבעיית היחסים עם הערבים בא"י. בעקבות ביקורו הראשון בא"י (1891) הצביע על הטעות הגסה לחשוב את הערבים ל„פראי מדבר”, „שאינם רואים ואינם מבינים את הנעשה מסביב להם”, בעוד ש„הם מחשים ועושים עצמם כלא יודעים, לפי שאינם רואים במעשינו עתה שום סכנה לעתידותיהם... ואולם אם תבוא עת אשר חיי עמנו בא"י יתפתחו כל כך עד שידחקו מעט או הרבה רגלי עם הארץ, אז לא על נקלה יניח זה את מקומו” („אמת מא"י”).

VI. הצ' המעשית. לאחר מות הרצל, משנכזבו התקוות

עצומות לנשיאי אה"ב — דינן (ע"ע), יוזם ה„צלב האדום” והסופרת ג'. גליוט (ע"ע), שהאצילה מרוחה זו על יהודים ולא-יהודים רבים. עם תומכים אחרים נמנו רומנטיקנים כלורד בירון (ע"ע) וארכאולו-גים כוזרן (ע"ע) וקונדר (ע"ע), שמתוך חקר „ארץ הקודש” וחיבת „עם התנ"ך” דגלו ברעיון יישוב א"י והחזרת שלטון יהודי בה. היו גם נוצרים ששיתפו עצמם בפועל במעשה ההתיישבות: ל. אוליפנט (ע"ע), שהתעניין במיוחד ביישוב עבה"י מזרחה וסייע ל„חיבת ציון”; הנרי מונק, תאולוג קנדי, שהציע לבריטים לקנות מהשלטון את א"י בשביל היהודים והכלר (ע"ע) האנגליקני, מראשוני עתרי הרצל. בין חסידיו הצ' מקרב הנוצרים במאה ה-20 בלטו במיוחד לוד ג'ורג', בלפור, סמטס, מסריק, וג'וזף, א. וינגיט (ע' ערכיהם) ואחרים, שבי-השקפת-עולמם הציונית נמגו רוב היסודות שאפיינו את קודמיהם. III. מ. חיבת ציון” עד הרצל (ע"ע א"י, עמ' 508 ואילך).

הצ' נבדלה מהותית מהתנועות הלאומיות באירופה בכך, שנצמדה לטריטוריה שבה ישבו רק מעט-מזער מישראל, דחף מכריע לתנועת השיבה למולדת היהודית נתנו הפוגרומים ברוסיה בשנות 1881/2 והתגברות האנטישמיות בגרמניה, רומניה, אוסטריה ומערב אירופה. הפרעות והגזרות חוללו תנועת בריחה והגירה רבת-הקף. כ-2.5 מיליון יהודים היגרו לאה"ב בין 1880 ל-1914 ומיעוטם פנו לא"י (ע"ע עם ישראל, עמ' 984/5). הערגה לגאולה, הסלידה מהגלות והשאיפה לחידוש חיי עם יוצר על אדמתו ההיסטורית הניעו קבוצות קטנות מסוגה של ביל"ו (ע"ע) לעלות לא"י. יחידים וקבוצות עלו מפינות שונות ברוסיה וברומניה והקימו תוך להט חלוצי והקרבה עצמית מושבות חקלאיות ביהודה, בשומרון ובגליל. ה„אוטואמנציפציה” (ע"ע) לפינסקר (ע"ע) סיפק בסיס אידיאולוגי נאות לפעולה, אך מחמת התנגדותם הקשוחה של השלטונות התורכיים לעליה ולהתייש-בות צומצמה הפעולה עדי-מאד. לילינבלום (ע"ע) הגה במושגי עבודה מעשית של „עוד עז אחת בא"י ועוד דונם אחד אדמה”, ולוועידת קטוביץ — הכינוס הראשון של „חיבת ציון” ב-1884, שכונה כפי סוקולוב ה„פרלמנט הגדול בישראל” — באו 35 צירים בלבד. מפעל ההתיישבות של „חיבת ציון” היה מצטמק הולך אלמלא נחלץ לעזרתו הבארוך א. דה רוטשילד (ע"ע).

IV. הצ' המדינית קשורה בשמו של הרצל. פינסקר הוא המחוקק של הצ' המדינית, והרצל האפוסטולי שלה... [ש]עשאה לקניין הרבים” (אחד העם [ע"ע]). ואכן, דמיון רב קיים בין „מדינת היהודים” (1896) ל„אוטואמנציפציה” (1882); שני הקונטרסים מצביעים על שורש הבעיה: „צרת היהודים”. לדעת פינסקר, הצ' היא תולדת ה„יידופוביה”, והרצל ביקש בראש וראשונה לפתור את בעיית האנטישמיות. בכוח אישיותו, חזונו ותנופתו העלה הרצל את שאלת היהודים על סדר יומם של העמים; הוא תפס את מצוקת עם ישראל כבעיה מדינית-עולמית שיש לטפל בה בגלוי בזירה הבין-לאומית. בעיית היהודים היא, לדעתו, מעניינן של כל אומות העולם, ומשום כך עליהן לסייע בפתרונה כדי להשתחרר ממגפת האנטישמיות. הרצל לא נרתע מלשאת ולתת אפילו עם מנהיגים אנטישמיים, ומתוך גישתו המדינית המקיפה חיפש את עזרת שליטי העולם — הקיזר הגרמני והשלטון התורכי, מדינאי המערב ומעצבי דעת הקהל הנאורה באירופה. שאיפתו היתה להשיג „צ'רטר”, כתב-זכויות מדיני, שיעניק ליהודים ריבונות בטריטוריה משלהם. הוא לא גרס את ההתיישבות הועירה וההדרגתית, שלל את ה„הסתננות” לא"י וטען להבטחת תנאים להגשמת תכנית התיישבות רבת-הקף, בהסכמת השלטון. לדעתו לא ניתן לפתור בעיה מדינית בדרכי פילנתרופיה, ומהלך ההתיישבות בקצב דאז היה מצריך 900 שנה כדי להביא לפתרון שאלת היהודים. כדי לשוות לצ' מעמד של „מדינה בדרך” יצר לה הרצל כלים ממלכתיים. ב-1897 התכנס הקונגרס הציוני הראשון בבאזל, כפרלמנט כלי-יהודי, ונבחרו מוסדותיו המינהליים. בקונגרס השני (1898) נוסד הבנק הלאומי („אוצר התיישבות היהו-“

בא"י האציל הרב א. י. קוק (ע"ע) מרחו על הצ' הדתית. בעיניו נתפסה ההתיישבות בארץ כ"אתחלתא דגאולה", ואפילו את החילונים ראה בבחינת מכשיר ביד ההשגחה העליונה. בראש סיעת ה"מזרחי" שלאחר מלח"ע I עמדו הרבנים בראשון וימיו (ע' ערכיהם). התנועה השקיעה את מרצה בטיפוח מערכת חינוך דתית-לאומית, וממנה נסתעפה תנועת "הפועל המזרחי" שעסקה בהתיישבות דתית בא"י בסיסמת "תורה ועבודה".

VIII. הצ' הסוציאליסטי. ראשיתה סמוך לקונגרס ה'ג', ומייסדה היה נ. סירקין (ע"ע). תלמידו של משה הס. אחריו עמד בראשה בורוכוב (ע"ע). שניהם דחו את האידיאולוגיה של ה"בונד" (ע"ע), ואף שהכירו בחשיבות הפרולטריון היהודי שמכונן את ידם על דרך הניתוח הציוני של המשבר היהודי, מתוך הכרה שהאנטגוניזם שמיות היא תופעה קבועה שלא תחלוף גם עקב המהפכה. גם מעמד הפועלים אינו מחוסן בפני שנאת ישראל, ובגולה ייחשבו היהודים תמיד ליסוד זר. בשל המצב הלא-נורמלי של הקיום היהודי נדחה הפועל היהודי לעיסוקים "בלתי-פרודקטיביים" או שוליים, ומכאן שאין פתרון אלא בהגירה, וריכוז טריטוריאלי הוא כורח היסטורי. ייחוד עם ישראל נוטל את העוקץ ממלחמת המעמדות בעם היהודי, שכן חזון משותף יש להם לכל המעמדות — הצ', הנושאת גם אידאל חברתי. לדעת סירקין יש לכונן את מדינת היהודים על בסיס קואופרטיבי. כלר, להשתית את הכלכלה על עקרון של עזרה הדדית ועל בעלות העובדים על אמצעי-הייצור או בעלות הצרכנים על מוסדות האספקה.

בורוכוב ביסס את הצ' על יסוד מרכסיסטי ומיג את הקטרמיניזם המהפכני עם הרעיון הטריטוריאלי. בניגוד לסירקין, שבקבות משבר "אוגנדה" נעשה לסוציאליסט-טריטוריאליסט, טען בורוכוב כי ההתפתחות הבלתי-נמנעת ("ה"סטיכית") של הקפיטליזם תביא להתגשמות הצ' רק בא"י, וכי רק בה יהיה למעמד-הפועלים היהודי, בסיס אסטרטגי למלחמת מעמדות נורמלית. בסוף חייו הכיר בורוכוב גם בצד ה"רגשי" של הצ'; במקום המונח "פלשתינא" השתמש ב"ארץ-ישראל" ובמקום הגירה "סטיכית" — "עליה חלוצית".

הוגה-דעות שלישי, אף כי לא סוציאליסט במובן המקובל, היה א. ד. גורדון (ע"ע). שפסל את המרכסיזם הבי"ל ואת מלחמת המעמדות. בעבודת-כפיים, ובייחוד בחקלאות, ראה ערך-חיים נעלה הן לגבי היחיד והן לתחיית העם. באמצעות העבודה היוצרת קשור העם, אל אדמתו ואל תרבותו, הצומחת מאדמתו ומעבודתו. תפיסתו הציונית הולוכה ממילא אל חזון החברה הסוציאליסטית, שכן "עיקר עבודתנו בא"י הוא למצוא דרכים לסדר עבודה כזה, שלא יהיה מיוסד על ניצול כוח הפועלים ע"י אחרים".

ב 1905/6 התארגנו הציונים הסוציאליסטים במפלגות ארציות ברוסיה, באוסטריה (ש. קפלנסקי [ע"ע]), באה"ב, באנגליה ובא"י (בן-צבי, בן-גוריון [ע' ערכיהם]). ב 1907 נוסדה "הברית העולמית של פועלי-ציון".

הסוציאליזם הציוני חולל תנועות נוער חלוציות רבות ("צעירי ציון", "החלוץ", "השומר הצעיר", "גורדוניה", "הפועל הצעיר" [ע' ערכיהם]), ורוב אנשי ה"עליה השניה" (ע"ע א"י, עמ' 512; שיבת ציון ועליה), שנמנו עם מחנה זה, הטביעו את חותמם על התפתחות היישוב בא"י והעמידו מנהיגים בולטים ביישוב ובמדינת ישראל (בן-צבי, בן-גוריון, ב. כצנלסון, טבנקין ועוד). מחנה זה נתפצל במרצת הזמן לזרמים שונים על רקע הגישות השונות ל"עבודת ההווה" בגולה, היחס לעברית וליידיש והזיקה לסוציאליזם הבי"ל ולקומינטרן (ע"ע פועלי ציון; [ה]פועל הצעיר; מפלגת פועלי א"י; מפלגת הפועלים המאוחדת ועוד).

IX. הצ' הרדיקליסטי. הצ' הרדיקליסטי (ע"ע) ראה עצמו ממשך דרכו של הרצל, אלא שהוסיף לצ' המדינית את הרעיון הצבאי. שרשי הרדיקליזם נעוצים בימי מלח"ע I. בפעילות ליצירת

להשיג "צ'רטור", עלתה קרן הדוגלים בהגברת פעולות ההתיישבות בא"י. בעקבות הפלמוס על "הצעת אוגנדה" (ע"ע) נתחזקה הזיקה לא"י במדיניותה גם בהשפעת חוברתו של אוסישקין (ע"ע) ה"מצע שלנר". כן הודגש הצד התרבותי של הצ' לאור הצורך בהרחבת "עבודת ההווה" (Gegenwartarbeit) התעמלנית בגולה בקרב ההמ"ר נים (ע"ע הלסינגפורס, ועידת-). באוגוסט 1907 החליט הקונגרס הח' בהאג, על הקמת ה"משרד הארץ-ישראלי" ביפו. בראשות א. רופין (ע"ע), לטיפוח ההתיישבות בא"י. בקונגרס הציע ה. ויצמן (ע"ע) סיני תזה, לפיה אין לזלזל במאמצים המדיניים, מתוך הכרה שהצלחת הצ' תהא מותנית בהשגת העבודה המעשית בא"י. כך נטבע המושג צ' "סינתטית", שיסודותיה — פעולה מדינית, עבודה מעשית בא"י וטיפוח ערכי תרבות ישראל. בתפיסה זו טבועים העקרונות שהנחו את הנוגת וייצמן: רתיעה מנוקשות רעיונית, גמישות טקטית, ריאליזם מדיני, אמונה בתהליך האולוציוני, פשרנות, התנגדות לסיסמאות וחיפוש מכנה משותף לאחדות פעולה מצד כל המרכיבים באומה. VII. הצ' הדתית. השילוב בין דת ישראל ללאומיות היה ביסוד המצע האידיאולוגי של מבשרי הצ' מבית מדרשם של הרבנים אלקלעי, קלישר, גוטמכר, מוהליבר, הנצי"ב (נפתלי צבי יהודה ברלין) ואליאשברג (ר' לעיל, עמ' 593). במרכז המחשבה של הצ' הדתית תופסים מקום מיוחד עם ישראל, תורתו וארצו שתחומיהם יונקים זה מזה ללא הפרד. שרשי הצ' הדתית נעוצים בדברי ימי האומה מראשית יצירתה ושאפתה להחזיר לעם לא רק את חירותו המדינית בארצו ואת לשונו, אלא גם את תורתו. יהדות של מצוות מעשיות היא תנאי עיקרי לקיום האומה בארצה בחתירתה לקראת האידיאל של "ממלכת כהנים וגוי קדוש".

בשם ה"מזרחי" (ע"ע; ר"ת מרכז רוחני) השתמש לראשונה הרב מוהליבר מביאליסטוק שעסק בתעמולה בקרב היהדות החרדית למען יישוב א"י. תחילה נמנה עם "חובבי ציון" ומשפתח הרצל בפעילותו נתן הרב מוהליבר ידו לצ' המדינית, אך לא השתתף בקונגרס הציוני הא' מחמת זקנתו. הרב ריינס (ע"ע) היה מהמעטים בקרב הרבנים ידועי-השם שזענו לקריאת הרצל. כאשר צעדה הצ' החדשה את צעדיה הראשונים נתפלג המחנה החרדי; השגות כמה ממתנגדיה נקבצו בספר "אור לישירים" (ורשה, תר"ס). שאלת הזיקה שבין הדת לתרבות עוררה פלמוס חריף, בייחוד בחמשת הקונגרסים הראשונים, ואף שנקבע בקונגרס ה'ב' שאין כוונה לפגוע במעמד הדת בחיי האומה, נשתמעה תמיד באזני החוגים הדתיים במזרח אירופה נימה אנטי-דתית מהמשג "תרבות". הרב ריינס היה סבור כי על התנועה הציונית להתמסר לפעולה מדינית בלבד ולהסתלק מפעולה תרבותית. גישה זו של הציונים הדתיים עוררה התנגדות בקרב קבוצת סטודנטים צעירים (מוצקין, וייצמן ואחרים), שייסדו בקונגרס ה'ה' את ה"פרקציה הדמוקרטית", ומשנעשתה ה"קולטורה", לפי החלטת הקונגרס ה'ה', חלק מן התכנית הציונית, נוסדה ב 1902, בוויילנה, הסתדרות ה"מזרחי" (ע"ע) ביזמת הרב ריינס וז. יעבץ (ע"ע), שחיבר את ה"קול קורא" הראשון שלה. אח"כ נצטרפו אל ה"מזרחי" גם נציגי היהדות החרדית בגרמניה: הרב נחמיה נובל, הרמן שטרק ולואיס פרנק. ב 1904 נערכה הוועידה העולמית הראשונה של ה"מזרחי", בפוזנא (פרשבורג), ונוסח בה מצע-התנועה על בסיס תכנית באזל: שמירת התורה ושיבה לא"י, סיסמת ההסתדרות לפ-עולות החינוך היתה: "עם ישראל, תורה וציון". משנתקבלה בקונגרס הח' (1911), חרף התנגדות ה"מזרחי", החלטה חדשה לכלול את ענייני החינוך והתרבות בפעולה הציונית, פרשו כמה מחברי ה"מזרחי" מההסתדרות הציונית והצטרפו ליוזמי אגדת ישראל (ע"ע), שנוסדה ב 1912. לימים ראתה אגודת את הצהרת בלפור והמנדט כחלק מהגאולה המובטחת, ואף שלא הצטרפה לסוכנות היהודית, פיתחה שורת מפעלים בא"י. לאחר השואה החלה אגודת לשותף פעולה עם המוסדות הציוניים.

בעיית עם ישראל כולו. היו שלא ראו טעם להוסיף עוד מדינה לאומית קטנה בדור שקרן הלאומיות יורדת בו, ואחרים דגלו בפתרון בעיית היהודים במסגרת תיקון העולם כולו. אם תוך שטטש ההבדלים הגזעיים והלשוניים, ואם במסגרת עולם שוויוני אחד, תוך ביטול המחיצות המעמדיות.

1. המתבוללים נמגו עם שוללי הצ' מעיקרה; מהם שתתרו להתנכר למוצאם ומהם שראו ביהדות מסגרת דתית גרידא. האמנ-ציפציה וה"השכלה" עודדו את יהודי מערב אירופה להתמוג באומות שבתוכן ישבו, ומתוך שאיפה להצדיק את מתן זכויות האזרח, נטו להתבוללות ולוויתור על הלאומיות היהודית (ע"ע עם ישראל, עמ' 1003/6).

מטבע הדברים התנגדו חוגי המתבוללים לצ' שאותה ראו כמכשול בדרכם. עם הופעת הצ' המדינית הוטרדו גם מחשד ה"נאמנות הכפולה", כלר, האשמה שיטיחו כלפיהם שהם שומרים אמונים בעת ובעונה אחת למולדת האזרחית ולמולדת ההיסטורית. לדוגמ ג', גיגר (ע"ע) טען ש"הצ' מסוכנת לרוח הגרמנית" ואינה אלא חזון תעותעים, והפילוסוף הרמן כהן (ע"ע) דחה את הצ' ודגל בהשתלבות היהודים בגרמניה במשמעות האזרחית והלאומית-מדינית, תוך שמירת ייחודם הדתי. באנגליה ראה ק. מונטיפיורי (ע"ע) בצ' "צרות אופק" ובגידה באוניורסליות היהודי, והתנגדות לצ' מצד שני הגופים המרכזיים של יהדות בריטניה, "ועד שליחי הקהילות" ו"אגדת אחים", הגיעה לשיאה ב 1917, בנסיון לסכל את פרסום הצהרת בלפור. עם ראשי המתנגדים נמנו ל. חלף וא. מונטגיו (ע' ערכיהם), שהיו בין האחראים לשינויים שהוכנסו בנוסח המקורי של ההצהרה לרעת הצ'.

בצרפת התנגדה "כל ישראל חברים" מלכתחילה לצ', וב 1910 העלתה את הטענה שהצ' סותרת את רוח ה"עות'מאניות" הצריכה להיות מקובלת על יהודי א"י. עם זאת שיתפה עצמה כ"ח במפעל ההתיישבות בא"י.

בא"י היה ה"ועד היהודי האמריקני" (American Jewish Com-mittee) אנטי-ציוני מראשיתו. ב 1918 אמנם קיבל הוועד בברכה את הצהרת בלפור, אך הטעים כי אה"ב היא מולדת יהדות אמריקה בעוד שא"י היא "מקלט" לפליטים. לימים נתמתן גוף זה ועם קום המדינה תוקנה חוקתו (1949) לאמר: "אנו רואים את תקומת מדינת ישראל כמאורע בעל חשיבות היסטורית... נעזור בבניינה של ישראל כמרכז רוחני ותרבותי, ובפיתוח יכלתה להבטיח חיי כבוד וחופש לכל הרוצים לעשותה לביתם". ב 1942 נוסדה ה"מועצה האמריקנית ליהדות" (American Council for Judaism) בתגובה על החלטת ה"רעידה המרכזית של רבנים אמריקנים" לתמוך בהקמת צבא יהודי בא"י. נשיאה הראשון של ה"מועצה" היה לסינג רונזולד דוברתה הראשי — אַלְמֶר בְּרֶגֶר. בשיא פעולתה טענה ה"מועצה" ל 20,000 חבר ותמכה בגלוי בעמדת הערבים נגד ישראל. לאחר מלחמת ששת הימים נתמעטה השפעתה.

2. האורתודוקסיה והרפורמה היהודית החרדית ראתה בצ' מראשיתה תנועה חילונית החוטאת ב"דחיקת הקץ", ורק מיעוט רבנים הצטרף לצ'. כנגד הקובץ "שיבת ציון" (תרנ"ב), שכלל מכתבים מעשרות רבנים בשבח רעיון יישוב א"י בזמן הזה, פרסמו כמה מגדולי התורה קונטרסים חריפים בגנות הצ'. אפילו הפלג האורתודוקסי ששיתף עצמו בפעילות פילנתרופית למען א"י הסתייג מהרצל בפומבי, ורבנים רבים ראו בו מעין שכתי צבי. באנגליה אסר הרב הראשי גפתי אדלר (ע"ע) על הרבנים להטיף צ' בבתהכ"נ וכן אסרו ראשי העדה הספרדית על משה גֶסְטֶר (ע"ע), מראשוני התומכים בהרצל, להזכיר את הצ' בתוקף כהונתו.

התנגדות הרפורמה (ע"ע) קדמה להופעת הצ' המדינית. מ 1840 הסתייגה זו מכל גילוי של לאומיות יהודית, וכאורתודוקסיה, דחתה גם היא כל הגדרה חילונית של היהדות. בצ' ראתה מכשול על דרך

(ה)גדודים (ה)עבריים (ע"ע). זרם זה שאב גם מהשראתו של טרומ-פלדור (ע"ע), שגילם את דמות הציוני הלוחם, וב 1917 העלה תכנית לגייס ברוסיה צבא-רבנות של יהודים שיפלוש לא"י דרך קוקו; על שמו נקראה תנועת הנוער של המפלגה הרוויזיוניסטית (הצה"ר) — בית"ר (ע"ע רוויזיוניסטים). הרוויזיוניזם ייצג את הזרם המכסי-מליסטי בצ', ולידתו ב 1924/5 באה לחלל "רוויזיה" במדיניותו הפייסנית של וייצמן כלפי ממשלת המנדט. שאיפתו היתה להעניק לצ' תנופה ממלכתית, להקים "משטר התיישבותי" שיכשיר את א"י לקליטת המונים וליצירת רוב עברי בה, ולהנהיג "מדיניות לחץ" בדרך של עריכת עצימות ("פטיציות"), החתומות בידי מאות אלפים, הפגנות המונים במגמה להניע את בריטניה לייסד מדינה עברית משני עברי הירדן, כהבטחתה. כן העלתה מפלגת הצה"ר את התביעה לחידוש הגדודים העבריים ולהכשרתו הצבאית של הנוער העברי, הרוויזיוניזם דגל ב"מניזום" רעיוני, ששלל כל התמכרות לאידאלים נוספים בצד הצ', כגון מלחמת מעמדות, הטיף למשטר של שלום סוציאלי עד לאחר ייסוד המדינה.

בא"י הטיפו א. אחימאיר, א. צ. גרינברג (ע' ערכיהם) וי. ייבין לצ' מהפכנית. התארגנות זו, במסגרת ברית הצה"ר, החלה לאחר פרעות תרפ"ט, בתביעה ל"אקטיוויזם מהפכני", ופעלה בשם "ברית הבריונים". מנהיגיה חלקו במידת-מה על השקפות ז'בוטינסקי; מתוך שהם זלזלו במערכה המדינית, ראו בממשלת המנדט שלטון זר וקראו לנוער העברי למרי ולמאבק נגדה. סיעה זו, בחלקה, התייחסה בביקורת חריפה למפלגות-הפועלים המרכזיסטיות ביישוב העברי, ונוצרה ביניהם איבה שהעמיקה במיוחד אחרי רצח ארלוזורוב (ע"ע). לימים נתפתחו משורות הרוויזיוניסטים הארגונים אצ"ל ולח"י.

X. "ברית-שלום". מראשית המאה ניסו כמה מהעוסקים בגאולת-קרקעות בא"י לטפח יחסי ידידות בין יהודים לערבים. מאז אישור המנדט ב 1922 (ע"ע א"י, עמ' 529) ועד ייסוד המדינה התארגנו חוגים מצומצמים של אינטלקטואלים יהודים במגמה לקדם יחסי הבנה בין שני עמי הארץ, מהם: "ברית שלום" (ע"ע), "קדמה מורחה", "איתוח" ועוד. האישים הבולטים היו מ. בוזר ומאגנס (ע' ערכיהם). הם האמינו בזכות היהודים להתיישבות בא"י, אך תלו אותה בהשגת הסכם עם הרוב הערבי תוך ויתור על השאיפה לרוב יהודי, ובשנות ה 30 סמכו את ידם על הגבלת העליה היהודית שהיתה מביאה, בסופו של דבר, להקפאת מיעוט יהודי של 40% מכלל תושבי א"י. אחרים, לעומתם, כגון י. רדלר-פלדמן (ע"ע), עמדו על עליה חפשית בלא הגבלה. קבוצות אלו היו קרובות למשנת ה"מרכז הרוחני" של אחד-העם והטיפו להפיכת א"י למדינה דו-לאומית, בה תהיה לשני העמים אוטונומיה תרבותית. לפני קום המדינה היתה גישה דומה מקובלת גם על "השומר הצעיר".

XI. שוללי הצ'. מתנגדי הצ' בעולם הלא-יהודי שאבו את השראתם בעיקר משנאת ישראל, ומאז פעילותו של הרצל ואילך, ביססו את יחסם העוין על שיקולי אינטרסים פוליטיים או אהדה לערבים.

מתנגדי הצ' במחנה היהודי נמנו עם אסכולות שונות. מהם שהסכינו עם החיים בגלות, השתלבו בכלכלת עמי-הארץ חרף הרי-זיפות ודגלו בקיום יהודי בעל ייחוד תרבותי-רוחני במסגרת החברה הכללית; הצ' עלולה היתה לערער את מעמדם כמיעוט. אחרים ראו במתן שוויון זכויות ליהודים פתרון למצוקתם ופתח להיטמעם באוכי-לוסיה הכללית, בייחוד לרגל אבדן ערכי אמונה התבטלות ה"זרות" היהודים, רבים מחוגי שומרי-הדת ראו בצ' תנועה של "משיחיות שקר", שמקורה בנסיון להתערב במעשי ההשגחה, בעוד שחוגים רבים בקרב מתקני-הדת שללו את הצ' משום שראו בה צמצום יעוד עם ישראל כ"אור לגויים". אחרים לא האמינו שהיהודים מוכשרים להפריח את שממות א"י, ושהארץ מסוגלת לפתור את

פארטיי"), הוכרה ע"י הקומוניסטן כסניפו האי, שיתפה עצמה בפרעות תרפ"ט (1929) נגד היישוב היהודי ולאחריו פעלה ליתר "ערביזציה" בשורותיה. במדינת ישראל תאמו במשך שנים רבות עמדותיה האיד-אולוגיות של מק"י (ע"ע מפלגה קומוניסטית ישראלית) למדיניות בריה"מ כלפי ישראל, ורק ב 1964 חל פילוג בתוכה: רוב חבריה היהודים שינו את יחסם לחיוב מאבקייה של מדינת ישראל בעוד שהקבוצה המצדדת בלאומנות הערבית התארגנה כ"רשימה קומוניסטית חדשה" (רק"ח).

5. ה"כנענים" (ע"ע) קראו לגיתוק מהיהדות ולהתנערות מהצ' בראשית מדינת ישראל פותחה אידאולוגיה לכינון ישות "עברית" בא"י שתסתייג מיהדות ה"גלות", לגיבוש לאומיות טרום-ישראלית, מקראית-כנענית, ולהשתלבות ב"מרחב השמי". התנועה הבחינה בין "עברי" ליהודי וחיפשה השראה בנושאים ובסמלים של המזרח הקדום. יוזמי התנועה היו א. ג. חורון (גורביץ) והמשורר י. רטוש (ע"ע). בסוף שנות ה 20 טבע גם איתמר בן-אב"י (ע"ע) מושג ל"אחנה עברית-ערבית" בשם "פלשתניזם", ובשנות ה 50 פיתח אורי אבנרי את רעיון ה"מרחב השמי" שנתבסס על "ישראל בלי צ'". השפעת זרם זה ניכרת מעט בספרות העברית.

6. אוטונומיזם (ע"ע). אבי זרם זה, ש. דובנוב (ע"ע), לא שלל את בניין א"י, אך התנגד לשלילת הגלות. מאחר שלא האמין שהצ' תפתור את בעיית כל היהודים פיתח, כאלטרנטיווה, את רעיון הלאומיות היהודית בתפוצות. מרכזיה יתפתחו ברוסיה ובאמריקה, וא"י תהיה מרכז רוחני קטן, "משתלת-מפת של תרבות לאומית טהורה". ע"כ לא דחה גם את השימוש בלשונות המדוברות בפי היהודים בארצות-מושבם, אף שלא ויתר על השפה העברית. ש. רבידוביץ (ע"ע), שהלך בעקבות דובנוב, דגל אף הוא ב"קיום התפוצה" אך בלא להכיר בהגמוניה הרוחנית של א"י.

7. הטריטוריאליזם (ע"ע) בראשיתו לא שלל את הצ' מעיקרה, אלא נועד לשמש השלמה לה; הוא ביקש פתרון דחוף למצוקה היהודית. מתוך שהטיל ספק בכוח א"י לקלוט המוני מהגרים ממזרח אירופה, ומהרגשה שהצ' באה, בתקופות שונות, עד משבר, ואולם, לימים, עלתה מתעמולתו נימה אנטי ציונית, מהכרה שהצ' פוגעת בסיכויו למצוא טריטוריה מחוץ לא"י.

התנועה הראשונה, יק"א (ע"ע), נוסדה ב 1891 ע"י הבארון הירש (ע"ע). ב 1905 פרש י. זנגויל (ע"ע) מהסתדרות הציונית בעקבות "משבר אוגנדה" ויסד את יט"א (JTO). במנשרה הראשון נאמר שאין יט"א, כגוף, עומדת ב"אופוזיציה לצ'". ברוח זו פעלה הקבוצה הטריטוריאליסטית ברוסיה, בראשות מ. מנדלשטיין. קבוצה אחרת, בראשותם של א. נוסיק וד. טרייטש (ע"ע ערכיהם), עמדה בין "ציוני ציון" ל"טריטוריאליסטים" בהטיפה להרחבת ההתיישבות היהודית גם בארצות השכנות לא"י, לרבות קפריסין. עם עליית היטלר לשלטון ופרסום גזרות המנדט על העליה לא"י, נתחדשו פעולות יט"א, ואפילו לאחר קום המדינה לא פסקו מאמצי ה"ליגה למען ארץ חפשיית", בהנהגתו של י. נ. שטיינברג (ע"ע), בנימוק ש"אין להניח לעתיד היהודי כולו להיות תלוי אך ורק בישראל" ששטחי ההתיישבות בה מצומצמים ואיבת הערבים בה גוברת.

XII. התנועה הציונית בהתפתחותה. 1. ממותו של הרצל עד מלח"ע I. מות הרצל (1904) היה זעזוע קשה לתנועה הציונית, ועם חילופי המשמרות חלה תקופת מעבר שהביאה לשינוי הקו הציוני. לאחר סירובו של נורדאו לשמש נשיא הוטל התפקיד על ד. וולפסון (ע"ע), שהמשיך במו"מ עם התורכים. רעיון ה"צ'רט" ניטש, והרעלתה הצעה ליישב 50,000 משפחות יהודים בא"י, אך השלטון דרש מלווה של 26 מיליון ל"ש, משימה בלתי-אפשרית בשביל ההסתדרות הציונית אז. בינתיים נמשכה העבודה המעשית בא"י. בהנהלה הציונית ישבו 3 מתומכי הזרם ה"מעשי" (א. ורבורג, מ. אוסישקין וכהן-ברנשטיין [ע"ע ערכיהם]) 31 "מדיניים" (ל. גריני-

הגשמת השליחות האוניוורסלית של היהדות. בוועידת הרבנים הרפורמיים בפרינסבורג (1845) הוחלט לעקור מסידור התפילה כל אזכור לרעיון שיבת ציון. במלים "ציון" ו"ירושלים" ראו, לכל היותר, סמלים דתיים.

באה"ב גינה מנהיג הרפורמה, י. מ. וין (ע"ע), בחריפות את הצ'. בוועידות פילדלפיה (1869) ופיטסבורג (1885) נשללה הצ' מתוך "ששוב איננו רואים עצמנו אומה... ואיננו מצפים לחזור לא"י", וב 1899 התבטא אחד הרבנים: "אמריקה היא ירושלים של היהודים וזושינגטון — ציון שלהם". בכל-זאת נמנו עם רבני תנועת הרפורמה גם אהדי הצ', ביניהם ס. וין (ע"ע). מפנה משמעותי חל בעקבות הוויכוח שנערך בין ש. שולמן וסילור (ע"ע) ב 1935 על "מצע קולומ-בוט" (1937) המכיר בא"י כמרכז תרבותי ורוחני לעם כולו. ב 1946 הכריזו ראשי התנועה שרעיונות הרפורמה הצ' אינם סותרים, ומאז עצמאות ישראל תומכת התנועה, בעיקרה, במדינה.

3. ה"בונד" (ע"ע) היה יריב מר לצ' במזרח אירופה מאז היווסדו ועד מלח"ע II. תחילה שאף הבונד, כתנועה סוציאליסטית, לשפר את מצב הפועל היהודי ב"תחום המושב", אך לנוכח התחרות עם הצ' על נפשות ברחוב היהודי, העלה הבונד במצעו את התביעה לאוטונומיה תרבותית, נוסף על תביעתו לשוויון-זכויות מדיני ואזרחי.

הבונד ראה בצ' תנועה לאומנית ראקציונית, זעיר-בורגנית, המ-סיטה את הפועלים היהודים ממאבקם המהפכני בארצות מושבם, והשאיפה לא"י היתה בעיניו אוטופיה. לדעת הבונד חזל העם היהודי להיות אומה אחת, וכמה ממנהיגיו (ע"ע מַדֵם) אף לא התנגדו להתבוללות. בתגובה להתקדשות העברית במחנה הציוני, קבע הבונד את היידית ללשון הלאומית היחידה.

4. המרכסיזם והקומוניזם שללו, בד"כ, את הצ' מני-מוקים אידאולוגיים. אבי הביקורת היה ק. קאוטסקי (ע"ע; לא-יהודי), שטען כי היהודים חדלו להיות עם בהעדר טריטוריה. בעייתם תיפתר בדרך ההתבוללות, וכליונם אינו כרוך בתהליך טרגי. אין טעם, לדעתו, להקים "גטו עולמי" בא"י הקטנה והמשוללת תנאים כלכליים. אין מדינה בלא חקלאות, אולם היהודים, יושבי-כרכים, לא ייהפכו לאי-כרים. לדעתו תלוי גורל היהודים בנצחון המהפכה, וסופם שיאבדו את זהותם. תפיסה דומה היתה מקובלת גם על מנהיגים סוציאליסטים יהודים כ: מרטוב, ל. טרוצקי, ר. לוכסמבורג, פ. אדלר וא. באואר (ע"ע ערכיהם), ורבים אחרים. עד מלח"ע I התייחס האינטרנציונל הסוציאליסטי (ע"ע) בהסתיות לצ', אך לאחר המלחמה שינו כמה ממנהיגיו את עמדתם; אישים כונדרולדה, קמיל הויסמנס, לנזברי וארתור הַנְדֵרסון (ע"ע ערכיהם) הביעו אהדה לצ'. ב 1918 הכריז וין לזננה כי הצ' ראויה לתמיכת הסוציאליזם-דמוקרטיה הבין-לאומית. בין אהדי הצ' היו גם ל. בלוס (ע"ע) וא. ברנשטיין (ע"ע), ובין תומכי העליה לא"י — פ. אַכְסֵלְרֹד (ע"ע).

למן היווסד המחנה הקומוניסטי, בבריה"מ ומחוצה לה, לחם בחריפות בצ'. לנין לא ראה ביהודים עם וסירב להעניק להם, כלשאר הלאומים בבריה"מ, את הזכות להגדרה עצמית. התנגדותו לצ' נשענה על נימוקי קאוטסקי ובאואר. בעקבותיו הלך הקומוניסטן, שגינה את הצ' כ"סוכנת האימפריאליזם הבריטי", וב 1919/21 סירב לקבל את "פועלי ציון" (ע"ע) שמאל כל עוד אינם מוותרים על הצ' במצעם. לעקירת הצ' הסתייע המשטר ב"בִּיְסָקְצִיָה" (ע"ע). כחלק מהמאבק נגד הצ' יש לראות גם את החלטת ממשלת בריה"מ (1928) ליעד את פירוביץ (ע"ע) להתיישבות יהודית. ב 1934 הוכרז השטח כחבל אוטונומי יהודי, אך התכנית לא עלתה יפה. וע"ע מועצות, ברית ה, יהודים.

ראשית התנועה הקומוניסטית בא"י בקבוצת מ.פ.ס. (מפלגת פועלים סוציאליסטית), שהסיתה לפוגרום ביהודים במאורעות מאי 1921 ביפו. בגלגולה הבא, פ.ק.פ. ("פאלעסטינישע קאמוניסטישע

הציונית הגדולה הראשונה לאחר המלחמה, אף כי בלא סמכות של קונגרס ציוני. למעלה מ-300 צירים ייצגו 40 ארצות. בראש המשלחת מאה"ב עמד ברנדייס. מחלוקת קשה נתגלעה בין משלחת אה"ב לשאר המשלחות. ברנדייס טען כי הושלם השלב המדיני ומעתה על ההסתדרות הציונית להירתם לתפקידה הכלכלי. יש ליישב לאלתר 600,000 יהודים בא"י, ולהעביר את הוועד הציוני לירושלים לפקח על ההתיישבות. ההון העיקרי לכך צריך להתבטא בהשקעות פרטיות, ורק הוצאות התשתית, לקניית קרקעות ולשירותי הבריאות, החינוך וכד' ימוגנו מתרומות. ע"כ סירבה משלחת אה"ב לתמוך ברעיון הקמת "קרן היסוד" כמכשיר הכספי העיקרי ליישוב א"י, וייצמן נבחר לנשיא ויצא ב-1921 לאה"ב בשליחות "קרן היסוד". ועידת הסתדרות ציוני אמריקה בקליוולנד הכריעה נגד ברנדייס וחבריו, והם פרשו מפעילות ציונית.

5. תקופת המנדט נחלקת ל-3 פרקים: א) עד פרעות תרפ"ט (1922—1929) — תקופת התקות והאכזבה; ב) 1929—1939 — גידול היישוב העברי נוכח התנגדות ערבית גוברת; ג) ממלה"ע II עד תש"ח (1939—1948) — המאבק המדיני והצבאי לעצמאות.

ב-1.7.1920 הוחלף המשטר הצבאי בא"י במשטר אזרחי והרברט סמואל (ע"ע) נתמנה נציב עליון ראשון לא"י. מינויו עורר התלהבות, והיו שראו בו נחמיה חדש, שנשלח מטעם שלטון אוהד להגשים את חזון שיבת ציון. ואולם, 5 שנות כהונתו ציינו תקופת שפל לצי. בשל השקפותיו הליברליות לא נהג בתנועה הערבית הלאומית המתנשאת ביד קשה, ועקב מוצאו היהודי נדחף לווייתורים מחשש שייחשד במשוא פנים. בתקופתו נתגבשו התקדימים שעיקבו את המפעל הציוני בא"י: פרעות, ועדות חקירה, "ספרים לבנים", גזרות נגד העלייה ההתיישבות ועוד. בעקבות פרעות יפו של מאי 1921 הוקמה ועדת החקירה הראשונה (ועדת היקפוט), נפסקה העלייה זמנית, אדמות בית-שאן ניתנו לערבים, חאג' אמין אל חסיני (ע"ע [5]) אושר למופתי של ירושלים, וב-1922 נתפרסם ה"ספר הלבן" של צ'רצ'יל (פרי ניסוחו של סמואל), שפירש את הצהרת בלפור על דרך הצמצום וקבע את הקף העלייה לפי "כושר הקליטה". ב-1922 אושר המנדט ע"י 52 אומות העולם, אך בתוקף סעיף 25 של כתב המנדט הופקע עבה"י מזרחה זמנית מתחולת המנדט לייסוד ה"בית הלאומי היהודי". עם זאת נתרחה ההתיישבות, אנשי "העליה הרביעית", רובם בני המעמד הבינוני, תרמו לפיתוח התעשייה העברית, וב-1925 נתכנה האוניברסיטה העברית בירושלים. במסגרת ההסתדרות הציונית קמה אופוזיציה, בראשות ז'בוטינסקי, שתבעה לערוך "רוויזיה" במדיניות הציונית כלפי בריטניה.

ב-1929 הורחבה (ה)סוכנות (ה)יהודית (ע"ע) עם הצטרפות מנהיגים לא-ציונים, שנאותו לסייע במימון מפעל ההתיישבות בא"י. בתקופת הנציב העליון השני, פלוקר (ע"ע), שרר שקט בא"י והואט קצב ההתיישבות. בתחילת כהונתו של צ'נסלור (ע"ע) ב-1929 פרצו שוב פרעות, שזעזעו את העולם היהודי כולו. עילתן — הקף זכויות היהודים לתפילה ליד הכותל המערבי, המשכן — מעשי טבח אכזריים. ב-1930 נתפרסם ה"ספר הלבן" של שרה-מושבות פספילד, לפיו קוצצו הבטחות אנגליה לגבי ה"בית הלאומי היהודי". במחאה התפטר וייצמן מנשיאותו, ובכך השיג את אגרתו הממתנת של מקדונלד (ע"ע; 1931).

בקונגרס הציוני הי"ז (1931) העלתה סיעת הצה"ר לדין את שאלת ה"מטרה הסופית" של הצי, שהיא "יצירת רוב יהודי באוכ-לוסיית א"י משני עברי הירדן". רבים מצירי הציונים הכלליים וה"מזרחי" נטו לתמוך בהצהרה כזאת, בייתוד לאחר הכרזת וייצמן ש"המדינה העברית לא היתה מטרה כשהיא לעצמה, אלא רק אמצעי למטרה", וכי "אין לי לא הבנה ולא אהדה לרוב יהודי בא"י". ביקורת חריפה נמתחה על וייצמן ואע"פ שהוסרה הצעת הצה"ר מסדר-יומו

ברג, י. קאן וא. מרמורק (ע' ערכיהם) עם חלפסון כ"מאנז", ב-1908 הוקם ביפו ה"משרד הא"י" בראשות א. רופין. העלייה השנייה, שגברה אחרי מהפכת 1905 ברוסיה, חיזקה גם היא את מפעל ההתיישבות בא"י.

2. 1914-1918. בפרוץ מלה"ע I האמינו רוב מנהיגי היהדות והצי' בנצחון גרמניה. לשמירת מעמד ניטרלי הציעו ציוני בריטניה ואה"ב להעתיק את מושב ההנהלה הציונית לאה"ב, ולהעמיד בראשה את ל. ברנדייס (ע"ע); ע"פ הצעת ציוני רוסיה הוקמה לשכת-קשר בקופנהאגן הניטרלית. במשך כל שנות המלחמה נמנעה גרמניה מהביע תמיכה גלויה בצי'. רק לאחר הצהרת בלפור נתפרסמה בברלין הודעה, בעקבות הכרזתו של טלעט פאשא (ע"ע), ש-הפנים התורכי בקושטא, כי תורכיה תומכת ברעיון "מרכז יהודי התי בא"י" בחסותה ובביטול ההגבלות על העלייה וההתיישבות היהודית. בכל שנות המלחמה גילתה תורכיה עוינות למפעל הציוני בא"י ורק התערבות שגריר אה"ב בקושטא (ה. מורגנטאו [ע"ע]) וסגל השגרירות הגרמנית שם מנעה סכנת כליה מהיישוב.

האוריינטציה ה"אנגלית" בצי' — תחילתה בסוף ימי הרצל, לאחר שנתייחס מהשלטון וזכה להצלחה מדינית בשיחותיו עם חוגי השלטון בלונדון, ואולם באופן מעשי הוכשרה הקרקע לפעולה בכיוון החדש רק משהצטרפה תורכיה למלחמה, באוקטובר 1914, והחל במו"מ חשאי בין המעצמות לחלוקת הקיסרות העות'מאנית בבוא הנצחון, אז פתח וייצמן במו"מ שהביא בסופו להצהרת בלפור (ע"ע), ז'בוטינסקי פעל ליצירת הגדודים העבריים וא. אהרנסון (ע"ע) הקים את ארגון ניל"י (ע"ע) להחיש את כיבוש א"י בידי הצבא הבריטי.

3. להצהרת בלפור ישנה משמעות ראשונה במעלה בתולדות הצי', ולפי מהותה היא ה"צ'רטר" שביקש הרצל לשווא. בעיקרה הריהי מנשר פוליטי ולא משפטי, אך כוחה המוסרי רב. ההבטחה לייסוד "בית לאומי לעם היהודי בא"י" ניתנה ע"י ממשלת בריטניה (ב-21.11.1917), אך אושרה גם ע"י ממשלות אחרות ונכללה בנוסח המנדט (1922). מניעי פרסומה היו מדיניים ומוסריים כאחד: בריטניה היתה מעוניינת בדעת-הקהל היהודית באה"ב, בהצבת ארץ-חסות בריטית באיזור חיוני להבטחת הדרך להודו ובהתערות מהצורך לקיים קונדומיניום על א"י עם צרפת; מצד אחר הכירה אנגליה בצדקת שאיפת הצי'. השגת ההצהרה היתה כרוכה בקשיים כה מרובים עד שטר צ'רלז ק. וֶבֶסְטֶר רואה בפעלו של וייצמן את ה"מעשה המפואר ביותר של הדיפלומטיה המדינית במלה"ע I".

מלכתחילה נתכוונה ממשלת בריטניה ליצור בא"י מדינה יהודית. כך הכריזו במפורש ליד ג'ורג', וינסטון צ'רצ'יל, לורד רוברט ססיל, יאן סמאטס, הרברט סמואל, וודרו וילסון ואחרים. אולם, מחמת התנגדותם העיקשת של חוגי המתבוללים באנגליה נוסחה ההצהרה במתכוון במעורפל, המושג "מדינה יהודית" הוחלף ב"בית לאומי יהודי", דבר שעורר ספקות אצל נורדאו ונגווייל לגבי תוקף ההצהרה כקו מנחה לעתיד לבוא. אחד-העם עמד על צמצום ההבטחה בנוסח שניתן: "לעזור לבניין בית לאומי לעם היהודי בא"י לעומת הנוסח שהציעו הציונים: "לעזור לבניינה של א"י מחדש, בתור הבית הלאומי של העם היהודי".

מראשיתו עיין השלטון הצבאי הבריטי בא"י את המפעל הציוני. ב-9.12.1917 נכבשה ירושלים בידי הגנרל אלנבי (ע"ע), אך רק ביוני 1920, אחרי ועידת סן רמו (ע"ע), כינס גנרל לואי בולז נציגים מוסלמים, נוצרים ויהודים בירושלים וקרא בפניהם באורח רשמי את הצהרת בלפור, ועד הצירים, שנשלח לא"י ב-1918 מטעם ציוני אנגליה, בהסכמת ממשלת בריטניה, כדי לשמש גוף מייצע לשלטון הכיבוש להגשמת ההצהרה, נתקל ביחס עוין מצד ראשי השלטון הצבאי. — וע"ע א"י, עמ' 529/31.

4. ועידת לונדון. ביולי 1920 נתכנסה בלונדון הוועידה

שומרים מלומדי מלחמה למען לא יבואו הערבים... לשחת הזרע ומטעי כרמים". ואכן, ההתנכלויות הבודדות למושבות העבריות בתקופת ה"עליה הראשונה" נתרשו על רקע שוד וסכסוכי קרקעות, בלא כל צביון לאומי-פוליטי. העצומה הראשונה נגד העליה היהודית הגוברת הוגשה לשלטונות בקושטא, ע"י נכבדים ערביים מירושלים, ב-1891, ובאותה שנה כתב אחד-העם את מאמרו המפורסם "אמת מארץ-ישראל" (ר' לעיל), בו הצביע על ה"שגיאה הגדולה" שבהת-עלמות מבעיית הערביים ועל הסכנה הצפויה לצ' מדחיקת "רגלי עם הארץ". כבר בראשית המאה היו שהתריעו על האדישות שמגלה התנועה הציונית כלפי השאלה הערבית, ביניהם יצחק אפשטיין (ע"ע), שחשש לגורל ההתיישבות אם לא יבואו הציונים ב"ברית עם הערביים". לדבריו: "בא"י אין לעת-עתה שום תנועה ערבית במונן הלאומי המדיני של המושג הזה", אך הוא הטעים שהעם הערבי, המושרש בארץ, אינו זקוק לתנועה. ואכן, עד הכיבוש הבריטי הקיפה התנועה הלאומית חוג מצומצם בלבד של ערבים משכילים, רובם נוצרים, שבעמדתם נמסך גם יסוד דחי-אנטישמיות. ממבשרי האיבה לצ' היה נגיב עזורי, ערבי נוצרי, סגן-פחה של ירושלים, שבספרו "Le Réveil de la Nation arabe dans L'Asie turque" (התעוררות האומה הערבית באסיה התורכית), 1905, טען כי שתי התנועות הלאומיות, הערבית והיהודית, עתידות "להילחם תמיד זו בזו, עד שתגבר אחת מהן".

הרצל ביקר בא"י ב-1898, אך הערבים לא נציטירו בעיניו כבעיה. סבור היה כי עם השגת ה"צ'רטר" יקבלו עליהם את ריבונות ישראל, כפי שקיבלו את שלטון השלטון, והיה משוכנע כי ההתיישבות היהודית תשפיע עליהם רוב טובה (ע"ע ערביי א"י; ור' א"י, עמ' 707/11). לעומתו טען נגווייל, לאחר ביקורו בא"י ב-1897, כי אין מקום לשני העמים בארץ, וכי הפתרון נעוץ בפניו הערבים מתוכה, קניית נכסיהם ותשלום הוצאות הגירתם. נורדאו הציע לפתור את הבעיה ע"י העלאת חצי מיליון יהודים לא"י בבת אחת כדי ליצור בה רוב ולהגשים את ה"בית הלאומי" הלכה למעשה.

ניצני התנועה הלאומית הערבית נתגלו ביתר בירור ב-1908, עקב מהפכת ה"תורכים הצעירים", ולאחר שחלו הקלות בתקנות הצנזורה על העתונות. מאמרי התקפה חריפים על הצ' נתפרסמו בעתונות הערבית בא"י ("אל-כרמל", "פלסטין"). ב-1911 פנו 150 נכבדים ערבים, ביזמת אחד מבני משפחת נאשיבי המיוחסת, תושב יפו, אל הפרלמנט התורכי בקושטא במברק מחאה נגד רכישת קרקעות בא"י ע"י יהודים ונגד עלייתם ארצה, ובפרלמנט עצמו הוקעה הצ' ע"י הצירים הערביים שזכו בו לייצוג ניכר.

עם זאת נעשו מאמצים רבים להגיע להסכם עם הערביים, בא"י ומחוצה לה. ב-1908 נתמנה א. יעקובסון (ע"ע) לבא-כוח מדיני של ההסתדרות הציונית בקושטא, וקיים שם קשרים אמיצים עם צירי הפרלמנט הערביים ועסקנים אחרים. נסיונות נעשו גם ע"י ראשי ה"משרד האי"י" ביפו, א. רופין וי. טהון (ע"ע), ובין הפעילים בשטח זה היה גם שמואל (סאמי) הוכברג, שעמד בקשרים עם מנהיגים ערביים בעלי מגמה ד'צנטרליסטית בקיסרות העות'מאנית, שקיוו להיעזר במקורות הכסף של היהודים ובעתונותיהם. הוכברג השתתף כמשקיף בוועידת עסקנים ערביים בפאריס (1913). סוקולוב נפגש גם הוא עם מנהיגים ערביים בדמשק ובפיריות, אך ועידה משותפת שתוכננה לקיץ 1914 לא נערכה.

בקונגרס הציוני ה' (1911) הצביע ניצני פועלי ציון, ש. קפלנסקי (ע"ע), על איבת הערבים הנוצרים ובעלי הקרקעות למפעל הציוני, ובקונגרס הי"א (1913) טען רופין לצורך בהשגת הבנה עם הערבים.

המדינאי הבריטי סר מרק סיקס (ע"ע) היה סבור שהיהודים, הערבים והארמנים יעשו יד אחת לפיתוח המזה"ת. ב-1918, משבא לא"י בראש "ועד הצירים", ניסה וייצמן לשכך את חששות הערבים.

של הקונגרס ביזמת סיעת הפועלים, נמנעה בחירתו של וייצמן לנשיא ההסתדרות הציונית העולמית וסוקולוב (ע"ע) נבחר במקומו. ארלו-זורוב (ע"ע) נבחר לראש המחלקה המדינית בירושלים במקום הקולונל קיש (ע"ע) שהתפטר.

עליית היטלר לשלטון ב-1933 החריפה את הצורך בהגירה יהודית דחופה, ועקב נעילת שערי ההגירה בעולם (ע"ע אויאן, ועידת) נתחדדה חיוניות הצ'. עקב פלישת איטליה לאתיופיה גברה התסיסה בקרב הערבים, שהכריזו ב-1936 על שביתה כללית, שנתפתחה לפרעות ולמרד. ועדת חקירה בראשות הלורד פיל המליצה על חלוקת א"י למדינה יהודית ולמדינה ערבית. הערבים דחו את ההמלצות, ובמחנה הציוני נחלקו הדעות. הקונגרס הציוני ה' (ציריך, אוגוסט 1937) הסמיך את ההנהלה הציונית לשאת ולתת עם בריטניה על תכנית חלוקה משופרת, אך בעקבות ועדת ודהד (1938) נגנזה כל התכנית. בראשית 1939 זימנה ממשלת בריטניה ועידה יהודית-ערבית בלונדון — בהשתתפות נציגי מדינות ערב — שנסתיימה בכשלון. ברוח "מינכן" ששלטה אז פרסמה בריטניה את ה"ספר הלבן" (מאי 1939) ששם קץ ל"בית הלאומי היהודי". תוך 10 שנים עמד לקום בא"י שלטון עצמי הנתמך ע"י רוב ערבי, העליה היהודית היתה אמורה להצטמצם ביותר, והוטלו הגבלות תמורות ביותר על רכישת קרקעות. היהודים והערבים גם יחד דחו את ה"ספר הלבן", ונמתחה עליו ביקורת חריפה גם בוועדת המנדטים של חבר הלאומים שהיתה צריכה לאשרו. בינתיים פרצה מלח"ע II. המצב בא"י הוקפא אולם הבריטים המשיכו לבצע את ההחלטות. בתקופת מלח"ע II התגייס היישוב העברי לעזרת בריטניה במלחמתה בנאצים, ובן-גוריון הכריז שהיישוב יילחם שכם אחד עם בריטניה כאילו לא היה ה"ספר הלבן", ויילחם ב"ספר הלבן" כאילו לא היתה מלחמה.

6. תכנית בילטמור. במאי 1942 אושרה בכינוס הציוני שנערך במלון "בילטמור" בניו-יורק, בהשתתפות וייצמן ובן-גוריון, התביעה להקים לאלתר "קהיליה יהודית" (Jewish Commonwealth) בא"י, לפתוח את שערי א"י לעליה יהודית ולהסמיך את הסוכנות היהודית לנהל את העליה ולהמשיך בבנין הארץ. בקיץ 1943 נערכה ועידה יהודית אמריקנית, בהשתתפות ניצני 64 ארגונים ארציים שייצגו 2.250.000 מיהודי אה"ב, ובעקבות נאומו של א. ה. סילוור נתקבלה החלטה זהה. כן אושרה התכנית כבסיס למדיניות ההסתדרות הציונית ע"י הוועדה הציונית וע"י אסיפת הנבחרים ליהודי א"י.

משנודעו ממדי השואה (ע"ע) גברו פעולות המחותרות אצל ולח"י נגד השלטון הבריטי בא"י, ואלהיה הצטרפה בתקופת המרי גם ה"הגנה". בתום מלח"ע II ב-1945 באה תקופת ההכרעה בצ' — פעולות ההעפלה והמחותרות, אנגליה סירבה לתביעה, שנתמכה ע"י נשיא אה"ב טרומן (ע"ע), להעניק 100.000 רשיונות-עליה לשארית הפליטה היהודית באירופה, ומשגברה המתיחות בא"י הוקמה ועדת חקירה אנגלית-אמריקנית. הוועדה החליטה על המשך קיום המנדט עד לכינון משטר נאמנות בחסות האו"ם והמליצה על מתן 100.000 רשיונות-עליה. ההמלצות לא נתקבלו על דעת שני הצדדים לסכסוך, ובהעדר פתרון מוסכם העבירה בריטניה את בעיית א"י (פברואר 1947) לאו"ם, "ועדה מיוחדת של האו"ם לענייני א"י" (UNSCOP) המליצה על חלוקת א"י למדינה ערבית, למדינה יהודית ולירושלים בין-לאומית, ועל איחוד כלכלי בין שלוש החטיבות הטריטוריאליות. תכנית החלוקה נתקבלה בעצרת האו"ם ברוב הדרוש (2/3) — 33 קולות בעד, 13 נגד ו-10 נמנעים — ב-29.11.1947, ובתוקף החלטה זו נוסדה מדינת ישראל בה' באייר, תש"ח (14.5.1948).

XIII. הצ' והערבים. התנגדות הערבים לצ' התפתחה בהדרגה. מבשרי הצ' לא חזו את הבעיה הערבית כלל. בהוראותיו ל"חברת ארץ נושבת", היא האגודה שתעסוק בהתיישבות היהודים בא"י, הזהיר קלישר רק מפני מעשי-שוד צפויים, והציע, להכין שם



ותיקי מלחמה יהודים מפנינים בניוירוק למען סרינה יהודית (אפריל 1948)

הקמת מדינת ישראל חוללה תמורה מפליגה בתחום זה. באוגוסט 1948 החליט הוועד הפועל הציוני, כי יש הכרה בהמשך קיומה של ההסתדרות הציונית העולמית, שתפעל לעידוד העליה לישראל ובקליטתה, בטיפוח ההתיישבות החקלאית ופיתוח הארץ, בגיוס אמצעים, בהחדרת הרעיון הציוני ובגיוס דעת הקהל העולמית. הכרזתו של בן-גוריון (1951), לפיה בא הקץ לתפקידה של ההסתדרות הציונית, וכי יש להחליף את הארגונים הציוניים בחו"ל ב"ליגות למען ישראל", שכן עוד שנים רבות תיזקק מדינת ישראל לתמיכתה המדינית של ההסתדרות הציונית בעולם — היתה בבחינת דעת-יחיד.

בירור יחסי הגומלין בין ישראל לפזורה עורר פולמוס ציבורי נוקב, מצד אחד היו שהצביעו על ניכור המתפתח בין ילידי הארץ לבין יהודי התפוצות, וכדי לעצור בעד הניכור הזה הונהג, ב-1959, ביזמת שר החינוך והתרבות, ז. ארן, לימוד "התודעה היהודית" בבתה"ס. הכנסת שינויים בתכנית הלימודים בחינוך היסודי, התיכון והגבוה נועדה, להעמקת התודעה היהודית בקרב הנוער הישראלי, להשרשתו בעבר העם היהודי ובמורשתו ההיסטורית ולהגברת זיקתו המוסרית ליהדות העולמית מתוך הכרת שותפות הגורל והרציפות ההיסטורית המאחדת את יהודי כל העולם לדורותיהם ולאוצותיהם, ומצד אחר גבר בקרב יהודי התפוצות החשש מפני ה"נאמנות הכפולה"; נכונותם להזדהות עם מדינת ישראל היתה נלהבת, אך הם תהו לגבי זיקתם המשפטית אליה. חששות אלה סולקו בעקבות ההכנה בין בן-גוריון, ראש ממשלת ישראל, ויעקב בלאושיטין, נשיא הוועד היהודי האמריקני, לפיה אין יהודי אה"ב חייבים כל נאמנות פוליטית לישראל, המדברת בשם אזרחיה בלבד ולא תתערב בענייני קהילות ישראל בחו"ל, שקשריהן לישראל הם היסטוריים, דתיים ורוחניים גרידא. עם קום המדינה החריפה גם המחלוקת בשאלת החובה הציונית לעלות לישראל, נתגבשה ההנחה כי עליה אישית היא תנאי בל-יעבור להשתייכות לתנועה הציונית, בייחוד לאחר קבלת "חוק השבות תש"ו — 1950". שאלת העליה היתה נושא לפולמוס בקונגרס הציוני ה"ג (1951) — הקונגרס הראשון שנערך בירושלים. חברת הנהלה הציונית רוזן הלפרין היתה למשלחת מאה"ב לפה בהכנינה בין "גולה" ל"תפוצה". לדעתה תיחשב ל"גולה" כל ארץ שבה חיים היהודים "בפחד או בעיני נפש, או כאשר אין הם יכולים לצאת מארצותיהם ולהגר באופן חפשי לישראל". מבחינה זו יש לראות ביהודי אמריקה תפוצה, שהרי עליהם אין יסודות הכפיה חלים. נ. גולדמן נקט עמדת-ביניים בטענה, כי כל עוד לא הושלם קיבוץ הגלויות, תפקידה החיוני של הצ"ח הוא לחזק את הקשרים בין התפוצות לבין מדינת ישראל, לשקוד על כך שהגולה תכוון את פניה כנגד ישראל... ושישראל

בעקבות פגישותיו עם פיצל (ע"ע) נחתם הסכם פיצל-וייצמן, שלפיו קידם נציג הערבים בברכה את שיבת היהודים למולדתם (וע"ע א"י, עמ' 530/1; פרנקפורטר, פיליכס). בקונגרס הי"ב (1921) החליט "לחיות עם העם הערבי בתנאי הרמוניה וכבוד הדדי" במקום-מגורים (Wohnstactte) משותף; החלטה זו חזרה ואושרה בכמה קונגרסים. עם זאת גברה התנגדות הערבים, כפי שהדבר התבטא בפרעות 1920/1, בכינוסים (הקונגרס הכל-סורי השלישי, שנערך בחיפה, בדצמבר 1920), במשלחות (ללונדון ול'נווה, 1922) ובהפגנות. בראש המתנגדים התייצב חאג' אמין אל-חסיני, ובכך נתמוג באיבה הערבית ההבט הדתי עם ההבט הפוליטי. וייצמן הציע לערבים "שותפות פריטטית" לפי הנוסח: "לא לשלוט ולא להישלט", אך כל הנסיונות נכשלו. במו"מ יהודי-ערבי לא-רשמי ב-1938, ביזמת קבוצה של 5 עסקנים יהודים (ג. פרומקין, י. ל. מאגנס, מ. נובומייסקי, פ. רוטנברג, מ. סמילנסקי), הועלתה הצעה (שאמנם לא חייבה את המוסדות הציוניים) לקבוע ליישוב העברי, לתקופה של 5 עד 10 שנים, מעמד של מיעוט (40%); אך לא נמצאה כל סמכות ערבית שתאזר להתפשר אפילו על בסיס הצעה כזאת.

לרגל ההתנגדות הערבית הגוברת והולכת הגיע אפילו רופין, שהיה ציוני מתון, לכלל מסקנה, שנגור, כנראה, מצב של מלחמת-נצח עם הערבים, מנקודת-מבט זו יצא ז'בוטינסקי. הוא הודה בקיום התנועה הלאומית הערבית, אך טען שהפתרון נעוץ בהחדרת ההכרה בלב הערבים שא"י נועדה להיות מדינה יהודית, בה יהיו הערבים תמיד מיעוט, בעל זכויות מלאות ושוויון גמור. טענתו היתה שלא ייתכן שלום עם הערבים ע"י ויתורים, והערובה היחידה לבטחון המדינה היהודית תהא ב"קיר ברזל" של כוח עברי. לעמדתו של בן-גוריון שני שלבים. בשנים 1921—1933 תפס את הבעיה על רקע מעמדי, הציע לחפש דרך אל העובד הערבי תוך עקיפת האפנדי. השלב השני נתגבש לאחר היבחרו להנהלה הציונית, בשנים 1933—1938, משבא בדברים עם כמה מנהיגים ערביים, מהם בא" (מוסא ע'למי, לשעבר היועץ המשפטי של ממשלת המנדט; עוני ע'ד אל-אדי, מנהיג מפלגת האסתקלאל; ג'ורג' אנטוניוס, התאורטיקן של התנועה הלאומית הערבית ואחרים), מהם נציגי מדינות ערב (ריאד א[ל]-צ'לח, אח"כ ראש ממשלת לבנון; שפיב ארסלאן, מנהיג סורי; פואד ביי ח'מזה, מנהל ענייני-חוץ בממשלתו של אבן סעוד ואחרים). כבסיס למר"מ הציע בן-גוריון השתתפות פריטטית של יהודים וערבים בשלטון כל עוד המנדט בתקפו, ועם קום מדינה יהודית עצמאית — התקשרותה עם כל הארצות הערביות השכנות במסגרת פדרציה ערבית. משנכשלו השיחות נשתכנע בן-גוריון שאין מנוס מהתנגשות אלימה, והקדיש את עיקר מאמציו לביצור הכוח העברי.

XIV. התנועה הציונית עם קום מדינת ישראל. הצ"ח שמה לה למטרה ליצור מרכז יהודי בא"י לשם פתרון בעיית קיומו הלאומי של עם ישראל, אך זה מאות בשנים, למעשה מאז חזר רק מיעוט העם בתנועת שיבת ציון בימי עזרא ונחמיה, היתה פוזרת ישראל לתופעת קבע. לימים נתגבשה ההכרה בקרב רוב חלקי העם, שקיבוץ גלויות טוטאלי אינו בגדר האפשר, לפחות לא בעתיד החזוי, וע"כ יש לקבוע את מהות היחסים בין א"י לגולה. אפילו י. קלצקין (ע"ע), ששלל את הגולה שלילה מוחלטת, הכיר באפשרות קיומה לדורות, ואחד-העם ביסס את משנתו על מרכז בא"י ונקודות-הקף בתפוצות. מתוך הכרה זו הסיקו כמה מנהיגים ציוניים שמן הדין לשקוד על "עבודת ההווה" וללחום לזכויות היהודים כלאום גם מחוץ לא"י. הנחה זו היתה ביסוד ועידת הלטינגפורס המניע לפעולת י. גרינבוים (ע"ע), שארגן את "גוש המיעוטים" (ציונים ושאר לאומים) ב"סיים" הפולני, ושל ה"אוטונומיזם" של דובנוב (ר' לעיל). מפלגת מיעוטים לאומיים, בהנהגה ציונית, נוסדה גם בווינה בעקבות ועידת קרקוב (1906), ועם פעיליה נמנו איזידור שליט (ע"ע), הרמן קדיש, אדולף בם (ע"ע) ולימים — רוברט שטריקר (ע"ע).

2. מ. ב. נ. ב. בראשיתה הושתתה הה"צ על בסיס טריטוריאלי, של אגודות מקומיות הכפופות לוועדות כל-ארציות. משנסתמו המגמות האינדאולוגיות ב'ז', ה"מזרחי" (ע"ע; 1902), ואחריו "פועלי ציון" (ע"ע; 1907), הורכבה הה"צ משתי חטיבות: האיגודים הטריטוריאליים והקבוצות הרעיוניות — שהיוו מעוט. ב 1921, למשל, היו 376 צירים "טריטוריאליים" לעומת 136 רעיוניים. עם התחדדות המאבקים הפוליטיים נתהפך המצב, וב 1939, למשל, היו רק 171 צירים "טריטוריאליים" לעומת 386 מהמפלגות האינדאולוגיות. עשרות שנים נקראו חברי האיגודים הטריטוריאליים "ציונים כלליים" (ע"ע), אך ב 1935 נתפלגו לזרם א' וב', ומאז 1956 הם נקראים ה"קונפדרציה העולמית של הצ' הכללית" ה"איגוד העולמי של הציונים הכלליים". תנועות הפועלים הציוניות התפצלו אף הן, והרעיוניסטים פרשו לאחור הקונגרס ה"ח" (1933), שבו הוחלט כי חובת המשמעת הציונית עדיפה על חובת המשמעת כלפי כל גוף אחר, וב 1935 יסדו את הה"צ "החדשה" ולא חזרו אלא ב 1946. מאז 1968 הוכרו כצירים בעלי זכות הצבעה בציגי תנועת העליה, הנוער וההתאחדות העולמית של הסטודנטים וג'ס (World Union of Jewish Students = WUJS).

3. מוסדות. הקונגרס הציוני הוא הגוף העליון של הה"צ. בחזקת בית-מחוקקים. הוא בוחר בנשיא, בהנהלה, בועה"פ, בכ"ד, בפרקליט ובמבקר. הבחירות דמוקרטיות וישירות בשיטה היחסית. רשימות המועמדים מוגשות ע"י המפלגות, ועודפי הקולות מצטרפים לרשימות העולמיות. לאחר קום המדינה הונהג לבחור צירים ע"פ הסכם בין המפלגות. מתוך רצון להקדים את מועד כינוס הקונגרס הכ"ז (אחרי מלחמת ששת הימים), קבע הועה"פ כי הרכבו יהא זהה לשל קודמו. בקונגרס זה הוחלט שלהבא תקבע כל מדינה שיטת בחירות ע"פ תקנותיה ובלבד שלא תסתור את העקרונות הדמוקרטיים המקובלים. עד 1956 עמד מספר הצירים לכל ארץ ביחס ישר למספר השקלים שנמכרו בה. פרט לא"י, שמאז 1921 הוכפל מספר ציריה לגבי מספר שוה של בוחרים בתפוצות. מאז 1959 שולחת ישראל 38% מכלל הצירים, המתחלקים בין המפלגות בהתאם למצב בכנסת: אה"ב — 29%, ויתר הפזורה — 33%. הקף הייצוג נקבע ע"י ועדה מיוחדת, בהתאם לגודל האוכלוסייה היהודית ולתנאי פעילותה הציונית. הקונגרס מקבל דו"חות מההנהלה ויתר המוסדות ודן בהם במליאה ובוועדות, שמסקנותיהן מובאות למליאה. בימי הרצל נתכנס הקונגרס כל שנה (פרט ל 1902); עד 1939 — כל שנתיים (פרט למלה"ע I); מאז 1951 לא נקבעו עתים מזומנות, ולפי חוקת 1960 מתכנס הקונגרס אחת ל 4 שנים.

הועה"פ הציוני פועל בתקופה שבין הקונגרסים, ומוסמך לטפל בכל הקשור בהה"צ ובמוסדותיה, כולל תקציב. הרכבו משקף את יחס הכוחות בקונגרס, ולכל מפלגה 20% מנציגותה בו. ב 1968 היה מספר חברי הועה"פ 110, מהם בעלי זכות יעוץ בלבד (כותיקי התנועה היושבים בזכות אישית).

הנהלה הציונית היתה בבחינת ה"ממשלה בדרך". בת-חילה נקראה "הועה"פ המצומצם", ובימי הרצל מנתה 5 חברים, אך במרוצת השנים נרחב הרכבה. מתפקידה לבצע את החלטות הקונגרס והועה"פ והיא אחראית בפניהם. לכל חבר הנהלה כפופה מחלקה. מרכזה בירושלים, אך היא רשאית לכונן מחלקות בחו"ל. הנשיא עומד בראש ההנהלה הציונית והוא נשיא ההה"צ. כנשיאים שימשו הרצל (1897—1904), וולפסון (1905—1911), ורבורג (1913—1918), וייצמן (1920—1931; 1935—1946) וסוקולוב (1931—1935). ב 1946 לא נבחר נשיא ועד 1956 פעלו נחום גולדמן ופרל לוקר (ע"ע) כיו"ר ההנהלה; גולדמן היה נשיא בשנים 1956—1968 וב 1968 שוב לא נבחר נשיא, ולואי פינקוס היה יו"ר ההנהלה בשנים 1965—1973. אחריו שימש בתפקיד זה פ. ספיר (ע"ע), עד מותו (1975). ב 1976 נבחר י. אלמוגי ליו"ר.

בית הדין מוסמך לפרש את חוקת ההה"צ, לבחון את תוצאות

תכונן את פניה כנגד הגולה. אעפ"כ הגדיר הקונגרס הכ"ג את מטרת הצ' על דעת הכל ב"תכנית ירושלים", שנוסחה מחדש בקונגרס הכ"ז (1968) כך: "אחדותו של העם היהודי ומרכזיותה של מדינת ישראל בחיי העם; כינוסו של העם היהודי במולדתו ההיסטורית — א"י — ע"י עליה מכל הארצות; ביצורה של מדינת ישראל... קידום חינוך יהודי ועברי וטיפוח ערכי רוח ותרבות יהודיים; הגנה על זכויות היהודים בכל מקומות מושבם".

מעמדה החדש של ההסתדרות הציונית במדינת ישראל הוגדר ב"חוק מעמד ההסתדרות הציונית העולמית — הסוכנות היהודית לא"י, תשי"ג—1952", שנחקק בכנסת, וב 1954 נכרתה אמנה בין ממשלת ישראל לבין ההנהלה הציונית, המעניקה להסתדרות הציונית מעמד רשמי כמייצגת את יהדות העולם בכל הנוגע למימוש תפקידיה הנ"ל. בקונגרס הכ"ח (1972) הוחלט שפעילים ציוניים שאינם מתיישבים בישראל בתום שתי תקופות כהונה, לא יוכלו להיבחר לתפקידם מחדש, אך לאחר מחלוקת הוטל ספק בחוקיות החלטה זו. ערב מלחמת ששת הימים (1967) גברה ההזדהות בין מדינת ישראל לתפוצות, אך לאחר מלחמת יום הכיפורים (1973) נתחזקה באה"ב תנועה ששמה "ברירה". ראשית התארגנותה בקאמפוס של "ברנדייס יוניוורסיטי", ואליה הצטרפו כמה "חבורות" נוער בעיקר בחופה המזרחי של אה"ב. "ברירה" כופרת בכך שליהדות אה"ב אורבת סכנת כליון וטמיעה וקראת, "לבצר ולחדש את חיי היהודי האמריקני ולבקש זיקת-גומלין פרודוקטיבית עם מדינת ישראל".

XV. ההסתדרות הציונית (=ההה"צ). 1. השתייכות התנועה הציונית כגוף מאורגן היא מעשהו של הרצל. משחלל הרצל את ההה"צ, בקונגרס הציוני הראשון (1897), הצטרפו אליה כ 260 אגודות חובבי ציון. הרצל ביקש לשוות לקונגרס אופי של "פרלמנט" דמוקרטי, שקם מכל שכבות העם שבכל מקומות מושבותיו, והמצויד בכלים ממלכתיים לכוון את מהלכיו המדיניים. לתכלית זו נוסדו (1899) "אוצר התישבות היהודים" (ע"ע), שנועד לשמש כבנק הציוני, הקרן הקיימת (1901; ע"ע), לגאולת הקרקע בא"י, והבטאון הרשמי של ההה"צ, "די ולט" (1897).

זכות ההשתייכות להה"צ נתונה לכל יהודי המקבל את התכנית הציונית ושוקל את השקל. כל שוקל מגיל 18 זכאי לבחור לקונגרסים הציוניים, ולהיבחר — מבן 24 ומעלה. השקל הונהג לקראת בחירת הקונגרס הב', לראשון נתכנסו 204 משתתפים מתנדבים. לקונגרס ה' (1907) שקלו 164,333 איש; לקונגרס ה"ב" (1921) — 855,520; לקונגרס הכ"א (1939) — למעלה מ-1,000,000, ולקונגרס הכ"ב (1946) — 2,159,840. אחרי מות הרצל הועתק מרכז ההה"צ מוינה לקלן, מקום מגורי וולפסון (1905—1911), וכשהועמד אוטו ורבורג בראש (1911—1920) — הועתק המרכז לברלין. בתקופת וייצמן (1920—1931) וסוקולוב (1931—1935) הועבר המרכז ללונדון, וב 1936 הועבר לירושלים. בלונדון הוסיפו לשבת נשיא ההה"צ ח. וייצמן (1935—1946) וכמה מחברי ההנהלה. לאחר הקמת המדינה בוטל הסניף בלונדון והוקם מדור הנהלה בניו-יורק.

החוקה הראשונה נתקבלה בקונגרס הג' (1899), ובמרוצת השנים הוכנסו בה שינויים. ב 1960 אושרה חוקה חדשה. השם הוסב להה"צ העולמית, והחברות לא נסמכה עוד על שוקלי השקל כיחידים אלא כגופים קולקטיביים: הארגונים הציוניים הטריטוריאליים והבין-טריטוריאליים, כגון "הדסה" ו"צ"ו (ע"ע ערכיהם), שהם הגופים הציוניים הגדולים בעולם. המטרה היתה להרחיב את בסיס ההה"צ ע"י צירוף גופים יהודיים הסומכים את ידיהם על התכנית, בלא לחייב את חבריהם להתארגן כציונים מאורגנים. יוזם הרחבה זו היה ג. גולדמן (ע"ע), נשיא ההה"צ בשנים 1956—1968. הקונגרס הכ"ז (1968) קיבל את רוב ההמלצות לתיקון החוקה, שנגעו בעיקר לשיטת הבחירות לקונגרס ולהשתתפות הנוער בארגונים הציוניים הטריטוריאליים.

רים. נסקרה „תכנית אוגנדה“, ובעקבות הפולמוס החריף ואימי „ציוני ציון“ לפרוש מההצ'ח החלט לשלוח משלחת חקירה למזרח אפריקה. ז. 27 יולי — 2 אוגוסט, 1905, בבאזל, 497 צירים. הקונגרס הראשון לאחר מות הרצל. נמשך פולמוס „אוגנדה“ בעקבות דר"ח המשלחת שהטריטוריה המוצעת אינה מתאימה. ההצעה נדחתה. הי טריטוריאליסטים בראשות ונגויל פרושו וייסדו את יט"א (ע"ע). בעקבות דר"ח ורבורג על ההתיישבות בא"י מוקדה לראשונה תשומת לב הקונגרס אל הצ'ח „מעשית“. וולפסון נבחר במקום הרצל. ח. 14—21 אוגוסט, 1907, בהאג, 324 צירים. החלט שאין להש- הות את מפעל ההתיישבות בא"י עד להשגת ה„צ'רט" ובנאומו שילב וייצמן את היסוד המדיני המעשי במסכת הגשמת הצ'ח (ה„צ'ח הסינתטית“). הוחלט להקים ביפו את המשרד הארץ-ישראלי. ט. 26—30 דצמבר, 1909, בהמבורג, 364 צירים. נידון יחסה של תורכיה אחרי מהפכת ה„תורכים הצעירים“. וולפסון נבחר שוב ליו"ר ההנהלה למרות התנגדות חזקה. הוחלט על התיישבות קואופרטיביות בא"י ע"פ תכניתו של פרנץ אופנהיימר (ע"ע). י. 9—15 אוגוסט, 1911, בבאזל, 338 צירים. ה„צ'ח הסינתטית“ נחלה נצחון גמור, ונידונה בהרחבה הפעולה המעשית בא"י. וולפסון התפטר ונבחרה הנהגה חדשה בנשיאותו של ורבורג. י"א. 2—9 ספטמבר, 1913, בווינה, 539 צירים. ניתן דר"ח על פעולת המשרד הא"י ועל התקדמות ההתיישבות הציונית בא"י. לפי המלצת וייצמן ואוסישקין הוחלט על הקמת אוניברסיטה עברית בירושלים. הוחלט לראשונה שהעליה לארץ היא חובה ציונית. י"ב. 1—14 ספטמבר, 1921, בקרלסבד, 512 צירים. נתקבלו בברכה הצהרת בלפור והמנדט הבריטי על א"י בידי בריטניה. הועלתה הקריאה להגיע לידי הבנה עם העם הערבי. וייצמן נבחר נשיא הההצ'ח, והנהלה עברה ללונדון ולירושלים. י"ג. 6—18 אוגוסט, 1923, בקרלסבד, 331 צירים. לאחר אישור המנדט על א"י ע"י חבר הלאומים, הועלתה הצעה להקים „סוכנות יהודית“, שבה ישתתפו גם חוגים לא-ציוניים הרוצים לעזור להתייש- בות יהודים בא"י. ההצעה עוררה ויכוח חריף. י"ד. 18—31 אוגוסט, 1925, בווינה, 311 צירים. לאור השגי „עליה הרביעית“ נתעורר ויכוח בשאלת יתרון היומה הפרטית על ההתיישבות העובדת. לראשונה השתתפה משלחת רויזיוניסטית, בראשות ז'בוטינסקי, שהעלתה תביעה ליתר אקטיוויזם. וייצמן נבחר נשיא ופ. קיש נתמנה מנהל המחלקה המדינית בירושלים. ט"ו. 30 אוגוסט — 11 ספטמבר, 1927, בבאזל, 281 צירים. הדיונים עמדו בסימן המשבר הכלכלי בא"י וצמצום העליה. ט"ז. 29 יולי — 10 אוגוסט, 1929, בציריך, 315 צירים. הוקמה ה„סוכנות היהודית“ המורחבת בהשתתפות חוגים לא-ציוניים באמ- ריקה ובאירופה. י"ז. 30 יוני — 15 יולי, 1931, בבאזל, 254 צירים. בעקבות המשבר המדיני שחל עם מאורעות תרפ"ט (אוגוסט 1929) נמתחה ביקורת חריפה על מדיניותו של וייצמן. הרוויזיוניסטים תבעו להגדיר את ה„מטרה הסופית“ של הצ'ח — הקמת מדינה יהודית בעלת רוב בא"י — ומשסירב הקונגרס לדון בהצעה, עזבו את האולם. סוקולוב נבחר לנשיא וארלוזורוב — מנהל המחלקה המדינית בירושלים. י"ח. 21 אוגוסט — 4 ספטמבר, 1933, בפראג, 318 צירים. עמד בסימן עליית היטלר לשלטון. הגיאות בא"י ורצח ארלוזורוב (ע"ע) וע"ע א"י, עמ' 545). סוקולוב נבחר לנשיא, בן-גוריון לחבר ההנהלה, ומ. שרת (ע"ע) — מנהל המחלקה המדינית. י"ט. 20 אוגוסט — 4 ספטמבר, 1935, בלוצרן, 463 צירים. מפלגת העבודה היתה הגדולה בסיעות הקונגרס (הרוויזיוניסטים פרושו וייסדו את „הההצ'ח החדשה“). נידונו בעיות שהיו קשורות בהצלת יהודי גרמניה (ה„העברה“, עליית הגורע). וייצמן נבחר שוב לנשיא הההצ'ח.

הבחירות חוקיות והחלטות ולישב סכסוכים. הפרקליט מייצג את האינטרסים של הההצ'ח בפני בית הדין. המבקר בודק את הפעילות הפיננסית. 4. הההצ'ח והסוכנות היהודית (ע"ע). עד 1929 שימשה הההצ'ח בתפקיד שיועד לסוכנות היהודית לפי סעיף 4 של המנדט לא"י. למעשה, גם משנוסדה הסוכנות היתה קיימת רוב השנים והות גמורה בין השנים, ואולם בעקבות מלחמת ששת הימים חזרו והפרידו ביניהן בתוקף חוק ישראלי, כך שהההצ'ח מתרכזת בחינוך והסברה בתפוצות, והסוכנות — בקליטת עליה ופיתוח המשק בישראל. 5. הסיעות המיצוגיות בקונגרסים הן: תנועת העבודה הציונית, האיגוד העולמי של הציונים הכלליים, הקונפדרציה העולמית של הצ'ח הכללית, הסתדרות המזרחי והפועל המזרחי, הברית העולמית של תנועת חרות-הצה"ר, הברית העולמית של מפלגות הפועלים המאוחדות, הסתדרות עולמית לנשים ציוניות ויצ"ח, סיעת הנוער, סיעת הסטודנטים, סיעת תנועת העליה ובלתי מוגדרים. XVI. הקונגרסים הציוניים. א. 29—31 אוגוסט, 1897, בבאזל, 204 צירים. בו מתחילה הצ'ח המדינית עם קבלת „תכנית באזל“ וייסוד הההצ'ח. נורדאו סקר את מצב האומה — נושא-קבע רב-רושם של נאומיו בקונגרסים הרא- שונים. נבחרה הנהלה בת 5 חברים, בנשיאותו של הרצל. ב. 28—31 אוגוסט, 1898, בבאזל, 349 צירים. בו יעץ הרצל לציונים „לכבוש את הקהילות היהודיות“ בתפוצות ועי"כ להגביר גם את המלחמה בהתבוללות. מוצקין (ע"ע) דיווח על מצב היישוב בא"י והעלה תכנית להגברת ההתיישבות. הוחלט לייסד את „אוצר התיישבות היהודים“. קבוצת ציונים-סוציאליסטים (נחמן סירקין, ב"ר, ל"ר ועוד) יוצגה לראשונה. ג. 15—18 אוגוסט, 1899, בבאזל, 153 צירים. הרצל דיווח על פגישתו עם וילהלם II בקוטשטא ובירושלים. נערך ויכוח על משמעות ה„צ'רט“, והוחלט לאסור את השימוש בכספי ה„אוצר“ לפעולות מחוץ לא"י וסוריה. ד. 13—16 אוגוסט, 1900, בלונדון, 498 צירים. עמד בסימן רדיפות היהודים ברומניה ומצוקת ההגירה. הוחלט על הצורך ב„עבר- דת ההוזה“ להטבת מצבם של היהודים בגולה. הצירים הדתיים דרשו שהההצ'ח תימנע מטיפול בענייני תרבות ותתרכז בעבודה מדינית. ה. 26—30 דצמבר, 1901, בבאזל, 358 צירים. הרצל דיווח על פגישתו עם השלטון ועל ראשית פעולות ה„אוצר“ בהון של 250.000 ל"ש. אושרה הקמת קק"ל. לראשונה קמה אפוזיציה להרצל בי- צורת ה„פרקציה ה- דמוקרטית“ שתבעה טיפוח התרבות. אע"פ שבעיית התרבות הועלתה למן הקונ- גרס הציוני הראשון, נדונה רק כבדרך אגב, וחברי ה„פרק- ציה“ האשימו את הרצל בכך שהוא מתעלם מן הבעיה במתכוון כדי להימנע מהתנגשות עם הציר- יים הדתיים. ו. 23—28 אוגוסט, 1903, בבאזל, 592 ציר-

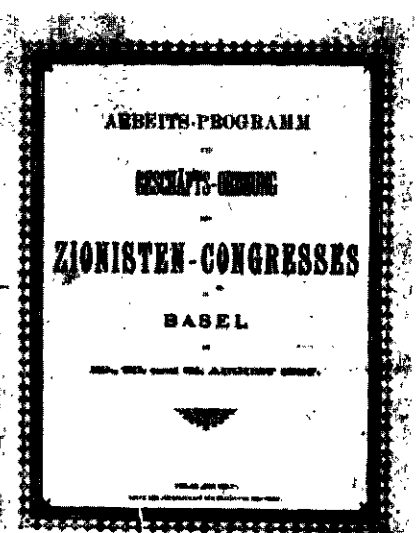

תכנית לכרך היום של הקונגרס הציוני הא- (שירות הצילום של הסוכנות היהודית לא"י)

כ. 3-16 אוגוסט, 1937. בציריך. 484 צירים. דיון בתכנית חלוקת א"י. הדעות נחלקו והחלט שאין לקבל את ה"חלוקה" כמות שהיא ויש ל-נהל מו"מ נוסף עם ממשלת בריטניה. כ"א. 16-25 או-גוסט, 1939. בניוה. 527 צירים. נדחה ה-



ח. וויצמן בקונגרס הציוני הכ' (שירות הצילומים של הסוכנות היהודית לא"י)

,"ספר הלבן" שהתנכל לעצם הצ'. הקונגרס נערך בצל מלה"ע II שפרצה כעבור ימים אחדים.

כ"ב. 9-24 דצמבר, 1946, בבאזל. 385 צירים. עמד בסיומן השואה והמרד המזוין בבריטים. הרוויזיוניסטים חזרו לה"צ. אושרה התכנית להקים מדינה יהודית דמוקרטית, והוחלט שלא להשתתף בוועידה בריטית-יהודית-ערבית בשאלת א"י. לא עלה בידי הקונגרס לבחור נשיא.

כ"ג. 14-30 אוגוסט, 1951, בירושלים. 446 צירים. הראשון על אדמת א"י. נפתח בטקס רשמי בהר הרצל. נידונה זיקת ההה"צ למדינת ישראל ונתקבלה "תכנית ירושלים" לעתיד הצ'.

כ"ד. 24 אפריל - 7 מאי, 1956, בירושלים. 496 צירים. עמד בסיומן הדאגה לבטחון ישראל. נ. גולדמן נבחר לנשיא.

כ"ה. 27 דצמבר, 1960 - 11 ינואר, 1961, בירושלים. 521 צירים. נושאיו: העליה והחינוך היהודי בתפוצות.

כ"ו. 30 דצמבר, 1964 - 10 ינואר, 1965, בירושלים. 529 צירים. בנואם הפתיחה ניסח גולדמן את התפקידים הכרוכים בהצלת הפזורה מהתבוללות.

כ"ז. 9-19 יוני, 1968, בירושלים. 529 צירים. דן בבעיות שנת-עוררו בעקבות מלחמת ששת הימים. "תכנית ירושלים" נוסחה מחדש. גולדמן התפטר ואיש לא נבחר במקומו.

כ"ח. 18-28 ינואר, 1972, בירושלים. 559 צירים. נידון מאבקה של יהדות בריה"מ לעליה.

XVII. הצ' בארצות השונות.

1. אירופה: אוסטריה (בעצם: וינה). כבר לפני הרצל נוסדו בווינה אגודות סטודנטים יהודיות לאומיות ("קדימה", 1883, ועוד), ונתרכו בה ציונים מגליציה, בוקובינה ומוראוויה. נתן בירנבאום (ע"ע) טבע בעתונו Selbstemanzipation את המונח "ציר-נות" (1890). פרסום "מדינת היהודים" (1896) עורר התלהבות אך גם התנגדות. בין המתנגדים: הרב הראשי גידמן והעיתונאי י. ש. בלוך (ע' ערכיהם). כל ימי הרצל היתה וינה מקום מושב ההנהלה, וציונים וינאים נבחרו לאישה. בטאון התנועה, "די ולט", י"ל בווינה, זכה נקבע משרדה הראשי של קק"ל. שני קונגרסים (הי"א והי"ד) נערכו בווינה. בווינה נוסדה גם התנועה הציונית-סוציאליסטית הרא-שונה, "אחה" (1898), ע"י ש. ר. לנדאו, ולימים נקבע בה המרכז העולמי של "פעלי ציון". ציוני אוסטריה לחמו ב-התבוללות, ומראשיהם היו: יעקב ארליך, רוברט שטריקר, א. ביהם וצ. פ. חיות (ע"ע). ב 1932 תפסו הציונים 20 מתוך 36 המושבים במועצת הקהילה. בווינה נערכה גם ועידת היסוד של ההה"צ



סמל הקונגרס הציוני הי"ח

החדשה (1935). אחר מלה"ע II היתה אוסטריה נתיב ראשי ל"בריחה" ולהעפלה, ובשנות ה 70 - מרכז מעבר לעולים מבריה"מ.

ב א י ט ל י ה התפתחה הצ' בקצב איטי בשל הנטיה להתבוללות. לקונגרס הא' לא נשלח אף ציר אחד, ובשני ייצג אותה רבה של נאפולי, יוסף סונינו (בלא בחירות), וכמשקיף—עוה"ד פליצה ראוונה, שהנהיג את הצ' באיטליה שנים רבות. בקונגרס הזוכר כי לומברוזו (ע"ע) הביע אהדה לצ'. ב 1901 נוסדה שם הפדרציה הציונית. בקונגרס ה' תמכה משלחתה בתכנית "אוגנדה", ואחד מחבריה נתמנה חבר משלחת החקר. ב 1904 נתקבל הרצל לראיון אצל המלך ויטוריו אמנואלה III והאפיפיור פיוס X. עם מנהיגי הצ' שם נמנו הרבנים ש. ה. מרגליות, צ. פ. חיות, דן לטס (ע"ע [6]) ואלפונסו פאציפיצי. ב 1918 נתמנו אנג'לו לוי ביאנקיני וג'אקומו ארטום לנציגים ב"ועד הצירים". ב 1926 היה א. סרני החלוץ הראשון מאיטליה שהשתקע בא"י. עד מלחמת אתיופיה התייחס המשטר הפאשיסטי בסובלנות אל הצ', ואף הוקם ועד לטיפול קשרים בין איטליה לא"י העברית. ב 1933/4 נפגשו וייצמן וגולדמן עם מוסוליני. גם הרוויזיוניסטים פעלו באיטליה, בהנהגת ל. קרפי, וב 1934 נוסד בצ'יוויטאוקיה בי"ס



הנשיא ז. שור נואם בפתיחת הקונגרס הציוני הכ"ח (לשכת העתונות הממשלתית)

ימי לתניכי בית"ר. עם התקרבותו של מוסוליני להיטלר הורע היחס ליהודים. בקונגרסים ה"ח-כ' עדיין היתה לצ' איטליה נציגות, אך ב 1938 פסקה התנועה לפעול. לקראת סוף מלה"ע II לחמה הבריגדה היהודית בחזית האיטלקית. אחר מלה"ע II נעשתה איטליה מרכז לפעולת המחתרות, הרכש וההעפלה.

ב ו ל ג ר י ה. יהודיה נמשכו אל הצ' על אף שוויון הזכויות הגמור שהונהג בה מאז 1878. ב 1896 ייסדו עולים מבולגריה את המושבה הרטוב. עם צירי הקונגרס הא' נמנו צבי בלקובסקי, יהושע כלב, קרל הרבסט ומ. אהרנפריז (ע"ע). ציוני בולט היה ברוך מרקו (ע"ע). בין שתי מלה"ע שימש יו"ר אלברטו רומנו, ובלטו שני המנהיגים ת. א. פרחי וב. ארדיטי (לימים ח"כ בישראל). עולי בולגריה ייסדו את המושבים כפר-חיסין ובית-חנן וכמה קיבוצים. ב 1948/9 עלו לא"י רובם המכריע של יחדי בולגריה (40,000 נפש) ומאו הופסקה הפעילות הציונית.

ב ר י ט נ י ה. כמה ממבשרי הצ' במאה ה 19 מקורם באנגליה, ואגודות חובבי ציון נוסדו בה ע"י מהגרים ממזרח אירופה. ב"מועדון המכבים" בלונדון נשא הרצל את נאומו הציוני הראשון (1895), ואת תכניתו פרסם ב"ג'ואיש כרוניקל" לפני הופעת "מדינת היהודים". עם ראשוני תומכיו נמנו ג'סטר (ע"ע), זנגויל (ע"ע), י. דה הא, י. קואן, ל. גרינברג ול. קסלר. בהשפעת ה. בנטוויץ' הצטרפו חובבי ציון בבריטניה להה"צ. בקונגרס ה' השתתפו 15 צירים מבריטניה. ב 1899 נוסדה הפדרציה, ולנשיאה נבחר סר פ. אברהם מונטיפיורי.

כאשר נואש הרצל מתקוותו להשיג „צ'רטר" מתורכיה נקט אוריין-טציה אנגלית. ב 1899 רשם את „אוצר התיישבות היהודים" כחברה בריטית, וב 1900 נערך בלונדון הקונגרס ה'ד'. ציונים מאנגליה היו פעילים בתכניות אל-עריש (ע"ע א"י, עמ' 523/4) ו„אוגנדה". מש-נדחתה תכנית אוגנדה פרש זנגוויל וייסד את יט"א. ב 1907 נרשמה גם קק"ל בלונדון כחברה בריטית. ב 1904 השתקע וייצמן באנגליה, ואינטלקטואלים צעירים נתכנסו סביבו. לימים התבלטו בה"צ זיו (ע"ע), סימון מרכס, סקר (ע"ע) וליאון סימון. ב 1914 נבחר וייצמן לסגן-נשיא הפדרציה, וב 1917 — לנשיאה.

בפרוץ מלה"ע I עבר מרכז הכובד הציוני ללונדון. אל וייצמן נצטרפו חברי הה"צ סוקולוב וצ'לנוב, והוא נתמך גם ע"י אחד-העם ודבוטנינסקי, שישבו אז בלונדון, וע"י ה. סמואל, לורד רוטשילד (ע"ע) וי. ה. הרץ (ע"ע). עם הצהרת בלפור הצטרפו הטריטוריאליסטים לה"צ. נציגם דוד אידר היה חבר „ועד הצירים" שנשלח לפעול בא"י. גם מתנגדים חריפים לצ' קמו באנגליה, ביניהם: ל. וולף, י. אברהמס, ה. אדלר, ד. ל. אלכסנדר, נשיא ועד שליחי הקהילות, וק. מונטיפיורי (ע"ע). עם נשיאי הפדרציה הציונית נמנו הסופר פ. גדלה והלורד מלצ'ט (ע"ע מונד). בוועידת לונדון (1920) נבחר וייצמן לנשיא הה"צ והוחלט על ייסוד קרן היסוד.

בפרלמנט הבריטי נאבק למען הצ' הציר היהודי ב. ג'נר. ב 1939 נבחר הציוני ברודצקי (ע"ע) לנשיא ועד שליחי הקהילות, וב 1944 החליט גוף זה לתמוך בהקמת מדינה יהודית בא"י. ב 1945 נערכה בלונדון הוועידה הראשונה אחר מלה"ע II.

הפדרציה באירלנד מסונפת לאנגליה. בין המנהיגים הבולטים — רוברט בריסקו, מי שהיה חבר הפרלמנט האירי וראש עיריית דאבלין.

בגרמניה פשתה ההתבוללות מאד וע"כ לא התפשטה בה הצ' מעולם. בשיאה, ב 1933, מנתה הה"צ 35,000 חבר. אגודת „עזרה" (ע"ע), שנוסדה כבר ב 1883, נטתה לחיבת ציון. ב 1889 נוסדה בברלין „אגודה המדעית של יהודי רוסיה", שחבריה היו ברובם ממזרח אירופה (א. יעקובסון, ש. לוי, י. לוריא, ל. מוצקי, נ. סירקין, ז. סוסקין וי. ויצמן; ע' ערכיהם). ב 1893 ייסדו מכס בודנהיימר דוד וולפסון „אגודה לטיפוח החקלאות והמלאכה בא"י".

התכנית לכנס את הקונגרס הציוני הא' במינכן נדחתה בגלל כרוח מתאה של רבני גרמניה. 40 צירים מגרמניה, לא כולם ילידי גרמניה, השתתפו בקונגרס הא'. ב 1897 נוסדה בפרנקפורט הה"צ של גרמניה, וב 1902 נוסדו השבועון הציוני Jüdische Rundschau (עורכיו: ליה ואח"כ ר. ולטש; ע' ערכיהם) ובית ההוצאה Jüdischer Verlag מייסודם של בובר, ב. פיבל, לילין ודוד טרייטש (ע' ערכיהם), שדגלו בתחיה תרבותית נוסח אחד-העם. ב 1912 החליטה ועידה ארצית, שעל כל ציוני לעלות לא"י כחלק מתכנית חייו.

בתקופת נשיאותו של וולפסון הועבר מרכז התנועה לקלן, ובתקופת ורבורג — לברלין. במלה"ע I נקטו ציוני גרמניה צעדים להגן על היישוב בא"י מפני התורכים, בסיוע הה"צ בקושטא, בהנהלת ליכטהיים. בתפקיד יורש שימשו רוזנבלט (ע"ע פ. רחז; 1921—1923) ובלומפנלד (ע"ע; 1924—1933). ארלוזורוב נתמנה על מרכז „החלוץ" בברלין. עם ראשי ה„מזרחי" שם נמנו האחים ברט, הרמן פיק, שטרק וא. וולפסברג (ע' ערכיהם). ראשית התנועה הרוויזיוני-ניסטית היתה בברלין. ב 1923, ובין מנהיגיה היו ג. קרסקי (נשיא הקהילה בברלין) וליכטהיים. עם עליית היטלר לשלטון נרתמה הה"צ להכשרת חבריה לעליה. בראש „המשרד לא"י" עמד ג. לנדאוואר (ע"ע). ב 1934 בוצעה תכנית „הטרנספר" (ה„העברה") להעברת נכסי היהודים לא"י. ב 1938 תמה הפעילות הציונית במדינה. ב 1954 נתחדשה התנועה, חרף התנגדות רבים מראשי הה"צ העולמית.

דנמרק. ב 1897 קרא סימונסן (ע"ע) ליהודי דנמרק להצטרף

לחיבת ציון. ב 1902 נוסדה „התאחדות" ביזמת לואי פרנקל ויוסף נחמזון, שהיו צירים לקונגרס ה'ר. ב 1915 הוקמה בקופנהאגן לשכת קשר בין קהילות ישראל במדינות המערבות במלחמה. בנימין סלור היה מנהיגם של ציוני דנמרק יובל שנים.

בהולנד נוסדה הפדרציה ב 1899, ובין מייסדיה הבנקאי יעקובוס קאן, מעוזריו של הרצל. נשיאה הראשון היה אברהם ואן קולם. שנים רבות היתה התנגדות עזה מצד המתבוללים, הסוציאליסטים והאורתודוקסים. ב 1904 אסרה „מרתצת הרכנים הראשיים" להצטרף לה"צ. ב 1905 נוסד בטאון הפדרציה ש"ל ברציפות עד 1967 (מלבד בימי הכיבוש הנאצי). הקונגרס הציוני ה'ח' נערך בהאג לרגל כינוס ועידת השלום הבין-לאומית שם. ב 1912 נבחר נ. דה-לימה לנשיא הפדרציה וב 1920 — לחבר ההנהלה העולמית. ב 1921 התפטר משלא נתקבלו המלצותיו, ברוחו של ברנדייס. בשנות ה 30 היה פ. ברנשטיין (ע"ע) נשיא הפדרציה.

הונגריה. השאיפה להתבוללות והקנאות הדתית עיכבו את התפשטות הצ' בהונגריה בסוף המאה ה 19. בין מנהיגיה בלטו ינוש רונאי, היר"ר הראשון של הה"צ שם, ושאמו בטלהיים, שיוס את הוועידה העולמית הראשונה של ה„מזרחי" בפוז'וני (=ברטיסלבה; 1904). ב 1908 הועלתה בפרלמנט שאלת הנאמנות היהודית והשלטונות אסרו על עריכת מגביות ציוניות. גם וולפסון נכשל במאמציו אצל הממשל להשיג לצ' מעמד רשמי.

בימי מלה"ע I נפסקה הפעילות כמעט כליל, ובתקופת שלטונו של בלה קרן (ע"ע), ב 1919, פורק הוועד הציוני ונסגרה העתונות הציונית. המאבק למתן תוקף חוקי לתקנון הה"צ נסתיים בהצלחה רק ב 1927, ואז נוסדה, ביזמת י. פטאי, אגודה לתמיכה ב„בית הלאומי היהודי". ב 1938 הוגבלו פעולות היהודים והתגברה ההכרה הציונית. תוספת כוח באה עם סיפוח צפון טרנסילוניה (1940). עם המנהיגים הציונים בהונגריה בימי מלה"ע II נמנו: יוסף פישר, ר. קסטנר (ע"ע), ארנו מרטון ואוטו קומרי. עם השתלטות הנאצים הוקם „ועד הצלה" שבא במגע עם אייכמן, ובעקבות מר"מ נשלח לקושטא יואל ברנר, מפעילי הציונים הסוציאליסטים, לממש את ההצעה בדבר „משאיות תחת דם". קבוצת צנחנים הוצנחה להונגריה (ע"ע ז. סנש). במגמה לעזור ליהודי המדינה, אך הם נתפסו. עם השתלטות הקומוניסטים דוכאה הצ' בהדרגה. לאחר המרד ב 1956 נמלטו ציונים רבים ועלו לישראל.

בשטחי יוגוסלביה פעלו מבשרי הצ' הרבנים הירשנשטיין ואלקלעי (ר' לעיל: I); ; צאצאיו של האחרון השתתפו בקונגרס הא'. ב 1909 נוסדה „הפדרציה הציונית של המדינות הסלוביות הדרומיות" בראשות הוגו שפיצר, שהיה נשיא הה"צ שם בשנים 1919—1924. אחריו כיהן כנשיא דוד אלקלעי (ע"ע ג'). אחר מלה"ע II לא נתחדשה הפעילות. רוב יהודי יוגוסלביה עלו לישראל.

ביוון נוסדה אגודה ציונית ראשונה ב 1902. בסלובניקי החלה פעילות ציונית בתום השלטון העות'מאני (1913). ב 1918 תמכה ממשלת יוון ברעיון ה„בית הלאומי". בין שתי מלה"ע היתה יוון מרכז להעפלה.

בלטוניה פעלה חיבת ציון לפני 1918. שני צירים השתתפו בקונגרס הא'. ניסן קצנלסון מליבאו היה מעוזריו של הרצל. שניים מגדולי הצ' הדתית היו מלטויה: הרבנים מ. אליאשברג וא. י. הכהן קוק (ע' ערכיהם). בין המנהיגים בלטו לזרסון (ע"ע) ומרדכי נורוק. בית"ר נוסדה בריגה ב 1923.

בליטא היכה הרעיון הציוני שרשים עמוקים לפני עצמאותה ב 1918. ב 1853 פרסם מאפו (ע"ע) את ספרו „אהבת ציון" שעורר געגועים לציין. עם חשובי חיבת ציון נמנו: ד. גורדון, לילינבלום, ק. ז. ויסוצקי, מ. ע. מנדלשטם, ה. שפירא, ש. פ. רבינוביץ, הרב ש. מהליבר, בן אביגדור, א. דרויאגוב, אליקום צונר, א. ל. לזנדה וש. י. פין (ע' ערכיהם). בין הביל"ויים היו יוצאי ליטא. ב 1903 עורר

ערכיהם). האגודה שאפה לעצב טיפוס יהודי חדש, וברוחה היתה קרובה לצ' הרוחנית המעשית של ה"פרקציה הדמוקרטית" ולהשקפת א. ד. גורדון. אגודת סטודנטים שניה, "בריטיה", שנוסדה ב-1903, דגלה בצ' המדינית. ב-1912 נוסדה תנועת הנוער "בלאווייס" (כחול-לבן).

עם קום הרפובליקה של צ'כיה (1918) נוסדה ביזמת הציונים ה"מעצה היהודית הלאומית", בראשותם של ל. זינגר, מ. ברוד, אמיל מרגוליס, הרב הראשי חיים ברודי (ע"ע), ואחרים, שחתרה להשגת אוטונומיה לאומית, מדינית ותרבותית. פניה זו ל"עבודת ההווה" הביאה לבחירת מנהיגות חדשה ב-1921, ובראשה — יוסף רפייץ. 3 קונגרסים נערכו בה (1921, 1923, 1933). לאחר מלח"ע נחתשה הפעילות הציונית בצ'כיה. במלחמת הקוממיות (1948) היתה צ'כיה מקור ראשי להספקת נשק לישראל. ב-1952 נערך בפראג משפט הראווה של סלנסקי וחבריו, שכוון נגד הצ'.

צרפת. בשנות ה-60 של המאה ה-19 טענו המתבוללים כי הצ' אינה מתיישבת עם האזרחות הטובה, וכי המהפכה הצרפתית שמה קץ לתולדות היהודים כאומה (ע"ע ח. רנן). חברת כ"ח היתה הארגון היהודי הראשון שתמך בהתיישבות בא"י. תמיכתו הבארון רוטשילד במושבות הצילה אותו מחורבן. סטודנטים מרוסיה ייסדו בצרפת את האגודות הציוניות הראשונות. בפאריס כתב הרצל את "מדינת היהודים", ובה פעל גם נורדאו. עם המנהיגים האחרים שפעלו בה נמנים: האחים מרמורק, ב. לור, מרים שך והפסל ש. פ. בר (ע' ערכיהם). הרב הראשי צדוק כהן (ע"ע), אף שלא היה ציוני מדיני, סייע ביד הרצל. ואולם, רוב יהודי צרפת היו אדישים לצ'. פדרציה ציונית נוסדה ב-1901 בנשיאות א. מרמורק (עד מותו ב-1923). בעיקר פעלה הצ' בקרב המהגרים היהודים. עם תמכיה הצ' ילידי צרפת נמנים המשוררים אדמון פלג וא. ספיר (ע' ערכיהם). ספיר ייסד ב-1917 את ה"ליגה של ידידי הציונות", ויחד עם סילו לוי (ע"ע) ייצג את יהדות צרפת במשלחת הציונית, בורעידת השלום (1919).

ב-1925 נוסדה באלזס-לורן ה"ברית האזורית של הציונים במזרח צרפת" ביזמתם של ל. מצגר ור. לוי-דריפוס — הארגון הציוני החזק ביותר בצרפת שלפני מלח"ע II. הנציגים הלא-ציונים הצרפתים כניסו היסוד של הסוכנות היהודית (ציריך, 1929) היו; לאון בלום, רובר בולג, לאו צדק כהן (ע"ע) ואנדרה לוי. במלח"ע II פעלה הצ' בווישי במחתרת. ב-1941 נבחרה מנהיגות-נג בפגישה בליון. עסקו בעיקר בהברחת פליטים לשוויץ ולספרד ובסיוע לתנועת המרי המזוין. אחרי מלח"ע II נעשתה פאריס מרכז פעילות ל"הגנה", לאציל וללח"י. ב-1947 נוסדה "ברית הציונים הצרפתים" בנשיאותו של אנדרה בלימל, שסייעה להעפלה ול"בריחה".

עם נהירת יהודי אלג'יר וצפון אפריקה לצרפת בשנות ה-60 נתחזקה הצ' בצרפת. ערב מלחמת ששת הימים הוקם "ועד התיאום לארגונים היהודיים בצרפת", בנשיאות ג' דה רוטשילד, לסיוע חמרי לישראל.

רומניה. ב-1873 נוסדו קבוצות במגמה לעלות לא"י ולעסוק בחקלאות. ב-1875 נשלח לא"י דוד שוב (ע"ע) לבדוק את אפשרות ההתיישבות. ב-1880 ביקר ברומניה שליח מא"י, א. רוקח (ע"ע), והשתתף שם בייסוד אגודות חיבת ציון. ב-1882 נערכה בפוקשני ועידת סניפים בנשיאותו של פינלס, הוחלט להעלות 100 משפחות לא"י.

בקונגרס הא' נשא את נאום הפתיחה זקן-הצירים, ק. ליפה (ע"ע) מיאסי, ופינלס נבחר סגן-נשיא. לאחר הצהרת בלפור נעשתה ההה"צ שם לתנועה המונית, ביחד לאחר סיפוח פלכי בקובינה, בסרביה וטרנסילוניה.

עם עליית אנטונוסקו לשלטון (1940) נשא ונתנו עמו על הגירת יהודים, ואולם ב-1942 פורקה ההה"צ בפקודת הגסטאפו. אלפי פליטים

הרצל בוילנה התלהבות כמעט משיחית. ברפובליקה הליטאית שירתו שלושה ציונים בממשלה: יעקב ריגודסקי, שמשון רוזנבאום ונחמן רחמילביץ.

במדינות הסקנדינוריות היו נושאי הצ' בעיקר יוצאי מזרח אירופה. בפינלנד נתקיימה ב-1906 ועידת הליסינגפורס, אך הצ' בפינלנד יוצגה לראשונה בקונגרס הי"ו (1931). בשוודיה נוסדה אגודה ציונית ב-1900. עד להקמת הלשכה בקופנהאגן, ב-1915, היתה סטוקהולם חוליית-קשר לצ' אירופה הלוחמת. ב-1914 נתמנה הציוני מ. אהרנפריז רבה הראשי של שוודיה. הפדרציה נוסדה ב-1933 ונשיאה הראשון היה וילנטין (ע"ע).

פולניה היתה מרכז חשוב ביותר לצ'. לפני 1918 נתקיימה בה פעילות ענפה, תוך התמודדות קשה עם המתבוללים והאורתודוקסיה. מנהיגיה באו בעיקר מליטא ורוסיה — בעלות הכרה ציונית עמוקה — והרצל נעזר בהם הרבה, גם אחד-העם ו"בני משה" (ע"ע) חיזקו את הצ' בפולניה. השלטונות ראו בעין יפה את הצ', כתנועת הגירה וכגורם פעיל להרחקת הנוער היהודי משורות המהפכה. משנתמנה הצ' למאבק על זכויות לאומיות ואזרחיות, חל שינוי לרעה ואף גברה האנטישמיות. מאבק עז ניטש גם בין הציונים לבין ה"סיימסטים" והציונים-הסוציאליסטים הטריטוריאליסטים.

בגליציה היתה הצ' מושרשת עמוק, ומצאה אוהדים רבים בקרב האינטליגנציה היהודית והסטודנטים עוד לפני הרצל. גם בגליציה גברה האנטישמיות משהצטרפה הצ' למאבק על זכויות לאומיות ע"פ המצע שנחקל בוועידת קרקוב (1906). בבחירות לפרלמנט האוסטרי ב-1907 נבחרו 3 ציונים. מנהיגיה אז היו א. שטנד וי. טהון (ע' ערכיהם).

בפולניה העצמאית (1919—1939) היתה הצ' הגורם המכריע בחיי היהודים. יריביה העיקריים היו האורתודוקסיה (אגודת ישראל), ה"בונד" הסוציאליסטי, וזומ-ה גם ה"פולקיסטים". למדינת פולניה בספחו פלכים שונים, אך המחנה הציוני עמד בפילוגו הטריטוריאלי והאידיאולוגי. ה"מזרחי" הקים ארגון כל-ארצי. קבוצותיה הראשיות של תנועת העבודה נתלכדו בתחילת שנות ה-30 במסגרת "פועלי ציון" — התאחדות. "פועלי ציון שמאל" הצטרפו להסתדרות הציונית רק ב-1939. בשנות ה-30 הקיפה המפלגה הרוויזיוניסטית המזנים רבים. עם פרישתה מן ההה"צ הוסיפה לפעול במסגרת ההסתדרות קבוצה קטנה בשם "מפלגת המדינה היהודית" מיסודו של מאיר גרוסמן. הציונים הכלליים נתפלגו ל"סיעות", על המשמר, בראשות י. גרינבוים, ו"עת לבנות", בהנהגת ל. לויטה. בגליציה קמה פדרציה אחת במערב גליציה, בהנהגת י. טהון וי. שורצברט (ע"ע), ואחרת במזרח, בראשות ק. רין, א. פ. רוטשטרין וא. שמוך (ע' ערכיהם). תנועת "השומר הצעיר" נוסדה בפולניה. השפעתם של הציונים ב"סיים" ניכרה, ביחד בשלושת הפרלמנטים הראשונים (ב"סיים" השני היו 32 מתוך 47 הצירים היהודים ציונים). לעומת זאת גבר כוח ה"בונד" ואגודת ישראל בעיריות פולניה. פעולות התרבות כללו רשת בת"ס "תרבות" ו"בנה", בהם הורו בעברית, ועתונות רבת השפעה. בין שתי מלח"ע תפסה פולניה מקום ראשון בהה"צ העולמית, והצטיינה בעליה לא"י. בשנות השואה ניצבו שרידי תנועות הנוער הציוניות בראש תנועות המחתרת האנטי-נאציות ובהנהגת מרדיות הגטאות ותנועת הפרטיזנים היהודים. לאחר השואה עמדו שרידי התנועה הציונית ותנועות הנוער בראש תנועות הברי-חה מפולניה לא"י. לאחר קום מדינת ישראל שם המשטר הקומוניסטי קץ לפעילות הציונית.

צ'כוסלובקיה. בבהמיה נוסדה אגודה ציונית ב-1893. קבוצות קמו גם בפראג ובערי הסדטים. צירים מבוהמיה וממזרחיה השתתפו בקונגרס הא'. חשיבות מיוחדת נרעה לאגודת הסטודנטים "בר כוכבא", שנוסדה ב-1899, שבין חבריה היו: ש. ה. ברגמן, ל. וה. הרמן, הגס כהן, פליכס ורוברט ולטש, מכס ברוד ופרנץ קפקא (ע' ערכיהם).

הצ' סיסמה למערכתו האנטי יהודית. עם זאת חלה התעוררות ציונית בבריה"מ החל ב 1948, ומאז 1969 התבטאה בדרישה גוברת הולכת להתרת העליה לישראל, שהביאה לעלייתם של רבבות יהודים.

שוויץ היתה אכסניה לקונגרסים רבים, אך לא קמה בה תנועה ציונית מקיפה. ברן ו'נווה שימשו זירות-יכוחים בין סטודנטיים ציונים וסוציאליסטים. בתקופת מלחמה היתה שוויץ מקום מקלט לפליטים יהודים.

2. אפריקה. הצ' המדינית של הרצל עוררה הדים חזקים בקהילות צפון אפריקה, וקמו בהן הסתדרויות ציוניות ותנועות נוער שהטיפו לעליה וללימוד עברית. בארצות שלא התיירו פעילות ציונית בגלוי פעלה הצ' במחתרת. אחר שנות ה 30 עסקו בהדרכה שליחים מא"י. המגביות הציוניות לא הקיפו המונים ובד"כ ניתנו התרומות ע"י בעלי ממון יחידים. משהגיעו ארצות אלה לעצמאות גברה בהן רדיפת הצ', ומשהוקמה ישראל נעשתה הפעולה ההמונית בהן כמעט לבלתי אפשרית.

האגודה הציונית הראשונה במצרים נוסדה בקהיר (1897) ע"י מרקו ברוך, ושמה "אגודת בר כוכבא". בתקופת מלה"ע I עזרו הקבוצות הציוניות לפליטים מא"י. במצרים הוקם "גדוד נהגי הפרד"ות". מראשית ימי המנדט גברה הפעילות הציונית. ב 1921 נמכרו במצרים 2,000 שקלים. בשנים 1920—1937 י"ל ע"י אלברט מוצרי שני שבועונים ציוניים. בעקבות פרסום הדו"ח של פיל, ב 1937, נערכו ברחבי המדינה הפגנות אנטי ציוניות. התקפת ההמון על השכונת היהודית בקהיר נהדפה ע"י שוטרים. ב 1938 פנו 40 חברי הפרלמנט המצרי ליהודי מצרים להתנער מהצ'. במלה"ע II יצאו העתונות והממשלה בגלוי נגד הצ', ומשנודדה הליגה הערבית (1945) נעשתה מצרים למנהיגתה והקפידה על קיום החרם נגד סחורות "ציוניות". ב 1946 הופסקה הפעילות ע"י הממשלה, ולמן 1948 גברו הרדיפות נגד הציונים והצ'. ערב הקמת מדינת ישראל אולץ הרב הראשי חיים נחום ע"י השלטונות להכריז בפומבי על חובת יהודי מצרים להגן על ארצם מפני הצ'. ב 1956 נתקבל חוק השולל, למעשה, מכל הציונים את האזרחות המצרית.

לאחר כיבוש לוב בידי איטליה (1912) נוצר קשר בין יהדות לוב להה"צ באיטליה. ב 1916 נוסדה האגודה הציונית הראשונה. כשנכבשה לוב בידי הבריטים (1943) באו חיילים עברים מא"י במגע עם ציוני המקום והקימו את תנועת "החלוץ" וחוות הכשרה. ב 1948 סיכלה ההגנה העצמית פרעות שניסה ההמון לערוך ביהודי המקום. משהגיעה לוב לעצמאות (1951) עלו רוב יהודיה לישראל.

בתוניסיה נוסדה אגודה ציונית ב 1901, כסניף של הפדרציה בצרפת. מצעד שנערך ב 1918 בעיר תוניס ביזמת היהודים לרגל יום שביתת הנשק הותקף ע"י המון מוסלמי. הפדרציה הציונית של

הוסיפו להפליג מ- נמלי רומניה. אחרי מלה"ע II ייסדו ה- קומוניסטים היהודים את ה"ועד הדמוקרטי היהודי", שבו השתתפו גם ציונים סוציאליסטים, אך עם קום מדינת ישראל הרצאו הציונים מן הוועד ונפתחה נגדם מערכה חריפה. בסוף



אגודת נשים ציוניות "התחיה", פטרבורג, 1918 (שירות הצילומים של הסוכנות היהודית לא"י)

1948 פורקה ההה"צ. בקיץ 1950 נאסרו המנהיגים הציונים באשמת "ריגול". ב 1955 ניתנה תנינה כללית ורובם עלו לישראל.

ברוסיה קדמה חיבת ציון לצ' המדינית בפעילותה הענפה. המשלחת לקונגרס הא' מנתה 66 איש, ביניהם: ל. מוצקין, ו. טיומקין, הרמן שפירא, יעקב כהר-ברנשטיין, מ. מנדלשטם, מ. מ. אוסישקין, מרדכי בן-הלל הכהן — שנשא בקונגרס את הנאום העברי היחיד — ד. צ. פרבשטיין (ע' ערכיהם) ואחרים. לקראת הקונגרס הב' התבלטה ביניהם הנטייה לצ' המעשית והתרבותית. בין הצירים היו י. צ'לנוב, וייצמן, סוקולוב וש. לויץ. בקונגרס הד' מנתה המשלחת הרוסית למעלה מ 200 איש. בקונגרס הו' מילאו תפקיד ראשי בייסוד ה"פרקציה הדמוקרטית". בין ראשי דבריה ומנהיגיה של הצ' ברוסיה היו גם א. אידלסון, צ. פסמניק וז. ז'בוטינסקי (ע' ערכיהם). ב 1902 נערכה הוועידה הציונית הכל-רוסית השניה במינסק, שבה יוצגו 75,000 שוקלי שקל. בוועידה זו השתתף גם אחד-העם ובה הושגה פשרה עם ראשי ה"מזרחי" בבעיות הפעילות התרבותית.

ביוני 1903 נאסרה כל פעילות ציונית במדינה. הרצל בא לרוסיה ונפגש עם שר הפנים פלוה, שהבטיח לבטל את הצו בתנאי שהצ' תניא את הנוער מלהצטרף למהפכה ותטפח הגירה יהודית. ביקור זה עורר ביקורת קשה על הרצל בקרב הצירים מרוסיה. רוב המתנגדים לתכנית "אוגנדה" היו צירים מרוסיה והם שפרשו מן האולם לאחר ההצבעה. באוקטובר 1903 החליטו מנהיגי הצ' הרוסית להגיש אולטימטום להרצל, שאם לא יסתלק מתמיכתו בתכנית יפרשו הם מהה"צ.

אחרי מהפכת 1905 גברה ההכרה שיש צורך להיאבק על הזכות למעמד של מיעוט לאומי. החלטה ברוח זו נתקבלה בוועידת הלסינגי-פורס (1906) ובעקבותיה השתתפו הציונים בבחירות לדומה.

הפוגרומים והאכזבה מכשלון מהפכת 1905 עוררו תנועת הגירה והתיישבות בא"י. אוסישקין וויתקין תרמו הרבה לגל ה"עליה השנייה". תפקיד נכבד בהפצת הצ' מילאה העתונות הציונית בעברית ("העולם", "השלוח" וכו'), ביידית ("דאס אידישער פאלק"), ברוסית ("ראזסוויט" ועוד) ובפולנית. הצ' נתפשטה בחוגי הנוער והצעירים, וקמו אגודות "צעירי ציון" שקראו להגשמה אישית. נעשו נסיונות ראשונים להקמת ארגונים חלוציים. מהפכת פברואר 1917 פתחה אפקים רחבים לצ' ברוסיה. הוועידה הכל-רוסית, שנערכה בפטרבורג במאי 1917 (552 צירים שייצגו 140,000 שוקלי שקל), קראה להשתתף בבחירות לאסיפה המכוננת. טרומפלדור העלה בה את תכניתו להקים צבא יהודי שיבקייע לו דרך לא"י.

הצהרת בלפור עשתה את הצ' לגורם דומיננטי ביהדות רוסיה, ובבחירות לקונגרס היהודי הכל-רוסי קיבלו הציונים רוב קולות בערים הגדולות, ובאוקראינה — רוב מכריע. בראשית המשטר הקומוניסטי נמשכה הפעולה, גובשו תכניות להשקעות הון במפעלים בא"י וטרומפלדור עמד בראש תנועת "החלוץ". עד מהרה פתח השלטון במסע חיסול והצ' ירדה למחתרת, ובסוף שנות ה 20 חדלה פעילותה. בשנות שלטונו האחרונות של סטלין (1949—1953) נעשתה



עולים מבריה"מ בשביתת-הדעב מול הכותל המערבי כסימפת "שלח את עמי", 1972 (לשכת העתונות הממשלתית)



ראשי ההסתדרות הציונית בפרם, בראשית המאה
שירות הצילומים של הסוכנות היהודית לא"י

כ"ח הסוכנות היהודית, פעל רבות בשטח החינוך העברי. בין פעילי הציונות לאחר מלח"ע II היה יוסף דוד פרחי, נשיא "בני ברית". לפני קום המדינה למדו סטודנטים מא"י באוניברסיטה האמריקנית בבירות וסייעו בעבודה הציונית ובהפצת העברית. בסוריה אסרו השלטונות במפורש כל פעילות ציונית, הצי' פעלה בחשאי, במסווה של פעילות דת, תרבות וארגוני ספורט, בעיקר בבתה"ס העבריים בהם הורו: א. אלמליח, י. בורלא וי. י. ריבלין (ע' ערכיהם). במלח"ע I הוגלו לדמשק ממנהיגי היישוב בא"י, ומתם שפעלו בשטח החינוך העברי (ד. ילין [ע"ע] וע. קמחי). בין הפעילים הציוניים לאחר המלחמה, בצלאל בסראבי. ב 1928 נוסדה בדמשק תנועת "החלוץ", וכל עוד שלטו הצרפתים בסוריה הותרה העליה משם. וע"ע סוריה, יהודים עמ' 621/2.

היהודים בסין (ע"ע, עמ' 899) התרכזו בחרבי, שנגהאי וטינג'ין, רובם מיוצאי בגדאד ורוסיה, ופליטים מאירופה בשנים 1938—1941. ב 1903 נוסדה בשנגהאי הקבוצה הציונית הראשונה. שנים רבות שימש א. ס. כדורי (ע"ע) נשיאה.

ממשלת סין תמכה בהצהרת בלפור וב 1920 הביע סון יט-סן (ע"ע) אהדה לצ'. עם קום מדינת ישראל עלו רבים מיהודי סין, אולם משנכבשה סין ע"י הקומוניסטים (1949) הושם קץ לפעילות הצ' בה. בשורת הצ' המדינית איחרה להגיע לעראק מחמת הניתוק הגאוגרפי. משבאה עראק תחת שלטון בריטניה נתאפשרה בה פעילות ציונית. ב 1921 ניתן התר רשמי מטעם השלטונות לפעילותה של האגודה הציונית בבגדאד. מייסדה ונשיאה (והרוח החיה של הצ' בעראק עד 1935) היה אהרן ששון, וחברי ההנהלה: י. א. גבאי, מ. מאיר, מ. א. גורגי וסלמן שינה. ציר אחד מעראק השתתף בקונגרס הי"ג (1923). התרומות שהועלו מעראק למפעלים בא"י היו נכבדות. ב 1929 הוצאה הצ' אל מחוץ לחוק והושמו מכשולים על דרכן של אגודות הנוער היהודי, שנאלצו לפעול במסווה של פעילות חברתית ותרבותית. עם מנהלי האגודות נמנו א. צ. בינו, ש. פ. רשתי, י. בטאט, יוסף ומאיר חדד, ג. י. עבדי, נעים עזרא ואחרים. בין מורי העברית שהובאו מא"י היו דיין נסים דגור, משה סופר, נסים מלול, ראובן זסלני-שילוח ואברהם רוזן. כשזכתה עראק בעצמאות (1932) דוכאה בה הצ'. המורים גורשו ונאסר לימוד ההיסטוריה היהודית. ב 1934 נסגר משרד הסוכנות בבגדאד, הצ' ירדה למחתרת וקמה תנועת "החלוץ". בפרוץ מאורעות 1936 בא"י גברה ההסתה נגד הצ' בעראק ונאסרו רבים ממנהיגי היהודים. הרב ששון כדורי ומשכילים יהודים אילצו לגנות את הצ' בפומבי. ההסתה הגיעה לשיאה בפרוץ מלח"ע II, וביוני 1941 נערך ביהודי בגדאד פוגרום, שבעקבותיו נתארגנה הגנה עצמית והוחל במפעל ה"בריחה", שהעלה 10,000 יהודים לא"י. בפעילות זו עסקו שליחים מא"י (שמריהו גוטמן, עזרא כדורי ואנצו סרני), והם געזרו בנוער המקומי (שלמה הלל, ירחמיאל אסא

תוניסיה נוסדה ב 1920 באישור השלטונות ובראשה עמד ויקטור קטן, בראש המפלגה הרוויזיוניסטית עמד רופר ברונשוויג. עורך השבועון הציוני היה פליכס אלוש. עם קבלת העצמאות (1956) נאסרה בה הפעילות הציונית ורבים מיהודי תוניסיה עלו לישראל. ציר אחד, אלי גזולן, מאלג'יר השתתף בקונגרס הא' האגודות הציוניות היו מסונפות לפדרציה של צרפת. עם קום מדינת ישראל והמאבק האלג'ירי בשלטון הצרפתי גברה האיבה לצ'. ב 1958 נחספו ונרצחו שני שליחים מישראל, יעקב חסן ורפאל בן-גרא, ע"י אנשי המחתרת האלג'ירית. ב 1961 עלה נשיא הפדרציה יוסף גרבוני לישראל, ומשזכתה אלג'יר בעצמאות (1962) נפסקה בה הפעילות הציונית לאחר שרוב יהודיה היגרו לצרפת.

האגודה הציונית הראשונה במרוקו נוסדה ב 1901 בעקבות התכתבות בין הרצל לאברהם בזהביט ממוגאדור. במרוצת הזמן הסתנפו האגודות הציוניות לפדרציה של צרפת. בקונגרס הי"ד (1925) השתתף ציר אחד ממרוקו, יונתן תורש. עם המנהיגים הצירניים לפני מלח"ע II נמנו: רפאל בנאזרף, ס. ד. לוי, שם-טוב אוהנה (קובלנקה); יוסף ה. לוי (פאס); גבריאל אלוש (סאפי); מואזי י. אראנקו (טנג'ר) וד"ר ז. ספינקוב, מ"חובבי-ציון" ברוסיה שהשתקעו בטנג'ר. השלטונות התנכלו לפעילות הציונית, וגם ההמון פרע באוכלוסיה היהודית. עם קום מדינת ישראל היתה עליה המונית ממרוקו, ומשזכתה ארץ זו בעצמאות (1956) באה הפעילות הציונית לקיצה השליחים מישראל גורשו.

דרום אפריקה, האגודה הציונית הראשונה נוסדה ב 1897, והפדרציה — ב 1898. מלכתחילה היתה אהדת המנהיגים האפריקנים נתונה לצ' — הגנרל בותה, ג'. הרצוג וסמטס (ע' ערכיהם), שהיה מארדיכלי הצהרת בלפור. ציוני דרום-אפריקה הצטיינו תמיד בתר-מותיהם הגדולות למגביות. בסוף שנות ה 60 חל שינוי לרעה ביחס להצ'. משום שישראל הצביעה באו"ם נגד דרום אפריקה בשאלת האפריקה הדרומית, והוגבלו ההתרים להעברת כספי המגביות לישראל. הקבוצות הציוניות ברוז'יה, קניה וקונגו הבלגית לשעבר היו מסונפות לפדרציה של דרום אפריקה.

ממלח"ע II עזרה הפדרציה למפעלים שגורשו למאוריציוס, ולגולי אצ'ל ולחיי בקניה. ב 1943 יזמה הפדרציה עצומה — עליה חתמו 37,000 איש — לפתיחת שערי א"י. להקמת צבא יהודי ולכינון קהיליה יהודית בא"י. קרוב ל 6,000 יהודים השתקעו בישראל.

3. אסיה: פרס. חבורות עלו לא"י במאה ה 19 והתיישבו ברובן בירושלים. ב 1919 נוסד סניף הה"צ (שלמה בן-כהן צדק, נשיא; עזיז בן-יונה נעים, מזכיר). בשנות ה 20 נמנו עם פעילי הצ': שמואל י. רוכסאר, סולימן בוסטנאי, א. ספיר, פ. חכים (ראש קק"ל) ומ. א. רחיוזדה (ראש מחלקת העליה). בשנות ה 20 המאוחרות אסרה הממשלה על עריכת אסיפות וקיום עתונות. נציג הקהילה במג'ליס (פרלמנט), שמואל חיים, שעמד בראש הה"צ מ 1922, נאסר ב 1926 והוצא להורג ב 1931. לימים שופר היחס והותרה העליה ופעילות שליחים מישראל. בשנות מלח"ע II ייסד מ. קאר-מניאן את קבוצת הנוער "בני ציון", וב 1942 נפתח "משרד א"י" בטהראן.

הודו. עם פרסום הצהרת בלפור החלו יהודי הודו להתעניין בצ'. מלכתחילה לא גילו מנהיגי התנועה הלאומית ההודית (ע"ע גנדהי; נהרו) אהדה לצ', ולימים אף התייחסו באיבה כלפיה וכלפי מדינת ישראל. 10,000 יהודים מהודו עלו לא"י (אחרי 1949), רובם מ"בני ישראל", שני נציגים מהודו השתתפו בקונגרס הכ"ו בירושלים. בלבנון לא ניתנה מעולם הכרה חוקית לצ'. ב 1919 העידו נציגי יהודי לבנון וסוריה בפני ועדת קינג-קריין וטענו לזכותם של היהודים על א"י. פעילות-מה הותרה בזכות תמיכתם של המאורונים בצ' שהובעה במפורש ע"י האפטריוארך מופרף. תנועת ה"מכבי" הורשתה לערוך תהלוכות עם הדגל הציוני. אליהו אלמליח, נציג

בדרשה לכלול את "הצ' הנאציונל... וכל שאר צורות המדיניות והאידיאולוגיה של קולוניאליזם, שנאה לאומית וגזעית וייחודיות", אך, בסופו של דבר, נמנעה מהגשת התיקון.

ביוני-יולי 1975 נכרכה הצ' עם האימפריאליזם, הקולוניאליזם והגזענות בהצהרה שאושרה, ברוב מכריע, בוועידה העולמית במכסיקו, בחסות האו"ם, שנערכה להכריז על 1975 כ"שנת האשה הבינ"ל". בנובמבר 1975 הצביעה העצרת הכללית של האו"ם, ברוב קולות, ע"פ זומת מדינות-ערב, על גיני הצ' והכללתה בין התנועות הגזעניות, לצד האפרטהייד (ע"ע אפריקה הדרומית [כרך המילואים], עמ' 368). נגד ההחלטה הצביעו רוב מדינות המערב הדמוקרטיות, ובעקבותיה נתחוללה תנועת-מתאה רשמית ועממית נגדה ונגד האו"ם מצד ראשי השלטון הדעת-הקהל בארצות רבות. בכך זכתה הצ' לאחד מביטויי ההזדהות הפומביים המקיפים ביותר בתולדותיה.

כל ספרי הביבל' העוסקים בצ', במשמעה הרחב, רשומים אצל: ו. לוינסון - נ. מ. גלבך (עורכים), ביבל' ציונית להשתלמות והדרכה, תש"ג; ג. קרסל - י. קלויזנר, ציונים ביבליוגרפיים (בתוך: י. גרינבוים, התנועה הציונית בהתפתחותה, א'-ד'), תש"ב-תשי"ד; מתרצ"ד מתפרסם רישום שוטף ברבעון "קריית ספר"; ש. שונומי, מסתח המפתחות, תשכ"ה; ספרי עזר ביבליוגרפיים ולקסיקונים נוספים: ש. ל. ציטרון, לקסיקון ציוני, תרפ"ד; י. רפאל, מדריך ביבליוגרפי לספרות ציונית-דתית, תש"ך; הג'ל (עורך), אנציקלופדיה של הצ' הדתית, א'-ד', תשי"ה-תשל"ב; ביולטין ביבליוגרפי לשנים 1936-1948, שנערך ע"י הארכיון הציוני המרכזי בירושלים, ונקרא אח"כ: הספרות הציונית, 1945-1956; הסדרה החדשה 1966 - א. גויברג, מדינת ישראל, תש"ה-תשכ"ה (ביבל' מוערת), תשל"ו; שיבת ציון (קובץ) א'-ד', תש"י-תשט"ו; ד. קרפי (עורך), תצ' א'-ד', תשל"ו-תשל"ז; R. Patai (ed.), *Encyclopaedia of Z. and Israel*, I-II, 1971, תולדות הצ': ש. ל. ציטרון, תולדות חיבת ציון, א'-ב', תרע"ד/ט; א. דרויאנוב (עורך), כתבים לתולדות חיבת ציון וישוב א"י, א'-ג', תרע"ט-תרצ"ב; הנ"ל, פינסקר וזמנו, תשי"ג; מ. מדויני, עשר שנים של מדיניות אי"ת, תרפ"ח; א. טייטלבוים, תולדות תנועת העבודה היהודית, א'-ג', 1929-1931; הנ"ל, המדיניות הציונית מראשיתה ועד מותו של הרצל, תרצ"ד; ד. בן-גוריון, אנהו ושכניו, תרצ"א; הנ"ל, פגישות עם מנהיגים ערביים, תשכ"ו; א. לוינסון, לביסוס הצ', א'-ב', תרצ"ב; י. ל. פישמן (מיתוך), הצ' הדתית והתפתחותה, תרצ"ז; הנ"ל (עורך), ספר המזרחי, תש"ו; ב. דינור, חיבת ציון, א'-ב', תרצ"ב/ד; הנ"ל, מבשרי הצ', (= ספר הצ', א'), תרצ"ט; הנ"ל, מפלסי דרך, תשי"י; י. גרינבוים, התנועה הציונית בהתפתחותה, א'-ד', תש"ב-תשי"ד; א. בייז, תולדות ההתיישבות הציונית: מחקופת הרצל ועד ימינו, תש"ג; ב. לובוצקי (אליאב), הצהר וביח"ר, 1946; ח. מ. אסף, התנועה הערבית בא"י ומקורותיה, 1947; ה. ת. בודנהימר, תולדות תכנית באול, תש"ז; מ. שמואלי, פרקים בתולדות הצ' ותנועת העבודה, א'-ד', תש"ט-תשי"ה; מ. ברטלסקי (ברטסל), תנועת הפועלים האי"ת, א'-ד', תשס"ו-תשכ"ג; י. קלויזנר, חיבת ציון ברומניה, תש"ח; הנ"ל, אופוזיציה להרצל, תש"ך; הנ"ל, בהתעורר עם, תשכ"ב; הנ"ל, מקאטוביץ עד באול (תרי"ה-תנ"ו), א'-ב', תשכ"ה; ש. יבנאלי (עורך), תקופת חיבת ציון, תשכ"א; ל. שטיין, מסד למדינת ישראל, 1962; א. א. כהן, ישראל והעולם הערבי, 1964; ה. בן-יהושע, ספר ביתר - קורות ומקורות, א'-ב', תשכ"ט-תשל"ג; ש. איינשטט, פרקים בתולדות תנועת הפועלים היהודית, 1970; ז. קלויזנר, תולדות הצ', תשל"ד; י. קלויזנר, תולדות הצ' (ביבל'), תשל"ו; N. Sokolov, *History of Z.* (1600-1918), I-II, 1919; id., *Hibbat Zion*, 1934; N. M. Gelber, *Vorgeschichte des Z.*, 1927; A. Böhm, *Die Z. Bewegung*, I-II, 1935-1937; A. Hertzberg (ed.), *The Z. Idea*, 1959; J. B. Schechtman - Y. Benari, *History of the Revisionist Movement*, 1970; D. Vital, *The Origins of Z.*, 1975.

הצ' בארצות השונות:

אוסטרליה: M. Freilich, *Zion in Our Times, Memoirs of an Australian Zionist*, 1967; א. מילאנו - ש. א. נכוח - ד. קארפי (עורכים), ספר זכרון לת. א. סיריני, תשל"א; ר. בוגני, השליח; חייו ומותו של א. סרני, תשל"ד; אמריקה לטינית: י. אוסטריי (עורך), יארבוך פון מעקסיקאנער יינטום, 1950-1952; J. Slutzky, *Comunidades Judais en Latino america*, 1952; P. Schwartzman, *Judios en America* (index s. v.), 1963; L. Lipsky, *Thirty Years, 1914-1897*, תשל"ו; *History of Z.*, 1927; E. Berger, *The Jewish Dilemma*, 1945; H. Haber, *The Odyssey of an American Zionist, Fifty Years of Zionist History*, 1956; I. S. Meyer, (ed.), *Early History of Z. in America*, 1958; S. Halperin, *The Political World of American Z.*, 1961; M. Fein - בן נסים - ב. לוי (עורכים), יהדות בולגריה, תשכ"ח; ח. קאלסל, קורות יהודי בולגריה, 1969; בריטניה: P. Goodman, *Z. in England*, 1969; גרמניה: ה. ליכטהים, תולדות הצ' בגרמניה, 1951; שאר ישובי זכרונות ציוני מגרמניה, תשי"ד; ש. בן-חורין, חמשים שנות ציונות, מאכס בודנהימר, 1946; ק. בלומנפלד, שאלת היהודים כחוויה, תשכ"ג;

ואחרים). עם עליית המוננים של יהודי עראק למדינת ישראל נסתיימה גם הפעילות הציונית. ע"ע עראק, עמ' 135.

עלייתם הראשונה של יהודי תימן בהקף ניכר חלה זמן קצר לפני עליית הבייל"ויים: 1881/2. ב 1910 נשלח ש. יבנאלי (ע"ע) לתימן והוא העלה יהודים רבים משם לארץ, אף שבשרת הצ' המדינית לא הגיעה מעולם לתימן. אחרי קום המדינה עלו קרוב ל 50.000 מיהודי תימן.

4. האגודה הראשונה באוסטרליה נוסדה ב 1900, ובניו-זילנד - ב 1903. ציר ראשון מאוסטרליה נשלח לקונגרס ה-11 (1911). הפדרציה נוסדה ב 1927; סר ג'ון מונש (ע"ע) נבחר לנשיא-כבוד, הרב הראשי, י. ברודי, היה נשיאה עד 1937. בראשיתה נתקלה הצ' בהתנגדות מצד כמה אישים יהודים, ביניהם א. איזקס (ע"ע). כמה ראשי ממשלה נמנו עם אוהדי הצ', ושר-החוץ הרברט אואט שימש יו"ר ועדת האו"ם שהביאה להחלטת החלוקה מ 29 בנובמבר 1947.

5. אמריקה: אה"ב, ע"ע, עמ' 238-248; ניו יורק עמ' 124. קנדה. האגודה הציונית הראשונה בקנדה נוסדה ב 1887 ע"י אל. הרקבי, ויעקב דה הו היה נציגה בקונגרס ה-11. ב 1889 נוסדה הפדרציה וב 1923 היתה לה"צ של קנדה. ב 1916 הקים דב יוסף את הליגה הלאומית של "יהודה הצעיר". יהודים קנדים התגייסו לגדודים העבריים במלח"ע I ומהם שהשתקעו בא"י. בוועידתם ב 1927 החליטו ציוני קנדה לגייס כספים לרכישת אדמות עמק חפר. מאז 1953 פועל בקנדה מפעל אגרות החוב של מדינת ישראל. סניף קק"ל בקנדה תרם רבות ליעזרה של ישראל.

בארצות אמריקה הלאטינית התפתחה הצ' עם גידולן של הקהילות בהן, ומאז קום המדינה נערכו ועידות לתיאום הפעילות ברחבי היבשת.

ארגנטינה. קבוצות ציוניות נוסדו בה בעת כינוס הקונגרס הא', מהן ביישובים החקלאיים. הפדרציה נוסדה ב 1904, ולמן 1907 השתתפה בכל הקונגרסים.

האגודות הראשונות בברזיל קמו בשנים 1913-1917 והה"צ ב 1921. בתקופת הדיקטטורה של רוגש (1937-1945) אסרו השלטונות כל פעילות מדינית זרה, לרבות הצ', ומשנתחדשה ב 1945, קיבלה תנופה גדולה.

הפדרציה בקולומביה נוסדה ב 1936, אך נתקלה בהגבלות מצד השלטון ששאף למנוע "איים אתניים" במדינה. פעולה כבנה מידה מקומי מתנהלת באקואדור, פרגואאי, צ'ילה, פרו, ונזואלה ואורוגווי.

מכסיקו. הקבוצה הציונית המאורגנת הראשונה היתה של פועלי-ציון (1923), והפדרציה נוסדה ב 1925. ב 1954 נקבע כי 90% מכלל יהודי מכסיקו רואים עצמם ציונים. הה"צ פועלת בכל ארצות אמריקה התיכונה: גואטמלה, הונדורס, ניקרגואה, קוסטה-ריקה, אל-סלוודור ופנמה. ב 1965 נוסדה ה"פדרציה של קהילות אמריקה התיכונה".

קובה. מייסד הה"צ בקובה ונשיאה היה דוד בליס. הוא שהניע את הסנאט הקובני לתת אישור רשמי להצהרת בלפור. עם עליית קסטרו לשלטון נאסר על עריכת מגביות ציוניות, ועם הגירת יהודים רבים מן המדינה נצטמצמה הפעילות הציונית מאד.

על הצ' בארצות השונות ובעריהן החשובות ע' ערכיהן, יהודים. וע"ע עם ישראל, עמ' 952-963, 1008-1010; אנטישמיות, עמ' 511/13; שיבת ציון ועליה.

שנים רבות הוקיעו נציגי מדינות-ערב באו"ם את מדינת ישראל על הרעיון הציוני שביסודה, וכינוה בשם "מדינה ציונית", ומשציידה בריה"מ במחנה הערבי הצטרפה אף היא למתקפי הצ' בגלוי. באוקי-טובר 1965 העלתה בריה"מ בוועדה השלישית של האו"ם הצעת-תיקון לטיטוט ההסכם הבי"ל לביטול כל צורות האפליה הגזעית

הבינוני הליברלי במחנה הציוני, ועיקרי מצעה היו: 1) עדיפות לאינטרס הלאומי על כל אינטרס מעמדי או כיתתי; 2) עידוד היוזמה הפרטית בחקלאות ובמסחר וטיפוח המעמד הבינוני; 3) סילוק כל פיקוח מפלגתי על חינוך, בריאות וכו'. י. שורצפֿרט (1888—1961) נבחר לנשיא „הברית“.

בוועידה העולמית השנייה (1935) נתפלגה „הברית“ לצ״כ א', שתמכו במדיניותו של וייצמן, וצ״כ ב', שביקרו את הנהגתו והסתייגו מקו העבודה המעשית בא״י, שהם ראו בו משום העדפת מפלגות-הפרעלים וקיפח המעמד הבינוני. בהנהגת צ״כ ב' התבלטו א. ה. סילר וע. ניומן (ע' ערכיהם). י. גרינבוים ומ. סנה (ע'ע) הצטרפו לצ״כ א'. בא״י השרה מרוחו ומרעיונותיו על הצה״כ מ. אוסישקין (ע'ע).

בשנים שלפני מלח״ע II פעלו הצה״כ בעיקר בתפוצות, ונמנעו מהתערבות ישירה בעניינים שנויים במחלוקת הכרוכים בבנין א״י וצביון החברה המתגבשת בה. בשאלות המדיניות הציונית חלקו צ״כ ב' על צ״כ א' בכך, שתבעו עמדה תקיפה יותר כלפי בריטניה ודגלו ברעיון רוב יהודי בא״י לשם הגשמת מטרות הציונות.

בקונגרס הציוני הכ״ב (באזל, 1946) התאחדו שתי הקבוצות במסגרת „הקונפדרציה העולמית של הצה״כ“, וי. גולדשטיין נבחר ליו״ר. בכוחות משותפים של צ״כ ב' בהנהגתו של סילור, ומפא״י בהנהגתו של ד. בן-גוריון, הוכשלה ההצעה לקבל את הזמנת בריטניה למר״מ על א״י, ונמנעה בחירתו של וייצמן לנשיא. אולם לאחר הקונגרס הכ״ז (1968) שוב חל פילוג ל 3 קבוצות: „הברית העולמית של הצה״כ“ בנישיאותו של ע. ניומן, שאליה הסתנפה המפלגה הליברלית בישראל; „הקונפדרציה העולמית של הצה״כ“, שהוסיפה לפעול בחו״ל, בנישיאותם של רוז הלפרין וי. גולדשטיין; והמפלגה הליברלית העצמאית בישראל, שלא השתייכה לאף אחת מן השתיים.

ערב הבחירות לכנסת הראשונה (1949) נתפלגו הצה״כ בישראל לשתי מפלגות: האחת הוסיפה להיקרא מפלגת הצה״כ, והאחרת, שהקיפה את רוב חברי קבוצת הצה״כ א', יחד עם „העליה (ה)חדשה“ של יוצאי גרמניה ו„העובד הציוני“, ייסדה את המפלגה הפרוגרסיבית (ע'ע). מפלגת הצה״כ (הסתדרות הצה״כ — מפלגת מרכז) ינקה את כוחה בעיקר מהחוגים האזרחיים („התאחדות האיכרים“, „התאחדות בעלי התעשייה“, „האיחוד האזרחי“) וזכתה בהשפעה רבה בהנהלות העיריות והרשויות המקומיות (ת״א, פ״ת, נתניה ועוד). העימות הראשון בין הצה״כ לבין הפרוגרסיביות חל על רקע תביעת „העובד הציוני“, שכל הפועלים והשכירים חברי המפלגה חייבים להצטרף ל„הסתדרות העובדים“, ואילו הצה״כ דחו חובה זו משום שראו ב„הסתדרות“ ארגון פוליטי שמטרתו להגשים את הסוציאליזם בישראל. איגוד העובדים הצה״כ בא״י, שנוסד ב 1934, היה בתחילה ארגון עצמאי והצטרף ל„הסתדרות“ כסיעה נפרדת רק ב 1956. מח-לוקת נוספת בין שתי החטיבות נתגלעה באה״ב, כשפרסמו מנהיגי „הסתדרות ציוני אמריקה“ ב 1950 הצהרה שבה הובעה אהדה למפלגת הצה״כ בישראל. ב 1957 ייסד לואי ליפסקי (ע'ע), מתומכי הפרוגרסיביות, ארגון נפרד ושמו „הליגה היהודית האמריקנית למען ישראל“, אך ארגון זה לא האריך ימים.

בכנסת הראשונה היו לצה״כ 7 צירים, בשניה — 20, בשלישית — 13, ברביעית — 8. הם השתתפו בכמה קואליציות ממשלתיות. ב 1961 התאחדו הצה״כ עם המפלגה הפרוגרסיבית ויצרו את המפלגה הליברלית, על בסיס מצע שקרא לקיום-יחוד של ההון הפרטי, הממלכתי וההסתדרותי ולמאבק על ניסוח חוקת-יסוד למדינה. בכנסת החמישית (1961) זכתה המפלגה ל 17 צירים. אולם האיחוד היה קצרי-ימים. ב 1965 החליט הרוב במרכז המפלגה להקים גוש משותף עם מפלגת „חירות“ („גוש חירות-ליברלים“ — גח״ל), והמיעוט, יוצאי המפלגה הפרוגרסיבית, יצר את המפלגה הליברלית העצמאית.

ד ר ו ס י א פ ר י ק ה : M. Gitlin, *The Vision Amazing*, 1950; הונגריה: י. ז. זנבי, תולדות הצ' בהונגריה, א—ב, תשל״ב; ת. לביא (עורך), פנקס הקהילות, א—ב, תשל״ג—תשל״ד; עראק: ח. י. כהן, הפעילות הציונית בעיראק, תשכ״ט; א. טווינה (עורך), יהדות בבל; גולים וגאולים, תשכ״ט; סרל ניה: ג. מ. גלבר, תולדות התנועה הציונית בגליציה, א—ב, 1958; י. גרינבוים (עורך), ורשה, א/ 357—466, תשי״ג; ב', תשי״ט; ל. שפיומאן (עורך), הלוצים אין סוילן; אנטאלאגיע פון דער הלוצישער באוועגונג, א—ג, 1959—1962; ע. מנדלוסון, הצ' בפולין בין שתי מלח״ע (בתפוצות הגולה, 62/63), 1972; H. M. Rabinowicz, *The Legacy of Polish Jewry*, 1965; צ' כ ו ס ל ו ב ק י ה : מ. ולטש (עורך), פראג וירושלים, 1954; ה. יחיל, דברים על הצ' הצ'כוסלובקית, תשכ״ו; צ' ר מ נ י ה : ת. לביא (עורך), פנקס הקהילות, רומניה, א', 47—61, 106—101, 177—189, 209—224, תשל״ל (כולל ביבל׳); ר ו ס י ה : א. רפאלי (צנציפר), עשר שנות רדיפות: מגילת הגזרות על התנועה הציונית ברוסיה הסובייטית, תר״ץ; הג״ל, פעמי הגאולה; ספר הצ' הרוסית מראשית חיבת ציון עד מהפכת 1917, תשי״ב; הג״ל, מאבק לגאולה, תשס״ז; קציר (קיבוץ לקורות התנועה הציונית ברוסיה, א'), 1964; ב', 1972; י. מאור, התנועה הציונית ברוסיה, תשל״ד.

פרקי צ' עולים מספרי זכרונות ומקבצים להנצחת ראשי הצ' : פינסקר, תרפ״א; אוסישקין, תרצ״ד; צ' לנוב, תרצ״ו; י. זאנגויל, הדרך לעצמאות, 1938; מוצקין, תרצ״ט; ס. ה. קיש, יומן ארץ-ישראלי, א—ב/ תרצ״ט; ש. שורץ, ז'בוטינסקי לוחם האומה, תש״ב; ספרי סוקולוב, תש״ג; ברנשטיין-כהן, תש״ו; אידלסון, 1946; ז. ז'בוטינסקי, אבסוביג רפיה, תש״ו; ד. שטמון, ז. ז'בוטינסקי, א—ג, תש״ו; ו. וארבורג, תש״ו; ח. וייצמן, מסה ומעש, תש״ט; ל. ליפסקי, דמויות בצ', תשי״ז; א. רוטין, פרקי-חיי, א—ג, תשכ״ה; נ. גולדמן, זכרונות, תשל״ב; א. מיינרצהאגן, פרקי יומן מרחיב חינוכי, 1917—1956, 1973; ד. בן-גוריון, זכרונות, א—ד, תשל״א—תשל״ו; J. de Haas, L. D. Brandeis, *A Biographical Sketch*, 1929; A. Nordau, *Max Nordau*, 1943; E. B. Cohn, *David Wolffsohn, Herzl's Successor*, 1944; H. Samuel, *Memoirs*, 1945; S. S. Wise, *Challenging Years*, 1949; J. Leftwich, *I. Zangwill*, 1957; H. Sacher, *Zionist Portraits and Other Essays*, 1959; M. W. Weisgal - J. Carmichael (eds.), *Ch. Weismann: A Biography by Several Hands*, 1962.

י. ג.

צִיּוּנִי, מְנַחֵם (מפנה המאות 14/15), מקובל ופרשן התורה. חי בקלן שבגרמניה, שם חתם על תעודה ב 1382, כנראה כרב הקהילה. לא ידוע דבר על תולדותיו, ופרסומו בחיבורו, ס' „ציוני“, פירוש דרשני על התורה (קרימונה, שי״ט). נשמתו גם חלק מ„צפוני ציוני“ (כת״י), שהוא מספרי הקבלה הראשונים הדנים בכוחות הרע והדמונולוגיה. צ' היה אחד מהמקובלים המועטים שפעלו בגרמניה בזמנו, וחיבורו מושפע מהמסורת הקבלית הספרדית (כולל ס' הבהיר, הוזהר ופירוש התורה לרמב״ן), ומתורת חסידות אשכנז (ע'ע). תכופות הוא מביא מ„סודי רויא“ לר' אלעזר בן יהודה מגרמזא (ע'ע). כפל ההשפעה ניכר גם בתוכן הספר, הדין בנושאי האצלת הספירות (ע'ע), לצד דיון במושג „הכבוד“ וזיקתו לנביאים. צ' חיבר קינה לט' באב, שנכללה בנוסח אשכנז.

י. דן, תורת הסוד של חסידות אשכנז, 259—260, תשכ״ו; י. תא-שמע, רבינו ישעיה מויל — חכם בלתי נודע מומן מהר״ם מרוטנבורג (סיני, ס״ל), תשל״; A. Kober, *Cologne*, 358, 1940.

צִיּוּנִים כְּלָלִיִּים, מפלגה ציונית בא״י ובתפוצות. כשהתארגנו המפלגות הראשונות בהסתדרות הציונית, היוו צירי הקונו-גרסים שלא השתייכו ל„מזרחי“ ול„פועלי ציון“ בתחילה גוש-מרכז רופף של קבוצות ארציות, שמצען לא חרג מתכנית-באזל (ע'ע) ציונות, עמ' 596) והקיף מגוון של השקפות, אך לא חטיבה אידאולוגית אחת. בקונגרסים הראשונים היוו „ציונים כלליים“ אלה את מרבית חברי ההסתדרות (73% בקונגרס הי״ב, 1921), אך לימים פחת מספרם היחסי בהדרגה (53% בקונגרס הי״ז, 1931; 35% בקונגרס הי״ט, 1935).

ב 1931 התכנסה בקרקוב הוועידה העולמית הראשונה של הצה״כ, בה השתתפו נציגים מגליציה המערבית והמזרחית וסיעת „עת לבנות“ מפולין הקונגרסאית, מהם תומכי מדיניותו של וייצמן ומהם מתנגדי-דיה, וכן קבוצת הציונים הרדיקלים בהנהגתם של י. גרינבוים ונ. גולדמן (ע' ערכיהם). כימי הקונגרס הי״ז (באזל) הוקמה „הברית העולמית של הצה״כ“, ששאבה את כוחה במיוחד משכבת המעמד

על תהליך העיצוב ומהות יסוד חשוב בקומפוזיציה הצורנית של המוצר המוגמר.

הממדים המיקום של הצ' עשויים להיות גורמים בעלי חשיבות, הן בעיצוב הדימוי והן בשעת ההתבוננות האסתטית. מצד הצ' יכול להימצא במצב זקוף, למשל על פן, לנוכח פני המצייר; במצב אפקי, מונח על שולחן או פרוש על הרצפה; או מעל לראשו של המבצע, כבציורי-תקרה. היות שבין התנועות הגופניות לבין התחושות הרחגניות קיימת זיקת-גומלין הדוקה, עשויים גדלו של הצ' ומיקומו, באמצעות תנועות המבצע והתחושות הכרוכות בהן, להטביע את חותמם בקומפוזיציה. התפיסה האסתטית כוללת, כאמור, את הערכת יחסו של הדימוי הציורי אל הסביבה, וע"כ עשויים הממדים והמיקום של הצ' לשמש גם אמצעי להבעה האמנותית.

ההתרשמות מגודל הצ' קשורה קשר הדוק לא רק בממדים הממשיים של משטח-הצ', אלא גם בחלקו של מישור-הצ' בשדה הראייה של המתבונן: הזווית-התצפית, או שינוי מקומה של התמונה, גורמים לשינוי ביחסו של הצ' לשדה-הראייה — שינוי העשוי להשפיע על תפיסת הדימויים. ההקשים האסתטיים וההבעתיים של גודל הצ' נובעים מהתייחסותו ל"קנה-המידה האנושי" (ולסביבה האנושית).

האמצעים החזותיים העיקריים ליצירת הדימוי הציורי הם: קו, צורה, צבע וחמירות. ניתן לסווג סוגי צ' לפי עדיפותם של היסודות הקווים והצבעוניים: א) רישומים, דימויים חזותיים המורכבים בעיקרם מקווים, המאופיינים ע"י הפשטה של צורות ושימוש הסכוני בצבע (עדיכרי שימוש בשחור-לבן בלבד). יש רישומים המהווים רק שלב-הכנה לצ' מורכבים יותר. ב) צ' חד-צבעיים (מז'נורומיים) המכילים כתמים בגווני השונים של צבע אחד, כאשר הגוונים אפורים, מכונים צ' אלה, "גריזאיי" (grisaille; צרפ' gris, אפור). ג) צ' רב-צבעיים (פוליכרומיים), בהם הקומפוזיציה מורכבת מכתמים בעלי צבעים שונים.

הקו מהווה בד"כ גורם מסייע המשולב ביסודותיו האחרים של הצ'. שכיח במיוחד השימוש בקווים לחלוקת השטח ולתיחום הצורות בקומפוזיציה. נהגים להבחין בין "הצורות החיוביות" (positive forms), המוקפות קווים, ובין חלקי המשטח הנותרים, המכונים "הצורות השליליות" (negative forms). העריכה האמנותית של הקומפוזיציה מתבטאת, עפ"ר, בצורת יחסי-גומלין מסוימים, כגון התאמה או ניגוד, בין שני סוגי הצורות. המשטחים המותחמים מהווים כתמים צבעוניים. הדימוי הציורי נוצר ע"י הרכבת כתמים בעלי צבע זהה, או מתוך התייחסות הדדית של כתמי-צבע שונים. באחרונים יש להבחין בין משטחי צבע אחד ובין כתמים בלתי-אחידים המאופיינים ע"י תמורות קלות בעצמה ובגון-הצבע. שיטת צביעה זו מנוצלת ליצירת אשליה של אור-יצל בצ'. שילוב האמצעים מאפשר לתאר מציאות מדומה, שיש בה כדי לסתור את המישוריות החמרית של הצ'; לעומת זאת מדגישים משטחי הצבע האחד את מישוריות הקומפוזיציה.

המונח חמירות (texture) מגדיר את גשמיות הכתמים הצבעוניים (למשל, עובי שכבת-הצבע וחספוס מצע-הצ'); מצד שני יכול הוא להתייחס גם לאשליית החמריות בעצמים המתוארים בצ'. הדגשת אחד היסודות הצורניים משפיעה על אפיו של הצ' ועל סגנונו. קומפוזיציה ציורית שבה מודגש במיוחד תלקם של הקווים מכונה קוונית; אי-הדגשת הקווים או הבלעתם, המטשטשת את חדות התייחום בין הצורות, אפיינית לקומפוזיציה ציורית. חריפות התייחום של הצורות מסייעת לבהירות הארגון של הקומפוזיציה; העדרה גורם לתוצאה הפוכה. כ"כ ניתן להבחין בין קומפוזיציה בעלת אחידות ובין קומפוזיציה בעלת מרכיבים עצמאיים רבים. ארגון ריכוזי ומאוזן של חלקי הקומפוזיציה מאפיין את הדימוי הסגור והיציב; דחיקת היסודות הצורניים אל שולי הצ' גורמת להיצרות רושם של

בכנסת השישית (1965) היו לגח"ל 26 צירים. אנשי "חירות" שב- "הסתדרות העובדים" ואיגוד העובדים של הצה"כ לשעבר הקימו בה את "סיעת תכלת-לבן".

תנועות-הנוער של הצה"כ בתפוצות הושתתו על בסיס חלוציות והגשמה אישית. רישומן היה ניכר בייחוד במזרח אירופה. ב-1924 נוסדה במערב גליציה תנועת הנוער "עקיבא", שטיפחה חלוציות וחיי קיבוץ. ב-1931 נערכה בלבוב ועידה, שבה השתתפו נציגים מארצות שונות של "השומר הלאומי", "הנוער העברי" ו"הנוער הציוני", שהתאחדו תחת השם "הנוער הציוני". בעקבות הפילוגים במחנה הצה"כ בישראל נתגבשו שתי תנועות-נוער: "ישראל הצעיר-דה", המסונפת למפלגה הליברלית ו"הנוער הציוני" — המסונף למפלגה הליברלית העצמאית. חברי "הנוער הציוני" משתייכים גם ל"עובד הציוני" ב"הסתדרות"; לתנועה זו שורה של קיבוצים ברחבי המדינה, ביניהם עין-השלשה, הסוללים, כפר-גליקסון, צננים ותל-יזחק.

צ'יור, אחת משלוש האמנויות החזותיות. לצ' שני הבטים: א) דימוי שטוח העשוי קומפוזיציה של צורות צבעוניות המיועד להתבוננות אסתטית; ב) תהליך העיצוב של היצירה.

ניתן לסווג את הצ' לפי ייעודם, הקשרם וגדלם (היחסי): צ' מז'נורומיים משמשים קישוט-פנים קבוע, או עיטור חיצוני לכתלי מבנים, והם נתפסים ע"י הצופה כחלק מן הסביבה הארדכיכלית. מלבד תמשיח-קיר נכללים בסוג זה גם דימויי חלונות הזכוכית הצבעונית, הפסיפסים ועוד. צ' ניידים או ציורי-פן מצוירים על מצעים ניידים, כגון לוחות-עץ, יריעות-בד המתוחות על מסגרת, או גליונות-נייר. הם נתפסים בד"כ כחפצי-אמנות עצמאיים, שאינם קשורים להקשרים סביבתיים. ציורי-איור משמשים קישוט למסמכים או לספרים הכתובים ביד. הם נתפסים ע"י המתבונן כמרכיבו של חפץ אמנותי נייד.

עיצוב הקומפוזיציה הציורית. תהליך היצירה הציור-רית הוא, בד"כ, משיחה חלקית או מלאה של משטח נתון בשכבת חומר זר, בעל גוון שונה. אולם יש שמשתמשים בשיטות אחרות: ציפוי, גירוד, התזה, שפשוף, שיבוץ (ר' להלן: טכניקות). תהליך זה הוא מלאכת-כפיים הדורשת מיומנות, מייחדת את היצירה וקובעת את חד-פעמיותה (בניגוד להדפס ולצילום). ההתבוננות האסתטית בתמונה מצריכה את הראייה הכוללת של יחסי-הגומלין שבין חלקי הקומפוזיציה הציורית, תפיסה ברזומנית של כל מרכיבי היצירה, שאיננה אפשרית באמנויות האחרות.

היסודות העיקריים מהם מורכבת הקומפוזיציה הציורית הם: משטח המהווה את מצע-הצ' והצורות הערוכות בסדר מסוים בתוך הגבולות של תבנית-המשטח. שלמותה של הקומפוזיציה ואחידותה מותנות ברציפות המצע, אך אין התמונה חייבת להיות מישורית דחוקה: ניתן לצייר גם על משטחים גליליים, קמורים (ציורי הכרדים היווניים) או קעורים (צ' המעטרים את קמרונני הכיפות בכנסיות). לעתים הצ' משתרע עפ"נ משטחים שונים שאינם במישור אחד (תמשיחי הקיר והתקרה באותו חדר), או שהמצע מורכב מצורות מקריות שונות (ציורי-הסלע הפרהיסטוריים). פריסת הקומפוזיציה עפ"נ מישורים שונים עשויה למנוע מן הצופה את הראייה הברזומנית של כל חלקי היצירה, והיא נתפסת כרצף של תמונות תכופות. סוג של צ' מורכבים מדימויים עצמאיים הם ציורי-המוזב הכנסייתיים. לפי מספר הצ' הנכללים בהם נהגים לסווגם לדיפטיכונים, טריפטי-כונים ופוליפטיכונים.

עיצוב הקומפוזיציה הציורית מחייב בראש וראשונה יצירת תיאום בין הדימוי ובין מתאר-המשטח של המצע, או התאמת תבנית-המצע לקומפוזיציה הצורנית. הממדים והצורה של המצע אינם משתנים במהלך פעילותו של הצייר; תכונות קברעות אלה משפיעות

דימוי מהמשך מעבר למסגרת זו, ולכן נתפסת קומפוזיציה כזאת כפתוחה. גם לעיבוד הכתמים נועדו הבטים סגנוניים — אחדים ושטוחים, או היוצרים אשליה של תלת-ממדיות. אפיה של הקומפוזיציה מושפע גם מהצבעוניות של הכתמים והיחסים ביניהם: כתמים בעלי גוונים דומים יוצרים קומפוזיציה טונאלית; צ"א אחרים בגוונים על ניגודי-צבעים.

תכני הדימויים הציוריים. מסרה-היצירה יכול להתבטא בשני אפנים: א) באמצעות הצמדה של הקשים לחלקי הקומפוזיציה וליחסי-הגומלין ביניהם; ב) באמצעות תיאור עצמים מציאותיים. השיטה הראשונה אפיינית קודם-כל לצ' המודרני המופשט. השיטה התיאורית מתגלמת בכל התקופות בצ' הפיגוראטיווי. ההבעה של דימויים כאלה מורכבת משני רבדים: הנושא (= המוטיוו), ההמחשה של המוטיוו באמצעות העיצוב החזותי. העיצוב הצורני נתון בדיכ לשיפוט האמן; אי-לכך נושאת ההמחשה של המוטיוו את חותם אישיותו. לעומת זאת נקבעו נושאי הצ' בעבר ע"י הפטרונים מזמני היצירות. לפיכך מהווים הנושאים עדות להלכירוזח של אקלים תרבותי, ולא-רדוקא כזוונות האמנים. כתוצאה מן הביקוש לצ" על נושאים מסוימים, שכיחה ההתמחות בצ' של סוגי דימויים, למשל בעלי אופי דתי, דיוקנים, תיאורי הווי ונוף. השפעת האקלים התרבותי היא גורם מכריע בהיווצרות ההתאמה במבחר המוטיווים ביצירות שונות בנות סביבה אחת או תקופה אחת. המעקב אחר תיאורים חזותיים של נושאים מסוימים בתקופות שונות, מעיד עפ"ר על מסורות אמנותיות העוברות מדור לדור גם כאשר סגנון העיצוב משתנה. העימות בין תיאורים שונים של מוטיוו אחד עשוי לסייע בהבחנת סגנונם של ציירים או של תקופות.

נושאי-הצ' ניתנים לסיווג 3 קבוצות עיקריות: מוטיווים צורניים, המבטאים תכנים רעיוניים באמצעות תבניות שאינן מהותית תיאור של המציאות הגשמית, כגון צורות גאומטריות, כתמי-צבע, קווים. מוטיווים מציאותיים, שהם תיאורי עצמים גשמיים — דיוקנים, מראות-נוף, טבע דומם; וכ"כ תיאורים של מציאות מדומה (מראות-נוף דמיוניים). מוטיווים ספרותיים, שהם תיאורי מעמדים עלילתיים או דמויות בודדות השאובים ממקורות ספרותיים או מיתולוגיים; בסוג זה נכללים גם תיאורים של רעיונות מופשטים באמצעות האנשה, בצורת אלגוריות ותיאורים של חפצים בעלי משמעות סמלית. — שכיחות גם היצירות המגלמות את השילוב בין שלושת סוגי הנושאים.

טכניקות הצ'. למבנה הטכני של הצ' — למבחר החמרים ולאופן השימוש בהם — נודעת השפעה על אופי היצירה כולה. בדיכ עשוי הצ' שני מרכיבים עיקריים: המישור המהווה את המצע, ותרכובות צבעוניות הערוכות עליו. בתהליך ציורן של התמונות העשויות כתמים צבעוניים משוחים על המצע ניתן להשתמש בכלים שונים: מכחולים, מברשות, עטים, סכינים, ואפילו אצבעות (במקרים מסוימים מותזים כהמי-הצבע הפשית או מרוססים בשיטות מְכִנִּיּוֹת שונות). תכונות הכלים קובעות במידה רבה את איכויות השכבה הצבעונית, ומשפיעות על אופי הקומפוזיציה. בצד דביקותן של התרכובות הצבעוניות נודעת חשיבות גם למבנה פני-המצע (חפסוס) ולכושר-הספיגה שלו. ניתן לצייר על מצעים עשויים חמרים שונים: פני-סלע, קירות אבן או לבנים, לוחות עץ, מאזוניט או מתכת, אריגים, יריעות-בד המתוחות על מסגרת, גליונות נייר או קרטון, משטחי-עור (קלף), קרמיקה, זכוכית ועוד. לעתים נעשית עבודת-הכנה ע"י ציפוי המצע בשכבת-יסוד המחליקה אותו והמונעת את ספיגת-היתר של הצבעים. לצורך זה משמש עפ"ר צבע-יסוד בהיר, בעיקר לבן; אך בתקופת הבארוק והרוקוקו הסתייעו בשכבת-הכנה בעלת גוון כהה (עפ"ר חום) ליצירת דימויים המאופיינים ע"י ניגודים חריפים של אור-וצל, או ליצירת אחירה צבעונית מיוחדת. התרכובות הצבעוניות המשמשות לתהליך הצ' עשויות חלקיקים

זעירים של חומר צבעוני מוצק, הפיגמנטים (ע"ע, וע"ע צבע), וחומר מקשר בין החלקיקים, המדיום. תכונות שני המרכיבים קובעות את טיב השכבה הצבעונית בצ'. בחירת החמרים המשמשים כמדיום משקפת כוונות אמנותיות, היא מותנית גם בכושר הדביקות והיבוש שלהם. מבחר החמרים העונים לדרישות אלה מוגבל למדי: סוגי-דבק מסוימים, בעיקר אלה שניתן להמיסם במים, שמנים הנקשרים במגע עם האוויר, דונג, חלבון הביצה ותרכובות פולימרות מסוימות. התכונות המיוחדות כל אחד מסוגי המדיום מתנות את מגוון האפשר-רויות הטכניות-הבעתיות של הצבעים (ר' להלן). בטכניקת הצ' הנייד משמשים צבעי-פסטל, דיות, צבעי-מים, גואש, טמפרה, צבעי-שמן ואקריל. הטכניקות של ציורי-הקיר המוגומנטליים הן הפרסקו (ע"ע) והסקו (ר' להלן). בין הטכניקות של ציורי-הפֶּן יש למנות גם את ההדבקה (קולאז).

צבעי-הפסטל מקורם באבני-גיר, בפחם-העץ ובפחם-האבן. תהליך הצ' בהם מתבטא בשחיקתם על מצע מחוספס, שנועדה לפזר את חלקיקי החומר הצבעוני עפ"ג המשטה. בהעדר מדיום נאחזים הפיזורים במצע באופן רופף, ולכן נמחק הדימוי ללא קושי. פגם זה ניתן לתקן ע"י משיחת פני-המצע בשכבת-הכנה דביקה, או ע"י הוספת מדיום להרכב הצבעים. השיטה השנייה, המקובלת יותר, מתבטאת בהכנת גירים, שהם צבעי-הפסטל, המכילים נוסף לפיגמני-טים כמויות קטנות של דונג או של חמרים דביקים אחרים. הצ' בצבעים אלה נעשה על גליונות נייר או קרטון. גוני-הצבעים עמידים בפני מרבית התמורות. — בצבעי-הדיו (ע"ע) נכללות הדיות הטבעיות, בעלת הצבע החום-כהה, הדיות השחורה (טוש), הצבעים ניתנים למהילה ונצבעים במכחולים, בנוצות או בעטים. מצע לצ' הדיו משמשים הנייר והקלף. כתמי דיו מהולה נראים כשקופים, תופעה המאפשרת להעשיר את הצ' בגוונים עדינים, המתקבלים תוך כדי צביעה של משטח אחד בכמה שכבות-צבע שקופות. — צבעי-המים (אקווא-קול) הם תרכובות המכילות, נוסף לחל-יקי פיגמנטים זעירים, את הדבק „גומי-ערבי“. התרכובות מיובשת בתבניות, בצורת כפתורים. בתהליך הצ' ממיסים במים את המדיום שבתרכובת, ומשתמשים בצבע המימי ליצירת כתמים על משטח נייר, קרטון או אריג. הכתמים נספגים חלקית בתוך המצע, ושארית הצבע יוצרת עפ"ג המשטח ציפוי דק. תכונתם הבלוטת של צבעי-המים היא יצירת כתמים הנראים כשקופים; לפיכך אין הצ' בטכניקה זו מאפשר הסתרה של כתם צבעוני אחד במשנהו. — צבעי-הגואש (ע"ע) מורכבים מיסודות דומים לאלה של צבעי-המים, אך חלקיקי החומר הצבעוני גדולים יותר, ולכן ניתן לצבוע בטכניקה זו כתמי-צבע סמיכים ואטומים. לשיטה זו מועדפים משטחים יציבים, כלוחות עץ או קרטון ומישורי-קיר מטיחים. — צבעי-הטמפרה (ע"ע) נבדלים מצבעי-הגואש בטיב המדיום: את מקומו של הדבק ממלאים החלבונים, המקנים לצבעים אופי משחתי. עם התקרשות החלבון נוצר על המצע קרום קטיפתי, מבריק במקצת. לוחות-עץ ואריג מתוח על מסגרת הם המצעים המתאימים לטכניקת צביעה זו. לחיזוקה של השכבה הצבעונית ולהעמקת גוני-הצבעים נהגים למשוך את ציורי-הטמפרה הגמורים בשכבת-שמן שקופה. — צבעי-השמן עשויים תרכובות של פיגמנטים וסוגי-שמן שונים, בעיקר שמן-פשתן המצ-טיין במהירות הקרישה. השמן הוא מדיום חזק למדי, המעניק עומק לגזני-הצבעים וברק לשכבה כולה. שכבת הצבעים הנמשכת על מצע-הצ' עשויה להיות סמיכה או דלילה, וליצור, בהתאם לכך, כתמים אטומים או שקופים-למחצה. בין סוגי צבעי-השמן יש המשמ-שים ליצירת כתמים שקופים (גלאזורות, מצרפ' glazure, זיגוג). דביקות המדיום מאפשרת למשוך שכבת-צבע ע"ג האחרת, תוך-כדי ניצול ההבדלים בין הכתמים האטומים והשקופים. את הצ' הגמורים נהגים לצפות בשכבת-שמן שקופה ומהירת-ייבוש (varnish). — טכניקה מודרנית, המבוססת על שימוש במדיום פולימרי המתקשה

במגע עם האוויר, היא הצביעה בצבעי-אקריל. ל. תרכובות הצביעים עשויות בצורה משתתית, אך ניתנות למהילה במים או בתמיסת המדיום. אפשר לצייר בצבעי-אקריל על מרבית סוגי המצעים.

בכל אחת מן השיטות הנזכרות טמון מגוון רחב של אפשרויות. עובי השכבה, גודל הכתמים והתייחסותם ההדדית נתונים לשיקולו של הצייר ומשקפים מוסכמות-אמנות או עקרונות אסתטיים. בתי-אולפן מסוימים דוגלים בשימוש בשכבות חלקות ושקופות המחייבות תהליך צביעה איטי; לעומתם מעדיפים אחרים את הביצוע המהיר, "אלה פרימה" (איט' alla prima, ראשוני), המסתפק בשכבה אחת בה ניכרים עקבות התהליך היצירתי. גם ארגון הכתמים בקומפוזיציה הציורית, ובמיוחד יחסי-הגומלין ביניהם, משקפים עקרונות-אמנות. הכתמים המותחמים כבהירות, שאינם מתמזגים בינם לבין עצמם, משווים לצבעוניות אופי לוקאלי; שטטוש ועמעום הכתמים, לעומת זאת, מסייעים ליצור דימויים אטמוספריים. תפקיד חשוב נועד לגדלם היחסי של הכתמים: הצ' יכול להיות קומפוזיציה המורכבת מכתמי-צבע גדולים (מאקרוסטרוקטורה) או קטנים. השיטה האחרונה, שהיתה מקובלת על האימפרסיוניסטים, מגבילה את מבחר הצבעים בצ' לטהורים בלבד, ושוללת את ערבובם להשגת הגוונים הנדרשים לתיאור המציאות. במקום ליצור את הגוונים על-לוח הצבעים, צובע האמן כתמים נפרדים זה בצד זה, מתוך הנחה שיתמזגו בעיני הצופה ויווצר הרושם של הגוון הנדרש. דבקות קיצונית בשיטה זו הופכת את משטח התמונה למיקרוסטרוקטורה העשויה מרקם-כתמים דמוי-נקודות (ע"ע פראגטיזם).

דימויים ציוריים ניתן ליצור גם ע"י ציפוי המצע בהדבקה של עצמים שונים. שיטה זו היא לעתים אמצעי יחיד, ולעתים היא משר-לבת באחת מטכניקות הרישום או הצביעה. הדבקה על-ידי-הדבקה של על חלקים ניכרים של צ' היתה שכיחה באמנות יה"ב. לעומת זאת נהוגה בצ' בן-אמנו, שיטת ציורי-הקולאז' מפיטות נייר-צבעוני, קרעי עתונים, אריגים ועוד.

בין שיטות-הצ' המיוחדות לאמנות המונומנטלית חשובה טכניקת הפרסקו (ע"ע), המבוססת על ניצול תהליך התקרשותו של הטיח הטרי. בשיטת הסקו (איט' secco, יבש), הצ' על קירות מצופים טיח קרוש ויבש, ניתן להשתמש בצבעי-גואש או טמפרה וגם בצבעים המכילים מדיום פולימרי. בשיטה זו אין הצבעים מתמזגים עם המצע אלא יוצרים קרום על-פניו. יש ששתי הטכניקות משולבות במהלך יצירה אחת.

עם סוגי הצ' המונומנטלי נמנים גם החלונות העשויים זכוכית צבעונית (ע"ע זכוכית, עמ' 822/3) ותמונות הפסיפס (ע"ע). הפסיפס מורכבים אבנים קטנות, שברי קרמיקה, או זכוכית צבעונית, הקבועים בטיח הפרוס על המצע. מבחינים בין פסיפסים על מצע נייד ובין אלה הקבועים בתוך סביבה ארכיטקטית. כקישוט רצפה או כציפוי קירות או קמרונים, שיטת יצירת הפסיפס היא "ישירה" כאשר כל אחת מאבני-הפסיפס נתקעת בנפרד בשכבת טיח טרי, הפרוסה על קיר או על רצפה; השיטה "הפוכה" כאשר מרכיבי הפסיפס מודבקים בתחילה אל מצע נייד ומוצמדים אח"כ במהופך אל משטח טיח טרי. השוני בתהליכים משפיע השפעה ניכרת על סגנון דימויי הפסיפסים.

תולדות הטכניקה של הצ'. תולדות הצ' משולבות בתולדות התרבות לתקופותיה. ההיסטוריה של אמנות-הצ' עוסקת במבחר התכנים המשמעותיים המשתנים של הדימויים, בתורות-העיצוב של הקומפוזיציה הציורית, בסגנון היצירות, בטכנולוגיה של הצ' וב-זיקתה לסגנונות.

בין היצירות הקדומות ביותר של התרבות האנושית בולטים ציורי-המערות הפרהיסטוריים. הדימויים, בעלי המש- מעות המאגית או הדתית, חרוטים בסלע או מצוירים עליו, בצבעים שהיו עשויים פחם וצבעי-אדמה, תוך-כדי שימוש בשומן-חיות

כמדיום המקשר את הפיגמנטים אל המצע. אמנות-הצ' פרח בכל תרבויות העולם העתיק, הצטיינו בה במיוחד המצרים, שהותירו ממצא עשיר של צ' מכל הסוגים. מעניינים ביותר הם האוירים במגילות-הפפירוס, המצוירים בטכניקות הדומות לאלה של הכתב: בדיות, בצבעי-מים וגואש. לעתים שימשו האוירים דגמים לציורי-קיר מונומנטליים, שעובדו בד"כ בשיטת הסקו, בצבעים שהרכבם דומה במקצת לזה של צבעי-הגואש. תנאים אקלימיים קשים, השימוש בחמרי-צ' בלתי-עמידים ופעולות-ההרס גרמו להשחתת מרבית הצ' מתרבויות ארם-נהרים. בצד שרידים של ציורי-פרסקו חשובות במיוחד עבודות-השיבוץ המזכירות פסיפסים — טכניקה ששימשה ככל-הנראה לא לקישוט המבנים בלבד, אלא גם ביצירות ניידות. עשירים לאין-ערוך ממצאי הצ' העתיק של המזרח הרחוק, מבחר הצ' הסיניים מעיד על שליטה בטכניקות של הצ' המונומנטלי והנייד. אפייניות לאמנות זו היצירות הניידות המצוירות על נייר-אורו בדיות וכצבע-מים. ביפן ובהודו הותאמו הטכניקות הציוריות של האמנות הסינית לדרישות המקומיות. בהתפתחות הצ' המונומנטלי בולטים במיוחד התמשיחים ההודיים.

ראשיתו של הצ' האירופי בתרבות האג'ית (ע"ע) הקדומה, שהותירה שרידים של ציורי-פרסקו ורצפות-פסיפס וכן צ' ניידים מעטים שציירו בטכניקה הדומה במקצת לצבעי-הגואש. מיצירות-הצ' של יוון העתיקה נותרו רק שרידים מעטים. על אפים של תמשיחי-הקיר, ובעיקר על מבחר נושאי הדימויים שלהם, ניתן ללמוד מן הצ' המעטרים את כדי-החרס של אותה תקופה. העיטורים נושאים אופי קווי ומבחר גוניהם מצומצם ללבן-שחור ואדום-חום. עקבות המסורת האיקונוגרפית והשפעות הטכניקה של הצ' היווני ניכרים גם באמנות האיטאליה העתיקה, ובמיוחד באמנות האטרורסקים (ע"ע). מלבד ממצא עשיר של כדי-חרס מעוטרים צ' (הדומים לכדים יוונים), נותרו במקומות-קבורתם ציורי-פרסקו מונומנטליים. מבחר הדימויים, הסגנון, ובעיקר הטכניקה של הצ' הרומי נושאים את חותם השפעתה של אמנות יוון ההלניסטית (ע"ע הלניזם, עמ' 613—646). החפירות הארכאולוגיות בדרום-איטליה, בעיקר בפומפיי, העלו תמשיחים שנעשו בשיטות שונות. באותה התקופה הרבו גם ביצירת פסיפסים, בעיקר לקישוט רצפות. בין היצירות הרומיות המאוחרות חשובים הצ' שבמגילות, המצוירים על קלף בצבעי-גואש וברילות. סוג אמנותי זה השפיע ככל הנראה גם על תחילת המסורת היהודית של איורי המקרא במצרים ההלניסטית. ספרים מעוטרים אלה לא נשתמרו, אך עקבות השפעתם ניכרים הן באמנות היהודית (בתמשיחי ביה"כ"נ של דורה-אורפוס; ע"ע) והן בצ' נוצריים בקא-טאקומבנת (בעיקר ברומא). בשני סוגי התמשיחים שיטת-הצ' היא בסקו.

הדימויים של הצ' הנוצרי הקדום היוו גרעין לאיקונוגרפיה הבי-זאנטית. הצ' הביזאנטי כולל עיטורי מגילות וספרים שנעשו עפ"ר בטכניקות הקרובות לאלה שאפיינו את האוירים בשלהי העת העתיקה. בספרי קיסרים נהגו לצבוע את דפי-הקלף בצבע ארגמן, האותיות נכתבו בזהב. בערים הגדולות קושטו הקירות של הכנסיות וקמרוניהן בפסיפסים (בשיטה הישירה; ר' לעיל), תוך שימוש נדיב בזכוכית מוזהבת. במקומות מרוחקים ממרכזי השלטון הוסיפו לצייר בשיטת הסקו. בסוגי הצ' הביזאנטי נועדה קדושה מיוחדת לאיקונין (ע"ע).

מבחר טכניקות-הצ' של יו"ב המוקדמים במערב אירופה היה בתחילה קרוב לזה של האמנות הביזאנטית, ובעיקר בעיטורים לכ"י ובצ' הניידים. באמנות המונומנטלית היו תמשיחי-הקיר (בשיטה-הסקו) מקובלים יותר מהפסיפסים. תרומתם החשובה של אמני המערב לטכנולוגיה של האמנות החזותית היתה פיתוח שיטות-העשייה של חלונות הזכוכית הצבעונית בקתדרלות הגותיות (ע"ע גותיקה). השפעתם של דימויי החלונות היתה מכרעת באיקונוגרפיה ובסגנון

פקטיקה. ור' הפרקים הדנים באמנות בארצות השונות. ר' גם לוח צבעוני בכרך זה.

פ. האורחי, הפעילות המתבוננת, תשכ"ה; ב. שרשטיין, האמן בהר-
 ביות העולם, הש"ל. D. Diderot, *Essai sur le peinture*, 1765; C. L. Eastlake, *Materials for a History of Oil Painting*, 1847; J. Burckhardt, *Form und Bild* (Vorträge, 1844—1887), 1918; J. Meder, *Die Handzeichnung, ihre Technik und Entwicklung*, 1919; A. P. Laurie, *The Painters' Methods and Materials*, 1926; A. C. Barnes, *The Art in Painting*, 1928; N. Pevsner, *Academies of Art*, 1940; G. R. Davis, *Pastel Painting*, 1943; M. L. Gengaro, *La pittura*, 1944²; L. Venturi, *Painting and Painters*, 1945; W. Kandinsky, *Concerning the Spiritual in Art*, 1947; id., *Punkt u. Linie zu Fläche*, 1955⁸; B. Berenson, *Aesthetics and History in the Visual Arts*, 1948; id., *Seeing and Knowing*, 1953; R. Mayer, *The Painter's Craft*, 1948; A. Pope, *The Language of Drawing and Painting*, 1949; H. Wölfflin, *Principles of Art History*, 1950; P. Zucker, *Styles in Painting*, 1950; L. Mumford, *Art and Technics*, 1952; E. Gilson, *Painting and Reality*, 1957; J. Ganaday, *What is Painting*, 1958; id., *Composition*, 1958; K. Clark, *Looking at Pictures*, 1960; U. Proccacci, *Sinopie e affreschi*, 1961; W. Bernt, *Quadri e cornici*, 1961; E. Panofsky, *Studies in Iconology*, 1962; H. Heydenryk, *The Art and History of Frames; An Enquiry into the Enhancement of Painting*, 1963; E. H. Gombrich, *Meditations on a Hobby Horse*, 1963; P. Klec, *Pädagogisches Skizzenbuch*, 1965; R. J. Gettens—G. L. Stout, *Painting Materials*, 1966²; H. Read, *The Meaning of Art*, 1967; H. H. Hofstätter, *Geschichte der Kunst und der künstlerischen Techniken*, I-VI, 1968; P. Owen, *Painting*, 1970; R. Arnheim, *Entropy and Art*, 1971.

א. פו.

ציורי הילדים מספקים הבט מיוחד במינו של התפתחות הילד בכמה תחומים: הריגוש, ההכרה וההתנהגות. בהתפתחות הצ' אצל ילדים ניתן להבחין 7 שלבים, כשהמעברים משלב לשלב אינם חריפים (ע"ע, ילדות, ילדים, עמ' 859).

א) שלב השרבוט — גיל 2—4. השרבוט משקף את היכולת התנועית, את הנטייה ליצירתיות וגם את ההתפתחות השכלית והריגושית. העובדה שהילד „שולט“ בפעילות מביאה אותו לחזור עליה, מאחר שהיא מעניקה לו בטחון עצמי ויכולת להתבטא. בשרבוט 3 שלבים: (1) שרבוט לא-מאורגן, שעיקרו מיקום מקרי של קווים; (2) שרבוט מבוקר, שיש בו גילוי הפיקוח החזותי על התיאום התנועי; (3) מתן שם לשרבוט, שהוא שלב בעל חשיבות מיוחדת. במתן שם זה מכונן הילד את יחסיו בין ציורו לעולם החיצוני; נוסף על כך מבטאת פעולה זו חשיבת הילד הרעקה לגישה דמיונית.

ב) שלב הסימול — גיל 3—5. בשלב זה מופיעה צורה של ראש-רגל כסמל ציור האדם. יש שמיתוספים קווים במקומות לא-מתאימים, כגון זרועות מחוברות לראש, ובמעגל המייצג את הראש מופיעים סמלים ראשונים לאיברי הפנים.

ג) שלב יצירת סכמות — גיל 5—7. הילד מציג כיצד הוא משיג את העולם. בד"כ האדם הוא הסמל הראשון שהוא משתמש בו. רוב הילדים מגיעים לצ' סכמטי בערך בגיל 7. בשלב זה כבר מרמז הצ' כיצד הילד רואה את עצמו. הוא מצייר את הראש בצורת מעגל, את הגוף כריבוע ואת הגפיים בצורת קווים. הוא מב-ליט, מגזים, מקטין או מתעלם מאותם חלקים שלגביהם הוא חש מעורבות ריגושית. האובייקטים שהילד מצייר אינם מבטאים את דרך תפיסתו את העולם החיצוני, אלא מציינים את מושגיו אודותם או את יחסיו הריגושיים כלפיהם. ציוריו מבוססים על „מה שהוא יודע“ ולא דווקא על „מה שהוא רואה“, ומשום כך הם מכונים „ציורים אימגריים“. הם אינם משקפים יחסים בין אובייקטים; יחסיו מרוכזים בעיקר סביב גופו. קיים קשר מועט בין הצבעים בצ' ובין גושי הצ'. הצבע נקבע ע"י סגולותיו הריגושיות.

ד) השלב המוחשי-החזותי — גיל 7—10. הסכמה שהילד משתמש בה בשלב זה היא מוצג דרמטי המתחייב לחלל ולצורות כאל אובייקטים. הסכמה האנושית מופיעה כעת בצורה אישית ביותר. בשלב זה כבר קיים קשר בין צ' האדם ובין מינו של המצייר. מתפתח רגישות לפרטים — תוך התייחסות לפרטים הקשורים בו

של צ' שנעשו בטכניקות אחרות, ואפילו באיורי-הספרים. באיטליה של י"ב הוסיפו לעטר את המבנים הכנסייתיים בתמישימים. שיטת-צ' זו הגיעה לפריחתה בראשית המאה ה-14, והיתה לאחת הטכניקות המבוטאות ברנסאנס המוקדם. בתמישימים המוקדמים נהגו לשלב את היתרונות של שיטת-הסוק עם הצ' על טיח טרי. חשיבות השיטה האחרונה עלתה בהדרגה, ומתחילת המאה ה-15 היתה לטכניקה המזונומנטלית העיקרית. לעומת זאת גרמה ההתפתחות המהירה של הדפוס בתקופת הרנסאנס להיעלמותה ההדרגתית של אמנות עיטור כה"י (ע"ע אילומינציה; מינאטורה). במקביל לציורי-הקיר פרחו באיטליה גם מסורת ציורי-המזבח. מבחינה טכנית, ולעיתים גם בתכונות אחרות, קיים דמיון בין צ' אלה ובין האיזונין הביזנטי. בתקופת הרנסאנס חל מפנה בטכניקות של הצ' הנייד. בראשית המאה ה-15 השתמשו עדיין בטמפרה, אך התחילו מוסיפים לתרכובות כמויות קטנות של שמן כדי להשהות מעט את התקרשות הצבעים. במרוצת הזמן הפך השמן למדיום העיקרי בהרכב הצבעים, עקב השקפות האפייניות לטכניקה חדשה זו. הנסיונות החלוציים בצבעי-השמן נעשו כנראה באיטליה ובפלנדריה במקביל, אך האמנים הצפוניים הפכו אותם לטכניקה בלבדית. כאמצע המאה ה-15 לערך התפשטה שיטת-צ' זו גם באיטליה, ודחקה את מסורת הצ' בטמפרה. במקביל הוחלפו גם מצעי-העץ ביריעות-כד מתוחות על מסגרת. שינויים מהותיים חלו גם באפני השימוש בצבעי-השמן עצמם.

למרות שינויי הסגנון והתמורות בתכני הדימויים בתקופות המני-ריזום (ע"ע) והברוק (ע"ע), הוסיפו צבעי-השמן להיות הטכניקה העיקרית של הצ' הנייד. עצמת הגוונים והריפות הניגודים ביניהם נוצלו לתיאורי תאורה דרמטית. פותחו גם שיטות-צ' תפשיות יותר ע"י הוספת שכבות דשנות, בהן ניכרו סימני הצביעה, לגלאזו-רות של הצבע השקוף. עקבות אלה הדגישו את תמירות העצמים המוארים באור חזק. טשטוש הניגודים הצבעוניים היה אחד העקרונות האסתטיים של הצ' במאה ה-18: לשם יצירת טונאליות בין הגוונים נהגו לצפות את כל משטחי-הצ' הצבעוניים בגלאזורה מאחדת בגון חום-כהה. באותו זמן גם עלתה קרנן של הטכניקות האחרות, שהיה בהן כדי לסייע ביצירת קומפוזיציות טונאליות.

בטכנולוגיה של הצ' נודעה השפעה חשובה מהפכה התעשייתית. ייצור צבעים בשפופרות אפשר את הצ' בחיקי-הטבע. לשם תיאור מיידי של התרשמות רגעית הוחלפה שיטת הצ' בגלאזורות בטכניקה מהירה וחפשית, שהיא מסימניה-הכר של האימפרסיוניזם. על פיתוחן של שיטות-צביעה חדשות שקדו מאוחר יותר ציירי הפואנטזיזם (ר' לעיל).

לעומת עקרון התיאור הנאמן של המציאות, שאפיין את הצ' באירופה למן תחילת הרנסאנס, נטו אמני סוף המאה ה-19 להדגיש את התבעתיות של הדימוי הציורי. אחרי ששוב לא ביקשו להפוך את התמונה לחלון הנפער אל מציאות מדומה, הובלטה המישוריות והגשמיות של הקומפוזיציה הצורנית. התפיסה החדשה מצאה ביטוי בהדגשה ובריבוי שיטות-הצביעה. עקבות התהליך היצירתי — שלא טושטשו — היו לאחד האמצעים של ההבעה האמנותית. מבין החידושים הטכניים של ראשית המאה ה-20 חשיבות מיוחדת לשיטת-ההדבקה (קולאז'), המשמשת ביצירות הקוביזם, הפוטוריזם והדאדיזם (ע' ערכיהם) — אמצעי-סיוע להבלטת התמירות והמישוריות של הצ'. לעומת זאת נזקקו ציירי הסירקאליזם (ע"ע), ששאפו ליצור דימויים של אשליה דמיונית, לטכניקות-צ' מסורתיות. בעיקר לצבעי-שמן. פרט לנסיונות מעטים להחיות את הצ' בטמפרה, נשארו צבעי השמן, המים והגואש השיטות העיקריות של הצ' בזמננו. ב-20 השנים האחרונות נוספו אליהם צבעי-האקריל.

ע"ע אילוסטרציה; אימפרסיוניזם; אקספרסיוניזם; אמנות; גרפיקה; ז'נר; טבע דומם; מפשטת, אמנות; עטור; פורטרט; פרס-

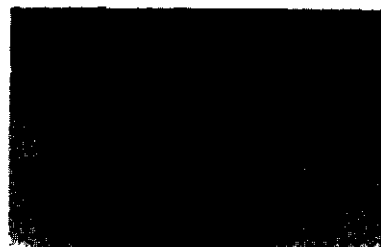
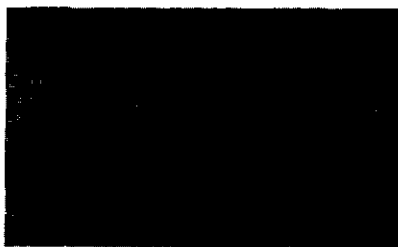

ציורי ילדים. 1. ילד בן שנתיים וחצי — שרבוט לא סאורגן; 2. ילדה בת שלוש שנים ושמונה חדשים — שלב הסימול; 3. ילד בן שבע שנים — שלב יצירת סכמות; 4. ילד בן שש שנים ושלושה חדשים — שלב יצירת סכמות; 5. ילדה בת שמונה שנים וחדשיים — השלב המוחשי; 6. צעיר בן שמונה עשרה — השלב הנטורליסטי (מן האוסף של הסכרת)

של בעיות ריגוריות. מנת המשפל של ילד משתקפת בציוריו במבנה הבסיסי, בפריטים שבצ', בביגוד וכו'. גודל צ', מיקומו של הדף, איכות הקו, סדר צ' הפריטים וכו' מסייעים להבנת הווייתו הריגורית של הילד. משמעות מיוחדת יש לחלקי הגוף העיקריים — הראש, הצוואר והזרועות. ציורי ילדים משמשים כמכשיר אבחון וכאמצעי להערכת עמדות ויחסים בין-אישיים, וכן כאות לדרגת ההתפתחות הכללית. צ' באצבעות הוא טכניקה נוספת להערכת דמיון הילד ולשחרור מעכבות ומסחדים, והוא מאפשר אבחון ואף טיפול — בעיקר בחולי-נפש. — הצ' החפשי (כשהנבדק מצייר כרצונו) נועד בעיקר לאבחון השפעות של חבלות (טראומות) נפשיות על הגורמים הריגוריים. — הצ' כמכשיר תקשורת מאפשר לעמוד על מצב רוחו, סחדיו, חרדותיו וכו' של אדם הסובל מהפרעות נפשיות.

אנה פרויד (צ"ע), מלאני קליין (והשר להלן) ואחרים השתמשו בצ' כבדרך-טיפול מיוחדת בהפרעות נפשיות של ילדים, באמצעות צ' אפשר להעלות לתודעה, תכנים שהודחקו ולשחרר כוחות יוצרים, וממנו ניתן להגיע לביטוי מילולי גלוי.

הצ' כערך חינוכי הונהג לראשונה בבת"ס באה"ב ב-1840. כיום מלמדים צ' בכל העולם, החל בגנונים וכלה בביה"ס התיכון. מלבד ההנאה מעצם העשייה והשימוש בחמרים מפיך הילד הלומד צ' תועלת מרובה בתחומים רבים. הוא לומד להסתכל בחייו הפנימיים ובחוויות הסביבה ולהביעם בצורה מודעת. ההתעסקות בצ' מטפחת אצל ילדים כושר תפיסה, הבנה אסתטית, חוש פרופורציה והכשרון להבחין בצבעים, כמכשיר לפיתוח כללי של האישיות מקנה הצ' כוח ריכוז והתמדה, משמעת, בטחון עצמי ורגש אחריות, ומפתח את הדמיון ואת כוח ההמצאה של הילד. לימוד הצ' בביה"ס ממלא תפקיד חשוב כמשלים מקצועות אחרים, וכאמצעי להבנת מש- מעיות, לתפיסת צורות ולהערכה ביקורתית של העולם.

מ. ברינבאום, הילד לאור ציוריו (החינוך, יס), תש"ו; מ. רוט, הצ' בגיל הרך ובגן-הילדים (אפקים, 9), 1955; י. רימרמן, ציורי ילדים ומשמעותם הדיאגנוסטית (אורים, יז), תש"ן; הנ"ל, הילד ניכר בציוריו, תשכ"ח; ח. רצון, על המבט האישי בשרבוטיהם של ילדים

מבחינה ריגורית. התפתחות הסכמה גם מבטאת שינוי מגישה אגוצנטרית ביסודה לגישה חברתית יותר. בד"כ מגלה הילד בשלב זה "תגליות" רבות-משמעות לגבי חייו: סדר בחלל והעובדה שהוא חלק מסביבתו.

לקראת סוף השלב הזה מגלה הילד שהמרווח בין קווי-הבסיס הוא בעל משמעות, והוא ממלא אותו. הילד כבר מסוגל לצייר „מה שהוא רואה“; רוב המין האנושי אינו חורג מעבר לשלב התפתחות זה בתחום הצ'. בסוף שלב זה מנסים המחוננים שבילדים, בהצלחה מסוימת, לצייר צ' תלת-ממדי. שינוי דיקלי ביחס לעצם פעולת הצ' חל ב„אחרית הילדות“, שסימנה הפסיכולוגי העיקרי הוא עליית הביקורתיות, לרבות ביקורת-עצמית. לרובם המכריע של הילדים מתברר אז שאינם יודעים לצייר, והם זונחים בהדרגה את העיסוק בצ', נשארים נאמנים לו בעיקר בעלי כשרון לצ'.

ה) השלב הַסוֹרְלִיסְטִיכִיכּוֹל — גיל 11—14. בגילים אלה משקף צ' של דמות האדם את התרכוזות המצייר בהתפתחותו הגר-פנית. בצד הדמות האנושית מופיעים עצמים: בע"ח, צמחים ועוד. בשלב זה מעדיפים ילדים לא-מעטים גירוי חזותי. הם בוחרים לשם כך בצבעים המרוכזים יותר בחוויה הסובייקטיבית וההופכים את הצבע לבעל משמעות ריגורית.

ו) השלב המופשט-האפסרסיוניסטי — גיל 14—21. בשלב זה משרטטים אותיות קישוטיות וכן קישוטים וציורים של ממש. כן מופיעות אז דמויות אנשים ברישום או בצורת קריקטורה. המצייר מעריך גודל, שטח ומרחק, ומצייר תוך שליטה תנועית מלאה. ז) שלב הצ' הנטורליסטי — גיל ההתבגרות והבגרות. זהו השלב העליון בהתפתחות הצ', ורק המחוננים המעטים מגיעים אליו.

הצ' כמבחן. ציורי ילדים מאפשרים לגלות את דרגת ההתפתחות הכללית. ככל שילד מגלה הבחנה דקה יותר ומביא בציוריו יותר פרטים, כך הוא מודע יותר לעצמו ולסביבתו. העדר פרטים מסוימים מצ' מצביע על אי-בשלות אינטלקטואלית או על קיומן

המשקף דברים שהאדם טומן בתוך-תוכו. ע"י הצ' יכול האדם או החולה להגיע להבנה עצמית וליתר התייחסות להתנגדותו בסיטואציות שונות. במצבים שונים מרגיש אדם צירוף לצייר; למשל בתקופות בחייו המאופיינות בשינויים חדים בהתפתחותו הנפשית. במצבים של בדידות או במצבים של אי-יכולת להתבטא בדרכים המקובלות.

S. Freud, *Creative Writers and Daydreaming* (in: Standard Edition, IX), 1908; O. Rank, *Der Künstler; Aufsätze zu einer Sexualpsychologie*, 1918; M. Klein, *Infantile Anxiety-Situation Reflected in a Work of Art and in the Creative Impulse* (Int. J. Psychoanal., X), 1929; H. B. Lee, *On the Esthetic States of the Mind* (Psychiatry, X), 1947; id., *Spirituality and Beauty in Artistic Experience* (Psychoanal. Quart. XVII), 1948; D. E. Schneider, *The Psychoanalyst and the Artist*, 1950; E. Kris, *Psychoanalytic Explorations in Art*, 1952; F. J. Hacker, *On Artistic Production* (in: R. Lindner, [ed.], *Exploration in Psychoanalysis*), 1953; M. Naumburg, *Psychoneurotic Art*, 1953; E. Cunningham, *Experimental Studies in Art*, 1953; R. G. Davis, *Art and Anxiety* (in: W. Phillips [ed.], *Art and Psychoanalysis*), 1957; J. H. Plokker, *Artistic Self-Expression in Mental Disease*, 1964; M. Betensky, *Self-Discovery Through Self-Expression*, 1973.

מ. עש.

צ'יטגונג (Chittagong), נמלה הראשי של באנגלאדש העיר השנייה בגדלה במדינה זו. 550.000 תושב' (1974). צ' יושבת על הגדה הצפונית של הנהר קארנאפהולי (Karnaphuli), במרחק 20 ק"מ משפכו למפרץ בנגאל. העיר משתרעת על שטח מישורי, בגובה 25 מ'; מצפון וממזרח לה גבעות. בגלל כמויות המשקעים הגדולות בעיר (ממוצע שנתי 2,700 מ"מ) ובסביבתה (3,500 מ"מ), קיימים קשיי ניקוז ובעונת הגשמים (בקיץ) נוצרות ביצות. צ' היא נמלינהר טבעי דרכו עוברת תנועה רבה של ספינות גדולות וספינות חופים ונהר קטנות המשמשות אמצעי תחבורה עיקרי ברשת הזרועות והתעלות הענפה של דלתת הגאנגה-בראמהאפאטרה. העיר מחוברת במס"ב, בכבישים ובנמל תעופה עם עריה הראשיות של באנגלאדש ועם הודו. דרכה מיוצאות כמויות גדולות של יוטה ותה. בצ' ובסביבתה מספנות ומפעלי תעשייה למוצרי יוטה, סכסטייל, ברזל ופלדה, מכונות חקלאיות, כלי עבודה, כימיקלים, נייר, זכוכית, מוצרי צמג, חמרי בניין ומוזנות (בעיקר סוכר, טחנות קמח ואורז). בעיר אוניברסיטה (נוסדה 1966) ובה 13,500 תלמידים (1973), בת"ס מקצועיים שונים, ומחיאק אתנולוגי.

כשהגיעו אליה האירופים (פורטוגלים) הראשונים בראשית המאה ה-16 היתה עיר-שוק קטנה. התפתחותה כעיר נמל ומרכז סחר החלה בעקבות תפיסתה בידי חברת הודו המזרחית (1760; ע"ע הודו המזרחית, חברת). סחרה חשיבותה גדלו מאד לאחר תום השלטון הבריטי משפכה לנמל הראשי של פאקיסטן המזרחית (כיום באנגלאדש). חלק מתנועת המטענים שעברה עד 1947 דרך כלכתה הופנה אליה.

צ'יטולוגיה, ע"ע תא.

צ'יט'ל'ן, משפחת סופרים עבריים. (1) הל ל (1871). קורמה [פלך מוהילב] — 1942, בדרך לטרבלניקה). הוגה-דעות, סופר, משורר ועיתונאי עברי וידי. נתחנך ברוח חבי"ד (ע"ע). למד ב"התדר" ואצל אביו, שהיה ת"ח מופלג, ואח"כ באופן עצמאי. רכש ידיעה מקיפה בתחומי יהדות שונים, וכבן 13 עבר תקופת אכסטיזה דתית, אך משום שנמשך גם אחר ספרות ההשכלה נצטננה התלהבותו ומלחמה פנימית נתלקחה בו. מגיל 16 התפרנס כ"מלמד" בכפרים גידחים, וכך למד להכיר את מוכי הגורל. ב-1901/4 עסק בהוראה בירוסלאוו (פלך סמולנסק). אח"כ ישב בעיר הומל, שם עסק גם בכתיבה בעברית וביידיש. עסק גם במדעי-הטבע ובביקורת-המקרא וכך בא לספקנות דתית ושלילת האמונה לכל צורותיה. כן נמשך לניצשה (ע"ע), וכתב חיבור על חייו, שירתו והגותו (נדפס אח"כ ב"הזמן" וב"משואות", תרס"ה). צ' ראה בניצשה, מבעד לכפירה החיצונית, מבקש אלהים "עד לשגעון", וזיקתו אליו נבעה משאיפתו שלו לאמונה עצמית, שתקים "מקדש חדש". תקופה זו לא ארכה וצ',

קטנים (אמקים, 15), 1961; ת. כרמי, צירוף ילדים בטריונישטאט (החינוך, לד), תשכ"ב; ב. אונג ילדים מציירים, תשכ"ו; ר. פליקס, צ' (בתוך: אנציקלופדיה הינזכית, ה), תשכ"ט; H. Eng, *The Psycho-logy of Children's Drawing*, 1931; F. Baumgarten - M. Tramer, *Kinderzeichnungen in vergleichend psychologischer Beleuchtung* (Zeitschrift für Kinderpsychiatrie, IX), 1943; G. Mühle, *Entwicklungspsychologie des zeichnerischen Gestaltens*, 1955; E. Kornmann, *Über die Gesetzmäßigkeiten und den Wert der Kinderzeichnung*, 1962; A. Abraham, *Le Dessin d'une personne*, 1963; D. B. Harris, *Children's Drawings as Measures of Intellectual Maturity*, 1963; W. Dennis, *Group Values through Children's Drawings*, 1966; H. Egen, *Kinderzeichnungen und Umwelt*, 1967; E. Munsterberg-Koppitz, *Psychological Evaluation of Children's Human Figure Drawings*, 1968; E. Landau, *Psychologie der Kreativität*, 1969.

רח. פל.

צ' ובריאות הנפש. לצ', כלכל יצירה אמנותית, נודעת חשיבות רבה לשמירת בריאות הנפש. להבנת הערך הטיפולי והשימושי של הצ' תרמו התאוריות של ז. פרויד (ע"ע) ומלאני קליין (ר' לעיל, וביבל'). לפי פרויד נותן הצ' ביטוי עקיף ליצירה-המין וסיפוק עקיף של משאלות מודחקות ונגזרות. צ' הוא אחד הביטויים המוחשיים של העידון (sublimation), שהוא מנגנון התגוננות; באמצעותו האנרגיה היצרית הביולוגית מגיעה לסיפוק יעיל, בצורה מעודנת, קונסטרוקטיבית ומקובלת על החברה.

הצייר משתף גם את הצופה בתהליך היצירה, ומעניק גם לו סיפוק של משאלות מודחקות. הצופה אינו שותף סביל ביצירה אמנותית, שכן יצירת הצייר היא בבחינת תשדורת המעבירה לצופה מידע, הרגשות וחוויה שהצופה מפנים, והיא גורמת לו גם חוויה אסתטית.

תורת קליין חסדידה משלימה למעשה את השקפת פרויד. לפיה מסייעת היצירה האמנותית לצייר להתמודד עם הדחף ההרסני שבתוכו, שמקורו נעוץ בהווי הילד הרוצה להרוס את גוף האם. דחף זה מעורר אצל אדם מבוגר הרגשות אשם חרדה. הצורך ליצור צורות חדשות או לבנות מחדש מה שנהרס, או הצורך הלא-מודע לשמור על האובייקטים הטובים והאהובים עומדים מאחורי כל יצירה אמנותית.

ה. ב. לי (ר' ביבל') רואה בתהליך היצירה האמנותית הפעיל והסביל, של היוצר ושל הצופה, את הצורך ליצור סינתזה אסתטית בין חלקי הנפש השונים ובין העולם החיצוני, כאשר האינטגרציה מופרעת עקב עליית דחפי זעם הרסני. מידת החוויה האסתטית קשורה במידת ההגשמה של משאלות מודחקות ושחרור מדחפים הרסנים וסאדו-מאזוכיסטים. היצירה האמנותית מהווה אמצעי הידברות בין האדם ובין החברה. הדבר קורה במצבים נפשיים שונים — פיסיוולוגיים וחולניים. יש הסבורים שבמצבים של הפרעות בתקשורת נסוג האדם לסמל שהוא אחת מדרכי התקשורת הקדמונים הראשוניים. באמצעות ביטוי סמלי בצ' ניתנת לאדם אפשרות להתבטא בצורה כנה ומהימנה יותר.

הצ' הסמלי מאפשר לאדם, בעיקר בחברה פרימיטיבית, להתגבר על פחדים מפני חיות-



תופסנות (מתערכת ציורים של חולני-נפש ירושלים, 1975)

טרף, כוחות-טבע ואסרנות. האדם הקדמון הא-מין ששלטתו על הסמל מביאה לשליטתו על אובייקטו, זהו פשר הצ' על קירות מערות. ר' לעיל, עמ' 631. הצ' הספרותי שני הוא גם חומר טיפול. לי המאפשר לפסיכיאטר לעמוד על התכנים הנפשיים של החולה. תכופות הצ' הוא ביטוי מהימן



ה. ציטלין (אוסף שכרורו)

הראשונה היתה על נושא קבלי: „מטרונותא“ (תרע"ד). ב 1920/1921 שהה בא"י והיה מורה בזכרון-יעקב. אח"כ שב לורשה, ובה י"ל קובץ ראשון של שיריו הליריים „שאטנס אויפן שניי“ (צללים על השלג) והפואמה האפוקליפטית היידית „מטטרוין“. ב 1926 ערך את היומון „אונזער עקספרעס“. חיבר מחזה יידי על יעקב סרגק (ע"ע) ומחזה אחר על י.ח. ברנר (תרס"ט), שהיה מתלמידי אביו. סיפורו „ברענענדיגע ערד“ („אדמה בערת“, תרצ"ו) עוסק בניל"י (ע"ע). במחזה „אין קיינעמס לאנד“ („בארץ הפקר“, תרצ"ח) חזה את גוראות הנאצים. ב 1939 הגיע צ' לאה"ב ומשם בא כמה פעמים לא"י. בהיותו באה"ב השתתף ביומון היידי „אידישער מארגען זורר נאל“. הרצה על ספרות עברית בסמינר התאולוגי היהודי בניו-יורק, ונודעה לו השפעה רבה על חיי הרוח בין היהודים שם. שיריו העבריים כוננו ב„שירים ופואמות“ (תשי"י), היידיים — ב„געזא-מעלטע ליעדער“ (א'—ב', תש"ו; ג', תשי"ז). חיבר פואמה על חורבן יהדות אירופה בשם „בין האש והישע“ (תשי"ז). עוד מספריו: „מן האדם ולמעלה“ (תשכ"ד); „מדינה חזון מדינה“ (תשכ"ה); ובתחומי הפאראפסיכולוגיה: „המצאות האחרת“ (תשכ"ז), „פארא-פסיכולוגיה מורחבת“ (תשל"ג). לאחרונה י"ל „רוח ממצולה“, שירים ופואמות (תשל"ה). כן תרגם מהספרות הפולנית והאנגלית לעברית וליידיש.

צִיטְלִין (צִיטְלִישׁ), יְהוֹשֻׁעַ (1742, שקלוב — 1822, אחוזת אוסטריה [פלך מוהילב], רוסיה הלבנה), ת"ח ושתדלן. תלמידו של ר' אריה ליב (ע"ע) גינצבורג בעל „שאגת אריה“. עם סיפוח בלורוסיה לרוסיה (1772) הפך צ' לאחד מגדולי הסוחרים באזור, ובחסות הנסיך פוטימקין היה ספק לממשלה באזורי „רוסיה החדשה“, שעברו בימים ההם מתורכיה לרוסיה. לאחר מותו של פוטימקין (1791) פרש צ' מעסקיו ורכש לו אחוזת בהן העביר למעלה מ 900 איכרים. בארמנו שבאוסטריה, ליד שקלוב, אסף אוצר ספרים גדול, ממנו נהנו ת"ח וחוקרים שחסו בצלו, בהם ר' נחום בעל „תוספות ביכורים“, ר' מנדל סטנוב (ע"ע) ור' ברוך שיק. צ' ניצב לימין הגר"א בריבו עם החסידים. חיבר „הגהות חדשות“ לספר מצוות קטן של ר' יצחק בן יוסף (ע"ע) מקורביל, שנדפסו במהדורת קאפוסט (תק"פ) של ספר זה. שאר ספריו נשרפו בשריפה שפרצה בארמונו.

ש. י. פין, קריה נאמנה, 271—273, תרע"ה; ש"י איש הורביץ, ספר חיי „השלוח“ מ' (ת"פ); מ. רבינוביץ, משפחות ק"ק שקלאב (קובץ על יד, ס"ח א [י"א]), תרצ"ו.

צִיטְלִין, שְׁנִיאֹר זְלַמָּן (1892, צ'אשאניקי, רוסיה), חוקר תקופת בית שני. למד אצל ר' יוסף רוזין ור' מאיר שמחה הכהן (ע' ערכיהם) מדווינסק. מ 1908 היה תלמיד של ד. גינצבורג (ע"ע) בפטרבורג. מ 1912 למד באוניברסיטה ובכיהמ"ד לרבנים בפאריס, וב 1914 הוסמך שם לרבנות וקיבל תואר ד"ר לתאולוגיה. ב 1915 היגר לאה"ב, וב 1917 קיבל תואר ד"ר במכללת דרופסי (ע"ע) עבור עבודתו על „מגלת תענית“ (ע"ע) כמקור לכרונולוגיה היסטוריה יהודית (י"ל באנגלית, 1922). ב 1918 היה פרופסור לתריי בבית-המדרש לרבנים ע"ש ר' יצחק אלחנן בניו-יורק, ומ 1921 — פרופסור בדרופסי. משנת 1940 נמנה עם עורכי Jewish Quarterly Review, והיה עורכה הראשי של סדרת הספרים החיצוניים במהדורה האנגלית. כן פעל רבות בצדדים הארגוניים של מיסוד מחקר היהדות באה"ב. עיקר עיסוקו המחקרי של צ' הוא בתקופת בית שני. הוא פרסם כ 400 מאמרים וספרים בתחומי חקר מגילות מדבר-יהודה, יוסף בן מתתיהו, הפולמוס בעניין יוספוס הסלאווי (The Slavonic Josephus), הנצ-רות, הספרים החיצוניים ומשנת התנאים. קשת מחקריו מגוונת ביותר בנושאייה, ומקיפה את כל ההבטים הנושאים בתקופה של אמצע ועד סוף ימי בית-שני. מחקריו תרמו רבות לחקר תריי בתקופה זו

שהמשיך לחפש את אלהירי, התעמק בפילוסופיה יהודית וכללית, והרבה לפרסם בתחומים אלו. ביהוד דבק אז בשפינוזה (ע"ע) ואף חיבר ספר על חייו, ספריו והגותו (נדפס: תר"ס). מברכת האמונה הכניסה בו יאוש, וספרו על בעיית „הטוב והרע“ (נדפס: תרע"א) טבוע בפסימיות מודגשת. אך היאוש שימש לו קרש-פיצה — לאמונה. ספרו הנ"ל מסתיים בפסיקה, שהיתה לסיסמת חייו: „אם אל ארץ תביט והנה צרה חשכה... ופנה למעלה.“

סייעה לזה אצלו גם דחיפה חיצונית: הפוגרומים של 1903 ו 1905, שועזעוהו. אז כתב את „על הזבח“, בה גילה את חרדתו לקיום היהודי, חרדה שלא עזבתו כל ימיו. הוא שב לאמונה ואף נעשה חזר הרגשתי-עוד, להח-זיר את העם בתשובה. התחיל לפרסם מאמרים חזרי להט דתי, שהפתיעו את קוראיו. את ה„אני מאמין“ החדש שלו הביע בפואמה „הנצחון“, שנכנסה אח"כ לספרו „מחשבה ושירה“. למן 1906 ישב בוורשה וכתב בעתונים היידיים „היינט“ ו„מאמענט“, למן זוטות ועד לנושאים מרכזיים בחיים היהודיים. נלחם לקיומו הפיסי של העם — בנתיבי הציונות, הטרנסיליונים והפולקיונים — ולשלמותה של היהדות. התקרב לתפיסתו של הרב א. י. קוק (ע"ע) בשאלת מקומה של הציונות בתהליך „אתחלתא דגאולה“. רושם מיוחד עשו ה„מכ-תבים לנוער היהודי“ שנתפרסמו ב„היינט“ וכונסו אח"כ בספרו „דער א"ב פון יודענטום“ (= „הא"ב של היהדות“), מעין „מורה-נבוכים“ חדש. שנודעה לו השפעה ניכרת על חלק גדול מהנוער, שראה בו מורה דרך. צ' שב ונמשך אל החסידות, לה הקדיש חלק גדול מיצירתו, במיוחד לחסידות תב"ד, ויצוין ספרו: „החסידות, לשיטותיה ורמיה“ (תר"ע). לדמותו של ר' נחמן מברצלב (ע"ע), הקדיש עיון רב, וספריו היסודיים בנושא זה הם: „ר' נחמן מברסלב, החזה מפודוליה“ (ביידיש); ו„ר"ן מברסלב, חייו, ספריו ותורתו“ (תר"ע). בימי מלה"ע I שקע ביותר בענייני מסתורין, והדבר התבטא בפרסו-מיו: „על גבול שני עולמות“ („התקופה“, ד'); „קדמות המסתורין בישראל“ (שם, ה'), בו הוא טוען כי היהדות היא מיסתורית מעי-קרה; „מפתח לספר הזוהר“ (שם, ו'; ז'; ט'), כן עסק בתרגום „הזוהר“ לעברית ובפירושו (י"ל רק פירושו להקדמת „הזוהר“). ביתו בוורשה היה מקום-מפגש לאנשי-רוח מזרמים שונים ומגוונים. בערוב ימיו, מתוך תחושת שואה מתקרבת, קרא בלהט רב, בכתב ובע"פ, לתשובה ולתפילה, ויצוין ספרו: „ספרן של יחידים“, תרפ"ח. לאזכובתו ולבדידותו נתן ביטוי בספר הווידי האחרון שלו: „דממה וקול“, שהוא סיכום עגום של חייו ומפעלו.

כתביו המכונים: „שריפטן“ (ביידיש, תר"ע); „כתבים נבחרים“ (א—ב'; תרע"א—תרע"ב); „בפרדס החסידות והקבלה“ (תש"ד); „על גבול שני עולמות“ (תשכ"ה).

י. וולסברג [= אביעד] — צ. הרבני [עורכים], ספר צ', תש"ה; א. ר. מלאכי, ה. צ', (ביבל), (התקופה, ל"ב—ל"ג), תש"ח; הג"ל, מלואים לביבל של ה. צ', (שם, ל"ד—ל"ה), תש"י; ש. ב. אורבך, הולדות נשמה אחת, תשי"ג; ג. פאטראנץ, ה. צ' (צוקופט, 73), תשכ"ד; א. הולץ, ה. צ' במבקר ספרותי (כרמלית, י"ד—ט"ו), תשכ"ט, ש. ב. א.

(2) אה רן (1898, אבארוביץ [רוסיה הלבנה] — 1973, ניו-יורק [נטמן בירושלים]), סופר, משורר והוגה דעות. בנו של (1) מ 1907 בוורשה, שם למד בבי"ס תיכון וגבוה. בעיקר הושפע מאווירת בית אביו. שיריו הראשונים ליריים, אח"כ באו בהם לידי ביטוי עניינים פילוסופיים, ולבסוף — תכנים דתיים-מיסטיים והשפעת החסידות. צ' כתב עברית ויידיש, מושרש היה בעומק המסורת היהודית ובספ-רות העולמית, ומלבד שירים חיבר גם מסות פילוסופיות. יצירתו

מקיפה על התפתחות התרבויות הפרהיסטוריות באירופה, שהושגו — ע"פ תפיסתו — מהתרבויות המפותחות של המזרח-הקדמון ומצרים. תפיסה זו היתה מקובלת מאד במחקר הארכאולוגי, ורק לאחרונה, עם פיתוח שיטות תיארוך מתקנות בעזרת פחמן-14, נודעו נתונים כרונולוגיים המחייבים שינוי יסודי בגישה. עם זאת, תפיסתו הסוציולוגית-המטריאליסטית של צ' הסינתזה ההיסטורית-האולוציונית המקיפה שלו, וכ"כ הרמה הספרותית של מחקריו תרמו לכך, שחיבוריו מוסיפים להיות מקובלים על חוקרים ועל הציבור הרחב כאחד.

כל פרסומיו נרשמו ב, Proceedings of the Prehistorical Society, New Series, XXI, 1955, מספריו: The Aryans ("הארים"), 1926; The Danube in Prehistory ("הדנובה בפרהיסטוריה"), 1929; Man Makes Himself ("עבר": "האדם — צבת ראשונה", תשי"ח), 1936; What Happened in History ("עבר": "מה נרחש בהיסטוריה"), 1950; New Light on the Most Ancient East; 1942; ("אור חדש על המזרח הקדום ביותר"), 1952; European Civilization ("שחר התרבות האירופית"), 1958. J. Hawkes, *Atlas of Ancient Archaeology*, 1975; D. Wilson, *The New Archaeology*, 1975.

צ'ילה (Chile), רפובליקה באמריקה הדרומית. שטחה 756.945 קמ"ר, ובה 10.405.100 תוש' (אומדן 1974). צ' משתרעת בין חוף האוקיאנוס-השקט במערב, והרי האנדים במזרח, לאורך 4200 ק"מ. רחבה — 180 ק"מ בממוצע. לצ' שייכים אי הפסחא (איסלה דה פסוקה, ע"ע), איי חואן פרננדס (ע"ע) ועוד מספר איים קטנים בדרום האוקיאנוס-השקט. באנטארקטיס (ע"ע) תובעת צ' את השטח שבין מעלות-אורך-מערבי 53°-90°.

גאוגרפיה וגאולוגיה. עמ' 642; אקלים. עמ' 643; צומח. עמ' 644; חי, עמ' 644; אוכלוסיה. עמ' 645; כלכלה. עמ' 645; חוקה ומשטר. עמ' 649; משפט. עמ' 649; כוחות מזוינים. עמ' 649; חינוך. עמ' 649; ספרות. ע"ע ספרות-אמריקנית. ספרות; היסטוריה. עמ' 649; יהודים. עמ' 652.

קוד המבנה הגאולוגי יוצרים 3 רצועות לאורך המדינה. התהליכים העיקריים בעיצוב הטופוגרפיה אירעו בתקופות גאולוגיות מאוחרות ביחס — הקימוט האדיר של שלשלת האנדים, ששיאו בשלישון, לווה פעילות געשית, שבירה והעתקה שלא תמו עדיין, ברביעון כיסו קרחונים שטחים נרחבים, בעיקר במרכז הארץ ובדרומה.

עמוד-השדרה במבנה הארץ הוא שלשלת האנדים (ע"ע אמריקה הדרומית, עמ' 261/3), התופסת כמחצית מרוחב המדינה. בצפון צ' מופיעים האנדים כרכס ראשי אחד ההולך ומשתפל דרומה. לאורך פסגותיו, המתנשאות מעל 6.000 מ', עובר הגבול עם פוליוויה וארגנטינה. באיזור אקונקאגוה מסתעפים האנדים ל-2—3 רכסים ובהם הרי-גשש רבים, מהם פעילים; הגבוה בהם, הר אקונקאגוה (6.960 מ'), נמצא מעבר לגבול, בארגנטינה. איזור זה הוא מן הפעילים ביותר



צ'ילה: הרי האנדים במחוז סנטיאגו

ומצטרפים כעת לכלל בניין-אב של שיטה היסטורית כוללת, הקושרת מקורות יהודיים יוניים ורשמי היסטוריונים העתיקים. במחקריו על תקופת בית שני טען צ' נגד המגמה הרואה את עיקר חשיבות התקופה כמכינה את הופעת הנצרות, והדגיש את חשיבותה כפרק מכריע בתולדות האמונות והדעות ובתולדות החברה של עם ישראל. מבחינה שיטת המחקר הדגים בעיקר את הצורך להבחין במקורות הספרותיים את הריבודים המונחים ביסודם ובהתפתחות ההלכה, ועבודתו החשובה בתחום זה היא מחקריו על "מגילת תענית" (ר' לעיל). צ' התנגד בתוקף לתיארוך מגילות מדבר-יהודה לתקופת בית שני, ומלחמתו העקשנית בנושא זה גררה אחריה פולמוס חריף. מספריו: Studies in the Beginnings of Christianity ("ראשית הנצרות"), 1924; The History of the Second Jewish Commonwealth ("עבר": "קורות ישראל בימי הבית השני", א'-ב', תשכ"ח), 1933; Who Crucified Jesus? ("עבר": "ישו הנצרי — מלך היהודים", תשי"ט), 1942; The Rise and Fall of the Judaean State ("תקומתה ונפילתה של מדינת יהודה"), 1968; Studies in the Early History of Judaism ("מחקרים בהיסטוריה הקדומה של היהדות"), III-I, 1973.

S. B. Hoening, S. Z., *Scholar Laureate; an Annotated Bibliography 1915—1970*, 1971. ש. ב. ה.

צ'יטרוך, שמואל ליב (1860, מינסק — 1930, וילנה), סופר ועיתונאי. נחפס ל"השכלה" תוך לימודיו בישיבת ולוז'ין, ויצא ב 1876 לווילנה, שם התקרב ל. סמולנסקין (ע"ע). למד שנים אחדות בגרמניה ובזמן זה החל בעבודה עיתונאית, שנמשכה למעלה מ 50 שנה, והפרושה עפ"נ רוב העתונים העבריים היידיים שבגולה. בשנות ה 80 וה 90 כתב סיפורים קצרים, ומהם עורר עניין רב "יונה פותה" (תרמ"ח). הצטרף ל"חבית ציון" בראשיתה, ותרגם לעברית את ה"אוטואמניפיציה" של י. ל. פינסקר (ע"ע), שנדפסה בצורה מקוצצת (ע"י הצנזורה) בשם "אם אין אני לי מי לי" (תרמ"ד). כן כתב את "תולדות חבית ציון" (תרע"ג), "הרצל" (תרפ"א), ו"לקסיקון ציוני" (תרפ"ד). למן 1904 ישב בוויילנה השתרף בעריכת עתונים וקבצים. הרבה לכתוב על הספרות העברית ועל סופריה: "אנשים וסופרים" (תרפ"א), "יוצרי הספרות העברית החדשה", א'-ב' (תרפ"ו), שורת מאמרים על "תולדות העתונות העברית" ("העולם" תרע"א-ד'; תרפ"ו-תרפ"ז), וספר על תולדות העתונות היידיית במאה ה 19 (ביידיית; תרפ"ג). מאמריו כונסו בחלקם, בספריו: "משומדים" (ביידיית; א'-ד', תרפ"ג-ז', ובנוסף עברי חלקי: "מאחורי הפרגוד", א'-ב', תרפ"ד — 1925), "דריי ליטערארישע דורות" ("שלשה דורות ספרותיים", א'-ד', 1920—1922); "שתלנים" (1926) ו"בארימטע יידישע פרויען" ("נשים יהודיות נדעות"), 1928. כן תרגם ספרים רבים לעברית, בהם כתבי ש. אנסקי וסיפורי י. ל. לונדה (ע' ערכיהם). חיבוריו מכילים זכרונות רבים בעלי ערך היסטורי, למרות אי-הדיוקים שבהם.

ג. סוקולוב (עורך), ש. ל. צ', ספר זכרון, תרמ"ט; ז. רייזן, לעסקיאן פון דער יידישער ליטעראטור, 3, תרפ"ט; י. ש. וייס, טלטולי גבר, תרצ"א.

צ'ילד, ויר גורדון — Vere Gordon Childe — (1892—1957), ארכאולוג ופרהיסטוריון בריטי, יליד אוסטרליה. התחנך באוניברסיטת סידיי ואוסטרליה. היה פרופסור לארכאולוגיה פרהיסטורית באוניברסיטת אדינבורג בשנים 1927—1946, ומנהל המכון הארכאולוגי של אוניברסיטת לונדון בשנים 1946—1956. צ' התפרסם במיוחד בחקר הפרהיסטוריה של אירופה, באלף ה 3 וה 2 לפסה"נ. באמצעות פירוש שרידי תרבותה החמרית עקב אחרי התפתחות החקלאות, הטכנולוגיה והעיור הפרימיטיביים, שסיכומם אפשר את הנחת היסוד להיסטוריה של היבשת. צ' פיתח תאוריה

הנף הוא קרחוני טיפוסי: שפע של מפלי-מים, פיורדים וימות קרחוניות. הגדול באיים שלאורך החוף הוא צ'ילוזה (Chiloé) — 8.394 קמ"ר.

4) בדרום צ' נכללים מערב פטגוניה (ע"ע) וטירה דל פואגו (ע"ע), המפורדים ע"י מיצר מגלן (ע"ע), ומול החוף — מאות איים קטנים. הרי האנדים מכוסים קרחונים, הגולשים מהם אל הים. פעילות אמצעית-התחבורה באיזור נידח זה — מטוסים ואניות — מוגבלת ביותר בשל מזג-האוויר הסוער תדיר ופני השטח המבותרים של האיים וההרים. רוב האיזור אינו מיושב. העיר פונטה ארנס, לחוף מיצר מגלן, היא הדרומית בעולם.

צומח המבנה הטופוגרפי של צ' קובע את הצומח של צ' (ר' לעיל). בהרי האנדים בצפון ישנן תצורות צומח אֶלִיפִיני מיוחדות: 1) האיזור הצפוני. כאן הצומח אינו אחיד, עד קר-הרוחב 20° רצועת-החוף שוממה כמעט. דרומה מזה תופסת התצורה המכונה lama שטחים ניכרים. היא מורכבת משיחים ועשבים המתקיימים בעיקר בעונה אחת, עונת הערפילים. במדבר אטקמה נמצאות המלחות, שמאפיינים אותן אחוים של Distichlis, מלוח ועוד.

2) באיזור הימות והיערות יש שטחים נרחבים הדומים בצומח שלהם לחורש ים-תיכוני, אך בהרכב שונה לחלוטין. מינים אֶסִיניים הם: Solanum maritimum, Carpobrotus chilensis, מיני Quillaja, Drimys, Puya, Fuchsia ועוד. הללו מלווים צמחיה עשירה ביותר המפותחת רק בחורף, כגון Araucaria araucana וגם הדקל, Jubaea spectabilis.

3) הקטע הדרומי, מוואלדיביה ועד מצרי-מגלן, מכוסה יער ירוק-עד צפוף, בו שולטים מינים אחדים של נותופגוס (Nothofagus), היצרים יערות נרחבים המחליפים זה-את-זה בבת-גידול שונים גם ביבשה וגם בארכיפלג שבדרום-מערב. מיני הנותופגוס מלווים במקומות שונים מינים של עצי-מחט מ 7 סוגים שונים, כגון: Libocedrus, Saxegothaea, Dacrydium, Fitzroya, Podocarpus ואחרים. ביערות אלה נציגים רבים של משפחות הסיים, ספרוטאיים ועריים (כגון: Cryptocarpa, Persea, Billota). בכלל קיים כאן עושר בעצים ממשפחות נדירות מאד, ורבים מאד המינים האנדמיים.

T. H. Goodspeed, Note on the Vegetation and Plant Resources of C. (in: F. Verdoorn [ed.], Plants and Plant Science in Latin America, 145—148), 1945.

חיי שטח של צ' נכלל בתחום החבל הזואוגרפי הצ'יליאני-פטגוני של ממלכת החי הנאוטרופית ונחלק בין תת-החבלים — האנדי (טרופי וסובטרופי, הררי ומדברי), הצ'יליאני-פואגי (ממוזג, הררי ויערי) והפטגוני (ממוזג, מישורי וערבותי). הואיל וגבהה הנוכחית של המערכת ההררית היא תופעה צעירה יחסית, מעטים בעת'ה נציגי היסוד הניארקטי, כמו הפומה, האגמית ועוד. לעומת זאת שימש תת-החבל הפטגוני, במידה רבה, מרכז-מוצא להתפשטות נציגים רבים של פאונת הערבות הממוזגת צפונה, לאורך רוב מערכת-ההרים החדשה. לכן אֶסִינית הרציפות הפאואניסטית והאחידות מרמות האנדיים הגבוהות שבצפון עד מישורי פטגוניה בדרום. דגם כזה של תפוצה מיוצג ע"י היונקים: הואנקו קביה, נוטריה ואוגרים שונים, ומבין העופות: קונדור, אורובו (Coragyps atratus), תנר-חטפי חום (Cinclodes fuscus). מוגבלים יותר לאזורי-ההרים ואינם מצויים בפטגוניה הם, מהיונקים: היוקניה והדגו (Octodon degus) ומבין ציפורי השיר: ברווז האנדים (Merganetta armata) והטסקולו השחור (Scytalopus niger). לעומתם חודרים נציגים טיפוסיים של הפמפס וערבות פטגוניה לחלק הדרומי השפל והיבש יחסית, מהיונקים: חתול הפמפס (Felis dendrailurus kodkod), הזאב השועלי (Dusi-cyon magellanicus), הצנתן הפטגוני (Conepatus syffocans) והמרה (Dolichotis patagonica), ומהעופות — הננדו (Rhea americana).

מבחינה טקסונית בכדה"א; יש בו קווי-העתק רבים ופוקדים אותו רעשים תכופים. רעשים תתי-מיים גורמים לנחשולי-מים אדירים הרסניים. במאה הנוכחית אירעו רעשים קטלניים ב 1906, 1928, 1939 ו 1960. דרומו של האיזור הגעשי משופע בימות קרחוניות. בדרום המדינה יוצר הרכס המרכזי של האנדים קרחוף מפורץ המשופע בפיורדים. סמוך למיצר מגלן (ע"ע) פונים האנדים לדרום-מזרח.

במקביל לאנדים, מצפון לדרום, נמשך רכס חופי, שריד של מסיוו קרום שהורם בעת הפעילות האורוגנית הנמרצת של התהוות האנדים. גבהו המירבי של הרכס 2.700 מ', בצפון, ומבתרים אותו נהרות קצרים רבים שכיוונם מזרח-מערב. בצפון המדינה ובמרכזה יורד הרכס בתלילות הימה, בסביבות פוארטו מונט מציה האוקיאנוס את הרכס, ויוצר מבוך של כ 3.000 איים, איונים ותעלות ביניהם, לכל אורך חופה הדרומי של צ'. בין האנדים במזרח והרכס החופי במערב נמצא בק ע טקטוני, שקרקעיתו מכוסה סחף נהרות וקרחונים. בצפון חוצים אותו רכסי-הרים המחברים את האנדים והרכס החופי. מדרום לסנטיאגו מוגדר הבקע בבהירות, הוא מאפייין במישורים ואגנים רבים. איזור זה נקרא העמק המרכזי. מדרום לפוארטו מונט נמשך הבקע מתחת לפני-הים.

אקלים. בהתאם להשתרעותה הארכית של צ' בין מעלות-רוחב דרומי 30' 17°-56°, קיימים בה סוגי-אקלים מגוונים: מהצחיח בצפון עד' התת-קטבי בדרום. שני גורמים נוספים המשפיעים על האקלים הם המבנה הטופוגרפי ורס-הוומבולדט הקר. מבחינים 3 טיפוסי אקלים עיקריים: 1) אקלים צחיח — במדבר אטקמה (ע"ע) שבצפון; 2) אקלים ממוזג — במרכז צ'; העונה הגשומה היא בחדשים מאי—יולי בצפון, וארוכה יותר בדרום; 3) אקלים ממוזג לח — בדרום צ'; משקעים יורדים כל השנה. הדרום הקיצון מאפייין במזג-אוויר סוער תדיר. וע"ע אמריקה הדרומית, אקלים, עמ' 268—271.

משקעים וטמפרטורה בצ'ילה *

ה מקום	רחבי-אוגרפי דרום	כמות המשקעים השנתית במ"מ	טמ' ממוצעת ממוצעת פברואר	טמ' ממוצעת אוגוסט פברואר
אריקה	18°28'	—	22	16
אנטופגוסטה	23°38'	12	20	14
סנטיאגו	33°27'	350	20	10
פוארטו מונט	41°27'	2.180	14	8
פונטה ארנס	53° 9'	365	10	3

* כל התחנות המטאורולוגיות נמצאות בגובה פני-הים, פרט לתחנת סנטיאגו — 307 מ' מעל-י"ם.

בהתאם לתנאים הטופוגרפיים והאקלימיים ניתן לחלק את צ' ל 4 אזורים עיקריים: 1) המדרם שמתרע מגבולה הצפוני של המדינה עם פרו, לאורך כ 1.600 ק"מ. את מדבר אטקמה בצפון חוצה רק נהר אחד — ריו לוזה — שמקורותיו באנדים. בנוף שולטות גבעות חומות חסרות צומח. למרגלות האנדים יש מניפות-סחף נרחבות ומעט נאות-מדבר. באגנים שבתחומי הבקע הטקטוני שבין האנדים לרכס החופי נמצאים מרכזי מלחת (ע"ע), ובמזרדות האנדים — מכרות נחושת גדולים. בדרום משתרע אזור-מעבר צחיח-למחצה, המאפשר חקלאות-שלחין בעמקי הנהרות. במערבו — מכרות ברזל. 2) מרכז צ', בין מעלות-רוחב-דרומי 32°—37°, לאורך כ 600 ק"מ, נחשב ללכה של המדינה מבחינה חקלאית ויישובית. קרוב למחצית השטח נכלל בתחום הרי האנדים. אולם הקרקעות הפוריות, שמקורן געשי או סחף-נהרות בעמק המרכזי, והאקלים הגוז עשו את האיזור לחשוב ביותר בצ'. המורדות הנמוכים מכוסים יערות. 3) איזור ימות ויערות משתרע מדרום לקר-הרוחב 37° עד פטגוניה. איזור זה זוכה לכמות המשקעים הגבוהה ביותר במדינה (עד 2.500 מ"מ בשנה בחוף-הים), ועקב כך הוא מכוסה יערות בלתי-חדירים ירוקי-עד. מעט מהם גוראו לצורך חוות חקלאיות. עיצוב



צ'ילה: טראה במרכז סנטיאגו

החקלאות מסורתית ונחשלת; מנצלת רק כ 19% משטח הארץ, מעסיקה כ 28% מכוח העבודה ותרומתה לתל"ג כ 10% בלבד. בתחילת שנות ה 60 קטנה תפוקת החקלאות, ומאז נאלצת צ' לייצא מוצרי חקלאות ואת מרבית מזונה הבסיסי. המבנה הפיסי מכתוב במידה רבה את אופי החקלאות, שמתכונתה — חוות פאודליות שונות בגדלן במידה קיצונית; בידי כ 6.9% מכלל החוות כ 78.5% מכלל הקרקעות המעובדות, בעוד שבידי כ 37% מהחוות רק כ 0.3% מהקרקעות. המיכון מועט — בצ' רק כ 32,500 טרקטורים (1972) — ורב ניצולם של בע"ח, בעיקר בחוות הקטנות. הרפורמה האגררית היתה איטית ביותר עד סוף שנות ה 60, וכ 750,000 תושבים חקלאיים היו חסרי קרקע לחלוטין. משטרו של אינדה ניסה לפעול גם בתחום הרפורמה בקרקעות, אולם לא הגיע להשגים של ממש. — הגידול לים העיקריים הם: חיטה ודגנים אחרים, תפוחי-אדמה ושרשים, סלק-סוכר, ענבי-יין ופירות.

היערות, המכסים כ 27% משטחה של צ', מספקים עץ לכריתה. תעשיית העץ אינה פועלת במלוא תפוקתה, ועם זאת היא מהחשובות באמריקה הדרומית. הדיג הוא ענף כלכלי חשוב הנהנה מהשקעות רבות. חלק גדול מהדגה משומר במפעלים קטנים שליד נמלי-הדיג הרבים. משק בע"ח מבוסס על חוות גידול כבשים ובקר במרעה טבעי עשיר ונוח, בעיקר על צלעות הנבעות וההרים.



צ'ילה: גידול כבשים כפאסאנוניה

יערות הדרום הממוזג של צ' משמשים מקלט לכמה בע"ח שרידיים, מהם חדשים יחסית, כגון האיילים מסוגי הפודו (Pudu) והגואמל (Hippocamelus), ומהם עתיקים — מיסוד נאוטרופי טרום-שלישוני — כמו יונק הכיס Rhyncholestes. מוגבלים בתת-החבל האנדי הם: השינשילה, "זאב" הרעמה (Chrysocyon jubatus) דוב המשקפיים (Tremarctos ornatus), וכן הארמדיל (Tolypeutes tricinctus), הערפד (Desmodus rotundus) והתופים-ארה. וע"ע אמריקה הדרומית, צומח; חי.

מ.ו. - ע.מ.ב.

לאוכלוסיית צ' אפיינית אחדות אנתית בהשוואה ליתר מדינות אמריקה-הלטינית; רובה מסטיסו (ע"ע) בהירי-עור, תוצאת התערבותם של הספרדים בילידים האינדיאנים במאות ה 16—18. מספרם של המהגרים (מאיטליה, גרמניה, בריטניה וצרפת) קטן, אך השפעתם בולטת בתחומי הכלכלה והתרבות, בעיקר בדרום העמק המרכזי. מן התושבים המקוריים נותרו 150,000—300,000 נפש, רובם אראוקנים (ע"ע) המרוכזים באיזור הספר, בעמקים שבמורדות המע-רביים המיוערים של האנדים. — רוב האוכלוסין שייכים לדת הרומית-קתולית, שהיא דת המדינה. יש מעט פרוטסטנטים ויהודים (ר' להלן). תפירת האוכלוסין משקפת את התנאים הגאוגרפיים הקיצוניים של המדינה. בעמק המרכזי, באיזור המשתרע בין קופיאקו לקונספסיון והתופס כ 18% משטח המדינה, מרוכזים כ 80% מכלל האוכלוסין. באזורים הצחיחים בצפון, שהם כ 1/3 משטח המדינה, יושבים כ 15% מכלל האוכלוסין, וביתר האזורים — היערות, האיים והדרום, המהווים כמחצית משטח המדינה — יושבים רק כ 5% מן האוכלוסיה. במטרה לעודד את היישוב בדרום ניתנות לאוכלוסין הטבות כלכליות ניכרות. שיעור גידול האוכלוסין בשנים 1960—1970 היה 2.3%—2.4% בשנה; בהעדר תנודות הגירה בעלות משמעות הוא תוצאת הריבוי הטבעי בלבד. מאז מלה"ע II חל בצ' תהליך מזורז של עיור. בעוד שב 1940 ישבו בערים 52% מכלל האוכלוסין, הגיע שיעורם ב 1974 ל 75%. הערים הגדולות נמצאות כולן במרכז צ', הן: סנטיגו הבירה — 1,759,000 תוש' (1972; בסנטיאגו רבה — 3.7 מיליון), נמל ולפראיסו — 296,000 תוש' ונמל קונספסיון — 178,000 תוש' (ע' ערכיהם).

G. Pendle, *The Land and People of C.*, 1960; G. Parish, *Image of C.*, 1972.

כלכלת צ' מבוססת על המחצבים המכרות — במיוחד נחושת — שתורמים כ 80% מערך היצוא. אף שתרומתם לתל"ג רק כ 6%, הם מעסיקים רק כ 2% מכוח העבודה.

מאז 1950 מתמיד קצב הצימחה הכלכלית בצ'. השיעור השנתי הממוצע של עליית התל"ג היה כ 4.5% בתקופה 1960—1966, 6% ב 1970 ו 8.5% ב 1971. בתקופה 1950—1970 הושקעו מאמצים ניכרים בתכנון ובהשקעות להרחבת בסיס המשק, כדי לספק לאוכלוסיה את צרכיה במוצרי חקלאות ותעשייה, אך מרבית ההשקעות הופנו לענף המכרות ולתעשייה הקשורה בהם. אולם על אף המאמצים חלה ירידה בתפוקת המשק בכללו, בשל שינוי בקדימויות בעת שלטונו של אינדה ובשל המהפכה נגד שלטונו. ההכנסה הלאומית לנפש — כ 600 דולר (1972) — היא מן הממוצעות באמריקה הדרומית.

המחצבים והמכרות הם, כאמור, בסיס המשק. צ' עשירה במחצבים — במיוחד נחושת (צ' מפיקה כ 11% מתפוקת הנחושת בעולם, ובה רזרבות הנחושת הגדולות בעולם; העפרות מכילות 40%—60% מתכת), ברזל, מלחות ויוד. עד מלה"ע I היתה צ' היצואנית הגדולה בעולם של מלחת-צ' בספקה או כמחצית מכמות הדשנים החנקניים בעולם. מאז החל ייצור מלחת נתרנית סינתטית, ירדה חשיבות מרבציה. בצ' גם כמויות בור, בוראקס ומוליבדנום, וכמויות לא גדולות של אבץ, זהב, כסף וגפרית. — בצ' מרבצים עשירים של דלקים מינרליים: פחם (בעיקר ביטומן) ונפט (בעיקר בטיירה דל פואגו).

התעשייה בצ' מעבדת בעיקר את תוצרת המכרות. מפעלים לזיקוק נחושת ומפעלי ברזל ופלדה הם עיקר התעשייתית. מלבד זאת מייצרים בצ' בעיקר מוצרי מזון וצריכה. קיימת נטיה לעבור לתעשייה כבדה, ועי"ב לתפוש מקום בעליחשיבות באמריקה הדרומית וב LAFTA (ר' להלן).

מקורות אנרגיה. לצ' פוטנציאל הידרו-שמלי רב המנוצל ביעילות. ומרבצי פחם ונפט המספקים את כל תצרכתה. אעפ"כ רק כ 5% מהחוזת החקלאיות מחוברות לרשת החשמל. כ 1/3 ממפעלי החשמל בבעלות המדינה, אף שאיינדה ניסה להלאים חלק גדול יותר.

תחבורה ותקשורת. בצ' רשת מס"ב מפותחת (9,575 ק"מ), רשת דרכים (70,000 ק"מ) וכבישים (8,000 ק"מ) המבוססת על כביש-אורך סלול — האוטוסטרדה הפאן-אמריקנית (כ 3,500 ק"מ) — ושירותי אוויר טובים. שחשיבותם רבה בשל ארכה של המדינה. מסה"ב מנתקנות בחלקן לרכבות חשמליות; כ 80% מהן בידי המדינה, שהיא גם בעלת חברות-התעופה שהעיקרית ביניהן היא חברת קריים קיימים לאורך החוף, בעיקר במרכז צ' ובדרומה. נמלים קטנים רבים — במיוחד נמלי-דיג. נמליה אוויר העיקריים הם: סנטיאגו, טאלטאל (מצפון לסנטיאגו) ואנטופאגאסטה בצפון-צ'.

צ'ילה — כלכלה

1973	1961/65 ¹	היחידה	המוצר
747	1,082	אלפי טונות	חיטה
500	365	" "	דגנים אחרים
733	793	" "	תפוחי-אדמה ושרשים
³ 1,066	534	" "	סלק-סוכר
526	469	" "	יין
8,500	⁴ 6,900	אלפי מ"ק	עץ
664	⁵ 762	טונות	דגה
3,140	2,850	ראש	בקר
6,000	6,536	" "	כבשים
1,150	945	" "	חזירים
1,490	⁴ 1,524	טונות	נפט
5,829	⁴ 5,150	" "	עפרת ברזל ²
1,373	⁴ 1,638	" "	פחם
745	737	" "	נחושת
⁷ 829	⁶ 1,100	" "	מלחות
⁷ 2,600	⁶ 2,452	טונות	יוד
4,843	⁴ 2,440	" "	מוליבדגום
8,766	⁶ 4,756	מיליוני קו"ש	אנרגיית חשמל
⁷ 941	620	מיליוני דולר	יבוא
1,230	615	" "	יצוא

1. ממוצע שנתי; 2. תכולת מתכת 60%—65%; 3. 1970/1; 4. 1962; 5. 1963; 6. 1961; 7. 1972.

המאזן המסחרי של צ' מאוזן כר"כ, אף שערך היצוא נהוג לתגודות בגלל תלותו ביצוא הנחושת. היצוא (1,230 מיליון דולר, 1973) כלל בעיקר נחושת (73% מערך היצוא) ועפרת ברזל (6%), והיה מיועד ברובו לגרמניה המערבית (20%), יפן (17%), אה"ב (13%), הממלכה המאוחדת (12%), איטליה (8%), צרפת (6%) וארגנטינה (6%). היבוא (941 מיליון דולר, 1972) כלל בעיקר מוצרי-השקעה, מוצרי-צריכה ביתיים ומוצרי-חקלאות, ומקורותיו היו אה"ב (33%), גרמניה המערבית (10%), ארגנטינה (10%) והממלכה המאוחדת (5%) — צ' חברה ב LAFTA (איזור הסחר-החפשי באמריקה הלאטינית).

בצ' שוררת אינפלציה דוהרת; מדד-מהירים לצרכן גדל בשנים 1970—1973 פי 9½. האינפלציה הדוהרת, בעיקר מ 1972, מקשה על ביצוע תכניות להבראת המשק, ורמת ההשקעות מתקשה להדיבק את עליית המחירים התלולה.

המטבע: 1.870 אסקודו = 1 דולר של אה"ב (ינואר 1975).

י. מא.

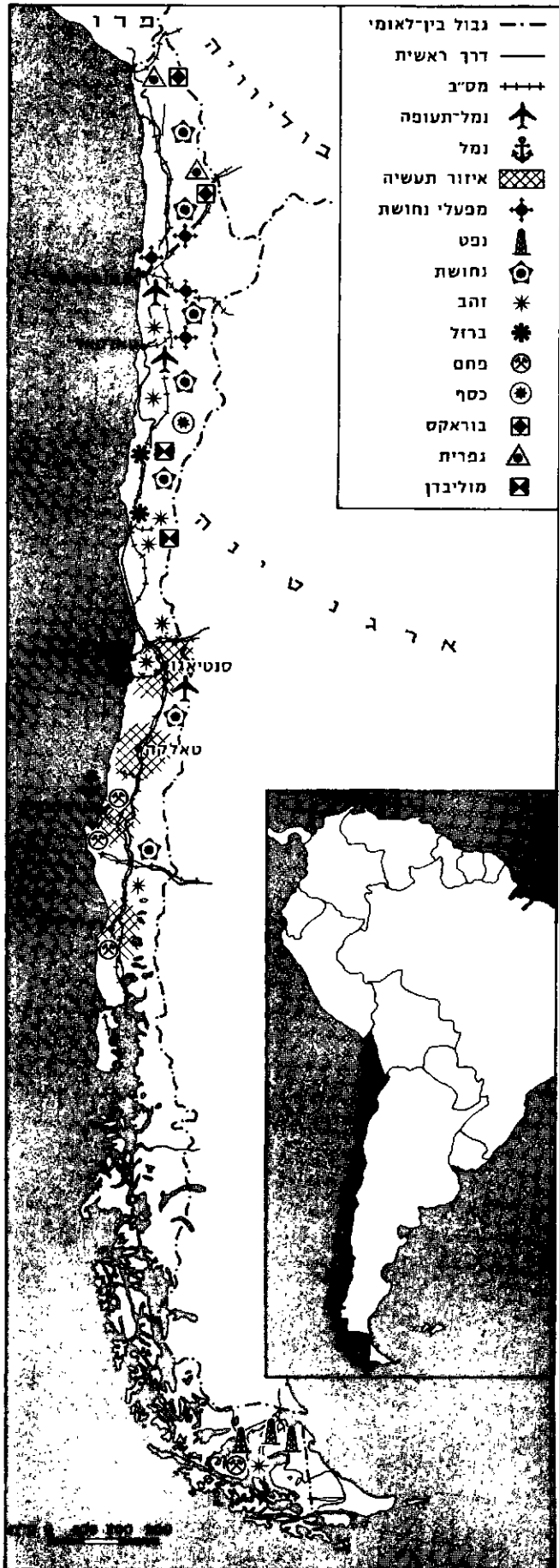

צ'ילה: כלכלה ותחבורה

קנים (ע"ע), ששמרו על עצמאותם למרות נסיונות ההשתלטות של האינקה מהצפון. ב 1535 פלש דיאגו דה אלמגרו (ע"ע) לצ' — מפרו — אך חזר על עקבותיו משלא מצא זהב. ב 1540 התיישבו ספרדים, שבראשם עמד פדרו דה ולדיווייה, בעמקים הפוריים שבמרכז צ', וב 1541 יסדו את סנטיאגו. האראוקנים בהנהגת לאטורו התקוממו ב 1553; ולדיווייה נהרג, אבל תגבורת מפרו הכניעה את המורדים ב 1557). האראוקנים נלחמו בכובשים עוד כ 300 שנה. הספרדים דחקו את האינדיאנים ליערות הדרום, אך חלק ניכר מהם נטמע בקרב הספרדים. ע"ע אמריקה, עמ' 167—189.

בתקופת השלטון הספרדי התפתחה בצ' חברה שעסקה בעיקר בחקלאות. בראשה עמדו בעלי אחוזות קריאולים (ממוצא ספרדי), ובתחתיתה צמיתים, אינדיאנים ומסטיסוס. צ' גידלה גפנים, דגנים, כבשים ובקר, וגם ייצאה את תוצרתה. במאה ה 18 החלה גם הפקת כסף ונחושת (על המינהל הספרדי המסחר, ע"ע אמריקה, עמ' 182—186). ב 1810, במקביל למרידות בספרד ובשאר חלקי אמריקה, נטלה האוכלוסייה הקריאולית לידיה את השלטון בצ'. בעקבות חילוקי-דעות בין המתונים לבין דורשי עצמאות מיידית, פרצה מלחמת-אזרחים בין ח'וסה מיגל קאררה ואנשיו, שהשתלטו על סנטיאגו, לבין הדרום בהנהגת ב. א'היגינס (ע"ע). ב 1814 כבש צבא ספרדי את צ'; א'היגינס ותומכיו נמלטו לארגנטינה והצטרפו לצבאו של ח'וסה דה סן מרטין (ע"ע). סן מרטין וא'היגינס חצו את האנדים ושחררו את צ' בשני קרבות מכריעים: צ'אקאבוקו (פברואר 1817) ומאיפו (אפריל 1818).

א'היגינס, שנעשה לראש המדינה, התפטר ב 1823 משום שהתנגדו לו בעלי האחוזות. התפטרותו גררה מאבקי-פנים, אך לאחר כמה שנים נוצרה בצ' יציבות מדינית שנמשכה עד סוף המאה ה 19. דיגו פורטלס, סוחר עשיר מוולפראיסו ומנהיג המפלגה השמרנית, הפס את השלטון ב 1830, וב 1833 העניק לצ' חוקה, בה גובשו דפוסי השלטון לזמן רב. בראש המדינה הועמדו נשיא ושני בתי מחוקקים, שנבחרו בבחירות בלתי ישירות. החוקה הקנתה לנשיא סמכויות נרחבות, ויצרה ממשל ריכוזי. זכות הבחירה הוגבלה לגברים מגיל 25 ומעלה, ידעי קרוא-וכתוב ובעלי רכוש. שתי סיעות התחרו על השלטון: השמרנים שלטו עד 1861, ומאז השתתפו בשלטון גם הליברלים; הם הנהיגו תיקונים שהביאו לביטול המעמד המיוחד של הכנסייה הקתולית.

ב 1836/9 נלחמה צ' בפרו ובוליווייה, ונצחונה מנע את איחודן. באפריל 1879 הכריזה צ' מלחמה על פרו ובוליווייה בעקבות סכסוך על אזורים-גבול במדבר אטקמה בהם נמצאים מרבצי המלחה. ב 1880 כבשה צ' את אזורים טאראפאקה, טאקנה ואריקה, וב 1881 את לימה, בירת פרו. חווייה-שלום (1884) השאירו בידי צ' את שלושת האזורים שנכבשו (טאקנה הוחזרה לפרו ב 1929).

הנצחון במלחמה העניק לצ' אוצרות-טבע חשובים ועודד את התדירה של משקיעים מבחוץ — רובם אנגלים — אבל גם גרר אחריו את ראשיתה של תסיסה חברתית. ב 1891 נקלע הנשיא ח'וסה מנואל באלמאסדה לסכסוך חריף עם הקונגרס, שנסתיים במלחמת-אזרחים עקובה מדם: הנשיא שהובס מצא מקלט בשגרירות ארגנטינה והתי-אבד. הקונגרס הנהיג משטר פרלמנטרי, הממשלות התחלפו בתדירות והיו חלשות, ולמעשה שלטה בצ' אוליגרכיה צרה של בעלי-אחוזות וסוחרים, שהתעלמה מצרכי השכבות הנמוכות.

הגידול ההדרגתי של המעמד הבינוני והופעת ארגוני-פעילים הביאו להתערערות שלטון האוליגרכיה; הוקמו 3 מפלגות חדשות: הרדיקלית, הדמוקרטית והסוציאליסטית. גם המצב הכלכלי הורע. בחירות 1920 נערכו באווירה גועשת. המנצח, ארטורו אלסנדרי פלמה, הבטיח תיקונים מרחיקי-לכת, אך חסר רוב בקונגרס. ב 1924 התערב הצבא. אלסנדרי נאלץ לפרוש, ומרעצה צבאית, שהורכבה מנציגי הפיקוד הגבוה, שלטה 5 חודשים ואח"כ הופלה בידי הקצונה

חוקה ומשטר. מאז ספטמבר 1973 שלטת בצ' חונטה צבאית, באמצעות צווי-חירום (ר' להלן, היסטוריה, עמ' 652). עד להפיכה הצבאית קיימה צ' משטר דמוקרטי לפי חוקת 1925, הקובעת שהרשות המבצעת היא בידי נשיא שנבחר ישירות ל 6 שנים בלא זכות להיבחר מחדש ברציפות. החוקה הקנתה לנשיא סמכויות רחבות, כגון הרשות לשלוט באמצעות צווים או לעכב הפעלת חוקים.

הקונגרס הורכב משני בתים: בית תחתון, שנציגיו נבחרו ל 4 שנים, ומספרם יחסי לגודל האוכלוסייה (צייר לכל 15—30 אלף מצבי-עים), וסנאט בן 45 חברים, שנבחרו ל 8 שנים. הבחירות היו ישירות ויחסיות, וזכות-הבחירה היתה לכל אזרח מגיל 21 הידוע קרוא-וכתוב. בנוסף להיותו רשות מחוקקת הכריע הקונגרס בקביעת הנשיא, כשלא צבר שום מועמד למעלה ממחצית הקולות.

שיטת המשפט של צ' נובעת מן המשפט הרומי, והושפעה בהרבה מהמסורת הספרדית בתקופת שלטון ספרד באיזור. כן הושפעה משיטת החקיקה של קוד נפוליון (ע"ע נפוליון; צרפת, משפט) ומשיטת המשפט המקבל (ע"ע) הניכרת בעיקר במשפט הקונסטי-טוציוני והמסחרי של צ'. ספר-החוקים האזרחי נכנס לתקפו ב 1857. בתהמ"ש בצ' בנימים בצורה ריכוזית. בראשם ביהמ"ש העליון ומתחתיו בתמ"ש לערעורים, בתמ"ש לתביעות גדולות ובתמ"ש לתביעות קטנות, וכן בתמ"ש מחוזיים. הפיקוח על מערכת בתהמ"ש הוא בידי ביהמ"ש העליון.

נשיא המדינה ממנה את 13 שופטי של ביהמ"ש העליון. הוא שומע ערעורים מערכאות נמוכות, וכן עתירות בדבר אי-הוקיותו של חוק ובנושאים חוקתיים אחרים. — קיימים 9 בתמ"ש לערעורים. בתמ"ש מיוחדים הם ביהמ"ש לדיני עבודה, הפועל מכוח הקודכס לענייני עבודה, בתהמ"ש הצבאיים, הדנים גם בעבירות נגד בטחון המדינה, ובתהמ"ש לנוער הדנים בעבירות של קטינים (מתחת לגיל 21).

כוחות מזוינים. מבחינת כוחה הצבאי צ' היא החלשה בין מדינות דרום-אמריקה הגדולות. ברם, בפנים המדינה נודעת לכוחות המזוינים השפעה ניכרת מאז המהפכה הצבאית של ספטמבר 1973. ב 1974 מגו הכוחות המזוינים בס"ה כ 60,000 איש. השירות בהם חובה ונמשך שנה, במילואים 160,000 איש. תקציב הבטחון מגיע ל 213 מיליון דולר (1974). ה"קרבנירוס" הם גוף הצי-משטרה וחצי-צבאי שבו 30,000 איש.

כוחות היבשה 32,000 איש, המאורגנים ב 5 דיוויזיות הכוללות יסודות של פרשים ושריון. לרשותם 76 טנקים מיושנים, גם יתר הציוד מיושן ובלתי-אחיד. — כוחות האוויר מופעלים ע"י כ 10,000 איש. הם כוללים 35 מטוסי-קרב ו 151 מפציצים מיושנים, כ 30 מטוסים, כ 70 מטוסי-תובלה, 45 מטוסי-אימון, ומטוסי-קשר. — כוחות-הים הם הזרוע הלוחמת היעילה ביותר של צ'. בחילהים 18,000 איש, והוא מאייש 3 סירות, 4 משחתות, 6 פריגטות ו 41 צוללות — מלבד אניות נחיתה ועזר. לחיל זה כמה מטוסים ומטוסי-תובלה.

חינוך בצ' קיים חינוך-חובה חינם, הן יסודי (8 שנים, מגיל 5) והן תיכון (4 שנים). ב 1970 למדו 2,043,000 ילדים בבתה"ס היסודיים ו 302,000 בבתה"ס התיכוניים. בצ' 8 אוניברסיטאות, וב 1970 למדו בהן 96,000 תלמידים. כ 80% מהאוכלוסייה הבוגרת בצ' ידעים קרוא-וכתוב, וקיימים קורסים מיוחדים לחינוך מבוגרים ולביעור האנאלפ-ביתיות. — הנשיא פריי (ר' להלן, היסטוריה) הקדיש תשומת-לב לפיתוח החינוך בכל הרמות. האירועים הפוליטיים מאז לא קידמו התפתחות בשדה החינוך.

F. Campos Harriet, *Desarrollo educacional 1810—1960*, 1960.

מ.

ספרות. ע"ע ספרדית-אמריקנית, ספרות. היסטוריה. עד לכיבוש הספרדי היתה צ' נחלתם של האראו-

למגזרי-משק רבים. מדיניות תקיפה של הנשיא הביאה לחיסול המשבר, שגרם לנוק כלכלי חמור. היו גם פעולות חבלה של קבוצות מהימין הקיצוני.

בבחירות מארס 1973 לבתי-המחוקקים זכתה חזית-השמאל ל 44% מהקולות. ב 11.9.73 תפס הצבא את השלטון בהפיכה אלימה. לאחר שהשתלטו על ולפראיסו וסנטיאגו צרו המורדים על ארמון-הנשיא הפגיווהו. לטענת ראשי-ההפיכה התאבד איינדה בארמונו, אך לפי עדות אנשי נרצח. הצבא חיסל במהירות כל התנגדות, תוך מאסרים המוניים של פעילי השמאל. שלוו התעללות והרצאות-להורג ללא משפט. מאז שלטת בצ' חונטה צבאית שבראשה הגנרל אגוסטו פינצ'וט (Pinochet Ugarte). החונטה אסרה כל פעילות פוליטית — גם של המפלגות שהתנגדו לאיינדה. כן ניתקה את יחסיה עם ארצות הגוש הקומוניסטי ועם קובה.

בהצבעה בארס על חלוקת א"י (29.11.47) נמנעה צ'. ב 1949 הכירה צ' בישראל, ומ 1950 קיימים יחסים דיפלומטיים ביניהן. משלחות-יעוץ ישראליות, בתחומי החקלאות והמים, פעלו בצ'.

F. A. Encina, *Historia de C. desde prehistoria hasta 1891*, I-XX, 1948—1956; F. B. Pike, *C. and the U.S., 1880—1962*, 1963; L. Galdames, *A History of C.*, 1964; R. N. Burr, *By Reason or Force; C. and the Balancing of Power in South America, 1830—1905*, 1965; E. Halperin, *Nationalism and Communism in C.*, 1965; F. G. Gil, *The Political System of C.*, 1966; S. Collier, *Ideas and Politics in Chilean Independence, 1808—1833*; 1967; J. Petras, *Politics and Social Forces in Chilean Development*, 1969; A. Horne, *Small Earthquake in C.; Allende's South America*, 1972.

א. רה.

יהודים אנוסים היו בין כובשי צ'; המפורסם בהם היה Diego García de Caseres. לאינקוויזיציה בלימה (ע"ע) היו סמכויות שיפוט גם על השטח שהוא כיום צ'; ב 1627 נאסר הרופא פרנסיסקו מלרד-נאדו דה סילה, וב 1639 הועלה על המוקד בלימה עם עוד 10 אנוסים. מראשית המאה ה 18 אין זכר לאנוסים, וב 1813 בטלה האינקוויזיציה. במאה ה 20 נתגלו כיתות מתייחדות ממוצא אינדיאני. המכוונות Iglesia Israelita, הטוענות כי קיבלו את תורתן מאנוסים. כיתות אלה מרוכזות באזורי ח'ורביאה, קונקו וקוראקאוסין.

במאה ה 17 גילו יהודים מארצות שונות עניין בצ'. שמעון דה קסרס, תושב לונדון ממוצא אנוסים, הציב ב 1656 לאוליבר קרמוול לצאת בראש משלחת צבאית יהודית לכבוש את חופה של צ'.

עם הכרות עצמאותה של צ' (1810) הותרה כניסת זרים, כולל יהודים, אבל רק ב 1856 הותר ללא-קתולים לקיים תפילות בגלוי. שורת חוקים ליברליים ב 1883/4 סייעו להתפשטות הסובלנות הדתית. במאה ה 19 הגיעו יהודים ממזרח-אירופה וכן ממקדוניה; האחרונים התיישבו ב Temuco שבדרום צ'. תכניותיה של י"ק"א להתיישבות יהודית, בשנות ה 20, לא בוצעו. הארגון היהודי הראשון נוסד בצ' ב 1909 (על הארגונים בכללם, ע"ע סנטיגו). בצד הפעילות הציונית ניכרה גם פעילות קומוניסטית.

למרות הגבלות ההגירה הגיעו לצ' בשנים 1934—1946 כ 15,000 יהודים, ביניהם אלפים מגרמניה, שבנו מוסדות-ציבור הסביעו חותמם על יהדות צ'. בשנים 1947—1952 הגיעו 200—300 מדי שנה. ב 1957 הגיעו פליטים מהונגריה. משנות ה 20 קיימת אנטישמיות בצ'. היא הגיעה לשיאה בימי מלה"ע II, ומ 1948 מקבלת סיוע ועידוד מהאוכלוסיה הערבית העשירה (כ 100,000). סטודנטים יהודים-הצ' טרפו משנות ה 20 למפלגות השמאל, שגילו יתר אהדה ליהודים, אך יהודים בלשו גם בקרב מפלגות המרכז. לאחר מלה"ע II ריכזו יהודים בידיהם יכולת כלכלית (ב 1953 היו 400 בתחרו — בעיקר תעשיות-מוזון קלות — בבעלות יהודית), ומכאן התנגדות חלקם לאיינדה ולרפורמות חברתיות רדיקליות. רבים ברחו מצ', ומהם שעלו לישראל. מיעוט קטן של משכילים יהודים תמך בממשלה, ומהם שתפסו בה עמדות. האופוזיציה נקטה קו אנטישמי שהשתקף

הזוטרה. זו החזירה את אלסנדר, וב 1925 אושרה במשאל-עם חוקה חדשה, שהשיבה לתקפו את המשטר הנשיאותי, הפרידה בין המדינה לפנסיה, שינתה את שיטת המיסוי והכירה באחריות המדינה לחינוך ולרווחה הכלכלית של אזרחיה. מיד לאחר קבלת החוקה פרש אלסנדר שנית, ואת השלטון תפס רס"ן קרלוס איבניס (Ibáñez). הוא שלט כרוך כל זמן שצ' נהנתה משגשוג כלכלי, אבל נתקל בקשיים בגלל המשבר הכלכלי בעולם (שהביא לצמצום הביקוש למלח"צ' ולעופרת שייצאה צ'). וב 1931 התפטר.

איבניס הותיר אחריו חלל ריק. לאחר חילופי-ממשלות תכופים, שכללו אף נסיון קיקיוני להקים „רפובליקה סוציאליסטית“ (יוני—ספטמבר, 1932), נבחר אלסנדר לנשיא בשלישית (1932). הוא נטה לשתף פעולה עם השמרנים, ולא היסס להפעיל את המשטרה והצבא נגד איגודי הפרועים. בשנות ה 30 חל קיטוב בהיים המדיניים; לצד מפלגות-השמאל צמחה תנועה ימנית, שהושפעה מהנאציזם ואף ניסתה לתפוס את השלטון בכוח. ב 1938 נבחר לנשיא פדרו אגירה סרדה (Cerdá), נציג „החזית העממית“, שכללה את הרדיקלים, הסוציאליסטים והקומוניסטים. הוא הקים ב 1939 את Corporación de Fomento de la Producción, רשות ממלכתית שהפנתה משאבים לפיתוח התשתית הכלכלית ומפעלי תעשייה. ב 1943 ניתק חיזאן אנטוניו ריוס (נשיא בשנים 1941—1946) את הקשרים עם מעצמות-הציר, ובמשך מלה"ע II העמיד את תעשיית המכרות של צ' לרשות בעלות-הברית. גבריאל גונסלס וידלה (נשיא בשנים 1946—1952) נבחר בתמיכת הקומוניסטים, אבל מייד לאחר עלייתו לשלטון הוציא את מפלגתם אל מחוץ לחוק.

ב 1952 נבחר לנשיא הרודן-לשעבר, קרלוס איבניס, בן ה 75. 6 שנות שלטונו עברו בשקט יחסי, והוא הותיר את שיבתה של המפלגה הקומוניסטית לחיים המדיניים. יורשו, ח'ורחה אלסנדר, בנו של ארטורו אלסנדר, שלט בתמיכת מפלגות-הימין.

הבעיות החברתיות הכלכליות של צ' הפכו בראשית שנות ה 60 לדוחקות. חלקן, כגון אינפלציה ומחסור בשיכון בערים הגדולות, היו תוצאה של התפתחויות מאז מלה"ע I. אחרות, במיוחד הבעיות של האזורים הכפריים, היו קיימות, למעשה, מתמיד, אלא שלא זכו מעולם לתשומת-לב נאותה, המהפכה בקובה (ע"ע), שעוררה הדים חזקים בכל אמריקה הלטינית, תרמה לחיזוק קולם של אלה שדרשו שינויים מידיים. בבחירות 1964 זכה אדוארדו פריי מונטאלונה, נציג המפלגה הנוצרית-דמוקרטית, ברוב מוחלט. הוא קרא ל„מהפכה תוך חירות“, וב 6 שנות נשיאותו אמנם ביצע שינויים חשובים. ממשלתו פתחה ברפורמה אגררית מקיפה, שהגבילה את ממדי האחוות, חילקה אדמה לאיכרים, ויצרה מסגרות ארגוניות שנועדו לשפר את מעמדם של העובדים החקלאיים. כדי להעלות את רמת-החיים של השכבות העירוניות הנמוכות נבנו מספר רב של בת"ס ויחידות-דיור. כן החל פריי בהלאמת מכרות הנחושת, ברכשו את מחצית המניות של החברות האמריקניות ששלטו בהם.

בבחירות 1970 ניצח, אם כי בהפרש זעום, סאלוואדור איינדה (Allende), מועמד חזית-השמאל (Unidad Popular) של הסוצי-אליסטים והקומוניסטים. הוא הלאים לגמרי את מכרות הנחושת, בלא לפצות את בעליהם האמריקנים. צעדו זכה לתמיכה רחבה בקונגרס, אבל הנשיא לא נהנה מרוב בבתי-המחוקקים, וכדי לבצע את תכנית ההלאמות שלו נאלץ לפעול באמצעות צוים; הדבר עודד את העובדים להשתלט ישירות על מפעלי-תעשייה, שירותים-ציבוריים ואחוות. בשלב זה ניסתה דווקא המפלגה הקומוניסטית להזיז גורם מייצב, אבל המשטר זוהה עם השמאל הקיצוני, שדרש מהפכה מקיפה, מיידית ובכל מחיר. בשל הלאמת המכרות נמצא איינדה בעימות עם אה"ב מראשית נשיאותו. בריה"מ אמנם אהדה אותו, אך לא העניקה לו תמיכה חמרית. באוקטובר 1972 פתחו בעלי-משאיות בדרום צ' בשביתה — מחשש הלאמה — והיא התפשטה

גם בעתונות. ע"פ אומדנים בלתי-מדויקים היו בצ' ב 1970 כ 35,000 יהודים, וב 1974 כ 30,000 — 90% מהם בסנטיאגו. קהילות קיימות גם בוולפראיסו, ויניה דל'מר, קופיאפא, חלדי'יה ועוד.

י. שאצקי, יידישע יישובים אין לאטיין-אמעריקע, השי"ב; מ. שענדעריי, די געשיכטע פון דעם יידישן ישוב אין צ', 1956; א. סלפטר, צ' — מדינת מהגרים מתקדמת (בתפוצה הגולה, ה), תשכ"ג; מ. גס"אל, משטרו של סלבדור אייגדה וזיהודים (גשר, 78), תשל"ד; G. Boehm, Piratas Judios en C., 1945; id., Los Judios en C. durante la Colonia, 1948; id., Nuevos antecedentes para una historia de los Judios en C. colonial, 1963; M. Sendercy, Historia la colectividad israelita de C., 1956; J. Beller, Jews in Latin America, 1969. ג. בה. - מ.

לעתים רחוקות. בגובה 2,000 מ' הטמפרטורה הממוצעת של החודש החם היא 16° ושל החודש הקר 15°. גשמים יורדים בכל חודשי השנה. בצפון רבים הגשמים בחודשים אוקטובר-ינואר, ובדרום — בחודשים מאי-אוקטובר. כמות המשקעים השנתית הממוצעת ברוב חלקי האי 1,500—2,000 מ"מ; בצפון-מזרח ובדרום-מערב האי (האזורים היבשים ביותר) — 1,000—1,200 מ"מ. בחודשי הקיץ (יוני-ספטמבר) מנשבות באי רוחות דרומיות-מערביות, ובחודשי החורף (דצמבר-מארס) רוחות צפוניות וצפוניות-מזרחיות. — 44% משטחה של צ' מכוסים יערות. בחלקם סבוכים.

מ. בר.

צומח, ע"ע אסיה, עמ' 874/5.

ח.י. הפאונה של צ' היא חלק מו של תת-החבל ההודי שבחבל ההודו-מלאי, דבר המתבטא במספר ניכר של בע"ח המשותפים לצ' ולהודו, ובעיקר בדרומה של תת-היבשת. כן מצויים בצ': הפיל הצילוני (*Elephas maximus maximus*) — הקרוב להודי והמצוי בסכנת הכחדה, הצ'יטל או האיל הנקוד (*Axis axis*), הסמבר (*Cervus unicolor*) והאילון ההודי (*Tragulus memina*) — ביערות ובערי בות העשב והאיל החזירי (*Axis porcinus*) — בביצות. עד לפני כ 300 שנה היה מצוי ביערות צ' גם הגאור (*Bos gaurus*). עוד מצויים: חזיר-הבר, תן, נמר, זבר, דב-השפתיים, דרבו, מקקה-כפפה, ויונקים נוספים. מבין העופות מצויים הטווס, תרנגול הבר ועופות מהפסיוניים, וכן נציגים של משפחות עופות רחבות-תפוצה אחרות: פליקנים, פלמינגו, אנפות, ברווזים, תנינים, אורגיים וכו'. בחופי צ' מצויים התחש ותנין-הים (*Crocodylus porosus*) — שניהם כמעט שנכחדו. עם זאת מתבטא ייחודה של צ' יותר בהעדר בע"ח הודיים אפייניים: הטיגריס, כלב-הבר (*Cuon*), קרנף הודי, והאנטילופות ההודיות — מצד אחד; ומצד שני, בנוכחות בע"ח הנעדרים מהודו המרכזית והצפונית והאנדמיים להודו הדרומית וצ', או המצויים גם בתת-החבל המלזי. עם הצורות האנדמיות אפשר למנות, למשל, את הלוריס הדק (*Loris tardigradus*) — מהפרימיטים, את משפחת הנחשים גסיהונב (*Uropeltidae*) התת-קרקעיים, ועוד. עם היסודות המלזיים נמנים וחלים כגון: סוג הנחשים האנגיליים *Clindrophis*, סוג החרדון *Cophotis* ומין כוח *Varanus salvator*, וכן 5 מיני עופות. תכונות זואוגאוגרפיות מיוחדות אלה, וכן שארות מרוחקת יותר לפאונה המלגשית, הביאו כמה חוקרים לקבוע לצ' ולדרום הודו תת-חבל מיוחד.

האוכלוסייה מורכבת משני יסודות אתניים-לשוניים דתיים עיקריים: הסינהאלים, שהם דוברי לשון הודו-אירנית (ע"ע הודו-אירניות, לשונות) ובודהאים, הטאמילים שהם דוברי לשון דראווי-דית (ע"ע הודו, לשונות, עמ' 482—485) והינדואים. הסינהאלים (72% מכלל האוכלוסיה) מרוכזים באיזור ההררי ובמחצית הדרומית של איזור-החוף, וחושבים עצמם ליושבי צ' מימיקדם. הטאמילים מרוכזים בצפון האי בחוף המערבי. חלקם (כ 11% מכלל האוכלוסיה) מכונים טאמילים צילונים — מוצאם מדרום הודו, אך הם יושבים באי דורות רבים; וחלקם (כ 10% מהאוכלוסיה) מכונים טאמילים הודים — הם הובאו לצ' כפועלי מטעים בדרום האחרונים, בתקופת השלטון הבריטי (ר' להלן, היסטוריה). כ 6% מהתושבים הם מורים שדתם מוסלמית; אלה צאצאים של ערבים שהתיישבו בחוף המערבי והתערבו בבני הארץ. כ 1/2 הם בורגרים — נוצרים צאצאי אירופים, שהתיישבו בערי החוף המערבי — וכמו כן פורטוגלים, הולנדים, בריטים וכיו"ב. מבחינה דתית כ 68% בודהאים, 18% הינדואים, 8% נוצרים ו 6% מוסלמים.

החוף הדרומי-מערבי מאוכלס בצפיפות רבה. האוכלוסיה החקלאית הצפופה ביותר מצויה בחלקו המערבי של איזור ההר (400—600 נפש לקמ"ר). לעומת-זאת האוכלוסיה דלילה יחסית (30—100 נפש לקמ"ר) באיזור רחב בצפון האי ובמזרחו. קרוב ל 26% מהאוכלוסיה

צילון (Ceylon); השם הרשמי, מאז 1972, סרי לנקה [Sri Lanka]; בסנסקרט — סינהלה; בערבית — סרנדיב; ביוונית ובלטינית — *Taprobane*, *Taprobanē*, אי-מדינה בדרום אסיה, סמוך לקצה הדרומי-מזרחי של תת-היבשת ההודית. לצ' שייכים כמה איים קטנים הסמוכים לחופיה. 65,610 קמ"ר, 13.5 מיל' תוש' (אומדן, 1974; 12.7 מיל' במפקד 1971).

גאוגרפיה, עמ' 653; אקלים, עמ' 653; צומח, ע"ע אסיה, עמ' 874—875; חי, עמ' 654; אוכלוסיה, עמ' 654; כלכלה, עמ' 655; חוקה ומשטר, עמ' 656; משפט, עמ' 656; כוחות מזוינים, עמ' 656; היגיון, עמ' 656; אמנות, עמ' 657; היסטוריה, עמ' 658; יהודים, עמ' 660.

לאי צ' צורת אגס, שעוקצו בצפון; ארכו כ 430 ק"מ ורחבו המירבי כ 220 ק"מ. בין צ' לבין הודו מפריד מיצר פאלק, שרחבו כ 60 ק"מ ובו שרשרת של איים, שוניות ושרטונות הקרויה „גשר-אדם" (*Adam's Bridge*). לפי אנדה מוסלמית, עבר אדם הראשון על סלעים אלה לצ' אחר גירושו מגן-עדן.

המבנה הפיסי. צ' נחלקת לשני אזורים עיקריים: א) גוש הררי, המהווה את „לברו" של האי ותופס כ 1/3 משטחו. משתרע בחלקו התיכון של האי ובנוי סלעים קריסטאליניים ומטאמורפיים קדם-קמבריים עמידים, הוהים לאלה של דרום הודו ממנה נותק, כנראה, תהליכי בליה אינטנסיוויים ממרשכים (בגלל האקלים המשווני והצמחה העשירה) נתנו לאיזור ההררי תבליט מעוגל ומתון. רוב השטח ההררי הוא בגובה 600—1,200 מ'. הפסגה העליונה פידורטולגלה (*Pidurutalagala*), מתנשאת ל 2,542 מ'. מצויות כמה פסגות נוספות מעל 2,000 מ'; הידועה שבהן היא „פסגת אדם" (*Adam's Peak*), המקודשת על-שום צורת כף-רגל בפני סלע שבי-סגנתו המיוחסת ל„עליית אדם-הראשון לשמים". מדרונות ההרים מתונים ומעובדים ברובם. חלק גדול מהאיזור ההררי — בעיקר מזרחו — מכוסה יערות סבוכים, מערכת רדיאלית של הרבה נהרות קטנים, שמוצאם בחלק הפנימי של איזור-ההר, מנקות את האי. ב) איזור גבעות ורצועת-חוף מישורית המקיפות את הגוש ההררי. איזור זה צר ביותר במזרח וברום (15—40 ק"מ), ורחב בצפון. שם הוא נושא אופי של מישור שניקווו לקוי ומצויות בו ביצות נרחבות. באיזור זה, שרובו נמוך מ 100 מ', כמה טורי גבעות חרי-משאר המגיעים לגובה 200—300 מ', בעלי מסלע זהה לזה של הגוש ההררי שהם, למעשה, שלוחותיו. המישור בצפון צ' בנוי ברובו שכבות גריות מהשלישון, ואילו שאר חלקו מכוסים מעטה עבה של חומר אלוביאלי, בעיקר חרסיות. בשטחים נרחבים — בעיקר בדרום — מצוי מעטה של לטריט (ע"ע).

במקומות רבים לאורך החוף — בעיקר בצפון ובמערב — רצועות צרות של חוליות, וכן שרטונות ולאגונות רבות. סמוך לחופיה הצפון-ניים-מזרחיים של צ' הים רדוד ועשיר בשוניות. שליית פנינים היתה נפוצה באיזור זה.

אקלים של צ' דומה מאד לאקלים משווני, אם-כי היא שוכנת ברוחב גאוגרפי 6°—10°. בכל חלקי האי משרע הטמפרטורות היומי והעונתי קטן. הטמפרטורה הממוצעת של החודש החם ביותר (אפריל — בצפון, מאי — בדרום) 29°—30°, ושל החודש הקר ביותר (ינואר) 25°—27°. טמפרטורות מעל ל 35° ומתחת ל 20° נרשמות

הוסכם על תשלום פיצויים בגין ההלאמות. ב 1970 הולאם יבוא חמרי- הגלם ומצרי-הצריכה החיוניים. מאז ממשיכים בהלאמות, אף שקצבן וסידוריהן מעוררים מחלוקת מדינית רבה.

מרבית אנרגיית החשמל מיוצרת במפעלים הידרו-חשמליים

(86% מהתפוקה, 1972).

מערכת התחבורה מצומצמת בהקפה ומקשה על פיתוח כלכלת צ'. יש בה (1972/3) כ 22,000 ק"מ דרכים, עליהן נעים כ 125,000 כלי-רכב. ארכן הכולל של מסה"ב כ 1,540 ק"מ — עליהן מובלים מרבית המטענים, והן מקשרות את קולומבו הבירה, שהיא גם הנמל העיקרי, עם הנמלים ג'פנה, טרינקומלי, בטיקלואה, מטרה וערי החוף- המערבי. שדות-התעופה העיקריים: קולומבו, ג'פנה, בטיקלואה ואמפראי.

סחר-החוץ של צ' מאופיין בגרעון בחשבון הסחר ובתנודות גדולות ביצוא (בעיקר בשל שינויים בתפוקת החקלאות, כתוצאה משינויים באקלים ובמחירי המוצרים בשוק העולמי). היצוא (315 מיליון דולר, 1972) כלל בעיקר תה (59% מערך היצוא), גומי (16%) ומצרי קוקוס (14%). היבוא (337 מיליון דולר, 1972) — בעיקר מוצרי-השקעה, מוצרי-צריכה וחמרי-גלם. קשרי הסחר העיקריים של צ': הממלכה המאוחדת (23% מהיצוא; 14% מהיבוא), סין (13%; 12%), אה"ב (7%; 6%) הודו (10% מהיבוא), יפן (8% מהיבוא) וגרמניה המערבית (6% מהיבוא).

המטבע: רופיה (6.616 רופיות = 1 דולר; שער רשמי, ינואר, 1975).

מ. יג.

חוקה ומשטר. לפי החוקה החדשה של מאי 1972 היתה צ' לרפובליקה עצמאית במסגרת חבר העמים הבריטי. בראש המדינה אסיפה לאומית בת בית אחד, שציריה נבחרים מדי 6 שנים (הסנאט שהיה קיים קודם לכן בוטל ב 1971). זכות הבחירה נתונה לכל אזרח מבן 18 ומעלה. הסמכות הביצועית נתונה בידי רה"מ וקבינט, האחראים בפני האסיפה הלאומית. נשיא הרפובליקה מתמנה בידי רה"מ מדי 4 שנים. הנשיא הראשון (מונה ב 1972) הוא ויליס גופאלאווה (Gopallawa), שהיה קודם המושל הכללי מטעם ה"כתר" הבריטי.

משפט. מערכת המשפט מבוססת על החוק הרומי-הולנדי, כפי שהונהג בימי השלטון ההולנדי. באיזור קאנדי מקובלת עדיין מערכת חוקים ומנהגים מקומיים בכל הנוגע לנישואין, גירושין ותשלום דמי-מוזנות. במרוצת השנים שולבו מעשי חקיקה מקומיים במערכת החוקים.

בראש המערכת המשפטית ניצב ביהמ"ש העליון, המורכב מנשיא ו 10 שופטים; בסמכותו לשמוע ערעורים מכל בתהמ"ש במדינה. בעניינים פליליים כבדי-משקל דן ביהמ"ש העליון כערכאה ראשונה; על החלטותיו בעניינים אלה ניתן לערער בפני בימ"ש לערעורים פליליים, אך רק על שאלות שבחוק. ביהמ"ש העליון משמש גם כבימ"ש של דיני יושר (ע"ע סדרידין).

במערכת בתהמ"ש מצויים בתמ"ש מחוזיים בעלי סמכות שיפוט בערכאה ראשונה בנושאים אזרחיים ופליליים ובענייני מסים ואי- שות. מתחתם מצויים בתמ"ש לבקשות שונות הנהגים בסדרידין נוקשים פחות בנושאים משפטיים קלי-ערך.

בכוחות המזוינים של צ' 13,600 איש: 8,900 בצבא, 2,300 בחיל-האוויר ו 2,400 בחיל-הים. במילואים כ 13,000 איש ובמיליציה 16,300 איש. השירות בהתנדבות, תקציב הבטחון הגיע ב 1974 ל 20 מיליון דולר. הציוד הצבאי מקורו בבריטניה; האניה הגדולה ביותר בחיל-הים היא פריגטה — אחת משתיים שנקנו בישראל. לחיל-האוויר הקטן ציוד מתוצרת בריה"מ, בריטניה ואה"ב. חינוך. בצילון ניתן חינוך ממלכתי חינם, כולל חינוך גבוה. לשוק ההוראה היא סינאהלית או טאמילית, וכל ילד חייב ללמוד את

יושבים בערים. קולומבו הבירה היא העיר הגדולה היחידה — 562,000 תושבי (1971; קולומבו-רבה כ 750,000). יתר הערים הן: ג'פנה (120,000), קאנדי (100,000), ג'לה (85,000), מורטובה (82,000). ע.מ. ב. - מ. בר.

כלכלת צ' מבוססת על החקלאות, ובעיקר על גידולי-יצוא. ההכנסה הלאומית לנפש כ 170 דולר בשנה (1972), מן הגמוכות באסיה.

החקלאות מעסיקה כ 55% מכות העבודה, מנצלת רק כ 25%

הקרקע ותורמת כ- 85%—90% מערך היצוא. התבססות על גידולים נב- חרים הנתונים לשינויי אקלים חריפים, שיטות עיבוד פרימיטי- ויות (מיכון מועט [כ 8,000 טרקטור- ים]) וריכוז ה- האוכלוסיה (1/10) מהחקלאים מרו- כים ב 1/3 משטח האי מקשים על



צילון: קוספות תה

ביצוע תכניות פיתוח, הקמת קואופרטיביוס חקלאיים הרחבת בסיס המשק. חלק מהמטעים שהיו בבעלות זרה הלאמו.

משק בע"ח מצומצם ומשמש בעיקר לעבודה בחקלאות. ענף הדיג פרימיטיבי ומשמש רק לצריכה. הגידולים העיקריים ליצוא: תה (צ' שניה בעולם בייצור), גומי (רביעית בעולם) וקוקוס; ולצריכה: אורז, קאסאוה, פירות, ירקות וצמחי-תבלין (בעיקר קינמון ותרגנון [Citronella]). גידולי-היצוא מאורגנים במטעים, והרחבת יצואם באה על-חשבון גידולי-הצריכה; ואכן, צ' מייבאת למעלה ממחצית מזונה באורז, חיטה וסוכר, ואת עיקר מוצרי- הצריכה וחמרי-הגלם.

בין מחציה של צ' בעיקר מלה, אבנים טובות וטובות-למחצה, גראפיט ונפט, וכמויות לא מסחריות של מתכות ועפרות ברזל. התעשייה עוסקת בעיקרה בעיבוד מוצרי-היצוא החקלאיים, ואינה עונה על צרכי משק מתפתח. מ 1956 מושקע הון רב בתשתית תעשייתית מודרנית, והוקמו מפעלים הידרו-חשמליים, בתחר' למלט ולפלדה ובית-זיקוק (1968). כן הופעלו תכניות-סיוע נרחבות למפעלי תעשייה בבעלות פרטית, בעיקר לאלה המעבדים מוצרי-חקלאות.

ב 1962 הוחל בהלאמה, או הולאמו חברות-נפט מערביות, חברות כספים וכלכלה (עד אותה שנה היו בבעלות זרים 80% מעסקי הביטוח ומרבית עסקי הבנקאות) ומטעי גידולי-היצוא (עד אז היו בבעלות זרים כ 50% משטחי מטעי-התה ו 36% ממוטעי-הגומי). ב 1965

1972	1963	היחידה	המוצר
214	217	אלטי טונות	תה
140	107	" "	גומי
2,100	2,801	" "	קופרה
1,312	1,046	" "	אורז
2354	321	" "	קאסאוה
1,650	1,645	אלטי ראשים	בקר
731	...	" "	תאואים
102	93	טונות	דגה
383	75	" "	מלט
156	22	" "	מלח
7,600	...	" "	גראפיט
1,780	...	" "	נפט
995	450	מיליוני קר"ש	אנרגיית חשמל

... אין נתונים: (1) ממצע שנתי 1961/5; (2) 1970.

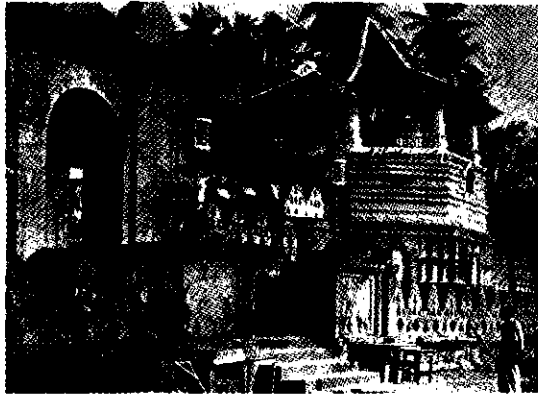

צילון: מסרש שז בודהא, קאנדי (מאה 17)

היסטוריה. בני העם הסינהאלי הגיעו לצ' בסוף המאה ה-6 לפסה"ג. הדת הבודהיסטית (ע"ע בודהא והבודהיזם) חדרה מהודו במאה ה-3 לפסה"ג והתפשטה בהדרגה בצ', אס-כי שרידי דתות קדומות נשארו לצדה. עד המאה ה-10 היתה אנוראדהאפורה בירת האי, ששלטו בו מלכים סינהאליים. התברה היתה מחולקת לקאסטות (ע"ע הדו, אנתרופולוגיה וסוציולוגיה, עמ' 457—462), אף שההפרדה לא היתה כה חמורה כבהודו. הכלכלה, החקלאית בעיקרה, היתה מבוססת על מערכת השקאה מורכבת, שאורגנה בידי המינהל המלכותי בעזרת האצולה הקרקעית המקומית.

בגלל קרבתה להודו, שימשה צ' פיתוי לפולשים טאמיליים מדרום הודו. במאה ה-14 נוסדה בצפון צ' ממלכה טאמילית — ג'אפאפאטאם — ובה שררה הדת ההינדואית (ע"ע הדו, דתות, עמ' 469—478). המלכים הסינהאליים העבירו את בירתם לדרום הלאה. כך התפצל האי לשתי חטיבות אֶתניות ותרבותיות שונות. המלכים לא הצליחו לקיים מינהל תקין ולגבות מסים, ולפיכך הומרו המסים בשירותים. ספנים ערבים הביאו לפריחת המסחר הבינלאומי של צ', כאשר הגיעו האירופים לצ' היו באי 7 ממלכות מפולגות ביניהן.

השלוטון הפורטוגלי וההולנדי. האירופים הראשונים שהגיעו לצ' ב-1505, היו הפורטוגלים, שביקשו לסחור, בעיקר בתבלינים, ולהפיץ את הנצרות. הם החלו מיד בבניית יישובים מבוצרים ועד סוף המאה ה-16 השתלטו על רוב שטח האי, אס-כי באיזור ההרים שמרה ממלכת קאנדי הסינהאליית על עצמאותה. רבים מתושבי השפלה קיבלו עליהם את הקתוליות.

במאה ה-17 החלו ההולנדים להתחרות בפורטוגלים על השלטון בצ'. ב-1656 עלה בידם לכבוש את קולומבו, ובעזרת הסינהאליים גירשו את הפורטוגלים מכל צ'. ההולנדים שלטו בנמלים וריכוזו בידיהם את המסחר, אך קאנדי נשארה עצמאית. תקופת השלטון ההולנדי (1656—1796) הותירה רישום עמוק בעדות השונות בצ'. צאצאים של הולנדים ואירופים אחרים ידועים כיום בשם בורגרים. אינדונזים ומאלאים הובאו לצ' כחילים, וצאצאיהם המוסלמים נבדלים מהמוסלמים האחרים ה"מורים" — כפי שקראום הפורטוגלים. גם הפורטוגלים וגם ההולנדים לא פגעו במבנה החברתי של התושבים. השלוטון הבריטי. כחלק ממלחמתה של בריטניה בצרפת המהפכנית, שכבשה את הולנד, תפשה בריטניה ב-1795/6 את כל הנחלות ההולנדיות בצ'. ב-1802 פרץ מרד נגד הבריטים, ובעקבות דיכוי הוכרז רשמית על הפיכת צ' למושבת-כתר. העברת צ' לבריטים אושרה בחוזה-אמין (1802). ב-1815 כבשו הבריטים גם את קאנדי ומלכה האחרון הוגלה; בכך הסתיים כיבוש האי. ב-1833 שולבה קאנדי במינהל הכללי של המושבה.

באמצע המאה ה-18 החל טיפוחם של מטעי קוקוס, כותנה, קפה, סוכר, אינדיגו, אופיום וגומי. בשנות ה-70 של המאה ה-19 השמידו מזיקים את מטעי-הקפה, ומטעי-התה תפשו את מקומם. בשל מחסור

עקרונות דתו. חינוך-חובה חל על בני 5—14. 89% מבני גילים אלה לומדים בביה"ס, והגשירה מצטמצמת בהדרגה. 82.6% מבני 10 ומעלה יודעים קראו-וכתוב (1973). ביה"ס היסודי וביה"ס התיכון הם 5-שנתיים. יש בצ' כמעט 10,000 בת"ס יסודיים ותיכונים ובהם למדו (1974) 2.8 מיליון תלמידים. ב-27 סמינרים למורים למדו למעלה מ-7,000 תלמידים.

ב-1972 אותדו האוניברסיטאות של קולומבו, פרדניה, וידינגרה ווידיודיה, המכללה לטכנולוגיה בקטובדה, לאוניברסיטה אחת — "האוניברסיטה של סרי לנקה". ב-1973 למדו בה למעלה מ-14,500 תלמידים.

מ.

אמנות. הארדכילות, הציור והפיסול בצ' קשורים בדת הבודהיסטית ובתרבות ההודית. באנוראדהאפורה, בירת הממלכה במאות ה-3 לפסה"ג — ה-10 לסה"ג, נמצאים שרידי ארמונות, מקדשים וסטופות המעידים על גדולתה של הממלכה ועל דבקוּתה בדת-בודהא. הסטופות (או דאגובות; ע"ע הדו, אמנות, עמ' 506/7) בנויות, באפין הארדכילי היסודי, מבסיס בן 3 שכבות, מכיפה ומעוטרי-כיפה דק ומאריך. הן מחולקות לסוגים — "פעמון", "ברעה", "לוטוס", ועוד — ע"פ צורתן. עבודות-הפיסול מרוכזות בעיקרן סביב מבני-הדת. פסל-הבודהא מסטופת-רואנולי, מראשית המאה ה-3 לסה"ג, מעיד על השפעת פיסול-אמאראואטי מהודו. יצירות-תבליט רבות מעידות על השפעת סגנונות הודיים מסאנצ'י ומסארנאטה (המאה ה-1 לסה"ג), או על השפעת סגנון שושלת-פאלאוה (המאה ה-7). ציורי-הקיר המעטרים את הארמונות המקדשים שהוקמו בשטח הסלעי שבסביבת-ריג'ה (החל במאה ה-6), מציגים תהלוכה של דמויות נשיות חושניות נושאות פרחים, המצוירות בעצמה רישומית וצבעונית (תמ': כר' י"ג, עמ' 514). השפעת הציור ההודי מאסכולת-אנדרה ומערות אג'אנטה ניכרת בעיצוב הדמויות המקומיות האפייניות, המצטיינות במתניים צרים, עיניים מוארכות, אף מחודד ושפתיים מלאות. בפולונארוהה, בירתה החדשה של צ', הוקמו במאות ה-11—12, המבנים המושלמים ביותר שבתחום עולם ההשפעה ההודית. גם המונומנטליים שבפסלים נמצאים בפולונארוהה; הנודע בהם פסל בודהא השוכב, שארכו כ-18 מ'. הם חצובים בסלע ומעוצבים בסגנון התקופות הקדומות. החל מן המאה ה-15 איבדה אמנות צ' את עצמת-היצירה. בקאנדי הוסיפו לבנות מקדשים, תוך נסיון לחקות בעץ את סגנונות התקופות הקדומות; המפאר במקדשים אלה הוא "מקדש שן בודהא", שהוא מקום צלינות (ע"ע חשב. ביטוי אמנותי-מסרתי שרד עד היום בעבודות-האומנות בעץ, שנהב, זהב וכסף. וע"ע הדו, אמנות, עמ' 505—515).

A. K. Coomaraswamy, *Medieval Sinhalese Art*, 1908; S. Paranavithana, *The Stupa in C.*, 1946; D. T. Devendra, *Classical Sinhalese Sculpture*, 1958; N. Wijesekera, *Early Sinhalese Painting*, 1959; W. Swann, *Cités Perdues d'Asie*, 1967.

א. לנ.



צילון, אמנות: פסל בודהא השוכב בפולונארוהה (מאה 12)

חוקה חדשה: צ' היתה לרפובליקה סוציאליסטית ושמה "סרי לאנקה". אף-כי נשארה ב"חבר העמים הבריטי". המושל הכללי היה לנשיא הראשון. ביה"ג שאישר את החוקה הקצה לעצמו 6 שנות-כהונה נוספות — עד 1978 — כך שממשלת באנדראנאיקה תכהן 8 שנים ללא בחירות. הממשל התלבט בבעיית עודף מוסמכי-אוניברסיטה ללא תעסוקה הולמת — בשל חינוך אקדמי חינם (שהוא ממילא מעל לכוחה הכלכלי של צ') — וכן בבעיית החלוקה חינוך, או במחיר מוזל מאד, של אורז למעוטי-יכולת — נוהג שכל ממשל ביקש לבטל, מטעמים כלכליים, אך לא העז. מחלוקת ניטשה בדבר הלאמתם של מטעיה-התה שבבעלות חברות זרות: השמאל לחץ להחשת הלאמתם ולביצועה הקיצוני, בעוד שהממשלה ביקשה למתן את התהליך — שלא לפגוע בעמוד-התווך של המשק הלאומי. בסתיו 1975 הביאה המחלוקת ל"פיצוץ" הקואליציה עם הטרופיקיסטים ולפיטורי שלוש שריהם.

צ' התגדה תמיד לברייתות צבאיות מכל סוג ולא הצטרפה אף לאחת מהן, אס-כי עד 1957 היה לה הסכם-הגנה עם בריטניה. ב 1955 התקבלה צ' כחברה בא"מ והצטרפה ל"תכנית קולומבר", שבמסגרתה קיבלה סיוע ומענקים. צ' השתתפה בוועידת באנדונג (1955) וגילתה פעילות בארגונים האפרו-אסיאניים. במדיניותה הבין-לאומית הלכה צ' במידה רבה אחרי הודו (אף שיחסה אל "האחות הגדולה" היה דו-ערכי). ב 1964 הגיעה להסכם עקרוני עם הודו לפתרון בעיית הטאמילים ה"הודיים": הודו תקלוט 525,000 מהם במשך 15—20 שנה, וצ' תעניק אזרחות ל 300,000; בעייתם של כ 150,000 נוספים לא נפתרה וההסכם בוצע אך חלקית ובאיתות רבה. צ' טיפחה יחסים לבביים-במיוחד עם סין, וזו סייעה לה שנים רבות בצורת עסקות-חליפין מועדפות (אורז סיני תמורת גומי מצ'). מאז 1970 הלכה מדיניותה הניטרליסטית של צ' והשמאלית; היא הכירה, למשל, בגרמניה המזרחית, צפון-קוריאה וצפון-ווייטנאם, וניתקה את יחסיה עם ישראל.

צ' הכירה בישראל ב 1949, אך יחסים דיפלומטיים כוננו רק ב 1957. ישראל הגישה לצ' מקצת סיוע טכנולוגי. ב 1959 יוצגה צ' בישראל ע"י שגריר לא-תושב; בסוף 1960 ביטלה גב' באנדראנאיקה ייצוג זה, וב 1970 ניתקה כליל את הקשרים.

H. W. Codrington, *A Short History of C.*, 1947; S. D. Baily, *C.*, 1952; W. Geiger, *Culture of C. in Medieval Times*, 1960; A. J. Tresidder, *C.*, 1960; W. H. Wriggins, *C.: Dilemmas of a New Nation*, 1960; B. H. Farmer, *C.: A Divided Nation*, 1963; S. A. Pakeman, *C.*, 1964; S. Arasaratnam, *C.*, 1964; B. F. C. Ludowyk, *The Modern History of C.*, 1966; id., *A Short History of C.*, 1967; R. N. Kearney, *Communism and Language in the Politics of C.*, 1967; C. A. Woodward, *The Growth of a Party System in C.*, 1969; A. Jayaratnam Wilson, *Politics in Sri Lanka, 1947—73*, 1974.

מ. יג.

יהודים. נוסע מוסלמי מהמאה ה 9 והגאוגרף אל-אידריסי (ע"ע), בן המאה ה 12, מזכירים יהודים בצ'. לדברי האחרון היו 4 מתוך 16 אנשי מועצת-המלך יהודים. לפי קטע מסופק אצל בנימין מטודלה (ע"ע) ישבו בצ' כ 3,000 יהודים. אפשר שסוחרים יהודים הגיעו מחוף מאלאבאר כשהקימה החברה ההולנדית להודו המזרחית מאחו בצ'. בשנים 1758/60 הורה מומר יהודי עברית בסמינר התאו-לוגי הנוצרי בקולומבו. ב 1809 הציע השופט העליון אלכסנדר ג'ונסטון לממשלת בריטניה תכנית להגירה נרחבת של יהודים לצ', אך ההצעה לא הוגשמה. הנוסע יעקב ספיר (ע"ע), מוסר, כי ב 1841 הקימה קבוצת יהודים מאירופה, בראשות האחים וורמסר, מפעל לקפה בעיר קאנדי. ב 1906 לא מצא א. נ. אולר (ע"ע) יהודים בצ'. ב 1939 היה שם רק קומץ יהודים. כיום אין יהודים בצ'.

J. E. Tennent, *C.*, II, 1860; H. C. Reissner, *Jews in Medieval C.* (*C. Historical Jour.*, III), 1953; id., *Benjamin of Tudela on C.* (*ibid.*); S. D. Goitein, *Mediterranean Society*, I-II, (Index s. v.), 1967-71.

בפועלים ערדו הבריטים את חברות-המטעים "ליבא" טאמילים מדרום הודו. בניגוד לטאמילים שהתיישבו קודם בצ', נחשבים צאצאיהם גם היום להודים, ורובם משוללי זכויות-אזרח (ר' להלן). במחצית השניה של המאה ה 19 החלה להתפשט תנועת תחיה לאומית, שעיקריה: התנגדות לאורח-החיים האירופי, החייאת הברד-היזם וההינדואיזם והתעניינות באמנות ובספרות העתיקות. תנועה זו התגברה במאה ה 20.

ההתפתחות לקראת ממשל עצמי היתה איטית וללא זעזועים, ובאה בעקבות ההתפתחויות בהודו. ב 1833 הוקמה מועצה-מחוקקת, ושנים אחדות אח"כ הוכנסו לתוכה נציגי העדות השונות: סינהאלי אחד, טאמילי אחד ובורגר אחד. ב 1865 הוקמה "ליגת צ'", שתבעה חקיקה לטובת בני הארץ. ב 1912 ברצו תיקונים נוספים במינהל, אבל במועצה המחוקקת עדיין היה רוב לפקידים בריטיים, והשלטון נשאר בידי המושל. ב 1919 הוקם הקונגרס הלאומי של צ', בו התאחדו ארגונים סינהאליים וטאמיליים. מ 1920 נבחרו, לפי חוקה חדשה, חלק מחברי המועצה המחוקקת, עד כי ב 1924 כבר היו רובם נבחרים; אך בידי המושל נשארו סמכויות רחבות. בחוקת 1931 בוטל עקרון הייצוג העדתי, למרות התנגדות הטאמילים, והוענקה זכות-בחירה כללית.

ב 1946 העניקה חוקה חדשה לצ' שלטון עצמי מלא בענייני-פנים. ב 4.2.1948 זכתה צ' בעצמאותה והפכה לדומיניון במסגרת חבר-העמים הבריטי.

צ' העצמאית. סדרי השלטון של 1946 נשארו בתקפם לאחר קבלת העצמאות. בית-המחוקקים היה מורכב מבי"ג ומסנאט, שאת מחצית חבריו בחר ביה"ג ואת יתרם מינה המושל בהמלצת רה"מ. הממשלה אחראית בפני ביה"ג, ואילו המושל הכללי שימש מעין ראש המדינה ביצגו את "הכתר" הבריטי. בבחירות הראשונות שנערכו ב 1947, זכתה ברוב "המפלגה הלאומית המאוחדת" בהנהגת דון סטיפן סנאנאיאקה, שייצגה את שכבת-העילית שצמחה בתקופת הבריטים וספגה את תרבותם והשקפת עולמם. סנאנאיאקה היה ר"מ עד מותו ב 22.3.52, ובנו דאדלי היה לר"מ במקומו.

תפיסת-העולם והמדיניות של הממשלה היו זרות להמונים, המוש-רשים בתרבות ובדת המסורתיות. קשיים כלכליים חרפו את אי-שביעות-הרצון. לאחר בחירות 1956 עבר השלטון לידי "החזית העממית המאוחדת" של קבוצת מפלגות בעלות קו עממי ונסיות ניטרליסטיות ושמאלניות-לאומניות. ס.ו.ר.ד. באנדראנאיקה, מנהיג "מפלגת החירות של סרי לאנקה" וראש ה"חזית", היה לרה"מ. ממשלתו עשתה את הסינהאליית לשפה רשמית יחידה, ונקטה צעדים לעידוד התרבות הסינהאליית והדת הבודהיסטית. במאי 1958 פרצו מהומות בין-עדתיות ובמאוס 1959 החמיר המצב עד-כדי הכרות מצב-בחירות. "החזית העממית המאוחדת" התפרקה, ובאנדראנאיקה הקים ממשלה על טהרת מפלגתו; בספטמבר 1959 נרצח בידי גויר בודהיסטי.

אלמנתו, סירימאוו באנדראנאיקה, התייצבה בראש המפלגה וה-ממשלה, וניצחה בבחירות 1960. ממשלתה הלאימה את החינוך וכן מספר חברות כלכליות. תקופת שלטונה אופיינה במשברים רבים ובמרי אזרחי של הטאמילים. בחירות 1965 החזירו את דאדלי סנא-נאיאקה לשלטון. המצב הכלכלי הוחמר כבר ב 1962, כשהפחיתה אה"ב את סיועה לצ' בעקבות חרמת רכוש חברות-נפט אמריקניות. סנאנאיאקה שילם פיצויים לחברות הנפגעות (אוקטובר 1965) ואה"ב חידשה את סיועה.

מהומות פרצו שוב בינואר 1966, כשהביאה הממשלה לדין את שאלת מעמדה של השפה הטאמילית. בבחירות 1970 ניצחה גב' באנדראנאיקה והקימה ממשלה בשיתוף עם מפלגה טרופיקיסטית ומפלגה קומוניסטית. באפריל 1971 דוכאה מרידה מאואיסטית; יותר מ 16,000 נעצרו ולא שוחררו אלא כעבור זמן רב. ב 1972 נתקבלה

שוודי והמלך ג'ורג' הרשה לו להפכו לתואר בריטי. נקבר בכנסיית וסטמינסטר.

מבין יצירותיו הרבות של צ' התפרסמו במיוחד: גני קיו (Kew Gardens) שליד לונדון (ר' תמ' צבעונית בכרך ו', מול עמ' 743/4, ובכרך י', מול עמ' 983/4), והפאגודה שבהם, שתוכננו בסגנון מזרחי, בית הלורד בסבורו ברוקמפטון (1759), בית מלבורן בלונדון (1770), וחלקו המרכזי של בית סמרסט (Somerset House) המפואר בלונדון (1776—1786), המשמש למשרדים ממשלתיים. אלה האחרונים ממוגים השפעות איטלקיות וצרפתיות עם ביצוע אנגלי מוגזמנטלי. T. Hardwick, *A Memoir of the Life of Sir W.C.*, 1825.

צ'ימברלין (Chambrlain), משפחת מדינאים בריטית. (1) ג'וזף — Joseph — (1836—1914). נולד למשפחה נוקג' פורמיסטית עשירה בלונדון. בבחרותו עקר לברמינגם ונעשה שותף בבית"ר לברגים. התעשר מאד, ובגיל 38 פרש מעיסוקיו והתמסר לפוליטיקה. עמד בראש הליגה לקידום החינוך הכללי באנגליה. בשנים 1873/5 היה ראש עיריית ברמינגם והפכה לעיר-מופת לעומת שאר ערי-התעשייה המזוהות באנגליה.

ב 1876 נבחר צ' לחבר-פרלמנט ליברלי מטעם ברמינגם. במהרה היה לשם-דבר בהתפעותו היהירה, בכשרו כנואם מרתק ופולמוסן שנון ובתוקפנותו המתמדת. את מפלגתו ואת מנהיגה גלדסטון (ע"ע) הפחיד בגישותיו הרדיקליות בענייני חברה ודת (שכן לא היה שייך לכנסייה האנגליקנית), ובעיני יריביו היה "השודד מסיציליה". זמן מה נחשד ברפובליקניות. עם זאת לא ניתן היה להתעלם ממעמדו כמנהיג-בכוח של המפלגה ובשנים 1880/85 היה שר-המסחר בממשלת גלדסטון השנייה. במסגרת זו סייע לקבלת חוקים מתקדמים, ושארף לצמצום השפעת בעלי הקרקעות הכנסייה הרשמית. כן לחם (ללא סיוע רשמי) לחינוך חינם, מסי-הכנסה מדורג, בניית שיכונים לעניים והטבת מצב הפועלים החקלאיים.

בראש דאגותיה של ממשלת גלדסטון בשנות ה 80 החלו עומדות בעיות הקיסרות וארגונה ומעמדה הבי"ל. הדבר השפיע על צ' שסיגל לעצמו מגמות אימפריאליות, מבלי לגרוע מתפיסותיו הסוציאליות. והחל לדאוג לליכוד הקיסרות. בממשלת גלדסטון השלישית (1886) היה שר לשלטון מקומי. מששוכנע ש"שלטון הבית" (Home Rule) שהציע גלדסטון לאירים יסכן את מרקם הקיסרות, התפטר, ובהצבעה הפיל, יחד עם חבריו, את הממשלה. להבא נודעו הוא וחבריו כ"יוני-ניסטסים (שמרנים) ליברליים"; הם הצביעו בעד ממשלת סולזברי (ע"ע) השמרנית וכפו עליה דעות מתקדמות.

ב 1895 נתמנה צ', לפי דרישתו, לשר-המושבות בממשלתו השלישית של סולזברי, והפך לאיש הבולט בממשלה ולסמל האימפריאליזם הבריטי בשיאו. בעזרתו נחקקו כמה חוקים סוציאליים (כגון: חוק פיצויי עובדים, 1897), והוקמה אוניברסיטת ברמינגם (1900); אך עיקר דאגתו היתה לקיסרות. הוא הסדיר את הקמת המושבות באפ-ריקה המערבית, טיפל בבעיות הודו-המערבית והקים את הפרוצציה של אוסטרליה (1900). ברם, עיקר פרסומו בא לו בשל מעורבותו בענייני אפריקה הדרומית. הוא נחשד (ללא הוכחות) כי תמך בפשיטת ג'ימסון (ע"ע), אך ברור שתקיפותו גרמה למלחמת הבורים (ע"ע אפריקה הדרומית, ברית, עמ' 396—399; 1899—1902). צ' דאג לסיומה המוצלח, על אפן חמתן של המעצמות האחרות. בתום המלחמה ביקר באפריקה הדרומית ודאג לשיקום כלכלתה שנפגעה. נסיונותיו להתקרב לגרמניה או לאה"ב לא הצליחו.

ב 1902 העדיף סולזברי את קרובו בלפור (ע"ע) על צ' כיוורשו בראשות-הממשלה, אולם צ' נשאר שר (גם בכורו אוסטן היה שר באותה ממשלה). עתה התמסר במשנה-מרץ לרעיון גיבוש האימפריה, אותו רצה להשיג באמצעות רפורמה במכסים (tariff reform), שכוונתה היתה לקרב את ארצות הקיסרות ע"י העדפה פיסקאלית. ברם, כוונותיו נגדו את עקרון הסחר החפשי שרוב הצי-

צ'ימבואה — Cimabuc — (1240 בערך, פירנצה — אחרי 1302, פיזה), צייר איטלקי. שמו האמיתי היה, כנראה, צ'ני די פֶּפּו (Cenni di Pepo) או בנְטוֹסוֹ די ג'וזפה (Benvenuto di Giuseppe). מ 1272 חי ברומא.

מעט מאד ידוע על חייו ועל הנסיבות בהן צייר את היצירות שמיחסים לו. הוא נחשב לגדול אמני דורו, ודנטה הזכירו ב"קומדיה האלוהית". ממשיך דרכו היה ג'וֹטוֹ (ע"ע), שהיה אולי תלמידו.

צ' היה אחרון הציירים האיטלקים שציירו בסגנון ביזנטי, וכנראה הושפע מאמנים ביזנטיים במולדתו. עם זאת היה חלוץ האמנות



צ'ימבואה: "הצלוב" (קטע) (כנסיית סן דומניקו, ארצו)

הסוקאנית המקומית. תמונותיו על נושאים דתיים הצטיינו בהוד ובהדר. הוא הקנה ליצירותיו עומק תלת-ממדי, וכך סטה מן המסורת הדר-ממית של יוצרי האיקונות המזרחיים. התבוננות עמוקה בטבע סייעה לו לפתח גישה נטורליסטית לנושאים ולהעניק להם חיות. יצירתו היחידה המתועדת ומתור-ארכת היא דמות יוחנן הקדוש, מעשה-פסיפס, בקתדרלה של פיזה (1301/2).

בין היצירות המיוחסות לצ' ע"י וזרי (ע"ע) ואחרים: "הצלוב", בכנסיית סן דומניקו בארצו (אחרי

1272); "המדונה של סנטה טריניטה", כיום בגלריית אופיצי בפירנצה (בערך 1285); הפרסקים על נושאים מ"הברית החדשה" בכנסייה העליונה של פרנציסקוס הקדוש באסיזי (בערך 1288); "המדונה ופרנציסקוס הקדוש", בכנסייה התחתונה באסיזי (בערך 1295); "הצלוב שבמוזיאון סנטה קרוצ'ה בפירנצה (1295). יצירה זו נהרסה בשטפון של 1966).

A. Nicholson, C., *a Critical Study*, 1932; R. Salvini (ed.), C., 1946; E. Battisti, C., 1963; R. Oertel, *Die Frühzeit der Italienischen Malerei*, 1966.

צ'ימברן, סר ויל'יָם — Sir William Chambers — (1726—1796), ארדיכל ומתכנן-גנים, ממוצא סקוטי; יליד שוודיה.

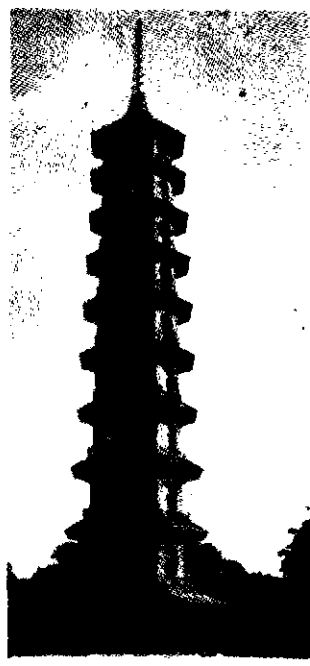

ו. צ'ימברן: הפאגודה בגני קיו

ביקר במזרח הרחוק בשירות החברה השוודית להחד-המזרחית (1742/44). התרשם מאד מהמבנים שראה, ופרסם את ספרו *Designs of Chinese Buildings* (תכ-ג'ונים של מבנים סיניים), 1753. השתלם בפאריס וברומא והושפע מן הסגנון הקלאסיציסטי של תקור פת פלדיו (ע"ע). ב 1755 התיישב בלונדון, ואחר מונה ארדיכל בחצר המלך. בספרו *Treatise of Civil Architecture* (מחקר על ארדי-כלות אורחית), 1759, פירט את תפיסותיו שעשו אותו לארדיכל המכובד ביותר בבריטניה. השתתף בהקמת "האקדמיה המלכודתית" (1768). ב 1772 כתב *Disser-tation on Oriental Gardening* ("דיסרטציה על הגנות המזרחית"). היה מתחרו של רוברט אדם (ע"ע). קיבל תואר אצולה

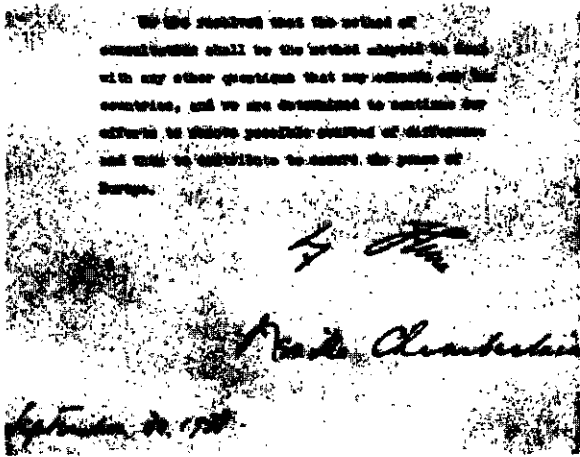

הפיסקה האחרונה בנוסח הסכם סינכו (התומים: היטלר וצ'ימברלין)

צ' צריך היה לעמוד מול הרודנים, בעיקר היטלר. מדיניות צ' תוארה כ"פייסנות", וכוונה, תחילה, לפייס את מוסוליני כדי להרחיקו מהיטלר, ואח"כ לבלום את תוקפנות גרמניה בדרכי דיפלומטיה. צ' הבין היטב את הסכנה הנשקפת מהרודנים, וכן היטיב לדעת שבלי עצמה צבאית לא תצליח מדיניות הבלימה הדיפלומטית. הכרוכה במו"מ מעמדת כוח, ואולם קצב החימוש בבריטניה פיגר אחר זה של גרמניה. הפייסנות הגיעה לשיאה בספטמבר 1938, כשנסע צ' 3 פעמים לבקר אצל היטלר כדי לפתור את משבר צ'כוסלובקיה; בביקור השלישי נערכה ועידת-מינכן, ובה הסכים צ' יחד עם ראש ממשלת צרפת דלד'יה (ע"ע), לדרישת היטלר לספח שטחים של צ'כוסלובקיה לגרמניה, פולניה והונגריה, תמורת הבטחה לכבד את עצמאות צ'כוסלובקיה בשטחה המצומק. בשובו ללונדון נתקבל צ' בתשואות כמציל השלום.

כשלוף הפייסנות הוכח כשכבש היטלר, חרף הבטחתו, גם את שארית צ'כיה (15.3.1939). צ' נתן ערובות לפולניה מפני התקפה מצד גרמניה והנהיג גייס חובה — לראשונה בבריטניה בימי-שלום. בעקבות פלישת הגרמנים לפולניה הכריז עליהם מלחמה (3.9.1939).

וע"ע מלה"ע II, עמ' 677—679.

צ' היה רה"מ גם בשמונת החודשים הראשונים של המלחמה, וצדף לממשלתו את ו. צ'רצ'יל, ראש המבקרים את מדיניותו הפייסי-נית. אולם "הליבור" והליברלים סירבו להשתתף בממשלתו, וכשלוף המערכה בנורוג'יה נגד הגרמנים (ע"ע מלה"ע II, עמ' 681) עורר גם שמרנים רבים למתוח ביקורת עליו כמנהיג מלחמה. ב 10.5.1940, יום פלישת הגרמנים לארצות השפלה, התפטר מראשות הממשלה. אח"כ היה שר בממשלת צ'רצ'יל, עד שבסוף ספטמבר התפטר מטעמי בריאות. כעבור שבועות מספר מת.

צ' נחשב למגלם הפייסנות, שהוכתמה אח"כ כליל, ואולם בשעתו היו תומכיה רוב מוחלט ומתנגדיה מעטים. סגוריו מציינים שבהנ-הגתו היתה בריטניה מלוכדת כשפרצה המלחמה — שלא כבמלה"ע I — ושהקרבת צ'כוסלובקיה נתנה לבריטניה שהות להתעצמות צבאית; מבקריו מציינים, שהתעצמות זו לא איזנה את הנזק שבאבדן צ'כוסלובקיה; הפקרתה לא הקנתה אימונות להבטחותיו לפולניה, והיטלר קיווה שצ' הפייסן יירתע ברגע האחרון ממלחמה. לאחר שנכשלה מדיניותו תואר צ', בלא כל יסוד, כהססן, פחדן ומאמין-לכל-דבר.

במדיניותו בא"י נהג צ' בפייסנות כלפי הערבים וניסה לקנות את לבם ע"י הסתלקות מתמיכה בציונות; באמאס 1939 פרסמה ממשלתו את "הספר הלבן" האנטי-ציוני. וע"ע א"י, עמ' 551/3.

K. Feiling, *The Life of N. C.*, 1946; I. Macleod, *N. C.*, 1961; C. B. Pyper, *C. and his Critics*, 1962; M. Gilbert - R. Gott, *The Appeasers*, 1963; W. R. Rock, *N. C.*, 1969.

מ.

בור דגל בו. היות שגם הממשלה לא התלהבה ממגמותיו, התפטר צ' ב 1903, ובמשך שלוש שנים ניהל תעמולה אישית נמרצת לדעותיו. אולם, בבחירות 1906 נחלה הממשלה השמרנית כשלון חרוץ, לא מעט בשל פחד הבוחרים כי הרפורמה המוצעת במסים תעלה את מחיר המזון. פ' עצמו נבחר לפרלמנט ברוב עצום, אלא שכעבור זמן קצר לקה בשבץ ופרש מהחירה המדינית. רעיונותיו בדבר "העדפה אימ-פריאלית" (Imperial Preference) נתקבלו חלקית רק ב 1932. כתביו: *Home Rule and Irish Question* ("שלטון בית והבעיה האירית"), 1887; *Imperial Union and Tariff Reform* ("איחוד קיסרי ורפורמה מכסית"), 1903, 1910; *Mr. C.'s Speeches* (נאומו מר צ'), II-I, 1914.

J. L. Garvin - J. Amery, *The Life of J. C.*, I-VI, 1932—1969; M. Hurst, *J. C. and Liberal Reunion*, 1967; R. V. Kubicsek, *The Administration of Imperialism: J. C. at the Colonial Office*, 1969.

(2) סר (ג'וזף) אוסטון — Sir (Joseph) Austen — חניך קימברג', חבר הפרלמנט מ 1892. במסגרת המפלגה השמרנית עלה במהרה למעמד מדיני בכיר. היה שר-האוצר בשנים 1903—1905. ב 1911 כמעט נעשה ר"מ, אך ויתר לבזנר לו (ע"ע). בשנים 1915—1917 היה מזכיר-המדינה להודו, אך נאלץ להתפטר עקב כשלון הכוחות ההודיים במסופוטמיה (אף שלא היה אשם אישית). אחרי מלה"ע I היה שוב שר-האוצר; כן היה מנהיג המפלגה השמרנית. לשיא השפעתו — לאחר ששוב לא הצליח להתמנות ר"מ — הגיע בשנים 1924—1929, בהן שימש שר"ח בממשלת ס. בלדוין (ע"ע). בתפקידו זה היה בין היוזמים העיקריים לחווי לוקרנו (ע"ע; 1925), ובשל כך זכה ב"פרס נובל" לשלום (1926). ב 1931 היה שר הצי (לורד ראשון של האדמירליות). צ' אהד את הציונות והוקיע את הספר הלבן (1930).

בין חיבוריו: *Down the Years* ("במרוצת השנים"), 1935; *Politics from Inside* ("הפוליטיקה מבפנים"), 1936; *Passing* ("במבט חטוף"), 1937.

C. A. Petric, *The Life and Letters of ... A. C.*, I-II, 1939—40.

(3) ארת'ר נ'ויל — (Arthur) Neville — חנוך ברג'י ובמיסן קולג' (אוניברסיטת ברמינגם שלעתיד). ב 1891 פנה לעסקים; ב 1911 נבחר למועצת עיריית ברמינגם וב 1915/6 היה ראש-העירייה. בבחירות שמייד אחרי מלה"ע I נבחר לפרלמנט מטעם השמרנים ועלה במהרה: ב 1922 היה שר הדואר, ב 1923 שר האוצר, בשנים 1924/9 שר הבריאות ובשנים 1931/7 שוב שר האוצר. בהיותו שר הבריאות הנהיג תיקונים סוציאליים, גם מחוץ לתחומי הבריאות, ואף בתחום המוני-ציפלי; כשר האוצר הנהיג מכסי מגן, ובכך הגשים את תורת אביו.

במאי 1937, כשפרש בלדוין (ע"ע) מתפקיד רה"מ, ירש צ' את מקומו. כבר לפני כן התערב צ' במדיניות החוץ הבטחון; ב 1934 תמך בחימוש בריטניה מחדש, ב 1935 תמך בסנקציות נגד איטליה.

עקב פלישתה לחבש, וב 1936 היה הראשון שהצהיר בפומבי שיש לתפסיק את הסנקציות. כר"מ עסק בעיקר במדיניות חוץ, אע"פ שלא הכשירו לכך נסיונו הקודם ותכר-פות לא היתה לו הידיעה הדרושה לתחום זה. אפיו האוטוקרטי ובט-חוונו העצמי גרמו שלא היה מוכן לסבול התנגדות לדעותיו; שה"ח אידן (ע"ע [כרך מילואים]) צריך היה להתפטר, וצ' הוקף יועצים שהסכימו לדעותיו ואומרי "הן".



נ. צ'ימברלין, כשבו לאנגליה. מנופח בתומם הסכססינכו (1938)

פרמה) : „סגידת הרועים“ (ונציה, כנסיית סנטה מריה דל קרמינה). 1510. יצירות אחרות מצויות במוזיאון העירוני בוויצ'נצה, באקדמיה בונציה, בדרוזן ובלובר שבפאריס.

R. Burckhardt, *C. da C.*, 1905; L. Coletti, *C. da C.*, 1959.

צ'ימברלין, דומניקו — Domenico Cimarosa — (1749, אורסה, [מלכות נאפולי] — 1801, ונציה), מלחין איטלקי. הוריו העניים עברו לנאפולי כדי להקנות לצי' חינוך טוב, ושם, בשנים 1761—1772 היה תלמיד הקונסרוואטוריון ע"ש סנטה-מריה-די-לורטו. ב 1772 הוצגה בנאפולי יצירתו הראשונה, האופרה הקומית *Le Stravaganze del Conte* („שעשועי הדוכס“), וב 1778 הוצגה ברומא *L'Italiana in Londra* („האיטלקיה בלונדון“), יצירה המקובלת עדיין בבתי-אופרה באיטליה. בשנים 1784—1787 סייר צ' בערי איטליה והלחין אופרות רבות שזכו להצלחה מרובה. ב 1787 הוזמן לפטר-בורג ע"י יקטרינה II „הגדולה“ (ע"ע), ושם שירת כמוסיקאי-הצר. 4 שנים מאוחר יותר הוזמנו לאופולד II (ע"ע, עמ' 61) לחצרו שבווינה. צ' היה מוכר אז כמלחין מעולה של אופרות קומיות, וב-1792 הלחין בווינה את המפורסמת ביצירותיו *Il Matrimonio segreto* („נישואין בסתר“), הנחשבת גם היום אחת מפניני ספרות האופרה הקומית. ב 1793 שב צ' לנאפולי, ולאחר הכיבוש הצרפתי ב 1799 הפגין את אהדתו לכובשים. בשבוע הבורבונים נאסר ונידון למיתה, בהתערבות מעריציו הומר ענשו בגירוש, ולאחר ששוחרר שבור בגוף ובנפש עזב את העיר. צ' היה מלחין פורה, יצירותיו שופעות מלודיות רעננות, המצטיינות באפיון דק של דמויות ובתיאור מצבים קומיים. מלבד 80 האופרות חיבר גם יצירות למקהלה, אורטוריות, קנטטות, מיסות וסימפוניות.

M. Tibaldi Chiesa, *C. e il suo tempo*, 1945.

צ'ינברג, ישראל (1871, כפר ע"י לאנובצי [וולין] — 1939, ולדיוסטוק), היסטוריון של הספרות העברית והיידיש, ופובליציסט. סיים את לימודיו בגרמניה, ככימאי, וקיבל תואר ד"ר לפילוסופיה בבאזל. בשווייץ לרוסיה ב 1898 נתמנה מנהל מעבדה כימית בפטרבורג, ושם מצא את פרנסתו כל ימיו. את זמנו הפנוי הקדיש לעבודתו הפובליציסטית והספרותית. צ' היה קרוב לנרודניקים (ע"ע). יחד עם ש. דובנוב (ע"ע) היה בין מייסדי הפולקספרטי (ע"ע), והאמין באפשרות קיומה הלאומי של יהדות רוסיה, תוך אוטונומיה תרבותית שתהיה מבוססת על חינוך ויצירה בעברית, יידיש ורוסית. התייחס באהדה ליישוב א"י, אולם התנגד לשלילת הגלות שבתפיסה הציונית, ואת מרבית מאמריו הפובליציסטיים פרסם בעתונות היהודית-רוסית הבלתי-ציונית. ב„אנציקלופדיה היהודית-הרוסית“ ערך את מדור הספרות החדשה העברית והיידיש, וכתב בעצמו כ-300 ערכים. כן כתב מחקרים מקיפים בנושאים אלה ככה"ע להיסטוריה היהודית. צ' השתתף בעריכת ספר ההיסטוריה הגדול של יהדות רוסיה, ובכרך הראשון (1914) כתב פרקים על הספרות הרבנית בפולניה, הספרות העממית היידישית וספרות הקבלה. ב 1915 יצא ברוסית ספרו על תולדות העתונות היהודית ברוסיה.

מאז התמסר צ' למפעל-חייו העיקרי, „תולדות ספרות ישראל“, שנועד להקיף אלף שנות יצירה (900—1900). הספר נכתב בתנאים קשים ביותר, ושמונת כרכיו הראשונים נדפסו בוויילנה (1929—1937). כרך נוסף י"ל, מעזבוננו בניו-יורק (1966; תרגום עברי: א'—ד', 1955—תשל"א). הספר מבוסס על מקורות ותעודות מכלי-ראשון, וייחודו בראיית הספרות היהודית על כל תקופותיה, סוגיה ולשונויות, כחטיבה תרבותית אחת. הספר כתוב ברגש חם כלפי היצירה היהודית, ומגלה יחס מיוחד לספרויות המיסטורין והחסידות ולספרות העממית היידיש מראשיתה.

בתקופה הסובייטית השתייך צ' לחוג מצומצם של אינטליגנציה יהודית שניסה להמשיך את חוט המחקר היהודי בתנאים החדשים.

צ'ימברלין, אוֹאן — Owen Chamberlain — (נר 1920), פיסיקאי אמריקני. למד באוניברסיטת קליפורניה, ועבד שם כעוזרו של אמיליו סגרה (ע"ע). במלח"ע II השתתף בתוכנית מנהטן (ע"ע אטומית, פצצה, עמ' 525), וחקר ביקוע ספונטני של גרעינים כבדים (ע"ע אטומי, גרעין [גם בכרך המילואים]); כ"כ השתתף בניסוי הראשון של הפצצה האטומית. אחר המלחמה עבר לשיקגו וסיים את לימודי המוסמך בהדרכת א. פרמי (ע"ע). ב 1949 קיבל תואר ד"ר מאוניברסיטת שיקגו עבור מחקרו על עקיפת (ע"ע עקיפה) ניטרונים בנוללים. אותה שנה מונה מרצה באוניברסיטת קליפורניה, והצטרף שנית לקבוצת סגרה, שם חקר עם אחרים, את מהות הכחות הגרעיניים (ע"ע אטומי, גרעין, עמ' 501; וגם בכרך המילואים, עמ' 105). בנסיונות שבצעו צ' וסגרה בעזרת הבנטרון (מאיץ לינארי; ע"ע מאיצי-חלקיקים, עמ' 61) גילו ב 1955 את האנטיפרוטון (ע"ע חלקיקים אלמנטריים, עמ' 530; אנטי-חומר, בכרך המילואים), שאת קיומו כבר הניח דירק (ע"ע) ב 1928. על תגליתם זו הוענק להם ב 1959 פרס נובל לפיסיקה.

צ'ימברלין, הוסטון סטיוארט — Houston Stewart Chamberlain — (1855—1927), סופר ופילוסוף מדיני, גרמני.

צ' היה בנו של גנרל אנגלי, אך נתחנך בצרפת. בשווייץ (שם למד מדעי-הטבע) ובגרמניה (שם עסק במחקרים פילוסופיים, אמ-נותיים ומוסיקליים). נעשה מעריך נלהב של ר. וגנר (ע"ע) ושל יצירותיו ותפיסותיו הגרמניסטיות, וכתב מחקרים על יצירתו (1892) וגם ביוגרפיה (1895). השתקע בגרמניה וכתב את ספרו העיקרי *Die Grundlagen des 19. Jahrhunderts* („יסודות המאה ה-19“), בשני כר', 1899. נתוודע אל הקיסר וילהלם II וכתב מחקרים פילר-סופיים בעלי חשיבות על קנט (1905) ועל גתה (1912). ב 1908 נשא את בתו של וגנר, ומאז השתקע בעירו בייורית. במלח"ע I היה פור-גרמני נלהב; קיבל נתינות גרמנית וגם עיטור-מלחמה. בסוף חייו התיידד עם היטלר.

צ', שסבל משיתוק חלקי וגם לקה בנרדנות, היה סופר מוכשר ופורה. פרסומו לגנאי בא לו בשל ספרו הנ"ל, „יסודות המאה ה-19“, שנכתב בהשפעת גופינו ולגנר (ע' ערכיהם) והופיע ביותר מתריסר מהדורות. בספר זה ניתח צ' על יריעה רחבה את תרבות זמנו ויסודותיה, והאדיר את הגזע הארי-הצפוני („הנורדי“), ובמיוחד את הגרמנים. מול הגזע הארי העמיד את הגזע היהודי הנחות שכל תכונותיו שליליות (וע"ע אנטישמיות, עמ' 533; גזע, עמ' 576). בגין ספר זה הפך לאחד מאבות תורת-הגזע של התנועה הנאצית, ומשקלית-נודע לדעותיו כיוון שהספיק להשפיע אישית גם על היטלר.

מכתביו האחרים: *Arische Weltanschauung* („תפישת-עולם ארית“), 1905; *Lebenswege meines Denkens* („דרכי-החיים של מחשבותי“), 1919; *Mensch und Gott* („אדם ואלהים“), 1921; *Rasse und Persönlichkeit* („גזע ואישיות“), 1925, ועוד. ב 1928 התפרסמה חליפת-המכתבים בינו לבין וילהלם II.

L. von Schroeder, *H. S. C.*, 1918; A. Vanselow, *Das Werk H. S. C.'s*, 1927; H. Meyer, *H. S. C. als völkischer Denker*, 1939; E. Du-jardin, *Rencontres avec H. S. C.*, 1943; O. Graf zu Stollberg-Wernigerode, *H. S. C.* (in: *Neu Deutsche Biographie*, III), 1957.

ב. ב.

צ'ימה דה קונלינו, ג'ובני בטיסטה — Giovanni Battista Cima da Conegliano — (בערך 1459 — 1517/8), צייר

איטלקי מאסכולת ונציה, העיר בה פעל מ 1492. הושפע בעיקר מג'ובליני (ע"ע), ובהמשך גם מטיציאנו וגורגונה (ע' ערכיהם). צייר תמונות-מזבח רבות. יצירותיו הצטיינו בעדינותן ובצבעיהן החמים. תמונותיו הנודעות ביותר: „טבילת ישר“ (ונציה, כנסיית סן-ג'ובני אין פרגורה); 1494; „הבתולה יחד עם קדושים“ (גלריה,

הוא השתתף בעריכת הקבצים ההיסטוריים שיצאו בברי"מ עד 1930. בסוף 1938 נאסר והוגלה למחנה-דריכו במזרח-הרחוק, ושם מת. ב-1956 "טהור".

ש. ניגער, יידישע שרייבער אין סאוועטרוסלאנד, 388—410, 1958; ד. סדן, אבני מפתח, 251—255, תשכ"ב; י. טלוצקי, י. צ' — האיש ויצירתו (בראש כרך ז' ל"תולדות ספרות ישראל"), תשל"א, א. שולמאן, י. צ' זיין לעבן און ווערק, תשל"א; ש. ורסס, י. צ' — ההיסטוריון של ספרותו (העבר, כ'), תשל"ג.

י. ס.

צ'ינגְטָאוּ (Ching-tao), עיר-נמל בצפון סין, על חוף הים הצהוב, 1.5 מיליון תוש' (אומדן 1970). צ' יושבת על פה בחוף הדרומי של חצי האי שנדונג בפתחו הצר של מפרץ ג'יאוג'ו (Chiao-Chou) העמוק, המהווה מעגן טבעי מצוין. צ' משמשת נמל ראשי לאיזור נרחב בחלקו הצפוני של מישור סין, ויש בה מספנות ומפעלים לייצור חלקי ספינות וציוד לספינות. צ' היא אחת מערי התעשייה הגדולות של סין ובה מפעלים לעיבוד ברזל ופלדה, ייצור קטרים, קרונות רכבת, מכונות, כימיקלים, מלט, מוצרי עור, מזון וטכס-טיל, שהיא הוותיקה שבתעשיותיה. בצ' נמצאת אוניברסיטת שנדונג שנוסדה ב-1926 וכן יש בה מכון לטכנולוגיה ומכון אוקיי-אנוגרפי.

עד 1880 היתה צ' עירת-דייגים קטנה. התפתחותה כעיר החלה משהקימה בה הממשלה הסינית, באותה שנה, מעגן לספינות משמר וביצרה את המקום. אולם גידולה העיקרי החל משנתפס שטח העיר וסביבתה (שכלל אזורי מחרות) ע"י גרמניה ב-1897 והוחפר לה ב-1898 ל-99 שנים. הגרמנים בנו כאן נמל משוכלל והקימו עיר בנויה בסגנון אירופי ובה רחובות רחבים, שדרות וגנים ציבוריים; הגר-מנים ביצרו את צ', אך היא נכבשה ב-1914 בידי היפנים. הללו החזיקו בה עד 1922, ואז החזירה לידי ממשלת סין. אולם ב-1938 חזרו וכבשה, היא נשארה בידיהם עד תום מלח"ע II. במשך תקופה זו היתה צ' נמל ששימש את סחרה עם צפון סין, ופיתחו בה מפעלי תעשייה קלה רבים. לאחר כינון המשטר הקומוניסטי בסין פנתו בה מפעלי תעשייה כבדה ואוכלוסייתה גדלה במהירות.

צ'ינגְהַי (Ching-hai, Tsinghai), פרוכינציה במערב סין התיכונה, על גבול טיבט וסינקיאנג, 721,000 קמ"ר, 2 מיליון תוש' (1968). ידועה גם בשם קוֹק־נֹור ע"ש ימה גדולה במזרחה. צ' מהווה את חלקה הצפוני-מזרחי של רמת טיבט, רובה הגדול ארץ הרים, רמות גבוהות ואגנים בעלי אופי מדברי. בצפון-מזרחה נמשכים הרי ג'ושן בעלי פסגות מעל ל-6,000 מ'. בחלקה התיכון רכסי הרי קוֹ-לִיֶן (ע"ע: פסגות מעל 6,000 מ'). בין שתי מערכות הרים אלו שוכן האגן המדברי צידם. בדרום ודרום-מערב הרי באיאן-ק'רה הרי טאנגלה ובהם פסגות רבות מעל 5,000 מ'. בתחום צ' מצויים מקורות הנהרות הונג-הו, ינגצה-קינג ומקונג (צ' ערכיהם). פרט לשטחים קטנים במזרחה ובדרומה מרחביה שוממים ומצויה בהם רק אוכי-לוסיית נודדים דלילה. עפ"ג 80% משטחה קטנה הצפיפות מנפש אתה לקמ"ר. התושבים ברובם הגדול מתפרנסים מגידול מקנה. שטחים חקלאיים מצויים רק בצפון-מזרח בסביבות העיר שינינג, ברצועות צרות בעמקי נהרות בדרומה ובנאות-מדבר באגן צידם. מגדלים בעיקר דוחן, שעורה, קטניות ומספוא. מרבצי ברזל מצויים במזרח ובצפון צ' ושדות-נפט (שתפוקתם אינה רבה) בצפון-מערב. נתגלו גם מרבצים של עופרת, נחושת, גפרית, זהב ופחם, אך ניצולם החל רק בשנות ה-60.

האוכלוסייה ברובה הגדול טיבטית. בצפון-מזרח יושבים סינים ושבתים מונגוליים ואילו בצפון ובצפון-מערב מונגולים, קאזאכים, אויגורים ודוברי לשונות תורפיות. הבירה שינינג — 300,000 תוש' (אומדן 1967) — הנמצאת בצפון-מזרח צ', באיזור המאוכלס סינים, היא העיר הגדולה בצ'. שאר הערים קטנות ובכל אחת מהן רק כמה אלפי תושבים.

צ'י־לֶונְג — Ch'ien-Lung — (1711—1799), קיסר סין מ-1735 עד 1795, השליט הרביעי של שושלת צ'ינג (מנצ'ו). שמו לפני המלכות היה הונג-לי, שמו הפולחני היה גאו דוונג (Kao Tsung), ולאחר מותו נודע בשם צ'יֶן הוּאֶנג-טי. עוד בנעורו נודע לתפקידו, וקיבל חינוך מעולה. התבלט בכשרו הגופני, במרצו ובכישוריו האיני-טלקטואליים. כתב פרוזה ושירה, קידם את המדעים והיה פטרון האמנויות (ארדילכות, ציור, קליגרפיה, ייצור חרסינה ועבודות-שנהב).

תקופת שלטונו של צ' היתה מהזוהרות בתולדות סין. עם זאת הרבה לנהל מלחמות בגבולות ממלכתו (ע"ע סין, היסטוריה, עמ' 878) וסיפח לממלכתו את מחוז סינגינג העצום (1.6 מיליון קמ"ר). בימיו הקיפה הקיסרות בהשפעתה כמעט את כל דרום אסיה ומזרחה, להוציא יפן. ברם, הוצאות המלחמה הכבידו על האוכלוסייה. השחיתות נפוצה, וב-20 השנים האחרונות של שלטון צ' נודע לשמצה הו־שֶן (1750—1799). בן-חסות הקיסר שהעמיד עצמו בראש מינהל לא יעיל ומרשחת. עם המעורב קיים הקיסר קשרי מסחר דרך נמל קנטון, ויחסו למיסיונרים הקתולים היה בד"כ סובלני.

צ' נודע בתולדות סין כיוזם, הספריה השלמה של ארבעת ענפי הספרות, שהוכנה בשנים 1772—1781 וחייבה העתקה כ-3,600 ספרים-מופת. קטלוג שפורסם ב-1789 כלל שמות של 6,700 יצירות נוספות. בשעת מעשה הושמדו 2,600 יצירות שלא היו לרוח הקיסר. ב-1795 התפטר צ' להלכה לטובת בנו, ג'יה-צ'ינג, אך למעשה שלט עד יום מותו. ימי מלכותו (60 שנה) הם הארוכים בתולדות סין.

L. C. Goodrich, *The Literary Inquisition of C. L.*, 1935; A. W. Hummel (ed.), *Emminent Chinese of the Ching Period*, 1943; S. Harcourt-Smith, *The Emperor C.-L., 1735—1795* (History Today, V, 164—173), 1955.

צִינְצֶנְדֶרְף, נִיקוֹלְאוֹס לודוויג, רוזן — Nikolaus Ludwig Graf von Zinzendorf — (1700—1760), איש-דת מראשי הפיצטנים (ע"ע) ומייסד "קהילת האחים" בהרנהוט שקלטה את פליטי "האחים המוראויים" (ע"ע אחים צ'כיים; הרנהוטיים). צ' קיבל את חינוכו בהאלה ובאוניברסיטת ויטנברג, שם למד משפטים, אך את עיקר זמנו הקדיש להגות דתית. בהשפעת הוגי הפיאטיזם קיים בביתו אסיפות של חוגים דתיים. ב-1727 עזב את שירות המדינה והתמסר לארגונה הדתי של עדת "האחים המוראויים", שנודעה אח"כ בשם הרנהוטיים (ע"ע). בהשראתו קיבלו תקנון והתאחדו עם הכנסייה הלותרנית המקומית. אולם צ' הואשם בחדשנות ובסטיה מן האורתודוקסיה הלותרנית, ולמרות שדעותיו נמצאו כשרות (1734) נאלץ ב-1736 לגלות מסכסוניה. ב-1737 הוסמך לבישוף ואח"כ יצא למסע מיסיונרי שבמהלכו הקים קהילות דתיות דומות בארצות הבלטיות ובהולנד, אנגליה וצפון-אמריקה. ב-1747 הותר לצ' לחזור לסכסוניה ושנה אח"כ הוכרה קהילת המוראויים כפרוטסטנטים הדבקים בהצהרת אוגסבורג. בשנים 1749—1755 פעל באנגליה ובזכותו הוכרה "הכנסייה המוראויית" רשמית ע"י תחיקה פרלמנטרית. את שנותיו האחרונות עשה בהרנהוט. השקפתו הדתית של צ' מדגישה במיוחד את חיי הרגש, והיה בכך משום חידוש והפחת חיים חדשים באורתודוקסיה הפרוטסטנטית הסכולאסטית. האמונה שבלב" שהציע צ', המבוססת על דבקות עמוקה בישו ובמופת המוסרי שלו, באה לידי ביטוי גם בהנהגת הימנונים ושירים דתיים, שצ' היה מחברם, בספרי תפילה הנוקפים גם לליטורגיה מזרחית ובהנהגת "מקראות" שהכילו פרקי הגות יומיומיים.

J. R. Weinlick, *Count Z.*, 1956; E. Beyreuther, *Der Junge Z.*, 1957; id., *Z. und die sich allhier beisammen finden*, 1959; id., *Z. und die Christenheit, 1732—1760*, 1961; P. Baumgat, *Z. als Wegbereiter historischen Denkens*, 1960; A. J. Lewis, *Z., the Ecumenical Pioneer*, 1962.

במתכת נסוג מפני שיטות סדר צילומיות. גם השיטות החדשות משתמשות בתהליכי העתקה שנלמדו מהצ' כגון צילום הרשת, לדפוס אופסט ולהדפסה רבי-צבעית.

ז. ד.

צֵיס, קָרְל — Carl Zeiss — (1816—1888), מייצר מכשירים עדינים, גרמני. ב 1846 הקים ליד אוניברסיטת ינה בית-מלאכה למכשירי מכניקה עדינה ואופטיקה. התפרסם במהרה במיקר-רוסקופים המצוינים שיצר. ברם, רק משהצטרף הפיסיקאי א. אָבֶה (ע"ע) למפעל, ב 1867, העמיד את ייצורו על בסיס מדעי. הפך השם צ' לשם-דבר בעולם כולו. אָבֶה נהיה לשותפו של צ' ב 1875, ושיתף בייצור את א. שוֹט (Schott) כמומחה לייצור זכוכית. בכך נפתחה דרך לייצור מורחב של מכשירים עדינים, לרבות מצלמות ומשקפות, וכעבור זמן התפרסמו בעולם גם כלי הזכוכית של ינה.

מפעל צ' בינה נהרס כמעט כליל במלח"ע II. ב 1948 הולאם ע"י מוזרח-גרמניה ושוקם, וכיום עובדים בו כ 20,000 פועלים. בשטוטגרט שבגרמניה המערבית פרעלת עתה חברת צ' איקוף, שהוקמה ב 1926 כחברת-בת, היא מהחשובות בסוגה במערב.

F. Schomerus, *Geschichte des Jenaer Z.-Werkes 1846—1946*, 1952;
H. Volkman, *C. Z. und Ernst Abbe*, 1966; F. Heintzeler, *Der Fall "Z."*, 1972.

צִיטוֹרְצִינִים (Cisterciensi), מסדר נזירים/ות בנדיקטיני הידוע גם בכינוי „הנזירים הלבנים” ע"ש גלימותיהם הלבנות.

השם צ' גזור משמו הלאטיני — Cistercium — של מנזר סיטו (Cîteaux, ליד דיוז'ון), אותו יסדה ב 1098 קבוצת נזירים ממולם (Molesme) בראשות אב המנזר רובר. המייסדים שמאסו במשמעת הרופפת של מנזרם ביקשו לפרוש למקום מבודד, לחיות בפשטות ולשמור בקפידה את התקנון הבנדיקטיני (ע"ע בבנדיקטוס).

את הרפורמה של הצ' מאפיינים: פשטות מחמירה, שלילת העושר והשפע שרווחו במנזרים הבנדיקטינים מיסדה של קליני, עבודת כפיים מאומצת שנעשתה סימן הכר של הצ' וקיצוץ שעות התפילה הארוכות. הצ' דחו את ההכנסות והרווחים הפאודליים המקובלים, והשתייתו את כלכלת המנזר על עבודה חקלאית ענפה ומגוונת, אותה ניהלו בעזרת „האחים החילוניים” (Fratres conversi), איכרים פשוטים שחיו במנזר ועיסוקם העיקרי — עיבוד שדות וגידול בע"ח.

אורח החיים הסגפני התנאים הקשים הקשו בתחילה על גיוס כוח אדם חדש. רק ב 1112 קיבל המנזר תנופה רבה כשהצטרפו ברנר (ע"ע) מקלרוו וחבורת אצילים. הם ייסדו את קלרוו ומספר מנזרים נוספים ששימשו אח"כ נקודות מוצא למנזרים נוספים ברחבי אירופה. בשלהי המאה ה 12 היו לצ' למעלה מ 500 מנזרים. על ענייני המסדר פיקח אב המנזר הכללי (abbas generalis). המועצה הכללית (capitulum generale), שהתכנסה אחת לשנה, היתה המוסד העליון של המסדר. במאה ה 12 גדלה השפעת הצ' בעולם הנוצרי, בעיקר בזכות מנהיגות ברנאר, והאפילה על השפעת קליני. עד מהרה תפסו הצ' משרות רמות בכנסייה ובחצר האפיפיורות; הצ' אוגניוס III (ע"ע) הגיע לכס האפיפיורות. הצ' מילאו תפקיד נכבד ביותר בפיתוח החקלאות באירופה של יח"ב בהכשרת קרקעות ובטיובן, והיה להם חלק ברפורמה הכנסייתית, במדיניות הצלבנית, בהקמת מסדרים צבאיים חדשים, בדיכוי המינות ובניצור הסלווים ועובדי האלילים. השפעת הצ' הועמה עם הופעת מסדרי היחפנים (ע"ע דומיניקנים; פרציסקנים). שקיעתם נסתמנה במאה ה 15 עם החלשת הפיקוח והמשמעת וההתרופפות הרוחנית והמוסרית. מינוי חילונים לכהונות של ראשי מנזרים רוששו את המסדר בשל סחטנותם וגרמו לנטישת נזירים. גם מלחמות הדת בתקופת הרפורמציה כמעט שהביאו כליון על מסדר הצ' כשהתמוטט המינהל המרכזי וכל מנזר נאבק ביחידות על קיומו. ההשכלה, המהפכה הצרפתית ומגמות החילון במאות ה 18 וה 19 הביאו לדיכוי מסדר הצ'. כבר במאה ה 17 קמה תנועה לחיקון המסדר שפילגה את הצ' לשני פלגים: פלג הצ' בעלי

צִינּוֹגְרַפִּיָּה (zincography, גם כמיגרפיה), ייצור גלופות מתכת (מאבץ ומנחושת ונתיחה) וצריכתן בחומצות, באופן שיוב-

לטו פני הגלופה המקבלים צבע ויונמכו (יצורבו ואוכלו) השטחים שנשארים בהירים.

עד המצאת האות היצוקה הודפסו בדפוס בלט (ע"ע גרפיקה, עמ' 660; דפוס, עמ' 932) כל דברי הדפוס (וגם איורים ועיטורים) מגלופות עץ שגולפו ביד. עם התפתחות הדפוס והתרבות עתונים, ספרים ופרסומים אחרים, בעיקר אחרי המצאת הדפוס המכני (1812) ע"י פ. קניג (König), נתרבה גם הביקוש לגלופות זולות וחזקות יותר, שתעמודנה בפני לחץ גלילי הדפוס המכני ולא תשתקנה ותשרבנה אחרי מספר מועט של הדפסים. לשם ייצור גלופות כאלה היה צורך למצוא תחליף לעבודת-היד, האטית והיקרה, של האמן. המצאת הצלום (ע"ע) הולידה את הרעיון להעביר את הנושא המצולם על מתכת, והתחרות של דפוס-האבן (ליתוגרפיה), העשיר בעיטורים, שהמציא זֶנְפֶלְדֶר (Senefelder) ב 1797, המריצה את המפתחים וסיפקה להם רעיונות.

המכשול העיקרי בייצור גלופות מתכת היה הצורך לצרוב בחומצה את הגלופה בעומק מספיק בלא להחליש את הקו, שחייב להיות בולט וגם חזק. קארל אנג'ר (Angerer) מווינה גילה (1861) שיטה לענות על דרישות אלה: הוא כיסה בחומר עמיד בפני חומצה (צבע דפוס ואבקת אספלט מומסים ושרופים יחד) לא רק את פני הגלופה אלא גם את דפנות הקו.

בעקבות המצאה זו באו שכלולים נוספים: העברת תמונה מתשליל צילומי אל לוח מתכת מצופה שכבה רגישה לאור; המצאת מכונות צריבה; וכן מכונת הצריבה החדש-לבית, שפותחה בחברה האמריקנית דאו (Dow) ב 1953. מכונה זו צורבת את הגלופה בתהליך אחד וגם שומרת על הדפנות המשופעות, כמו בצריבה ההדרגתית. כיום

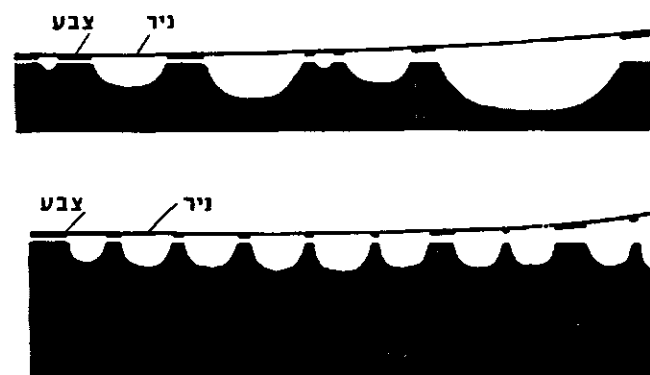

טעולה: חתך של גלופת קו (הגדלה 800%);
טמטה: חתך של גלופת רשת (הגדלה 600%)

נמצאים בשימוש גם מכשירים אלקטרוניים המעתיקים את הנושא על המתכת וחורטים אותה, ללא צילום וצריבה, ומכשירים המאפלים את הגלופה באמצעות זרם חשמלי דרך תמיסה (ע"ע אלקטרוכימיה). מיוצרות גם גלופות גמישות מתמרים סינתטיים שונים (דייקריל [Dycril] ונילופרינט [Nyloprint]).

נוסף לגלופות המסוגלות להדפיס רישומים קווים, פותחו גם גלופות המעתיקות תצלומים ורפרודוקציות של ציורים בלי להפריד אותם לשטחים של שחור ולבן, תוך קיום המעברים ביניהם ותוך שמירה על כל גוני האפור. דבר זה נעשה ע"י צילום דרך רשת משי. בדרך זו מחולקת התמונה לתיודות של שחור ולבן, זעירות עד כדי כך שהעין הבלתי-מוזנת כמעט שאינה מבחינה בהן (ע"ע אוטו-טופיה; דפוס, עמ' 935; גרפיקה, עמ' 672).

שיטות הדפוס החדשות יותר, דפוס השקע (פוטוגראבורה) ודפוס השטח (אופסט) הולכות ותופסות בימינו את מקום דפוס הבלט, ויחד אתו גם את מקום הצ'. הדבר בולט בעיקר מאז שגם סדר האותיות

המערכי וביים-סוף. ידועה בכשרה לעמוד בתנאי מליחות (עד 120 פרלמיל) וטמפרטורה גבוהים (עד ל 40°); (3) נאיית-הפסים (A. fasciatus) מצויה בנחלים, לגונות ומפריצים לכל אורך חופי הים התיכון. לפנים הייתה מצויה בשפך נחל נעמן וכיום בימת-כרדאויל. עם סדרת הנאייתאים נמנות כ 7 משפחות; מהן בארץ משפחת הצ' והגמ בזזיים (ע"ע, כרך מילואים, ושם תמ').

צִיִּצִית (באכדית *šišitu*, חלק מגול אורגים), מסכת חוטים מפותלים לעיסוד (השור מל"א ו, יח ועוד; ז, יז). מצוות צ' עניינה נתינת צ' על (ארבע) כנפות הבגדים, ונתינת פתיל תכלת (ע"ע) על הצ', ותכליתה — „וראיאתם את כל מצות ה' ועשיתם אתם". למצווה מוקדשת פרשה מיוחדת בס' במדבר (טו, לו—מא), והיא נשנית בלשון אחרת בפסוק בודד בס' דברים (כב, יב).

במרוח הקדום נהגו שליטים ונכבדים לקשט את שולי בגדיהם בפתילים שונים. ציורים ותבליטים מלמדים, שהחוטים בשולי הלבוש היו נקלעים בגוונים שונים ונקשרים בקבוצות לשורות של גדילים, שנודעו לקישוט ולחיוק כאחד. אפשר שהתורה נתכוננה במצוה זו גם להדגיש את בחירתם של ישראל כאנשי מעלה.

בה ל כ זה, החובה להטיל צ' היא בבגד שיש בו 4 כנפות (יותר מזה — נחלקו חכמים בחיובו): בכל אחת מהן יש להטיל צ', שהיא 4 חוטים המושחלים דרך גקב מפולש שבכנף ומשתלשלים משני צדדיו, מחצית מזה ומחצית מזה, ומהווים כך 8 חוטים. נהגים לעשות אחד מחוטי הצ' ארוך מתבריו, והוא נקרא „שמש" וכרך על שאר החוטים. יש חילוקי-מנהגים לעניין הכריכות הללו והקשרים שקושרים בחוטי הצ', מניינם וסדרם. מחלוקת עקרונית היא אם הטלת צ' היא „חובת טלית" — ואז יש להטיל צ' גם בבגד שאין לובשים אותו — או שהיא „חובת גברא" (חובת האיש הלבוש), ואם אינו לובשו אין חיוב; והלכה כדעה האחרונה. אין חיוב מהתורה ללבוש לכתחילה בגד כזה, ומידת-חסידות היא בלבד, מדברי חכמים. יש מהדרין שלא להיות אף רגע אחד בלא צ', ואפילו בלילה, אף שלדעה אחת אין חובת צ' בלילה כלל. יש נהגים שיהיו ציציותיהם נראות תמיד כלפי-חוצץ.

נוסף על בגד של 4 כנפות שיש בו צ', והוא הנקרא „ט ל י ת קטן", נהגים להתעטף בתפילה ב„ט ל י ת גדול" של 4 כנפות שבהן צ', ומברכים: „להתעטף בציצית". במזרח-אירופה נהגו בכך רק גברים נשואים, ואצל שאר עדות נהגים בזה מגיל „בר-מצווה", ואף קודם לכן. מנהג זה עורר מחלוקת בין הפוסקים בשאלה, אם יש לברך גם על „טלית קטן".

נשים פטורות ממצוות צ', בהיותה מצוות-עשה „שהומן גרמה" (ע"ע אשה, עמ' 351/2). לעניין תכלת בצ' — ע"ע תכלת.

ייחוד הצ' הוא בהיותה סימן-הכר חיצוני ליהדותו של מי שהיא מצויה בבגדו, ובכך דומה מצוות צ' למצוות תפלין ומזוזה (ע' ערכיהם). שיחוד אֶתֶן היא נזכרת הרבה במקורות, לראשונה, כנראה, באגרת אריסטיאס (קנ"ח/ט — „למען נזכר מציאות אלהים"). בברית החדשה נזכרת הקפדתם של הפרושים המאריכים את ציציר-תיהם (ר' מתי XXIII, 5), ובין הממצאים מתקופת ברי-כוכבא נמצאו גם תבילות צ' וגיות-צמר צבועה בתכלת. חז"ל הפליגו מאד בחשי-בותה ובשבתה של מצוות צ': „כל המקיים מצוות צ' כאילו מקבל פני שכינה" (יר' ברכות פ"א ה"ב); „שקולה מצוות צ' כנגד כל מצוות שבתורה" (נד' כ"ה ע"א); „כל שיש לו צ' בבגדו, בחזק שלא יחטא" (מנ' מ"ג ע"ב); „מצוה אחת... וצ' שמה וכתוב בה אני ה' אלקיכם" ב' פעמים; אני הוא שעתידי ליפרע (ממי שאינו מקיים) ואני הוא שעתידי לשלם שכר" (שם, מ"ד ע"א). כלפי המזולז במצוות צ' נאמרו דברים חמורים: „בעוון צ' בנים מתים" (שבת ל"ב, ע"ב); „ו' מגדילין לשמים... מי שאין לו... צ' בבגדו" (פס' ק"ג ע"ב). מצוות צ' נמנית גם בין המצוות שלגביהן יש מקום ל„הידור מצוה" (שבת קל"ג, ע"ב). מ.

התקנות החמורות, שפרשו ונודעו אח"כ בשם טרפיסטים (ע"ע), ופלג הצ' בעלי התקנות הרגילות, שהמשיך בחסות האמפיפירות בפעילות ענפה, בעיקר באירופה ובאמריקה; הפלגים מצטיינים במח-קרים היסטוריים. וע"ע מנור; מסדר; נזיר, עמ' 78; נצרות, עמ' 344/5.

נאמן, לידתה של ציוויליזציה, 325—340, תשל"ה; J. B. Mahn, *L'Order c. et son gouvernement, des origines au milieu du XIII^e siècle*, 1951; L. J. Lekai, *The White Monks*, 1953; id., *The Rise of the Cistercians Strict Observance in Seventeenth Century France*, 1968; A. A. King, *Citenux and Her Elder Daughters*, 1954; L. Bouyer, *The C. Heritage*, 1958; J. Leclercq, *L'Ecole c.*, 1961; E. Van der Meer, *Atlas de l'Ordre c.*, 1965. פ. ס.

צִיִּפְּנִדִיל, תוֹמַס — Thomas Chippendale (1718—1779), נגראמן אנגלי. על שמו נקרא סגנון-צ'. מעט ידוע על חייו

עד שהגיע ללונדון ב 1748, ופתח בית-מלאכה לרהיטים ב 1753. צ' נתפרסם לא רק בזכות רהיטיו, שהצטיינו בעיצובם ובביצועם.

אלא במידה רבה בזכות ספרו *Gentleman and Cabinet Maker's Director* (1754 וב 1755. המהד' השלישית הת-פרסמה מדי שבע, בשנים 1759—1762, והכילה 200 דוגמות של רהיטים ביתיים (מהד' חדשה הופיעה ב 1957). מסתבר כי לא כל הדוגמות היו שלו, וכן אסף מפרר-תכנונם של אחרים. לרבות עוזרו, בראשית פעילותו ייצר צ' רהיטים (כסאות, שולחנות, שולחנות-כתיבה, שי-דות, ארונות ומיטות) בסגנון הברוק. הוא הרבה להשתמש בעצים יקרים ובקישור-טים עשירים. יש שניכרות ברהיטים השפעות הסגנון הגותי, ואף מוטיבים סיניים. יצירותיו הצטיינו בפרפורציות

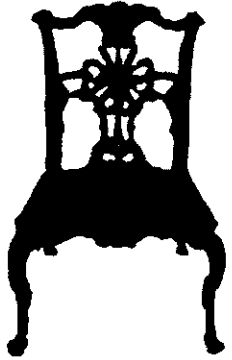

ת. ציפנדייל: כיסא כפננו רוקוקו. ממדריך לנג'נטלמן ולבונה-רהיטים", לונדון, 1762 (המוזיאון ע"ש ויקטוריה ואלברט, לונדון)

נאות ובשמישות. עזרו לידו שותפיו ג'ימז רני (Rannic, מת 1766) ותומס היג (Haig, מת 1171). מ 1760 החל צ', כנראה, בהשפעת ר. אדם (ע"ע), לייצר רהיטים מצועצעים פחות, והפך לאבי הסגנון הנאור-קלאסי האנגלי, שהשפעתו ניכרת גם כיום. יצירותיו ורהיטים שיוצרו בהשפעתו מצויים ברחבי אנגליה ובמחיאונים.

בנו, תומס צ' II (1749 בערך — 1822), המשיך בעבודת אביו. O. Brackett, T. C., 1924; A. Feulner, *Kunstgeschichte des Möbels*, 1927; E. G. Layton, T. C., 1928; R. Edwards—M. Jourdain, *Georgian Cabinet-Makers*, 1955; J. Löwe, *Möbel von T. C.*, 1955.

צִיִּפְּנִדוֹנְיִים או נְאִוִיתִיִים (Cyprinodontidae), משפחת דגים קטנים החיים במים מתוקים או פנימיים. המשפחה

המשתייכת לסדרת נְאִוִיתִיִים (Cyprinodontiformes), הידועה גם בשם קרפיוני-השיניים הנפוצים באזורים הטרופיים והסובטרופיים. סימנים אפייניים לצ': שלפוחית-שחיה סגורה, סנפירים ללא קוצים וסנפיר-גב אחד במרכז הגוף, פה אלכסוני, לסתות בעלות שיניים קטנות, קשקשים עיגוליים והעדר קר-הצד. די-צורתיות מינית בולטת. מינים אחדים מסוגלים לעמוד בתנאי מליחות וטמפרטורה גבוהים. מזונם מורכב מחסרי-חוליות זעירים.

במימי הארץ ידועים 3 מינים: (1) נְאִוִית-נחלים (Aphanius mento) מאכלסת מים רדודים של חופי אגמים ונחלים. בגלל יפיה יש שמגדלים אותה כדג נוי. הנקבה אפורה-זהבהבה הזכר מכוסה נקודות ופסים כחולים; (2) נְאִוִית-המליחים (A. dispar) מאכלסת מים פנים-יבשתיים מלוחים או, לעתים קרובות, נחלים הגופלים לים-המלח ומעיינות בקרבת חופי ים-סוף. לעתים אפשר למצוא להקות במקומות מוגנים בחוף המזרחי של הים התיכון, ובפרט בימת-כרדא-וויל בצפון-סיני. איור-המחיה המקורי שלה באוקיאנוס ההודי

צ'יצ'ין איצה, ע"ע מ'ה; מ'כס'יקו, עמ' 472, 478.

צ'יצ'רו, מ'רקוס טול'יוס, ע"ע ק'קרו, מ'רקוס טול'יוס.

צ'יצ'רין, גאורגי וסיליוויץ' — Георгий Васильевич Чи-черин (1872—1936), מדינאי רוסי-סובייטי. בן למשפחת

בעלי-אחוות; באוניברסיטת פטרבורג למד שפות זרות. מ 1890 שירת במשרד-החוץ הצארי. ב 1904 התקרב לתוגים מהפכניים, עזב את השירות הממשלתי ויצא לחו"ל. בשנים 1904—1917 עשה בגרמניה, בצרפת ובאנגליה. צ' נעשה לחבר המפלגה הבולשוויסטית רק בשובו לרוסיה בינואר 1918. עם שובו מונה סגן שר-החוץ (הש-תתף במר"מ בדבר חוזה ברסט-ליטובסק עם גרמניה) וכעבור חדשים אחדים — שר-החוץ. צ' המשיך בתפקידו עד 1930 כשהתפטר מחמת מחלה. יורשו היה ליטונוב (ע"ע).

צ' הקים את שירות-החוץ הסובייטי. הוא ייצג את ממשלתו בכשרון בכינוסים הבין-לאומיים החשובים של שנות ה-20, וגיבש עם רתנאו (ע"ע) את הסכם רפלו (1922), שהוציא את הממשל הקומוניסטי הצעיר מבדידותו הבין-לאומית. כ"כ יזם הסכמי ידידות עם תורכיה, פרס ואפגניסטן, והבטיח למדינה הסובייטית איזור של ניטרליות ידידותית בגבולותיה הדרומיים. צ' לא התבלט במדיניות-הפנים של ארצו, ולא השתתף בסכסוכים האישיים שזעזעו את המפלגה הקומוניסטית בימי לנין ולאחר מותו. למעשה ראה עצמו כממשיך מדיניות-החוץ הרוסית המסורתית בתנאים שונים. חיבוריו ונאומיו בענייני מדיניות-החוץ הרוסית י"ל בבריה"מ ב 1961.

צ'יקדות (Auchenorrhyncha), קבוצת משפחות של חרקים בתת-

סדרת שווי-הכנפיים (Homoptera), מסדרת הפשפשנים (ע"ע). היא כוללת 35,000 מינים שמידתם מעשירית המ"מ ועד למעלה מ 7 ס"מ. הצ" הן עפ"ר בעלות ראש רחב המחובר אל החזה ללא צוואר ניכר; גפי-הפה עשויים כחדק המשתרעב גחונית לראש; המחושם קצרצרים ומסתמיים בזיף קצר ודק; העיניים רחוקות זו מזו וניפרות היטב. 3 זוגות גפי-ההליכה קצרים יחסית ופיסותיהם בעלות 3 פרקים כ"א; במינים רבים הזוג ה-3 (האחורי) מעט ארוך יותר ומשמש לנתיירה. 2 זוגות הכנפיים קרומיות, לא מתקפלות וערוכות בצורת גג משופע. הבטן מחוברת בבסיסה אל החזה בחיבור רחב וציבי. אצל הנקבה מסתיימת הבטן באיבר-הטלה קצר דמוי-יחד.

הצ" חסרות גלגול (ע"ע). המינים הגדולים שזחליהם חיים בתוך הקרקע מעמידים בד"כ דור אחד בשנה. מינים אחרים עשויים להע-מיד מספר דורות במשך האביב והקיץ, והבוגרים חיים פחות מחדשניים. מינים רבים הם בעלי צבעי הסוואה ויש שדומים בצורתם לעלעלים, לקוצים ולבליטות בענפים. רוב הצ", בדומה לחגבים, מנתי-רות לצורך ההמראה. צ" רבות, בעיקר ממשפחת הנתרניים, ידועות כמזיקות לצמחי-תרבות. משפחת הציקדיים (Cicadidae) כוללת את הצ" הגדולות. בקיץ יושבים הבוגרים על הצמחים והזכרים בחיזורם אחר הנקבות מזמרים וגורמים להתקלות של זכרים ונקבות כאחד. הקולות מופקים מוזג איברי-קול מיוחדים, כעין תי-בות תהודה ועירות העשויות מקרום כיטיני מתוח דמוי-תוף המופעל ברעידות מהירות של שרידים חזקים. הנקבה מטילה לתוך קליפת העצים. החולים — נימפות — עם הגיחם מהבי-צים נופלים עפ"נ הקרקע. מת-נשלים נשל ראשון וטומגים

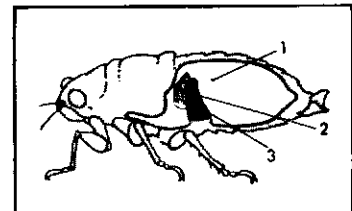

ציור 1. איבר להשמעת קולות: 1 — תיבת תהודה; 2 — קרום כיטיני דמוי תוף; 3 — שרידים



ציור 2. ניחת Magicicada septendecim לקראת ההתבגרות. לאחר 17 שנות שהיה בקרקע במצב של זחל

עצמם מיד מתחת לאב-נים או בסדקים באדמה. גפיהם הקדמיים של הזח-לים התת-קרקעיים חזקים ומשוננים; בעזרתם הם נוברים בקרקע משורש אחד למשנהו. מזונם מההל השרשים. בדרגת זחל עשויות הצ" לחיות שנים אחדות עד להתבגרו. באמריקה מצוי מין אחד החי כזחל 17 שנה. לקראת התבגרותם מגיחים הזח-לים מתוך הקרקע, מטפ-

סים על גזעי עצים או על עשבים, עומדים זמן-מה ללא תנועה ובזמן זה מתבקע עור הגב וחרק בוגר מגיח מתוך הנשל האחרון. המין הגדול והידוע ביותר במרכז ישראל ובצפונה הוא הציקדה השחורה (Cicadatra atra).

משפחת הגבנוניים (Membracidae) טרופית בעיקרה. היא כוללת צ" קטנות, מוסוות היטב בשל דמיונן הרב לקוצים וזיזים של ענפי העצים עליהם הן חיות. הזחלים חיים על גבי צמחים. נמלים מבקרות אותם לעתים, כנראה בשל הפרשותיהם המתוקות, בדומה לכנימות. מבני משפחה זו שכיחה בישראל גבנונית-העצים (Oxyrrhachic versicolor) היושבת בעיקר על אשלים ושיטים באיזור החוף, בערבה, בנגב ובסיני. משפחת הקצפניים או צ"הקצף

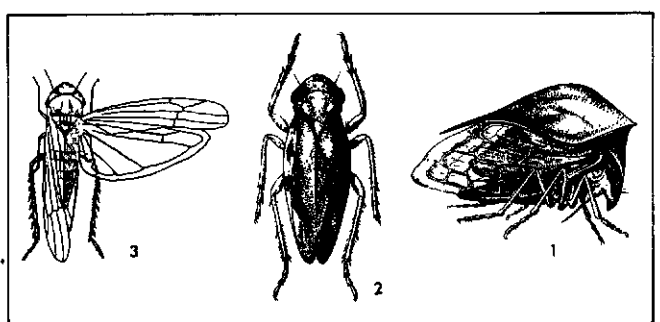

ציור 3. ציקרות: 1 — Ceresa bubalis משפחת הנבנוניים (Membracidae); 2 — Aphrophoraalni משפחת הקצפניים (Cercopidae); 3 — נתרנית ירוקה (= ציקדה ירוקה) (Empoasca lybica), נקבה, משפחת הנתרניים (Cicadellidae)

(Cercopidae) — זחליהם חיים על גבעולי הצמחים, חבוים בתוך גושי קצף רירי המגן עליהם מפני יובש ואויבים. אורך הבוגרים מגיע עד 10 מ"מ. צבעם שחור או חום מבריק, מנומר בכתמי צבע שונים. משפחת הנתרניים (Cicadellidae או Jassidae) רבת מינים, כוללת חרקים קטנים שארכם אינו עולה על מ"מ בודדים; רובם בעלי צבעים בהירים. ניכרים בקוצים הרבים המצויים על שוקי הגפיים האחוריים, הארוכים בהרבה מהקדמיים. קפצנים מעולים ומעופפים טובים. חלקם מפרישים מן כדוגמת הכנימות. ניזונים בעיקר ממהל עלים. הופעתם עפ"ר המונית ומינים רבים ידועים כמזיקים לעצי פרי וירקות. בני הסוג Empoasca, בעיקר המין נתרנית ירוקה (E. lybica), ידועים כמזיקים. בישראל הוא מופיע על צמחים רבים, כגון גפן, קישוא, כותנה, צנון, ועוד. אורך הבוגרים 3—3.5 מ"מ. צבעם ירוק בהיר.

P. Pesson, Le Monde des insects, 1958; Z. Avidov - I. Harpaz, Plant Pests of Israel, 1969; M. Chinery, A Field Guide to the Insects of Britain and Northern Europe, 1973.

באותה שנה בינו לבין אלמנה עשירה, נדידה פון מק (von Meck), שהעריצה את המוסיקה שלו והעמידה לרשותו קצבה קבועה שת-אפשר לו לעסוק ביצירה ללא דאגות כיום. התנאי היחיד שהתנתה היה שלא ייפגשו לעולם ושיתנהלו קשריהם בהתכתבות בלבד. צ' נשט את משרתו בקונסרוטוריון ועסק כל זמנו בחיבור מוסיקה, ששמעה עבר את גבולות רוסיה והגיע לאירופה המערבית ולאמריקה. בשנים 1877—1884 השלים צ' את האופרה „בניגני אוניגני“, הסימפוניה הרביעית בפה מינור, אופוס 36, הסוויטה הראשונה לתזמורת ברה מינור (1878/9), „הקאפריצ'ו האיטלקי“, אופ' 45 (1880), הפתיחה „1812“, אופוס 49 (1880), הסרנדה לכלי מיתר (1881) והשלישייה לזכר רובינשטיין. אולם גם הצלחת יצירתו לא שיפרה את מצבו הנפשי המעורער ונטייתו להתבודדות ולפסימיות. ב-1890 ניהתה מהלומה קשה על צ' שעה שנדידה פון מק הפסיקה לפתע את קצבתו וניתקה את קשריה אתו. אולם במקום ליחס את הצעד הפתאומי למצבה הקשה של מיטיבתו, הגיב צ' בחריפות ושקע בדכאון עמוק. לאחר מסע באמריקה התבודד צ' בבית בקלין שליד מוסקוה; שם השלים את הסימפוניה השישית („הפתחית“), אופוס 74 (1883). צ' מת לפתע, באותה שנה, ממחלת הכולרה.

המוסיקה של צ' היא מיוזג בין הגישה הלאומית, המשותפת גם לזו של „החמישיה“, ובין הטכניקה המקצועית-מסרתית, פרי השפעתו של נ. רובינשטיין. בניגוד לחברי „החמישיה“ שהתנגדו בקיצוניות לכל השפעה מערבית, בעיקר של מוסיקה איטלקית, העריך צ' את המוסיקה הרומנטית של מערב אירופה. צ' פעל בכל תחומי המוסיקה המקובלים במסורת הקלאסית-רומנטית. מקום חשוב ביצירתו תופסות 11 האופרות שלו, שהחשובות בהן הן „בניגני אוניגני“ (1877/8) ו„פיק דאם“ (1890). הסימפוניה היתה לצ' כלי ביטוי אישי, ושלוש הסימפוניות האחרונות תדורות מלנכוליה ועצ-בות. בתחומי יצירה אחרים פעל צ' כמלחין אובייקטיבי יותר, כגון בסוויטה הנאו-קלאסית „מוצרטיאנה“, או בסדרת הווריאציות הווריר-טואוזיות לצ'לו, „וריאציות רוקוקו“ (1876). חיבתו המיוחדת של צ' לתיאטרון מצאה ביטוי בשורת יצירות וקטעי מוסיקה בימתית, כגון: „שלגיה“ (1873), „המלט“ (1891) ועוד, אך התגלתה במיוחד ביצירותיו הגדולות לבאלט — „אגם הברבורים“ (1875/6), „היפהפיה הנרדמת“ (1888/9) ו„מפצח האגוזים“ (1891/2), שהיו שלב חשוב בתהליך של הפיכת הבאלט הרומנטי ליצירה אמנותית רצינית — תהליך שעתיד היה להגיע לשיאו בראשית המאה ה-20. את המוסיקה לפסנתר של צ' מייחדות הצורות המינאטוריות, המאפיינות את המוסיקה הרומנטית. ביצירותיו התכניתיות החשובות — הפתיחה „רומיאו ויוליה“ (3 גירסות, 1869, 1870, 1880), הפואמה הסימפונית „פרנצ'סקה דה רימיני“, אופוס 32 (1876), והסימפוניה רבת ההקף „מאנפרד“, אופוס 23 (1874/5), מתגלה השפעת ליסט על צ' הן בסגנון הכתיבה התזמורית, והן בבחירת נושאים הלקוחים מהמסורת התרבותית של אירופה, ולא מן התחום הלאומי הרוסי. על אפיה הלאומי-רוסי של יצירות צ' כתב איגור סטראווינסקי: „המוסיקה של צ' הינה לעתים קרובות רוסית יותר במהותה העמוקה מכל מוסיקה שזכתה זה מכבר בכינוי השטחי של ציוריות מוסקוואית. המוסיקה של צ' היא רוסית לא פחות מחרוזי פושקין או משירת גלינקה. צ' לא פיתה, אמנם, ביצירתו את, נפשו של האיכר הרוסי, אולם הוא שאב בדרך התייכרות ממקורותיה האמיתיים, העממיים, של אומתנו.“

ג. אברהם, צ' 1947; М. Ч. Жизнь, П. И. Ч., I—III, 1901-02; E. Evans, T., 1935; H. Weinstock, T., 1943; G. Abraham (ed.), T.: A Symposium, 1945; Ю. Креплев, Симфонии П. И. Ч., 1955; Ю. Слонимский, П. И. Ч. и Балетный театр его времени, 1966; E. Garden, T., 1973. י. היר.

צ'יקלוטרון, צ'ע מאיצי חלקיקים, עמ' 57.

Ц'יקובסקי, ניקולי וסיליוויץ' — Николай Васильевич Чайковский — (1850, ויטקה — 1926 הָרָ [אנגליה]), סוציאליסט רוסי. צ' היה האישיה המרכזית בחוג סטודנטים רדי-קליים בפטרבורג, שנקרא על-שמו „חוג-צ'“, וממייסדי תנועת הנרוד-ניקים (צ'ע). הוא התנגד לשימוש בטרור להשגת יעדים מדיניים והציע במקומו הסברה שיטתית, פעולה הומניטרית-סוציאלית בכפר והגשמה אישית סוציאליסטית. הטיף לחידוש האדם ב„רוח האלהים“. ב-1875 יצא עם חסידיו לקנזאס, אה"ב, להקים קומונה. משנתפרקה הקומונה, לאחר כמה שנים, התיישב בלונדון וב-1907 חזר לרוסיה, נאסר לזמנמה ואח"כ הקדיש את מרצו לפיתוח התנועה הקואופרא-טיבית. בפרץ המהפכה הרוסית (צ'ע), הצטרף למפלגה הסוציאליס-טית העממית. צ' התנגד לבולשוויזם והתייצב בראש הממשלה הנגד-מהפכנית שהוקמה בארכאנגלסק (צפון רוסיה האירופית). לאחר שנתפסה ע"י מעצמות ההסכמה (אוגוסט 1918), אך הודח בינואר 1919. צ' יצא לפאריס להשתתף במשלחת הרוסית לוועידת השלום. חזר לרוסיה והצטרף לממשלת הגנרל דניקין (צ'ע). בראשית 1920 היגר לפאריס ואח"כ לאנגליה.

F. Venturi, *Roots of Revolution*, ch. 18—19, 1960.

צ'יקובסקי, פיטר אילייץ' — Пётр Ильич Чайков-ский — (1840, ווטקינסק — 1893, פטרבורג), מלחין רוסי. אביו היה מפקח מכרות שהועיד את בנו לשירות המדינה, וכמקובל בחוגי מעמדו הבורגני, הקנה לו השכלה משפטית. עם סיום לימודיו (1859), קיבל משרת פקיד במשרד המשפטים. צ' גילה כשרונות מוסיקליים כבר בגיל רך ביותר, אך עסק במוסיקה ממש רק באקראי, במקביל ללימודי המשפטים וכתחביב בלבד. שיעורים סדירים בתאוריה ובהרמוניה החל לקבל בהיותו בן 21. ב-1863 פרש ממשרתו והקדיש עצמו למוסיקה בקונסרוטוריון שנוסד באותה שנה בפטרבורג ע"י אנטון רובינשטיין. ב-1866 נתמנה מורה להר-מוניה בקונסרוטוריון חדש שיסד במוסקוה אחיו של אנטון רובינ-שטיין, הפסנתרן ניקולאי. פסנתרן זה, שנעשה ידידו של צ', הציג במוסקוה במסגרת הקונצרטים של „החברה הרוסית למוסיקה“, את יצירותיו הראשונות של צ': הסימפוניה הראשונה בסול מינור („הר-הורי חורף“), 1868, והאופרה „וויזודה“ (1869). ב-1868, בעת ביקור בפטרבורג, בא צ' במגע עם הקבוצה הלאומית החדשנית במוסיקה בהנהגת בליקרוב, שנודעה בכינוי „החמישיה“, ועמה נמנו גם קיואי, בורודין, רימסקי-קורסקוב ומוסורגסקי (ע' ערכיהם). פגישתו הרא-שונה של צ' עם בליקרוב הולידה שיתוף פעולה פורה שהתבטא בחיבור היצירות התכניתיות: הפתיחה-פנטסיה „רומיאו ויוליה“ (1869) שהוקדשה לבליקרוב, הפנטסיה הסימפונית „הסערה“, 1873, שהוקדשה לסטאסוב, והסימפוניה השנייה בדו מינור („רוסיה הקטנה“). 1873, המבוססת על שירי עם רוסיים. למרות זאת, לא נוצר קשר של ממש בין צ' לבין „החמישיה“, שחבריה חשדו כי כל מוסיקאי שבא מבית-מדרשו של אנטון רובינשטיין, מייצג את הזרם השמרני והקוסמופוליטי. בשנים 1868—1875 עבד צ' בקדחתנות רבה ויצר בין היתר את: הפואמה הסימפונית „הגורל“ (1868), האופרה אונידנה (בת המים; 1869), שאת כה"י שלה השמיד ב-1873, רביעיית המיתרים ברה מז'ור, אופוס 11 (1871), האופרה ההיסטורית „אופריני צ'יק“ (1874), האופרה הקומית „ראקולה הנפח“ (1876), הקונצ'רטו לפסנתר בסי במול מינור (1874/5), הסימפוניה השלישית ברה מז'ור „הפולנית“ (1875) ועוד.

בשנים 1876—1877 שימש צ' גם כמבקר מוסיקלי של העתון „רוסקיה וידמוסטי“. בשנים אלה התגלה אפיו הרגיש, החולני ונטול המנוחה. ב-1877 עבר על צ' משבר נפשי חמור בעקבות נישואין חפזים ואומללים שבאו לקצם לאחר פחות משלושה חדשים. צ' חזר לפעילות מוסיקלית סדירה בעקבות הקשר המזור שנוצר

צ'יקלון, ע"ע רוחות.

צ'יקלמט, ע"ע סכרן וממתיקים מלאכותיים אחרים.

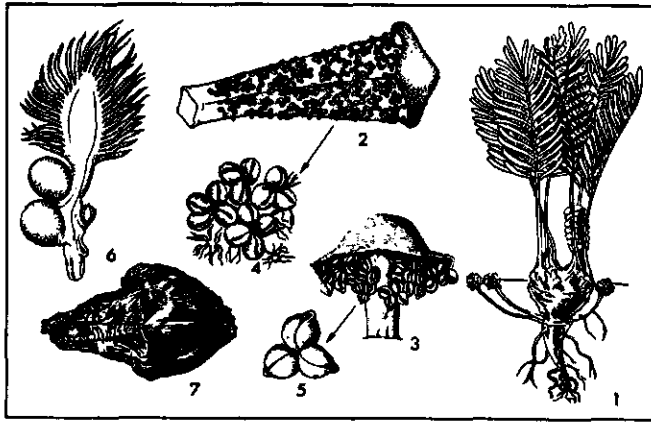

צ'יקמצו, מונזאמון (שמו המקורי — סוגימורי נובומורי) — Monzaemon Chikamatsu (1724—1653), גדול מחזאי יפן. מכונה „שיקספיר היפני”. בן למשפחת סמוראים. יועד לכמורה. אך ב 1677 פנה לכתובת מחזות. פעל בעיר אוסקה. גדולתו בכך שנתן למחזותיו צביון דרמטי-אנושי אמיתי. החל בכתיבת מחזות (כ 30 בס"ה) לתאטרון קבוקי (Kabuki) בקיוטו. משהתאכזב מצורת אמנות זו, החל כותב מחזות לבובות (ג'ורורי [Joruri]), לתאטרון-הבובות (בונראקו [Bunraku]). לאחר שהצטרף לתאטרון-הבובות טקמוטו-זה (Takemoto-za) באוסקה, כתב, מ 1685 ואילך, כ 120 מחזות לבובות.

יצירתו כללה סיפורים היסטוריים וטרגדיות מקומיות שנלקחו מחיי היומיום. מחזותיו ריאליסטיים, ושפתם פשוטה ומבוססת על הניב המקומי. מחזהו Sonezaki shinjū („המתאבדים מאהבה בסוגי-זאקיי”) נכתב ב 1703. נושא התאבדותם של זוגות עתיד היה לשמש בסיס לטרגדיות נודעות אחרות של צ'. מחזהו הפופולרי ביותר היה Kokusenya kassen („הקרבות של קופסינגה”), 1716, מלודרמה שתיארה את מאבקו של המנהיג הסיני ג'אנג צ'אנג גונג (במאה ה 17) בשושלת מאנצ'ו. כמה ממחזותיו אימצו לאחר מכן ע"י תאטרון הקבוקי. משפחתה חשיבותו של תאטרון-הבובות ביפן, פסקו להציג את רוב יצירותיו של צ', אך כמה מהן עדיין מועלות על הבמה. ע"ע יפן, עמ' 102, 108.

D. H. Shively (ed.), *The Love Suicide at Amijima*, 1953; D. L. Keene (ed.), *Four Major Plays of C.*, 1961.

צ'יקס"יים (Cycadaceae), משפחת עצים או שיחים, דמויי-דקל, מסדרת הציקס"יים (Cycadales), ממחלקת חשופי-הזרע (ע"ע). כוללת 9 סוגים וכ 100 מינים, הנפוצים רובם באזורים הטרופיים והסובטרופיים.

הצמחים ירוקיי-עד. גבהם 50 ס"מ — 20 מ'. רובם גדלים באיטיות רבה. הגזע בד"כ בלתי מסועף, גלילי, מעובה, ובעל לבנה עבה המכוסה בסיסי העלים שנשרו. בכמה מינים חלקו הגדול של הגבעול תת-קרקעי. העלים גדולים, מנוצים, מסורגים ומסודרים בצפיפות בראש הגבעול. העלים הצעירים גדולים כקפין, בדומה לאלה של השרכיים. משך חיי עצים מגיע עד לכ 10 שנים. עם נשירת העלה נשאר בסיסו על הגבעול.

הצמחים דו-בייתיים. התפרחות הזכריות והנקביות בנויות בד"כ כאצטרובלים. הפרחים הזכריים ערוכים בי-אצטרובל המורכב מ-צבר של קשקשים דמויי-תוד הנושאים שקי-אבקה (מיקרוס-פורנגיות) כדוריים בצדם התחתון. בכמה מינים מגיע ארכו של האצטרובל הזכרי לכ-1 מ'. הפרחים הנקביים בסוג ציקאס אינם יוצרים אצטר-



צ'יקס"יים (Cycadaceae), משפחת עצים או שיחים, דמויי-דקל, מסדרת הציקס"יים (Cycadales), ממחלקת חשופי-הזרע (ע"ע). כוללת 9 סוגים וכ 100 מינים, הנפוצים רובם באזורים הטרופיים והסובטרופיים.

בל כ-יאם מסודרים בדורים. הם בדמות עלים מנוצים ושעירים מאד הנרשאים את הביציות (המקרוספורנגיות). ביתר הסוגים של הצ" הפרחים הנקביים מסודרים באצטרובל, והם בדמות קשקשים הנושי-אים בד"כ שתי ביציות המופנות בכיוון לציר האצטרובל. הביציות מתפתחות לזרעים דמויי-ענבה שקטרים כ 5 ס"מ. צבעם אדום או צהוב בהיר והם מופצים ע"י ציפורים.

הצ" נבדלים משאר חשופי-הזרע בצורתם החיצונית: בעליהם המורכבים, המנוצים ובפיזור המיקרוספורנגיות. פעם חשבו אותם לשלב-ביניים בין השרכים לצמחי-הזרע. כיום מקובל, שזו קבוצת צמחים עתיקה שהתפתחה הגיעה למבוי סתום — וכך נשארה עד היום. הצ" הופיעו לראשונה בתקופת הקרבוז, אך לשיא התפתחותם הגיעו בתקופת הקרטיקון. בעידן המסוואיקון היתה תפוצתם כלל-עולמית.

לפי חוקרים אחדים נחלקת המשפחה ל 5 תת-משפחות: 4 מהן כוללות סוג אחד בלבד, בעוד שבת משפחת ה Zamioideae כוללת 4 סוגים. הנפוץ ביותר במיני המשפחה הוא ציקאס מופשל (Cycas revoluta), הגדל בר ביפן הדרומית ומצוי בישראל כצמח-נוי. הלבנה של עצי ציקאס עשירה בעמילן, ומשמשת בדרום-מזרח אסיה להכנת קמח. זרעי ציקאס והזמיה אכילים (כמות רבה של עמילן מצויה באנדוספרם הראשוני). ההוטנטוטים משתמשים בזרעי Encephalartos phalatos טחונים לעשיית לחם. מספר מינים מהצ" משמשים כצמח-נוי.

R. Pilger, *Cycadaceae*, (in: A. Engler—K. Prantl [eds.], *Die Natürlichen Pflanzenfamilien*, XIII, 44—82), 1926².

צ'יריך (Zürich), הגדולה בערי שווייץ ובירת קנטון צ', הובירה הכלכלית והתעשייתית של המדינה. 422.000 תוש' (אומדן 1974). יושבת בקצה הצפוני של ימת צ' בתוך אגן קטן מוקף גבעות שנבנו ממורגות. במקום מפגש נהר לימאט (Limmat) וינבלו נהר זייל (Sihl). תחילתה של צ' כמבצר רומי היא התפתחה כעיר מסחר עקב מיקומה ליד נתיבי מים ויבשה המובילים לכל חלקי שווייץ; בצ' עוברת גם הדרך הראשית מגרמניה לאיטליה. העיר העתיקה, שהיתה מוקפת חומה, משתרעת לשתי גדות נהר לימאט ויש בה רחובות צרים ותלולים. בתוכה נשמרו בית העיריה (מאה 17), קתדרלה ופנסיות (ר' להלן). השטח הבנוי של העיר התפתח לאורך חופי הימה ומורדות ההרים והקהילות החקלאיות הסמוכות הפכו לפרוורים עירוניים.

צ' היא מרכז בי"ל למסחר, בנקאות, בורסה וחברות ביטוח. כ"כ היא מרכז תעשייתי חשוב ובה מפעלים לייצור טכסטיל (כתנה)

דרך מעבר „גוטהארד הקדוש“ לאיטליה. ב-853 הקים בה לודוויג „הגרמני“ (ע"ע) מנזר נזירות. ב-929 כבר נודעה כעיר *(Turicina civitas)*. ואח"כ הקימה שלטון עצמי וזכתה בעצמאות מוגבלת. הן משלי-טת המנזר המקומי, והן מבית צ'רינגן *(Zähringen)* שבתחומו שכנה. ב-1218 נעשתה צ' כפופה ישירות לקיסרות וב-1336 כבשו לעצמן גילדות בעלי-המלאכה החזקות את חלקן בשלטון בצד הבורגנים והאצולה. ב-1351 הצטרפה העיר ל„ברית ההלוטית“ והגנה על חירותה בכמה מצור-רים שהטילו עליה גיסות הקיסרות. במאות ה-14—15 סיפחה אזורים נרחבים בסביבתה *(קיפורג — 1452, זינטרטר — 1467)*, הן בדרכי שלום, והן במלחמה. במאה ה-16 נתפרסמה כעירם של צ'ינגלי ובולינגר (ע' ערכיהם), ונעשתה מרכז אירופי של הרפורמציה ואבן-שואבת להומניזם פורי-טאני. פליטים פרוטסטנטים שהתיישבו בה פיתחו את תעשיית המשי והטקסטיל. מאז



ציריך: העיר, היסה ונהר לימאט (לשכת התיירות, ציריך)

ומשי), מכונות, ציוד חשמלי, מנועים וטורבינות, ציוד למס"ב, מכשירים מדויקים, ביגוד ונייר.

בצ' מוזיאון לאומי, ספרייה עירונית גדולה ומוסדות תינוך חשור-בים, מהם האוניברסיטה הגדולה בשווייץ (נוסדה ב-1833), ובה 10,850 תלמידים, ובי"ס פוליטכני נודע (נוסד ב-1855) ובו 6,900 תלמידים.

צ' היא צומת תחבורתי חשוב ולה קשרי מס"ב ואוויר מפותחים. נמל התעופה נמצא בקלוטן, כ-10 ק"מ מצפון מזרח לעיר. רוב תושבי צ' פרוטסטנטים דוברי גרמנית, אך במרכז העיר יש ריכוז של קתולים דוברי איטלקית.

אמנות. המבנה הקדום ביותר בצ' הוא המבצר הרומי מ-370 בקירוב, על גבעת לינגנהוף; במאה ה-9 נבנתה בתוך חומותיו טירה קארולינגית. מאותה תקופה גם יסודותיה של קתדרלת גרוסמינסטר *(Grossmünster)*; ב-1100 בקירוב נבנו בית-המקהלה הקריפטת הכפולה. ב-1230 בקירוב — אולם-התווך הגאלריות; העיטורים הפיסוליים, בעיקר הכותרות, סגנונם לומבארדי; המגדלים בחזית נבנו ב-1490 בסגנון גותי. כנסייה אחרת, שיסודותיה הקארולינגיים נתגלו בחפירות, היא כנסיית פראומינסטר *(Fraumünster)*; נוסדה ב-853; פרטיה הרומאניים-הגותיים של כנסייה זו הם מן המאות ה-13—14 (החדשו בחלקם ב-1713—1732). כנסיית ואסקריכה *(Wasser-)* (הוקמה ב-1479—1484 בסגנון גותי, במקומה של כנסייה קור-רומית. מהמבנים החילוניים חשוב בית-העיריה *(1694—1698)* המשקף את השפעת סגנון הרנסאנס האיטלקי. בצ' מספר מוזיאונים המכילים אוצרות אמנות שווייציים ואחרים *(Schweizerisches Landesmuseum)*, מתקופות קדומות עד 1800; ה *Kunsthaus*, מיה"ב המאוחרים עד ימינו).

היסטוריה. צ' הייתה מקום יישוב כבר מתקופת האבן המאור-חרת. במוצא נהר לימאט מימת צ' נמצאו שרידים של בנייני-כלונסאות (ע"ע אירופה, עמ' 137). הרומאים מצאו במקום יישוב הלוטי קלטי. אח"כ שימש המקום — שנקרא טוריקום *(Turicum)* — תחנת-מס רומית ומצד במעבר הנהר. במאה ה-3 התבססה בה הנצרות. בהמשך נכבשה בידי האלמאנים ואח"כ בידי הפרנקים. ב-810 נודע כציריך *(Zurich)*. תקופות ארוכות עמד בה אחד מארמונות המלכות *(פפליץ, Palatium, Pfalz)* של השליטים הקארולינגים והאוטונים. העיר נעשתה בהדרגה מקום מפגש לסוחרים בדרך הראשית מגרמניה.

היתה תאוקרטיה פטריקית. אזרחי העיר נשלטו ביד קשה, ותושבי הכפרים בתחומה היו כמעט חסרי-זכויות. עם זאת זכתה לפריחה תר-בותית במאה ה-18, ובה פעלו בודמר, ס. גסנר, ל'וטר ופסטלוצי (ע' ערכיהם). ב-1798 נפלה בידי הצרפתים שהעניקו שוויון-זכויות לתושבי הקנטון (שהוא עצמו בטל עד 1803) בצד תושבי העיר. ב-1799 ניצחו האוסטרים את הצרפתים, והצרפתים את הרוסים, בשני קרבות ליד צ'. במאה ה-19, לאחר שהחזרה העצמאות לשווייץ, שגשו צ' והקנטון שלה ללא תקדים; הונהגו חוקות ליברליות (1831, 1869) והוקמו האוניברסיטה (1833) וביה"ס הפוליטכני *(E.T.H.)* (1855). ב-1891, לאחר הכללת 12 פרוורים, נעשתה צ' לעיר הגדולה בשווייץ. בעקבות בניית מסה"ב לבאזל (1847), הפכה העיר צומת התחבורה החשוב ועיר-תעשייה גדולה. ב-1859 נחתם בה חוזה השלום בין צרפת לאוסטריה. בתחומי הספרות האמנות פעלו בה ק. פ. מיאר, ג. קלר, א. פקלין ור. וגנר (ע' ערכיהם).

במאה ה-20 נעשתה צ' מרכז הבנקאות הכספים של אירופה. עד שלהי מלה"ע I ישבו בה גם פליטים סוציאליסטיים רבים מרוסיה. במלה"ע II היתה מקלט לפליטים מגרמניה. בצ' נערכו ועידות בי"ל רבות (ידוע הסכם-צ' בין יוון ותורכיה על הקמת קפריסין העצמאית, 1959).

A. Senti - H. Waser - P. Guyer, *Aus Z's Vergangenheit*, 1954²;
E. Arnet - H. Kasser, *The Book of Z.*, 1959²; M. Hürlimann,
The City and Canton of Z., 1965; S. Widmer, *Z.*, 1969; E. Vogt -
E. Meyer - H. C. Peyer, *Z. von der Urzeit zum Mittelalter*, 1971.

יהודים ישבו בצ' כבר ב-1273. הם שילמו מס לקיסר והיו כפופים למועצת העיר שערבה לבטחונם תמורת תשלום מס ושבוועה. תקנון קפדני סייג את פעילותם בהלוואה בריבית, אולם הותר להם להחזיק בנכסי דלא ניידים. במגפת הדבר (ע"ע: 1348/9) ניסתה המועצה להגן עליהם מפני עלילת הרעלת הבארות, אך לבסוף לא מנעה את העלאתם על המוקד ואף החרימה את רכושם. ב-1352 שוב גרו יהודים בצ'. מחכמי צ' הנודעים במאה ה-14 יש להזכיר את ר' משה מצ' שכתב הגהות מרובות על ספר מצוות קטן לר' יצחק מקורביל (ע"ע). מספר צווי גירוש הוצאו נגד היהודים במהלך המאה ה-15 (1425, 1435 ועוד), עד שגורשו סופית ב-1634. ב-1866 ניתנה אִמְנֵצִי-פציה ליהודי שווייץ ויהודים מאַנְדִינְגֵן (גרמניה) וּלְגִנְגֵאוּ יסדו בצ' קהילה וחנכו ביכ"ו. הקהילה היתה לגדולה במדינה (6,143 איש במפקד 1960). לצד הקהילה הראשית הליברלית (1,485 חברים

פורמצייה, הקושרות את שיעוריה של כל נקודה במערכת אחת לשיעוריה בשניה. הטרינספורמציות הפשוטות הן:

(א) הזזת הראשית, שמשוואותיה בקואורדינאטות קרטזיות הן: $x_2 = x_1 - x_0, y_2 = y_1 - y_0, \dots$ כאשר x_0, y_0, \dots הם שיעורי הראשית החדשה במערכת הישנה.

(ב) סיבוב סביב אותה ראשית, שמשוואותיה בקואורדינאטות קטביות במישור הן: $\theta_2 = \theta_1 - \theta_0$; כאשר θ_0 היא זווית הסיבוב.

ניתן גם לעבור ממצ' מסוג אחד למצ' מסוג אחר (למשל, מקטבית לקרטזית), ובמישור המשוואות המתאימות הן:

$$x = r \cos \theta ; y = r \sin \theta$$

במעבר ממצ' אחת למצ' שניה עשויות להשתנות תכונות שונות.

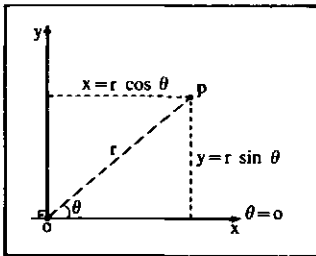

ציור 2. תיאור אותה נקודה P במערכת קרטזית (x, y) שראשיתה O, ובמערכת קטבית שגם ראשיתה O וזוויותיה מציר ה-0 ($\theta = 0$)

הישנה. על חשבונות בוקטורים (ע"ע וקטור; פונקציה; אופרטור [כרך מילואים]).

מעבר ממצ' ת-ממדית למצ' שמספר ממדיה קטן יותר מכונה הטלה (ע"ע). שיטה זו נפוצה, למשל, בקרטוגרפיה (ע"ע טופוגרפיה). לתורות המתמטיות העוסקות בטרינספורמציות, ע"ע העתקה; טופו-לוגיה. — השימוש העיקרי של מצ' בגאומטריה הוא לתיאור גרפי, הנהוג בשטחים שונים, כגון ארדיכלות, פרספקטיבה, הנדסה, פלינימטריה וסטראומטריה (ע' ערכיהם).

2. בפסיקה משמשות מצ' במרחב לתיאור תנועתו של גוף (ע"ע בליסטיקה; מכניקה) ולתיאור משטחים שונים, כגון משטחי פוטנציאל ושיפועיהם (נגזרות). בפסיקה נהוגות גם מצ' רבות נוספות, בהם הצירים אינם צירי המרחב במובנם המקובל. בין המש-תנים הנפוצים המשמשים כצירי מצ' פסיקליות: לחץ (במקום "גובה"), אנרגיה לצורותיה (במקום מרחק — למשל אורך-הגל [ע"ע ספקטרוסקופיה]); זנפח (בתרמודינמיקה — ע"ע; וע"ע גז). דוגמה למצ' שנהוג לתארה באמצעות 3 צירים, שאף אחד מהם איננו ציר גאומטרי, היא תיאור מצבו של גז ("משוואת-המצב"); הצירים הם הלחץ, הנפח והטמפרטורה של הגז (ע"ע מנוע, ציור 11; צבירה, מצבי-). אותה תופעה פסיקלית ניתנת לתיאור במצ' פסיקליות שונות, ומהצ' נבחרת ע"פ בחינות של פשטות ונחות (כגון, שטח מתכונתי לאנרגיה). הכרת תכונות הסימטריה (ע"ע פסיקה) של התופעה הנחקרת מקילה על בחירת צירים מתאימים, כגון, צירי-ההתמדה (ע"ע מכניקה) הראשיים של גוף. בבעיות פסיקליות רבות נהגים לבחור את מהצ' בשיטת לגרנז' או בשיטת המילטון, משום שהן מאפשרות ניסוח אחיד של משוואות התנועה לתופעות כלליות (ע"ע מכניקה, עמ' 444/6).

3) במדעים אחרים (כולל מדעי-הרוח) מקובל ביותר השימוש במצ' בתיאורים הסטטיסטיים. בסטטיסטיקה (ע"ע) מבטא, לרוב, אחד הצירים את המספר או האוזן של המקרים, ואילו הצירים הנוספים הם שיעורי התופעות הנבדקות, שאינם חייבים להיות

רשומים ב-1970), ישנה גם קהילה חרדית (294 חברים כנ"ל), וקהילת "אגודת אחים" החסידית (165 חברים). לשלוש הקהילות מוסדות נפרדים וכן קיים ביי"ס יודי יהודי שנוסד ע"י הקהילה החרדית ב-1954, בו לומדים (1974) 150 ילדים. מ.ה.ו.

צִירִים, מַעֲרָכוֹת (מצ. אנג' — coordinate systems), מערכות

המסייעות בהגדרת מקומו של דבר. השיטה פותחה במקורה עבור הגאומטריה (ע"ע גרפית, הצגה), בה המקום הוא מקום במרחב ה- n ממדי, והורחבה לתחומי-מדע אחרים בהם המונח 'מקום' מופשט יותר (למשל, סטטיסטיקה [ע"ע]). בגאומטריה מגדירים שיעורי הצירים את מקומה של נקודה, ובתחומים אחרים הם מגדירים דברים אחרים; בתורת היחסות (ע"ע), למשל, מוגדר מקומו של אירוע במרחב ובזמן. לכל מערכת-צירים (מצ') יש נקו-דת ראשית, ממנה יוצאים, בד"כ, הצירים הראשיים, שלכל אחד מהם יחידת מרחק (קטורי-יחידה) לאורך הציר. כיווני וקטורי היחידה קובעים את סימני השיעורים (ר' להלן), וכל נקודה נקבעת במרחב ה- n ממדי באמצעות n שיעורים (a_1, a_2, \dots, a_n) .

1. מצ' בגאומטריה (ע"ע גאומטריה אנליטית, עמ' 111/2). מקומה של נקודה במצ' יכול להיקבע בשתי שיטות עיקריות: (א) באמצעות שריג של ישרים המקבילים לצירים הראשיים — השיטה הקואוריאנטית; (ב) באמצעות שריג של ישרים הניצבים לצירים הראשיים — השיטה הקונטראואריאנטית. — בנקודה מצטלבים שני ישרים של השריג, והמרחקים שאלה חותכים על הצירים הראשיים (מ,הראשית) הם שיעורי הצירים.

במהצ' הפשוטה ביותר, המערכת הקרטזית, הצירים הראשיים ניצבים זה לזה (מצ' אורתוגונלית), וקטורי היחידה שווי-אורך (מצ' אורתונורמלית) וסדר הצירים נבחר, לרוב, כך שכל ציר יהיה שמאלה מקודמו (מצ' ימנית). שתי השיטות הנ"ל מתלכדות ומגדירות באופן חד-ערכי את שיעורי כל נקודה במהצ' הקרטזית. במערכת מלוכסנת (skewed) יש לקבוע מראש באיזו שיטה נקטים. וע"ע יחסות, תורת ה-, עמ' 771. לעתים בחורים צירים ראשיים שאינם ישרים. הדוגמה הפשוטה ביותר לכך היא מהצ' הקטבית, בה מוגדרת נקודה באמצעות מרחקה מן הראשית r והכיוון הזוויתי אליה θ הנמדד, בד"כ, נגד מגמת השעון.

במרחב התלת-ממדי בנויה המערכת הקרטזית מ-3 צירים ניצבים. לעומת זאת ניתנת המערכת הקטבית להרחבה פשוטה בשני אפנים: המערכת הכדורית — מעלות, רוחב, מעלות, אורך ומרחק מהראשית (מרכז הכדור), המערכת הגלילית — "הגובה", במקביל לציר הגליל, המרחק מהציר הכיוון, במישור הניצב לציר הגליל. מהצ' הגאוגרפית (ע"ע נטות; ארץ) היא המערכת הכדורית, במרחק קבוע ממרכז כדה"א. כאשר עוסקים בתיאור גופים בעלי סימטריה נמוכה יותר, משתמשים במצ' מתאימה, כגון מהצ' האליפסיות או ההיפרבוליות (למשל, בנוטות).

ניתן לעבור ממצ' אחת לשניה באמצעות משוואות הטרנס-

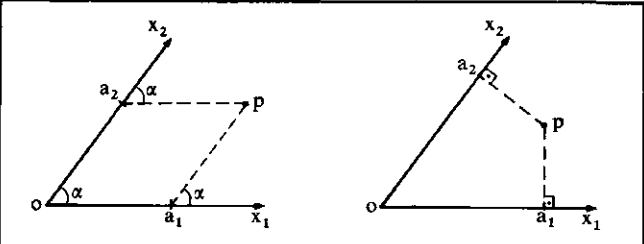

ציור 1. מערכת צירים מלוכסנת, בעלת ראשית (O) ושני צירים (X_1, X_2) . מסיין נקבעים שיעורי הנקודה P: (a_1, a_2) בשיטה הקונטראואריאנטית, ומשמאל — בשיטה הקואוריאנטית

במאה ה-14 היו לק' 64 מיתרים, שהיו ערוכים בד"כ בשלוש (3 מיתרים לכל צליל). כיום משתרע המנעד של הק' על למעלה מ-3 אוקטאבות (24 צלילים שונים), וכל צליל מופק עדיין מ-3 מיתרים; מספר המיתרים הוא אפוא 72. נוסף לשמונת הצלילים היסודיים בסולם אפשר להפיק עוד מספר רב של צלילים בהגבהת צליל המיתר או בהנמכתו. בעזרת פיסת מתכת הנמצאת בקצה של כל 3 מיתרים. ביה"ב השתמשו ביד השמאלית כדי לקצר את המיתרים ולהפיק צלילים בגבהים שונים.

שמו של הס' נגזר מהשם היווני *ψαλτήριον* (פסלתרי — בשם זה כינה באירופה דווקא הק' [וע"פ פסנתר]). הכלי בנוי קופסה חלולה בצורת טרפז סימטרי, שעליה מתוחים מיתרי מתכת. המיתרים ערוכים בזוגות. הנגינה נעשית בהקשה בשני מקלות עדינים (מקל בכל יד) המתרחבים בקצותיהם. צליל הס' חזק יותר מזה של הק'. הס', הנחשב ככלי וירטואוזי, מצוי כיום בעיקר בפרס. הוא אחד מ"צאצאי" הצ'מבלו של צועני הונגריה (ע"ע צוענים). הוא נדד גם למזרח הרחוק, ומנגנים בו גם יהודים מצפון-אפריקה. ד. כ.

צ'ך, סוֹטוֹפְלוֹק — Svatopluk Čech — (1908—1846), משורר וסופר, ראש "התבורה הלאומית" בתנועת התחייה של הספרות הצ'כית. שירתו רוויה התבוננות, לשונה מליצית-מאופקת ומשרה יראת-יכבוד. נושאו נשאבו עפ"ר ממקורות העבר הלאומי. באפוס *Adamité* ("אדמיים" [ע"ע]), 1871, הנציח פלג קיצוני במחנה ההסיטי. ב *Slávie*, 1884, שר שירת-הילה למרד הפנסלווי של 1848 בפראג. רוח זו מפעמת גם בשירו *Zižka*, 1879, על המצביא העממי במלחמות ההוסיטים (ע"ע, וע"ע ויז'קה, ין) שהיה לאגדה. ב *Ve stínu lípy* ("בצל עץ-הטליה"), 1879, תיאר בצורה אידיאלית את חייה-הכפר בצ'כיה. ב *Písňe otroka* ("שירת העבד"), 1895, התריס נגד כניעת בני-ארצו לאוסטרים. בשיריו המאוחרים התרחק מעממיות תמימה ונטה לסימבוליזם; כתב גם רומנים על רקע אוטו-ביוגרפי.

יחסו אל היהודים היה מורכב. תיאוריו ההיסטוריים (ב"אד-מיים" וב *Sny palestýnské* ["חלומות פלשתיניים", 1872]) היו תדורים יחס של כבוד, אך בתיאורי זמנו הוא צייר את היהודי כמנצל המתעשר על חשבון הסלווים (כסיפורו *Člověk se zlatníkem* ["אדם שמטבע של זהב יש בשקו", 1883], וע"ע צ'כית, ספרות).

A. Novák, S. Č., *Dílo a osobnost*, I-II, 1921/3; F. Strejček, S. Č., 1946.

צ'כוב, אַנטוֹן פּוֹלובִיץ' — Антон Павлович Чехов — (1860, טאגאנרוג — 1904, באדנווילר [גרמניה]), מספר ומחזאי רוסי, מן הגדולים בספרות העולם. צ' היה בן למשפחה עניה; אביו היה בעל חנות-מכולת, סבו — איכר-צמית. ב 1879 סיים את לימודיו בגימנסיה שבעיר מולדתו ועבר למוסקווה ללמוד רפואה. כבר בתקופת לימודיו פרסם, בשם-העט "אנטושה צ'כונטה", רשימות משעשעות וסיפורים קומיים קצרים בכ"ע רבייתפוצה. ב 1884 סיים את לימודיו והחל עובד כרופא. באותה שנה י"ל קובץ-סיפוריו הראשון, *Сказки Мельпомены* ("מעשיות מלפומנה").

בהשפעת ידידיו, הסופר ד. ו. גריגורוביץ' (ע"ע) וא. ס. סובורין, עורכו של העתון "זמנים חדשים", החל צ' להקדיש את כל זמנו לכתיבה, כשהוא שוקד על ליטוש הסגנון ועל שכלול דרכייהביטוי. בקובץ-סיפוריו השני, *Пестрые рассказы* ("סיפורים סגור-ניים"), 1886, כבר ניכרים סימני התרחקות מסגנונו של "צ'כונטה". בקובץ השלישי, *В сумерки* ("בדמדומים"), 1887, כלל צ' בצד סיפורים קומיים מובהקים, גם סיפורים רוויי-עצב, על אפרוריות חיייהם של אנשי המעמד-הבינוני ותלאותיהם של בני דלתיהם. ב 1887 הוצג במוסקווה, לראשונה, מחזהו "איוואנוב". מעתה הלך פרסומו רב.

רציפים ואף לא מספריים (למשל, הציר האחד — מספר הזוגות הנישאים, והציר האחר — דתם של בני הזוג). הנסיון לנסח בשפת המתמטיקה קשרים בין תופעות במדעי הרוח והתבורה, כגון בכלכלה (ע"ע), מחייב גם הוא בחירת מ"צ מתאימות.

יא. ש. - אר. כה.

צִיִּרְקוֹנִיּוֹם, ע"ע זִרְקוֹן.

צִיִּשְׁקוֹבְסְקִי, אֹגוֹסְט פּוֹן — August von Cieszkowski — (1814—1894), פילוסוף פולני. צ' למד בהיידלברג ובברלין.

כתביו החשובים הם: *Prolegomena zur Historiosophie* ("הקדמות להיסטוריוסופיה"), 1838, *Gott und Palingenesis* ("אלהים והתחדשות"), 1842. הוא פיתח את תורתו מתוך ביקורת משנת הגל (ע"ע) ושילובה עם רעיונות נוצריים. הרוח (Geist) אינה אוני-ורטאלית ובלתי-אישית, אלא הפעילות הרוחנית של האני השלם. שאינו אלא אלהים הבורא באורח ספונטאני את עצמו. בניגוד להגל טען צ' שהמעשה ולא העיון הוא הדרגה העליונה של הרוח המוח-לטה. חלוקת ההיסטוריה שלו מבוססת אמנם על השילוש ההגלי של תזה, אנטי-תזה וסינתזה, אך שונה משל הגל בפרטיה: (1) העולם הקדמון, עד הופעת ישו; (2) העולם הנוצרי-גרמני, עד הופעת הגל; (3) העתיד, שיהיה סינתזה של שני השלבים הראשונים ברוח תורת צ'.

W. Kuhne, *Graf A. C., ein Schüler Hegels*, 1938; H. Stuke, *Philosophie der Tat*, 1964; N. Lobkowitz, *Theory and Practice*, 1967; L. S. Stepelevich, *A. von C.: From Theory to Praxis* (History and Theory, XIII, 1), 1974.

צִיִּתָר (צ'), קֶנֶן (ק') וְסִנְטוֹר (ס'), כלי-נגינה מתת-הקבוצה של הצייתרים שבמשפחת הקרדיופונים — כלי המיתר (ע"ע נגינה, כלי, טבלה בעמ' 839). לתת-קבוצה זו שייכים גם הכלים המערביים פסנתר, צ'מבלו וקלויפורד (ע"ע), הכלי היפני קוטו, וכלים רבים אחרים (ר' טבלה, שם). בכל הכלים הללו מתוחים מיתרים בין שני קצותיו של גוף בעל צורה פשוטה — רחב או צר — והנגינה מבוצעת בפריטה או בהקשה. השם צ' המשמש גם כשם כולל לתת-הקבוצה הנ"ל, מציין כלי ספציפי, עממי, המצוי גם כיום בגרמניה ובאוסטריה. הק', שהוא כלי-פריטה, הוא אחד הכלים החשובים במוסיקה האמנותית הערבית, והס', שהוא כלי הקשה, הוא כלי חשוב במוסיקה הפרסית. שני הכלים נחשבים ל"אבות" הצ'מבלו והפסנתר.

כלי-הצ' הקדומים ביותר נזכרים בסין באלף ה-1 לפסה"נ. אלה (ה"צ'ן" וה"שה") כלי פריטה מוארכים, שמיתריהם הרבים (לצ'ן — 25 ול"שה" — 14) היו עשויים משי. לצ' הפניקי (המאה ה-8 לפסה"נ) היו 10 מיתרים ויתכן שזוהו ה"עשור" המקראי (תה' לג, ב, ועוד). ביוון הקלסית היו לצ' 30—40 מיתרים. הק' והס', שהם צ' טרפזיים, נזכרים לראשונה במאה ה-10. שני הכלים התגלגלו לאירופה ונדעו בשמות "פסלתרי" — כלי הפריטה, ודולצ'ימ'ר — כלי ההקשה.

שמו של הק' נגזר מ *καὶὼν* (יור' "חוק"). הוא נזכר במאה ה-10 אצל אל-פאראבי ובסיפרי אלף לילה ולילה, זהו כלי סולני בעל מעמד מיוחד במוסיקה הערבית, וב"תזמורת" הערבית מצוי רק ק' אחד. לק' צורת טרפז אסימטרי. מערכת המיתרים, העשויה גידים (או סיב פולימרי), מחוזקת בצד המלבני של הגוף, ואילו בצד האלכסוני היא מחוברת ליתדות-הכיוון. לוח-התהודה חציו עור וחציו עץ.

בק' מנגנים בשתי ידיים ופורטים עליו כ-מפרט (נצות המחוברות לאצבעוני מתכת — אחד לכל יד).

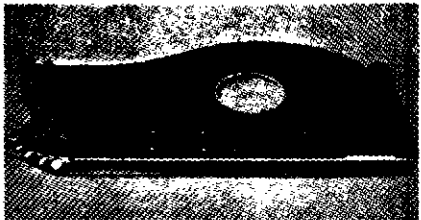

צייתר

למלוא בשלזתה הגיעה אמנותו של צ' בשנותיו האחרונות. גם ביצירותיו שנכתבו בתקופה זו, כבקודמותיהן, נמתחה אמנם ביקורת חברתית נוקבת, והן משקפות בנאמנות את תנאי-החיים המיוחדים לרוסיה בסוף המאה ה-19 — חברה נחשלת, הנאנקת תחת עול שלטונו הראקציוני של אלכסנדר III; אולם צ' הקנה לנושאי ממד החורג בהרבה מעבר לגבולות המקום והזמן, והעיצוב שהצניק לסבלן של דמויותיו חושף את שרשי מצוקתו הקיומית של האדם באשר הוא. ביצירות אלה ניכרים עקבות השפעתם של מופסן ושל פלובר.

צ' הדגיש את התהום, שאינה ניתנת לגישור, בין שאיפות הרוח האנושית וגעגועיו של האדם לאושר, ליופי ולצדק, לבין המגבלות המעיקות המוטלות על האדם מכוח התופעות הקונקרטיים של קיומו הראלי. הכרה זו היא הטובעת את יצירתו המאוחרת של צ' בחותם של עגמה וחוסר-תוחלת. היא שהגיעה אותו לעצב את דמויותיו כאנשים פאסיוויים, יגעים, רפירצון ומאוכזבים, המרבים אמנם לחלום על חיים טובים יותר, אך אינם מסוגלים לעשות לשינוי פני המציאות הקודרת הסובבת אותם. שיגרת היומיום, המורכבת מאירועים פשוטים, נדושים, החוזרים על עצמם לעיפה, נתפסת ביצירתו של צ' כמהות הרסנית, שבכוחה להמיט כליה ולגרום לניון, לדכאן וליאוש, מתוך תחושה שהחיים מתבזבזים, ללא מוצא.

ההכרה המפוכחת, שרגשותיו של האדם בני-חלוף הם מטבעם, ושגם העזות שבתשוקות והעמוקים שבגעגועים דינם להתחזיר ולהת-קוות, עוברת כחוט-השני בכל יצירתו של צ'. נתוני-היסוד של הקיום האנושי — הזמן החולף ועמו תהליך ההזדקנות הבלתי-נמנע — שמים לאל את כיסופיו של האדם להמשכיות ומפוררים את עולמו הפנימי. מתוך המצוקה ותחושת החילופיות שבקיומם מבקשים רבים מגיבוריו של צ', ותמיד לשווא, נקודת-אחיזה מוחלטת. מעבר לתחומי המוגבלים של הקיום האנושי, שתוכל להעניק משמעות לחייהם. צ' תפס את האושר כמהות שאינה ניתנת להגשמה, שכן חלום שהתגשם אחת דינו להפוך אף הוא לשיגרה משעממת ואפרורית.

צ' סלל דרכים חדשות בתחום העיצוב הספרותי, והשפיע בכך רבות על הספרות הרוסית והעולמית. בעוד שהמסורת הראליסטית נהגה לתפוס את הגיבור הספרותי כדמות בעלת תכונות-אופי ברורות ומוגדרות היטב, עיצב צ' את גיבוריו תוך שימת-דגש על תיאור מצבי-רוחם המתחלפים וחשיפת תנועות-הנפש הזעירות שלהם, מבלי להעניק להם תכונות מובהקות ובעלות ייחוד. במחזותיו חידש צ' חידוש מהפכני באמנות הדראמה: הוא העביר את נקודת-הכובד מן הקונפליקט הדראמטי החיצוני אל היחסים הנפשיים המורכבים הנר-קמים בין הנפשות הפועלות, ואל האווירה הלירית הנוצרת על הבימה. בספרות הרוסית ניכרת השפעתו של צ' בעיקר ביצירותיהם של גורקי, אנדרייב ובונין; בספרות האנגלית השפיע צ' על מנספילד

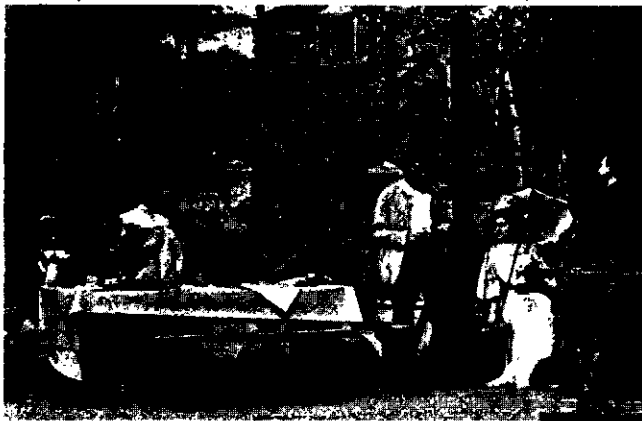

א. צ'כוב: תמונה מתוך „הדוד ואניה“ (התאטרון האמנותי המוסקוואי, 1898)



א. צ'כוב (באמצע, מחויק ספר) עם שחקני „התאטרון האמנותי המוסקוואי“, 1898

למרות בריאותו הרופפת (בגיל 25 כבר אובחנו אצלו סימני שחפת) נסע ב 1890 לסיביר ולאי סאכאלין, כדי לעמוד מקרוב על תנאי חייהם של האסירים הגולים שם. בספר הדוקומנטארי *Сахалин* („האי סאכאלין“), 1893/4, חשף באורח אוֹבֵיִקְטוּוִי את המצוקה שראו עיניו. ב 1892 רכש אחוזה בכפר מליכובו שליד מוסקוה והתיישב בה. הוא ביקר באזורים שסבלו מכת-רעב והגיש עזרה לנזרכים, טיפל בחולי מגיפת הכולרה ועזר בהקמת בת"ס לילדי האסירים.

בסוף שנות ה-80 התחילה תקופת-השיא ביצירתו. בצד סיפורים קצרים רבים, כ *Скрипка Ротшильда* („כינורו של רוטשילד“), כתב גם נובלות ארוכות, מהן *Палата No. 6* („אולם מס' 6“), *Рассказ неизвестного человека* („סיפור משמים“), *Моя жизнь* („חיי“), *Дама с собачкой* („הגברת עם הכלבלב“); וכמו-כן מחזות: *Чайка* („בת-שחף“), 1886, *Дядя Ваня* („הדוד ואניה“), 1897. ב 1899 התיישב, ע"פ עזת רופאיו, ביאלטה, ושם התיידד עם טולסטוי ועם גורקי. ב 1900 נבחר לאקאדמיה הרוסית למדעים, אך כעבור שנתיים התפטר במחאה על סירוב האקאדמיה לקבל אל שורותיה את גורקי. ב 1901 הוצגה הצגת-הבכורה של מחזהו *Три сестры* („שלוש אחיות“), ב„תאטרון האמנותי המוסקוואי“ שבהנהלת סטניסלוֹסקי (ע"ע) ובאותה שנה נשא את השחקנית אולגה קניפר. ב 1904 הוצג מחזהו האחרון, *Вишневый сад* („גן-הדוב-דבנים“), אף הוא ע"י סטניסלוֹסקי. בקיץ אותה שנה נסע צ' לריפוי באדנווילר שבגרמניה, ושם מת. הוא נקבר במוסקוה.

הסיפורים הקומיים הקצרצרים, שנכתבו בשנות ה-80 המוקדמות, מהווים את תקופת יצירתו הראשונה של צ'. אף כי כעבור שנים פסל בעצמו חלק גדול מסיפורים אלה, כבר מרמזים כמה מהם על כשרונו הגדול. הם כתובים בנימה גרוֹטֵסקִית (ניכרת השפעתו של גוגול) ובחריפות סאטירית; אין חציהם שלוחים נגד צרות-המוחין, אטימות-הלב וגסות-הרוח של המעמדות השליטים בלבד, אלא גם נגד החנפנות, ההכנעה ותוסר הכבוד העצמי שאפיינו את בני המעמד הנמוך.

התקופה השנייה, המקיפה את שנות ה-80 האמצעיות, נחשבת תקופת-מעבר ביצירתו של צ'. לסיפוריו נוסף ממד לירי מובהק, והנימה הסאטירית, המתבדחת-מלגלת, מפנה בהדרגה את מקומה לאותה אווירה כבדה, עגומה ונטולת-תקווה, העתידה להשתלט כליל על יצירתו המאוחרת. מצוקתם של עלובי-החיים, חוסר הצדק החברתי, השיעמום הלאה שבהייהם הריקים, המתנהלים בעצלתיים, של בני המעמד הבינוני, והפיגור והקפאון ששררו בחברה הרוסית בת-זמנו, משמשים נושאים לסיפורים שנכתבו בתקופה זו: „ואנקה“, *Спать хочется* („רוצה לישון“), *Горе* („צער“).

שיאם הר סניז'קה (Sněžka) — 1.603 מ'. בצפון-מערב משתרעים הרי קרושנה הורי (= הרי הבצר — גרמ' ארצגבירגה), המהווים גבול עם גרמניה המזרחית; שיאם הר קלינובץ — 1.244 מ'. בדרום-מערב הרי היער הבוהמי (Český les), ששיאם — 1.457 מ'; עליהם עובר הגבול עם גרמניה המערבית. בדרום-המזרח סוגר על בהמיה הרכס הנמוך (600—700 מ') של רמת צ'כיה—מורווייה. הרכס הוא חלק מפרשת-המים האירופית, המפרידה בין אגן-הניקוז של הים הצפוני (אלבה) לבין אגן-הניקוז של הים השחור (דנובה). מרדות הרכסים תלולים כלפי חוץ, ועוד יותר — כלפי פנים. ההתרוממות הגאולוגית הצעירה של הרכסים מתבטאת גם בשטחים געשיים לרגלי הרי-הבצר ובמעיינות חמים רבים, המושכים תיירות מרפא.

פנימה של בהמיה מורכב רמות שגבהן כ-700 מ', שבתוכן — בעיקר בצפון — שקועים בקעות ואגנים פנימיים שגבהם 200—400 מ'. הרמות בנויות סלעים קריסטליניים, ובבקעות נחשפים סלעים צעירים יותר, כגון מתקופת הקרפון. או אבני-חול וחורארים קרטיקונים ושליוניים. הבקעות העיקריות, שהן גם מרכזי היישוב, הן: בקעת ח'ב (Cheb), לרגלי הרי-הבצר במערב, המכוסה אדמת לם פוריה. בבקעה שטחים געשיים נרחבים ומחצבי ליגניט. במדרונות ההר מכרות אורניום ובדיל. מדרום-מזרח לבקעת ח'ב יש כמה בקעות קטנות, שהחשובה בהן היא בקעת פלזן (גרמ' Pilsen; צ'כ' Plzeň). שבה מתאחדים 4 נהרות בדגס-ניקוז רדיאלי, תופעה שעשתה את העיר פלזן (ע"ע) צומת-תחבורה מרכזי. הבקעה הגדולה ביותר של פנים בהמיה, פולאבי (Polabí), נמשכת לאורך הנהר לאבה (אלבה, ע"ע). בבקעה זו מתחברים כל נהרות בהמיה אל נהר לאבה. במקום בו יוצא הנהר ולטאוה מן הרמה אל הבקעה שוכנת פראג, בירת צ'כיה. הרמה שבמחציתה הדרומית של בהמיה בנויה סלעים קדם-קמבריים. מבתרים אותה עמקיהם התלולים של נהרות רבים, המת-אחדים בדגס רדיאלי למספר יובלים ראשיים של הנהר לאבה. בין הסלעים המסמורפיים הנחשפים במדרונות העמקים מצויים בפזור רב מחצבים שונים: זהב, כסף, נחושת, עופרת, בדיל, אנטימון, באריום ועוד. בהמיה כולה מנוקזת ע"י הנהר לאבה ויובליו, שהגדול שבהם הוא ולטאוה. במוצאו מבוהמיה פורץ הלאבה בקניון ארוך וצר דרך חומת הרי-השוליים הבנויים אבן-חול וכנס לתוך גרמניה המזרחית.

2) מורווייה היא איזור-מערב של גבעות נמוכות בין סלובקיה לבוהמיה. צפיפות-האוכלוסייה בה היא הגדולה במדינה, זאת עקב היותה נמוכה מן האזורים השכנים ובעלת מבנה טופוגרפי נוח יותר; לפיכך שימשה מאז ומתמיד איזור מעבר. בצפונה, בין הקרפטים לסודטים, נמצא „השער המזרחי“, שדרכו עובר נתיב-תחבורה היסטורי בין מרכז אירופה (בעיקר אגן הדנובה) לבין מישור אירופה הצפונית (שלזיה), מצפון למורווייה נכלל בתחום צ'כוסלובקיה (ע"ע) (Slezsko; ע"ע שלזיה), שעיקרה בפולניה, והיא מנוקזת ע"י הנהר אודר לכיוון צפון. את מורווייה חוצה הנהר מורוה (ע"ע), הנשפך לדנובה בקרבת בראטיסלובה. החבל עשיר במיוחד במחצבים, בצפונה, ליד אוסטרואוה, נמ-



צ'כוסלובקיה: טירה בפוניצ'קה, מרכז סלובקיה

צא שדה-הפחם הי עיקרי של צ'כיה-קרבתו מכרות ברזל. 3) למערכת-הקיי-מוט האלפינית של הרי הקרפטים שייך עיקר שטחה של סלובקיה-הי כוללת קטעים של יחידות גאוגרפיות גדולות יותר. הגבול

ועל ה. וולף, ובספרות אה"ב — על שרווד אנדרסון ועל המינגו (ע' ערכיהם).

צ' הצטיין ביחסו האוהד ליהודים והביע תכופות את סלידתו מתופעות אנטישמיות ברוסיה ואף מחוצה לה (כבמשפט דרייפוס). מבין יצירותיו שתורגמו לעברית: „חג היובל. טרגיקון בעל כורתו. נכבדות“, תרע"ט; „צער“, „בבית“, „באפלה“, תרף; „גן הדובדבנים“, תרפ"א; „שלוש אחיות“, תרפ"א; „בת שחף“, תרפ"ב; „הדוד וניה“, תרפ"ג; „ערבה“, תרפ"ז; „חיי הנזיר השחור“, תרפ"ט; „סיפורי ילדים“, ת"ש; ספורים, תש"ה; „חדר חולים מספר שש“, 1946; „הגברת עם הכלבלב“, תשי"א; „ערמונית“, תשי"א; „קלת רגלים ועוד סיפורים“, תשי"ב; „כתבי אנטון צ'כ“, 1954; „מבחר סיפורי צ'כ“, תשט"ו; „רומאנים קצרים וסיפורים“, תשט"ו; „כרכרנית; הנזיר השחור“, 1965; „ארבעה מחזות“ (בת השחף — הדוד וניה — שלוש אחיות — גן הדובדבנים), תשכ"ט; „האולם מספר 6, איכרים“, תשל"א.

מבין המחזות של צ' שהוצגו בתאטרון העברי: „גן-הדובדבנים“, 1939 („הבימה“), 1966 (התאטרון הקאמרי), 1975 (התאטרון העירוני בחיפה); „שלוש אחיות“, 1967 (התאטרון העירוני בחיפה); „מות-הברבור“, 1969 (במת-השחקנים); „השחף“, 1970 („הבימה“), 1974 (התאטרון הקאמרי).

עם הסופרים היהודים שעליהם השפיע צ' נמנים ג. שופמן, א. נ. גנסין שאף תרגמו מיצירותיו, ד. פרגלסון ואוסיפ דימוב (ע' ערכיהם).

ל. גולדברג, הספרות הרוסית במאה החשע-עשרה, תשכ"ט; A. Дерман, А. П. Ч.: Критико Биографический Очерк, 1939; B. Ермилов, Ч.: 1860-1904; 1951; id., Драматургия Чехова, 1954; D. Magarschack, Ch., the Dramatist, 1952; id., Ch., A Life, 1952; Б. Зайцев, Ч. Литературная Биография 1954; Г. Бердников, Ч. Драматург, 1957; W. H. Bruford, A. Ch., 1957; A. Роскин, А. П. Ч., Статьи и Очерки, 1959; З. Паперный, А. П. Ч., Очерк Творчества, 1960; I. Eckman (ed.), A. Č., 1860—1960, Some Essays, 1960; E. J. Simmons, Ch., A Biography, 1962; R. Hingley, Ch., A Biographical and Critical Study, 1966; M. Valency, The Breaking String, The Plays of A. Ch., 1966; Th. Winner, Ch. and his Prose, 1966; R. L. Jackson (ed.), Ch., A Collection of Critical Essays, 1967; К. Чуковский, О Чехове, 1967. D. Rayfield, What did the Jews Mean to Ch.? (European Judaism, VIII), 1972.

ג. מ.

צ'כוסלובקיה (Československá Socialistická Republika), רפובליקה פדרטיבית במרכז אירופה. שטחה 127.876 קמ"ר ובה 14.635.000 תוש' (אומדן 1973); היא מורכבת משתי רפובליקות: צ'כיה, במערב — 78.862 קמ"ר, 9.964.000 תוש', וסלובקיה (ע"ע), במזרח — 49.014 קמ"ר, 4.671.000 תוש'.

גאוגרפיה, עמ' 687; אקלים, עמ' 689; צומח וחי, עמ' 690; אוכלוסייה, עמ' 690; דתות, עמ' 691; לשונות וספרויות, עמ' 692; כלכלה, עמ' 692; חוקה, משטר ומשפט, עמ' 696; כוחות מזוינים, עמ' 697; חינוך, עמ' 697; אמנות, עמ' 698; מוסיקה, עמ' 701; היסטוריה, עמ' 702; יהודים, עמ' 713.

גאוגרפיה פיסית. צ' משתרעת ממערב למזרח לאורך כ-750 ק"מ, ורחבה מצפון לדרום נע בין 80 ל-275 ק"מ. המדינה מוקפת רכסי הרים, פרט לדרום-המזרח שהוא חלק ממישורי אגן הנהר דנובה (ע"ע). שעיקרם נמצא מעבר לגבול הונגריה. מבחינת המבנה מורכבת צ' מ-4 אזורים גאוגרפיים עיקריים: בוהמיה במערב ומורווייה (ע"ע) במרכז הן בתחומי הרפובליקה הצ'כית; הקרפטים (ע"ע) במזרח והמישורים שבאגני הנהרות דנובה וטיסה (ע' ערכיהם) בדרום-המזרח נמצאים בתחום הרפובליקה הסלובקית.

1) בוהמיה (בצ'כית — צ'כיה) הינה גוש הרציני מורם, הבנוי בעיקר סלעים פלוטוניים ומטמורפיים, עם חדירות געשיות. הגוש מוקף 4 רכסי הרים, היוצרים צורת מעין (היהלום הבהמיי), בצפון-המזרח נמשכים הרי הסודטים, המהווים גבול עם פולניה;

ה צו מ ח ב צ' שייך לאזור האירר-סיבירי. צמחייתה אינה שונה בהרבה מזו של שכנותיה (גרמניה ופולניה). כמוהן גם היא בעיקרה ארץ בעלת קלימט של צומח יערי משייר-עלים. סטיות גאומורפולר-גיות, גיוון טופוגרפי והידרוגרפי, ועל כולם התערבות האדם בצומח הטבעי של הארץ, הביאו למגוון עצום של הצומח (וע"ע אירופה, עמ' 107/8; פולניה, עמ' 394/5).

ח.י. שטחה של צ' נכלל במחוז המרכז-אירופי של החבל האירר-סיבירי, בממלכת החי הפאליארקטית. הפאונה אפיינית ליערות הנשי-רים האירופיים, אך מפאת אפיה ההררי של הארץ היא כוללת גם יסודות בוריאלי-הרריים של היערות המחטניים, ואף ארקטו-אלפיניים של אפרים בהרים. עם זאת מופיעים בחלקיה השפלים של הארץ, בפאת השפלה ההונגרית, גם נציגי היסוד הפונטי-ערבתי. מיוצגים כ 400 מינים של בעלי-חוליות (כ 50 יונקים, 170 עופות, 140 זחלים ו 40 דגים). הפאונה המקורית נדלדלה כתוצאה מפעילותו הממושכת של האדם, ונפגעו בעיקר היונקים הגדולים. היא נשתמרה במידת-מה בהרי הקרפטים, ובעיקר בסלובקיה המזרחית, וכן שוחזרה בשמורות-טבע. הביוון האירופי ואייל-הקורא, שהוכחדו במאה ה 17, לא הוכנסו מחדש. לעומתם, הבונה, שכבר נעלם ביה"ב, מיוצג מחדש בשמורות. האייל האציל (*Cervus elaphus*) והאיילה האירופית (*Capreolus capreolus*), שהתמעטו מאד, מתרבים כיום בשמורות בצד יונקים גדולים שייכתן שלא היו מצויים בעבר בצ' כגון היחמור וכבש מופלזן. בחלקה המזרחי של הארץ עוד ניתן לפגוש ביערותיהם בהרים בניציגי הפאונה היערית ההולארקטית. כגון: הזאב, הדוב החום, דלק הארנים ואחרים. נפוצים יותר הם היונקים הקטנים, שנפגעו פחות מפעילות האדם. מבין המכרסמים מייצגים הנמנמן הגמד, היערוז, נמנמן הסלעים האירופי ועוד, את היסוד המאפיין את היער הנשיר האירופי, בעוד שנמנמן השבעה, נמנמן העצים ואחרים, מייצגים יסוד הולארקטי ופאליארקטי רחב-תפוצה יותר. נפוצים גם הסנאי האירופי והארנבת האירופית. במרומי הקרפטים מצויה המרמיטה האלפינית. מהטורפים היונקים מצויים מיני החמוס. העופות נמנים עם הפאונה האירופית הכללית, ובחלקם הניכר הם הולארקטיים, פאליארקטיים או לפחות כלל-אירופיים בתפוצתם. עם זאת מביא מצבה הגאוגרפי של צ' לכך, שקיימת תערובת של יסודות צפוניים, ים-תיכוניים ומרכז אירופיים. כך, בין הציפורים, מייצגים הקסדית האלפינית (*Otocorys alpestris*), דרבנית השלג (*Calcarius nivalis*), פרוש השלג ופצחן מצוי את היסוד הבוריאלי-הררי; האגוזנית האירופית (*Sitta europaea*) והפרוש המצוי — את היסוד האירופי, ומיני הבובז וגבתן עפרוני — את היסוד הים-תיכוני.

וע"ע וואוגרפיה, עמ' 655/6.

אוכלוסייה. כ 95% מאוכלוסיית צ' נמנים עם הצ'כים (64.5%, כ 9.5 מיליון) והסלובקים (29.8% — 4.3 מיליון). יתר תושבי צ' הם בעיקרם: הונגרים — כ 580,000 נפש, באגני הדנובה והטיסה; גרמנים — כ 78,000 נפש, בצפון-מערב בואהמיה; פולנים — כ 69,000 נפש, בצפון מזרועיה; אוקראינים — כ 60,000 נפש. לפני מלח"ע II היו הצ'כים הסלובקים רק כ 67% מתושבי צ', או ישבו בה כ 3.3 מיליון גרמנים (כ 20% מכלל האוכלוסיה), כ 900,000 אוקראינים (כ 6%) וכ 800,000 הונגרים (5%). צ'כים היגרו לאה"ב (כ 500,000), קנדה, יוגוסלביה, רומניה ואוסטריה. גם סלובקים היגרו לאה"ב (כ 450,000), הונגריה (כ 100,000), יוגוסלביה, קנדה, רומניה, פולניה ובריה"מ. רוב התושבים הגרמנים יצאו לגרמניה בתום מלח"ע II (ר' להלן, היסטוריה).

הצ'כים הסלובקים משתייכים מבחינה אתנית-לשונית לסלטים (ע"ע) המערביים. קרבתם של שני העמים ניכרת בקיום קבוצות-מעבר אתניות השוכנות במזרועיה (צ'כים מזרועיים וסלובקים מזרועיים). ראשיתם, כפי הנראה, בשבטים סלוויים שנתהוו לאחר התיישבות פרוטו-סלווית בעבר הדרומי של הרי הקרפטים והסודטים



צ'כוסלובקיה : עמק נהר ואר

עם פולניה עובר ברובו על רכס הַסְקִידים. הקרפטים בנויים גרעין קריסטאליני בעל צלעות פאלאוזואיות ומסוזואיות. עמקי אורך ורוחב רבים מבתרים את הקרפטים לרכסים, אולם רק לרכס הטאטרה (Tatra) הגבה שעל גבול פולניה יש אופי אלפיני ממש. שיא, הר גרלכובסקי שטיט (Gerlachovský štít) — 2,663 מ' — הוא הגבוה בהרי המדינה. מדרום מתנשא רכס הטאטרה הנמוכה, ששיאו הר דיומפיר — 2,043 מ'. הרי הקרפטים בתחום צ' מתנקזים דרומה, במספר נהרות גדולים, אל הדנובה ויובלה הטיסה. היישוב מרוכז בעמקי הנהרות הצרים, ומדרונות ההרים מכוסים יערות או עשב מרעה. האיזור חסר יישובים עירוניים גדולים, היישובים המרכזיים מצויים במקום בו יוצא נהר מעמקו הצר אל הגבעות שלרגלי ההרים. (4) היישוב הצפוף ביותר בסלובקיה נמצא באזורי-השפלה שבדרום, שהם חלק מאגני הנהרות דנובה וטיסה, היוצרים מעבר לגבול את המישור ההונגרי הנרחב. שלוש הנהרות ואך (Váh), ניטרה (Nitra) והרץ (Hron) יוצרים, סמוך לשפכם אל הדנובה, דלתא נרחבת המכוסה אדמה פוריה והנהנית מאקלים מוגן ונוח. מישור שני מצוי במזרח סלובקיה, לאורך עמקי הנהר טיסה ויובליו. שתי הערים הגדולות של סלובקיה, בראטיסלובה וקושיצה (Košice), שוכנות במדרונות הרים בשולי הבקעות. בראטיסלובה — בשלוחה של הקרפטים הקטנים, המפרידים בין סלובקיה למרוויה. גם בסלובקיה, בעיקר במזרח, מצויים מרבצים עשירים של מינרלים: עפרות-ברזל עשירות, מגנזיום, נחושת, אורניום ומתכות נדירות אחרות.

אקלים. צ' נמצאת באיזור האקלים הממוזג, הנושא אופי יבשתי במזרח המדינה ובאגנים הפנימיים, ואופי ימי במערב המדינה. הבדלים אלה נובעים ממידת הריחוק מן הים הבלטי והים הצפוני, ובעיקר מהטופוגרפיה ההררית של הארץ. טמפרטורות הקיץ (יולי) הממוצעות: 20.2° בבקעות שבדרום סלובקיה ומרוויה ו 16.3° בבקעות שלרגלי הרי היער הפוזהמי. בהרים הולכות הטמפרטורות ופוחתות בהתאם לגובה — 13° בגובה 900 מ'. טמפרטורות החורף (ינואר) יורדות בכל האזורים מתחת ל 0°: בפראג (197 מ') — 1.5° — ובמדרונות הסודטים (800 מ') — 5.1°. משטר הגשמים יבשתי-ממוזג, דהיינו משקעים במשך כל השנה, והמירב — בקיץ. חלוקת המשקעים וכמותם תלויות בעיקר בגובה ובטופוגרפיה. כמות המשקעים הרבה ביותר יורדת בקרפטים — 1,200—2,100 מ"מ, ובהרים המקיפים את אגן בואהמיה — 1,100—1,600 מ"מ בשנה. כמות המשקעים המעטה ביותר יורדת בבקעות הפנימיות שבבואהמיה: בפראג — 486 מ"מ בממוצע בשנה. בהרים יורדים כ 30% מהמשקעים בצורת שלג, הנשמר בגבהים שמעל 1,000 מ' 3 חודשים ויותר. י. קר.

1.2% יהודים. במורויה היו 95% קתולים, 3% פרוטסטנטים ו-1.5% יהודים, ובלז'יה — 84.5% קתולים, 13.5% פרוטסטנטים ו-1.7% יהודים.

בימי הרפובליקה הראשונה אבד לכנסיה הרומית-קתולית בצ' חלק ניכר ממאמיניה, כאשר 800,000 קתולים (כ-10% מכלל הצ'כים) פנו עורף למרות האפיפיורית והקימו את ה"כנסיה הצ'כוסלובקית", בלא לנטוש את עיקרי הדוגמה הקתולית (מספר הסלובקים במסגרת זו נשאר זעום). כ-150,000 צ'כים נוספים עברו מקתוליות לפרוטסטנטיות, וביניהם גם הנשיא מסריק (ע"ע). 93% מכלל הגרמנים ברפובליקה היו קתולים, ומקרב הסלובקים — 76%. בין ההוגריים, הפולנים, האוקראינים והיהודים לא חלו שינויים קיצוניים בהזדהות הדתית. מרבית האורתודוקסים מסונפים לכנסיה הקרבית. החופש הדתי כובד, והמוסדות המופרים של כל הדתות נהגו ממידה משתנה של תמיכה ממלכתית חרף ההפרדה בין דת למדינה. הנשיא מסריק וחוגי מקורביו עודדו בגלוי התרחקות מרומא; בצד רשת בתה"ס הקתוליים הוקמה ונתחזקה אפוא מערכת החינוך הפרוטסטנטית, ובמקביל גם עתונות דתית ענפה ("התסקיר הנוצרי" של הפקולטה האוואנגלית ע"ש הוס).

בימי השלטון הנאצי דוכאה גם העצמאות הכנסייתית הצ'כית. אחרי שחרורה של צ' (מאי 1945) וכינון המשטר הדמוקרטי-עממי ("להלן, היסטוריה) הקומוניסטי, לא חלו תנודות רבות משמעות בהרכב הדתי של אוכלוסייתה. בחוקות הקומוניסטיות של 1948, 1960 ו-1968 הודגשה ההפרדה בין הדת למדינה ביתר שאת. אך למעשה הוטל פיקוח פוליטי על כל הדתות ואחזקתן חסרי-הדת עלה במקצת. בימי ה"סיהורים" של שנות ה-50 נאסרו כהני-דת רבים. מאמצע שנות ה-60 חלה נורמליזציה מסוימת ביחסי המדינה לכנסיות ולמוסדותיהן, והוא-הדין ביחס-הגומלין שבין המשטר לחטיקו. הכנסיות עומדות תחת פיקוח המשטר, ומשכורות הכמרים משולמות מקופת המדינה. הכנסיה הרומית-קתולית היא הגדולה במדינה ומספר מאמיניה כ-11 מיליון (1973). לכנסיות הפרוטסטנטיות (לרבות הכנסיה המתוקנת, האחים הצ'כים, לותרנים, מתודיסטים ופּפּטיסטים) 1.2 מיליון מאמינים. בצ' 14,000 יהודים (1973) המרוכזים בעיקר בפראג.

L. Némec, *Church and State in C.*, 1955; F. Bohumil, *Staat und Kirche in der T.*, 1972.

הלשונות הרשמיות של צ' הן צ'כית (ע"ע; דובריה 66% מהאוכלוסיה) וסלובקית (29%; וע"ע סלובקיה, עמ' 65). יש גם מיעוטים דוברי גרמנית, הונגרית, אוקראינית ופולנית. — נסיונות המיזוג של הצ'כית והסלובקית שנעשו בראשית ימי הרפובליקה ניטשו כליל.

הספרויות של צ' הן הצ'כית (ע"ע) והסלובקית (ע"ע סלובקיה, שם).

E. Schieche, *Die Kultur der Tschechen und Slowaken* (in: Handbuch der Kulturgeschichte, II), 1970.

י. לו.

כלכלתה של צ' מאופיינת במידת התיעוש הרבה שלה. בתעשייה מועסקים כ-40% מכוח העבודה. היא תורמת למעלה מ-60% לתל"ג ויותר מ-60% מערך היצוא.

המגזר התעשייתי מולאם. פיתוח המשק נעשה במסגרת תכניות-חומש. התכניות הראשונה והשניה נועדו לשיקום כלכלת צ', שנפגעה במלח"ע II, ולחידוש התשתית התעשייתית. התכנית השלישית (1961/5) הדגישה את פיתוח התעשיות הכבדות וענפי ההנדסה המכרות. הקדישה תשומת-לב רבה לפיתוח התעשיות הקלות. במאמץ נמשך לצמצם את הפער הכלכלי בין סלובקיה הנחשלת לבוהמיה המתקדמת. תכנית החומש הרביעית (1966/70) כוונה לפיתוח ענפי ייצור החשמל והתעשייה הכימית; למודרניזציה בתעשיית המכר

בשלהי המאה ה-6 (לפי הגירסה המזרח-אירופית היה שטח צ' מיושב בחלקו פרוטסטנטים כבר בסוף האלף ה-2 לפסה"ג). היישות השבטית הסלובקית נתהוותה בתחומיה הגאוגרפיים הנוכחיים כבר מלכתחילה — אולי תוך השפעת השכנות האורארית — בעוד שהשבט הצ'כי המיושב היה קטן יחסית וישב באיזור מצומצם בסביבות פראג של היום. התגבשות הייחוד הלאומי הנפרד של הצ'כים והסלובקים החלה בראשית המאה ה-10 (ר' להלן, היסטוריה), ובתקופה זו הם קיבלו את הנצרות. מקודם האורתודוקסית ואח"כ הקתולית (ר' להלן, דתות). עיצוב העם הצ'כי חל בתחומי יחידה מדינית-פאודלית (בוהמיה), שקמה בשלטון בית-מלוכה צ'כי, ובה נתמזגו לעם אחד שבטי הצ'כים, המזרחיים ועוד כתריסר שבטים אחרים. התפתחות הלאום הצ'כי חלה תוך השפעה גרמנית גוברת — בהתיישבות, בגרמניזציה של המעמדות השליטים ובהתפשטות התרבות הגרמנית. העם הסלובקי עוצב בנפרד, כנראה מאז בואו תחת שלטון הונגרי, בעיקר מתוך ניגודים פאודליים-מעמדיים (מניעת התפתחותה של שכבת-אצולה סלובקית גבוהה) ובידוד סביבתי מסוים (האופי ההררי של הארץ) בתחומי הממלכה ההונגרית.

ההבדלים בין שני העמים העמיקו גם לרגל התפתחות כלכלית שונה: בשלב מוקדם יחסית, אך בעיקר מאז המאה ה-18, החלו הצ'כים לפתח מלאכה, תעשייה ומסחר, שהביאו רוחה כלכלית וקדמה תרבותית ועשו את בוהמיה ומורוניה לחבלים המפותחים ביותר בקיסרות האוסטרית-הונגרית. לעומת זאת נותרו הסלובקים נחשלים יחסית בתנאי סביבתם הפיסית והמדינית הקשים. הבדלים אלה מתבטאים גם בצפיפות-האוכלוסין, הגבוהה יותר בצ'כיה — 126 נפש לקמ"ר (1972), לעומת סלובקיה — 94 נפש לקמ"ר. כ-60% מהצ'כים כיום עירוניים, אף שבעיקרם הם שוכנים בערים חקלאיות-למחצה או שמספר תושביהן פחות מ-100,000. לעומת זאת רק 40% מן הסלובקים יושבים בערים. הערים הגדולות הן: פראג (פראה) — 1,091,450 תוש' (1973); בְּרַנֹּו — 353,870; ברטיסלָוָה (ע' ערכיהן) — 325,035; אוסטרובה — 290,830; קושיצה — 163,540; פלזן — 153,120.

K. Bernard, C., 1969; J. Demek et al., *Geography of C.*, 1971.

ע. מ. ב.

דתות. תולדות הדתות בצ' (ר' היסטוריה). קשורות קשר הדוק בהתפתחות ההיסטורית-דתית הקודמת של אותם חבלים-ארץ (בוהמיה, סלובקיה) ששימשו מראשית חידרת הנצרות (המאה ה-9), האורתודוכסית ואח"כ הקתולית. זירת מאבקים דתיים, שבהם באו לידי ביטוי הניגודים האתניים, החברתיים, המדיניים וההגותיים (וע"ע הוסיטים; אחים צ'כיים; הרנהוטיים). החופש הדתי כבר הובטח מימי האבסור-לוטיזם הנאור (המאה ה-18), אך השוויון הדתי לכל הוכר רק ב-1919. באחרית ימי השלטון האוסטרי (1910) נמצאו בבוהמיה 95.6% קת'לים, 2.5% פרוטסטנטים (לותרנים, קאלוויניסטים ו"אחים צ'כיים")



פראג: מראה העיר, נהר ולטאווה וגשר קארל

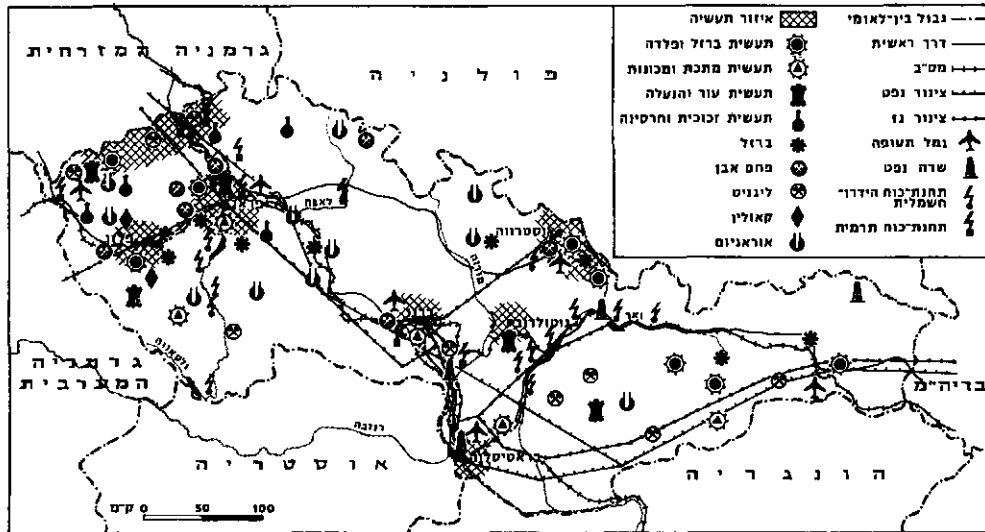

צ'כוסלובקיה : כלכלה ותחבורה

ומשקים ועירים בחכירה ע"י בודדים. למרות הפניית משאבים רבים לפיתוחה לא השיגה החקלאות את היעדים שתוכננו (התוצר החקלאי גדל ב 1972 ב 3.6% במקום 5% המתוכננים) ; הדבר הביא, בין היתר, להחרפת הפער הכלכלי בין סלובקיה — בה אחוז החקלאים גבוה יחסית — לברומיה התעשייתית. המיכון מועט עדיין (כ 18,200 טרקטורים, 1972) ורוב השימוש בבע"ח.

היערות, המכסים למעלה מ 1/3 משטח המדינה, מספקים את מלוא תצרכתה של צ' בעץ ומוצריו. כל היערות מצויים בבעלות המדינה ובעיבוד.

צ'כוסלובקיה : חקלאות, דיג ויערות

1973	1961/65	ה י ח י ד ה	ה מ ו צ ר
2,962	1,556	אלפי טונות	שעורה
619	474	" "	חירס
740	792	" "	שיבולת-שועל
2,575	897	" "	שיפון
5,087	5,635	" "	תפוחי-אדמה
4,646	1,779	" "	חיטה
25,809	6,772	" "	סלק-סוכר
14.9	13.6	מיליוני מ"ק	עץ
4,466	4,466	אלפי ראשים	בקר
6,093	5,948	" "	חזירים
889	574	" "	כבשים
101	262	" "	סוסים
5,530	4,003	אלפי טונות	חלב (סה"כ)

1. ממוצע שנתי ; 2. 1970/1.

צ' עשירה במחצבים המספקים חמרי-גלם לתעשייה הכבדה. מרבצי-הפחם העיקריים נמצאים באזורי אוסטרואוה וקראווינה. מרבצי הליגניט הם מהמשובחים באירופה המרכזית. עפרת-ברזל כורים בעיקר בחלק המזרחי של "הרי הברזל" בסלובקיה ובהרי הטאטרה. קאולין באיכות גבוהה (חומר-גלם לתעשיית הקרמיקה והחרסינה) מצוי במערב בהמיה ובדרום מורווייה. כן מצויות בצ' כמויות קטנות של נחושת, עופרת, אנטימון (בבוהמיה), מלח, גבס, מגנזיום, כסף ואבץ. המכרות ההיסטוריים של יואכימוב (לשעבר יואכימסטאל) שנוצלו בעבר לכריית כסף, הפכו למקור חשוב לאור-גיום, ולכן הם מצויים, למעשה, בשליטה מלאה של בריה"מ והופקעו מידי צ'. תפוקת הנפט והגז הטבעי קטנה, ואת מרבית הנפט לתצ-רכתה מקבלת צ' באמצעות צינור-נפט משדות הוולגה בבריה"מ, דרך אודגורוד, לבראטיסלאוה.

התעשייה בצ' מאופיינת במיגוון הרחב של מוצריה : מתעשייה כבדה (מפעלי הפלדה, "שקודה" בפלון הם מהגדולים באירופה) ועד לתעשיות של מוצרי-צריכה קלים (תעשיית הנעלים המסרתית Baťa

נות ובבניה — ולשיפור ייצור מר-צרי-צריכה השירותים לצרכנים. הפלישה הסובייטית ב 1968 לא פגרה בפיתוח המשק, והביאה להמשך השיפור הכלכלי בצ'. יחד עם זאת הוחש, מאז 1968, קצב השתלבותה של צ' ב"קומקון" (ר' כרך מילי עמ' 187/9 ; מועצות, ברית ה, עמ' 705/6).

תכנית הרפורמות הרדיקלית של שיק, סגן רה"מ בימי דובצ'ק (ר' להלן, היסטוריה), שכללה ביזור התעשייה, מתן אוטונומיה לחברות הממלכתיות ושותפות ביימות ש-נות עם חברות מהמערב, בוטלה עם פלישת בריה"מ. אולם דווקא הטיהורים שבאו בעקבות הפלישה תרמו להעלאת כוחות-ניהול צעירים ויעילים, שניצלו ביעילות טכניקות תכנון סובייטיות והביאו להקצאה מדוקדקת של המקורות. בתחילת שנות ה 70 כבר ניכרו במשק שיפור בתפוקות התעשייה ועליה משמעותית ברמת-החיים של התוש-בים. אלה, יחד עם יציבות-מחירים מוחלטת כמעט, גרמו לגידול ניכר בחסכונות הציבור — מדד חשוב לאווירה הכלכלית במדינות הגוש המזרחי.

ב 1972 מנה כוח-העבודה בצ' 7.18 מיליון עובדים, שהועסקו בעיקר במחצבים, מכרות ותעשייה (38%), בחקלאות (16%), בסחר, תיירות ואירוח (10%), בכינוי (9%) ובשירותים (25%). מתחילת שנות ה 70 לא נרשמה בצ' אבטלה, והיה ביקוש ניכר לידיים עובדות. ב 1972 גדלו הייצור התעשייתי הראלי ב 6.4%, תפוקת ענף המכרות ב 1%, הקף הסחר הקמעונאי ב 6% והקף סחר-החוץ ב 7.2%. הגידול השנתי בפירון הייצור היה 5.7% ועליית השכר 5.3%. רוב התוצאות הללו גבוהות מהמתוכנן, ובעקבותיהן חלה, כאמור, עליה ניכרת ברמת-החיים : ב 1972 היה ל 61% מהמשפחות מקרר חשמלי, ל 73% — מקלט טלוויזיה, ל 99% — מקלט רדיו (אחד לפחות) ול 53% — מכונת-כביסה מודרנית. באותה שנה היו בצ' כמיליון מכונות-נוסעים — מכונת אחת לכל 14 נפש — השיעור הגבוה ביותר בגוש המזרחי.

ב 1973 היתה התפתחות דומה, אם-כי תוך כדי האצה מסוימת באינפלציה, שהיתה מתונה מוז שבארצות אחרות בגוש המזרחי. בתחילת 1975 הודיעה בריה"מ, ספק-הדלק העיקרי לצ', על העלאה ניכרת במחירי הדלק ; אם לא תעבור צ' לשימוש רב יותר בפחם ממקורותיה, תביא העלאה זו להעלאה נוספת ברמת המחירים ולקשיים במאזן התשלומים.

החקלאות מעסיקה כ 16% מכוח-העבודה בצ' ומעבדת 5.3 מיליון הקטאר (42% מסה"כ הקרקעות בצ'), 1.7 מיליון הקטאר משמשים למרעה, היערות מכסים כ 4.5 מיליון הקטאר, והשטח הבלתי מעובד — מרביתו באזורי ההרים — כ 1.2 מיליון הקטאר. באדמות המשובחות בעמקים מגדלים בעיקר סלק-סוכר, חיטה, שעורה, תירס ולתת (לתעשיית הברירה). באדמות הגבוהות והדלות-יחסית מגדלים בעיקר שיבולת-שועל, שיפון, תפוחי-אדמה וגידולי מספוא. בעמקים מגדלים בעיקר חזירים, ובאזורי הגבעות וההרים — בקר וכבשים (בעיקר בסלובקיה). רפורמה קרקעית הונהגה בחוק מ 1919, שביטל את כל האחוות הגדולות. למן מלה"ע II רוכזו רוב הקרקעות בחוות קולקטיביות ומיעוטן במשקים זעירים פרטיים. תהליך הקולקטיביוזיה נמשך, וכיום מאורגנת החקלאות בארגונים קואופרטיביים (60% משטחי החקלאות), חוות ממלכתיות (30%)



א. מאטורה : ארטל עשוי זכוכית קריסטל (בטכניקה ניפוח ונילות); בוצע בנוכי בור; מוזיאון לאמנויות דקוראטיוויות, פראג

גרמניה המזרחית (12%), פולניה (7%), גרמניה המערבית והונגריה (6% מכ"א).

היצוא (4.938 מיליון דולר, 1972) כלל בעיקר: מכונות וציוד-תובלה (50% מערך היצוא), מוצרי-תעשייה בסיסיים (19%), מוצרי תעשייה-קלה (13%), כימיקלים (5%) וחמרי-גלם ומוזון (5%), ויעוד בעיקר לבריה"מ (32%), גרמניה המזרחית (11%), פולניה (8%), גרמניה המערבית והונגריה (6% לכ"א).

המטבע: כתר (קורונה = 100 הליך) = 0.1658 דולר אה"ב (שער בסיס) 0.0841 דולר בשער ה"לא מסחרי" (בעיקר לתיירים). צ' פרשה מרצונה מחברותה בבנק העולמי, וסולקה בעל-כרחא מחברותה בקרן המטבע הבי"ל ב 1954, לאחר שהפסיקה (1949) לשלם את תשלומיה לקרן. היא חברה ב"מועצה לסיוע כלכלי הדדי" ("קומקון") ובמוסדותיה השונים.

M. Blažek, *Ekonomická geografja ČSSR*, 1964; N. J. G. Pounds, *Europe & the Soviet Union*, 1966²

ד. ג.

חוקה ומשטר. לאחר פלישת כוחות "ברית ורשה" לצ' וביתול השני "האביב של פראג" (ר' להלן, היסטוריה), נתקבלה ב 28.10.1968 חוקה חדשה. חוקה זו דבקה בכמה מעקרונות-היסוד של חוקת 1960, לפיה צ' היא "רפובליקה סוציאליסטית". החוקה קובעת שהעם העובד הוא מקור הסמכות השלטונית, וכי המפלגה הקומוניסטית היא חיל-החלוץ שלו, ולפיכך היא הכוח המדריך בחברה ובמדינה. באופן זה מקנה החוקה למפלגה הקומוניסטית זכות בלבדית לשלטון בצ'.

פרט לכך יש לחוקה סממנים דמוקרטיים. חוקת 1968 הפכה את צ' למדינה פדרלית, המורכבת משני זלקים שווי-זכויות: הרפובליקה הסוציאליסטית הצ'כית (בוהמיה, מורויה וחלק משלזיה) והרפובליקה הסוציאליסטית הסלובקית. לכל אחת מועצה וממשלה. בידי הרשות הפדרלית הסמכות הבלבדית לענייני-החוץ וההגנה, המטבע, המשאבים הטבעיים, החקיקה הפדרלית, המינהל הפדרלי וההגנה על הפעילות החוקתית הפדרלית. הסמכות העליונה בצ' כולה נתונה לאסיפה הלאומית, המורכבת משני בתים שווי-זכויות: ביה"נ (המכונה "בית העם") ובו 200 נציגים הנבחרים בבחירות ישירות וכלליות, ו"בית הלאומים" ובו 75 נציגי המועצה של צ'כיה ו 75 נציגי המועצה של סלובקיה. לכל אזור בן 18 ומעלה הזכות לבחור, ולבן 21 ומעלה הזכות להיבחר. ב 1971 נקבע, שלכל מחוז-בחירה יוצע רק מועמד אחד, ובבחירות אותה שנה היה מספר המועמדים שווה למספר המושבים בביה"נ.

בראש המדינה הפדרלית עומד הנשיא, הנבחר מדי 5 שנים ע"י שני בתי המחוקקים. הנשיא ממנה את הממשלה, שהיא הסמכות הביצועית העליונה ואחראית בפני האסיפה הלאומית. בעקבות קבלת חוקת 1968 הוקם ב"ד חוקתי חדש, שמסמכותו להחליט על תקפותם של החוקים שנתקבלו ע"י הפרלמנט הפדרלי, ולבדוק את התאמת החוקות והחוקים של מדינות הפרציה לדרישות החוקה הפדרלית. ברם, החוקה נשארה רק חוקה למראית-עין, שכן התפקיד המכריע של המפלגה הקומוניסטית הצ'כוסלובקית נשאר ללא עוררין הן בהליכי החקיקה והן בביצועם של החוקים.

אל. ו.

משפט. החוק האזרחי. עד לשחרורה מהכיבוש הגרמני נתבסס המשפט האזרחי של צ' בחלקו על החוק האזרחי האוסטרי מ 1811, שהיה בר-תוקף בחבלים הצ'כיים (בוהמיה, מורויה, שלזיה), ובחלקו על המשפט (המנהגי בעיקרו) של הונגריה, שהיה בתוקף בסלובקיה. הדואליזם המשפטי הזה נמשך, ללא שינויים מכריעים, עד 25.2.48, יום השתלטותה של המפלגה הקומוניסטית בצ'כוסלובקיה. הלאמת התעשייה הכבדה, הבנקים וחברות-הביטוח, אחרי מלה"ע II, יצרה בצ' מושג חדש של "הריכוז הסוציאליסטי", שמצא את הגדרתו המשפטית בחוקים חדשים רבים. במסגרת האחדה זו של חוקי צ'

[עד מלה"ע II] בגוטואלדוב). חלקים ניכרים מהמסד התעשייתי הינם ירושת דורות קודמים, כגון ייצור המכונות, מכוניות, נשק, הנעלה, זכוכית וחרסינה. אולם גם אחרי 1948 המשיכו בפיתוח התעשייה לפי אותם עקרונות גיוון, מרבית מפעלי התעשייה מצויים בבהמיה, למרות מאמצים ניכרים, מאז מלה"ע II, להגביר את תיעושה של סלובקיה. הפער, הקיים עדיין, גרם לעתים קרובות למתח ולחיכוכים בין הרשויות המקומיות וה-שלטון המרכזי. קיימת גם תעשיית טכס-טיל ענפה ותעשיית מזון ומוצרי-צריכה ביתיים — בעיקר לשוק המקומי.

אנרגיה. רוב תחנות-הכוח בצ' מופיעות בפחם או בליגניט. אולם מתחילת שנות ה 60 הורחבה המערכת ההידר-חשמלית (כ 6% מסה"כ התפוקה), במיוחד בסלובקיה. בין היתר הוקמה מערכת סכרים על הנהר וולטאוה; העיקרי ביניהם הוא סכר אורליק.

התחבורה בצ' משתמשת במידה שווה במס"ב (13.300 ק"מ, מהם 2.630 ק"מ מונעים בחשמל) וברשת הכבישים (73.360 ק"מ). משתמשים גם במערכת דרכי-המים הפנימית. שעיקרה הנהרות אלבה ודנובה. סחר-החוץ אל מעבר-לים מתנהל באמצעות נמלי גרמניה המזרחית, פולניה והים-השחור. בצ' כ 60 שדות תעופה אזרחיים המקיימים קשר סדיר באמצעות חברת-התעופה הלאומית (העיקריים בהם: בפראג, ברנו, גוטואלדוב, אוסטרווה, פראטיסלאוה, וקארלוובי-וארי).

צ' היא מדינת תיירות מובהקת, המקדישה משאבים רבים לפיתוח הענף, עם הגורמים המושכים תיירים נמנים נופיה המרהיבים ואתרים היסטוריים (במיוחד בפראג), וכן 29 ערי-המרחצאות, שה-עיקריות שביניהן מאריאנסקה לאוזניה (מאריאנבד) וקארלוובי-וארי (קרלסבד). ב 1972 ביקרו בצ' 11.5 מיליון תיירים (מהם 895.000 ממדינות המערב).

צ'כוסלובקיה: תעשייה, מכרות ומחצבים

המוצר	היחידה	1963	1972
פחם	אלפי טונות	28.180	27.779
ליגניט	" "	73.303	81.829
עפרת ברזל	" "	953	462
אנטימון	טונות	2.000	3855
נחושת	" "	2.400	4.600
עופרת	" "	4.300	5.400
מנגן	" "	13.300	17.900
בשר (סה"כ)	אלפי טונות	2811	1.083
קמח-חיטה	" "	21.196	1.224
סוכר	" "	2939	730
בירה	אלפי הקטולטר	16.581	22.270
מלס	אלפי טונות	5.179	8.381
ברזל-יציקה	" "	5.306	8.656
פלדה	" "	7.600	13.158
מכוניות	יחידות	71.300	96.000
אנרגיית חשמל	מיליוני קו"ש	29.861	53.473
יבוא	מיליון דולר	2.160	6.137
יצוא	" "	2.462	6.035

1. 1971; 2. ממוצע 1961-1965; 3. 1972.

סחר-חוץ. מלבד המגמה לאיזון חשבון-הסחר טורחת צ' לאיזון מסחרה עם בריה"מ ועם ה"קומקון" (ר' להלן). היבוא (4.684 מיליון דולר, 1972) כלל בעיקר: מכונות וציוד-הובלה (34% מערך היבוא), מוצרי-תעשייה בסיסיים (15%), חמרי-גלם (14%), דלקים (10%) ומוזון ובע"ח (11%), ומקורותיו היו: בריה"מ (34%),

קוח, הניהול וההדרכה המפלגתיים מורגשים במידה משתנה של עצמה בהתאם להתפתחות הכלליות (ר' להלן, היסטוריה).

כבר בימי שלטון אוסטריה חל תהליך של פוליטיזציה ניכרת בקרב תנועות הנער והספורט, והפרדה הלאומית גברה על ההפרדה המעמדית, הדתית והמקצועית. אגודת „סוקול“ („גן“), שראשיתה בשנות ה-60 של המאה ה-19, היתה מטרה לא מבוטל למינהל האוסטרי. השפעתה על עיצוב אפיה הדמוקרטית-צנטרליסטית-לאומית ופאן-סלובית (במידת-מה) של צ' היתה ניכרת ואף מכריעה (היו לה כשיאה כ-600,000 חברים), האגודה גם שימשה דוגמה לארגונים מתחרים ואף עוינים, כגון „המתעמלים הסודטיים“ הגרמניים, ארגון שהיה גרעין להמרדת הסודטים וסיפק עילה להתערבות היטלר ולחיסול עצמאות צ'. השפעת ה„סוקול“ על תנועות-הנער הציוניות, ובפרט על בית-ר, היתה ניכרת.

אחרי מלחמת II נותרו רק הארגונים הקומוניסטיים המוצהרים וה„מדרכים“, אעפ"כ, בימי „אביב פראג“ 1968 (ר' היסטוריה) עלו לראש תנועות-הרפורמה קבוצות-נער קומוניסטיות, סוציאליסטיות ובלתי-מפלגתיות — בעיקר מקרב המשכילים והסטודנטים. גם כיום רמת החינוך, המדע והספורט בצ' היא מהגבוהות במזרח אירופה ובמרכזה, וקרובה לשורה הראשונה של הארצות המפותחות בעולם כולו.

י. לו.

אמנות. מיקומה הגאוגרפי של צ' הוא גורם חשוב גם בהתפתחות אמנותה: חבל-ארץ זה היה מאז ומתמיד מרכז שבו נפגשו והתנגשו השפעות של תרבויות שונות.

למרות ממצאים ארכאולוגיים המעידים על תופעות-אמנות בתקופות קדומות יותר, ראשית תולדות האמנות הצ'כית במאה ה-9, עם קבלת הדת הנוצרית, כאשר האיזור כולו היה נתון להשפעת התרבות הלאטינית הדרום-מערב אירופית. במאה ה-10 עברה המני-היגות בתולדות האיזור לצ'כיה (בז'המיה) ולמרכזה השלטוני התרבותי בפראג. מאותה תקופה ניכרות בארדיכלות השפעות הסגנון הרומאני, בתחילה במבני-עץ — שרק באטיות החלפו בבניה באבן — בדגם הפאסיליקה המערבית (כנסיית ויטוס הקדוש במצודת-פראג, 1060 בערך). תנופה חדשה להתפתחות הארדיכלות נתנה, במאה ה-12, המסדרים הציסטרציאניים. באותה תקופה התגבש דגם כנסייה מקורי — הרוטונדה הצ'כית (הרוטונדה של מרטין הקדוש בווישהראד [Vyšehrad], 1190 בערך) — התחילו בתכנון חללים מקושטים גדולים (המנזר בדוקסאני, 1145 בערך; הבאסיליקה בטיס-מיצה, 1210). שיטת הבניה החדשה נוצלו גם לבניה חילונית; מצודת-פראג, מבני-אבן בעיר התחתית וגשר-יהודית (1166/9) מהווים גם היום מערכת עירונית יחידה במינה במרכז אירופה. — התפתחות הפיסול הרומאני קשורה קשר הדוק בארדיכלות המונומנטלית (שער הכנסייה בזאבור, המאה ה-12; המנזר בטישנוב, 1250). — התחום העיקרי של הציור הרומאני הצ'כי הוא כתבי-המאורים (Codex Vyšehradský, ספריית האוניברסיטה, פראג, 1085; ספר תהילים, אוסטרוב, ספריית הקאפלה ע"ש ויטוס הקדוש, פראג, 1200). ציורי-הקיר ברוטונדה ע"ש קאתרינה הקדושה בנווימו (1134) הם מן הדוגמות המעטות של ציורי-קיר רומאניים.

בשלהי המאה ה-13 הביאו המסדרים והמתיישבים הגרמניים לצ'כיה את הסגנון הגותי. יסודותיו של ביהכ"נ „אלטנוישול“ בפראג נשתמרו מתקופה זו (ראשית המאה ה-14; וע"ע בית-כנסת, עמ' 621/2, 644/5; פרג, עמ' 47/8). בימי שלטונו של הקיסר קארל IV (1346—1378) הגיעה האמנות לנקודת-שיא בהתפתחותה. קארל, בן שושלת-לויסמבורג, שאף לקדם את ממלכתו ע"י חינוך המגעים עם התרבות האירופית הדרומית-מערבית. מוצאו סייע בקליטה ישירה של התרבות המערבית, ובעיקר הצרפתית. העובדה שקבע את מושבו בפראג גרמה לצמיחתה כמרכז האמנות החשוב של אירופה באמצע

נעשתה ב-1950 קדיפיקציה חדשה של החוק האזרחי, חוק השטרות וההמחאות חוק הביטוח.

החוק האזרחי קובע 3 סוגי רכוש: א) רכוש סוציאליסטי; ב) רכוש אישי; ג) רכוש פרטי (אמצעי-ייצור של בעלי מלאכה זעירה). — חוק העונשין של 1950 אוחד, וכולל גם את חוק העונשין הצבאי. ב-1956 הוחל ברפורמות שנועדו להבטיח את שמירת החוקים בידי זרועות השלטון ולהגן על זכויות האזרח. רפורמות אלה מצאו את הדן בחוקת העונשין של 1961 ובתיקוניה מ-1965. ברם, תיקונים אלה צומצמו והלכו אחרי 21.8.1968, (ר' להלן, היסטוריה), וכך נסוגה צ' לעבר המצב ששרר בשנות משפטי-הראווה של תקופת סטאלין-גוטולד. — חדש לגמרי הוא „החוק בדבר פיקוח הגנת“, המכוון בעיקר נגד מתנגדי המשטר. נאשמים בפגיעה בסודות המדינה מובאים עתה רק בפני בת"ד צבאיים.

מ ע ר כ ת ב ת ה מ " ש. באמצעות חוק מ-22.12.48 הוקמו בתמ"ש חדשים: 1) בתמ"ש עממיים (מקודם — בתמ"ש מחוזיים); 2) בתמ"ש אזרחיים; 3) ביהמ"ש הגבוה בפראג. — כל בתה"ד מורכבים משופטים מקצועיים ומשופטים הדיוטות.

כוחות מזוינים. צ' היא גרורה של בריה"מ, וכוחותיה המזוינים שבמסגרת „ברית ורשה“ נופלים בגדלם רק מאלה של הרוסים הפולנים. לצ' בסה"כ 200,000 חיילים פעילים וכ-350,000 אנשי-מילואים. משמר-הגבול מונה 35,000 איש, והמיליציה העממית כ-120,000 איש. השירות בצבא חובה ונמשך שנתיים. תקציב הבטחון הגיע ב-1974 לסכום השווה ל-1,384 מיליון דולר. לצ' תעשייה צבאית יעילה. בין יצרני הציוד הצבאי מפעלי שקודה המפורסמים, שמרכזם בעיר פלזן, הפועלים מאז 1859.

כוחות היבשה כוללים כ-155,000 איש, המשרתים במסגרת 5 דיוויזיות משורינות, 5 דיוויזיות חי"ר ממנועות חטיבת צנחנים, לצבא כ-3,500 טנקים (דגמים רוסיים) וכ-1,200 כלים ארטילריים, וכן טילים טקטיים מתוצרת בריה"מ.

כוחות האוויר מונים כ-45,000 איש. מצבת המטוסים כוללת: 168 מטוסי-תקיפה סו.7 ומיג.17, 252 מטוסי-יריט מיג.17/19, 80 מטוסי סויר-תקיפה מיג.21 וכ-180 מטוסים. כן ישנם 40 מטוסי-תובלה, מטוסי-אימון וכר. לחיל-האוויר גם טילי קרקע-אוויר ס.א.מ.2.

מ.ס.ס. - פ.פ.

חינוך. בצ' החינוך בכל הרמות, גם החינוך הגבוה, הוא חינם. בכ-11,000 בת"ס לומדים כ-2 מיליונים תלמידים, מהם כ-800,000 בסלר בקיה. מערכת הגנים והגנונים מפותחת: 8,227 מוסדות ובהם 377,593 ילדים (1970/1), 343 בתה"ס התיכוניים (1970/1) הם תלת-שנתיים, ובהם 110,038 תלמידים. מלבד זה לומדים 286,407 תלמידים ב-706 בתה"ס התיכוניים המיוחדים (חקלאיים, טכניים, מקצועיים וסמינרים למורים). בצ' 37 מוסדות לחינוך גבוה, ובהם 131,099 תלמידים (1970/1). עמם נמנות 6 אוניברסיטאות: האוניברסיטה ע"ש קארל (Universita Karlova), נוסדה ב-1348 (העתיקה במרכז אירופה); Palacký באולומאוץ (1573); Comenius בראטיסלאווה (1919); Purkyně (קודם: מאסאריק) בברנו, שנוסדה ב-1919; Šafárik בראטיסלאווה (1919); האוניברסיטה „17 בנובמבר“ בפראג (1961). בצ' עוד 12 אוניברסיטאות או מכונים טכנולוגיים.

בימי השלטון האוסטרי היו הצ'כים בין העמים המתורבתים של הקיסרות, בעלי השיעור הגבוה ביותר של בת"ס ועובדי-הוראה ואנאל-פביתיות אפסית כמעט. אחרי מלחמת I הורחב חינוך החובה עד גיל 14, הומרצה הקמת מערכת בת"ס מקצועיים משוכחים והוקמו ספריות ציבוריות בכל המרעצות המקומיות והעירויות. נוסף על שתי האוניבר-סיטאות בפראג (גרמנית וצ'כית) הוקמו אוניברסיטאות בברנו וב-בראטיסלאווה. גם מוסדות חינוך סלובקיים פעלו בפיקוח ובהכוונה צ'כיים. לאחר מלחמת II בולטת במיוחד ההתפתחות במישור האקדמי. באקדמיה למדעים עובדים כיום כ-12,000 אנשי מדע. ההכוונה הפי-

עומת-זאת פרוחה יצירה מקורית בסלובקיה. יצירתו החשובה ביותר של פאול מלוז'ה היא המזבח—הגבוה ביותר באירופה (18.62 מ')— בכנסיית יעקב הקדוש בלוז'ה (1508—1517). — רק בשלהי המאה ה-16 שבה פראג להיות מרכז-אמנות גדול, וזאת הודות לאמנים הזרים שהוזמנו לחצרו של רודולף II. מבין האמנים הצ'כים של תקופה זו בלט הגרפיקן ואצלב הולאר (1607—1677).

בסוף המאה ה-17 פרוחה בצ'כיה סגנון הבארוק (ארמון-ואלדשטיין, הקלמןטינום), ובמחצית הראשונה של המאה ה-18 עלה מעמדה של הארדיכלות הצ'כית הבארוקית במרכז אירופה. משפחת הארדיכלים דינצ'נהופר (ע"ע) הביאה עמה מגרמניה את השפעת סגנון בורומיני ופיתחה אותו (כנסיית ניקולאוס הקדוש בפראג [תמ': כר' ט', עמ' 563/4]). דוגמה טובה לבארוק צ'כי היא בנייתה המחודשת של פראג במחצית הראשונה של המאה ה-18. — פולחן-הקדוש שים, שהיה קשור בתנועת הקונטר-הרפורמציה, גרם להתפתחות מוגברת של הפיסול. הפסלים פרדינאנד מאכסימיליאן ברוקוף



פראג: אולם הספריה במנזר סטראהוב (שלהי המאה ה-17)

(1688—1731) ומאתיאס בראון פון בראון (1684—1738), הקנו לפיסול הבארוקי אופי צ'כי מקורי (הפסלים על גשר-קארל בפראג). ארדיכלות המאה ה-19 הצטיינה בהשפעת סגנונות האנפיר (Empire) והרומנטיזם, וכ"כ בהשפעת הסגנונות ההיסטוריים המהודרשים, ובמיוחד סגנון הנאו-רנסאנס (יוסף זיטק, 1832—1909, התאטרון הלאומי, פראג). — יאן קוטר (1871—1923), חלוץ הארדיכלות הצ'כית המודרנית, וחסידיו פיוונו את שאיפותיהם אל התנועות המודרניות, דוגמת הקוביזם. המאבק על עצמאות לאומית, שהיה הגורם העיקרי בחיי-הרוח בצ'כיה במאה ה-19, מצא את ביטויו בציוריהם של יוסף מאנס (1820—1871) ותלמידו מיקולאש אלש (Aleš; 1851—1913), שהיו מניחי-היסוד למסורת האמנותית המודרנית בצ'כיה. דור חדש של אמנים גיבש את תפיסתו האמנותית באגודת-מאנס (1887). אנטונין סלאוויצ'ק (1870—1910) הושפע מאסכולת האימפרסיוניסטים. יאן פרייסלר (1872—1918) היה חסיד הציור הסימבוליסטי. אלפונס מוכה (Mucha; 1860—1939) היה מנציגי ה"אר נובו" (Art Nouveau), ופראנטישק קופקה (1871—1957) — מראשוני הציירים שדגלו בציורו טהור של צורות מופשטות. נציגיה של האסכולה הקוביסטית הצ'כית, שהיתה הגדולה והמקורית ביותר מתוך לגבולות צרפת, היו אמיל פילה (1882—1953), בוז'ומיל קובישטה (Kubišta; 1884—1918), יאן ז'ראווי (Zrzavý; נר' 1890), ועוד. התנועה החשובה ביותר, שנוסדה אחר קום המדינה הצ'כוסלובקית, היא תנועת הפואטיזם, המקבילה לסיר-ראליזם (ע"ע) הצרפתי, אך שמאלנית ממנו בהשקפותיה; עמדה בכירה בתנועה זו תפסו יינשיך שטירסקי (Štýrský; 1890—1943), יוסף שימה (Šíma; נר' 1891) ומאריה צ'רמינובה-טואן (Čermínova-Toyen).

המאה ה-14. ב-1344 החל האר-דיכל הצרפתי מאתיה מאראס בהקמת הקתדרלה ע"ש ויטוס הקדוש במצודת-פראג. המשיך במלאכה פטר פּרלר (ע"ע), שביצירתו ניכר המעבר אל הגותיקה המאוחרת. השפעתו על הארדיכלים בארצות השכנות העלתה את הארדיכלות הצ'כית לעמדה בעלת חשיבות בי"ל. חותם סגנונו ניכר גם בבניה החילונית (אוני-ברסיטת פראג, קארולינום, 1348; גשר-קארל, 1357).



תאודוריקוס מפראג: סופר כנסייתי (מציורי הלוחות בארמון המלך בקארלשטיין)

על התפתחות הציור במחצית הראשונה של המאה ה-14 ניתן ללמוד בעיקר מציורי-הלוחות. האיקונוגרפיה של ציורי-הלוחות הצ'כי מגלה השפעות איטלקיות וצרפתיות וגם ביונטיות. מיווג המסורת האיטלקית עם המסורת המקומית וליריות פשוטה, הקרובה לעתים לאמנות עממית, אפייניים לאמן-המחזור מווישי ברוד (Vyšší Brod; פעל ב-1340 בערך). תאודוריקוס מפראג (האומן תאודוריק; מת 1381), אמן-החצר של קארל IV, עיטר בציורי קיר ולוחות את פנים הקאפלה "הצלב הקדוש" בארמון-המלך בקארלשטיין (1357—1367). צורות פשוטות ומונומנטליות, שהושגו לא בשיטת האור-וצל בלבד, אלא גם ע"י שיבוץ התמונה, מאפיינות את החוש הפלאסטי של אמן זה. בשלושת הלוחות שנשתמרו מיצירתו של אמן המזבח מטשבון (Třebon'; סוף המאה ה-14) מתגלה במלוא כוחו הספיריטואליזם הגותי. הן ועדינות-התנועה המציינים את יצירות-האמנות מתקופה זו הם פרי תרבות-החצר של המלך ונצל (וצלב) IV.

הפסקה זמנית חלה ביצירה האמנותית בעת מלחמת-ההוסיטים; אולם בסיומן התחילה תקופת התפתחות חדשה, שנציגיה החשובים היו הארדיכלים מאתי רייסק (Rejsek; כנסיית בארבארה הקדושה בקוטנה הורה, 1380) ובנדיקט רייט (Rejt; אולם-וילאדיסלאב, מצודת-פראג, 1482/4).

בסימניו הראשונים של סגנון הרנסאנס ניתן להבחין כבר ב-1493, במצודת-פראג. אולם רק האמנים האיטלקים שבאו לפראג

מ-1536 ולאחר מכן השליטו את הסגנון החדש. איחור זה נבע מעצמת המסורת הגותית, שהשפעתה לא פגה עד למחצית ה-16 ראשונה של המאה. האמנים האיטלקים הרבים שבאו לצ'כיה במאות ה-16 וה-17 הביאו עמם צורות סופיות וחוקים נוקשים, שמנעו היות צרות מסורת מקורית (ארמון-בלדרה, ארמון-שווארצנברג).

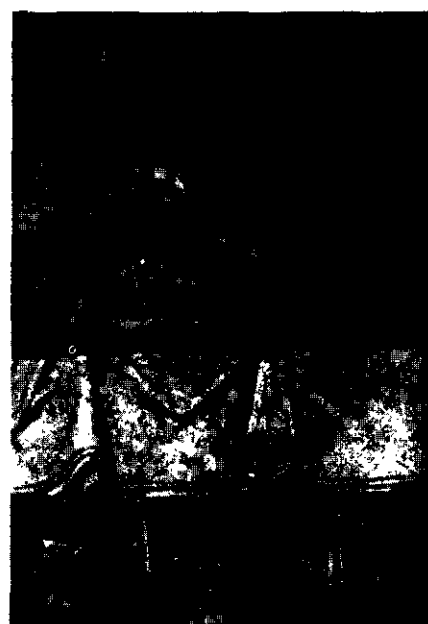

פאול מלוז'ה: קטע מ"הסעודה האחרונה" (המזבח בכנסיית יעקב הקדוש)

בראשית המאה ה-16 הושפעו הפיסול והציור הצ'כיים השפעה בלבדית מה-אמנות הגרמנית. ל-

בין המלחינים הבהמיים הבולטים במאה ה-17: אנדריאס המר-שמידט (Hammerschmidt) — נגן עוגב ונציג האסכולה האיטלקית, היינריך ביבר (Biber) — כנר ונציג המוסיקה הגרמנית, וב. צ'רנר-הורסקי (Černohorsky), שהיה מורם של גלוק ושל טרטיני (ע' ערכיהם). בראשית המאה ה-18 הוקמה בפראג להקת אופרה איטלקית, שהציגה אופרות מאת הסה וגלוק, וכן מאת מלחינים צ'כים, בעיקר בני משפחת קוֹזֶלֶח (Kozeluh). בשלהי המאה ה-18 הוקם תאטרון לאומי שהעלה אופרות בגרמנית. בין המלחינים המקומיים בתקופה זו בולטים: דוֹשֶק (יצירות לפסנתר), בנדה (מלודרמות), טומאשק, רייכא (Reicha), קרוּמפּהוּלֶץ (Krumpholz) וְוַנְהַל (Wanhal). שהלחין יותר מ-100 סימפוניות. המוסיקאים אנשי בוהמיה היו מוכרים בכל אירופה וזכו למשרות נכבדות בכל החצרות.

ב-1811 נפתח הקונסרוטוריון בפראג, שהעמיד נגני כלייקשת רבים ומעולים. ב-1807 נחנך בית-אופרה, שהתמחה באופרות גרמניות; מנהלן בשנים 1813–1816 היה המלחין המפורסם ובר (ע"ע). התה-עוררות הלאומית בצ'כיה מצאה ביטוי מובהק גם במוסיקה: נתפרסמו קבצים של שירי-עם צ'כיים (1820) והוצגו (1823) אופרות של מלחינים שונים בצ'כית. פ. שקרואופ (Škroup) הלחין את האופרה הראשונה בצ'כית, ובין ממשיכי דרכו בולטים סמטנה ודבור'ק (ע' ערכיהם). המציינים את שיאה של המוסיקה הלאומית הצ'כית ואת אחד משיאי המוסיקה במאה ה-19 בכלל. מלחינים אחרים בני-זמנם הם פיביץ, יַנְצ'ק (ע"ע) וסוק. במאה ה-20 יש לציין את ב. מרטינו, אלואיס האבא וויינברגר.

עם המוסיקולוגים ילידי בוהמיה נמנים אדוארד הנסליק, מבכירי מבקרי-המוסיקה במאה ה-19, וא. ז. אמברוס (Ambros). היסטוריון חשוב של המוסיקה. עד סוף מלח"ע II התקיימו בפראג במקביל מוסדות צ'כיים וגרמניים ללימודי מוסיקה. חיי המוסיקה במורויה היו תמיד בבחינת הד לאלה שבבוהמיה. המרכז המוסיקלי החשוב במורויה הוא בעיר ברנו. מחולות-העם הבהמיים המורוזיים כאחד נמנים עם היסודות העממיים במוסיקה, שהשפיעו על יצירותיהם של מלחינים רבים וזכו להנצחה בעיקר ביצירותיהם של סמטנה ודבור'ק.

א. חנ.

היסטוריה. הבויים (Boii), עם ממוצא קלטי, היו תושביה הקדומים של צ'כיה (צ'). הם השאירו שרידים ארכאולוגיים עשירים. על שמם נקראת הארץ בוהמיה (בוּוֹי־הִמְיָה) בשפות רבות. במאה ה-1 נכבשה צ'ע"י המרקומנים (ע"ע). שבת גרמני שהסתבך במלחמות ממושכות עם רומא. במאה ה-2 כבר היו פוזרות בצ' קבוצות של סלויים מערביים, ועד המאה ה-6 קיבל רוב השטח צביון סלוי. בשנים 623–658 נכללה צ' בממלכת הסוזר הפראנקי סאמא, אך לאחר מותו התפוררה ממלכתו והתחדש המאבק בין האורים (ע"ע) לפרנקים על השלטון באזור. בראשית המאה ה-9 התנווה מרכזו שלטוני במור'יה (ע"ע, היסטוריה), שנסיכתו שלטו גם על צ'. בתקופה זו התקמה מערכת יחסי הוואסאליות (ע"ע פאודליזם, עמ' 286/7), צמחו ניצנים ראשונים של מינהל מרכזי וגקלטה הנצרות, שהופצה ע"י קירילוס (ע"ע) ומתודיוס שבאו מביזנטיון.

שלטון בית פשמיסל (895–1306). פלישת ההונגרים (907) הביאה להתמוטטות מורויה, והמריצה ייסוד נסיכות בצ'כיה ע"י בית פשמיסל (Přemysl; ע"ע); העיר פרג (ע"ע) הוצרה שימ-שה מרכז מינהלי, כנסייתי ומסחרי, וצלב הקדוש (ע"ע); שלט בשנים 921–929) ובולסלאב II (שלט בשנים 967–999). מנסיכה הבולטים של השושלת במאה ה-11, נאלצו להתמודד עם ההשפעות המנוגדות של גרמניה, פולניה וביזנטיון. מהבחינה הדתית נעשתה צ' במאה ה-11 לחלק מאזור-ההשפעה של הכנסייה המערבית שמרכזה ברומא. ב-1003 סופחה צ' לפולניה, אך עד מהרה השתחררה ממנה. וב-1039 אף השתלטה עליה. מ-1029 שלט בית פשמיסל גם על מורויה, ומאו



מאריה צ'רמינובה-סוואין: ראש

בוליים דקוראטיבי-אכספרסיווי, ביצירותיו של מילוש אלכסנדר באוזובסקי (נר 1899). ממשיכי-דרכו מבקשים למזג צורה חדשה עם המסורת העממית הכפרית.

באמנות בצ' מקום חשוב לגרפיקה (מאפס שוואבינסקי [Svabin-ský; 1873–1962]) ולאוויר-ספרים (יוסף לאדה [נר 1898]; ייר' טרנקה [Trnka; נר 1912]). בעיצוב-בימות זכה בהצלחה בי"ל יוסף סבוֹבָדָה (Svoboda; נר 1920).

בשנות ה-60, בתום תקופת הראליזם הסוציאליסטי, הצטרפו רוב האמנים בצ' לתנועות האמנות החדשה בעולם. רע"ע פרג, אמנות.

Z. Wirth (ed.), *Dějepis výtvarných umění v Č.*, 1935; V. Wagner, *Czech Baroque*, 1940; A. Kutal – D. Libal – A. Matejček, *České umění gotické*, 1949; J. Pěšina, *Česká malba pozdní gotiky a renesance*, 1950; A. Matejček – J. Pěšina, *Czech Gothic Painting, 1350–1450*, 1950; J. Květ, *Czechoslovakian Miniatures*, 1964; M. Lamač, *Modern Czech Painting 1907–1917*, 1967; O. J. Blažiček, *Baroque Art in Bohemia*, 1968; A. Kutal, *České gotické umění*, 1972.

ס. לנ.

מוסיקה. בוהמיה היתה מרכז מוסיקלי חשוב, ותרומתה להת-פתחות המוסיקה האירופית היתה רבה כבר ביה"ב. תרמו לכך קשרי-הגומלין עם אוסטריה ועם גרמניה. הכנסייה הקתולית, שהביאה עמה את הזמרה הגרגוריינית (ע"ע), שיבצה במרצת הזמן את הלחנים המעטים ואת שירי-העם שנותרו מהתקופה הקדם-נוצרית במזמורי חגי-המולד. כנסיית ויטוס הקדוש בפראג הפכה מרכז לתרבות מוסיקלית (ב-1254 הוקם בה עוגב חדש, וב-1343 היתה לה מקהלה של 100 זמרים). בעקבות הרפורמה של הוס (ע"ע) צומצם השימוש בכלי-נגינה בכנסיה, דבר שמנע מגע עם האסכולה הפלמית (ע"ע מוסיקה, עמ' 546/9). לעומת-זאת טופחו הזמרה-בצוותא, תוך ניצול לחנים קיימים, והומנת יצירות מיוחדות לצרכי הכנסיה. בראשית המאה ה-18 נמלטו שרידי ההוסיטים (ע"ע) לגרמניה, אנגליה, אה"ב ועוד, הפיצו את המוסיקה של כנסייתם.

הכנסיה המורוית התירה את השימוש בכלי-נגינה, ולהגיה-תפי-לות ההוסיטים והמורוים השפיעו על התפתחות הכורל (ע"ע) בגרמניה (ס'ה-המנונים הקדום ביותר, מראשית המאה ה-16, היה הוסיטי; ב-1561 י"ל ס'ה-המנונים ובו 750 נעימות). גם חצר רודולף II, מלך בוהמיה והונגריה, בפראג, נודעה כמרכז בי"ל של מוסיקאים. אוזירה זו של שפע מוסיקלי נמשכה עד סוף המאה ה-18, כשמוסיקאים בני אומות שונות הועסקו בבתי-האזולה, ולימודי המוסיקה הגיעו לע-יירות ולכפרים. עם-זאת לא התבטא תור-שפע זה ביצירה מקורית רבה. בפראג הוקמה אגודת "קולגיום מוסיקום" כבר ב-1616, הזמרה-בצוותא במסגרת אגודות קבועות היתה מקובלת בבוהמיה יותר מבכל מקום אחר. בסוף המאה ה-18 היו בה יותר מ-100 אגודות-זמרה כאלה, ואחת מהן התקיימה עד מלח"ע I.

הושלכו פקידי הרשות דרך חלונות בית-העיריה, וראשי ההוסיטים (ע"ע) השתלטו על הבירה. במקביל התפשט מרד של איכרים ופשוטי עם מסביב לעיר תבור (בוסדה ע"י ז'יזקה [ע"ע] ונקראה ע"פ שופטים ד. ו) בדומה של צ', ששימשה מרכז לתסיסה. המורדים התפלגו לזרמים. בערים גברו המתונים שתבעו תיקונים טקסיים, כגון מתן היין — ולא רק הלחם — של סעודת-הקודש (ע"ע סקרמנט) לכל המאמינים ולא לכהנים בלבד, כנהוג בכנסייה, ולכן פוזנו קליפט-טניס (calix = גביע) או אוטרקויסטים (utraque = שניהם יחד). בעיירות, במכרות ובכפרים עלה משקל ה"תבוריטים" אשר תבעו תיקונים חברתיים ואגראריים. הפלג הקיצוני ביותר, דוחקיהקץ, שנטו לשווינוניות ושיתוף, סולקו במהרה מהמחנה. ב"סעיפי פראג" (נובמבר 1419) סוכמו תביעות-המינימום שהוגשו לזיגיסמונד: חופש הפולחן, חופש ההטפה, הענשת החוטאים בלא התחשבות בזכויות-היתר של האצולה וביטול הרכוש החילוני של הכנסייה.

בהשראת האפיפיור נערכו 6 מסעי-צלב נגד ההוסיטים (1420—1432), אך צבאות ה"תבוריטים", בפיקודם של ין ז'יזקה (נפל בקרב ב 1424) ויורשו פרוקופ (ע"ע) "הגדול", הדפו אותם, ואף ערכו מסעות מוצלחים לעורף צבאות הקיסר. ההוסיטים פיתחו שיטות-לחימה חדשות שהתבססו על שימוש יעיל בתותחים. אך הנצחונות והשלל הרב שנפל לידי הקצינים זרזו את תהליך הריכוז המעמדי הסייעני בקרבם, והכשירו את הקרקע לפתרון הסכסוך על דרך הפשרה. הרוב האטראקויסטי המתון הכיר בזיגיסמונד כמלך צ', וקיבל את תנאי "אמנת באול" כפי שנדחסו בוועידת הכנסייה שם (1434): סעודת-הקודש להדישות משני המינים, חופש ההטפה הפרשנות, וביעור השחיתות בכנסייה — אך מבלי לפגוע בקניינה ובשלטונה החילוניים. הקיצונים מבין ה"תבוריטים", בהנהגת פרוקופ לא קיבלו תנאים אלה, אולם התבסו בקרב ליפני ליד פראג (30.5.1434). מאז חל חופש-הפולחן על הקתולים והאטראקויסטים בלבד. קבוצות פזורות של ה"אחים הצ'כיים" (ע"ע), שהמשיכו את מסורות ה"תבוריטים", התקיימו עפ"ר במחלתרת.

ע"ע הוסיטים, עמ' 891—894.

יְרֵזִי מְפּוֹדִיבֵּרד וּבֵית יַגִּילוּ (1458—1526). בתקופת קטינותו של המלך לאדיסלאב (ע"ע לסלו V פוסטומוס), שהיה היורש החוקי, היה ירזי מפודיברד (ע"ע) האיש החזק בצ'; ב 1458 נבחר למלך ע"י אסיפת המעמדות (האצולה הגבוהה, האבירים ונציגי הערים). תחת שלטונו (1458—1471), שזכה לתמיכת האוטרא-קוויסטים, חוסלו אחרוני ההוסיטים הלוחמים, התקבל "השלום הכל-ארצי" (איסור מלחמות זעירות), צומצמו סמכויות האצולה והוסדרו היחסים עם הערים. לאחר מותו נבחר למלך ולדיסלב, בנו של קזימיר IV מלך פולניה. בית יגילו (ע"ע) פרש שלטונו על פולניה (ע"ע, עמ' 414), צ' והונגריה, אך לא היה בכוחו למנוע את התחזקותה של אצולת צ'.

שֶׁל טוֹן בֵּית הַבְּסוֹבּוֹרְג (1526—1918). ב 1526 הגיעה

הסכנה התורכית את נציגי המעמדות של צ' לבחור למלך את הקיסר פרדיננד I (ע"ע) מבית הבס-בורג. מאז ועד 1918 היתה צ' נחלה מנח-לוח הזבסבורגים. עם זאת נשמרה האוטו-נומיה של צ'.

במאה ה-16 התפשטת הדת הפרוטסטנטית במהירות בשלזיה

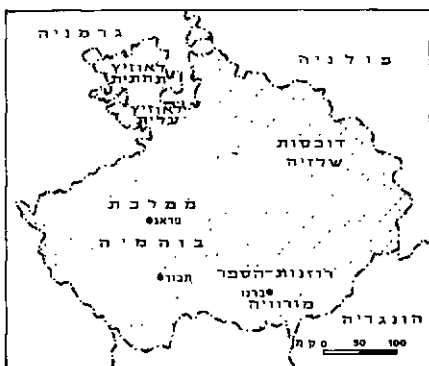

צ'כיה ב 1500

ההיסטוריה של צ'כיה (בהתמיה) וזו של מורחיה בלתי נפרדות (להלן ישמם הקיצור "צ'" לציון שתיהן).

ב 1040 הכניע הקיסר הינריך III (ע"ע) את צ'. ולאדיסלאב II (שלט בשנים 1040—1173) צמצם את סמכויות האצולה, והקיסר פרידריך ברברוסה (ע"ע) העניק לו את תואר המלוכה ב 1158, אך אח"כ שוב התחזקה האצולה. פשמיסל אוטקר I (מלך בשנים 1197—1230) תמך בפרידריך II (ע"ע), ובשל כך זכה להכרה בלתי-מסויגת במלכותו מצד הקיסר. יחסיו עם הקיסרות הונדרו ב"בולת הזהב של סיציליה" (1212): הוא נתמנה לנסיך-בוחר וניתנה לו הזכות למנות בישופים (אינוסטיטורה). בימי וצלב I (ע"ע; מלך בשנים 1230—1253) נאלצה צ' להתגונן מפני הפלישה המונגולית (1241/2). במרוצת נצחונותיו על ההונגרים והפרוסים העלה פשמיסל אוטקר II (ע"ע; מלך בשנים 1253—1278) את ארצו לראש כל נסיכויות הקיסרות, אך הקיסר רדולף מבית הבסבורג (ע"ע) עלה על אחוזותיו והוא נהרג בקרב. וצלב II (ע"ע; מלך בשנים 1278—1305) הצליח, בשנותיו האחרונות, להשיב את ריבונותו על צ' ואף להרחיב את שלטונו על פולניה ובמידה מסוימת גם על הונגריה, אך עם מות בנו, וצלב III, ב 1306 כלתה שושלת פשמיסל. — מלכי צ' במאה ה-13 עודדו התיישבות מהגרים מגרמניה, הן באחוזות והן בערים. הגרמנים פיתחו מכרות, במיוחד של כסף, וקיבלו זכויות מיוחדות.

שֶׁל טוֹן בֵּית לּוֹפְסְמְבוּרְג (1310—1437). שקיעת בית פשמיסל הביאה לחיזוק האצולה ולהגברת בולגותה. ב 1310 העלתה האצולה לכס-המלוכה את ין (ע"ע) מבית לופסמבורג. מבניו של הקיסר הינריך VII, יאן נאלץ להכיר בסמכויות שהאצולה נטלה לעצמה קודם עלותו לשלטון ועם זאת ניהל מדיניות-חוץ ענפה, שהודות לה אמנם זכה בטירול, אבל גם באיבים רבים במרכז אירופה. לפיכך הידק את קשריו עם צרפת, ובנו קרל התחנך בצר-המלכות הצרפתית. יאן נהרג בקרב קרסי (1346); ע"ע מלחמת מאה-השנים, עמ' 711). בשורות הצרפתים. ב 1347 נבחר קרל IV (ע"ע) לקיסר ועשה את פראג לבירת הקיסרות. בדרכי-שלום רכש את שלזיה ואת לאוויץ העילית והתחתית. הוא הסדיר את יחסיו הפאודאליים עם האצולה, והביאם לגיבוש חוקתי על יסוד המשפט הצ'כי המקובל. העצמה הממלכתית, הבטחון המשפטי והשגשוג הכלכלי בימיו היו בסיס לפריחה תרבותית, ימי שלטונו נחשבים ל"תור הזהב" של צ'. ב 1348 יסד את אוניברסיטת פראג (הראשונה בקיסרות). קרל אף דאג לבחירת בנו לקיסר, אך הבן, וצלב IV (מלך בשנים 1378—1419; ע"ע וצ'בל), היה מלך חלש; מרידות איכרים, עירוניים ואצילים צמצמו את סמכויותיו, וב 1400 נשלל ממנו התואר "קיסר".

מֶלְחֻמַּת הַהוֹסִיטִים. ראשי הכנסייה ובעלי האחוזות הגדודות ניצלו את חולשת המלך והכבידו עולם על האיכרים ובעלי-המלאכה. ברחבי המלכות פשטו "תנועות כפירה" בעלות צביון דמוקרטי, לאומי וסוציאלי-שוויוני. חדם הופנה כנגד שלטונה החילונית, קניינה ובזבזנותה של הכנסייה, כוהניה ונוזרייה. מטיפים-מבשרים עממיים (קונרד ואלהאוזר, יאן מיליץ) ומתיאס מינוב [ע"ע]) הכשירו את הקרקע להופעתו של ין הוס (ע"ע), שנבחר ב 1401 לרקאן הפקולטה למדעי-הרוח באוניברסיטת פראג. בהטפות מלהיבות בכתב ובע"פ חשף וגינה את גילויי השחיתות בכנסייה, את מכירת האינדולגנציות (ע"ע), את חמסנותה החומרנית ואת ריתוקה מהמוני המאמינים, ודרש את ביטול האפליה בנהלי הכנסייה וטקסיה, הוא פעל בהצלחה גם להסרת המחיצות בין דוברי הצ'כית והגרמנית וליטול זכויות-היתר של דוברי הגרמנית בניהול העיר והאוניברסיטה.

ב 1414 נאטר הוס והועלה על המוקד, למרות כתב-החסינות שקיבל מהקיסר זיגיסמונד (ע"ע; מלך צ' בשנים 1419—1437). גם רעו וסיגורו היארונימוס מפרג (ע"ע) הומת, עם היוודע דבר מותם הכריזה אוניברסיטת פראג, שנתמכה ע"י האצולה, על מרד. ב 1419

(1781) היתה רק השפעה חלקית בצ', משום שלא חל על האוטרא-קוריסטים ו"האחים הצ'כיים".

ב 1635 נמסרו לאוויץ העילית והתחתית לסכסכניה, וב 1745 נמסר רובה של שלזיה לפרוסיה. מאז כללה צ' רק את בוהמיה, מורווייה וחלק קטן משלזיה.

תחיית הלאומיות. מלחמות נפוליון החישו את תהליכי התיעוש והעיור, ובמקביל את הריבוד המעמדי וההשכלתי. לאחר הדיפת הפלישה סירבו שלטונות הקיסרות להעניק לצ' שלטון-בית, ואף הכבידו עולם בתקופת מטרניץ (ע"ע); המתח שנוצר בשל כך הצמיח בחוגים העירוניים את ראשית התנועה הלאומית בעלת הצביון הרמנטי ("המועדון הצ'כי", "אירופה החדשה", "ריפיל"). גם ההיסטוריוגרפיה הלאומית-רומנטית, ובמיוחד חיבוריהם של פלצקי (ע"ע) ושאפאריק, תרמה לתחיית רוח הלאומיות. בשנות ה 40 של המאה ה 19 נתגבשה תנועה "בוהמית כללית", בה מצאו מקומם צ'כים, גרמנים ויהודים ממעמדות שונים ובעלי השקפות מנוגדות, שתביעת צמצום הסמכויות של השלטון המרכזי עמדה במרכז מאווייהם. נוכח הצלחת ההונגרים במהפכת מארס 1848 (ע"ע הונגריה, עמ' 856/7), החלו גם המנהיגים הצ'כים לשוות אופי לאומי לתביעת האוטונומיה. הקונגרס הפאן-סלובי, שנתכנס בפראג ביוני 1848, נסתיים במרידה אלימה שדוכאה בידי המצביא האוסטרי וינדישגראץ (Windischgrätz). מנהיגי התנועות הצ'כיות היו לאחר-מכן נאמנים לבית הבסבורג והתנגדו לאיחוד עם נסיכויות גרמניה, משום שהעדיפו להשאיר בקיסרות שרוב אוכלוסייה סלובים, המשטר הראקציוני של א. פן (ע"ע), שהוקם בדעוך המהפכה, ביטל את כל הערבויות החוקתיות, והצ'כים סבלו מפיקוח כנסייתי על בתיהם, צנזורה חמורה, הגליות מדינאים וסגירת מועדונים.

מעורבות הקיסרות במדיניות הבי"ל, שגברה מאז מלחמת-קרים (1853) ועד נצחון פרוסיה על אוסטריה ב 1866, הביאה להחלשת האבסולוטיזם ולחידוש סמכויות המוסדות הארציים המסרתיים (בבוהמיה ובמורווייה). בארגון-מחדש של הקיסרות כממלכת אוסטריה-הונגריה (1867) נכללה צ' בשטח האוסטרי. מעמדה הנהנות במסגרת החדשה עורר אכזבה עמוקה, בייחוד אחרי שמתנדבים צ'כים הושיטו עזרה לצבאות האוסטרים במלחמותיהם בהונגרים, באיטלקים ובפרוסים. ב 1871 נכשלו הנסיונות האחרונים לכינון יחידה מדינית צ'כית נפרדת ומאוחדת במסגרת הקיסרות, בשל התנגדותם הנמרצת של הגרמנים תושבי צ' והוטו ההונגרי. תחילה החרימו הצ'כים לא רק את הרייכסראט המרכזי שבוינה, אלא גם את הפרלמנטים הארציים בבוהמיה ובמורווייה, וזאת בשל שיטת בחירות שהבטיחה בהם רוב למיעוט הגרמני. אך כשנתקלו הקיסר פרנץ יוזף (ע"ע; מלך בשנים 1848—1916) וראש ממשלתו טאפה (Taaffe) באופור יוציה מאחדות של לאומנים וליברלים גרמנים ובלחץ הונגרי, והיו זקוקים לתמיכת הצ'כים ברייכסראט, העניקו להם ב 1880 זכויות חשובות: אוטונומיה חינוכית נרחבת, הכרה בצ'כית כלשון רשמית בכל מוסדות הממשלה והחינוך, והרחבת זכות-הבחירה באופן שיובטח רוב צ'כי במוסדות מוניציפאליים, מחוזיים וארציים.

ביצוע ההסכם הבטיח רוב יציב לממשלה השמרנית בווינה, אך ברוב זמן גרם לחיזוק ניכר של הכוחות הלאומיים בקרב הצ'כים (שכינו "הצ'כים הצעירים") ובקרב הגרמנים תושבי צ' כאחד. התי-עוש הנמרץ האיץ את תהליכי הקיטוב המעמדי והלאומי. ב 1868 הוקם הבנק Živnostenská Banka, שריכז את ההון הצ'כי. הרקמו גם ארגוני נוער וספורט בעלי אופי לאומי צ'כי, כגון ה"סוקול" (ר' לעיל: חינוך). עד סמוך למלח"ע I הלך וגבר משקל הצ'כים בכל תחומי החיים, חרף הנסיונות הנאשים של הגרמנים לבלום תהליך זה. גם אפיה והרכבה של המנהיגות הצ'כית השתנו. את מקום האצולה השמרנית בעלת הווקה ל"זכויות ההיסטוריות" ("הצ'כים הוותיקים") תפסו כוחות חדשים, שדרשו "הגדרה עצמית לאומית" ("הסוציאליס-



צ'כיה: השלכת מסוני הקיסר מהחלונות. פראג, 1818 (חיתורעץ בניהולוסה)

ובלאוויץ, והיתה לה השפעה גם בתוך ה-כנסייה ההיסטית. ח-בורות של אנפטיס-טים (ע"ע) מצאו מקלט במורווייה. ב-אמצע המאה ה 16 היו למעלה מ 65% מהאוכלוסיה פרוטס-טנטים או הסיטים, וכ 10% השתייכו ל-"אחים הצ'כיים" ה-

קתוליות היתה חזקה בייחוד בדרום ובקרב האצולה הגבוהה. תהליכים כלכליים הביאו לחיזוק אצולה זו ע"ח האצולה הנמוכה. במצבן הכלכלי של הערים חלה ירידה בעקבות שינויים בדרכי המסחר. פרדיננד I אישר את חירויות האצולה והערים, והתחייב לנהוג בהתאם ל"אמנת באול". ב 1547 נכשל בנסיונו לגייס צבא צ'כי נגד ליגת שמאלקאלן הפרוטסטנטית, אבל לאחר שהביס את הליגה בקרב מילברג ניצל את מעמדו המחוקק וביטל את האוטונומיה של הערים, ובכך הרס את כוחן המדיני. גם תלותה של האצולה במלך גברה. רודולף II (מלך בשנים 1576—1612), שהעביר את בירתו מווינה לפראג, אהד את הקתוליות ורדף את "האחים הצ'כיים". פעולותיו הביאו לאי-שביעות-רצון, וכשמינה יורשו, הקיסר מתיאס (ע"ע; מלך בשנים 1612—1619), מועצה על טהרת הקתולים פרץ מרד כללי. במאי 1618 הושלכו מחלון המבצר בפראג שני מושלי בוהמיה מטעם הקיסר, ב 1619 תבעה אסיפת המעמדות "השבת מלא זכויותיהם ההיסטוריות", הצהירה על ניתוק מהקיסרות ובחירה למלך את פרידריך V (ע"ע), הנסיך-הבחר של הפלטינט. בכך חרבה מרידת צ' ממסגרת דתית-לאומית צרה, והפכה לחלק בלתי נפרד של היערכות הכוחות הפרוטסטנטיים כנגד הקתוליים במלחמת שלושים-השנה (ע"ע). ב 1620 הביסה הקואליציה הקתולית (אוסטריה, ספרד, באוואריה, פולניה והאפיפיור) את צבאות צ' ב"קרב ההר הלבן" ליד פראג. במלחמת 30-השנה היתה צ' לאחד משדות-הקרב העיקריים. ב 1632 כבשו הפרוטסטנטים (השורדים הסאכסונים) את פראג, ואח"כ שוב ב 1639 וב 1646, אך יחסם האכזרי לאוכלוסיה החליש את הפרוטסטנטיות בצ'.

ב 1627/8 העניק פרדיננד II (ע"ע; מלך בשנים 1620—1637) לצ' חוקה חדשה, שהיתה בתוקף עד 1848. החוקה קבעה שהמלוכה עוברת בירושה, הגבילה ביותר את סמכויות אסיפות המעמדות (בבו-המיה, מורווייה ושלזיה) והתירה את הקתוליות בלבד. צ'כים רבים עברו לקתוליות, והיו שהיגרו מצ'. הישועים (ע"ע) רכשו השפעה רבה על החינוך והתרבות, והשתלטו על האוניברסיטה של פראג. המלכים הושיבו בצ' את נאמניהם, והמעמדות הגבוהים היו לגרמנים בעיקרם. גרמנית נעשתה לשפה הרשמית.

המלחמות רששו את הארץ והאוכלוסיה פחתה בכ 50%. חובות העבודה והתשלומים של האיכרים הצמיחים לאדוניהם הלכו וכבדו עם הזמן; בעוד שהצמיחים היו צ'כים, היו האדונים עמ"ר גרמנים. ניצני התיעוש במאה ה 18 משכו איכרים רבים למרכזים העירוניים ובלמו את תהליך הפיכת הערים לגרמניות באופן. הרחקת התורכים החזרת המחוזות הסלוחיים לחיק הקיסרות סללו את הדרך לקראת הפעתם של ניצני התנועות הפאן-סלוחיות.

בתקופת האבסולוטיזם הנאור של מריה תרזיה (ע"ע; מלכה בשנים 1740—1780) ויוזף II (ע"ע; מלך בשנים 1780—1790) בוצעו רפורמות במינהל. ב 1781 העניק יוזף II לצמיחים חירות אישית, וב 1789 ביטל את חובת-העבודה שלהם באחוזות האדונים והגביל את התשלומים שלהם לאדוניהם; לצו הסובלנות (הדתית) שלו

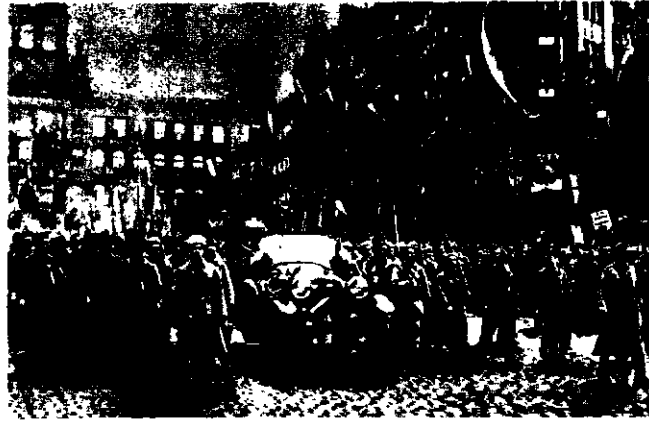

צ'כוסלובקיה : ס. מאסריק, מוקף חיילי "הגליון הצ'כי", נכנס לפראג בתחילת נצחון (1918)

למולדותיהם שמעבר לגבול. השלטון בפועל היה בידי המפלגות הצ'כיות העיקריות: האגרארית, הקתולית, הסוציאליסטית-לאומית, הסוציאל-דמוקרטית והדמוקרטית-לאומית. הן שיתפו פעולה במסגרת ועדה מתמדת (Pětka ה - קבוצת ה-5). מ-1922 היתה המפלגה האגרארית החזקה ביותר, ומנהיגה אנטונין שוהלה (Švehla) היה רה"מ רוב שנות ה-20. בסלובקיה זכתה לרוב מחלט מפלגת-העם הקתולית, שבראשה עמד כהן-הדת הלינקה (ע"ע). מפלגה זו דרשה אוטונומיה מנהלית לסלובקיה. לקומוניסטים היה בסלובקיה כוח ניכר. חוקת 1920 קבעה שלטון מרכזי (ולא פדרלי), ובכך הופרה ההבטחה שניתנה לסלובקים בהסכם פיטסברג (מ-1918). עיקרי החוקה נוסחו תוך היקף חוקת הרפובליקה השלישית בצרפת. בראש המדינה הועמדו אסיפה לאומית - שהורכבה מבי"ג ומסנאט, שנבחרו ישירות - וממשלה האחראית בפני ביה"ג. הנשיא נבחר ע"י ביה"ג והסנאט. עד 1935 היה מאסריק הנשיא, ואח"כ בנש.

הסלובקים הקיצוניים לא באו על סיפוקם גם ב-1927, כאשר הונהגה אוטונומיה מנהלית לארבעת המחוזות בהמניה, מורוניה, סלובקיה ורותניה. בשנים 1935-1938 היה הדו"ה (ע"ע), מנהיג מפלגת-האיכרים בסלובקיה, רה"מ בצ'כ. עד ראשית שנות ה-30 נטו מנהיגי המיעוט הגרמני לשתוף-פעולה מסויג עם השלטונות. תוך מחאות שקטות נגד מינוי פקידים צ'כים באזוריהם נגד החרמת קרקעות ע"פ חוקי הרפורמה האגרארית. אך עם עליית הנאציזם בגרמניה קיבלה מפלגת הגרמנים-הסודטים הקיצונית, בהנהגת קונ-ראד הג'לין (ע"ע, ור' לעיל: חינוך), כ-80% מקולות הגרמנים ונעשתה למפלגה הגדולה במדינה.

מדיניות-החוץ נשענה מלכתחילה על צרפת. נגד גרמניה ובריה"מ. לאחר הצטרפות צ'כיה לחו"י לוקרנו (ע"ע לוקרנו, חו"י) שופרו היחסים עם גרמניה, ובמקביל הוקמה "ההסכמה הקטנה" עם רומניה ויוגו-סלוויה, כדי לסכל את שאיפות המיעוטים ההונגרים בהן לחזור להונגריה, או את שיבת בית הבסבורג. המשבר הכלכלי החמור ב-1930/31 גרם אמנם לרדיקליזציה בקרב הפועלים והמיעוטים הלא-מייים, אך לא היה בו כדי לשנות או לעוות את דמות המדינה ואסיה. לאחר עליית היטלר לשלטון בגרמניה (30.1.33) נתקבלה זממת שה"ח הצרפתי, ברתו (ע"ע), תחנתמה ברית משולשת בין צ'כיה, צרפת ובריה"מ; אך הוסכם בחשאי עם בריטניה, שצ'כיה לא תודקק לסיוע סובייטי בלא הסכמתה המוקדמת.

לאחר סיפוח אוסטריה לגרמניה (מארס 1938) תכנן היטלר את פירוקה של צ'כיה במצוותו החל הגליון, מנהיג הגרמנים הסודטים, להשמיע תביעות קיצוניות, וכשממשלת צ'כיה קיבלה אותן היה מעלה חדשות. קיצוניות יותר, כדי למנוע כל סיכוי לפשרה על בסיס שלמותה של צ'כיה. גיוסו החלקי של צבא צ'כיה ב-30.5.38 הרתיע אף את היטלר, אך הביא בר-בזמן לגסיון-תיווך בריטי, באמצעות הלורד ראנסימן, בין הממשלה לבין הגליון. ממשלת בריטניה לא התחשבה בדיעה מודיעינית מהימנה על סיכויי התמרדות בקצונה הגרמנית הבכירה במקרה שהצבא הגרמני ייתקל בהתנגדות מצד הצ'כים, וצידדה בדרישות הגרמנים לספח את חבל הסודטים לגרמניה, על אף



כניסת הצבא הגרמני לפראג (15.3.1938)

טים העממיים" ושילבו את המאבק הלאומי במאבק חברתי ודתי ("האגראריות", "הנוצרים הסוציאליים", "הסוציאל-דמוקרטיה הצ'כית"). גם חוגים פאן-סלוביים ("הדמוקרטים הלאומיים") הרימו ראש. בצדם וכנגדם פעל ס. מסריק (ע"ע) בראש "הראליסטים" הפרו-מערביים. בפרוץ מלח"ע I הצהירו ראשי מרבית המפלגות על נאמנותם לבית הבסבורג, אך חלקים לא-מבוטלים של העילית המדינית והאינטלקטואלית התארגנו בקבוצות מחתרת ("המאפיה של פראג"). בעוד מאסריק ותלמידו א. בנש (ע"ע) נמלטו למערב. חלק לא-מבוטל מהחיילים הצ'כים ערק לצד הרוסים, הצרפתים והאיטלקים. מאסריק התקשר עם מנהיגים גולים מסלובקיה (ע"ע היסטוריה). וב-1916 הוקמה "המועצה הלאומית הצ'כוסלובקית" (Československá národní rada), שתבעה איחוד בין צ'כיה לסלובקיה. ארצות "ההסכמה" הכירו במועצה זו. ב-1917 החלו גם מנהיגים שנשארו בצ'כיה לתבוע את הפיכת הקיסרות לממלכה פדרלית ולבסוף את פירוקה. לאחר כניעת אוסטריה הוכרו על הקמת רפובליקת צ'כיה (28.10.18); מכאן צ'כיה = צ'כוסלובקיה, וב-30.10 תפסה "המועצה הלאומית" את השלטון בפראג. להצטרפותה של סלובקיה ניתנה גושפנקה חוקית כבר קודם, בהסכמי פיטסברג (30.5.18), וב-30.10 החליטה המועצה הלאומית הסלובקית בטורצ'יאנסקי סבטי מרטין (Turčiansky Svätý Martin) על ההצטרפות.

רפובליקת צ'כיה (1918-1939). שובם של הלגיונות הצ'כיים מרוסיה נתקל בקשיים - תחילה בשל הסתבכותם בקרבות האחרונים עם הגרמנים (חורף 1918), ואח"כ בשל הצורך לפלט לעצמם דרך לאורך המסילה הטראנס-סיבירית אל ולאדיוסטוק, בתוך האנדרלמו-סיה שהשתררה במהפכה הרוסית. מסע זה זכה להד רב, והחיילים שבו לצ'כיה דרך יפן ואה"ב. שובם איפשר את הכיבוש המהיר של בוחמיה, מורוניה, סלובקיה, דרום-מערב שלויה, טשין וחבל הסודטים. נסיון אוסטריה לזכות בחבל הסודטים, בו ישבו למעלה מ-3 מיליון גרמנים, ע"פ זכות ההגדרה העצמית, סופל בהתערבות צבאית צ'כית (מארס 1919). בהעידת השלום בפאריס (ע"ע פריס, ועידת השלום של) החליטו בעלות-הברית להשאיר את החבל בידי צ'כיה כשיבותו האסטרטגית. נסיגות הונגריה לתמוך בסלובקיה עצמאית נדחו בחו"ע; צ'כיה גם בחלק ממחוז טשין, שרובו אמנם צורף לפולניה. אך צ'כיה לא הצליחה לזכות בפרוודור טריטוריאלי דרך אוסטריה עד יוגוסלוויה, כפי שביקשה. עם חיסולה של הרפובליקה הסובייטית בהונגריה (ע"ע, עמ' 859) בקיץ 1919, נכללה בצ'כיה גם רותניה הקרפטית.

בין כל המדינות החדשות שקמו אחרי מלח"ע I היתה צ'כיה המתור-עשת ביותר הדמוקרטית ביותר, וזמן רב גם היציבה ביותר. אעפ"כ פקדו אותה ועזועים קשים מבית ומחוץ. הצ'כים הסלובקים ביחד (כ-10 מיליון) היוו רק כ-1/3 מאזרחיה, בעוד שכ-3.3 מיליון גרמנים וכשני מיליוני הונגרים, רותנים (אוקראינים) ופולנים גילו זיקה אמיצה



חלוקת צ'כוסלובקיה (1938/9-1945)

תקופת מעבר (1945-1948). צ' המשוחררת אורגנה על יסודות חוקת 1920, תוך תיקונים מינהליים מסוימים, כגון כינון ממשל סלובקי אוטונומי במקביל לממשל המשותף. 5 המפלגות הראשיות הסכימו על תכנית משותפת: הקמת מנגנון לגילויים ולהענשתם של פושעי-המלחמה; הוצאה אל מחוץ לחוק של המפלגה האגרארית, שנחשבה למבצר הראקציה ושיהפה פעולה עם הנאצים; גירוש הגרמנים הסודטים והלאמת התעשיות הכבדות. רותניה הקארי פאטית נמסרה לבריה"מ. הבחירות לאסיפה המכוננת, במאי 1946, הבטיחו רוב יחסי (38% מהקולות) לקומוניסטים, והם הבטיחו לעצמם, יחד עם הסוציאל-דמוקרטים ונציגי האיגודים המקצועיים וה-ארגונים הדמוקרטיים ההמוניים, רוב רופף במוסדות השלטון. המנהיג הקומרי ניסטי קלמן גוטולד היה לרה"מ, ויאן מאסאריק לשה"ח. עד 1948 התפתחו קשרים כלכליים הדוקים יותר עם ארצות המערב מאשר עם המזרח, אבל בגלל התנגדות בריה"מ לא השתתפה צ' בתכנית מרשל (ע"ע) האמריקנית לשיקום אירופה.

ניסוח הקומוניסטים להפוך את המשטרה לכלי צייתני ובלבדי של מפלגתם — ע"י החלפת שוטרים לא-קומוניסטים בחברי המפלגה — נתקל בתנגדות חברי הממשלה הלא-קומוניסטים, ורובם התפטרו (20.2.1948). הקומוניסטים גייסו את המיליציה של הפועלים והקימו ועדים בבתה"ח. הנשיא בנש נכנע ללחץ, וב-25.2.48 אישר את הקמתה של ממשלה חדשה. יאן מאסאריק אמנם נשאר שה"ח, אולם ב-10.3.48 נמצא מת בחצר ביתו (היה זה, כנראה, רצח שבזים כהתאבדות). הסוציאל-דמוקרטים הוכרחו להצטרף למפלגה הקומרי-ניסטית. שאר המפלגות אמנם המשיכו להתקיים, אך מספר חבריהן פחת מאד. ב-9.5.48 נתקבלה חוקה חדשה, שהפכה את צ' ל"דמוקרטיה עצמית". בנש סירב לאשר את החוקה והתפטר ב-7.6.48. גוטולד נבחר לנשיא, אנטונין זפוטוצקי (Zápotocký) מונה לרה"מ, ורודולף סלאנסקי (יהודי) היה למזכיר המפלגה הקומוניסטית. מרבית עסקני המפלגות הלא-קומוניסטיות נאסרו ומיעוטם נמלטו לחו"ל.

המשטר הקומוניסטי (מ 1948). בספטמבר 1948 נתקבלה חוקה במתכונת שאר הדמוקרטיות העממיות. התעשייה כולה המסחר הולאמו, וכן שטח-קרקע מעל 500 דונם. ב-1949 נתקבלה תכנית החומש הראשונה, שהדגישה את פיתוח התעשייה הכבדה עפ"י מוצרי-תצרוכת. הקמת משקים שיתופיים נתקלה בהתנגדות האיכרים, אבל השלטון היה נחוש בדעתו למגר כל התנגדות. ב-1951 הושלמה החקיקה החדשה והוקמה רשת בתמ"ש עממיים. כל פעילות מדינית אופוזי-ציונית הוגדרה כמעשה בגידה וריגול וזכויות-הפרט הוגבלו ביותר. בשנתיים הראשונות של השלטון הקומוניסטי חוסלו המתנגדים המדיניים. השלטונות רדפו במיוחד את הכמורה הקתולית, שסירבה להשבע אמונים למדינה. אח"כ החלו ה"טיהורים" הפנים-מפלגתיים של הנחשדים בחוסר נאמנות לקו הצייתני ללא-עוררין כלפי בריה"מ. במסגרת ה"טיהורים" הוצאו להורג כמה מאות איש, בהם עסקנים ותיקים ויהודים רבים. בין השאר נידון הוצא להורג מזכיר המפלגה, רודולף סלאנסקי, שהואשם גם בשיתוף פעולה עם הציונות. מספר

הפשרה של מוסוליני, שלפיה על צ' למסור לגרמניה תוך 12 יום את כל המחוזות שבהם למעלה מ-50% גרמנים (לפי מפקדי-האוכלוסין של 1910), דהיינו את כל חבל הסודטים. ממשלת צ', בראשות הגנרל סירוי (Syrový), קיבלה את תכתיב המעצמות. טשין נמסרה לפולניה, והגבול עם הונגריה שורטט מחדש. הגרמנים הבטיחו לערוב לשלמות צ' בגבולותיה החדשים, לאחר "שיסדור יחסיה החיצוניים הפני-מיים". בנובמבר 1938 אמנם הושלם תיחום הגבולות עם פולניה והונגריה, אך הערובה הגרמנית בוששה לבוא. בנש, שלא רצה לראות בחורבן ארצו, התפטר מהנשיאות ויצא את צ' (5.10.38). ב-22.11.38 נתקבלה חוקתה החדשה של צ', שלפיה זכו סלובקיה ורותניה הקארפאטית לממשלות משלהן, לאוטונומיה נרחבת ולזכות-יטו בכל העניינים שהושארו בטיפולה של הממשלה המרכזית. מספר המפלגות צומצם ל-2: "מפלגת האיחוד הלאומי" ו"מפלגת העבודה"; הקומוניסטים הוצאו אל מחוץ לחוק. כדי לזכות בגיבוי גרמני בלתי-מסויג הציעה ממשלת צ' לבסוף גם תיאום צבאי ומדיני מתמיד, אך בראשית מארס 1939 דחה היטלר הצעה זו, ובתיאום עם הונגריה ופולניה אילץ את המנהיגות הסלובקית להכריז על מרד. להשגת עצמאות מלאה. ב-14.3.39 היום הנשיא הכה (ע"ע) לברלין והוחתם על "בקשת חסות גרמנית על בוהמיה ומורווייה", ולמחרת סופחה לגרמניה כמדינת-חסות (פרוטקטוראט) ללא שפיכות דמים. ב-23.3 הפכה גם סלובקיה (ע"ע, היסטוריה) למדינת-חסות גרמנית. רותניה נמסרה להונגריה. וע"ע מלחמת העולם השנייה, עמ' 678.

מדינת-חסות גרמנית (1939/45). השלטון הנאצי בצ'כיה נמשך עד תום מלח"ע II. בתקופה זו היו אמנם ממשלות צ'כיות, אך הגרמנים נמנעו מלהגדיר את סמכויותיהן. השלטון-בפועל היה בידי ה"פרוטקטורים": פון ניראט (עד 27.9.41), הידריך (ע"ע); גרצח בידי קברצת קומנדו צ'כית (ב-28.5.42), ק. ה. פראנק (עד אוגוסט 1943) ווילהלם פריק (Frick). כבר בסתיו 1939 פרצו הפגנות אלימות נגד השלטון הנאצי, ובעקבותיהן נסגרו המוסדות להשכלה גבוהה. בראשית 1940 הוצאו להורג מנהיגי המחתרת הקואליציונית. ביוני 1942 נשפט ונתלה רה"מ, הגנרל אליאש, בעקבות ניסיון למסור מידע וכספים למחתרת. סמוך לכך נרצחו כל תושבי הכפר לידיצה (Lidice), כפעולת-תגמול על ההתנקשות בהיידריך. פעולות המחתרת והמאמצים לדכאה גברו עם החמרת מצבה של גרמניה בחזית. למעלה מ-10,000 איש הוצאו להורג מטעמים מדיניים, נוסף על כ-100,000 יהודים מצ'כיה שנרצחו במחנות ההסגר וההשמדה. כבר בשלהי 1939 הקימו בנש ויאן מאסאריק (בנו של הנשיא הראשון), בפאריס ממשלה גולה, שאח"כ עברה ללונדון. לרשותה עמדה הדיוויזיה הצ'כית הראשונה. בריטינה ובריה"מ הכירו בממשלה הגולה ביולי 1941. הגיס הצ'כוסלובקי שהוקם בבריה"מ השתתף באורח רצוף בקרבות אוקראינה ומרכז-אירופה, מראשית 1943 ועד סוף המלחמה. ברית-הידידות וההסכם הצבאי עם בריה"מ, שעליהם חתם בנש ב-12.12.1943, קבעו למעשה את צירופה של צ', לאחר שחוררה, לתועם ההשפעה הסובייטית, והייבו תיחום מיוחד של הגבולות המזרחיים לאורך הרי הקארפאטים. כן החליש הסכם זה את זיקתה של הממשלה הגולה של צ' למעצמות המערב.

באוגוסט 1944 מרדו יחידות סלובקיות והבירו במרות הממשלה הגולה, אך הן דוכאו בידי הגרמנים. באפריל 1945 כבר שוחררו חלקים ניכרים של הארץ בידי הסובייטים היחידות הצ'כיות הגולות; בקושיצה (Košice) הוקמה ממשלה זמנית, וממשלת מדינת-החסות נמלטה מפראג (4.5.45). אך כדי להבטיח נסיגת יחידותיהם למערב החליטו הגרמנים על המשך המאבק. ב-5.5.45 החלה התקוממות כללית של תושבי פראג. ב-8.5 נכנע המפקד הגרמני של העיר בפני הוועד המחתרתי, אך הקרבות נמשכו עד כיבושה של העיר בידי צבאות בריה"מ. ב-11.5.45 מסר הוועד המחתרתי את השלטון לידי הממשלה הזמנית.



צ'כוסלובקיה: תושבים פתוחים עם ספקט טאנק רוס, ליד בניין רדיופראג (1968)

ניסטית של צ', שהת-כנסה בהעדר המנהיגים באחד מבתה"ר הגדור-לים, בתנאי מחתרת, לא אישרה את הסכמי מוסי-קוזה, אך הביעה אמון במנהיגות הנבחרת. בי-אוקטובר 1968 נחתם הסכם נוסף המאשר ה-צבת 70.000 חיילים סר-בייטיים בצ'.

בסוף אוקטובר נתקב-לה חוקה חדשה, שהפכה את צ' לפדרציה: הוקמו ממשלות נפרדות בסלר-קיה ובצ'כיה, שלהן סמכויות בתחומי החינוך, התרבות וכו'. בתוך כך שונה הרכב צמרת המפלגה והשלטון; מנהיגי „האביב של פראג” הודחו ממשרותיהם ובמקומם הוכנסו נאמני בריה"מ. גוסטאב הוסאק היה לדמות הבולטת של ה„ראליזם החדש”, ובאפריל 1969 נבחר למזכיר המפלגה. סוב'ודה נשאר בתפקידו כנשיא. דובצ'ק נדחק לחלוטין מהצמרת ומונה לשגריר בתורכיה, אך לאחר שגורש מהמפלגה הוחזר לצ'. הוסאק, שפעל מתוך שיתוף-פעולה עם בריה"מ, ערך סיהורים במפלגה, בארגוני-התרבות ובמוסדות-החינוך, וחלק ממנהיגי „אביב פראג” גורשו לחו"ל; לטיהורים אלה לא היה אמנם אותו אופי אכזרי כלטיהורי ראשית שנות ה-50. במאי 1970 נחתם החוזה-ידידות עם בריה"מ, שאישר למעשה את „דוקטרינת ברז'ניב”. ב-1973 חתמה צ' על הסכם לנורמליזציה ביחסים עם גרמניה המערבית, ובו בוטל הסכם מינכן מ-1938.

צ' וישראל. צ' היתה בין המדינות הראשונות שהכירו בישראל, ובמלחמת-העצמאות היתה צ' אחד ממקורות הנשק היחידים של ישראל. יחסה של צ' השתנה עם שינוי היחס של בריה"מ לישראל. במשפט סלאנסקי (1952) היו 11 מתוך 14 הנאשמים יהודים, הגישה הכללית היתה אנטישמית, אנטי-ציונית ואנטי-ישראלית. הצירות הישראלית הוגדרה כמרכז ריגול, ואריה קופובי, ציר ישראל, גורש מפראג. שני ישראלים (מרדכי אורן, מראשי מפלגת הפועלים המא-חדת [ע"ע], ושמעון אורנשטיין) נאסרו, עונו ונשפטו לתקופת-מאסר ארוכות. אח"כ התקיימו יחסים בין ישראל לצ' בדרג נמוך בלבד. צ' פעלה בתיאום עם בריה"מ וניתקה את יחסיה עם ישראל בזמן „מבצע סיני” (אוקטובר 1956) ובמלחמת ששת-הימים (יוני 1967). בתקופת „האביב של פראג” נשמעו בצ' תביעות לחידוש היחסים עם ישראל.

כללי:

R. W. Seton-Watson, *A History of the Czechs and Slovaks*, 1943; S. H. Thomson, *C. in European History*, 1953²; K. Bosl (ed.), *Handbuch der Geschichte der böhmischen Länder*, I-IV, 1967—73; E. Wiskemann, *Czechs and Germans*, 1967²; R. R. Betts, *Essays in Czech History*, 1969.

יה"ב:

A. Bachmann, *Geschichte Böhmens*, I-II, 1899—1905; F. Dvornik, *The Making of Central and Eastern Europe*, 1949; H. Kaminsky, *A History of the Hussite Revolution*, 1967.

המאות 18—19:

R. J. Kerner, *Bohemia in the Eighteenth Century*, 1969²; P. Brock — H. G. Skilling (eds.), *The Czech Renaissance of the Nineteenth Century*, 1970.

רפובליקת צ' והשלטון הנאצי:

R. J. Kerner (ed.), *C., Twenty Years of Independence*, 1940; D. Perman, *The Shaping of the Czechoslovak State*, 1962; V. Mastný, *The Czechs under Nazi Rule*, 1971.

הנידונים לתקופת-מאסר ארוכות נאמד ב-30.000. בין הנידונים היו ולידמיר קלמנטים, שה"ה, וגוסטב הוסאק, מזכיר האיגודים המקצועיים בסלובקיה. במשפטי-הראווה ההמוניים („משפטי פראג”) אולצו הנאשמים להטיח כלפי עצמם האשמות חמורות ביותר, לבקש את העונשם ולהעיד נגד קרוביהם. תהליך מיתון גלי הטרור בצ' היה איטי מאשר בשאר גרורות בריה"מ, והוא נמשך גם לאחר מות סטא-לין וגוטוואלד — בתקופת נשיאותו של זאפוטרצקי (1953—1957) — כשאנטונין גובוטני היה מזכיר המפלגה, ובימי נשיאותו של גובוטני (1957—1968).

בראשית שנות ה-60 כבר היו רוב המשקים החקלאיים שיתופיים. ליברליזציה מסוימת, שהתבטאה בטיהור שם הנידונים, ניכרה מסוף שנות ה-50, והיא גברה אחרי המשבר הכלכלי והמחסור החמור ב-1962. חוקת יוני 1960 (ר' לעיל, עמ' 696) העניקה גושפנקה בלתי-מעוררת לשלטון המפלגה הקומוניסטית, והעלתה את הריכוזיות בתחום החברתי והמדיני לשיאה. החל ב-1965 השתפר המצב הכלכלי ורמת-החיים החלה לעלות. שכבת משכילים חדשה הרימה ראש. הלחץ הסובייטי נחלש. גם היחסים עם הכנסיה הקתולית השתפרו. על רקע זה צמחה אופוזיציה שמאלית-ליברלית, שבאה לידי ביטוי בוועידת הסופרים (יוני 1967), שמחתה נגד כל צנזורה התערבות המדינה בענייני אמנות.

תנועת הליברליזציה הגיעה לשיאה בתקופה ינאר—אוגוסט 1968 — „האביב של פראג”. ב-5.1.68 נבחר אלכסנדר דובצ'ק (Dubček), שהיה עד אז מזכיר המפלגה בסלובקיה, למזכיר כללי של המפלגה במקום גובוטני. א. צ'רניק (Černík) מונה לרה"מ; שני סגניו היו אוטה שיק (Šik), שצידד בביטול הריכוזיות בתעשייה, וגוסטאב הוסאק. יוסף סמרקובסקי (Smrkovský) נבחר לנשיא האסיפה הלאומית. שני האחרונים נרדפו בראשית שנות ה-50. בלחץ הגובר התפטר גובוטני גם מנשיאות המדינה, ובמקומו נבחר הגנרל סוב'ודה (שר-ההגנה בשנים 1945—1950). ההנהגה החדשה ביטלה את הצנזורה ושיחררה אסירים מדיניים. המוני משכילים, סטודנטים, פרעלים וקצינים נתנו ביטוי פומבי ובלתי-מסויג לתמיכתם בכיוון החדש של הממשלה, כפי שהוצהר ב„תכנית-הפעולה” שלה מ-10.4.68. שבה דובר על „סוציאליזם אנושי”. הוקמו אגודות בלתי מפלגתיות, ואף נשמעו קולות לחידוש קשרים עם המערב. התפתחויות אלו נתקלו במחאתן ובהתערבותן של בריה"מ וגרורותיה. ביוני 1968 נקטו הסובייטים לראשונה בשיטות חתרניות כדי להצדיק התערבות מתוכננת. קבוצת עסקנים קומוניסטים פרו-סובייטים בצ' ביקשה — במסמך „2.000 המילים” — את „עצתם המדריכה של החברים”. ב-21.7.68 מסר השגריר הסובייטי בפראג מחאה רשמית חריפה נגד „התבטאויות אנטי-סובייטיות בעתונות הצ'כית וסיכון הגבולות המעי-רביים של מדינות ברית-ורשה”. במקביל לכך התקיימו תמרוני-מטה של הברית, גם על אדמת צ'. שיחות-הבהרה בין המנהיגות הצ'כית הסובייטית, בתחנת-גבול בין שתי המדינות, הסתיימו ב-29.7 בהסכמה הדדית: הצ'כים התחייבו להחמיר את הצנזורה על התבטאויות חריגות ואנטי-סובייטיות. ב-11.8.68 ביקר בפראג המרשל טיטו (ע"ע), וב-15.8 — נשיא רומניה, צ'אושסקו. המנהיגות הסובייטית, ההזוגרית המזרח-גרמנית נחרדו מהנסיון לחדש את „ההסכמה הקטנה”, ובל-גריה הביעה מורת-רוח בשל הגיוסים החלקיים ברומניה ויוגוסלביה. יש המעריכים, כי דווקא ביקורי-סולידאריות אלה הם שהכריעו את הכף בצמרת הסובייטית לצד התערבות צבאית, ביחד לאחר שאה"ב הודיעה שאין בדעתה להתערב. ב-20.8.68 פלשו כ-250.000 חיילי „ברית ורשה” לתחומי צ', כשהאוכלוסיה המקומית נמנעת מלשתף פעולה עם הכובשים. באופן זה מומשה „דוקטרינת ברז'ניב”, לפיה רשאית בריה"מ להתערב במדינות זרות כדי לשמור על השני הסוציאליזם. המנהיגות הצ'כית החוקית הועברה למוסקוה, וב-27.8 הוחתמה על הסכם כפוי המאשר את הכיבוש. ועידת המפלגה הקומו-



צ'כוסלובקיה: יהודים בסוקצ'ו (צ'יסק ר. וישניאק)

44,000 — על לא-
 מיות צ'כוסלובקית,
 9,945 — על לאומיות
 גרמנית ו 9,728 — על
 לאומיות הונגרית.
 בעקבות ייסוד ה-
 רפובליקה החלה הת-
 ארגנות יהודית. כבר
 בנובמבר 1917 ה-
 ציע המנהיג הצייר
 נ' לדוויג זינגר,
 כי הקהילות תש-
 משנה כמסגרות ד-

תיות וכרשויות לאוטונומיה היהודית כאחד. ביזמת רודולף כהן,
 מנהיג „פועלי-ציון“ בפראג, הוקמה ב 1918 „המועצה הלאומית
 היהודית במדינה הצ'כית“, בה השתתפו בתחילה 4 נציגים של
 הציונים בבהמיה ו 4 נציגים של „פועלי-ציון“. לירי נבחר לדוויג
 זינגר, ולסגניו — הסופר מאפס ברוד ונציג „פועלי-ציון“. ביום
 הכרות הרפובליקה הגישה המועצה לוועד הלאומי הצ'כוסלובקי
 הצהרת-אמונים ותזכיר שתבע הכרה בלאום היהודי, הענקת זכויות
 מיעוט-לאומי, שוויון-זכויות מלא, דמוקרטיזציה של הקהילות והקמת
 מוסד-גג על-קהילתי. בנובמבר 1918 החליטו איגודי הקהילות במור-
 וויה ובשלוזיה על הצטרפותן, ובינואר 1919 נתקיימה בפראג הוועידה
 הארצית הראשונה של המועצה. בלטה בה המגמה להפוך את הקהילות
 לנושאות האוטונומיה היהודית, והועלו תביעות לבחירות דמוקרטיות
 בקהילות, פיתוח מוסדות חינוך וסעד, הקמת בת"ס חילוניים, תוראת
 עברית, חופש פולחן ועוד. נציגות מטעם המועצה, בראשות זינגר
 וש. ה. ברגמן (ע"ע), השתתפה בעבודת המשלחות היהודיות בוועידת-
 השלום בפאריס, והחלט על ייסוד „המפלגה היהודית“. המועצה היתה
 ציונית בעיקרה, אך השתתפו בה גם לא-ציונים רבים, למעט תנועת
 ההתבוללות האורתודוקסית הקיצונית, שהחרימו את המועצה
 וערערו על זכותה לייצג את כלל יהודי צ'. חוקת הרפובליקה מ 1920
 הכירה במפורש בלאום היהודי — לראשונה באירופה — ובכך הובטחו
 ליהודים זכויות של מיעוט-לאומי. למעלה ממהצית יהודי צ' הצהירו
 על השתייכותם ללאום היהודי.

אוטונומיה יהודית לא הושגה, והיא לוותה בקשיים גם ביהדות
 צ' גופה. השאיפה להפוך את הקהילות לנושאות האוטונומיה לא
 הוגשמה, וכן נכשלו הנסיונות להקמת ארגון-גג לקהילות. ארגוני-גג
 התקיימו במורווייה ובשלוזיה כבר מימי האוסטרים, אך הקמת הרפוב-
 ליקה לא הביאה לאיחודם. ברוב הקהילות הונהגו בחירות דמוקרטיות
 ועפ"ר נבחרה הנהגה ציונית. בפראג התאגדו 7 הקהילות שבעיר
 לטיפול בבעיות משותפות. מאוחר יותר נוסדו בבהמיה שני איגודי-
 קהילות נוספים — של דוברי צ'כית ושל דוברי גרמנית. בראשון
 גברה השפעת המתבוללים, ובשני — השפעת הציונים. בפראג היתה,
 לרוב, יד המתבוללים על העליונה. ב 1926 הקימו איגודי-קהילות
 הנזכרים את „המועצה העליונה לקהילות בבהמיה, מורווייה ושלוזיה“,
 שהיתה מאז למוסד העליון בארצות ההיסטוריות, אך הגבילה פעו-
 לותיה לענייני-דת ולחינוך-דתי בלבד. בסלובקיה וברותניה הקרפטית
 התקיימו קהילות נפרדות מ 3 סוגים, במתכונת ההונגרית: אורתו-
 דוקסיות, נאולוגיות ו „סטאטוס קוו“. בראשית שנות ה 20 קם ארגון
 ארצי של הקהילות האורתודוקסיות שם, וב 1928 התאחדו שתי
 הקהילות האחרות בשם „ישורון“. מעתה נתקיים אפוא ארגון-גג
 כולל בארצות ההיסטוריות ושני איגודים נפרדים במזרח הרפובליקה,
 אך מסגרת משותפת עליונה לא נתמשה.

„המפלגה היהודית“ שנוסדה ב 1919 נאבקה על הייצוג היהודי
 בממשל. במישור המוניציפלי הצליח המאבק, אך בזירה הפרלמנטרית

צ' הקומוניסטית:

ג. גולן, הסוציאליזם הצ'כוסלובקי מה טיבו (מולד, [217]7), תשכ"ח;
 ד. ויטל, מדינות קטנות במבחן הקיום, עמ' 21—71, תשל"ג;
 E. Taborsky, Communism in C., 1948—1960, 1961; T. Szulc,
 C. since World War II, 1971; V. V. Kusin, The Intellectual Origins
 of the Prague Spring, 1971; M. Parrish (ed.), The 1968 Czechoslo-
 vak Crisis: a Bibliography, 1968—1970, 1971; G. Golan, The
 Czechoslovak Reform Movement, Communism in Crisis, 1962—8,
 1971; id., Reform Rule in C., the Dubček Era, 1968—1969, 1973;
 V. S. Mamatey—R. Luža (eds.), A History of the Czechoslovak
 Republic, 1918—1948, 1973.

י. לר.

יהודים. על תולדות היהודים בבהמיה ומורווייה ע"ע מורווייה,
 עמ' 838—841. הקמת צ' 1918 איחדה ציבור יהודי מגוון במסגרת
 מדינית אחת. במפקד 1921 נמנו בצ' 354,342 יהודים, מהם כ 125,000
 בבהמיה, מורווייה ושלוזיה, וכ 230,000 בסלובקיה ורותניה הקרפטית.
 במפקד 1930 נמנו 356,830 יהודים: בבהמיה — 76,301 במורווייה-
 שלוזיה — 41,250, בסלובקיה — 136,737 וברותניה הקרפטית —
 102,542. כינון הרפובליקה עבר בחלקה המערבי, בד"כ, ללא פגיעה
 ביהודים, אך התנגשויות שהיו בסלובקיה בין צ'כים, סלובקים
 והונגרים, לוו באנטישמיות אלימה.

יהדות צ' הורכבה מחטיבות שונות. החיים היהודיים ב„ארצות
 ההיסטוריות“ היו בעלי אופי מערב-אירופי, ואילו יהדות רותניה
 הקרפטית היתה בעלת אופי מזרח-אירופי; יהודי סלובקיה היו
 כעין גשר ביניהם. יהדות בבהמיה, מורווייה ושלוזיה היתה עירונית
 באפיה (למעלה מ 60% גרו בערים בעלות אוכלוסיה של 50,000
 ומעלה), ונתאפיינה באחוז גבוה של בעלי מקצועות חפשיים. בזמן
 הרפובליקה ירד מספר היהודים בערים הקטנות ב 20%—50%, ואילו
 בפראג, ברנו, אוסטרובה ומרכזית-עשיה אחדים באיזור הסודטים,
 עלה מספרם. מכלל 76,300 יהודי בבהמיה ב 1930, הצהירו 15,436
 על לאומיות יהודית. 35,418 — על לאומיות צ'כוסלובקית ו 23,660 —
 על לאומיות גרמנית. מכלל 41,250 יהודי מורווייה-שלוזיה הצהירו
 21,315 על לאומיות יהודית, 11,997 — על לאומיות גרמנית ו 7,251 —
 על לאומיות צ'כוסלובקית.

יהודי רותניה הקרפטית מנו במאה ה 18 רק מאות אחדות, אך
 באמצע המאה ה 19 הגיע מספרם לכ 20,000, עד למלה"ע I גדל
 מספרם כמעט פי 5 עקב הגירה מגליציה, רוסיה ורומניה. ב 1930
 גרו רק כ 44% מהם בערים, ועד למלה"ע II היה זה הקיבוץ היהודי
 הכפרי הגדול ביותר באירופה, 18.4% עסקו בחקלאות, 26.6% —
 במלאכה ותעשייה ו 35% — במסחר ותחבורה. האיזור היה עני ומפגר,
 מרבית יושביו היו חסידים ושפת דיבורם — יידיש. יושבי הערים
 (החשובה בהן מוקצ'ו [ע"ע]) דיברו הונגרית.

בסלובקיה דמו יהודי המחוזות המערביים ליהודי מורווייה, והמו-
 רחים — כ 1/3 מיהודי סלובקיה — ליהודי רותניה הקרפטית. ב 1930
 הצהירו 72,644 מכלל 136,737 יהודי סלובקיה על לאומיות יהודית.



קסע ספרוכת קדומה מביהכ"נ „אלטנוישול“, 1592 (המוזיאון הממלכתי היהודי, פראג)

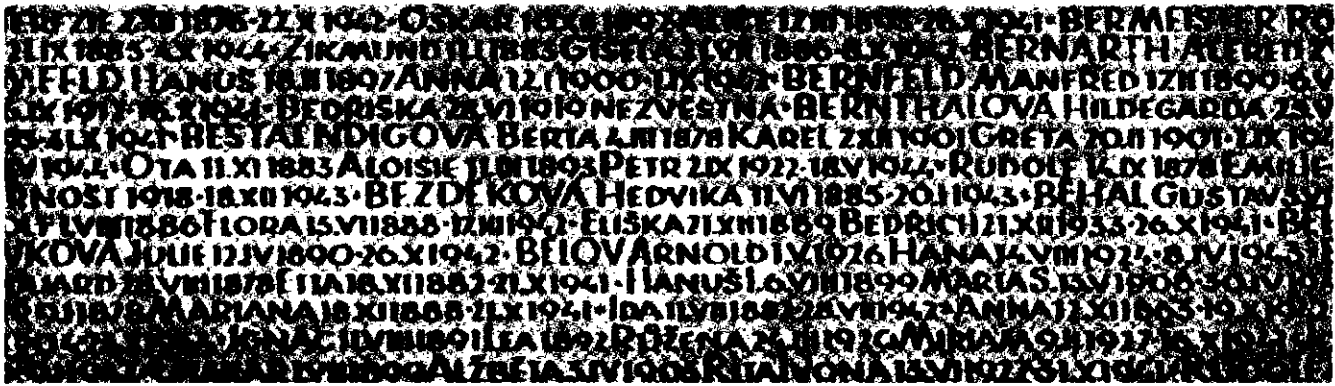

פראג : קטע מכתובת-הזיכרון 77,000 נפשי-שואה, על סירות ביה"כ"נ, מנס"מ

היהודים עם המעמד הבינוני, אך במשבר הכלכלי בראשית שנות ה-30 נפגעו רבים, וביותר נפגעו יהודי מזרח הרפובליקה. בשנות קיום הרפובליקה היתה הגירה מתמדת מהמזרח למערב, שהאטה בשנות המשבר. בשנות ה-20 היגרו כ-10,000 יהודים לארצות אחרות, וכ-7,000 עלו לא"י בשנות ה-30. לעומת זאת קלטה צ' אלפי פליטים יהודים מאוקראינה, ומאחר יותר גם מגרמניה.

יהדות צ' תרמה רבות לספרות הצ'כית והגרמנית. הבולטים בסופרים היהודים היו: פ. קפקה, פ. ורפל, מ. ברוך (ע' ערכיהם) ואוסקר באום. רב היה חלקם של יהודים גם במוסיקה ובתאטרון. בחיים הפוליטיים בצ' בלטו: אלפרד מייסנר — שהיה ממנהיגי המפלגה הסוציאל-דמוקרטית הצ'כית, לדוויג צ'ך — שהיה יורש המפלגה הסוציאל-דמוקרטית הגרמנית, ויגפריד טאוב — מזכירה הכללי של מפלגה זו. גם במפלגות אחרות הגיעו יהודים לעמדות בכירות ויצגו אותן בפרלמנט. לאחר עליית היטלר לשלטון בגרמניה פשה הנאציזם בקרב הגרמנים שפסודטים. מפלגת העם הקתולית בסלובקיה, שדגלה באוטונומיה לסלובקיה, היתה אנטי-צ'כית ואנטי-שמית קיצונית כאחד. בקרב המיעוטים הלאומיים בצ' נפוצה האנטי-שמיות בדפוסי המקובלים בארצות מוצאם: אוקראינה, הונגריה ופולניה — כולן בעלות מסורת אנטישמית ארוכה. גם בעם הצ'כי פשתה האנטישמיות, שהיו לה שרשים עמוקים גם בפולקלור ובספרות. התייצבותם של הומניסטים כמאסאריק ובנש (ע"ע) בראש המדינה לא עקרה מן השורש משפטים קדומים כלפי היהודים.

סיפוח אוסטריה לרייך הגרמני ב-1938 הגביר את האנטישמיות, לא רק בסודטים ובסלובקיה אלא גם בקרב הצ'כים, ואף ליזרלים דרשו להגביל את זכויות היהודים. בעקבות סיפוח איזור הסודטים לרייך הגרמני, נמלטו יהודי אותו איזור לפנים הארץ. הקמת ממשלה "אוטונומית" בסלובקיה, בידי המפלגה הפאשיסטית האנטישמית, הביאה מיד לגזירות נגד היהודים: סטודנטים יהודים גורשו מאוניברסיטת בריסלטה ויהודים פוטרו ממשרותיהם. מספר אנשי-דוח, סוציאליסטים ואנשי-כמורה בודדים התייצבו כנגד האנטישמיות לציון מיוחד ראוייה העתונאית מילנה ינססקה, שהגנה על היהודים בעטה וסייעה בהצלחתם של רבים. אלפים עלו לא"י — רובם באופן בלתי-לגלי; אלפים היגרו לארצות אחרות ורבים התנצרו.

ה. י.

משטר הפרוטקטורט בבוהמיה ומורווייה החל מיד בביצוע חוקי-נירנברג נגד 118,310 היהודים שישבו בתחומו. ב-22.7.1939 הקים אייכמן בפראג את "הרשות המרכזית להגירת יהודי בוהמיה ומורווייה", ומאז גבר הטרור נגד היהודים. בתגובה הגבירו היהודים את פעילותם בחינוך, בסעד ובתרבות, והדבר עודד את רוח הקהילה. פעילות זו נמשכה לאחר מכן גם בטרזין (ע"ע). נמשכה גם הפעילות בארגון יציאת היהודים — בדרכים חוקיות ולא-חוקיות — וכך

נכשל תחילה. בבחירות 1929 הופיעה המפלגה היהודית ברשימה משותפת עם מפלגות המיעוט הפולני, ואז נבחרו לראשונה שני נציגים יהודים. הסכם יהודי-פולני שוב לא היה אפשרי ב-1935, ובמקומו נחתם הסכם עם המפלגה הסוציאל-דמוקרטית. המפלגה היהודית זכתה לייצוג גם במועצות של המחוזות מורווייה-שלוזיה וסלובקיה.

הציונים היו ראשי הפעילים במועצה הלאומית היהודית, במפלגה היהודית, בחינוך היהודי ובעבודה הסוציאלית. אגודות ציוניות נוסדו כבר לפני הרצל; אח"כ קם גם ארגון ציוני מסועף (ע"ע ציונות) — גם במספר קהילות בסלובקיה המערבית. יש לציון במיוחד את אגודת-הסטודנטים הציונית "בר-כוכבא" בפראג, בהנהגתו של ש. ה. ברגמן. הפעילות הציונית המקומית עסקה בעיקר ב"עבודת ההוזה": ציונים סוציאליסטים רבים השתייכו ל"פורעלי ציון" (ע"ע). כשנתפלגה המפלגה ב-1920 הצטרף הרוב לקומוניסטים. בוועידת ציוני צ' ב-1921 נמתחה ביקורת על ההנהגה הציונית הארצית על שקיעתה בפוליטיקה מקומית. בעקבות הביקורת הועבר המרכז הציוני לאוסטרווה, ובראשו הועמד יוסף רופאייון. בהנהגתו הוחלט על מתן עדיפות לעבודה למען א"י, על שיתוף-פעולה עם תנועת-העבודה בא"י ועל תמיכה במדיניותו של וייצמן. בשנות ה-30 היתה התנועה הציונית-סוציאליסטית למפלגה הציונית הגדולה בצ', אבל גם המפלגה הרוויזיוניסטית וה"מזרחי" התרחבו; מנהיגה של זו האחרונה היה רבה של פראג, ח. ברודי (ע"ע). ורוב חבריה היו בסלובקיה. פרט למיעוט שפעל במפלגות הגרמניות, התייחסו היהודים שבתחום התרבות הגרמנית בחיוב לתנועה הציונית. כך נהגו גם רבים שנמנו בעבר עם תומכי ההתבוללות ההונגרית. פלג אחד של המתבוללים הצ'כים פיתח זיקה שרשית לערכי היהדות ושיתף פעולה גם עם הציונים; פלג אחר, קטן-משקל, ראה את עיקר תפקידו במאבק נגד הציונות. האורתודוקסיה הקיצונית, ובעיקר חסידי האדמו"ר ממונקץ' (ע"ע מוקצ'ו, עמ' 809), לחמו בציונות בחירוף-נפש.

כ"ע רבים הופיעו בצ' (למעט יזמונים), ונפוצו במיוחד השבועונים הציוניים. ישיבות בעלות-מוניטין פעלו בצ', אך התכניות לחינוך יהודי נתגשמו רק בחלקן, היזמה העיקרית נשארה בידי קהילות. בת"ס יסודיים יהודיים רבים התקיימו, ובהם הורו בצ'כית או בגרמנית. ב"ס תיכון היה רק בברנו. באוסטרווה התקיים ב"ס מקצועי. ברותניה הקרפטית הוקמה רשת בת"ס יסודיים ותיכונים, ביזמת הציונים ותוך התנגדות חוגי האורתודוקסיה.

היהודים נטלו חלק חשוב בפיתוח מכרות-הפחם, מפעלי הברזל והפלדה ותעשיות הטכסטיל, המזון, העץ והנייר, וכן בעסקי כספים. התפתחות המהירה של המשק הלאומי הצ'כי, ריכזו ההון בבנקים לאומיים, הרפורמה האגרארית ועליית הבורגנות הצ'כית, הביאו לירידת משקלם היחסי בכלכלה. אמנם, במערב הרפובליקה נמנו

הצליחו להימלט 26.629 יהודים, עד שנאסרה ההגירה לחלוטין באוקטובר 1941.

בסוף 1941 הוקם בטרזין גטו לראויה, שהיה למעשה תחנת-מעבר למחנות-ההשמדה היהודים ריכוז במספר ערים, ובסוף 1941 נשלחו 6.000 יהודים מפראג ומברנו לפולניה. בתקופה ינואר 1942 — אוקטובר 1944 נשלחו מטרזין 60.399 יהודים צ'כים למחנות-ההשמדה. מאז 1940 השתתף השלטון הסלובקי ב„פתרון הסופי“. הוקם ה„ידנראט“, והוקמו מחנות-עבודה גדולים. מפברואר 1942 החלו בארגונו של משרד-הפנים הסלובקי, משלוחי יהודים למחנות-ההשמדה, ועד סוף המלחמה נספו כ 100.000 מיהודי סלובקיה. הסלובקים שילמו לגרמנים 500 רייכסמרק עבור העברתו של כל יהודי ל„מזרח“, ותמורת זאת הובטח להם כי המגורשים לא ישובו עוד לביתם וכי כרשם לא ייתבע.

ב 1943 התארגנה מחתרת ביזמת הרב וייסמנדל, ולאחר מר"מ עם ויסליצ'גי, עוזרו של אייכמן, עלה בידה להפסיק זמנית את המשלוחים. כן הצליחה המחתרת להעביר פליטים יהודים מפולניה להונגריה דרך צ'כיה. בימי המרד בסלובקיה הצניח הצבא הבריטי 4 צנחנים ארצישראלים, שנוסף לתפקידם הצבאי היה עליהם לארגן הגנה יהודית. לקראת סוף המלחמה נותרו בסלובקיה כ 5.000 יהודים, ויחד עם הפליטים שמחוצה לה (הונגריה, ועוד) הגיע מספר הניצולים לכ 25.000, רובם עלו לא"י לאחר המלחמה. יהודי רותניה הקרפטית והחבל הסלובקי שסופח להונגריה גורשו למחנות-השמדה בידי השלטונות ההונגריים (1944). כסה"כ נספו כ 250.000 מיהודי צ'כיה לאחר המלחמה חודשה „מועצת הקהילות היהודיות בבוהמיה ומורווייה“, ויוצגו בה 43 קהילות. גוף דומה הוקם בסלובקיה. ב 1947 ישבו בצ'כיה 44.000 יהודים, 24.500 מהם בסלובקיה. עם השתלטות הקומוניסטים ב 1948 נבלמה הפעילות הקהילתית ונותקו הקשרים עם גופים יהודיים בחו"ל. בשנים 1948—1950 עלו לישראל כ 19.000 יהודים, וכ 7.000 היגרו לארצות אחרות. פעילותם של יהודים במפלגה הקומוניסטית הביאה לאנטישמיות, שהגיעה לשיאה בימי משפט סלאנסקי. היהודים נפגעו מאפליה כלכלית וחברתית, נאסר עליהם לצאת את הארץ, והיו מאסרים והוצאות-להורג. בראשית שנות ה 60 שוב נמצאו יהודים בממשלה ובעמדות-מפתח. היהודי א. גולדשטיקר (שהיה הציר הראשון של צ'כיה בישראל [1949/51] ונאסר במשפט סלאנסקי) נבחר לנשיא אגודת הסופרים הצ'כים. ב 1966 חודשו הקשרים עם ארגונים יהודיים עולמיים, ובאותה עת הוציאה הממשלה בולים בנושאים יהודיים. אלה נגנזו ביוני 1967 ופורסמו שוב בימי ה„אביב“ הקצרים. המחיאון היהודי הממלכתי בפראג (ע"ע מוזאון, עמ' 410) ממשיך לפעול. וע"ע פראג, אמנות; יהודים; צ'כית, לשון וספרות.

מ 1965 עזבו את צ'כיה מדי שנה 2.000—3.000 יהודים. הגדולות מבין 17 הקהילות שנותרו ב 1968 היו: פראג (3.500), ברטיסלבה (2.000) וקושיצ'ה (1.800). לאחר הפלישה הסובייטית ב 1968 הציף את צ'כיה גל חדש של אנטישמיות. ב 1973 היו בצ'כיה 14.000 יהודים. אר. קו.

ר. קסטנברג-גולדשטיין, תולדות הכלכלה של יהודי ביהם שמחוץ לפראג במאה הי"ז הי"ח (ציון, י"ב), תש"ז; י. גרימן, בצל המוות, תשי"ג; ל. רוטשטיין, חרבן יהדות סלובקיה, תשכ"א; הנ"ל, למדיניות הוואטיקאן ו„השאלה היהודית“ בסלובקיה ה„עצמאית“ (ד ושם, ז'), תשכ"ז; א. ד. קולקה, חוזה מינכן ויהדות צ'כיה (ילקוט מודעת, ב'), תשכ"ד; הנ"ל, לביורר מדיניות היהודים של הס. ד. בארצות הכבושות האשונות (שם, י"ח), תשל"ה; ת. יחיל, דברים על הציונות הצ'כוסלובקית, תשכ"ז; גשר ט"ו, ב—ד (מוקדש לתולדות יהודי צ'כיה ולנושאים יהודיים בספרות הצ'כית), 1969; לתולדות תנועת „תכלת-לבן“ בצ'כיה (ברוך, ה'), תשל"ו; פ. לנדוי, האנטישמיות — גשק מדיני, 282—237, 1973; מ. ד. וייסמנדל, מן המצור, תשל"ד; H. Gold (ed.), Die Juden u. Judengemeinden Mährens in Vergangenheit u. Gegenwart, 1929; id. (ed.), Die Juden und Judengemeinden Böhmens in Vergangenheit u. Gegenwart, 1934; id. (ed.), Zeitschrift f. d. Gesch. d. Jud. in d. Č., I-V, 1930—1938; G. Jacoby, Racial State, 1944; The Jews of C., I-II, 1968—1972.

צ'כית, לשון וספרות. הלשון הצ'כית (הלהצ') היא לשון סלאונית מערבית (ע"ע סלובקיה, לשונות, עמ' 73/4; בל-שונות, עמ' 981/2 [מפה]; הדריאירופיות, לשונות, עמ' 568), המדוברת בחלק המערבי של צ'כוסלובקיה (בוהמיה, מורווייה [ע"ע], החלק הצ'כוסלובקי של שלזיה), בפי כ 10 מיליון איש. הלשונות הקרובות ביותר לצ'כית: הסלובקית (ע"ע סלובקיה, עמ' 65) המדוברת בחלק המזרחי של צ'כוסלובקיה, הסרבית העילית (ע"ע ונדים) המדוברת באוברלאוויץ, בסביבת באווצו (ע"ע) בגרמניה המזרחית, וכן הפולנית (ע"ע פולניה, עמ' 404).

מ ע ר כ ת ה ה ג א י מ. התנועות: u, o, i, e, a. כל תנועה יכולה להיות קצרה או ארוכה (6 ארוכה באה רק במלים שאולות). לאורך התנועות ערך מבחין (rádi ברצון [מס' רבים]; radí — הוא מייצג). מערכת התנועות שונה במקצת מזו של שאר הלשונות הסלאויות המערביות ודומה לסרבוקראטית (ע"ע).

ה ע י צ ו ר י מ (ע"ע פונטיקה ופונולוגיה, עמ' 468) מתמיינים לשפתיים: v, f, b, p; וילוניים: h, ch, g, k (מבחינה פונטית h הוא גרוני); גביים-חכיים: t' (טי) d' (די); מכתשיים: š (ש), ž (ז), ř (ר); חדיים-שיניים או שיניים: c, z, s, d, t, x; צוללים (סונאנטים): ě, j, m, ň, ů, r, l, n, t, x. הפונמות /g/ ו /f/ באות רק במלים אוטומטופאיות (ע"ע אוטומטופויה) ובמלים שאי-לול, בניגוד לכל הלשונות הסלאויות המערביות והמזרחיות חסרה בצ' „קורלצית-התנפוך“ של עיצורים (ע"ע סלובקיה, לשונות, עמ' 72; סעיף ד; פונטיקה ופונולוגיה, עמ' 469), ובכך דמיון לסלאויות דרומית, ההטעמה קבועה, בהברה הראשונה (מלות-היחס נחשבות מבחינה זו להברה ראשונה), ובכך שונה הצ' מהפולנית.

הסימנים הדיאקריטיים המיוחדים לכתב הצ'כית הוצאו ברובם ע"י י. הוס (ע"ע). הסימן האפייני ě (háček) מציין חנכוך של עיצורים וגם עיצורים מכתשיים (ר' לעיל). התנועה המסומנת ב é מביאה לשינוי דומה בעיצור הקודם לה: t=te, p=pe, s=se, m=me. מי. ů מסמנת תנועה ארוכה, כמו: ů y ú. הן שרידים של מבטא קדום ומבטאות כ i i.

הסימנים הדיאקריטיים הם חד-משמעיים והיו ליצוא התרבותי החשוב ביותר של צ'כיה. סימנים אלה נתקבלו בחלקם בכתב הפולני, וגם, תוך התאמה, בסלובקי, בקרואטי, בסלובני, בסרבי, בליטאי ובלטווי. סימון התנועות הארוכות כדוגמת הצ' נתקבל גם בכתב ההונגרי. הסימן š נתקבל בתעתיקים מדעיים (ע"ע פונטיקה ופונולוגיה, שם) ושימש, בין השאר, ב„כתבי המכון למדע יהודי“ Šriftn.

fun yidišn visňaftlexn institut (ע"ע ייווא) בוויילנה. נ ט ט י י ת ה ש ם. כבכמה לשונות סלאויות אחרות (חוץ מבולגרית ומקדונית) יש בצ' ריבוי מינים של שמות: זכר חי, זכר דומם, נקבה, סתמי. יש שבע יחסות (נומינאטיו, גניטיו, דאטיו, אקוסא-טיו, וקאטיו, אינסטרומנטאל, לוקאטיו). היחסות מופעת באמצעות סימנות.

נ ט ט י י ת ה פ ו ע ל. יש שלושה זמנים: הווה, עבר, עתיד (ה„פלוס-קוואמפרפקט“ [עבר של עבר] שימושו נדיר וארכאי). יש שלוש דרכי-פועל (ע"ע דקדוק, עמ' 995/6): חיווי, ציווי ודרך-התניה. ציון הפעולה הבלתי-מיגמרת (אימפרפקט) והמוגמרת (פרפקט) נהוג גם בצ' ת ח ב י ר. לצ' כלשאר הלשונות הסלאויות נטיית שמות סינתטית (= בעלת יחסות מובעות ע"י סימנות) מפותחת, ולכן אין ערך מבחין לסדר חלקי המשפט. בכ"ז נשמר בד"כ הסדר: נושא — נושא (פועל) — מושא; תואר הפועל בא אחרי הפועל; הלוואי התוארי קדם בד"כ לשם. אפשרי גם סדר מלים אחר, אם להבלטת חלקי משפט ואם לעיצוב סגנוני (בדומה ללשונות סלאויות אחרות בעלות נטיית שמות סינתטית). האוגד במשפט „שמני“ הוא הפועל „היה“ על צורתיו השונות (גם הווה), ואינו נשמט לעולם (כגון: otec je moudrý — „האב הוא [= הווה] חכם“); בכך שונה הצ' מהלשונות

המינוג'ר (ע"ע). בכרוניקות, כגון זו של דלימיל (ע"ע), הגיעה הלשון הצ' בתקופה זו לגיבושה הספרותית. גדול המשוררים במאה ה-14 היה סמיל פלאשקה (1349—1403; Flaška). במחצית הראשונה של המאה ה-15, בתקופת מלחמות ההוסיטים (ע"ע), שגשגה בעיקר ספרות המשלים והנאומים הנמלצים. המסורת הלוחמת של ההוסיטים נשמרה בקרב (ה)אחים (ה)צ'כיים (ע"ע), והם הפכו, בהשפעת חלציצקי (ע"ע), לנושאי-דגל הספרות הלאומית. בשלהי העצמאות הלאומית הגיעה הלשון הספרותית לשיאה, בשני כיוונים: הקלאסי-קוסמופוליטי הלאומי. בכרוניקה של האיק מליבוז'אן (Hájek z Libočan), 1541, ניכרים כבר רשמי הקונטר-רפורמציה. המפעל הגדול של האחים הצ'כיים היה תרגום הביבליה (Králická Bible, 1579—1593), הנחשב שלב חדש בהתפתחות הלשון הספרותית. הלוח ההיסטורי של הלכסיקוגרף דניאל אדם ולסלאווין (Velešlavin), 1580, הטביע את חותמו על התקופה ("עידן ולסלאווין").

התבוסה הצ' בהר הלבן (1620) ומלחמת 30 השנים הנחיתו מכה כבדה על העם הצ'כי ועל תרבותו. היצירות המעטות שנתחברו בצ' מאז ועד שלהי המאה ה-18 נתפרסמו עפ"ר מחוץ למולדת (ע"ע י. ע. קומניוס). בסוף המאה ה-18 נתחדשה, בהשפעת תנועת ההשכלה המערבית והודות למדיניות הליברלית יותר של יוזף II (ע"ע), הספרות הלאומית בצ'. את דוברובסקי (ע"ע; ור' לעיל, לשון) ניתן לכתוב יוזם התחיה הספרותית; מממשיכי דרכו היו יונגמן ופלצקי (ע' ערכיהם). הרומן טיקה בסה"צ מצאה את ביטוייה המושלם בשירו של יאן קולאר (1793—1852), שיר-הלל לגיבורי הסלווים, Slávy dcera ("בת הסלאווה"), 1824. נציג אחר של השירה ושל הפרוזה הרומנטית הצ' היה קארל הינק מכה (1810—1836; Mácha). פ. ל. צ'לקובסקי (ע"ע) פרסם את קובץ שירי-העם Ohlas písní českých ("הדי השירה הצ'"), 1839. הסופרת נימצובה (ע"ע) כתבה את הרומן "סבתא", והמספר המחזאי י. ק. טיל (Tyl; 1808—1856) — את המחזה "יאן הוס" (1848). עם הרומנטיקנים המאוחרים נמנה ז'יר (ע"ע).

הנימה הרומנטית לא פסקה גם במחצית השנייה של המאה ה-19; ועל כך מעידים יצירתו של צ'ך (ע"ע), הרומן ההיסטורי של יירסק (ע"ע), "בעלי ראשי-הכלבים", 1884, והשירים השלווים, 1903, של בזרז' (ע"ע). אולם המגמה הראליסטית, שאחד מראשיה היה המספר והמשורר ין נרודה (ע"ע), הלכה וגברה. יחמה של הסאטירה הפוליטית ושל הכתיבה העיתונאית בנימה של ראליוזם ביקרתי היה ק. האליצ'ק בורובסקי (Havlíček Borovský; 1821—1856), ורקליצקי (ע"ע; "בר כוכבא") שלט בכל צורות ההבעה הלירית. קורטוב של יומרה נבואית מפעם בשיריו של אוטוקאר ברז'ז'ינה (Březina; 1868—1929). שיריו של אנטונין סובה (1864—1928) רצופים צביון ארוטי ומליצה סוציאליסטית. ראליוזם וסאטירה מציינים את יצירתו של המשורר יוסף סוואטופלוק מאכאר (Machar; 1864—1942) במיטבה.

בין שתי מלה"ע, בתקופת הרפובליקה, הגיעה הסה"צ למלוא תנופתה. "עלילות החייל האמיץ שווייק בימי מלחמת-העולם", מאת י. השק (ע"ע), התפרסם בכל העולם. גם א. אולברכט (ע"ע; מת 1952) ערך את חשבונו עם המלחמה ב-Podivné přátelství herce Jesenia ("ידידותו המוזרה של השחקן יסניוס"), 1919. הוא הדגים את גורלה של יהדות פודקארפאטיה, שהיתה נתונה בכף-הקלע בין הצדדים הלוחמים, ב-Golet v údolí ("גלות בעמק"), 1937. בשנות הייצוב דרך כרכבו של ק. צ'פק (ע"ע). הסופר הקתולי הספקן המופנם יארולאב דוריך (Durych; 1886—1962) יצר טרילוגיה על ראלנשטיין, החושפת את אפסיות ה"גבורה" האנטיקית מול איתני הטבע. הסופר פ. לנגר (ע"ע) והמשורר הקומוניסטי קצר-הימים, וולקר (ע"ע), תרמו אף הם תרומה נכבדה לספרות. השפעת-גומלין מבורכת התקיימה בין הסה"צ והגרמנית של

הסלאוויות המזרחיות, ובמקצת גם מפורלנית. לאינסטרומנטאל תפקידיים תחביריים רבים יותר מאשר ברוב השפות הסלאוויות. יש התאמה דקדוקית, מבחינת המין והמספר, בין שם-העצם ובין שם-התואר המציין אותו, בין כלואי ובין כנשוא (השר דוגמה לעיל [זכר, יחיד] עם matky jsou moudré — "האמהות חכמות" [נקבה, רבות]). לשמות-תואר מסוימים, כשהם באים כנשוא, יש גם צורות מקוצרות שצביון מליצי otec je stár — "האב בא בימים", לעומת הצורה הרגילה otec je starý — "האב הוא זקן". לכינוי-הגוף בדאטיו ובאקוסאטיו יחיד צורות מוטעמות (ארוכות יותר) וצורות לא-מוטעמות (קצרות יותר), כגון te = tobě — ti; te = tobě — ti. בשונות הסלאוויות המזרחיות אין הבחנה כזאת. שמות-המספר 2—4 גוררים, בדומה לשמות-התואר, נומינאטיו או אקוסאטיו של השמות המנויים, ואין הצ' נוקקת לצורות מיוחדות של השם מהטי-פוס הרוסי או הסרבו-קראטי; מ 5 ואילך בא השם המנוי בגניטיו רבים, כמו בכל הלשונות הסלאוויות בעלות נטיית שמות סינתטית. צורת הפארטיציפ ("הבינוני") כגון veden — "מובל", שהיא שם-תואר, משמשת גם בהרכבים המביעים את יחס הפועל ("הסביל"): je veden — "הוא מובל", אך זאת רק בשפה המשרדית והספרותית. בשפה הרלוחת משמש לצורך זה הפועל עם הכינוי החוזר — se "את עצמך": kniha se tiskne — "הספר יודפס", אך תכופות מועדף מבנה בעל צורה פעילה של הפועל, וזאת במידה יותר גדולה מאשר בפורלנית, אך פחות מאשר בסלובאקית. במשפטי-מושג משמשת מלת-הקישור (= "ש") že, כנשאר השפות הסלאוויות המערביות. גם מלת-הקישור השכיחה של משפטי תכלית aby ("כדי ש-"), המציינת ריכה צורה קונדיציונאלית ("בדרך ההתניה") של הפועל, היא סלאווית מערבית כללית.

היסטוריה. התפתחות הצ' כלשון עצמאית הלה בעיקר במאות ה-13—14. התעודות הצ'כיות הראשונות הן משלהי המאה ה-13. גלוסות (ע"ע גלוס) [1] צ'כיות חשובות באותיות עבריות הובאו ב"אור זרוע" של ר' יצחק (ע"ע) בן משה מווינה (1250 לע"ו) ואצל פרשנים יהודים אחרים בכחמניה. התבססות הלשון הספרותית הצ' ("הניב של פראג") חלה במאה ה-15. ההומניזם במאות ה-16—17 הביא להעשרת התחביר ולהחדרת מלים לאטיניות. במאה ה-19 הורחב התעשר אצור המלים מהלשונות הסלאוויות האחרות. מייסד תורת הלה"צ היה י. דוברובסקי (ע"ע, ור' להלן: ספרות). בשנות ה-20 של המאה הנוכחית התפרסם "החוג הבלשני של פראג" (ע"ע בלשונות, עמ' 971), בהשתתפות נ. ס. טרובצקוי, ר. יעקובסון (ע' ערכיהם) ב. הורנק ואחרים.

זהרי תרגומים צ'כיים של פתיחת תה' קו: "הללו את ה' כל גוים, שבחודו כל האמים!" ע"פ ס' תה' מוויטנברג (ראשית המאה ה-14): Chvalte Hospodina všichni národové, chvalte jej všicki l'udé! וכצ' מודרנית (תרגום י. הגר): Narodové všichni, oslavujte Jahve, chválu mu vzdejte všckeré kmeny!

A. Mazon, *Le Passage de g à h d'après quelques gloses judéo-tchèques* (Revue des Études Slaves, VII), 1927; F. Trávníček, *Historická mluvnice československá*, 1936; M. Sova, *A Modern Czech Grammar, with Exercises*, 1944; J. Volný, *Tschechisch-deutsches Wörterbuch*, I-II, 1963; R. Jakobson—M. Halle, *The Term Canaan (= צ'כיה) in Medieval Hebrew* (in: L. Davidowicz, [ed.], For M. Weinreich on His Seventieth Birthday), 1964; E. Stankiewicz—D. S. Worth, *A Selected Bibliography of Slavic Linguistics*, II, 1970. פ. ו. מ.

ראשית הספרות הצ'כית (הסה"צ) בלשונם הסלווית-כנסייתית של מתודיוס וקירילוס (ע"ע). בלשון זו נכתבה, במאה ה-10, אגדת ואצלאב הקדוש, המשקפת את אחרית המאבק באלילות. הכרוניקה הלאטינית של קוסמאס מפראג (מת 1125) היא מקור היסטורי חשוב. הגירסה הצ' המחורזת של רומן אלכסנדר מזקדון, מראשית המאה ה-14, נמנית עם הספרות האבירית. שהתפתחה בהשפעת

אם מקורה האור אינו קטן יחסית לעצם, יש איזור של צל חלקי (או חצי-צל; penumbra) אליו מגיעות קרני-אור מחלק מהמקור, והקרניים היוצאות משאר המקור נחסמות (וע"ע לקויים). — צורות הירח (ע"ע, עמ' 362) נובעות מכך שלא כל צדו הפונה אל כדה"א מואר ע"י השמש, ונראה גם החלק המוצל ע"י הירח עצמו. — ניתן להרחיב את מושג הצ' לכל תופעה המתקדמת בקווים ישרים. לדוגמה: צילום רפואי בקרני X (ע"ע רנטגן) הוא, למעשה, תמונת הצ' המוטל ע"י העצמות ורקמות צפופות אחרות של הגוף.

צֶלַח אֶל-דִּין אֶל-אִיּוֹבִי — صلاح الدين الايوبي

תארו השלטוני של יוסף אבן איוב (1137–1193), מצביא ושליט מוסלמי ממוצא כורדי, בן למשפחת חיילים מקצועיים שהיו בשירות נגני (ע"ע). השליט הסלג'וקי של חלב ומוצל, ואח"כ בשירות בנו, נור אל-דין (ע"ע סוריה, עמ' 611), שליט סוריה, דודו, שירפוה, פיקד על חיל-המשלוח שכבש את מצרים (ע"ע, עמ' 194) מידי הפאטמים (ע"ע) ב-1169, וצ' נלווה אליו בשני מסעות המלחמה האחרונים שלו. הוא הצטיין בהגנת אלכסנדריה מפני הצלבנים, מונה וזיר מצרים וזכה לתואר שלטאן מידי החליף הפאטמי (למעשה מטעם נור אל-דין). צ' דיכא מרידה של ה"שיעה" הקיצונית במצרים, שנתמכה ע"י הצלבנים והביזנטים (1169), וב-1171 הדיח את החליף והכריז על סיפוח הממלכה המצרית (ע"ע מצרים, עמ' 195) למדינת נור אל-דין. בפעם הראשונה מזה 200 שנה הכירה מצרים בריבונות החליף העבאסי מבגדאד. צ' טיהר מיד את המנגנון משרידי המשטר הקודם, הקים במצרים "מדרסות" (ע"ע) להפצת האסלאם האורתודוכסי. לאחר דיכוי מרידה שיעית נוספת — שנתמכה אף היא מבחוץ — ומרידת הצבא הסודאני, שקטה הארץ תחת מרותו, ואחיותה של השיעה נתרופפה לחלוטין. צ' סיפח את תימן, כונן פרוטקטורט על ערי-הקודש בהג'אז (1171), עשה נסיונות חדירה לנוביה וללוב (1172/3) וחדש את השתתפות צבא-מצרים במלחמה בצלבנים בדרום א"י ובעבה"י ואף כבש את אילת (1170).

משנתחזק מעמדו במצרים החל פרעל יותר ויותר כשליט אוטו-נומי, כנראה מתוך גמגמה להכריז בסופו של דבר על עצמאותו. נור אל-דין, שהבחין בכך, עמד לצאת נגדו, אולם מת טרם צאתו (1174). במותו השתררה אנרכיה בממלכתו. צ' הכריז עצמו אפוסטר-פוס של אל-מלך אל-צאלח — בנו הקטין של נור אל-דין — בטענה שהוא הנאמן ביותר לרוח השליט המנוח. בסדרת פעולות צבאיות ומערכת-תעמולה שקדנית מטעם אנשי-הדת הסורים, שבטחו בנאמנותו לאורתודוכסיה ולרעיון הג'האד בצלבנים, הצליח צ' להשתלט על דמשק (1174) ועל סוריה המרכזית (1175). לאחר שהביס פעמיים את צבאות חלב-מוצל, הוכר ב-1176 כאפוסטרופוס של אל-מלך אל-צאלח וכשליט ישר של כל שטחי כיבושיו. ב-1183 איחד את כל סוריה תחת שלטונו, וב-1186 הכירה אף מוצל בריבונותו.

בעיצומה של המערכה בת 12 השנים לחידוש אחדות האסלאם במזה"ת, פעל צ' נגד הצלבנים, בין מתוך להט מלחמת-קודש ורצון להחלישם לפני "הסיבוב הסופי", ובין מתוך כורח להוכיח את נאמנותו לג'האד בפני שלומי האמונה במזה"ת אליהם פנו תועמלניו. חידושו העיקרי — ריתוק הצלבנים בשתי חזיתות בעת ובעונה אחת: בעבה"י-המזרחי — שכיבושו היה חיוני ליצירת רציפות טריטוריי-אלית במדינתו, ובדרום א"י, עמק יזרעאל והגליל העליון (חזית הימה"ת — וע"ע א"י, עמ' 458/9). השגיו במערכות אלו, לבד מקרה של לחם-קודש, היו זעומים: עבה"י לא סופחה, וכמה פעמים אף הובס צ' (באורח התמור ביותר בקרב גור, 1177). עם זאת הצליח להטריד את הצלבנים באורח מתמיד ולגרום להם אכזות חמורות בנפש וברכוש (ע"י מדיניות "אדמה תרוכה" בכל השטחים אליהם פלש).

קבוצת-פראג: קפקה, רפול, ברוד (ע' ערכיהם). ויט'סלאב נוואל (Nezval; 1900–1958) היה בתחילה איש-הבוהמה הדאדיסטיית ואח"כ משורר המחאה הלאומית נגד הפקרת ארצו וכיבושה, ונצ'ורה (ע"ע) ייצג את הזרם האקספרטיזיניסטי בספרות ארצו. הורה (ע"ע) היה משורר הליריקה האינטימית. עסקו-המתחרת יוליוס פוצ'יק (Fučík; הרצא להורג 1943) זעזע בזימן-הכלא שלו (פורסם 1945). אחרי אירועי 1948 עברה הסה"צ תקופה של דיכוי, אך ההפשרה של שנות ה-60 הביאה לתחייתה. עם הדמיות הבולטות של תקופה זו נמנים המספר המחזאי פאול קהואוט (Kohout; נר 1928), שמתח ביקורת נוקבת על הבירוקרטיה המפלגתית, חוקר-הספרות היהודי אדוארד גולדשטיקר (נר 1913; היה ציר בישראל, 1949), שעסק בעיקר במחקר קאפקה.

הסה"צ בכללה הרבתה לדון בנושאים יהודיים. בספרות החדשה עורר הד רחב סיפורו של יוסף שקבורצקי (Škvorecký; נר 1924) על חיי היהודים, Sedmiramenný svícen («המנורה בעלת שבעת הקנים»), 1964. המשורר היהודי הצ'כי ייר'י אורטן (1919–1941) חיבר במחתרת את שיריו, מהם הקובץ Jeremiášův pláč («קנת ירמיה»). 1941. הטריילוגיה של המספר היהודי הצ'כי גור'רט פריד (Fryd; נר 1913) מתארת את גורלן של משפחות יהודיות מארץ הסודטים. ל. פוקס (נר 1923) תיאר חיי יהודי בתקופת הכיבוש ב Pan Theodor Mundstock (1963). ארנושט לוסטיג (נר 1926) העלה את חזיונותיו במחנות-הריכוז בסיפורו Modlitba pro Kateřinu Horovitzovou (עבר': «תפילה על קאתרינה הורוביץ ועוד סיפורים», תשכ"ז), 1964. חומות מחנה-הריכוז משמשות רקע ל- Tere zínské rekviem (עבר': «רקוויאם לטרוינשטדט», 1965), 1963. מאת יוסף בור (נר 1906), Romeo, Julie a tma («רומאו, יוליה והחשכה»), 1958. מאת יאן אוט'צ'נאשק (Otčenášek; נר 1924), הוא סיפור טרגי על אהבה בין יהודיה לנוצרי בתקופת הכיבוש הגרמני. כ"כ נודע סיפורו של לאדיסלאב גרוסמן (נר 1921), Obchod na korze («חנות ברחוב הראשי», תשכ"ט), 1965 (הוסרט); יצירה אחרת של גרוסמן היא Nevěsta (עבר': «הכלה», תשכ"ט), 1969.

על הספרות הסלובקית ע"ע סלובקיה, ספרות, עמ' 65/6.

O. Donath, *Židé a židovství v české literatuře 19. a 20. století*, I-II, 1923–1930; F. Chudoba, *A Short Survey of Czech Literature*, 1924; H. Jelinek, *Histoire de la littérature tchèque*, I-III, 1930–35; J. Mühlberger, *Tschechische Literaturgeschichte*, 1970.

י. לו.

צ'כונב (Ciechanów), עיירה בצפון מרכז פולניה, 80 ק"מ מצפון לורשה. 20,000 תוש' (1960).

יהודים ישבו בצ' 1569. במלחמות השוודים (1656) הושמד רוב הקהילה, שהיו בה כ-50 משפחות. במפקד 1765 נמנו בצ' 1,670 יהודים, ב-1897 — 4,223 (מתוך 10,000) וב-1939 — כ-2,000. במחצית הראשונה של המאה ה-19 נחפרסם בפולין האדמ"ר אברהם (ע"ע) בן רפאל דובו'נסקי מצ', שהיה מגדולי דורו גם בהלכה. ב-1920 ערך הצבא הפולני פוגרום ביהודים. בסתיו 1939 הוקם גטו. בסוף 1941 הועברו כ-1,200 יהודים לנוב'ה מיסטו, ורובם נפגעו ממגפות. בקיץ 1942 הועברו יהודים ממקוב-מוז'ביצקי לצ'. בנובמבר 1942 הוסל הגטו ו-1,800 יושביו נשלחו לאושוויץ. כ-200 מיהודי צ' נותרו בחיים לאחר המלחמה, אבל הקהילה לא שוקמה.

א. וו. יאסני (עורך). יזכור בוך פון דער טשעכאנאווער יידישער קהילה, תשכ"ג.

צָל, באופטיקה. איזור צל הוא איזור שאליו אין מגיעות קרני-אור בגלל מציאות עצם אטום במסלולן. למעשה, אין לצל גבולות חדים לגמרי: מושג הצל מבוסס על ההנחה שהאור מתפשט בקווים ישרים, כל', צל חד מתקבל רק לפי הנחת-הקירוב של האופטיקה הגאומטרית (ע"ע אופטיקה, עמ' 55–62). ואמנם, בתנאים מתאימים ניתן להבחין בטשטוש שפת הצל ובפסי עקיפה (ע"ע) בהירים וכהים.

צ' התייחס בסובלנות כלפי היהודים. לפי אלחריו (ע"ע) פרסם הצהרה ב 1190, ובה קרא ליהודים להתיישב בירושלים. וע"ע א"י, עמ' 477/8.

י. פראוור, תולדות ממלכת הצלבנים בא"י, א. 435—561, תשל"א; H. A. R. Gibb, *The Achievement of S.* (Bulletin of the John Ryland's Library XXXV, 44—60), 1952; A. Ashtor-Strauss, *S. and the Jews* (HUCA, XXVII, 305—326), 1956; A. S. Ehrenkreutz, S., 1972.

ע. ד.

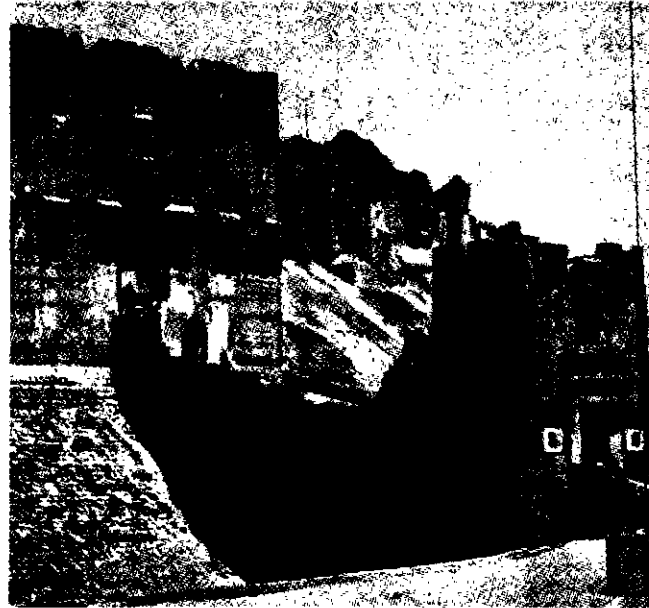

שער הכניסה למצודת אלפון (חלב [ע"ע ור' שם תמונה]) שכנה (ב 1170) נור אדין, והשלים צלחא אדין. הסצורה שופצה במאה ה 18

צלב (לאט' — crux; צרפ' — croix; אנג' — cross) סמל דתי מן העתיקים והנפוצים ביותר, כנראה בשל פשטותו הסימבולית — קו מאונך הצולב קו אפקי — וסמלה העיקרי של הנצרות (ע"ע). הצ' ידוע בצורתו הפשוטה — שתי-וערב — וגם כוואריאציות שונות. כגון הצ' המצרי (ענח'), הנקרא גם crux ansata („צ' ידית"), וצ' הקרס (crux gammata, ע"פ האות היוונית Γ, גמה), סמל הדתי קדום ששימש כסמל השמש וכסמל החיים. בצורותיו הבסיסיות של הצ' מבחינים בין: א) הצ' היווני, הקרוי גם crux quadrata („הצ' המרובע"), 4 צלעותיו שוות; ב) הצ' הלאטיני, crux immissa („הצ' הארוך"), שבו צלע הבסיס המאונכת ארוכה מיתר שלוש הצלעות; ג) צ' „טאר", בצורת האות היוונית T, הקרוי גם crux commissa („צ' מחובר") או צ' אנטוניוס הקדוש; ד) הצ' decussata („צ' מצולב"), ששמו לקוח מצורת האות הרומית X. המציינת את הספרה 10; נקרא גם צ' אנדראס הקדוש. על „צ'-מלטה", ע"ע יהניטים, „צ'-לורד" הצרפתי היה לסמל תנועת המרי שם.

הצ' שימש כסמל דתי גם בתקופה הקדם-נוצרית ונמצא אצל השבטים האינדיאניים באמריקה ובתרבויות הודו-אירופיות. הרומאים (וגם אחרים) נהגו להוציא-להורג עבדים ושבריים בצליבה, והשתמשו בצ' כעץ-תליה. מורדים יהודים רבים נהרגו במיתה משונה זו בידי הרומאים, ובכמה מקרים (בימי אלכסנדר ינאי) גם בידי שלטון יהודי; מכאן הביטוי „כאדם הנורא צלב" (מרקס VIII, 34), שנת-קבל כמשל לסבל איום. מכיוון שישו (ע"ע) הנוצרי הומת בצליבה, קיבל הצ' משמעות מיוחדת בסימבוליקה הנוצרית: הצ' נעשה סמל לסבל ועינוי, להקרבה עצמית מצד האל למען תשועת האנושות, ואות לגאולה משיחית. הצ' כבר שימש לצרכים טקסיים בכנסייה הקדומה, כשנהגו לסמן את הצ' בתנועות-ידיים כסימן ברכה, ותנועה זו מלווה תפילות ומעשי-פולחן רבים. מאז המאה ה 4, עם היות הנצרות לדת הקיסרות, ובמיוחד אחרי ביטול ההוצאה-להורג בצליבה ובעקבות זה גם החלשת האסוציאציות השליליות הקשורות בה, הפך הצ' מסמל אידאי לסמל קונקרטי איקונוגרפי. את סמל הצ' הרבו לתאר על הרצפה ועל הקירות בכנסיות, על תמונות ועל תעודות. כ"כ החלו להעמיד צ" על מזבחות הכנסיות ובמקומות ציבוריים, ולשאת צ' קטנים על הצוואר ובחגורה. במערב הקתולי התפתח במיוחד ה crucifix („דמות הצלב"), צ' ועליו ישו הצלב (וע"ע ישו: באמנות, עמ' 439 ואילך).

מלבד משמעותו התאולוגית נודע לצ' מקום נכבד בפולחן הנוצרי ובמנהגי העם. בלוח הנוצרי נחוגה „מציאת הצ' האמיתי" (בכנסייה היוונית ב 14 בספטמבר ובקתולית ב 3 במאי; האחרונה ביטלה את החגיגות ב 1960) ע"י ה"לנה" (ע"ע), אם הקיסר קונסטנטינוס, ובמקומות רבים שומרים על שברים מהצ' האמיתי כעל שרידי-קודש. בירושלים נהגים צליינים, מתקופה קדומה ביותר, לעבור בתלוכה



סוגי צלב: 1. צ' מצרי; 2. צ' יווני; 3. צ' לאטיני; 4. צ' טאו או צ' אנטוניוס הקדוש; 5. צ' קרס או נאפה לפי האות היוונית נאסה (Γ); 6. צ' אנדראס הקדוש; 7. צ' מלטה; 8. צ' לורד; 9. צ' תלתי; 10. צ' קלטי; 11. צ' פראנסואווי; 12. צ' אפיפיור.

עם סיום מבצע האיחוד המוסלמי תכנן צ' תקופת רגיעה שבה גיבש את כיבושיו. אולם בלחץ דעת-הקהל המוסלמית, שרטנה על ש„הסיבוב הסופי" בושש לבוא — והיו אף שהטילו ספק בטוהר כוונותיו — נאלץ לצאת לאלתר לג'האד. תוך ניצול טעויות טקטיות של הצלבנים וחוסר פיקוד אחיד בקרבם, הצליח לכפות עליהם קרב-הכרעה במקום ובזמן שהיו נוחים לו (קרני-חיתין — 4.7.1187), ושם השמידו חייליו את רוב צבא „ממלכת ירושלים הצלבנית" ושוב את מלכה (ע"ע ליונין, ג' דה). המבצרים הערים נפלו לידי לוחמיו תוך כמה חודשים, וב 2.10.1187 לכד את ירושלים, אולם נסיכויות טריפולי ואנטיוכיה לא נכבשו, והעיר צור נשארה בידי הצלבנים ככיס מבוצר, שבעזרת תגבורות מאירופה הצליחה אף לעבור למת-קפת-נגד ולשים מצור על עכו. חילות מסע-הצלב (ע"ע מסע-הצלב, עמ' 1115) השלישי, בראשות ריצ'ארד לב-הארץ, כבשו את עכו והרחיבו שליטתם בחוף טוריה—א"י עד יפו (הנסיגות לכבוש את ירושלים נכשלו). צ' נאלץ להכיר בהשגים אלה בחוזה-שלום שנחתם בספטמבר 1192. ירושיו, האיזבים (ששלטו בסוריה עד 1260 ובמצרים עד 1250), נחלשו עם התפצלות הממלכה במותו, ואוצרם היה ריק בשל מלחמות צ'; לכן לא המשיכו במאבק ונקטו מדיניות של דו-קיום בשלום עם „ממלכת עכו" הצלבנית.

וע"ע א"י, עמ' 458—465, ומפה שם. הגם שעיקר פעלו היו המלחמות, הטביע צ' את חותמו גם בתחום מים אחרים של חיי מדינתו. הברית בינו לחכמי-הדת הביאה לרנסאנס אורתודוקסי בסוריה ובמצרים, שנתמך בהקצבות ובפעולות בניה של השלטון לטובת מוסדות דתיים. תפקידי-מפתח ניתנו לעלמא (ע"ע), ומצרים וסוריה (במקום עראק ופרס) היו למרכזיו הדתיים של האסלאם. בזכות חצר צ', פטרו התרבות, עלו ארצות אלו גם בתחום היצירה הספרותית — במיוחד בפרוזה האמנותית ובשירת ג'האד — למעמד נכבד שלא היה להן מזה מאות שנים. שיטת ה„אקטאע" (פאדליוס) הסורי הועברה למצרים, אולם בדפוס ששמר על פיקוח ממשלתי חזר ומנע התפוררות בסמכות המדינית, כמו שקרה בארצות מוסלמיות אחרות.

צ' הפך עוד בחייו, ובייחוד לאחר מותו, לגיבור אגדות-עם בעולם המוסלמי, ואף בעיצומם של מסע-הצלב — באירופה (בלשונות אירופה נקרא Saladin). הוא שימש כגיבור ב„קומדיה האלוהית" לדנטה וב„נתן החכם" ללסינג. — וע"ע איוביים.



הצלב הארם הבינלאומי: שבויים מצריונים מצועים מוססים למצרים אחרי מלחמת יום הכיפורים

את מעשי נוגשיהם וכי כל נקטת עמדה מצדו היתה מביאתו למעורבות פוליטית. שהיתה מקטינה — ואף מסכנת — עוד יותר את האפשרות יות למילוי תפקידיו הומוניטריים.

גולת-הכותרת של פעילות הצלב הארם בתחום פיתוח המשפט הבינלאומי הומוניטרי היא אמנות הצלב כפי שנתקבלו בוועידתו מ-1949 (ע"ע מלחמה, עמ' 634-639), דהיינו, (1) האמנה להטבת מצבם של פצועים וחולים מבין אנשי הכוחות המזוינים בשדה-הקרב; (2) האמנה להטבת מצבם של פצועים, חולים ונטרפרי-אניות מבין אנשי הכוחות המזוינים; (3) האמנה בדבר הטיפול בשבויי-מלחמה; (4) האמנה בדבר הגנת אזרחים בימי מלחמה. שתי האמנות הראשונות מטילות על הצדדים הלוחמים לנהוג בצורה אנושית בחיילים פצועים. להימנע מפגיעה בצוות רפואי, בצידוד רפואי ובמתקנים רפואיים ולהיעזר באנשי צוות רפואי שנפלו בשבי אך ורק למתן שירותים רפואיים לחבריהם השבויים. מתקנים רפואיים ובת"ח צבאיים (כולל אניות חוליות צבאיות) ישא סימני-הכר בולטים ועל המיקום של אווירי בת"ח צבאיים תימסר הודעה לצד שכנגד. חללי האויב יוהו במידת האפשר, ייקברו ע"פ נהגי הקבורה של דתם, ובמידת האפשר, בקברים נפרדים, והודעה על זהותם ומקומות קבורתם תועבר לשלטונות מדינתם.

האמנה בדבר טיפול בשבויי-מלחמה נועדה להבטיח יחס אנושי ללוחמים שנפלו בשבי האויב, ובכלל זה סיפוק צרכיהם הבסיסיים (מזון, לבוש, אכסון נאות וטיפול רפואי) וסיוע רוחני דתי. לשבויים הזכות להודיע על נפילתם בשבי למרכז הצלב, לשם העברת הודעה מתאימה לממשלותיהם ולמשפחותיהם. כן צריכה המדינה שבידיה נמצא השבוי להודיע על כך לצלב. אין להעביד שבויים בעבודות מסוכנות (כגון פיגוי מוקשים). אין להכריח קצינים שבויים לעבוד. יש לאפשר לשבויים פעילות גופנית וספורטיווית. השבויים הפצועים קשה יחזורו ללא דיחוי למולדתם, והאחרים — מייד עם תום פעולות-האיבה.

הגנת האמנות הללו נפרשת לא רק על חיילי הצבאות הסדירים של הצדדים הלוחמים כי אם גם על כל אדם אחר (א) המשתייך לארגון השייך לצד לחם; (ב) הנתון לפיקודו של מפקד; (ג) שיש לו סמל אבחנה קבוע; (ד) הנרשא נשקו בגלוי; (ה) הנהוג לפי חוקי המלחמה ונהגיה.

אמנות וְנווה מקנות לצלב סמכויות מסוימות בתחום הביצוע של האמנות והפיקוח עליהן, לצד המעצמות המגינות המתמנות ע"י הצדדים הלוחמים להבטחת האינטרסים של האנשים המוגנים, או במקומן. כך, למשל, מפקח הצלב על חלוקת חבילות שנשלחו למגוינים ונוטל על עצמו משלוח חבילות אישיות או משלוחים קיבוציים (כולל צרכי-אוכל, מלבושים, אספקה רפואית, חומר חינוך ובידור ותשמישי קדושה). כל אימת שלא נתמנו מעצמות מגינות או שהן מנועות (כאשר נתמנו) מלפעול בעצמן בשל פעולות צבאיות. שליחי הצלב זכאים לבקר אצל שבויי-המלחמה ולבדוק את תנאי שבינם. הצלב אף כוֹנן סוכנות ידיעות מרכזיות וכרטסת מרכזית לאיסוף מידע על שבויי-המלחמה וריכוזו והעברת דואר מהם ואליהם.

ליד 14, "תחנות הצלב" לאורך "דרך הייסורים" (Via dolorosa), שבה צעד ישו לקראת צליבתו, וברוב הכנסיות, בעיקר הקתוליות, יש "תחנות צלב" סמליות על קירות הכנסיה. הנוהג "להצלב", היינו להתוות בתנועות-הידיים את סימן הצלב, רווח אצל נוצרים אדוקים. הצלב שימש גם מרכיב בולט בהראלדיקה של יה"ב, ובמיוחד בהראל-דיקה הכנסייתית. פטריארכים, ארכיבישופים ובישופים רשאים היו לקשט את רקע שלטיהם בסמל הצלב בעל שני קווים מאוזנים — לפטריארכים וארכיבישופים, וצ' בעל קו מאוזן אחד — לבישור (פום). — וע"ע מסע-הצלב, בארצות נוצריות נפוצים סמלים בצורת צ' בשטחים שונים: ע"ע מסדר, מסדרים, עמ' 1087; עטור, שלטים וסמלים. צורת הצלב באה לביטוי בארכיטקטורה כנסייתית ובחפצים פולחיניים. וע"ע אמנות, עמ' 43-47; ארדיכלות, עמ' 715-721; כנסיה, עמ' 912 ואילך.

על צורות צ' שאומצו ע"י תנועות נאציות, ע"ע גרמניה, עמ' 477/8 ("צ-הקרט" [הזר כרך י"ד, עמ' 259/60]), הונגריה, עמ' 861. L. H. Grondijs, *L'Iconographie byzantine du Crucifié mort sur la croix*, 1947; C. Cecchelli, *Il Trionfo della croce*, 1954; P. Thoby, *Le Crucifix; des origines au concile de Trente*, 1959; N. Laliberte - E. N. West, *The History of the C.*, 1960; G. G. Sill, *A Handbook of Symbols in Christian Art*, 1975.

צ. ה. [ה] צלב האדם הבין-לאומי (צ"א"ב) (International Red Cross), ארגון הומניטרי בין-לאומי של אגודות לאומיות כמעט בכל מדינות העולם. הצלב נוסד ב-1863 בוֹנווה (בה מקום מושבו) ביזמת ון אנרי דינן (ע"ע) כארגון סיוע לפצועים בשדה-הקרב. במרצת השנים הורחבה פעולתו גם למתן-עזרה לשבויי-מלחמה (ר' להלן). לאוכלוסיית שטחים כבושים ולקרבנות אסונות-טבע ומגפיות. עם פעולותיו כיום נמנים גם הגשת עזרה ראשונה, מניעת תאונות, הכשרת אחיות ומטפלות, אחזקת מרכזי בריאות לאם ולילד ומרפאות, והקמתם של בנקי דם.

הוועד הבינלאומי של הצלב (ICRC — International Committee of the Red Cross) מורכבת 35 אורחים של שוויץ בעלת הניטרליות (ע"ע) המתמדת. הצלב היא אגודה רשומה ע"פ החוק השווייצרי וממומנת מתרומות האגודות הלאומיות של הצלב (ר' להלן) ושל פרטים. הוועד הבינלאומי הנו ארגון מייצע ליד המרעצה הכלכלית-חברתית של האו"ם (ע"ע אמות מאחדות) וארגון הבריאות העולמי (ע"ע ארגונים בינלאומיים).

לאות הערכה על פעלה של שוויץ בתחום העזרה ההומניטרית נקבע דגל הצלב במתכונת דגל שוויץ, תוך היפוך הצבעים (צלב אדום על רקע לבן). הוועד הבינלאומי, שהנו עצמאי בפעולותיו, מקבל מעת לעת הנחיות מוועידת הצלב המורכבת מנציגות רשמיות של המדינות השונות ומנציגי אגודות מוכרות. מאז 1919 קיימת גם הליגה של האגודות הלאומיות של הצלב המורכבת מהאגודות הלאומיות של המדינות שהן צדדים לאמנות הצלב. במדינות המוסלמיות (כולל מדינות בריה"מ בעלות אוכלוסיה מוסלמית) משמש הסהר האדום כסמל-אבחנה מוכר של הצלב, ובפרס — האריה והשמש האדומים. לאגודת מגן דוד אדום (ע"ע) לא הוענק, עד כה, מעמד דומה ע"י הצלב. הוועד הבינלאומי של הצלב רואה את תפקידו בהגשת עזרה לאלה הנמצאים במצוקה בלי להתחשב ברקע לסבלם ובסיבותיו. האיפוק בו נהג במלח"ע II נוכח זרעות הנאצים העלה עליו ביקורת חמורה שעליה הגיב הצלב בטענה שמתפקידו לסייע לסובלים ולא לשפוט



הצלב הארם הבינלאומי: סמלי הוועד הבינלאומי, הליגה של האגודות הלאומיות ושלושה סמלי האגודות הלאומיות (בארצות נוצריות, מוסלמיות ובפרס)

ופחות מתחיים, כחונן בקוורטות, סריגים על לוח-האצבעות ומט-קשת קמור כלפי חוץ. דבר שאפשר לשנות במידת-מה, בזמן הנגינה, את מתיחותן וארכן של שערות הקשת. כלים אלה היו בעלי גוון רך ועצמה פחותה מאלה של הכלים המודרניים. הם התאימו לנגינה אינטימית בחדרים קטנים ולנגינת חובבים.



קונטרבס

כיום מהרים הר, הצ' הק', יחד עם הכינור, את משפחת כלי-הקשת, והכינור הוא בעל הצליל הגבוה הגולט בכלום. הר' מכוונת בקווינטה נמוך מהכינור, והצ' (בטנונית) — באוקטבה נמוך מהר'. החזקת הר' הנגינה בה דמות לאלו של הכינור, ואילו הצ', כדוגמת הר' דה-גאמבה, נאחו כשהוא זקוף ונתפס בין הברכיים כשהוא נשען על הארץ. לאחרונה מתכננים יצירת משפחת כינור חדשה ככוונה לשנות ולשפר את מבנה הכלים הגדולים. כיום משמשת הר' בעיקר ככלי-אנסמבל במוסיקה קאמרית או בתזמורות. צליל הצ' הוא בעל גוון חם ורך. בתחילה שימש אך ורק לליווי, אולם מהמאה ה-17 הוא מופיע גם ככלי סולו יחיד ובהרכבים שונים.

הק' (בטנון; מכונה גם דאבל-באס) הוא הגדול ובעל הצליל הנמוך במשפחת הכינור. כלי זה היה נתון ברציפות לניסויים ולשינויים בצורה, בגודל, במספר המיתרים, בכווננום וכד'. עקרונות מבנה הכינור לא יושמו לגביו, והוא עדיין שומר על חלק מתכונות הוויל — כתפיים רפואיות, גב שטוח, כווננו המיתרים בקוורטות וכיו"ב. תפקידו העיקרי בתזמורת הסימפונית הוא חיזוק הצ' בצליל נמוך יותר באוקטבה. כיום הוא בעל תפקיד נכבד במוסיקת הג'ז (ע"ע).

צֶלֶב-מִקְוֶר, ע"ע פְּרוֹשִׁים.

צֶלֶלֶזֶה, ע"ע תְּאִית.

צֶלֶם (אנג' photography; מיוו' φῶς — אור, γράφειν — לרשום), כל התהליכים המשמשים לרישום צורות באמצעות קרינה אלקטרומגנטית. הצ' משמש לאחסון מידע, לתקשורת, להרחבת תחום הראיה של העין, להעתקה וכן באמצעי לביטוי אמנותי. את המונח photography טבע (1839) ג'. הרשל (ע"ע).

שלבי הצ' הם: (א) דימוי הנושא, עפ"ר באמצעות עדשה (ע"ע) או מערכת עדשות, ע"ג חומר רגיש לאור ויצירת דמות כמוסה בו (הצ' גופו); (ב) טיפול כימי או פיסיקלי שבו מתגלית הדמות הכמוסה (הפיתוח).

דימוי הנושא נעשה במצלמה (אנג' camera) שעקרון פעולתה

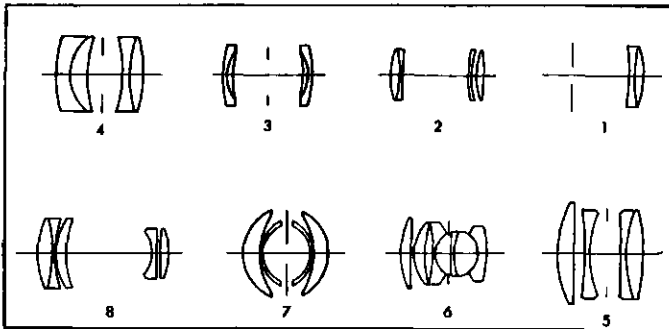

התפתחות מבנה העצמיות (1) העצמית של Chevalier לצילומי נופ; (2) Petzval; לצילומי דיוקן; (3) עצמית סימטרית (לדוגמה); Aplanat; העצמיות הבסיסיות של Zeiss; (4) Protar; (5) Tessar; (6) Sonnar; (7) עצמית רחבת-זווית (עיוורת); Topogon; (8) עצמית לצילומים מרחוק Telephoto. השיפור העיקרי בעצמיות מתבטא בהגדלת המפתח (1/11 בראשונה עד 1/15 ויותר, בהדיות), ובהגדלת זווית הצילום (Topogon)

עם זאת ברור שאין בידי הצא"ב האפשרות לכפות את הציות מצד המדינות להתחייבויות שנטלו על עצמן (ע"ע סנקציה) והוא תלוי בעיקר ברצונן הטוב במילוי תפקידיו, כשהללו משתפות עמו פעולה מתוך שיקולים שונים, וביניהם שיקול ההדדיות.

פרס-נובל הראשון לשלום (1901) הוענק למייסד הצא"ב, דינאן. הפרס הוענק לצא"ב בשנים 1917 ו-1944; וב-1963 — בשיתוף עם הליגה של האגודות הלאומיות של הצא"ב.

M. Junod, *Warrior Without Weapons*, 1951; J. S. Pictet (ed.), *The Geneva Conventions of 12 August 1949*, I-IV, 1952—1960; id., *Les Principes de la Croix-Rouge*, 1955; C. E. Buckingham, *For Humanity's Sake*, 1964.

י. צ. ב.

צֶלְבָּיִם, ע"ע מִסְעֵי הַצֶּלֶב.

צֶ'לְגֶרְג, יוֹהַן הֶנְרִיק — Johan Henrik Kellgren — (1751—1795), משורר ומבקר שוודי. אף שהיה בן כומר, שחרר עצמו מהשפעות דתיות ונעשה נציג מובהק של תקופת ההשכלה. כל ימיו נלחם בדעות קדומות ולמען תפישות נאורות. צ' היה בעליו ועורכו של התקופון Stockholmsposten, ובאמצעותו הפיץ את דעותיו. צ' נודע כ"שכל הישר של שוודיה". הוא נעזר במאבקו לקדמה בהשפעתו הציבורית הרבה, שכן שימש מזכירו ועוזרו הספרותי של המלך גוסטו III. שהיה גם ידידו האישי. לקראת סוף חייו (מת משחפת) ניכרו ביצירתו ניצני הרומנטיקה. צ' דגל בקשרים תרבותיים הדוקים בין ארצו ליבשת אירופה.

שירת-הנעורים של צ' היתה בעיקר נאו-קלאסית. אך הורגשה בה נימה חושנית עמוקה בנוסח הרוקוקו. כן בלטו השקפותיו הרדי-קליות. בדרמה הלירית הפטריוטית Gustaf Vasa (1782) הגיע צ' לגיבוש ספרותי מלא. בעקבות ההצגה הראשונה של מחזה זה, ב-1786, וכן בהשפעת המלך, נבחר צ' כחבר ב"אקדמיה השוודית". שיא יצירתו הוא השיר Den Nya Skapelsen (הבריאה החדשה), 1790, המתאר את כוח האהבה, שביכלתה להעניק לסופר תפיסה חושית של כל פלאי-הטבע. על ההרמוניה הנפלאה שבהם, המהפכה הצרפתית השרתה פאתוס חברתי על יצירת צ', שבא לידי ביטוי ברבים משיריו ומאמריו מתקופה זאת. כתביו, ב-6 כר', פורסמו מ-1923 ואילך.

A. Gustafson, *A History of Swedish Literature*, 1961; S. Ek, K. Skalden och Kulturkämpen, 1965.

צֶ'לֹו (צ'), וִיֹלָה (ר) וְקוֹנְטְרַבַּס (ק), כלי-מיתר קרדיופוניים (ע"ע נגינה, כלי-) ממשפחת הכנור (ע"ע), בעלי לוח-אצבעות שצליליהם מופקים בעזרת קשת (על הקשת ע"ע כנור, עמ' 900/1). שלבי ההתפתחות הממושכת של כלים אלה באירופה היו: (א) הכלים ביה"ב (רבאב, ויל וכד'; ע"ע נגינה, כלי-, עמ' 841/2, טבלה); (ב) משפחות הר' בימי הרנסאנס והבארוק; (ג) הכלים המודרניים — הכינור, הר' המודרנית והצ' — שעוצבו באיטליה במאות ה-16 ו-17 ע"י גספרו (Gasparo da Salo), צמטי, סטרדיירי וגורני (ע' ערכיהם) וכמעט שלא השתנו מאז.

הר' בימי הרנסאנס והבארוק (ע"ע כנור, עמ' 898) כללו שתי קבוצות עיקריות, שכונו ע"פ מצב החזקתן בעת הנגינה: (1) ר' דה-גאמבה (viola da gamba [ר' של הרגל]), שהחזיקה בין הרגליים; (2) ר' דה-בראצ'ו (v. da braccio [ר' של הזרוע]), שהחזיקה בזרוע והושענה על הכתף. הקבוצה הראשונה, שפונתה גם בשם כולל "ויל", כללה בדי"כ שלושה גדלים, וכלי-הבאס פונה ר' דה-גאמבה. מהקבוצה השנייה יזכר כלי מיוחד — ר' ד'אמורה (v. d'amore; ע"ע נגינה, כלי-, עמ' 844) — שהיו לו מיתרי-ההודה מתחת למיתרי הנגינה והיה בעל גוון מיוחד הדומה לזה של כלי נשיפה. התכונות העיקריות שאפיינו את הר' (בניגוד לכינור ולר' המודרנית) היו: "כתפיים" רפואיות, גב שטוח, צלעות עמוקות יותר; 6 מיתרים, דקים



מימין לשמאל: עצמית בת 36 מ"מ, 180°; 150 מ"מ, 35°; 300 מ"מ, 17°; אסאהי פנטאכס"מ, 6x7

צילום ממרחק קבוע בעזרת עצמיות בעלות מרחקי מוקד וזוויות ראייה שונות. 800 מ"מ, 6° (מצלמת

בנויות משתי מערכות עדשות, שהמרחק ביניהן ניתן לשינוי, כך שזווית הראיה משתנה תוך שמירה מתמדת על מיקוד. יחס הזום הוא היחס בין מרחקי מוקד הקיצונים; היחס המקובל הוא 3:1, אך קיימות עצמיות שלהן יחס של עד 12:1.

מערכת הסגר כוללת לרוב צמצם המאפשר שינוי כמות האור החודרת למצלמה. הצמצם בנוי בד"כ ממספר "עלים" שכל אחד מהם מחובר לציר קבוע, ובבסיסם מחוברים לטבעת שסיבובה גורם לפריסתם (לצמצום הפתח) או לכינוסם (להרחבת הפתח). מקובל להרכיב את הצמצם בין עדשות העצמית. במצלמות הראשונות היה הצמצם לוח, ישר או דיסקי, ובו סדרת חרידים בגדלים שונים. הסגר קובע את זמן חשיפת הסרט לאור. בצורתו הפשוטה הוא לחית אטומה שמפרידה בין הפתח לבין חלל המצלמה. עם הלחיצה על הדק המצלמה משתחרר קפיץ דרוך המסיט את הלחית. מדי-הזמן משחרר כעבור פרק-הזמן הקצוב קפיץ, שמחזיר את הלחית למקומה. במצלמות רפלקס משמשת המראה גם כסגר, שפעולתו דומה. במצלמות משוכללות נע תריס שבו חריץ, שגדלו ניתן לשינוי, לאורך לוח הצ' או הסרט.

מערכת הכוונון כוללת: א) כוונת ומד-מרחק. בסוגים הפשוטים זו כוונת רגילה או עדשת צפיה. במצלמות הכוללות מד-מרחק נקבע מרחק העצם ע"י האחדת שתי תמונות הנראות מבעד לשני חלונות מרחקים במקצת. חסרונה של כוונת זו היא פרלפסה המתקבלת בצ' מקרוב (הדמות עפ"י הסרט מוסחת במקצת לגבי התמונה בכוונת). פגם זה אינו מצוי במצלמות רפלקס בעלת עדשה אחת הנעזרת בעצמית ככוונת למסגור ולמיקוד. הקרן עוברת דרך העצמית, פוגעת במראה הנטויה ב-45° ועוברת למסך מיקוד. אותו רואים דרך מנסרה מחומשת המביאה לעין דמות ישרה. הרמת המראה ופתיחת הסגר חושפות את הסרט. בגלל הכיוון דרך העדשה אין פרלפסה, ובגלל ניתוק הסגר מהעדשה ניתן להחליף עצמיות. המסגור נעשה במדויק. כן ניתן לאמוד מראש את עומק חדות השדה.

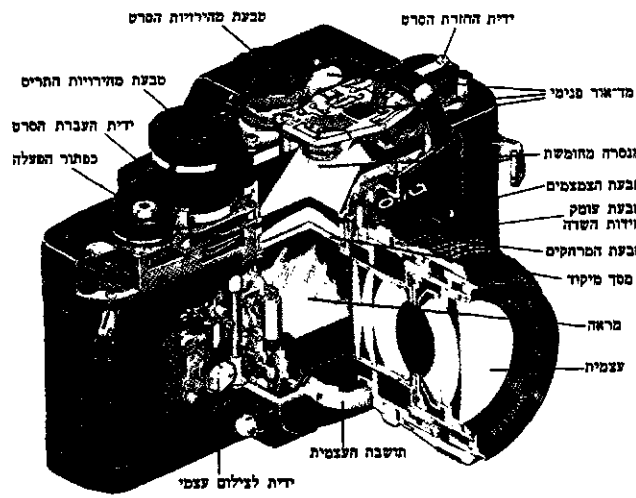

חתך במצלמת רפלקס חדשה (פינולטה XM)

הוא לשכה אפלה (ע"ע). חלקי המצלמה העיקריים הם עדשת העצם — עצמית (objective) — שיוצרת דמות הנושא; צמצם, המאפשר כניסת אור בעצמה הדרושה; סגר, המאפשר כניסת אור לפרק הזמן הרצוי; תושבת לחומר הצילומי, עליו גופלת הדמות; מערכת כוונון המצלמה.

על מצלמות קולנוע, ע"ע קולנוע; על מצלמות טלוויזיה, ע"ע טלוויזיה.

עצמיות. עצמית רגילה לצ' מורכבת ממספר עדשות. העצמיות מאופיינת לפי: מרחק מוקד וכושר כיוסי (focal length and covering power); חדות התמונה מחייבת שמרחק העצמית מהסרט ישווה למרחק הדמות. התלוי במרחק המוקד ובמרחק העצם (ע"ע עדשה, נוסחה 2). כשהעצמית ממוקדת על עצם במרחק קצר, היא מרוחקת יותר מהסרט. כששומרים על דמות קבועה, הולכת זחית הראיה וצרה ככל שגדל מרחק המוקד, ולהפך (ר' להלן, עדשות זום). לעצמיות מקובלות זווית ראייה של 45°—50°, שנוצרת כשי-מרחק המוקד דומה לאלכסון מסגרת התמונה. כך במצלמות 35 מ"מ מרחק המוקד 45—50 מ"מ, ובמצלמות 60x60 מ"מ מרחק המוקד 75—90 מ"מ. המפתח היחסי (relative aperture) מוגדר כיחס בין מרחק המוקד לקוטר העצמית, מסומן באות f ומאפייני את מהירות העדשה, כלר' את יכלתה להעביר אור לדמות (כמות האור מתכונתית לריבוע קוטר העצמית). מספרי המפתח המצוינים על העצמיות מציינים כמויות אור שקטנות פי 2 ככל שגדל המספר. כלר' היחס בין מספרי המפתח הוא $\sqrt{2}$. סדרת המספרים המקובלים היא: 1; 1.4; 2; 2.8; 4; 5.6; 8; 11; 16; 22; 32; 45; 64; וכו'. עומק חדות השדה — המרחק, שלפני ואחרי הנושא, המופיע חד בתצלום, הגבלת עומק זה נובע מסטיות העדשה: רק קרניים קרובות לציר מתמוקדות על משטח הסרט. לכן, הגדלת מספר המפתח (הקטנת קוטר העצמית) מגדילה את עומק חדות השדה. ניתן אפוא לבחור, אם למקד על פרט מתוך השדה המצולם (מספר מפתח קטן, זמן חשיפה קצר) — או לכלול עומק ניכר של השדה (מספר מפתח גדול, זמן חשיפה ארוך). מרחק היפרפוקלי — המרחק שבו הנושא חד כשהעדשה ממוקדת לאינסוף. מרחק זה קשור לעומק חדות השדה וגם הוא גדל עם המפתח היחסי. עומק חדות המוקד — הסטייה האפשרית במיקוד ממישור המיקוד בעל החדות המירבית. עומק חדות המוקד גדל עם המפתח היחסי.

עצמיות רחבות וצרות-זווית — זווית הראיה של עצמיות רחבות-זווית (wide angle) עולה על 45°, ומרחק המוקד קצר ביחס לעצמיות מקובלות; הן משמשות בעיקר לצילומי פנים חדרים ולאפסטים מיוחדים בצילומי נוף. קיימות עדשות בוחית של עד 220° ("עין-דג"; fish eye). בעצמיות צרות-זווית זווית-הראיה צרה מ-50° (tele-objective) ומרחק המוקד ארוך ביחס לעצמית מקר-בלת; הן משמשות לצילומי מרחק וחשובות במיוחד לתצלומי-אוויר ולתצלומי-לוויין. קיימות עדשות בכוונת של 0.5° ובארכי מוקד עד 5 מטרים. עצמיות-מרחק מורכבות בד"כ משתי מערכות עדשות, כטלסקופ (ע"ע), בעיקר כדי לקצר את המערכת. גם הטלסקופ האסטרונומי משמש כיום בעיקר כעצמית לצ'. עצמיות זום (zoom)

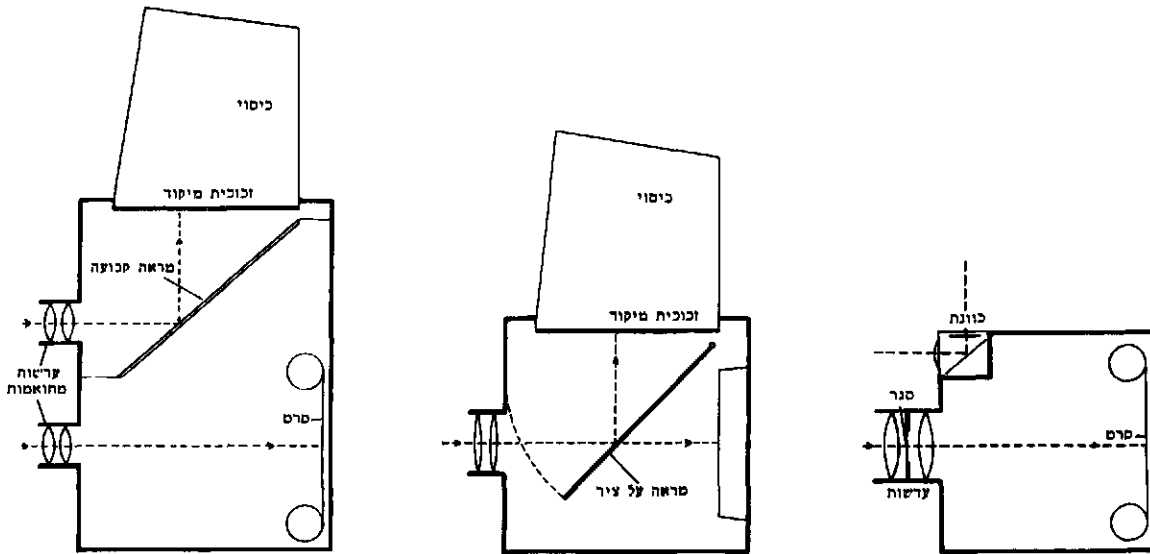

מהלך הקרניים במצלמות שונות. מימין לשמאל: סכמה של מצלמה עם כוונת; סכמה של מצלמת רפלקס; סכמה של מצלמת רפלקס בפולת עדשות

המצלמה אל הנושא, עפ"ר בנוי מדי-האור במצלמה; מדידת אור נקודתית מיועדת לשימוש מקצועי ומודדת את האור בחלקים שונים של הנושא.

מצלמות משוכללות מצוידות במד-אור למדידת האור דרך העצי מית; דרך זו מדויקת ביותר, כי היא מביאה בחשבון את כל הגורמים המשפיעים על חשיפת הסרט, כגון מסננים, זווית הראיה של העצמית ועוד. מצלמות אחדות מצוידות במנגנוני בקרת חשיפה אוטומטיים. (ג) מסנני אור משמשים לבליעה סלקטיבית של ארכי-גל מסוימים. הם עשויים בדיכ זכוכית או ג'לטנה (ע"ע). מסנני תיקון מפצים עבור ההפרש בין הרגישות של העין ושל הסרט בארכי-גל שונים. מסנן זהו בירוק מפצה באור יום ומסנן כחול-ירוק — בתאורת נורת להט (ע"ע נורה). מסנני ניגוד (contrast) בולעים חלק מארכי הגל וכך מגבירים את הניגוד לגוון המתאים: הם מבי-הירים את צבעם הם ומכהים את יתר הצבעים. מסננים מפצים מאטשרים צ' תמונה צבעונית מאוונת; הם מפצים על ההפרש בטמפרטורת הצבע (ע"ע) של מקור האור וזו שהסרט מיועד לה. צבעם כחול או אדום בצפיפיות שונות.

תאורה מלאכותית (ע"ע נורה). מקורות האור המלאכותי נבדלים בעצמתם ובספקטרום (ע"ע) שלהם, המאופיין בטמפרטורת הצבע. מסוגי הנורות: (א) נורות-בית רגילות — טמפרטורת הצבע 2,800K; תאורה הלשה; (ב) נורות-שטף (photoflood) — תאורה חזקה מאד; פועלות בזרם גבוה; לכן משך חייהן קצר (מספר שעות בלבד); טמפרטורת הצבע גבוהה, 3,300K—3,400K; (ג) נורות סטו-דיו — עצמת התאורה בין נורות-בית ונורות-שטף; משך החיים כ-100 שעות וטמפרטורת הצבע כ-3,000K; (ד) נורות קוורץ-יוד — תאורה חזקה ביותר; משך חיים כ-15 שעות; טמפרטורת צבע כ-3,000K—3,300K; (ה) נורות פלואורסצנטיות — משמשות מעט בצ/בעיקר מחמת ההתחלקות הספקטרלית הבלתי רציפה, שאינה מתאימה לצ' צבעוני; משמשות בעיקר כמקור לאור מפוזר; (ו) נורות מבזק (flash) — נורות להט, שבנוסף לחוט הוולפרם ממולאות חוטים דקיקים של אלומיניום או זירקון ובגז חמצן; במעבר זרם חשמלי נשרפים החוטים הדקיקים ומבזק אור קצר חזק ביותר. מבזקים מגיעים לשיא עצמת התאורה זמן מסוים לאחר ההצתה, ודרוש תיאום בין הסגר המבזק; מצלמות חדישות מצוידות בתיאום לטוגים אחדים של מבזקים. טמפרטורת הצבע של מבזקים בנורות חולות דומה לזו של תאורת יום; (ז) מבזק אלקטרוני — עשוי עופרת זכוכית או קוררץ ובה גז אציל, כגון פספוז, ושתי אלקטרוד

מצלמות חדישות מצוידות בעדשות אוטומטיות המאפשרות מיקוד ומסגור דרך עדשה פתוחה לגמרי, שנסגרת מיד לפני החשיפה.

(ב) מדי-האור מודד את האור המגיע מהנושא, ומתרגם את מידתו בסקאלת חישוב לערכי חשיפה (במושגים של מפתח יחסי ומהירות סגר) עבור מהירות סרט נתונה. מדי-האור הם תאים פוטואלקטריים (ע"ע פוטואלקטריות) עשויים סלניום, קדמיום-סולפיד או צורן. הראשון יוצר זרם חשמלי יחסי לתאורה, והאחרים משנים התנגדותם החשמלית, ומופעלים ע"י סוללה. מד-אור קדמיום-סולפיד רגיש פי 100 ממד-אור סלניום ומאפשר מבנה קומפקטי יותר, מדידה בזוויות צרות ובתנאי תאורה קלושים; הצורן, הצורך פחות זרם, נפוץ כיום. שיטות המדידה: מדידת אור נוסף נעשית במקום הנושא, לכיוון המצלמה או לכיוון מקור האור, עם מפזר-אור לאיסוף אור מכל הכיוונים; מדידת אור חוזר (מקובלת יותר) היא כיוונית, מכיוון

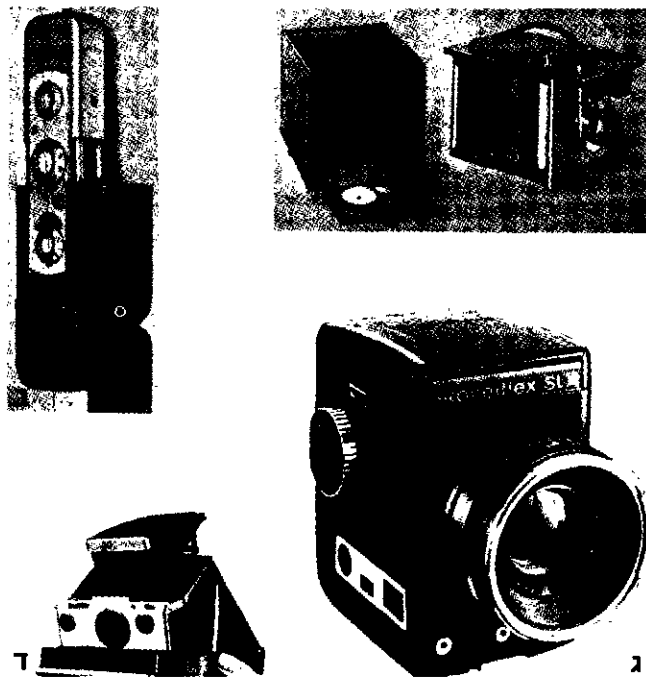

מצלמות שונות. (א) מצלמת "קופסה" של קוראק, 1898; (ב) מצלמה ועירה (רוחב סרט 11 מ"מ; משקל 114 גרם); (ג) מצלמת רוליפלקס (רפלקס) חדישה. אוטוסטית בכל פעולותיה; (ד) מצלמת פולארואיד-לנד חדישה, 5x70 (1973). (מיתות עצמי של הסרט סחוף למצלמה, רפלקס)



דורש אנרגיית הפעלה קטנה יותר ממעבר לגביש לא-חשוף. אחרי זמן ארוך יפותחו גם גבישים לא-חשופים. במהלך הפיתוח גדלה הדמות הכמוסה ודרכה מועברים אלקטרונים המפתח באופן יעיל ליוני הכסף. עד שנחזר כל הגביש הופך לחלקיק כסף גדול. — פיתוח פיסיקלי: יוני הכסף הנחזרים באים מן התמיסה או מהמסה סימול-טאנית של הליד הכסף במהלך הפיתוח (פיתוח פסיקלי ממש [solution physical development]). בהרכב המקובל של מפתח נמצא נתרן גפריתי, שהוא ממש טוב להליד הכסף, ולכן יש בבל תהליך פיתוח מידה מסוימת של פיתוח פסיקלי ממש. בפיתוח פיסיקלי קלי טהור נחשפת השכבה לאור. הליד הכסף מומס באמצעות תי-סולפט הנתרן והפיתוח נעשה בתמיסה המכילה גורם מחזור ויוני כסף. בתהליך ההמסה נשארת הדמות הכמוסה בשכבה שמורות את חיזור יוני הכסף בתמיסה.

הקביעה (fixation): לאחר הפיתוח מבוטלת רגישות השכבה לאור, בדיכ בהמסה של הליד הכסף הנתרן עדיין בשכבה. במרבית הקובעים משמש תי-סולפט הנתרן (היפו) כחומר היוצר קומפלקס מסיס עם הכסף. ממסי כסף אחרים: תי-סולפט האמוניום, המשמש בתמיסות קביעה מהירות; בסיסי תי-ציאנידים; תי-אוריאט; סולפיט הנתרן; ציאניד האשלגן ועוד.

תהליך העברת הדמות (image transfer) פותח בידי לנד (E. H. Land) מחברת פולרואיד ב-1947. תחילה נמשך פיתוח הצ' 60 שניות, וצומצם עד ל-10 שניות. תהליך הפולרואיד מבוסס על ניצול הליד הכסף שלא פותח בתשליל, באופן שיוני הכסף שלא נחשפו לאור יעברו לנייר ויטבעו בו דמות חיובית. לאחר החשיפה נמרחת משחת מפתח מריכות. היוצאת מתרמילים קטנים ומתפורת עפ"י התחליב. המפתח מכיל גם ריכוז גבוה של חומר הממס את הליד הכסף. הסרט מתפתח במהירות ונוצר תצמיד מסיס של כסף בכל המקומות שלא התפתחו. נייר צ' מיוחד המכיל גרעיני זירון לפיתוח צמוד לסרט הצ' כך, שהתצמיד המסיס עובר מהסרט לנייר. פיתוח התצמיד משקיע בנייר אטומי כסף בכל מקום בו לא פגע האור, ומתקבלת על הנייר דמות חיובית.

עיבוד הופכי (reversal processing): במקרים בהם התשליל אינו נחוק, דרוש העתק חיובי יחיד, ניתן לעבד את הסרט במי-שרין לדמות חיובית. שלבי התהליך: (1) פיתוח הסרט לקבלת דמות שלילית; (2) הלבנת הדמות השלילית בתמיסת ביכרומט או פרמנגנט, שיוצרת תרכובת כסף בלתי רגישה לאור ומסיסה במים; המסתה וסילוקה; (3) חשיפה שנייה, שהופכת את הליד הכסף שלא פותח לבר-פיתוח; (4) פיתוח הגבישים שנחשפו בחשיפה השנייה; (5) קביעה.

דוח. פירוק קבל טעון במתח גבוה דרך השפופרת יוצר הבזק אור קצר וחוק. בניגוד לנורות-מבזק אין צורך להתליף את הנורה אחרי כל צ'. מהירות המבזק המקובל כ-0.001 שנייה, אך מבזקים חדישים משנים את משך ההבזק בהתאם לחשיפה הדרושה ומשך הבזקם קצר יותר; סידור זה מאפשר בקרת חשיפה אוטומטית בצ' מבזק. טמפרטורת הצבע מתאימה לזו של תאורה יום. עצמת המבזק מבטאת במספר מדריך" (guide number) השווה למכפלת מרחק הצ' במספר המפתח (f) הדרוש. לדוגמה: מבזק בעל מספר מדריך 20 (עבור סרט במהירות נתונה) מאפשר צילום ב f/4 ממרחק של 5 מ' או ב f/8 ממרחק של 2.5 מטרים.

סרט הצ' עשוי תחליב צ' מרוח על שכבת בסיס שקופה ומצופה שכבת מגן. הבסיס השקוף עשוי בדיכ צלולוז טריאצטט, ולאחרונה גם פולימרים (ע"ע) סינתטיים כגון פוליאתילן-גליקול טריפטלט, ובמקרים מיוחדים — זכוכית. על גב הבסיס מרוחה שכבת חומר בולע אור למניעת החזרה. תחליב הצ' מורכב בדיכ מגרגרים של הליד כסף (כלוריד, ברומיד, יודיד או תערובותיהם). תרכובות אלה רגישות לאור (ע"ע כסף, עמ' 951), ובהשפעתו חל בהן שינוי הגורם לכך, שהן מתחזרות בקלות לכסף מתכתי.

מקובלות כמה שיטות להגדרת "מהירות" הסרט (כלר כמות האור הדרושה לשם קבלת תמונה). השיטה האמריקנית (ASA) מבוססת על סקאלה קווית: סרט של 200 ASA מהיר פי שניים מסרט של 100 ASA, דהיינו, דרוש מחצית זמן החשיפה לאור. השיטה האירופית (DIN) היא לוגריתמית. עליה בשלושה מספרי DIN מכפילה את המהירות, כך, למשל, סרט של 18 DIN מקביל ל 50 ASA, ואילו סרט של 21 DIN מקביל ל 100 ASA. הניגוד של סרט הצ' תלוי בעיקר בחומר התחליב ובתנאי פיתוחו.

עיבוד השליל (negative) נעשה בחדר חשוך או מואר באורות בטחון, אם הסרט אינו רגיש לכל הספקטרום הנראה. גילי הסרטים מוכנסים למיכל בו חומר מפתח ואח"כ לתמיסת קביעה, לשטיפה ולייבוש.

תמונות מועתקות מהתשליל לנייר הצ' בהדפסת מגע או בהגדלה. בהדפסת מגע מוצמד התשליל לנייר הצ', תחליב מול תחליב, והנייר מואר דרך התשליל. בהגדלה מוקרנת הדמות שבתשליל על הנייר. מכשיר ההגדלה מורכב ממקור אור, מפור אור, נושא התשליל, עצמית בעלת צמצמים, מערכת למיקוד הדמות ומסגרת הגדלה להחזקת הנייר. את החשיפה הדרושה לנייר ניתן לקבוע בחשיפות מבחן או במדי-אור.

הייבוש נעשה במכונות ייבוש בהן מוצמד הנייר באמצעות בד הדוק אל לוח מתכת שמתחזקו גוף חימום. ניירות מבריקים מוצמדים אל לוח כרום מבריק. במעבדות גדולות כמעט כל שלבי הפיתוח אוטומטיים.

הפיתוח הוא תהליך חיזור (ע"ע חמצון וחזור) כימי של גבישי הליד הכסף, שנחשפו לאור, לכסף מתכתי. יוני הכסף המתפתחים עשויים לבוא מתוך הגביש (פיתוח כימי או ישיר) או מהתמיסה (פיתוח פסיקלי). בפיתוח מעשי מתרחשים שני התהליכים זה בצד זה.

הצפיפות מתגלה לעין זמן מה לאחר הכנסת השכבה לתמיסת הפיתוח. מהירות עליית הצפיפות הולכת וגדלה, עד לערך קבוע. משך הזמן עד הגיע מהירות הפיתוח לערכה המירבי מכונה תקופת האינדוקציה (induction). הדמות הכמוסה משמשת כורז לתהליך הפיתוח. מעבר אלקטרונים מן המפתח לגביש המכיל דמות כמוסה

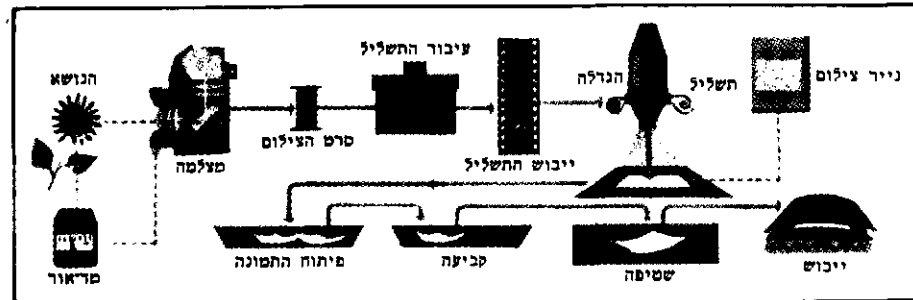

תהליך הצילום והפיתוח

בשכבה. הגרעיניות (graininess) היא המידה הסובייקטיבית לאי-אחידות הדמות. היא מוגדרת כערך ההופכי של ההגדלה המרבית בה עדיין מבחינים בדמות. הגרעון (granularity) הוא המידה האובייקטיבית לאי-אחידות הדמות ומגדדת באמצעות מיקרו-דנסיטומטר. הדמות נחשבת לטובה יותר ככל שהגרעון קטן יותר. כושר הפרדה (resolving power) של תהליך העתקה מוגדר כמספר הקווים למ"מ שניתן להבחין בדמות. כושר הפרדה של מערכת צילומית קובע את גבול קיבולת האחסון של פרטים עדינים בתוכה ותלוי בסוג לוח המטרה והניגוד שלו; התאורה; טיב המערכת האופטית; השכבה הצילומית. חשיפתה ותנאי עיבודה; שיטת ההסתכלות בתוצאה.

ערכים אפייניים של כושר הפרדה של סרטי צילום		
סוגי סרטים אפייניים	חלוקה	כושר הפרדה בקווים למ"מ
סרטים מהירים ביותר (1,000 ASA ויותר)	נמוך	מחתך 55
סרטים מהירים ביותר (בסביבות 1,000 ASA)	בינוני-נמוך	68-56
סרטים מהירים מאד (בסביבות 400 ASA)	בינוני	95-69
סרטים בינוניים (בסביבות 100 ASA)	גבוה	135-96
סרטים איטיים (בסביבות 25 ASA)	גבוה מאד	225-136
מיקרופילם; סרטי זיכרון; סרטים הולד-גרפיים; סרטים ספקטרוסקופיים וכד'.	גבוה ביותר	מעל 225

החדות (sharpness) היא התחושה הסובייקטיבית של ההבדל בין הצפיפויות השונות של השכבה. ניתן להגדירה כמהירות השינוי של התחושה החזותית של הארת הדמות בניצב לשפתה. אפקטים של קרבה (adjacency): הדמות המפותחת שונה מן המקור גם בגלל תהליכי פעפוע (ע"ע) של מרכיבי תמיסת הפיתוח. המפתח מפעפע בשכבה המתפתחת מאזורים של חוסר חשיפה (שם הוא מצוי בריכוזים גבוהים יותר). כתוצאה מכך זוכים לפיתוח רב יותר אזורים חשופים הנמצאים בקרבת גבישים בלתי חשופים. התוצאה החזותית של האפקטים של הקרבה היא עליה בחדות הדמות. במקרים קיצוניים נוצרים קווים לבנים סביב דמות כהה (קורי מאקי [Mackie]). תופעות נוספות: אפקט אברהארד (Eberhard), נתגלה ב-1912 בתצלומים אסטרונומיים, שם נמצא שכוכבים בתשליל כהים יותר ככל שדמותם קטנה יותר; אפקט קוסטינסקי (Kostinsky): שני כוכבים שכנים נראים מרוחקים זה מזה בשכבה הצילומית יותר מאשר במציאות.

שימושים צ' זיכרון (microphotography): יצירת דמות קטנה מאד הדורשת הגדלה רבה כדי להתבונן בה. שימושו העיקריים לצרכים מדעיים ולשמירת מידע והפצתו. לצ' זיכרון דרושים עצמית וסרט בעלי כושר הפרדה גבוה. צ' זיכרון משמש גם לרישום עדין (reticules), לייצור סריגים עדינים, לסקאלות למכשירים, לייצור רכיבים אלקטרוניים ומיקרו-מעגלים מרופסים ולוחות מטרה לבדיקת איכות הדמות.

הצ' באינפרה-אדום מוגבל לגלים קצרים מ-1300 nm. תאור רת יום ומקורות אור מלאכותיים רבים עשירים באינפרה-אדום. עצמיות רגילות בד"כ מתאימות, אך קיימות עצמיות שסטיותהן מתוקנות במיוחד לתחום זה. סרטי צ' המיוחדים לאינפרה-אדום רגישים לרוב עד 900 nm. בגלל רגישותם לאור הנראה משתמשים בהם יחד עם מסנן הבולע את כל התחום הנראה. קיימים גם סרטי צ' צבעוניים רגישים לאינפרה-אדום. שימושים: תצלומי אוויר וחלל למטרות חקלאיות וגאולוגיות; מיפוי; פוטוגרמטריה ועוד. מחלות צמחיה הסוואה ביערות מתגלות בתצלומי אוויר באינפרה-אדום. צ' כזה משמש גם בביו-לוגיה, אסטרונומיה, ספקטרוסקופיה ורפואה (למשל, לגילוי גידולים ושטפי דם). שימוש משפטי נפוץ הוא לגילוי זיופים.

צ' באולטרה-סגול: תחליבי הצ' רגישים לקרינת בכל

סנסיטומטריה: ה- מדע העוסק במדידת הרג- שות של המרי הצ'. היא מודדת כמותית את היחס בין החשיפה לצפיפות ה- נוצרת בשכבה לאחר הפי- תוח ומשמשת בין השאר לביקורת איכות במעבדות פיתוח; להכרת תכונותיהם של המרי הצ'; להכרת מפי- תחים שונים; למדידות פור- טומטריה.

המהירות הצילו- מית או הרגישות (pho- tographic speed or sens-

itivity) עומדת ביחס הפוך לחשיפה המינימלית הדרושה לקבלת צפיפות נתונה בשכבה הצילומית. הרגישות הספקטרא- לית: רגישותם של חמרי הצ' תלויה באורך הגל (ע"ע ספק- טרום). הרגישות הספקטראלית של חמרי הצ' נמדדת בסנסיטומטר בתאורות מונוכרומטיות (מהירות מבוטא תכפונקציה של אורך הגל. הרגישות הספקטראלית מבוטאת כאנגריה (בארג/סמ"ר) הדרושה לקבלת צפיפות 1.0 לאחר פיתוח. התחליבים נחלקים לכמה סוגים עיקריים: (1) רגישים לכול, המבוססים על הליד הכסף בלבד, ללא תוספת חמרי ריגוש (sensitizers); (2) אורתוכרומטיים, רגישים עד לירוק; (3) פאנכרומטיים, רגישים לכל ספקטרום האור הנראה. כאלה הם רוב הסרטים המקובלים; (4) פאנכרומטיים בעלי רגישות יתר לאדום; (5) אינפרה-אדום, רגישים לארכי-גל 1.3 מיקרון. סרטי הצ' משמשים לרישום קרינה גם בתחומים בהם אין העין מבחינה כלל: קרינה קוסמית, קרינה רדיואקטיבית, קרני-X ואולטרה-סגול. הליד הכסף, הרגיש להן, משמש גם בתהליכים אלה.

ניירות צ' הם תחליבי צ' המרוחים ע"ג נייר שעליו שכבה בריטה (סולפט הבריום) להלבנה. לאחרונה משמשים כבסיס לנייר חמרים סינתטיים המקצרים את תהליכי עיבוד הנייר מאחר שאינם סופגים את תמיסת העיבוד.

התחליב עשוי כלוריד, ברומיד, או כלורזרומיד הכסף. מבי חינה סנסיטומטרית הוא נבדל מתחליבי הסרטים: (1) צפיפותו המי- רבית נמוכה (כ-2.0, לעומת כ-4.0 בסרטי-צ'). (2) מרווח החשיפה קטן. (3) מהירותו נמוכה. את הצפיפות המירבית של ניירות צ' קובעים פני השטח של הנייר וסוג התחליב. לניירות מבריקים הצפיפות הגבוהה ביותר ולניירות מאט - הנמוכה. כתוצאה מהצפי- פות המירבית הנמוכה מוגבל גם מרווח החשיפה. הנייר נבחר כך שמרווח חשיפתו יתאים למרווח הצפיפות של הסרט.

מבנה הדמות הצילומית: בעין נראה התצלום חד ואחיד בגווניו, אך עם ההגדלה מתגלה מבנה הדמות וקווי מתארה כל-אחידים. הדבר נובע משתי תופעות בסיסיות בטבעו של הצ' על הלידי הכסף: (1) הדמות עשויה גרעינים; (2) חדותה אינה מוחלטת. תופעות אלה מגבילות את יכולת רישום הפרטים העדינים

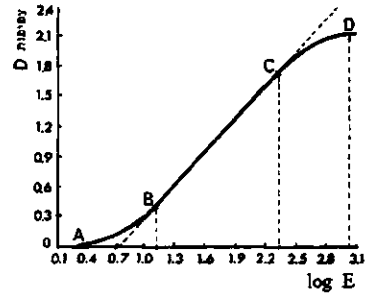

עקומה אפיינית של סרט צילום, המתארת את היחס בין הצפיפות (D) והחשיפה (E); נתונה כסולם לוגאריטמי. באיור B-C צפיפויות הנטיב הן ביחס ישר ללוגריתם בהירויות הנושא המצולם; A-B - איזור, תת חשיפה; C-D - חשיפת יתר.

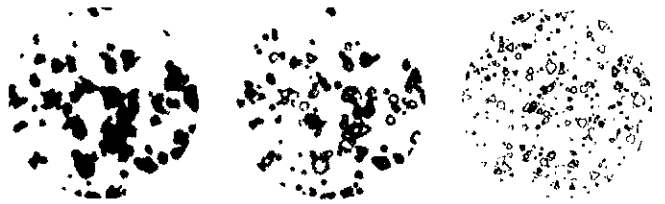

גרעיני כלורוברומיד-הכסף כסרט צילום. מימין לשמאל: בתחליב; לאחר החשיפה; לאחר הפיתוח

סרטי צ' משווקים בגלילים או בדפים בודדים. ייעודם נקבע לפי תכונותיהם: ניגוד, מהירות ורגישות צבעונית (ר' להלן, ור' לעיל — סנסיטומטריה).

שימושי הסרט	ניגוד (contrast)	מהירות (ASA)	רגישות צבעונית
כללי, נופים ודמויות	נמוך	400—25	פאנכרומטית (לכל הצבעים)
מיקרופילם, אמ' גריות גרפיות	גבוה	קטנה מ-10	פאנכרומטית ואורתו-כרומטית (לכתול וירוק)

השימוש העיקרי בסרטי שחור-לבן הוא לקבלת תשלילים, אך יש גם סרטים מיוחדים לשקופיות. סרטים צבעוניים נפוצים לתשלילים ולשקופיות. הסרט לתשליל מיועד בעיקר להדפסת תמונות, אך ניתן גם להעתיק ממנו שקופיות. גם סרט לשקופיות עשוי לתת תמונה, אך היא תהיה יקרה יותר ובד"כ באיכות סחורה. לפיתוח מידי קיימים סרטי פולרואידי בשחור-לבן (ר' לעיל) ובצבע (זמן הפיתוח — דקה אחת). סרטי פולרואידי משמשים צלמים חובבים, מקצועיים ומדעיים, למרות מחירם הגבוה.

הצ' הצבעוני מבוסס על התורה התלת-צבעית של ינג הלמהולץ (ע"ע צבע), לפיה ניתן לקבל כל צבע מתערובת של 3 צבעים יסודיים. על בסיס עקרון זה הציב מפסול (ע"ע) ב-1861 תצלום נוף, הוא צילם דרך 3 מסננים (כחול, ירוק ואדום) וקיבל 3 תשלילים בשחור-לבן, אותם העתיק ל-3 שקופיות בשחור-לבן. השקופיות הוקרנו ברומנית ובהתאמה מ-3 מקרנים. התוצאה היתה מוצלחת למדי, על אף העובדה שסרטי הצ' דאו לא היו רגישים במיוחד לאדום.

תהליך ההעתקה הצבעונית: ניתוח תלת-צבעי (בנסיון הנ"ל — צ' מבעד ל-3 מסננים) ואיחוד 3 התשלילים הנפרדים. ב-1907 פותחה שיטת לימיר אוטוכרום (ע"ע לימיר), הוא התהליך האדוני-טיורי, בו מערבבים את שלושת צבעי היסוד (אדום, ירוק וכחול). לוח הצ' כוסה תחליב רגיש לכל הצבעים ועליו פסיפס מסננים צבעוניים קטנים. הלוח פותח ישירות לשקופית חיובית שהוקרנה במקרן רגיל ויצרה על המסך תמונה צבעונית. חסרונות השיטה: (1) רק שליש מכמות האור עוברת את השקופית, אפילו בחלק הלבן של הדמות (מחמת הבליעה במסננים); (2) קשה לקבל דמות צבעונית טובה בהעתקה על נייר, כי אין אפשרות להעתיק מלוח עשוי מערכת מסננים אחת ללוח עשוי מערכת מסננים אחרת; (3) פסיפס המסננים מתגלה לעין בזמן ההקרנה. השיטה האדיטיבית משמשת כיום בטלוויזיה צבעונית, בצ' להדפסה צבעונית ועוד. התהליך הסובטקטי-ווי מבוסס על מסננים הבולעים חלק רצוי של הספקטרום (למשל, מסנן "צהוב" בולע את האור הכחול). כל צבע ניתן לקבל בהחסרה של צבעי המסננים — צבעים משלימים — מהאור הלבן. שתי שיטות צ' משתמשות בתהליך זה, שיטת העברת הצבע (dye transfer), המשמשת להכנת תמונות צבעוניות, ושיטת הטכניקולור להעתקת סרטי קולנוע. בשתייהן מכינים 3 פוזיטיוויים דרך 3 מסננים בצבעים המשלימים. בפוזיטיוויים מספוגים צבע בכמות יחסית לצפיפות הדמות,

שכבת פגן	
תחליב רגיש לכחול	
מסנן צהוב	
תחליב רגיש לירוק	
תחליב רגיש לאדום	
שכבת יסוד	
בסיס הסרט (פילם)	
שכבה מונעת החזרת אור	

תחר של סרט רבי-שכבתי לצילום צבעוני

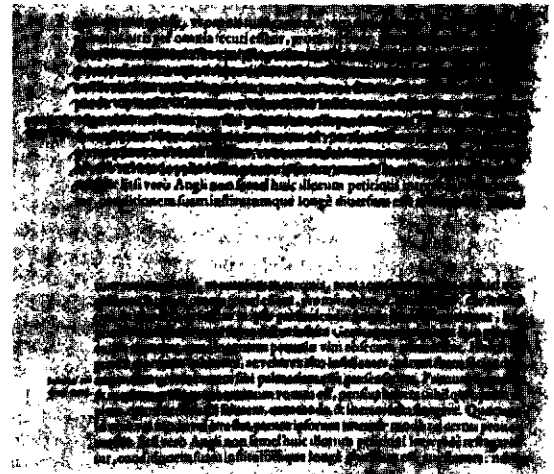

צילום באינפרהאדום. למעלה: צילום של מספר שצונור בטחיקה; למטה: צילום בסרט אינפרהאדום שגילה את השורות המחקות

התחום האולטרה-סגול. מקורות קרינה נפוצים הן גורות כספית. עצמיות רגילות יכולות לצלם באולטרה-סגול קרוב, וקיימות עצמיות שסטייתיהן מתוקנות במיוחד לתחום זה. לתחום הבינוני (200nm—320nm) משמשות עצמיות עשויות קוורץ. צ' באולטרה-סגול מחוזר דומה לצ' רגיל, אך מתקנים על העצמית מסנן הבולע את האור הנראה. לתחום הקרוב משתמשים בסרטי צ' רגילים ולתחום הבינוני — בסרטים מיוחדים עניים בג'לטנה, שבוולעת בתחום זה. בצ' פלאוארסצנטי משתמשים בסרטי צ' רגילים. השימושים רבים ברפואה, בתעשייה ובאסטרונומיה, וכן לגילוי זיופים, לצילומי לילה ועוד. רדיגרפיה: צ' ישיר או פלאוארסצנטי של קרינה מייננת, כגון קרני-X וקרני-γ. השימושים העיקריים הם רפואיים ותעשייתיים: לצילום עצמים אטומים, כגון עצמות אדם או חלקי מתכת. עצמים אלה מוכנסים בין מקור הקרינה לסרט הצ', ועליו מתגלים פרטייהם; וע"ע רנטגן. צ' התאבכות קרני-X בגבישים, בהם המרחק בין האטומים דומה לאורך הגל, משמש לפענוח מבנה הגביש (ע"ע; וע"ע ברג, עמ' 437; לאואה).

צ' מהיר — בחשיפה קצרה מאלפית השניה. השיטות הנפוצות: (א) שימוש במצלמות בעלות סגרים אלקטרומגנטיים, המאפשרים זמני חשיפות של כ-10⁻⁶ שניה; (ב) צ' באמצעות הבזקות אור מהירות (עד כ-10⁻¹² שניה; ע"ע פוטוכימיה, עמ' 346). שיטת ההבזק נפוצה בצ' סטרובוסקופי (ע"ע סטרובוסקופ), בעיקר לחקר תנועה (תנועת כנפי חרקים ועופות, מעבר קליע דרך מחסום וכיו"ב). הולגרפיה: כשקרן קוהרנטית (ע"ע ליזר ומיזר) מחוזרת מעצם נוצרת התאבכות בין הקרן המקורית לקרן המחוזרת. הגלים העומדים נרשמים בשכבה הצילומית ויוצרים בה דמות הנקראת הולגרמה. קרני אור קוהרנטיות העוברות דרך ההולוגרמה מכיוון הקרן המקורית מתאבכות, "בחזרה" ויוצרות דמות תלת-ממדית של הנושא. השימושים: לאחסון מידע והעברתו, מיקרו-סקופיה וכיו"ב.

צ' תמימי מחייב התאמת ציוד הצ' ושיטות הצ' לתנאים המיוחדים השוררים במים: השתנות גוני אור השמש החודר למעמקי המים; החלשת עצמת האור, שתלויה בעומק, במצב פני המים ובצלילות המים; אטימת ציוד בפני לחצים גבוהים ובנייתו מחמרים שאינם נפגמים במי הים; ציוד נשלט מרחוק למקרים מיוחדים. לצ' באור מצוי דרוש סרט שרגישותו גבוהה (400 ASA ומעלה), אך לצ' מדויק (בשחור-לבן וגם בצבע) נעזרים בתאורה מלאכותית של גורות שסף או מבזקים. סרטי צבע דורשים חשיפות גדולות יותר, בגלל הבליעה של המסננים. נהוג להעריך את רגישות הסרט כנמוכה מהרשום ב-50%.

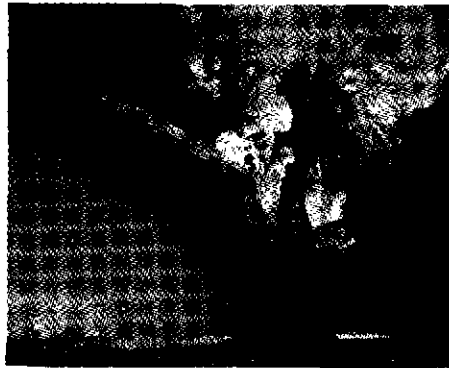
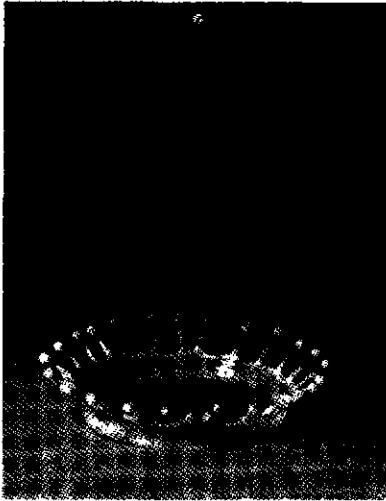

אסנות הצילום: למעלה, סימון לשמאל: א. קלודט; שער הנאונרטיה (ע"פ ציור של פ. לונגני), 1851; סם שר: התמוצות הצלילי הנרמני "הינבורג", באה"כ, 1937; ה. א. ארנסון: התוח סיפת הלב, 1908. סתמנות הראשונה שצולמו כסטריויה נכוהות מאור (סיליונית השניה); לסטה, סימון לשמאל: פ. סרום: כיפת הסלע, צילום בעדשת "עין הדג" (כרשות ספריה סעריב); ג. סיס: צמפוח, 1908. הצלם הצליח להקנות תחושה סכעית של עוסק: ר. אוורנו: איסק דינסו (ע"פ), 1868. המורטט סרגיש את כוחרסינה של הסומרת הדנית



הצבע הקיים מלכתחילה במידה יחסית לכמות האור הפוגעת. הסרט בנוי 3 שכבות צבעוניות זו ע"ג זו; חומר הצבע הוא ממשפחת צבעני אנו (ע"ע), שמחזורים בקאטאליזה של כסף. אחרי פיתוח רגיל מועבר הסרט לאמבט-הלבנה, בו מתחסרת מן הצבע הקיים כמות יחסית לכמות הכסף, ודמות הכסף השלילית הופכת לדמות צבעונית חיובית; הכסף מורחק בהמסה רגילה. התהליך נהוג בתחליב סיב-כרום לשקופיות ולהדפסת תמונות. השיטה אינה די רגישה לאור כדי לאפשר צ' ישיר במצלמה.

תהליך פ ע פוע צבע (color diffusion): סרט הצ' הצבעוני פולקולור גותן תמונה צבעונית יבשה תוך 60 שניות. התהליך דומה בעקרון לפעפוע הדמות בשחור-לבן (ר' לעיל), אלא שכאן מפעפע הצבע. לאחר החשיפה מובא הסרט במגע עם נייר הצ', שעליו שכבה קולטת צבע. חומר בסיסי צמיג מכסה את התשליל. בהשפעת הבסיס פועל המפתח שבסרט על גבישי הליד הכסף. המפתח שלא פעל מפעפע לעבר השכבה קולטת הצבע, כשמולקולות הצבע צמודות אליו; כלר הצבע מפעפע בכל מקום בו לא פגע אור ונצמד לנייר. בסיום מופרדת התמונה מהתשליל. גם תהליך זה הומצא ע"י א. ה. לנד מחברת פולרואיד והסרט שווק לראשונה ב 1963; מ 1973 משווק סרט חדיש של פולרואיד, שניתן להתבונן בו, תוך התפתחותו, באור יום.

צ' ללא מלחי כסף. א) תהליכי דיאזו (ע"ע אנו ודיאזו) מבוססים על התפרקות פוטוכימית של תרכובת דיאזו בלתי צבועה בחשיפה לאור אולטרה-סגול וסגול. החומר הבלתי מפורק מגיב בנוכחות אמוניה עם רכיב צובע (coupler) המצוי אתו

והצבע מעבר אל החומר המקבל, עליו נוצרת התמונה הסופית. סרטים רב-שכבתיים מאפשרים טיפול קצר יותר מב- שיטת 3 הסרטים. 3 שכבות תחליב נמרחות זו על גבי זו. העליונה רגישה רק לכחול, השניה רגישה לירוק והשלישית לאדום. מתחת לשכבה הראשונה נמרחת שכבה נוספת. בצבע צהוב, שתפי- קידה לבלוע את הכחול לבל ייפגע בשכבות התחתונות. המהירות והקונטראסט של 3 השכבות מאזונים למקורות אור בטמפרטורות צבע שונות, כדי לאפשר העתקת גוונים נאמנה מן המקור לתמונה. הפיתוח הצבעוני מביסע על פיתוח דמות כסף ובר-זמנית יצירת צבע מתאים בכל שכבה, בכמות יחסית לכמות הכסף. כמ- פתחים צבעוניים משמשים חמרים אורגניים כגון פאראפנילנדיאמין ונגזרותיו. מתגובת תוצר החמצון של המפתח עם מצמד (coupler), כגון פנול או אמין, נוצר צבע. מקבלים צבעים שונים ממפתח אחד עם מצמדים שונים. המצמדים מצויים בשכבה בשעת הפיתוח הצב- עוני. סרט הצ' הרב-שכבתי הראשון, "קודאכרום" (Kodachrome) שווק ב 1935. בסרט זה מפותחות 3 השכבות, תחילה לתשליל, אח"כ נחשף הסרט מבסיסו באור אדום ומפותח לצבע ציאן; הסרט נחשף שנית לכחול, מצד התחליב, ומפותח בשכבה העליונה לצבע צהוב. הסרט נחשף בשלישית ומפתח הצבע מגנטה. לבסוף ממיסים את דמות הכסף ונשארת דמות צבעונית המורכבת משכבות צבעוניות פוזיטיויות. השימוש הראשון בתחליבים המכילים מצמדים נעשה ב 1936 בסרט אגפאקולור (Agfacolor). פיתוח סרטי הצ' הצבעוניים השליליים (לתמונות) פשוט יותר, כי נחשך שלב התשליל. שיטת הריסת הצבע (dye destruction) מבוססת על

צִלּוּפְחָאִים (Apodes) Anguilliformes), סדרת דגים כלילי-גרמיים (Teleostei), פרימיטיוויים, מוארכים דמויי נחש. שלא כביתר הדגים, מספר החוליות בעמוד השדרה מגיע למאות (עד 260). כולם חסרים סנפירי-גחון ורבים גם סנפירי-חזה. הסנפירים הבלתי-זוגיים נמוכים ואצל צ' רבים אינם ניכרים. גופם עירום ואם יש קשקשים הם קטנים ושקועים בעור. סנפירי הגב וסנפירי השת ארוכים בד"כ ומתאחדים סביב הזנב לסנפיר בלתי-זוגי אחד ארוך הנתמך ע"י קרניים רכות. מכסה הזימים מחופה עור ופתחי-הזימים קטנים; שלפוחית-השחיה נפתחת לוושט. הביצים נפרשות אל חלל הגוף ומשם החוצה. ואין צינור מיוחד להוצאתן (כליתר הדגים). הצלופחאי הצעיר אינו דומה כלל למבוגר; גופו פחוס, דמוי-עלה. הוא שקוף וצף חפשית עפ"נ המים. צורה לרוולית זו ידועה בשם לפטוצפלוס (leptocephalus) ולפנים נחשבה למין נפרד (ע"ע גלגול, עמ' 745). כל הצ' שוכני קרקעית המים. הם גיוונים מטרף חי. מוצאם מתקופת הקרטיקון העליון. הצ' בימינו כוללים כ-25 משפחות וכ-300 מינים, בעיקר באזורים הטרופיים והסובטרופיים של הים.

החשוב ביותר מבחינה כלכלית הוא הסוג צלופח (צ' Anguilla) ממשפחת הצלופחיים (Anguillidae). המצוי באירופה, יפן וצפון אמריקה. המין הנפוץ בא"י הוא הצ' האירופי. בעמוד השדרה מספר החוליות 111—118, ואילו אצל הצ' האמריקני 103—110. מצוי במימי האוקיאנוס האטלנטי המזרחי, כולל ארצות הגובלות עם הימים הסמוךים, כגון הימה"ת הים הבלטי. בחופי א"י עולה הצ' במי הנחלים הקשורים לים, ולפעמים מגיע למקווי מים בפנים הארץ. לעתים קרובות מוצאים אותם בבריכות דגים. הצ' הוא דג טורף; בשנה הראשונה לחייו במים מתוקים ניוון מחסרי חוליות קטנים שבקרקעית המים ואח"כ מורכב מזונו בעיקר מדגים. במשך שנים רבות לא היו ידיעות על אופן רבייתו. ממחקריו של י. שמידט בשנים 1904—1922 התברר שצ' האירופי בהגיעו לבגרות (בגיל 8—15 שנים בזכרים ו-10—18 בנקבות) עונב את הנהרות ונודד בים למקומות הרבייה באוקיאנוס האטלנטי. קרוב לאיי ברמודה, שם נעשית הטלת הביצים. עם תחילת נדידתם משתנה הצ' בחיצוניות; עורו מקבל צבע כסף, עיניו נעשות גדולות מהרגיל ומערכת העיכול מתנוונת. לאחר ההטלה, שחלה בהזדשי החורף ובראשית האביב, מתים הדגים. הקדרות הבוקעות מן הביצים, שצורתן דמוית-עלה, נעות לאט במים עליונים עם זרם הגולף. כ-3 שנים עוברות עד שמגיעות החרות לחופי אירופה והאזורים הסמוכים. בזמן כניסתן לנהרות ונחלים עוברות החרות לגלול הדרגתי ולובשות צורת דג בוגר (וע"ע דג, דגים, עמ' 915/6); הצ' האמריקני (A. rostrata) דומה באורח-חייו לצ' האירופי. ההטלה מתקיימת גם היא בקרבת איי ברמודה באיזור שרובו ממערב לאיזור

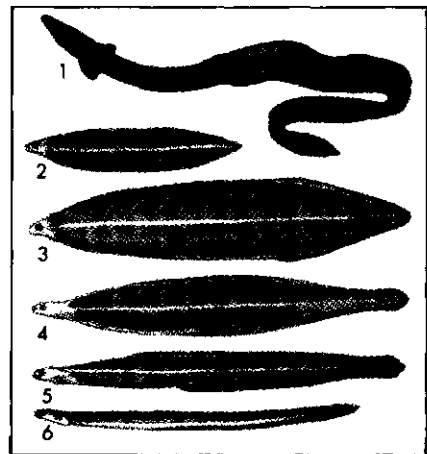

צלופחאים. 1. צלופח (Anguilla anguilla); 2-6. גלגול של הצלופח ער לרינה החולפת של ציזוכית

גידול אוספים את הקטנים (צלופחי זכוכית glass eel) המתרכזים בפתחי נהרות ומעבירים אותם לבריכות מיוחדות לשם פיתום. ביפן מגדלים אותם גם בתנאי צפיפות רבה הזונה אינטנסיביות. היכול העולמי של הצ' במים מתוקים ב-1966 הסתכם ב-41 אלף טון (ע"ע דיג, עמ' 353, ור' שם טבלה). ע"פ המסורת היהודית נחשב הצ' לדג לא כשר, אם כי יש לו סנפירים וכיסוי קשקשים מיקרוסקופיים (בשל זעירותם לא הבחינו בהם).

משפחת הקונגריים (Congridae) מיוצגת בחופי א"י הים-תיכוניים ע"י 3 סוגים: קונגר, אריזומה ומיסטאקס. לקונגר (Conger conger) חשיבות מסחרית באזורי תפוצתו באוקיאנוס האטלנטי ובימים הסמוכים, כגון הים הבלטי. הימה"ת הים השחור. הוא מגיע לאורך של 3 מ' ולמשקל של 70 ק"ג. באורח רבייתו דומה מאד לצ'. הקונגר אינו נכנס למים מתוקים ותפוצתו במיים.

לסדרה משתייכת גם משפחת מורנייים (Muraenidae) המיוצגת בא"י ע"י עשרות מינים; רובם דגים גדולים, בעלי מפתח פה גדול המשתרע מעבר לעינים. השיניים חזקות. הם חסרי סנפירי חזה וגחון כאחד. פתח-הזימים קטן. גופם מוארך, עירום ומקושט בצבעים בולטים; צורתם התנהגותם התוקפנית מדמות אותם לנחשים. זמן רב חשבו שנשיכתם ארסית, אולם מחקרים חדישים לא גילו בלוטות ארס באיזור הפה. יש מינים שמגיעים לאורך של 1.5 מ' תפוצתם בימים הטרופיים והסובטרופיים. בימה"ת ידועה מורנה (Muraena helena) וגיבן אטלנטי (Gymnothorax unicolor). השוכנים בין הסלעים בקרבת החוף. באילת ידועים 6 מינים של הגיבן — כולם טורפים ובעלי צבעי גוף בולטים.

למשפחת הטרקונגריים (Heterocongridae) שייך הגנון (Gorgasia sillneri) הנפוץ במפרץ אילת. גופו דק וארכו מגיע ל-80 ס"מ. המיוחד למשפחה זו אופן יצירת מרשבות קבועות בעמקים של 4—20 מ', כשכל פרט חופר לו כעין צינור בקרקע החולי, בעוד רוב גופו מזדקף כלפי מעלה וחלקו האחורי נשאר בצינור בקרקע הים. בשעת סכנה מסתתר כולו בתוך הצינור מתחת לפני הקרקע. ניוון מאורגניזמים זואופלנקטוניים המגיעים עם זרמי הים אל איזור המושבה.

תמ'; ע"ע דג, דגים, עמ' 898, 904/5.

L. Bertin, Les Anguilles, 1951; J. R. Norman, A History of Fishes, 1963.
א. ב. ט.

צִלְטִיס, קוֹנְרָדוס — Conradus Celtis, Celtis (שמו המקורי: Konrad Pickel) — (1508—1459). מראשי ההומניזם (ע"ע) הגרמני, משורר לאטיני. למד באוניברסיטת בגרמניה. השתלם בחוגי ההומניסטים באיטליה. למד אסטרונומיה ומתמטיקה בקראקוב. פרידריך III הכתיר (1487) בתואר poeta laureatus, הגרמני הראשון שזכה לכבוד זה. היה פרופסור באוניברסיטת אינגולשטט (ע"ע; מ 1491) וזינה (מ 1497). ע"פ הדוגמה האיטלקית ייסד חוגים לטיפוח ההומניזם. תזיונות המסכות של צ' בליווי מוסיקה סללו את הדרך לאופרה של תקופת הברוק (ע"ע, עמ' 573/4; מסכה, עמ' 1106); עיקר יצירתו — שירים ליריים שבהם הצטיין כהוראטיס גרמני. שיריו ונאומיו משקפים רוח פטריוטית ורצון לקדם את התרבות הגרמנית ולהנחיל לה מקום של כבוד. צ' לא אהד יהודים; ב"שיר-תודה אל אס-האלותים כשנרפא מחליו" (I, 36) הזכיר, ברוח אנטישמית, את יציאת מצרים. וע"ע גרמניה, עמ' 433, 560. היה ממגלי טבלת פויטינגר (ע"ע) ואת כה"י של מחוזות רוסיתה (ע"ע).

(טכסט, תרגום, פירוש, ביבל) L. Forster (ed.), C. C. Selections, 1948; L. W. Spitz, C. C., The German Archhumanist, 1957; M. Seidlmayer, Wege und Wandlungen des Humanismus, 1965.

צִלְמֶר, קָרַל פְּרִידְרִיךְ — Karl Friedrich Zelter (1758—1832), מלחין ומנצח גרמני. צ' קיבל את חינוכו המוסיקלי אצל פאש, אותו ירש כמנהל האקדמיה המלכותית

לצ' חשיבות מסחרית רבה ב-דיג ובמדגה. ב-ארצות אירופה ה-מערכת הצפר-נית קיים ענף דיג של צ', ב-עיקר בעזרת מל-כדוות למטרת

לזמרה. בברלין היה צ' ידוע כמשכיל וכידידים של גדולי הדור, ביניהם גתה (ע"ע). שאחדים משיריו הלחין. ב 1808 ייסד את אגודת ה Liedertafel, מקהלת גברים, שהצטרפו אליה כבר בתחילה 25 איש, ביניהם זמרים, משוררים ומלחינים. ברבות הימים התפשטה התנועה של זמרה בצוותא בגרמניה כולה. צ' נחשב לאחד ממבשרי ה Lied (השיר) הגרמני של התקופה הרומנטית. אולם כיום הוא זכור דווקא כמורו של פ. מנדלסון-ברתולדי (ע"ע) הילד, וכאחד ממחדשי ההתעניינות בי. ס. פך (ע"ע) ובמוסיקה הכוראלית. ב 1829 ניצח מנדלסון על השמעת-בכורה מחדשת של "הפסיון לפי מתי" מאת באך, שצ' גילהו מחדש, ומאו הופרה היצירה כאחד מנכסי צאן-ברזל של ספרות המוסיקה. מלבד השירים שכתב עבור ה Liedertafel חיבר צ' גם מוסיקה קאמרית ויצירות למקהלה, ביניהן קנטטות, אורטוריה ("העליה השמימה"); רקוויאם, "טה דאום" וחיבורים אחרים שלא נדפסו.

צ'ליבנסק (Челябинск), בירת מחוז (אובלסט) צ', הרפוב-ליקה הפדרטיבית הרוסית, בריה"מ. 928,000 תושב' (1973). שוכנת בשיפולים המזרחיים של הרי אורל (ע"ע) הדרומיים, על נהר מיאס, באיזור עשיר במחצבים (פחם-חום ומתכות). צ' היא צומת מס"ב חשוב ביותר על קו מסה"ב הטרנס-סיבירית (מוסקוה-ולדיוסטוק). צ' היא מרכז לתעשייה כבדה מן החשובים בבריה"מ. מייצרים בה טרקטורים, ציוד מכני כבד, מתכות ברזליות ואל-ברזליות, מכונות לעיבוד מתכת, מכשירים מדויקים וכימיקלים. מקור הכוח העיקרי לתעשיית צ' הן תחנות-חשמל הגיונות מפחם חום, המופק בסביבתה. כן מועבר לצ' גז טבעי מאוזבקיסטן. בצ' 4 מכוני גבוהים לרפואה, מיכון חקלאי וטכנולוגיה, 2 תיאטרונים ומוזיאונים.

צ' נוסדה ב 1736 כיישוב-גבול מבוצר. עם חיבורה לרשת מס"ב וסלילת מסה"ב הטרנס-סיבירית בסוף המאה ה 19 היתה למרכז סחר בתבואות סיביר ובסיס לתנועת ההתיישבות בסיביר. במלה"ע II הועברו אליה מהשטחים הכבושים ברוסיה האירופית יותר מ 60 מפעלי תעשייה, ומספר תושביה הוכפל.

צלינות (לאט' — peregrinatio; צרפ' — pèlerinage; אנג' — pilgrimage), מונח כללי המציין מסע בעל אופי דתי למקום הנחשב למקודש. המונח העברי עליה לרגל מציין את המנהג היהודי לעלות לירושלים, בשלושת המועדים הנקראים "רגלים", בזמן שביהמ"ק (ע"ע, עמ' 563, 586/7) היה קיים (וע"ע א"י, עמ' 1145/52).

במרבית הדתות הצ' היא תופעה עתיקה ונפוצה הקיימת בצורות שונות ובגוונים שונים. יסודות דתיים-רחמיים, חברתיים, ואף כלכ-ליים, מתמזגים בה בצירור-פים שונים. הצד השווה בכל תרפעות הצ' הוא: א) יסוד התנועה והנדידה ממקום ל-מקום, דהיינו ממקום מושב הצליין אל המקום המקודש; ב) תכונות וסגולות מיוחדות המיוחסות למקום המקודש והמעניקות לו כוח משיכה וקובעים את אפיו כמטרה לעליות צ'.



צלינים צרפתים בחהלוכת יום ראשון קודם לחג הפסחא ב Via dolorosa (דרך הייסורים) בירושלים, 1968 (לשכת העתונות הפסלתית)

"שכינתם" של אלים שמימיים) באתרים טבעיים (ראשי הרים, מעיינות, נהרות, מערות) או במבני מקדשים; נזכחות "עקיפה" ובלתי ישירה של האלהות — כגון זכר של התגלות אלוהית, של מאורעות מקדשים (Via dolorosa [דרך הייסורים] בירושלים לפי אמונת הנוצרים), או של מעשי נסים שהתרחשו באותו אתר; נזכחות "העניין האלוהי" או כוח הברכה השופע מחפצים פולחניים (כגון איקונין, או אבן "הפצעה" במפה [ע"ע]) ובעיקר משרידי קדושים, שבחיייהם ייצגו את כוח ה"קדוש". משום כך שמורים במרכזי צ' רבים "רליקויות", כולל חלקי גופתייהם של קדושים (כגון שערות וקנו של הנביא מחמד; שן בודהא בקאנדי [ע"ע צילון, אמנות, ושם תמונת המקדש]) או שרידים מבגדיהם או מכלי תשמישם. רבים במיוחד קברי קדושים וקברי צדיקים בין אתרי הצ': ביהדות — קברי האבות הצדיקים; בנצרות — הקבר הקדוש בירושלים, קברי פטרוס ופאולוס ברומא, קבר תומאס בקט באנגליה, קבר יעקב "הזקן" (ע"ע, עמ' 1008) בסנטיגו דה קומפוסטלה (ע"ע) בספרד ועוד.

התועלת המיוחדת מהעליה לרגל אינה תלויה באופי הדתות בלבד, אלא גם בטיב המאמינים וברמתם הדתית. במישור הדת העממית התכלית היא לרוב חמרית (הצליינים מתפללים להצלחה, לרפואה ממהלה ועוד), ומגוון הכוונות והציפיות רחב למדי: רווחת בעיקר הצ' לשם כפרת עוונות, לשם עבודת האל במקום של קדושה מיוחדת, לשם השגת "ברכה" או טהרה רוחנית השופעת באינטנ-סיוויות יתרה באתרים המקדשים. קיימת גם "התמחות" מיוחדת של אתרי צ' לצרכים ספציפיים (כגון לורד [ע"ע] בדרום צרפת הנחשבת בעיני קתולים כמקום מרפא על דרך הגס).

היסוד של בקשת כפרת עוונות והאמונה שעל האדם להסתגף (ע"ע סגוף, סגפנות) כדי לזכות בכרכה מיוחדת, הצמיחו מנהגי סיגוף בקשר למסעי צ' (כללי טהרה, פרישות מינית, הליכה ברגליים יחפות וכיו"ב). התלאות שבהן היה כרוך מסע ארוך, ולעתים מסוכן, שיוו לעצם המסע הצלייני אופי סגפני, ובנצרות של יח"ב מקובל היה להטיל על המבקש לכפר על עוונותיו עליה צליינית לארץ הקודש או למקום מקודש ומרוחק אחר. מעניינת ההתפרקות המלווה את השגת היעד: אחרי תקופה של תלאות ומתח דתי באה לעתים תגובת-פיצוי של התפרקות, שמחה, חגיגה ואף הוללות.

עריכת מסע צ' אינה בהכרח עניין אינדיבידואלי. אדרבה, הצ' בצוותא נפוצה ביותר ומשמשת גם צרכים חברתיים רבים, ובתקופות רבות נודע לעליות לרגל אופי של "תיירות קבוצתית" בנוסף להת-רוממות הרוח המלווה עשיית מצוה דתית בצוותא (העליה לרגל לירושלים, העליה למכה בחדש החג, ההתקהלות של מאות אלפים על גדות נהר הגנגס בפנרס [ע' ערכיהם, ותמ' שם]). תמונה נאמנה של ההוי החברתי והדתי של הצליינים ביה"ב העולים לרגל אל קברו של קדוש מפורסם מסר צ'וסר (ע"ע) בחיבורו "סיפורי קנטרבריי". ביפן בימי שלטון הטוקוגאוו, כשהיתה התנועה ממחוז למחוז אסורה, היו מסעי הצ' למקדשים מפורסמים האפשרות היחידה לפשוטי העם לטייל בארץ. במרכזי הצ' קמו חנויות ובתי הארחה, וניתנו נדבות ומתנות למקדשים ולכהנים. בכך נדעה לצ' גם חשיבות כלכלית. העשייה הדתית באתר הצ' שונה לפי המסורות הדתיות: הקרבת קרבנות, עריכת תפילות או טקסים פולחניים מיוחדים, הקפות סביב החפץ המקודש, טבילות או רחצה בנהר הקדוש וכיו"ב.

עמדת מורי הדת לצ' אינה אחידה. יש שהתנגדו באופן עקרוני לתפישות ה"חמריות" המונחות ביסודה; יש שקראו תגר על האופי המאגי של מושגי ה"קדוש" וה"ברכה" אצל צליינים רבים; ויש שחלקו על עצם הרעיון שהעניין האלוהי — הנוכח בכל מקום ובלב כל אדם — נמצא, כביכול, בצורה מרוכזת או פעילה יותר במקום מסוים. היו שחששו מגילויי ההוללות וההפקרות שבצ' ההמונית. מכאן גם נסיונות לצמצם או לבטל עליות לרגל (ביה"ב ידועה למשל הסתייגות של פנרר [ע"ע] מקלרוז מעניין זה. גדולי ישראל

ג"כ ניסו לבטל את הילולת ליג בעומר במירון). לעתים לבשה ההת-גדות להסידוד הצלינית הפרימיטיבית צורה של מלחמה גלויה במנהגי צ' עממיים (כגון התנגדות הוואבים והוגים אורתודוקסיים אסלאמיים לעליות העממיות לקברי קדושים).

יש דתות המעודדות מנהגי צ' בתנאי שהם תחת פיקוח כנסייתי (כגון בכנסייה הקתולית המכריזה על שנת יובל או שנה קדושה ומעודדת צ' מאורגנת). ויש דתות שבהן קיימות עליות צ' כמנהג עממי ללא זיקה אל התאולוגיה הפולחן הרשמיים (כגון ביהדות המאוחרת). החג' (ע"ע) הוא דוגמה למיסוד מירבי של עליה לרגל, שפרטיה קבועים ע"פ ההלכה, והוא נתפש מבחינה תאולוגית כקיום מצווה וכעבודת אלוהים ולא כאמצעי להשגת ברכה מאגית.

ש. ספראי, העליה לרגל בימי הבית השני, תשכ"ה; א. גראבויס, הצליינות הנוצרית בימה"ת ביה"ב והשלכותיה התודעתיות (בתוך: ימה"ת ומקומו בתר"י והעמים ובתרבותם), תשל"ו; E. van Cauwenbergh, *Les Pèlerinages expiatoires et judiciaires dans le droit communal de la Belgique au moyen âge*, 1922; E. Baumann, *Histoire des P.*, I-II, 1941; B. Köting, *Peregrinatio religiosa*, 1950; R. Roussel, *Les P.s à travers les siècles*, 1954; J. K. Cartwright, *The Catholic Shrines of Europe*, 1955; H. Engelmann, P., 1959; A. M. Besnard, *Le P. Chrétien*, 1959; R. Oursel, *Les Pèlerins du moyen âge; Les hommes, les chemins, les sanctuaires*, 1963; D. J. Hall, *English Mediaeval P.*, 1965; J. Prawer, *Pilgrims, Pilgrimages and the "Holy Geography" of the Holy Land* (in: *The Latin Kingdom of Jerusalem*, 192—213), 1972.

צ. ו. צ'ליני, בוננוטו — Benvenuto Cellini — פירנצה — 1571, שם). צורף ופסל איטלקי. צ' עבד בצעירותו כשוליה של צורף בעיר מולדתו. ב 1519 עבר לרומא ושהה בה עד שזו נכבשה בידי קארל V ב 1527. שתי שנות שהותו בפירנצה, עד 1529, היו רצופות תגרות ומאבקים. ברומא עבד, למן 1529, בשירות האפיפיורי קלמנס VII ופאולוס III, ויצר עבורם מטבעות, תכשיטים ומדלי-יונים. גם כאן היה מעורב בתקריות אלימות שהובילו למאסרו. הוא ברח לצרפת ב 1537 ועבד בשירותו של פראנסוא I עד 1545, להוציא תקופת-מאסר קצרה ברומא. את 25 השנים האחרונות של חייו בילה בפירנצה, בשירות הדוכס קוזימו דה מדיצ'י; שם כתב אוטוביוגרפיה (1556—1566 בקירוב; נתפרסמה רק ב 1728) ואת חיבוריו על אמנות הצורפות והפיסול (*Due trattati dell'oreficeria e della scultura*), 1568.

מתקופת יצירתו המוקדמת של צ' נשתמר רק מספר קטן של מטבעות ומדליונים ושתי חותמות גדולות. רק ב 1540 התחיל לפסל פסלים גדולים. גולת-הכותרת של יצירתו היא ממלחת-זהב מצופה אמאיל, עבור פראנסוא I (1539—1543; המוזיאון לתולדות האמנות, וינה). יצירה אחרת היא תבליט, הנימפה של פונטנבלו" (1543/4; לזכר, פאריס), המייצגת, בדינאמיות שלה, את שיא השגיי האסכולה המניריסטית (ע"ע מניריזם) של פונטנבלו. בשנות יצירתו האינטנסיביות, בפירנצה, נוצרו דיוקן-הברונזה של הדוכס קוזימו דה מדיצ'י (1545—1548; באר-ג'לו, פירנצה), פסל-הברונזה "פרסאוס" (1545—1554; לוג'יה דאי לאנצי, פירנצה), פסל-השיש "אפולון היאקינטוס" ו"גרקי-סט" (1547; שניהם בבארג'לו, פירנצה), "דמות-הצלוב" — (1562; אסקוריאל). השפעה חזקה של מיכלאנג'לו ושל ה-



ב. צ'ליני; הממלחה של פראנסוא I (המוזיאון לתולדות האמנות, וינה)

מניריזם ניכרת בפסלי צ', ובעיקר בדמויות הנשים, בתנוחת קונטר-אפוסטו, בעלות האיברים הארוכים והאלגאנטיים.

התקופה הסוערת שבה חי צ' ואישיותו הדינאמית והססגונית באות לידי ביטוי ביצירתו בעלת המתח העצמה וכן באוטוביוגרפיה שלו. היא תורגמה לראשונה בידי ג'תה, ב 1803.

ב 1838 הוצגה בפאריס האופרה של ברליוז (ע"ע) „בוננוטו צ'". תמ': כר' יא, עמ' 257/8.

J. Pope-Hennessy (ed.), *The Life of B. C.*, 1949; id., *An Introduction to Italian Sculpture*, 1955; E. Camesasca, *Tutta l'opera del C.*, 1955.

י. ש.פ.

צ'לילות, דמויות מעולם תיאטרון-הבובות המופעלות מא-חורי הקלעים; יש סוגים אחדים של צ' ודרכים שונות להצגתן:

א) צלילית (= סילואט [silhouette], בצרפ', ע"פ שמו של הצרפתי אטיין דה סילוואט [1709—1767] שהיה שר-האוצר ל 4 חודשים ב 1759; לאחר ש-ניסה להנהיג קימוצים מר-חיקר-לכת התחילו לכנות כל אפנה פשוטה תולה „סגנון סילוואט"). היא מתאר מדויק של גוף כלשהו עשוי נייר, משי, קטיפה או חומר אחר שצבעו שחור והוא מודבק על רקע לבן. לעתים המתאר אטום כולו בצבע שחור ה-נצבע במישרין ע"ג הרקע הבהיר. לעתים גוזרים את המתאר בנייר השחור כ-מתחת לחתך מופיע הרקע הלבן כ„צ' לבנה", עפ"ר בצדודית.



בובת Wayang-Klitik, עשויה עור ומופעלת בקנים

ב) בובה-צ' מופיעה ע"ג מסך-בד שקוף למחצה ומתוח היטב; אלומת-אור המכסה את המסך כולו באור אחד מוטלת עליה מצדה האחורי. ש ח ק נ ח י, המשחק מאחורי מסך-בד, ופניו וגופו נראים בצדודית.

ד) בובות תלת-ממדיות המופעלות כמאריינטות לפני המסך, מוארות מצד פניהן ומטילות את צלן על המסך שמאחור; טיפוס נדיר זה מצוי גם היום ביאווה ומכונה Wayang-Klitik „הבובה הענוגה".

הדמויות גזורות בד"כ מחומר יציב ואטום, בקרטון עבה, לוחות מתכת דקים (אבק, אלומיניום), עץ לבד דק, או עור של בע"ח — חמור, תא, כבש — המעובד, בארצות המזרח הרחוק, תורכיה ויוון, עד היותו שקוף למחצה חלק. בימינו משתמשים גם בחמרים סינתטיים. הדמויות נגזרות במספריים, במסורים, בסכינים ובאיזמלים. הפיתוחים בדמות מבוצעים באמצעות מקבים חלולים וחדים בעלי פרופילים שונים. דוגמות יפות להפליא של ניקוב רקמת-פיתוחים מצויות באינדונזיה. הדמויות במזרח הרחוק מסוגנות, סמליות ומסתוריות וצבועות בצבעים עשירים. הדמויות בתורכיה, יוון ובארצות צפון-אפריקה פשוטות יותר. הדמות התורכית הידועה מכונה Karagöz, „בעל עיניים שחורות". הצ' השחורה כולה והאטומה היתה מקובלת בסין ומשם הגיעה לאירופה; היא היתה אפיינית לתיאטרון-הצ' „Chat-Noir" („חתול שחור") בפאריס (נפתח ב 1881).

צֶלְסִיוֹס, אַנְדֵרְס — Anders Celsius — (1701, אוֹפֶּסְלָה — 1744, שם), פיסיקאי-אסטרונום שוודי. בן למשפחת מדענים מפורסמת — אביו וסבו היו מתמטיקאים, ודודו בוטנאי. מ 1730 היה פרופסור לאסטרונומיה באוניברסיטת אוֹפֶּסְלָה, ומ 1740 — מנהל מצפה-הכוכבים החדש שם. במסגרת מחקריו באסטרונומיה חקר את זוהר הקוטב, אולם עבודתו הבולטת ביותר היתה חלוקת סולם-הטמפרטורות שבין נקודת-הקפאון של המים לבין נקודת-הרתיחה שלהם ל 100 חלקים שווים, המכונים „מעלות-צ׳“ (C°). בתחילה אמנם קבע את סולם-הטמפרטורות בסדר מהופך (0° לנקודת-הרתיחה ו 100° לנקודת-הקפאון), אולם ב 1743 הפך סדר זה. הסולם שהציע התקבל בעולם כולו וידוע כסולם-הטמפרטורות העשרוני (אנג׳ — centigrade — מחולק למאה). עם זאת קדמוהו בפיתוח השיטה למדידת טמפרטורות באמצעות התפשטות הכספית פֶרְנַהִיט וֶרְאֹמִיר (ע׳ ערכיהם), שהציעו סולם-טמפרטורות משלהם. 1 מעלת צ׳ = 0.8 מעלת-ראומיר = 1.8 מעלת-פרנהייט. וע׳ טמפרטורה.

סולמות טמפרטורה שונים		
נקודת הרתיחה של המים	נקודת הקפאון של המים	סולם
100°	0°	צלסיוס
80°	0°	ראומיר
212°	32°	פרנהייט

צֶלְפִיִּים (Capparidaceae), משפחת צמחים הכוללת עשבים ושיחים. יש בה 46 סוגים ו 700 מינים. המשפחה טרופית ברובה; מצויה באמריקה ובעולם הישן ומינים בודדים באזורים הממוזגים. העלים עפ״ר מסורגים, פשוטים או מורכבים. עלי-הלוואי קוצניים או עשויים בצורת בלוטות. הפרחים חד- או דו-מיניים, עטיפם עפ״ר כפול, מספר עלי-הגביע ועלי-הכתרת עפ״ר 4—8. הכותרת נכונה או בלתי-נכונה במקצת. אבי-קנים 6 או הרבה מזה. השח-לה נישאת על עוקץ (גינז-פור). הפרי — ענבה, תרמיל או אגוזית.



צלף קוצני (Capparis spinosa). ענף נושא ניצני פרחים, פרחים ופירות

בא״י 3 סוגים: צלף, באשן ומְרֹואָה. הנפוץ שבהם הוא הסוג צלף. מבין ארבעת מיני הצלף הגדלים בארץ הצלף הקוצני הוא הנפוץ ביותר. הוא גדל על קירות וסלעים ובבתות-ספר. ענפיו מופיעים עפ״ר בראשית הקיץ ומתים בסופו. שרשיו מסוגלים לת-דור לנקיקים הצרים ביותר ולתוך סלעים רכים. כך שבקץ, בעת פריחתו, אינו סובל מחוסר מים. הפרחים לבנים וגדולים ונישאים על עקצים ארוכים. הם נפתחים לפנות-ערב ונראים לעין החרקים גם באפלה. במקום-החיבור של שני עלי הכותרת האחוריים מצוי צופן. הפרח נובל למחרת פתיחתו ולאחר כחודשיים מבשיל הפרי — ענבה גדולה המתבקעת ב 3—4 קשות. כפתורי הפרחים של הצ׳ נאכלים כתבלין לאחר כבישתם בחומץ או בשמן; יש המגדלים זן מיוחד של הצלף הקוצני לצורך זה.

יש שהדמיות בעלות כושר תנועה מלאה המתבצעת מהפרקים, ויש דמויות בעלות כושר תנועה חלקית. הבובה-הצ׳ מופעלת במזרח הרחוק באמצעות שלושה קנים דקים: אחד מהם מחובר לצוואר (מלפנים ומאחור) ונושא את הדמות. השניים האחרים מחוברים לכפות-הידיים. שיטה אחרת, „שיטת הבסיס“ (palette), נהוגה ב- צרפת: הבובה מחוברת ללוחיות וחוטים מפעילים מלמטה את איברי המוחזרים לנקודות-מוצאם ע״י קפיצים.

מקור-האור המסרתי, בסין, יאווה ותורכיה, היתה מנורת-נפט, שאורה המהבהב שיווה אפקט רגשי ומסתורי. כיום משתמשים בת-אורת חשמל. המסך המקורי והמסרתי במזרח הרחוק ובאירופה היה עשוי נייר שקוף למחצה (נייר-אורז). התפאורה, שנשארה מצומצמת ביותר גם היום, מרמזת למקום ההתרחשות. יש שרקע של נוף צבעוני מוקרן על המסך באמצעות שקופיות. העלילה בתיאטרון-הצ׳ מלווה מלל ומוסיקת-רקע.

תיאטרון-הצ׳ הוא אבי הסרט המצויר (ע׳ דינוי).

M. Bühmann, *Das farbige Schattenspiel*, 1955; O. Blackham, *Shadow Puppets*, 1960; L. Reiniger, *Shadow Theatres and Shadow Films*, 1970. אב. אל.

צֶלְמוּגְרָה (Chaulmoogra), זרעי העץ Taraktogenos kurzii. עץ זה שייך לסוג הינדוקרפוס ממשפחת הפלקורטיים הנפוצה בדרום-מזרח אסיה ובאזורים טרופיים, וגדל בעיקר בבורמה. זרעי הצ׳ מכילים כ 50% שמן, שבו השתמשו לפנים לטיפול בצרעת. שמן-צ׳ מכיל בעיקר גליצרידים של החומצה הצ׳למוגרית החומצה ההינדוקרפית, המיוחדות בטבעת האליציקלית הכלולה במבנה. זהו נוזל צהוב-חום המתקשה ב 25° והמתמוסס היטב בממסי שומנים. השימוש בשמן-צ׳ היה מקובל בסין כבר במאה ה 14 ומשם הועבר לאירופה. הטיפול היה מבוסס על מריחת השמן על מקום הנגע וגם על בליעתו והזרקתו בצורתו הטבעית, או בצורת האסטרים המטו-הרים של החומצה הצ׳למוגרית. למרות שצ׳ היה מקובל מאות שנים כתרופה קיים ספק רציני אם אכן היתה לו השפעה רפואית חיובית. לאחר 1940, עם פיתוח תרופות סולפוניות, נדחה השימוש בו.

צֶלְנוּב, יַחֲיָאל (1863, קרמנצ׳וג [אוקראינה] — 1918, לונדון [ב 1961 נטמן בת״א]), מנהיג ציוני. בן למשפחה חסידית אמידה. מ 1876 היה במוסקווה, שם סיים לימודי רפואה (1888). ונתפרסם במקצועו. בנערותו אהד את הברודניקים (ע׳ע), אך בהשפעת הפוגרומים של 1881 נעשה ציוני, וב 1883 נעשה פעיל בין חובבי-ציון שבמוסקווה. אח״כ הצטרף בהיסוס-מה להסתדרות הציו-נית ולמן הקונגרס השני השתתף בקונגרסים ציוניים. ב 1902 ישב ראש בוועידת ציוני רוסיה במינסק. בוויכוח על שאלת אוגנדה (ע׳ע, עמ׳ 666) ב 1903, כשזכתה הצעת הרצל (ע׳ע, עמ׳ 369—371) לרוב, עזב צ׳ את אולם הקונגרס. צ׳ היה ממנהיגי „ציוני ציון“ ופרסם מאמרים רבים נגד תכנית אוגנדה בשם „ציון ואפריקה“. בוועידת הלסינגפורס (ע׳ע; 1906), דגל צ׳ בדעה כי העבודה המדינית צריכה להיות מלווה בהתיישבות בא״י ובפעולה להטבת מצב היהודים בגו-לה. ב 1907 ביקר בא״י. למן 1908 היה ראש התנועה הציונית במחוז מוסקווה. ב 1909 יזם את הקמת המושבה מגדל שעל שפת הכנרת. היה חבר הנהלת „אוצר-התיישבות-היהודים“ (ע׳ע). בקונגרס הציוני ה 10 נבחר להנהלה הציונית, ובקונגרס ה 11 (1911) נעשה סגן נשיא שלה, ועבר למרכזו בברלין. ב 1912 הניח את אבן-הפינה לטכניון בחיפה, כחבר הנהלתו, ורכש אדמות בת״א. ב 1915 נדד בין רוסיה, קופנהגן ולונדון, שם נפגש להתייעצויות עם נ. סוקולוב וח. ויצמן (ע׳ ערכיהם). לאחר מהפכת פברואר 1917 חזר לרוסיה, וניהל את הוועידה הציונית הכל-רוסית בפטרבורג. ב 1917 שב ללונדון והשתתף בפעולות להשגת הצהרת-בלפור (ע׳ע).

צ׳; פורקי חייו ופעולתו, תרצ״ז; י. גרינבוים, פני הדור, א׳, S. Kling, Y. T. (Herzl Year Book, VI), 1964/5. תשי״ח; 137—149.

כיום בעידן הצ' העילאיים ובעיקר מכסיר-רע (ע"ע), השולטים בנף חיוניים לאדם.

צמח, צומח וצמחיה, עמ' 752; מין (טכטונומיה), עמ' 755; צמחי נצר, עמ' 757; מורפולוגיה, עמ' 758; אנטומיה, עמ' 759; התפתחות ומורפוגנזה, עמ' 768; פיסיולוגיה, עמ' 771; הסתגלות הצ' לסביבה, עמ' 779; טיפוסים אנטומיים אקולוגיים, עמ' 781; צמחים אוכלי חרקים, עמ' 783; (א) צמחי תועלת — חרבות ובר, עמ' 783; (ב) צמחי תעשייה, עמ' 784; (ג) צמחי רפואה, עמ' 789; (ד) צמחי גוי, עמ' 790; מין בצמחים, עמ' 792; השבחה, עמ' 793; מוצא צמחי חרבות, עמ' 795; מחלות צמחים, עמ' 797.

צומח (vegetatio), כלל המעטה הירוק של חבל, ארץ, או איזור ומכלול חבורות הצ' במקום. אופי הצומח מוגדר ביחידות הפיטר-סוציולוגיות מהן הוא מורכב (ע"ע פיסוטוציולוגיה) ולפי הדמות הפיסיוגנומית (יער, אחו) המכונה פורמצייה או תצורה.

התצורות החשובות: (1) יערות-גשמים (Pluviisilvae); ע"ע יער) — יערות ששליטים בהם עצים ירוקי-עד, עשירים באפיפיטים. גדלים באקלים אוקיאני חם וטרופי (אוסטרליה, ציילון, אפריקה, אמריקה המרכזית וצפון ברזיל), עתירי גשמים (100—400 ס"מ). הצומח ערוך ב-4—5 קומות מרובות מינים. (2) שיחיות גשמים (Pluvifruticeta) — תצורת שיחים ירוקי-עד, באזורים טרופיים לחים וגשומים. תצורות עשירות במינים ואפיפיטים. לכאן שייכים גם מנגרובים (ע"ע). (3) יערות עריים (Laurisilvae) — העצים ירוקי-עד בדומה לער אציל או לעצי מחט קשקשניים כגון סקוידנדרון. הם מצויים באזורים סובטרופיים או טרופיים הרריים, עתירי גשמים ובעלי לחות יחסית גבוהה. (4) שיחיות עריות (Laurifruticeta) — דומים ל(3), אך כוללים בעיקר שיחים. (5) יערות קשי-עלים (Duri-silvae) — עצים בעלי עלים קשים או פילודיות. עלים גלדניים או שעירים לרוב נטויים כלפי מטה (למשל: אקליפטוס, אלון). יש גם תצורה שיחית (Durifruticeta). (6) בנות — אברשים (Ericifruticeta) — שיחים ירוקי-עד, בעלי עלים קטנים וקשים. נפוצים במערב אירופה ובצפונה, באקלים אוקיאני לח וקר. (7) יערות ירוקי-קץ (Acetatisilvae) — עצים משירי-עלים בעונה הקרה. הניצנים מוגנים ע"י קשקשים. הלבוב בסוף החורף. עליהם רכים וגדולים (למשל: יערות אלון, אשור, צפצפה). נפוצים במרכז אירופה וצפון אמריקה. בתצורה השיחית (Aestifruticeta) — השיחים משירים עליהם בחורף ("יער" החרמון). (8) יערות ירוקי-חורף (Hiemisilvae) — פעילים בעונת הגשמים; משירים עלים בקיץ החם והיבש. למשל: יערות המונסון בארצות טרופיות וסובטרופיות. משתתפים גם ביסוד העצי של הסנה (ע"ע). קיימת תצורה שיחית. (9) יערות מחטניים (Acicu-lisilvae) — בעיקר עצי מחט ירוקי-עד הנפוצים באקלים חרפי קר מאד ושלגי, וגם במדרגי הרים גבוהים. בעיקר באזורים הצפוניים של כד"א (למשל: אורן, אשוח, צוגה). יש גם תצורה שיחית. (10) ערבות דגניים (Duriherbosa) — תצורות של עשבים דגניים שעליהם וקניהם הקשים מתים בחורף. אפיניים לאקלים יבשתי בעל עונה יבשה אחת. קרה או חמה. לטיפוס זה שייכות הסוונות האפריקניות, הערבות הדגניות ברוסיה והפרריות (ע"ע ערבה) באמריקה הצפונית. (11) אחרים ירוקי-עד (Sempervirentiherbosa) — עשבים ירוקים לא מעוצים. גדלים ברצועות רחב צפוניות או ברצועות גובה הרריות. לעתים מותנה גידולם בטיפול האדם (מרעה). (12) אחרים אלפייניים (Altherbosa) — דגניים חד-דו-פסיגיים אחרים, ומינים בעלי פרחים נאים. מצויים רק בגובה רב; למשל: נאות-הדשא של האלפים. (13) חושות קנים (Emersiherbosa) — חבורות צ' בביצות, מעיינות, פלגים, או גדות נהר. (14) אגמות (Subemersiherbosa) — חבורות צ' שקועים באגמים או צפים חפשית (גופר, עדשות-מים). (15) ביצות-כבולית (Sphagniherbosa) — חבורות צ' נמוכים הגדלות בביצות ובמרחבים טובעניים, ובייחוד מיני טחב של הסוג כבולית (Sphag-num). אפיניות לאקלים אוקיאני קריר, בעל קרקע חומצית. נפוצות

צ'לקובסקי, פרנטישק לדיסלו — František Ladislav Čelakovský (1852—1799), ממשוררי הרומנטיקה הצ'כית.

מקבץ ספרות עממית, מתרגם, בלשון. הושפע מהשקפות י.ג. הרדר (ע"ע, עמ' 191) על חשיבות השירה העממית התמימה. פרסם 3 כר' של שירי-עם סלוחיים (1822—1827) שזכו לפופולריות רבה (15,000 עתקים עד 1852). שירתו המקורית היא אעפ"כ רוויית הגות, מלומדת ובעלת כוונות דידקטיות: Ruže stolistá („שושנה של מאה עלי-כותרת"), 1840. ב Ohlas písní českých („הד השירה הצ'כית"), 1839, פרסם 57 משיריו שנועדו לייצג את הנושאים של השירה העממית וצורותיה השונות. תרגם מהשירה הקלאסית (יוונית ורו-מית) ומכתבי הרדר, גתה, ולטר סקוט. שירתו תרמה רבות לתנועת התחייה הצ'כית והיא נקראת עד ימינו. וע"ע צ'כית, ספרות.

J. Dolanský, F. L. Č., 1952.

צ'לר, אדוארד פון — Eduard von Zeller (1814—1908), פילוסוף וחוקר תולדות הפילוסופיה, גרמני. למד בטיינגן ובברלין. תחילה עסק בתאולוגיה ונסה להגליאניות, אולם לימים התקרב לאסכולה הנאו-קנטיאנית הקדיש את רוב מחקריו להיס-טוריה של הפילוסופיה, ובמיוחד לפילוסופיה היוונית. ב 1842 ייסד את כתב העת Theologische Jahrbücher (1842—1857), כטאונה של אסכולת טיינגן, בו הודגשה במיוחד המתודה ההיסטורית בחקר הפילוסופיה. ב 1847 נתמנה פרופסור לתאולוגיה בברן וב 1849 עבר לאוניברסיטת מארבורג שם הורה בקולטה לפילוסופיה. בשנים 1862—1872 לימד בהיידלברג, ואח"כ עד 1895 באוניברסיטת ברלין.

ספרו הגדוע Die Philosophie der Griechen in ihrer geschichtlichen Entwicklung (1845—1852), V—I, schichtlichen Entwicklung רבות, תורגם לשפות שונות, עובד מספר פעמים, ועדיין משמש כספר יסוד ללימוד הפילוסופיה היוונית.

בין כתביו האחרים: Platonische Studien („מחקרים באפלטון-ניוח"), 1839; Das theologische System Zwinglis („שיטתו הת-אולוגית של צווינגלי"), 1853; Geschichte der deutschen Philo-sophie seit Leibniz („תולדות הפילוסופיה הגרמנית מימי ליבניץ"), Grundriss der Geschichte der griechischen Philo-sophie (1872²; 1873 „קווי יסוד בתולדות הפילוסופיה היוונית"), 1883.

H. Diels, Gedächtnisrede auf E. Z., 1908; W. Dilthey, Gesammelte Schriften, IV, 1921.

צ'לת, א', ע"ע סְלֵט, א'.

צָמָא וּשְׁתֵּיהּ, ע"ע נִזְחֵלִי הַגּוֹף בְּאָדָם.

צָמָג, ע"ע קְאוּצ'וֹק.

צָמָדִים, ע"ע עֲגֻלֵי-פֶה.

צָמָח (plant), אורגניסם חי שמבצע פוטוסינתזה (מצויים יוצאים מן הכלל).

על הקושי בהבחנה ועל ההבדלים המהותיים בין צ' לחי — ע"ע חי, חיה, בעל-חיים, עמ' 295—298; חיים.

בעבר נהגו לשייך לצ' בקטריות (חידיקים), אצות, פטריות וחזויות, טחבים ושרכים וצמחי-רע. לאחרונה מסתמנת חלוקת עולם החי ל 4 ממלכות: צ', בע"ח, פרוקריוטים (בקטריות, נגיפים, בקט-ריופגים) ופטריות (יש הסבורים שגם הריריות אינן שייכות לעולם הצומח והן יחידה לעצמן).

מבחינים בין צ' עילאיים לצ' נחותים. יש כ 250,000 מינים של צ' עילאיים לעומת עד 50,000 מינים של צ' נחותים. הצ' העי-לאיים הם המפותחים והצעירים (מבחינת זמן התהוותם) בעולם הצ'. לקבוצות השונות בעולם הצ' היו תקופות שיא ושגשוג; אנו מצויים

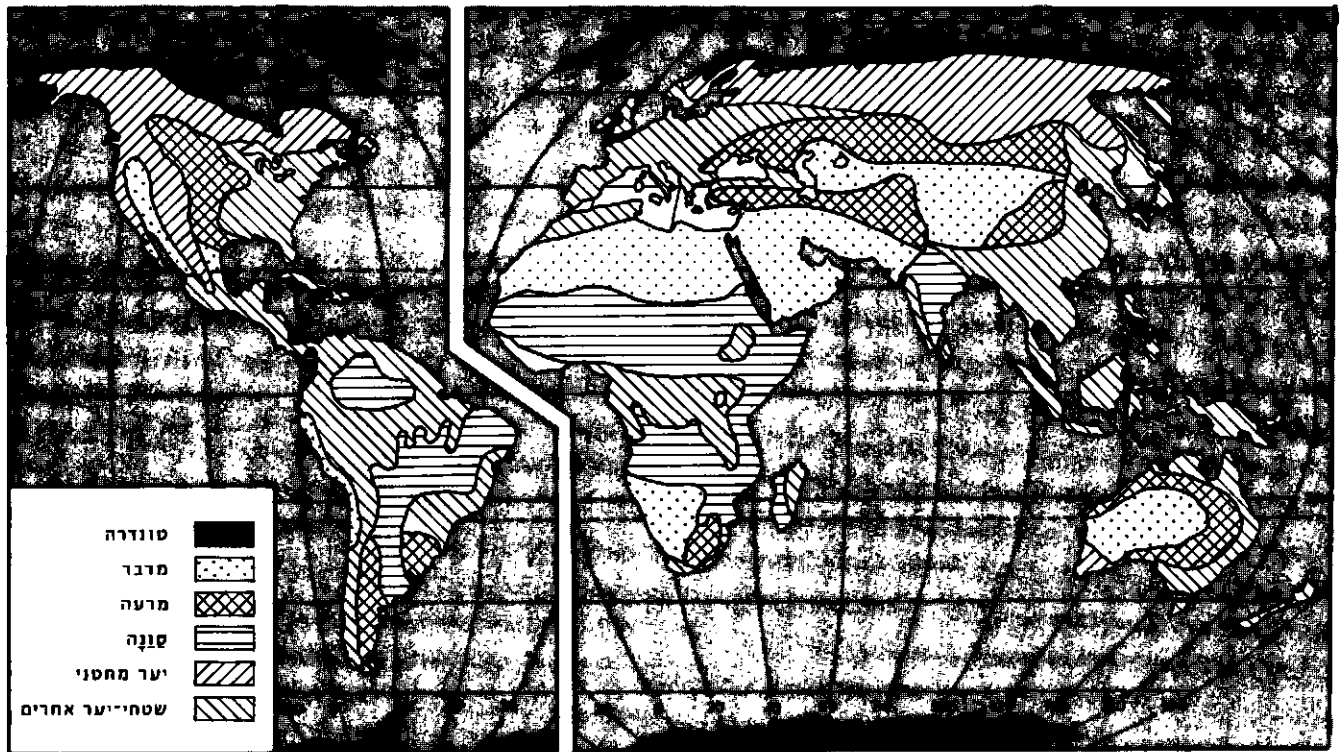

תצורות הצומח בעולם

החל בקרטיקון מוצאים צ"עילאיים (מאובנים) מפותחים. אך טרם נמצאו מאובנים שאפשר לראות בהם צורות-מוצא של מכוסרי הזרע של ימינו. לפי A. Takhtajan (ר' ביבל') האזורים הטרופיים הם ערשם של צ"ע מכוסרי-זרע. צ"ע מקבוצה זו, שפרחהם האברים הווגטטיביים שלהם פרימיטיביים, גדלים גם כיום באזורים טרופיים מסוימים בלבד (דרום-מזרח אסיה). מניחים ששם עברו תהליכי התפתחות מרחיקי-לכת ואח"כ נדדו כשדרכי ההגירה משם נוחות ביותר לאזורים ממוזגים. מספר המינים, הפרטים המינים האנדמיים של צ"ע אלה מרובה, יחסית, בהרים הטרופיים. בתנאים האקולוגיים המגוונים שם הופיעו כנראה שינויים מפליגים ומינים חדשים כתוצאה מהתמיינות אקולוגית. מפלורה טרופית זאת נוצרו יסודות הצמחיה הממוזגת שנדדו לחצי-הכדור הצפוני דרך אסיה המזרחית (האיזור הסיני-יפני), העשירה ביסודות של צמחיה ממוזגת. בסופו של התהליך הובדלה הצמחיה הראשונית הזאת לצמחיה טרופית ולצמחיה ממוזגת. הגירות צ"ע. מאז היורה הקרטיקון חלו שינויים, איטיים או דראסטיים, באקלים כדור-הארץ. אזורים אקלימיים שלמים נעו לרחבים גאוגרפיים צפוניים יותר או דרומיים יותר. שינויים במיקום היבשות הימים הביאו אף הם לשינויים אקלימיים. כתוצאה מכך היגרו צמחיות בהתאם לכוחן נדידתם של האזורים האקלימיים. בתקופת הקרטיקון השלישון התחתון היתה בחלק גדול של אירופה המרכזית והמערבית ואמריקה הצפונית צמחיה טרופית, ועדות לכך מצויה במאובנים. בחלקים אחרים של אירופה ואסיה שלטה צמחיה קטבית שלישונית (Arcto-Tertiary). עם שינוי האקלים בתקופות הצעירות של השלישון עד בוא תקופת הקרח, חלה ירידה בטמפרטורה והצמח היה הטרופית נסוגה לדרום או מתה, ובמקומה באה צמחיה ממוזגת. שבחלקה הדרומי אח"כ נדידה כונו של פלורות מצויה גם ביבשות אחרות, ועדות לכך המאובנים וגם השרידים החיים (רליקטים) שגור-תרו אחר נסיגת הצמחיה. השרידים הם פיזיפים (ויריאנטים ביולוגיים) שמסוגלים להתאים עצמם לתנאים אקלימיים בלתי רגילים (בא"י, למשל, נותרה השיטה המלפינה במקומות מהם נסוגה הצמחיה הטרופית).

פלורות אנדמיות הן צמחיות צרות-הפוצה שקשורות לאיזור

גם באיזור הקוטב (בטונדרה, ע"ע). 16) ערבה (Siccide- (serta) — חבורות צ"ע של עשבים ובני-שיח באזורים שחונים, קרים או חמים. מצויים בכל היבשות ותופסים שטחים נרחבים. טיפוס נפוץ הן ערבות הלענה (באסיה המרכזית, איראן). 17) מדבריות קרה (Frigorideserta) — חבורות צ"ע של עשבים נמוכים באזורים הקרים, בעיקר באיזור הקוטב. חשופים לטמפרטורות נמוכות וליובש. מצויות בעיקר בטונדרה ובאזורים אלפיניים ושלגיים. 18) מדבריות חוף (Litorideserta) — צומח עשבוני או שיחני. נתון להשפעת רוחות ורסס מים-ימים. לרוב בני-שיח נמוכים צמודים לסלעים. אחד הטיפוסים: צומח חוליות (Mobilideserta) — חבורות צומח בחולות נודדים. נמוצים בכל העולם. 19) מדבריות סלעים (Rupideserta) — חבורות עשבוניות או שיחניות ששרשיהן חודרים לסלעים ולגוקקים. רובם מסתגלים למחסור במים ובקרקע והן בעלי אופי כסרופיטי.

לא הובאו כאן הורדיאנטים השונים של הטיפוסים (דוגמת הפמפה, הפונה, הסרדה) וגם לא התצורות הרבות המצויות בים (ע"ע פלנק-טון).

על צורות החיים של הצומח, ר' להלן — הסתגלות הצ"ע לסביבתה. צמחיה (flora), כלל מיני הצ"ע של ארץ, איזור או יבשת. מבחינה גאוגרפית מדברים על צמחית אסיה, אירופה, אמזונס וכו'. מבחינה כמותית קובעים שהצמחיה דלה או עשירה במינים. מהבחינה האקולוגית (ע"ע אקולוגיה) מגדירים צמחיה כטרופית, ארקטית, מדברית. מבחינה היסטורית מתכוונים לצ"ע של התקופות הגאולוגיות השונות (צמחיית הקרבון או האאוקן באירופה, לדוגמה).

הצמחיה של ימינו מורכבת מצ"עילאיים שהופיעו לפתע בקרטיקון. כשהם מפותחים למדי בלא שנמצאו צורות מעבר בינם לבין שרכי הזרעים או חסופי-זרע קדומים. גם לגבי מקום ההיווצרות של הצמחיה בת ימינו אין ידיעה ברורה. צ"עילאיים נפוצים בכל היבשות אולם אין להניח שכל הסוגים והמינים נוצרו במקומות המצאם הנוכחיים. סביר יותר להניח שסוגים ומינים הנפוצים כיום באזורים שונים לא נוצרו בנפרד בכל אחד מהמקומות (פוליטופיה) אלא נוצרו במקום אחד (מונוטופיה) ומשם נפוצו על פני העולם.

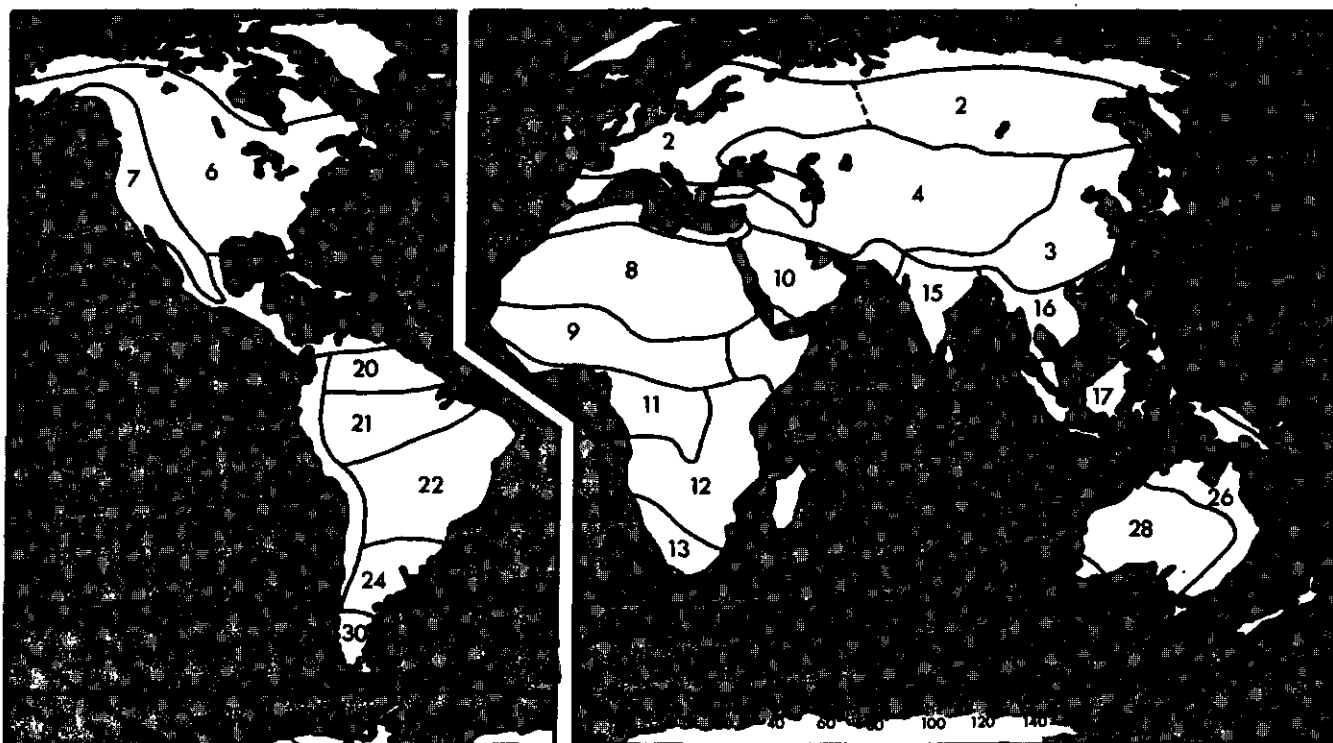

מפת האזורים הפיטוגאוגרפיים בעולם

1. ארקטי וסובארקטי; 2. אירופה צפונית; 3. סיביר; 4. אירגורגני; 5. ים-תיכוני; 6. אמריקה הצפונית האטלנטית; 7. אמריקה הצפונית האטלנטית; 8. סחרערבי; 9. סודאני; 10. ארטיא-ערבי; 11. גינארקוני; 12. זמבראנגולי; 13. אפריקה דרום מערבית; 14. מדגסקר; 15-17. הודו-מלוי; 18. מלזיה-פיליפיני; 19. קריבי; 20. גואיניא-ונסואלי; 21. אמוני; 22. דרום-ברזילי; 23. אגדי; 24. מפתסו; 25. כף; 26. צפון-מזרח אוסטרלי; 27. דרום-מערב אוסטרלי; 28. אוסטרליה המרכזית; 29. ניוזילנדי; 30. פטגוני; 31. אנטארקטי

בנים בשכבות גאולוגיות (ע"ע פלאובוטניקה). כדי להכניס סדר לשלל הצורות הקיימות הכרחי להנהיג שיטות מיון (טקסונומיה; סיסטמטיקה). על ההיסטוריה של המיון, ר' בוטניקה, עמ' 741-746. בתחילה חולקו הצ"ע על סמך תכונה כלשהי (למשל, מספר האבקנים והעלים בשיטת לינה (ע"ע)). מיון כזה מכונה "מלאכותי". כשהחלו להתפשט הרעיונות האבולוציוניים רוחה השאיפה שהמיון יבטא גם את הקרבה בין הקבוצות והמוצא המשותף (מיון פילוגנטי).

מימי לינה חילקו את הצ"ע לשתי קבוצות עיקריות: קריפטוגמים ("בעלי הפריה נסתרת") ופאנורגמים ("בעלי הפריה גלויה"). חלוקה זו מבוססת למעשה על השקפה מוטעית לגבי ההפריה בקבוצות אלה. רק צמחי הזרע נחשבו כפאנורגמים. שיטות מיון הצ"ע השתנו במשך הזמן. עד ראשית המאה ה-20 היתה שיטת המיון המקובלת ביותר זו של איכלר (Eichler; 1883), לפיה חולקו הקריפטוגמים ל(1) בעלי יצע (Thallophyta) הכוללים אצות ופטריות; (2) טחבניים (Bryophyta; ע"ע) הכוללים את טחבי הכבד והעלים; (3) שרכניים (Pteridophyta) הכוללים את השבטבטיים, רגלי הזאב השרכיים. הפנורגמים חולקו ל(1) חשופי הזרע (Gymnospermae) ול(2) מכוסיי זרע (Angiospermae).

הבוטנאי האוסטרי אנדליכר (Endlicher) טבע (1836) את המונח צמחי-נצר (ר' להלן), בהבדילו אותם מצמחי-היצע (ע"ע). חלוקת הצ"ע למערכות מבוססת על ההשקפה האבולוציונית בדבר מוצא משותף או נפרד של הקבוצות הסיסטמטיות. כיום מקובל לחלק את בעלי היצע שבמיון של איכלר ל 11 מערכות נפרדות. לגבי השאר, שהם צמחי היבשה העיקריים, קיימות שיטות מיון שונות: בעלי השיטה המונופילטית (מוצא ממקור יחיד) מכירים בשתי מערכות בלבד: טחבניים (Bryophyta) — וכל השאר כלולים במערכת בעלי צינורות הובלה (Tracheophyta). בעלי השיטה הפוליפילטית (מוצא ממקור רות רבים) ממינים את צמחי היבשה למספר מערכות (עד 7).

מסוים, לארץ או אפילו להר מסוים. צמחית החרמון, למשל, עשירה במינים אנדמיים, כלר במינים שאינם חורגים מגבול ההר. לעומת זאת לכרמל אין צ"ע מיוחדים רבים. מבדילים גם בין צמחיה אינדיקנית (אזרחית) שהיא "תושב" במקום מסוים לעומת צמחיה אדוונטיוזית (נכרית) שהיגרה לא מכבר או שהובאה בידי האדם.

וע"ע בוטניקה, עמ' 748/9; פלאובוטניקה; פיטוגאוגרפיה; פיטר סוציולוגיה.

א. איג — מ. זהרי — נ. פינברון, מגדיר לצמחי ארץ-ישראל, הש"ח; מ. זהרי, עולם הצמחים, הש"ח; מ. אבן-ארי, בוטניקה כללית, הש"ח; מ. זהרי — א. פאהן, צמחי התרבות של ישראל, הש"ח; מ. זהרי, גיאובוטניקה, 1955; הנ"ל, פיטוגאוגרפיה (בתוך: האנציקלופדיה לחקלאות, א, 448-454), הש"ח; הנ"ל, פיטוסוציולוגיה (שם, 454-455); B. D. Jackson, *A Glossary of Botanic Terms*, 1928; A. F. W. Schimper, *Pflanzengeographie auf physiologischer Grundlage*, 1935; S. H. Cain, *Foundation of P. Geography*, 1944; R. C. McLean — W. R. Ivimey-Cook, *Textbook of Theoretical Botany*, I-IV, 1951-1973; H. Walter, *Einführung in die Phytologie*, III-IV, 1951-1963; id., *Die Vegetation der Erde in ökologischer Betrachtung*, I-II, 1962-68; R. Good, *The Geography of Flowering P.*, 1953; P. Dansereau, *Biogeography*, 1957; H. J. Oosting, *The Study of P. Communities*, 1958; R. F. Daubenmire, *P. and Environment*, 1959; A. W. Galston, *The Life of the Green P.*, 1961 (ע"ע); M. Zohary, *P. Life of Palestine, Israel and Jordan*, 1962; J. Braun-Blanquet, *Pflanzensoziologie, Grundzüge der Vegetationskunde*, 1964; W. W. Robbins — T. E. Weier — C. R. Stocking, *Botany: An Introduction to P. Science*, 1965; J. Janick et al., *P. Science*, 1969; A. Takhtajan, *Flowering Plants: Origins and Dispersal*, 1969.

מ. ז. מיון צמחים. עד היום הוגדרו כ 300,000 מינים של אורגניס-מים צמחיים, שמגוונם רחב ביותר מבחינת הצורה, המבנה ודרישות-הקיום. מאובנים של צ"ע — אצות קדומות — נמצאו החל בפרה-קמבריון (ע"ע) וצמחי היבשה הראשונים החלו להופיע בודון (ע"ע). רוב המינים שהיו קיימים בעבר נעלמו ורק חלק מוערי מיוצג כמא-

טמטיקה ובמורפולוגיה המודרניים אין התייחסות ישירה למושג צמחי-נצר אלא לקבוצות הטבעיות הנכללות במערכת רחבה זו.
 A. M. Lawrence, *Taxonomy of Vascular Plants*, 1951; R. C. Mclean - W. R. Ivimey Cook, *Textbook of Theoretical Botany*, I, 1951; A. Cronquist, *Introductory Botany*, 1971².
 ע. פל.

המורפולוגיה (מדע הצורות) של הצ" עוסקת בצורת הצ" ובמבנהו. בהתפתחות הצורות והמבנים ובתפקודם היא הביטוי המדעי-תיאורי לרב-גוניות בעולם הצ". המשורר הגרמני גתה (ע"ע, עמ' 751/2) שהיה גם בוטנאי מבריק, הוא ממניחי היסוד למורפולוגיה הקלאסית והוא שהביע לראשונה, בשלהי המאה ה-18, את רעיון ההר-מולוגיה שהפך לאבן-יסוד בפרשנות האבולוציונית: המולוגיה של איברים פירושה שיש להם מוצא משותף גם אם הם שונים בצורה ובתפקיד במינים השונים.

המורפולוגיה במובנה הרחב עוסקת בתחומים הבאים: א) מורפר לוגיה כללית: חקר המבנה הגס של הצ", תאור הצ" ואבריהם, צורך תיהם והדינמיקה האונטוגנטית שלהם. ב) אנטומיה (ר' להלן): חקר המבנה הרקמתי; מורפולוגיה מיקרוסקופית. ג) ציטולוגיה (ע"ע תא; תורשה): חקר התא, מבנהו, מרכיביו ופעולתו. ד) פלינולוגיה; המורפולוגיה של גרגירי האבקה (ע"ע). ה) מורפוגנזה: חקר הרקמות והאיברים לפי שלבי התפתחותם (ר' להלן, התפתחות).
 עושר הצורות חייב קביעת מונחים ומושגים להגדרת התכונות המורפולוגיות. בעזרתם ניתן היה להבחין בין צ" למשנהו, בין מין לשאינו מין. המיון (ר' לעיל) והארגון התבססו על תכונות וסימנים מורפולוגיים המתגלים ביחידות הסיסטמטיות בעולם הצ" או בהתאם לאיברי הצ", תוך דיון השוואתי. מערכת בסיסית של מושגים מורפר לוגיים מוצאים כבר ב מ ק ר א: דשא, עשב, עץ-עושה-פרי, עלה-זית, סבך, קשי, אלמים, קנים, שריגים, נצה, אשכול, שבלת, כפתית-מרים, ענף, פרי-עץ-הדר.

בעזרת המונחים המורפולוגיים ניתן לתאר במדויק את היחידות האורגניות (עלה [ע"ע], גבעול או פרח [ע"ע]), פרט, מין, סוג או משפחה, וכן קטגוריות גבוהות יותר. קבוצות מונחים שונות משמשות לתיאור ולהגדרה של איברים ותכונות שונים, כגון: עלה (צורה כל-לית, שוליים, בסיס, קצה, עורק), שורש וגבעול, תפרחות, חלקי הפרח (גביע, כותרת, אבקנים, עלי), הפרי והזרע, עמדת הביציות בשחלה, מבנה העובר, מבנה הניצנים וצורת כפתור הפרח, שעירות ומרקם פני ה-שטח.

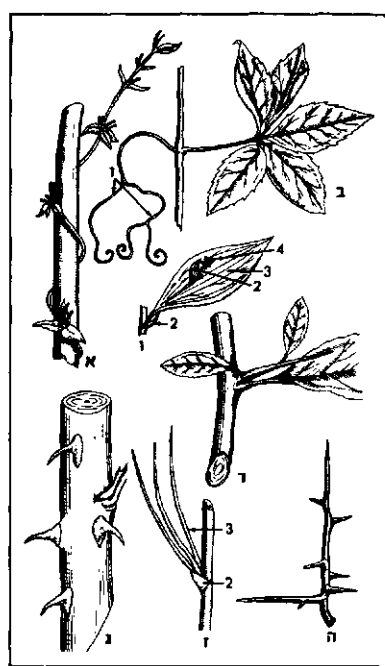

גלגולי גבעולים. קנוקנות: א. פשות (Hu-mulus); ב. נפנית (Parthenocissus); קוצים: ג. ורד; ד. Pyracantha; ה. Gleditschia; פ. פילוקלדיים; ז. עזבונית (Ruscus); ח. אספרג (Asparagus). 1. קנוקנות; 2. עלה; 3. פילוקלד; 4. פרח בחיפ העלה

להלן רשימת הקבוצות לפי אחת משיטות המיון המקובלות:

- | | |
|--------------------|------------------|
| 1. Cyanophyta | אצות כחולות |
| 2. Pyrrhophyta | להביות |
| 3. Chrysiophyta | אצות זהוביות |
| 4. Phaeophyta | " חומיות |
| 5. Rhodophyta | " אדומיות |
| 6. Xanthophyta | " זהוביות-ירוקות |
| 7. Euglenophyta | איגלות |
| 8. Chlorophyta | אצות ירוקות |
| 9. Schizomycophyta | בקטריות |
| 10. Myxomycota | ריזיות |
| 11. Eumycota | פטריות |
| 12. Bryophyta | טחבניים |
| 13. Psilophyta | פסילופיטיים |
| 14. Lycophyta | רגלי זאב |
| 15. Sphenophyta | שבטבטיים |
| 16. Pterophyta | שרבניים |
| 17. Gymnospermae | חשופי-הזרע |
| 18. Angiospermae | מכוסיי-הזרע |

רבים מוציאים את החיידקים ממלכת הצ" ואחרים מוציאים גם את הפטריות.

לאחרונה קמו מתנגדים רבים לשיטת המיון הפילוגנטי של צ" ובע"ח: הוצע להחליפה במיון פנטי (phenetic), הבנוי על תכונות מבלי ליחס להן ערך משוקלל בהתאם להשקפות אבולוציוניות. במיוחד פותח ענף הקרוי "טקסונומיה מספרית" (numerical taxonomy), שבו נמדד מספר גדול של תכונות בלתי-תלויות באורגניס-מים רבים ככל האפשר, והשוואה ביניהן נערכת על סמך נוסחאות מתמטיות ובעזרת המחשב. בשיטה זאת החלוקה איננה למערכות, סדרות וכו' כמקובל בשיטות המיון המלאכותיות הפילוגנטיות, אלא לפנונים (phenons) שמידת הדמיון ביניהם מבוטאת באחוזים. עדיין נהוג המיון בשיטת המפתח (key) לפיו בוחנים בעת ההגדרה והמיון את התכונות המנוגדות (למשל: עלים פשוטים לעומת עלים מורכבים).

א. פלדמן, מגדיר מקצר של צמחי א"י, תרצ"ו; ש. דובדבני - ש. אשורוב, מגדיר לצמחי בר בחצר, בגן ובשדה תש"ז; א. איג - מ. זהרי - ג. פיגרבון, מגדיר לצמחי ארץ-ישראל, תש"ח; ח. נמליך, מגדיר קצר לצמחי מרחים, 1969; A. Engler, *Engler's Syllabus der Pflanzenfamilien*, I, 1954²; R. E. Alston - B. L. Turner, *Biochemical Systematics*, 1963; P. H. Raven - V. H. Heywood, *Principles of Angiosperm Taxonomy*, 1963; P. H. Raven - H. Curtis, *Biology of P.*, 1970.
 ק. ת.

צמחי יצ, ע"ע.

צמחי נצר (Cormophyta), צ" בעלי גבעול ועלים. במערכה רבע מיליון מינים בערך, שהם עיקר הצ" הירוקים ביבשה.

צמחי-נצר מאופיינים בתכונות הבאות: א) רב-תאיים שחומר ההטמעה שלהם הוא הכלורופיל (שחסר, באופן משני, בטפילים ובצמחי רקב [ספורופיטים] מסוימים). ב) גוף הצ" בנוי עפ"י משורש ומנצר (גבעול ועלים). בטחבניים אין שרשים אמיתיים אלא ריזור-אידיים, חלקם אף חסר גבעול ועלים. ג) מערכת הובלה מפותחת, המשוכללת במיוחד בצמחי-הזרע; רקמות מורכבות ובהתאמה חלוקת תפקידים ביולוגיים ופיסיולוגיים. ד) אברי-מין מיוחדים ומוגדרים: אנתרידיום (Antheridium) שבו נוצרים תאיהמין הזכריים, וארכי-גוניום (Archegonium) שבו נוצר תא-הביצה. בחשופי-הזרע, ויותר מזה במכוסיי-הזרע, מצויים האנתרדידה בגרגירי האבקה והארכיגונייה בביציות והם רק חלק זעיר מהמבנה הרפרודוקטיבי שהוא הפרח. ה) התפתחות עובר. ו) מחזור חיים דו-שלבי: חילוף דורות, שלב הפלואידי (גמטופיט) ושלב דיפלואידי (ספורופיט). בטחבניים הגמ-טופיט הנו עיקר מבחינת ממדיו ומשך חייו, ואילו בצמחי הטרכיאיות הספורופיט (הדור הנושא נבגים), הוא עיקר.

תכונות אלו מציינות את הסתגלות צמחי-הנצר לחיי-יבשה. לכן הן חסרות בחלקן - או מטושטשות - בטחבניים, ברורות יותר בשרכניים ומודגשות בצמחי-הזרע, ובמיוחד במכסי הזרע. בסיס-

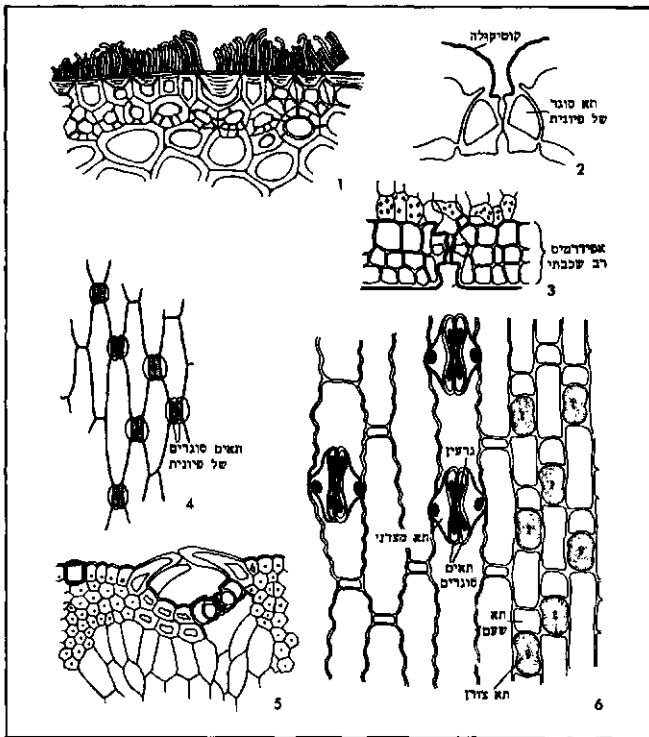

1. חתך רוחב בחלקו החיצוני של גבעול קנהיסוכר. מבחינים בשעווה כדומת שערות צפופות; 2. חתך רוחב בפיונית כצל הנינה; 3. חלק מחתך רוחב של אפידרמיס בעלה פיוס הנזמי; 4. אפידרמיס עלה האירוס — מכס מעל שטח הפנים. השקעים מעל לפיוניות שנוצרו ע"י התרופפות תאי האפידרמיס השכנים מסוסנים בניסוד; 5. חלק מחתך רוחב בעלה Xanthorrhoea gracilis. מכחינים בפיונית שטועה ומחופה שערות; 6. אפידרמיס של זיפנוצה הכויה. מכס מעל שטח הפנים

3) מערכת של רקמות הובלה, המתפתחת מהפרוקאמביום והקאמביום הוואסקולארי (ע"ע מריסטמה, עמ' 449/50). אפייני לכל רקמות הצ" שתאיהן עטופים בדופן (ע"ע תא).

האפידרמיס מכסה את כל איברי הצ' ובנוי לרוב משכבה אחת של תאים הקשורים ביניהם באופן הדוק. בצ" מסוימים מצוי מתחתיו רובד של תאים הנבדל מהרקמה היסודית, הפנימית יותר. גזיגים לכנותו היפודרמיס, אך כשהוא מתפתח מהפרוטודרם ולא מהמריסטמה היסודית מדברים על אפידרמיס רב-שכבתי. באפידרמיס מבחינים בין טיפוסים שונים של תאים: התאים היסודיים של האפי-

דרמיס; תאים בעלי צורה, מבנה או תוכן מיוחדים, כגון: תאי צורן בעלי הדגניים, תאים המכילים ריר ואחרים; תוספות אפידרמליות המכונות טריכומות (trichome); תאים הקשורים בפיוניות.

הטריכומות הן חד- או רב-תאיות. האחרונות הן ממוצא אפי-דרמלי או מרקמות תת-אפידרמליות. לטריכומות צורות שונות, חלקן בלוטיות שמפרישות חמרים שונים, כגון: מים, מלח, סוכר, חמרי ריר רב-סוכריים, שמנים אתריים, טרפנים, אנזימים פרוטאז-ליטיים (בצ" אוכלי חרקים) או חמרים צורבים (בסרפד).

בשכבותיו החיצוניות של הדופן החיצוני של האפידרמיס מצוי חומר הנקרא קוטיין. שכבת הקוטיין על פני הדופן החיצוני — קוטיקולה — מצפה את כל חלקי הצ' וחסרה בד"כ רק בחלקי השורש שבצמיחה נמרצת.

רציפות האפידרמיס מופסקת ע"י פתחים קטנים המוגבלים ע"י שני תאים מיוחדים — שומרים או תאים סוגרים. לתאים השר-מרים ולפתח שביניהם קוראים פיונית. בצ" רבים נבדלים 2 תאים או יותר (תאים מצרניים). הגובלים בתאים השומרים, מיתר תאי האפידרמיס וקשורים, כנראה, מבחינה תפקודית, לפיונית. מספר התאים ואופן סידורם ביחס לתאים השומרים אפייני לקבוצות השונות של צ". הפיוניות מצויות בגובה אחד עם יתר תאי האפידרמיס,

ניצן ההתחדשות, על כך ר' להלן: הסתגלות הצמח לסביבתו המורפולוגיה של הגבעול וענפיו תשמש דוגמה מפורטת יותר לתחום ההשתנות המורפולוגית: הגבעולים שונים בממדיהם (עובי, אורך), בצורת הסתעפותם ובמספר ענפיהם, בסידור העלים (מסורגים, נגדיים הדוריים), במידת זקיפתם, באופן התפתחות התפרחת (מסוימת ובתלי מסוימת), בשעירותם ובצבעם, במבנה ובמרקם הדפנות או שטח-הפנים וכן באנטומיה שלהם (גבעול עשבוני, גבעול מעוצה, גזע וכד'). ישנם גלגול-יצורה של הגבעול: גבעול בשרני, גבעול בשרני שטוח, גבעול או ענף דמוי עלה, ענף דמוי קוץ, גבעול מטפס, ענף דמוי קנקנת, גבעול (קנה-שורש ושלוחה), גבעול אוגר (פקעת גבעול), גבעול מקוצר ונצר אוגר (בצל). וע"ע גאופיטים ור' שם תמ'. למרבית התכונות וגלגול-יצורה משמעות אקולוגית: הם מהווים התפתחויות גנוטיפיות או פנוטיפיות עקב שינויים סביבתיים, במסגרת מערך ההתאמות (ההסתגלויות) לתנאי בית-הגידול. הפנוטיפ של הצ' הוא הביטוי החיצוני לכלל תכונותיו המורפולוגיות. הפנוטיפ מתנה ברקע הגנטי של הצ' (הגנוטיפ) ובהשפעת תנאי-הסביבה. המורפולוגיה עוסקת בוואריאציה הגנטית והסביבתית כאחד.

התכונות המורפולוגיות של הפרח נחשבו כציבות יותר ופחות משתנות מאלו של איברי צ' אחרים, בייחוד אלה הווגטטיביים. לפיכך, הסיסטמטיקה הקלאסית, זו הבנויה על השוואות מורפולוגיות, מבר-ססת בייחוד על תכונות הפרח לחלקיו. המורפולוגיה ההשוואתית מאחרת את המורפולוגיה עם הסיסטמטיקה. שדה-מחקר זה דן בשוני ובשוויון ההומולוגי והאנלוגי של צורות ושל איברים על בסיס החלוקה והארגון הסיסטמטיים.

מתוך כלל המידע המורפולוגי אפשר להסיק על מוצא והתפתחות אבולוציונית, על קשרים ויחסים פילוגנטיים. חוקרי אבולוציה קבעו, בין היתר על יסוד המורפולוגיה ההשוואתית, שורה של הנחות באשר להתפתחות תכונות מורפולוגיות וביולוגיות. מגמות אלו נקבעות באחד משלושת המהלכים הבאים: החסרה או הפחתה (רדוקציה); איחוי ועירוי; שינוי סימטריה. מכאן מסקנות על רמתם האבולוציונית של האיברים לפי תכונותיהם, ולפעמים אפילו על עמדתם הפילוגנטית של הצ' נרשאי איברים אלה. לדוגמה: כותרת מאוחדת-עלים נחשבת לתכונה מתקדמת יותר בהשוואה לכותרת מפורדת: עלים מורכבים, שחלה תחתית, פרח בלתי-נכון, מספר איברי-פרח קבוע ונמוך, תפרחת קרקפתית או סוככית, סידור עלים נגדי או דורי, קוצניות ובשרניות — נחשבות לתכונות "מפותחות".

המורפולוגיה המודרנית חוקרת גם את ההרכב, המבנה, הארגון וההתפתחות, הצורה והתפקוד של האיברים הווגטטיביים ואיברי הרבייה; את הגורמים הפיסיולוגיים הקובעים את כיוון ההתפתחות ומשפיעים על המבנה והצורה (מורפולוגיה ניסויית או אורגנוגרפיה), ואת תהליך הרבייה ומחזורי-החיים והשלכותיהם על האבולוציה הביולוגית.

ע"ע בוטניקה, עמ' 787.

K. Goebel, *Organographie der Pflanzen*, I-III, 1898-1901; W. Troll, *Vergleichende Morphologie der Fiederblätter*, 1935; A. D. J. Meeuse, *Fundamentals of Phytomorphology*, 1966; H. C. Bold, *Morphology of P.*, 1973; A. S. Foster - E. M. Gifford, *Comparative Morphology of Vascular P.*, 1974.

ע. טל.

האנטומיה של הצ' עוסקת במבנה הרקמות, התפתחותן וסידורן באיברים השונים. קיימות 3 מערכות: 1) מערכת רקמות עוטפות — אפידרמיס, המתפתח מהפרוטודרם (ע"ע מריסטמה, עמ' 447/8), ופרידרם (ע"ע עץ, עמ' 60), שהיא רקמת-הגנה חיצונית של צ' ומתפתחת מהפלוגן (ע"ע מריסטמה, עמ' 450/1); 2) מערכת הרקמות היסודיות, המתפתחות מהמריסטמה היסודית ובחלקן מהפרוקאמביום והקאמביום (ע"ע מריסטמה);

שקועות ביחס אליהם או בולטות מעליהם. מתחת לכל פיונית מצוי חלל בינתיאי — מחילת גשימה. התאים השומרים של רוב הצ' (פרט לדגניים, לגמאיים וכמה אחרים) הם דמויי כליה, ודופנם הגובל בתאים המצרניים הוא לרוב הדק ביותר. פתח הפיונית גדל או קטן כתוצאה משינויים בטורגור (ר' פיסילוגיה, להלן) שבתאים השומרים. נפח התאים השומרים בפיונית פתוחה הוא לעתים יותר מכפול מזה שבפיונית סגורה. עובי והרכב שונים של הדפנות השונים וסידור הפיברילות של התאית שבתאי הדופן, גורמים לשינויי צורה בתאים השומרים עם השינוי בנפחם הנגרם ע"י שינויי הטורגור. בחתך רחב של תאים שומרים רבים מביינים בבליטות של דופן התא בכיוון לסדק הפיונית. אלה מצויים בצדס החיצוני ו/או בצדס הפנימי של התאים. מבנה התאים השומרים של הצ' ממשפחת הדגניים והגמאיים הוא מוארך דמוי עצם. קצוות תאים אלה מעוגלים ובעלי דופן דק, ואילו החלקים האמצעיים מוארכים. דפנותיהם עבים מאד וחלל התא צר ביותר. ע"י עליית לחץ הטורגור בתאים שומרים אלה, מתנפחים הקצוות הכדוריים ומרחיקים זה מזה את החלקים המוארכים של התאים.

מערכת הרקמות היסודיות כוללת את הפרנכימה, הקולנה כימה והסקלרנכימה. פְּרַנְכִימָה היא רקמה ללא התמחות מיוחדת. שקשורה לפעולות פיסילוגיות שונות. תאיה עשויים להכיל כלורו-פלסטים, חמרי הפרשה, חמרי תשמורת, או לאגור מים. היא בונה חלקים גדולים של כל איברי הצ' ומצויה גם ברקמות ההובלה. תאי הפרנכימה משתתפים בתהליך הגלדת פצעים וברגנרציה. צורתם לרוב פוליגדרית, הם בעלי קוטר ממוצע של 20-40 מיקרון. תאי הפרנכימה הם לרוב בעלי דופן ראשוני דק, אך יש גם בעלי דופן משני עבה כמו בעצה המשנית. קוֹלֵנִימָה היא רקמת-תמיכה של איברים צעירים מאד ומבוגרים עשבוניים. תאיה הם בעלי פרוטופלסט חי, מוארכים במקצת. בעלי דפנות מעובים באופן בלתי שווה, אך לא מלוגננים. היא פלסטית ומתמתחת באופן בלתי הפיך עם גדילת האיבר. מופיעה בעיקר בקליפת הגבעולים, מצדס התחתון ולפעמים גם מהצד העליון של פטוטרות ועורקי העלים, ולאורך שולי הטרף. סְקֵלֶרֶנִימָה היא רקמת תמיכה המורכבת מתאים בעלי דפנות משניים, מלוגננים או בלתי מלוגננים. רוב תאי הסקלרנכימה הבוגרים חסרים פרוטופלסטים אך יש כאלה ששומרים על פרוטופלסט חי. שני מינים לתאי סקלרנכימה: סיבים — תאים מוארכים שמתחד-דים בקצותיהם, וסקֵלֶרֶאִידים — רובם תאים קצרים (תאי אבן). אורך הסיבים מגיע בפשתה ל 12 מ"מ ובבמריה לבנה (רמיה) עד 50 ס"מ. הסיבים מצויים בחלקים שונים של גוף הצ' ובגזעים של עצים די-פסיגיים הם רוב נפח העצה. הסיבים בצ' כגון פשתה, יוטה וקנבוס מצויים ברצועות לאורך הגבעול. הסקלראידים נמצאים במקר-

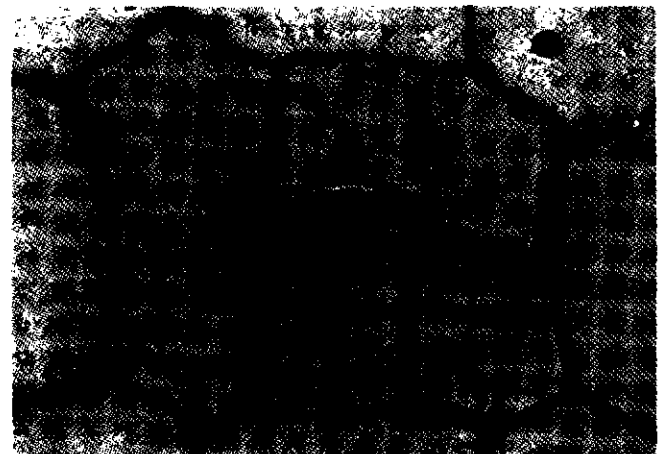

צילום מעל פני השטח של אפיררמיס תחתון בעלה של זברינה משלשלת. מביינים בפיונית (x 470)

מות שונים בגוף הצ' כבודדים, בגושים (באגס), בשכבות רציפות (בקליפות זרעים [קטניות]), או בוגים איברים שלמים (קליפות אגוזים). סקלראידים מיוחדים מצויים בעלים (ע"ע עלה).

מערכת רקמות ההובלה כוללת את העצה (xylem; ע"ע עץ, עמ' 56-60), שמשמשת להובלת מים ומינרלים המומסים בהם, הבאים מהקרקע, ואת השיפה (phloem) שמשמשת להובלת תוצרי הפוטוסינתזה. רקמות ההובלה המתפתחות מהפרוקאמביום נקראות ראשוניות ואלה המתפתחות מהקאמ-ביום — משניות. העצה היא רקמה מורכבת, ובה מינים שונים של תאים — האלמנטים הטרכאריים — תאים מתים שמשמשים להובלת המים; סיבים — בעיקר לתמיכה; תאי פרנכימה — תאים חיים לאחסנה ולתפקידים פיסילוגיים אחרים. בצ' מסוימים מכילה העצה גם ביבי שרף. בעצה הראשונית מביינים בפרוטוקסילום (protoxylem) המתפתח באזורים בהם האיברים מתארכים עדיין, ובמטאפסילום (metaxylem) המתפתח באזורים

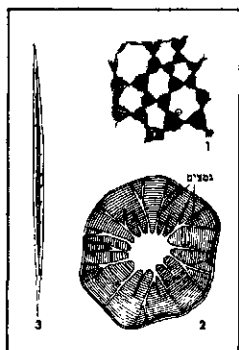

1. קולנכימה — חתך רוחב;
2. סקלראיד (תאי אבן);
3. סיב

בהם האיברים הפסיקו לגדול לאורך. קיים הבדל במבנה הדופן בין האלמנטים הטרכאריים המתפתחים ב- שלבים האוטונומיים השונים. כאלה שמתפתחים לראשונה, הי-דופן הראשוני מחוזק מבפנים ע"י טבעות של דופן משני, אח"כ מתפתחים אלמנטים המחוזקים ע"י סלילים של דופן משני, מאו-חר יותר מופיעים אלמנטים טרכאריים

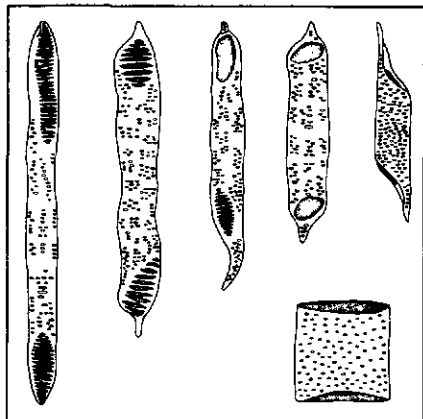

חוליות טרכאות בעלות אורך ולוחית פנופבים מסופוסים שונים (סולמיים ופשוטים)

בהם הדופן המשני המרפד את הדופן הראשוני הוא דמוי סולם, ולבסוף גוצרים אלמנטים טרכאריים בהם נשאר דופן ראשוני שאינו מכוסה בדופן משני אלא בגמזים שכאן הם תמיד מתורבצים (ע"ע עץ, שם). האלמנטים הטרכאריים הם משני סוגים: טר-כאידים (tracheid) וחוליות טרכאה (vessel element).



שיפה של רוביניה כתשימה (חתך אורך. צילום מיקרוסקופי, x 250). 1. תא לוואי; 2. צינור כברה; 3. לוח כברה; 4. נופיף ריר

הטרכאידים הם תאים מוארכים המתפתחים בקצותיהם, והמים עוברים מטרכאיד אחד למשנהו רק דרך הגמזים. חוליות הטרכאה מנוקבות בקצותיהן, דבר שמאפשר תנועת מים יעילה יותר. הן מחוברות ביניהן לצי-נור שארפו עשוי להגיע. בצ' מסוימים, למספר מטרים. צינור זה — טרכאה (trachea או vessel) — מוגבל בשני

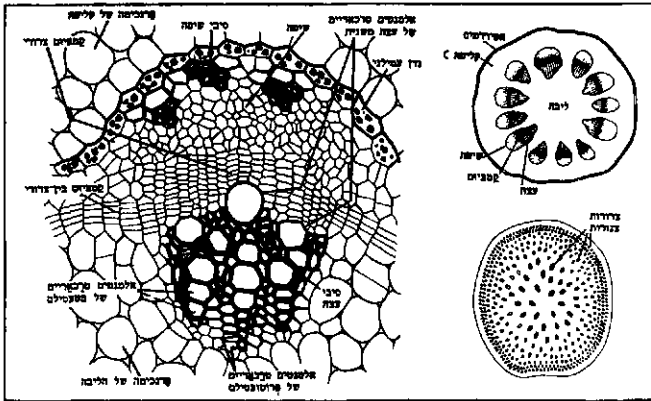

מימין: לסעלה — גבעול רופסיני (סכמה של חתך רוחב); למטה — גבעול הרפסיני (סכמה של חתך רוחב). משמאל: חלק מחתך רוחב של התפסיג מסוחף של קיקיון

מובילי שרף חלבי (laticifer) הם שורות תאים או תאים ארוכים בודדים המכילים נוזל צמיג — שרף חלבי (latex). כשפוצעים צ' המכיל מובילי שרף חלבי נפרש המיץ החוצה. צבעו שונה במינים השונים: לבן כעין החלב בחלבוב ובחסה, צהוב בקנבוס וחסר צבע בתות. השרף החלבי הוא תרחיף או תחליב. בין החמרים המפורשים מצויים חלקיקי קאוצ'וק, שעווה, שרפים, חלבונים, שמנים אתריים ומציליגים. במינים מסוימים של חלבוב יש גם גרגירי עמילן, בפרג תרבותי — אלקלואידים ובפפיה מצויה — פאפאין (אנזים פרוטאז-ליטי). מצויים מובילי שרף חלבי מפריקים ושאינם מפריקים. האחרון נים מתפתחים מתא אחד שאצל צ' כוינקה, סרפד וקנבוס הוא גדל רק באורך, ואילו בצ' כחלבוב, הרדוף ופיקוס, למשל, הוא גם מסתעף. מובילי השרף החלבי המפריקים בנויים משורות פשוטות או מסועפות של תאים מוארכים, שדפנות הרוחב שלהם נשארים שלמים או נעלמים. מובילי שרף חלבי מפריקים לא מסועפים מצויים בצמחי הבנגה ובבצל הגינה, ומסועפים — בחסה, שינן, עולש, פפיה הואה ברזילית (עץ הקאוצ'וק החשוב ביותר). הפקה מסחרית של קאוצ'וק מעץ הקאוצ'וק נעשית בפציעת השיפה המשנית, ואילו הפקת השרף מעצי אורן — בפציעה שטחית בעצה המשנית.

סידור הרקמות באיברים של הגוף הראשוני של הצ' שמתפתח מה- מריסטמות הראשוניות (ע"ע מריסטמה: 1) הגבעול. ציר העובר של בעלי הזרע כולל תת-פסיג (hypocotyl) ושרשון. בקצה העליון של תת-הפסיג מצוי פסיג אחד או יותר והניצן של הנצר. באחרון מצויים קדקוד הנצר וציר בעל פרקים שלא התארכו ופרימורדיום אחד או יותר של עלים. עם נביטת הזרע גדל העובר, המריסטמה הקדקודית של הנצרון מוסיפה פרימורדיאות (תחיל של עלה) חדשות של עלים והפרקים בין הפרימורדיאות הבוגרות יותר הולכים ומת-ארכים, נוצרים ניצנים בחיק העלים המתפתחים ואח"כ מתקבל נצר מסועף, סדר הופעתם ואופן סידורם של העלים בקדקוד ועל הגבעול אפייניים לכל מין. המקום המסוים בגבעול ממנו יוצא עלה אחד או יותר קרוי מפרק (node), וחלק הגבעול שבין שני מפרקים קרוי פרק (internode). סידור העלים על פני הגבעול נקרא פילוטקסיס (phyllotaxis). מקום הפרימורדיום של העלה על פני קדקוד הנצר נקבע לפני שאפשר להבחין בסממן חיצוני כלשהו המעיד שהוא מתחיל להתפתח, כי הגורמים הקובעים את מקום הופעת הפרימורדי-אות הם פנימיים. מניחים שכל עלה וחלק הציר שמסביבו ומתחת למקום חיבורו הם יחידה פיסיולוגית אחת.

סידור הרקמות בגבעול, הגבעול עטוף מבחוץ באפידר-מיס. מבפנים לו נמצא איזור קליפת הגבעול שבנוי מרקמת פרינכימה, או מפרנכימה ורקמת תמיכה — קולנכימה או סקלרנכימה. רקמת התמיכה מצויה לרוב בחלק החיצוני של הקליפה. מבפנים לקליפה נמצא הגליל הוואסקולרי ובו מערכות של רקמות הובלה המסודרות

קצותיו בחוליות טרכאה מנוקבות רק בצד הפונה ליתר החוליות של אותה טרכאה. הדפנות הקיצוניים המנוקבים של חוליות הטרכאה מכונים לוחות מנוקבים. חוליות בעלות לוחות מנוקבים בנקב גדול התופס את כל שטחו של דופן הרחב של החוליה נחשבות כעומדות בפיסגת הסולם האבולוציוני, ואילו החוליות בעלות לוח מנוקב ארוך ואלכסוני בעל מספר נקבים רב נחשבות פרימיטיביות ביותר. מניחים שהן התפתחו ישירות מטרנכידיים שהם האלמנטים הטרכאריים היחידים של כמעט כל השרכים חשופי-הזרע. השיפה בדומה לעצה, היא רקמה מורכבת המכילה אלמנטים כברה (sieve element) שמשמשים להובלת החמרים המוטמעים; תאי לוואי, שהם תאי פרינכימה מיוחדים הקשורים בפעילותם של אלמנטי הכברה; תאי פרינכימה רגילים; סיבים ולעיתים סקלראידיים. בצ' מסוימים מצויים מובילי שרף חלבי או ביבי שרף. מבחינים בשיפה הראשונית בפרוטופלואם (proto-phloem) ובמטאפלום (metaphloem). אלמנטי הכברה הם תאים חיים המאופיינים בשטחי כברה (sieve area) בדפנותיהם ובהיעלמות גרעין התא. שטחי הכברה הם שקעים בדופן שבתוכם נקבים רבים. דרך נקבים אלה עוברים חוטי פלסמה המחברים את הפרוטופלסטים של שני אלמנטי כברה. כל נקב שבשטח הכברה מורפד גליל קטן של קאלוז (callose). עם התבגרותו של אלמנט כברה מתרבה הקאלוז גם ע"י התעבות גליל הקאלוז והם ע"י התוספותה בין הגלילים על-פני הדופן של שטח הכברה, עד שבאלמנטים זקנים הקאלוז היא שכבה עבה ורציפה הנקראת קאלוס (callus). מבחינים בשני סוגים של אלמנטי כברה: תאי כברה (sieve cell), בהם שטחי הכברה אינם נבדלים זה מזה ואינם מגיעים לכלל שכלול ניכר — אלה מצויים בשרכים ובחשופי-זרע; חוליות צינורות כברה (sieve-tube member) שמופיעים בצ' מכוסיי-זרע — בדפנותיהם הקיצוניים מצויים שטחי כברה משוכללים בעלי נקבים וגלילי קאלוז גדולים העוטפים חוטי פלסמה עבים. חלקי הדופן שנושאים שטחי כברה כאלה מכונים לוחות כברה. הפרוי-טופלסט הבוגר חסר גרעין. הציטופלסמה מהווה ריפוד דק על פני הדופן. הקרום החיצוני שלה (פלסמלמה) נשמר ואילו הקרום הגובל עם הווקואולה המרכזית הגדולה (טונופלסט) מתפרק יחד עם הגרעין לקראת התבגרות אלמנט הכברה. בתוך הפרוטופלסט מצוי הומר רירי, חלבוני, המכונה P=פרוטאין.

רקמות הפרשה. מצויים תאים, קבוצות תאים או מבנים יותר מורכבים שהתמחו בהפרשת חמרים ספציפיים שונים. החמרים שהם מפרישים מסונתזים בהם או מיובאים לתאים המפרישים ע"י רקמות ההובלה. לרקמות הפרשה מאורגנות המצויות בתוך הצ' ושתאיהן מסנתזים את החומר שהם מפרישים שייכים ביבים המפרי-שים חמרים ליפופיליים ומובילי שרף חלבי. בצ' רבים מצויים מבנים

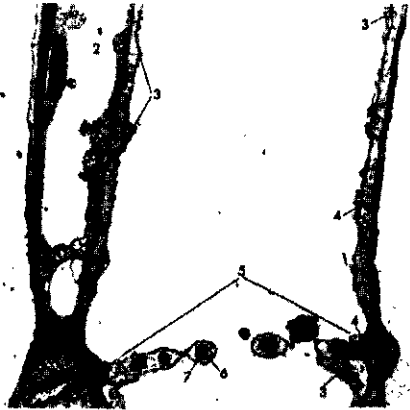

חלק מצינור כברה ברלעת גדולה (חתך אורך). צילום בסיקורוסקופ אלקטרוני. 1. חוליה של צינור כברה; 2. תא לוואי; 3. P=פרוטאין; 4. רסיקולום אנדופלסמטי; 5. לוח כברה; 6. סלולה; 7. רופן.

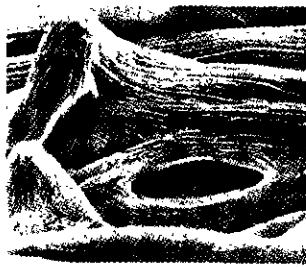
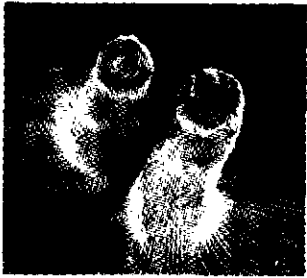

צילום במיקרוסקופ אלסטרוני מוקד של האפידרמיס הפנימי המרפד את החלל של דורבן הפרח של טרופיאלום גדול (כובעיהנור). בחלק התחתון של הדורבן — הרקמה הצופנית, הצוף נפרש לתוך צינור הדורבן בעיקר דרך הפיוניות (מיפיו), הנמצאות ברובן קרוב לתחתית הצינור, ובסצת כאמצעות השערות (משטאל) שאורכן המירבי — באמצע נובה הדורבן

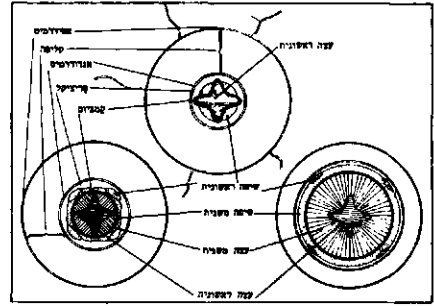

שורשי צמח דו-פסיני, במרחקים שונים מקצה השורש (מכמות של תחכי רוחב)

אחרי ההפריה או לאחר ימים או שבועות, כגון באלה. בעובר המת- פתח מבחינים בעוקץ העובר (suspensor) ובעובר עצמו, שהוא תחילה כדורי ואח"כ מקבל צורה אפיינית, עם פסיגים, קדקוד הנצרון, תת-פסיג וקדקוד השרשון. יש צ"מ מסווי-זרע, כגון מגנו ותפוזים, שבורעיהם (ע"ע זרע) מצויים עוזרים אחדים, הנוספים מתפתחים כד"כ ללא תהליך מיני אלא מגדילה והתחלקות של תאים בודדים ברקמות הביצית. עוזרים כאלה יורשים רק את הגנים של צ' האם.

6 על הפרי — ע"ע.

A. De Bary, Vergleichende Anatomie der Vegetationsorgane, 1877; G. Haberlandt, Physiologische Pflanzenanatomie, 1918; A. J. Eames - L. H. MacDaniels, An Introduction to P. Anatomy, 1947; B. Kausmann, Pflanzenanatomie, 1963; K. Esau, P. Anatomy, 1965; A. Fahn, P. Anatomy, 1974.

א. פא.

התפתחות בצ"צ חדשים מתקבלים מתא אחד, הזיגוטה, או ברבייה אלימינית, מקבוצת תאים או קטעי צ"צ. בכל המקרים מתקבל צ"ג גדול יותר ובעל מבנה מסובך הרבה יותר מהתאים המקוריים. מכלול תהליכי הגידול היווצרות המבנה המסובך נקרא התפתחות. ההתפתחות בצ"צ שונה מהתפתחות אורגניסמים אחרים: א) ההתפתחות נמשכת כל חי הצ"צ, תוך כדי יצירת איברים חדשים, ואינה נפסקת אחר השלבים הראשונים, העוזריים, של חיי האורגניסם. לפיכך יש בצ"צ קשר הדוק בין התפתחות לצמיחה; ב) ההתפתחות פשוטה יחסית בהשוואה להתפתחות בע"ח. כי גוף האורגניסם הנוצר הוא פחות מסובך; ג) בזמן התפתחות הצ"צ אין תנועות תאים (מלבד במספר קטן של אצות). הבנת התפתחות הצ"צ מאפשרת שליטה על תהליכים כגון: התארכות גבעול, פריחה, הבשלת פירות ונשירת עלים, ולכן היא בעלת ערך כלכלי רב נוסף לערכה העיוני.

הבעיות המרכזיות הקשורות בהתפתחות יוזכרו כאן בקשר עם 4 נושאים: צמיחה, התמינות, מורפוגנזה והשפעות הסביבה. אין זו החלוקה האפשרית היחידה, אבל היא נוחה למטרותנו. על תיאור השינויים החלים בתאים וברקמות, ומיקומם של שינויים אלה בצ"צ ע"ע מריסטמה; אנטומיה, לעיל.

צמיחה — גידול שאינו הפיך במשקל או בנפח. שינויים הפיכים בנפח חלים בעת כניסה או יציאה של מים לרקמות. מגדירים את שיעור הצמיחה לפי השינויים החלים באורך, נפח, מספר תאים, משקל טרי, משקל יבש, כמות חנקן אורגני, כמות החלבונים ועוד. כל אחד מהמשתנים מגדיר שיעור צמיחה שונה. לגבי כל בעיה הקשורה בצמיחה יש לבחור את המשתנה המתאים; אין הגדרה שהיא נכונה כשלעצמה.

לא כל גוף הצ"צ גדל בבת אחת; הצמיחה העיקרית היא במריסטמות, ובמיוחד בחלקים שאינם אינציאליים ועתידים כרקמות בוגרות כבר נקבע. לעתים מבדילים בין צמיחה ע"י התארכות תאים לצמיחה ע"י חלוקת תאים. הכוונה היא לצמיחה המלווה או שאינה מלווה בחלוקות תאים: התארכות יש בכל מקרה של צמיחה. ההכללה

נוספת ע"י קאמבי- אות נוספים שיוצ- רים גם אלמנטי הובלה שלישוניים. בסלק נעשים ה- שורש ותת-הפסיג בשרניים כתוצאה מפעילות רקמות קאמביום מרובות. האפייניות לסלקיים. הרקמות המשניות הנוצרות ע"י כך

מורכבות מפרנכימה שבתוכה מפורזות קבוצות של אלמנטי הובלה. הפרח (ע"ע). התיחול (אינציאציה) והשלבים הרא- שונים של ההתמינות (דיפרנציאציה) ההיסטולוגית של איברי הפרח דומים לאלה של עלים רגילים. המבנה האנטומי של עוקץ הפרח דומה לזה של גבעול רגיל. בתוך מצעית הפרח מקבל הגליל הואסי- קולרי את צורת המצעית — בד"כ רחב בחלקה התחתון וצר בחלקה העליון. במצעית יוצאים מהגליל צורות צינורות שנכנסים לאיברי הפרח השונים במספר שונה: לעלי הגביע נכנס בד"כ אותו מספר צורות שנכנס לעלים הרגילים באותו צ"צ. לכל עלה כותרת ולכל אבקן נכנס לרוב צינור אחד; לכל עלה שחלה נכנסים לרוב 3 צורות ולעתים 5 או יותר. בתוך איברי הפרח עולה הסתעפות הצורות עם התבגרות הפרח.

תוך תהליך האבולוציה התרחשו תהליכי איחוי, התערות והעלמות של איברים בפרח. מקובלת הדעה שבתהליך זה ההתברות חלה קודם ברקמות היציניות יותר ואח"כ ברקמות ההובלה (הצורות). התמוגות צורות שהיו קרובים זה לזה הוא שלב אחרון בתהליך.

הצופנים (nectaries; ע"ע פרח) מכילים סעיפים של צורות צינורות שמספקים את הסוכר והמים המופרשים ע"י הצופנים. תאי הצופן שנוטלים חלק ישיר בהפרשת הצוף — תאי הפרשה — הם אפידרמאליים או פרנכימטיים. הרצאת הצוף מהצופן: כשהתאים המפרישים הם פרנכימטיים נפרש הצוף לחללים בינתאיים ומשם יוצא דרך פיוניות מיוחדות שאיבדו את תכונת הסגירה. כשהתאים אפידר- מאליים (רגילים או שערות) מפעפע הצוף החוצה ישירות אם הקי- טיקולה חסרה או דקה מאד. כשהיא עבה יש בה תעלות למעבר הצוף או שהצוף גורם לקריעתה.

תאי הצופן בר"כ קסנים, בעלי דפנות דקים, גרעינים גדולים יחסית, ציטופלסמה צפופה הרבה ריבוזומים, עשירה באברונים — במיוחד מיטוכונדריה — וברטיקולום אַנדופלסמטי. הווקואולות קטנות. הרצאת הצוף מהפרוטופלסט נעשית ע"י פועיות הניתקות מהרטיקולום האנדופלסמטי, נודדות לפלסמה ומתחברות איתה. וכך משחררות את הצוף בכיוון לדופן שדרכו הוא מפעפע החוצה.

5 העובר. כתוצאה מהתפ-

ריה הכפולה (ע"ע הפריה) מתפתחים האַנדוספרם והזיגוטה. בצ"מ מסרמים מתרבים תאי האַנדוספרם מאד ויוצרים רקמה שתופסת חלק גדול של הזרע הבוגר (קיקון, דגניים). בצ"מ אחרים (אפון, שעועית, אגוז- אדמה) נעכלת רקמת האַנדוספרם ע"י העובר המתפתח. הזרע הבוגר חסר אותה לגמרי. התפתחות העובר מתחילה עם חלוקת הזיגוטה. החלו- קה הראשונה חלה שעות ספורות

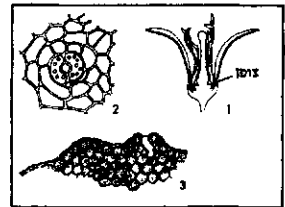

צופן של פרח 5. מו. 1. חתר אורך של פרח; 2. חלק משטח הפנים של הצופן; 3. חלק מחתר רוחב של הצופן. מבחינים בפיו- נית הפתוחה תמיר, ותחתיה תעלה, להפרשת הצוף

בהתמיינות של קדקודים הבנויים מתאים רבים. לדוגמה: מריסטמה שעתידה לבנות עלה אינה משתנה ואינה בונה איבר אחר גם כאשר היא מבודדת מהצ' בשלב מוקדם מאד של התפתחותה (ע"ע כימרה).

במורפוגנזה, או התהוות הצורה, נכללים תהליכים שמארגנים את המבנה הפנימי ואת הצורה החיצונית של הצ': ארגון זה מתבטא במבנה מסודר, שבו מקום יחסי קבוע לחלקים השונים, וכן בסדר ההופעה של מבנים שונים, כגון עלים, פרחים ופירות. הצורה החיצונית נקבעת ע"י המיקום היחסי של האזורים הגדלים יותר והאזורים הגדלים פחות. המבנה הפנימי נקבע ע"י המיקום היחסי של תהליכי ההתמיינות השונים. מאחר שגם ההבדלים בין איזור גדל ובין איזור שאינו גדל הם הבדלים של התמיינות, ניתן לומר שהמקום הזמן היחסיים של תופעות ההתמיינות השונות הם הבסיס לקבלת צורה מסודרת ומאורגנת.

בעיית הפיקוח על הארגון בולטת כשפיקוח זה אינו פועל כהלכה. יצורים חיים שאינם מאורגנים לא היו מסוגלים לעמוד בתחרות עם יצורים מאורגנים, בעלי חלוקת תפקידים מסודרת; אבל יש מחלות המתבטאות בחוסר ארגון, לפחות חלקי, של רקמות גנועות, ואלה הן רקמות סרטניות. מאחר שאין תנועת תאים בתוך גוף הצ', אין פלישה של רקמות סרטניות מחלק אחד של הצ' למשנהו. נוסף לכך צ' מסוגלים לוותר על איברים תוך נזק מועט יחסית. מסיבות אלה אין השפעת הסרטן בצ' כה מזיקה כמו בעצ'ה. אבל תופעת רקמות בעלות רמת-ארגון נמוכה, שתאיהן אינם נשמעים לפיקוח כאשר למיקום, מהירות וזמן ההתפתחות, נפוצה בצ' רבים ומופיעה מסיבות שונות, כגון: תקיפת חיידקים, וירוסים, חמרים שונים, קרינה ומבנה גנטי בלתי-יציב בבני-כלאיים. באופן יסודי נחקר הסרטן הגרם ע"י חיידק וקרוי עפץ הכתר (crown gall).

התארגנות מחדש לאחר פגיעות ניתנת להבנה רק אם מניחים שישנה מערכת השפעות הדדיות, כך שהרחקת חלקים מהצ' משנה את מהלך ההתפתחות של החלקים הגותרים. מערכת כזו עשויה להביא להיווצרות גוף מאורגן גם במקרים שאין בל פגיעה חיצונית. מכאן שהבעיות הכלליות של המורפוגנזה הן: אפיון הטבע הכימי והפיסיקלי של הגירויים המשמשים בהשפעות של חלקי הצ' זה על זה; אפיון המכניזמים בהם גירויים אלה משפיעים על ההתפתחות ואפיון הקשר בין ההשפעות השונות המהוות מערכת ליצירת גוף מאורגן. לבעיות אלה ידועות תשובות חלקיות בלבד, לדוגמה: ידוע משהו על הפיקוח המורפוגנטי בצ' באמצעות ההורמונים (ע"ע, גם כרך מילואים; וע"ע אוכסין). פעילות האוכסין (הנוצר בעיקר בעלים מתפתחים) מעודדת היווצרות שרשים, מעכבת צמיחת ניצנים חיקיים, מעודדת את פעילות הקמביום והוואסקולה ואת ההתמיינות של רקמות ההובלה המשניות, ועוד. מכאן שהאוכסין הוא גירוי מרכזי, אבל לא-דווקא יחיד, של עלים צעירים ורקמות גדולות אחרות בנצר. הציטוקינינים הנוצרים בשרשים מעכבים הזדקנות עלים, מעכבים היווצרות שרשים נוספים, מעודדים גידול היווצרות ניצנים ועוד. מכאן שהציטוקינינים הם גירוי מרכזי של השרשים, האוכסין והציטוקינינים הם חלק ממערכת היוון חזור, שבה התפתחות העלים משפיעה על התפתחות איברים אחרים ותלויה בגירויים המתקבלים מהם. על חשיבות מערכת זו (אוכסין וציטוקינינים) מעידה העובדה שרקמות סרטניות, כגון עפץ הכתר, מפרישות כמויות גדולות של חמרים אלה, לסינתזה של שתי קבוצות ההורמונים באותה רקמה יש כנראה תפקיד מרכזי בעצם ההתפתחות הבלתי מאורגנת, הסרטנית.

היחידה היא לגבי מהירות הצמיחה של הצ' כולו ושל רקמות בודדות שהיא בד"כ איטית בתחילה, מגיעה לשיא ואח"כ יורדת עד שהיא נפסקת לחלוטין.

התמיינות (differentiation). מתא שממנו מתפתח צ' חדש מתקבלים תאים השונים מאד זה מזה. התאים מאורגנים ברקמות שונות. רקמות דומות בונות לעתים איברים שונים. תהליכי ההשתנות של התאים, הרקמות והאיברים נקראים תהליכי התמיינות. בצ' אין ההתמיינות מוגבלת רק לתאים בודדים; גם מריסטמות המורכבות מתאים רבים עוברות התמיינות: לדוגמה, המריסטמה הקדקודית של הנצר מתמיינת ממצב גנטי, בו היא יוצרת גבעול ועלים, למצב רפרודוקטיווי, בו היא יוצרת פרחים. על תהליכי ההתמיינות ר' לעיל, אנטומיה.

אחת השאלות המרכזיות הקשורות בהתמיינות היא כיצד נוצרים תאים ואיברים שונים מאותה מערכת גנטית המצויה בתא המקורי. תא הויוגוטה, תופעת הגנציה מצביעה על דרך חשובה אפשרית בצ' רבים אפשר לגדל צ' שלם מקטעי צ' — גבעולים, שרשים או עלים — שכבר השלימו את תהליכי ההתמיינות, ואפשר לגדל רקמה (כגון פרנכימה של שיפת גור), לגרום לפירוק הרקמה לתאים ולקבל צ' שלמים ונורמליים מתאים בודדים. עובדות אלה מוכיחות שתאים שעברו התמיינות מכילים עדיין את כל המידע הדרוש כדי לפתח את כל התאים, הרקמות והאיברים של הצ' השלם. מכאן שההתמיינות של תאים שונים מאותה מערכת גנטית אינה תוצאה של חלוקה בלתי שווה של החומר הגנטי, אלא תוצאה של הבטאת שונה של אותו חומר גנטי, ושקיימים תהליכי פיקוח, או ויסות, הקובעים איזה חלק של המערכת הגנטית יתבטא בתאים שונים בצ'. ויסות זה חל בשלבים שונים של היווצרות חמרי-היסוד, ובמיוחד החלבונים, בתא החי. עד כה נאסף מידע ניכר על ויסות פעילות הגנים בחיידקים, אבל הידע מועט יותר באיגניסטים מסובכים. ידוע שלהורמונים צמחיים תפקידי פיקוח חשובים בהתפתחות (ר' להלן), ושלתנאי סביבה, כגון אור, השפעה על התבטאות גנים (כפי שהיא מתבטאת ביצירת חלבונים ובתופעות מורפולוגיות); אבל לא ידוע שגורמים אלה משפיעים במישרין על הפיקוח על פעילות הגנים.

ההתמיינות אינה רק מצב סופי, אלא גם תהליך שהוא לעתים ארוך ומסובך. יש שבמהלכו משתנות תכונות רבות. התהליך עשוי, לעתים, להיות יציב: מהזמן שהוא מתחיל ועד להשלמתו אינו ניתן להפיקה או לשינוי גם כשהתנאים המשפיעים על התאים משתנים לחלוטין. יציבות זו של תהליך ההתמיינות, שהיא רבת משמעות לגבי אופי התהליך, נקראת דטרמיניזם של ההתמיינות. כל זמן שהתאים בצ' אינם מאבדים את גרעינם מועטת, בד"כ, הדטרמיניזם של התמיינותם, אפשר להפסיק ולהפוך תהליכי התמיינות — למשל, ע"י העברת התאים לתרבית רקמה. לעומת זאת, ישנה דטרמיניזם ברורה

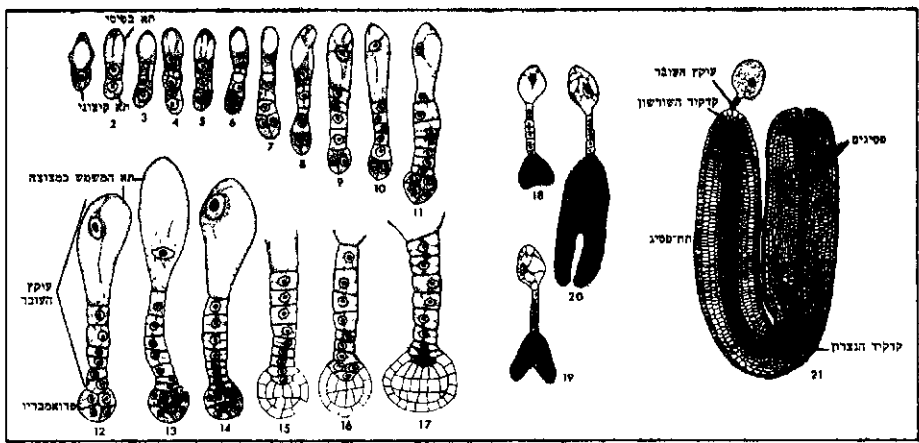

שלבים כהתפתחות העובר (ר' עמ' 767/8) של ילמוט הרועים. 1. ויגוטה. 21. עובר טוטלם

צ' פרויטים וספרופיטים תוך אבדן האוטוטרופיות הינה התפתחות אבולוציונית מאוחרת).

ההזנה האוטוטרופית מצריכה קיום מערכות מטבוליות מיוחדות. היא גם משפיעה על המבנה ועל הארגון של התא הצמחי ושל הצ' השלם. מבנהו המיוחד של התא הצמחי, המאופיין בדופן תא חיצוני נוקשה וחללית פנימית גדולה, מחייב קיום מנגנונים פיסיולוגיים המוחסית את צמיחתו והתפתחותו. בצ' רבי-תאיים מצויות מערכות מיוחדות להגבלת חמרים מן העלים לשורש, ומערכות מיוחדות להובלה מן השורש לגוף הצ'.

צמיחה מתואמת של איברי הצ' מוחסת ע"י פעילות הורמוני צמיחה מיוחדים לצ'. עם ההורמונים (ע"ע) פועלים מנגנוני בקרה הרגישים לתנאים החיצוניים והמבטיחים שתהליכי הצמיחה, הפריחה והחניטה יחולו בעתו המתאים. (ר' לעיל התפתחות ומורפוגנזה).

התהליכים הפיסיולוגיים של הצ' קשורים קשר הדוק למבנה התא של הצ', למבנהו האנטומי, למטענו הגנטי ולהשפעות סביבתיות על האורגניזם הצמחי.

משק המים בצ'. המים הם מרכיב הכרחי של גוף הצ'. במרבית הצ' 60% עד 90% ממשקלם הטרי הם מים. ירידת תכולת המים מתחת לדמה מסוימת עלולה לגרום נזקים חמורים לצ', ואף למותו. עם זאת, בצ' נחותים כחוזיות, וכן בזרעים ובגנים, תכולת המים עשויה להיות גמוכה ביותר; לעתים לא יותר מ 5%. תכולת מים גמוכה מלווה לרוב בפעילות פיסיולוגית איטית.

המים מצויים בדפנות התאים, בפלסמה, ובחללית התא. בחלק מהרוחים הבין-תאיים, והם מערכת רצופה בגוף הצ'. הם מסיים חמרים אורגניים ואי-אורגניים רבים, ומשתתפים בתהליכים ביר-כימיים ופיסיקליים בצ'. הלחץ שהמים מפעילים בתוך חללית התא על דפנות התאים מקנה יציבות לחלקי הצ' שאינם מעוצים.

קליטת המים ע"י הצ' ותאיו מבוססת על עקרון האוס-מוזה (ע"ע). התא הצמחי החי הוא מערכת אוסמוטית הדומה לאוסמוטר. חללית התא ובה מזהל התא מקבילה לחלל הפנימי של האוסמוטר תמכיל תמיסה מימית. שכבת הפלסמה האלסטית העוטפת את החללית, מקבילה לקרום החדיר-למחצה של האוסמוטר ומאפשרת למולקולות המים לעבור דרכה בקצב מהיר הרבה יותר מאשר למולקולות המומסים. הפלסמה מרפדת את דופן התא, שהוא פחות אלסטי וספוג מים. מים אלו מקבילים למים בהם נתון האוסמוטר. לחץ הדופן על הפלסמה — לחץ הטורגור — הפועל בכיוון "הפוך" ללחץ האוסמוטי, וניתן להשוותו ללחץ ההידרוסטטי של עמוד המים באוסמוטר. יכולת התא לקלוט מים — המכונה "כח היניקה", או "לחץ מים שלילי", או "גרעון בלחץ הפעופע" — היא ההפרש שבין הלחץ האוסמוטי ולחץ הטורגור. מכאן, שכוח היניקה (I) שווה ללחץ האוסמוטי (OP). פחות לחץ הטורגור (TP): I = OP - TP.

זרימת מים מתא לתא תקבע ע"י כוח היניקה של התאים, וכיוונה יהיה אל תא בעל כוח-היניקה הגבוה יותר. כשהלחץ האוסמוטי ולחץ הטורגור שווים (OP = TP), יהיה לחץ המים שווה לאפס, והתא לא יוכל לקלוט יותר מים. מצב זה נקרא טורגור מלא. במצב זה תאי הצ', "גפוחים"; כאשר הטורגור יורד ייראו אותם איברים "גפולים" (פמושים).

כוח היניקה, המווסת את תנועת המים מתא לתא, הוא גם האחראי לקליטת המים מתמיסת הקרקע ע"י השרשים. קליטה זו נעשית לרוב ע"י תאי שורש מיוחדים — היונקות — משם חודרים המים לכיוון צינורות הובלת המים — הפסלים (xylem). תנועת המים מהיונקות אל הפסלים מקבילה לכוח היניקה ההולך וגדל מתאי היונקות לצנורות הפסלים. כשהמים חודרים לצנורות מתפתח בהם לחץ הידרו-סטטי בן 1-2 אטמוספירות — המכונה לחץ השורש. קליטת מים היא תהליך פסיווי ללא השקעת אנרגיה, ואולם כדי לשמור על כוח יניקה מתאים בצינורות הפסלים, צריך שיישמר לחץ אוסמוטי מסוים

ישנן השפעות שונות של חלקי הצ' זה על זה שמקורן כנראה בתורמונים בלתי ידועים או בגירויים אחרים, כגון שינויי החדירות ליונים המשמשות בסיס לפעילות העצבים, שידוע שהן מצויות בצ' למרות שלא ידוע תפקידה.

בין ההשפעות ההדדיות שטבע הגירוי בהן אינו ידוע: לא נהירה השפעת הפלורין (ר' להלן, פיסיולוגיה) על התמיינות קדקודים ממצב וגטטיבי למצב רפרודוקטיווי; איננו יודעים מאומה על אופי התהליכים האחראיים למיקומם היחסי של העצה והשיפה; מה הם התהליכים השומרים על המערכת המאורגנת של מריסטמות קדקודיות הממשיכות בגידול שנים רבות גם לאחר פגיעות חיצוניות; חייבות, כנראה, להיות השפעות הדדיות גם בין תאים שכנים הקובעות, למשל, את הפיזור של תאים מיוחדים, כגון, פיוניות, את מיקום דפנות התאים ואת מיקום ההתעברות של האלמנטים הטרכאריים. חוסר הידע על מנגנונים אלה ואחרים מונע לעת-עתה תבנה של היחסים בין תהליכי הפיקוח השונים המאפשרים מורפוגנזה מאורגנת.

תנאי הסביבה. התפתחות צ' תלויה באופן בולט לא רק בתכונותיהם התורשתיות אלא גם בתנאי הסביבה בה הם נמצאים. יש בכך התאמה של הצ' לתנאים בלתי צפויים, כגון: כיוון האור, מצב תנוחת הזרע, גביטה מתחת לסלע וכד'. התאמה זו קיימת לא רק בשלבי הגידול המוקדמים אלא במשך כל חי הצ', כך, למשל, צ' המוצל מצד אחד או צ' המתכופף בהשפעת הרוח, גדל בצורה המחזירה אותו לתנאים האופטימליים. ההשפעות הבולטות ביותר הן: של האור, המשפיע על הצ' ע"י מנגנונים שונים, בהתאם לכיוונה עצמתו הפרייזיות בה הוא מופיע, ושל כוח הכובד (ע"ע טרופיזם וטקסיס, עמ' 947-950; ור' להלן, פיסיולוגיה). וע"ע אקולוגיה, עמ' 544-552.

רגישות הצ' לתנאי הסביבה הקובעים את התפתחותו מחייבים קיום 3 מנגנונים: אפשרות קליטה של גירויי הסביבה, אפשרות העברת המידע על מצב הסביבה לשאר חלקי הצ' וכישר תגובה של חלקי הצ' למידע זה. קליטת גירויי הסביבה מחייבת מנגנונים מיר-חדים של אברונים בתאים המשתנים בהתאם לתנאי הסביבה. הגירויים של האיברים הקולטים את גירויי הסביבה ומנגנון ההשפעה של גירויים אלה הם, במקרים הידועים, אותם גירויים המשמשים גם בפיקוח הפנימי על ההתפתחות. מכאן, שחלק ניכר מהבעיות הקשורות בהבנת ההתמיינות המורפוגנזה משותפות גם להבנת השפעות הסביבה על ההתפתחות.

J. T. Bonner, *Morphogenesis*, 1952; E. W. Sinnott, *P. Morphogenesis*, 1960; C. W. Wardlaw, *Morphogenesis in P.*, 1968; F. C. Steward, *Growth and Organization in P.*, 1968; P. F. Wareing - I. D. J. Phillips, *The Control of Growth and Differentiation in P.*, 1970; T. A. Steeves - I. M. Sussex, *Patterns in P. Development*, 1972.

צ. זק.

הפיסיולוגיה של הצ' עוסקת בתהליכי-החיים של הצ', ומנסה לתאר ולהסביר כיצד הוא גדל, מתפתח, מתרבה, מזדקן ומת. מלימוד השפעת הגורמים הסביבתיים על תהליכי החיים של הצ' השפעות הגומלין שבין תהליכי החיים השונים, אפשר לצפות את התנהגות הצ' בסביבה נתונה.

רבים מתהליכי היסוד הביוכימיים והביופיסיים בצ' זהים לתהליכי-כים המתרחשים ביתר האורגניזמים החיים. ההבדל הבולט בין הצ' לבע"ח הוא שהצ' הם אוטוטרופיים (ע"ע) ומסוגלים לייצר בעצמם את אבות-המזון בעוד שבע"ח הם הטרופיים, תלויים במידה רבה באספקת תרכובות אורגניות מבחוץ.

הצ' מייצרים בתאיהם הירדקים פחמימות מפחמן דידרמצני וממים, תוך ניצול אנרגיית האור (ע"ע הטמעה; פוטוסינתזה). הם גם מסור-גלים לקלוט תרכובות חנקן אי-אורגניות ולהפכן לתרכובות חנקן אורגניות. כחומצות אמינו שהן אבני היסוד של החלבונים (הופעת

מתדירות את החדק שלהן דרך הקליפה לתוך הפלואם, ושואבים את המהל מתאי הכברה. לאחר הרדמתן מנתקים את גופן מן הצ' כך שגפיהפה ישארו תקועים בתוך תאי הכברה, כעין צינוריות הפתר חות כלפי חוץ, המהל מטפס דרכן החוצה. כך אפשר לאסוף טיפות מהל טהור מצינורות הכברה ולבדוק את הרכבו ומהירות זרימתו.

העברת הסוכרים ממקום היווצרם לתוך אלמנטי הכברה שבעלים מצריכה אנרגיה, המתקבלת מתהליכי נשימה. מנגנון הובלת המוט מעים בצינורות הכברה אינו ברור די צרכו. מהירות התנועה גבוהה מכדי להסבירה בדרך הדיפוזיה. עם כניסת סוכר לתאי הכברה שבעלה עולה בהם הערך האוסמוטי וכוח היניקה, ולכן נקלטים מים מהסביבה לתוך תאי הכברה. הטורגור שלהם עולה. מינך (Münch) טען שלחץ הטורגור בתאי הכברה הוא שגורם לזרימת מסת מהל הפלואם (Mass flow). תאוריה זו אינה מתחשבת די הצורך בהתנגדות לזרימת מהל הפלואם הקיימת בתוך לוחות הכברה. הסבר אחר לתנועת המוט מעים בצינורות הכברה מניח קיום פוטנציאל חשמלי בין שני צדי לוח הכברה. המאפשר העברה אלקטרו-אוסמוטית של המוט מעים המומסים. לפי השקפה אחרת הגורם האחראי להובלת המוט מעים הוא זרימת הפלסמה בתוך חוליות צינורות הכברה.

הזנת הצ' במלחים. 16 יסודות כימיים הכרחיים לצ' כדי לגדול ולהתפתח: 1. פחמן; 2. חמצן; 3. מימן; 4. חנקן; 5. זרחן; 6. אשלגן; 7. גפרית; 8. סידן; 9. ברזל; 10. מגנזיום; 11. בור; 12. אבק; 13. מנגן; 14. נחושת; 15. מוליבדן; 16. כלור. יסוד כימי נחשב הכרחי אם בהעדרו אין הצ' משלים את מחזור גידולו והתרבותו, ושאינו לו תחליף ביסוד כימי אחר. הפחמן, המימן והחמצן מהווים כ-92% מהפרוטופלסמה של הצ', החנקן — 1%—2% ואילו גפרית, זרחן, סידן ואשלגן ביחד — 6%—7%. היסודות הנרתיים הם יסודות קרש (ע"ע). תפקיד היסודות הכרחיים ידוע ברוב המקרים; המימן, החמצן והפחמן הם מרכיבים הכרחיים בכל החמרים האורגניים. החנקן מצוי בכל חומצות האמינו, ומכאן בחלבונים, אך הוא מרכיב חשוב גם בתרכובות אורגניות אחרות. גפרית וזרחן מצויים בחומצות אמינו מסוימות ובתרכובות אורגניות אחרות. זרחן הוא גם מרכיב חשוב בחומצות הגרעין. מגנזיום הוא מרכיב הכרחי בכלורופיל (ע"ע) ובקבוצות פוספוטיות של אנוימים מסוימים. אנוי-מים אחרים מכילים אבק, מוליבדן, מנגן, נחושת או ברזל. סידן מצוי ברפנות התאים ובקרומי הפלסמה, ומשפיע על תכונות החידרות. האשלגן מצוי בצ' רק בצורת יון, ואינו מרכיב של תרכובות אורגניות לנוכחות יון האשלגן חשיבות רבה בשמירה על שלמות אברונים תוך-תאיים, כגון ריבוזומים. על פעילות הבור לא ידוע הרבה. הוא דרוש בכמויות קטנות לפעילות תקינה של התא, ולפעילות הקאמפיון והמריסטמות.

הפחמן נקלט ע"י הצ' כגז פחמן דו-חמצני, החודר בעיקר דרך הפיוניות. החמצן והמימן נקלטים כגזים באותה דרך, או כמים דרך היונקות בשרשים. יתר היסודות נקלטים ע"י הצ' בצורת יונים, באיזור המריסטמתי של השורש. בין איזור היונקות לקצה השורש היונים מתמיסת הקרקע חודרים לפלסמת התאים האפידרמאליים באמצעות דיפוזיה, או באמצעות חילוף יונים. בקליפת השורש יש גשרים פלסמתיים בין התאים — הפלסמודסמה (plasmodesmata), וניתן לראות את הפלסמה של כל תאי קליפת השורש כיחידה רציפה אחת — סימפלסמה (symplasm). בתוך הסימפלסמה נעים היונים, כנראה, בחפשיות מתא לתא, אולם חידרתם לתוך הגליל המרכזי המכיל את צינורות ההובלה נחסמת באיזור האגודרמיס (ר' אנטומיה, לעיל). החדרת יונים דרך המקוסם מצריכה השקעת אנרגיה.

מחסור ביונים הכרחיים גורם לפעילות בלתי תקינה בתהליכים שונים בצ': מערכת שרשים לא מפותחת, אי-צמיחת קדודי-צמיחה וניצנים, מחסור בפיגמנטים (לרוב בכלורופיל) ופגמים אחרים במבנה

בתוכם. דבר זה נעשה ע"י שאיבת יונים לצנורות, תהליך המצריך השקעת אנרגיה.

הובלת המים בפסילים. המים עולים בפסילים מהשורש ועד אחרון העלים והניצנים, לעתים למרחק של כ-100 מ'. להעלאת מים בעמדה לגובה כזה דרוש לחץ מעל 10—12 אטמוספירות. לחץ השורש בלבד אינו מספיק לכך. מקובל לחשוב שהמים עולים בצ' גורות הפסילים בעיקר ע"י כוחות שאיבה. עלי הצ' מצוידים בפתחים מיוחדים — הפיוניות — דרכם נעשה חילוף הגזים בין הצ' לסביבתו. הפיוניות נפתחות ונסגרות בהתאם לתנאי הסביבה ולמצבו הפיזיולוגי של הצ'. מתחת לפיוניות מצוי חלל אוויר לתוכו מתאדים מים מדפנות התאים הסובבים את החלל. כשהן פתוחות, אדי המים משתחררים לאוויר החיצוני. זהו תהליך הדיות (טרנספיראציה). עקב הדיות יורדת הלחות היחסית בחללי-האוויר, ומים נוספים מתאדים לתוך מהתאים השכנים. זה מעלה את כוח היניקה שלהם. תהליך זה מתפשט לתאים נוספים ומתפתח גרדיאנט של כוח יניקה מהתאים הסמוכים לחללי האוויר עד לצינורות הפסילים. כאשר עוברות הודות לכך, מולקולות מים מהפסילים לתאים השכנים. הן „מושכות" אחריהן מולקולות נוספות בכח הקוהזיה שבין מולקולות המים. מניחים שכוח הקוהזיה הוא שמאפשר העלאת עמוד המים בתוך הפסילים מהשורש לעלי העצים הגבוהים ביותר. המים בפסילים „נמשכים מלמעלה" הודות לדחיה; לכן אין המים בצינורות במצב של לחץ, אלא במצב של מתח. הוכחה לכך היא העובדה שעמוד המים בפסילים מתנתק כאשר מתדירים לתוכו אוויר.

הדיות גורם לצ' לאבד מים. לעתים בכמויות קריטיות. משק המים של הצ' תלוי בשיווי-המשקל בין איבוד המים ע"י דיית ובין יכולת הצ' להשלים את ההפסד ע"י קליטת מים מהקרקע. באין יכולת כזאת, יאבד הצ' את הטורגור ויגיע לגודל פמישה; הצ' מסוגל לחזש את הטורגור גם לאחר שהגיע לנקודת הכמישה, אולם אם מצב הכמישה מתמשך, סוף הצ' למות.

כמויות המים שהצ' מאבד בדרך הדיות עולות בהרבה על כמויות המים הדרושות לו לביצוע התהליכים המטבוליים. מרבית המים הנקלטים מהקרקע אובדים בדיית. בין היתרונות שהדיות מקנה לצ': קירור-מה של העלים בתנאי חום, והובלת המלחים שקולטים השרשים ושעוצרים במומסים עם זרם המים בפסילים. להשגת מסרות אלו אין למעשה צורך במעבר של מים כה רבים. הנכח כי ניתן להקטין את הדיות בלי לפגוע בחיוניות הצ', מכאן משמעותה הכלכלית של הדיות; ע"י הקטנת חוסכים במי-השקאה רבים. בחקלאות המודרנית משיגים זאת בדרכים שונות, למשל — גידול צ' מתחת ליריעות פלסטיות. בדרך זו נשמרת בסביבתו הקרובה של הצ' לחות יחסית גבוהה, שמקטינה את מפל הדפוניה בין האוויר הדיצון והאוויר שבחלל מתחת לפיוניות, וקצב הדיית מואט. לאחרונה מנסים להקטין את הדיות גם ע"י הקטנת ממדי (גוף) הצ' וגם ע"י ריסוס העלים בחמרים שיוצרים עליהם קרום דקיק, המונע או מקטין מעבר של אדי המים, אך מאפשר חילוף החמצן והפחמן הדו-חמצני.

הובלת מוצרי ההטמעה. מוצרי ההטמעה משמשים את הצ', בכל גופו, כחמרי מזון וכחמרי בניין לתאים. תוצרים אלה מגיעים מהעלים לחלקי הצ' השונים דרך צינורות הכברה של השיפה (ר' אנטומיה, לעיל). כיוון ההובלה במערכת זו הוא לרוב מהעלה לשורש, או מהעלה לאיברים המתפתחים (בזמן הפריחה והחניטה). לפני הבלבוב עוברים מוטמעים שנאגרו בשורש לניצנים.

דרך צינורות הכברה נודדות הפחמימות הנוצרות בעלים, בעיקר בצורת סופרזזה. מהירות הזרימה עשויה להגיע ל-5 ס"מ לדקה. נמצאו ראיות, שיחד עם נדידת הסוכרים לכיוון אחד, נודדים באותם תאי כברה עצמם פוספטים ומלחים אחרים לכיוון הפוך (מהשורש לעלה).

דרך טובה ללימוד הובלת המוטמעים היא שימוש בכנימות. הן

יצירת שבעה עלים לפחות. בעוד שהלכיד מגיע לשלב זה כבר אחרי הצמחת העלה הראשון. יש צ" שגידולם הווגטטיווי נפסק עם כניסתם לשלב הרפרודוקטיווי, ואחרים בהם נמשכת הצמיחה הווגטטיווית. שלבי-המשנה של השלב הרפרודוקטיווי הם:

(א) הפריחה. בה נוצרים איברי-המין וכל איברי העזר המסייעים להאבקה ולהפריה (ע' ערכיהם); (ב) ההפריה, שתמציתה התלכדות הגמטית ליצירת זיגוטה; (ג) הפריה, המתרחשת בעקבות ההפריה והכוללת התפתחות הזיגוטה לעובר, ושינויים ברקמות הסמוכות. בצ" עילאים מביאים השינויים החלים בזיגוטה, בשחלה ובמצעית ליצירת הזרע והפרי ולהבשלתם.

שלב הפריחה מתחיל בשינויים החלים בתאים מריסטמטיים שבקדקודי הצמיחה. במקום קדקודי עלים נוצרים קדקודי פרחים, שמתפתחים לאיברי הפרח השונים. בהגיע צ' לכוננות פריחה, נגרמת תחילת הפריחה בהרבה צ" ע" גורם הנוצר בעלים בתנאים המתאימים (ר' להלן). גורם זה — הפלורוגן (florigen) — אמור להפעיל בתאים האפיקליים פעולת גנים מסוימים, המופקדים על תהליכי פריחה. על קיום הפלורוגן מקישים רק על סמך מה שידוע על פעילותו. עד כה לא הצליחו לבדודו ולקבוע את הרכבו הכימי. הופעת הפלורוגן בעלים תלויה בגורמים חיצוניים, שהחשוב בהם הוא האור. כבר ב 1920 הוכיחו האמריקנים גרנר ואלארד (Garner & Allard), שבזן של צ' הטבק אפשר לגרום לפריחה או לעכבה, ע"י שינוי מספר שעות ההארה היומיות.

מספר שעות האור (אורך היום) ביממה מכונה פוטופריודה. כניסת הצ' לפעילות פיסיולוגית מסוימת (לשלב הפריחה, למשל), בתגובה למחזוריות של הארה והחשכה במשך היממה, מכונה פוטופריודיום (photoperiodism). התברר שמבחינת הפוטופריודיום ניתן לחלק את הצ' לשלוש קבוצות:

(א) צ" שיפרחו רק לאחר שיארו מספר מסוים של שעות ברציפות (בהתאם למין הצ') — צמחי יום ארוך (סלק, צנונית, תרד ועוד).
(ב) צ" שיפרחו רק אם יארו פחות ממספר מסוים של שעות ביממה — צמחי יום קצר (גור, חרצית, לכיד, זני טבק ועוד). (ג) צ" שמשך שעות האור ביממה אינו משפיע על פריחתם — צ" ניטרליים לאורך היום (אפונת-הגינה, עגבניה, כותנה ועוד). אורך היום הגבולי הקובע פריחה מכונה אורך יום קריטי. בד"כ צמחי יום ארוך או צמחי יום קצר שלא יקבלו פוטופריודה מתאימה לא יפרחו וישארו בשלב הווגטטיווי. אם שוברים את תקופת החושך בצמחי יום קצר הגדלים בפוטופריודה המתאימה ע"י הבזק אור, מתעכבת פריחתם. ואולם, אם גדל צ' של יום ארוך בתנאים של יום קצר, אך נבזק עליו אור בתקופת החושך, ייכנס הצ' לשלב פריחה. האור השובר את תקופת החושך באופן היעיל ביותר הוא האור האדום (אורך גל של 660 מילימיקרון), אולם אם מקרינים אור אדום ומיד לאחר מכן אור אדום-רחוק (אורך גל 730 מילימיקרון) מתבטלת פעולת האור האדום הקודם. נסיונות אלה ואחרים הוכיחו שהאור אמנם דרוש לצ' לצרכי הטמעה, ואילו הפריחה נקבעת דווקא ע"י משך תקופת החושך.

כדי להביא את הצ' לשלב פריחה מספיק בד"כ מספר מחזוריים מועט של פוטופריודה מתאימה. אח"כ, גם אם נשנה את משטר הפוטופריודה, הצ' יפרח. ללכיד וללוליוס (lolum) מספיקה אפילו יממה אחת של פוטופריודה נכונה כדי להתחיל בפריחה. למרות שהפלורוגן נוצר בעלים, אין הכרח שכל עלי הצ' יהיו בפוטופריודה הדרושה; מספיק שעלה אחד יקבל את האור הנכון כדי לגרום לפריחת הצ'.

עד כה לא הוכח שהורמונים (ע"ע) של הצמיחה גורמים ישירות לעצם השראת הפריחה, אך הם מסוגלים להשפיע על תהליך זה וכיוונו. זה הוכח בעיקר ביחס להורמון גיברלין, לגבי צמחי יום קצר ובעיקר לגבי צמחי יום ארוך.

ו/או בפעילות הפיסיולוגית. את השפעתו של מחסור ביסוד כימי כלשהו על הצ' בודקים בשיטת ההידרופוניקה (ע"ע), כשהצ" גדלים בתמיסת מזון, שהרכבה בשליטת החוקר.

משק החנקן. אחת התכונות המיוחדות את הצ' היא הסגולה להשתמש בחנקן אי-אורגני לבניית תרכובות חנקן אורגניות. החנקן נקלט ע"י השרשים בצורת יוני ניטרט (NO_3^-) או אמוניה (NH_4^+); הניטרט מתחזר בצ' לאמוניה בעזרת תהליכים אנזימטיים תוך ניצול אנרגיית הנשימה:

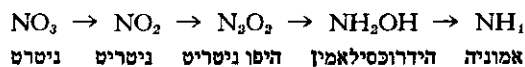

האמוניה משמשת לסינתוז חומצות אמינו שמהן נוצרים החלבונים ויתר התרכובות המכילות חנקן כמו אמינים, אמידים, אלקלואידים, פירינים, פירימידינים. סינתוז חומצות האמינו נעשה תוך התרכבות האמוניה עם חומצות קרבוקסיליות שמצויות בצ' כחמרי ביניים של תהליך הפוטוסינתזה, או מפירוק סוכר תוך תהליך הנשימה. הפוטו-סינתזה והנשימה הם גם ספקי האנרגיה הכימית הזמינה בצורת ATP (adenosine triphosphate), הדרושה לביצוע סינתוז חומצות האמינו.

חומצות האמינו נוצרות הן בשרשים הן בעלה, אליו מגיע החנקן האנאורגני דרך הפסילם, בזרם הדיות. כשהתהליך מתרחש בשרוש, תוך שימוש בחומצות קרבוקסיליות המתהוות בנשימה. אין הוא תלוי באור, ואולם בעלה הוא מתבצע רק באור, כי בעלה מסופקות החומצות הקרבוקסיליות בעיקר בתהליך הפוטוסינתזה.

אין הצ" יכולים לנצל את החנקן החפשי שבאוויר, אולם אור-גניסמים פרוקריוטיים שונים כגון חיידקים מסוימים ומספר אצות כחוליות מסוגלים לקלוט חנקן חפשי ולקשור אותו לתרכובות חנקן. בין החיידקים קושרי החנקן חשובים החיידקים מקבוצת הריזוביום (rhizobium), המסוגלים לחדור לשרשי צ" שונים, כגון קטניות. נקל להכיר את מושבות הריזוביום המופיעות כגבשושיות על השרשים. חיידקים אלה חיים במעין סימביוזה עם הצ'. עם מות החיידקים עומד החנקן האורגני של גופם לרשות הצ'. החיידקים מסוגלים לקשור את החנקן רק בהיותם בתוך השרוש ולא כשהם חפשיים בקרקע. נהוג להזביק את זרעי הקטניות בחיידק הריזוביום לפני הזרעה. כך מגבירים את סיכויי הדבקה השרשים, ובעקיפין מגדילים את קבוע החנקן בקרקע. וע"ע חנקן, עמ' 723/4.

תרדמה. במחזור חייו של צ' מצויות תקופות של פעילות גמרצת, ולעומתן תקופות בהן הפעילות הפיסיולוגית מואטת. תקופות של האטה קיצונית בפעילות הפיסיולוגית מכונות תרדמה או מנחה. הן מצויות בזרעים, פקעות, בצלים, ניצנים וקאמפיום, בעונות מסוימות של השנה, השראת התרדמה נגרמת ע"י שילוב תנאים חיצוניים וגורמים פנימיים. מצב התרדמה מאופיין בכך שההפסקה בפעילות הפיסיולוגית חלה בו גם כשהתנאים החיצוניים אופטי-מליים לצמיחה ולהתפתחות (בשלבם אחרים של חי הצ').

אפשר להפסיק את מצב התרדמה של זרעים וניצנים שונים ע"י שרייתם בחול רטוב ובטמפרטורה נמוכה. שיטה זו — סטרטיפיקציה (stratification) — מסייעת בחקלאות בהנבטת פקעות וזרעים. תוצאה דומה מקבלים גם בעזרת טמפרטורות גבוהות, טיפול במים חמים, הארה או טיפול בחמרים כימיים. ידועות כמה תרכובות כימיות העשויות להפסיק תרדמת צ', ביניהן: אתר, אתילן, תיאוראה וניטרטים.

התפתחות הרפרודוקטיווי. אחרי תקופה של התפתחות וגטטיווית מגיע הצ' למצב פיסיולוגי, או גיל פיסיולוגי, בו הוא יכול לעבור, בהשפעת תנאי חוץ שונים, למצב רפרודוקטיווי. בצ" רבים ניתן לקבוע לפי מספר העלים שהצמיחה אכן הגיעה לכוננות פריחה. כך נמצא שבתירס ובשיפון תיתכן פריחה רק אחרי

בניגוד לתהליכי הפוטוסינתזה המתקיימים רק בחלקים הירוקים של הצ' בתאים המכילים כלורופלסטים (ע"ע פלסטידות), מתקיימים תהליכי הנשימה בכל התאים החיים של כל איברי הצ'. עצמת הנשימה בצ' ושיעורה נמדדים ע"י קביעת כמות O₂ שנקלטת או כמות CO₂ שנפלטת. את חילוף הגנים הנובע מתהליכי הנשימה ניתן למדוד בחלקים הלא-ירוקים של הצ' הן בחושך הן באור. ואולם באיברים הירוקים של הצ' ניתן לקבוע את עצמת הנשימה באופן ישיר רק בחושך, כי באור קיים חילוף גז נוסף שמקורו בפוטוסינתזה, בו נקלט CO₂ ונפלט חמצן.

שיעורי הנשימה של צ' נמוכים בד"כ מאלה של בע"ח, הוקוקים לאספקת אנרגיה לפעילויות שאינן קיימות בצ' כלל. עוצמת הנשימה היא פונקציה של הפעילות המטבולית המתרחשת בתאים והיא גבוהה, יחסית, בעלים, אזורי צמיחה של שרשים ונצרים, פרחים מתפתחים; פירות מתפתחים ומבחילים, ורעים גובטים. לעומתם, בורעים יבשים, נבגים או קדקדים רדומים, עצמת נשימה נמוכה ביותר.

הכימיה של הנשימה. כאשר סוכר הוא הסובסטרט לנשימה אארוזבית מתרחש התהליך:

אנרגיה + מים + דר-תחמוצת הפחמן → חמצן + סוכר
 נוסחה זו מסכמת שורה ארוכה של תהליכים. תאור התהליכים: ע"ע גליקוליזה; מעגל החומצות התלת-קרבוטפיליות (מעגל חומצת הלימון, או מעגל קרבס — ע"ע לימון, חמצת, ציור שם). מעגל זה קשור במעבר אלקטרונים שהודות לו נוצר ATP (ע"ע חמצון ביולוגי, עמ' 582/3; וע"ע ת א).

יעילות ניצול האנרגיה בנשימה האארוזבית הוא כ-42%; כלר, 42% מהאנרגיה הטמונה בסוכר הופכת לאנרגיה כימית בצורת ATP, אותו מנצל הצ' למטרות שונות. היתר מנוצל באופן חלקי לביצוע תהליכי הנשימה עצמם, ונפלט כחום. ניצולת הנשימה גבוהה בהרבה מניצולת האנרגיה במכונות מעשה ידי אדם.

הנשימה האארוזבית — התסיסה (ע"ע). בד"כ אין צ' יעיליים עמידים לחוסר חמצן כי בתנאי חוסר חמצן חמרי-המזון אינם מתחמצנים, ולא נוצרת אנרגיה מספיקה לקיום תהליכי חיים. ואולם פירות (תפוחים, למשל), נבטים שונים (כאורז), צ' ירודים מסוימים (שמרים ופטירות אחרות), מסוגלים להתקיים זמן ממושך ללא חמצן, ולמרות זאת הם נושמים זמפרישים CO₂. במקרים אלה החומצה הפירובית הנוצרת הודות לפירוק הגליקוליטי של מצע מתאים (ללא צורך בחמצן) נהפכת ל CO₂ וכזהל, ולא ל CO₂ ומים, כבנשימה האארוזבית. בסופו של פירוק זה עדיין לכודים בכזהל כ-84% מהאנרגיה המקורית של החומצה הפירובית. זהו תהליך התסיסה הפולית. יעילות תהליך התסיסה נמוכה בהרבה מזו של הנשימה האארוזבית. ניצול האנרגיה בתסיסה הוא רק 3%, לעומת כ-42% בנשימה האארוזבית.

מסלולי נשימה נוספים. מלבד מסלול הנשימה האארוזבית, הנפוץ ביותר בצ', קיימות חריגות מהמסלול המקובל: א) בזמן נשימת רקמות מבוגרות של צ' נוצרים מלבד טריוזות, CO₂ ומים (שמתחיים במסלול הרגיל של הנשימה האארוזבית), גם סוכרים בעלי חמישה אטומי פחמן — פנטוזות. על כך, ע"ע פנטוזות, מעגל-עמ' 914; ב) מסלול חריג אחר ממעגל קרבס עלול להתקיים ברקמות עתירות שומן, כרקמת האנדוספרם, או בפסיגי ורעים שומניים גוב-טים, ומביא ליצירת חומצות אורגניות אחרות, כגון חומצה גליוקסלית. מקום תהליכי הנשימה בתא. האנומיים האחראים לתהליכי הגליקוליזה והתסיסה מצויים בקבצים, בציטופלסמה של התאים. כל יתר המערכות האחראיות לנשימה האארוזבית מרוכזות באברוני תא מיוחדים — המיטוכונדריות. המיטוכונדריון בנוי שני קרומים פלסמתיים. החיצוני יוצר כעין מעטפה שחלקה עוטף את האברון. לקרום הפנימי קפלים רבים הבולטים לתוך חלל האברון בצורת שנצים, הקרויים כריסטה (Christae mitochondriales). הודות

פיטוכרום. השפעת האור על הצ' מתאפשרת רק אם קיים בצ' גורם הקולט את האור. בפוטוסינתזה קולט האור הוא כלורופיל. הפיגמנט הקולט את האור הפעיל בהשראה הפוטופריודית הוא הפיטוכרום (phytochrome). הוא מורכב מחומר צבע, פיליטריאן (biliteriene), שקשור לחלבון בעל משקל מולקולרי של כ-120,000. לפיטוכרום שתי צורות; באחת — שיא הבליעה הוא בתחום האדום של הספקטרום הנראה (P 660). לאחר בליעת האור האדום הופך הפיטוכרום לצורה השנייה, בעלת שיא בליעה בתחום האדום-רחוק (P 760). כאשר פיטוכרום P 760 בולע אור בתחום האדום-רחוק הוא הופך שוב ל P 660, וחוזר חלילה. השינויים מתרחשים במהירות גדולה מאד, ודורשים אך מעט אנרגיה. P 730 הוא הצורה הפעילה המשפיעה על תהליכים פיסיולוגיים בצ', כגון פריחה, ואולם P 730 אינו יציב, ובשהותו בחושך ייפך בהדרגה ל P 600. לכן, צ' ששהו תקופה ממושכת בחושך מכילים רק P 660.



שלבי תהליך השראת הפריחה הם, אפוא: 1) חשיפת הצ' לפוטור-פריודה מתאימה; 2) שינוי במערכת הפיטוכרום בעלים; 3) הופעת גורם הפריחה (פלוריגן) בעלים; 4) נדידת הפלוריגן לקדקוד הצמי-חה; 5) השראת הפריחה תוך השפעת הפלוריגן על חומצות הגרעין. מערכת הפיטוכרום חשובה מאד לצ' ואחראית לא רק לתהליכי פריחה אלא גם לתהליכי התפתחות פיסיולוגיים רבים המתרחשים בצ' בהשפעת חילופי אור-חושך. כניסת הצ' לשלב פריחה הוא רק אחד מהם. בין התהליכים האחרים מונים את המעבר למצב תרדמה ואת שכירת התרדמה בורעים, פקעות, בצלים, נבגים וכד'. מערכת הפיטוכרום אף קובעת אם יצטברו בתאים מסוימים חמרי צבע כגון כלורופיל ואנטוציאן. היא גם משפיעה על התפתחות הכלורופלסטידות ותנועתיהן ועל תנועות העלים (דוגמת עלי המימוזה), היא משתתפת בוויסות הצמיחה הווגטטיבית ובהפעלת מערכות מטבוליות שונות (ע"ע אטיולוציה). הפיטוכרום מצוי ופעיל בכל הצ' הירוקים, כולל אצות. בתוך תאי הצ' הוא קשור כנראה לקרומי התא. עדיין לא ברור כיצד משרה הפיטוכרום תהליכים פיסיולוגיים כה רבים ושונים, אך מכיוון שתהליכים רבים מתרחשים במהירות רבה, ממש סמוך להפעלת אור על הצ', אין להניח כי הפיטוכרום פועל באמצעות הגנים. ההשערה הרווחת היא, שהפיטוכרום פועל על קרומי התא המשנים את תכונותיהם ופעילותם בעקבות הפיכת הפיטוכרום מצורה לצורה. כתוצאה מכך מתרחשים בצ' השינויים הפיסיולוגיים וההתפתחותיים. הפיטוכרום הוא אפוא מהמערכות הנפוצות החשובות בעולם הצ' שבאמצעותה מווסתות תגובות הצ' לתנאי אור וחושך.

לביצוע תהליכי החיים דרושה אנרגיה, אותה מספקת הנשימה תוך פירוק מחמצן של חמרי-מזון. תוצרי הפירוק הם, בד"כ, דו-תחמוצת החמצן (CO₂) ומים. בנשימה אארוזבית (אווירנית) הפירוק נעשה בעזרת חמצן שנקלט מהסביבה החיצונית. הנשימה מתבטאת אפוא בחילוף גזים: קליטת חמצן ופליטת CO₂. במקרים מסוימים, שגם הם מספקים אנרגיה, מתפרקים חמרי-מזון ללא קליטת חמצן. זוהי נשימה אארוזבית (אי-אווירנית) או תסיסה (ע"ע).

תהליך הפוטוסינתזה (ע"ע) מביא ליצירת חמרי-מזון ומכאן לאחסון אנרגיה. תהליך הנשימה משחרר אנרגיה כימית זו תוך פירוק חמרי-מזון. הנשימה מעבירה אנרגיה שהיתה טמונה בחמרי-המזון לתרכובות עשירות אנרגיה (מולקולות ATP [ע"ע אדנוזין]; NADPH; NADH [ע"ע פוטוסינתזה]) תרכובות אלו נעות בקלות בתאי הצ' ומספקות את האנרגיה לתהליכי חלוף-החמרים (ע"ע) הצורכים אנרגיה.

לפריסטה גדול מאד שטח הפנים של הקרום הפנימי ונוצרים במיטור כונדריון שני חללים: אחד בין שני הקרומים ואחר, הכלוא בין קפלי הקרום הפנימי. תוכן החלל הפנימי הזה מכונה מטריקס (Matrix). החומצה הפירובית חודרת מבעד לקרום החיצוני לתוך המיטוכונדריון, הראקציות האנזימתיות המכניסות את החומצה הפירובית למעגל קרבס מתרחשות בעזרת אנזימים שבנחל החלל שבין שני הקרומים. כל אנזימי מעגל קרבס עצמו ממוקמים בתוך המיטריקס ואילו התרכובות והאנזימים המשתתפים במעבר האלקטרונים וביצירת ATP קשורים לקרום הפריסטה.

האנזימים האחראים לאחדות מהסטיות ממעגל קרבס, אינן ממוקמות במיטוכונדריה אלא בגופיפים אחרים — גליוסויסומים (Glyoxisomes).

ע"ע: אוסמוזה; פעפוע; הטמעה; פוטוסינתזה; כלורופיל; נביטה; אטיולציה; האבקה; הפריה; הורמונים צמחיים (גם כרך מילואים); טרופיזם וטכסיס.

א. סוליקובימבר - א. מ. מאיר - ד. קולר, פיסיוולוגיה של הצ' תש"ד; J. Bonner - A. W. Galston, *Principles of P. Physiology*, 1952; (עבר): יסודות הפיזיולוגיה של הצמחים, 1956; A. Lehninger, *Bioenergetics*, 1965; J. Levitt, *Introduction to P. Physiology*, 1969; H. Mohr, *Lehrbuch der Pflanzenphysiologie*, 1971; H. J. Fuller et al., *The P. World*, 1972; T. E. Weien - C. R. Stocking - M. G. Barbour, *Botany: An Introduction to P. Biology*, 1974. ש. קל.

הסתגלות הצ' לסביבתו נעשית באמצעות התאמות מורפולוגיות ופיזיולוגיות שמאפשרות לו לעמוד בתנאים בהם גורם או גורמים סביבתיים מגבילים את התפתחותו. בהתאם לכך הוגדרו טיפוסים אקולוגיים.

Raunkiaer (ר' ביבל') ניסח להגדיר "צורות חיים" או "טיפוסים ביולוגיים" על יסוד חלקי הצ' המתחדשים עונתית בהתאם למקום המצאם על ניצני ההתחדשות. הוא קבע את החלוקה לטיפוסים הבאים:

א) תרופיטים (Therophytes [Th.]) — צ' חד שנתיים המתחדשים מזרעים בלבד; ב) קריפטופיטים (Cryptophy-tes [Cr.]) — צ' שניצני ההתחדשות שלהם נמצאים בתוך האדמה — צמחי פקעת ובצל; ג) המיקריפטופיטים (Hemicrypto-phytes [H.]) — צ' שניצני התחדשותם נמצאים בגובה פני הקרקע — עשבים רב שנתיים; ד) כמפיטים (Chamaephytes [Ch.]) — צ' שניצני ההתחדשות שלהם נמצאים בגובה נמוך מעל פני הקרקע — בני-שיח; ה) פנורופיטים (Phanerophytes [Ph.]) — צ' שניצני ההתחדשות שלהם מפורזים על פני הצ' כולו — עצים ושיחים.

בהשוותו את התפלגות הפלורות השונות לצורות חיים, קבע לגבי כל יחידה גאוגרפית את הספקטרום הביולוגי שלה. את הספקטרה הביולוגיים השווה לספקטרום נורמלי שמבוסס על התפלגות צורות החיים של 1,000 מינים שנבחרו לייצג את הפלורה בעולם. ספקטרום זה הוא: Ph. — 46%; Ch. — 9%; H. — 26%; Cr. — 6%; Th. — 13%. ספקטרה ביולוגיים דומים. נמצא כי הטיפוס הפנורופיטי (Ph.) שולט בפלורה של האזורים הטרופיים; הכמפיטי (Ch.) באזורים בהם הטמפרטורה היא גורם מגביל, כגון בערכים גבוהים של רוחב גאוגרפי או בראשי הרים גבוהים; המיקריפטופיטי (H.) באזורים הממוזגים; והתרופיטי (Th.) באקלים ים-תיכוני.

אם כי הספקטרום הביולוגי מייצג בצורה סבירה טיפוס אקלים, טענו מבקרי השיטה שלפעמים מתקבלים ספקטרה ביולוגיים דומים במקומות שונים לחלוטין מבחינת תנאי הסביבה, או ספקטרה שונים למדי בתנאי סביבה דומים. מבקרים אחרים טענו שהטיפוסים הביולוגיים אינם תוצאת הסתגלות לתנאי הסביבה בלבד.

על יסוד יחס הצ' למים נקבעו הטיפוסים הבאים: הידרופיטים — צ' הגדלים במים שבהם אספקת האוויר מוגבלת;

מזופיטים — צ' הגדלים בבתי-גידול שבהם אין המים גורם מגביל; כסרופיטים (ע"ע) — צ' הגדלים בבתי-גידול חרבים שבהם המים גורם מגביל.

מחסור באוויר לחלקי הצ' השרויים במים הוא הגורם המגביל התפתחות הידרופיטים. לכן הם פיתחו מבנה אנטומי מיוחד המאפשר אגירת גזים בתוך הרקמות ותהליכי נשימה אנארוביים מיוחדים. עיקר הסתגלות הכסרופיטים ליושב נעשה באמצעות תהליכי הצמיחה. מאחר שהתנדודת העונתיות והרב-שנתיות היחסיות באספקת המים לצ' יותר גדולות בבתי-גידול חרבים מאלו שבבתי-גידול בהם אין המים גורם מגביל, נודעת חשיבות רבה לכשרם של רבים מה-כסרופיטים להתאים את גודל הגוף המטמיע והמאדה לכמות המים העומדת לרשותם. ההתאמה נעשית בדרכים שונות אצל טיפוסים ביולוגיים שונים; היא גדולה ביותר בחד-שנתיים וקטנה ביותר בפנורופיטים. מציאות חמרים ומגננוני-עיכוב בחד-שנתיים מתנה את נביטתם בכמות מינימלית של גשם המאפשרת התבססות הנבטים וסיכוי טוב יותר להשלמת מחזור חייהם. גם צורת הצ' החד-שנתי ההמיקריפטופיטי ומבניהן משתנים בהתאם לכמות המשקעים. בשנים גשומות מתפתח צ' גדול ומסועף המגיב פירות רבים ובשנים שחונות הצ' זעיר, חסר-הסתעפויות ומגיב פירות ספורים. הכמפיטים מתאימים את גודל גופם המטמיע-המאדה ע"י שינוי גודל הענפים החדשים וחסנתנות הכמות המסה של הענפים הנושרים. הפנורופיטים מתאימים את עצמם לאספקת המים ע"י התאמת עונת הבלבול ועצמתה ועונת השרת העלים ועצמתה, לכמויות המשקעים ולחלוקתם. — ור' להלן: טיפוסים אנטומיים אקולוגיים.

על יסוד התאמת הצ' לתשתית שעליו הוא גדל הוגדרו הטיפוסים הבאים: ליתופיטים — צמחי סלעים. הצ' מותאם לקשי התשתית; פסמופיטים — צמחי חולות. הצ' מותאם לתנועת החול; הלופיטים — צמחי מלחה (ר' להלן). הצ' מותאם לריכוז מלחים גבוה בקרקע.

בין צמחי הסלעים מבחינים בין ליתופיטים אמיתיים המכים שרשים בסלע ממש, ובין כומופיטים ששרשיהם מתפתחים בסדקי הסלע. הסתגלות ליתופיטים אמיתיים לסלע כבתי-גידול נוצעת מכושר שרשיהם, שפלסטיותם רבה, להמס את הסלע ולחדור לתוכו. ליתופיטים מתפתחים בד"כ רק בסלעים בעלי נקבוכיות מינימלית (בא"י — סלעים שקיבול המים שלהם לפחות 2%), והם מקבלים את המים והמינרלים מן הסלע בלבד. הפסמופיטים מתאימים את צמיחתם בעיקר בכשרם לעמוד בפני חשיפת מערכת השרשים ורכיסי תנאי כתוצאה מתנועת החולות. התאמת ההלופיטים לסביבתם נובעת בד"כ מכושר הרקמות לעמוד ברכיזי מלח גבוהים מחד-גיסא, ולהשתחרר מעודף המלחים ע"י הפרשתם או השרת חלקי הצ' שבהם הוא מצטבר — מאידך-גיסא.

על יסוד יחס הצ' לאור מבחינים בין: צמחי שמש — הגדלים בשטח פתוח ונהנים מהעצמה המלאה של אור השמש; צמחי צל — הגדלים בצלם של צ' אחרים או בצל אחר והמתאימים לעצמות אור נמוכות. עצמת צמיחתם היחסית, המירבית, חלה בעצמות אור נמוכות יותר. לכן הם מסוגלים להתחרות בצמחי השמש בהצלחה בעצמות אור נמוכות, אך אינם יכולים לעמוד בהתחרות אתם בעצמות אור גבוהות. על יסוד התאמת הצ' לפעילות האדם המפר את שיווי המשקל הטבעי נקבעו הטיפוסים הבאים: צמחי תרבות (ר' להלן) — מותאמים לצרכיו השונים של האדם; צ' סגיטליים — עשבים רעים (ע"ע) שמתאימים לתנאי העיבוד של הגידולים אותם הם מלודים; צ' רודרליים — צמחי אשפות וצדי-דרכים שמתאימים בד"כ לריכוזים גבוהים של חנקן.

על השימוש בקבוצות אקולוגיות כמכשיר להגדרת חברות צ', ועל הגורמים האקולוגיים השונים, ע"ע: פיטוסינולוגיה; אקולוגיה, עמ' 544—552.

C. Raunkiaer, *The Life Forms of P.s and their Leaning on Geogra- phy*, 1905; N. A. Maximov, *The P. in Relation to Water*, 1929; R. P. Daubenmire, *P.s and Environment*, 1947; S. A. Cain, *Life forms and Phytoclimates* (Bot. Rev., XVI, 1-32), 1950; J. Levitt, *Responses of P.s to Environmental Stresses*, 1972; Y. Waisel, *Biology of Halophytes*, 1972. ג.ד. א.

טיפוסים אנטומיים אקולוגיים. כאמור לעיל (ר') הסתגלות הצ' (לסביבה) יש דעה שלפעמים מתקבלים ספקטרה ביו- לר גיים דומים במקומות שונים לחלוטין מבחינת תנאי הסביבה. לפיכך. כבואנו לתאר טיפוסים אנטומיים אקולוגיים אנו משתמשים במודי- פיקציה של המונחים האקולוגיים. מונחים אלה מדגישים את המבנים המותאמים לתנאי גידול מסוימים ולא את העובדה שהצ' גדלים בבתי גידול אלה. מבחינה אנטומית מבחינים ב 3 טיפוסים צ' עיקריים: מזומורפיים, פטרומורפיים והידרומורפיים. הצ' הבשרניים (סוקולנ- טים), שלפי הופעתם החיצונית נראים כקבוצה אחידה. נחלקים לפי המבנה האנטומי לסוקולנטים מסומורפיים ולסוקולנטים פטרומורפיים. צ' מסומורפיים (מיוח' μέσος — בינוני, אמצעי); בעלי המבנה האפייני למסופיטים. מבנה זה נחשב כמבנה הרגיל (ור') אנטומיה. לעיל; עלה) ומשמש כדגם בסיסי אליו משווים את מבנה הצ' מהטיפוסים השונים. צ' פטרומורפיים (מיוח' ξηρός — יבש), בעלי מבנה המותאם לכסרופיטים (ע"ע). כסרופיטים זקוקים לאפשרות של צמצום מירבי של דיות (טרנספיראציה) במצב של חוסר מים ולאפשרות של יעילות מירבית בהטמעה כשהמים זמינים. תכונות מבנה המותאמות לצמצום הדיות במצב חוסר מים הן: צמצום השטח החיצוני של העלה; תאי אפידרמיס קטנים ודפנות חיצור גיים עבים, שלעיתים קרובות מושקעים בהם קוטין וחמרים אחרים (כליגנין). המכוסים בקוטיקולה עבה שמעליה מצויה לפעמים שכבה של שעווה; הפיוניות שקועות וקטנות; פני העלה מכוסים שערות מתות או חיות שדפנותיהן עבים מאד; נוכחות שרף או שמן וטנינים בתאי אפידרמיס ובתאי מונופיל מסוימים (מניחים שאדים של שמנים אתריים מקטינים את ההתאדות והדיות); אפידרמיס רב-שכבתי או היפודרמיס מפותח.

תכונות המותאמות ליעילות מירבית בהטמעה בתקופה של זמינות מים הן: מערכת הובלת מים מפותחת המתבטאת באורך כולל גדול של צורות הצינורות ליחידת שטח של העלה (צפיפות עורקים גדולה). ובכנפי נדנים המלווים חלק גדול של העורקים או את כולם; פיוניות מרובות המופיעות בד"כ בשני צדי העלה מאפי- שרות דיות מוגבר; ריבוי פרנכימת עמודים על חשבון הפרנכימה הספוגית במוזפיל. הגורם לגידול שטח פנים פנימי חפשי ומאפשר חילוף גזים יעיל בתאים המטמיעים; בצ' פטרופיטים מסוימים מצויים עלים כסרומוזרפיים בשרניים המכילים רקמה אור- גרת מים שבנויה מתאים גדולים וחלליות גדולות. בתאים המטמיעים הלחץ האוסמוטי גבוה יותר וכשחסרים מים הם יונקים אותם מהרקמה האוגרת אותם. העלים מצוידיים גם באמצעים לצמצום הדיות.

בתנאי מדבר אמצעי ההגנה בעלים לרוב אינם מספיקים. בצ' רבים מומרים העלים הגדולים יחסית בתקופת היובש בעלים מעטים וקטנים יותר (ערטל מדברי, מיני לענה). בזוגן השיח נותרות רק הפטוטורות הירוקות, וברותם המדבר ובשבוטוט מצויץ. למשל, עובר תפקיד ההטמעה לענפים הצעירים, שחלק מהם נושר עם בוא הקיץ. בשיחים רבים מתים חלקים גדולים יותר של הצ' בתקופת היובש. הקקטוסים של אמריקה הם דוגמה למקרה קיצוני בו הצ' הם למעשה חסרי עלים. הצורות המפריקות (שגבעוליהן בנויים פרקים פרקים) של סוגים כמו יפרוק ופרקק. אפייניות למדבר. הענפים הצעירים הם בעלי עלים מצומצמים מאד. בשרניים, דמויי קשקשים, המצויים בקצה העליון של פרקים ירוקים ובשרניים.

כיצד נותרים הצ' במדבר בחיים כחדשים הרבים של יובש קיצוני? הם חסרי עלים, ולעיתים חיים רק חלקי נצר. אחת ההתאמות האפי-

שריות היא התפתחות שעם קרוב לרקמות ההובלה. והישארותם בחיים של סיבי העצה המשנית של חלקי הגבעולים שלא נושרים ושל השרשים. סיבים אלה אוגרים עמילן או חמרי תשמורת אחרים המאפשרים לצ', יחד עם הפרנכימה בעצה ובשיפה, לחדש את הגידול בתהחדש הגשמים.

הצ' המותאמים ביותר למדבר הם, כנראה, מינים רב-שנתיים ממשפחת הסלקיים. לצ' הללו מרבית התכונות שהוזכרו לעיל (צמצום העלווה, קליפה בשרנית ומטמיעה של גבעולים צעירים וסיבים חיים בעצה). ונוסף לכך מכילים החלקים המצוצים של צ' אלה רצועות מובלעות של שיפה משנית בתוך המסה הגדולה של סיבי העצה המשנית. במרבית הצ' נמצאת השיפה רק מחוץ לקאמי- ציום, כלר, סמוך לפניו של ציר הצ'. במקום שגורמים מכניים יובש יכולים לפגוע בה ביתר קלות מאשר כשהיא מצויה בתוך רקמה קשה כמו סיבי העצה המשנית.

המבנה האנטומי האפייני להלופיטים (halophyte; מיוח' αλς — מלח) — צמחי מלחות — הוא נטייה לבשרניות (סוקולנטיות) העלים ולעיתים גם של קליפת הגבעולים. הם חסרים בד"כ אמצעי הגנה סטרקטורליים בפני דיות יתר; תאי האפידרמיס והמוזפיל גדולים יחסית. החללים הבינתאיים במוזפיל קטנים, מספר הפיוניות קטן יחסית. להלופיטים של חופים יש בד"כ כסות של שערות צפופות; אלה של פנים היבשת הם קרחים. לרוב ההלופיטים החופיים הלא בשרניים, כולל רוב צמחי מנגרובים (ע"ע) בלוטות המפרישות מלח.

צ' הידרומורפיים (hydromorphic; מיוח' υδωρ — מים). בעלי מבנה המותאם להידרופיטים. התכונה האנטומית האפיינית לצמחי מים היא ההפחתה ברקמות תמיכה והגנה ובכמות רקמות ההובלה. בעיקר של העצה, ונוכחות חדרי אוויר. האפידרמיס של העלים והגבעול בצמחי-מים ממלא תפקיד בקליטת חמרי הזנה ובחילוף גזים: הקוטיקולה חסרה או דקה ביותר והדפנות דקים מאד. תאי האפידרמיס של צמחי-מים רבים מכילים כלורופלסטים. החלקים הטבולים במים חסרים בד"כ פיוניות. באפידרמיס מצויות לפעמים קבוצות קטנות של תאים הנקראים הידרופוטים, המקלים כנראה על העברת מים ומלחים לתוך הצ' וממנו. בצ' רבים (אלה העלה [ע"ע], קרנן ונאדיד) מחולקים העלים לאונות צרות מאד וגליליות שמגדילות בהרבה את שטח המגע עם המים.

בעלים ובגבעולים מצויים חדרי-האוויר המכילים גזים. בין חדרי האוויר מצויות, כרגיל, מחיצות דקות, הבנויות שכבה אחת או שתיים של תאים המכילים כלורופלסטידות. דיאפראגמות — מחיצות רוחב — מצויות בחדרי אוויר ארוכים. בטרפי העלים בנויות מחיצות אלה שכבת תאים אחת ולעיתים 2-3, ובין התאים חללים בינתאיים קטנים בעלי צורות אפייניות. בהידרופיטים לא טבולים במים כמו גמא ואגמון (ע' ערכיהם). המרחב בין הדיאפראגמות תפוס ע"י פרנכימה כוכבית. בסוגים אחדים מצויים תאים מיוחדים ברקמה העוטפת את חדרי האוויר. בנוסף (ע"ע נופריים ותמ' שם) ונימפיאה מצויים תאים סקלרנטימיים מסועפים בעלי צורות מיוחדות.

מערכת השרשים של צמחי-המים מצומצמת מאד. היא משמשת בעיקר לעיגון בקרקע. קליטת המים והמלחים נעשית ע"י הגבעולים והעלים. מאותה סיבה קיימת גם ההפחתה במערכת ההובלה ובעיקר של העצה. האלמנטים הטרקאריים בד"כ בעלי התעבות דופן טבעתית או לוליינית. ברוב הצ' הטבולים במים הגליל המרכזי הוא צר ואילו הקליפה עבה יחסית.

מ. קופרשמיטס - ויסלביט - א. פאהן, בדיקת אספקטים אנטומיים של קסרופיטיות העלים במספר צמחי החורש היס-תיכוני (ליערן, 15). תשכ"ה; א. פאהן, הסתגלות אנטומית של צ' למדבר (מדע, י"ג). C. D. Sculthorpe, *The Biology of Aquatic Vascular P.*, 1968/9; Y. Waisel, *Biology of Halophytes*, 1972. א. א. א.



צמחים אוכלי-חרקים. סימון לשמאל — ממשפחת הטלליתיים: *Drosera binata*; *Dionaea muscipula*; ממשפחת הכרניים: *Nepenthes henryana*; ממשפחת הנבליתיים: *Darlingtonia californica*; ממשפחת הנאיריריים: *Utricularia vulgaris*

יחד עם המינים המקובלים בנגנות נוי יעלה מספרם לכדי 20,000. אולם, רק כ-1,200 מינים מנוצלים ותופסים כ-85% משטח הגידול החקלאי, ורק לכ-250 מינים מביניהם חשיבות כלכלית ראשונה במעלה. 15 מינים מספקים את עיקר המזון בעולם: חיטה, אורז, תירס, סורגום, שעורה, סבך (קנה וסלק), תפוח-אדמה, בטטות, מניהוט, סויה, שעועית, בטנים, קוקוס ובננה (ע' ערכיהם).

מכ-1,200 צמחי התועלת העיקריים (לפי Clute) כ-500 הם צמחי מזון; 53 — צמחי משקה; 165 — צמחי בושם ותבלין; 189 — צמחי רפואה; 64 — צמחי שמן ושעורה; 87 — צמחי סיבים; 71 — צמחי שרפים וקאוצ'יק; 22 — צמחי בורסקאות; 62 — צמחי צבע. חלקם משמש ליתר ממטרה אחת (כותנה למשל — לסיבים ולשמן). רבים מצמחי התועלת תורבתו בימים קדומים (ר' להלן — מוצא צמחי התרבות). לאחר טיפוח ובידור במשך הדורות שמרו על חשיבותם רק כמה מאות מינים, אולם עלה לאין ספור מספר הזנים, בגלל הצורך להתאימם לצרכי החקלאות המודרנית מבחינת עמידותם בפני פגעים, תנאי קרקע, תנאי ייצור מודרניים, דרישות השוק, כושר השתמרות ועוד.

נהוגים לחלק את צמחי התועלת לשתי קבוצות גדולות: צמחי מזון ומשקה — כולל תבלינים, הנאה (עישון ולעיסה) וכן מסווא לבטיח (למעט צמחי מרעה); צמחי תעשייה — כולל צמחי סוכר וצמחי לנין, שמן, שמן אדומים, לנפט ומוצרי (קאוצ'יק), שרפים, סיבים וצ' המשמשים לבורסקאות.

בצמחי המזון הקבוצות הבאות: תבואות (דגניים), קטניות, שרשים ופקעות, ירקות, תותניות, פירות ואגוזים. מוצא רוב צמחי המזון מאזורים חמים של העולם הישן, במיוחד — מזרח אגן הימהים. שהוא מקור רוב צמחי הדגן והקטניות, עצי פרי רבים וירקות. מקור חשוב נוסף: האיזור ההודי-מלאי (כולל דרום סין), מולדת האורז, הסויה, קנה-הסוכר ורבים מעצי הפרי, הירקות והתבלינים. דרום-אמריקה היא מקור התירס, תפוח-אדמה, בטטה, מניהוט, עגבניה, שעועית, אבוקדו, דקל הקוקוס ועוד. תרומת האזורים הממוזגים צנועה יותר.

כ-70% מהשטחים החקלאיים בעולם משמשים לגידול גרעינים (דגנים וקטניות) ומספקים כמחצית שיעור הקלוריות להזנת האוכלוסיה בעולם. שני גידולי הדגן החשובים ביותר הם החיטה והאורז. רוב התירס משמש להזנת האדם באמצעות בע"ח. האורז משמש מזון יסודי בעיקר בארצות המזרח-הרחוק, ביתר חלקי העולם החיטה היא המזון היסודי.

צמחי תעשייה. צמחי סוכר ועמילן. לסוכר מגדלים בעיקר את קנה הסוכר וסלק הסוכר (ע"ע סוכר; סלק). מינים שחשיבותם פחותה: דורה מתוקה, אדר הסוכר ומספר מינים מהדקליים. המזון העיקרי ברוב הצ' מצוי כעמילן שהוא פוליסכר (ע' ערכיהם). הוא מצוי בעיקר בגרגירים, בפקעות ובקני-שורש. מקורות חשובים לעמילן: גרגירי תירס, פקעות מניהוט, קני שורש מעוצים של מרנטה

צ' אוכלי חרקים (insectivorous plants) גם: אוכלי בשר; צ' טורפים; החוקרים הראשונים כינו אותם „פלאי הטבע“ [miracula naturae]. צ' הלוכדים חרקים באמצעים מיוחדים וקולטים מהם חמרי מזון לאחר שעיכלו אותם ע"י אנזימים, או לאחר הרקבם. רבים מהם צמחיימים, ביצה או אחת הגדלים בכתי-גידול דלים בחמרים חנקניים ומינים.

ידועים כ-400 מיני צ' אוכלי חרקים. רובם רב-שנתיים עשבוניים מטפסים וחד-שנתיים. 5 המשפחות העיקריות: ממשפחת הטלליתיים (Droseraceae), (Drosera), טללית (Drosophyllum Dionaea), וAldrovanda; משפחת הנאיריריים (Lentibulariaceae) (Pingui- Utricularia), ונאיריר (Utricularia), נאיריר-המים שהיה מצוי בכיפות החולה); ממשפחת הכרניים (Nepenthaceae) — הכרנית (Nepenthes); ממשפחת הנבליתיים (Sarracenaceae) — הנבלית (Sarracenia), (Darlingtonia); משפחת הCephalotaceae — Ceph- lotus. החרקים הנצודים הם בד"כ זבובים וזבובונים, לעתים נמלים ועשים, ולעתים רחוקות יצורים גדולים יותר.

אמצעי הלכידה: א) החרק נדבק לפני השטח של העלה ע"י חומר-דבק המופרש מהבלוטות בבואו במגע אתן. בטללית, למשל, הבלוטות נישאות על עקצים ארוכים הנסגרים על החרק. לאחר עיכולו, נפתחים העקצים שוב. בלוטות המפרישות חומר דביק מאפיינות גם את עלי הפינגויקולה. ב) עלה רגיש למגע שמתקפל ונסגר על החרק (כך בדינאיה). העלה משונן בשפתו ובעל שיניים או שערות רגישות למגע. ג) איברים מיוחדים, עפ"ר נגורות של העלה, בצורת צינור או כד מוארך. כך בכרנית, שקצה העלה שלה (הקנוקנת) הפך לגוף דמוי כד בעל מכסה. הודות לריח, לצבע ולבלוטות צוף ליד הפתח נמשכים חרקים אל הכד. פנימה לכניסה מצוי משטח-החלקה שעויתי ולמטה ממנו בלוטות עיכול. המכסה מונע בריחת החרקים שמחליקים וטובעים במים (המהולים באזנים) שבקרקעית.

בנאיריר (צ' מים) המלכודת דמויית שלפוחית צפה הנישאת על גבעולים חוטיים. מסביב לפתח — זיפי חישה. כשיצורי מים קטנטנים נוגעים בשערות אלה, נשמת המכסה במהירות עצומה. היצורים נשאבים פנימה, והמכסה נסגר. חל פירוק אנזימתי של היצורים המתים והחמרים האורגניים נקלטים, בחלקם ע"י שערות כוכביות בדופן השלפוחית הפנימי. — קבוצה שונה של צמחי חרקים הן פטריות הלוכדות נמשדות קרקע ועירות בקוריהן. המכניזם המדויק של מנגנוני המלכודת ואפני ספיגת חמרי הפירוק עדיין אינם ידועים היטב.

F. D. Lloyd, *The Carnivorous P.*, 1942; A. Heilbron, *Fleischfressende Pflanzen*, 1949; E. C. Mclean — W. R. Ivimey-Cook, *Textbook of Theoretical Botany*, II, 1956; E. Strasburger, *Textbook of Botany*, 1965.

ע. פל.

צמחיתועלת — תרבות וכו'. מתוך כ-300,000 מיני צ', עשויים לשמש את האדם כ-12,000. מחציתם תורבתו במידה זו או אחרת;

צמחי המזון העיקריים :
 תבואות : ממשפחת הדגניים — חיטה ; אורז ; תירס ; שעורה ; שיפון ; שיבולת-שועל ; רוחן ; דורה (ע' ערכיהם). כוסמת (ממשפחת הארכובתיים).
 קטניות (גרמיים) לחזנת אדם : ממשפחת הפרפרניים ; שעועית ; פול ; אפונה ; לוביה ; עדשים ; סויה ; חמץ (חמצה) (ע' ערכיהם).
 קרשים ופקעות : תפוח-אדמה (סולניים) ; בטטה (חבלבליים) ; מניהוט (חבלבוביים) ; יאמס (טמוסיים).
 ירקות : א. עלים וגבעולים : כרוביים (מצליבים) ; חסה. קנרס (מרכבים) ; תרד (סלקיים) ; אספרגוס (שושניים) ; ריבס (ארכובתיים) ; פטוסוליה (סוכיים). ב. איברים תת-קרקעיים : סלק (סלקיים) ; גזר. כרפס (סוכיים) ; צנון. צנונית. לפת. חזרת (מצליבים) ; בצל. שום (שושניים). ג. פירות : עגבניה, חציל, פלפל (סולניים) ; אבטיח, מלון, מלפפון, דלעת, קישוא (דילועיים) ; שעועית, אפונה (תרמילים ; פרפרניים) ; במיה (חלמתיים).
 תותניות : פטל, חות-שדה, אסנה (ורדים) ; חורזר, דומדמנית (בקעצוריים) ; אוכמנית, קפסה (אברשיים).
 פירות : תפוחיזהב, אשכולית, מנדרינה, לימון, אתרוג, קומקואס (סיגמיים, ע"ע הדר) ; תפוח, אגס, אפרסק, משמש, שיזף, דובדבן, חבוש, שסק (ורדים) ; אבוקדו (עריים) ; מגנו (אלתיים) ; אגנס (אנסיים) ; אפרסקון (אפרסמוניים) ; גויאווה, פיג'ואה, פיטנגה (הדסיים) ; תמר (דקליים) ; תאנה, לחמן, שקמה (תותיים) ; רימון (רימוניים) ; חרוב, תמרינד (קסאלפיניים) ; סופטה, סודוילה (ספרטיים) ; בנה (מוזיים) ; גפן (גפניים) ; אנונה (מגנוליים) ; פפיה (שעתיניים).
 אגוזיים : שקד (ורדים) ; אגוז המלך, פקן (אגוזיים) ; אילסר (שדריים) ; בטנה, אגוז (אלתיים) ; ערמון (אלוניים) ; מאקאדמה (פרוטאיים).
 צמחי משה : מטה (צינתיים) ; קולה, קקאו (סטרקוליים) ; קפה (פואניים) ; קת (קלסטריים) ; תה (תה).
 צמחי תבלין : אוזב (חלק הצמח : עלים ; שם [לועזי] מסחרי : Marjoan) ; שפתח : שפתניים ; איגנית הציפורן (פרחים ; Cloves ; הדסיים) ; אניס (זרעים) ; Anis ; סוכיים) ; גד (זרעים ; Coriander ; סוכיים) ; ואנילון (שנן] פירות ; Vanilla ; סחלביים) ; זנגוויל (קנה-שורש ; Ginger ; זנגוויליים) ; חרדל (זרעים) ; Mustard ; מצליבים) ; כורכומה (קנה-שורש ; Turmeric ; זנגוויליים) ; פמון (זרעים ; Cumin ; סוכיים) ; כרויה (זרעים) ; Caraway ; סוכיים) ; כרכום (עמודי העלי ; Saffron ; אירוסיים) ; מוסקטית (זרעים ; Mace ; מוסקטיים) ; מליסה (עלים ; Balin ; שפתניים) ; מרה (עלים ; Sage ; שפתניים) ; נענה (עלים ; Mentha ; שפתניים) ; הער האציל (עלים ; Bay ; עריים) ; פימנטה (פירות ; Allspice ; הדסיים) ; ספריקה (פירות) ; Paprica ; סולניים) ; לפלפ (פירות ; Pepper ; פלפליים) ; ציליס (פירות ; Chilis ; סולניים) ; קורנית (עלים ; Thyme ; שפתניים) ; קימון (קליפת עץ ; Cassia ; Cinnamon ; עריים) ; קרדמון (זרעים ; Cardamon ; זנגוויליים) ; ריחן (עלים ; Basil ; שפתניים) ; שבת (זרעים) ; Dill ; סוכיים) ; שומר (זרעים ; Fennel ; סוכיים).
 צמחי עישון ולעיסה : טבק (המשפחה : סולניים) ; בטל, עלים (פלפליים) ; בטל, אגוזים (דקליים) ; קוקה (קוקיים) ; קולה, אגוזים (סטרקוליים) ; קנבוס [חשיש, קנבוס] ; קנביים, פרג [אופיום] פרגיים) ; פיאוט (צבריים) ; דטורה (סולניים).
 צמחי מספוא (ע"ע).

התפתחות הייצור הסינתטי של בשמים, עדיין חשובים מינים מרובים של הבשמים הטבעיים. השמנים האתריים משמשים בתעשיית המזון — לדברי מתיקה, מאפה, גלידה, ליקרים, משקאות, גומי-לעיסה ; ברוק-חות — לתרופות, לחמרים אנטיספטיים ובקטריוצידיים ; לבושם. השמן האתרי בצ' מרוכז בעיקר בפרחים ובפירות, פחות בעלים ובקני-השורש, ומעט מאד בגבעולים. מרכיבי השמן העיקריים הם : טרפנים, כהלים, אלדהידים, קטונים, פנולים ואתרים פנוליים, חומצות, לקטונים.

המשפחות והמינים העיקריים של צמחי בושם (בסוגריים שמות מסחריים) : אירוסיים — אוריס (Orris) ; שפתניים — אוזב ; אזוביון (ע' ערכיהם) ; פצ'ולי (Patchooli) ; קורנית (Thyme) ; רוסמרין (Rosemary) ; פיגמיים — ברגמו (Bergamot) ; לימון (ע"ע) ; נירולי (Neroli bigarda ; N. Portugal) ; פטורין (Petit-grain) ; גרניים (ע"ע) — גרנין ; דגניים — וטיוור (Vetiver) ; לימון עשב (Lemon grass) ; פלמרודה (Palmarosa) ; ציטרונלה (Citronella) ; ורדיים — ורד (ע"ע) ; זנגביליים (ע"ע) — זנגביל ; זיתיים — יסמין (Jasmine) ; שושניים — יקינתון (ע"ע) ; בשמיים-עריים — לינאלוא (Linaloe) ; סגליים (ע"ע) — סגל (Violet) ; סנטליים — סנטל (Santolol) ; לופיים — קלומוס (Calamus) ; קטניות — שיטה (Cassia) ; בשמיים (ע"ע) — לבונה (Boswellia), מור (Commiphora).

ע"ע בשמים.
 צמחי לטפס ומוצריהם, הלטפס — נזול חלבי, לרוב לבן, לעתים צהבהב, כתום או ארגמן — הוא תערובת קולואידית של מים, מלחים, תרכובות פחמן מימני וחמרים אורגניים שונים, אלקלר-אידיים, טרפנים, שמנים וכן חלבונים, טנינים, סוכרים, עמילן. הוא מצוי בצ' רבים (מעשבים נמוכים ועד עצים גבוהים) וגדל באזורים שונים. לטפס (מיץ חלבי) נוצר בד"כ בתאים מיוחדים (מובילי שרף חלבי ; ר' לעיל, אנטומיה). החומר האלסטי המופק מהנזול החלבי המוקרש הוא הקאוצ'וק (ע"ע) הטבעי. כמעט כל ייצורו מתרכז בדרום-מזרח אסיה — מלאיה, הודו ואינדונזיה, ומיעוטו באפריקה המערבית.

צמחי הקאוצ'וק העיקריים : גואיולה (Parthenium argentatum) הוואה ברזילית (ע"ע חלבובים ; Hevea) — הספק השיקרי של הקאוצ'וק הטבעי ; לנדולפיה ומונגביירה מההדרופיים ; מניהוט (ע"ע) ; קוק-סגין מהמורכבים ; פיקוס ; קסטילואה, מהתותיים. מהלטפס מפיקים גם גוטפ'רצ'ה (ע"ע). חומר דמוי קאוצ'וק אך בלתי אלסטי. מצוי

(Maranta arundinacea), קנה (Canna edulis), קורקומה (Curcuma angustifolia), וסגו, מגזעיהם ושרשיהם של דקליים וציקסיים (Zamia floridana). סוג אחר של פוליסוכר — אינולין (ע"ע) — מופק מחמנית הפקעות ודליה (Dahlia pinnata).

צמחי שמן מגדלים באזורים הטרופיים ובאזורים הממוזגים. שמנים אצורים בעיקר בזרעים. מחלקים אותם לפי כושר התייבשות :
 1. בלתי מתייבשים : זית, אגוזי-אדמה, קיקיון ; 2. מתייבשים למחצה : כותנה, תירס, שומשום, חמנית, חרדל, נפוס (Brassicnapus) ; 3. מתייבשים : פשתה, קנבוס, סויה, טונג, קורטס, פרג, פזילה ; 4. שומניים וחלביים : קוקוס, שמנון, חמאת קקאו, אגוזי מוסקט.

שימושי השמן העיקריים — למזון ולתעשייה. השימוש במזון הוא לבישול (סויה) ; כותנה ; אגוזי-אדמה ; חמניה ולטיגון, כמרגרינה (קוקוס ; שמנון [Palm oil]), במאפה ולבצק ; לשמנים שולחניים (בעיקר זית, שומשום, אגוזי-אדמה, פרג, חמניה, תירס) ; לשימורי דגים (בעיקר זית, חמניה, שומשום, אגוזי-אדמה, כותנה).

צמחי שמן לתעשייה. עץ הטונג (Aleurites fordii) מוצאו מסין. השמן המופק ממנו משמש במוצרים רבים, ביניהם : צבעים, בעיקר כאלה העמידים בפני קורוזיה, חומצות, בסיסים ומלחים ; ציפויים (גופיסיפונות ; חלקי אווירונים, רשתות וכבלים השוקעים במי-מלח), לצינור ולהקשחת פלדה, באלקטרוניקה, לטרטי בידוד, טרנספורמטורים ולמכשור עדין. אראיטיסיקה (Zicania rigida), צ' תדיר ירק מהחורדיים. גדל בברזיל. השמן המופק מזרעיו הוא תחליף טוב לשמן טונג, ומשמש גם לצבעי ציור, סרטי בלמים ושרפים. באבאסו (Orbignya oleifera), דקל גבוה באמריקה הטרר-פית. כמו הקוקוס, משמש למרגרינה ולמאפה, לייצור חמרי-נפץ, זכוכית עמידה ועוד. פרילה (Perilla frutescens), צ' חד-שנתי ; נפוץ במנצ'וריה ויפן. משמש לייצור נייר שמן יפני. מטרת נייר, עור מלאכותי. קנה (Hibiscus cannabinus), צ' סיבים ושמן. קרו-טון (Croton tiglium), צ' טרופי תדיר ירק. השמן המופק ממנו משמש גם לצרכים רפואיים. תוחובה (Simmondsia californica), צ' מדבר מובהק. השמן שלו יקר-ערך ומשמש לסיכה.

צמחי בושם (שמנים אתריים) הוכרו יפה בעולם העתיק, וידעו להפיק מהם, בעיקר לצרכי קטורת ופולחן, את השמנים האתריים שהם החמרים בעלי-הריח. בראשית המאה ה-18 הכירו 120 מינים מהם הפיקו שמן אתרי. כיום ידועים צמחי בושם ב-87 משפחות בוטניות. למעלה מ-40% מהמינים מצויים באזורים טרופיים, כ-10% בטרופיים, כ-20% באזורים הממוזגים, והיתר — מפורזים. על אף

בצ" שונים ממשפחת הספטיים, ובעיקר בפלקיון (*Palaquium gutta*), עץ גבוה, הנפוץ באזורים הטרופיים באסיה. משמש ככבלים התמימיים, חמרי בידוד לחשמל, מכשירי טלפון, צינורות. חומר דומה אך נחות בטיב מהגוטה היא באלאטה שמופקת מ *Minisops balata* מהספטיים; נפוץ באמריקה הדרומית. בבריה"מ מפיקים גוטה — פֶּרְסֵקָלֵט — מצמחי הפילכון (*Evonymus*) והאיקומה (*Eucomia ulmoides*) ממשפחת האייקומיים. מפיקים אותה תוך ריסוק הרקמות המכילות אותה. הצ'יקלה (*Chiclé*), המשמשת בעיקר בתעשיית גומי-לעיסה, מצויה בלפטס העץ ספודילה (*Achras Zapota*) מהספטיים (גדל באמריקה הדרומית). הלפטס נצבר בקליפת הגזע ושיעור הציקלה בו מגיע ל 20%—25%. מפיקים ציקלה גם מצמחי משפחת הרדופיים וחלבוביים.

שרפים טבעיים מופרשים ברקמות צ" רבים. הם מתרכזים בביבים או מכלים מיוחדים. בצ' (ר' לעיל, אנטומיה) ויצאים עם פציעתו. ההפרשות נוזלות, ולכן במגע עם האוויר משתחררות התרכובות הנדיפות השאר מתחמצן או מתפלמר ומתקשה. השרפים המשתחררים חודרים לאדמה ומשתמרים שם. במיוחד רבים השרפים בצ" הטרופיים. שלוש קבוצות עיקריות לשרפים: שרפים אמיתיים (או קשים), שרפים שמניים (*Oleo-resins*) או בלומים, ושרפי-צמג. קופל (*Copals*) הם שרפים אמיתיים המכילים מעט שמנים אתריים, נעדרי טעם וריח. מקורם בחלקם במאובנים בדרגות התאבנות שונות, ובחלקם בעצים חיים. החשובים שבהם: *Trachylobium verrucosum* — מאפריקה המרכזית; *Copaifera spp.* — מאפריקה המערבית; קאורי — *Agathis australis* — מאוסטרליה; *Agathis alba* — מדרום-מזרח אסיה; *Hymenaea courbaril* — מאמריקה הדרומית. הדא-מאר (*Damar*) אף הוא שרף קשה, לרוב ממשפחת הדי-כנפיים והכשמיים המצויים בדרום-מזרח אסיה. החשובים שבהם: הדאמאר המלוח (*Shorea spp.*), הלבן (*Vateria*), השחור (*Canarium*), שב-הודו, והבטאוי (*Shorea wiesneri*). הענבר (ע"ע) *Amber* אף הוא שרף מאובן. מצוי לאורך חופי הים הבלטי ומקורו ב *Pinus succinifera*. הלקר (*Lacquer*) מופק בעיקר מ *Rhus verniciflua* בסין וביפן. השלק (*Shellac*), מוצר זואוכימי, חומר דבקי מופרש ע"י החרק (*Laccifer lacca*) שניזון מהפרשות עצים בהודו ובדרום-מזרח אסיה. משמש הרבה כדבק (ע"ע) ובתעשייה אלקטרו-כימית. האקרואיד (*Acaroid*) מופק באוסטרליה. מסטיק, מופק מאלת המסטיק (אלתיים), ומיוצר בעיקר בכיוס, יוון. בין השרפים השמניים: טרפנטין (ע"ע) ובלומים. הטרפנטנים מופקים בעיקר משרף עצי האורן; *Pinus australis* באה"ב; *P. siloestais* בבריה"מ; *P. pinaster* בצרפת; ומאורן ירושלים (*P. halepensis*) בא"י ובדרום אירופה. בין השרפים הבשמיים: הבושם הפרואני ובושם טולו שמופקים מעצי *Myroxylon spp.*; סטירס מ- *Liquidambar* ברומים-מערב אסיה הקטנה, ומ *L. Styraciflua* באמריקה המרכזית והדרומית; בנוזאין (*Benzoin*) מעצי הליבנה (*Styrax spp.*) בדרום-מזרח אסיה, ובהודו המזרחית; קופאיבה (*Copaiba*) באמריקה הדרומית מעצי *Copaifera*, מהקטניות; אלמי (*Elemi*) הפיליפיני מ *Canarium luzonicum*; הבושם מֶמְפָה (*Mecca Balsam*) שהיה פעם מפורסם מאד, מופק משיח-הבושם *Commiphora opobalsamum*.

שרפי-צמג (*Gum resins*) הם לרוב תערובת שרפים וחמרי צמג. מצויים בסוככים ובבשמיים הגדלים באזורים יבשים: *Ammoniacum* מופק מ *Dorema ammoniacum* שבמדבריות איראן, סיביר ואסיה הדרומית; *Asafetida* באיראן ובאפגניסטן מופק מ *Ferula galbaniflua*; *Galbanum* מופק מ *Ferula asafoetida* בצפון-מערב אסיה; המור והלבונה (ע"ע בשמיים).

צמג (*Gums*) — קבוצה מיוחדת של הפרשות צ" נעדרי טעם וריח מסיסים במים ואינם מסיסים בכהל ואתר; משמשים כדבק

(ע"ע). ההפרשות מצויות בצ" הגדלים באזורים חרבים: גומי ערבי קום — בעצי השיטה באפריקה הטרופית, קראיה (*Karaya*) מ *Sterculia urens* בהודו, טראגאקאנת (*Tragacanth*) מעצי הקדד (*Astragalus*) באיראן ובאזורים היבשים בדרום-מזרח אסיה. חמרי צמג מופקים גם מפירות וזרעים של חרובים. פשתה, גואר וחבוש. אגראג (ע"ע) מופק מאצות-ים אדומות.

צמחי סיבים. מבחינים 33 קבוצות: 1. סיבי גבעול — רכים, גמישים ודקים — כפשתה, רמיה, קנבוס, יוטה, קנף; 2. סיבי עלים — גסים, קשוחים וחזקים, עשויים קבוצות תאים קטנים מכילי ליגנין; הסיבים אינם נפרדים בהשריה אלא בטיפול מכני — סיסל ואגבות אחרות, אפקה, פורמין; 3. סיבי פירות וזרעים. החשובים בהם — כותנה, קפוק, קוקוס. מספר המינים מהם ניתן להפיק סיבים רב במיוחד באזורים הטרופיים, אך רק לחלק קטן חשיבות כלכלית. מבחינת השימושים בסיבים הצמחיים מבחינים בין: סיבי טכסטיל (ע"ע) — חזקים, גמישים, ארוכי-קיום — כותנה, פשתה, רמיה, קנבוס ויוטה. סיבי קשירה — חזקים מאד, רכים וגמישים — יוטה, כותנה, קנבוס, אפקה, אגבות; סיבי מברשות — חזקים וקשוחים, מופקים מענפים, זמורות, עלים או קליפות של אגבות, דקלים, יוקה, דורה; סיבי קליעה ואריגה גסה — חלקים, גמישים ונפרדים לגדלים — קנה-סוף, ערבה, במבוק, חוטרי דקלים; סיבי מילוי — למזרונים, ריפוד מושבים, פיקוק כלי-שיט, סתימת משאבות — נעורת קפוק, כותנה, יוטה, קנבוס; סיבי כובעים — גבעולי היטה, אורה, שעורה, כובעי פנמה מעלים צעירים של צ' דמוי דקל (*Carludovica palmata*), כובעי פורטר ריקו מעלי דקל הכובעים (*Sabal causiarum*); סיבי מחצלות עשויים צמחי-גומא, סוף, סֶמֶר, פֶּנְדֵנוֹס; סלים עשויים משרשים, גבעולים, עלים; סוף, ערבה, קסמי אלון, מילה; חמרי ניקוי ורחיצה — סיבי הלופה.

הייצור השנתי (1972) העולמי של סיבי צ" — כ 19 מיליון טונות. מהם: הכותנה — 68%, היוטה דמוי-היוטה — 18%, אגבות וסיסל — 4%; פשתה — 4%.

ע"ע סיב, סיבים, טכסטיל; יוטה; אגבה; פשתה; כתנה; תבל. צמחי בורסקאות. לעיבוד העור (ע"ע, עמ' 770/1) משמשים חמרים טבעיים, בעיקר טנין (ע"ע), שמופקים מצ" שונים, מכל חלקי הצ'. טנין הקליפה מופק בעיקר מעצי אלון (ע"ע), ריזופורה (*Rhizophora mangle*), אשוחית (*Picea Abies*), ארזית (*Larix decidua*) מהארניים; ליבנה (*Styrax spp.*), האקליפטוס (אוסט-רליה); קסיה (*Cassia auriculata*), שיטה (*Acacia nilotica*) וטסוגה (*Tsuga canadensis*). החשובים בטניני העצה: הערמון (ע"ע), סכינופסיס (*Schinopsis balansae*, *S. lorentzii*) מהאלתיים, באמריקה הדרומית. טנין העלים מופק מאוג (ע"ע) ואונקריריה (*Uncaria gambir*) במלאיה ובאינדונסיה. בין טניני הפירות: האמלג (*Terminalia spp.*) מהקומברטיים, בהודו; מיני קסאלפיניים (*Caesalpinia coriaria*, *C. brevifolia*, *C. spinosa*) ואלון (אסיה הקטנה). טנין השרשים מופק בעיקר מצמחי החומעה (*Rumex hymenusepalus*) מהארכובייתיים, באה"ב ובמכסיקו.

מ. זהרי-ג. פינברון, צמחיית-ההועלת הגדלים בר בא"י (השדה, י"א), תרפ"ז; מ. זהרי-א. פאה, צמחי התרבות של ישראל, תשי"ז; א. גור ואחרים, גידול פירות, תשכ"ב; V. A. Tiedjens, *The Vegetable Encyclopedia*, 1943; W. N. Clute, *The Useful P. of the World*, 1943; F. N. Howes, *Nuts*, 1948; id., *Vegetable Gums and Resins*, 1949; L. H. Bailey, *Manual of Cultivated P.*, 1949; II. M. Жуковскій, *Культурные растения их сородогы*, 1950; M. Ulmann, *Wertvolle Kautschukpflanzen des gemässigten Klimas*, 1951; R. W. Schery, *Ps. for Man*, 1952; A. F. Hill, *Economic Botany*, 1952; F. W. Eckey, *Vegetable Fats and Oils*, 1954; W. Bally - J. D. Ferwerda - A. Moretini (eds.), *Ölpflanzen*, 1962; A. G. Kevorkian, *Pepper Vanilla and other Spices*, 1964; J. Maistre, *Les Plantes à épices*, 1964; E. Mortensen - E. T. Bullard, *Handbook of Tropical and Sub-tropical Horticulture*, 1964; E. P. Grore, *Fruits of the Earth*,

(*Glycyrrhiza glabra*). השרשים מכילים גליציריד (מתוק פי 50 מסוכר) שמשמש בין השאר כאמצעי מרכז. חסמת רפואית (*Althaea officinalis*) ממשפחת החלמיתיים (ע"ע). בשרשה מצוי חומר מוצילגי הפועל נגד דלקות של רקמות. בבוֹנְג [ע"ע] ממשפחת המרכבים (ע"ע). דטורה [ע"ע] ממשפחת הסולניים (ע"ע). מכיל את האלקלואידים היאסציאמין (ע"ע אטרופין) וסקופולאמין. ולְרִינָה רפואית (*Valeriana officinalis*). ע"ע ולְרִינָים. קסיה מחודדת (*Cassia senna*), מכילה גליקוזידים שמשמשים כאמצעי משלשל ותרופה נגד הצטננות. תמרינד הודי (*Tama-rindus indica*), בצירת הפרי מצוי חומר משלשל. פודופילון (*Podophyllum peltatum*), ממשפחת הערטניתיים (ע"ע). מכיל פודופילין שמשמש נגד הקאה והצטננות. קת (*Catha edulis*) שעליו ידועים כאמצעי מעורר ומזרו.

אניס (ע"ע שבת) המעודד תהליכי עיכול; נענה (ע"ע וע"ע מנתיל) וקורנית פשוטה (*Thymus vulgaris*) לאנטיספטיקה. צמחי רעל הם צ" שמכילים יסודות רעילים לבע"ח ולאדם; מהם שרעילים לאדם ושאינם רעילים לבע"ח. גם באלה שרעילים לאדם קובעים המינון, והתגובה הספציפית של המורעל. צוינו כ-1,000 צ" רעילים לאדם ומהם אף קטלניים. מדי פעם מתבררת רעילות של צ" נוספים.

מבין הצ" שרעילותם ידועה: מיני חידקים (ע"ע); רבות מהפט-ריות המצויות ביער ובשדה. וע"ע פטריות, עמ' 601; 606/7; משפחות של צ" עילאיים שהרבה ממיניהם רעילים, למשל: אלתיים (אוג ארסי [ע"ע, 5] רעיל גם למגע), החלבוביים (חלבוב), הסול-ניים, השושניים, הנודיתיים; הפרפרניים (*Abrus* מיני-תורמס, קוד, מיני שעועית, *Crotalaria*, *Swainsona*), מתנניים (דפנה), האסקלפיים, ההרדופיים (חד מאבק חבשי [*Acocanthera abyssinica*]), הסוככיים (*Cicuta*, רוש); המרכבים (*Helenium*, *Xanthium*, *Eupatorium rugosum*), ע' ערכיהם; בצ" רבים מהחשובים ברפואה (ר' לעיל) יש רעלים, והמינון קובע את היותם תרופות או רעלים. היסודות הרעילים בצ" הם אלקלואידים, גליקוזידים, ספונגונים, סטרואידים (ע' ערכיהם), רוינואידים ואוקסלטים וכן מינרלים כסלניום וכמוליבדן.

ע"ע פרמקולוגיה; רקחות רעלים וביבל' שם.

מ. ז.

צמחי נוי — צ" המהנים את העין. יש המכנים בשם זה כל צ" שחלקיו או יבולו אינם משמשים למאכל או לניצול אחר, לרבות עצי יער וצמחי הנוף הטבעי; אך מקובל לכתוב כך צמחי תרבות, הנזרעים, נשתלים או ניטעים בידי האדם לצרכי גנות-הנוי, כולל גידולים כלכליים של פרחי קטיף, צמחי-בית ובריכות נוי. קבוצות עיקריות של צמחי נוי: כל צמחי-הנוי המעוצצים הם רב-שנתיים וכוללים עצים, שיחים ומטפסים מעוצצים. העצים מאופיינים לרוב בגזע אחד הנושא צמרת בדים וענפים, ומקף לכל ארכו ענפים צדדיים. בקבוצה זו גם הדקלים הגבוהים. שיחים — צ" מעוצצים, שנופם מתחיל להסתעף בתוך האדמה או כגובה מועט מעל פני הקרקע. הגבוהים מגיעים לגובה עצים נמוכים ויש שמטפחים אותם כעצים; הנמוכים ביותר מתרוממים עד חצי מ' מעל לקרקע ויש שקוראים להם בני-שיח. מטפסים מעוצצים — שיחים בעלי ענפים ארוכים, מצוידים באברי טיפוס, בקנוקנות או שרשי אחיזה, או שניתן לקשור אותם לשימוש כמטפסים. בין צמחי-הנוי העשבוניים צ" עונתיים, חד-שנתיים, דו-שנתיים ורב-שנתיים בצורות ובגדלים שונים, החל ממשטרעים סמוך לקרקע, שגבהם הטבעי או השמור בטיפול גנני אינו עולה על סנטימטרים מעטים — ועד לצמחים וקופים, שגבהם מגיע ל-2 מ' ויותר, וכן מטפסים עשבוניים עונתיים ורב-שנתיים. ביניהם נמנים בעלי גוף קבוע וכאלה שנופם מתייבש ונעלם. בין האחרונים מרבית הבצלים והפקעות

1965; F. Rosengarten, *The Book of Spices*, 1969; J. Janick et al., *P. Science, an Introduction to World Crops*, 1969; G. B. Masefield et al., *The Oxford Book of Food P.*, 1969; D. L. Plucknett (ed.), *Tropical Root and Tuber Crops Tomorrow*, 1970. ש. ה.

צמחי רפואה. הנסיון המקרי שרכש האדם בריפוי מחלותיו ופצעיו באמצעות צ" עוררו את עניינו בלימוד צמחי-רפואה. חלק מהם היו יעילים להרגעה או לריפוי ולחלק יוחס כוח-עליון בזכות אמונות תפלות ונהגי פולחן. לכן קשורה ההיסטוריה הקדומה של הבוטניקה לתולדות הרפואה בסמים ובעשבי-פלא. כתובות אשוריות ומצריות קדומות (מלפני 5,000 שנה ויותר) מציגות שפע של תרשימי תרופות מצ". גם בספרות העברית הקדומה נזכרים צמחי רפואה רבים. על הספרות הבוטנית העצומה, שהיתה בעיקרה רישום סגולות צמחי-הרפואה, ע"ע בוטניקה, עמ' 743/4.

כיום מגיע מספר צמחי הרפואה הרשומים וצמחי הרפואה העממיים לאלפים רבים. במשך השנים הוצאו מכלל שימוש צמחי רפואה עממיים רבים שהיו מקובלים בעבר בכתי-המרקחת. וחלקם הוחלף בחמרי רפואה סינתטיים. עם זאת רבה כיום ההתעניינות בחמרי רפואה חדשים או משופרים שמקורם בצומח.

שתי קבוצות גדולות לצמחי הרפואה: 1) צ" אלקלואידיים (ע"ע), כמינים של הסוג *Cinchona* מהם מפיקים כינין (ע"ע); פירות הפרג (*Papaver somniferum*) הבלתי בשלים, מהמיץ החלבי שלהם מפיקים אופיום (ע"ע); ממנו מפיקים פפרין ומורפין (ע' ערכיהם). ונגזרות המורפין — תבאין, הרואין, קודאין, נאלורפין; *Strychnos nux vomica* ממנו מפיקים קוקאין; *Atropis belladonna* שמשפחת הסולניים (ע"ע) ממנו מפיקים אטרופין (ע"ע); 2) צמחי רפואה שמכילים גליקוזידים (ע"ע) כגון: דיגיטליס (ע"ע), רְסְרְפִין, ספונינים (ע"ע) שונים, אמודינים (ע"ע, אנתרכינון), סליצילים, ע"ע סליצילית, חמצה.

צמחי הרפואה הנודעים: סוג של זבובנית (ע"ע וע"ע פטריה, עמ' 602) המכילה חמרים נרקוטיים-הלוצינוגניים (במיוחד פסילוצי-בין; ע"ע הלוצינוגניים, עמ' 472/3). בטל (ע"ע, *Piper betel*). אמיתת קיצית (*Ammi Visnaga*) מכיל פודונוכרומינים שהחשוב בהם הוא פלין שמשמש במחלות לב, קצרת וכר, קמפסותקה מחודדת (*Camptotheca acaminata*), עץ, שמולדתו סין. ממנו מפיקים את הקמפסותצין הידוע כאמצעי רפואה במחלות המעיים. אַרְגוֹט (ע"ע, *Claviceps purpurea*), פטריה התוקפת צמחי דגניים, הגוף הפועל מכיל חמרים בעלי פעילות ביולוגית נמרצת, ביניהם אַרְגוֹטוֹפִטִין המשמש נגד דָּמָם. איפּוֹקוֹ-אנה (מינים של הסוג *Cephaelis*; משפחת הפראתיים). שרשי מכילים את האלקלואיד אמטין שמשמש כאמבוציד וכאמצעי הקאה. הלבורוס שחור (*Helleborus niger*), ממשפחת הנודיתיים (ע"ע). השרשים מכילים את הגליקוזיד הלבורין ולו שימושים אחדים ברפואה, מהם במחלות-לב וכאמצעי משלשל. פרג תרבותי (ע"ע, ר' לעיל). אצבעונית (ע"ע) ארגמנית (*Digitalis purpurea*) מכילה את הגליקוזיד דיגיטלין (ר' לעיל). תרופה למחלות-לב. סטרופנתוס (מינים שונים של *Strophanthus* ממשפחת ההרדופיים [ע"ע]) מכיל אלקלואידים המשמשים במחלות-לב. מקור לקורטיקוסטרון (ע"ע הפרשה פנימית, עמ' 119). אקו-ניטון (ע"ע) רפואי (*Aconitum napellus*), צמח רעל קטלני שמשמש ברפואה. פועל נמרצות על מערכת העצבים. ראובול פיה (*Rauwolfia*) ממשפחת ההרדופיים (ע"ע, עמ' 178/9), מינים אחדים של הסוג הזה מכילים רְסְרְפִין ששימושו רב ברפואה (יתר לחץ-דם). גֵּנְטִינָין צהוב (*Gentiana lutea*) מכיל גליקוזידים הפועלים כאמצעי מעורר ומחזק. הידרסטיס קנדי (*Hydrastis canadensis*). השרוש וקנה השרוש מכילים אלקלואידים שמשמשים כאמצעי מחזק ומעורר. וכתרופה נגד הצטננות ודלקות של קרומי הריר. שושקרח

Lower South, 1929; R. Sudell, Landscape Gardening, 1939; H. Schiller, Gartengestaltung, 1952; G. Eckbo, The Art of Home Gardening, 1955.

מין בצ" קביעת מין. המיניות ידועה בכל קבוצות הצ" החל באצות וכלה בצמחי-זרע. עקרונה הוא התלכדות חומר גנטי שמקורו משני אורגניסמים וחלוקתו בסידור חדש באצאים (recom-bination).

המין באצות — ע"ע אצות; בטחבניים — ע"ע טחבניים; בפטריות, ע"ע מין, עמ' 263/4, פטריות; בשרכניים, ע"ע הפריה; בצמחי-הזרע, ע"ע הפריה; בפרחים, ע"ע.

תורשת המין פוענחה לראשונה ע"י החוקר הגרמני קורנס (Correns) ב 1907 לגבי דלעת הנחש הדו-ביתית (Bryonia dioica). לפני שנמצאו הוכחות מקבילות לגבי בע"ח. בצ" זה מצא קורנס שני מיני גרגירי אבקה: כאלה היוצרים — לאחר הפריה — צ" זכריים וכאלה היוצרים צ" נקביים. בעוד שכל הביציות זהות מבחינת תורשת המין. כלר, צמחי הזכר הם הטרוגמטיים והנקביים הם הומוגמטיים. אח"כ נתגלה שכל המינים הדו-ביתיים מתאימים לדרגם זה, מלבד המינים הפוליפולואידיים של תות-השדה (Fragaria) שבהם הצ" הנקביים הם הטרוגמטיים.

החל בשנות ה 20 של המאה הנוכחית זיהו חוקרים כרומוסומי מין בצ" דו-ביתיים רבים, אך רק במספר קטן של מינים הוכחה מציאותם ללא ערעור. הדוגמות החשובות ביותר הן:

הסכמה הכרומוסומאלית		ה צ מ ח	
בצמח הזכרי	בצמח הנקבי		
18 + XY	18 + XX	Cannabis sativus	קנבוס תרבותי
18 + XY	18 + XX	Humulus lupulus	כשותית מצויה
14 + XY ₂	14 + XX	Humulus japonicus	כשותית יפנית
12 + XY	12 + XX	Rumex angicarpus	הומעה
6 + XY ₂	6 + XX	Rumex acetosa	חומעת הגינה
22 + XY	22 + XX	Silene dioica	ציפורנית דו-ביתית
		(Melandrium rubrum)	

כאשר קביעת המין כרומוסומלית (דהיינו באמצעות כרומוסומי המין: Y ו X), היא נעשית באחת משתי הדרכים: (א) דגם הציפורנית ובה נמצא שכרומוסום המין Y קובע את הזכריות, בעוד שליחס הכמותי בין מספר כרומוסומי X לבין מספר האוטוסומים (= כרומו-סומים לא מיניים) שבגנים אין השפעה על קביעת המין; (ב) דגם חומעת הגינה בו מביא יחס של שני כרומוסומי X לס"ה האוטוסומים לנקביות, בעוד שיחס של כרומוסום X יחיד לס"ה האוטוסומים גורם לזכריות. לכרומוסום X אין בדגם זה השפעה על קביעת המין. אופן זה של קביעת מין אנלוגי לקביעת המין בזבוב התסיסה (Drosophila). במינים (species) חד-ביתיים מתבטאת המיניות ביחס הכמותי שבין פרחים זכריים לפרחים נקביים הקיים בכל צ", או במיקומם של הפרחים משני המינים ע"ג הצ". גורמים גנטיים המסוג-לים לגרום לאי הופעת פרחי אחד המינים או לשינוי מיקומם, בדרך-בעיקר בכמה מינים ממשפחת הדלועיים, בתירס ובקיקיון. במספר צ" (למשל ציפורנית) נמצאת ההתפתחות היחסית של הגיניציון והאנדוציון בתוך כל פרח בבקרה גנטית.

לגורמים פיסיקליים, כימיים ואף ביולוגיים השפעה על הביטוי המיני בצ". מבין הגורמים הפיסיקליים ידועים השפעת משך ההארה היומי ועצמתה, הטמפרטורה והלחות. בדלועיים, בהם נבחנו גורמים אלה, נמצא שמשך הארה יומי קצר, טמפרטורה נמוכה ולחות גבוהה מביאים להגברת הנקביות, וחילופיהם — להגברת הזכריות. למספר חמרים הנמנים על קבוצת מווסתי צמיחה (plant growth regulators) השפעה חזקה על מיניות. כך, למשל, מסוגלים גיברלינים (ע"ע הורמונים) להביא צמחי מלפפון חד-ביתיים לזכריות מוחלטת, בעוד שלחמרים הידועים כמננסי צמיחה, שחלקם מעכב את הביוסינתזה של גיברלינים, השפעה הפוכה. לקבוצת האוקסנינים השפעה לכיוון הנקבי במספר ניכר של צ". השפעה חזקה עד כדי מניעת כל הופעה

שעונות צמיחתם רק בחלק מהשנה. גם בצמחי-הנוי הברניים מצויים רבי-שנתיים ועונתיים במגוון רב של צורות וגדלים. בעיקר עשירה משפחת הצבריים, שבה ממינים גבוהים כעצים עד למשתרעים ועירים; ונכללים גם מטפסים.

השימוש החשוב ביותר של צמחי-נוי הוא בגננות-הנוי, כחומר-גלם עיקרי לגינות, גנים (פארקים), שדרות ושאר אזורים מטופחים שיעודם להנזת את העין מבלי להביא יבולים. וע"ע גן, גננות; פסתנאות (כרך מילואים). לצמחי הנוי תפקידים פונקציו-נליים חזותיים, שקובעים את שימושם ומיקומם בתכנון הגנני. בהשפעה ההדרית החיונית בין החי והצומח, בה משפרת הצמחיה את הסביבה בטיהור ובסינון האוויר ובהשפעה ממוגנת על האקלים, חשוב תפקידם של צמחי-נוי, בעיקר ביישובים צפופי בניה ורבי אוכלוסייה. תפקידים פונקציונליים אחרים: מניעת סחף בקרקע מדרו-נית; קשירת חולות נודדים; הגנה מפני רוחות; גידור הפרדה; הסתרת עצמים וקטעי נוף; מדשאות — לדריכה, למשחקים ולבילוי. בתכנון הרכב צמחי-נוי בגן שולטים חוקים ארכיטקטוניים המתחשבים בתהליכים ביולוגיים: צמיחה וממדיה, תמורות עונתיות (לבלוב ושלכת) וצבעים מתחלפים של עלווה בהתבגרותה, פריחה ופירות. אמנות התכנון דורשת יחס מתאים בין רקע רגוע ונושאים ססגוניים בהרכב הצ". רקע רגוע מצוי בצבע הירוק של עלוות רוב הצ"; רקע קדמי — במשטחים של דשא, רקע אחורי — בעצים גבוהים, כשצורת הנוף משמשת גם לגיוון קו הרקיע. לאפקט של צבע משמשים עצים ושיחים בעלי עלווה צבעונית, כחלחלה, כסופה, אדומה או מגוונת בלבן או צהוב. כל הצ" בעלי פריחה בולטת יוצרים את הגיוון העונתי בצבעי הגן. מגדלים צמחי-נוי גם להפקת יבולי עלים, פרחים ופירות, וכצמחי-בית, בעציצים או בכלי-קיבול דקורטיביים, מהשיחים נפוצים ביותר, לקטיף פרחים, הורדים (Rosa; ע"ע ורדיים, ורד). עליהם ופירותיהם של איקליפטוסים שונים מבוקשים לקישוט. מהעש-בוניים חשובים כגידולים כלכליים בצלים ופקעות שונים, כגון סיפנים, אירוסים ושושנים. מפרחי הקטיף האחרים מגדלים כגידול כלכלי: ציפורן, חרצית (Chrysanthemum) גרברה, דליה (ע"ע) ועונתיים שונים.

גידול צמחי-בית הולך ונפוץ. אלה צ" בעלי עלווה יפה היכולים להסתפק בבית-גידול מצומצם ובמנה מוגבלת של אור. תחילה שתלו צמחי-גן בעציצים שהוחזקו בבית. אח"כ נוספו אליהם צ" אפסוטיים ומיני פרחים, ביניהם בעלי בצלים ופקעות. הולכים ומשתפרים מתקני עזר שונים, לחימום ולאורור, להשקיה ולחיסוי, להכנת תערובות המצע ולהקלה על העיבודים, במקביל התפתחה תעשיית כלי קיבול — עציצים וכלים מחמרים שונים בצורות ובגדלים שונים. הנפח המוגבל של כלי הקיבול, שבהם הצ" מתקיימים זמן ממושך, מחייב מצע עשיר של חמרים מזינים וחמרים מינרליים וסינתטיים שונים, המיועדים לשמור על תחילתו ומצב פיסיקלי נוח לשרשים.

ליד צמחי-הבית המסרתיים: פיקוס, פילודנדרון וקרוביה, קודן (קרוטון), דיפנבכיה, קרובי הדקונית ועוד, בולטים סוגים של משפחת הברומליים, אנתוריון, מינים שונים של קיסוס וממשפחת הקיסוסיים קרובים שיחיים של ארליה; בכלים קטנים יותר שולטים מיני פפרומיה ושרכים שונים, מיני פגוניה, שחלקם מצטיין בעיקר ביפי העלים — חלקם בפריחה ממושכת — וסוגים יפים ממשפחת הגסנריים.

ישראל הגיעה לרמה נאותה בגידול צמחי-נוי וצמחי-בית בחממות, ליצוא. בעיקר מגדלים ורדים, סיפנים וציפורן ננסית. ב 1974 היה ערך היצוא של פרחים בישראל — 62 מיליון ל"י. ע"ע פרח; גננות.

א. גוזלאל, גינת הנוי, תשי"ח: ד. זיידנברג, צמחי נוי, תשכ"ו; ד. צפריד, גינת הנוי ופרחיה, 1973: H. H. Hume, Gardening in the

כותית הונח בראשית המאה הנוכחית ע"י יתנסן (ע"ע). יעילות הברירה תלויה בעיקר ברבי-גוניות גנטית של האוכלוסיה. מבחינים בין ברירה המונית (mass selection) ואינדיווידואלית (single plant selection). הברירה ההמונית נעשית תוך בחירת צ" המצטיינים בתכונה המבוקשת. יעילות השיטה פחותה, מאחר שהברירה נעשית לפי הפנוטיפ ולא לפי הגנוטיפ (ע"ע גנטיקה, עמ' 76), אלא אם כן צורתו החיצונית של הצ" מעידה על תכונותיו התורשתיות הרצויות, או שהמטרה טיהור השדה או הזן מטיפוסים לא רצויים או לברירת צ" לעמידות בקור, ביובש, במחלות וכו'.

הברירה האינדיווידואלית מבוססת על בחירת הטיפוסים הרצויים ביותר בשדה, זריעת צאצאי כל צ' בנפרד (שושלת) וסילוק הטיפוסים הפחות רצויים. בדרך זו ממשיכים מספר שנים, תוך השוואה מתמדת של תוצאות השושלות ופסילת הבלתי רצויים.

בהשבחה בהכלאה, או השבחה בדרך הקומבינציה או הרקמי בניציה, מייצרים את השונות בהכלאת שני זנים או יותר, במגמה לרכזו בזן החדש תכונות רצויות של ההורים. בזנים בעלי הפריה עצמית נהוגות בעיקר השיטות הבאות: שיטת שושלת היוחסין — רישום מדויק של הצ" מאפשר לעמוד על שושלת היוחסין של כל צ' בכל דור; שיטת האוכלוסיה (bulk method) — בשיטה זו מסתייעים בברירה טבעית ומניחים שלאחר כמה דורות צאצאים באוכלוסיה אחת קל יהיה לגלות את הצ" המעולים; שיטת ההכלאות המחזוריות (back crossing) מקובלת מאד בהשבחה לעמידות כשהכוונה להוסיף לזן מסוים, מוצלח מבחינות רבות, תכונה מסוימת נוספת. התנאי הוא שניתן יהיה לבצע העברת תכונה זו במספר רב של הכלאות מחזוריות משך דור קצר יחסית. היא מתאימה גם לחלק מבעלי האבקה זרה.

בצמחי האבקה זרה (תירס לדוגמה), הגיעו להשגים מפליגים בעזרת זני מכלוא (הֶטֶרוֹזֶה). בעיות טכניות וגנטיות מונעות פיתוח של שיטה זו לשיטה סטנדרדית בגידולים אלה, אולם מספר המינים בהם נהוגה השיטה גדל בהתמדה (כרוב, סורגום, סלק סוכר, עצי יער, פרחים שונים). בצמחי הפריה עצמית נהוגה השיטה בעגבניה, השיטה מבוססת על תופעת הטרוזה (ע"ע הכלאה) כתוצאה מהכלאת קווים מהפריה עצמית (inbreeding). לאחר האחידות המושגת בדור F_1 מתפצלות התכונות בדור F_2 , ולכן קל להבטיח את זכויות המשבית. לאחרונה מנסים לגדל צ" הפלואידים (haploids) בעיקר בדרך תרבית אבקנים (אנדרוֹגֶנְזָה) ואיתור הפלואידים, כדי לקצר את התקופה הדרושה להשגת אחידות גנטית וכבסיס לקבלת קווים הומוזיגוטיים (inbreed lines) בבת אחת. כדי לקבל זני מכלוא מסתייעים המשביחים בצורות שונות של עקרות זכרית, בעיקר זו המבוססת על מגננון ציטופלסמטי (cytoplasmic male sterility), ובמגננון ציטופלסמטי-גני. לזן הכלאיים מוחזרת פוריות זכרית מלאה ללא צורך בשורות מאבקות. — בצמחי מרעה בהם ויסות ההאבקה מסובך, נהוג לבצל הטרוזה ע"י יצירת זני כלאיים בהאבקה הפשית.

השבחה במוטציות. מוטציות גניות טבעיות הן גורם חשוב בהשבחה, למשל בצ" שריבוים וגטטיווי (עצי-פרי, פרחים). השראה מלאכותית של מוטציות נעשית באמצעות הקרנה (קרני X, γ , ניטרונים תרמאליים) וכימיקליים שונים (אתיל, דמטיל, סולפט ואחרים). מרבית השינויים הם שליליים, אך מופיעות גם מעט מוטציות בכיוון הרצוי, אלא שקשה לזהות ולבודד מוטאנטים רצויים. מוטאנטים רצויים נמצאו ונוצלו בשעורה, בצמחי-נוי ובפניציליום. למיני צ' דרגה או דרגות אופטימליות של פלואידיה (ע"ע תא). שינוי דרגת הפלואידיה מאפשר החזרת פוריות לבני-כלאיים בני-מיניים והגדלת השונות הגנטית. הקולכיצין, למשל, המפריע ליצירת הכישור במיטוזה, נותן בידי המשביח אפשרות לשנות את דרגת הפלואידיה. פוליפלואידיות, למשל, חשובה ליצירת איברים וגטטי-ויים, פרחים ופירות גדולים יותר. מכאן השימוש הרב בהשבחה ליצירת טטרפלואידיות החשובה לגידולי פרחים וסחלביים.

של פרחים זכריים במספר מינים ממשפחת הדלועיים יש ל-2-chloro-ethanophosphonic acid, הידוע כמשחרר אתילן בתוך הצ'. בעזרת ציטוקינין הפכו תפרחות גפן זכריות להרמפרודיטיות. גם טפילים משפיעים על הביטוי המיני; כך למשל משנים פרחי ציפורנית נקביים את מינם ומפתחים אבקנים, כתוצאה מנגיעות בפחמן (Ustilago), אבל האבקנים שצורתם החיצונית נורמלית, מלאים בנבגי הפטריה ואינם פונקציונליים.

G. C. Ainsworth — A. S. Sussman (eds.), *The Fungi*, II, 1967; U. Mittwoch, *Sex Chromosomes*, 1967. ע"ג.

ה ש ב ח ת (breeding) צ", מדע ואומנות של יצירת זנים חדשים בעלי תכונות רצויות. מדע השבחה צ" התגבש ופותח לאחר שהוכרו עקרונות ההורשה (ע"ע מגדל; תורשה; גנטיקה) בעוד שאומנות ההשבחה עתיקת יומין ותחילתה כנראה כבר לפני 9.000 שנה, כשהאדם הנאוליתי למד לזרוע זרעים המניבים צ" דומים והחל לברור בין צמחי-בר. בראשית כל עבודת השבחה — קביעת מטרת ההשבחה. בין המטרות המקובלות כיום: העלאת כושר פוריותם של צ"; שיפור התכונות בעלי החשיבות הכלכלית (למשל: שיעור השמן בזרעי שמן, כמותם וטיבם של סיבים, אחוז הסוכר, יכולת התאמה לאפיה בדגני הלחם); כושר אחסון פירות וירקות; התאמה לדרכי איסוף (גם איסוף מכני); התאמה לשימושים תעשייתיים; הארכה או קיצור תקופת הגידול; עמידויות בקור, ביובש, בחום, במלה, ובפני מחלות ומזיקים.

באופן מעשי השבחה היא ברור וריאנטים; אלה הן צורות השונות זו מזו מבחינה גנטית. מניחים קיום שונות גנטית מספקת באוכלוסיה (או שיוצרים אותה בשיטות גנטיות בדרך נסיונית), כי בעת פיתוח זן יש צורך בהשגת הרכב גנטי המאפשר העברת התכונות הרצויות מדור למשנהו (קיבוע גנטי).

שיטות ההשבחה העיקריות הן: (1) השבחה ע"י ברירה (בריור) (selection); (2) בהכלאה (ע"ע; רקומבינציה וקומבינציה); (3) ע"י זני מכלוא (הטרוזה — ע"ע הכלאה, עמ' 402); (4) באמצעות מוטציות (mutations); ע"ע גנטיקה; תורשה); (5) אימוץ (introduction). הברירה משותפת לכל השיטות. בהשבחה המיוסדת על רקומבי-נציה (של גנים) נוצרת שונות חדשה עקב הכלאת הורים שונים. ביצירת זני מכלוא (נהוג בעיקר בצמחי הפריה זרה) יוצרים בתחילה ע"י הפריה עצמית קווים טהורים, הנבחנים בכושר הצירוף הכללי (general combining ability) ובכושר צירוף מיוחד (specific combining ability), תוך ברירת הצירוף בהכלאה המעניק אן-כלאיים ויכול רב ביותר בדור הצאצאים הראשון (F_1). בדרך זו יש צורך תמידי בהרכבת הצירוף מחדש (ע"ע הכלאה), ואילו בשיטת הרקומי-בינציה צריך להביא את המוצר לאחידות לאחר הברירה. בהשבחה ע"י מוטציות נוצרת השונות בעקבות השראה (induction) של מוטציות. גם תהליך זה מלווה בברירה.

בצ" המתרבים באופן אלמיני אין צורך בשלב נוסף של השבחה לצורך קיבוע התכונות לאחר איתור או השגת הקומבינציה הרצויה (גם כשהיא הטרוזיגוטית ביותר), כי ביכלתנו להעביר נאמנה את התכונות לצאצאי הברירה (ע"ע אפומיקסיס), ע"י הרכבה (grafting; ע"ע, רשם, ריבוי וגטטיווי). ריבוי אלמיני חשובה גם הברירה הקלונלית (clonal selection) המבוססת על השוואת התנהגות בני זן וברירת המוצלחים שבהם.

ברירה (selection) היא שיטת ההשבחה העתיקה ביותר. כבר דרוין (ע"ע) עמד על השונות הטבעית הקיימת בין פרטים באותו מין. בתחרות על אמצעי הקיום (מזון, הגנה מפגעים), מתגברים המתאימים בסגולותיהם על מתחיהם. זו הברירה הטבעית. הברירה המלאכותית היא ניצול תהליך ההצטברות המתמדת של הסטיות התורשתיות. היסוד המדעי המודרני של הברירה המלא-

בעזרת הכפלת כרומוסומים באורח מלאכותי ובהכלאה ניתן להע-
ביר גנים ממין למשנהו, ובעיקר ממיני בר למין התרבותי. השיטה
מסייעת גם למחקרים בדבר מוצא צמחי התרבות (ר' להלן).

להשבתה צ" פותחו טכניקות שונות: עיקרן, שמירת אבקה, בידוד,
ניצול פוטופריודה. עבודת ההשבתה נעזרת בידעית התורשתיות
(heritability) של תכונות חשובות למשביח הצ", כדי לחזות את
כדאיות הברירה לתכונות בצאצאים. התורשתיות מבטאה את חלקה
של השונות הגנטית מכלל השונות (גנטית וסביבתית). מאחר שהו-
רשתן של תכונות כלכליות רבות כמותית, נעזרים הרבה באנליזה
פיומטרית מפורטת.

פעולת אימוץ צ" ימיה כימי התרבות. חקלאות ימינו מיוסדת
בחלק גדול על צ" שהועברו מאיזור לאיזור ומארץ לארץ. גידול
דגנים, ירקות, עצי-פרי וצמחי-גן ברוב הארצות החקלאיות לא יתואר
בלי פעולת-עזר של אימוץ. שתי צורות לאימוץ: אזור —
העתקת צ" ממקום אחד למקום אחר שתנאיו האקלימיים והקרקעיים
דומים והצ" אינו צריך להסתגל לתנאים חדשים; אקלום —
העתקת צ" כשתנאיו הגידול שונים, והצ" צריך להסתגל לסביבה החדשה.
ככל שמרווח התגודות של המין (הזן) רחב יותר (מידת ההומוגניות
של תכונותיו התורשתיות פחותה יותר), תהא התאקלמותו קלה
יותר, בשל תהליך הברירה הטבעית בחומר הריבוי המועבר. לא
תמיד מבטיח דמיון התנאים האקלימיים (אקלימים אנלוגיים) הצלחת
אקלום, ולא הכרחי שאי-דמיון יגרום תמיד לכשלון האקלום. זני
ירקות מדניה, דגנים משודיה ומספוא משוויץ מסתגלים יפה בארצות
בעלות אקלימים שונים מאד. התפשטות התירס ותפוח-האדמה בעולם
רחבה ביותר. לכן, רק הנסיון קובע אם האקלום מצליח.

ש. הורביץ, תורת השדה, א. 1960; י. ארגון, תורשה, השבתה וייצור
ורעים בגידולי שדה, א', 1962; ע. אושרי, עקרונות השבתה צ" (בתוך:
האנציקלופדיה לחקלאות, כרך א', 725—736), 1966; W. Johannsen,
Elemente der Exakten Erblchkeitslehre, 1909; A. L. Hagedoorn,
P. Breeding, 1950; G. Stebbins, *Variation and Evolution in P.s.*,
1951; N. I. Vavilov, *The Origin, Variation, Immunity and Breeding*
of Cultivated P.s. (Chronica Botanica, XIII), 1951; J. W. Gowen,
(ed.), *Heterosis*, 1952; H. K. Hayes — F. R. Immer — D. G. Smith,
Methods of P. Breeding, 1955; F. C. Elliott, *P. Breeding and*
Cytogenetics, 1958; H. Kapper — W. Rudolf (eds.), *Handbuch der*
Pflanzenzüchtung, I-IV, 1958—1962; R. W. Allard, *Principles of*
P. Breeding, 1960; G. Valdeyron, *Génétique et amélioration des*
plantes, 1961; W. Williams, *Genetical Principles and P. Breeding*,
1964; F. Schwanitz, *The Origin of Cultivated P.*, 1966; W. J. C.
Lawrence, *P. Breeding*, 1968; W. Hoffmann — A. Murda — W.
Plarre, *Lehrbuch der Züchtung landwirtschaftlicher Kulturpflanzen*,
I-II, 1971.
ש. ה. - ש. ש.

בהשוואה לקרובי הבר שלהם ובבדקה התפוצה הגאוגרפית וההת-
אמה האקולוגית של אבות-המוצא כדי לברר באיזה איזור נעשה
הביות.

צמחי התרבות של העולם העתיק, סימנים מובהקים
ראשונים של תרבות חקלאית נמצאו באלף ה' לפסה"נ. תרבות
חקלאית נאוליתית זו הוגבלה למזרח הקרוב והתבססה על מספר
מצומצם של גידולי גרעינים: חיטה תד-גרעינית, חיטת האמר, שעורה,
אפון, עדשה ופשתה. שרידי החיטה והשעורה שנחשפו באתרים
הנאוליתיים הקדומים היו בעלי צירי שיבולים בלתי-מתפרקים —
עדות מכרעת לפיות. אבות-המוצא של ששת הגידולים המייסדים
האלה זהו: כולם גדלים בר במזרח הקרוב, והתפוצה של כמה מהם
מוגבלת לאיזור זה. מכאן עדות חשובה לתחמת האיזור בו היתה
עשויה להתחיל "מהפכת" החקלאות הנאוליתית.

באלף ה' וה' התבססה הטכנולוגיה החקלאית החדשה והתפשטה
לכל עבר. תוך 3,000 שנים נוסדו יישובים וחברות חקלאיות (שגידלו
גרעינים שביתו קודם לכן במזרח הקרוב) באגן הימה"ת, במרבית
אירופה ובמערב אסיה. באלף ה' וה' חדרה תרבות זו עד להודו
ולסין במזרח, ולחופי האוקיאנוס האטלנטי במערב, והגיעה לדרום
ערב, לנוביה ולאתיופיה.

באגן המזרחי של הימה"ת נמצאו שרידים רבים של עצי פרי:
זית, גפן, תאנה, תמר ורימון. המוקדמים שבהם מהאלף ה' וה' 3
לספה"נ. ביות עצי פרי אלה התבסס על ריבוי וגטטיבי (בעזרת
יחורים או חטרים). קרובי הבר של עצי-פרי אלה נפוצים באגן
הימה"ת ובמזרח הקרוב. בכך משלימים נתוני התפוצה את הידע
הארכאולוגי וקובעים שהביות נעשה במזרח הקרוב.

בחבלים גאוגרפיים מרוחקים מהמוקד הראשוני של החקלאות,
חל ביות מקומי. אחרי תפוצת הטכנולוגיה החדשה נוספו לגידולים
המיובאים גם צ" מקומיים. כך, למשל, הופיעו באתרי חקלאות בהודו,
קודם האורז ואח"כ הבננה, ובאגן הנילוס העליון ואתיופיה — הסורגום
ודגני-הדוחן האפריקניים האחרים. בצורה זו גדלה "גמישותה" של
הטכנולוגיה החקלאית שהתפשטה וחדרה לתחומים אקלימיים שבהם
גידולי הגרעינים של המזרח התיכון כבר אינם עולים יפה. האורז
נעשה לגידול חקלאי העיקרי בדרום-אסיה והסורגום — באפריקה
שמדרום לסהרה. לאתר זמן היתה נדידה הפוכה. מספר גידולים
מוצא אפריקני או דרום אסיאתי נקלט באגן הימה"ת. כך הגיעו
אלינו (בשלב מאוחר בהיסטוריה של הביות) הסורגום, השומשום,
הכתנה וגידולים "טרופיים" רבים נוספים.

גם במרכז החקלאות היס-תיכונית נוספו גידולים חקלאיים ממקו-
רות מקומיים. הרחבת שטחי העיבוד החקלאי הביאו לפלישת עשבים
רעים ולהתפתחותם. והאדם נזקק לדרכים להילחם בהם וגם לנצלם.
צמחי תרבות שנגזרו מעשבים רעים מכונים צמחי תרבות משניים
והם מאוחרים ל"צ" המייסדים. שיבולת-שועל ושיפון, למשל, נגזרו
מעשבים רעים שהתפתחו בשדות החיטה והשעורה והם מופיעים
כצמחי תרבות רק באלף ה' לפסה"נ. הרבה ירקות, כגון חסה וגזר,
התפתחו כנראה באותה דרך.

צמחי התרבות של העולם החדש. הסימנים הראשונים
לחקלאות הם מהאלף ה' וה' 5. מוקד ההתפתחות הוא מזו-אמריקה:
איזור מפסיקו וסביבתה. לא היה קשר בין החקלאים הקדומים שב-
מזרח הקרוב לבין ראשוני החקלאים באמריקה. גם מקורות הצ"
לביות שונים בהחלט, ואין אף מין משותף אחד. ואולם בולטים בשני
האזורים קווים מקבילים: בשניהם מתבסס הפיתוח הראשוני של
החקלאות על ייצור גרגירי דגניים (כמקור לפחמימות) וגידול קטניות
(כמקור לחלבונים מהצומח). במפסיקו הגידול המקביל לחיטה הוא
התירס, ששאלת מוצאו הובהרה לאחרונה. אבי-המוצא שלו גדל
בר במפסיקו וסביבתה גם כיום. את האפון והעדשה מחליפים במזו-
אמריקה מספר מיני שעועית. לפחות שני מינים של סוג זה מופיעים

מוצא צמחי התרבות. בתקופה האחרונה התרבו ידיעותינו
על התפתחות צמחי התרבות שהם בסיס החקלאות בעולם, וכיום ניתן
להשיב באמצעות מדעי הארכאולוגיה והגנטיקה של הצ" על השאלות:
מתי והיכן ביותו מרבית הגידולים שבשירות האדם; מאילו קרובי בר
(אבות-מוצא) הם נגזרו; מה טיב התהליכים האבולוציוניים שהביאו
בתרבות לשינויי מבנה וצורה כה קיצוניים בכמה מגידולי התרבות —
ובתקופה כה קצרה. יחסית; כיצד נפוצו צ" אלה לאחר שביותו וכיצד
הגיעו לתפוצה הרחבה האפיינית למרביתם.

המחקר הפרהיסטורי בעולם הישן ובעולם החדש חשף שרידי צ"
רבים שנבחנו ותוארכו בעיקר בשיטת פחמן 14 (ע"ע ליבי). אמנם,
רוב הממצאים הארכאולוגיים-בוטניים נמצאו בחלקים הממוזגים של
העולם והרבה פחות ידוע על האזורים הטרופיים, אך בכ"ז ניתן
לשחזר, על סמך העובדות שנחשפו, את ראשית החקלאות בעולם
ולקבוע אילו היו צמחי החקלאות הראשונים ומה התפתח אח"כ.

במקביל לפתרון שאלות המוצא נערכו בדיקות לקביעת קרבה
גנטית בין מיני הבר השונים ובין גידולי החקלאות. כתוצאה מבדיקות
אלה אותרו זהו אבות-המוצא של עשרות צ" מבויתים; נבדקו
התהליכים שהביאו לשינויים המפליגים שחלו בגידולי התרבות

זיהוי גורם המחלה ולימד אורח חייו הם תנאי קדם למחלה כו. הצ' הנגוע נכדל מהבריא בשינוי צבע העלים או חלקים אחרים, עיכוב ההתפתחות ועיוותי צורה, התייבשות לצורתית, הפרשות ורקבונות שונים. לעתים מתפתחים גורמי המחלה עפ"נ השטח ונראים לעין. לאיתורם משתמשים לאחרונה בצילומים מגובה רב (מלוויינים). קל להבחין בהם בשינויים בצבע בשטחים המעובדים — תוצאת מחלות. חשוב לבודד את גורמי המחלה ולזהותם, כי גורם מחלה אחד עשוי להיראות בצורות שונות, וגורמים שונים עשויים להתבטא בסימנים דומים.

א. מחלות הנגרמות ע"י פטריות. גוף הפטריה (ע"ע) בנוי תפסיר עשוי קורים דקיקים חד- או רב-תאיים, המסתעפים במצע המזון והמוצצים מזון מפנים תאי הצ' הנגוע. יש פטריות טפיליות שמחדירות לתוך תאי הפונדקאי מציצים (Haustoria). הפצת הפטריה היא בד"כ ע"י נבגים שנישאים ברוח, או מותאמים לשהיה בשכבת מים, כגון רובד-טל. יש הנישאים על פני קורים גלויים ויש המשתחררים מתוך איברי רבייה סגורים, לחלק ממיני הפטריות דרך הפצה ע"י פקעות סבוכות של קורי התפסיר — קשיונות הנראים לעין (גדלם לפעמים מ"מ אחדים). פטריות אחרות מתפשטות גם ע"י חבלי תפסיר (ריזומורפים). חבלי תפסיר, קשיונות ונבגי-קיימא (כגון Chlamydosporae), המוגנים בדופן עבה, עשויים להשתמר במצב תרדמה בקרקע ושיירי צ' עד שימצאו תנאי קיום נוחים להתחדשות גורם המחלה. מספר מיני הפטריות התוקפות צ' מגיע לאלפים, ויש מינים המפתחים גזעים פיסילוגיים רבים השונים זה מזה בכשרם הפתוגני אך אינם נבדלים בצורתם החיצונית.

מהמחלות החשובות הנגרמות ע"י פטריות: הפטריות וה-פטריות כמשונן. להתפתחות נבגיהם ולהדבקת הפונדקאי צריכים הכשותיות למיניהן והכמשון, לחות יחסית גבוהה באוויר וגם מים ממש עפ"נ העלווה (טיפות טל, גשם, המטרה). מחלת הכמשון גורמת בתפ"א לכתמים לחים שהולכים ומתרחבים על העלים ועשויים לתקוף גם את הפקעות ולהשתמר בהן לעונה הבאה. ייזכרו: כשותית הדלועים, כשותית הקטניות, כשותית הטבק, כשותית הורד וכשותית הגפן, הנגרמת ע"י *Plasmopara viticola*. על מחלה חמורה זו, ע"ע גפן, עמ' 138/9.

קמחונות נגרמים ע"י פטריה בהירת תפסיר הצומחת עפ"נ השטח של גוף הפונדקאי, שולחת מציצים היונקים מתאי האפידרמיס ויוצרת שרשרות מזדקרות של נבגים בהירים המשורים לנוף מראה קמחי. פטריות הקמחון, בהיותן טפילים חיצוניים, עמידות בפני יובש האוויר ולנביטת נבגיהן מספיקה לחות אוויר גבוהה ללא טיפות מים. אין כמעט סוג צ' שאין לו קמחון הנטפל במיוחד אליו. התפסיר רגיש לחמרי הדברה והגפרית שימשה כבר מזמן להגבלת התפתחותו. לאחרונה מנסים למנוע את התפתחות המחלה ע"י חמרים סיסטמיים — חמרים הנקלטים לתוך הצ' ויוצרים בו הגנה הנמשכת שברעות רבים. מבין המחלות העיקריות: קמחון הגפן (*Oidium tuckeri*), ע"ע גפן, עמ' 139.

חלדונות (ע"ע). המחלה קרויה על שום צבע אבקת הנבגים המתהווה בפצעים שפטריה אלה גורמות בעלווה ועל הגבעולים. לפטריות החלדון שלב רבייה מיני ואל-מיני. בשלב המיני עשויים להתהוות גזעי פטריה חדשים שמסוגלים לתקוף זני צ' שהיו עמידים בפני אותו חלדון. השלב המיני מתהווה לעתים על פונדקאי ביניים, כך, למשל, מתפתח השלב המיני של חלדון הכתר של שיבולת השועל (*Puccinia coronata*) על שיח האשחר הארץ-ישראלי. השלב המיני של חלדון הגלעניניים (שזיף, אפרסק, משמש, שקד) מתפתח על צ' הכלנית.

פחמנות. פטריות הפחמון יוצרות בתוך רקמת הפונדקאי — לרוב בגרגירי דגניים — אבקת נבגים שצבעה חום עד שחור. הפטריה מדביקה את הנבט, מתפתחת עם הצ' ובגרותו חודרת לשחלות

באתרים הפרהיסטוריים מהאלף ה-5 ואילך. גידול קדום נוסף הוא הדלת.

גם באמריקה מתפשטת הטכנולוגיה החדשה אחרי התבססותה במוקד הראשוני, ונפוצה במהירות לרמות האנדים באמריקה הדרומית, שם מתוספים אח"כ מספר הולך וגדל של צמחי תרבות אחרים. גידולים שבויתו כנראה במוזאמריקה הם: פלפל, אבוקדו, עגבניה; באנדים ובדרום-אמריקה — תפוח-אדמה ואגוז-אדמה.

P. J. Ucko - G. W. Dimbleby (eds.), *The Domestication and Exploitation of P.s and Animals*, 1969; H. G. Baker, *P.s and Civilization*, 1970; D. R. Harris, *The Origins of Agriculture in the Tropics* (Amer. Scien., March-April), 1972; C. B. Heiser Jr., *Seed to Civilization: The Story of Man's Food*, 1973.

ד. זה.

מחלות צ'. מחלה בצ' מוגדרת כסטיה בתפקודי גופו שכרוכה בנזק להתפתחותו או בהרס לרקמותיו. גורמי ההפרעות בגוף הצ' הם: גורמים תורשתיים (הורשת פוריות ירודה); גורמים סביבתיים (תזונה לקויה, אקלים וקרקע בלתי מתאימים להשפעת חמרים רעילים); ובעיקר גורמים מדבקים (כפטריה, חיידקים, וירוסים, נמטודות). הפתולוגיה של צ' (פיטופתולוגיה) עוסקת בחקר המחלות הנגרמות לצמחי התרבות, ובמציאת דרכים להפחתת הנזקים ול-הבטחת רמת היבולים. הפסדי היבולים בחקלאות, עקב מחלות מידבקת, הם עצומים. החלדון של תבואות הדגניים נחשב כבר בתקופת המקרא לקללת אלוהים. מחלת הכמשון, שהרסה את צמחי תפוח-אדמה והשחיתה את יבולם, היא שגרמה לרעב הגדול שפרץ באירלנד ב-1845.

הראשון שקבע שמיקרואורגניזמים גורמים מחלות בצ' היה פרווסט (Prevost; 1807), בעבודתו על פחמון החיטה.

צ' הנגוע בטפיל או במחלה מדבקת נקרא אכטנאי או פונדקאי. גורם מחלה — פתוגן — שאינו יכול להיזון אלא על צ' חי, הוא טפיל מוחלט (אובליגטורי). כאלה הם הכשותיות, החלדונות, הקמחונות וכל הווירוסים. אולם רוב גורמי המחלות מתפתחים כרקיבים (ספרופיטים) על חומר אורגני דומם (חלקי צ' מתים ושיירי אורגניזמים שונים שבקרקע) ומסוגלים לחדור לצ' המתאימים להם — הפונדקאים. הפתוגנים האלה הם טפילים שבברירה (פקולטטיוויים).

אקולוגיה. הסביבה משפיעה הן על הפונדקאי והן על הפתוגן. כשפונדקאי ופתוגן נפגשים תלויה הופעת המחלה בטמפרטורה, בלחות ובמצב הקרקע (הרכבו, לחותו וכיו"ב). על התנאים האקולוגיים משפיעים באמצעים אגרוטכניים, כהשקיה או גידול הצ' בעונה או באיזר שאינם נוחים להתפתחות הפתוגן. הביומטאורולוגיה בודקת את תגובת האורגניזמים המחליאים על התנאים האטמוספיריים, וחשיבותה רבה בחיזוי מחלות והופעת מזיקים, ובקביעת העיתוי להדברתם.

הדברת מחלות נעשית בדרכים שונות: השמדת מוקדי ההפצה — צ' וחלקי צ' נגועים — בעקירה, גיוזם ושריפת הגזם ובחטיי הקרקע; מניעת ההפצה ע"י חומר ריבוי נגוע; הנהגת מחזור זרעים תקין בו אין פונדקאיו של פתוגן גדלים ברציפות; כיסוי חלקי הצ' בחומר רעיל כאמצעי מונע (ריסוסים, איבוקים, חיטוי-זרעים), ולאחר הדירת גורם המחלה — בחיטוי בחום ושימוש בתרופות החודרות לפונדקאי (חמרים סיסטמיים); חיטוי קרקע באדימים או בכימיקלים המשמידים או מחלישים את הפתוגנים; הדברה ביולוגית: פתוגנים שהוחלשו רגישים לתקיפת מיקרואורגניזמים אחרים שבקרקע; ובדרך גנטית: שימוש בזנים עמידים למחלות וטיפוח זנים המשלבים עמידות כזו ויבולים גדולים ומשובחים. אולם היווצרות גזעים חדשים של פתוגנים שמה לאל, לעתים, השגים כאלה. רק שילוב האמצעים להפחתת הנזקים — טיפוח, תנאי גידול מתאימים והדברה בעתה, יבטיחו צ' בריאים ויבול טוב.

ב. חיידקים. ידועים למעלה מ-150 מינים הגורמים מחלות בצ"ל. לרוב חדרים החיידקים לצ"ל דרך פצעים, ולעתים גם דרך הפיוניות ופתחים טבעיים אחרים. המחלה החיידקית הראשונה שהוגדרה היתה fire blight של האגס. היא תוקפת פרחים, ענפים רכים בצמיחתם ולעתים גם זרע ושרשים. החיידק חודר, בין השאר, דרך הצופן שבפרה. גם הדבורים שותפות בהפצת גורם המחלה *Erwinia amylovora*. המחלה עדיין אינה מצויה בישראל.

מבין מחלות החיידקים הנפוצות בארץ ובעולם: מחלת עפצי שורש בעצי פרי גלעיניים ובצ"ל אחרים הנגרמת ע"י *Agrobacterium tumefaciens*, חיידק שוכן-קרקע שחודר דרך פצעים, מעורר חלוקת תאים יתרה וגדילת תאים לא נורמליים שיוצרים מעין גידול סרטני המנוון את הצ"ל וגורם למוחו; מחלת נבילה הנגרמת ע"י *Pseudomonas solanacearum* היא אחת המחלות המסוכנות בירקות ממשפחת הסולנניים בארצות טרופיות וסובטרופיות, ועלולה לגרום נזקים קשים לשיחי הבגנה ולצ"ל הקרובים להם; מחלת הצרבוץ נגרמת ע"י *Pseudomonas syringae* ופוגעת בלמעלה מ-40 צ"ל הנמנים עם משפחות שונות. בהדרים חדר החיידק דרך פצעים שנגרמו מסיבה מכנית, גורם כתמים על עלים, ענפים ופירות ומעורר את הצ"ל להפרשת שרף. ענפים שנפגעו קשה — מתייבשים.

ג. וירוסים (ע"ע נגיף) פועלים אך ורק בתוך התא החי; אינם יונקים ממנו מן המוכן. לצרכי ריבוי הם משתלטים על מנגנון הפעולות הביוכימיות של תא הפונדקאי הורסים אותו. דרכי העברת הוירוס מפונדקאי לפונדקאי הן שונות: העברה מכנית ע"י חיכוך והחדרת מיץ נגוע; ע"י מציצת חרקים ונמטודות העוברים מצ"ל לצ"ל; ע"י צ"ל אחרים — הן עילאיים הן פטריות.

מחלות וירוס גורמות נזקים קשים לגידולים חקלאיים חשובים, ע"י המתת חלקי רקמה וע"י עיכוב התפתחות הצ"ל וניוונו. מבין המחלות הנגרמות ע"י וירוס: מחלת נקרון העצה (Xyloporosis), הפקלת (Psorosis), הסריסטזה (Tristeza) בהדרים; מחלת עלה המניפה (Fan leaf) בגפן; וירוס המוזאיקה של המלפפונים (C.M.V.), התוקף צ"ל רבים; וירוס המוזאיקה של הטבק (T.M.V.), הנפוץ ביותר בצ"ל ממשפחות רבות.

ד. נמטודות הצ"ל הן תולעים זעירות המצויות בקרקע; הן רגישות ללחות ולטמפרטורת האדמה. יש ביניהן סוגים טפיליים ורקיבים. הנמטודות הטפיליות ניזונות בעיקר משרשי צ"ל, אך תוקפות גם פקעות, בצלים, גבעולים, עלים וזרעים, של גידולי שדה וגן, מטעים וכרמים, צמחי נוי ועשבי בר. וגורמות נזקים רציניים לחקלאות. מבין סוגי הנמטודות: יושבות קבע על הפונדקאי; ביניהן נמטודות מהסוג *Meloidogyne* spp. שיוצרות עפציים (ע"ע) בשרשי הצ"ל ונפוצות ביותר בצ"ל תרבותיים ממשפחות שונות; הנמטודות שיוצרות קיסטות (שלפוחית מתה וקשה ובתוכה ביצים וחללים של הנמטודה). *Heterodera* spp. שתוקפות סלק סוכר, פקעות תפוחי-אדמה וגורמת נזקים קשים; הנמטודות החדרות למחצה — ביניהן נמטודת ההדרים *Tylenchulus semipenetrans*, גורם חשוב בניווץ פרדסים; הנמטודות הנודדות, הדוקרות רקמות שרשים, ניזונות מהן, ממתות אותן, עוזבות ותוקפות שוב רקמות בריאות. ביניהן: *Xiphinema* spp. המצויה על שרשי עצי פרי שונים; *Xiphinema index* שידועה כמעבירה את וירוס עלה המניפה של הגפן; *Longidorus vineicola* הנטפלת לשרשי הבצל, ורבות אחרות.

וע"ע מו"קים; אינסקטיצידיים (גם כרך מילואים); כימיה (חקלאית) עמ' 788—790; עשבים רעים, עמ' 251.

י. פרץ, מוזיק גן הירק וגידולי השדה, 1959; י. ריבנאי, מוזיק הפלחה והמטפוח במזרח התיכון, תש"ך; י. פרץ, ש. סאפ, מחלות ומוזיקים בצומח, תשכ"א; י. פלטי-ד. נבן, מחלות בגידולי תעשייה, תשכ"א; צ. אבידוב, מוזיק צמחים בישראל, תשכ"א; י. פלטי-מ. חורין-פ. א. צנני, מחלות הירקות, תשכ"ג; A. S. Crafts - W. W. Robbins, *Weed Control*, 1962; J. E. Van der Plank, *P. Diseases*, 1963; J. C. Walker, *P. Pathology*, 1969.

מת. ת. ג. פ.

הורסת אותן וחלל הגרגיר מתמלא בנבגי הפטריה. הנבגים מתפורים ומדביקים שחלות וגרגירים מבלי לגרום מחלה בשלב זה, אלא בעת הנביטה. להדברת פחמונות המזוהים את הגרגירים הבריאים מבחוח מועיל חיטוי זרעים בתכשיר הדברה; לפחמונות המדביקים את רקמות העובר שבתוך הגרגיר נהוגים טיפולי טבילה במים ובחום. כתמי עלים. בין הנפוצות במחלות אלה: מחלת כתמי הצרקוס פורה של הסלק, מופיעים כתמי רקמה נגועה המת-ייבשת בגוון חום. מתוך העלה בוקעים ועולים, מעל פני הכתם, קורים נושאי נבגים; הנבגים מתפורים באוויר ומדביקים עלים וצ"ל בריאים. אח"כ קמלים העלים ומתים ועקב זאת קטן שיעור הסוכר המופק מן האשורש; מחלת הגרב (Scab), נפוצה על התפוח ועל האגס. זו מחלה טפילית בשלבה האל-מיני (פתיקלדיים [Fusicladium]) שמתפשטת על כל חלקי העץ העל-קרקעיים וגורמת כתמים שטחיים על העלים וכתמים שקועים בענפים ועל הפרי. היכול לוקה הן בכמות והן באיכות. השלב המיני (ונטוריה [Venturia spp.]) מתפתח כרקוב ברקמת העלים שנשרו עפ"י הקרקע, ונשמר שם עד לעונת הבלבול, באביב הבא. בתנאי לחות ובטמפרטורה נמוכה נוצרים איברי רבייה מיניים שמפיעים, באביב, נבגים המדביקים מחדש את העלווה החיה. שילוב זה נפוץ בעיקר בארצות קרות, ופחות בא"י; בא"י מתקיימת הפטריה במשך כל השנה בשלב האל-מיני.

חולי-נופל — כינוי למוות של נבטים ושתיים רכים שנגרם ע"י פטריות קרקע שונות. הן תוקפות את הזרע הנובט או את השרשון של הנבט (ונמנעת הצצת הנבט מעל פני הקרקע) לאחר שצץ הנבט מעל פני הקרקע. במקרה השני נתקף הצ"ל בצוואר השורש ובקרבתו ונגרם נמק של הרקמה הרכה. החשובות בפטריות הגורמות למחלה: מקמקת (*Pythium* spp.), מיני פוזריום (בעיקר *Fusarium solani*), מק-שורש (*Rhizoctonia solani*) וגם בקטריות. לחות ממושכת בשכבת הקרקע העליונה מסייעת להתפתחות הפתוגנים. צפיפות יתרה של הנבטים יוצרת צל עפ"י הקרקע ששומר על לחות השכבה העליונה; קרבה יתרה של השתילים זה לזה מסייעת להפצה המהירה של הפטריות. חיטוי קרקע המנבטה לפני הזריעה וחיטוי זרעים, מפחיתים את הנזק.

פטריות-קרקע פתוגניות נוספות מקננות בקרקע, בין במצב פעיל כרקובים ובין במצב תרדמה בצורת קשיונות או נבגי קיימא. רוב הפטריות האלה תוקפות את פונדקאיהן בתוך הקרקע או עפ"י הקרקע, פוגעות במערכת השרשים או בצוואר השורש ובסיסי הגבעולים, או תוקפות פרי הבא במגע עם הקרקע (כגון קשוא, אגוזי-אדמה). לעומתן, פטריות הקשיוניה (*Sclerotinia* spp.), למשל, מדביקות ע"י נבגים שנוצרים לאחר נביסת הקשיונות עפ"י הקרקע, גישאים באוויר ומדביקים את הנוף.

פטריות הקרקע גורמות רקבונות רכים או יבשים ברקמה הנתקפת; זו מתה והצ"ל נובל. למשל: מקמקת התוקפת צ"ל עשבוניים; מיני פיטופתורה (*Phytophthora* spp.) התוקפים עצי פרי וגידולי שדה; קשיון רולפס (*Sclerotium rolfsii*), רב-פונדקאי שתוקף בעיקר בקיץ כאשר הקרקע חם, למשל את סלק-הסוכר סמוך לאסוף, את צמחי הציפורן, את עצי התפוח במטע חסר-צל; מיני פוזריום, הקשיון הנ"ל ומיני זורטיציליום. ההדברה: באמצעות חיטוי קרקע.

טראכאומיקוזות. בין הפטריות הפתוגניות מצויות רבות שמתפתחות בתוך רקמות צ"ל מסימות. חשובות במיוחד הפטריות המתפתחות בתוך צינורות הובלת המים של הצ"ל וגורמות לטראכא-מיקוזות. לאלו שייכות *Fusarium oxysporum* spp., *Verticillium* spp. וגם הפטריה הגורמת את מחלת הקמלון (מאלסקו) בלימונים *Phoma tracheiphila*. מרגע חדירתן (מהשרשים או מפתחים בחלקים עליונים) ממשיכות הפטריות לחיות בצינורות הובלת המים, ויוצרות בתוכן תפטיר או נבגים המתפשטים במערכת ההובלה לחלקי הצ"ל השונים. ההדברה: בחמרים סיסטמיים וטיפוח זנים עמידים.

צִמְחָה, יַעֲקֹב בֶן חַיִּים [?], פורטוגל — 1665 [?], ירושלים). מקובל, בן למשפחת אנוסים. על נעוריו לא נודע כמעט דבר. עלה לא"י דרך סְלוֹנִיקי. בין 1610—1620 התיישב בצפת ועסק בה בתלמוד ובקבלה. ב 1628 לערך עבר לדמשק ולמד את קבלת האר"י אצל ר' שמואל ויטל (ע"ע). ב 1640 לערך התיישב בירושלים ונמנה עם מנהיגי המקובלים בה. ב 1665 היה בין המחרימים את שבתו צבי (ע"ע). חיבוריו הרבים הם בעלי אופי אנתולוגי, חסרי מקוריות ומסתמכים בעיקר על קבלת ר"ח ויטל. עם זאת חשובה תרומתו לביסוס הקבלה הלוריאנית, וחשובות המובאות ממקובלים בני זמנו, כיוסף אבן טפול. מחיבוריו: "זוהר הרקיע" (קארעץ, תקמ"ה), פירוש לספרא דצניעותא ולחלקים מן הזוהר; "נגיד ומצוה" (אמ"ד, תע"ב), אנתולוגיה של מנהגי האר"י, ששימשה בסיס ל"ש"ע האר"י"; "קול ברמה" (קארעץ, תקמ"ה), פירוש על האידרות; "לחם מן השמים" (מונקאטש, תרס"ה), אוסף גוסף של מנהגי האר"י.

ג. שלום, לתולדות המקובל ר"י צ' ופעולתו הספרותית (ק"ס, כ"ו), תשי"י; י. זנה, לקולטור פניו של ר"י צ' (שם, כ"ז), תשי"א; ג. שלום, הערות אחדות למאמרו של ר"ד זנה על ר"י צ' (שם); נ. בן-מנחם, תיאורם של עשרים כ"י (ארשת, ב', 379—382), תש"ך.

צִמְחָה, נְחוּם בֶן־דָּוִד (1887, וולקוביסק — 1939, ניו-יורק), מייסד תיאטרון "הבימה". ב 1912 יסד עם מ. גנסיץ (ע"ע) בביא-ליסטוק את "הלהקה הדרמטית העברית", שהציגה את "הנודד הנצחי" של א. דימוב (ע"ע) וב 1913 הציגה מחזה זה שוב, בווינה, בפני באי הקונגרס הציוני ה"א. בסיוע אגודות "חובבי שפת עבר" בוורשה, ובהשתתפות חנה רובינה (ע"ע) ומ. גנסיץ, יסד שם ב 1914 את להקת "הבימה העברית". משפרצה מלח"ע I עבר למוסקוה ובמאמצים גדולים יצר ב 1917, בסיוע של ק. ס. סטניסלוֹסְקי וי. וִכְטֶנְגוֹב (ע' ערכיהם), את "הבימה" (ע"ע טאטרון), שחלק משחקניה היו מאנשי הלהקות הקודמות. פעולה חלוצית זו עוררה תשומת-לב לעברית כלשון חיה ולספרות העברית המתחדשת. ב 1926 נסע עם "הבימה" לביקור באה"ב, שם חל פילוג וצ' נפרד מ"הבימה", שעברה לא"י. באה"ב המשיך צ' בייסוד להקות עבריות. לתקופה קצרה בא צ' לא"י, וניהל את תיאטרון "בית-העם" בת"א. ב 1937 חזר לאה"ב ונעשה שם מנהל התיאטרון היהודי.

י. גורמן (עורך), בראשית הבימה, תשכ"ז.

צִמְחָה, שְׁלֵמָה (1886, פלוֹנסְק — 1974, ירושלים), סופר ומבקר עברי. ממיסדי אגודת הנוער הציונית "עזרא" בפלוֹנסְק. עלה לא"י ב 1904 ועבד במושבות יהודה הגליל. ב 1905 היה ממיסדי הפועל הצעיר (ע"ע). ב 1907 יצא ללמוד ספרות ופילוסופיה בסורבון בפאריס וב 1910 סיים לימודיו בהנדסה חקלאית בנאנסי. במלח"ע I שהה בפולניה. ב 1918 עבר לאודסה וב 1921 חזר לא"י ועסק בהדרכה חקלאית ובפעילות ספרותית. ב 1933 ייסד את ביה"ס החקלאי כדורי, והיה מנהלו עד 1937. מאז התמסר לעבודה ספרותית.

סיפוריו הראשונים, עם עלייתו לארץ (נדפסו ב"הפועל הצעיר" ו"העולם"), עוסקים בחיי הפועלים בא"י, שמחותיהם ויגונותיהם, הצלחותיהם וכשלונותיהם, ומתייחדים בנאמנותם למציאות. בריחוק מאידאליזציה ואשליה ובהעדר סימבוליקה ואֶלְגוֹרִיָה.

בשהותו בפאריס כתב מאמרי ביקורת ראשונים, ואת הרומן "אליהו מרגלית" (ורשה, תרפ"א) על חיי משכילים יהודים בפאריס. באודסה פרסם מאמרי ביקורת חשובים, בהם יצא נגד "גוסס מנדלי" בספרות העברית, הזוהר מפני סכנת ה"רְאִלִיזְם הקטן" שבו ותבע להשתחרר מן הצמידות להווה ולשאוף אל גבהי המחשבה והרגש. עם חזרתו לארץ החל בחקר האסתטיקה (ע"ע): "רעיונות על היפה ועל האמנות" (תרפ"ו), "על היפה" (תרצ"ט), ו"השחוק" (תש"ח). האסתטי נתפס לו כחלק בלתי נפרד מן העולם הקונקרטי ואינו אלא המשך, בשינוי צורה, של הפעילות האנושית.

צ' העלה את דמות העליה השניה בספריו: "בראשית" (תש"ו) ו"שנה ראשונה" (תשי"ב). כן השתתף בעריכת השבועון הספרותי "מאזנים" (תרפ"ט—תר"ץ) וערך את "בחירות", א—י"א (תשי"ב—תשי"ז), כ"ע לביקורת הספרות. כתביו כונסו בכרך "שבעה עשר סיפורים" (תר"ץ) ו"סיפורים" (א—ב'), תשכ"ו.

חשיבות רבה נודעת לעבודתו הביקורתית, שנתכנסה בשבעה קבצים. את הביקורת ראה צ' כ"הערכה חפשית" שביסודה אמת ספרותית נקיה מכל תערובת של פניות צדדיות. הביקורת נובעת מיהס אהבה ומסירות מוחלטת לספרות, ואין היא סוג ספרותי נחות, אף שהיא מתמשת גם בכלי ההגיון. צ' תובע מהספרות העברית זיקה ישירה לנכסי הקבע של האומה ובכך תהווה, לדעתו, חוליה בתרבות היהודית; מכך ביקר תופעות חיקוי ותלישות בספרות העברית.

א. ב. יפה (עורך), ש. צ', ילקוט מסות, תשכ"ו; ב. י. מיכלי, ש. צ' כסובליציסט (מאסף, ה"ד), תשכ"ו; א. גולן, בקורת הספרות בהגותו של ש. צ' (ירושלים, ה"ד), תשל"ב; ד. סדן, אהבת שלמה (מולד, ר', 33—34), תשל"ה.

צִמְחָחוֹנוֹת וְטִבְעוֹנוֹת, הימנעות ממוזנות מסוימים הבאים מן החי. הצמחונות (צ') אוסרת אכילת בשר ודגים בלבד, ואילו הטבעונות (ט') היא הימנעות מאכילת כל מאכל הבא מן החי, ובכלל זה מאכלי חלב וביצים. צ' וט' נהגו, ועודן נהוגות, בתרבויות שונות.

מסיבות דת ומנהג (ע"ע בשר; טבו), אך מצויות צ' וט' שמקורן בעקרונות הומאניים ומצפוניים. סיבה מקובלת נוספת להגבלות אלה היא האמונה, כי ברות (דיאטה) צמחונית או טבעונית משמרת את הבריאות ואף מרפאת מחלות. לצורך זה קיימות מסעדות ומוסדות טבעוניים שונים (ואף ישובים, כגון מושב אמירים בישראל). מבחינה רפואית אין תועלת מרובה בברות צמחונית או טבעונית, שכן השפעה מזיקה של מזון מן החי אינה ידועה כמעט בשום מצב מחלה. נהפוך הוא: באותם מקרים בהם יש לצמצם את החלבון בדיאטה, מעדיפים להשתמש בחלבון מן החי משום ערכו הביולוגי הגבוה יותר. יוצאים מכלל זה מצבים של רגישות-יתר (אלרגיה) לאחד המזונות הבאים מהחי, כגון ביצה, חלב או דגים, ומאידך גיסא, מצויה רגישות-יתר גם לגבי מזונות הבאים מהצומח. כחיטה ופירות מסוימים. במצבי רגישות לחלב (ע"ע) — המתבטאת בשלשול ממושך (ע"ע לקטוזה) או במצבים של חוסר ספיגה ולפעמים בדלקת כיבית של המעי הגס — יש להגביל או לאסור אכילת חלב ותוצריו בלבד, אך אין להוציא מהתפריט את כל שאר המזונות הבאים מהחי. יחד עם זאת אין תפריט צמחוני או טבעוני גורם, בהכרח, נזקים לאדם בריא, גם אם נאכל לאורך ימים. למרות שלחלבון מן הצומח ערך ביולוגי נמוך מזה הבא מן החי, ניתן להשלים את החסר ע"י תפריט מגוון המכיל דגניים, קטניות ואגוזים (אצל צמחונים אף חלב וביצים). איוון כזה דורש ידיעות יסודיות בתורת התזונה, והרכב תפריט ללא הידע הזה עלול לגרום למחסור בחלבון, על כל תוצאותיה, בייחוד לטבעוניים. חשיבות רבה נודעת לאיוון כזה בתזונת ילדים, הזקוקים לחלבון לגדילה, וכן לנשים בתקופת הריון או הנקה. הטבעוני אינו מקבל במזונו ויטמין B₁₂, הנמצא במזון מן החי בלבד, ובלעדיו מופיעים סימני חוסר (אנמיה והפרעות במערכת-העצבים המרכזית) כעבור מספר שנים. חלק מהמזונות הבאים מהצומח מכילים אחוז ניכר של תאית וחמרים אחרים שאינם נעכלים ואף מקטינים את ניצולת אבות-המזון בתפריט. הדבר גורם להתרחבות-יתר של המעיים, גרוי הפריסטליטיקה (ע"ע מעי), יצירת גזים במעי והפרשת צואה בכמות רבה. תופעות אלו אינן מזיקות בד"כ לאדם בריא, אם כי עלולים להיגרם לו מיחושים, ואילו לחולים במחלות דרכי-העיכול, דרכי-הנשימה והלב, עשויות תגובות אלה לגרום נזקים. לגבי חולים כאלה יש אפוא לשקול היטב את הכדאיות של צ' או ט', לנוכח הספק הרב בתועלתה.

ע. זהר, האדם ומזונו, 1971; H. M. Sinclair - D. F. Hollingsworth, Vegetarianism (in: R. Hutchison, Hutchison's Food and the Principles of Nutrition), 1969²⁴.

ג. קא.

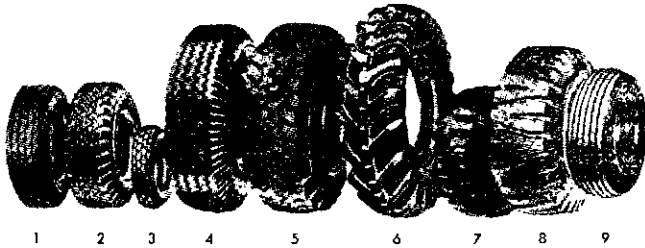

צמיגים שונים. 1 — לסכונית-נוכעים; 2 — מכונות נוכעים — לבון ולשגן; 3 — לאופנועים; 4 — 5 — למשאיות; 6 — לטרקטור; 7 — לחעשה; 8 — למכונית-עפר; 9 — למטוסים

בצ' חוטי הכותנה הוחלפו בסיבים חזקים יותר ובמקביל הוקטן מספר הרבדים: הוזהרית (rayon) נכנסה לשימוש בשנות ה-30; חוט הניילון — בשנות ה-40 ובשנות ה-60 החל השימוש בסיבי זכוכית, פוליאסטר ופלדה. קנה-המידה לחוץ הצ' הוא מספר רבדי זכוכית, פוליאסטר ופלדה. אמת המידה לחוץ הצ' — למשל P.R. 12 — היא חוץ זהה לזה המושג ע"י שימוש ב-12 רבדי כותנה, וזאת למרות שיתכן שמספרם המעשי של הרבדים קטן יותר בהתאם לחוץ החומר ממנו הם עשויים. באה"ב כבר משתמשים במונח חדש, "תחום עמיסה" (load range). המסומן ב C.B.A וכו' והמגדיר את העומס המותר על הצ' בלחץ מסוים. סימון זה מבטל את ההסתמכות ההיסטורית על כותנה.

הסוליה (tread) — חלק הצ' הנוגע בכביש — עשויה תערובת המבוססת על גומי (סינתטי או טבעי) ובה תעלות וחריצים אפניים (הפרופיל) והמסייעים במסר הכוחות בין הצ' למשטח הנסיעה. לצ' מיוחדים למשטחי שלג וקרח יש פרופיל מתאים, בו נעוצים מסמרי פלדה (spikes) המונעים החלקה. החישוק (bead wire bundle) הוא טבעות חוטי פלדה מצופות גומי המצמידות את הצ' אל האופן. האבוב הוא צינור טבעתי מגומי הנמצא בצ' וכולא בקרבו אוויר דחוס. האבוב מצויד בשסתום תד-כיווני. צ' ללא אבוב (tubeless) מהווה, עם האופן עליו הורכב, כעין מיכל. הצ' מצופה מבפנים בשכבת גומי, בד"כ גומי בוטילי (butyl rubber). בצ' אלה מורכב השסתום באופן עצמו. צ' זה הומצא ע"י פיירסטון (H. S. Firestone) ב-1953.

לפי מבנה השלד מבחינים בין 3 סוגי צ': א) אלכסוני (bias ply) ששלדו מורכב ממספר רבדים מצטלבים; ב) צ' אלכסוני בעל חגורה (bias ply belted), בו מתוספת לרבדים חגורת סיבי זהורית, זכוכית או פלדה מגוממים, הממוקמת תחת הסוליה. ג) צ' רדיאלי, בו סיבי הרבדים מונחים בכיוון רדיוס הצ', בתוספת חגורה מתחת לסוליה. החגורה מייצבת את הצ', בעיקר את הסוליה, ומפחיתה את התהוות החום וע"כ מגדילה את עמידות הצ' בפני שחיקה ואת התסכון בדלק. בסוג צ' זה גדול יותר שטח המגע עם הכביש ומשופרת בטיחות הנסיעה. הביקוש לסוג צ' זה הולך וגובר.

סוגי הצ' לפי יעדם: א) צ' נוסעים — עשוי ברובו גומי סינתטי ובעל פרופיל המאפשר נסיעה מהירה על כביש או פרופיל מיוחד לנסיעה על משטחי שלג, בוץ או קרח. ב) צ' אופנוע — דומה, אך קטן יותר. ג) צ' משא — מיועד לרכב מסחרי ולאוטו-בוסים. לצ' כזה קוטר גדול, לחץ אוויר גבוה ופרופיל בעל צלעות הקפיות (rib type), לנסיעה על כבישים, או רחביות (lug type), לנסיעה בדרכים לא-סלולות. ד) צ' חקלאיים: — מקובל למלא צ' לטרקטורים במים, כדי להוסיף למשקלם ולהגביר את כוח-גרירתו של הטרקטור. ה) צ' עשיתיים, מורכבים על מלגזות או על כלים אחרים שמהירות נסיעתם נמוכה והעומס עליהם רב. מאמצע המאה ה-20 נהוגים גם צ' פ.ו. צ' לציוד מכאני כבד מורכבים על אופנים גדולים במיוחד. ז) צ' מטוסים, קטן

צמיג (מ"צמג"; אנג' tire), טבעת אלסטית סביב אופן שתפקידה ספיגת זעזועים הנוצרים בין משטח הנסיעה והרכב והעברת כוחות הנעה ובלימה ביניהם. עיקר השימוש כיום בצ' פנאומטיים (צ"פ; ר' להלן), המורכבים ברכב (ע"צ) ממונע, במטוסים ובשאר כלי רכב ממונעים בהם נודעת חשיבות מירבית לספיגת זעזועים. היסטוריה. ב-1845 המציא האנגלי ר. ו. תומסון (R. W. Thomson) צ' שעיקרו אבוב אלסטי מלא אוויר, העשוי בד מגומם ומקיף אופן. ב-1888 המציא ג'. ב. דגלופ (ע"צ) צ', שהורכב מאבוב פנימי עשוי גומי אטום לאוויר וצ' חיצוני העשוי שכבות בד מגומם המוגן ע"י שכבת גומי עבה. צ' זה נועד לאופניים, שהיו אז פופולריים. ב-1894 שכלל דגלופ את הצ', כשהוסיף לו חישוק (ר' להלן). ב-1893 המציא פאלמר (J. F. Palmer) את שיטת האריגה של הבר מחוטים מקבילים בשכבות מצליבות, במקום אריגה בשתי וערב; שיטתו נתקבלה רק ב-1923.

עם התפתחות הרכב גדלו הדרישות מהצ' בקשר להעברת כוחות (הנעה ובלימה) ולשמירת כיוון. ב-1922 הטביע סייפ (J. F. Sipe) חריצים דקים בפרופיל הצ', להגברת היצמדותו למשטח רטוב. טיפוס צ"א) צ"מ וצ"ק. עיקרם טבעת גומי המורכבת או מדבקת ע"ג אופן. צ"א אלה התואמים מהירויות נמוכות בלבד נמצאים עדיין בשימוש בעיקר בכלי רכב תעשייתיים (מלגזות וכד.). ב) צ"פ: (1) צ"ב על יחיד צינורי, עיקרם צינור בד מגומם ושכבת גומי, דקה בדפנות ועבה בשטח המגע עם הכביש. הצ' ממולאים אוויר דחוס. זמן קצר אחרי המצאתם הוחלפו בצ' בעלי חתך פרסה, שעם הסרתם מהאופן ניתן לטפל בחלקיהם הפנימיים. (2) צמיגי בלוץ. העליה במהירות הנסיעה יצרה דרישות בטיחות מוגברות, כגון הורדת מרכז הכובד של הרכב, הגדלת שטח המגע בין הצ' לכביש והפחתת לחץ האוויר. לשם כך הוקטן בהדרגה קוטר האופן במכונית נוסעים מכ"מ 24 (60 ס"מ) בסוף המאה שעברה ל"13—15" (32—38 ס"מ) בשנות ה-60. ב-1926 החלו בייצור צ' נמוכים ורחבים שדרשו לחץ אוויר של כ-2 אטמוספירות (כ psi [pounds per square inch] 30; במקום 5 אטמוספירות בצ' הקודמים). שונה גם היחס שבין גובה חתך הצ' ורחבו (aspect ratio) מ-1:1.15 ל-1:0.7 והמגמה כיום להוריד את היחס ל-1:0.6 בלחץ אוויר של 1.4—1.8 אטמוספירות (20 psi — 25 psi).

מרכיבי העיקריים של הצה"פ הם השלד, הסוליה והחי-שוק. השלד (carcass) עשוי רבדים (plies), שהם שכבות חוטים מגוממים המעניקים לצ' את חזקו: כמות האוויר וחוזק השלד קובעים את העומס אותו יכול הצ' לשאת ואת ההתנגדות לחדירת גוף זר. עם גבור מהירות הנסיעה התעורר הצורך בהקטנת התהוות החום

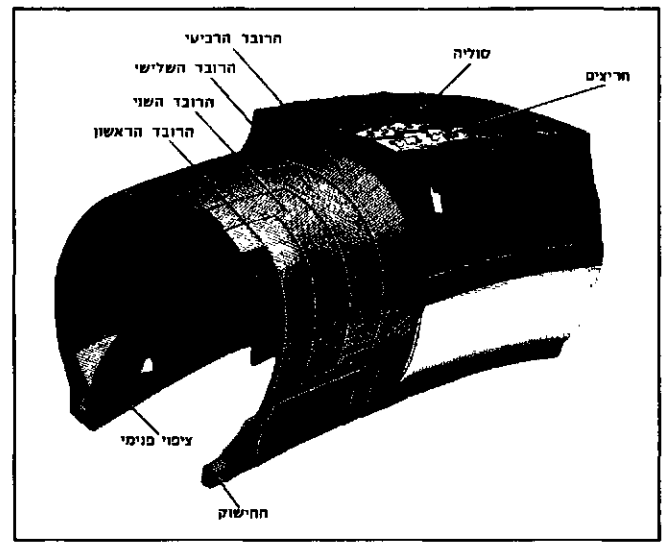

כמה צמיג נוסעים — 4 רבדים — ללא אבוב

למשל, בורימה קבועה של זורם בלתי דחיס בצינור אפקי שרדיוסו a , תהיה מהירות הזרימה: $\omega = k(a^2 - r^2)/4\mu$, כאשר k הוא מפל-הלחץ לאורך הצינור r — המרחק מציר הצינור. המהירות מירבית בצינור ומתאפסת ליד הקירות, כנדרש. ניתן לחשב את Q :

$$Q = \int_0^a \omega ds = \int_0^a k(a^2 - r^2)/4\mu \cdot 2\pi r dr = \pi a^4 (P_1 - P_2) / 8\mu l$$

בהתאם לנוסחת פואזי.

משוואות התנועה ניתנות לפתרון גם לזרימה עמידה בצינורות בעלי חתכים אחרים, זרימה עמידה בתעלות, בין לוחות מקבילים ועוד. במיוחד מעניין חישוב כוח הגרר הפועל על גופים מוצקים הנמצאים בזורם נע. סטוקס מצא פתרון למשוואות לכדור מוצק הנע לאט בזורם צמיג. בהנחה שהתנועה היחסית קטנה מבוטא כוח הגרר הפועל על הכדור בנוסחה: $F_0 = -6\pi\mu r v$, כאשר r הוא מחוג הכדור, v — מהירותו היחסית. בנפול כדור מוצק בזורם צמיג שצפיפותו ρ תגיע מהירותו לערך סופי קבוע $v_t = \frac{2}{9} g r^2 (\sigma - \rho) / \mu$: כאשר σ — צפיפות הכדור g — תאוצת הכבידה. לנוסחה זאת שימושים רבים בתחומי מדע וטכנולוגיה שונים, אולם יש לזכור כי היא מקורבת בלבד, וכמוה נוסחת כוח-הגרר. באופן מעשי מעוניינים לדעת את כוח הגרר הפועל על גופים בעלי צורה כללית ומהירות רצונית (כגון מטוס, אניה). בד"כ נקבע כוח הגרר נסיונית, במנהרות רוח, מכלי מים וכד'. בנסיונות אלה אין ממדי הגוף הנחקר שווים לממדי הגוף האמיתי ומשתמשים באנליזת הממדים (ע"ע ממד). המיון הידרודינמי בין הדגם והגוף הממשי קיים אם מספר רינולדז $Re = vd/\nu$ שווה בשני המקרים d — מימד אפייני לגוף). למספר Re חשיבות רבה בדינמיקת הזורמים. למשל, ערכו קובע אם הזרימה תהיה שכבתית או זרימת פרפור (ע"ע; וע"ע הידרוליקה). השימוש בנוסחת הגרר מותר אם מספר Re קטן מ-0.25; אחרת, יש לתקן את הנוסחות והתיקון תלוי במספר Re .

הצ"מ חושבת מתוך מדידת זמן המעבר של כמות זורם ידועה דרך צינור נימי. המכשירים (ויסקומטרים) המסחריים מכוילים לפי חומר שצמיגותו ידועה, ויחס הצ"מ נקבע לפי זמן המעבר של הזורם הנמדד. היות שצ"מ נוזלים עולה, בד"כ, עם ירידת הטמפרטורה, חשוב לשמור על טמפרטורה קבועה. שיטה אחרת מבוססת על נוסחת סטוקס למהירות הסופית: הצ"מ של זורם מחושבת מתוך מהירותו הסופית של כדור ידוע הנופל בתוכו.

צמיגויות אפייניות

נוזלים (ב 20°), בפואז	גזים (ב 0°), במיליפואז
גלוקוז	ניאון
גליצרין	קריפטון
שמן קיק	חמצן
שמן זית	הליום
חמצן נפרתי	אוויר
אנילין	סחמן דרחמצני
כספית	מתן
כהל אתילי	כלורפורם
מים	אצטילן
ת-אוקטן	אמוניה
אצטון	אתן
סחמן דרחמצני	מימן
(נוזל בלחץ הרוריה)	אתר (אדים)
10 ¹⁴	2973
14.9	2327
9.86	1890
.84	1860
.254	1708
.044	1390
.01554	1026
.01200	0936
.01002	0935
.00706	0918
.00332	0848
.12	0835
.00071	0678

צ"מ בגזים. מקדם הצ"מ ניתן לחישוב לפי התורה הקינטי של הגזים (ע"ע גז, תרמודינמיקה) הוא: $\mu = \frac{1}{3} \rho L \bar{C}$ כאשר ρ הוא צפיפות הגז, L — המהלך החפשי הממוצע ו- \bar{C} — המהירות הממוצעת של פרודות הגז. μ מתכונתי ל- $T^{3/2}$ (כי \bar{C}^2 מתכונתי ל- T), ואינו תלוי בלחץ הגז, כי $\rho \propto P$ אך $L \propto 1/P$. בגזים מצויאותיים μ עולה קצת יותר מהר מ- $T^{3/2}$. לצ"מ הגזים חשיבות רבה במטאורולוגיה (ע"ע), בעיקר בשכבת הגבול האטמוספירית. נוזלים המתנהגים לפי החוקים המוסכרים לעיל נקראים נוזלים

יחסית, מותאם לסוג המטוס ומייחד אותו כושר עמידה בתנאי עבודה קשים ותנאי בטיחות גבוהים.

מידות הצ"מ מודפסות ע"ג הצ"מ עצמו וניתנות באינצ'ים, במ"מ או בצופן. המספר הראשון מגדיר את רוחב חתך הצ"מ והאחרון — את קוטר האופן עליו יורכב. בצ"מ רדיאלים מודפסת גם האות R.

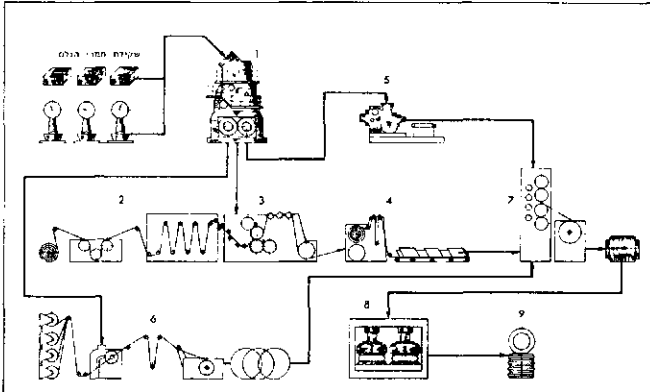

שלבי הייצור של צמיגים

שלבי הייצור. (1) עירוב גומי, טבעי או סינתטי, בכימיקלים שונים; (2) טבילת החוטים בתמיסת לאטקס (latex) עם רסורצינול פורמאלדהיד, להגברת האדהזיה בין החוטים והגומי; (3) גימום הבדים במכש-גלילים (calender); (4) חיתוך הכד למידות הדרו-שות; (5) שיחול (extrusion) הסוליה והדופן; (6) גימום חוטי פלדה להכנת חיטוקים; (7) הרכבת הצ"מ על תוף הבניה; (8) גיפור (ע"ע קאוצ'ק) שמתבצע בתבנית המשווה לצ"מ את הפרופיל האפייני; (9) בדיקת איכות.

תקנים לצ"מ נקבעים מדי שנה ע"י ארגונים מקצועיים, כגון T.R.A. — (Tire and Rim Association) באה"ב ו-E.T.R.T.O. — (European Tyre and Rim Technical Organization) באירופה. כ"כ חוקקו באה"ב תקן בטיחות, שדומה לו יחקק גם בישראל. בתעשיית הצ"מ בישראל שני בתח"ר (בבעלות אחת) ששיווקו (1974/5) מוצרים ב-450 מיליון ל"י (כ-27 מיליון דולר יצוא).

E. C. Woods, Pneumatic T. Design, 1952; F. J. Kovac, Tire Technology, 1970.

צ. לב.

צמיגות (אנג' viscosity, מלאט' viscum, דבק), התנגדותו של זורם לתנועה יחסית בין חלקיו, ובין הזורם לגוף מוצק.

צ"מ זורמים נחקרה לראשונה ע"י מריוט (ע"ע), שמדד את כוח-הגרר הפועל על מוצק נייה בתוך זורם נע. ניוטון (ע"ע) הניח, שבשעת תנועה יחסית בזורם מתחככות שכבות סמוכות זו בזו ולכן יפעל כוח בכיוון מנוגד לתנועה, ששיעורו מתכונתי לגודל השטחים המתחככים ולמפל המהירות ביניהם, כלו $F = A\mu \frac{\partial \omega}{\partial y}$ כאשר A

השטח, ω — המהירות ו- μ — מקדם הצ"מ הדינמי; y הוא הכיוון הניצב לתנועה. ב-1835 בדק פואזי (ע"ע) את זרימת הדם בגוף האדם. הוא מדד את כמות הנוזל, Q , היוצאת ביחידת זמן מצינור נימי באורך l ורדיוס a , ומצא את הקשר $Q = \pi a^4 (P_1 - P_2) / 8\mu l$ כאשר $P_1 - P_2$ הוא מפל הלחץ לאורך הצינור. מחקרים נוספים הראו, שמקדם הצ"מ הוא גודל אפייני לזורם עצמו, וכי נוסחת פואזי נכונה גם לצינורות לא נימיים.

ממדי μ הם $ML^{-1}T^{-1}$, כלו, תנע ליחידת שטח. במערכת סג"ש יחידת הצ"מ היא פואז (poise; ע"ש פואזי). מנת μ בצפיפות הזורם ρ היא הצ"מ הקינמטי ש ממדיה $[v] = L^2T^{-1}$ ויחידתה סטוק (stoke), משוואות התנועה לזורם צמיג נוסחו ע"י נאויה וסטוקס (ע"ע) ונקראות על שמם (ע"ע הידרודינמיקה, עמ' 84/5). המשוואות ניתנות לפתרון אנליטי רק במקרים פשוטים אחדים.

את חמרי הגלם מכינים באחת משתי השיטות: שיטת היבש; חוצבים או כורים, את חמרי הגלם, גורסים, מיבשים עד תום, וטוחנים את התערובת ביחס הרצוי לאבקה דקה ("קמח"). שיטת הלח: את החרסית בוחשים נמרצות עם מים ("מטננים") ומקבלים "טין חרסית". טוחנים את החומר הסידיני ללא יבוש עם טין החרסית, בתוספת מים כדי להקנות לטין הגלמי נוזלות מתאימה. ה"קמח" או ה"טין" מוכנסים למכלים להומוגניזציה ואחסון.

הטחינה בשתי השיטות היא ע"פ"ר בטחנות כדורים (ע"ע מכרה וכריה, עמ' 501). הטחינה עד דק דרושה כדי לאפשר התרכבות מושלמת של המוצקים בעת הקליה. ממדי הטחנות: קוטר, 2.5—5 מ'. אורך, 7.5—15 מ'. תפוקה: עד 300 טון לשעה. את החומר הגלמי ("קמח" או "טין"), בהרכב המתאים, מכניסים לכבשן בו מתרחשים התהליכים האגודי ואכסותרמיים כדלקמן: ייבוש מושלם (300°) ← התפרקות MgCO₃ ל MgO + CO₂ (400°) ← התפרקות החרסית למרכיביה (500°—600°) ← התפרקות CaCO₃ ל CaO + CO₂ (700°—900°) ← התהוות פזה נוזלית של אלומינאטים ופריטים סידיניים (1,200°—1,300°) ← התרכבות הסיליקטים הסידיניים (1,350°—1,500°); לכך דרושות 390—450 ק"ל לק"ג קלינקר.

עד סוף המאה ה-19 פעלו רק כבשנים ניצבים. ה"קמח" + מים + פחם הוכנס לכבשן כגלעינים (pellets), נקלה לקלינקר ונטחן. בגלל התפוקה הקטנה (מכסימום 300 טון/יממה) מפעילים כיום בעיקר כבשנים סובבים, שמסוגלים להפיק עד 7,000 טון/יממה. הכבשן בנוי גליל ארוך, מדופן בפנים לבנים חסינות-אש ועמידות נגד שחיקה וגזים, וסובב על צירו (1 סיבוב/דקה). מצד אחד של הכבשן מתזים דלק (מאווט, גז או פחם טחון) לאיזור הקליה; בעזרת אוריר דחוס יוצרים לפיד-אש בצורה הרצויה. חומר-הגלם מוכנס בצד השני ואחרי קלייתו ("קלינקר") יוצא דרך מקררים החוצה. מאוורר שואב אוריר לשריפה, ומוציא את הגזים לארובה דרך מסנן אלקטרוסטאטי התופס כ-99.7% מהאבק המצוי בגזים. כבשנים סובבים ארוכים (אורך: קוטר — 40—1:30) משמשים לשיטת הלח ולשיטת היבש. סכרים הבנויים בתוך הכבשן או שרשרות התלויות בכניסת החומר, מסייעים להעברת חום מהגזים לחומר. כבשן סובב ארוך פשוט במבנהו ונזח לטיפול ולאחוקה. חסרונו העיקרי: צריכת דלק גבוהה, ומשום כך מרבים לבנות באחרונה כבשנים סובבים קצרים ויותר חסכוניים מבחינת הדלק. (אורך: קוטר — 17—1:14). כבשנים אחרים: כבשן Lepol ל 1:10, "קמח" מגולען נע ע"ג שכבה נעה, מחומם בגזים של הכבשן עד 900° ונכנס לכבשן סובב קצר בו נמשך התהליך ככבשן סובב ארוך. כבשן עם מחליפי חום (heat exchangers) בצורת 3—4 ציקלונים, זה ע"ג זה, וכבשן סובב קצר. ה"קמח" מוכנס לציקלון העליון, יורד דרך הציקלונים שמתחתיו נגדית לגזים הזורמים למסנן ולארובה ונכנס לכבשן מחומם ל 900°, לגמר הקליה.

מנסים לחסוך בדלק גם בדרכים אלה: (1) בשיטת הלח: מורידים בלחץ גבוה את אחוז המים בטין עד 18% (במקום 34%—45% כרגיל) ומכניסים את החומר לכבשן בצורת "נקניקות". (2) בשיטת היבש: מוסיפים לכבשן סובב ארוך 1—2 מחליפי חום. גזי הארובה, בטמפרטורה של כ-300°, משמשים לייבוש חמרי-הגלם.

נתונים על כבשנים שונים

הכבשן	אורך		תפוקה (טון/יממה)	צריכת חום (ק"ל/ק"ג)
	קוטר (מטרים)	אורך (מטרים)		
ניצב	0.2—3.5	8—11	150—300	1,000—1,100
סובב ארוך (שיטת לח)	2.5—6.5	100—200	300—5,000	1,400—1,800
סובב ארוך (שיטת יבש) לפול	2.5—5	100—150	300—2,500	1,200
עם מחליפי-חום	2.5—5.5	20—50	1,000—3,500	750—850
	2.5—6.5	20—50	1,000—6,000	750—850

ניוטוניים. על תורת הזרימה של נוזלים אחרים (לדוגמה, הדם), ע"ע ראולוגיה.

ה. שט.

בטכניקה, מעוניינים במקרים רבים, בזורים בעלי צ' נמוכה. למשל, במערכות הידרוליות רבות, בהן חשוב שזרימת הנוזל לא תעוכב, ובנוזלי-קירור, שכשרם נקבע לפי מספר פרנטל (ע"ע הידרוליקה), שמתכונתם ל μ . ככל שהצ' קטנה יותר — טוב יותר כושר הקירור. במקרים רבים אחרים הצ' היא המאפשרת את השימוש הטכני. למשל, בזוגיות, בצבעים ובמיוחד בבולמי-זעזועים, במשאבות (ע"ע) צנטריפוגליות ובסיכה (ע"ע) הידרודינמית.

מאחר שהצ' נוזלים יורדת עם הטמפרטורה נהוג להוסיף לשמני-סיכה תרחיפים פולימריים, בעיקר של פולימתיל-אקרילט או פולי-גופטנים, שמעבים את הנוזל עם עליית הטמפרטורה ומפחיתים את השינוי בצ'. צופן ה SAE (האגודה האמריקנית להנדסת מכונות) לשמני סיכה מציין את תחום הצ' של הנוזל. לדוגמה: הצ' של שמן מנוע SAE30 ב 25° היא בתחום 1.8—2.8 סטוק; הצ' של שמן תיבת-הילוכים SAE 90 ב 25° היא 4.0—10.0 סטוק. להשוואה, ב 20° המים היא 0.1007 סטוק.

הצ' קשורה בתכונות אחרות של חמרים. בתמיסת פולימרים היא קשורה למשקל המולקולרי הממוצע של שרשרות הפולימר (ע"ע פולימרים, עמ' 381). בגזים משמשת מדידת הצ' אחת הדרכים לחישוב מספר אבוגדרו (ע"ע גז, עמ' 546/7). צ' מוגדרת גם למתכות, גבישים וחמרי בניין, וקשורה במעוותים שלהם ובורימתם תחת מאמצים חיצוניים (ע"ע ראולוגיה). בהיות הצ' מדד להשפעת תנועת פרודות הזורם על שכנותיהן, קשורה היא בתופעות תאחיוה (כמתח הפנים) ובהתפשטות גלי הקול, בעיקר בדיעכתם.

על-נוזליות. אם כי לכל זורם בטבע יש צ', קיימת בטמפרטורות נמוכות מאד תופעה המצביעה על קיום חומר ללא צ'. נוזל כזה, מלבד יכולתו להמשיך בתנועה גם זמן רב מעבר להפעלת הכוח המניע (למשל, בחישה), "זוחל" במעלה דפנות המיכל שלו ובמורד החיצוני (בקרום דק), עד שהמיכל מתרוקן. כ"כ קיים בנוזל כזה "קול שני" (second sound), שמתפשט לאט יותר מהקול הרגיל וקשור בתנועה היחסית של שכבות הנוזל. ב 1938 נתן פ. קפיצה (ע"ע) את השם "על-נוזליות" (superfluidity) לתופעות אלה, שנתגלו בהליום בטמפרטורה מתחת 2.8K. התופעה מוסברת בכך שחלק מאטומי ההליום יורדים לרמת היסוד שלהם. החלק העל-נוזלי מכונה הליום II. ב 1972 נתגלתה תופעה דומה באיזוטופ ³He, שם זוגות אטומים נצמדים ויורדים לרמת יסוד "מולקולרית". וע"ע קונטיים, תורת ה-.

לביבלי: ע"ע הידרודינמיקה; הידרוליקה; גז.

יא. ש.

צְמִינּוֹת, ע"ע עֲבָדוֹת, עמ' 586.

צְמִינּוֹת (אנג' cement; מלאט' caementum, אבן-גוויל), חומר מליטה הידרולי (מתקשה במים) המשמש בעיקר ליצירת בטון (ע"ע). הצ' השכיח ביותר הוא צ' פורטלנד (צ"ב). האנגלי אספדין ייצר לראשונה (1824) צ"ב שצבעו דמה לצבעה של אבן בניה מהאי פורטלנד, ומכאן השם.

צ"ב מיוצר מקלינקר (חומר קלוי בטמפרטורה גבוהה) טחון, בתוספת גבס (ע"ע). הקלינקר הוא קונגלומראט של סיליקאטים, אלומינאטים ואלומינופריטים של סידן. הרכב טיפוסי של קלינקר: תחמוצות של סידן (CaO, כ-65%), צורן (SiO₂, כ-23%) חמרן (Al₂O₃, כ-6%) וברזל (Fe₂O₃, כ-3%) וכן מגנזיה, אלקלים ושונות. חמרי-הגלם לייצור צ"ב הם אבני-גיר המספקות את ה CaO, חרסית רגילה המספקת את תחמוצות הצורן, חמרן וברזל. לפעמים מוסיפים קאלצין, חול או אפר של פריטים (ע"ע).

בישראל מייצרים כעת רק צ"פ רגיל. התרחבות תעשיית הבניה ותקנים חמורים יותר חייבו הגדלת יעילות המפעלים ושימוש בציוד מתוחכם ואוטומטי. עם התגברות התודעה האקולוגית גדלה ההשקעה למניעת פליטת עשן ואבק מהמפעלים ולהרחקתם ממקומות יישוב. ייצור הצ' דורש אנרגיה רבה (כ 75—120 ק"ש לטון). התייקרות הדלק בשנות ה 70 הגדילה הן את הוצאות הייצור והן את הוצאות ההובלה של חמרי-הגלם והצ' המוגמר. — צריכת הצ' השנתית בעולם גדלה מ 19 (ק"ג/גפ"ש) ב 1920 ל 180 ב 1973. בישראל פועלים 3 מפעלים לייצור צ', כולם בבעלות חברת „נשר" (בעלות משותפת של „פור" ו„כלל"). מפעל הצ' הראשון „נשר" חיפה (ר' תמ' בכרך ר, עמ' 8/897), נוסד ב 1925. ע"י יומים פרטיים מחול, בשותפות עם פיק"א ובראשות מיכאל פולק, כיום פועלים בו 4 כבשנים טובים ארוכים, בשיטת הלח. תפוקתו השנתית כ 730.000 טון. אחריו הוקמו „נשר" רמלה (3 כבשנים טובים ארו-כים, בשיטת הלח; תפוקה שנתית — כ 680.000 טון) ומפעל „הרטוב" (לשעבר „שמשוך", שנסגר ב 1966) הופעל ע"י „נשר" ב 1975; כבשן לפול, תפוקה שנתית — כ 600.000 טון. גידול הקף הבניה עקב העליה, צרכי הבטחון והתחייבויות יצוא, חייבו, בעיקר אחרי מלחמת ששת הימים, יבוא צ' לישראל (כ 630.000 טון, 1975).

ר. שלון, חמרי מליטה, 1964; A. C. Davis, *A Hundred Years of Portland C.*, 1824—1924, 1924; H. F. W. Taylor, (ed.), *The Chemistry of C.*, I-II, 1964; F. M. Lea, *The Chemistry of C. and Concrete*, 1970; F. Keil, Z., 1971.
א. ל. קל.

צָמֶר, כסות-השיער הטבעית של בע"ח, המשמשת חומר-גלם בתעשיית הטפסטיל (ע"ע). היונקים שמהם מפיקים עפ"ר את הצ' הם: כבשים (ע"ע) וגזעי עזים (ע"ע) לצ' — מהם מכינים את צ' האנגורה, קשמיר והמוח'יר; גמל (ע"ע) ולמה (ע"ע), שממיינה — הוויקוניה והאלפקה — מכינים צ' ויקוניה, ועוד. הצ' דומה במבנהו ובדרך גידולו לשער (ע"ע); כמוהו וזרקמות-מגן אחרות (קרניים, ציפורניים) הוא בנוי פרוטאין בלתי מסיס — קרטין (ע"ע פרוטאינים). בקרטין כמות גדולה של חומצת האמינו-ציסטאין המכילה קבוצה סולפידרילית SH—. חיבור שתי חומצות כאלה בקשר דיסולפידית S—S— גורם ליציבות ולחוזק המאפיינים חלבון זה. ההבדלים העיקריים בין צ' לשיער הם: א) אופן גידולו: זקיקי העור — גרתיקי שרשי השער — נחלקים לשני סוגים, ראשוניים ומשניים. הראשוניים הם זקיקים מושלמים, כמו בעור, וכוללים בלוטת-זיעה, בלוטת-חלב ושריר-זוקף. המשניים מכילים בלוטת-חלב בלבד (ע"ע עור, עמ' 766); ב) פני סיבי-הצ' מכוסים קשקשים בול-טים, הגורמים לתכונת הליבוד שלו (ע"ע סיב, עמ' 753/4). על הצ' מצויות הפרשות בלוטת-חלב — גולין (ע"ע) — ובלוטות-זיעה — מלחי אשלגן של חומצות אמיניות, יחד עם כמויות קטנות של סולפטים, פוספטים וחמרים חנקניים. מלבד מרכיבים אלה נמצאות על עור הכבש גם כמויות לא-מבוטלות של אבק, חול וחמרים צמחיים, הכל בהתאם לתנאי הגידול, התזונה, הסביבה ומקור הכבש.

היחס בין מספר הזקיקים המשניים לראשוניים אפייני לזני-הצ' השונים, ומקביל לצפיפות הזקיקים ליחידת שטח. בזני המרינו העדי-נים היחס הוא 14:1—18; וצפיפות הזקיקים 34.000—56.000 לאינץ' מרובע (= 6.45 סמ"ר), ואילו בזנים גסים יותר היחס הוא 3:4—5 והצפיפות 7.000—9.000. בהתאם לכך מגיע מספר הסיבים על גיזה אחת לכדי 100 מיליון בזני המרינו הדקים, ול 15—20 מיליון בזנים הגסים. מבחינים בין סוגים שונים של שער הצ': פלומה (פור) — הסיבים עדינים ודקים והשיער חסר ליבה; שיער קשה, גס ועבה, מהווה את החלק העיקרי של פרוות-הכבשים, ומשמש לעשיית אריגים גסים; שיער בינוני — השלד דק מאוד, לעתים מקוטע לאורך, ופעמים חסר לחלוטין; שיער זיפי-גס מאד וקצר;

טחינת הצ'. טוחנים קלינקר בתוספת של כ 5% גבס. הטחנות דומות לטחנות חמרי-הגלם. תפוקתן עד 150 טון/שעה. מהטחנה מועבר הצ' למכלים, ושם הוא נארו בשקים או משווק בתפורת. השימוש בצ' כשמערבבים צ' במים מתקבלת עיסה נוזלית המשמשת כדבק לחול, חצץ (ע"ע בטון) וסיבי אובסט (ע"ע). בעיסה מתרחשת הידרוליזה (ע"ע), נוצרים הידרדים (ע"ע) ונפלט חום (כ 38 קלוריות/גר' בצ"פ). ביום הראשון, ההידראציה של האלומינאטים מהירה מאד, בגלל מסיסותם במים. בהעדר גבס יתלכדו הגבישים, העיסה הנוזלית תתקשה במהירות רבה ואי-אפשר יהיה לעבדה. תוספת גבס בולמת ומוסתת את זמן ההתקשרות. ההידראציה של הסיליקטים היא איטית. תחילה נעשית העיסה הנוזלית סמיכה (תחילת התקשרות), אח"כ היא מקשיחה, מאבדת את הפלסטיות (גמר ההתקשרות) וממשיכה להתקשות הן בהידראציה והן בייבוש והופכת לאבן מלאכותית. תחילת ההתקשרות וסיימה נקבעים אפסי-רית בהחדרת מחט לעיסה במכשיר ויקט (Vicat).

הצ' מסווג לפי חוזק הלחיצה של בטון תקני, שהוכן מאותו צ', אחרי 28 ימי אספרה בתנאים תקינים (ת"י, 1975). צ' תקני צריך למלא אחרי מספר דרישות. דרישות פיסיות קליות: (1) דקות הטחינה, השטח הסגולי (שטח הגרמים בכל הצ' — לפחות 2.600 סמ"ר לג'; (2) זמן ההתקשרות. התחלה — לא פחות מ 45 דקות; גמר — לא יותר מ 10 שעות; (3) קביעות הנפח. התפשטות של לא יותר מ 5 מ"מ או 0.8%, בבדיקות תקינות מסוימות; (4) לפעמים בודקים את חום ההידראציה ואת ההתפשטות בסולפטים. דרישות כימיות: (1) שארית לא מסיסה — לא יותר מ 3%. הפסד בקליה (בטמפרטורה של כ 900°) — לא יותר מ 5%; (2) תכולת MaO — לא יותר מ 5%, SO₃ — לא יותר מ 3.5%. זאת כדי למנוע תפיחת האבן הצמנטית.

תעשיית הצ'. מלבד צ"פ רגיל מייצרים גם: (1) תערובות של צ"פ עם חמרים פוזולניים, כגון: אפר וולקני, אפר פחם, סיגי ברזל, חזקם של צ' אלה, בייחוד החוזק ההתחלתי קטן מחזקו של צ"פ רגיל. משתמשים בהם, בעיקר, במכנים מאסיוויים, מבניינים וסכרים. צ' אלה יוצרים חום הידראציה נמוך, מוסיפים אטימות לבטון ומקילים על עיבודו; (2) צ"פ מעורב בחמרים אינרטיים, כגון צ' "S", שיוצר בזמנו בארץ. חזקו קטן מחזקו של צ"פ נקי; (3) צ"פ לבן, חסר תחמצנת הברזל; מיועד למרצפות, טיח, קישוטי בטון וכד', ומשמש בסיס לייצור צ' צבעוניים; (4) צ"פ עמיד בפני סולפטים ובעל חום-הידראציה נמוך (צ' מגן); (5) צ' מתפשט, צ' לקידוח-נפט, צ' בניה (צ' טיח) וצ' אחרים לצרכים מיוחדים; (6) צ' אלומיניום שאינו צ"פ. מיוצר מבופסטי (ע"ע) וסיד ע"י התכה בכבשן חשמלי. עיקרו: CaO, Al₂O₃. חמרי-הגלם ועלות-הייצור יקרים. חזקו ההתחלתי גבוה מאד, אך יורד בתלילות בתנאי לחות ובטמפרטורה מעל 20°. חסין-אש. עיקר שימושו בכבשנים תעשייתיים.

יצרניות הצ' העיקריות בעולם (אלפי טונות)

צריכה נגמש (ק"ג/שנה)	1973			סה"כ בעולם
	1960	1934	1973	
427	109.520	45.520	3.590	בריה"מ
715	78.120	22.540	4.480	יפן
370	77.510	56.060	13.375	אז"ב
640	41.010	24.900	16.470	גרמניה המערבית
650	36.310	16.010	4.090	איטליה
573	30.720	14.350	25.030	צרפת
1,5	23.000	13.500	140	סין (אומדן)
619	22.240	5.230	1.275	ספרד
593	2.010	806	241	ישראל

1. כולל גרמניה המזרחית; 2. כולל חבל הסאר; 3. 1940; 4. 1949; 5. 1975.

אחדות להגנת הצ' מפני חרקים אלה. הדיאלדרין הוא החומר המקובל ביותר כמגן מפני העש והחיפושית השטיתים.
 ייצור הצ' היה בעליה מתמדת עד סוף שנות ה-60. מ-1970 התייצבה הכמות המיוצרת. בעיקר בשל הגידול הניכר בייצור סיבים מלאכותיים, ומאז נמצא חלקו של הצ' בכלל הסיבים בירידה מתמדת. 75% מתפוקת הצ' בעולם מייצרות 7 המדינות המסרתיות (ר' טבלה). וע"ע סכסטיל, וטבלה 4 שם.

ייצור צמר (אלפי טונות)

1973	1953/5	1934/5	סה"כ בעולם
25.630	2.069	1.580	אה"ב
71	138	204	אורוגואי
737	565	461	אירוגואי
55	92	51	ארגנטינה
170	180	168	כריה"מ
428	227	אין נתונים	דרום-אפריקה
101	121	103	ניו-זילנד
309	193	120	

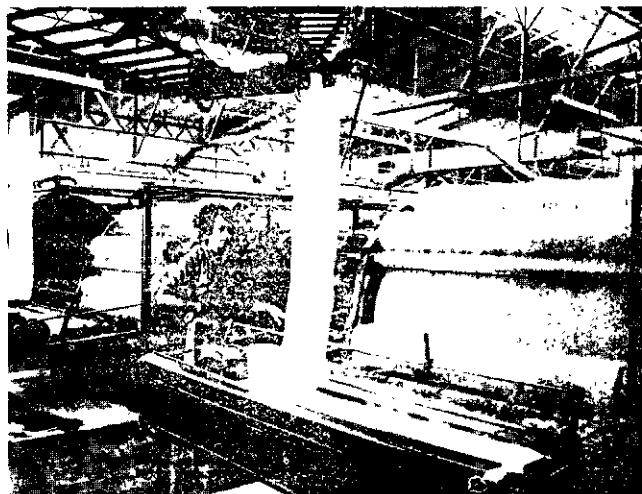

מכונות לניפוח צמר (משרד ההסברה, ניו-זילנד)

במקרא. התורה אוסרת לגזו את בכורות הצאן המיועדים לצ' (דב' טו, יט). ראשית הגז היא אחת ממתנות כהונה (שם יח, ד).

ד. בקר, גידול צאן, 376—352, תשי"ח; P. Alexander - R. F. Hudson, W., Its Chemistry and Physics, 1954; R. Meredith, The Mechanical Properties of Textile Fibres, 1956; G. Bowen, W. Away!, 1956; W. J. Onions, W.: An Introduction to its Properties, Uses and Production, 1962; W. Von Bergen (ed.), W. Handbook, 1963; M. L. Ryder - S. K. Stephenson, W. Growth, 1968.

י. בן.

צ'נג'דו (Ch'engdu), בירת הפרובינציה סצ'ון (ע"ע), בדרום-מערב סין התיכונה, כ-1.050 ק"מ מחוף הים. 2 מיליון תוש' (אומדן 1970). יושבת על אחת מזרועות הנהר מין במרכזו של מישור צ' (בצפון מערב האגן האדום), המצטיין במערכת יעילה של תעלות השקיה ובהקלאות שלחין אינטנסיביות מהמפותחות הפרוריות בסין. במישור זה שטחו כ-5.000 קמ"ר אוכלוסייה כפרית של למעלה מ-5 מיליון נפש (1965).

צ' ידועה גם בשם "פקינג הקטנה", על שום המתאר הריבועי של חלקה העתיק, הדומה במערך רחובותיו, במקדשיו וברבים ממבניו ללב פקינג. בעיר נשתמרו מבנים עתיקים וחלקים מחומה; היא מצטיינת בגנים נאים. בעיר אוניברסיטה גדולה, מוזיאונים, מכוני מחקר (ביניהם חשוב במיוחד המכון הגאולוגי) ובת"ס מקצועיים. המרכז המסחרי העתיק שבמזרח העיר משמש גם היום איזור כפרי נרחב.

צ' מרכז תעשייה, תחבורה ומינהל. בעיר ובסביבתה הקרובה תעשייה רבה ומגוונת שהתפתחה בעיקר מראשית שנות ה-50: תעשיית מכונות חקלאיות, כלי רכב, מצרכי הלבשה (במיוחד מוצרי משי וכותנה), מוצרי עור, מוצרי עץ, דשנים, מזונות ועוד. כמה מפעלים גדולים מעבדים את התוצרת החקלאית של מישור צ' (קילוף וליטוש אורז, ייצור סוכר, שמן, עמילן, שימורים). צ' היא צומת חשוב של דרכים ומאז חוברת במס"ב עם צ'ונג-קינג (1952) ועם באוצ'י (Paochi; 1956) היא גם מרכז חשוב לתנועת רכבות.

העיר נזכרת בכתבים סיניים מהמאה ה-3 לפסה"ג. מאז היא ידועה כבירת המחוז וכמחוז אזורי של ממלכות סיניות שונות. העיר נהנתה במשך תקופות ארוכות מהעושר החקלאי של סביבתה ושימ-שה מרכז דתי ותרבותי לסביבה זו. משכבו היפנים בסוף שנות ה-30 את המרכזים הגדולים במזרח וצפון סין גלו לצ' מוסדות השכלה ותרבות שונים. בראשית המאה ה-20 הגיעה אוכלוסייתה לכ-200.000 נפש, ב-1933 כ-440 אלף, ב-1945 כ-700 אלף, ב-1958 כ-1.1 מיליון.

מ. בר.

שיער מת — אינו ראוי לעשיית אריגים. גיות הכבש מכילה סיבים ארוכים וקצרים המהווים כעין שתי שכבות על עור הכבש.

פעולת הגיוזה והצ' הגזוז נקראים גז או גיזה (ג'). טיב הג' תלוי במקום גידול הצ' על בע"ת. לגיות הכתפיים והצדדים האיכות הגבוהה ביותר. כ"כ תלויה האיכות בגיל הג' בחיי החיה: כשהג' הראשונה בגיל 8—12 חדשים מכונה הצ' "צ' טלה"; בגיל 12—14 חדש מכונה הצ' "צ' hogg" (שה), והוא הצ' הרך, העדין והיקר; גיות בע"ת שחוט טובה פחות מזו של בע"ת חי, ומכונה "צ' pulled" (מרוט).

עונת הג' היא בד"כ באביב, בחודש מאי, אחת לשנה; בארצות חמות — פעמיים בשנה. כבשים בעלי צ' גס וארוך יש שנהגים לגזוז פעמיים בשנה. באפריקה הדרומית גערך הג' בעונת היובש הארוכה; בניו זילנד — לפני ההמלטה.

לאחר רחיצה עוקדים את הכבשים — עפ"ר 3 רגליים — כדי להקל על הג' כגחון. לפעמים אין עוקדים את הכבשים כלל, הם נגזזים במעומד או כשהם רכונים על הארץ (או על שולחן). יש המתחילים בג' מן הגף הקדמית והראש, וממשיכים לאורך כל הגוף, עד האליה, ויש שהופכים את הסדר; חשוב לגזוז את הצ' בחטיבה אחת. יש שמשאירים פסים של שער הצ' על הראש — להגנה מקרינת השמש, ועל הגחון — כהגנה מפני הצינה בשעת רביצה (ור' תמ' בע' אוסטרליה, עמ' 1019). — על ניקוי הצ' והכנתו לשימוש בתעשייה, ע"ע טריה ואריגה, עמ' 385.

הצ' ממויז לפי תכונות השיער: עדינות; סלסול — ככל שזה רב יותר מעולה איכות הצ'; אורך; חוזק; ברק — הגובר ככל שהצמר גס יותר; צבע — עדיף לבן, בהיותו נוח יותר לצביעה. מאחר שמצויים מאות זנים של כבשים, קשה למיין את הצ' לפי גועי הכבשים. לצרכים מעשיים ממיינים צ' ל-5 סוגים עיקריים: צ' עדין (fine wool), צ' בינוני (medium wool), צ' ארוך (long wool), צ' מורכב (cross-bred wool) וצ' שטחים. הצ' העדין גדול אך-ורק על כבשים מגזע המרינו, שמקורו בספרד. זהו הצ' העיקרי לטוויית החוטים הסרוקים והמנופצים (ע"ע טויה ואריגה) העדינים ביותר. צ' מן הסוג הבינוני הארוך גדל על כבשים מגזעים אנגליים, שהובאו גם למדינות אחרות, ובמיוחד לאה"ב. הצ' המורכב הוא תוצאת הכלאה בין המרינו לבין זני-הצ' הארוכים. צ' שטחים הוא בעיקר ממקור אסייתי (ע"ע כבש).

חרקים רבים תוקפים את הצ', בעיקר עש-הבגדים (ע"ע עשים) וחיפושית-השטחים השחורה (Attagenus piceus). הזחלים מעכלים את קראטין הצ' תוך שבירת הקשרים הדיסולפדיים, קיימות שיטות

צ'נג צ'ה טונג (קרי: ג'נג צ'ה טונג) — Chang Chih-tung (1837—1909), מתנן, מתקן ומדינאי סיני. בן משפחת פקידים; עמד בהצלחה מרובה בבחינות הכניסה המסורתיות הקשות לשירות הקיסרי. היה מושל של כמה מחוזות חשובים, ובצניעותו ובדבוקתו בעקרון „החיזוק העצמי” של מולדתו הגיע להשפעה רבה. יום רפורמות שיטתיות כדי לאפשר לסין לעמוד בפני לחץ המערב. הקים מפעל-פלדה, את מסה"ב פְּקִינג-הַקְאָו, ובתח"ר (לטכסטיל, משי, נייר, עורות וכו'), ופיתח מכרות ברזל ופחם. כן ייסד בת"ס טכניים, והקים גרעין לצבא מודרני בעזרת מדריכים גרמנים.

בעקבות תבוסת סין ב 1895 במלחמה בייפו, ריכז את כל מאמציו בשטח התרבות ופתח „הלון” למערב ע"י משלוח סטודנטים לחו"ל ותרגום ספרים ועתונים זרים. כתוצאה מהצעותיו לשיפור רשת החינוך בוטלו הבחינות המסורתיות לפקידים והוקמו מסגרות-לימוד חדשות בכל הרמות ברחבי המדינה. בשל כך גדל בסין בשנים 1904—1909 מספר בתה"ס פי 73, והתלמידים, פי 225.

צ' היה מתקן מתון ברוח קונפוציוס (ע"ע), ונשאר תמיד נאמן לשושלת המנצ'ו; לא נהנה ממשרותיו מבחינה חמרית, ובמותו זכה לכינוי „המלומד והמושלם”.

A. W. Hummel (ed.), *Eminent Chinese of the Ch'ing Period*, 1, 1943; Y. C. Wang, *Chinese Intellectuals and the West, 1872—1949*, 1966; W. Ayers, *C. C.-T. and Educational Reform in China*, 1971.

צ'נג צ'וֹ (Chengchow; קרי: ג'נג צ'וֹ), עיר במזרח סין המרכזית, כ 25 ק"מ דרומית לנהר הונגהו (ע"ע). בירת מחוז הונג, בה קרוב ל 800.000 תוש' (אומדן 1974). צ' היא צומת מסה"ב החשוב ביותר של סין ובה מצטלבות המסילות הראשיות פְּקִינג—קְנְטוֹן, וסינגַפּוֹר — חוף הים-הצהוב. העיר היא מרכז לתעשייה מתפתחת (טכסטילים, מכונות, מכשירים חקלאיים, תעשיות קלות, ייצור חפצי אמנות) ובה גם מוסדות-השכלה, כולל טכניון, ב"ס למהנדס-ירכבות, ב"ס לאחיות וכו'. בצ' גם המוזיאון המחוזי של הונג, ובו ממצאים ארכאולוגיים נדירים.

צ' היא מהערים העתיקות בסין, ובה נשתמרו שרידי ביצורים, באורך כ 8 ק"מ, משנת 2100 לפסה"נ בערך. במשך תולדותיה נפגעה קשה במלחמות ובשטפונות. במלה"ע II גזקה בעת הקרבות על השליטה במסה"ב באזור, שהתנהלו בין היפנים הפולשים לסינים. מאז שוקמה כליל.

צ'נג צוֹ-לִין (קרי: ג'נג צוֹ-לִין) — Chang Tso-lin (1873—1928), איל-מלחמה ומדינאי סיני, בן-איכרים; שודד בצערי רותו. נמרץ ובעל כושר פיקודי וארגוני ניכר. הקים כוח מזוין במנצ'וריה, ובמלחמת יפן-סין פעל נגד הרוסים. נעשה בן-טיפוחי יואן שיה-קי (ע"ע), ולאחר הפיכת 1911 מונה מושל מוקדן (ע"ע שנינג) ממנה הרחיב את שליטתו במנצ'וריה, והוציאה למעשה מתחום הממשל הסיני המרכזי. צ' נסתייע בתמיכת יפן. שראתה בו אמצעי לפילוג סין, וגורם אנטי-סובייטי מובהק במזרח-הרחוק.

ב 1924 השתלט על פְּקִינג הבירה, והפך שליט צפון-סין. למעשה היה המנצח במלחמת אילי-המלחמה לאחר שהדף את יריבו העיקרי וו פיפו (Wu P'ei-fu; 1878—1939). ב 1927 מינה את עצמו מרשל עם התקדמות הלאומנים צפונה (8/1927) נאלץ לסגת למנצ'וריה בפני כוחות צ'נג קי-שק (ע"ע). שעות מספר לפני כיבוש פְּקִינג ע"י צבא הגואומינדאנג (ע"ע סין, עמ' 883—886) נהרג בהתנקשות גורמים קיצוניים, שרצו להביא לידי התערבות יפן במנצ'וריה.

בנו של צ' ג'אנג שיאֶה-ליאנג (Chang Hsueh-liang; נר 1898), התפטר עם ממשלת הגואומינדאנג בנְּקִינג, ונהדף ע"י היפנים ממנצ'וריה (1933). ב 1936 עמד בראש קבוצת קצינים שחטפו את צ'יאנג קי-שק בעיר סיאָן והחזיקוהו כמעצר כמה שבועות. צ' וקבוצתו תבעו להלחם בכוחות יפן הפולשים ולא נגד הקומוניסטים. צ'יאנג קי-שק שוחרר בתיווכו של צ'ו אַן-לאי.

צ'נג קי-שֶׁק, ע"ע צ'ינג קי-שֶׁק.

צ'נגֶשָׁה (Changsha), בירת הפרובינציה הונג (ע"ע), בחלק התיכון של סין הדרומית. 850.000 תוש' (אומדן 1970). יושבת על הגדה המזרחית של הנהר שיאנג (Hsiang-Kiang), בתוך אגן ווהאן, בפתחו הצפוני של עמק שבו עובר עורק התנועה החשוב (פקינג—ווהאן—קאנטון).

בעיר ובסביבתה מפעלי תעשייה רבים, בעיקר תעשייה קלה ותעשיית מזונות. מייצרים מצרכי הלבשה, מוצרי צמג, כלי חרסינה, כלי זכוכית, כימיקלים (תרופות, דשנים), ציוד חקלאי, מכשירי עבודה ומכונות שונות. צ' היא מרכז גדול לקילוף וליטוש אורז, טחינת קמח וייצור שמן, סוכר ושימורי מזון. צ' היא אחת ממרכזי המלאכה והתעשייה הוותיקים ביותר של סין ובה מפעלים לייצור חפצי אמנות סיניים מסרתיים ומוזכרות לתיירים. צ' משמשת גם כמרכז מסחר ותחבורה לאיזור חקלאי פורה ורחב.

בחלק העתיק של העיר מקדשים בודהאיים וטאואיים ובניינים מפוארים אחרים שכמה מהם קיימים, לפי מסורת מקומית, מהמאה ה-12. בחלק זה של העיר שרדה התבנית הריבועית הטיפוסית לערים עתיקות בסין וכן קטעי חומה שהקיפה עד סוף המאה ה-19 את העיר העתיקה ובה היו 12 שערים. במסמכים מהמאה ה-3 לסה"נ כבר נזכרת צ' כעיר מוקפת חומה. זה כאלפיים שנה צ' היא מרכז מסחר (בעיקר מסחר באורז), תרבות ודת. ב 1130 הוקמה בה מעין אוניברסיטה שהפכה בתחילת המאה הנוכחית לאוניברסיטה מודרנית. רק ב 1901/4 נפתחה לפעילות מסחרית ותרבותית של זרים. בשנים 1941/44 נערכו מסביבה קרבות בין צבאות סין ויפן. צ' נפלה לידי יפן בקיץ 1944 והיתה בשליטתה כשנה.

צ'נדֶיגַרְהָ (Chandigarh), בירת שתיים ממדינות הודו; פנג'ב (ע"ע) והאריאנה. 230.000 תוש' (1974). שוכנת לרגלי ההימאליה, ומרבית שטחה משתרע בין יובלי המקורות של הנהרות פאטיאלי (Patiali) וסוקהנה (Sukhna). נועדה מלכתחילה להיות בירת פאנג'אב, אולם משהוקמה האריאנה (1966) הפכה לסלע מחלוקת בין שתי מדינות אלו. משום כך, למרות היותה בירת שתי המדינות, אינה נכללת בתחומי אף אחת מהן אלא היא וסביבתה (114 קמ"ר) טריטוריה פדראלית הכפופה במישורן לממשלה המרכזית של הודו. צ' מפורסמת משום היותה עיר מתוכננת בעלת מתאר המבטא תפיסה חדשה ומיוחדת במינה במבנה התפקודי של עיר. ב 1950 הוכנה תכנית צ' ע"י אלברט מאיר (Mayer) אך תכנית זו שונתה ע"י לה קורביזיה (ע"ע, ותמ' שם). בבנייתה החל ב-1952. מתאר העיר מושתת על חלוקה ל 30 מגורים ל 26 מהם מיועדים למגורים, אחד לממשל, אחד למסחר ועסקים, אחד לתעשייה ואחד לאוניברסיטה ומוסדות תרבות. בעיר משולבים גנים ושטחים פתוחים.

בצ' מערכת רחובות ושדרות רחבים וישרים, כך שכל חלקיה בנויים תבנית מלבנית. גם בנייני ציבור רבים נבנו בה בתכנונם של הארדיתכלים הנ"ל. התכנית נועדה לעיר בת 350.000 תושבים, אך ניתנה להרחבה לאוכלוסייה כפולה. בשנות ה-60, בעשור הראשון לקיומה, התיישבו בה כ 120.000 נפש.

צ'נדֶרְגוֹפֶטָה, ע"ע הֶדֶר, עמ' 522.

צ'נדֶרְסְקָהר, סוֹבְרָה־מְנִין — Subrahmanyan Chandrasekhar (נר 1910, להוד), פיסיקאי הודי-אמריקני. למד במדרס ואח"כ בקיימברידג', שם גם הרצה מ 1933. ב 1938 עבר לאוניברסיטת שיקאגו, שם נתמנה לפרופסור בכיר בקתדרה ע"ש האל (1952).

בשנים אלה פרסם עבודות חשובות על מעבר האנרגיה באטמוספירות של כוכבים ועל ערבול (convection) בפני הכוכבים ובפני השמש. מאוחר יותר עסק ביציבות של זרימות בהידרודינמיקה ובמגנטו-הידרודינמיקה (ע"ע פלסמה), אך עיקר פרסומו בא דווקא מעבודתו

קליפת הצנונית עדינה; צבעה לרוב אדום. לעתים מופיע כתם לבן בבסיס ויש שהיא כולה צהבהבה. ערכם המזין של שניהם נמוך יחסית. טעמו החריף של הצ' גובע מנוכחותו של שמן החרדל (ע"ע). ארצות המוצא של הצ' הן כנראה סין. אסיה התיכונה המזוה"ת. כיום מגדלים אותו כמעט בכל רחבי העולם. היה ידוע בא"י כבר בתקופת המשנה הן כגידול מאכל והן כגידול שמן ("שמן צנונות" [שבת ב', ב']). את הצנונית כגידול הכניסו לארץ המתיישבים היהודים. במסגרת גן הירק הן בעולם והן בארץ אין הצ' תופס מקום רב. שטח גידול הצ' והצנונית בישראל 4.800 דונם (מזה 3.800 דונם במשק היהודי [1973]); הפמיות שהופקו: צ' — 8.120 טונות (6.030 במשק היהודי), צנונית — 3.000 טונות (2.360 במשק היהודי).

א. פלדמן, צמחי המשנה, תשכ"ב; ז. זוטא, צנוניים (בתוך: האנציק" לוספיה לחקלאות, ב', 412—415), תשל"ב.
ה. ש.

צִנוּנָה, יַעֲקֹב — يعقوب صنوع — (ابو نظاره; اقبو نطارة קרי: נוארה), (1839—1912), מחזאי, עיתונאי ומ-דינאי מצרי, נולד להורים יהודים. 3 שנים למד באיטליה (עד גיל 16) וכן למד באליאזהר וקיבל את התואר שיח' ב 1870 ייסד את התאטרון הערבי המצרי הראשון המבוסס על עקרונות אירופיים, אך היה מושפע מאד מהמשחק של הלהקות העממיות המצריות הידועות בשם "אל-מחצ'טון". הוא חיבר 37 קומדיות ומחזות בשפה העממית שהיו עפ"ר בעלות מערכה אחת ושאוכות מוזי החברה במצרים. צ' היה המחזאי הראשון בעולם הערבי שהעז לצרף ללהקתו שחקניות, דבר שמשך אליו את קהל הצופים. הוא כתב גם כמה מחזות באיטלקית ובצרפתית. הצגות אלו, שביקרו את המנהגים המצריים והמוסלמיים ואת מינהל הרודנות של הח'דיז אסמעיל, גרמו לסגירת התאטרון לאחר שנתיים (ב 1872) ע"י הח'דיז, שעודד אותו בתחילה.

ב 1877 פרסם צ' את בטאונו "אבו נטארה זקא" (בעל המשקפיים הכחולים) בערבית המדוברת, בו התקייף את העריצות והשחיתות במצרים; מאמרים אלו גרמו לגירושו לצרפת (1878). בפאריס הוא ה"ל את עתוניו בשמות בדויים כדי לעקוף את האיסור שהוטל על הכנסתם למצרים. עתוניו השפיעו על ליכוד מרד עראבי פאשא (ע"ע) ב 1882. ב 1886 ה"ל את העתון Le Bavard Egyptien בשש שפות. בגלל התנגדותו לשלטון הבריטי במצרים נשאר צ' בפאריס, בה הוא מת ונקבר כיהודי. לטענת משפחתו אין אמת בסיפור שהתאסלם.

J. M. Landau, *Abu Naddara, An Egyptian Jewish Nationalist* (J. J. St., III, 30—44), 1952; id., *Abu Naddara* (ibid., V, 179—180), 1954; I. L. Gendzier, *The Practical Visions of Y. S.*, 1966.

צִנּוֹר, מַבְל סגור המיועד עפ"ר להזרמת נוזלים, גזים ואף מוצקים, ולחיוזק במבנים (ע"ע חזק חמרים).

היסטוריה. שרידים ארכאולוגיים רבים מעידים על שימוש בצ" בתרבויות העולם העתיק ובכללן ישראל. הצ" הראשונים היו עשויים עץ, אבן וחרס (ובמזרח הרחוק — קני במבוק). צ" העץ יוצרו מגזעי עצים שליבתם נשרפה, צ" האבן נחצבו מחלקי סלעים. צ" החרס היו הנפוצים ביותר והם משמשים גם כיום. בימי האימפריה הרומית ייצרו, כנראה לראשונה, צ" מתכת (עופרת).

המתכות המקובלות כיום הן ברזל, פלדה, נחושת, אבץ וחמרן.



צינור עופרת סימי הקיסר פראיאנוס (ראשית המאה ה-2 לספ"נ)

בקיימברידג', על תכונות חומר מיוגן דחוס, בו האלקטרונים מתנהגים כגז מנוון (רמות האנרגיה הנמוכות מלאות כולן, כבמבוצק), ועל השפעתן על התפתחות גלעיני כוכבים, בהם נהפך מימן להליום, ועל ננסים לבנים (ר' להלן — גבול צ', וע"ע אסטרופיסיקה; כוכבים). על עבודותיו הוענקו לו פרסים ועיטורים רבים, ביניהם מדליית הזהב (1953) והמדליה המלכותית (1962) של האגודה האסטרונומית המלכותית בבריטניה. מספריו: *An Introduction to the Study of Stellar Structure* ("מבוא למחקר מבנה הכוכבים"), 1939; *Principles of Stellar Dynamics* ("עקרונות דינמיקת הכוכבים"), 1942; *Radiative Transfer* ("מעבר קרינתית"), 1950; *Hydrodynamic and Hydromagnetic Stability* ("יציבות הידרודינמית והידרומגנטית"), 1961.

גבול צ'. כוחות הדחיה בין האלקטרונים בגז מנוון (ע"ע קננטים, תורת ה-) יכולים לעמוד בפני הכבידה העצמית של כוכב רק אם מסתו פחותה ממסה גבולית, התלויה מעט בסוג גרעיני האטומים. מסה גבולית זאת תושבה לראשונה ע"י צ' לגז הליום (1.44 מסות-שמש). גבול צ' הוא הגבול העליון למסתו של גלעין החומר השרוף בכוכב, וגם הגבול העליון למסתו של ננס לבן. כיום ידועים הגבולות להרכבי-חומר שונים ולמקרים שהכוכב מסתובב על צירו או שקיים גם שדה מגנטי.

צ'נו די קורטלצ'ו, גלאצ'ו, Galeazzo Ciano conte — di Cortellazzo (1903—1944), מדינאי איטלקי פשיסטי. בנו של האדמירל, מפקד הצי האיטלקי, קוסטנצ'ו צ' (1876—1939), השתתף ב"מצעד על רומא" של מוסוליני (1922), וב 1930 נשא את כתו אדה מוסוליני. פעל בשליחויות דיפלומטיות ומילא תפקידים חשובים בשטח התעמולה והעתונות. השתתף כטייס במלחמת חבש (1935).

ב 1936 נתמנה צ' ע"י חותנו לשה"ח של איטליה, ושימש בתפקיד זה עד 1943. היה ממקימי "הציר ברלין-רומא", האמנה נגד-הקומוניסטרן והברית ברלין-רומא-טוקיו, אולם בעקבות ועידת מינכן (1938) החל מתנגד למגמות של מוסוליני לשתף פעולה עם היטלר כבעל-בריתו הווטר. הוא נתחזק בעמדתו האנטי-גרמנית ככל שנתמסכה מלה"ע II. ב 1943 הצביע במועצה הפשיסטית למען הדחת חותנו. לאחר-מכן ברח לגרמניה בלית ברירה, אך משהקים מוסוליני את הרפובליקה קצרת-הימים שלו (ע"ע איטליה, עמ' 759), הוסגר לידי חותנו (כנראה בהשפעת ריבנטרופ, שה"ח הגרמני, שהיה עוין לצ'), נידון למוות כבוגד ונורה.

יומנו (Diario). הוא מקור חשוב לתולדות מלה"ע II; י"ל ב 3 כר', 1946—1948.

F. W. Deakin, *The Brutal Friendship*, 1962.

צִנּוֹן (Raphanus), סוג צמחים ממשפחת המצליבים (ע"ע). הצ' הוא צמח דו-שנתי או דו-עונתי. האשרוש מעובה ובשרני ונוצר בעיקר מההיפוקוטייל, ובחלקו מהשורש. הפרחים, שצבעם לבן או ורדרד, ערוכים באשכולות. הפרי תרמיל ובו הזרעים כדוריים וקטנים. עם הסוג צ' נמנים 8—10 מיני בר באירופה ובאסיה. אחדים ממיניו התרבותיים משמשים כצמח מאכל. כמיני תרבות ידועים: 1. צ' אירופי (R. sativus); 2. צ' יפני (R. raphastroides); 3. צ' הודי (R. indicus); 4. R. Caudatus, השונה מהמינים הקודמים בזה שבמקום אשרושים מעובים הוא מפתח תרמילים ארוכים ובשר-ניים בעלי טעם חריף, והם המשמשים למאכל. מהמין צ' אירופי מצויים 2 זנים עיקריים: הצ' (R. sativus var. major) והצ' צנונית (R. sativus var. radicula minor). ביניהם קיימות צורות מעבר שונות הנבדלות אלו מאלו בגודל, צורה, טעם ואורך תקופת הגידול. קליפתו של הצ' גסה וצבעה לבן, צהוב, אפור או אף שחור. משקלו 200 גר' — 5 ק"ג; הצ' היפני עשוי להגיע אף ל 12 ק"ג ויותר.

מרבית קווי הצ" בעולם משמשים להזרמת מים; גם פמיות ניפרות של חמרים אחרים, בעיקר דלק וגז, מועברים בצ". בישראל חשובים קווי הצ" המים של המפעל הארצי, שקוטר הגדול שבהם הוא כ-2.7 מ'; ע"ע ארץ-ישראל, עמ' 871–880, וכרך מילואים, עמ' 462–466. הצ" במפעל הארצי עשויים קצתם בטון מזוין ומאומץ מראש וקצתם פלדה. בקוים אחרים יש גם צ" אסבסט-צמנט. קו הצ" הארוך ביותר בישראל הוא קו הדלק אילת-אשקלון, שקטרו 42 אינץ' (1.07 מ'), ארכו כ-250 ק"מ והוא נועד להעביר 60 מיל' טון דלק גלמי בשנה. ייצורו התקנתו היו מבצע גדול בקנה מידה בי"ל.

העברת מוצקים בצ": אבקת פחם, עץ מרוסק ומינרלים שונים מועברים בצ" כשהנוזל הנושא אותם הוא מים. בארץ משתמשים בצ" פלדה להעברת כימיקלים מרוכזים מים-המלח לערד. חמרים לא מסיסים או אלה שא"א להפכם לאבקה מועברים בתוך שקיות קטנות הנסחפות בזרם המים. לחוקי הזרימה בצ", ע"ע הידרוליקה. חוזק הצ" חייב לעמוד בלחץ הנוזל שבתוכו. בלחצים הייצוניים (של כיסוי קרקע או מים) ובטלטולים בין ייצורו להתקנתו, ברעידות הקרקע (עקב תנועת רכבת מעליה וכד'). הלחץ ההידרולי הפנימי, p , הוא אחד הגורמים הקובעים את העובי של דופן הצ", t , לפי הנוסחה:

$t = pD/2\sigma$, כש D — הקוטר הפנימי ו- σ — המאמץ המותר. יתרונות הצ" כמרכיב במבנים (בעיקר צ" פלדה חמרון) נובעים מחוקו בפני פיתול וקריסה, שטח פניו החיצוני הקטן (צביעה וציפויים זולים יותר), פחות הצטברות אבק ולכלוך (מהעדר פינות) וכד'. דרישות החוזק מצ", שמשמשים לבידוד (חשמלי או תרמי), קטנות יותר.

בישראל מייצרים סוגי צ" מחמרים רבים: פלדה, אסבסט-צמנט, חמרן, נחושת, עופרת, יציקת ברזל, חמרים פלסטיים, גומי וכד'. יבוא הצ" לישראל קטן ביחס לצריכתה, וקיים יצוא קטן של צ" מישראל, בעיקר צ" פלדה ואסבסט-צמנט המיועדים לארצות אפריקה, מזרח אירופה (צ"-פלדה בלי תפר) ואף דרום-מזרח אסיה, תורכיה, פרס (צ"-פלדה) ואה"ב. וע"ע מים, תמ' בעמ' 240.

י. ברור, מובלי מים (בתוך: ש. אסינג [עורך], המדריך לאינג'נר, ב), תשי"ח; נ. נוה, אספקת מים לכבי אש, תשכ"ח; C. V. Davis (ed.), *Handbook of Applied Hydraulics*, 1952.

ג. ג.

צָנֹר (בפול' Nowy Sącz; בגרמ' Neusandez), עיר בדרום פולניה, בחבל קרקוב. 41.000 תושב' (1970). צ" סופחה לאוסטריה בחלוקת פולניה ב-1772. לאחר מלח"ע I הפכה לחלק מהרפובליקה הפולנית. קהילה יהודית נזכרת בה לראשונה ב-1469. לאחר הכיבוש השוודי (1655) סייעו היהודים בשיקום העיר. ב-1676 ניתן ליהודים כתב זכויות, שאושר שוב ב-1682; כתב זה העניק להם זכויות מסחר, בעיקר עם הונגריה. ב-1746 נבנה ביה"כ. ב-1765 התגוררו בצ' 609 יהודים משלמי מס, וכמספר הזה בכפרי הסביבה.

בראשית המאה ה-19 אילצו השלטונות את יהודי העיר להתגורר ברובע מיוחד. במחצית הראשונה של המאה ה-19 פעל בעיר רבי חיים הלברשטם (ע"ע) שיסד שושלת חסידית. ב-1880 הגיע מספר יהודי צ' ל-5.163 נפש (46% מכלל האוכלוסיה). ב-1910 היו בעיר כ-8.000 יהודים (34%), וערב מלח"ע II הגיע מספרם למעלה מ-10.000 וכ-5.000 בכפרי הסביבה. בין שתי מלח"ע התזיקה הקהילה כמה מוסדות חינוך. במאוס 1940 הועברו לצ' 700 מיהודי לודז', וב-1941 הוקם בעיר גטו. בקרבת העיר הוקמו שני מחנות עבודה: רוונוב וליפיה. באוגוסט 1942 נשלחו יהודי העיר למחנה המוות בלז' והושמדו שם.

ר. מאהלער (עורך), ספר סאנז (בידיית), תש"ל.

צְנֹרָה (censorship), פעילות של גופים מדיניים, דתיים, צבאיים או חברתיים, שכוונתה למנוע פרסום עובדות, דעות ותצוגות, שגורמים אלה מעוניינים שלא להביאן בפני הציבור. הצ", בין שהיא

צ" המיועדים לשימוש בתנאים קשים, בחמרים הרסניים ובלחצים גבוהים מיוצרים גם ממתכות נדירות כמו טיטניום, טנטלום, זירקון או פלדיום, ומסגסוגות שונות (כגון פלדות בלתי-מחלדות), התפוררות לפי מידה למטרות מסוימות וגם מחמרים פלסטיים. צ" מחמרים מרוכבים עשויים בד"כ משכבה פנימית של חומר אחד ושכבה חיצונית של חומר אחר, המתאמים לפי תכונותיהם. צ" אלה נפוצים במחלפי חום, לדוגמה: צ' שחלקו הפנימי עשוי נחושת וחלקו החיצוני עשוי פלדה משמש במחלפי חום של מתקני קירור; אמוניה זורמת על חלקו החיצוני ומיים — בתוכו. מבנה זה עמיד בפני קורוזיה, חזק ומאפשר ייצור צ" דקים יותר וזולים יותר.

מקובלים בשימוש גם צ" מחמרים אל-מתכתיים, אנאור-גניים (כגון בטון, אסבסט צמנט, חרס וחוכית) או אורגניים (גומי, בד וחמרים פלסטיים). גם כאן נפוץ שילוב חמרי-הבניה, כגון בטון עם פלדה, פוליאסטר משוריין בסיבי זכוכית ועוד.

שיטות הייצור הנפוצות: א. יציקה, לעתים תוך כדי תנועה סיבובית של התבנית (ע"ע צנטריפוגה). ב. ניקוב מוט של חומר הגלם, המחומם לטמפרטורה הנמוכה מטמפרטורת ההיתוך שלו, ומנוקב לכל ארכו. ג. שיחול (extrusion). ד. ערגול וריטור, לאורך או בצורה לוליינית (וע"ע מתכות, עבוד; פלסטיים, חמרים). ה. ליפוף, שכבת דקה של תערובת סיבים וחומר מקשר מלופת על תבנית מסתובבת. מספר הסיבים קובע את עובי הצ'. בליפוף יוצרים צ" פלסטיים משולבים וצ" אסבסט-צמנט.

סוגי צ" א) צ" יציקת ברזל מיוצרים מברזל יציקה אפור, באורך מירבי של 6 מ'. עביה של דופן הצ' גדול בהשוואה לצ" פלדה בגלל חוזק הנמוך יותר. הצ" קשיחים אך שבירים יחסית, כבדים וזקוקים לציפוי מגן נגד קורוזיה. במערכות להובלת מים נהוג לצפות במלט את פנים הצ' ובציפויים ביטומניים את צדו החיצוני. החיבור בין צ' לצ' הוא מכני, או חיבור שקע-תקע, אטום באטם גומי; ב) צ" פלדה עשויים פלדה רכה, אלה הם בעלי חוזק מכני רב ועומדים בפני מכות, רעידות ולחצים הידרוליים גדולים. יש צ" פלדה מרוחקים ויש כאלה ללא תפר, שמיצרים בניקוב. הארכים התקניים הם 20 ו-40 רגל (6.09–12.19 מ') ותחום הקטרים 1/2 ס"מ — מטרים אחדים. גם צ" פלדה יש לצפות נגד קורוזיה. חיבור הצ" נעשה בהברגות, ריתוך, חיבורים מכניים אטומים באטמי גומי, חיבורי שקע-תקע ועוד; ג) צ" אסבסט-צמנט מיוצרים בארכים עד 5 מ' ובקטרים 3–40 אינץ'. הצ" חלשים יותר מיציקת הברזל ואף שבירים מהם, אך אינם מאוכלים בתנאים רגילים. החיבור נעשה במחברים מכניים ואטם גומי; ד) צ" פלסטיים מיוצרים בשיחול; צ" פולי-אתילן בארכים עד מעל 100 מ' וצ" P.V.C. בארכים תקניים של 6 מ'. הקטרים הנפוצים 1–200 מ"מ. הצ" הפלסטיים נחלשים עם עליית הטמפרטורה והחומר מתרכך בסביבות 80°. נקודות החיבור הן נקודות תורפה והתקלות בחיבורים תדירות מאשר בסוגי הצ" האחרים; נסיונות רבים נעשים לשכלול החיבורים (גם בישראל). נתגלו גם מקרים רבים של פגיעת מרכסמים בצ" פלסטיים, לעומת זאת עמידים החמרים הפלסטיים בפני כימיקלים ושימושם כצ"-ביוב בא במקום צ"-עופרת; ה) צ"-בטון מיוצרים ביציקה, וצ" באיכות גבוהה — ביציקה צנטריפוגלית. הייצור מבטון דורש עובי-דופן גדול והצ" עבים וכבדים. ארכי הייצור התקניים הם 1 מ' ו-2 מ'. להגברת החוזק מחזקים לרוב את הבטון במוטות פלדה — צ" בטון מזוין — ואז ניתן ליצורם בדופן דקה יותר ובארכים גדולים יותר.

צ" גמישים (מגומי, בד מאוטם וכד') עמידים בפני מאמצים סבירים אך חיבורם לצ" אחרים קשה יותר. צ" זכוכית מיוצרים בניפוח ושימושם מוגבל למעבדות וכד'. כיום מחפשים תחליפים לא-שבירים לזכוכית. הבעיה העיקרית היא ספיגת הלכלוך בצ" פלסטיים. שימושים: ע"ע הידרוליות, מכונות; כפאות; השקאה; משאבות; מים; נפט; הסקה; קיטור; קרו; אטומית, אנרגיה.

מברקי הכתבים בחזית, וכן ביקורת על חומר שנתקבל ומוכן לרפוס. בשתי מלה"ע ברצונו ביקורות אלה באנגליה ובאה"ב בהסכמה-מרצון של העיתונים. במדינות „הציר“ ובבריה"מ הצ' היתה כפויה.

הצ' ב ישראל. בימי המנדט הבריטי הופעלה ביקורת מוקדמת על סרטים, הצגות תאטרון ומופעים אחרים ע"פ „פקודת סרטי הראי-נוע (1927)“ ו„פקודת ההצגות הפומביות (1927)“. ביקורת זו נעשתה בידי מועצה ממונה, ואישור מטעמה היה תנאי להצגה פומבית. הפקודות הללו נשארו בתקפן גם במדינת ישראל. מינוי חברי המועצה נעשה ע"י שר-הפנים. ב 1974 החליטה הממשלה לוותר על חובת ביקורת מטעם מועצה לגבי מחזות, אך השאירה אותה בעינה ביחס להצגות קלות מסוג „variety“ ולגבי סרטי קולנוע. נסיון מצד המועצה לאסור בשעתו הקרנת יומן קולנוע שבו הוצג פיניוים בכוח של תושבי שכונה בת"א ע"י המשטרה הובא לבג"ץ ע"י מפקי היומן, וביהמ"ש הכריע בעד התרת ההקרנה. סרטי קולנוע מותרים בהצגה, בד"כ, אם אינם פוגעים בשלום הציבור, אם אינם פוגעים בדתות אחרות ובמדינות זרות, או אם אינם מכילים „פורנוגרפיה“ לשמה, ללא ערך אמנותי.

באשר לצ' על העתונות דברי-דפוס אחרים: ע"פ פקודת העתונות המנדטורית (1933), השרירה גם במדינת-ישראל, מוקנות לשר-הפנים סמכויות ענישה על פרסום חומר העשוי, לדעתו, לסכן את שלום הציבור. אולם מאז הרעמד עניין זה במבחן משפטי בבג"ץ, בפניה של העתון „קול העם“ נגד שר-הפנים בשנת 1953, נמנע משרד-הפנים מלהשתמש בסמכות זו.

צ' על העתונות מטעמי בטחון כבר הוטלה במאורעות 1936 ע"י שלטונות המנדט, ונשארה בעינה עד לאחר מלה"ע II. ב 1945 החמירו תקנות הצ' ע"פ „תקנות ההגנה (שעת חירום)“ שתוקנו באותה שנה. לפי תקנות אלה מוקנות לצנזור הצבאי סמכויות מפליגות לאסור פרסום כל חומר העלול, לדעתו, לפגוע בבטחון המדינה. אע"פ שתקנות אלה שרירות גם כיום, אין היחסים בין העתונות הישראלית לצ' הצבאית מושתתים עליהן, אלא על הסכם בין ועדת-עורכי העתון נים היומיים למטכ"ל. לפי הסכם זה, שניסחו הראשון נעשה עוד במלחמת-העצמאות (1948), מגישים העתונים לביקורת הצ' הצבאית ידיעות וכתבות הנוגעות לנושאים בטחוניים בהתאם למוגדר בהסכם. כשעתון עובר על המוסכם מובא עניינו בפני ועדת הצ', המורכבת מנציגי עורכי העתונים ונציגי המטכ"ל בראשות איש ציבור. בפני ועדה זו רשאים העתונים לערער על החלטות הצ'. הצ' הצבאית כפופה לאגף המודיעין במטכ"ל, נוסף על היותה מופקדת על ביקורת נושאים במסגרת ההסכם הנ"ל. מבקרת הצ' גם את מברקי כתבי-החן הנשלחים מישראל, בנוסף, מוטל עליה לעתים גם למנוע פרסום בנושאים המוגדרים כסודיים ע"פ צו הממשלה באישור ועדת החן והבטחון של הכנסת.

ג. ט. תומסון, העשרון והחול — סודות מחדר הצנזורה של העיתונות, תשי"ג; ד. גורן, סודיות, ביטחון וחופש העיתונות, תשל"ו; J. M. Pernicone, *The Ecclesiastical Prohibition of Books*, 1932; A. L. Haight, *Banned Books*, 1955; K. Cooper, *The Right to Know*, 1956; P. Blanshard, *The Right to Read*, 1959; J. McCormick - M. Macinnes (eds.), *Versions of C.*, 1962; D. Singleton, *Freedom of Communication*, 1963; M. L. Ernst - A. U. Schwartz, C., 1964; J. R. Wiggins, *Freedom or Secrecy*, 1964; F. S. Haiman, *Freedom of Speech*, 1965; E. de Grazia, C. Landmarks, 1969.

ד. גו.

יהודים. ביקורת ספרים עבריים בידי הכנסיה החלה במאה ה-13, בעיקר כלפי התלמוד. בעקבות הדיבה, שהביא ניקולאוס (ע"ע) דוניץ לאפיפיור גרגוריוס IX ב 1239, הוצא צו להחרים את התלמוד בצרפת, בספרד ובאיטליה, לצורך בדיקתו בידי נזירים. הפקודה בוצעה ב 1240 — בפאריס בלבד — ובעקבות ויכוח ר' יחיאל מפריס (ע"ע) נשרף שם התלמוד ב 1242. ב 1247 החזיר האפיפיור אינוצנטיוס IV את התלמוד ליהודים, תוך מחיקת קטעים מתוכו. מחיקות נגזרו גם בעקבות ויכוח הרמב"ן (ע"ע משה בן נחמן, עמ' 565/6)

כפויה או לא, באה לבטל או לצמצם את חופש האדם לדעת או להתבטא. מקור המונח בשמם של נושאי משרת „קנסור“ (censor; פעולתו — censura) ברומא (ע"ע, וע"ע קטו) הרפובליקנית, שהיו בעלי סמכות רחבה ופיקוח, בין השאר, על המוסר הציבורי.

צ' עשויה להיות מופעלת בשטח המדיני, הצבאי, הדתי, האמנותי, ואפילו המדעי, ולגבי כל פרסום, בכתב, בע"פ, או בצורה חזותית. היא יכולה להיות מונעת, או עונשת, כלו, היא יכולה לבדוק דברים טרם הפצתם, לקצץ בהם או לאשרם בשלמותם, או שהיא יכולה לפעול לאחר פרסומם של דברים, לגרום להענשת האחראים. כמעט בכל המקרים בהם מופעלת הצ' היא מהווה, מבחינה עקרונית, פגיעה בחופש הפרט, גם אם היא מתבצעת בהסכמת מגזרים מסוימים של הציבור. יוצאת מהכלל היא, אולי, הצ' הצבאית, שמגמתה למנוע מידע מהאויב, אס-כי ביחס לתחומי סמכותה הדעות חלוקות.

עדות על צ' ישנה בתנ"ך, בפרשת מגילת דברי ירמיהו הנביא, שנכתבה ע"י ברוך בן נריה, ולבסוף הושמדה ע"י המלך יהויקים (ירמ' לו, ד—כה). גם באתונה ובספרטה (ע' ערכיהם) היתה צ' על יצירות ספרותיות, סוקרטס (ע"ע) הוצא להורג על שימוש לרעה בחופש הביטוי. ברומי קיימו הקנסורים ביקורת על הצגות תאטרון. הכנסיה הנוצרית כבר בסוף המאה הראשונה גינתה עיון בספרי לא-מאמינים והדבר נעשה ע"י ההגמון (אפיפיור) של רומי קלמנס. מאז נהגה הכנסיה לצנזר את חומר הקריאה של מאמיניה. ב 1557 פרסמה האפיפיורות את ה„אינדקס“ (ע"ע, עמ' 917), הוא רשימת ספרים אסורים בקריאה, רשימה זו הלכה ותפחה ומהדורתה האחרונה פורסמה ב 1948; היא בוטלה ב 1966.

ב 1501 הוציא האפיפיור אלכסנדר VI (ע"ע) „בולה“ שחיבה רשיון („Imprimatur“) מוקדם מטעם הכנסיה לכל דבר-דפוס. גם אנשי הרפורמציה חיבבו את קיום הצ'. ביה"ב ובתקופת האבסולוטיזם היתה חפיפה מרובה בין הצ' מטעמי דת לצ' מטעמים מדיניים, שכן אף סמכות המלוכה התבססה על הדת (טכסט לאטיני מצונזר ושחזור, ר' ערך צלום, עמ' 737).

ביטול הצ' על דעות ואמונות היתה ממטרותיה המרכזיות של המלחמה לחופש הביטוי. הנמקה ראשונה לדרישת חופש זה ניתנה ע"י האנגלי מילטון (ע"ע, עמ' 200) בקונטרסו *Arcopagitica* (1644), שחובר לאחר שהטיל קרומל (ע"ע) צ' על דברי-דפוס. באנגליה בוטלה הצ' על דברי-דפוס בשנת 1694. ברם, מעין-צ' על העתונות נמשכה באמצעות הטלת חובת ביול יקר (Stamp Tax) על העתונות, וכן ניסו לרסן את התקפותיה על הממשל באיזם במשפטים בשל השמצה (Libel). עד אמצע המאה ה-19 בוטלו כל ההטרדות האלה. ביטוי קיצוני להתנגדות לצ' מצוי בתיקון הראשון (1791) לחוקה האמריקנית שקבע כי הקונגרס לא יחוקק שום חוק שיגביל את חופש הביטוי או העתונות.

הבטחת חירות הביטוי בתחום המדיני והדתי לא הביאה לביטול הצ' בתחום המוסר. במשך המאה ה-19 ועד לאמצע המאה הנוכחית הונהגו ברוב ארצות העולם חוקים, ונקטו צעדים מנהליים ומשפטיים, שנועדו למנוע פרסום דברי-דפוס שנחשבו לפוגעים במוסר. צעדים כאלה הופעלו, בין היתר, גם נגד יצירות שהוכרו אח"כ כיצירות-מופת ספרותיות — „מאדאם בובארי“ של פלופר, „יוליסס“ של ג'ויס, או „מאהבה של ליידי צ'טרלי“ של לורנס (ע' ערכיהם).

צ' מוקדמת המבוססת על שיקולי מוסר (כפי שנראו במקומות שונים, בתקופות שונות ובנסיבות שונות) גם היא היתה מקובלת זמן רב, בעיקר בארצות בעלות רקע פוריטני. במאה האחרונה נפוצה גם ביחס למחזות ולסרטים, בין ע"פ הימנעות-מרצון מצד המפיקים (כמו באה"ב) ובין ע"פ דין (כמו באנגליה, עד לביטולה).

הצורך בצ' על העתונות מטעמי בטחון, שהיא תופעה חדשה-יחסית, התעורר רק עם הופעת כתבים צבאיים שסקרו את המלחמות במאה האחרונה. בשטח זה קיימות שתי שיטות: ביקורת במקור על

הצנזורים היו רובם מומרים (ב. זוסמאן, י. ברפמן [ע"ע]. ג. גרינבוים-פידורוף וישראל לנדאו, שנשאר נאמן לעברו החסידי) ומיעוטם משכילים (י. זייברלינג בקיוב, ח. ז. סלונגימסקי [ע"ע] בוורשה ויהושע שטיינברג בוויילנה). הם היו נתונים לפיקוח השליטנות, שנסתייעו בהלשנות, אך לעתים יכלו להעלים-עין, גם בעד שוחד. לעתים די היה להחליף את מקום האירוע מ"רוסיה" ל"רומניה" כדי להתיר את הפרסום. שירו של ביאליק, "בעיר ההרעה", שנכתב בתגובה על פרעות קישיניוֹב (1903), הותר לפרסום בשם "משא נמירוב", ונקשר, כביכול, לפרעות ת"ח. בשנות ה-80 הותרה הצ' הראשית בפטרבורג לא לכתוב על "חובבי ציון", וכה"ע היהודים דיברו על "אהבי ציון".

בסוף 1905 בטלה הצ' המוקדמת, אבל הפיקוח נמשך, ועחונים, וגם ספרים, היו נאסרים לאחר שנדפסו אם נמצא בהם פסול. ביולי 1915 יצא איסור מטעם השלטון הצבאי להדפיס באות עברית בכל האיזור הסמוך לחזית, שכלל למעשה את כל תחום-המושב היהודי. האיסור בטל עם מהפכת פברואר 1917.

בפולניה הונהגה הצ' על ספרים יהודיים, עבריים וידיים, בסוף המאה ה-18. ביקורת הספרים היתה בידי ועדה מיוחדת במסגרת אוניברסיטת ורשה. הצנזורים היו מומרים (כגון סטאניסלאב האג) או משכילים (כגון א. י. שטרן וי. טוגנדהולד [ר' לעיל]). צ' זו היתה חמורה מזו שברוסיה, וכונה נגד פגיעות בנצרות בכתב-ידת יהודיים ונגד הספרות החסידית. היא חלה גם על ספרים עבריים שבאו מרוסיה ומאירופה המערבית. לאחר זיכוי המרד הפולני (1863) היתה הצ' בפולניה כפופה לזו שברוסיה כולה.

באוסטריה. ב 1785 פורסם בווינה צו שאסר להדפיס ספרים יהודיים המכילים "סגולות טפשויות לגירוש שדים ודברים כיו"ב" — הכוונה היתה בעיקר לספרי קבלה וחסידות. הצנזורים היו רובם יהודים משכילים, שהחמירו יותר מהשלטונות הזרים; יוסף פרל (ע"ע) אף תבע מהשלטונות לבער ספרות זו. בין הצנזורים הראשונים היה הומברג (ע"ע). מהספרים שנאסרו להדפיסם או לייבאם היו: "ס' חסידים", "הזר" (ע' ערכיהם), "שבחי הבעש"ט", "נועם אלי-מלך" ו"התניא" של חב"ד (ע"ע). הצ' באוסטריה בטלה למעשה מאז 1848, וב 1861 בוטלו רשמית כל ההגבלות. ספרים וכ"ע יהודיים נדפסו מאז בווינה, בקרקוב, בלבוב ובערים אחרות — גם למען היהודים ברוסיה.

ר. מאהלר, החסידות וההשכלה, 133—154, 1961; א. א. אורבך, "כל המקיים נפש אחת..." (תרביץ, מ'), תשל"א; B. Weinryb, Zur Geschichte des Buchdruckes und der Z. bei den Juden in Polen (M.G.W.J., LXXVII), 1933.

צִנְחָנוּת, צִנְיָחָה, הצִנְחָה, מונחים המתייחסים לשימוש במצנח (parachute), שהוא מכשיר, עפ"ר דמוי מטריה, המאפשר הנחתה אנכית של גופים (בני-אדם ועצמים) דרך האוויר, במהירות מבוזקרת.

שימושי המצנח (מצ') מגוונים: ניתן להשתמש בו למטרות אזרחיות או צבאיות, בין השאר לצנחנות (צנ') למטרות ספורט (צניחה של בודדים או קבוצות, צניחה למטרה, צניחה חפשית), לצניחה לצורך מילוט ממטוסים פגועים, להצנחה (הצ') של ציוד ואספקה בתנאים מסוימים. להצנחת מכשירים למיניהם לצרכי מחקר ולבלימת נפילת חלליות החוזרות מהחלל (ר' להלן פיסיקה). בשטח הצבאי משמש המצ' לחצ' של חיילים-צנחנים, כלי-נשק וציוד (רכבי-משוריין, תותחים, מכונות למיניהן, תחמושת, מזון, מים, וכו'), לבלימת נפילת טרפדות ומוקשים ימיים, פצצות בעלות מרעום-השהיה ופצצות-כבדות, לרבות פצצות גרעיניות, ולהשהיתם באוויר של פצצות תאורה וזיקוקים; כן משמש המצ' לבלימת נחיתתם של מטוסים מהירים.

מצ' עשויים בד"כ משיכותנה, זהרית, ניילון או חמרים סינת-

טיים אחרים. הם תפורים בצורת פלחים, וכל פלח מורכב ממספר תאים. שטחו מגיע לכמה עשרות מ"ר (שטח מצ' להצנחת בני-אדם כ-60—70 מ"ר). הם מורכבים מהחופה (canopy), שהיא כמעט תמיד עגולה (לעתים רחוקות: מרובעת) וסגורה ובראשה ציצית פתוחה שמאפשרת זרימת אוויר (אך יש גם חופות המורכבות מפסים נפרדים), ומהרתמה (harness), המתחברת לאדם או לעצם המוצנחים. הרתמה מתכננת במיוחד לפתיחה מהירה ולמניעת גרירת הצנחן לאחר נחיתתו. בין החופה לרתמה מקשרים המיתרים (chords), שהם חבלים דקים וחזקים. עפ"ר מסיבים סינתטיים, שמלבד תפקידם לחבר בין חלקי המצ' השונים, הם מאפשרים לצנחן לגוּט, במידת-מה, את המצ' הנחת ולכוון את נפילתו. במצ' לצניחה חפשית יש לעתים "חלונות" שמאפשרים לצנחן גלישה מירבית ודיוק בנחיתה. לאחרונה הופעלו "בלוטים" (balloote, איחוד המונחים balloon [כדור-פורח] וparachute), היינו, מצ' בעלי כושר דאיה ניכר.

במצב מקופל המצ' (לשימוש אדם) שוקל כ-5 ק"ג; נפתח תוך 3 שניות בפתיחה אוטומטית בעזרת כבל המצ' ומהירות נפילת הצנחן — 5.5 מטר לשנייה (ערכים ממוצעים). המצ' לשימוש אדם צמודים לגב, או לחזה, או שצורתם ככרי-שיבה. המצ' של טייסי מטוסי-קרב מהירים מאד, משולבים במושב הטייס (כסא-מפלס [ejection seat]) ונפלטים מהמטוס, יחד עם הטייס, בעזרת רקטות. פתיחת המצ' נעשית בכמה דרכים. יש שהמצ' מחובר בסרט לכבל שבגוף המטוס, והסרט שולף את המצ'. יש שהמצ' נפתח אוטומטית לאחר זמן נפילה מסוים, בעזרת מכשיר המגיב לשינויים בלחץ-האוויר. יש שהמצ' נפתח ע"י הצנחן עצמו (במיוחד בצניחת-ספורט) המפעיל את מנגנון הפתיחה במשיכת ידית או פתיל. גובה הצניחה המזערי נע בין 30 מ' (בשימוש בכסא-מפלס) ל-70—100 מ' בצניחה ממטוס. לרגמי מצ' מסוימים צמוד מצ'-מוביל (pilot parachute), שתפקידו לשלוף את המצ' העיקרי מנרתיקו ולמנוע פתיחה מהירה מדי ובעקבותיה קריעת המיתרים. לעתים מצויד הצנחן, מלבד המצ' הרגיל, גם במצ' רזרווי, קטן יחסית (כ-1/2—2/3 מגודל מצ' רגיל), למקרה של תקלה, ופתיחתו נתונה בידי הצנחן. מצ' המשמשים להצנחת משאות כבדים הם גדולים בהרבה מהמצ' הרגילים. קטרם מגיע לכ-20 מ' ובד"כ הם מרוכזים באגדים ("אשכול-מצ'). 3 מצ' כאלה מספיקים להניח את משא במשקל טון אחד. תפקיד חשוב במיוחד נתון בידי מקפלי המצ' קיפול לא נכון עלול לגרום לתקלות מסוכנות לצנחן, ביניהן: מיתר על החופה, פיתולים במיתרים, קרעים בחופה ואף לאי-פתיחת המצ' ("נר").

היסטוריה. יתכן שלהטוטנים סינים השתמשו במעין-מצ' לקפיצה ממגדלים במאה ה-14. לאונרדו דה וינצ'י (ע"ע) תכנן ב-1495 מצ' דמוי-פירמידה, שלא נבנה. להצ' וצניחה הגיעו רק במאה ה-18 משפותח הכדור-הפורח (ע"ע), וב-1779 הצניח ז. מונגולפייה כבש

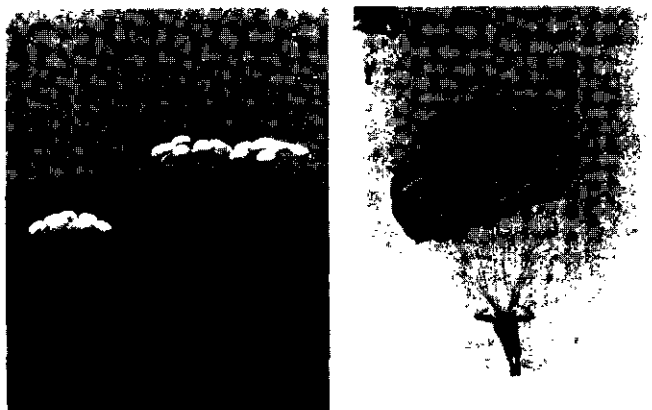

מיטיו: צניחה חפשית כפפנו לציון 20 שנות הצנחנים; משמאל: הצנחה מסענים ביום הצנחן, ח'לאיבוב, 1980 (לשכת העתונות הממשלתית)

צֶנְטְרִיפּוּגְנָה (centrifuge; מלאט: centrum — מרכז, fuga — בריחה), מכשיר מסתובב שתפקידו להפעיל כוח צנטריפוגלי על חמרים שונים או על חלקי מכוונות שונים.

הכוח הצנטריפוגלי הוא הצורה בה מרגיש צופה (או גוף) מסתובב את כוח ההתמדה (ע"ע מכניקה, עמ' 442, 446). על גוף, שנמנע ממנו להתרחק ממרכז הסיבוב, פועל כוח צנטריפטלי בעצמה $F = \omega^2 MR = 4\pi^2 n^2 MR$, כש n הוא מספר הסיבובים בשניה, ω המהירות הזוויתית, M מסת הגוף ו R — מרחקו מהמרכז. כוח זה מאזן את "הכוח הצנטריפוגלי". הכוח הצנטריפוגלי מבוטא ככפילים של כוח הכבידה של כדה"א, g, וכבר הצליחו ליצור כוחות צנטריפוגליים העולים על $10^3 \times g$.

חלקיקים בתרחיף מושפעים מהכוח הצנטריפוגלי בדומה להשפעת כוח הכבידה עליהם: אם משקלם הסגולי גדול מזה של הנוזל, הם "שוקעים", כלו נעים בכיוון הכוח ומתרחקים מצייר הסיבוב; וע"ע נוזל, עמ' 926. חוק ארכימדס. מהירות התנועה של החלקיקים בזמן הצנטריפוגציה תלויה במספר גורמים: עצמת הכוח הצנטריפוגלי, ההפרש בין צפיפות החלקיק והנוזל, גודל החלקיק וצורתו, המטען החשמלי שעל פניו, צמיגות (ע"ע) הנוזל, ובמידה מסוימת, צפיפות החלקיקים. ניתן להפריד בצ' לא רק חלקיקים מורחפים בנוזל אלא גם תערובות של נוזלים (לדוגמה, הפרדת השמנת מהחלב), של אבקות או של גאזים (ר' להלן).

השימוש העיקרי בצ' הוא להפרדת חמרים, בעיקר תרחיפים ותחליבים (ע"ע קולואידים). קיימות צ' שממשות ככלי אנאליטי לאפיון חמרים ולמידת משקל מולקולרי (אולטרה-צ'). שימושה העיקרי של צ' להפרדת גאזים הוא בהפרדת איזוטופים (ע"ע) רדיואקטיביים שונים כאורניום 235 מאורניום 238. עבור כורים גרעיניים. לכוה הצנטריפוגלי תפקידים שונים בתעשייה. למשל, נעזרים בו בייצור צינורות עבי-דופן (ע"ע צנור) ובייצור גלגלי רכבת. המתכת נוצקת לתבנית ואח"כ מסובבת התבנית עד שהמתכת מתקשה. במכונאות משתמשים במתקנים שונים העובדים בעקרון הכוח הצנטריפוגלי, למשל, מצמד צנטריפוגלי (ע"ע פרקי מכוונות).

בין הצ' השונות: צ' למבחנות — במכשירים אלה מוכנסות מבחנות (או בקבוקים) ממולאות חומר לתוך רוטור מתאים: מפעילים את הצ' לזמן הדרוש ובמהירות דרושה, ואח"כ מוצאות המבחנות מה רוטור ובתחתיתן נמצא החומר ששקע. בסוג צ' אחד מונחות המבחנות בזווית קבועה בתוך הרוטור החומר ששקע בתחתית המבחנה באלכסון; בסוג אחר תלויות המבחנות על ציר והכוח הצנטריפוגלי מרים אותן למצב מאוזן. כך פועל הכוח הצנטריפוגלי לאורך הציר הארוך של המבחנה והחומר ששקע במצב אפקי לתחתית המבחנה. כשצריך להפריד כמות קטנה ביותר של חומר, כגון דוגמתים (ע"ע, עמ' 699, ור' תמ' שם), משתמשים במיקרו-צ', בה תופסים צינורות נימיים את מקום המבחנות. החיכוך הרב בין הרוטור המסתובב ובין האוויר הסובב אותו גורם לחימום ניכר של הרוטור, עד כדי כך שיכול להיגרם נזק לחמרים שבמבחנות; כ"כ מוסיף החיכוך גם עומס מכני רב למנוע. בגלל החימום בצ', במהירויות סיבוב שבין 4,000 לכ 20,000 סיבובים לדקה, משתמשים בצ' מקוררות. מעל מהירויות אלה משתמשים בצ' שבהן הרוטור מסתובב בריק. צ' אלה, הנקראות אולטרה-צ', פועלות במהירויות עד כ 70,000 סל"ד (הכוח הצנטריפוגלי בהן עד 300,000 g). באולטרה-צ' אנליטיות הרוטור הוא דמוי-צלחת והחומר נמצא במבנה שקופה מיוחדת. בזמן הצנטריפוגציה מעבירים קרן אור דרך המבחנה ובעזרת מערכת אופטית מיוחדת ניתן לראות את החמרים כשהם נפרדים ומתרכזים בשכבות בזמן הסיבוב. דבר זה אפשרי כי לחמרים שונים תכונות אופטיות שונות, כגון מקדמי שבירה ובליעה. כדי לשמור על קיום השכבות לאחר הסיבוב ובצורה כזו לאפשר הפרדת חמרים הקרובים במשקלם הסגולי ובצפיפותם (כגון חמרים ביולו-

מגובה 35 מ'. האדם הראשון שצנח בעצמו היה כנראה הצרפתי ס. לנורמן (Lenormand) ב 1783. הגדיל לעשות בן-ארצו, אנדרה גרנרן (Garnerin) שצנח ב 1797 מגובה של כ 1,000 מ' במצ' בעל קוטר 7.8 מ' וב 1804 קפץ מכדור-פורח מגובה כ 2,500 מ'.

צניחות ראשונות ממשוט בוצעו לראשונה באה"ב ב 1912, אולם במלה"ע I לא הרבו להשתמש הטייסים במצ', בשל חוסר-אמינות המכשירים. למעשה שימשו אז מצ' רק למילוט צוותי-התצפית של כדורים-פורחים. ברם, אחרי המלחמה הפכו מצ' לציוד תקני של הטייסים הצבאיים באה"ב ובבריטניה. עם שיפור המצ' בשנות ה 30 הוקמו יחידות צבא מוצנחות, לראשונה בברי"מ, שהפכו במרוצת הזמן ליחידות צנחנים סדירות והגיעו לממדי דיוויזיות מוצנחות. במלה"ע II השתמשו הגרמנים בתכליתיות בכוחות מוצנחים בבלגיה, בהולנד ובכריתים (1940/41). בעלות-הברית הפעילו צנחנים בעיקר בסיציליה ובמערב-אירופה (1943/44). באותה תקופה הוצנחו באירופה סוכנים בודדים וקבוצות חבלנים (ע"ע פרטיזנים). במלחמת סואץ (1956) השתמשו ישראל, בריטניה וצרפת בהצ'. ב 1960 צנח קצין אמריקני מכדור-פורח מגובה של כ 31,500 מ'.

W. D. Brown, P.-s, 1954; T. W. Millams, Parachuting and Skydiving, 1964.

בישראל משתייכים הצנחנים ליחידות חיל הרגלים, הם מתנדבים ומופעלים, גם בלא הצנחה, בקרבות קרקע. בין מלחמת השחרור למבצע "קדש" ביצעו הצנחנים כמעט את כל פעולות התגמול.

שיטות הלחימה, סטנדרדים ביצועיים-צבאיים, פעולות לילה, יחסי-אנוש שפותחו ביחידות הצנחנים באותה עת שימשו בסיס לקביעת סטנדרדים ליחידות חיל הרגלים.

במבצע "קדש" התפרסמו הצנחנים בצניחותיהם במעבר המיתלה ובא-סור. במלחמת ששת-הימים קנו להם תהילה בכיבוש ירושלים המזרחית והעיר העתיקה ובמלחמתם במתחמי אוס-פתח. במלחמת יום-הכיפורים כבשו את מוצבי החרמון הסורי ושיא החרמון ואת מוצבי תל-שמש; נלחמו ב"חווה הסינית" והיו הראשונים לצליחת תעלת סואץ ולקרבות מעברה המערבי.

בין המפקדים והלוחמים המפורסמים שהצנחנים העמידו: מרדכי (מוטה) גור, מאיר הר-ציון, רפאל (רפול) איתן, אהרן דויד, אריאל (אריק) שרון ומרסל טופיאס ז"ל.

בישראל מפותחת גם הצניחה התפשית בקרב מדריכי הצניחה וישנו מרדון צניחה אזרחי.

פסיקה. המצ' המקובל פועל לפי חוקי הזרימה בזרם צמיג, הואיל ומהירות האוויר, יחסית למצ', קטנה בתוך חופת המצ' מזו של האוויר בסביבה — גדול הלחץ בתוך המצ' ותופעה זו מביאה לניפוח החופה. חומר המצ' חייב לעמוד בפני הפרש הלחצים כדי שלא ייקרע. למרות מחקרים רבים אין עדיין תיאור מדויק של זרימת-האוויר סביב המצ' וכוח הגרר שהיא יוצרת, והמדל הפשוט ביותר מניח התנהגות דומה לכדור, שמשקלו הוא משקל הגוף המוצנח וקטרו הוא קוטר המצ'. כדור כזה מגיע למהירות סופית התלויה בצמיגות (ע"ע) האוויר ובצפיפותו. ממדי המצנח נבחרים (נסיונית) כך, שהמהירות הסופית תהיה בקירוב 10 מ' שניה (כמהירות הנפילה מגובה 5 מ' בקירוב).

הטיית המצ' או פתיחת צוהר בו גורמת לזרימת אוויר בכיוון אפקי ולכוח תגובה המניע את המצ' בכיוון הנגדי. המבנה המעוגל של החופה יוצר או כוח עליו דינאמי נוסף, בדומה לכנף (ע"ע), העוזר בהאטת הנפילה.

מצ' הסרטים משמש להאטת עצמים היורדים במהירויות גבוהות מאד (למשל: חלליות, עם כניסתן לאטמוספירה), כי הפרש הלחצים קורע מצ' מקובלים. מצ' כזה יוצר כוח-גרר מתכונתי לשטח פניו. המהירות הסופית אינה חשובה במקרה זה כי המצ' אינו משמש להנחתה עצמה. מ.

גיים), נוהגים לעתים להכניס למבחנות הצ' תמיסה בריכוז המשתנה לאורך המבחנה. בכל סוגי צ' אלה חשוב לאזן את המטען כדי להימנע מרעידות. למשל, מכניסים לתוך הרוטור מבחנה מלאה נוזל סתמי מול המבחנה המכילה את החומר הנבדק.

בתעשייה ובמדע צריך לעתים להפריד בצ' נפחים גדולים. למטרה זו משתמשים בצ' הפועלות בזרימה מתמדת: התרחיף נכנס מלמטה לתוך רוטור מסתובב דמוי-צינור; בזמן הסיבוב מתקדם הנוזל כלפי מעלה ויוצא דרך פתח בקצה העליון, ותוך כדי כך שוקעים המוצקים עפ"י הדופן הפנימי של הצינור. יש צ' המפרידות בין 2 נוזלים, שיוצאים בצינורות נפרדים. בצ' סלילים הרוטור המסתובב מחורר בדפנו והנוזל נזרק החוצה דרך חורים אלה. צ' אלה נפוצות בתעשיית המזון, ברחיצת גבישים, ומשמשות גם לייבוש כביסה. הכוח הצנטריפוגלי משמש גם במשאבות (ע"ע, עמ' 518/9). צ' אנכית משמשת לדימוי חוסר-המשקל במרכזים לחקר הפיסיולוגיה בחלל ולאימון אסטרונאוטים. צ' זאת פועלת בתאוצה כ-1g, ובחלק העליון של מסלולה מאזנת התאוצה הצנטריפוגלית את תאוצת הכבידה של כדה"א. צ' אחרת, אפקית, משמשת לדימוי תנאי תאוצות גבהות.

T. Svedberg - K. O. Pedersen, *The Ultracentrifuge*, 1940; K. Cohen, *Theory of Isotope Separation*, 1951; H. K. Schachman, *Ultracentrifugation in Biochemistry*, 1959. א.ש. טו.

צ'ַיְנִינג, וִילְיָם אֶלְרִי — William Ellery Channing — (1780—1842), כומר ותאולוג אמריקני, מנהיג תנועת האוניטריזם (ע"ע) באה"ב. צ' התחנך באוניברסיטת הארווארד, הוסמך לכמורה (1803) ונתמנה כומר בכנסייה הקונגרגאציונלית בבוסטון. בה כיהן כל חייו. במחלוקת שפילגה את הקונגרגאציונליסטים באה"ב לשמ-רנים וליברלים, תמך צ' במחנה הליברלי או האוניטארי ששלל את תורת השילוש. ב-1820 ארגן את ועידת הכמרים הקונגרגאציונליסטים הליברלים, ממנה צמחה ב-1825 „האגודה האוניטאריה האמריקנית“ (American Unitarian Association). מאז נודע צ' כ„שליח האוניטאריזם“ (Apostle of Unitarianism) ונתפרסם כמטיף, פילוסוף ותאולוג. הפילוסופיה הדתית של צ' חרגה מעבר לבעיות דתיות טהורות והטעימה יותר את ההומניטריות, הסובלנות ובעיות המוסר והמדינה מאשר את הדקדוקים הדוגמתיים. בתאולוגיה שלו שילב צ' יסודות שכלתניים ומיסטיים הטעים שהתבונה עצמה היא מעין צורת התגלות. מוטיב זה התבטא בתביעתו כי את האלוהים האחד, בניגוד לשילוש הקדוש, יש לאהוב ולא לירוא. הקידום המוסרי היה בעיניו תכליתה החשובה של האנושות וצ' תבע שהמדינה והמשל שעניינם רק לשמור על הסדר יסייעו לקידום זה ולא ישללו את הזכויות הטבעיות של האדם. לפיכך ראה צ' בעבודת עוול שיש לשרשו בהקדם. השקפותיו החברתיות של צ' הקדימו את זמנו, בייחוד רעיונותיו בדבר המתיונות. בעיות עבודה וחינוך ציבורי. כדי להימנע מפרטיקולאריזם כיתתי שלל צ' את האוניטאריזם ככת וראה עצמו משתייך לא לכת אלא לקהילת אנשים בעלי רוח חפשית. דרשותיו וכתביו המרובים (י"ל ב 6 כר', 1840—1844, 1875), השפיעו רבות על סופרים והוגים אמריקניים, כאמרטון, לונגפלד, ג'. ר. לואל וא. ו. הומז (האב; ע' ערכיהם), וזכרונותיו (Memoirs of W. E. C.) י"ל ב 3 כרכים, 1848.

R. L. Patterson, *The Philosophy of W. E. C.*, 1952; D. P. Edgell, *W. E. C.: An Intellectual Portrait*, 1955; J. Mendelsohn, C.: *The Reluctant Radical*, 1971. צ. בר.

צָזְיִת (gout, podagra), מחלה המתבטאת בעליה ברמת חומצת-השתן (uric acid) בדם ובשקיעת גבישים של מלחה (urates) ברקמות שונות, בעיקר בפרקים, בכליות ובמקומות שונים בעור; אֶפִינִים המשקעים באפרכסות האזניים. מישקעים גבישיים אלה, הקרויים גם טופוס (tophus), גורמים לתגובה דלקתית קשה

ולניווון הרקמות. ביטוייה העיקריים של הצ' הם דלקת מפרקים (ע"ע מפרק). שאֶפִינִים לה התקפים חוזרים של כאבים חדים ואח"כ התנפחות ועיזות הפרקים. בכליות נוצרות אבני-כליה וכן חלים שינויים המביאים להפרשת-יתר של חלבון בשתן ולעליית לחץ-הדם (ע"ע כליה).

הצ' נגרמת בד"כ ע"י הפרעה תורשתית בחילוף-החמרים, המת-בטאת ביצירה עודפת של חומצת-השתן כתוצאה משיבוש במנגנון המבקר את קצב הביוסנתזה של הפורינים (ע"ע) וחמצת השתן (ע"ע), תוצרות-פירוק של החמצות הנוקלאיות (ע"ע). קיימת גם צ' משנית, שהיא תוצאה של מחלות אחרות, שבהן יש שגשוג ופירוק ניכר של תאי-דם ויצירת-יתר של פורינים חומצת-השתן, כגון בריבוי כדוריות-דם אדומות (polycythemia) או לוקמיה. צ' משנית עלולה להופיע במחלות-כליה כרוניות, כגון דלקות הכליה, בהן מופרעת הפרשת חומצת-השתן ורמתה בדם עולה. במקרה זה עולה גם הרמה של תוצרות חנקניות אחרות.

הטיפול בהתקף החד של דלקת-הפרקים, כתוצאה מצ', הוא בקולכיצין. טיפול זה הוא עתיק-יומין, אך מנגנון ההשפעה של תרופה זו אינו ברור כל צרפו. רוב התרופות הניתנות היום מטרתן להביא להפרשה מוגברת של חומצת-השתן דרך הכליות, או לעיכוב ביצירה המוגברת של החומצה. אַלופורִנוֹל, למשל, הוא חומר הדומה לפורין, המעכב את חמצון ההיפוקסנתין לכסנתין, ומונע בכך את יצירת חומצת-השתן; כך מופרשים הפסנתנים ביתר קלות ע"י הכליה. התיאורים הראשונים והמדויקים להפליא של הצ' נכתבו בידי היפוקרטס. גֶלְנוֹס (ע"ע) תיאר לראשונה את הטופוס. אישים מפורס-מים בהיסטוריה סבלו מצ', והופעתה יוחסה לאורח-חיים בזבזני והולל. אלה הפכו את החולים והמחלה מטרה לחיצייהם של סטירי-קנים ואמנים רבים.

J. B. Stanbury - J. B. Wyngaarden - S. B. Fredrickson, *The Metabolic Basis of Inherited Diseases*, 667—728, 1966^g.

א. ל. ר.

צ'ֶסְטוֹכּוֹבָה (Czestochowa), עיר-תעשייה בדרום-מרכז פולניה. 192,200 תוש' (1972). צ' שוכנת על הגדה המערבית של נהר וֶרְטָה (יזבל האודר) ובצומת חשוב של כבישים ומס"ב. מכרות הברזל בסביבות העיר מהווים בסיס למפעלי ברזל ופלדה. מהגדולים במדינה. כן מייצרים בצ' טכסטיל, מזונות, נייר וכימיקלים. בצ' טכניון (נוס' 1949, 3,600 תלמידים ב-1972/3). מנזר יאסנה גורה (Jasna Góra), המתנשא מעל העיר, נודע כמקום עליה לרגל להמונים. הִיסְטוֹרִיָה. צ' נזכרה במקורות לראשונה ב-1220. ב-1356 קיבלה זכויות עיר. ב-1382 הקים ולאדיסלו יג'לו II (ע"ע יג'לו, בית-) בגבעת יאסנה גורה מנזר פאוליסטי, שהתפרסם מאד בזכות „הבתולה השחורה מצ'", ציור ממוצא ביונטי, שיוחסו לו תכונות מופלאות ומעשי-נסים. העיר והמנזר (שבוצר אח"כ) נהרסו ב-1430 ע"י ההוסיטים. עמידת המנזר המבוצר בפני מצור שוודי-פרוטסטנטי ב-1656 הפכה אותו לסמל הקתוליות בפולניה, ולנושא בהיסטוריה ובספרות הפולנית.

משפחות יהודיות ספורות התגוררו בצ' במחצית השניה של המאה ה-18. בשנים 1760—1772 היה י. פרנק (ע"ע) כלוא במבצר צ'. ב-1806, עם ייסוד נסיכות ורשה, נמנו בצ' 495 יהודים (15% מכלל האוכלוסייה). עד 1862 הותרו מגורי היהודים רק באיזור מיוחד. ההשכלה הגיעה לצ' מגרמניה בראשית המאה ה-19, והשפעת המש-כילים המתבוללים היתה רבה. הקהילה הצטיינה במוסדותיה: ב"ח, מושב זקנים, חוזה חקלאית, בייס למלאכה ועוד. ב-1897 היו בצ' 11,764 יהודים (30%). באוגוסט 1902 ובמאי 1919 התחוללו בעיר פרעות. ב-1939 הגיע מספר היהודים ל-28,538 (20%). עם כניסתם לעיר (ספטמבר 1939) הרגו הגרמנים כמה מאות פולנים ויהודים. ב-1941 הוקם גטו. בסוף 1942 נשלחו לטרבלינקה כ-39,000 יהודים



צנעא

לרשותם עד לעלייתם לישראל. בגלל מלחמות. פרעות. מגיפות ורעב עברו יהודים מצ' לישובי הסביבה, אך כנגד זה היגרו אליה יהודים מיישובים אחרים ואף מארצות שכנות. בשל יתרונות כלכליים. יהודי צ' התפרנסו ממלאכה, מסחר ורוכלות. בדור האחרון היו בעיר 24 בתכ"ג ועשרות "חדרים".

בצ' הופעלו בחומרה רבה חוקי השפלה נגד היהודים, שנהגו אף בתקופת שלטון התורכים. הרדיפות בימי האימאם אחמד אל-מהדי (1678—1684) הסתיימו בגירושם למדבר מוּזַע.

בתקופת הגאונים ישב בצ' נציגי ישיבות, בכל יחסי היהודים בתימן עם השלטונות נחתכו בעיר.

בצ' ישב הרב הראשי, הסמכות העליונה לכל קהילות תימן, ובה פעלו ישיבה ובי"ד, שקבעו הוראה לכל המדינה. — ועל כך ע"ע תימן. לצדו של הרב הראשי פעלו עסקני הקהילה, שפקחו עין על הליכות הקהילה, והשלטונות ראו בהם את נציגי הציבור. בשעת צרה היו נתונים למאסר ולקנסות. יהודי צ' נודעו בתרבותם ובאצילות הליכותיהם. ההלכה עיצבה בקהילה חיים אחידים ומגובשים.

השלוחה היחסית, שנהגו ממנה יהודי צ' בשלטון האימאם יחיא, נסתיימה עם הירצחו 1948. במלחמה שפרצה בין עבדאללה אל־זוּיַר, שתפש את השלטון והתבצר בבירה, לבין יורש־העצר אחמד, שצר עם צבאו על העיר — פלש הצבא לרובע היהודי, ושדד רכוש בבתים ובבתי המסחר. בשנה שלאחריה היו היהודים קרוב לעלילת דם, 60 מראשי הקהל נאסרו. אחרי ייסוד מדינת ישראל עלו יהודי צ' (כ 6,000), עם יהדות תימן. כאן התיישבו בעיקר במרכז הארץ בישו-בים עירוניים (ירושלים, תל-אביב ורמת-גן). בשנים האחרונות נתלקטו בצ' כמניין יהודים בעלי מלאכה, שארית הפליטה בתימן, והם פוזרים ברחבי העיר.

ש. ד. גויסיין, על החיים הציבוריים של היהודים בארץ תימן (בתוך: ספר היובל לכב' מ. מ. קפלן), תשי"ג; י. קאפה, קהילת צ' שבת"מן (מחניים, ק"ט), תשכ"ו; ש. הבארה, בתלאות תימן וירושלים, תשל"ו; E. Brauer, *Ethnologie der jemenitischen Juden*, 1934. י. ר.

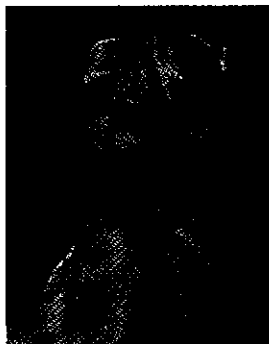

הריוקו המסוער של באסריוצ'ה צ'נצ'י (צוירו ש. ג. רני; נאלריה לאופית, רוסא)

צ'נצ'י (Cenci), משפחת אצולה רומית, שהתייחסה כנראה לשני הפטריקים בשם קרסקניוס ששלטו ברומא במאה ה-10, נלחמו בקיסרים, ומינו והדיחו אפיפיורים. משפחת צ' היתה בעלת נכסים רבים. כמה מבניה נודעו ביצריהם הסוערים. פֶרְנַנְדוֹ סַקוֹ צ' (1549—1598), אב לתריסר ילדים, בזבז את נכסי המשפחה, נודע לשמצה באלי-מותו ובתאוותיו, והושם במאסר כמה פעמים. בתו בֶּאָטְרִי צ'ה (1577—1599), שהצטיינה בפינה, נכלאה עם אמה ע"י אביה, שנהג

מצ' וסביבתה. באותה תקופה הקים "הארגון היהודי הלוחם", שהיה קשור עם המורדים בגטו ורשה. גטו צ' חוסל ב 26.6.43. ב 1945 מצא הצבא הסובייטי בצ' כ 3,000 יהודים. בשנים שלאחר מכן עזבו רובם את פולניה.

ר. מאהלער (עורך), ששענסטאכאווער יידן, 1947; ש. וואגא, חורבן צ', 1949; ספר צ', א—ב, תשכ"ז—תשכ"ט; א. ריונטל-שניידרמן, נפחולי דרכים, א, 168/9, תשל"ו; W. Glicksman, *A Kehillah in Poland During the Inter-War Years*, 1970. מ. - י. ט.

צ'נצ'לור, סר ג'ון רוֹבֶרְט — Sir John Robert Chancellor (1870—1952), פקיד קולוניאלי בריטי. היה הנציב-העליון

השלישי בא"י, 1928—1931. צ' היה קצין בצבא הבריטי ושירת כמושל האי מאוריציוס (1911—1916), טרינידאד וטובגו (1916—1921) ודרום-רודיזיה (1921—1928). גתמנה ראש הממשל הבריטי בא"י ב 1928 אף שלא אהד את מדיניות "הצהרת בלפור" וראה בה פגיעה במעמד הערבים ונזק לאינטרסים של הקיסרות הבריטית. הוא גם לא אהד יהודים. פרעות אב תרפ"ט (1929) פרצו בעת שהותו בלונדון. בשובו לא"י פרסם מנשר בגנות הפורעים הערבים (1.9.29), אך עקב מחאת הרעה"פ הערבי פרסם מנשר שני שממנו נשמעה נימת התנצלות. דעותיו של צ' השפיעו על ניסוח "הספר הלבן" של פספילד (1930). ב 1945 תמך בחלוקת א"י. וע"ע ארץ-ישראל, עמ' 544—540.

ספר תולדות ההגנה, ב' (מפתח בערכו), תש"ך—תשכ"ד; ג. שפר, מעצבי המדיניות המנדטורית. סטריאוטיפים או בשר ודם (קשת, מ"ה, 167—178), תשל"ו; פ. עופר, סר ג'. צ' ועמדתו כלפי יהודים וערבים בא"י (האומה, י"ג, 3), תשל"ה; F. H. Kisch, *Palestine Diary*, (index s. v.), 1938; *Palestine*, Esco Foundation for Palestine (index), V. I-II, 1947.

צִנְעָא (سِنَاء), בירת הרפובליקה הערבית התימנית. 121,000 תוש' (אומדן 1972). צ' שוכנת בגובה 2,350 מ', ברמת הבולת הפוריה שבמרכז המדינה. העיר העתיקה של צ' מוקפת חומת לבנים. במרכזה ניצב ארמון הרפובליקה ששימש כארמון האימאם. בחלק המזרחי נמצאים רוב השווקים המסרתיים, בתי מלאכה לצורפות, רקמה ומלאכות-יד אחרות ועשרות מסגדים. החשוב בהם הוא המסגד הגדול שבו אתר מקודש. בחלק המערבי של העיר העתיקה שכונות-מגורים משופעות בגנים ובו היה הגטו היהודי. מחוץ לחומות נבנו מאז שנות ה-50 רבעי מגורים חדישים. כ 20 ק"מ ממערב לעיר נמל-תעופה בי"ל. צ' היא מרכזה הכלכלי והמדיני של תימן. מראשית שנות ה-60 הוקמו בה מפעלי תעשייה (שהגדול בהם — ביח"ר לטכסטיל). כן נסללו כבישים לנמח חֲדִידה (ע"ע) לתַעֲזוֹ ולצַעֲדא בגבול הצפוני.

היסטוריה. צ' היתה מימים קדומים המרכז המסחרי המדיני והדתי של הרי תימן ושימשה מבצר כנגד כבד בימי שלטון בני חֲמִיר (ע"ע). לפי המסורת התפתחה מישוב בשם עֲמְדָאן. ב 632 התאסלמו תושביה ואח"כ היתה המרכז והעיר המקודשת של כת הַנִּידִידה (ע"ע אסלאם, עמ' 984) ששלטה בתימן מ 860 בערך. להוציא תקופות בה גברו עליה פולשים זרים. ביה"ב ירדה העיר, משהעבירו כובשי הארץ השונים את בירותיהם לערים אחרות. ב 1516 נפלה לידי התורכים, אך לאחר מכן, עד 1872 היתה שוב בירת מדינת האי-מאמים העצמאיים-למעשה של הוּיִידה. בתקופה 1872—1918 חזרה לשלטון תורכי ישיר. מ 1918 היתה בירת תימן העצמאית עד שהע-ביר האימאם אחמד את בירתו לתַעֲזוֹ ב 1948. אף שגשארה צ' החשובה בערי המדינה, משנפלה שושלת האימאמים ב 1962 וקמה רפובליקה, חזרה צ' להיות בירת תימן (ע"ע).

היישוב היהודי בצ' קיים, לפי המסורת, מאז גלות בבל. תחילה התיישבו במרומי הר גֶקֶם, כ 10 ק"מ ממזרח לצ', ובמקום מצויים שרידי שני בתכ"ג. אח"כ העתיקו את מושבם למבצר "אל-קצר" ולבסוף לשכונת קאע א(ל)-סמע שבתוך העיר. עם שוב היהודים מגירושי מִוּזַע (1680; ע"ע תימן) הקצו להם השליטים רובע שעמד

חופש הפרט נחנק ע"י השלטון המרכזי במדינות הקפיטליסטיות הסוציאליסטיות גם יחד. זיקתו הנפשית ליה"ב והשפעת ידיו ג'. ה. פ. בלוק (ע"ע) קירבהו לכנסייה הקתולית.

את רעיונותיו הפוליטיים, התברתיים והדתיים ביטא צ' בשורה ארוכה של מאמרים וספרים, מהם Orthodoxy ("אורתודוקסיה"), 1908; What's Wrong with the World ("מה אינו כשורה בעולם"), 1910; St. Francis of Assisi ("פראנציסקוס הקדוש מאסיזי"), 1923. האוטוביוגרפיה שלו י"ל ב 1936.

האנטישמיות של צ' נבעה ממקורות דתיים חברתיים. בעקבות כיבוש א"י ע"י אלנבי, ביקר בה לשם כתיבת הספר The New Jerusalem ("ירושלים החדשה"), 1920, ותמך, כדרכו, באורח פאראיזם, בזכריו, ברעיון הציוני, בעיקר בתקווה שהציונות תביא לצמצום האוכלוסיה היהודית בארצות-הגולה. צ' העריך את מוסוליני, אך מעולם לא הגן על היטלר.

M. Ward, *G. K. Ch.*, 1944; Ch. Hollis, *G. K. Ch.*, 1950; D. Barker, *G. K. Ch.*, 1973.

יה. אד.

צ'סטרפילד, פיליפ דורמר סטנהופ, לורד — Philip Dormer Stanhope, Lord Chesterfield — (1773—1694), מדינאי

וטופר אנגלי. בן למשפחת אצולה; ב 1732—1728 היה שגריר בריטי מצליח בארצות-השפלה; מושל אירלנד ב 1745—1746. ב 1746—1748 היה מזכיר-המדינה באנגליה. — צ' נודע ככותב-מכתבים מבריק ביותר, בחייו כבר נתפרסם בתרבותו, בשכלו ובנועם-הליכותו, וכן גם בעינו הבוחנת ובביקרתו המעמיקה.

מכתביו — כ 400 לבנו וכ 300 לבנו המאומץ — מצטיינים בסגנונם הבהיר והאלגנטי; הם נועדו ליעץ בענייני מוסר ואורח-חיים וגם ביחס לגשים ולחינוך. בתפישותיהם המפוקחות היו המכתבים (מלבד ערכם הספרותי) אספקלריה נאמנה של חיי החברה הגבוהה באנגליה במאה ה 18. כל כתביו, ב 6 כר', י"ל ב 1932 ע"י B. Dobrée. מכתבים נוספים שלו הו"ל ב 1937 ע"י S. L. Gulick. וע"ע ס. ג'ונסון, עמ' 742.

R. Coxon, *C. and his Critics*, 1925; V. B. Heltzel, *C. and the Tradition of the Ideal Gentleman*, 1925; S. Shellabarger, *Lord C.*, 1935; S. Radice, *New Light on C.*, 1937; W. Connely, *The True C.*, 1939.

צ'סיום (cesium, מלאט' caesius — תכלת השמים), יסוד כימי מתכתי שסימנו Cs, השייך לקבוצה IA של המערכת המחזורית והוא החמישי בשורת המתכות האלקליות (ע"ע). מספרו האטומי 55; משקלו האטומי 132.905. הצ' ניתך ב 28.5° ורותר ב 690°. צפיפותו 1.89.

לצ' איזוטופ טבעי אחד — Cs^{133} — אך הוכנו עוד 18 איזוטופים רדיואקטיביים בעלי מספרי מסה בין 125 ל 145. האיזוטופים שמספרי המסה שלהם נמוכים מ 133 נוטים להתפרק תוך פליטת פוזיטרון (ע"ע חלקיקים אלמנטריים) ואלו שמספר המסה שלהם גדול מ 133 מתפרקים תוך קרינת β. הצ' נתגלה ב 1860 ע"י בונזן וקירכהוף (ע"ע ערכיהם) כשבחנו מינרלים שונים בספקטרוסקופ (ע"ע ספקטרום וספקטרוסקופיה) שהומצא על-ידיהם; צ' היה היסוד הכימי הראשון שנתגלה בשיטה זו. פסי הפליטה של הצ' כחולים, ומכאן שמו.

הצ' נפוץ מאד בקליפת כד"א, אם כי בריכוזים נמוכים ביותר, הוא מופיע, בד"כ, יחד עם ליתיום ואשלגן. המינרל החשוב ביותר שלו הוא פולצייט $(Cs_4Al_4Si_6O_{26} \cdot H_2O)$, ממנו ניתן להפיקו ע"י אלקטרוליזה ושיטות אחרות.

צ' טהור הוא מתכת רכה ביותר שצבעה לבן כעין הכסף. הצ' גדלק במגע עם האוויר ומגיב תוך התפוצצות עם מים, אנב יצירת ההידרוקסיד CsOH, אטום הצ' משחרר בקלות רבה את האלקטרון הבודד הנמצא בקליפתו החיצונית (אנרגיית היינון היא 3.89 eV). תרכובות ה Cs — שבכולן הוא חד-ערכי — דומות לאלו של האשלגן

בה באכזריות ולדבריה אף ניסה לאנסה, בטירת רוקה פטרלה בהרי האפריצים, ב 1598 נרצח פרנצ'סקו בטירתו הנידחת, בעקבות קשר בו היו מעורבים כנראה שני בניו, אשתו, בתו ומאהבה. הרצח, אף שהוסחה כתאונה, נתגלה. כל המשפחה נאסרה, ובאטריצ'ה, במיוחד, עונתה קשות בכלא. לבסוף הודחה ברצח, אך העם ברומא חשבה לחפה מפשע. במשפט מפורסם נידונו בני המשפחה למות, אולי בשל רצון האפיפיור קלמנס VIII לזכות ברכושם. כל המשפחה הוצאה להורג בפומבי (1599), פרט לאח הקטין.

יפיה הנדיר של באטריצ'ה, עיגוייה האכזריים וסופה המר היקנו לה הילה רומנטית. היא שמשה גיבורה בטרגדיה של שלי וביצירות של גורצ'י, דימה האב, סטנדל, מורויה (ע' ערכיהם) ואחרים. תמונה, אולי של באטריצ'ה, צוירה בידי ג. רני (ע"ע).

A. Bertolotti, *F. C. e la sua famiglia*, 1879²; I. Rinieri, *B. C.*, 1909; C. Ricci, *B. C.*, I-II, 1923; O. Mantenovesi, *B. C.*, 1928; G. B. Colonna — E. Chiorando, *Le procès des C.*, 1937; A. Artaud, *C.*, 1970.

צ'נקר, אי"ן — Ivan Cankar — (1918—1876), טופר סלובני, מאבות הפרוזה הסלובנית החדשה (ע"ע סלובניה, ספרות).

למד בטכניון בווינה; התפרנס כל חייו בדוחק מפעילותו הספרותית. נטה לסוציאליזם, וביצירתו העשירה (20 כר') בלטה הביקורת החברתית. גיבוריו הם הנרדפים המדוכאים, תיאר באהדה רבה את האדם הנרמס במעבר החברה מדפוסיה החקלאיים הראשונים לחיים עירוניים-מתועשים. במלה"ע I נאסר בעון התנגדות למשטר האוס-טרי. כתב רומנים, סיפורים וסאטירות, שירים ומחזות, וביצירתו הפנה את ספרות סלובניה למסגרות מודרניסטיות משוחררות מסייגים צורניים ותכניים. כתביו תורגמו למרבית שפות אירופה.

מיצירותיו: Erotika ("ארוטיקה"; קובץ שירים שגשרף בפומבי), 1899; *Za narodov blagor* ("לטובת העם"; מחזה), 1902; Hlapec; Jernej in njegova pravica ("המשרת ירני וחיותיו"), 1907. W. Waldner, *I. C.* 1954; L. Kraigher, *I. C.*, I-II, 1954—1958.

צ'סטרטון, גילברט קית — Gilbert Keith Chesterton — (1874, לונדון — 1936, ביקנזופילד), טופר אנגלי. צ' היה בן

למשפחה אנגליקנית מן המעמד הבינוני; ב 1922 עבר לכנסייה הקתולית. הוא למד אמנות, ואח"כ ספרות אנגלית באוניברסיטת לונדון; בו בזמן התחיל מפרסם מאמרים בעתונות, בעיקר על נושאים ספרותיים. כ"כ פרסם, ב 1900, שני קבצי-שירים.

צ' ידוע, בעיקר, בזכות הסיפורים והרומנים שלו, בהם הפיץ את השקפותיו; מהם *The Man Who Was Thursday* ("האיש שהיה יום חמישי"), 1908, ומעל לכל, חמשת קבצי-הסיפורים *The Father Brown Stories* (1935—1911) וגיבורם הכומר-הבלש האב בראון. שהיו לנכסי צאן-ברזל של הסיפורת האנגלית. ב 1974/5 הציגה הטלוויזיה הבריטית סדרה שהיתה מבוססת על סיפורים אלה. בכולם מתמוג יסוד הדמיון — לעתים ילדותי, עפ"ר רענן ומשעשע — עם דעות המהבר על מבנה החברה ובעיית הטוב והרע.

גם שורת הספרים שכתב על סופרים משמשת אמצעי להבעת דעותיו על החיים ועל הספרות: Robert Browning (1903), Charles Dickens (1906), ועוד.

צ' התנגד בחריפות להלכייה-רוח של התקופה המודרנית. בסגנון בוטה ושנון, שהקנה לו את הכינוי "רב-אמן הפאראדוקס", תקף את הניהיליזם ואת הספקנות של התנועה הדקאדנטית בספרות, את המטריאליזם המדעי, את האימפריאליזם, את הקפיטליזם התעשייתי ואת הסוציאליזם. צ' הטיף לשיבה אל אורח-החיים של יה"ב; אמנה נוצרית טהורה, קהילות קטנות, תעשייה ועירה, חלוקת אדמות-המדינה בין איכרים עצמאיים בעלי אחוזות קטנות. בהגשמת חלום זה ראה תשובה למבוכה החברתית והרוחנית של הזמנים המודרניים. בהם



בובות (מימין לשמאל): בובה מצרית קדומה (2000 לפסה"נ); בובת "ידידות" יפנית, הנמסרת כמתנה למבקרים; בובה שראשה עשוי חרסיתנת דרודו (ע"ע), לבושה סלמלה (אמצע הסאה ה 19)

יש גם צ" מתוחכמים, המיוצרים כדי לשמש דגם מוקטן, ואמיתי ככל האפשר, של כלי מציאותי מעולם המבוגרים, כגון כלי-רכב, טרקטורים, ריהוט וציוד-בית; קצתם פשוטים, מכניים, המופיעים ע"י קפיץ וגלגלי שיניים, וקצתם חשמליים ואלקטרוניים. בקבוצת צ" זאת נכללים כלים הבנויים לפי תאוריות חינוכיות (מונטסורי, פרובל [ע' ערכיהם]) או לפי תאוריות פסיכולוגיות (פינזה [ע"ע]) מסוימות ומטרתם לקדם תחום מוגדר בהתנהגות הילד, כגון הכרת גדלים וצורות או מיומנויות כגון השחלה, מנייה או הכושר לצרף צירופים הגיוניים.

צ", שהם פרי תגליתם המצאתם של הילדים עצמם, כוללים כל גרוטה, קופסה או קרטון, סמרטוט ואבן, לוח-עץ וענף, חוטים ומסמרים, פרי או בגד ישן, מכאן, שהמשחק מעצב את הכלי-הצ', כפי שמציאותם של צ" מסוימים מעצבת ומכוונת את המשחק. לגרוטה כצ' חשיבות מרובה לפיתוח כושר היצירה, הדמיון והניסוי ולפתירת בעיות בדרך מקורית ויחידית.

כל סוגי הצ" מעוררים תגובות במשתמש בהם, ואופי התגובה תלוי הן בצרכים האישיים של המתעסק בכלי והן בתכונות הצ' — הצבע, הגודל, החומר, הבטיחות, המורכבות וכו'. לפיכך עונה הצ' הטוב על אפשרויות של צירופים למיניהם, כשהוא חלק מתוך מערכת צ" מקיפה יותר. צירופים, משמעויות (אישית, חברתית, פיסית) וחוקים (המתחייבים מטיב החומר והמבנה) הם המרכיבים המאפשרים שימוש יעיל בכלי-הצ' בהתאם ליכולת המתפתחת של הילד או המיומנות המתורגלת של המבוגר. היעילות והתגובתיות קובעות מאד את תפוצת הצ' או אפניותו.

תולדות הצ' כימי תולדות האדם. יש עדויות שונות על קיום צ" מאז האלף ה 3 לפסה"נ. אולם צ" ממש לא נמצאו אלא מתקופות מאוחרות יותר. ידועים כלים בודדים, עשויים טרקוטה (ע"ע) או חרס ולהם צורות של בובות, בע"ח או רוכבים. כאלה נשתמרו, בעיקר, מן המאה ה 6 לפסה"נ במצרים, יוון ואיי הימה"ת. יש חילוקי-דעות בדבר מהותם של צ" מוקדמים אלה: יש הטוענים שאלה כלי-פולחן ויש סבורים שהם ממש בובות.

הבובות הקדומות ביותר נתגלו בחפירות במצרים, עמק האינדוס, יוון, רודוס ואיטליה והן עשויות חרזים, טין קלוי או מונוג או עץ. בד"כ עושים בובות מתמרים הנמצאים בשטח: האסקימואים משתמשים בעצמות הלוותן ובעור, המכסיקנים — בעשבים קלועים וכד"ב. עם המצאת מכונת למיניהן התחילו לייצר בובות בכמויות גדולות לשוק נרחב. — ביה"ב ובעת החדשה הלך מגוון הצ" והתרחב, ככל שהשתכללו אפשרויות הייצור. יש אזורים שלמים באירופה (צ'כיה, גרמניה [נירנברג], ארצות השפלה ועוד), שפיתחו תעשיית-בית של צ" והתמחו בעיבוד משופח של חומר (עץ, למשל) או באפיון הדמויות — כבובות, חיילים ועוד. בציורו המפורסם של פיטר ברחל (ע"ע, ור' תמ' שם) תוארו עשרות כלי משחק וצורות-שעשוע.

הרובידיום, פרט למבנה הגבישי, שלעתים הוא שונה, מחמת נפחו הגדול של ה Cs.

עיקר שימושו המסחרי של הצ' הוא בייצור תאים פוטואלקטריים ושפופרות של מצלמות טלוויזיה, וזאת עקב הקלות בה הוא פולט אלקטרונים בהשפעת האור (ע"ע פוטואלקטריות). בשנים האחרונות מרבים להשתמש בצ' כ"דלק" במנועי סילון יוניים (ע"ע מנוע, עמ' 1003), שרובם עדיין בשלבי פיתוח. ל. ב. ד.

צ'ען (דינט במצרית עתיקה, מזה ביוו — Τάβις), עיר חשובה במצרים הקדומה, על הזרוע המזרחית של הנילוס, זרוע-תאניס, שנעלמה, כיום צאן-אל-חג'ר, צפונית-מערבית לצאלחיה ודרומית לימת מנוזה.

צ' נזכרה כמה פעמים במקרא (במד' יג, כב; ישע' יט, יא, יג; שם ל, ד; יחז' ל, יד; תה' עח, יב, מג) כשם נרדף למצרים ולמלכותה. העיר נוסדה, אולי, בימי השושלת ה 13 (בערך 1730 לפסה"נ), ושימשה נמל ושער למצרים מהמזרח. יש סבורים שהיא זהה עם אַנְרִיס, בירת החיקסוס (ע"ע). אח"כ פרחו בימי רעמסס II (ע"ע), ששרידיים רבים מתקופתו נתגלו בה, וכנראה היתה מרכז שלטוני באיזור הדלתא. אפשר שהיא העיר המקראית רעמסס (שמ' א, יא). צ' היתה בירת מצרים כולה בימי השושלת ה 21 (ע"ע מצרים, עמ' 177/8), שנקראה ע"י מְנַתוֹן (ע"ע) שושלת-תאניס. היתה חשובה גם בימי השושלת ה 22, הלזבית. אח"כ ירדה, ואת מקומה תפסה פלוסיום (ע"ע), שכנתה במזרח.

יזום החפירות בצ' היה א. מריט (ע"ע) ב 1860; אח"כ חפר בה פיטרי (ע"ע) ב 1883/84. החשוב בחוקרי צ' היה הצרפתי פ. מונטה (ר' ביבל'), שחפר בה מ 1929. במקום נתגלו שרידי מקדש גדול, אסטלות וקברי מלכים.

P. Montet, T., *deuze années de fouilles dans une capitale oubliée du delta Egyptien*, 1942; id., *La Nécropole royale de T.*, I-III, 1947—1970; id., *Les Enigmes de T.*, 1952; H. Kees, *Ancient Egypt: a Cultural Topography*, 1961.

צ'עצ'ע, כלי המשמש לצרכי הפעילות של הילד המשחק (ע"ע משחק), ולעתים אף של המבוגר. יש כלים שתכליתם קישוטי בעיקר, ויש מהם המיועדים להתאמנות, מאחר שהם העתקים מוקטנים של כלים ושל מכשירים שמבוגרים משתמשים בהם. הצ' הוא אפוא כלי של תרבות החוזר ומקדם את פיתוחה של תרבות.

הצ' מספק גירויים של הפרט בתחום חייו הריגושיים. ההתעסקות בצ" מאפשרת ביטוי משאלות ומצוקות, חרדות ותשוקות, שהעולם הראלי אינו מתיר אותן; בתחום האינטלקטואלי מפעילה התעסקות זו חפצים בלא התחייבות מראש לתוצאות אפשריות; בתחום הדמיון והיצירה היא מאפשרת לפתור בעיות ומשימות, גילויים וצירופים בהקף לא-מוגבל; בתחום הגופני משמש הצ' כמכשיר לפיתוח כוח, שיווי משקל, תיאום וסימטריה וכשרים תנועיים נוספים. כחפץ קישוטי משמש הצ' כפריט באוסף. כתעתיק ועיר של סביבתו מאפשר הצ' לילד להתמודד עם עולם ה-מבוגרים.

חפצים רבים מאד יכולים ל-שמש כצ". קיימים צ" עממיים, שהם פרי יצירתם החובבנית של מבוגרים לילדים או המצאות הילדים עצמם, והם משקפים צרכים אישיים ואנושיים בסיסיים. עם אלה נמנים בובות, דמויות אנוש שונות וכלי-תעבורה — מן הסוס, העגלה ועד למכונית, הסירה, המטוס וה-חללית.



צעצוע דמוי תרנגולת סחרם (משרוקית?) שנמצא בחפירות עמק-האינדוס (הורו; האלף ה 3 לפסה"נ)



אבנייבניה הניתנות להרכבה בצורות שונות. צעצוע נפוץ המרחיב את רמיונו ויכולתו של הילד

מואב בהר הסמוך לצ' (ברא' יט, ל—לו). צ' נספחה בוודאי אל יהודה בימי שלטונה על אדום הדרום-מואב.

לפי המראה שנגול לעיני משה (דב' לו, ג), היתה צ' בקצה הדרומי של בקעת יריחו, וכך גם בפרשת נדידת לוס (ברא' יג, י). גם לפי יוסף בן מתתיהו (מלה"ד, ח' ד'), התלמוד (פס' צ"ג, ע"ב) ואוזביוס (שם, 193) שכנה צ' בדרום ים-המלח. במפת מירבא (ע"ע; המאה ה-6) מצוירת צ' כמבצר מוקף מגדלים, וסביבה עצי תמרים וספינות טעונות שקים — בקצה הדרומי-מזרחי של הים, לפיכך מקובל לאתרה בעזר א(ל)-צאפי, נווה-המדבר הפורה בקצה זה. בתל שיח' עיסה, דרומית לכפר א(ל)-צאפיה שבימינו, נמצאו שרידים רק מהתקופה הרומית-ביזאנטית, וייתכן שצ' שבמקרא יושבה צפונה מתל זה, ושרידיה כוסו בסחף. הנסיון לזהות את צ' בבאב א(ל)-דר'אע שממזרח ללשון אינו מתקבל.

צ' גשתייכה לנבטים, אלכסנדר ינאי (ע"ע) כבשה מהם ושוב חזרה לידיהם. לפי תעודות מדבר יהודה ישבה בכפר מחוץ שבתחום צ', בפרוס מרד ברכוכבא, בבתא בת שמעון, עשירה בעלת נכסים ומקרקעים באיזור. בתקופת המשנה התלמד היה יישוב יהודי בצ' ובסביבתה היא נודעה כעיר התמרים (יב' ט"ז, ד'; פס' נ"ג, ע"א; תוס' שבי' ז, ט"ז; והשווה אוזביוס, שם, שם).

החל בשנת 106 השתייכה צ' לפרובינקיה ערביה; גם בתקופה הביזאנטית השתייכה לפרובינקיה זו על גלגוליה השונים. במפת

מירבא (ר' לעיל) מתור- ארת כעיר בצורה ולידה

כנסייה המציינת את קבר- רו של לוס. מצבות יהודיות מן המאות ה-3—5 לסה"נ נמצאו באיזור צ'.

במאה ה-10 מצוין הקראי סהל (ע"ע) בן מצליח את צ' כמקום כינוס ליהודי הנגב לתפילה בשלוש רגלים. במאה ה-9 נזכרת צ' כבירת מואב, ובמאה ה-10 — כבירת אדום.

בתקופה זו מזכירים גאר- גרפים ערבים, ביניהם מקדסי (ע"ע), את אקלי- מה הקשה של צ', את שגשוגה המסחרי ואת

תמריה ששימשו לה ענף מסחרי מרכזי לצד מטעי סופר. בתחומים אלו הצטיינה צ' גם תחת שלטון הצלבנים, שקראו לה Paumiers (נאות התמרים). בתקופה זו היתה עיקר חשיבותה של צ' בישיבתה על אם-הדרך מדרום הארץ לעבה"י. בתקופה הממלוכית שקעה העיר, שהיתה ידועה רק כתחנת-דרכים בין עזה לכרף (ע"ע) שבעבה"י, ולאחר מכן הפכה כפר דל וחסר חשיבות.



מצבת-קבורה יהודית מצוער מהמאה ה-5. כתובה ארסית, ובה תאריך לפי חורבן הבית השני

ש. קליין, עבר הירדן היהודי, 28—29, תרפ"ה; י. בן צבי, כתבות צ' (יריעות, ר'), תש"ג; א. ל. סוקניק, מצבות יהודיות מצ' (קדם, ב'), תש"ה; א. הלוי פרנקל, הערה לכתובת ג' מצ' (שם); מ. ד. קאסוטו, התאריכים שבכתובות צ' (שם); א. שליט, על כיבושי אלכסנדר ינאי במואב (א"י, א'), תשי"א; י. ברסלבי, הידעת את הארץ, ג', 305—306, 311—315, 379—395, תשט"ז; ש. אברמסקי, מסילה בערבה, לה—לו, גה—נו, עז—עח, תשי"ט; הג'יל, ברכוכבא, נשיא ישראל, 213—217, 1961; י. אהרונ' א"י בתקופת המקרא (מפתח בערכו), תשכ"ג; מ. אבייגוה, גאוגרפיה היסטורית של א"י (מפתח בערכו), תשכ"ג; י. פראוור, תולדות ממלכת הצלבנים בא"י (מפתח בערכו), 1971; F. M. Abel, Géographie de la Palestine, II, 486 (רשם ספרות) 1938; J. Simons, Two Notes on the Problem of the Pentapolis (Oudtestamentische Studien, V), 1948; id., The Geographical and Topographical Texts of the OT, 1958; W. P. Lapp, Bāb edh-Dhra (Revue Biblique, LXXIII), 1966; B. Z. Wacholder, The Calendar of Sabbatical Cycles (HUCA, XLIV), 1973. ש.מ. א.

צ' מכניים לא איתרו להופיע, ובמאה ה-17 אפ- שר למצוא צ' המופעלים לפי עקרון מנגנון השעון הם משמשים כתיבת נגינה או להרקדת בובות ועוד. ככל שתודרים ל- שימוש התעשייתי חמ- רים חדשים, מעשירים אלה עד מהרה גם את תעשיית הצ'. הדוגמה הבולטת של ימינו הוא השימוש הנרחב בחמרים פלסטיים לסוגיהם וגוני- הם כתעשיית הצ'. תע- שיית הצ' היא כיום מן הענפים הגדולים בתע- שיה המודרנית. תהליכי

הייצור ההמוני מאפשרים תפוצה נרחבת ביותר של הצ' אל רוב שכבות האוכלוסיה בעולם, מעלים את האפשרויות השימושיות של הצ' — אך הופכים בו בזמן גם את תחום הצ' לנשלט ע"י אפנה וע"י שיקולי השוק. הצ' המתוחכם, החינוכי והמכוון לתכלית מגודרת נשאר גם כיום יקר, אישי ומיוחד.

כדי למנוע נזק שצ' עלולים לגרום, יש לצברע אותם בצבע לא- רעיל; להרכיבם מחלקים שאינם פוצעים או מתפרקים בקלות, כדי להבטיח שהילד לא יבלע אותם; המתח החשמלי בצ' צ"ל נמוך, וכיר"ב. הצ' צריך להבטיח מידת גירוי לסקרנות ולדמיון היוצר; הוא צריך להתאים לגיל — כשהאפיון העיקרי הוא מידת המורפכות שלו, לפי העקרון: ככל שהילד מבוגר יותר — כך המורפכות יכולה להיות רבה יותר. הצ' משקפים ערכים של תרבות וגישה ערפית של עולם המבוגרים; לדוגמה: דמותן של בופות מבחינת הנהגות המינית, הגזע, השייכות הלאומית וצבע העור היא השתקפות של אהדות ורחויות הרזוחות בחברה. הגישה הערפית של החברה קובעת גם את חלקם של כלי-עבודה לעומת כלי-משחית במבחר הצ', את היחס הכמותי בין צעצועי תחרות לצ' המחייבים שיתוף-פעולה, וכיר"ב. קטעים בספרי ילדים, הבאים לפתח אוצר לשוני ומימנות לשונית, אפשר שגם הם צ' לכל דבר; וע"ע ספרות ועתונות לילדים. לצ' ולבובות נועד תפקיד מרכזי בטיפול פסיכואנליטי בילדים (ע"ע משחק, עמ' 586—588).

א. אריקסון, ילדות וחברה, 1960; ג. לוינ, תורת הצ' (הד הגן), 1974; J. Piaget, Play, Dreams and Imitation in Childhood, 1951; J. Bruner, Toward a Theory of Instruction, 1966; K. Fritzsche — M. Bachmann, An Illustrated History of Toys, 1966; R. E. Heron — B. Sutton-Smith, Child's Play, 1971; F. Caplan — T. Caplan, The Power of Play, 1973; H. S. Herzka, Spielsachen; Auswahl und Bedeutung für das gesunde und das behinderte Kind, 1974. ג.ל.

צֶעַר (גם צו ער), מ„ערי הכפר“ שמדרום-מזרח לים המלח (ע"ע סדם ועמרה). „מִלְךְ בִּלְעַ היא צֶעַר“ (ברא' יד, ב) היה בין מלכי ערי הכיכר שמדרו, בימי אברהם, במלכי מסופוטמיה, ולחמו עמם בסביבות ים המלח (שם, ח). לפי המקרא ניצלה צ' מ„מהפכת סדם ועמרה“ בנכות לוס (ע"ע) שברת אליה, וגם מובא שם מדרש לשם צ' — „והוא מצער“ (ברא' יט, כ—כג). מהמקרא לא ברור מה קרה לצ' אחרי שלוט עזבה. לפי מדרש (לשם: „בלע“) נבלעה העיר (ת"י לברא' יד, ב; ברי"ר מ"ב, ח; ג"א, ר'), אך לפי אוזביוס (אונומאסטיקון [מהד' מלמד], 815) עמדה צ' עד ימינו. צ' נזכרת בנבואות על מואב (ישע' טו, ה; ירמ' מה, לד) ולפי סדר הערים שם ישבה בדרום מואב; וייתכן שהדבר נרמז גם בסיפור על הולדת

התרופה היעילה ביותר לצ' היא חומצה אַסקורבית סינתטית, או הוויטאמין ממקורות טבעיים, כגון פירות וירקות טריים או מיציהם.

בעבר היתה הצ' נפוצה בין יורדיים ובאוכלוסיות הניזונות זמן רב מתפריט ללא פירות וירקות טריים. כיום מצויה המחלה בעיקר בזקנים ואנשים בודדים בעלי הרגלי אכילה בלתי נכונים, באלכוהוליסטים, או באנשים שמסיבה כלשהי ניזונים בדיאטה חסרת ויטאמין C. חינוך להרגלי תזונה נכונים וכן דאגה ותשומת לב לתפ-ריטם של אנשים זקנים עשויים למנוע את המחלה.

בילדים מתבטאת המחלה בצורה מיוחדת. הסיבה העיקרית לצ' בילדים היא מיעוט הוויטאמין בחלב הפרה והריסתו החלקית תוך כדי הרחת החלב או פסטור. נפגעים תינוקות שנגמלו מחלב-אם ושלא קיבלו תוספת של פירות וירקות או מיציהם בתפריטם. הפגיעה האפיינית בילדים היא בעצמות. הסחוס מסתייד, אך אינו מתגורם. מופיעים שטפי דם תחת הפריאוסט. נפגעים בעיקר קצות העצמות ובעיקר עצמות הירך והצלעות. הטיפול: מתן חומצה אַסקורבית סינתטית.

ג. קא.

צַפְדָּת, ע"ע טֶטָנוּס.

צַפְדָּת, כיסוי מוצר כלשהו בשכבה דקה של חומר אחר, לשם השבחתו או שיפור מראהו.

מתכות ניתן לצפות בצביעה (ע"ע צבע) — להגנתם מפני קורוזיה (ע"ע חלדה), חמרי-הצבע נבחרים בהתאם לתנאים בהם תימצא המתכת. צבעים להגנה על ברזל או פלדה מכילים חמרים אנטי-קורוזיוויים בתוך בסיס אורגני המקנה את התכונות הפיסיקליות הדרושות. הפיגמנטים (ע"ע) בצבעים אלה הם כרומטים (נפוץ כרומט האבץ הזהוב), מלחי-עופרת (מיניום אדום) או אבקת-אבץ. יש שמצפים מתכת בשכבה של מתכת אחרת: הצ' בא במגע עם הסביבה ואילו החומר הפנימי ממלא את התפקיד שעבורו הכלי נוצר. למשל, במברג מצופה כרום, הפלדה היא מבצעת את הפעולה, ואילו הצ' הכרום מיועד למניעת קורוזיה ולייפוי המוצר. צ' מתכות במתכות אחרות מתבצע לרוב בשיטה אלקטרוכימית (ע"ע אלקטרו-כימיה). צ' בחום מבוצע בטבילת המוצר באמבט של מתכת מותכת (עפ"ר אבץ). התהליך דורש מתקנים מיוחדים ולכן ניתן לצפות רק חפצים קטנים יחסית. מקובל גם צ' פלדה — גגד קורוזיה — באל-מיניום: מנקים את משטחי הפלדה בהתזת חול בלחץ, ואח"כ מתיזים עליהם בלחץ כדורי אלומיניום מיקרוסקופיים. אלה משתטחים כתר-צאה מההתנגשות ויוצרים שכבת קשקשים. פעולת הצ' מסתיימת בהוספת שכבת צבע. המספקת הגנה מכאנית לשכבת האלומיניום. קיימים ציפויי מתכות העשויים חמרים פלסטיים (למשל, צ' תפולון על כלי-מטבח שונים, המונע הידבקות התבשיל). ניתן לצפות מתכות בשכבה דקה של זכוכית כדי לבודד את המתכת מבחינה כימית או חשמלית, או למטרות אמנותיות; זיגוג כזה נקרא אַמַּאֵל. האמאיל מורכב מסיליקה, קרבוֹנַט-האשלגן ומיניום. אבקת אמאיל ניתכת בטמפרטורות גבוהות (900°–1,000°) ונדבקת למשטחי מתכת; בעת ההתקררות מתקשה הצ' ויוצר שכבה זגוגית דקה. שיטה זו מקובלת לצ' מכלים לתעשייה הכימית, כלי-מטבח, אמבטיות, תכשיטים וכו' (נמצאו תכשיטים מצופים אמאיל מהמאה ה-13 לפסה"ג).

צ' חמרים לא-מתכתיים, כגון זכוכית וחמרים פלסטיים, במתכת מתבצע בנידוף בריק. מתכת הנמצאת יחד עם הגוף המיועד לצ' בכלי קטן מרוקן מאוויר (לחץ מתחת 10⁻⁶ טור), מותכת באמצעות זרם-חשמלי. אדי המתכת מכסים בשכבה דקה את פני הגוף הפונים לעבר מקור האדים, כדי לצפות את כל הגוף יש לסובבו בעת הצ'. שיטה זאת מקובלת בהכנת חמרים עבור המיקרוסקופ (ע"ע) האלקטרוני, שהרי בלי צ' מתכתי מסוג זה שקופים החמרים הביולו-

צַעַר בְּעַלֵי-חַיִּים, מונח תלמודי (ב"מ ל"א, ע"א, ועוד) לעקרון הקובע, שיש להמנע מגרימת ייסורים לבע"ח. האיסור להתעלל בבע"ח והחובה לדאוג לחיות הבית המשק הם מעיקרי המוסר היהודי (ע"ע חי, חיה, בעל-חיים, עמ' 322–324). יחס דומה לבע"ח מטעמים דתיים נוהג, מחוץ ליהדות, גם בהינדואיזם, בגיאניזם ובבודהיזם.

יחסי חיבה בין אדם לבע"ח מסוימים (הכלב, הסוס) הם תופעה נפוצה; מגרלי צאן, בקר וגמלים דאגו תמיד לבהמותיהם מטעמים משקיים. אך לעומת זאת שכיחים גם מקרי התאכזרות לבע"ח. החוק התייחס למעשים כאלה רק אם עלולים היו לגרום נזק לבעלי הבהמות; בע"ח עצמו נחשב כמחוסר-נפש, והיחס אליו לא היה שייך לתחום המוסר. במאה ה-17 עדיין נטען, ע"י דקרט ומלברנש (ע' ערכיהם), כי בע"ח הם מעין מכונות או אוטומטים. שינוי הגישה בא עם השינויים התרבותיים במאה ה-18. ההתקרבות אל הטבע עודדה קרבה רגשית אל בע"ח והוגי-הדעות, שדגלו ברעיון ההומניזם, גרסו יחס הומני גם אליהם. ג', בנתם (ע"ע) דרש חקיקת חוק למניעת התאכזרות כלפי בע"ח. ב-1824 נחקק באנגליה חוק שהגדיר מעשי אכזריות כלפי בע"ח כמעשים פליליים וגזר ענשים עליהם. ב-1826 נוסדה „האגודה האנגלית למניעת אכזריות כלפי בעלי-חיים" (The English Society for the Prevention of Cruelty to Animals) במטרה לפקח על הפעלת החוק הלכה למעשה. בשאר ארצות אירופה נוסדו אגודות דומות (בגרמניה ב-1839, בצרפת ב-1845, באוסטריה ב-1846). ב-1862 נוסדה באה"ב אגודה כדוגמת החברה האנגלית כתר-צאה מיזמתו של הנרי ברג (Bergh). בארצות שונות הסדירו חוקים מיוחדים את תנאי השימוש בבע"ח לצורך ניסויים מדעיים, וע"ע ציד. מלבד פעולתן המבורכת שיתפו האגודות למניעת צב"ח בארצות אחדות, פעולה עם חוגים אנטישמיים במאמצים לאיסור השחיטה היהודית, בטענה שהיא גורמת לבהמה צער רב יותר משאר שיטות ההמתה, ולמרות הראיות כי אין שחר לטענה זו, נאסרה בלחץ השחיטה בארצות שונות (בשווייץ ב-1892, בנורווגיה ב-1930, וכמובן בגרמניה הנאצית). וע"ע שחיטה.

בישראל אוסר החוק הפלילי המנדטורי מ-1936 (סעיף 386) מעשי אכזריות כלפי בע"ח. אגודות צער בע"ח נוסדו כבר בזמן המנדט בירושלים ובתל-אביב. לאחר הקמת המדינה נתוספו אליהן אגודות דומות בחיפה, רמת-גן ורחובות, וב-1964 נוסדה „פדרציה ארצית של אגודות צער בעלי-חיים".

מ. ו.

צַפְדָּת (scurvy), מחלה המתפתחת כתוצאה מחוסר חומצה אַסקורבית (ויטאמין C, — ע"ע ויטמינים). באדם מבוגר סימניה הראשונים הם תשישות, חולשה וקוצר נשימה. אח"כ מופיעים הסימנים המיוחדים והאפייניים: בעור — התקרנות סביב זקיקי השיער ואח"כ שטפי דם נקדתיים העלולים להתפשט. שטפי דם מופיעים גם בשרירים, בפרקים ובאזורים אחרים של הגוף, החניכיים תופחים, מכחילים ומזדהמים וריח רע נודף מהפה. אפיינית לצ' ההפרעה בתהליך ההצטלקות. פצעים חדשים אינם מגלידים וצלקות ישנות עלולות להיפתח. לעתים נגרם גם חוסר דם ניכר. בשלבי המחלה האחרונים יש עליה בחום הגוף, לחץ הדם יורד, מופיעות התכווצויות, קוצר הנשימה מתגבר והחולה מת.

רוב סימני המחלה מוסברים ע"י תפקיד החומצה האַסקורבית ביצירה התקינה של רקמת החיבור. תאי רקמה זו יוצרים חומר יסוד אמורפי, שממנו ובתוכו נוצרים סיבי הקולאגן. תהליך זה מופרע בגלל חוסר חומצה אַסקורבית. בצורה דומה מעכב חוסר החומצה את יצירת החומר המחבר את תאי הנימיות, ומכאן הנטייה לשטפי דם מרובים. ידועות תגובות ביוכימיות רבות שבהן ממלאת החומצה האַסקורבית תפקיד חשוב, אך הקשר בין העדר תגובות אלה התור-פעות הקליניות של הצ' טרם הוברר.

צפּוֹר־נֶבֶל (*Menura superba*), ציפור־שיר (ע"ע צפרי־שיר), המין הגדול בין שני המינים במשפחת ציפורי־הנבל (*Menuridae*). זה"נ נפוצות ביערות הגשם של צפון־מזרח אוסטרליה. צורתה, גדלה ואורח־חיה דומים לאלה של פסיון וצבעה כצבע הקרקע. לזכר זנב ארוך מאד המגיע עד 75 ס"מ ובו 16 אברי רות. בעת פרישתו מתקבלת צורת נבל יווני (לירה) [תמ': כרך כ"ד, עמ' 839]. שתי הנוצרות הקיצור־ניות רחבות ומעוגלות כלפי חוץ והן יוצרות את מסגרת ה"נבל", בעוד הפנימי



ציפור־נבל (*Menura superba novaehollandiae*)

מיות דקות וחוטיות ומהוות את מיתריו. בעזרת שרירי הזנב המפוזרים הוא יכול לזקוף, לפרוץ ולכנס את זנבו ואף להניע כל נוצה בנפרד. צבע הנוצות בצדן התחתון הוא כסף מנומר בכתמים זהובים. עיקר תנועת זה"נ ריצה. תעופתו חלשה. בעונת החיזור עורם הזכר בטריטוריה שלו עד כ 20 תלוליות־עפר. בקוטר של כמטר, המשמשות כ"במות־חיזור". טקסי החיזור כוללים פרישת הזנב, תיפוף ריתמי ברגליים, ריקודי־ראווה והשמעת שירה ערבה. לאחר ההזדווגות פורשת הנקבה ובוזה קן־זרדים, שצורתו כצורת כדור ופתחו מן הצד. בחללו היא מטילה ביצה יחידה כהה, גדלה כזה של ביצת תרנגולת. הדגירה נמשכת 6 שבועות. הדגירה והטיפול בגחל מוטלים על הנקבה בלבד. זה"נ ניזונים בעיקר מחרקים. הן חושפות אותם בגריפה ברגליהם כמו התרנגולת. מכאן שיוכן המוטעה לפסיוניים (ע"ע). הזכר מסוגל לחקות קולות של ציפורים אחרות, קולות מכאניים כגון צופרים ואף גביחות כלבים, הזאת למרות מספרם הקטן של שרירי־הקול (3 זוגות). זה"נ נדירות בגניחיות בגלל אי־הסתגלותן לחיי־שבי.

J. C. Welty, *The Life of Birds*, 1964.

צפּחָה (אנג' schist), סלע מטמורפי, בינוני עד גס גרגר, שבו המינרלים הלוחיים והפריסמתיים מסודרים בתוך לוחות מקבילים (צפחתיות מישורית). לעתים מסודרים המינרלים הפריסמתיים בתוך מישורים אלה בכיוון מקביל אחד (צפחתיות לינארית). לוחות שכנים בנויים לפעמים מינרלים שונים (פוליאציה): בלוח אחד מרוכזים מינרלים גרגריים, כגון קורצה ופלדשפטים (ע' ערכי־הם). ואילו הלוח השכן בנוי מינרלים לוחיים, כגון נציצים, כלוריס, חרסיות, טלק (ע' ערכיהם) או מינרלים פריסמתיים, כגון אמפיבול (ע"ע אמפיבולים). עובי הלוחות — מחלק של מ"מ עד לכ 1 ס"מ, ומבנה זה קובע את התכונות המכאניות של הסלע: במכה, או בהשפעת כוחות־הבליה, מתפרק הסלע ללוחות מקבילים. רוב הצפחיות נציצים (מוסקוביט, ביוטיט) וסלעים אלה נקראים צפחתי־הנציץ. מינרלים אחרים הנפוצים בצ' הם: גרנט (ע"ע), טרמוליט (ע"ע אמפיבולים) ואלומו־סיליקטים: קיאניט, סילימניט (ע' ערכיהם) ואנדלוזיט. צ' נוצרות במטמורפוזה בינונית עד גבוהה, לרוב מסלע־משקע חרסיתיים, או גם מסלעים מאגמתיים בסיסיים. האחרונים מורכבים לרוב סריציט (ע"ע נציץ), אפיידוט, כלוריס (ע"ע חרסית) ואלביט (ע"ע פלדשפט), ונקראים צ" ירוקות. צ" עשירות בגלאוקופן (ע"ע אמפיבולים) ידועות כצ" כחולות. המינרלים המרכיבים את הצ' ניתנים להבחנה בעין רגילה.

סלעים בעלי הרכב ומבנה דומים, אך בעלי מינרלים מיקרוסקופיים, נקראים לוחה (slate); הם נוצרים בתנאי מטמורפוזה פחות חריפים. ללוחות שימוש רב בייצור רעפים, הן בגלל פצילותן, המאפ-

גיים לזרם האלקטרוני. השיטה חשובה גם בייצור עדשות ומראות בעלות איכות גבוהה, ומקובלת בייצור מוצרי־צריכה, ככפתורים וצעצועים פלסטיים, שלהם היא מעניקה מראה מתכתי.

ע" (ע"ע) מצפים בשיטות שונות, בהתאם לסוג השימוש שייעשה בו: צביעה (צבעים [ע"ע], וארניש, שמן־פשתן, נוזלי־חיסוי וכד'), מריחה (לכות, פוליטורה, מרק וכד'), הדבקה (פורמייקה, טפטים שונים וכד'), צ' בחום (פוליאסטר וכד') ופרוול (ע"ע). אבן ובטון מצפים בצביעה (למשל, סיד), בהדבקה (טפטים), במריחה (טיח) או בהתזה בלחץ ("שפריץ"). מוזן מצפים במריחה (למשל, קרמים) או בחום (פירות מסוכרים וכד').

J. H. Perry (ed.), *Chemical Engineer's Handbook*, 1963⁴.

א.ש.פ.

צפּוֹרֶי, עיר יהודית מימי בית שני, בגליל התחתון, כ 5 ק"מ מצפון־מערב לנצרת. נזכרת לראשונה בראשית ימי אלכסנדר ינאי (ע"ע) ואז שימשה, כנראה, מרכז מינהלי לגליל. גפיניוס (ע"ע) קבע בה סנהדרין לגליל. בזמן הורדוס היתה צ' בירת טופרכיה. לאחר מותו פרץ בצ' מרד שדוכא ע"י וארוס ששרף את העיר ומכר את יושביה לעבדים. צ' נפלה בחלקו של אנטיפס (ע"ע), בנו של הורדוס, שישב בה עד הקמת בירתו, טבריה. אגריפס השני (ע"ע) הפכה לבירתו, ותחומה הקיף את כל הגליל התחתון עד גבול טבריה. אגריפס מנע את צ' מלהשתתף במרד הגדול, והעיר הסגירה עצמה לאספסיינוס וטבעה לכבודו מטבעות.

אחרי החורבן התיישבו בצ' כהני משמר ידעיה. לאחר מרד בר־כוכבא עברה העיר להנהלה נכרית, שמה הוסב לדיוקיסריה, הוקמו בה מבצר, מקדש ותיאטרון, אך הנהלת העיר חזרה לידי יהודים עם התיישבות ר' יהו־דה הנשיא (ע"ע) בצ' ומושב הסנהדרין בה למשך 17 שנה. גם בתקופה הביזאנטית נשארה צ' יהודית, ר־התקיימה בה קהילה נוצרית. במאה ה 4 נכשל נסיון להקים בה כנסייה. ב 351 פרץ בצ' מרד גלוס שדו־



צפּוֹרֶי: שרידי האבנים של הכנסייה הצלבנית

כא. מהמאה ה 5 ישב בצ' בישוף נוצרי. מאז הפכה צ' לעיר נוצרית ירד ערכה, והתמעט בה היישוב היהודי. עם הכיבוש הערבי התחדש בה היישוב היהודי.

בתקופה הצלבנית נכללה צ' בנסיכות הגליל. צ' שימשה מקום ריכוז קבוע לכוחות הצלבנים בצפון בגלל המעיינות וקרבתה לגבול הצפוני של הממלכה. במאי 1187 התנהל קרב באיוור צ' בו נחלו הצלבנים מפלה מקומית; ביולי יצאו הצלבנים מצ' לקרב חיסין והובסו. במאה ה 13 נמצאה צ' במובלעת צלבנית בגליל שנמשכה עד לנצרת. מהמאה ה 12 לא התקיים ישוב יהודי בצ'. במאה ה 18 בנה אחמד בן דהר אל־עמר (ע"ע דהר אל־עמר), על ראש גבעת צ' מבצר חזק על יסודות של מבצר צלבני ומאבנים עתיקות מימי הרומאים. הממצאים מהתקופה הרומית־ביזאנטית כוללים תאטרון רומי, מערכות קברים חצובים ובנויים, ארונות קבורה, מערכת מים, פסיפס של ביכ"נ וכתובת. מהתקופה הצלבנית שרדו חלק מהמצודה וחלק מכנסייה.

ב 1949 הוקם במקום מושב, וב 1975 ישוב בו 186 תושבי המושב נמצא בפיתוח מוגבר.

מ. אבייונה, גאוגרפיה היסטורית של א"י (מפתח בערכו). תשי"א;
הנ"ל, בימי רומא וביזאנטיון (מפתח בערכו). תש"ל; מ. בנבנישתי,
מבצרי הצלבנים (מפתח בערכו). תשכ"ה; י. בן־צבי, שאר ישוב, 175—
180, תשכ"ו; י. פראוור, תולדות ממלכת הצלבנים בא"י, א—ב
(מפתח בערכו), תשל"א.
מ. א. י.

המופת הקטנות שלו, אותן עיצב כבמאי, כתיסריטאי וכאמן-פנטומימה, והעשיר את אמנותו של הקומיקן ביסודות ליריים וסאטיריים חריפים ("חיי כלב", 1918). הסרט העלילתי הראשון, "הנער" (1920), פתח סדרה של יצירות דרמטיות קומיות ופיוטיות. "אשה מפאריס" (1923), בבימויו של צ', אך בלא השתתפותו כשחקן, הוא אחד הנסיונות הראשונים להציג בסרט דרמה פסיכולוגית. "צ'רלי" חזר ב"בהלה לזהב" (1925), בו הועברה הסאטירה מן המי-שור האישי אל המישור החברתי.

בסרטיה קולנוע הראשונים ("אורות הכרך", 1931; "זמנים מודרניים", 1936) נשאר הבימאי צ' נאמן לאלם ודמות הפנטומימה "צ'רלי" הוסיפה לשמש כגיבור. הטלטול, בסרטי העלילה, בין פכחון מרושע ושכרות נדיבה, בין עוורון אהבה וראיה לגלגנית, המאבק לעצמאות האישיות מול המון ומיכון, מתוספים אל המוטיבים הקו-מיים-ליציניים הסאטיריים-חברתיים של אמנותו. ב"דיקטטור הגדול" (1940) נעלם "צ'רלי"; צ' שיחק כאן את שתי הפנים של הזוועה: האדם, "הקטן", והדיקטטור "הגדול" שאינו אלא אותו אדם כשדעתו נטרפה עליו והוא עולה לעמדת-כוח בשל אדישותם ושאננותם של האנשים הקטנים. ב"מסיה ורד" (1947) נפרשת קומדיה מאקאברית על הרצח כעסק הנכשל רק כשממדיו זעירים, אך המצליח בקנה-מידה גדול, "אורות הבמה" (1952) הציג אפילו אוטוביוגרפי בנימתו אם לא באירועיו, חשבון-נפשה של אישיות יוצרת בעולם שכולו תעתועים.

"צ'רלי" היה לליצן-החצר של הצופים — השוטה הפיוטי והגרו-טסקי, הסאטירי והטרגי בכל דמויות הליצנים, בו גולם המגוחך והמהריד בגורלו של האדם במאה ה-20: "האדם הקטן", פלפאי כסאנשו, אצילי כדון קישוט.

הלשון הוויזואלית שפיתח צ' בסרטיו השפיעה השפעה מכרעת על הנאו-רליזם והתאוריה החדשה שירשה את תאוריית-המונטאז', צ' הוא אחת מדמויותיה הגדולות של התקופה. יוצר של מיתוס מודרני.

האוטוביוגרפיה של צ' (My Autobiography), י"ל ב 1964.

א. ב. יפה, צ', צ', תשט"ו; י. מלכין, מבוא לצ' וברכת, 1966; Th. Huff, *Ch. Ch.*, 1951; G. Sadoul, *Vie de Charlot*, 1952; R. Payne, *The Great God Pan*, 1952; P. Soupault, *Charlot*, 1957; Ch. Chaplin, Jr. — N. Rau — M. Rau, *My Father, Ch. Ch.*, 1960; L. Forssell, *Ch.*, 1963; P. Leprohon, *Ch. Ch.*, 1970. יע. מל.

צ'פמן, ג'ורג' — George Chapman — (1559 [?] — 1634), מתרגם, משורר ומחזאי אנגלי. כל ימיו היה עני מרוד.

מתוך שהעדיף את עצמו להיות סופר. צ' שאף לכך שקוראיו ילמדו לקח מיצירותיו. השגו הנודע ביותר היה תרגום שירי הוורוס לאנגלית — "איליאס" ב 1598—1611; "אודיסאה" ב 1614/5. תרגומו לא היו מדויקים, היו בהם הרחבות לשם הבלטה, אך השפעתם נתיימה עד המאה ה-19, ונתנו, בין השאר, השראה לג' קיטס (ע"ע). גם במחזותיו הרבים מורגשת המסורת הקלאסית. בין הטרגדיות שכתב: *Bussy d'Ambois*, 1604 (?); *The Conspiracy and Tragedy of Charles, Duke of Byron* ("הקשר הטרגדיה של צ'ארלו, דוכס בירון"), 1608. הטרגדיות מצטיינות בעומק מחשבה פילוסופית-סטואית. הוא כתב גם קומדיות, ביניהן מחזהו הראשון, *The Blind Beggar of Alexandria* ("הקבצן העיוור מאלכסנדריה"), 1598. במחזותיו גם סממנים עממיים — מלודרמה, אלימות, שפיכות-דמים ואהבה.

צ' כתב גם שירים ארוכים, מעורפלים בשל יומרותיו הפילוסופיות. הוא השלים, בלא הצלחה יתרה, את השיר המיתולוגי "הרו ול'אנדר", שבכתיבתו החל כ. מרלו (ע"ע). ייתכן שצ' היה "המשורר המתחרה" הנזכר ע"י שיקספיר.

A. Ch. Swinburne, *G. C.*, 1875; J. Jacquot, *G. C.*, 1951; E. Rees, *The Tragedies of G. C.*, 1954.

שרת הכנת לחות בקלות רבה, והן בגלל עמידותן הטובה בתנאי אקלים שונים. כן עושים מהן לחות לכתיבה, לשולחנות ולרצפות. צ' ולוחות נפוצות במאסיונים הפרה-קמבריים באזור אילת ובאיזור ואדיית פיד ופיראני בסניני.

צ'פיות, ע"ע משקל סגלי וצ'פיות.

צ'פלין, פֶרְדִינַנְד פּוֹן, רֶאוֹן — Ferdinand Graf von Zeppelin — (1838—1917), קצין גרמני-וירטמברגי, נצר למשפחת

אצולה עתיקה, התפרסם כבונה ספינות-אוויר נוקשות. בהיותו משקיף צבאי מטעם ממלכת וירטמברג במלחמת-האזרחים האמריקנית (1863) המריא לראשונה בכדור-פורח (ע"ע). ב 1891 פרש, בדרגת גנרל-לויטננט. ב 1873 החל בתכנון ספינות-אוויר נוקשה שנקראה אח"כ על שמו. את רעיון ספינת-האוויר הגה, במקביל לצ', גם היהודי דוד שורץ שבנה את ספינת-האוויר הנוקשה הראשונה ב 1897. תכניות הספינה נמכרו ע"י אלמנתו לצ'. ב 1895 קיבל פאטנט על פיתוח הרעיון, אך הוא נדחה ע"י המומחים והצבא. צ' התעקש ובנה ספינה על חשבונו הפרטי. הראשונה — LZ-1 — הוטסה ב 2.7.1900, ליד פרידריקסהאפן. אח"כ נתקבלו הצ' בהתלהבות ע"י הציבור הגרמני. ב 1906 נרכש הצ' הראשון ע"י הצבא הגרמני. עד 1914 הסיעו צ' אזרחיים כ 35.000 איש. ב 1.600 טיסות למרחקים של כ 160.000 ק"מ. בראשית מלח"ע I הפכו הצ' נשק-התקפה מפיחד נגד אנגליה, שם נהרגו כ 500 איש, ונפצעו כ 1.300 בהתקפותיהן של ספינות-האוויר. בס"ה נבנו 80 צ', מהם הופלו, או נהרסו, 54. צ' אחד ניסה לטוס למזרח-אפריקה, והגיע עד סודאן. עם פיתוח המטוסים ירדה חשיבות הצ', אך המשיכו לבנות אותם למטרות מדעיות וצבאיות (ע"ע ספינת-אוויר). ממשיך פעלו של צ' היה הוגו אקנר (Eckener; 1868—1954).

H. Rosenkranz, *F. Graf v. Z.*, 1931; H. Eckener, *Graf Z.*, 1938; H. v. Schiller, *Z., Wegbereiter des Weltluftverkehrs*, 1966; M. Schirmer, *Z.-Luftschiffe*, 1969; K. Grieder, *Z.-e. Giganten der Lüfte*, 1971.

צ'פלין, צ'רְלִי (צ'רְלִי סְפֶנסֶר) — Charlie (Charles Spencer) — Chaplin — (נר 1889, לונדון), אמן ראינוע וקולנוע, אנגלי.

בן לזוג שחקני "מיוזיק הול" הבריטי ועל בימותיו קיבל צ' את חינוכו כאמן-וודוויל, עממי ורגשן. ב 1913, כשהיתה להקתו במסע-הופעות באה"ב, חתם חוזה עם חברת-סרטים הוליוודית; בשנה זו התחילה דרכו כשחקן-ראינוע. ב 1919 יסד, עם המפיק והבימאי גריפית (ע"ע) ואחרים, את חברת-הסרטים United Artists. בימי מְקָרְתִי (ע"ע) נאלץ לעזוב את אה"ב והתיישב, ב 1952, בשוויץ. ב 1972 הוזמן לאה"ב לקבלת פרס מטעם "האקדמיה לאמנויות ומדעי הקול-נוע". ב 1975 הוענק לו תואר אבירות אנגלי.

עוני, רעב והניחון הנגרם על-ידיהם שימשו נושאים לעשרות סרטיו הראשונים, בהם הופיע צ' כדמות יוצאת דופן שאינה מקבלת את הדין. בסרטיו הראשונים עיצב ופיתח את דמותו שופעת האנושיות של

"צ'רלי", בעל הנע-ליים והבגדים הגדו-לים ממידתו, הילוך-ברווז, השפם הרבוע, הכובע הבורגני ה-בלה, המקל של הדב-די והמנצה. ב 35 סרי-טיו הקצרים על "צ'ר-לי" התפתחה דמותו כקומיקן. הסרטים ש-יצר ב 1915 כוללים את "ההילך" המפור-סם; ב 1916 וב 1917 יצר כמה מיצירות-



תמונה מסרטו של צ' "צ'פלין" עם ערינה פרוויאנס (1915)

צָפְפָנִיָּה, נביא וספרו, התשיעי מספרי "תרי-עשר". ייחוסו המשפחתי מפורט יותר מזה של שאר הנביאים. נבא בימי יאשיהו (ע"ע). הנושא, החורר ונשנה בכל הספר, הוא "יום ה'" — שיהיה יום גמול לעמים ולחוטאי יהודה. חטאי יהודה הם בתחום עבודת-ה', חיקוי מנהגי נכרים ומעשי ערשק ורצח מצד השופטים, הנביאים והכהנים. לפי מניית החטאים יש הקובעים את זמנו לפני הרפורמה של יאשיהו, אולם ניתן לטעון שהרפורמה לא היתה מלאה (השר ירמ' כה, ג—ד), וכי לא האריכה ימים אחריו. גם הביטוי "שאר הבעל" (א, ד) והאיום על "בני המלך" (א, ה) הולמים את התקופה שלאחר הרפורמה. אפשר שהנבואות על זעזועי הממלכות ומפלת גינה (ב, יג—טו), ללא תיאור ראלי, וללא פירוט על התעצמות בבל ומדי, משקפות את ראשית ירידת אשור לאחר מות אשורבניפל (627), או באחרית ימיו.

חלוקת הספר, שפרקיו משלבים נושאים משניים בנושא הראשי, כך היא: פורענות "יום ה'" וחטאי ירושלים — פרק א; תביעה לחזרה בתשובה, לצדק ולענווה — ב, א—ג; נבואות על הגויים — ב, ד—טו; גינוי לירושלים, דבר משפט לעמים ובשורת-תשועה לשארית ישראל — פרק ג. צ' ממוג נבואות על ישראל ועל עמים אחרים ללא כל חיץ, אף יותר מישעיהו ונחום (ע' ערכיהם), לפי ש"יום ה'" עתיד לקרע גורל משותף — אמנם לא אחד — לכולם. ביום פורענות זה, כפי שהוא מתואר גם אצל נביאים אחרים, תפקד את הארץ שואה מוחלטת: "אסף אסף כל מעל פני האדמה" (א, ב), ורצופה לה הפורענות על ירושלים, ממנה ייברחו "שאר הבעל, שם הכמרים עם הכהנים" (א, ד). אצל צ' תיאור השואה מפורט יותר, ומדגיש בעיקר את עונשם של הכהנים, השרים "בני המלך" — ואת חטאיהם. הנביא מוקיע גם סוחרי מרמה, ומכנם "עם כנען" (א, יא; דומה, שגם הביטוי "כנען ארץ פלשתים" [ב, ה] מכוון לסוחרים פלשתים). נבואת פרק א' אחידה מצד המבנה הספרותי: פתיחה על האדם והטבע (ב—ג), יהודה וירושלים (ג—ג), ומשמעות "יום ה'" לגבי האדם בכלל (יד—יח).

בפרק ג' חוזר עניין חטאי ירושלים — "העיר היונה"; תיאור זה סמוך לגינניה של נינוה המתגאה בשלוותה (ב, יג—טו). הקצף יוצא על המנהיגים, כנ"ל, וגם פה מדובר על משפט-זעם לגויים (ג, ה), דברים שהם מגוף הנבואה. בתוך כך כלולים דברי נחמה ליהודה ולירושלים, ואחרית טובה לגויים שיישאו לאחר יום ה' — ויעבדו את ה' (ט—י). בירושלים יישאר "עם עני ודל" ו"שארית ישראל" תיטיב דרכיה ותחיה בשלום (יב—יח). מוטוויים אלה כולם נמצאים גם אצל נביאים אחרים, אך אצל צ' כרוכה, תוך הבלטה, הנחמה ל"בת ציון" ול"בת ירושלים" בתקווה לעמים אחרים. דברי הנחמה הזעם שלובים בנבואה אחת, וקשורים בתוכן ובלשונו, להוציא אולי את דברי הסיום (ג, יט—כ).

נבואת החורבן על פלשתים (ב, ד—ז) מושפעת, אולי, ממשפחת מלכי אשור לערי פלשת ולעבר יהודה. כישעיהו וירמיהו מגנה צ' את גאווה של מואב ועמון; והוא משווה צאצאי לוט אלה, לארץ אביהם (סדום ועמורה [ב, ח—ט]). עגשה של נינוה — שממה, וחטאה — בטחונה השחצני (ב, יג—טו).

נבואת צ' אין זכר מפורש למלך, ואפשר שהדבר קשור בהש-קפתו הכללית, המבליטה את מלכות-ה' בחיי המעשה. ה' הוא המלך השופט את ירושלים (ג, ה), והוא מושיעה (ג, טו, יז); הוא העושה משפט בגויים והוא הנותן בהם דעה לקרוא בשמו (ג, ט), וכל אי הגויים ישתחו לו, כי "נורא ה' עליהם" (ב, יא). אפשר שהדגשה זו קשורה במפלת אשור, בטרם ירשה מלכות אחרת את מקומה. יש לזכור כי אין בדברי צ' התרסה, או תמיהה, על עליית עמים מושלים ועל סדרי ממלכות, כמו אצל חבקוק ופעמים אצל ישעיהו וירמיהו.

י. קויפמן, תולדות האמונה הישראלית, ג, תש"ך; D. L. Williams, The Date of Z. (JBL, LXXXII), 1963; H. Cazelles, S., Jérémie et les Scythes en Palestine (Revue Biblique, LXXIV), 1967. ש.מ.א.

צָפְפָנִיָּה, תת-משפחת צפצפוניי (Viperidae), משפחת בע"ח בתת-הסדרה נחשים (ע"ע), במחלקת הזוחלים (ע"ע). הצ' ארסיים, ורבים מהם מסוכנים לחיי האדם. הם נבדלים מנחשים לא-ארסיים בד"כ בכך שגופם עבה ומגושם יחסית ועורם מחוספס; לראשם, המורחב באזור הרקה, דמות משולש והוא מכוסה בצדו העליון קשקשים קטנים בעלי קריני-אורך, שאינם נבדלים הרבה משאר קשקשי הגו (ע"ע נחשים, עמ' 43, ציור 1). סימנם המובהק של הצ' — לסתות עליונות קצרות מאד, בנות-תנועה, הנושאות שיני-אֶרֶס ארוכות חלולות, כפופות קרס, אֶרְכָם של רוב מיני הצ' קטן מ' 1 מ', המינים הקטנים מגיעים, בבגרותם, לאורך מרבי של 30—40 ס"מ בלבד, ועפ"ר אין בהכשתם משום סכנה חמורה. לעומתם קיימים כמה מינים המגיעים לאורך של 2 מ' ויותר, הם מסוכנים מאד. אֶרְכוּ של הענק שבמשפחה, Lachesis muta, מאמריקה הדרומית, מגיע ל 3.5 מ'.

אורח-החיים של הצ' מגוון למדי. רובם שוכני-קרקע וסבך צמחיה באזורים ממוזגים או טרופיים-גשומים. הם ניוונים בד"כ מטרף הנקלע למחיצתם באקראי — שהם צדים אותו מהמארב. מספר רב-יחסית של מינים — גם מסוגים שונים ורחוקים זה מזה — שוכנים בגובה עלוות העצים, ביערות-העד ובמטעים הטרופיים. לעומתם שוכנים מינים אחרים במדבריות צחיח וניוונים מטרף, שהם תרים אחריו באופן פעיל וצדים אותו בפשיטה.

בהתאמה לשעות הפעילות העיקריות של כל הצ' — בדמדומים ובחשכה — צורת אישון-העין מאונכת-סדקית. במינים שונים של צ' נמצאים בצד העליון של הראש גידולים הבולטים כעין קרניים (מעל לקצה החרטום, או משני צדי הקדקד, מעל העיניים), שתפקידם אינו ברור. רוב המינים של הצ' — כולל צפע החרמון — ממליטים ולדות חיים, אך מינים רבים באפריקה ובאסיה, ורוב המינים הישראליים, מטילים ביצים (ר' ישע' נט, ה).

את משפחת הצ' מחלקים ל 2 או 3 תת-משפחות: I. תת-משפחה צפצפוניים (Viperinae), הכוללת 10 סוגים — כ 40 מינים. תפוצתם מוגבלת לעולם הישן בלבד. בא"י מצויים: צפע (2 מינים), עֶכָן (2 מינים), שפיפון ואֶפְעָה (ע"ע, ותמ' שם; ור' תמ' צבעונית, כרך כ"ה, בין העמ' 56/7).

II. תת-משפחה צפצפוני-הגומה או גומצניים (Crotalinae), הכו-ללת 6 סוגים — כ 120 מינים. ייחודם בגומה עמוקה בלסת העליונה, בסמוך לשפה העליונה של מפתח-הפה, בין העין לנחיר. הגומה משמשת כאיבר-חישה מיוחד, שבעזרתו מבחין הנחש בהבדלים זעיריים בסדר-גדל של 0.2°, בחום-הקורן שבסביבתו. עיקר תפוצתם ביבשת אמריקה. שני סוגים מצויים באסיה — בעיקר באסיה המזרחית ואייה. המפורסמים שבבני תת-משפחה זו הם העֶכָסְנִים (Crotalus; אנג' Rattlesnakes), הנפוצים במספר מינים ניכר באה"ב.

III. תת-משפחת צפצפוניי עין-גדי (Atractaspidinae) מצויה באפריקה ובהצ'יהאי ערב, ומיוצגת בארץ ע"י מין אחד. אלה נחשים בצבע חום או שחור אחיד, מתחפרים, בעלי ראש דמוי יתד שאינו מופרד מן הצוואר. פיהם קטן ובו שיני ארס ארוכות. בזמן הפשה משתמש הנחש באחת מהן בלבד, שאותה הוא מוציא הצידה מן הפה, תוך תנועה לצדדים. למינים אחדים ולמין הישראלי בלוטות-ארס ארוכות, הנמשכות לאורך הצוואר, קשקשי גופם חלקים וראשם מכוסה מגיניים (סימן פרימיטיבי). עיניהם קטנות והם יצורים תת-קרקעיים. רע"ע א"י, עמ' 222.

L. M. Klauber, Rattlesnakes, I-II, 1956; C. J. Goin - O. B. Goin, Introduction to Herpetology, 1971².

י. ת. ה.

צָפְפָנִיָּה (Populus), סוג עצים, הכולל כ 30—40 מינים, ממשפחת הערבותיים (ע"ע), הנפוצים בעיקר באזור הממוג של הצ' כדה"א הצפוני. העצים מהירי צמיחה וגבהם בכמה מינים מגיע

אחת פנימית יותר עשויה רקמת-חיבור הפונה אל הדופן השרירי של הגוף, ועלה חיצון יותר, אפיתל של רירית הסוגר על חלל הגוף, ופניו אל החלל. מאחר שמקום היווצרם של רוב הקרביים בהתפתחות העוברית של החולייתנים הוא בדופן חלל הגוף, מחוץ לצ', נוצרים סביב הקרביים קפלים שבאמצעותם תלויים הקרביים. קפלי-צ' אלו העוטפים את הקרביים מכונים פֶּדֶר (mesenterium). הקפל התלוי לפני הקיבה נקרא omentum, והוא מכיל כמויות גדולות של שומן. בחלל גופם של חולייתנים ירודים יותר (דגים) יוצר הצ' חלוקה של חלל-הגוף לשתי לשכות. הלשכה הגדולה יותר היא חלל הבטן (abdomen), והקטנה יותר היא הכיס בו נתון הלב, הפריקארד (pericardium). גם כיס זה אינו אלא קפל רחב יחסית של הצ'. ביונקים (וכך גם באדם) חודרת מחיצה שרירית — הנקראת סרעפת (ע"ע נשימה, עמ' 386) — אל תוך חלל הגוף ומפלגו לשני מדורים. החלל המשתרע בין הצוואר והסרעפת הוא החזה (thorax) ואילו החלל המשתרע מהסרעפת בכיוון זנבי הוא הבטן (abdomen). החזה כולל בתוכו את הריאות, העטופות בצדר (pleura) ואת הלב (שנתון בפריקארד). דפנות שני מדורי החלל מרופדים כאחד בצ'. ע"י פציעה בדופן חלל הגוף או ע"י התנקבות (perforatio) של קרביים (בעיקר מעיים) עלולים להגיע אל פני הצ' חיידקים גורמי מחלה. בשל תנאי הלחות והחום הנוחים יכולים גורמי המחלה להתרבות וכך יכולה להתפתח מחלה קשה ומסופנת המכונה — צַפְפָּקַת (דלקת הצפץ = peritonitis). הטיפול בה מכוון נגד החיידק שמחולל אותה. גם לאחר חלוף המצב התריף יש מחושים בגלל הדבקות של הצ'.

צ'פֶּק, קַרְל — Karel Čapek — 1890, מאלה סוואטובניצה [בוהמיה] — 1938, פראג, סופר צ'כי. צ' שהיה בנו של רופא, למד פילוסופיה באוניברסיטת פראג, ברלין ופאריס. הוא חיבר את חיבוריו הראשונים יחד עם אחיו, יוסף צ' (1887—1945), שהיה סופר וצייר. עומק הגותי, מהול בהומור קליל, וניתוח אכזרי של מצבים האפייניים לחברה עירונית בתימינו, מציינים את סיפוריו ומסותיו משנות ה-20.

נושא המדע האוטופי ברומנים של צ' הוא מעין סיפור-מסגרת לניתוח מאבקו של האדם בין המצפון האנושי לבין הכפיפות לטכנו-לוגיה; ביחס בין ערכים לכמויות ראה צ' את הבעיה המרכזית במערכות התקופה. זעקת-חרדה מפני השתלטות כוחות-הגרעין בשמעת ברומנים (Továrna na absolutno „חרושת המוחלט"), 1922, ו Krakatit (1924); ואזהרה מפני השתלטות הטוטליטריות על תודעת ההמונים — ברומן האנטי-פאשיסטי Válka s mloky („מלחמה עם הסלמנדרים"), 1936. הטרילוגיה Hordubal (עבר: „הורדובל", 1934), Povětrón („מטאור"), 1934, Obyčejný život („חיים רגילים"), 1934, מתמודדת, אפשר בהשפעת פירננדו (ע"ע), בשאלת פיצול הנשמה.

גרסה מודרנית של מוטיו הגולם הקם על יוצרו ואזהרה מפני סכנות ההתפתחות הטכנולוגית הבלתי-מבוקרת משמש המחזה R.U.R. — ר"ת של Rossum's Universal Robots („רובוטים כל-עולמיים של רוסום"), 1920, שבזכותו הפכה המלה „רובוט" לשם-דבר. חלום חיי-הנצח מוקע כבלתי-תכליתי ואנטי-הומניסטי במחזה Věc Makropulos („מקרה מאקרופולוס"), 1922. הטוטליטריות הממלכתית מוגדרת כמחלה ממארת הרת-אסון (במחזה Bílá nemoc [„המגפה הלבנה"], 1937). והצו המוטל על בעל-המצפון הוא הסירוב לשרת את הרודן (המחזה Matka [„האם"], 1937).

צ' כתב גם רשמי-מסע (Anglické listy [„מכתבים מאנגליה"], 1923; סיפורים, מהם Povídky z druhé kapsy, Povídky z jedné kapsy (עבר: „משני הכיסים גם יחד", תש"ה), 1929; סיפורים קטריק" (Hovory s T. G. Masarykem), שהיה ידידו. לילדים. כ"כ חיבר, ב-1928—1935, 3 כרכים של „שיחות עם ט. ג.



מימין — ערבה חתוליים (Salix acmophylla); משמאל — צפצפת הפרת (Populus euphratica)

לכ 70 מ'. העלים מסורגים, פשוטים, עפ"ר משוננים בשוליהם ודמויי משולש או מעוין. הניצנים בעלי קשקשים ומכוסים עפ"ר נוזל שרפי. הצמחים דר-ביתיים. הפרחים ערוכים בעגילים ומלווים חפים ססועים. התפרחת עגילית. בפרחים האבקניים מספר האבקנים הוא מארבעה ומעלה. הפרחים העלייניים בעלי עלי אחד ו-2—4 צלקות. תהאבקה נעשית ע"י הרוח. הפרי הלקט המכיל זרעים רבים. הזרעים זעירים בעלי ציצת שערות בבסיסם העוזרת להפצתם ע"י הרוח. נביטת הזרעים מהירה, אולם משך חיוניותם קצר.

מבין המינים החשובים של הצ' — מינים המשמשים כצמחי נוי ויעור: צ' מכסיפה (P. alba) נפוצה באירופה. עץ זה מגיע לגובה של כ-30 מ'. נופו מבודד או צריפי. קליפת הגזע והענפים לבנה. ניצני העלים שעירים. העלים מעוגלים ומפורצים. מגדלים עץ זה לנרי באזורי ההרים הקרירים. מבין הזנים הידועים: זן בכות (var. pendula) שענפיו משולשלים כלפי מטה. מין אחר, שמוצאו באיראסיה — צ' שחורה (P. nigra). באמריקה הצפונית ידועים: P. deltoides ו P. tremuloides.

יש מינים או זנים המשמשים כשורבי רוח בשל תכונתם לגדול מהר ואף להתחדש מהר לאחר כריתתם. כגון הזן האיטלקי של הצ' השחורה (var. italica). למיני צ' עצה רכה והיא בעלת שימושים רבים כמספקי חומר גלם לתעשיית נייר, פורניר, גפרורים ועוד.

בא"י מצוי מין אחד הגדל בר — צפצפת הפרת (P. euphratica). עץ הגדל על גדות נביעות בנגב ונפוץ בעמק הירדן. על גדות הירדן ויובליו יוצר עץ זה, יחד עם הערבה האשל, את חברת צפצפת הפרת. העץ גבוה (כ-15 מ') וענף; מצטיין בריבוי צורות-עלים. העלים הצעירים מוארכים (דמויי-אזמל או סרגל) ותמימים ואילו הבוגרים צורתם משולש או מעוין. צבעם כחול אפרפר.

במקרא ובספרות חז"ל. צ' מוזכרת במקרא פעם אחת (יחז' טז, ה). קיימת קרבה בין הצ' לסוג הערבה (ע"ע) במבנה ובמקום הגידול. בספרות התלמחית נתעוררו בעיות בקשר לזיהויים ושמותיהם נתחלפו (ע' שבת ל"ה, ע"א; סוכה ל"ד, ע"א; יר' סוכה ב', ד'; תוספתא סוכה ב', ו'). סיבת חילופי השמות היא בשל הצורה המיוחדת של העלים המצויה בצפצפת הפרת. תיאור הצ' בכתבי חז"ל מתאימים לצ' המכסיפה.

י. פליקס, עולם הצמח המקראי, 1968²; י. ויזל — ע. ארון, עצי נר ישראל, 1970; M. Zohary, Flora Palaestina, I, 1966; י. וי.

צַפְפָּקַת (לאט' peritoneum), קרום המרפד בגוף החולייתנים (לרבות האדם) את החלל המשני של הגוף (צ'לום).

תפקיד הצ' למנוע חיפוף בין איברים ע"י הפרשת נסויב, לסייע בהחזקת הקרביים במקומם הנכון, להפריד בין איברים וכן לאחדם ולשמש מחסום בפני מחלה. ריפוף זה של חלל הגוף בנוי שתי שכבות:



ציור 1. סחזור חיים של צפרדע-השור האמריקנית (*Rana catesbiana*). מימין לשמאל — בוגר; ראשו; בנלגול — הפיכת הראש לצפרדע

מסימני המשפחה: רגליים ארוכות (עפר), קרום-שחיה בין אצבעות הרגליים ועור חלק. 7 החוליות הראשונות בעמוד השדרה קעורות מלפנים; החוליה ה-8 דו-קעורה, ואילו החוליה ה-9 — חוליית העצה — קעורה מבפנים ובעלת זוג בליטות למפרוק עם עצם-הזנב מאחור; הצלעות חסרות וזידי העצה מורחבים בקצותיהם. אין סחוס-ביניים בין פרקי האצבעות. חגורת החזה שלמה וגרמית. לגוף צורה הידרודינאמית, הראש מחודד, עור-התוף גדול והעיניים גדולות ובלוטות. מספר הכרומוסומים השליט הוא 26. למרבית מיני הסוג צ' צבעי הסוואה קבועים — ירוקים-חומים. בסוגים אחדים הצבעים בולטים, ובאחרים, כגון בסוג האפריקני *Phrynobatrachus*, מצוי כושר לחילוף צבעים. וע"ע הסוואה, עמ' 867/8, ותמ' שם.

ברוב מיני הצ' קטן הזכר מהנקבה. לזכר כריות-ייחל קטנות, מעובות ושחורות, באצבע הפנימית, הן בולטות בעונת הרבייה ומשמשות להחזקת הנקבה. במינים רבים נבדל הזכר מהנקבה בשק"י קול, המצויים בשני צדי הצוואר, או בתחתית הפה, ומשמשים כעין רמקול. בסוג צ' נעשית הרבייה במים. בעונת הרבייה משמיעים הזכרים את "שירתם" — האפיינית לכל מין — שבעזרתה הם מושי-כים את הנקבות למקוה-המים. הנקבה בוחרת בזכר, הנצמד לגבה תוך שהוא חובקה בגפיו הקדמיות מתחת לבית-שחיה. משהטילה הנקבה את גושי הביצים מזריען הזכר; ההפריה החיצונית חלה במים. מספר הביצים שונה לפי המין: ממאות אחדות עד ל-30,000. קיים קשר ישיר בין גודל הצ' ומספר הביצים וגדלן. בצ' גדולות גדול מספר הביצים וקטרן קטן; תופעה זו בולטת במיוחד במי-נים הגושים לרבייה יבשתית. ברוב המינים צפות הביצים בקבוצות, ויש שהן נדבקות לצמחי-מים; במינים אחרים הן שוקעות לקרקעית מקוה-המים. למרות קט-רה הקטן של כל ביצה (כ-2—3 מ"מ), תופחות שכבות הריר החלבוני העוטפות אותה, וקטרה מגיע לאחר ההפריה לכ-12 מ"מ ויותר. הראשון בוקע מהביצה תוך 2—7 ימים ועובר גלגול (ע"ע) לדרגת בוגר במשך חדשים עד 3 שנים — בהתאם למין ולטמפרטורת הסביבה (וע"ע דו-חיים, עמ' 117). דגמי רבייה שונים מוכרים בסוגים אחרים של צפרדעיים, וגיוונם מפסימלי באזורים טרופיים. ב *Cornufer*, הי-חיה בקרקעית היערות של האיזור האורינוטלי, ההתפתחות היא ישרה, והוא הדין גם לגבי ה *Arthroleptella*, צ'ה-צצר האפריקני, ש-שמה העממי ניתן ע"פ קולו של הזכר. הן חיות בצמחיית טחבים לחה; מייד לאחר שה-ראשן בעל-הזנב מפתח רגליים אחוריות הוא בוקע מקליפת הביצה ומתנוועע בתוך הטחבים. 10 ימים לאחר ההטלה מתגלגל הראשן לצ' זעירה שארכה כ-5 מ"מ. המין *Natalobatrachus bom-bergi* מדרום-אפריקה מטיל כ-80 ביצים — על פירות זקופים או על ענפים התלויים מעל למים.

האיש הקטן, משמעות חייו בעולם של התפתחות טכנולוגית ותברנית ושיפור גורלו ע"י חתירה לקראת צדק ושלוש הם נושא יצירתו של צ', פרזו הדמוקרטיה בספרות הצ'כית והדמות הספרותית הבולטת ביותר בארצו בין שתי מלה"ע.

לעברית תורגמה נוסף על הנ"ל: "מעשה השודדים", תרצ"ה; "הפלוגה הראשונה", 1938; "העולם בו אנו חיים [חיי החרקים]", תש"ו (מחזה שחיבר יחד עם אחיו); "כבוד השופט צוחק", תש"ז.

פ. גושליב, ק. צ', מסה, תש"א; A. Van Santen, *Over K. Č.*, 1949; J. Klíma, *K. Č.*, 1962; W. E. Harkins, *K. Č.*, 1962.

צַפְרָדְעִיִּים (Ranidae), משפחת בעה"ח, הגדולה במשפחות הדו-חיים (ע"ע, עמ' 118) חסרי-הזנב; נפוצים בכל היבשות.

פרט למרבית אוסטרליה ודרום-אמריקה הדרומית. במשפחה כ-30 סוגים וכ-500 מינים. מרכז היווצרותם באפריקה. הסוג צפרדע (*Rana* [להלן צ'; R.]), הכולל כ-250 מינים קיימים וכ-50 מינים מאובנים, הוא הגדול ורחב-התפוצה מבין כל הסוגים; תפוצתו חופפת את מרבית תפוצת המשפחה ומשתרעת מהאזורים הארקטיים עד האזורים הטרופיים. חוץ מהסוג צ' מוגבלת המשפחה לעולם הישן ובעיקר לאזורים הטרופיים, שבהם חל גיוון רב בגדלם, מקומות חיותם ואורח-חיהם. מרבית הצפרדעיים קשורים למים קבועים, אולם חלקם הפך יבשתי, חופר, ואפילו שוכן עצים.

גודל הצפרדעיים משתנה: במין *Phrynobatrachus chitialis* מניאסאלנד אין האורך עולה על 13 מ"מ, אולם הוא מגיע ל-254 מ"מ בגדולה שבצפרדעי העולם, צ'גלית (*R. goliath*) מקאמרזן.

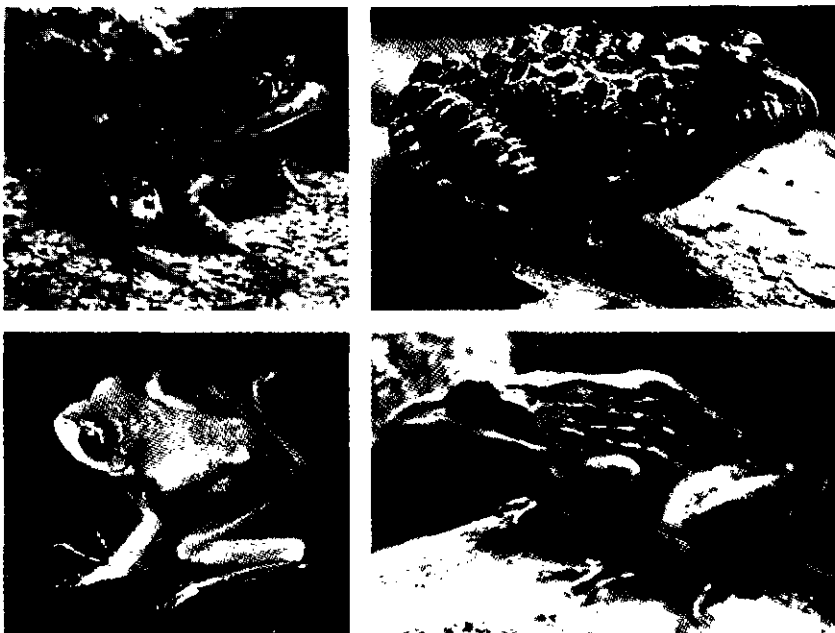

ציור 2. למעלה מימין לשמאל, משפחת הצפרדעים: *Rana tuberculosa*; *R. melanota*; מטה, *R. fuscigula*; צפרדע-העצים: *Rhacophorus reinwardtii*

לאזורים חדשים. היא מגיעה לבגרות מינית כעבור שנתיים ואורך חייה כ-6 שנים. ערך צי-הגחל רב בשמירה על המאזן האקולוגי של מקוה-המים, ובייחוד בריסון אוכלוסיות חרקים (רע"ע ארץ, ישראל, 217/8 ותמ' שם; תמ' צבע: ר' כרך י"ב, מול עמ' 120/1).

R. M. Savage, *The Ecology and Life History of the Common Frog*, 1961; M. K. Hecht, *A Reevaluation of the Early History of the Frogs* (Syst. Zool., XII, 20—35), 1963; R. R. Capranica, *The Evoked Vocal Response of the Bullfrog; A Study of Communication of Sound*, 1965; A. Morescalchi, *Initial Cytotaxonomic Data on Certain Families of Amphibious Anura* (Experientia, XXIV, 280—283), 1968; D. G. Wallace—L. R. Maxson—A. C. Wilson, *Albumin Evolution in Frogs: A Test of the Evolutionary Clock Hypothesis*, (Proc. Nat. Acad. Sci., U.S.A., LXVIII, 12), 1971; D. G. Wallace—M. C. King—A. C. Wilson, *Albumin Differences among Ranid Frogs: Taxonomic and Phylogenetic Implications* (Syst. Zool., XXII, 1—13), 1973.

א.ב.ג.

צַפְרִי גֵן-עֵדֶן (Paradisacidae), משפחת צפרי-שיר (רע"ע) המונה 40 מינים החיים באזורים המיוערים של גינאה החדשה (פפואה), צפון-מזרח אוסטרליה האיים הסמוכים. שמן ניתן להן בשל נצותיהם הסגוגיות של הזכרים וכן בשל צורתיהם המוזרות הבלתי-שכיחות (ספירליות, מעוגלות, ציציות, חוטיות, משייות, דמויות סוככים, צאורונים ועוד) שבגללם נראו לילידים כצפורי האלים.



ציפור נידן *Paradisaea guilielmi*. זכר פורש את כנפיו בעונת החיזור

לנקבות לבוש צנוע בצבעי חום-אפור. גד-לן בינוני (ממידת הזרזיר ועד ליונה גדולה), אך בשל גודל-צות-הקישוט שבזנבם, שארכן כמטר אחד, נמנות עם צי-פורי-השיר הגדולות. הכנפיים קצרות ומעוגלות. הרגליים האצבעות חזקות. ה-מקור חזק, מוארך וכפוף במקצת. יש מינים בהם כמה זכרים מייחדים להם, "רחבות חיזור" משותפות בקרחת שביער או על עץ. חיזורי הראווה שלהם כוללים, נוסף על שירה: פרישה וזקיפה של הזנב, סימור נצות, היתלות בענף במהופך, ביצוע "גלגולים באוויר" בעת הנחיתה, פעירת המקור חשיפתו של בית-הבליעה הצבעוני. הנקבה מגיעה אל "רחבת החיזור" ולאחר הזדווגות עם הזכר הדומיננטי פורשת אל העצים לבנות את הקן שצד-רתו — סלסלה. היא מטילה ביצה או שתיים, שהן צבעוניות, ומגדלת את הגוזלים לבדה. מזונן: פירות, זרעים, חרקים ובע"ח קטנים אחרים. שירתן עוזה היא כוללת גם חיקוי קטעי שירה של סוגי ציפורים אחרים. למרות הלוש, הקישוטים ומנגוני החיזור: הייחודיים שלהם, מופר במשפחה זו "בידוד הרבייה" (reproductive isolation) ויזדעים עשרות מקרים של בני-כלאיים טבעיים: בין 12 סוגים שונים, תופעה נדירה בעולם העופות.

T. Iredale, *Birds of Paradise and Bower Birds*, 1950; E. T. Gilliard, *Birds of Paradise and Bower Birds* (כולל ביבל'), 1969.

צַפְרִיִּים, רע"ע עופות.

צַפְרִי-שִׁיר (Passeriformes), הסדרה הגדולה ביותר במחלקת העופות (רע"ע), הנפוצה בכל היבשות — עד לאיים הנידחים ביותר — פרט לאנטארקטיקה. צ"ש מצויות בכל בתי-הגידול היבש-תיים. מינים מעטים חיים בסביבת מים, אך לא קיים מין ימי מובהק. ידועים למעלה מ-5,000 מינים ועוד אלפי תת-מינים. הם מהווים

כשבע לאחר ההטלה בוקעים הראשנים מהביצים וגופלים לתוך המים. הצ' השעירה (*Astylosternus robustus*) מגינאה המשוונית וקמרון מאופיינת בדר-צורתיות מינית בולטת. לאורך צדי גופו של הזכר ועל שוקיו האחוריות מצויות בליטות עור דמויות-שער, המתפתחות בייחוד בעונת הרבייה. הן דומות לסעיפי זימים ועשירות בכלי-דם, הקשורים לריאות הקטנות של מין זה ועוזרות בנשימה. במין *R. adenopleura* מסין, בונה הזכר קן, בעזרת חטמו, בחוף מקוה-המים. הזכרים קוראים לנקבות בהרמת קול. בהתקרב נקבה מונמך הקול היא בוחרת בנך-זוגה; לאחר מכן עולה הקול שנית. הביצים מוטלות בקן, המגן על הראשנים המתפתחים מפני חרקים טור-פים. בסוג *Stauroids* מהאיזור האורינוטלי במזרח אסיה ובדרום מזרחה נעשים החיזור ההיצמדות ביבשה ואילו ההטלה במים. לראשן מצמד בתחתית פיו, בנוי מחלקי הפה ודופן הבטן, ובאמצעותו הוא נדבק לאבנים שבנחלים. בצ' השור האפריקנית (*Pyxicephalus adspersus*) גדול הזכר מהנקבה, קולו כנעיית העגל והוא שומר על הביצים הראשנים עד הגלגול. רק למינים מועטים יש מנגוני הגנה-התקפה, כגון בצ' הדרבן (*Babina holsti*). אצל מרבית הצ" מסתיים תהליך הגידול תוך שנה אחת, והן מוכנות לרבייה בשנתן השניה. מינים מועטים, כגון צ' השור האמריקנית (*R. catesbiana*), מגיעים לבגרות מינית כעבור 3 שנים. משך חי הצ" בשבי 5—7 שנים, אך בטבע הן נטרפות בטרם קצן.

באזורים טרופיים הצ" פעילות מרבית השנה, ופעילותן העיקרית לילית. באזורים צפוניים הן מבלות את החורף בתרדמת-חורף — על קרקעית אגמים ונחלים או בנקיקים עפ"נ האדמה. רוב הצ" המבוגרים ניזונים מחרקים, אך גם משבלולים וסרטנים. המינים הגדולים, כגון צפרדע-השור האמריקנית, צדים בעלי-חוליות קטנים, כגון: ציפורי-מים, צבים צעירים ודגים, ואת בני מינם הצעירים. צ" וראשניהם הם טרף לדגים, צבים, נחשים, ציפורי-מים ויונקים שונים. הצ" משמשות מאכל-תאוה לאדם (רע"ע ההלכה הצפרדעיים הם שרץ-המים ואסורים באכילה [ר' ויקי, יא, י-יא]), ההציד הכולל של מיני הצ" (*R. esculenta*, וכן *R. catesboana*) מגיע למיליוני טונות בשנה. צ" משמשות ללימוד אנטומיה ואמבריולוגיה, ברנגרציה וטראנספאלאנטציה, ולניסויים פיסילוגיים (רע"ע דר-חיים, עמ' 116; גלגול, עמ' 746, ר' שם ציור). לצ" חשיבות רבה בשמירת האיוון האקולוגי בטבע; הן משמידות אוכלוסיות חרקים המזיקות לחי ולאדם. הצ" נמנות עם הקבוצות הגדולות הבודדות של בע"ח שאינם מעבירים מחלות לאדם ולחיות-הבית. מבחינת ההתפתחות חשובות הצ" כקבוצת חולייתנים הראשונה שעברה לחיי יבשה.

צ' ה נ ח ל ים (*R. ridibunda*) הינה הנציג היחיד של המשפחה בישראל. תפוצתה בצפון-אפריקה, מרכז אירופה ודרומה, ומערב-אסיה. מין זה נפוץ מאד בישראל, בכל האיזור היס-תיכוני, וכן בבקעת הירדן — לרוב באוכלוסיות צפופות מאד. מקום חיותה בעיקר במקווי-מים קבועים (נחלים, אגמים, בריכות-דגים) אך גם במקווי-מים ארעיים.

אורך גופו של הזכר כ-80 מ"מ, ושל הנקבה, כ-115 מ"מ. הרגליים האחוריות ארוכות ובעלות קרומי-שחיה גדולים, והן מסוגלות לקפי-צה ארוכה ולשחיה מהירה. צבע הגוף מותאם לרקע איזורי-המחיה, ומשתנה מאפור-חום-כהה לירוק. העור חלק, ובצדי הגוף שני קפלי-עור בלוטיים. עונת הרבייה משתנה — מקדימה בעמקים ומאחרת בהרים. בעונה זו נשמעת שירת הזכרים הטיפוסית, המשמשת כנראה, הן לשמירת הטריטוריות שלהם במקוה-המים בעונת הרבייה, והן למשיכת הנקבות. שירת הזכר מוגברת ע"י שני שקי-קול גדולים, המצרים משני צדי הפה. הרבייה נעשית במים. לאחר ההפריה שוק-עות הביצים — שמספורן מגיע לאלפים — לקרקעית בקבוצות גדולות אחדות. לאחר כשבע בוקע ראשן ועיר, התפתחותו אורכת כחדשיים. לאחר הגלגול עוזב הראשן את המים כצ' קטנה הנוודת לעתים



ציור 1. ציפורי-שיר: סימין לשטאל — חטפית אורה (*Muscicapa striata*), סרפרפת לפני קנה; *Sayornis phoebe* מספחת הטירניים, הנוזלים, פוערים את הפקור; וזר של סלעית אירופית (*Oenanthe oenanthe*) בעמרה של חתפה; *gliciphila indistincta* שואבת צוף-פרחים; וזר של חטפית שחורה-עורף (*Muscicapa hypoleuca*)

התנגשויות. קריאות אזהרה. בשל ערכן הסלקטיווי בבריחה מאויבים, עשויות להיות משותפות או מובנות לכמה מינים, בעוד שהשירה היא ספציפית לבני כל מין ומין בנפרד. באוכלוסיות מבודדות מאזורים גאוגרפיים שונים ניתן להבחין בוואריאציות או דיאלקטים שונים אצל אותו מין. בזיהויים של מיני ציפורים יש שהשירה אמינה יותר מהמורפולוגיה ומהצבע: קל יותר, למשל, להבחין לפיה בין שני מיני עלוויות (ע' חורף וע' אפורה), הדומות מאוד בגודל, בצורה ובצבע. לפרוש 27 ציורי-קולות שונים, חלקם תורשתיים וחלקם נקלט ונלמד בגיל צעיר. הרפרטואר השירי של גוזלים שגודלו בכיבוד אקוסטי לוקה בחסר. לא שירת כל צ"ש ערבה לאזון האדם. לסנוניות, לסלעיות ולחנקנים שירה גרונית הידועה כ„צריחת עורב“. יש צ"ש ששירתן מורכבת מאותם צלילים יסודיים קצרים מאד — ורק למספר שניות; לעומתן לחרגולין (בעמק-החולה) צרצור הנמשך קרוב לדקה. גרינוולט (ר' ביבל') מצא, שיש צ"ש המסוגלות לשיר שני לחנים שונים, ובתדירויות שונות, בעת ובעונה אחת, וזאת בזכות המנגנון הכפול והעצמאי שבפיצול קנה-הנשימה לשני הסימ-פונות. החנקן האפריקני — *Laniarius* — שר בדואט לבדו, או בסינכרוניזציה אנטיפונלית עם בת-זוגו, כשכל אחד תורם את חלקו בטונים, כך ששירתם גשמעת כאילו יצאה מגרונה של ציפור אחת. עורבים, וזירים, קנריות, ציפורי גן-עדן ועוד, מצטיינים ביכולת לחקות קולות — לא רק של ציפורים אחרות, אלא גם קולות מכניים וקולות אדם. בין שירה לשירה קיימת הפסקה; בעונת הדגירה שר גבתון עפראני למעלה מ-3,000 פעם. לשיא הגיע ה *Vireo* האמריקני, שהשמיע את שירתו יותר מ-22,000 פעם — מבוקר עד ערב (וע"ע עופות, עמ' 753/4).

מוזגן של צ"ש — חרקים, תולעים, זרעים, פירות ועוד. מתחילה ניזונו מחרקים; לאחר-מכן עברו בתלכן לאכילת פירות עסיסיים וזרעים ובחלקן למציצת צוף-פרחים, העיכול מהיר ביותר: תוך שעה נעכל המזון. מצטיינות במיוחד הבולבול והטריסטרימיים שאצלן מסתיים העיכול תוך 8–10 דקות, באכלן מפירותיו של הרנגוב-השיטים המכילים חמרים משלשלים. מבין צה"ש ישנן אוכלות חרקים, החיות כבודדות ושומרות על תחום-מחיה, אך מתלהקות לעת הנדידה. אחרות ניזונות מחרקים המעופפים בלהקות (זבובים ויתושים), דוגרות במושבות. אוכלי-זרעים ואוכלי-כל (עורבים) מתקבצים ללהקות גדולות, שמספר פרטיהן יכול להגיע למיליונים. להקות כאלה, כגון: הזרזיר (בארץ), האורזית (*Munia* באסיה), האורזית *Quelea* (באפריקה) גורמות לחקלאות נזקים כבדים, העולים על פגעי הארבה. לעומתן מרובה תועלתם של אוכלי-החרקים, בדיכוי התפרצויות של אוכלוסיות חרקים מזיקים, גם אוכלי-הזרעים מביאים תועלת, בהשמידם זרעים של עשבים-שוטים ובהאכלים את הגוזלים בחרקים. אגירת מזון היא תכונה הידועה בעיקר אצל צ"ש. העורבים והקרוזים מחביאים אגוזים, בלוטים ועוד, והחנקנים תוקעים חרקים, וזחלים, ציפרים ויונקים קטנים על קוצים למשמרת. גם השימוש בכלי-עבודה נפוץ יותר בסדרה זו מכלל סדרה אחרת:

למעלה ממצצית מספר העופות. מבין כ-400 מינים בא"י שייכים 160 לצ"ש; כ-70 מהן אף דוגרות כאן.

סימני הסדרה. תכונתן העיקרית של צה"ש היא התאמתן למשכנן — צמרות עצים, רובן קטנות, אך יש המגיעות עד לאורך של 110 ס"מ (כולל הזנב) — כציפורי גן-עדן. משקל גופן מ-5 גר' (מלכילון) ועד 1,400 גר' (עורב). תנועתן — ניתור מענף לענף. מכאן הסימנים המייחדים אותן: לכולן 4 אצבעות, האצבע האחורית מפותחת היטב, היא נמצאת בגובה אחד עם יתר האצבעות וטפרה ארוך מהטפרים הקדמיים; היא חפשיה לגמרי, ושלא כביתר העופות, הגיד הכופף אותה עצמאי בפעולתו. תכונה זו מאפשרת לצ"ש ללפות ענפים. הקשקשים משני צדי פיסת-הרגל התחברו לשני פסי-אורך לחיזוק הרגל. מיתרי-הקול ושריריהם מפותחים יותר מבשאר העופות (עד 9 זוגות). בצמרות העצים ובסבך — הקול הוא אמצעי-קשר טוב יותר מהראיה. הקולות משמשים גם כאמצעי-אזהרה מפני אויבים וכהצהרות תוקפנות בהגנה על תחום המחיה או הקינון המרחיקות זכרים אחרים ומקרבות נקבות. אצל ציפורים חברתיות משמשים הקולות להתקבצות. יש קולות שהגוזלים או הנקבות משמיעים בשעת בניית-קן או בעת ביקוש מזון. צ"ש מצטיינות במיוחד בשירה ערבה של הזכרים בשעת חיזור בעונת הרבייה. שירה עונתית זו, הקשורה במחזור הרבייה התקין של כל מין ומין, תלויה בגורמים חיצוניים (אורך היום; גירוי-שירה מצד זכרים אחרים...), עת הזמיר הגיע — שה"ש ב, יב) ובגורמים פנימיים (הפרשה הורמון גלית של אנדרוגנים-סטוסטרונים). נעשו נסיונות רבים לרישום שירה זו במלל או בתווים מוסיקליים, אך השיטות הללו לא הצטיינו באובייקטיביות ובידוק מדעי. עם התפתחות הרשמקול המגנטי התאפשרה קליטה של גלי-קול שניתן להפכה לרישום ויזואלי — הסונדסקטרוגרמה. אנליזה של המבנה הפיסיקואקוסטי של השירה ושל ההקשר הסיבתי להשמעת הקולות מאפשרת לימוד והבנה של התנהגות הציפורים. רוב התדירויות של שירת צ"ש הן בין 0.1 ל-4.8 קה"ש. אצל הקיכלי התדירות קרובה ל-11 קה"ש. טווח השמיעה הוא 0.2–21 קה"ש (אדם משמיע קולות 1.085–1.1 קה"ש, וקולט 0.02–20 קה"ש). בדיקות



ציור 2. מכשיר קול (=נרון תחת) של עורב-נחלים: א. טראה חיצונית; ב. חתר לאורך; 1. קנה; 2. סימפון; 3. שריר; 4. קרום ריטום רק (*pessulus*); 5. מיתרי-קול חיצוניים; 6. סיחרי-קול פנימיים

יכולי משתמש באבן-סדן לפיצוח חלזונות, ו"פרוש דרוך" — החטט (Camarhynchus) מהאי גלפגוס מוציא חרקים נסתרים בעזרת קיסם או קוץ.

רוב צה"ש דוגרות בשנתן הראשונה. מעטים המינים הידועים כמוגואמיים לכל החיים (עורב, בולבול). אצל רבים מתקבצים הזוגות ללהקות למשך החורף. פולינדריה ידועה בעיניים (= ציפורי גן-עדן) — קבוצות זכרים מקשטים בצבעים מרהיבים מציגים את חיזוריהם בצוותא ב"מגרשי ראוה" שהתקינו למטרה זו; הנקבה המופיעה שם כשהיא בשלה להפריה מסוגלת להזדווג עם כמה זכרים. אצל האפירינייים (Ptilorhynchos) ישנה תופעה של פוליגיניה: הזכר בונה חצר יפה, מקשט אותה בפרחים ובתותי-בר, ואף משתמש במיצי-צמחים צבעוניים לצביעה. מספר נקבות מבקרות בחצר זו לשם הזדווגות. מכאן הולכת הנקבה לבנות קן, כשכל עול הדגירה וגידול הגוזלים עליה בלבד.

הקן. צורתו הכללית ספולו עמוק. הוא בנוי על שיחים ועצים. בעל תשתית זרדים ועשבים, ותוכו מרופד נוצות, שיער, ציציות-זרעים ועוד — מין מין וצורתו ומקומו הספציפיים. מינים מדבריים

מנצלים מחילות עובות של מכרסמים, או ניקי-סלעים, אך הקן בנוי תמיד באותה מתכונת. התנר והסנוניות בונות את קניהן מגושישי-בוץ שהן אוספות במקורן. ה-קנית הגדולה המצויה ב-ארץ קולעת סלסלה עמוק על-גבי גבעולים חליקים וזקופים של סוף, גומא וקנה. לשכלול מיו-חד הגיעה משפחת האור-גים — אלה שזורים את

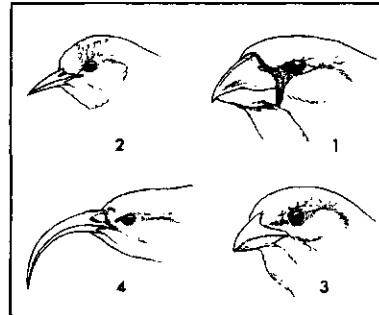

ציור 1. טיפוס מפורשונים; 2. אוכל-זרעים; 3. אוכל-חרקים; 4. אוכל-ניצנים, עלים ופירות; 5. שואב-בוצה

הקנים מקלעת קשרים, בעזרת הרגליים המקור. לשתפן (Philetairus socius) באפריקה קן קולקטיווי שקטרו 3-4 מ' ובו עשרות כניסות נפרדות לכל זוג.

מספר הביצים כתולה: במינים הטרופיים עפ"ר 2; באזורים הממוזגים 4-6; בצפון הקר 6-12. באזורים חמים רב מספר הדגירות — בשל הקיץ הארוך, ומספר הביצים בתטולה מועט — בשל היום הקצר; היפוכו של דבר באזורים הקרים. גוזליהן של כל צה"ש הם חובשי-יקן; הם בוקעים מן הביצה בעיניים עצומות, עירומים או בעלי פלומה דלילה, ואין להם מנגנון לוויסות חום-הגוף. אפייני לגוזלים של צ"ש ביקוש המזון בדרך, "פעירת המקור", שהוא גירוי חזק ל"אינטטיקט האכילה" המפותח של ההורים. תכונה זו היא שהביאה לתופעה הביולוגית של "טפיליות הדגירה", בה נלכדות עשרות מיני צ"ש. ביצי הקוקיה הטפילית נמצאו בקניהן של למעלה מ-120 מיני צ"ש אוכלות-חרקים. גם בין צ"ש יש שהפכו לטפילים מושלמים יותר. כ-20 מינים של אורגים באפריקה מתתי-משפחת Viduinae הנטפלים לאורגים מתתי-משפחת Estrildinae — כל אחד למין הפונדקאי הספציפי שלו. הטפילית דומה דמיון רב לנקבת הפונדקאי: לביצה צורה, גודל וצבע כשל הביצים האחרות שבקן וגם הגודל הבוקע דומה בצבעו ובפלומתו לאחיו החורגים. למעלה מ-70% מצה"ש הקטנות אינן מגיעות לגיל שנה בשל אויביהן הרבים: נחשים; דורסי-יום, דורסי-לילה וצ"ש אחרות; עורב חנקן; מכרסמים — חולדות; טורפים — נמיות חתולים ועוד. התנהגות מוזרה הידועה רק אצל צ"ש היא התפלות ב"אמבט נמלים" (בנוסף לאמבטיות חול ומים). יש המושחות בנמלים את נוצותיהן; כנראה מסייע הדבר לניקוי טפילים או להקלת גירוי-עור.

אשר לצ"ש המזיקות לחקלאות (ר' לעיל) המלחמה בהן לעתים קשה. על האמצעים להדברתן, ע"ע מוזיקים.

את צה"ש מחלקים למספר תת-סדרות: (1) רחבי-המקור אחת (Desmodactylae), הנפוצים באפריקה, הודו ומלאיה, כוללים משפחה Eurylaimidae; (2) צותנים (Clamatores), ובה למעלה מ-1,000 מינים, כולם ביבשת אמריקה, חוץ ממשפחה אחת — פיטיים — היפות בצה"ש; (3) תת-רנגים (ציפרי-הנבל) [Suboscines] — נחשבות לפרימיטיויות; (4) רנגים (Oscines) — המפותחות ביותר.

א. שמאלי, ציפורים בישראל, 1965; ר. ענבר, מדריך לציפורי ישראל. R. Meinertzen, Birds of Arabia, 1954; W. H. Thorpe, Bird Song, 1961; E. A. Armstrong, A Study of Bird Song, 1963; C. H. Greenwalt, Bird Song: Acoustics and Physiology, 1968; R. A. Hinde (ed.), Bird Vocalizations, 1969.

צִפְרָן, תבלין המופק מעץ ירוק-עד (*Sizygium aromaticum*)

(*Eugenia aromatica*) ממשפחת ההדסיים (ע"ע), אחד מצמחי הבשמים (ע"ע) החשובים. בשם ציפורן (*Dianthus*) מכנים גם סוג של צמח הידוע בגננות הגוי (ע"ע צפרניים).

מולדתו של עץ-התבלין באיי מלוקה (ע"ע), עליו דמויי ביצה מוארכת וארכם 5-12 ס"מ. על פניהם פזורות נקודות — בלוטות-שמן. הפרחים ערוכים בתפרחות וצבעם ארגמן. מגדלים את העץ להפקת שמן אתרי המצוי בעיקר בכפתורי הפרחים (17%-25%). זהו שמן הצ' הידוע ברפואה ובתעשיית התרופות (כחומר מחטא ברפואת שיניים). המרכיב העיקרי בשמן הוא האונגול (ע"ע). את כפתורי הפרחים היבשים מביאים לשוק גם כסמים נותני-ריח, ויהודים משתמשים בהם כעשבי-בשמים בברכת הבשמים. בארצות המזרח

תרבות הצ' קדומה מאד. כבר באלף ה-3 לפסה"ג השתמשו בו בסין, ביה"ב הובא לאירופה. בראשונה היה לערבים המונופול על הסחר בצ', עד שקמו להם מתחרים מקרב סוחרי פורטוגל והולנד. כיום מגדלים את הצ' באזורים טרופיים מעטים. ארצות הייצור העיקריות הן: זנזיבר (ע"ע), המספקת למעלה מ-90% מכל הצריכה בעולם, מוריציאוס (ע"ע) וארצות דרום מערב אסיה. על הסוג: ע"ע אוגניה — ור' שם תמ'.

צִפְרָנִיִּים (Caryophyllaceae), משפחת צמחים דו-פסיגיים מסדרת

כפופי-העובר (Centrospermae) הכוללת כ-80 סוגים וכ-1,200 מינים הנפוצים באזורים הממוזגים הצפוניים. הצ' הם צמחים חד או רבי-שנתיים, עשבוניים או בני-שיח. העלים נגדיים, פשוטים ותמימים. התפרחות עפ"ר חד- או רבי-בדיות מרובות פרחים. הפרחים נכונים ועפ"ר דימיניים, הגביע מאוחה או מפורד והכותרת מפורדת-עלים. מספר עלי-הגביע ועלי-הכותרת עפ"ר 5. מספר האבקנים 5-10. השחלה עילית בת 3-5 שחלילים, מס' עמודי העלי 2-3-5. מפורדים. הפרי הלקט חדי-מגורתי או אגוזית.

מחלקים את הצ' ל-3 בנות-משפחה: (א) הצ' פורניותים בה עלי-הגביע מאוחים ועליה-כותרת מלווים עפ"ר ל-שונית-לוואי; (ב) הצ' ליתיים, בעלי עלי-גביע מפורדים ופירות הלקטיים; (ג) האלמו-תיים, בעלי פרי סגור וחד-זרעי, דמוי-אגוזית. סוגים רבי-מינים במשפ' זהו הצ' פרינית

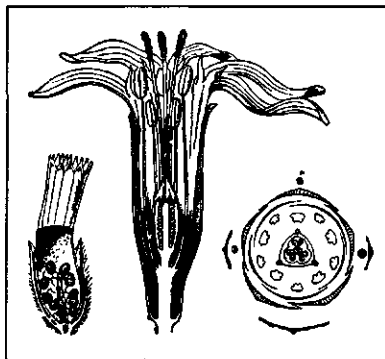

ציפורניים. מימין לשמאל: דיאגרמת הפרח של ציפורנית *Silene cucubalis*; פרח של ציפורנית *S. nutans* (התראודר); פרי הלקט של קרנונית *Cerastium holosteoides*

בהתפתחות העובר מופיעות הצ" במשך החודש ה-3. הן צומחות לאט ומגיעות לקצות האצבעות בחודש ה-9. בגידול ללא-כליה מסו-גלות הצ" לגדול ללא הפסק וצורתן מעוקלת ומסולסלת כזו של הקרניים. הצמיחה היומית של צ' האדם היא 0.1 מ"מ, כ 1/3 מצמיחה שער. תהליך הצמיחה בחורף אטי יותר מאשר בקיץ; בקטנים ובזקנים — אטי יותר מאשר בצעירים; חידוש צ' אורך כ-3 חדשים. גורמים שונים משפיעים על הצמיחה הנורמלית:

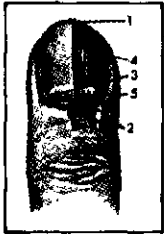

ציור 2: ציפורן אדם שפחיתה הורסרה: 1. לוחית (גוף הציפורן); 2. קמט עור; 3. חרוץ; 4. מצע; 5. שורש; 6. סהרית

הפרעות אורגניות, רעלים וכו'. הצ" רגישות לשינויים פיסיוולוגיים: בקדחת ממושכת, למשל, געשות הצ" דקות או סדוקות וגם נושרות. הסתכלות על צ" מועילה באבחנת מחלות; משל: בירידת לחץ חלקי של החמצן בדם מופיע כחלון מתחת לצ", ועוד.

פרסה (פ') היא טופר מקוצר, שהחומר הקרני שבו התרחב והתפשט ומקיף גם את הצד התחתון של האצבע כמעט לכל הקפה. הקצה המעוקם המרוחק של הפ' הוא שדורך על הקרקע, ואילו התת-צ' הפך לכרית סיבית המוקף ע"י הפ'.

הפ' אפיינית ליונקים מפרסי-פרסה, כגון סו-סיים, פריים וכו', שרגליהם התארכו, והם דורכים על קצות הפרק הא-חרון של האצבעות הנותרות. בפילים, שפנים ועוד, קיימת צורת ביניים. מ. דו. - מ.

צַפֶּת, העיר היחידה בגליל העליון המזרחי, 15,000 תוש' (1975). שוכנת באיזור הררי המבוחר ע"י נחלים וקניונים שבחלקם מותנים ע"י קווי שבר טקטוניים. רעשים שכיחים באיזור, מהם הרסניים (ר' להלן: היסטוריה). העיר נשקפת אל הכינרת ועמק הירדן בדרום ובמזרח ואל הרי הגליל העליון במערב, ששיאם הר מירון (ע"ע), ואל הרי ביריה המיוערים בצפון.

צ' מורכבת משלוש יחידות טופוגרפיות-תפקודיות עיקריות. העיר העתיקה בנויה על מורדותיה התלולים של הר-צפת, "הכיפה", שבפסגתה (840 מ') שרידי המצודה הצלבנית — הגלעין שסביבו צמחה העיר. רוב מבני העיר העתיקה הוקמו במחצית השניה של המאה ה-19, אך המערך המרחבי מקורו במאה ה-16. רוב שטח העיר העתיקה שימש ערב מלחמת השחרור, למגורי ערבים. הרובע היהודי השתרע במורד הצפוני והצפון-מערבי ובו בתכ"נ עתיקים: ביכ"נ האר"י האשכנזי, האר"י הספרדי, ר' יצחק אבוהב (פנים ביכ"נ זה — ר' תמ' צבע בכרך זה), ר' יוסף בנאה ור' יוסף קארו. בשיפולי הרובע היהודי משתרע בית-העלמין העתיק (מאות 16-17). בין המצבות הנמצאות בו — זו של האר"י וסמוך לה של המקובלים ר' שלמה הלוי אלקבץ ור' משה קורדובירו. כן קבורים בו ר' יוסף קארו ור' משה אלשיך. את העיר העתיקה, שבתיה חרבים ברובם, מתכננים לשקם ולשמר במתכונתה ההיסטורית. בשכונה המשוקמת במורד הדרומי הוקמה קריית הציירים. בקרבתה נמצא המוזיאון לאמנות הדפוס, ומצפונה — המוזיאון לאמנות. מדרום לעיר העתיקה, על שלוחה הנמשכת דרומה, הוקמו בשנות ה-50 וה-60 שיכונים מגורים, אזורים תעשייה ומלאכה. הבינוי בהר כנען (917 מ'), במזרח העיר, כולל שכונות מגורים ובתי-מלון שהוקמו בעיקר לאחר קום המדינה (מפת צפת: ע"ע ערים ועיור, עמ' 218). כ-90% מאוכלוסי צ' הם עולים שהתיישבו בעיר לאחר קום המדינה. הערבים שהיוו רוב באוכלוסיית העיר נטשוה במלחמת השחרור וב-1948 נותרו בה רק היהודים: 2,300 נפש.

הגוף המרהיב ואפיה המיוחד של העיר העתיקה על אתריה ההיסטוריים אופיי אוירת קדושה ומיסתורין, הביאו לפיתוח ענף התיירות והקיט. בשל האקלים הקריר היבש בקיץ (ע"ע א"י, טבלה בעמ' 169), מרוכזת התיירות בעונה זו. בצי מפעלים לייצור קפה

(Silene), כ-400 מינים; ציפורן (Dianthus), כ-300 מינים; צלליית (Minuartia), כ-130 מינים; קרנונית (Cerastium), כ-100 מינים; אל מות (ע"ע; Paronchia), כ-40 מינים. בא"י מצויים כ-30 סוגים. הסוג הגדול ביותר במספר מיניו הוא הציפורנית (כ-35), שאחידים מהם מצויים גם במדבר; הסוג ציפורן זכה לשם-עולם בתרבות צמחי-הנוי בשל טרזיהם היפים של כמה מיניו. הם מקוב-לים גם כפרחי קטיף וגם כפרחי גינה. ידועים כ-20 מינים, ולאחדים מהם עשרות זנים מסחריים. המין הנפוץ ביותר בתרבות הנוי הוא צ' הגינה (D. caryophyllus) שמולדתו אירופה הדרומית. בארץ מצוי עשב רב-שנתי נדיר, מסוג זה — הצ' המשולש (D. pendulus) הגדל בגליל ובחרמון.

על צמחי בורית ממשפחת הצ' ע"ע ברית, צמחי, ור' שם תמ'.

צַפְרָנִים וּפְרָסוֹת, תצורות אפידרמאליות קרניות בקצות האצבעות של בע"ח (פרוקי-רגליים, חולייתנים). המבנה הבסיסי הוא הטופר (ט') — לוחית מוארכת ומעוקלת ההולכת וצרה וחדה בקצה. בפרוקי-רגליים הט' בנוי מחומר כייסי מעובה וקשה, הוא משמש לטיפוס או לאחיוו; ביבשתיים (מרכי-רגליים, חרקים ועכבי-שנים) משמש גם להגנה ולחפירה. בחולייתנים — הט' מקיף את האצבע למעלה ומצדדיה, מתחת לט' שכבת נביטה המצמיחה בהתמדה את אפיתל הט', ההולך ומתבלה בחורו. בשטח התחתון המרוחק יש כרית מרקמה רכה יותר ופחות קרנית והיא התת-ט' — מבנה-מעבר בין הט' לאפידרמיס רגיל. הט' התפתח בחולייתנים עם עלייתם ליבשה. תפקידו הראשוני — הגנה על קצה האצבע במגעיו באדמה הקשה. הט' מפותחים היטב בכל הזוחלים, בעופות (פרט ליוצאים מהכלל, כגון הטבלנים — שוכני-מים מוחלטים) ובמרבית היונקים. הט' משמשים בתפקידים משניים רבים, כגון היאחזות, טיפוס, אחיזת טרף, חפירה וכו'. בהתאם לצורת התנועה חלו בהם שינויים ולפעמים נעלמים לגמרי. בשוכני-מים, כגון לווייתנים ותחשים שגפיהם הפכו לסנפירים — נעלמו הט' לגמרי.

הציפורן (צ') — סימן אפייני לפרמיטים (ע"ע), כולל האדם. הצ' היא ט' רחב ומשוטה, מצומצם לצד הגבי של האצבע. צמצום זה הוא תוצאת התפתחות הפרמיטים כשוכני-יבשה, שתנועתם מותנית בלפיתת ענפים ומאכלם מקטיפת פירות. קצות האצבעות נשארו חפשיים כדי לאפשר תחושת המזון. בפרמיטים חל צמצום נוסף של התת-ט' או תת-צ'.

באדם — הצ' הן לוחות קרניות מלבניות. הן קמורות מצד אל צד ומהשורש (ר' להלן) אל הקצה. בכל צ' מבחינים: במצע — שטח העור המכוסה בלוחיות, המוקף בצדדים בקמט עור המהווה את השוליים; חרוץ — בו שקועים השוליים הצדדיים, השורש — הקצה הסמוך של לוחית הצ'. הלוחית עצמה הוא גוף הצ', בראש האצבע קצה הגוף חפשי והוא נקצץ או מתבלה באטיות. צבע הגוף אדמדם מפני שבחלקו הוא שקוף ומגלה את רקמת התאים העשירה בצינורות דם.

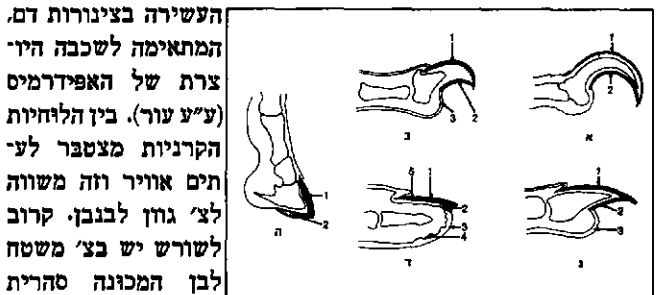

ציור 1. טפרים, ציפורניים ופרסה (תחכי אורך): א. טופר של עוף דורס; ב. טופר של יונק טורף; ג. טופר של ארנב; ד. ציפורן של פרימאט; ה. פרסה; 1. לוחית (גוף הציפורן); 2. לוחית הסולית; 3. כרית; 4. נבשושית; 5. מצע

(ע"ע), בעריכת ספר ה"שלחן ערוך" (ע"ע) לר' יוסף קארו, ובפולמוס הסמיכה (ע"ע).

פריחתה הכלכלית היתה קשורה בתעשיית האריגים שהופנו ליצוא דרך סאלוניקי וסיפקו דרישה רבה באירופה. ענפים אחרים היו החקלאות, המסחר החקלאי ואירוח עולי-רגל. מספר תושביה הגיע ל 15,000 איש — הגדולה בקהילות א"י אז. היהודים התגוררו בשכונות שונות ע"פ מוצאם: שכונת המסתערבים, הפרנקים, המגרי-בים והפורטוגלים. מהתעודות ניכרת עליה מהירה מאד באוכלוסיה היהודית בעיר באמצע המאה ה 16. 8 בתכ"ג התקיימו בצ' וב 1563 הוקם בה בית-הדפוס הראשון במזרח התיכון, שהדפיס 6 ספרים מאת חכמי צ' בין השנים 1561—1577. גם כמה ישיבות גדולות פעלו בה. בסוף המאה ה 16 חלה ירידה: כניסתה של אנגליה לסחר בלואנט הביאה להתמוטטות תעשיית האריגים, תנאי הבטחון הורעו, ו 1,000 יהודים גורשו או מצ' לקפריסין (מתוך כונת השלטונות התורכיים להביא לאיזון מספרי באי לנוכח התרבותה של האוכלוסיה הנוצרית שם). יש עדות גם על הגירה המונית מצ' בסוף המאה ה 16. במאה ה 17 היתה צ' עיירה קטנה, פעמים אף נחרבה צ' כליל, בהתקפות הדרוזים והפלאחים ובמגפות. ב 1621 העיר ר' ישעיהו הורוביץ (ע"ע [6]) כי קהל האשכנזים בירושלים כפול מקהל האשכנזים שבצ', המרכז היהודי עובר לירושלים.

בראשית המאה ה 18 התמוטט היישוב היהודי בירושלים (ע"ע, עמ' 305/6). ורבים מיהודיה היגרו לצ', וגם עולי מזרח-אירופה פנו לשם. אעפ"כ היתה גם המאה ה 18 תקופה קשה לצ'. ב 1747 נפגעה צ' במגפה; ברעש ב 1759 נהרגו כ 300 יהודים. במחצית השנייה של המאה ה 18 עלה לשלטון ד'אהר (ע"ע, רע"ע א"י, עמ' 493/4) אל-עמר, שהקנה לגליל בטחון יחסי וגם מצב הקהילה השתפר. ב 1777 הגיעה לא"י שיירה של 300 חסידים, ובראשה ר' מנחם (ע"ע) מנדל מויטבסק, והתיישבה בצ' ובטבריה. בראשית המאה ה 19 הגיעו לגליל תלמידי הגר"א ובראשם ר' מנחם מנדל ור' ישראל משקלוב (ע' ערכיהם), וגם הם נחלקו בין צ' לטבריה. בשנים 1831—1840 הפכה צ' למרכז מסחרי של הגליל, אך עם זאת נפגעה אז מאסונות כבדים: מגיפת 1833, פרעות המורדים הפלאחים ב 1834 ורעש ב 1837 שהרס את כל השכונה היהודית בעיר והרג אלפים. ב 1838 נפגעה העיר שוב במרד הדרוזים. בעשור זה השתפרו התנאים בירושלים ומ 1839 החלה הגירה רבת-היקף לשם, שהעבירה את ההגמוניה היהודית בא"י מצ' לירושלים. הדפוס העברי של ישראל ב"ק (ע"ע) שגוסד בצ' ב 1831 הועבר או לירושלים, והקהילה הצטמרה צמה מ 7,000 ב 1833 ל 1,500 ב 1839. במחצית השנייה של המאה ה 19 התפתחה שוב הקהילה. ב 1856 היו בה 2,100 נפש, ב 1895 — 6,600. ב 1913 — 11,000 (מתוך 25,000 תוש'). בסוף המאה הקימו יהודי צ' שתי מושבות חקלאיות: "גיא אוני" (ראש פינה) ב 1878, ו"בני יהודה" בגולן ב 1886.

במלה"ע I נותקה צ' ממקורות הסיוע באירופה, ותושביה היהודים סבלו מרעב ומחלות. בספטמבר 1918 נכבשה העיר ע"י הבריטים. בתקופת המנדט הבריטי הצטמצמה בהתמדה אוכלוסייתה היהודית של צ': ב 1922 היו בצ' 2,986 יהודים (מתוך 8,760 תוש'), וב 1948 מנתה הקהילה 2,300 נפשות (מתוך 12,000 תוש'). עד למלחמת השחרור התגוררו יהודי צ' ברובע העתיק במדרון הצפוני-מערבי של הר צ' ("הכפיפה").

במלחמת השחרור היו יהודי צ' נתונים במצור. ב 15.4.48 יצאו הבריטים את העיר ומסרו את המקומות האסטרטגיים לידי הערבים (בניין המשטרה בהר-כנען, המצודה, תחנת המשטרה העיר-נית ובית-שלוחה שעל גבול הרובע היהודי). ב 28.4.48 נתפסה משטרת ראש פינה ע"י כוחות ההגנה ואח"כ נכבשו עין זיתון ובריה. בכך נפרצה הדרך לצ'. ב 6.5.48, במסגרת מבצע "יפתח", נכשל גסיון של הפלמ"ח לכבוש את המצודה, אך ב 10.5.48 היא נכבשה וכן בניין

גמס, לסריגים ולמוצרי אלקטרוניקה, וכן לליטוש יהלומים, לעיצוב טבק ולדפוס. בעיר שלוחה של אוניברסיטת בראילן ומכללה למורים וגננות.

היסטוריה. העיר צ' נזכרת לראשונה בין מבצרי הגליל שבנה יוסף (ע"ע) בן מתתיהו לפני המרד הגדול (מלה"י ב', כ', ר'). צ' היתה אחת התוליות בקשר איתות-המשואות בראשי חדשים (ירר ר"ה ב', א'). בפיוטי הקליר (ע"ע קליר) נזכרת צ' כמושב משפחות כהנים לאחר החורבן.

בתקופת הצלבנים היתה צ' מבצר מרכזי בנסיכות הגליל. סביב 1140 החל פולק (ע"ע) מאנז' מלך ירושלים בבניית המבצר, שנמסר ב 1168 לידי הטמפלרים (ע"ע). בעיר ישב "בימ"ש של פורגנים", סימן לאוכלוסיה אירופית. לאחר קרב חטיין החזיק המבצר מעמד למעלה משנה ובסוף 1188 נפל בידי צלאח (ע"ע) א(ל)-דין. ב 1219 הרס שליט דמשק את המבצר, בעקבות הצלחותיו הראשונות של מסע הצלב החמישי. ב 1240 נמסר כל הגליל לידי הצלבנים, ומיד החלו הטמפלרים בבניית מצודה חדשה בעיר; אחר השלמתה היתה זו הגדולה שבמצודות הצלבניות במזרח, ושימשה כביצור המרכזי בנסיכות הגליל וכמרכז מנהלי לאיזור, שישבו בו כ 10,000 איכרים ב 260 כפרים. ב 1266 נפלה המצודה בידי השולטאן הממלוכי ביברס (ע"ע), שחידש ב 1267 את בניינה, והפך את צ' לבירת מחוז הגליל בממלכה הממלוכית.

עדויות על יישוב יהודי בצ' ובכפרי הסביבה סמוך לכיבוש הצלבני נתגלו בגניזה (ע"ע, עמ' 85). אחריו מצא בצ' בראשית המאה ה 13 יישוב יהודי, ובתוכו ר' צדוק ראש ישיבת גאון-יעקב שגלתה — כבר במאה ה 11 — מירושלים, ונדדה בכמה מקומות. ידיעות דומות חוזרות באיגרות מסע שונות בסוף התקופה הצלבנית ולאחריה.

תעודות מהתקופה הממלוכית מעידות על יישוב יציב ובו כ 300 משפחות יהודיות, עיקרן מסתערביות ומיעוטן ספרדיות. פורגנות היתה על מסחר חקלאי ותעשייה זעירה. עם הכיבוש העות'מאני ב 1517 נפתחו שערי צ' בפני גולי ספרד ששהו בתחומי האימפריה התורכית, ומאז ועד ראשית המאה ה 20 היו היהודים הספרדים לגורם העיקרי בצ'. במשך המאה ה 16 הפכה צ' למרכז רוחני וכלכלי ליישוב היהודי בא"י, ועם גדוליה נמנו: יוסף קארו, משה קורדובר, יצחק לוריא (האר"י), חיים ויטל, יעקב פירב, ישראל נג'רה, שלמה אלקבץ (ע' ערכיהם), משה מטראני ורבים אחרים, גדולי הלכה, פיוט וקבלה. מרכזיותה של צ' בקורות העם היהודי או התבטאה בעיקר בתרומתה המכרעת להתפתחות הקבלה



השלטונות הסובייטיים הקימו תחילה שני מחוזות אוטונומיים נפרדים — לצ'צ'נים ולאיינגושים. ב 1934 איחדום למחוז אחד שהוכרז ב 1936 כרפובליקה אוטונומית צ'צ'נית. בעקבות גילויי שיתוף פעולה עם הצבא הנאצי והגלו (1944) הצ'צ'נים והאיינגושים לאזורים פנימיים של בריה"מ ובוסל המעמד האוטונומי של ארצם. ב 1957 הוקמה הרפובליקה מחדש והגולים הורשו לשוב למולדתם. וע"ע קוקן. ג. ש.מ.

צ'צ'ס, יואַנס — Ιωάννης ὁ Τζέτζης — (1110 [?] — אחרי 1180). היסטוריון, סופר ופילולוג ביזאנטי, חי בקושטא. חיבורו החשוב ביותר הוא Βιβλος ἱστοριῶν („ספר ההיסטוריות“), המכונה גם Χιλιάδες („אלפים“), שיר דידקטי פילולוגי-היסטורי בכ 13.000 חרוזים; עיקר ערפו בהבאות מכ 400 מחברים, רובם מן התקופה הקלאסית. מחיבוריו הנודעים: Ἡστορία (הומרוס בצורה אלגורית); Σχόλια („פירושים“) [ע"ע פילולוגיה, עמ' 659] למתברים קלאסיים; הסיודוס, תוקידידס, ליקופרון ועוד; Θεογονία („תולדות האלים“), שיר המביא את אילן-היחסין של אלים וגיבורים ביוון וטרויה; Στίχοι ἱερατικοὶ πρὸς τὸν βασιλέα Μανουήλ ἐπιτάφιοι („שורות יאמביות לאבל על מות הקיסר מנאל“). צ' הפגין את ידענותו, אך בלא סדר, שיטתיות או מקוריית. היה נציג מובהק של ה„רנסאנס“ הספרותי הקומני (ע"ע ביזנטיון, עמ' 372/3).

K. Krumbacher, *Geschichte der byzantinischen Litteratur*, 526—538, 1897; G. Moravcsik, *Byzantinoturcica*, I, 342/4, 1958.

צ'צ'קי, טדיאוש — Tadeusz Czacki — (1765—1813). אציל פולני, מלומד ומדינאי. ספרו Rozprawa o Żydach i Karai- tach (1807), על היהודים והקראים נתן לראשונה סקירה מקיפה על תולדות היהודים בפולניה מתחילתן ועד גמר חלוקתה. צ' השתמש גם בתעודות שבארכיונים ודברי-דפוס נזירים, שרק מקצתם נתגלו בינתיים, וזקק מעט גם למקורות עבריים, שתורגמו עבורו ע"י משכילים יהודים. ספרו שימש 3 דורות כספר-לימוד עיקרי לנושא. בדומה למחקריו האחרים, בתחומי המשפט, הכלכלה ועוד, קשור גם ספרו זה בפעילותו הציבורית. בין 1786—1792 שירת צ' בתפקי- דים מרכזיים במשרד האוצר של פולניה, ובמסגרת תפקידו פיקח על הקהילות היהודיות. ב 1788 נפתח בורשה הסיים של 4 השנים, שדן גם במעמד היהודים, וצ' הוזקק לברר הבטים שונים של חיי היהודים והשלכתם על מעמדם לעתיד. בפרק האחרון של ספרו נכללה הצעת-תכנית מפורטת לתיקון מעמדם, שנערכה ע"י צ' עצמו או בהשתתפותו הפעילה, ברוח ההשכלה. לעומת רוב ההצעות האחרות מצטיינת תכניתו ביחסה ההומני ליהודים.

בתוך כך ניטלה עצמאות פולניה, וצ' נמצא בתחום-הכיבוש הרוסי שבולין. מסתבר שתכנית-התיקונים הנ"ל היתה גם לעיני החוּדעה שערכה את חוקת 1804 ליהודי רוסיה, וברור שהדיונים על חוקה זו הם שהמריצו את צ' להדפיס את ספרו על היהודים. ב 1807, שנת הדפסת ספרו, צורף צ' לוועדה שהציעה לדחות את גירוש היהודים מהכפרים. ב 1803 נתמנה צ' מפקח על החינוך בפלכי ולין ופודוליה, ומאו שקד על פיתוח מוסדות חינוך ההשכלה, וקיים קשרים עם גורמים יהודיים, כדי לסייע ולהתטייע. כוונתו לייסד בייס למורים יהודיים ליד ה„ליציאום“ שהקים בקרמניץ לא נתיקמה. אך הספרייה העשירה של הליציאום היא שהעמידה לרשות ריב"ל ולתלמידים יהודים אחרים של המוסד את הספרים הדרושים להם ללימודם ולעבודתם הספרותית.

ד. ב. נאטאנאהן, ספר הזכרונות, 151/2, הרמ"ד; י. שאצקי, קולטור- געשיכטע פון דער השכלה אין ליטע, 157/8, 1950; י. היילפרין, יהודים ויהדות במזרח-אירופה, 405/7, תשכ"ט; P. Chmielowski, T. C., 1898.

י. הי.

המשטרה העירונית, לאחר לחימה עיקשת מבית אל בית. למחרת ברחו תושבי העיר הערבים ואף משטרת כנען נעזבה עלידיהם. משנטשו מרבית ערביי עמק החולה את מקומותיהם, נוצרה רציפות השטח העברי בגליל המזרחי.

וע"ע ארץ-ישראל (ע"פ מפתח בכרך-המילואים). י. בן-צבי - מ. בניהו (עורכים), ספר צ', א—ב' (כולל ביבל' מקיפה), תשכ"ב—תשכ"ד. אל. רי.

צ'צ'יליה (צ'צ'יליה) — Sancta Cecilia — (המאה ה 2 או ה 3), קדושה מעונה מפורסמת בכנסיה הנוצרית הקדומה. ע"פ מסורת מהמאה ה 5 או ה 6 היתה צ' בת אצילים נוצריה שנדרה להישאר בבתולה. לאחר שהשיאה בעל כרחה לוחאריאנוס הפאגאני, הצליחה לנצר את בעלה וגיסה, ואלה הוצאו להורג ע"י פרפקס רומאי רדף נוצרים. צ' עצמה נידונה להיחנק באמי-בטיה רותחת, אך יצאה בלא פגע ולכן ערפו אח"כ את ראשה. מאורעות אלה קשורים ברדיפות הנוצרים בימי מר-קוס אוֹרְלִיוֹס או דיוקלטינוס (ע' ערכי-הם). צ' נקברה בקאטאקומבה הסמוכה לזו של קליכסטוס (ע"ע) ברומא. ברא-שית המאה ה 9 נתגלו שרידיה והועברו



צ'צ'יליה הקדושה

בפקודת האפיפיור פאסכל I לכנסיה ברומא הנושאת את שמה „סנטה צ' אינ טראסטוֹדה“ (Santa Cecilia in Trastevere). ב 1599 הוצב שם פסל צ', מעשי ידי סטפאנו מאדרנו, הנראה כ-יום מתחת למזבת. ע"פ האגדה היתה צ' אהדת מוסיקה והיא נחשבת לפטרונית המוסיקה הכנסייתית. באמנות היא מתוארת בד"כ כמנגנת בעוגב או בורילה. ברומא מצוי גם אולם מוסיקה מפאאר הנושא את שמה ובו נערכים קונצרטים קבועים. חגה חל ב 22 בנובמבר.

H. Thurston - D. Attwater (eds.), *Lives of the Saints*, 1956.

צ'צ'נית-איינגושת, הרפובליקה האוטונומית הסובייטית הסו-צ'יאליסטית (Чечено-Ингушская Автономная C. C. P), רפובליקה במורדות הצפוניים של הרי הקוקוז הגדול, בתחום הרפובליקה הפדרטיבית הרוסית, מערב בריה"מ. שטחה 19,300 קמ"ר ובה 1,119,000 תוש' (1973).

רובה ארץ הררית (עד גובה 4,494 מ'); בצפון גולשת לעבר שפלת הנהר טֶרֶק בה מצויים ריכוזים גדולים של חולות. (מפה, ע"ע מועצות, ברית ה', עמ' 657/8). הרפובליקה עשירה בנפט ובגז טבעי ומצויים בה מעיינות מינרליים רבים. היא איזור הפקת נפט בין החשובים והוותיקים בבריה"מ (מאז 1896). שדות הנפט העיקריים נמצאים בסביבת עיר הבירה גרוֹזִי (ע"ע, וגם בכרך מילוי-איים). לאחר זיקוקו בגרוֹזִי מוזרם הנפט בצינורות למֶכְצ'קֶלה (על הים הכספי) ולתעשיית חבל דוֹנֶס (ע"ע). לצד מפעלי זיקוק נפט התפתחה בגרוֹזִי תעשייה כימית המייצרת קשת-מוצרים רחבה ותעשיית מכונות, המשרתת בעיקר את ענף הנפט. המוצרים החקלאיים העיקריים (רובם גידולי-שלחין) הם: דגנים, גפנים, עצי פרי וירקות. בהרים ובערבות-שפלה נפוץ גידול צאן ובקר.

שבטי צ'צ'נים מהווים כ-48% מכלל תושבי הרפובליקה, וה-איינגושים הקרובים להם במוצאם, כ-11%. לשונותיהם משתייכות לקבוצת הלשונות הדרום-קוקוזיות. דתם מוסלמית-סוניית. הצ'צ'נים, עם שבטים קוקוזיים אחרים, ניהלו ממושך בכיבוש הרוסי במחצית הראשונה של המאה ה 19, בעיקר בעת מרד שמיל (1834—1859). במאה ה 19 היגרו צ'צ'נים וצ'רקסים (ע"ע) למוזה"ת והתיישבו בעבה"י המזרחי.

צ'קה (Чеса; גם צ'קה) וירושתיה: אוגפ"ו (ע"ע), [18] ק.ג.ד.
[18] ק.ג.ב. [מ] [18] ק.ג.ד. וק.ג.ב.

הצ' (ר"ת של Чрезвычайная Комиссия для борьбы с контр-революцией и саботажем מיוחדת נגד אנטי-מהפכנות [קונטר-בולוציה] וחבלה) הוקמה בידי לנין (ע"ע), ב 20.12.1917, לאחר נצחון המהפכה הרוסית. היא נועדה להגן על המשטר הבולשוויקי החדש בכל האמצעים המצויים מפני פעילות עוינת. כך נעשתה גרעין לגופי-המשטרה החשאיים, החשאיים-למחצה, עליהם נשען המשטר הסובייטי כל שנות קיומו.

כגוף חשאי העושה להגנת הממסד המדיני, היתה הצ' יורשת האוכרנה (ע"ע) של תקופת אחרוני הצארים. יסודן של התפיסות האבסולוטיסטיות שהביאו להקמת האוכרנה היה, אולי, באופרי-צ'נינה (Опричнина), גוף מעין-מסורתי שהקים איין IV (ע"ע) האיום ב 1565. גוף זה נועד לדיכוי האצולה המתמרדת והכנסיה, והיו לו סמכויות חקירה, מעצר, שיפוט והוצאה-לפועל ללא ערעור. ממשלת קרנסקי (ע"ע) נפלה בפני הקומוניסטים גם מפני שלא היה גוף חשאי שעסק בהגנתה. ללנין ולחבריו היה ברור שלא יוכלו להתזקק מעמד בשלטון, מול התנגדות נרחבת, בלא שיעמוד לרשותם מנגנון לגילוי אויביהם ודיכויים. לכן הוקמה הצ' שהוכפפה ישירות לממשלה ונהנתה מחופש פעולה רב. הצ' הוסמכה לבלוש, לאסור, לחקור — תוך הפעלת „לחץ גופני“ — לדרך, להגלות ולהוציא להורג. תחום פעילות הצ' הקיף את כל מערכת החיים בבריה"מ. כ"כ ריכזה הצ' גם את פעולות הריגול והריגול הנגדי בחו"ל. למרות התנגדות טרזקי (ע"ע) הוחלה מרות הצ' גם על הביון הצבאי. בקיץ ובסתיו 1918 הומתו ע"י הצ' כ 7,000 איש, בעקבות נסיון לרצוח את לנין. בספטמבר 1918 הוסמכה הצ' להקים מחנות-ריכוז ומחנות-עבודה, לכליאת חשודים ושפטים. „אימפריה“ זו של מחנות-כפייה המשיכה להתקיים בזמנם של הגופים שירשו את הצ', והיא קיימת, בממדים נרחבים פחות, גם היום. בתקופת-שיא נכלאו במחנות אלה, שיומה הצ', מיליוני גברים ונשים.

בראש הצ' עמד, מיום היווסדה, פ. דורז'ינסקי (ע"ע), שבלט בכשרי-ארגון, במסירות לממשל ובאכזריות. בשל סודיותה, כחה הבלתי-מוגבל ומבצעה חסרי-הרתמים היתה הצ', כמו הגופים שבאו בעקבותיה, מטרה לשנאת הציבור בבריה"מ.

ב 6.2.1922 בוטלה הצ', ובמקומה באה ה.ג.ב.או (Г.П.У.), שנקראה אוגפ"ו (ОГПУ) מ 1923, גם בראש גוף זה עמד דורז'י-נסקי, עד מותו ב 1926 — אולי כתוצאה מהרעלה. יורשו היה ויצ'סל'ו מנוז'ינסקי (מת, או נרצח, ב 1936), שהיה אחראי בתקופת ה„קולקטיוויזציה“ של החקלאות בבריה"מ להמתת מאות אלפי איכרים שלא הסכימו לנישולם ע"י השלטון. אז הוגלו כ 3 מיליון איכרים למחנות-ריכוז, וגם מאלה מתו רבים.

ב 1934 הפכה האוגפ"ו לחלק העיקרי של ה.ק.ג.ד. (H.K.B.A.), ר"ת של „קומיסריון-עם לענייני פנים“, ומאז נודעה בשמו. באותה שנה ירש את מנוז'ינסקי סגנו, ג. יגודה (ע"ע), שנתפרסם לשמצה במעצרו ובהמתתם של רבים ממתנגדי סטאלין. יגודה, וה.ק.ג.ד. שבפיקודו, פעלו לפי העיקרון כי מי שאינו תומך בסטאלין, הריהו אויב המדינה. למרות זאת הודח יגודה ב 1936 (נשפט ב 1937 והוצא להורג ב 1938). בשנים 1936—1938 עמד בראש ה.ק.ג.ד. נ. יז'וב (ע"ע), שבתקופתו הושלם חיסולה המוחלט-כמעט של המנהיגות הקומוניסטית הוותיקה, שנחשדה בהתנגדות לסטאלין. תהליך זה, שכבר החל בימי יגודה, מצא את ביטויו ב„משפטי-הראווה“ הגדולים שבוימו ע"י ה.ק.ג.ד. בעקבות משפטים אלה הוצאו להורג בז'קריין, ז'נוביב, קמנב, ר'דך (נעלם), ריקוב (ע' ערכיהם) ואחרים, לאחר שהודו, בלחץ ה.ק.ג.ד., בחבלה, טרזקנים, וכד', אותה עת כיוון סטאלין, למעשה ישירות, את פעולות ה.ק.ג.ד. ונושא-כליו, יז'וב,

חיסל גם את מרבית צמרת הצבא האדום, שנחשדה בחוסר-נאמנות לסטאלין (חשד שלובה כנראה ע"י הגרמנים, שרצו להחליש את בריה"מ). אז נעלם המרשל בליכר, התאבד המרשל גמרניק והוצא להורג המרשל טוחצ'בסקי (ע"ע). ב„טיהור הגדול“ („צ'יסטקה“) הוצאו להורג, לפי השערה, כ 1,500 מתוך כ 6,000 קציניו הגבוהים של הצבא האדום. באותה תקופת-אימים (1936—1938) — ה„יז'וב-צ'ינה“ — נכלאו, לפי אומדן, כ 5% מכלל אוכלוסיית בריה"מ במחנות-כפייה; קורותיהם תוארו ע"י הסופר סול'ז'ניצ'ין (ע"ע). ביולי 1938 הודח יז'וב ומת בבית חולי-רוח, או „טהור“ גם הוא (1939—1940). במקומו בא ל. בריה (ע"ע).

בשנות ה 30 גדל והסתעף ה.ק.ג.ד. בשל הצורך לסייע לממשל בבריה"מ גופא, ובמגמה לפעול גם במדינות הקפיטליסטיות. ב„מערב“ כוצעו חטיפות ורציחות של יריבים „לבנים“ אידאולוגיים, והוקמו רשתות-ביון, ביניהן „התזמורת האדומה“, שנתפרסמה אח"כ כמלה"ע II. מבצעי-הטרור הנודע ביותר של ה.ק.ג.ד. היה רצח טרזקי במכסיקו ב 1940. בתחום בריה"מ הורחקו יהודים מתפקידים אחראיים. במצוות סטאלין, אך בארצות-חוץ המשיכו לפעול.

בריה עמד כראש ה.ק.ג.ד. כל ימי מלה"ע II. בתקופה זו הופרד ממנו ה.ק.ג.ב. (H.K.F.B.; ר"ת של „קומיסריון-העם לבטחון המדינה“), אך למעשה נשאר בריה האחראי לגופי המשטרה החשאית הסובייטית, יורשת הצ', בגלגוליהם השונים, עד לפילתו ב 1953. מ 1946 נודע ה.ק.ג.ד., שבראשו עמד סרגיי ניקופולוביץ קרוגלוב, בשם מ.ו.ד. (ר"ת M.B.A., היינו „מיניסטריון לענייני-פנים“), אותה עת הפך ה.ק.ג.ב. למ.ג.ב. (M.F.B., ר"ת של „מיניסטריון לבטחון המדינה“). בראשו הועמד ו. ס. אַבְקומוב. הוא הוחלף ב 1951 ע"י ס. ד. איגנטייב. לאחר מלה"ע II עסקו שני המיניסטריונים החדשים הללו, בהשראת סטאלין ובפיקוח איש-אמונו בריה, ברדיפת יהודים שהוגדרו כמוזיקים „קוסמופוליטיים“, בין הקרבנות, שרבים מהם לא נודעו עקבותיהם, היו חברי „הוועד היהודי-האנטי-פאשיסטי“, סופרים בידיה, ועסקנים יהודים של המפלגה הקומוניסטית. המ.ו.ד. והמ.ג.ב. סיפקו את ה„הוכחות“ לביסוס האשמת היהודים המרגלים ואויבי המשטר. במיוחדת המ.ג.ב., בהנהלת איגנטייב, עסק ב 1952 בהכנת „הוכחות“ לפעולותיהם החתרניות של רופאים יהודים במוסקוה. אלה ניצלו ממשפטי-ראווה רק עקב מות סטאלין וסילוק איגנטייב.

לאחר מות סטאלין (במארס 1953), שוב איחד בריה בידיו כראש המ.ו.ד. (והמ.ג.ב. שצורף לו), את כל הסמכויות המשטריות בבריה"מ. הן החשאיות והן הגלויות-למחצה. ריכוז-היתר של כוח בידי בריה גרם לסילוקו בקיץ של אותה שנה, ולהריגתו. מיוני 1953 כיהן תחתיו, כראש המ.ו.ד., מנהלו הקודם, קרוגלוב, ואחריו כיהן, מ 1956, ניקול'י דודורוב. בינתיים ירד פלאים משקל גוף זה, ולאחר 1960 הפך למ.א.א.פ. (M.O.O.P., ר"ת של „מיניסטריון להגנת הסדר הציבורי“), בראשות ניקול'י שצ'קלוב, ומאז לא נודעה לו חשיבות. במארס 1954, זמן לא רב לאחר סילוק בריה, קם בבריה"מ גוף משטרתי חדש; אף שהיה למעשה יורש הצ', הרי שמבחינת הכפפתו למסגרת החוק התאים יותר לתקופה הבת-רסטליניסטית. היה זה ה.ק.ג.ב. (K.F.B.; ר"ת של „הוועדה לבטחון המדינה“), הקיים גם היום. יש הרואים בו את הגוף בעל ההשפעה הרבה ביותר, אחרי הצבא, בבריה"מ. ה.ק.ג.ב. כפוף לפיקוח הוועד המרכזי של המפלגה הקומוניסטית בבריה"מ. הוא פועל במסגרת החוק, וסמכויות שיפוט והוצאה לפועל שהיו לקודמיו לא הוענקו לו. ארגונו תוכנן במיוחד כך שלא יהפך לריכוז-כוח בלתי-מבוקר, כפי שהיה המ.ו.ד. בימי בריה. עם זאת משמש ה.ק.ג.ב. כ„עיני ואוזני“ המשטר, בבריה"מ ובארצות-חוץ. מספר עובדיו מגיע, לפי אומדן, לכ 100,000 איש. אך על כך ועל פרטים אחרים הנוגעים לגוף זה, אין ידיעות מהימנות.

האחראי הראשון ל.ק.ג.ב. (1954—1958) היה הגנרל איין סרוב, שהפגין אכזריות רבה בדיכוי המרד בהונגריה ב 1956. את סרוב ירש

בחדשי הקיץ (מאי—אוקטובר). כמות המשקעים השנתית הממוצעת 1.200—2.000 מ"מ. טערות טיפון פוגעות בעיקר באיזור החוף, במיוחד בחדשי מאי—אוגוסט.

בצפון צ' כורים עפרות ברזל ובאיזור החוף הדרומי, עפרות אלומיניום ועופרת. בסמיכות למכרות פותחה תעשייה המבוססת על מחצבים אלו. אוכלוסיית הפרובינציה עוסקת ברובה הגדול בחקלאות. מגדלים אורז, תה, ירקות, פירות. צפון צ' היה בעבר מקור חשוב למשי, אך ענף זה הצטמק בתקופת השלטון הקומוניסטי. לאורך החוף ובנהרות מפותח מאד הדיג. העמקים ורצועת החוף מאוכלסים בצפיפות רבה. אוכלוסיית ההרים דלילה. בירת צ', הנגצ'ואו (ע"ע, וע"ע כרך מילואים), 784.000 תוש' (1968), היא מרכז תעשייה (בעיקר טכסטיל וכימיקלים) ותחבורה חשובה. הערים האחרות קטנות יותר ומצויות ברובן באיזור החוף. וע"ע סין, ושם טבלות ומפות. מ. בר.

צ'קלג, עיר בנחלת שמעת, בתחום „נגב יהודה” (יהר טו, לא; דבה"א ד, לא). בזמן שאול היתה עיר שדה פלשתית. דוד שלט בצ' כבן חסותו של אכיש מלך גת (שמ"א כ"ו, ו). שנתן לו את העיר כשנמלט משאול. בקרב אפק, בו נתלוה דוד לאכיש, נשרפה צ' ע"י העמלקי. בצ' נצטרפו לדרך „הגבורים”, וממנה הוא יצא, לאחר מות שאול, לטעון לממלכת יהודה. צ' נמנית עם הערים שנושבו ע"י עולי בבל. רוב התוקרים זיהו את צ' עם תל אל-ח'ולפה (ליד קיבוץ להב) בשולי הרי יהודה, אך כיוון שמקום זה לא היה בתחום הפלשתים, וזהה צ' לאחרונה עם תל שרע, על גדות נחל גרר.

י. אהרוני, א"י בתקופת המקרא (מפתח בערכו), תשכ"ג; ו. קלאי, נחלות שבטי ישראל, 299—303, תשכ"ז; א. אורן—א. נצר, מבנה פולחן בחצירות תל שרע (קדמוניות, ר', 53—56), תשל"ג; ש. גרול, הערה לכתובות ההיארכיות מתל-שרע (שם, 56—57), תשל"ג.

צ'קלוב (Чкалов), שמה הקודם (1938—1957) של אורגן-בורג (Оренбург), עיר בדרום הרי אורל (ע"ע) בירת מחוז (אובלסט) אורנבורג, הרפובליקה הפדרטיבית הרוסית, בריה"מ. 386.000 תוש' (אומדן 1973). שוכנת ע"צ אורל (ע"ע), בצומת מס"ב. סביבתה הפוריה הוכשרה לגידול דגנים ובע"ח במסגרת מפעל פיתוח אדמות-בתולה בסוף שנות ה-50 וראשית שנות ה-60 של מאה זו. בעיר מפעלים לייצור חלקי טרקטורים, טחנות קמח, מחלבות, מפעלים לעיבוד בשר, בתח"ר לייצור משי ומפעלי תעשייה קלה.

נוסדה ב-1735 כמבצר ע"צ אורל, כ-280 ק"מ מזרחה ממושב הנוכחי (במקום בו שוכנת כיום העיר אורסק [ע"ע]). ב-1743 הועתקה לאתרה הנוכחי והפכה למרכז צבאי ומנהלי של החבל והיתה נתונה במצור ממושך בתקופת מרד פוגצ'וב (ע"ע; 1773/4). לאחר חיבורה במס"ב למרכז רוסי ולאסיה התיכונה בסוף המאה ה-19 היתה למרכז מסחרי חשוב. בתקופה הסובייטית התפתחה בעיקר כעיר-תעשייה.

צ'ר (אנג' chert), סלע לא קלאסטי, צפוף, קשה ושברי, מורכב בעיקר מ-SiO₂. לצ' ברק תת-זוגי ושברתו רסיסית עד צדפית. צבעיו רבים: לבן, אפור, כחלחל, ירוק, אדום, חום ושחור. חלמיש הוא למעשה שם גרדף לצ'; הוצע לייחס את השם חלמיש למינים הבהירים — לבנים ואפורים — ואילו את השם צ', לסוגים הכהים יותר, בעיקר לאלה שצבעם חום.

צ' מכיל לרוב 97%—99% סיליקה וכמויות זעירות של CaO, Al₂O₃, Fe₂O₃, MgO, חרסיות (ע"ע חרסית) ומינרלים קרבונטיים (קלציט [ע"ע], דולומיט [ע"ע]); הוא מכיל מים עד כדי 1%. צ' עשיר במיוחד בתחמוצות ברזל — עד כדי 20% — נקרא יאספי ליט. המינרלים העיקריים של הצ' הם קנרצה (ע"ע) קריפטון או מיקרו-גבישית, כלקדון ואופל (ע' ערכיהם). כלקדון הוא קורצה

אלכסנדר שליפין, שכיהן בתפקיד עד 1961. אחריו נתמנה אלכסנדר סמיצ'סטני. תקופת שני האחרונים היתה זהה עם עידן ה„דה-סטליניזציה” של הרושצ'וב (ע"ע). באותן שנים פחת מורא הק.ג.ב, וצומצם מספר האסירים במחנות-הכפיה. ב-1967 הועמד בראש הק.ג.ב, יורי אנדרופוב, דיפלומט וביורוקרט, שאינו הולך בדרכי דורז'ינסקי ויוזוב.

כיום מסורים בידי הק.ג.ב. תפקידים רבים: שיטור פנימי, בחלקו חשאי, לקיום בטחון המדינה (להבדילו מתפקידי משטרה שגרתיים המבוצעים ע"י המיליציה); ביון בחר"ל, וביון-נגדי (להוציא את הביון הצבאי המובהק הנתון בידי מינהל הביון של הצבא [ג.ר.א. — F. P. A.]); פיקוח על גבולות המדינה ושמירת בטחון מנהיגי בריה"מ. מניחים כי מבחינה ארגונית כולל הק.ג.ב. כ-12 „מינ-הלות” העוסקות בשטחי בטחון שונים, לרבות הבטחון הפנימי של הק.ג.ב., דיסאינפורמציה, מחקר, ניהול וכר. אחת המינ-הלות עוסקות במיוחד ביהודים, מספר הסוכנים ברחבי העולם (במיוחד באה"ב ובגרמניה המערבית, אך גם בתחום גרורות בריה"מ) נאמד בכמיליון איש. כוח-האדם שגויס, לעתים תוך שימוש במניעים אידאולוגיים, מעולה מאד בחלקו, ואינו נופל בכשרו מהמרגלים שגויסו בעבר (זורגה במלה"ע II; אַבְל; בְּלִיק; בְּרֶגֶס; וְסֵל; פּוּכֵס; פּוּנְטְקוּרבו; פִּילִיפִי ואחרים). עיבוד הנתונים שנאספו מתבצע באמצעים מתוחכמים, ובד"כ ללא השפעת דעות מדיניות קדומות. השימוש באלימות, שהיה נהוג בראשית הק.ג.ב. (רצח האוקראינים רֶבֶט ובנדרה בגרמניה בשנים 1957/59) נעלם. סוכנים שנתגלו שוב אינם מופקדים, אלא מוחלפים במרגלים מערביים שנתפשו. יש שאנשי הק.ג.ב. פועלים בחו"ל במסווה דיפלומטי.

כל גופי השיטור הבטחוניים והמדיניים שתפקודו בכריה"מ מימי הצ' ועד היום נדעו בפעולותיהם האנטי-יהודיות. מגמה זו נתמשכה מימי הרדיפות נגד הציונות בראשית המשטר הקומוניסטי, דרך משפטי-הראווה של שנות ה-30, התקופה שלאחר מלה"ע II, ועד לשנים האחרונות בהן הצר הק.ג.ב. לעליה לישראל. רכבות יהודים הומתו בעבר ע"י גופים אלה, או מתו בעקבות הגלייתם. גם כיום נתונים יהודים רבים במאסר, או גמקים במחנות-הכפיה של הק.ג.ב. וע"ע מועצות, ברית ה-, עמ' 742/4.

D. J. Dallin, *Soviet Espionage*, 1955; P. Deriabin — F. Gibney, *The Secret World*, 1959; R. Seth, *Forty Years of Soviet Spying*, 1965; B. Lewytzkij, *Die Rote Inquisition*, 1967; R. Deacon, *A History of the Russian Secret Service*, 1972; I. Barron, *K.G.B., the Secret Work of Soviet Secret Agents*, 1974.

א. לי.

צ'ק'ינג (קרי צ'ינג; Chekiang), פרובינציה ברוסובליקה העממית של סין, באיזור החוף הדרומי-מזרחי, מדרום למחוז שנגהי. 101.800 קמ"ר, 31 מיליון תוש' (1968). רובה ארץ גבעות והרים נמוכים, שגבהם 200—300 מ' ובדרום פסגות מעטות המגיעות לגובה של 500—600 מ'. הארץ בנויה בעיקר סלעים קריסטאליניים ומטאמור-פיים עתיקים שעברו תהליכי בליה ממושכים. טרשיים עמידים חשופים מהווים את החלקים הגבוהים של התבליט. בין טורי ההרים, המשתרעים בכיוון דרום-מערב צפון-מזרח (בהקבלה לכיוון קו החוף), עמקים רחבים המכוסים מעטה עבה של חרסיות. החוף מפורץ מאד ובקרבתו איים קטנים ושונות רבים (חוף ריאס טיפוס [ע"ע חוף, עמ' 201, ור' תמ' שם]). נהרות קטנים רבים היורדים ליס-סין מנקזים את חלקה המזרחי של צ' ואילו את חלקה המערבי מנקז הג'ינדאנג (Chientang), נהר גדול ועשיר במים הזורם למרבית ארכה. בכמה מהעמקים הגדולים הניקוזו לקוי ונוצרות ביצות בחדשים הגשומים. האקלים ממוזג. הטמפרטורה הממוצעת של החודש הקר (ינואר) היא 12° באיזור החוף ו-8°—9° בעמקים הפנימיים. הכפור נדיר. בחודש החם (יולי) — 27° באיזור החוף, 28°—30° בעמקים הפנימיים. טמפרטורות מעל 35° — נדירות. גשמים יורדים בשפע

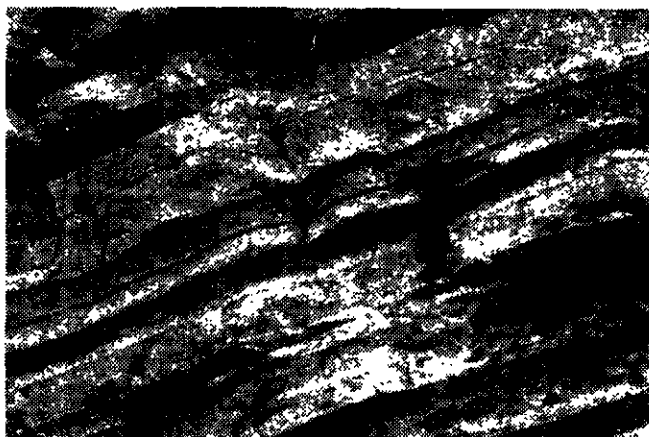

שכבות ועדשות של צור (כהה), תצורת טונסנדיי, קליפורניה

כלי- בארצות חסרות צ' שימשה במקומו זכוכית וולקנית כאובסידיאן (ע"ע).

לצ' תפוצה רחבה מאד בא"י ובארצות השכנות בשכבות מגיל טריאס ועד אאוקן תיכון, כמעט תמיד בסלעים קרבונטיים. הוא נפוץ במיוחד בסינקלינות של הנגב, ועשוי ליצור טור של שכבות רצופות עד עובי של 50 מטרים.

ג. שטייניץ, הסטרוקטורות הפרימיטיביות בשכבות הצ' הסנוני של M. N. Bramlette, *The Monterey Formation of California* 1974; "A and the Origin of its Siliceous Rocks, 1957"; F. J. Pettijohn, *Sedimentary Rocks*, 1957; H. A. Ireland (ed.), *Silica in Sediments* (Soc. Econ. Paleont. Mineral, Spec. Pub., VII), 1959; C. Frondel, *Silica Minerals* (in: J. D. Dana - E. S. Dana, *System of Mineralogy*, III), 1962; R. Wollast, *The Silica Problem* (in: N. Hill [ed.], *The Sea*, V), 1974.

מ. סק.

צָר, כְּלִי-צָר, כלי מלאכה ונשק שרווחו בפרהיסטוריה (ע"ע). כ"צ מסוימים יוצרו גם בתקופות מאוחרות יותר (כגון להבי-מגל גם בתקופת הברזל; מצית הרובה [ע"ע] במפנה המאות ה-16—17). לצ' דרגת קשיות גבוהה (9) ואופן התפצלות נוח לרסיסים חדים וחותכים, ולכן שימש חומר גלם עיקרי לאדם הקדמון ליצירת כלי עבודה ונשק. בארצות חסרות צ' שימשה במקומו זכוכית וולקנית כאובסידיאן וגם בולת וקרצה (ע' ערכיהם).

לכ"צ שתי מחלקות: כלים גרעיניים (core tools), שעיקרם דו-פני (bifacial), וכלים נתזיים (flaked tools), שעיקרם חד-פני (uni-



איש השבט ולבירי (אוסטרליה המרכזית) חותר קליפת-עץ במקעצאבו

facial), כלי גרעיני עשוי אבן-צ' שפניה שופבו ועוצבו לצורה הרצויה (ר' בטבלה, מס' 34). כלי נתזי הוא פריט-אבן צ' (pièce) — נתז (flake), 5), לה ב (blade) [נתז ארוך, לפחות, פי שניים מ-רחבו]; 6), או לה-בון (bladelet) או microlith [להב קצר 5 מ"ס—7] — ש-הותו מאבן-צ' שנוצ-לה לייצורם ונקראת גרעין (core). מצויים כמה סוגי גרעינים: 1) גרעין פשוט (1)

קריפטוגבישית בעלת מבנה סיבי, עשירה בנקבים תתי-מיקרוסקופיים. אופל מופיע בצ' בשני סוגים: אופל A, שהוא חומר כמעט אמורפי, ואופל CT, שהוא α-קריסטובאליט בלתי מסודר המכיל תחומים של α-טרידימיט. צ' קדום (פרה-מסוזואי) בנוי בעיקר קורצה וכלקדון בתוספת מעט אופל CT, ואילו צ' צעיר יותר עשיר יותר באופל CT ובאופל A. פורצלניט בנוי בעיקר אופל CT ואופל A עם מעט קורצה קריפטוגבישית וכלקדון. שלדים אורגניים צורניים וגייזריים בנויים אופל A.

צ' מופיע בתצורות ימיות ויבשתיות מן הפרה-קמבריון (ע"ע) התיכון ועד היום, אך הצ' הימי הצעיר ביותר גילו אאוקן תיכון. שכבות צ' נפגעות לעתים ע"י דפורמציה מיוחדת, כגון קימוט, עיוות או ברקציזיה; צורות אלה עפ"ר אינן תוצאה של פעולה טקטונית, אלא קשורות בעצם התהוותו של הצ'.

דרך התהוות הצ' טרם הובהרה סופית, כי מבני המקורי של רוב דוגמאות הצ' המופיעות עפ"נ היבשות טושטש ע"י תהליכים דיאגנטיים. תהליכים אלה בצ' ובפורצלניט הובהרו לאחרונה ע"י קידוחי עומק בים, שסיפקו דוגמות בהן תהליכים אלה עדיין פועלים. הת-הליך מוביל מטין צורני (אופל A) לפורצלניט (אופל CT) לצ' בנוי כלקדון, עם קורצה קריפטוגבישית או בלעדיה, ומכאן לצ' בנוי מיקרר- או מגא-קורצה.

הסיליקה הדרושה ליצירת צ' היא לרוב ממוצא אורגני: שלדים של דיאטומיאות ורדיולאריה, ובמידה פחותה, של ספוגים צורניים (ע"ע צרן) ושל סיליקו-פלאנגולאטה. דיאטומיאות נפוצות בעיקר בים הצירקומפולארי, באזורים שבהם עולים מי הים מן העומק, או גם באגנים אפי-קונטיננטליים עשירים בחמרי מזון; הם גם חיים במי אגמים מתוקים. רדיולאריה, לעומת זה, מעדיפים מי ים חמים. אלה הם אפוא הסביבות העיקריות ליצירת צ'. רק כמות זעירה של החומר הצורני הבינוני משתמרת בסלעי המשקע. כ-96% של השלדים הצורניים נמטים וחוזרים למי הים, וכ-2% מתמוססים במים האינטר-סטיציאליים בתוך הסדימנט.

מקור לא ביולוגי של סיליקה ליצירת צ' הוא אפר וולקני הומציי. צ' מופיע בשתי צורות: (1) בתרכיזים, מסודרים עפ"ר ברבדים מיוחדים בתוך סלעים קרבונטיים או חרסיות; צורת הפעשה זו נפוצה בארץ בסלעים מגיל קנומן. טורון ואאוקן קדום. (2) בשכבות רצופות המופיעות עפ"ר בסירוגין עם שכבות גיר, קרטון או חרסית; צ' מסוג זה נפוץ בארץ בעיקר בסלעים מגיל סנון.

תרכיזי הצ' נוצרים ע"י ריכוז מקומי של אופל ביוגני מתוך השכבה והחלפתו של הסלע המקורי; אך ישנן שכבות כה עשירות בתרכיזי צ', שמתחייבת כניסה של חומר צורני לתוך הסדימנט מבחוץ, עפ"נ מרחקים מוגבלים, ע"י מי תהום עשירים בסיליקה. סיבת ריכוזה של הסיליקה במקומות מיוחדים בתוך הסדימנט אינה ברורה די צרכה, אך היא קשורה כנראה בחלוקה בלתי שווה של חומר אורגני, הגורמת לשינויים במקומיים ב pH.

אופן יצירת הצ' השכבתי הוא פחות ברור; אך סימנים שונים מעידים על כך, שהוא נוצר בתהליך דומה לצ' התרכיזי בתוך שכבות עשירות במיוחד בסיליקה אורגנית (טיין צורני). תכונות טקטורליות וסטרוקטורליות של שכבות צ', כגון תופעות גלישה וברקציזיות אינטרה-תצורתיות, רומזות על כך, שהשכבות נוצרות בשלב של הדיאגנזה המוקדמת.

צ' אביוגני נוצר משקיעה של סיליקטים מימיים של נתרן (ע"ע), כגון מגדייט, מתוך מי אגמים אלקליניים. הנתרן מורחק לאחר מכן ע"י מים מטאוריים והסיליקה הנתורת הופכת לצ', מנגנון אנאורגני נוסף ליצירת צ' הוא המסתם של סיליקטים דטריטיים ושקיעתה החוזרת של הסיליקה; גם תהליך זה מבוקר ע"י שינויים ב pH. צ' נשבר לרסיסים חדים וחותכים, ולכן הוא שימש חומר גלם עיקרי לאדם הקדמון ליצירת כלי עבודה ונשק (ע"ע, ר' להלן: צר,

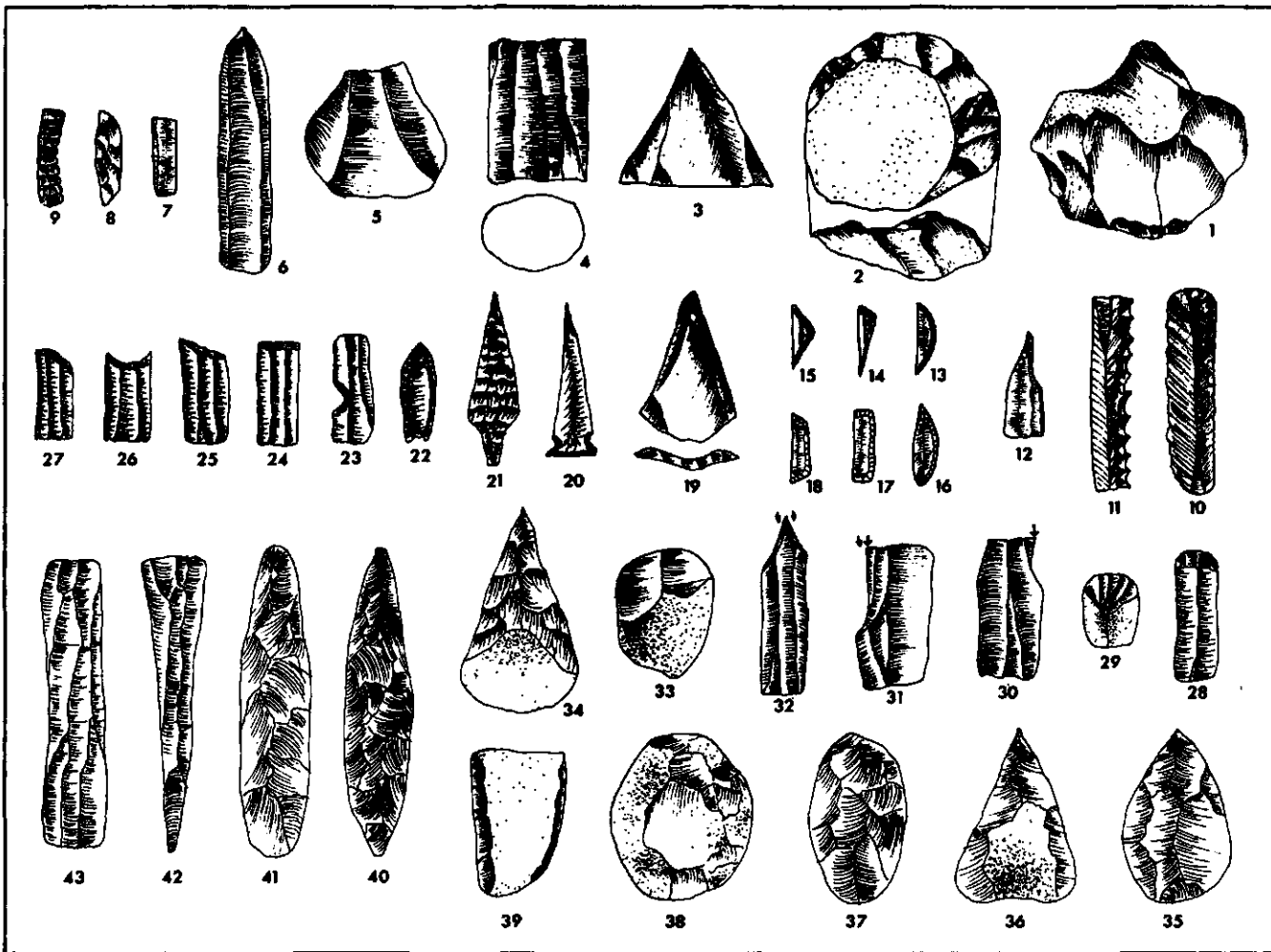

כלי-צור מאפייניים. שמות הכלים — ר' בנוף הערך

— שנוצל ללא התקנה מוקדמת; 2) גרעין לחאלואזי (ע"ש לחאלואזי בצר-פת), שהותקן להתנות נתוזים; 2) חודים או להבים; 3) גרעין ללהבים, משני טיפוסים: א) פימידלי (3), ב) פריסמטי (4). הגתו, הלהב והלהבון נוצלו, לעתים, ככלים, אך עפ"ר שובררו (retouched) בשברור התזה (7), בשברור קשקשים (en écailles; 8), או בשברור מקביל (8), או שובכו (39—43) לייצור כלים רצויים. השברור יוצר קצה קהה לאחיוה, קצה עבה לגירוד, או קצה חד לגירוד או לחיתוך. הכלים הגרעיניים העיקריים הם: מקצע (33; chopper), חד-פני, חרפתו עוצבה בהתוות ספורות; כלי-קיצוץ (chopping tool) — מקצע דו-פני; דקר (34; pick); אבני-יד (hand-axe) — כלי דו-פני שסוגיו רבים: 1) פידזנית; 2) שקדית (amygdaloidal; 35); 3) לבית (cordiform; 4); משולשית (36); 5) סגלגלה (oval; 37); דיסקוס (38); קופיץ (cleaver; 39), עשוי גם על נתו גס. הכלים הגרעיניים הם רב-תכליתיים. ייצור כלים חד-תכליתיים התפתח עם הכלים הנתוזים. העיקרים ביניהם: 1) סכין (10); סוגיו האחרים: סכין משונן (denticulated; 11); סכין בעל גב; סכין קטום (truncated; 16); 2) להבון משוברר (16); 3) להבון גאומטרי — 5 סוגים; סהרון (lunate; 13); משולשון, שחה-צלעות (scalliform; 15); מלבנן (17); טרפציון (18). סוגים אלה אינם אלא הפריטים הזעירים שנקבעו במסגרות עץ ועצם; משר לשון מוארך (backed, obliquely truncated; 14); מרצע (12); 4) כלי-חיתוך (tranchet; 5) אזמלון (pièce esquillée); כלי קטן, עפ"ר עשוי על נתו, שעוצב בשברור דו-פני; 6) מגרד-קצה (rac-; 28); מגרד מוזה (caréné; 29); 7) מקרצף (7); 8) שקעורדית (loir; 8); 9) כלי קטום (truncated; 23); 10) נקר (burin; 10); עשוי על נתו או פריט אחר. עיקרו — חרפה קצרה, שנוצרה לעובי הכלי בהתזה יחידה, ואז הוא חד-פני (30), או בהתוות ספורות ואז הוא רב-פני, ולו שני סוגים: זחית (d'angle), כשהתוות מבוצעות מכיוון אחד (31), פי-חליל (bec-de-flûte), כשהן מבוצעות משני כיוונים (32); 11) חוד, סוגיו רבים — חוד לחאלואזי (19); חוד מכותף (pointe à crin); חוד דו-פני (בר"כ עוצב בשברור מקביל); חוד סנדיה (ע"ש Sandia באה"ב); חוד פולסום (ע"ש Folsom באה"ב; 22); 12) ראש-חץ, חד (20) או דו-פני (21); בעל עוקץ (21) או שקעורדיות בבסיסו (20); 13) אי-מל (38); 14) מפסלת (40); 15) גרון (41); 16) כילף (42, 43). כלים גרעיניים מאפיינים את התרבויות הפלאוליתיות הקדוריות (תרבות אולדואאי, ע"ע פרהיסטוריה), מהם כלים כדוריים (spheroids), מקצעים, כלי קיצוץ, דקרים, אבני-יד גסות; מקצעים וכלי קיצוץ מאפיינים את תרבויות הודו ומזרח אסיה. קופיצים, אבני-יד וגם כלים נתוזים כסכינים, מגרדים ומקרצפים, מאפיינים את התרבויות האשליות. כלים נתוזים: חודים, סכינים ומקרצפים — את התרבויות הפלאוליתיות התיכונות; פרט לגון מוסטרי אחד הכולל גם דיסקוסים ואבני-יד לביות ומשולשיות. כלי-להב: מגרדים, נקרים, סכינים וכלים קטומים מציינים את התרבויות הפלאוליתיות המאוחרות, המאופיינות גם ע"י שימוש ניכר בלהבים. להבונים מציינים את התרבויות האפילאוליתיות והמסוליתיות. לתרבויות הנאוליתיות תיות החלקוליתיות מיוחדים ראש-חץ, להבי-מגל וסכינים וכלים דו-פניים: גרזינים, מפסלות וכילפים.

F. Bordes, *Typologie Paléolithique ancien et moyen*, 1961; M. N. Brézillon, *La Dénomination des objets de pierre taillée*, 1968.

צ'רה, טְרִיסְטָן — Tristan Tzara; פסודונים של סמי רוזנשטיין (Sami Rosenstein) — (1896—1963), סופר ומשורר בשפה הצרפתית (הרומנית), יהודי, יליד רומניה. ב-1916 ייסד בציריך, עם אחרים, את התנועה „דדה“ שקדמה לסיר-ראליזם (ע"ע) וכ"ע בשם Dada. במאניפסט (1918) הסביר את עקרונות ההפיכה הדדאיסטית (ע"ע דדאיזם): דחיית כל שיטתיות, ספקנות כללית וראיה של השפה כ"מוביל מקרי של השירה". לפי עקרונות אלה כתב *La Première aventure céleste de M. Antipyrine* („ההרפתקה השמימית הראשונה של מר אנטיפירין“), 1916, וקבצי שירה רבים. צ' היה מן הראשונים שגילה עניין באמנות כושיית וכתב על אמנות מופשטת. הוא ועמיתיו תמכו במהפכה הסובייטית מראשיתה. לאחר שיתוף פעולה יוצר עם הסיר-ראליסטים — בין היתר בכתב העת *Littérature* — נפרדה מהם דרכו, ולמן 1923, הוא יצר ללא מסגרת של אסכולה. מ-1919 חי בפאריס.

R. Lacôte (éd.), *T. T.*, 1952; E. Peterson, *T. T., Dada and Surrealist Theorist*, 1971.

צְרוּפִים וְתַמּוּרוֹת (combination, permutation), מושגים מת-מטיים מתוך פרק הקומבינטוריקה (ע"ע). ת' עם חזרה היא סידור של r עצמים הלקוחים מתוך קבוצה נתונה של n עצמים. לדוגמה: בהנתן הקבוצה {א, ב, ג, ד} של $n = 4$ אותיות, ת' של $r = 3$ איברים הקבוצה זו היא מלה כגון אאא, דבד או אבג, גאב וכדומה. מספר הצ' שאפשר ליצור הוא n^r ובמקרה שלנו ניתן ליצור $4^3 = 64$ מלים של שליש אותיות. ת' (בלי חזרה) — היא סידור של r עצמים שונים מתוך הקבוצה הנתונה של n עצמים. בדוגמה שלנו דבד היא ת' עם חזרה אך גאב היא ת' בלי חזרה. מספר הת' בלי חזרה מסומן nPr וניתן ע"י הנוסחה $nPr = n(n-1) \dots (n-r+1)$. ת' של n עצמים מתוך n עצמים היא פשוט עריכת העצמים בסדר חדש ומספר הת' הללו הוא $nPr = n(n-1) \dots 2 \cdot 1 = n!$ (ע"ע עצרת). צ' של r עצמים מתוך n איברים הוא קבוצה חלקית של r עצמים הלקוחים מתוך הקבוצה. בדוגמה הנוכרת לעיל הת' אבג, גבא ובאג נחשבות כצ' אחד של שלוש האותיות א, ב, ג מתוך הארבע הנתונות. מספר הצ' של r עצמים מתוך n מסומן nCr , או C_r^n , אך הסימון המקובל ביותר הוא $\binom{n}{r}$ וניתן בנוסחה:

$$\binom{n}{r} = \frac{n(n-1) \dots (n-r+1)}{1 \cdot 2 \dots r} = \frac{n!}{(n-r)!r!}$$

המספרים הללו ידועים גם כמקדמים הבינומיים (ע"ע פולינום ובינום). הכללה של הצ' היא החלוקה של n עצמים ל k קבוצות, שבקבוצה הראשונה יהיו n_1 עצמים, בשניה n_2 עצמים וכו'... מספר הצ' הללו הוא:

$$\binom{n}{n_1, n_2, \dots, n_k} = \frac{n!}{n_1! \cdot n_2! \dots n_k!}$$

למספרי הת' והצ' חשיבות רבה בבעיות ספירה ובשימושיהם בהסתברות (ע"ע).

צ'רְטוֹוֶה, ע"ע קְרְטוֹוֶה.

צ'רְטוֹוֶה, אָדָם יִזֵי, נָסִיד — Adam Jerzy Czartoryski — (1770, ורשה — 1861, מוֹנְפֶרְמי [ליד פאריס]), מדינאי פולני. בן למשפחת אצולה עשירה ורבת השפעה. בצעירותו שהה ברבות מארצות מערב-אירופה, ובמיוחד בבריטניה. השתתף במלחמת 1792 נגד רוסיה אך בזמן מרד קושצ'ושקו (ע"ע) ב-1797 שהה מחוץ לפולניה. יצא לפטרבורג כדי למנוע הפקעת רכוש משפחתו ושם התיידד עם מי שהיה יורש-העצר ומ-1801 הצאר אלכסנדר I (ע"ע). מ-1801 סייע צ' לצאר בנייהל מדיניות החוץ וב-1804—1806 היה שר החוץ. הוא שאף לאיחוד כל חלקי פולניה עם רוסיה והסתייג משיתוף הפעולה של הפולנים עם נפוליון. בהיותו שמרני בדתותיו

חשש מהפצת רעיונות המהפכה הצרפתית. ב-1806—1823 היה צ' אחראי (קוראטור) למערכת החינוך באיזור וילנה. במלחמת 1812 (ע"ע נפוליון, עמ' 260) ובקונגרס וינה (ע"ע וינה, קונגרס, עמ' 209) נמנה שוב עם יועצי אלכסנדר I וניסח את חוקת „מלכות פולניה“ ואת חוקת הרפובליקה של קרקוב. צ' הסתייג ממרד 1830, אך משפרץ נמנה עם מנהיגיו השתדל למתנו. כשדוכא המרד נידון שלא בפניו למוות ונמלט לפאריס, משם ניהל פעילות ענפה נגד רוסיה. במלחמת קרים (1853—1856) הציע צ' לצרפת, בריטניה ותורכיה לשתף פולנים במלחמתם ברוסיה. וע"ע פולניה, היסטוריה, עמ' 420/1.

כיוכל שגים השפיע צ', בתוקף תפקידיו הממלכתיים הציבוריים, על חיי היהודים ברוסיה ובפולניה. מגמתו היתה להביא לידי התבר-ללותם הגמורה של היהודים בסביבתם, וע"כ נשאה פעולתו, בפרט, אופי אַנטי-יהודי. בשנים 1802, 1806 ו-1807 היה חבר בוועדות ממלכתיות שדנו בענייני היהודים. ב-1813 סירב לאשר — בתוקף תפקידו כאחראי לחינוך באיזור — הוצאה לאור של עתון יידי בוילנה. עם כינון „מלכות פולניה“ ב-1815 נחמנה צ' על ענייני היהודים האיכרים. בתפקידו זה סירב לתמוך בצעד כלשהו שיביא לשחיק זכויות ליהודים, עד שיתקנו את הליכותיהם ויתאימו לנימוסי הסביבה. בגלותו בפאריס רצה לזכות בתמיכת היהודים במאבקו, שינה את טעמו וב-1844 קרא למתן שוויון זכויות ליהודים. צ' תמך במשכיל היהודי מנדל לפין (ע"ע), ששהה בביתו ושימש מורה לילדיו.

ר. מאהלר, החסידות וההשכלה (מפתח בערכו), 1961; M. Handelman, *A. C.*, I-IV, 1948-50; A. G. Ducker, *The Tarnik* (in: *The Joshua Starr Memorial Volume*), 1953; M. Kukiel, *C. and European Unity, 1770-1861*, 1955.

מ. יז. מ.

צ'רְטִיזְם (Chartism), תנועת פועלים בריטית שפעלה בשנים 1838—1848. תנועת הצ' מכונה ע"ש „מגילת העם“ (The People's Charter) שפרסמו במאי 1838 מנהיגי „איגוד העובדים של לונדון“ (London Workingmen's Association) וכמה חברי פרלמנט רדיקלים, ובה 6 דרישות: זכות בחירה כללית (לגברים), בחירות מדי שנה, אזורי בחירות שווים במספר הבוחרים, בחירות בקלפי, ביטול הגבלות רכוש על חברות בפרלמנט ותשלום שכר לחברי הפרלמנט. דרישות אלו כבר נשמעו קודם. הצ' זכה לתמיכה רבה, בשל אי-שביעות הרצון מחוק הבחירות של 1832 (ע"ע [ה]ממלכה המאוחדת, היסטוריה, עמ' 896), מ„חוק העניים“ (1834), מכשלון האיגודים המקצועיים ומהשפל הכלכלי של 1837/8. מנהיגי הצ' היו חלוקים בשאלת האמצעים להשגת 6 המטרות: פירגוס ארקונור (ע"ע) צידד בשימוש בכוח בשעת הצורך וייליס לאוט (Lovett) עמד בראש אנשי „הכוח המוסרי“ שהתנגדו לאלימות.

בסתיו 1838 נבחרו באסיפות המוניות בכל רחבי בריטניה נציגים ל„אסיפה מכוונת“ של הצ', שניסחה, לאחר מחלוקות מרובות, עצימה (petition) שהוגשה לפרלמנט ביוני 1839 בחתימת כ-1.3 מיליון איש. העצומה נדחתה ברוב של 235 נגד 46 וכתגובה הכריזו מנהיגי הצ' שביתה כללית (שכונתה „החודש הקדוש“); השביתה גכשלה. נסיון התקוממות בניופורט (נובמבר 1839) נכשל אף הוא, והשלטונות דיקאו את הצ' בכל מקום בחוקי-יד; כמה מראשי הצ', בהם ג'ון פרוסט ואַרְנֶסְט ג'וֹנְס (Jones) נידונו למוות ואח"כ הוגלו ואילו אחרים הושמו במאסר.

ב-1840 הוקם במנצ'סטר „איגוד הצ'ארטר הלאומי“. לדברי ראשי הצטרפו אליו כ-40,000 חברים ב-400 סניפים. שוב הוגשה עצומה בזכות „מגילת העם“, חתומה בידי כ-3½ מיליון איש, וגם זו נדחתה ע"י הפרלמנט, ועוד פעם פרצה שביתה שנכשלה עד מהרה. בשנים שלאחר-מכן נחלש הצ'. לתכניתו של ארקונור לישוב פועלים על חלקות אדמה קטנות הצטרפו כ-70 אלף איש וב-1847 הוקם היישוב

מנדלי מוכר-ספרים (ע"ע). הרבה לכתוב בעתונות ובאנציקלופדיה היהודית-רוסית הגדולה. ב 1914 נתפרסם מחקרו (ברוסית) על קורות החברה לקידום התרבות בקרב יהודי רוסיה. ב 1915 יצא לניו-יורק. הושפע מד. ב. בורוכוב (ע"ע) והחל לכתוב יידיש. לאחר מהפכת פברואר 1917 חזר לרוסיה, התיישב בקייב, ובעזרת קבוצת ידידים קטנה החל לאסוף אלפי עדויות על הפוגרומים שנערכו אז ביהודי רוסיה. ב 1921 עבר לברלין, ועם קבוצה זו ייסד ארכיון יהודי לתולדות יהודי מזרח-אירופה, שפרסם סדרת ספרים מקיפה (7 כר') על תולדות הפוגרומים באוקראינה בשנים 1917—1921. אחד הכרכים הוא ספרו של צ' (בגרמ') על אנטישמיות ופוגרומים באוקראינה 1917/8, שנתפרסם ב 1923. בצירוף מבוא מאת ש. דובנוב, חלק שני של הספר, על הפוגרומים באוקראינה ב 1919, הושלם על-ידי בשנות ה 30, אך נתפרסם רק ב 1965.

צ' היה מייסדי יוריא (ע"ע) ב 1925; הוא היה אחראי למחלקה ההיסטורית וערך את פרסומיה. בשנים 1926/7 השתתף בצורה פעילה בהכנת ההגנה המשפטית על שלום שורצברד (ע"ע), ולפעילות דומה הקדיש עצמו גם במשפט הפרוטוקולים של זקני-ציון (ע"ע; 1934/5) ובמשפטו של דוד פרנקפורטר (1936). עם עליית היטלר לשלטון עבר לפאריס. ב 1940 יצא לניו-יורק, ושם שב לפעול בחוג יוריא. אז ערך את הספרים (ביידיש) על היהודים בצרפת (1942), ועל תולדות תנועת העבודה היהודית באה"ב (שני כר', 1943—1945). רשימת פרסומי צ' (נדפסה ב 1948; מילואים: 1951) מכילה 470 ערכים. בתשי"ח י"ל בעברית ספרו "יהודים בעתות מהפכה".

צ'רלז (Charles), שמם של 2 ממלכי בריטניה ואירלנד, לבית סטיוארט (ע"ע), אב ובנו. ימי-מלכותם הארוכים של שניהם — 49 שנה בס"ה — אופיינו, יותר מתקופות שלטונם של מלכים אחרים בבריטניה, בפיצול דתי עצמו במדינה, שהפריד בין אנגליקנים לפרסביטריאנים, ובין אלה לנזקקונפורמיסטים וקתולים. פיצול דתי זה (בצד סיבות חוקתיות) גרם למלחמת-אזרחים אכזרית בימיו של הראשון מביניהם, ולמרידות ומתיחות חברתית בימיו של בנו, הפילוג הדתי גרם לבסוף להדחת יורשם של שני המלכים (ג'ימז II; ע"ע), ונמשך בצורה פחות חריפה עוד כמה דורות.

1) צ' I (1600—1649 [הוצא להורג]; מלך מ 1625), בנו של ג'ימז I (ע"ע). בהיותו יורש-העצר, יצא עם ידידו, דוכס בקינגם (ע"ע), לספרד, לבקש את ידה של בת המלך פליפה IV. כתוצאה מכשול תכנית השידוך — עקב התנאים הקשים שהציגה ספרד — פרצה מלחמה נגד מדינה זו. בשנת עלותו למלוכה נשא צ' לאשה את



צ'רלז I. ציור: א. ואן רייק (סוויאון הלובר, פאריס)

אחות מלך צרפת, הנריטה מריה (ע"ע) הקתולית. ב 1627 סי-בך בקינגם את אני-גליה בעזרה להוגנו-טים המתמרדים וב-מלחמה בצרפת. הי-אנגלים נכשלו הן במלחמה בספרד והן במלחמה בצרפת, ו-גברה איבת הפר-למנט לבקינגם והת-נגדותו לאשר מסים למימון המלחמות הי-כושלות. צ' הסתכסך עם שלושת הפרלמנ-טים הראשונים שלו גם עקב חילוקי-דעות דתיים — כוח הפורי-

הראשון, ארקונורווילי (O'Connorville [במחוז באקינגם]), נסיון לקיים הפגנת ענק, בעת הגשת עצומה נוספת לפרלמנט וכזה למה-פכות 1848 באירופה, סופל ע"י המשטרה (10.4.1848). אחרי כשלון זה דעך הצ'.

ג. ד. ה. קול, תולדות תנועת הפועלים באנגליה, 97—127, תשי"ו; M. Hovell, *The Chartist Movement*, 1925; T. Rothstein, *From C. to Labourism*, 1929; G. D. H. Cole, *Chartist Portraits*, 1941; A. Briggs (ed.), *Chartist Studies*, 1959.

א. ז. **צ'רטלי, אירקלי גאורגיאביץ' — Ираклий Георгиевич Церетели** (1882—1959), מנהיג סוציאליסטי גרוזיני.

היה ממנהיגי המפלגה הסוציאל-דמוקרטית הגרוזינית (ע"ע גאורגיה, עמ' 173) והצטרף למנשויקים (ע"ע). נבחר ל"דומה" (ע"ע) השניה וב 1907 הוגלה לסיביר. הוא חזר לפטרבורג בפרוץ המהפכה במארס 1917 והיה אחד מראשי הסובייט (מועצת פועלים חיילים) הפטר-וראדי (ע"ע) (המהפכה הרוסית, עמ' 365) ומראשי הועד"פ הכל-רוסי של הסובייטים שנבחר ביוני. ב 31.5.1917 מונה שר בממשלת לבוב (ע"ע), כאחד מ 5 השרים נציגי הסובייטים, ואח"כ היה שר-פנים בממשלת קרנסקי (ע"ע). צ' נכשל בנסיונותיו להשליט חוק וסדר, כנגד התירת הבולשויקים, האנארכיה בכפר והתערערות המשמעת בצבא. בסוף 1917 השתתף בהקמת המדינה הגרוזינית העצמאית, ונמלט לחו"ל כשכבשה צבאות הסובייטיים באביב 1921. בניגוד למנשויקים רבים התייחס צ' באהדה לציונות.

צ'רטר, ע"ע ציונות.

צ'רים, ע"ע עפרות נדירות.

צ'ריקובר, אביגדור (1894, פטרבורג — 1958, ירושלים), היסטוריון, בן למשפחת משכילים, למד פילוסופיה והיס-טוריה עתיקה באוניברסיטת מוסקוה, השלים לימודיו בברלין. ב 1925 עלה לא"י. היה מראשוני המורים באוניברסיטה העברית בירושלים, ואח"כ פרופסור להיסטוריה עתיקה וללימודים קלאסיים. ספרו הראשון (בגרמ') דן ב"יסודות המדינה ההלניסטית מאלכסנדר הגדול עד תקופת הרומאים" (1927). לאחר מכן הקדיש עצמו לחקר תר"י בא"י ובתפוצות בתקופה היוונית-רומית. ספרו היסודי בתחום זה הוא "א"י תחת שלטון הלמי" (1937; באנג'), ובו השתמש לראשונה בפאפירוסים יווניים לחקר תר"י. בספרו "היהודים היוונים בתקופה ההלניסטית" (אנג': *Hellenistic Civilization and the Jews*, 1959, 1963), תשכ"ג, נתן סקירה מקיפה ובהירה על נושאים אלה, על רקע ההיסטוריה הכללית של התקופה. מספריו האחרים: "היהודים במצרים בתקופה ההלניסטית והרומית לאור הפאפירולוגיה" (תש"ה); תשכ"ג; אנג': 1963); וקובץ מאמריו: "יהודים בעולם היווני והרומי", תשכ"א; וקובץ ממצה של כל (כ 600) הפאפירוסים הנוגעים לעניינים יהודיים, *Corpus Papyrorum Judaicarum*, III-I, 1957—1964 (עם א. פוקס ומ. שטרן). ב 1974 י"ל ספרו: "אלף שנות היסטוריה יהודית במצרים". כ"כ כתב ספרי לימוד, "היסטוריה כללית" (המורח העתיק, ית, רומי, יה"ב, העת החדשה), מלווים במקורות; מהדורה שניה — 1962 — תשל"ג.

ב. שוחטמן, כתיב א. צ', רשימה ביבליוגרפית (אשכולות. ב'), תשי"ו; ג. רוטנשטיין — ת. וירשובסקי — ד. אשרי — א. פוקס, על פרוט' א. צ' ד"ל, תשי"ח.

צ'ריקובר, אליהו (1881, פולטאווה [אוקראינה] — 1943, ניו-יורק), היסטוריון של תר"י; דודנו של אביגדור צ'. אביו היה מראשוני "חיבת ציון". ב 1904 סיים לימודי אמנות באודסה. הצטרף לחוגים הציוניים-סוציאליסטיים, וב 1905, בהיותו תלמיד באוניברסיטת פטרבורג, נאסר לשנה בשל כך. ב 1905 פרסם צ' את מחקרו הראשון (ברוסית) — פרשנות מרכסיסטית על יצירתו של

מכובדת, הוא סירב להשיב על ההאשמות בכפרו בחוקיות ביהמ"ש. צ' נידון למיתה וב 30.1.1649 הועלה לגרדום. כתוצאה מסילוקו של צ' הפכה אנגליה ממלוכה ל"קומונולת" (Commonwealth), "נחלת-הכלל". למעשה רפובליקה, שנתקיימה עד 1660 (ע"ע ממלכה מאחדת עמ' 887/8). בראשה עמדו א. קרומוול (ע"ע) ואח"כ בנו ריצ'רד. בהתנהגותו האמיצה המכובדת בעת הוצאתו להורג תרם צ' יותר מכל להבטיח את החזרת המלוכה בעתיד, ואת חידוש הכנסיה האנגלי-קנית במבנה האפיסקופליאני. ביום מותו פורסם חיבור אנונימי Eikōn Basilikē ("דיוקן מלכותי"). המתארו במונחי קדושה דתית. אחרי החזרת המלוכה לקדמתה נהיה צ' ל"קדוש" הכנסיה האנגלי-קנית, כנסיות נבנו לזכרו ותפילות מיוחדות נקבעו ליום מותו. צ' היה איש תרבות ושוחר אמונה, אסטניס ועדין, מגמגם וביישן שאינו מעורב עם הבריות, ונתון להשפעות-יחיד — תחילה של בקינגם ההפכפך ואח"כ של אשתו צרת-המוחין — בצורה המונעת השפעות אחרות. בוגדנותו ותכניו נבעו מהכרתו, שכמלך אינו חייב לנהוג ביושר כלפי מבקריו ומתנגדיו, וכי למען אמונתו האנגליקנית מותר הכל. המתתו נבעה, בסופו של דבר, מאפיו יותר מאשר מהנסי-בות. למעשה, בראשית המאבק נגדו רצו הכל להימנע אפילו מהדחתו, ואת הוצאתו להורג לא העלו גם יריביו על דעתם. כשראה קרומוול יריבו את גופתו מלמל: "הכרח אכזרי".

E. John, *King Ch. I*, 1933; C. V. Wedgwood, *The King's Peace*, 1955; id., *The King's War*, 1958; id., *A Coffin for King Ch.*, 1964; id., *The Trial of Ch. I*, 1964; Ch. Hibbert, *Ch. I*, 1968.

2) צ' II (1630—1685; מלך מ 1660), בנו של 1). כבן 15 השתתף במלחמת-האזרחים, נמלט לצרפת, ואחרי המתת אביו הסכים לדרישת הסקוטים לעבור לפרסביטריאניות כתנאי להמלכתו עליהם. קרומוול היכהו והוא נמלט שנית (1651). 9 שנים חי בדחוקת בצרפת, בספרד ובהולנד.

לאחר מות אוליוור קרומוול (ספטמבר, 1658) ובייחוד לאחר התפטרות בנו ריצ'רד (מאי 1659), שקעה הרפובליקה בסכסוכים בין הפרלמנט לצבא, בתוך הפרלמנט, ובין מפקדי-הצבא השונים. ג'ורג' מונק, מפקד הצבא בסקוטלנד, השתלט בסופו של דבר על לונדון. הוא כינס פרלמנט חדש, שראה בהחזרת המלוכה ובהמלכת צ' מוצא יחיד להסדר. בהצהרת ברדה" הבטיח צ' חניגה כללית, סובלנות דתית ותשלום פיגוריה-השכר לצבא. ב 29.5.1660 נכנס צ' ללונדון ונתקבל בתשואות.

צ' לא רצה לנקום באויביו, ושאף לטובלות דתית לכל, בידעו שהקתולים, שאותם אהד, יזכו בה רק אם תחול גם על פרוטסטנטים שאינם אנגליקנים. אולם לא עלה בידו למנוע המתת כמה מהורגי המלך" וחוקיקת חוקים מפלים נגד קתולים ודיסנטרים (ע"ע). זכר שנות גלותו גרם לו להשתדל בכל מחיר להימנע מסכסוך עם הפר-למנט ומחלוקות בו. במא-



צ'רלו I. הצילום מיוחס לצייר ס. רייס

מצינו להשתחרר מחלוקות בפרלמנט עשה צ' ב 1670 הסכם עם בן-דודו, לואי XIV מלך צרפת, ולפיו נהיתה אנגליה לבעלת-בריתה של צרפת. נגד הולנד. בסעיף סודי-הת-חייב צ' לעבור לקתוליות ולהחזיר את אנגליה לדת זו. בתמורה קיבל מענק שנתי בסך 200,000 לירות. ב 1672 הצטרף ל-מלחמת לואי XIV בהו-לנד (ע"ע, עמ' 747). אותה שנה פרסם צ'

טנים בפרלמנט היה גדול והם חששו מהשפעת הקתוליות האזרחיות (ע"ע ארמיניוס) — וכן עקב התנגדות הפרלמנט למה שנראה לו כנטיית צ' לשלטון אבסולוטי. ב 1628 נאלץ צ' לאשר את "עצומת הזכות" (Petition of Right). השמחה שבה הגיב הפרלמנט על רצח בקינגם הגבירה את סלידתו של צ' מגוף זה, וב 1629 פיזר את הפרלמנט.

11 שנה שלט צ' בלי פרלמנט — 11 שנות הטירניה" בפי מתנגדיו, אצי"פ שלא היה חוק שיחייבו לכנס פרלמנט. כדי שלא יזדקק לכך עשה צ' שלום עם ספרד וצרפת, חסך בהוצאותיו, והתקיים מההכנסות מאחזותיו, ממכסים וממכירת תארי-אצולה. הוא רצה לחזק את הצי, ולשם כך גבה "מס ספינות" (Ship Money); ביהמ"ש קבע, במשפט מפורסם, שגביית המס חוקית, ואולם דעת-הקהל התנגדה לכך (ע"ע המפדן). במדיניותו האבסולוטיסטית סייעו לו הארכיהגמון לוד ורוזן סטרפורד (ע' ערכיהם). לוד רדף את הפורי-טנים והחדיר עקרונות ארמיניים לכנסיה. סטרפורד הפך את אירלנד, שבה היה נציב, למעוז מלוכני.

ב 1639 שלח צ' צבא לסקוטלנד לדכא את המרד שפרץ בה נגד נסיכו של לוד להנהיג גם שם את האנגליקניות. הסקוטים ניצחו את צבא המלך; הם שלשו לצפון אנגליה ונתקבלו בה בכרכה. צ' נאלץ לכנס פרלמנט למימון המלחמה (מאי 1640), אך תוך 3 שבועות פיזרו, שכן הפרלמנט לא הקציב כספים ודרש לזון תחילה בתלונותיו שלרעצמו. צ' שילם לסקוטים כדי שימנעו מלהתקדם דרומה, ונאלץ אפוא לחזור ולכנס פרלמנט אחר ("הפרלמנט הארוך"; נוב' 1640). מנהיגי הפרלמנט ניצלו את קשיי צ' וסחטו ממנו ויתורים רבים, בהם כינוס הפרלמנט לפחות אחת ל 3 שנים, איסור פיזורו שלא בהסכמתו ואיסור גביית מכסים שלא באישורו. מעמדו של צ' הת-ערער, כיוון שבהשפעתה הגוברת של אשתו נהג להתנגד תחילה לכל דרישה מצד הפרלמנט ובסופו של דבר נסוג מול לחצו. הוויתור שצ' עתיד היה להצטער עליו יותר מכל היה הסכמתו לצו הפרלמנט להמית את סטרפורד (Act of Attainder); האיום שנשקף לחיי אשתו האהובה הוא שהגיע את צ' להפקיר ידיד זה, שהיה משענה הנאמן ביותר של המלוכה. צ' הגיע לגבול ויתוריו כשנדרש למסור לפרלמנט את הפיקוח על הצבא; הוא סירב, והלך-הרוחות בפרלמנט עצמו החל נוטה לצדו ונגד ההנהגה הקיצונית של הבית, ואולם לצ' לא היה כושר-האבחנה לחוש בשינוי זה; הוא לא המתין עד שהת-פתחות החדשה תבשיל את פריה, וכנס לבניין הפרלמנט כדי לאסור 5 מראשי מתנגדיו תוך התעלמות מחסינותם. הנסיון נכשל והגביר את ההתנגדות למלך. צ' עבר מלונדון לצפון להכין את המלחמה בפרלמנט, כך החלה מלחמת-האזרחים.

במלחמת-האזרחים (1642—1647) לא פקד צ' אישית על צבאותיו, אף שהשתתף בקרבות וגילה אומץ-לב אישי. חשדנותו כלפי מפקדיו — בהם בן-אחותו המוכשר, הנסיך רופרט — ונטייתו להטיח בפניהם האשמות ולתת להם הוראות מבלבלות פגעו במאמץ המלרכים. צבאו ניגף, ובמאי 1646 נמלט צ' למחנה הסקוטים. בינואר 1647 הסגירוהו הסקוטים לפרלמנט תמורת 400,000 לירות.

שנתיים הוחזק צ' במעצר במקומות שונים; בריחה קצרת-ימים בנובמבר 1647 נסתיימה בתפיסתו. הוא נשא ונתן עם הפרלמנט, הצבא והסקוטים — שלושת הגורמים היריבים — והבטיח להם הבטחות סותרות. בסוף 1647 הבטיח לסקוטים להשליט את הפרסבי-טריאניות באנגליה ובסקוטלנד; ברור היה שלא התכוון למלא הבטחה זו. הסקוטים חידשו את מלחמת-האזרחים, אך קרומוול (ע"ע) ניצחם בפרסטן (אוגוסט 1648). ראשי הצבא, שגלאו מהמלך שאין לסמוך על דברתו, דרשו להעמיד למשפט את "האשם בכל צרותינו", וסברו שכל עוד יחיה צ' לא יובטחו העקרונות שלמענם נלחמו. בסוף 1648 נאסר צ' ע"י הצבא והוצא מידי מצדדי הפרלמנט. בינואר העמידו הצבא למשפט בפני בי"ד מיוחד באשמת בגידה, הופעתו היתה

הצ' ניתך ב 1,410 ורותח ב 2,477; צפיפותו 2.33 וקשיותו 7. לצ' מבנה גבישי קובי מטיפוס היהלום.

ג'ארכימיה. הצ' הוא היסוד השני, לאחר החמצן, בשכיחותו בקרום כדה"א (27.7%). הצ' מופיע בטבע אך ורק בתרכובות עם החמצן, הנפוצה בהן היא תחמוצת הצ' (סיליקה SiO_2) ו 59.8% מתרכובות הצ' המופיעה בחול, קורצה (ע"ע), אמפיסט, אגט, צר (ע"ע) וכיר"ב. בתרכובות אלה מופיעה הסיליקה הן במצב החפשי והן בתרכובות עם מתכות הקרויות סיליקטים (ע"ע) המרכיבים הרבה מהמינרלים הנפוצים ביותר במעטפה ובקרום של כדה"א. בכדה"א כולו שיעור הצ' הוא 14.7% (שיעור הסיליקה 31.6%). הצ' נמצא בשמש ובכוכבים והוא המרכיב העיקרי של מטאוריטים מקבוצת ה acrolites. הסיליקה היא לכן גם התחמוצת הראשית של המאגמה ובמהלך הדיפרנציאציה שלה עולה ריכוז הסיליקה מכ 45% בסלעים הבסיסיים עד כ 75% בסלעים החומציים. בהתגבשות השלב ההדרדר-תרמלי נוצרים לעתים עורקים הבנויים סיליקה טהורה (עורקי קורצה); עורקים דומים נוצרים גם בתהליכים מטאמורפיים.

הצ' הוא מרכיב סטרוקטורלי בכל הצמחים וברוב בעה"ת, אך חשיבותו יורדת עם העליה בסולם האוולוציה.

קבוצות מיוחדות. כגון דיאטומיות (ע"ע דיאטומים), ראדיולאריה וספוגיים (ע"ע), בונות שלדים צורניים (אופל [ע"ע]). בתהליכי בליה נשארת רוב הסיליקה במרכיבים המוצקים (רזיטטים), רק כ 5% של הסיליקה שבחמרי הבליה עוברים לתמיסות, רובם בצורת תמיסה יזנית, מיעוטם בפזיור קולואידלי (ע"ע קולואידים). מסיסות הסיליקה עולה עם עליית ה pH (ע"ע חמצות, עמ' 592). חלק של הסיליקה המומסת שוקע כגל אמורפי, בעיקר באקלים מדברי (קרומי מדבר) או נכנס למינרלים של בליה, כגון תחמוצות (ע"ע חרסיות). בתמיסות קולואידליות טעון קולואיד הסיליקה מטען שלילי. פיזור החלקיקים מיוצב לעתים ע"י סיפוח חמרים אורגניים על גביהם. מתמיסות אלה מושקעת הסיליקה ע"י סיפוח קטיונים (בעיקר בסביבה ימית) או ע"י חמצון של הקולואיד האורגני המגן. מבין החמרים המומסים במי נחלים מהחזה הצ' כ 5.4%, ואילו במי האוקיאנוס השיעור נמוך בהרבה: 0.02—4 חלקי מיליון צ' בלבד. רוב הצ' מורחק ממי הים בתהליכים אורגניים, בעיקר בקליפות של דיאטומיות ורדיולריות. אחרי התקשותו נוצרים סלעים סדימנטריים: הדיאטור-מיטים הרדיולרטיים, המכסים שטחים גדולים של קרקעית האוקיאן-נוס. משקעים עשירים בצ' (סין צורני) הופכים בתהליכים דיאגנטיים לצר (ע"ע). חלק מהמשקעים הצורניים הם אנאורגניים ויבשתיים כגון הגייזרטיים, שהינם משקעי מי גייזרים חמים (ע"ע גייזר), או הסיל-קריט, סוג של גרי, המתפתח ע"פ שטחים מדבריים (מדבר קלהרי ועוד).

ג'יליסק (ע"ע) ותנאר (J. Thenard) ניסו ב 1811 להכין צ' בתגובה בין צ' ארבע-פלווארי (SiF_4) גזי ואשלגן, אך קיבלו, כנראה, צ' אמורפי בדרגת נקיון נמוכה. ב'רזיליוס (ע"ע) היה הראשון שהצליח להפיק את הצ' מתרכובותיו בצורה נקיה (1823), בשיטת הכנה דומה לזו של ג'יליסק ותנאר. צ' גבישי הוכן לראשונה ע"י סנט-קלר דויל (ע"ע) (1854) בשיטת האלקטרוליזה.

הפקת צ' נקי (96%—98%) בקנה-מידה תעשייתית מתבצעת בחיזור סיליקה כפחם בתנור חשמלי. בשיטות מיצוי חוזר אפשר לקבל מתוצר זה צ' בדרגת נקיון 99.7%. צ' בדרגת נקיון גבוהה יותר (לשימוש בתעשייה האלקטרונית) מתקבל מתרכובות הלוגניות של צ', כגון צ' ארבע-כלורי ($SiCl_4$). תרכובות אלו ניתנות לטיהור בויקוק מפריט המרחיק מהן ארסן ובור. מתרכובת מזוקקת זו אפשר לקבל את הצ' בחיזור בטמפרטורות גבוהות עם מימן או עם אבץ וקדמיום. צ' נקי ביותר מתקבל בשיטת ההיתוך האזורי (melting zone).

תכונות כימיות: לצ' פעילות כימית מועטה בטמפ' נמוכות,

הצהרת מחילה" (Declaration of Indulgence), המשעה את החוקים נגד הדיסנטרים והקתולים, אך הפרלמנט אילצו לחזור בו ולהסכים ל"חוק המבחן" (Test Act) נגדם, וצ' למד לקח ולא עשה דבר למען הקתולים.

בהעדר צאצאים חוקיים לצ' (היו לו לפחות 14 צאצאים שלא מהגישואין) היה אחיו ג'ימו יורש-העצר. ג'ימו היה קתולי, ובסערת ההיסטוריה האנטי-קתולית שחוללו סיפוריו של טיטוס אוטס (Titus Oates) בדבר "קשר אפיפיורי" לרצוח את צ' כדי להמליך את ג'ימו, נתעוררה דרישה לפסול את ג'ימו למלוכה, ולקבוע שהיורש יהיה מוג'מ (ע"ע). צ' התנגד ותמך בסבלנות ובזהירות עד שדעכה ההיסטוריה. הוא פיזר את הפרלמנט, וב 3 שנותיו האחרונות שלט בלעדיו. פטרולריותו הרבה גדלה עוד יותר כשנתגלה קשר לרצוח, ונקמות נעשו באויביו הויגים. על ערש מותו עבר צ' לקתוליות. צ' ניהן בכשרון פוליטי יותר מכל מלכי בית-סטיוארט באנגליה, הוא היה תקיף בדעתו ותכופות חסר-רחמים. הוא ידע להתנהג בנועם ובתכונות, הציניות שלו לא ידעה גבול. מומי הפוליטיים היו עצלנות וחוסר התמדה. מבחינה אישית תרמה לפטרולריותו שניגותו הגדולה, ובדיחות לא-ינספור יחסו לו. הוא היה אוהב תענוגות, הלל ושטוף-זימה, וקשיו הכספיים נבעו בחלקם מהוצאותיו הגדולות על פילגשו הרבות. ברם, בצד כל מגרעותיו היה שליט שהעריך השכלה, ונתן את הסותו ל"חברה המלכותית" (ע"ע).

רע"ע (ה) ממלכה (ה) מאחדת עמ' 888—890.

A. Bryant, *King Ch. II*, 1955; D. Ogg, *England in the Reign of Ch. II*, I-II, 1966; M. P. Ashley, *Ch. II: The Man and the Statesman*, 1971.

אה. א.

צ'רלזטון (Charleston). בירת מדינת ורג'יניה המערבית (ע"ע), אה"ב. 70,000 תוש' (בצ'ר-רבתי 157,660 תוש', 1970). ממוקמת בשפכו של נהר אלק לנהר קנאוה (Kanawha), יובל נהר אנה' (ע"ע). נוסדה (1794) כתחנת-סחר על הדרך מהחוף האט-לנטי אל עמק אהיו. נשארה עיירה קטנה עד סוף המאה ה-19 (11,000 תוש' ב 1900). שדות פחם שנתגלו בעמק קנאוה שימשו בטיס לתעשיית גז וחמרים כימיים ולייצור כוח חשמלי. היישובים התע-שייתיים לאורך עמק הנהר מהווים היום חלק מאגד הערים של צ', אך אוכלוסיית העיר גופא מועסקת בעיקר במסחר ובמינהל. כיום מהווה צ' צומת חשוב לתחבורה בנהרות, כבישים ומס"ב. לידה נמצא שדה התעופה הראשי של ורג'יניה המערבית. ב 1973 היו בצ' 1,125 יהודים.

צ'רמלו, אַרְנֶסְט פֶרְדִּינַן פֶרְדִּינַן — Ernst Friedrich

— Ferdinand Zermelo (1871—1953), מתמטיקאי גרמני.

סיים את לימודיו באוניברסיטת גטינגן, בשנים 1910—1916 היה פרופסור באוניברסיטת ציריך, ומ 1946 — באוניברסיטת פריבורג. צ' היה המתמטיקאי הראשון שניסח מערכת אפסיומות לתורת הקבוצות (ע"ע קבוצות, תורת ה-). המערכת תוקנה ע"י א. ה. פרנקל (ע"ע) וידועה כמערכת האפסיומות צ'רמלו-פרנקל של תורת הקבוצות. צ' הוכיח לראשונה את משפט "הסדר הטוב" של קבוצה בעזרת הנחה על קבוצת קבוצות. הנחה זו הידועה כיום כאכסיומת הבחירה (ע"ע קבוצות, תורת ה-), היא מאבני היסוד של המתמטיקה בכלל ותורת הקבוצות בפרט.

צָרָן (silicium), יסוד כימי. סימנו Si, מספרו האטומי 14.

משקלו האטומי 28.086, מבנהו האלקטרוני $1s^2 2s^2 2p^6 3s^2 3p^2$. הצ' הוא היסוד השני בקבוצה הרביעית (קבוצת הפחמן) במערכת המחזורית. לצ' איזוטופים טבעיים בעלי מספרי מסה 28 (92.21%), 29 (4.70%), 30 (3.09%), הרכב איזוטופי זה נמצא גם במטאוריטים (ע"ע). הוכנו גם איזוטופים מלאכותיים בעלי מספרי מסה 27, 31, 32.

את עמידות הפלדות בפני התקפת חמצן וחומצות חזקות (פלדות Duriron ו־Tantivon). הצ' מקנה לפלדה גמישות; פלדה שבה משתמשים לייצור קפיצים מכילה כ 2% צ'. פלדות המכילות 3.5%—4% צ' הן בעלות תכונות מגנטיות טובות.

R. E. Kirk — D. F. Othmer (eds.), *Encyclopedia of Chemical Technology*, XVIII, 1969; F. A. Cotton — G. Wilkinson, *Advanced Inorganic Chemistry*, 1972; J. C. Bailar et al., *Comprehensive Inorganic Chemistry*, I, 1973.
מ. ש. ט.

צ'רנוב, ויקטור מיכילוביץ' — Виктор Михайлович Чернов (1876—1952), מנהיג סוציאליסטי רוסי. בצעו-

רתו הצטרף לנרדניקים (ע"ע). ב 1907 השתתף בייסוד מפלגת הסוציאליסטים-רולוציונרים (ע"ע) וערך את כה"ע שלה. הוא נמנה עם האגף השמאלי במפלגה. שראה בכל הצדדים היריבים במלח"ע I כחות „אימפריאליסטיים”. צ' השתתף ב 1915 בוועידה סוציאליסטית בי"ל בצ'מרוואלד (שוויץ). שגינתה את המלחמה (ע"ע אינטרנציונל, עמ' 945). בפרוץ המהפכה ברוסיה (מארס, 1917) חזר למולדתו ולהנהגת מפלגתו והיה עורך עתונה היומי „דבר העם”. הוא הטיף להמשכת המלחמה בגרמניה והתנגד לשיתוף הפעולה של מפלגתו עם הבולש'וויקים. צ' היה שר חקלאות בממשלתו השניה של הנסיך לבוב (ע"ע) שהוקמה במאי 1917. והציע חוק לחלוקת אדמות האחוות בין האיכרים, אך משהחלו האיכרים לחטוף אדמות בדרכים אלימות, התפטר מהממשלה (ספטמבר 1917). צ' נבחר לנשיא האסיפה המכתנת שפונסה בינואר 1918 ופוזרה מיד ע"י הבולש'וויקים. זמן מה ניסה לגבש כוח דמוקרטי בחבל הוולגה, שיילחם בבולש'וויקים ובלבנים כאחד. ב 1920 היגר לפאריס, וב 1939 — לג'ניוורק. צ' אהד את הציונות וביקר בא"י בשלהי שנות ה 30, לפי הזמנת ההסתדרות הכללית של העובדים ומפא"י.

צ'רנוביל (Чернобыль), עיר בצפון אובלסט קייב, אוקראינה.

נמל על נהר פריפט. ראשית הקהילה היהודית בסוף המאה ה 17. ב 1765 נמנו בצ' 695 יהודים משלמי מס. בסוף המאה ה 18 קבע את מושבו בצ' תלמידו של הבעש"ט ר' מנחם נחום. מייסד השושלת הענפה של אדמורי צ' (ע"ע טברסקי). ב 1847 היו בקהילת צ' 3482 יהודים וב 1897 — 5526 (60% מכלל התושבים). היהודים התפרנסו ממסחר חקלאי וממלאכה. באביב 1919 ערכו כנופיות איכרים פרעות דמים בעיר. עם השתלטות הסובייטים (1920) חוסלו החיים הציבוריים והדתיים היהודיים. ב 1926 נמנו בצ' 3.165 יהודים (כ 40%). בעת הכיבוש הגאצי נכרתה הקהילה, ואין ידיעות על מצבה כיום.

א. ד. רזנשל, מגלת הטבח, ג/ 118—127, תרצ"א; ר. ינאית-בן צבי, דמותה של בת עיירה מאוקראינה (העבר, ט'), השכ"ב; ב. סלוצקי, ההגנה העצמית בצ' (שם, י"ז), תשל.

צ'רנובץ, חיים, ע"ע טשרנובץ, חיים.

צ'רנובץ (Черновца), רומנית Cernăuți [צ'רנאוץ], גרמנית Czernowitz [צ'רנובץ], רוסית Черновица, בירת מחוז (אובלסט) צ' ברפובליקה האוקראינית, בריה"מ. 199.000 תוש' (1974). שוכנת על הגדה הדרומית של נהר פרוט. למרגלות הרי הקרפטים (ע"ע). בצומת מס"ב. בצ' מפעלי מזון, טכסטיל ועיבוד עץ. היא מרכז תרבות חשוב ויש בה אוניברסיטה (נוסדה ב 1875, 9.840 תלמידים ב 1973/4). מכון לרפואה, תיאטרון, 3 מוזיאונים ותזמורת פילהרמונית. צ' השתייכה במשך הדורות לנסיכות מולדאוויה הרד-מנית (מאה 15), פולגיה, תורכיה, אוסטריה (מ 1774), רומניה (מ 1918). היא סופחה לבריה"מ ב 1940, נכבשה בידי הגרמנים ב 1941 וחזרה לשליטת בריה"מ ב 1944. וע"ע בוקובינה; רומניה. יהודים. ליהודים תפקיד חשוב בהתפתחותה הכלכלית ובחיי התרבות של צ' החל במאה ה 19. הם נוכרים לראשונה בראשית המאה

אך בחימום הוא יוצר מספר רב של תרכובות. תגובותיו הכימיות מזכירות את תגובות הפחמן, וברוב תרכובותיו הוא ארבע-ערכי. את התרכובת הנפוצה ביותר של צ', הדרתחמוצת SiO₂, ניתן להכין בחימום צ' באוויר לטמפ' של 950°. חימום עם כלור גותן את הטטרא-כלוריד SiCl₄. פלואור הוא היסוד היחיד המגיב עם צ' בטמפ' נמוכה, והתגובה היא אקסותרמית עד כדי כך, שהצ' ניתך מהחום הנשלט אגב יצירת הפלואוריד SiF₄. ברום ויוד פועלים על צ' רק בחימום. עם חומצות (בתמיסה) אין הצ' מגיב כלל, להוציא תערובת של חומצה חנקנית וחומצה הידרו-פלואורית. מימן כלורי (HCl) גזי יבש מגיב עם צ' ב 500°, והתוצר העיקרי הוא הטטרא-כלוריד. צ' נמש בנקל בתמיסות אלקאליות חמות אגב פליטת מימן:

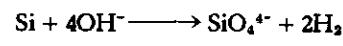

תרכובות הצ': ההידרידים (סילנים [silanes]) בעלי הנוסחה הכללית Si_nH_{2n+2}. בשורה זו ידועות שש התרכובות הראשונות המתחילות בתרכובת SiH₄ (מונוסילן) ומסתיימות ב Si₄H₁₄. הסילנים יציבים פחות מהפחמימנים הפרפיניים (ע"ע פרפינים). אפשר להכין את הסילנים בתגובה של חומצת מלח בריכוז 20% על מגנזיום סיליציד (Mg₂Si) באטמוספירה של מימן. מתקבלת תערובת של סילנים, ואפשר לכוון את הרכב התוצרים בשינוי תנאי הראקציה. הסילנים הם תרכובות פעילות הנדלקות מעצמן באויר. ככל שהשרשרת ארוכה יותר הם נעשים יציבים פחות. בחימום מגיבים הסילנים עם הלוגנים ויוצרים צ' ארבע-אלילידי SiX₄ ו HX (X = הלוגנים).

צ' קרבידי (SiC) הוא התרכובת היחידה של צ' ופחמן. תרכובת זו מופיעה בצורות פולימורפיות. הצורה המסחרית היא α (אלפא), הידועה בשם קרבורונדום (carborundum), שהיא בעלת צבע ירקרק-כחול עד שחור. לאחרונה החלו להתעניין בצורת β (ביתא) (בעלת מבנה הספיריט או פסידו-יהלום) לשימוש כמוליך-למחצה במעגלים החיביים לפעול בטמפ' הגבוהות ב 100°—200° מאלה בהן פועלים מעגלי הצ' הרגילים. הקרביד מתקבל בחימום של צ' עם פחמן עד 1500°. בגלל דרגת הקושי הגבוהה (9.5) של הקרביד מרבים להשתמש בו במכשירי חיתוך ושיוף.

תרכובות חמצן: הסיליקה מופיעה בטבע בצורות הגבישיות קוורצה, טרידימיט וקריסטופיליט. שתי האחרונות מופיעות רק בסלעים וולקניים והן אינן נמצאות בשימוש תעשייתי. קָטִיט (keatite), צורה נוספת של הסיליקה, נוצרה בפיצוץ האטומי הראשון בנייד-מפסיקו (ע"ע אטומית, פצצה, עמ' 528).

הסיליקה מצטיינת בעמידות רבה ביותר כלפי רוב האל-מתכות, חומצות וחחמוצות מתכתיות בטמפ' רגילות. בהמסת סיליקה בחומצת מימן פלואורית נוצר צ' ארבע-פלואורי SiF₄, ובתגובה עם הידרו-כסיד הנתרן מקבלים „מי זכוכית” המשמשים להדבקה ולציפוי.

הסיליצידיים: הצ' מגיב עם רוב היסודות ויוצר תרכובות בינאריות מרובות. המתכות פועלות בתנאים רגילים ליצירת תרכובות, אך כמה מהן יוצרות רק תמיסות ולא תרכובות. למשל, הגרמניום יוצר תערובות עם הצ' בכל יחס. הכנת הסיליצידיים פשוטה, ועיקרה התכת היסודות המתאימים עם הצ' באווירה נטלת-חמצן. בסיליצידיים מתקיימים קשרי Si-Si, כפי שאפשר להיווכח ממדידת מרחקים. המרחקים Si-Si בסיליצידיים הם בתחום 2.30 Å—2.5 Å בדומה ל 2.352 Å ביסוד.

החשוב בשימושי הצ' האלמנטרי הוא בהכנת מוליכים למחצה (ע"ע). המשמשים בהתקנים אלקטרוניים רבים. בד"כ משתמשים בגביש יחיד של צ', המכיל עקבות יסודות זרים, כמו בור, אינדיום, זרחן וכירוב. כיום ניתן לכוונת מעגלים אלקטרוניים שלמים ומ-סובכים על גביש יחיד של צ'. בתעשייה המטאלורגית משתמשים בצ' בייצור פלדות. הצ' מגדיל

דרגית של הנגינה בפסנתר, שהגיעה לשיאה כדורם של שופן וליסט.

A. Dreetz, C. und Beethoven, 1932; A. Loesser, Men, Women and Pianos, 1954; W. Kolneder (ed.), C. C., Erinnerungen aus meinem Leben, 1968.

צ'רניגוב (Чернигов), עיר בצפון הרפובליקה האוקראינית, בריה"מ. מרכז מנהלי של מחוז (אזבלאסט) צ'. 170.000 תוש' (1972). שוכנת על גדה דנייבנה (יובל הדנייפר, ע"ע), בצומת תחבורה של מס"ב וכבישים; וכן יש בה שדה-תעופה ונמל. בעיר מפעלים גדולים לייצור סיבים סינתטיים, ובתח"ר המייצרים מכונות, כימיקאליים, אריגי צמר, מזונות, כלי-נגינה ועוד. בצ' מכונים גבוהים לפדגוגיה, ביולוגיה, טכניקה ומכונאות-טכסטיל. בין מוסדות התרבות: תאטרון, תזמורת פילהרמונית ושני מוזיאונים. צ' נוסדה במאה ה-10 ונמנית עם הערים הרוסיות העתיקות ביותר. במאות ה-11—13 היתה בירת נסיכות צ'. במאות ה-14—17 (עד 1686) היתה בשלטון ליטא (ע"ע, עמ' 758) ופולניה (ע"ע, עמ' 416/7). בין השרידים ההיסטוריים: כנסיית פיאטניצקיה וקתדראלת ספסק-פראופר'נסק (מהמאה ה-12).

יהודים. פקודת הגירוש ממחוזות צ' וסְיוֹרְסְק ב-1623, מטעם ולדיסלב IV (ע"ע) מלך פולניה, לא הוצאה לפועל. ב-1648 הרשמדה הקהילה, היא חודשה רק עם חלוקת פולניה בסוף המאה ה-18. ב-1801 היו בעיר ובמחוז 1.389 יהודים, ובמפקד 1897 נמנו 8.799 יהודים (31.7% מכלל התושבים). הם עסקו במסחר ובמלאכה, בגידול טבק ובחכירת גני עצי-פרי בעיר וסביבותיה. השפעת חב"ד (ע"ע) היתה מכרעת. פרעות אוקטובר 1905 נתקלו בהגנה עצמית יהודית מאורגנת. ב-1910 ישבו בצ' 13,954 יהודים. משהתבסס המשטר הסובייטי באוקראינה שותקו החיים הציבוריים. ב-1926 היו בעיר 10,607 יהודים (כ-30%). היישוב היהודי חרב בעת פלישת הנאצים לבריה"מ (1941), ואין ידיעות על המצב כיום.

י. שניאורסון, לעבו אח קאמף פון יידן אין צארשן רוסלנד, 1905—1917.

צ'רניות, ע"ע צ'רניות.

צ'רניץ, אוטוקר, רוזן מכדניץ — Ottokar, Graf Czernin von und zu Chudenitz (1872—1932), מדינאי אוסטרו-הונגרי. נולד בצ'כיה במשפחת אצילים משכילה. צ' ראה עצמו כאוסטרי, אך היה מקורב לצ'כים. מ-1905 היה ידיו ויועצו של יורש-העצר פּרַנֶץ פּרְדינַנד (ע"ע). שניהם שאפו להפוך את אוסטריה-הונגריה לקיסרות פדראטיבית רבת-עמים. ב-1913 מונה לשגריר ברומניה, ועד 1916 הצליח למנוע את השתתפותה במלח"ע I בצד מדינות "ההסכמה". בסוף 1916 מונה שר-החוץ. מאחר שחש מהמתוטטות הקיסרות בלחץ המלחמה, ניסה להביא לידי סיומה, אבל נסיונותיו להשפיע על גרמניה שתותר על אלזאס-לורן ומגעיו הסודיים עם מעצמות "ההסכמה" נכשלו. כשפרסמה צרפת את הצעת הקיסר קרל לקרובו סיפסטוס דה פורבון לשמש מתווך (ע"ע מלח"ע I, עמ' 671), קמה שערוריה. בעקבותיה התפטר צ' מתפקידו (אפריל 1918) והסתלק מכל פעילות מדינית.

מחיבוריו: Im Weltkrieg (במלח"ע), 1929.

L. Singer, O. Graf C., 1965.

צ'רניקוב, אדום (1880 [?] — 1942, ורשה), ראש היודנראט הראשון בגטו ורשה (ע"ע, עמ' 551). מהגוס במקצועו. היה פעיל בארגון בעלי המלאכה היהודיים, שהיוו 40% מהיודי פולניה. בשנים 1927—1934 כיהן במועצה העירונית של ורשה, ולפני פרוץ מלח"ע II היה חבר הוועד הפועל של הקהילה היהודית. ב-23.9.1939 נתמנה ראש הקהילה במקומו של מ. מיזל, שנמלט עם פרוץ הקרבות. ב-4.10.1939 מינהו הנאצים לראש היודנראט וצידו

ה-15. במהלך המאה גדל מספרם ע"י מתיישבים ספרדים ואשכנזים כאחד, אך עם נסיגת תורכיה מאירופה המזרחית, קיבלה הקהילה אופי אשכנזי מובהק. בעקבות פרעות ת"ח—ת"ט (ע"ע חמילניצקי) התיישבו בצ' פליטים יהודים מפולניה ומאוקראינה, ביניהם ת"ח רבים. במהלך מלחמות רוסיה—תורכיה (1769—1774) נאלצו היהודים לעזוב את העיר פעמים אחדות. כיבוש צ' בידי אוסטריה ב-1774 הביא לגזירות נגד היהודים, מתוך כוונה "לטהר" את בוקובינה (ע"ע, עמ' 929—931) מיהודיה. ב-1786 הועברה בוקובינה, מבחינה אדמיניסטרטיבית, לשלטון הנציבות האוסטרית-גליציאית, ובתקופה זו החלה הגירה יהודית, למרות ההגבלות, מגליציה לצ' וסביבותיה. המצב הכלכלי שופר, ויהודים רכשו קרקעות ובתים השתתפו בעסקות גדולות.

בסוף המאה ה-18 התארגנו יהודי צ' כקהילה דתית, והתעורר מאבק בין חסידים למשכילים. בתקופת מלחמות נפוליון נפגעו יהודי צ' ע"י הצבא הרוסי. מרבניה החשובים של העיר יצונו הרבנים חיים טירר (ע"ע), יצחק שמשון מייזל-הורוויץ. — ביכ"ג גדול נבנה ב-1853. בית-עלמין כבר היה קיים ב-1770, וב-1866 נחנך חדש. הדפוס העברי בצ' הוא הראשון שפעל ברומניה; הוא פעל מ-1835 עד מלח"ע II.

לאחר מהפכת 1848 הוטבו זכויות היהודים וב-1867 הגיעו לשוויון זכויות. בתקופה זו היו בצ' כ-14,500 יהודים. האוניברסיטה משכה אליה מלכתחילה צעירים יהודיים, ובראשית המאה ה-20 מילאו ארגוני הסטודנטים תפקיד ציוני חשוב בתנועה המתפתחת. ב-1782 נתפלגה הקהילה בין האורתודוקסים למתקדמים. ב-1908 התקיימה בצ' ועידת סופרים, בה הוכרזה הידיית (ע"ע, עמ' 804) כלשון לאומית. היהודים נטלו חלק בחיים הציבוריים הכלכליים, ומהם שנבחרו לפרלמנט היו פעילים בתנועות סוציאליסטיות שונות. במלח"ע I עזבו רבים את העיר. עם התחלת השלטון האזרחי הרומני שופר מצב היהודים, והם התארגנו כמיעוט לאומי, ויותר מאוחר — כחברים במפלגה היהודית. התנועה הציונית התרחבה, בין מנהיגיה בלט מ. אבנר (ע"ע), ער"ד, עתונאי וסופר. ד"ר מ. רייפר ייצג את יהודי צ' בפרלמנט הרומני. ב-1941 נכבשה העיר ע"י הצבאות הגרמניים-רומניים הנאציים; האוכלוסיה היהודית גורשה למחנות ורובה הושמד. לאחר מלח"ע II חזרו אליה שרידי השואה ויהודים רבים מבוקובינה ומאזורים מרוחקים של בריה"מ. הארגונים הציוניים לא קמו לתחיה. הארגונים היהודיים האחרים נתונים לפיקוח חמור של השלטונות.

התפתחות דמוגרפית: 1880: 14,449 יהודים; 1890: 17,359; 1900: 21,587 (32%); 1910: 28,613 (33%); 1919: 43,701 (47.5%); 1940: 50,000 (כ-50%). גידול זה בא עקב זרימתם של יהודי הסביבה לצ'. ב-1974 היו בצ' לפי אומדן, 38,000 יהודים.

א. הזבי-גולדזמר, צ' (ערים ואמהות בישראל, ד), תש"י; י. י. כהן, הדפוס העברי בצ' (ארשת, ג), תשכ"א; H. Gold (ed.), Geschichte der Juden in der Bukovina, I-II, 1958—1962.

ג. ש.מ. — י.ה. מ.

צ'רני, קרל — Karl Czerny — (1791, וינה — 1857, שם), פסנתרן, מורה ומלחין אוסטרי. צ' היה תלמידו של ז'טוהובן (ע"ע), והקשר שביניהם התפתח לידידות עמוקה. בגיל 15 כבר נדע צ' כמורה לפסנתר וכאמן מבריק, ובין תלמידיו הרבים היו גם בן-אחיו של בטהובן וליסט (ע"ע). צ', שנמנה עם הדור הראשון של הפסנתרנים החירטואזיים הרומנטיים (הזמל, קלמנטי), גם היה בעצמו מלחין פורה. מרבית יצירותיו (למעלה מ-1,000 חיבורים) הן חומר אימונים והדרכה. טכני תלמידים בכל הדרגות. בין חיבוריו ריו סימפוניות, פתיחות, קונצ'רטים ועוד. צ' הרבה לחבר עיבודים, ואריאציות ופנטסיות על נעימות ונושאים מתוך אופרות ובאלטים פופולריים. כמורה נודעה לו חשיבות רבה בפיתוח הטכניקה המר-

מ. קונטינו, האינסלינגציה הרוסית בעיני עצמה (בקובץ: קבוצות עילית ושכבות מנהיגות, 78—80), תשכ"ו; N. F. Belchikov, T. (תרגום גרמני מרוסית) 1948; H. E. Bowman, *Revolutionary Elitism in Ch.* (American Slavic Review, XIII), 1954.

ג. מ.

צ'רניקוב, פול אלכסייביץ' — П.А. Черенков — (נר 1904), פסיקאי רוסי. בוגר אוניברסיטת ורוז'ני' (1928). ב 1934, בהיותו תלמיד מחקר במכון הפיסיקלי של האקדמיה הרוסית, גילה (עם ואוילוב) את האפקט הנושא את שמו. אחר סיום לימודיו נשאר במכון כמרצה. ב 1958 הוענק לו פרס-נובל בפסיקה (עם א. פרנק וא. טס [ע' ערכיהם]) על גילוי אפקט צ'.

אפקט צ', כשחלקיק טעון (לרוב אלקטרון) נע בתווך שקוף לאור במהירות הגדולה ממהירות האור באותו תווך C' (אך, כמובן, קטנה ממהירות האור בריק C ; הקשר ביניהן הוא $C' = C/n$ כאשר n הוא גורם השבירה; ע"ע אופטיקה, עמ' 55/6), השדה האלקטרון מגנטי שלו נגרר אחרי ונוצרת חזית חרוטית של אי-רציפות. חזית זאת דומה לגלי-חרטום של כלי-שיט או לגלי הלם במטוס (ע"ע, עמ' 77—79, וציור שם), חזית התקדמותה, β , יחסית למהירות החלקיק, מוגדרת בנוסחה $\sin \beta = C'/v$. כשהשדה האלקטרומגנטי פוגע באטומי החומר הוא מעורר אלקטרונים וגורם לקרינה אפיינית. ספקטרום הקרינה רציף, ועצמת הקרינה באור הנראה גדלה ככל שאורך הגל קטן. עפ"ר הקרינה חלשה מכדי שניתן יהיה להבחין בה בעין, אולם בכורים מסוימים מבחינים בה כנוגה כחלחל הבוקע ממי-המיסוך. מדידת כיוון הקרינה ב"מגלה צ'" מאפשרת לחשב את מהירות החלקיקים, ובמקרים מסוימים — להבחין בין חלקיקים בעלי מסות שונות.

צ'רצ'ות או צ'רצ'ים, במובן הרחב, קבוצת חרקים (ע"ע) הכוללת את כל הדבורניים (ע"ע), חוץ מדבורים (ע"ע) ומנמלים (ע"ע). הדבורניים נחלקים לשתי סדרות: (I) סדרת צ'רצ'ות-העלים (או חסרות-שנץ [Symphyta]) כוללת דבורניים שבטנם אינה משונצת, הניזונים ברובם, הן כבוגרים והן כזחלים, מהצמח. צינור-ההטלה מותאם לנסירה או לקדיחה ברקמה הצמחית, ואינו משמש להפרשת ארס. הביצים מוטלות על הצמח הפונדקאי של הזחל או לתוכו. הזחל דומה עפ"ר לזחל פרפר, ולו רגלי-זחזה וגם רגלי-בטן. בין צ'רצ'ים העלים מצויים מויקים לצמחי תרבות.

(II) סדרת בעלות-שנץ (Apocrita) כוללת דבורניים שבטנם משונצת מאד אחרי הפרק הראשון. החדות לשנץ זה הבטן בעלת יכולת תנועה גדולה. עם סדרה זו גמנים: צ' טפיליות (Parasitica) (ר' להלן). צ' במובן המצומצם (Vespiformes), דבורים ונמלים.

אצל הצ' במובן המצומצם — בדומה לדבורים ולנמלים וכניגוד לצ' טפיליות — אין צינור-ההטלה משמש להטלת ביצים אלא לעקיצה ולהפרשת ארס בלבד. בדומה לדבורים ניזונות הצ' הבוגרות בעיקר מצוף פרחים, ואילו הזחלים חסרי-הרגליים ניזונים ברובם ממזון מן החי. אצל הצ' הלא-חברתיות דואגת האם לבדה למזון לזולדות. כמזון משמשים חרקים או עכבישים שלמים, שהצירעה (צ') ממיתה, או עפ"ר משתקת בעקיצה והפרשת ארס. לעתים קרובות קיים ייחוד (ספציפיות) בבחירת המזון: נקבות צ'ה-כ-בישים (Pompilidae) צדות עכבישים בלבד. עכביש משותק אחד, שעליו מדביקה הצ' את ביצתה, מספיק להתפתחותה של צ' חדשה. — צ'ה-פגיון (Scolidae) צדות זחלים של חיפושיות. במשפחת הצ' החופרות (Sphegidae) קיימת רבגוניות בטורף: הנקבות של Sphex צדות חגבים, חרגולים או צרצרים; אלו של Bembex — זבובים; הנקבות של Philanthus צדות דבורים, אלו של Ammophila — זחלים של פרפרים, ואלו של Sceliphron — עכבישים. הנקבות של משפחת Eumenidae צדות זחלים של פרפרים, צ'ה-עלים או חיפושיות. רק צ' ממשפחת Masaridae מזינות את זחליהן בדבש ובאבקת פרחים.

עליו להעביר את היהודים לגטו. צ' נאבק באומץ נגד הקמת הגטו וצמצום גבולותיו, וחליפת המכתבים הענפה שלו עם הנאצים היא דוגמה מובהקת לתקשורת חרצ'דדית. 1009 דפי יומנו (י"ל ב 1968) מגלים את הסיפור הטרגי של גטו ורשה, תוך הבאת מספרים מדויקים ומידע מפורט. צ' לא האמין כי כוונת הנאצים להשמדה, ועחד את היהודים להמשיך בעבודה ולהחזיק מעמד עד שתחלוף הרעה. במשך 3 שנים עמד בקשיים של חוסר תקציב, ובדרישות הסותרות של שלחנות השלטון הגרמני; כן היה עליו לפשר בין קבוצות שונות בתוך הגטו.

בתזכיריו מתח צ' ביקורת גלויה על הנאצים, וקיים קשרים גלויים וחשאיים עם מנהיגים פולנים. כן עודד פעילות חינוכית ותרבותית במחתרת, וסייע, בתחבולות ובהערמה, להשיג מזון, חמרי-גלם וכלים לאנשים שהוצבו בפלוגות-העבודה מחוץ לגטו ולמשפח-חותיהם בגטו. צ' לא ניצל רשיון עליה לא"י שהוצע לו. כשנדרש ע"י הגרמנים לחתום על פקודת משלוח של ילדים למחנה-השמדה, סירב, וניסה למנוע את הפקודה; משנכשל — התאבד. המשפט האחרון בימנו: "הנני חסר-אונים, לבי רועד בצער וחמלה, אינני יכול עוד לשאת כל זאת".

י. גוסמן, א. צ', האיש והיומן (ילקוט מורשת, ר), תשכ"ט; מ. וייכרט, זכרונות על א. צ' (מולד, ב'), תשכ"ט; — A. Tartakower, *A. Cz. — The Man and his Supreme Sacrifice* (Yad Vashem Studies, VI), 1967.

צ'רנישבסקי, ניקולי גבריילוביץ' — Николай Гаврило-вич Чернышевский (1828—1889), הוגה-דעות, סופר ומבקר רוסי. נולד בסרטוב למד היסטוריה ופילולוגיה באוניברסיטת פטרבורג. הרבה לעסוק בכתבי הסוציאליסטים-האוטופיסטים הצר-פתים וכן בכתביהם של הוגי-הדעות הרוסים הרצן ובלנסקי (ע' ערכיהם) שתרמו רבות לעיצוב השקפותיו. השפעה מכרעת השפיע עליו המטריאליזם של פורבך (ע"ע). מהפכות 1848 באירופה השפיעו על מחשבתו של צ' בכיוון סוציאליסטי-רדיקלי ועוררהו לפעילות מהפכנית מחתרית. ב 1850 שב צ' לסרטוב, שם לימד שנתיים בגימנסיה. ב 1853 חזר לפטרבורג והקדיש עצמו לעבודה ספרותית ופובליציסטית. פרסם שורה ארוכה של מאמרים בנושאים פוליטיים, חברתיים, פילוסופיים וספרותיים בכתבי-העת Отечественные записки («רשימות המולדת») Современник («בן-הדור»). רעיונותיו זכו להדר רב והוא הפך למנהיגם המופר של חסידי הסוצי-אליזם המהפכני ברוסיה.

במאמריו הרבה צ' לתקוף לא רק את המשטר הצארי ואת שעבוד האיכרים, כ-אם גם את החוגים הליברליים, בהם ראה את איבי העם. ב 1862 נאסר צ' ונכלא למשך שנתים במצודת פטר בפטרבורג, ושם כתב את הרומן «מה לעשות?» («Что делать?»). ב 1864 נידון ל 7 שנות עבודת-פרך ולגירוש-עולם לסיביר, אך גם בגלות לא הפסיק את עבודתו הספרותית. בתום 20 שנות גלות התיירו לו השלטון נות לעבוד לאסטרהן, וב 1889 אף הותר לו לשוב לסרטוב, שבה מת. מעבר לתפקיד המרכזי שמילא בעיצוב עולמם הרוחני של החוגים הרדיקליים בימיו, טבע צ' את רישומו בתרבות הרוסית בעיקר כמבקר ספרותי רב-השפעה וכבעל הרומן הפוליטי הפרוגרמטי «מה לעשות?», שלמרות ערכו הספרותי הדל הלהיב דורות של מהפכנים צעירים, ובהם לנין (ע"ע). במרכזו של רומן דידקטי מגמתי זה קבוצת צעירים בעלי תכונות נעלות וחדורי רעיונות סוציאליסטיים, הניצבים מול נציגי האצולה והבורגנות שפולם מושחתים ללא-תקנה. ביקורת-הספרות של צ' טבועה כולה בחותם השקפותיו הפולי-טיות הקיצוניות, הוא נדרש בה לאמת-מידה אחת ויחידה: מידת נאמנותו של הסופר לערכי הקדמה החברתית. מערכים אמנותיים ואסתטיים התעלם צ' לחלוטין.

בבריה"מ נחשב צ' לאחד מגדולי-הרוח של רוסיה במאה ה-19. כל כתביו פורסמו ברוסית, ב 16 כר', בשנים 1939—1953.

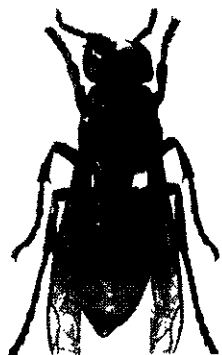

מלכה צעירה של הצרעה המזרחית (דבור"ר); Vespa orientalis



קיני צרעות. מיסיון: קן של צרעת הפלד Polistes; משמאל: קן של צרעה בנאית Eumenes. נקבה מביאה כדור של בוצ' לקן שצורתו כד

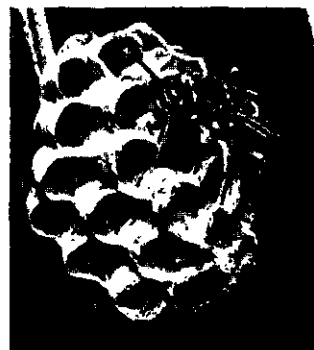

כות בבניית הקן הדואגות למוזן. רק בסוף הקיץ בוקעים זכרים ומלכות חדשות ומתקיימת הזדווגות. לקראת עונת החורף מתים כל בני הקן. חוץ מהמלכות הצעירות. אצל צ"הפלך ישנם מקרים. באביב, שמספר מלכות מתחילות בבניית קן אחד, ואז אחת מהן משתלטת על הקן; היתר מגורשות או משמשות כפתולות. תופעת טפיליות קיימת בין צ". יש מינים שאינם צדים בעצמם את המזון לולדותיהם. במספר מינים של צ"העכבישים חודרת הנקבה לקן של צ' אחרת מאותה משפחה. משמידה את ביצת בעלת-הקן ומדביקה את ביצתה-שלה על העכביש המשותק. נקבות משפחת הצ" הקוקילות או צ"הזחב (Chrysididae) מטילות את ביציהן בקן של צ' אחרת או של דבורה. הזחל הבוקע טורף את הביצה של בעלת-הקן. וניזון מהמזון שבקן. או מזחל הצ' או הדבורה שהספיקו להתפתח. הנקבות חסרות-הכנפיים של צ"הקטיפה (Mutillidae) מחדירות עפ"ר את ביצתן לתוך קן של דבורה או צ'. והזחל הטפיל הבוקע ניזון מן הזחל או הגולם של בעלת-הקן.

קיימת גם טפיליות חברתית. יש מינים של צ', הדומות בגופן לצ" חברתיות, אלא שאינן בונות קן לעצמן. נקבה מופרית חדרת לתוך קן של צ' חברתית, ממיתה את המלכה ומטילה את ביציה לתאי-החלות. הפועלות של אותו קן מטפלות בזחלים הבוקעים מהביצים, שמהם יתפתחו מלכות וזכרים. על הצ" בא"ר' כרך ר', עמ' 214/5.

G. Olberg, *Das Verhalten der solitären Wespen Mitteleuropas*, 1959; H. E. Evans, *The Comparative Ethology and Evolution of the Sand Wasps*, 1966; J. Ishay - H. Bytinski-Salz - A. Shulov, *Contributions to the Bionomics of the Oriental Hornet* (Israel J. of Entom., II), 1967; H. E. Evans - M. J. W. Eberhard, *The Wasps*, 1970; J. P. Spradbery, *Wasps*, 1973; H. E. Evans - R. W. Mathews, *The Sand Wasps of Australia* (Sci. Amer., CCXXXIII, 6), 1975.

יה. ק.

צ" טפיליות [ט] (Hymenoptera parasitica). הצ" הט" משתמשות בעקצן הן לעקיצתו ולשיתוקו של הפונדקאי והן להטלת הביצה. רובן נטפלות לחרקים ומיעוטן לפרוקי-רגליים אחרים. בניגוד לחרקים הנטפלים אל חולייתנים הן ממימות את פונדקאיהן. הבוגר מכונף בד"כ ומתעופף באופן חפשי בחפשו מזון ופונדקאים נוספים. הביצה מוטלת עפ"ר לתוך הפונדקאי או עליו, אך יש שהיא מגיעה אל הפונדקאי בדרך עקיפה, לאחר שהוטלה על צמח או במקום אחר בו מבקרים הפונדקאים. מכל ביצה מתפתח בד"כ זחל בודד, אולם יש מקרים של רבי-עופריות, בהם מתפתחים אף למעלה מ-1000 זחלים מביצה אחת. הזחל מבלה את כל ימיו כטפיל, ומסתפק בד"כ בפונדקאי אחד כדי להתפתח עד לשלב הגולם, שממנו מגיחה הצ' הבוגרת. מבחינים בין מקרים שבהם מתפתח בכל פונדקאי טפיל בודד (solitary), ובין מקרים שבהם מתפתחות קבוצת טפילים באותו פרט (gregarious). כן מבחינים בטפיליות-יתר" (superparasitism) ובעל-טפיליות, או טפיליות משנית (hyperparasitism). במקרה

רוב הצ" בונות קנים לגידול ולדותיהן. אצל הצ" הלא-חברתיות הקן הוא עפ"ר מחילה הפורה באדמה המכילה תא אחד או מספר תאים. יש מינים הבונים את קניהם בחלקים חלולים של צמחים. מינים אחרים, כגון מיני הצ' הבנאית (Eumenes), בונים קן מאדמה, בצורת כד, המודבק לענף של צמח, לאבן או לקיר. לקן זה פתח צר, שדרכו משחילה הצ' זחלים משותקים של פרפרים, ודרכו היא גם מטילה ביצה; אחרי ההטלה היא סוגרת את הקן באדמה. גם הצ' Sceliphron בונה קן מאדמה. המכיל מספר תאים ועפ"ר מודבק לקיר. לכל תא מכניסה הנקבה מספר עכבישים קטנים משותקים וביצה. אצל רוב הצ" הלא-חברתיות מסתיים הקשר בין האם והולדות כבניית הקן, בדאגה-מראש למוזן ובהטלת הביצים. במינים אחרים (Bembex) מכניסה האם זבוב אחד בלבד לתוך הקן ומטילה ביצה. עם בקיעת הזחל היא מכניסה זבובים נוספים, עד לגמר גידולו של הזחל. הנקבה של *Ammophila pubescens* דואגת בבת-אחת למספר קנים בדרגות-התפתחות שונות. לכל קן היא מכניסה זחל משותק אחד, ומדי-בוקר היא בודקת את הקנים ומביאה זחלים משותקים נוספים לפי הצורך.

הצ" החברתיות (Vespidae) מיונות גם הן את זחליהן בעיקר בחרקים. הן קורעות אותם לגזרים בעזרת גפיה-פה, ומגישות ב"מנות" כל זמן התפתחות הזחל. את קניהן הן בונות בצורת חלות המורכבות מתאים משושים. כחומר-בניה משמש מין "קרטון" שהן מייצרות מחלקי צמחים לעושים. הצ' המזרחית (Vespa orientalis), הדבור"ר, מוסיפה אדמה לחומר הצמחי. הקן נמצא עפ"ר במחילה בתוך האדמה. בסוף העונה הוא מכיל מספר חלות. פתחי התאים פונים כלפי מטה. החלות תלויות האחת מתחת לחברתה על גבעולונים. גם הצ' הגרמנית (V. germanica) בונה את קנה, המורכב ממספר חלות. במחילה באדמה. לעומת-זאת בונות צ"הפלך (Polistes) קן קטן עשוי חלה אחת בלבד, המודבק עפ"ר ע"י גבעולון לענף שיה.

בא"י, כבכל הארצות שמהוץ לאיזור הטרופי, אין הצ" החברתיות פעילות בחורף. מכל הקן נשארות בעונה זו ה"מלכות" בלבד -

נקבות צעירות מופרות, החורפות במ-קוסי-סתר. באביב מתחילות הצ" בפעילות: בניית קן, הטיית ביצה לכל תא ודאגה למוזן לזחלים הבוקעים מהביצים. מזחלים אלה מתפתחות נקבות הקטנות מהאם; אלה הן ה"פועלות". הממשי-

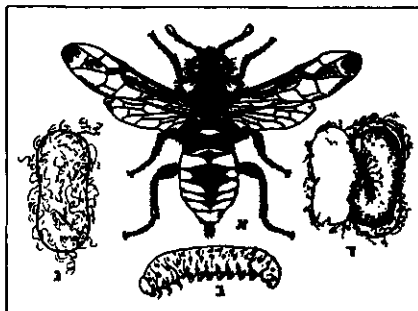

צרעה עלים של שקד Palaeocimbex quadrirama- (culata). א. כונרת; ב. זחל; ג. פקעת; ד. פקעת עם זחל לפני ההתנלמות

הראשון נתקף הפונדקאי ע"י מספר זחלי צ" הגדול ממה שהוא יכול לשאת, והדבר גורם למותו ולמות הטפילים בטרם עת. במקרה השני נטפלת הצ' אל פונדקאי שהוא עצמו טפיל.

אופן המשיכה של הצ" הט' אל פונדקאיהן ומידת הייחוד וההת-אמה שלהן שונים ממין למין. טפילי זחלים של פרפרים (כגון Bracon hebetor) הם בד"כ בעלי טוח-פונדקאים רחב יותר מאשר טפילי כנימדת (כגון Aphis melinus). חלק מהן — בעיקר אלה בעלות טוח-פונדקאים צר — מסוגלות להפחית את אוכלוסיות פונדקאיהן, ולכן הן משמשות בהדברה הביולוגית של מזיקי החקלאות. לשם כך אף פותחו שיטות שבעזרתן אפשר לגדל מיליוני צ" ט' ליום ולפזרן בשדה בעת הצורך. כן מוכר כיום תפקידן החשוב כגורם המווסת את אוכלוסיות החרקים בעולם, ובשל כך הן משמשות נושא נרחב למחקר במעבדה ובשדה.

מיון. מבחינים בצ" ט" 6 על-משפחות: (1) Trigonaloidea משפחה אחת בלבד — Trigonaliidae — המצטיינת בטפיליות משנית של טפילים אחרים או טפיליות ראשוניות של צ" מה Vespoidea. הביצה מועברת בד"כ לפונדקאי בעזרת חרק שלישי; (2) Evanoidea (כוללת: א) את משפחת ה Euanidae; הוחל מתפתח בתוך תיקי-ביצים של תיקנים; ב) את משפחת טפילי הדבורים (Gaster-uptiidae), הנחשבת לפרמיטיווית, כי הוחל ניזון הן מזחלי הדבורים והן מהזון הצמחי הנמצא בקני הדבורים. משום רב-גוניותן של התכונות הטפסונומיות הקובעות של ה Evanoidea וה Trigonaloidea יש המשייכים אותן ל Ichneumonoidea (3); ה Ichneumonoidea — על-המשפחה הגדולה ביותר במספר מיניה. סימניה המובהקים: עירוק כנפיים מפותח יחסית, עוקץ בולט בד"כ ומחוש חסר „ברך" ומרובה פרקים. הגוף רך, וצבעו בד"כ חום או שחור. ביניהם נמצאים הפרטים הגדולים מבין הצ" הט'. 3 המשפחות החשובות ביותר הן: א) ה Ichneumonidae — רובם הם הטפילים על זחלי פרפריים, ומיעוטם על זחלי צ"עלים וזבובי-רחף; ב) ה Braconidae הם טפילים קטנים מקדמיהם, וביניהם פרטים המצטיינים בעוקץ הארוך פי כמה מאורך גופם (כגון Iphiaulax). טוח פונדקאיהם מגוון וכולל חיפושיות בוגרות, זחלי פרפריים, זבובניים ועוד; ג) ה Aphidiidae היא משפחה שכל פרטיה טפילים בודדים של כנימות-עלים (צ"ע). כמה ממיניה (Aphidius, Praon, Trioxys) משמשים בהדברה ביולוגית של כני-מות-העלים המזיקות לחקלאות; (4) ה Chalcidoidea היא על-משפחה ענפה ביותר, הכוללת כ-18 משפחות וכ-25,000 מינים, רובם קטנים. אורך גופם מ"מ 0.2 (Mymaridae) ועד כ-10 מ"מ (Chalcidoidea); הכנפיים כמעט חסרות עירוק, והמחושים קצרים ובעלי „ברך". מספר משפחות מצטיינות במעטה-גוף נוקשה וכהה, שעליו בליטות ציוריות. נציגים רבים בעל-משפחה זו חשובים מבחינה כלכלית, כמדבירי מזיקי חקלאות השי-מוש הנפוץ ביותר נע-שה בטפילי הכנימות ממשפחות ה-Apheliniidae. Encyrtidae. מבין הראשונים הובאו לא"י צ" מסוג Aphytis, והן מדבירות בהצ-לחה את הכנימה ה-שחורה של ההדרים Chrysomphalus aspidiotivorus ומספר מיני כנימות ממוגנות אחרות. טפילים ממשפחת ה Encyrtidae משמשים בין השאר להדברת



צרת החול (צ"מ 888) — Ammophila sabulosa נ-יררת אח טרפה (זחל פרפריים) אל הטפילה שהכינה

כנימות-רכות וקמחיות. הצ' Metapycus helveticus הופצה בארצות רבות להדברת כנימת-הזית (Saissetia oleae), ואילו ה-Anagyrus pseudococcii משמשת בהדברת כנימות קמחיות. מלבד העניין החקלאי-כלכלי מפגינים נציגי ה-Chalcidoidea תכונות בעלות עניין ביולוגי רב. במיני Coccophagus ואחרים קיימת תופעת ה-autoparasitism, שבה הנקבה טפילה על כנימת שונות, ואילו הזכר הוא טפיל על הנקבה. במשפחת ה Encyrtidae מגיעה הרבי-עובריות לדרגה גבוהה ביותר. במשפחת ה Eurytomidae ישנן צ" התוקפות חרקים, ואילו אחרות תוקפות צמחים ומתפתחות על זרעיהם (כגון צרעת-השקד Eurytoma amygdali).



צרות טפיליות: Tetragonochora, ממשפחת Ichneumonidae

משפחות ה Pteromalidae הן הגדולות ביותר כוללות למעלה מ-1,000 מינים. כל ה-פרטים במשפחות ה-Mymaridae וה-Chogrammatidae טפילי-ביצים; (5) ה Proctotrupoidea הן קטנות, בד"כ שחררות וחסרות עירוק מפותח כקדמותיהן. עמה נמנות: משפחת ה Proctotrupidae שפרטיה טפילים על זחלי-חיפושיות; משפחת ה Scelionidae אשר פרטיה טפילים על ביצי פשפש-ניים ופרפריים, כגון ה-Telenomus megalacephalus הנפוץ בארץ כטפיל ביצים של הפשפש הירוק (Nezara viridula). משפחות אחרות הן בעלות טוח-פונדקאים רחב יותר; (6) ה Cynipoidea הן בעלות בטן קצרה ופחוסה בצדדיה ועירוק בכנפיהן. על-משפחה זו ידועה בעיקר בגלל קבוצת ה Cynipinae, שהפכו באופן משני מט" לצמחוניות, והתמחו ביצירת עפצים (צ"ע) על צמחים. טוח הצמחים הפונדקאים שלהם רחב, ומספר העפצים הגדול ביותר נוצר על מיני האלונים השונים. גם בא"י נפוצים עפציהן על אלונים — בעיקר אלוך-התולע. שאר הקבוצות המשפחות של על-משפחה זו הן ט' בחלקן על חרקים צמחוניים ועל טורפים ובחלקן על צ" ט' אחרות. כגון ה Charips, הנטפל ל Aphidiidae בתוך כנימות העלים.

צרות ממשפחת Chalcidoidea, נטפלות לגולם של פרטר Nymphalis antiopa

צרות טפיליות: Tetragonochora, ממשפחת Ichneumonidae

י. ריבנאי, לוחמה ביולוגית במזיקים, תשכ"ח; C. P. Clausen, Entomophagous Insects, 1940; R. R. Askew, Parasitic Insects, 1971. ד. גר.

הסימנים המתוארים בס' ויקרא; רק בתיאור המובא בס' במדבר יש דמיון-מה להרס הרקמות בגוף המצורע: "...ואכל חצי בשרו". משה דה ריאטי (1388—1460) תיאר בדיקה דם לגילוי הצ' — תהליך כימי יחיד במינו בתקופה ההיא. חוקי ההסגר ע"פ המקרא הם דוגמא למאמצי הרפואה הציבורית לבער מחלה המוגיית, ולפי מתכונת זו הונהגו גם חוקי ההסגר בנמלי הימה"ת, לראשונה במאה ה-14.

י. ליבוביץ - ש. מרכוס, "לקוטים מרפואות" לר' משה דא ריאטי (קריית ספר, מ"ב), תשכ"ז; H. M. Koelbing et al (eds.), *Beiträge zur Geschichte der Lepra*, 1972; S. G. Browne, *Some Aspects on the History of L.* (Proceedings of the Royal Society of Medicine, LXVIII), 1975.

יה. ל.

במקרא הצ' היא נגע באדם, בבית, בבגד, או בכלי עור (ויק' יג-יד). אבחון הצ' וטהרת המצורע מסורים לכהן. לצ' גילויים שונים: "שאת או ספחת או פִּהֶרֶת" בעור הבשר; "שער בנגע הפך לבן, ומראה הנגע עמוק מעור בשרו"; "שאת לבנה" ובה "מחית בשר חי"; "שאת לבנה או בהרת לבנה אדמדמת" במקום שחין שנרפא; בהרת לבנה (אדמדמת) במקום מכוות אש; "נתק" — נגע בראש או בזקן ש"מראהו עמוק מן העור וכו' שער צהב דק". הסימנים אינם מחזוריים, ונחלקו החוקרים האם זו הלפדה — מחלת הנסן — או שהמדובר במחלות שונות שמקורן בפטריות, מה שמתאים במיוחד לגבי צ' הבית, הבגד וכלי העור. אין כל זכר בתורה לסימנים המובהקים והקשים של מחלת הנסן (נפיחות, עיוורון ונשירת איברים), והשער הלבן" בשקע העור אינו מסימניה כלל, שכן המחלה גורמת לנשירת השער. גם דרך האבחון, שבמקרה של ספק ממתנינים שבוע (=הסגרה) לראות אם פשה הנגע, אינו מתאים למחלת הנסן, שאין להבחין בה שינויים שבוניים. אף λέπρα שבתרגום ה-70 עניינה מחלות עור קלות, ויש להדגיש כי לא נשתמר כל תיאור של מחלת הנסן מלפני המאה ה-1 לסה"נ. אחרי אבחון חיובי סופי נחשב המצורע לטמא מוחלט: "בגדיו יהיו פְּרָמִים וראשו יהיה פְּרוּעַ, ועל שפם יעטה, וטמא טמא יקרא... בוד ישב מחוץ למחנה".

הכהן הוא גם המפקח על תהליך ההיטהרות. לפי "תורת המצורע" (שם) לוקחים ל"מטהר שתי צפרים חיות טהרות, ועץ ארז ושני תולעת ואזוב" (והשו' במד' יט, ו). ציפור אחת שחטים, אל כלי חרס על מים חיים, ובו טובלים את הציפור החיה, יחד עם שאר החמרים, ומזים על "המטהר" 7 פעמים. אח"כ משחררים את הציפור החיה. "המטהר" מכבס בגדיו, מגלח את כל שערו וטובל במים, ואחר יבוא אל המחנה". לאחר שבוע נוסף — ולאחר גילוח, תכבוסת וטבילה מחדשים — מותר לו לשוב לאהלו, וביום השמיני עליו להביא קרבנות אשם, חטאת, עולה ומנחה. ראוי לציון הדמיון שבין טקס זה לטקס קידוש הכהנים (שם' כט, כ—כא; ויק' ח, כג—ל).

בגד וכלי עור שנוגעו בצ' דינם שריפה. צ' הבית סימנה "שקע-רורת ירקרקת או אדמדמת" בקירות. הכהן "מסגיר" את הבית לשבוע, ואם פשה הנגע עוקרים את האבנים הנגועות ומתקנים את הפרצה. אם חזר הנגע, נותצים את הבית.

יש שהישו את שילוח הציפור, "על פני השדה" לשילוח השעיר לעזאזל (ע"ע). ואמנם, לפי הסיפורים המעטים אודות הצ' במקרא, המדובר בעונש: צ' מרים (ע"ע), צ' גיחוי נער אלישע (מל"ב ה, כ—כז) וצ' עזיהו (ע"ע). רק לצ' ארבעת האנשים (מל"ב ז, ג) לא ניתן טעם. ריפוי הצ' נחשב כפלא אלוהי, כפי שמסתבר ממופתי משה (שם' ד, ו—ח) ומריפוי נעמן, שר צבא ארם, בעצת אלישע (מל"ב ה, א—טו). ש.פ. א.

חז"ל הקדישו מסכת שלימה ("נגעים"), במשנה ובתוספתא, לדיני הצ'. בעזרת נשים שבבית המקדש היתה "לשכת המצורעים" (מדות ב', ה'), שם טבלו, ועל פתח שער גיקגור היו מטהרים אותם (סוטה א', ה'; ור' נגעים י"ד, ח'). על ישו מסופר פעמיים כי ריפא צ'.

צִרְעַת (leprosy), מחלה מידבקת כרונית באדם הנגרמת ע"י המת *Mycobacterium leprae*. הצ' ידועה גם בשם "מחלת הנסן" (ע"ע) ע"ש מגלה המת ב-1872. צ' מתבטאת בשינויים בעור, בעצבים וברירית. החידק אינו ניתן לגידול בתרבית מלאכותית, אך לאחרונה הצליחו לגדלו בכפות רגליהם של עכברים. ההדבקה אטית מאד, כנראה ע"י מגע ישיר דרך העור או דרך רירית האף, מבדילים בין שני סוגים: 1) לפרומאטוזי, שסימניו התקשיוות בעור: מעין קשרים, למשל בפנים, עפ"ר סימטריים; 2) טוברקולוז-אידי, המאופיין ע"י כתמים בעלי גבולות חדים, שצבעם קצת יותר בהיר משאר העור. התפרחת נוטה להתפשט, בעוד שהמרכז מתרפא לאט לאט. כשני הסוגים קיים עפ"ר אכזר תחושה של העצבים ההקפיים במקרים המתקדמים. מופיעים שיתוקים של היד והרגל ונטיה להתהוות מוגלה אחרי פצעים קלים, וכן עיוותי צורה בגפיים.



חולה צרעת

בשנות ה-70 של המאה ה-20 מעריכים את מספר המצורעים בעולם ב-10—20 מיליון, רובם בארצות טרופיות וסובטרופיות לחות. למחלה חסינות טבעית גבוהה יחסית, וכמעט 75% מהנדבקים בה מתרפאים ממנה ללא כל טיפול. בימינו אין צורך בהסגר קפדני של חולי צ'. הטיפול המקובל עכשיו, בהצלחה ניכרת מאד, הוא מתן Dapsone, שהוא דיאמינו-דיפניל-סולפון (D. D. S.). מלבד זה יעילות תרופות אחרות, ביניהן דיפנילתיאזאוראן ותרופה מקבוצת המרקפטנים (ע"ע), Etisol, וע"ע צ'ולמוגרה. באמצעות טיפול כירורגי, כולל ניתוחים פלסטיים, וכן פיסיותרפיה, אפשר להחזיר את מרבית החולים למצב פעילות תקין.

היסטוריה. הצ' היא מחלה עתיקת-יומין, המוזכרת בספרות היוונית, ההודית והערבית, ובעיקר במקרא. במשך הדורות נשתנה שמה של הצ': lepra בכתבי היפוקרטס; אח"כ אֶלְפִּנטִיאִזִיס (ע"ע); לְאוֹנְטִיאִזִיס (leontiasis [אצל ארטאיוס Aretaeus] — לפי שינוי צורת הפנים, שנעשו דומים לפני אריה). כן פוגתה לְפֶרֶה ערבית, יוונית או יהודית (lepra Judaica; ע"י אסטריק [ע"ע]). בידוד החולים (על סמך המקרא) נשמר ביה"ב בקפדנות ויש להניח כי הוא שהביא לחיסול הצ' ברוב חלקי אירופה. במקומות אחרים הנהיגה הכנסייה טקס תפילה למצורעים כמו למתים, כנראה על יסוד הפסוק "אל-נא תהי כמת" (במד' יב, יב) בסיפור על צרעת מרים (ר' הלהן), אף שדאגה גם לבתי חולים ומחסה (leprosoria). החוקים אמנם לא נשמרו בעקביות, ותולי צ' הורשו להשתתף בקרנוואלים ובחגיגות-המונים כדי לאפשר להם לאסוף נד-



מצורע. אירופה, המאה ה-12. הלבוש והרעשן מתריעים על התקרבותו

בות. — אמונות תפלות רבות קשורות אמנם בצ' עד היום, וכינויי המצורע בשפות אירופיות (leper וכיו"ב) משמ-שים שם נרדף למנודה, אך במשך הדורות התמעט בהרבה הפחד מפני הצ' בחברה. בספרות העברית יש חוק-רים הסבורים שהצ' שתוארה במקרא כללה גם מחלות-עור אחרות: סמטה (ע"ע), ספחת, פטריות (ע"ע דרמטור-לוגיה, עמ' 195), בהקת וכיו"ב. הצ' המתוארת בספר ויקרא (יג—יד) אינה דומה לצ' בת ימינו; בזאת כבר הכיר אסטריק (ר' לעיל) ב-1740. בצ' הנק-ראת כך בימינו אין העור הופך לבן ואין

השלישון הגו התקופה המכרעת לגבי יצירת תבליט נופה של צ'. בו קומטו הפירנאים ואח"כ האלפים, והורמה התשתית ההרצינית הקדומה ונחשפה ע"י סחיפה. לפיכך מוצאים הן בפירנאים הן בצל-פס איזור מרכזי בנוי סלעים קריסטאליניים השייכים לתשתית ההרצינית. מידת הרמת חלקים אחרים של התשתית ההרצינית קשורה בקרבתם לאזורי הקימוט. מאסיוו אַרְמורִיקָה במערב — חבל הארץ המרוחק ביותר מן האלפים — כמעט שלא הורם. רמות נוצרו ממערב למאסיוו המרכזי (Massif central), והרים בגובה בינוני הורמו במזרח (הרי וז' [ע"ע]). במרכזו, מזרחו ודרומו של המאסיוו המרכזי ובאי קורסיקה. המאסיוו המרכזי היה נתון לפעילות טקטונית עזה ביותר: התרוממות גושים הרציניים, שבירה, שקיעה (היווצרות בקעים) וכן פעילות געשית. הצטברו משקעים ימיים במרכזו אגן פאריס, ואגן אקיטן התכסה ברזבו בסחף שמקורו בפירנאים.

כתוצאה מתהליכים אלה מסמן קו כמעט רצוף של רכסים מהרי וז' בצפון-מזרח לדרומו של המאסיוו המרכזי (שיאי הרכסים גבהים במיוחד בדרום-מזרחו של זה) את הגבול בין צ' ההרצינית — גושים הרציניים שהורמו בשלישון ואגני משקע גדולים — לבין צ' האלפינית. ברביעון עיצבו קרחונים את נוף ההרים הגבוהים ביותר — האלפים, הפירנאים והיוורה, וכן גם חלקים במאסיוו המרכזי ובהרי וז'. עמקים ואגמים קרחוניים ומשקעי מורינות מהווים את המרכיבים האפייניים ביותר של הנוף הקרחוני. גם בחבלי-ארץ שלא היו בהש-פענתו הישירה של הקירחון ניכרו תוצאותיו: שינויים תכופים של קווי החופים והצטברות משקעי הלס שנגרפו ברוחות.

גאוגרפיה פיסית. צ' הנה ארץ של שפילות, מישורים, רמות והרים, נמוכים ברובם. כרבע מפני השטח נמוך מ 100 מ' מעפה" וכ 60% — נמוך מ 250 מ'. רוב האזורים הנמוכים והמישורים קשורים אל פני השטח הסחופים של המבנים ההרציניים במערב צ' ובמרכזה. נופים בעלי עוון תבליטי חריף יותר מאפיינים את המבנים הגאולוגיים הצעירים במזרח הארץ. בהתאם לתבליט הנוף והפעילות האנושית נהוג לחלק את צ' ל 8 אזורים גאוגרפיים עיקריים. (1) אגן פאריס והצפון — לבה של הארץ, תופס כרבע עד שליש משטחה. האגן מוקף מאסיווים גבוהים מ 3 צדדים ופתוח למישור שבצפונה. ממזרח מתרומם מאסיוו וז' והארדנים, בדרומו — המאסיוו המרכזי ובמערבו — מאסיוו אַרְמורִיקָה. מרכזו האגן בנוי קרטון, חולות וחרסיות שלישוניים המכוסים סחף רוחי (limon). צפונה — חבלי פיקרדי ונורמנדי (ע"ע) העילית הבנויים אבן-גיר קרטיקונית — מכוסה סין פורה — מקור עשרם החקלאי (מרעה, מטעי תפוחים) של חבלי-ארץ אלה. סלעי-המשקע נוטים במתונות כלפי מרכזו האגן. הם יוצרים טופוגרפיה מישורית המתרוממת במתי-נות ממרכזו הנמוך של האגן — מישור פאריס — החוצה, ובעיקר לכיוון מזרח. חילופי סלעים עמידים בסלעים בלתי-עמידים יוצרים רבידות. בין התחומים החשובים באגן יצוינו איל דה פרנס (ע"ע) המשתרע מצפון לעיר פאריס. ממזרחו משתרעת שַמְפַּנְיָה (Cham-pagne; ע"ע) המפורסמת בכרמיה ויינותיה, בדרום-מזרח — פורגונדיה (ע"ע), שאף ליינותיה יצאו מוניטין, ובצפון-מזרח — רמת לורן (ע"ע). רוב שטחו של אגן פאריס מנוקז ע"י נהר סן (ע"ע) ויובליו, וחלקו הדרומי ע"י נהר לואר (ע"ע). קטע זה של עמק הלואר נדע במיוחד בשל הטירות והארמונות הרבים. חלקו המערבי של אגן פאריס נכלל, בשל אפיונים חקלאיים, באיזור הנרחב של מערב צ'.

חבל אַרְטוּא (ע"ע) שבצפון צ' נמצא בקצהו המערבי של מישור פלַנְדְרִיָה (ע"ע) הנרחב שעיקרו בארצות-השפלה (ע"ע). הרי הארדנים (ע"ע) הינם חלק מן המאסיוו הגדול של הרינוס. צפון-צ', למרות שטחו הקטן, הוא רב-חשיבות בשל אוכלוסייתו, וכן בשל החקלאות והתעשייה המפותחות שבו.

(2) איזור צפון-מזרח. חבל לורן (ע"ע) הוא איזור-מעבר

(לוקס V, 12—14 — מצורע יחיד; שם, XVII, 12 — קבוצת מצורעים) ושילח את הנרפאים להיראות בפני הכהן ולהקריב קרבן-תיהם. ר' טרפון שהיה כהן העיד על עצמו שטיהר שלושה מצורעים (תוס' נגעים ח', ה'). עדויות אלה ואחרות מצביעות, לכאורה, על קיום דיני הצ' למעשה בימי הבית השני, בניגוד לנאמר בתוס' נגעים ר', א', ש"בית המנוגע לא היה ולא עתיד להיות. ולמה נכתב? אלא... דרוש וקבל שכר", עם זאת מזכירים שני תנאים אתרים היסטוריים של חורבות מנוגעות. בתחום עזה ובגליל (שם). יוסף בן מתתיהו (קדה"ג) מדגיש בגאורה, אך באופן כללי וסתמי לגמרי, את האיסור שהיה נהוג בירושלים, "בפני הבית", שלא ייכנס מצורע לעיר. נראה, ע"כ כי מה שנקרא צ' בימי הבית השני היו מחלות-עור קלות, לא מידבקות, וההלכה אף קובעת כי "חתן שגראה בו נגע, נותנין לו שבעת ימי המשחה — לו, ולביתו ולכסותו. וכן ברגל נותנין לו כל ימות הרגל" (נגעים ג', ב'). מסכת נגעים פולה עוסקת בדיני ה"בהרת" בלבד, ואינה מתייחסת כלל ל"שאת" ול"ספתת". בבבל לא נראתה הצ', משום הרגלי התוונה והרחצה של יושביה (כת' ע"ו, ע"ב), אך בא"י היו מצורעים, ואמוראים רבים הזהירו מפני השהיה במחיצת-תם (ויק"ר ט"ו, ג'; ע"ע טמאה וטהרה). ברור עם זאת, כי היבדלות זו היתה פסיכולוגית ביסודה, ולא הלכתית (והשו' תשובות הגאונים, "שערי תשובה", סי' קע"ו).

חז"ל דרשו את המלה "מצרע" כנוטריקון של "מוציא [שם] רע", ואמרו כי הצ' באה כעונש על לשון הרע; מלבד זאת באה הצ' כעונש על "שפיקות-דמים, ועל שבועת-שווא, ועל גילוי-ערויות, ועל גסות-הרוח, ועל הגזל ועל צרות-העין" (ער' ט"ו, ע"א), וכן על מעילה בקדשים (ויק"ר י"ז, ג'). בעיני חז"ל המצורע חשוב כמת (נד' ס"ד, ע"ב, ועוד).

י. ל. קנזלטון, התלמוד וחכמת הרפואה, 304—353, תרפ"ח; י. קויפמן, תולדות האמונה הישראלית, א', 539—558, תש"ך; J. Preuss, *Biblich-talmudische Medizin*, 369—390, 1923⁸; A. Bloom, *La Lèpre dans la Bible*, 1938; J. Tas, *On the L. in the Bible* (Actes du septième Congrès international d'histoire des sciences, 583—587), 1953; K. P. C. A. Gramberg, *L. and the Bible* (The Bible Translator, XI), 1960; S. G. Browne, *L. in the Bible*, 1970; E. V. Hulst, *The Nature of Biblical 'L'*. (Palestine Exploration Quarterly, CVII, 87—105), 1975.

מ.

צִרְפָּת (France), רפובליקה במערב אירופה, המדינה השנייה בגודל שטחה באירופה (אחרי בריה"מ) — 547,026 קמ"ר (כולל קורסיקה; ע"ע). מספר תושביה נאמד (1974) ב 52,478,000 נפש. רוב גבולות צ' עוברים לאורך תוואים טופוגרפיים: בצפון מפרדים מיצר קאלה (דובר; ע"ע) ומיצר לה-מאנש בין צ' לבין בריטניה; במערב היא שוכנת לחוף האוקיאנוס האטלנטי (מפרץ ביסקאיה ומפרץ גאסקון) ובדרום — לחוף הימה"ת; גבולה עם ספרד, בדרום-מערב, עובר לאורך הרי הפירנאים; גבולה עם איטליה בדרום-מזרח — על רכסי האלפים; עם שוויץ במזרח — על הרי היוורה; גבולה עם גרמניה עובר בחלקו לאורך נהר רינוס. בצפון-מזרח גובלת צ' בגרמניה, לזכסמבורג ובלגיה.

גאולוגיה, עמ' 889; גאוגרפיה פיסיית, עמ' 890; אקלים, עמ' 893; צומח, עמ' 893; חי, עמ' 895; אוכלוסיה ודמוגרפיה, עמ' 895; דתות, עמ' 897; כלכלה, עמ' 899; חוקה ומשטר, עמ' 906; משפט, עמ' 908; כוחות מזוינים, עמ' 910; מחוזות וטריטוריות מעבר לים, עמ' 911; הינד, עמ' 911; היסטוריה, עמ' 913; יהודים, עמ' 952.

גאולוגיה. השפעת הקימוט ההרציני (ע"ע אורוגנזה) ניכרת בחלקים גדולים של צ'. הרכסים ההרציניים נסחפו ובסוף הפלואוז-איקון השתפלו למצב של פני-שטח סחופים. על-גביהם הצטברו במסור זואיקון משקעים ימיים, שעבים רב בעיקר באגן פאריס, באגן אקיטן, ובגאוסניקליות שבהן נוצר בשלישון הקימוט האלפיני. סלעי המשקע של המסוזואיקון מגוונים ביותר: אבן-חול (טריאס), חוראר (ליאס = יורה תחתונה), אבן-גיר (יורה), קירטון ואבן-גיר (קרטיקון) וחרסיות.

תללים וקופים. לאורך קווי-העתק מצויים מעיינות מינרליים. האיזור משופע גם בימות ממוצא געשי וקרחוני. חלקו המזרחי של המאסיוו מתנשא במתלולי העתקים מעל לשקע נהרות רון-סואון (Rhône-Saône). בדרום המאסיוו משתרעת רמה גירנית-קארסטית — הקוס (Causse) — שמזרחה לה מתנשאים הרי סון (Cévennes) המבותרים לגובה 1.500 מ'. רובו של האיזור הוא בעל קרקעות דלות. לבד מן העמקים וכמה מן האזורים הגעשיים. 6 באיזור דרום-מזרח צ' מבחינים בין שלושה חבלים עיקריים: היורה, האלפים ושקע הרון. הרי יורה (ע"ע), הבנויים אבן גיר, כוללים במזרח סדרת קמטים-רכסים מקבילים הנמשכים בכיוון צפון-דרום, ומופרדים ע"י גאיות. החלק המערבי הגדול יותר בשטחו הוא רמה גבוהה המסתיימת במתלולים היורדים אל מישור נהר סואון, יובל הרון.

מדרום ליורה חדרת לצ' המערכת ההררית הגדולה של האל-פיים (ע"ע). בתחום צ' מבחינים באלפים צפוניים ובאלפים דרומיים הנבדלים בתבליט ובאקלים. קווי המבנה של האלפים הצפוניים נמשכים מצפון לדרום והמעבר בהם קל למרות הפסגות הגבוהות. בחתך מצפון-מערב לדרום-מזרח, מתגלים בזה אחר זה ארבעת סוגי המבנה הטופוגרפי: (1) האלפים החיצוניים (Préalpes) הם הרים בעלי גובה רב למדי (שיאם — פסגת פרסה [Percée] — 2.752 מ'). הם בנויים אבני גיר קרטיקוניות וכיוון הקימוט הוא מצפון-מזרח לדרום-מערב. מפערי-נהרות מבתרים אותם להמישה גושים; (2) מדרום נמצאים המאסיווים המרכזיים הבנויים מסלע קריסטאליני ושהורמו מן התשתית ההרצינית. בהם נמצאות הפסגות הגבוהות ביותר של האלפים, ביניהן המון-בלן (ע"ע), 4.810 מ' — הגבוה בהרי אירופה כולה. בין האלפים החיצוניים והמאסיווים המרכזיים מפריד (3) השקע האלפיני — עמק נהר אינר (Isère), יובל הרון — חבל-ארץ בעל עבירות נוחה וגובה נמוך; (4) המאסיווים של האיזור הפנים-אלפיני המגיעים לגובה של 1.000 מ'. אלה בנויים סלעים מטאמורפיים (שיסטים ועוד) ומבנם הגאולוגי מורכב.

לאלפים הדרומיים, שאקלימם נופם ים-תיכוניים, יש תבליט הרבה יותר מבוטר. הם מורכבים בעיקר מהאלפים החיצוניים שרכסיהם נמוכים מאלה שבאלפים הצפוניים. קווי המבנה שלהם כוללים קימור-טים בעלי כיוונים אלפיניים — מצפון לדרום, או פירנאיים — ממערב למזרח. מבנים פנים-אלפיניים נמצאים באלפים הדרומיים אך המאסיווים המרכזיים נעדרים כמעט כליל. ההבדלים בין האלפים הצפוניים לדרומיים בולטים גם משום השוני האקלימי: האלפים הצפוניים הלחים מכוסים יערות צפופים ואילו בדרומיים הצומח דליל. שקע הרון (ע"ע), הנמשך מדרום לצפון, מפריד בין האלפים והיורה לבין המאסיוו המרכזי. הוא כולל כמה אגנים סטרוקטורליים המקושרים זה לזה באפיקי נהר רון ויובלו סואון. למרות ההבדלים הגאוגרפיים בין חלקיו השונים, בולט השקע כיחידה אחת בשמשו איזור מעבר בין הימה"ת והים הצפוני.



העיר פיאיי הבנויה בין צווארי הריינגש כבנויים. המאסיוו המרכזי



העיירה סו'ה, ברסניה, מערב צרפת

בין אגן פאריס לבין המאסיוו של הרי וז' (ע"ע). הוא כולל חבלי ארץ רמתיים הבנויים סלעים עמידים, ומישורים וגבעות הבנויים סלעים בלתי-עמידים. פני השטח מתרוממים מזרחה לעבר מאסיוו וז' שהמשכו הרי "היער השחור" (Schwarzwald) בגרמניה. ביניהם נמצא מישור אלנס (ע"ע) שהוא חלק מבקע הרינוס. מדרונות הווי' מתונים כלפי מערב ותלולים כלפי מישור אלנס שבמזרח. מרבצי ברזל ומחצבים אחרים בלורן משמשים בסיס לתעשייה מפותחת בלורן וליישוב צפוף באלנס. לורן והרי וז' הם מן האזורים המיוערים הגדולים בצ'.

3 צפון-מערב צ'. עיקרו של האיזור הוא מאסיוו ארמו-ריקה הנמשך במערב בחצאי-האיים ב'רטיניה (ע"ע; Bretagne) וקוטאנטן (Cotentin). בגלל תנאי האקלים וההקלאות (מרעה, משק חלב), נכלל בו גם חלקו המערבי של אגן פאריס. בנורמנדי (ע"ע), למשל, דומים נופי המסלע הקריסטאליני לאלה של המסלע הסדימנטי-טרי. גובה האיזור כ-100 מ' בממוצע, ומאפיינות אותו גבעות מבוותרות. החופים מפורצים מאד וסלעיים. שטחים נרחבים משמשים למרעה. באיזור המערב שולט נוף בוקאו' (bocage) טיפוסי: שדות מותחמים בגדרות חיות, הנראים מרחוק כיער (למרות שלמעשה מעט מאד יערות גדלים שם) ויישוב חוות בודדות ומפורות.

4 אגן אקיטן (Aquitaine; ע"ע אקויטניה) צורתו כעין משולש שצלעותיו הן הפירנאים בדרום, המאסיוו המרכזי במזרח, חוף מפרץ ביסקיה (ע"ע) במערב. חבל פואטו (ע"ע) בצפון משמש כאיזור מעבר בין אגני אקיטן ופאריס. האיזור מכוסה סחף רביעוני שמקורו בפירנאים ותבליטו גלי ומתון. בשולי האגן בצפון נמצאות רמות מישוריות בנויות אבן-גיר של שאראנט (Charente) ופריגור (Périgord) ובדרומו — רמת אבן הגיר קרסי (Quercy) בה מצויות תופעות קארסטיות. חבל גסקון (גסקוניה; ע"ע) משתרע לרגלי הפירנאים בדרום. ה"לנד" (Les Landes) במערבו של האגן, הנו מישור תולי נמוך. לאורך החוף מצויות חוליות. איזור זה המכוסה יער עצי-מחט הנו איזור היער הגדול ביותר בצ'. נהר גרון (ע"ע) הנהר הראשי באגן נשפך למפרץ ביסקיה באסטואר הגדול של ז'ירונד (Gironde).

5 המאסיוו המרכזי (Massif central) משתרע בדרום מרכז צ' ותופס כשישית משטחה. רוב האיזור בעל המבנה הגאולוגי המסובך הוא רמות שגבהן בין 600 ל-700 מ'. המבנה המקורי הבנוי מסלע קריסטאליני (גראניט ושיסט) הוא בעל פני-שטח סחופים רמתיים. המבותרים בקחים טקטוניים שלארכם אגנים וגאיות של נהרות. מבנה זה טיפוסי למערב המאסיוו, לרמת לימוון (ע"ע) בצפון ורמת סגלה (Ségala) בדרום. אוזרון (ע"ע), שבמרכז הרמה היא בעלת טופוגרפיה מגוונת ביותר. הפעילות הגעשית יצרה כאן שלשלת הרים בעלי צורת חרוט ששיאם הר פיאיי דה סאנסי (Puy de Sancy), 1.885 מ'. במקומות רבים נסחפו הרי הגעש ונתרו צווארים געשיים



סלעים בחוף התכלת" (הרינוירנה), דרום-מזרח צרפת

occidentalis) בגא-
רון, ובדרום ה"לאנד"
קיימת חדירה רבה
של האלמנט היס-
תיכוני ובראשו חב-
רות של האלון ה-
ירוק (Q. ilex). ב-
מרכזו של החבל קיים
יער של האלון ה-
שטוע (Q. cerris)
השולט בקרקע גירני.
צפונה יותר, בעמק
הלואר, תופסים מקום
חשוב יער אלון-הרו-
בור (Q. robur)
ואלון-הסלע (Q. pet-
raea). לאיזור ברטני-
יה ונורמנדי אפיי-
ניים יערות של אלו-
נים המלווים עצי
אשור. בצפון הקי-

צוני במערב מצטרף גם הקארפינוס (Carpinus betulus). מבין הצומח הלא-יערי המאפיין חבל זה יש להזכיר את בנות הפכול (ה landes; והשר לעיל: גאוגרפיה פיזית) הגדלות על אדמות חמוצות. (2) החבל המרכזי-אירופי הוא בעל טופוגרפיה מורכבת, ומכאן חוסר האחידות שלו בצומח; מבחינים בו ב 2 מחוזות גדולים; (א) המחוז הבלטי התופס את סביבות הארדנים ומז'לון (Meuse-Lorraine). מצויית בו תצורות שונות של יער כגון יער האשור, יערות השרר, אלון-הסלע, קארפינוס, אלון-רובור וכו'. אך שטחים גדולים למדי מכוסים גם ביצות פבול ובתות אברשיים. (ב) המחוז האלפיני, הכולל את הפירנאים הצרפתיים, המאסיו המרכזי, היורה, הווי והאלפים. מחוז זה עשיר ביותר בבתי-גידול מפני מגונו הליתולוגי והטופוגרפי. רובם הגדול של טיפוסי היער וטיפוסי הצומח של צ' מרוכזים במחוז זה. בפירנאים קיימת מערכת מדרגות בה שולטים יערות שונים בגבהים שונים. תחום היערות הוא קו הגובה של כ 2,300 מ'. במדרגה הנמוכה — יערות אלונים (אלון שסוע או אלון שעיר); למעלה ממנה יערות אשור מעורב באשוח; בגובה סוב-אלפיני חוסם האורן הננסי (Pinus mugo) את היער כלפי מעלה. במבנים שונים עשירים קווי הגבול של טיפוסי היער להשתנות. במאסיו המרכזי קיימים יערות ערמונים. ביורה בולט מאד, בין שאר היערות, יער האשור-חית. בהרי וז' שזנה הרכב היערות. ראשי ההרים והמדרגות הגבוהות מכוסים בתות של Calluna חמוצות. האלפים הם אולי העשירים ביותר בתצורות צומח. טיפוסי היערות הם כאן בהרכב אחר אך שולטים בו ביותר יערות האשוח והאשוחית. במדרגה הסוב-אלפינית שולטים יערות הארזית (Larix decidua), המלווים לעתים קרובות בתות אברשיים, ביצות פבוליות ואחווים אלפיניים נרחבים. במדרגות האלפיניות יש אחווי-שליגים, מדבריות קרים וצומח של טונדרה. (3) החבל היס-תיכוני, אף כי אינו גדול בשטחו, יש בו ייצוג טיפוסי של הצומח היס-תיכוני המערבי. בחגורת החוף יש צומח חולות ומלחות טיפוסיים, פנימה להם בנות וגריגות של אלון השני (Q. coccifera) וחרשים של זית-הבר, חרוב וכו'. בהרי דרום צ' במדרגה הגבוהה יותר מכוסים שטחים נרחבים יערות האלון הירוק, מעליהם נפוץ מאד יער האלון השעיר. וע"ע אירפה, הצומח, עמ' 107—109.

7) הפירנאים (ע"ע) נמשכים לכל אורך דרום-מערב צ'.
8) הדרום היס-תיכוני ("Midi"). לאיזור היס-תיכוני בצ' אפיונים המשותפים לכל האזורים היס-תיכוניים: חלקים מאוכ-
לסים בצפיפות שבהם החקלאות אינטנסיבית, לעומת חלקים ריקים כמעט לגמרי. מבחינת תבליט הנוף קיימת רבגוניות גדולה ביותר. ממערב לנהר רון נמצאים שני אזורים נמוכים: מישור רוסיון (Rousillon), המשתפל למרגלות הפירנאים, ולנגדוק (ע"ע) — מפרץ שנסתם ולחופו חולות ולאגונות. בצפון לאנגדוק משתרעות הגריגות — רמות גירניות יבשות הנמשכות לתוך הרי סון (Cé-vennes). באיזור הרון התחתית (Bas-Rhône) יש מישורים המשמשים לגידול ירקות, שטחים מכוסים אבנים ובדלתא — ביצות. בפרובנס (ע"ע) שממזרח לנהר רון חודרות שלוחות האלפים לתוך הים. הידרוגרפיה צ' מבורכת ברשת נתיבי-מים צפופה ביותר. רובם מתנקזים אל ארבעה נהרות גדולים. הסן (ע"ע), הנהר הראשי בצפון צ', נשפך למיצר לה-מאנש; לואר (ע"ע), הארוך בנהרות צ' (1,020 ק"מ), מנקז את מרכז המדינה ומערבה ונשפך לאוקיאנוס האטלנטי. אף נהר גרון (ע"ע) בדרום-מערב צ' נשפך לאוקיאנוס האטלנטי. מערכת נהר רון (ע"ע) ויובלו סואון מנקזת את מזרח צ' אל הימה"ת.

אקלים. רוב שטחה של צ' נמצא בתחום איזור האקלים הממוזג. ההבדלים האקלימיים בין איזור לאיזור נובעים ממידת קרבתו לאוקיאנוס האטלנטי או לימה"ת, וכן מן התבליט וגבהו. תנאי אקלים אוקיאני שוררים בצפון צ' ובמערבה. אפיינים לו משרע קטן של מידות-החום: בפריס שבפרינטיה מידת-החום הממוצעת בינואר 6°, וביולי 16°; כמות המשקעים גבוהה מ 600 מ"מ בשנה, עיקרם יורד בעונה הקרה, בחדשי הסתיו והחורף. באגנים שבמזרח צ' פוחתת ההשפעה האוקיאנית. הדבר מתבטא במשרע טמפרטורות גדול: בסטרזבור הטמ' הממוצעת בינואר 0° וביולי 20°. באגן פאריס הטמ' הממוצעת בינואר 3° וביולי 19°. פמות הגשמים באזורים אלו פחותה בד"כ מ 600 מ"מ בממוצע שנתי והגשמים יורדים במשך כל השנה.

האקלים היס-תיכוני בדרום צ' מאופיין בטמפרטורות גבוהות יותר. בניס הטמ' הממוצעת בינואר היא 8° וביולי 26°. כמות הגשמים השנתית היא מ 500 מ"מ בכמה אזורים לאורך החוף, עד 1,500 מ"מ במורדות ההרים (האלפים, הפירנאים והרי סוון). עיקרה יורד בעונות המעבר. לאורך החוף שכיחים גשמי-פתע בסתיו ובאביב. הקיץ יבש ובהיר.

האזורים ההרריים הגבוהים מהווים אזורים אקלימיים מיוחדים המאופיינים בטמפרטורות נמוכות וכמות משקעים העולה על 1,500 מ"מ בשנה. קו השלג נמצא בגובה של 2,750 מ' באלפים ובגובה של 2,900 מ' בפירנאים.

במסגרת טיפוסי האקלים דלעיל קיימת שונות רבה בכמות המש-
עים ובזמני ירידתם. שונות זו היא מן הגורמים התורמים לגיוון האזורי בצ'. וע"ע אירופה, אקלים.

E. de Martonne, La F. physique, 1942; P. Pinchemel, Géographie de la F., I-II, 1964; G. Chabot, Géographie régionale de la F., 1966; P. George, La F., 1975.

יו. קל.

מבחינת הצומח נחלקת צ' ל 3 חבלים עיקריים: החבל האט-
לנטי, החבל המרכזי-אירופי והחבל היס-תיכוני, ואלו חוזרים ונחלקים למחוזות לפי הבדלים אקלימיים.

(1) החבל האטלנטי. הצומח מגוון מאד; מרובים בו טיפוסיים של יער הודות להשפעת האקלים האטלנטי המיוחד המער-
רבת בהשפעת האקלים היס-תיכוני. יער האורן הימי (Pinus mari-
tima), בדרום-מערב בקרבת חוף הים, גדל בעיקר על אדמה חולית.
בין הפירנאים לבין עמק הגארון מצוי יער האלון המערבי (Quercus

הנולדים בצ' 32 ל 1,000 נפש לעומת 38.5 ל 1,000 — הממוצע האירופי, וב 1901 נולדו בצ' 22 ל 1,000 נפש לעומת 35.1 בכל אירופה. מגמה זו נמשכה עד תום מלח"ע II וערכיה הנמוכים ביותר נרשמו ב 1934—1938 : 15 לידות ל 1,000 נפש. היו שנים, בפרט בין שתי מלח"ע, שבהן עלתה התמותה על הילודה (ב 1938 ב 30,000 נפש). בתקופה שלאחר מלח"ע II ניכרת מגמה של עליית שיעורי הילודה בצ' יותר מאשר ביתר מדינות אירופה (וע"ע אירופה, אוכ-לוסיה, כרך מילואים, עמ' 172), למרות התנודות שחלו בה : ב 1946 היו 20.6 לידות ל 1,000 נפש, וב 1955 18.6 לידות ל 1,000. ב 1966 — 17.4 ל 1,000 וב 1973 — 16.5 ל 1,000 נפש. בין הגורמים לכך — מדיניות מכוונת לעידוד הילודה שהתבטאה במיסי נוח ובתמריצים כלכליים אחרים למשפחות מרובות ילדים.

צפיפות האוכלוסין בצ' — 92 נפש לקמ"ר בממוצע, מעמידה אותה כארץ דלת אוכלוסיה בהשוואה לשאר ארצות אירופה המערבית כגון אנגליה (324 נפש לקמ"ר) או בלגיה (318 נפש לקמ"ר). תפרושת האוכלוסין בצ' אינה אחידה. במזרח, התופס כ 44% מכלל השטח, מרוכזים 63% מכלל האוכלוסין. יש אזורים שבהם צפיפות האוכלוסין פחותה מ 20 נפש לקמ"ר והם האלפים הדרומיים, המאסיה המרכזי והפירנאים. אזורים אלה איבדו 60%—70% מאוכלוסייתם מאז 1840. ההגירה מהאזורים הכפריים היא מקור עיקרי לגידול הערים. בעוד שב 1851 ישבו בערים רק 26% מכלל האוכלוסין, עלה שיעורם ל 41% ב 1901 ול 66% ב 1969. ב 1968 היו בצ' 49 ערים בנות 100,000 תוש' ויותר. שיעור גבוה במיוחד של מהגרים בולט בפאריס. רק 52% מכלל האוכלוסין באזור פאריס הם ילידי המקום. פאריס מתייחדת משאר ערי צ' בריכוז יתר של פעילויות — בכלכלה, מדע ותרבות. תחום השפעתה של הבירה משתרע למעשה עד דרום צ' וכולל את מרכז צ', החסרה ערים חשובות. הממשלה מעודדת את מגמת הביזור בצ' ומשקיעה מאמצים בפיתוח ערים בינוניות וגדולות הרחוקות מפאריס. 7 מתוך 10 הערים הגדולות נמצאות במזרח צ'.

ה ע ר י ם ה ג ד ו ל ו ת ב צ ר פ ת (מפקד 1968)

ה ע י ר	בעיר הראשית	באגוד הערים
פאריס*	2,590,771	8,196,746
מרסי	889,029	964,412
ליון	527,800	1,074,823
טולוז	370,796	439,764
ניס	322,442	392,635
בורדו	266,662	555,152
נגס	259,208	393,731
סטנזבור	249,396	334,668
סנט-אטיין	213,468	331,414
לה אור	199,509	247,374
לייל	190,546	881,439

* ב 1975 : 2.6 מיליון תוש' ; 10 מיליון תוש'.

י. קל.

אתנוגרפיה. אין רישום רשמי לגבי הרכבה האתני של אוכלוסיית צ', ולפי אומדן — 86% מהאוכלוסיה הם צרפתים (ר' להלן), 7% מיעוטים לאומיים ו 7% מהגרים וצאצאי מהגרים שברובם כבר בעלי אזרחות צרפתית. המיעוטים הלאומיים שוכנים בחבלי השוליים של צ' וכוללים : האלזסים והלוטרינגים הדוברים ניבים גרמניים, והשוכנים באזורי הגבול הגרמני (ע"ע אלזס ; אלזס-לורן ; לורן) מספרם כ 1.3 מיליון נפש ; הברטונים הדוברים לשון קלטיית, השוכנים בברטניה (ע"ע) ומספרם כ 1.1 מיליון נפש ; הפלמים (ע"ע פלנדריה) שעל גבול בלגיה והם כ 300,000 נפש ; הקורסיקנים דוברי ניב איטלקי שמספרם כ 270,000 נפש באי קור-סיקה (ע"ע) ; הקטלנים — כ 200,000 נפש, השוכנים לאורך הפירנאים והבסקים על חוף מפרץ ביסקיה (ע"ע, וע"ע פירנאים) על גבול ספרד.

H. Gausson, *Etages et zones de végétation de la F.* (Ann. de Geogr., XLVII, 463—487), 1938; M. Guinocet, *Clef de classes, ordres et alliances phytosociologiques de la F.* (Naturalia Mospeliensia, XXI), 1970.

מ. ז.

ח. י. שטחה של צ' נחלק בין המחוזות האטלנטי המרכזי-אירופי של החבל האירודיביי לבין חלקי החבל הימ-תיכוני (דרום צ' וקורסיקה) שבתחומי ממלכת החי הפלארקטית. במרבית שטחה של צ', בה הוכחדו היערות, מדולדלת הפאונה היא נשתמרה במידת-מה בחבלי ההר המיושבים בדלילות ובמיוחד באלפים הפירנאיים. ראיה לציון נוכחותם, בדרום-הארץ, של נציגי היסוד הפירנאי-ערבתי שיש בו קרבה גם ליסוד הפונטי של מזרח אירופה וגם ליסוד האתיופיה הפלאטרופי. מבין היונקים הגדולים אוכלי-הצמחים נותרו, במספר מעט, האייל האציל (*Cervus elaphus*), האיילה האירופית (*Capreolus capreolus*) וחזיר הבר המאפיינים את חי היערות הנשירים. מחי היערות הימ-תיכוניים ייתכן שעדיין מצוי בדרום הארץ היחמור. בחבלי ההרים ניתן עדיין לפגוש, נוכח שמורות טבע וחוקי ציד, בעז הפירנאים (*Capra pyrenaica*) ועז אירופית וצפיר ההרים (*Rupicapra rupicapra*) ובקורסיקה בכבש המופלון (*Ovis musimon*). מרובים למדי מיני המכרסמים שמהם אפייניים לפאונה האירופית בכללה. בפאות דרום צ' מצויה ארנבת הכף (*Lepus capensis*) המייצגת את היסוד הפירנאי-אתיופיה. את היסוד הפירנאי-פונטי מייצג דסמן הפירנאים (*Galemys pyrenaicus*), מאוכלי החרקים, שעמם נמנים עוד הקיפוד, החפרפרת האירופית ועוד. הטורפים כוללים את הזאב, השועל, מיני החמוס (*Mustela*) ועוד. פאונת העופות עשירה למדי ומיוצגים בה כמעט כל מיני העופות האירופיים. באלפים ובפירנאים מצויים גם עופות דורסים גדולים כגון עיט-הסלעים ופרס מוזקן. הזוחלים רבים, בעיקר בדרום הארץ, וכוללים מיני צפע, זעמן ושלון, לטאות וצבי יבשה וביצה בצ' מצויים למעלה ממצצית המינים האירופיים של דוחיים וכ 1/5 ממיני החרקים. נהרות צ' עשירים בדגה. וע"ע אירופה, החי, עמ' 109—110.

ע.מ. ב.

אוכלוסיה ודמוגרפיה. ע"פ המפקד הראשון שנערך ב 1801 היתה צ' המדינה המאוכלסת ביותר באירופה ; כיום צ' (כולל קורסיקה, אך בלי המחוזות שמעבר לים [ר' פרק להלן]) היא המדינה החמישית במספר אוכלוסיה ביבשת אירופה.

אוכלוסיית צ' : 1801—1974

שנה	אוכלוסיה (באלפים)
1801	28.000
1815	27.500
1851	36.500
1901	40.700
1911	42.000
1921	39.200
1931	41.800
1946	40.500
1954	42.800
1962	46.520
1968	49.850
1974 (אומדן)	52.478

גידול אוכלוסיית צ'. בשנים 1801—1954 גדלה אוכלוסיית צ' ב 60%, לעומת גידול של 160% באיטליה, 230% באנגליה ו 280% בבלגיה והולנד. את שיעור הגידול הנמוך תולים במספר סיבות ובהן מות 1.5 מיליון נפש במלח"ע I ו 620,000 נפש במלח"ע II. תמותה זו גרמה גם לשיעורי ילודה נמוכים. מגמת ירידת שיעורי הילודה ניכרת בצ' יותר מאשר ביתר מדינות אירופה מבחינת משך הזמן וגם מבחינת הקף הירידה. ב 1801 היה מספר

גם הפכה, באופן פרדוקסלי, את צ' הקתולית לאנטי-קלריקלית קיצונית. הקתוליות בצ' השפיעה גם על מדיניות החוץ והתבטאה גם באפוסטרופות על אינטרסים קתוליים שצ' נטלה על עצמה בתקופות שונות (למשל, מלחמת קרים; הדת והגורם התרבותי היו הקובעים במורשת הצרפתיות הקתוליות; האפוסטרופות של צ' על המקומות ומוסדות כנסייתיים בישראל; ביחסה המיוחד של צ' ללבנון [ע"ע, עמ' 164/5]). הקתוליות חדרה לתרבותה, להגותה ולספרותה של צ' והשפיעה גם על הוגים וסופרים שראו עצמם כאנטי-קתוליים.

למבשריה הראשונים של הנצרות בצ' נחשבים מרטינוס (ע"ע) הקדוש מטור וסן רמי (Saint Remi) שהטביל את המלך המרובינגי הראשון — כלוביס (ע"ע). קשר הדוק נוצר אפוא בהדרגה בין הכנסייה ובין המלוכה שבניה נחשבו למלכים „היותר נוצרים“, למגיני הכנסייה הקתולית, ונחלצו לרשות האפיפיורות ביציאה למסעי צלב ובמינוח הכפירה האלביגניזית (ע"ע אלביגניזם). לצ', שהיתה מקום מקלט לאפיפיורים, גלתה האפיפיורות מרומא וקבעה את מושבה באוויניון (1309—1376), גלות שהנצרות המערבית קיבלה במורת רוח. השפעת הרפורמציה על צ' היתה קטנה מאשר בארצות האחרות בשל התנגדות המלוכה לפרוטסטנטים (ע"ע). וע"ע גליקניזם; ינסניזם.

אולם, מלחמת הדת (ר' להלן, היסטוריה) של המאה ה-16 החריבו את צ' הגיעו לשיאן בליל ברתלמי (ע"ע; 1572) בו נטבחו ברחבי צ' כ-30 אלף פרוטסטנטים. המאבק הדתי בין הקתולים ובין הפרוטסטנטים בצ' יושב ב„פקודת ננט“ (Édit de Nantes; 1598) ע"י אנרי IV (ע"ע) שהעניקה חופש הפולחן לנתיניו הפרוי-טסטנטים. במשך כל המאה ה-17 נלחמו מלכי צ' בפרוטסטנטים-הוגנוטים (ע"ע) וכרסמו לאט לאט במעמדם. המסע נגד ההוגנוטים הגיע לשיאו בביטול „פקודת ננט“ ע"י לואי XIV (1685).

המהפכה הצרפתית (ע"ע), שהתבטאה גם בהרס שיטתי וואנדלי של הכנסיות ומנזרים ברחבי צ', לא הצליחה להסב את העם מן הנצרות הקתולית. עם עליית נפוליון (ע"ע) לשלטון נחתם „הקונ-קורדט“ (1801) עם האפיפיור פיוס VII (ע"ע) שהסדיר את מעמד הכנסייה הקתולית בצ'. סעיפי „קונקורדט“ היו בתוקף כ-100 שנה. ב-9.12.1905 חול הפולחן הקתולי להיות בעל מעמד רשמי ומוכר — לעומת הדתות האחרות — ובזה חלה למעשה ההפרדה בין הכנסייה למדינה.

לכנסיה הרומית-קתולית בצ' 17 ארכיבישופים (האר-כיבישוף של ליון הוא גם פרימאט צ' בגלל זכות ראשונים), 68 בישופים, 6 קרדינלים המשתתפים בבחירת האפיפיור ברומא וכמורה של 51,000 איש בדרגות שונות. כנסיה זו מפגינה פתיחות כלפי הבעיות הבוררות של המאה ה-20, ובישופים וארכיבישופים משי-תתפים במאבקים חברתיים ואף פוליטיים (שביתות, הפגנות ועצרות-שבת בכנסיות).

בצ' 120,000 נזירים ו-100,000 נזירות החיים חיי פרישות והגות במסגרת מסדרים שונים: טרפיסטים (Trappistes), בנדיקטינים (Bénédictins), ישועים (Jésuites), דומיניקנים (Dominicains), פרנציסקנים (Franciscains [ע' ערכיהם של כל אלה]) וקאפוצינים (Capucins).

בין מסדרי הנזירות: כרמליתיות (Carmélites; ע"ע כרמליתים), מסדר הביקור (Visitandines), הקלאריסות (Clarisses), הטראפיס-טיות, אחיות סן ונסן (ע"ע) דה פול ועוד.

הפרוטסטנטים בצ' מאוגדים במספר כנסיות: הכנסיה הרפורמית של צ' (Église réformée de France) היא הגדולה ביותר; כמחצית ממספר הפרוטסטנטים הם חבריה ומועצת הנהלתה בפאריס. הכנסיה האוונגליטית הלותרנית (Église évangélique Luthérienne), הכנסיה הרפורמית של אלזס-לורן, והכנסיה האוגסבורגית של אלזס-לורן

הקבוצות העיקריות של מהגרים וצאצאיהם הן של איטלקים. צפון-אפריקנים (בעיקר אלג'יריים), ספרדים ופולנים; בכל אחת מהן כמה מאות אלפי נפש.

מספר הצרפתים (צ") בצ' כ-43 מיליון נפש (1968). נוסף עליהם מצויים מאות אלפי צ" ברחבי העולם, בעיקר בארצות אירופה האחרות (כ-250,000 נפש), אפריקה הצפונית (כ-200,000 נפש) ומושבות צ' לשעבר או טריטוריות של צ' שמעבר לים (כ-150,000 נפש). כצ" נחשבים גם מרבית בני קויק או הצרפתים הקנדים (ע"ע קנדה) שהם בעלי ייחוד לאומי מוצהר.

בתחומי צ' מיוצגים הצ" ע"י שלושה טיפוסים גזעיים שהשולט בהם הוא הטיפוס האלפיני הנפוץ במרבית שטחה של הארץ (ע"ע אירופה, עמ' 118/9). בדרום רווח הטיפוס היס-תיכוני בעוד שבצפון-מזרח מתרבים נציגי הטיפוס הנורדי. הלשון הלאומית של הצ" — הצרפתית — היא לשון רשמית גם בבלגיה, קנדה ושוייץ ושולטת במושבות צ' לשעבר, לעתים כלשון כלל-לאומית יחידה (ע"ע צרפתית, תרבות: לשון). ניבי הצרפתית מבטאים, במידה רבה, את הדיפרנציאציה האתנית-היסטורית של הצ". הם ניתנים לחלוקה לשתי קבוצות: צפונית ודרומית. בסיסה של חלוקה זו הוא בעיצובם, במאה ה-9, של שני עמים: צ" בצפון וסרובנסלים בדרום (ע"ע שם, ספרות; פרובנסלית, לשון וספרות; והש' להלן: משפט). עיצוב זה הוא תולדה של הבדלים באופי האתנוגנטי של צ' שלכלה משותף היסוד האתני של שבטים קלטיים (גאליים; ע"ע גליה) שבאו בהשפעה תרבותית רומית חזקה ונתערבו ברומאים במשך כ-500 שנה. בתקופה מאוחרת יותר נתערבו ביסוד זה, שכבר דיבר „לטינית עממית“, שבטי פולשים גרמנים: ויזיגותים, בורגונדים ופרנקים. ההבדל הראשוני בין צ" לפרובנסלים נבע מהבדלים יחסיים במשך ההשפעה של היסודות הרומי והגרמני ואפיה; בצפון היתה ההשפעה הרומית חלשה, ואילו ההיאחזות הגרמנית והשפעתה — בעיקר זו של הפרנקים, שמהם נקנו שמות הארץ והעם — היו איתנות; לעומת זאת בדרום היתה ההשפעה הרומית ממושכת ועמוקה, ואילו ההשפעה הגרמנית כמעט שלא הורגשה. לכך נוספה בדרום, השפעה מסוימת של ההתפשטות המוסלמית, המדינית-צבאית והתרבותית כאחד. העם הצרפתי והמדינה הצרפתית, בדמותן כיום, החלו להתגבש תוך מהלך המאבק בין בית-המלוכה הצרפתי שהתבסס בגליל איל-דה-פרנס לבין כוחות פאודליים ופרובינציאליים, ובעיקר כאלה שהפכו זרים מבחינה לאומית (דזפסי נורמנדי ובורגונדיה). מאבק זה, שהחל במאה ה-11, הגיע לשיאו במלחמת מאה השנים (1339—1453) שהפכה בסופה למלחמת שחרור לאומית (ר' להלן, היסטוריה). בעקבותיה נתגבשה צ' כמדינה לאומית שבתחומיה נתעצב הלאום הצרפתי. הצ" הם בעיקרם נוצרים קתולים, לבד מכמיליון פרוטסטנטים קלוויניסטים.

A. Demangeon, *Géographie économique et humaine de la France*, I-II, 1946—48; G. Beaujeu-Garnier, *La Population française*, 1969. עמ. ב.

דתות. בצ' אין דת רשמית ומוכרת מאז הופרדו המדינה והכנסיה (ר' להלן). כ-43 מיליון מאוכלוסייתה — קאתולים ויש מיליון פרוטסטנטים, כחצי מיליון יהודים וחצי מיליון מוסלמים. כאמור למעלה מ-80% של אוכלוסיית צ' קתולית ונאמנה לאפיפיור, אולם האדיקות והדבקות הדתית משתנות בהתאם למקום (אזורי המזרח והצפון מסרתיים יותר) ולמעמד החברתי (בני מעמד הבור-גנים והאיכרים קשורים יותר לפולחן הקתולי ומבקרים ביתר תכיפות בכנסיה מאשר בני מעמד הפועלים).

אחידותה הדתית של צ' היא תוצאה של התפתחות היסטורית שהפכה את הנצרות הקתולית לבעלת ברית של המלוכה והמדינה ותוצאה של תהליך ממושך ומלא מאבקים לדיכוי כל זרם המתנגד לקתוליות. אולם ברית זו עם המשטר בצ' ושליטת הכנסיה היא

העודף בחשבון השוֹטף של מאזן התשלומים (6.4 מיליארד פרנק, 1973) הפך לגרעון (יותר מ 16 מיליארד פרנק). תוך ניתוקו מההסדרים המונטאריים של השוק המשותף. פירושו המעשי של צעד זה היה פיתוח הפרנק (ר' להלן). כמוֹכן הוגבלה צריכת הנפט בעזרת צעדים מינהליים. במאוס 1974 הוחל בהפעלת תכניות חירום לניצול רב יותר של אנרגיה גרעינית ופחם כמקורות אנרגיה תחליפיים לנפט. בתחום הכלכלי הרחב, הונהגה ביוני 1974 מדיניות האטה והגבלה. שפזנתה רשמית תכנית "צנע". ושעיקריה הגבלות חמורות על האשראי ועל ההתרחבות המונטארית, ובמקביל צמצום רמת הביקוש המקומי. במחצית השנייה של 1974 רבו פשיטות-רגל בחברות תעשייה, ובחברות שירותים ופיננסים, והאבטלה גדלה (ר' להלן). במיוחד נפגעה תעשיית המכוניות הצרפתית, שסבלה מצמצום הבני-קוש המקומי ומירידה ניכרת ביצוא. אעפ"כ, המשיך התל"ג לגדול, אם כי בשיעור איטי יותר מבעבר (4.7% ב 1974 לעומת 6.6% ב 1973).

בין הצעדים להקטנת פגיעת משבר-האנרגיה העולמי פעלה צ' גם ביחסיה הבינ"ל — מעורבות מדינות הנפט במשק הצרפתי גדלה ועלו השקעותיהן הישירות בצ', בעיקר ממדינות המזרח. הכולט בהתקשרויות עם מדינות הנפט היה ההסכם הצרפתי-איראני (1974) לפיו תמורת אספקה של שירותים מסחריים ועבודות קבלניות באי-ראן, בעתיד, הסכימה איראן לשלם לצ' מראש מיליארד דולר, לחיוב יתרות מטבע החוץ שלה.

כוח העבודה בצ' מגיע לב 21.4 מיליון נפש (1973), כ 41% מאוכלוסיית צ'. חלקם של העצמאים בכלכלת צ' גבוה ביותר ומספרם ב 1972 היה כ 4.4 מיליון (כ 21% מכוח העבודה), ועיסוקיהם היו בעיקר בתקלאות (50% מהעצמאים), במסחר (22%), בתעשייה ובמלאכה (8%) ובשירותים (10%). השכירים בצ' מועסקים בעיקר בתעשייה (30% מהשכירים), במינהל ושירותים (24%), במסחר (13%), בבינוי (10%), בתובלה ותקשורת (7%), ובכספים (6%).

צ': חלוקת כוח העבודה לפי מגזרים (באחוזים)

1971	1966	1960	
13.6	17.0	20.6	תקלאות
0.9	1.4	1.7	מכרות
28.4	28.5	28.4	תעשייה
10.2	10.1	8.7	בינוי
0.9	1.0	1.0	חשמל, גז, מים
16.3	14.9	13.9	מסחר
6.1	6.0	5.7	תובלה ותקשורת
23.6	21.1	20.0	שירותים

מדיניות הצמצומים וההגבלות (1974) השפיעה על התמלגות התעסוקה בין ענפי המשק ועל הקף התעסוקה והאבטלה (מספר המובטלים בצ' היה ב 1973 394,000, בתחילת 1974 500,000 ובסוף 1974 800,000).

לעובדה שצ' היא המדינה החקלאית העיקרית באירופה המערבית השלכות מרחיקות-לכת על הכלכלה. החברה המדינית היא שהכתובה הרבה ממהלכיה של צ' בשוק המשותף, כשהקו המנחה — שמירת המצב בו החקלאים הגרמנים היעילים (7.5% מכוח העבודה שם) סיבסדו את החקלאים הצרפתים היעילים פחות (12.8% מסה"כ כוח העבודה, 1973) באמצעות המדיניות החקלאית של השוק המשותף ומערכות התמיכות שלה.

17.6 מיליון הקטאר (כ 32% מסה"ה הקרקעות בצ') ניתנים לעיבוד חקלאי (למעט שטחי יער). כ 15.6 מיליון הקטאר (88%) מעובדים יותר ממחצית האדמות החקלאיות הן בבעלות החקלאים שמעבדים אותן; שליש מהאדמות מעובדות ע"י חקלאים-חוכרים. כסיס החקלאות — החוות המשפחתיות שגדלן הממוצע כ 20 הקטאר (אף שיש

מאוגדות במדרציה הפרוטסטנטית של צרפת (Fédération protes-tante de France) המקיימת פעילות נרחבת ומקיימת שתי פקולטות לתאולוגיה (בפאריס ובסטרןבור); היא נודעת בהשפעתה הרבה. בצ' כ 180,000 ארמנים וכ"כ מוסלמים — רובם פועלים מצפון אמריקה; וע"ע צרפת, יהודים. א. בן.

למן יה"ב היתה כלכלת צ' מעורבת: חקלאות, תעשייה ומסחר. בשלהי המאה ה 18 היתה צ' מהמדינות המתועשות ביותר באירופה — עיקר אוכלוסייה עסקו בחקלאות. מתחילת המאה ה 19 היה קצב הגידול של התעשייה בצ' איטי יותר מאשר באנגליה ובגרמניה. מתחילת המאה ה 20 הרבתה צ' להשקיע בפיתוח התעשייה ולהרחיבה ובמקביל שאפה לקיים את האיוון בין התעשייה למגזרים אחרים במשק. היה בכך משום עיכוב הצמיחה, אולם בקיום האיוון הקנו לכלכלה יתרונות של משק מעין-אוטארכי. זה סייע לצ' להתגבר על משבר שנות ה 30 בזעזועים מעטים יחסית, אך שאיפה זו לאיוון החלישה את צ' לקראת מלה"ע II כשנדרש מיצוי מלוא כשרה של התעשייה.

מאז מלה"ע II עמדה הכלכלה בסימן ההתאוששות מההרס שנגרם בעקבות הכיבוש; שיקום המשק בוצע בעיקר באמצעות "המינהל לשיתוף פעולה כלכלי" שהעניק לצ' כ 2½ מיליארד דולר (ע"ע מרשל, תכנית). הסיוע הנרחב שהוגש לצ' הביא לכך שב 1950 כבר עלתה תפוקת המזון והחקלאות על התפוקה טרם המלחמה. קצב ההתאוששות היה מרשים יותר בענפי התעשייה (עליה של 11% בתפוקת התעשייה ב 1948 לעומת 1938; 39% ב 1951 לעומת 1938 [על "תכנית מונה" ר' להלן]). התאוששות מדינות אירופה המערבית, וצ' בתוכן, בעקבות תכנית מרשל הביאה לאחדות מדינית וכלכלית גוברת שהניבה בסופה את "איחוד הפחם והפלדה" ובעקבותיו את "איראטום" והקהיליה הכלכלית האירופית" (השוק המשותף) שצ' היא מהחברות הבכירות בהם.

נטיית צ' לשמור על עצמאות מירבית, אף כתברה בשוק המשותף, גרמה ויכוחים נוקבים עם שותפתה הבכירה, גרמניה המערבית, בעיקר בתחומים שנוגעים לחקלאות ולחקלאים. מכאן מאבקי צ' להגנת חקלאיה, לעתים בניגוד לחוקת השוק המשותף וההסכמים הנובעים ממנה (ר' להלן, חקלאות). בתקופה זו נאלצה צ' לחזור על מרבית מושבותיה מעבר לים, בדרום-מזרח אסיה ובצפון-אפריקה, ונאלצה לשקם כ 2 מיליון צרפתים שנטשו מושבות אלה. ור' להלן, היסטוריה; וע"ע אירופה, כלכלה, גם כרך מילואים.

מאז סוף שנות ה 60 היתה התפתחות המשק בצ' מרשימה, אף בהשוואה למדינות אחרות באירופה. רק מדינות תעשייתיות מעטות הצליחו להגיע לשיעורים דומים של גידול בהכנסות, בתעסוקה וביצוא, או הצליחו להקדיש חלק כה גדול ממקורותיהן הכלכליים לחסכון ולהשקעות. בה בעת הצליחה צ' להגביל את שיעור האינפלציה לרמה שלא חרגה מזו של מרבית המדינות התעשייתיות האחרות — אף כי שיעוריה היו גבוהים. המאפיין העיקרי למדיניות הכלכלית של ממשלת צ', בניגוד לכלכלת מדינות אירופה המערבית האחרות — מעורבות רבה, ישירה ועקיפה, של הממשלה בכל תחומי הפעילות הכלכלית השפעה על התנהגות הגורמים הפועלים במשק. ב 1974 חלו בצ' בדומה למדינות אחרות במערב, הרעה ניכרת במאזן התשלומים והחמרה רבה — כדי הכפלה — בשיעורי האינפלציה. בעיקר כתוצאה ממשבר האנרגיה, העלאת מחירי הנפט ע"י מדינות אופ"ק, התפתחויות כלליות בכלכלה העולמית. אולם הצליחה להתגבר על הבעיות המשקיות העיקריות במהירות רבה ובחיפזים מעטים, תוך כדי האטה קצב הצמיחה ובמחיר הגדלת האבטלה האינפלציונית. בתמורה היה על צ' לשלם גם מחיר פוליטי, הן במסגרת הקהיליה האירופית, בה עברה המנהיגות לידי גרמניה, והן ביחסיה עם מדינות הנפט.

שיעור האינפלציה (7% ב 1973) הוכפל (15% ב 1974), כאמור.

ושנועדו להרחיב ולשקם את היערות שהתדלדלו בשל כריחה ומרעה. 13% משטחי היערות הם בבעלות המדינה, 25% בבעלות ה"קומונות" — הרשויות המקומיות באזורים החקלאיים — והיתר בבעלות פרטית. לדיג חשיבות כלכלית בחוף האטלנטי הארוך, בעוד שחשיבותו בחוף הימה"ת קטנה. מכל מקום, הדיג אינו בעל אותה חשיבות כמו במדינות אירופיות דומות. מרכזי הדיג העיקריים הם: בבולון-סיר-מר, לוריאן, דיפ ולה רושל (ע' ערכיהן) והוא ענף כלכלי עיקרי בברטניה (ע"ע). עיקר הדגה מופנית לצריכה פנימית ולתעשיית השימורים ומיעוטה מכוון ליצוא, לרבות לשותפותיה בשוק המשותף.

צ': חקלאות, דיג וייעור

מקום בעולם	1973	1961-65	1934-8	היחידה	המוצר
3	10.844	6.594	1.074	אלפי טונות	שעורה
5	10.620	2.760	541	" "	חירס
5	17.828	12.495	8.143	" "	חיטה
7	7.440	13.297	15.883	" "	תפוחי-אדמה
2	² 7.847	9.576	—	" "	ענבים
3	² 17.928	14.391	—	" "	סלק-סוכר
—	22.509	20.131	15.622	ראשים	בקר
7	11.387	8.982	7.127	" "	חזירים
—	10.191	8.876	9.875	" "	כבשים
—	796.8	⁸ 767.6	⁴ 530.3	אלפי טונות	דגה (כל פרי הים)
—	33.9	45.1	⁴ 20.9	מיליון מ"ק	עץ

1. ממוצע שנתי; 2. 1970; 3. רק 1965; 4. רק 1938.

צ' היתה ביה"ב מדינת תעשייה המפותחת באירופה — בעיקר בתעשיות הטכסטיל והמתכת. במאות 18—19 הואט קצב ההתפתחות התעשייתית וצ' לא הדביקה את אנגליה וגרמניה בהקף הייצור התעשייתי ובמגוון המוצרים, והיא נמצאת גם כיום בפיגור ניכר לעומת גרמניה המערבית. תהליך התיעוש בצ' הוחש באופן נמרץ אחרי מלח"ע II, במסגרת מה שפונה "תכנית מונה" (ע"ע ז' מונה), למודרניזציה של המגזרים הבסיסיים במשק ואח"כ להשגת איוון רב יותר בין ענפי המשק וגידול הפריון במפעלי התעשייה. בכל שלביה נתקלה התכנית בקשיים ביחסי העבודה ונאלצה לעמוד בלחצים פוליטיים. אולם, היא שהעלתה את התעשייה הצרפתית מנחיתותה היחסית למתחרותיה באירופה למצב של שוויון בתחומים רבים. מעורבות הממשלה בתעשייה — רבה מזו שבמדינות מערב אירופה אחרות, ומתבטאת בבעלות ישירה על אחוז גדול יותר מהמפעלים, במנגנוני פיקוח מינהליים על מחירים, השקעות, וסחר-חוץ ובתחיקה להכוונת ניהול המפעלים, כגון התחיקה לגבי השתתפות העובדים בניהול המפעלים. במקביל לאמצעי הפיקוח מפעילה הממשלה תכניות נרחבות לעידוד התעשייה, שפתבטאות בהקלות במיסוי ובמתן מענקים למפעלים חדשים, והעדפת מפעלים המוקמים באזורי פיתוח.

ענפי התעשייה החשובים ביותר הם תעשיות הברזל והפלדה, כלי-החברה מגזריים, מטוסים, הנדסה מכנית וחשמלית, טכסטילים וכימיקלים. בתקופת דה גול הרחיבה צ' את התעשייה הצבאית ותעשיית המטוסים שלה והפכה לשלישית ביצוא הנשק בעולם (אחרי בריה"מ ואה"ב), בייחוד במטוסים ובנשק מתוחכם. צ' נמנית עם בונות האניות הגדולות בעולם; ב-1973 נבנו במספנותיה כלי שיט בנפח כולל של 1.134 אלף טון, מהן מכליות — 650 אלף טון. בשנות ה-60 נקטה ממשלת צ', בהשראת דה גול, מדיניות של דחיקת השקעות זרות מענפים רבים של התעשייה הצרפתית. לא זו בלבד שהשקעות חדשות בענפים "רגישים" (ענפים בהם היתה כבר נוכחות זרה רבה) לא אושרו, אלא שנעשו נסיונות לחסל השקעות זרות קיימות. במיוחד היתה מדיניות זו מכוונת נגד השקעות מאה"ב. מדיניות זו גרמה לפיגור ניכר, שעקבותיו מורגשים גם כיום בענפים

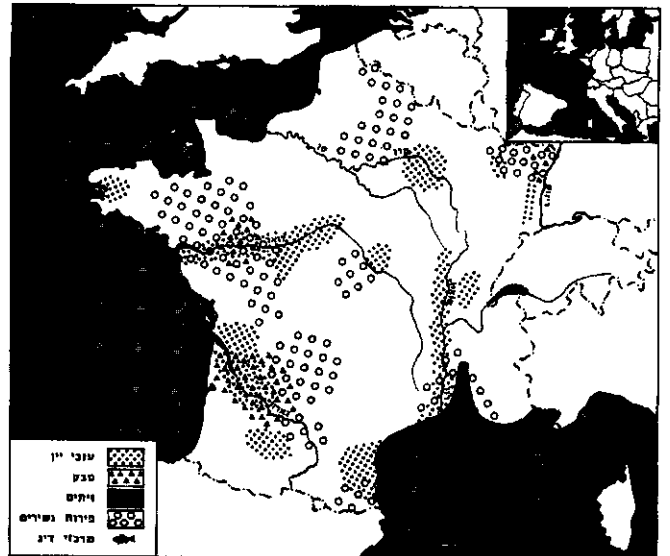

צ'רפת : חקלאות

חוזת בעלות 200 הקטאר ויותר, בעיקר באגן פאריס). קיום מעמד של חקלאים בעלי קרקעות, שבידיהם חלק ניכר מהאדמות החקלאיות במדינה, אפיין את צ' כבר לפני המהפכה. מדיניות המהפכה, ואח"ב מדיניות המימשל הנפוליוני, היתה לבסס את מעמד החקלאי, בעל האדמות, כ"עמוד השדרה" של החברה. מדיניות מתמשכת זו מסבירה כיצד גדל כוחם הפוליטי של החקלאים מעבר למספרם באוכלוסיה ולמשקלם בכלכלה (6.1% מהתוצר המקומי הגלמי [1973]), ומדוע נמוכה יעילות החקלאות בצ' לעומת מגזרי החקלאות במדינות מערב-אירופיות מפותחות. פער זה מצמצם ככל שקטנה האוכלוסיה העוסקת בחקלאות בצ' וגדלה יעילותה, תנובת ענפי החקלאות ומשק בע"ח מגונת ביותר, בין היתר בגלל המגוון הרב בתנאי האקלים והקרקעות, ובשל צריכה גבוהה של מוצרים חקלאיים.

גידולים: חיטה, גפן ומשק בע"ח הינם עמודי התווך של החקלאות בצ', גידול החיטה נפוץ, הודות לתנאי אקלים נוחים ומתאימים, ברוב האזורים. צ' היא החשובה שבמדינות המגדלות ענבים בעולם, לא רק מבחינת כמות היבולים ושטחי הגידול (כ-1.4 מיליון הקטאר, 1971), אלא בעיקר בשל איכותם ורביגוניות זניהם, והיא גדול יצרני יינות-איכות בעולם. חשיבותם של בע"ח בחקלאות נסתמנה רק ממחצית המאה ה-19, והם תופסים כמחצית מכלל ערך הייצור החקלאי. ההתפתחות המהירה ביותר היתה בגידול עזרי הבקר לבשר ולחלב. צ' היא יצרנית הגבינות הרביעית בעולם (900,000 טון, 1974) וייחודה במגוון הסוגים ובטיבם.

היערות מכסים כ-20% משטח היבשה של צ', בין היתר עקב מאמצי ייעור מרוכזים שהחלו במחצית השניה של המאה ה-19



כרמים בשפמניה

איזור תעשייה נוסף מתפתח בסביבות מרסיי (ע"ע), ימת-בר (Berre) ומפרץ פוס (Fos) : נמל נפט, בתי-זיקוק, תעשייה פטרוכימית ותעשיית מתכת.

מחצבים. מכרות הפחם ועפרת-הברזל הגדולים של צ' מספקים חלק ניכר מחמרי הגלם לתעשיות הכבדות שלה. כמויות קטנות של נפט וגז טבעי מפיקה צ' ממקורותיה — אולם עיקר מקורות האנרגיה שלה בנפט מיובא — בעיקר מהמזרח. מחצבים אחרים שמופקים בצ' : בופסיט, אשלג, עופרת ואבץ.

תחבורה. בעקבות נזקי מלה"ע II נאלצה צ' לשקם את מערכת מסה"ב. השיקום בוצע תוך הלאמת חברות הרכבת הפרטיות ומיוזגן במערכת הלאומית. אורך רשת מסה"ב כ 36,700 ק"מ והיא הובילה ב 1973 626 מיליון נוסעים ו 250 מיליון טון מטענים. אורך מערכת הכבישים כ 783,800 ק"מ (1973), ובכללם 2,430 ק"מ כבישים מהירים ו 26,300 ק"מ כבישים ראשיים. המערכת משולבת במערכת הכבישים הכל-אירופית. ב 1973 היו בצ' 14.6 מיליון מכוניות נוסעים (מכונית נוסעים לכ 4 תושבים) — בדומה לממלכה המאוחדת ולגרמניה המערבית), כ 2 מיליון משאיות, וכ 40,000 אוטובוסים. חברת התעופה הלאומית של צ', "אף פראנס", שולטת ישירות ובאמצעות חברות-בת, בתעופה הפנים-ארצית ומקיימת מערכת ענפה של טיסות בין-לאומיות, בהן עליה לעמוד בתחרות עם כל חברות התעופה הבין-לאומיות הפועלות בצ'. נמלי האוויר העיקריים של צ' (ממערב למזרח) : קלה, שרבור, ברסט, קמפף, לורן, ננט, בורדו, ביאריץ, ליל, פאריס (3), פוס, טארב, טולוז, וישי, קלרמון, פרפיניאן, סטראזבור, ליון, ניס, מרסיי, גיט.

בצ' מערכת ענפה של דרכי-מים פנים-ארציות, שעיקרה הנהרות הגדולים שמהם מתפצלת רשת תעלות מחברות. במערכת זו 7,140 ק"מ בשימוש והיא הובילה (1972) 108 מיליון טון מטענים — כמחצית הכמות שהועברה במסה"ב.

כצי הסוחר 1,376 ספינות בנפח 100 טונות ויותר, במעמס כולל של 8.8 מיליון טון (1974) ; כ 5.5 מיליון טונות מהם — מכליות), מלבד ספינות-דיג רבות וספינות אחרות. נמליה העיקריים של צ' הם בורדו (על מערכת נמלי המשנה העזר), לה-אור, מרסיי, דנקרק, נאנט, סן נאזר ורואן. מערכת הנמלים בלה-אור קולטת גם מכליות-ענק ומתחרה בנמל רוטרדם.

אנרגיית חשמל מיוצרת בעיקר במפעלים תרמו-חשמליים (73% מתפוקת החשמל, 1973) ומיעוטה במפעלים הידרו-חשמליים. מאז תחילת שנות ה 70, ובעיקר לאחר משבר האנרגיה של 1973/4



תעשיית-רכב : סו הייצור בכיח"ר "רנו"

שונים, בעיקר עתירי-ידע, כגון מחשבים ואלקטרוניקה. מדיניות זו הביאה גם לכך שצ' נזקקת גם כיום לשיתוף פעולה בי"ל נרחב בפרויקטים תעשייתיים גדולים, ביניהם בניית תחנות-כוח גרעיניות, מטוס ה"קונקורד" (שותפות עם בריטניה), כלי-לחימה שונים (שות-פויות עם בריטניה וגרמניה), לא רק כדי לחלק את המימון והסיכון, אלא גם כדי להשיג ידע וטכנולוגיה מתקדמים שאינם עומדים לרשותה ממקורותיה.

אזורי התעשייה העיקריים של צ' הם : (1) בחבל צפון-מזרח המדינה, שם מצויים מכרות הפחם של צ', ובהם מרוכזות התעשיות המסורתיות — מפעלי מתכת וטכסטיל שחשיבותן בירידה ; (2) אזורי התעשייה של אלזס ולורן (ע' ערכיהן), המתמחים בעיבוד פלדה וברזל ; כדאיות העיבוד בירידה כי המרבצים שם בעלי תכולת ברזל נמוכה ; (3) איזור פאריס ועמק הסן (ע"ע) — כשבעיר הבירה עצמה מרוכזים אלפי מפעלים קטנים בענפי אופנה, תכשיטים, מוצרי מזון וצריכה אחרים ואילו בעמק הסן מצויים מפעלי המכוניות והתעשייה האווירית הגדולים, מפעלי כימיקלים, וכן מרבית מפעלי התעשייה הקלה של צ', המקבלים את כוח העבודה שלהם מפאריס ופרוריה ; (4) איזור ליון, הנמצא על הציר מהים הצפוני ליםה"ת, למפעלי טכסטיל רבים ומפעלים הצורכים חשמל רב התרכו בו — בעיקר בשל קרבתם למקורות האנרגיה ההידרו-חשמליים שליד גרנובל.

צ' : תעשייה ומכרות

מקום בעולם	1973	1965	1938	היחידה	המוצר
	26.350	51.348	46.504	אלפי טונות	פחם
	1.254	2.988	81	" "	נפט
	15.671	19.348	10.203	" "	עפרת ברזל
	3.299	2.662	649	" "	בוקסיט
6	20.751	16.025	18.437	" "	ברזל
6	25.264	19.604	18.789	" "	פלדה
4	3.596	1.616	227	יחידות	מכוניות
3	45.732	23.374	483	אלפי יחידות	צמיגים
5	1.134	479	...	טונות	בניין אניות
	1.529	1.089	...	" "	פחמת נתון
	1.694	916	196	" "	דשנים חנקניים
23	153.880	71.080	...	" "	זיקוק נפט
6	30.717	22.423	14.358	" "	מלט
-	1.930	1.451	347	" "	עיסת עץ
6	280	266	250	" "	אייגני כותנה
1	82.428	68.417	60.332	הקטוליסרים	יין
6	22.704	19.795	23.080	" "	בירה
7	2.916	2.184	852	אלפי טונות	סוכר
6	174.080	101.442	20.800	מיליון קו"ש	אנרגיית חשמל
-	47.280	46.429	10.400	" "	סה"כ
					מזה : הידרו-חשמלית

... אין נתונים ; 1. כולל חבל הסאר ; 2. לא כולל בריה"מ וסין.

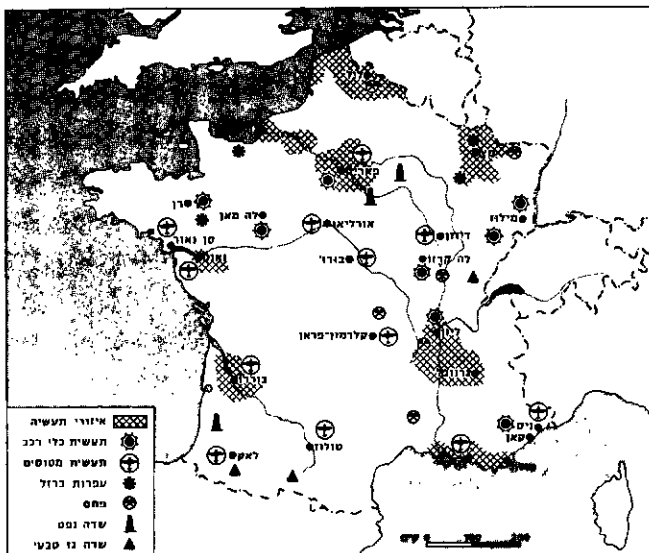

צרפת : תעשייה : מחצבים

עליות מחירי הדלק גרמו לעודף יבוא. בחשבון הון היה ב 1974 עודף, בעיקר בשל מילוזת שקיבלה צ' (מאיראן). לאחר גרעון גדול ב 1973. חלקו של הזהב ברזרבות המטבע של צ' גבוה ביותר (כ 50%, 1974). בעיקר בשל מאבקי המוניטאריים של דה גול. רזרבות המטבע של צ' נאמדו בכ 9.2 מיליארד דולר (אמצע 1975).

צ' : סחר חוץ
(במיליוני דולר של אה"ב)

1973	1963	1938	
36.987	8.727	16.182	יבוא
35.565	8.082	10.771	יצוא
8.529	6.343	2.791	רזרבות

לצ' מערכת נרחבת של סיוע לארצות אחרות — בעיקר מרשבותיה בעבר. ב 1973 סייעה צ' בכ 2.8 מיליארד דולר לארצות מתפתחות (57% ממקורות ממשלתיים; היתר מפרטים וארגונים). בין תהליכי ייצוב המטבע הצרפתי — הונהג (1 בינואר 1960) „הפרנק החדש“ (שנקרא גם „הפרנק הכבד“) ששווי 100 פרנקים ישנים; בראשית 1973 נקבע „השער המרכזי“ של הפרנק (4.6 פרנק לדולר אה"ב) וניוד משותף עם מטבעות של מדינות מערב-אירופה; מתחילת 1974 — נידח חפשי (ע"ע סחר, עמ' 658); בתחילת 1975 חדלה צ' להעריך את מלאי הזהב שבידה לפי מחירי קרן המטבע הבי"ל (42.22 דולר לאונקיה) אלא במחירי השוק. כן עלה ערך יתרות הזהב שבידה (1975) לב 22 מיליארד דולר. זה היה צעד נוסף במאבקה של צ' נגד מה שכונתה „ההגמוניה“ של אה"ב במערכת המוניטארית הבי"ל בכלל ובקרן המטבע הבי"ל בפרט.

A. Bisson, *Institutions financières et économiques en F.*, 1960; C. P. Kindleberger, *Economic Growth in F. and Britain*, 1851—1950, 1964; A. Maddison, *Economic Growth in the West*, 1964; G. Denton—M. Forsyth—M. MacLennan, *Economic Planning and Policies in Britain, F. and Germany*, 1968; S. S. Cohen, *Modern Capitalist Planning; The French Model*, 1969; J. Ardagh, *The New F.*, 1973; A. P. Mariano, *Métamorphose de l'économie française*, 63—73, 1973; M. Baleste, *L'Economie française*, 1974.

ד. ג.

חוקה ומשטר. החוקה הנוכחית של הרפובליקה החמישית אושרה במשאל-עם ב 28.9.1958 ונכנסה לתקפה ב 4.10.1958. החוקה מצהירה על דבקות צ' בעקרונות „הכרזת זכויות האדם והאזרח“ מ 1789 (עין להלן. היסטוריה) וקובעת שהיא „רפוב-ליקה שאין לחלקה, חילונית, דמוקרטית וסוציאליט“, שסיסמתה היא „חופש, שוויון ואחווה“ (שם), ושעקרונה הוא „שלטון העם, בידי העם ולמען העם“. בחוקה מצויים יסודות של משטר נשיאותי ובצידם יסודות של משטר פרלמנטרי, אך היסוד הנשיאותי חזק יותר. הרשות המבצעת מורכבת מהנשיא והממשלה. הנשיא נבחר לתקופת כהונה של 7 שנים, ובחירתו היא — ע"פ תיקון לחוקה שאשר במשאל-עם ב 1962 — בבחירות ישירות של כל האזרחים-הבוחרים. נוסף על תפקידיו הייצוגיים כראש המדינה הוא „הערב“ (Le garant) לעצמאותה ולשלמותה, דואג לקיום החוקה ומבטיח ע"י „בוררות“ (arbitrage), את הפעולה התקינה של מוסדות השלטון המשכיות המדינה. הוא מפקד הצבאות והוא ממנה את רה"מ ויושב בראש ישיבות הממשלה. הנשיא יכול לפעול גם בלי תמיכות של האסיפה הלאומית. הוא מוסמך לפזר אותה (סעיף 12) ובעתות משבר רשאי ליטול לעצמו סמכויות חירום (סעיף 16). סעיף זה עורר התנגדות עזה, כיון שניתן לנצל לרודנות. הממשלה היא השותף הזוטר ברשות המבצעת. הרכבה נקבע בהתייעצות בין הנשיא לרה"מ (הממונה מטעם הנשיא), ואין איפוא, למפלגות המרכיבות את הקואליציה שליטה על בחירת השרים. הנשיא רשאי להדיח שרים ולמנות אחרים בלי אישור הפרלמנט, ותפקידה העיקרי של הממשלה הוא להוציא לפועל את מדיניותו.

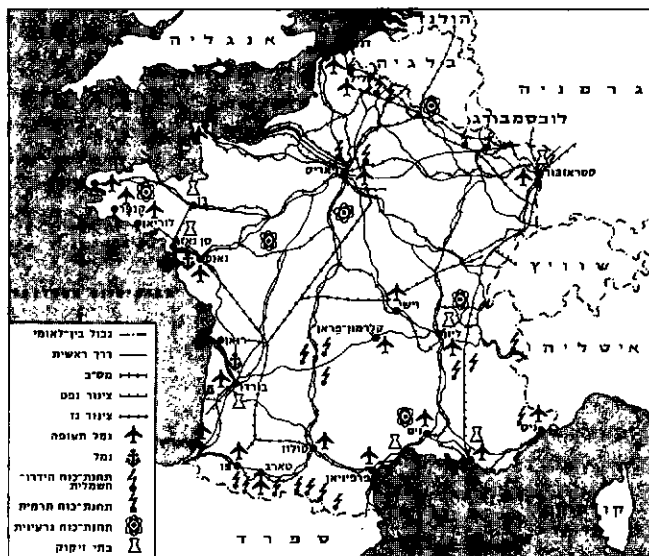

צרפת : תחבורה ואנרגיה

(שלא פגע באופן חמור בצ', בעיקר בגלל קשריה ההדוקים עם יצרניות הנפט) מושקעים מאמצים רבים להקמת תחנות-כוח גרעיניות ולהרחבת מערכת תחנות-הכוח ההידרו-שמליות, כדי להקטין את התלות במקורות נפט חיצוניים. בצ' פועלות תחנות-כוח גרעיניות בעלות כושר ייצור של 2.9 מיליון ק"ו שהפיקו ב 1973 כ 14 מיליארד קו"ש (8% מסה"כ תפוקת החשמל).

לגז, המיוצר בצ' בבתי הזיקוק מנפט מיובא, חשיבות רבה כמקור אנרגיה (ב 1973 הופקו בצ' כ 17 מיליארד מ"ק גז — 91% מהם גז לבישול ולצריכה ביתית). צ' גם מייבאת גז בצינור משדות חרונינגן שבהולנד, שיחליף עד סוף 1975 את כל הכמות המיוצרת בצ'. כמרכן מייבאת צ' גז טבעי במכליות מאלג'יריה.

התירות היא גורם חשוב בפעילות הכלכלית, באזוריים רבים של צ', אף שאין לכך ביטוי מרשים במאזן התשלומים. ההכנסות נטו מתירות (1972) הורק כ 1/3 מכלל העודף בחשבון השוטף של מאזן התשלומים. ב 1972 ביקרו בצ' כ 15 מיליון תיירים, שהשאיירו בה כ 1.621 מיליון דולר (תיירים צרפתיים הוציאו בחו"ל 1.344 מיליון דולר). רוב התיירים באו מאה"ב, בריטניה, גרמניה, בלגיה, ליכסמבורג ואיטליה.

סחר החוץ ומאזן התשלומים. ב 1973 הפכה צ' למדינת היצוא השלישית בעולם בהקף סחרה. ב 1974 שיפרה התעשייה את כושר התחרות שלה (בגלל הפיחות למעשה של הפרנק) ואף הצליחה להאט, לקראת סוף 1974, את הגידול ביבוא. בין השאר הודות לצמצום יבוא הנפט הגלמי ומוצרי.

עיקר קשרי הסחר של צ' הם עם ארצות השוק המשותף (למעלה מ 52% מערך היבוא ויותר מ 55% מערך היצוא, 1974). מדינות אחרות: אה"ב (8.3% מערך היבוא; 4.7% מערך היצוא), ארצות צפון אפריקה המזהות — בעיקר ליבוא נפט. עיקר מוצרי היבוא מקורם בתעשייה: מוצרי צריכה (28% מערך היצוא, 1973), מוצרי השקעה (22%) ומוצרים מעובדים למחצה (24%). יצוא מוצרי חקלאות (18%), המרי גלם (6%) ומוצרי דלק ואנרגיה (2%). עיקר היבוא מוצרי תעשייה (62% מערך היבוא, 1973), מוצרי חקלאות (12%) וחמרי גלם (10%). יבוא דלק, בעיקר נפט, שהיה כ 12% מכלל היבוא ב 1973 הגיע לכ 30% ויותר ב 1974.

מאזן התשלומים מראה ירידה מתמדת בעודף חשבון השירותים (עד כדי גרעון ראשון ב 1974) וגרעון ניכר בחשבון העברות החד-צדדיות, בעיקר בשל העברות לחו"ל של עובדים זרים העובדים בצ'. חשבון הסחר של צ' עד סוף 1973 היה מאוזן בדי"כ ובשנים 1970—1973 אף הראה עודף יצוא על יבוא, אולם

F. Mitterrand, *Le Coup d'Etat permanent*, 1965; J. P. Charnay, *Le Suffrage politique en F.*, 1965; P. Avril, *Le Régime politique, de la V^e République*, 1966; A. Chandernagor, *Un Parlement, pour quoi faire?*, 1967; H. Detton - J. Hourticq, *L'Administration régionale et locale de la F.*, 1968; F. Retournerard, *Les Institutions de la F.*, 1969; J. Hayward, *The One and Indivisible French Republic*, 1973.

א. ב.

המשפט הצרפתי המודרני, על כל ענפיו, נוצר לאחר מהפכת 1789. קודם לכן היה מורכב המשפט הצרפתי משכבות שונות (משפט פאודאלי, קאנוני וכו'). תזוזה חשובה חלה בעיקר במאה ה-12, כשנקלט המשפט הרומי (ע"ע רומא, משפט) בדרום צרפת. כתוצאה מכך נחלקה צרפת לשני חלקים, כשלכל אחד שיטה משפטית אחרת: בצפון — המנהג (coutume); בדרום — המשפט הרומי — בצד המנהג (והשר לעיל, אוכלוסיה ודמוגרפיה; וע"ע צרפתית, תרבות: ספרות).

החל ב-1789 בוטלו כל השיטות האזוריות, ותוך 20 שנה זכתה צ' לשיטה משפטית מודרנית. עוד ב-1790 החליטה האסיפה המכוננת על חיבור ספר חוקים אזרחי, אולם הרעיון נתממש רק ב-1804. ה Code civil הוכן בשנים 1804—1804 בידי ועדה בת ארבעה חברים שמונתה ע"י נפוליון (ע"ע, עמ' 257), שהשתתף בעצמו בצורה פעילה בהכנתו (מכאן הכינוי: „קודקס נפוליון“).

ה Code civil מחולק לארבעה פרקים ומכיל 2281 סעיפים (פרק מבוא על תחולת החוק; I: דיני אישות; II: דיני קניין; IV-III: דרכי השגת הקניין). הקודקס משקף בצורה בולטת את הפילוסופיה של המאה ה-18 קודם למהמכה: אינדיבידואליזם, שוויוניות, קדושת הקניין, עקרון חופש הרצון בהתקשרויות, למעלה משני שלישים של הקודקס מוקדשים לקניין, להגנתו, ליחסי שכנות וכו'.

נפוליון לא הסתפק בהגנת ה Code civil, אלא אף פרסם ב-1806 את הקודקס של סדר-הדין האזרחי (Code de procédure civile), ב-1807 את הקודקס המסחרי (Code de commerce), ב-1808 את הקודקס של סדר-הדין הפלילי (Code d'instruction criminelle) ולבסוף, ב-1810, את הקודקס הפלילי (Code pénal). כל הקודקסים האלה עומדים בתוקף, אך במרוצת הזמן הוכנסו בהם שינויים המשקפים את התחדות הרעיונות בחברה המודרנית.

המשטרים השונים של המאה ה-19 כמעט שלא שינו את ה Code civil (להוציא ביטול הגירושין ע"י הרסטורציה, 1816, בהשפעת הכנסיה הקתולית [ר' להלן: היסטוריה]). האספה הלאומית התלה להכניס שינויים רבים מסוף המאה ה-19. שינויים אלה נעשו לעתים ע"י תיקון או תוספת לקודקס עצמו (למשל, ב-1884 — החזרת הגירושין; ב-1912 — תיקון המאפשר קביעת אבהות טבעית), ולעתים בדרך אחרת (למשל, החוק של 1957 על הקניין הרחני). ה Code civil בנוסחו המקורי עוסק כמעט רק בנכסי דלא-נייד, אך במשך המאות ה-19—20 נוספו בו הוראות רבות העוסקות בנכסי דנייד. לאחר 1945 הוחלט על הכנת Code civil חדש והוקמה ועדה שהחלה לדון על הנוסח, אך היא לא הצליחה לסיים את עבודתה. בשנים 1958 ו-1959, כשהוענקו לממשלה הראשונה של הרפובליקה החמישית סמכויות רחבות ביותר, פורסמו שינויים רבים ל Code civil ע"י פקודות (ordonnances). אך עיקר השינויים נובע מהפסיקה, כך, למשל, מאפשרת התאוריה של ה„ניצול לרעה של הזכות“ (abus de droit) צמצום זכות הקניין, כן גיבשה הפסיקה, בתחום הנויקין, תאוריה המטילה אחריות אזרחית רחבה ביותר על בעל החפץ המזיק.

ה Code civil אינו עוסק בדיני עבודה, בשניים מסעיפיו הוגדר חוזה העבודה ככל חוזה אחר. החל בסוף המאה ה-19 התפתח ענף משפטי זה מחוץ ל Code civil. ב-1884 נתקבל חוק האיגודים המקצועיים (שהיו עד אז בלתי חוקיים); ב-1898 נתקבל חוק תאונות העבודה (השכיר אינו חייב להוכיח את אחריות המעביד כדי לזכות

השניות שבמשטר היא בכך, שבעוד שהנשיא אינו אחראי בפני הפרלמנט, הרי הממשלה שהוא ממנה אחראית בפני גוף זה, והאסיפה הלאומית יכולה להפיל את הממשלה בהצבעת אי-אמון בה. להלכה אין הנשיא יכול לפטר ר"מ הנהנה מאמון האסיפה, אך הנשיא פומפידו פיטר את שבן דלמס למרות שזכה בהצבעת אמון.

הרשות המחוקקת היא פרלמנט בן שני בתים — אסיפה לאומית (Assemblée nationale) וסנאט. באסיפה הלאומית 485 חברים, הנבחרים 5 שנים. החוקה תוחמת ברור את סמכויות האסיפה הלאומית (סעיף 34): הסדרת עקרונות וקביעתם במשפט האזרחי, הפלילי והפיסקלי, בעניין חירויות האזרח, חוקי עבודה ותקציב; שאר התחומים הם בסמכות הממשלה, ואין האסיפה יכולה להתערב בהם (סעיף 37). „מועצת החוקה“ (Conseil constitutionnel) ממונה על שמירת תחומים אלה. במועצה זו 9 חברים, 3 ממונים מטעם הנשיא; 3 מטעם י"ר האסיפה הלאומית ו-3 מטעם נשיא הסנאט, ונוספים עליהם נשיאי הרפובליקה בדימוס. האסיפה הלאומית רשאית להאציל לממשלה סמכויות חקיקה שהן בתחומה. כאמור, יכולה האסיפה להפיל את הממשלה בהצבעת אי-אמון, ורשאי הנשיא לפזר את האסיפה, אך בחירות חדשות חייבות להיערך תוך 20—40 יום אחרי הפיזור; אין הנשיא רשאי לפזר את האסיפה בשנה הראשונה להיבחרה.

הבחירות, הן לנשיאות והן לאסיפה הלאומית, יכולות להיערך בסיבוב אחד או בשני סיבובים; זכה אחד המועמדים ברוב מחלט בסיבוב הראשון — אין צורך לערוך סיבוב שני, לא זכה אחד המועמדים ברוב מחלט בסיבוב הראשון — נערך כעבור שבוע סיבוב שני, ובו עומדים לבחירה רק שני המועמדים, שזכו בקולות הרבים ביותר בסיבוב הראשון. שיטה זו גורמת להתלכדות מפלגות קרובות למעין „מערך“ לקראת הסיבוב השני ולהתהוות גושי מפלגות. רשאי להצביע כל אזרח צרפתי מבן 21 שנה ומעלה, גבר ואשה, הנהנים מזכויות אזרחיות ופוליטיות. הצירים לאסיפה הלאומית נבחרים 485 אזרחי בחירה.

בסנאט 283 חברים, ובחירתם אינה במישרין, בהצבעה של האזרחים-הבחרים, אלא בעקיפין, מטעם גוף בוחרים (Collège électoral) המורכב בעיקר מחברי המועצות העירוניות. הסנאטורים נבחרים לתקופת כהונה של 9 שנים, וכל 3 שנים בוחרים ב-½ מחברי הבית. אסור לפזר את הסנאט. לסנאט סמכויות חקיקתיות, אך אין לו כל סמכויות מדיניות. נשיא הסנאט ממלא את מקום נשיא הרפובליקה אם זה מתפנה עד בחירת נשיא חדש.

מעמד הפרלמנט ברפובליקה החמישית נפגע מהשימוש הנרחב במשאלי-עם, לאישור תיקונים בחוקה ולהכרעות אחרות (ההסדר באלג'יריה, כניסת בריטניה לשוק האירופי המשותף), משאלי-עם אלה הפכו, בדיעבד, למעין תבעת אמון עממית ישירה בנשיא.

יחידות השלטון האזורי המקומי בצ' הן המחוזות (départements) והקהילות (communes). החלוקה לרפרטמנטים היא מ-1790. ישנם כיום 99 דפארטמנטים, 95 בצ' גופא ו-4 מעבר לים (מרטיניק [Martinique], גודלוף [Guadeloupe], גייאן [Guyane] וראיניון [Réunion]), שב-1946 ניתן להן מעמד זה [ר' פרק, להלן]. בכל מחוז אסיפה כללית, ואולם השלטון הממשי הוא בידי „נציב“ (pré-fect), הממונה מטעם נשיא צ', ועוזרים לו נציבי-משנה ב-322 הנפות (arrondissements), שהן חלקי המחוזות. כל מחוז בוחר את נציגיו לאסיפה הלאומית ולסנאט.

השלטון המקומי ב„קהילות“ — כ-38,000 ערים, עיירות וכפרים — הוא נבחר, ואולם לממשלה המרכזית סמכויות פיקוח רבות עליו, וראש המועצה המקומית (maire) הוא גם נציג הממשלה המרכזית, ממונה על המשטרה ומקבל הוראות מ„נציב“ המחוז. במועצות המ-קומיות של פאריס 90 חברים; העיר מחולקת ל-20 אזורים, הכלולים ב-9 מגורים, ולכל מגור ראש מועצה משלו.

français, 1969; P. Bouzat - J. Pinatel, *Traité de droit pénal et de criminologie*, I-III, 1970²; G. Vedel, *Droit administratif*, 1971⁵; G. Ripert, *Traité élémentaire de droit commercial*, 1972¹.

ק. קל.

בכוחות המזוינים של צ' שירתו ב-1973 כ-504,000 איש, מהם כ-271,000 בשירות חובה, והיתר מתנדבים (540,000 איש בשירות המילואים; כ-85% בכוחות היבשה). לצ' כ-10 מיליון איש בגיל שירות צבאי (18-50). קיים שירות חובה לשנה אחת, אך הגיוס הוא סלקטיבי. תקציב הבטחון ב-1973 היה 34,800 מיליון פרנקים (כ-8,500 מיליון דולר). ב-1972 היה תקציב הבטחון 3.1% מהתל"ג, וכ-120 דולר לנפש (לעומת כ-400 דולר בישראל).

אף שצ' חברה באמנה הצפון-אטלנטית (ע"ע נאט"ו), אין כוחותיה מהווים, מ-1966, חלק מצבאות מעצמת האמנה, אך משתפים פעולה אתם לפרקים ואפשר שישתפו אתם פעולה בעת מלחמה. צידום של הכוחות הצרפתיים הוא מתוצרת צרפתית בלבד, שכן, כדי להשתחרר מתלותה בתעשיית-החימוש האמריקנית, פיתחה צ' בשני העשורים האחרונים תעשייה צבאית יעילה מאד ומגוונת, שהיא השלישית בגודלה בעולם אחרי בריה"מ ואה"ב (ר' לעיל, כלכלה).

בשל איתנותה בגורמי-הנוף ביחס לאספקה צבאית, פיתחה לעצמה צ' דפוסים משלה לארגון כוחותיה הצבאיים, וייתרדם של אלה בעובדה כי מלבד כוחות היבשה, האוויר והים, הם כוללים גם זרוע רביעית, "כוח המחץ" (Force de frappe) או "כוח ההרתעה" (Force de dissuasion) הגרעיני, ובו מפציצים, טילים קרקע-קרקע, וצוללות-טילים שנועדו למילוי משימות אסטרטגיות בלבד. נשקו הגרעיני של כוח זה כולו מתוצרת צ'. כ"כ פותח נשק גרעיני (טילים טקטיים) לשימוש צבא-היבשה. עם זאת, בשל מגבלותיה הכספיות של המדינה והוצאות הפיתוח הגבוהות-ביותר של כלי-נשקה, לא נותרו הרבה אמצעים לשיפור רוחתם של גופי-הצבא השיגרתיים. אי-לכך סובל כוח-האדם המגויס ממגבלות במוראל ורוח-הלחימה.

מרבית הכוחות של צ' (לרבות, "לגיון הזרים" הנודע) מרוכזים בארץ-המטרופולין גופא ובקורסיקה, אולם הארמיה הראשונה, ובה 58,000 איש מוצבת בדרום-מערב גרמניה. בחיל-המצב בפרלן המערבית כ-2,000 איש. במושבות-לשעבר של צרפת באפריקה מוצבים לצרכי בטחון (לפי בקשות הממשלות המקומיות) כ-4,000 חיילים; ב"טריטוריה של האפר הציסא" (סומליה הצרפתית לשעבר) נמצאים 2 גדודים (כ-1,000 איש ומעלה); באיי האוקיאנוס השקט פועלים 2 גדודים; ובאזור הים הקאריבי — גדוד אחד.

כוח-המחץ האסטרטגי כולל: 3 צוללות גרעיניות. בנות כ-5,000 טון, החמושות כ"א ב-16 טילים ארוכי-טווח בעלי ראש-נפץ גרעיני; 2 טייסות (היינו גדודים) לשיגור טילים גרעיניים לטווח בינוני, אשר לכ"א 9 טילים. הטייסות מפעילות משגרי-טילים (Silos) תת-קרקעיים (עד כמה שידוע). במזרח המדינה ובמרכז 9 טייסות של מפציצים בעלי כושר-מחץ גרעיני, מדגם מיראז' IV. בכל טייסת 4 מפציצים (בס"ה 36). ועתודות של 20 מטוסים. לצורך תדלוק המפציצים באוויר יש 12 מקלות-אוויר (תוצרת אה"ב) מדגם K.C. 135.

בכוחות-היבשה כ-333,000 איש, מהם כ-3/5 מגויסי-חובה. כוחות אלה מאורגנים במסגרת של 5 דיוויזיות ממופנות, דיוויזיה מוטסת (2 חטיבות צנחנים וחטיבה ממופנת) המשמשת כעתודה אסטרטגית, 2 חטיבות הרריות, 9 גדודי שריוניות 241 גדודים עצמאיים (חי"ר, צנחנים וחי"ר ממונע). יש יותר מ-800 טנקים כבדים, וכ"כ טנקים קלים, ומספר ניכר של שריוניות. כן ישנם כמה גדודים של טילים טקטיים, "פליטון" (Pluton) בעלי ראש-נפץ גרעיניים 31 גדודים של טילים-ני"מ מסוג "הוק" (54 משגרים בס"ה). תוצרת אה"ב. טילים אלה עומדים להיות מחולפים בטילים-ני"מ תוצרת צרפת מדגם "קרוטל" (Crotale). כוחות היבשה מסתייעים

בפיצויים; ב-1906 נתקבל חוק המנוחה השבועית וכו'. תחום דיני העבודה הוא כיום קרוב יותר למשפט הציבורי מכיוון ש"חופש הר-צון" צומצם ביותר. רוב החקיקה המתייחסת לדיני עבודה שולבה בקודקס דיני העבודה (Code du travail) שבפרסומו החל כבר ב-1910.

המשפט המסחרי פולו נכלל תחילה ב-Code de commerce (1807), שחזר למעשה על פקודה מלכותית משנת 1673. כתוצאה מכך התפתח המשפט המסחרי מהוך לקודקס, בד בבד עם המהפכה התעשייתית. ב-1867 נתקבל החוק העיקרי על החברות בערבון מוגבל וכן נתקבלו מספר חוקים בעלי חשיבות רבה (למשל, על המחאה [ע"ע שטר], ב-1865; על דיני המסחר ב-1866). כיום בוטל ה"קודקס המסחרי" כמעט כליל, והמשפט המסחרי מושתת על מספר חוקים בסיסיים אחרים וכן על הפסיקה.

בשנת 1791 חוקקה האסיפה המכוננת קודקס פלילי, אך את מקומו תפס ב-1810 ה-Code pénal של נפוליון. ה-Code pénal היה במקורו חמור ביותר בגישתו לעונש בהיותו מבוסס על התאוריות של בקריה (ע"ע). לשופט הוענק שיקול דעת מסוים בכך שנקבעו ענשים מירביים ומזעריים לגבי כל עבירה (ע"ע עברה; ענש). במחצית הראשונה של המאה ה-19 הוכנסו ב-Code pénal תיקונים ליברליים. באופן כללי הופחתו כל הענשים (בשנת 1832 הוקטן מספר המקרים שבהם ניתן לגזור עונש מוות, הונהג העקרון של הנסיבות המקילות וכו'). לאחר מכן הונהגו רפורמות מתוך התחשבות באישיותו של העבריין.

בעניין סדרי הדין הפלילי קבע הקודקס של 1808 את העקרונות הבסיסיים, כגון שיפוט ע"י משבעים (ע"ע), מוסד השופט החוקר וכו'. מספר חוקים העניקו זכויות שונות לנאשם. הקודקס החדש של סדר-הדין הפלילי מ-1958 (Code de procédure pénale) אינו מכיל שינויים מהפכניים. החוק מ-1970 בדבר חיוק הערבות בענין החיריות האישיות מגביל בצורה דראסטית את תקופת המאסר שלפני המשפט.

אחידות הפסיקה הצרפתית מובטחת ע"י שהערכאה העליונה, ה-Cour de cassation ("בימ"ש עליון לערעורים") שומעת פניות בתחומים שונים: אזרחיים, פליליים, מסחריים וכו'. בדרג הנמוך ביותר נמצא ה-Tribunal d'instance ("בי"ד לשיפוט מהיר") שסמכותו מוגבלת לפי ערך התביעה. סמכות השיפוט הכללית מצויה בידי ה-Tribunal de grande instance ("בי"ד גדול לשיפוט מהיר"; בפלילים: Chambre correctionnelle, "לשכה פלילית"). אפשרות ערעור קיימת בפני ה-Cour d'appel ("בימ"ש לערעורים"), ועל נקודה משפטית בלבד בפני ה-Cour de cassation. פשע נידון בפני חבר מושבעים ב-Cour d'assises.

כבר ב-1790 קבעה האסיפה המכוננת את העקרון היסודי שלפיו אסור לבתמ"ש רגילים לרוץ בכל עניין שבו מעורבת רשות מי-נהלית. לכן הקים נפוליון את ה-Conseil d'Etat ("מועצת המדינה") שהפך במרוצת הזמן לבית-דין גבוה לעניינים מינהליים, ואליו מופנית כל תביעה נגד המדינה או נגד רשות מקומית. טריבונאלים מינהליים נוספים הוקמו אף הם באותה תקופה, אך הפכו לבתי-דין של ממש רק ב-1954. המשפט המינהלי הצרפתי מבוסס על פסיקת ה-Conseil d'Etat שגיבש במשך הזמן שיטה משפטית מקודמת ביותר, שבמספר תחומים אף מתמירה כלפי המדינה (למשל, בעניין נזיקין). ה-Conseil d'Etat אף גיבש ביקורת שיפוטית יעילה מאד על מעשי המינהל.

בית-דין מיוחד (Tribunal des conflits, "בימ"ש לסכסוכי-סמכותיות") פוסק, במקרה של ספק, למי סמכות השיפוט, אם לבתמ"ש הרגילים או לבתמ"ש המינהליים.

F. Olivier-Martin, *Histoire du droit français des origines à la Révolution*, 1951; H. Mazeaud - L. Mazeaud, *Leçons de droit civil*, I-IV, 1962-64²⁻³; A.J. Arnaud, *Les Origines doctrinales du Code civil*

מקצועות בחירה; הרחבה ניכרת של החינוך המקצועי; ומידת-מה של עבודה אישית מודרכת בביה"ס התיכון.

בצד החינוך הממלכתי קיימים גם מוסדות פרטיים (בד"כ דתיים קתוליים) שקופחו מאד עד למלה"ע II; בין השאר נאסר עליהם להעניק תארים, כגון תעודת בגרות או דרגות אקדמיות, ומשום כך לא נכללו במעגל הפיקוח של השלטונות. ב-1959 השתנו מאד הדברים, כשהאסיפה הלאומית אישרה את החוק (חוק Debré) המאפשר למוסדות פרטיים לקבל תמיכה ומלגות. מוסדות אלה נהנים עכשיו מחירות רחבה בענייני הוראה, אך רק מעטים משתמשים בחירות זו לזומות ולניסויים פדגוגיים — דאגתם העיקרית היא להשתוות למוסדות הממלכתיים במעמדם וברמתם.

עד מלה"ע II הורגשה השפעת החינוך הצרפתי במדינות רבות. הן במושבות צ' שמעבר לים והן בבירות רבות של ארצות יבדלות נפתחו בת"ס מעולים ששפת ההוראה ותכניות הלימודים היו זהות לאלה הנהוגות בצ', ואת ללא כל התייחסות לשפתם ולתרבותם של אנשי המקום; כגון רשת בתי"ס של חברת כי"ח (ע"ע) בארצות הימה"ת. רק בעשרים השנה האחרונות התחילו לעבד תכניות דרכים להוראת הצרפתית כשפה זרה, כגון מכשירים אורקוליים. העדפת השפה המדוברת על הסגנון הספרותי, וסיגול התכנים הנלמדים ללומדים שמחוץ לצ', כך מקוה צ' לשמור על מעמדה כמעצמה תרבותית, הנמצא בסכנה רבה מול התפשטות התרבותי האנגלית-אמריקנית.

שני גורמים הטביעו את חותמם על החינוך הצרפתי, השמרני בעיקרו, והשפעתם מורגשת עד היום: הגישה ההומניסטית-אריסטוקרטית של הישועים (ע"ע) ששלטו על החינוך עד גירושם מצרפת (1763), והשומת-לבם הופנתה בעיקר לטיפוח התלמיד המוכשר; — המינהל הסמכותי המרכזי של נפוליון I שארגן את החינוך במסגרת ממלכתית-היירארכית. במאה ה-19 התנהל מאבק כפול ועקשני נגד השפעת הכנסייה ובעד דמוקרטיזציה של החינוך. התוצאה היתה סדרת חוקים שנתקבלו ב-1882 בנומת שר החינוך ז' פרי (ע"ע). חילון החינוך היסודי, הפיכתו לחינוך חובה וחיים, ואורגנו מחדש המוסדות להכשרת מורים. רק ב-1920 התקבל לראשונה חוק המסדיר באופן חלקי, את החינוך הטכני המקצועי (חוק Astier). הדרישה לרפורמות מרחיקות לכת בולטת רק אחרי מלה"ע II כתגובה לצעדים הראקציוניים של ממשלת וישי, ובשנים האחרונות בעקבות מרד הסטודנטים ב-1968. מאז 1945 ועד היום מנסה הממשל הצרפתי להכניס שינויים במבנה מוסדות החינוך, בתכניות הלימודים ובשיטות ההוראה. בד"כ ההצלחה בהגהגת רפורמות היא צנועה מתמת התנגדותן של קבוצות-לחץ מעמדיות ואינטרסנטיות, וכן בגלל הנטייה לכפות את השינויים מגבוה על כל המדינה בבת אחת בלי לדאוג מראש להסברה מתאימה ולהכשרת סגל מחנכים.

החינוך הגבוה ניתן בשלוש מערכות חינוך: (1) בתי"ס הידועים בשם „בתי הספר הגדולים“ (Grandes Écoles); (2) האוניברסיטאות; (3) מכוני מחקר (וע"ע פריס, חינוך, עמ' 235/7). מספר האוניברסיטאות בצ' נמצא בתהליך גידול, בייחוד מאז המאורעות של שנת 1968; מספרן 68. בחלקן התפתחו האוניברסיטאות מאות ממכוני מחקר מקומיים ובחלקן נוסדו ע"פ צו משרד החינוך. מספר הלומדים באוניברסיטאות הוא 770.000 (1975). החוק המסדיר את החינוך הגבוה מ-1968 כוננו היתה ליצור מערכת תארים אקדמיים חדשה (לימוד דו-שנתי; לימוד לקראת תארי בגור ומוסמך; פיצול תואר הדוקטור לשלוש רמות שונות) וביחד עם זה להקטין את מספר התלמידים הלומדים בכל אוניברסיטה, בייחוד במפורסמת שבה, כגון אוניברסיטת פאריס. בהן הקף הסגל האקדמי וכ"כ המכנים (אולמות הרצאות, ספריות ומעבדות) לא אפשרו עוד הוראה תקינה. מדיניות זו היוותה גם חלק של מדיניות הביזור שהתבטאה אף בתחומי חיים אחרים (ר' לעיל, אוכלוסיה דמוגרפיה).

בכ-400 מוסקים ובכ-150 מוססים קלים, השייכים להם מבחינה ארגונית.

בכוחות-האוויר כ-102.000 איש המפעילים יותר מ-2.000 מוססים, מהם כ-500 מבצעיים. יש 3 פיקודים: (א) פיקוד ההגנה האווירית, ולו 8 טייסות (מטוסי מיראז' פ 1, מיראז' III, חטור, וסופר-מיסטר); (ב) פיקוד האוויר הטקטי ולו 22 טייסות קרב-הפצצה, הפצצה וסיר (מיראז' V, מיראז' III, חטור, מיסטר ופ. 100); (3) פיקוד-התובלה ולו 10 טייסות (טרנזל, גוראטלס וכר) ו-4 טייסות מסוקית-תובלה.

כוחות-הים בצוותיהם 69.000 איש, מלבד 90.000 מילואים. מצבת האניות כוללת 19 צוללות-התקפה (בעלות התנעת-דיזל), 2 נושאות-מטוסים (23.000 טון כ"א), נושאת-מטוסים, 2 סירות (אחת מצוידת במטוסים והשניה בטילים נ"מ), 17 משחתות, מהן חמושות בטילים, 25 פריגטות חדישות, יותר מ-50 שולות-מוקשים, כ-20 נחתות, ואניות-עזר. לצי כח-אוויר נפרד משלו ובו 150 מטוסים (קרב-הפצצה, יירוט נגד צוללות, וסיר) ומטוסים.

מלבד הכוחות הצבאיים הסדירים משרתים עוד 85.000 איש במסגרות הצי-באיות: 70.000 בדאנדארמיה ו-15.000 בפלוגות-הבטחון (Compagnies républicaines de sécurité) של משרד-הפנים.

b. b.

מתווה וטריטוריות מעבר לים, שרידי הקיסרות הקולוניאלית של צ' מחולקים למחוזות מעבר לים [Dom] (Départements d'outre-mer) וטריטוריות מעבר לים [Tom] (Territories d'outre-mer). ההבחנה בין המחוזות לטריטוריות נקבעה בחוקת הרפובליקה הרביעית (1946); מחוז מעבר לים (Dom) הוא כמחוז בצ' גופא, פרט לחריגים שנקבעו בחוק. בראש מחוז כזה עומד „נציב“ (préfet), ותושביו הם אזרחי צ' לכל דבר. הטריטוריות מעבר לים הן מושבות, העתידות להיות עצמאיות. שולט בהן נציב, אף שרשמית יש בהן מועצות מקומיות, ולתושביהן זכויות אזרח חלקיות. למחוזות ולטריטוריות גם יחד נציגים בסנט ובאסיפה הלאומית. המחוזות מעבר לים הם: גנדלופ, מרטניק, וואיניץ (ע' ערכיהן) וגיאן (ע"ע ג'ינה; ר' לעיל, חוקה ומשטר). הטריטוריות הן אֶפֶר וְעִיסָא (ע"ע סומליה הצרפתית), סן-פייר ומיקלון (Saint-Pierre-et-Miquelon) — איים בצפון האוקיאנוס האטלנטי, טהיטי (ע"ע) וקלדוניה החדשה (באי מלנזיה; ע"ע, עמ' 776) ואיי וליס ופוטונה (Wallis et Futuna) שבאוקיאנוס השקט, בין פיג'י לסמואה.

החינוך הממלכתי על כל שלביו (כולל התיכון הגבוה) ניתן חינם, וכל המורים הם עובדי מדינה. מבחינה מינהלית מחולקת צ' ל-23 „אקדמיות“, שבראש כל אחת מהן עומד רקטור, המתמנה ע"י שר החינוך, האחראי לכל שלבי החינוך בתחום שיפוט האקדמיה. מורי בתי"ס היסודיים התיכונים כפופים למפקח מטעם האקדמיה ולמפקחים ארציים מטעם משרד החינוך. להערכות הניתנות ע"י המפקחים יש השפעה רבה על עתיד המורה, מצב הכולם את עצמי-אורו בתחום ההוראה והחינוך. את עצמאות המורה בולם גם המשטר המרכזי המוחלט כמעט של כל מערכת בתי"ס בצ'.

בביה"ס היסודי 5 כיתות (גילאי 6—11) ובביה"ס העל-יסודי 7 כיתות (גילאי 11—18), המחולקות לשתי חטיבות — האחת של 4 כיתות (גילאי 11—15) והשניה של 3 כיתות (גילאי 15—18). תחטיבה התחוננה משהופת לכל התלמידים, תחטיבה העליונה מתפצלת למגמות שבסופן מוענקת תעודת בגרות עיונית או מקצועית.

השינויים בחינוך בעולם משפיעים כמובן על צ', אך ביצועם איטי, לא-עקבי ומכותב מגבוה. השינויים הבולטים שחלו לאחרונה: פתיחת כיתות פעלתניות בביה"ס היסודי; ירידה תלולה בלימוד התרבות הקלאסית (לאטינית-יוונית) בביה"ס התיכון ותוספת יוקרה למתמטיקה ולמדעי הטבע; הגמשת בחינות הבגרות ע"י מגוון של

אוסטרזיה (ע"ע: צפון-מזרח) אקריטניה ופורגונדיה שקיעת הסחר גר-
 מה להצטמקות הערים (ע"ע ימי הביניים, עמ' 915) והן נשאר בעיקר
 מרכזי מינהל של הכנסייה (ע"ע ערים, עמ' 209/10). החברה היתה
 לכפרית, החינוך שקע, ההתמחות המקצועית כמעט נעלמה ומגישות
 דילדלו את האוכלוסיה.

כוח האריסטוקרטיה הקרקעית-צבאית עלה עם שקיעת כוחה
 של המלוכה, בייחוד אחרי מות דגוברט (629—639). השלטון הממשי
 היה בידי השר „אשר על הבית“ (maior domus). בסוף המאה ה-7
 נהיה פפון (ע"ע [2]), המיורדמוס של אוסטרזיה ומייסד שושלת
 הקרולינגים (ע"ע), גם למיורדמוס של נויסטריה ופורגונדיה ולש-
 ליטה האמיתי של הארץ. בנו, שרל (קרל) מרטל (ע"ע), ניצח
 בפואטייה את המוסלמים שפלו מספרד (732), ולמימון חיל-הפרשים
 שהקים הפקיע קרקעות כנסייה, שהמרוכזים העשירים בהקדשים
 רבים.

בנו של שרל מרטל, פפון „הגוף“ (ע"ע [3]), הדיח, בהסכמת
 האפיפיור ובאישור אסיפת-עם, את אחרון המרוכזים (751), ומלך
 תחתיו. הוא הוכתר בטקס שהיה חיקוי למשיחת מלך בישראל הקד-
 מה, וכתה „מלך בחסד האל“ — דבר שהשפיע על עיצוב המלוכה
 בצ'. בשני מסעות לאיטליה ניצח את הלנגוברדים והעניק לאפיפיור
 נחלות שהיו גרעין למדינת הכנסייה, וכן ניצח את דוכס באוואריה
 ועשהו לוואסאל. בתחומי צ' שלעתיד השלים פפון את גירוש הערבים
 בכבוש את ספטימניה (759), וכן הכניע את דוכס אקריטניה (768).
 אולם בממלכתו, ועוד יותר בממלכת בנו, קרל (שרלמן) הגדול
 (ע"ע: 768—814), לא היה לצ' ייחוד משלו. ב-800 הכתיר האפיפיור
 את קרל לקיסר של „הקיסרות הרומית“, ובכך כאילו חודשה הקי-
 סרות במערב; קיסרות קרל היתה ממלכה אדירה, שהשתרעה מה-
 אברן עד לאלפה ומגבול דנמרק עד סמוך לנפולי. מרכז הממלכה
 היה באוסטרזיה, שעיקרה מחוץ לשטח צ' שלעתיד. בימי להאי I
 (ע"ע: 814—840) ניכרו סימנים ראשונים של ייחוד לשוני צרפתי.
 וב-842 הושמעה „שבועת האחוה“ בין לדודיג (ע"ע, עמ' 314)
 „הגרמני“ לאחיו שרל „הקרן“ בסטרבור (ע"ע, עמ' 740) ב„חל-
 גרית“ (כלר, בלאטינית המונית), אָם-הצרפתית — הטכסט הקדום



טקסט הסבילה של כלוביס. טקסט משטיחיקור (הפוזיאון כרינס)

ביותר בשפה זו. ב-
 843 חילקו שלושת
 בניו של לואי I, ב-
 הסכם ורדן, את ממ-
 לכת הפרנקים. בחל-
 קו של שרל II „ה-
 קרח“ (ע"ע: 843—
 877) נפל החלק ה-
 מערבי של הממלכה,
 שרוב תושביו היו
 דוברי שפה רומאנית;
 פרנקיה המערבית הי-
 תה עתידה להפוך
 לצ'. אחיו, לדודיג,
 קיבל את פרנקיה ה-
 מזרחית, שעתידה הי-
 תה להפוך לגרמניה,
 ואח אחר, לוותר, קי-
 בל את השטח שבין
 פרנקיה המערבית ל-
 מזרחית (ארצות ה-
 שפלה, אלזס-לורן, ש-
 וויץ ואיטליה).

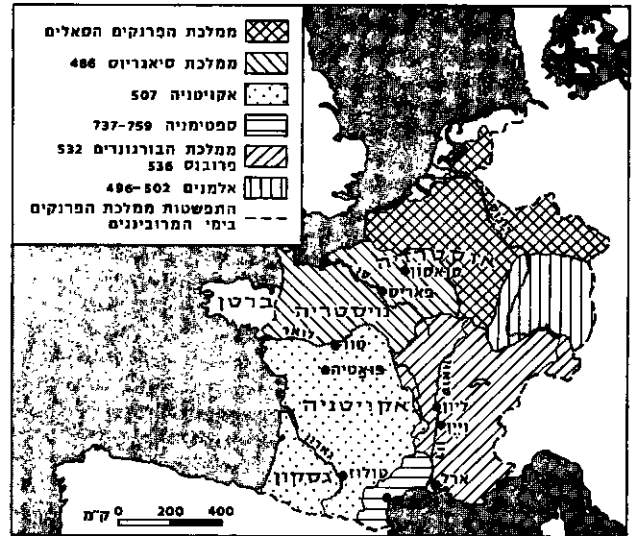

צפיחת ממלכת המרוכזים

להלכה ניתנה אוטונומיה למוסדות החינוך הגבוה לקביעת תבנית
 הלימוד וכירוב. אולם שינוי זה עדיין לא הביא בעקבותיו להשגים
 מיוחדים. תנאי הכניסה לחינוך הגבוה נעשו קלים יותר והם תואמים
 את השינוי במתכונות בחינות הבגרות (Baccalauréat).

לאחרונה הוקמו מכונים אוניברסיטאיים לטכנולוגיה המכשירים
 טכנאים בכירים, הנדסאים, מהנדסים, אחיות ועוד.

היסטוריה. על תולדות צרפת עד 476 — ע"ע גליה.
 המרוכזים והקרולינגים. במאות השנים שאחרי
 התמוטטות השלטון הרומי נעלמה במידה רבה התרבות העירונית.
 החברה חזרה לדפוס-ארגון כפריים ותרבותה שקעה. עם נפילת
 הקיסרות הרומית במערב היה רוב גאליה בשלטון גרמנים: מזרם
 ללאר וממערב לרון, וכן בכל חוף הימהות, שלטו הויזיגותים
 (ע"ע); באנגי הרון הסואון היתה ממלכת פורגונדיה (ע"ע, עמ' 964);
 אליו היתה בידי האלמנים (ע"ע) ומצפון וממערב לסוס ולמז שלטו
 הפרנקים (ע"ע). רק בין הסוס ללאר נמשך השלטון הגאלי-רומי.
 בהנהגת סיאגריוס, ובפינה הצפונית-מערבית של ארמוריקה הת-
 יישבו או פליטים מבריטניה, וחבל זה נקרא על שמם בריטניה (ע"ע).
 ב-486 ניצח פלוביס (ע"ע), מלך הפרנקים מבית המרוכזים
 (ע"ע), את סיאגריוס וסיפח את ארצו. אח"כ (506?) ניצח את האל-
 מנים והשתלט על ארצם. ב-507 הביס את הויזיגותים בקרב ווייה
 (Vouillé), ובעקבות כך כבשו הפרנקים את אקריטניה (ע"ע) ובידי
 הויזיגותים נשארה רק ספטימניה (מערב חוף הימהות). ב-534 כבשו
 הפרנקים את ממלכת פורגונדיה וסיפחוה, ובכך השלימו את כיבוש
 הארץ כולה. פרט למערב חוף הימהות ובריטניה, ולימים נקרא שמם
 על הארץ (France).

התיישבותם של הכובשים הגרמנים היתה דלילה, פרט לאזורי-
 הספר בצפון ובמזרח, הייסוד הגאלי-רומי, העדיף במספרו, עתיד
 היה לבולל את הכובשים. הויזיגותים הבורגונדים היו תחילה
 אריאנים, אך סמוך ל-500 עברו הבורגונדים לקתוליות. בין 503
 ל-506 התבצר כלוביס, ואחרי הפרנקים כולם, וקיבלו מלכתחילה את
 הקתוליות; בכך נעלם, בשלב מוקדם, החיץ הדתי בין הכובשים
 לנכבשים, והוקל תהליך התמזגותם לעם אחד, דובר ניב רומאני,
 שהיה הבסיס לעם הצרפתי. הכובשים לא שינו את מבנה המשטר
 הקרקעי, אך הנהיגו את שיטת המשפט האישי, שאפשר לאדם
 להשפט לפי החוק הרומי או לפי החוק השבטי הגרמני. המלוכה
 נחשבה לרכוש הפרטי של המלך, ובמותו חולקה בין כל בניו, דבר
 שגרר מלחמות-אחים תכופות, איחוד זמני של הארץ וחלוקתה מחדש.
 היחידות החשובות של הארץ היו נויסטריה (Neustrie; בצפון-מערב),

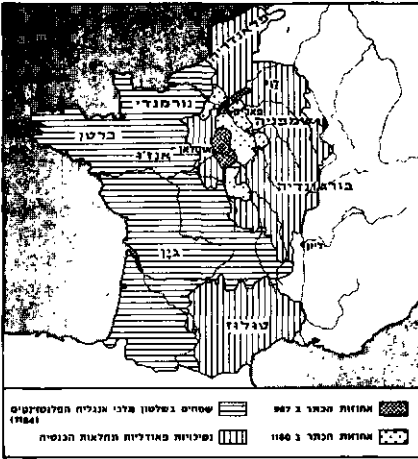

צרפת במאות ה-10–12

חיוכי לגרזשין, השני-בה למדיניותו של לור-אי VI הגבירה את כוח המלוכה. כתוצאה מצמיחת אגדת קרל הגדול והתחדשות מ-סורת המשפט הרומי, התגבשו מושגי הרי-בונות של מלך צ', בנה הבכור של ה-כנסייה יורש מור-שת קרל הגדול. חסות המלך על הכנסיות הרחיבה את תחום השפעתו בממלכה ו-העלתה קרנו באיר-פה. המאבק עם הנרי II נשא אופי משפטי, ולואי עודד מרידות נגדו. פיליפ II אוגוסט (ע"ע; 1180–1223) מימש את השגי אביו, בכבוש את נורמנדי (1204) ואנז'ו. הוא הביס את הקיסר אוטו IV וג'ון (ע' ערכיהם) מלך אנגליה ובידי האנגלים נשארו רק פואטו, ג'ון וגסקוניה (ע' ערכיהן). המלוכה היתה לכוח העליון והמאחד בצ', והחלה שקיעת הפאודליזם (ע"ע, עמ' 289/91). המסחר גדל, ועמו התרחבה כלכלת הכספים; האחווה חדלה להיות מסגרת כלכלית הערים גדלו. תהליכים אלה חיזקו כוח המלוכה גרמו להסתגרות האצולה, שביקשה להגן על מעמדה וחזקותיה, ולהסיסה בשכבות החברה הגמוכות. התסיסה התבטאה גם במרי בכנסייה, וזו הכריזה עליה כעל מינות. בדיכוי המינות, במיוחד בדרום, מילא הכתר תפקיד מכריע. בהנהגת לואי VIII (ע"ע; 1223–1226) ולואי IX, "הקדוש" (ע"ע; 1226–1270) דוכאו האלביג'ונים (ע"ע) באכזריות, והכתר השתלט גם על הדרום באמצעות מושלים מהדומנה המלכותית. במאה ה-13 נמשכה פריחת הכלכלה, והיא הגיעה לשיאה בימי לואי IX, הנח-שבים ל"הור הזהב" של צ' ביה"ב. הנרי III מלך אנגליה נכשל בניסונו לשוב ולהשתלט על הנחלאות שאבדו לג'ון, ובשלהם פאריס (1259) הוכר שלטונו בג'ון וגסקוניה בלבד. בקטינותו של לואי הכשילה אמו, בלנש מקסטיליה, נסיונות של כמה מהוואסאלים להחזיר לעצמם את מעמדם, וגידול משאבי הכספים שבידי המלוכה אפשר לה לרכוש את שירותם של ואסאלים תמורת כסף. במקום המש-טר הפאודלי בא משטר של מעמדות ומעליות המלוכה. מנגנון הפקידות, ובמיוחד ביהמ"ש העליון (הפרלמנט) של פאריס, שהורכב ממשפ-טינים, שאב את סמכותו מהמלוכה, תפעל למימוש שלטונו על-חשבון זכויות האצולה והאוטונומיה של הערים. נציגי הכתר ערכו חקירות על מנהגי המחוזות וסדרי המשפט בהם. כל עוד שהכלכלה המשיכה לפרוח לא הורגשו סימני מתיחות בהתעצמות המלוכה, וצ' היתה למעצמה החשובה ביותר באירופה. אולם בשליש האחרון של המאה ה-13 ניכרו ניצני משבר בכלכלה.

במקביל לעליית כוח המלוכה חלו תמורות בתרבות ובאמנות. מהמאה ה-12 תפסו בת"ס בערים, במיוחד בפאריס ובשארטר, את מקום מרכזי הלימוד במגורים, והיו למרכזי ההשכלה של אירופה הקתולית כולה. מארצות שונות נהרו תלמידים לפאריס לשמוע את תורת פ. אב'ל (ע"ע), ובסיוע המלוכה הפכו בתה"ס של פאריס לאוניברסיטה. הקול'ג' של סורבון (ע"ע) היה למרכז החשוב ביותר ללימוד תאולוגיה, וחוקה בו השפעת מורים דומיננטים ופרנציסקנים. בוגרי אוניברסיטת פאריס מילאו תפקידים נכבדים בכנסייה, ומהם שהיו לאפיפיורים, ורבים ממשפטניה נכנסו לשירות הכתר וסייעו להתעצמותו. גם בטולוז ומזפליה הוקמו אוניברסיטאות, דוגמת פאריס; בזופליה (ע"ע) פותחו לימודי הרפואה בעזרת רופאים יהו-

בראשיתה לא היתה המדינה החדשה יציבה. שרל נאלץ ללחום באקוויטניה המתמרדת ובוואסאלים המתקוממים, והסכנה הגדולה ביותר נשקפה מצד הנורמנים (ע"ע), שבשנים 841–843 חדרו לעמקי הסן הלוואר וכבשו את ננט ורואן, וב 845 תקפו את פאריס. המלחמות התישו את כוח האצולה הישנה. המלך נזקק ללוחמים חדשים והעניק להם נחלאות מנכסי הממלכה — ואלה הצטמקו והלכו. ב 877 פירסם שרל את תקנת קירוי (Quierzy), ובה הוכרה זכות הוואסאלים להוריש את נחלותיהם — דבר שהיה ציון-דרך חשוב בביסוס משטר הפאודליזם (ע"ע). שרל III, "השמן" (ע"ע) נכשל במלחמתו בנורמנים, ולפיכך נבחר למלך אד (Eudes), רוזן פאריס, ראשון לשושלת הרוברטינים (888). במאה ה-10 מלכו צאצאיו וצאצאי הקרולינגים תלפיות. מאבקהם אפשרו לוואסאלים הקטנים — בייחוד מפקדי הטירות הרזונים לשעבר — להתחזק על-חשבון המלוכה ורבי-הוואסאלים, והדבר גרם להתפוררות מחלטת של המדינה ולתהוירובות. נחלת הכתר הצטמצמה, ולאחרוני הקרולינגים נותרו רק מספר נחלאות במחוז לן (Laon), ולא היתה להם כל אפשרות לפעול מחוץ לאיזור מושבם. הדבר אפשר לרבי-וואסאלים לכונן נסיכויות עצמאיות. ב 911 קמה נסיכות נורמנדי (ע"ע) ותו-ר שביה הנורמנים התגזרו. בצפון-מזרח הארץ היתה רוונות פלנדריה (ע"ע) גורם מייצב.

הקפט'ינגים. ב 987 מת לואי V (ע"ע) ושושלת הקרולינגים נכרתה. רבי-האצילים בחרו למלך את אחד מבני משפחתו של אד, איג קפה (Hugues Capet; 987–996). עלייתו למלוכה לא שינתה את מצב הדברים, פרט להעברת מרכז המלוכה לאזורי פאריס ואורל'אן. איג דאג בעיקר להבטיח את הכתר לצאצאיו, ועשה זאת ע"י בחירת בנו למלך והכתרתו בעודו מולך. בדרך זו הלכו גם יורשיו ב 200 השנים הבאות.

השררות הרבות בצ' המפוצלת היו נתונות במלחמות בלתי פוסקות זו עם זו, ואנשי הכנסייה ניסו, ע"י חרם, להשליט את "שלום אלהים" (Treuga Dei). במאה ה-11 נמצאו אצילים ופשוטי-עם שתמכו בכך, התגייסו לחילות ההגמונים והתלו בלבוש את כוח הוואסאלים הקטנים; הדבר סייע בחיזוק הנסיכויות ובהקמת סניוריות כנסייתיות. במאה ה-11 שרר שלום יחסי; מספר התרשבים גדל והערים התחדשו — דבר שהיה קשור בחידוש הסחר (ע"ע, עמ' 638). גידול האוכלוסין גרם להגירת חלק מהאצילים, והם השתתפו במלחמות הקרוקניסטה בחצי-האי האיברי, בכיבוש אנגליה (1066), איטליה הדרומית וסיציליה (1020–1060), ובמסע-הצלב הראשון. בכנסייה הונהגו תיקונים — בהשפעת מנור קליני (ע"ע) — והוקמו מרכזי לימוד.

עליית המלוכה ואיחוד הארץ. התמורות בחברה וב-כלכלה, שכתוצאה מהן גובשו הנסיכויות, אפשרו גם את גיבוש נסיכות הקפט'ינגים, "הדומנה המלכותית" (נחלות-הכתר) שבאיל-דה-פראנס (Ile-de-France). גיבוש הדומנה היה מפעלו של לואי VI (ע"ע; 1108–1137), שהסתייע בכנסייה ובעירוניים כדי לדכא את הוואסאלים הקטנים. המלוכה תורה להיות גורם מרכזי בצ', וגם רבי-הוואסאלים החלו מציינים לה. בנו, לואי VII (ע"ע; 1137–1180), נשא לאשה את אלאונור מאקוויטניה (ע"ע), יורשת הדוכסות הגדולות ביותר בצ', ועי"ז ריכז כוח שחלש על רוב הארץ. אולם האינטר-סים של הדוכסויות סיבכוהו במלחמות נגד שמפניה (ע"ע) וטולוז ובסכסוך עם הכנסייה. במלחמה ברוזן שמפניה העלה צבאו באש את כנסיית ויטרי על כל באיה. נקיפת-לבו של לואי הניעתו להתפייס, בסיועו של סין'ה (ע"ע), עם הכנסייה, ולכפר על עונו ביציאה למסע-הצלב השני; כך יצר לו תדמית חדשה של צליין וצדיק, גרזשין מאלאוונור ונישואיה להנרי II (ע"ע) פלנטג'נט, מלך אנגליה, המיטו אסון על צ'. כי בכך ריכזו הפלנטג'נטים בידיהם ממלכה אדירה שכללה את רוב צ' (ע"ע ממלכה מאחדת, עמ' 876, מפה). ואולם, היה גם צד

דים. באמנות התפתחה הנזותיקה (ע"ע), ובספרות החלה בשלהי המאה ה-11 הכתיבה בצרפתית.

משברי המאה ה-14 ומלחמת מאה השנים. במאה ה-14 היה שפל בכלכלה ופגעים בחקלאות גרמו לעליית מחירי מזון. הדבר הביא לתסיסה חברתית בערים; פעילות הכלכלה שובשה היוקר האמיר. פיליפ IV (ע"ע; 1285—1314) הגדיל את המסים ופיתח כמה פעמים את המטבע, אך המצב לא השתפר. כדי לשכך את הרוחות גרש פיליפ את היהודים מצ' (1306), הטיל מסים על הכנסיות והחרים את רכוש מסדר הטמפלרים (ע"ע), שפורק ב-1308 ומפקדיו הועלו על המוקד. ב-1302 כינס הכתר לראשונה את נציגי הכמורה, האצולה והערים, לאסיפת-מעמדות (Etats Généraux), כדי להשיג תמיכה כספית ומדינית במאבקו עם האפיפיור וערי פלנדריה. למשבר המחריף בכלכלה נלוו מ-1314 מגפות, ושיאן היתה „המגפה השחורה“ (1347), שבה מתו כמחצית מתושבי צ' (ע"ע דבר, עמ' 872).

בית ולואה. ב-1328 מת שרל IV (ע"ע), בלי בן זכר, והענף הישיר של בית קפה נכרת. המלוכה עברה לפיליפ VI (ע"ע; 1328—1350), מייסד בית ולואה (ע"ע), שהיה נכדו של פיליפ III. אדוורד III (ע"ע) מלך אנגליה טען לכתר צ', כבנה של איזבלה בת פיליפ IV, וטענה זו ליבתה את הסכסוך שהיה קיים עשרות שנים בין צ' לאנגליה. בעיקרו גבע הסכסוך מכך, שדוכסות אקויטניה (גי'ן), שהיתה נחלת האנגלים, היתה מבחינה פורמלית כפופה לכתר צ'. הסכסוך פשט לאזורים אחרים — בעיקר לפלנדריה ולסקוטלנד. פלנדריה היתה קשורה מבחינה מדינית בצ', אך כלכלתה היתה תלויה באנגליה; סקוטלנד, אירבתה של אנגליה, היתה בעלת-בריתה של צ'. ב-1337 פרצה מלחמת מאה השנים (ע"ע) בין צ' לאנגליה.

בתקופת המלחמה הראשונה (1337—1360) נחלה צ' מפלות קשות, במיוחד בקרסי (Crécy; 1346) ובפואטיה (1356), ואבירי צ' לא יכלו לעמוד מול קשתי האנגלים החזיר שלהם. האנגלים מצאו בעלי-ברית בעירונגים של פלנדריה (ע"ע), באצילי נורמנדי, בז'אן דה-מונפור בברטניה ובשרל „הרע“ מנורה (ע"ע). פגעי המלחמה הדבר גרמו לתסיסה בצ', ונפילת המלך ז'ן II (ע"ע) בשבי, בקרב פואטיה, החמירה אותה. יורשה-העצר שרל (אח"כ שרל V; ע"ע), שהיה העוצר, נאלץ לכנס את אסיפת-המעמדות לאישור מסים, כדי להשיג את דמי-הכופר לפדיון אביו. באסיפה ניסו העירונגים, בהנהגת א. מרסל (ע"ע), להנהיג תיקונים בשלטון, ותנועתם התפתחה למרד בפאריס. אותה עת התחולל גם מרד איכרים במחוזות בובה וסואסון (ע"ע ז'קרי), ואולם שרל תמרון בין שתי תנועות המורדים והתגבר עליהן (1358). ב-1360 נסתיים השלב הראשון של מלחמת מאה השנים. בשלום ברטיני-קאלה (Bretigny—Calais): אדוורד III הסתלק מתביעתו ל-

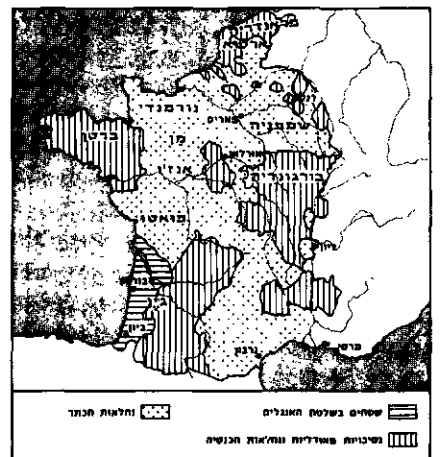

צרפת - 1250

כתר צ', אך הוכרה ריבונותו המלאה ב-1/2 משטח צ'. צ' היתה הרוסה ושכירים ששוחררו התארגנו בקומפני-יות ועסקו בשוד. ב-1364 עלה שרל V למלוכה והחל בשי-קום הארץ. מפקד צבאו די ג'קלן (ע"ע) הביס את שרל „ה-רע“, ובמלחמה זעי-רה — ואחר כך

במלחמה בהקף גדול — החזיר לצ' חלק גדול מהשטחים שבידי האנגלים. המלחמה, שהתחדשה בגלוי ב-1369, התנהלה במידה רבה בקסטיליה, השתלבה במלחמת-האחים שם בין פדרו האכזר לאנריקה I (ע"ע ספרד, עמ' 355). שרל החזיר את הסדר הפנימי על כנו, ומס-המלח (ע"ע ג'בל) שהטיל פתח את בעיותיו הכספיות. במותו (1380) נותרו בידי האנגלים רק רצועת-החוף מצאיין לבורדו, וכן קלה, שרבור וברסט. במצב זה דעכה המלחמה.

בימי שרל VI (ע"ע; 1380—1422) שוב התערער מעמד הכתר עקב מחלת-הנפש של המלך. על השלטון נאבקו: המלכה איזבל (ע"ע איזבלה מפוריה), ז'ן ללא-חת (ע"ע) דוכס בורגונדיה (דחנן של המלך) ולואי מאורלאן (ע"ע אורלאן, דכסים לבית [ב']), אחי המלך. ב-1407 רצחו אנשי ז'ן את לואי; בראש תומכי האורלאניסטים עמד ברנר, רוזן ארמניק (ע"ע), ובמלחמת-אזרחים „מלחמת פורי-גונר—ארמניק“ ניצח ברנר ותפס את השלטון (1413). ב-1415 חידשו האנגלים, בעידודו של ז'ן, את מלחמת מאה-השנים.

שוב נחלו האנגלים נצחונות על צ', הביסו את צבאה באזנקור (Azincourt), הבורגונדים נכנסו לפאריס והרגו את ברנר ואת הארמניקים (1418). אחרי שז'ן נרצח על דעת יורשה-העצר שרל (1419) עברו הבורגונדים במפורש לצד האנגלים, המלכה איזבל הדיחה את בנה, בטענה שלא נולד מבעלה. בשלום טרוא (Troyes; 1420) הוכר הנרי V מלך אנגליה כיורשו של שרל VI ונשא את בתו לאשה, ואח"כ נכנסו האנגלים לפאריס. אולם ב-1422 מתו הנרי V ושרל VI כאחד, ואצילי הדרום הכריזו את יורשה-העצר המודח למלך שרל VII (ע"ע; 1422—1461). המלחמה התחדשה, והאנגלים כבשו את צפון צ' עד הלוזאר. הופעתה של ז'ן ד'ארק (ע"ע) הסרת המצור מעל אורלאן בהנהגתה (מאי 1429) חוללו מפנה, וביולי 1429 הוכתר שרל VII מלך בקתדרלת רנס (Reims). ז'ן ד'ארק נשבתה אמנם והועלתה על המוקד (1431), אך פּעלה נתן עידוד רב לצרפתים, והיה ציון-דרך מכריע בצמיחת תודעה לאומית בקרבם. ב-1435 התפייסו הבורגונדים עם שרל, ב-1436 גורשו האנגלים מפאריס, וב-1453 גורשו האנגלים מכל צ' פרט לקלה.

קץ ית"ב ותחילת העת החדשה. כבר בשלבה האחרון של המלחמה החלל בשיקום צ'. שרל VII דיכא מרידות אצילים (1435—1441) וביסס את שלטונו; הצבא אורגן מחדש, עם יחידות קשתים ותותחנים, ואלו סייעו לקרקר את טירות האצילים. ארגון הצבא התאפשר עקב הנהגת מסי-קבע בזמנת שר-הכספים ז'ק קר (Coeur), שמילא את קופת המדינה. ב-1438 הוסדרה גם בחירת התגמונים וראשי-מנורים בצורה שהבטיחה את התפקיד למועמדי-הכתר. ב-1446 אורגן הפרלמנט של פאריס מחדש, המלך מינה חברים חדשים מקרב נאמניו, ואולם הנסיכויות הגדולות הוסיפו להתקיים, וברובן שלטו בני ענפים מבית-המלוכה, והדבר הגביל את כוח הכתר.

ימי לואי XI (ע"ע; 1461—1483) נחשבים לתחילת התגבשותה של צ' המודרנית. לואי המשיך בעיצוב האבסולוטיזם הריכוזי של הכתר, שבו החל אביו. הוא דיכא סדרת מרידות של האצולה (1465—1472), מינה אצילים חדשים מקרב נרשאי-משרות (לימים — „אצולת הגלימה“), צמצם את זכויות האצולה הפאודלית והתרים נהלאות. את אסיפת-המעמדות כינס פעם אחרת בלבד. במאבק ממושך ורב-תהפוכות השיג את סיפוח בורגונדיה; אַנז'ו, מן, ארטוא, ברי ורוסיון היו לנחלות של הכתר. השגו האחרון בתחום זה היה סיפוח פרובנס לצ' (1481).

אותה עת חלו תמורות חשובות בכלכלה ובחברה. האצולה החלה מאבדת את שליטתה באדמות. אחרי תקופה של מחסור במזומנים החלה עליית מחירים — תתליך שהואץ מאד עם גילוי אמריקה וניצול מכרות הכסף הזהוב שם. הדבר פגע באותם אצילים שקיבלו תשלומים בכסף מהאיכרים. הם נאלצו להבטיח לאיכרים תנאים

יה אחרי שחרורו לא היסט להתקשר עם השלטאן סלימאן המפואר (ע"צ) נגד קרל V הקתולי (1534/5), ויחסים טובים היו בינו לבין הנסיכים הלותרניים בגרמניה, אויביו של קרל מבית. עם זאת היה פרנסוא קתולי נאמן, אף שהמשיך במאמצים להשליט את עליונות הכתר. ב1516 נחתם קונקורדט עם האפיפיור לאו X, ובו הזכרה שוב זכותם של מלכי צרפת לגמונים וראשי-מנזרים — דבר שסייע להם להשתלט על הכנסייה בארצם.

בנו של פרנסוא, אנרי II (ע"צ; 1547—1559), המשיך בסיוע לנסיכים הפרוטסטנטים בגרמניה; עי"ז זכה בהגמוניות מן, טול וורדן וסיפחן לצרפת (1552). הוא השלים את גירוש האנגלים מצרפת בכבוש מדינה את קלה (1558). חודשים מספר לפני מותו סיים את 65 שנות

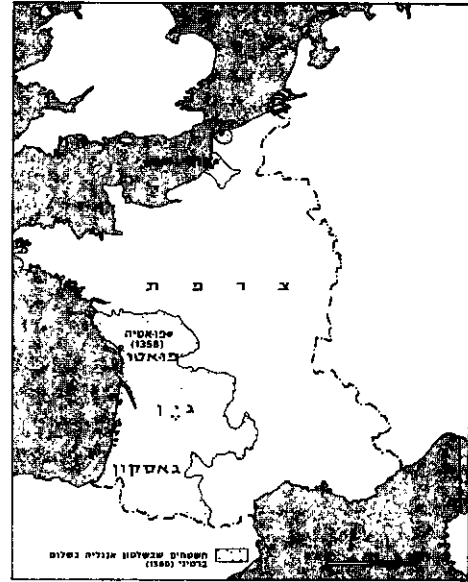
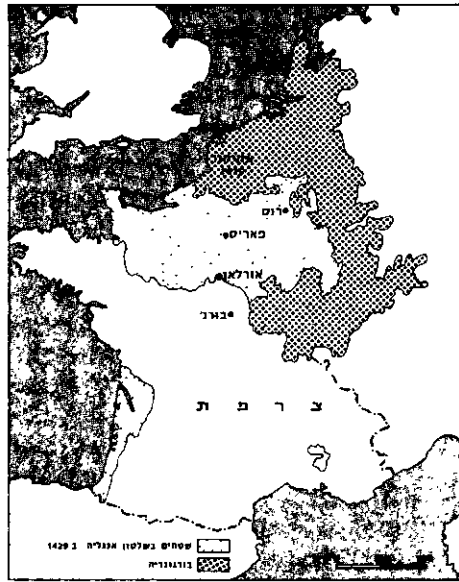

צרפת במלחמת מאה השנים

המאבק על איטליה בשלום קטו—קמברוי (Cateau—Cambresis), ובו הסתלקה צרפת מכל תביעותיה לאיטליה.

חזירת תרבות הרנסאנס האיטלקי לצרפת קיבלה עידוד רב מפרנסוא I, שהיה ספוג תרבות זו, ובימיו פעלו הומניסטים כלפי דאטפל ופיר דה לה רמה, הסופר רבקה (ע"צ ערכיהם). לחצרו של פרנסוא, שהיה פטרוך לאמנים, נהרו ציירים, פסלים וארכיטקטים מאיטליה, ביניהם בונגונו צ'ליני ולאונרדו דה וינצ'י (ע"צ ערכיהם). פרנסוא יסד את הקולד דה פרנס, וב1539 פרסם צו (Ordonnance de Villers-Cotterêts), שביטל את מעמד הלאטינית במערכת השיפוט, והצרפתית היתה לשפה רשמית יחידה. השפעת תרבות איטליה גברה עם נישואיו של אנרי לקתרין (ע"צ) מבית מדיצ'י (1533). עמה באו בני-לוייה איטלקים, מנהגי איטליה נהיו מקובלים בחצר, ומלים איטלקיות רבות נקלטו בצרפתית.

לפוד דאטפל, שתרגם את הברית-החדשה ואת תהלים לצרפתית, היה מבשר הרפורמציה בצרפת, אף שלא קיבל את עקרונותיה ולא רצה לפרוש מהכנסייה הקתולית. פרנסוא ראה בכנסייה הקתולית משען למלוכה, ואחרי 1534 רדף את חסידיו לזר, רבים מהם נמלטו מצרפת, ביניהם קלז'ן (ע"צ). בימי אנרי החמישי הרדיפות, אך מספר הפרוטסטנטים (שנקראו הוגנוטים, ע"צ) גדל במהירות, בייחוד בקרב האזרחים המשכילים והסוחרים בערי-הנמל, וכן בקרב האצולה, ואפילו בקרב בית-המלוכה. הפרוטסטנטיות בצרפת אורגנה ע"פ תורת קלווין, ומנהיגיה נתנו לה גם אופי מדיני, נגד האבסולוטיזם של הכתר ונגד דיכוי חופש המצפון.

בשנות מלכותו של פרנסוא II (ע"צ; 1559—1560) שלטו למעשה האחים פרנסוא ושרל גיז (ע"צ; גיז, בית-), דודיה של אשת המלך, מרי סטיוארט (ע"צ) מלכת הסקוטים, ערי-צותם, קתוליותם הנוקשה, קשריהם עם ספרד והיותם "זרים" (בני לזר) השניאו אותם על האצולה וההוגנוטים, כמה אצילים מבית בורבון (ע"צ), בהם אנטואן דה בורבון וקונדה, קשרו נגדם (ע"צ אנטואן), הקשר נתגלה והגיזים טבחו במתנגדיהם.



פרנסוא I. ציור של פ. קלואה (מוזיאון לז'נר, פאריס)

טובים יותר, ואף למכור חלק מקרקעותיהם. הבורגנים והאיכרים נהגו מהתפתחות אלו; האיכרים החלו משתחררים, הפאודליזם בכלכלה בא למעשה אל קצו. הבורגנות והאצולה הגלימה היו המעמדות שעליהם נשען הכתר ובהם תמך.

קץ ימי-ההשתקף גם באופי חילוני יותר של חיי הרחוק והתרבות. השפעת הכנסייה קטנה עקב "גלות בבל" של האפיפיורים (1305—1378) והפילוג הגדול (1378—1417), שגרמו לירידת קרנה של האפיפיורות (ע"צ נצרות, עמ' 345). בצרפת ירד מעמדם הרוחני של ההגמונים ואבות-המנזרים כי תפקידים אלה נמסרו ליועצי המלך שבאו מקרב הבורגנות.

במדינתו של שרל VIII (ע"צ; 1483—1498) שלטה אחותו הערצת, אן מבורג (ע"צ). היא ובעלה פיר סיכלו את נסיונות האצולה לחזור ולצמצם את סמכויות הכתר, בהסתייעה באסיפת-מעמדות שכינסה בטור (1484). היא דיכאה גם התקוממות אצילים, שהתקשרו עם אנגליה ועם הקיסר מפסימילין. ב1491 השיאה את אחיה המלך לאן מבורג (ע"צ), ובכך נוצר הבסיס לצרוף דפסות זו לצד זו ב1532.

הרנסאנס ומלחמת-הדת. ב1494 פלש שרל VIII לאיטליה, בתבוע את ירושת בית אנז'ו (ע"צ), וב1495 כבש את נפולי. בכך נפתחה תקופת המלחמות באיטליה, שארכה 65 שנה (עד 1559). פלישת הצרפתים לאיטליה ציינה את חזירת תרבות הרנסאנס האיטלקי לצרפת.

לואי XII (ע"צ; 1498—1515) המשיך במדיניות קודמו באיטליה; הוא תבע את ירושת בית ויסקונטי (ע"צ) במילנו, וב1500 כבשה, ואולם הספרדים, שתחילה סיעו לו, נהיו לו לאויבים, ולואי איבד את נפולי (1504). הוא הסתכסך גם עם האפיפיור יוליוס II (ע"צ, עמ' 375); הלה ארגן את "הליגה הקדושה" (ספרד, אנגליה, ונציה, מדינת-הכנסייה השווייצרים), והליגה גירשה את הצרפתים מכל איטליה.

בן-דודו של לואי, פרנסוא I (ע"צ; 1515—1547), המשיך במאמץ להשתלט על איטליה. בשנה הראשונה למלכותו ניצח בקרב מארי-ניאנו (Marignano) וכבש את מילנו. הוא ניסה להבחר לקיסר, אך נבחר יריבו, קרל V (ע"צ). בחירה זו גרמה, שמכל עבר הקיפו את צרפת מדינות בשלטון בית הבסבורג, וב150 השנים שאח"כ היו עיקר מאמציה של מדינות-החוץ של צרפת מכוונים לפרוץ טבעת-כיתור זו. את המאבק עם קרל V ניסה פרנסוא לנהל באיטליה. ב1525 הובס בקרב פארוויה ונשבה, אך לא נטש את תכניתו לכבוש את איטליה.

תמך פליפה II, באנרי מנאווארה תמכה אליזבת מאנגליה, ואילו אנרי III נלחץ יותר ויותר. היחסים בינו לבין אנרי מגיז הרועז, תושבי פאריס, שבה שלטה ועדה מהפכנית מורכבת מנציגי 16 רבעי העיר („ועדת ה-16“ [Seize]), מרדו במלך („יום המתרסים“, 12.5.1588). אנרי III ברח לבלואז, כינס בה אסיפת-מעמדות, הזמין את אנרי מגיז ואת אחיו, החשמן לואי, ורצחם. הדבר גרם למרד כללי של הקתולים בהנהגת אחיהם של שני הנרצחים, שרל דוכס מאין (Mayenne), ואנרי III כרת ברית עם אנרי מנאווארה, הכיר בו כיוורשו החוקי ושניהם עלו על פאריס. ב-1.8.1589 נרצח אנרי III בידי גזיר קנאי, ובית נלואה נכרת.

הבורבוניזם (ע"ע). ראשון הבורבוניזם שמלך, אנרי מאנ-וארה, נהיה למלך אנרי IV (ע"ע; 1589—1610). ואולם, עוד 5 שנים ארכה מלחמה, ואנרי נאלץ לכבוש כמעט את כל ממלכתו. תמכו בו „הפוליטיקאים“, כמה מלוכנים קתולים ורוב ההוגנוטים (מיעוטם נטש את מחנהו). ספרד הגישה סיוע צבאי וכספי נרחב לאוריב אנרי בהנהגת דוכס מאין, אולם נסיונה להמליך על צ' את בת פליפה II (נכדת אנרי II מצד אמה), בניגוד לחוק שאין בת יורשת ומרישה, נתקל בהתנגדות אפילו מצד אסיפת-מעמדות קתולית שהתכנסה בפאריס (1592). ב-1593 עבר אנרי לקתוליות, באמרו ש„פאריס שוחה מיסה“, ובעקבות כך פתחה פאריס את שעריה בפניו. שאר חבלי הארץ נכבשו בכוח, בשידולים או בכסף, וב-1595 נכנע לו מאין.

כינון המלוכה האבסולוטית. למלחמות-הדת נלווה פולמוס אידיאולוגי גם בתחום תורת-המדינה. קלווין צידד בציות מוחלט לשלטון החילוני, אך אחרי טבח ליל-ברתלמי ניצחה בקרב ההוגנוטים עמדת המונרכומכים (ע"ע), שטענו לזכות ההתנגדות לשליט שהוראותיו מנוגדות לחוקי האל ולחוק הטבעי. במלחמת שלושת האנריז שטטה עמדת המונרכומכים דווקא בקרב קתולים, שהתנגדו לאנרי מנאווארה ולאנרי III. רבים מהם, בייחוד הישועים, דגלו באולטרמונטניזם (ע"ע), וחששו שמלוכה לאומית חזקה תחליש את השפעת האפיפיור ותחזק את הגליקניזם (ע"ע), שהתגבש כבר לפני מלחמות-הדת. עמדה זו נוסחה בצורה בוטה ביותר בכתבי החשמן פֶלְרִמינו (ע"ע). לעומתם חזרו ההוגנוטים לעמדתם המקורית משעה שאנרי מנאווארה נהיה ליורש-העצר. „הפוליטיקאים“ הזדהו מלכתחילה עם הגליקניזם ועם הצורך במלוכה חזקה, וההדגשה על ציות-בלא-ערעור למלך הולידה בהדרגה את האמונה בדבר הזכות האלוהית של המלך, האחראי בפני האל בלבד — דבר שנוסח לראשונה ב„סמכות המלך“ (De l'autorité de roi; 1588) מאת פייר דה בְּלוֹא (Belloy) — וכן את תפיסת האבסולוטיזם (ע"ע), שבאה לכלל ביטוי בכתבי ז'י. בּוֹדֵן (ע"ע). נצחון אנרי IV היה נצחון הדוגלים באבסולוטיזם.

השגו העיקרי של אנרי IV היה שיקום צ' מבית אחרי מלחמות-הדת הממושכות, והשגת רגיעה פנימית. הצעד המכריע להשגת הרגיעה היה צו הסובלנות להוגנוטים (אָדִיקְט נָנט; 1598): ניתנו להם חופש-פולחן במקומות שנקבעו בהסכמים קודמים, זכות לשמש בכל משרות השלטון וערי-בטחון רבות. עזריו היו הן הוגנוטים, כגון סילי (ע"ע), הן קתולים שהיו לפנים חברים ב„ליגה“, כגון שרל וילרוֹא (Villeroy). האוצר הריק חזר להתמלא, גם בדרכים שגרמו במרוצת הזמן נזק רב: ב-1604 נחקק חוק לה פולט (Pau-lette), שהתיר הורשת משרות. רבים מבני המעמד השלישי הש-קיצו כספם בקניית משרות שקידמו את בעליהן בחברה, בייחוד משרות כגון שופטים ורועצים בפרלמנטים. כך התחזק מעמדה של „אצולת הגלימה“, כי לפרלמנטים היתה הזכות לערער על חוקים שרירותיים ולסרב לרשום אותם. האוצר נהנה מתשלום ה„פולט“, אך הורשת המשרות פגעה בממשל ובחברה. כלכלת צ' התאוששה וניתן עידוד לחקלאות; מלכותו של אנרי היתה זכורה — במידה

אך בינתיים מת פרנסוא II, המלוכה עברה לאחיו שרל IV (ע"ע; 1560—1574), ואמו העוצרת, קתרין, שפחדה מהגיזים, נטתה לפור-בוגים ולקוליניי. בסבלנות ובכשרון ניסתה לתמרן בין שני המחנות העוינים שלהם נתפלגה צ'. השר הראשי מישל דה ליאופיטל (Michel de l'Hôpital) סייע לה במדיניות הסובלנות הדתית, ונערך דר-שיח בין קתולים לפרוטסטנטים בפואסי (Poissy; 1561). גם אחרי שהת-ברר שאין לגשר על חילוקי-הדעות פרסם ליאופיטל צו סובלנות (ינואר 1562). בתגובה טבחו תומכי הגיזים במתפללים בעיירה ואסי (Vassy; 1.3.1562), ובכך נפתחו מלחמות-הדת.

עד סוף המאה ה-16 היו 8 מלחמות דת. למעשה היה זה מאבק ממושך, בהפסקות שהיו שביתות-נשק יותר משהיו שלום. מאבק זה היה עיקר תולדותיה של צ' באותו דור, והשתלבו בו הן בעיות אישיות ושושלתיות הן בעיות של מדיניות-חוץ: ההוגנוטים נעזרו באנגליה ובפרוטסטנטים שבגרמניה, הקתולים — בספרד. מלחמות אלו גרמו הרס רב לצ', ולא הושגה בהן הכרעה סופית חרף יתרונם של הקתולים.

במלחמה הראשונה (1562/3) ניצחו הקתולים, אך מנהיגם, פרנ-סוא דה גיז, נרצח, ושלום אָנְבוּאָז אישר, בהגבלות קלות את צו הסובלנות. תנאים אלה אושרו שוב בשלום לונזימו (Longjumeau; 1568) בתום מלחמת-הדת השנייה, השגם הגדול של ההוגנוטים היה בשלום סְן-דְרָמֵן, שסיים את המלחמה השלישית (1569/70): הובטח חופש-פולחן כמעט מלא, וכערובה קיבלו 4 ערים מבוזרות; בכך הוכר מעמדם כמעין „מדינה בתוך מדינה“. בעקבות שלום זה גברה השפעת קוליניי על המלך שרל, שרצה להשתחרר מאפוטרופסות אמו קתרין; הוא נטש את הקו הפרוטסטרדי ותמך בגלוי במורדים הפרוטסטנטים בארצות-השפלה, קתרין הגיבה בנסיון לרצוח את קוליניי, ומשנכשל הנסיון השפיעה על בנה — כדי למנוע חשיפת הקשר — להסכים לרציחת כל ההוגנוטים שבאו לפאריס לנישואי מרגרט, אחות המלך, עם אַנְרִי II מלך נֶוֶרֶה (ע"ע) ההוגנוטי. כך נערך טבח ליל-ברתלמי (ע"ע ברתלמי, ליל; הוגנוטים, עמ' 657; 24.8.1572).

בעקבות הטבח פרצה שוב מלחמה. ההוגנוטים התארגנו בדרום ככעין מדינה משלהם, עם צבא, מערכת שיפוט ואסיפות-מעמדות, ותועמלניהם פיתחו ספרות פוליטית ענפה נגד המלך, שהתיר טבח נתיניו ולא הבטיח את קיום הסובלנות הדתית. קמה גם מפלגה חדשה — „הפוליטיקאים“ — מקרב קתולים ופרוטסטנטים מתונים. ב-1573 נפסקה המלחמה, אך התחדשה כעבור זמן קצר, כשעלה למלוכה אנרי III (ע"ע; 1574—1589), אחיו של שרל IX. הדוכס מאלנסון, אחיו הצעיר של המלך, השיג חוזה-שלום (Paix de Monsieur), ובו קיבלו ההוגנוטים 8 ערי-בטחון חופש-דת בכל צ' פרט לפאריס. בתגובה הקים אַנְרִי מגיז את „הליגה הקתולית“, והמלך העמיד עצמו בראשה. למימון המלחמה בהוגנוטים כינס המלך אסיפת-מעמדות בבלוא (Blois). המעמד השלישי, שדוברו היה ז'י. בּוֹדֵן (ע"ע), סרב לממן את המלחמה ורצה בפתרון של שלום על בסיס הכרה בחופש-המצפון. אעפ"כ פרצו עוד שתי מלחמות-דת (1576/7 ו-1580).

ב-1584 מת הדוכס מאלנסון, שהיה יורש-העצר של אנרי חשך-הבנים, וליורש-העצר נהיה אנרי מנאווארה הפרוטסטנטי. נוכח האפשרות שפרוטסטנטי יהיה למלך, התקשרו שרל ואנרי גיז עם פְּלִיפֶּה II מספרד, וב-1585 הוקמה „הליגה“ הקתולית השנייה. בלחצה גזר אנרי III על ההוגנוטים להמיר לקתוליות או לגלות מצ'; האפיפיור הכריז שבית בורבון, ביתו של אנרי מנאווארה, אינו יכול למלוך בצ'.

לאנרי מנאווארה לא היתה ברירה אלא לפתוח במלחמה — מלחמת-הדת השמינית והאחרונה, שהיתה גם הקשה והממושכת ביותר (1585—1594). שְׁלֵפָה הראשון של המלחמה היה „מלחמת שלושת האנריז“ — אנרי III, אנרי מגיז ואנרי מנאווארה. באנרי מגיז

רבה של אידיאליזציה — כימים שבהם היתה „תרנגולת בקדירתו של כל איכר“.

במדיניות-החוץ המשיך אנרי במאבק עם ההבסבורגים. נלחם בספרד (1598—1595), ופרת ברית עם מדינות פרוטסטנטיות כאנגליה, הולנד, שוודיה והנסיכים הפרוטסטנטים בגרמניה, וכן עם טוסקנה, שאת בת שליטיה מריה (ע"ע) דה מדיסיס נשא לאשה. הוא תכנן מלחמה נגד ההבסבורגים. עקב הסכסוך על השלטון בייליך-קלֶה (ע"ע קלֶה), אך נרצח בידי פרנסוא רֶוֶיֶק (Ravillac), מהקנאים הקתולים שלא השלימו עם המלך שהמיר דתו פעמים מספר. אלמנתו מריה נהיתה לעוצרת לבנה הקטין לואי XIII (ע"ע); מאוסטריה (ע"ע), בתו של פליפה III מספרד, ואת בתה ליוורשה-עצז הספרדי. האצולה ניצלה את חולשת השלטון והשיבה לעצמה מקצת מזכויותיה. כמשקל נגד, וכן בנסיון לפתור בעיות כספיים — עקב בזבזנות בני-חסותה — כינסה העוצרת אסיפת-מעמדות (1614), ואולם נציגי המעמדות השונים לא הגיעו לכלל הסכמה ולא אישרו את הכסף הדרוש; מאז ועד 1789 לא כונסה אסיפת-המעמדות. ב 1614 הוכרז לואי XIII לבוגר, אך אמו הוסיפה לשלוט יחד עם בן-חסותה האיטלקי קונצ'יני; ב 1617 נרצח קונצ'יני ביומת לואי, ויחסי-האיבה בינו לבין אמו ואחיו גסטון לוו בקשרים ומרידות.

ב 1624 מינה לואי את החשמן רישליה (ע"ע) לראש מועצת-המלך. עד מותו (1642) היה רישליה הדמות המרכזית בשלטון; ב 1628 זכה לתואר „השר הראשון“. מטרתו היו לבסס את האבסור-לוטיזם של הכתר ולשים קץ להגמוניה של ההבסבורגים באירופה. הוא השתיק כל אופוזיציה מבית — אפילו ממשפחת המלוכה. המלכה-האם, שתחילה היה רישליה יועצה ואח"כ אויבה המושבע, ניסתה להדיחו, ויום אחד האמינו הכל שסר חינו; התברר שהיה זה „יום הפתאים“ (10.11.1630; journée des dupes), כי רק פתאים האמינו שהוא יסולק. המלכה-האם וגסטון אחי המלך גורשו וברחו לארצות-השפלה הספרדיות, ומעמדו של רישליה התחזק לאי-שיעור. אך היו עוד מרידות וקשרים נגדו: מרד בלורן ביומת גסטון (1631), מרד בלנגדוק בהנהגת דוכס מונמוראנסי (1632), קשר הרוון מסואסון (1636), והקשר האחרון והמסוכן ביותר מצד הרוון טנקי-מאריס (Cinq-Mars; 1620—1642), בן-טיפוחו של המלך. את כל אלה דיכא רישליה באכזריות.

אופי מיוחד היה למרידות ההוגנוטים, בהנהגת האחים רואן (Rohan) וּבֶנְדִיֶּמֶן סוביז (Soubise), כתוצאה מהתחזקות מגמות בדלנות בקרבם. ביזמתו של דוכס קֶיֶנְגֶּם (ע"ע [1]) סייעה אנגליה להוגנוטים, עם כיבוש לה-רושֶל, מעוז ההוגנוטים (1628), בא הקץ למעמדם המדיני ולכוחם הצבאי כ„מדינה בתוך מדינה“, ולא נשאר עוד בידיהם ערי-בטחון. חוזה אֶלֶה (Ales; 1629) אישר את חופש-הפולחן ואת זכויותיהם האזרחיות האחרות, כפי שנקבעו בפקודת-נגט, אך למעשה החלו ההוגנוטים מאבדים את זכויותיהם, ורישליה הרחיקם ממשרות השלטון. גם כלפי הינסניום (ע"ע) לא גילה סוב-לנות; בתנועה זו ראה כפירה דתית ואופוזיציה מדינית גם יחד. ב 1635 יסד את האקדמיה (ע"ע, עמ' 517/8) הצרפתית; מוסד זה, הפיקוח על הסופרים והקמת מנגנון-תעמולה עתונאי מלכותי אפשרו לו להשתלט על חייהם ושאר תחומי-הררח בצ'.

רישליה הקדיש שימת-לב רבה לפיתוח הכלכלה. הוא עודד את תעשיית הטפטיין (ע"ע), הזכוכית, המשי, הצמר והבדים, ונתן זכויות לחברות שיסדו מושבות מעבר-ים באמריקה, באפריקה ובאיי הודו-המערבית. להגנת האינטרסים של צ' מעבר-ים בנה צי גדול. מוש-בות של צרפתים באמריקה הוקמו כבר בימי פרנסוא I, אולם רק בימי רישליה עברה ההתיישבות באמריקה מידי יתיידים לידי חברה רשמית. על האימפריה של צ' באמריקה הצפונית ע"ע אמריקה, עמ' 196—195. בים הקריבי השתלטו הצרפתים על מרטיניק וגוֹדְלוֹם

(ע' ערכיהם) והפכו למושבות-מטעים, ובאפריקה נאחזו בשפך הֶסְנָל ובדרום מֶדְגַּסקר.

רישליה ביקש לפקח על הנעשה בארץ בעילות רבה יותר, ולהתגבר על המינהל המשפט של בתהמ"ש המלכותיים והפרלמנטים, שיכלו לפגוע במגמות הריכוזיות. לשם כך טיפח את האינטנדינטים: אלה היו הממונים הראשיים על כל ענייני המשפט, הכספים והסדר הציבורי באיזור נרחב, היו אחראים בפני המלך בלבד, דיווחו לו, ושלא כשאר בעלי המשרות שקנו את משרתם, אפשר היה לפטר את האינטנדינטים. שיטת האינטנדינטים עוררה תרעומת רבה בקרב האצילים ואנשי-הגלימה כאחד, וכל שכבות החברה התרעמו על ההכבדה הבלתי פוסקת של עול המסים. התמרמרות זו פרנסה את המרידות הרבות שפרצו בימי רישליה.

הכבדת עול המסים באה מחמת הצורך לממן את השתתפותה של צ' במלחמת שלושים השנה (ע"ע). מ 1624 חמך רישליה במדינות הפרוטסטנטיות, ארבות ההבסבורגים, דנמרק ושוודיה, ונתן כסף לגוסטו II אדולף (ע"ע) כדי שיוכל להמשיך במלחמה. רישליה נזהר שלא לסבך את צ' עצמה במלחמה, בקוחותו שתוכל לקדם את גבולה עד לרינוס בלי מלחמה, ואולם, ב 1635, עמדו ההבסבורגים לנצח, ובכדי למנוע את נצחונם פתח רישליה בהתערבות צבאית ישירה. צבא צ' אורגן מחדש, במידה רבה לפי דוגמת צבא שוודיה, וב 1643, בסיקודו של קוֹנְדֶה (ע"ע), נחל נצחון מזהיר על הספרדים בקרב וֶקְרוֹז (Rocroi). בכך נשבר כוחה הצבאי של ספרד. קונדה וטיֶרֶן (ע"ע) כבשו את דרום-מערב גרמניה והכניעו את בואריה (1647). בשלום וֶסְטְפְּלִיה (ע"ע) זכתה צ' באלזאס ובבריאק (Breisach), וההסדרים שנקבעו בו סילקו למעשה את הסכנה מצד ההבסבורגים האוסטרים וציינו את עליית צ' למעמד הגמוני באירופה. המלחמה בספרד ארכה עוד 11 שנה, אנגליה הצטרפה לצ' במלחמה זו, וב 1658 ניצחו הצרפתים והאנגלים את הספרדים ליד דנקרק (ע"ע). בשלום הפִּירֶנָאִים (1659) קיבלה צ' את רזיסין וסרדן (Cerdagne) בדרום, ונקבע גבולה הנוכחי עם ספרד, ובצפון קיבלה את ארטוא ושטחים באֶנּוּ (Hainaut) ולופסמבורג. ספרד הורדה ממעמדה וצ' היתה למעצמה הראשונה באירופה.

השגי צ' בשלום וסטפליה ובשלום הפירנאים היו בימי יורשו של רישליה, מֶזְרֵן (ע"ע). לואי XIII מת שנה אחרי מות רישליה (1643), ובנו, לואי XIV (ע"ע; 1643—1715), היה קטין. אמו העוצרת, אן מאוסטריה (ע"ע), מינתה את מאזארן לראש-השרים, והוא שלט למעשה עד למותו ב 1661. השגיה הצבאיים המדיניים של צ' בשלטון מאזארן הושגו חרף קשיים חמורים מבית. מאזארן המשיך את מדיניות רישליה, אך במהרה עמד מול קשיים כספיים. המסים עלו, משרות נמכרו בצורה בלתי מרזסנת (דבר שהוריד את ערך רכושם של אלה שכבר החזיקו במשרות), ולהתמרמרות על כך נוספה ההתנג-

דיות מצד הפרלמנטים האצולה לשיטת ה-אינטנדינטים, המשלי-טה את האבסולוטיזם המלכותי מיניסטרי-אלי ועוקפת את סמ-כויות הפרלמנטים. התנגדות זו הו-לידה את ה„פרונד“ (Fronde) [קלע], לפי שבמהלכה נהגו ל-יידות אבנים בקל-עים), ה„פרונד“ היה מעין מלחמת-אזר-

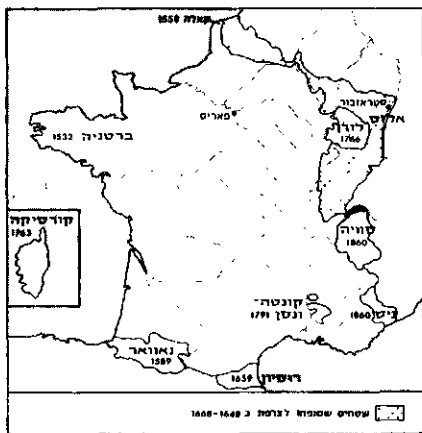

צרפת : שטחים שסופחו בסמאות ה 10—19

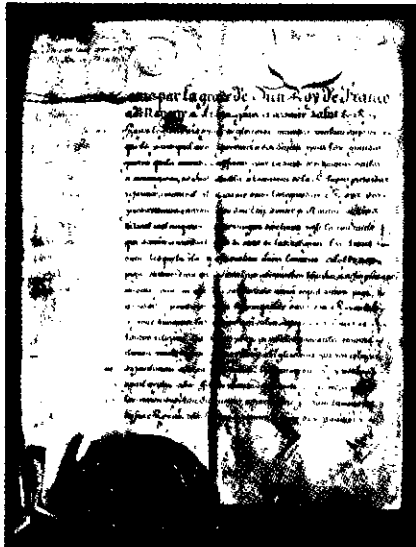

המסמך המבטל את סקודת נאנט (אוקטובר 1685)

ומשכילים — ברחו מצ' ; הם העשירו את כלכלת הארצות ש- התיישבו בהן, וצ' הפסידה יסוד פעיל וחשוב בכלכלתה. ה- נשארים בצ' נכנעו ל- מראית-עין; 1702/4 התקוממו („מרד ה- מיזור“ [Camisards], קמיזור“ [ards], אך דוכאו. — הסכסוך הממושך עם האפיפיור נבע מת- ביעת המלך להחיל את הזכות למנות הג- מונים ואבות-מנורים, שעליה הוסכם ב- 1516, גם על שטחים

שסופחו מאו. בגלל סכסוך זה נערך כינוס של ראשי הכנסייה בצ', ובו נתקבלו עקרונות הגליקניזם (ע"ע) עם אישור „גילוי הדעת של הכמורה הצרפתית“ שניסח בוסיאה (ע"ע).

סמל המשטר היה ארמון ורסי (ע"ע), ביטוי מושלם לאמנות הקלא- סית של צ' ; אליו העתיק המלך את מושבו, ובכך ניתק עצמו מפאריס ומהלכי-הרוח בה. לוורסי נהרו האצילים כדי לזכות בחסדי המלך, ובו התרכזו גם טובי האמנים, הסופרים והמוסיקאים, שלווי XIV פטרונום ניסה להטביע על יצירתם אותו חותם של סדר. אחדות והרמוניה (ר' תמונת צבע של ארמון ורסי — בכרך זה).

הזהות הכמעט-מוחלטת בין מעשי המלך לבין תולדות צ' יצרה צורך מדיני לחתור לגדולה ולתהילה (gloire), במדיניות-החוץ גרמה השאיפה להאדיר את המלך ואת ארצו למלחמות רבות. לה טליה ובנו לזבא ארגנו מחדש את הצבא ודאגו לציידו, המהנדס הצבאי הגדול ז'רן (ע"ע) בנה מערכת ביצורים להגן על הגבול בצפון-מזרח צ', שהיה חדיר מאד. במלחמה הראשונה בספרדים (1667/8) כבשה צ' שטחים רבים בפלנדריה. מלחמה בהולנד, בספרד ובאוסטריה (1672—1678) נסתיימה בשלום נִיִמְכֵן (Nijmegen), ובו קיבלה צ' את פרנש-קונטה. שליטים בגרמניה ובאיטליה, ואף צ'רלו II מלך אנגליה, קיבלו כסף מלואי XIV, והדבר סייע לו להיות הפוסק בענייני אירופה. בשיא כוחה של צ' הקים לואי „בימ"ש לאיחוד“ (Chambres de réunion) בערים שונות בארצות-השפלה, בלורן ובאלזס ; אלה הכריזו על הסתפחות לצ' (כגון סטרזבור ב 1681), ואיש לא העז לבוא לעזרת הקיסרות.

בהדרגה התלכדו אויבי צ', וב 1686 הקימו אוסטריה, ספרד, שוודיה, סכסוניה, באואריה והפּלִטִינֵט את „ליגת אונסבורג“, לבלום את התפשטות צ'. ב 1688 פלשו הצרפתים לפלטינט, והדבר גרם למלחמה בינם לבין „הליגה“, שאליה נספחו גם אנגליה, הולנד וסווייה. צבא צ' בפיקודם של ליפסנבור (Luxembourg) וקטינה (Catinat), והצי בפיקודו של טורזיל (ע"ע), נחלו נצחונות רבים, אך ב 1692 הושמד הצי בקרב לה אוג (La Hogue). בשלום ריוויק (Ryswick ; 1697) ויתרה צ' על כיבושיה מאז 1678.

כלכלת צ' נפגעה מאד והארץ היתה זקוקה להתאוששות, אך במות קרלוס II מלך ספרד (1700) לא עמד לואי XIV בפני הפיתוי, העדיף לקבל את ירושתו של קרלוס, שבצוואתו הוריש את כל ממלכתו לנכדו של לואי, פיליפ מאנז'ו (ע"ע פליפה V). דבר זה גרם למלחמה הקשה והאכזרית ביותר, מלחמת הירשה הספרדית (ע"ע ; 1701—1713). צ' נחלה מפלות כבדות, אריביה פלשו לאדמתה.

חיים בשני שלבים. בשלב הראשון (1648/9) היה זה בעיקר מאבק בהנהגת הפרלמנט של פאריס, שחתר להגביל את סמכויות הכתר, לבטל את שיטת האינטנדנטים ולקבוע שמיסוי טעון אישור הפרלמנט. באפריל 1649 הסכים מאזארן לכמה מדרישות אלו. השלב השני (1650—1653) היה ה„פרונד של הנסיכים“. מנהיג האצילים קונדה הגדול, בן-דוד של המלך שסייע לכתר במאבקו עם הפרלמנט, התקשר עם הספרדים שלחמו אז בצ', הזמינם לפלוש למולדתו ועמד בראש הפולשים. מאזארן ברח מצ', ואולם ההשענות על האויב הלאומי חיזקה את עמדת הכתר, והעוצרת אן ניצלה את חילוקי-הדעות בין ה„פרונדאים“. באפריל-אוקטובר 1652 היתה פאריס בידי קונדה, אך הפרלמנט והעירוניים לא תמכו בו, וההתנגדות הגוברת אילצה אותו לברוח מצ'. לואי XIV נכנס לבירה, וכעבור חודשים מספר חזר גם מאזארן. כשלו ה„פרונד“ נבע מכך, שהפרלמנט והאצולה דאגו לאינטרסים אנוכיים בלבד, ולא ריכזו סביב דגלם תנועה רחבה, שהיתה עשויה להיות משקל-נגד לכתר. בכך הובטחה עליונות הכתר בלא עוררין, ועד למהפכה הגדולה שוב לא היו זעזועים במשטר בצ'.

„הדור הגדול“ (Le Grand Siècle). מפעלם של רישליה ומא- זארן הכשיר את הקרקע למלכות לואי XIV, ובה הגיעה צ' למרום פריחתה : היא היתה המדינה החזקה ביותר באירופה, הקובעת את גורל היבשת, וכן בעלת ההגמוניה בתחומי התרבות, הרוח והנימוסים; דורו של „לואי הגדול“ זכור, כדברי וולטר, כ„דור הגדול“ של צ', דוגמת דורם של פריקלס באתונה, אוגוסטוס ברומא ובני מדיצ'י בפירנצה. התקופה הראשונה של מלכות לואי XIV (עד 1685) נחשבת לתקופת ההשגים הגדולים ; 30 השנים האחרונות החלה שקיעה.

ב 1661 מת מאזארן ; לואי הדיע שלא ימנה לו יורש, אלא יהיה בעצמו ראש השרים. מאזארן הוריש לו מדינה שקטה וצוות שרים מסור ומוכשר, ביניהם שר האוצר והכלכלה קולבר (ע"ע), שר- המלחמה לה טליה (Le Tellier) ובנו לזבוא (ע"ע). מארגן הצבא, לואי ביסס את האבסולוטיזם הריכוזי שכווננו קודמיו. הוא הגדיל את סמכויות האינטנדנטים ושלט באמצעות מועצות-שלטון ; החשובה בהן היתה „המועצה העליונה“, שמספר חבריה הקבועים היה קטן. המלך, שהצטיין בחריצותו ובשקידתו, היה יר"ר „המועצה העליונה“ וישב גם בכל המועצות האחרות ; עי"ז היה הוא האיש שקבע את המדיניות. אסיפות-המעמדות האזוריות התרוקנו מכל תוכן, זכות הערעור של הפרלמנטים בוטלה (1673), הערים איבדו את שרידי חירויותיהן, והאצולה הגבוהה ירדה מגדולתה והיתה לאצולת-חצר. השלטון הריכוזי התערב גם בכלכלה, נטל לידיו את כל היוזמה במשק, פיקח על הייצור והנהיג מדיניות פרוטקציוניסטית. על מדיניות זו, ברוח המרקנטיליות (ע"ע), הטביע שר-הכלכלה את חותמו, והיא קרויה „קולברניזם“. קולבר ניסה לשפר את גביית המסים, להוציאה מידי חוכרי-מסים, להקטין את המסים הישירים ולהגדיל את מסי-העקיפין. הוא גם פעל לאחד את המשפט בכל חלקי הארץ. את עיקר מרצו השקיע בטיפוח התעשיות והמסחר, בבניית צי ובפיי- תוח המושבות וחברות-המסחר הגדולות. מגלים צרפתים הרחיבו את תחומי „צ' החדשה“ בצפון-אמריקה, והגיעו מהימות הגדולות למי- סיספיי ; ר. לה סל (ע"ע) הפליג במורד הנהר עד למפרץ מפסיקו, סיפח לצ' את הארץ שגילה וקרא לה לואיז'נה (ע"ע).

בתחום הדת השתקף האבסולוטיזם בשאיפה לדכא כל כיתתיות ולהבטיח את מעמד הכנסייה בצ' מול האפיפיור, השאיפה לדכא את הכיתתיות פגעה בינסטיטים ובהוגנוטים. הינסטיטים נרדפו, מנהי- גיהם גורשו, ומנורם המפורסם, פור רואיאל (Port Royal), נהרס (1711 ; ע"ע ינסונים). רדיפת ההוגנוטים גברה אחרי מות קולבר (1683), שהגן עליהם בגלל תפקידם בכלכלה. ב 1685 בוטלה פקודת הסובלנות הדתית של ננט ונאסר על ההוגנוטים (ע"ע, עמ' 659) לקיים את פולחנם. מאות אלפים מהם — סוחרים, בעלי-מלאכה

לים — בצפון-אמריקה ובהודו — והיה רק מעין שביתת-נשק. במות פלרי (1743) לא מונה לו יורש, ואולם לואי XV העזל, שלא כקודמו לואי XIV, לא התאים למלא את תפקיד רה"מ של עצמו. השפעת פילגשיו — במיוחד הרוזנות דה פומפדור ודי ברי (ע' ערכיהן) — היתה רבה במינוי שרים. בהשפעת פומפדור מונה שואל (ע'ע) לשר-החץ. הוא חולל את „המהפכה הדיפלומטית“, בהתקשרו עם אוסטריה, אויבתה ההיסטורית של צ', נגד פרוסיה ובריטניה (1756). ב„מלחמת שבע-השנים“ (ע'ע; 1756—1763) הפנתה צ' את עיקר מאמציה נגד בריטניה. המאבק היה על השליטה בצפון-אמריקה ובהודו, ובשניהם הפסידה צ': באמריקה כבשו הברי-טים את קנדה ואת לואיזיאנה המזרחית, ובהודו חיסלו את השפעת צ' (ע'ע אמריקה, עמ' 199—202; הודו, עמ' 529; הדו הצרפתית); שלום פאריס אישר כיבושים אלה (1763).

מלחמה זו גרמה להתמוטטות הקיסרות הקולוניאלית של צ', והחמירה את קשיי האוצר שמאו מלחמת הירושה האוסטרית. הפרלמנטים סיכלו נסיונות לפתור את בעיות הכספים. ב 1749 נכשל נסיונו של שר-האוצר מֶשֶׁוֹ (Machault) להטיל מס חדש על כל התושבים ובכלל זה האצילים ואנשי הכמורה. הפרלמנטים השפיעו גם על המדיניות בתחום הדת: כתומכים מסרתיים בגליקניום הת-ייחסו באיבה לישועים, ולפיכך גילו הבנה כלפי הינסניסטים, שהרדי-פות נגדם גברו בימי פלרי. במחצית השנייה של המאה ה-18 שכך הפלמנט עם הינסניסטים, אך ב 1762 הצליחו הפרלמנטים להביא לידי גירוש הישועים. גם ההוגנוטים, שמספרם קטן מאד ושהרדיפות נגדם שכחו במידה רבה, סבלו מידי הפרלמנטים, במיוחד מאלה שבבורדו וטולוז. משהחמירו קשיי האוצר היתה סכנה של פשיטת-רגל, מינה לואי XV לשר-משפטים את מופו (Maupou; 1714—1792); הלה פיזר את הפרלמנטים ומינה תחתיהם מועצות משפטיות חדשות (1771), ושר האוצר טֶרֶי (Terray) יכול היה להטיל מס על כל המעמדות.

בימי לואי XV הגיעה תנועת „ההשכלה“ לשיא השפעתה, וגם חוגי השלטון נהיו ערים יותר לצורך בתיקונים. בין השאר פשטו גם תפיסותיה בתחום המדינה; וע'ע השכלה, עמ' 527—530. אנשי תנועת ההשכלה קידמו בברכה את מינוים של שרים חדשים, כגון טירגו ומלורב (ע' ערכיהם), בימי לואי XVI (ע'ע; 1774—1793), ואמנם והנהגו במרוצת הזמן תיקונים רבים, ובכלל זה בוטלו העניינים בחקירות והחזרו להוגנוטים זכויות-האזרה. הצבא והצי אורגנו מחדש וקרנה של צ' עלתה שוב, כתוצאה מהתערבותה במלחמת-העצמאות האמריקנית, שהצילה את המורדים האמריקנים הדבטיחה את עצמאות אה"ב (ע'ע, עמ' 164).

אולם מלחמה זו שוב הגדילה את החוב שרביץ על האוצר. כבר לפני המלחמה הבין טירגו, שהבראת משק-הכספים כרוכה בתיקונים בחברה, הוא ביטל את הגילדות, למעשה גם את האנגריה (corvée), וניסה להנהיג סחר חפשי בחיטים. טירגו, וכן יורשיו זֶקֶר, קֶלֶן ולמני דה בֶּרְיֶן (ע' ערכיהם), הסתכסכו כולם עם האצולה בנסותם להטיל גם עליה מסים. כוח האצולה עלה שוב, לפי שלואי XVI חירש בתחילת מלכותו את הפרלמנטים — צעד שזיכהו בפופולריות, אך מנע תיקונים.

סדרת יבולים גרועים וחשיפת כלכלת צ' לתחרות עם תוצרת בריטניה — בעקבות חוזה-סחר שנחתם בין שתי המדינות (1786) — החריפו את המשבר בארץ, כדי לשפר את מצבם ניסו האצילים לחדש שליטתם על האיכרים ולהגות מזכויות-יתרות נשכחות שאבד עליהן כלה. ראקציה פאודלית זו חידדה גם את המאבק עם נסיונות התיקון מצד שרי-האוצר. ב 1787/9 יצאה אצולת צ' למאבקה האחרון עם המלוכה; המאבק התנהל ב„אסיפת הנכבדים“ (Assemblée de nota-bles), שכונסה ב 1787, ובפרלמנטים. במאי 1788 פרסם הפרלמנט של פאריס הכרזה של „חוקי יסוד“: אין לגבות מסים בלי אישור

ולכך הצטרפה בצורת חמורה המונים מתו ברעב. צ' התמוטטה ולואי ביקש לעשות שלום עם אויביו, תוך ויתור על ירושת נכדה, אך אויביו הכבידו את דרישותיהם. צ' ניצלה הודות לחילופי-השלטון בבריטניה. בשלום אוטרֶכְט (1713) הוכר פליפה V כמלך ספרד, אך נקבע שכתרי צ' וספרד לא יאוחדו לעולם, וצ' מסרה לבריטניה את ניו־פֶּנְדְּלַנְד, גֶּבֶה-סְקוֹשָׁה (ע' ערכיהם) ומפרץ הֶדְסוֹן.

מלכותו הממושכת של לואי XIV, שהחלה בצורה כה מזוהירה, הסתיימה במשבר חמור. הארץ היתה הרוסה, ומ 20 מיליון בתחילת מלכותו ירד מספר התושבים ל 16 מיליון. אוצר המדינה היה ריק. מסים חדשים הוטלו למימון ההוצאות השוטפות, והמדינה נזקקה לפיחותים, להלוואות ולמכירת משרות. על שנותיו האחרונות של המלך העיב מותם של בנו ונכדו, ובמותו ירשו יגנו.

1715—1789. לואי XV (ע'ע; 1715—1774) היה בן 5 בעלותו למלוכה. בצוואתו מינה לואי XIV מועצת-עוצרים, ואולם בן-דודו, פיליפ II מאורלאן (ע'ע אורלאן, דְּכָסִים), השיג בפרלמנט את ביטול הצוואה ואת ההכרה בו כעוצר, ובתמורה החזיר לפרלמנטים את זכות הערעור שהיתה להם. אלה השתמשו בזכות זו גם כדי להכשיל תיקונים מועילים. העוצר גם החזיר לשלטון את האצילים, ובהר מקרבם לחברי שש המועצות שהקים. התחזקות כוחם של בעלי זכויות יתרות נמשכה בכל מלכותו של לואי XV. האצולה הגבוהה השתלטה על משרות-החצר ואצולת-הגלימה זכתה בטובות-הנאה שונות. במרוצת המאה ה-18 נהיתה האצולה למעמד מסתגר, ששמר בקנאות על זכויותיו היתרות ומנע הגשמת תיקונים במיסוי, שהיו כרוכים בהטלת מס על אנשיו. במאה ה-18 שגשגה כלכלת צ'. מספר התושבים גדל מ 16 מיליון בסוף מלכותו של לואי XIV ל 21 מיליון ב 1750 ול 26½ מיליון ב 1789. המסחר גדל, ערי-הנגל התפתחו מאד והבורגנות התעשרה במהירות, אך המדינה, שהיתה מנהלת היטב מבחינת ארגונה, לא היתה מסוגלת להתאים עצמה להתפתחויות החדשות, היתה עניה למרות שצ' התעשרה. עול המסים רביץ על השכבות הדלות, כי כל מי שהתעשר קנה משרה או אדמה שבקניין פאודלי, וכך הצטרף לבעלי הזכויות היתרות הפטורים מתשלום מסים. נוסף על העיות במיסוי סבלה כלכלת צ' מהשיטות המיושנות בחקלאות, שבעטיין נהגו להוביר כל שנה ¼ מהאדמות, מהמֶרְקֶנְטִילִיזְם (ע'ע) ומהשיטה שכונתה „יד מתה“ (ע'ע) שהיתה נהגת באחוזות הכנסייה.

חובות כבדים רבצו על אוצר המדינה כתוצאה ממלחמת הירושה הספרדית. בשלטונו של פיליפ מאורלאן (1715—1723) נפטר האוצר מרובו של חוב זה הודות לבנקאי הסקוטי ג'ון לו (ע'ע). לו קיבל מממשלת צ' את הזכות לניהול הכנסות המדינה ולטביעת מטבעות — תמורת ערבות לחובותיה. ב 1720 התמוטט הבנק שהקים תוך שעורריה ציבורית אדירה, אך פעולתו סייעה להגביר את מחזור-הכספים בצ'. פיליפ השתדל לשמור על השלום, וכמהו נהג גם החשמן פֶּלְרִי (ע'ע), שבשנים 1726—1743 היה למעשה השר הראשי. הוא ייצב את המטבע, נהג בחסכוניות ויצר עודף בתקציב, ועם זאת עודד את הסחר ודאג לפיתוח הארץ.

למרות שאיפה לשלום השתתפה צ' במלחמת הירושה הפולנית (1733/5), במטרה להבטיח את כתר פולניה לסטניסלב I לְשְׁצִינְסְקִי (ע'ע), חותגו של לואי XV, הנסיון נכשל, אך לְשְׁצִינְסְקִי קיבל את נסיכות לורן; במותו (1766) סופחה לורן סופית לצ'. — שנתיים אח"כ סופחה קורסיקה. ב 1741 נספחה צ', חרף דעתו של פלרי, ל„מלחמת הירשה האוסטרית“ (ע'ע), לצדו של פרידריך הגדול מלך פרוסיה ונגד אוסטריה ובריטניה. מצביאה המהולל של צ', המֶרְשֶׁל דה סֶפֶס (ע'ע), כבש את פרג (1741), ואת חרפת המפלה מידי האנגלים בֶּטְיִינְגֶן (1743) מחה בנצחון גדול בפֶּנְטֶנוֹא (1745); אח"כ כבש את כל פלנדריה, שלום אָפֶס לה-שֶׁפֶל (1748) השכיח שלום באירופה, אך לא הפסיק את המאבק עם בריטניה מעבר

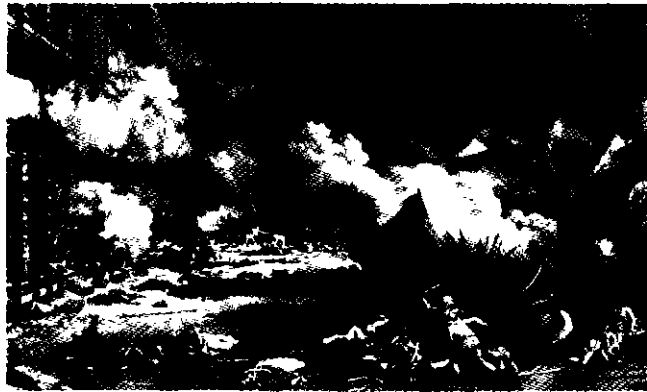

כיבוש ארמון המלוכה (הטווילרי; 1792) מירי תיליהמשטר השווייצרי. ציור של ז' ברמו (הטוויאון בוורסי)

האופי האידיאולוגי-המהפכני של המאבק. חזייה-שלום הרבים שנחתמו במרוצת מלחמות אלו היו אפוא מעין הפוגות בלבד; כיחן שהמשטר בצ' היה תלוי בנצחון מחוץ, חרצה התבוסה את גורלו. שר. בל.

מלחמות המהפכה ונפוליון: מלחמת הקואליציה הראשונה (1792—1797). על הסיבות לפרוץ המלחמה בין צ' לאוסטריה ופרוסיה — ע"ע (ה)מהפכה הצרפתית, עמ' 353. ב-20.4.1792 הכריזה צ' מלחמה על אוסטריה וכעבור ימים מספר הכריזה פרוסיה מלחמה על צ'. מול 142,000 חיילי צ' התייצב דוכס בראונשוויג עם 76,000 חיילים אוסטרים, פרוסים וגולים צרפתים. צבא בעלות-הברית היה קטן, משום שהניחו שרמת-הלחימה של הצרפתים תהיה נמוכה, אחרי שקצינים רבים היגרו. אוסטריה ופרוסיה רותקו לנעשה בפור-לניה — שהרוסים פלשו אליה — והדבר החליש את מאמצי בעלות-הברית בכל מלחמת הקואליציה הראשונה. ב-11.7.1792 הכריזה ממשלת צ' ש"המולדת בסכנה", ופקדה על גיוס כללי. תחושת הסכנה הוגברה עקב איומו של בראונשוויג בתגמול חמור אם יאונה רע ללואי XVI ולאשתו. ב-19.8 חצו צבאות-הברית את גבול צ' כבשו את ורדן ועלו על רמת-הארגונים. למחרת ערק לפייט (ע"ע) אל האוסטרים. ב-20.9 ניטש בוואלמי (Valmy) דר-קרב תותחים בין הארמיות של דימוריה וקלרמן לבין בעלות-הברית; הוכח שצבא-צ' מוכן להלחם, ובראונ-שוויג נסוג — נצחון ראשון לצבא-המהפכה. הצרפתים חזרו לחבל-הרינוס, וכבשו את מינץ ופרנקפורט ע"נ מין. ב"מאפ (Jemappes) שבארצות-השפלה שבשלטון אוסטריה הביס דימוריה את האוסטרים (6.11.1792), במחץ המונים בהתקפה חזיתית, בידעו שזו הדרך היחידה להפעיל את צבאו הבלתי-מאומן. הצרפתים כבשו את פריסל ופלנדריה, ובדרום את טוניה וניצה (מידי סרדיניה, שביולי הצטרפה לאיבי צ'), וטיפחו את ניצה וסוניה ואת בלגיה, בהתאם לעקרונ "הגבולות הטבעיים" שעליו הכריזו. צ' פתחה את הסכלדה לשיט — בניגוד למוסכם בשלום אוטרקט (1713); כתוצאה מכך הצטרפו בריטניה (1.2.1793), ואחריה ספרד הולנד, לאיבי צ'. במאוס הת-קוממה ונדה (ע"ע). ב-18.3 נוצח דימוריה (ע"ע) בנרדוינדן בידי האוסטרים, בפיקוד דוכס קובורג, וב-5.4 ערק אליהם. פריסל, מינץ, קונדה וולנסין נפלו בידי בעלות-הברית, וטולון נמסרה לבריטים בידי מלוכנים צרפתים (28.8).

במצב חמור זה החליט קרנז (ע"ע), "מארגן הנצחון" ויוצר "הצבא החדש" בצ', על גיוס תהמונים (Levée en masse), ובכך פתח את תקופת הצבאות הלאומיים. הגיוס אפשר להקים בחפזה 14 ארמיות. כחוז של "הצבא החדש" היה במספרו ובהצלחת המהפכה לגייס את כל משאבי האומה למלחמה. הנהגה שיטתית של מבנה הדיחוייה (בת 8,000—9,000 חייל) הקנתה לארמיות גמישות תפער לית; נפוליון פיתח זאת ביצרו מסגרת של קורפוס, בין ארמיה לדיוויזיה.

„אסיפת המעמדות“; אין להעביר שופטים מתפקידם או לעצרם, ואין לפגוע בזכויות המחוזות. בלחץ „אסיפת הנכבדים“ הסכימה הממשלה לכנס את „אסיפת המעמדות“, שלא כיונסה מאז 1614. ב-5.5.1789 התכנסה „אסיפת המעמדות“, ומאורע זה נחשב לתחילתה של המהפכה הצרפתית. מ. יר.

המהפכה ונפוליון. המהפכה הגדולה היתה המאורע המדיני החשוב ביותר בתולדות צ', ותקופתה הטביעה את חותמה על הארץ יותר מכל תקופת-זמן מקבילה. השפעתה חרגה מתחומי צ', והיא בעלת חשיבות מכרעת לגבי אירופה כולה — ובעקיפין לגבי כל העולם — ומקובל לראות בה את תחילת העת החדשה. מבחינה תודעתית נתפסה המהפכה, במפורש או במשתמע, כבקע עמוק בתולדות צ', המנתק את מה שהיה לפנייה ממה שאירע אחריה. על המהפכה, רקעה, סיבותיה והמלכה — ע"ע (ה)מהפכה הצרפ-תית.

המהפכה הורישה לצ' את החזון של „חירות, שוויון, אחווה“ (Liberté, Égalité, Fraternité). בהתאם לעקרונות שהשכלה, ונתנה להם ביטוי ב„הצהרת זכויות האדם והאזרח“, שפורסמה ב-1789, ובמאמציה לכוון מדינה דמוקרטית המושתתת על חוק ומשפט. המה-פכה שמה קץ לאבסולוטיזם ולשרידי הפאודליות וביטלה את התוקף החוקי שהייתה למעמד (ע"ע, עמ' 52); בכך הקימה חברה של אזרחים, שבפני החוק כולם שווים (בכלל זה גם היהודים; ר' להלן). מבחינת המשמעות החברתית של המעמדות פעל שוויון זה למעשה לטובת הבורגנות הרמה, והיא תפסה את המקום הראשון בכלכלה, בחברה ובמדינה. המהפכה גם השלימה את תהליך איחוד האומה בצ', בשימה קץ לפרובינציאליות ההיסטוריות, ובהנהיגה חוק ומשפט אחידים בכל הארץ. ההתלהבות למען עקרונות המהפכה המלחמה בקואליציות האויבים מחוץ נתנו דחיפה עצומה ללאומיות הצרפתית, וזו התבטאה, בין השאר, בצבא עממי, שהרשתת — לראשונה באירופה המודרנית — על גיוס כללי.

המהפכה לא הצליחה להקים משטר יציב, וכל צורות המשטר שלה התמוטטו כעבור זמן קצר: המלוכה החוקתית ב-1792, משטר הטרור של הקובינים (ע"ע) ב-1794, משטר התרמידורים ב-1795, ולבסוף הדיקטטוריון ב-1799. התערעורת המשטר הפנימי ונצחונות הצבא מחוץ גרמו ב-1799 להשתלטות המצביא הצעיר, נפוליון (ע"ע, I) בונפרט.

עד 1804 שלט נפוליון קונסול ראשון, ואח"כ, עד 1814/5, כקיסר. שלטונו היה שלטון-יחיד, ופגע בכמה עקרונות ליברליים שבהם דגלה המהפכה, אולם היה לו בסיס עממי רחב והוא נהנה מתמיכת רוב העם. נפוליון גם השלים את מפעלה של המהפכה בתחום החברה. במטרה לחזק את אחדות הלאום הגביר את הריכוזיות ומינה מושלי-מחוזות קבועים (פרפקטים), אך בעיקר ביסס את השוויון האזרחי בפרסמו את ספר-החוקים החדש (קודס נפוליון; ר' לעיל, משפט). אך היו במדיניותו גם יסודות שמרניים, כגון השלמתו עם הכנסייה בקונ-קורדאט עם האפיפיור; יסודות אלה בלטו יותר ויותר, אולם לא פגעו בשוויון האזרחי ובעליונות הבורגנות. שנהנתה גם מהעידוד שניתן למסחר ולתעשייה עקב „הסגר היבשה“ על בריטניה.

משטרו של נפוליון לא התמוטט מבית אלא מחוץ — עקב מפלתו במלחמה. המהפכה דחפה את צ' למלחמה (1792), שנמשכה עד 1815, בהפסקה של שנה (1802/3). במהלכה נחלה צ' את נצחונותיה הגדו-לים ביותר, והגיעה לשיא זקרה הצבאי והמדיני, כמעצמה האדירה ביותר שחוצצה את גורל יבשת אירופה, ואולם בארצות רבות הולידו הכיבושים התעוררות לאומית נגד צ', ובסופו של דבר לא יכלה לעמד מול הכוחות שקוממה נגדה. הן משטרי המהפכה והן משטרו של נפוליון לא יכלו להחזיק מעמד בלי נצחון במלחמות אלו; ואילו מעצמות אירופה לא יכלו להשלים עם צ' מנצחת, אם מהחשש המסרתי מההגמוניה שלה ואם מהחשש למשטריהן הפנימיים, בשל

התעצמות צבא-המהפכה אפשרה את דיכוי ההתקוממויות מבית. הארמיות החדשות של ז'ורדן, ל. הוש וש. פישגרי (ע' ערכיהם) הדפו את צבאות-הברית. פלשו שוב לחבל הרינוס, כבשו את שארי לרוא (25.6.1794), ולמחרת הביסו את קובורג בפלריס (Fleurus). עד סוף 1794 השתלטו על כל הגדה השמאלית של הרינוס — מגבול הולנד ועד לאלזס — ונאחזו בגדה הימנית. בחורף 1794/5 פלש פישגרי להולנד, ושם הוקמה "הרפובליקה הבאטאונית", הראשונה במדינות הגרורות.

הבריטים השתלטו על כמה ממושבות-הולנד מעבר-לים. ב 9.2.1795 עשתה טוסקנה שלום נפרד עם צ', וב 5.4 — פרוסיה. ב 22.7 עברה ספרד לצד צ' ומסרה לה את המושבה סאנטו דומינגו. ב 27.6.1795 נחתו בריטים ומלוכנים צרפתים בקיברון (Quiberon) שבברטניה, לסייע למרד מלוכנים באיזור; כעבור 3 שבועות הביס הוש את הפולשים וההתקוממות דוכאה.

בראשית קיץ 96 פלשו ז'ורדאן ומורו (ע"ע) לדרום-גרמניה, והמדינות שם עשו שלום עם צ'. הארכידוכס קארל, אחי הקיסר פראנץ II, ניצח את ז'ורדאן בבאמברג (24.8) ובוירצבורג (3.9). הוש בא במקום ז'ורדאן, מורו נסוג דרך "היער השחור", ובחורף התייצבה החזית לאורך הרינוס. בחזית-איטליה ביקש נפוליון להנחית את מכתו הראשונה בנקודת-המפגש של צבאות אויביו, בהניחו שכל אחד מיריביו יסוג לכיוון אחר, כדי להגן על שטחים החיוניים לו, ואז יאלץ את פּימונטה (סרדיניה) לעשות שלום נפרד ויפנה במלוא-כוחו נגד האוסטרים. היה זה שימוש ראשון בעקרון שלו להביס חלקים של האויב ע"י ריכוז מרבי נגדם, תוך ניצול הניידות והגמישות של גיסות צ'. במסע זה קבע נפוליון את הכלל הלוגיסטי ש"על המלחמה לכלכל את עצמה", ושב לשיטה של "לחיות מן הארץ". חייליו נשאו מלאי-מזון התחלתי, ואח"כ סיפקו את צרכיהם מסביבתם. הם גם לא נשאו ציוד-מחנאות כבד, אלא התאכסנו ביישובים בוירת-הקרב או חנו תחת כיפת-השמים. אחרי נצחונם במילסימו (13.4.1796) הפריד נפוליון בין האוסטרים לבין כוחות פּימונטה. הוא פנה נגד פּימונטה, הביסה במונדווי, והיא עשתה שלום נפרד (28.4); סוּחיה וניצח נמסרו לצ' והצרפתים החזיקו במבצרי-פּימונטה. נפוליון הביס את האוסטרים בלודי (10.5), נכנס למילאנו והשתלט על כל לומבר-דיה עד מבצר-מאנטובה. פארמה ומודנה, האפיפיור ונפולי עשו עמו שביתת-נשק, ונוסדה, "הרפובליקה הלומברדית". מיולי 1796 ועד פברואר 1797 צר נפוליון על מאנטובה, הדף 4 נסיגות של האוסטרים להרשיעה, סיכל בקרב-ריוולי (14.1.1797) נסיון אחרון להצילה, וב 2.2 כבשה.

נפוליון פנה לעבר רומא, וב 19.2 עשה האפיפיור שלום זמיתי על חבל רומאניה (Romagna), בלונניה ופרארה. נפוליון חצה את האלפים, וב 18.4 חתמה אוסטריה על השלום הזמני של לבן (Loeben). "הפיכת פריקטידור" (4.9.1797) בפאריס חזקה את מעמדו, ועל דעת עצמו חתם חוזה-שלום בקמפופורמיו (17.10.97); לצ' הושארו רוב כיבושיה באיטליה והובטח סיפוח שטחים בדרום-גרמניה. השגיה הושלמו עם כיבוש רומא ושביית האפיפיור (פברואר 1798), ועם הפלישה לשוויץ, ייסוד "הרפובליקה ההלווטית" בה וסיפוח ז'נווה (אפריל 1798).

מסע נפוליון למזרח והקואליציה השנייה בשונו מאיטליה מונה נפוליון למפקד הארמיה שנועדה לפלוש לאנגליה. הוא טען, כי אפשר לאיים עליה ביתר הצלחה ע"י כיבוש מצרים, שיסכן את שליטתה בהודו. הדיקטטוריון, שחשש מהשתלטותו בעזרת הצבא ורצה להרחיקו מצ', הסכים לתכניתו.

בחיל-המשלוח היו כ 30.000 רגלים, דיוויזיית-פרשים בת כ 4.000 חיילים, וכ 3.000 תותחנים. ב 19.5.98 הפליגה השייטת מטילון; בדרכה כבשה את מלטה (11.6), וב 1.7 נחת נפוליון באלכסנדריה. ב 21.7 מיגר ב"קרב-הפירמידות", בשערי קאהיר, את צבא הממלוכים. בליל



נפוליון I. ציור של ז' א. ד. אנגר (הסוויאנו הצבאי, צרפת)

1.8 תקף נלסון (ע"ע) את צי"צ' באבוקיר (ע"ע), והשמיד את רובו; נפוליון נותק מצ', והתורכים החי-ליטו לפעול נגדו. כדרכו הקדימם נפר-ליון, ובפברואר 1799 פלש לא"י כדי לפעול נגד הארמיה שלהם בסוריה. על מסעו לא"י — ע"ע, עמ' 497/8. משנודע ל-נפוליון על חידוש המלחמה באירופה החליט לחזור לצ'; ב 25.7 הביס ארמיה תורכית שנחתה ב-אבוקיר, ושב לצ'. ב 1801 גברו האנ-גלים על הצרפתים במצרים וחיל-המש-לח הצרפתי הוחזר מהמזרח.

המלחמה באירופה התחדשה עם הקמת קואליציה שניה נגד צ', בהשתתפות רוסיה ובריטניה (1798); אליהן הצטרפו אוסטריה, נפול, פורטוגל ותורכיה. כוחות נפולי כבשו את רומא, אך הצרפתים שוב גרשום. השתלטו על כל ממלכת-נפולי (ע"ע), ויסדו בה את הרפובליקה "הפארלנטיבית" (23.1.1799); המלך פּרדיננדו ברח לסי-ציליה. בצפון כבש ז'ובר את פּימונטה ומלכה ברח לסרדיניה, הדוכס-הגדול של טוסקנה גורש מארצו והצרפתים כבשו את פירנצה (25.3.1799). ואולם אותו יום הובס ז'ורדאן בידי הארכידוכס קארל בשטוקאך (Stockach) שבבאדן, נסוג ואח"כ התפטר. באיטליה הובסו הצרפתים בידי פון מלאס האוסטרי וסובורוב (ע"ע) הרוסי; מילאנו נכבשה, "הרפובליקה הציסאלפינית" בוטלה, וסובורוב כבש את טורינו וסגר על שארית הארמיה של איטליה שבפיקוד מורו בג'נובה. ביוני הובס מאסנה, מפקד ארמיית הרינוס-התיכון, בקרב-ציריך, וסובורוב הביס עוד ארמיה בקרב על נהר טרבייה. ב 15.8 היכו מלאס וסובורוב בנזכי ארמיה חדשה ששוגרה לאיטליה, ומפקדה ז'ובר נהרג. סובורוב חצה את האלפים כדי להתאחד עם הארמיה של קורסאקוב, שבאה לשוויץ, אולם מאסנה ניצח את קורסאקוב בקרב-ציריך השני (26.9); סובורוב נסוג, ומאסנה כבש את קונסטאנץ ואיים על אגפו של קארל, שהתכונן לפלוש לצ' דרך דרום-גרמניה. ב 18.10 פרשו האנגלים בחזית הולנד מהמערכה, וכעבור 5 ימים פרשה רוסיה מהקואליציה. באפריל 1800 ניצחו האוסטרים את מסנה בולטרי, מסנה וסולט (ע' ערכיהם) הגנו בעקשנות על ג'נובה, אך ב 4.7 הכניעם הרעב, במאי התייצב נפוליון, שנהיה בינתיים לקוני-סול ראשון, בראש ארמיה של 40.000 חייל, עבר דרך סְוִצְרְנָאר ותקף את האוסטרים באגפם. ב 2.6 כבש את מילאנו וחידש את הרפובליקה הציסאלפינית, וב 14.6 נחל נצחון מזהיר במארנגו וכפה על מלאס שביתת-נשק. ביולי כבש מורו את מינכן, ב 3.12 ניצח בהז'נגלינדן את הארכידוכס יואן, שבא תחת אחיו קארל, ובסוף החודש פלשו הצרפתים לטירול. בינואר 1801 נכנסה ארמיית-איטליה לאוסטריה; ב 9.2.1801 חתמה אוסטריה על שלום-לינוויל (Lunéville), ובו הכירה ברינוס כגבול צ'. במאי נחתם שלום עם נפולי. ב 25.3.1802 נחתם שלום-אמין עם בריטניה, וצ' נהנתה משנת שלום.

הקואליציה השלישית. במאי 1803 חודשה המלחמה נגד בריטניה, ובמחנה-בולון ריכז צבא-פלישה לאי. בקיץ 1805 קמה „הקואליציה השלישית“ נגד צ' בהשתתפות בריטניה, אוסטריה, רוסיה ושוודיה; ספרד וארצות דרום-גרמניה המשיכו לתמוך בצ'. נפוליון — שנהיה לקיסר — פיזר את המחנה בבולון, וריכז את מרבית צבאו נגד הארמיה האוסטרית של מאק, שהתקדמה לתוך דרום-גרמניה. מאק התבצר באולם, בתקווה שנפוליון יפצל את צבאו כדי לצמצם את צרכיו באספקה, וכך יחשוף עצמו להתקפת גיס רוסי, שנועד לחוש לזירת-המלחמה; ואולם ב-22.10, למחרת נצחון גלסון על צי צ'—ספרד בטרפֶּלְגֶר (ע"ע), הוכנע מאק. הנצחון חיסל את הצבא העיקרי של אוסטריה, והצרפתים כבשו את וינה. בינתיים גרש מאסנה את קארל מאיטליה. נפוליון פרס את גיסותיו כך, שניתן היה לכנסם לכל מקום תוך זמן קצר. ב-2.12 נחל נצחון מוחץ באוסטרליץ (ע"ע); האוסטרים הסכימו לשביתת-נשק והרוסים נסוגו משה-המערכה. ב-15.12 חתמה צ' הסכם עם פרוסיה, ולפיו קיבלה פרוסיה את האנובר וניתקה את יחסיה עם בריטניה. בשלום פֶּרְסְבוּרְג (26.12.1805) ויתרה אוסטריה על נחלותיה באיטליה, בדרום-מערב גרמניה ובטירול.

רוסיה המשיכה במלחמה ומשכה לצדה את פרוסיה. נפוליון החנה את צבאו בדרום-גרמניה, כך שיוכל להפעילו בנקל. תוך מספר ימים, לעבר איזור המין העילי וערות תורינגיה. יריביו לא הבחינו כלל בפריסה תוקפנית זו. המצביאים הפרוסים הקשישים פעלו בשיטות מיושנות. ערב קרב-יֶנָה חנו הפרוסים באחד האזורים הפוריים ביותר בגרמניה, אך רעבו מחמת תקלה במערכת-האספקה, ואילו גיסות נפוליון התענגו באותו מרחב על טוב הארץ. תנועות חסרות-תכלית של הפרוסים יצרו ערבוביה, ולעומתיה ריכז נפוליון גוש מלוכד של כ-200,000 חייל, בידעו שאם ינוע הישר לעבר ברלין יכריח את יריביו להתרכז ולחסום את דרכו. האיל ולא היו להם אלא כ-130,000 חייל, בטח בתוצאות התנגשות זו. ב-14.10.1806 הובסו הפרוסים כליל בקרב הכפול של יֶנָה ואוֹאֶרְשְׁטֶט (Jena, Auerstedt); צבאם חדל להתקיים ונפוליון נכנס לברלין. אח"כ פנה לעבר הרוסים, ובסוף נובמבר נכנס צבאו לזורשה. עייפות גיסותיו מנעה עימות מכריע. בסוף ינואר 1807 התחדשו הפעולות; לצד הרוסים היה גם קורפוס פרוסי, שארית צבא-פרוסיה. ב-8.2 נסתיים קרב-אֵילאו (ע"ע) בלי הכרעה ברורה, אך הרוסים והפרוסים נסוגו משה-הקרב. ב-26.5 כבשו הצרפתים את דנציג. ב-14.6 הובסו הרוסים בפרידלנד ולמחרת נכנע מבצר-קֶניגְסְבֶּרְג. ב-7—9 ביולי נחתם שלום-טֵילְזִיט; רוסיה הכירה בכל הסדרי נפוליון באירופה ונהיתה לידידתו. פרוסיה ויתרה על כל שטחיה ממזרח לְאֶלְפֶה ובפולניה; בשטחים בפולניה הוקמה „הדוכסות הגדולה של ורשה“, כמדינת חסות של צ'. וע"ע פולניה, עמ' 420.

המלחמה בת-צי-האי־ברי (1807—1814). ב-21.11.1806 הכריז נפוליון על „הסגר יבשה“, שאסר מסחר עם בריטניה, וביקש לכפות צו זה על מדינות אירופה. פורטוגל התנגדה להסגר, והקיסר אילץ את ספרד להסכים למעבר גיסותיו בשטחה. בנובמבר 1807 כבש ז'ינו (Junot) את פורטוגל, ובמאוס 1808 השתלט נפוליון גם על ספרד. במאי פרצה בספרד התקוממות עממית, ואחריה מרדה פורטוגל. ספרד המתמרדת ניתקה את ז'ינו מצ', והלה ריכז את צבאו בליסבון. נפוליון שיגר צבא לספרד לדכא את המרד. להקשת הספרדים, שיגרה אנגליה גיס קטן בפיקוד וֶלוֹלי (אח"כ ולינגטון; ע"ע). ב-21.8.1808 הביס ולוֹלי את ז'ינו בוֹימֶירו, אך התיר לו להוציא את צבאו דרך הים; פורטוגל הפכה לבסיס לפעולות הבריטיים בחצי-האי האיברי. נפוליון תגבר את הארמיה של ספרד עד ל-200,000 חייל. בנובמבר נטל אישית את הפיקוד עליהם, ותוך שבועות מספר נפוצו מרבית הגייסות הספרדיים המאורגנים; ב-4.12.1808 נכנסו הצרפתים למדריד. גיס בריטי, בפיקוד ג'ון מור (ע"ע), פלש מפור-

טוגל לצפון-מערב ספרד, אך אולץ לסגת. המרשל סולט, שקיבל את הפיקוד מנפוליון, הביס את מור בקורוניה (16.1.1809) והבריטים פינו את ספרד. ברם, מלחמת-הגרילה העממית נמשכה בה, והצרפתים שוב פלשו לפורטוגל; שוב נשלח ולוֹלי, גירש את סולט מפורטוגל וחדר לצפון-מערב ספרד. ב-1809 נאלץ ולוֹלי, לאחר שחדר עם כוחות ספרדיים למרכז-ספרד, לסגת לפורטוגל. הבריטים נשענו על אספקה שהובאה דרך הים, ויכלו להחזיק במקום כרצונם, אך הצרפתים חיו „על הארץ“ ולא יכלו לשהות זמן רב במקום אחד, מבלי לדלדל את מקורות האספקה. לפיכך הקים ולינגטון את הקו המבוצר של טוֹרֶש וֶדְרֶש (Torres Vedras), מהטחו ועד האוקיאנוס. וחסם את הגישה לליסבון. אל קו זה התנפצו מאמצי הצרפתים ב-1810 ובראשית 1811. ב-1812 הגיע ולינגטון עד מדריד, אולם נאלץ לפנותה. אחרי מפלתו ברוסיה הוציא הקיסר גייסות מאומנים מספרד; ולינגטון הדף את הצרפתים אל הפירנאים, ולבסוף פלש דרכם לדרום-צ'. ב-10.4.1814 הביס את הצרפתים בטולוז, וב-18.4 נחתם הסכם שביתת-נשק ומלחמת חצי-האי האיברי נסתיימה. כשלו הצרפתים נגרם בגלל התנגדות העם הספרדי, שלחם מלחמת-גרילה, ולה סיעו גייסות בריטיות; בגלל חוסר-בהירות בהליכי-פיקוד — כי נפוליון התאמץ לנהל בעצמו את המבצעים ממרחקים, לא הגדיר סמכויות-פיקוד ושלל ממפקדיו עצמאות בהחלטות, בגלל שליטת הבריטים בהם, ובגלל השפעות המאורעות בוירות אחרות של המלחמה. וע"ע גרילה, עמ' 334. קשיי נפוליון בספרד והבטחת תמיכה מבריטניה הניעו את האוסטרים לחדש את המלחמה. באפריל 1808 פלש הארכידוכס קארל לבאוואריה עם 170,000 חייל. נפוליון חזר מספרד וריכז את צבאו בדרום-גרמניה, וכן את גיסות המדינות שם. ב-22.4 התנגשו שני הצבאות באֶקְמִיל (Eckmühl). האוסטרים נסוגו בבהלה וניצלו רק בגלל עייפות הצרפתים; ב-12.5 נכנס נפוליון לוֹיֶנָה. צבא-אוסטריה התכנס בסביבת גרם (ע"ע). הצרפתים התקשו לצלות את הדנובה, ולאחר מלאכת-הגישה הממושכת לא היה מקום להפתעה. ב-21/2 במאי נחל נפוליון את מפלתו הראשונה בקרב אֶסְפֶּרְן ואֶסְלִינג (ע"ע), ונסוג באבידות כבדות. עם כוח מוגבר צלח שנית את הדנובה, וב-5/6.7 הביס את האוסטרים בווגרם. ב-14.10 נחתם שלום-שֶׁנְבְּרוֹן, שבו ויתרה אוסטריה על החוף האדרייתי ועל חלק מגליציה; השטח בגליציה צורף לדוכסות הגדולה של ורשה.

המלחמה ברוסיה והמפלה (1812—1815). סיבות רבות גרמו להרעת היחסים בין צ' לרוסיה, וביניהן: רוסיה לא יכלה לעמוד ב„הסגר היבשה“, וחששה שבכוונת נפוליון להחזיר את פולניה לקדמתה. אך הסיבה היסודית להידרדרות היחסים היתה חוסר-האמון כלפי צ' המתפשטת מצד כל המעצמות, ובתגובה — חוסר-אמון מצד נפוליון בכל מעצמה שלא קיבלה את מדיניותו, וכן נטייתו הגוברת לפתור בעיות מדיניות בדרך צבאית.

באמצע יוני 1812 ריכז נפוליון לאורך הניֶמֶן את „הארמיה הגדולה“ (Grande Armée) — הכוח הצבאי הגדול ביותר שכונס עד אז — לשם פלישה לרוסיה. כ- $\frac{2}{3}$ מהארמיה, שבתחילה היו בה 442,200 חיילים ואח"כ גדל מספרם ל-600,000, לא היו צרפתים, אלא גייסות של בעלי-ברית (שוויצים, איטלקים, פולנים ואוסטרים, ובני מדינות-גרמניה, בכללן פרוסיה). מולם ניצבו פְּרָקְלִי דֶה טוֹלִי (ע"ע) עם 127,000 חייל באיזור וילנה, ובגֶרְטִיוֹן (ע"ע) עם כ-66,000 איש בוולין.

ב-24.6 צלחו הצרפתים את הניֶמֶן, אך הרוסים נמנעו מקרב. ב-17/8 באוגוסט כבשו הצרפתים את סמולֶנסַק, וברקלי נסוג. ממסלת-רוסיה לא הבינה את משמעות טכסיסי ברקלי, שנקט בשיטת „האדמה החרוכה“ ודאג לשלימות כוחו, ומינתה תחתיו את המרשל קוֹטְלוֹב (ע"ע). ב-7.9 ניטש קרב-בוֹרְדִינוֹ (ע"ע); אבידות שני הצדדים היו כבדות והרוסים נסוגו. האבידות דכדכו מאד את גיסות נפוליון. ב-14.9 נכנסו הצרפתים למוסקוה. למחרת פרצה בעיר שריפה גדולה

בפעם; הוא היכה ארמיות וקורפוסים נפרדים, בהעבירו כוחות במהירות ממקום למקום. אחרי שנוצח בידי בליקר (ע"ע) בלה רוזייר, ניצח נפוליון בסברואר 1814 ב 6 קרבות; אך אויביו המשיכו להתקדם, נחלו כמה נצחונות והגיעו בסוף מארס לפאריס. ב 11.4 ויתר נפוליון על כתר וגלה לאי אלבה.

ב 1.3.1815 נחת נפוליון ליד קאן (Cannes), ותוך 3 שבועות היה שליטה של כל צ'ר. בהיודע הדבר למירה, מלך-נפולי, תקף מיד את האוסטרים, אך נוצח בטולנטינו (3.5) וברח לצ'. נוכח סכנת פלישה מחדשת של בעלות-הברית לצ', החליט נפוליון לתקוף — עם 125,000 חיילים — את הפרוסים של בליקר ואת הגייסות האנגליים-ההולנדיים המאוחדים של ולינגטון שחנו בבלגיה. הוא ניצח את בליקר בליני (Ligny), ובהניחו שהפרוסים ימשיכו לסגת לעבר גרמניה, הורה לגרושי (ע"ע) לרדפם עם קורפוס אחד בלבד, ואילו הוא עצמו פנה לעבר ולינגטון. ב 18.6 נוצח בקרב-טרלו (ע"ע), קרב זה — ועמו המערכה כולה — הוכרע עקב רצון הפרוסים לחוש לעזרת הבריטים, חרף המפלה בליני. ב 22.6 ויתר נפוליון שנית על כתר.

המלחמה בים. יש גורסים, שכוחה הימי של בריטניה הוא שחרץ את תוצאות מלחמות המהפכה ונפוליון. ואמנם יכלה בריטניה, הודות לצייה, להתמיד במאבקה עם צ'ר 23 שנה (פרט 1802/3), והיתה היחידה בין המעצמות שלא ניסתה להתפשר עם נפוליון, שלא נחשפה ללחץ פלישת צבאות המהפכה או הקיסרות, ושיכלה לפעול מבחינה מדינית וצבאית תמיד ובכל מקום. כוחה הימי אפשר לה לתמוך בקואליציות נגד צ'ר ביבשת-אירופה. פלישת ולינגטון לחצי-האי האיברי התאפשרה הודות לקשריו הבטוחים עם ארץ-האם. השליטה בימים נתנה לבריטניה עצמה רבה בתחום הכלכלה, וההסגר שהטילה על אירופה פגע קשה בקיסרות נפוליון — הרבה יותר מהסגר-הנגד על אנגליה; ההסגר סיבך את צ'ר במלחמות רבות ביבשת (פורטוגל — וכתוצאה מכך ספרד — ורוסיה). השליטה בים אפשרה לבריטניה לתפוס בקלות את מושבות צ'ר שמעבר-לים.

מספר הקרבות הימיים הגדולים בשנים 1792—1815 היה קטן ביותר, כי כוחה של עצמה ימית מתבטא בלחץ איטי ונסתר. צי בריטניה התמודד עם הצרפתים, בלב האוקיאנוס האטלנטי, בקרב ה-1 ביוני המפואר (1794); עם הספרדים — בקרב פה סאו ויסנטה בחוף פורטוגל (14.2.1797), ועם ההולנדים — בקרב קמפרדאון (Camperdown; 11.10.1797), מול הולנד. בכל הקרבות האלה ניצחו האנגלים ומוטטו את רוח-הלחימה של הצרפתים ובעלי-בריתם. קרב אבקיר בחוף מצרים (1.8.1798) היה מהנצחונות הימיים המושלמים בהיסטוריה, והרס את תכניות נפוליון במזרח. בתקופת הקיסרות ניטשו רק שני קרבות גדולים: קרב-פונפאגאן נגד הדינים (2.4.1801) וקרב טרפלגר (ע"ע). זה האחרון הקנה לאנגליה שליטה בלתי-מעוררת בים.

הרסטורציה ומלכות יולי (5/1814-1848). בעקבות שתי התפטרותיו של נפוליון חזרו הבורבונים למלוכה בצ'ר, בתמיכת המעצמות המנצחות וביזמתו של טלרן (ע"ע); בקונגרס וינה (ע"ע) הבטיח טלרן את קבלת העקרונות של רסטורציה לגיטימית, כלי הכרה בזכות החוקית של השושלות השליטות-לפנים לחזור ולשלוט על נתיניהן ונחלאותיהן שמלפני המהפכה. טלרן קנה לו בקונגרס זה מעמד שווה לזה של נציגי המעצמות המנצחות, ומנע את העגשת צ'ר וחלקתה על-ידיהן. אולם שיבת נפוליון ב 1815 הקשיחה במידת-מה את יחס המנצחים: בחוזה-פאריס אחרי „מאה הימים“ נלקחו מצ'ר חבל הסאר וסווייה, היא חויבה בתשלום פיצויים, וצבא-כיבוש חנה במזרח הארץ עד 1818.

בצ'ר גופא נעשו נקמות בחסידי המהפכה ונפוליון („הטרור הלבן“), פוטרו רבים מגושאי המשרות הרמות, וכמה אישים נידונו למיתה.

ואילצה אותם לפנות את מקומות-האכסון שלהם. הרוסים לא ענו על הצעות-השלום של נפוליון, הטרידו ללא-הרהר את גיסותיו, ותג-בורת לצבא הרוסי עמדה לבוא מהמזרח. נפוליון החליט לסגת לסמולנסק, דרך קאלוגה, וב 19.10 פינה את מוסקוה, אך הופעת קוטונוב בדרכו אילצה אותו לנוע לסמולנסק בשטח שכבר נחרב במסעו למוסקוה. רוב ההיסטוריונים סבורים, שכבר לפני כניסת החורף הקשה, בתחילת נובמבר, גרמה משמעת-מסע לקויה לשראת הנסיגה של „הארמיה הגדולה“. קוטונוב הקדים את שדרת הצרפתים, הטריד את אנפיה באמצעות הקוזאקים וניגב בנחשלים. ב 9.11 הגיעו שרידי „הארמיה הגדולה“ לסמולנסק, נחו 5 ימים המשיכו מערבה. ב 26/8.11 ניטש קרב ליד הפרוינה (ע"ע; ור' חמ' בע' אירופה, עמ' 163). הרוסים לא הצליחו אמנם לחסום את דרך הצרפתים, אך הנסיגה הפכה למנוסה. ב 8.12 מסר נפוליון את הפיקוד על שארית „הארמיה הגדולה“ — כ 100,000 איש בלבד — למירה (ע"ע). וחזר לפאריס. מירה הגיע לוחילה, אך לא ראה אפשרות לחרוף שם, כמצוות נפוליון. הוא המשיך בנסיגה, וב 9.12 נכנס לקניגסברג. ב 30.12 חתם יורק פון רטנפורג (ע"ע) עם הרוסים על הסכם-טאורוגן בדבר ניטרליות צבא-פרוסיה; הצרפתים נאלצו להמשיך בנסיגתם לפוזנאן, אף שהרוסים, שהגיעו לאפיסת-כוחות, לא רדפם. ברוסיה נחל נפוליון ביריב שסירב — יותר מהספרדים — לנהל את המלחמה לפי תכניתו. המרחבים העצומים, אופי צבאם ושיטת „האדמה החרוכה“ סייעו לרוסים.

התעוררות לאומית חלה בפרוסיה (ע"ע, עמ' 153). הצרפתים נסוגו עד לטביכת מאנדבורג. נפוליון ארגן צבא חדש; מאחר שרוב הצבא שפלש לרוסיה לא היה צרפתי, היו בצ'ר העתודות הדרושות לרכו שוב, על גדות האלבה, צבא של כ 200,000 חיילים, שכלל יחידות מ„ברית-הרינוס“ ומאיטליה. ב 2.5.1813 ניצח נפוליון את בעלות-הברית בקרב גרוסגורשן (Grossgörschen), ורק העדר חיל-פרשים למרדף ורמת-לחימה נמוכה יחסית של גיסותיו החדשים הצילו את אויביו מתבוסה מוחצת. נפוליון שיגר בהקדם את צ'ר לדרוף אחר האויב הנסוג; בעלות-הברית פינו את דרוון ונערכו לעמידה מחדשת ליד באוצן. הצרפתים תקפו אך לא הצליחו להנחית מכה מכרעת, משום דבקות ני בהוראות המוקדמות שקיבל. תופעה זו חזרה ונשנתה: נפוליון הרגיל את מצביאייו לפעול על דעת עצמם. המפורשות בלבד, ורובם לא היו מסוגלים לפעול על דעת עצמם. בעלות-הברית המשיכו בנסיגתן, ובסוף מאי נכנס דון (ע"ע) להמבורג. ב 4.6 הסכים נפוליון להפוגה עד 12.7, וזו הוארכה עד 15.8. את הסכמתו תירץ בהעדר פרשים, אך יש הרואים בה את הגדול במשגיו; ב 12.8 הכריזה אוסטריה מלחמה על צ'ר. גם נפוליון ניצל את ההפוגה; הוא כמעט הכפיל את צבאו ונעדר להגנה לאורך האלבה. במיוחד באזור דרוון, הוא פתח במסע לעבר ברלין, אולם אויביו (ע"ע) נוצח בגרוסברן (בקרב ברלין) ומאקדונאל בקאצבאך שבשלויה. ב 26.8 נחל נפוליון עצמו את נצחונו הגדול האחרון בקרב דרוון, והאוסטרים הרוסים נסוגו. ברם, ב 29.8 הוכה עוד גיס צרפתי בקולם ונולדורף (בוהמיה) ונשבה עם מפקדו, הגנרל ואנדאם. ב 9.9 ניצחו הפרוסים את צ'ר בדרוויץ, ונפוליון החליט לפנות את דרוון ולחרוף בין ארפורט למגדבורג. ב 16/19.10 התחולל בלייפציג „קרב-האומות“ (Völkerschlacht); בעלות-הברית יכלו לכתר את כל צבא נפוליון, אולם העדר תיאום בין הארמיות, ובמיוחד הססנותו של מפקד אר-מיית-הצפון, הנסיך פרינצט (ע"ע), אפשרו לנפוליון להחליץ ולסגת. רוב הגייסות הגרמניים שהיו לנפוליון נטשוהו, ואעפ"כ ניצח בנסיגתו בכמה קרבות, ובתחילת נובמבר הגיע למינץ וצלח את הרינוס. בעלות-הברית צלחו את הנהר רק בתחילת 1814, ואתם כ 200,000 איש. מולם היו לנפוליון רק כ 80,000 איש, כי נאלץ להציב כוחות נגד ולינגטון ובמעברי האלפים. בעלות-הברית התקדמו לעבר פאריס באיטיות מחמת העדר תיאום ביניהן, ומשום שנפוליון הפתיען כפעם-



מתרסים בפאריס במהפכת יולי, 1830. ציור של א. לקונט

הרפובליקניות. פיטר לואי-פיליפ ממשלה זו, ומאז ועד סוף מלכותו מינה ממשלות ימניות; אלו רצו בשלטון המלך ונציגי הבורגנות. לואי-פיליפ, "מלך הבורגנים", נשען על הבורגנות, ולא על האצולה והכמורה, חוגי המסחר והכספים, ובמידה פחותה התעשיינים, נהנו מהמשטר. החקלאות התעשייה פותחו — בייחוד כריית הפחם וייצור הפלדה, וכן נבנו מס"ב ראשונות — בעיקר בצפון-מערב צ' ; אך גידול התעשייה פיגר אחרי זה של בריטניה ובלגיה. ציידה היה נחשל יותר וניצול הפועלים קשה. מצב עניינים זה נתן דחיפה להתפתחות זרמים סוציאליסטיים, בהשראת סן-סימון, פורייה, פרודון, בלן ובלנקי. ואח"כ ק. מרפס (ע' ערכיהם).

לואי-פיליפ כיבד את עקרונות "האמנה", לא פגע במישרין בפר- למנט ובד"כ דאג שממשלתו תהינה מתמיכת הרוב בו — אך שמר לעצמו את היזמה במדיניות. עוזרו הראשי במדיניות זו של משטר חוקתי היה גיוז (ע"ע). אולם תיר וחבריו דרשו כינון "משטר פרלמנטרי", כלר אחריות הממשלה בפני הפרלמנט בשלטון סמלי של המלך, נוסח אנגליה. הם גם דרשו עמדה חקיפה יותר מול בריטניה. בעוד שמדיניות-החוץ של לואי-פיליפ נשענה על שיתוף- פעולה עמה, ושיתוף היו חברות ב"ברית הארבע" עם ספרד ופור- טוגל — המלוכות החוקתיות של אותה עת. ב 1840 היה תיר רה"מ. הוא רצה לבוא לעזרת מחמד עלי (ע"ע), שליט מצרים, במלחמתו בתורכים, שבהם תמכו בריטניה, אוסטריה ורוסיה. ואולם, לואי- פיליפ, שנרתע מעימות עם בריטניה (ע"ע פֶּרְסֶטוֹן, עמ' 900), פיטר את תיר ומינה את גיוז לרה"מ; הוא כיהן עד סוף "מלוכת יולי". המלך המשיך במדיניות-חוץ זהירה, ובסוף מלכותו התקרב אף לאוסטריה. הדבר עורר את זעם האופוזיציה הליברלית, ומשוררים וסופרים הרבו לפאר את המהפכה ונפוליון על נצחונותיהם הגדולים. כיבוש אלג'יריה, שהתנהל באיטיות ותוך אבידות רבות, הושלם רק ב 1847 ולא סיפק את רגשות הפטריוטים. בשנות ה 40 גברה הדרישה לדמוקרטיזציה של המשטר ע"י הרחבת זכות-הבחירה ואף לזכות בחירה כללית. ב 1846/7 פקדה את צ' בצורת. ובמהרה פרץ משבר בכלכלה ובמשק-הכספים.

הממשלה אסרה לקיים עצרת-עם שהאופוזיציה הליברלית הועידה ל 26.2.1848. למרות האיסור התגודדו המונים ברחובות, ובלילה הוקמו בריקדות. המלך פיטר את רה"מ, אך המוני פאריס

ביניהם המרשל ניי. אולם אישי צבא ומדינה רבים נהיו למשרתי המשטר החדש. ביניהם סלרן ופושא (ע"ע). המלך, לואי XVIII (ע"ע; 1814/5—1824), לא נטה לנקמנות, ובעצת סלרן העניק לצי' חוקה (Charte), שלפיה נהיתה למלוכה חוקתית: נשמרו חירויות- היסוד והשוויון האזרחי שהושגו במהפכה; וסמכויות השלטון נחלקו לרשות מבצעת — ממשלה שמינה המלך כראות עיניו — ורשות מחוקקת — פרלמנט ובו שני בתים, בית-אצילים ובית-נבחרים. את חברי הבית-העליון מינה המלך, ואח"כ עבר מושבם בירושיה. ביה"נ ייצג רק חלק זעיר של האוכלוסיה. משום שזכות הבחירה הוגבלה לבעלי רכוש.

בבחירות הראשונות זכו המלוכנים הקיצונים (Ultraroyalistes). שרצו להחזיר את "המשטר הישן"; אך לואי התרשם מתמיכת רוב העם בנפוליון ב"מאה הימים", ולפיכך נטה למדיניות שמרנית מהונה. שתכבד את עקרונות החוקה. ב 1816 פתח הפרלמנט המלוכני הקיצון, והדפס רישליה שמונה לרה"מ והדפס דקז (ע' ערכיהם) שמונה לשר-המשטרה נהגו ברוח ליברלית. ואולם ב 1820 נרצח דוכס ברי (ע"ע), אחיינו של המלך, בידי בונפרטיסט, ובהנהגת וילל (ע"ע). הפכה מדיניות הממשלה לשמרנית ביותר. השלטון, שנשען יותר על האצולה והכמורה ופחות על הבורגנות, הזניח במכוון את קידום התעשייה והמסחר, וכלכלת צ' נשארה חקלאית בעיקרה. במדיניות- החוץ התבטאה הראקציה במשלוח 100,000 חיילים לספרד, ע"פ החלטת "הברית הקדושה", כדי לזכא את הליברלים שם ולהחזיר לפְּרַנְדו VII את מלוא סמכויותיו (ע"ע ספרד, עמ' 368). הצלחתה של פעולה זו חיזקה את המלוכנים הקיצוניים, ובבחירות באותה שנה (1823) גדל מספר ציריהם בביה"נ.

כוח המלוכנים הקיצונים התבצר כשעלה למלוכה שרל X (ע"ע; 1824—1830): נחקק חוק לפיצוי אצילים שאיבדו במהפכה את רכושם, וזאת על-חשבון תשלומים לבעלי איגרות-חוב ממשלתיות, שערכן ירד; ניתן עידוד למסודות-חינוך של הבנטיה על-חשבון החינוך הממלכתי. פעולה שעוררה התנגדות לא רק בחוגים אַנְטִיקוֹרִיקְלִיִּים אלא אף בין גִּלְקִינִים (ע"ע גליקניום) מתונים. נוסף על הרפובליקנים קמה סיעה של אורְלָאנְסִיסְטִים, בהם לְפִיט (ע"ע), שרצו במלוכה חוקתית-ליברלית ובהמלכת לואי-פיליפ (ע"ע) דוכס אורלאן. ביזמת רה"מ הראקציוני, פולניק (ע"ע), השתתפה צ' עם בריטניה ורוסיה במלחמה בתורכיה למען עצמאות יון (ע"ע, עמ' 481), ופתחה בכיבוש אלג'יריה, ואולם גם בדברים אלה לא הצליח המלך להתחבב על העם. בבחירות יולי 1830 התחזקה האופוזיציה; הממשלה הכריזה על מצב-חירום, התמירה את הצנזורה על העתונות ופיזרה את ביה"נ, בניגוד לחוקת 1814. מדינאי האופוזיציה יצאו במחאה חריפה. המוני פאריס התקוממו; "בשלושת הימים המפוארים" (Les trois Glorieuses; 27-29.7.1830) הוקמו מתרסים בעיר, הצבא החל מצטרף למתקוממים, ושרל הודח.

חלק מהמורדים רצה ברפובליקה, ואולם בהשפעת סלרן, לפיט, תיר (ע"ע) ומנהיגי הבורגנים, הומלך לואי-פיליפ (1830—1848). המשטר ב"מלוכת יולי" היה פרלמנטרי ליברלי, אך לא דמוקרטי: "האמנה" תוקנה אמנם רק במקצת, אך תקפותה באה לא מכוח היזמה "מעונקת" מטעם המלך; הצנזורה וסמכות המלך להכריז על מצב-חירום בוטלו; סמכויות בית-האצילים צומצמו וסמכויות ביה"נ הורחבו, אך הממשלה לא היתה אחראית בפניו; זכות-הבחירה הורחבה וגיל הבחורים הורד; הטריקולור (דגל שלושת הצבעים: כחול, לבן, אדום) הוכר שוב כדגל לאומי; לואי-פיליפ כונה "מלך הצרפתים", במסורת נפוליון, ולא "מלך צ'" כקודמיו, והקתוליות איבדה את מעמדה המיוחד ותוארה רק כ"דת רוב הצרפתים".

חדשים מספר אחרי מהפכת-יולי שלטה ממשלה שמאלית, שביקשה להישען על שכבות רחבות בציבור ולהמוך בתנועות מהפכניות באירופה. ואולם משגברה בפאריס התסיסה המהפכנית

הוקמה משטרה פוליטית, ועל הצבא, וכן על הכנסיה, שברובה נטשה את מחנה הבורגנים. את הבורגנות ניסה לספק בפיתוח הכלכלה — ונידול הכלכלה בימיו היה, כנראה, המהיר ביותר בתולדות צ'ר. את האיכרים ומעמדות הביניים ביקש למשוך בהגנה על הרכוש הפרטי; את הפועלים — בתחיקה סוציאלית ובמניעת אבטלה ע"י עבודות ציבור; ורק את האצולה הוותיקה הרפובליקנים המושבעים לא פייס. בשנות ה-60 חלה ליברליזציה במשטר, וב-1869 הורחבו במידה ניכרת סמכויות הפרלמנט.

במדיניות-החוץ ביקש נפוליון III להתזרזז לצ' את כבודה, הופיע כיוורש דודו במטרה להרוס את הסדרי קונגרס-וינה, שהשפילו את צ'. הוא ניסה לעשות זאת בפלגו את מחנה מנצחי דודו: עם בריטניה קיים יחסים טובים, וכן תמך בתנועות הלאומיות, בייחוד באיטליה. מלחמת קרים (ע"ע; 1854—1856) חיבבה את צ' על הקתולים ועל בריטניה, והזוירה לה את מעמדה כמעצמה הראשונה ביבשת אירופה. במלחמתו באוסטריה (1859) למען איטליה (ע"ע, עמ' 741) לא זכה בהכרת-תודה מצד האיטלקים, לפי שסיפח את סוויזה וניצה, וצבאו המשיך להגן על שלטון האפיפיור ברומא ולמנוע את איחודה עם איטליה. התערבותו למען הנוצרים בלבנון (ע"ע, עמ' 164) הפכה אותה למדינת-חסות של צ'. הוא סייע לפ. לָפֶסס (ע"ע) בכריית תעלת-סואץ, כבש את קוצ'ין-סין וקמבודיה (ע"ע הדו סין, עמ' 603), אך נסיונו להקים במפסיקו קיסרות בחסות צ' נסתיים בכשלונו (ע"ע מכסיקו, עמ' 485).

הכשלונו במכסיקו פגע ביוקרת צ', והצטרף לכך כשלונו גם בגרמניה, שבה ביקש נפוליון III להופיע כבורר ומכריע; נצחון פרוסיה על אוסטריה (ע"ע גרמניה, עמ' 453/4) ערער יומרה זו. ביסמרק (ע"ע, עמ' 485) ניצל את בידודה של צ', שיחסיה עם רוסיה ובריטניה הורעו, וכיוון שפרוסיה הקדימה את צ' בהכנותיה הצבאיות, בחר בשעת-כושר, וגרם שסכסוך שושלתי של מה-בכך ושיקול-יזקרה ידחפו את צ' להכריז מלחמה על פרוסיה (19.7.1870).

כל מדינות גרמניה (אך לא אוסטריה) הצטרפו לפרוסיה. מלחמת צ'—פרוסיה (1870/1) הוכיחה את עליונות צבא פרוסיה — אף שהחייל הצרפתי לא נפל מהגרמני בלחימתו, ופעמים עלה עליו בתנופתו בהתקפה ובעקשותו בהגנה. לפרוסים היה מטכ"ל בראשות מולטקה, ואילו בצבא-צ' שרר תהו-ויהוה ארגוני, ונתלווה לו חוסר-ישע אסטרטגי. סדר-ההגיוס של הגרמנים הקנו להם עדיפות מספרית, ושימוש יעיל במס"ב אפשר להם לרכז 380,000 איש בחזית תוך 18 יום. הם הסתייעו בתותח-פלדה מהיר-ירי ונטעני-מכנס (לעומת תותח-ברונזה שנטענו מהלוע, שהיו בידי צ'), שפעלו לטווח ארוך, בדייקנות ובריכוז-י-אש גבוהים. לצרפתים היה רובה קל ושמיש יותר (chassepot), וכן "מיטראיזות" (mitrailleuse) — המקלעים הרא-שונים בעולם, שלא היו כלל בידי הגרמנים, אך הפיקוד הצרפתי לא השכיל להשתמש בהם כראוי.

כבר בשלב ההתארגנות של צבא-צ' פלשו הגרמנים, ובשלושת "קרבנות הגבול" (4—6.8.1870) נסוגו הצרפתים, והגרמנים הניידים כבשו את ננסי והחלו מאגפים את מץ, בסיסם העיקרי של הצרפתים. אחרי כמה קרבות-דמים הסתגר המרשל בֶּזֶן (ע"ע) עם 173,000 איש במץ; המרשל מֶק־מָאוֹן (ע"ע), שבמחנהו היה גם הקיסר, יצא לחלצו, כותר בֶּזֶן (ע"ע), ונפצע, והארמיה, בלי פיקוד, נכתשה באש תותחי הגרמנים. כדי למנוע הרג נכבד נפוליון III עם 110,000 איש (2.9.1870).

שואת סדן חרצה את גורל המלחמה תוך 6 שבועות לפתיחתה, ונחרתה בתודעת הצרפתים. תוצאתה המדינית המיידית היתה התמור טטות הקיסרות והכרזת רפובליקה (4.9.1870). המהפכה בוצעה ללא שפיכות-דמים. הממשלה הזמנית דחתה את תנאי הגרמנים לשביתת-נשק ולשלום, והמשיכה במלחמה. ב-19.9 באה פאריס במצור, גמבטה (ע"ע) הקים צבא עממי חדש, "צבא-הלוואר" בן 600,000 איש, אך

שולהבו מחדש כאשר ירה הצבא במפגינים, וההפגנות הפכו להת-קוממות גליות. ב-24.2 התפטר המלך בן ה-74 לטובת נכדו בן ה-10 וגלה לאנגליה. המהפכנים התעלמו מהנכד והכריזו על הקמת רפובליקה.

הרפובליקה השנייה ונפוליון III (1848—1870), מהפכת-פברואר היתה חלק מגל מהפכני שהציף את איטליה, קיסרות אוסטריה וגרמניה, אך צ' לא התערבה בנעשה בחו"ל, פרט לנסיון קלוז לעזור לאיטלקים.

בממשלה הזמנית השתתפו רדיקלים ובהם לָדֵרִירֶלֶן ולואי בֶּלֶן והמשורר למרטין (ע' ערכיהם) היה שה"ת למספר חדשים. הוחלט לדאוג לפועלים המובטלים ע"י הבטחת עבודה לכל, ונפתחו, בתי-מלאכה לאומיים (ateliers nationaux) בפיקוח בלן. מימונם הצריך מיסוי כבד מאד על בעלי הרכוש, ובבחירות ב-23.4 לאסיפה-המכוננת נבחרו סוציאליסטים מעטים בלבד, וניצחו הרפובליקנים המתונים, יורשי מסורת הז'ורנדינים (ע"ע) — בהנהגת למרטין; יורשי הז'וק-בינים, בהנהגת לָדֵרִירֶלֶן, היו מיעוט קטן. המלוכנים קיבלו רק 20% מהקולות, משום שחלק מתומכיהם הושפעו מהממורה, שבאותה שעה נוח היה לה, מטעמים טכסיסיים. להופיע כתומכת הרפובליקה. בעקבות כשלונם של הרדיקלים הסוציאליסטים הודחו הסוציאליסטים, וביניהם בֶּלֶן, מתפקידיהם, ובוטלו בתי-המלאכה הלאומיים, שהיו מעמסה כספית כבדה על האוצר. הפועלים המובטלים בפאריס התמרדו — ההתקוממות הגדולה הראשונה של פרולטריון תעשייתי; ואולם מחוץ לפאריס לא תמכו במתקוממים. והגנרל קֶוֶיֶק (Cavaï-gnac; 1802—1857), גיבור המלחמה באלג'יריה ושר-המלחמה, דיכא את המרד בטבח עקוב-דם (23/26.6.1848).

הרפובליקה חדלה להיות "סוציאלית". האסיפה-המכוננת עיבדה חוקה דומה לחוקת אה"ב: נקבע שהרשות המחוקקת היא פרלמנט של בית אחד, והרשות המבצעת — נשיא הנבחר בבחירות כלליות לתקופת כהונה של 4 שנים. בבחירות לנשיאות בדצמבר גבר שרל-לואי נפוליון בונפרט (אח"כ נפוליון III [ע"ע]), אחיינו של נפוליון I על יריביו הרפובליקנים (קֶוֶיֶק, לָדֵרִירֶלֶן ולמרטין). הנשיא מינה ממשלה ימנית ובמאוס 1849 ערך בחירות לפרלמנט. בבחירות זכו השמרנים, וגם הרפובליקנים הרדיקלים הגדילו את כוחם על-חשבון הרפובליקנים המתונים.

באביב 1849 שלח הנשיא, בלחץ תומכיו הקתולים, צבא לעזרת האפיפיור פיוס IX; חיל-המשלוח כבש את רומא מידי מְצִיני וגְרִיבֶלְדי (ע' ערכיהם) והחזירה לאפיפיור. הרדיקלים בצ' התקוממו במחאה על כך, אך הנשיא דיכאם על נקלה ומנהיגיהם גלו לחו"ל. הנשיא פגע גם בחופש העתונות וההתכנסות, ולעומת זה סיפק את הקתולים, במסרו את החינוך היסודי והתיכון כמעט כליל לידי הכנסיה. הוא הסתכסך עם האסיפה-הלאומית, שסירבה לשנות את החוקה ולאפשר לנשיא להיבחר שנית, וב-2.12.1851 חולל הפיכה; משאל-עם העניק לו, ברוב של יותר מ-90%, סמכויות-שלטון מלאות ל-10 שנים. הפרי-למנט פוצל לשני בתים והיה חסר סמכות ממשית. חסידי הנשיא פתחו בתעמולה ענפה, בעלת נימה סוציאליסטית ועממית; בנובמבר 1852 אישר משאל-עם את בחירתו לקיסר, וב-2.12 הוכתר לקיסר נפוליון III (ע"ע). הרפובליקה השנייה לא האריכה ימים, אך היו לה שני השגים בנייקום: הנהגת זכות-בחירה כללית וביטול סופי של העבדות במושבות.

משטר הקיסרות השנייה היה, מצד אחד, אוטוריטרי — בכך שפגע בחריות-היסוד — ומצד שני דמוקרטי, בכך שנוקז להסכמת המוני העם. צירוף זה נחשב למבשר הרודוניות המודרניות נוסח המאה ה-20. הקיסר ביקש לעמוד מעל למעמדות ולהיות "הבורר" המכריע ביניהם. הוא חידש את ריכוזיות המינהל, הנהיג צנזורה חמורה על העתונות, ביטל את חופש ההתכנסות וההתאגדות, שם קץ לפעילות המפלגות וסילף את הבחירות. הוא נשען על המינהל, שבמסגרתו

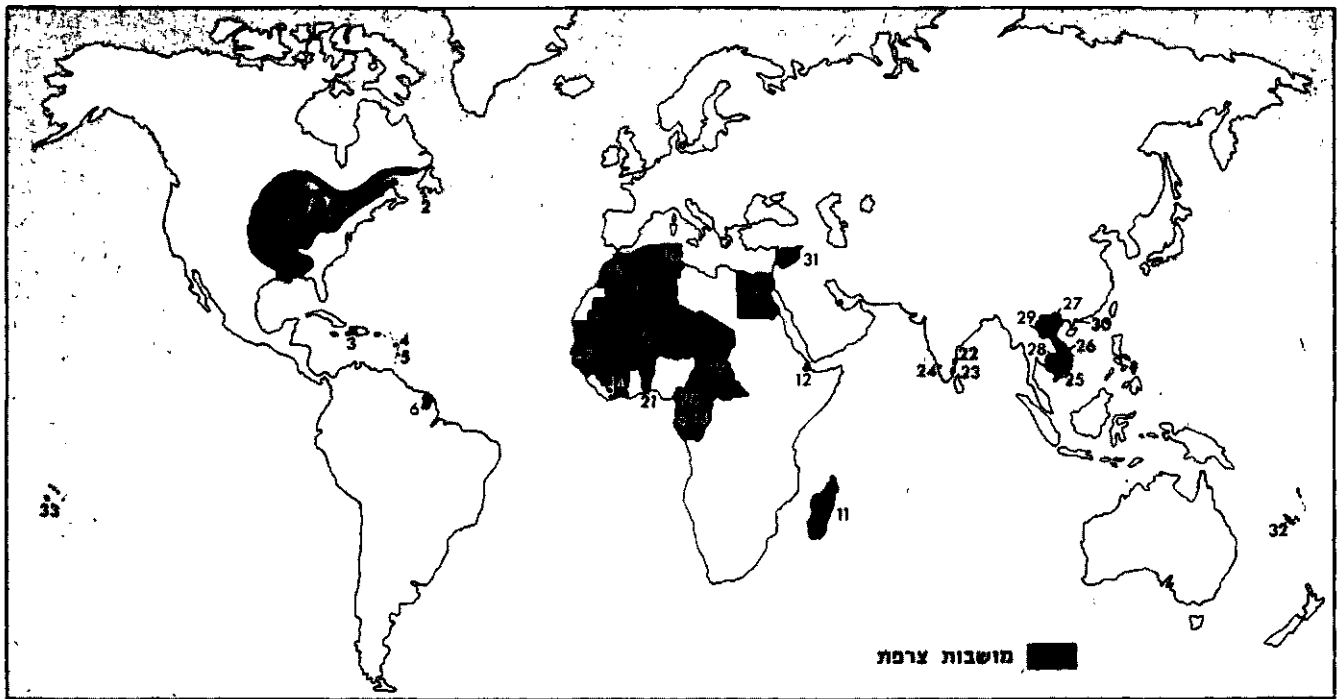

הקיסרות הקולוניאלית הצרפתית

- צפון אמריקה: 1. 1763-1803; 2. הודו המערבית: א. סו דומיניק (האיטי), 1804-1803; 4. ניואדלף, ס 1635; 5. סארטניק, ס 1635; 6. ניאג, ס 1674; אמריקה: 7. סנגל, 1626-1960; 8. אלג'יריה 1830-1962; 9. נאבון, 1842-1960; 10. מצרים, 1798-1801; 11. מדינסקר, 1885-1960; 12. סומליה, 1862; 13. סונגו, 1885-1960; 14. חוף השנהב, 1843-1960; 15. טרוקו, 1912-1956; 16. תוניסיה, 1881-1957; 17. מאוריטניה, 1900-1960; 18. אפריקה המערבית הצרפתית, 1804/8-1960; 19. אפריקה המשוונית הצרפתית, 1908-1960; 20. קאמרון, 1920-1960; 21. סונגו, 1920-1960; אסיה: הודו: 22. פונדישרי; 23. קאריקאל; 24. מאהה; הודו: 25. קוצ'יניסין, 1859-1954; 26. אָנאם, 1883/5-1954; 27. טונקין, 1884/5-1954; 28. קמבוריה, 1863/7-1954; 29. לאוס, 1803/4-1954; סין: 30. קואנגצ'י-וואן, 1898-1943; 31. סוריה ולבנון, 1918-1944; אוקיאנייה: 32. קאלדוניה החדשה, 1853; 33. מאהיטי, 1842.

באסיפה את תיר, ומינה תחתיו את מק-מאון הלגיטימיסטי; בחסותו גברה מאד השפעת הכנסייה. חוסר-פשרנות מצד רותן שמבור ונצחון הרפובליקנים ברוב בחירות-המשנה אפשרו קבלת חוקה רפובליקנית באסיפה (1875). החוקה העניקה סמכויות נרחבות לנשיא, שנבחר מטעם הפרלמנט לתקופת כהונה של 7 שנים. ואולם בדיכ נבחרו לנשיאות אישים ממדרגה שניה; למעשה היה השלטון בידי הממשלה וראשה, והם היו אחראים בפני הפרלמנט שהפיל ממשלות בתכיפות. הפרלמנט, שהיה אפוא הגוף הריבוני העליון, היה מורכב מביה"ג שנבחר בבחירות ישירות, ומסנאט, שבו בחרו הרשויות המקומיות. שאלת אחריות הממשלה בפני ביה"ג או הנשיא הוכרעה ב 1877. ב 1876 זכו הרפובליקנים ברוב בביה"ג, אולם ב 16.5.1877 פטר מק-מאון את רה"מ הרפובליקני, זיל סימון (ע"ע), מינה תחתיו את המלוכני אלבר דה ברולי (ע"ע, עמ' 510), ובהסכמת הסנאט פיור את ביה"ג. הודות למאמציו של גמבטה ניצחו שוב הרפובליקנים, ומק-מאון נסוג ומינה רפובליקני לרה"מ. ב 1879 זכו הרפובליקנים ברוב גם בסנאט, ומק-מאון התפטר; מאז היו כל הנשיאים רפובליקנים. בשנות ה 80 התבסס משטר הרפובליקה. רה"מ זיל פרי (ע"ע) הנהיג חופש התאגדות, התכנסות ועתונות, וכן, יחד עם שר החינוך א. לובה (ע"ע), חינוך-חובה חינם לגילאי 6-12, שהיה חילוני - דבר שעורר התנגדות עזה מצד הכנסייה. פרי גם פיור את אגודת הישועים ואגודות דתיות אחרות, ואסר עליהן לעסוק בחינוך. באותה עת התרחבה הקיסרות הקולוניאלית של צ' עם כיבוש תוניסיה, הודו-סין ומדגסקר. אולם הצרפתים לא מצאו פיצוי בהתפשטות הקולוניאלית, ורובם רצו לנקום בגרמנים. הלך-רוח זה סייע לשר-המלחמה בממשלת פריסיה (ע"ע), הגנרל בולנז'ה (ע"ע), שזכה בפופולריות רבה בסיסמת "מלחמת נקם" (La Revanche). תומכיו העיקריים

הגרמנים היכו את הגייסות החדשים, סיכלו את הנסיונות לשחרר את פאריס ולפרוץ ממנה, וכבשו את טול וסטרזבור. ב 27.10 נכנע בון עם צבאו במץ; ב 28.1.71 נכנעה פאריס, ובתחילת מאי נחתם שלום-פרנקפורט: צ' איבדה את אלזס ומחצית לורן בתשלום 5 מיליארדי פרנקים ובהוצאות הכיבוש; תוך שנתיים שילמה את הכסף וצבא-הכיבוש יצא משטחה. הרפובליקה השלישית (1870-1940). חבלי לידתה של הרפובליקה השלישית היו קשים מאד. הרפובליקנים הרדיקלים, ובראשם גמבטה, רצו להמשיך במלחמה בפרוסים, דוגמת הוקיבינים ב 1793; הרפובליקנים המתונים, ובראשם תיר, התנגדו לכך. מחשש שמלחמה עממית תגרוור מהפכה חברתית. במחאה על מצעד הצבא הגרמני בפאריס פרץ בבירה מרד הקומונה (18.3.1871); ע"ע קומונה של פריס); המרד נמשך עד 28.5. המורדים ברובם היו פטריוטים בנוסח הוקיבינים ורק מיעוטם סוציאליסטים. בהסכם עם הגרמנים שמה ממשלת תיר, שנמלטה לוורסאי, מצור על פאריס; לקומונה לא היתה הנהגה מלוכדת, והיא היתה מבודדת בצ'. צבא-הממשלה דיכא את המרד וערך טבח במורדים. כבר לפני מרד הקומונה נערכו בחירות לאסיפה-מכוננת (פברואר 1871). המלוכנים זכו ברוב, אולם היו מפולגים בין הלגיטימיסטים, תומכי הטוען-לכתר הבורבוני אנרי רותן שמבור (Chambord), שלא הכיר בריבונות העם, לבין האורלאניסטים, תומכי פיליפ רותן פאריס, הליברלים והפרלמנטרים. שתי קבוצות המלוכנים לא רצו להכתים, כב 1815, את מועמדם לכתר בכך שפעולתו הראשונה תהיה חתימה על חוזה-שלום משפיל. האורלאניסטים עשו הסכם זמני עם הרפובליקנים המתונים, ותמכו בתיר כנשיא (למעשה: "ראש הרשות המי בצעת" [Chef du pouvoir exécutif]). ב 1873 הפיל הרוב המלוכני

(ע"ע) את הסתערות הגרמנים (ספטמבר 1914), וע"ז שיבש את תכניהם האסטרטגית. ב-1916 החזיקו צבאות הגנרל פֶּטֶן מעמד בֶּרְדֵן (ע"ע). בסוף 1917 נהיה קְלֶמְסוֹ (ע"ע) לרה"מ. הוא ניהל במרץ את המלחמה. השיג את מינויו של המרשל פֹּשֶׁ (ע"ע; תמ'; ע"ע פֶּרְשִׁינג) למפקד העליון של צבא בעלות-הברית. והלה פקד על המערכה שהכניעה את גרמניה.

המלחמה התנהלה על אדמת צ', והנצחון עלה במחיר יקר מאד: 1.35 מיליון הרוגים, וחורבן אזורי-התעשייה. מאז ימי נפוליון סבלה צ' מפיגור דמוגרפי: אוכלוסייתה גדלה מ-27.5 מיליון ב-1815 לכ-40 מיליון ערב מלה"ע I — לעומת גידול אוכלוסיית גרמניה באותו פרק-זמן מ-24 מיליון ל-65 מיליון. ובבריטניה מ-10.5 מיליון ל-44 מיליון. האבידות במלחמה הגבירו את הפיגור הדמוגרפי — ועוד יותר את הפיגור התעשייתי — לעומת אה"ב. בריטניה וגרמניה. צ' המנצחת הייתה מדינה מדולדלת ומותשת.

שלוש-וָרְסִי (1919) החזיר לצ' את אלזס-לורן, וגרמניה חויבה לשלם לה פיצויי-מלחמה. למעשה שולם רק חלק קטן. הקיסרות הקולוניאלית התרבה, ונוספו לה סוריה ולבנון, וכן רוב קפריסין וטוגו. מעמדה-הבכורה של צ' באירופה היה מדומה. היא הקימה מערכת בריתות באירופה — עם פולניה (1922), עם צ'כוסלובקיה (1924), עם רומניה (1926) ועם יוגוסלביה (1927) — אך זו לא יכלה, בבוא-השעה, לכבול את גרמניה.

בשנים שאחרי המלחמה ניסו ממשלות ימניות של „הגוש הלאומי“, שב-1919 ניצח בבחירות, לנתוג ביד קשה בגרמנים, כדי לקבל את פיצויי-המלחמה. פואנקרה, שחזר להיות רה"מ, שלח צבא לחבל-הרור (1923; ע"ע גרמניה, עמ' 469), אולם הנסיון נכשל עקב התנגדות סבילה של הגרמנים ולחץ הבריטים והאמריקנים. החוקת צבא-הכיבוש ברור הצריכה מיסוי נוסף; דעת-הקהל בצ' פנתה נגד פואנקרה, והגוש הלאומי שלו נכשל בבחירות (מאי 1924). אַרְיוֹ (ע"ע הריו), מנהיג הרדיקלים שעמד בראש „איחוד השמאל“ שזכה בבחירות, נהיה לרה"מ. הוא וא. בריאן (ע"ע) רצו בהתפייסות עם גרמניה. באוקטובר 1925 נחתמו הסכמי לֹקְרֶנוֹ (ע"ע), ביזמת בריאן שהיה אז שר-החץ. בסוף 1925 נהיה בריאן לרה"מ. אך לא הצליח לפתור את בעיות הכספים והמטבע, שנבעו מחובות המלחמה. מהסתמכות יתרה על התקות לפיצויים מגרמניה, וכן מהשפעת האינפלציה בגרמניה על המטבע בצ'. פואנקרה חזר להיות רה"מ (1926—1929); הוא ייצב את המטבע ע"י פיוחת (לכדי 1/3 מערכת), קיצוצים נמרצים ומסים חדשים, אך את מדיניות-החזק הוסיף לנהל יריבו בריאן. אחרי התפטרות פואנקרה ב-1929 סבלה צ' מאי-יציבות מדינית גוברת והולכת, וממשלותיה היו קצרות-ימים. ב-1932 חזרו לשלטון הרדיקלים בראשות אַרְיוֹ, ואח"כ (1933/4) בראשות דֶלְזֵיה (ע"ע). המשבר העולמי, שהחל באה"ב ב-1929, פגע בצ' רק ב-1931/2, אך תוצאותיו היו חמורות כבארצות המערב האחרות. ובשנותיו הראשונות לא נמצאה לו תרופה. המשבר הגביר את התסיסה הפוליטית, וזו התבטאה, בחלקה, בעליית כוחן של קבוצות פאשיסטיות, כגון „לאקסיון פֶּרְנָסוֹ“ (ע"ע מורס) ו„צל-האש“ (Croix de Feu) שבהנהגת לה רֹק (La Rocque). הפאשיזם בצ' היה מתחילתו אנטי-שמי באפיו, ושאי עידוד מעליית היטלר לשלטון בגרמניה. בסוף 1933 פרצה „שערוריית סְטְרוֹיסקִי“ — נוכל, שנתגלה שמשפטו לא נערך, וכמה ממנהיגי הרדיקלים היו מעורבים בדבר. הימין הקיצון ניצל את הפרשה בדרך שבה ניסה, בשעתו, לנצל את פרשת דריפוס, כדי לנגח את המשטר הפרלמנטרי. ב-6.2.34 התחוללו מהומות חמורות בפאריס; נוכח סכנת מלחמת-אזרחים התפטר דלזיה, דוֹמְרֶג (ע"ע) הרכיב ממשלה ימנית. סכנת הפאשיזם ליכדה את השמאל, שהיה מפולג מאז 1920, עקב הצטרפות רבים מהסוציאליסטים ל„איני-טרנציונל השלישי“ והתארגנותם במפלגה קומוניסטית, עקב פילוג נוסף בקרב הסוציאליסטים, ועקב הקמת עוד הסתדרות-עובדים

היו מלזכנים ומתנגדים אחרים של הרפובליקה, ובדעתו היה לבטל את המשטר הפרלמנטרי; ואולם הרפובליקנים התאוששו והוא ברח מצ' (1889). בשנות ה-80 וה-90 עלה שוב כוח הסוציאליסטים. הם היו מפולגים למספר מפלגות: מרפסיסטים, בהנהגת גֶד וְלֶפֶרֶג (ע' ערכיהם), בֶּלְנְקִיסְטִים, וכן בלתי-תלויים, ביניהם ז'וֹרְס (ע"ע). האי-גורים המקצועיים התחזקו גם הם, וב-1895 נוסדה הסתדרות העובדים הכללית (Confédération Générale du Travail [C.G.T.]), שדגלה בסינדיקלים (ע"ע). בשולי הסוציאליסטים היו גם אנרכיסטים; הקיצונים שבהם נקטו בשיטות טרור, וב-1894 רצחו את הנשיא קרנו (Carnot).

יוקרת השלטון נפגעה בעקבות שערוריית פנמה (ע"ע פנמה, תע-לת, עמ' 933; לספס), משנתברר שסוכני החברה שיחדו מדינאים. הי-עתונאי האנטישמי דרימון (ע"ע) הבלית את תפקידם של אנטי-כספים יהודים בפרשה. התנועה האנטישמית בצ' ניוונה במידה רבה מהתנגדות לרפובליקה, ונהנתה מתמיכת יסודות קְלֶרִיקִילִים ומלזכנים. על רקע זה צמחה פרשת דריפוס (ע"ע), שבשיאה (1898/9) היתה מאבק מכריע בין הרפובליקה לבין מתנגדיה המלזכנים, המיליטריסטים והקְלֶרִיקִילִים. לזיכוי דריפוס ולקיום הרפובליקה לחמו אישים כז'וֹרְס וכקלמנסו הרדיקלי, סופרים כזולה וא. פרנס (ע' ערכיהם), ואינטלקטואלים רבים (המושג אינטלקטואלים כהגדרה חברתית נולד אז). ב-1899 הרכיב וְלֶדְקֶרוֹסוֹ (ע"ע) קואליציה רחבה, כדי לחסל את פרשת דריפוס, וצירף אליה — לראשונה באירופה — מנהיג סוצי-אליסטי, א. מילֶרֶן (ע"ע). ממשלה זו החלה בטיהור הצבא ממלזכנים. נצחון הדריפוסטים היה מאורע מכריע בתולדות הרפובליקה השלישית, ובעקבותיו התבזה הימין הקיצוני הקתולי ועמדו התערערה לדור שלם. ב-1905 הגיעו הרדיקלים לשלטון, עם כינון ממשלתו של ז'. קוֹבֶז (Combes; 1835—1921). ממשלה זו חוקקה חוק להפרדת הכנסייה מהמדינה, ומסדרי נזירים רבים גורשו. גם לגבי הסוציאליסטים היתה הפרשה מפנה: ב-1905 התאחדו פלגיהם — פרט לסינדיקליסטים — בהנהגת הדריפוסר ז'וֹרְס, ואילו גֶד, שסירב לנקוט עמדה בפרשת דריפוס בנימוק שהיא „ריב בין בורגנים“, נפל ממנו בחשיבותו. עד 1912 שלטו הרדיקלים, וצריכים היו להתלחם בשביתות הרבות שבהן תמכו הסוציאליסטים ה-C.G.T.

עליית הרדיקלים לשלטון חוללה מפנה גם במדיניות-החזק. ב-20 השנים הראשונות אחרי מפתה מידי גרמניה היתה צ' מבודדת, והיתה מסוכסכת עם גרמניה ובעלות-בריתה רוסיה ואוסטריה-הונגריה, וכן עם איטליה ובריטניה עקב מדיניותה הקולוניאלית. ב-1892 כרתה צ' ברית עם רוסיה ויצאה מבידודה. היריבות עם בריטניה נמשכה, וב-1898 היתה סכנה שתפרוץ מלחמה עמה עקב סכסוך פְּשֹׁדֶה (ע"ע סודאן, עמ' 472). שר-החזק דֶלְקֶסָה (ע"ע) שאף לרכוז את המאמץ מול גרמניה, ולפיכך התפשר עם בריטניה, שיפר את היחסים עם איטליה וספרד, וב-1904 תרשגה „ההסכמה הלבבית“ (Entente cordiale) עם בריטניה. משבר מרוקו הראשון (1905); ע"ע עמ' 400) גרם להתפטרות דלקסה; משבר מרוקו השני (1911) נסתיים בפשרה עם גרמניה, וצ' השתלטה על מרוקו. ואולם בצ' חלה באותה עת התעוררות לאומנית; הפשרה עוררה זעם נגד הממשלה, ובתמיכת הלאומנים נהיה איש-המרכז התקיף, ר. פואנקרה (ע"ע). לר"מ. הוא הרחיב את ההסכמים עם בריטניה ורוסיה, ובינואר 1913 נבחר לנשיא, ודאג להאריך את השירות בצבא נוכח הסכנה מצד גרמניה. הרדיקלים הסוציאליסטים התנגדו לכך, ובאביב 1914 זכו בבחירות. במשבר יולי 1914 נהגה ממשלת הרדיקל-סוציאליסט וְיֹוֹנִי (ע"ע) בפייסנות ואיפוק, אך לא יכלה למנוע את פרוץ מלה"ע I. 24 שעות אחרי שלאומני קיצון רצח את ז'וֹרְס.

על המאורעות הצבאיים במלה"ע I — ע"ע מלחמת העולם הראשונה. במלחמה נשאה צ' בנטל כבד ביותר. בקרב ע"ג מארן בלם ז'ופר

אפילו מצפון-אפריקה — הוציע איחוד מלא של צ' ובריטניה. הוא סירב לשחרר את צ' מהתחייבותה החוזית כלפי בריטניה. רנו היה מוכן להמשיך במערכה, אולם גברה יד התבוסנים, בהנהגת המרשל הישיש פטן והמפקד העליון, הגנרל ג'אן. ב 14.6 עברה הממשלה לכורדו. כעבור יומיים התפטר רנו, פטן נהיה לרה"מ ולמחרת נכנע לגרמנים (17.6). הסכם שביתת-הנשק, שנחתם ב 22.6 בקומפין, באותו קרן-רכבת שבו נחתם הסכם שביתת-הנשק בנובמבר 1918, קבע שכל צפון-צ' וכן איזור-החוף במערב יהיו בשלטון-כיבוש גרמני, ושאר הארץ יהיה בשלטון מעין-עצמאי. צבא-צ' הוגבל ל 100.000 איש וציה רוחק לנמלי-הבית שלו. צ' חויבה במימון הוצאות הכיבוש, והמוני חייליה שנשבו נשארו ברובם כלאוים. וע"ע מלחמת-העולם השנייה.

ממשלת וישי (1940 — 1944). ממשלת פטן עברה לווישי, בשטח הלא-כבוש. ב 9/10.7 התכנס שם הפרלמנט לדון בעתיד צ'. בהשפעת סגן-רה"מ, לוול, שהיה משוכנע בנצחון גרמניה, ובכך שצ' חייבת להתאים עצמה לתקופה האוטוריטרית החדשה באירופה שבר-הגמוניה גרמנית, החליט הפרלמנט, ברוב של 569 נגד 80, לבטל את קיומה-הוא ואת „הרפובליקה השלישית“, ולהסמיך את פטן לחוקק חוקה חדשה.

החוקה החדשה לא הושלמה, ואולם כונן משטר חדש, אוטוריטרי. לא רק „הרפובליקה השלישית“ בטלה, אלא עצם „הרפובליקה“; השלטון נקרא המדינה הצרפתית (L'État français), ופטן נהיה לראש-המדינה ולו סמכויות ממשל וחקיקה גם יחד. ארבי הרפובליקה חגגו את נצחונם, ואולם השלטון היה בידי הימין המסרתי, ולא בידי פאשיסטים ממש, כגון דוריו דאט (Doriot; Déat); אלה התאכזבו במהרה מאנשי וישי ועברו לפאריס הכבושה ושם ניהלו תעמולה לכינון משטר דומה לשל הנאצים. אך גם הימין המסרתי, האוטוריטרי, שבשלטון, נתן, בהדרגה, צביון קורפורטיבי למדינה. בסיסמת „מה-פכה לאומית“ שדגלה ב„עבודה, משפחה, מולדת“ (Travail, Famille, Patrie), במקום הסיסמה „חירות, שוויון, אחווה“ על מדיניות ממשלת-וישי כלפי היהודים ר' להלן.

ממשלת-וישי נדחפה במהרה ל„שיתוף פעולה“ עם הגרמנים, כסיסמתו של לוול. בעקבות התקפת הבריטים על צי-צ' באוון ובדקר (3.7.1940; ע"ע מלה"ע II, עמ' 683) ניתקה ממשלת-וישי את יחסיה עם בריטניה, ואולם פטן הדיח את לוול (13.12), לאחר שחשד בו שהוא דוחף את צ' למלחמה בבריטניה.

בלחץ הגרמנים והחזר לוול לתפקידו (14.4.1942), והחזיק בו עד להתמטטות משטר-וישי ב 1944. תמורת שחרור חלק מהשבויים, שלח המוני צרפתים לעבוד בגרמניה, שסבלה ממחסור בכוח-אדם. בעקבות נחיתת הבריטים והאמריקנים בצפון-אפריקה וכניעתם המ-הירה של כוחות-וישי בה, כבשו הגרמנים את צ' הווישיאית (11.11.42), הכיבוש הוריד את קרן משטרו של פטן ואת סמכותו, ומקביל גדלה פעילות תנועת-המרי (Résistance) נגד הגרמנים.

תנועות-הנגד קמו אחר כניעת צ'; הן התחזקו עם פלישת הגרמנים לבריה"מ ביוני 1941, כשהחלו גם הקומוניסטים לדגול במאבק נגד גרמניה, ובמיוחד עם משלוח העובדים לגרמניה: רבים שלא רצו להישלח ברחו להרים והתארגנו בקבוצות-ג'ריליה (ע"ע, עמ' 341/2) שנקראו „מקי“ (Maquis [אזורי יערות ושיחים]). אנשי המקי ותנועות-המרי חיבלו ברכבות ובמתקני הגרמנים.

כבר ב 18.6.1940, לפני חתימת הסכם-הכניעה לגרמנים, קרא סגן שר-ההגנה, הגנרל דה גול (ע"ע), מלונדון, להמשיך במאבק. תחילה היתה ההיענות דלה, ורק כ 750 איש הצטרפו לתנועת „צ' החפשיית“ שבהנהגתו; כעבור זמן-מה הצטרפו למחנהו מושבות נידחות באפ-ריקה. המושבות הגדולות נשארו נאמנות למשטר-וישי, ובסוריה ובלבנון נלחמו הצרפתים בתקיפות נגד הבריטים שפלשו לשם (יוני-יולי 1941). בהתקפה הבריטית על סוריה השתתפו גם אנשי ה„הגנה“.

של הקומוניסטים ושל הקתולים. ימים מספר אחרי מהומות הפאשיס-טים ארגנו כל מפלגות-הפועלים הפגנה גדולה. שיתוף-הפעולה בין תנועות-השמאל הוליד את „החזית העממית“ (1935), בהשתתפות הרדיקל-סוציאליסטים, הסוציאליסטים והקומוניסטים. „החזית“ דגלה באיסור התנועות הפאשיסטיות, בהקמת קואליציה אנטי-נאצית בהשתתפות בריה"מ ובתחיקה סוציאלית. ממשלת ל'ול (ע"ע; 1935/6) ניסתה להתגבר על המשבר בכלכלה דווקא ע"י דפלציה וקיצוצים בהוצאות, הדבר הגביר את האבטלה. גם במדיניות-החוץ ירדה קרן צ', ב 1934 ניסה שר-החוץ התקיף ברתו (ע"ע) להקים חזית רחבה של מדינות אירופה מול סכנת הנאצים, אולם באוקטובר 1934 נרצח; יורשו לוול לא המשיך בדרכו, ולא הגיב כשהחלה גרמניה להקים שוב צבא גדול, בניגוד לחוזה ורסאי. הוא כרת ברית עם בריה"מ אך רזקנה מתוכו, וניסה להתקרב אל איטליה. כשנודע על ההסכם החשאי שחתם עם שר-החוץ הבריטי הור למסירת חלק מחבש לאיטליה, פרצה סערה ציבורית וממשלתו נפלה (ינואר 1936). כעבור שבעות מספר הכניס היטלר את צבאו לחבל הרינוס, שפרו ע"פ חווי ורסאי (ע"ע פריס, ועידת השלום של) ולוקרנו, ושוב לא הגיבה צ'.

בבחירות מאי 1936 ניצחה „החזית העממית“, ובפעם הראשונה קמה ממשלה סוציאליסטית, בראשות ל. בלום (ע"ע), בהשתתפות הרדיקלים ובתמיכת הקומוניסטים. ממשלת בלום הנהיגה תיקונים סוציאליים רבים, הלאימה מפעלים מרכזיים ואסרה את קיום האר-גונים הפאשיסטיים. אולם היא לא הצליחה לייצב את הכלכלה ולבלום את ירידת הפרנק, ובמיוחד גילתה אזלת-יד במדיניות-החוץ: היא הגבירה את מגמת התלות בבריטניה, ולפיכך לא באה לעזרת הרפוב-ליקנים במלחמת-האזרחים בספרד (ע"ע, עמ' 375/7). ביוני 1937 התפטר בלום, משדחה הסנאט את בקשתו לסמכויות-חירום בתחום הכספים; במארס 1938 חזר לשלטון, אך ממשלתו הופלה תוך חודש. חוגי הימין שנאו את בלום ומדיניותו עד כדי כך, שהיו מוכנים להתפשר עם מוסוליני ואף עם היטלר, לדליה, שחזר לראשות הממ-שלה, היה נתון להשפעת חוגים אלה; הוא שבר את „החזית העממית“, ובפעולות נמרצות הבריא שר-הכספים שלו, פול רנו (Reynaud; 1878—1966), במידת-מה את הכלכלה. במדיניות-החוץ נגרר לדליה לחלוטין אחר קו הפייסנות של א. נ. צ'ימברלין (ע"ע); בלחץ בריטניה חתם על הסכם-מינכן (30.9.1938), שבו הוסגרה צ'כוסלובקיה, בעלת-בריתה של צ', לידי היטלר וגרורותיו. איטליה העלתה תביעות לשטחים שבידי צ' (קורסיקה, ניצה ותוניסיה), נצחון הלאומנים בספרד כיתר את צ' במדינות פאשיסטיות, וכיבוש פראג בידי הגר-מנים (מארס 1939) שם קץ לפייסנות. נסיון צ' ובריטניה להגיע להסכם עם בריה"מ נכשל; הסובייטים חתמו על הסכם עם גרמניה, ושברו אח"כ תקפו הגרמנים את פולניה. צ' הצטרפה לבריטניה והכריזה מלחמה על גרמניה (3.9.1939).

בריטניה וצ' לא יכלו להושיט עזרה לפולניה, וזו נכבשה במהרה (ע"ע מלה"ע II, עמ' 679/80), וכן לא יכלו לסייע לפינלנד במל-חמתה בבריה"מ ב 1939/40; חוסר-אונים זה עורר תרעומת, ובמארס 1940 הופל דלדיה ורנו הרכיב ממשלה, שנועדה לנהל את המלחמה בתקיפות. אולם הדבר בא מאוחר מדי. צ' לא השלימה את חימושה, בטחה בביצורי קרמ'ינו לאורך גבולה עם גרמניה. מצביאייה היו קשישים וחסרי-דמיון, יציבותה הפוליטית היתה מעורערת ואזרחיה לא היו נכונים לקרבנות הכרוכים במאמץ לנצחון. ב 10.5.1940 פתחו הגרמנים בהתקפה בחזית המערב, כבשו במהרה את הולנד ובלגיה והבקיעו את החזית בצ'. הבריטים לא סיפקו לצ' את הסיוע האזירי המוכסח והחזירו את צבאם מהיבשת. ב 10.6 הצטרפה איטליה למלחמה נגד צ', וב 14.6 כבשו הגרמנים את פאריס. ב 13.6 הגיע ראש-ממשלת בריטניה, ו. צ'רצ'יל, לטור, שאליה נמלטה ממשלת צ', בנסיון להשפיע עליה להמשיך במלחמה —

תיקונים סוציאליים. כבר ממשלתו של דה גול התחילה בתיקונים אלה ובהלאמת כמה תעשיות. במרוצת הזמן הואט תהליך התיקונים, מטעמים כלכליים, והדבר גרם לשביתות שלא באישור ה C.G.T. Confédération Générale du Travail — ההסתדרות הכללית של העובדים). הקומוניסטים, ששלטו למעשה ב C.G.T., השתתפו בקר אליציה הממשלתית. ניסו תחילה למנוע את השביתות; משנכשלו — הצביעו נגד מדיניות-השכר של הממשלה, ובעקבות כך הוצאו ממנה (מאי 1947), ובכך בא הקץ על שיתוף-הפעולה בין הסוציאליסטים לקומוניסטים, ה C.G.T. התפלג והסוציאליסטים עזבוהו. מאז היו הקומוניסטים באופוזיציה, בעוד שהסוציאליסטים השתתפו כמעט בכל ממשלות הרפובליקה הרביעית, ופעמים מספר עמדו בראשן. הקרע בין הקומוניסטים לסוציאליסטים התרחב גם עקב פרוץ „המלחמה הקרה“, התייצבות צ' בחזית הבין-גושית נגד בריה"מ והצטרפותה לנאט"ו (ע"ע; 1949). בסיסמאות אנטי-קומוניסטיות מובהקות דגלה התנועה הגוליסטית, שקמה ב 1947; זו רצתה בשינוי החוקה, במטרה לחזק את הרשות המבצעת ע"ח האסיפה-הלאומית ולהשיג יציבות רבה יותר, נוכח חילופי-הממשלות התכופים (בשנים 1946—1951 — 10 ממשלות).

כלכלת צ' הסתייעה לשיקומה בסיוע אמריקני (תכנית מרשל, ע"ע), ובהשתתפות צ' בהקמת ארגוני-השותפות האירופיים (מאגר הפחם והפלדה, 1952, ובעיקר — השוק המשותף, 1958; וע"ע אירופה, עמ' 175, 185/7 [כרך מילואים]; סחר, עמ' 646). מדינאים צרפתים, כשומן ופידו (Bidault) הרפובליקנים-העממיים, והכלכלן ז' מונה (ע"ע) מילאו תפקיד מרכזי בהקמת ארגונים אלה ובהידוק הקשרים המדיניים והצבאיים במערב-אירופה. תוצאות מאמצים אלה ניכרו בצורה בולטת רק בשנות ה-50. כשקצב הגידול הכלכלי בצ' — שהיה המהיר ביותר בתולדותיה, פרט לעשור הראשון של ימי נפוליון III — הדביק את קצב הגידול של כלכלת גרמניה, והיה מהיר יותר מברוב ארצות אירופה. חולשת כלכלתה של צ' היתה האינפלציה שנלוותה לגידול זה, וממשלות הקואליציה קצרות-הימים לא הצליחו למנועה. האינפלציה המאמצים לבלמה גרמו לסכסוכי-עבודה רבים ולשביתות. במקביל לפיתוח הכלכלה — וכגורם ממריץ בהתפתחותה — חלה בצ' עליה דמוגרפית — לראשונה מראשית המאה — כתוצאה ממדיניות מכוונת ומתן מענקים נדיבים ביותר לעידוד הילודה, תוצאותיה של מדיניות זו (politique de la famille), שהחלה ב 1938, ניכרו בימי הרפובליקה הרביעית (ר' לעיל, אוכלוסיה ודמוגרפיה).

למרות היציאה מהקפאון והתיקונים הסוציאליים הרבים (ר' לעיל), שררה אי-שביעות-רצון רבה בגלל אי-היציבות בשלטון, בגלל האכזבה מאופן הגשמתן של התקוות וההבטחות שמומן המלחמה, ובגלל מעמדה הבין-לאומי של צ' כמעין גרורת אה"ב — ובמיוחד בגלל בעיות התפרקותה של הקיסרות הקולוניאלית. כבר במלה"ע II דחקו הבריטים את צ' מסוריה (ע"ע, עמ' 615) ומלבנון (ע"ע, עמ' 166). אחרי המלחמה נתקלה צ' בקשיים בנסיונה לחזור ולהשתלט על הודו-סין; טיפול כושל בבעיה הידרדר למלחמה ממושכת ומתישה, ובסופו של דבר נחלו הצרפתים מפלה מתפירה בדין-בין-פהו (1954). הזעזוע בצ' העלה לשלטון את מנדס-פרנס (ע"ע), ראש המתנגדים למדיניות בהדרסין (ע"ע, עמ' 604/5), והוא סיים את המלחמה ע"י הסתלקות משם. גם בצפון-אפריקה פתחו הלאומנים במאבק לשחרור מצ', ימים מספר אחרי השגת שלום בהודו-סין העניק מנדס-פרנס אוטונומיה מלאה לתוניסיה, וכעבור שנתיים נהיתה עצמאית לגמרי. אותה שנה ניתנה עצמאות גם למרוקו (ע"ע, עמ' 401).

תמורה ביותר היתה ההתקוממות שפרצה בנובמבר 1954 באל-ג'יריה (ע"ע, עמ' 209—212 [כרך-מילואים]), מכיוון שזו נחשבה לחלק בלתי-נפרד מצ' וישבו בה 1¼ מיליון צרפתים („קולוניים“, כ 14% מהאוכלוסיה). המלחמה באלג'יריה לא היתה אפוא מלחמת-

[ע"ע, עמ' 405], לפיכך לא תלו האמריקנים תקוות בדה גול, ולפני נחיתתם בצפון-אפריקה התקשרו עם נציגי וישי במקום, האדמירל דר-לן, הוא עבר לצדם; אך הצי הצרפתי לא נמלט אל הלוחמים בגרמניה אפילו לאחר שכבשו הגרמנים את צ' הווישאית, אלא טי-



נרינג ופטן בצרפת הכבושה (דצמ' 1941)

בע את אניותיו בטולון. אחרי שדרלן נרצח (דצמבר 1942) סיימו האמריקנים לגנרל ז'ירו (Giraud; 1879—1949), שנמלט משבי הגרמנים, להיות מפקד הצבא בצפון-אפריקה. ואולם במאבק ממושך גבר דה גול על ז'ירו, ובסוף 1943 נהיה למנהיג הבלתי-מעורער של „הוועד לשחרור לאומי“ באלז'יר. אותה שנה ליכד שליחו, מולן (Jean Moulin), את כל תנועות-המרי בצ' גופא „במועצת המרי הלאומית“ (Conseil national de la Résistance), ואפילו הקומוניסטים הכירו במנהיגותו של דה גול. צבא „צ' החפשית“ השתתף במערכה בצפון-אפריקה ובאיטליה, ועם פלישת בעלות-הברית לצ' (6.6.1944) הגבירה המחתרת את פעילותה, והיא ששחררה את פאריס; ב 25.8 נכנסו כוחות „צ' החפשית“, בפיקוד הגנרל לקלר (ע"ע), לפאריס. כ 100,000 משתפי-פעולה נשפטו, וכמה מאות נידונו למיתה, ביניהם (אחרי המלחמה) פטן ולוול (גור-דינו של פטן הומתק למאסר-יעולם); כ 10,000 משתפי-פעולה הוצאו להורג בלי משפט. א. א.

הרפובליקה הרביעית (1948—1958). דה גול הרכיב ממשלה קואליציונית זמנית, בהשתתפות כל המפלגות, מהקומוניסטים ועד לקתולים, ובאוקטובר 1944 הכירו אה"ב, בריטניה ובריה"מ בממשלתו. אולם צ' לא הוזמנה לוועידות ילטה ופוטסדם (ע"ע מלה"ע II, עמ' 697/9), שבהן עיצבו המעצמות את פני העולם אחרי המלחמה, אף שניתן לה מושב קבוע במועצת-הבטחון של האו"ם ובאיוור-כיבוש בגרמניה.

המלחמה גרמה לשינוי מערך המפלגות. הימין הקיצון, הפאשיסטי ומשתף-הפעולה, חוסל או הושטק; הרדיקלים ירדו ועלתה מפלגה חדשה, הרפובליקנית-עממית (M.R.P.), שנוסדה ב 1943 ושהתבלטה מאד בתנועת-המרי, ולה אופי קתולי אך מצע שהדגיש תיקונים סוציאליים. גם הקומוניסטים — שתפסו מקום נכבד במחתרת — התחזקו, וחיידשו את שיתוף-הפעולה עם הסוציאליסטים; אלו עתידות היו להיות הבסיס ל„שיטת שלוש המפלגות“ ברפובליקה הרביעית. בבחירות אוקטובר 1945 לאסיפה-הלאומית השתתפו, לראשונה, גם נשים, ו 95% מהבוחרים הצביעו בעד ניסוח חוקה חדשה; בכך היתה האסיפה-הלאומית לאסיפה-מכווננת. לכל אחת משלוש המפלגות הגדולות היה כמעט אותו מספר צירים. דה גול נבחר לרה"מ (נובמבר 1945), אך מאחוריו לא עמד כוח פוליטי, ובינואר 1946 התפטר. הוא רצה במשטר נשיאותי, ואולם אחרי ויכוח ממושך על החוקה, מספר בחירות ומשאל-עם, אושרה ב 13.10.46 חוקת הרפובליקה הרביעית. שדמתה לחוקת הרפובליקה השלישית, פרט לכך שבמקום „מועצת הרפובליקה“ הוקם סנאט, והקיסרות הקולוניאלית אורגנה ב„איחוד צרפתי“ (l'Union française; ע"ע אפריקה, עמ' 345 [כרך מילואים]).

כלכלת צ', שכבר לפני המלחמה פיגרה בהתפתחותה אחר מדינות מתועשות אחרות, נפגעה במלחמה ובכיבוש וצריך היה לשקמה ולחדשה; נוסף על כך התחייבו כל המפלגות בעת המלחמה להנהיג

שחורר רגילה נגד שלטון קולוניאלי, אלא מעין מלחמת-אזרחים, בין המיעוט האירופי (והיהודי) לבין הרוב המוסלמי, ומכאן העקשנות והאכזריות שגילו הצדדים.

בתגובה על תמיכת הליגה הערבית במורדים בצפון-אפריקה הידקה צ' את קשריה עם ישראל, נהיתה לספק-הנשק שלה ושיתפה עמה פעולה בתחומי-מחקר (כולל מחקר גרעיני), וישראל נהיתה למעשה לבעלת-בריתה ולתלויה בה מבחינה מדינית (ע"ע א"י, עמ' 511—517 [כרך מילואים]). תמיכת מצרים במורדים והלאמתה של תעלת-סואץ הניעו את ממשלת צ' בראשות הסוציאליסט גי מולֶה (Mollet), לפתוח, יחד עם בריטניה ובתיאום עם ישראל, במלחמת סואץ (ע"ע, עמ' 461/3; אוקטובר-נובמבר 1956). בעקבותיה איבדה צ' את השפעתה במדינות ערב, וגברה ההתמרמרות על אה"ב, שהתערבותה מנעה נצחון.

מלחמת-אלג'יריה פילגה את דעת-הקהל בצ'. באלג'יריה גופא היו קרוב ל-1/2 מיליון חיילים, ואחרי המפלות במלחמת II ובוויטנאם רצה הצבא בנצחון; חלה התקרבות בינו לבין הקולונים, והדבר מנע השגת פשרה. בפברואר 1958 הפציצו הצרפתים כפר בתוניסיה, שהיה בסיס למורדים אלג'יריים; אה"ב ובריטניה התערבו, ובצ' נראה הדבר כהשפלה. האסיפה-הלאומית הביעה אי-אמון בממשלת גאילאר (Gail-lard), שהיתה נכונה לקבל את הצעות אה"ב ובריטניה (16.4.1958). מספר מדינאים נכשלו בנסיונותיהם לכוונן את הממשלה ה-24 של הרפובליקה הרביעית, ודעת-הקהל עיפה מ"משחק המפלגות" (Jeu de partis). ב-13.5 הצליח בכך פִיר פִּפְלִימֶן (Pflimlin) — אך מאוחר מדי: בו-ביום, בעת שביקש את אימון האסיפה-הלאומית, פרץ באלג'יריה מרד של הקולונים והצבא, וקורסיקה הצטרפה למורדים. נוכח סכנת מלחמת-אזרחים נענה הנשיא קוטי (Coty) לדרישת המורדים וביקש מדה גול להרכיב ממשלה (29.5), וב-2.6 קיבל דה גול מהאסיפה-הלאומית סמכויות-חירום ל-6 חדשים, ובעיקר את הזכות ליוזם שינוי בחוקה. מיד אח"כ יצאה האסיפה-הלאומית לפגרה. בכך בא הקץ על הרפובליקה הרביעית.

הרפובליקה החמישית. שלטונו של דה גול [ע"ע] [כרך מילואים]) היה הארוך ביותר בצ' מאז הקיסרות השנייה. ראשית מעשהו היה להחזיר את מרות הממשלה על הצבא. ב-28.9.1958 אישר משאל-עם את החוקה שהציע, וכך קמה הרפובליקה החמישית. המשטר הפך לנשיאותי, בעוד שקודם היה פרלמנטרי (ר' לעיל, חוקה ומשטר). סמכויות הנשיא — ובכללן הזכות לפזר, כמעט כראות-עיניו, את האסיפה-הלאומית והסנאט — הותאמו למידותיו של דה גול. ב-21.12 נבחר דה גול לנשיא, ומשאל-עם נוספים הגבירו את כוחו. ההזיקקות התכופה למשאל-עם הזכירה את שיטת הבונפרטים.

בבחירות נובמבר 1958 ניצחה המפלגה הגוליסטית החדשה (ה-איחוד למען הרפובליקה החדשה) והשמאל כמעט נעלם (הקומוניסטים זכו ב-12 צירים, הסוציאליסטים ב-47). מישל דברה (Debré), בנו של יהודי מומר, נהיה לרה"מ, והסופר א. מֶלְרוֹ (ע"ע) נהיה לשר-התרבות. דה גול ארגן מחדש את כל מושבות צ' במסגרת "קהיליה צרפתית" (Communauté française) וב-1960 ניתנה להן עצמאות מלאה, תוך שמירה על זיקתן לצ'. וע"ע אפריקה, עמ' 345/6 (כרך מילואים). בידי צ' נשארו אחדות ממושבותיה לשעבר (ר' לעיל: מחוזות וטריטוריות מעבר לים). השגיו הגדול ביותר בחיסול המורשת הקולוניאלית, שהפכה למעמסה, היה טיפולו בשאלת אל-ג'יריה. יוקרתו האישית התגלתה במלואה בדכאו — ע"י הופעה של דקות מספר בטלוויזיה — את מרד הגנרלים השני באלג'יריה (25.1.1960). ב-1962 נסתיימה המלחמה באלג'יריה במתן עצמאות לארץ. דה גול גבר על מתנגדי מדיניותו בצבא ועל "הארגון הצבאי החשאי" (O.A.S.), שהאשימהו בבגידה ופעמים מספר התנקשו בחייו. בעקבות מתן העצמאות לאלג'יריה עברו רוב הקולונים לצ' ושוקמו בה.

דה גול החזיר לצ' את מעמדה כמעצמה גדולה — אולי יותר מכפי-יכולתה. הוא צמצם אמנם את הצבא, אך ב-1960 פוצצה צ' פצצת-אטום והקימה אח"כ כוח-הרתעה גרעיני עצמאי. היא גם נמנעה מלחתום על ההסכם לאיסור ניסויים גרעיניים, והניסויים שערכה עוררו מורת-רוח רבה. ב-1968 פוצצה צ' פצצת-מימן. התנגדותו של דה גול להגמוניה האמריקנית באירופה — שנבעה גם ממניעים אישיים, ושנתנה סיפוק ליצרם לאומיים בצ' — גרמה שיוציא את צ' מגאט"ו (1966), שיטיל וטו על כניסת בריטניה לשוק המשותף (1963). בטענה שהיא גרורת אה"ב ושיתקרב לבריה"מ. ב-1964 הכירה צ' בסין, שהיתה מוחרמת מצד אה"ב ובעלות-בריתה. אחד מהשגיו הגדולים ביותר היה ההתפייסות עם גרמניה, שהתבטאה בכרית-ידידות עמה (1963), ושאפשרה — לפחות בימי דה גול — הגמוניה של צ' באירופה המערבית.

בתחום הכלכלה ייצב שרה-האוצר הראשון של דה גול, א. פיניי (Pinay), את הפרנק; אולם אח"כ נפגע הפרנק, כתוצאה מקניית זהב במסגרת מערכה נגד הדולר, מתוך שיקולים מדיניים וכלכליים כאחד. רצ' נזקקה להלוואות מחו"ל — בעיקר מגרמניה — לייצוב הפרנק (ע"ע כסף, עמ' 963). כלכלת צ' הוסיפה לשגשג, אולם שגשוג זה נבע לפחות בחלקו — כבמדינות אחרות במערב — מכוח-עבודה זול שנהר אליה מארצות הימה"ת, ושיצר גם בעיות ומתיחויות בחברה. חלקם היחסי של הפועלים בהכנסה הלאומית קטן. וב-1962/3 פרצו שבתות נרחבות. במאבקים אלה ניכרה עליית כוחם של האיגודים המקצועיים, שהיו באותה עת האופוזיציה החזקה היחידה. בבחירות לנשיאות ב-1965 ניכרה התאוששות השמאל, ודה גול נבחר רק בסיבוב השני, מול מועמד השמאל, הסוציאליסט פֶרְנַסוּא מִיטְרָן (Mitterand), שזכה בתמיכה ניכרת.

על תקופת נשיאותו השנייה של דה גול העיבו פגיעה זו ביוקרתו הביקורת הגוברת מבית, אך הוא שאיר לשריו, ובראשם רה"מ פומפידו (ע"ע), את הטיפול בבעיות-הפנים הרבות, הוסיף להתרכז במדיניות-החוץ. מאז תום המלחמה באלג'יריה החלה צ' מתקרבת למדינות ערב. ערב מלחמת ששת-הימים נתגלה מפנה חד במדיניות צ'; היא זנחה את ישראל ו-4 ימים לפני המלחמה הטיל דה גול אמברגו על משלוח נשק אליה. בהתבטאות פומפית שלו בסוף 1967 נשמע גם צליל רגשי אנטי-יהודי, והדבר חולל סערת-רוחות בצ'. הביקורת גברה כשהביע, בעת ביקור רשמי בקנדה, תמיכה פומבית בבדלנים בקויבק, הביקור הופסק באמצע. התסיסה מבית נמשכה, השבתות רבו ובבחירות לאסיפה-הלאומית במאוס 1967 ירד כוח הגוליסטים ועלה כוח הסוציאליסטים והקומוניסטים. אי-הנוחות החברתית והפוליטית במסגרות הקפואות של הרפובליקה, והזנחת הטיפול בבעיות-חברה שנוצרו עקב ההתפתחות המהירה בכלכלה ובעויר, באו במאי 1968 לכלל התפרצות חמורה; פתחו בה הסטור-דנטים, שביזמת גורמים שמאלניים שכתו בתגובה על תקריות באר-



מהומות הסטורנטים, יוני, 1968

1966; F. Sieburg, *Französische Geschichte*, 1966; H. Köller - B. Töpfer, *Frankreich*, I-II, 1969; P. Vianson-Ponte, *Histoire de la République gaullienne*, I, 1970; A. Castelot, *Histoire de F. et des Français*, I, 1970; duc de Castries, *Histoire de F.*, 1971; E. J. Knapton, *F., an Interpretive History*, 1971; G. Duby (éd.), *Histoire de la F.*, I-III, 1970-72.

צ' - יהודים. הקדמה. עמ' 952; התקופה הרומאית והמרונינגית. עמ' 953; התקופה הקארולינגית. עמ' 953; ממסעי הצלב עד לגירוש הכללי. (1096-1501). עמ' 954; קהילות צ'. עמ' 956; מן הגירוש עד המהפכה. עמ' 957; מהמהפכה עד ימינו. עמ' 959; שואה ותחייה. עמ' 962.

הקדמה. את קורות היהודים בצ' אפשר לחלק ל 6 תקופות עיקריות: (1) התקופה הרומאית והמרונינגית; (2) התקופה הקארולינגית; (3) ממסעי הצלב עד לגירוש הכללי (1096-1501); (4) מהגירוש עד המהפכה; (5) התקופה החדשה; (6) השואה והתחייה. על התקופה הראשונה יש בידינו עדויות ספרותיות ואפיגרפיות מועטות בלבד, אך די בהן כדי לקבוע בוודאות כי ראשית יישובם של היהודים בצ' חל במאה הראשונה לסה"נ והוא נמשך ברציפות מאז. ראשית הפריחה התרבותית קשורה, ע"פ מסורת ישראל, במפעלו של קארל הגדול, ומ"מ דאי הוא כי התקופה הקארולינגית היתה הנוחה מבחינת ההצלחה החמרית והתקופה הקאפטסינגית - מבחינת הפריחה התרבותית. יהודים הגיעו לעושר ולמעמד כספיים למלכות וכסוחרים, יחסיהם עם הסביבה הנכרית היו מתוקנים וגם תחומי הרוח: פיוט, מדרש והלכה ותורת הסוד הגיעו לפריחה רבה במשך המאה ה-11. מתקופה זו ועד לסוף המאה ה-13, מצוינות קורות יהודי צ' הצפוניים ואשכנזי צ' זהות מפליאה של התורה והחיים. היהדות האשכנזית - מקורה ומוצאה בצפונה של צ' ובדרומה ובמערבה של גרמניה. בעיריותיה של שפאניה ושל לותרנינגיה, ובמחוזות הריינוס, עוצבה ונתגבשה דמותה של כנסת ישראל שברוב ארצות אירופה, ובהן נוצר „נוסח אשכנז" בארצות החיים, בלימוד התורה ובעבודת הבורא" (א. א. אורבך, הקדמה ל„בעלי התוספות").

בתקופת מסעי הצלב נפגעו יהודי צ' - אם כי לא הוכו מכה רבה כאחיהם שבגרמניה - וגם יחסיהם עם האוכלוסיה הסובבת נתערערו מאד בשל המעבר לעיסוק בריבית, אך מבחינת חיי הרוח הושגו דיוקא במאה ה-12/3 השיאים הגדולים ביותר, שבאו לביטויים בחיבור התוספות (ע"ע) ובפרשנות המקרא (ע"ע, עמ' 315/6). במאה ה-12 החלו לראשונה בצ' עלילות הדם (1171) והגירושים (1182), אם כי עדיין בקנה-מידה קטן ומקומי. במשך המאות ה-12/3 כולט ביותר בתר"י פיצולה הגאוגרפי של צ' למחוזות וערים, שהיו נתונים להשפעת הכתר במידה שונה ביותר אלו מאלו. השפעת הכמורה, יחסי הסביבה הנכרית, הגנת הכתר על היהודים והתחרות המתמדת בין הכמורה, בין האצולה ובין הכתר על „הבעלות" על (נכסי) היהודים, כל אלה תלויים היו, במידה רבה, בכפיפותו של כל מחוז לכתר, כשם שהיו תלויים באישיות המלך. מ"מ רבו מאד במשך המאה ה-13 הוויכוחים, הגירושים המקומיים, העלילות והחרמות הרוכש.

בראשית המאה ה-14 הוכרו הגירוש הכללי הראשון (1306). הוא הקיף גם מחוזות שתלוחם בכתר לא היתה מלאה, אך לא נמשך אלא 8 שנים בלבד. עם זאת גורשו היהודים מצ' - ושוב אליה - במשך המאה ה-14 פעמיים-שלוש, עד לגירושם הסופי ממחוזות הכתר ב-1394. במשך המאה ה-15 נידרדר בהתמדה מצבם גם במחוז סוּוּיָה (ע"ע). ממנו גורשו ב-1492, ובסוף המאה ה-15 הושלם גירוש יהודי צ', עם גירוש היהודים מפרובאנס בין 1498-1501. אמנם, שלא כבאנגליה וספרד, לא נעלמו היהודים מעולם מכל נופה של צ', והם נשארו יושבים בה בערים אחדות בקונטה ונסן בלורן (ע"ע), בסביבות אַוּיִנוֹן (ע"ע) ועוד.

עד למהפכה נספחו לצ' שטחים שישבו בהם יהודים, שהורשו להשאר במקומם, אלה, יחד עם האנוסים ששבו בגלוי, אף כי בהדרגה, ליהדותם, העלו את מספר יהודי צ' ערב המהפכה לרבבות.

גיבסטיט ננטר (Nanterre). קשיחות התגובה של הממשלה גרמה להפגנות אלימות של הסטודנטים בפאריס. שלא כבארצות-המערב האחרות, שגם עליהן עבר באותה עת גל של מהומות סטודנטים, הצטרפו איגודי-הפועלים למערכה, 10 מיליוני פועלים שבתו, הם שיתקו כליל את הארץ והיא שקעה באנרכיה. דה גול, שתחילה התעלם מהמשרב המשין בביקור ממלכתי ברומניה, חזר לפאריס; ב-29 יצא לביקור חשאי בגרמניה - במחנות הצבא הצרפתי הנאמן לו - ולמחרת חזר ופיזר את האסיפה-הלאומית. את השביטה סיים למעשה רה"מ פומפידו, שחתם על הסכמי-עבודה חדשים ובהם הטבות לפועלים, ובכך הפריד בין הפועלים לסטודנטים. בבחירות לאסיפה-הלאומית בסוף יוני נחלו הגוליסטים נצחון גדול - כתוצאה מהפחד הכללי מפני מלחמת-אזרחים - והשמאל איבד כמחצית מכוחו. דה גול, שכנראה נפגע מההערכה לפומפידו, הדיח אותו. נראה שבמטרה לזכות בהבעת-אימון מחודשת, יום דה גול משאל-עם על עוד תיקון בחוקה, הודיע שאם לא יאושר התיקון יתפטר. דרישת דה גול היתה לשנות את סמכויות הסנאט ולהגביל את סמכויות המחוזות, אך מהות התיקונים לא הובהרה כל-צרכה, וכל המפלגות, ובהן מפלגות שותפות בקואליציה, פרט לגוליסטים, התנגדו להם. השוללים זכו ברוב ודה גול התפטר (28.4.1969).

בבחירות לנשיאות ביוני ניצח פומפידו (ע"ע). מועמד הגוליסטים שאפשר לבריטניה להיכנס לשוק המשותף וריכך את הקו האנטי-אמריקני. היחסים עם ישראל הגיעו לשפל, כשבלייל חג-המולד 1969 הוציאו ישראלים 5 ספינות-טילים שלהם מנמל שרבור (Cherbourg), שבו עוכבו בתוקף האמברגו. בתחילת 1970 נהיה האמברגו לחד-צדדי, משהחלה צ' מוכרת מטוסים לזב; אח"כ נהיתה לספקית-נשק לרבות ממדינות ערב. היא נקטה עמדה פרו-ערבית בעת מלחמת יום-הכיפורים, בתקווה שחרם-הנפט לא יופעל נגדה, והתנגדה לכל התלכדות של המדינות הצורכות נפט כדי לגבש עמדה משותפת מול המייצרות. אעפ"כ נפגעה כלכלתה מאד מחרם זה. מעמד צ' בעולם לא היה כבימי דה גול, הן משום שפומפידו לא יכול היה, כקודמו, לזכות מכוח אישיותו בעמדה חזקה יותר מכוחה הממשי של ארצו, והן משום עליית מעמדה של גרמניה, בהנהגת הקנצלר וילי בְּרַנְט (1969-1974). תלותה של גרמניה בצ' קטנה, ולעומת-זה גדלה תלותה של צ' בגרמניה בתחום הכלכלה; צ' נזקקה לסיוע כדי לשמור על יציבות הפרנק, וחרם-הנפט ועליית מחירו האיץ את האינפלציה. פומפידו הקדיש שימת-לב רבה יותר מקודמו לבעיות פנים וכלכלה. גילויי שחיתות והעלמות-מס בצמרת השלטון פגעו מאד במעמד הממשלה, ובבחירות מארס 1973 ירד כוח הגוליסטים באסיפה הלאומית ב-1/4.

באפריל 1974 מת פומפידו. בבחירות לנשיאות במאי נחלו הגוליסטים מפלה, ומועמדם, שפן-דלמס (Chaban Delmas), הובס בסיבוב הראשון; לנשיא נבחר מנהיג הרפובליקנים הבלתי תלויים, ז'ֶרְיִי ז'ִיֶּסְקָר ד'אֶסְטֵן (Giscard d'Estaing), שגבר על מיטרן. ז'יסקר ד'אסטן התרכז תחילה בעיקר בבעיות כלכלה ופנים, והנהיג בין השאר הקלות לגבי גירושין והפלות. בתחילת 1975 סבלה צ' מאבטלה - מהחמורות בתולדותיה - כתוצאה מהמשבר בכלכלת המדינות המתועשות בעקבות מלחמת יום-הכיפורים.

א. בו.

א. מורואה, דברי ימי צ', תש"ך, *Histoire de F.*, depuis les origines jusqu'à la Révolution, I-IX, 1900-1911; id., *Histoire de la F. contemporaine depuis la Révolution*, I-X, 1920-22; J. Bainville, *Histoire de F.*, 1924; G. Hanotaux (éd.), *Histoire de la nation française*, 1933; J. Madaule, *Histoire de F.*, I-II, 1943-1945; A. Bayet, *Histoire de F.*, 1947; O. Aubry, *Histoire de F.*, 1947; G. Caxotte, *Histoire des Français*, I-II, 1951; L.-H. Parias (éd.), *Histoire du peuple français*, I-IV, 1951-1953; M. Reinhard - N. Dufourcq (éds.), *Histoire de F.*, I-II 1954; G. Duby - R. Mandrou, *Histoire de la civilisation française*, I-II, 1958; P. Lyautey (éd.), *Histoire de la F.*, I-IV, 1963; J. Cain (éd.), *Nouvelle histoire de F.*, I, 1965; D. J. Peters, *A Short History of F.*

במשך אותה תקופה לא היתה כמעט השפעה למועצות הכנסייתיות, ולואי I החסיד (ע"ע; 814–840) התנגד להצעותיהם האנטי-יהודיות של אגוברד (ע"ע) ואמילו. שארל הקרח (840–877) סירב לאשר חוקים עוינים שהוצעו ע"י מועצות מו (Meaux) ופאריס (845/6). בשארטר (Chartres) חלה התיישבות יהודית אינטנסיבית במאה ה-11, והדבר הביא לפעילות אנטי-יהודית מצד אישי כנסייה, אך גם כאן נבלמה השפעתם למעשה.

ה"רנסאנס הקארולינגי" לא הביא להתעוררות רוחנית דומה ביהדות צ', אך המסורת היהודית קושרת תחילתם של חיי הרוח בצ' עם קארל הגדול (768–814), שהביא את ר' מכיר מבבל, הוא שיסד את הישיבה בנרבון וקבע את למוד התורה במערב. תנופת חיי הרוח בצ' אירעה במאה ה-11, בימי הקאפטינגים. עת קמו בה מרכזים רוחניים. בראש ישיבת מגנצא עמדו בני משפחת קלונימוס (ע"ע) ואח"כ רבנו גרשם בן יהודה מאור הגולה (ע"ע) ור' אליהו הזקן בן מנחם ממנש (ע"ע) בעל ה"אזהרות" (ע"ע). ר' יוסף בר' שמואל טוב-עלם (ע"ע) פעל בלימוז' (ע"ע), משה הדרשן (ע"ע) בנרבון ורש"י בטרואה (ע"ע). הם הרבו לחקן תקנות לחיי הקהילה, וחיבוריהם כוללים תחומים עיקריים בלימודי היהדות: פיוט, פירוש המקרא והתלמוד, הלכה, דקדוק ובלשנות, והם מנכסי צאן ברזל של ספרות ישראל עד היום. בתקופה זו פעלו גם "חכמי לותר" (ע"ע) לורן, עמ' 571/2). זהרה של לימוז' וצ' המרכזית היה קצר ימים, אבל נרבון וטרואה היו למבשרי המרכזים הרוחניים הגדולים בצפון צ' ובדרומה. מסורת זו נמשכה באופן ישיר בתחומי גרמניה (ע"ע, עמ' 491/2).

בימי הקאפטינגים חלה נסיגה במצבם הכלכלי והחברתי לצד הפריחה התרבותית, והם נדחקו בהדרגה מעסקי מסחר ומלאכה. ב-1007, בעקבות עלייה על יהודי אורלאן (ע"ע) כי היו בעצה עם השולטאן אל-חכים לפגוע בכנסיית הקבר בירושלים, החלו רדיפות כלליות נגד היהודים בתמיכת הכמורה והמלך רובר II (996–1031), ואלה נמשכו כ-5 שנים. לפי המקורות, גורשו יהודי צ' מן הערים, רבים נרצחו וניצלו רק אלה שהתנצרו. בהתערבותו של השתדלן יעקב בן יקותיאל פקד האפיפיור יחנז VIII (1003–1009) לשים קץ לרדיפות ורבים חזרו ליהדות. מצב דומה אירע ב-1063; ה"צלב-נים הספרדים", שיצאו להילחם במוסלמים, החלו את מלחמתם ביהודי צ'. הם, מ"מ, נתקלו בהתנגדותם של הנסיכים, הבישופים והאפיפיור אלכסנדר II (ע"ע). ב-1060 הופיע בליאון משיח שווא, ועליו מספר הרמב"ם ב"אגרת תימן".

3) למסע הצלב ה-I היתה השפעה מיידית מועטה על מצב היהודים, אף שבצ' אירעו מעשי הרצח הראשונים, שלוו, בראון ובמץ, במעשי שמד. ב-1144 גזר לואי (ע"ע) VII על גירוש האנוסים שחזרו ליהדותם — פקודה מלכותית ראשונה בכתב שהגיעה לידינו ממלכי צ'. בימי מסע הצלב ה-II נדרשו היהודים להעלות כסף רב למימון המסע, אבל רכושם לא הוחרם למרות דרישת פטרוס "הנערץ" מקליני. במאה ה-12 התפשטו עלילות הדם (ע"ע) בצ'. הראשונה אירעה ב-1171 בבלוא (ע"ע), ובעקבותיה הועלו על המוקד 31 איש. עלילות נוספות היו בזואנוויל (Joinville), אפרניי (Épernay), לוש (Loches) ופונטואז (Pontoise) ולא הועילו אף הבטחות לואי VII למשלחת של יהודי פאריס למנוע התפרצויות. פיליפ אוגוסט כלא ב-1181 את עשירי היהודים של פאריס, ושחררם תמורת כופר רב; ב-1182 גזר על גירוש היהודים ממלכותו והחרמת רכושם, אך גזירה זו נגעה למספר קטן, יחסית, של יהודים, בגלל השטח הקטן של נחלות הכתר, ומיעוט השפעת המלך על נסיכי הפרובינציות הסמוכות. ש-שמשו מקלט ליהודים. אעפ"כ השיגה אותם עוינותו העקשנית של המלך פיליפ אוגוסט לפעמים גם שם; כך רדף ב-1190 את היהודים בשמפניה, והשמיד קהילה שלמה על שהעזה להוציא להורג אחד מתבריה באשמת רצח. ב-1198 הסכים פיליפ, בלחץ סיבות כספיות,

בעקבות המהפכה נשתנה מעמד היהודים באופן יסודי. הם זכו לשוויון אזרחי מלא ולמעמד כלכלי וחברתי גבוה, אך במקביל גברו עד מאד תהליכי הטמיעה וההתבוללות, שהגיעו בצ' במאה ה-19 לממדי-שיא בקנה-מידה אירופי. מתקופה זו נחלקת יהדות צ' לשתי חטיבות, החטיבה ה"ספרדית" שחבריה היו צאצאי קהילות צ' הוותיקות, והאשכנזים, יושבי אלוס בעיקר, שרב היה בהם מספר המהגרים מן החוץ. חלוקה זו וכן הארגון הקונסיסטוריאלי של קהילות צ' ומבנה הרבנות שם, מילאו תפקיד רב עד לימינו.

לאחר השואה נשתנה כליל פני היישוב בצ', עם הגירתם של המוני בית ישראל ממושבות צ' המפונות בצפון-אפריקה. הגירה זו הביאה לחידוש פני מסורת היהדות בצ', ולשינוי פני ההנהגה. בעקבות השואה והקמת מדינת ישראל נתחדשה הזיקה הלאומית של יהודי צ', וקשריהם עם מדינת-ישראל כיום הדוקים.

י.ת.

1) עדויות ספרותיות וממצאים ארכאולוגיים מצביעים על קיום יישובים יהודים בתקופה הרומית. — ועל כך ע"ע גליה, עמ' 858/9. בגלל שמרנות משפטית בתקופת הפלישות הפרבריות נשארו היהודים במעמד של אזרחים רומאים. עם עליית הנצרות נאסר עליהם להחזיק במשרות שיש בהן הפעלת מרות כלשהי על נוצרים, ועידות-כנסייה במאה ה-6 הגבילו, בזה אחר זה, את המגע עם היהודים, אולם היחסים עם האוכלוסיה המקומית היו תקינים, וגם הפולמוסים הדתיים התכופים הצטיינו בחירות הדבור. משקבל כלוביס I את הנצרות, תכפו נסיונות שמד (קלרמן, 576; גויסטר, 582, ועוד), המסרבים מצאו מקלט במרסי (ע"ע). המסורת הנוצרית מיחסת לדגוברט I (ע"ע מרובינגים) גירוש היהודים מצ' — אולי בקשר עם גזירות הרקליוס (ע"ע, עמ' 420) בביוזנטיון — אבל יש עדויות לקיום עדות יהודיות בפרובנס (ע"ע) או, וכנראה הגרו לשם גם יהודים מאיטליה ומ-612 — גם מספרד (ע"ע). בעקבות גזירות סיסביוט. באותה עת התפשטה בצ' תנועת גיור. צמחו קהילות חד-שות, אבל מעמדם החוקי לא הוגדר, שכן גזירת הגירוש של דגוברט לא בטלה רשמית. ירדע על קיומם של בתכ"נ (פריס, 582; אורליאן 585) ועל קשרים בין קהילות ואף עם רומא. עיסוקם העיקרי של היהודים היה במסחר, מלאכה, ספנות ורפואה.

2) ימי הקארולינגים היו תקופה נוחה ביותר ליהודים. היישוב בעמק הרוזן התפשט לעבר עמק הָסֶן, פריחת המסחר הביאה להגירה מתמדת מאיטליה ומספרד, ורבו גם הגרים (ע"ע ברו, אלעזר). הפעילות הכלכלית הנמרצת ביותר של יהודי צ' מתייחסת לתקופה זו. בין נתיבי הסחר (ע"ע, עמ' 662) העיקריים של הראדאנים היהודים היו עמקי הָסֶן, הרוזן ודרום צרפת, וקהילות ליון (ע"ע), ארל ונרבון (ע"ע) היו תחנות ביניים חשובות. גם לאורך נתיבים אחרים צמחו קהילות יהודיות, והן עתידות היו למלא תפקיד נכבד בהתפתחות הרוחנית של יהדות אירופה. ריכוזם של היהודים בחקלאות, ובמיוחד בכורמות, העניק להם כעין מונופולין על השוק. רבים שימשו כספקים ראשיים לחצר המלוכה ולראשי הכנסייה; היו גם ששימשו כשגרירים מלכותיים, לקארל הגדול ולשארל הקרח, ביניהם היהודי יצחק שהשתתף במשלחת ששלח קארל הגדול אל הארון א(ל)-ראשיד בכבדאד, ב-797, והיה היחיד שחזר ממשלחת זו.

היהודים נחשבו לבני חורין, בהגבלות מסוימות, והם נהנו מאו-טונומיה (ע"ע אוטונומיה יהודית, עמ' 784/7) דתית ומשפטית, ע"פ כתב-זכויות מסעם השליטים הקרולינגים, הובטח שוויונם בפני החוק, בנפש וברכוש, להלכה ולמעשה, ואושרו זכויותיהם להחזיק בעבדים ובשפחות פגניים — שלא יכלו להשתחרר ע"י קבלת הנצרות — ובמשרתים נוצריים בשכר. כן שוחררו היהודים מחובת "דין השמים" באש ומים. פקיד מלכותי, נושא התואר Magister Judaeorum, דאג שזכויות היתר של הסוחרים היהודים יכובדו.

דיים לתקופות ארוכות ורכושם הוחרם; הם גורשו ב 1349 אבל חזרו, לכל המאוחר, ב 1355. באותה שנה סופחה למעשה דופינה למלכות צ' אך יהודי נסיכות זו המשיכו ליהנות בה מחופש יחסי וחסינות. ב 1359 הסכים יורש העצר שארל V (1364—1380) לשובם של היהודים המגורשים לצ' לתקופה מוגבלת של 20 שנה; וזאת כדי לממן במסיהם את שחרור אביו, המלך ז'ן II (ע"ע), הכלוא באנגליה, וב 1360 אישר אביו — לאחר שנשתחרר — את ההתר. ב 1364 האריך שארל V את ההתר ב 6 שנים נוספות, וב 1374 — ב 10 שנים נוספות. עם תום ההארכות, ב 1395, נאלצו כל היהודים לעזוב את צ'. גירוש זה — שלא היה, פורמלית, אלא סירוב לחדש את זכות הישיבה — לא היה מלווה בהחרמת הנכסים וסיבתו לא ברורה; באותה עת גורשו גם יהודי פראנש קנטה אף כי איזור זה לא השתייך אז לנחלת הכתר. במשך 36 שנות ההתר התחוללו כמה פרעות אכזריות ביהודים בעיקר בפאריס ובננט (1380, 1382). ב 1389 התיר המלך לעיר איריאן (Eyricu) להחליט בעצמה אם להתיר ישיבת יהודים בקרבה, וזכות זו הרענקה סמוך לכך גם ליתר הערים באלוז, אפס"כ, לא היה בכך כדי להצביע על מה שעומד להתרחש, והחלטת הגירוש נפלה כהפתעה גמורה.

המחצית ה 2 של המאה ה 14 גברה הגירת היהודים מדופינה, למרות ההטבות שהובטחו להם, ובראשית המאה ה 16 לא ישבו בה עוד יהודים. בסווייה הידרדר מצב היהודים בהתמדה במשך כל המאה ה 15. ב 1417 נתפסו ספרים יהודים, ב 1429 אירע גירוש מקומי משאטין-לה-דונג, רדיפות דמים אירעו ב 1466 ופקודת גירוש כללי ניתנה ב 1492. בפרובנס היה מצב היהודים נוח רוב המאה ה 15, ובמיוחד בימי רנה I (1431—1480). המצב נשתנה ב 1475, עת אירעו — לראשונה מאז המוות השחור — התפרצויות נגד היהודים. לאחר שסופחה פרובנס לצ' (1481), גורשו היהודים, ע"פ תביעת הערים, ב 1501, מכוח פקודת גירוש שניתנה ב 1498. בגבולות צ' הנוכחיים נותרו יהודים רק בקנטה ז'יסן, אלזס, לורן, אוויניון ונסיכות ניס (ע"ע). קהילות צ' לדברי בנימין מטודלה (ע"ע) היו בראשית המאה ה 12 ב 6 קהילות בדרום צ' — 1,240 ראשי משפחה. ע"פ רשימת קדושי בלאה, מאותה תקופה, ישבו בעיר כ 30 משפחות. מספר הקהילות עלה בהתמדה, עד כי בשליש האחרון של המאה ה 13 היו כ 150 מקומות מיושבים ע"י יהודים באיל-דה-פראנס ושארמפאניה, כ 50 מקומות בדוכסות בורגונדיה (ע"ע), כ 30 בברואה (Barrois), ועוד רבים. מ 1283 נאסרה התיישבותם בכפרים, ואז גדלו הקהילות בערים. יש אומדים את מספר מגורשי 1306 ב 100,000. בשל הגירוש, הדבר והרדיפות, נידלדלה האוכלוסייה היהודית בצ', ורק למן המחצית ה 2 של המאה ה 14 חלה התאוששות מספרית, במיוחד לאחר שובם לצ' ב 1359. לאחר גירוש 1395 נותרו בצ' במאה ה 15 כ 25,000 יהודים, וב 1501 מגו יהודי צ' כמה אלפים בלבד.

מן המאה ה 12 ואילך תפסה הריבית, בקנה-מידה פרטי וקטן, מקום עיקרי בכלכלת יהודי צ', ובמיוחד היה כך במקומות שהתיישבו בהם יהודים בתקופה מאוחרת יותר. במזרח צ' ובדרום-מזרח תפס מקום רב מסחר היהודים במוצרי חקלאות ובקר. בדרום, במיוחד בפרובנס, בלטו הרופאים היהודים (ע"ע מונפליה), ומהם שתפסו משרות עירוניות. גידול הגפן, שהתרכז מחוץ לנחלות הכתר, סיפק בעיקר את צרכי האוכלוסייה היהודית. פקידים ומוכסים זוטרים נמצאו בעיקר בדרום, עד המאה ה 13.

גזירת אות הקלון (ע"ע) הוחלה לראשונה בלנגדוק (ע"ע), בנור-מנדי ובפרובנס, מ 1227 ואילך. בגבולות מלכות צ' הוחל בכך רק ב 1269. ב 1294 הוגבלה, בצ', ישיבתם לרובע מיוחד, ובפרובנס — באמצע המאה ה 14. אם כי הכתר הגן, לעתים קרובות, על היהודים מפני הכנסיה, מיהר דווקא הוא לכפות את חוקי ההפליה החברתית של הכנסיה. השיפוט היהודי הוגבל בהתמדה, ובפרובנס אף ענייני ארגון פשוטים של ביהכ"נ הובאו לפני ביהמ"ש הכללי. בדוגמת

לשובם של היהודים, וזאת לאחר שבתחום שלטונם, שהתרחב הרבה מאז 1182, נמצאו ממילא אוכלוסים יהודים. גם מסע הצלב ה III לא שינה את מצב היהודים בצ', אולם המסע נגד האלבניגנים (ע"ע) הביא חורבן על הקהילות היהודיות בדרום צ'. פליטי קהילת בויה (ע"ע), שנפגעה במיוחד, נמלטו לגרונה.

בזמן מלכותו של לואי (ע"ע) IX נרדפו היהודים בפרובינציות המערביות (אנוז, פואטו וברטניה) שלא היו נתונות לסמכות הישירה של המלך. ב 1240 גורשו היהודים מברטניה. אותה שנה נערך בפא-ריס הוויכוח הגדול, והראשון מסוגו, על התלמוד (ע"ע אפולוגטיקה, עמ' 130), בעקבות טענתו של המומר ניקולאוס (ע"ע) דונין כי יש בו דברים נגד הנצרות וכאלה שאין הדעת סובלתם. ר' יחיאל (ע"ע) מפאריס הגן על התלמוד, אך דבריו נדחו, והתלמוד הועלה באש ב 1242. ב 1247 הועלו 10 יהודים על המוקד בוואלאראס (Val-réas) בשל עלילת דם, והסתה אנטי-יהודית התפשטה בכמה מקומות בדופינה (Dauphiné), שהסתיימה במאסרים והחרמת רכוש. אין להניח כי לואי IX הוציא פקודת גירוש על יהודי צ', אך אחיו, אלפונס מפואטיה (Poitiers), שלו העביר המלך את השליטה על כמה מחוזות, גזר ביולי 1249 על גירוש היהודים מפואטו (ע"ע). פקודה זו היתה בתוקף זמן קצר בלבד. ב 1251 אירעו רדיפות מצד ההמון, בתקופת מסע הצלב הראשון של „הרועים“. לואי ואלפונס התחרו ביניהם בסחיטת כספים ברוטאלית מן היהודים. פיליפ III (ע"ע) שלל ב 1283 מהיהודים את זכות הישיבה בפאריס, ובכך הביא להגירתם לערים. עליתו של פיליפ IV (1285) לזוהת בטבח היהודים בטרואה (ע"ע), בעקבות עלילת-דם, ב 1289 גורשו היהודים מגסקוניה (ע"ע; אז בבעלות אנגלית) ומאנוז (ע"ע), שהיתה בשליטת אחיו של מלך צרפת.

ב 1291 אסר פיליפ IV על המגורשים להתיישב בממלכתו, ויחד עם זה שלל מן הכמורה (1288) ומן האינקוויזיציה (1302) זכויות שיפוט על היהודים שבתחום ממלכתו, מתוך שלא רצה להתחלק עמם בטובות ההנאה, משום כך גם בוצעה גזירת הגירוש הכללית של שנת 1306 ע"פ פקודות שבע"פ, ולא הוצאה שום פקודה בכתב, וזאת כדי להבטיח שלא ייתפס רכושם ע"י שלטונות הכנסיה. ב 1306 נכלאו כל היהודים ורכושם נתפס. פקודת הגירוש נתמכה ע"י מספר גדול של אצילים, בזה אחר זה, וההוראות התפשטו גם לאזורים שנסיכיהם לא שותפו מלכתחילה בעצת הגירוש, ואף לפרובינציות שעדיין לא סרו כליל למשמעת המלך: דופינה, סווייה, פראנש-קונטה, אלזס, לורן, סרדניה, רוסיוז, קונטה וניסן ופרובנס. המגורשים היגרו לשטחים (כיום) של בלגיה, גרמניה, איטליה וספרד. פיליפ אפשר למספר יהודים להשאר במלכותו, כדי לסייע לו בגביית חובות שחבו נוצרים ליהודים, אך ב 1311 גורשו גם אלה. על רקע חלוקת שללם של המגורשים התעוררו, אח"כ, סכסוכים קשים בין המלך לבין הנסיכים.

ב 1315 הגדיר לואי (ע"ע) X את הגירוש כ„עצה רעה“, ופתח את שערי צ' לפני היהודים לתקופה של 12 שנים, במסע הצלב השני של „הרועים“ נגד המוסלמים של ספרד ב 1320, נפגעה מאד קהילת טולוז (ע"ע) והקהילות שממערב לה. בתקופת ציד המצורעים (1321) נפגעו במיוחד קהילות טור, שינון ובורדו (ע"ע), ובשינון בלבד נרצחו 160 יהודים. קנס גדול הוטל על כל יהודי צ' ורכוש הנרצחים הוחרם. ב 1322—7.4 חל גירוש נוסף, אך שום מסמך מספקה זו לא נתר בידינו.

ב 1338 ו 1347 נחרבו למעלה מ 24 קהילות יהודיות באלוז (ע"ע) ברדיפות שאירעו אז באזורים המזרחיים, לעומתם פגעו הרדיפות בימי „המרת השחור“ (1348; ע"ע דבר, עמ' 874) בקהילות שבמזרח ובדרום גם יחד. הודות להתערבות האפיפיור ניצלו יהודי אוויניון וקונטה וניסן (Comtat Venaissin) מגורל דומה. בפראנש-קונטה (Franche-Comté), לאחר שהאשמו בהפצת המגיפה, נכלאו היהודי

יהודים, במספרים קטנים, ישבו ללא הפרעה בלורן. משטחה השטח לנחלות הכתר ניתנו ליהודים תמריצי התיישבות. מתוך כך התפתח היישוב ומ 3 משפחות שישבו במץ ב 1565 עלה המספר ב 1657 ל 96. ב 1648 סופחו הערים מץ, טול וורדן לצ' ועל אף גזירת הגירוש שהיתה אז בתוקף בצ' — ואף אושרה שוב ב 1615 — הורשו יהודי הערים האלה להישאר במקומם. היתה זו פעם ראשונה מאז 1395, שהיהודים ישבו באופן חוקי בנחלות הכתר, אך מושבם הוגבל עדיין לתחומי הערים. ב 1648 סופחו לצ' גם אזורים ניכרים מאלוז, ולאוכלוסיה היהודית המקומית המבוססת הוענקה הגנה טובה אף מזו שבעבר. ב 1651 הורשו יהודים מהולנד להתיישב בשרלוויל, שהיתה בידי דוכסי גונזגה (ע"ע). לאלוז ולורן הגיעו פליטי גזירות ת"ח—ת"ט, והם זכו במידת סובלנות, כנראה בשל הירידה הדמוגרפית הכללית שחלה בעקבות מלחמת 30 השנה (1618—1648). יהודים הגיעו גם לדרום-מזרח צ', שם הוכרזו ב 1648 גיס (ע"ע) ווילפראנש-דה-קונפלין (Villefranche-de-Conflent) כני-מלים חפשיים ע"י דוכס סאווייה. יהודים מאיטליה וצפון-אפריקה ניצלו מיד זכות זו, וחיקו את הקהילות שהתקיימו שם מאז יה"ב. יהודים איטלקים שקיוו ליהנות מזכויות דומות שהוצעו במרסי ב 1669, גורשו ע"י לואי XIV (ע"ע) ב 1682.

מן המאה ה 17 התפשטה הפעילות המסחרית של יהודי אויניון וקונטה-וניסן, בעיקר לעבר לגדוק ופרובנס, ומהם שניסו להתיישב שם. אולם, בעקבות תלונות סוחרים מקומיים הוגבלה נוכחותם בירי-דים ובשווקים. ביתר הצלחה ניצלו יהודי אויניון וקונטה-וניסן וכן יהודים מאלוז את הזכויות שנתנו ליהודים ה"פורטוגזים", התיישבו מראשית המאה ה 18 בכורדו, כשעיסוקם העיקרי מסחר בטכסטיל, בבהמות ובבגדים ישנים. מראשית המאה ה 18 התיישבו יהודים באלוז, מץ, לורן, בורדו ואויניון, ויהודים הגיעו לשם מגרמניה והולנד. מעמדם בפאריס היה כשל נסבלים בלבד, והם לא נהנו משום זכויות. להלכה, יהודי שמת בפאריס היה רכושו מותרם למלך וקברו רתו היתה צריכה להיעשות כמעט בחשאי. כדי להקל על מצבם התאר-גנו יהודי פאריס לשני ארגונים, ארגון יוצאי האזורים הדרומיים — בורדו, אויניון וקונטה-וניסן, וקהילת האשכנזים שמאלוז-לורן ועוד מקומות. זהו ראשיתו של הפיצול הגדול שאירע מאוחר יותר, בעת המאבק לשויון-זכויות.

ב 1775 — שנה לפני סיפוח לורן לצ' — בעקבות תביעתם המש-פטית של כמה יהודים בלורן נגד הגילדות, שסירבו לאשר את הצטרפותם, קרא המשפטן לאקרטל (P. L. De Lacretelle) להכיר ביהודים כצרפתים שווי-זכויות. המשפט — שנכשל — השאיר רישומו על הציבור, שמראשית המאה היה ער לבעיה היהודית החדות לדברי הוגי התקופה, ובראשם מונטסקיה (ע"ע). נפתלי הרץ סרף-בֶּר (ע"ע), נציג יהודי אלוז, תרגם ב 1781 לצרפתית את חיבורו (הגרמני) של כריסטיאן דום (ע"ע) „על הטבת מצבם האזרחי של היהודים". ב 1783 ביטל לואי (ע"ע) XVI את „מס הגוף" המשפיל שנהג במשך מאות שנים. ב 1785 הציעה „החברה המלכותית לאמנות ומדע", ביזמת חבר ה„פרלמנט" של מץ, רֶדֶרֶר (P. L. Roederer) נושא לחיבור תחרות בנושא: „הישנה דרך לעשות את היהודים ליותר מועילים ומאשרים בצ'?" התשובות הזוכות ניתנו ע"י הספרן המלכותי היהודי ולקינו הרביץ, המשפטן תִּירִי (ע"ע) ואיש הכנסיה גֶּרְגוּאָר (ע"ע). ב 1788 מינה לואי XVI את השר מְלוּרֶב (ע"ע), שעמד בראש הוועדה למתן זכויות-אזרח לפרוטסטנטים, לתפקיד דומה ביחס ליהודים.

בעת החדשה חלו בקרב יהודי צרפת גלגולים תרבותיים דר-מתיים. בעקבות המהפכה הגדולה השיגו בהדרגה שוויון, השכלה וחשיבות בתוך החברה הצרפתית, אף החלו, עד מהרה, להתבלבל. חלקם הוטבל לנצרות, אחרים ניתקו קשריהם עם הקהילה, ואף הנאמנים למסגרת המסרתית, חייהם התרוקנו מתוכן יהודי, מאחר

ה Magister Judaeorum מהתקופה הקארולינגית, נתמנו תכופות מפקחים שהיו אחראים למשפטים מעורבים. שבועה מיוחדת תוקנה בשביל היהודים.

במאה ה 13 התרבו כתיבי פולמוס נוצריים, ויכוחים חששיים הת-פתחו בין יהודים לנוצרים ברמות עממיות ובינוניות, אך הם נעשו נדירים משאסרה הכנסיה על פשוטי-עם להשתתף בהם. דוגמה לסגנון ויכוחים זה הוא „ספר יוסף המקנא" (ירושלים, תשכ"ט) ליוסף (ע"ע, עמ' 691) בן נתן המקנא.

ועידות ראשונות של נציגי הקהילות ידועות מאמצע המאה ה 12. לוועידת טרואה ב 1150 הצטרפו גם נציגים מקהילות גרמניה, ובי-וועידה ב 1160, אף היא בטרואה, השתתפו נציגי מלכות צ', נורמנדי ופואטו (ע"ע), נראה שאלה לא היו ועידות קבועות, והשתתפו בהן רק קהילות שהיו מעורבות ישירות בעניין שנידון. לכן מפליא שבתעידת סן זיל (1215) השתתפו רק נציגי הקהילות שבין גרבוז ומרסי כדי לדון בבעיה התמורה של דרכי המלחמה בחוקים האנטי-יהודיים של הוועידה הלאטרנית IV. השלטונות הטילו על ארגון ביון-קהילתי זה את האחריות לגביית המס, אף שהיו קהילות שניסו לנצל סידור זה להשגת הטבות לעצמן במגע ישיר עם השלטונות.

מרכזי התורה העיקריים נמצאו באיל דה פראנס (במיוחד בפא-ריס, שֶרֶט, קורבֵי [Corbeil], שֶנֶז [Sens], פונטואז, מלין [Melun]), בשמפניה (טרואה, ז'ואני סיר יון [Joigny-sur-Yonne]), ויטרי, דאנפיר, ז'ואנוויל ורמרי [Ramerupt]) וכמה מרכזים נמצאו בעמק הלוּאַר (אורליאן, שינון, טור). במרכזים אלה חוברו התוספות (ע"ע), שקבעו את שיטת לימוד התורה בישראל במשך מאות בשנים. מאות ת"ח ורבנים מפורסמים פעלו במרכזים אלה, ובראשם נכדיו של רש"י: רבנו יעקב תם (ע"ע) ורבנו שמואל בן מאיר (ע"ע), תל-מידיהם ותלמידי-תלמידיהם. ישיבות היו גם בלנגדוק (גרבוז, ארז'ני-טייר [Argentière], מונפליה, לינז, בוייה, קֶרְסוֹן, פּוֹסְקֶר) ובפרר-בנס (סלון, מרסיי, טֶרְנֶקֶטֵי [Trinquetaille], ארל), בפרובינציות אחרות היתה הפעילות צנועה יותר: נורמנדיה (אֹרֶה [Evreux], פּאַלֶז [Falaise]), בֶּרְטֶניה (קליסון), בורגונדיה (ז'ז'ון), קונטה-ונסן, אורנז' ואויניון; רוסיין (Rousillon), פרפיניאן ולורן (מץ [ע"ע], ורדן, טולון). אלזס (סטרבור וסלסטה [Sélestat]) קשורה בין צפון צ' לאיזור הרינגוס, לעומת זאת דופינה (רק ויין), ובמיוחד סווייה ופראנס-קונטה, כמעט לא נטלו חלק בתסיסה רוחנית זו.

הצפון היה מולדת פירושי התלמוד והתנ"ך, כתיבי פולמוס נגד הנצרות ופיוטי תפילה. במרכזי הדרום התפשטה הפעילות הרוחנית לתחומי הבלשנות, הפילוסופיה, המדעים והרגומים, חוגי המיסטי-קנים (הראב"ד, ר' יצחק סגי נהור) תרמו לתנועת הקבלה (ע"ע). במאה ה 13 התנהל מאבק חריף בין מצדדי הרמב"ם ומתנגדיו (ע"ע) משה בן מימון, עמ' 558/9), שהושם לו קץ עם הגירוש ב 1306. בדרום ובצפון נוצרו כ"י מעוטרים.

4) מן הגירוש ועד המהפכה. לאחר שעזבו היהודים את דרום מזרח צ' הגיעו לדרום-מערב צ' האנוסים. מ 1550 העניק להם אנרי (ע"ע) II כתבי זכויות להתיישב „בכל מקום שירצו". הם התיישבו בעיקר בבורדו (ע"ע, כרך המילואים) ובסנט אספרי שליד באיון. רק מיעוט מהם נשאר נאמן ליהדות. מכיוון שדבקו בלשונו-תיהם — ספרדית ופורטוגלית — ובמנהגיהם נחשדו ב 1596 בנסיין למסור את בורדו לספרדים. ב 1625 הוחרם רכושם כנקמה על החרמת רכוש צרפתי ע"י מלך ספרד. ב 1723 חויבו בתשלום כבד תמורת הענקת כתבי-זכויות חדשים, בהם לראשונה הוכרה יהדותם אף שלא הותר להם לנהוג כיהודים בגלוי. יהודי קונטה-ונסן, קלטו, זמנית, כמה ממגורשי ספרד, בהם הוריו של יוסף בן יהושע הכהן (ע"ע). לבסוף גורשו גם יהודי קונטה, מלבד קהילות אויניון, קרפנטרה (Carpentras), קאוואיון (Cavaillon) ואיל-סיר-לה-סורג (L'Isle-sur-la-Sorgue), אבל גם במקומות אלה הוקטנו הרבעים היהודיים.

המלך לואי-פיליפ, כאשר תהליך התאמתם לסביבתם היה כבר בשלב מתקדם, אי-שר הפרלמנט (1831) את החוקת הפולחן היהודי, ותק-נות חדשות (1841, 1844) חיזקו את מבנה הקונסיס-טוריונים. שריד אחרון של השפלה היתה השבועה ה-יהודית (ע"ע), ומלחמתו ה-נמרצת של אדולף כרמיה (ע"ע) הצליחה לעקרה ב-1846. רק אז התברכו יהודי צ' בשוויונם המלא.

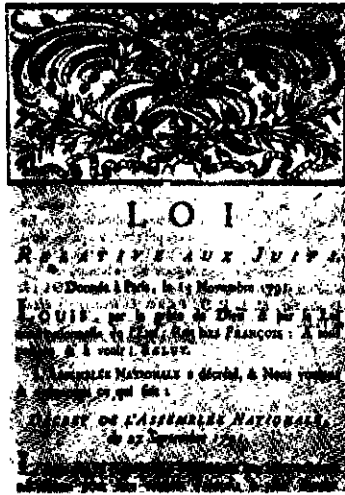

הצו המעניק ליהודי צרפת שוויון זכויות (13.11.1791)

כרמיה, נציג מובהק של יהדות צ' במאה ה-19, מגלם באישיותו את גורל ישראל בימיו ובארצו. גאה במוצאו ומסור לאחיו, רחק כ"כ מהמסורת עד כי כל בניו התנצרו. משפחות שלמות, מכובדות, מבוססות ומלומדות, השתמדו ולא היה מנהיג וכמעט שלא היה רב שלא השתמד לפחות אחד מקרוביו. גרמו לכך העוני של רוב היהודים בהשוואה עם העידון של העילית הנוצרית, הסגירות הטבעית של הקהילות לעומת גיבוי הפתיחות של הכנסיות, הלחץ העצום שהפעילו הכמרים כדי לנצל את התהפוכות, עוגן ההצלה היחיד היה בחינוך לקראת האתגרים החדשים, ובמקום ה"חדר" וה"שיבה" נפתחו בזה אחר זה (מאז 1812) בת"ס שבהם לימדו את עיקרי-האמונה לצד המקצועות הכלליים.

ב) החדירה לחברה הצרפתית (1846—1933). בעקיבות החופש והשוויון ביקשו היהודים, ואף השיגו, עושר וכבוד. כבר ברפובליקה השנייה (1848) נבחרו כרמיה ומישל גודשו (Michel Goudchaux) לשרים בממשלה — ואחריהם שירתו כשרים, היהודים: אשיל פולד (Achille Fould; 1849—1867), דוד רינל (Raynal; 1881/2, 1883/5, 1893/4), מוריס בוקנובסקי (Maurice Bokanowski; 1924, 1926/8), ז'ורז' מנדל (ע"ע; 1934/6, 1938/40) והגברת סימון וייל (Simone Weil; 1974—), וכן ראשי הממשלה לאון בלוס (ע"ע; 1936/7, 1938, ושוב 1946); פייר מנדס-פרנס (ע"ע; 1953/4) ורנה מאיר (René Mayer; 1953), שגשוגה של משפחת רוטשילד (ע"ע) היה לשם-דבר, והיא לא היתה יחידה, בכל תחומי החברה החשובים — מדע, רפואה, אמנות, תעשייה, עסקים, מדינות, צבא ושירות המדינה — הצטיין מספר רב של יהודים; — הם לא הוצרכו עוד לכפור ביהדותם, אלא שזנחו בהדרגה את מורשתם ונטמעו בסביבתם. לאלה התאימו את עצמם הקונסיסטוריונים ורבניהם. הרבנים, עם שהתנגדו לרפורמה, נעשו פושרים בדעותיהם ובהנהגותיהם, בפרט אחרי שביהמ"ד לרבנים (ע"ע בתי-מדרש לרבנים, עמ' 987), נצר ישיבת מץ, הועבר לפאריס (1859), בכחונה מפורשת להכשיר בו משכילים סובלנים. רק פה ושם, בעיקר באלוס, היה המצב שונה. שלמה זאב קליין (1814—1867), הרב הראשי לקולמר, היה כמעט יחיד במאבקו נגד התקנת עוגב בבת-הכ"ג, ביטול הפיוטים וכד'. ניתוקה של אלוס-לורן אחרי 1870 החליש עוד יותר את הפלג הזה, ואם בסטרזבור (ע"ע) הגרמנית הוקמה, בסוף המאה, קהילה פורשת בנוסח ש. ר. הירש (ע"ע), קיימו מנייני החרדים בפאריס את הקשר עם הארגון הרשמי, רוב של אחת הקהילות, משה וייסקופף (1836—1936), היה בעצמו חבר הקונסיסטוריון. ב 1890 נבחר הרב צדוק כהן (ע"ע) לרב ראשי ליהודי צ', ואף שנטה בעצמו לליברליות, נהג במתנות רבה, הוא שארגן מחדש את הקונסיסטוריון לקראת הפרדתו מהמדינה. בשנים

שהמוסדות, כולל הרבנות, דגלו במחיקת רוב סימני-ההכר של היהדות, בסוף המאה ה-19 ובתחילת המאה ה-20 הבטיחה את הקיום היהודי בצרפת ההגירה מאירופה המזרחית והמרכזית ומאוצות ימה"ת, שהביאה עמה כוחות רעניים לשני פלגי יהדות צרפת — האשכנזי והספרדי. השואה, התחיה עם הקמת מדינת ישראל והגל העצום של פליטי צפון-אפריקה בשנות ה-60, חידשו את פני הקהילה. כיום, במנותה יותר מחצי מיליון נפש, היא עומדת יותר על זכותה להיות שונה מסביבתה, ומוסדותיה הלאומיים התרבותיים גדלו בכמות ובאיכות. על אף זאת עדיין מרחפת עליה סכנת הטמיעה. (5 מהמהפכה עד ימינו. א) השגת השוויון (1789—1846). ערב המהפכה הצרפתית חיו בצ' כ 40,000 יהודים: בבורדו ובעיירות אזורות שליד באיזן השתחררו במשך המאה ה-18 כ 3,500 צאצאי אנוסים מאחרוני סימני ההסוואה, והתארגנו בקהילות מוכרות: ב 4 ערים של מובלעת אוויוניון — סוספחה לצ' רק ב 1791 — נהנו 2,500 היהודים מחסות האפיפיור; בפאריס היו כ 500 יהודים, בחבלי צפון-מזרח צ', שנכבשו מגרמניה, אחד אחד, אחרי 1,500 נשמרו ריכוזי היהודים: 7,500 בלורן וכ 25,000 בכפרי אלזס ועיירותיה. שלא כיהודים ה"פורטוגזים" שבאיזור האטלנטי, היו יהודי אלזס ולורן בהמוניהם, להוציא ספקי-צבא אחדים, שקרעים בדלות. הם דיברו יידיש, גידלו את ילדיהם המרובים ליראת-שמים, וסבלו מעריצות המושלים ומשנאת העם. החקלאות האומניות נסגרו לפניהם, ורובם היו רוכלים נודדים או מלווים בריבית. על רקע זה צמחו מהומות תקופות, וכבר ניסה המלך לואי XVI להסדיר את עניינם בתקנות (1784), שיחד עם הרצון לאפשר ליהודים חיים אנושיים, מבטאות את ההשקפה שהם נטע זר ומזיק בחברה. גם היהודים, כנוצרים, לא היו מעוניינים בקשר חברתי יהודי, ואם אמנם נשמעו קולות אחדים, משני המחנות, בעד השתלבות, הם נקלטו כמעט רק אצל עשירי בורדו.

כשפרצה המהפכה החל רעיון השוויון להלהיב את היהודים, וב-השפעת אישים כמו הכומר גרגואר וקמץ יהודים נאורים, ביניהם הרץ טרף-בר, עלתה השאלה על הפרק. יהודי הדרום השיגו את האזרחות כבר בינואר 1790, אבל נגד יהודי אלזס ולורן טענו שאדיקותם מונעת מהם מלקבל על עצמם את החובות הלאומיות, והובע חשש מהתפרעויות דמים. אחרי מאבק קשה, הוכרעה הכף לזכותם לקראת סוף 1791. שוויון הזכויות על אדמת צ' היה האקט הראשון מסוגו באירופה — ועל כך ע"ע אמנציפציה, עמ' 77—85. יהודי הדרום התבוללו בסביבתם במהירות רבה, אולם לפני יהודי אלזס ולורן עמדו קשיים חברתיים וקהילתיים, משום נאמנותם לתורה, שיגרת עיסוקיהם ודבקותם בארגון הפנימי. משנכפה עליהם המצב החדש נתבלבלו סדרי חייהם, מלבד מה שנדרשו לשלם סכום עצום לכיסוי חובות ישנים של הקהילות שנתבטלו, סיוט, שרדף אותם במשך כמאה שנה.

נפוליון שאף לתת ליהודים מסגרת חדשה, כדי שישתלבו בתוך האוכלוסיה, וע"כ זימן את „אסיפת הנכבדים" (1806), נציגי כל הקהילות שבשליטתו, בתביעה לאשר שאין שום חץ מבדיל אותם משאר תושבי צ', תשובתם, שניתן לה תוקף בידי „הסנהדרין" (ע"ע אמנציפציה, עמ' 80—85), מילאה את רוב מבוקשו, כולל הצהרה שהם רואים בצ' מולדת לכל דבר, ובהסתייגם רק מהפרת איסורים מפורשים, כנישואי תערבות. אעפ"כ נפוליון תיקן תקנות (1808) שצמצמו את חופש היהודים, כדי להכריחם להתמסר למלאכה, להש-כלה ולצבא, אך הן לא הופעלו בחומרה ובטלו מאליהן כעבור עשור שנים. לעומת זאת מתקיים מימי הקיסרות ועד ימינו, ארגון ה"קונ-סיסטוריונים" שהונהגו, אינו איגודי קהילות במתכונת נוקשה, עם „קונסיסטוריון מרכזי" מפקח, ורב ראשי לצ' בראש כל רבני המדינה. בניגוד לכנסיות הקתולית הפרוטסטנטית, הוטל על „הכנ-סיה" היהודית לכלכל את עצמה, בלי המיכה ממשלתית. רק בימי

1906—1919 היה אלפרד לוי (ע"ע) הרב הראשי, ובשנים 1919—1939 מילא תפקיד זה ישראל לוי (ע"ע), חוקר חשוב במדעי היהדות.

קיומה של יהדות צ' ניוון מההגירה אליה — מרוסיה ורומניה מרדיפות 1880 והלאה, ומצפון אפריקה והבלקן מתחילת המאה ה-20 — אף שזו לא לבשה מעולם ממדים כבמרכז-אירופה ובארצות הדוברות אנגלית. היתה גם נהירה מהכפרים לערים הגדולות, ובעיקר לפאריס. בשל שיעור ילודה גבוה הגיע מספר יהודי צ' ערב מלחמת 1870 לכ 100,000. מחציתם חיו בחבלים שסופחו לגרמניה, אבל חלק ניכר מהם שבו לגור באיזור המשתרע מליון עד ליל ועד רואן, ובעיקר בפאריס, שבסוף המאה ה-19 חיו בה 45,000 מכלל 90,000 יהודי צ'. רק בשנות 1851—1872 נרשמה הדת במפקדי האוכלוסין, אך האומדנים קובעים 120,000 יהודים בצ' לפני מלח"ע I, מהם כ 40,000 בעלי אזרחות זרה. החזרת אלזס-לורן (1918) החזירה לצ' 30,000 יהודים, וזרם גובר של מהגרים לאחר חו"י ורסי (ע"ע) העלה את מספר היהודים בצ' בשנת 1933 ליותר מ 200,000.

רוב המהגרים הוחזקו ע"י קופות גמילות חסדים מקומיות וקרנות יהודיות בינלאומיות, אך על אף שהיו שונים מאחייהם באדיקותם, בעניינם, בשפתם ובחזונם, טיפסו במהרה בסולם החברה, ותוך שני דורות לא ניתן היה להכירם אלא ע"פ שמות המשפחה שלהם. תהליך זה היה מהיר יותר לגבי יהודים מאלג'יריה, שמשנת 1870 נחשבו לצרפתים לכל דבר, וקהילותיהם — (1900 : 57,000 נפש ; 1914 : 70,000) סונפו לארגון הקונסיסטוריוני הכללי : הם גם סיפקו לקהילות הוותיקות בצרפת משרתים בקודש, וע"ע אלג'יריה, עמ' 416.

רוב היסודות הוותיקים ביהדות צ' שמרו על זיקה מועטת ביותר אל עדתם ; רבים היו אישיים לגמרי ואחרים ביקרו בביכ"נ ביריכ בלבד, והכירו רק את שלושת הטקסים המסמנים שלבים בחיי האדם : המילה, החופה והקבורה. מספר העוסקים בצרכי-ציבור הלך הצטמק. הקהילות הרשמיות טיפלו בענייני אוכלוסיה זו. הם לחמו נגד הפליה ונגד התעמולה העוינת, שתיארה אותם כאזרחים נחותי-דרגה, הוזהרו עם העילית החברתית : מאמצע המאה ה-19 ועד היום היתה הנשיאות בשני הקונסיסטוריונים החשובים, המרכזי והפאריסאי, כמעט תמיד בידי משפחת רוטשילד. השפעת המשפחה הזו גברה כשהופרדה (1905) הדת מהמדינה והאוצר הפסיק את סיועו, ונדיבות המשפחה הזו ותמיכת אישים אמידים אחרים מנעו משבר תמור. באזורים, שסופחו לגרמניה ב-1871 והוחזרו ב-1918, צדין בחוקף הנהוג הישן, שכן הצרפתים הבטיחו לכמורה הקתולית בעת ההחזרה, שלא יופחתו זכויות הארגונים הדתיים, וכך היה גם לגבי הגרמנים.

היהדות הקונסיסטוריונית המורגנית, על בתהכ"נ דמיי הכנסיה שלה, על הליכתה המתמדת בעקבות גינוני טקס נוצריים, ועל רגשותיה הפטריוטיים הקיצוניים, לא יכלה לקלוט את המהגרים, ואלה שביקשו לשמור על ייחודם מצאו מפלט באיגודי יוצאי ארצם. ב-1923 התאגדו באיגוד היהודים ממוז-אירופה Fédération des Sociétés Juives de France («הסתדרות החברות היהודיות של צ'»), שטיפח צרכי תרבות וחברה.

ב-1907 פרשו דווקא ה"ליברלים", בהנהגת הרב לואי-ז'רמן לוי, מהארגון הקונסיסטוריוני, והקימו קהילה על טהרת הרפורמה. הכיוון הרדיקלי נחמתן במשך השנים, בין השאר בהתערבות אמה פאלייר (Aimé Pallière) שהסיף לשיבה אל מורשת האבות.

הדי הציונות (ע"ע) בראשיתה היו קלושים ביותר. בתחילה הצטרפה להרצל קבוצה של אנשי-ירח מהפכנים, ובראשם ברנר לז'ר (ע"ע) וז'אק באהאר, אך עד מהרה נחרצו ממנו. השליטים ממוזר אירופה היו היחידים שהרגישו קרבת-מה לרעיהן, אך רוב הפעילות היתה בידי הסטודנטים הזרים. אחרי מלח"ע I ובעקבות הצהרת בלפור גדל מספר האוהדים במידה ניכרת. הדות למאמצי נציג

הקהל"ל בצרפת, יוסף פישר (אריאל) והמשוררים אנדרי ספיר ואדמון פלג (ע' ערכיהם).

חברת "כל ישראל חברים" (ע"ע) שהוקמה בפאריס בשנת 1860, הצליחה לגייס ממשלות ואישים למען שחרור המוני היהודים באר-צות רבות מנגישות ומעוול, והתמסרה גם לייסוד בת"ס באיזור הימה"ת. בהקמת בת"ס יסודיים במקומות שונים בא"י תרמה החברה לפיתוח הארץ, היא ייסדה גם את ההתיישבות הראשונה : ביה"ס החקלאי מקוה ישראל (ע"ע), שלמענו פעל יצחק (שרל) נטר (ע"ע). עם זאת התנגדו ראשי כ"ח לציונות המדינית, עד קום מדינת ישראל.

משפט דרי פוס (ע"ע) היה נקודת-מפנה ברפובליקה השלישית, גם בעולם היהודי קעקעה הפרשה את הבטחון שהקדמה מרחיקה סופית את שנאת היהודים, וסייעה בכך לאימוץ הפתרון הציוני (ע"ע הרצל, עמ' 359/60). אולם יהודי צ' עצמה ראו במאורע רק מקרה אישי, שנגמר בכי-טוב, ואף הוכיח כי אין מקום לאנטישמיות בצ'. הם מצאו חיזוק לדעתם בזה, שלא הונהגה שום הפליה חוקית נגדם, ולא נושלו ממקומם יהודים אף בעמדות הגבוהות ביותר. אדרבא, יהודים נקלטו והצטיינו גם באוניברסיטות ובאגודות המד-עיות. בחקר היהדות נתפרסמו בעולם, «החברה למדעי היהדות» (Société des Études Juives) ובטאונה Revue des Études Juives. עד סוף המאה ה-19 הצטיינו היהודים בתחומי ההספה לחידוש החברה, בעיקר מאסכולת סן-סימון (ע"ע), כגון : האחים פרד, משפחת רודריג ולאון הלוי (ע"ע) ; המוסיקה : ז'ק הלוי וז'ק אופנבך (ע' ערכיהם) והמדע : האסטרונום מוריס לוי (ע"ע), הפיסיקאי מוריס לוי, חוקרי היהדות אדולף פרנק, שלמה מונק, יוסף הטרט'ג ורנבורג ובני משפחת רינג (ע' ערכיהם) שנודעו גם כחוקרי התר-בות הקלאסית. מישל בראל (Michel Bréal) נודע כמייסד תורת הסמנטיקה (ע"ע) והאחים דרמסטטר (ע"ע) היו חלוצים בתחומי הפילולוגיה.

לאחר מלחמת 1870/71 החלו להתבלט סופרים יהודים : גיסטו כהן, ברנר לז'ר (ע' ערכיהם), מרסל שוב המשורר מ. ז'קוב (ע"ע).

במאה ה-20 רבו הסופרים המצליחים ממצא יהודי. נתקבלו לאקדמיה הצרפתית הפילוסוף אנרי ברגסון (ע"ע), המספר אנדרי מרזואה (ע"ע), העתונאי יוסף קסל — הראשון שהתפאר ביהדותו בטקס הקבלה לאקדמיה, הוגה-הדעות וההיסטוריון רובר ארזן, ועוד. מבין המחזאים המצליחים — אנרי ברנשטיין (Henry Bernstein), טריסטן ברנר (Tristan Bernard) ; מן המשפרים — פרנסיס דה קרואסו (Francis de Croisset ; באמת יג'ר), ארמן לינל (Armand Lunel), שתיאר את יהדות אחינין ובנותיה, רוז'ה איקור (Roger Ikor) ואנדרי שווארצבארט ; מן המשוררים — טריסטן צרה (ע"ע), כ"כ התבלטו הפילוסופים אמיל דירקם, אמיל מאירטון, ליסיין לוי-בריל (ע' ערכיהם), ז'ן ול, ההיסטוריונים גיסטו גלוק, אנרי בר (Henry Berr), ולואי הלבן (ע"ע), הסוציולוג רימן ארזן (Raymond Aron ; ג' 1905), הכלכלן ז'אק ריאף (Jacques Rueff ; 1896), הפילוסוף וז'דימיר יאנקלביץ' (1903), המשפטן רני קסן (ע"ע), המתמטיקאי שלום מאנדלברויט (Szolem Mandelbrojt ; ג' 1899), הביולוג פרנסואז ו'קוב (ע"ע, כרך מילואים) והאתנולוג קלוד לוי-סטרוס (ע"ע ; וע"ע סטרוקטורליזם).

בשטח הספרות ייזכרו עוד : אלבר כהן (ע"ע), מיוצאי קורפו, תושב שוחץ, שכתב סדרת רומנים המזחים אפוס על יהודי איזור הימה"ת, האלי (אליעזר) זיזל (Elie Wiesel ; ג' 1928), תושב ניו-יורק, הכותב בצרפתית את סיפוריו על תקופת השואה, על הציירים היהודים בצ' : ע"ע פריס, אסכולת-

6. שואה ותחייה (1933—1975), עליית היטלר לשלטון שנודדה כנשפיות של אלימים, שהנאצים כלכלו בכסף רב. גל הסליטים

ארצות צפון-אפריקה את עצמאותן. עברו היהודים משם. בעיקר מאלג'יריה, לצ'. רוב אלה שהיתה הכרירה בידם, העדיפו את צרפת על ישראל, וכן עשו רוב יהודי מצרים. גם עולים מצפון-אפריקה ירדו במספר לא מועט והשתקעו בצ'. מעריכים שכיום (1975) חיים לפחות 550,000 יהודים בצ', והיא אפוא הקיבוץ היהודי הרביעי בעולם, אחרי אה"ב, בריה"מ וישראל; המשותף לישראל וליהדות צרפת — ריבוי היסוד הספרדי. היהודים יושבים בצ' כמעט בכל מקום, אף ש 60% מיוצאי צפון-אפריקה התיישבו באיזור הבירה. בכל חלקי המדינה נפתחו מחדש בתכ"נ הזקמו חדשים, וכן הוקמו מועדונים ומרכזים קהילתיים. ארגונם של יוצאי צפון-אפריקה בצ' הוא (Association des Juifs Originaires d'Algérie [AJOA] ובטאונם הוא ה-Information Juive).

בתחילה נשאה מנהיגות הקהילה אופי אשכנזי, אך במהרה התבלטו גם ראשי האוכלוסיה החדשה. גם מסורת הממשל שלא להתחשב בדרישות דתיות יהודיות (כגון שמירת שבת וכשרות בבתה"ס ובצבא) נטוה בלחץ מספר הדורשים. הסופר א. ממי (ע"ע) תוהה על גורל יהודי צפון-אפריקה ולוחם למען פתרון ציוני.

כשנתגלעה מחלוקת בין ישראל לצ' לאחר מלחמת ששת הימים, החלה יהדות צ', שבינתיים התחזקה מאד, להפעיל את השפעתה למען ישראל. התוצאות המעשיות היו קלושות, אבל המאבק הישל וליכד את היהודים. כיום עומדת ישראל בראש דאגת יהודי צ', המאורגנים ורוב היחידים. העולים מצ' גופה הם מעטים יחסית, אך רבים מביניהם הם אישים דגולים, שקולם נשמע בקהילות ארץ מוצאם, ביניהם קבוצת המנהיגים הצעירים של קהילת סטרבור, שהשתקעו בירושלים אחרי מלחמת ששת הימים.

מ. ק.



הנאצים הכינו לשריפה את ביהכ"נ בנאנסי (ששימש כמחסן), אך נמלטו מפני הצבא האמריקני המתקרב לפני שהנשימו ומסמ

מגרמניה, שבא בשעת משבר כלכלי, עשה רושם רב על דעת הקהל. התמונות של היהודי לאון בלום (ע"ע) לראש הממשלה הסוציאליסטית הראשונה — הדהימה רבים. אעפ"כ היו הכוחות הדמוקרטיים עדיין הרוב, עד תבוסת צבא צרפת במלה"ע II (1940) ומינויו של פטן (ע"ע) לשליט. אז נתן המיעוט פורקן לשאיפותיו. באוקטובר 1940 פורסמה „תקנת היהודים“ (Statut des Juifs), שקבעה הגבלות להתעסקותם במקצועות רגישים ובשירות המדינה. היהודים הזרים, כולל יהודי מחוז באדן שגורשו מגרמניה לצ', נכלאו במחנות בתנאים חמורים. על היהודים הוטל להתארגן בהשגחת הגרמנים במסגרת UGIF („איגוד כללי של יהודי צרפת“), ועד היום נטוש ויכוח על עמדתו ופעולותיו.

הגרמנים רוקנו את אלנס-לורן מיהודיה, ואלה נתפזרו ברחבי צ'. באזורי הצפון חרבו היהודים בין תשאר בנשיאת הטלאי-הצהוב. חלק מדרום-מזרח צ' היה תקופה קצרה (ספטמבר 1942—יולי 1943) בכיבוש הצבא האיטלקי, שהתייחס טוב אל היהודים. ב-1942 החלו הגירויים למחנות השמדה, וכ-100,000 מתוך כ-300,000 היהודים שישבו בצ' בפרוץ המלחמה הובלו למזרה. רבים עברו בדרכם את מחנה דראנסי (Drancy), ליד פאריס. רק כ-10,000 חזרו אחרי השחרור. בינתיים הצליחו עשירים להגר לאה"ב, וקבוצות של ציונים עברו לא"י דרך ספרד. — על השתתפות היהודים בתנועת המרי: ע"ע פרסיונים, עמ' 191.

המנהיגים החדשים, ניצולי המחתרת השואה, הכניסו רוח חדשה בקהילת יהודי צ'. פעילות רבה היתה בשטח החזרת ילדים יהודים שנמסרו לנוצרים כדי להתביאם. ב-1949 נוסדה „הקרן היהודית הסוציאלית המאוחדת“ (F.S.J.U. [Fonds Social Juif Unifié]) שהיא שילוב של מגבית וגוף מפקח על רוב המוסדות הציבוריים היהודיים. לקהילות ולקונסיסטוריונים הושארו העניינים הדתיים בלבד. כל הארגונים היהודיים התאגדו ב„וועד המייצג של יהודי צרפת“ (Conseil Représentatif des Israélites de France [C.R.I.F.]) המשמיע קולו גם לתמיכה במדינת ישראל. כן נוסד איגוד של היהדות הדתית. ארגונים אלה הרבו יזמות ופעולות: בת"ס חדשים, פרסומים חינוכיים, עתונות, קייטנות וכד'. עם כל זאת, געעה התעוררות זו רק במיעוט מבין יהודי צ', ורובם מוסיף להיטמע. בקצב מזורז מבעבר, לעומת זאת עלתה רמת העילית. חלק מבוגרי בתהמ"ד לרבנים הוכשרו בישיבות, בלטו צעירים שואפי קידמה, ומהם שבתרו לעלות לישראל. מבין הוגי-הדעות היהודיים החשובים בצ': אנדרי נהר (ע"ע), יהודה אשכנזי, הגב' אליאן אמדו-לוי-ואלנסי ועמנואל לוינס.

מספר היהודים בצ' פחת עד כדי 200,000 נפש בתום מלה"ע II. המספר גדל לאיטו בעשור הבא, בעיקר מהגירה. לאחד שהשיגו

א. טשעריקאווער (עורך), יידן אין פרנקרייך, א—ב, 1942; י. י. פינק, יהדות צ': קובץ מסות ומאמרים, תשי"א; ז. שיקובסקי, הקומונה הפריסאית והיהודים, תשט"ז; א. א. אורבך, בעלי החוספות, תשי"ז; מ. דבורצקי, הסוציולוגיה של יהדות צ' בתקופה האחרונה, 1963; א. נהר, הקבוץ היהודי של צ' לנוחה המדינית החדשה, תשכ"ט; א. הרצברג, תנועת ההשכלה והיהודים בצ', תשל"א; E. A. Halphen, Recueil des lois, décrets, ordonnances concernant les Israélites depuis la révolution de 1789, 1851; A. Neubauer—E. Renan, Les Rabbins français du commencement du quatorzième siècle (Histoire littéraire de la F., XXVII, 431—764), 1877; id., Les Ecrivains juifs français du XIV^e siècle (ibid., XXXI, 5—469), 1893; H. Gross, Gallia Judaica, 1882, 1969²; L. Kahn, Histoire des écoles communales et consistoriales israélites de Paris, 1884; M. Schwab, Inscriptions hébraïques en F., 1898; I. Uhry, Recueil des lois, décrets... concernant les Israélites 1850—1903, 1903²; R. Anchel, Napoléon et les Juifs, 1928; J. Bauer, L'Ecole rabbinique de F., 1930; L. Rabinowitz, The Social Life of the Jews of Northern F., 1938; R. F. Byrnes, Antisemitism in Modern F., 1950; A. Chouraqui, Marche vers l'Occident: les Juifs d'Afrique du Nord, 1952; id., L'Alliance Israélite Universelle, 1965; Z. Szajkowski, Poverty and Social Welfare among French Jews (1800—1880), 1954; id., Glimpses on the History of Jews in Occupied F. (Yad Washem Studies, II), 1958; id., The French Central Jewish Consistory during the Second World War (ibid., III), 1959; id., Analytical Franco-Jewish Gazetteer, 1939—1945, 1966; id., Jews and the French Revolutions of 1789, 1830 and 1848, 1970; M. Catane, Des Croisades à nos jours, 1956; S. Schwarzfuchs, Brève histoire des Juifs de F., 1957; id., Les Juifs de F., 1975; P. Lévy, Les Noms des Israélites en F., 1960; B. Blumenkranz, Juifs et Chrétiens, 1960; id. (éd.), Histoire des Juifs en F., 1972; id., Bibliographie des Juifs en F., 1974; R. Hilberg, The Destruction of European Jews, 1961; L. Steinberg (éd.), Les Autorités allemandes en F. occupée, 1966; id., La Révolte des justes; Les Juifs contre Hitler, 139—233, 1970; G. Reitlinger, The Final Solution, 327—51, 1968²; A. Latour, La Résistance juive en F., 1970; L. Poliakov, Bréviaire de la haine, 1970²; M. R. Marrus, The Politics of Assimilation, 1971; D. Diamant, Les Juifs dans la Résistance Française, 1971; A. J. Zuckerman, A Jewish Princedom in Feudal F., 1972; R. Chazan, Medieval Jewry in Northern F., a Political and Social History, 1973; P. Bourdrel, Histoire des Juifs en F., 1974.

סיומות המיוחדות לזכר -ien/-eur, למשל, ואחרות לנקבה, כגון -ienne/-euse (danseur, "רקדן"; danseuse, "רקדנית"). בהעדר סרפיות-גזירה מאפיינות משמשת אותה הצורה לשני המינים (élève, "תלמיד" או "תלמידה" וכו'). יתר על כן, המין הדקדוקי אינו חופף תמיד את המין הטבעי (la sentinelle [מין נקבי], "זקיף", le mannequin [מין זכרי], "דוגמנית"). שמות עצם המציינים מקצועות חפשיים או תארים אקדמיים שומרים לרוב על מין זכר בלבד, אפילו כשקיימת מלה מקבילה לנקבה או שאפשר לגזור אותה בקלות (Le professeur d'anglais est Américain, "המורה לאנגלית (היא) אמריקנית"). לשמות העצם שני מספרים, יחיד ורבים. בכתב סימן הרבים הוא -s או -x: un jeu "משחק", des jeux "משחקים"; le soir "הערב", les soirs "הערבים"; אולם מספר המלים שבהן נשמע ניגוד בין יחיד לרבים הוא קטן מאד, בעיקר אלה המסתיימות ב-al או ב-ail: un journal "עתון", des journaux "עתונים"; les travaux "העבודות", le travail "עבודתו"; son livre "הספר שלה או שלו", sa table "השולחן שלה או שלו". קיימת סדרה כפולה למספר כינויי הגוף: סדרה בלתי מוטעמת לפני הפועל, כנושאים: je, tu, il, elle, nous, vous, ils, elles; וכמושאים: moi, toi, lui, elle, nous, vous, ils, elles. בסדרה מוטעמת אחרי הפועל או בלי קשר אתו, כנושאים: moi, toi, lui, elle, nous, vous, eux, elles. בנסתר קיימת הבחנה זו לנקבה: je dors "אני ישן" או "אני ישנה". בנסתר קיימת הבחנה זו שמתווספת לה ביחיד עוד צורה המציינת נושא בלתי-מוגדר, בלי הבדל זכר ונקבה (il dort "הוא ישן", elle dort "היא ישנה", on dort "ישנים"). כינויי הגוף (מלבד בציווי) באים לפני הפועל הנטוי (je LE vis "ראיתי", רק בנסתר קיים עוד ניגוד בין מושא ישיר למושא עקיף (je LA vois "אני רואה", je LUI parle "אני מדבר איתה"). במקרה שיש יותר מכינוי אחד, קיים סדר מחייב של הכינויים לפני הפועל הנטוי, כדלקמן:

מקום (דרג)	I	II	III	IV	V	VI
je						
tu						
il						
elle	me					
on	te					
nous	nous	le				
vous	vous	la	lui			
ils	se	les	leur	y	en	
elles						

בד"כ נוטה הצ' להיות שפה אנליטית ומספר ההרכבים בה, למיני-הם, גדול למדי. קיימים הרכבים (locutions) כיסודות בכל חלקי הדיבור, למשל: למלות-יחס: en face de ("מול"); פועל prendre la fuite ("לברוח").

מ ע ר כ ת הפועל. קיימות שש דרכי הבעה (modes). ששלוש מהן הן בעלות קטגוריות של גוף, מין ומספר (פיגיטיביות): impératif, (subjonctif, indicatif), אחת בעלת קטגוריית מין ומספר בלבד (participe) והיתר נטולות קטגוריות אלה (gérondif, infinitif). כפי שאפשר לראות בטבלה שבעמ' 969 — קיימת סדרה כפולה של צורות בכל דרך הבעה (מלבד הג'רונדיף) שהשניה מהן מורכבת ע"י פועל עזר. הצורות הבלתי מורכבות נחשבות כמביעות את הזמנים. כל צורה מורכבת מביעה את האספקט ("ע"ע דקדוק עמ' 995) המושלם ביחס לצורה הבלתי מורכבת: il mangera dans une heure "הוא יסעד בעוד שעה", il aura mangé dans une heure "ארוחתו

גם בזמני עבר מורכבים משני פעלי עזר. רווחות הצורות של משפטי-היחוד. במיוחד נפגם עקרון הטוהר בגלל הפלישה הבלתי-מרוסנת של מלים אנגליות ושל דפוסי לשון אנגלו-אמריקניים. מנ. בנ.

מבנה הצ' בתימינו.

מ ע ר כ ת ההגאים. מספר הפונמות ("ע"ע בלשנות, עמ' 973) התנועתיות הוא 13: /a, ə, a, ɔ, œ, ε:, ε, o, ø, e, u, y, i/ אשר ל 3 מהן /u/, /y/, /i/ יש אלופון עיצורי לפני תנועה /w/, /y/, /j/. כן קיימות 4 תנועות אפיות: /ā, ē, ô, œ/. הניגוד /ε:/ ~ /e/ קיים אך-זרק בסוף המלה: /ete/ /été: "קץ" ~ /ete:/ /était "היה". לאורך תנועה יש ערך מבחין במקרה אחד בלבד /me:tr/ maître — /e:/ ~ /e:/ "מורה" ~ /metr/ mettre "לשים", וגם הוא הולך ונעלם. גם היחס /a/ ~ /ɑ/ שב /pat/ /pâte "בצק" ~ /pat/ /patte "רגל" והיחס /ɛ/ ~ /æ/ שב /brɛ/ /brun "חום" ~ /brē/ /brin "קרטוב" הולכים ונעלמים, לפחות בצ' של פאריס. הֶפ אינו רק במעמד אלופון של אפס (בהצטברות יותר משני עיצורים: la petite semelle / la put- / la semelle / sɛmɛl / לעומת /lasmel / la semelle), אלא גם פונמה עצמאית: /klwe/ clouer ~ /kəlwə/ que louer? /blet/ blette ~ /bəlet/ belette באשר לעיצורים, קיימים בצ' 3 סותמים קוליים /g, d, b/ 3 חוככים קוליים /ʒ, z, s, f/ 3 חוככים לא-קוליים /ŋ, n, m/ ; צדי אחד /l/ ורוטט אחד /r/. שביצועו ענבלי, אבל בלי החיכוך שקיים בעברית. יש להוסיף לרשימה זו את הֶק (כתוב h aspiré), שאף הוא פונמה ולא סתם העדר צליל, פונמה הנהוגת בעיצור ומונעת (ר' להלן) liaison (ר' להלן), לדוגמה /le pɛ:tr/ le hêtre "האלון" ו /lə pɛ:tr/ les hêtres (ריבוי) לעומת /lɛ:tr/ l'être "היצור" ו /ləzɛ:tr/ les êtres (לעם (לחץ) אין ערך מבחין; הוא חל בקביעות על ההברה האחרונה של מלה או קבוצת מלים (groupe rythmique). נוסף לעם קבוע זה, אפשר להדגיש כל מלה במשפט שרוצים להבליטה ע"י הטעמת התנועה או העיצור הראשון של המלה épouvantable "אימים ונורא", impossible "בלתי-אפשרי". מספר מלים בעלות הברה אחת המסתיימות בֶפ והתווית la יכולות לאבד פ סופי זה או את הֶא, כשהמלה הבאה אחריהן מתחילה בתנועה — /lami/ l'ami "לעומת /lə sœl ami/ le seul ami תופעה זו נקראת élision (שמיטת תנועה). כשקיים קשר בין שתי מלים, כמו בין כינוי גוף ובין הפועל, או בין התוויות למיניהן לבין שמות העצם, המלה הראשונה מסתיימת בעיצור בלתי נשמע כגון /s, f, t, d/ ועוד, המלה השניה מתחילה בתנועה, משמיעים את העיצור (לפע-מים בשינוי קוליות) לפני תנועה זו /ils aiment "הם אוה-בים" לעומת /ilvwa/ ils voient "הם רואים". תופעה זו נקראת liaison (קישור). קיימת גם נגינה (אינטונציה) מיוחדת למשפט, המשתנה לפי סוג המשפט; לדוגמה:

il est midi vingt	Je n(e) tiens pas à l(e) savoir	Il est content?
— — — — —	— — — — —	— — — — —
קבוצה אחת נגינת אמירה "השעה 12.20"	שתי קבוצות. הראשונה בעליה-השניה בירידה "איני מעוניין לדעת זאת"	קבוצה אחת נגינת אלה "הוא מרוצה?"

ה élision, ה liaison והטעם על קבוצת המלים מקשים מאד על שאינו צרפתי להבחין בין המלים הבודדות של המבצע. תופעות אלה והנגינה הנ"ל משווים למשפט הצרפתי את אפיו המיוחד. הכתיב הצרפתי שהוא היסטורי בעיקרו אינו פונטי ואינו פונז-לוגי מבחינת מצב הלשון הנוכחי: הפונמה /ε:/, למשל, יכולה להיכתב -ais, -ès, -ê, -et. תורת הצורות. קטגוריית המין מכילה מין זכרי ונקבי. למשל: le lit ("המלה": זכרי), la lune ("הירח": נקבי). יש מספר

שאלה מאופיינת ע"י ההגנה וע"י הפיכת סדרם של שני היסודות הראשונים של הדגמים הבסיסיים לפי כללים מסוימים, או ע"י הצבת est-ce לפני היסוד הראשון, תוך שמירה על סדר היסודות. *dort-il?* „האם הוא ישן?“ *Mon ami dort-il?* „האם ידידי ישן?“ *Quand vient-il?* „האם ידידי ישן?“ *Est-ce que mon ami dort?* „מתי יבוא?“ או *Quand est-ce qu'il vient?* „השליה במשפט הפעילי היא יסוד בלתי רצוף: „לא“ *ne... pas*, וכר. לדוגמה: *Mon ami ne dort plus.* „ידידי אינו ישן.“ *Mon ami dort plus.* „ידידי אינו ישן עוד.“ סדר המלים יכול לקבוע את הוראת המשפט. לעתים נקבע הסדר ע"י כללים, כגון במקרה של כינויי הגוף. יתר על כן, שינוי הסדר כפי שהוא בטבלת הדגמים והנחשב כ„רגיל“, יש לו ערך סגנוני (הדגשה או איון). קיימות דרכים שונות להדגיש איבר במשפט הפעיל: (1) רוב איברי המשפט, להוציא הפועל הנטוי, יכולים להיות מובלטים ע"י *venu (et pas Simon)* „דוד הוא שבא (ולא שמעון)“. (2) ניתן להדגיש איברים מסוימים ע"י הצבתם בתחילת המשפט או בסופו ומילוי מקומם ע"י כינוי: *je la connais, cette histoire*: „את הסיפור הזה אני מכיר“. (3) במשפט אמירה הפיכת הסדר (שם עצם — פעל) בדגם (1), במקרים מסוימים, באה להעניק לשם-עצם זה מעמד מיוחד: *Entre le roi*, „נכנס המלך“. *Reste cette redoutable infanterie*, „מה שנשאר הוא חיל רגלים מסוכן זה“. (4) הפיכת הסדר בדגם (3) מקנה לשם התואר הדגשה מיוחדת: *Grande fut sa surprise*, „גדולה הייתה הפתעתו...“

או צ ר מ ל י ם . בצ' נשארו רק מלים ספורות מהשפה הקלטית. בכל התקופות שאלה הצ' מלים משפות שונות (לאטינית קלאסית, יוונית, גרמנית (ר' לעיל), איטלקית, אנגלית, ערבית ואפילו עברית וארמית: *abbé*, „אבי מסדר כנסייתי“, *éden*, „עדן“, *tohu-bohu* „תהו ובהו“ (ועוד). מלים אלה הן שאילות פשוטות או תרגומים של תכני מושגים ע"פ *gratte-ciel* „גורד-שחקים“, *skyscraper* „גורד-שחקים“, הואיל הארצות הדוברות אנגלית צועדות בראש בתחומי הטכנו-לוגיה, הספורט והבידור של זמננו, רוב המלים השאלות במאה ה-20 מקורן באנגלית. בעוד שהמלים שנשאלו עד למאה ה-19 התאזרחו לחלוטין כגון: *coton*, „כותנה“ מערבית, *ambassade*, „שגרירות“, „שליחות“ מאיטלקית, *embargo*, „חרם“ מספרדית, שמרו המלים השאלות בתקופה האחרונה על אפין הזר (*self-service*, „מסעדת שירות עצמי“, *speaker* „קרין“), נוצר אפילו השם האירוני „*franglais*“ לשפה המרבה להשתמש בכיטויים או במבנים אנגליים (ז"א „שפה חצי צרפתית חצי אנגלית“).

דרך שניה להרחבת אוצר המלים היא באמצעות גזירה ע"י תחיליות וע"י סופיות או באמצעות הרכבת מלים. התחיליות הישנות, חלקן עדיין פרודוקטיביות (*re-* „לצא“, *repartir*, *dé-* „לעשה דפאיר“, *défaire*, „להתיר“), החל במאה ה-16 נוספו להן תחיליות חדשות: *hyper-* „התיר“, *hypersensible*, „רגיש מאד“, *ultra-* „אולטרה-סגול“, *extrafin*, „עדין מאד“ וכר. גם חלק מן הסופיות עדיין פרודוקטיביות: *-ible*, „קריא“, *-able*, „מאכלה“, *-ible*, „בר-אכילה“. ניתוח מוטעה (*métanalyse*) הביא לידי יצירת סופיות חדשות כמו *bus*-*omnibus* שבו הוא חלק בלתי נפרד מהמלה: *autobus*, „אוטובוס“, *bibliobus*, „ספריה ניידת“; או *rama*-*rama* הגזור מ *panorama*, „מראה נוף“ מורכב מ *pan* „הכל“ ו *orama* „מראה“ (*cinérama*, „מסך רחב“; *parkrama*, „קולנוע לכמוניות“), וכיר"ב. סוגי קפה למיניהם, וכן הכלים השונים שמשמשים בהם להכנת קפה).

ה ר כ ב ת מ ל י ם . שני המרכיבים יכולים להיות ממקור צרפתי (*marchepied*, „מדרך“), ממקור לאטיני (*centimètre*, „סנטימטר“), ממקור יווני (*télégraphe*, „מברקה“) או מלאטינית ויוונית גם יחד (*télévision*, „טלוויזיה“). בכל מקרה נעשית ההרכבה לפי כללים של

מערכת הפועל (*)

INDICATIF					
אכילת נבירה (ה' ליל)	<i>il a mangé</i>	passé composé	ואא אכל	<i>il mange</i>	présent
אכילת יומה נבירה (לפני ששון אחר)	<i>il avait mangé</i>	plus que parfait	דור אכל (כר בזמן ש...)	<i>il mangeait</i>	imparfait
אכילת יומה נבירה	<i>il eut mangé</i>	passé antérieur	ואא אכל (ור ליל)	<i>il mangea</i>	passé simple
אכילת יומה נבירה	<i>il eût mangé</i>	passé surcomposé	ואא אכל	<i>il a mangé</i>	passé composé
אכילת יומה נבירה	<i>il aura mangé</i>	futur antérieur	ואא אכל	<i>il mangera</i>	futur simple
אכילת יומה נבירה	<i>il aurait mangé</i>	conditionnel passé	ואא אכל (ל-)	<i>il mangerait</i>	conditionnel présent
SUBJONCTIF					
אכילת יומה נבירה	<i>qu'il ait mangé</i>	suby passé composé	שיאכל	<i>qu'il mange</i>	suby, présent
אכילת יומה נבירה (במבר)	<i>qu'il eût mangé</i>	suby plus-que-parfait	שיאכל (במבר)	<i>qu'il mangeât</i>	suby imparfait
IMPERATIF					
אכילת יומה נבירה	<i>ayez mangé</i>	impératif passé	אכול!	<i>mangez!</i>	impératif présent
INFINITIF					
אכילה נבירה	<i>avoir mangé</i>	inf passé	לאכול	<i>manger</i>	inf, présent
PARTICIPE					
אכילת יומה נבירה	<i>ayant mangé</i>	participe passé actif	אכל	<i>mangeant</i>	part présent
GERONDIF					
			מאכילת	<i>en mangeant</i>	

ל השנה הליטינה זו נוסח.

תהיה גמורה בעוד שעה. אבל חלוקה זו לדרכי הבעה וזמנים היא מורפולוגית, ויחד עם המונחים המסרתיים יוצרת את הרושם המוטעה של סימטריות. הזמן הנקרא „עתיד“, *le futur*, למשל, אינו מן ההכרח מביע „עתיד“, אלא יכול להביע גם הנחה ביחס להווה: *il sera au bureau maintenant*, „הוא בוודאי במשרד כעת“. מאידך אפשר להביע את הזמן ודרך ההבעה גם ע"י פעלי עזר שמצטרפים לפועל במקור לצורך פריפראסטיות: *mon ami va aller au cinéma*, „ידידי עומד ללכת לקולנוע“. הצורה *il a mangé*, „הוא אכל“ (*passé composé*) משמשת מצד אחד כצורה מורכבת ביחס להווה (*présent*), ומביעה אפוא את האספקט המושלם בהווה. מצד שני דחק ה *passé simple* את ה *passé composé* (הצורה *il mangea*, „הוא אכל“) בכל שימושי הלא-ספרותיים ומשמש כזמן-סיפור לעבר חסר אספקט מושלם. כדי להביע את האספקט המושלם המקביל נוצרה צורה מורכבת חדשה, ה *passé surcomposé*, ל *subjonctif* יש ערך מבחין רק במשפטים ראשיים ובמשפטי זיקה. בכל שאר המקרים הוא מותנה: *il veut que son ami vienne*, „הוא רוצה שידידי יבוא“, *il attendra jusqu'à ce que son ami vienne*; *il veut*; *il attendra jusqu'à ce que* מותנה ע"י *jusqu'à ce que*.

ת ח ב י ר . קיימים שני סוגי משפט עיקריים, משפט בעל פועל נטר (משפט פעיל) ומשפט נטול פועל. המשפטים נטולי הפועל יכולים להיות בעלי איבר אחד או שנים, והם משפטי קריאה או שאלה, או משפטים מתארים.

א) איבר אחד: *Vite!* „מהר!“ *Magnifique!* „נהדר!“ *La nuit* „לילה, גשם“.

ב) שני איברים: *Magnifique, ce paysage!* „נוף זה נהדר!“ *Mentir, lui?* „הוא איש שקר?“

למשפט בעל שני איברים יש מבנה מיוחד הנקרא מקוטע, וכן יש לו נגינה אפיינית, היא באה לידי ביטוי בכתב ע"י פסיק. כל אחד מאיברי המשפט המקוטע יכול להיות משפט פעיל (ר' להלן). למשפטים פעליים יש 10 דגמים בסיסיים ואלה הם:

טבלת הדגמים הבסיסיים

1. ידידי ישן.	<i>Mon ami dort.</i>	1. ע"י - ע"י
2. ידידי הלך לעולמו.	<i>Mon ami va au ciel.</i>	2. ע"י - ע"י
3. ידידי צעיר.	<i>Mon ami est jeune.</i>	3. ע"י - ע"י
4. ידידי קרא את הפטר.	<i>Mon ami lit le livre.</i>	4. ע"י - ע"י
5. הספר שייך לידידי.	<i>Le livre appartient à mon ami.</i>	5. ע"י - ע"י
6. ידידי ביקר את הספר לואי.	<i>Mon ami donne le livre à son frère.</i>	6. ע"י - ע"י
7. ידידי מבטיח את אחי בזנות.	<i>Mon ami accuse son frère de débaucherie.</i>	7. ע"י - ע"י
8. ידידי סבור שצורתו זו מיותרת.	<i>Mon ami juge ce travail inutile.</i>	8. ע"י - ע"י
9. הספר נתקבל ע"י ידידי.	<i>Le livre a été reçu par mon ami.</i>	9. ע"י - ע"י
10. נהגיש ליליזה ספרים.	<i>Il est arrivé trois livres.</i>	10. ע"י - ע"י

הספרים קריאה וטבלים פיסול לשמאל. ע"י: ששעצם או תחיליות. ע"י: ששואר או תחיליות. ע"י: מלת יחס. ע"י: קטל. נבטיח. מ: תואר.

בין היסוד הראשון לבין היסוד השני קיים, בכל הדגמים הבסיסיים, יחס של תלות הדדית, אבל בין היסוד השני לבין היסודות האחרים למיניהם קיים רק יחס של תלות חד-צדדית, ז"א היסודות האחרים (או העדר יסוד אחר) תלויים בפועל.

ספרות), פתחה הספרות הצ' את דרכה בסדרה של פואמות אפיות הידועות בשם הכללי Chansons de geste ("שירים על מעללי-גבורה"); שירים אלה נועדו לדקלום, בליווי כלי-נגינה כגון הזייל (vielle), ע"י מְנַסְטְרָלִים (ע"ע) נודדים. הם נתחברו ברוח האיראליים של הכנסייה והאבירות הפאודלית ומתחלקים לשלוש קבוצות גדולות: א) Geste du Roi ("מעללי-המלך"), בעיקר סביב דמותו של קארל הגדול; ב) Geste de Garin de Monglane ("מעללי גארן ממונגלאן"); ג) Geste de Doon de Mayence ("מעללי דון מקננצה"). המפורסמות שבפואמות אלה, מן המאות ה-12—ה-13, הן Le Couronnement de Louis ("הכתרתו של לואי"); Aymeri de Narbonne ("שירת גיום"); Le Pèlerinage de Charlemagne; Bordeaux; Girart de Roussillon ("העליה-לרגל של קארל הגדול"); והידועה שבכולן, ה"שירת רולן" ("שירת רולן", ע"ע; 1140 בקירוב). יצירות אלה היו בסיס מוצק לספרות הצ' המאוחרת יותר.

במקביל לאפיקה התפתח במאה ה-12 הרומן החצרני (roman courtois), בהשפעת האגדות הקלטיטיות, בעיקר סביב דמותו של המלך ארתור (ע"ע) וחצרו, ובהשראת המוטיבים המרכזיים של שירת-האהבה של הטרווודורים. סיפורת מחורזת זו כוללת, בין השאר, את יצירותיהם של בְּנֹא דֶה סְנֵט־מֹר ("הרומן של טרויה"), רוברטוס (Roman de Brut), פֶּרְטִין דֶה טְרוֹאֶה ומרי מצרפת; את אגדת-טריסטן (ע"ע טריסטן ואיזוטה), בנוסחותיהם של ברול (Béroul) ושל תומה; את סיפורי-ההרפתקות המחורזי של גוטייה ד'ארס, Eracles, על הקיסר הרקליוס; את הסיפור הליידי-דרמטי אוקסן וניקולט (ע"ע; עבר: "זה המעשה באוקסן וניקולט"; תרגמה ל. גולדברג, תשכ"ו); ועוד. רבים מסיפורים מחורזים אלה עובדו בניסוחים מורחבים בפרוזה במאות ה-13 וה-14.

לקראת סוף המאה ה-12 התחילה פורחת ה"שירה הצ' בעקבות אחרת הדרומית. בין עשרות המשוררים שנתפרסמו עד סוף המאה ה-15 בלטו במיוחד קונון דה בֶּתִין (Conon de Béthune; 1150—1219 בקירוב), ז'ן בודל (המחצית השנייה של המאה ה-12), קולן מיזה (Colin Muset; המאה ה-13), ריטבֶּף (Rutebeuf; המאה ה-13), תיבו (Thibaud) דה שאנפאן (1201—1253), אדם דה לה הֶל (1255—1288), גיום דה מֶשֹׁ ([1300]—[1377]), פריסטין דה פיין (1364—[?]1430), שרל ד'אורלאן (1391—1465); ומעל לכולם, המקורי והאישי ביותר, פרנסוא ויין (ע"ע). בן המאה ה-15. בתחום השירה הסאטירית האלגורית היו שתי יצירות בעלות השפעה רבה על ספרות מערב-אירופה: "משלי-השועלים" (Roman de Renart) מאת מחברים שונים (מאות 12—13), ו"רומן-השושנה" (המאה ה-13) מאת גיום מלוריס וז'אן דה מֶן (Meung, Meun). קבוצה אחרת של סיפורת קומית-סאטירית, שהשפעתה הזאת ניכרת בצרפת ומחוצה לה במשך דורות רבים, היתה מורכבת מסיפורים קצרים מחורזים (fabliaux), שכ-150 מהם נשתמרו. בחלקם הניכר שימשו סיפורים אלה במרוצת הזמן מקור לפרסה (ע"ע) האירונית. בתחום השירה הדתית-הדידאקטית יש לציין את היצירות Miracles de Notre Dame ("גסי מאריה הקדושה"), 1220 בקירוב, מאת גוטייה דה קוֹאֶנְסִי (Gautier de Coincy; מת 1236); Vers de la mort ("שיר על המוות"), [1197]?, מאת המשורר הלינאן דה סרואדמון (Hélinand) de Froimont; [1170]—[1230]?, Le Pèlerinage de la vie humaine ("גודדי חיי-אדם"), [1320]?, מאת גיום דה דיגילייל (Digulleville), מקור אפשרי ליצירתו של ג'. בנין, "דרך הצליין מן העולם הזה לעולם הבא".

הספרות הדרמטית ראשיתה בפולחן הכנסייתי ובדרמטי-וציה של המיסה בחג-הפסחא ובחג-המולד. התאטרון הליטורגי כלל מחזות קצרים בלאטינית או בלשון מעורבת (לאטינית וצ') והתבסס על פרקים מן הברית החדשה ולעתים מן התנ"ך; המחזות נועדו

השפה הצ'. טיפוס הרכבים בולט ופורה מאד הוא זה המכיל טועל ומושאו il porte "הוא נושא (בתוכו)" + feuille portefeuille "דף". תיק מסמכים. מתפתחת גם תצורה חדשה שבגבול הרכבה של ממש, בגלל עצמאות מרכיביה; modulation de fréquence; "מנוע סילון". שני המרכיבים אפנון תנועה; moteur à réaction; "מנוע סילון חדש". תצורה זו מתאימה ביותר יכולים לקבל הרחבה ע"י שם עצם או שם תואר: moteur à réaction "מנוע המקורר ע"י אוויר", un nouveau refroidissement par air "מנוע סילון חדש". תצורה זו מתאימה ביותר למונחים הטכניים, מכיון שהיא מאפשרת אפיון מפורט ומיון של סדרות ע"י תכונותיהן המבחינות. דרך חדשה אחרת בצ' לתצורת מלים היא שימוש בראשי תיבות שאפשר לבטא אותם (אקרונימים) ואף לגזור מהם שם-תואר ("אר"ם", onusien, "של האר"ם"; C.G.T. הסתדרות כללית של עובדים, "חבר הסתדרות זו"). תצורה מסוג אחר היא קיצור מלים ארוכות ע"י השמטת החלק האחרון: cinématographe ← ciné ← ciné ← קולנוע". המלה האחרונה היא הבסיס לגזירה cinéaste "איש שמקצועו הקולנוע". — קשה לדבר על הקף אוצר המלים בצ', שכן המצב שונה ממילון למילון. במילון האקדמיה הצרפתית 35.000 ערכים, ללא אוצרות מלים מיוחדים. ב Petit Larousse, המכיל גם את המונחים המדעיים והטכניים, 41.000 ערכים. כשתיגמר ה-Grand Larousse Encyclo-pédique, יהיו בה עד ל-150.000 מלה. במילון של Georges Gougen-heim, המכיל רק את המלים השימושיות ביותר, 3.000 ערכים.

J. Damourette - E. Pichon, *Des mots à la Pensée; Essai de grammaire de la langue f.*, I-VII, 1932—1954; G. Gougenheim, *Éléments de phonologie f.*, 1935; F. Brunot, *La pensée et la langue*, 1936²; Ch. Bally, *Linguistique générale et linguistique f.*, 1944²; M. Grammont, *Traité de phonétique*, 1950²; P. Fouché, *Traité de prononciation f.*, 1959²; *Grammaire Larousse du f. contemporain*, 1964; M. Grevisse, *Le Bon Usage*, 1964²; L. Tesnière, *Éléments de syntaxe structurale*, 1965²; Kr. Sandfeld, *Syntaxe du f. contemporain*, I-II, 1965²; J. Dubois, *Grammaire structurale du f.*, I-III, 1965—1969; L. Kukenheim, *Esquisse historique de la linguistique f.*, 1966²; F. Brunot, *Histoire de la langue f., des origines à nos jours*, I-XIII, (Ch. Bruneau מאת XII-XIII), 1966—1969²; M. Cohen, *Histoire d'une langue: le f.*, 1967²; R. Wagner, *Les vocabulaires f.*, I-II, 1967—1970²; R. L. Wagner - J. Pinchon, *Grammaire du f., classique et moderne*, 1970²; A. Lerond et al., *Histoire de la langue*, 1971; P. Guiraud, *Les mots étrangers*, 1971²; B. Malmberg, *La phonétique*, 1971²; N. Ruwet, *Théorie syntaxique et syntaxe du f.*, 1972.

מ. ר.

ראשיתה של הספרות הצ' היתה במאה ה-11, לפחות מבחינת הטכסטים המעטים שנשתמרו מאותה תקופה. זאת בעקבות התגבשותה והדרגתיות של הלשון הצ'. קבוצת הניבים שהיו מדוברים מצפון לנהר לואר והידועה בשם langue d'oïl (לעומת הניבים הדרומיים, ה langue d'oc; ע"ע פרוֹבַנְסָלִית). כללה את הניבים של החבלים איל-דה-פֶרְנַס (francien), בורגונדיה (bourguignon), פיקארדיה (picard), שאמפאניה (champenois), נורמנדיה (normand), ועוד רבים אחרים. כל הניבים הגיעו לידי התפתחות ספרותית אך הניב של איל-דה-פֶרְנַס (francien, français) השתלט על האחרים ונתן את שמו לכל אותה ספרות שהתחילה פורחת בתבלים הצפוניים של צרפת. עד שלהי תקופת הרנסאנס נאלצו הלשון הצ' וספרותה להתחרות בהמשך קיומן בעריצותה של הלאטינית הכנסייתית ששימשה את הפילוסופיה, את התאולוגיה, את המדעים, ולעתים גם את המחזאות ואת השירה. עם הטכסטים העתיקים ביותר של הספרות הצ' נמנות יצירות רבות על חיי קדושים, ובהן Cantilène de Sainte Eulalie ("שירת אולאליה הקדושה"), מסוף המאה ה-9. ה Vie de Saint Alexis ("חיי אלפסיוס הקדוש"), מן המאה ה-11. (על התהוות תרבות צרפת מיסודות צפוני ודרומי: ע"ע צרפת, אוקלוסיה דמוגרפיה; משפט).

ספרות יה"ב (מאות 11—15). לעומת הספרות הדרומית שראשיתה היתה בפריחת שירת הטרווודורים (ע"ע; וע"ע פרוֹבַנְסָלִית.

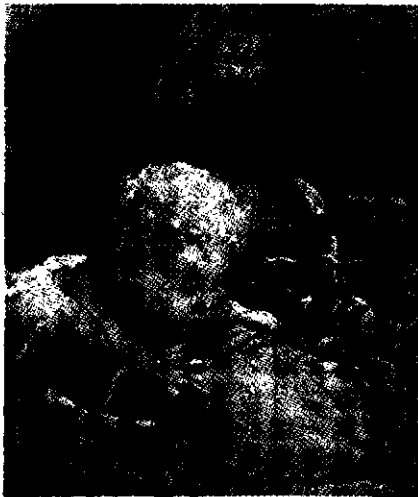

ג. דורה: איור לספרו של רבלה, "חינוכו של פאנאגריאל"

בין הסופרים ה- רבים ואחרים של ה- מאה ה 16 בלטו במ- יחד קלוזין, ובזנאור- אנטיר דה פֶּרִייה (Bon- aventure des Péri- ers), המשוררים פי- ליפ דְּפֹרֵט ואגריפה ד'אוביגֶה (d'Aubig- né). אולם שתי ה- דמויות הגדולות ב- מאה זו היו פרנסוא רֶבֶלֶה ומישל דה מוֹנ- טן — הראשון, בזכות הרומנים על קורות פאנאגריאל וגאר- גאנטיאה, והשני בז- כות מסותיו.

קדם-קלאסיציזם וקלאסיציזם (1590—1715). ההת- ארגנות החברתית, הפוליטית וכ"כ ההתפתחות התרבותית במאה ה 17 הגיעה לשיאה במחצית השניה של המאה, בימי שלטונו של לואי XIV. מבחינה ספרותית ואסתטית נתחלקה ההתגבשות התר- בותית החדשה לשתי תקופות: בראשונה (1590—1660) שלט עדיין זרם הברוק (ע"ע), שהצטיין בחיפושי החפשיים בכל כיוון, תוך נטיה הדרגתית למציאת אחדות; השנייה (1660—1715) הציגה את פירותיה הבשלים של אסכולה שזכתה להיקרא קלאסי- ת. במאה זו גם נוסדה האקדמיה (ע"ע, עמ' 517/8) הצרפתית (ע"ע רישליה; 1635).

בתקופה הקדם-קלאסיציסטית, התבלטו המשורר פרנסוא דה מְלָרֶב, הוגי-הדעות רֶנֶה דְּקָרֵט ובֶּלְזוּ פֶּסְקֶל, המחזאי פייר קורני, וכ"כ סופרים, הוגים ומחזאים רבים אחרים. בתחום ההגותי יש להזכיר את פייר שארזן, מחבר *Traité de la sagesse* ("מסה על החכמה"), 1601, ופייר גֶּסְנֵדִי, בשריה: תאופיל דה ויאז (Parnasse satyrique ["הפרנסוס הסאטירי"], 1622); פרנסוא טריסטן לְאֶרְמִיט (L'Hermite); גֶּסְנֵדִי וְאֶטִיר; מארק־אנטואן דְּרֶאָר דה סַנְט־אָמֶן (Saint-Amant), שיצירתו האפית הגדולה היתה *Moïse sauvé* ("משה גושע"), 1653. בפרוזה הרֶאָלִיסְטִית והבוֹר- לֶסְקִית: שארל סוֹרֶל, מחבר *La Vraie histoire comique de Francion* ("סיפורו הקומי האמיתי של פרנסואן"), 1622, והסאטירה על הרומן הפסטורלי-רגשני, *Le Berger extravagant* ("הרועה הפ- רוע"), 1627; פול סְקֶרוֹן (*Le Roman comique* ["הרומן הקומי"], 1651—1657); סִירְנֵז דה בְּרֶזֶרֶק. בדרמה: אלכסנדר ארדי, תאופיל דה ויאז (*Pyrame et Thisbé* ["פיראמוס ותיסבי"], הוצגה לראשונה 1621); ז'אן דה שלאנדר (Schelandre), שחיבר את יצירותיו בהש- פעת התאטרון האנגלי; סִירְנֵז דה בְּרֶזֶרֶק (*Le Pédant joué* ["הנוקדן המרומה"], 1654); ז'ן דה רוֹטרו (*Saint Genest*, 1646; *Venceslas*, 1647). בתחום הביקורת והאסתטיקה: קלוֹד פֹּר דה רֶמָרְק (*Remarques sur la langue française*) [ר' לעיל, לשון, עמ' 966], 1647; ז'ן לואי גֶּז דה בְּלֶזֶן; פרנסוא ד'אוביגֶה (d'Aubignac), מחבר המסה על טכניקת הדרמה, *Pratique du théâtre* (1657); המשורר ויעצו הספרותי של רישליה, ז'אן שאפֶלֶן (Chapelain). בסיפורת הסנטימנטלית והחצרנית: אוֹנֹרֶה ד'אִירֶפֶה (d'Urfé), מחבר הרומן הפסטורלי *L'Astrée*, על האהב האידיאלי מְדֹלֶן דה סְקִיֶרִי, בעלת הטרקלין הספרותי ששימש אחד המרכימים להובי "הטעם הטרקליני" (*la préciosité*). על רקע פריחה ספרותית זו הצטיינה תאסכולה הקלאסית בהש- לטת סדר וחוקים בכתיבה, בהגיון, בבחירות ובמידה, ובשמירה על

להצגה בתוך הכנסיה. — עם השתחררות התאטרון מן הפולחן ויציאנו אל מחוץ לכתלי הכנסיה, התחילה משגשגת המחזאות הדתית והחי- לוגית כאחת, ואף שימשה דוגמה למחזאים מחוץ לגבולות צרפת. מבין היצירות הגדולות בתחום המחזאות הדתית: *Jeu d'Adam* ("מחזה על אדם"), 1180; *Jeu de Saint Nicolas* ("מחזה על ניקולאס הקדוש", סוף המאה ה 12), מאת ז'ן בודל; האב-טיפוס של אגדת פאוסט, *Miracle de Théophile* ("הגס של תאופילוס"; המאה ה 13), מאת ריטפף; כמה עשרות מחזות על נסי מאריה, מן המאה ה 13 בעיקר; עלילות-ייסורים (*Passions*) רבות על צליבת ישו, רובן מן המאות ה 14 וה 15, וגרסותיהן המפותחות מאד, המיסטריות (ע"ע; וע"ע דרמה, עמ' 184). יצירה בעלת השפעה רבה ביותר היה מחזהו של ארנול גֶרְבֶּאן, *Mystère de la Passion* ("מיסטריות הייסורים"; המאה ה 15). המורכב מ 34.000 שורות. מחזות מסוג זה, שהצגתם נמשכה 4—7 ימים (ואף יותר), היו מקובלים עד אמצע המאה ה 16. מבין המחזות החילוניים שנכתבו בתקופה זו יש להזכר את מחזותיו של אדם דה לה הל, מחזות אלגוריים וסאטיריים מסוגים שונים, כגון ה *sottie* (כסילות), ה *moralité* (מוסר-השכל), ה *sermon joyeux* (דרשה עליזה — פארודיה על הדרשות) והפארסה, ובתוך סוג אחרון זה זכתה לתהילה היצירה על *Maître Pathelin* (המאה ה 15).

לפיתוח ספרות הפרוזה תרמו רבות כותבי הכרוניקות וההיס- טוריונים. מהם ז'ופרואה דה וילארדואן (ע"ע; 1160?) — (1213), ז'ואַנְגִיל (ע"ע; 1225—1317) ופיליפ דה קומין (1447?) — (1511). בהשפעת הסיפורת האיטלקית, ובמיוחד זו של בוקצ'ו, נתחברו יצירות ראליסטיות כגון הסאטירה האנונימית המשעשעת *Les Quinze Joies de mariage* ("חמש-עשרה השמחות של הנישואים"), 1450 בקירוב, קובץ-הסיפורים *Les Cent nouvelles nouvelles* ("מאה הנובלות החדשות"), 1462, וקובץ-סיפוריה של מרגריט (ע"ע) מאַנגֶוֶלֶם, ה *Heptameron* (פורסם ב 1558/9).

תקופת הרנסאנס (המאה ה 16). התחיה התרבותית בראשית המאה ה 16, שהגיעה לשיאה בשנים 1530—1560, היתה תוצאה של השפעת הרנסאנס האיטלקי, סיום מלחמת מאה-השנים וההתגבשות הפוליטית-הרוחנית תחת שלטונו של פרנסוא I. במקביל לכך יש לייחס חשיבות לספרות ההגותית שהתפתחה במסגרת תנועת הרפורמציה ולהשפעת קלוזין, התפתחות תנועת הרנסאנס היתה כה הדרגתית בצרפת, עד שהשירה הצ' הוסיפה להתפתח ע"פ המסורת של סוף י"ב עשרות שנים במאה ה 16. אולם משוררים רבים שזכו לתהילה בקרב בני-דורם אינם בעלי חשיבות רבה בימינו, כגון קֶלְמֶן מְרוֹ וז'ן לְמֶר דה בֶּלוֹ. חורגים מן השורה לואיז לְבֶה, מוריס סֶב (Scève), ואחרים. על רקע זה יש לראות את קבוצת משוררי הפלידה (ע"ע), שביקשו לחדש את פני הספרות, להעשיר את לשונה ולאמץ צורות פיוטיות חדשות, ובראשם פייר דה רוֹנְסֶר ומחבר המאניפסט של התנועה, ז'ואַקוֹן דִי בְּלֶה.

בתחום הספרות הדרמטית, במקביל לפעילות התאטרונית העממית יותר והטפעותיה של הקומדיה דל ארְטֶה (ע"ע) האיטלקית בצרפת, נעשו נסיונות לחדש את הטרגדיה ואת הקומדיה ע"פ דגמי העת העתיקה, במיוחד סְנֶקָה וטרנטיסוס. אך עם כל חשיבותה של הספרות הדרמטית הזאת לגבי המשך ההתגבשות התאטרון מאה שנים מאוחר יותר, אין למצוא בה יצירות דרמטיות בעלות עניין ספרותי או בימתי דומה לאלו שנוצרו, למשל, בתאטרון האליזאבתי באנגליה. בין מחזאי-הדור יש לציין את אֶטִיין ז'ודֶל (*Jodelle*), מחבר המחזה *Cléopâtre captive* ("קלאופטרה השבויה"), 1553; תאודור דה בֶּזֶ (*Bèze*), מחבר הטר- גדיה התנ"כית *Abraham sacrificiant* ("אברהם מעלה קרבן"), 1550; ז'אק גֶרֶן, מחבר הטרגדיה *César* (1561); רוֹבֶר גֶרִינה (*Les Juives* ["היהודיות"], 1583); אנטואן דה מונְפֶרְטֵיין (*L'Ecossoise* ["הסקו- טית"], 1605).

קיימים בדור הקודם. מספרים ומשוררים התחילו שואבים את הש-
 ראתם מחוויות ומאורעות של ארצות רחוקות ואנסטיות, ושל תקופת
 העבר, ובמיוחד יח"ב. כ"כ התחילו מתעניינים במורות ובמיסותורין,
 בעולם-הפרא ובחברה ה"פרימיטיבית", בטבע שיד-אדם לא נגעה
 בו. אוצר הדימויים המלים קלט בשפע כל ביטוי וסמל שהתייחס
 למושגים כליליה, סתיו, מוות, בדידות, חרבות, עבר, זכרונות, ילדות,
 אהבה מיסורת, יסורים, אנוחות, גורל וכו'. נשתנו גם מקצבי הלשון
 בפרוזה ובשירה ולחן המלים ביקש להשלים את הסוגסטיביות של
 משמעותן. הקורא שהוכנס בסוד יצירות שיקספיר, ביירון, סקוט,
 מילטון, אוסאן וגתה, היה נכון עתה לקבל דור חדש של סופרים
 שהעדיף את הנימות הדקות והערפול על החדות והבהירות של
 הסגנון הצ' המסרתי. התנועה הרומנטית לא התארגנה כאסכולה
 מגובשת בעלת תכנית מוצהרת (רק בתחום הדרמה פורסם המאניפסט
 של ויקטור הוגו במבוא למחזהו "קרומול"), מה גם שהרומנטיקנים
 עמדו בתוקף על מושגים כגון: היחיד, הפרט, הגאון הבודד, אי-
 תלותו המחלטת של היוצר ביחס למסורת ולחברה, הרגש שהוא
 אישי וביטוי הייחודי, ועוד. הרבגוניות באה לידי ביטוי גם בכה"ע
 שנוסדו באותה תקופה, ה *Revue des Deux Mondes* (1828) וה-
Revue de Paris (1829), וכ"כ היומון *Le Globe* (1824), בעל התפקיד
 המכריע בפרסום התנועה הרומנטית באמצעות מבקרו הספרותי
 הצעיר סנט-בייב (Sainte-Beuve). משוררי השורה הראשונה של
 הרומנטיקה היו אלפונס דה למרטין, אלפרד דה ויני, ויקטור הוגו,
 אלפרד דה מיסה וז'רז' דה גרנל. באשר לדרמה, לא פסקה ההתענ-
 ינות במחזאות המסרתית. שגגינה המובהק היה אן סקריב; ואילו
 עם טובי המחזאים החדשים אפשר למנות רק את הוגו ומיסה, ובמידה
 פחותה מזו את אלכסנדר דימה האב. אותם סופרים עצמם פעלו גם
 בתחום הסיפורת; אולם סטנדל ואונורה דה בלזק, שעשו את ראשית
 דרכם בתנועה הרומנטית, כבר בישרו את בואה של אסכולה חדשה,
 ששאפתה המרכזית אמרה היתה להיות הקר המציאות — הראליזם.
 ז'רז' סנר, אן סי (Sue), ובמיוחד פרוספר מרימה, הצטרפו אף הם
 למגמה חדשה זו. ההיסטוריונים הוגי-הדעות אשר יצירותיהם נוסחו
 בצורה ספרותית מובהקת היו זיל מישלה, אדגר קינה (Quinet),
 ויקטור קוזן, ופליסיטה דה למנה (Lamennais).
 אסכולת הראליזם (1850—1885). הראליזם (ע"ע) וב-
 עקבותיו הנטורליזם (ע"ע) בסיפורת, ואסכולת-הפרנס (ע"ע) בשי-
 רה, היו תגובות למגמות אידיאליזיט המציאות של הרומנטיקנים.
 אך לאמיתו של דבר מצויים מרכיבים רבים של הרומנטיקה בכל
 האסכולות הספרותיות שבאו בעקבותיה. התפתחות המדעים, ובמיוחד
 המדע הניסויי, תרמה גם היא להסתכלות שונה באדם ובמציאות
 הסובבת אותו. הבולט שבמשוררים היה שרל בודלר (*Les Fleurs*
du Mal ["פרחי-הרע"], 1857); האחרים נמנו עם אסכולת-הפרנס
 שדגלה ברעיון ה"אמנות לשמה", או היו מקורבים לה: תאופיל
 גוטייה, תאודור דה בנרל, לקונט דה ליל (*Leconte de Lisle*) וסילי
 פרידום (Sully Prudhomme). בראש הסיפורת הראליסטית ניצב
 גיטו פלופר (*Madame Bovary*, 1857), ואחריו האחים גונקור
 ואלפונס דודה. התנועה הנטורליסטית התחילה באמיל זולה, ובעק-
 בותיו בא גי דה מופסן ואחרים. מקום מיוחד בקבוצה זו נועד לז'וריס-
 קרל הויסמנס (*Huysmans*). בדרמה הראליסטית בלטו אן ז'ביש
 (*Un chapeau de paille d'Italie*, "כובע-קש איטלקי", 1851),
 אלכסנדר דימה הבן ואמיל אונייה (*Augier*). בדרמה הנטורליסטית
 שלטו זולה ואנרי זק. ה"תאטרון החפשי" (1887—1896), מייסודו
 של א. אנטואן (ע"ע), היה בעל השפעה מכרעת מבחינה תאטרונית.
 אוגיסט קונט, איפוליט טן, ארנסט רנן, פייטל דה קולנו' וסנט-בו,
 היוו רק חלק קטן בקבוצה הגדולה של היסטוריונים, הוגי-דעות
 ומבקרים.

אסכולת הסימבוליזם (1885—1914). בדומה לראליסטים

"שלוש האחדות" — אחדות הזמן, המקום והפעולה — בדרמה.
 במסגרת מה שקרוי קלסיציזם (ע"ע) עלו אחדים מגדולי היוצרים:
 המחזאים מוליר וזן רסין; משוררי-המשלים זן דה לה פונטן;
 התאולוג ז'ק בנזין בוסיאז; הפילוסוף המטאפיסיקן ניקולה מלברנש;
 בעל "כלליה-המורס" (*maximes morales*) לה רושפוקו; הסופר
 התמחנך פנלון; יוצרת הרומן הפסיכולוגי הצרפתי מדם דה לפיט;
 התאורטיקן של האסכולה הקלאסית, מחבר *L'Art poétique* ("אמנות
 הפיוט"), 1674, המבקר ניקולה בואלו; הפילוסוף פייר ז'יל; המורא-
 ליסטן לה בריר; מחברי המכתבים הזכרונות הפוליטיים-חברתיים:
 הקרדינל דה רץ, ביטי-רביטון, מאדאם דה סוויניה.

דור הפילוסופים (1715—1760). אחרי מות לואי XIV
 עמדה התרבות הצ' בסימן השכלתנות והויכוח ההגותי, הביקרתיות
 וחיפוש האמת. השגת האמת, ולא היפה, היתה שאיפתו של הדור
 החדש ("דור המאורות" — *siècle des lumières*), שפעילו נתכנו
 "פילוסופים", אלה ביקשו להשתחרר מכבלי המסורת בכל התחומים
 — דת, הגות, מדיניות — ונאבקו למען חופש המחשבה והביטוי
 ולמען חירויות האדם והשחיון החברתי; אנגליה היתה עבורם מקור
 השראה ולעתים אף מקום מקלט. בדור זה נולד ובוצע רעיון עריכת
 אנציקלופדיה (ע"ע; וע"ע דידרו) אוזיטיקטיווית ומדעית של הידע
 האנושי; מפעל זה הפך במידה רבה לסמל הדור כולו והשתתפו בו
 מיטב אנשי-הרחם: בראשם וולטר ודידרו, ולצדם מונטסקיה, הלוטיוס,
 הולברך, פרו ד'אגויל (*Prévost d'Exiles*), זיפון, ועוד; השפעת
 ג'וז' לוק על דרך מחשבתם היתה מכרעת. מלבד וולטר ודידרו לא
 תרמו חוגים אלה לשירה, לסיפורת או לדרמה. השירה שנתחברה
 בתקופה זו אינה ראויה לציון. המחזאי הבולט ביותר היה פייר דה
 מרייו, מנתח רגש האהבה על גוניו השונים בקומדיה, ולידו אן רנה
 לָסוֹ. זה האחרון תרם חלקו גם להתפתחות הסיפורת (*Gil Blas*,
 1715—1735), לצדם של מרייו ופרו ד'אגויל (*Manon Lescaut*,
 1731).

הזרם הקדם-רומנטי (1760—1820). במקביל להתעצמות
 הזרם השכלתני, ובמידה מסוימת אף בתגובה לו, התפתח הלך
 זרם סנטימנטלי שסופריו ביקשו לתהות על נפשם האדם ולתת ביטוי
 לרגשותיו ולרגשותו. על-אף מעורבותם במהפכת "דור הפילוסוף-
 פים" ולמרות שמחשבתם ינקה לעתים קרובות מאותם מקורות,
 לא קיבלו על עצמם סופרים אלה את עול הרציאליזם. הם ביקשו
 לעדן ולחדד את רגישות הקורא והכיננו את הקרקע לצמיחת התנועה
 הרומנטית במאה ה-19. בראש הזרם עמד ההוגה הסופר ז'ן-ז'ק רוסו.
 דורו גילה בתרבות האנגלית את שיקספיר, מילטון וריצ'רדסון,
 שהשפעתם חדרה באיטיות אל תחומיה השמרניים של הספרות הצ'.
 נעשו גם נסיונות לחקות את הדרמות של שיקספיר, שניתרגמו לצ'
 (חלקן ב-1745/8 ובשלמותן ב-1776/8). המחזאי הבולט ביותר בת-
 קופה זו, בעיקר על רקע המלודרמה, היה פייר-אוגיסטן קרוז דה
 בומרשה, מחברם של *Le Barbier de Séville* ("הספר מסביליה"),
 1775, *Le Mariage de Figaro* ("גישואי פיגרו"), 1784. המספרים
 המעטים הראויים לציון בתחום הסיפורת הווידי בפרוזה, לצדו של
 רוסו, היו: ניקולה רטיף דה לה ברטון (*Retif [Restif] de la Bre-*
tonne); פייר שודרלו דה לקלו (*Choderlos de Laclos*); *Les Liaisons*
dangereuses ["היחסים המסוכנים"], 1782; ברנרדן דה סן-פייר
 ("פול ורדיגי", 1787); אטיין דה סנאנקור (*Sénancour*). שלושת
 הסופרים שבאו בעקבותיהם היו פורצי-הדרך לרומנטיקה הצ':
 בנז'מן קונסטן, מדם דה סטל ופרנסואר-רנה דה שטובריאן, המשורר
 הגדול היחיד של תקופה זו היה אנדרה שנייה.

התנועה הרומנטית (1820—1850). הרומנטיקה (ע"ע)
 כאסכולה, פרי אווירה מיוחדת ובעלת מרכיבים שונים ומגוונים,
 הצמיחה יצירות חשובות בגרמניה ובאנגליה עוד בטרם נתגבשה
 תנועה דומה בצרפת. המהפכה הצ' החישה את ההתהליכים שהיו

אשר (Achard), ארמן סלקרו וגבריאל מרסל — מנציגי האפסיס-טנציאליזם הנוצרי; ז'יל רומן; מרסל פניול (Pagnol); ז'ן-פול סרט; אלבר קמי; אנטונו ארטו — הוגה „תאטרון-האכזריות” ורעיון „התאטרון הטוטאלי”; אנרי-לאון ברנשטיין. — למרבית המחברים המנויים כאן הוקדשו ערכים מיוחדים. וע' ערכיהם. על הספרות בלשון הצ' בבליגיה, בקנדה ובשווייץ. ע"ע בליגיה, ספרות; קנדה, ספרות; שווייץ, ספרות.

ביבליוגרפיה:

G. Lanson, *Manuel bibl. de la littérature française moderne*, 1921²; H. Thieme et al., *Bibl. de la littérature française*, I-V, 1933—1954; D. C. Caceen (ed.), *A Critical Bibl. of French Literature*, 1947 ff.; P. Langlois — A. Mareuil, *Guide bibl. des études littéraires*, 1960².

חיברים כוללים:

L. Petit de Julleville, *Histoire de la langue et de la littérature française des origines à 1900*, I-VIII, 1896—99; E. Faguet, *Histoire de la littérature française depuis les origines jusqu'à la fin du XVI^e siècle*, 1901⁸; G. Lanson, *Histoire illustrée de la littérature française*, I-II, 1923/4; J. Bédier — P. Hazard, *Histoire de la littérature française illustrée*, I-II, 1949; L. Cazamian, *A History of French Literature*, 1955; E. Mireaux — R. Lelégue, *Neuf siècles de littérature française*, 1958.

כל התקופות:

G. Paris, *Esquisse historique de la littérature française au moyen âge*, 1907; P. Champion, *Histoire poétique du quinzième siècle*, I-II, 1923; J. Bédier, *Les Légendes épiques. Recherches sur la formation des chansons de geste*, I-IV, 1914—1921²; H. C. Lancaster, *A History of French Dramatic Literature in the Seventeenth Century*, I-IX, 1929—42; id., *French Tragedy in the Times of Louis XV and Voltaire*, 1950; A. Thibaudet, *Histoire de la littérature française de 1789 à nos jours*, 1936; A. Rousseaux, *Littérature du vingtième siècle*, I-IV, 1938—1953; R. Picard, *Les Salons littéraires et la société française, 1610—1789*, 1943; R. Dumescnil, *L'Epoque réaliste et naturaliste*, 1945; M. Nadeau, *Histoire du sur-réalisme*, I-II, 1945—48; id., *Littérature présente*, 1952; A. Bégouin, *L'Ane romanique et la rêve*, I-II, 1946⁸; G. Michaud, *Message poétique du symbolisme*, I-III, 1947; M. Raymond, *De Baudelaire au Surréalisme*, 1947⁸; D. Mornet, *Histoire de la littérature française classique, 1660—1700*, 1947⁸; H. Busson, *La Religion des classiques (1660—1700)*, 1948; A. Adam, *Histoire de la littérature française au XVII^e siècle*, I-V, 1948—1956; A. G. Lehmann, *The Symbolist Aesthetic in France*, 1950; M. Turnell, *The Novel in France*, 1951; J. Rousselot, *Panorama critique des nouveaux poètes français*, 1952; P. Zumthor, *Histoire littéraire de la France médiévale (VI^e—XIV^e siècles)*, 1954; G. R. Havens, *The Age of Ideas*, 1955; J. Crosland, *Medieval French Literature*, 1956; H. Clouard, *Histoire de la littérature française, du Symbolisme à nos jours*, I-II, 1949—1950; P. Moreau, *Le Romantisme*, 1957; G. Brée — G. Guilton, *An Age of Fiction: The French Novel from Gide to Camus*, 1958; E. Henriot (ed.), *Neuf siècles de littérature française*, 1958; F. Lot, *Études sur les légendes épiques françaises*, 1958; R. Morçay — A. Müller, *La Renaissance*, I-II, 1960²; J. Robichez, *XIX^e siècle français, le siècle romantique*, 1962; G. Picon, *Tableau de la littérature française contemporaine*, 1967; J. Ricardou, *Problèmes du Nouveau roman*, 1967; V. L. Saulnier, *La Littérature française du moyen âge*, 1970⁸; M. R. Jung, *Étude sur le poème allégorique en France au moyen âge*, 1971; J. O'Brien, *Contemporary French Literature*, 1971; J. Fletcher (ed.), *Forces in Modern French Drama*, 1972.

מ. ל.

אמנות. לצרפת היסטוריה ארוכה ועשירה של יצירה אמנותית וצופה בכל התחומים. בתקופות מסוימות אף נטלה לעצמה את כתר המנהיגות באירופה כולה: בתקופת פריחתם של הסגנונות הרומאני והגותי, מן המאה ה-10 עד המאה ה-13, ובתחום הארדיכלות אף במאה ה-14; מתחרתה במאה ה-17 היתה איטליה, בארדיכלות בניינים וגנים, ובמאה ה-18 — גרמניה, בארדיכלות ובעיטור הארכיטקטוני

ולנטורליסטים. ביקשו גם הסופרים החדשים את האמת: אבל עבורם היתה לה משמעות אחרת: האמת שלהם לא התמצתה בעובדות היבשות והאובייקטיביות בלבד אלא במציאות רחבה ומיסתורית יותר שמאחוריהן. כך נולדה אסכולת-הסימבוליזם (ע"ע). שהיתה במידה רבה המשך הרומנטיקה, אך בלא עצמתה של זו, בלא הקונטרסים החריפים, המיתוסים הרגשות חובקיה-עולם. כדוגמת תנועת האימ-פרסיוניזם (ע"ע) בצירור, שקמה באותה תקופה, היתה השירה הסימבוליסטית תוצאה של תגובה כפולה — נגד הרומנטיקה, מצד אחד, ונגד הראליזם, מצד שני. המושג סימבוליזם, כפי שהוצע ע"י המשורר ז'ן מאַאס ב-1886, ביקש לקבוע כי עיקרה ויחודה של האמנות חייב להיות הביטוי הבלתי-ישיר של המציאות. ז'רר דה נרול ובודלר השפיעו על התנועה החדשה, שמשורריה הגדולים היו ארתור רנבו (Rimbaud), פול ורלן וסטפן מלרמה; ולצדם ז'יל לפורג, ויליה דה ל'איל-אדן (Villiers de l'Isle-Adam), ז'ן מוראס, גיסטו נהן, פרנסיס ז'ם, פול פור, הנסיכה נואי (Noailles) ואלבר סמ. מקום מיוחד נועד לסופר-המשורר לוטרמאן, שנתגלה ע"י דור הסימבוליסטים. — המספרים של תקופה זו הלכו איש-איש בדרכו: פול בורן, אנטול פרנס, פייר לוטי וקולט. המחזאים הרבים של התקופה נמנו, בדרך כלל, עם זרמים שונים: ויקטורין סרדו, פראנסוא דה קירל, קורטלין (Courteline), פול ברנר, אדמון רוטון, פול קלודל, ובמיוחד אלפרד ז'רי, שהיה למבשרו של התאט-רון הגרוטסקי המודרני. פעילים בהפצת התאטרון הסימבוליסטי היו פול פור, באמצעות התאטרון שייסד וניהל, ה-Théâtre d'Art (1893—1890), והסופר, השחקן ומנהל-תאטרון, אורליאן מארי לינייה-פו (Lugné-Poc), בתאטרונו L'Oeuvre (החל מ-1893). בין הוגי הדעות המסאיים יש לציין את אנרי ברטון, שרל פגי, רומן ורלן, שרל מורס (Maurras) ומוריס בריס.

מן הסימבוליזם עד שנות ה-60, בראשית המאה ה-20, עם המהפכה המחלטת בתחום כל האמנויות, ובעקבותיה, נוצרו בזה אחר זה זרמים ואסכולות רבים, במקביל להמשך קיומן של הצורות המסורתיות. הסימבוליזם, האקספרסיוניזם, הפוטוריזם (ע' ערכיהם). האפסיסטנציאליזם וספרות האבסורד — כל אלה אינם אלא הזרמים הבלטים ביותר בתחומי השירה, הסיפורת והמחזאות. יזוכרו כאן רק שמותיהם של היוצרים אשר להם מקום מיוחד בתודעת הקוראים ואשר תרמו, כל אחד בתחומו, יצירות מקוריות לספרות הצ' החדשה.

בשירה: אנדרה ברטון, פול אליאר (Eluard), לואי ארגון, גיום אפולינר, מכס ז'קוב, רובר דסנוס (Desnos), רנה שר (Char) — הסימבוליסטים; טריסטן צרה (Tzara) — מיסד זרם הדאדאיזם; פול ולרי; פול קלודל; פייר רורדי (Reverdy); ז'ק פרו; לאון-פול פרג (Fargue); סן-ז'ון פרס (Saint-John Perse); פייר עמנואל (Emmanuel); ז'ן קוקטו; בוריס ויאן (Vian).

בספרות: ז'ורז' ברנאס, פראנסוא מוריאק, לאון בלוא — נציגי „ההתחדשות הקתולית” ברומן הצ'; ז'ן-פול סרט, סימון דה בובואר, אלבר קמי — נציגי האפסיסטנציאליזם; נתלי סרוט, אלן רוברגריה (Robbe-Grillet), מישל ביטור, קלוד סימון — מנציגי „הרומן החדש”; ז'ן זירודו, אנרי דה מונטרלן וז'ק דה לקרטל — מסופרי „רומן-המחזור” (roman-fleuve); רוז'ה מרטן די גר (Les Thibault „בית-תיבול”), (1940—1922); ז'ורז' דיאמל; ז'יל רומן; אנדרה מורואה; לואי ארגון; אנדרה ז'יד; מרסל פרוסט; אנדרה מלר (La Condition humaine „דרך אנוש”), (1933); ויקטור; ז'ן קוקטו.

במחזאות: אן ז'ונסקו, סמיואל בקט (האירי), ז'ן ז'נה (Genet), ארתור אדמוב, ז'ורז' שהדה (Schéhadié; לבנוני) — מיצרי „האנטי-תאטרון” ו„תאטרון-האבסורד”; גיום אפולינר, ז'ן זירודו, פול קלודל, ז'ן אנוי (Anouilh), ז'ן קוקטו, מרסל



יוספדין האחרון (פסע סתבליים). הטימפאנון הסערבי כהתרלת אוטו (1130/35)

בנוסה הרזוקוף. ב-מאה 19 ובראשית המאה ה-20 היתה פאריס המרכז התוסס של האמנות החדשה. ממצאי האמנות ה-פרהיסטורית שנתגלו בצרפת הם מן העשיריים באירופה. כמה מן התקופות החשובות ביותר בארכאולוגיה הפרהיסטורית נקראות ע"ש אתרים בצרפת בהם נמצאו מוצרים של האדם הקדמון ויצירות-אמנות. שפע של ציורי-מערות מתקופת אורי-

עיטורם הפיסולי והעיטור הפיסולי של כותרות העמודים בפנים הכנסיות. בעיטור הפיסולי של החזית לא היתה לצרפת מתחרה. לא בכמות ולא באיכות. גם בתחום זה התפתח שפע של סגנונות אזוריים. החל מסגנונם הקלאסי-כמעט של פסלי החזית בכנסיית סן-דיל-די-גאר (Saint-Gilles-du-Gard), ועד לסגנון הברברי הפרוע ועשיר-הדמיון של עמודי מרכזי השערים (trumeau) בכנסיות סוליה (Saulieu) ומואסאק. כ"כ אפייניים לסגנון הרומאני תבליטי הטימפאן-גונים ופסלי כותרות העמודים של שערי-הכנסיות במואסאק, בוליה (Beaulieu), קונק (Conques), אוטן וז'לה (Vézelay; תמ': כר' ד', עמ' 43/4). במערב צרפת היה הפיסול שטוח יותר ועיטורי, וכיסה את חזית הכנסיה ברקמה רצופה כמעט (אנגולם; ר' תמ': כר' א', עמ' 174; פואטיה). גם הראקציה שנתחוללה נגד העיטור השופע של הכנסיות והמנזרים באה מתנועה נזירית - ממנזר-סיטו, ובראשו ברנר מקלרו (ע"ע), שלחם למען פשטות הבניין הכנסייתי. דוגמה אפיינית לארדיכלות החמורה של כנסיות היא כנסיית הציסטרציניים פונטנה (המאה ה-12). בנורמנדיה פרח במאה ה-11 סגנון מיוחד של כנסיות-מנזר וקתדרלות גדולות, בעלות קמרון מפותח וחלל פנימי משוכלל, אשר בחזיתן שני מגדלים גבוהים. סגנון זה, שהשפיע על הארדיכלות הכנסייתית באנגליה עם הפלישה הנורמאנית, כונה סגנון נורמאני (קאן).

משפע ציורי-הקיר שעיטרו את פנים הכנסיות הרומאניות נשתמר אמנם חלק קטן בלבד, אך הוא מעיד על רמה אמנותית גבוהה. דוגמות אפייניות הן הסצנות מן התנ"ך והברית החדשה על קמרון כנסיית סן-סאון, בכנסיית ברנה-לה-ויל (Berzé-la-Ville) ובקריפטא הקטנה של טאוואן (Tavant; תמ': כר' כ', עמ' 441). האמל (ע"ע) מאיזור ציורי לימוז' היו תרומה מיוחדת של צרפת לאמנות יה"ב. צרפת היתה מולדת הסגנון הגותי בארדיכלות הכנסייתית; סגנון זה הגיע בה להשגיו הנעלים ביותר ואף נעשה מקור השראה לכל ארצות אירופה (אפילו עד ממלכת הצלבנים). אחר נסיון הקימור של המקהל (מקום המקלה) הגותי בכנסיית סן-דני (ע"ע), צצו באיל-דה-פראנס, במחצית ה-2 של המאה ה-12, בזו אחר זו, כנסיות שנבנו בסגנון הגותי המוקדם. משלהי המאה ה-12 היוותה הסילוואטה האדירה של הקתדרלה הגותית, על מגדליה וצריחיה, את נקודת-המוקד בנוף-העיר של יה"ב. בשלבה המוקדם של התפתחות הסגנון הגותי הוקמו הקתדרלות של לן (Laon), נואיון (Noyon) ופאריס (נוטר-דם; תמ': כר' א', עמ' 173; ר' עמ' 524; כ' עמ' 915). הקתדרלה של שארטר, שחזיתה משמרת במבנה ובעיטור הפיסולי את קווי-האופי של הסגנון הרומאני המאוחר, היא הדוגמה העשירה ביותר של תרומת

ניאק ומן התקופה המגדלנית נתגלה באיזור הדורדון; מפורסמים במיוחד אלה שלבאסקו (Lascaux) ובניו (Niaux). כ"כ ידועים פסלונים-שנהב, ברמה אמנותית גבוהה, של נשים ואלות. מרבית הממצאים מיצירות השבטים הקלטיים הם מלאכת אמנות במתכת. בעלת הצורות הסבוכות האפייניות לאמנות השבטים הברבריים. מסורת זו לא פסקה גם אחר הכיבוש הרומי. דיוקניה-קיסרים שעל המטבעות הרומיות תורגמו במטבעות הקלטיות למערך צורות כמעט-מופשטות. אך הנוכחות הרומית, במיוחד בדרום-הארץ, הטביעה את חותמה על התפתחות הפיסול והארדיכלות בצרפת. בדרום שרדו עד היום כמה מן המבנים הארדיכליים היפים ביותר מתקופת האימפריה הרומית: המקדש והאמפיטאטרון בנים ואמת-המים שמצפון לה (ע"ע גים, ותמ' שם; ור' כר' י', עמ' 857), והאמפיטאטרון בארל (תמ': כר' ד', עמ' 129-130). בדרום שרדו גם סרקופגים מפוסלים רבים מן התקופה הרומית. בדרום צרפת ובמזרח ניכרת השפעה קלאסית בכנסיות מן המאה ה-11, שבחלקן משובצים שרידים של מבנים קלאסיים מקוריים.

רק בניינים מעטים שרדו מן התקופה המרובינגית והקארוליני-גית: כנסיות קטנות (ד'רמיני-דה-פרה), קריפטות (זואר [תמ': לעיל, עמ' 321], אוסר) ובתי-טבילה (פואטיה; תמ': כר' כ"ז, עמ' 325). מהתקופה הקארולינגית שרדו כ"י מאוירים, בעיקר כתבי-קודש, מטור, מץ ומרכיזים אחרים. במאה ה-10, עם התפתחות הבניה באבן ושכלול מבנה התקרה המקומרת שירשה את מקומו של גג-העץ, פרח הסגנון הרומאני; ביטויו המובהק ביותר היה בבניה הכנסייתית (ע"ע כנסיה). הסגנון הרומאני-צרפתי, משלהי המאה ה-10 עד שלהי המאה ה-12, הצטיין ברבגוניות-ההמצאות באשר לקימור, ארגון מערכת התמיכה, תכנון פרטי הקיר (הארטיקולאציה), ופיתוח תכנית הקרקע והחלל הפנימי, במיוחד של איזור האפסיס. גם העיטור הפיסולי של הכנסיות הרומאניות-צרפתיות היה עשיר ביותר. סגנון הבניה הכנסייתי-הרומאני בצרפת התפצל לאסכולות אזוריות רבות, הנבדלות בפרטי המבנה והעיטור. הסגנון הרומאני הושפע ממסדרי-הנזירים ומכך שבצרפת עברו נתיבי עולי-הרגל הארוכים ביותר באירופה לכיוון רומא וסנטיגו דה קומפוסטלה. בנתיבים אלה הוקמו כנסיות גדולות, בטולוז (תמ': כר' י"ה, עמ' 424), סן-מארקן-דה-שן (Saint-Martin-des-Champs) וטור. מסדרי הנזירים סיעו אף הם להפצתם של סגנונות הבניה הכנסייתיים. ייסודו והתעצמותו של מסדר-קליני העשיר ורבי-השפעה העניקו לצרפת חשיבות מכרעת בהתפשטות סגנון הבניה הרומאני גם מחוץ לגבולותיה, ובמיוחד בספרד. בצרפת תרם סגנון זה תרומה חשובה בפיתוח שערי הכנסיות,

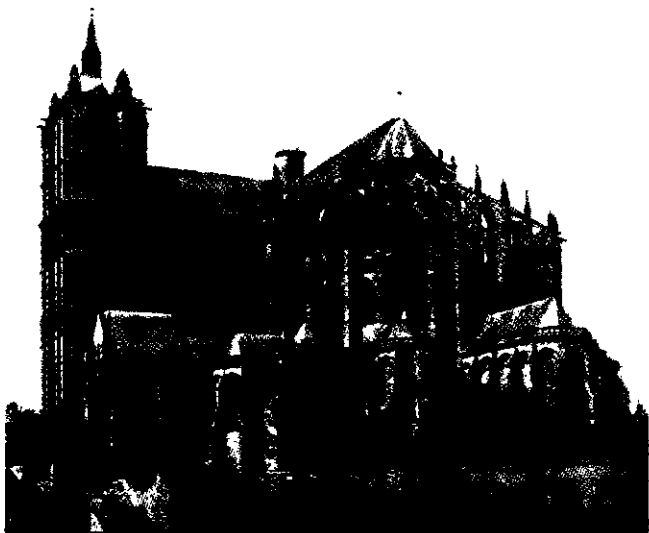

נתיקה: קתדרלת לה סאו (1217/54)

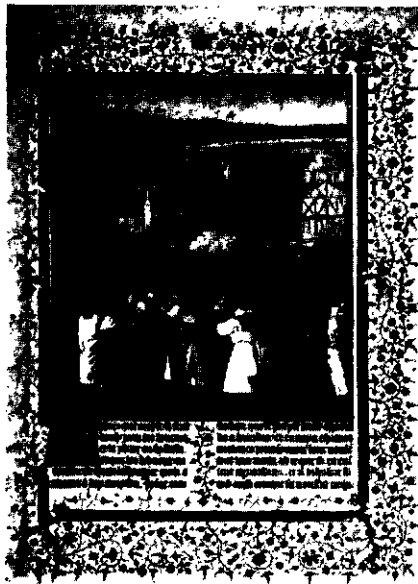

1. סוסה : כיבוש ירוחו ; איור לתרגום "קרמוניות היהודים" מאת יוסף בן סתתיהו (1470 בקירוב ; הספרייה הלאומית, פאריס)

אמנות המנייריסטית. סגנון הכלאיים של בניינים אלה, אע"פ שפרטיו קלאסיים ברובם, הוא צרפתי בכללותו, החל בסילואטת העשירה על שפע הצריחים, הארובות והמגדלים (שאנבור), וכלה במבנים הפתוחים, בעיטורים מעשה-השבכה של גרמי המעלות (ע"ע מדרגות) ובחצרות ובמגדלים העגולים. ציורף מיוחד זה של השפעות איטלקיות בפרטים הסגנוניים, ושל תפיסה מבנית בעלת פרופורציות, מקצב וחלל פנימי הטבועים במורשת הסגנון הגותי, אפיין את יצירות הארדיכלות הצ' במשך כל המאה ה-16, וניכר אף במבנים מן המאה ה-18. נציגים מובהקים של הסגנון הארכיטקטוני הצרפתי במאה ה-16 היו יצירותיהם התאורטיות והארדיכליות של ז' אנדרואה די סרסו (Androuet Du Cerceau), פייר לסקו (Lescot), בונה החצר הפנימית של הלובר, ופ. דלורם (ע"ע). כנסיית סנט-אסטאש (St-Eustache) בפאריס וכנסיית סן-מישל בדיון (תמ' : כר' י"ב, עמ' 466) הן מן החשובות שהוקמו בתקופה זו.

הפיסול של המאה ה-15 היה ברובו המשך ישיר לפיסול הגותי המאוחר. הראליום המזנומנטלי של הפסל בן ארצות-השפלה ק. סליטר (ע"ע) בבורגונדיה השפיע על סגנון מצבות-הקבורה של אמצע המאה ה-15 וסייע לפיתוח סגנון ראליסטי של הדיוקן. בשלהי המאה ה-15 חדרה לצרפת השפעת הפיסול האיטלקי עם ביקורי אמנים מאיטליה. מצבות-הקבורה המלכותיות של פ. דלורם ומישל קולומב בכנסיית

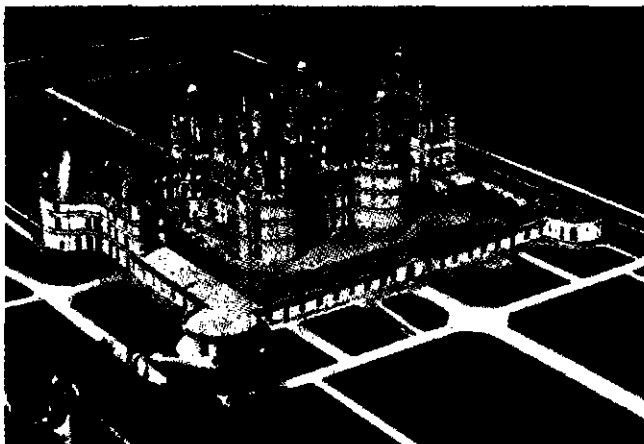

ארמון שאנבור (תחילת הבניה : 1519)

צרפת לאמנות יה"ב. בשפע היצירות המעטרות אותה עשיר במיוחד העיטור הפיסולי (המאות ה-12—ה-13; תמ' : כר' י', עמ' 534), והזוגיות הצבעונית. יצירות פיסוליות רבות מעטרות גם את הקתדרלות הגדולות של המאה ה-13, ברנס (תמ' : כר' ד', עמ' 47/8), באמין (תמ' : כר' ג', עמ' 964; י', עמ' 527/8) ובפאריס. רוב הפיסול הגותי הכנסייתי, כגון זה של הקתדרלה בבורג', הושמד בעת המהפכה הצ', וחלק ניכר מן הזוגיות הצבעוניות נותץ בשתי מלה"ע. ערי צרפת התחרו בבניית קתדרלות גבוהות ומפוארות, ביניהן התפריסמה גם זו של בורג', שמחציתה קרסה תחתיה (1284). קדחת-הבניה של קתדרלות וכנסיות גדולות לא פסקה בצרפת גם במאות ה-14—15, בווריאנטים רבים. גם בסגנון הגותי המאוחר זכתה צרפת למעמד בכיר: הקתדרלה של אורה (Evreux), כנסיית סן-מאקלו ברואן, כנסיית-המנזר בוואנדום וקתדרלת טרוואה, דוגמות יפות של בניה גותית אזרחית הן ארמינו של ז'אק קר בבורג' (תמ' : כר' ד', עמ' 995) וארמון-המשפט ברואן. ביצורי-קארקאסון משמשים דוגמה לארדיכלות הצבאית.

מוצר אפיני של הפיסול הגותי בצרפת — מלבד פסלי הכנסיות — הוא הפיסול הזעיר בבורג' ובמכתכות יקרות, ותבליטי-השנהג הרבים שעוטרו מראות וכלי-תמרוקים בסצנות חילוניות (מחזות ציד, אהבה וכו'). זוגיות צבעונית שרדו בקתדרלת שארטר (המאה ה-12), בקתדרלה של לה מאן (Le Mans; המאות 12—13), בבורג' (תמ' : כר' י', עמ' 535) ובסנט-שאפל בפאריס (המאה ה-13; תמ' : כר' י', עמ' 529—530). בתחום איורי-כה"י, שבאמצעותם נודע על מיטב הפעילות בציור בתקופה זו, היה לצרפת מעמד בכיר עד מות גדול איירי כה"י במאה ה-14, ז'אן פיסל (ע"ע מיניאטורה). במחצית ה-1 של המאה ה-14 פעלו בשירות האפיפיורים באויניון אמנים איטלקים שעוטרו בציוריהם את קירות ארמון-האפיפיורים וקמרונותיה. החשוב שבי אמנים אלה היה סימונה מרטיני (ע"ע) והשפעתו ניכרת בכמה מיצירות ציירי צרפת במחצית ה-2 של המאה.

בשלהי המאה ה-14 ובראשית המאה ה-15 החמנו לצרפת ציירים, וגם פסלים, מפלנדריה (ע"ע פלמית, אמנות). אולם היתה זאת פטרונותם של המלך ושל נסיכי צרפת, מעסיקהם של מיטב ציירי המיניאטורות, בחלקם פלמים, שסיפקה כר-פעולה לאמנים. הדיוקן הראליסטי הראשון הידוע בצרפת הוא דיוקנו של המלך ז'ן, הטוב"ב (1360 בקירוב). יצירת-מופת של הסגנון הגותי המאוחר הוא עיטור-המזנב של נארבון (Parement de Narbonne), שצויר (בשנים 1373/8 בקירוב) בידי צייר אלמוני, והנושא את דיוקניהם של שארל V ואשתו. בשלהי המאה ה-14 ובראשית המאה ה-15 פעלו בחצר-המלכות ובחצרות נסיכי-צרפת — בשירות הדוכס ז'אן דה ברי בעיקר — הפסל והצייר אנדרה בוננה (Beauneveu), הצייר ז'אקמאר דה אדין (Jacquemart de Hesdin) והאחים דה לימבורג (ע"ע; ותמ' שם). בבורגונדיה היו גם ציירי פן ומזנב מפלנדריה. ציורי-המזנב רבי-ההכעה שצוירו במחצית ה-2 של המאה ה-15 בדרומה של צרפת מעידים על השפעה פלמית: הפיאטה של אויניון, הפיאטה של אכס והבשורה של אכס. באותו איזור פעלו, במאה ה-15, הציירים אנגראן שארונטון ונ. פרומן (ע"ע); ובמרכז — באותה תקופה בקירוב — האמן ממוז'ן (ע"ע). שתי יצירות אכספרסיוויות ביותר נוצרו עבור רוזני אנז'ו: מרבדי-האפוקליפסה הגדול באנז'ה (ע"ע), שנארג במאה ה-14 לפי ציוריו של ז'אן דה בריז', וספרי-השעות המפורסם של רואן (Rohan), מן המאה ה-15. המיניאטורות המעטרות את ספרו של רנה מאנז'ה, Le Livre du coeur d'amour épris (ספר הלב שבוי-האהבה), הן היפות בתקופתן (תמ' : כר' כ"ג, עמ' 306). עמדה מרכזית בציור הצרפתי של המאה ה-15 נודעה ליז' פוקה (ע"ע). — בשלהי המאה ה-15, עם התעצמותה של המלוכה בצרפת, ירד בהדרגה מעמדם של הנסיכים הפאודליים כפטרונים-אמנות. הטירות המפוארות של איזור הלוואר, שבתלכן הגדול ניכרת

של לה ברוך (ע"ע), לכלי יעיל בידי השלטון להכשרת אמנים לשרות המלוכה. בהדרגת לה ברוך עסקו ציירים ופסלים בעיטור ארמונות המלוכה בפאריס (לזכר) ובוורסאי. — בבית-המלאכה המלכותי „גובלן“ (ע"ע), שנוסד ב 1662 ושנהל בידי לה ברוך, נוצרו פריטים דקורטיביים, שטיחים ורהיטים, עבור חצר-המלכות ומקורביה; כאן עוצב „טעם לואי XIV“, אפנת הפאר הבארוקי. עם המעצבים הבונים של רהיטי התקופה נמנו בני משפחת בול (Boullé) והרשם ל. ז'. ברוך (ע"ע; ותמ' שם). מתנגדו ומתחרהו של לה ברוך, חסיד הרישום האקדמי, היה פ. מינר (ע"ע), שדגל בהדגשת ערכי הצבע. ניגוד גמור לציורים הדקורטיביים שימשו ציוריו הפיוטיים של ג. פוסן (ע"ע) ונופיה-החלום העדינים של ק. לורן (ע"ע). המקורי שבאמני-הגרפיקה במאה ה 17 בצרפת היה ז'. קלו (ע"ע); מבין אמני סצנות-ההווי בלטו ישראל סילוטר (Israël Silvestre) ואברהם בוס. אמן תחריטי-הדיוקנים היה רובר נאנטי (Nanteuil).

אחרי מות לואי XIV חלה ראקציה נגד אפנת הבארוק. בני-האצולה בחלו בהוד הכבד של ארמונות-ורסאי וביקשו לשוב אל הארמון העירוני הצנוע יותר במידותיו. בעיצוב המראה החיצוני הועדף סגנון קלאסי מאופק יחסית, ואילו הפנים עוטר בסגנון עליו ומסולסל. סגנון הרוקוקו. נציגיה המובהרים של ארדיכלות הארמון הצ' במאה ה 18 היו רובר דה קוט (Cotte) וז'רמן בופראן (Boffrand), שהשפיעו גם על הבניה בגרמניה ובאוסטריה. דוגמה מרהיבה של תכנון עירוני בסגנון הרוקוקו היא העיר ננסי.

במחצית ה 2 של המאה ה 18 חלה באמנות הצ' תמורה הדרגתית שהתבטאה בעיקר בנטיה לזנוח את סגנון הרוקוקו למען הסגנון הקלאסיציסטי. בראקציה זו נטו לראות תוצאה של התפתחות חברתית, בעיקר עליית המעמד הבורגני, שסלד מן החן המסולסל של ארמונות-האצולה, ושהעדיף נושאים הוראיים ומסוריים על הנושאים החושניים של הרוקוקו. אולם הוכח, שהנטיה לקלאסיציזם בסגנון, ולעולם-הנושאים המיוחד שנלווה לסגנון זה, בשלה קודם-כל דווקא בקרב מעמד-האצולה.

את הציור הצרפתי במחצית ה 1 של המאה ה 18 אפיין עדיין סגנון הרוקוקו; ביצירות נציגו הגדול, ז'. א. טו (ע"ע; ור' כרך ד', מול עמ' 56), בא לידי ביטוי נצחון ה„רוכניים“, סגנונו הצבעוני ושופע-התנועה של רובנס, על התפיסה הרישומית האקדמית, שלה הטיף לה ברוך. נושאי — משחקי-אהבה וחיוזר בחיק נושאי-ער מרהיבים, מוסיקה ומחול — הלמו את טעם האצולה הפאריסאית בתקופה זו, ויצרו מסורת של נושאי „מסיבות אהבהבים“ (fêtes galantes). ממשיכי מסורת זו היו שארל-ז'וזף נאטואר ונ. לנקרה (ע"ע), היא פותחה ע"י פ. בוישה וז'. א. פרגו.



ז'. א. פראנואר: הנדרה (אוסף ואלס, לונדון)

נר (ע' ערכיהם) בי- כיוון ארטי, שהלם את טעמם של חלק מבני אצולת-החצר. עם ציירי-הדיוקן של חצר-המלכות נמנו ג. דה לרזיילר (ע"ע) וז'אן-מארק נאטיה. חלק ניכר מצירי-הדיוקן צוירו בטכניקה החדשה של ציורי-הפסטל (מ. קנטן דה לה טור [ע"ע]; ז'אן-באטיסט פרזנו [Per-ronneau]). דמות בפ-ני עצמה היתה זו של ז'. ב. שרדן (ע"ע).



חדר בסגנון חרוסקו, נבנה ע"י ז'. בופראן, 1740/5 (החרר רוטשילד, סוזיאון ישראל; צילם ד. חרים)

סנ-דני הן דוגמה אפיינית להתעצמות השפעת הקלאסיציזם האיטלקי במבנה הארכיטקטוני ובסגנון הפיסולי של מצבת-הקבורה הצ' במאה ה 16 — אחד התחומים החשובים של הפיסול המונומנטלי הצרפתי. השפעת המאניריסטים האיטלקים ניכרת בתבליטיו המעודנים של זן גוז'ון (ע"ע).

הפעילות בתחום הציור במאה ה 16 היתה צנועה יחסית. בפונטנבלו (ר' לעיל) פרחו אסכולת-ציור טבועה כולה בחותם האמנים האיטלקים, שפעלו בהסות פרנסוא I. צייר-החצר, פרנסוא קלואה, הצטיין בציור דיוקנים בסגנון מאופק, הקרוב במקצת לסגנונו של הולבין (ור' תמונת פרנסוא I, לעיל, היסטוריה). צייר-דיוקנים אחר בן אותה המאה היה קורני דה ליון. השפעת המאניריזם האיטלקי בולטת בציורי ז'אן קוז'ון ואנטואן קארון, בתחריטיו של ז'אן דיוה (Duvet) ובדמויותיו המארכות של החרט ז'אק בלאנד (Bellange; ראשית המאה ה 17).

תקופת הפריחה בארדיכלות שחלה במאה ה 17 נמשכה ברציפות כמעט עד המהפכה. במחצית ה 1 של המאה תכננו הארדיכלים פ. מנסר וז'. לְמַרְסִיָה (ע' ערכיהם) כנסיות וארמונות אצולה ומלוכה, כ"כ נבנו כנסיות בסגנון שהשפיע ישירות מכנסיות הבארוק המוקדם ברומא (כנסיית הסורבון, יצירתו של למרסיה; כנסיית ואל-דה-גראס, יצירתם המשותפת של למרסיה ומנסר). בנייני-הפאר, כארמון ליפסני-בור בפאריס (סאלומון דה ברוס), טירת Maisons ליד פאריס (מנסר) וארמון וז'לה-ויקונט ליד מלין (Melun; לה וז'), סללו את הדרך לבניית הארמון האדיר בורסי (ע"ע; ותמ' שם; ור' תמ' צבעונית בכרך זה), שהיה מפעל-הבניה הגדול ביותר של לואי XIV. במאות ה 17 וה 18 בנו בפאריס גם ארמונות עירוניים רבים, ששרדו בחלקם באיזור המארֶה (Marais).

בתקופת שלטונו של לואי XIV הגיע לשיאו סגנון הבארוק הצרפתי שנושא את סימניו המובהקים של הבארוק האיטלקי: בציור הדקורטיבי — השפעתו של פיטרו דה קורטונה, בפיסול ובעיטור הארדיכלי — השפעתם של פרניני (ע"ע) ושל עוזריו. בין פסלי הבארוק הצרפתי במאה ה 17 בלטו פראנסוא ז'רארדון, אנטואן קואזוֹבֶס (Coyssevox) ופייר פיֶדֶה.

נציגי הבארוק המוקדם בציור היו ס. וואה וא. לה סיאָר (ע' ערכי-הם). השפעת סגנונו של קְרוֹגֶז' (ע"ע) הגיעה לצרפת ביצירותיו של ז'. דה לה טור (ע"ע), גדול ה„קרווגיסטים“ הצרפתים; גם בציוריהם של האחים להֶן (ע"ע) ניכר הראליזם של קרווגז'. רמה גבוהה ביותר בציור-הדיוקן הקלאסי השיג פיליפ דה שאמפן (Champagne). ב 1648 נוסדה בפאריס האקדמיה לאמנות, שהפכה, בהנהגתו

השפעה ביזנטית-מזרחית, היא כנסיית סאקר־קור (Sacré-Coeur), במזמארטר שבפאריס (1875 ואילך).

בשנים 1887/9 בנה המהנדס גיטאו אייפל את יצירת-המופת הטכנולוגית הראשונה על טהרת הברזל — מגדל-אייפל. בשלהי המאה ה-19 הומצא בצרפת הבטון המזוין, ובראשית המאה ה-20 נבנו בניינים בטכניקה זו, בידי הארדיכלים אוגיסט וגיסטאו פרה (Perret), שערי תחנות-המטר־בפאריס תוכננו. בראשית המאה ה-20, בסגנון ה"אר נובו" (Art Nouveau), ע"י אקטור גרימאר.

תרומתה החשובה ביותר של צרפת במאה ה-19 היתה בתחום הציור. השפעת דויד (ר' לעיל) נמשכה עד מותו (1825). קרוב לו ברוחו היה א. ז' גרו (ע"ע), שתיאר בסגנון קלאסיציסטי-הרואי את קרבות נפוליון ומסעיו. ז. א. ד. אנגר (ע"ע; ר' תמונת נפוליון I, לעיל, צרפת, היסטוריה) ייצג גוסס חדש של קלאסיציזם, ששאב את השראתו בעיקר מרפאל השפיע על תאודור שאסריו (Chasse-riaud), נציגי הראקציה נגד הקלאסיציזם היו ת. ז'ריקו (ע"ע; רפסודת מדוזה, 1818/20) וא. דלקרואה (ע"ע), שחזר לצבעוניות ולתנועה הסוערת, נוסח רופנס. ב 1847 בקירוב קמה אסכולת-בריזון (ע"ע), שדגלה בציור הנוף תוך הסתכלות ישירה בו ובתיאורו ללא נופך של דרמה ו"בימוי" מלאכותיים. עם חבריה נמנו ת. רוסו, ק. קרוז, ש. פ. דוביני (ע' ערכיהם) וקונסטאן טרואיזון (Troyon), ואליהם נספח גם ז' פ. מילה (ע"ע). שני ציירים גדולים אחרים, ג. קורבה וא. דומיה (ע' ערכיהם), היו מקורבים אף הם לקבוצה זו ותרמו, כל אחד בדרכו, לעליית הראליזם בציור הצרפתי. דומיה היה גם גדול הגרפיקנים ואבי הקאריקאטורה המודרנית בצרפת. הציירים החשובים מלבדו בשטח זה היו פ. גורני (ע"ע), בלייתגרפיות, וג. דורה (ע"ע, ור' תמ'; לעיל, ספרות), בתחריט-עץ. למן 1855, שנת התערוכה העולמית בפאריס, שוב זכתה צרפת למעמד בכיר באמנות האירופית. הגם שהאמנים שבזכותם זכתה למעמד זה פעלו ברובם מחוץ לחוג המקובל על הביקורת והממסד, כפי שיוצג בתערוכות הרשמיות של ה"סאלון" (א. רנואר, א. דגה, ק. פיסרו, א. סיסלי, פ. סזן, א. מנה, ק. מונה, פ. גוגן [ע' ערכיהם] ועוד), מהציירים ה"פרימיטיביים" גודע א. רוסו (ע"ע) המכונה le Douanier ("המוכס").

בעקבות אסכולת-בריזון באה אסכולת-האימפרסיוניזם (ע"ע), שנתגבשה בפאריס בשנות ה-70 של המאה ה-19 והשפיעה על הציור בכל ארצות אירופה וגם באה"ב. הפוסט-אימפרסיוניסטים והנאו-אימפרסיוניסטים שפעלו בצרפת בשלהי המאה ה-19, ואחריהם



א. רוסו ("המוכס"): שנת הצועניה, 1897 (המויאון לאמנות מודרנית, ניו יורק)

אחד מגדולי ציירי הטבע הדומם, ששאב את השראתו מהציור ההולנדי של המאה ה-17. בעוד שכמה מציירי צייר-הנוף המעניין איבך רופר (Hubert Robert) קרובים לנופיו הגראנדיזיים של פרנזר, מחקרבת נימתו לנופיה-החרבות הראליות והדמיוניות של הצייר האיטלקי ג'אן פאולו פאניני ושל אמן-ההדפס האיטלקי ג'. ב. פירנזי (ע"ע). הנטיה לקלאסיציזם בשליש האחרון של המאה מצאה את ביטוייה באחד מציירי המוקדמים של ז' ב. גרו (ע"ע); "ספטימיוס סורוס הגוסס וקארקאלה", אך הוא נודע יותר כאבי הציור האנקדוטיסטי-נטימנטלי המכוון ללקוח הבורגני בעיקר. ביטייו המובהק של נצחון הקלאסיציזם בציור היתה יצירתו של ז' ל. דויד (ע"ע), ב 20 השנים האחרונות של המאה ה-18. נושאי, הלקוחים בעיקר מן ההיסטוריה הרומית והיוונית, קשורים תמיד בעלילות בעלות משמעות של מוסר עליון והקרבה עצמית למען אידאלים נשגבים; דויד רתם את אמנותו לשירות המהפכה, וזו הקנתה לו מעמד של שליט באמנות הצ' של אותה תקופה (ר' תמ': כרך כ"ה, עמ' 257).

פסלי המאה ה-18 נודעו בדיוקניהם ובפסליהם הדקורטיביים: ניקולה קוסטו (Coustou; סוסי מרלי המפורסמים, שאנז-אליזה, פאריס); ז'אן-לואי וז'אן-בטיסט למואן (Lemoyne), שהיו בראש ובראשונה דיוקנאים; אטיין-מוריס פאלקונה, שנודע בפסל-הפרש של פיטר הגדול בפטרבורג (נחנך ב 1782). מן הידועים שבפסלי המאה היו גם אוגיסטן פאזו, ז' ב. פיגל (ע"ע), קלודיון, האחים סלוז (Slotz) וז' א. אידון (ע"ע). פסליו של אדמה בושארדון היו ממבשרי הראקציה הקלאסיציסטית.

בארדיכלות התבטאה הנטיה הקלאסיציסטית בסגנון המאופק והצלול של נציגו המוקדם, ז' א. גבריאל (ע"ע), בונה ארמון ה"פטי טריאנון" (תמ': כר' ה', עמ' 729-730). אולם נצחון מלא ניצח הסגנון הקלאסיציסטי בארדיכלות הצ' בתקופת שלטונו של לואי XVI. נציג מובהק היה ז'רמן סופלו (Soufflot), שתכנן את כנסיית סנט-ז'נוואב (הפנתאון). צאצא יוצא-דופן של הקלאסיציזם הצרפתי היה סגנונם של הארדיכל האוטופיסטי קלוד-ניקולה לדו (Ledoux) ושל אטיין-לואי בולה (Boullée). פישוט הצורות, הוויתור על עיטורים וביקוש רעיונות חדשים ובלתי-שגרתיים עשאו למבשרי הארדיכלות המודרנית.

סגנון הארדיכלות של המאה ה-19 בצרפת נשא ברובו אופי אקלקטי מובהק, כמרבית ארצות אירופה (כנסיית לה מאדלן, פאריס, 1806 ואילך; תמ': כר' ד', עמ' 623/4). הפעילות הארכיטקט-טונית בעלת החשיבות, ששבה והתחילה רק באמצע המאה ה-19, הביאה עמה בהדרגה ידע טכני ועיון תאורטי. נציג מגמה זו היה א. ויללה-לה-דיק (ע"ע). אפילו בשיבה אל סגנון הבארוק לא בחלו לעתים הארדיכלים: בניין אפייני ומרשים הוא בית-האופרה של פאריס, יצירתו של ש. גרניה (ע"ע). בניין אחר, בו ניכרת אף



א. רודו: אורחי קלה (גבס); 1884/88). יציקת הברונזה של יצירה זו סצויה כלנדרון

Le Style Louis XV, 1949; P. H. Michel, *Romanesque Wall Painting in France*, 1949; P. Leon, *La Vie des monuments français*, 1951; P. Lavedan - P. Deschamps - M. Thibou, *La Peinture murale en France*, (1180-1380), 1951; G. Gieure, *Les Eglises romanes de France*, I-II, 1953; P. Francastel, *Histoire de la Peinture française*, I-II, 1955; M. Thibout, *Eglises gothiques en F.*, 1956; id., *Histoire de la peinture française du XIV^e au XX^e siècle*, I-II, 1962; J. Porcher, *French Miniatures from Illuminated Manuscripts*, 1956; S. Hunter, *Modern French Painting 1855-1956*, 1956; S. Bony - M. Huerlimann et al., *French Cathedrals*, 1961; Y. Christ, *Les Cathédrales de F.*, 1963; L. Benoist, *La Sculpture française*, 1963; M. Gallet, *Demeures parisiennes; l'époque de Louis XVI*, 1964. א. ר.

מוסיקה. בתולדות המוזיקה האירופית תופסת צרפת מקום בכורה, בהיותה מרכז של יצירה, מחשבה ופעילות מוסיקלית רצופה מאז י"ב. לצד פיתוח מוסיקה עצמית בעלת אופי מוגדר, גילתה צרפת גם יכולת מפליאה בקליטת השפעות זרות ורעיונות מארצות אחרות (בעיקר מאיטליה), כאמצעי נוסף של העשרה רוחנית.

ביה"ב היתה צרפת מרכז ראשון-במעלה של פעילות מוסיקלית. הרפרטואר של השירה הכנסייתית (הידועה בכינוי המסרתי, שירה גרגוריאנית) נחתם בקיסרות הפראנקית תחת שלטונו של קארל הגדול. הפוליפוניה המוקדמת התפתחה במנזרים החשובים של שארטרו וסן מאריאל (בלימוז). בסוף המאה ה-12 התגבש בכנסיית נוטר-דאם בפאריס רפרטואר עשיר של ליטורגיה (ע"ע) פוליפונית בסגנון ה"אורגנום החפשי" (ע"ע מוסיקה, עמ' 543). והתפתחה שם גם טכניקת המוטטה (ע"ע). החשיבה המוסיקלית-מתמטית של הוגי הדעות בפאריס הביאה ליצירת שיטת ארגון ורישום ריתמי, שהיתה בסיס להתפתחות הסגנון הרביקולי ולרישום התווים הריתמי במור סיקה האירופית. שיטה זו הגיעה לשלמות בכתבים התאורטיים של פיליפ דה ויטרי (ע"ע) ויוהאנס דה מוריס (Johannes de Muris). במקביל לכך התפתחה בצרפת אמנות חילונית עשירה ע"י הטרוז'ב-דזרים (ע"ע) והטרוברים, שהגיעה לשלמות אמנותית ביצירות גיום דה משו (ע"ע). סגנון המלחינים הצרפתים הביא לגיבוש הסגנון הקוסמופוליטי של המאה ה-15, המכונה הסגנון הפראנקי-פלמי, או הנדרלנדי. מלחינים כמו גיום דיפי (ע"ע) ואחרים הרבו לפעול במרכז מוסיקה שונים באיטליה, צרפת, בורגונדיה ונסי-כויות גרמניה, ויצירותיהם זכו להערכה רבה מצד הוגי הרנסאנס, שראו בכתיבתם "אמנות מושלמת" (Ars perfecta) — אמנות שהגיי-עה לשיא פריחתה ביצירותיו של ז'וסקן דה פרה (ע"ע). ב-1570 נוסדה בצרפת "האקדמיה לתורת השירה והמוסיקה" (Académie de Poésie et Musique), לפי דוגמת האקדמיות באיטליה, שהעמיקה לבחון את הקשר בין טכסט למוסיקה תוך התייחסות לתאוריה של המוסיקה היוונית העתיקה. הצורך לבסס את המוסיקה על תאוריות והסברים פילוסופיים אפיינה את הגישה המוסיקלית בצרפת מאז ואילך. גישה זו היתה מצד אחד גורם מפרה ומעשיר (לדוגמה, בשאנ-סונים הנועזים של קלוד לה-ז'נן [Claude le Jeune]), ומצד שני גורם שכלתני אקדמי, שהתדיר בהדרגה גימה של שמרנות למוסיקה הצ' בהשוואה להתפתחות הסופנטאנית והתוססת באיטליה. אולם לצד המוסיקה הרצינית התפתח בצרפת ה"שאנסון", שהוא שיר חילוני, קליל ומלא-עליצות. המוצא ביטוי מובהק בשאנסונים של קלמאן ז'אנקן (Clément Janquin; 1480-1560).

האופרה (ע"ע), שהיתה אמצעי הביטוי החשוב ביותר של איטליה בראשית תקופת הבארוק, הובאה לצרפת ע"י המלחין האיטלקי פראנצ'סקו קאוואלי (Cavalli). באמצע המאה ה-17 כבר גיבש לילי (ע"ע) סגנון אופראי צרפתי מובהק. את האופרה הצ' אפיינו עלילות מיתולוגיות-היסטוריות, דקלום בהיר וברור של הטכסט הפיוטי, העדר ניגוד חזק בין סגנון הרציטאטיוו וסגנון האריה, ושימוש רב בבלטים ובאפקטים בימתיים רבי-רושם. במקביל לא-פרה התפתחה גם מוסיקה לבלט (ע"ע) ומחולות חברתיים, כמו המנואט, שרבה חשיבותם בהתפתחות הסגנון האינסטרומנטלי הבא-

חלוצי האמנות החדשה של רא-שית המאה ה-20, הפובים (ע"ע) פוביום, פובים), הקוביסטים (ע"ע קוביזם), וכ"כ פיקסו וו', ברק (ע' ערכיהם) וראשוני הזרמים המופשטים כאורפיזם (ע"ע ר. דלונז), הפכו את אס-כולת-פאריס לשם נרדף לאוואני-גארד המודרני. צרפת שמרה על מעמדה הבכיר גם אחר עליית האסכולות הבינ-לאומיות, ה-דאיום (ע"ע), שמ. דישן (ע"ע) היה מחשובי מנהיגיו, והסיר-ראליזם (ע"ע) עם האידיאלוג העיקרי שלו, א. ברטון (ע"ע, כר' מילואים).

החשוב שבפסלי צרפת במאה ה-19 היה א. רודן (ע"ע). בי-מאה זו בוצעו גם פסליהם ה-דקורטיביים של פרנסוא ריד (Rude); תבליט "המארסיין" בקשת-הנצחון בפאריס) ושל ז'אן-באטיסט קארפו (Carpeaux; חזית האופרה, פאריס).

בעת החדשה חשובה במיוחד תרומתה של צרפת לארדיכלות. מלבד א. ג. פרה (ר' לעיל), שפעל בכל רחבי צרפת, נועד מקום מרכזי בארדיכלות המודרנית ובתאוריה של הארדיכלות לזה קור-ביויה (ע"ע). בתאוריה ובחזון של הארדיכלות קדם לו טוני גארניה. בין פסלי המאה ה-20 יש להזכיר את שארל דספיו (Despiau), א. מילוא, צדקין (ע' ערכיהם).

צרפת, ובמיוחד פאריס, הוסיפה לשמש מרכז האמנות החדשה החשוב ביותר עד אמצע המאה ה-20 בקירוב, ובין שתי מלה"ע היא הפכה למרכז-אמנות בי"ל. פעלו בה אמנים מספרד (פיקסו, הואן גריס), מאיטליה (מדיליני, ג'רג'ו דה קיריקו [Chirico]), מרוסיה (סוטין), מיפן (פוגיטסה) ומאה"ב. בשנות ה-20 קמה תנועה צ' חדשה, הפורויזם, שנוציגה היו אַמדה אוזאנפאן (Ozenfant) ולה קורביוניה. אחר תקופת פריחה קצרה של ציור פיגוראטיווי השתלטה מגמה מופשטת, שחתרה לטשטוש המוקד המבני (informel); ע"ע מפשטת, אמנות). בשנות ה-60 הפשה ניו-יורק את מעמד הבכורה במנהיגות האמנות החדשה.

וע"ע אמנות; ארדיכלות; פרוק; גותיקה; מניריזם; פסול; פריס, אסכולת-; ציור; קלסיציזם; רומני, סגנון; רוקוקו; רנסנס.

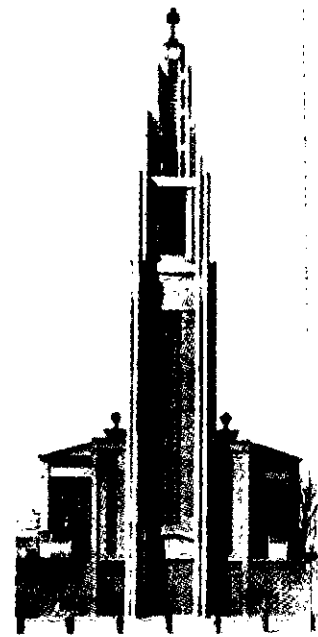

א. פרה: כנסיית נוטר-דאם, לה רינסי (1922/3) כל המרכיבים הם מבטון מזוין, חשופה

A. K. Porter, *Romanesque Sculpture of the Pilgrimage Roads*, I-X, 1923; E. Mâle, *L'Art religieux du XII^e siècle en F.*, 1928; id., *L'Art religieux du XIII^e siècle en France*, 1931; id., *L'Art religieux de la fin du moyen-âge en F.*, 1931; id., *L'Art religieux après le concile de Trente*, 1932; J. Lieure, *L'Ecole française de gravure*, I-II, 1928-31; A. Gardner, *Medieval Sculpture in F.*, 1931; id., *An Introduction to French Church Architecture*, 1938; F. Mercier, *Les Primitifs français*, 1931; J. Hubert, *L'Art pré-roman*, 1938; H. Focillon, *Peintures romanes des églises de F.*, 1938; J. Evans, *The Romanesque Architecture of the Order of Cluny*, 1938; id., *Art in Medieval F.*, 987-1498, 1948; id., *Clunian Art of the Romanesque Period*, 1950; M. Anfray, *L'Architecture normande*, 1939; B. Dorival, *La Peinture française*, I-II, 1942; P. Lavedan, *French Architecture*, 1944; E. Dacier, *La Gravure française*, 1945; M. Aubert, *Le Vitrail en F.*, 1946; N. Vedres, *La Sculpture en France depuis Rodin*, 1946; L. Hautcoeur, *Les Beaux-arts en F., passé et avenir*, 1948; id., *Histoire de l'architecture classique en F.*, I-IX, 1963; F. Lavallée, *Le Dessin français*, 1948; E. de Ganay, *Châteaux de France*, I-IV, 1948-53; id., *Les Jardins de F.*, 1949; G. Poisson, *Les Musées de F.*, 1949; F. Kimball,

הראשונות של האימפריה הרומית שפיתחו ייחוד לאומי וגם ייחוד תרבותי משלהן. ראשוניות זו וההתפתחות רבת-התנופה שבאה בעקבותיה הקנו לתרבות הצ' מעמד-בכורה באירופה ובעולם וצרפת היא מקור לא-אכזב של השפעה והשראה גם בימינו. בעיקר בתחומי הספרות, האמנות והקולנוע. פאריס היא מקום עליה לרגל לסופרים ולאמנים זה דורות, בה נוסדו אסכולות אמנותיות חשובות וממנה מוקרנת השפעתן ברחבי העולם (ע"ע פריס, עמ' 237 ואילך; ור' לעיל: ספרות, אמנות, מוסיקה).

השפעת תרבות צרפת קודמה ע"י מעמדה הפוליטי החשוב של ארץ זו. ע"י היותה מקור לתנועות פוליטיות כל-עולמיות, כגון המהפכות ב-1789 וב-1848, הכיבושים של נפוליון התודעת וזכויות האדם שהם הפיצו, הסוציאליזם האוטופי במאה ה-19 והשלטון הסוציאליסטי לפני מלח"ע II, הקמת אימפריה בארבע יבשות שנשארה בחלקה, דבקה בתרבות הצ' גם בימינו. גורם נוסף היה טמון בפיתוח ובשכלול המהירים של הלשון הצ', שהפכה במהרה לכלי-ביטוי עשיר, רב-הבעה, בהיר ונעים-צליל. הלשון הצ' הקדימה בהתפתחותה את רוב לשונות אירופה וכתוצאה מכך היתה נכונות נרחבת לאמץ אותה כשפת התרבות. הצ' הפכה לשפת החצר והספרות באנגליה אחרי הפלישה הנורמנית (1066) וחותרם הצ' מוטבע על הלשון האנגלית גם בימינו (ע"ע אנגלו-נורמנית; אנגלית, לשון, עמ' 312). אחרי ירידת הלאטינית הביניימית, במאות ה-17—18, ובעקבות פעולת האנציקלופדיסטים (ע"ע), הצ' הפכה לשפת ההשכלה והאצולה ברחבי אירופה, והשפעתה הגיעה אף לארצות מרוחקות כהונגריה ורוסיה (ע"ע הונגרית, ספרות; צ'וקונאי; ור' "מלחמה ושלום" של טולסטוי). שליטים אירופיים רבים היו בעלי השכלה צ' מושלמת, ביקשו חברת מלומדים ומינו יועצים מצרפת. כריסטינה מלכת שוודיה קירבה את דקרט. יוזף II (ע"ע, עמ' 343) יזם את תיקוניו בהשפעת כתביהם של הוגים צרפתים. יקטרינה הגדולה התכתבה עם פרידריך הגדול, מריה תרזיה ויוזף II בצ', ולא בגרמנית שהיתה שפת-האם שלהם, אך לא היתה ראויה עדיין לשימוש ברמה גבוהה. יקטרינה חיברה את זכרונותיה בצ', התכתבה עם וולטר, ד'אלנבר, אירחה את דידרו. פרידריך (ע"ע עמ' 211/2) הגדול, שהיה בעצמו סופר צרפתי ובו לגרמנית, אירח בארמונו Sans-Souci (צרפ': "בלא דאגה") את וולטר ומלומדים צרפתים אחרים. וולטר שהה בפרוסיה בשנים 1750—1753 ושם כתב: "אני חש את עצמי כאילו הייתי בצרפת: אין מדברים אלא צ', הגרמנית נועדה לחיילים ולסוסים; רק בדרכים נוקקים לה". השליטים ובני-האצולה העסיקו מתחכמים, תכשיטנים, חייטים, משרתים וטבחים צרפתים ואלה החדירו את מנהגי מולדתם (לרבות אפנת הלבוש [ע"ע, עמ' 135 ואילך]). גם המטבח הצרפתי נפוץ. חכנת מרשם המיונית, למשל, בידי הדוכס ארמן דה רישלייה (Richelieu) כובש העיר מאון (Mahón), במנורקה [ע"ע]; מכאן השם (mayonnaise) ב-1756 נחשבה לתגלית; זוהי אחת מנותי טעמו של המטבח הצרפתי הנודע גם בימינו. פאריס היא עדיין מרכז האפנה העולמי והלשון הצ' שמרה על מעמדה הבלתי-מעורער כשפת הדיפלומטיה עד ראשית המאה ה-20; מאז היא נסוגה מפני האנגלית, אך עם הצטרפות המושבות הצרפתיות לשעבר לאר"ם, שם הצ' היא אחת השפות הרשמיות, מעמדה התחזק שוב.

מעמדה הבכיר של צרפת בתחום המדעים המדויקים נוצר הודות לראשוניות מוסדות התרבות שלה: אוניברסיטות פאריס (ע"ע אוניברסיטה, עמ' 926; סורבון; פריס, עמ' 235/7) טולוז (ע"ע) ומנפלייה (ע"ע; נוסדה בשיתוף יהודים) היו מן הראשונות בעולם. המדע המודרני נבנה מהשגיהם של ד. פפון, פסקל, ליוואזיה, למרק, לפלס, פוקו ועוד. הצרפתים הנהיגו את השיטה המטרית המודרנית (ע"ע מדות ומשקלות, עמ' 241), אמנם בדורות האחרונים עברה הבכורה בעיקר לארצות האנגלו-סכסיות, אך השמות קירי וז'וליו-קירי עדיין מייצגים השגים עליונים (וע"ע נובל, פרסי).

רוקי והקלאסי. במאה ה-18 נודעה צרפת כמרכז פעילות מדעית ואמנותית, שאפינה אותה התעניינות האנציקלופדיסטים מחוגו של דידרו (ע"ע). בלט בהם ז'וז'ק רוסו (ע"ע), שחיבר מאמרים תאורטיים על מוסיקה והתפרסם גם כמלחין. תרומה ראשונה במעלה בתחום חקר התאוריה המוסיקלית היתה סדרת חיבוריו התאורטיים של ז'וז'פיליפ רֶמו (ע"ע), מחשובי מחברי האופרה בצרפת בראשית המאה ה-18. פאריס הפכה זירה לפולמוסים סוערים — בשנות החמישים סביב בעיית האופרה "בופה", שהביאה בעקבותיה גיבוש סגנון אופרה קומית צרפתית, ובשנות השבעים סביב סגנון האופרות של גלוק (ע"ע). בית האופרה ומוסד הקונצרטים הפומביים (Concerts Spirituels) של פאריס היו דוגמה לחיקוי בחצרות המלכים והנסיכים החשובים של גרמניה ואוסטריה. תרומת צרפת בהתפתחות הקונצ'רטו והסימפונייה הקלאסיים אף היא רבת חשיבות.

המהפכה הצרפתית הביאה לשינוי ערכים יסודי במעמד המוסיקה בחברה הצרפתית. מנהיגי המהפכה ראו במוסיקה כלי פוליטי וחינוכי חשוב, והאופרה במיוחד היתה למכשיר הפצה של רעיונות חדשניים. המוסיקה הצרפתית של תור המהפכה עוררה עניין רב בכטהובן (ע"ע), שהאופרה היחידה שלו, "פידליו", מבוססת על תמליל צרפתי מהפכני. משטר המהפכה הביא לארגון הקונסרוטוריון של פאריס כמוסד לאומי לחינוך מוסיקלי לכל (כפי שהוא קיים עד היום הזה), והוא שימש דוגמה לארגון מוסדות דומים בארצות אירופה האחרות במרוצת המאה ה-19.

בעקבות הרסטורציה ומהפכת 1830 הפכה פאריס למרכז מוסיקלי ותרבותי פעיל, ומלחינים מכל רחבי אירופה, כגון שאפן, רוסיני וליסט, ניהלו בה את החיים המוסיקליים. עם זאת גררו אחריהם המבנה הריכוזי של הממסד המוסיקלי בפאריס ואפיו המסחרי גם שמרנות ונוקשות, שהכבידו במיוחד על דרכם של מוסיקאים מקוריים וחדשניים, כבְּריליו (ע"ע), שהיה הדמות המרכזית במוסיקה הצ' הרומנטית המוקדמת. במאה ה-19 חלה התקרבות בין סגנון ה"גראנד אופרה" לבין ה"אופרה-קומיק", שהתבססה אף היא על סיפורי עלייה רציניים, רגשניים ואף טרגיים, דוגמת האופרה "פרֶמו" של בִּיזֶה (ע"ע). ההבדל היחיד בין שני סוגי האופרה היה השימוש בדיאלוגים מדוברים באופרה-קומיק. במחצית השניה של המאה ה-19 חדרה השפעת הדרמה המוסיקלית הוואגנרית (ע"ע וגנר) למוסיקה הצ' והעמידה בסכנה את עצמאות הסגנון הצרפתי. במיוחד ניכר הדבר בחלק מיצירותיו של סן סנס (ע"ע) ובמוסיקה של סֶרְ פרנק (ע"ע). אולם, מלחינים כמו פורה (ע"ע) וְּבִיסי (ע"ע), שהשתחררו מהשפעת המוסיקה הגרמנית, החזירו למוסיקה הצ' את אפיה המסרתי המעודן והרגיש. המוסיקה של דביסי שימשה מקור השראה חשוב להתפתחות סגנונות המוסיקה החדשה. על סף מלח"ע I נודעה פאריס כמוקד הפעילות המוסיקלית החלוצית והחדשה ה"אוונגר-דית", במקביל לפעילותם של מלחינים צרפתים כראול, סאטי וקבוצת ה"שישה" (Les Six) התיישבו בפאריס מוסיקאים ואמנים גדולים מרוסיה, כפרוקופיב וסטרווינסקי (ע' ערכיהם). גם אדגאר וארז, מן המלחינים המקוריים והחדשניים של ראשית המאה ה-20, החל את פעילותו בפאריס, ואח"כ היגר לאה"ב. אוליוויה מסיאן (Olivier Messiaen) הוא מהמלחינים הצרפתיים הבולטים בתקופה שלאחר מלח"ע I, ובשנות ה-50 היה פיר בולס (Pierre Boulez); נז' (1925) ממעצביה הבולטים של המוסיקה הסיר-ראלית והאלקטרו-נית.

R. Dumensil, *La Musique contemporaine en F.*, I-II, 1930; Cl. Rostand, *Le Musique française contemporaine*, 1952; G. F. Paillard, *Le Musique française classique*, 1959; P. Danal, *La Musique en F. au XVIII^e siècle*, 1961; N. Dofourcq, *La Musique française*, 1970.

י. היר.

השפעת התרבות הצ' בעולם. צרפת היתה מירושתייה

ונוסד מחדש ב 1803. התאטרון פעל ע"פ כתב-זכויות מטעם לוי-איי XIV, ותיקונים מאת נפוליון. מאז מלה"ע II אורגן מחדש פעמים אחדות. על בימת ה"קומדי" הוצגו המחזות הצרפתיים החשובים ביותר, ובהם הופיעו גדולי השחקנים, כגון רשֶל (ע"ע; בין השאר — כגיבורת "פדרה" של רסין [1844])



פדרה" מאת ראסין, ב"תאטרון הלאומי העממי", 1887

ושרה ברנר (ע"ע). כאן הופיע גם ז'ל. ברו (ע"ע) עד ייסוד להקה משלו בתאטרון "מאריני" (Marigny; 1947—1956). בתאטרון מאריני הופיע יחד עם אשתו, מאדלן רנו (Renaud) ועם מ. מרסו (ע"ע [ור' להלן תאטרון "גארגאנטיאה ופאנטאגריאל"; "התאטרון הכולל").

תאטרון ותיק אחר הוא "אודאון" (ע"ע, ושם תמ') שנוסד ב 1797. עלה באש ונבנה מחדש פעמיים. ב 1841 הוכר כתאטרון "הלאומי" השני. ב 1946 סופח ל"קומדי פראנסז" ושמו היה Salle Luxembourg (אולם ליפסנבורג). ב 1959 הופרד מה"קומדי" ושמו הוסב ל Théâtre de France ("תאטרון צרפת"). התאטרון המרוחק ממרכזי הבידור ההמוניים מגיש מחזות בעלי גוון אינטלקטואלי המתאימים לקהל המיוחד. ממנהליו הבולטים היה פ. ג'מיה (F. Gémier; 1922/30). ב 1959/68 ניהלו ז'ל. בארו; הוא פוטר בעקבות עמדתו במהומות הסטודנטים והקים שוב תאטרון משלו (Gargantua et Pantagruel), ע"ש גיבורי הסופר ראבּוּלָה.

ה"תאטרון החפשי" (Théâtre-Libre) נוסד ב 1887 ע"י א. אַנטואן (ע"ע). מ 1897 נקרא Théâtre-Antoine. אַנטואן עצמו נעשה אח"כ מנהלו של ה"אודאון" (1903/16). יורשו ב"תאטרון אַנטואן" היה פ. ז'מיה (1906/19). תאטרון זה הציג את המחזות החדשניים של איבסן, האופטמן, סטרינדברג. מהתאטרונים החדשים נודע ביותר הוא Théâtre national populaire (T.N.P.; "התאטרון הלאומי העממי") שנוסד ע"י ז'מיה ב 1920. רעו של ז'מיה מה"אודאון", פול אברם (Abram; נר 1883). ניהל את התאטרון בשנים 1938/40 (בשנים 1944/55 היה מנהל "הקונסרוטוריון הלאומי למשחק הדרמה" בפריס; ע"ע, עמ' 236). תאטרון זה התפרסם בעיקר בהנהלת ז'ל. וילאר (1951/63) ומחלק את זמנו בין פאריס וארז'ניון, מקום שם ערך וילאר פסטיבאלים מ 1947. בבימה זו הופיע ז'ראר פיליפ (1922—1959) ומריה קאסארס (Maria Casarès; נר 1922, בתו של גולה ספרדי). התאטרון הציג, מלבד מחזות חדשניים (פיראנדלו, ברכט), גם דרמות קלאסיות (ראסין, שיקספיר).

ז'מיה ניסה, בשנים 1911/2, להפעיל "תאטרון לאומי נודד" כדוגמת "תאטרון שיקספיר" באנגליה. הציג את "הסוחר מוונציה", אַנטוניוס וקלאופטרה ועוד. מלבד תאטרונים אלה יש עוד רבים בעירייה ובצורה ובערייה שדה.

החיזושים החשובים ביותר של התאטרון הצרפתי היו: חוק "שלוש האחדויות" של המחזאות הקלאסיציסטית (ר' לעיל, ספרות); "התאטרון הכולל" (Théâtre total) של ז'ל. בארו, המשלב לחוויה כוללת את כל מרכיבי ההצגה, שהם, מלבד הטכסט, גם התאורה, מוסיקה, תנועות, תפאורות ותלבושות (וע"ע פְּנְטוּמִימָה). ז'יפ. פֶּרְטֶר (ע"ע) החדיר הגות למחזותיו האכסיסטנציאליסטיים. הרחבת תחומי התודעה אל עבר דמדומי הבלתי-נתפס נעשה ב"תאטרון האַבְסוּרְד"

גם במדעי הרוח השיגו הצרפתים זכויות ראשונים. האנציקי-לופדיסטים (ע"ע, ור' לעיל: ספרות, דור הפילוסופים) היו מיוזמי המדע המודרני. תחילת המחקר החדש של המקרא (ע"ע, עמ' 321) והמָרוּס (ע"ע, עמ' 801) היתה בצרפת. שאנפוליון, מהמדענים שנת-לו לנפוליון במסעו למצרים, פיענה את הכתב המצרי הקדום (ע"ע הרטמים, כתב ה, עמ' 31/2; אַגיפְטוֹלוֹגִיָה). ממפעליה החשובים של האקדמיה הצ' הוא הכנת Corpus Inscriptionum Semiticarum ("אוסף כתובות שמיות") שהחלה ב 1867. וירלו (ע"ע) פיענה את כתב-הידות של אוֹגְרִית. צרפת העמידה מזרחנים וסיןולוגים מצטיינים (כגון בני משפחת מספרו; פלי). בדורות האחרונים התפתחו כמה אסכולות מדעיות חשובות בתחום הבל שנות האנתרופולוגיה ותחומים קרובים, שמייסדיהן ורבים מפעיליהן היו צרפתים (ביניהם: יהודים). וע"ע סוציולוגיה; סטרוקטורליזם; סמיטיקה; סמנטיקה; — כל אלו היו פריצות-דרך נועזות והרחבת תחומה של המחשבה האנושית.

המוסדות המדעיים של צרפת הם תשתית רבת-השיבות לקידום המדע-רוחני. האקדמיה (ע"ע, עמ' 517/8) היא הוותיקה לאחר האקדמיות שנוסדו באיטליה. כעת יש בצרפת 5 אקדמיות עיקריות הפועלות במסגרת Institut de France ("מכון צרפת"; ע"ע פריס, עמ' 235). האקדמיה העיקרית היא Académie Française. עם חבריה (40, "בני-האלמוח" — Les quarante — immortels) נמנו גדולי-רוח, כגון פֶּלְס, ויניי, מיסה, שטובריאן, ויקטור הוגו, ובדורנו קוקטו (על אקדמאים יהודים; ע"ע צרפת, יהודים). אקדמיות אחרות בעלות חשיבות, הפועלות מחוץ למסגרת "מכון צרפת", הן האקדמיות לחקלאות (נוס' ב 1761), לארדיכלות (1840); לכירורגיה (1731), לרפואה (1820), לרוקחות (1803). A. des sports (הא' לספורט, נוס' ב 1910), מעודדת את כל ענפי הספורט. מחלקת תעודות ופרסים ומארגנת ועידות ותערוכות המוזיאונים הצרפתיים נחלקים ל 3 קבוצות. (א) מוזיאון גים לאומיים (Musées nationaux) בבעלות המדינה. החשוב ביותר מוזיאון לויבר (ע"ע, ור' תמ': כרך ה', עמ' 727/8; כרך כ"א, עמ' 296) המכיל שפע של מוצגי אמנות ומדע בעלי ערך גדיר, כגון תמונת "מונה ליוז" של לָאוֹנְרֶדוֹ (ע"ע, עמ' 49, ותמ' אחרי עמ' 56) ז'ה וינצ'י, ומצבת מישע (ע"ע, ושם תמ') שניצלה בידי המזרחן קלֶרְמוֹן-גֶנוֹ (ע"ע). ליד המוזיאון פועל ב"ס למוזיאולוגיה. חשובים עוד המוזיאונים של וֶרְסִי (ע"ע), טריאנין, סור (ע"ע), משכן "המידות התקניות" והאולפן של דֶלְקְרוּאָה (ע"ע) בפאריס. (ב) מוזיאונים "מובחרים" (Musées classés) בבעלות אגודות ציבוריות או מוניציפאליות. (ג) כ 850 מוזיאונים אחרים. במוזיאון לאמנות יהודית בפאריס, שהוקם אחרי מלה"ע II, מוצגים תשמישי קדושה. וע"ע מוזאון, עמ' 406/7, 409; פריס, עמ' 236/7; 239.

בצרפת רשת נרחבת מאד של ספריות. החשובה בהן היא Bibliothèque nationale ("הספרייה הלאומית") בפאריס שאליה מסונפות כמה ספריות, כגון "ספריית האופרה" ו"ספריית האקדמיה הלאומית למוסיקה". ראשיתה של הספרייה בספריות מלכי צרפת, ובצורתה הנוכחית הוקמה ב 1926. הספריות ברחבי צרפת מסווגות כ bibliothèques universitaires ("ספריות אוניברסיטאיות"), b. municipales classées ("ספריות עירוניות מובחרות"), b. de prêt ("ספריות-השאלה מרכזיות"). בספריות אֶסְפִּים נדירים, מהם בעלי חשיבות יהודית, והן נהנות מסייע המדינה. וע"ע ספרייה, ספרנות, עמ' 437/9, 441; ספר, עמ' 303/4.

התאטרון הצרפתי היה ממעצבי דמותה של אמנות זו באירופה. הוותיק והחשוב בתאטרונים בצרפת הוא ה-Comédie Française, שנוסד ב 1680 ממזוגן של 3 להקות, מהן אחת של מולֶיֶר (ע"ע, עמ' 442); שמו הראשון היה Théâtre-Français או Comédie Française de Molière ("בית-מוליר"). בתקופת המהפכה התפלג לפלגים יריבים

שחקניו הגדולים של הקולנוע הצרפתי בין שתי מלה"ע היו: מישל סימון (Michel Simon), רמי רמי (Raimu); שמו המקורי Jules Muraire), פֶרְנַנְדֵל (שמו Fernand Constandin) ז'אן גֶאבֶן (Jean Moncorgé), אַרִי בּוֹר (Harry Baur; יהודי), ומישל מורגאן (Morgan), שארל ספאק (Spaak; אחיו של מדינאי בלגי), כתב במגוון סגנונות, ביניהם בסגנון הציור הפלמי (Kermesse héroïque, בנימוי ז'אק פדר [Feyder], 1935), ז'. דיבייה (Duvivier) ב"חבורה יפה" (1936) הפך את דמותו הרומנטית של גאבן לסמל לאדם שאומץ והשלמה עם הגורל אפייניים לו.

מארסל קארנה (Carné) ביים, עם התסריטאי והמשורר ז'אק פרוור (Prévert), את "חוף ערפלי", 1938; "השחר עולה", 1939, המשך לעבוד עמו בעת הכיבוש הנאצי ב"אורחי ערב" (1942), סרט אגדי על המאבק בין עריצות השטן ומרד האהבה. הקולנוע הצרפתי המשיך ליצור ולהציג תחת השלטון הנאצי — וייתכן שרציפות זו תרמה לדכאון שהשתלט על מרבית היצירה הקולנועית הצ' אחרי המלחמה, גם על יצירות הרפתקה כביכול: "שכר האימה" של אַנְרִי קלוזו (1952) ו"משחקים אטורים" (1952) של רנה קלמן (Clément), נסיונות בריחה מהאווירה המדכאה ורגשות האשם נעשו בסרטי ז'אק טאטי שביסס סגנון קומי חדש וייחודי ב"יום הג" (1947), אליו יחזור ב"חופשתו של מר אילו (Hulot)", 1952, וב"דודי" (1958). באותו הקשר אפשר לראות גם את יצירתו של ז'אן קוקטו, הבימאי הסופר (חבר האקדמיה), שהופיע בראינוע הצרפתי עם "דמו של המשורר" (1930) וחזר אל הנושא ב"אורפאוס" (1950) וב"צואתו של אורפאוס" (1959). הוא יצר גם יצירות בעלות תוכן אגדי ("היפה והחיה", 1946) וסרטים נאטורליסטיים ("ההורים האיומים", 1948) — לכאורה סרטים שיריים על מפגש האהבה והמוות בחיי המשורר, אך גם ביטוי למצב-רוחה של צרפת הסוגדת להויה משוחררת ממצפון.

לנאוראליזם לא היה כמעט זכר בצרפת — אך במקומו התפתחה אמנות "דוקומנטרית" כגון בסרטו של אֶלֶן רֶנֶה (Resnais) על השואה ("לילה וערפל", 1955). בשנות החמישים — עם התאוששות הכלכלית של צרפת ממלה"ע והסתבכותה במלחמות הקולוניאליות בויטנאם ובאלג'יריה — התרחקו הסרטים העלילתיים מבעיות החברה ומחפוש האמת. אמנים ידועים החלו ליצור סרטי-ראווה מסחריים בידוריים ("כ"יפהפיות הלילה" [1957] של קלר), רנואר חידש את פעולתו ביצירת "הנהר" (1950), "כרכרת הזהב" (1952) ו"קאנקאן צרפתי" (1954). סרטי רובר ברסון (Bresson) התבלטו בייחודם החופשי: "יומנו של כומר כפרי" (לפי פֶרְנַנְדו [ע.ע. כרך מיל']; 1950), "הגידון למוות ברח" (1956) ו"משפטה של ז'אן ד'ארק" (1962) — הם ניגוד מרענן לסרטים דקוראטיביים, היסטוריים כביכול, כגון "עלי באבא" של ז'אק פֶקֶר (1954), "מארי אַנטוּאַנט" (1955) ו"נוטר דאם" (1956) של ז'אן דֶלָאנּוּא (Delannoy).

מול השקיעה אל עבר מלאכותיות ושרירות מסחרית החל לעלות "הגל החדש" (La Nouvelle vague), תחילה בראשית שנות ה-50 בסרטים דוקומנטריים, ובסוף העשור בכמה סרטים שפרצו וזיעזעו בהצלחותיהם, כגון סרטם של רוֹזֶה ואֶדֶם (Vadim) ה"כוכבת בריזיט בארדו", ואלהים ברא את האשה". לואי מאל (Malle) התחיל את הקאריירה האמנותית המגוונת שלו ב"מעלית לגרדום" (1957) ו"הנאהבים" עם ז'אן מורו (Jeanne Moreau; 1958) וזכה להצלחה עולמית. פראנסוא טריפו (Truffaut) ביים סרט אוטוביו-גרפי, "400 המלקות" (1959), וזכה בפרס קאן לבימוי ואילו אלן רנה זכה, באותה שנה, בפרס המבקרים על סרטו "הירושימה אהובתי" ומרסל קאמי (Camus) בפרס הגדול על "אורפאו נגרו". טריפו התפרסם עוד בסרטו "זיל וזים" ונחשב לאידאולוג בכיר של "הגל החדש". "הגל החדש" עודד במשך שנתיים (1959/60) 63 בימאים חדשים להתחיל בהפקות, אך רק מעטים מהם זכו להצלחה מתמשכת.

מאז שנות ה-50 (ר' לעיל, ספרות), מיוזמו היה א. קמי (ע"ע) במסות "אגדת סיספוס" (ע"ע); הוא ראה את המעמסה הרובצת על האדם בחוסר-התכלית של חויתו המנופרת לסביבתו. ש.מ. ש. צרפת היא מולדת ה ר א י נ ו ע — המצאתם של האחים לימיר (ע"ע) — והיא אחת הארצות שבהן הגיע הקולנוע האמנותי (עד לאחרונה) לשיאי השגיו והשפעתו.

סרטי לימיר התמסרו לרישום המציאות הנצחת בבואתה בראי המצלמה, כגון "כניסת הרכבת" (1895), ז'ורז' מְלִיאֶס (Méliès), לעור-מתו, הפיק סרטים שהמחישו את האשליה, ההזיה והחלום, כגון "מסע אל הירח" (1902) לפי ז'. וְרֵן. בכך נקבעו שתי הדרכים הראשיות של אמנות ה"סינמה": התיאור הראליסטי והדימוי הסינמטי. חברות-הפקה ענקיות כשל ל. גוֹמֶן (Gaumont) וש. פאטי (Pathé) הקימו אולפנים והפיצו עשרות רבות של סרטים. לואי פִיאֵד (Feuillade) ופֶרְדִינַאן זֶקָה (Zecca) ביימו סרטים רבים שעיקרם ההרפתקה, הביחה, המלודרמה וההפתעה המזועזעת והמשעשעת. הוקמה גם חברה קטנה ל"סרט אמנותי" (Le Film d'Art, גוס' 1907) שהפיקה סרטים עם שחקני ה"קומדי פראנסז" ("רצח דוכס גיו", 1908) והסרטים מספרי מופת ("ז'רמינאל", ע"פ זולה, 1913).

בראשית המאה ה-20 התבלטו קומיקנים רבים, כגון ז'אן דיראן (Durand), לְאוֹנס פֶרֶה (Perret), אך על כולם עלה מאכס לְנֶר (Linder; יהודי, שמו המקורי H. M. Leuville) שיצר דמות מלאני-כולית ואלגנטית והעלה את הקומדיה לדרגת יצירת-אופי. סדרות ההרפתקה של פיאד ("פאנטומאס", 1913/4; ו"ערפדים", 1915), סייעו לצמיחת תעשיית הסרטים הצ' לכדי מעצמת-בידור עולמית. מלה"ע I גרמה משבר והתאוששות החלה בשנות ה-20. קבוצה של מבקרים כר. קאנידו (Ricciotto Canudo), מייסד מועדון הסרטים הראשון בעולם) ולואי דליק (Delluc) יצרו את האסכולה הצ' האזואנגארדיסטית שפיתחה גישה חדשה אל ה"סינמה" כאל אמנות שותת-ערך לשאר האמנויות ("האמנות השביעית" — כינוי שנתן לה קאנידו ונפוץ במהרה). יוצרים כדליק, ז'רמן דילאק (Dulac; "הכומר והצדף", 1926), מארסל לְהֶרְבִּיֶה (L'Herbier; "דון ז'ואן" ו"פאוסט", 1922) — העשירו את מדיום הראינוע במגוון ניסויים סיריאליסטיים ונאטוראליסטיים כאחד. אֶבֶל גַאנֶס (Gance; יהודי) ניסה לגבש לשון צילומית דרמטית חדשה ואת סרטו "נפוליון" (1926) הקרין על 3 בדים בבת אחת.

היצירות החשובות ביותר שנשארו עמידות ומרשימות כיצירות אמנות נוצרו דווקא ע"י זרים שהתיישבו בפאריס: ל. בוניואל (Luis Buñuel) וס. דלי (ע"ע) הספרדים יצרו את הסרט הסינמטי הראליסטי "כלב אנדלוסי" (1928) ו"תורה-זהב" (1930) וקארל דְרִיֶר (C. Dreyer) הדני יצר את "ז'אן ד'ארק" (1928) תוך גילוי חדש של לשון ה"קלואפ" (תצלום מקרוב).

עם תחילת הקולנוע ניסה רנה קְלֶר (Clair) להמשיך בדרך הקריקטורה הרגשנית של הצרפתי הקטן ("תחת גגות פאריס", 1930; "המיליון", 1931; "לנו החופש", 1931; "14 ביולי", 1932; "המילי-ארדר האחרון", 1934). ז'אן ויגו קצר-הימים (מת בגיל 29) זיעזע את עולם הקולנוע בסרטים אישיים שמינוגו מציאות הויה, כ"אפס בהתנהגות" (1932) ו"לאטאלאנט" (1934). 15 סרטי העלילה של ז'אן רנואר העלו את הקולנוע לרמת מדיום סיפורי דרמתי ואפי ("מאדאם בובארי", 1934; "החיה שבאדם", ע"פ זולה, 1938). בעיבודו לסיפורו של מופאסאן "מסיבה בכפר" (1936) ביקש ליצור סגנון ראייה אימפרסיוניסטי דומה לסגנונו של אביו (הצייר אוגיסט ר.), ב"חוקי המשחק" (1939) הציג רנואר חברת-עילית אירופית שאינה מסוגלת להגיב במודעות לסכנת חורבנה המאיים; בסרט זה פיתח דרך בימויית חדשה: הצגת ההתרחשות לעומק ולא רק במקביל לבד. בסרטו "האשליה הגדולה" עם ז'אן גֶאבֶן ואריק פון שטרוהיים (1937) חשף את האכזבה שהשתררה על האינטליגנציה ערב מלה"ע II.

צ'רצ'יל, אלונזו — Alonzo Church — (גר 1903), לוגיקן ומתמטיקאי אמריקני. מ 1929 פרופסור למתמטיקה בברינגסטון ומ 1967 באוניברסיטת קליפורניה בלוס אנג'לס.

בעיית ההכרעה (decision problem) של מערכת דדוקטיבית היא בעיית ההמצאה של שיטה כללית יעילה (אלגוריתם) המאפשרת להוכיח במספר צעדים סופי שנוסחה כלשהי במונחי אותה מערכת היא משפט (תאורמה) באותה מערכת (דהייגו, יכחה באותה מערכת). לתחשיב הפסוקים (ע"ע הגיון, תורת ה- עמ' 364/6) יש שיטת הכרעה כזאת — שיטת טבלאות-האמת. ב 1936 הראה צ' שאי-אפשר לפתור את בעיית ההכרעה של האריתמטיקה ושל תחשיב הפרדיקא-טים (ע"ע שם, עמ' 366/7) מסדר ראשון. בהוכחה זו השתמש צ' בטכניקה שפיתח גדל (ע"ע) להתאמה חד-חד-ערכית של סמלים ונוסחאות בעלי מספרים טבעיים מסוימים (המכונים, לפיכך, "מספרי גדל"). הוכחה צ' מבוססת על ההשערה (המכונה "תזת צ'"), שכדי להוכיח שאין למערכת כלשהי שיטת הכרעה די להראות שלא ניתן לחשב בשבילה את מחלקת מספרי גדל המתאימה. תזת צ' אינה ניתנת להוכחה, אך סבירותה גבוהה. מסקנת צ' מסתברת לאור העובדה שהשערות רבות באריתמטיקה נשארו ללא הכרעה. ב 1936 הגיע טיורינג למסקנות דומות לאלו של צ'.

S. C. Kleene, *Introduction to Metamathematics*, 1952.

צ'רצ'ילה, שמואל אבן סנה (ואלנסיה, המחצית השניה של המאה ה 14), פילוסוף יהודי. ב 1368 סיים את כתיבת ספרו "מקור-חיים" (מנטובה, שי"ט), פירוש לפירושו של רבי אברהם אבן עזרא (ע"ע) לתורה. פירוש זה נכלל אח"כ בספר "מרגליות טובה" (אמ"ד, שנת תפ"ב, ועוד), יחד עם שני ביאורים אחרים לאבן-עזרא. בספרו זה השתמש בדבריהם של כמה פילוסופים יהודים, מהם ציין ביחוד את שמואל אבן תיבון ושם טוב פלקירה (ע"ע). ב 1369 חיבר ספר "מכלל יופי" (בכ"י), פירוש לאגדות תול. במבואות לספריו ובסיומיהם נמצא חומר היסטורי לקורות יהודי ספרד בזמן מלחמת האחים פדרו ואנריקה (ע"ע ספרד, עמ' 355). ספרים אחרים שחיבר נודעו לנו רק בשמם, מתוך מובאות בספריו. נ. בן-מנחם, מפרשי אבן-עזרא על המקרא (ארשת, ג), השכ"א.

צ'רצ'יל, סר וינסטון לנרד ספנסר — Sir Winston Leonard — Spencer Churchill (1874—1965), מדינאי בריטי, מנהיג

עמו במלח"ע II. מוצאו היה מהאצולה הרמה (אילן היוחסין שלו בע' גנאלוגיה, עמ' 973/4), הוא התייחס לדוכסי מרלברו (ע"ע). אביו, רנדולף צ' (ע"ע), היה ממנהיגי השמרנים הצעירים. לימים כתב צ' ביוגרפיה על אביו (1906), שחיוו הסרגיים האפילו על ימי-התבגרותו. צ' נולד בארמון בלנז (Blenheim) של דוכסי מרלברו, למד בקרו (Harrow) — בחוסר-הצלחה בולט — ואח"כ בבית"ס לקצינים בסנדוהרסט, וב 1894 נהיה לקצין. ב 1895 היה כתב צבאי במלחמה בקובה ואח"כ השתתף, כלחם וככתב, בפעולות בצפון-מערב הודו (1897) ובכיבוש סודאן (1898), ופרסם ספרים על שתי המערכות. ב 1899 התפטר מהצבא, נכשל בניסונו להיבחר לפרלמנט ונהיה לכתב צבאי במלחמה בבורים באפריקה הדרומית (ע"ע, עמ' 396/8). סמוך לבואו לשם הציל רכבת משורינית ממארב של בורים, אך נשבה (בידי א. בותה; ע"ע); כעבור זמן קצר קנה לו שם גדול בכריחתו מהשבי, קיבל כסף רב מתיאור עלילותיו בעתונים ובמסע הרצאות באה"ב, וב 1900 נבחר לפרלמנט מטעם השמרנים.

במהרה התבלט צ' בנאומיו, חרף ליקוי בדיבור, ונהג לטרוח הרבה בניסוחם המהוקצע. על סמך נסיונו מתח ביקורת על הפיקוד והמינהל בצבא. הוא גם התנגד לתכנית "ההעדפה הקיסרית" (Im-perial Preference) ומכסי המגן של שר המשורת, ג'. צ'ימברלין (ע"ע). וב 1904 עבר לליברלים שבאופוזיציה התפרסם ברדיקליות שלו; השמרנים נטרו לו איבה על עריקתו משורתיהם.

דאן ליק גודאר (God-ard) בסרטו "עד כלות הנשימה" (1959) וב-18 סרטים שבאו אח-ריו זכה להצלחה עצו-מה. והפך לאליל קול-נועי, בדומה לשחקנים של הוליווד בזמנו. אֵלן רנה יצר שורה של יצו-רות קולנועיות גדו-לות ועמידות שלכל אחת מהן היה ייחוד אמנותי בזכות שיתו-פם של סופרים בעלי שיעור-קומה: "הירו-

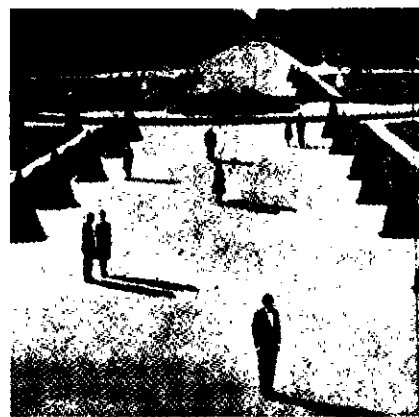

סצנה מתוך הסרט: "אשחקד במאריאנדר", 1961. בכימויו של א. רנה

שימה אהובתי" נכתב ע"י מארגריס דירה (Duras), "אשחקד במאריאנ-באד", עירוב חלומי של מציאות ודמיון (1961), — ע"י אֵלן רוב-גריל (Robbe-Grillet). לואי מאל המשיך בדרכו ליצור יצירות ייחודיות: "זאזי במטר" (1960), "לחישה שבלב" (1971), ו"ליסיין לאקוב" שהיה לאחד הסרטים החושפניים על השואה היהודית בצרפת. עם מעבר קהל הצופים לטלוויזיה (ר' להלן) החלה תעשיית הסרטים הצ' להתנון וגל של סרטים ארוטיים, פורנוגרפיים, אלימים, הרפתקניים ואימנטיים הציף את בדי הקולנוע. סרטי הרפתקה ופעולה מהירה כשל קלוד ללוש, נמנים עם המיעוט של סרטים אמנותיים. צרפת איבדה — 15 שנה אחר עליית "הגל החדש" — את מקומה כמעצמה קולנועית, הן מבחינה כמותית והן מבחינת מנהיגות אמנותית שהיתה לה בתקופות רבות.

את הפעילות הקולנועית הצ' מנחה "המרכז הלאומי לקולנוע" (Centre National de la Cinématographie) המסונף למשרד התרבות; מוטל עליו לקבוע את המדיניות בתחום הקולנוע ולעזור לפיתוח הענף. מאז שנות ה 60 נמצאת הפעילות הקולנועית בנסיגה יורד והולך מספר אולמות ההקרנה. מניחים שב 1976 יגיע מספר המבקרים לכ 120 מיליון לעומת 435 מיליון ב 1957. הסיבות לירידה במספר הצופים הן הטלוויזיה, הוצאות אחזקה גבוהות ומסים כבדים. המדינה משתדלת לעזור למפיקים (בתנאי שדעותיהם הפולי-טיות אינן חריגות במידה יתרה), היא משתתפת כמפעלים כגון הפסטיבאל הבייל בקאן ומקיימת את המכון הגבוה ללימודי הקולנוע (ע"ע פריס, עמ' 237). בארכיוני אוסף הסרטים בפאריס קיים אוסף נדיר של כ 50,000 סרטים ובו מעבדות לחידוש סרטים ולשימורם. הרדיו והטלוויזיה הם מנופולין של המדינה המופקד בידי רשות השידור (Office de Radiodiffusion et de Télévision Française [ORTF]). הרדיו משרד ב 3 רשתות עיקריות: France Inter — חדשות ופזמונים; France Musique — מוסיקה קלה וקלאסית; תכניות לחו"ל בגלים קצרים. הטלוויזיה משרת ב 3 ערוצים, מהם 2 צבעוניים. משכנה הראשי בפאריס (בשדרות קנדי) היא מפעילה מרכזי שידור בערי השדה המשדרים גם חדשות מקומיות. שטח הקליטה הוגדל לאחרונה פי 10 באמצעות לוויין התקשורת טלסטאר. ברדיו ובטלוויזיה מוגשות תכניות מתחום המדיניות, ספרות, אמנות, מדע, אירועים, מחזאות, סרטים. המדינה מפעילה פיקוח על תחנות השידור אך השידורים אינם מצונזרים.

G. Poisson, *Les Musées de France*, 1949; A. Cresson, *Les Courants de la pensée philosophique française*, I-II, 1951; L. Durtain, *Les Grandes Figures de la science française*, 1952; P. Ginestier — A. Maillot, *Culture et civilisation françaises*, 1962; P. Gay, *Age of Enlightenment*, 1966; J.-L. Passek, *75 ans de cinéma*, 1969; D.-M. Fremy, *Qui Tout pour tous*, (שנתון).

יע. מל.



1. צ'רצ'יל, שבוע לפני פרוץ מלח"ע II (אוגוסט 1939)

כ 10 שנים היה צ' בגלות פוליטית. הוא חיבר ספרים (ר' להלן) ועסק בתחביבו, ציור. מעטים מאד שעו לאזהרותיו מפני הסכנה הטמונה בהתעצמות גרמניה הנאצית וירידת כוחה של בריטניה. תמיכתו הרומנטית במלך אדוורד VIII (ע"ע) בעת משבר ההתפטרות שלו נחשבה להוכחה להעדר שיפוט ולאטימות לרחשי הציבור. כשנהיה נ. צ'ימברלין (ע"ע) לרה"מ והפייסנות כלפי

היטלר היתה לגישה המקובלת במדיניות ובדעת הקהל, הגיע הקרע בין צ' לבין מעצבי המדיניות לשיאו. התקפות הנאצים עליו לא הגדילו את פופולריותו. הציבור ראה בו מחרחר מלחמה המסכן את מאמצי השלום. בתחילת שנתו ה 65 דומה היה צ' לאיש שנכשל כליל בדרכו. למרות הצלחתו בצעירותו.

קומץ קטן של אנשים תמך בצ', וב 1938 הצטרפו אליהם שני שרים שהתפטרו מחמת התנגדותם לפייסנות, א. אידן (ע"ע) [כרך מילואים] וד"ר קופר. כיבוש צ'כיה במארס 1939, בניגוד להסכם מינכן, הוכיח את צדקת עמדתו של צ'. ביום שבו הכריזה בריטניה מלחמה על גרמניה (3.9.1939) מונה צ' לשרהצי. הוא לא הצליח להניע את ממשלת צ'ימברלין לנהל את המלחמה במרץ. אעפ"כ הסכימה הממשלה לתכניתו למקש את חופי נורווגיה, שדרכם הובאו עפרות הברזל משוודיה למפעלי הנשק בגרמניה; הדבר גרם לפלישת הגרמנים לנורווגיה (ע"ע מלחמת-העולם השנייה, עמ' 681), ובמערכה שם ניצחו את בעלות-הברית. צ' היה אחראי למערכת נורווגיה יותר מכל מדינאי אחר, אך — בהיפוך לכשלוך בדרזנליים, שכעודו שלם צ' למרות שלא היה האחראי לו — נתלה קולר האשמה בצ'ימברלין, והוא נאלץ להתפטר. הנהגת השמרנים עשתה נסיון אחרון למנוע מצ' מלעלות לשלטון, והציעה שלא הוא אלא א.פ. הליפכס (ע"ע) יהיה רה"מ. ואולם הציבור רצה בצ' — היתה זו אחת ההודמנויות הגדירות שדעת הקהל האנגלית באה לידי ביטוי לאו דווקא בהצבעה בתוך הפרלמנט, אלא מחוץ לכתליו. כשנדרשה הסכמת צ' להיות שר בממשלת הליפכס, לא הגיב, ולהנהגת המפלגה לא נותרה ברירה אלא לקבל את הדין. לזנוח את הליפכס ולקבל את צ' כרה"מ.

ביום שנהיה צ' לרה"מ (10.5.1940) פלשו הגרמנים לארצות-השפלה, ובהופעתו הראשונה בביה"כ לא יכול היה להבטיח אלא „דם, זעה ודמע“, ואמר שלממשלתו מטרה אחת בלבד: השגת נצחון בכל מחיר. בשעה הקשה ביותר של ארצו, בעת שעמדה לבדה ב„קרב על בריטניה“, שפע צ' מרץ, אמונה ובטחון, נסך אותם בבני עמו ונטע בהם הרגשה של יעוד והתעלות שאפשרו להם לעמוד בסבל ולהפוך אותה שעה קשה ל„שעתם היפה ביותר“. לא היה כמותו מנהיג במדינה דמוקרטית, בעת מבחנה החמור ביותר, שגילם אומץ ונחישות ושידע לדלותם מעמו ולמצות ממנו, בכורשר מנהיגותו, את מיטבו. בנאומיו, ששפעו אמרות כנף והם בעלי ערך ספרותי קיים, נהג בגילוי-לב ושיתף את עמו בהכרת הקשיים.

לשם השגת הנצחון על היטלר סילק צ' הצידה את כל המאבקים האחרים, מבית ומחוץ. הוא שיתף בהנהגת המלחמה את הפרלמנט — שהביע בו אמון פה-אחד והעניק לו סמכויות בלא-תקדים, וממשלתו היתה ממשלת ליכוד לאומית אמיתית: צ' לא נקם בהנהגה הקודמת של מפלגתו, שיתפה בממשלתו, וכן צירף אליה אישים מהמפלגות האחרות. ממשלתו היתה נקיה מתככים, ובניגוד למלח"ע I לא היה מאבק הנהגה האזרחית עם ההנהגה הצבאית; לכך תרמה העובדה, שצ' היה גם שר הבטחון — תפקיד חדש שהמציא לעצמו. כשלוונת

ב 1906 מונה צ' לסגן שר המושבות בממשלה שהקימו הליברלים, ב 1908—1910 היה שר המסחר וב 1910/1 שר הפנים. הוא יום חוקי ביטוח מפני אבטלה ומחלה והקים לשכות-עבודה ממלכתיות. ב 1910/11 היה צ' עוזרו הראשי של לוידיג'ורג' (ע"ע) במאבק על קיצוץ סמכויותיו של בית-הלורדים, והשניא עצמו על בני מעמדו; בהפעילו כוח מול שבתות אלימות, השניא עצמו על האיגודים המקצועיים.

ב 1911 מונה צ' לשר הימיה; בתפקיד זה השיג תקציב גדול מאד לחידוש הצי, הקים בשבילו מטה כללי וזרוע אווירית והעביר את האניות משימוש בפחם לדלק נוזל. צ' היה התקיף ביותר בממשלה בדרישתו להתנגד לגרמניה, ויומיים לפני פרוץ מלח"ע I גייס את הצי, ביזמתו האישית. הוא תמך בתכנית המסע לדרזנליים (ע"ע, עמ' 88—91); המסע נכשל, שלא באשמת צ', אך קולר האשמה נתלה בו, וע"פ דרישת אויביו השמרנים, שבמאי 1915 הצטרפו לקואליציה, הודח מחימיה ומקבינט המלחמה וניתן לו תפקיד משני בממשלה. בנובמבר 1915, בשיא הסערה עקב הכשלוך הסופי של המסע, התפטר צ' מהממשלה, חזר לצבא והיה מג"ד בחזית בצרפת. גם אחרי שוועדת חקירה מיוחדת זיכתה אותו מאחוריות לכשלוך המסע (1917), הביעו השמרנים התנגדות עזה כשהחזירו לוידיג'ורג' לממשלה ומינהו לשר-החימוש (יולי 1917). צ' שקד על שכלול הטנק וייצורו (שאותו יזם בהיותו שר הימיה), ב 1919—1921 היה צ' שר המלחמה האוויריה, והיה התומך התקיף והעקבי ביותר בהתערבות הצבאית נגד הבולשוויקים ברוסיה ואח"כ תמך בפולנים בפלישתם לאוקראינה (1920). ב 1921/2 היה צ' שר המושבות, ומילא תפקיד מרכזי בהקמת „המדינה האירית החפשית“ — דבר שהגדיל את שנאת השמרנים אליו. הוא המליך את פיצל בן-הסנין (ע"ע) על עראק. על מדיניותו ביחס לעבה"י ולא"י — ע"ע, עמ' 534/5; 609/10. צ' עמד בראש הדורשים להגיב בכוח על איומו של מצטפא כמאל (ע"ע) על צ'אנאק, ומשבר זה גרם לפילת ממשלתו של לוידיג'ורג' (אוקטובר 1922).

בבחירות שנערכו מיד אח"כ איבד צ' את מושבו, וחזר והפסיד בבחירות עוד פעמיים. בסוף 1924 חזר למושב בפרלמנט — אך לא כליברל אלא כ„חוקתי“ (Constitutionalist), ולמעשה כקרום לשמ-רנים. הוא חזר סופית לשורותיהם כשהציע לו ס. בלדוין (ע"ע) להיות שר-האוצר. בתפקיד זה (1924—1929) לא הצטיין: הוא חזר לבסיס הנהג — דבר שהיה משגה חמור, ותרם לפרוץ השביתה הכללית (מאי 1926); בהעדר עתוננים מונה צ' לעורך עתון רשמי, והתפרצויותיו נגד השובתים ומנהיגיהם הקנו לו שם של אויב הפועלים ושל תומך בפאשיזם.

בהיות השמרנים באופוזיציה שוב הסתכסך צ' עם מפלגתו עקב התנגדותו לתכנית להעניק עצמאות להודו (ע"ע, עמ' 541). התפטר מממשלת הצללים. דמותו כהפכפך מפלגתי שאין לטוח בו אושרה מחדש, וכשחזרו השמרנים לממשלה (1931) לא צורף אליה צ'.



1. צ'רצ'יל והרברט סמואל, הנציב העליון, בירושלים, 1921

קברות כפרי בבלידון (Bladon), קרוב ל- מקום-הולדתו, ארמון בלג'ם, אחוזתו צ'רטול (Chartwell) במחוז קנט, שבה חי, כתב את ספריו וצייר את תמונותיו, היתה לקני- יין האומה הבריטית.

הכתיבה היתה עי- סוק-קבע של צ' מס- פריו: The World Crisis (המשבר ה- עולמי), IV-I, 1923, My Early Life: 1929 (עבר: „שחרית חיי“,

תש"ה), Marlborough, 1930/8; The Second World War (עבר: „גדולי הדרור“, תש"א), 1937;

History of the English Speaking Peoples (עבר: „היסטוריה של העמים דוברי האנגלית“, תשי"ט) II-I, 1956/8, בעבר י"ל עוד: „ה. צ' — מנהיג במערכה“ (זכרונות, מאמרים, נאומים [גם על א"י הציוניות]), תש"א; „על היטלר ומוסוליני“ (מאמרים ונאומים), תש"א; „עד חרמה“ (נאומי מלחמה), תש"ה.

כמנהיג מלחמה היה צ' האדם המתאים ביותר לאותה שעה. מטבעו נטה לאופטימיות, גם כשהיה נביא-זעם, היה אוהב-חיים ונהנה ממני- עמיהם (ועם זאת נאמן לאשתו קלמנטיין, שנישואיהם היו למופת), איש-רעים, חביב לבריות, גדול-נפש שאינו נוטר, ואנוכיותו ורבי- רבנותו נסלחו עקב אפנו הנערי. כרומנטיקן מיסודו היה צ' רגיש לסמלים ולהיסטוריה ונאמן לאנשים; כבעל דמיון פורה התקשה להסתגל למסגרות ולמשמעת השגרה שלהן, בין שהיו אלו מסגרות צבא ומפלגה ובין שהיו מסגרות אידאולוגיה ודת, הוא היה מאמין, אך בכנסיה לא ביקר שלא בתפקיד. דמיון פורה, יותר מכושר ניתוח, אפיין את דרך ניהולו את המלחמה.

צ' התייחס בהערכה ליהודים וראה בהם את „הגזע העז והמרשים ביותר בעולם“, שעל ערכיו מושתת תרבות המערב. ב-1904 מילא תפקיד נכבד בהכשלת הצעת חוק להגביל את הגירת היהודים, ואח"כ תמך בחקיקה להתיר ליהודים לפתוח את עסקיהם ביום א' ולסגורם בשבת. כשר-הפנים דיכא במרץ התפרצות אגטי- יהודית בוילז, וב-1919 התערב, לשווא, אצל דניקין (ע"ע) במאמץ להפסיק פרעות ביהודי רוסיה. לציונות התייחס באהדה, כבר משנ- תיה הראשונה, והכריז שהוא ציוני, את ח. ויצמן (ע"ע) הכיר מאז ראשית מלח"ע. העריך את פעילותו למען המאמץ המלחמתי הבריטי, נשאר מפרו הטוב ושמע לדעותיו המדיניות, אם כי לא תמיד קיבל אותן. ב-1922 הוציא את עבה"י מתחום המנדט שלגביו חלה הצהרת בלפור, אך חזר ואישר את תקפות ההצהרה לגבי א"י המע- רבית כחלק בלתי נפרד מהמנדט. נאומיו בפרלמנט למען הציונות ונגד „הספר הלבן“ של 1939 (ע"ע א"י, עמ' 551/2) היו מהתקפים ביותר. הוא הסביר, שבחיותו בשלטון לא ביטל את „הספר הלבן“ עקב רצונו להימנע ממחלוקות, מחמת צרכי המלחמה; ואולם הוא הכריע — נגד שרי ממשלתו ובהתאם לדרישות וייצמן — בעד הקמת „החטיבה היהודית הלוחמת“ (ע"ע). לפני רצח הלורד מוין (ע"ע)



1. צ'רצ'יל, לאחר הפצת בית-הפרלמנט, מאי, 1941

צבאיים עוררו ביקורת חמורה על צ', אך הוא לא התנער מאחריות ומנהיגותו לא הועמדה אף פעם בספק.

צ' שנתף פעולה עם הגופים הרבים שהתרכזו בבריטניה וייצגו את עמי אירופה הכבושה. הוא הכיר בממשלות הגולות, ועזר להן להקים כוחות לוחמים משלהן (בלגים, הולנדים, יוגוסלבים, יוונים, נורווגים, צ'כוסלובקים ופולנים). על-אף הקשיים שנבעו מאישיותו המורכבת של דה גול (ע"ע) תמך בו צ' באורך-רוח, קידם את „הוועד הלאומי הצרפתי“ (Comité national français) ודאג לחימושם של כוחות „צרפת החפשית“.

משום צרכי המלחמה ומשום שלום בית נתן צ' הסכמתו לדברים רבים שהתנגד להם לפני כן: פיקוח על הכלכלה, משטור החברה וקבלת תכנית פוריג' (ע"ע). ויתורו הגדול ביותר היה מחוץ: ב-22.6.41, ביום שהותקפה בריה"מ, הבטיח צ' את עזרתו לה למרות עמדתו בעבר; בכך סיכל את תקוות הגרמנים לתת למלחמתם ברוסיה אופי של מסע-צלב אנטטי-קומוניסטי כללי, משותף לגרמניה ולברי- טניה. צ' שקד על טיפוח ההבנה עם אה"ב, שתמיכתה — ואח"כ השתתפותה — במאבק עם היטלר היתה חיונית לנצחון. הוא האמין בשיתוף גורל וביחס מיוחד בין שהי האומות הגדולות „הדוברות אנגלית“, במלחמה ולאחריה. מיד עם הצטרפות אה"ב למלחמה נסע לווינגטון ושכנע את האמריקנים לקבל את ההחלטה האסטרטגית המרכזית ביותר במלחמה: מתן קדימה לזירת המערכה נגד גרמניה ואיטליה על פני המערכה נגד יפן. הוא שכנעם לתקוף לא בחזית צרפת אלא „בבטן הרכה“ של אירופה, באיטליה; ברם, בוועידה בטהראן (סוף 1943) הצטרף נשיא אה"ב, רוזוולט, לדעתו של סטלין לפתוח „חזית שנייה“ בצרפת, ונדחתה הצעת צ' שהבריטים והאמרי- קנים יפלוש לבלקנים. כוונת צ' היתה למנוע התפשטות השפעתה של בריה"מ בבלקנים אחרי המלחמה. גם בוועידה ביאלטה (פברואר 1945) היתה עמדת צ' כלפי בריה"מ תקיפה בהרבה משל רוזוולט. כשהתמוטטה גרמניה ביקש צ' מאיזנהאואר (ע"ע) להתקדם לעבר ברלין, בניגוד להסכם יאלטה, כדי לבלום את הרוסים, אך הלה סירב.

בבחירות ביוני 1945, אחרי כניעת גרמניה, היה צ' הנכס היחיד של השמרנים, ולמרות שבכל מקום קידמתו בהערכה נלהבת נוצחה מפלתו. שלא כמנהיגים אחרים מחוץ לשלטון נהנה צ' ממעמד מיוחד במינו, בארצו ומחוצה לה, כמעין מדינאי עולמי או כל-מערכי. נאומו בפולטון שבארה"ב (מארס 1946), שבו תיאר, לראשונה, את „מסך הברזל“ שפרשה בריה"מ במזרח אירופה, היה האות לפרוץ „המלחמה הקרה“ בין המזרח למערב; נאומו בציריך (ספטמבר 1946), שבו הציע להקים את „אה"ב של אירופה“, היה היזמה הראשונה לכינון „מועצת אירופה“.

בבחירות באוקטובר 1951 ניצחו השמרנים, וב-1951—1955 שוב היה צ' רה"מ. כהונתו השנייה היתה צל חיוור בלבד של מנהיגותו במלחמה. הזקנה נתנה בו את אותותיה, ובעיות הפנים לא עניינהו במיוחד. הוא שאף לחדש את „היחס המיוחד“ עם אה"ב שבו דגל, ואולם מתיחות שררה בין שרי-החוץ של שתי המדינות, וגם אישיותו של צ' לא יכלה לאזן את ירידת משקלה של בריטניה. חרף הצהרתו הקודמת ש„לא ישב ראש בפירוק הקיסרות“ תרם את חלקו לתהליך הדה-קולוניזציה, והסכים, בין השאר, לתת עצמאות לסודאן. עטור תהילה אישית — ב-1953 ניתן לו תואר היוקרה של „אביר מסדר הבריטי“, והוענק לו פרס נובל לספרות — פרש צ' מראשות הממשלה (אפריל 1955). הוא סירב לקבל תואר אצולה ולעבור לבית-הלורדים. במשבר סואץ (1956) כבר לא התבלט, בשל גילו, אם-כי לפני-כן דגל בשיתוף-פעולה בריטי-אמריקני במזה"ת (שלא התממש בימי יורשו, א.ר. אידן [ע"ע כרך מילואים]). ב-1959 נבחר בפעם האחרונה לפר- למנט. ב-1963 הוענק לו, ע"פ החלטה מיוחדת של הקונגרס, אזרחות אה"ב. במותו נערכה לו הלוויה לאומית מרשימה. צ' נקבר בבית-

הקים ועדה שתבדוק אפשרות לחלוקת א"י הקמת מדינה יהודית בה. הוא תקף את המדיניות האנטי-ציונית של א. ברין (ע"ע), האשימו באנטישמיות והיה מהראשונים שדרשו להסתלק מהמנדט על א"י ואח"כ מהדורשים להפיר בישראל.

י. יעריפולסקין, ו. צ' תשי"א; א. ברק, ו. צ' 1944 (בקירוב); ר. ל. טיילור, ו. צ' תשי"ד; א. ס. מאלקוס, הסיפור על ו. צ' תשכ"ו; ק. רינולדס, ו. צ' תשכ"ח; ג. כהן, ו. צ' והקמת ועדת הקאבינט לשאלת א"י (הציונות, ד'), תשל"ו; Ch. Eade (ed.), Ch. by His Contemporaries, 1953; O. K. Rabinowicz, W. Ch. on Jewish Problems, 1956; F. Woods (ed.), The Bibliography of the Works of Sir W. Ch., 1963; I. Berlin, Mr. Ch. in 1940, 1964; V. Bonham-Carter, W. Ch. As I Knew Him, 1965; C. M. W. Moran, W. Ch.; The Struggle for Survival 1940-1965, 1966; R. S. Churchill - M. Gilbert, W. S. Ch., I-IV, 1966-1975.

צ'רצ'יל, צ'רלז הנרי — Charles Henry Churchill

(1808-1869), קצין ודיפלומט אנגלי, שאר-בשר של אחי דוכס מרלברו (ע"ע), יליד הודו. השתתף במערכה לגירוש מחמד עלי מסוריה ומא"י, ובנאום שהשמיע מייד לאחר השחרור, בבית רפאל פרחי (ע"ע; 1.3.1841) בדמשק, תבע את חידוש קיומו המדיני של העם היהודי. כבא-כוחה הקונסולרי של בריטניה בדמשק כתב אל מ. מונטיפיורי (ע"ע), כי ניתן להחזיר לעם ישראל את עצמאותו „אם יסרחו היהודים בענין במאמץ כלל-עולמי וכגוף אחד". משלא נענה חזר צ' וכתב למונטיפיורי בשנית (1842) וצירף אל מכתבו נוסח פניה, שלפי הצעתו על יהודי אירופה ואנגליה לשלוח לממשלת בריטניה כדי לבקש הקמת משרד בריטי מיחוד להגנת האינטרסים של יהודי סוריה וא"י. מונטיפיורי העביר את הפניה להועד שליחי הקהילות; הוועד הודה לצ' על הצעתו, אך סירב לנקוט יזמה בעניין. בהאמינו שאפשר להחזיר ריבונות יהודית בא"י, ביקש צ' לחולל תנועה בקרב היהודים, כדי ליצור גורם פרו-בריטי במרקם המדיני במזרח, ובכך הקדים את הציונות המדינית בכיובל שנים. משנכשל במאמציו, התיישב בלבנון, החל פועל למען הדרוזים ושם מת.

צ'רצ'יל, לורד רנדולף הנרי ספנסר — Lord Randolph

Henry Spencer Churchill (1849-1895), מדינאי בריטי. בנו השלישי של הדוכס ה-7 לבית מרלברו (ע"ע); וע"ע גנאלוגיה, עמ' 973/4. נתחנך באוקספורד; חבר פרלמנט שמרני מ-1874. אותה שנה נשא את ג'ני ג'רום (Jennie Jerome; 1854-1921), אמריקנית עשירה ויפהפיה. בנם היה וינסטון צ' (ע"ע).

בפרלמנט נתפרסם צ' כנואם מבריק ושנון. כ"כ הצטיין בקשריו וכישוריו המדיניים. צ' ביקר בחריפות את ממשלת ג'דסטון (ע"ע) הליברלית ושאף להעמיד את מפלגתו השמרנית על בסיס עממי רחב. לכך התנגד מנהיג המפלגה, הלורד סולזברי (ע"ע); סביב צ' התרכזו שמרנים מתקנים כא. בלפור (ע"ע). צ' נטה לפשרות בבעיית אירלנד, וקיים מגע עם פרנל (ע"ע). בממשלת סולזברי הראשונה (1885/6) היה המזכיר להודו, ויזם את המלחמה נגד בורמה (ע"ע) ואת סיפוחה לקיסרות.

בממשלת סולזברי השנייה (1886) נתמנה שר-האוצר ומנהיג ביה"ג, ונחשב, בגילו 37, לבעל עתיד מזהיר. ברם, הוא דחה מעליו את סולזברי ואת חבריו בממשלה בנסיבותיו להיות רה"מ למעשה. משלא הצליח לכפות את דעתו על הממשלה בעניין פועט (תקציב הצבא), שלבניו היה בעל משמעות עקרונית, התפטר ופרש בלא שניסו לפייסו, ממשיך דרכו המדינית היה ג'. צ'ימברלין (ע"ע [1]). צ', שוכנעו דרך ד"עך בשנה אחת, התרחק אח"כ מהחיים המדיניים, כנראה, בהשפעת מחלה מנוונת ומשתקת. גורלו השפיע על בנו וינסטון, שכתב ביוגרפיה מפורסמת על אביו. אשתו גישה שנית לאחר מותו.

W. S. C., Lord R. C., I-II, 1906; Lord A. P. Roseberry, Lord R. C., 1906; R. R. James, Lord R. C., 1960; A. Leslie, Jennie, 1969; R. G. Martin, Lady R. C., I-II, 1969.

צ'רצ'רים (Grylloidea), על-משפחת חרקים (ע"ע). בהם הזכרים משמיעים קול צרצור בעזרת איבר נגינה המצוי בכנפי החפיה והדומה במבנהו לזה של החרגולים (ע"ע, ור' שם ציור). הצ' בעלי מחושים חוטיים הארוכים מן הגוף. קוליות הרגלים האחוריות עבות ומשמשות לני- תור; כנפי החפיה שטוחות. לפעמים חסרות. כנפי-תעור- פה, אם קיימות, מגוללות בשעת מנוחה לארכן ומודנ- בות מאחורי הבטן; צינור ההטלה דמוי-מחט וארוך יח- סית לגוף; לפיסות הרגלים 3 פרקים. פתחי איבר השמע מצויים בבסיס השוקיים הי- קדמיות. אולם רובם שומעים גם באמצעות שערות חישה שמעל זיוי הבטן האחוריים (cerci). רוב המינים נפוצים באפריקה, באסיה הטרופית ובאזורי הימה"ת; מיעוטם במקומות אחרים. כמה מינים הם בעלי תפוצה כלל-עולמית, כמו הערצב המצוי, צרצרוך



ציור 1. זכר (למעלה) ונקבה של צרצור השרה (Gryllus campestris); ממשפחת צרצרים (Gryllidae)

הבית ועוד. קיימים כ-1,500 מינים של צ' בעולם, מהם מצויים בא"י כ-40 המייצגים את 6 המשפחות הבאות: (1) הערצבים (Gryllo- talpidae; ע"ע ערצב); (2) צ'ה נמלים (Myrmecophilidae), חי בשותפות עם נמלים. אורך גופו 3-4 מ"מ. בלא כנפי חפיה וכנפי תעופה; (3) ראשי-העכביש (Mogoplistidae) ו(4) צ'ה כר- מים (האקאנתידים — Oecanthidae), חי על פני עצים ושיחים. נקבת האקאנטוס מטילה את ביציה בענפי עצים או בגבעולי שיחים שונים. לזכרים — בלוטות בגב-חזה, בהן הם מאכילים את הנקבות לפני ההזדווגות ואחריה; (5) צ'ה חיפושניות (Trigoniidae), חי בקרבת מים; (6) צרצרים (Gryllidae), רובם ליליים, חיים במקומות לחים והם אוכלי-כל. ביניהם ידועים שני מינים: צ'- השרה (Gryllus bimaculatus), הנפוץ בכל א"י, והצרצור הסורי (G. syriacus) — בצפון הארץ ובמרכזה; לזכרים של מיני צ' שקיק זרע דמוי-אגס בעל מבנה מורכב מאד: הוא עשוי כמה שכבות ביניהן אחת המכונה „גוף לחץ". כבואו במגע עם גוזלים שבפתח מין הנקבה הוא תופח ולוחץ על תאי הזרע הפורצים מהשקיק. לאחר ההזדווגות רגילות הנקבות לאכול את השקיק. מבין הצרצרונים ידוע ביותר צרצרוך-הבית (Acheta domestica).

מ. שטרנליכט - א. קמון, מגדיר לצ' (טבע וארץ, ד'), תשכ"ב. מ. שטר.

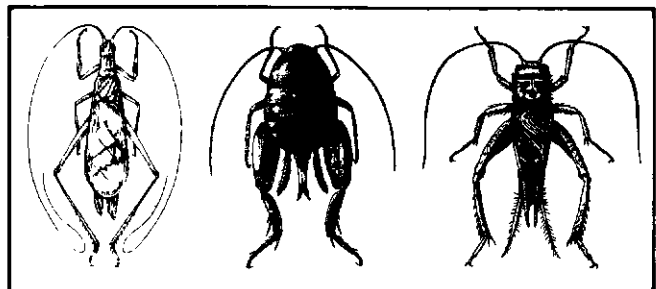

ציור 2. צרצרים שונים. מימין לשמאל — צרצרי הבית (Acheta domestica) ממשפחת צרצרים (Gryllidae); Myrmecophyla acervorum ממשפחת צרצרי הנמלים (Myrmecophilidae); הצרצור החיוור (Oecanthus pellucens) ממשפחת צרצרי-כרמים (Oecanthidae)

ב) גל הגירה שני של הצ' הגיע למוזה"ת בעיקר בשנים 1861—1864, עם כשלון נסיונם לעמוד בפני הפולש הרוסי בקווקז. השלטון עבד אל-חמיד II (ע"ע) עודד השתקעות הצ' בממלכתו, והם יושבו על הגבול המדברי הסורי או בחבלים שוממים, כתריס בפני פשיטות הבדחים וכמוקד נאמנות מול אוכלוסייה עוינת. צ' רבים הצטרפו לצבא התורכי.

לאחר מלה"ע I כלטו הצ' במדינות-ערב כמיעוט מלוכד, נאמן לשלטון, ובעל השפעה מדינית ללא יחס למספרו. הריכוזים העיקריים של הצ' במזה"ת נמצאים בתורכיה, ירדן וסוריה. ריכוזים זעירים נמצאים בעראק ובישראל.

הפוזורה הגדולה ביותר של הצ' נמצאת בתורכיה (כ-67,000 נפש); שם הם נמצאים בתהליך התבוללות. לעומתם מהווים הצ' בממלכת ירדן (15,000—20,000 נפש) עדה מגובשת היטב. הם חידשו את יישובה של רבת-עמון (ע"ע) העזובה וסביבתה ב-1909, ומאו הפכו בתוכה גורם נכבד. ישובים אחרים של צ' נוסדו, אף הם בראשית המאה הנוכחית, בנרקא, ואדי סיר, נאעור, ס'נה ובעיירה גרש (ע"ע). בכפרים האוכלוסייה חקלאית, אך רבים הגברים המת-גיסיים לצבא, והם נמנים עם שומרי-המלך; בכיה"נ שמורים לצ' שני מושבים. מנהיגים צ'רקסיים שימשו בעמדות-מפתח בממשלה הירדנית, כסנאט ובצבא. הצ' בירדן פיתחו פעילות תרבותית ושומרים על שפתם ומנהגייהם.

בסוריה (כ-20,000—25,000 נפש) התיישבו הצ' בעיקר ברמת הגולן, מסיבי לקוניטרה ובתוכה. במלחמת ששת-הימים ברחו מכפ-ריהם והם נחשבים כיום לפליטים. בשנות ה-30 העלו הצ' בסוריה תביעה לאוטונומיה לאומית, אך כיום נתרופפה תודעתם וגברה טמיעתם. עם זאת, ניכרים עדיין ביטויי יחוד לאומי. הצ' משוחחים ביניהם בשפתם ונמנעים מנישואי-ערובה.

בישראל (כ-2,000 נפש) נוסדו שלושה כפרים של צ' במחצית השנייה של המאה ה-19: (1) ריחניה (כ-300 נפש; 1974) בגליל העליון, נוסד ב-1869; (2) קפ'ר קמא (כ-900 נפש; 1974) בגליל התחתון, נוסד ב-1876; (3) ת'רבת צ'רקס בשרון, באיזור כרכור. מועד ייסוד המקום אינו ידוע בבירור, ונראה כי תושביו נטשו אותו בשל הקדחת. צ' יושבים גם בערים. הצ' הם מיעוט בעל צביון מקורי, השואף להבליט את ייחודו, ועם זאת ניכרת בו מגמה ברורה להשתלב במדינה. הצ' מגייסים לשירות-חובה בצה"ל ומשרתים במשמר-הגבול ובמשטרה.

בשנים האחרונות ניכרת נטיה גוברת לתחיה לאומית בין הצ' בישראל. הצעירים לומדים את שפתם הכתובה, בכוחות עצמם, ונעשה ניסיון להוציא עלון ששמו "צ'רקס". מושקעים מאמצים בטיפוח התודעה הלאומית מגיל רך. תנועה לאומית זו עדיין בראשיתה, וקשייה רבים בשל העדר המגע עם ריכוזים אחרים של צ'.

ג. בר, ערבי המזה"ת, תשל"ג; א. שטנל, הצ' בישראל, תשל"ג; O. E. Post, *Essays on the Sects and Nationalities of Syria and Palestine* (in P. E. F. Q., 106), 1891; A. Namitok, *Origines des C.*, 1939; D. Ayalon, *The C. in the Mamlūk Kingdom* (JAOS, LXIX), 1949; R. Traho, *Literature on Circassia and the C.* (Caucasian Review, I), 1955; Ch. Quelquejay - D. Ayalon - H. Inalcik, C. (Encyclopaedia of Islam, II, 21—25), 1965.

א. שט.

הלשון הצ'רקסית — קברדיאנית — קרובה לגרמנית ושייכת ללשונות הקווקזיות הצפון-מערביות (הלשונות האב-ח'ו-אדיג'אניות). ללשון מספר מצומצם של תנועות מובהקות, וקיימת בה שונות רבה במערכת העיצורים (כ-70), הכוללת סוגים שונים של עיצורים שפתיים, "נחציים", לחושים-למחצה ומוולגים. מערכת השמות פשוטה מאד ונטוית הפעלים מסוככת יחסית. בשמות מובע קניין ע"י כינויים. הפועל הוא צירוף מלים שונות היוצר מלה מורכבת. הסוגים הפעליים החשובים ביותר מובעים ע"י קידומות. יש סיומות המבטאות זמנים ודרכים. עד התקופה הסובייטית לא היו לצ' כתב וספרות כתובה.

צ'רקסי (Черкасы), עיר בדרום-מזרח אובלסט-קייב, אוקראינה. נמל על הנהר דניפר, 172,000 תוש' (1971). יהודים התיישבו בצ' בסוף המאה ה-16, ובימי גזרות-ת"ח (1648) נטשוה. ב-1765 נמנו בה 171 יהודים, וב-1897 — 10,950 (37% מכלל האוכ-לוסייה). היהודים סחרו בתבואה ועסקו במלאכה. בפרעות שערנו חייליו של הטמן גריגורייב ב-1919 נהרגו כ-700 יהודים, ועוד 250 נהרגו בידי חייליו של דניקין (ע"ע). לאחר מכן הוקמה בצ' בסיוע השלטון הסובייטי, הגנה-עצמית יהודית, שהתקיימה עד 1921. העיר שימשה מקלט למאות משפחות שברחו מן העיירות והכפרים הסמוך. בשנות השלטון הסובייטי שותקו החיים הציבוריים בצ', ועם הכיבוש הנאצי (1941) חרבה הקהילה.

י. הלפרין - ז. לדיזנסקי, לתולדות ההגנה העצמית בצ' (בתוך: נפתולי דור, כ', 154—159), תשס"ז.

צ'רקסים (אנג' Circassians; בתורכית Çerkaş), עם ממשפחת העמים הקווקזית. הצ' נחלקים לשתי קבוצות עיקריות:

אדיג'אנים (ע"ע אדיג'ה) וקברדיניים (ע"ע קברדינית-בלקריית, הרפוב-ליקה האוטונומית). מאז המאה ה-18 הצ' הם מוסלמים-סונים, אך מחזיקים במנהגים נוצריים מהתקופה שלפני התאסלמותם. הארגון החברתי המסרתי של השבטים היה מורכב מנסיכים, אצילים ואיכרים. פרנסת הצ' על חקלאות, מרעה וגידול מטעי פירות. מולדת הצ' באיזור שבין הקווקז הגדול, נהר קובן והים השחור, הנמצא כיום ברפובליקה הפדרטיבית הרוסית. ב-1970 הגיע מספר הצ' בבריה"מ לכ-420,000 נפש (אומדן). הם מהווים רוב באוכלוסייה במחוזות האוטונומיים אדיג'ה (7,600 קמ"ר, 397,000 תוש'; 1971) וקברדיני-צ'רקס (14,100 קמ"ר, 352,000 תוש'; 1972). וע"ע מועצות, ברית ה-עמ' 657/8. מפת היחידות האדמיניסטרטיביות הלאומיות.

היסטוריה. ראשית הצ' לוטה ערפל, שכן מולדתם היתה מאז איזור-מעבר לעממים רבים. הצ' עצמם מייחסים את מוצאם לחתים (ע"ע). במקום מושבם הנוכחי הם ידועים מהמאה ה-6 לפסה"נ. השם צ'רקס ניתן להם ע"י שכניהם, והם עצמם מתקראים אדיג'ה. הרוסים ביה"ב שייכו את הקווקזים (ע"ע) לצ'.

נראה כי הצ' כשאר עמי הקווקז, באו במגע בזמנים קדומים עם סוגיאנה (ע"ע). הסטנים (ע"ע) לחמו בהם, ואחריהם הביזנטים (שהעבירום לצרות) והמוסלמים. כ-300 שנה חיו הצ' בשלטון גאורגיה (ע"ע). במאה ה-13 היה איזור-מושבם חלק מתחום "אורדת הזהב" של המונגולים (ע"ע, עמ' 463), ועם החלשתם (במאה ה-15) התעצמו הצ', במיוחד שבט הקברדינים, והם הנהיגו את עממי הקווקז נגד הקלמיקים (ע"ע). במאה ה-18 התאסלמו.

במאה ה-19 נפלו הצ' קרבן לשאיפות ההתפשטות של הרוסים. לאחר מלחמה ממושכת, עקובה מדם, גברו צבאות הצאר (1864). בתקופת הכיבוש (1856—1864) היגרו רוב הצ', כ-600,000 נפש (לפי מקורות תורכיים), לשטחי האימפריה העותמאנית המוסלמית. האבידות במלחמה וההגירה החלישו מאד את כוח הצ' במולדתם. תקופה זו של מלחמה נראשת לעצמאות ערונה מקור עשיר לאגדות-עם וסיפורי-גבורה.

הצ' במוזה"ת. למוזה"ת הגיעו הצ' בשתי תקופות שונות, ועל רקע מניעים שונים.

א) הופעתם הראשונה במוזה"ת היתה בתקופת המלחמה (ע"ע). במאות ה-14—16, עוד לפני שהיו למוסלמים בארצם-הם. הצ' היו המרכיב העיקרי בצבא הממלוכים. בהדרגה התחזק מעמדם בחצרות השליטים המוסלמיים, עד שהגיע לשיאו במצרים. השלטון פרקוק נחשב "אבי השלטון הצ'רקסי" במצרים. תקופת שלטון הממ-לופים הצ'רקסיים נקראת "דולת אל-ג'רקס", ונמשכה מ-1382 עד 1517 (רוב השלטאנים בתקופה זו היו צ'). הצ' היו חזירים תחושת סולידריות לבני גזעם ותחושת עליונותם. ממצרים התפרסו אל סוריה וא"י. עם ספוח מצרים לאימפריה התורכית ב-1517, החלה טמיעתם.



(ע"ע, עמ' 145—147). הק' חייב להיות תלמיד-חכם הבקי בהלכה המוסלמית הידוע בישראל. במתן פסק-דין אסור לו לסטות מספרי החוקים של המד'הב שלו (האסכולה המשפטית שאליה הוא שייך; ע"ע אסלאם, עמ' 968). אין ערעור על פסק דינו של הק'. בתקופת הח'ליפות היה הק' מתמנה ע"י הח'ליף או מושל הפרובינציה וגשמע לו. אי-לזאת סירבו רבים לקבל את המשרה ולדון לפי הוראות. במדינת ישראל פוסק הק' בענייני הקדשות והמעמד האישי, ועל פסק דינו יש ערעור לביה"ד הדתי לערעורים שמקום מושבו בירד-שלים (ע"ע ארץ ישראל, עמ' 662). סמכותו השיפוטית של הק' בענייני המעמד האישי כוללת: א) הקדשות מסלמים (أوقاف); ב) צוואות; ג) ירושה וחלוקת עזבונות; ד) אפרטרופסות על קטינים, אימצים והרכחת בגירונתם; ה) נעדרים ורכושם; ו) נישואין וגירושין וכל הכרוך בהם. הק' מוסמך גם לפסוק בענייני נכרים הכפופים לפי חוקי נתינתם לשיפוטם של בת"ד מסלמים במקום מגוריהם.

ש. ד. גויטיין - א. בן-שמש, המשפט המוסלמי במדינת ישראל, 273—283, תשי"ח; א. ליש, הקאדים השריעה בישראל (בקובץ: ג. בר [עורך], העולמא ובעיות דת בעולם המוסלמי), חשל"א; R. J. H. Gottheil, *The C., the History of this Institution* (Revue des Etudes ethnographiques et sociologiques, I, 385—393), 1908.

קאוּטְסְקִי, קַרְל — Karl Kautsky — (1854—1938), הוגה-דעות, עיתונאי והיסטוריון סוציאליסטי גרמני. בן המעמד הבינוני; יליד פראג. השתקע בווינה ושם הצטרף ב 1875 לתנועה הסוציאלי-דמוקרטית. ב 1881 נהיה מזכירו של אַנְגֵלְס (ע"ע). ייסד את התקופון רבי-השפעה Die Neue Zeit ("העת החדשה") והיה עורכו בשנים 1883—1917 בערים שונות (ציריך, לונדון, וינה, ברלין). ק' נתפרסם כפרשן מובהק של תורת מרכס (ע"ע; וע"ע מרכסיות). אך ככל שהרבה להשתמש במונחים מדיניים קיצוניים, דגל למעשה בתפיסות אוּלוּציוֹנִיּוֹת ולא רֶוּלוּציוֹנִיּוֹת. ברוח זו ניסח את "תכנית אָרְפּוּרְט" (Erfurter Programm) ב 1891, עליה הת-בססה המפלגה הסוציאלי-דמוקרטית הגרמנית (ע"ע סוציאליסטיות, מפלגות) במשך 30 שנה. ק' זיהה סוציאליזם עם דמוקרטיה. לדעתו עתיד הסוציאליזם לנצח לא ע"י הפיכה, אלא ע"י הרחבת זכות-הבחירה לפועלים, דבר שיביא לעליית הפרולטריון לשלטון בבחירות חוקיות. גישותיו המתונות תאמו להפליא את דעות ההנהגה הסוצ-

ק (קוף) האות. בלשונות השמיות הגה פוצץ ענבלי אטום. בעברית נשמרה הגיה זאת, המקורית, במבטאם של יהודי בבל ושל חלק מעדות המזרח. ברוב מבטאי העברית, לרבות הישראלית התקנית, היא נהגית ככף (ע"ע כ האות) דגושה. בפי יהודי תימן מבוטאת הק' כהגה סותם וילוני קולי (= גימל דגושה). באזורי פרס, בוכארה ודאגסטאן נהגית הק' ככף דגושה וכן כגימל דגושה, כגימל דגושה ענבלית (G) או ככף רפה ענבלית (B). השומרונים הוגים אותה כבערבית וגם כאלף עיצורית (= המזה, בערבית) — היגוי הנשמע גם בפי יהודי סוריה הלבנון. ערכה המספרי 100. בלשונות ההודו-אירופיות, האות, שהיתה מבחינה פונולוגית מיותרת ביוונית (κόπια; φ), עברה אליה בצורה השמית;

מבטאים השונים					
כתב סין 1500 לספירה	אזורים עליון 1000 לספירה	כתובת ביצע מלך סאב 550 לספירה	כוסית 8.5 לספירה	הקסתי ההמנומים מאה 1 לספירה	הכתב הפרובנ רומן צרפ מאה 1 לספירה
—	φ	φ	ⱪ Ⱬ ⱬ Ɑ	Ɱ Ɐ	ק

לוגיקים אירופיים	
זמני התי 100—700 לספירה	זמני רומן אטייה 1000 לספירה
φ	φ

היא באה במקום כ (ע"ע כ, האות) לפני התנועה u o ושימשה עד למאה ה 6 לפסה"ג. מהמושבות היווניות בדרום-אסיה עברה ללאטינית (q) ובה נקבע שימושה רק לפני האותיות u, v בהגיה השפתית-ילונית. כיום קיים שימוש זה ברוב לשונות מערב-אירופה.

קאָדִי (قاصد), דיין הפוסק לפי השריעה — החוק הדתי של האסלאם (ע"ע, עמ' 968/9). הק' הראשון מונה ע"י עמר I (ע"ע) כדי שלא יצטרך לשבת בעצמו בדיון. הק' מוסמך לפסוק בעברות על מצוות האסלאם, בדיני ממונות ובמשפטים פליליים, אולם, למעשה, הוא יושב בדיון בעיקר בענייני אשות (ע"ע) והקדש

קְאוֹלִין, אחד המינרלים של קבוצת החרסית (ע"ע) המכונה כן ע"ש הגבעה Kao-Lin ליד הונג-קונג. הק' הוא פילוסיליקט (ע"ע סיליקטים), הבנוי משתי שכבות: האחת מכילה יוני צרן (ע"ע) המוקפים ב 4 יוני חמצן בפינות של טטרהדרון (שכבה טטרהדרלית), והשניה מאוכלסת יוני חמרן, הקשורים ל 4 יוני חמצן ול 2 קבוצות (OH) בפינות של אוקטהדרון (שכבה אוקטהדרלית). שתי השכבות קשורות זו בזו ע"י חמצנים משותפים, וקשורות לשכבות הכפולות השכנות רק ע"י קשרים רסודואליים. המרחק בין השכבות הכפולות הוא 7.2 Å. נוסחת הק' היא $Al_2Si_4O_{10}(OH)_2$. השכבות הכפולות הן ניטרליות מבחינה חשמלית, ולכן כושר חילוף יונים של הק' קטן בהרבה מזה של חרסיות אחרות. הק' מתגבש במערכה הטריקלינית בגבישים פסודו-הכסגוניים, לרוב זעירים. צבעו לבן, אך לעתים הוא צבוע בגוונים של אדום ע"י תחמוצות ברזל. קשיותו: 1—2.5; משקלו הסגולי 2.65.

קבוצת הקאוליניטים מכילה נוסף לק' עצמו מינרלים נוספים: אנאופסיט, שבו הוחלף חלק של הצורן בחמרן בשכבות הטטרהדרליות, נְקְרִיט ודיקייט, הנבדלים מן הק' ע"י סידור שונה של השכבות הכפולות, בו קיימת סימטריה מונוקלינית; אלוֹפֶן, שהוא חרסית אמורפית בעלת נוסחה דומה לזו של הק'; הלוֹיסיט דומה לק', ובו שכבות מים בין השכבות הכפולות, הגורמות לגלגול הלוחות לצורות צינוריות.

הק' נוצר בבליה של מינרלים אלומו-סיליקטיים (בעיקר פלד-שפטים [ע"ע]) בסביבה חומצית או גם ע"י אלטרציה הידרותרמלית. הק' הוא חומר גלם יסודי בתעשייה הקרמית, כולל תעשיית חמרים חסיני אש. הסוגים הנקיים ביותר, המשמשים לייצור חרסינה לבנה, ידועים כחרסית סינית, כי השימוש בק' ליצירת חרסינה עדינה היה ידוע בסין זמן רב לפני שחדר לאירופה בסוף יח"ב. הק' משמש כחומר נושא לתרופות, תכשירים קוסמטיים, חמרי הדברה וכר וכמילוי בתעשיות נייר, סבון, גומי, צבעים, טפטיל וכדומה. שכבות ועדשות של ק' מצויות בישראל בתוך טור אבני החול הנוכיות מגיל יורה הקרטיקון הקדום במכתשי הנגב. מרבצים אלה מנוצלים לצרכי התעשייה הקרמית.

קאונדה, קנת דיידר — Kenneth David Kaunda — (נר 1924), מנהיג אפריקני; נשיא זמביה (ע"ע, כרך מילואים, ור' שם, עמ' 346). בן לזוג מורים פרסביטריאנים ובעצמו מורה בצעירותו. ב 1949 הצטרף למפלגת "הקונגרס הלאומי האפריקני" (African National Congress), עלה במהירות בהיררכיה המפלגתית וב 1953 היה למוזכר כללי. אח"כ



ק. קאונדה

הקים את מפלגת "הקונ-גרס הלאומי האפריקני של זמביה" (1959). עמד בראש ההתנגדות לברי-טים, שהתכוונו לאחד את דרום-רודזיה (כיום רודזיה [ע"ע]), צפון-רודזיה (כיום — זמביה) ונאיאסלנד (כיום מלוי) כדי להבטיח את שלטון המיעוט הלבן. ק' חמך בדרכי מאבק לא-אליים; ב 1959 נאסר, אך ב 1960 שוחרר והיה לגיבור לאומי. נבחר לנשיא "המפלגה המאוחדת לעצמאות לאומית" (UNIP; United National Independence Party). ב 1960 עמד בראש משלחת ללונדון שדנה בדה-קולוניזציה של ארצו. ב 1964 זכתה זמביה בעצמאותה וק' נבחר לנשיאה הראשון. הוא היה י"ר "ארגון אחדות אפריקה" (1970/71), י"ר "ארגון המדינות הבלתי-מזדהות" (1970/73) ונודע במתינותו, פרט לעניין רודזיה שכנתו.

יאליסטית בגרמניה, שהוא נעשה לשופרה. בהיותו דוקטוריר תאורטי, יבש ופדאנטי מטבעו, הסתכסך, מסיבות לא-ברורות, עם עמיתו היהודי אדוארד ברנשטיין (ע"ע). כן הסתכסך עם ר. לוכסמבורג (ע"ע), שבתפיסותיה הראדיקליות בחל.

בפרוץ מלח"ע I, משתמכו הסוציאלי-דמוקרטים בממשלת גרמניה, הצטרף זמנית, וללא-חמדה, למפלגה הסוציאלי-דמוקרטית הבלתי-תלויה (U.S.P.D.) הפאציפיסטית. לאחר מהפכת 1918 היה זמן קצר חבר הממשלה הגרמנית. לבסוף חזר למפלגתו המקורית וכתב את מצעה המעודכן ב 1922. לבולשביזם, לשביתות המוניות ולתפיסת השלטון בכוח התנגד בתקיפות, ובכך עורר את חמתם של לנין וטרוצקי (אף שהעריכו מאד את משקלו כתאורטיקן מארכסיסטי), ואלה תקפו אותו בחיבוריהם בחריפות.

משאיבדה הסוציאלי-דמוקרטיה בגרמניה את שרידי ציבונה המארכסיסטי, עקר לחינה ועסק בכתיבת היסטוריה ובביקורת על דרכי ההתנגנות הסוציאליסטית מול עליית הפאשיזם. בערוב ימיו נמלט מפני הנאצים להולנד ושם מת.

ק' היה סופר פורה ביותר, וברשימת פרסומיו כ 1,800 חיבורים מקוריים (אידיאלוגיים, מדיניים, היסטוריים וכו'), וכ 900 תרגומים. לכתביו המדיניים ערך היסטורי רב. ק' ערך ופרסם את כתבי מארכס ואנגלס.

מכתביו העיקריים: K. Marx' ökonomische Lehren (עבר': "משנתו הכלכלית של קארל מארכס", תש"ז), 1887; T. More und seine Utopie (ת. מור והאוטופיה שלו"), 1888, 1930²⁵; Vorläufer des neueren Sozialismus (עבר': "מבשרי הסוציאליזם בזמן החדש", 1951), II-I, 1895; Der Ursprung des Christentums ("מוצא הנצרות"), 1908, 1926¹⁴; Der Weg zur Macht ("הדרך לשלטון"), 1909; Terrorismus und Kommunismus ("טרוריות וקומוניזם"), 1919; Matetrialistische Geschichtsauffassung (עבר': "התפיסה המאטריאליסטית של ההיסטוריה", תש"י), II-I, 1927. חיבר גם ספר על "גזע ויהדות" (Rasse und Judentum), 1914; על יחסו ליהדות ולציונות: ע"ע ציונות, שוללי הציונות (4).

פורסמו גם חליפות מכתביו עם אנגלס ור. לוכסמבורג. בעברית י"ל עוד: "השאלה האגרארית", 1941; "תנועות קומוניסטיות בימי-הביניים", 1949.

O. Janssen (ed.), *Der lebendige Marxismus; Festgabe zum 70 Geburtstag von K. K.*, 1924; K. Renner, *K. K.*, 1929; B. K. (ed.), *Ein Leben für den Sozialismus*, 1954; E. Matthias, *K. und Kautskyismus* (Marxismusstudien, 2 סדרה), 1957; W. Blumenberg, *K. K.'s literarisches Werk*, 1960.

אד. ה.

קאולי, איברהם — Abraham Cowley — (1618—1667), משורר אנגלי. את שירו הראשון כתב בגיל 10. שירת שיריות רבות ניכרות ביצירתו, למן הסגנון השנון של דן (ע"ע), ועד להגיחן הקר של דרידן (ע"ע). ב 1647 פרסם את הקובץ The Mistress ("תאהובה"), שירי-אהבה שנונים, בהם בולט השימוש במטאפורות מתחומי המדע לתיאור רגשות; אולם אין כאן חיפוש אחרי דימוי מעמיק וקולע, אלא רק רצון להפתיע. שירו האפי הבלתי-גמור על דוד המלך, The Davideis, והאודות ע"פ פינדארוס, נכללו באסופה Miscellanies ("שונות"), 1656. — ק' לא השכיל ליצור סינתזה בין הרגש ובין השכל, שיריו, המלאכותיים ברובם, מדגישים את גורם ההפתעה ואין בהם לא ביטוי של רגש ולא מחשבה מעמיקה. ס. ג'ונסון (ע"ע) ראה בו נציג של האסכולה ה"מטאפיסית", — וביקר את כל האסכולה בגללו. אולם יש בין שיריו אחדים שהם חסרי יומרות ומעניינים. ק' חיבר גם מסות (1668) וקומדיות בלאטינית ובאנגלית.

R. B. Hinman, *A. C.'s World of Order*, 1960; D. M. Willis, *The Mind and Art of A. C.*, 1962; A. H. Nethercot, *A. C.*, 1967.

את קירות התאטרון הקומי, שהיה תאטרון האמידים, קישט בצוירי-פרסקו עדיני-גוונים.

O. Bie, *Der Architekt O. K.*, 1928.

קאופמן, יֶרֶד (1852, קויטין [מוראווי] — 1899, קרלסבד), מלומד וחוקר במדעי היהדות. בילדותו למד אצל יעקב בריל (ע"ע). בשנים 1867—1874 למד בביהמ"ד לרבנים בקרסלאו ובאוניברסיטה שם. ב 1874 קיבל תואר ד"ר באוניברסיטת לייפציג, על עבודתו אודות הגות רב סעדיה גאון. מ 1877 הורה דרשנות, היסטוריה ופילוסופיה יהודית בביהמ"ד לרבנים בבודפשט, שנוסד באותה שנה.

ק' הצטיין בבקאות מופלאה בתחומים נרחבים מאד של חכמת ישראל, ובחריצותו הגדולה הספיק לפרסם כ 30 ספרים ו 500 מאמרים חשובים בתקופת-חייו הקצרה. מאמריו עוסקים בנושאים רבים, ותרומתו העיקרית היא בתחום הפילוסופיה. ובמחקריו החלוציים בקורות האמנות היהודית. מספריו החשובים (כולם בגרמנית): „התאולוגיה של רבינו בחיי אבן פקודה“ (1874), „תורת התארים בפילוסופיה היהודית ביה"ב“ (1877), „רבי יהודה הלוי“ (1877), „מקורותיו היהודיים של אל-בטליוס“ (1880), „החוששים“ — מח-קרים בפסיכולוגיה ובפסיכולוגיה של יה"ב ע"פ מקורות עבריים וערביים (1884), ומחקרים על שלמה אבן גבירול (1899). כן פרסם תעודות רבות לתולדות יישובם של היהודים בארצות רבות באירופה. ק' הקדיש ממצרו להגנה על היהודים והיהדות מפני התקפות האנטישמיות. ב 1887 כתב נגד השקפותיו של פאול לגרד (ע"ע), וב 1880 — נגד שטקר וכ"כ נגד טריצקה (ע"ע). פרסם מאמר נלהב (1877) על „דגיאל דירונדה“ של ג'. אַלְיוֹט (ע"ע), ובו העלה על נס את הלאומיות היהודית. בשנים 1892—1899 ערך יחד עם מ. בראן את כה"ע היהודי-גרמני החשוב *Monatsschrift f. Geschichte und Wissenschaft d. Judentums*. לאחר מות ק' עסק בראן בה-הדרת „כתבים נבחרים“ של ק', שייל ב 3 כרכים, 1908—1915. לעברית תרגם י. אלדד את הקובץ „מחקרים בספרות העברית של יה"ב“ (תשכ"ב). בספרייתו העשירה, שרשימתה הר"ל ב 1906 ע"י מ. רייס, היו כ"י וספרי אינקונאבולה רבים, וכן כ 700 קטעי גניזה; כיום היא ברובה, ברשות האקדמיה ההונגרית למדעים. מבין החומר שנתפרסם מתוכה, בעיקר ע"י א. שייבר, נודעה מאד „הגדת ק'“ המצוירת (1957; תמ': כרך י"ג, עמ' 341/2). ב 1900 נתפרסם ספר זכרון לזכרו, ובו חומר חשוב עליו. חומר כזה נכלל גם ב *Magyar Zsidó Szemle*, 1899.

ר. בריינין, פרוש' ד. ק' ו"ל (ספר-השנה, א'), תר"ס; S. Krauss, *D. K.*, 1901.

יה. מ.

קאופמן, יצחק (ריכרד) — (1887, פראנקפורט ע"נ מיין — 1958, ירושלים), ארדיכל ישראלי. ק' למד במינכן, קודם עלייתו לא"י (1920) עבד כארדיכל וכמתכנן-ערים בגרמניה ובנורווגיה. בארץ היה חלוץ התכנון הכפרי: רבים מהיישובים החקלאיים שנוסדו למו שנות ה 20 הראשונות ואילך נבנו לפי תכניתיו. הוא תכנן את צורת-הבניה של ראשוני היישובים בעמק-ירזעאל ובעמק-חפר: בתכנון מושב נהלל (ע"ע) קבע את דגם מושבי-העובדים. כ"כ תכנן יישובים עירוניים רבים כעפולה, קרית-חיים שליד חיפה ושכונות רחביה, תלפיות ובית-הכרם בירושלים.

חשיבות מיוחדת נודעת לתכנוניו באיזור מפעלי ים-המלח ובעמק-הירדן, בשל הפתרונות היעילים שמצא לבעיות הקירור באקלים הקשה של אזורים אלה. ק', שהיה מראשוני הארדיכלים המודרניים בא"י, ביקש להגשים בה את מטרות הארדיכלות האירופית בשנות ה 20 וה 30 של המאה. — תמ': כר', ר', עמ' 1113/4.

קאופרוס, לואיס, ע"ע קופרוס, לואיס.

במנהיגותו הפכה זמביה מדמוקרטיה פרלמנטרית למדינה בת מפלגה אחת. את תפיסותיו הסוציאליסטיות הגדיר כ„הומניזם אפרי-קני“. כמנהיג אפריקני הפועל למען הפשרה ביחסים הבין-גזעיים בדרום אפריקה מילא ק' תפקיד מרכזי בשיחות-הנפל על עתיד רודזיה שנערכו ב 1975.

מספריו: *Black Government*: „מימשל שחור“, 1961, Zambia; Shall be Free (עבר': „זמביה בת-חורין; אוטוביוגרפיה“, תשכ"ה), „הומניסט באפריקה“, 1962, A Humanist in Africa; *Humanism in Zambia and a Guide to its Implementation* („הומניזם בזמביה ומורה-דרך למימושו“, 1967).

ק' מכיר יפה את התנ"ך ויש לו אישית יחס ידידותי לישראל — בעיקר לאור הסיוע שקיבל, במיוחד בתחום פיתוח החקלאות; אולם, מחמת לחץ ערבי, הלך בעקבות שאר מדינות אפריקה וניתק את היחסים עם ישראל ב 1973.

R. S. Hall, *The High Price of Principles: K. and the White South*, 1973; H. S. Meebello, *Main Currents of Zambian Humanist Thought*, 1973.

י. כר.

קאונץ, וֶנְצֶל אַנטוֹן פּוֹן — Wenzel Anton von Kaunitz — (1711—1794), מדינאי אוסטרי, הנסיך לבית קאונץ-ריט-

פּרַג מ 1764. נצר למשפחת אצולה מבוהמיה. נועד לכמורה, אך נכנס לשירות המדינה. בשליחות מריה תרזיה (ע"ע) קירב את טוהיה-סרדי-ניה לאוסטריה (1743). ב 1748 ייצג את אוסטריה במ"מ באכן שחתם את „מלחמת הירשה האוסטרית“ (ע"ע). ב 1749 הציע לקי-סרית ולמעצתה לכוון ברית עם רוסיה ועם צרפת, אריבתה המסרתית של אוסטריה, ולא עם בריטניה, כדי להשיב את שְׁלִוְיָה (ע"ע) מידי פרוסיה. בהיותו שגריר בפאריס (1750—1753) הכין את הקרקע ל„הפסקה דיפלומטית“ זו; ב 1756 נחתמה ברית-הגנה בין אוסטריה לצרפת. ב 1753—1792 היה רה"מ (Staatskanzler). ב„מלחמת שבע-השנים“ (ע"ע; 1756—1763) השלים ק' את תכניתו: כיתור פרוסיה. הוא תמך ביוזמת ההתקפיות של המצביא לאודון (ע"ע) והציע ארגון מחדש של המדינה בכיוון של יעול וריכוזיות כדי להגביר את המאמץ המלחמתי. הצעותיו השפיעו אה"כ על יוזף II (ע"ע). אחר המלחמה השלים ק' עם אַבְדוֹן שלויה ושקד על שיקום הקיסרות. תמך בתיקוני יוזף II וטיפח הרבות צרפתית בווינה. במ-דיניות החוץ גילה מתנועת: ביקש תנאים נוחים לפולניה בחלוקתה הראשונה (1772; ע"ע פולניה, היסטוריה, עמ' 419) סיפח את בוקר-בינה ללא מלחמה (1775) ופעל ליישוב מלחמת הירושה הבאוארית (1779). בימי יוזף II החלה קרנו לרדת.

G. Kuntzel, *Fürst K.—Rittberg als Staatsmann*, 1923; A. Novotny, *Staatskanzler K. als geistige Persönlichkeit*, 1947.

קאונס, ע"ע קובנה.

קאופמן, אוסקר — Oskar Kaufmann — (1873—1956),

ארדיכל יהודי יליד הונגריה. ק' למד בביה"ס הטכני בפודא-פשט ובקארלסרוהה בגרמניה. הוא חי בברלין למן 1900. ב 1903 המיר את דתו. — בברלין בנה בנייני-תאטרון רבים, מהם „תאטרון-הבל“ (1907), התאטרון „פולקסבינה“ (Volksbühne; 1914), „התאטרון הקומי“ (Komödie; 1924); את „האופרה קרול“ (Kroll-Oper; 1923) ואת „תאטרון-הרגסאנס“ (1926) בנה מחדש. בנייני התאטרון העירוני בבֶּרְמֶרְהַאפֶן (1909) ובוינה (1913) תוכננו על-ידו. — ק', שהיה מראשי הארדיכלים של בנייני-תאטרון, זנח את הסגנונות המסרתיים; חשיבותו בעיצוב תבניתו של התאטרון המודרני. פנים-התאטרון נרדף, לדעתו, לשקף את מעמדם החברתי של מבקריו; לפיכך עיטר את קירות התאטרון העממי „פולקסבינה“, למשל, בלוחות-עץ, והשליט בו ע"כ אווירה של פשטות געמיה; ואילו

למת קיימת למעשה בתחומים די צרים של טמפ' וזמן. בטמפ' נמוכה מדי החומר קשה וקשיח מאד. בטמפ' בה הוא גמיש. הוא „זחל" תחת עומס במידה הולכת וגוברת עם עליית הטמפ'. שכבות של ק' נדבקות זו לזו, תכונה המוצאת שימוש רב בדבקים, אך מפריעה מאד בכל שימוש אחר. כתוצאה מתהליך הצלבה כימית, ובמיוחד מגיפור, הופך הק' לחומר שיציבותו המכאנית גדולה מאד.

השימוש בק' בצורת תחליב. חלק מהק' הטבעי המלא-כותי משמש כחומר גלם בתעשיות מסוימות כשהוא בצורת תחליב. כפפות, תכשירי מניעה ומוצרים דומים מיוצרים בשיטות טבילה. התחליב מוכן מראש ע"י תוספת גפרית, ממריצי גיפור, תחמוצת אבץ וחמרים למניעת קלקול (להלן משמרים), ולעתים רחוקות יותר גם חמרי-מילוי מינרליים. בתהליך זה טובלים תבנית בצורה הדרושה, בד"כ עשויה חרטינה, לתוך התערובת וכשמוציאים אותה, נשארת שכבה דקה העוברת ייבוש. טובלים פעמים נוספות עד שמתקבלת שכבה בעלת עובי מתאים, ואז עובר המוצר הצלבה בעזרת הגפרית הנמצאת בה ע"י טיפול בחום (ור' להלן, גיפור). ניתן לקבל שכבות עבות יותר כשטובלים תחילה את התבנית בתמיסות מתאימות (למשל חומצת נמלים בכזהל או ציקלוקסילאמין באצטון) לפני טבילתה בתחליב.

בתהליך אחר, המיועד לייצור פריטים שעובי הדופן שלהם עולה על מ"מ או יותר, שופכים את התחליב לתוך תבנית עשויות גבס. הסופג את המים ממנו ומשאיר את הק' היבש בצורתו הסופית. אחרי פתיחה זהירה של התבנית מייבשים את המוצר ומגפרים אותו. תהליך זה משמש בעיקר לייצור צעצועים ופריטים חלולים אחרים. חוטים דקים, שקטרים קטן מ 0.5 מ"מ, עשויים בתהליך בו מותו התחליב מפיה דקה לתוך אמבט של חומצה, בתהליך הדומה לזה של ייצור זהורית.

הענף החשוב ביותר בתעשייה, מבחינת כמות התחליב הנצרך, מייצר „ספוג" מלאכותי, המשמש בעיקר כחומר ריפוד. התהליך מתבסס על הקצפת התערובת לפני קרישתה.

ערגול וערבוב. צמיגות הק', בצורה בה הוא מתקבל במפעל גומי, גבוהה מאד, וכדי לאפשר הכנסת חמרי-מילוי וגפרית, יש „לשבור" את הק'. תהליך זה נעשה ע"י גזירה מהירה וחתרת במערגל פתוח או במערגל סגור.

כשהק' מגיע לצמיגות הדרושה, אפשר להוסיף את יתר מרכיבי תערובת הגומי, שרובם בצורת אבקה, ומקצתם נוזלים, משחות או גושי שרף. יש להוסיף מרכיבים אלו בסדר מסוים כדי להבטיח פיזור הולם, תכונות טכנולוגיות מירביות ונוחיות בעיבוד. התאמת טיב הגומי לדרישות נקבעת במידה רבה ע"י הקפדה על סדר מסוים בתהליך הערגול.

טירוד (אסטרוזיה). בתהליך זה נטחנת התערובת בכמעין טחנת בשר ענקית הלוחצת את התערובת דרך פיה בעלת צורה רצויה. בתהליך זה אפשר גם לצפות חוט או כבל חשמל שמועבר דרך פיה מתאימה.

עיבוד במעגילה. כשיש צורך לעבד את הגומי לצורת יריעה או כציפוי על בד, מעבירים אותו דרך מעגילה. מכונה זו דומה למערגל ומצוידת ב-3-6 גלילים, שמטרתם להבטיח אחידות בעובי היריעה לכל רחבה. כשהמעגילה משמשת לציפוי בדים, מועבר הבד, יחד עם תערובת הגומי, דרך שני הגלילים האחרונים.

עיצוב בתבנית. מוצרים רבים מקבלים את צורתם הסופית אחרי עיצוב בתבניות סגורות המחוממות למטפרטורות גבוהות. בד"כ בסביבת 160°. תערובת הגומי מוכנסת לתבנית, ובהשפעת לחץ וחום זורמת התערובת לכל חלקי התבנית וממלאת את החללים. אחרי חימום מוכן המוצר לשליפה ואין צורך לקרר את התבנית לפני פתיחתה.

גיפור והמצאה. גיפור הוא התהליך המאפשר להכניס אטום אחד או יותר של גפרית כדי לגשר בין נקודות מסוימות

בדיקות אלו, שעבורן טוחח ציוד מיוחד, מבוצעות כדי לקבוע התאמת הק' לתהליכי ייצור שונים. למשל, ייצור מגפיים יכול להיעשות מק' הכולל כמויות קטנות של חול, אך הימצאותם תגרום לתקלות רציניות בייצור כבלי חשמל או שלפוחיות לאוויר דחוס. תפוקת הק' ושייכותו. רוב מטעי ה-Hevea נמצאים במלזיה, שהפיקה ב 1973 1,566,000 טון, ובאינדונסיה, שהפיקה 886,000 טון; שתיהן מספקות כ 70% מהתפוקה בעולם. ספקיות חשובות אחרות של ק' טבעי הן: תאילנד (382,000 טון, 1973) קהמר ([קמבודיה] 16,500 טון), הפיליפינים (23,100 טון), ברזיל (23,400 טון), ליבריה (83,600 טון), ניגריה (49,400 טון), זאיר (40,000 טון).

הייצור של ק' טבעי הלך וגדל עד מלה"ע II במקביל לגידול תעשיית הרכב, שהוא הצרכן העיקרי של הק' (לייצור כ 550 מיליון צמיגים [ע"ע], 1973). אחרי המלחמה השפיע הייצור המקביל והמתחרה של הק' המלאכותי על מהירות גידול ההשקעות במטעים, אולם הפיתוח המהיר של תעשיית הרכב מבטיח את שגשוגה של תעשיית הק' הטבעי. העליה התלולה במחיר הדלק, שהוא חומר הגלם לתעשיית הק' המלאכותי, עשויה להביא השקעות הולכות וגוברות במטעי ה-Hevea.

שיוק הק' נעשה דרך בורסות מרכזיות בסינגפור, קואלה-לומפור, לונדון וניו-יורק. בורסות חשובות פחות נמצאות בהמבורג, אנטוורפן, לוס-אנג'לס וערים אחרות בהן מאחסנים משלוחים של ק'. ב 1932 היה שפל במחירים, שהביא את המגדלים אל סף ההרס, כשנמכר ק' במחיר 73.30 דולר לטון. בעוד שב 1952 הגיע מחירו ל 861 דולר. מאז קיץ 1973 ניכרת עליה הולכת וגוברת במחיר הק', שהגיע בינואר 1974 ל 1,224 דולר לטון.

ק' מלאכותי. הייצור התעשייתי של ק' מלאכותי החל למעשה ב 1945. בשנה זו היתה התפוקה כ 800,000 טון, ומאז היא גדלה בהתמדה. ייצור ק' מלאכותי מצריך תעשייה פטרוכימית מפותחת. יותר מ 66% מכלל ייצור הק' המלאכותי משמש לתעשיית הצמיגים והאבובים. כ 400,000 טון משווקים בצורת תחליב.

רמת צריכת הק' מעידה על מידת הפיתוח של המשק, על רמת החיים של האוכלוסיה ועל ריבוי השימוש בכלי רכב.

צריכת ק' (1973)

	סה"כ צריכה (אלפי טונות)	
	ק' טבעי	ק' מלאכותי
אח"ב	696	2,439
הממלכה המאוחדת	173	283
צרפת	162	305
גרמניה המערבית	206	408
בריה"מ ואירופה המזרחית	490	149
סין	265	12
סה"כ בעולם	2,700	5,825

תעשיית הגומי מקבלת כחומר גלם את הק' הטבעי או המלאכותי ומנצלת אותו לייצור שורה ארוכה של פריטים שבלעדיהם קשה לתאר את החיים המודרניים.

התהליך המרכזי בייצור גומי הוא תהליך הגיפור שנתגלה ע"י צ' גודייר (ע"ע) ב 1839, ונרשם כפטנט ב 1844. המצאה זו והמצאת מכונת הערבוב שממנה פותח המערגל, היו נקודת-מפנה בהתפתחות תעשיית הגומי.

התכונות המיוחדות לק', ו"א גמישותו הרבה וקפיצייתו המוש-

הצלבה שאינה קשורה בגפרית. הממריצים הטיפול התרמי הניתן לתערובת הגומי משפיעים על התכונות המכאניות של המוצר הסופי. תכונות כמו חימום כתוצאה מכפיפה חוזרת בתדירות גבוהה, כזו המתרחשת בדפנות צמיג, או השינוי בצורת המוצר כתוצאה מהעמסה ממושכת, הם דוגמות של תכונות שאפשר לשפרן ע"י שינויים בטיב הממריץ, ריכוזו, וכמות הגפרית בתערובת. רק מספר מצומצם מבין הממריצים מתאימים לשימוש בפריטים שיבואו בשלב מאוחר יותר כמגע עם מזון, וזאת מפני סיבות אורגנולפטיות והיגייניות. המוצר תערובות גומי הפכה לנושא הדורש מומחיות רבה ובדיקות מעבדתיות מקיפות.

משמרים. בהיותו חומר אורגני בלתי רווי (המכיל קשרים כפולים במולקולה), מותקף הק' ע"י המצן במידה הולכת וגוברת עם עליית הטמפרטורה. אוזון, הנמצא באוויר בד"כ בכמויות זעירות, תוקף אף הוא את פני השטח של מוצרי גומי וגורם להתפתחות סדקים טיפוסיים כשהגומי המגופר נמתח. סדקים אלה עלולים להרוס פריטי גומי במשך ימים ספורים בתנאים מסוימים.

כדי להגן על הגומי, פותחו משמרים רבים המסוגלים למנוע את השפעת החמצן האוון על הק'. לסוגי ק' שונים יש מידה שונה של רגישות לאוון. תערובות המבוססות על ק' רווי בשרשרת הפולי-מריה, כמו הקופולימר של אית'לן ופרופילן (ע"ע פולימרים) בעלי כמויות יותר קטנות של דיציקלופנטה-דיאן, אינן דורשות הגנה נוספת מאחר שאין בשרשרת מוקד להתקפה ע"י אוזון. לסוגים אחרים, כמו הקופולימרים של איזובוטילן ואיזופרן, ישנה עמידות טובה מאד לאוון, כתוצאה ממידת האי-רויה הקטנה. סוגי הק' בעלי אי-רויה רבה בשרשרת המקרומולקולרית דורשים הגנה מקיפה. ההשפעה המחזקת של פ"ח על ק', במיוחד על אותם הסוגים המלאכותיים שאינם מתגבשים תוך כדי מתיחה, אפשרה פיתוח מוצרי איכות מגומי שלא היו ידועים לפני גילוי תופעה זו (1912). ק' SBR, ללא תוספת פ"ח, כמעט שאינו שמיש בתעשיית הגומי.

בעוד שההתקפה ע"י חמצן היא תהליך מסיבך שטרם הוברר כל צרכו, ידוע שמספר גורמים מסייעים לפיצול השרשרת או להגברת הצילוב ביניהם בעזרת חמצן. כך, למשל, מנות זעירות של נחושת ומנגן גורמות לדיג'רציה מהירה והרסנית של ק' טבעי. לעומת זאת פעולת האוון ידועה היטב, וסייעה בקביעת היסוד האיזופרני של ק' טבעי. כתוצאה מאוזוניה, נהפך האיזופרן לחומצה לבולינית.

קשה לחשוב על מוצר צריכה תעשייתי שאיננו כולל ק' בצורה זו או אחרת. מכונות שונות, מכונות ומסוסים מסתמכים על אטמים גמישים כדי למנוע נזילת השמן ממסכים, שהשמן זורם אליהם בצינורות עשויים ק'. כל העקבים ורוב הסוליות של נעליים מודרניות, דבקים, יריעות איטום למאגרי מים, מכלי דלק של מטוסים, צעצועים ועוד; הק' הוא מרכיב חיוני בכלם.

תעשיית הגומי בישראל עוסקת בעיקר בייצור צמיגים (1.879.000, 1972) ואברובים (547.000). בענף מועסקים כ-5.000 עובדים ב-2 מפעלים לייצור צמיגים וב-5 מפעלים לחידוש צמיגים. ישראל מייבאת ק' ומוצרי ק' בכ-8 מיליון דולר (1972) ומייצאת מוצרים מגומרים בערך כולל של כ-21 מיליון דולר.

W. J. S. Naunton (ed.), *The Applied Science of Rubber*, 1961;
H. J. Stern, *Rubber: Natural and Synthetic*, 1967; International Rubber Study Group, *Rubber Statistical Bulletin* (ירחון), 1946 — International Institute of Synthetic Rubber Producers, *Statistical Summary*.
ז. רג.

בשרשרת הפולימר של הק', ובכך לגרום לייצוב המבנה האלאסטר-מרי ע"י הצלבה — יצירת מבנים תלת-ממדיים. מקובל לראות את התהליך כיצירת גשר של גפרית בין שני פחמנים בשרשרות. התהליך, כפי שפותח ע"י גודייר, אינו יעיל ביותר ונדרשת כמות גדולה של גפרית, חום גבוה וזמן רב כדי לגרום למידה מינימלית של הצלבה בק' טבעי. בזמן הצילוב הזה מופיעות גם מספר תגובות בלתי רצויות. מאמצים של כימאים, נוסף על תגליות מקריות, הביאו לשיפור תהליך הגיפור ע"י שימוש בתחמוצות עופרת ואבץ, ובמספר קבוצות של חמרים אורגניים המשמשים כממריצים לגיפור. הכימיה של פעולת הממריצים עדיין לא ברורה לגמרי בכמה מקרים, אבל הטכנולוגיה לשימוש בהם מגדרת היטב.

הממריצים החשובים ביותר בתעשיית הגומי שייכים לקבוצות הבאות: תיאזולים, גואנידינים, דייתיקורבטים ותינן-סולפידים (ע"ע גפרית, עמ' 154). בכל קבוצה קיים מספר רב של תולדות וממריצים ולהם קבוצות מותמרות שונות.

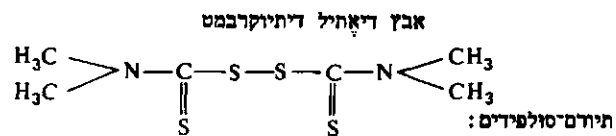
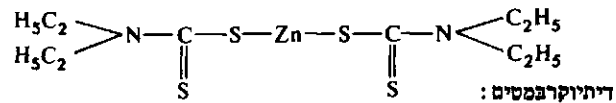
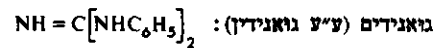
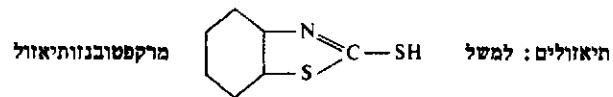

טטרמיתיל תיורם דיסולפיד

משפחת התיאזולים הכוללת תולדות ומלחים של מרקסטובנון-תיאזול, מהוה את הקבוצה החשובה ביותר.

ממריצים גורמים לגיפור במהירות רבה אחרי זמן שהיה די ממושך, ובלעדיהם לא היתה יכולה תעשיית הגומי להתמודד בשימוש בסוגי פ"ח מסוימים ורצויים במיוחד. אפילו לממריצים האלה עם תכונותיהם הטובות יש לפעמים צורך להוסיף לתערובות משהי-גיפור כדי להבטיח שהגיפור לא יתחיל בשלבים מוקדמים מדי. קבוצות אחרות, כגון התיוראם דיסולפיד, מאפשרות גיפור ללא תוספת גפרית אלמנטרית. הממריצים בקבוצה זו מספקים את הגפרית הדרושה להצלבה.

במידה מסוימת, קובעת הכימיה של הגיפור את יציבות קשר ההצלבה, ולכן עשויה בחירת הממריץ לקבוע את אורך חיי המוצר הסופי. קשר ההצלבה הפוליסולפדי, המתקבל כשמשתמשים בממריץ גואנידין, אינו יציב, ומוצרים מגופרים בעזרת ממריץ זה מתבלים תוך זמן קצר. הקשר היציב ביותר הוא דיסולפדי או פחמן-פחמן שאפשר לקבלו בעזרת פראופסידים (ע"ע חמצן, עמ' 598) תוך

סוף הדרך העשרים ושמונה