

# האנציקלופדיה העברית

בללית, יהודית וארצישראלית

בדך עשרים ושלשה  
מחמד - מסתערבים



חברה להוצאת אנציקלופדיות בע"מ  
ירושלים תשל"ג תל-אביב

# ENCYCLOPAEDIA HEBRAICA

הנהלה ראשית של החברה להוצאת אנציקלופדיות בע"מ  
מאיר (ז"ל) וברכה פלאו

הכרך סודר ונדפס במפעלי דפוס פלאו בע"מ, גבעתיים-רמת-גן  
הגהות — שרה יפה, M.A.; עזרת למוכיר הכללי — אסתר קיסר;  
ציור ומיפוי — יהודית בלומנצווייג, B.A.

©

כל הזכויות שמורות להוצאה, בייחוד זכויות תרגום, קיצורים, צילומים והעתקות  
COPYRIGHT BY ENCYCLOPAEDIA PUBLISHING COMPANY, LTD.  
PRINTED IN ISRAEL

# המערכת הכללית לכרך ב"ג

העורך הראשי:

פרופ' יהושע פראוור

מנהל המערכת:

אלכסנדר פלאי, M. A.

## המערכת המרכזית

מחלקת מדע-היהדות: פרופ' אפרים אלימלך אנרכך  
ישראל תא-שמע (עורך-משנה)

מחלקת מדע-הרוח: פרופ' שמואל הוגו ברגמן  
ד"ר צביה קליין (עורכת-משנה כחלק מהכרך)  
אהרן אריאל (עורך-משנה)

מחלקת מדע-הטבע: פרופ' בנימין שפירא

## המזכירות המדעית

המזכיר הכללי:

יצחק ה. B. A.

יעקב אורבך / מקרא; רות בנדל, B. A. / גאוגרפיה; ארי בר-זבאי, B. A., LL.B. / משפט; צבי ברם, B. A. / פילוסופיה; רות הראל, M. Sc. / פסיקה; הנרי וסרמן, M. A. / היסטוריה; תר"י, אברהם הנני, B. Sc. / מתמטיקה; מוסיקה; מלכה טרגן, M. Sc. / בוטניקה; זואולוגיה; חקלאות; צלה פ"ק, M. A. / ספרות עברית; ישראל כרמל, B. A. / היסטוריה; יאיר מאירי, B. A. / כלכלה; ספורט; ירדנה פלאוט, B. A. / גאוגרפיה; יהודית פלדמן-זילברפניג, M. A. / אמנות; ספרויות; צבי קפלן / הלכה; תלמוד; מנחם רבינוביץ, M. Sc. / ביוכימיה; גאולוגיה; כימיה; רפואה; שמואל שביב, M. A. / מקצועות מדע-הרוח; יאיר שמעוני, M. Sc. / אסטרונומיה; טכניקה; מטאורולוגיה; פסיקה.

ישראל איגרא / המביא לבית-הדפוס

## עורכי מדורות

פרופ' מ. אבירונה	ארכאולוגיה	ד"ר ר. בן	מוסיקה
פרופ' מ. אבנימלך (ז"ל)	גאולוגיה; פלאונטולוגיה	פרופ' יח. ליבוביץ	תולדות הרפואה
ד"ר ש. אברמסקי	מקרא; היסטוריה ישראלית עתיקה	י. מנור	ספרות כללית; תיאטרון
פרופ' א. א. אורבך	תלמוד; ספרות רבנית	פרופ' ד. ניר	גאוגרפיה
ד"ר ח. אורמאן	חינוך; פסיכולוגיה	פרופ' י. ב. סרמונטה	ספרות איטלקית
פרופ' מ. אלון	משפט עברי	פרופ' ש. א. עמיצור	מתמטיקה
פרופ' א. אלכסנדר	פסיקה	פרופ' א. פאהן	בוטניקה
א. אריאל	היסטוריה; יחסים בין-לאומיים	רפ"ן (מיל.) פ. פיק	צבא; היסטוריה צבאית
פרופ' א. אשתור	אסלאם	פרופ' ד. פלוסר	נצרות
פרופ' י. בן-דוד	סוציולוגיה	ד"ר מ. קטן	ביכליוגרפיה
פרופ' י. בן-תור	גאולוגיה; מינרלוגיה	פרופ' ח. רוזן	בלשנות
פרופ' ש. ה. ברגמן	פילוסופיה	ד"ר א. רונן	אמנות
פרופ' מ. כרור	גאוגרפיה	פרופ' ד. רחמימוב	רפואה; פיסיוולוגיה
ד"ר פ. ברטפלד	ספרות צרפתית	ד"ר ש. רחמן	ספרות אנגלית
ד"ר מ. דור	זואולוגיה	צ. ריבלין (ז"ל)	טכניקה
פרופ' ש. הורביץ	חקלאות	פרופ' א. שביד	ספרות עברית; פילוסופיה עברית
י. ה. ה.	כלכלה	י. שמעוני	המזרח התיכון והרחוק
פרופ' ר. י. צ. ורבלובסקי	דתות	פרופ' ב. שפירא	ביוכימיה; ביולוגיה; מיקרוביולוגיה
פרופ' י. ורמן	הערך מין (בחלקו)	ד"ר ב. שרשבסקי	משפט
פרופ' ג. טדסקי	(עורך-יועץ) משפט	פרופ' ח. תדמור	המזרח הקדום
ד"ר א. כהן	אסטרונומיה; מטאורולוגיה		

# רשימת המחברים המשתתפים בברך ביג

**אלטמן שמעון צבי אלכסנדר, הרב ד"ר**  
וילתאם (אה"ב), פרופסור באוניברסיטה בראנדייס / הערך מלאך  
(בחלקו)

**אלפסי יצחק, B. A.**  
תל-אביב / הערכים: מיזלש, ד.ב.; מנחם מנדל מרימנוב

**אפלכאום שמעון, ד"ר**  
תל-אביב, פרופסור-חבר באוניברסיטת ת"א / הערך: ממלכה  
מאחדת (בחלקו)

**אפרת אלישע, ד"ר**  
ירושלים / גאוגרפיה

**אפרת (פורטוש) צבי, LL. B.**  
צה"ל, הפרקליטות הצבאית הראשית / הערך: מלחמה, דיני-  
(בחלקו)

**אפשטיין פני, ד"ר**  
בוסטון, מרצה באוניברסיטה / הערך: מן זה בירן

**אקווילינה ג'וזף, ד"ר**  
מלטה, פרופסור באוניברסיטת מלטה / הערך: מלטה (בחלקו)

**אקצין בנימין, ד"ר**  
ירושלים, פרופסור באוניברסיטה העברית / הערך: מלוכה,  
מונרכיה (בחלקו)

**אריאל אהרן, M. A.**  
ירושלים / היסטוריה כללית; מדיניות בין-לאומית

**אריאן דוד, ד"ר**  
ירושלים / הערך: מנהל ומנהל צבורי

**ארליך אברהם, אינג'**  
תל-אביב, מרצה באוניברסיטת ת"א / הערך: מנדלזון, א.

**אשרי דוד, ד"ר**  
ירושלים, פרופסור-חבר באוניברסיטה העברית / היסטוריה עתיקה

**אשתור אליהו, ד"ר**  
ירושלים, פרופסור באוניברסיטה העברית / אסלאם

**באומינגר רבקה, ד"ר**  
ירושלים, מרצה בכירה באוניברסיטה העברית / הערך: מסבאואר,  
ר.ל.

**בוהם יוחנן**  
ירושלים / מוסיקה

**בונאפאצ'ה אומברטו, ד"ר**  
ניו-ארזה, מנהל המכון הגאוגרפי / הערך: מילנו (בחלקו)

**בורט שירה, ד"ר**  
ירושלים, חברת-מחקר באוניברסיטה העברית / הערך: מיקוריה

**בזק יעקב, ד"ר**  
ירושלים, שופט בבית-המשפט השלום / הערך: מס, מסיים (בחלקו)

**בינארט חיים, ד"ר**  
ירושלים, פרופסור באוניברסיטה העברית / תו"י בספרד

**בילסקובינסן, פרידריך ווליום, ד"ר**  
קופנהגן, פרופסור באוניברסיטה / ספרות סקאנדינאויות

**בלאו יהושע, ד"ר**  
ירושלים, פרופסור באוניברסיטה העברית / הערך: מנחם אבן-  
סרוק (בחלקו)

**בלום יהודה צבי, ד"ר**  
ירושלים, פרופסור-חבר באוניברסיטה העברית / משפט בין-לאומי

**בלומנטל אלחנן, הרב, ד"ר**  
ירושלים / הערך מילה (בחלקו)

**במברגר פרנרד י., הרב ד"ר**  
ניו-יורק / הערך: מלאך (בחלקו)

**בנדל רות, B. A.**  
ירושלים / גאוגרפיה

**אבי-יונה מובאל, ד"ר**  
ירושלים, פרופסור באוניברסיטה העברית / ארכאולוגיה; גאוגרפיה  
היסטורית של א"י

**אבינור גיטה, M. A.**  
חיפה / ספרות גרמנית

**אביתר עזריאל, ד"ר**  
חיפה, פרופסור-חבר בטכניון / הערך: מנסרה

**אבנימלך משה, פרופ' (ז"ל)**  
גאולוגיה ופלאונטולוגיה

**אברמסקי שמואל, ד"ר**  
ירושלים, מרצה בכיר באוניברסיטת הנגב / מקרא

**אגם (מייכמן) גיורא, M. Sc.**  
ירושלים, אסיסטנט באוניברסיטה העברית / כימיה

**אגסי יוסף, ד"ר**  
ירושלים, פרופסור-אורח באוניברסיטה העברית / הערך: ממד,  
ממדים

**אדם אבינועם, ד"ר**  
תל-אביב, מרצה בכיר באוניברסיטת ת"א / הערך: מין (בחלקו)

**אהרונזי יאיר, ד"ר**  
תל-אביב, פרופסור באוניברסיטת ת"א / הערך: מנהל-עסקים

**אהרונסון שלמה, ד"ר**  
ירושלים, מרצה בכיר באוניברסיטה העברית / הערך: מילר, ה.

**אוירבך יהושע מ., ד"ר**  
רמת-גן / הערך: מיטרה, ב.

**אולמסטר קלרנס ו., ד"ר**  
מדיסון (אה"ב), פרופסור באוניברסיטה / גאוגרפיה

**אונא יששכר, ד"ר**  
ירושלים, מרצה בכיר באוניברסיטה העברית / הערך: מכסול, ג.

**אוסמן רומן, M. Sc.**  
תל-אביב / כימיה

**אופנהיימר חנן, ד"ר**  
רחובות, פרופסור באוניברסיטה העברית / הערך: מנגו

**אורבך יעקב**  
ירושלים / מקרא

**אורגלר יאיר, ד"ר**  
תל-אביב, מרצה בכיר באוניברסיטת ת"א / הערך: ממון

**אורמיאן חיים, ד"ר**  
ירושלים, משרד החינוך והתרבות / פסיכולוגיה; חינוך

**אז'י מרק, M.A.**  
ירושלים, משרד החוץ / הערך: מיסטרל, פ.

**אחיטוב יאיר, M. Sc.**  
ירושלים, אסיסטנט באוניברסיטה העברית / הערך: מלפונגיים

**אחימאיר אבא, ד"ר (ז"ל)**  
הערך: מיכילובסקי, נ.ק.

**אידלברג שלמה, ד"ר**  
ניו-יורק, פרופסור ב"שיבה יוניברסיטי" / ספרות רבנית

**איזנר יצחק יעקב, ד"ר**  
ירושלים / הערך: מיבאום, ז.

**אילון אברהם, אל"מ**  
צה"ל, ראש מחלקת היסטוריה במטכ"ל / הערך: מלחמת ששת-  
הימים (בחלקו)

**אלבו שלמה, M. A.**  
פאריס / הערך: מישו, א.

- בנמואיץ יוסף, M. A.**  
ירושלים / הערך: ממלכה מאחדת, חינוך
- בנמויץ נורמן, פרופ' (ז"ל)**  
הערך: ממלכה מאחדת, משטר
- בן-נאה שמואל, B. A.**  
ירושלים / הערכים: מכנאס (בחלקו); מגדלקרן, ש.
- בן-צבי (גוטמן) יצחק, B. Sc.**  
חולון / הערך: מטוס (בחלקו)
- בן-צור יהודה, סא"ל (מיל.), B. A.**  
ירושלים / הערך: מלחמה (בחלקו)
- בן-שלום אורה, B. A.**  
ירושלים / הערך: מגדס, ק.
- בן-תור אמנון, ד"ר**  
ירושלים, מרצה באוניברסיטה העברית / הערך: מלטה (בחלקו)
- בן-תור יעקב, ר"ר**  
ירושלים, פרופסור באוניברסיטה העברית / מינרלוגיה; פטרוגרפיה
- בקר מרוין ו., ד"ר**  
אוקלהומה (אה"ב), פרופסור באוניברסיטה / גאוגרפיה
- ברגלס איתן, ד"ר**  
רמת-גן, פרופסור-חבר באוניברסיטת ת"א / הערך: מלחמה, כלכלה
- ברגמן ארנסט דוד, ד"ר**  
ירושלים, פרופסור באוניברסיטה העברית / הערך: מלחמה כימית וביולוגית
- ברגמן שמואל הוגו, ד"ר**  
ירושלים, פרופסור באוניברסיטה העברית / פילוסופיה
- ברגר-ברזילי יוסף**  
ת"א, חבר-מחקר באוניברסיטה בראילון / הערכים: מכנו, ג.א.; מלנקוב, ג.מ.
- ברדה ברמן, ד"ר**  
מכסיקו, המוזיאון לאמנות מודרנית / הערך: מכסיקו, אמנות (בחלקו)
- ברוצקוס אליעזר, אינג'**  
ירושלים, מרצה בכיר בסכניון / הערך: ממלכה מאחדת, אוכלוסיה (בחלקו)
- ברור משה, ד"ר**  
תל-אביב, פרופסור-חבר באוניברסיטת ת"א / גאוגרפיה
- ברזבאי ארי, LL. B., B. A.**  
ירושלים / הערך: מין, משפט
- ברם צבי, B. A.**  
ירושלים / היסטוריה
- ברקאי מיכאל, ד"ר**  
ירושלים / הערך: מכסיקו, כלכלה
- בר-רומי יואל, ד"ר**  
ירושלים, משרד-החוז / היסטוריה של מכסיקו
- גזית דניאל, B. A.**  
ירושלים / הערכים: מירגזיה, פ.; מלברן, ו.ל.
- גליל יעקב, ד"ר**  
תל-אביב, פרופסור באוניברסיטת ת"א / בוטניקה
- גלעד דוד, ד"ר**  
ירושלים, מרצה באוניברסיטת ת"א / הערך: ממלכה מאחדת (בחלקו)
- גנחובסקי דב, B. A.**  
ירושלים, בנק ישראל / כלכלה
- גנצל ברנרד דב, פרופ' (ז"ל)**  
היסטוריה של אירופה
- גראוזה יורי, B. A.**  
ירושלים, מרצה באוניברסיטה העברית / הערכים: מנצ'ו (בחלקו); מנצ'וריה
- גרומך-שירון אירנה, ד"ר**  
ירושלים, חברת-הוראה באוניברסיטה העברית / הערכים: מנתו; מסטבה
- גרופ מיטן, ד"ר**  
ירושלים / הערך: מיוסקו, ט.
- גרופוביץ נתן, ד"ר**  
ירושלים, פרופסור באוניברסיטה העברית / הערך: מיקרוביולוגיה
- גרופמן אברהם, M. A.**  
ירושלים, מדריך באוניברסיטה הנגב / הערך: מנחם בן חלבו
- גרזון-קיווי אסתר, ד"ר**  
ירושלים, פרופסור-חבר באוניברסיטת ת"א / הערך: מטרונום
- גרמי יצחק, B. A.**  
ירושלים, אסיסטנט באוניברסיטה העברית / ספרות איטלקית
- גריזל שלמה, הרב ד"ר**  
פילדלפיה, פרופסור באוניברסיטת דרופסי / הערך: מלטר, צ.ה.
- גרינהוט אהרן, M. A.**  
ירושלים, בית-הספרים הלאומי והאוניברסיטאי / פילוסופיה
- גרצבך ארווין, ד"ר**  
מינכן, פרופסור באוניברסיטה / הערך: מינכן (בחלקו)
- רגני אבי, ד"ר**  
תל-אביב, מרצה באוניברסיטת ת"א / הערך: מיגיאופוליס (בחלקו)
- דוד אברהם, M. A.**  
ירושלים, בית הספרים הלאומי והאוניברסיטאי / תר"י בזמן החדש
- דון יהודה, ד"ר**  
רמת-גן, פרופסור-חבר באוניברסיטה בראילון / כלכלה
- דור מנחם, ד"ר**  
גבעתיים / זואולוגיה
- דורון אליהו, M. Sc.**  
ירושלים, מדריך באוניברסיטה העברית / מטאורולוגיה; פסיקה
- דותן (דויטש) פליקס, ד"ר**  
ירושלים, פרופסור-חבר באוניברסיטה העברית / פסיקה
- דן יוסף, ד"ר**  
ירושלים, פרופסור-חבר באוניברסיטה העברית / קבלה
- האז ג'ון ו., ד"ר**  
ניוקסל, פרופסור באוניברסיטה / גאוגרפיה
- האוזנר גרעין, LL. B., M. A.**  
ירושלים / הערכים: מחנות לכוו והשמדה; מידנק
- הכרמן אברהם מאיר**  
ירושלים, פרופסור-חבר באוניברסיטת ת"א / הערך: מנצ'ו
- הדר צבי, אל"מ, ד"ר**  
צה"ל, פרקליט צבאי ראשי / הערך: מלחמה, משפט
- הז רופרט, ד"ר**  
קנברה, פרופסור באוניברסיטה / הערך: מלויה (בחלקו)
- הורביץ שמואל, ד"ר**  
רחובות, פרופסור באוניברסיטה העברית / חקלאות
- הורוביץ יהושע, ד"ר**  
בני-ברק / ספרות רבנית
- הורוביץ מאיר, M. A., M. Jur.**  
ירושלים / הערך: מכסיקו, משפט
- הימן צמח פסיל**  
ירושלים / הערכים: מטבלה; מלן, ד.פ.
- הכהן מרדכי, הרב (ז"ל)**  
הערך: מלצר, א.ז.

- הלפרין אברהם, ד"ר**  
ירושלים, פרופסור באוניברסיטה העברית / הערך: מיכלסון, א.א.
- הנפ זילים א., ד"ר**  
נירירוק, פרופסור באוניברסיטה קולומביה / הערך: מלגש, גאוגרפיה
- הם יוסף צבי, ד"ר**  
ירושלים / הערך: מיאר, א.
- הם יצחק, B. A.**  
ירושלים / הערך: מחקר ופתוח (בחלקו)
- הקר יוסף, M. A.**  
ירושלים, מדריך באוניברסיטה העברית / הערך: מסעיה-הצל, יהרם (בחלקו)
- הר משה דוד, ד"ר**  
ירושלים, מרצה באוניברסיטה העברית / הלכה
- הראל אריה, ד"ר**  
תל-אביב / הערך: מיליוטין, ד.א.
- הראל רות, M. Sc.**  
ירושלים / פסיקה
- הראל-פיש אהרן**  
פתח-תקה, פרופסור באוניברסיטה בראילן / ספרות אנגלית
- הרטוב אילן, M. A.**  
ירושלים / הערך: מלגש (בחלקו)
- הרכבי יהושפט, אלוף (מיל.), ד"ר**  
ירושלים, מרצה בכיר באוניברסיטה העברית / צבא ומלחמה
- ואלך יהודה, אל"מ (מיל.), ד"ר**  
רמת-גן, מרצה בכיר באוניברסיטת ת"א / הערך: מלחמה, מלחמת-יבשה
- וגנר דניאל, ד"ר**  
ירושלים, מרצה באוניברסיטה העברית / כימיה
- ווירגין יוסף מנחם, אינג'**  
ירושלים / הערך: מחקר ופתוח (בחלקו)
- זולף שלום, הרב ד"ר**  
ירושלים / הערך: מילון (בחלקו)
- זולפנזון אברהם, M. A.**  
ראשון-לציון, מורה באוניברסיטת חיפה / הערך: מיכלס, ר.
- זורמברנד מרדכי**  
תל-אביב / אנתרופולוגיה, פולקלור
- זיז'ה קלור, ד"ר**  
ירושלים, פרופסור באוניברסיטה העברית / הערך: מלרמה, ס.
- זיזל יואב, ד"ר**  
פתח-תקה, פרופסור-חבר באוניברסיטת ת"א / הערך: מגרובים
- זינריב אלעזר, M. A.**  
ירושלים, אסיסטנט באוניברסיטה העברית / היסטוריה חדשה
- זינריב דב, ד"ר**  
פילדלפיה, פרופסור באוניברסיטת דרופסי / תר"י במערב-אירופה
- זיסמן שולמית, ד"ר**  
חיפה, פרופסור-חבר באוניברסיטת חיפה / ספרות צרפתית
- זיצמן עזר, אלוף (מיל.)**  
רמת השרון / הערך: מלחמה, מלחמת-אוויר
- זסרמן הנרי, M. A.**  
ירושלים / היסטוריה: תר"י
- זרבובסקי רמאל יהודה צבי, ד"ר**  
ירושלים, פרופסור באוניברסיטה העברית / מדע הדתות
- זרהפטיג שלם, ד"ר**  
ירושלים / הערך: מלחמה
- זרמן הנרי ג', ד"ר**  
מסצ'וסטס, פרופסור באוניברסיטה קלארק / הערך: מסצ'וסטס (בחלקו)
- ורמן יעקב, ד"ר**  
ירושלים, פרופסור-חבר באוניברסיטה העברית / היסטוריה ביאנסית
- ורמן יעקב, ד"ר**  
ירושלים, פרופסור-חבר באוניברסיטה העברית / הערך: מין (בחלקו)
- ורסס שמואל, ד"ר**  
ירושלים, פרופסור-חבר באוניברסיטה העברית / הערך: מגדלי מו"ס
- זהבי אמוץ, ד"ר**  
ת"א, מרצה בכיר באוניברסיטת ת"א / הערך: מין (בחלקו)
- זהרי מיכאל, ד"ר**  
ירושלים, פרופסור באוניברסיטה העברית / בוטניקה
- זוסמן יואל, ד"ר**  
ירושלים, שופט בביהמ"ש העליון / הערך: ממלכה מאחדת, משפט
- זיידמן דוד, ד"ר**  
ת"א, מרצה בכיר באוניברסיטת ת"א / הערך: מנסטרל, מינסטרל (בחלקו)
- זילברנר אדמונד, ד"ר**  
ירושלים, פרופסור באוניברסיטה העברית / הערך: מילרן, א.א.
- זינגר זאב, סא"ל**  
צה"ל / הערך: מלחמה, התגוננות אזרחית
- זינגר שמואל, B. Sc.**  
ירושלים / גאוגרפיה
- זינגרמן אורה, M. A.**  
ירושלים, מדריכה באוניברסיטת תל-אביב / הערך: מטריאליזם
- זליגר מרטין (מנחם), ד"ר**  
ירושלים, פרופסור-חבר באוניברסיטה העברית / הערך: מיל, ג.ס. (בחלקו)
- זמורה-כהן מיכל**  
ירושלים / הערך: מיו, ד.
- זיימי אבינועם, M. A.**  
תל-אביב / הערכים: מינוס; מיקני
- זנני אברהם, B. Sc.**  
ירושלים / מוסיקה
- טאובה משה**  
לוד, מורה באוניברסיטה העברית / בלשנות
- טוקמלי יהודה**  
רמת-גן, השירות המטאורולוגי / מטאורולוגיה
- טור-פיני נפתלי הירץ, ד"ר**  
ירושלים, פרופסור באוניברסיטה העברית / הערך: מילר, ד.צ.ה.
- טפליץ אורי**  
תל-אביב, מורה בכיר באוניברסיטת ת"א / הערך: מנחין, י.
- טרגן מלכה, M. Sc.**  
ירושלים / בוטניקה; זואולוגיה
- יאיר אהרן, ד"ר**  
ירושלים, מרצה באוניברסיטה העברית / הערך: מילון (בחלקו)
- יאפריהופמן עדית, ד"ר**  
ירושלים / אמנות
- יגר משה, M. A.**  
ירושלים, משרד-החץ / הערך: מלויה (בחלקו)
- ימר משה, ד"ר**  
ירושלים, פרופסור באוניברסיטה בראילן / פסיקה
- ינאי יגאל, MSEE.**  
תל-אביב / הערך: מכסיקו (בחלקו)
- יעקב צבי, ד"ר**  
תל-אביב, פרופסור באוניברסיטת ת"א / הערך: מיאר, א.
- יעקבי דוד, ד"ר**  
ירושלים, פרופסור-חבר באוניברסיטה העברית / היסטוריה ביאנסית

- יעקובוביץ מרדכי**  
רמת-גן, חברת מקורות / הערך: מים (בחלקו)
- ירון ראובן, ד"ר**  
ירושלים, פרופסור-חבר באוניברסיטה העברית / הערך: מיכאליס, י.ד.
- ירושלם אדמונד מאיר, ד"ר (ז"ל)**  
הערך: ממלכה מאחדת, היסטוריה (בחלקו)
- כהן אריאל, ד"ר**  
ירושלים / מתמטיקה; פסיקה; מטאורולוגיה
- כהן בתיה, B. A.**  
ירושלים / הערך: מירון מאלותרי
- כהן יהודה**  
ירושלים, שופט בביהמ"ש המחוזי / הערך: מיטלנד, פ.ו.
- כהן יהודית, ד"ר**  
התל-אביב, מרצה באוניברסיטת תל-אביב / הערך: מיסה (בחלקו)
- כהן מאיר**  
ירושלים / הערך: מטוס (בחלקו)
- כהן שלום יעקב, ד"ר**  
ירושלים, פרופסור-חבר באוניברסיטה העברית / הערך: מלמוד, ב.
- כהנוב ז'קלין, M. A.**  
התל-אביב / הערך: ממי, א.
- כהנמן ורנר י., ד"ר**  
ניו-ג'רסי, פרופסור באוניברסיטה רטג'רס / הערך: מנהים, ק.
- כנען (כהנפסי), נורית, ד"ר**  
התל-השומר, מרצה באוניברסיטה העברית / אמנות
- כ"ץ מאיר, ד"ר (ז"ל)**  
הערך: ממלכה מאחדת, מוסיקה
- כ"ץ צלה, M. A.**  
ירושלים / הערך: מיזלישוחט, ת.
- כרמל ישראל, B. A.**  
ירושלים / היסטוריה
- לביציון נחמיה, ד"ר**  
ירושלים, פרופסור-חבר באוניברסיטה העברית / הערך: מלוי (בחלקו)
- לואיר אלברטו רום, ד"ר**  
מכסיקו, פרופסור באוניברסיטת מכסיקו / הערך: מיה
- לוי אביגדור, ד"ר**  
רמת-גן, מרצה בכיר באוניברסיטת ת"א / היסטוריה של תורכיה
- לזין לואיס, הרב ד"ר**  
ברסלאו / הערך: מנהים (בחלקו)
- לוריאן אלכסנדר, ד"ר**  
ירושלים, פרופסור-חבר באוניברסיטה העברית / ספרות צרפתית
- לורך יעקב, ד"ר**  
ירושלים, פרופסור-חבר באוניברסיטה העברית / ביולוגיה
- ליבוביץ יהושע, ד"ר**  
ירושלים, פרופסור-חבר באוניברסיטה העברית / רפואה
- ליבמן סימור, B. A.**  
פלורידה, מרצה באוניברסיטה / הערך: מכסיקו, יהודים
- ליבנה אליעזר**  
ירושלים / סוציאליזם; ציונות
- ליבם אפרת, B. A.**  
ירושלים / הערך: מנחם מגדל מויטבסק
- ליזור יעקב, פרופ' (ז"ל)**  
הערכים: מלוכה (בחלקו); מנחם בגדי
- ליטמן שמואל מנדל (אלקם), M. A.**  
ירושלים / הערך: מיניסיטה (בחלקו)
- ליכט יעקב, ד"ר**  
ירושלים, פרופסור-חבר באוניברסיטת תל-אביב / הערך: מיכאל (בחלקו)
- לינדר אמנון, ד"ר**  
ירושלים, מרצה באוניברסיטה העברית / היסטוריה של יה"ב
- ליפמן ויוויאן דוד, ד"ר**  
לונדון / הערך: מנצ'סטר (בחלקו)
- ליפצין סול (שלמה), ד"ר**  
ירושלים, פרופסור באוניברסיטת ניו-יורק / ספרות יידית
- ליפשיץ משה**  
ירושלים / הערך: ר' (יחיאל) מיכל מזלוצ'וב
- למד מאיר (ז"ל)**  
הערך: מיזל, מרדכי בן שמואל
- לנדאו יעקב מ., ד"ר**  
ירושלים, פרופסור-חבר באוניברסיטה העברית / אסלאם
- לנצט משה, ד"ר**  
רחובות, מרצה בכיר באוניברסיטה העברית / הערך: מין (בחלקו)
- לפידות רות, ד"ר**  
ירושלים, פרופסור-חבר באוניברסיטה העברית / משפט בין-לאומי
- מאור יצחק, ד"ר**  
אשדוד-יעקב / הערכים: מינסקי, ג. מ.; מנדלשטם, א. א.
- מאיר אמציה י., ד"ר**  
ירושלים, מרצה בכיר באוניברסיטה העברית / הערך: מנתול
- מאיר לופי פ., ד"ר**  
לונדון, פרופסור באוניברסיטת דורהם / הערך: מלינובסקי, ב.ק.
- מדזיני מירון, ד"ר**  
ירושלים, מרצה באוניברסיטה העברית / הערך: מיגי
- מונסליזה שאול, ד"ר**  
רחובות, פרופסור באוניברסיטה העברית / הערך: מנדרינה
- מורה שמואל, ד"ר**  
ירושלים, מרצה באוניברסיטה העברית / הערך: מטראן, ת.
- מיוזם הלמות, ד"ר**  
ירושלים, פרופסור באוניברסיטה העברית / הערך: ממלכה מאחדת, אוכלוסיה (בחלקו)
- מילנו אטיליו, ד"ר (ז"ל)**  
הערך: מילנו (בחלקו)
- מינק ליאון, Mgr. Ing.**  
התל-אביב / הערך: מנוע, מנועים (בחלקו)
- מלאכי יונה, ד"ר (ז"ל)**  
הערך: מייסון (בחלקו)
- מלין ארוין, ד"ר**  
ניו-יורק, פרופסור באוניברסיטה / הערך: מילר, ג.
- מנור ישראל**  
התל-אביב / תיאטרון
- מקובסקי דונלד, M. A.**  
מיזורי (אה"ב), פרופסור-עוזר בקולג' / הערך: מיזורי (בחלקו)
- מרטון יהודה, ד"ר**  
ירושלים / ספרות הונגרית; תז"י בהונגריה
- מרכוס מנשה, ד"ר**  
ירושלים, מרצה באוניברסיטה העברית / הערך: מין (בחלקו)
- מרסנר יוסף, ד"ר (ז"ל)**  
הערך: מילר, א. (בחלקו)
- נוי פנחס, ד"ר**  
ירושלים, מרצה בכיר אורה באוניברסיטה העברית / הערך: מין (בחלקו)
- נופכאום יואב**  
נתניה, ביה"ס המרכזי למלונאות / הערך: מלון (בחלקו)

- ניר מיכאל, B. A.** ירושלים, האקדמיה למוסיקה / הערך: מנסטרל, מינסטרל (בחלקו)
- סדן יוסף, ד"ר** ירושלים, מרצה באוניברסיטה העברית / הערך: מסגד (בחלקו)
- סוזן דן, ד"ר** תל-אביב, / אנתרופולוגיה
- סולמון מיכאל, ד"ר** חיפה, מרצה באוניברסיטת חיפה / הערך: מסי, מסאים
- סולר דב, ד"ר (ז"ל)** הערך: מנהיג, יצחק נח
- סומך ששון, ד"ר** רמת-גן, מרצה בכיר באוניברסיטת ת"א / ספרות ערבית
- סופרון אלכסנדר, B. Sc.** כפר שמריהו, ביה"ס המרכזי למלונאות / הערך: מלון (בחלקו)
- סיון עמנואל, ד"ר** ירושלים, פרופסור-חבר באוניברסיטה העברית / אסלאם; היסטוריה של צרפת
- סימנסון שלמה, ד"ר** תל-אביב, פרופסור באוניברסיטת ת"א / הערך: מנטובה (בחלקו)
- סלוצקי יהודה, ד"ר** רמת-גן, מרצה בכיר באוניברסיטת ת"א / ת"י במזרח-אירופה
- סמית ג'רי, ד"ר** הולנד, פרופסור-עוזר באוניברסיטת הרונינגן / הערך: מלויה (בחלקו)
- עמיצור שמשון אברהם, ד"ר** ירושלים, פרופסור באוניברסיטה העברית / הערך: מטריצה
- עמיר יהושע, ד"ר** ירושלים, מרצה בכיר באוניברסיטת תל-אביב / הערך: מגורה (בחלקו)
- עפרון זוסיא** עין-חרוד, מגלה המשכן לאמנות / הערך: מגורה (בחלקו)
- פורת צפירה, ד"ר** ירושלים, מרצה בכירה באוניברסיטת ת"א / הערך: מליל, ה.
- פיגרס פבלו, Theol. Lic.** ירושלים, משרד הדתות / הערך: מגור (בחלקו)
- פייטלסון-וייזר פילווה, M. A.** קויבק (קנדה), פרופסור-חבר באוניברסיטה / ספרות ספרדית ופורטוגלית
- פיק פנחס, רס"ן (מיל.), ד"ר** ירושלים / צבא; היסטוריה צבאית
- פישר יונה** ירושלים, מוזיאון ישראל / אמנות
- פכטהולד אלכסנדר ז, ד"ר** ירושלים, משרד הבריאות / הערך: מילדות (בחלקו)
- פלאוט ז. גונתר, הרב ד"ר** טורונטו (קנדה) / הערך: מיניאפוליס (בחלקו)
- פלומר דוד, ד"ר** ירושלים, פרופסור באוניברסיטה העברית / נצרות
- פליקס יהודה, ד"ר** ירושלים, פרופסור באוניברסיטה בראילן / הערך: מן (בחלקו)
- פלמנר מאיר, ד"ר** ירושלים, פרופסור באוניברסיטה העברית / הערך: מיטוון, א.
- פלך רפאל, ד"ר** ירושלים, פרופסור באוניברסיטה העברית / הערך: מין (בחלקו)
- פעיל מאיר, אל"מ (מיל.),** תל-אביב, מורה באוניברסיטת ת"א / הערך: מלה"ע ו (בחלקו)
- פראוור יהושע, ד"ר** ירושלים, פרופסור באוניברסיטה העברית / הערך: מסעי הצלב
- פרוידנברג גרעון, ד"ר** ירושלים, חבר-הוראה באוניברסיטה העברית / הערך: מטפיסיקה
- פרוש ישראל, הרב ד"ר** סידני, מרצה באוניברסיטה / הערך: מלברן (בחלקו)
- פרטינגריינברג אירנה, ד"ר** ירושלים, עובדת-מחקר באוניברסיטה העברית / בוטניקה
- פרידמן יוחנן, ד"ר** ירושלים, מרצה באוניברסיטה העברית / הערך: מחמוד מגזני
- צוק-רמון זוהר, M. A.** פתח-תקוה, המכון לחקר שמירת הטבע של אוניברסיטת ת"א / הערך: מכרסמים
- צוקרמן בן-עמי, ד"ר** ירושלים, משרד-האוצר / הערך: מס, מסים (בחלקו)
- צור-נמל משה, ד"ר** ירושלים, מרצה באוניברסיטה העברית / הערך: מסרקנים
- צימרמן משה, M. A.** ירושלים, אסיסטנט באוניברסיטה העברית / הערך: מלה"ע ו (בחלקו)
- ציון יאיר, B. A.** ירושלים / הערך: מין (בחלקו)
- קאופמן פאול, אינג' (ז"ל)** הערך: מים (בחלקו)
- קולטין יגאל, ד"ר** תל-אביב, מרצה בכיר באוניברסיטת ת"א / הערך: מין (בחלקו)
- קמן משה, ד"ר** ירושלים, מרצה בכיר באוניברסיטה בראילן / תולדות צרפת בזמן החדש
- קיש ג'ורג', ד"ר** משיגן, פרופסור באוניברסיטה משיגן / גאוגרפיה של אה"ב
- קלוזנר יהודה אריה, ד"ר (ז"ל)** ספרות כללית
- קליין צביה, ד"ר** ירושלים / פילוסופיה; ספרות כללית
- קמינטי קרלו, ד"ר** פרמה, פרופסור באוניברסיטה / גאוגרפיה של איטליה
- קניאל יהושע, M. A.** בני-ברק, מדריך באוניברסיטה בראילן / הערך: ר' מנחם מנדל משקלוב
- קניגר ברנרד, ד"ר** חיפה, מרצה בכיר באוניברסיטת חיפה / ספרות אנגלית
- קפליוק אולגה, ד"ר** ירושלים, מרצה באוניברסיטה העברית / הערך: מנילך ו
- קפלן צבי** ירושלים / תלמוד; ספרות רבנית
- קצנשטיין, יעקב ה, ד"ר** ירושלים / הערך: מלקות
- קרמון יהודה, ד"ר** ירושלים, פרופסור באוניברסיטה העברית / גאוגרפיה
- קרני קרל, ד"ר** אסקונה, פרופסור-לשעבר באוניברסיטת בודפסט / מיתולוגיה
- רבין חיים, ד"ר** ירושלים, פרופסור באוניברסיטה העברית / הערך: מלח ומלונאות
- רבינוביץ אביבה, M. Sc.** ירושלים / הערך: מלפיג'ו, מ.



- רבינוביץ לוי יצחק, הרב ד"ר**  
ירושלים / הערך: ממזר (בחלקו)
- רבינוביץ מנחם, M. Sc.**  
ירושלים, אסיסטנט באוניברסיטה העברית / כימיה: רפואה
- רובינשטיין אברהם, ד"ר**  
ירושלים, מרצה בכיר באוניברסיטה בראילן / הערך: מנחם מנדל מפרמישלן
- רוזן חיים, ד"ר**  
ירושלים, פרופסור באוניברסיטה העברית / בלשנות
- רוזנבלית פנחס, ד"ר**  
מקוה ישראל, מרצה באוניברסיטה בראילן / היסטוריה חדשה
- רוזנפלד הנרי, ד"ר**  
ירושלים, מרצה בכיר באוניברסיטה העברית / אנתרופולוגיה
- רוט לאה, M. A.**  
ירושלים / הערך: מנחם בן יהודה הגלילי
- רוטשנקר שלמה, ד"ר**  
ירושלים, מנחה באוניברסיטה העברית / רפואה
- רום מיכאל, ד"ר**  
תל-אביב, מרצה בכיר באוניברסיטת ת"א / הערך: מכס (בחלקו)
- רוזן אברהם, ד"ר**  
תל-אביב, מרצה בכיר באוניברסיטת ת"א / אמנות
- רות בצלאל (סמיל), פרופ' (ז"ל)**  
הערכים: ממלכה מאחדת, יהודים; מנשה בן ישראל
- רוזן שמואל, ד"ר**  
ירושלים, פרופסור באוניברסיטה העברית / הערך: ממברנות ביולוגיות
- רחמימוב רמי, ד"ר**  
ירושלים, פרופסור-חבר באוניברסיטה העברית / רפואה, פסיכולוגיה
- רחמן שלום, ד"ר**  
תל-אביב, מרצה באוניברסיטת ת"א / ספרות אנגלית
- רייך שלמה**  
הערך: מירזר, א.
- שאל אברהם, שופט**  
חיפה, נשיא בית משפט מחוזי / הערך: מלקוח ימי
- שביב שמואל, M. A.**  
ירושלים / מקצועות מדעי-הרוח
- שביד אליעזר, ד"ר**  
ירושלים, פרופסור-חבר באוניברסיטה העברית / ספרות עברית; פילוסופיה עברית
- שדמון אשר, M. Sc.**  
ירושלים, ראש המרכז לטכנולוגיה אבן, הטכניון / הערך: מכרה, כריה (בחלקו)
- שוכל יוסף, B. A.**  
ירושלים / הערך: מלכו, ש.
- שומרוני אשר, B. Sc.**  
תל-אביב / טכניקה
- שורין מיכאל, ד"ר**  
ירושלים, מרצה בכיר באוניברסיטת ת"א / הערך: מכה (בחלקו)
- שטיינברגר יצחק, ד"ר**  
ירושלים, פרופסור-חבר באוניברסיטה העברית / הערך: מיקרוס קופס
- שטייניץ עזרא, ד"ר**  
ירושלים / כימיה
- שטיינר יעקב, ד"ר**  
ירושלים, מורה בכיר באוניברסיטה העברית / הערך: מגינגייטס
- שמראוס ארנסט ג., ד"ר**  
לוס אנג'לס, פרופסור באוניברסיטה / הערך: מספרים, תורת ה-
- שטרן מנחם, ד"ר**  
ירושלים, פרופסור-חבר באוניברסיטה העברית / תו"י בימי בית שני
- שיבר אלכסנדר, ד"ר**  
בודפשט, מנהל בית-המדרש לרבנים / הערך: מיקסת, ק.
- שיפריין צבי, ד"ר**  
ירושלים, פרופסור-חבר באוניברסיטה העברית / סינולוגיה
- שלום גרשם, ד"ר**  
ירושלים, פרופסור באוניברסיטה העברית / קבלה
- שמואלביץ אריה, M. A.**  
תל-אביב, עובד-מחקר באוניברסיטת ת"א / הערך: מחמד ריזא פהלוי
- שמיר גרשון, M. A.**  
ירושלים / גאוגרפיה
- שמעוני יאיר, M. Sc.**  
ירושלים / פסיקה; טכניקה
- שניצר פרנסיס, B. A.**  
תל-אביב / תו"י באה"ב ובקנדה
- שפיגל נתן, ד"ר**  
ירושלים, פרופסור-חבר באוניברסיטה העברית / תרבות קלאסית
- שפיגל רננו, M. A.**  
ירושלים / היסטוריה של איטליה
- שפירא אלכסנדר, ד"ר**  
ירושלים, מרצה באוניברסיטת הנגב / הערך: מיסן (בחלקו)
- שפרבר דניאל, ד"ר**  
ירושלים, מרצה בכיר באוניברסיטה בראילן / הערכים: מינים (בחלקו)
- שקד שאול, ד"ר**  
ירושלים, פרופסור-חבר באוניברסיטה העברית / הערכים: מיתרה; מניכאים
- שרשבסקי בן-ציון, ד"ר**  
ירושלים, שופט בבית-המשפט המחוזי / הערך: ממזר (בחלקו)
- ששה-הלוי אריאל, M. A.**  
ירושלים, אסיסטנט באוניברסיטה העברית / הערך: מספרו, ג.
- תאודור אוסקר, ד"ר**  
ירושלים, פרופסור באוניברסיטה העברית / הערכים: מלריה; מנסן, פ.
- תא-שמע זאב, M. Pharm.**  
ירושלים / כימיה
- תא-שמע ישראל, M. A.**  
ירושלים / ספרות רבנית; חכמת ישראל
- תרמור חיים, ד"ר**  
ירושלים, פרופסור-חבר באוניברסיטה העברית / מורח קדום
- תמרי שמואל, ד"ר**  
רמת-גן, מרצה באוניברסיטה בראילן / הערך: מסגד (בחלקו)

# ראשי-תיבות של שמות המהברים

דניאל וגנר	=	ד. וג.	אבינועם אדם	=	א. אד.
דוד זיידמן	=	ד. זי.	אבא אחימאיר	=	א. אח.
דוד יעקבי	=	ד. י.	אלישע אפרת	=	א. אפ.
דונלד מקובסקי	=	ד. מק.	אליהו אשתור	=	א. אש.
דב סולר	=	ד. ס.	אומברטו בונאפאצ'ה	=	א. ב.
דוד פלוסר	=	ד. פ.	ארי בן־זכאי	=	א. בן־ז.
דניאל שפרבר	=	ד. ש.	אליעזר ברוצקוס	=	א. בר.
דניאל גזית	=	ד. ג.	אמנון בן־תור	=	א. בן־ת.
דן סואן	=	דן ס.	אהרן גרינהוט	=	א. גר.
הנרי ג' ורמן	=	ה. ג' ו.	ארווין גרצבך	=	א. גרצ.
הנרי וסרמן	=	ה. וס.	אירנה גרומן־שירון	=	א. גר־ש.
הלמות מיוזם	=	ה. מי.	ארנסט ג. שטראוס	=	א. ג. שט.
הנרי רוזנפלד	=	ה. ר.	ארנסט דוד ברגמן	=	א. ד. ב.
ו. א. הנס	=	ו. א. ה.	אבי דגני	=	א. דג.
ו. גונטר פלאוט	=	ו. ג. פ.	אילן הרטוב	=	א. ה-ט.
ויוויאן דוד ליפמן	=	ו. ד. ל.	אברהם הלפרין	=	א. הל.
ורנר י. כהנמן	=	ו. י. כ.	אהרן הראל־פיש	=	א. ה. פי.
זאב זינגר	=	ז. ז.	אריה הראל	=	א. הר.
זקלין כהנוב	=	ז. כ.	אדמונד זילברנר	=	א. ז.
זוסיא עפרון	=	ז. ע.	אלכסנדר ז. פכטהולד	=	א. ז. פ.
זוהר צוק־רמן	=	ז. צ. ר.	אבינועם היימי	=	א. חי.
זאב תא־שמע	=	ז. ת.	אברהם חנני	=	א. חנ.
חיים אורמיאן	=	ח. א.	אהרן יאיר	=	א. יא.
חנן אופנהיימר	=	ח. אופ.	אלכסנדר לוריאן	=	א. לו.
חיים ביינארט	=	ח. ב.	אליעזר ליבנה	=	א. לי.
חיים רוזן	=	ח. ר.	אברהם מאיר הברמן	=	א. מ. ה.
חיים רביץ	=	ח. רב.	אדמונד מאיר ירושלם	=	א. מ. י.
חיים תדמור	=	ח. ת.	אולגה קסליוק	=	א. קפ.
יוסף אגסי	=	י. אג.	אביבה רבינוביץ	=	א. רב.
יאיר אהרוני	=	י. אה.	אברהם רוזן	=	א. רו.
יששכר אונא	=	י. אש.	אלברטו רוס לוואיר	=	א. ר. ל.
יהודה אריה קלוזנר	=	י. א. ק.	אליעזר שביד	=	א. שב.
יעקב בן־תור	=	י. ב.	אשר שדמח	=	א. שד.
יוסף ברגר־ברזילי	=	י. ב. ר.	אריאל ששה־הלוי	=	א. ש. ה.
יעקב בזק	=	י. בז.	אלכסנדר שייבר	=	א. שי.
יהושע בלאו	=	י. בל.	אוסקר תאודור	=	א. ת.
יוסף בנטואיץ	=	י. בנט.	אברהם אילון	=	א. אב.
יהודה בן־צור	=	י. ב. צ.	אברהם רוד	=	א. בר.
יצחק בן־צבי (גוטמן)	=	י. ב. צ. (ג.)	אברהם וולפנון	=	א. ב. ו.
יואל בר־רומי	=	י. בר. ר.	אביגדור לוי	=	א. לו.
יוסף דן	=	י. ד.	אברהם שאל	=	א. ש.
יהודה דון	=	י. דון.	אהרן אריאל	=	א. אה.
יהושע הורוביץ	=	י. הו.	אורה זינגרמן	=	א. ז.
יצחק הס	=	י. הס.	אטליו מילנו	=	א. ט. מ.
יוסף הקר	=	י. הק.	איתן ברגלס	=	א. בר.
יואב יזל	=	י. יז.	אירנה פרטיגרינברג	=	א. פ.
יואל זוסמן	=	י. זז.	אלחנן בלומנטל	=	א. בל.
יגאל ינאי	=	י. ינ.	אליהו דורון	=	א. לו.
ישראל כרמל	=	י. כר.	אלכסנדר ספרון	=	א. ל. ס.
יעקב ליוור	=	י. ליו.	אמץ זהבי	=	א. מ. ז.
יוסף מנחם ווירגין	=	י. מ. וו.	אמנון לינדר	=	א. מ. ל.
יעקב מ. לנדאו	=	י. מ. ל.	אריאל כהן	=	א. ר. כה.
ישראל מנור	=	י. מנ.	ארוין מלין	=	א. ר. מ.
יהודה סלוצקי	=	י. ס.	אריה שמואלביץ	=	א. ר. ש. מ.
יוסף סדן	=	י. סד.	אשר שומרוני	=	א. ש. ש.
יהושע עמיר	=	י. ע.	בנימין אקצין	=	ב. א.
יהודה פליקס	=	י. פל.	ברנהרד דב גנצל	=	ב. ד. ג.
יהודה צבי בלום	=	י. צ. ב.	ברנרד י. במברגר	=	ב. י. ב.
יאיר צין	=	י. צי.	בתיה כהן	=	ב. כ.
יהושע קניאל	=	י. קנ.	בן־עמי צוקרמן	=	ב. צו.
יהודה קרמן	=	י. קר.	ברנרד קניגר	=	ב. קנ.
יוסף שובל	=	י. שו.	בצלאל (ססיל) רות	=	ב. ר.
יעקב שטיינר	=	י. שט.	בן־ציון שרשבסקי	=	ב. ש. ר.
ישראל תא־שמע	=	י. ת.	גיטה אבינור	=	ג. אב.
יאיר אורגלר	=	י. א.	ג'וזף אקווילינה	=	ג. אק.
יאיר אחיסוב	=	י. אח.	גדעון האוזנר	=	ג. ג. ה.
יאיר שמעוני	=	י. ש.	ג'ון ו. האוז	=	ג. ו. ה.
יגאל קולטין	=	י. ק.	ג'ריט סמית	=	ג. ס. מ.
יהושע אירבך	=	י. איר.	גדעון פרוידנברג	=	ג. פ.
יהושפט הרקבי	=	י. יה.	גרשם שלום	=	ג. ש.
יהודה ואלך	=	י. יה.	גרשון שמיר	=	ג. ש. מ.
יהודה טוקטלי	=	י. ט.	ג'ורג' קיש	=	ג. ו. ק.
יהודה כהן	=	י. יה. כ.	גירא אגם (טייכמן)	=	ג. א. ג.
יהודית כהן	=	י. יה. כה.	דוד אריאן	=	ד. אר.
יהושע ליבוביץ	=	י. יה. ל.	דוד אשרי	=	ד. אש.
יהודה מרטון	=	י. יה. מ.	דוד גלעד	=	ד. גל.
יהושע פראוור	=	י. יה. פ.	דב גנחובסקי	=	ד. גנ.
יוחנן בודס	=	י. יה. ב.	דב ויינריב	=	ד. ו.

סול ליפצין	=	ס. ל.	יורי גראוזה	=	י. גר.
סילויה פייטלסון וייזר	=	ס. פ.	יוסף מרסנר	=	י. מ.
עזר וצמן	=	ע. ו.	יונה מלאכי	=	י. מל.
עדית יאפרהופמן	=	ע. י.ה.	יואב נוסבאום	=	י. נו.
עמנואל סיון	=	ע. ס.	יונה פישר	=	י. פי.
עזרא שטייניץ	=	ע. ש.	יעקב אורבך	=	י. ע. א.
פני אפשטיין	=	פ. אפ.	יעקב גליל	=	י. ע. ג.
פליקס דותן	=	פ. דו.	יעקב ורמן	=	י. ע. ו.
פנחס גוי	=	פ. נו.	יעקב לורך	=	י. ע. לו.
פנחס פיק	=	פ. פ.	יעקב ליכט	=	י. ע. לי.
פבלו פיגרט	=	פ. פי.	יצחק יעקב איזנר	=	י. צ. א.
פאול קאופמן	=	פ. ק.	יצחק אלפסי	=	י. צ. אל.
פנחס רוזנבליט	=	פ. ר.	יצחק גרטי	=	י. צ. ג.
פרנסיין שניצר	=	פ. ש.	יצחק מאור	=	י. צ. מא.
צבי אפרת	=	צ. אפ.	יצחק שטיינברג	=	י. צ. ש.
צבי ברס	=	צ. בר.	כרמן ברדה	=	כ. ב.
צבי הדר	=	צ. הד.	לוי יצחק רבינוביץ	=	ל. י. ר.
צבי ורבלובסקי	=	צ. ו.	לואיס לויץ	=	ל. ל.
צבי יעבץ	=	צ. י.	ליאון מינץ	=	ל. מי.
צפירה פורת	=	צ. פ.	לוסי פ. מאיר	=	ל. פ. מ.
צבי קפלן	=	צ. ק.	מערכת	=	מ.
צביה קליין	=	צ. קל.	משה אבנימלך	=	מ. א.
צבי שיפרין	=	צ. ש.	מרק אזי	=	מ. אז.
קלרנס אולמסטר	=	ק. או.	מיכאל אבייונה	=	מ. א. י.
קלוד ויזה	=	ק. ו.	משה ברוד	=	מ. בר.
קרל קרני	=	ק. ק.	משה דוד הר	=	מ. ד. ה.
קרלו קמינטי	=	ק. קמ.	מנחם דור	=	מ. דו.
רבקה באומינגר	=	ר. בא.	מרדכי הכהן	=	מ. חכ.
רות בנדל	=	ר. בנ.	מרדכי וורמברנד	=	מ. ו.
רוברט הו	=	ר. הו.	מריון ו. בקר	=	מ. ו. ב.
רות הראל	=	ר. הר.	מיכאל זהרי	=	מ. ז.
רות לפדות	=	ר. לפ.	מנחם זליגר	=	מ. זל.
רמי רחמימוב	=	ר. רח.	מיכל זמורה-כהן	=	מ. זמ.
רנטו שפיגל	=	ר. שפ.	מלכה טרגן	=	מ. ט.
רומן אוסמן	=	רו. או.	משה טאוובה	=	מ. טא.
רפאל פלק	=	רפ. פ.	משה ימר	=	מ. י.
שלמה אידלברג	=	ש. אי.	משה יגר	=	מ. יג.
שמעון אברהם עמיצור	=	ש. א. ע.	מרדכי יעקובוביץ	=	מ. יע.
שמעון אפלבאום	=	ש. אפ.	מאיר כ"ץ	=	מ. כ.
שירה בורוס	=	ש. בו.	מאיר למד	=	מ. למ.
שמואל בן-נאה	=	ש. ב.נ.	מנשה מרכוס	=	מ. מר.
שלמה גריוול	=	ש. גר.	מיכאל ניר	=	מ. ניר.
שמואל הורביץ	=	ש. ה.	מיכאל סולסמן	=	מ. סו.
שמואל הוגו ברגמן	=	ש. ה. ב.	מאיר פעיל	=	מ. פע.
שלם ורהפטיג	=	ש. ו.	משה צימרמן	=	מ. צי.
שולמית ריסמן	=	ש. וי.	משה צור-נמל	=	מ. צ.נ.
שמואל ורסס	=	ש. ור.	משה קטן	=	מ. ק.
שמואל זינגר	=	ש. זי.	מיכאל שורץ	=	מ. שו.
שלום יעקב כהן	=	ש. י. כ.	מאיר הורוביץ	=	מ. א. ה.
שמואל ליטמן	=	ש. לי.	מאיר כהן	=	מ. א. כ.
שמעון צבי אלסמן	=	ש. צ. א.	מיכאל ברקאי	=	מ. בר.
שמואל רוין	=	ש. רו.	מיכאל רום	=	מ. רו.
שלום רחמן	=	ש. רח.	מנחם רבינוביץ	=	מ. נ. ר.
שאול שקד	=	ש. ש.	מנחם שטרן	=	מ. נ. ש.
שמואל שביב	=	ש. שב.	משה לנצט	=	מ. ש. ל.
שמואל תמרי	=	ש. ת.	גורמן בנטריץ	=	ג. ב.
שאול מונסליזה	=	ש.א. מ.	נתן גרוסוביץ	=	נ. גר.
שלמה אלבו	=	של. אל.	נפתלי הירץ טוריסיני	=	נ. ה. ט.
שלום וולף	=	של. ו.	גורית כנען (כהנסקי)	=	ג. כ.
שלמה סימונסון	=	של. ס.	נתן שפיגל	=	נ. ש.
שמואל אברמסקי	=	ש.מ. א.	נחמיה לבציון	=	נ. ה. ל.
			סימור ב. ליבמן	=	ס. ב. ל.

# ראשי-תיבות וקיצורים

כתבי-הקודש =	כה"ק	דברי-הימים א' =	דה"א; דה"א	אלף-יבית =	א"ב
כתביד; כתבייד =	כ"י	דברי-הימים ב' =	דה"ב; דה"ב	אב בית-דין =	אב"ד
כל ישראל חברים =	כ"ח	דין-וחשבון =	דו"ח	אליעזר בן-יהודה =	אב"י
כלומר =	כל"ל; כל"ו	דברי ימי ישראל =	די"י	אגף-מיבצעים; אגף-מטה =	אג"מ
כלאים =	כלא'	דניאל =	דנ'	אדוננו מורנו ורבנו =	אדמו"ר
כנוצר לעיל =	כנ"ל	Deoxyribo-Nucleic Acid (D.N.A.) =	ד.נ.א.	אבות דרבי נתן =	אדר"נ
כוח סוס =	כ"ס	דקדוקי סופרים =	דק"ס	ארצות-הברית =	אה"ב
כתבי-עת; כתבי-עת =	כ"ע	דוקטור =	ד"ר	אפריקה הדרומית =	אה"ד
כרך; כרכים; כריתות =	כר'; כת'; כתו'	הגנה אזרחית =	הג"א	אבן-העזר =	אה"ע
כתובות =	כתו'	הגאון רבי אליהו =	הג"א	אורח-חיים =	או"ח
לישר =	ל'	הושע =	הו"ש	אומות מאוחדות =	או"מ
לאטינית =	לאט'	הוציא לאור; הוציא-לאור =	הו"ל	אהרן-הצהרים =	אה"צ
לוקאס =	לוק'	הוצאה; הוצאת =	הוצ'	אחר-כך =	אח"כ
לוחמי חירות ישראל =	לוח"י	הזריות =	הזר'	אטמוספירה; אטמוספירות =	אט"מ
לירה שטרלינג =	לי"ש; לי"ש"ט	היסטוריה =	היסט'	ארץ-ישראל =	א"י
לספירת הנוצרים =	לסה"נ	הלכה; הלכות =	הל'	איט" =	איט"ר
לפני ספירת הנוצרים =	לפסה"נ	המזרח התיכון =	המז"ת	איכ"ר =	איכ"ר
מטר =	מ'	הנוצר לעיל =	הנו"ל	איכ"ר =	איכ"ר
מיקרואורגניזמים =	מ"א	הקדוש ברוך הוא =	הקב"ה	אלוף-משנה =	אל"מ
מגילה =	מג'	השוה =	השו'	אנגליה =	אנג'
מיליגראם =	מ"ג	וגומר =	וגו'	אנציקלופדיה =	אנציקל'
מגילת תענית =	מג"ת	ויקרא =	ויק'	אף-על-פי =	אע"פ
מגן דוד אדום =	מג"ד	ויקרא רבה =	ויק"ר	אף-על-פי-כן =	אעפ"כ
מהורה; מהורות =	מהר'	ויקרא =	ויק"ר	אין צריך לומר; אירגון צבאי לאומי =	אצ"ל
מחלקת הדרכה =	מהד"ד	וכוה"ב =	וכו"ב	אמר רבי =	א"ר
מדע-היהדות =	מהי"י	וכיוצא בזה; וכיוצא באלה =	וכיו"ב	ארץ הקודש =	ארה"ק
מורנו הרב רבי ישראל =	מהר"י	ועד פועל =	וע"פ	אלהי רבי יצחק; =	ארי"י
מורנו הרב רבי יוסף קולון =	מהר"ק	זאת אומרת =	ז"א	בבא בתרא =	ב"ב
מורנו הרב רבי ליוא =	מהר"ל	זבחיים =	זב'	בבא בתרא כלל =	בב"כ
מורנו הרב רבי מאיר =	מהר"ם	זחל משוריין =	זחל"ם	בית-הלל =	ב"ה
מורנו הרב =	מרה	זכריה =	זכ'	בני-ישראל =	ב"י
מוסר כתב זה =	מוכ"ז	זכרוננו לברכה =	זכ"ל	ביבליוגרפיה =	ביב"ל
מוציא-לאור =	מוצי"ל	זכר צדיק לברכה =	זכ"ל	בית-דין =	בי"ד
משא-ומתן =	מו"מ	חלק א' =	ח"א	בית-המקדש =	ביהמ"ק
מורה-נבוכים =	מו"נ	חלק ב' =	ח"ב	בית-הגבתיים =	ביה"ג
מועד קטן =	מו"ק	חלק א' =	ח"א	בית-חולים =	בי"ח
מטה כללי =	מטכ"ל	חלק ב' =	ח"ב	בית-הרושת =	ביח"ר
מילואים; מיליון =	מיל'	חכמה; בינה, דעת =	חכ"ד	ביכורים =	ביכ'
מיקויאך-גורביץ' =	מיג'	חגיגה =	חג'	בית-כנסת =	ביכ"נ
מי כמודן באלים ה' =	מכ"י	חלק ג' =	ח"ג	ביד לאומי =	בי"ל
מגלה כיוון מרחק =	מכ"ם	חוברות; חוברות =	חוב'	בית-מדרש =	בימ"ד
מיליליטר =	מ"ל	חולין =	חול'	בית-משפט =	בימ"ש
מלאכי =	מלא'	חוק-לארץ =	חוק"ל	בית-ספר =	בי"ס
מלכים א' =	מלא"א	חושן-משפט =	ח"מ	בית-קברות =	ביק"ב
מלכים ב' =	מלא"ב	חכמינו זכרונם לברכה =	חז"ל	בכורות =	בכו'
מלחמת-היהודים =	מלה"י	חיים יוסף דוד אזולאי =	חיד"א	בכל-זאת =	בכ"ז
מלחמת-העולם =	מלה"ע	חיל-רגלים =	חיר"ג	בבא מציעא =	ב"מ
מלחמות =	מלח'	חומר-נפץ מרסק =	ח"מ"ש	במדבר =	במד'
מילימטר; מכל-מקום =	מ"מ	חיל-רגלים משוריין =	ח"מ"ש	במדבר רבה =	במד"ר
מנחות =	מנה'	זשמונאים א' =	חשמו"א	בעל-בית =	בע"ב
מסכת; מספר =	מס'	זשמונאים ב' =	חשמו"ב	בעלות-הברית =	בע"ב
משקל סגולי =	מ"ס	זשמונאים ג' =	חשמו"ג	בעל-העוב; בעל-חיים; בעלי-חיים =	בע"ח
מסילת-ברזל =	מס"ב	טון, טונה =	ט'	בעל-פה =	בע"פ
מעשרות =	מעש'	טור שולחן ערוך =	טור"ע	בעל שם טוב =	בעש"ט
מפלגת פועלי ארץ-ישראל =	מפא"י	יש אומרים =	י"א	בדציון =	ב"צ
מפלגת-פועלים מאוחדת =	מפ"ם	יאפאנית =	יאפ'	בבא קמא =	ב"ק
מטר מעוקב =	מ"ק	יבמות =	יב'	בן רבי; בראשית רבה =	ב"ר
מקוואות =	מקו'	ימיה-הביניים =	יה"ב	בראשית =	ברא'
מטר מרובע =	מ"ר	יהושע =	יהו'	ברית-המועצות =	בריה"מ
מרקוס =	מרק'	יומא =	יו"א	ברכות =	ברכ'
משניות =	משנ'	יזנס =	יז"א	בית-שמיאי =	ב"ש
מתיה =	מת'	יורה דעה =	יור"ד	בתי-חולים =	בת"ח
North Atlantic Treaty Organization (NATO) (הברית הצפון-אטלנטית) =	נאט"ו	יום הכיפורים =	יזה"כ	בתי-כנסת =	בתכ"נ
גושא(ת) גישות משוריינ(ת) =	נגמ"ש	יוונים =	יו"י	בתי-ספר =	בת"ס
גדיים =	גד'	יוסטוב ליפמן =	יו"ל	גראם =	ג'
גולד =	גו'	יוצא לאור =	יו"ל	גדודי נוער =	גדנ"ע
גוסס ב' =	גו"ב	יושב ראש =	יו"ר	גיטין =	גיט'
נוער חלוצי לוחם =	נח"ל	יחזקאל =	יחו'	גס"כ =	ג"כ
נחמיה =	נחמ'	יצא-לאור; יצא-לאור =	יצ"ל	גרמנית =	גרמ'
נחמיה =	נחמ'	ילקוט שמעוני =	ילק"ש	דברים =	דב'
נביאים, כתובים =	נב"ך	ים התיכון =	ימה"ת	דברים רבה =	דבר"ר
נגד מטוסים =	נמ"	ירושלמי =	ירו'	Dichlor-Diphenyl-Tri-chloroethane (D.D.T.) =	ד.ד.ט.
נפטר =	נפ'	ירמיהו =	ירמ'	דיבור המתחיל =	ד"ה
Naphthenate Palmitate =	נפל"ם	ישעיהו =	ישע'		
נגד צוללות =	נצ"	יצחק שמואל רג"ו =	יש"ר		
ספר =	ס'	כל אחד =	כ"א		
		כהן גדול =	כ"ג		
		כדור הארץ =	כדה"א		

= רבנו נסים	ר"ן
= רב סעדיה גאון	רס"ג
= רבי עקיבא	ר"ע
= רבי שלמה בן אדרת	רשב"א
= רבי שמעון בר יוחאי	רשב"י
= רבי שמואל בן מאיר	רשב"ם
= רבי שמואל דה מדינה	רשד"ם
= רבי שלמה יצחקי	רש"י
= רבי שלמה לוריא	רש"ל
= ראשי תיבות ; רבנו תם	ר"ת
= שבועות	שב"ו
= שביעית	שבי'
= שמואל דוד לוצאטו	שד"ל
= שליח דרבנן	שד"ר
= שיר השירים	שה"ש
= שיר השירים רבה	שהש"ר
= שורה ; שורות	שו'
= שוחר טוב	שוחר"ט
= שולחן ערוך	שו"ע
= שושנים	שוש"נ
= שאלות ותשובות	שו"ת
= שלמה יהודה רמפורט	שי"ר
= שכר-לימוד	שכ"ל
= שני לוחות הברית	שנ"ל
= שמות	שמ'
= שמואל א'	שמ"א
= שמואל ב'	שמ"ב
= שמות רבה	שמ"ר
= ששה סדרים	שש"ס
= שקלים	שקל'
= תל-אביב	ת"א
= תהילים	תה'
= תרומת הדשן	תה"ד
= תולדות ישראל	תו"י
= תורת כהנים	תו"כ
= תוספות	תוס'
= תוספתא	תוספ'
= תורנית	תורכ'
= תושבים	תוש'
= תורה שבכתב	תושב"כ
= תורה שבעל-פה	תושבע"פ
= תלמיד חכם ; תלמידי-חכמים	ת"ח
= תרגום יונתן	ת"י
= תירגם	תירג'
= תלמוד לומר	ת"ל
= תוצר לאומי גולמי	תל"ג
= תמונה ; תמונות	תמ' ; תמו'
= תנחומא	תנח'
= תורה, נביאים, כתובים	תנ"ך
= תענית	תענ'
= תרגום	תרג'
= תרומות	תרו'
= תשובות שמעון בן צמח	תשב"ץ
= תלמוד תורה	ת"ת

= על-שם	ע"ש
= פרק ; פרשה	פ'
= פרק א'	פ"א
= פרק ב'	פ"ב
= פרקי דרבי אליעזר	פדר"א
= פירוש	פי'
= פלוגות-מחץ	פלמ"ח
= פסחים	פס'
= פסיקתא דרב כהנא	פסדר"כ
= פסיקתא רבתי	פסי"ר
= פרנקפורט דמיין	פפד"מ
= פרופסור	פרופ'
= פרסית	פרס'
= צבא הגנה לישראל	צה"ל
= צריכות חמצן ביוכימית	צח"ב
= צריך להיות	צ"ל
= צפניה	צפנ'
= צרפתית	צרפ'
= קאלוריות	קאל'
= קילוגרם	ק"ג
= קדמוניות היהודים	קדה"י
= קהלת	קהל'
= קילוואט	ק"ו
= קהלת רבה	קה"ר
= קילוואט-שעה	קו"ש
= קידושין	קיד'
= קילומטר	ק"מ
= קילומטר מעוקב	קמ"ק
= קילומטר מרובע	קמ"ר
= קילומטר לשעה	קמ"ש
= קרית-ספר	ק"ס
= קילו-קאלוריות	ק"ק
= קרן קיימת לישראל	קק"ל
= קריאת-שמע	ק"ש
= ראה ; רבי	ר'
= רבי אליעזר ; רבי אלעזר	ר"א
= רבי אברהם בן דוד	ראב"ד
= רבנו אשר	רא"ש
= רבנו גרשום מאור-הגולה	רגמ"ה
= רבי דוד בן זמרא	רדב"ז
= רבי דוד קמחי	רד"ק
= ראש השנה	ר"ה
= רוטית	רוט'
= לחוב	רח'
= רבי יוחנן	ר"י
= רצונו לומר	ר"ל
= רבי לוי בן גרשון	רלב"ג
= ראש ממשלה ;	ר"מ
= ריש מתיבתא	
= רבי משה איסרליש	רמ"א
= רבי משה בן-מימון	רמב"ם
= רבי משה בן-נחמן	רמב"ן
= ראש מחלקת	רמ"ח
= ראש מטה כללי	רמטכ"ל

Sturm-Abteilung =	ס"א
(גדודי-סער של	
גרמניה הנאצית)	
= סדר עולם רבה	סדע"ר
= סך-הכל	סה"כ ; סה"ח
= סימן	סי'
= סינית	סינ'
= סיבובים לדקה	סל"ד
= סנטימטר	ס"מ
= ספר מצוות גדול	סמ"ג
= סנטימטר מעוקב ;	סמ"ק
ספר מצוות קטן	
= סנטימטר מרובע	סמ"ר
= סנהדרין	סנ' ; סנה'
= Schutz-Staffel	ס"ס ; ס.ס.
(גדודי-משמר של	
גרמניה הנאצית)	
= סעיף	סע'
= ספרדית	ספרד'
= סוציאלי-רבולוציונרים	ס"ר
= ספר(י)-תורה	ס"ת
= עיין ; ערך ; ערכים	ע'
= עמוד א'	ע"א
= עמוד ב'	ע"ב
= עבר-הירדן	עבה"י
= עברית	עבר'
= על-גבי	ע"ג
= עדויות	עד'
= עמ-הארץ	ע"ה
= עובדה	עוב'
= עור-דין	עו"ד
= עולם הבא	עוה"ב
= עולם הזה	עוה"ז
= עורא	עו'
= עבודה זרה	ע"ז
= על-חשבון	ע"ח
= על-ידי	ע"י
= על-ידי זה	ע"ז
= על-ידי כך	ע"כ
= עירובין	עיר'
= על-כן	ע"כ
= עובדי כוכבים ומזלות	עכו"ם
= על-כל-פנים	עכ"פ
= עמוד ; עמודה ; עמודים ;	עמ'
עמוס	
= על-גהר	ע"ג
= על-סמך	ע"ס
= עיין ערך ; עיין ערכו ;	ע"ע
עיין ערכים	
= על-פי	ע"פ
= על-פני	עפ"נ
= על-פני-רוב	עפ"ר
= ערבית	ערב'
= ערכין	ערכ'





מיה : מצוהדי-הקיר בבוֹנאמפאק





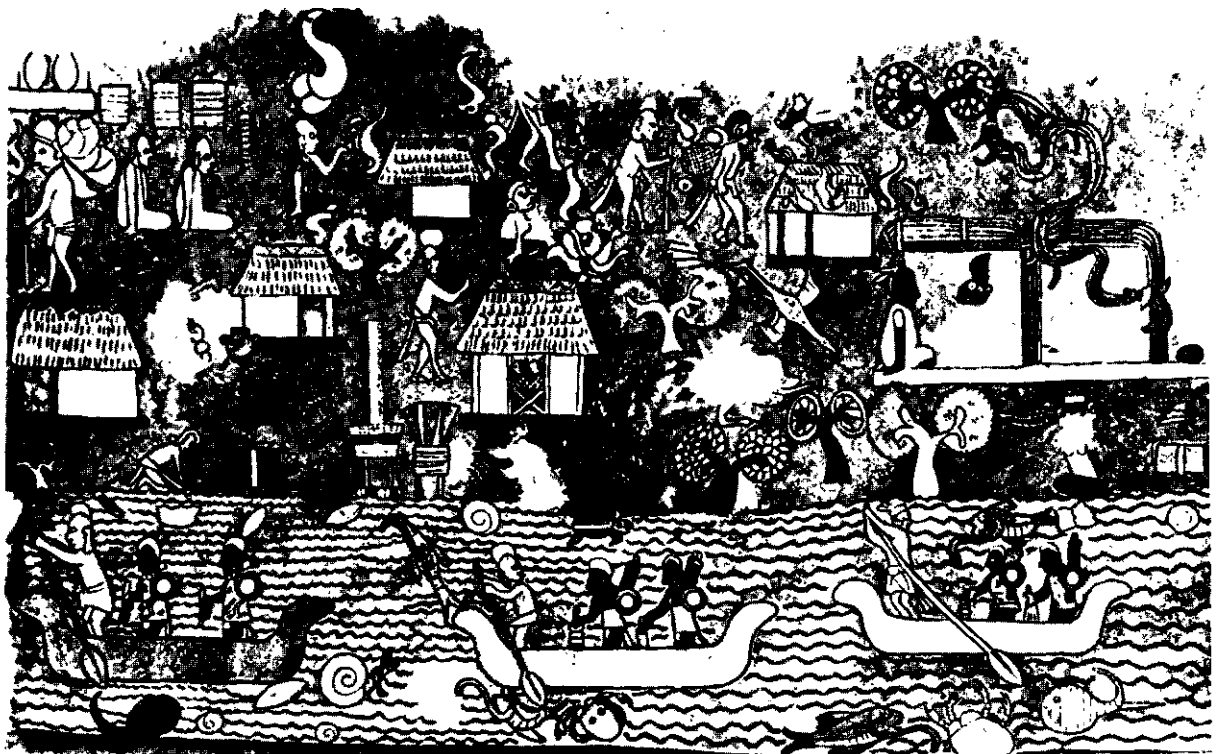

סיה: פרסקו בהיכל הלוחמים בצי'צ'ואיצה (המאות ה-11—15 ר' להלו, עמ' 1132)

מזרח אירופה ואף על איטליה. באסיה הקטנה כבש (1461) את קיסרות טרביזונד (ע"ע טרבזון). וב1466 את הנסיכות התורכית קאראמאן. בבאלקאן נהדף אמנם מבלגראד (1456) בידי ההונגארים בהנהגת ינוש הזנידי (ע"ע). אך עד 1459 סיים את כיבוש סרביה, וכן כבש את הפלופונסוס, השריד האחרון של ביוזנטיון (1458—1460) ואת בוסניה (1463/4). סקנדרבג (ע"ע), מנהיג האלבאנים, עמד בפני מ' אך לאחר מות סקנדרבג נכבשה אלבניה (1478). עם ונציה היתה

למ' מלחמה ארוכה (1463—1479), בעקרי בותיה עברו לרשותו אוֹבוֹיָה, לִמְנוֹס וסקוֹי טארי. את אנשי ג'נוד בה גרש מפרה, מרוב אייהם שבים-האגאי ומבסיסיהם שבים-השחור; אף הטטרים שבקרים הכירו להל-כה בסוורניות שלו. בסיונו ב1480 לכבוש את רודוס מידי מסדר היוהניטים (ע"ע) נכ, של ואף לנחיתה מוצ-לחת של התורכים ב-אוטראנטו שבאיטליה (1480) לא היה המשך.



מחמר II

**מְחֻמֵד** — Mehmet — שמש של 6 שולטנים עות'מאניים. (1) מ' I [1389?]—1421, שולטן מ1413), היה בנו הצעיר של פאיזד I (ע"ע). לאחר מפלת התורכים מידי חימור לנג (ע"ע) ב1402 נקרעה השולטנות — שכללה אז את בולגאריה ותראקיה (פרט לאיזור קושטא) ואת מערב אנאטוליה וצפונה — לנסיכויות קטנות וחלשות. מ' הצליח להתגבר על שלושת אחיו-יריביו ועל הנציבים המונגוליים ולכונן ב1413 את שלטונו כשולטן. ב1416 דיכא מרידה בעלת אופי דתי והתגונן בהצלחה מפני ונציה והנסיכות התורכית קאראמאן, שביקשו לנצל את חולשת ממלכתו. מתינותו כלפי ביוזנטיון הבטיחה לו את ידידותה. ב1419 היה שלטונו כה איתן, עד שיכול היה לחדש את הפשיטות באסיה הקטנה, בהונגריה ובבוסניה. מפעלו הגדול היה חידוש אחדותה של הממלכה העות'מאנית.

P. Vittek, *De la défaite d'Ankara à la prise de Constantinople* (Revue des Études islamiques, XII), 1939.

(2) מ' II „הכובש“ (1432—1481 שולטן מ1451), בנו של מורד II (ע"ע), כובש קושטא מידי ביוזנטיון. מ' משל תקופה קצרה ב1444 בימי אביו, שהתפטר וחזר לשלטון. כינויו „הכובש“ (פאתח) בא לו על שכבש ב1453 את קושטא, בירת ביוזנטיון. מ' עשאה לבירתה, תיקן את חומותיה, הפך את פנסיותיה למסגדים, בנה בה בנייני-פאר, ואיכלס אותה במוסלמים, נוצרים ויהודים מכל קצווי ממלכתו.

מ' היה איש מלחמה ומרבית ימיו עברו עליו במערכות, ובהן הכפיל כמעט את שטח ממלכתו, גיבש אותה מבחינה סריטוריאליה והפכה למעצמה אדירה שאימה על דרום

לפני סיום מלח"ע I. מ' היה שליט-בובה של בעלות הברית, וכשהתחזקה התנועה הלאומית בראשות מצטפא קאמל פאשא (ע"ע) הצטמצם שלטונו לקושטא בלבד, וגם שם התקיים בחסדי חיל הכיבוש של בעלות הברית. ב-1.11.1922 הדיחה האספה הלאומית באנקארה את מ' וביטלה את השולטנות, וב-15 בו החליטה להעמידו לדין בעוון בגידה, אך מ' נמלט על סיפון אניה בריטית. הוא מת בסאן-רמו שבאיטליה. אב. לו.

**מחמד עבדה** — محمد عبد — (1849?—1905), תאולוג מוסלמי, מופתי של מצרים, מורה באל-אזהר (ע"ע) ולוחם בשלטון האנגלי על מצרים. במיוחד השפיע על מ"ע ההוגה המוסלמי ג'מאל אלדין אל-אפגאני (ע"ע). כעיתונאי לחם מ"ע נגד ההתערבות הזרה במצרים; משהש-תלטו הבריטים על הארץ (1882), אסרוהו והגלוהו. הוא הורשה לשוב ב-1889, נתמנה לקאדי בכתי-הדין השרעיים, ואח"כ — שופט לערעורים בבתי-המשפט המקומיים. ב-1899 נתמנה למופתי (ע"ע) והשתמש במעמדו זה לביצוע כמה רפורמות חשובות בתחום ההוראה באל-אזהר ובכתי-הדין השרעיים ונהליהם. חיבוריו עוסקים בהגנת האיסלאם בפני השמצות זרות עליו ובסניגוריה מעמיקה על חידושו והתאמתו לרוח הזמן. מבקריו טענו שהיה ליבראלי מדי ואולי אפילו כופר באיסלאם; אולם מעריציו ותלמידיו — ובראשם מחמד רשיד רידא — הפיצו את דעותיו ותרמו לחיזוק מחנה הנוטים לרפורמות באיסלאם תוך שמירה על עיקרי תורתו.

C. C. Adams, *Islam and Modernism in Egypt*, 1933;  
E. Kedourie, *Afghani and A.*, 1966; M. H. Kerr, *Islamic Reform: The Political and Legal Theories of M. A. and Rashid Rida*, 1966.

**מחמד עלי** — محمد علي — (1769—1849), שליט מצרים (1805—1849). מ"ע היה, כנראה, ממוצא אלבאני, מקולה שבמקדוניה, ובה עסק במסחר בטבק. ב-1798 בא למצרים כקצין ביחידה אלבאנית בתוך הצבא התורכי אשר נשלח להילחם בצרפתים שכבשו את הארץ. לאחר צאת הצרפתים סיכסך מ"ע את הנציב התורכי במלופים, וב-1805 נהיה לפאשא של קאהיר; השולטן נאלץ להכיר בו כמושל (ואלי) של מצרים. ב-1807 הביא ליציאת הבריטים, שנחתו אותה שנה באלכסנדריה כדי לעזור למלופים, ואת אלה האחרונים טבח בתחבולת-מרמה ב-1811. במעשה זה נתאפ-שרה לו שליטה יעילה וחזקה בארץ.

מ"ע פעל לביצור איתלותו בתורכיה למעשה, אם כי לא להלכה, להרחבת תחום-שלטונו ולהנהגת תיקונים פנימיים במצרים. למטרות אלו ניצל את הסכסוכים בין בריטניה, צרפת ותורכיה. מ"ע הסתייע במומחים זרים, בעיקר צרפתים. בעזרת מומחים אלה הקים צבא על-פי דוגמת הצבא הצרפתי, מקרב המצרים. בנו אבראהים פאשא (ע"ע) ניצח ב-1818 את ההאבים (ע"ע, עמ' 796) ואח"כ נשלח, לבקשת השולטן, לדכא את המרד ביון (ע"ע, עמ' 480/81), פעולה שנסתיימה בהשמדת הצי המצרי בקרב ג'ורניוף. ב-1831 מרד מ"ע בשולטן, כבש את א"י וסוריה ואיים על קושטא; בהתערבותן של רוסיה, בריטניה וצרפת, הושג הסדר, שלפיו נהיה מ"ע למושל סוריה, כרתים ואדנה. ב-1839 שוב היכה צבאו את התורכים בקרב נ'זיפ (נציבין), אך בלחץ המעצמות — פרט לצרפת, שתמכה בו — נאלץ לוותר על כל השטחים שכבש וכפיצוי קיבל הוא וצאצאיו אחריו את השלטון במצרים בירושה לצמיתות.

מ' פרסם קובץ חוקים (קאנון נאמה), שקבע את המס-גרות השלטוניות ונתן לממלכה את אפיה האימפריאלי. הוא חיזק את החילות השכירים, הניצ'רים (ע"ע) והתותחנים, על חשבון הסימארלי, דהיינו הצבא הפאודלי. מ', מגדולי הכו-בשים והשליטים התורכים, נודע בתקיפותו, בחתירתו העקיבה להשגת מטרותיו ובקור-רוחו. אך גם בחשדנותו ובאכזריותו. הוא היה איש משכיל, ידע שפות רבות (ביניהן עברית). היה פטרון של אמנים ומלומדים, ואף התעניין בתרבות הרנסאנס. הוא מת בעת מסע מלחמה במורח. וע"ע תורכיה, היסטוריה.

F. Babinger, *M. der Eroberer und seine Zeit*, 1953;  
[M.] Kritovoulos, *History of M. the Conqueror*, 1954.

(3) מ' III (1566—1603, שולטן מ-1595), בנו של מורד III. בעלות מ' לשלטון הוציא להורג את 19 אחיו ואח"כ גם את אחד מבניו. לאמו צפיה היתה השפעה גדולה והשרים הוחלפו בעקבות קנוניות-חצר תכופות. ב-1596 יצא מ' בראש צבאותיו לאירופה, וכבש את אגר (ארלאו) מידי ההונגרים. בקרב מוקרסטש הנחילו תחילה צבאות אוסטריה וטרנסיל-ניה מפלה לתורכים ומ' ביקש לסגת; אולם יועציו שידללוהו להמשיך בקרב, והתורכים זכו בנצחון מוחץ. בסוף ימי מ' פרצו מרידות חמורות באסיה הקטנה.

(4) מ' IV (1642—1693, שולטן ב-1648—1687), הומלך בהיותו בן 6 בעקבות הדחתו של אביו אבראהים והוצאתו להורג. השלטון היה נתון תחילה בידי סיעות ההרמון. ב-1656—1661 היה מחמד קפירלי (ע"ע) ראש השרים, וב-1661—1676 מילא תפקיד זה בנו אחמד; שניהם היו שליטיה האמיתיים של הקיסרות. מ' עצמו הקדיש את עיקר זמנו לציד, והוציא הון תועפות למטרה זו, אף כי לעיתים השתתף במלחמות. ב-1669 כבשו התורכים את כרתים מידי ונציה; הם פלשו לשטחי פולניה ובשלום-פוצ'אץ. ב-1672 קיבלו את פודוליה ואת השלטון על אוקראינה. ב-1683 צר צבא תורכי אדיר על וינה; ין III (ע"ע) סופיסקי נחלץ לעזרת האוסטרים והביס את התורכים. מפלה זו ציינה מפנה מכריע ביחסי הכוחות שבין תורכיה לבין מדינות אירופה הנוצריות, ומכאן ואילך עברו התורכים להתגוננות ולנסיגה מתמדת. ב-1687 הנחילו האוסטרים מפלה לתורכים במוהאץ, ובעקבותיה התמרד הצבא, הדיח את מ' ושם אותו במאסר-בית.

(5) מ' V (1844—1918, שולטן מ-1909), בנו של השולטן עבד אל-מג'יד. מ' היה נתון במאסר בית בתקופת שלטון אחיו עבד אל-חמיד II (ע"ע) ונעשה לשולטן לאחר שמרד „התורכים הצעירים” הביא להדחת אחיו. מיד לאחר עלות מ' לכס השולטנות נערכו בחוקה תיקונים, שצמצמו את חלקו של השולטן בשלטון. בשנות מלכותו הראשונות נאבקו „הוועד לאיחוד ולקידמה” ומתנגדיו על השלטון. ב-1913 תפס „הוועד” את השלטון, מ' שהיה נעים-הליכות ורך באפיו, שירת את מגמות „הוועד” כבר קודם לכן, ולאחר עלות „הוועד” לשלטון לא היה בכוח מ' להתנגד לו. בימי מ' איבדה תורכיה את לוב ואת הדודקנס ובמלחמות הבלקן (ע"ע) את מרבית שטחיה שם ויותרה סופית על כרתים. מ' חזה בתבו-סותיה של תורכיה במלח"ע I, אך מת קודם לסיימה. וע"ע תורכיה, היסטוריה.

(6) מ' VI, וחד אל-דין (1861—1926, שולטן ב-1918—1922) אחרון השולטנים של תורכיה. מ' היה בנו של עבד אלמג'יד I, ועלה לשלטון במות אחיו מ' V. חדשים מספר

הפאודאלי, פיתוח המכרות, הקמת מערכת השקיה וחשמל, תיעוש והרחבת שירותי החינוך והבריאות, כבר נתנה תוצאות במחצית השנייה של שנות ה-60 וניכרה מודרניזאציה מזרזת בפרס.

מ' חתם על הסכם הגנה עם אה"ב, ונהנה מסיוע צבאי נרחב ממנה. אולם את עיקר הסכנה לארצו ראה בסין ולא ברוסיה, ולכן פעל להידוק הקשרים עם בריה"מ ולשיתופה בפיתוח הכלכלי של ארצו. מספריו: Mission for My Country (שליחות למען ארצנו), 1961, והמהפכה הלבנה" (בפרסית), 1967.

R. Sanghri, *Aryamehr, The Shah of Iran: A Political Biography*, 1968.

אר. שמ.

**מחמוד — Mahmut** — שמם של שני שולטנים עות'מאניים. (1) מ' I (1696—1754, שולטן מ-1730), בנו של מוצטאפא II. מרידת ההמון של קושטא הדיחה את אחמד III והעלתה את מ' לשלטון. מיד אח"כ נרצח מנהיג המורדים. במלחמות עם פרס ב-1730—1736 וב-1746 נאלצו התורכים להחזיר לפרסים את כל השטחים שכבשו מהם מאז 1640. צרפת, שהסתכסה עם רוסיה ואוסטריה בשאלת כתר פולניה (ע"ע, היסטוריה) גררה ב-1736 את מ' למלחמה. שנמשכה עד 1739. רוסיה כבשה את אזור מהתורכים, והללו כבשו את צפון סרביה מהאוסטרים.

בהשפעת הרוזן דה בונל, צרפתי שהתאסלם, עשה מ' נסיון ראשון לארגן יחידות צבאיות במתכונת אירופית. מ' היה פטרון של אמנויות, כתב שירה בערבית, ובימיו הושמעה לראשונה מוסיקה מערבית בארמון.

(2) מ' II (1785—1839, שולטן מ-1808), בנו של עבד אל-חמיד I. מ' חונק ברוח הרפורמות של סלים III (ע"ע). הוא עלה לשלטון לאחר שאחיו, השולטן מוצטאפא IV שביטל את רפורמות סלים III, הודח בידי תומכי הרפורמות. מ' מינה לראש-השרים את מנהיג סיעת הרפורמה, כיראקסאר פאשא, ובעזרתו שם קץ לאנארכיה באימפריה. זמן קצר לאחר הכתרת מ' מרדו הניצ'רים (ע"ע), הרגו את ראש השרים ואילצו את מ' לבטל את הרפורמות בצבא שהחל להנהיגן.

מלחמת תורכיה ברוסיה, שהחלה ב-1806, נסתיימה ב-1812 בשלום בוקארסט שבו אולצה תורכיה לוותר על רוב בסארא-ביה. ב-1815 מרדו הסרבים בהנהגת מילוש אוברנוביץ' (ע"ע) וב-1817 נאלץ מ' להכיר במילוש כנסיד סרביה אוטונומית. ב-1820—1822 מרד עלי פאשא (ע"ע) מושל אלבניה, וב-1821 פרצה מלחמת-העצמאות של יון (ע"ע, עמ' 479—481). כדי להתגבר על היוונים המורדים הוכרז מ' לבקש את עזרת מחמד עלי (ע"ע).

מ' שאף לחדש את כוחה של תורכיה ע"י רפורמה בצבא ובצי. מחשש להתנגדות נהג בזהירות והבטיח את הסכמת מנהיגי הדת לפעולותיו. במאי 1826 הכריז מ' על הקמת יחידות חדשות. הניצ'רים שהועברו למסגרת החדשה מרדו, וב-15—16 ביוני ערך בהם מ' טבח וחסל אותם. הוא הזמין קצינים מאירופה, וביניהם את הלמוט ק. ב. פון מולטקה (ע"ע), והם אירגנו מחדש את צבאו לפי דוגמה מערבית. משהיתה מרידת היוונים על סף התמוטטות התערבו המעצמות וב-20.10.1827 השמיד צי בריטי-צרפתי-רוסי את הצי התורכי-מצרי במפרץ נאווארינון. מ' הכריז מלחמת-

במצרים גופה הנהיג, ביד קשה, תיקונים רבים. הוא ייעל את המנהל וגבייט המסים; דאג למערכת-ההשקיה וכרה תעלות חדשות וכן החל בבניית סכרים לאגירת מים; הרחיב את השטח המעובד והכניס גידולי כותנה, אינדיגו, אורז, סופר ועוד, וכן ניסה להחדיר את השימוש במכונות חקלאיות חדשות. הוא הקים בתח"ר, בייחוד לסכסטיל, אך העדר ידע בתפעולם ואי-הקפדה באחזקתם פגעו בהם. התפתחות המסחר, שבו השתתפו גם בני המיעוטים הדתיים, הואטה מחמת המונופולין הממשלתיים המרובים שהנהיג מ'ע. הוא שקד על הקמת בתי-חולים ועל הרחבת החינוך ושלה צעירים לחו"ל ללמוד ולהשתלם. ביזמחו הוקם הדפוס הערבי הראשון במצרים.

מ'ע זכה, בחייו ולאחר מותו, בהערכות מנוגדות: לתהי-לה מופרות מצד אחד ולביקורת נמרצת מצד שני. חלק מתיוקונו הוזנח לאחר מותו. אולם נורע הורע להתמערבותה של מצרים ולהתחדשותה. וע"ע מצרים.

על שלטונו של מ'ע בארץ-ישראל — ע"ע, עמ' 500—501, 506—519, 520. על עליית דמשק, ע"ע דמשק, עליית. מ. זליגר, *מדיניות אירופית במוחה הקרוב, תש"א*; S. Ghorbal, *The Beginnings of the Egyptian Question and the Rise of M. A.*, 1928; M. Sabry, *L'Empire égyptien sous M. A. et la question d'orient, 1811—1849*, 1930; H. Dodwell, *The Founder of Modern Egypt*, 1931; H. A. B. Rivlin, *Agricultural Policy of M. A. in Egypt*, 1961. י. מ. ל.

**מחמד רזא פהלווי** — محمد رضا پهلوی — (נר' 1919),

שאח של פרס (איראן), בנו של השאח רזא פהלווי (ע"ע). מ' התחנך בפרס ובשוין ולמד באקאדמיה צבאית פרסית. הוא עלה לשלטון ב-1941 ספטמבר. אחרי התפטרות אביו בעקבות כיבוש פרס בידי בריטניה ובריה"מ. בתחילת שלטונו עמד מ' בפני קשיים חמורים, עקב חניית צבאות בריטניה ובריה"מ בארצו, ובריה"מ עודדה נסיונות בדלניות באזר-ביג'ן (ע"ע, עמ' 386) וכן בקרב הכורדים (ע"ע כור-דים, עמ' 698).



מחמד רזא פהלווי

ב-1951 הלאימה פרס, בהנהגת מחמד מצדק (ע"ע) את הנפט — דבר שגרם למשבר מדיני בין פרס לבין בריטניה ולמשבר כלכלי. נסיונו של מצדק — לרכוש בידי סמכויות רודניות — גרם לחידוד היחסים בין השאח לבין ראש הממ-שלה. באוגוסט 1953 מינה מ' את הגנרל ז'הדי לראש ממשלה וניסה לאסור את מצדק, אך נכשל ונמלט לאירופה. שבוע אח"כ חזר מ' לארצו אחרי שז'הדי תפס את השלטון בהפיכה צבאית.

נצחוננו של מ' חיזק את מעמדו. הוא השיג יציבות מדי-נית וכלכלית באמצע שנות ה-50, ואח"כ החל בדמוקראטי-זאציה. בתיקונים חברתיים ובפיתוח כלכלי מקיף, מ' חילק לאיכרים אחוזות של הכתר ויסד בנק לסייע לאיכרים ברכישת קרקעות ובעיבודן. בראשית שנות ה-60 פתח ב"מהפכה הלבנה" — כינויה של תכניתו המקיפה לתיקונים ולפיתוח, תוך ניצול ההכנסות מהנפט. תכנית שאפתנית זו, הכוללת רפורמה אגרארית וביטול המשטר הקרקעי דמוי-

מ"ר והשמדה (מחה"ש) נאציים. מה"ר הנאצי שימש מ-1933 מכשיר של טרור פוליטי, במטרה לבודד את מתנגדי המשטר בגרמניה ולשבור את רוחם בכל אמצעי הטכניקה של המאה ה-20. גורמים שונים התחרו על השליטה במה"ר. גרינג (ע"ע), כשר הפנים של פרוסיה, עצר את מנהיגי הקומוניסטים ואנשים אחרים, שסיכנו, לדעתו, את המשטר, ומנהיגי המפלגה המחוזיים (הגאולייטרים) הקימו מ"ר משלהם באזוריהם. הימלר (ע"ע) הקים את מה"ר דכאו (ע"ע) ולאחר זמן חלש הגסטפו (ע"ע) בפקודו על כל חלקי גרמניה, וירש את כל מה"ר. תיאודור אייקה, מפקד דכאו, הפך למפקח, "יחידות גולגולת המוות" (Totenkopfverbände), שהיו ליחידות המשטרה הקבועות במחנות אלה. בעקרונותיו לניהול המחנות קבע: "סובלנות



מוזעות בוכנוולד

— פירושה חולשה. יש לפעול תוך הכרה זו ללא כל מעצורים כשהדבר דרוש למען המולדת". סגנו, ריכרד גליקס, מילא אחריו תפקיד זה. מה"ר התרחבו משנה לשנה עפ"י שיטה שאיפשרה מעצר אדם ללא משפט וללא ערעור. אחרי דכאו וִּיִּכְסְנֵה־אֵאוֹן (Sachsenhausen) הוקם מחנה בוכנוואלד (Buchenwald), ולאחר סיפוחה של אוסטריה אל גרמניה (מארס 1938) הוקם מה"ר במאוסהאוזן (Mauthausen). סמוך לפרוץ המלחמה נוספו עליהם מה"ר נוינגמה (Neu-) גרוס־רוזן (Gross-Rosen), רונסבריק (Ravens-) ברück), וִּפְלוֹסְנְבֵּרְג (Flossenberg). מספר האסירים, שהגיע באמצע שנות ה-30 ל-30,000, עלה על רבע מיליון, ומספר זה עתיד היה לגדול בהרבה בשנות המלחמה.



בסתנת הריפוח דכאו

קדש על הנוצרים. באפריל 1828 פתחה רוסיה במלחמה על תורכיה, וזו נסתיימה, לאחר קרבות קשים, בתבוסת תורכיה, ובשלום אדריאנופול (ספטמבר 1829) מסרה תורכיה לרוסיה שטחים בחוף המזרחי של הים השחור, ניתנה אוטונומיה בחסות רוסיה לוואלאכיה ולמולדאוויה, הוכרה עצמאות יוון וניתן מעבר חפשי לאניות סוחר במצרי הבורס-פורוס והדארדנלים. ב-1831 מרד מוחמד עלי במ'. צבאו כבש את סוריה, הביס את הצבא התורכי, התקרב לקושטא וסיכן את שלטון מ'. משסירבה בריטניה לבוא לעזרתו פנה מ' לרוסיה, וזו שלחה לקושטא צי וצבא. אז התערבו צרפת ובריטניה והביאו לפשרה בין מ' לבין מוחמד עלי, שלפיה הוכרו מוחמד עלי וירשיו כמושלי אדאנה, כרתים וכל סוריה. בחוזה אוג'יאק סקלסי (יולי 1833) בין תורכיה לרוסיה הספיקה תורפיה להתיר מעבר אניות-מלחמה רוסיות במצרים, ולסגור בפני כל שאר המעצמות, אם תדרוש זאת רוסיה. מ' התכונן למלחמה חדשה נגד מוחמד עלי ובאפריל 1839 פלש צבאו לסוריה, אך ליד ניזיפ (נציבין) הובס שוב בידי צבא מצרים. כמה ימים אח"כ מת מ'.

מלבד השינויים במבנה הצבא הכניס מ' תיקונים בתחום מים רבים. הוא ויתר על זכות השולטן להחרים את רכוש הפקידים שמתו ואסר על המושלים להוציא להורג בלא משפט. בימיו נחקק לראשונה חוק חינוך חובה. מ' הקים ב"ס לרפואה, יסד ב-1831 את העיתון הרשמי הראשון במדינה, שלח סטודנטים לחו"ל, ודרש מפקידי הממלכה ללבוש בגדים אירופיים. מתנגדיו כינהו "השולטן הכופר". למרות הצטמקות שטחה של האימפריה בימיו, הוריש מ' אחריו מדינה חזקה יותר.

J. M. Bastelberger, *Die militärischen Reformen unter M. II*, 1874; H. von Moltke, *Briefe über Zustände und Begebenheiten in der Türkei aus den Jahren 1835-39*, 1917.

א.ב. לו.

מִחְמוּד מַגְנִי — محمود بن سبکتکین — (967—1030), גדול השולטנים משושלת הג'ונג'ים (ע"ע). מ' עלה לשלטון בג'וני ב-998, במלחמותיו הרבות הרחיב את ממלכתו, ובסוף ימיו הקיפה קיסרותו את אפגאניסטאן, חלקים גדולים מפרס המזרחית, וחלקים מהודו הצפונית-מערבית. מ' ערך גם פשיטות רבות להודו למטרות ביזה ובהן הרס מקדשים הינ-דואים רבים. לכן כונה בספרות המוסלמית "מנתץ פסילים" ונחשב לאחד מלוחמי הג'יהאד הגדולים, ואילו ההיסטוריונים ההינדואים ראו בו פולש זר שואף שלל. למלחמות מ' ופשי-טותיו בהודו היתה השפעה הרסנית על כלכלתה ותרבותה והן העמיקו את השנאה בין ההינדואים למוסלמים.

M. Nazim, *The Life and Times of Sultan M. of G.*, 1931; C. E. Bosworth, *The Ghaznavids*, 1963.

מִחְנָאוֹת, ע"ע צוֹפְיוֹת.

מִחְנֹת רְכוֹז, מחנות ששימשו לכליאת אנשים — מטעמי ביטחון צבאי או מדיני — להעשמתם ולניצול כוח עבודתם. הפליאה במחנות אלה היתה מתבצעת ע"פ צו אדמיניסטרטיווי או צבאי, ולא לפי דיני מעצר ומאסר (ע"ע) מקובלים. מ"ר הוקמו ע"י ממשלת ספרד בעת המרד של קובה (1895), ע"י ממשלת בריטניה במלחמת הבורים (1901/2), ע"י ממשלת פילסודסקי בפולניה (1934), בברי-ה"מ (ע"ע, עמ' 726, 740, 744, 761, 782), ובגרמניה הנא-צית — מחנות שנודעו לשימצה באימיהם חוועותיהם.



במחנה ההשמדה בלז'ץ

של היטלר (ע"ע) מן ה-1 בספטמבר 1939 — אותנוזיה (ע"ע) של גרמנים חשוכי מרפא. הלשכה הראשית של היטלר ורופאו האישי, ד"ר קארל בראנט (Brandt), טיפלו בביצוע הוראה זו והעסיקו בכך קצין משטרה בשם כריסטיאן וירט, אשר הציע שיטת המתה בגזאז תחמוצת הפחמן. בתחילת 1942 הוחלט להפעיל שיטה זו וההשמדה הגיעה לשיאה במחצית השניה של 1942 ובמחצית הראשונה של 1943. שיטת המתה זו הופעלה בשטח הכיבוש של פולניה (גנרל-גוברנמן) במחנות: בלז'ץ (Belżec), מידנץ (ע"ע), טרבלינקה (ע"ע) וסוביבור (Sobibor). אלה היו מחנות שהיו מיועדים להשמדה בלבד בתהליך שיטתי ורצוף. בראש מטה הפעולה הועמד גנרל ס"ס, אודילו גלופצ'ניק.

מחנה-סוביבור הוקם במארס 1942 בתוך יער שהשתרע בין ולדאבה (Włodawa) לחלם (Chełm). הוא היה מוקף תיל דוקרני, תעלה ומגדלי שמירה. במחנה זה היו 9 תאי גזאז וכושר קיבולו של כל אחד הגיע ל-500 איש. הרוב המכריע של האסירים הודעל בגזאז מיד לאחר הבאתו. נשארו בחיים רק כמה מאות שהיו נחוצים לעבודה במחנה. כאן הומתו כ-200,000 יהודים מפולניה המזרחית ומכל חלקי אירופה האחרים. ב-1943 התקומם מספר אסירים יהודים ועשרות בלבד הצליחו לברוח ליערות. אחרי המרד חיסלו הנאצים את המחנה ונטעו יער במקום.

ב-1941 הוחל בהקמת מחנה-בלז'ץ, ליד לבוב; בסוף פברואר 1942 היו הצריפים ושאר המבנים מוכנים לפעולה. כאן הושמדו יהודי גליציה וכן יהודים מכל קצווי אירופה. תהליך ההשמדה היה אחיד ב-4 המחנות. כללי הסוואה נשמרו אפילו על סף ההשמדה עצמה. נבנו תחנות רכבות מדומות והוצבו בהם שלטים שציינו, כביכול, "מזנון", "חדרי המתנה" ותמרוזים אחרים, הכל בכדי להטעות את האסירים, שהיו מגיעים דחוסים בקרונות גירוש חתומים, ללא מזון ומים. רבים לא עמדו במסע האימים ומתו בקרונות השילוח.

כעבור זמן הפכו מה"ר לחלק מהמנגנון האדיר של הס"ס, שחלש על מפעלי תעשייה וייצור, בהם הועסקו מיליונים של עובדי כפיה. כן השתמשו בהם כמעבדות לבחינת התאוריות של הימלר בדבר אפשרות עיקור המוני של "גזעים בלתי רצויים" ואפשרויות לריבוי העם הגרמני. ניסויים נעשו לבדוק מידת סבילותם של בני אדם לקור, למחלות או לפגעי עים אחרים.

עד לפרוץ המלחמה נעצרו במחנות קומוניסטים, סוציאל-דמוקרטים, אנשי דת וכמורה שהפגינו התנגדות למשטר, נאצים שטר חינם, כגון אנשי הס"א, עברייני-מין ופושעים החוזרים לסורם ויהודים רבים, שנאסרו מדי פעם בפעם בפעולות מיוחדות שהיו מכוונות נגד אישים ומנהיגים (Einzelaktionen).

בשנות המלחמה הוצפו המחנות במיליוני אסירים. היו מ"ר שהפכו בתי-מטבחים להריגת אנשים. באחרים מווגה שיטת עבודת-כפיה עם השמדה פיזית של הבלתי כשרים לעבודה. הוקמו גם כ-300 מחנות עבודה ליהודים בלבד (JULAG) בשטח פולניה הכבושה כאמצעי לחיסול יהדות פולניה. על אלה פקדו מפקדי ס"ס ומשטרה בכירים במקום. המשרד הראשי למשק ומינהל של הס"ס, W. V. H. A. (Wirtschaft- und Verwaltungshauptamt), הופקד על אירגוןם והחוקתם של מה"ר. בראש מחלקה זו עמד ס"ס אוברגרופנפירר (לויטננט-גנרל) אוטוואלד פול (Oswald Pohl). אירגונו של פול השתלט בהדרגה על מה"ר, בהם היו קיימים מפעלי ייצור שונים, וקבע לעצמו סמכות אף במחנות-ההשמדה השונים. אולם הרשות העוצרת אסירים או הקובעת את גורלם האישי בתוך המחנות היתה מסורה בראש וראשונה בידי המשרד הראשי לבטחון הרייך R. S. H. A. (Reichssicherheitshauptamt) והגסטאפו, ובידי מפקדי משטרת הבטחון בארצות הכיבוש. לגבי יהודים היתה הסמיכות בידי המחלקה לענייני יהודים של הגסטאפו IV B4, שבראשה עמד אדולף איכמן (ע"ע [כרך-מילואים], עמ' 150-156). מחלקה זו אף היתה מוסמכת להורות על ביצוע ענשים, לרבות פסקי-דין מוות, לגבי יהודים מסויימים, או להיפך — על הקלת תנאי מעצרים, על שיחרורם או על העברתם למחנה אחר.

מאז 1941 ואילך, כשהגיע אסיר למחנה, ובתעודת השילוח שלו נרשמה המלה "יהודי" כסיבת מעצרו — לא יכול היה עוד, בדרך כלל, להשתחרר, כי הוא היה מיועד להמתה במסגרת תכנית "הפתרון הסופי של שאלת היהודים" (Die Endlösung der Judenfrage), הוא הכינוי להשמדתם הפיזית של כל היהודים ולשוד רכושם.

במחנות ההשמדה בוצעה המתה המונית בשיטת הרעלה בגזים. תחילה השתמשו ביחידות ניידות. בראשונה הנהיגו שיטה זו במידה מוגבלת בשטחי הכיבוש של יוגוסלביה ובריה"מ, והפעילו אותה בקנה מידה גדול מדצמבר 1941 עד ינואר 1945 במחנה-ההשמדה חלמנו (Chełmno) ליד לודז' (ע"ע). למחנה זה הובאו להשמדה יהודים מכל האיזור, בעיקר מהעיר לודז' וכן מצ'כיה, גרמניה, אוסטריה, צרפת, בלגיה, לוכסמבורג והולנד. לפי הד"ח של הוועדה הפולנית לחקר פשעי הנאצים, הושמדו בחלמנו כ-300,000 נפש. מכל היהודים שעברו מחנה זה נותרו בחיים 4 בלבד. באותו זמן חיפשו הנאצים שיטת רצח המונית יעילה ומהירה יותר. הם התעניינו בכך גם לשם ביצוע הצו האישי

הנותרים בחיים נצטוו לצאת ולפנות לתוך מעבר בין גדרות תיל. קצין ס"ס היה פונה במקול לבאים ומודיע להם כי יופנו לעבודה חקלאית וכי עליהם לעבור תהליך חיטוי. הם נדרשו להתפשט ולסדר את חפציהם ולמסרם למשמרת. לעתים היתה ניצבת תזמורת במקום ומנגנת מנגינות עליונות. משנחסו הבאים לבין גדרות התיל הובלו בריצה, כעת כבר תוך הצלפות של אנשי-המשמר, לכיכר מגודרת ובה שלטים: „אל האמבטיות". ילדים, זקנים ונכים הופרדו מהאחרים, כדי שלא יפריעו לזרם התקין של תנועת האנשים, הובלו למקום שעליו התנוסס שלט: „בית חולים צבאי", שם נורו במקום.

האחרים הובלו מול תאי-הגאזים. שער הנשים קוצץ ונזרק לשקים. השיער שימש למילוי מזרונים ולמטרות אחרות. אנשי המשמר הסתובבו בין הבאים ויעצו להם להיכנס בשקט ל„אמבטיות" ולנשום עמוק, כי הנשימה מחזקת את הריאות.

האנשים העירומים נדחסו לתוך שביל צר. בטרבלינקה כינוהו הגרמנים „דרך השמים" (הימלשטראסה), שהוביל לתא בגודל של 7x7 מ'. לתא הזה נדחפו מאות איש. דלתות התא נסגרו ולתוכו הוזרם גז מרעיל.

השלב האחרון, כפי שראהו בבלויץ, הואר על-ידי עדר-ראיה, קצין הס"ס ד"ר קורט גרשטיין (Gerstein), שהצטרף לאירגון זה כדי לבחון את השמועות על מחהה"ש: „גברים, נשים, נערות, ילדות, תינוקות, קטועי רגל, כולם עירומים, עירומים לגמרי, עוברים על-ידנו... הם מהססים, אך נכנסים לתאי המוות, רובם ללא מלים, נדחפים על ידי הבאים אחריהם, כשצלילות השוטים של אנשי הס"ס מאיצות בהם. יהודיה כבת ארבעים, עיניה כלפידים, וזעקת שדם ילדיה יחול על ראש הרוצחים. קצין-המשטרה וירט מצליף אישית בשוטו חמש פעמים בפניה והיא נעלמת בתא הגזים. התאים למטען הבא..."

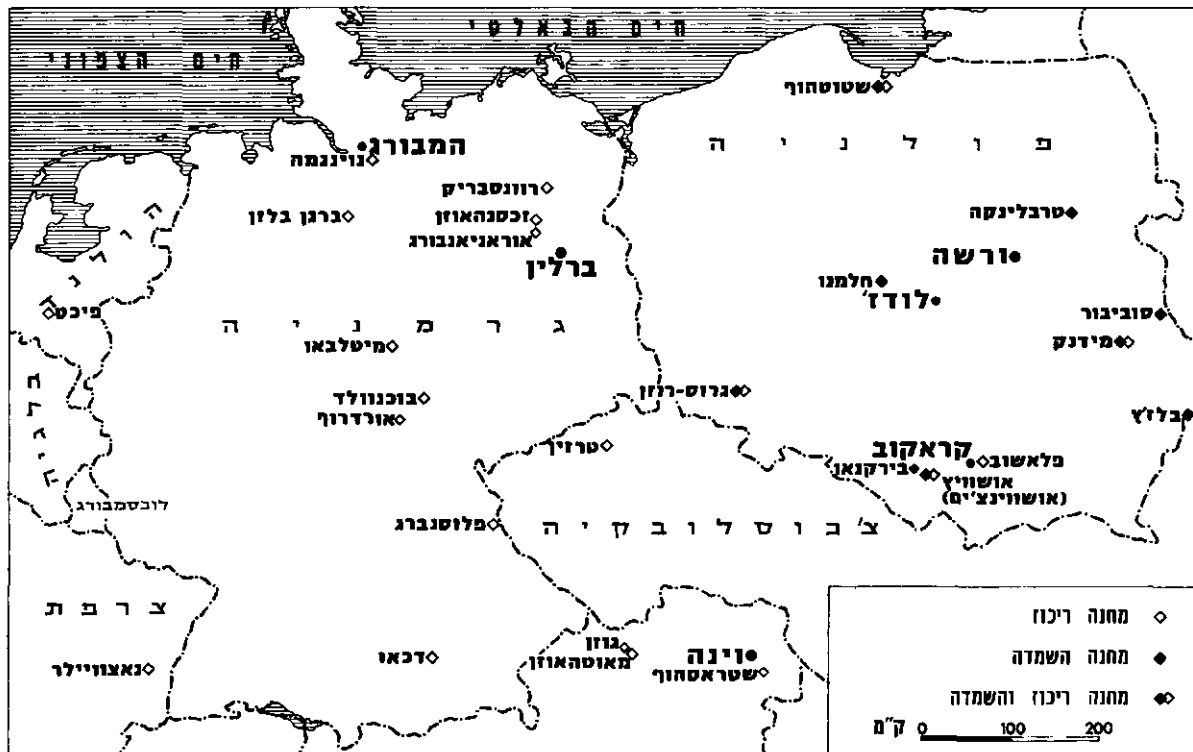

קיימים. וזאת כדי להשפיל את האסירים וליטול מהם את רגש הבושה.

מקומות המגורים היו צריפים פרוצים ובקדשי החורף היה מצטבר בהם קרח מבפנים. הריהוט היה דרגש עשוי שלוש קומות, עליהם היו דוחסים יותר אנשים משהקרשים יכלו לשאת. הדרגשים היו נשברים לעתים קרובות והשוכ-בים למעלה היו נופלים על אלה ששכבו תחתיהם והכל היה מתערבב לתערובת גופות ונסרי עץ.

סדר היום במחנה החל לפני עלות השחר. לאחר שתיית „קפה“ נערך מפקד (Appel) בו היו חייבים כל האסירים, לרבות החולים. היתה חובה להציב במפקד גם גוויות של אנשים שנפטרו בלילה. עם זריחת השמש כבר צעדו כולם בשורות לעבודה, לעתים לקול צלילי תזמורת. האסירים הצועדים נצטוו לשיר. כל זה היה מכוון להביא להליכה מסודרת בנוסח צבאי ולהקלת ספירתם של הצועדים בעברם בשער. העבודה היתה בהכשרת קרקע, בניין, חפירת תעלות ניקוז ובמפעלי תעשייה שונים. יום עבודה היה בין 10—12 שעות. בשובם מהעבודה נערך שוב מפקד, בו מנו אותם מחדש. אם לא התאים המניין היו מחזיקים אותם על רגליהם במשך שעות רבות בכל תנאי מזג אוויר.

שיטת הענשים והטרור היתה דראקונית. כל סטייה אמי-תית או מדומה מהוראות המחנה היה ענשה לפחות 25 מלקות, פגיעה באיברי-המין, שריית הראש במים עד למחנק ולעתים קרובות מאד מוות בתליה בנוכחות כל אסירי המחנה. במחנות השונים הופעלו שיטות עינויים נוספות לפי „יזמה מקומית“.

תנאי-החיים במהר ובמחנה-הש היו מכוונים להקהות את החושים. להטיל טרור-אימים ולמחוק את צלם-האדם. במקום רגשי אנוש שלטו הפחד והרעב. רבים היו מאבדים את עצמם לדעת בריצה אל הגדר המחושמלת.

אדם שהגיע לדרגה אחרונה של תת-תזונה היה נקרא „מוזלמאן“. היה זה שלד מהלך, הנע כשיכור מצד לצד, כי חוש שיווי המשקל שלו נפגע. הוא חדל להגיב תגובות אנושיות רגילות והיה עושה את צרכיו תחתיו. אנשים אלה היו מועמדים מידיים לתאי הגאז. יחידות האסירים שעסקו באיסוף גוויות (Leichenkommando) היו לעתים קרובות לוקטות אותם יחד עם המתים.

בתוך תנאי הגיהינום של מהר ומחנה-הש היו גם גילויים רבים של סולידריות. עזרה הדדית ורצון טוב. אסירים נשאו על גבם את חבריהם מוכי הטיפוס למקומות עבודה בכדי למנוע את הוצאתם המיידית להורג. הבריאים היו גונבים ומבריחים מזון ותרופות לחולים. אף כי פעולה כזאת ענשה היה מוות לכל השותפים בה. אנשים היו גם מתכנסים לתפילה בציבור ונשים יהודיות היו מתאמצות להשיג חתיכות שעווה בכדי להדליק נרות בליל שבת. מדי פעם היה מגיע למחנה משלוח שהתקומם ושאנשיו סירבו לצאת מהקרונות. או היו מזעיקים את אנשי המשמר. יורים לתוך הקרונות והורגים במקום את כל הבאים. נסיונות בריחה היו קשים ומסופנים ורוצחם נכשלו. רק בודדים הצליחו. באושוויץ פוצצה אחת המשרפות — במרד הזונדרקומנדו (קבוצה מיוחדת של יהודים שעבדו במשרפות) — בעזרת חומר-נפץ שהוגנב ע"י אסירות שהועסקו במפעלי-החימוש. משנתפסו האסירות, לא שברו את רוחן גם העינויים הנוראים ולא הני-עון לגלות את שותפיהן. כולן נתלו במפקד כללי.

לאחר שנפתחו דלתות התאים על ידי אנשים לובשי מסכות גז נערך חיפוש בגוויות שמא החביאו יהלומים או חפצי ערך אחרים. כן נעקרו שיני הזהב מתוך פיותיהם. הגוויות הועברו לאחר זאת לשריפה. ב-1943 הפסיקו הגר-מנים את הפעולות בבלז'ץ והחלו לטשטש את עקבות הפשע. הגוויות הוצאו מהקברים ונשרפו במדורות אש. היהודים שעסקו בעבודה זו נשלחו להשמדה בסוביבור. בבלז'ץ נהרגו למעלה מ-600,000 יהודים.

ברוב המחנות היה צוות השמירה גרמני. עבודות בויות במיוחד הוטלו על אוקראינים. מדי פעם היו אנשי הצוות מוציאים מבין שורות האסירים שהגיעו כמה אנשים שנראו בריאים וחסונים. הללו נבחרו ל„יחידת שירותים“, כמו „ספרות“ הנשים, העברת הגוויות ועקירת שיני הזהב. חייהם היו גיהנום. רבים מהם איבדו את עצמם לדעת בימים הרא-שונים לבואם. אחרים המשיכו בתקווה שמישהו יישאר בחיים ויספר לעולם על מה שראו עיניהם. הם היו נתונים להתעללויות הצוות הגרמני, שהיה מבצע עליהם תרגילי „ספורט“: התחרות בקליעה למטרה על חלק מגופו של אסיר, שיסוי כלבים פראים או התעללות מינית. היו מקרים של סאדיזם מובהק כמו אשת הס"ס, אירמה גרזה מאושוויץ (אשווינצ'ים), שהיתה משתעשעת בחיתוך שדיים של נשים ובהצלפות-שוט, התקינה לעצמה אהיל-מנורה מעור-אדם. היא הזוועות, מפחינת ההקף העצום, היה מחהה-ש או שוויץ, שהוקם ליד העיר הפולנית אושווינצ'ים (ע"ע). באושוויץ הונהגה ע"י מפקד-המחנה, בהתיעצות עם איכמן, השמדה בגאז-ציקלון B, בניגוד למחנות אחרים, שבהם השתמשו בחדר-תמוצת הפחמן. ההתחרות למי מגיע תואר הכבוד של „ממציא השיטה“ והוויכוח על יעילותה לא פסקו במשך כל המלחמה.

במחנות שנועדו להשמדה בלבד הועברו הבאים, מיד או לאחר זמן קצר, קבוצות קבוצות לחדרי הגאז. במקומות בהם נועדו רבים מהאסירים לחיות עוד זמן מה לשם העסקתם בעבודות כפיה, כמו באושוויץ או במיידנק, היו האסירים מקבלים מספרים. באושוויץ היה המספר מוטבע ביד בכתובת קעקע. במיידנק — בלוחית פח שנתלתה על הצוואר. אדם לא נקרא עוד בשמו אלא לפי מספרו; האסיר הורשה לחיות כל עוד יכול היה לעבוד.

בראש המחנות השונים עמד מפקד-מחנה (Lager Kom-mandant), ולמשמעתו סרו האסירים ומנגנון הס"ס. הגרמנים מינו מפקחי עבודה (Kapo) ואנשי צוות מבין האסירים עצמם, ביניהם זקן האסירים (Lagerältester), „זקן הבלוק“ (Blockältester) ואחרים. היה זה אמצעי שטני להשתמש נגד הקרפן בבני-עמו שלו. בדרך-כלל זכו למיני-ישררה אלה פושעים מועדים, אולם כעבור זמן הסתננו לצוותות הפני-מיים גם אסירים מסוג אחר, ואלה השתמשו בהשפעתם להקל על אחרים. בראש שירות הבריאות עמד רופא מאנשי הס"ס, ולפקודתו עמדו רופאי-המחנה מתוך האסירים. חיי האסיר לא נחשבו במאומה והיו הפקר לכל בעל שררה, לרבות השררה מבין האסירים עצמם. בגדיהם הפרטיים נלקחו מהם ביחד עם כל חפציהם בהגיעם למחנה, ובמקומם ניתנו להם „מדים“ — בלויי סחבות, שלא העניקו כל הגנה לגוף מהקור והיו תמיד מלאי חרקים ושרצים. על המדים נתפר משולש שסימן את סוג האסיר (צהוב — יהודי; ירוק — פושע פלי-לי; אדום — אסיר פוליטי וכר). תנאים סאניטריים לא היו

מספר הנספים עד אז הגיע לרבות רבות של נפשות. הברי-  
טים מצאו ערימות של גוויות והיה צריך להשתמש בדחפ-  
רים לאספן ולקברן בכדי להשתלט על המגופות. אלפים רבים  
מתו לאחר השחרור מאפיסת כוח ותת-תזונה.  
זוועות ברגן-בלזן נחשפו בבית-המשפט הצבאי הבריטי  
שנתקיים בלינבורג, בו נאשמו 44 איש; 11 מהם, ביניהם  
המפקד יונה קרמר, נידונו למוות.  
לאחר המלחמה נתפרסם מחנה ברגן-בלזן במאבק לזכות  
העצורים לעלות לארץ, ובהנהגתו של אחד הניצולים, יוסף  
רוזנפוט. עמדו משוחררי ברגן בלזן בראש המאבק, שהת-  
נהל אז על ידי המשוחררים-העקורים למען שיקומם ולמען  
זכויותיהם הלאומיות.

הסוכנות היהודית לא"י, ועדת ההצלה, מפרשת השואה,  
א-ד, תש"ה-תש"ז; ר. כגן, נשים בלשכת הניהנום, 1947;  
א. קראוס-א. קולקה, בית הרושת למוות אושוויץ, תשכ"א;  
V. E. Frankl, *From Death-Camp to Existentialism*, 1959;  
R. Hilberg, *The Destruction of the European Jews*, 1961;  
S.E. Bloch (ed.), *Holocaust and Rebirth*, 1965; G. Haus-  
ner, *Justice in Jerusalem*, 1966; G. Reitlinger, *The Final  
Solution*, 1968<sup>2</sup>.

ג. ה.

**מִחְפּוֹט, נַגִּיב — نجيب محفوظ** — (קרי: נַגִּיב מִחְפּוֹז) (נו'  
1912, קאהיר), סופר מצרי. הרומאנים הראשונים  
שלו שאובים מחיי מצרים הפרעונית, אך נרמז בהם המצי-  
אות דהאידנא. ברומאנים שכתב אח"כ מתוארים חיי השכבות  
העניות בקאהיר של ימינו. דרך-סיפורו היה בתחילה פשטני,  
ארכני ונאטוראליסטי. מתקופה זו בולט הרומאן "זקאק אל  
מדק" (סימטת אל-מדק, עבר' "סימטה בקהיר", 1969).  
תהילתו באה למ' עם פירסום הטרילוגיה "בין אל-קצרין"  
(בין שני המבצרים), שבה תיאר בכישרון את חיי החברה  
הקהירית במאה ה-20. הרומאנים והסיפורים שפירסם מ'  
מאז, התרחקו מן הסיגנון הראליסטי-פשטני. שוב אינו מתאר  
את סבלם של החלכאים, אלא מעלה התלבטויות ומשברים  
רוחניים, לעיתים באווירה מיסטית. ברומאנים, "אל-לך ואל-  
פלאב" ("השוודד הפלבים"), 1961, ו"א-טריק" ("הדרק"),  
1964, מצוי גם רובד סימבולי.

בקובץ סיפורים קצרים, "תחת אל-מצלה" (מתחת לסכ-  
כה"), 1968, נרמזת המציאות במצרים לאחר מלחמת ששת-  
הימים.

מ. מילסון, נ. מ' — בעית החיפוש אחר תוכן החיים (המזרח  
החדש, י"ט), 1969; ש. סומך, הסיפור הדורעני של ג. מ'  
(הספרות, ב' / 3), 1970; S. Somekh, *Za'balawi, Author, Theme and Technique* (Journ. of Arabic Liter., I), 1970.

**מִחְקָר וּפְתוּחַ** (Research and Development) הקיצור  
המקובל — (R. & D.), מכלול הפעילות המאורגנת,  
שמטרתה הרחבת הידע האנושי. מופ' מתרכזים בעיקר  
במדעי-הטבע ובמיוחד בענפיהם הטכניים והטכנולוגיים, אבל  
עוסקים גם בחקר שיטות ניהול ובקרה של תקציבי-מדינה,  
למשל.

הקידמה הטכנולוגית והמדעית הרבה שחלה מאז ראשית  
מלה"ע II נתאפשרה, בעיקר, הודות לגורמים הבאים: (א)  
הצלחתה של השיטה המדעית, (ב) האמצעים הגדולים  
שהועמדו לרשות המוה"פ, (ג) מספרים הרב של אנשי-מדע  
העוסקים במופ' ויישום תוצאותיו, (ד) הגברת המאמצים  
ליישומם של השגי המדע והטכנולוגיה, (4) תשתית אירגו-  
נית נאותה להפעלתם של אנשי-המדע.

בסופיבור ובטרבלניקה, היו התקוממויות מזוינות של  
אסירים. רבים הצליחו לברוח. בעקבות זאת חוסלו אותם  
מחנות.

מחה"ש חדלו לפעול באוקטובר 1944 כשצוה הימלר  
על הפסקת ההשמדה. אך מאות אלפים מהאסירים שנתרו  
הוסיפו למות ממחלות, מרעב ומנגישות.

מ"ר ואיסוף לקראת השילוח למחנות המוות היו פזורים  
על פני כל אירופה לעשרות. מבחינה יהודית ראויים שניים  
מהם לציון מיוחד: טרוין (ע"ע) בצ'כוסלובקיה וברגן-בלזן  
(Bergen-Belsen), שהוקם בגרמניה ליד העיירה בלזן,  
מצפון-מזרח להנובר. לגטאות של יהודי אירופה הפלואאים  
הגיע שמעם של שני המחנות מקומות מקלט רחוקים, שבהם  
ניתן להישאר בחיים. למעשה היו שניהם חלק ממנגנון  
ההשמדה.

מחנה ברגן-בלזן היה בתחילה מחנה-שבויים. בקיץ 1943  
שובה אפיו של המחנה כשהחליט משרד החוץ הגרמני להח-  
ליף אזרחי מדינות-הברית, שנעצרו בגרמניה, תמורת גרמנים  
שחיו בחו"ל. תחילה לא נראה הרעיון בעיני אייכמן, לפחות  
במידה שהדבר נוגע ליהודים. אך הימלר, המפקד הראשי של  
הס.ס., קיבל את ההצעה והורה לבצעה. הוחלט שברגן-בלזן  
תשמם "מחנה מעבר" (Aufenthaltslager). עד מהרה נודע  
למשרד החוץ כי אייכמן מתכוון לחבל בהוראה ע"י יצירת  
תנאי חיים חמורים וקשים במקום. משרד החוץ ביקש להי-  
מנע מכך, כדי שהמוחלפים לא יספרו על הזוועות בארצות  
החוץ. אולם למעשה קיימה הגסטאפו את תכניתה.

המשלוחים הראשונים הגיעו לברגן-בלזן מפולניה בקיץ  
1943, וכללו יהודים בעלי אזרחות זרה, בעיקר דרום אמרי-  
קנית. לגבי רובם הגדול נקבע ע"י הגסטאפו לאחר "בדיקה"  
 שאין להם זכות לאזרחות זו, והם נשלחו להשמדה באושוויץ.  
מ 2,500 איש נשארו רק כ-350, שחלקם הוחלפו אח"כ בגר-  
מנים, שנעצרו בארצות הלוחמות בגרמניה.

לאחר זמן עברו את ברגן-בלזן מספר יהודים מיוון,  
שהחזיקו באזרחות ספרדית, ומספר ניכר של יהודי הולנד,  
שהחזיקו בדרכונים זרים. אחרי בדיקות ממושכות, ושוב  
בהתערבות אישית של אדולף אייכמן לא הוכרה זכות רובם  
לאזרחות זרה, ורק מועטים הורשו לצאת לחו"ל. האחרים  
מתו במקום או נשלחו להשמדה למחנות בפולניה. לכאן  
כוונו גם כ-1,700 היהודים מהונגריה (ע"ע, עמ' 870) בעקבות  
המ"מ על עסקת "דם תמורת סחורה".

בקיץ 1944 החלו להגיע לברגן-בלזן אלפי אנשים מג-  
טאות שונים בפולניה, וכעבור זמן קצר שולחו לתוכו משל-  
חים גדולים ממחנות אחרים. מספר האסירים גדל עד שהגיע  
בתחילת מרס 1945 ל-41,520 נפש, במקום שנועד תחילה  
להחזיק כמה אלפים בלבד. זרם הבאים גבר. תנאי החיים  
הגיעו לשפל המדרגה. הגרמנים הפסיקו את אספקת "המזון  
היומי", אשר גם בימים כתקנם היה נופל אפילו ממנת הרעב  
הזוועתית של רוב המחנות. התמותה היתה ענקית; גוויות  
התגלגלו בכל פינה. נשים נאבקו זו עם זו על הזכות לנבור  
באשפה בחיפוש מזון, נתגלו כמה מקרים של אכילת גוויות.  
מגיפת טיפוס השתוללה ועשתה שמות במחנה. "תביא לי  
מתים יהודים כמה שאפשר יותר" היה מפקד המחנה יונה  
קרמר אומר לקאפו הראשי. ברגן-בלזן הפכה לאושוויץ  
בזעיר אנפיון, גם ללא מתקנים של השמדה ישירה.  
ב 15 באפריל 1945 שוחרר המחנה על-ידי הצבא הבריטי.



הלאומי הגלמי (תל"ג). ארצות תעשייתיות מקדישות חלק הרבה יותר-גדול מתוצרם הלאומי למטרה זו. מאשר ארצות מתפתחות. תופעה זו הולכת ומגדילה את הפער ברמת-החיים בין שתי קבוצות העמים האלה.

המחקר והפיתוח בארצות נבחרות (1964)

מדינה	הוצאות מ"פ				אחוז המימון הממשלתי מתוך כלל הוצאות מ"פ
	במיליוני דולרים	כאחוז מהתל"ג	ברולרים לנפש (משוער)	במ"פ	
איטליה	290	0.6	6	33.1	4
ארה"ב	21,323	3.4	111	63.8	25
בריטניה	2,159	2.3	40	56.6	11
גרמניה	1,436	1.4	25	40.4	6
הולנד	314	1.9	26	40.0	8
יאסאן	892	1.5	8	27.8	12
ישראל (1966)	41.8	1.1	16	48.2	10.7
ישראל (1970)	122.4	2.2	42	67.0	20
צרפת	1,249	1.6	26	63.3	7
שוודיה	253	1.5	33	47.7	22

המקור: OECD

מאמץ המוה"פ בישראל שהגיע בעשור האחרון לכ-1% מהתל"ג מאופיין בשלש תופעות: א) חלקו הגדול של המוה"פ הבטחוני, אשר אינו בא לידי ביטוי בנתונים השונים המובאים בערך זה, ושהקפו שווה, כפי הנראה, למוה"פ הגלוי; ב) חלקה הקטן, יחסית, של התעשייה הפרטית והציבורית במר"פ. ב-1966/67 מימנה התעשייה כ-6% מכלל הוצאות המוה"פ וביצעה כ-11% ממנו; ג) השעור הגבוה של המוה"פ הבסיסי-עיוני. הממשלה היא מקור המימון הגדול ביותר למר"פ (כמחצית [1966/67]), אולם מוסדות ההשכלה הגבוהה ביצעו כ-63% מכלל המוה"פ ועיקרו היה בסיסי-עיוני.

בסוף 1968 יעצה ועדה שמונתה לבדיקת ארגון המחקר הממשלתי וניהולו להקים רשות ממשלתית למר"פ שתפקידיה העיקריים יהיו: להציע לממשלה מדיניות כוללת למר"פ; לתאם את פעילות המוה"פ הממשלתי; לארגן מערך של מידע טכנולוגי ומדעי ארצי.

המועצה הלאומית למחקר ולפיתוח, דו"ח הוועדה לבדיקת ארגון המחקר הממשלתי וניהולו, 1968; C. Freeman — A. Young, *The Research and Development Effort in Western Europe, North America and the Soviet Union* (OECD), 1956; D. Worfle, *The Support of Science in the U. S.* (Scientific American, 213, No. 1) 1965; Great Britain, Dept. of Education and Science, *Statistics of Science and Technology*, 1967; R. Clarke, *Sponsored Research and Universities* (Science Journal, V, No. 1), 1969; A. W. Pearson — J. M. Allen, *Assessing Research and Development* (ibid., V, No. 2), 1969.

י. מ. זו. - י. ה.

**מְתַרְטֵה, ע"ע מְכוֹנֹת-פְּלִים.**

**מְתַרְטֵה (مترتر).** החודש הראשון בשנה המוסלמית (ע"ע אסלאם, עמ' 975). חודש זה כבר קיים היה בלוח הערבי של תקופת הג'אהליה (ע"ע) כראשון משני חדשי השנה שנקראו צפר. כדי להבדילו מן החודש השני, נקרא זה צפר מ' (= צפר קדוש; כנראה משום שפעם נערכה בחודש זה העליה לרגל לפעבה). חודש מ' היה אחד מארבעת החדשים המקודשים לערבים עובדי-האלילים, שבהם אסורה היתה כל לחימה. שמו החדש (מ' בלבד) ניתן לו עם הרפור-

בולטים במיוחד שני סוגים של אירגוני מר"פ: בטחוני-צבאי ותעשייתי. בעוד שמר"פ צבאיים אינם תלויים בשיקור לים כלכליים, מכוונים המוה"פ התעשייתיים למטרות כל-כליות גרידא. אולם ההבחנה אינה מדוייקת, שכן מחקרים תעשייתיים רבים ניתנים ליישום צבאי ולהפך. מעריכים כי באה"ב ובבריה"מ, למשל, מכוונת מחצית מכלל המוה"פ הממומן בידי הממשלה לבטחון ולצבא; בבריטניה, כ-40% ובגרמניה המערבית, כ-15%.

מר"פ מבוצעים במוסדות-הוראה, במכוני-מחקר, במוסדות-רפואה ובמעבדות המשתיכות למפעלים התעשייתיים עצמם. עפ"ר מבוצעים מר"פ ע"י צוותות של מדענים וחוקרים, מתחומי מדע שונים.

כדי לעמוד בתחרות, חייב מפעל-תעשייה להשקיע במר"פ. מפעל בינוני מוציא עפ"ר כ-3% ממחזורו למר"פ, ומפעלים עתירי-ידע — סכומים גדולים-בהרבה. יש שהקף המחקרים עובר את יכלתו של מפעל בודד, ואז נוצרות התאגדויות או אפילו התמזגויות של מפעלים תעשייתיים או מכוני-מחקר למטרות מסויימות, הפורצות לעתים גבולות גאוגרפיים של מדינות, כגון: הפרוייקט האנגלו-צרפתי של פיתוח מטוס-הנוסעים העל-קולי "קונקורד".

פעולות המוה"פ ממומנות בארצות רבות בחלקן הגדול מתקציבי-המדינה, אם באופן ישיר ע"י מוסדות ממשלתיים ואם ע"י תמיכה ממשלתית במכוני-מחקר באוניברסיטות ובמוסדות פרטיים. ב-1964, למשל, העסיקה הממשלה הפרדרא-לית של אה"ב במישרין 190,000 חוקרים. למימון המוה"פ הוקצבו 16 מיליארד דולר שהם 12% מתקציב-המדינה, וסכום זה מהווה מחצית ההוצאות למר"פ בארץ זו.

אירגון המוה"פ בבריה"מ שונה, כמובן, מזה שבארצות הלא-יקומניסטיות, אך מטרותיו זהות. בגלל סיבות אידאולוגיות זכה המחקר המדעי השימושי לדחיפה עצומה כבר בימיה הראשונים של בריה"מ ("השלטון הסובייטי + תיש-מול = קומוניזם", כמאמרו של לבין), במיוחד נוכח הדרישה הפוליטית שהוטלה על המדענים לאוטרכיה מדעית מלאה. אך בגלל אותן סיבות עסקו מדענים בפיתוח תאוריות פסודו-מדעיות, שהופרכו לאחר-זמן (כתורת ליסנקו [ע"ע] בתחום התורשה) או בדחיית תחומי עיסוק מדעיים שהתפתחו במערב (תורת היחסות והקיברנטיקה, לדוגמה). אולם, תמיד היתה בבריה"מ זיקה הדוקה בין מדע ומחקר מדעי לבין הכלכלה והחברה. בשנות ה-60 הוסרו מרבית המגבלות האידאולוגיות. — התיאום והתיכנון של המוה"פ בכל השטחים רוכז, ב-1961, בידי ועדה ארצית לתיאום המחקר המדעי אך התפצל אח"כ בין ועדה זו לבין האקדמיה למדעים שעסקה בעיקר במחקר הבסיסי. כדי להמנע מכפילות הוקם "מרכז ארצי לאינפורמציה מדעית וטכנית" המוציא-לאור למעלה מ-3/4 מיליון דו"חות מדעיים — מבריה"מ ומחוצה לה — לשנה. המוה"פ מתנהל במוסדות ובמעבדות למחקר — רק חלק זעום ממנו באוניברסיטות — ובערי המדע הגדולות של בריה"מ, שם עוסקים בעיקר במר"פ צבאי ובטחוני.

התקציב השנתי הגלוי המוקדש למר"פ בבריה"מ הוא 6 מיליארד דולר (1964), אולם יש להניח כי סכומים גדולים בהרבה מוקצבים למר"פ צבאי ובטחוני. ע"פ נתונים רשמיים יש כ-400,000 עובדים מדעיים — מחציתם במוסדות מחקר ומחציתם במוסדות גבוהים להוראה. בד"כ נמדד מאמץ המוה"פ כהוצאה באחוזים של התוצר

קר המטאורולוגי מכוון לצרכי הניתוח החינוכי של מזג-האוויר הן בקנה-מידה גדול, לצרכי תעופה ושיט, הן בקנה-מידה קטן, לצרכי חקלאות ובינוי (אגרו-מ' ומיקרו-מ').

היסטוריה. תופעות מזג-האוויר העסיקו את האדם משחר ההיסטוריה האנושית מפני שלהן השפעה מכרעת במר-בית שטחי חייו, כגון: לבוש, מזון ומגורים. ביטוי לכך נמצא במספר הרב של האלים הממונים על מרכיבים שונים של מזג-האוויר; לדוגמה, אל הרוח ואל הגשם. כתבי היד הראשונים המוקדשים לתאור תופעות מזג-האוויר ולדיון בהן — הם ה Meteorologica של אריסטוטלס וכתביו של תאופרסטוס (ע' ערכיהם). תאופרסטוס תיאר לראשונה את הרוחות ואף ניסה לקבוע סימנים לתנאים עתידיים של מזג-האוויר. עד לסוף המאה ה-16 לא חלה כל התפתחות ממשית של מדע המ', שבדומה למדעים המדויקים האחרים, ציפה להמצאת מכשירי המדידה. עם זאת, מדידות של כמותיות משקעים היו ידועות עוד קודם לכן בהודו ובא"י ומדידות רוח — ביוון (ר' ציור 1). חשיבות מכרעת היו להמצאות מדה-החום ע"י גלילאו (ע"ע) ב-1607 והבארומטר ע"י טוריי-צ'לי (ע"ע) ב-1643. בעזרת המדידות שנתאפשרו ע"י המ-צאת מכשירים אלה נתגלו חוקי הגאונים היסודיים ע"י בּוּיל וצ'רלו (ע"ע גו). נסיונות ראשונים להסביר את מערכת הרוחות העיקריים נעשה ע"י הלי (Halley) ב-1686, שפיתח תורה על רוחות הפאסאטים, וע"י הדלי (Hadley) ב-1735, שהביא בחשבון את השפעת סיבוב כדה"א על משטר הרוח-חות. הרכב האויר (ע"ע) נקבע לראשונה ע"י לוואזיה (ע"ע) ב-1783, ובשנת 1800 קבע דולטון את חוק הלחצים החלקיים של הגאזים השונים המרכיבים את האוויר ואת התלות בין התפשטות האוויר להתעבות אדי המים. עם השלמת חוקים

מה בלוח השנה שביצע מחמד במגמה להאריך את השנה המוסלמית ולעשותה תואמת יותר את שנת השמש. מ' הוא בן שלושים יום. החשוב בתאריכיו הוא העשירי בו, שבו חגגו המוסלמים בראשונה מעין יום כיפורים (עאשורא, היום העשירי בחודש הראשון כדוגמת עשרה בתשרי) ושהוא נהיה אחר כך יום פּרְבְּלָא, בו נפל חסין בן עלי בקרב במקום הנג'ל נגד החליף האממי יזיד I (680); יום זה הוא יום האבל הגדול של השיעה.

מחשקה, חקי ה-, ע"ע חשיבה.

מחשבים אלקטרוניים, ע"ע חשבון, מכונות-.

מטאורולוגיה (מיוו: μετέωρος — דבר שמימי), ענף של הגאופיסיקה (ע"ע) העוסק באטמוספירות כוכבי-הלכת ובתופעות המתרחשות בהן, בכלל, ובאטמוספירת כדור-הארץ, בפרט. מדע המ' כולל את ענפי המשנה העיקריים הבאים: 1. מ' דינאמית, העוסקת ביסודות העיקריים של מזג-האוויר, כגון: לחץ, טמפרטורה, צפיפות, לחות, רוח וכו' ובניסוח הקשרים ביניהם, ניתוחם החיוני (ר' להלן). 2. מ' פיסיקאלית, הדנה בעקרונות הפיסיקאליים של תופעות אטמוספיריות שאינן קשורות קשר ישיר למזג האוויר, כגון: א. התפשטות קרינה אלקטרומגנטית באטמוספירה ובמיוחד תופעות אופטיות באטמוספירה (לדוגמה, ע"ע מחזה-שרב; קשת [בענן]); ב. חשמל אטמוספירי (ע"ע); ג. הפיסיקה של היווצרות עננים ומשקעים (ע"ע משקעים; עננים); ד. מאזן של קרינה (ע"ע) וחום באטמוספירה (ע"ע). 3. קלימטולוגיה — העוסקת בחלק התיאורי ובניתוח סטאטיסטי של תצפיות מזג-האוויר (ע"ע אקלים). מרבית המה-

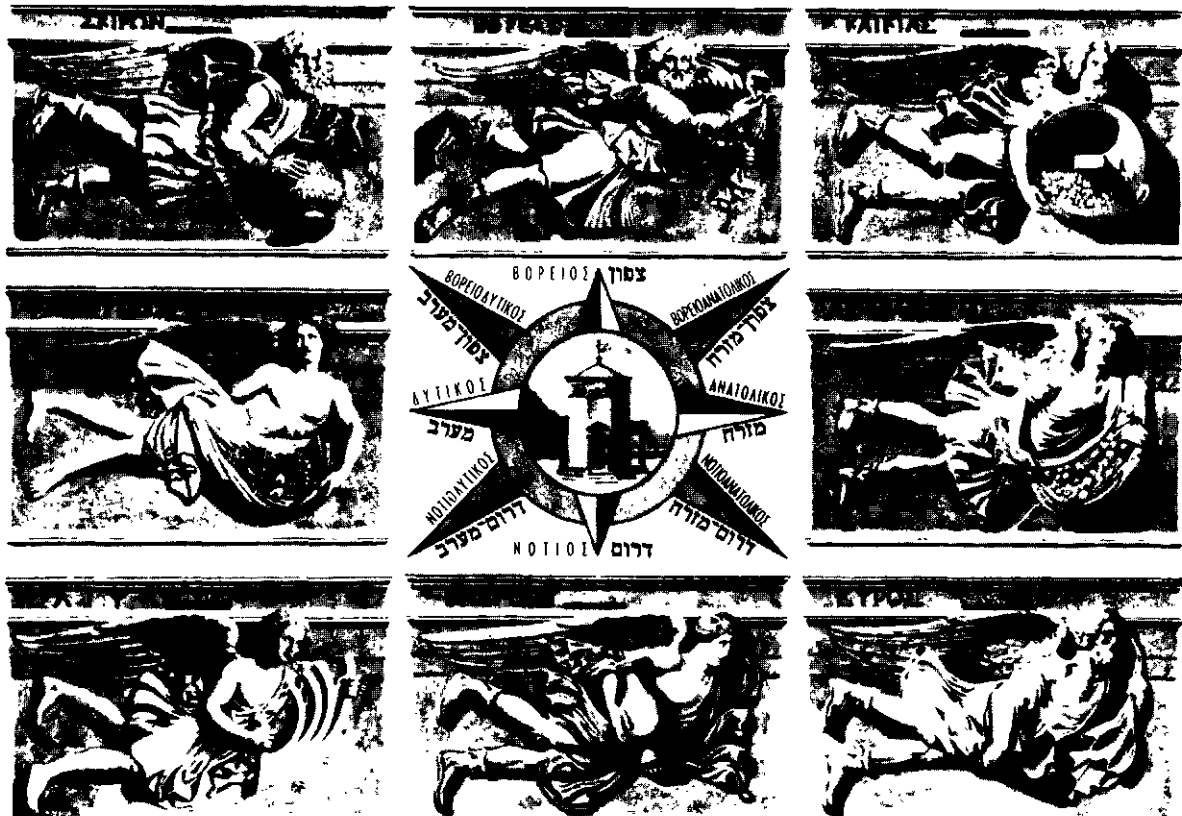

ציור 1 שושנת רוחות (יוון)

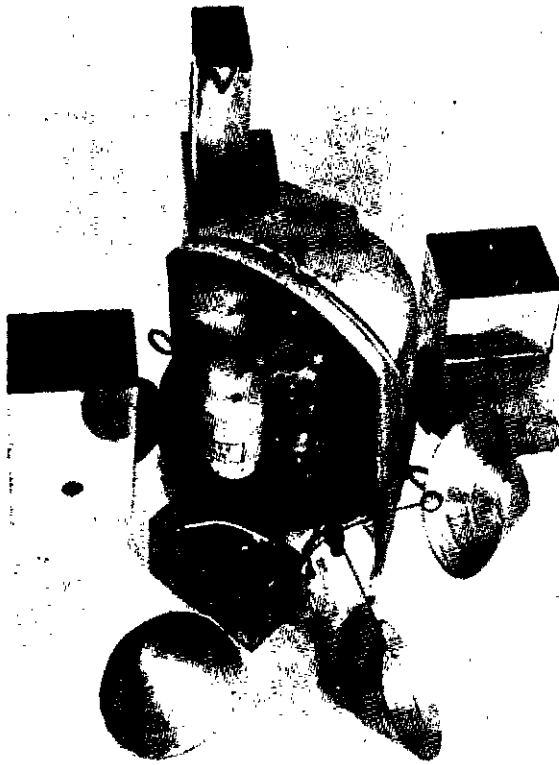

ציור 2. ראדיוסונדה

מוספירה. על הגדרתה ודרך מדידתה ע"ע לחות; היגרומטר.  
ה. משקעים (ע"ע) ועננות (ע"ע).

ו. ראות (Visibility). המוגדרת כמרחק האפקי המירבי שבו ניתן להבחין בעצם כלשהו חסר מקור אור עצמי ביחס לבהירות הרקע. גודל זה הוא גודל סובייקטיבי והוא נקבע ע"י הערכתו של הצופה.

תרמודינאמיקה של אוויר יבש ואוויר לח — שינויים בטמפרטורה. שינוי בטמפרטורה T, בנקודה מסוימת באטמוספירה, עשוי להתרחש כתוצאה של אחד התהליכים הבאים: (1) שינויים הנובעים מהתכווצות או התפשטות הנפח של מסת-האוויר. (2) הזספה של חום או גריעתו מן המסה בתהליכים לא-אדיאבטיים (ר' להלן), כגון קרינה, הולכה והתעבות של אדי-מים או התאדות טיפות-מים. (3) הסעה של מסת-אוויר התופסת מקומה של מסה אחרת. החישוב של תלות הטמפרטורה בלחץ P ובנפח  $\alpha$  של יחידת מסת האוויר מבוסס על ההנחה שהאוויר הוא גז אידיאלי (ע"ע גז). עיון בטמפרטורות ובלחצים הקריטיים של הגזים המרכיבים את האוויר מצדיק את השימוש במשוואת המצב של גז אידיאלי במיוחד לגבי אוויר יבש (אוויר הנקי מאדי מים):

$$P\alpha = RT$$

כאשר R הוא קבוע-הגזים של האוויר. בהתאם למשוואה זו ייתכנו תהליכים של התפשטות והת-פוצות מפלי לגרום לשינויים בטמפרטורה. תהליכים מסוג זה מכונים בשם תהליכים איזותרמיים. בדרך כלל יהיו שינויים בנפח מסת-האוויר מלווים בשינויים באנרגיה הפנימית של המסה — המתבטאים בעליה או בירידה של הטמפרטורה — וכן בגריעה או תוספת של כמות חום מסבי-

אלה ביחד עם חוקי התנועה של ניוטון נסללה הדרך להת-פתחות מדע המ'. במשך כל המאה ה-19 היתה ההתפתחות העיקרית בשדה המ' הסינופטית: פיתוח תחנות מדידה ומכשירים לאיסוף נתונים. העיבוד הראשון של מפות שכללו נתונים של תחנות תצפית רבות נעשה ע"י למרק בשיתוף עם לפלס (ע"ע). לואיזה ואחרים (1800—1815). בעזרת מפות אלו נוסחו עד לאמצע המאה ה-19 כללים נסיוניים עיקריים להתפתחות התנועה באטמוספירה והשינויים המתלווים למע-רכות-לחץ. ב-1853 התקיימה בבריסל, לראשונה, ועידה בהש-תתפות כל המעצמות הימיות כדי לדון בשיתוף פעולה באי-סוף נתוני מזג-אוויר. עד לשנת 1875 הקימו מרבית מדינות אלה שירותים מטאורולוגיים שריכזו את התצפיות של רשת תחנות המדידה.

הבנת התהליכים המטאורולוגיים לא התקדמה אלא מראשית המאה ה-20 משום שחסרו נתונים על שכבות האטמוספירה הגבוהות. מדידות משתני האטמוספירה הגבוהה באמצעות מכשירים שנישאו תחילה ע"י באלונים ומשנות-ה-40 של המאה ה-20 ע"י מטוסים, וכיום אף ע"י לווייני מזג האוויר, איפשרו מחקר מרוכז שהביא להבנה טובה יותר של התופעות המטאורולוגיות. מדידות סדירות של רוחות רום בוצעו ע"י מעקב אחר מעופם של באלונים ללא מכשירים, ואילו מדידות רום של הטמפרטורה, הלחות והלחץ היו מותנות במציאותה של תיבת-המכשירים. משנות השלושים הוכנסה לשימוש הרדיוסונדה, שאפשרה את רישום המשתנים האלה, בשעת מדידתם, באמצעות שידור הנתונים מן הרדיוסונדה אל תחנת קליטה על הקרקע. ההתפתחות העיקרית מסוף שנות ה-40 של מאה זו התבטאה בהכנסתו לשימוש של המחשב האלקטרוני לפתרון מספרי של מש-וואות התנועה (ר' להלן) לצרכי חיזוי מזג האוויר, בצד מאמץ ניכר לשיפור רשת תחנות המדידה ומכשורן על הקרקע, באטמוספירה ובאמצעות לוויינים.

המשתנים המטאורולוגיים ומכשירי-המדידה. המשתנים המטאורולוגיים העיקריים, שבזרתם נוהגים לבטא את מצב האטמוספירה בזמן מסויים, הם:

א. טמפרטורה (ע"ע). זו נמדדת על-פני הקרקע בעזרת תרמומטר (ע"ע) של כספית, המצוי בתוך סוכה מטאורולוגית מוגנת מפני הרוח ומקרינה ישירה של השמש. מדידות הטמפרטורה ברום מבוצעות באמצעות תרמומטר דומתכתי או תרמומטר-התנגדות.

ב. לחץ האוויר. לחץ האוויר נמדד במ' ביחידות של

$$\text{מיליבארים, בד"כ, כאשר } 1 \text{ מיליבאר} = 10^3 \frac{\text{דין}}{\text{סמ"ר}}$$

הלחץ נמדד בתחנות-קרקע בעזרת בארומטר-כספית. בד"כ, וברום — באמצעות בארומטר אנרואיד (ע"ע ברומטר, ור' ציורים שם).

ג. רוח (ע"ע). מדידת הרוח כוללת את מדידות עצמתה (בקשרים) וכיוונה (במעלות). מאחר שגדלים אלה משתנים במהירות עם הזמן ונתונים לתנודות גדולות, הערכים המדו-רים הם ממוצעים לאורך זמן של דקה. מדידת עצמת הרוח נעשית באמצעות אנמומטר על פני הקרקע וברום — ע"י מעקב אחר מעופו של באלון. כיוון הרוח מוגדר ככיוון שממנו הרוח נושבת והוא נקבע על פני הקרקע באמצעות שבשבות למיניהן.

ד. לחות. לחות מבטאת את כמות אדי-המים באט-

העינוי הנובע מכך ש R אינו קבוע, מצא פתרוננו באמצעות הגדרת טמפרטורה "חד-שה" היא הטמפרטורה הווירטואלית לית שערכה הוא המשתנה כפונקציה של הלחות המוחלטת q:

$$T^* = (1 + 0.61q) T$$

T\* — הטמפרטורה הווירטואלית. — ראוי לציין כי אף בתנאים קיצוניים (אוויר רווי בטמפרטורה של 40°–50°), אין הערך q עולה על 3/100 והיחס בין הטמפרטורה המוחלטת T לבין הטמפרטורה הווירטואלית T\* הוא קרוב מאד ליחידה. התהליכים של התפשטות או התכווצות מסת אוויר לח אינם יכולים עוד להיות אדיאבטיים טהורים, וודאי כך לגבי מסת אוויר רווי, שהרי

כל ירידה בטמפרטורה תגרום להתעבות הכמות העודפת מעבר ללחות הרוויה התואמת לטמפרטורה החדשה של המסה — ולשחרור החום הכמוס ("ע"ע מצב-צבירה) האפיניני. מאידך, כמות החום המשתחררת אינה חייבת בהכרח לצאת מגבולות מסת-האוויר, ואם התהליכים מהירים דיים, הרי שכמות חום זו תגרום להעלאת הטמפרטורה של מסת האוויר בלבד. לתהליכים מסוג זה ייוחד השם: תהליכים פסודו-אדיאבטיים. מן האמור נובע כי אוויר לח העולה מרמת לחץ נתונה בכיוון אנכי באטמוספירה ישמור על טמפרטורה פוטנציאלית קבועה עד היותו רווי ועליה נוספת תהיה פסודו-אדיאבטי (ר' ציור 3 — ספיגרמה).

מפלי טמפרטורה והשתנות הלחץ והצפיפות עם הגובה.

שינוי-משקל הידרוסטאטי. יחידת נפח של גוש אוויר ניח באטמוספירה נתונה להשפעת שני כוחות בכיוון המאונך: (1) כוח הכובד התלוי בתאוצה הגראוויטאציונית, g, ובצפיפות האוויר בגוש, ρ; (2) הבדל הלחצים δP שבין בסיס הגוש לפסגתו. מהדרישה שגוש-האוויר יהא ניח, כלוֹ שרוי בשיווי משקל עם סביבתו (מעלה ומטה), נובע שוויון שני הכוחות:

$$\frac{\delta P}{\delta Z} = -\rho g$$

כאשר δP/δZ הוא שינוי הלחץ עם הגובה. משוואה זו היא המשוואה ההידרוסטאטית שאינה אלא מקרה פרטי של המרכיב האנכי של משוואת התנועה (ר' להלן). אינטגרציה של משוואה זו, תוך שימוש במשוואת המצב, נותנת ביטוי לתלות הלחץ והצפיפות בגובה והיא ניתנת לפתרון ברוב המקרים השימושיים — בהם מניחים מפל-טמפרטורה קבוע עם הגובה עד לטרופופוזה (שבין הטרופוספירה לסטראטוספירה). — יש מן הענין במספר מקרים פרטיים, שכל אחד מהם שימושי בתנאים מסויימים:

1. שכבה איזותרמית (T = const.) שבה מתקיים:

$$P(z) = a_1 \cdot \rho(z) = P(z_0) e^{-\alpha(z-z_0)}$$

כאשר P(z) ו ρ(z) הם הלחץ והצפיפות בגובה z, ו P(z<sub>0</sub>) ו ρ(z<sub>0</sub>) הם הלחץ ובסיס השכבה (— בגובה z<sub>0</sub>); a<sub>1</sub> ו a<sub>2</sub> הם קבועים שערכם תלוי בטמפרטורה של השכבה. נוסחת אלה שימושן רב (ר' להלן, אלטימטריה) גם במקרים שבהם הטמפרטורה אינה קבועה אולם תחום השתנותה קטן — ואזי מחליפה

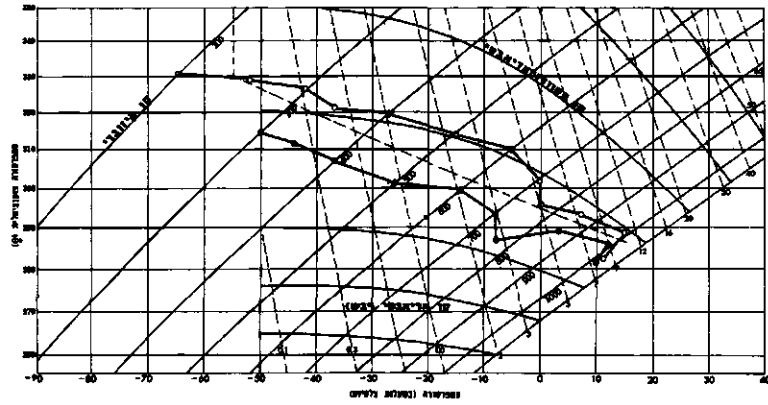

ציור 3. ספת הקפיגרמה

בתה של מסת האוויר ("ע"ע תרמודינמיקה, ר' להלן). אולם, תהליכים רבים באטמוספירה מתרחשים במהירות הגדולה מכדי לאפשר חילוף ניכר של חום עם הסביבה וניתן להת-ייחס במקרים אלה אל מסת האוויר כאל מערכת מבודדת שכל שינוי בנפחה או בלחצה יביא לשינוי בטמפרטורה בלבד ללא שחרור חום. תהליכים אלה מכונים בשם תהליכים אדיאבטיים והם מנוסחים באופן הבא:

$$\begin{aligned} \Delta Q &= C_v \Delta T + P \Delta \alpha \\ &= C_p \Delta T - \alpha \Delta P = 0 \end{aligned}$$

כאשר ΔQ הוא השינוי בכמות החום של יחידת המסה; C<sub>v</sub>, C<sub>p</sub> — החום הסגולי בלחץ קבוע ובנפח קבוע, בהתאמה; ΔP, Δα, ΔT הם השינויים בטמפרטורה, בנפח הסגולי ובלחץ, בהתאמה.

הצבת משוואת המצב בחוק הראשון של התרמודינמיקה במקרה מיוחד זה שבו ΔQ = 0, מביאה לקשרים פשוטים בין זוג משתנים מתוך השלושה — לחץ טמפרטורה ונפח. כך, למשל, הקשר שבין הטמפרטורה של מסת האוויר ללחצה ניתן ע"י

$$T = T_0 \left( \frac{P}{P_0} \right)^{R/C_p} = T_0 \left( \frac{P}{P_0} \right)^{0.286}$$

הטמפרטורה שאליה היתה מגיעה מסת-האוויר מרמת-לחץ P אילו היתה עוברת בתהליך אדיאבטי אל רמת ייחוס של 1000 מיליבאר, היא קבועה של התהליך האדיאבטי וניתן לאפיין באמצעותה את מסות האוויר השונות. השם שיוחד לה הוא: טמפרטורה פוטנציאלית.

אוויר לח, לאדי המים באוויר השפעה מכרעת על התהליכים האטמוספיריים למרות משקלם הקטן ביחס לגאזים העיקריים המרכיבים את האטמוספירה ("ע"ע; וע"ע איר). דבר זה נובע מן העובדה שהמים עשויים להופיע באטמו-ספירה בכל שלושת מצבי הצבירה ומכאן תרומתם הגדולה הן בחשבון מאזן החום של כדה"א והן בבעיית המשקעים והעננים הכרוכה בעקיפין אף היא לבעיית מאזן החום. במסת אוויר נתונה עשויה להימצא כמות משתנה של אדי-מים ("ע"ע לחות) המוגבלת, בד"כ, ע"י הלחות הרוויה התלויה בטמפרטורה ובלחץ של המסה. מאחר שקבוע הגאזים R (ר' לעיל) של האוויר מחושב לפי יחסי המסות של הגאזים המרכיבים אותו ולפי משקלם המולקולרי, הרי שערכו משתנה בהתאם לכמות המשתנה של אדי המים. הקושי

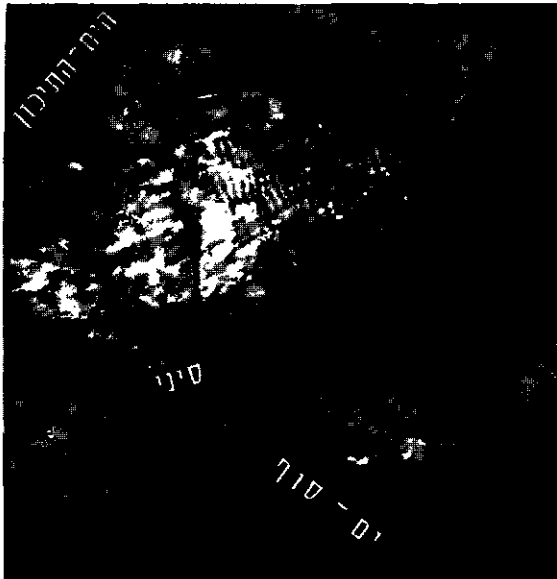

ציור 4. ענני-גלים מעל לא"י (צילום סתור לוויין)

מסביבתו וישאף לעלות בחזרה; כלומר, תתקבל תנועה מח-זורית סביב לרמת שיווי המשקל (— הגובה בו הצפיפויות שוות) כדוגמת תנודתו של קפיץ. אם הגוש מוסע גם ע"י רוח אפקית, תתקבל תנועה גלית (ר' ציור 4). במקרים בהם גוש-האוויר הנידון הוא רווי, יהיו תנאי-היציבות כפופים ליחס בין מפל הטמפרטורה של הסביבה לבין מפל הטמפרטורה בתהליך פסודו-אדיאבטי. משום-כך אם מפל הטמפרטורה של האטמוספירה הוא בין המפל האדיאבטי לבין זה של הפסודו-אדיאבטי האטמוספירה היא בעלת אי-יציבות מותנית: גוש-אוויר רווי — אי-יציבות, גוש-אוויר בלתי-רווי — יציבות.

אלטימטריה: לקביעת גבהו של גוף באוויר (מטוס, רדיוסונדה וכד') שאיננו מצויד במכשירי רדר (ע"ע) או ליזר (ע"ע ליזר ומיזר), משמשות מדידות הלחץ והטמפרטורה. מן העובדה שהלחץ איננו פונקציה של הגובה בלבד נובע הצורך להניח כי ניתן לייצג את עובי השכבה הנבדקת ע"י טמפרטורה ממוצעת. משוואת עובי השכבה היא:

$$z_2 - z_1 = 67.4 \bar{T} \log_{10} (P_1/P_2)$$

כאשר  $z_2 - z_1$  הוא עובי השכבה במטרים,  $\bar{T}$  היא הטמפרטורה הממוצעת של שכבה זו. כן ניתן לחשב עובי של שכבה באמצעות מפות-עזר כגון הספיגרמה (ר' ציור 3). דינמיקה של האטמוספירה — הפרק העוסק בניסוח חוקי התנועה האטמוספירית ובמסקנות הנובעות מהם, לצרכי ניתוח תצפיות וחיזוי מזג האוויר.

שני הכוחות העיקריים הפועלים על יחידת מסה באטי מוספירה הם: (1) כוח הכובד הנובע ממשכת כדור הארץ וכוח הלחץ הנובע מהבדלי לחץ בין חלקים שונים במערכת החלקיקים. כוח הכובד פרופורציוני ל  $\frac{1}{r^2}$ , כאשר r הוא המרחק של יחידת המסה ממרכז כדור הארץ. בדרך כלל עוסקת המ' רק בכ"מ 12 הק"מ הראשונים של האטמוספירה ומרחק זה קטן מאד ביחס לרדיוס כדור-הארץ, כך שאפשר להניח בקירוב שכוח הכובד קבוע בכל האטמוספירה (ע"ע גרביטציה).

טמפרטורה ממוצעת של השכבה את הטמפרטורה הקבועה. 2. שכבה הומוגנית שבה הצפיפות קבועה ( $\rho = \text{const.}$ ) ובה מתקיים:

$$P(z) - P(z_0) = a_3(z_0 - z)$$

$a_3$  הוא קבוע התלוי בצפיפות השכבה. עבור הצפיפות הממוצעת בגובה פני הים יורדת הטמפרטורה עם הגובה בשיעור של כ-3.4° בכל 100 מ', שהוא מפל חריף מאד. הנחה זו מתקיימת לגבי שכבות מסוימות שעביין דק מאד (מסדר גודל של מטרים).

3. שכבה אדיאבטית (טמפרטורה פוטנציאלית קבועה) שבה מתקיים:

$$P = P_0(1 - a_4z)^{Cp/R}$$

$a_4$  הוא קבוע התלוי בטמפרטורה  $T_0$ . מפל הטמפרטורה בשכבה אדיאבטית הוא, בקירוב, 1°C לכל 100 מ'. 4. אטמוספירה סטאנדרטית. מעל למשטחי-ים, מדבריות וכד' קטן מספר התצפיות מכדי לאפשר ידיעת ערכי הלחץ, הצפיפות והטמפרטורה על-פני הקרקע וידיעת מפליהם עם הגובה. לצורך קביעה מקורבת של גדלים אלה חושבו ממוצעים (בזמן ובמקום) המגדירים את האטמוספירה התקנית כדלקמן: הלחץ בגובה פני הים הוא 1013 מיליבאר והטמפרטורה שם 15°C. מפל הטמפרטורה עם הגובה הוא 0.65° לכל 100 מ' ואילו הלחץ בגובה כלשהו ניתן ע"י

$$P = P_0 \left(1 - \frac{6.5}{T_0} z\right)^{g/6.5R}$$

השימוש העיקרי בנתונים אלה נעשה במפל הטמפרטורה. מפל טמפרטורה זה מאפשר את החישוב של משתני האטמוספירה כרום כאשר נתונות מדידות קרקע בלבד. יציבות סטאטית. כאשר על גוש אוויר פועל כוח היצוני המאלצו לשנות את גבהו (לדוגמה, הד המשנה את קווי הזרימה של רוח אפקית), ישתנו ערכי הטמפרטורה, הצפיפות והלחות שלו בתהליך אדיאבטי או פסודו-אדיאבטי (ר' לעיל, עמ' 47/8). מאידך, הסביבה החדשה שבה ימצא מאופיינת ע"י הערכים של אותו גובה שאינם בהכרח תוצאה של תהליכים אדיאבטיים. נוצר איפוא מצב שבו, למשל, הצפיפות של גוש האוויר עשויה להיות שונה מזו של סביבתו. כך שגוש האוויר ישאף להמשיך בעלייתו או לחזור ולרדת. התנאי לתנועה בציר האנכי מעלה או מטה הוא היותו של הגוש קל (= צפיפות נמוכה = טמפרטורה גבוהה) מסביבתו, או כבד (= צפיפות גבוהה) ממנה. בהתאמה, המסקנה הנורבת, איפוא, היא כי אם מפל הטמפרטורה של הסביבה (כפי שהוא נמדד באמצעות הרדיוסונדה) חריף יותר ממפל הטמפרטורה האדיאבטי, ימצא גוש-האוויר קל מסביבתו, והוא ימשיך ויעלה ולא יחזור וירד גם לאחר הפסקת פעילותו של הכוח היצוני — אי-יציבות; לעומת זאת אם מפל הטמפרטורה האדיאבטי חריף מזה של הסביבה הרי שעם הפסקת הכוח היצוני המאלץ (לדוגמה, — בהגיע הגוש מעבר לפסגת ההר) יהיה הגוש כבד מסביבתו ויחל לרדת בחזרה — יציבות. במקרה של יציבות הרי שעד הגיע הגוש אל הגובה בו משתווה צפיפותו לזו של הסביבה, הוא רוכש אנרגיה קינטית הגורמת לו להמשיך ולרדת מתחת לגובה זה. אלא שככל שהוא מרחיק יותר הוא יעשה קל

כאשר  $v$  הוא הגדל הסקלארי של המהירות,  $\frac{\partial P}{\partial s}$  הוא גרא-דינט הלחץ בכיוון התנועה,  $\frac{\partial P}{\partial n}$  — גראדינט הלחץ בכיוון ניצב לתנועה  $r$  הוא רדיוס העקמומיות של מסלול החלקיקים. זוג משוואות אלו מהווה את הבסיס לסיווג סוגי הזרימה, כדלקמן: א. כאשר כוח קוריאוליס פועל בכיוון מנוגד לכוח הלחץ הניצב נקראת הזרימה בשם זרימה באריית. במקרה ההפוך, שבו כיוניהם שווים, נקראת הזרימה — זרימה אנטיבאריית. בחצי-הכדור הצפוני פועל כוח קוריאוליס בכיוון ימין ביחס לכיוון התנועה (ר' ציור 5)

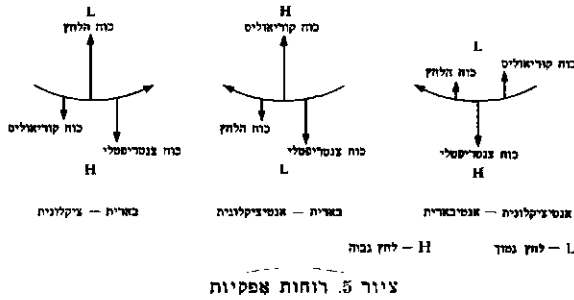

ולכן בזרימה באריית הלחץ הנמוך הוא משמאל לכיוון התנועה ובזרימה אנטיבאריית — מימין לה. זרימה בקנה-מידה גדול היא בד"כ זרימה באריית (היות ובמקרה זה קטנה עקמומיות המסלול ולכן הכוח הצנטריפטלי קטן מכדי לאזן את שני הכוחות האחרים). ב. כאשר כוח קוריאוליס פועל בכיוון מנוגד לכוח הצנטריפטלי, נקראת הזרימה ציקלוגנית. במקרה ההפוך נקרא בשם זרימה אנטיציקלוגנית. בחצי הכדור הצפוני מנוגדת, אפוא, זרימה ציקלוגנית לכיוון סיבוב מחוגי השעון וזרימה אנטיציקלוגנית היא זרימה בכיוון השעון. משום כך זרימה אנטיבאריית היא גם אנטיציקלוגנית (ור' ציור 5). מקרים פרטיים נוספים הם: כאשר כוח הלחץ בכיוון התנועה מתאפס (— אין תאוצה בכיוון התנועה) נקראת הזרימה בשם זרימה גרד ינטית. זרימה זאת היא לאורך האיזובארים האפקיים. מקרה מיוחד של הזרימה הגראדינטית הוא המקרה שבו גם התאוצה הצנטריפטלית מתאפסת. כלומר, האיזובארים הם מעגלים גדולים על פני הכדור. זרימה כזאת מכונה בשם זרימה גאוסטרופית

ומהירותה היא  $V_g = -\frac{\alpha}{f} \frac{\partial P}{\partial n}$ . בקנה מידה גדול, בקווי רוחב בינוניים, נמצא שכיוון הרוח קרוב, בדרך-כלל, לכיוון האיזובארים וכן שניתן להתייחס לאיזובארים בקירוב כאל מעגלים גדולים. מכאן שהרוח בגבהים מעל לשכבת-הגבול של האטמוספירה, מקום שבו ניתן להזניח את החיכוך עם הקרקע, היא, בקירוב טוב — גאוסטרופית. באנליזות הרום (ר' להלן, עמ' 57—60), הנעשות, בדרך-כלל, על משטחי לחץ קבוע, מקבלת משוואת הרוח הגאוסטרופית את הצורה:

$$V_g = \frac{g}{f} \frac{\partial z}{\partial n}$$

כלומר קווי הגובה בלבד מאפשרים את חישוב מהירות הרוח וכיוונה. באיזורים הטרופיים, שבהם כוח קוריאוליס קטן מאד, אין הקירוב הגאוסטרופי תופס וצורת חישוב זו אינה אפשרית. לאור חשיבותה של הרוח הגאוסטרופית, יש מן העניין בחישוב השתנותה של רוח זו עם הגובה. וקטור מהירות הרוח הגאוסטרופית ניתן על-ידי:

(2) כוח הלחץ, הניתן ע"י  $-\alpha \nabla P$  (ע"ע הידרודינמיקה) כאשר  $\alpha$  הוא הנפח הסגולי של הגז  $P$  הוא הלחץ. נוסף על שני כוחות אלו פועלים עוד שני כוחות התמדה הנובעים מכך שכדור הארץ סובב על צירו במהירות זוויתית קבועה  $\Omega$ . כוחות אלו הם הכוח הצנטריפטלי וכוח קוריאוליס. תרומת הכוח הצנטריפטלי הנובע מסיבוב כדור-הארץ (בני-גוד לכוח הצנטריפטלי העשוי לנבוע מתנועת יחידת המסה ביחס לכדור הארץ) קטנה ביחס לשאר הכוחות ונהגים לצרפה לכוח הכובד הקרוי אז כוח הכובד המוכלל. מערכת הצירים הפשוטה ביותר עבור צופה הנמצא בקו רוחב מסוים, היא מערכת קרטזית אשר כיוון ציר  $x$  בה הוא בכיוון קו הרוחב, ציר  $y$  בכיוון קו האורך וציר  $z$  בכיוון כוח הכובד המוכלל. משוואות התנועה במערכת זו הן:

$$\begin{aligned} \frac{du}{dt} &= -\alpha \frac{\partial P}{\partial x} + 2v\Omega \sin \phi - 2u\Omega \cos \phi \\ \frac{dv}{dt} &= -\alpha \frac{\partial P}{\partial y} - 2u\Omega \sin \phi \\ \frac{dw}{dt} &= -\alpha \frac{\partial P}{\partial z} - g + 2u\Omega \cos \phi \end{aligned}$$

כאשר  $u, v, w$  הם מרכיבי המהירות בכיוון  $x, y, z$  בהתאמה,  $\phi$  — קו הרוחב. עם זאת מערכת הצירים הטבעית על כדור הארץ היא המערכת הפולארית, כאשר במ' משמשות הקשתות המתאימות במקום זוויות האורך הרוחב. במערכת זו מציינת  $x$  קשת בכיוון קו הרוחב,  $y$  — קשת בכיוון קו האורך ו  $z$  מציינת את הרדיוס-וקטור  $R$ . במערכת זאת מקבלות המשוואות בקירוב את הצורה:

$$\begin{aligned} \frac{du}{dt} &= -\alpha \frac{\partial P}{\partial x} + fv \\ \frac{dv}{dt} &= -\alpha \frac{\partial P}{\partial y} - fu \\ \frac{dw}{dt} &= -\alpha \frac{\partial P}{\partial z} - g \end{aligned}$$

כאשר  $f = 2\Omega \sin \phi$  נקרא בשם מקדם קוריאוליס. הכוחות שהוזכרו בפיתוח זה הם: (1) כוח קוריאוליס הנובע מן הרוח האנכית שהיא קטנה בשלושה סדרי גודל לפחות מן הרוח האפקית; (2) המרכיב האנכי של כוח קוריאוליס; (3) הכוח הצנטריפטלי הנובע מתנועה על קשת במקום על קו ישר. ידיעת ערכי המהירות, הלחץ, וקו הרוחב מאפשרת את חיזוי ערכי המהירות בכל זמן שהוא ע"י פתרון מערכת המשוואות בתנאי התחלה ושפה מסויימים.

רוחות אפקיות — הרוחות על המשטח הכדורי של כדור הארץ. לשם סיווג הרוחות האפקיות נוה להשתמש במערכת הקואורדינטות הטבעית. במערכת זו, "הקשורה" למסת האוויר, אחד הצירים הוא בכיוון המהירות הרגעית וציר שני ניצב לה במישור האפקי. מרכיב הכוח היחיד בכיוון התנועה הוא, אפוא, כוח הלחץ, ואילו בכיוון ניצב לתנועה קיים מאזן בין כוח הלחץ, כוח קוריאוליס הכוח הצנטריפטלי:

$$\begin{aligned} \frac{dv}{dt} &= -\alpha \frac{\partial P}{\partial s} \\ \frac{v^2}{r} &= -\alpha \frac{\partial P}{\partial n} - fv \end{aligned}$$



ציור 7. זרם הסילון

תחתון הומוגני היו נוצרים שני תאים מרידינאליים — אחד לכל מחצית כדור. ליד קו המשווה חייב היה האוויר לעלות והיה נוצר שם איזור של לחץ נמוך בשכבות התחתונות ולחץ גבוה בשכבות העליונות. מצב הפוך היה קיים ליד הקטבים. שני גורמים עיקריים אחראים לעיוות תמונה זו: (1) כוח קוריאווליס (ר' לעיל), המטה את הזרימה מכיוונה המקורי, כך שזרם אוויר היוצא מן המשווה אל כיוון הקוטב מוטה ממסלולו הישר — על קו האורך — ואף חוזר על עקבותיו לכיוון המשווה בקווי-רוחב נמוכים-יחסית (30° ; 2) משטח תחתון לא-הומוגני — המורכב מאיזורים ים ויבשה נרחבים שחימומם שונה. על מנת לקבל את תמונת הזרימה המרידיר-נאלית, נהגים למצב את הרוחות לאורך קו-הרוחב המתאים — כדי לצמצם את השפעת גורם זה. ממוצע כזה נקרא בשם ממוצע זונאלי. ממוצעים זונאליים של המרכיבים המרידינאלי והאנכי של הרוח מלמדים שבכל חצי כדור מופיעים שלושה תאים מרידינאליים, שני תאים ישירים מבחינה תרמית ותא אחד בלתי ישיר המקשר ביניהם. הלחץ הזונאלי הממוצע בפני הקרקע המתאים לתמונה זו הוא לחץ נמוך בסביבות המשווה, לחץ גבוה בסביבות קו הרוחב 30°, לחץ נמוך בסביבות קו הרוחב 60° ושזב לחץ גבוה בקטבים. בגלל השינויים בדקלינאציה של כדור הארץ ביחס לשמש, נודדת תמונה זו צפונה דרומה בהתאם לעונות השנה. התחלקות לחץ זו מסבירה גם את התחלקות הרוחות הזונאליות הממוצעות. משני צידי המש-וה מקבלים את אזורי הפאסאטים שבהם שליטות רוחות מזרחיות. בקווי רוחב גבוהים יותר ישנו איזור נרחב שבו שליטות רוחות מערביות ובסביבות הקטבים שוב שליטות רוחות מזרחיות. בהתאם למשוואת הרוח התרמלית, נחלשת הרוח עם הגובה באזורי הרוח המזרחית ומתחזקת עם הגובה באזורי הרוח המערבית. בין התא הבלתי ישיר המרכזי ובין התא הקטבי מפרידה בדרך כלל החזית הפולארית שהיא איזור של פגישת גושי האוויר הקטביים וגושי האוויר החמים יותר, מן המשווה. באיזור זה נוצר מפל טמפרטורה אפקי גדול וכתוצאה מכך עולה מהירות הרוח המערבית עם הגובה עד לערכים מירביים בגובה של 11 ק"מ. מכסימום זה מרוכז

כאשר האינדקס  $p$  מציין גראדינט על משטח לחץ  $\kappa$  הוא וקטור-היחידה האנכי. השינוי ברוח הגאוסטרופית בין שני משטחי לחץ המרוחקים זה מזה משיעור  $\Delta p$  ניתן ע"י

$$V_g = - \frac{g}{f} \nabla_p z \times k$$

$$\Delta V_g = - \frac{g}{f} \nabla_p (\Delta z) \times k$$

מתוך המשוואה ההידרוסטטית ומשוואת המצב מתקבלת נוסחת הגובה (ר' לעיל, עמ' 46-48).

$$\Delta z = - \frac{RT}{gP} \Delta P$$

כאשר  $T$  הוא הטמפרטורה הממוצעת בשכבה. הצבת תוצאה זו בנוסחה הקודמת נותנת בגבול, כאשר  $\Delta P$  שואף ל-0:

$$\frac{\partial V_g}{\partial P} = \frac{R}{fP} \nabla_p T \times k$$

או בשימוש במשוואה ההידרוסטטית

$$\frac{\partial V_g}{\partial z} = - \frac{g}{fT} \nabla_p T \times k$$

כל, השינוי ברוח הגאוסטרופית עם הגובה הוא פרופורציוני למפל הטמפרטורה על משטח לחץ. מסיבה זו מכונה שינוי הרוח הגאוסטרופית עם הגובה, בשם הרוח התרמלית. הרוח התרמלית היא, אפוא, בכיוון האיותרמות על משטח לחץ ואילו הרוח הגאוסטרופית היא בכיוון קווי-הגובה על אותו משטח. מצב מיוחד הוא המקרה בו הטמפרטורה בכל משטח לחץ היא קבועה, כלומר, הרוח הגאוסטרופית אינה משתנה עם הגובה, מה שמכונה מצב בארוטרופי. התחזרת הפללית של האטמוספירה — תיאור הסבר של התנהגות האטמוספירה בקנה-מידה גדול (ר' ציור 6).

האטמוספירה מהווה מכונת חום גדולת-ממדים המופעלת על-ידי אנרגיה המסופקת לה מן השמש. מכונה זו קולטת אנרגיה בחלקים הקרובים לקר-המשווה ופולטת חום לחלל בחלקים הקרובים לקטבים. היות והטמפרטורה הממוצעת על כל קו-רוחב אינה משתנה באופן ניכר משנה לשנה, חייב להתקיים תהליך כלשהו המעביר את עודף החום מאזורי המשווה אל הקטבים. על פני כדור לא-מסתובב ובעל משטח

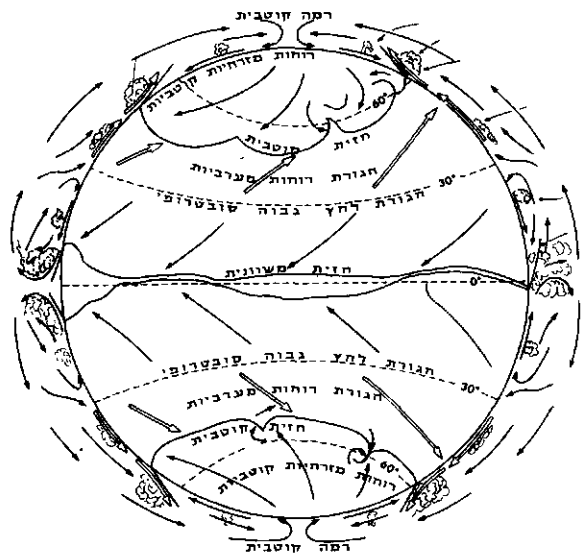

ציור 6. התחזרת הכללית

שיעור התריגה של ממוצעי התקופה החזויה מן הממוצעים הרב-שנתיים. אין החיזוי מסוג זה דן בחיזוי של יום מסוים או במהלך מיום ליום בעתיד הרחוק.

השלב הראשון בחיזוי מזג האוויר הוא האבחנה של מצב נתון עכשווי. אבחנה זו נועדה לצורך גילויים והגדרתם של התהליכים הנוכחיים, על-מנת לפתח ול"המשיך" אותם אל העתיד. כיוון שהתהליכים הם תלת-ממדיים — חייבת גם האבחנה להיות תלת-ממדית; וכיוון שאפשר לגלות ולבחון תהליך באטמוספירה רק אם כל הנתונים הדרושים נמדדו וניצפו בעת ובעונה אחת, מושתתת האבחנה על העקרון הסינופטי, שפירושו כי כל התצפיות המרכיבות את נתוני-היסוד הדרושים לצורך האבחנה נעשו באותו הזמן, כך שאפשר להשוותן זו אל זו.

ארגונה של העבודה הסינופטית הוא על כן כלל-עולמי. במסגרת זו נעשות על פני כדור-הארץ תצפיות סינופטיות מדי שלש שעות, ופעמיים עד ארבע פעמים ביום נעשות תצפיות סינופטיות נוספות מפני הארץ ועד לגבהים של 30 ק"מ. למטרה זו מופעלת רשת של תחנות סינופטיות קבועות בארצות השונות, נוסף על רשת ניידת משלימה על גבי מספר אניות הנושאות מכשירים מטאורולוגיים. בכל התצפיות מודדים לחץ, טמפרטורה, לחות ורוח; ובתצפיות-הר-הפנים (ר' להלן) מיתוספות עליהן מדידות של העננות, הר-אות, מזג-האוויר הכללי, מצב-הים ועוד.

התצפיות הסינופטיות מועברות אל מרכזים לאומיים ובין-לאומיים כך ששעות מעטות לאחר עריכת התצפיות הן מופצות ברחבי העולם ומצויות בידי כל מרכזי האבחנה החיזוי. ארגון כל השירותים המטאורולוגיים לצורך זה היא אחת ממשימות "הארגון המטאורולוגי העולמי" (World Meteorological Organization—WMO) "המערך המטאורולוגי העולמי" (World Weather Watch) שנוסד ע"י ארגון זה, שהוא סוכנות מיוחדת של האו"ם, שהוקמה ב-1950 ובה 120 חברים. — חבריו הם השירותים המטאורולוגיים של מדינות-העולם ובאמצעותו נקבעים התקנים והתקנות הטכניים, והנהלים והמסגרות הארגוניים של עבודת השירוי-תים הן במישור הבין-לאומי והן בעיקרי פעולתם הלאומית. כדי לאפשר את העבודה הסינופטית קובע הארגון המטאורולוגי העולמי את המועדים לעריכת התצפיות, את המרכיבים הנצפים לצורך הדיווח ואת תקן התצפיות, את הצופן המשמש להעברת המידע, ואת אירגונה של רשת הקשר שתכליתה להפיץ ולאסוף את המידע.

על השירות המטאורולוגי בישראל (החברה בארגון הנ"ל מיום-היווסדו) — ע"ע א"י, עמ' 1046.

עם גידול האפשרויות לקדם את העבודה המטאורולוגית ע"י ניצול טכניקות מפותחות של קשר-בזק וע"י ניצול מחשבים משוכללים נתארגן "מערך מטאורולוגי עולמי" (ר' לעיל), שעיקרו ריכוז האמצעים הטכניים המתקדמים והיקרים בשלושה מרפזים עולמיים ובמספר מרפזים אזוריים.

בין הטכניקות החדשות המאפיינות את פעולתו המת-פתחת של המערך העולמי נמצאות דרכי-הניצול של לוויינים בחלל הן לצרכי קשר מטאורולוגי והן לצרכי תצפית. הלוויינים המטאורולוגיים הראשונים היו לוויינים מסדרת Nimbus ו-Tiros (ע"ע חלל, טיסה אל ה-), לוויינים אלה מקיפים את כדור-הארץ ובמעופם סוקרים ומצלמים את

באיזור צר ונראה לכן כסילון אוויר הזורם מסביב לכדור. מסיבה זו נקרא איזור זה בשם זרם הסילון (ר' ציור 7). בקיץ נודדת החזית הפולארית לכיוון הקוטב ועצמתה נחלשת, ולכן נחלש זרם הסילון עד לכדי מחצית עצמתו בחורף. איזור זרם הסילון מאופיין, לעתים קרובות, על-ידי פס צר של ענני צירוס המתמשך לאורך אלפי קילומטרים.

כאשר בוחנים את הרוח הממוצעת באטמוספירה בכל עונה, בולטת מיד תחזורת מסוג אחר, הנובעת מהבדלים בחימום בין אזורים יבשה בקיץ ובחורף. בחורף מתרכזים אזורים הלחץ הנמוך מעל לים ואזורי הלחץ הגבוה מעל ליבשה הטיפוסי בקיץ. מכיוון שרוח אזורים היבשה מרוכזים בחצי הכדור הצפוני בולטת תחזורת זו בעיקר בחצי כדור זה. בהתאם לכך מופיעים בחורף שקעים עמוקים בצפון האוקיאנוס האטלנטי (השקע האיטליאני) ובצפון האוקיאנוס השקט (השקע האלאוטי), ורמות מעל למרכז-סיביר ומעל לצפון-מערב אה"ב. בקיץ נודדת התמונה דרומה ומתהפכת, כך שמופיעות רמות מעל למרכזי האוקיאנוס האטלנטי והאוקיאנוס השקט, שקע עמוק מעל הודו ופקיסטן, שקע מעל לסחרה ושקע שלישי קטן יותר מעל לדרום מערב אה"ב. השקע ההודי העמוק הוא הגורם לגשמי המונסון החזקים בקיץ כאשר אוויר ימי לח מן האוקיאנוס ההודי עולה על רכסי ההימליה ומתקרר.

נוסף לתנודות העונתיות בתחזורת הכללית מופיעה, בעיקר בחורף, תנודה נוספת של התחזורת בין שני מצבים קיצוניים. מצב קיצוני אחד מאופיין ע"י רוחות זונאליות חזקות ורוחות מרידינאליות חלשות. במצב זה מופרדים השקעים והרמות אלו מאלו בכיוון מרידינאלי, כאשר הרמות נמצאות דרומה מן השקעים ושניהם יחד מוארכים בכיוון זונאלי. המשרעת של גלי הלחץ קטנה במצב זה ולכן שליטה הרוח הזונאלית. מצב זה נקרא בשם מצב של אינדיקס גבוה כאשר כמודד לאינדקס משמשת מהירות הרוח הזונאלית המערבית ליד קו רוחב 45°. המצב הקיצוני השני — אינדקס נמוך — מאופיין ע"י רוחות זונאליות חלשות ורוחות מרידור-נאליות חזקות מהרגיל. השקעים והרמות נמצאים באותם קווי הרוחב ומוארכים בכיוון מרידינאלי. המצב הראשון אינו מאפשר מעבר גדול של חום צפונה ע"י זרמי האוויר ולכן שורר במצב זה מפל טמפרטורה מרידינאלי גדול יותר מאשר במצב של אינדקס נמוך. תנודה זו בין שני המצבים הקיצוניים נקראת בשם מחזור האינדקס. ארכו של מחזור זה נתון לשינויים גדולים: בין שלושה לשישה שבועות בחורף.

אר. כה. - אל. דו.

מ' סינופטית. המ' הסינופטית עוסקת בחיזוי מזג האוויר על כל מרכיביו. מבחינים בין שלושה סוגים של חיזוי: א) החיזוי קצר-הטווח — לפרקי זמן הנעים בין 12 ל-48 שעות; ב) החיזוי למרווח זמן בינוני — 3 עד 7 ימים; ג) החיזוי לטווח ארוך — מעל לשבוע. מרבית העבודה הסינופטית של השירותים המטאורולוגיים בעולם מרוכזת בחיזוי קצר-הטווח ומקצתה בחיזוי למרווח הבינוני.

החיזוי לטווח קצר כולל את ציון הופעתן של תופעות מזג-אוויר תוך קביעת מיקומן, עיתויין, משכן ועצמתן. החיזוי למרווח-זמן בינוניים וארוכים מוגבל כתוצאה מקשיים עיוניים ומעשיים, ומשום-כך הוא עוסק כיום במגמה הכללית של התפתחויות התהליכים המטאורולוגיים ובהגדרת



(ציור 9) — לפי חלוקת הגבהים. המערכות המתקבלות הן רציפות וצורתן דומה לצורת המפות הטופוגרפיות: נראים בהן שקעים (מרכזי לחץ נמוך) ורמות (מרכזי לחץ גבוה). אפיקים ורכסים, שלוחות ואוכפים. בהתאם למשוואות התנועה (ר' לעיל) הקושרות בין חלוקת-הלחצים לבין הרוח, מייצגות מערכות הלחץ שעל המפות גם את שדה התנועה שעל פניהן.

בשלב השני באבחנת המפות מתגלים גושי-אוויר המאופיינים כך, שמרבית התכונות של כל אחד מהם דומות מתחנה לתחנה והן נקבעות על פי אזורי המוצא של הגוש וההשפעות של מסלולו; כן מתגלים אזורי חזית (ע"ע) המפרידים בין גושי אוויר בעלי תכונות שונות. מרבית החזיתות סדורות במערכות חזיתיות שבהן גזרה של אוויר חם מצויה בין האוויר הקר שמלפנים לאוויר הקר שמאחור. האוויר החם מחליק ומספס בתנועתו קדימה על גבי האוויר הקר והוא נדחק ומונף כלפי מעלה על-ידי האוויר הקר הנע מאחוריו. החזית החמה היא האיזור שבו האוויר הקר דוחק ומעלה את האוויר-החם-שלפניו.

מראה הכדור שמתחתם. תצלומיהם משודרים לתחנות מעקב על פני הקרקע ובהם פרטים על כסות העננים שעל פני הכדור, מערכותיהם ומבניהם.

התצפיות הסינופטיות מעובדות ומשורטטות על גבי מפות. הנקראות משום כך מפות סינופטיות ובעזרתן נעשית האב-חנה.

המפות הסינופטיות נחלקות למפות-פנים ומפות-רום (ר' ציורים 8, 9). מפות-הפנים הן אלה המבוססות על הנתונים שנמדדו ושנצפו על פני הארץ ומכינים אותן מדי שלוש שעות. מפות-הרום הן מפות במפלס-רום שונים; מקובלים המפלסים שבהם הלחץ הוא 1,000, 850, 700, 500, 300, 200, 100, 70 מיליבאר (גבהים של: 50—100 מ', כ-1,500, 3,000, 5,600, 9,000, 12,000, 16,000, 18,500 מטר, בהת-אמה).

את מפות-הרום מכינים פעמיים ביום: בחצות ובצהריים, לפי זמן גריניץ.

ראשית אבחנתן של מפות הפנים נעשית על פי חלוקת הלחצים (ר' ציור 8) ואילו של מפות-הרום אחידות-הלחץ

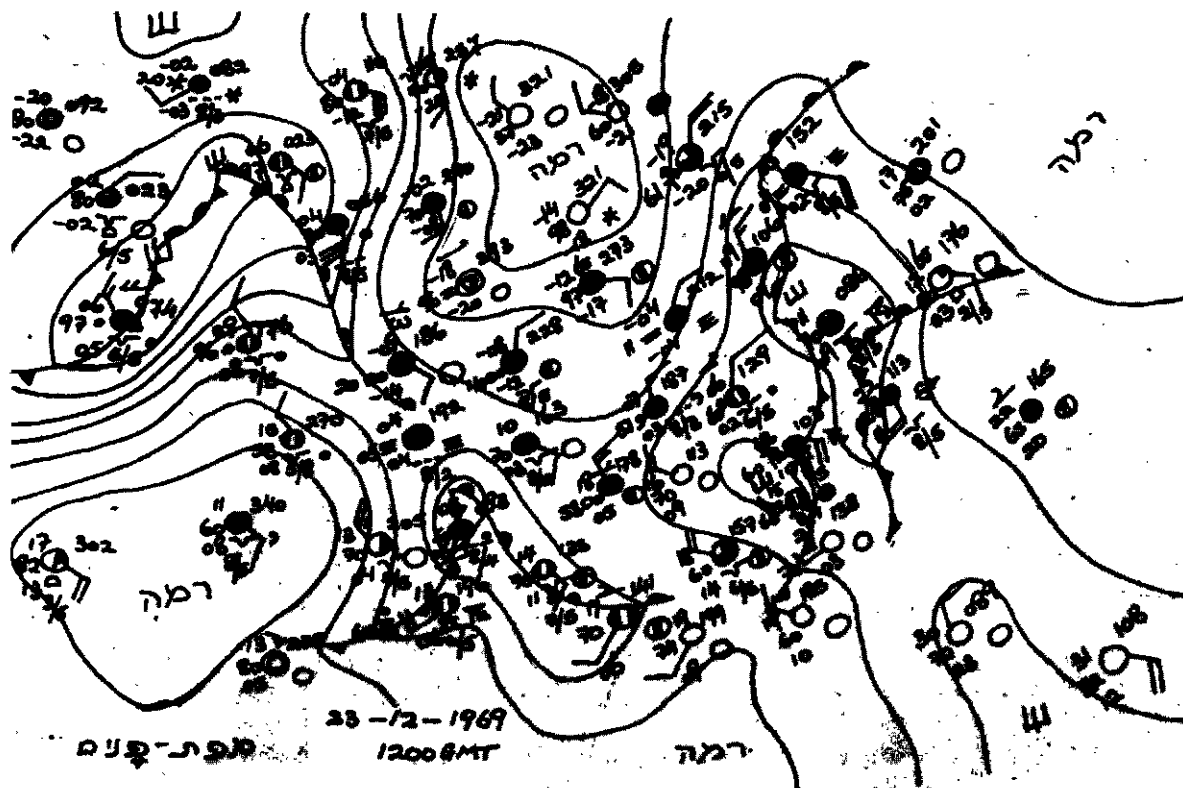

קווים המציינים נקודות בעלות לחץ שווה  
 גשם בתחנה \* שלג בתחנה  
 דוגמה לסוגי עננים

מודל התחנה על מפת הפנים

סמל לדיווח הכמות הכללית של העננים  
 סמל לדיווח סוג העננים הנמוכים  
 סמל לדיווח סוג העננים הבינוניים  
 סמל לדיווח סוג העננים הגבוהים  
 סמל לדיווח מזג האוויר הנוכחי  
 סמל לדיווח מזג האוויר שחלף

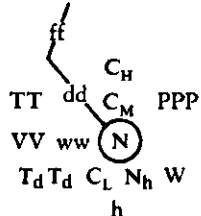

PPP 3 ספרות לדיווח הלחץ (בעשיריות של מיליבאר)  
 TT 2 ספרות לדיווח הטמפרטורה (במעלות צלסיוס)  
 T\_d T\_d 2 ספרות לדיווח נקודת הטל (במעלות צלסיוס)  
 VV 2 ספרות לדיווח שווה הראות (לפי קוד)  
 h ספרה אחת לדיווח כסיס העננים (לפי קוד)  
 N\_h ספרה אחת לדיווח כמות העננים הנמוכים (בשמיניות)  
 dd קו לציון הכיוון שממנו נושבת הרוח  
 ff קנה או נס לציון מהירותה של הרוח

ציור 8. מפת-פנים

באיזור הגאוגראפי הנידון, אלא אם — וכאשר — מסתמנים גם תנאים סיבתיים חריגים מן הערכים הקלימטולוגיים התקניים.

על-מנת להקטין למינימום האפשרי את משקל האינטנזי-איציה האישית בעבודת החיזוי, בונים מפות-עזר וחתכי-עזר לצורך קביעת דרכי-השתנותם של המרפבים השונים. אמצעי חיזוי נוסף הוא השימוש באנלוגים. לאחר אבחנתו של המצב הסינופטי הנוכחי, מחפשים מצבי-עבר דומים, במידת האפשר, למצב הנתון ומקישים מדרך ההתפתחות שלהם לצורך חיזוי ההתפתחות של המצב הקיים.

חיזוי נומרי (חיזוי אובייקטיבי) — עם הכנסתם לשימוש של מחשבים אלקטרוניים מהירים, בסוף שנות-הארב-עים של המאה ה-20, החלה להתפתח שיטת-חיזוי המתבססת על פתרון מספרי של מערכת המשוואות הדיפרנציאליות הכוללות את משוואות התנועה, משוואת הרציפות, החוק הראשון של התרמודינמיקה ומשוואת המצב. המגבלה העיקרית של שיטה זו נובעת מן המעבר ההכרחי מנגזרות רציפות להפרשים סופיים, עובדה המגבילה את תקפה של התחזית לתקופה של כ-36 שעות. עיקרה של השיטה היא חלוקת האטמוספירה לשריג בעל מספר סופי של נקודות וחיזוי המשתנים המטאורולוגיים בנקודות השריג בלבד. עובדה זו דורשת מספר הנחות לגבי התנהגותם של המש-תנים בתחום בין נקודות השריג, כלומר, בניית דגם של

מזג האוויר הוא תוצאה של התהליכים המלווים את התפתחותו וגלגוליהן של מערכות הלחץ והתנועה, מבנם האפקי והאנכי של גושי האוויר והתנהגותם במסעותיהם על-פני כדור-הארץ, ומהלך-חייהן של המערכות החזיתיות. מסלולי הזרימה של הרוח גורמים להתכנסות האוויר לקבר מרכז — או איזור — מסויים, או להתבדרות מהם והלאה, ולנטייתו להתערבל ולנסוק, או להתמוכך ולשקוע. אם שונים זרמי האטמוספירה בשכבותיה השונות הריהם נתונים להשפעות של גזירה מערבלת ומתפתחים תאים תלת-ממדיים של צירופי תנועה ותהליכים.

תכונתם של התהליכים האטמוספיריים — שהם רציפים במהלכם ובדרך-השתנותם. הנובע מכך הוא שדרך התפתותו והתנהגותו של תהליך, או מהלך החיים של מצב מטאורולוגי, המורכב מתהליכים אחדים, מספקים מידע על המשך ההתפתחות בעתיד. חיזוי מזג האוויר הסובייקטיבי נעזר, אם כן, בשיטות-חירוף; למשל, ניתן להוות את מסילת ההתקדמות של מרכז-שקע או מערכת חזיתית ומהירות ההתקדמות בעזרת חירוף של הדרך בה הלכו עד עתה. התעמקותו או התמלאתו של שקע ניתנת לחירוף ע"י עיקוב בשלב האבחנה גם אחרי דרך ההשתנות של ערכי הלחץ במרכזו של אותו שקע. קביעת נקודות המפנה בעקומי-החירוף נעשית בעיקר ע"פ הניסיון האישי הצבור וכללי ההסתברויות האקלימיות. לדוגמה, סביר להניח כי עליית הלחצים במר-כוה של רמה לא תימשך מעבר לערכים קיצוניים שגרשמו

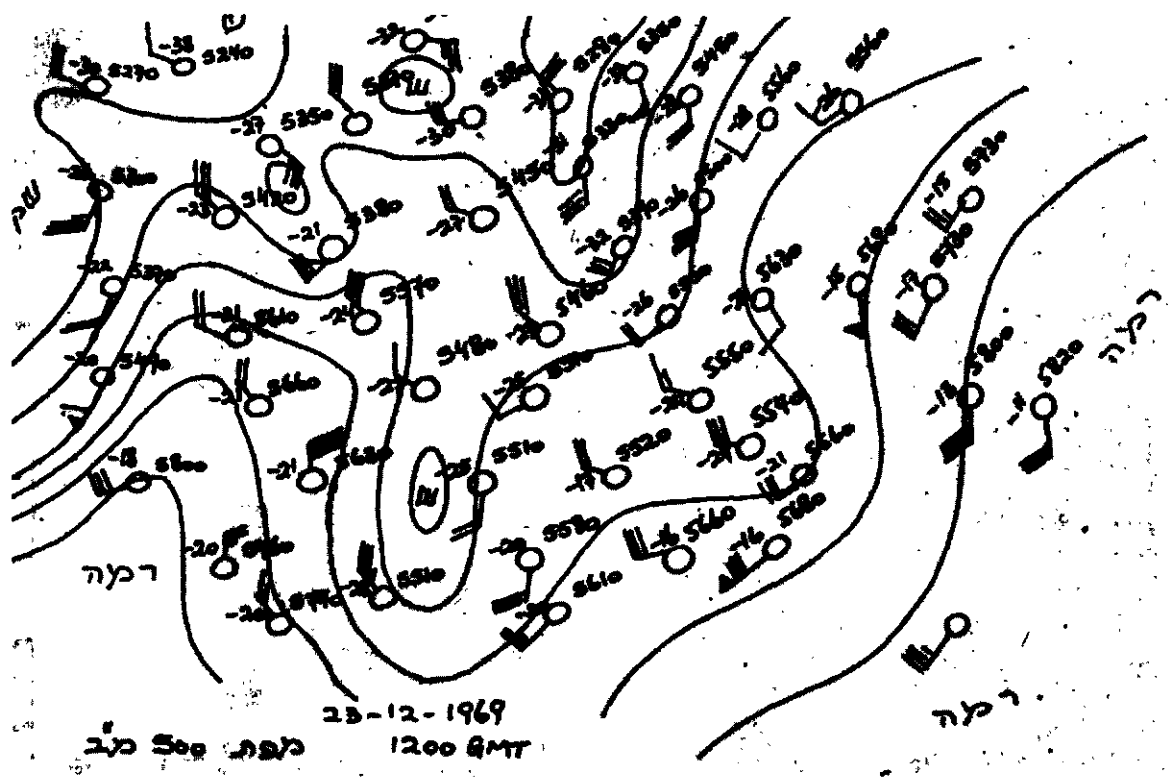

מרכז של שקע  
 קווים חתברים נקודות בעלות גובה שווה  
 מודל התחנה על מפת 500 מ"ב  
 ZZZZ 4 ספרות לזיווח רומ המפלס (במטרים בארשוטנצ'אליים)  
 TT 2 ספרות לזיווח הסמפרטורה (במעלות צלסיוס)  
 dd קו לציון הכיוון שממנו נושבת הרוח  
 ff קנה או נס לציון מהירותה של הרוח  
 ציור 9. מפת-רומ

האטמוספירה של כדור הארץ); המספר המוערך של המ" הנופלים בשנה על פני כדור-הארץ הוא כ-500, שמהם כ-350 נופלים לתוך הימים ויתרם על פני היבשות. לעומת זה, מספר המ" הנאספים במוצע כל שנה הוא רק ארבעה. עד 1960 נמצאו 1,575 מ". הקטנת מהירותם של המ" בכנייה סתם לאטמוספירה גורמת לחימום חזק ולהתכת קליפתם החיצונית. במעופם דרך האטמוספירה הם משאירים אחריהם גשם של טיפות לזהטות. הנראה בשמים כשבייל וזהר. מקור רוב האור של מ' נופל הוא כר אוויר דחוס וזהט. הנוצר לפניו. התנגשות המ' עם האטמוספירה גורמת לגלי הלם חזקים; לכן מלווה נפילתו לעתים ברעם.

לפעמים יורד המ' כגוש יחיד, אך לעתים נופל על פני השטח, מטר של מ". המורכב לרוב ממאות גופים היורדים בתוך שטח בעל צורה אליפטית, ומוארך בכיוון מסלול-הנפילה.

גודל המ' נע בין גרגירי אבק דקים (מיקרונים) ועד לקוטר של מטרים; קוטר של כמה סנטימטרים הוא השכיח ביותר. מ" אבניים (ר' להלן) מגיעים עד כדי משקל של טון, ואילו מ" ברזליים עשויים להיות כבדים יותר. המ' הגדול ביותר, הידוע היום, הוא המ' של הובה, בדרום-מערב אפריקה, הנמצא עדיין במקום נפילתו; משקלו כעת הוא כ-60 טון, אך משקלו בשעת הנפילה, ולפני שהותקף ע"י הבלייה, היה לפחות 90 טון. המ' הגדול ביותר שנראה בנפילתו הוא המ' של סיחוטסה-אלין, בבריה"מ, שנפל ביום 12.2.1947, ומשקלו 1.7 טון.

רוב המ", בשל מסתם ומהירות נפילתם הקטנות יחסית, חודרים לתוך הקרקע עשרות ס"מ בלבד. מ" כבדים מאד, לעומת זה, מגיעים אל פני השטח במהירות של ק"מ אחדים לשנייה, ובליתם הפתאומית גורמת להתפוצצות אדירה, שבעקבותיה נוצר לוע עמוק. המפורסם מבין מבני פגיעה אלה, הקרויים אסטרוֹבֵּלִים, או לועות מטאוריטיים, נמצא באריזונה, קטר 1,200 מ' ועמקו 180 מ'. הוא מוקף חומה בגובה 45 מטר, שנוצרה ע"י התרוממות השכבות. 20 השנים האחרונות וזהו כמה עשרות לועות מטאוריטיים נוספים (ר' טבלה 1).

כל הלועות האלה הם צעירים מבחינה גאולוגית, וישנם שנים, שנוצרו במאה זו. הראשון נמצא בשטח נחל טני-גוסקה בסיביר, והוא נוצר ביום 30.6.1908; מסביב למקום-נפילתו של המ' נקטעו העצים במרחק עד 50 ק"מ, ומשקלו נאמד ב-10 מיליון טון. השני הוא זה של סיחוטסה-אלין. ברוב הלועות המטאוריטיים הגדולים לא נמצא כל חומר מטאוריטי. מ" כאלה מתחממים בפגיעתם עד כדי התנדפותם המוחלטת. מ" קטנים, לעומת-זאת, ניתכים רק בשכבה חיצונית דקה, ואילו הפנים שלהם נשאר בטמפרטורה המקורית של החלל, שהיא בחלק זה של מערכת השמש כ-4°C.

רוב המ" הם בעלי צורה חיצונית אירגולרית, צורה המדגימה בחלקה את צורתם המקורית לפני כניסתם לאטמוספירה של כדור הארץ, ובחלקה היא תוצאה של התפוצצות המ' בתוך האטמוספירה. לעתים מ" הם בעלי צורה קונית; צורה זו נובעת מתכונתם של מ" רבים לשמור על כיוונם בשעת נפילתם דרך האטמוספירה. קליפתם החיצונית ניתכת חזרמת אחורה בכיוון הפוך לכיוון נפילת המ". קווי זרימה אלה ניכרים על פני מ" רבים. למ" אבניים לרוב קליפת התכה זוגית, שחורה, בעובי של כמ"מ, ואילו מ"

האטמוספירה. המספר הכללי של נקודות השריג, הקובע את המרחקים ביניהן, מוגבל על-ידי גדלו ומהירותו של המחשב העומד לרשות החזאי. היתרון הגדול של שיטה זו הוא שניתן לשלבה עם עיבוד אוטומטי של התצפיות המת-קבלות מתחנות הקרקע והרום ברחבי תבל ולקבל תחזית שאינה תלויה באינטואיציה או במומחיות של החזאי. משום כך נקראת שיטת חיזוי זו גם בשם חיזוי אוֹבֵּיִקְטִיבִּי. על מנת שהתחזית תהיה אוֹבֵּיִקְטִיבִּי, חייבת גם האבחנה של המצב ההתחלתי, המתבססת על התצפיות, להיות אוֹבֵּיִקְטִיבִּי, כן שברב בבר עם התפתחות שיטות החיזוי הנומרי, פיתחו מספר שיטות של אבחנה אוֹבֵּיִקְטִיבִּי, בעיקר באה"ב, סקנדינביה, יפן ובריה"מ. הראשון שניסה לבחון את הרעיון של פתרון משוואות המ' למטרות חיזוי היה ל. פ. ריצ'רדסון בשנת 1922, אולם נסיונו נכשל, מפני שבדגם שבו השתמש נכללו גורמים, כגון דיִוֵּרְגֵּנְס אֶפְקִי ורוח אנכית, שרשת-התצפיות אינה מסוגלת למדוד בדיוק משמעותי. נסיון ראשון בעל משמעות, שסיפק נתונים ממשיים, נעשה ע"י צ'ארני, פִּוֵּר-טופט ופִּוֵּר-נֵוִיִּמן בשנת 1950. הדגם שפיתח על-ידיהם התגבר על בעיית מדידת הדיִוֵּרְגֵּנְס האֶפְקִי ע"י ההנחה כי הרוח היא גאֶוִּסְטְרוֹפִית בכל מקום, כך שהדיִוֵּרְגֵּנְס מתאפס וניתן לחשב את שדה-הרוחות בעזרת שדה-הלחץ בלבד. כמורכב הוצאו כל האפקטים של חימום לא-אדיאבטי וחיכוך. בהנחות אלו נמצא כי מערכת המשוואות מצטמצמת לשני חוקי שימור בשביל הטמפרטורה הפוטנציאלית והעירבוליות הפוטנציאלית. בעזרת הנחות אחרות נוספות (האטמוספירה היא קוֹוִי-הידרוסטטית, וחלוקת הרוח לפי הגובה תלויה בחץ בלבד), מקבלים את המודל הפארוֹטְרוֹפִי האֶקְוִיֶּלֶנְטִי-המ-שמש עד היום למטרות-חיזוי במספר מדינות. הגודל היחיד החזוי ישירות במודל זה הוא פונקציית הזרימה הגאוסטרופית אשר מתוכה ניתן לחשב את שדה הלחץ (או הגאור-פוטנציאל על משטח לחץ קבוע) ואת שדה הרוח. נסיון של כ-15 שנה במודל זה מלמד כי התוצאות עומדות באותה דרגת דיוק כמו התחזיות הסובייקטיביות של חזאי מומחה. במשך השנים פותחו מודלים רבים, מהם למטרות חיזוי מזג-האוויר, מהם למטרות חיזוי של תופעות מיוחדות כגון ציק-לונים טרופיים, בריות ים או יבשה ותחזית משקעים, ומהם למטרות מחקר לשם הבנת השפעת גורמים שונים על מצב האטמוספירה. באה"ב החליף החיזוי האובייקטיבי כליל את החיזוי הסובייקטיבי לכלל היבשת האמריקנית.

J. Holmboe - G. E. Forsythe - W. Gustaf, *Dynamic M.*, 1945; S. Petterssen, *Weather Analysis and Forecasting*, I-II, 1956<sup>2</sup>; id., *Introduction to M.*, 1958<sup>2</sup>; Great Britain, Meteorological Office, *Handbook of Meteorological Instruments*, I-II, 1956-61; G. J. Haltiner - F. L. Martin, *Dynamical and Physical M.*, 1957; A. Eliassen - E. Kleinschmidt, *Dynamic M.*, (Handbuch der Physik, XLVIII, Geophysik, II), 1957; C. L. Goddard et al., *Dynamic M. and Weather Forecasting*, 1957; H. R. Byers, *General M.*, 1959<sup>2</sup>; S. L. Hess, *Introduction to Theoretical M.*, 1959; W. J. Saucier, *Principles of Meteorological Analysis*, 1959; P. D. Thompson, *Numerical Weather Analysis and Prediction*, 1961; H. Riehl, *Introduction to the Atmosphere*, 1965; J. A. Day, *The Science of Weather*, 1966.

אל. דו. - אר. כה.

**מְטֵאוֹרִיטִים** (מיוו *μετέωρος* - דבר שמימי), גופים מוצקים, שנפלו על פני כדור-הארץ מהחלל החיצון (להבדיל ממטאור המציין שביל וזהר בשמים, הנגרם על-ידי חלקיקים קוסמיים זעירים הנשרפים כליל במעברם דרך

טבלה 3  
הרכב כימי של מטאוריטים (ב%)

ממוצע של קרום כדור הארץ	ממוצע של מ"מ	מ"מ אבניים	מ"מ ברזליים	יסוד
46.6	33.0	36.3		O
5.0	28.6	25.5	90.7	Fe
27.7	16.95	17.7	8.4	Si
2.09	13.86	14.4		Mg
0.05	2.07	2.2	0.04	S
0.01	1.68	1.4		Ni
3.63	1.39	1.5		Ca
8.13	1.10	1.5		Al
2.83	0.68	0.7		Na
0.02	0.30	0.35	0.01	Cr
0.10	0.20	0.21		Mn
0.12	0.13	0.19	0.17	P
0.00	0.10	0.08	0.59	Co
2.59	0.10	0.11		K
0.44	0.08	0.10		Ti
0.03	0.05	0.06	0.03	C
0.00	0.01	0.01	0.02	Cu

ההרכב הכימי של מ"מ. קיים אמנם דמיון בהרכב הכימי בין המ"מ לבין קרום-הארץ (ר' טבלה 3), אך קיימים הבדלים עקרוניים:

(1) המ"מ הממוצע בסיסי יותר מאשר הסלע הממוצע של קרום כדור הארץ;

(2) בהשוואה לחומר המקורי של מערכת השמש עברו המ"מ פחות דיפרנציאציה, ומותר להניח שהם מייצגים את החומר הקוסמי המקורי, פרט לתרכובות הנדיפות, ביתר נאמנות מאשר הסלעים של קרום כדור-הארץ. מאידך, ההרכב האיוטופי של היסודות זהה למעשה במ"מ ובסלעי כדור הארץ, תופעה המעידה על מקורם המשותף של שני סוגי החמרים.

סוגים של מ"מ (ר' טבלה 4). כמו את סלעי כדור-הארץ, ממיינים גם את המ"מ לפי הרכבם המינרלי ומבנים: מבדילים בין מ"מ מתכתיים, המורכבים בעיקר מברזל

טבלה 4  
מיון המטאוריטים

אחוז מכל הנפילות	הערות	קבוצה
		סידרים (ברזליים)
	גבישים ברמות קוביות;	הכסדהריטים
1.2%	קווי נוימן	אוקטהדריטים
	גבישים ברמות. אוקטהדראונים;	
4.4%	קווי וידמנשטן	אטכסיטים
0.2%	ללא מבנה מוגדר	סידרים (ברזליים-אבניים)
1.5%		אזרוטים (אבניים)
	חלוקה פנימית לפי הפירוסון	חונדריטים רגילים
79.3%	השולט	
4.5%	מכילים תרכובות פחמן	חונדריטים פחמניים
8.9%	ללא מבנה מוגדר	אחונדריטים
100.0%		

טבלה 1  
לועזות מטאוריטיים חשובים

קוטר מכסימלי במ'	ארץ	השם
25.000	גרמניה	נורדלינגר ריס (Nordlinger Ries)
13.700	קנדה	דיפ בי (Deep Bay)
10.000	גאנה	ימת בוסומטווי (Bosumtwi)
6.400	ארה"ב	סרפנט מאונד (Serpent Mound)
4.800	טנסי, אה"ב	ולו קריק (Wells Creek)
4.000	אוסטריה	קפלטס (Köfels)
3.700	אונטריו, קנדה	ברנט (Brent)
3.400	קנדה	אנגוה, צ'אב (Ungava, Chubb)
3.200	עיראק	אל אומצ'יימין
3.000	טנסי, אה"ב	פליין קריק (Flynn Creek)
2.500	גרמניה	שטינהיים (Steinheim)
2.400	אונטריו, קנדה	הולזפורד (Hollsford)
2.000	קרוליינה, אה"ב	מסרצי קרולינה (Carolina Bays)
2.000	טקסס, אה"ב	סיארה מדרה (Sierra Madre)
1.800	אלג'יריה	טלמזן (Talmzane)
1.800	סחרה המערבית	טנומר (Tenoumer)
1.200	אריונה, אה"ב	מטאור קריטר (Meteor Crater)
?	ערב הסעודית	ובר (Wabar)

ברזליים עטופים קליפה דקה יותר, מורכבת מתחמוצות ברזל.

ההרכב המינרלי ג. בעוד שמספר המינרלים הידועים על פני כדור הארץ הוא למעלה מ-4000 (ע"ע מינר-לוגיה), מספר המינרלים שזוהו במ"מ הוא כמה עשרות בלבד (ר' טבלה 2).

טבלה 2  
מינרלים נפוצים של מטאוריטים

הרכב כימי	השם
Ni 7-4%	קמציט (kamacite) $\alpha - (Fe, Ni)$
Ni 60-15%	טניט (taenite) $\gamma - (Fe, Ni)$
FeS	טריליט (troilite)
(Mg, Fe) <sub>2</sub> SiO <sub>4</sub>	אוליבין (olivine)
FeSiO <sub>3</sub> 10-0%	אנסטטיט (enstatite) (Mg, Fe) SiO <sub>3</sub>
" 20-10%	ברונזיט (bronzite)
" 20%	היפרסתן (hypersthene)
CaSiO <sub>3</sub> 10%	פיג'ניט (pigeonite) (Ca, Mg, Fe) SiO <sub>3</sub>
Ca (Mg, Fe) Si <sub>2</sub> O <sub>6</sub>	דיאופסיד (diopside)
(Na, Ca) (Al, Si) <sub>3</sub> O <sub>6</sub>	פליגיוקלז (plagioclase)
(Mg, Fe) <sub>3</sub> Si <sub>2</sub> O <sub>10</sub> (OH) <sub>2</sub>	סרפנטין (serpentine)
(רק בחונדריטים פחמניים)	

כמה הבדלים חשובים בין המינרלים של מ"מ לבין אלה של סלעים טרסטריים:

(1) המינרלים של המ"מ מעידים על תנאי-יצירה מתוזרים, בהשוואה לאלה של קרום כדור הארץ, דבר המתבטא בהורפת ברזל-ניקל מתכתי ובהעדר כמעט-מוחלט של ברזל תלת-ערכי; (2) סביבת יצירתם של המינרלים המטאוריטיים היתה יבשה; (3) סביבת יצירתם של המינרלים המטאוריטיים היתה בסיסית מזו של קרום כדור הארץ.

**מַטְבֵּלְהָ** (או **אַנְדְּבֵלְהָ**) — Matabele (Ndebele) — עם מקבוצת הפאנטו; הוא התגבש משבטים שנמ-לטו ב-1823 מנאטאל מפני צ'אקה מלך זולו (ע"ע, עמ' 705). בהנהגתו של אומסיליקאזי עברו שבטים אלה אל מצפון לנהר נאל והתיישבו שם, אך ב-1837 גרשום הבורים (ע"ע) אפריקה הדרומית. ברית, עמ' 391/2) ולאחר נדודים הת-יישבו בארץ המ', ברודזיה של היום (1840). בני שבט המאשונה שיסבו לפנייהם באותו מקום נשתעבדו למ'. ב-1868 מת אומסיליקאזי; בנו, לובנגולה, — שהיהודי דניאל קיש היה יועצו בראשית מלכותו — חתם ב-1888 על חוזה ידידות עם הבריטים ונתן לססיל רודז (ע"ע) זכיון לכריית מחצבים. מטרתו העיקרית של רודז היתה לכבוש את ארץ המ', וב-1893 נוצחו המ' בידי הבריטים, שהשתמשו בעילה של הגנת המאשונה מפני המ'. במאוס 1896 מרדו המ', אך רודז שיכנעם להניח את נשקם (1897). וע"ע זמביה, עמ' 932 (כרך מילואים).

C. Bullock, *The Mashona and the M.*, 1950<sup>2</sup>; H. M. Hole, *The Making of Rhodesia*, 1967.

**מַטְבֵּעַ**, ע"ע נומיסמטיקה.

**מָטָה**, ע"ע תה.

**מָטָה הַרִי** — Mata Hari — (כינויה של ג'רטודה ז'לה; 1876—1917), רקדנית והרפתקנית הולנדית שני-אשמה בריגול במלח"ע I. מ"ה חיתה שנים מספר ביאווה, נפרדה מבעלה — קצין בצבא ההולאנדי — החלה להופיע כרקדנית בכמה מבירות אירופה, בספירה שהיא בת המזרח ושמה מ"ה — ובכך נתאפשרו הופעות-ערום שלה באותו דור. חוג לקוחותיה-מאהביה היה מובהר. בפרוץ מלח"ע I היתה בברלין, חזרה להולאנד ומשם עברה לצרפת. היא נחשדה בריגול לטובת גרמניה, נאסרה ב-1917, נשפטת והוצאה-להורג. הוכח, שקיבלה כסף רב מהגרמנים, אך לא ידוע על כל פעולת ריגול מצידה, ונראה שאלמלא אוירת-החשדות בעת-מלחמה לא היו דנים אותה למיתה. דמותה האקזוטית יצרה סביבה אגדת-ריגול שתוארה בכמה ספרים.

E. Gomez Carrillo, *El misterio de la vida y de la muerte de M. H.*, 1924; B. Newman, *Inquest on M. H.*, 1956.

**מַטוֹ גְרוֹסוֹ** (Mato Grosso), מדינה במערב החלק המרכזי של ברזיל (ע"ע), גובלת במערב בפוליויה, וב-דרום-מערב בפאראגואי. 1.254.821 קמ"ר, 1.439.000 תוש' (1969, אימדן). שוכנת ברובה על הרמה הבראזילית, ורק החלק הדרום-מערבי, המנוקו ע"י יובלי נהר פּרָנָה (ע"ע) הוא מישור-הצפה (pantanal), שבו מצויים שדות-המרעה הפוריים-ביותר במדינה. האיזור של פרשת-המים בין אגן האַמזוֹנס (ע"ע) ואגן לה-פלטה (ע"ע פלטה) עובר במרכזו מ"ג. הצפון של המדינה מנוקז ע"י יובלי האַמזוֹנס, הדרום-עלידי הנהרות פאראגואי ופאראנה. האקלים: ע"ע ברזיל (עמ' 584/5). הצמחייה הטבעית בעיקרה סנה של עצים.

אוכלוסיית מ"ג עוסקת בעיקר בגידול בקר ובחקלאות. הבקר משונק לשוק של סאו פאולו (ע"ע) והמסחר החקלאי מתרכז בעיקר בערים הגדולות. הגידולים החקלאיים החשו-בים הם: קפה, אורז, פותנה, קנה-סוכר ותיירס. האוצרות

ומניקל (מ' ברזיליים, סידריטים); מ' המורכבים בעיקר ממניקל סיליקטיים (מ' אבניים, אארוליטים); מ' שבהר-כבם משתתפים שני המרכיבים הנ"ל (מ' ברזיליים-אבניים, סידרוליטים).

היווצרות המ'. רואים במ' תוצאה של שבירה מכנית של גוף קוסמי, שהסתובב בתחילתו באזור האסטרור-אידים (ע"ע). חישוב מסלולם של מ' שונים מראה, שלפני לכידתם ע"י שדה הכובד של כדור הארץ הם אמנם הסתובבו ברצועת האסטרואידים. אסטרואיד-האם של המ' נשבר, כנראה, ע"י התנגשות, לפני  $520 \times 10^6$  שנה, אך גם לאחר שבירה ראשונה זו נשברו המ' לתתיכות קטנות יותר ע"י התנגשויות הדדיות חוזרות. תהליכים אלה ניתנים לבדיקה ע"י מדידת איוטופים מיוחדים, שנוצרו בקליפה החיצונית של כל מ' בהשפעת הקרינה הקוסמית. מדידות אלו מראות שרוב המ' שנפלו על כדור-א קיבלו את צורתם הנוכחית בזמנים שונים במשך  $200 \times 10^6$  השנים האחרונות (גיל החשיפה לקרינה הקוסמית).

רוב המ' נתגלו על פני שטח כדור-הארץ או בעומק של עשרות סנטימטרים בלבד; מעטים נתגלו בעומק רב-יותר, אך אף אחד לא נמצא בשכבות גאולוגיות קדומות מתקופת הפליאוקן. יש להניח שמ' התחילו ליפול על כדור-הארץ בשלושת מיליוני השנים האחרונות בלבד.

היסטוריה של מחקר המ'. מ' היו ידועים לאדם הקדמון, שהבחין בתופעות-הלוואי המרשימות של נפילתם. האדם השתמש בכרוז מטאוריטי אלפי שנים לפני שלמד לייצרו. האבן היקרה-ביותר, שנמצאה בטבעת על אצבעו של פרעה תות-אנח-אמון, היתה חתיכת כרוז מטאוריטי. מוקפת אבני-חן אחרות. אין פלא בדבר, שבני-אדם ראו בנפילת מ' תופעה אל-טבעית, כמו בנפילת מטר המ' המתו-ארת ביהושע י, יא.

אצל עמים רבים הפכו מ' לאובייקט של פולחן דתי. תפילת אנשי אפסוס אל מ' נזכרת בברית החדשה (מעשי השליחים XIX, 35), והאבן הקדושה של הפּעֵבָה במכה היא מ' אבני, מוקף קליפת זכוכית שחורה. באירופה של ימי-הביניים נשתמרו מ' רבים בכנסיות. קשר זה בין מ' לענייני הדת מסביר במידה רבה את הספקנות ההתחלתית של אנשי המדע. כאשר הופיע בשנת 1794 חיבורו החלוצי של הפיסי-קאי הגרמני כְלֶדְנִי (ע"ע) על מקורם האַפְסוֹטְרִסְטְרִי של המ', החליטה האקדמיה הצרפתית למדעים, ש"אבנים אינן נופלות מהשמים", החלטה שאותה היתה נאלצת לבטל עד מהרה, כאשר ירד בשנת 1803 מטר של מ' על הכפר L'Aigle ליד פאריס.

ברצ'ליוס (ע"ע) פירסם בשנת 1834 מחקר על ההרכב הכי-מי של מ'. דוּבְרִי (Daubrée) היה הראשון שראה (1866) את המ' כחלקים של כוכב לכת שבור והסיק מהם על החומר הבונה את פנים כדור-הארץ. ו. מ. גולדשמיט (ע"ע) פירסם בשנת 1937 את הטבלה הראשונה על הנפיצות הקוסמית של היסודות הכימיים בהתבססו על הרכב המ'.

V. M. Goldschmidt, *Geochemische Verteilungsgesetze der Elemente*, 1937; G. T. Prior, *Catalogue of M.s*, 1953<sup>2</sup>; E. L. Krinov, *Principles of Meteoritics*, 1960; B. Mason, *M.s*, 1962; J. A. Wood, *Physics and Chemistry of M.s*, (in: *The Moon, M.s and Comets*, edited by B. M. Middlehurst and G. P. Kuiper), 1963; id., *M.s and the Origin of the Solar System*, 1968.

י. ב.

שיקולי ניצולת מירבית ועילה של זרם האוויר. תנועת זרם האוויר תלויה בצורתו של משטח הכנף ובזווית בה האוויר פוגע בכנף — והיא גורמת להבדלי לחצים מעל לכנף ותחתיה, המקנים למ' את העילוי הדרוש לו לשם התרוממותו (ר' להלן).

כדי שהמ' יטוס טיסה יעילה ומבוקרת, עליו לכלול: 1. מנוע (ע"ע) — ליצירת פוח-משיכה, וגוף המתוכנן כך, שהתנגדותו לכוח זה מזערית; 2. משטחים בעלי מבנה מוגדר ליצירת כוח עילוי העולה על משקלם העצמי של גוף המ' והמנוע; 3. מערכת מכשירי-בקרה המעניקים לו יכולת תימרון ואיזון.

כלי הטיס הראשון „הכבד מן האוויר“ הוא עוף השמים. במשך אלפי שנים הפליא מעופו את בני האדם („שלשה המה נפלאו ממני וארבעה לא ידעתים, דרך הנשר בשמים“ וגר [משלי ל, יח—ט]). סוד הכוח המרים גוף-יבד-מן-האוויר והשאלה באיזה אופן „תומך“ האוויר בגופים כבדים ומצקים ומחזיקים במרומים גותרו דורות רבים בגדר חידה סתומה.

רק על סף המאה ה-20 עלה בידי האדם לפתור חידה זו, ומאז החלה מתפתחת הטיסה בכלי-טיס כבדים מן האוויר בצעדי ענק.

חיקוי עוף השמים. מימים קדומים ניסו האנשים לחקות את מעוף הציפור. רוב הניסויים של האדם לעוף התבססו, איפוא, על בניית כנפיים שחוברו לזרועותיו. אולם בכל הניסויים האלה לא עלה בידו לטוס. משנכשלה דרך זו, סברו כי לא נפנוף הכנפיים יוצר את כוח העילוי, אלא הנוצות שעל כנפי הציפור. אך גם הניסיונות לבנות כנפיים מנוצות ולטוס בהן נכשלו.

סברה אחרת אמרה, כי סוד הטיסה נעוץ במבנה המיוחד של כלי הנשימה והעצמות של הציפורים: כלי הנשימה מורכבים מריאות ושקיקי-אוויר ואלה מאפשרים לציפור לנשום כמות גדולה יותר של אוויר; ואילו העצמות הן חלולות. כתוצאה ממבנה זה, קטן משקלה של הציפור ביחס לנפחה. אולם במבנה זה, הגם שהוא מקל על הציפור במעוץ פה, כשם שנפנוף הכנפיים מסייע לה, לא היה טמון סוד העילוי.

במקביל לחקר מעופה של הציפור, נערכו מחקרים על תכונותיהם של זורמים (גאזים ונוזלים) והוכח קשר הגומלין בין חוקי הזרימה לבין השפעתם על פרופיל הכנף ליצירת עילוי (ע"ע אירודינמיקה; הדרודינמיקה). מסקנת אחד מחוקי-הזרימה החשובים ביותר, שנוסח ע"י פרנולי (ע"ע), היא, כי סכום הלחץ הסטטי של זורם, ולחצו הדינאמי, הנובע ממהירות זרימתו, הוא קבוע.

בסוף המאה ה-19 נתגלה כי לכנף הציפור צורה מיוחדת במינה — חיתוך כנף הציפור מלפנים לאחור מגלה כי לחתך הכנף צורה קמורה (חתך זה של הכנף מכונה: פרופיל-הכנף [ציור 1]).

כנף זו, בחצותה את זרם האוויר, מפלגת את זרימתו לשניים: הזרם העליון נע מהר יותר ולפיכך הלחץ נמוך יותר, ואילו הזרם התחתון נע לאט ומקיים לחץ גדול יותר (ציור 1א). הבדל לחצים זה יוצר את כוח העילוי הדרוש לכנף לשם הרמת המטוס לאוויר (ר' להלן).

אחד מחלוצי התעופה, שחיקה את מבנה הכנף של הציפור, היה אוטו לילינְטל (ע"ע). הוא הפיר בעובדה כי משטחי

הטבעיים העיקריים הם: מנגן, יהלומים, זהב, ברזל ופל-טינה, אך אלה מנוצלים רק מעט. עקב אמצעי-התהבורה הגרמי עים. התחבורה היא בעיקר בנהרות ובשבילים — שרפים מהם אינם עבירים בעונות הגשומות. כבישים סלולים מצויים בתוך הערים הגדולות ובקרבתן. הערים החשובות: קויאבא (Cuiabá) — הבירה, 43.112 תוש' (1960); קמפו גרנדי (Campo Grande), 64.447 תוש'; קורומבה (Corumba), 36.744 תוש'.

קמפו גרנדי היא המרכז החקלאי החשוב ביותר בדרום מ"ג והמרכז המסחרי החשוב ביותר של המדינה. מעמד זה ניתן לעיר עקב מיקומה המיוחד באזור חקלאי פורה וליד מסילת-הברזל החוצה את דרום-המדינה ומקשרת את העיר עם ריו דה ז'נירו (ע"ע) וסנטוס (Santos) במזרח. יעם קורומבה במערב. מקורומבה נמשכת מסילת-הברזל עד סנטה קרוס (Santa Cruz) שבבוליוויה. קויאבא לא הגיעה למעמד כלכלי חשוב, שאליו הגיעו הערים קמפו גרנדי וקורומבה, עקב ריחוקה הרב מקווי-התחבורה הראשיים. ש. זי.

מְטוֹלָה, היישוב הצפוני ביותר במדינת-ישראל, על גבול מדינת לבנון, בגובה של 525 מ' מעל פני הים, מדרום לבקעת עיון (מרג' עיון). 350 תוש' (1969). מ' הוקמה בשנת 1896 על ידי הפקידות של הבאדן דה רוטשילד. מקור שמה הוא ערבי, ופירושו „צופה“ ואכן היא צופה על הרי הגליל, עמק החולה, הגולן, הבשן, הרי הלבנון והחרמון. מ' נפגעה הרבה בשנות קיומה הראשונות מהתנפלויות דרוזים שהיו אריסי המקום לפני כניסת היהודים, וכנקודת ספר עברית ראשונה, היתה נתונה פעמים מספר להתקפות תושבי הסביבה ולגלות זמנית — פעם בימי מאורעות תל-חי ופעם במלה"ע II. בימי המנדט הבריטי עיבדו אנשי מ' את החלק הפורה ביותר של קרקעותיהם בעמק עיון, הנמצא כיום בתחום מדינת לבנון. מ' היא מועצה מקומית. למעלה ממחצית המפרנסים עוסקים בחקלאות ויתרם בעבודות יזומות מטעם קק"ל, בשמורת הטבע, במלאכה ובתעשייה — בקרית-שמונה הסמוכה ובמלונאות. אקלימה של מ' הנוח והקריר בקיץ מושך גופשים רבים. בקרבתה נמצאת שמורת הטבע של נחל עיון, מפל התבור (תמ': ע"ע א"י, עמ' 86). מ' מחוזרת בכביש דרומה — לכפר-גלעדי ובכביש מערבה — לעבר לבנון.

מְטוֹן — Méton — אסטרונום אתונאי מן המאה החמישית לפסה"ג. שנודע כמחבר הלוח הירחי-שמש, בעל מחזור 19 השנים, הנרשא את שמו (ע"ע לוח, עמ' 340). במחזור זה — 7 שנים הן בנות 13 חדשי-לבנה, 121 שנים — בנות 12 חדשי-לבנה. השוואת 235 חדשי-לבנה כנגד 19 שנות-שמש מראה, שההבדל בזמן אינו עולה על כשעתיים (6.939 ימים + 14.5 שעות = 19 שנות-שמש, ואילו 6.939 ימים + 16.5 שעות = 235 חדשי-לבנה), ומשום-כך משמש המחזור המטוני כבסיס ללוח העברי וכבסיס לחישוב חגי-הפסחא הנוצרי.

מְטוֹס (וטְיסָה). מ', פלי-טיס „כבד מן האוויר“, נהוג בדיכ בידי טייס, ומשמש בעיקר לצרכי תחבורה, הובלה, מחקר וספורט — אזרחיים וצבאיים. המאפיין את כל המ' לסוגיהם הוא כוח הדחף שהם יוצרים לצורך תנועתם האפ-קית. האוויר זורם על משטח הכנף שתכנונה מוכתב ע"י

קים של עד 1,400 מטר תוך 105 שניות לאחר שהמריאו מעל סיפון ספינה בנהר (ציור 3). האחים רייט (ע"ע) חקרו את סיבות תאונותיהם של לילינתאל ופילצ'ר, והגיעו למסקנה כי הסיבה העיקרית נעוצה בחוסר הבקרה של דאוניהם. כדי לפתור בעייה זו הציעו האחים רייט לפתל את קצות הכנפיים, באורח שיגדיל את קמרונן ועייכ — להגדיל את העילוי בכיוון הרצוי בעת תפנית. בכך היו האחים רייט הראשונים שהשיגו את השמירה על יציבותו האפקית של המ'. מטוסם היה הראשון שצוייד בהגה ממש. הם אף בנו מנהרת רוח בה ניסו דגמים שונים של כנפיים, עד שהחליטו לבסס את מטוסם על דויכנף כמבנה החזק ביותר.

במקביל עסקו האחים רייט בבניית המנוע הדרוש לטיס-תם הממונעת. הם הצליחו לבנות מנוע בעל ארבע בוכנות שהספקו היה 12 כוח-סוס. בדצמבר 1903 היו האחים רייט מוכנים להמראותיהם הראשונות. מטוסם צוייד בשני מדחי-פים שהונעו באמצעות מערכת העברת כוח של שרשראות אפניים. אמצעי הבקרה והנהיגה היו הגה גובה דרמשטחי שמוקם לפני הגוף, מערכת מיתרים להפעלת פיתול הכנפיים ושני הגאי כיוון.

ב17 בדצמבר 1903 ביצעו האחים רייט, כל אחד בתורו, את ארבע הטיסות הממונעות הראשונות בתולדות התעופה (ע"ע; ור' ציור 4).

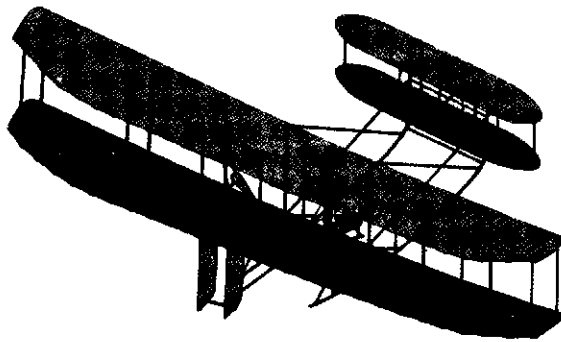

ציור 4. מטוסם של האחים רייט (1903)

בהיסטוריה הקצרה של התפתחות המ' מאז, ניתן להבחין בשלוש תקופות ברורות: מהמראתו של המ' הראשון בעולם (1903) ועד לשנים שקדמו למלה"ע II; מתחילת מלה"ע II ועד מלחמת קוריאה והופעת מטוסי הסילון הקרביים (1950); וממלחמת קוריאה ואילך.

בתקופה הראשונה לא חלו שינויים גדולים במבנה המ': גוף המ', הכנפיים ואמצעי ההנעה היו דומים. במשך תקופה ארוכה לאחר טיסתם של האחים רייט שלט בכיפה המ' הדוי-כנפי. יוצא מכלל זה היה מטוסו החד-כנפי (מזנפלין) של לואי בלריו, בו חצה לראשונה, בשנת 1909, את תעלת למאנש (ציור 5).

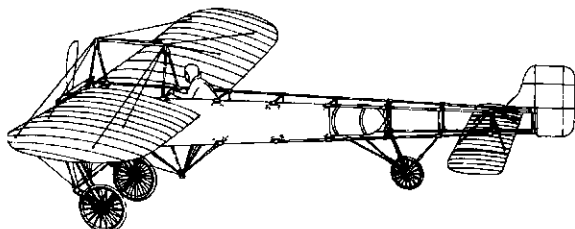

ציור 5. מטוסו החד-כנפי (מזנפלין) של ל. בלריו (1909)

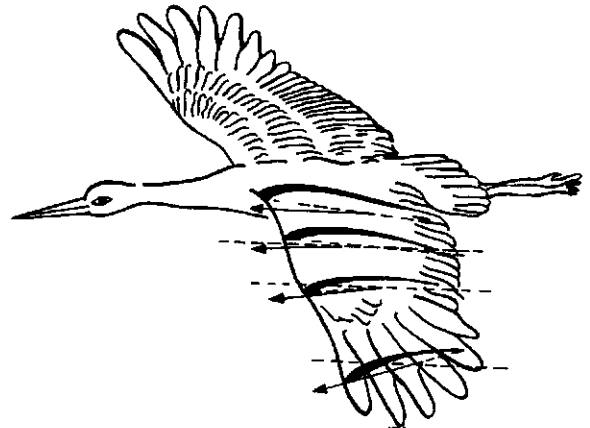

ציור 1. פרופיל של פנהיציפור

כנף קמורים יוצרים עילוי רב בהימצאם באוויר כנגד הרוח. הוא ואחיו גוסטאוו הרבו לערוך תצפיות באורחות התנהגותה של מושבת חסידות. תצפיות אלו הובילו לבניית דאון חד-



ציור 1א. זרימת האוויר סביב פרופיל הכנף: V—טהירות האוויר; L—זרם תחתון, לחץ נכוה; U—זרם עליון, לחץ נטור

כנפי, והחל בקיץ 1894 ביצע אוטו לילינתאל בהצלחה למעלה מאלפיים דאיות (ע"ע דאון; ור' ציור 2).



ציור 2. דאונו של א. לילינתאל (1894)

פירסום דבר דאונו של לילינתאל בעיתונות עורר גל של התעניינות בנושא הדאיה. אחד מהנסחפים בגל זה היה פרסי פילצ'ר, שבנה דאון בשם „העטלף“, בהתבססו על תצלומי דאונו של לילינתאל. פילצ'ר ביצע ב1895 את הדאיה הראשונה באיים הבריטיים. הוא אף הגה ברעיון לצייד את דאונו במנוע, אולם גם הוא, כלילינתאל, נפל והתרסק כאחת מדאיותיו בטרם הצליח להגשים את חלומו. ברם, בשנת 1896 הצליח סמיואל לנגלי (ע"ע) להטיס דגמים קטנים של פלייטיס (ללא טיים), באמצעות מנוע-קיסור קטן, למרח-

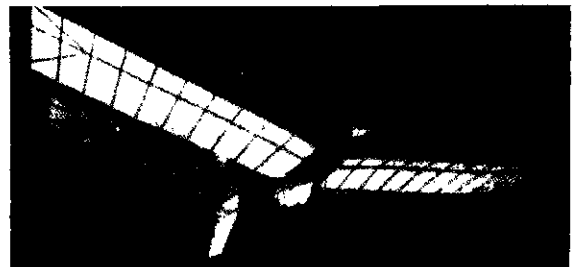

ציור 3. „הסטוס“ של ס. לנגלי (1896)

ה"בל"יץ" (מלחמת הבזק) הגרמני על אירופה. הקרב על בריטניה" התקפת היפנים על פרל הרבר הוכיחו את פוזה ההכרעה הטמון במ', ותקציבים בלתי-מוגבלים הועמדו לרשות מתכנני המ" ולעוסקים במחקר האווירודינאמיקה. כתוצאה מכך, החלו מופיעים מטוסי ה"ספיטפייר", מ' הקרב הבריטי (ציור 9), "B-17" — המבצר המעופף האמריקני (ציור 10) ואחרים.

בשלהי מלה"ע II הופיעו ראשוני מטוסי הסילון (מ' בעלי מנוע-סילון [ע"ע מנוע]), שמאוחר יותר חוללו מהפכה גדולה בתולדות התעופה. בתום המלחמה הפכו מטוסי-התובלה הגדולים, ששירתו בה, למטוסי-נוסעים, ונתיבי-אוויר נמתחו על פני ימים ויבשות.

"מחסום הקול" נפרץ לראשונה ב-14.10.1947 ע"י המטוס בל X-1 (ציור 11) של אה"ב.

התקופה השלישית בתולדות התפתחות המ' החלה עם פרוץ מלחמת קוריאה. הקרבות האוויריים הראשונים בעולם בין מטוסי סילון ניטשו בשמי חצי האי. מלחמת קוריאה שימשה זירה לניסויי המ" החדשים שפותחו אותה עת במזרח ובמערב.

ב-1952 הופיע מ' הנוסעים הסילוני הראשון בעולם — ה"קומט" (ציור 12). — אולם, לאחר שורת התרסקויות קורקע ה"קומט" והופעת הסילונים האזרחיים נדחתה עד ל-1960. משנה זו החלו מופיעים מטוסי הנוסעים הסילוניים מדגם "בואינג" ו"די.סי. 8". מטוסי יירוט והפצצה של "מאך 2" (ר' להלן, עמ' 77) הפכו להיות חוטה-שדרה של חילות-האוויר בעולם, לאחר שנפתרו הבעיות האווירודינאמיות הגדולות שעמדו לפני טיסה ולהימיה במהירויות גדולות אלה (ציורים 13—16).

המ' המאויש המהיר ביותר בעולם (מאך-8) בסוף שנות הששים היה מטוס המחקר: X-15 המצוייד בהנעה רקטית (ציור 17). X-15 נועד לחקור אפשרויות חדירה מבוקרת לאטמוספירה של כלי טיס מכונפים שישוגרו לחלל בחרטומו של טיל, שם יפעלו כחללית לכל דבר. את החדירה חזרה לכדור הארץ יבצעו בצורה מבוקרת באמצעות הנעה רקטית וינחתו בשדה-תעופה ככל מ'.

הכוחות הפועלים על המ' בטיסה ישראלית ואפקית. נסיונות של הלורד ריילי (Rayleigh; 1842—1919), בגליל או כדור מסתובב תוך כדי התקדמותו באוויר הוכיחו, שעל גוף במצב כזה נוצר פוזה ניצב לזרם-האוויר אפקט מגנוס (ע"ע, [ור' ציור — שם]) המכוון כלפי מעלה, אם חלקו העליון של הגליל מסתובב בכיוון הזרם. מהירות הזרם על פני הגליל היא סכום מהירות האוויר הבלתי מופרע, והמהירות הנובעת מסיבובו של הגליל. משום

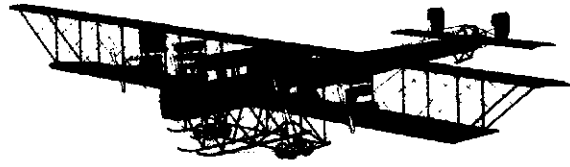

ציור 6. מטוס 4-מנועי של א. סיקורסקי (1919)

בשנת 1913 הופיעו ראשוני הענקים של עולם התעופה. מתכנן המ" איגור סיקורסקי, שנתפרסם מאוחר יותר כמתכנן הליקופטרים (ע"ע), תיכנן ובנה מ' מסורבל המונע בארבעה מנועים עשויי-עץ: Le-Grand (ה"ענק"; ציור 6). שנה לאחר מכן הופיע ה"איליה מורומק" הארבע-מנועי, אף הוא פרי תכנונו של סיקורסקי.

מלה"ע I הביאה להתעוררות בפיתוח מטוסי מלחמה, אולם הללו נותרו מ" דו- או תלת-כנפיים בעלי תכנון דומה לזה של מטוסי ראשית התקופה. קרבות אוויר נערכו בין מ" מצויידים במקלעים שמוקמו לפני הטייס ומאחוריו — בתאו

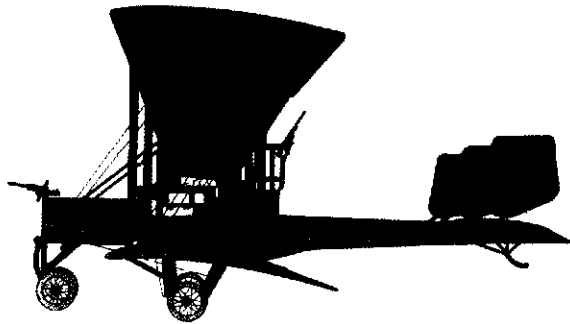

ציור 7. "ספריי-פאפ" מסלה"ע I

של מקלען מיוחד — (ציור 7). חידוש מרעיש באותם ימים היה המצאת השיטה לירי סיבכוני דרך להבי הפרופלר, שיטה שנוצלה לראשונה ע"י הגרמנים במלחמתם.

לאחר מלה"ע I החלו הנסיונות להציית האוקיאנוס האט-לנטי בטיסה ישירה. בשנת 1919 הצליח המ' "ויקרו ימי" (ציור 8) לחצות לראשונה את האוקיאנוס האטלאנטי, ללא חניה, מנירפאונדלנד ללונדון, בשש-עשרה שעות; בשנת 1933 הקיף ה. פוסט במטוסו "לוקהיד ויגה" את כדור הארץ בשבעה ימים וחצי, בנחתו 11 פעמים לתדלוק.

התקופה השנייה בתולדות התפתחות המ' — ראשיתה בשנים שקדמו למלה"ע II. למחקר האווירונאוטי בגרמניה ניתנה דחיפה עצומה ע"י המשטר הנאצי, שייעד תפקיד מכריע לכוח האווירי במלחמה העתידה. במקביל עסקה בריטניה אף היא בייצור מטוסי קרב מעולים.

טבלה 1

ביצועי מטוסים, 1930—1970

1970—1960	1960—1950	1950—1940	1940—1930	עד 1930	
7.000—6.500	3.000—2.000	1.200—900	700	300	מהירות מירבית (קמ"ש)
1.500—900	1.000—900	400—350	350—250	200—150	מהירות שיוט של מטוסים
*50.000	25.000	18.000	15.000	11.000	אזרחיים (קמ"ש)
10.000	8.000	4.000	3.000	2.000	שיא רום (מטרים)
					טווח מירבי (ק"מ)

\* המטוס X-15 — עד 100.000 מ'.





ציור 9. "ספיטפייר": מטוס הקרב הכריטי ממלח"ע II

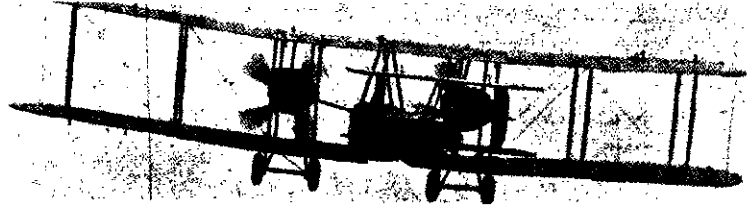

ציור 8. "ויקרו ויטי" — המטוס שחצה לראשונה את האוקיאנוס האטלנטי (1910)

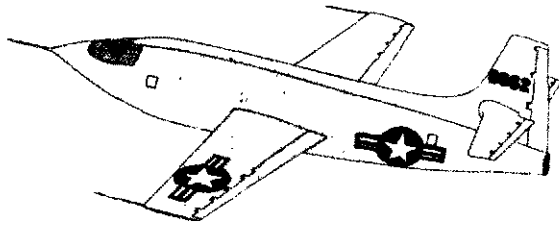

ציור 11. פל X-1, המטוס הראשון שעבר את מהירות הקול (1947)



ציור 10. "מכזר מעופף", B-17, מפציץ כבד של "אה"כ ממלח"ע II

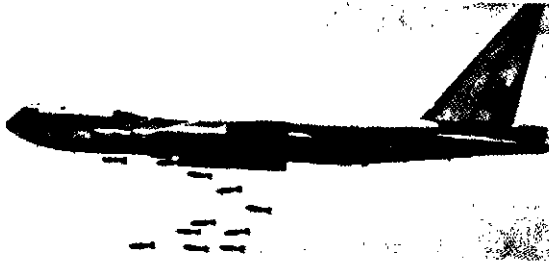

ציור 18. B-52, מפציץ סילוני של חיל-האוויר האמריקני, משקלו — 157 טון



ציור 12. מטוסי-הנוסעים הסילוני הראשון — הקומס (1952)



ציור 15. טיסת הבכורה של מטוס הנוסעים הסילוני העל-קולי "הקונקורד" (1969)



ציור 14. מטוס התובלה הגדול ביותר בעולם, C-5 גאלאקסי, בשרות חיל-האוויר האמריקני

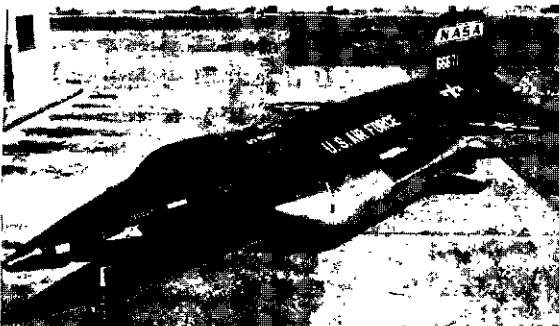

ציור 17. מטוס המחקר X-15

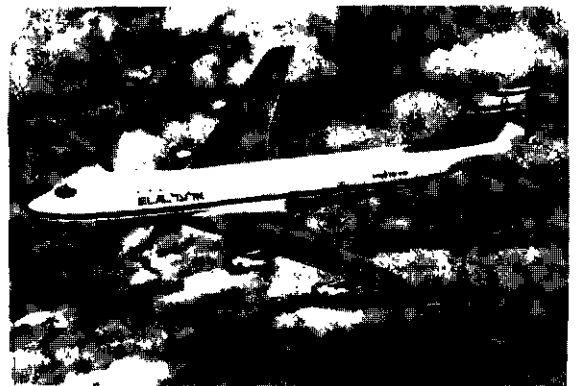

ציור 10. מטוסי-הנוסעים הסילוני בואינג 747 (1970)

ההודקרות קובעת את העומס המירבי שכנף יכולה להחזיק במהירות נתונה ובמיוחד את מהירות הנחיתה של מ" (ר' להלן). לצורך הגדלת העילוי במהירות נמוכה, מבלי לשנות את הזווית  $\alpha$ , קיימים המתקנים הבאים: מדפים, חריץ בשפו ההתקפה, חרייריניקה, וכן פנף בעלת גאומטריה משתנו כנף המשנה את זוויתה באוויר, מעניקה למ' (הסילוני) את הכנף הישרה המנצלת את מלוא מוטתה בעת ההמראה, ואת הכנף הקטנה דמויית ראש חץ המשוכה לאחור בעת טיסה במהירות גבוהה. גם ההמראה הנחיתה (ר' להלן) של מ' בעל כנפיים כאלו מבוצעות במהירות רגילה.

למעשה כנף איך-סופית איננה קיימת ולכן חייבת המעור-בולת הקשורה המייצגת אותה להימשך עד לקיר או ליצור מעגל סגור של מערבולות (לפי ה. הלמהולץ [ע"ע]). מקצות הכנף נמשכות, אם כן, שתי שורות של מערבולות הפשויות הנשטפות עם הזרם והיצרות מאחורי הכנף שדה של מהי-רות מושרה כלפי מטה. האנרגיה הקינטית של שדה המהי-רות המושרה כלפי מטה — שהיא תוצאת גדלה הסופי של הכנף — היא, למעשה, העבודה המושקעת כדי ליצור את העילוי. בכנף איך-סופית אין עבודה זו דרושה, ואמנם ככל שהכנף ארוכה יותר דרושה פחות עבודה בכדי לקבל כוח עילוי נתון. למסקנה זו הגיע לנצ'סטר (Lanchester) ב-1907. ניסוחי התורה של הכנף הסופית התלת-ממדית והדרכים לחישוב הכוחות הפועלים עליה ניתנו על-ידי ל. פראנטל (L. Prantl) ב-1918. פראנטל הניח אף הוא מערכת של מערבולות הדומה לזו של לנצ'סטר, אלא שעצמת המעור-בולת אינה קבועה לאורך המוטתה, כך שהצירקולאציה יכולה להשתנות לארכה. עם השתנות הצירקולאציה לאורך המוטתה נוצרות מערבולות הפשויות נוספות ונמשכות אחרי הכנף, אך כל המערכת כולה מקבילה בקירוב לקווי הזרימה הבלתי מופרעת. פתרון הזרימה על חתך כלשהו המקביל לכיוון הזרימה בכנף פותח ע"י קוטה-ילקובסקי. תורת-הכנף של פראנטל היא למעשה בסיס התיכון המדעי של כל מ'.

יצירת העילוי על כנף סופית כרוכה ביצירת ההתנגדות D. שערכה הוא:

$$D = \frac{1}{8\pi} \rho v^2 s^2 \frac{C_L^2}{b^2} \quad (2)$$

(כאשר s הוא שטח הכנף ו  $2b$  — ארעה). מקורה של התנגדות זו הוא בהטיית פיוון הזרם הבלתי-מופרע, כך שנוצר רכיב עילוי ניצב לתנועה ורכיב בכיוון התנועה שהוא ההתנגדות המושרה. מלבד ההתנגדות המושרה קיימות גם התנגדות שמקורה בחיכוך (צמיגות) והתנגדות שמקורה בחלוקת לחצים. מסביב לגוף הנע באוויר נוצרת שכבה דקה של אוויר „הנדבכת“ לגוף ונעה עמו. בין שכבה זו לשכבה הנעה במהירות-האוויר V קיים מפל-מהירות מ 0 ועד V — ונוצרת גזירה בין השכבות הנעות במהירות שונה. השכבה שבה קיים מפל המהירויות נקראת שכבת הגבול. ההתנגדות לתנועה,  $D_r$ , הנוצרת ע"י תופעת הצמיגות, תלויה ביחס שבין כוחות ההתמדה בנוזל לבין כוחות החיכוך. יחס חסר-מקדים זה נקרא מספר-רנלדו (Reynolds):

$$Re = \frac{\rho v^2 L^2}{\mu v L} = \frac{\rho v L}{\mu} = \frac{v L}{\nu} \quad (3)$$

כאשר  $\mu$  הוא מקדם הצמיגות הדינאמי ו  $\nu = \mu/\rho$  הוא מקדם הצמיגות הקינמאטי. הזרימה בתוך שכבת הגבול מתחלקת לשני סוגים: זרימה

כך תהיה מהירות הקטע העליון גדולה מזו שבקטע התחתון הגליל נדחף ו „נינק“ כלפי-מעלה.

גוף ארוך, בעל פרופיל אוויר-דינאמי — קצה קדמי (שפת התקפה) מועגל וקצה אחורי (שפת זרימה) מחודד (ציור 18) — בהיותו נתון

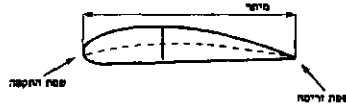

ציור 18. פרופיל אוויר-דינאמי

בווית קטנה כלפי וקטור המהירות של נוזל או גז, יוצר סבי-בו תנועה עירבולית, כך שנוצר הבדל לח-צים בין חלקו העליון (לחץ נמוך) לחלקו התחתון (לחץ גבוה; ר' ציור 1א, בעמ' 69).

כוח העילוי הנוצר על גוף כזה שווה למכפלת צפיפות האוויר  $\rho$  במהירות הבלתי מופרעת U ובצירקולאציה  $\Gamma$  ליחידת שטח:  $F = \rho U \Gamma$ .

שפת-הזרימה חייבת להיות מחודדת. מפני שרק גוף בעל צורה כזו יוצר מערבולות בזרם צמיג שהיה ללא מערבולות קודם לכן. הצירקולאציה סביב הכנף מופיעה כתגובה למעור-בולת שנוצרות בזרם בקצה האחורי של הכנף ונשטפות עם הזרם, והיא מגיעה לערכה הקבוע עם השתנות מהירויות הזרמים הבאים מן החלק העליון והתחתון של הכנף (בזרימה עמידה).

מקדם העילוי (הבלתי ממדי) מתקבל ע"י חלוקת כוח העילוי על יחידת שטח, בלחץ הדינמי  $\frac{1}{2} \rho v^2$ :

$$C_L = \frac{L'}{\frac{1}{2} \rho v^2} \quad (1)$$

מקדם-העילוי של פנף איך-סופית ניתן ע"י  $2\pi\alpha$ , כאשר  $\alpha$  היא הזווית (ר' ציור 19) שבין פיוון-הזרימה הבלתי-מופרעת לבין מיתר חתך-הכנף (הפרופיל). בדרך-כלל,  $\alpha$  היא זווית קטנה שערכה נע בין  $4^\circ$  ל- $14^\circ$ . מתוך משוואה (1) ניתן

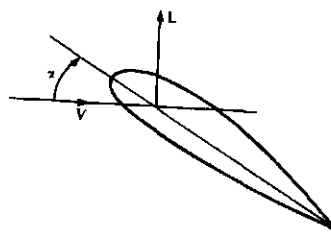

ציור 19. — הזווית בין וקטור המהירות V לבין מיתר הפרופיל; L — וקטור כוח העילוי

לראות, שפוח-העילוי גדל עם גידול הזווית  $\alpha$ , אך הוא מוגבל-בהינתנות הזרימה לאחור מהחלק העליון של הפרופיל, הינתקות החלה בוויית  $\alpha_{cr}$  שמעל לכ- $14^\circ$  (ציור 20). תופעת ההינתקות, והירידה הפתאומית בעילוי המתלווה לה, נקראת בשם הזדקרות הזווית  $\alpha_{cr}$  — „זווית הודקרות“. זווית

ציור 20. תלות מקדם העילוי  $C_L$  בזווית  $\alpha$  שבין כיוון הזרימה הבלתי מופרעת לבין מיתר הפרופיל.  $\alpha_{cr}$  — זווית הודקרות. מקדם העילוי מקבל את ערכו המסמאי  $C_{Lmax}$  — בזווית הודקרות  $\alpha_{cr}$ .

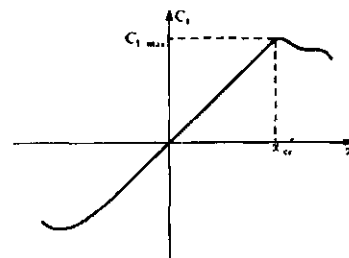

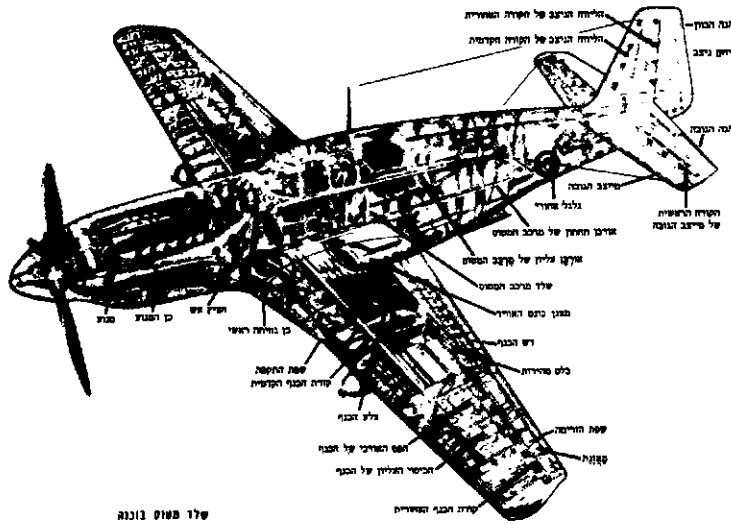

על 178 0108 113

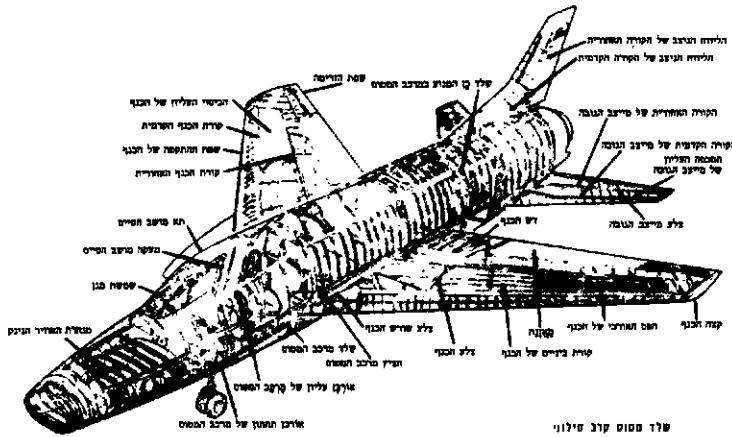

על 178 0108 113

ציור 20 א'. מבנה המסתם ומרכיביו

$$P_1 = \frac{\rho u^2 \theta}{\sqrt{M^2 - 1}} \quad (5)$$

כאשר  $\theta$  היא חצי זווית הראש של הפרופיל. בקטעים הבאים לאורך הפרופיל הולכת וקטנה העלייה בלחץ, ובחלקה האחרון ירדנה ירידה בלחץ (גלי התפשטות). כך נבנה בחלקו הקדמי של הפרופיל לחץ שהוא מקור ההתנגדות הגלית (wave drag), אשר אינה קיימת בזרימה תת-קולית. בזרימה על-קולית ישנה חשיבות מרובה לשפת התקפה חדה ופרופיל דק ככל האפשר, שתפקידם להקטין התנגדות גלית זאת. העילוי על פרופיל על-קולי הוא יחסי לזווית-ההתקפה, אך קטן עם הגדלת מספר מאך:

$$C_L = \frac{4\alpha}{\sqrt{M^2 - 1}}$$

ואילו בזרימה תת-קולית גדלים העילוי וההתנגדות עם עליית הערך של מספר מאך:

$$C_L = \frac{2\pi\alpha}{\sqrt{1 - M^2}}$$

בקרבת  $M = 1$  העילוי עולה להלכה לאינסוף, וזהו איזור המעבר הטראנס-סוני, שבו לא נחקרו עדיין התופעות די-צרכן התאוריות המקורבות אינן מתאימות לו, מפני שישנו עירוב של זרימה תת-קולית בגלי הלם. גל ההלם נוצר על

למינארית וזרימה טורבולנטית. במספר רי גדול נמוכים, בזרימה למינארית, מקדם הצמיגות קטן יותר, אך זרימה זו נפרדת ביתר קלות מעל פני הפרופיל בצד האחורי של הפרופיל, כך שמאחוריה נוצר חלל של אוויר עומד ומערבולות המגבירים את ההתנגדות (wake drag). לעומת-זאת יוצרת שכבת הגבול הטורבו-לנטית חיכוך גבוה יותר אך נשארת דבר-קה לפרופיל, כך שהאיזור של אוויר עומד מאחוריו קטן יותר. בדרך-כלל, מוצאים על פני הפרופיל בצידו הקדמי שכבת גבול לאמינארית, ובנקודה מסוימת חל מעבר לשכבת גבול טורבולנטית. לצורך הקטנת הצמיגות עדיפה שכבת-גבול לא-מינארית לאורך כל הפרופיל, אך מבחינת דחייתתה של תופעת ההינתקות ההודק-רות לזוויות גבוהות, עדיף מעבר מהיר לשכבה טורבולנטית.

כאשר מחברים את שלוש ההתנגדות יות לתנועה: ההתנגדות המושרה D והתנגדות הפרופיל, הכוללת את ההתנגדות החיכוך והלחץ, מקבלים את ההתנגדות הכוללת על המסתם. צורה נוספת של התנגדות מופיעה במהירויות הקרובות למהירות הקול ומעליה, והיא התנגדות הנור-בעת מהיווצרות גלי הלם.

במהירויות נמוכות יחסית למהירות התפשטות ההפרעות באוויר (מהירות הקול a), מתפשטת הפרעת לחצים במהירות "אינסופית" לכל המרחב, כך שהשינויים בלחצים ממקום למקום הם הדרגתיים, ושינויי הצפיפות ניתנים להזנחה

( $\rho = \text{const.}$ ). לעומת זאת, השינויים בצפיפות הופכים לגורם המכריע באווירודינאמיקה של הזרימה הקרובה אל מהירות הקול, או עולה עליה.

כאשר מקור ההפרעה נע בתוך האוויר במהירות קרובה למהירות-התפשטותה של ההפרעה שהוא יוצר, נוצרים שינויים בצפיפות האוויר בתהליך מהיר שאין בו מעבר חום (תהליך אדיאבטי), ומהירות-ההתפשטות של ההפרעה היא:

$$a = \sqrt{\frac{dP}{d\rho}} = \sqrt{\frac{\gamma P}{\rho}} = \text{const.} \cdot \sqrt{T} \quad (4)$$

היחס בין מהירות-הזרימה V לבין מהירות-הקול המקומית הוא מספר מאך,  $M = \frac{V}{a}$ . הנקרא על שמו של ארנסט מך (ע"ע), שחקר את הזרימה העל-קולית. בין האיזור המופרע לבין האיזור הבלתי מופרע נוצר חיץ או גל קול המתקדם

$$\text{יחד עם ההפרעה בזווית } \sin \beta = \frac{1}{M}$$

מאחורי הגל יש ירידה במהירות ועליה בלחץ, והמהירות משנה את כיוונה. הכוחות הפועלים על פני פרופיל דר-ממדי באורך אינסופי במהירות על-קולית מחושבים בעזרת התורה שפותחה ע"י אקרט (Akeret). העליה בלחץ מאחורי גל מאך היא:

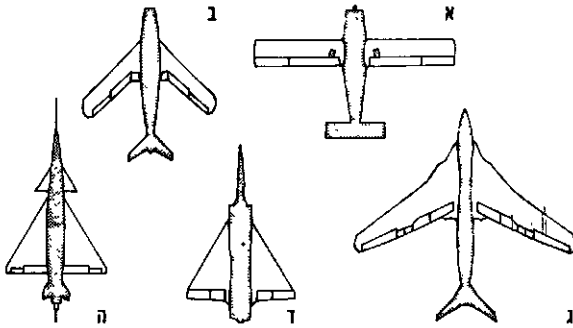

ציור 22. סכניכנף אפייניים: א. פנמיים מלבניים; ב. פנמיים משוכות לאחור; ג. פנמיים-סילון; ד. פנמיים דלתא; ה. פנמיים דלתא-כפוף

2. מנוע-סילון: קל-יותר ופשוט-יותר במבנה ובתפעול ממנוע-פוכנה, אך תצרוכת-הדלק שלו גדולה-יותר. סוגיו העיקריים הם: טורבו-סילון, מדחף-סילון, טורבו-קו, מנח-סילון, מהוד-סילון (ע"ע מנוע).

3. מנוע-רקטה (ע"ע טיל): הסחב שהוא מייצר גדול ביחס לזה של יתר המנועים, אך פעולתו מוגבלת לזמן קצר, בגלל כמיות-הדלק העצומות שהוא צורך. פעולתו אינה מוגבלת לאטמוספירה.

מסופי-מדחף שלטו בשמים עד שלהי מלה"ע II, אולם הגדלת מהירותו של המ' המצוייד במנוע-פוכנה ומדחף מוגבלת: הגדלת הספקו של המנוע ללא-גבול אינה פדאית, מפני שמסקלו גדל יותר מהספקו; סיבובי-מדחף מהירים מדי גורמים לעירבול האוויר ולהקטנת נצילות המנוע, וכן גורמים הסיבובים המהירים להפסדים גדולים — אם סילון-האוויר הנדחה אחורה פוגע בכנף או בגוף-המ'. בנוסף לכך, קצה-המדחף נע במהירות גדולה ממהירות המ' עצמו, ונוצרים הפסדים עקב היווצרות גל-הלם על-קולי, כשמהירות-המ' עורנה קטנה ממהירות-הקול. ההנעה הסילית מאפשרת השגת מהירויות-טיסה גדולות-יותר מאשר באמצעות מדחף, רק במהירויות נמוכות יעיל-יותר המדחף (הגבול הוא כ-860 קמ"ש). מנוע-סילון יעיל-ביותר כאשר מהירותו של המ' קדימה קרובה למהירות גאויה-פליטה אחרונה. מנוע-הסילון ממוקמים כך, שזרם-הגזים לא יפגע בגוף-המ' או בכנף (במסוקים, למשל, יש שמרפיבים מנועים קטנים בקצה כל גף של הרוטור). במטוסי-קרב נהוג להרכיב מיתקן המוסיף דלק לגזי הנפלט ("מבער אחורי"). שריפת הדלק מעלה את הטמפרטורה ואת המהירות של פליטת הגזים ומאפשרת הגדלת התאוצה למשך זמן קצר.

הראשונים שבנו מ" בעלי מנועים מתקדמים היו גרמנים. בינוי 1939 הוטס המ' He 176 (מתוצרת היינקל), שהונע ע"י מנוע-רקטה. באוגוסט 1939 נערך ניסוי במ' He 178, שהונע ע"י מנוע טורבו-סילון, ועד שנת 1942 הספיקו כבר לייצר במפעלי מְסָרְשִׁדִט מ' טורבו-סילוני ומ-רֶקֶטה היטלר, בטירופו, מנע את המשך הפיתוח.

מטוסם של האחים רייס היה הראשון שצוייד בשני מדחי-פים בעלי שני גפים כל אחד, תכנון שני המדחפים היה אחת הבעיות הקשות ביותר בבניית המ' הראשון. הנחתם היסודית היתה כי למדחף חייבות להיות תכונות דומות, מבחינה אוויר-רודינאמית, לאלו המאפיינות פרופילים של כנף וכי על כל אחד משטחי-החתך של מדחף יש להסתכל כעל כנפון. כך

הפרופיל במקום שהמהירות הגבוהה ביותר מגיעה ל  $M = 1$ . קיימת פעולת גומלין בין הלחצים מאחורי גל הלם זה לבין שכבת-הגבול הנפרדת עקב כך, ובוויות גבוהות-יחסית מזדקר הפרופיל, והעילוי אינו משיג איפוא את ערכו העיוני הגבוה. שינויים במקומו של גל ההלם גורמים לתנודות בלחצים על פני הפרופיל ולאבדן שיווי המשקל. הטיסה באיזור מהירות זה מסוכנת בגלל תופעות חוסר שיווי משקל, היפוך פעולת ההגאים ואף אבדן השליטה עליהם. הטיסה במספרי מאך גבוהים מ-1 מתאפשרת על ידי מעבר מהיר דרך איזור זה.

הכנף המשוכה לאחור היא הפתרון לבעיות אלו עבור מ" הססים במהירויות קרובות ל  $M = 1$ . הפרופיל בכנף משוכה בזווית  $\gamma$  הסטה במהירות  $U$ , "מרגיש" רק את רכיב המהירות הניצב לשפת ההתקפה של הכנף:  $V = U \sin \gamma$ , ועל-ידי כך נמנעות תופעות טראנס-סוניות על הכנף. זוויות המשיכה הנהוגות במטוסי הנוסעים מקבלות ערכים עד ל  $40^\circ$ . לכנף בעלת צורת דלתא ( $\Delta$ ; ר' ציור 22-ד) יתרון כפול, הואיל והיא משמשת הן ככנף משוכה מאד לאחור והן כבעלת יחס עובי קטן, המקטין את ההתנגדות הגלית (ר' לעיל). בצורה זו של כנף, הנהוגה לגבי מ" במספרי מאך הנעים בין 1.5 ל-2.5, קטנים יחסית שינויי מרכז הלחץ בין טיסה תת-קולית לעל-קולית, והתקנת מייצבים בקצה האחורי של הכנף מונעת את הצורך כונב אפקי.

הזווית שבין גל ההלם לפרופיל הולכת וקטנה עם הגדלת מספר מאך של הזרימה. לפני גוף תלת-ממדי נוצר גל הלם בצורת חרוט, והזרימה מאחוריו ניתנת לחישוב בעזרת תאוריית דו-ממדית של התפשטות גלים (זרימה בעלת סימטריה צירית; ציור 21).

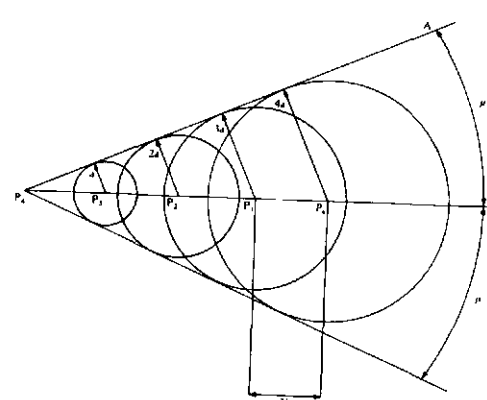

ציור 21. התהוות גלי-הלם על חרוט במהירות על-קולית. הקו  $P_4-A$  הוא גל הלם;  $P_4-P_0$  הוא מרכז החרוט של הנללים;  $a, 2a, 3a, 4a$  הם רדיוסי הנללים;  $V$  הוא מרכז החרוט וסמור הרחיסה;  $\mu$  הוא תחום התפשטות הנלים

התופעה הנקראת "בוים" על-קולי, הקשורה במעבר של מ' בצלילה דרך מהירות-הקול, נוצרת בגלל הצטברות האימפולסים (תופעת דופלר) של גוף הנע במהירות הקול. מנועי מ". כוח המשיכה להנעת המ' ולהתגברות על ההתנגדות הכללית שלו נוצר ע"י מנוע המ', כל שיטות ההנעה של מ" מבוססות על יצירת-כוח-סחב שמקורו בתגור-בה של סילון אוויר או גז המוזרם לאחור.

סוגי המנועים (ע"ע): 1. מנוע-פוכנה: מנוע-פונזין בעל ארבע פעימות. ההספק מרעבר למדחף (ר' להלן) המאיץ מסת אוויר ויוצר כוח משיכה קדימה.

עלה בידם לתכנן ולבנות מדחף בעל ניצולת של 66% מאנרגיית המנוע ליצירת משיכה קדימה. המדחף היעיל ביותר של סוף שנות השישים מגיע לניצולת של 85%.

צורתם של המדחפים, המדחפים הראשונים היו בעלי שני גפים. בהדרגה, עם הגידול המתמיד בהספק של מנועי המ, פותחו מדחפים בעלי שלושה, ארבעה ואף חמישה גפים. מספר הגפים חייב להיות מצומצם, משום שכלל שגדול יותר מספר הגפים במדחף, נעשה הרווח שביניהם קטן יותר. תופעת ההתאבכות שבין הגפים משפיעה אז באורח שלילי על יעילות המדחף.

במדחפים הראשונים היו הגפים יחידת חומר אחת והם היו עשויים, לרוב, עץ. היה עליהם ליצור כוח משיכה קטן יחסית וניצילותם לא היתה גדולה. משגברו העמסים על המדחף, וכן הרעידות, הופיעו מדחפים ממתכת, ובעיקר מאלומיניום, פלדה ומאגנזיום. גם הניצילות נשתפרה במרצת השנים, עם הופעת המדחפים בעלי הפסיעה המשתנה והמדחפים הפפולים, מנוגדיהסיבוב (ר' להלן, עמ' 82).



ציור 23. התנועה הרוטורית של המדחף

אם מבצעים חתך בגוף המדחף, ניתן להיווכח כי לחתך צורה של פרופילה-הכנף. חתך זה מכונה בשם פרופילה-המדחף. לגף המדחף מבנה של כנף מפותלת, הגורם ליצירת הכוחות הפועלים עליו. מאידך, בעוד שכנף המ' נעה בקו ישר הרי שתנועת המדחף היא לוליינית ודומה להתברגותו של בורג (ציור 23).

בדומה לכנף יוצר המדחף אף הוא כוח "עילוי", אלא שעילוי זה הוא במישור אפקסי ופועל קדימה. כשגפי המדחף מסתובבים סביב ציר המדחף העובר דרך מרכזו (= טבור), פור על האוויר הזורם בדיוק כדרך שהוא פור על על כנף: המהירות גדולה יותר על פני הגף המופנים קדימה ולפיכך הלחץ על ה-חלק הקדמי קטן יותר מאשר על החלק האחורי. הפרשי לחץ אלה יוצרים את כוח הדחף (ציור 24).

ניתן לסווג את המדחפים לשני סוגים: מדחפים בעלי "פסי-

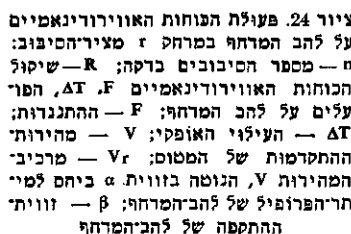

עה" — המרחק שעובר המ' בעת שהמדחף מבצע סיבוב שלם אחד — קבועה, ומדחפים בעלי פסיעה משתנה. במדחפים בעלי הפסיעה הקבועה, קבועה זווית הגפים וכמות האוויר שהמדחף „זורק“ לאחור קבועה אף היא. אולם אם בהמראה ובטיסה איטית נחוצה פסיעה קצרה של המדחף (זווית-גף קטנה), הרי שבמהירות גדולה נחוצה פסיעה ארוכה (זווית-גף גדולה). משום כך, תוכנן מדחף בעל פסיעה משתנה המהווה כיום את הבסיס למרבית המדחפים. מדחף כזה יעיל גם לשם ביצוע נחיתה קצרה, הואיל והוא יכול לפעול כמעצור ע"י היפוך פסיעתו. סוג אחר של מדחף בעל פסיעה משתנה הוא המדחף הכפול, המורכב משני מדחפים, בני שלושה או ארבעה גפים כל אחד, הסובבים בכיוונים מנוגדים — אך סביב ציר אחד. מדחפים אלה משמשים הן במנועי טורבינה (ע"ע) והן במנועי בוכנה. כל אחד מהמדחפים יוצר זרם-מדחף לולייני מנוגד לשני, ומצירוף של שניהם מתקבל זרם מדחף ישר, מלפנים לאחור, חסר תנועה סיבובית בתוכו, המבטל את נטיית המ' לסיבוב וגלגול (ר' להלן) בלתי רצויים. חסרונו הגדול הוא המנגנון המסובך הדרוש להפעלתו.

ביצועי המ', א. המראה ונחיתה: הפעלת הגה הגובה. המראת המ' נעשית ע"י הגדלת זווית ההתקפה של הכנף ביחס לזרם האוויר, כך שהאוויר זורם מהר יותר מעל הכנף ומוסיף לעילוי הרגיל של הכנף. אולם אין די בכך להמראה, לשם כך מופעל הגה הגובה. ע"י משיכה בהגה המ', מתרומם הגה הגובה באופן שכוח העילוי של הזנב מופנה כלפי מטה ומצמיד את הזנב לקרקע. התרטום מתרומם, ובר-בזמן גדלה זווית-ההתקפה של הכנף, והעילוי הגובר מרים את המ' מהקרקע.

אולם, עקב זווית-ההתקפה הגדולה גדל, יחד עם העילוי, גם הגרר. לפיכך, קטנה מהירותו של המ' בהמראה, וכדי שהמ' יאסוף מהירות לאחריה, הוא מתיישר עם היתנקותו מהקרקע, משיג מהירות נוספת ופותח בנסיקה שלאחר ההמראה.

המראה ונחיתה אנכיות. ריצת המ' בהמראה לאורך המסלול באה אף היא לשם יצירת עילוי מוגבר על הכנף. טכניקת ההמראה הנחיתה האנכיות משחררת את המ' מלהזדקק למסלול. ההמראה הנחיתה האנכיות המבוצעות על משטח מצומצם מתאפשרות ע"י הענקת אמצעי הנעה למ" — שפוח-המשיכה הנוצר על-ידיהם עולה על המשקל הכללי של המ'. זרמי האוויר מהמדחפים או סילוני הגאזים של מטוסי סילון ממריאי אנכית מופנים בעת המראה ונחיתה כלפי מטה, לשם השגת העילוי או העצירה הדרושים. מערכת צינורות ופתחים מפנה את זרמי הסילון מהמנוע לתחתית המ', וכשהמ' ממריא, מופעלת מערכת לשינוי זרימה, באופן שזו חוזרת לזרום אל אחורי המ' — לשם יצירת המשיכה קדימה (ציור 25).

נחיתתו של מ' תלויה בהרבה גורמים. שהם שונים ממ' למ': סוגו, גודלו, משקל מטענו, עומס כנפיו ומג האוויר בעת הנחיתה. אולם, תנאי יסודי משותף לכל המ': הקטנת מהירות המ' עד למינימום האפשרי. הנחיתה נעשית אף היא ע"י הפעלת הגה הגובה. תחילה ע"י הנמכתו, לשם הרמת הזנב והנמכת החרטום כלפי מטה. המ' מתחיל להמליך בהדרגה לקראת מסלול-הנחיתה. אמצעי-צור, כגון מדפי-כנף וכפופונים, מסייעים להקטנת המהירות ושמידת העילוי הדרוש להתקת

ציור 24. פעולת הכוחות האווירודינמיים על להב המדחף במרחק r סצירהסיבוב: n — מספר הסיבובים בדקה; R — שיקוף הכוחות האווירודינמיים F, AT, הפור עלים על להב המדחף; F — ההתנגדות; AT — העילוי האפקסי; V — מהירות ההתקפות של המטוס; Vr — מרכיבי המהירות V, הנוטה בזווית α ביחס למיי תרופופיל של להב-המדחף; β — זווית ההתקפה של להב-המדחף

היציאה. שני תרמילי אבק שריפה מפעילים את מושב המפלט ופותחים בו בזמן גם את חופת תא הטייס. לאחר צאתו מהמ', נפרד איש הצוות מהכסא ופותח את מצנחו. במטוסי נוסעים ננקטים אמצעי בטיחות רבים. הואיל והנוסע אינו מצוייד במושב מפלט. במטוסי הנוסעים הגדולים קבוע בכל בית-מנוע מטפה קצף לכיבוי שריפה אפשרית במנוע. המ' מתוכננים כך, שגם אם מנוע אחד פוסק מלפעול, יכולים יתר המנועים לשאת את המ' עד לנחיתתו. למקרה של נחיתת חירום מצויידים מטוסי הנוסעים ביריעה הנמתחת מפתחי החירום של המ' עד לקרקע, כדי להבטיח יציאה מהירה של כל הנוסעים. כן מצוייד כל נוסע בחגורת הצלה למקרה של נחיתת חירום מעל שטח ימי.



א.



ב.



ג.

ציור 26. מטוסים צבאיים בשימוש חיל-האוויר הישראלי: א. גוף של מטוסי הפצצה — „סקויהוק“; ב. פנטום — מטוס הפצצה וירוס; ג. פונה מניסטר — מטוסאיטונים סילוני

טבלה 2

תכונות רצויות למטוסים בתפקידים שונים

תכונות רצויות	תפקיד המטוס
מהירות מירבית, תקרת-גובה מירבית, כושר נסיקה טוב, יכולת תמרון מעולה, חימוש פנימי טוב וחוזק מבנה.	יירוט
כושר נשיאת מטען מירבי, טווח מספיק, יכולת טובה בתמרון, במהירות הנסיקה, חוזק מבנה.	קרבת-הפצצה
כושר נשיאת מטען מירבי, טווח ארוך, תקרת-גובה מירבית.	הפצצה
טווח ארוך, תקרת-גובה מירבית, יכולת שהייה ממושכת באוויר.	סיור וביון
טווח ארוך, יכולת-נשיאה מירבית, כושר-טיסה במ-הירות מוערית להצנחת מטען.	חובלה
טווח ארוך, חסכון בהפעלה, בטיחות ונוחות מיר-ביות, מהירות מירבית, תפוסה גדולה.	נוסעים
יכולת-תמרון משובחת, מבנה חזק, בטיחות מירבית.	אימון



ציור 25. מטוס סמריא ונחת אנכית: ה„הרינר“ נוחת על סיפון סירת

המ' באוויר עד הגיעו למסלול. מעל למסלול מתרומם הגה הגובה, הונב יורד, חרטומו של המ' עולה, באופן שהוא מגדיל את זווית ההתקפה של הכנף עד למכסימום. המ' „מאבד“ את מהירותו ונחת כשגלגליו האחוריים נוגעים ראשונים במסלול והחרטום יורד אחריהם.

ב. פניה והטיה: הפעלת הגה הכיוון. פנייתו של המ' לצדדים נעשית בשתי פעולות מתואמות: פניה והטיה. זוהי פעולה מתואמת של ההגאים, המטים את המ' על צדו ומסובכים אותו בכיוון הרצוי. הפניה נעשית ע"י הפעלת הגה הכיוון בונב המ', ואילו ההטיה — ע"י הפעלת מצונות- (פנפוני-) הכנף. בשעת הנטיה מופעל על הכנף הגבוהה שיעור-עילוי גבוה-יותר, ועל הכנף הנמוכה — שיעור-עילוי נמוך יותר. המ' פונה, איפוא, לכיוון הכנף הנמוכה, הודות לכוח הצנטריפוגלי השואף להטות את המ' לכיוון ההפוך לפניה.

ג. שלוש תנועות היסוד: עלרוד, סבסוב וגלגול. בשלוש תנועות אלו נע המ' סביב שלושת ציריו: „עלרוד“, הוא תנועת המ' סביב הציר הרחבי העובר לאורך פנפיו (ע"י הרמה והנמכה של חרטומו); „סבסוב“ — סביב הציר האנכי של גופו, ו„גלגול“ — סביב הציר הארכי של המ', החוצה אותו לארכו מחרטומו ועד לזנבו.

השפעת הטיסה על הגורם האנושי. בעת פניית המ' וגלגולו מופעל כוח הידוע בכינויו ג'י (g) — תאו-צת הגראוויטאציה; 1 ג'י הינו משקלו העצמי של האדם). במקצב של פניה וגלגול מושך כוח זה את האדם ומדייקו למושבו (— הכוח הצנטריפוגאלי). בעת ביצוע תרגילי אוויר-רובאטיקה ניתן להגיע לכוחות העולים על 6 ג'י. במטוסי טילון לובשים הטייסים „חליפת לחץ“ להקלה וויסות הכוח המופעל עליהם.

בעת טיסה בגבהים, בהם האוויר דליל וחסר חמצן לנשימה, יש צורך לקיים לחץ מינימלי בתא הטייס (ותא הנו-סעים) או להעניק אוויר מלאכותי לנשימה. תת-הלחץ משפיע גם על פעולתו התקינה של הגוף. בשעת טיסה הפוכה ניבק הדם מן הראש ומופיע „מסך שחור“ מול עיניו של הטייס. גם כאן פועלת חליפת הלחץ לוויסות זרימת הדם בחלקי הגוף השונים בכל מצבי הטיסה.

אמצעי בטיחות. את המ' הקרביים מציידיים במושב מפלט: לכל איש צוות מושב מפלט כזה. במקרה של צורך לנטוש את המ', מפעיל איש-הצוות את הכסא, וזה נורה למעלה (או למטה), כדי להרחיק אפשרות התנגשות עם הונב בעת

קשור הדבר בפולמוס נגד המינים (ע"ע). במס' חגיגה מסופר שאלישע בן אבויה (ע"ע) ראה את מ' יושב על כסא ואמר "שמא שתי רשויות הן"; כדי להוציאו מטעותו — שגרמה לו לצאת לתרבות רעה ולהצטרף לדואליסטים — מדגיש התלמוד שרשות זו ניתנה לו מפני שהוא "הסופר" הרושם זכויות ישראל, ובכדי להוכיח לאלישע, שאין מ' אלה שני הלקוחו 60 "פולסין דנורא" — תמונה החוזרת בספרות הגנוסטית בהקשרים שונים לגבי דמויות אחרות מן העולם העליון. במס' סנהדרין הוא מוזהה עם מלאך ה' הנזכר בס' שמות (כג, כא), שנאמר עליו: "השמר מפניו, ושמע בקלו אל תמר בו... כי שמי בקרבו". כאשר שאל מין אחד לרב אידיית על הפסוק (שמ' כד, א): "ואל משה אמר, עלה אל ה'", למה לא נאמר כאן "עלה אלי"? ענה לו, כי הפונה למ' "ששמו כשם רב". על טענת המין שאם-כן יש לעבוד אותו כאלוה, ענהו כי זוהי כוונת הפסוק "אל תמר בו" — אל תמירני בו, ומוסיף כי אפילו כשליח האל לא נקבלנו. הקראי קירקסני (ע"ע) קרא בגמרא "זהו מ' שהוא יהיה הקטן", והקראים הרבו להתקיף את הרבניים על הפצתו של שם כזה בספרים שבידיהם.

התהוותו של הכינוי קודמת בוודאי לגיבוש דמותו של מ', והפירושים הניתנים בספרות ההיכלות (ע"ע), בשלביה המאוחרים (ס' חנוך העברי, פרק י"ב), אינם משכנעים, ומסתבר שהם באים להסביר מסורת יותר-קדומה, שכבר לא הובנה כראוי. מסורת זו כרוכה במלאך יהואל שהאפוקא-ליפסה של אברהם (מראשית המאה ה-2) אומרת עליו (פרק י'), ששמו המפורש של האל נמצא בקרבו. כל מה שנאמר שם על יהואל הרעבר אח"כ למ', אלא שעל יהואל ניתן באמת לומר ששמו כשם רבו, שהרי הוא נושא בתוכו את אותיות שם הויה. עוד לפני הזדהותו של יהואל עם מ', עברו כינויים כאלו ("יהו הגדול" ו"יהו הקטן") אל הגנוס-טיקנים, ונזכרו בהקשרים שונים בספרות הגנוסטית-קופטית ובספרות הקנדעית, שאינן יודעות דבר על מ'.

בדמות מ' נפגשות שתי מסורות שונות. מסורת אחת התייחסה למלאך עליון, שנברא עם בריאת העולם או קודם-לכן, והיא מייחסת לו תפקידים גבוהים ביותר בממלכת העליונים. מסורת זו נמשכה עם הזדהותו של יהואל ומ', והיא מכילה יסודות לא-מעטים הלקוחים מתפקידי המלאך מיכאל (ע"ע). המשכה של מסורת זו נמצא בחלקים מסויי-מים של ספרות ההיכלות, עד הקבלה ועד בכלל, שם נקרא מ' הקדמון הזה בשם "מ' רבא". מסורת אחרת קשרה אותו לחנוך (ע"ע) שנתעלה מבשר-דם למלאך ול"סופר הגדול" הרושם כל מעשי האדם (ס' היובלות, ד' כ"ג). התעלות זו נידונה ופותחה ביותר בחוגים שהמשיכו מסורת זו, כפי שניכר בעיקר ב"ס' היכלות" (ס' חנוך העברי), המקשר את שתי המסורות ומנסה לאחדן בעריכתו, אך ניכר כי פרקים ט'—י"ג מתייחסים באמת למ' הקדמון. היעדר המ-סורת השניה בתלמוד ובמדרשים החשובים קשורה כנראה בהתנגדות להערכה חיובית של חנוך, אך בתרגום ירושלמי (ברא' ה, כד) ובמדרשים אחרים נשתמרו עדויות על מ' ע"פ מסורת זו. במקום תפקיד הסופר מופיע, לעתים, מ' כסניגור לישראל, מעבר אפייני מאד באגדת חז"ל (איכ"ר, פתיחתא כ"ד; במ"ד, י"ב, ט"ו). יש לציין, שכמה מאמרי חכמים נתפרשו ביה"ב כמדברים על מ', על יסוד שיבוש המלה היוונית המאוחרת מיסטור (μυστήριον), שפירושה:

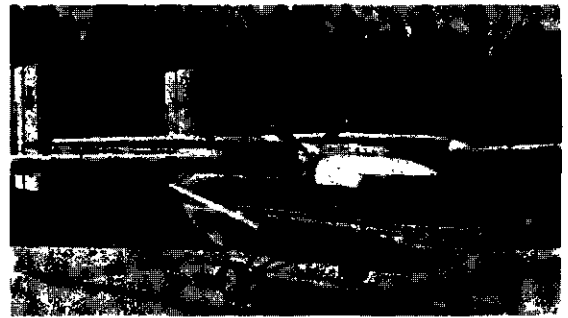

ציור 27. "ערכה" — מטוס הובלה ונוסעים הנוסק למסלול קצר להפראה ולנתיחה — מתוכנן ומיוצר בישראל

### רע"ע הליקופטר; מנוע; תעופה.

ד. אביר, אירודינמיקה, 1964; ע. ברוגיון, תולדות התעופה בעולם, א-ב, תשי"ה-תש"ד; הנ"ל, סילונים מדבריי שחקים, א-ב, תשכ"א-תשכ"ג; בטאון חיל-אוויר, תש"ח-; Jane's All The World's Aircraft, 1909-; J. H. Dwinell, Principles of Aerodynamics, 1949; C. D. Perkins - R. E. Hage, Airplane Performance, Stability and Control, 1949; R. T. Kent, Mechanical Engineers Handbook, I-II, 1950; J. H. Stevens, The Shape of the Aeroplane, 1953; T. von Kármán, Aerodynamics, 1954; R. L. Bisplinghoff - H. Ashley - R. L. Halfman, Aeroelasticity, 1955; G. W. G. Sharp, Aviation Medicine (Science News, 46), 1957; N. J. Hoff (ed.), High Temperature Effects in Aircraft Structures, 1958; A. M. Kuethe - J. D. Schetzler, Foundations of Aerodynamics, 1959; F. Capron, L'Aviation moderne, 1960; W. Green, The Observer's World Aircraft Directory, 1961; D. Wilkie, Man-powered Flight (Discovery, XXIII, No. 6), 1962; R. Blackburn, New Horizon Book of Flying, 1963; H. G. Stever - J. J. Haggerty, Flight (Life Science Library), 1965; G. Sutton, Mastery of the Air, 1965; Ch. H. Gibbs-Smith, The Invention of the Aeroplane (1799-1909), 1966; id., Aeronautics I, Early Flying up to 1909, 1967; O. Stewart, Aviation: The Creative Ideas, 1966; D. Stinton, The Anatomy of the Aeroplane, 1966; J. D. Storer, Aviation, 1969.

י. ב"צ, (ג) - מא. כ.

מְטוֹטְלֵת, גוף צמיד התלוי על ציר אפקי קבוע, שסביבו הגוף קפשי להתנווד בהשפעת כח הכובד. באמי צעות תנודות המנורה ההיסטורית המצויה בכנסייה בפיוזה שבאיטליה, מדד ג'יליאו (ע"ע) פרקיזמן שווים, ובכך גילה את התכונה היסודית של המ'. כך הפכה המ' למכשיר חשוב במדידת זמן (ע"ע שעון). היות וזמן המחזור של מ' תלוי גם בתאוצת הגראוויטאציה, משמשת המ' גם לחישוב תאוצה זו בנקודות שונות על-פני כד"ה"א (ע"ע גרויטציה, עמ' 266). באמצעות מ' סוקו (ע"ע), ניתן להמחיש את סיבוב כד"ה"א הואיל ומישור-התנודה של מ' זו מסתובב ביחס למע-רכת צירים קבועה בכד"ה"א. שיעור הסיבוב של מישור התנודה תלוי בקר-הרוחב שבו תלויה מ' סוקו, כאשר בקט-בים מסתובב מישור-התנודה  $360^\circ$  ביממה, ובקר-הרוחב  $\Theta$  —  $360^\circ \times \sin \Theta$  ביממה. וע"ע מְכַנִּיקָה.

מְטוֹטְרוֹן, מלאך בעל מעמד מיוחד בתורת-הסוד שמתקופת התנאים ואילך. ע"פ תורת-המלאכים (ע"ע מלאך) באפוקאליפסות, הידעת סוג של מלאכים הרואים את פני מלפם והנקראים "שרייהפנים", הפך מ', לאחר גיבוש דמותו, ל"שרייהפנים" סתם. בתלמוד הבבלי נזכר מ' 33 מקומות (חג' ט"ו, ע"א; סנ' ל"ח, ע"ב; ע"ז ג', ע"ב), ובשנים מהם

מילדותה גדלה מ' באווירה אוהדת לאפיפיורי הרפורמה, ובעת מאבק האינטוסיטוריה (ע"ע גרמניה, עמ' 423), תמכה בעקיבות בג'ורג'יוס VII (ע"ע) ובאפיפיורים אחריו. למצור דתה בקאנוסה עלה ב' 1077 הינריך IV (ע"ע) לבקש מחילה מג'ורג'יוס, שהתארח אצלה. ב' 1082—1080 וב' 1092 לחמה בקיסר, ובמלחמות אלו איבדה שטחים מסויימים, אך בערוב ימיה חזרה והשתלטה על כל אחוזות אבותיה.

מ' הוריישה את שטחי שלטונה לאפיפיורות, אך התנגדות הקיסרים מנעה ביצוע ההורשה, ו"ירושת מ'" היתה סלע מחלוקת בין האפיפיורות לקיסרות זמן ממושך.

A. Overmann, *Gräfin M. von Tuscani*, 1895; M. E. Huddy, *M. Countess of Tuscany*, 1905; G. Nencioni, *M. di Canossa*, 1950<sup>2</sup>.

**מְטִיס, אַנְרִי** — Henri Matisse — (1869, לה קאטו [צרפת הצפונית] — 1954, ניצה), צייר צרפתי.

מ' היה בנו של סוחר-תבואה, שהועידו ללמוד משפטים. ב' 1890, כאשר הועסק כלבלר במשרדו של עורך-דין בסך קאנטו, התחיל ללמוד אמנות, וב' 1891 נאות אביו לשלחו לפאריס. תחילה ביקר באקאדמיה ז'וליאן ומ' 1895 למד אצל גיסטו מורו (ע"ע) ב *École des beaux-arts*. שם פגש את האמנים רואו (ע"ע), אלבר מארקה ושארל קאמואן, שעתי-דים היו ליצור עמו את גרעין קבוצת הציירים המכונה ה"פוביס" (ע"ע). עד אמצע שנות ה' 90 נשען ציורו של מ' על שיטת האור-וצל של המסורת הראליסטית הצרפתית. ב' 1896 פגש את פיסרו (ע"ע) ובאמצעותו נתגלה לו האימ-פרסיוניזם (ע"ע). הנופים שצייר בב-איל, בקורסיקה וב-ריוויירה הצרפתית מעידים על הודה מוחלטת עם תפיסת-האור האימפרסיוניסטית. אחרי 1900 הרשפע מסוון (ע"ע) ומהנאו-אימפרסיוניסטים, ובייחוד מטכניקת מגע המכחול המחולק של פול סיניאק, שהיה ידידו; הוא פיתח צורות מוגדרות וברורות, שהיו בנויות במשמעות הנוסחה הסזאנית של "צורה-רגש". ב' 1904 חל המעבר המכריע ביצירתו של מ' אל הצורות השטוחות, המתחמות בקווי-מיתאר — מעבר שבישר את חלוקת השטח הקוראטיווי האפיפינית ליצירתו בעתיד; טכניקת-המכחול עדיין נאו-אימפרסיוניסטית, אך האור מתגלה בצורות ברורות, הנוגדות את העיבוד השיטתי ואת תפיסת-השטח הנאו-מטרית של הנאו-אימפרסיוניזם ("פאר, שלוה ועונג", 1905; אוסף פרטי, פאריס). — בשנים 1899—1904 יצר מ' את פסליו הראשונים; תחילה



אנרי מטיס: "אודאליסקה בכורסה" (המוזיאון לאמנות מודרנית, פאריס)

מורה-דרך (ספרי האזינו, שליח; ב"ר ה', ב'). במקורות מסויימים של ספרות-המרכבה נעלם מ' לגמרי (כב, היכלות רבתי), וגם מערכות-השמים ב"מסכת היכלות" וב"ס' הרזים" אינן יודעות דבר עליו. לעומת-זה בולטת דמותו בס' "ראיות יחזקאל" מן המאה ה'4, אבל בלי קשר למסורת הנזך.

מקור זה מזכיר כבר כמה מהשמות הגסתרים האחרים של מ', שנרשמו אח"כ בקונטרסים מיוחדים או נצטרפו לס' חנוך העברי (פרק מ"ח). ביאורי השמות ברות חסידות-אשכנז (ע"ע) נדפסו בספר "בית-דין" לר' אברהם המוי (ליזורנו, תר"ג, דף קצ"ו ואילך), ובנוסח אחר בשם "ספר החשק" (לבוב, תרכ"ו). בחוג מסויים של בעלי המרכבה (ע"ע) תפס מ' את מקומו של מיכאל ככה"ג בביהמ"ק של מעלה, כפי שהודגש בעיקר בחלק השני של "שיעור קומה" (ס' "מרכבה שלמה", ירושלים תרפ"א, ל"ט ואילך), ובמ-סורת אחרת הוא נקרא "נער", כלומר משרת, בביהמ"ק של מעלה. בתקופת התנאים הועבר אליו גם התפקיד של "שר-העולם", שנתפס קודם-לכן ע"י מיכאל (השר יב' ט"ז, ע"ב, ותוס' ד"ה פסוק), תפיסה שאינה עולה בקנה אחד עם מסורת חנוך, שנתעלה לשמים רק אחרי בריאת העולם. כבר ב"שי-עור קומה" הברילו בין צורות השם מ' "שנכתב בשש אותיות ובשבע אותיות" (מיטטרון בירד). כוונתה המקורית של ההבחנה אינה ידועה, ובכה"י הקדומים נכתב מ' כמעט תמיד בירד. המקובלים ראו בדבר סימן לשני מיני מ', הפרידו שוב בין היסודות השונים שנתאחדו, כאמור, בס' חנוך העברי שהיה בידם. מיטטרון הוא אצילות עליונה מן השכינה, הקיימת מאז העולם העליון, ואילו מיטטרון הוא חנוך שנתעלה ויש בו מזיו וכוחו של מ' הקדמון — הבחנה הנמצאת כבר ביסוד דברי הראב"ד (ר' ג. שלום, ראשית הקבלה, 74—77, תש"ח).

מקורו של השם מ' אינו ברור, והשאלה היא אם בכלל יש לבקש לו הסבר אטימולוגי. מבין האטימולוגיות הרלוזות יש להזכיר, מלבד מיטטור הנ"ל, μεταθρόνος בהוראת "משמש לגבי הכסא", אלא שתפקיד זה יוחס למ' מאוחר-יותר ואינו הולם את המסורות הקדומות, וגם המלה היוונית θρόνος אינה מופיעה בחז"ל.

מאוחר-יותר נתפצלו ענייניו של מ' וכמעט שאין תפקיד שלא יוחס לו בספרות המאוחרת, ובפרט בספרות-הקבלה. אך בספרי הקבלה המעשית כמעט שלא נמצאו השבעות למ', אם כי הרבו להזכיר שמו בתוך השבעות אחרות.

ש. ליברמן, שקיעין, 11—16, תרצ"ט; ר. מרגליות, מלאכי עליון, ע"ג-ק"ה, תשכ"ד<sup>2</sup>; א. א. אורבך, חז"ל: פרקי אמנות ודעות, 118—119, תשכ"ט; H. Odeberg, *Enoch, or the Hebrew Book of Enoch*, 1928; G. Scholem, *Major Trends in Jewish Mysticism*, 67—70, 1954<sup>2</sup>; id., *Jewish Gnosticism*, 43—55, 1965<sup>2</sup>.

ג. ש.

**מְטִילָדָה (או מוֹד), ע"ע סְטִינּוֹן.**

**מְטִילָדָה** — Matilda — (1046—1115), רוזנת טוסקאנה (1076—1115). אביה, פוניפאציו מקאנוסה רוזן

טוסקאנה, נרצח ב' 1052, ואמה ביאטריצ'ה שלטה תחתיו עד מותה ב' 1076. ביאטריצ'ה נישאה בשנית לגוטפריד מלורן, מאויבי הקיסר הינריך III (ע"ע) ואחיו של האפיפיור ספ"ד נוס IX. מ' עצמה נישאה לבנו של אביה החורג, ובמותו נישאה בשנית לולף V (ע"ע ולפים) דוכס באוואריה, אף הוא מאויבי הקיסר.



נראה היום הגיוני ורצוף וקשה לאמוד את היקף השפעתה על אמני דורו ודור ממשיתו. יצירותיו מצויות במרבית המוזיאונים לאמנות זמננו בעולם, ובעיקר בפאריס, בניו-יורק, בפילאדלפיה, במוסקוה, בלנינגראד ובניצה.

ור' תמונה צבעונית בכרך ג', בין עמ' 24 ו-25.

G. Apollinaire, M. (La Phalange, II, 18), 1907; W. George, *Dessins de H. M.*, 1925; A. H. Barr, M., *his Art and his Public*, 1951; G. Diehl, H. M., 1958; J. Lassaigue, M., 1959.

י. פי.

**מַטְיֵיקוֹ, יַן** — Jan Matejko — (1838—1893), צייר פולני. מ' למד ב-1852—1858 בביה"ס לאמנות בעיר מולדתו קראקוב, ב-1859 באקדמיה של מינכן וב-1860 באקדמיה של וינה. מ-1873 ניהל את ביה"ס לאמנות בקראקוב; עם



י. מטייקו: הקרב ליד גרונוולד (1878)

תלמידיו נמנו הציירים מאוריצי גוטליב (ע"ע) וסטניסלב ויספינסקי (ע"ע). מ' היה גדול ציירי הנושאים ההיסטוריים בארצו; נושאו היו, במידה רבה, תוצאה של מחקרים היסטוריים וארכאולוגיים שערך. הוא פיתח בציוריו סיגנון רליטיסטי ורגשני. הקומפוזיציות הגדולות שלו הוקדשו לתולדות פולין; מהן: „סטאנצ'יק“ (1862), „סובייסקי בווינה“ (1883), סידרת 12 ציורים על „תולדות התרבות בפולניה“ (1889), „חוקת ה-3 במאי“ (1891). כן זכו לפרסום דיוקני המלכים והנסיכים שצייר ב-1890. נושאים אלה תוארו בתפיסה מונו-מנטאלית שהושפעה מרויבנס, ורנזו וטינסורטו. מספר ניכר מיצירותיו נמצא בביתו שהפך מוזיאון, וכן במוזיאונים הלאומיים של קראקוב וארשה.

E. Lepkowski, M., 1938; J. Bogucki, M., 1956.

**מַטְסֵס, יוֹאֲנִים** — Ιωάννης Μέταξας — (1871—1941), איש-צבא ומדינאי יווני. מ' למד בבי"ס לקצינים, השתלם בגרמניה וב-1912 צורף למטכ"ל. הוא הצ-

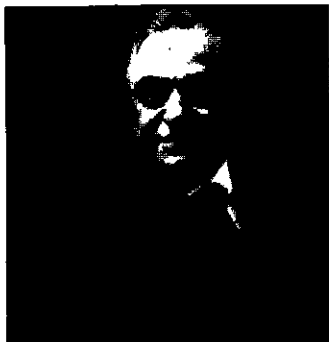

יואנים מטסס

טיין במלחמת הבאל-קאן (ע"ע בלקן, מלחמות) וב-1913 מונה לרמטכ"ל. במלה"ע I התנגד לונז'לוס (ע"ע), שרצה להצטרף למדינות ההסכר-מה', ותמך במלך קוני-סטנטינוס, שדגל ב-ניטרליות אוהדת ל-גרמנים. ביוני 1917,

הושפע מפסל-החיות אנטואן-לואי ברי (ע"ע) ולאחר זמן — מרוזן („העבד“, 1900/3).

„שמחת החיים“ (1905; אוסף האס, סאן פראנסיסקו), שהוצגה בסאלון של 1906, בישרה את תקופתו ה„פובית“ של מ': אף כי השתמש, דוגמת חבריו ה„פובים“, בצבעים טהורים, לא ביקש בהם את הביטוי הרגשי, האינסטינקטי-סיווי, אלא אמצעי לבניה מאונת של צורות-יסוד, של קווים ומקצבים בעלי אופי תמציתי; וכך השתחרר ציורו סופית מן האימפרסיוניזם. — ב-1906 ערך מ' מסע ראשון לצפון-אפריקה; את רשמיו העזים תירגם לשפת-צבע המ-גלמת בראש-ובראשונה את האור, ואגב-כך מנתקת עצמה לחלוטין מן הצבע הלוקאלי; נוצר מרחב ציורי שטוח ביטודו, המושתת על מערכת פשוטה ובהירה של יחסים צבעוניים, שבאפיים מתמוגגות תכונות אפספרסיויות ודקו-ראסיויות כאחת. בכך סלל מ' את הדרך אל אחד התחומים החשובים ביותר של הציור המופשט: תחום הצורה האבס-פרסיוית, הקיימת ומגדירה עצמה בזכות עצמה. ב-1908 פתח מ' אקאדמיה משלו וסביבו נתקבצו תלמידים רבים. תמצית תורתו לתלמידיו היתה: „אין כל עניין בהעתקת מושאים מן הטבע-הדומם; יש לבטא את הרגש שהם מעור-רים, הרגש של המכלול, היחס ההדדי בין המושאים, ייחודו של כל מושא המשתנה בהתאם ליחסו למושאים הסובבים אותו, כשפולם שזורים זה בזה כחבל או כנחש“. דבריו מסבירים את הקשר בין האבספרסיווי והדקוראטיווי ביצי-רתו, באשר הביטוי — ביטוי המוחשי של המושא — אינו אלא האצלה של איכותו הדקוראטיבית.

ב-1910 הציג מ' בניו-יורק, במוסקוה ובברלין. ב-1911 נסע למארוקו. בתערוכתו בפאריס ב-1912 הציג נופים שבהם נתגלה הצבע-האור בכל עצמתו, שעה שאופי חלוקת-השטח נעשה גאומטרי יותר („החלון הכחול“, 1911; „שיעור-פסנתר“, 1916 — שניהם במוזיאון לאמנות מודרנית בניו-יורק). בשנות ה-20, בעקבות מסע נוסף למארוקו ובהשפעת המזרח, צייר את סדרת ה„אודאליסקות“ הגודעות, הוזהרות בצבעיהן. ב-1931—1933, לאחר שובו מביקור באה"ב, יצר את הדקוראציות על נושא „המחול“ (קרן בארנס, מריון, אה"ב). בתקופה זו של חייו נעשתה פעילותו מגוונת ביותר: כבר ב-1920 יצר את התפאורות והתלבושות לבאלט של סטראווינסקי, „הומיר“, ב-1932 הופיעו תחריטיו המלווים את ה„שירים“ של מאלארמה; ב-1935 ביצע אילוסטרציות ל„אוליסס“ של ג'ויס; ב-1938 יצר תלבושות לבאלט של שוסטאקוביץ', „האדום והשחור“, בשלהי שנות ה-30 ובשנות ה-40 צייר את „החולצה הרוימנית“ (1940), נושאי טבע-דומם ודמויות שבהם מוצגים המשטחים הדקוראטיביים הסכמאטיים זה לצד זה כניגודים חריפים. ב-1948—1951 יצר את הדקוראציות בשביל קאפלת הדומיניקנים של ואנס (Vence) שבדרום-צרפת, ובשנות ה-50 — את סדרות „הניירות הגוורים“ (כגון „עצבות המלך“, 1952; המוזיאון הלאומי לאמנות חדישה, פאריס); ביצירות אלה, המהוות שיא בתקופת-חייו האחרונה, נעשו צורותיו מופשטות משהיו אי-פעם והצבע לבש את ביטוי הטהור המעודן ביותר.

אמנותו של מ', שהיה גדול הציירים של אסכולת פאריס במחצית הראשונה של המאה ה-20 והצייר האוונגארדי החשוב ביותר לצדו של פיקאסו, מייצגת בדורנו את המזיגה השלמה ביותר של מסורת ושל חידוש. מהלך-התפתחותה

### מְטֵלֹרְגִיָּה, ע"ע מְתֵכֶת.

**מְטֵלֹרְגִיָּה**, המונח התלמודי לנכסים שאפשר לסלטלם — בניגוד לקרקעות ושאר „נכסי דלא ניידיי”. במשפט העברי נבדלים המ” בדיניהם מן הקרקעות בכמה תחומים. המ” נקנים — לפי סדר-עדיפות טכני — בהגבהה, במשיכה ובמסירה (ע”ע קנין, דיני). זוהי תקנת חכמים, שכן מן התורה נקנים גם מ” בכסף, והתקנה נקבעה מחשש שמא יאבד החפץ באונס קודם שיבוא ליד הלוקח, והמוכר יתמה מה מלהצילו (ר’ ב”מ מ”ו, ע”ב). המ” נקנים גם בקניין אגב-קרקע (משנה קיד’ א’, ה’). מ” אינם בני שעבוד (ע”ע) ואם מכרם הלווה אין בעל-חוב יכול לגבות את חובו מהם ו„לטרוף” מן הלקוחות (ב”ב מ”ד, ע”ב), וזאת משום „דלית להו קלא” (אין להם קול). כלי: אין פירסום לעניי-ניהם, ואין הלקוחות יכולים לזוהר שלא לקנותם, וממילא גם דעתו של המלוה אינה סומכת על „ערבותם” של המ”. המ” נקראים משום-כך — „נכסים שאין להם אחריות”, בניגוד לקרקעות (משנה קיד’ א’, ה’). אפילו מטלטליהם של יתומים אינם משתעבדים לבעל-חוב של אביהם (כת’ צ”ב, ע”א), ואין הוא גובה בעל-כרחם ממ” שנפלו להם בירושה מאביהם. בתקופת הגאונים (787 לסה”נ) נתקן כי „יורש במקום מוריש עומד”, וחל עליו שעבוד הגוף של מורישו. וכך הוא גם בדין הפתובה: לפי ההלכה, „מטלטלי לכתובה לא משתעבדי” (שם פ”א, ע”ב), אולם הגאונים תיקנו גם לאלמנה גבייה ממ”. שינוי זה קשור בירידת ערכם של הקרקעות כ„נכסים יציבים”, דבר שהזיק את הלווים לסמוך דעתם על שעבוד המ” במידה גוברת. ביחס לדיני תזקה של מ” — ע”ע תזקה, עמ’ 264; אונאה.

עבדים נחשבים כקרקעות בדינים דאורייתא, וכמ” בדי-נים דרבנן. שטרות, עפ”י תכונתם, צריכים להיחשב כמ”, אולם בדרך-כלל שונים הם ממ” בזה שאין גופם ממון (וע”ע שטרות).

מ.

**מְטֵמוֹרְפִיָּה**, **יְהוּדָה לִיב**, (1869, כפר אוסטיה [אוי-קראינה] — 1939, תל-אביב), מורה, מייסד הגימנסיה העברית הראשונה, „הרצליה”. ב1891 יסד בית-ספר עברי בקאלאראש (בסרביה). ב1897 הקים באודסה אגודה להחייאת השפה העברית ולימודה („שפת ציון”). השתלם בלימודי-הטבע, הפדגוגיה והפילוסופיה באוניברסיטת שוויץ ופאריס. ב1904 עלה לא”י ושימש בהוראה בראשון-לציון. ב1906 ייסד את בית-הספר התיכון העברי הראשון — גימנסיה „הרצליה” ביפו, והיה מנהלה עד 1912, ואח”כ שוב בשנות מלחמת-העולם הראשונה; הוא סייע גם בייסוד הגימנסיה העברית בירושלים (1910). מ”כ כתב ספר-לימוד במדעי-הטבע („ראשית יסודי הבוטניקה”, תרע”ו; „האדם” תרע”ז). היה פעיל בחיים הציבוריים של היישוב העברי בא”י. לקח חלק בייסוד תל-אביב ורמת-גן. בשנות תרצ”ה — תרצ”ז ערך שבועון מנוקד, „העברי”, שבא להקל על הפצת השפה העברית בין העולים החדשים.

ד. סמילנסקי, עם בני דורו, 278–284, תש”ב; ז. חביב, ד”ר י. ל. הכהן מ’ („על הראשונים”, בעריכת ד. לוי), 22–34, תשי”ט; ר’ בנימין, כנסת חכמים, 139–143, תשכ”א.

**מְטֵמוֹרְפִיָּה**, ע”ע גְּלוּגִל; **מִינְרְלוֹגִיָּה**.

**מְטֵמוֹרְפִיָּה**, ע”ע מִינְרְלוֹגִיָּה.

כשנאלץ קונסטאנטינוס להתפטר מהמלוכה, הלך מ’ בגולה; אולם חזר בשוב קונסטאנטינוס למלוכה, וגלה שנית ב1923. בתקופת הרפובליקה היה שר בכמה ממשלות ימניות, סייע בהחזרת המלוכה, ובאפריל 1936 נהיה לראש-הממשלה. ב4.8.1936 הקים משטר רודני.

משטרו של מ’ היה אוטוריטארי ומדכא. אך לא טוטא-ליטארי, ויחד עם זה יעיל ונעדר אידיאולוגיה פאשיסטית. את בעיות הכלכלה פתר מ’ ע”י תלות כלכלית בגרמניה, אך לא הצטרף למערך של „הציר” באירופה, ובפלוש האי-טלקים ליוון (28.10.1940), לחם בהצלחה בפולשים, הוא מת בעיצומה של המלחמה, כקדשיים לפני כיבוש ארצו. — וע”ע יוון, עמ’ 483, 486/7.

**מֶטְלוֹס**, **קַיקִילְיוֹס** (Caecilius Metellus), משפחה רומית מן האצולה הפלפאית, רבת-השפעה בעיקר במאה ה2 לפסה”נ. ידועים קרוב ל30 איש מבית זה ששירתו במשרות ציבוריות. מהם מצביאים ומדינאים חשובים, ובהם מסיעת „האופטימטים” ומיעוטם „פופולרים”. החשובים בהם: (1) קוֹינְטוֹס ק. מ’ מְקֵדוֹנִיקוֹס (מת ב115 לפסה”נ). כפְּרָטוֹר ב148 לפסה”נ כבש את מוקדון מידי המורד אַנְדְּרִיס-קוֹס ולחם נגד הברית האֶכִיאית במלחמה האחרונה נגדה (ע”ע אֶכִיאים, עמ’ 266; יוון, היסטוריה, עמ’ 453). בשובו לרו-מא ב146 זכה בתואר „מקדוניקוס”. כקונסול ב143 נלחם בקלטיברים בספרד („מלחמת נומנטיה”). הוא תמך בתי-קוני סִיפְּרִיוֹס גְּרַקְקוֹס (ע”ע) ב133, אך הסתייג משיטות מאבקו. בהיותו קנסור ב131–130 הציע לכפות נישואין למען ריבוי הילודה. ב121 היה ממתנגדי גְּיוֹס גְּרַקְקוֹס.

(2) קוֹינְטוֹס ק. מ’ נוֹמִיִדִיקוֹס (מת ב91 לפסה”נ), ממנהיגי „האופטימטים”. לאחר כשלונות קודמיו במלחמה נגד יוגורטה (ע”ע), ניצחו מ’ בהיותו קונסול ב99 לפסה”נ ליד הנהר מותול והדפו למדבר, אך בראשית 107 החליפו ריבוי מְרִיוֹס (ע”ע). כקנסור ב102 ניסה מ’ להוציא מהסנאט את סְטוֹרְנִינוֹס וגְּלֵאוֹקִיָּה, ממנהיגי ה„פופולרים”. ב100 היה מ’ הסנאטור היחיד שסרב להישבע לקיים את חוק הקרקעות של סְטוֹרְנִינוֹס (ע”ע), ועל-כך הוגלה; הוא חזר כעבור שנה, אחרי רציחת סְטוֹרְנִינוֹס. (3) קוֹינְטוֹס ק. מ’ קָלְר (מת ב59 לפסה”נ), כפְּרָטוֹר ב63 לפסה”נ מילא תפקיד במערכה נגד קטילינה (ע”ע); כקונסול ב60 התנגד לתכניות פומפיוס, שבא בקשר חשאי עם קיסר וקְרַסוֹס („הטייומי-ווירט הראשון”). הוא מת בטרם צאתו כפְּרֹקוֹנְסוֹל לגאליה. אשתו, קְלוֹדִיָּה, היתה אחת הנשים רבות-ההשפעה ביותר באצולה הרומית, אהובתם של מדינאים ומשוררים, ביניהם קְטוֹלוֹס (ע”ע). (4) קוֹינְטוֹס ק. מ’ גֵּסִיקָה (מת 46 לפסה”נ), ממשפחת סקיפיו (ע”ע), אומץ בידי המְטֵלִים. פומפיוס נשא את בתו לאשה ושניהם היו קונסולים ב52 לפסה”נ. מ’ היה בעל ההצעה הגורלית להחזיר את קיסר מגאליה. במלחמת-האזרחים פעל מטעם פומפיוס בסוריה והוציא להורג את אֶלְפִסְטוֹדוֹר בן אַרִיסְטוֹבֹלוֹס השני (ע”ע) מאחורני החשמונאים. מ’ היה מפקד האגף המרכזי בקרב פְּרָסְלוֹס (48), נמלט לאפריקה ולאחר קרב תַּפְּסוֹס (46) התאבד. פרשת מותו הפכה לסמל במסורת הרפובליקנית בתקופת הקיסרות.

[F.] Münzer, *Caecilius* (P-W, RE, 5, Halbb., 1208–10; 1213–6, 1218–8, 1224–8), 1897; J. van Ooteghem, *Les Caecilii Metelli de la République*, 1967.

ד. אש.

כשרונותיו הסופר המלומד ג'. ו. גראוינה, שאימץ אותו לבנו, העניק לו השפלה והוריש לו רכוש ניכר. ב-1718 נת-קבל מ' לאקאדמיה של ארקדיה (ע"ע). ב-1719 עבר מרומא לנאפולי ושם זכה לתמיכתה של הזמרת מאריאנה בולגארלי (La Romanina): היא הפגישה אותו עם מלחינים וזמרים מפורסמים הניעתו ללמוד מוסיקה. ב-1723 כתב מ' את המלודרמה הראשונה שלו, אשר הצלחתה היתה מיידית: Didone abbandonata ("דידו הנעזבת"), ב-1729 הוזמן כמשורר-החצר אל הקיסר בווינה. מרבית שירתו, ובה כמה מלודרא-מות (מתוך 26), שהן הטובות ביצירותיו, נכתבה עד שנת 1740, בימי חייו של הקיסר קארל VI. המפורסמות שבמלודרמות שלו: Catone in Utica ("קאטו באוטיקה"), 1728; Artaserse ("ארתחששתא"), 1730; Olimpiade ("אולימפיאדה"), 1733; La clemenza de Tito ("סלחנותו של טיטוס"), 1734; Attilio Regolo ("אטיליוס רגולוס"), 1740. מ' הוא משורר לירי-דראמתי, נציג מובהק של רוח תקופתו וטעם חברתה. הוא ניחן בקלות כתיבה ובמוסיקא-ליות מופלאה. המלודרמות שלו הולחנו — ובחלקן עשרות פעמים — בידי מלחינים של המאה ה-18, כיומלי, גלוק, פי-ציני, מוצארט, האסה, באך, פרגולזי, הנדל. הדרמות של מ' נעדרות עמקות טראגית או התפרצות עזה של רגשות. הגבורה אינה אלא נקודת-מוצא להבעת סנטימנטאליות לירית. בסבך העלילה מתנגש רגש האהבה ברגשות אחרים, כגון אהבת המולדת, שאיפה לתהילה; יד התבונה, בדרך-כלל, על העליונה. יצירתו של מ' כוללת — מלבד המלודרמות — שירים לעת-מצוא, קאנטטות, אורטוריות, קאנצונטות (כגון La libertà ["החירות"], 1733, שתורגמה לעברית בידי יצחק לוצטו [ע"ע]). מ' חיבר גם מסות של ביקורת ספרותית (Estratto della Poetica d'Aristotele ["עיקרי הפואטיקה של אריסטו"], 1782). כמו כן היה מחבר מכתבים פורה ביותר.

במאה ה-18 תורגמו כתביו ללשונות אירופיות שונות. לעברית ניתרגמו: "תשועת ישראל בידי יהודית", תקס"ד; "עקדת יצחק", תקצ"ג.

G. Natali, *La vita e le opere di P. M.*, 1923; L. Russo, *P. M.*, 1945; S. Worsthorne, *M. and the History of Opera* (Cambridge Journal, VI), 1952/53; W. Binni, *L'Arcadia e il M.*, 1963.

י. ג.

**מַטְסִיס (מַטְסִיס, מַסִיס), קוֹנְטִיין (קוֹינְטֵן)** — Quentin Matsys (Metsys, Massys) (Quinten) — (1465 או 1466, לובן — 1530, אנטורפן), צייר פלאמי. מ' התיישב באנטורפן ב-1491 ובאותה שנה נרשם כחבר הגילדה של האמנים בעיר זו. שתי יצירותיו הידועות ביותר הם הטרופ-טיכון, "צאצאיה של אנה הקדושה" בכנסיית פטרוס הקדוש בלובן (1507/9; כיום במוזיאון פריסל) ו, "הקבורה של ישר" (1511; כיום במוזיאון אנטורפן): יצירות מונומנטאליות בעלות קומפוזיציה עיטורית מובהקת. מ' נמנה עם חשובי הציירי-רים של אנטורפן. הוא פעל בעיקר בשביל אגודות מקצועיות ומסודות-דת בלובן ובאנטורפן ובשביל פאטרונים שונים, ביניהם הומאניסטים כאראסמוס ואגידיוס. שאת דיוקנותיהם צייר (1517) ובכך פיתח לראשונה את תיאור ההומאניסטים בעבודתו. ברקע יצירתו נשקפים לעתים קרובות מרחבי-נוף ובהם דמיון לנופיו של לאונארדו דה וינצ'י; עם ציירי-הנוף

**מַטְמֶטְמִיקָה** (אצל הילברט [ע"ע] גם: תורת-ההוכחה), שם כללי לתורות העוסקות בתיאור ובחקר של מערכות דדוקטיביות מוצרנות (ע"ע הגיון, תורת ה-, עמ' 352). וע"ע מתמטיקה, עמ' 758 ואילך; הוכחה; הצבה; בול, ג'ורג'; גדל, קורט; טרסקי, אלפרד; רסל, ברטרנד. **מֶטְסוּ, גַבְרִיאֵל** — Gabriel Metsu — (1629—1667), צייר הולנדי. בצעירותו נמנה מ' עם יוזמי גילדת-הציירים של לידן ועם מייסדיה (1648). לפני 1657 השתקע באמסטרדם. בראשית דרכו הושפע מן האמנים שבחוגו של



גבריאל מטסו: "הילד החולה" (המוזיאון המלכותי, אמסטרדם)

רמברנט ולאחר-מכן נעשה לנציגו המובהק של ציור-ההווה הבורגני, האפייני ל"ציורי-הפנים" בתור-הזהב של הציור ההולנדי (ע"ע הולנד, אמנות, עמ' 736). מרבית יצירותיו הן אפיוזות שקטות, מהולות בהומור קל, מחיי היום-יום, המתוארות עפ"ר בפנים הבית: שתי-שלוש דמויות העוסקות בשיחה, שתייה, כתיבה, נגינה ("שיעור המוסיקה"; הגאלריה הלאומית, לונדון), חיוור וכר. אולם יצירתו הענפה כוללת גם תחומי-נושאים אחרים: תיאורי עבודה, מחנות-רחוב ושוק ("שוק-הירקות באמסטרדם"; לובר, פאריס), דיוקנים וגם נושאים דתיים. ביצירה מאוחרת כ"הילד החור-לה" (המוזיאון הממלכתי, אמסטרדם), יצר מ' קומפוזיציה אינטנסיביות יותר מן השכיחה אצלו.

C. Hofstede de Groot, *Beschreibendes und kritisches Verzeichnis der Werke der hervorragendsten holländ. Maler des XVII. Jahrh.*, I, 255—336, 1907; W. v. Bode, *Die Meister der holländ. u. vläm. Malerschulen*, 1919.

**מֶטְסוּאוּ בֶשׁוּ, ע"ע בֶשׁוּ, מֶטְסוּאוּ** (כרך-מילואים).

**מֶטְסוּמְטוּזָה, ע"ע מִינְרְלוּגְיָה.**

**מֶטְסִטְזִיו (מֶטְסִטְסִיו), פִּיטְרוֹ** — Pietro Metastasio — כינויו של פִּיטְרוֹ טְרַפְסִי (Trapassi) — (1698, רומא — 1782, וינה), משורר איטלקי. בעודו ילד, גילה את

דות רגילות כאות הכנה לעולם החדש הממשמש ובא. מלה"ע II היתה גורם חשוב בהתפתחותן של תנועות רבות, שכן תבוסתו הפתאומית של האדם הלבן והופעת היפאנים אף הם נראו באספקלריה אסכאטולוגית. במקרים רבים היו פולחני המ' שלבי מעבר מפרימיטיוויות למודרניות, ותנועות משיחיות מאגיות הפכו לתנועות שחרור לאומיות.

P. Worsley, *The Trumpet Shall Sound*, 1957; G. Guariglia, *Prophetismus u. Heilservartungs-Bewegungen als wölkherkundliches u. religionsgeschichtliches Problem*, 1959; K. Burridge, *Mambu, A Melanesian Millenium*, 1960; S. L. Thrupp (ed.), *Millenial Dreams in Action*, 1962; V. Lanternari, *The Religions of the Oppressed*, 1963; P. Lawrence, *Road Belong Cargo*, 1964.

צ. ו.

**מִטְפִּיסיקָה**, מונח המציין פרק מרכזי בפילוסופיה, הדן — לפי הדעה המקובלת כיום — בעניינים שמעבר

ל טבע ומעל לנסיון של האדם. מקור המונח מקרי הוא ונוצר עם הוצאת קובץ חיבורי אריסטו, הדן ב"פילוסופיה ראשונה", שסודר בידי אנדרוניקוס איש רודוס (כ-250 שנה אחרי מות אריסטו) לאחר ספרי ה"פיסיקה"; מכאן נתקבל השם τὰ μετὰ τὰ φυσικά ("מה שאחר הפיסיקה"). הקובץ דן, לדברי אריסטו, ב"יש באשר הוא יש" וגם ב"סיבות ובעיקרים הראשונים", על-מנת להבהיר את "מהות היש". מכיוון שעניינו לדון גם ב"סיבה הראשונה" כינה אריסטו דיון זה גם בשם "חכמה אלוהית" או "תאולוגיה". גם הרמב"ם, ההולך בעקבות אריסטו, רשם ב"מלות הגיון" (שער י"ד): "ויקרא ג"כ את החכמה האלוהית מה שאחר הטבע". במרוצת הזמן נהגו לייחס את המלה מ' לא לסדר החיצוני של הקובץ, אלא לתוכנו, ומשמעות זו היא המקובלת גם בימינו.

בדיון המ' שתי מגמות: (א) מגמה אונטולוגית, (ב) מגמה מתודולוגית. במגמה האונטולוגית ביקש אריסטו לחקור במישור ב"עיקרי היש" ולברר מה הם, "הסיבות והעיקרים הראשונים" ש"עליהם העולם עומד", כלומר יסודות הקוסמוס והיקום. במגמה המתודולוגית ביקש לחקור את דרכי ההכרה ולברוק את אפשרות ההוכחה בתחום בעיות המ'. אריסטו הטעים, כי עם "העיקרים הראשונים" יש למנות גם את היסודות ש"עליהם הכל מבססים את ההוכחות" דוגמת "חוק הסתירה". מרבית הוגי הדעות הקדישו מקום לשתי המגמות גם יחד תוך הטעמת אחת מהן. הרוצה לעקוב אחרי גלגולי המ' יצטרך לעיין בכל פרקי תולדות הפילוסוף פיה ואף בתולדות הדתות, הן בהודו ובסין, הן באיזור הים התיכון ובאירופה, שהרי גם הדתות ביקשו לפתור את בעיות המ'. ברם, המ' הפילוסופית, כפי שנוצרה ביוון כבר בדורות שלפני אריסטו (ע"ע יונית, לשון ותרבות, עמ' 596/7), הושתתה על אמונה באלים אלא על הגות האדם, שהשכל והגיון מחייבים אותה. אך עם התפשטות הנצרות היה תפקידה העיקרי של המ' לבסס ביסוס פילוסופי את התורה הדתית, מגמה הבולטת בספריהם של אבות הכנסיה, ואולם יש להטעים, כי הנוצרים למדו את השיטה לבסס את הדת על עיקרי הפילוסופיה היוונית מן היהודי פילון האלכסנדרוני, שהשפיע השפעה רבה על הפילוסופיה הנוצרית-הדתית. שתי בעיות יסודיות של המ' מצאו בפילוסופיה דתית פתרון מראש: (א) אלוהים הוא מקור כל היש; (ב) האמת העליונה ידועה לאדם ע"י התגלות האל. לפיכך תפקיד הפילוסופיה אינו למצוא את האמת, אלא לפרש אותה ולהצביע על



קונטין סטסיס: הפנקאי ואשתו (לובר, פאריס)

פטיניר (ע"ע) שיתף מ', כנראה, פעולה, לפחות ביצירה אחת. בדומה לרוב בני דורו, משמשים אצלו בערבוביה המסורת הפלאמית והיסודות הקלאסיים השאובים מאמנות הרנסאנס האיטלקי, אך הוא נשאר קשור למסורת של קודמיו הפלאמיים, שאותה עידן וריכך. בין נושאו כלולים גם הוי אנקדוטי, כמו "הבנקאי ואשתו" (1514, לובר).

W. Cohen, *Studien zu Q. M.*, 1904; M. J. Friedländer, *Die altniederländische Malerei*, VII, 1929; K. G. Boon, *Q. M.*, 1942.

**מִטְעָן, פִּלְחָנִי** (Cargo Cult), כינוי לתנועות-התעוררות בעלות אופי אסכאטולוגי — "משיחי", שקמו בסוף

המאה ה-19 ובמחצית הראשונה של המאה ה-20 בעיקר באיי מלאנזיה. תנועות אלו נולדו מתוך מצב השיעבוד הקולוניאלי לי המיוחד ששינה את ארצות החיים ואת מערכת הערכים של האוכלוסיה המקומית. לא רק מערכת הכלכלה השתנתה כתוצאה מעבודה בשכר עבור האדם הלבן, אלא עצם קיומו של מין זר, "עליון" ומיסתורי, של בני-אדם, אשר כנראה כל טובות העולם בידיהם בלי שהם עצמם צריכים לעמול, היה בו משום חידה מתסיסה. סמל העושר והעליונות היו אניות הקיטור שהופיעו מעבר לים ופרקו "מטעני-פלא" (ארי-גים, קופסאות שימורים, מכוניות וציוד טכני מפליא אחר). תנועות ההתעוררות לבשו לעתים קרובות צורה של נבואות על בואן בקרוב של אניות-מטען (ואח"כ גם של מטוסים) שיביאו לילידים את מטעני העושר שהם זכאים להם ואשר הלבנים גזלו ומנעו מהם. ייחודם של פולחני המ' הוא במשמעות הסמלית-משיחית שמוענקת לשפע של ה"מטען" ול-אביזורים הטכניים הכלכליים הקשורים בו (אניות, טלפונים, אוצרות של סחורות ממינים שונים) כביטוי לשאיפה להש-תחררות מחיי שיעבוד, קיפוח ונחיתות. מבחינה זו היה לתנועות המ' אופי "פרוגרסיבי", שכן חתרו לשוויון עם האדם הלבן ע"י סיגול תרבותו המודרנית, אם כי שאיפה זו נזקקה לאמצעים לא-מודרניים, דהיינו מאגיים ופולחניים-סמליים. לעתים כללו פולחני ההתכוננות ליום הגאולה גם מעשים שביטאו שלילת ערכי תרבות מסרתיים, כגון נמיצת חפצי פולחן מקודשים, שינוי ארצות החיים ושביטה מעבוי-

הטבע המתמאטי (הפיסיקה ה"קלאסית" של ניוטון), לבין המ' המתימרת ללמד דברים שמעל לנסינו של האדם. ניגוד זה ועמדו הספקנית של דיויד יום (ע"ע) כלפי מושגי יסוד של המ' הביאו את קאנט לידי שלילת המ' המסורתית, ולידי ניסיון להניח יסוד חדש למ' הפילוסופית. קאנט הת-חיל את חקירתו ה"ביקרתית" בהעמדת הבעיה: אם מ' כמדע אפשרית היא עבור האדם על כוחותיו השכליים הסופיים. חקירה זו היא "ביקורת התבונה הטהורה". ביקורת זו שייכת למגמה המתודולוגית במ'. אולם רוב המפרשים לא הבינו את "המפנה הקופרניקאני" שבתורת קאנט כהנחת יסוד למ', אלא כניגון "תורת-הכרה" חדשה, והם פירשו תורת-הכרה זו פירושים שונים אף מגודים תכלית הניגוד. מקור הניגוד דים האלה הוא בעיקר בהבחנתו של קאנט בין עולם "התור-פעות", שהן בלבד בגדר הכרתנו, לבין "הדברים כשהם לעצמם", שאין לאדם דרך להכירם. לכן טענו, כי קאנט שלל כל אפשרות של מ' פילוסופית; ברם, קאנט עצמו הבין תוצאות מחקרו הבנה אחרת. עם פירסום "ביקורת התבונה הטהורה" הוא כותב: "קשה תהא סוגיה זו עד עולם, הואיל ובה המטאפיסיקה של המטאפיסיקה" (מכתב למרקוס הרץ, מאי 1781); ובספר "הקדמות לכל מטאפיסיקה בעתיד שת-כל להופיע כמדע" (1783) אנו קוראים, כי "יחס הביקורת (של התבונה הטהורה) למ' של האסכולה הרגילה הוא כיחס הכימיה אל האלכימיה או כיחס האסטרונומיה לאסטרונו-גיה".

הקושיה הכרוכה במושג "דבר כשהוא לעצמו" (ע"ע) היא אחת מנקודות המוצא לפילוסופיה של שלמה מימון (ע"ע), שהשפיעה השפעה מכרעת על פכטה (ע"ע) ובע-קיפין גם על שלינג (ע"ע) ועל הגל (ע"ע). ואולם הוגי דעות אלה שוב בנו את שיטותיהם ללא בדיקת גבולותיה של התבונה בניסיונה לתפוס את "המוחלט". תורותיהם הספקולטיביות התמוטטו לאחר זמן לא רב. עם מותו של הגל (1831). למרות ניסיונו של ר. ה. לוצה למצוא דרך פשרה בין ההשקפה המכניסטית השלטת במדעי הטבע לבין "אידיאליזם טלאולוגי" — נדמה היה, כאילו בא הקץ להגות הפילוסופית וכי המדעים המיוחדים, ביחוד מדעי הטבע, ירשו את מקום הפילוסופיה. הלך והתפשט הפוזיטיביזם (ע"ע) שביקש לבסס כל הכרה וכל מדע על "עובדות שב-ניסיון" בלבד. גישה זו הביאה אף למטריאליזם (ע"ע) מובהק. אך במחצית השניה של המאה ה-19 התאוששה ההגות הפילוסופית, כאשר חוקרי טבע דגולים (הלמהולץ), היסטוריונים (א. צ'לר) ופילוסופים (א. לייבמן ופ. א. לנגה) קראו לחזור לקאנט. גם חוקרים אלה פירשו את תורת קאנט לרוב פירוש פסיכולוגי (בדומה לפירוש של שופנהאואר, 1818). ברור הוא — כך טענו — כי תחושותינו אינן "מצל-מות" אלא "מסמלות" את המציאות. תוך כדי התנגדות לפירושים סובייקטיביסטיים אלה התפתחה תנועת הנאו-קאנטיאניזם על זרמיה השונים, לרבות האסכולה ה"מפרור-גית" מיסודו של הרמן כהן (ע"ע) ונטרפ (ע"ע). אסכולה זו ראתה בקאנט את בונה ה"תאוריה של הניסיון" (כהן) או תאוריה של התרבות על כל ענפיה (קסירר). לפיכך אין תפקיד הפילוסופיה אלא לחקור ולקבוע בדיעבד את יסודותיהם של המדע ושל שאר יצירות רוח האדם (שפה, מיתוס, אמנות). השפעת האסכולה הקרבווגית היתה ניכרת עד לתקופה שלאחר מלה"ע I. אך עוד לפני 1900 הביע ג.

זהות האמת שבהכרה הפילוסופית עם האמת שבדת. שוב אין מקום להתלבטויות על ודאות הכרתנו בתחום המ', שכן אלוהים הוא ערב לכך, כי ניתן להשיג את האמת גם בדרך התבונה. עם התפשטות האיסלאם וצמיחת תרבותו הושפעה הפילוסופיה הדתית, היהודית והנוצרית כאחת, מן הפילור-סופיה הערבית. רב סעדיה גאון ביקש — כ-900 שנה אחרי פילון — להוכיח, כי לא תתכן כל סתירה בין תוכן ההתגלות לבין האמת שהשכל מחייב אותה, וכי השכל יכול בכוחו עצמו להשיג את האמת אף בלעדי ההתגלות. רעיון נוצר זה השפיע השפעה מכרעת על מרבית הוגי הדעות היהודים בימי הביניים ואף על הגדול שביניהם, הרמב"ם. לדעת הרמב"ם אין האמונה המסורתית כשלעצמה תופסת את התוכן המטאפיסי של ההתגלות אלא תפיסה חיצונית בלבד; ההכרה הפילוסופית-המטאפיסית היא הדרך המוליכה לעמקי "הדעת" את האמת הדתית. השפעת הרמב"ם ניכרת גם אצל הוגי-הדעות הנוצרים, אנשי-האסכולה אלברטוס מגנוס ותומס מאקיננו (ע"ע). כתביו הפילוסופיים החשובים של אריסטו, בעיקר "פיסיקה", "מטאפיסיקה", "אתיקה", "פול-ליטיקה" ו"על הנפש" לא נודעו למלומדים הנוצרים אלא במאה ה-13, בתרגום לאטיני מתוך הטקסטים והפירושים הער-ביים (אלפאראבי, אבן סינא, אבן רושד); — על המ' המוסל-מית ע' ערכיהם). פירושו של תומאס למ' של אריסטו היה בחינת, אורים ותומים" להבנת אריסטו במשך מאות בשנים ואף תורגם לעברית עוד ביה"ב. כוונתם המפורשת של התאולוגים הנוצרים היתה להציג את משנתו של אריסטו כיסוד מחשבתי לנצרות. אולם המ' הדתית הנוצרית קובעת, כי הדוגמות המיוחדות לנצרות, כגון השילוש, הן ענייני-מיסותרין, שאינם ניתנים לתפיסתו של האדם. ההבחנה בין הפילוסופיה של הדת לבין תחום האמונה בדוגמות חוזרת אף בשיטות הפילוסופיות של הזמן החדש, אצל דקרט, לייבניץ ותלמידיהם ואף אצל קאנט.

דקרט (ע"ע) שבעצמו הצטיין כחוקר בתחום המתמטיקה והפיסיקה החדשה הסיק את המסקנה, כי שיטות האסכולה אינן מסבירות את האמת המדעית, וטען, כי הברירות וההירות של הכרתנו, במתמטיקה כבפילוסופיה, הן המעידות על אמיתותן. ברם, הוא נרתע מלבסס את האמת המדעית והמטאפיסית על ברירות הכרתנו בלבד, כלומר על הניסיון הפנימי של האדם. הוא הצביע על אלוהים כמקור המוחלט של כל אמת וטען, כי נוסף על הברירות הפנימיות, נחוץ לנו האמון במהימנות (veracitas) של האלוהים, שלא ירצה להוליכנו שולל וליצור בנו אידאות ברורות ומבחנות-אך כוזבות. מחקריו של שפינוזה (ע"ע) מתרכזים בתחום האונטולוגיה: תוך שימוש קיצוני ב"מתודה הגאומטרית" הוא חוקר ב"סובסטנציה" היחידה והנצחית שביסוד העולם (deus sive natura) ומסיק מסקנותיו לגבי דרכו של האדם וייעודו. המ' של לייבניץ (ע"ע) — תורת-המונאדות, ותורת ההארמוניה הקבועה מראש — ביקשה לפתור את בעיית הזיקה בין הנפש לגוף ובין הרוח לחומר, וכן ניסתה לגשר בין הבנה מכניסטית את הטבע לבין השקפה טלאולוגית. המ' של לייבניץ נתפרסמה בעיקר בזכות פרשנותו של פריסטון וולף (ע"ע) שפירושו היה מקובל ושליט בגרמניה עד להופעתו של קאנט. תורתו של קאנט היוותה מפנה קיצוני בכל התפיסה של בעיות המ'. קאנט, אף הוא מלומד וחוקר במדעי הטבע החדשים, עמד על הניגוד בין מדע-

במדבריות ובמקומות אחרים שבהם הצומח דליל וחשוף לשמש. רבים הם בין השרכים והחד-פסיגיים ואף יותר מזה נפוצים הם בין הדי-פסיגיים. למעלה מ-2,000 מינים של צמחים הם מ"א; את רובם מהוות הליאנות — טיפוס מיוחד האפייני ליערות טרופיים. הליאנות הן רב-גונית בצורתן: מהן דמויות חוט מתוח, ענקיות בארץ, מעוצות, נכרכות מסביב לגזעי-עצים; מהן דמויות חבלים היורדים מהענפים לקרקע; כמה מהן מסתעפות עד לצמרות-העצים וכך גור-מות לצפיפות-יתר של היערות. הן מיוצגות ע"י מינים שונים של לופיים, פלפליים, פיקוס, שָׁנָף, בֹּוהיניה וקֶלְמוֹס ועוד. וע"ע טרופי, אזור, עמ' 937, ותמ': שם, עמ' 935, 938; אפריקה, עמ' 301.

מחלקים את המ"א ל-4 קבוצות: (1) מטפסיגבעול; (2) מטפסיקנוקנות; (3) מטפסי שרשים; (4) מטפסי-שיפים. (1) מטפסיגבעול הם רוב המ"א, למשל: השעועית (בין צמחי הגינה) הטמוס (ע"ע), היערה (מצמחי-החורש), הסולנוס (מצמחי-הנוי) והפשות (ע"ע ותמ' שם). (2) מטפסי-קנוקנות. הקנוקנות, הדומות לפתיל או לחוט פשוט או מסועף, הן ממוצא שונה: פטוטרת-עלה (זלזלת, פדנית [Nepenthes] וצמחים אוכלי-חרקים אחרים); חלק של עלה (בקיזה, אפון); עלה שלם (קישוא) או ענף (גפן [ע"ע, עמ' 130, ציור 1]). בצמחים מסוימים, בייחוד בגפנית (ע"ע גפניים), מתרחבות הקנוקנות בקציהן ללוחיות-הצמדה המחברות את הקנוקנות לסמוכות בעזרת חומר רירי, הנפרש מהן והמתקשה באוויר. (3) מטפסי-שרשים מצמיחים שרשים אדונטיוויים, בעלי תגובה פוטוטרופית שלילית, שהם צפופים ומרובים על הגבעולים ונראים כמברשת; לדוגמה: הקיסוס, מיני לופיים (ע"ע, ותמ' שם, עמ' 511). (4) מטפסי-שיפים מצמיחים על גבעוליהם וענפיהם שיפים או קוצים, מפושקים או מאונקלים, הנאחזים בסמוך-כות. אצל הדבקה — השיכים הם שערות קשות; אצל הפטל



מטפסיקנוקנות — נבוע של דלעת-הנחש (Bryonia dioica) בעל קנוקנות בשלבי-התפתחות שונים: א. קנוקנת מנוצלת בקדקור-הצמיחה; ב. קנוקנת בלתי-מנוצרת; ג. קנוקנת שנכרכה מסביב לסמוכה; ד. קנוקנת מנוצלת ב"זיקנתה".

זימל (ע"ע) את הדעה, כי לצורות ההסתכלות והשכל, שבהן אנו מעבדים את תחושותינו, יש להוסיף את עקרון „הברירה“ במובנה של תורת דארווין, כל ברירה מבחינת התועלת ל„חיים“. רעיון פראגמטי זה הביא את זימל עד לסף של „פילוסופיית החיים“, בדומה ל„מ' של החיים“ שפיתח באותן שנים אנרי ברגסון (ע"ע). „זרם החיים“ המזרם זרימה מתמדת ע"י כוח פנימי (élan vital) מביא לפי תורת ברגסון ל„התפתחות יוצרת“ (évolution créatrice) של חיים חדשים. אין להבין את „החיים“ הבנה מכניסטית או הבנה טלאולוגית-תכליתית. מלבד „האינסטינקט“ ומלבד „האינטליגנציה“ מחונן האדם גם ב„אינטואיציה“, שהיא כביכול מאחדת אינסטינקט ואינטליגנציה, והיא בלבד עשויה להביא להבנה מעמיקה של הממשות המוחלטת שבה אנו שרויים. לאחר מלח"ע I קם דור של פילוסופים שהתנגד לנאו-קאנטיאניזם, שצימצם את יעוד הפילוסופיה — שממנה נעלמה המ' וביקש מחדש לחדור לעומקה של המ', בחלקם הושפעו מבוֹלְצָאנו, קירקור וניצשה ומן „המתודה הפנו-מנולוגית“ שפיתח א. הוסרל (ע"ע). מ. היידגר — אחד הדגולים ממיצגי האפסיטנציאליזם (ע"ע), שמגמתו ייסוד „מ' של האדם“ — מפרש את תורת קאנט כהנחת יסוד למ' אמיתית, תוך כדי דחיית כל פירוש המצמצם את תורת קאנט ל„תורת-ההכרה“ או ל„תאוריה של הניסיון“. האפסיטנציאליזם התפתח בעיקר בגרמניה (מ. היידגר, ק. יאספרס) ובצרפת (ג. מרסל, ז' פ. סרט) ומהווה היום אחת השיטות המטאפיסיות העומדות בראש כל הגות פילוסופית. הוגי דעות אחרים (מ. שלר, נ. הרטמן, א. נ. ויתדר) ביקשו להניח יסודות למ' חדשה מבלי להמנות עם אחת האסכולות הנ"ל; ואין ספק שגם מרבית הפילוסופים בני דורנו יסכימו לדברי קאנט כשטען „המ' היא מן הקשות שבהבחנות האדם; ואולם עדיין לא נכתבה עד היום הזה“.

אריסטו, מ' ספר א' וספר י"א (תרג' ת. י. רות), תרג' ג'ד, תשכ"ד; ש. ה. ברגמן, הוגי הדור, תרצ"ה; הנ"ל. מסקנות מיטאפיסיות של הפיננומנולוגיה של הוסרל (אנשים ודרכים), תשכ"ז; הנ"ל, הפילוסופיה של שלמה מימן, תשכ"ז; E. Zeller, Die Bedeutung und Aufgabe der Erkenntnistheorie, 1862; G. Simmel, Über eine Beziehung der Selektionslehre zur Erkenntnistheorie, (Archiv für systematische Philosophie, I, 34-45), 1895; J. Guttmann, Der Einfluss der maimonidischen Philosophie auf das christliche Abendland, 1908; W. W. Jaeger, Studien zur Entstehungsgeschichte der M. des Aristoteles, 1912; N. Hartmann, Grundzüge zu einer M. der Erkenntnis, 1921; M. Heidegger, Kant und das Problem der M., 1929; id., Was ist M., 1929; id., Einführung in die M., 1953; Th. Haecker, M. des Fühlens, 1955; L. Rougier, La M. et le langage, 1960; V. Décarie, l'Objet de la m. selon Aristote, 1961; Fr. d. Hautefeuille, les Problèmes éternels de la m., 1961; K. Jaspers, Existenzialphilosophie, 1964.

ג. פ.

מטפסיקים, צמחים העולים או הנכרכים בדרך גידולם על סמוכות טבעיות (צמחים אחרים, קליפות-עצים וכו') או מלאכותיות (קירות, גדרות וכו' ב), בכיוון לאור, לשם הטמעה. לשם-כך נעזרים המ"א באיברים מיוחדים (קנוקנות, שיכים, קוצים וכו' ב). יש שהמ"א גורמים נזק לצמחים המשמשים להם סעד וחונקים אותם. לרוב המ"א הם צמחים בעלי מבנה מיוחד; גבעוליהם דקים ולעתים בעלי מפרקים גדולים, הגדלים לאורך רב. המ"א מצויים במשפחות שונות, באיזורים גאוגרפיים ובכתי-גידול שונים ביותר ובעיקר ביערות. הם נדירים

של שיר מסרתי זה ולהכניס בו מן הפשטות הגמישות. מ' יצא הן נגד הנושאים המסרתיים של הספרות הערבית והן נגד דפוסי-לשון מאובנים. הוא התנגד למליצות של שירי-הקינה וביקש להשליט בהן את תיאור האופי האמיתי של המנזח המבופה. מ' העשיר את הספרות הערבית המודרנית בתרגומים משייקספיר, קורני, הוגו ושיילר. בסיפוריו שילב נושאים חברתיים ופוליטיים כגון העושה והרשעות של השלטון העות'מאני. הוא הרבה להשתמש באלגוריות, והסיפורים הפיוטיים שלו מצטיינים בבהירות בדרך פיתוח העלילה. עקב פעילותו למען התיאטרון, נתמנה ב-1935 למנהל הלהקה הלאומית המצרית לקידום התיאטרון. שיריו ديوان الخليل יצא-לאור, בארבעה כרכים, 1948—1949.

جمال الدين الرمادي، خليل مطران شاعر الاقطار العربيه  
C. Brockelmann, *Geschichte der arabischen Literatur* (Suppl. III, 86-96), 1942.

**מַטְרֵהוֹרְן** (Matterhorn; צרפ' Mont Cervin; איטלי' Monte Cervino), פסגה באלפים הוואליזיים (4477 מ') על גבול שוויץ (קנטון ולה [ע"ע]) ואיטליה, דרומית



המַטְרֵהוֹרְן

מערבית לעיר צרמט (Zermat). למ' צורה של פירמידה מחודדת ותלולה הקרויה בשם קרן (Horn). שעוצבה כתוצאה מהתפתחות מספר קרקסים קרח-ניים סביב הפסגה (הקרקס הקרחוני הוא בעל צורה של שקע-רורית דמוית חצי גורן, בעלת קירות סלע גבוהים והוא נר-צר במורדות שיאי ה-הרים במקום שבו מצטבר הקרח במשך זמן רב).

הפסגה „נכבשה" לראשונה בשנת 1865 על ידי אדוארד וימפר (Edward Whymper) ו-4 מטפסים אחרים שנספו בשעת הירידה מהפסגה.

E. Whymper, *The Valley of Zermatt and the M.*, 1897;  
G. Rey, *The M.*, 1946; J. L. Dyson, *The World of Ice*, 1962.

**מַטְרֹדוֹרוֹס** — Μητροδόρος — (330, לַמַּפְסָקוֹס — 277, אתונה), פילוסוף יווני, תלמידו החשוב ביותר של אפיקורוס (ע"ע) וידידו האהוב. מ' התודע לאפיקורוס בלאמפסאקוס, עבר עמו לאתונה ומאז כמעט שלא נפרד ממנו. מ' לא היה הוגה מקורי אלא פרשן ולחם למען דעות מורזו. הוא התקייף בחריפות רבה אסכולות יריבות וכתב מסות רבות, שבהן פיתח את רעיונות רבו על התחושות, על גדלות הנפש, על העושר, על הדרך לחכמה ועוד. באחד מחיבוריו ביקש להוכיח את מוצאו המיוחס של אפיקורוס. מפתבי מ' נשמרו קטעים בלבד; הם הו"ל בידי A. Körte: *Jahrbücher für classische Philologie*, Suppl. 17, 1890, 529—570.

הוֹרְד (ע"ע, ולוח צבעוני, שם, בין העמ' 488/9) — בליטות סובי-אפידרמליות, ואילו אצל הבוגנוילאה (ע"ע לילניים, ותמ' שם) השך הוא קוץ השווה לענף מבחינה מור-פולוגית. — כל טיפוסים המ' מצויים לרוב בצמחיית הארץ. צמחי-התרבות משופעים במ' מכל הטיפוסים.

כושר האחיזה הלפיפה סביב סמוכות של המ' היא תוצאה של רגישות קצות הגבעולים והקנוקנות לגירוי-מגע. איברים אלה מבצעים תנועות-פיתול (נוטציה [Nutation]), כעין אלה של קפיץ-שעון או של בורג, אשר בראשיתן הן אוטונומיות וללא כל גירוי. במטפסי-גבעולים, הגבעול זקוף בצעירותו; כעבור זמן נוטה הוא לכיוון אפקי. תוך תנועות-פיתול סביב ציר-האורך שלו, שמאפשרות לו להיכרך סביב לסמוכה; במקרים אחרים, הגבעול מתפתל ומתעגל סביב עצמו. במטפסי-קנוקנות לופפת הקנוקנת את הסמוכה; בהמשך גידולה מסתובבים חלקי-הקנוקנת החפשיים סביב עצמם, כדוגמת הברגה, וע"י כך הולך-וקטן המרחק שבין הסמוכה למ', והקשר ביניהם גובר. כדי לקיים שיווי-משקל בתנועות-הפיתול, נוצרות בקנוקנת נקודות-מפנה: הפיתולים לכיוון ימין, כתנועת מחוגי-השעון, מתחילים להתפתל בכיוון הפוך, לצד שמאל. תנועות אלו נגרמות ע"י צמיחת-עובי בלתי-סימטרית, כל', ע"י הגברת הצמיחה לצדדים מנוגדים של האיבר הנאחו חליפות. ע"כ מתקצר תמיד הצד שכנגד ומטה את קצה האיבר הנאחו הצדה. ע"י החלפה סדירה של שיעור הצמיחה לצדדיו השונים של האיבר נוצרת תנועת-סיבוב, שכיוונה פעם לימין ופעם לשמאל. כיוון התנועה קבוע לרוב אצל כל מין ומין של המ'. במטפסי-שייפים אין תנועות-פיתול.

למ' מבנה-צמיחה מיוחד. גבעולי המעוצים שבהם גדלים בבגרותם לעובי ניכר; תופעה זו מצויה בייחוד אצל הליא-נות. ההתעבות המשנית של עצת-הגבעול אינה עשויה טבעת יחידה של קמביום וגליל רציף של עצה משנית, כפי הרגיל, אלא מתפתחות כאן שכבות בלתי סדירות של קמביום, וכתוצאה מכך — חטיבות-חטיבות של עצה. העצה מפוררת ואינה מהווה גליל רציף. מבנה זה נותן למ' גמישות גדולה לכפיפה ולהיפרכות. כן מצאו אצל מ' צינורות-הובלה רח-בים מהרגיל המשמשים להולכת-מים טובה יותר.

C. Darwin, *The Movements and Habits of Climbing Plants*, 1891; S. A. Pearce, *Climbing and Trailing Plants*, 1957; D. Bartrum, *Climbing Plants and some Wall Shrubs*, 1960; B. Brilmayer, *All about Vines and Hanging Plants*, 1962; E. Strasburger et al., *Lehrbuch der Botanik für Hochschulen*, 1967<sup>20</sup>.

מ. ז.

מַטְר, ע"ע מְדוֹת וּמְשָׁקְלוֹת.

מַטְר, ז'וֹף דָּה, ע"ע מְסֵטֵר, ז'וֹף דָּה.

מַטְרָאן (גם מַטְרָאן, מַטְרָאן), ח'ליל — خليل مطران — (1872—1949), משורר, עתונאי וסופר ערבי. מ' נולד בלבנון למשפחה נוצרית; לאחר שהייה קצרה בפאריס היגר למצרים (1892). עיקר עיסוקו בעתונאות, ואף שימש כעורך א-ל-א-ה-אם הקהירי, וכן הוציא דו-שבועון (א-ל-מ-ג-ל-ה-א-ל-מ-צ-ר-י-ה) ועתון יומי (א-ל-ג-ו-א-י-ב-א-ל-מ-צ-ר-י-ה). באותו זמן עסק גם בתרגומים, אסף שירי-קינה על אישים שונים ושימש בתפקידים רשמיים בתחומי הכלי-כלה והחקלאות. — כבר ב-1900 הסיף לאחידות אורגאנית בקצידה (ע"ע ערבית, ספרות) והצליח לחדש את צורתו

הדברים שבעולם, את תנועותיהם ואת השינויים החלים בהם, ולהציע תמונת עולם המאחדת את כל ההתרחשויות תחת עיקרון אחד ויחיד.

התורות האטומיסטיות האחרות מאותה תקופה הדגישו את קיומם של יסודות חמריים רבים, אך הוסיפו לתיאור גם יסודות שאינם „חמריים“ בצורה מובהקת. במשנת אַנְכֶסְ-גורס (ע"ע) מופיעים מלבד יסודות חמריים גם יסוד תבוני (νοῦς), השולט בצירופים אך אינו נטמע בהם; בתורת אַמפֶדוקלס (ע"ע) מופיעים ארבעה יסודות חמריים — אדמה, אש, מים ואוויר — המתלכדים ומתפרדים מכוחן של „אהבה“ ו„שנאה“. תורות אלה אינן איפוא מאטריאליסטיות במלוא מובן המלה. משנתו של אפיקורוס (ע"ע) קרובה למדי לתורת דמוקריטוס אלא שהיא מדגישה יותר את המקריות. אפיקורוס גזר ממנה גם תורת מוסר הכופרת ברעיון קיומה המוחלט של הנפש ובנצחיותה. תורה זו מוכרת במאה הראשונה לפסה"נ בעיקר באמצעות האפוס של לוקרטיוס (ע"ע) *De rerum natura* („על טבע היקום“, עברית ע"י ש. דיקמן, תשכ"ב). לוקרטיוס הוסיף לתיאור האפיקורי גם כוח רצוני הקובע את קצב תנועתם הראשית של האטומים, ובכך סטה מן המ' הטהור.

בימי הביניים דחקה המטאפיסיקה האריסטוטלית את רגלי המ'; הכנסייה התנגדה לו גם בשל ההשתמעויות האנטי-דתיות של תורת אפיקורוס, המובלעות או מפורשות בתורות מטריאליסטיות של הזמן החדש. התייארו של המ' המטאפיסי מיוחסת לפיר ג'ונד'י (ע"ע) ולתומס ה'ובז, אף כי קדמו להם ברנרדינו טלויז, תומאזו קאמפאנלה וסירנו דה ברנרד'ק. ג'ונד'י הכניס שינויים בתורת אפיקורוס, בעיקר באותם חלקים שהשתמעו כאתאיסטיים, על מנת ליישבה עם תורת הנצרות. משום כך טען שהאטומים נבראים בידי אלהים הם געים באופן חפשי בחלל ריק, אך תנאי סידורם הראשוניים נקבעו בידי האל. משנתו נזקקת ליסוד בלתי-חמרי, ואינו איפוא מ' טהור. תומס ה'ובז (ע"ע, עמ' 637—639) ניסה להציע הסבר אחדותי לכל ההתרחשויות שבעולם במסגרת תורה אכסיומאטית מאטריאליסטית שמושאייה הם ה„גופים“. מדע זה מספל בגופים טבעיים ובגופים מלאכותיים כגון המדינה. ה„גוף“ הוגדר ע"י הובז כדבר שהנו בעל נפח וקיים באופן בלתי-תלוי במחשבה. הגוף זהה עם מושג ה„עצם“, שכן לדעת הובז מושג „עצם בלתי חמרי“ כולל בתוכו סתירה עצמית. באמצעות הגדרת ה„חלל“ וה„תנועה“ גזר הובז את חוקי התנועה האחידה וקיומה להסביר בעזרת מושג „פעולת הגומלין של הגופים“ את השינוי בכלל ואת השינוי המוחשי בפרט, כיסוד לתורה בדבר התחושה התאוה. תנועתו של גוף נגרמת על-ידי מגע עם גוף נע, וכל שינוי בעולם, והתחושה והרציה האנושית בכלל זה, מוסברת על-ידי תנועת גופים. זו תורה מכאניסטית-דטרמיניסטית לפי הגדרה מחמירה, אך אין היא מ' טהור. כדי להסביר את ראשיתה של התנועה ואת התגברות תאוצתה נזקק הובז לכוחות בלתי-חמריים כ„שאיפה“ ו„דחף“ וכן לא עלה בידו לתת הסבר מכני מושלם לפעולות מחשבתיות. חרף אמצעי של הובז להסתמך על הניסיון, נשאר המ' של המאה ה-17 דוגמאטי, שכן העתיק את שהיה ידוע על ה„חומר“ גם על תחומי החיים והנפש. ברם, השלכה זו לא נשענה על ממצאים נסיוניים, אלא נבעה משיקולים כלליים ומן השאיפה

מְטְרוֹנוֹם, כלי עזר מכני לשם קביעת המפעם (טמפו) ביצירות מוסיקאליות. בצורתו הנוכחית פרי המצאה-

תו של המכונאי והממציא האוסטרי יוהאן נפומוק מלצל (Maelzel; 1772—1838), ועל שמו נקרא המכשיר עד היום. מ"מ — ראשית-תיבות: מטרונום מלצל; 100 M.M. — פירושו: 100 פעמות של J לדקה.

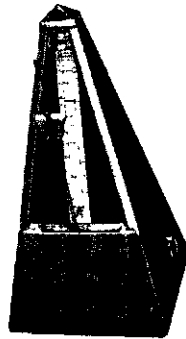

מטרונום

צורתו בד"כ קופסת עץ פיר-מידית, שבאמצעותה מוט-מטוטלת, המקיש ברווחי זמן קצובים. בעזרת משקולת הנעה על-פני סקלה ניתן לשנות את גודלם של רווחי-זמן אלה. שימושים: א. לקביעת המפעם המקורי ע"י המחבר; ב. לביקורת התמדת הטמפו האישי בעת הביצוע;

ג. לציון שינויי-מהירות בעיקר במוסיקה בת-זמננו; ד. במחקרים אתנומוסיקולוגיים, לקביעת המפעם במסורות שבע"פ.

R. E. M. Harding, *The M. and its Precursors* (in: *Origins of Musical Time and Expression*, 1-35), 1938; A. Gertler, *Souvenirs sur Bela Bartok* (*Revue Musicale*, 224), 1955.

מְטְרִיאָלִיזְם (Materialism, מלאט' materia — חומר), חמרנות, השקפת עולם הרואה את הממשות כחמ-

רית בלבד. המ' הוא מוניזם (ע"ע) דטרמיניסטי המשעין את ההיקבעות הסיבתית על תהליכים חמריים בלבד הוא מנוגד לאידיאליזם (ע"ע), אסנציאליזם, פאנפסיכיוז, ויטאליזם, ולז'ונטאריזם (ע"ע). מקובל להבחין בין: א) מ' מ'פ'י'ס'י, המעניק לחומר מעמד בכורה ראשוני, ואילו לרוח, למחשבה, הוא מייחס ממשות משנית ונגזרת או שהוא שולל את ממשותה מכל וכל. ב) מ' מדעי, הטוען שכל שניתן להכרה ולהסבר מדעי, ניתן ע"י חוקים הכרוכים רק בתנאים חמריים. ג) מ' דיאלקטי ומ' היסטורי (ע"ע מרפסוזם), תורות המתייחסות למשנתו של מרפס, בחינת המשך, פיתוח או השלמה למשנה זו, ועניינן הסבר תופעות ותהליכים היסטוריים, תוך מתן משקל נכבד לגורמים כלכליים. בין המ' המטאפיסי והמדעי קיים קשר הדוק, שכן אם העולם עומד רק על התלכדויות שונות של חומר, הרי הכרת החומר היא גם הכרת העולם. ואם הכרת חוקי החומר היא בלבד הכרה מדעית, הרי שהמדען יתייחס אל כל התופעות שבעולם כאילו היו חמריות.

המ' המטאפיסי, ראשיתו ביוון במאה ה-5 לפסה"נ, בתורת האטומים של לוקיפוס (ע"ע) ודמוקריטוס (ע"ע, עמ' 793), הטוענת שבעולם קיימים רק חלל ריק, אטומים ותנועה. האטומים שהם יחידות חומר פשוטות בלתי מתי-חלקות, נצחיות ובלתי משתנות, שרזיים בתנועה מתמדת בחלל הריק האינסופי. מספר האטומים הוא אינסופי והם אינם נבדלים זה מזה אלא בצורותיהם. העצמים המוכרים לנו אינם אלא התלכדות של צירופי אטומים בעלי צורות שונות, והם נפסדות עם התפרקות האטומים. התורה האטור-מיסטית מקורה בעיונים המופשטים במושגי ה„יש“, ה„אין“ וה„תנועה“ והיא באה לסלק את הקשיים שהולידה תורתו הסטאטית של פארמנידס ששללה את קיומו של החלל הריק — ה„אין“. תורת האטומים ביקשה להסביר את ריבוי



דגש בשלהי המאה ה-19 על-ידי דילתי, וינדלברנד ואחרים, החלו הסיקו מכך שלמדעי הרוח והחברה מתאימה מתודה שונה מזו המקובלת במדעי הטבע. יש הרואים בהתפתחותם של הקיברנטיקה ושל חקר מערכות העצבים משום ערעור מעמדה המיוחד של הפעילות המחשבתית; ופניית הפסיכו-לוגיה וחלק ממדעי-החברה לכיוון הפיזיולוגי (behaviorism) מתפרש כמעין ערעור על התביעה לייחוד המתודה של מדעי-האדם. בהתפתחות המדעים יש משום הסבר חלקי לאקלים ה"מטריאליסטי" השורר כיום, אך אין בה משום בסיס לטענותיו העקרוניות של המ'. גילוי הקשר שבין מצבי נפש לבין מערכת העצבים עודנו בגדר תקווה שלא נתגשמה; אפילו תגשם, לא יהיה בכך משום הוכחה ניצחת לאמינות המ'. ואמנם הדוגלים במ' המדעי מסתמכים על שיקולים תת-הכרתיים, המושפעים מתורתו של לודוויג ויט-גנשטיין (ע"ע), ולא על גילויים מדעיים. האסכולה ה"וינאית" המיוצגת על-ידי רודולף קארנאפ ואוטו ניראט (מ' אפיסטמולוגי" או "פיסיקאליזם") טוענת, שהקריטריון למשמעו-תה האובייקטיביות של טענה שאיננה לוגית גרידא הוא האפשרות לבדוק אותה, או את הטענות האמפיריות הנגזרות ממנה, באופן בינסובייקטיבי. ורק טענות המתייחסות לתכונות של ישים פיסיים ניתנות לבדיקה כזאת. יש טענות על הנפש ועל המחשבה שהן בעלות משמעות אובייקטיביות; מכאן נובע — טוען המ' — שהן מתייחסות לתכונות ולישים פיסיים. מקביעות אלה מוסקת המסקנה המתודולוגית, לפיה על מדעי-האדם, כדי שיהיו ראויים לתואר "מדעי", לדון במושאים כבמושאים פיסיים. בעמדה מתודולוגית זו מחזיק גם ה"ביהיוויזם האנליטי", המיוצג על-ידי גילברט רייל (Ryle) ותלמידיו. הוא טוען שהכרת זולת אובייקטיביות. העומדת במבחן בינסובייקטיבי, מבוססת על תצפית בהתנהגותו החיצונית. לפיכך ייחוס כוונות, כשרים ומצבי-רוח לזולת אינו אלא הקביעה שהוא נוטה להתנהג, במצבים ידועים, באופן מסוים. נטייה זו נובעת ממצב גופו, ואין מעבר לה מצב של "רוח-רפאים" שכינורו "נפש". שתי עמדות אלה — הפיסיקליזם של קארנאפ הבי-היוויזם של רייל — נתקלו בקשיים במישור המושגי. שכן לא הצליחו להראות כיצד ניתן לנסח בלשון פיסיקלית את כל הטענות שעניינן באירועים נפשיים ומחשבתיים. בעלי תורת ה"זהות הניסיונית", כגון י.י.ס. סמארט וה. פינגל, טוענים שלמרות ההבדל המושגי שבין הגופני לנפשי ניתן להצביע על קיום קשרים קבועים, המתגלים בניסיון המדעי, בין תהליכים מוחיים לבין אירועים רגשיים ומחשבתיים. מטריאליסטים כארמסטרונג טוענים שאף כי לא ניתן לנסח את כל הטענות על תהליכים נפשיים בשפה הפיסיקלית הקיימת כיום, אין מניעה עקרונית לאפשרות לבנות שפה מטריאליסטית כללית יותר בעתיד.

נגד המ' הועלו השגות שונות. החשובה שביניהן היא הטענה שאין המטריאליסטים העקיבים, הטוענים שהעולם הממשי עומד רק על דברים חמריים, מסכימים ביחס להגדרה של "דבר חמרי"; דמוקריטוס ואפיקורוס לא הגדירו בכלל את ה"חומר", ולפיכך ניתן להמיר תמיד את המונחים "חומר" ו"תנועה" בכל מונח אחר, למשל, "רוח" ו"אהבה-שנאה", מבלי לשנות את ההגיון הפנימי של תורתם. המ' שהעמיד את ה"חומר" על ארבעת היסודות של אמפדוקלס — כגון זה של הולבראך — אינו עומד בפני ממצאי המדע. אם יוגדר

לתת לעולם כולו הסבר אחיד, בעל מבנה דדוקטיבי, ועל-כן הכרחי. ההוגים המטריאליסטיים במאה ה-18 שאבו כוח מהתפתחות מדעי הרפואה והכימיה. התקווה להגיע לתורת אדם, "רפואית" מושלמת המסבירה את פעולותיו הגופניות והנפשיות כתולדה של תהליכים חמריים כבר מצאה ביטוי מראשית המאה בכתבי המטריאליסטים האל-מוניים שיצאו בקריאת תגר נגד הדת והכנסייה. קוסמו-לוגיה מטריאליסטית הוצעה על-ידי פ.ה.ד. הולבראך (ע"ע), בספרו *Système de la nature* ("שיטת הטבע"), שזכה לכינוי "הביבליה של המ'". תמונת העולם שהציג הולבראך דומה לזו של הובו; היא מטריאליסטית וטרמיניסטית מובהקת. רוב המטריאליסטים האחרים בתקופה זו היו רופאים שביקשו לקשור את אירועי החיים והנפש בשינויים במוח, אך תורותיהם נבעו משיקולים פילוסופיים ופולמוסיים ולא מגילוי קשרים ממשיים. הבלט שבהם — ז.א. דה לה מטרי (ע"ע) הציג בספרו *L'Homme machine* ("האדם — מכונה"), 1748, את האדם כמכונה המניעה את עצמה וכפר בקיומה של הנפש. בטיעונו, השוללים את הדואליזם של דקארט, נשען גם על עדויות השכל הישר, אך גם בידו לא עלה לתת הסבר מכאני מושלם לפעולות תודעתיות. ברם, גישתו הנאטוראליסטית מצאה הר במ' המדעי. במאה ה-19 גברו בפילוסופיה הנסיות האידאליסטיות והפנומנולוגיות, בהשפעת תורותיהם של קאנט ושל הגל. תורות ההכרה מתעניינות מאז ועד היום בעיקר בהכרת העולם שבניסיון, וגוברת ההתנגדות לקביעות בדבר טיבם של דברים, שאינן ניתנות לאישוש תצפיתי. המ' (להוציא את זה של מרפס ואנגלס) מופיע בעיקר כתורה על המתודה המתאימה להכרה מדעית של תחומי ניסיון שונים, ולא כקביעה אפריורית על טבע העולם.

מ' מדעי. המ' המטאפיסי טען לבלעדיות המתודה של הפיסיקה כדרך להכרה אמיתית; בעיקר משום שלדעתו העולם הוא בעצם עולמה של הפיסיקה, וכולו ערוך במערכת עקרונות תבוניים יחידה, שממנה נגזרת ההיקבעות הסיבתית-לוגית החמורה של כל ההתרחשויות. המ' המדעי טוען לבלעדיות זו בשם העיקרון של אחדות ההסבר המדעי, מתוך האמונה באפשרות לספל בכל תחומי הניסיון באורח מדעי, לאור התפתחות המדעים, בעיקר מדעי-הטבע. אולם, התפתחות הביולוגיה במאה ה-19 ערערה את הגבול בין מערכות פיסיקה לבין אורגאניזמים חיים; וכנגד הטענה הפילוסופית הרואה ביסוד הוויטאלי תוספת ליסוד החמרי התייצבה ביתר עוז הגישה המנסה להעמיד אף את תופעות החיים על ה"חומר". תורת האולוציה של דרין (ע"ע), שהצביעה על מוצאו הביולוגי של האדם, ערערה את ההבחנה הקארטזית בינו לבין החיות. ת.ה. הכסלי (ע"ע), בפירושו הפילוסופי שהציע לתורת דרווין, תבע לדון באדם כחלק מעולם-הטבע וכמוצרו. מה שהיה במאה ה-18 בגדר מושא לעיון היפותטי, נעשה עתה נושא למחקר מדעי. הטענה הנאטוראליסטית של המ' ה"רפואית" מקובלת כיום על רוב הביולוגים, הפיזיולוגים והפתולוגים, והם מציעים הסברים במונחים פיסיים-כימיים, מבלי להעמיד בספק את תקפם המוחלט של הסברים אלה. במאה ה-20 לא ה"חיים", אלא הפעילויות המחשבתיות, כפי שהן מתבטאות בהתנהגות אישית-חברתית, מועלות כהוכחה לאי-תקפותו של המ'. ייחודן של פעולות אלה הור-

המלך, אבל לא היה שווה לו. האמזונות (ע"ע) המפורסמות וחיל-הנשים של דהומי (ע"ע), לפני הכיבוש הצרפתי, לא שותפו בתפקידים מדיניים.

בכמה חברות פרימיטיביות היתה קיימת מאטרילוקא-ליות, כל, המנהג שהבעל והילדים מתגוררים אצל משפחת האשה. אולם הן קרהיחוסין המאטרילינאלי, והן תופעת המאטרילוקאליות אינם נוגעים בביצוע השלטון למעשה או בהעברתו, ומעידים רק על תפקיד חשוב יותר שגודע למשפחה המאטרילינאלית בחברה מסויימת, אך, כאמור, אינם מגדירים את מבנה הסמכות השלטת.

J. J. Bachofen, *Das Mutterrecht, I-II*, 1948<sup>g</sup>; R. H. Lowie, *Social Organization*, 1948; D. M. Schneider — K. Gough (eds.), *Matrilineal Kinship*, 1961.

ה.ר.

**מַטְרִיָּצָה**, מושג מאתמאטי — מערכת ריבועית של מספרים שמהם ניתן לחשב דטרמיננט (ע"ע) ג.ג. סילוטר, 1850). המ' מהווה דוגמה של מושג מאתמאטי פורימאלי שהומצא לצורך נוחות הכתיבה והסימון — הוא אינו אלא מערכת של מספרים הכתובים בצורת מלבן — ושע"י הפיכתו לחלק ממערכת אלגברית הפך להיות מושג בסיסי ומקור להתפתחות עניפה ורבת-השלכות במאתמאטיקה המודרנית. המ' הוכנסה למאתמאטיקה ע"י ג.ג. סילוטר (J. J. Sylvester), ולאחר-מכן פותחה ע"י ו.ר. המילטון (ע"ע), 1853, וא. קילי (A. Cayley), 1858, שאף הפכו את קבוצת כל המ' למערכת אלגברית עם פעולות חיבור וכפל. המ' האריך סופיות הוכנסו על-ידי הילברט (ע"ע), בשנת 1904, בקשר לתורת המשוואות האינסגרליות. שימוש אחר למ' האריך סופית נעשה על-ידי היינברג (ע"ע) ב-1925, בפיתוח תורת הקוונטים בפיסיקה המודרנית. המ' מופיעה במאתמאטיקה בעיקר באלגברה, בגאומטריה, ובתורת המשוואות הדיפרנציאליות וכן בענפים רבים של הפיסיקה הטכנולוגיה: במכניקה, באנליזה של מערכות השמליות ועוד. הערך המעשי הרב של תהליכי החישוב במ' הביא לפיתוח שיטות חשבון מיוחדות הקשורות למ' ובמיוחד בחישוב השרשים האפייניים של מ' (ר' להלן). המחשבים החדישים תרמו רבות לפיתוח תהליכי-חישוב חדשים עבור מטריצות מסדרים גבוהים (סדרים העולים על 100×100).

המ' (עם מספרים ממשיים) מסדר  $n \times m$  היא מערכת של  $nm$  מספרים, הכתובים בצורת מלבן, שבו  $m$  שורות ו- $n$  עמודים:

$$A = (a_{ik}) = \begin{pmatrix} a_{11} & a_{12} & \dots & a_{1m} \\ a_{21} & a_{22} & \dots & a_{2m} \\ \vdots & \vdots & \ddots & \vdots \\ a_{n1} & a_{n2} & \dots & a_{nm} \end{pmatrix}$$

כך, למשל, מערכת-המקדמים של שתי משוואות לינאריות בשלושה נעלמים

$$2x + 4y - 5z = 1; \quad 3x - y + 2z = 3$$

ניתנת לכתיבה כמ' מסדר  $2 \times 3$ :

$$\begin{pmatrix} 2 & 4 & -5 \\ 3 & -1 & 2 \end{pmatrix}$$

דוגמה נוספת הם מקדמי-השינוי של מערכות-צירים בגאומטריה: סיבוב צירים במישור ניתן על-ידי הנוסחאות

$$x' = x \cos \alpha + y \sin \alpha$$

$$y' = -x \sin \alpha + y \cos \alpha$$

ומקדמי-הסיבוב  $\begin{pmatrix} \cos \alpha & \sin \alpha \\ -\sin \alpha & \cos \alpha \end{pmatrix}$  מהווים מ' מסדר  $2 \times 2$ .

„דבר חמרי“ כ"ש העשוי מחלקים בעלי תכונות פיסיקות רבות, וללא תכונות אחרות" יהיה על המ' להציע קריטריון לתכונה מסויימת שהיא „תכונה פיסיקית“ ולקביעת דבר-מה שהוא „בעל תכונות פיסיקות רבות“. בין אלה מנתה הפיסיקה של המאה ה-17 רק את הצורה, הגודל, הקשיות, הפוויציה בחלל והמשך, ואילו ניוטון הוסיף עליהן את המסה, התאוצה וכו'. בפיסיקה המודרנית הצטרפו אליהן גם הטמפרטורה, המטען החשמלי ותכונות אחרות, וייתכן שרשימה זו תתארך ותלך. ההצלחה בהסברת חלק מן התופעות הביולוגיות וה-פסיכולוגיות על-ידי תהליכים פיסיים היתה כרוכה בשינוי המונח „חומר“ בפיסיקה ובהרחבתו, ואין לדעת אם לא תהיה הצלחה נוספת כרוכה בשינוי משמעות „חומר“, כך של-פחות חלק מן התכונות הנחשבות כיום ל„בלתי פיסיקות“ ייפלטו בהגדרתו. אך אז ייתכן שיהיה על המ' להודות בקיומם של ישים בעלי תכונות אלה, הנשלל על-ידו היום. ובינתיים נשארת פתוחה ההגדרה: מהו „דבר חמרי“?

F. A. Lange, *Geschichte des M. und Kritik seiner Bedeutung in der Gegenwart*, I-II, 1914–1915<sup>g</sup>; P. Nizan (ed.), *Les Matérialistes de l'Antiquité*, 1936; G. Ryle, *The Concept of Mind*, 1949; B. Bachelard, *Le M. rationnel*, 1953; R. Carnap, *„Psychology in Physical Language“* (in: A. J. Ayer (ed.), *Logical Positivism*), 1959; S. Hook (ed.), *Dimensions of Mind, A Symposium*, 1960; J. S. Spink, *French Free-thought from Gassendi to Voltaire*, 1960; J. J. C. Smart, *Philosophy and Scientific Realism*, 1963; D. M. Armstrong: *A Materialist Theory of the Mind*, 1968.

א.ז.

**מַטְרִיָּאֲרֵכֵט** (mater [לאט „אם“]; ἀρχή [יוו „שלטון“]), מונח שהונהג על-ידי י. י. בכאופן (ע"ע) לציון שלב וטיפוס של אירגון חברה עצמאית, שבה — לפי דעתו — היה לאשה תפקיד שליט.

בכאופן טען כי המ' בא אחרי תקופת זיווגים ללא אבחנה (פרומיסקואיזם או הטריוזם) וקדם לפטריארכט (ע"ע). אנתרופולוגים, נאמני התאוריה האולוציוניסטית (ע"ע) אנתרופולוגיה חברתית, עמ' 696/7), כמו א. ב. טילר (ע"ע), ל. ה. מורגן (ע"ע) ואחרים, נטו לקבל את דעתו של בכאופן ואף ביססוה על יסוד אינפורמציה חלקית ומועטת על חיי שבטים פרימיטיוויים ועל-ידי שימוש במיתולוגיה היוונית ובחוקים רומיים מסויימים; הם קבעו כי בחברות קמאיות שנחקרו על-ידיהם נמצא הטיפוס של המשפחה המאטרילי-נאלית (ע"ע אשה, עמ' 343), כל, שיטת-קרבה שלפיה הילד מצטרף למשפחת האם ושקובעת חוקי-ירושה בהתאם לקרי-יוחסין זה. הם היו סבורים, כי בחברות אלו היה תפקיד מכריע לאשה; הם מצאו, למשל, אצל שבטי האירוקזים דוגמה של אירגון מטריארכאלי-שבטי, אולם מחקרים חדי-שים יותר (למשל של ב. מלינובסקי [ע"ע] ואחרים) הוכיחו, כי אע"פ שאצל שבטים פרימיטיוויים רבים באוסטרליה, מלנזיה, אפריקה ואמריקה מבוסס מבנה-המשפחה על יסוד מאטרילינאלי של קרבה וירושה, אין עובדה זו מוכיחה קיום מ', כל, מעמד שליט של האם או האשה. כך, למשל, אם בקרב שבט הופי האמריקני הבתים הם רכושן הבלעדי של הנשים, ובקרב האירוקזים אס-המשפחה ממנה את ראשי הקלאנים והשבטים, בכל-זאת בשני השבטים אין השלטון המעשי בידי הנשים. ובדומה לזה, במספר ממלכות אפריק-ניות, שקדמו לכיבוש האירופי, מילאה האם-המלכה תפקיד-מה בממשל, אך מעמדה בדרך-כלל רק השלים את זה של

מ" מיוחדות. מ' P, המקיימת  $P^2 = I$ , נקראת מ' אורתוגוֹנלית;  $P^* = P^{-1}$  — אֲוֹנִיטְרִית;  $P = P^*$  — סימטרית;  $P = -P^*$  — אֲנִי־סימטרית;  $P = -P^*$  — אֲנִי־סימטרית. מקדמי-השינוי של מערכות-צירים קרטוזיות (ר') לעיל, עמ' 108) הם דוגמה טיפוסית של מ' אורתוגוֹנלית והמקדמים הריבועיים של משטח מן המעלה השנייה או תבנית ריבועית (ר') לעיל, עמ' 109) הם דוגמה למ' סימטרית. המ' האוניטריות וההרמיטיות הן בעלות חשיבות מרובה בפיסיקה ובתורת המשואות הדיפרנציאליות.

אחד המשפטים החשובים בתורת המ' הוא משפט קילי-המילטון, הטוען שאם A מ' ריבועית, יהיה הטרמיננט:  $|xI - A| = f(x) = x^n + c_{n-1}x^{n-1} + \dots + c_0$  פולינום המאפס את A, כל  $f(A) = 0$ . הפולינום  $f(x)$  נקרא הפולינום האפייני של המ' ושרשיו הם השרשים האפייניים של A; הם גם המספרים שעבורם קיים וקטור  $x \neq 0$  (מ' מסדר  $n \times 1$ ), המקיים  $Ax = \lambda x$ . בעזרת הווקטורים של מ' השייכת למשטח מן המעלה השנייה, ניתן לקבוע את כיווני הצירים הראשיים של המשטח, ובשימושים האחרים, בעיקר במשוואות דיפרנציאליות, ניתן לחשב, בעזרת השרשים האפייניים והווקטורים האפייניים, מערכות בסיסים של פתרונות. ש. א. ע.

- מְטְרִיקָה, (1) בשירה — ע"ע מְשָׁקֵל, מְשָׁקֵלִים;
- (2) כחלל — ע"ע גְּאוֹמֶטְרִיָה לֵא-אֶוֶקְלִידִית, עמ' 120; חָלָל, עמ' 508; טְנֹסוֹרִים, עמ' 837; יְחִסוֹת, תוֹרַת הַ-, עמ' 771/4; מִיָּקוֹבְסְקִי, הַרְמֵן; רִימָן, גְּאוֹרְג.

מְטְרִילִינְק, מוֹרִיס — Maurice Maeterlinck — (1862, גֶּנֶט — 1949, ניס), משורר ומחזאי בלגי — בשפה הצרפתית; מגדולי הסופרים הסימבוליסטים. מ' למד משפטים באוניברסיטה של גֶּנֶט, אך לא עסק במקצועו. ב-1886 בא לפאריס ושם נפגש עם המשורר וִילְיָה דֵה לֵאֵיל-אֵדֵן (ע"ע), אשר ממנו הושפע, ללא ספק, בויקתו לזרות ולמיסטריוזין. השתקע בצרפת ב-1896. בשנים 1940—1947 שהה באה"ב. — שיריו הראשונים, מלאי רטט פנימי, ראו אור ב-1889, בקובץ Serres chaudes ("החממות"); כבר בשירים אלה הציג מ' בפני קוראיו — באמצעות ציורים מוזרים, דימויים רופפים, הקבלות מעורפלות — את עומק מימיו הרדומים של הבלתי-מודע. לתהילה זכה בעיקר הודות למחזותיו: La Princesse Maleine ("הנסיכה מאלן"), 1890 — על אשה צעירה הנתונה לסיטילילה ולחוויות קרדורות ביותר; המוות אורב לה מכל צד. לאותו נושא עצמו הקדיש את המחזות L'Intruse ("האורחת הבלתי-קרוייה"), 1890 Les Aveugles ("העוורים"), 1890. Pelléas et Mélisande (1892), מחזהו המפורסם והפיוטי ביותר, שעובד לאופרה בידי דְּבִיסִי (1902), שיווה מ' לאהבה פנים מרובות ובלתי-נשכחות. יש שנימתו לירית צלולה, קלילה-מרחפת ובהירה, ולעתים היא חדורת-יגון, סוערת וטראגית. מעל ליצורים פשוטים וזכים מרחף איום נורא ולא-נודע. משחק-ניגודים זה מגיע לשיא שלמותו במחזה Intérieur ("פנים"), 1894.

בתחילת המאה התחיל מ' כותב מחזות ברוח אוֹפִּטימית

המקדמים הריבועיים של התבניות הריבועיות או המשטחים מן המעלה השניה במרחב המיוצגים על-ידי התבניות:

$$ax^2 + 2bxy + 2cxz + dy^2 + 2eyz + fz^2 = 0$$

ניתנים אף הם לסידור במ' מסדר  $3 \times 3$

$$\begin{pmatrix} a & b & c \\ b & d & e \\ c & e & f \end{pmatrix}$$

המ' מסדר  $1 \times n$  הן השורות  $(x_1, x_2, \dots, x_n)$  והן מזהות בדרך-כלל עם הווקטורים במרחב ה-n-ממדי. המ' מסדר  $n \times 1$  הן עמודים של n מספרים ולעתים גם הם מופיעים כווקטורים n-ממדיים. קבוצת כל המ' מהווה מערכת אלגברית שבה זהות של מ' הוא יחס השוויון. במערכת זו שתי פעולות — סיכום וכפל: הסכום  $A + B$  מוגדר רק עבור שתי מ'  $A = (a_{ik}), B = (b_{ik})$ , שהן בעלות אותו סדר,  $n \times m$ .  $A + B$  היא המ' שבשורה i ובעמוד k שלה  $a_{ik} + b_{ik}$  (ה  $ik$ ) מופיע הסכום המתאים; הכפל  $CD$  של שתי מ' מוגדר רק עבור מ'  $C = (c_{ik}), D = (d_{ik})$  מסדר  $n \times q$  (= מספר שורותיה של D שווה למספר עמודיה של C) במכפלה  $T = CD$ . מטריצת-המכפלה T היא מ' מסדר  $m \times q$  — שורותיה כמספר שורות הגורם הראשון ועמודיה כמספר עמודי הגורם השני —, והאיבר  $t_{ik}$  במקום  $(i, k)$  של המכפלה הוא סכום מכפלות איברי השורה i של C באיברים המתאימים של העמוד k של D, כלהלן:

$$t_{ik} = c_{i1}d_{1k} + c_{i2}d_{2k} + \dots + c_{in}d_{nk}$$

בכל מקרה שהכפל והסכום מוגדרים, יתקיימו גם החוקים היסודיים של החשבון (ע"ע אלגברה) — החוקים האסוציאטיביים וזיים:  $A + (B + C) = (A + B) + C, (AB)C = A(BC)$ ; החוקים הדיסטריבוטיוויים:

$$A(B + C) = AB + AC, (B + C)A = BA + CA$$

והחוק הקומוטאטיווי לגבי החיבור  $A + B = B + A$ , אך המ' אינן מקיימות את החוק הקומוטאטיווי לגבי הכפל, כי בדרך-כלל יהיה  $AB \neq BA$ , גם אם שתי המכפלות מוגדרות. מטריצת-האפס היא המ' שכל איבריה 0. מטריצת-היחידה היא מ' ריבועית מסדר n שבאלכסונה המספר 1 ומחוץ לאלכסון — אפסים. קבוצת כל המ' הריבועיות מסדר n מהווה חוג (ע"ע) עם יחידה I, וז"א:  $AI = IA = A$ . דרגת מ' היא המספר המכסימלי של שורות (או עמודי) המ' שאי-נן תלויות לינארית, והוא גם סדר הטרמיננט המכסימלי השונה מאפס, שניתן לבנות משורות ועמודים של המ'. לכל מ' ריבועית (A) ניתן לייחס גם דטרמיננט [A] הבנוי משורות ועמודי המ' ומתקיים  $|A| |B| = |AB|$ , אם  $|A| \neq 0$  קיימת המ' ההפוכית של A,  $(A^{-1})$ , המקיימת:

$$A^{-1} = \frac{(-1)^{i+k} A_{ki}}{|A|}, A^{-1}A = AA^{-1}$$

כלומר במקום ik של  $A^{-1}$  מופיע מינוס  $(-1)^{i+k} A_{ki}$ , המתקבל מ A על-ידי מחיקת השורה k והעמוד i של A, מחולק ב |A|.

המ' המתחלפות מתקבלת מ A על-ידי הפיכת שורותיה לעמודים ועמודיה לשורות. המ' המתחלפות מקיימות את הקשרים הבאים:  $(AB)' = B'A'; (A + B)' = A' + B'$ . למ' מרוכבות קיים גם יחס נוסף: המ' הצמודה  $A^* = \overline{A}$  שאיבריה הם הצמודים  $\overline{a_{ik}}$  של המ' המתחלפת.

התעלם מפגמי המשטר הישן. אביו, שהועבר בינתיים למחנה של האוסטרי בארצות-השפלה, הכניסו לתחום המדיניות המעשית. ב-1794, אחרי כיבוש ארצות-השפלה בידי הצרפתים, בא מ' לראשונה לווינה. הוא נשא לאשה את נכדתו של קאוניץ, הקאנצלר לשעבר. נישואים אלה פתחו לפניו את שערי החברה הגבוהה בחצר הקיסר. עזרו לו בכך גם תכונותיו האישיות: הוא היה פתוח לבריות, איש-טרקלין ונעים-שיחה, מרבה להתרועע עם נשי האצולה ובוסח בעצמו כדי התנשאות. השכלתו היתה מקיפה ושיפוטו שקול. ב-1797 נכנס מ' לשירות הדיפלומטי. ב-1803 נתמנה לשגריר בברלין. אחרי מפת אוסטריה בידי צרפת הועבר לפאריס, לבקשתו המפורשת של נאפוליון, ששגרירו בברלין חיבב והעריך את מ'. דיווחיו האופטימיים על קשיי צרפת בספרד תרמו להחלטת אוסטריה לחדש את המלחמה בנאפוליון. המלחמה נסתיימה במפת אוסטריה (1809), ובסיומה נתמנה מ' לשר החוץ; ב-1821 נהיה גם לקאנצלר. תפקידים אלה מילא מ' עד מפתו ב-1848.

בניגוד לחוגי האצולה, שאף מ' בתחילה ליחסים טובים עם נאפוליון תוך שמירה על עצמאות אוסטריה; כך חשב לרסן את נאפוליון, להרחיב את הקרע בינו לבין רוסיה ולהרוויח זמן. לכן המליץ מ' על נישואי נאפוליון עם מריה-לואיזה, בת הקיסר פראנץ. למרות עזרה סמלית לנאפוליון במלחמתו ברוסיה ידע מ' לשמור על נייטרליות ועל קשריו עמה. אחרי נסיגת נאפוליון באביב 1813 השתדל מ' לעמוד מחוץ למחנות הלוחמים, להיות מתווך ובורר ביניהם וכך לחזק את אוסטריה לקראת המבחנים הצפויים לה בעתיד. זמן רב היסס להצטרף בגלוי לברית המדינות נגד נאפוליון, בתקווה שיעלה בידו למתן אותו ולמנוע את חידוש המלחמה. מ' חשש מהתחזקות רוסיה ומהתגברות הרגשות הלאומיים. לכן לא היה מעונין בנפילתו של נאפוליון, ובשיחה דרמטית אתו בדרזדן, בסוף יוני 1813, השתדל להשפיע עליו שיסתפק בגבולות הטבעיים של צרפת וישתלב בהסדר-שלום כללי באירופה. רק אחרי שנכשל בכך, הצטרפה אוסטריה סופית לברית נגד נאפוליון. גם אחרי מפת נאפוליון היה מ' מעדיף להשאיר אותו או את אשתו על כסאם על פני החזרת הבורגונים, אולם בענין זה ניצחה דעתו של טלרן (ע"ע). אך מ' עמד על כך שלא להשפיל את המנוצח, ובהתאם לכך קבעו את חוזה השלום של פאריס ב-1814.

בחירת וינה למושב הקונגרס, שבו עמדו להחליט על חלוקה חדשה של השטחים ששחררו ועל יסודות ההסדר החדש באירופה, היתה משום נצחון למ', ואמנם השפעתו על קביעת העניינים היתה מכרעת כל ימי הקונגרס ובתקופה שלאחריו.

כבר לפני הקונגרס הגיעו מ' וקסלרי (Castlereagh), שר החוץ הבריטי, לעמדה משותפת לגבי בעיות היסוד שהיו שנויות במחלוקת בין המדינות המנצחות. שניהם ביקשו למנוע התקדמות גדולה מדי של רוסיה מערבה, ועם זה להכשיל נסיון של התפשטות צרפת בעתיד. שאיפה זו להחזרת שיווי-המשקל בין המדינות הגדולות, שהופר במלחמות הממושכות, איפיינה את מדיניותו של מ', וההסדר שהושג בקונגרס תאם בדרך-כלל מדיניות זו (וע"ע וינה, קונגרס).

הליברליות והלאומיות היו בעיניו הגורמים הראשיים שהביאו למהפכה ולמלחמות הגדולות, והן עלולות לסכן

יותר: Monna Vanna (עברית: „מונה ונה“, תרע"ח), 1902, מחזה באנאלי למדי; L'Oiseau bleu („הצפור הפחולה“; עברית: תרפ"ח, תשי"ג), 1908, מחזה-פלאים מעולם הילדות, המתרחש בארץ-החלומות, בביקוש אחר האושר.

מ' חיבר גם מסות בסיגנון קלאסי: Le Trésor des humbles („אוצר הענווים“), 1896; La Sagesse et la destinée („החכמה והגורל“), 1898; Le Temple enseveli („המקדש הקבור“), 1902, בהן נתן ביטוי לאמונתו כי האדם יכול להתעלות בכוחות רוחו מעל הפגיעות החמורות. כוח עליון, לא חמרי, אף שומר על המשכיות החיים בעולם החי והצומח. רעיון זה עובר כחוט-השני ביצירות הפרוזה המבוססות על מחקרים בחיי-הטבע, כגון: La Vie des abeilles („חיי הדבורים“), 1901 (עבר' תשכ"ח); L'Intelligence des fleurs („חכמת הפרחים“), 1907; La Vie des termites („חיי הטרימיטים“), 1926; La Vie des fourmis („חיי הנמלים“), 1930.

1911 זכה בפרס-נובל לספרות.

G. Leblanc (אשתו), *Souvenirs (1895-1918)*, 1931; A. Bailly, M., 1931; G. Harry, *La Vie et l'œuvre de M. M.*, 1932; M. Lecat, *Bibliographie de M. M.*, 1939; P. Mahony, *The Magic of M.*, 1951; G. Compère, *Le Théâtre de M. M.*, 1955; R. Renard, *M. M. et l'Italie*, 1959; G. Doneux, *M. M.*, 1961.

ש. וי.

מְטְרֵינִיךְ, קְלֶמֶנְס וְנֶצֶל לֹוֹתֵר, נְסִיךְ — Klemens Wen- zel Lothar, Fürst von Metternich (1773—1859), מדינאי אוסטרי. מ' נולד בקובלנץ. אביו, רוזן מ' וינבורג, היה ציר אוסטריה באיזור זה של הרינוס. מ' התחנך ברוח ההשכלה הצרפתית. בעת לימודיו באוניברסיטה של סטראסבור (Strasbourg) (1788—1790) היה עד להתפרצות ההמונים בתחילת המהפכה הצרפתית. במינץ (Mainz), שבה המשיך בלימודיו, נפגש עם פליטי המהפכה, ורישומן של חוויות אלו ניכר בו כל ימיו, אף שלא

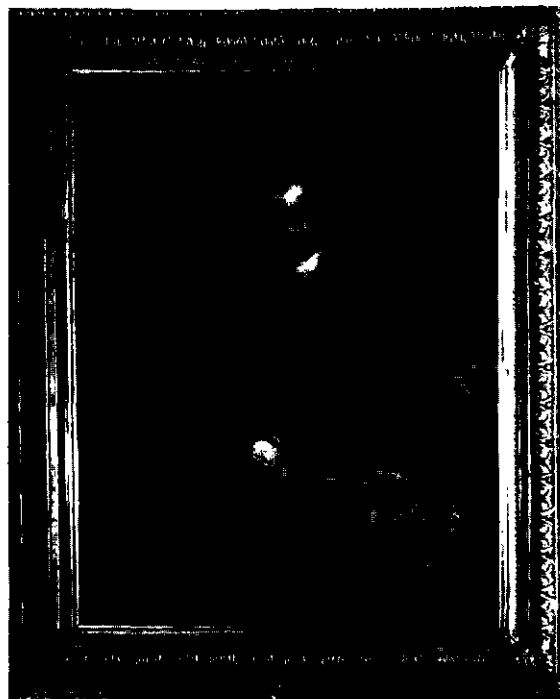

קְלֶמֶנְס וְנֶצֶל לֹוֹתֵר פּוֹ מְטְרֵינִיךְ

מ' הטביע את חותמו על אירופה שלאחר נאפוליון יותר מכל מדינאי אחר, ונחשב לאחד המדינאים הגדולים באי-רופה בתקופה החדשה. הערכת אישיותו ומדיניותו בידי היסטוריונים שונים שנויה במחלוקת חריפה. בני דורו ראו בו סמל למשטר הדיכוי, ובתקופת הליבראליזם והלאומיות דנוהו לכף חובה. לדבריהם לא היה מ' מדינאי גדול אלא דיפלומאט תכנון, שכל שאיפתו לדכא את הדוגלים באחדות הלאום ובחירות. למן סוף המאה ה-19 החלה הערכה חיובית יותר, במיוחד אחרי מלחמות העולם, כשנפלה הקיסרות ההאבסבורגית והעמים שזכו בחופש השתעבדו במהרה למדינות חזקות יותר.

גם בעמדתו ליהודים רחוק היה מ' מראקציוניות, ובניגוד ליתר שליטי מדינות גרמניה דגל מ' יחד עם הרדנ-ברג (ע"ע), נציג פרוסיה בקונגרס, במתן שוויון זכויות ליהודים ואף התערב לטובתם כשהשלטונות העירוניים בפראנקפורט ובערים בצפון גרמניה שללו את זכויותיהם. אך מ' ראה בדאגה את השפעתם הגוברת של היהודים בציבור הגרמני וחשש פן יבולע להם מכר. גם בעת עלילת-הדם בדמשק ב-1840 הורה מ' לנציגיו בסוריה ובמצרים לעמוד לימין היהודים. בעידודו פנו גם יהודי אלכסנדריה בעצומה למחמד עלי לשחרר את היהודים הכלואים. קשרי ידידות היו לו גם עם משפחת הבנקאים רוטשילד. בנו ריכארד (1829—1895), שהיה שנים רבות שגריר בפאריס, פירסם את מסמכי אביו ומכתביו (Mémoires, documents et écrits divers, I—VIII, 1880—1884).

H. v. Srbik, *M. der Staatsmann und der Mensch*, I-III, 1954-57; H. A. Kissinger, *A World Restored*, 1957; H. F. Schwarz (ed.), *M. The "Coachman of Europe", Statesman or Evil Genius*, 1962; H. G. Hass, *M., Reorganization and Nationality, 1813-1818*, 1962; M. Walker (ed.), *M.'s Europe*, 1968.

פ. ר.

מ', קרל, ע"ע מאי, קרל.

מיאןזה, ע"ע ציטולוגיה; תא; תורשה.

מיאוןין, ע"ע שריר.

מיאוןן, ע"ע שליטון.

מיאמי (Miami), עיר בדרום-מזרח פלורידה, אה"ב; נמצאת על מפרץ ביסקין (Biscayne); 290.000 תוש' (אומדן 1968). מרכז לתיירות, מרפא ונופש קרפי — החשוב ביותר בפלורידה. במ' חוף-ים רחב, מלונות-פאר ומקומות-בידור רבים. עוברים בה מיליוני מבקרים מדי שנה בשנה. אקלימה סובטרופי — בקיץ לח ובחורף יבש, ומושפע מזרם-הגולף המקמתן את אקלים-החורף. הטמפרטורה בינואר מגיעה ל 20°.

מ' היא מרכז תחבורתי ומסחרי, אחד ממרכזי-התעופה החשובים של אה"ב, בעיקר — לאמריקה הדרומית. יש בה נמל-שטעון, ומפרץ ביסקין מהווה מעגן נוח לאניות טיול וספורט ימי. נמצאת בה תעשייה ענפה של ביגוד, פלסטיק, אלקטרוניקה, קמרי-בניה וטבק וכן היא משמשת מרכז לאפנה. מ' רבה (1.150.000 תוש' ; אומדן 1968) פוללת מספר ערים קטנות. החשובות שביניהן: מיאמי-ביץ' (Miami Beach) — מרכז תיירות ומלונאות חשוב ביותר על אי גדול במפרץ ביסקין, כ-65.000 תוש' (1968); מספר פבישים

את השלום גם בעתיד. מסיבה זו, וכן כדי לשמור על האיזון בין המדינות, התנגד מ' לאיחוד גרמניה ולאיחוד איטליה. באיחוד גרמניה ראה סכנה לקיום הקיסרות האוסטרית. רבת-הלאומים, שהגרמנים היו השליטים בה, הוא דגל בברית רופפת של מדינות ריבוניות של גרמניה, בראשותה של אוסטריה. מ' רצה שברית זו תהיה חזקה במידה מספקת להגנה, אך חלשה מדי להתקפה. הצעתו זו נתקבלה, כרוב הצעותיו האחרות. אוסטריה ופרוסיה יחדיו צריכות היו להיות משקל נגדי לרוסיה ולצרפת. הוא הציע הצעה דומה לברית גם באיטליה, אך לא היה בכוחו להגשימה.

יחסים מתוחים שררו בזמן הקונגרס ואחריו בינו לבין הצאר אלכסנדר I, בשל שאיפתיו המדיניות של אלכסנדר ונטייתו למיסטיקה ולליבראליזם. מאוחר יותר הכיר הצאר בסכנה מהתנועות המהפכניות והתקרב למ'. גם הצעתו של הצאר להקים „ברית קדושה" לא היתה לרוחו המפוכחת של מ'; פיוון שלא יכול היה לדחותה, הפכה מברית של עמים ומדינות נוצריות, כפי שהצאר הציע, לברית שליטים (ע"ע [ה] ברית [ה] קדושה).

עיקר מאמציו בשנות 1815—1848 נועדו לשמור על הסדרי קונגרס וינה וליצבם. למטרה זו ביקש להשתמש בברית 4 המעצמות, שהוקמה ב-1814 ושאליה צורפה אח"כ צרפת, כדי למנוע תוקפנות מחוץ ומהפכות מבית בכל מדינות אירופה. אך בריטניה הסתייגה בשנות ה-20 מהברית ואחריה צרפת, ונתגלו ניגודים גם בין 3 המעצמות השמי-רניות (אוסטריה, רוסיה ופרוסיה). למרות זאת היתה ברית 3 המעצמות, בהשראת מ', אמצעי יעיל לשמירה על השלום וכן על רגיעה בפנים המדינות.

מהפכות 1848 מוטטו את המבנה המטרניכי. הסטודנטים והמוני העם בווינה דרשו את הדחת מ' ממשרתו, הוא הלך בגולה, תחילה לבריטניה ואח"כ לבלגיה; ב-1851 חזר לווינה ונשאר בה עד מותו.

מ' היה מדינאי שמרני, אך לא ראקציוני-למרות מדיניות-הדיכוי שלו. ברוחו של מ' לא ביטל קונגרס-וינה רבים מההסדרים המדיניים שנאפוליון הנהיגם. את עמדתו קבע מ' דרך-כלל לא לפי העיקרון של לגיטימיות, אלא לפי מידת היציבות המשוערת של משטר מסויים, ולפי העיקרון של שיווי-משקל ומניעת ריכוז רב מדי של כוח בידי מדינה אחת או בידי השלטונות. גם באוסטריה דגל בתיקור-נים נרחבים במבנה השלטון, כדי לאפשר עצמאות רבה יותר ונציגות לחלקיה השונים של הקיסרות, אך הקיסר פראנץ, שהפקיד בידו את ניהול מדיניות החוץ כמעט באופן עצמאי, מנע ממ' את ביצוע התיקונים וכך גרם להחלשת הקיסרות. מ' ראה את עצמו כאירופי בראש-זבראשונה. האינטרסים של אוסטריה ושל אירופה היו זהים בעיניו. לא היו לו אשליות לגבי התגברותן של תנועות ההמונים החדשות בעתיד, שעלולות להביא הרס ואיששקט מתמיד. אך מ' נלחם בתנועות אלו בשם אותה אוניברסליות שהן דיברו בשמה, כי אכן היה בן המאה ה-18: הוא העריך את „התבונה" מעל לכל והאמין בחוקים נצחיים הקובעים את חיי החברה והמדינה. מ' החשיב מדינות ולא עמים. הוא סלד מהמיסטיקה הלאומית והדתית וראה בליבראליזם ובלאומיות סכנה להתפרצות ההמונים ולהפיכת הסדרים ללא אפשרות של יצירת סדרים יציבים במקומם, כי לא האמין בכוח היצור של האדם וביכולתו להגיע לשלמות.

I. Lehrman, *The Jewish Community of Greater M.* (Proc. of the Confer. on the Writing of Regional Hist. in the South, 116-130), 1956.

א. א.ס. - ס.ר. ש.

**מיאר, אדוארד** — Eduard Meyer — (1855—1930). היסטוריון העולם העתיק, גרמני. מ' למד היסטוריה קלאסית ולשונות המזרח הקדמון בבון ובלפיציג. זמן מה היה מורה במשפחה אנגלית בקושטה ומ 1884 הורה באוניברסיטת ליפיציג. מ 1885 בברסלאו, מ 1889 בהאלה וב 1902—1925 בברלין. ב 1927 ביקר בא"י. מצעירותו הגה מ' את הרעיון לכתוב היסטוריה של העולם העתיק בכללו, בניגוד לנוהג לתאר את העולם הקלאסי במנותק מהמזרח הקדמון. ב 1884 יצא הכרך הראשון של ספרו *Geschichte des Alterthums* ("תולדות העולם העתיק"); הכרך החמישי האחרון (1902) מגיע עד לפסה"נ. חיבורו של מ' היה הראשון שנכתב מתוך הכרה יסודית של מקורות עמי המזרח הקדמון שהיו ידועים בזמנו והעולם הקלאסי כאחד. בספריו האחרים עסק מ' בתולדות מצרים, השומרים והשמים, החיתים וממלכת פונטוס. חיבורו *Aegyptische Chronologie* ("כרונולוגיה מצרית"), I-II, 1904—1907, היה תרומה חשובה לנושא זה. ב *Caesars Monarchie und das Principat des Pompejus* ("מלוכת קיסר והפרינקיפאטוס של פומפיוס"), 1918, טען מ' שפומפיוס, ולא יוליוס קיסר — כפי שסבר מומון (ע"ע), הוא שהניח את היסודות למשטר החדש ברומא — הפרינקיפאטוס. בספריו *Die Israeliten und ihre Nachbarstämme* ("הישראלים ושכניהם"), 1906, ו-*Die Entstehung des Judenthums* ("צמיחת היהדות"), 1896, הדגיש מ' את השפעת תולדות עמי המזרח התיכון על תולדות ישראל. ערך רב יש לדיונו בשבטי המדבר, כגון עמלק ושמעאל. בדרך כלל ייחס מ' אמינות למסורת המקראית, אבל בפולמוס על אמינות הצהרת-פורש סמך ידו רק על הגירסה הארמית (עזרא ו, ג-ה) ולא על הגירסה העברית (עזרא א, ב-ד; וע"ע פורש). יחסו לנבואה היה חיובי, אך ביקר את מה שפינה "עקרונות" היהדות התלמודית. ב *Ursprung und Anfänge des Christentums* ("ראשיתה של הנצרות והתחלותיה"), 1923—1921, דן מ' בערכה ההיסטורית של הברית החדשה וטען שמקור הנצרות ביהדות.

ב"יסודות האנתרופולוגיה", שהוא מבוא למהדורה השנייה של "תולדות העולם העתיק" (1907) ניסח מ' את השקפותיו העיוניות על ההיסטוריה. לדעתו, אין חוקים להיסטוריה, שהינה תולדה של פעולת גומלין של רצון חפשי ומקרה עיוור. לכן כל כתיבת היסטוריה היא סובייקטיבית. עם זאת קיימת בהיסטוריה מחזוריות, והעת החדשה היא חזרה בשינויים על העת העתיקה. לגורם המדיני חשיבות העולה על חשיבותם של כל שאר הגורמים.

V. Ehrenberg, *E. M.* (Historische Zeitschrift, CXLIII), 1930; U. Wilcken - W. Jaeger, *E. M. zum Gedächtnis*, 1931.

שמ. א. - צ. י.

**מיאר, אדולף** — Adolf Mayer — (1866—1950). פסיכיאטר אמריקני. נולד להורים פרוטסטנטים בציריך והוסמך שם לרפואה ב 1890. עבר הכשרה בנורווגיה ונזרז פאתולוגיה בצרפת, אנגליה ואוסטריה. היגר לאה"ב ב 1892. לאחר עבודתו כפאתולוג וכמנהל בית חולים פסיכיאטרי החל ב 1910 לכהן כפרופסור לפסיכיאטריה באוניברסיטת ג'ונס הופ-

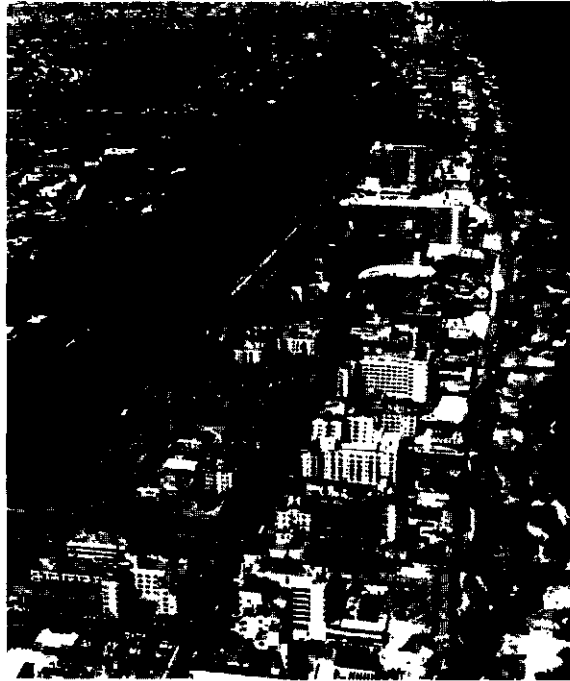

מיאמי-ביץ': מראה מן האוויר

מחברים אותה עם מ'. קוראל גיבלו (Coral Gables) והיאליה (Hialeah) — אף הן מרפוי קיט ונופש. אוניברסיטת מ' שוכנת בעיר קוראל גיבלו ובה 13,213 סטודנטים (1968).

D. O. Dudley, *Metropolis & Regions*, 1960.

היסטוריה. ב 1836 הקים צבא אה"ב מצודה במקום. מ' היתה כפר דל עד שב 1896 נסללה אליה מסילת-ברזל. ב 1922 החלה להתפתח כעיר-קיט ומספר תושביה גדל במהירות רבה מאד.

בשנותיה הראשונות של מ' לא ישבו בה יהודים רבים. ראשוני המתיישבים היהודים באו מיישובים אחרים שבפלו-רידה ובצפון אה"ב. תנאי-המקום הקשים מנעו את ההתארגנות הקהילתית עד 1912 (השנה שבה הוקצה לקהילה היהודית חלק בבית-העלמין העירוני). בשנות ה 20 נוסדה במ' לשכת-הסעד היהודית (כיום Jewish Family Service); לשכת "שלום" של מסדר בני-ברית, שלחמה באנטישמיות (ב 1941 אירגנה את הלשכה האיוורית של "הליגה נגד השמצה"); "הדסה"; ההסתדרות הציונית (שניהם ב 1926); "ארבייטער-רינג" ועוד. ב 1928 התחיל להופיע שם הביטאון באנגלית: *Jewish Floridian*. בשנות ה 30 וה 40 הקימו אנשי-עסקים יהודים בתי-מלון מפוארים באיזור מיאמי-ביץ'. חלקם לא ויתרו על עסקיהם במקומות אחרים באה"ב, אך התחילו להתבסס במידה הולכת-וגוברת במ'. כך גדלה האוכלוסייה היהודית, שמנתה ב 1930 2,400 נפש, בתנופה הנמשכת עד היום: ב 1948 היו במ' 40,000; ב 1955 — 75,000; ב 1964 — 100,000; וב 1967 — 130,000 יהודים. הודות לריבוי התיירות היהודית, חרג גם מעמד המוסדות הקהילתיים מן התחום המקומי הצר. האקלים החמים ואמי-צעני-התחבורה הנוחים עשו את מ' למוקד-משיכה למנהיגים קהילתיים מכל רחבי אה"ב וקנדה ומרפז לכנסים ולוועידות של הארגונים הארציים והבינארציים ופעילותם.

האַטומי במשקל האטומי (ע"ע אַטום) קיימות נקודות-מפסימום ומינימום, כשהיסודות האלקטרו-חיוביים ביותר מופיעים בנקודות-המפסימום לפי סדר משקליהם האטומיים. בצורה זו הראה שקיימת מחזוריות בתכונות היסודות הכימיים, ושמקומו של כל יסוד בתוך המחזור נקבע בהתאם למשקל האטומי שלו. ספרו Die modernen Theorien der Chemie („התאוריות החדשות בכימיה“), 1864, דן בקשר בין משקלים אטומיים ותכונות היסודות.

**מיאָר, יוליוס רופֿרט פֿון** — Julius Robert von Mayer — (1814, היילברון — 1878, שם), פֿיסיקאי ואיש רפואה גרמני, מנסח החוק הראשון של התרמו-דינמיקה (ע"ע).

מ' למד רפואה בטייבֿינגן (Tübingen), מינכן ופאריס ולאחר ששימש כרופא באניות (1840) נתמנה לרופא בעיר-מולדתו. ב-1842 פרסם מ' את מחקרו על הכוחות בטבע הדומם והיה הראשון שתיאר את החום כצורה של אנרגיה, וב-1845 — על התנועה האורגאנית ותלותה בחילוף-החמר. במאמר אחרון זה פרסם את תגליתו העצמאית על עקרון שימור האנרגיה שהוא הבסיס לכל התופעות של חילוף-החמרים (— החוק הראשון של התרמודינמיקה) וכלל את תהליך הבערה הביולוגית שבנשימה במסגרת עקרון שימור האנרגיה (1857). מ' זכה במדליית-קופלי של החברה המלכותית ב-1871. העובדה כי תגליתו לא זכו להכרה בימיו הביאה את מ' לדיכאון והוא אף ניסה לשלוח יד בנפשו (1851). בעקבות ניסיון זה אושפז בכי"ח לחולי-רוח. קובץ מאמריו פורסם לראשונה ב-1867 בכרך שנשא את השם Die Mechanik der Wärme („מכאניקת החום“), וע"ע ביולוגיה, עמ' 339; אנרגיה, עמ' 670.

**מיאָר, קונרד פֿרדיננד** — Conrad Ferdinand Meyer — (1825, ציריך — 1898, קילֿבֿרג [ליד ציריך]), מספר ומשורר שוויצ'י. מ' היה בן למשפחת-אצילים מיר-חסת. אביו היה היסטוריון, שהנחיל לבנו את ההתעניינות במקצועו. מ' הצעיר היה מתבודד; ב-1852, ושוב ב-1892, שהה בבית-מרפא לחולי-נפש. — אמו איבדה את עצמה לדעת בטביעה, ב-1856.

יצירתו הספרותית של מ' מצמצמת לשנים 1870—1891. תחילה היסס בין כתיבה בשפה הגרמנית לצרפתית. ההכרעה נפלה ב-1870, בעקבות מלחמת צרפת-גרמניה (1870/1), כאשר הזדהה מ' עם גרמניה ובחר בשפתה כאמצעי-ביטוי; אך השפעת השפה הצרפתית ותרבותה ניפרת היטב בכתיבתו. שנה לאחר תאריך זה פירסם מ' את ספרו החשוב הראשון, Huttens letzte Tage („ימיו האחרונים של הוטן“), 1871 — סיפור בחרוזים על לוחם הרפורמאציה, אולריך פֿון הוטן (ע"ע). עיקר פרסומו מתבסס על הנובלות שלו, אשר נושא הדת חוזר בהן לעתים קרובות. הן הופיעו בוו אחר זו; מהן Das Amulett („הקמע“), 1873, על ליל-בארטולד-מאוס; Jürg Jenatsch (1876), על רקע מלחמת 30 השנה, לחשובה שבהן נחשבת היצירה Der Heilige („הקדוש“), 1880 — סיפור חייו של תומס בקט (ע"ע), הארכיבישוף של קנטרברי; מ' לא ניסה לפתור את חידתה של דמות רבת-התפוכות זו והשאיר אותה במעטה של מיסתורין. ב-Die Hochzeit des Mönchs („חתונת הנזיר“), 1884, מספר העלילה הוא דאנטה; Die Versuchung des Pescara („הפי-

קינזו בבולטימור, שם עבד עד פרישתו בשנת 1941. מ' הכניס לפסיכיאטריה האמריקנית את הגישה הפלוראליסטית, שאותה כינה פסיכו-ביולוגיה. גישה זו מתייחסת אל האדם כיחידה ביולוגית אחת. מ' חקר את אישיותו של האדם בשלמותה בדרך הביוגראפית העריך את כשרונותיה ומגרעותיה. באמצעות טיפול שכינה אותו בשם א-נא-ליזה דיסטריבוטיווית ניסה להקטין את המגרעות ולחזק את הקווים החיוביים שבאישיות. מ' התייחס לתופעות פסיכיאטריות (ע"ע פסיכיאטריה) כאל נסיונות הסתגלות כושלים ולא כאל יחידות-מחלה ספציפיות. דעותיו הביאו לידי הניסיון הראשון של טיפול נפשי בשסעת (ע"ע). הוא היה בין מייסדי החברה האמריקנית לפסיכואנליזה (למרות שבעצמו לא היה פסיכואנליטיקן) ושל התנועה להיגיינה רוחנית.

A. Lief (ed.), *The Commonsense Psychiatry of Dr. A. M.*, 1948; T. Lidz, *A. M. and the Development of American Psychiatry* (American Journal of Psychiatry, CXXIII, 320–332), 1966.

**מיאָר, ויקטור** — Victor Meyer — (1848, ברלין — 1897, היידלברג), כימאי גרמני, יהודי מומר; מאבות הכימיה האורגאנית החדשה. מ' היה תלמידם של פֿונֿז (ע"ע) ופיאָר (ע"ע). ב-1871 נתמנה לפרופסור לכימיה אורגאנית בפולֿיטכניון של שטוטגארט, ושנה אחת לאחר-מכן ירש את הקתדרה של ויסליצ'נס (ע"ע) בפולֿיטכניון בציריך; ב-1885 מ' נתמנה לפרופסור באוניברסיטה של גטינגן וב-1889 ירש את מקומו של פֿונֿז בהיידלברג.

מ' חקר את הרכב הקאמפֿור (ע"ע) והכלוראל-הידראט ומיבנה הפֿנֿז (ע"ע). גילוי התרכובות הניטרואליפאטיות על-ידיו בשנת 1872 סלל את הדרך לחקירת תרכובות הניטרוזו. ב-1882 גילה את האונסימים והראה את אפשרות-קיומם בשתי צורות איזומריות (ע"ע איזומריה). בשנת 1883 גילה את התיופן וחקר אותו, וכן חקר את השפעתם של גורמים סטריים על אפיין ותכונותיהן של תרכובות אורגאניות, והוא שטבע את המונח „הפרעה סטרית“.

מ' מצא שיטה לקביעת צפיפות גאזים, ששימשה אותו בחקירתן של תרכובות אי-אורגאניות הנתונות בטמפרטורות גבוהות.

מחיבוריו: Pyrochemische Untersuchungen („נסיונות בפיורוכימיה“), 1885, שאותו כתב עם אחיו קארל; Die Thiophengruppe („קבוצת התיופן“), 1888; Lehrbuch der organischen Chemie („ספר לימוד בכימיה אורגאנית“), 1893/6; 1922/9, שאותו כתב יחד עם פאול יעקובסון.

R. Meyer, *V. M., Leben und Wirken eines deutschen Chemikers u. Naturforschers*, 1917; F. Heinrich, *V. M.* (G. Bugge, Buch d. grossen Chemiker, II), 1930.

**מיאָר, יוליוס לוֹתֶר** — Julius Lothar Meyer — (1830—1895), כימאי גרמני. מ' למד רפואה באוניברסיטת של ציריך וזיצבורג, כימיה פיסולוגית בהיידלברג ופיסיקה מאתמאטית בקניגסברג. לאחר ששימש כמרצה באוניברסיטת שונות, נתמנה לפרופסור לכימיה באוניברסיטה של טיבֿינגן ב-1876. בתחילת דרכו עסק בחקר הכימיה של הדם. הוא ידוע בעיקר בתגליתו החשובה על מינום של היסודות הכימיים לפי מחזוריות תכונותיהם — תגלית הדומה לזו של מנדלייב (ע"ע) ושנעשתה באופן עצמאי; מ' מצא שבעקומה המתארת את תלות הנפח

der modernen Kunst (תולדות התפתחותה של האמנות המודרנית), יצאה לאור ב-1904. מחקריו מוקדשים בחלקם הגדול לאמנים צרפתים: Auguste Renoir (1910); Paul Cézanne (1911); Edouard Manet (1912); Edgar Degas (1920); כמו-כן פירסם חיבורים על ארנולד בקלין השווייצי (1905), האנס פון מארה (Marées) הגרמני (1909/10), על ואן גוך (1910). ועוד. — מ' היה מחשובי ההיסטוריונים של האימפרסיוניסטים ומחוקרי-האמנות הראשונים שהכירו בחשיבותם. כתביו, שיצאו לאור כולם בגרמניה, תרמו למה-פכה בתמונת תולדות-האמנות האירופית בשלהי המאה ה-19 בארץ זו וגם מחוצה לה. — מבין ספריו שמשוג אחר: Dostojewski der Dichter (דוסטויבסקי המשורר), 1926.

מיארהוף, אוטו פריץ — Otto Fritz Meyerhof — (1884, הנובר — 1951, פילדלפיה), ביזכימאי ורופא

יהודי-גרמני, מאבות הביזכימיה המודרנית. את תוארו ברפואה קיבל באוניברסיטה של היידלברג ב-1909. בראשית דרכו המדעית עסק בפסיכולוגיה ופסיכיאטריה, אך בהשפעת א. ה. נרבורג (ע"ע) פנה למחקר בפסיכולוגיה וכימיה ביו-לוגית. ב-1918 נתמנה לפרופסור באוניברסיטה של קיל, ובכהונה זו שימש גם באוניברסיטת גרמנית אחרות. ב-1929 נתמנה לראש המחלקה לפסיכולוגיה במכון למחקר רפואי בהידלברג. ב-1938 היה אנוס. מחמת יהדותו, לעזוב את גרמניה. הוא המשיך את עבודתו בפאריס, וכאשר פלשו הנאצים לצרפת ב-1940, נמלט לאה"ב ושם כיהן כפרופסור באוניברסיטת פנסילוניה.

מחקריו על הגליקוליה (ע"ע) האירובית ותפקידה בפעולת השרירים זיכו אותו ב-1922 בפרס-נובל לרפואה ופסיכולוגיה (יחד עם א. ו. היל [ע"ע]). תחילה היה סבור כי תהליך זה, של פירוק הגליקוגן לחומצת-החלב, הוא מקור-האנרגיה הישיר לפעולת השריר וכי המטבוליזם האירובי תפקידו רק לסלק את עודפי חומצת-החלב ולהחזיר לשריר את כושר-פעולתו. הוא הראה כי חלק מחומצת-החלב מוזתרת בשעת המטבוליזם האירובי לגליקוגן, אולם השקפתו זו לא עמדה בפני הביקורת של ניסויים גוספים, וגדולתו של מ' נתגלתה כאשר לא עמד על דעתו והמשיך לחקור בבעיה. כתוצאה משורה ארוכה של מחקרים הצליח לברר את כל תהליכי-הביניים של פירוק הגליקוגן (וסופרים אחרים) לחומצת-החלב. מסלול-הראקציות הזה מכונה בשם מסלול אמבדן'מ'. תפקידו של מסלול זה הוא הפיכת האנרגיה המ-פקת מפירוק הגליקוגן לסינתזה של אדנוזין-טריפוספט (ע"ע), שהוא מקור-האנרגיה הישיר לפעולת השריר.

רבים מבחירי הביזכימאים של היום הינם תלמידיו של מ'. — ספרו *Chemical Dynamics of Life Phaeomena* (דינמיקה כימית של תופעות החיים), 1924, מסכם את מחקריו המוקדמים. מחקריו המאוחרים יותר מפורטים בעת-נות המקצועית.

H. H. Weber, *Zum Tode O. M.s* (Die Naturwissensch., 39, 217-18), 1952; E. Hieronimus, *T. Lessing, O. M., L. Nelson*, 61-87, 1964.

ד. וג.

מיארהוף, מכס — Max Meyerhof — (1874—1945). רופא עיניים, היסטוריון הרפואה של תקופת-ערב, בן למשפחה יהודית-גרמנית. הוסמך כרופא ב-1897 על ידי אוניברסיטת שטראסבורג, עבד בראשונה בבקטריולוגיה

תוי של פסקארה), 1887, דן בקונפליקט בין נאמנות אישית ובין הגשמת רעיון; בנובלה האחרונה שלו, Angela Borgia (1891), בחר מ' כגיבורה את קרובתה הטהורה של לוקרציה בורג'ה.

הנובלה ההיסטורית שימשה למ' מפלט מן ההווה והלמה גם את אפיינה האמנותי של יצירתו: מ' היה אמן שהקפיד ביותר על הצורה המבנה; השלמות האמנותית שלו קשורה בהסתייגות — למסרת אובייקטיביואציה — מן ההתרחשות המיידית. בתוך המסגרת המהוקצעת ניפר המתח ששרר בנפשו של המחבר. מ', שהיה עצמו איש המוסר והמשמעת, פרוטסטאנטי נאמן ואינטרוברט ירא-חיים, העריך את איש-המעשה, את הלוחם השאפתני, את איש-הכוח, היודע להת-עלם, בעת הצורך, מן הזולת, על-מנת להשיג את מטרותו. אמביוואלנטיות זו היא מקסמי כתיבתו העיקריים.

מ' כתב גם באלאדזה היסטוריות ושירים ליריים (Ge-dichte), 1882.

B. Meyer, C. F. M. in der Erinnerung seiner Schwester, 1903; F. Baumgarten, *Das Werk C. F. M.s*, 1917; H. Mayne, *C. F. M. und sein Werk*, 1925; A. Frey, *C. F. M., sein Leben und seine Werke*, 1925; R. Facsi, *C. F. M., 1948*; H. V. Lerber *C. F. M.*, 1949; H. Henel, *The Poetry of C. F. M.*, 1954; L. Hohenstein, *C. F. M.*, 1957; W. D. Williams, *The Stories of C. F. M.*, 1962.

ג. אב.

מיארהוף, ג'קומו, ע"ע מאירבר, ג'קומו.

מיארהוף-גופרט, מריה — Maria Goeppert Mayer — (1906—1972), פיסיקאית אמריקנית, ממוצא

גרמני. בשנת 1930 סיימה מ'ג באוניברסיטת גטינגן את עבודתה בפיסיקה עיונית לקבלת התואר דוקטור, ובאותה שנה גישאה לפיסיקאי-כימאי י. א. מיאר. היא היגרה עם בעלה לאה"ב, ושם עבדה במעבדות-המחקר של אוניברסיטת ג'נוז הופקינז. בשנים 1939—1945 הצטרפה מ' לקבוצת-המדענים הגדולה שעסקה בפיתוח הפצצה האטומית באוניברסיטת קולמביה ובקולג' ע"ש שרה לורנס, וחקרה את בעיית הפ-רדת האיזוטופים. בשנים 1945—1960 עברה מ' לאוניבר-סיטת שיקאגו, ומ-1960 היתה פרופסור לפיסיקה עיונית באוניברסיטת קאליפורניה בסן-דייגו.

עבודתה המדעית התרפזה בנושא פיסיקת-הגרעין, לאחר שעסקה שנים אחדות בכימיה פיסיקאלית, בהשפעת בעלה, ויחד עמו כתבה את הספר *Statistical Mechanics* (מכא-ניקה סטטיסטית), 1940. עבודתה החשובה ביותר בפיי-סיקת-הגרעין נסבה על מבנה הקליפות של הגרעין (ע"ע אטומי, גרעין) והסברת המספרים המאגיים — מספר הנוק-לאונים בגרעינים יציבים (50, 82, וכ''). תוצאות מחקרה זה הושגו על ידיה באורח מקביל, בלתי-תלוי, עם תוצאותיו של ינזן (ע"ע) והן זיכיה בפרס-נובל לפיסיקה, 1963, בו התחלקה עם ינזן ועם ויגנר (ע"ע [כרך-מילואים]). ספרה המשותף עם ינזן, *Elementary Theory of Nuclear Shell Structure* (יסודות התורה של מיבנה הקליפות בגרעין), 1955, משמש כספרי-יסוד בפיסיקת-הגרעין.

מיארהוף-גרפה, יוליוס — Julius Meier-Gräfe — (1867). רשיצה [באנאט] — 1935, ווי [שוויץ], היסטוריון-אמנות וסופר בשפה הגרמנית. מ' התעניין, בראש וראשונה, בציור האימפרסיוניסטי במחציתה השניה של המאה ה-19. יצירתו הגדולה, ככרכים, *Entwicklungsgeschichte*



ואחר כך התמחה ברפואת עיניים. משנת 1903 שימש כמנהל הקליניקה למחלות עיניים במצרים ופירסם במשך הזמן 78 עבודות מדעיות באופתלמולוגיה (ע"ע). הוא רכש במצרים ידיעות מעמיקות בשפה הערבית ובתרבותה. עם פרוץ מלה"ע I חזר לגרמניה ורק ב1922 קיבל רשיון מיוחד לחזור למצרים.

מ' עסק בחקר ההיסטוריה של תולדות הרפואה והמדעים בשפה הערבית. הוא הוציא-לאור כתבי-יד שונים, מלווים תרגומים ועיבוד מדעי. ביתו בקהיר היה בית-ועד למלומדים ואמנים רבים. מ' היה פילולוג מצויין בכמה שפות וידע גם קצת עברית. הביבליוגראפיה ההיסטורית-רפואית שלו מכילה 148 עבודות, ביניהן גם אחדות הנוגעות לשטח היהודי: הוצאה מדעית של "שמות התרופות" לרמב"ם (1940); סקירה על פעילותו הרפואית של הרמב"ם (1941). מאמרים על רופאים יהודים בימי-הביניים — ממקורות ערביים (1938), ונושאים יהודיים אחרים.

U. Ben-Honig, *The Works of M. M., a Bibliogr.* (1898—1943), 1944; J. Schacht, *M. M.*, (Osiris IX, 'בצירוף כיבל', 1950; S. R. Kagan, *Jewish Medicine*, 527-8, 1952.

**מֵאָרְכּוֹלֵד (או: מֵאָרְהוֹלֵד), וְסְבוּלוֹד אֲמִילִיבִיץ', ע"ע מֵרְהוֹלֵד, וְסְבוּלוֹד אֲמִילִיבִיץ'.**

**מֵאָרְסוֹן, אֲמִיל, ע"ע מֵאָרְסוֹן, אֲמִיל.**

**מֵיבְּאוֹם, זִיגְמוֹנְד — Sigmund Maybaum — (1844, מֵיִשְׁקוֹלֵץ [הוֹנְגְרִיָה] — 1919, בְּרֵלִין, רב בקהילת בְּרֵלִין. אחרי תקופת-לימודים קצרה באייזנשטאט, כתלמידו של ר' עזריאל היל-**

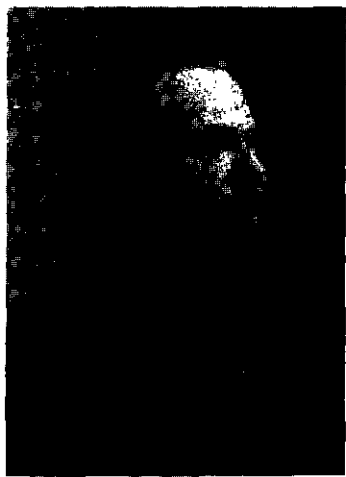

זיגמונד מיבאום (אוסף שְׁנֵרְרוֹ, בית-הספרים הלאומי והאוניברסיטאי)

דְּסֵהִימֵר (ע"ע), עבר מ' לביהמ"ד לרבנים בבֶּרְסְלָאוֹ (ע"ע בתי מדרש, עמ' 987). ל-אחר הסמכתו שם, שימש כרב בשתי קהילות קטנות, והיז מן לברלין ב1881. מ-1888 שימש מרצה להומילטיקה (תורת-הדרשה) ב„ביה"ס ה-גבה לחכמת-ישר-אל". מ' נודע בשעתו כגדול המטיפים בין רבני גרמניה. על ספ-רו "Jüdische Ho-

miletik" (תורת-הדרשה היהודית), 1890, חונכו דורות של רבנים מכל הזרמים. מ' היה מייסדה של אגודת-הרבנים בגרמניה הז'י"ר שלה. הוא נמנה עם קבוצת „רבני המחאה" (Protest-Rabbiner), שחתמו נגד קיום הקונגרס הציוני הראשון בגרמניה. בשנת 1903 קיבל מאת הקיסר וילהלם II את התואר פרופטור.

מֵיתֵר כְּתִבּוֹ: Die Entwicklung des altisraelitischen Priestertums (התפתחות הפהונה בישראל העתי-קה), 1880; Die Entwicklung des israelitischen Prophetentums (התפתחות הנבואה בישראל), 1883; Me-thodik des jüdischen Religions-unterrichtes (מתודיקה

של הוראת-הדת היהודית"), 1896; Die ältesten Phasen in der Entwicklung der jüdischen Predigt (השלבנים העתיקים-ביותר בהתפתחות הדרשה היהודית), 1901. י.צ. א.

**מֵיִנֵּי (מִצְוֵה־יֵטוֹ) — Meiji (Mutsuhito) — (1852—1921, קיסר מ1867), קיסר יאפאן. מ' היה בנו של**

הקיסר קוֹמֵי. כשהוכתר מ', שלטה למעשה שושלת השוֹגוֹנִים טוֹקוּגוּוֹה (ע"ע) ושלטון הקיסר היה סמלי בלבד. ב1868 הוחזרו מלוא הסמכויות לקיסר, והוא נטל את הכינוי „מֵיגֵי", כלר, „המשטר הנאור". בימי מ' הפכה יאפאן מארץ פֶּאֻדְאָלִית השקועה במסורת העבר למדינה מודרנית ולאחת המעצמות החשובות. מ' עצמו היה הקיסר היאפאני הראשון שנראה לזרים ושנהג להופיע לפני עמו. על שמו של מ' קרויה תקופת המודרניזאציה ביאפאן (וע"ע יפן, עמ' 136 ואילך).

**מִיִּגֵּל (דוֹם) — (Dom) Miguel — (1802—1866), מלך פוֹרטוּגָאֵל ב1828—1834. מ' היה בנו הצעיר של ז'ואן VI**

(ע"ע). יחד עם אביו גלה מ' לבראזיל ב1807 וחזר לפורטו-גאל ב1821. אביו נשבע אמונים לחוקה הליבראלית של 1820, אך מ' העמיד עצמו בראש נאמני האבסולוטיזם, מרד באביו והשתלט על ארמון-המלוכה (אפריל, 1824); אולם המעצמות, ובריטניה בראשן, החזירו את ז'ואן VI למלוכה ומ' הלך בגולה והתיישב בווינה.

ב1826 מת ז'ואן; בנו הבכור, פֶּדְרוֹ, שהיה קיסר בראזיל, יותר על המלוכה בפורטוגאל לטובת בתו בת ה7 מֵרִיָה דֶה גְלוֹרִיָה בתנאי שחנישא לאחיו מ'; מ' אירש לו את בת אחיו, נשבע אמונים לחוקה שהעניק אחיו לפורטוגאל, ונהיה לעוצר-הממלכה (1827). אולם ב1828 נתכנס הקורטש (פאר-לאמנט) בליסבון והמליך את מ'. הוא רדף את הליברלים תומכי החוקה, אך הללו החזיקו באי־טרסירה שבאיי האזורים. משהתפטר פֶּדְרוֹ מכסא בראזיל ב1831, הקדיש את כל מרצו להחזרת בתו למלוכה בפורטוגאל. מלחמת האחים פֶּדְרוֹ ומ' נסתיימה במאי 1834 בכניעתו של מ'; הוא הלך בגולה ומת בגרמניה. וע"ע פֶּדְרוֹ I; פוֹרטוּגָל, היסטוריה.

A. Herchen, *Dom M. I, König von Portugal, sein Leben und seine Regierung*, 1908.

**מֵיִגְרֵנָה (צִדְעַת) — (Hemicrania) Migraine — הפרעה התקפית המאופיינת בכאב-ראש חד-צדדי. ההתקף**

מלווה לרוב בבחילה, הקאה והפרעות-ראייה. היא מזכרת לרפואה זה זמן רב ותוארה על-ידי גֶלְנוֹס (ע"ע). משערים כי סימניה-המחלה מופיעים בגלל שינויים בקוטר העורק הקרוטי וכלי-ידם אחרים. מנגנון היווצרות ההפרעה אינו ברור.

התקף טיפוסי של מ' מתחיל בהפרעות-ראייה. לדוגמה, החולה שם לב כי הוא רואה בצורה מטושטשת בחלק קטן משדה-הראייה. נקודת הטשטוש זה בד"כ עם הזמן ממקום למקום.

עם חלוף הפרעות-הראייה מתחיל כאב-הראש הטיפוסי. בהתחלה האיזור המכאיב הוא קטן, אך אחר-כך גדל השטח הנגוע ותופס את מחצית הגולגולת. ורק לעתים נדירות מתפשט כאב-הראש למחצית השניה של הגולגולת. כאב-הראש הוא חזק מאד ועצמתו גדלה עוד יותר בעקבות מאמץ ואור. העורק הרקתי מהצד הנגוע מורחב מאד ומראה פעימות חזקות.

קריה הרבתה לחקור גילויים חברותיים ונפשיים של ילדים ושל צעירים בתרבויות המכונות פרימיטיויות.

במחקרה על בני אַראפֶש (Arapesh] גינאה החדשה, 1931) התייחסה מ' גם לאספקטים כלכליים וטכנולוגיים שבחיי החברה, אולם התעניינה בעיקר ביחסי-הגומלין בין האישיות לתרבות. מחקריה אלו מתבססים על הבחנה של דפוסים ושל תכונות-יסוד מהותיים לתרבות מסוימת, המעצב-ים את אישיותו של הפרט ואף את האופי הלאומי (מחקרה על תושבי האַי באלי, 1936/9). מ' גם יישמה את דרך-ההסתכלות במכלולים תרבותיים, בטיפוסי אופי לאומי ובקונפליגורציות תרבותיות לניתוח חברות מודרניות — האמריקנית והרוסית בכללן.

בתרבויות שחקרה בסמואה ובגינאה החדשה מצאה רק מעבר קצר ביותר מן הילדות לבגרות. כשחקרה את התבגרותם של ילדי סמואה, מצאה שאין זו מלווה משברים נפשיים שנחשבו כמאפיין עיקרי של תקופה זו בחברה המערבית. מכאן שטיבו של מעבר זה משקף את התרבות הסגולית של המקום, ואין בו כל עיקר מסימני ההתבגרות של "סער ולחץ", שקבעו פסיכולוגים כג.ס. הול (ע"ע) וז. פרויד (ע"ע). בקשר לכך מפורטות הופעת הווסת היא שמאפינת את ההתבגרות הנערה, אלא יחס הציבור אל תופעה גזירה שווה לגבי תפיסת ההתבגרות בספרות התרבות התעשייתית המערבית.

תפיסת-היסוד החדשה היא, איפוא, שמגמתן של ההתבגרות, שכל אחד מהם משקף את התמורות המתרחשות כיום בהתבגרות, הנוספת בעקבות התמורות בחיי החברה (614—616; ילדות, עמ' 860—863), חוזרת נכונותה של גישה, שיסודה בתצפיותיה של חיבוריה הרבים של מ' מקיפים גם משפחה ומין ועל ההבדלים הנפשיים בין גזרות בתחומים רבים: הפסיכיאטריה, התזונה, חינוך ודרכי מחקר.

מבקרי עבודתה מאשימים אותה בנטייה לפסיכולוגיות וטוענים שיצירותיה אינן מתחשבות בהתפתחות ההיסטורית במידה הראויה ומדגישות יתר על המידה את התהוות האופי האישיות בתקופת הילדות.

מ' בוררה: Growing up in New Guinea (עבר': מילדות לבגרות בגינאה החדשה, תשכ"ב), 1930; Sex and Temperament in Three Primitive Societies (עבר': מין ומגו בשלוש חברות פרימיטיויות, 1970), 1935; Female (עבר': גבר ואשה, 1964), 1949; Soviet Attitudes Towards Authority (עבר': "גישות סובייטיות בבעיות של סמכות"), 1951; Israel and Problems of Identity (עבר': "ישראל ובעיות של זהות"), 1958; Continuities in Cultural Evolution (עבר': "אדם ועולם, תשכ"ה"), 1959; Evolution (עבר': "רציפויות בהשתלשלות תרבותית"), 1964.

R. E. Muuss, Theories of Adolescence, V, 1968<sup>2</sup>.

ה. ר.

מִידָבְא, עיר מואבית, שעדיין נקראת מ', כעת עיירה בירדן (مادبا); כ-5000 תושבים, רובם נוצרים; שוכנת 9 ק"מ מדרום לחשבון (ע"ע), 785 מ' מעל פנייהים, במרכזו של מישור פורה. מ' נכבשה מידי סחון האמורי ע"י

התקף קל מסתיים תוך כמה שעות, אך במקרים קשים הוא יכול להימשך ימים אחדים.

מ' שכיחה יותר בנשים מאשר בגברים. היא מתחילה לרוב בגיל-ההתבגרות, והתקפיה מופיעים, בתכיפות משתנה, שנים רבות ולפעמים כל החיים. אין המ' מקצרת את משך-החיים.

הואיל ועוד לא הובררה סיבת המ' מכוון הטיפול נגד המיחושים, בעיקר נגד כאב-הראש והבחילה.

H. G. Wolff, Headache and other Head Pain, 1948; W.R.B. Brain, Clinical Neurology, 1964<sup>2</sup>.

ר. רה.

מִיד, ג'ורג' הֶרְבֶּרט — George Herbert Mead —

(1863—1931), פילוסוף ופסיכולוג אמריקני. אחד הנציגים של הפֶּרְגֶמְטיוֹם האַמְרִיקָנִי, מן האסכולה של ג'וזף דיואי (ע"ע). מ' שימש שנים רבות כראש המחלקה לפילוסופיה באוניברסיטה של שיקגו.

הפסיכולוגיה החברתית צמחה לדעת מ' על הקרקע של הביולוגיה ההתפתחותית. גידולה של החברה הוא תהליך אורגני, שמגמתו לחרוג מעבר להתקשרות של יחידות בעולם החי ולהגיע אל מערכות אשר משמעותן ידועה לתודעת המשתמשים בהן. הסביבה החברתית קודמת בהווייתה לפרט הפועל בתוכה, והיא מתנה במידה רבה את דרכי-התנהגותו. הפרט קשור אל מקום צמיחתו החברתית ע"י הלשון בה הוא משתמש יום-יום. המושגים הכוללים והמופשטים ביותר נטולים כל משמעות אם אין רואים בהם כלי שנוצר בהווייה חברתית מסוימת כדי שישמש את צרכיה.

תורת הזמן של מ' מעניינת ואפיינית במיוחד. ההווה הוא נוכחות מתמדת המשנה את גיבושיה ואת מגמותיה על פי ההשפעות החיצוניות שלגביה הן בחינת "העבר". עצמים קבועים אינם בנמצא, וכל המתרחש אינו אלא גיבוש התיכיות המתמדת והתמורה שחלה בה. החלל אינו ממשי; מה שממלא אותו אינו אלא פונקציה של זמניות. דעה זו לקוחה מתוך תורת היחסות, שלה ביקש מ' להעניק מעמד פילוסופי רחב כדי שיוכל באמצעותה לפרש את האחדות הפונקציונאלית, הקיימת לפי דעתו בין החברה מזה ובין הטבע מזה.

בחיינו לא פירסם מ' שום ספר, אבל לאחר מותו הודרו תלמידיו את הרצאותיו והוציאו אותן בכמה ספרים: The Philosophy of the Present (פילוסופיה של הנוכחות), 1932; Mind, Self and Society from the Standpoint of a Social Behaviorist (רוח, עצמות וחברה מנקודת השקפתו של ביהיוויוריסטן חברתי), 1934; Movements of Thought in the Nineteenth Century (תנועות במחשבת המאה ה-19), 1936; The Philosophy of the Act (הפילוסופיה של האקט"), 1938.

G. C. Lee, G. H. M., Philosopher of the Social Individual, 1945; P. E. Pfuetze, The Social Self, 1954; M. Natanson, The Social Dynamics of G. H. M., 1956.

א. גר.

מִיד, מַרְגֶרֶט — Margaret Mead — (נ' 1901), אנתרופולוגית ופסיכולוגית סוציאלית אמריקנית. מנהלת

המדור לאנתולוגיה במוזיאון האמריקני לידיעת הטבע בניו-יורק ופרופסור לאנתרופולוגיה באוניברסיטת קולמביה. עבירה הראשונה היתה פרי מחקר מקיף בסמואה (1925/6), איי האדמירליות (1928/9) וגינאה החדשה (1931/3). במח

מִיִּדְרֵי, אֵיִי (Midway), אֶטוֹל (ע"ע) של שני איים זעירים, סנד (Sand) ואֵיסְטֶרן (Eastern), המוקפים עשרות שונות-אלמוגים, בצפון-מרכז האוקיאנוס השקט, 2,100 ק"מ מצפון-מערב להונולולו, בחלקו המערבי של רכס תת-ימי גדול, רכס הוויי (ע"ע); איי הוואיי יושבים על קצהו המזרחי. שטח האיים 55 קמ"ר. קוטר האטול כ-10 ק"מ. האיים צרים ומארכים, פניהם מישוריים הנקודות הגבוהות ביותר בהם מגיעות ל-100 מ' מעל פני הים. בגלל חשיבותם האיסטרטגית נוסדו בהם בסיסים של חילות האוויר והים האמריקניים, שדה תעופה, תחנה של הכבל הטלגרפי התת-ימי שבין אה"ב (סן פרנסיסקו) לבין מזרח אסיה (מאנילה, הונג קונג). כן פועלת במ' תחנה מטאורולוגית גדולה. אין באיים אוכלוסיית-קבע. יושבים בהם כ-420 איש, עובדי הבסיסים הצבאיים השירר-תים הנ"ל.

האיים נתגלו ע"י ספינת צי אמריקנית (1859), במלה"ע II (ע"ע) התחולל באיים אחד הקרבות המכריעים בין כוחות אה"ב לחילות האוויר והים של יאפאן (3-5 ביוני 1942), כשנהרף ניסיון יאפאני לכבוש אותם.

T. V. Tuleja, *Climax at M.*, 1960.

מִיִּדְרֵי, פֵיִטֶר בְּרִיאַן — Peter Brian Medawar — (גר) 1915, ביולוג. נולד בברזיל ואת השכלתו רכש באוקספורד. כיהן, החל מ-1947, כפרופסור לזואולוגיה בבר-מינגס והחל מ-1951 כפרופסור לזואולוגיה ואנטומיה-משוה ביוניברסיטי קולג', לונדון. במלה"ע II התפרסם בזכות פיתוח שיטה לחיבור קצות עצבים שנחתכו. ב-1960 זכה יחד עם בֶּרְנֶט (ע"ע, כרך מילואים) בפרס נובל בתחום הרפואה הפיסיולוגיה על גילוי סבילות חיסונית נרכשת (acquired immunological tolerance) (ע"ע חסון). את הבסיס לתאוריה הניח בֶּרְנֶט ב-1949, ויסודה בעובדה שהמערכת האימונולוגית של האדם מגיבה ביצירת נוגדנים כנגד אנטגינים שמקורם אינו בגוף האדם, בו בזמן שאינה מגיבה באופן כזה נגד אנטגינים שמקורם בגוף עצמו (ע"ע אימונולוגיה). ברנט סבר שהגוף מאבד את פשרו להגיב נגד אנטגינים שהוא נחשף אליהם בתקופת התפתחותו העוברית. מ' אישר זאת בסדרת ניסויים בהם הראה התפתחות של סבילות (חסור דחיה) כלפי שתל-עור אצל עכברים, שלתוכם הזורקו תאים מתורם-השתל בת-קופת חיהם העובריים. מ' נבחר לחברה המלכותית הבריטית ב-1949, ו-101 שנים לאחר מכן זכה במדליון המלכותי.

מִיִּדְלֶטוֹן, תוֹמָס — Thomas Middleton — (1580—1627), מחזאי אנגלי. מ' למד באוקספורד. חלק ניכר ממחזותיו נכתב בשיתוף-פעולה עם בֶּן ג'ונסון (ע"ע), תוֹמָס דֶקֶר (ע"ע), ג'ון ובסטר (ע"ע) ואחרים. בראשונה פנה לתחום הקומדיה הסאטירית (A Trick to Catch the Old One) [תכסיס לתפישה הזקן], 1606, פורסם ב-1608; A Chaste Maid in Cheapside [נערה תמה בצייפסייד], 1613, פורסם ב-1630 — מחזות ריאליסטיים שנושאייהם לקוחים מרקע העיר לונדון. החל ב-1615 עבר מ' לחיבור טראגדיות; מהן: Women Beware Women (נשים, הישמרנה מפני נשים), 1621, פורסם ב-1657; The Changeling (השוטה המדומה); בשיתוף עם ויליאם רזלי, 1622, פורסם ב-1653. במחזותיו אלה, שהם מן הגדולים בתקופתו, חשף מ' את השחיתות שהשתרשה, לדעתו, בכל שכבות החברה, ואת הרדיפה אחר העושר והשלטון לשמם. אע"פ ש' מיקם את עלילתו

בני ישראל ונמסרה לראובן (במד' כא, ל; יהו' יג, טו-טז). לפני מ' ניצח דוד (לפי הגרסה בדה"א יט, ז) את בעלי הברית הארמיים של עמון. מ' אבדה לישראל, כנראה, בזמן חלוקת המלוכה; עמרי כבש אותה שנית, אולם מישיע החזירה שוב למואב. בתקופת החשמונאים נלחמו אנשי מ' ביונתן; הורקנוס I כבש אותה; הורקנוס II מסר אותה לנבטים. ב-106 לסה"נ נעשתה חלק מהפרובינקיה „ערביה“. יהודים חיו שם בתקופת המשנה (מק' ז', א'). היא היתה עיר נוצרית משגשגת בתקופה הביזאנטית; העיר התפשטה מסביב לתל הקדום; היו בה לא פחות מ-13 כנסיות, רובן רצופות בפסיפסים. המפורסמת שבהן היא הכנסייה הצפונית, שנמצא בה פסיפס המתווה מפה של ארץ-הקודש.

מפת הפסיפס של מ' (ר' לוח צבעוני בראש כרך ו'). ב-1884 נתגלתה מפת פסיפס, כשנבנתה במ' כנסייה יוונית-אורתודוקסית, אולם אנשי המדע לא נתנו עליה את דעתם עד 1896, כשחלק ממנה כבר היה הרוס. המפה נרשמה ע"י ה. גוטה ופ. פלמר ב-1902; ב-1966 צולמה בצבעים, אֶנְבֶּדְקָה מחדש ע"י ה. דוֹנֶר וה. קיפֶרס (ר' ביבלי). המפה הוטבעה באגף של כנסייה מהמאה ה-6 לסה"נ. מידותיה היו מלכתחילה 22 מ' × 7 מ' והיא ייצגה את ארץ הקודש ושכנותיה במובן המקראי הרחב: מגבֶּל (ביבלוס) בצפון לנווא-אמון (תיבי) שבמצרים בדרום. קנה המידה אינו אחד והוא גדול יותר לשטחים החשובים יותר (מרכז יהודה 1:15,000; ירושלים 1:1,650). בדרך כלל צוירה המפה בעקבות האונומסטיקון של אוֹזֶבְיוֹס; היא נרשמה בעקבות מפת-דרכים רומית בתוספת איורים המסמלים את הערים השונות. הכתובות היווניות מביאות את השמות המקראיים וכן את השמות שהיו ידועים בזמן ציור המפה; ויש שהם מלווים הערה היסטורית או פסוק מתרגום השבעים. מקומות חשובים ונח-לות השבטים מסומנים באדום. בחלק המפה שנשאר מסומנת א"י משכם עד מצרים.

ערך רב נודע לתכנית מפורטת של ירושלים שבה נראים שני רחובותיה הבנויים שדרות עמדים, מבנה שנקרא היום „מגדל דוד“, כנסיית הקבר הקדוש, הר ציון, שער שכם ובו עמוד (שעל שמו נקרא השער „באב אל-עמוד“ בערבית). מספר רב של כנסיות ומנזרים, מרחצאות ואולי גם הכותל המערבי. במפת מ' מצויים שמות רבים באיזור הנגב שאינם רשומים במקום אחר. במפה נראים מספר סימני-היכר גאוגרפיים וגם עצמים ממחישים, כגון אניות בים המלח, בעלי חיים במדבריות, ספינות-מעבורת החוצות את הירדן וכו'. בכמה פרטים, כמו מיקומם של הר עיבל והר גריזים בקרבת יריחו, נשארה עדות ברורה להשפעתם של מקורות יהודיים (ר' יהו', פרק ח'), אך נשאר גם סימן ל„טור-גריזים“ שני במקומו הנכון — ליד שכם. וע"ע א"י, עמ' 1160—1161; ירושלים, עמ' 291.

מ. אבייונה, מפת מ' — תרגום ופירוש (ארץ-ישראל, ב', A. Jacoby, *Das geog. Mosaik v. M.*, תשי"ג; 156—129 1905; P. Palmer — H. Guthe, *Die Mosaikkarte v. M.*, 1906; M. Avi-Yonah, *The M. Mosaic Map*, 1954; H. Donner — H. Cüppers, *Die Restauration und Konservierung der Mosaikkarte von M.* (ZDPV, LXXXIII, 1—33), 1967; U. Lux, *Die Apostel-Kirche in M.* (ibid., LXXXIV, 106—129, 1968; M. Noth, *Die Mosaikinschriften d. Apostel-kirche in M.* (ibid., LXXXIV, 130—142), 1968; id., *Prosopographie des Bistums M. in spätbyzantinischer Zeit* (ibid., LXXXIV, 143—158), 1968.

מ. א. י.

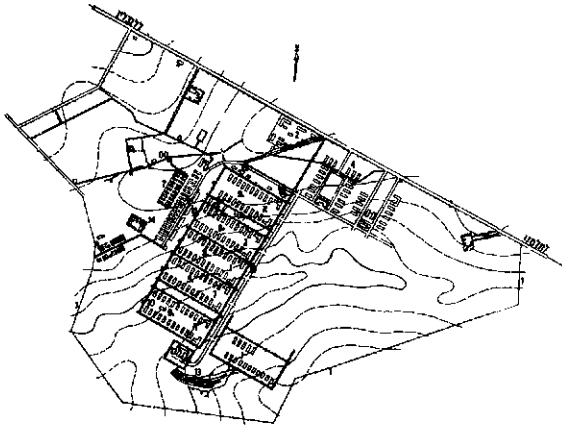

תרשים מחנה הריפוי וההשמה מידנק:

1. נירור שטח המחנה; 2. מחסן המרי בנייה; 3. בית המפקד; 4. פלוגת המשמר; 5. בית-טרחץ ותאי הנאזים; 6. מחסנים ובתי מלאכה; 7. מקום שיפור ירקות; 8. הקרמטוריום הישן ותאים; 9. מקום התלייה; 10. מנדלי השומרים; 11. תחנות ביקורת; 12. הקרמטוריום החדש; 13. תעלות להריגה המונית; 14. מלונות כלבים; 15. מבנה הפחלקה מס' 2; 16. משכן ס"ס — נשים; א. שדה אחת; ב. שדה שתיים; ג. שדה שלוש; ד. שדה ארבע; ה. שדה חמש; ו. שדה שש.

נדחסו לכל „שדה“ כ-10,000 אסירים. „השדות“ הוקפו בגדר תיל מחושמלת ובמגדלי משמר. ממערב לשדות הוקמו בתי מלאכה ומחסנים, ומצפון — צריפים למגוריו של צוות הס"ס. בין שדה „1“ ל„2“ הוקמו במאי 1942 שני תאי גז שמידותיהם 2x6x10 מ' להרעלת אנשים, ומתקנים לשריפת גופות ע"י מפעל הבינוי „קורי“ מברלין. גופות נשרפו גם ביער הסמוך למ'.

מבחינה מינהלית ומבחינת סדריו היה מחנה-מ' דומה למחנות-רפזו (ע"ע) אחרים.

במחנה התנהלה כרטסת ממוספרת. בכל כרטיס הופיעו נתונים על האסיר; לאחר פטירתו נמחק שמו, ואותו כרטיס, לרבות אותו מספר, הועברו לאסיר אחר. כל אסיר חוייב לשאת את מספרו על לוחית פח תלויה על צווארו.

כל חפציהם הפרטיים של האסירים שהגיעו למחנה נלקחו מהם ורפזו במחסנים ענקיים (Effektenkammer). חפצים אלה נשלחו לאחר מכן לגרמניה. המגורים היו בצריפים מותאמים 250 איש כל אחד ובהם דרגשי עץ. למעשה הוכ-נסו כ-500 איש בצריף.

הטיפוס והדיזנטריה עשו שמות באסירים, והטיפול הרפוי-אי בביה"ח שבמקום היה על פי רוב למראית עין בלבד. למעשה היה נשלח חולה קשה ישר לתאי הגזים.

סדר-היום במחנה היה מתחיל ב-4.30 בבוקר במפקד-בוקר (Appel). גם חולים במחלה קשה היו חייבים להתייצב, ואף גוויותיהם של אנשים אשר מתו בלילה צריך היה להציב במפקד. העבודה במחנה היתה מחושבת יותר כאמצעי השמ-דה מאשר להשגת תוצרת. יום נספו מספר אסירים תוך כדי עבודה מפרכת בסלילת כבישים, עבודות בניין וסחיבת ציוד מלחמתי. נרתמו לעבודה זו גברים ונשים גם יחד. היתה גם תעסוקה בבתי מלאכה ובמפעלים שייצרו תוצרת מלחמ-תית. שם היו התנאים נוחים מעט-יותר, לשם שמירה על פזח-האדם. על יחידה אחרת, בשם „קבוצת היער“ (Waldkom-mando), הוטל התפקיד לשרוף גופות ביער סמוך.

כמות המזון הגיעה בקושי לרבע מהמינימום ההכרחי לחיי אדם, ותת-תזונה עשתה שמות באסירים. לפנות ערב

באיטליה או בספרד, אין ספק שהתכוון להתנוונות החברתית בכלל. במחזהו האחרון, A Game at Chess („משחק השח-מט“), 1624, בחר בנושא פוליטי-סאטירי ותחת המסווה של תנועות כלי-השחמט הצביע בלעג על יחסי אנגליה וספרד באותה תקופה. הצגת המחזה נאסרה באנגליה. — מחזותיו של מ' מצטיינים במבנה המדויק של העלילה, בחריפות הסיגנון ובדקות הפסיכולוגית של תיאור הנפשות. בניגוד לשיקספיר וליתר המחזאים של הדור הקודם, דלות יצירותיו ברגש רומאנטי; מ' התייחס לעולם אשר סביבו ללא אשליות וסנטימנטים.

T. S. Eliot, T. M. (in: For Lancelot Andrewes), 1928; M. C. Bradbrook, *Themes and Conventions in Elizabethan Tragedy*, 1935; U. Ellis-Fermor, *The Jacobean Tragedy*, 1958; S. Schoenbaum, *M.'s Tragedies*, 1958.

א. ה. פי.

**מִידְנִיק, אֶלְיָהוּ (1881—1904)**, סופר עברי שחי ברוסיה. קיבל חינוך מסרתי ורכש בנחות עצמו השכלה כללית. התפרנס בדוחק רב משיעורים פרטיים במקומות שונים, תוך כדי התכוננות לבחינות אקסטריניות. ב-1899 בא לאודסה, ותשומת-לב מצד כמה מסופריה העברים עודדתהו. מ' התחיל אָמנם לפרסם כתבות ב„רוסחוד“ בהיותו בן 13, אבל יצירותיו המעטות נכתבו כולן בתקופת אודסה. סיפוריו הטובים ביותר: „הקבצן העור“, „עונג שבת“, „חולשה“ ו„חמץ“ — נדפסו ב„השלח“, כן נדפסו מרשימותיו ב„הצפי-רה“ ו„הצופה“ ובעתוני הילדים „עולם קטן“ ו„הנעורים“, ובידיית ב„דער יוד“. מבחר מסיפוריו העבריים נדפס לאחר מותו ב„כתבי א. מ'“ (אודסה, תרס"ח). בעריכת י. פיכמן. סיפוריו הם תיאורים רגישים מאד, כתובים בסגנון הראליסטי המקובל בספרות הרוסית של זמנו, על עניינים שחיהם כלים בעלבונם, ונסיכום להתקומם או להיחלץ מגורלם אובד בגי-חוד, בהשפלה או בירידה גמורה. פרעות קישיניוב השפיעו על מ' השפעה מהממת. הוא התהלך רדוף אימת-מוות ואימת השפלה. הדבר מצא את ביטויו באחד מסיפוריו האחרונים, „ברגע האחרון“, המתאר התאבדות על רקע של אימת הקיום היהודי בגלות. היה זה, כנראה, אחד הגורמים שהביאוהו לידי התאבדות. יצירתו, שהעידה על כישרון מובהק, נפסקה בשלב ראשיתה.

י. פיכמן, א. מ' (בתוך כתבי א. מ', ספורים וציורים), תרס"ח; ג. טורוב, בעיות ההתאבדות, 296-303, חש"ג; ז. שניאור, ח. נ. ביאליק ובני דורו, 233-247, תשי"ג.

**מִידְנֶק (Majdanek)**, מחנה ריפזו והשמדה שהוקם ע"י הנאצים ליד כפר פולני בשם זה באיזור לובלין, בפור-לניה המרכזית. המחנה נוסד בסתיו 1941, ושימש תחילה כמחנה של שבויי מלחמה סובייטיים. כינויו הרשמי „מחנה שבויים“ (Kriegsgefangenenlager) נשמר גם לאחר מכן למטרות הסוואה; השבויים הועסקו בהקמת מבנים. לקראת סוף 1941 הגיעו למ' 50 אסירים „מיוחסים“ ממחנות אחרים. הם היו גרמנים ופולנים, רובם פושעים פלייליים, שעתידיים היו להוות את הצוות בעל התפקידים במחנה. הם קיבלו את המספרים הראשונים של אסירי המחנה. רוב שבויי המלחמה מתו ברעב ובמחלות והאחרונים מהם נורו למוות ביוני 1942. באותו הזמן כבר החלו להגיע למ' משלוחים גדולים של יהודים מסלובקיה, צ'כיה, צרפת ויוון. המחנה הוסיף לגדול וחולק ל-5 יחידות נפרדות שנקראו „שדות“ (Felder). בכל שדה היו 22 צריפים לאסירים ו-21 צריפי-מנהל. בעונות שיא

שהתנהל בפולניה עם שחרורה מהנאצים, בעוד מלה"ע II בעיצומה. שלושה מניצוליו המעטים של מחנה מ' העידו על מחנה האימים במשפט אייכמן שנתקיים בירושלים ב-1961.

היועץ המשפטי לממשלה נגד אדולף אייכמן, כרך עדויות, ב' תשכ"א-תשכ"ג; מ. שטרנגלער, מאידאנעק, 1947; *Communiqué of the Polish Soviet Extraordinary Commission for Investigating the Crimes Committed by the Germans in the M. Extermination Camp in Lublin, 1944*; E. Gryn - Z. Murawska, *M. Concentration Camp, 1966*; J. Kwiatkowski, *465 dni na Majdanku, 1966*; R. J. Minney, *I Shall Fear no Evil, 1966*; T. Berenstein - A. Rutkowski, *Jews in the Concentration Camp at M. (1941-1944)* (Biuletyn Żydowskiego Instytutu Historycznego, 58), 1966.

ג. ה.

**מִיִּדָּס** (Midac, אשורית — מיטה), שמם של מלכי פריגיה (ע"ע) הקדומה. החשוב בהם מלך (עפ"י אוֹזִבְיוֹס) 738—696 לפסה"נ וידוע מתעודות אשוריות. היוונים חשבוהו למלך הבארבארי הראשון שהרים תרומות לִדְלִפּוֹי. מ' נשא אשה יוֹנִיָּה, דְּמֹדִיקִי, בתו של שליט קימי, שטבעה את המטבעות הראשונות של עיריה. פלישות הקימרים (ע"ע) הרסו את ממלכת מ'.

מ' מופיע גם בכמה אגדות יווניות, שאחת מהן, על שיחתו המיסתורית עם הסאטיר סילנוס, בגן פלאים שבמוקדון, זכתה לפירושים שונים מאריסטו ועד אֶלִיֵּנוֹס. לפי אגדות אחרות, פסק מ' בתחרות מוסיקאלית לרעת אפולו, ונענש בצמיחת אוני חמור. מ' אהד את דִּיֹּנִיסוֹס. הלה העניק לו את היכולת להפוך כל מגעֵי־דו לזהב. אגדה אחרונה זו, המזכירה את סיפור טבעת-הזהב של גִּיגֵס (ע"ע), משקפת אולי את עושר שליטי פריגיה ולוד ואת ראשית יציקת המטבע בעולם היווני.

האגדות על מ' עובדו בידי אוֹרִיִּדִיֹס (ע"ע) בִּמְטֵאמֹר־פּוֹזוֹת שלו, ומכאן השתקפו גם בספרות האירופית (כגון בקומדיה של ג'ון לילי [ע"ע], "מידס", 1592), במוסיקה (כגון באופרה של גֵרְטֵרִי [ע"ע], *Le Jugement de M.* [משפטו של מ']). [1778, וכן בציור (אצל ב. פרוצי ונ. פיסן [ע"ע]).

[W.] Kroll, M., (P-W, RE, 30, Halbb., 1526-1540), 1932.

**מַיָּה** (Maya), הכינוי לקבוצות אתניות, קרובות בלשונן, שישבו במשך כ-2500 שנה בחבל-ארץ נרחב (כ-325,000 קמ"ר) של אמריקה התיכונה (ע"ע), ויצרו אחת התרבויות הגבוהות של אמריקה הפרה-קולומביאנית. קורותיהם ידועות לנו במקצת מכתובות ספרדיות מן המאה ה-17 וממספר סופרים ילידים, ששמותיהם לא נודעו, אשר כתבו בלשונם באותיות לטיניות. ידיעות אלה מקיפות תקופה קצרה, מלפני בוא הספרדים. מרבית הכרתנו את תרבות המ' חייבים אנו למחקר הארכאולוגי: ניתן לשחזר את קורות התרבות הקמרית בלבד, ואילו ההיסטוריה של עם זה אינה ידועה.

דברי ימי המ' הארצות שנושבו ע"י קבוצות המ' מתחלקות מבחינה גאוגראפית לשלושה חבלים ראשיים: (1) הדרומי, הכולל את רמות גואטמלה, המחצית המערבית של אל-סלוואדור ורצועת החוף הצרה לרגלי ההרים; (2) המרכזי, המכוסה במרביתו יערות, שבו נמצא חבל טאבאסקו המכסיקני עד לקצה המערבי של הונדורס; שטח של גבעות ומישורים, שבו זורמים הנהרות הגדולים אוסומאסינטה, גריי-חלה, (Grijalva), מוטאגואה (Motagua) ופלאגיה; (3)

התקיים שוב מפקד כללי, ובו היו האסירים חייבים להסיר ולהבוש את כובעיהם בקצב אחיד. בלילה היה המחנה סגור ומסוגר. אסור היה לאיש להימצא בחוץ.

אסירים רבים ניסו להתאבד על ידי ריצה אל הגדר המ-חושמלת, אולם הזקיפים מנעו מהם זאת מפני שהורדת הגויות מהגדר היתה כרוכה בהפסקת הזרם ובטרח רבה. על כל עבירה וסטייה מההוראות היו האסירים נענשים בשיטת-ענשים דרקונית, כמו במחנות נאציים אחרים, שפללה מלקות, תליית אדם בזרועות-ידיו, חנק ע"י השקעת הראש במים. עבירות חמורות יותר כגון הברחת מזון או נסיון בריחה היו נענשות בתליה בפומבי בשעת מפקד לעיני כל האסירים. חיי אדם לא נחשבו במאומה והיו הפקר לכל בעל דרגה ושורה.

מדי פעם נעשו מיונים ("סלקציות") בין אנשים המיוע-דים להישאר בחיים זמן-מה לבין אלה שגורלם היה השמדה מיידית.

המטרה העיקרית של המחנה היתה חיסול אסיריו. תחילה חוסלו אנשים בריה בעיר סמוך. הקרבנות נצטוו להתייצב ליד תעלות חפירה ארוכות ולהתפשט ואח"כ גורו במקום. לאחר הקמת מתקני הרעלה בגז וקרמטוריום בקיץ 1942, נעשתה עיקר ההשמדה במתקנים אלה. הקרמטוריום היה מורכב משני תנורי ברזל, לכל אחד מהם ארובה גבוהה. הקרבנות נצטוו להיכנס ולהידחס לתאי הגז כשהם עירומים. לאחר הרעלתם הועברו הגויות ע"י יחידת אסירים לשריפה בקרמטוריום אשר תפוקתו היומית היתה כ-100 גויות. המש-רפות פעלו יומם ולילה. אם המשרפה לא הספיקה לטפל בכל הגויות שנצטברו, הועברו הללו לקבורה ביערות הסמוכים. אסירים יהודים היו מובלים ברבבות ישר לתאי הגזים, בלי לעבור כל רישום ומיון. לאחר המתת הקרבנות היתה יחידה מיוחדת מבין האסירים מטפלת בעקירת שני הזהב מפיות הגויות. נמצאו אישורים ל-9 ארגוני זהב וכלי ערך שנשלחו ממ' לרייך.

באוקטובר 1943 הועסק המחנה בחפירת בורות ותעלות והזורמו לתוכו אסירים יהודים ממחנות אחרים בסביבה. כן הגיעה תגבורת גדולה של כוחות ס"ס לקראת פעולת ההש-מדה שבוצעה ב-13.11.1943. הפעולה כולה תוכננה כמבצע צבאי. תות היורים היו מתחלפות מדי פעם; באותו יום, לאחר שנגסו אמצעי הסוואה, נורו במ' כ-18,000 יהודים בתוך התעלות, שהוכנו מראש. רק כמה מאות מאסירי מ' הושארו בחיים הועברו ליחידה הנדעעת לשמצה, זונדר-קומנדו 1005, שמטרתה היתה לפתוח קברים, לשרוף גויות ולשחוק את העצמות במכונות-טחינה, כדי לטשטש את עקבות הרצח ההמוני. במ' כבר הוחל בכך ב-4.11.43.

במ' נכלאו גם אסירים לא יהודים, בעיקר פולנים, שהיו נתונים גם הם למשטר אימים אכזרי אך לא היו מיועדים, כיהודים, להשמדה. פולנים רבים הומתו במ', רבים שוחררו בתחילת 1944 לאחר שהתחייבו בכתב לבלי לגלות לאיש ממראה עיניהם שם.

המחנה חוסל ביולי 1944, עם התקרבותו של הצבא הסר-בייטי.

לפי הדו"ח של הוועדה הפולנית לחקר פשעי הנאצים הושמדו במ' כ-200,000 יהודים וכ-100,000 פולנים. הגרמנים הנסוגים השמידו את מסמכי המחנה ותולדותיו שוחזרו עפ"י עדויות. וזעות מ' נידונו במשפט פושעי-המלחמה הראשון

לסה"נ), התפתחה במשך התקופה הקלאסית המוקדמת (300—600 לסה"נ) ולשיא-פריחתה הגיעה בתקופה הקלאסית המאוחרת (600—900 לסה"נ). קצה של תרבות המ' בא לפתע. כל מרכזי-היישוב בחבל המרכזי, הארמונות והמקדשים הפכו מגורים לפשוטי-העם. העדות הארכאולוגית מצביעה על תקופה של מאבקים ועל הרס מכוון של מונומנטים ופסלים. כתוצאה מכך ניטשה החקלאות ויערות-העד החלו חודרים למרכזי-היישוב.

החבל הצפוני התפתח בתקופה הקלאסית (300—900 לסה"נ) במקביל לחבל המרכזי. הארדיכלות, הכתיבה, לוח-השנה ותפיסת הדת דומים. בראשית התקופה הבת-רקלאסית (900 לסה"נ) החלו להגיע לצפון חצי-האי יוקטאן השפעות תרבות ממרכז מכסיקו ולערך בשנת 1000 לסה"נ נכבש האי-זור ע"י עם הטולטקים, שמרכזם היה בעיר טולה. במשך 250 שנה שלטו הכובשים הטולטקים על המ'.

ההשפעה הטולטקית משתקפת בעיר צ'יצ'ן-איצ'ה (Chichén-Itzá), שבה גובש השלטון הטולטקי וקמה תרבות חדשה, שמעורבים בה יסודות משל שני העמים. המזיגה בולטת גם בארדיכלות וגם בפולחן, וסמלים טולטקיים ושל בני המ' מופיעים יחד בכתלי המבנים (ור' תמ', עמ' 25/6). המבנה המדיני-חברתי השתנה והפך לחברה שבה שלטה כת' של אנשי-צבא.



היכל הלוחמים בצ'יצ'ן-איצ'ה

שקיעתה הראשונה של צ'יצ'ן-איצ'ה ניכרת כבר ב1250 לסה"נ ובעקבות ההשתלטות המדינית של מאיאפאן נחרב מרכז גדול זה ב1400 לסה"נ.

התושבים ולשונותיהם. ישוב המ' אינו מהווה קבוצה פיסית עצמאית בפסיפס עמי אמריקה התיכונה. קיימים הבדלים מסויימים בין הקבוצות שישבו ברמת צ'יאפס (Chiapas), שהיו ארוכי-גולגולת, לבין תושבי יוקטאן שהיו עגולי-גולגולת. לטיפוס האדם מיוקטאן אף נשרי, עיניים מלוכסנות ומה שנקרא "הפתם המונגולי" (פתם אפור או כחול מעל לשקע של העכוז אצל ילוד, הנעלם בין שנתו השלישית לשישית), המאשר את קשרם הרחוק עם עמי אסיה. כעשרים לשונות היו למשפחת בני המ' ולכל אחת מהן כמה דיאלקטים. הלשון המדוברת בחבל הצפוני היתה לשון המ' המקורית; הלשונות העיקריות בחבל המרכז הם (ממערב למזרח): צ'ונטאל, צ'ול, לקאנדון, קקצי, פוקונצי, מופאן וצ'ורטי. בחבל הדרומי (ממערב למזרח): צוצ'יל, צלטאל, טהולבל, מאם, איסיל, קיצ'ה, אוספנטקו, צוטוהיל, קאקצ'יקל, פוקומם.

לשון ההואסטקים, שהיתה מדוברת בצפון מזרח מכסיקו, שייכת אף היא למשפחת לשונות המ', שמהן התפלגה לפני גיבושה של תרבות המ'.

הארגון החברתי והמדיני. חברת המ' היתה



איוריו תפוצתם של כנייהסיה

החבל הצפוני, הכולל את מחציתו של חצי-האי יוקטן (ע"ע), הנעשה צחיח ככל שיורדים לקצה חצי האי. חלוקה משולשת זו של ארץ המ' תואמת תהליך היסטורי. בחלק הדרומי, המיושב כמה קבוצות מ' מהחשובות-ביותר, כגון שבט הקיצ'ה (Quiché), הופיעו בתקופה הפרה-קלאסית סממנים תרבותיים שהפכו אחרי-כן לטיפוסיים לתרבות המ' בחבלים המרכזי והצפוני, כגון המצבות המגולפות, הקשורות בדרך-כלל למזבחות. האיור הדרומי היווה פרוודור לנדידות מימיקדם ועד לבוא הספרדים. בתקופה הפרה-קלאסית (1000 לפסה"נ — 150 לסה"נ) הושפע האיור מהאולמקים, תושבי חוף האוקיאנוס האטלאנטי; בתקופה הקלאסית (300—900 לסה"נ) קיבל בזו-אחריו השפעות של טאוטיאואקן ממרכז מכסיקו וטוטונק מהחוף האטלאנטי; מאחר-ייתר, בתקופה הבת-רקלאסית (900—1540 לסה"נ), מורגשות ביותר השפעות הטולטקים, ולבסוף — ההשפעות המפסיקניות ממרכזי-מכסיקו.

לשיא פריחתה וגיבושה הגיעה תרבות המ' בחבל המרכזי. יערות-העד, שמנעו פלישת נודדים ממרכז מכסיקו מחד ופוריות הקרקע מאידך גרמו, כנראה, לפריחה כלכלית. באיור זה, המשופע מרכזי-פולחן, התפתחה הארדיכלות ושאר האמ-נויות. כאן מקור הקירוי בשיטת הקשת המודרנת. המחקה את קירוי גגות-הדקלים של בקתה; כאן התפתחו שיטה לקביעת מהלך-הזמן, הנקראת "Long count" (ר' להלן, עמ' 135) וכתב-הירוגליפים — המשוכלל-ביותר בכל יבשת-אמריקה. תרבות המ' התגבשה, כנראה, החל מהתקופה הפרה-קלאסית, ובוודאי בתקופה הפרוטו-קלאסית (150 — 300

הכפילו בפעם השלישית ב18 ( $18 \times 20 \times 1 = 360$ ), על-מנת לקבל מספר הקרוב למספר ימי השנה.

אסטרונומיה. בני המ', אף כי לא היה ברשותם כל מכשיר מדויק, הצליחו לחזות בדיוק מפליא את התנועות של השמש והירח ושל נוגה וייתכן שגם את תנועתם של כוכבי-לכת אחרים, כמאדים וצדק. נראה, שהספר ההירוגליפי הנמצא בספריית דרוזן (ה"קודפס מדרוזן") מכיל כמה דפים הדנים בחישובי מחזור-התנועה של מאדים ונוגה. באותו קודקס נרשמו גם חישובים של ליקויי מאורות לתקופה של 35 שנה, מחזור החזור על עצמו עד לאין סוף.

כשאר המדעים רוכזה גם האסטרונומיה בידי הכהנים, ששימשו כעין אסטרונומים.

כתב ההירוגליפים, אם-כי לא משוכלל, מופיע כבר בתרבויות הקדומות לתרבות המ' (כגון תרבות האולמק, מונטה אלבן I). סופרי המ' פיתחו את כתב-ההירוגליפים ועשאוהו משוכלל.

לפני יותר ממאה שנה, ניסה הבישוף דיאגו דה לאנדא (Landa; ר' ביבל') לפענח את האלף-בית של בני המ', אך

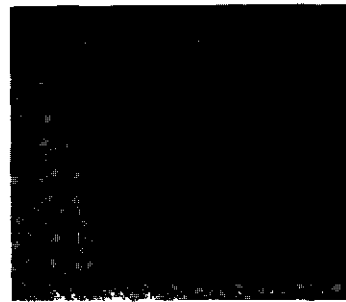

אנטל מנולף בכתב-הירוגליפים (מאלמקה)

בניתיים נתברר של- מעשה אין כתב-ההירוגליפים אלפבית כלל, והוא מורכב מ- כמה מאות סימנים. נעשו גם נסיונות פיע- נוח שהתבססו על הסברה כי כתב המ' הוא בעל אופי פונטי; התוצאות שהושגו היו דלות מאד.

נסיונות הפיענוח, המתבססים על הנחה שכתב-המ' הוא אידאוגרפי, כלומר, שכל סימן מייצג מושג, גם אם לא הביאו תוצאות. היה זה הבישוף לאנדא שהציע לראות בהירוגליפים מסויימים סימנים המתאימים לימים ולחדשים של לוח השנה, ובעקבותיו הלכו כמה חוקרים. עלידיהם נתבררה שיטת החישובים ופוענחו ההירוגליפים הקשורים בה: המספרים, סימני הימים, החדשים והשיטות הכרונולוגיות. כמרכן הוכרו סימני השמש, הירח, המאדים וכוכבי-הלכת האחרים, הסימנים המיוחדים לליקוי מאורות ושמותיהם של חשופי האלים. המשך המחקר הוכיח שכתב המ' היה גם אידאוגרפי וגם פונטי.

מחקר זה נמשך עד היום. האוניברסיטה הלאומית של מקסיקו הקימה מרכז למחקר הכתב ההירוגליפי. עתה יש נטיה לראות בכתובות המ' לא רק חישובים אסטרונומיים אלא גם רשימות היסטוריות, וכך, בשתי ערים גדולות, פיארס נג'רס (Piedras Negras) ויאכצילאן (Yaxchilán), נמצאו כתובות המספרות את קורות-חיהם של כמה שליטים חשובים וכן על נצחונות צבאיים, שביית מפקדי-האויב וכו'. לוח-ה-שנה. אמנם ידעו עמי אמריקה התיכונה לחשב את לוח-השנה כמה מאות שנים לפני הספירה, אך המ' הצלי- חו לבנות שיטה משוכללת לכך. לוח-השנה היה בנוי מכמה מחזורים סינכרוניים. אחד המחזורים — המחזור הפולחני, בן 260 יום — עודנו נמצא בשימוש בכמה קהילות-ילידים במקסיקו ובג'וטמלה. מחזור זה בנוי על צירוף של מספרים ושמות של ימי החדש: המספרים מ1 עד 13 מצורפים עם

מורכבת ממעמדות מוגדרים היטב: אצילים, בעלי מלאכה, שנהנו מחופש מסויים, ועבדים.

לאצולה השתייך מעמד השליטים, הכהנים, מפקדי-הצבא, הסוחרים ובעלי מטעי-הקקאו. מרבית האוכלוסיה, האיכרים ובעלי-המלאכה התפשיים-להלכה, היו חייבים במעשר ובי- עבודת-כפיה: בניית המקדשים, הציבה ועיבוד האדמות של האצילים והכהנים, עבדים, שבויי-מלחמה, עבדונים, בעלי- חוב ויתומים היו חסרי-זכויות; מקרבם העלו קרבנות-אדם. ארץ המ' היתה מחולקת למדינות עצמאיות. בכל מדינה מלך ה"האלאץ' ויניק" (halach uinic — "איש אמיתי"). שוכי- יותיו עברו בירושה ותפקידו היה מנהלי וביצועי. במחוזות שלט בדרך-כלל אחד מבני משפחת ה"האלאץ'-ויניק". ליד השליטים היו קיימות מועצות. המנהל התחלק בין פקידים מומחים, בעלי-דרגות, בזמן-מלחמה עבר השלטון לנאקום — מושל צבאי שנבחר לשלוש שנים.

כל-כל-ה. כלכלתם של בני המ' הקדומים התבססה בעיקר על חקלאות. הגידול העיקרי היה התיירס בתוספת צמחים כגון: שעועית הגינה, דלעת, עגבניות, בטטות, קקאו, החי- קאמה (Pachyrhizus tuberosus) והיוקה. מלבד צמחי התרי- בות אספו התושבים פירות-בר רבים, ביניהם הפאפאיה, האוקאדו, הספודילה והלוקומה. נוסף על כך עסקו בציד ובדיג. הצייד סיפק עורות לצרכי הלבוש, נוצות לעטרות- הראש ועצמות להכנת כלי-עבודה וקישוטים. ביות היות היה מוגבל לסוג מיוחד של כלבים (שאת בשרם היו אוכלים), לתרנגולי-הודו ולדבורים. הרבגוניות הגאוגרפית של ארץ המ' השוני הגאולוגי גרמו לתוצרת מגוונת ועודו מסחר פורה בין האזורים השונים של ארץ המ' וכן עם עמים אחרים. במיוחד עם תושבי מרכז-מקסיקו. כמטבע שימש פרי-הקקאו וכן גם קונכיית ימיות אדומות ותרוזי אבן-ידה. היוצא מיוקטאן כלל בעיקרו מלה, דבש, דונג, צמר-גפן; מטאפסקו יוצאו קקאו ותוצרת בתי-המלאכה, רמות גואטמאלה ייצאו את נוצות-הקצאל המפורסמות, כלי-אובסידיאן וחפצים עשויים אבן-ידה; חבל-המרפז ייצא צור וכלי-חרס מרובי- גונים.

אחד מענפי-המסחר החשובים-ביותר היה סחר העבדים. הסוחרים הלכו לרוב בדרך-עפר אם-כי כמה מרכזים נקשרו על-ידי דרכים סלולות. נחלים ואגמים שימשו למעבורת סירות-הסוחר ואף התקיים שיט חופי לאורך הצי-האי יוקטאן

מדע. מתמטיקה. ניתן לשער שהידיעה הבסיסית בחישובי-הזמן ובאסטרונומיה עברה לבני המ' בירושה מהא-למקים או מעמים קמאים תושבי הר-אלבאן באואקקה (Oaxaca). מפני שגם במקום זה כמו בחופי מפרץ מקסיקו נתגלו תאריכים חרותים בשיטה דומה לזו שהשתמשו בה בני המ' כמה מאות שנים אח"כ.

שיטת המספור מורכבת מנקודות המסמנות יחידות, קורים לסימון "5" וקונכייה מסוגנתת ובעין צלב מלמטה לסימון ה-0. המספור התבסס על שיטה דו-עשונית, כשערך המספרים נקבע על-פי מיקום הסימנים. הנקודה משנה את ערכה בשינוי מיקומה בין הערכים 1, 20, 400, 8,000 וכו'. הקו, לעומת-זה, ערכו 5, 100, 2,000, 40,000 וכו' — לפי מיקומו. שיטה פשוטה זו, המשתמשת בשלושה סימנים בלבד, מאפי- שרת ביצוע חישובים עד אין סוף. חישובי לוח-השנה חייבו שינוי חלקי של השיטה, שכן במקום להכפיל כרגיל ב20,

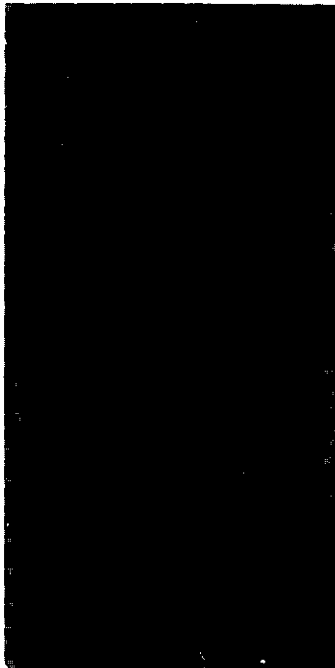

דף אחרון בסודפס דרודון: היסוד האנושות ע"י מבוס

דתו של העם הפשוט, והשני — דתם של ה-כהנים, דת מופשטת וסודית.

כראוי לעם חקלאי, ייצגו אליליו את כוחות-הטבע: האדמה, השמש, הגשם, הרורחות והמוות וגידולי-השדה ובראשם התי-רס. קיים היה גם אל עליון כעין הווייה מטאפיסית, הוא ה-נאב קו (Hunab Ku), אבי האלים ובורא העולם.

כמורכב יש לציין את אלי-המלאכה והמופקדים על בעלי המלאכות השונות. ידועים רק כמה שמות-אלים, כגון: אי-

צמנה (Itzamna) — אל השמים; צ'אק (Chaac) — אל הגשם; יום קאס (Yum kax) — האל של היער וייתכן שגם של הצמחיה התירס; קיניץ' אהאו (Kinich ahau) או אה קינצ'יל (Ah kinchil) — אל השמש; אה פוץ' (Ah puch) — אל המוות; קוקולקן (Kukulcan) — אל הרוח של התקופה המאוחרת; סאמאן אק (Xaman ek) — אל כוכב-הצפון; אק צ'ואה (Ek chuah) — הקקאו, אל הסוחרים; איסצ'ל (Ixchel) — אלת האריגה, הרפואה, הירת, היולדות; איס-טאב (Ixtab) — אלת המתאבדים. על-פי המיתולוגיה של בני המ' נבראה והושמדה האנושות כמה פעמים. בניסיון הראשון נברא האדם מחומר בלתי-משוכלל וחלש; האנושות השניה נבראה מעץ, אנשיה היו רעים וחסרי-דעת, ובגלל היותם חסרי לב ודם אבדו רובם בשטפון אדיר, ואילו שארית הפליטה נהפכה לקופים.

לבסוף, באנושות השלישית נברא האדם מהתירס. בני אדם אלה הצליחו להיוותר בחיים ולעבוד את האלים כראוי להם. התירס היה איפוא לא רק החשוב בצמחיה, אלא גם עצם מבשרם של בני המ'.

בחזונום הקוסמולוגי דימו בני המ' את העולם כמישור מרובע, המונח על-גבי בריה בעלת גוף ענק.

בכל אחת מארבעת קצות-התבל החזיק אל-באקאב (Ba-cab) בקצה של שמים ולכל אל-באקאב צבע המיוחד לו, הצפוני — לבן, המזרחי — אדום, הדרומי — צהוב, והמערבי — שחור. מתחת לפני-הארץ קיימים תשעה עולמות הנשלטים על-ידי הבולונטיקו (Bolontiku), תשעת אל-י-השואל, הקובעים את גורל המתים. מעל פני הארץ היו זה על גבי זה שלושה-עשר רקיעים, ובכל אחד מהם אל — אוסלאהונטיקו (Oxlahuntiku). רבים מן האלים היו בעלי אופי דו-ערכי, רעים וטובים לפי הנדרש.

יעודם של הכהנים היה לרצות את האלים ולפייסם. מכאן שליטתם העצומה על האוכלוסיה, על חיי הפרט ועל חיי החברה, בעיקר באמצעות הנבואה והגדת-העתידות. בצדק

שמות של 20 ימים. שמו ומספרו של יום מסויים נזדמנו יחד שוב רק כעבור 260 יום. בלוח זה השתמשו לשם מתן שמות לילדים.

השנה האזרחית של 365 יום התבססה על מחזור השמש. שנה זו מורכבת מ-18 חדשים של 20 יום ועוד 5 ימים שנח-שבו למסוכנים. אָמנם ידעו האסטרונומים את משך הזמן המדויק של שנת-השמש, כלומר 365 יום ועוד כ-1/4 יום, אך התיקון לא נעשה ע"י הוספת יום בכל 4 שנים, כנהוג בלוח הגרגוריאני, למשל. בעת חישוב הוסיפו איפוא את מספר השנים, החדשים והימים הדרושים לשם קביעת הזמן המדויק מאז ראשית מניינם. בכל תאריך שנרשם מופיע גם היום המתאים לפי מחזור-הירח. האסטרונומים ידעו שחודש-הירח הוא בן 29½ יום בקירוב. על-כן היו אצלם חדשים של 29 יום ושל 30 יום לסירוגין. שנת-הירח חולקה לשני סמסטרים. המ' פיתחו מניין המכונה "החשבון הארוך", בו השתמשו לפנייהם האולמקים ותושבי אזור אואחקה. בסיס המניין הוא יום (kin); החשבון הארוך מורכב מכמה מחזורים: וינאל (uinal) הוא חודש של 20 קין; טון (tun) היא שנה של 18 וינאל = 360 קין; קטון (katun) היא תקופה של 20 טון = 7,200 קין; בַּטְקוֹן (batkun) היא תקופה של 20 קטון = 144,000 קין. קיימים מחזורי-זמן ארוכים יותר (pictun, calabtun, kinchiltun, alautun), כל אחד מורכב מ-20 מחזורים יותר מהסדר הקודם, כך שהאחרון בהם יגיע ל-23,040,000,000 יום, שהם — בקירוב — 63 מיליוני שנים. את ראשית חשבונם קבעו על-פי תאריך, כנראה בעל משמעות מיתולוגית — שנת 3,113 לפסה"ג. ניתן היה לצפות שלוח-השנה המדויק של המ' יאפשר סינכרוניזציה מדויקת בין הלוח הנהוג אצלנו לבין כל תאריך הרשום אצל המ'. אך לא כן הדבר, שכן למעשה, בזמן הכיבוש הספרדי ועוד כמה מאות שנים לפני-כן לא היה החשבון הארוך בשימוש. במקר-מו באה שיטת חישוב-תאריכים מקוצרת, המכונה "החשבון הקצר", שבו המחזור הוא של 13 קטון (260 טון) — 256½ שנים). עובדה זו מקשה על עריכת סינכרוניזציה עם לוח-השנה הגרגוריאני, למשל, ועל קביעת תאריכים מדויקים. ד.ת. נראה שהיו שני מפלסים לדת בני המ': האחד —

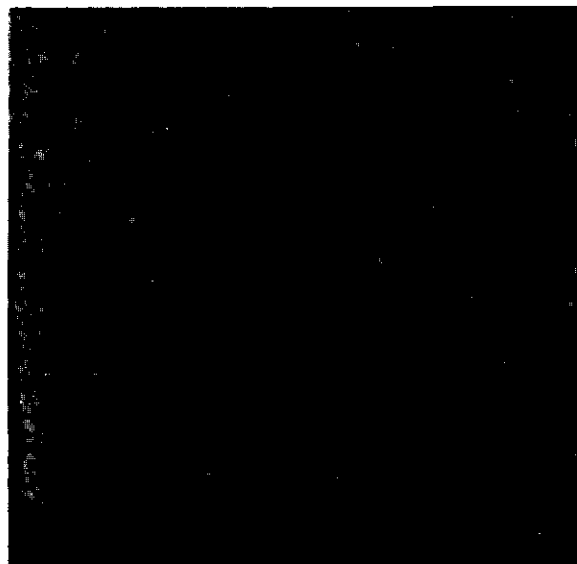

פרט מן הלוח כארמון שבפאלנקה: רישום התאריך 10 ב"קטון"



קברי המ' הם מסוגים שונים: קברים פשוטים, החפורים באדמה או במילוי הטראסות, ויש גם קברים בפירמידות, מקדשים, ארמונות או בחדרים רגילים. הקברים כוסו בלוחות שיש או עץ, או בכיפות שנבנו בשיטת הזיזים הבולטים. הנפטר והקרבות המלווים אותו הונחו בקברים על הרצפה או בתוך גלוסקמה פשוטה בנויה לוחות-אבן. יש שהקבר כוסה בגל-אדמה או באבן, והגישה אליו היתה דרך פיר בכסיס הגל או במדרגות שירדו מראשו.

הקבר המרשים ביותר שנתגלה עד כה, הוא הקבר בפִּי לֶנְקָה (Palenque), חדרה-קבורה מכיל גלוסקמה גדולת-ממדים חצובה בתוך גוש-אבן אחד. הכתלים והגלוסקמה מעוטרים תבליטים, ומדרגות מונומנטליות מקשרות בין הקבר למקדש בתוך הפירמידה. תכשיטים יקרים נמצאו על גופו של הנקבר.

מבנים מסויימים נבנו לשמש כמצפי כוכבים, כגון מגדל-הארמון בפֶּלֶנְקָה ו"החילוץ" בצ'יצ'ן-איצה. הארדיכלות של צפון-יוקטאן, בעיקר מצ'יצ'ן-איצה, היא תוצאה של מיווג השיטות הטכניות וההשקפות של בני המ' עם אלה של הטולטקים. יסודותיה של הארדיכלות הטולטקית, שמקורם ברמות מכסיקו (Tula), הם האכסדראות, צורת בסיס המקדש, החצרות למקדש, ושילוב של עמודים וכיפות הזיזים לקירוי הבתים ועוד.

פיסול וכיור, בני המ' השתמשו לגילוף ברוב הטכניקות הידועות: חריתה, תבליט, כיור ועיצוב. לביצועם השתמשו בחמרים כגון עץ, אבן, סטוקו וזימר. הפיסול היה קשור קשר הדוק לארדיכלות ותבליטי אבן או סטוקו קישטו חלקי-בניינים שונים.

בזמן הכיבוש הטולטקי בצפון-יוקטאן נוספו דגמים אפייניים לעם זה: נושאי-נסיים, "אטלנטים" ו"צ'אקמולס", וכן מקטרים וכדי-קבורה אנתרופומורפיים. מסכות ופסלונים היו עשויים חימר. — אלים, כהנים נושאי מנחות, סמלים דתיים, סמלים אסטרונומיים או סמלי לוח-השנה — אלה הנושאים השכיחים ביותר בעיטור הארכיטקטוני. מצויים גם תבליטים (במיוחד במצבות) בהם מתואר שליט בתנוחה המביעה סמכות, השובה חייל מצבא-האויב, מקבל שבויים או שופט אותם. לעתים הוא נראה ניצב על מספר אנשים, מתקיף דמות נופלת, מקבל מנחות או יושב על כסא-השליט לפני

קבוצת ואסאלים הי-כורעים לפניו. דווקא בפיסול משתקפים הבדלי-הסגנון ממחוז למחוז ומתקופה ל-תקופה. בקופאן (Co-pán), למשל, שכיח התבליט של מצבות מרשימות שעליהן גור-לפו דמויות אנשים בסגנון "ברוקי" כמעט, כשלבושם ותכשיטיהם מבוצעים על פרטי-פרטיהם בדייק רב. לעומת-זאת בפֶּלֶנְקָה גולפו הדמויות כשהן עירומות כמעט

כתב אחד הכרוניסטים: „הכהנים היו לאדונים ושליטים על כולם; להם זכות להעניש ולגמול; העם סר כולו למשמעתם". הכהונה היתה מאורגנת לדרגותיה, לפי תפקידים מיוחדים כגון כתיבה, פיענוח לוחות, תצפיות אסטרונומיות, ניהול הפולחן, חישובי זמן לפי מחזור החשבון הארוך, ניסוח נבואות, הקרבת קרבנות וכו'.

פולחן בני המ' כלל תפילות-בציבור וטקסים, וכן הקרבת קרבנות של בעלי-חיים ושל בני-אדם, שהיו מומתים על-ידי חץ, ע"י כריתת הראש, או ע"י הוצאת הלב.

תקופת-מה רווחה הדעה שמנהג הקרבת בני-אדם בא לפני המ' מן הכובש הטולטקי. עתה אין ספק שקרבנות-אדם הוקרבו עוד בתקופה הקלאסית, כפי שמוכיחים תבליטי-האבן וציורי-הקיר שנעשו מאות שנים לפני הכיבוש הטולטקי.

אמנות. תרבות המ' קשורה מראשיתה בתהליכי צמיחתן של תרבויות אמריקה התיכונה. כמרכזן משתקפות בה השפעות האולמקים, הסאואיטואקנים, הסוטונקים, הטולטקים והמכסיקנים. אך עם זאת נבדלת תרבותם משאר התרבויות והיא מקורית במהותה.

אמנות בני המ' נחשבת על-ידי חוקרים רבים כאמנות זרה, ויש המאמינים שמקורה באסיה, אך לדעת אחרים — זוהי המצאת-שווא. פרט לאמנות דתית, קיימת היתה אצל בני מ' אמנות בעלת אופי מציאותי, המתארת אישים ומאורעות היסטוריים.

ארדיכלות. הפירמידות המקדשים, שעיקר תפקידם היה פולחני, שימשו גם למגורים ולקבורה לשליטים ולכהנים. היו גם בניינים ששימשו לתצפיות אסטרונומיות, וכן בתי מרחץ, ובניינים למשחקי-כדור פולחניים.

התושבים חיו בבקתות, בעלות גג משופע, עשויות צמחים או כפות-תמרים ואילו המקדשים והארמונות היו בנויים מאבן. בני המ' לא ידעו לבנות כיפות אמיתיות, אלא בנו כיפות בשיטת זיזים בולטים זה מעל זה עד התחברותם באמצע המבנה. בזה הם נבדלים משאר עמי אמריקה התיכונה, שלא הכירו שיטה זו.

המקדשים נבנו בדרך-כלל כפירמידות, דוגמת ההרים שבהם שכנו אלי-הטבע. אם כי חלוקת השטח בפנים-המקדש שונה בכל איזור ובכל תקופה, שכיחים שער-עמודים שלפני אולם-הקודש ותאים למגורי הכהנים.

באחדות מהפירמידות לא נבנו מקדשים ובראשן נבנה משטח ריק ומסתבר ששימש לטכסים ואליו עלו במדרגות הקבועות בארבעת צידי הפירמידה.

הארמונות, שהיו בני קומה אחת או שתיים, נבנו במישור או על-גבי מסד לא-גבוה, וכללו כמה שורות חדרים בכל קומה. חדרי הארמון לא היו נוחים, מאחר שהזיזים הבולטים לבניית הכיפות מקטינים מאד את המשטח הנותר למגורים. החדרים הפנימיים היו חסרים פתח חיצוני. חצרות על שתי פלסטרמות מקבילות נועדו למשחקי הכדור. יש ובמרכזם של הקירות נקבעו טבעות-אבן למעבר הכדור, שהיה עשוי גומי. לקירות נצמדו ספסלים נמוכים ונטויים, ועליהם ישבו השחקנים הקיצוניים של כל קבוצה.

בתי-המרחץ חולקו לחדר-כניסה וחדר-אדים, ולפעמים הותקן תנור לחימום האבנים, שעליהן נשפכו המים ליצירת האדים. בחדר זה נבנה מקום מוגבה למתרחצים. המים הוצאו החוצה דרך תעלות-ביוב.



ראש פסל של לוחם או כהן שנמצא במקדש-הפתחות בפאלנקה

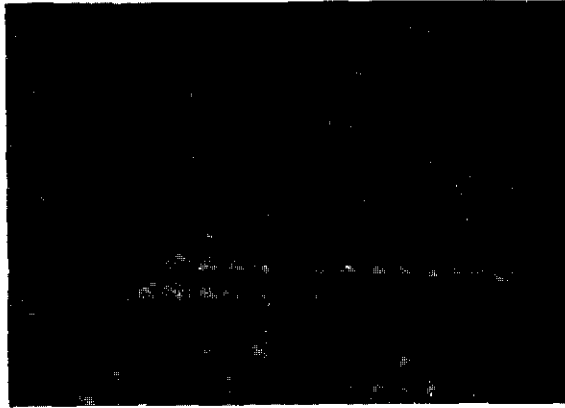

פרט בציור הקיר בבונאמפאק: הקרב

על-ידי הטולטקים. כאן הושגה תחושת תנועה והרגשת ראליות, אך ממדיה המצומצמים לא אישרו פיתוח פרטי-הפרטים של הדמויות כמו בבונאמפאק.

לעומת הנושאים ההיסטוריים של התמונות האלה, מתראים בציורי-הקיר מטולום קהוות בעלי אופי דתי, מצין דפים מספר-הוקים ומיוצגים בהם אלים ודגמים סמליים. קדרות בני המ' יצרו שלל כלי-חרס, הן לשימוש יום-יומי הן לשימוש בטקסי-הפולחן, כמתנות לאלים, לציון הקמת מקדשים וכמנחות למחים.

שיטות שונות שימשו לעיטור כלי-החרס לפני הצריפה או לאחריה: תריתה, כיור או טביעה (על-ידי הטבעת חותם או לחיצת חבלים, או אריג, על הטין בעודו רך). בתקופה הפרה-קלאסית (1000 לפסה"ג — 150 לסה"ג) רוב כלי-החרס הם חד-גוניים (צבעם אפור, אדום או שחור). בתקופה הפרוטו-קלאסית (150—300 לסה"ג) מופיע העיטור הצבעי; אחרי הכיבוש הטולטקי מופיעים כלי-חרס מיוחדים, ולהם צבע כתום עדין ואפור כעין העופרת. כלים אלה אפייניים לתקופה הבתר-קלאסית בשלב המ-טולטק ביוקטאן (1000—1250 לסה"ג). בשלב השקיעה של התקופה הבתר-קלאסית (1250—1540 לסה"ג) היו כלי-החרס ירודים כשאר תופעות התרבות, אך בכל-זאת שומרים על מקוריות וכוח דימיון, במיוחד בכדים דמויי-האדם ובגלוסקמות ממאפאן ומן החוף הקריבי.

צורות. אבן הידה (ע"ע) היתה לבני המ', כמו לשאר עמי אמריקה התיכונה, האבן היקרה ביותר. מקורותיה בהרי גואטמלה וצ'יאפאס (Chiapas), אמני המ' הצליחו ליצור חפצי-חן יפים, אף-כי לא הכירו את השימוש במכשירי-מתכת לעיבוד האבן הקשה. ידועים פסלונים ותכשיטים, כגון: ענקים, צמידים, נזמים וטבעות. אמנים מבני המ' יצרו גם פסיפסים נפלאים בצורת דיסקוסים ומסכות, כמו אלה שנמצאו בגלוסקמה של מקדש הכתובות מפלנקה.

עיבוד-מתכות. עיבוד-מתכות נודע באמריקה התיכונה רק מאות שנים לאחר הופעתו באמריקה הדרומית (פרו-אקוואדור-קולומביה), ייתכן במאה ה-12 לסה"ג.

רוב-רובם של חפצי-המתכת נוצרו בקוסטה-ריקה ובפנמה והגיעו ליוקטאן בדרכי-המסחר. בין חפצים אלה: טבעות, מתחרזות, צמידים, פעמוניות, נזמים, וכן סנדלים, סגלים וחפצי-קישוט שונים. על דיסקיות מזהב דק מאד ריקעו הטולטקים תמונות מכיבוש צ'יצ'ן-איצה. אם-כי נעשתה עבודת-הריקוע ביוקטאן עצמה, נתברר לפי בדיקות כימיות

ובקוויים מעטים בלבד. אמנות מחוז אוסומאסינטה מתבטאת בסגנון דינאמי וראליסטי היא נבדלת בזה מן הסגנון הקפוא של קופאן. הדמויות מייצגות בודאי מושלים היסטוריים, שקורות-חיהם מסופרות בכתובות-ההירוגליפים המלוות תיאורי פולחן או מלחמה.

בסוף המאה ה-10 או בראשית המאה ה-11 לסה"ג, עם בוא הטולטקים, משתנים נושאי-האמנות ומופיעים: נחשה-נוצות — האל הטולטקי קצאלקואטל (Quetzalcóatl), הנקרא קוקולקאן בלשון המ'; הלוחם הטולטקי; הנשר; היגואר הטורף לבות-אדם; „האטלאנטה“, המחזיק בורעותיו הפרדשות את שולחן-המזבח; האל השוכב, המכונה בטעות „צ'אק-מול“. דמויות אלה שכיחות באמנות צ'יצ'ן-איצה אך למעשה מקורם בעיר טולקה, מולדת הכובשים הטולטקים, אלא ששם הם קיימים בביצוע פשוט הרבה-יותר.

לציון מיוחד ראויים פסלוני חרס מחאינה (Jaina), מלאכת-מחשבת של אמני האי. באי קטן זה, מול החוף המערבי של חצי-האי יוקטאן, נתגלו מאות קברים ובהם פסלונים מכויירים בחימר או עשויים בתבנית וצבועים בצבעים אחדים. רובם דמויות בני-אדם ובעלי-חיים ובהם של-טימ, כהנים, לוחמים, שחקני-כדור, נשות-החברה, אורגים, נשים זקנות, גיבנים, גמדים וכיו"ב. פולם עוצבו בראליון מובהק, ובמיוחד הראש ואיזור-המתניים. דמיון עשיר מתגלם בפרטי התלבושת ובתסרוקות. פסלי האינה מרשימים בביצוע הדינאמי ובפיים וראוי להשוותם לפסלוני טנגרה (ע"ע) מיוון הקדומה.

ציון. המקדשים היו זהרים בשלל צבעים, כל התבלי-טים נצבעו, וכתלי בניינים רבים — פנימיים וחיצוניים — נשאו ציורי-קיר.

אם כי פגעה קשה בציורי-הקיר רטיבות האיזור הטרופי, נשתמרו כמה ציורי-קיר מהתקופה הקלאסית המוקדמת (לפני 600 לסה"ג) בוואחאקטון (Uaxactun) ומהתקופה הקלאסית המאוחרת בפלנקה (מאות 7—8 לסה"ג). מהתקופה הבתר-קלאסית בעלת התרבות המעורבת מ-טולטק נותרו ציורים בציצ'ן-איצה (מאות 11—12 לסה"ג) ומהתקופה הבתר-קלאסית, כשהיתה כבר בירדה, נותרו ציורים בטולום (מאות 13—15 לסה"ג).

הצבעים הוכנו בעיקר ממקור צמחי, ומיעוטם ממקור מינרלי. הציירים השתמשו בכמה גוונים של אדום, שהיה הצבע השכיח, וכן בצהוב, כתום, חום, ירוק, כחול, וכמובן — גם בלבן ובשחור. את יסודות הצבע היו מערבבים כנראה בשרף-עצים. הצביעה נעשתה במכחולים עשויים שערות בעלי-חיים. קווי המתאר של הדמויות צוירו בפחם צמחי וחוקו במכחול עדין בצבע כהה ואילו המשטחים נתמלאו צבע בגוונים הרצויים. במצב טוב מיוחד נשתמרו ציורי הקיר בבונאמפאק (Bonampak) במבנה קטן של שלושה חדרים, בו מכסות התמונות את כל הקירות הפנימיים ואת הכיפה.

בחדר המרכזי צוירה מלחמה, המציגה בצורה ראליסטית דינמית — קרב (ר' תמונה), עונש והקרבת שבייים. בחדר הראשון צוירו הכנות לטקס. נראים שליטים, כשמכנינים אותם לטקס, וכן מנגנים ורקדנים בתהלוכה. בחדר השלישי נראים רקדנים סובבים על מדרגות של מרפסת.

במקדש היגוארים בציצ'ן-איצה, המהווה חלק מחצר משחק-הכדור, צוירה תמונת-קרב, כנראה לציון כיבוש העיר

המזרים את הדם בגוף ועל-ידי-כך מעביר את „האוויר“ לכל חלקיו. בעבודה נוספת ב-1674 תאר מ' את הכימיה של הפצרה (ע"ע). לדעתו מורכב האוויר משני מרכיבים שרק אחד מהם משתתף בפצרה. מ' הראה כי מרכיב זה חיוני לנשימה ולפצרה גם יחד והצביע על הדמיון בין שני התהליכים. בדעותיו המקוריות הקדים את לואֶזֶיה (ע"ע). יוצר החמצון, במאה שנה. חודש לפני מותו נבחר לחברה המלכותית.

**מיו, דַרְיֵיס** — Darius Milhaud — (נ' 1892 באֶסֶ-אֶרְפּוֹבֶנס), מלחין צרפתי, יהודי.

את חוק לימודיו כנגר וכמלחין סיים מ' בקונסרוואטוריון של פאריס. את השנים 1917—1919 בילה בברזיל כחבר הצי-רות הצרפתית (בראשה עמד פול קלודל). משנת 1940 שימש בהוראה במילז' קולג', שבאוקלנד, קליפורניה, ובשנת 1948 נתמנה מנהל מוסיקאלי של רדיו פאריס.

תקופה מסויימת השתייך מ' לחבורת קומפוזיטורים הי-דועה בכינויה Les Six (השישה). — רע"ע מוסיקה, עמ' 576/7. יצירתו המוסיקאלית של מ' הוקדשה במידה שווה לקול ולכלי, כשמרבית הצורות, ההרכבים והאמצעים המוסיקליים משמשים אלה בצדם של אלה.

עם יצירותיו הבמתיות נמנות: La Brebis égarée („הכבשה התועה“), נובלה מוסיקאלית לפי פרנסיס ז'אם (Francis Jammes; 1910—1915); הבאלט הפאנטומימי Le Boeuf sur le toit („השור על הגג“), 1919, לטכסס של ז'ן קוקטו (Cocteau); La Création du monde („בריאת העולם“), 1923; Le Train bleu („הרכבת הכחולה“), 1924; וכן האו-פרות: Le Pauvre matelot („המלח המסכן“), 1926; L'Enlèvement d'Europe („חטיפת אירופה“), 1927; Maximilien; 1930; Christophe Colomb; 1930; Le Jeu de Robin et de Marion („שמחתם של רוֹבֵן ומְרִיוֹן“), 1949; כן יש לציין את המוסיקה ל„אורסטיאה“ של איסכילוס בעיבודו של פול קלודל. לכתיבתה של יצירה זו משמשים את מ' סממנים מובהקים של „מיזיק קונקרֶט“ (בגון שריקת הרזת, אַנְקַת האומללים וכד'; רע"ע מוסיקה, עמ' 576). בשנת 1936 הצטרף אל מלחינים צרפתים אחרים בחיבור מוסיקה ליציר-רות רוֹמֵן רוֹלֵן (ע"ע): „דַנְטוֹן“ ה-14 ביולי.

בין יצירותיו התזמורתיות: 5 סימפוניות לתזמורת קטנה (1917—1922), סְרִיטוֹת סימפוניות וסַרְנַדה לתזמורת וכן קונ-צ'רטות לפסנתר, ויולה, כינור, כלי-הקשה וצ'לו. כן חיבר שורה של קטעים תכניתיים, מוסיקה לסרטים וכד'.

בתחילת שנות הארבעים החל מ' בהשפעת הינדמית (ע"ע) וקרל אורף (ע"ע [פרך-מילזאם]), לכתוב מוסיקה שימושית (מוסיקה שחברה ונועדה לשימוש מוגדר) המכו-נת אל הנוער והקהל הרחב, כן חיבר מחזור קטעים בשם „המוסיקה במשפחה ובבית הספר“.

מוצאו היהודי של מ' משתקף בעיקר ביצירותיו הקר-ליות: „מחזור סוּאָמוֹת יהודיות“ (1916); „המנונים לציון ולירושלים“ (1925); „שירים לראש השנה“; „שירים עבריים עממיים“ וכן מוסיקה לפרקי תהילים. באה"ב השתתף מ' באנתולוגיה „מוסיקה לבית כנסת, פרי עטם של מלחינים בני זמננו“ בקטעי שירה לשבת וכן חיבר „עבודת קודש“. בשנת 1954 ביקר מ' לראשונה בישראל על מנת להיות נוכח בביצוע הבכורה העולמי של האופרה „דָרְדָר“ (1953) שלו.

שמקור הדיסקיות באמריקה הדרומית. הפצים אחרים שנמ-צאו בציצן-יאצה הם ממקור מיֶסְטְקִי או אֶצְטְקִי.

צ א צ א י ה מ'. תרבות המ', אחת המפוארות בין תרבויות אמריקה הקדומה, לא נעלמה לחלוטין, וזאת על-אף הכיבוש הספרדי, ועל-אף מאות השנים של שליטה קולוני-אלית והתהליך המהיר של הטמיעה התרבותית בימנו.

צאצאי המ' מהווים חלק מבני-התערובת של מכסיקו, גואטמלה, הונדורס הפרזית, הונדורס ואל-סלוואדור. כן מתקיימת תרבותם בקבוצות ילידים המנותקים משאר האוכי-לוסיה.

לשונותיהם מדוברות בפייהם של כ-2 מיליון איש, ולרבים מהם זוהי שפתם היחידה. כבתיהם משמשים בתי-אבותיהם וסל-מזונותיהם אינו שונה כמעט — וכן לא שונו השיטות הנהוגות בחקלאותם, פרט לעובדה שגרונ-האבן הפך לגרון-ברזל ולמקל-הזריעה נוסף חוד-ברזל.

מנהגי-המשפחה והארגון החברתי-פוליטי משקפים חלקית את צורת-חייהם בשיא-התפתחותה של התקופה הקלאסית או בתקופה לאחר שקיעתה. צאצאי המ' ממשיכים לעבוד את חשובי האלים הקדומים — השמש, הירח, הגשם, האדמה, התיירס, כשהם מובלעים עתה בתוך פולחן הנוצרי. וכך ישו הוא אלי-השמש, מריה הקדושה היא אלת-הירח והפולחן הקשור לזריעה ולאיסוף-היבול וכן הטקסים הקשורים לגשם מתקיימים ללא כל שינוי, לפי מסורת בת אלפי-שנים.

D. de Landa, *Relación de las cosas de Yucatán*, 1928; S. G. Morley, *The Ancient M.*, 1956<sup>3</sup>; J.E.S. Thompson, *The Rise and Fall of M. Civilization*, 1956; P. Rivet, *M. Cities*, 1960; *The M. and Their Neighbors*, 1962<sup>2</sup> (בספר לכבוד A. M. Tozzer).

א. ר. ל.

**מִיָּה, אַנְטוּאַן** — Antoine Meillet — (1866—1936), בלשן צרפתי, סולל הדרך לאסכולה הבלשנית

הצרפתית (ע"ע בלשנות, עמ' 970—971), תלמידו ויורשו בכס ההוראה של דה סוֹסִיר (ע"ע). מ' שימש מורה בעיקר ב Collège de France וב Ecole pratique des Hautes Etudes. תחום ההוראה הראשי שלו היה הדקדוק ההשוואתי של הלשונות ההודו-אירופיות. עיקר מפעלו — בהשלטת דרכי-המחשבה של דה סוֹסִיר בחקר ההשוואתי של הלשונות ההודו-אירופיות ובביסוס מחקרן של אלה על העיון ההיסטורי המדוקדק בכל ענף וענף של משפחה זו ובלשונות העיקריות המייצגות כל אחד מענפי המשפחה. אין בלשן אחר שהקיף ברבי-גוניות דומה את המחקר בלשונות ההודו-אירופיות הבודדות. חיבוריו משתרעים על יריעה רחבה ביותר של לשונות, אשר על ההכרה הספציפית שלהן ביסס את השקפו-תיו הכלליות על הלשון, בייחוד מבחינתן ההיסטורית והחברתית.

I. Vendryes, *A. M.*, (in: T. A. Sebeok [ed.], *Portraits of Linguists*, 201—240), 1966; A. Sommerfelt, *A. M. the Scholar and the Man*, (ibid., 241—249), 1966.

**מִיָּה, ז'ן-פֶּרְנַנְדוֹ**, ע"ע מִיָּה, ז'ן-פֶּרְנַנְדוֹ.

**מִיָּו, ג'וֹן** — John Mayow — (1641—1679), פיסיולוג וכימאי אנגלי. מ' הוסמך למשפטים ב-1660 אך

החל לעסוק ברפואה ובכימיה. את נסיונותיו בכימיה ביצע באוקספורד בהשפעת פויל (ע"ע). ב-1668 פרסם מחקר על מנגנון-הנשימה ובו הסביר בצורה נכונה את תפקיד הנשימה כמספקת „אוויר“ לדם. הוא טען גם שהלב הוא שריר

והרבנות בירושלים ובקושטה. מהם יש לציין: (1) אברהם בן שמואל מ' (נפ' 1767), רב ומקובל, יליד ירושלים ומרבניה. למד בישיבת „בית יעקב“ שבירושלים, אצל החכם הנודע ישראל מאיר מזרחי. היה חתנו של טוביה בן משה הכהן (ע"ע). למרות שנסתמא בהיותו כבן 30, יצא שמו למרחוק כפוסק ות"ח מובהק. חיבוריו: „שדה הארץ“, א-ב' — דרושים על התורה (שאלוניקי, תקמ"ד—תקנ"ח), ח"ג — שו"ת (ליזרנו, תקמ"ח); ספריו שלא נדפסו: „דגלו אהבה“, ביאורים לספר „דרך עץ החיים“ של האר"י; „המאור הקטן“, ביאורים לספר „עץ חיים“ לר' חיים ויטל; „שיח השדה“, ביאורים לספר „הכוונות“ של האר"י, ויש בו גם דרושים וליקוטים. (2) רפאל מ' (1695 [?], ירושלים — 1771, שם), ראש לרבני ירושלים („ראשון לציון“), אחיו של (1). בראשית שנת 1722 נשלח על ידי ה„ראשון לציון“ דאז, ר' אברהם יצחקי, לקושטה, לפעול למען סילוקו של המושל יוסף פחה, שהציק ליהודי ירושלים. לזכר נסים שאירעו לו בדרכו חזרה לירושלים קבע הוא את יום ט"ז באדר כ„פורים של יוחסין“. ביום זה נהגו הוא וכל יוצאי חלציו בדורות הבאים לקרוא את „מגילת יוחסין“ המתארת את כל הנסים שאירעו לו במסעו. עמד בראש בית המדרש „בית יעקב“ וכיהן כ„אב בית דין“ בירושלים. בין חברי בית דינו היה גם ר' חיים יוסף דוד אזולאי (ע"ע). בשנת 1757 נתמנה כ„ראשון לציון“, לאחר פטירת ר' ישראל יעקב אלגזי (ע"ע). באחד מפסקיו קבע שהקראים רשאים לשלוח את בניהם לת"ת של הרבניים, אולם רוחה שמועה שלאחר מכן חזר בו. חיבוריו: „מנחת בכורים“, פירוש על התלמוד (שאלוניקי, תקי"ב); „פרי האדמה“, חידושים על הרמב"ם, שו"ת, ודרשות על התורה (שם, תקי"ב—תקכ"ג); „מזבח אדמה“ על שו"ע (שם, תקל"ז). (3) משה יוסף מרדכי מ' (1738—1805), בנו של (2). נתמנה ל„ראשון לציון“ 1802, עם פטירת חותנו, ר' יוסף טוב אלגזי (ע"ע). חיבוריו: „שער המים“, חידושים למסכת חולין ולהלכות טרפות ושו"ת (שאלוניקי, תקכ"ח); „ברכות המים“ — על שו"ע (שם, תקמ"ט); „מים שאל“ — שו"ת (שם, תקנ"ט), בו כלל גם את חיבורי-גזריו, „מים ראשונים“ — על הרמב"ם. רבים מכתביו עודם בכ"י (מ"ם — ר"ת של שמו).

י. מיוחס, מגלות משפחה בא"י (א. מ. לונץ [עורך], ירושלים, ליט, מאסף ספרותי לחקירת ארז"ק, ט'), תרע"א; א. ל. פרומקין-א. ריבלין, תולדות חכמי ירושלים, ג/1, 85-91, 183/6, תרפ"ט; מ. ד. גאון, יהודי המזרח בא"י, ב/1, 395-403, תרצ"ח; א. יערי, שלוחי א"י (מפתח), תשי"א; הנ"ל, מחקרי ספר, 138-140, תשי"ח; מ. בניהו, ר' חיים יוסף דוד אזולאי (מפתח), תשי"ט; הנ"ל, עניינות חיד"א (ספר החיד"א, כ"ח-ל"א), תשי"ט.

מְיוֹחֵס, יוֹסֵף בֶּרֶ"נ [ = בן רחמים נתן ] (1868, ירושלים — 1942, שם), עסקן העדה הספרדית בא"י, סופר, פולקלוריסט ומחנך. היה חתנו של י. מ. פינס (ע"ע). בילדותו גדל בכפר השלוח. למן 1884 עסק בהוראה במוסדות חינוכיים שונים בירושלים. ב-1888 היה ממייסדי הלשכה הירושלמית של בני ברית, וכן יסד לשכות נוספות בתורכיה, יון ובולגריה. מ' היה ממייסדי שכונת „שערי צדק“ בירושלים, ומראשי חברת „חבת הארץ“ שייסדה את מוצא (ע"ע). כן היה ממייסדי הספריה „גנזי יוסף ומדרש אברבנאל“ (שממנה התיפתח בית הספרים הלאומי והאוניברסיטאי בירושלים). מ' היה נציגה של העדה הספרדית במוסדות העליונים של הישוב היהודי בארץ והתנועה הציונית, ובמלה"ע I היה

שהוצגה בירושלים בחגיגת שלושת אלפי שנה לקיומה האופרה, שאותה ניתן לבצע גם בביצוע קונצרטאנטי, עשויה לתמליל של ארמן לינל (A. Lunel), ומעלה את דמותו של דוד המדינאי, שר הצבא, המשורר והמוסיקאי, בהרכב רבי-גוני לטנור, לתזמורת ולמקהלות מחולקות.

כתיבתו הביוגראפית והפילוסופית מרוכזת בשני קבצים אוטוביוגרפיים: L'Ecran de musicien („המסך של מוסיקאי“), 1930, Notes sans musique („תווים ללא מוסיקה“), 1949. נסיבות חייו ויצירותיו מוצאות את ביטויין גם בסדרת שמונה-עשרה שיחות עם קלוד רוסטן, יצירתו, עם היותה ענפה ורביגונית, מאופיינת בסיגנון אחד: נאוקלטיציזם ריאליסטי. הוא נמנע מכל נימה אישית רגשנית ומציג את המוסיקה בטהרחה הצילית, ככבואת המציאות; אפילו כשמציאות זו טרגית, מוצגת היא ביצירתו של מ' כאמצעים קומיים והומוריסטיים.

ק. אברבנאל, יצירותיו היהודיות של ד. מ' (תצליל, ג'), תשכ"ו; G. Augsburg, La Vie de D. M., 1935; P. Collaer, D. M., 1947; E. Krenek, M. (in D. Ewen [ed.], The Book of Modern Composers, 187-193), 1950.

מ. זמ.

מְיוֹ, וְיָלִים גִּימָז — William James Mayo (1861—1939), וְצִרְלָז הוֹרֵס — Charles Horace M.

(1865—1939) — שני אחים, כירורגים אמריקנים נודעים ומייסדי ביה"ח המפורסם Mayo Clinic ברוצ'סטר, מינסוטה. המיוחד שבבי"ח זה הוא שהתחלתו נעוצה בפרקטיקה כירורגית פרטית של האב (ויליאם וורל [William Worall]) ושני הבנים בסביבה כפרית של אה"ב. בתחילה היו הניתוחים מבוצעים בבית פרטי ובתנאים פרימיטיביים, והעבודה היתה חלוצית-רפואית. אחרי אסון בעיירה, כשהובאו כלילה אחד 34 חולים אל הרופאים, גוייסו אחיות קתוליות לעזרה, ובי"ח ארעי הוקם ב-1887. שנתיים אח"כ בנו שלושת הרופאים והאחיות הרחמניות בי"ח קטן, St. Mary's Hospital, אליו נהרו חולים רבים מפל הסביבה. כדי לאשפו אותם ולאכסן את קרוביהם נבנה בית מלון שהיה קשור על-ידי מעבר תת-קרקעי עם ביה"ח. חולים רבים באו גם לשם בדיקות ואוכסנו בבתי מלון. בית החולים הפך לאחד החזיקים והמשוכללים באה"ב, ובשנת 1915 הפכו אותו האחים מ' למוסד הוראה וחינוך רפואי בשם Mayo Foundation, המסונף לאוניברסיטה של מינסוטה. הם תרמו למטרה זאת סך של 1½ מיליון דולר. במשך הזמן נוספו לביה"ח הכירורגי מחלקות לרוב מקצועות הרפואה ומעבדות רבות. יחד עם זאת התפתחה הפעילות המדעית והופיעו פירסומים חשובים, ביניהם כתב-עת המסכם את הישיבות המדעיות של הצוות. אחד העמיתים הבולטים של האחים היה ה. י. פלמר (H. J. Plummer), חוקר בלוטת התריס.

האחים מ' היו מחשובי הכירורגים הכלליים, ביהוד של איברי-הפטן. הם קנו להם שם נכבד בטכניקות שהמציאו, בפירסומים רבים, בהוראה ובאמנות התיכונן של בתי חולים. דואר אה"ב הוציא בול להנצחת זכרם.

H. B. Clapesattle, The Doctors M., 1954<sup>2</sup>; G. W. Nagel, The M. Legacy, 1966.

יה. ל.

מְיוֹחֵס, משפחה יהודית ממוצא ספרדי. לאחר הגירוש נפוצו בניה בארצות המזרח. מהמשפחה הזאת יצאו דיינים ורבנים שישבו במאות 17 וה-18 על כסא ההוראה

העת Convorbiri Literare ("שיחות ספרותיות"), 1867, שפתחו תקופה חדשה בחיי הספרות והביקורת הרומניים. מ' היה מעורה בחיים הציבוריים והפוליטיים ובהשפעתו קיבלה "ז'ונימאה" צביון פוליטי עד שלבסוף נצטרפה בהנהגתו למפלגה השמרנית. מ' שירת בממשלות שונות, כשר החינוך (1888), שר המשפטים (1900), שר החוץ (1910). מ' 1912—1914 היה ראש-ממשלה ומילא תפקיד חשוב במלחמת-הנפאל-קאן (1912—1913) ובסיומה ניהל את שיחות השלום בבר-קארשט. אך את עיקר פירסומו קנה לעצמו בזכות הגותו וכו-כות ביקורת-הספרות שלו. בחיבוריו הפילוסופיים, כגון Logica, 1876, התבלט כחניך האסכולה הקאנטית וביקש לגשר בין תורותיהם של קאנט, הגל ושופנהאואר. בכתביו האחרים: Critice ("ביקורת"), 3 כר', 1874, Discursuri Parlamentare ("שיחות פארלאמנטאריות"), 5 כר', 1897—1915, עסק בבעיות הספרותיות והפוליטיות-החברתיות בנות-זמנו וביקש להשריש בתרבות עמו את מיטב האידאות המערב-אירופיות. סביב אישיותו הדינאמית התרכז חוג של סופרים צעירים ומוכשרים כמשורר הלאומי אמינסקו ("ע"ע, כרד-מילואים) והסופר קראנגה (Creangă).

E. Lovinescu, T. M., I-II, 1940.

**מְיוֹרְקָה** (Majorca; ספרדית: Mallorca), האי הגדול בקבוצת האיים הבלאריים ("ע"ע), במערב הים התיכון, כ-220 ק"מ מורחית לחוף ספרד; 3,684 קמ"ר; 460,000 תושב' (1970). במזרח האי ובמערבו נמשכים רכסי-הרים בכי-וון דרום-מערב — צפון-מזרח, ששיאם הוא פוץ' מיור (Puig Mayor), 1,445 מ', בצפון מערב האי. צוקים גבוהים, שגבהם עולה לעתים על 300 מ', מהווים חלק גדול מהחוף הצפוני של מ'. בין שני רכסי ההרים משתרע מישור גלי נרחב, המסתיים בצפון במפרצים פולינסה (Pollensa) ואלקודיה (Alcudia), ובדרום במפרץ פלמה (Palma). האיזור הדרום מזרחי הגי-רני מפורסם במערות הקרסטיות ובאגמים התת-קרקעיים שבו. — תמ': "ע"ע בלאריים, איים, עמ' 732.



מיוזקם: מראה כללי מן האוויר (שירותי-הציוריים של משרד-התיירות הספרדי)

פעיל בוועד הסיוע האמריקני. השתתף באופן קבוע בעתונות העברית והלאדינו בנושאים תרבותיים, חינוכיים וספרותיים, התמחה בפולקלור היהודי-ספרדי, המזרחי הערבי בא"י. כן עסק בתרגומים מלאדינו, ערבית ואנגלית, ופירסם ספרים על תולדות יהדות-המזרח ועל חיי הערבים.

**מְיוֹל, אַרְיסְטִיד** — Aristide Maillol — (1861, באנייל-סיר-מר [מחוז רוסיין] — 1944, שם), פסל צרפתי. מ' נמשך תחילה אל הציור וב-1882—1886 למד אצל הצייר אלפסנדר קאבאנל ב Ecole des beaux-arts בפאריס. ב-1893 התקרב לקבוצת הציירים "נביס" (Nabis), התיידד עם מוריס דני ("ע"ע) ועם ציירים אחרים של הקבוצה והתמסר לציור, ומאוחר יותר, ליצור מתוות לשטיח-יקר. לאחר שחלה בעינו סמוך לגיל 40, נטש את הציור ואת צביעת הצמר ופנה לפיסול. מ-1904 ועד מותו עשה את עונת-הקיץ במארלי-לה-רוֹאֶה שבקרבת פאריס ואת עונת-החורף במקום-הולדתו. כבר בראשית דרכו כפסל גיבש מ' את תפיסתו האמנותית ואת סיגנונו בצורה כה החלטית, שקשה לציין התפתחות של ממש במכלול יצירתו הפיסולית. הנושא השולט בה הוא העירום, ובייחוד העירום הנשי. למן "הפעולה בכבלים" — האנדרטה לאוגיסט בלאנקי (1906); אחת מיציקותיה נמצאת במוזיאון-ישראל) ועד "הנהר" (1943); המוזיאון לאמנות מודרנית בפאריס), משתרעת שורה ארוכה של עירומים סטאטיים ושריירים, שמקור השראתם העיקרי בפיסול היווני הארכאי. אולם בניגוד לאמני הנאו-קלאסיציזם של המאה ה-19, שדבקותם בדגם היווני נשארה עקרה ואנאכרוניסטית, הצליח מ' לשוות לעירומיו ביטוי מודרני, משום שביסס את אפיים הצורני החמור על התבוננות בטבע, בהסתייעו בעקי-פין בהתגלמות הדמות הנשית אצל הציירים רנואר ("ע"ע), פיוד דה שון ("ע"ע), ואפילו אצל רודן ("ע"ע) באנדרטותיו. למרות השוני העמוק בינו לבין רודן, קיימת אצל שניהם תחושה דומה בעיצוב פני השטח, המרפז ומבטא באורח תמציתי את ייחודו של הפסל ומשווה לו את אפיו המזנומני-טאלי; וכאצל רודן, מהווה דמות האדם מעין המחשה של רעיון, שביצירתו של מ' מתמעט אפיו הספרותי.

מ' פירסם גם ליתוגרפיות לספרים; מביניהן: ל"אקלוג-גות" של ורגיליוס (1927); ל"אמנות האהבה" של אויבדיוס (1935); ל"דאפניס וכלואאי" של לונגוס (1937); ליצירות ורהארן, רוֹנסאר, ועוד.

שלוש יצירות אפייניות למ' מוצגות בגן-האמנות ע"ש בילי רוז במוזיאון-ישראל בירושלים.

ור' תמונה: כרך ד', מול עמ' 49: "אשה יושבת".

J. Rewald, M., 1939; M. de Bouvier, A. M., 1945; C. Roy, M. vivant, 1947; J. Romain, M., 1949; J. Carbonneau, M., 1949; P. Camo, M., mon ami, 1950; H. Frère, Conversations de M., 1956; W. George, A. M. et l'âme de la sculpture (עם ביבלי), 1964.

י. פי.

**מְיוֹרְקָה, ע"ע פִּיִּנס וּמְיוֹרְקָה.**

**מְיוֹרְסִקוּ, טִיטוּ** — Titu Maiorescu — (קראיובה, 1840 — בוקארשט, 1917), מבקר ספרותי, מדינאי

ופילוסוף רומני. מ-1872 פרופסור לפילוסופיה באוניברסיטה של יאסי ומ-1883 בבוקארשט. נציג מובהק של הביקורת הספרותית הרומנית שנודעה לו השפעה מרובה בחיי החברה והתרבות הרומניים במחצית השניה של המאה ה-19. ייסד את החוג הספרותי Junimea ("נעורים"), 1863, ואת כתב-

בין שני בניו: פדרו III קיבל את אראגון, וחימה (חימה I ממ') — את ממלכת מ'. ב-1278 נהיה חימה I לואסאל של אחיו פדרו. אחרי מותו (1311), מלך בנו סנצ'ו (1311—1324), ואחרי — נכדו חימה II (1324—1343). חימה II נפל במלחמה נגד פדרו IV מאראגון, וממלכת מ' סופחה למדינה זו. מונפליה נמכרה למלך צרפת.

**מְיוֹזְרִי** (Missouri), מדינה במרכז אה"ב; שטחה — 180,000 קמ"ר; 4,677,400 תוש' (1970). גובלת בצפון במדינה איווה (ע"ע איובה), במזרח במדינות אילינוי, ניו, קנטקי וטנסי, בדרום במדינה ארקנסו, ובמערב — במדינות נברסקה, קנזס ואוקלהומה.

מדינת מ' מהווה חלק מן המישורים הפוריים הגדולים הנמשכים במרכזו של אה"ב. דרומית לנהר מ' העובר לרחבה של המדינה מצויה רמת אוזרק (Ozark), התופסת כ-1/3 משטח המדינה ומגיעה לשיא של 540 מ' מעל פני הים בהר טום סוק (Taum Sauk). הרמה בנויה גיר ודולומיט ונפוצות בה תופעות קארסטיות (מערות ומעינות). בדרום מזרח מ' נמצא מישור אלוביאלי פורה של נהר המיסיסיפי. חצצים למיניהם, ל"ס (ע"ע) ומשקעי מורינות, מפוזרים על פני איזורים נרחבים במ'. המישורים של מ' מבותרים על ידי רשת ענפה של יובלי המיסיסיפי (ע"ע), העובר לאורך הגבול המזרחי של מ', ושל הנהר מיזורי. ימות מ', ובראשן הימה הגדולה אוזארק, הן תוצאה של גילוף פני-השטח על-ידי הקרחונים.

רוב אוכלוסיית מ' עוסקת בחקלאות. הגידול העיקרי הוא תירס. מ' נמצאת בתחום רצועת התירס של אה"ב (corn belt) וגידול זה מהווה כ-30% מגידולי התבואה של המדינה. כמו כן מגדלים חיטה, שיבולת שועל, סויה, כותנה, שעורה ופירות. מצויים במ' מחצבי בדיל, עופרת, אבץ וברזל ומכרות-פחם. תעשייתה עוסקת בייצור מכונות, כלירכב ומלט; בערים אף מפותחת תעשיית המזון.

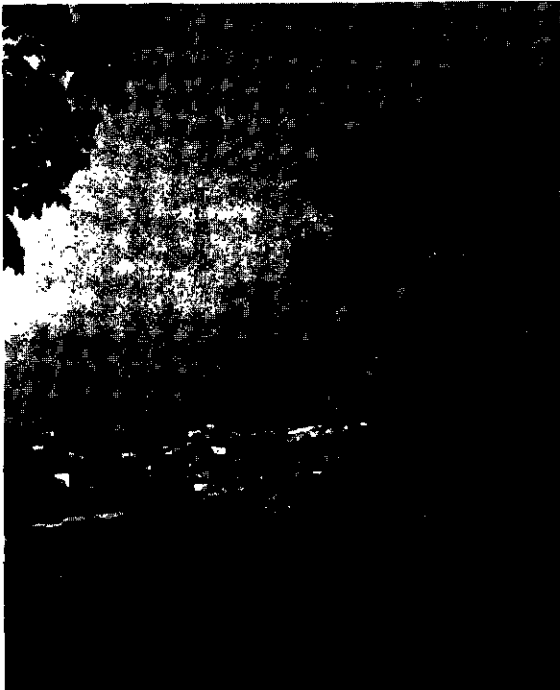

פסל "הסייר האינדיאני" בנוו פון זלי (Penn Valley), ברקע — קנזס סיטי

כלכלת האי נשענת בעיקר על חקלאות, גידול בקר ותיירות. העיבוד החקלאי מתרכז במישור המרכזי הפורה, על גבי טרסות במדרונות-ההרים ובעמקים פוריים, כגון בלדמוסה (Valldemosa) וסולר (Soller). הגידולים העיקריים הם: פירות (תאנים, משמשים, תפוזים, שקדים, גפנים), ירקות ודגניים. גידול החי מתרכז בעיקר בהרים. במ' יש מחצבות אבן ושיש, מכרות פחם וברזל וכן מספר תעשיות קלות לזכוכית. האקלים, הנוח במשך כל עונות השנה, הביא לפיתוח מהיר של ענף התיירות.

עיר-הבירה והנמל הראשי היא פלמה דה מיוזקה, 234,000 תוש' (1970), המשמשת גם כמוקד-תחבורה לקווי מס"ב ולכבישים ראשיים היוצאים ממנה לכל חלקי האי. תחבורה ימית מקשרת את מ' עם ספרד, איטליה וצפון אפריקה, ותחבורה אווירית סדירה מקשרת את מ' עם ברצלונה ופאריס. ש. זי.

### היסטוריה: ע"ע מיוזקה, ממלכת.

ידיעה ראשונה על יהודים במ' היא משנת 1135, שעה שראמון ברנגר III, רוזן ברצלונה, קיבל יהודים ממ' תחת חסותו. חימה I, מלך אראגון, פתח את שערי האי בפני יהודים בדרום צרפת. אפריקה ואלכסנדריה, והוא — ויזרשיו — העניו קו להם פרווילגיות רבות, שהביאו להתבססותם. משניתקה מ' מאראגון הוחמר מצבם, וב-1309 אירעה במ' עלילת דם. ב-1306 הגיעו למ' יהודים ממגורשי צרפת, ביניהם ר' אהרן הפנה מלינל; במ' חיבר את ספרו המפורסם "ארחות חיים". ב-1314, לאחר שיהודי מ' גיירו באי כמה נוצרים גרמנים, הוחרם ביהכ"נ שבפלמה ועל הקהילה הוטל מס כבד. עם כיבוש מ' ע"י פדרו IV, התאוששה הקהילה מאד ומצבה היה מן הטובים שבקהילות-ישראל ביה"ב. יהודיה סחרו עם כל נמלי הים-התיכון, וכן היו ביניהם גם בעלי-מלאכה ותקלאים זעירים. עיסוקם בריבית הביא על היהודים פרעות ב-1374 ותביעות לגרשם מן האי. זיקתם של יהודי מ' לים הצמיחה דור של קארטוגרפים ותוכנים יהודים: ר' יצחק נפואסי, ר' וידאל אפרים גירונדי, ובני משפחת קרשקש (ע"ע). חכמים אחרים שישבו באי: ר' שם טוב פאלקון, יהודה מוס-קוני (ע"ע), ר' שמעון בן צמח דוראן (ע"ע), ואחרים. הקהילה הצליחה להרחיב את סמכותה בדיני-נפשות ולהתקין תקנות אזרחיות בענייני מסחר, ירושה ונישואין בפשרה בין ההלכה לבין חוקי המדינה. גזרות קנ"א פגעו קשות בקהילות מ', חלק נמלט לצפון-אפריקה, אחרים קידשו את השם, ורבים המי-רו דתם. ב-1392 נקט השלטון באמצעים להחזיר את החיים למסלולם והקהילה חזרה ונתלכדה בבירת מ', אבל ב-1432, לאחר עלילת דם, נתפזרה שוב, רע במיוחד היה מצבם של אנוסי מ', שהיו מוחרמים ומובדלים מן החברה הנוצרית עד סוף המאה ה-19. עד 1771 נדונו במ' לשרפה ע"י האינקוויזיציה (ע"ע) 594 אנוסים, 4601 הוחזרו לנצרות. כיום חיים במ' כ-300 מבני האנוסים, הקרויים "שוואטאס".

י. בער, תולדות היהודים בספרד הנוצרית (ר' מפתח), תשי"ט;  
A. L. Issaacs, *The Jews of M.* (273-275 'ביב'), 1936;  
B. Braunstein, *The Chuetas of M.*, 1936.

ה. ב.

**מְיוֹזְרִי**, מְמַלְכֶת-מ', ממלכה שהתקיימה ב-1276—1343, ושכללה את האיים הבלאריים (ע"ע), את רוסיילון (Roussillon), סרדניה (Cerdeña) ומונפליה, חימה I (ע"ע), מלך אראגון וכבוש הבלאריים, חילק לפני מותו את ממלכתו

בסניפי „מוסד-הלל“ באוניברסיטת מ' בקולמביה, פורט לנארדווד וכף ג'יררדו. שני האיירגונים הפופולריים הם „בני ברית“ והליגה למלחמה בהשמצה.

א. אפ. ד. מק.

מיזורי, נהר, ע"ע מיסיסיפי, נהר.

**מיזל, אֶלְיָהוּ חַיִּים**, הרב (1821, הורדוק [פלך וילנה] — 1912, לודו), מגדולי הרבנים של יהדות פולניה הרב-סית. נודע בילדותו כ„עילוי“. ב1829 נתקבל כתלמיד בישיבת וולוז'ין (ע"ע), והוסמך לרבנות ב1834. ב1840 נבחר לרבה של עיר-מולדתו הורודוק. לאחר שנתיים התפטר והתמסר ללימוד-תורה בלבד. הוא שב לרבנות ב1861, כש-נבחר לרבה של דרוהיטשין. ב1864 היה לרבה של פרוז'אני; ב1867 — לרבה של לומז'ה; ב1873 — לרבה של לודז', ובה פיהן עד סוף ימיו ועל שמה נודע ברבים כ„רבה של לודז'“. מלבד גדולתו בתורה, הצטיין כאיש-הציבור, כשתדלן למען עניינים יהודיים בחוגי השלטונות הרוסיים, שהיה מכובד עליהם ביותר; וכן כבעל-צדקה וכעוסק בצרכי-ציבור בכלל. עמד על משמר המסורת המקור-בלת ולחם בתוקף כנגד כל נטיח לחידוש ולתיקון במסורת. באישיותו התמזגו תקיפות של מנהיג, העומד על דעתו ועל עמדתו — יחד עם טוב-לב ורחמים על הסובלים ומסירות בלתי-מגובלת להקלת מצבם. בראשית ההתעוררות של תנועת חבתי-ציון (ע"ע) תמך בה; אך בסוף היה למתנגד חריף-יותר לחיבת-ציון ואח"כ לציונות.

ב"צ אייזנשטאדט, דור, רבניו וסופריה, ב', 28-29, תר"ס; מ. ליפסון, מדר דר (ר' מפתח, בערכו), תרפ"ט-תרצ"ח; מ. ברלין [בריאילן], מוולוז'ין עד ירושלים, א, קל"ה-קמ"ד, תרצ"ט; א. א. ברדיצ'נסקי, ר' אליהו חיים מ' ז"ל, הרב מלודז', תש"ט.

**מיזל, בנימין זאב** — Wolf Aloys Meisel (1816, רות-ינוביץ' [בהמיה] — 1867, פשט), רב וסופר. בנעוריו התנצר אביו, ואמו דאגה להרחיקו מסביבת האב ומהשפעתו. למד בברלין ובהמבורג והוכתר בתואר ד"ר באוניברסיטת ברסלאו; שם הושפע מן ההשכלה הרפורמית המתונה, וכתב (1841) את חיבורו (בגרמנית) על חיו ופעולתו של נ. ה. ניזל (ע"ע). בשנים 1843—1859 שימש כרב ומטיף בשטטין ברוח הרפורמה המתונה, והנהיג תיקון נים בסדריה-התפילה בביהכ"נ שם (נדפסו [בגרמנית], שטטין, 1847). מ1859 כיהן כרב ראשי בקהילת פשט, אך פעולתו שם היתה כרוכה בסערות ציבוריות. מ', שאף לא ידע הונג-רית, התנגד לשאיפות המתבוללים למדיאריזציה בקהילה, אך בגלל נטיותיו לתיקונים התנגדו לו גם החרדים בעיר ובמדינה, ובמיוחד הרב י. ד. שלזינגר, רבה של בזין, שחיבר כנגדו את „שו"ת הר-תבור“ (פרסבורג, תרכ"א). גם לא-פולד לף (ע"ע) וחוגו ביקרוהו קשה, מתוך סיבות אישיות. סערה מיוחדת עורר תזכיר שחיבר מ' על מצב יהודי פשט, ושהוגש על-ידו ב1863 לנציב השלטון האוסטרי במקום, ללא אישור ראשי-הקהילה. ב1860/1 ייסד מ' וערך כ"ע גרמני בפשט, בשם „כרמל“, שהוקדש לנושאים אקטואליים וביניהם ענייני הרפורמה, אך כדי למנוע מחלוקת, הפסיק את הופעתו. מ' פירסם דרשות ושירי-ידת בגרמנית, ותירגם לגרמנית את „בן-המלך והגזיר“ של אברהם אבן-הסדאי (ע"ע) ואת „אבן-בן-החן“ לקלונימוס בן קלונימוס (ע"ע). דרשתו האחרונה — שבה קרא לפיוס ולשלום בקהילה,

מ' מחולקת ל114 נפות מנהל והעיר סינט לואיס (St. Louis) — 622,000 תוש' (1970), שאף לה מעמד של נפה. בירתה: ג'פרסון סיטי (Jefferson City) — 32,000 תוש'; ערים חשובות אחרות הן: קנזס סיטי (Kansas City) — 507,000 תוש' וספרינגפילד (Springfield) — 120,000 תוש'.

היסטוריה. נראה שהחוקרים הצרפתיים מארקט (Marquette) וויליה (Joliet) היו הלבנים הראשונים שסיירו במ' (1673). מ' היתה חלק מהמושבה הצרפתית לואיז'נה (ע"ע, עמ' 262/3). ישוב-קבע ראשון, סנט ז'נביב, הוקם במ' ב1735. לאחר שנמכרה לואיז'נה לאה"ב ב1803 קיבלה מ' מעמד של טריטוריה (ע"ע ארצות הברית של אמריקה, עמ' 170/1). ב1812 אירעו ההתנגשויות החמורות האחרונות עם האינדיאנים במ', שקיבלו עידוד מהבריטים בקנדה. ב1821 התקבלה מ' כמדינה באה"ב. בדיונים בדבר קבלתה התעוררה לראשונה מחלוקת בשאלת העבדות, שבי-עקבותיה הוסכם על „פשרת-מ'“ (ר' שם, עמ' 169) של-פיה הותרה העבדות במ'. מ' היתה מרכז חשוב לסחר פרוות שהובאו מהמערב הלא מיושב, ורבים מחלוצי ההתיישבות באורגון, בקאליפורניה ובטקסאס היו בניה. המאבק בין מחייבי העבדות במ' לשולליה החריף, עם בואם של מהגרים גרמניים שנתרבו החל בשנות ה30 של המאה ה19. בפרוץ מלחמת-האזרחים (ר' שם, עמ' 176—180) היו במ' כ144,000 עבדים וכ29,000 בעלי עבדים מתוך אוכלוסייה שמנתה 1,182,000. מ' היתה מפולגת והרוב ביקש פשרה. בית המחוקקים היסט להכריע אם לפרוש מאה"ב, וכשהמושל ג'קסון, שנטה לדרום, סרב לשלוח צבא לעזרת הצפון, פלש צבא הצפון למ' והשתלט על בירתה ג'פרסון-סיטי. בבירה הוקם ממשל נאמן לממשלה בווינגטון, ואילו ג'קסון גלה לדרום מ'. הכריזו על הצטרפותה לדרום. על אדמת מ' אירעו קרבות רבים והתקפות גריליה ומעשי שוד. 109,000 בני מ' שירתו בצבא הצפון, וכ30,000 בצבא הדרום. לאחר המלחמה הוטלו על אהדי הדרום הגבלות חמורות ואֶלה נתבטלו ב1870. מ1872 היה השלטון במ' לרוב בידי המפלגה הדמוקראטית.

L. Houck, *A History of M.*, 1908; W. Williams - F. C. Shoemaker, *M., Mother of the West*, 1930; E. A. Collins - F. E. Snider, *M. Midland State*, 1955; E. M. Violette - F. Wolverton Jr., *A History of M.*, 1955.

יהודים. הישוב היהודי מונה 80,000 נפש. כ98.1% חיים בסינט לואיס (57,000) ובשטח העירוני של קנזס סיטי (22,000); כ1,600 יהודים חיים ב27 ערים קטנות יותר, מהן 8 בעלות אירגון קהילתי.

ליהודים הותר להתיישב בתחומי מ' עם רכישת לואי-ז'נה (ע"ע). המתיישב היהודי הראשון הידוע לנו היה יחז-קאל בלוך, בעל רכוש ועבדים וכן למשפחה מסורתית אשר עזבה את בהמיה. בשנים 1796—1850 היה כבר „מניין“ בסינט לואיס, ואם כי היו בעיר פחות מ100 יהודים נוסד ב1840 בית-קברות; קהילה נתארגנה שם ב1841. בעקבות הגירה בגרמניה ב1848—1853, גדלה האוכלוסייה היהודית בסינט לואיס ל600—700 איש, והגירה זו הביאה לזרימת יהודים גם לסינט ג'וזף ולקנזס סיטי, ונוסדו בהן קהילות ב1860 וב1870. באמצע שנות ה80 נוסדה קהילה בעיר-הבירה ג'פרסון סיטי וב1905 בספרינגפילד ובג'ופלין. ב1960 אירגנו יהודי סידיליה את קהילתם. מאז 1950 נערכות תפילות קבועות

מאחדתו לנפוליון, ושב להיות מנאמני השלטון הרוסי, מקורב לאנשיו, ושתדלן בפניהם לטובת עניינים יהודיים. ב1813 עלה מ' לא"י והיה מראשוני המתיישבים החב"דים בחברון. לאחר מפלת נפוליון, שב לזמן-מה לרוסיה, אך חזר לחברון, ובה נפטר. בנו, ר' אריה-לייב (נפטר בחיי אביו, ב1835), היה ת"ח ומקובל, מחשובי חב"ד בוויילנה.

מ. א. גינצבורג, דביר, 8-17, תרמ"ג; ח. מ. היילמן, ספר בית רבי, 93-103, תרס"ב; מ. סייטלבוים, הרב מלארי ומפלגת חב"ד, א', 8-156, תר"ע; ש. י. פיין, קריה נאמנה, 246-245, תרע"ה<sup>2</sup>; ד. צ. היילמן, אגרות בעל-התניא ובני דורו, רלו-רלט, תש"ג.

**מִיזְל, גַּחְמָן** (1887, קיוב — 1966, קיבוץ אלונים), עורך ומבקר ספרות יידיית. בן לשושלת רבנים וסוחרים עשירים. בראשונה פירסם דבריו בעתונות העברית ("פרי חיים", "השחר", "הזמן") וב1909 פנה לכתובה ביידית. מאמרו הראשון היה על דוד ברגלסון (ע"ע). לאחר מהפכת 1917 יסד את "הוצאת-הספרים הקיובית" וערך את פירסומי ה"קולטור-ליגע". מ1921 היה הדמות המרכזית של "הליגה" בוורשה, ב1925-1938 השתתף בעריכת השבועון רב-ההשפעה "ליטערעארישע בלעטער" ("דפי ספרות"). ב1936 ביקר מ' בא"י ופירסם את התרשמויותיו בספר "טעג און נעכט אין עמק" ("ימים ולילות בעמק"), 1938. ב1937 היגר לאה"ב, ושם היה מזכיר וחבר-ההנהלה של "האיגוד לתרבות יהודית" וכן עורכו של הביטאון "יידישע קולטור" ("תרבות יהודית"). למ' היתה השפעה רבה על קבוצות אינטלקטואליות שמא-ליות. עלה לא"י ב1964 והתיישב בקיבוץ אלונים.

40 ספריו: "שלום אש, זיין לעבן און שאפן" ("שלום אש, חייו ויצירתו"), 1929; "י. ל. פרץ, זיין לעבן און שאפן" ("י. ל. פרץ, חייו ויצירתו"), 1945; "יוסף אפאטאשו", 1937; "מענדלעל מוכר ספרים", 1936; "שלום עליכם", 1959, ואחרים. מסותיו הספרותיות כונסו בספרים "גאנטע און ווייטע" ("קרובים ורחוקים"), א'-ב', 1924-1926; "פאר-געהער און מיטצייטלער" ("ראשונים ובני-זמננו"), 1946; "דאס יידישע שאפן און דער יידישער שרייבער אין סאָור-עטנפארבאנד" ("היצירה היהודית והסופר היהודי בברית-המועצות"), 1959; "צוריקבליקן און פערספעקטיוון" ("מב-טים לעבר ולעתיד"), 1962.

מ. ראוריטש, מיין לעקסיקאן, II, 45-47, 1947; ל. כאנוקאוו, ליטערעארישע עסייען, 85-95, 1960.

**מִיזְלֶש, ר' דָב בְּרִיש (שַׁצְקוֹנִי, 1798 — ורשה, 1870)**, רב ומחבר. תלמידו של אביו ר' יצחק, שהיה רבה של קמיניץ (פודוליה). לאחר נישואיו התיישב בקראקא ועסק בבנקאות. הוא תפס מקום מרכזי בחיי הציבור היהודי בעיר. בימי המרד הפולני של שנת 1830, שפרץ בוורשה נגד השלטון הרוסי, עמד מ' לימין המורדים ואף תמך בהם מכספו. ב1832 נבחר כרב העיר קראקא, אם כי לא כל בני-העיר הכירו בו, וחלק מהם בחר בר' שאול לנדא. שני הרב-נים לחמו קשות נגד ניצני תנועת-ה"השפלה" בעיר, מ', בהיותו עשיר, חילק את משכורתו כרב למוסדות הצדקה של הקהילה. במהפכה של 1844 שוב עמד מ' לימין המורדים. ב1848 השתתף מ' במשלחת פולנית לקיסר האוסטרי, שתבעה שחרור האסירים הפוליטיים. בבחירות בשנת 1848 נבחר מ' לפארלאמנט האוסטרי כיהודי הראשון, וכן גם למועצת עיריית קראקא. ב1851 צידד מ' בתכניות של התי-יישבות חקלאית יהודית, שלא בוצעו. בשנת 1856 עבר מ'

ושלאחריה התמוטט ומת — הופיעה במקורה הגרמני עם תרגום עברי בשם "בארות יצחק" (פשט, 1867).

M. Kayserling, Dr. W. A. M., Ein Lebens- und Zeitbild, 1891; Zs. Groszmann, M. pesti főrabbi kora (IMIT) Évkönyv, 55), 1933.

יה. מ.

**מִיזְל, מְרָדְכִי (מְרוֹס) בֶּן שְׁמוּאֵל** (1528, פראג — 1601, שם), פילאנתרופ וראש קהילת פראג. נזכר לראשונה

בתעודות מסחריות ב1569.

מ' תמך בכספו במלחמותיו של רודולף II (ע"ע) בתור-כים. ב1593 ו1598 קיבל כתבי זכויות מהמלך, לפיהן ניתנה לו הזכות להלוות כספים תמורת שטרי-חוב ונכסי דלא ניידים במקום עבוט, וזאת בניגוד לחוק הבהמי. בפי אנשי תקופתו היה מכונה "זן ומפרנס בני-דורו". ב1568 הקים את ביהכ"נ "הוכשול" (ביהכ"נ הגבוה). ב1592 בנה ביהכ"נ שהוא נקרא על שמו. בניין זה היה מפואר, ועל כך העניק לו המלך פטור ממס וזכות להחזיק בתוך ביהכ"נ את "דגל דוד" (העתק ממנו מ1701 נמצא במוזיאון העירוני בפראג) וכן אסר את כניסתם של פקידי הרשות. לאחר מותו החרם ביהכ"נ ע"י האוצר הבהמי; ב1689 נשרף ושוקם ב1691. כיום (1971) הוא משפן לחלק של המוזיאון היהודי. למ' היתה גם הזכות לטבוע מטבעות מחצית השקל לפדיון הבן. מפעור-לותיו האחרות: בנה בי"ת, בימ"ד, מקווה ובית סהרה, הרחיב שטח בית-הקברות היהודי, ריצף רחובות הגטו היהודי ונידב סכומים גדולים לצרכי צדקה ליחידים ולקהי-לות (קראקא, פוזן, ירושלים ועוד). כיוון שמ' מת ערירי ציווה את הונו לשני דודניו. אולם השלטון קבע שהצוואה נטולת-תוקף; כל רכושו (יותר מחצי-מיליון פלורנינים) החרם והיורשים עזבו קשות, כדי שיסגירו את חלקו המוסתר של הרכוש. גם הקהילה תבעה בעלות על חלק מהירושה הכריזה חרם על משפחת מ' המדולדלת.

צ. גראטץ, דברי ימי ישראל, ד', 364-362, תרנ"ט; G. Wolf, Der Process M., (ZGID, II, 172-181), 1888; A. Kisch, Das Testament M. Ms., 1893; id., Das Meiselbanner in Prag, 1901; G. Bondy - F. Dworsky, Zur Geschichte der Juden in Böhmen, Mähren u. Schlesien, II, 859, 967-69, 971-3, 1906; J. R. Marcus, The Jew in the Medieval World, 323-6, 1965; H. Volavkova (ed.), Schicksal des jüdischen Museums in Prag, 259-270, 1965; H. Schneec, Die Hoffinanz und der moderne Staat, 219-22, 1965.

מ. ל.

**מִיזְל, (מִיזְלֶש), ר' מֹשֶׁה בֶּן מְרָדְכִי** (1760 לערך, וילנה — לאחר 1838, חברון), "שמש-הקהל" בוויילנה.

ת"ח ואיש-ציבור, חסיד ומשכיל. בנעוריו היה ממקורבי הגר"א (ע"ע אליהו בן שלמה-זלמן). היה בעל השכלה איר-פית ובקי בספרות הגרמנית, וממערצי מ. מגדלסון (ע"ע). נתן "הספמה" ל"ביאור" של שלמה דובנא (ע"ע) לספר בראשית (תקמ"ג). מ' חיבר ספר בשם "שירת משה" (שק-לאוו, תקמ"ח), שתכנו: מניין המצוות שבתורה, מנוסחות בחרוזים. בהשפעת ר' שניאור זלמן מליאדי (ע"ע) התקרב לחסידות חב"ד (ע"ע). תחילה שמר את חסידותו בסוד ולא נטל חלק במחלוקת עם המתנגדים, שהתחוללה בזמנו; אך משנתגלתה חסידותו, החלו המתנגדים לרדפו והוא נאלץ לעזוב את רוסיה ויצא כנראה לגרמניה. למ' היו קשרים עם הנוטים אחרי נפוליון (ע"ע) וגם נפגש עם נפוליון עצמו, אך בהשפעת ר' שניאור זלמן מליאדי, שחשש מפני הרעת מצב היהדות אם תיפול רוסיה לפני נפוליון, חדל כנראה גם מ'



לכהן כרב ראשי של ורשה. בגלל סיועו לפאטריוטים הפול-נים, נאסר בנובמבר 1861 ואח"כ נאלץ לעזוב את העיר. קהילות לונדון ואמסטרדם הציעו לו רבנות, אולם ב-1862 הותר לו לחזור לוורשה והוא העדיף לחזור לשם. לאחר זמן מה גורש שוב מן העיר. כשחזר לוורשה, לאחר גירוש זה, שוב נמנע מלהתערב בעניינים מדיניים ועסק בלימוד תורה בלבד. כשנפטר בוורשה, אסרו השלטונות הרוסיים לפרסם מאמר-אבל, כנקמה על פעילותו הפוליטית נגדם. מספריו יצא לאור: „תדושי מהרד"ם" — על ספר המצוות של הרמב"ם (ורשה, תרל"א).

א. קופסער, ב. מ', 1952; א. לוינסון, תולדות יהודי ורשה, 158-164, תשי"ג; ספר קראקא, 97-62, תשי"ט; מ. קמלהאר וי. רסאל, ד. ב. מ', תשל"ל.

**מיזל-שוהט, חנה** (1883, גרודנו—1972, נהלל), עסקנית ומייסדת בתה"ס החקלאיים לבנות בא". עם תום לימודיה בגימנסיה הצטרפה ל„פועלי ציון“, והיתה פעילה מאד בקרב הנוער העובד והלומד. מ' למדה פדגוגיה באוני-ברסיטת אודסה, וגם שם המשיכה בפעילות חינוכית ציונית. ב-1905 נבחרה כציר לקונגרס הציוני ה-7 בבזל, ב-1905—1909 למדה באוניברסיטת בשוויץ ובצרפת חקלאות ומדעי הטבע, וב-1909 עלתה לארץ ועבדה בסג'רה כאחראית למטי-עים. אותה עת הניחה את היסודות לחוות הלימוד לצעירות בכנרת, ואף כי זו התקיימה זמן קצר יחסית (1911—1917) נודעה לה השפעה גדולה על מקום האשה במשק החקלאי. בקונגרס הי"א השתתפה מ' כציר מטעם „הפועל הצעיר“. מ-1920 ואילך היתה חברת ההנהלה של ויצ"ו (ע"ע) העול-מית. ב-1922 הניחה יסודות ראשונים לביה"ס החקלאי התיכון לבנות בנהלל, הראשון בסוגו בארץ; ביי"ס זה נפתח ב-1926 ומ' ניהלה אותו 25 שנה. כן נטלה חלק בתהליך של הפיכת משקי-פועלות לבת"ס תיכוניים-חקלאיים.

**מיזם, אָרְיֵן** — Erich Mühsam (1878, ברלין—1934, שם), סופר ומשורר סוציאליסטי גרמני, יהודי.



אריה מיזם

מ-1904 ואילך הוציא שלושה כרכי-שירים: Wüste („מדבר“), Vulkan („הרי-געש“), Brennende Erde („אדמה בוערת“). כן כתב כמה מחזות, ביניהם Freie Ehe („נישואים חפשיים“), Judas Ischarioth („יהודה — איש קר-יוח“), ומחזה שדן במשפט סקו — ונצטי (ע"ע), שעורר תשועה מת-לב בזמנו. מצעירותו פעל ב-חוגים סוציאליסטיים-אנארכיסטיים ותפיי-סותיו התבלטו בכת-ביו וכן במסות קצרות שפירסם בשבועון הסאטירי Simpli- cissimus, ובכתב-העת „קין“ — שהיה עורכו. לפני מלח"ע I הצטרף ל„ברית הסוציאליסטית“ של גוסטו לנדאוואר (ע"ע).

שליכדה אינטלקטואלים שמאליים לא-מארכיסטיים. ב-1919 השתתף יחד עם קורט איינר (ע"ע) ולנדאוואר — שניהם יהודים — בהקמת „רפובליקה מועצתית“ קיצרת-ימים במדי-נת באוואריה. לאחר חיסול ה„רפובליקה“ נתפס ונשפט לתקופת מאסר ארוכה. לאחר שחרורו ב-1924, התמסר בעיקר לתעמולה אנארכיסטית מבחינותיה העיוניות. בשנים 1926—1933, עד עליית הנאצים בגרמניה, ערך את השבועון האנאר-כיסטי Fackel („משואה“). — מ' לא גילה עניין בבעיות יהודיות. הוא עונה למוות בידי הנאצים. א. ל.

**מיזם, יהודה לייב** (1798, לבוב [?] — 1831, שם), מראי-שי המשפילים בגליציה (ע"ע, עמ' 885). מ' היה בן למשפחה מיוחסת ואמידה, וידידם של שלמה יהודה רפפורט (ע"ע), יצחק ארטור (ע"ע), מאיר הלוי לטריס (ע"ע) ואחרים. הוא לחם בחסידים והגיש קובלנה נגדם לרשות האוסטרית (1823). בשנים 1829—1830 ביקר בגרמניה. — מ' היה משפיל קיצוני טיפוסי, שנלחם בכל המסור והמקובל שלא נחשב בעיניו לעיקר היהדות.

בנוסף לכמה מאמרים על ענייני-השפלה ועל הקראים, שנתפרסמו ב„הצפירה“ (שהוצאה ע"י לטריס, תקפ"ד), בכורי-העתים" ו„כרם חמד“, כתב ספר „קנאת האמת“ (וינה, 1828), שבו לחם, בצורת שיחות בין הרמב"ם ואחד ממפרשי, באמרו-נה בשדים, בגלגול-נשמות, בקבלה מעשית, בזהר וכן בחסי-דות ובמייסדה, מ' מאשים את הרבנים וה„צדיקים“ בהזדקנות אמונות תפלות ומנהגים פסולים לתורת-ישראל הצרופה. את ספרו חתם ב„לקוטי פרחים“ — קטעים מפתבי סעדיה גאון, יהודה הלוי, אבן עזרא ואחרים, המגנים אמונות-הבל. ספרו של מ' עורר חמתם של החסידים, וגם כמה מן המשפילים, וביניהם שׂיר ושרד"ל, התרעמו עליו. מ' הוציא-לאור מחדש, עם הערות משלו, את ספרו של דוד קארו „תכונת הרבנים“ (וינה, תקפ"ד), העוסק ברבנים „כאשר היו, כאשר המה עתה וכאשר ראויים להיות“.

י. קלוזנר, היסטוריה של הספרות העברית החדשה, ב', 267-282 (עם ביבל' מפורטת), 1952; י. צינברג, תולדות ספרות ישראל, ר', 29-35, 1960; ר. מאהלר, החסידות וההש-כלה (מפתח, בערכו), 1961. א. ק.

**מיזם, מתתיהו**, (1885, פשמישל — 1945, גליביץ), היסטוריון, פילולוג יידי, ואיש-ציבור יהודי. בן למשפחת חכמים וסוחרים מפורסמים. עסק במסחר, וכיר"ר התאחדות הסוחרים היהודים בעירו פעל כנגד גזרותיה העיוניות של הממשלה הפולנית. את השכלתו היהודית והכללית רכש בעצמו. כבר ב-1904 החל לפרסם מחקרים בכ"ע שונים, עבריים ולועזיים, בהיסטוריה יהודית ובחקר היידיש. בועידת צ'רנוביץ (ע"ע יידיש, עמ' 804) ביטא את השאיפה לביסוס מדעי של חקר הלשון היידיש, ולהכרתה כשפת העם היהודי. מ-1910 בילה שנים אחדות בספריות וינה וברלין; במחקרו הבאים ייחס חשיבות רבה להשפעת הדת על היווצרות הדיא-לקטים אצל היהודים. ספרו הגדול הוא Die jiddische Sprache („הלשון היידיש“), 1924, המכיל תומר רב.

מ' הקדיש עניין רב לשאלת האנטישמיות, ומחיבוריו בתחום זה יש לציין את: „הפולנים והיהודים בדברי הימים ובספרות“, תרס"ה; Zur Rassenfrage („לשאלת הגזעים“), 1919; Der Ursprung des Judenhasses („מקורותיה של שנאת היהודים“), 1923; Polacy chrześcijanie pochodzenia żydowskiego („פולנים נוצרים ממוצא יהודי“), 1938;

בתורת ההסתברות חבר מ' לקולמוגורוב בהציעו שיטות אפסיומאטיות, שמטרתן היתה ביסוס לוגי של יסודות תורה זאת. כן ביסס מ' את תורת השכיחות בהסתברות (ע"ע, עמ' 916), שנוצרה ע"י הלוגיקן האנגלי ה. נ. בשנותיו האחרונות טבע מ' את המונח „פונקציות סטאטיסטיות” ופיתח את שי- מושיהן, על תרומתו לפילוסופיה של המדע וגישתו הפוזיטי- וויסטית-ע"ע הסתברות, עמ' 924. מ' נודע גם באהבתו לשירה, ובמיוחד נמשך לשירתו של רילקה (ע"ע), והיה בעל האוסף השלם ביותר של יצירותיו. מ' פירסם מאמרים וספרי מחקר רבים, והחשובים שבהם קובצו בשני כרכים: Selected Pa- pers of R. von M., 1963/4

H. Cramér, R. von M.'s Work in Probability and Statistics (Annals of Mathematical Statistics, XXIV, 657-662), 1953; A. Wald, Die Widerspruchsfreiheit des Kollektivbegriffes (in Selected Papers in Statistics and Probability, 25-45), 1955.

אר. כה.

**מִי-חֶמְצָן**, מים חמצניים (Hydrogen Peroxide), על-תחמוצת המימן; נוסחתם הכימית H<sub>2</sub>O<sub>2</sub>. מ"ח נתגלו לראשונה בשנת 1818 ע"י ל. ז' תנאר (Thé-nard). המבנה המדויק נקבע רק בתקופתנו בעזרתן של שיטות פסיקאליות, בעיקר צילום בקרני-רנטגן. נמצא כי קשר O—H באחד ההידרופסילים אינו נמצא במישור אחד עם קשרי H—O—O הנותרים.

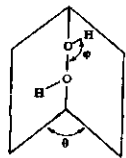

ערכי הזוויות הם:  $97^{\circ} \theta$  ו- $94^{\circ}$  בקירוב. מ"ח נקיים הם נוזל סמיך חסר-צבע; מש- קלם הסגולי ב- $0^{\circ}C$  הוא 1.46 גרם/סמ"ק; נקודת-קיפאון  $-1.7^{\circ}C$ ; הם מתפוצצים בחימום.

מ"ח הם דיאמגנטיים (ע"ע מגנטיות, עמ' 162) ובעלי קבוע דיאלקטרי גבוה ( $93.7$  ב- $0^{\circ}C$ ) (ע"ע חשמל, עמ' 177), ומכאן פושרם וכרשר תמיסותיהם המימיות להמס מלחים רבים תוך פירוקם ליזנים. הם מתערבים במים בכל היחסים. שיטות-הפקה: (א) הגבת חומצה גופריתנית עם על-תחמוצת הבריום:

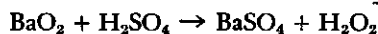

(ב) השיטה המקובלת כיום היא הידרוליזה של מלחי-חומצות על-גפרתיות:

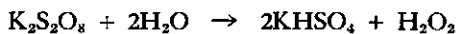

בשני התהליכים מקבלים מ"ח כתמיסה מימית הניתנת לריכוז ע"י נידוף המים בריק.

התכונות הכימיות: יציבותם הכימית של מ"ח נמוכה מאד, בפרט בסביבה בסיסית או בנוכחות מתכות כבדות. תמיסתם המימית יציבה-יותר; חומציות, או חמרים אורגניים מסויימים, כגון אצטאניליד, מוסיפים ליציבות התמיסות. פירוקם אפסוטרמי וחל לפי הנוסחה:



ערך  $\Delta H^{\circ}/298^{\circ}K$  בפזה גזית הוא 23 kcal/mol. תמיסה מימית של מ"ח מהווה חומצה חלשה, עקב פירוקה ליזנים:



ערך  $k_1$  הוא  $10^{-12}$  —  $10^{-9}$ , בהתאם לריכוז ולטמפרטורה. מ"ח מאופיינים בכושר-החימצון הגבוה שלהם, מאידך, יכולים הם להתחמצן ע"י מתמצנים חזקים מהם. פוטנציאל-החימצון שלהם תלוי בpH של התמיסה. מ"ח כחומר מחמצן:

כן חיבר ספר חשוב ביותר, בפולנית, על חלקם של היהודים במלחמות פולין מלפני 1795 (1939). בשנותיו האחרונות עסק בחיבור אנציקלופדיה מקיפה לתולדות הדתות; 11 כרכים ממנה אבדו בשואה.

מ' היה בעל הכרה לאומית, אף שלא האמין כי א"י תפתור את בעיית היהודים, וסבר שנוצחוננו של ההוקמניום הוא שישים קץ לסבלותיהם. אָחיו, יוסף, שימש רב ראשי בצבא הפולני, ופירסם מחקרים במדעי-היהדות. כן תירגם את התורה לפולנית.

נ. מ. גלבר, מ. מ' (בתוך: חכמת ישראל באירופה המזר- הית), תשי"ט; ספר פשמישל, 327-324, תשכ"ד. 5. ל.

**מִיזֶם**, פְּרִיִּס (1824, ברודי — 1898, לייפציג), משכיל יהודי, סופר וחוקר תולדות הפילוסופיה. מ' קיבל חינוך יהודי מסרתי. בהדרכת אביו שלמה ודודו יצחק מ', איש קראקא, קנה השכלה כללית רחבה. ראשית לימוד הפי- לוסופיה קיבל מפי תלמיד של ר' נחמן קרוכמל (ע"ע), והיש- פע ממנו בהשקפה וסיגנון. בשבתו בברודי (משנת 1846) ובברסלאו (משנת 1854) עמד במגע הדוק עם חשובי משפילי גליציה וגרמניה. משנת 1867 ישב בלייפציג. — עבודתו הספ- רותית נחלקה לשלושה חלקים: א. שירי הגיון, כגון „הקבלה והחסידות” (ברסלוי, 1866) ו„האמונה והתבונה” (ליק, 1878). אוסף משיריו ותרומתו הריל ע"י ידידיו („קבוצת שירים” — קראקא, 1891). ב. מאמרים פובליציסטיים ומחקריים בעברית (נדפסו לרוב ב„המגיד” ו„המליץ”) ובגרמנית (נדפסו לרוב ב„המליץ”, „המלחמת הדת” „המליץ”, „Orient”). החשוב שבהם „מלחמת הדת” (1868/9), שבו סיפם ופירש את הרקע הפילוסופי של הדעות המתנגשות, מתח עליהן ביקורת וגילה דעתו, לפיה אין ליהדות שיטה עיונית או עיקרי אמונה. התורה היא חוקה מדינית-לאומית מבוססת על עקרונות האחדות, החירות ושווי הנוכיות, ותכליתה — אושר הכלל ביישובו של עולם. ג. ספרו הגדול והחשוב ביותר „קורות הפילוסופיה החדשה”. בחלק הראשון, מקנט (ע"ע) עד הגל (ע"ע) (לייפציג, תרמ"ז) מוצעת הרצאה בהירה, מפורטת וביקורתית על משנת קאנט, וכן על משנותיהם של ש. מימון, פיכטה ושללינג (שני חלקים נוספים נשארו בכתובים). זהו מטעל ראשון בסוגו בספרות העברית יש לו ערך עצמי גם מצד בהירותו ודיוקו, גם מצד עיצוב הסיגנון הפילוסופי בעברית וגם מצד הגישה הביקורתית העצמאית שהתגלתה בו. ע. גינציג, אלה תולדות הרב... מו"ה פ. מ' תר"ן.

**מִיזֶם**, רִיכָרְד מַרְטֵן פּוֹן — Richard Martin von Mises — (1883, לבוב — 1953, בוסטון), מתמטיקאי אוסטרי-גרמני. יהודי. מ' רכש את השכלתו בורנה ובבית הספר הטכני הגבוה שבברין (Brünn). בשנות מלה"ע I היה טייס בצבא הגרמני. מ' נתמנה לפרופסור-חבר באוניברסי- טת שטרסבורג 1909 ועשר שנים לאחר מכן עבר לאוניבר- סיטת דרזדן. מ 1920 שימש כמנהל המכון למתמטיקה שימו- שית באוניברסיטת ברלין ועם עליית הנאצים לשלטון עבר לתורפיה, ושם נתמנה כפרופסור למתמטיקה באוניברסיטת איסטמבול. בשנת 1940 היגר מ' לאה"ב וב-1942 החל להורות מתמטיקה באוניברסיטת הרוורד בקימברידג', מסצ'וסטס. שטחי המחקר בהם ניכרות תרומותיו של מ' היו כדלקמן: (1) מכאניקה וגאומטריה, (2) תורת ההסתברות (ע"ע) וסטא- טיסטיקה, (3) הפילוסופיה של המדע, (4) תורת האנאליזה.



מ"ח כחומר מחזור:

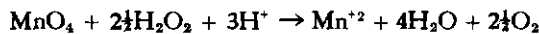

תמיסות בריכוז מעל 60% מתפוצצות בנוכחות חמרים אורגאניים, וגם בתמיסות מהולות מהווים מ"ח חומר מאכל ל-תאים חיים. בגוף החי נוצרים אמנם מ"ח בכמויות קטנות עקב תהליכי המטבוליזם הטבעיים, אך הם מפורקים במהירות ע"י אַנְזִימִים מיוחדים לכך, קַטְלֹזָה ופְּרֹאֶקְסִידָזָה. השימושים במ"ח נובעים מכושר-הימצוּם הרב, הניתן עם-זאת לשליטה ולוויסות ע"י שינוי התנאים. יתרון נוסף הוא שתוצרה-הלואי של התהליך, מים, הוא חומר בלתי-מוזיק בדרך-כלל.

תמיסות מימיות של מ"ח משמשות כאמצעי-הלבנה בתע-שיית הנייר, הפותנה, הצמר וכד', כאמצעי-הלבנה לשער, כחומר-חיטוי ברפואה, כראַגֶּנט כימי נפוץ וכמרכיב בדלק של טילים מסויימים.

W. C. Schumb - C. N. Satterfield - R. C. Wentworth, H.P., 1955.

ז. ת.

**מִיֶּטְ, קוֹנְרַד** — Konrad Meit — [1480/5], ז'רמס — 1550/1 [?], אַנטוורפן), פֶּסֶל גֶרְמָנִי מ' הושפע מסיג-נוגם של דִירֶר (ע"ע) וְלוֹקְס קֶרְנֶךְ (ע"ע). ב 1514 נתמנה פֶּסֶל-החצר של עוצרת פלאנדריה, הנסיכה מארגארטה מאוסטריה, במֶכְלֶךְ. יצירתו החשובה-ביותר, הנחשבת לאחת מיצירות-המופת של הפיסול הגרמני, הן מצבות-הקבורה המפוארות, עשויות שיש ובהט, של מארגארטה, של בעלה ושל אמו (1526—1532). בכנסיית מנזר ניקולאס הקדוש בברו (Brou, צרפת). סיגנון פיסולו מהווה מניגה הארמונית של הסיגנון הגותי המאוחר בגרמניה ובבורגונדיה ויסודות השאובים מן הֶרְנָסָנט הקלאסי. — מרבית פסליו הם קטני-ממדים ומופ-גנת בהם טכניקה מזהירה בעיבוד חמרים שונים, וכן ניתן תיאור ריאליסטי רענן של הדיוקן והגוף הערום («אדם וחווה» [ע"ע], 1515 בקירוב, במוזיאון של גותה; «יהודית» [בהט], 1530 בקירוב, במוזיאון הלאומי, מינכן).

G. Troescher, K. M. von Worms, 1927; J. Duverger, C. Meijt, 1934.

**מִיֶּטְג־לֶפְלֶר, מַגְנוֹס גוֹסְטָה** — Magnus Gosta Mit-

tag-Leffler (1846—1927), מתמטיקאי שוודי.

מ' רכש את עיקר השפלתו באוניברסיטת אוֹפְסֶלָה והיה מתלמידיו של וִיאֶרְשְׁטֶרס (ע"ע). ב 1877 נתמנה לפרופסור למתמטיקה באוניברסיטת הלסינקי ומ 1881 — באוניבר-סיטת סטוקהולם החדשה, בה אף שימש פעמים אחדות כֶּרֶךְ-טור. ב 1882 ייסד מ' את כתבי-העת המדעי במתמטיקה Acta Mathematica והיה עורכו הראשי במשך תקופה של למעלה מ 40 שנה. יוקרתו של מ' וצוות העורכים המעולה, שכלל בראשיתו מתמטיקאים מארצות סקנדינאויה, הביאו לכך שכתבי-עת זה הפך לאחד מכתבי העת החשובים ביותר במתמטיקה כיום. עבודתו המדעית כללה תרומות חשובות באַנְלִיזָה המתמטית, ובין השאר, הוכיח מ' את משפט קוֹשִי (ע"ע). משפט אחר הדן בהצגה האנאליטית של פונק-ציה חד-ערכית נושא את שמו. לאחר מותו, נוסד המכון למתמטיקה ע"ש מ' בדיורסוהולם (Djursholm) שלייד סטוקהולם. מ' פירסם מאמרים מדעיים רבים שראו אור בֶּComptes rendus של האקדמיה למדעים של פאריס,

בקבצי מאמרים של האקדמיה של סטוקהולם וכ"כ בכתבי-העת שאותו ייסד.

**מִיֶּטְוֹךְ, אוֹיֶן** — Eugen Mittwoch — (1876—1942), מזרחן גרמני, יהודי. מ' נתמנה ב 1905 למרצה

באוניברסיטת ברלין וב 1917 לפרופסור מן המניין בגרייפס-ואלד שבפּוֹמֶרָנִיָה. הוא זכה בכבוד זה, שניתן רק לעתים רחוקות ליהודי בגרמניה הקיסרית, בזכות עזרתו למשרד-החוץ הגרמני במאמציו למשוך את תורפיה למלה"ע I בצדה של גרמניה. ב 1919 נתמנה לפרופסור בברלין, ולאחר מכן נעשה למנהל של הסמינריון לשפות-המזרח — המדרשה להכשרת פקידים לשירות החוץ באסיה ובמזרח אירופה. ב 1935 הודח ממשרתו ע"י הנאצים וב 1939 היגר ללונדון, שם פעל נגד גרמניה הנאצית בעת מלה"ע II בתחום ההסב-רה. במשך שנים רבות היה מ' יו"ר האגודה לקידום מדע היהדות, וכן פעל הרבה בגופים ציבוריים אחרים של יהדות גרמניה, הן בגרמניה עצמה והן באנגליה — אחרי הגירתו. התחומים העיקריים בפעילותו המדעית הענפה היו ההיסטו-ריוגרפיה הערבית, הרפואה הערבית (יחד עם יוליוס הירש-ברג פירסם את כתביהם של כמה מגדולי האופת'למולוגים הערבים), אמנות האסלאם, החבשית העתיקה והחדשה והא-פיגרפיה הדרום-ערבית. כן פירסם מחקרים חשובים להבהרת היחס בין האסלאם ליהדות: הקבלות בהלכות-תפילה ביהדות ובאסלאם (1913); תחולתם של יום-הולדתו ויום-פטירתו של מוחמד בעצם אותו היום (12 רִבִיעַ I), כמו אצל משה רבנו (ז' אדר) (1926), וחיבר ערכים לאַנְצִיקְלופֶדיָה „אַשְׁכּוּלִי", בהוצאת יעקב קלצקין. כן פירסם שיר לכבוד הגאון מצליח, מהגניזה הקהירית, בספר-היובל לר' דוד הלפמן (1914). W. Gottschalk, Die Schriften E. M.s (MGWJ 81), 1937.

**מִיֶּטְלֵנְד, ע"ע לְסֶבּוֹס.**

**מִיֶּטְלֵנְד, פֶּרְדְּרִיק וִילְיָם** — Frederic William Mait-

land (1850—1906), משפטן והיסטוריון אנגלי.

מ' למד באֵיֶטְן ובטריניטי קוֹלֶג' שבקימברִיג', נתקבל ב 1876 ללשכת הפרקליטים, ואף שהתמחותו היתה בעריכת שטר-י-מכר, החל עוסק בתולדות המשפט האנגלי. ב 1884 נתמנה למרצה בֶדְאוֹניֶנג קוֹלֶג' שבקימברִיג', וב 1888 — לפרופסור. מחקריו בתולדות המשפט התבססו במידה רבה על מסמ-כים משפטיים שהיו שמורים בגניזות הרְשָׁמִים של בתי המשפט באנגליה, שלפני מ' לא טרח איש לשחזר מהם, בדרך בדוקה, את דמות החברה, הכלכלה, עקרונות המוסר והנהוג ביה"ב. מ' פנה למקורות אלה בעצת ידידו, פ. וִינֹי-גֶרְדּוֹב (ע"ע). מחקריו הביאוהו לכלל מסקנה, שתולדות החוק הן ההיסטוריה של רעיונות, שהמשפטן משקפם. הוא פירסם אַסְפִי-חוקים ומחקרים רבים מתוך החומר שמצא בגניזות. ספרו החשוב ביותר הוא History of English Law before the time of Edward I לפני אֶדוֹרְד I (1895), שאותו חיבר עם פ. פוֹלֹק, אך עיקר העבודה נעשה בידי מ'. בהקדמה הארוכה לספר זה ציין מ', שהחוק האנגלו-סאכסוֹנִי היה כולו גרמני, שלא שרד דבר מהנהוג הקלטי הקדום, שאין כל הוכחה שמוסדות רומיים נשתמרו אחרי הכיבוש האנגלו-סאכסוֹנִי, ושכל היסו-דות הרומיים במשפט האנגלי ניתן להסבירם כהשפעה מאו-חרת יותר מהכנסייה ומהכיבוש הנורמאני.

**מִיטְרֵה, בַּרְטוֹלוֹמֵה** — Bartolomé Mitre — (1821 — 1906), מדינאי, איש צבא וסופר ארגנטינאי. בצעירותו היה מ' פעיל במפלגה „האוניטארית“, שהתנגדה למבנה פדראלי של ארגנטינה. כמתנגד לרודנותו של רוֹסס (ע"ע) גלה מ' ממולדתו וחי 15 שנה באורוגוואי, בפוליוויה, בפרו ובצ'ילה. הוא שירת בצבא אורוגוואי והשתתף בהגנת מונטווידאו מול צבא רוסאס, פקד על חיל התותחנים של בורליוויה והיה עורך העתון החשוב ביותר בצ'ילה, El Mercurio. ב-1852 השתתף בקרב מונטה קאסרוס, שבו הובס רוֹסס מידי אורקיזה (ע"ע).

מ' התנגד לתכניתו הפדראליסטית של אורקיזה, ובהנהגתו סירבה בואנוס-איירס להצטרף לפדראציה של „הברית הארגנטינית“ (ע"ע ארגנטינה, עמ' 681). ב-1859 נוצח צבא מ' מידי כוחות אורקיזה, ובואנוס-איירס הוחזרה לברית; מ' נהיה מושל בואנוס-איירס, מרד ב-1861 בנשיא דרקי (Der-qui), ניצחו ותפס את השלטון. ב-1862 נבחר מ' כחוק לנשיא ארגנטינה.

בשנות נשיאותו (1862—1868) נהייתה בואנוס-איירס לביירת ארגנטינה, ולמדינה ניתן אופי אוניטרי ושמה שונה ל República Argentina. מ' כונן את בית המשפט העליון, נלחם נגד השליטים המקומיים העצמאיים למחצה (Caudillos), הנהיג סדר במדינה המשושעת ושקד על פיתוח החינוך, וכן יסד את האקדמיה להיסטוריה. מ' נתן דחיפה לפיתוח רשת מס"ב ולהתיישבות בפטגוניה ועודד הגירה מאירופה. בפרוץ המלחמה בפרגווי ב-1865 (ע"ע לופס) עמד בראש צבאות „הברית המשולשת“ (ארגנטינה, בראזיל ואורוגוואי).

מ' עסק במחקר היסטורי ובלשוני, פירסם ספרים על סן מרטין (1890) ועל פלגרנו (ע' ערכיהם), וכן מחקר על שפות האינדיאנים (1894). ב-1870 יסד את העיתון החשוב La Nación.

יה. א.

**מִיטְש, פֶּאוֹל אֶלְוִין** — Paul Alwin Mittasch — (1869, גרוֹסדוזה — 1953, הידלברג), כימאי גרמני. בין השנים 1904—1933 עבד, יחד עם ק. בוש (ע"ע), כאחד המנהלים המדעיים של Badische Anilin und Sodafabrik, מגדולי המפעלים הכימיים בגרמניה (אח"כ I. G. Farben). מ' היה ממפתחי תורת הקטליזה (ע"ע). מ-1933 חקר את התופעות הקאטאליטיות בטבע, ובמיוחד בגוף החי — (ביו-קאטאליזה). חקר גם שיטות קאטאליטיות טכניות, כגון הסינתזה של האמוניה (ע"ע).

מספריו: Über katalytische Verursachung im biologischen Geschehen („גרימה קאטאליטית במציאות הביולוגית“), 1935; Über Katalyse u. Katalysatoren in Chemie u. Biologie („קאטאליזה וקאטאליזטורים בכימיה וביולוגיה“), 1936; Von d. Chemie zur Philosophie; 1948. („מן הכימיה לפילוסופיה“).

**מִיטְשֶׁרְלִיך, אֵילְהָרְד** — Eilhard Mitscherlich — (1794—1863), פרופסור לכימיה באוניברסיטת ברלין, מגדולי הכימאים בדורו. בן לכומר גרמני כפרי. נכנס בהשפעת דודו הבלשן בשנת 1811 לאוניברסיטת הידלברג ולמד שם היסטוריה ובלשנות של עמי המזרח. בשנת 1817 החל ללמוד רפואה ומדעי הטבע במכללת גטינגן (Göttingen).

מספריו האחרים: Bracton's Note-book („פנקס-הרשימות של בְּרַקְטוֹן“), 1887; Domesday Book and Beyond; 1887; „ספר דומנדי ומעבר לו“; 1897; Roman Canon Law and the Church of England („המשפט הקאנוני הרומי והפנסיה של אנגליה“), 1898.

למ' נודעה השפעה עמוקה על מחקר תולדות המשפט, הן בשימוש במסמכים שמורים ובפירסומם, והן בראיית תולדות המשפט כהשתקפות כל גילויי החיים.

H. A. Hollond, F. W. M., 1850—1906, 1953; V. T. H. Delany (ed.), F. W. M. Reader, 1957.

יה. כ.

**מִיטְנֶר, לִיזֶה** — Lise Meitner — (1878, וינה — 1968, קימברג), פיסיקאית אוסטריה, יהודיה, אחת מחלוצי צי מחקר הרדיואקטיווי. מ' היתה אחת משמונת ילדיה של



ליזה מיטנר

עורך-דין יהודי וינאי; התחילה את לימודיה באוניברסיטת וינה בשנת 1901, והיתה בין תלמידיה של בולצמן (ע"ע). ב-1906 היתה אחת הנשים הראשונות באוסטריה שקיבלו תואר ד"ר באוניברסיטת וינה. מ' עברה לברלין ב-1907 ועבדה תקופה קצרה במחיצתו של מַכְס פֶּלְדְּ (ע"ע). וב-1913 התקבלה במכון לכימיה

על-שם הקיסר וילהלם, ושם התחילה במחקר בשטח הרדיואקטיווי, יחד עם אוטו הֶן (ע"ע). השגם החשוב ביותר באותה תקופה היה גילוי היסוד פרוטאקטיניום (1918) ומספר חמרים רדיואקטיוויים אחרים. כן עסקה בתקופה זו במתן הסבר ממצה לקשר בין קרינת β וקרינת γ של חמרים רדיואקטיוויים, הסבר הנחשב כהשגה המדעי החשוב ביותר. ב-1922 נתמנתה למרצה באוניברסיטת ברלין ובשנת 1926 לפרופסור. בעקבות עליית הנאצים לשלטון ב-1933 פוטרה מ' מאוניברסיטת ברלין, אולם המשיכה בעבודתה במכון לכימיה ע"ש הקיסר וילהלם עד 1938 כאשר אוסטריה נכבשה ע"י הנאצים. בשנה זו נטשה את גרמניה ועברה לשוודיה. לאחר עזיבתה המשיכו האן וֶשְׁטְרַסְמַן את הנסיונות בהפצת גרעיני אורניום ע"י ניטרונים וזמן קצר מאוחר יותר דיווחו על הופעת יסודות קלים יותר כתוצאה מהפצצה זו. מ' שקיבלה דיווח זה מיד, נתנה ביחד עם בן אחותה א. ר. פריש את ההסבר לתופעה זו והיא שטבעה את המונח ביקוע (fission) עבורה. עד ל-1960 המשיכה בעבודתה המדעית בשוודיה כפרופסור לפיסיקה. בשנה זו פרשה לגימלאות ועברה לאנגליה. מ' נתקבלה כתברה באגודות מדעיות רבות וזכתה בפרסים רבים אשר גולת הכותרת שבהם היא קבלת פרס אנריקו פֶּרְמי בשנת 1966, ביחד עם האן וֶשְׁטְרַסְמַן, על עבודותיה — שהוליכו לגילוי תהליך הביקוע.

מ' פירסמה מאמרים מדעיים רבים. מחיבוריה החשובים: Beiträge zur Physik der Atomkerne („תרומות לפיסיקה של גרעין האטום“), 1926; Der Aufbau der Atomkerne („מבנה גרעין האטום“), 1935.

E. Yost, L. M.: Physicist (Science Digest, LI), 1962.

אל. דו. — אר. כה.

ישראל (דנ' י. כא). הוא עומד כנגד שר מלכות פרס ועתיד להציל את עמו בעת צרה, שאחריה יבואו חיי עולם ל"ישני אדמת עפר" וזוהר ל"משכילים... ומצדיקי הרבים" (שם יב, א-ג). יש אומרים, שעניין השרים הממונים על העמים נרמז כבר בדברי ישעיהו על "צבא המרום במרום" כנגד "מלכי האדמה על האדמה" (כד, כא) וכן גם במונח "בני אֵל", שלפי השבעים ונוסח מגילות ים המלח בא במקום "בני ישראל" שבנוסח המסורה לדב' לב, ח: לאמור: "יצב גבלת עמים למספר בני אֵל". אולם, גם לפי דעה זו, נזכר שר מיוחד של ישראל לראשונה בספר דניאל.

בספר חנוך מהספרים החיצוניים (חנוך א', י, י"א—כ"א; ב', ט', י"ז—כ"ג) נחשב מ' לשר צבאות ה', המיועד לבער רשע מהארץ כשהעמים כולם יודו במלכות ה'; והוא אחד מארבעת המלאכים העליונים שלפני האֵל (חנוך א', כ, א—ד). שמותיהם של ארבעת המלאכים, ומיכאל בראשם, עתידים להיכתב על מגיני הלוחמים במלחמת אחרית הימים. כך מתברר מכתוב קטוע במגילת מלחמת בני אור בבני חושך (דף ט, שו' 15—16). בדברי עידוד שבאותה המגילה מתואר נצחון הטוב, בין השאר, במלים, "להרים באלים משרת מיכאל וממשלת ישראל בכול בשר" (דף יו, שו' 7—8). מן ההקשר (שם שם, שו' 6) אפשר לשער, שמ' זהה עם "שר האור" (שם דף יג, שו' 10), שהוא המכונה "שר אורים" במגילת סרך היחד (דף ג, שו' 20). בידו, מממשלת כול בני צדק" (שם); כלומר: הוא הראש של אחד משני הגורלות המהווים גם את האנושות וגם את עולם הרוחות, לפי ההשקפה הדואליסטית החריפה של כת מדברי יהודה. אולם זיהוי של מ' עם "שר-אורים" איננו בגדר עיקר חשוב בתורתה של הכת.

שמו של מ' נדרש, בדרך-כלל, כמרומו בפסוק, "מי כמוך באֵלים" לפי האגדה, הוא אחד המלאכים שנגלה לאברהם והשתתף בהפיכת סדום, הוא שהביא עפר ממקום המקדש לבריאת אדם הראשון, הוא שהציל את יעקב בבטן אמו כשרצה השטן להרגו, הוא שהיכה את סנחריב, הוא יחד עם גבריאל הציתו את בית המקדש והוא שככה על חורבנו וכיור"ב. מקומו של מ' בפרשנות סיפורי המקרא בולט ביותר במדרשים מאוחרים, כגון שמות רבה, מדרש אבכיר, מדרש כנון וכיור"ב, אף שתפקידיו רבים גם לפי המדרשים הקדומים. בספרות ההיכלות (ע"ע) והמרובה של סוף תקופת-התלמוד ותקופת הגאונים תופס מ' מקום מרכזי בתחום המרכבה. הוא שר צד הדרום, הוא דמות האריה שבמרכבה וכיור"ב, אמנם השמות מתחלפים בספרות זו, אך בכל מקום מ' הוא אחד מארבעת השרים העליונים. דמותו כשרם של ישראל ומגינם בולטת בספרות פרשנות המרכבה בראשית ספרות הסוד באירופה, הן בחוגי חסידי אשכנז והן בחוגי המקובלים הקדומים, ונתייחסו לו, בעקבות מאמרים בספרות המדרש ובספרות ההיכלות והמרכבה, תפקידים מרכזיים בהבאת הגאולה ולעתיד לבוא. בתיאורים אלה הסתמכו בעיקר על מאמרי ספר זרובבל ויתר הספרות האפוקליפטית של סוף העת העתיקה וראשית ימי הביניים, בהם נועד למ' תפקיד המגלה והמבשר. ג. שלום שיער, שמלכתחילה היתה דמותו של מ' זהה עם מטטרון (ע"ע), ושחלק מתיאורי מ' הועברו אח"כ למטטרון.

בספרות הקבלה נתייחד למ' תפקיד שר החסד שבמרכבה, שר הימין, המייצג את ספירת חסד העליונה. בכמה מקומות בזהר מ' הוא סמל לספירת חסד עצמה (זוהר ח"א צ"ח,

אך תוך כדי לימודיו גילה עניין גובר והולך בכימיה והתמסר לה. בשנת 1818 נסע לברלין מקום בו גילה ב 1819 את תופעת האיזומורפיות של גבישים. הגילוי עורר עניין אצל ברצליוס (ע"ע) ותודות להשפעתו ניתן למ' מענק מאוניברסיטת ברלין שאיפשר לו להשתלם אצל ברצליוס בסטוקהולם.

בשובו לברלין בשנת 1821 מונה פרופסור-עוזר וב 1825 מונה פרופסור מן המניין באוניברסיטת ברלין, תפקיד בו החזיק עד יום מותו. בצד הכימיה עסק הרבה בגאולוגיה והרצה גם במקצוע זה. מ' שימש כפרופסור לכימיה ולפיסיקה באקדמיה הצבאית הברלינאית, ופירסם עבודות מחקר רבות וכן ספר לימוד שיטתי לכימיה.

תרומתו העיקרית היא גילוי תופעת האיזומורפיה והדי-מורפיה של גבישים. בתופעת האיזומורפיות הבחין לרא-שונה כשראה כי ארסניטים ופוספטים המקבילים מבחינת הרכבם, מתגבשים באופן דומה. כן גילה את קיומה של תכונה זו גם במלחים אחרים. מ' הראה שניתן לשלב מלחים כאלה ביחסים שונים בגביש מעורב אחד הדומה במבנהו לגביש של כל אחד מן המלחים.

את תופעת הדימורפיה הדגים באמצעות הגפרית הרומית בית והמונוקלינית.

בצד עבודותיו אלה גילה וחקר את החומצה הסלנית ואת חומצות המנגן. הוא הפיק לראשונה ניטרובנזן (1833) וחקר את מוצרי-הפירוק של בנזואין ובנזואלדהיד (ע"ע). בשדה הגאולוגיה חקר תופעות וולקניות וייצר לרא-שונה מיקה סינתטית ומינרלים אחרים. הוא תרם גם לשיכ-לול שיטות האנליזה הכימית.

G. Rose, E. M. 1864; G. Bugge, M., (in: *Das Buch der grossen Chemiker*, I, 450-457), 1929.

ז.ת.

מיכאל פִּיֹדוֹרוֹבִּיץ' רוֹמְנוֹב — Михаил Ф. Ро-

манов (1845—1896), צאר רוסייה, הראשון מבית רומנוב. אביו, פיודור, היה בן-דודו של הצאר פיודור I, וממתנגדיו המובהקים של בוריס גודונוב (ע"ע). בוריס אילצו להכנס למנזר, והוא נטל לעצמו את השם פיליפוס. דמיטרי II הכוזב (ע"ע) מינה את פילארט לאפסטריוך מוסקווא. ב 1611—1619 היה פילארט בשבי הפולנים. בפברואר 1613 בחרה אסיפת המעמדות (זמסקי סובור) את מ' לצאר. מ' היה אז בן 17, מוטרף עם אמו במנזר. עד לשובו של פילארט משביו היה השלטון למעשה בידי אֵם הצאר ורבי-האצילים. בשובו מהשבוי הוכר פילארט כמעין שותף לשלטון, ועד למותו ב 1633 היה השליט למעשה. מאמצי השלטון הופנו לטיהור הארץ מקוזאקים ושודדים, בעקבות "ימי הפורענות" של תחילת המאה ה 17, וכן לבי-צור מעמדו הכספי של הכתר, בהסכמים עם שוֹדֵיה (1617) ופולניה (1634) ויתרו שליטי מדינות אלו על תביעותיהם לכתר רוסייה. מ' עזר את יישובה של סיביר, ואת הסחר עם אנגליה והולאנד, ובסיוע ההולאנדים החלה להתפתח החרושת בטולה.

מיכָּאֵל, מלאך. מ' נזכר במקרא רק בספר דניאל, והוא מכונה שם, "אחד השרים הראשונים" (דנ' י, יג), או "השר הגדול" (שם יב, א). לפי התפיסה המובעת שם, ממונים שרים מיוחדים על עמים ומ' הוא השר של

1074, כשמרדו החיילים השכירים הגורמנים במ', קרא את הסלג'וקים לעזרה. ב-1077 מרדו שני מפקדי-צבא, ניקפורוס ג'ריאניוס בבלקן וניקפורוס בּוּטְאֵנְאִיֶּס (ע"ע ניקפורוס III) באנטוליה. משהגיע האחרון לניקאה, התפטר מ' ופרש למנור. (4) מ' VIII פלאולוגוס — Παλαιόλογος — [?] 1225 — (1282), קיסר 1258/9—1282, מחדש הקיסרות הביזנטית. בן למשפחה אצילה. שר-צבא בשירות קיסרי ניקיאה (ע"ע ביזנטיון, עמ' 373—374) נגד תאודורוס II (ע"ע), קשר מ' קשר עם הסלג'וקים ונאלץ לברוח לבירתם איקוניום, אך במות תאודורוס II ב-1258 הצליח מ' ליטול לידיו את השלטון בניקאה. ב-1258/9 הוכרז לקיסר-שותף לקיסר-הילד יואנס IV (ע"ע). בקרב פלגוניה, ב-1259, הביס מ' את כוחות-הברית של גיום דה וילארדואן נסיך מוריה, מנפרד (ע"ע) בנו של פרידריך II ומיכאל II שליט אפירוס. וילארדואן נאלץ למסור לו שטחים מנסיכותו, ומ' חידש את האחיזה הביזנטית בפלופונסוס (1262).

מ' הפנה את עיקר מאמציו לכיבוש-המחדש של קושטה מידי השליטים הלאטינים (ע"ע ביזנטיון, עמ' 372—373). לשם-כך כרת ב-1261, בנימפאום, ברית עם ג'נובה, אך לפני שהגיע צייה, הצליח לכבוש את העיר (1261). מ' הוכתר שנית, ולאחר-מכן הכתיר את אנדרוניקוס בנו, ואילו את עיני יואנס IV פקד לנקר, והפך לשליט יחיד. מ' דאג לאי-כלום קושטה וביצורה, ולחידוש הפאר שלה.

אח"כ הפנה מ' את מאמציו נגד שרל מאנז'ו (ע"ע), מלך סיציליה מ-1265, שביקש לתקוף את ביזנטיון. מ' בלם את פעולות שרל בבלקנים בדרך דיפלומטית וצבאית. כדי למנוע משרל את תמיכת האפיפיורות, ניהל עמה מ' מר"מ שהביא בעקבותיו להכרזה רשמית על איחוד הפנסיות המזרחית והמערבית בוועידת ליון ב-1274. ההכרזה גרמה להתימרמות רבה בביזנטיון והרכתה את אויבי מ'; לאחר מותו בוטל האיחוד.

מ' כרת בריתות עם הסטרים שבדרום-רוסיה ועם הממ' לזפים. הוא רצה למנוע את התבססותן-מחדש של ערי-המסחר ונציה וג'נובה בקיסרות, אבל נאלץ לאשר הקמת שכונה של יוצאי ג'נובה בקושטה ב-1267, וב-1277 חזר דשה השכונה הוונציאנית. ב-1281 הוקמה נגדו ברית של שרל מאנז'ו, ונציה, סרביה ובלגריה, אך מרד בסיציליה (1282) (המכונה "תפילת-הערב הסיציליאנית" [Sicilian Vespers]) הסיר את האיום מעל ביזנטיון. במות מ' ירשו בנו אנדרוניקוס II (ע"ע).

האוטוביוגרפיה של מ' פורסמה בידי H. Grégoire בכה"ע Byzantion, XXX—XXIX, 1959/60.

C. Chapman, *Michel Paléologue, restaurateur de l'Empire byzantin*, 1926; S. Runciman, *The Sicilian Vespers*, 1958; D. J. Geanakoplos, *Emperor Michael Palaeologus and the West, 1258—1282*, 1959.

ד. י.

**מִיכָאֵל סְקוּטוּס** — Michael Scotus — (מת ב-1235 בערך), מלומד, פילוסוף ואיצטגנין סקוטי. לזכותו יש לזקוף את תרגומם ללאטינית של כמה ספרי פילוסופיה ומדע ערבים שנודעת להם חשיבות רבה בתהליך התודעות המערב הנוצרי לאריסטו ולמפרשיו המוסלמיים. מ' שהה במרכזי החכמה ההלימוד בספרד ובאיטליה. מ-1228 עד מותו היה איצטגנין בחצרו של הקיסר פרידריך II בסאלרנו, שם עסק במחקר ובתרגום. מ' תירגם את "תולדות בעלי-החיים"

ע"ב—צ"ט ע"א, סתרי תורה; ח"ב קמ"ז, ע"א, ע"ב, ועוד הרבה). כל סמלי החסד (ימין, כסף, מים וכו') נתייחדו לתי-אורי המלאך מ'. הוא מתואר תכופות ככהן גדול, והזהר ומקובלים אחרים בעקבותיו (כגון ר' משה קורדובירו) מתארים אותו כמקריב נשמותיהם של צדיקים לפני האל, הקרבה המביאה להכללת נשמותיהם בעולם האצילות.

בתולדות הנצרות הקדומה מופיע מ' כמושיע וגואל צבא הכנסייה מידי הכופרים; הוא השומר על סוד "הדבר" (λόγος) שבאמצעותו ברא האל את השמים והארץ; מ' היה המלאך שדיבר אל משה בהר-סיני (מעשי השליחים VII, 38). כבר בתקופה קדומה יוחד 29 בספטמבר כחגו של מ' וכנסיות רבות שהוקדשו לו ברחבי העולם נושאות את שמו. באמנות הנוצרית מצטייר מ' כגיבור לוחם המכריע בחרבו את הדרא-קון הנורא, כמסופר באפוקליפסה (חזון יוחנן, XII, 7—9).

ר. מרגליות, מלאכי עליון, קה-קלה, ועמ' פח-פט ב. דרשות בעניני מלאכים" לר' משה קורדובאירו, הנדפס שם, תש"ה; י. תשבי, משנת הוהר, א. תסג-חסט, תש"ט; י. אבר-שמואל, מדרשי גאולה, עמ' 73 ועוד, תשי"ד; י. ידן (מהיר), מגילת מלחמת בני אור בבני חושך, 214/15, 1955; W. Lueken, M., 1898; L. Ginzberg, *Legends of the Jews*, VII (Index, s. v.), 1946; G. Scholem, *Jewish Gnosticism, Merkabah Mysticism and Talmudic Tradition*, 43—45, 1965<sup>3</sup>.

שמ. א. - יע. לי. - צ. בר. - י. ד.

**מִיכָאֵל** — Μιχαήλ — שמש של תשעה מקיסרי ביזנטיון. החשובים בהם: (1) מ' II, המגמגם (מת 829), קיסר 820—829, מייסד השושלת האמורית. נולד באמוריים שבפרי-גיה למשפחה עניה; הצטיין בצבא ומונה מפקד משמר-הארמון. מ' עלה לשלטון בהפיכת-חצר נגד לאו V. הוא השפין שלום דתי בקיסרות בהתייחסו בסבלנות למחייבי האיקונין מבלי לחדש את פולחנם (ע"ע איקונוקלום). בעזרת הבולגרים דיכא מרד מסוכן של תומאס הסלאווי, שהשתלט על אנטוליה וצר על קושטה (821—823).

(2) מ' III, השיפור [?] 839 — 867, קיסר 842—867, כבן שלוש ירש את אביו תאופילוס, ואמו תאודורה שלטה בשמו. ביזמת דודו בארדאס גרש מ' ב-856 את אמו ואחותיו למנור. מ' היה שליט חלש ונתון לחיי-הוללות, ובארדאס שלט למעשה. פאטרונאס, אחיו של בארדאס, הביס את הערבים באסיה הקטנה ב-856 וב-863. מ' ובארדאס תמכו באפטריראך פוטיס (ע"ע) בניצור הסלאוים והכוזרים, הכניעו את הבולגרים למרותו (864), ועמדו מאחוריו במא-בקו לאי-תלותה של הכנסייה הביזנטית באפיפיורות. בסיליוס המוקדוני (ע"ע בסיליוס I), איש-צבא הרפתקן שהפך לידיד אישי של מ', רצח את בארדאס ב-865; מ' שיתפו בשלטון, ואז רצה בסיליוס גם אותו.

(3) מ' VII, דוכס, קיסר 1071—1078, במות אבי מ', הקיסר קונסטנטינוס X (ע"ע) ב-1067, שלטה האם אודוקיה בשם שלושת בניה. היא נישאה לרומנוס IV (ע"ע) דיוגנס שהיה לקיסר 1068—1071. כשנפל רומנוס IV בשבי הסל-ג'וקים במלזג'רד (מנציק'רת) ב-1071, הדיחו מ', שלא את אמו למנור ומשל בעצמו. כשחזר רומנוס IV משביו ציווה מ' להמיתו. מ' לא ניחן בתכונות שליט וכתלמידו של פסלוס (ע"ע) נטה לחיי עיון. הבולגרים מרדו, פשיטות הפצ'נגים זרעו הרס במקדון, ומשבר כלכלי פקד את הקיסרות. ב-1073 ביקש מ' עזרה מהאפיפיור גרגוריוס VII (ע"ע). בתגובה העלה גרגוריוס את הרעיון, שהיה אח"כ רעיון-יסוד במסעי-הצלב, בדבר משלוח צבא מהמערב לעזרת ביזנטיון.

(„שנת-עולמים“), 1912, כתוב פרוזה לירית ציורית ונר שאו — נסיגתו של נאפוליון ממוסקוואה. — מ' היה מתרגם אמן; הוא תירגם לדינית את „פאוסט“ של גתה ויצירות של פלוצר ושל בודלר.

יצירתו של מ', הן השירה והן הפרוזה, מבוססת על ידע ובקיאיות. הוא שר את יפי האור והשמש, הצורה והצבע. מ' היה מייצגו של זרם ה„אמנות לשמה“ בארצו.

מִיכָאֵלִיס, קָרִין — Karin Michaëlis — (1872—1950), סופרת דנית. ב1895 נישאה לסופוס מיכאליס

(ע"ע), אך נפרדה ממנו ב1911. הרומאן Den farlige Alder („הגיל המסוכן“), 1910, מנתח את משברי נפשה ובעיותיה של האשה בגיל 40. ב1924—1935 פירסמה את יצירת-המופת שלה, Traet paa Godt og Ondt („עץ-הדעת טוב ורע“), אוטוביוגרפיה בת חמישה רומאנים, שמהם מצטיינים במיוחד השניים הראשונים: הם משקפים את עולמי הפלאים של נערה קטנה, הרואה אותו מבעד חתיכת זכוכית צבעונית. נערה משמשת גיבורה לסידרת ספרי-הילדים המקסימה, Bibi, 1929—1938 (עברית: „ביבי“, 1944; „המסע הגדול של ביבי“, 1944). בספרה Mor („אמא“), 1935, ניתן תיאור נאמן של גברת זקנה, אמה של הסופרת. — ספריה ניתרגמו להרבה שפות; לעברית תורגם, נוסף לניל: Den grønne Ø („האי הירוק“; עברית 1945), 1937.

החל ב1933 חסו בצל קורתה של מ' פליטים מגרמניה, ביניהם פרטולד ברכט. משהתחילו רדיפות היהודים בגרמניה, השמיעה מ' את מחאתה ושילמה על כך באבדן השוק הגרמני לספריה.

מִיכָאֵלִיס (שם-המשפחה הנכון: וּפְסִי), שְׁלֹמֹה (1890, דווינסק — 1948), שחקן ובמאי יהודי בבריה"מ,

ראש הוועד היהודי האנטי-פאשיסטי בימי מלה"ע II (ע"ע מועצות, ברית ה. יהודים).

הצגת „המכשפה“ של גולדפדן (ע"ע) עוררה בו בצעיי רותו זיקה לתיאטרון ומחשבה על קריירה במאית. לבקשת אביו עבר ב1915 לאוניברסיטת פטרבורג כדי ללמוד משפטים. אולם כאן הצטרף ב1919 לבית-הספר התיאטרוני היידי (בהנהלתו של אלכסנדר גרנובסקי) — אשר שימש לאחר-מכן (1921) כיסוד לתיאטרון היידי הממלכתי במוסקוואה. מ' היה לשחקנה הדגול של במה זו ועם פרישתו של גרנובסקי (שנטש את בריה"מ באחד מסיורי התיאטרון בחורל) היה מ' לבמאי של התיאטרון הממלכתי (מ1929). מ' נודע כאחד השחקנים היהודים הגדולים בעולם. מבקרים ואוהדי תיאטרון כתבו על משחקו כמלך ליר (1938) כעל חוויה בלתי-נשכחת. הוא היה „טוביה“ גדול, והצליח הצלחה רבה בתפקידים של מנחם מנדל ושל בנימין השלישי. מ' הוכתר בתואר „שחקן-העם“ וב„אות-לנין“. ב1946 זכה ב„פרס-סטלין“ על בימוי המחזה „פריילעכס“ (1946), אולם כעבור שנתיים חוסל, יחד עם יתר העסקנים של התרבות היהודית. לזכרו נקראה כיכר בת"א.

מִיכָה „המְרִשֵׁתִי“ — על שם מקום-מוצאו מְרִשָּׁה (או מוֹרְשֵׁת-גַת) שבשפלת יהודה, — נביא בזמנו של ישעיהו, גיבא „בימי יותם אחז יחזקיה מלכי יהודה“, קודם חורבן שומרון בשנת 720 לפסה"נ. ספרו הוא הששי בקובץ תְּרֵי-עֶשֶׂר (שלישי — עפ"י סדר תרגום-השבעים). נבואות מ' קצרות מעיקרן (3 פסוקים) והארופות שבהן — 8 פסוקים

וכתבים ביולוגיים אחרים של אריסטו ואת „על השמים“ (ואפשר שגם את „על הנפש“) מאת אריסטו — עם פירושו של אפן רשד (ע"ע). לפי בקשת פרידריך II, תירגם מ' את כתבי אפן סינא (ע"ע) על בעלי חיים. למרות שידע את השפה העברית, אין שחר לסברה שמ' תירגם את „מורה נבוכים“ של הרמב"ם ללאטינית.

חיבוריו המקוריים של מ' כוללים שני ספרי מבוא באיצי-טגנינות, שאחד מהם מכיל שאלות של פרידריך II ותשובות מ' עליהן, ספר בפסיכוגנומיה (ע"ע), היחיד מספריו שפורסם בדפוס (1477), וכנראה גם ספר באלכימיה. מ' לא מצא סתירה בין היותו איש כנסייה לבין עיסוקו באיציטגנינות, וסבר שעל אף שלטונו הכליכול של אלהים בעולם, משפיעים גרמי השמים על גורל האדם, במיוחד בשעת ההתעברות.

L. Thorndike, *History of Magic and Experimental Science*, II, 307—337, 1923; id., *M. S.*, 1965.

מִיכָאֵלִיס, יוֹהַן דָּוִד — Johann David Michaelis — (1717—1791), מורחן וחוקר-מקרא גרמני. מ' כיהן

כפרופסור לשפות שמיות ולמקרא באוניברסיטה של גטינגן משנת 1746 ועד מותו. הוא חיבר דקדוק עברי (1745) וספר על דיני הנישואין העבריים, Ehegesetze Mosis (1755). בהשראתו של ג. א. לסינג (ע"ע) תירגם לגרמנית את התנ"ך כולו, בתוספת פירושים (1769—1788), וכן כתב מבוא לתנ"ך (1787). חשוב במיוחד הוא חיבורו, 6 כרכים, Mosaisches Recht („משפט התורה“), 1770—1775, מן המחיקרים המדעיים הראשונים בשטח זה.

מאז 1771 ועד 1789 הוציא-לאור את Orientalische u. exegetische Bibliothek („ספריה למזרחנות ולפרשנות-המקרא“).

מִיכָאֵלִיס, לְאוֹנֹר — Leonor Michaelis — (1875, ברלין — 1949, ניו-יורק), פיסיוֹלוֹג וכימאי. מ' סיים

את לימודיו ברפואה בברלין והשתלם באוניברסיטת פריבורג (Freiburg). אחר-כך חזר לברלין ועבד שם בהדרכתו של פ. ארליך (ע"ע). מ1902 עבד במרפוי-מדע שונים. ב1926 התיישב באה"ב ועבד תחילה באוניברסיטת ג'ונס הופקינג, מ' חקר בעיקר תגובות ביוכימיות וניסה להסבירן על בסיס הכימיה הפיסיקאלית. בין עבודותיו — מחקרים בדבר השפעת ריפוי יוֹנִי-המימן על המהירות של תגובות שונות, תכונות חלבונים ומנגנון חימצון — חיזור ביולוגי. תרומתו הגדולה למדע היא חקירת הקינטיקה של תגובות אֶנְזִימָטיות. ב1913 פיתח יחד עם מֶנְטֶן (Menten) את משוואת מ-מֶנְטֶן, משוואה זו מתארת את שינוי מהירות התגובה האנזימטית עם שינוי ריכוז החומר המגיב. בפיתוח המשוואה הניח מ', שבתגובה נוצר קומפלקס אנונים — חומר מגיב, דבר שהוכח באופן מעשי רק בשנים האחרונות. וע"ע פרמנטים.

מִיכָאֵלִיס, סוֹפּוּס — Sophus Michaëlis — (1865—1932), סופר דני. מ' למד לשונות רומאניות וגרמי

ניות ותולדות האמנות. בשיריו, ובייחוד בקובץ Livets Fest („חג החיים“), 1900, הצליח, בדומה לתאופיל גוטיה (ע"ע), ליצור ציורים ופסלים במלים. לפירסום בינלאומי זכה עם הופעת המחזה Revolutionsbryllup („חתונת מהפכה“), 1906, שהועלה על הבימה בכמה ארצות והוסרט שלוש פעמים (1913, 1928, 1937). הרומאן Den evige Søvn

את תקומת ישראל כמיוסדת על עצמה, על „קרן ברזל ופרסות נחושה“ ושקלבה — אף שסימנו „בית לחם אפרתה“ — יהיה מלך חזק וכובש.

י. קויפמן, תולדות האמונה הישראלית, ג', 265–289 (כולל ביבל'„ תש"ך; L. W. Letten, *The Theology of M.*, 1954; W. Beyertlin, *Die Kulturtraditionen Israels in der Verkündigung des Propheten M.*, 1959; A. S. Kapelrud, *Eschatology in the Book of M.* (VT, XI), 1961. ש.מ. א.

**מִיכָה** או **מִיכָיָהוּ**, איש הר אפרים. מסופר עליו בספר שופטים (יז–יח) שלקח מאמו „אלף ומאה כסף“ והחזירם לה עקב אלתה; האם הקדישה את הכסף לה: „מאתים כסף נתנה לצורף לעשות פסל ומסכה, ואת השאר הקדישה כפי הנראה ל„בית אלוהים“ שבבית מ' בנה, שם הועמדו הפסל והמסכה, וכן איפרד ותרפים. תחילה שימש ככהן אחד מבני מ' ולאחר זמן נשכר „לאב ולכהן“ נער לוי מבית לחם יהודה שבא להר אפרים. בני שבט דן, בעברם בהר אפרים לכבוש את ליש, לקחו אתם בכוח את הנער הלוי עם הפסל, לאחר שקודם לכן נועצו בו מרגליהם, וביקשו את ברכתו בלכתם לתור להם נחלה. הפסל הוצב מעתה במקדש שבעיר דן והנער הלוי שהיה, כנראה, יהונתן בן גרשום בן משה (או „מנשה“), שירת שם ככהן, הוא ובניו אחריו „עד יום גלות הארץ“ (ויש גורסים: „הארון“). סיפור קדום זה בא להורות כיצד הוקם המקדש בדת וכיצד נתייסד שם חבר הכהנים, אולי מצאצאי משה, שרא-שיתו ב„בית אלוהים“ פרטי בהר אפרים. בדרך זו מבקש הספר להסביר את קדמותו של מקדש זה ששימש במקביל, ובסמוך, למשכן שילה. מחתימתו של הסיפור (יח, לא) משתמע שעבודת פסל מ' בדת לא האריכה ימים לאחר חורבן שילה (ע"ע).

ב חז"ל. לדברי ר' נתן, היה בית מ' בגרב, שלשה מילין משילה (וזה אולי עם ח'רבת עראבה, כ 4 ק"מ ממערב לשילה) — „והיה עשן המערכה ועשן פסל מ' מתערבין זה בזה. ביקשו מלאכי השרת לדחפו, אמר להן הקב"ה: הניחו לו, שפיתו מצויה לעוברי דרכים; מטעם זה, סבורה הגמרא, לא נמנה מ' במשנה (סנהדרין י', ב') בין אלה ש„אין להם חלק לעולם הבא“ (סנה' ק"ג, ע"ב). חז"ל הבחינו בקד-מות הסיפור, ואף שהכירו בכך כי פולחן מ' נחשב לע"ז — עד שאמרו כי „כל שמות האמורים במ' חול“ (שבעות ל"ה, ע"ב) — לא נמנעו מלומר כי יהונתן, הנער הלוי, היה בנו של גרשום בן משה, אלא ש„מתוך שעשה מעשה מנשה תלאו הכתוב במנשה“, והנ"ן „תלויה“. לדעת מסורת זו טען יהונתן להגנתו: „כך מקובלני מבית אבי אבא, לעולם ישכיר אדם עצמו לע"ז ואל יצטרך לבריות“. מסורת אחרת, כנראה, מזהה אותו עם „שבואל בן גרשם בן מנשה“ שנת-מנה „נגיד על האוצרות“ במקדש ע"י דוד, והשם שבואל מתפרש על דרך הדרש: „ששב לאל בכל לבר“ (ב"ב ק"ט, ע"ב — ק"י, ע"א).

י. קויפמן, ספר שופטים (ר' מפתח, בערכו), 1964; הג"ל, עיונים בספר שופטים, 184–208, 547–584, תשכ"ו.

מ.

**מִיכָיְלוֹבְסְקִי, נִיקוֹלִי קוֹנְסְטַנְטִינוֹבִיץ'** — H. K. Михайловский (1842–1904), פובליציסט וסוציולוג רוסי, מנהיג רוחני של תנועת ה„נרודניקים“. בצעיר-ותו היה מהנדס-מכרות. בשנות-השבעים של המאה שעב-רה הצטרף ל„נרודניקים“, השתתף לראשונה בעיתונם „מח-“

בלבד. אין אפשרות לקבוע סדר זמנים לנבואות מ'. אלה ערוכות בד"כ לפי דמיון התוכן (פורענות או נחמה) או עפ"י אסוציאציה לשונית-צורנית רצופה (ג, יב — ד, א; ה, ח — ט) או מקבילה (ג, א — ג, ט; ד, ח — ה, א), אף שלפעמים שלובים דברי-תוכחה בבשורות-נחמה. באופן כללי ניתן לומר, כי הפרקים א—ג מכילים דברי תוכחה ופורענות, ד—ה: נחמה, ו—ז: תוכחה ונחמה.

פרק א' של ספר מ' מנבא חורבן שומרון ומצוקת פלישה ליהודה. נבואות שונות שבפרקים ב—ג מתריעות על עושיק וחמס מצד „ראשי בית יעקב וקציני בית ישראל“ המתעללים בעם, וסמוכה להן נבואה על הנביאים שעינם לממון, בניגוד למ' המלא רוח ה'. חטיבת-תוכחה זו מסתיימת בנבואה על חורבן ירושלים. פרקיה-ישועה (ד—ה) פותחים בנבואה לאחרי-הימים, ששלושת הפסוקים הראשונים שבה מצויים מילולית גם בס' ישעיהו (ב, ב—ג). צביונם האוניוורסאלי של הפסוקים הולם את נבואות ישעיהו, בעוד שנבואות מ' מוגבלות בדרך-כלל בתחום לאומי מוגדר, כפי שמעידים גם שני פסוקי הסיום (ד—ה) של נבואה זו המיוחדים למ'. נבואות-הנחמה הבאות עוסקות בקיבוץ נידחים לציון, חידוש ממלכת-דוד בירושלים, נצחון על אשור הטוב הצפוי לשא-רית יהודה; חטיבת-התוכחה הבאה דומה בתכנה לראשונה, ופסוקיה-הספר האחרונים (ז, ח—כ) מסיימים בבשורת סליחה וחסד, והתרפקות על זכרונות קדומים מימי-האבות. בנבואות מ' אין זכר מפורש למסעות מלכי-אשור לטוריה, א"י ופלשת, ולא למאורעות היסטוריים אחרים שאירעו בימיו. הנבואות המונות שמות ערים בשפלת-יהודה והרוממות, כנראה, לפלי-שות אויב (א, י—טז; ד, ט—יד), ואף זו המזכירה בפירוש את אשור („ארץ נמרוד“ [ה, ד—ה]), תואר יחידי במקרא, בזיקה לברא' י. ח—יא), הן כלליות-ביותר וטבועות בסימ-נים של הצלת-פלא. מ' אינו מתערב במדיניות של מלכי-יהודה, ויחודו — בתוכחתו הסוציאלית, וכמעט אין נביא דומה לו בחריפות-לשונו, שהיא ציורית בפשטותה וספוגה מרירות אירונית. אמנם אין מ' נרתע מהוכיח גם את העם כולו (ז, ב—י), אך תוכחתו הסוציאלית-מוסרית מכוונת במיוחד נגד העשירים, הקצינים, נביאי-השקר וראשי-העם. אופי מיוחד זה הופך היטב גם ע"י חז"ל, שקבעו כי „בא מ' והעמידן [את המצוות] על שלש“ (מכות כ"ד, ע"א) — כנגד שש של ישעיהו (שם).

מ' נזכר ומצוטט — בפי „אנשים מוקני הארץ“, שדיברו בפני המלך יהויקים — כמאה שנה לאחר נבואת מ'. לדברי-הם, השפיעה נבואת מ' על חזקיהו עד כי — „ויחל את פני ה', וינחם ה' אל הרעה אשר דבר עליהם“ (ירמ' כו, יז—יט), אולם אין למעשה-תשובה זה זכר בספר מ'.

נבואות-הנחמה של מ' עוררו ספיקות בין החוקרים בדבר מידת-התאמתן לזמנן. נושא קיבוץ נידחי-ישראל לא היתה לו אחיזה במציאות ימי אחז וחזקיהו, אולם ייתכן שהדבר היה בעל משמעות לאחר חורבן שומרון. נחמתו מכוונת גם לבשן ולגלעד, ואפשר שנשתמר בהן רמז לשיבתם של פזורי-ישראל מאשור. בניגוד לישעיהו, אין גאולתה של „השאָרית“ תלויה ביסודה בתשובה, במשפט או בצדקה (אך הש' ב, ז), אלא בחסדיה', ושרשה נעוץ ברציפות ההיסטור-רית של השבועה האלוהית שניתנה לאבות. גאולה זו נושאת אופי לאומי מובהק ואינה שלובה בבשורת גאולה כללי-אנושית. שוני נוסף בין ישעיהו למ' הוא בכך שמ' רואה



גידלתם מ' ולכן נקראו על-שמה (תוספ' סוטה, י"א, ט"ו—י"ח; סנה' י"ט, ע"ב—כ"א, ע"א).

מעשה מ' שימש מוטיוו לכמה מחזאים עבריים, ביניהם א. אשמן, „אהבת נעורים“ (תל-אביב, תש"י), שכתב עוד קודם-לכן מחזה בשם „מ' בת שאול“ (שם, תש"א); י. חורגין, „מ' בת שאול“, 1932, וא. ל. יגולניצר, „דוד ומ'“ (ת"א, תשי"ב). שני המחזות הראשונים הוצגו בתיאטרון „הבימה“.

**מִיכַל, חַיִּים יוֹסֵף** — Heimann Michal — (1792, הַמ־בורג — 1846, שם), מלומד וביבליוגרף עברי, בן הדור הראשון לחכמת ישראל (ע"ע). מ' פעל כחוקר וגם עסק במסחר מסועף כל ימיו. אהבתו לספר העברי ולידיעת קורות חכמי ישראל באה על ביטויה בספרייתו הפרטית אשר צבר, ואשר הכילה כ-5,500 ספרים נדפסים, רבים מהם נדירי-מציאות, ו-860 כ"י. ספרייה זו, ששימשה בחיי בעליה מוקד משיכה לכל חכמי ישראל שבמערב אירופה, זכתה לרישום מפורט לאחר מותו ע"י משה שטיינשניידר (ע"ע; „אוצרות חיים“, עם פתח דבר מאת צונץ, המבורג, תר"ח). הספרייה, שהיתה מן המפורסמות שבין הספריות היהודיות הפרטיות באותו זמן, נרכשה ע"י המוזיאון הבריטי (הספרים הנדפסים) וספריית בודלי שבאוקספורד (כתבי-היד). על-יסוד ספרייתו זו הכין מ', בשקידה עצומה ובמשך כל ימי חייו, את ספרו המקיף „אור החיים“ — „לידיעת חכמי ישראל וספרייהם“. את החומר ליקט מתוך הספרות הרבנית הענפה שהיתה מצויה ברשותו, וערך אותו בסדר אלפביתי; הספר מכיל למעלה מ-1,200 ערכים. בחייו סירב מ' לפרסמו בדפוס, משום שהיה סבור שטרם הגיע לשלמות הרצויה, ומשנפטר עבר החומר כולו — שהכיל דפים תלושים וחצאי גליונות, והערות מכל צדיהם — לידי יו"ל צונץ (ע"ע), והלה השתמש בהם הרבה לצורך מחקריו. 45 שנה לאחר מותו של מ' החל אליעזר לב, רבה של אלטונה, בהשפעת בני המחבר, להתקין את הספר לדפוס ואמנם הגיע עד לעמוד 547. לאחר שחלה המשיך א. ברלינר, והספר נדפס בפרנקפורט דמיין (תרנ"א) וצולם ונדפס שנית בירושלים (תשכ"ה). בתוספת הערותיו של ש. ז. ח. הלבפשטם (ע"ע), מתוך הטופס שהיה בידו, למרות ההתקדמות המרובה שחלה במשך מאת השנים שחלפו מאז חיבורו, עדיין נודעת לספר חשיבות ראשונה במעלה לתולדות הספרות הרבנית בימי הביניים.

מ' עמד בקשרי מכתבים עם רבים מאישי חכמת ישראל, ובעיקר עם צונץ, ש. י. רפפורט (ע"ע) וש. ד. לוצצו (ע"ע). חליפת מכתבים בינו לבין צונץ נתפרסמה ע"י ברלינר: Briefwechsel zwischen Heimann M. u. Leopold Zunz (פרנקפורט, 1907). מעט מחליפת המכתבים עם ש"ר נתפרסמו ב„השחר“ ב', 26—44, תרל"א. מ' עצמו מיעט מאד לפרסם בעצמו, אך יש לציין את הערותיו הביזוגרפיות החשובות ששוקעו בקונטרס „הפיוטים והפייטנים“ של וולף הידנהיים שנדפס בראש הקרובות לחג השבועות (הנובר, תקצ"ט).

ג. בן-מנחם [מהזיר], אור החיים, הקדמה, תשכ"ה.<sup>2</sup>

י. ת.

ר' (יְחִיאֵל) מִיכַל מְזֻלֻצ'וֹב (1730 [?], ברודי [גאלי-ציה] — 1792 [?], ימפול), מה „צדיקים“ הנוודים שבתנועת החסידות. בבחרותו גר בעיריה מְזֻיבֻז', ושמע תורה מפי ר' ישראל בעש"ט (ע"ע). אחרי פטירת הבעש"ט

תרתי „נרדנאיה וליה“, אולם עיקר פעולתו הפובליציסטית התרפזה בשני הירחונים הנוודים Отечественные Записки („כתבי המולדת“), וРусское Богатство („אוצרה של רוסיה“). כאחד המעטים בין הסוציולוגים הרוסיים שלט מ' גם במדעים המדויקים, ודווקא מתוך-כך הטיל ספק באפשרות של קביעת אמיתות אוֹבִיֶקטִיוֹוִיֹות מדוייקות בשטח מדעי-החברה, ודגל בשיטה סובייקטיוֹוִיֹות בסוצי-לוגיה. מ' התנגד בתקיפות לכל תפיסה „אורגנית“ ו„קולקטיוֹוִיֹות“ של החברה האנושית, הן של הֶרְבֶּרט סֶפְנֶסֶר (ע"ע) והן של המרפסיסטים (ע"ע מרכסיזם). ללא ליאות חזר והסביר, ש„המעמד“ אינו אלא תצבורת של יחידים העשויים להתלכד לכל מיני צירופים, ואילו „ההכרה הקולקטיוֹוִיֹות“ היא מיווג בלתי-אורגני (במובן המדעי) של הרבה הפרות אישיות. את ההתפתחות לקראת חברה סוציאליסטית ראה בדרך של גיבוש טיפוס אנושי „המפותח באופן הרמוני“, כך שיכול לבצע עבודות גופניות ואינטלקטואליות כאחד, ואילו כְּשֶׁרוֹ המוסרי אינו נופל מיכולתו השכלית והטכנית. מ' חקר הרבה בתהליכי ההשפעות הבלתי-מודעות על המורנים ובפרט בתפקידו של „האדם הגדול“ בשטח זה. במשך עשרים שנה ויותר היה מ' בר-פולגתא עיקרי למרכסיסטים הרוסיים. מ' השפיע במישרין, ועוד יותר בעקיפין, על אנשי העליה השנייה (כגון א. ד. גורדון [ע"ע]) וסיפק חומר מחשבתי רב הן לראשוני התנועה הקיבוצית והן למייסדי מושבי-העובדים. — כתביו יצאו במהדורה רביעית, בשם Полное собрание сочинений, 10 כרכים, בשנות 1906—1914; בשנת 1957 יצא אוסף מאמריו ומסותיו על סופרים רוסיים ואחרים, בשם: Литературно-критические статьи

Н. А. Бердяев, Субъективизм и индивидуализм в общественной философии, 1901; Н. С. Русанов, Социалисты Запада и России, 1908; Е. Е. Каласов, Очерки мировоззрения Н. К. М-го, 1912; T. G. Masaryk, Zur russischen Geschichte- u. Religionsphilosophie, 1-2, 1913.

א. אה.

**מִיכַל**, בתו הקטנה של המלך שאול (שמ"א יד, מט), ואשת-נעוריו של דוד. מ' שאהבה את דוד, נישאה לו רק לאחר שהרג מאתים פלשתים. משום ששאל — שרצה להפיל את דוד בחרב פלשתים — העמיד כתנאי-מוהר לנישואים אלה „מאה ערלות פלשתים“, מ' ניתנה לדוד במקום מירב, אחותה הבכירה, שנועדה להורג גלית הפלשתי, אך ניתנה לאיש אחר (שמ"א יז, כה; יח, יז—כח). מ' שמרה נאמנות-אהבה לדוד ואיפשרה לו להימלט מיד שלוחי אביה שבאו להרגו (שם יט, יא—יז). משנתגלה המעשה נתנה שאול לפלטי בן ליש לאשה (שם כה, מד). לאחר שֶׁמֶלֶךְ דוד בחברון, דרש את מ' אשתו מידי מלך ישראל, איש-בושת בן שאול, ואף היתנה בכך את הברית שאותה ביקש לכרות עמו אבנר בן נר (ע"ע). שר-צבאו של איש-בושת; ואכן החזירה מ' לדוד (שמ"ב ג, יג—טז). לאחר-מכן הורעו היחסיים בין דוד ומ', והמקרא מספר כי היא בזה לו כשראתה אותו מפוזר לפני ארון האלוהים בעת העברתו לירושלים. מסמכות הפסוקים נראה כי לסכסוך זה היה קשר עם עקרו תה של מ' (שמ"ב ו, טז—כג). בני מ', הנזכרים בשמ"ב כא, ה. אינם אלא בני מירב, כפי שמוכח מן העניין שם וכן מן התרגומים; ואף חז"ל הבינו כך, אלא שלדבריהם

לתקופת נעורים זו מייחסים את העתקו ברישום (פאריס [לונרן], מינכן, וינה), לפי ציורי-הקיר של ג'וטו ומאזצ'ו, העתק אנזימי בצבעי טמפרה, לפי פיתוח-נחושת של מאר-טין שונגאוואר ("יסורי אנטוניוס הקדוש"). ייתכן, שכבר בתום השנה הראשונה שבילה בסדנת גירלאנדאיו, או זמן-מה לאחר מכן, עבר מ' ל"בית-הספר לפיסול" שייסד לורנצו "המפואר" מדיצ'י בגנו ושנהל בידי הפסל פרטולרו די ג'ובאני, תלמידו של דונאטלו. על לימודיו של מ' בבית-ספר זה ידוע אך מעט. לורנצו קירב את מ' שהתגורר בארמונו החל מ-1490. שם ניתנה לו, כפי הנראה, ההזדמנות להכיר את אנשי-הרוח של התקופה שחברו סביב לורנצו, ואולי גם לקלוט, ולו רק באורח שטחי, כמה מרעיונותיהם; אולם אין להגזים בהשפעתה של הפרות זו, שעל טיבה כמעט אין ידיעות. לתקופה זו מייחסים הביוגראפים הקדומים של מ' (קונדיווי, ואזארי) העתקים וחיקויים של פסלים רומיים עתיקים, ולאחר-מכן — שני תבליטי-שיש: "המאדונה של המדרגות" (בית בואנרוטי, פירנצה), בו מסתמנת כבר, למרות השפעתו הניכרת של דונאטלו, דרכו של מ' כאמן עצמאי, ו"קרב הקנטאורים" (שם), בו פיתח מ', באורח מקורי ונעז, קומפוזיציה סבוכה של גופים מפותלים ושלובים זה בזה שהשראתה שאובה מסארקופאגים רומיים ומתבליטי פרטולרו.

ב-1494 עזב מ' את פירנצה, שנשאה במשבר שלטוני של סונרולה (ע"ע) ובאיום הפלישה של שרל VIII (ע"ע); הוא עבר לוונציה ולאחר מכן — לבלוניה, בה שהה בשנים 1494/5 ויצר שלושה פסלים קטנים שצורפו למצבת-הקבורה של דומיניקוס הקדוש (בכנסייה על שמו). בנובמבר 1495 חזר לפירנצה ופיסל כמה פסלים קטנים, שאברו כולם (אחד מהם הוא "הקופידון הישן"). באמצע שנת 1496 הגיע לרומא, על-פי הזמנתו של הקארדינאל ריארי, שרכש את ה"קופידון" כממצא ארכאולוגי. בשביל פטרונזו החדש ברומא, יאקופו גאלי, יצר מ' את "הבאקוס השתוי", שהוא פסלו החשוב הראשון. הנושא האיללי והשפעת האמנות הרומית העתיקה אפייניים ליצירתו המוקדמת של מ', אך הפיתוח עצמאי ביותר. יצירתו השניה ברומא שעשתה לו מוניטין, היא ה"פיטה" (1498/9; כנסיית פטרוס הקדוש, רומא) — היחידה הנושאת את חתימתו ואשר גם הושלמה ולוטשה בכל פרטיה בטכניקה משוכללת להפליא. הקומפוזיציה הפיראמידאלית של שתי הדמויות היא פתרון מושלם לבעיית נוסחת קומפוזיציה שהעסיקה אז בעיקר את ציירי איטליה. מ' חזר לפירנצה ב-1501 ושהה בה עד 1505. בארבע שנים גדושות פעילות אלה פיסל על-פי הזמנת עסקני הקא-תדראלה וגילדת סוחרי הצמר את "דוד" ("הענק": גבוה 4.38 מ'; ר' ציור: כרך י"ב, עמ' 58), שהוזמן ב-1501, הושלם ב-1504 והוצב ב"ככר הסיניוריה" (1504; כעת באקאדמיה של פירנצה). צורת גוש השיש (שניזוק כבר בידי פסל קודם) הגבילה אמנם את מ' במידה לא מעטה, אך היצירה נחשבת כתיאור הפיסולי האציל-ביותר של הדמות התנכית. ב-1501 בערך פיסל מ' את ה"מאדונה וילדה" (נוטר דאם, בריז), הקרובה בסיגנונה ל"פיטה". באותה שנה הוזמן ע"י הקארדינאל פראנצ'סקו פיקולומיני לפסל 15 פסלים קטנים של קדושים לעיסור מזבח-פיקולומיני בקאתדראלה של סינה. ארבעה פסלים בוצעו, כנראה, בידי עוזריו של מ', לפי תיכנונו; השאר לא בוצעו מעולם. ב-1503 הוזמנו שוב

עבר לגור במזריץ' ונעשה תלמידו של ר' דבי-בר ("המגיד") ממזריץ' (ע"ע). בימי הרדיפות נגד החסידים, שאורגנו ע"י ר' יחזקאל לנדא מפרג, סבל קשות. קרוב לזמן ההוא נתמנה ר"מ למגיד בעיירה זלוצ'וב, ובסוף ימיו — למגיד בעיירה ימפול (ע"ע). ר"מ לא השאיר אחריו חיבורים משלו, אבל ליקוטים מדרשותיו מובאים בקובץ "לקוטי יקרים" של המגיד ממזריץ'.

רעיון יסודי בתפיסת-עולמו נמצא בדרשתו על תחלים, מזמור ק"ז. שם הוא מחלק את בני האדם לארבע כתות: א) "עם הארץ"; ב) רשעים ובעלי-עבירה, שלבסוף מתחר-טים ומהרהרים בתשובה; ג) בעלי-תשובה, שאינם יודעים כיצד לעשות תשובה; ד) אנשים גדולים בתורה הלומדים יום ויליה, אבל אינם יודעים בעבודת-הבורא כלל: לומדים תורה בגדלות" (=בגאווה) ולא "לשמה".

ר"מ תבע, כי "כשאומר דברי-תורה, יהיה מחשבתו כאלו אינו מדבר בפני אדם אלא בפני הבורא יתברך". לימוד התורה צריך להיות גם מעין תפילה; וכיוצא בזה צריך להיות — גילוי האור הגנוז שבתורה.

מסופר, שלא נענה להפצרת הבעש"ט לקבל עליו רבנות הבעש"ט אמר לר"מ, כי נתנו לו משמים נשמה קטנה, והוא העלה אותה למעלת נשמתו של ר' שמעון בר יוחאי.

ש. דובנוב, תולדות החסידות (מפתח, בערכו), תר"ץ — תרצ"א; מ. בובר, אור הגנוז, תש"ז; ש. א. הורדוצקי, החסידות והחסידים (מפתח, בערכו), תשי"ג.<sup>4</sup>

### מיכלאנג'לו בואנרוטי — Michelangelo Buonarroti

— (1475, קאפרזה [טוסקאנה] — 1564, רומא), פסל, צייר, ארדיכל ומשורר איטלקי. אביו של מ', לודוביקו די לאונארדו די בואנארטו סימוני, היה "הממונה" (po-destà) המקומי בקאפרזה. שבועות מספר לאחר הולדתו של מ' חזרה המשפחה לעיר מוצאה פירנצה והילד נמסר לט-פולה של אומנת, במשפחה של סתתי אבן. ב-1481 מתה אמו, פראנצ'סקה די נרי; יתמותו וימי ילדותו אצל האומנת שימשו כבר בתקופתו הסבר לטיפוסי הנשים הקשים וה-גבריים שביצירותיו. הוא למד אצל "מורה לדקדוק", אך לא היה להוט אחר לימודיו. ידידו, הצייר פראנצ'סקו גראנאצ'י, שכנעו ללמוד רישום ולהתמסר לאמנות. ב-1488 נכנס מ', למרות הסתייגותו הקודמת של אביו, כשוליה לסדנתו של הצייר דומניקו גירלנדי (ע"ע). לתקופה של שלוש שנים וכאן למד את כל הטכניקות של הציור, כולל ציורי-קיר.



סיכלאנג'לו: קרב הקנטאורים (בית-בואנרוטי, פירנצה)

בסדנתו. אולם אז חזר בו האפיפיור וניסה לצמצם את פעילותו ואת הוצאותיו. לבסוף סירב לדרך בכלל בפרויקט ולא קיבל את מ' לראיון. מ' הנעלב עזב בחרי-אף את רומא וברח לטוסקאנה (1506), עד אשר, כעבור מספר חדשים, נתפייסו השניים, בבולוניה. מ' עמד בינתיים בלחץ בלתי-טוסק של הזמנות אהרות, שמנעו בעדו מלחזור אל „הטראגדיה של מצבת-הקבורה“, כפי שהוא עצמו כינה עבודה זאת. בחוזה עם יורשי יוליוס (1513) צומצם גחל המצבה ומספר דמויותיה נקבע ל-28. בין דמויות אלה נכללו „משה“ (העבודה בפסל זה התחילה ב-1513–1515 בקירוב) ושניים מן „העבדים“ („הגווע“ ו„המתמרד“, בלובר). ארבעה „עבדים“ אחרים (אקאדמיה, פירנצה) לא הושלמו והם מיוחסים ע"י החוקרים לתקופות שונות בין השנים 1519 ו-1536. חוזה שלישי (1516) ולאחריו חוזה רביעי (1532) צימצמו את המצבה עוד יותר. בחוזה החמישי והאחרון (1542) כלו כוחותיהם של היורשים ושל מ' כאחד: נקבעה מצבה צנועה מאד לעומת התיכונן המקורי, שהיתה חזרה אל המבנה המסרתי השעון על קיר הכנסייה. המבנה הארכיטקטוני על סליו הוקם ב-1545 בכנסיית פטרוס הקדוש באזיקים (S. Pietro in Vincoli) ברומא. קומתו הראשונה כוללת במרכזה את פסל „משה“ של מ' (ר' ציור: כרך ב', לוח י"א, בין עמ' 776 ו-777) כשבאגפיה פסלי „חיי המעשה“ (לאה) ו„חיי ההתבוננות“ (רחל), שהושלמו ע"י תלמידים. גם הקומה השנייה הושלמה ברובה ע"י תלמידיו של מ'.

לאחר איחוי הקרע בינו לבין יוליוס II, השלים מ' ב-1507. אנדרטת ברונזה גדולה של האפיפיור והיא הוצבה בשנה שלאחר מכן בחזית הכנסייה על-שם פטרוניוס הקדוש בבולוניה המורדת, שהוכנעה אחר קרבות מרים (1506); אך אנשי העיר השמידו עד מהרה את הפסל (1511). בראשית 1508 שב מ' לפירנצה ומיד אחרי-כן נסע לרומא. ברומא הזמינו יוליוס II לעטר את תקרת הקאפלה הסיקסטנינה בוואטיקן בציורי-פרסקו. החוזה (אשר לא נשתמר) הוא מ-10.5.1508. זמן קצר לאחר התחלת העבודה נואש מ' מעורויו וביצע בכוחות עצמו כמעט את כל מפעל הענק, הגדול ביותר בסוגו שבוצע אי-פעם בידי אמן יחיד. הקשיים הטכניים היו מרובים ומ' התאונן עליהם בכתביו ובמכתביו; ובכל זאת, הושלמה עבודת העיטור תוך זמן קצר להפליא. ב-1512, כאשר הוסר הלוח מהפרסקות, הם היכו בתדהמה את כל עולם האמנות באירופה. מכל רחבי איטליה, וגם מחוצה לה, נהרו אמנים לחזות ב„תקרה“ ולהעתיק את פרטיה. מ', והוא בן 37, נחשב מאז כגדול אמני איטליה, הגם שבעת ההיא פעלו עדיין רפאל, לאונארדו וטיציאנו. יצירה זו היא אשר הקנתה לו את התואר „האלוהי“ (Il divino Michelangelo). לא התמונות והדמויות הבודדות בלבד, אלא גם הקומפוזיציה של התכנית העיטורית של התקרה, מהוות אחת מיצירות-המופת הגדולות שבכל הזמנים. הארכיטקטורה המדומה המצויירת של התקרה משמשת כסידרת מסגרות ל-9 אפיזודות מספר בראשית, המשלימות מבחינה איקונוגרפית את הסדרות המקבילות של פרשיות מן התנ"ך ומן הברית החדשה שכבר ציירו במאה ה-15 על קירות הקאפלה בזמנו של סיפסטוס IV (1481/3). המחזות התנ"כיים מתוארים לסירוגין בחמש „תמונות“ קטנות (יחסית) ו-4 גדולות. על מזבח הקומפוזיציה ה„סירוגנית“ הזאת הקריב מ' את הסדר הכרונולוגי של התמונות, אשר



מיכלאנג'לו: ה„פייטה“ (כנסיית פטרוס הקדוש, רומא)

עסקני הקאטדראלה וה„קונסולים“ של גילדת סוחרי הצמר מפירנצה את פסלי 12 השליחים שנעודו לעיטור פנים הקא-תדראלה; אולם רק פסל „מתתיהו“ (אקאדמיה, פירנצה) הושלם, ואף הוא בחלקו בלבד. ב-1504 בערך צייר מ' את „המשפחה הקדושה“ (”Tondo Doni“; אופיצי, פירנצה), בשביל אנג'לו דוני. זוהי יצירתו הציורית האוטונומית הרא-שונה וציור-הפן היחיד שלו, שעל ייחוסו למ' אין עוררים; זוהי יצירה בשלה ובוסחת. הטכניקה המזהירה שלה מוכיחה שמ' למד היטב גם את מלאכת הציור בנעוריו. במחצית השנייה של שנת 1504 התחיל מ' בהכנת הקאר-טון לציוריקר גדול באולם מועצת הרפובליקה של פירנצה, שהוזמן ע"י הגונפאלוניירה פירו סודריני. הפרסקו צריך היה לתאר את הקרב ההיסטורי ליד קאשינה (1364) ולהיות מקביל (pendent) לציור „קרב אנגיארי“ של לאונרדו דה וינצ'י (ע"ע). משני הפרויקטים שרדו רק סקיצות והעתקים של הקארטונים (באוסף של לורד לסטר, נורפוק, הוקם הול [Holkham Hall]). הקארטון של מ' מתאר קבוצת חיילים ערומים המוסתעים ע"י האויב בעת רחצם בנהר. הוא זכה לפירסום עצום כבר בעת הכנתו, ואמנים רבים נהרו לראותו וללמד על-פיו. התנוחות המורכבות של הגופים הערומים בתנועה, המהווים את הנושא הבלעדי של הקומ-פוזיציה, שימשו מופת לדור שלם של אמנים במאה ה-16 באיטליה ובאירופה כולה וכן נקודת-מוצא לפיתוח נוסח אפיני של הסיגנון המאנזיריסטי. העבודה על „הקרב בקא-שינה“ הופסקה ב-1505, בגלל דרישתו התקיפה של האפיפיור החדש יוליוס II שמ' יקים לו מצבת-קבורה מפוארת, אשר צריכה היתה לכלול לפי התכנית המקורית, 40 פסלים גדולי-ממדים. העבודה למימוש פרויקט זה נתמשכה על-פני תקופה של 40 שנה. עד דצמבר 1505 פיקח מ' על חציבת גושי השיש בקארורה ועל העברתם לרומא והתחיל לעבדם

שתי ה"לונטות" הראשונות נהרסו [ב1535/6], כדי לפנות מקום ל"יום הדין". — בארבעת הקמרוןות של הפינות צוירו ארבעה נסי תשועה שאירעו לעם ישראל: "נחש הנחושת", "דוד וגלית", "תליית (למעשה — צליבת) המן", "יהודית והולופרנס". האיברים הארכיטקטוניים המדומים המקשרים את מבנה הקומפוזיציה מעוטרים בזוגות של "פוט" מפוסלים, כביכול, ושל דמויות קורסות בגון ברונזה; ואילו מתחת לבסיסייהם של הנביאים והסיבילות ניצבים "פוט" התומכים את שלטי הזיהוי שלהם. כל המערכת המורכבת הזאת על מאות דמויות ועשרות תמונותיה, מתקשרת באורח כה אורגאני, רבגוני ומסודר כאחד, עד כי אין העין



מיכלאנג'לו: בריאת השמש והירח (הקאפלה הסיכסטינית, רומא)

נושאייהן (מקיר המזבח אל הכניסה) הם: "יום הבריאה הראשון — הפרדת האור מן החושך" (רוח אלוהים מרחפת); "בריאת המאורות" (הצמחים?); "הפרדת הרקיעים"; "בריאת אדם" (ר' ציור: כרך א', עמ' 527/8); "בריאת חווה"; "החטא הקדמון והגירוש מגן העדן" (ר' ציור: כרך א', עמ' 529—530); "קרבן נוח"; "המבול"; "שכרון נוח". מ' צייר את התמונות בסדר הפוך לסדרן הכרונולוגי, כך שהדמויות הגדולות ביותר הקומפוזיציות המאוכלסות פחות — אך הנועזות יותר — הן באיזור הקרוב יותר למזבח.

התמונות הקטנות מוקפות כל אחת שני זוגות "עירומים" עיטוריים התומכים מדליוני ברונזה מצוירים אפיוזדות, שרק בחלקן ניתן לפענח (רובן שאובות, כנראה, מנביאים ראשונים). באגפי התמונות הקטנות צייר מ' סידרה של 12 נביאים (ציורים: ע"ע ישעיהו, ירמיהו) וסיבילות, המלווים "מלאכים" קטנים ("פוט") וביניהם — 12 הקמרוןות ההצהריים ("לונטות") — אבותיו של ישו, מאברהם אבינו



מיכלאנג'לו: השחר, קטע ממצבת הקבורה של לורנצו דה מדיצ'י, רומא אורבינו (קאפלת מדיצ'י, פירנצה)

מבחינה במבט ראשון עד כמה מורכב מבנה, כמו במוסיקה הפוליפונית של באך, ניתן לקרוא את הקשריו של מבנה זה באופנים שונים, וכל אחד מהם מדהים בעצמתו. נעשו נסיונות רבים לגלות את מקור התכנית האיקונוגרפית של התקרה (תורות תאולוגיות ופילוסופיות — אבות הכנסייה, יועציו של יוליוס II, או שלו עצמו, הומאניסטים ופילוסופים נאו־אפלטוניים, מ' עצמו, דאנטה), אך אף אחת מן התורות אינה מפרשת באופן משכנע ועקיב את כל פרטי התקרה. לכאורה נטל מ' על עצמו יזמה וחופש רב יותר ממה שחושבים מרבית החוקרים, ולעומת זאת, שאב יותר מעצם התרשמותו האישית מכתבי הקודש מאשר מדוגמות תאולוגיות ופילוסופיות — שספק אם שלט בהן בכלל. אכן, תכנה האמיתי של היצירה נשאר מעל לכל עיקרון פילוסופי או דוגמה תאולוגית. היא חוגגת את נצחון השאיפה אל הנשגב, את תפארת דמות האדם כנברא בצלם אלוהים, ולכן — את אידאל "היופי האלוהי".

ב1513 חזר מ' לעבוד על מצבת יוליוס II (ר' לעיל) וב1514 הוזמן לפסל בכנסיית סאנטה מאריה סופרה מינרווה ברומא — את דמות ישו הקם לתחיה. אחר מותו של יוליוס II



מיכלאנג'לו: הסיבילה הרפית (הקאפלה הסיכסטינית, רומא)



מיכלאנג'לו: קאפלת־מדיצ'י, פירנצה

פסל „הנצחון“ (1530/2 בקירוב; פאלאצו וקיו, פירנצה) בוצע, כנראה, למען מצבת קברו של יוליוס: זהו פיתוח עקיב של הקומפוזיציה של גוף האדם בצירי מבנה בעלי כיוונים מנוגדים (מוטיוו ה־*contraposto*). — באותה תקופה הכיר מ' ברומא את טומאזו קאוואלירי, עלם צעיר ונאה, שמ' התאהב בו; הרישומים והשירים המוקדשים לו משמשים ביטוי לאהבה זו, אשר יש מפרשים אותה כהערצה של התגלמות „היופי האפלטוני“ השלם. ידידות זו נמשכה עד מותו של מ'. — לאחר ביקור בפירנצה, לרגל מות אביו (סוף 1533), התיישב מ' ברומא סופית (1534), בטרם סיים את עבודותיו בשביל בית־מדיצ'י בפירנצה.

האפיפיור החדש, פאולוס III, מינה את מ' ב־1535 כ„אח-ראי לארדיכלות, לפיסול ולציור“ של הוואטיקן וזיכהו במשרת שנתית. הוא הוזמנו לצייר על קיר המזבח של הקאפלה הסינטינינה את תיאור „יום הדין האחרון“ (ר' ציור: אחרית הימים, כרך ב', עמ' 441/2; לפי קונדווי, הספיק עוד קלמןס VII להזמין יצירה זו). בביצוע הפרסקו הענק (13.30 מ' × 17 מ') התחיל מ' — לאחר עבודות ההכנה והקרטון — באביב 1536 והוא הושלם בשלהי 1541. גם הוא עורר התפעלות שאין לה תקדים אלא ביצירותיו הקודמות של מ' עצמו. הן הנושא והן תכנון האמנותי מהווים ניגוד גמור ליצירתו הקודמת של מ' בקאפלה וציון־דרך חדש בהתפתחותו כאמן וכאדם. הנושא הקודר והאווירה הטראגית והרת־הגורל מאפיינים לא רק את התמורה ההיסטורית הגדולה שחלה עקב „שוד רומא“ של 1527, המשבר הדתי בעקבות הקרע הפרוטסטנטי ותנועת הקונטר־רפורמציה, אלא גם את התפתחות היסודות הטראגיים באישיותו מלאת הניגודים של מ': את סערת נפשו ויצריו, את הפסימיות העמוקה שלו ואת אימתו מפני החטא הרובץ לפתחו. גם כאן, אמצעי הביטוי העיקרי הוא דמות האדם במערומיה, אך הקומפוזיציות הצלולות ואידאל היופי האפולוני של ציורי התקרה מפנים כאן את מקומם לדראמה של גושי דמויות מתעוותות במאמצים עליונים ונסחפות בסערת תנועה מתערבלת. שימוש אינטנסיווי זה בדמות האדם המתוארת תכופות בהקצרים עזים וקשירתה במסכת של גושי־תנועה — בישרו את אמנות־הבארוק, אך עם זה שימשו גם מקור־השראה למרבית המאניריסטים האיטלי־קים. הדמויות הערומות והחירות האיקונוגראפית שנטל מ' לעצמו בכמה מפרטי הפרסקו עוררו, לאחר מכן, עם התגברות תנועת הקונטר־רפורמציה, תלונות מוראליסטיות ותאו־לוגיות שונות, והן אשר גרמו לכך, כי האפיפיור פאולוס IV

(1513) הוזמן ע"י האפיפיור החדש לאו X (מדיצ'י) לבצע בפירנצה את בניין חזית הכנסייה של המשפחה: סאן לורנצו. מ' הקדיש זמן רב לכריית השיש ולהכנת המודלים (אחד מהם המיוחס לו [1517] נשתמר בבית בואנארואטי, פירנצה). ב־1518 נחתם חוזה הביצוע, אך ב־1520 ביטל האפיפיור את כל התכנית ובמקומה הזמין את השלמת בניין „הלשכה החדשה“ של כנסיית סאן לורנצו והפיכתה לקאפלת־קבורה לבני בית־מדיצ'י. בתיכנון המקורי של המבנה הפנימי נכללו ארבע מצבות־קבורה: של לורנצו המפואר ואחיו ג'וליאנו ושל לורנצו דופס אורבינו וג'וליאנו דופס נמור. אך בפרויקט הסופי נכללו רק מצבות שני הדוכסים. מ' התחיל במלאכת התיכנון ב־1520. המלאכה נמשכה עד 1527 ולאחר מכן — מ־1530 בקירוב עד שנת 1534, בה הופסקה, קרוב לשלב הגמר. „קאפלת־מדיצ'י“ היא פיתוח חדש ומקורי של רעיונותיו הארכיטקטוניים של ברונלסקי (ע"ע) ב„לשכה הישנה“ של אותה כנסייה. היא משלבת דקוראציה פיסולית מפותחת בארכיטקטורה מקורית ונועזת. מצבותיהם של דוכסי מדיצ'י משובצות בדקוראציה הארכיטקטונית של שני הקירות הצדדיים. הם מתוארים כדמויות אידאליות של גיבורים־נסיכים קלאסיים המייצגים את „חיי ההתבוננות“ (*vita contemplativa* — לורנצו; 1524—1531 בקירוב) ואת „חיי המעשה“ (*vita activa* — ג'וליאנו; 1526—1533 בקירוב). הבעתן המסתורית של הדמויות הנשיות, המרץ הדרוך של הגברים והקומפוזיציה העשירה והמורכבת של כל אחד מן הפסלים כבר הפכו אותם בדורו של מ' ליצירות מופת. מוקד להתעניינותם של אמני הדור ומקור השראה לחיקויים ביצירותיהם של האמנים המאניריסטים האיטלקים של המאה ה־16. — על קיר הכניסה ניצב פסל המאדונה (שלא הושלם) ומשני צדיה — פסלי הקדושים פטרוני בית־מדיצ'י, קוסמאס ודאמינוס, שבוצעו ע"י מונטורסולי, תלמידו של מ'. אף אחד מפסלי הקאפלה לא הושלם עד תומו, ואילו הצבתם והשלמת הסיודור הפנימי בוצעו בעיקרון בידי ואזארי (1556). ב־1527 גורשו בני־מדיצ'י מפירנצה. מ' העמיד עצמו לרשות הרפובליקה הפלורנטינית המורדת (1529) והשתתף בתיכנון ביצוריה הדרומיים של העיר. הוא נבחר חבר „התשעה של המיליציה“ ו„ממונה על הביצורים“. בשלהי הקיץ של אותה שנה יצא לפרארה על־מנת ללמוד את ביצוריה, אך ברח לוונציה והוכרז „עריק מורד“. הוא חזר לעירו ולתפקידו בהגנתה לאחר היסוסים קצרים בסוף אותה שנה. אולם פירנצה נכנעה ב־1530. בני־מדיצ'י, שחזרו לעיר, סלחו למ' והזמינוהו להשלים את מלאכת בניית קאפלת־הקבורה של המשפחה ואת בניין הספרייה במנזר סאן לורנצו, שהוזמן כבר ב־1523 ושבנייתו התחילה ב־1524. בניין זה כולל שתי יחידות ארכיטקטוניות: אולם הכניסה וחדר הקריאה. גם בנייתה של הספרייה הופסקה ב־1534 היא הושלמה ע"י ואזארי ואמנטי (ע"ע). המדרגות של אולם הכניסה תוכננו רק ב־1559 ובנייתן הושלמה ע"י ואזארי (1571; ר' ציור בע' מדרגות). בניין זה, כיתר בנייניו של מ', מצטיין בחידוד שים נועזים. אין כמעט אֵיבר ארכיטקטוני אחד הפועל כאן באורח שהיה מקובל עד כה; העמודות (*pilasters*) הנקודר־טיויות של אולם־הקריאה משמשות אֵיברי־תמיכה ממשיים, ומבנה התקרה משתקף בעיטורי הרצפה. העיבוד הפלאסטי של האיברים הארכיטקטוניים של חדר־הכניסה והפיכת כל תיפקודיהם וסדריהם המקובלים מדהימים גם כיום.

קרקע (שלא בוצעו) למבנה מרכזי של כנסיית הפלורנטינים ברומא (S. Giovanni dei Fiorentini; 1559); תיכונן קאפלת-ספורצה בכנסיית סאנטה מאריה מאג'ורה (1560 בקירוב). שעיצובה הפלאסטי מבשר נסיונות דומים של הבארוק; תיכונן שער פיוס IV (Porta Pia, 1560; הושלם 1565); תיכונן פנים כנסיית סאנטה מאריה דלי אנג'לי בתוך חורבות המרחצאות של דיוקלטיאנוס ברומא (1561 בקירוב; המבנה טושטש ע"י תוספות מאוחרות).

עם יצירות הפיסול האחרונות של מ' נמנות: הקבוצה הפיסולית הגדולה, ה"פיטה" (1550—1556 בקירוב; קאתר-אלה, פירנצה), שנועדה במקורה להיות מצבת-קבורה לעצמו והכוללת, לפי המשוער, את דיוקן-עצמו בדמות ניקול'דמוס. ה"פיטה רוֹנְדָאניני" (Castello Sforzesco, מילָנו) הוא נסיונו הנועז האחרון בתיאור יוצא דופן של נושא זה, בו מתאחדות שתי הדמויות בריתמוס אחד של תנועות אנכיות. מ' עבד על יצירה זו עד יום מותו.

מ' היה גם מגדולי הרשמים. אעפ"י שהשמיד חלק ניכר מרישומיו, שרדו כמה מאות, ואף שימשו מקור-השראה למחוקיו. רבים מהם הועתקו כבר בחייו בכל הטכניקות האמנותיות. רישומיו כוללים העתקים מוקדמים מיצירות מופת בפירנצה, סקיצות לקומפוזיציות (רובן הושמדו) ולפרטים ביצירותיו, סקיצות ופרויקטים ארכיטקטוניים, מן היפים בסוגם, וגם סידרה של רישומים המהווים יצירות עצמאיות, שנועדו לרוב לשמש מתנות לידידים.

מ' היה גם משורר. הוא התחיל בכתיבת שירים בגיל צעיר מאד, אך השמיד את יצירותיו הראשונות ואלה ששרדו נכתבו, כפי הנראה, לא לפני 1504. יצירתו השירית כוללת סונטים, מאדריגאלים, מספר מכתמים, שאנסונים ושירים אחרים, כחלקם בלתי-גמורים. שירתו נאמנה לרוח התקופה. בולטת בה הקירבה הרוחנית אל דאנטה ופטרארקה. מבין שירי-האהבה שלו רבים מופנים אל ידידו הצעיר טומאזו קאוואליירי. הסונטים המאדריגאלים המוקדשים לוויטוריה קולונה (ר' לעיל) הם מיצירותיו הפיוטיות היפות ביותר. בסונטים שכתב לעת-זקנה גזכרת הנטיה להרהורים קודרים, על מהות הדת והמוות. — יצירתו הפיוטית של מ' קובצה ופורסמה לראשונה ב-1623 ומאו זכתה למהדורות רבות ותורגמה ללשונות שונות (בתרגום עברי י"ל: "מיכאל-אנג'לו בואונרוטי, שירים ורישומים", תרג' פ. נוה, תשכ"ד). מכתביו של מ' (Le lettere di M.) פורסמו לראשונה ב-1875.

מ' מת ברומא כשידידים מעטים — ביניהם קאוואליירי — ליד מיטתו. ב-11.3.1564 הועברה גוויתו בחשאי לפירנצה ולפגרת היום נקברה שם זמנית בכנסיית סאנטה קרוצ'ה. טקס-הלוייה החגיגי, שאורגן ע"י חברי האקדמיה לאמנות, נתקיים ב-14.7.1564 בכנסיית סאן לורנצו והגווייה נקברה שוב בכנסיית סאנטה קרוצ'ה. את נאום ההספד נשא בנדטו ורקי (ע"ע).

מ' כבר היה נערץ בדורו כגאון במובנה הנעלה ביותר של המלה וכאמן שהגיע לנקודת השיא בהתפתחות האמנות האיטלקית מאז ציימבואה (ע"ע). הוא מגלם באישיותו טיפוס חדש של גאון, השונה לחלוטין מזה של האמן-האומן של ימי הביניים ואף מאידאל האמן כ"אדם השלם" של הרנסאנס (אלברטי, לאונארדו, רפאל); שכן הוא גאון שאמנותו לידתה בהשראה עליונה, בזעף היצירה, בסערה הסוחפת עמה את

הזמין את דניאלה דה וולטרה (ע"ע) לכסות במכחולו את "ערוות" העירומים; ב-1564 ביצע ציור זה את ציור ה"מכ-נסיים" — כפי שכונה בלעג — לפקודתו של פיוס IV. רק מחאותיהם של חברי האקדמיה לאמנות של רומא הצילו את הפרסקו מכיסוי גמור ע"י שליחיו של קלמנס VIII. ב-1537 בערך נפגש מ' לראשונה עם ויטוריה קולונה, מארקיזה מפסקארה, אלמנה מיוחסת ומשוררת ידועה בעלת נטיות דתיות פיאטיסטיות, שהשפיעה עליו השפעה רבה; מ' הקדיש לה כמה מיצירותיו הפיוטיות והציוריות.

ב-1538 התחילה מלאכת ההשלמה והראורגאניזציה של כיכר הקאפיטול, בה נטל מ' חלק פעיל. השתתפותו בתיכונן נמשכה עד 1552, אך הביצוע הושלם רק אחר מותו ולא תמיד בנאמנות לרעיונותיו. הכיכר, שכללה את "ארמון הסנאטורים" ואת "ארמון הקונטרואטורים" (ר' ציור: כרך ב', לוח ג', בין עמ' 760 ו-761), הושלמה ע"י בניית ארמון שלישי (שהקמתו התחילה בשלהי המאה ה-16 ונסתיימה רק במאה ה-17). הארמונות, אשר חזיתות שלושתם תוכננו ע"י מ', סוגרים חלל טרפזואידי (אפקט "אנטי-פרסקטיווי" במבט מן העיר). שבתוכו משתרעת כיכר אליפטית, הראשונה בסוגה; במרכזה של כיכר זאת הוצב, ב-1538, פסלו העתיק של מארקוס אורליוס. מערכת ארכיטקטונית זו נח-שבת, בצדק, אחת הכיכרות היפות בעולם. מעקה מעוטר פסלים ומזומנטים רומיים ומדרגות נוחות (1544—1552) מקשרים את הכיכר עם המרכז העירוני שלמטה. גם הפרטים הארכיטקטוניים של הבניינים, כגון המדרגות הכפולות של ארמון הסנאטורים והעמודות (pilasters) הענקיות המקשרות את שתי הקומות של הארמונות שבאגפים, שימשו שוב מקור השראה לארדיכלי הדור הבא.

ב-1542 הוזמן מ' ע"י פאולוס III לצייר על שני קירות הקאפלה שלו בוואטיקן, היא קאפלה פאולינה, פרסקות המתארים את "המרת שאול [פאולוס]" (Conversione di Saulo; הושלם בשלהי קיץ 1545) ואת "צליבת פטרוס" (הושלם ב-1550 בערך). נשתמר גם קטע מהקרסוף המקורי (מוזיאון קאפודימונטה, נאפולי). יצירות אלה נופלות, בעצמתן ובריכוזן, למרות הקומפוזיציות הנועזות שלהן, מציורי הקאפלה הסיפסטינית ומתקרבות ברוחן ליצירות מחקיו של מ'.

בינתיים גברה פעילותו של מ' כארדיכל. לאחר מותו של אנטוניו דה סנג'לו (ע"ע), התחיל מ' פועל ב-1546 כאר-דיכל ראשי של כנסיית פטרוס הקדוש, אחד המפעלים האר-כטיקטוניים הגדולים ביותר באירופה הנוצרית (ע"ע ברמנטה; וטיקן; ר' ציור: כרך ה', עמ' 725/6). מ' ביטל כמה מן התוספות של סאנגאלו, חזר לתכנית המרכזית של ברמאנטה, אך פיתח והעשיר אותה ביתר מאסיוויות וכוז. רק בכמה מן האגפים החיצוניים האחוריים של הכנסייה נשמר בשלמותו תיכוננו המקורי של מ'. מעל למרכז הבניין תיכנן את הכיפה הענקית (1557; הושלמה ושונתה ע"י ג'אקומו דלה פורטה), שהיתה למופת של שלמות ארכי-טקטונית שהשפיעה על עיצוב מרבית הכיפות של כנסיות הבארוק הגדולות ברומא ואף מחוצה לה.

יצירותיו ותכניותיו הארכיטקטוניות האחרות מתקופה זו הן: השלמת קומתו השלישית של ארמון פארנזה ועיצובו הסופי, על-פי הזמנתו של פאולוס III (1546—1549); המדרגות הכפולות בגומחת הבלודרה בוואטיקן (1552); תכניות

רישומים:

K. Frey, *Die Handzeichnungen M.s.*, I-III, 1909-1911 (vol. IV: F. Knapp, 1925); E. Panofsky, *Handzeichnungen M.s.*, 1922; A. E. Brinckmann, *M.-Handzeichnungen*, 1925; L. Dussler, *Die Zeichnungen des M.*, 1959; L. Goldscheider, *M. Drawings*, 1966<sup>2</sup>.

א. רן.

**מִיכָלְבֵּיץ, בֵּינִישׁ** (שמו האמיתי — יוסף איזביצקי).  
 (1876, ברסט-ליטובסק — 1928, ורשה), עסקן סוציאליסטי בפולניה. בנערותו הצטרף לתנועת ה"בונד" (ע"ע) הסוציאליסטית והאנטי-ציונית ונעשה אחד המנהיגים האהודים ביותר של המפלגה. במלחמתו לזכויות העובדים היהודים הצטיין באומץ-לב נדיר. בתקופת השלטון הרוסי בפולניה נאסר פעמים רבות ואף הוגלה לסיביר. כעשר שנים בילה במאסר ופעמים אחדות ברח. בפולניה העצמאית של-אחר מלה"ע I התמסר בעיקר לפעולה חברותית-חינוכית, והיה יורר אירגון בתי-הספר היידיים-החילוניים (ציש"א), שבהם למדו כמה רבבות תלמידים. בפולמוסיו נגד הציונים הצטיין במידה מסוימת של מתינות. מפתביו: סאציאלא-גישע עטיון און פאליטישע סקיצען (מסות סוציולוגיות ורשימות פוליטיות), אחרי 1920; זכרונות פון א יודישען סאציאליסט (זכרונות של סוציאליסט יהודי), א'—ג', 1929<sup>2</sup>. ספר-זכרונותיו מהווה חומר חשוב לתולדות התנועות הסר-ציאליסטיות היהודיות בפולניה ובמערב-רוסיה לפני מלה"ע I.

**מִיכֶלּוּצֵו (מיכלוצ'י) דִּי בֵּרְטוֹלוֹמֵאוּ** — Michelozzo (Michelozzi) di Bartolommeo (1472, פירנצה — 1472, פירנצה). פסל וארדיכל איטלקי. מ' היה תלמידו של לורנצו ג'ירטי (ע"ע). עד אמצע שנות ה-30 של המאה ה-15 פעל בעיקר כפסל, בשיתוף עם מורו, עם דונטלו (ע"ע) ועם לוקה דלה רוביה (ע"ע) השפעתם ניכרת בעבודתו. היצירות של תקופתו זו תרמו לגיבושו של הפיסול הרנסאנסי-סי המוקדם; בולטות ביניהן במיוחד מצבות-קבר, כמצבת בראנקאצ'י בכנסיית סאנט אנג'לו א ג'ילו בנאפולי וזו של אראנאצ'י בכנסיית מונטפולצ'אנו. בראשית שנות ה-40 התחילה פעילותו כארדיכל. ב-1446 ירש את מקומו של פיליפו ברונלסקי כארדיכלה הראשי של קאתדראלת פירנצה. הוא עבד בשורות בית-מדיצ'י: בעבורם ובמימוןם תיכנן בפירנצה את בנייניהם המחודשים של המגור וכנסיית סאן מארקו, חידש את בניין כנסיית אנונציאטה ותיכנן את ארמון מדיצ'י (ר' תמונה: כרך ה', עמ' 723). הארמון עוצב כיחידה מרו-בעת, מותחמת ומסוגרת, בעלת חזית בת שלוש קומות וחצר פנימית. צורת עיצוב זו הפכה את המבנה לאב-טיפוס הארמון הפלורנטיני של המאה ה-15 ובכך שימשה מרכיב חשוב בדמותה של העיר.

F. Wolff, *M. di B.*, 1900; O. Morisani, *M. architetto*, 1951; L. Gori Montanelli, *Brunelleschi e M.*, 1957; J. Pope-Hennessy, *Italian Renaissance Sculpture*, 1958.

**מִיכֶלְס (קרי: מישלס), רוברט** — Robert Michells (1876, קלן — 1936, רומא), סוציולוג גרמני-איטלקי. היה פרופסור בטורינו, בבאזל וברומא. בעקבותיו של מַפְס וּפְר (ע"ע), ניתח את המגמות ההיירארכיות והביורוקרא-טיות של מפלגות מדיניות בתקופה המודרנית. מ' בא לידי-מסקנה שבכל גוף מאורגן פועלים חוקים חברתיים, המובי-לים לצמצום הדמוקרטיה. למען הצלחתה זקוקה כל מפלגה מדינית לארגון ולמנגנון ומשום-כך נחלשת במפלגות הסר-ציאליסטיות התנופה המהפכנית, שכן, הארגון נהפך מאמצעי

החחה בה. ביצירתו הציורית הפלאסטית יצר מ' גזע-ענקים לא במונח הפיסי בלבד, אלא — ובעיקר — במונח הרוחני, שכן אין רגשותיהם ניתנים להימדד בקנה המידה של בני-תמותה. רק דמויות התנ"ך, הטראגדיה היוונית, דאנטה ושיקספיר, מעוצבות בגדלות מונומנטאליות כזאת. הפאגאניזם הקלאסי המסורת הנוצרית, הגם שהם כלולים ומשולבים ביצירתו, מאבדים למעשה גם את המשמעות שהוענקה לשילובם באמנות הרנסאנס. ההרד המונומנטאלי ועצמתה הדראמאטית של אמנותו מבדילים בינה לבין אידאל היופי ההארמוני של קודמיו.

הגם שלא היו למ' תלמידים במונח המלא של המלה, זכתה יצירתו למחקים רבים בקרב מעריציו מבין האמנים המאניריסטים של המאה ה-16, אך מרביתם חיקו את צדדיה החיצוניים של אמנותו ולא חדרו לתכנה הרוחני. אמני הבא-רוק במאה ה-17 וכמה מהאמנים הרומאנטיים, כגון בלייק, העמיקו יותר להבין את יצירתו, אך איש מהם לא הצליח להודות עם תכנה.

העובדה שבאמנותו מופיעים כה מעט ביטויים הקשורים במוסכמות התרבותיות והאמנותיות של תקופתו, הפכה את מ' לאמן בעל משיכה אוניוורסאלית — משיכה שלא פסקה כמעט עד ימינו. לא פחות מיצירתו הציורית הפלאסטית — ואולי יותר מכך — השפיעה יצירתו הארכיטקטונית, אף על ארדיכלים שיצרו כמאתיים שנה אחר מותו.

ביבליוגראפיה:

E. Steinmann - R. Wittkower, *M.-Bibliographie 1510-1926*, 1927; E. Steinmann, *M. im Spiegel seiner Zeit*, 1930; P. Barocchi (ed.), *La Vita di M. di G. Vasari*, 1962; L. Dussler, *M. Bibliographie 1927-1965*, 1968.

מקורות:

F. de Hollanda, *Da pintura antiga*, 1548; B. Varchi, *Due lezioni*, 1549; id., *Orazione funerale... nell'essequie di M. B. in Firenze*, 1564; G. Vasari, *La Vita de più eccellenti pittori, scultori e architettori*, I-III, 1550, 1568<sup>2</sup>; A. Condivi, *Vita di M. B.*, 1553; G. Milanese, *Le Lettere di M. B.*, 1875; id., *Les Correspondants de M. A. Sebastiano del Piombo*, 1892; K. Frey, *Sammlung ausgewählter Briefe an M. B.*, 1899, 1961<sup>8</sup>.

כללי:

מ. ברש, מ'; עיונים בדרכי גילומה של הגותו האמנותית, חשכ"א; H. Grimm, *Leben M.s.*, I-II, 1860, 1922<sup>10</sup>; H. Thode, *M. und das Ende der Renaissance*, I-III, 1902-13, עברית: "חיי", 1906; R. Rolland, *La Vie de M.*, 1912-20; K. Frey, *M. B.*, 1907; C. Justi, *M.*, 1909<sup>2</sup>; J. A. Symonds, *The Life of M. B.*, I-II, 1925<sup>2</sup>; H. Mackowsky, *M.*, 1925<sup>2</sup>; C. de Tolnay, *M.*, I-V, 1943-1960; H. von Einem, *M.*, 1959; L. Goldscheider (ed.), *M. Paintings, Sculptures, Architecture*, 1962<sup>4</sup>; V. Mariani, *M.*, 1964; M. Salmi et al., *M.*, 1965 (עם ביבל').

ציור:

E. Steinmann, *Die Sixtinische Kapelle*, I-II, 1901-1905; D. Redig de Campos - B. Biagetti, *Il Giudizio Universale di M.*, I-II, 1944; id., *M., Affreschi della Cap. Paolina in Vaticano*, 1951; L. Goldscheider, *The Paintings of M.*, 1948<sup>2</sup>; J. Wilde, *The Decoration of the Sistine Chapel*, 1958; E. Carli, *Tutta la pittura di M.*, 1964; V. Mariani, *M. Pittore*, 1964; F. Hartt, *M. Pittore*, 1964; R. Salvini - E. Camesasca - C. L. Ragghianti, *La Cappella Sistina in Vaticano*, I-II, 1965 (עם ביבל'); E. Camesasca - S. Quasimodo, *L'opera completa di M. Pittore*, 1966.

ארדיכלות:

F. Barbieri - L. Putti, *Tutta l'architettura di M.*, 1962; B. Zevi, *M. Architetto*, 1964.

פיסול:

F. Kriegbaum, *M. B.*, *Die Bildwerke*, 1940; L. Goldscheider, *The Sculptures of M.*, 1950<sup>2</sup>.

האור בריק. בניסוי (שהושלם רק לאחר מותו) בנה למטרה זו מכשיר שכלל צינור מרוקן באורך של מייל אחד (ע"ע אור, מהירות). בין היתר השתמש בשיטותיו האינטרפרור-מטריות ומדד לראשונה (1920) קוטר של כוכב שבת, וכן מדד את צפיפותו של כדה"א.

הניסוי ע"ש מ"מורלי (ע"ע יחסות, תורת ה-) הוא המפורסם ביותר מניסוייו. בסיס לניסוי זה שימשה התאוריה על האתר (ע"ע). מ' החליט לבדוק אם אמנם מהירות האור הנמדדת על פני כדה"א תלויה במהירותו היתסית של כדה"א כלפי "האתר". אילו היה הנסיון מראה קיום תלות כזאת היה ניתן לקבוע מהירות באופן מוחלט ולא רק באופן יחסי. מ' החל בניסוי זה ב-1881 וב-1887 חזר על הניסוי יחד עם מורלי. התוצאות היו שליליות: לא נתקבלה תלות של מהירות האור בתנועתו היחסית של כדה"א והוסק כי מהירות האור קבועה ביחס לכל מערכת ייחוס אינרציאלית. כך נתאפשר פיתוח תורת היחסות, שאחד מיסודותיה הוא, שאין לקבוע מהירות מוחלטת.

מכתביו: Light Waves and Their Uses (גלי-אור ושימושיהם), 1889; Velocity of Light (מהירות האור), 1902; Studies in Optics (מחקרים באופטיקה), 1927; — נוסף על 80 מאמרים בעתונות המדעית. פרסומו הגדול של מ' בעולם פולו העניק לו חברות-כבוד ומדליות-זהב שונות, בהן מדליות החברה המלכותית של לונדון (1899 ו-1907). בשנת 1907 היה מ' האמריקני הראשון שזכה בפרס נובל לפיסיקה.

במלה"ע I שירת מ' כקצין בחיל הים. בין המצאותיו בשירות זה יש לציין את מורד המרחקים שהפך לציוד תקני בצי האמריקני.

*Proceedings of the Michelson Meeting of the Optical Society of America* (Jl. Opt. Soc. Am., XVIII, 3), 1929 (מכיל גם רשימה מלאה של המאמרים המדעיים של מ')  
B. Jaffe, M. and the Speed of Light, 1960.

א. ה.

מיל, ג'ון סטיוארט — John Stuart Mill — (לונדון, 1806 — אוויגיון, 1873), פילוסוף, כלכלן והוגה דעות בתחום מדע-המדינה; אנגלי. בנו בכורו של ג'ימז מיל



ג'ון סטיוארט מיל

(ע"ע). מ' קיבל מאביו חיי נוד קפדני ומתוכנן היטב. בגיל שלוש התחיל ללמוד יוונית, ובן שמונה שנים למד לאטינית ומאתמטיקה, קרא את הומרוס ולימד את אחיו הצעירים ממנו. ב"אטוביו-גראפיה" שלו, 1873, כיום אחד הספרים הקלאסיים בתורת-החינוך, מובאת רשימת הספרים שהיה חייב "לב-לוע" ורשימת הספרים ש-קרא מרצונו. בגיל 15 נת-

וודע להשקפת-העולם התועלתנית של בנתם (ע"ע). מורו וחברו של אביו. בגיל 17 החל לעבוד, כאביו לפניו, בחברת הודו המזרחית (ע"ע הודו המזרחית, חברת), בה שירת 35 שנים עד שפרש לגימלאות כשנתפרקה. לעבודתו בחברה, שהיתה משופעת בעשיה פוליטית, היתה השפעה רבה על חייו.

לתכלית". גם במפלגות הלוחמות למען דמוקרטיה קיים "חוק-הברול של האוליגארכיה"; הארגון, מעצם מהותו, מוליך אל היירארכיה. ההנהגה שואפת להתמיד בשלטון, והמון החברים מגלה יחס של דבקות ונאמנות אישית להנהגה. מי שפיהן כבר זמן ניכר בתפקידו נבחר מדי-פעם מחדש. גם תעמולת המפלגה (המשבחת את הנהגתה כלפי-חוץ, במגמה להשיג תמיכה מירבית בבחירות) פועלת בעיקר כלפי-פנים, ומשכנעת את חברי-המפלגה להוסיף ולחמוך במנהיגיהם הקיימים. רק כאשר ניתן לחברים להשמיע ביקורת, וכאשר אורבת למנהיגות סכנה בדמותה של הנהגה מתחרה — ניתן לרסן את מגמותיה האוטוקראטיות של ההנהגה הקיימת הוותיקה.

מכתביו: Zur Soziologie des Parteiwesens in der modernen Demokratie (על הסוציולוגיה של המפלגות בדמוקרטיה המודרנית), 1911; Probleme der Sozial-philosophie (בעיות הפילוסופיה החברתית), 1914; Sozialismus und Fascismus als politische Strömungen in Italien (הסוציאליזם והפאשיזם כנרמים מדיניים באיטליה), I-II, 1925; Der Patriotismus (הפאטריזם-סיום), 1929.

ש. ג. אייזנשטדט (עורך), סוציולוגיה פוליטית, תשכ"ג;  
ש. קאנצ'ר, תולדות המחשבה המדינית, ב' (מפתח, בערכו), תשכ"ד; ט. קול (עורך), המשטר הפוליטי באירופה, ב', תשכ"ד.

א. ב. ו.

מִיכָאֵל סוֹן, אֶלְבְּרַט אַבְרָהָם — Albert Abraham Michelson — (1852, סטרלנו [פוזנן] — 1931, פסדינה [קליפורניה]), פיסיקאי אמריקני, יהודי. בהיותו בן שנתיים היגרה משפחתו לארצות-הברית. ב-1873 גמר את לימודיו באקדמיה של הצי ובשנים 1875—1879 שימש שם מורה לפיסיקה וכימיה; אחרי-כן השתלם באוניברסיטת של ברלין (1880) והיידלברג (1881) ובביה"ס הטכני הגבוה בפאריס (1882).

ב-1883 חזר לאה"ב ונתמנה פרופסור לפיסיקה, תחילה בקליולונד, לאחר-מכן (1889) בוטר (מסצ'וסטס), ולבסוף (החל מ-1892) באוניברסיטת-שיקגו, ובה שימש כפרופסור ומנהל המחלקה לפיסיקה עד לפרישתו ב-1931.

מ' הקדיש למעלה מ-50 משנות-חייו למחקריו, ואלה הביאו לתוצאות מכריעות בהתפתחות הפיסיקה החדישה. כל עבודתו המדעית היתה קשורה בדרך זו או אחרת בקרני אור. את גאוניותו וכושר ההמצאה שלו הראה כבר בצעירותו כאשר שיפר את מכשיר פוקו (ע"ע אור, מהירות) ע"י שינוי מצב אחת המראות וב-1879 פירסם על סמך זאת נתונים על מהירות האור שהיו מדויקים בהרבה מכל הנתונים שפורסמו עד אז. ב-1881 המציא את האינטרפרומטר הקרוי על שמו (ע"ע אינטרפרומטר) המבוסס על התאבכות (ע"ע) של קרני אור קוהרנטיות. מידת הדיוק בעזרת אינטרפרומטר-מ' היתה כה גדולה — שהמטר התקני נקבע על-פי אורך-גל של קו ספקטראלי מסויים (ע"ע יחידות פיסיקליות; ספקטרוסקופיה). מ' אף החזן ב-1892 למכון התקנים הבין-לאומי בסוור, צרפת, שם מדד את אורך המטר התקני ביחידות של אורך הגל של הקו הארום של הקדמיום.

מ' פיתח גם את ספקטרומטר-הדרגות (ע"ע ספקטרו-מטר) שאיפשר כושר הפרדה רב במדידות ספקטרומטריות. מאמצים מרובים השקיע מ' במדידות מדויקות של מהירות



של יום ומסתפק בקביעה שעיקרון זה הוא בעצמו נרכש על-ידי הנסיון.

תורתו המדינית: שני הספרים המרכזיים למשנתו המדינית הם: On Liberty ("על החירות" [עברית: תש"ו]), Considerations on Representative Government: 1859 ("ממשל של נציגים" [עברית: תש"ו; תשי"ח]), 1861. החיבור הראשון הוא בחוקת מצע עקרוני והשני מהווה את יישומו המוסרי והארגוני. בעיית החירות, שהיא נקודת מוצא במשנתו המדינית, לא נפתרה, כפי שקיוו, אלא הוחר-פה מאז שנציגי האזרחים הפכו מטוענים ומוחים בפני השל-טון — לשותפיו. על המנהגים והמוסכמות שפכלו את הפרט מאז ומתמיד נוספו חוקים שבעצם היוותם פרי הסכמתם של נציגי רוב האזרחים מגבירים את כוחם של מוסדות השל-טון והחברה ומחלישים את חירות היחיד, שכן כיצד יטען היחיד נגד מה שמוטל בשם הרוב? על "עריצות הרוב" במובן זה אפשר לגבור רק אם נשתכנע לסמוך את ידינו על "עיקרון אחד פשוט" שיקבע בכל מקרה אם פולשים לתחום היחיד בדין. העיקרון הוא: כל אשר נוגע ליחיד בלבד אינו יוצא מתחום שיפוטו; ואילו כל אשר עלול לגרום נזק לזולת הוא בתחום שיפוטו של השלטון ומנגנוני הכפייה שלו, או בתחום הנידוי החברתי שתוצאותיו עלולות להיות חמורות יותר מאשר ענישה ע"י החוק. מ' ידע שלא קל להחיל את "העיקרון הפשוט" על כל מקרה ממש. אולם הוא סבר שה-שיקולים הכרוכים בשאלת החלת העיקרון הם אשר יסייעו להבחין בין מה שמותר לבין מה שאסור לכפות על האדם. יש להימנע מלכפות עליו מה שנראה לנו כטוב בשבילו, להבדיל מן הזכות למנוע ממנו גרימת נזק לאדם אחר. מתוך ידיעה שלפעמים קשה להבדיל בין פעולה המשמשת את המטרה הראשונה או השנייה, הוסיף מ', שגם אם השלטון וה-חברה ייטיבו להסדיר בעיה הנוגעת לא יחיד בלבד, מוטב להשאיר במידת האפשר את היוזמה והביצוע בידי הפרטים. עם זאת יש בכך הסכמה עקרונית שבעניינים אלה מותרת חקיקה והכפייה שכרוכה בה. מכאן שפוחתת גם החשיבות העקרו-נית של לימוד סניגוריה על תחרות חפשית וסחר חפשי — דבר המשתקף גם במהדורות המאוחרות של הספר, "עקרונות של כלכלה מדינית" (ר' להלן). אכן, בספרו "על החירות" טען מ' לא רק נגד התערבות יתר אלא גם נגד חוסר הת-ערבות. כך התנגד למתן התריינישוואין לזוגות בלי בדיקה אם יהא לאל ידם לקיים את עצמם ואת ילדיהם. לאיזון מתקבל על הדעת יותר בין דבקות בעיקרון והחלתו הגיע, למשל, בתביעת חינוך חובה ככת"ס ממלכתיים רק למי שירצה לשלוח לשם את ילדיו.

באופן עקרוני הבלית מ' את הצורך להתנגד למגמה הטבעית של מדינה וחברה לחתור לאחידות, לקונפורמיזם, שתוצאתם בינוניות. ההכרה הכללית בצורך להתנגד לאחי-דות והצורך להגיע את הרבים לסמוך את ידיהם על תפעול "העיקרון" נראו לו כתנאי לקיום משטר חפשי. הגנתו על חירות הביטוי של הגאונים והמוכשרים לא באה לשמה בלבד, ואינה מסתמכת רק על התועלת שהכלל יפיק מתר-מותיהם. הגאונים ישמשו דוגמה לאי-השלמה עם המקובל בדת ובדעת הקהל, ויהיו מופת בפתיחות לחידושים ובנכ-נות לשקול בין אפשרויות שונות. התביעה לחופש הביטוי ולחופש פעולה בנבולות "העיקרון" מתלכדת עם הכוונה לשיתוף אזרחים בפעילויות ציבוריות ומדיניות. בממשל

מ' העריך מאד את ידידותו עם הריאט טילור (Harriet Taylor), שנעשתה (1851), אחרי מות בעלה, אשתו. מידת השפעתה עליו שנויה במחלוקת. היא עוררה את התעניינותו במצב הנשים בחברה, ובהשפעתה כתב את הספר The Subjection of Women ("השיעבוד של הנשים"), 1869. כשפרש מ' לגימלאות התגורר ליד אוויניון שבצרפת. ב-1865 נבחר לפארלאמנט הבריטי ולקח חלק רב בעבודת בית-הנבחרים, אולם בבחירות של 1868 לא נבחר מחדש בעיקר בעקבות האשמה באתאיזם. מ' חזר לאוויניון, ושם נשאר עד מותו.

ב-4 תחומי הגות של הפילוסופיה ומדע-המדינה השאיר מ' את רישומו: (1) התועלתנות ההומאניסטית, (2) שאלת המתודה במדע-החברה, (3) תורתו על ממשל של נציגים, (4) הליבראליזם וחירות-היחיד.

התועלתנות ההומאניסטית. בספרו Utilitarianism ("התועלתנות" [עבר: תרצ"ג]), 1863, השתדל מ' להקנות לתועלתנות המכאניסטית של בנתם ושל אביו (של מ') בסיס רחב, הומאניסטי. במשך כל חייו נקרע מ' בין העק-רונות של בנתם, שבהם האמין ובין הערכים האנושיים שנד-חקו הצידה ע"י יסוד התענוגות ("ע"ע הדוניזם) שבבנתמיזם המקובל. התנגשות זו הביאתהו לידי הכרה ש"עקרון האושר האישי הגדול ביותר" אינו יכול להיות משאת-הנפש האחר-ונה. כמו-כן הגיע מ' לידי הכרה דאית שהשיטה החינוכית של אביו שביקשה לסלק כל רגש, קיפחה את פיתוח התהלי-כים הנפשיים הפנימיים שמקנים בדרך כלל הפיוט והשריה. התועלתנות הקודמת העריכה את האצילות של ההתנהגות ואת תורת המידות רק לאור האושר התענוג האישי שהיא מביאה. היא לא יכלה להסביר את ההתנגשות בין הטוב הכללי ובין התועלת הפרטית ואת העובדה שלפעמים טובת הכלל יכולה לדרוש ויתור על התענוג מצד הפרט. בניגוד לקודמיו, סבר מ' שטיפות האצילות של ההתנהגות חייבת להיות תכלית לאנשים הפרטיים, ולהם צריכים להקריב את השאיפה לאושר פרטי. ברם, הוא לא הגיע לידי בהירות שלמה בשאלה זו.

תורת-ההיגיון. ספר-הלוגיקה של מ' A System of Logic, Ratiocinative and Inductive ("שיטה של לוגיקה, תבונית ואינדוקטיבית"), 1843, היה יחד עם ספריהם של א. קאנט, ג'. הרשל וו. היואל ("ע"ע) — אחד הביטויים לתודעה העצמית של התפתחות מדע-הטבע במאה ה-19. בספר זה ניסח מ' את 4 דרכי האינדוקציה (לפרטי הניסוח ר' : ש. ה. ברגמן, מכאן לתורת ההגיון, עמ' 419—424, תשי"ד).

תרומתו המיוחדת של מ' מתמצית ברצונו לבסס באופן עקיב את ההכרה על יסודות נסיוניים בעזרת הפסיכר-לוגיה האסוציאטיבית. אנו עוברים אמנם את הנתון לנו בנסיונונו, אבל לעולם איננו זכאים בהחלט להניח קיום-עולם חיצוני מחוץ לנסיונונו החושי. ההסקים שבעזרתם אנו מר-חיבים את נסיונונו מתבססים על ההנחה שמהלך-הטבע הוא חד-צורני, כלומר, ההתקשרות של התופעות החושיות תתבצע תמיד לפי אותו האופן שבו היא התבצעה עד כאן. העיקרון הזה של האוניפורמיות של הטבע היא ההנחה, שאר-תה אנו חייבים להניח, כדי שההכרה תהיה אפשרית.

ברם, האמונה בתקפותו של העיקרון מניין? כאן עומד מ' בפני הבעיה שעורר ד. יום, אך הוא דוחה בהחלט את דרכי המחשבה שבעזרתם ביקש קאנט לתרץ את ספקותיו

בצורה כזאת טמונה האפשרות ששני היסודות של קיום אנושי ראוי לשמו, סדר וקדמה, ירטנו זה את זה בלי לסכן זה את זה.

הגותו של מ' בתחום הכלכלה מגשרת בין האסכולה הקלאסית של מלתוס וריקארדו לבין תורתו של א. מרשל (ע"ע). חיבורו העיקרי בתחום זה הוא: Principles of Political Economy, With Some of Their Applications to Social Philosophy (עקרונות הכלכלה המדינית, עם מספר מהשלכותיהם לפילוסופיה חברתית) [חלק א' תורגם לעברית, 1941], א—ב, 1848. ספר זה היה, למעשה, הסיכום הראשון של התאוריה הכלכלית אחרי "עושר העמים" של א. סמית ושימש כספר הלימוד המקובל בכלכלה כמעט במשך 50 שנה. הספר הציג את תורת הכלכלה הקלאסית בגירסה משוכללת: מ' איחד ופיתח את תורותיהם של סמית וריקארדו וניסחן תוך התחשבות בתאוריות של מלתוס וסיניור (ע' ערכיהם).

ספרו החשוב האחר הוא: Essays on Some Unsettled Questions in Political Economy (מאמרים על מספר בעיות בלתי-מיושבות בכלכלה מדינית), 1844.

בתורת-הערך קיבל מ' את התפיסה הקלאסית, ולא באה צורך לשפרה. הוא הניח את היסודות למושג הגמישות (ע"ע מחירים, תורת ה-), ובחן את השפעת הגמישויות על הפדיון ועל הערך. גם בתחום הייצור נשאר מ' נאמן לתפיסה הקלאסית אך הרחיב את הדיון בסיבות יעילות הייצור והצמיחה הכלכלית. הדיון על המסחר הבינלאומי הוא המודרני והמקורי שבכל הגותו; בין השאר הציע בנושא זה פתרון לשאלת החלוקה הכלכלית של הרווח מן הסחר הבינלאומי בין שתי מדינות סוחרות ע"י שימוש במושג של גמישות הביקוש ליבוא וניסח את "משוואת הביקוש הבינלאומי".

ואולם תרומתו של מ' לתחום התחלוקה ההכנסות והרפורמות הכלכליות-חברתיות היתה חשובה, גם בעיניו, מחיי דושי בתאוריה. מ' סירב לקבל את ההשלכות הסוציאליות המתבקשות מתורת החלוקה הריקרדיאנית וקבע כי עקרונות החלוקה אינם נקבעים ע"י חוקים טבעיים כי אם ע"י מוסדות החברה ומוסכמותיה, ולכן אם המסגרות המוסדיות גורמות לאי-צדק בחלוקה, יש לשנות את המערכת המוסדית ואפילו על חשבון קדושת הרכוש הפרטי. מטעם זה שלל מ' את הבלעדיות של משטר הייצור הקאפיטאליסטי ועודד מסגרות ייצור קואופרטיביות. אם-כי לא פגע בעקרון ההתחרות התפשטת, הציע מ' להרחיב את תחומי-ההתערבות של שלטונות-המדינה במשק.

מ' העלה את התאוריה של הכלכלה הקלאסית לשיאה וביצענו את הדרך להתפתחויות מאוחרות יותר גרם גם לשקיעתה.

השפעתו הנרחבת והממושכת של מ' ברוב תחומי הגותו גדולה, בד"כ, יותר ממקוריותה ומעקביותה, ושורשה טמון בודאי בהירות ניסוחיו, בשיטתיותו ובהעדר הדוגמאות של מחשבתו ובכשרו להטמיע דעות מנוגדות ושונות לתוך גופי תורתו.

כל כתביו החלו לצאת לאור ב-1963 בהוצאת אוניברסיטת טורונטו. ביבליוגרפיה מלאה של כתביו י"ל 1945 בעריכת N. MacMinn — J. R. Hains — J. M. McCrimmon. תרגומים לעברית: התועלתיות, תרצ"ג; עקרונות הכלכלה המדינית, 1941; על החירות, תש"ז; על המשטר של נציגים, תש"ז (ממשל של נציגים, תשי"ח).

חפשי, הוא הממשל הייצוגי, מובטחת חירות האזרחים רק במידה שפיקחו ברוח "העיקרון" על נציגיהם. אולם לאותה מטרה דרוש גם עימות בין המוכשרים שבשירות הממשל ואלה שמחוצה לו, בין אם הם חברי הפארלאמנט או לא. לרוב נשכח שמ' מייחס חשיבות מכרעת לפונקציה החברתית-תית-מדינית של חירות ואינדיווידואליזם. שלמותו המוסרית של "האדם כיצור מתקדם", כושר עמידתו ברשות עצמו ואשרו, אפילו הם מסרות בפני עצמם, אין להגשימם אלא בתורה, ורק אם משטרה הוא חפשי; ואין לקיים משטר כזה בלי אנשים חפשיים. הדגשת זיקת גומלין זו היא יסוד מוסד בטיעונו של מ'. משום שמ' ראה בתועלת החברתית קרי-טריון מכריע, אי-אפשר לייחס לו נטיה לטוטאליטאריות, ואפילו אם הניח שהפילוסופיה התועלתית תירש את מקום הנצרות ותחוצאה מכך יתמעטו חילוקי הדעות. מ' מעולם לא התכחש לביקורת שמתח על הרפורמטורים השוללים אחרי נצחונם את החופש שתבעו לעצמם בעת מאבקם ולא חזר בו מן הטענה שכל דעה צריכה להיות חשופה לביקורת — למעט הדעה בזכות הביקורת.

לדעת מ' נועדה משנת החירות ליישום בממשל ייצוגי של עמים מפותחים בלבד. אם הצדיק שלטון אוטוריטארי נאור בעבר, וקולוניאליזם מקדם בהווה, הרי גם גרס שעם אשר בשל לממשל עצמי רשאי לקיימו במסגרת לאומית משלו. אלא אם כן הוא מבקש לחיות כבעל זכויות שוות במסגרת רב-לאומית. הזכות להגדרה העצמית הקולקטיבית היתה בעיניו פועל-יוצא של זכויות מדיניות אישיות. בהתאם לכך גרס, שזכות-ההנהגה של המוכשרים היא בלתי-מונתית בהסכמת הרוב כל עוד מדובר בעם מפגר. עם זאת אין ביקורת הרשות המוציאה לפועל בטלה במשטר ייצוגי. ציבור הבחירה מפקח על נציגיו ואלה על הממשלה, אך בשני המקרים אין המדובר בעשיה מצד המפקחים, אלא באישור או דחיה בלבד. עיבודו של חוק הוא, איפוא, עניין למומחים ואישורו בלבד הוא עניין הנציגים. משום שייחס חשיבות למומחיות המוציאה בבירוקרטיה וגם היה צר לכך שהיא עלולה לסכן משטר חפשי, וכן משום שחשש מפני "תחיקה מעמדית", ש-היא תולדה של הקיטוב בין מחנה הפועלים ובין בעלי הקניין, דרש מ' להבטיח לאינטלקטואלים תפקיד של לשון-המאזניים במערכת התחיקה עצמה. מ' דרש את החלפת שיטת הבחירות האזוריות בשיטה היחסית לא רק כדי להבטיח ייצוג נאמן של כל האינטרסים, אלא גם למען אפשר את בחירתם של אנשים בלתי-חלויים ששם הולך לפניהם. לנמנים עם קהל זה — בעיקר משכילים — מן הדיון להעניק יותר מקול אחד והמיעוט הקטן שייבחר יוכל להטות את כפות המאזניים נגד תחיקה מפלה רק אם יצטרפו אליו נציגים מקרב מפלגה אחת או משתי מפלגות היודעים להתעלות מעל לאינטרס מעמדי צר.

מ' לא ראה ניגוד בין תורתו הליבראלית לבין התקרבותו לסוציאליזם, לחיוב פעילות האיגודים המקצועיים ולהיחלצור תו למאבק נגד שיפוני-העוני ובעד רפורמה תקלאית — תביעות אלה עדיין נשארות בתחום הסרת מכשולים מדרך התעלותו של הפרט מזה ושל התאגדות וולונטארית מזה. מאחר שגם בזו האחרונה כרוכה סכנת "עריצות הרוב" מתחייב שוב תפקידה החיובי של המדינה כבורר עליון, כנוקט פעולה ישירה למען האינטרס הכללי וכמעין מרכזיה בה מצטבר וממנה מתחלק פרי הנסיונות שנעשים בקטעי עשיה שונים ע"י גופים או פרטים. בפלוראליזם מונחה

לדות נקראות *obstetricae* או *sagae* (מן המלה „לעמוד מול“). אצל עמים רבים מעוררת הלידה, בגלל הפסד הדם הכרוך בה, חשש מטומאה. מכאן הנטייה להרחיק את היולדת מבית המגורים ולהושיבה בסוכה שנבנתה במיוחד עבורה (אוסטראליה, גינאה החדשה), הנמצאת לפעמים מחוץ למחנה או לכפר, או בסוכה המיועדת לנידות (אפריקה המזרחית). מנהגים דומים היו קיימים גם אצל עמי אירופה. אצל איפרים רוסיים, למשל, היה האסם מקום הלידה. אך יש גם שהיולדת נשארה בבית. בעוד שבעלה ושאר בני-המשפחה יוצאים ממנו — לתקופה הנעה בין ימים אחדים למספר חדשים (החוף המערבי של הודו, איים מלאנזיים). מעטים השבטים (פולינזיה) בהם מותר לאבי-הילד להיות נוכח בלידה, ואף לשמש כמילד לאשתו. הכלל הוא כי לגברים ולילדים אסור להימצא בקרבת היולדת. העזרה הנחוצה ניתנת לה על-ידי אמה, אחותה או אחת מקרובותיה הנשואות. אך גם אצל עמים פרימיטיביים רבים יש נשים בקיאות במגישות עזרתן בשכר. עיקר העזרה היא התמיכה ביולדת, כדי שתכרע או תשכב בתנוחה הרצויה, עיסוי בטנה וקבלת הוולד היוצא לחלל העולם. בישראל נהגה היולדת, בימי קדם, לכרוע על האבניים (שמי א, טז), כלומר על שתי אבנים או לבנים. למנהג זה יש רמזים גם בכתיבות מצריות ואכדיות. והוא היה קיים עד לימינו בקרב הפלחים במצרים ובא"י. כדי להקל על הלידה או להחשישה, משתמשים באמצעים מאגיים שונים. על כן נחשבות המיילדות כבקיאות במעשי כישוף, ולא רק אצל העמים הפרימיטיביים; השם *sage femme* („אשה חכמה“), המקובל בצרפת, משקף עדיין את האמונה הקדומה הזאת. אחת מחובות המיילדת היא לזכות אחרי הלידה את חבל הטבור ולמסור אותו לאבי הילד או לדאוג בעצמה להצנתו (קבורתו באדמה או השלכתו לאש או למים, לעתים יחד עם השליה), הכל לפי המנהג המקומי. יסודם של מנהגים אלה באמונה הנפוצה שיש קשר הדוק בין הטיפול בחבל הטבור (וגם בשליה) ובין הגורל הצפוי לרך הנולד. וע"כ יש למנוע את השימוש בו לצרכי כישוף עוין. בדרך כלל היה המקצוע כולו בידי נשים ואך במאה ה-17 התחילו רופאים זכרים לסייע ליולדת במקומן; אבל סורנוס (ע"ע לדה, עמ' 194) כבר עשה זאת במאה הראשונה לסה"נ ובמא' ידיו ביצע פעולות של מ' במקרים מסובכים, למשל את היפוך הוולד במצג לא תקין.

אירגון המ' ופיקוח עליה מצד השלטונות התחילו במאה ה-15 ובשנת 1452 הוציאה עיריית רגנסבורג תקנות להסדר מלאכת המ' (Regensburger Hebammenbuch). עם זאת היה המצב פרוץ וב-1580 יצא בגרמניה חוק האוסר על רועי צאן לעסוק במ'. במאה ה-17 פירסמו כמה נשים מיילדות ספרי הדרכה בתורת המ', ביניהן לואיז בורדוא (Louise Bourgeois) ויוסטנה זיגמונדין (Justine Siegemundin). להשכלתן המקצועית של נשים מיילדות תרמו גם כמה ספרים, שנכתבו בלשונות העמים (ולא בלאטינית); החשוב ביניהם היה של רוסלין (E. Röslin, 1513): Der schwan-geren Frauen Rosengarten („גן-הוורדים של הנשים ה-מעוברות“). באנגליה התחילה הוראת המ' במאה ה-17 ואחר-כך הפכו מחלקות-היולדות בבתי-החולים הגדולים למרפוי השתלמות במקצוע זה. שם נתקבל חוק בפרלמנט המסדיר את ענייני המ' רק בשנת 1902 (Midwives Act) והונהג התואר למיילדות מוסמכות (State Certified Midwife: S.C.M.).

L. Robbins, *The Theory of Economic Policy in English Classical Political Economy*, 1952; R. P. Anschutz, *The Philosophy of J. S. M.*, 1953; K. Britton, *J. S. M.*, 1953; M. St. John Packe, *The Life of J. S. M.*, 1954; J. A. Schumpeter, *History of Economic Analysis*, ind., s.v. 1954; J. C. Rees, *M. and his Early Critics*, 1956; I. W. Mueller, *J. S. M. and French Thought*, 1956; M. Cowling, *M. and Liberalism*, 1963; J. Hamburger, *Intellectuals in Politics, J. S. M. and the Philosophic Radicals*, 1965; M. Blaug, *Economic Theory in Retrospect*, 1968; I. Berlin, *Four Essays on Liberty*, 1969.

ש. ה. ב. - מ. זל. - י. דו.

מיל, ג'ימז — James Mill — (1773—1836), אביו של ג'ון סטיוארט מ' (ע"ע), פילוסוף, היסטוריון וכלכלן. מ' החל ללמוד תאולוגיה ולימודי-דת באוניברסיטת אדינבורו, אך עבר ללימודי ההיסטוריה והפילוסופיה הצטיין בהם. ב-1802 החל בקריירה עתונאית בלונדון. הוא תרם מאמרים רבים לעיתונים וכתבי-עת ולאנציקלופדיה בריטניקה בנושאים הנוגעים לפוליטיקה, חינוך, חופש-העתונות, משפט וכלכלה. השקפותיו הליברליות של מ' קנו להן מהלכים בקרב הציבוריות הבריטית. ספרו *The History of British India* („תולדות הודו הבריטית“), 3 כר', 1818, משך מיד את תשומת הלב בניתוחו ההיסטורי-מדיני ובגישתו הכלכלית. למרות הביקורת שמתח על הממשל הבריטי בהודו, נתמנה למשרה בכירה ב„חברה להודו המזרחית“, מינוי שהשפיע במרוצת הזמן על מדיניותם הכלכלית של ה„חברה“ והממשל הבריטי. מ' נמנה עם חוג חסידי של ד. ריקרדו ובספרו *Political Economy* („יסודות הכלכלה המדינית“), 1821, פיתח והסביר הרבה מעקרונות תורת הערך שלו.

במישור הפילוסופי פיתח מ' את גישתו הפסיכולוגיסטית של בנתם (ע"ע). בספרו *Analysis of the Phenomena of the Human Mind* („ניתוח התופעות של הרוח האנושית“), 2 כר', 1829, הבלית מ' את האסוציאטיביות כהליך העיקרי של כל התופעות הנפשיות: על האסוציאציה (ע"ע) מתבססת החשיבה והרציה, וגם מושג הסיבתיות מקורו באסוציאציה, שכן הוא נוצר תודות לעקיבה סדירה של דימויים. בתורת המידות התועלתנית שלו טען מ', בעקבות בנתם, שתכני הרוח נקבעים ע"י הסביבה וע"י אירועים חיצוניים, שאין לאדם שליטה עליהם. מכאן אמונתו בכוחם המכריע של תיקונים חברתיים להיטיב את טבע האדם.

L. Stephen, *The English Utilitarians*, 1900; L. Paul, *The English Philosophers*, 1953.

ש. ה. ב.

מִיִּלְדוֹת (אנג': midwifery), עזרה ליולדות ע"י נשים מיילדות. — על הצד המעשי המדעי, מבחינה רפואית — ע"ע לדה.

מקצוע המ' עתיק-יומין וקיים אצל עמים פרימיטיביים בכל חלקי העולם. בתנ"ך נזכרות מיילדות בקשר ללדתן של רחל (ברא' לה, יז), תמר (ברא' לה, כח) וילדי העברים במצרים (שמות א). במקרה האחרון עמדו כנראה המיילדות העבריות, פועה וּשְׁפָרָה, בראש המיילדות העבריות במצרים וייצגו אותן בפני השלטונות. למיילדות המקצועיות היה מעמד מכובד לא רק אצל העברים הקדמונים והן נזכרות גם בספרות של מצרים, יוון ורומי העתיקות. ליוונים היתה אלה בשם אֵילִיתִיָה (Ἐλαίθια) ממונה על הלידה; ע"פ זוהתה עם הרה (ע"ע) ולפעמים גם עם אַרְטִמיס (ע"ע). האלה הרומית המקבילה היתה לוקינה (Lucina), שזוהתה בד"כ עם יונו, ולעתים עם דיאנה. ברומי העתיקה היו המיי-

מנתח. המוהל פֹּרַת את העור החיצון ומבקייע גם את הקרום (השיכבה הריירת הפנימית של הערלה), כדי לשחרר לגמרי את העטרה; הוא מגולל אותו למטה, וחושף בכך את העטרה. חלק זה של הפעולה קרוי „פריעה“. לאחר-מכן מתבצעת ה„מציצה“: מציצת דם-הפצע, כדי למעט לזמן קצר את זרימתו; ביסודו-של-דבר אין המציצה מגוף המצוה, ולא באה אלא למנוע סכנה (שבת קל"ג, ע"ב). עם התפתחות מדע-ההיגיינה, התחילו חוששים מפני העברת מחלות מידבקות מפי המוהל לתינוק. על-כן, למשל, אסרה הקונסיסטוריה בפאריס ב-1843 את המציצה. מאותו טעם עצמו צידדו כמה מגדולי-ישראל במאה ה-19 בשימוש, לצורך זה, בכלים מיוחדים, כגון ספוגית או צינור-הזפוכית — פרי-המצאתו של הרב מיכאל פהן מפולדה. — חז"ל דחו את מועד המ', ואף אסרוה לחלוטין, במקרים שעלולה היתה לספן את חי התינוק. אגב דיוניהם בסוגיות אלו, הבחינו חז"ל בפרטים רבים במחלות התינוק הירוק והאדום (שבת קל"ד, ע"א) והדמם (ע"ע דם, עמ' 726). ביחס לדמם — מחלה נדירה ביותר, שאף לא נרשמה בספרי-הרפואה היווניים — קבעו חז"ל, מתוך ידיעה נכונה של דרכי-התורשה במחלה זו, כי מי שמתו אָחיו או בני אחות-אמו מחמת מ' אין מלים אותו.

תינוק שאין לו אב, או שאין אביו רוצה למול אותו, בית-הדין מל אותו ועכ"פ, אם לא נימול, חייב למול עצמו — כשיגדל. „מ' בזמנה“ דוחה שבת (שבת קל"א, ע"ב — קל"ב, ע"א), אך לאחר היום השמיני אינה דוחה שבת. המ' נעשית ביום (שם). נולד התינוק כשהוא מהול, מטיפים ממנו דם-ברית (שם קל"ה, ע"א). המוהל והאב אומרים ברכות (שם קל"ז, ע"ב).

אע"פ שהמ' היא „אות-ברית“ מיוחד לעם-ישראל, אין היא מהווה אמת-מידה לקביעת יהדותו של הנולד; ליהודי ייחשב כל אדם שנולד לאם יהודיה, ואפילו לא נימול. אבל אין גיור בלא מ' (ע"ע גר, עמ' 178).

רוב טקסי-המ' התפתחו במרוצת-הדורות ובמיוחד בימי הביניים. עד לתקופת-הגאונים נערכה המ' בבית-היולדת — נוהג הנשמר עדיין בקרב קהילות מזרחיות שונות — אולם אח"כ הועתקה, בד"כ, לבית-הכנסת. לאחר שהובא התינוק למקום-הטקס, מכפדים את כל הנוכחים, או חלק מהם, בנשיאתו, והאחרון, המקבל לידיו, מניחו על פרכי ה„סנדק“ — אפשר מן המלה היוונית σὺνδικος, שפירושה „מליץ“ — היושב על „פסא של אליהו“ (ע"ע אליהו, עמ' 541). לאחר המ', מטיפים לפי הילד טיפות-יין, וקובעים את שמו. חילופי-מנהגים רבים בטקסי-המ', ובכל הקשור בו, נתקיימו בכל הדורות. חילופים ראשונים הועלו על הפתח במאה ה-7/8 (ר' החילוקים שבין אנשי מזרח ובני א"י, י"ל ע"י מ. מרגליות, תרצ"ח), ומאו ועד היום נכתבו, ואח"כ נדפסו, ספרים רבים המוקדשים למנהגי המ', ע"י מוהלים מומחים. הספר הראשון מסוג זה הוא, ככל הנראה, „כללי המילה“ לר' יעקב ור' גרשום, שני מוהלים (אב ובנו), מן המאה ה-13, באשכנז (יצאלאור ע"י גלאספרג, בשם „זכרון ברית לראי-שונים“, קראקא, תרנ"ב). המוהלים היו נוהגים לרשום בפנקסים מיוחדים את שמות הנימולים ותאריכי-מילתם, וכיום משמשות רשימות אלו כמקורות היסטוריים רבי-חשיבות.

חז"ל הפליגו בערכה של המ', „שאלמלא היא לא ברא

המ' בישראל. המיילדות מקבלות את הכשרתן בבתי-ספר מוגנים על-ידי משרד הבריאות של הממשלה. משך הלימודים הוא 9 חודשים לבעלות תעודות של אחיות מוסמכות, ו-14 חודשים לאחיות מעשיות.

עיסוק במקצוע היילוד מוסדר בפקודת-המיילדות, חוקי א"י (דרייטון, כרך ב', עמ' 903, 931). לפי חוק זה חייבת המיילדת להיות אזרחית ישראלית או בעלת רשות לישיבת קבע בישראל. ואולם רשאי המנהל הכללי של משרד הבריאות להעניק תעודת היתר זמנית לתושבת ארעית, או עד להשלמת העניינים הפורמליים הקשורים במתן הרשיון. כל מי שאין בידה רשיון או תעודת היתר, כאמור, אסור לה לשמש כמיילדת או להציג את עצמה כמיילדת.

לשר הבריאות הסמכות לבטל את הרשיון או להשעותו לתקופה מסוימת בשל עבירות על סעיפי הפקודה, כגון גיי לוי רשלנות חמורה במילוי התפקיד המקצועי, גילוי חוסר כשרות מקצועית או התנהגות בלתי-הולמת את המקצוע, וכן אם הורשעה המיילדת בדין על עבירה פלילית.

F. Weindler, *Geburts- und Wochenbettsdarstellungen auf altägyptischen Tempelreliefs*, 1915; H. Ploss, *Das Weib in Natur und Völkerkunde*, I, 222-242, 1927; H. Grangvist, *Birth and Childhood among the Arabs*, 1947; R. Patai, *Sex and Family in the Bible and the Middle East*, 183-188, 1959.

מ. ה. - י. ה. - ל. א. ז. פ.

**מִילָה** (אנג' Circumcision), הסרת הערלה, פולה או מקצתה, הוא העור המכסה את העטרה (glans) שבאבר-המין של הזכר.

מ' בעמ' ק דם. העדות הראשונה לקיומה של המ' נמצאה במצרים, על תבליט מאמצע האלף ה-III לפסה"ג, והיא מתייחסת לבני השכבות העליונות בלבד. הרודוטוס (היסטוריה II, 4) מספר שהמ' היתה נפוצה בקרב המצרים, הסורים ועמי אסיה הקטנה. פסוקים אחדים במקרא (ירמ' ט, פד—כה; יחז' לא, יח; לב, יט—לב) מלמדים, אולי, שגם יושבי עבר-הירדן המזרחי והצידונים מלו עצמם, ומדברי פילון מגבל (ע"ע) מסתבר שהמ' נהגה גם אצל הפנעונים. השירה הערבית הקדומה מורה שכך עשו גם שבטי-ערב בתקופה הקדם-איסלאמית. הרודוטוס ופילון האלפסנדרוני העלו טעמים דפואיים ומוסריים למעשה המ', אולם נראה שזו נתפסה כאות לגברותו של האדם, או כסימן להצטרפותו לחברת-המבוגרים.

מ' ביהדות. במקרא המ' היא המצוה הראשונה שניי תנה לאברהם ולזרעו אחריו „לדורכם“ (ברא' יו, ט—יד). חובה למול כל זכר, וגם את העבד, ביום השמיני ללידתו, והעובר — דינו כרת (ע"ע). המ' מתפרשת כאות-ברית-עולם בין ה' לבין אברהם וזרעו, ולייחודו של זרע זה בין הגויים. רק נימולים יכולים היו להתחתן במשפחת אברהם (ברא' לד), ולהם בלבד הותר ליטול חלק בקרבן-הפסח (שמ' יב, מג—מט). מעשה „חתן-הדמים“ האמור אצל משה וציפורה מורה, אולי, שהמ' נחשבה גם כמגינה ומסוככת מפני סכנה (שמ' ד, כד—כו). מצות המ' גשנתה לישראל בסיני (ויק' יב, א—ג), אולם יוצאי-מצרים, שהיו נימולים, לא מלו את בניהם במדבר, והללו נימולו ע"י יהושע ערב פניסתם לכנען (יהו' ה, ב—ט). לאחר מאורע זה אין המ' נזכרת בפירוש במקרא, להוציא לשונות שאולים (ירמ' ד, ד, ועוד), המעיינים על שגירותה.

המ' מתבצעת ע"י מוהל, ואך לעתים רחוקות ע"י רופא-

אפיפנס (חשמר"א א', מ"ח; חשמר"ב ו', י'), וקיומה על-אף האיסור היה אחד הגילויים הראשונים של מרד-החשמונאים (חשמר"א ב', מ"ו). הד לימים הם נמצא בספר-היובלות, המכנה את היהודים שלא נימולו „בני-אבדון” (ט"ו, כ"ו). התפשטותה הטריטוריאלית של ממלכת-החשמונאים הביאה עמה מגמה של גיור המוני ומ' בכפיה של עמים נכבשים (ע"ע גר, עמ' 174). גם ברחבי האימפריה הרומית היתה תנועת-גיור ניפרת ורבו מקרי המ' (ע"ע גר, עמ' 176 ואילך). עד שנתפסה המ' ע"י היסטוריונים ומשוררים בני אותה תקופה (סטרבון, סקיטוס [ע"ע, עמ' 889], מרטיאליס, יובנליס [ע"ע, עמ' 288/9], ועוד) כסימן-הכר המיוחד לאו-מה היהודית. אדריינוס אסר את המ' על יהודים ולא-יהודים כאחד והישוה אותה לסירוס (130 לפסה"נ לערך). איסור זה, שבא להלכה מטעמים הומאניים, אפשר שביקש גם להגביל את תופעת הגרות, ומכל-מקום היה, כנראה, אחד מגורמי מרד בר-פוכבא (חי אדריינוס 14, 2). הפיקוח על איסור המ' הענשים על מקיימיה הוזמרו לאחר פשלון המרד, אולם העם לא השלים עם הגזירה ונעשו נסיונות לבטלה (ר"ה י"ט, ע"א; מעילה י"ז, ע"א). אנטונינוס פיוס חזר והתיר את המ', ליהודים בלבד, אך אסר עליהם למול אנשים שאינם מישראל. על הקשר ההדוק שבין היהודים ובין מנהג-המ' במאה ה-4 לספה"נ מעיד גם הנאו-אפלטוני סלוסטיוס (על האלים העולם, 9, 5).

במאה ה-19 עלתה מחדש שאלת המ', ע"י קיצוני תנועת-הרפורמה (ע"ע), שראו בה מנהג בארפארי ומיושן, העומד כמכשול עיקרי על דרך השתלבות היהודים בסביבתם. פולמוס זה היה מצומצם לשנותיה הראשונות של התנועה, וגם אז צידד הרוב בהמשך קיום המ'. מבין אנשי המיעוט יש לציין בעיקר את ש. הולדהים (ע"ע) וי. פרידלנדר (ע"ע). היהדות הרפורמית מקיימת עד היום את המ', אף שחוגים מסויימים בקרבה ניסו לבטל מילת גרים (ע"ע גר, עמ' 186). סערת-רוחות עורר בשעתו „מכתב גלוי לאינטלי-גנציה היהודית”, מאת שלום אש (ע"ע), בפרוס המאה הנוכחית, המגנה את המ' כשריד של „פולחן הפלוס”.

מ' באסלאם ובנצרות. האסלאם מילא תפקיד חשוב בהפצת המ' (غتان, „דתאן”) בעולם. אע"פ שמצות-מ' אינה נזכרת בקוראן, רואה בה החדיית' (ע"ע) את אחד ממנהגי „הדת הטבעית” (فطرة, פטרה), ומילוייה מוטל כחובה (واجب, ואג'ב) על המאמינים. את המ' מבצע הספר, ועיקרה: כריתת חלקה החיצון של הערלה. המ' נערכת בין הגילים 7—13, ופטורים ממנה מבוגרים המצ-טרפים לדת-האסלאם בגיל בו עלולה המ' להיות מכאיבה מדי או מסוכנת. המוסלמים נוהגים גם למול את בנותיהם (ר' להלן).

הנצרות פטרה כבר בראשית-דרכה את בני אומות-העולם שנצטרפו אליה מחובת המ', ודחתה את הניסיון לשוב אל מנהג היהודים (מעשיה-שליחים, XV, 1—29). פאולוס התנגד למ' (איגרת לגלאטיים, V, 1—6) בטענו שהאמונה שבלב היא הקובעת ולא היות האדם מהול או לא (איגרת לרומאים, II—IV; איגרת א' לקורינתיים, VII, 19). יוצאות-דופן הן הפנסיה הקופטית והחבשית, שבהן נשתמרה המ', אולי כמורשת מצרית קדומה. החבשים מקפידים על מ' ביום השמיני, בעוד הקופטים מלים בגיל 8—6 שנים.



ידיהאמאיל של ספיוסוהלים מפלזניה או מנרמניה; נוסף לאיורים, צויו שמו של פעליהסביו והתאריך (1734)

הקב"ה את עולמו” (נדר' ל"א, ע"ב). מצות-מ' מקיימת את העולם, ושקולה כנגד כל המצוות שבתורה (שם ל"ב, ע"א), וגאולת ישראל עתידה לבוא בזכותה (אגדת בראשית, י"ז). מי שביטל מצות-מ', אפילו יש בידו תורה ומעשים טובים, אין לו חלק לעוה"ב (סנה' צ"ט, ע"א), ואילו המקיים מצות-מ' לבדה נכנס לגן-עדן (תנחומא צו, י"ד). המ' מהווה אמצעי יחיד להגיע לשלמות (פטי"ר כ"ד, ד'), ותנאי ליכולתו של אדם ללמוד תורה (תנחומא משפטים, ה'). אפילו אברהם ומשה לא הגיעו לשלמות כל עוד לא קיימה (נדר' ל"א, ע"ב). המ' הריהי כמתנה (ב"ר, מ"ט), שנמסרה לאברהם, והיא שהצילה את ישראל בימי-צרה (שמר"ה, י"ז). ישראל מסרו נפשם על קיומה, ולכן „נתקיימה בידם” (שבת ק"ל, ע"א). כשאין אפשרות למול, בשל גזירות-המלכות, „דין הוא שנגזור על עצמנו שלא לישא אשה ולהוליד בנים”, אלא שאין גוזרים כך, משום שלא נוכל לעמוד בגזירה זו, ולפיכך „מוטב שיהיו שוגגין ואל יהיו מזידין” (ב"ב ס', ע"ב), למרות הערך הרב הנודע למצות-מ' בעיני חז"ל, היו, לדבריהם, תקופות בימי בית ראשון שבהן לא קיים העם, או חלק ממנו, מצוה זו (ילק"ש בלק, תשס"ו; אגדת ברא-שית, ס').

עם חדירתה של התרבות ההלניסטית לא"י, ובמיוחד במחצית הראשונה של המאה ה-2 לפסה"נ, החלו יהודים מולים מושכים בערלתם (חשמר"א א', ט"ו), מתוך רצון לבטל את סימן-ההכר המיוחד להם, ולהקל על ההתבוללות, שהתבטאה במידה רבה בפיתוח הגוף בגימנסיונים.

1672 נאסרה המ', ובענשים כבדים, ע"י אנטיוכוס IV

אך הוא ידע להאציל על נושאו אוירה חמימה ואינטימית ועל דמויותיו — הדרת-כבוד הגובלת במזנומנטאליות. מ' חש אהדה עמוקה לאיכר ולאיש-העמל („המלקטות“, 1857, לזכר; „הכוכבת“, 1861 בקירוב, שם) וידע לבטא את אה-דתו באורח עצור ומשכנע, פלא להיגרר לסנטימנטאליות, אם-כי זו ניצרת דווקא ביצירתו המפורסמת ביותר, Angelus („תפילת-ערבית“, 1859; לזכר). הוא קיבל מחבריו לאס-כולה את סולם-הצבעים העמום, אך פיתח באופן עצמאי סיגנון חפשי של משיכות מכחול. סיגנונו השפיע על קורצ'ה (ע"ע), על ציירי אסכולת-האג (ישראלס [ע"ע]) ועל ון גוך (ע"ע). מ' היה גם צייר-נוף פורה („האביב“, 1873; לזכר) ותחריטן טוב.

A. Sensier, *La vie et l'oeuvre de J. F. M.* 1881; J. Cartwright, *J. F. M., His Life and Letters*, 1910; E. Moreau-Nélaton, *M. raconté par lui-même*, I-III, 1921; L. Latourrette, *M. à Barbizon*, 1927; P. Gsell, *M.*, 1928; R. L. Herbert, *M. Revisited* (Burlington Magazine, CIV), 1962

א. ר.

**מִלְהָאוֹזֵן, יוֹם-טוֹב לִיפְמָן** (נפ' אחרי 1420), רב, מקובל, פילוסוף ופזן נודע. רוב ימיו ישב בפראג.

אשר אליה בא ברבע האחרון של המאה ה-14, ובה שימש כדיין וכראש-שיבה. מ' הירבה לנדוד וידועות כמה מפערי-לותיו בקראקא (ב 1420 בקירוב), בלינדאו (באוואריה), בארפורט, בניישטאט הסמוכה לפראג (סמוך ל 1407), ועוד. כנראה היה מ' תלמידם של מאיר בן ברוך הלוי (ע"ע), שר שלום מניישטאט, שמשון בן אליעזר והאחים אביגדור ומ-נחם קרא. בפעילותו העניפה עמד בחליפת-מכתבים עם גדולי רבני זמנו, ונבחר כאחד מ-5 הנציגים לוועד ארפורט (בין 1400—1410), שפרטיו אינם ידועים. מלבד בקיאותו הרבה בספרות ההלכה והפילוסופיה היהודית הכללית (ר' להלן), שלט מ' גם בשפה הלאטינית, וכל אלו הכשירוהו לתפקידו הנודע-ביותר — כמתווכח עם הנוצרים. לצורך זה קנה לעצמו מ' ידיעה גם באוואנגליונים ובכתבי אבות-הפ-נסיה, ויכוויו הראשונים נערכו באופן פרטי, ותוך יחס-ידידות, בלינדאו, עם הבישוף המקומי. ידועים גם מקרים נוספים שבהם ענה מ' לשאלותיהם של פרטים, פה ושם. ב-1389 הושם מ' במאסר, עם שאר יהודי פראג, על-יסוד האשמתו של המומר פסח-פטר בדבר העלבת הנצרות (ע"ע אפולוגטיקה, עמ' 134). מ' עמד לוויכוח פומבי על נושא זה, אולם בסופו של דבר נהרגו 80 יהודים בשל האשמות אלו. למעלה מ-10 שנים לאחר ויכוח זה חיבר את „ספר-הנצחון“ (מלשון ניצוח — ויכוח), שהוא הידוע מבין חיבוריו הרבים. בחלק הפולמוסי של הספר כלל מ' הרבה מן הספרות הפול-מוסית-היהודית, בעיקר מתוך ספר „נצחון ישן“, אך באו בו גם דברים מקוריים משלו. מ' מתגלה כאן במלוא חריפותו ובהמצאותיו המפתיעות, ומשתקפת אצלו השיטה הפלפולית, ששלטה בכתיב-המדרש של גרמניה דאז. פעמים מתבלות תשובותיו גם בהומור. בסוף הספר כלל את ויכוחו עם פסח המשומד.

הספר נדפס לראשונה, בצורה משובשת, באלטדורף-נירנברג, 1644, ותיקונים להוצאה זו פירסם י. כ. ונגניל (ע"ע). תרגום לאטיני של הספר נדפס באלטדורף, 1645. אח"כ נדפס הספר לרוב בהוצאות יהודיות. רישומו של הספר על העולם הנוצרי היה עז ביותר, והוא עורר תגובות רבות מאד מצד מלומדים נוצרים ואנשי-כמורה. מספר

מ' בעמים כיום. עמים רבים באפריקה מלים עצמם, וכן טאטארים, שבטים פולינזיים ומלאנזיים, רובם של ילידי אוסטרליה ושבטים אינדיאניים ברחבי אמריקה. נראה שקיים המ' בחברות אלה הוא פרי של מסורת ארוכה שעל שורשיה קשה להתחקות. קיימים הבדלים רבים באר-פן ביצוע המ'. יש המסתפקים בעשיית חתך בעולה, אחד רים כורתים אך חלק קטן ממנה, ואחרים מוסיפים לכריתת הערלה גם פציעות באיבר עצמו. שונים המנהגים גם באשר לגיל הנימול, המהול והטקסים הקשורים במ'. בקרב שבטים רבים מהווה המ' חלק מטקסי-המעבר לחברת-המבוגרים, וכחלק ממבחנים גופניים קשים להוכחת הפגרות. בקרב קבוצות אלו קשורה המ', בין-היתר, בפולחן הפוריות, ומהווה גם תחליף סימלי למנהג קדום של הקרבת ילדים. בעולם המערבי נפוצה המ' מטעמים היגיניים ורפואיים. הרחקת הערלה מונעת דלקות, המלוות התמגלות ואפילו נמק (phimosis, paraphimosis), העלולות לגרום לעצירת השתן. מחקרים סטטיסטיים הצביעו על נדירות סרטן צוואר-הרחם וסרטן איברי-המין הזכרי בקרב היהודים, כנראה הודות למ'.

מילת נשים. הרחקת חלקים מסויימים באיברי-המין הנקבי החיצון (clitoris, labia minora), מקורה קדום, והיא מזוכרת כבר אצל סטראבון (המאה ה-1 לסה"נ). היא מקובלת בקרב עמים שונים המלים את הזכרים. מ' זו מתבצעת ע"י נשים בד"כ ללא טקס מיוחד. אין לה מועד קבוע, אך היא נעשית לפני גיל-ההתבגרות.

י. לוי, מילת התינוק הירוק (נועם, י" קס"ח-קע"ט), תשכ"ו; ד. ארליך, התלמוד על שורפורה של הילוד (הרפואה ע"ו, 21), S. Holdheim, *Über Die Beschneidung*, Zu- nächst in religiös-dogmatischer Beziehung, 1844; H. Ploss, *Geschichtliches und Ethnologisches üb. Knabenbeschneidung*, 1855; P.C. Remondino, *Hist. of C.*, 1900; J. Preuss, *Bibl.-talmud. Medizin*, 278—289, 1911; Z. Zmigryder-Konopka, *Les Romains et la circoncision des Juifs* (Eos, XXXIII), 1931; A. E. Jensen, *Beschneidung u. Reifezeremonien bei Naturvölkern*, 1933; E. Baras, *La Circoncision*, 1936; F. Speiser, *Über die Beschneidung in d. Südsee* (Acta Tropica, I), 1944; H. Nunberg, *Problems of Bisexuality as Reflected in C.*, 1951; R. de Vaux, *Les Institutions de l'Ancient Testament*, I, 78—82, 1958 (עבר' תשכ"ט); E. M. Smallwood, *The Legislation of Hadrian and Antoninus Pius against C.* (Latomus, XVIII), 1959; J. Snowman, *The Surgery of Ritual C.*, 1962; F. Rosner, *Hemophilia in the Talmud and Rabbinical Writings* (Ann. Int. Med., 70), 1969.

ש.מ.א. — אל.בל. — יה.ל. — מנ.ש. — מ.ו.

**מִלְהָה, גִּזְוֹן אֹרֶט, ע"ע מִלְהָה, סר גִּזְוֹן אֹרֶט.**

**מִלְהָה, זִין-פְּרִינְסוּוָּה** — Jean-François Millet — 1814, גרישי [Gruchy], על חוף נורמאנדיה —

1875, (בארביזון), צייר צרפתי. מ' היה בן איכרים. בגיל 20 עבר לשרבור הסמוכה לכפר מולדתו ולמד בה ציור (1834—1836); את לימודיו המשיך בפאריס (1837/8). שם התפרנס בעיקר מצוירי פאסטל ושמן, כגון פאסטוראלות פאגאניות, תמונות-עירום חושניות — נושאים אפייניים למאה ה-18. השפעתו של דומייה (ע"ע) חוללה מפנה חד ביצירתו. הוא התחיל מצייר נושאים מהווי האיכרים, ובהם הודגשו במיוחד עמלם המפרך וסביבתם הכפרית. ב-1849 הצטרף מ' לקבוצת ציירי הנוף וההווי הכפרי, שפעלה בברביזון (ע"ע) ונעשה אחד מאמניה המובהקים. ראליון מחוספס וכבד מציין רבים מצויריו („האיש עם המעדר“, 1863; סאן פראנססקו);

במ' 2 אוניברסיטות עם 31,260 תלמידים (1970), ובת"ס גבוהים למסחר, הנדסאות ואמנות. מ' ידועה כמרכז למוללות וכתבי-עת.

מתיישבים אירופים נאחזו פאן בראשונה ב 1818, סמוך לכפר של אינדיאנים. במחצית הראשונה של המאה ה 19 היתה מ' מרכז חשוב למתיישבים מגרמניה, ואלה היו חלק גדול מתושביה ותרמו לפיתוחה כמרכז למסחר ותעשייה; מעמד של עיר הוענק לה ב 1846.

ישוב יהודי החל במ' קרוב לאמצע המאה ה 19, ע"י מהגרים מגרמניה, שהתיישבו ברובע הגרמני של העיר. ב 1859 נתארגנה קהילה מאוחדת, בגון הרפורמה המתונה, אך חלו בה קרעים רבים. ב 1900 היו במ' כ 8,000 יהודים, רובם יוצאי מזרח-אירופה, ואז החלו להתגבש כ"קהילה". נוסדו עדות אורתודוקסיות אחדות, שנתמזגו ב 1927. משנתרבו ילידי-המקום, הלכה וגברה השפעת היהדות הקונסרוטיביות, ולאחר מלח"ע II דחתה מפניה כמעט לגמרי את האורתודוקסי סיה המאורגנת.

יהודים עסקו במסחר קמעונאי, בתעשיית-ההלבשה ובי-מקצועות חפשיים, אך לא בתעשיות העיקריות של מ'. מש-נות ה 30 נתרבו בעלי מקצועות, הצווארון הלבן, בעיקר רופאי בית-החולים היהודי "הר-סיני", שנוסד ב 1903. 3 המוסדות הקהילתיים הם: "קרן-הסעד היהודית" (נוסדה ב 1938) — המרכות את התרומות ומקציבה אותן לצרכים מקומיים, ארציים וכלל-יהודיים; "המועצה היהודית של מ'" — להגנה על זכויות היהודים (1938); ו"המועצה הציונית לשעת-חירום" (1940) — המרכזת את הפעילות הציונית בעיר. ב 1967 נאמד מספר היהודים במ' ב 24,000 נפש.

L. J. Swichkow — L. P. Gartner, *The History of the Jews of M.*, 1963; A. J. Mayer, *M. Jewish Population Study*, 1967.

א. אפ. - פר. ש.

**מִילֹז** (Mulhouse; גרמ' Mülhausen), עיר-תעשייה בחלקו הדרומי של חבל אַלֶז (ע"ע), בצפון-מזרח צרפת; 116,400 תוש', עם פרבריה — כ 200,000 תוש' (1968). מ' שוכנת בגובה של 240 מטר, בגדה המזרחית של נהר אֵיל (יובל הרינוס), ועל תעלת-הספנות רֵינוס-רוֹן, העוברת בעיבורה של העיר. מ' משמשת צומת למס"ב וכבי-שים, המחברים את צפון-מערב שוויץ ואת דרום-מזרח צרפת, דרך עמק-הרינוס, לצפון וצפון-מזרח צרפת.

במ' תעשיית טקסטיל ענפה, בעיקר עיבוד חוטים ובדים של כותנה, וכן עיבוד צמר וייצור סיבים סינתטיים. תעשיית המתכת מופנית בעיקר לצרכי מפעלי-הטקסטיל. התעשייה הכימית מבוססת על מכרות-האשלג שמצפון-מערב לעיר.

היסטוריה. מ' נזכרת לראשונה ב 803. ב 1273 נעשתה לעיר קיסרית (ע"ע גרמניה, עמ' 427) ובמאה ה 14 היתה חברה ב"ברית עשר הערים" של אלזאס. ב 1515 הצטרפה מ' לקונפדרציה של שוויץ וב 1528 הונהגה בה הרפורמא-ציה. ב 1586 נעשתה לרפובליקה חפשיית ומעמדה זה הוכר בשלום וסטפליה (ע"ע) ב 1648. במאה ה 18 פותחה בה תעשיית בדים צבעוניים. ב 1798 סופחה מ' לצרפת. ב 1871—1918 וב 1940—1944 היתה בשלטון גרמניה. העיר ניוקה במלח"ע II, אך שוקמה מאו.

M. Moeder, *Les Institutions de M. au Moyen Age*, 1951; R. Oberlé, *La République de M. pendant la guerre de Trente ans*, 1965.

המתווכחים הנוצרים שקמו לספר במשך מאות שנים, הוא כה גדול, עד שנוהגים לכנות את ספריהם בשם הכולל Anti-Lipmaniana. מביניהם יש להזכיר את יוהנס זופט-סורף האב. י. כ. וְגֵנְיֵל וי. א. אֵיִזְמַנְגֵר (ע' ערכיהם). משאר חיבוריו של מ': "ספר האשכול", בקבלה (נדפס בספרו של י. קויפמן, ר' ביבל'); "ספר אלפא ביתא", על צורת האותיות העבריות ומשמעותן המיסטית (= חלקו השני של הספר "ברוך שאמר" לר' שמשון בן אלעזר [שקלוב, 1804 ועוד]); "כוונות התפילה" ו"ספר הברית", על תוארי ה' ודרכיו (נדפסו ע"י א. קופפר, ר' ביבל); פירוש ל"שיר-היחוד (נדפס בסוף סידור טיפנינג, 1560); כן כתב פיוטים אחדים. הוא עצמו מזכיר את פירושו לס' יצירה.

מ' היה החכם היהודי הראשון באשכנז, שבקיאאות הקי-פה, מלבד ספרות-ההלכה, את הפילוסופיה היהודית של יה"ב, במובן הרחב, ואת ספרות הקבלה והסוד. מ' העמיק ביותר בכל אלה, ולדעתו אין סתירה מהותית בין גישות מנוגדות-לכאורה אלו. נסיונו למזג את תורות העיון והסוד לחטיבה אחת, תוך שילובן בידיעה מקיפה של תורה שבע"פ ולימודה האינטנסיווי, מהווה נסיון ראשון מסוגו באשכנז. מ' אף הסיף ברבים, בע"פ ובכתב, כנגד הסתגרות לומדי-התורה בתוך ד' אמות של הלכה בלבד, ובחיבוריו הירפה לצטט גם מתוך ספרות-החכמה היהודית בהקפה הרחב; רב סעדיה גאון, רפינו בחיי, ר' שלמה אבן גבירול, ר' אברהם אבן עזרא, פירושי הרמב"ן לתורה, מפרשי "מורה נבוכים", ועוד. כן ציטט את "חכמי יו", "חכמי המחקר", "חכמי הטבע" ובייחוד אריסטו, "חכמי התכונה" פפיתאגורס, תלמי ואחרים. מ' העמיד עיקרי-אמונה משלו, וכן עסק הרבה בביאור טעמי-המצוות ובפרשנות-המקרא. בכתביו לחם בהג-שמת הבורא, דן בשאלת הבחירה והידיעה ובשאלת "צדיק ורע לו" — שאלות שנודעה להן חשיבות רבה גם בוויכוח היהודי-נוצרי. מלבד כל אלו, נתפרסם מ' כסמכות הלכתית בדורו, ותשובותיו בהלכה נזכרות הרבה. נתפרסמו ביותר תקנותיו ההלכתיות, שהתפשטו בכל גלילות הריינוס; מהן נודעו לנו תקנותיו בעניין כתיבת ס"ת, כתיבת הגט ותקיעת-שופר. גם חכמים מן הדורות הבאים נהגו ע"פ תקנות אלו. בכל תחומי-פעולתו עמד מ' תחת השפעתם העזה של כתבי הרמב"ם, ואף תיקון ס"ת שלו ערוך על-פיו.

י. קויפמן, ר' יוס"ל מ' א-ב, תרפ"ז; א. קופפר, ספר הברית וכתבים אחרים לר' יוס"ל מ' (סיני, נ"ו), תשכ"ה; ד. ש. לוינגר — א. קופפר, תיקון ס"ת לר' יוס"ל מ' (שם, ס"ו), תשכ"ז.

**מִילְוֹקִי** (Milwaukee), הגדולה בערי מדינת ויסקונסין (ע"ע), אה"ב. 717,000 תושבים, במ' רבה 1,420,000 תושבים (1970).

מ' שוכנת על חופה המערבי של ימת מישיגן (ע"ע), במקום שפכו של נהר מ' אל הימה, והיא מרכז מסחרי ות-עשייתי לאיזור המגדל דגנים ובקר. נמלה המשוכלל הוא תחנה חשובה בין המערב-התיכון של אה"ב לבין מזרחה. למעשה מהווה מ' חלק מרצועה עירונית רצופה, הנמשכת לאורך חופו הדרום-מערבי של אגם-מישיגן, שמוקדה הוא שיקגו (ע"ע). מ' היא מרכז לשיווק תוצרת-חלב ואחד משוקי-התבואה החשובים של אה"ב. יש בה תעשייה כבדה וקלה: מפעלים לייצור פלדה, מכונות, ציוד תעשייתי, מכר-ניות וחלקיהן, מבשלות לייצור בירה, מפעלים לשימורי-בשר ועוד.

ליצות, השניה, Il Penseroso (איטל': „השקוע במחש-  
בות“), בשבח ההתבוננות. במחזה הקצר „מסכה“ [ע"ע] בשם  
Comus (מיוונית: „הילולה“), 1632, תיאר מ' את המאבק  
בין הטוב והרע, ואילו באַלְגִּיה הפאסטוראלית Lycidas  
(„ליסידס“), 1637, ניסה להצדיק מעשי-אלוהים ולהשלים  
עם תנאי-הקיום, האבסורדיים לכאורה, בעולם הזה.

ואמנם, עם התבגרותו, נתעמקה במ' ההפרה בייעודו כמ-  
שורר מן הטיפוס התנ"כי, שמתפקידו להאיר את דרך-  
הישועה לפני עמו ולפרש את מעשי-האלוהים בהיסטוריה.  
הוא האמין, שהאנגלים הם עם-סגולה, בדיוק כמו עם-ישראל  
בתקופה התנ"כית, ושעליהם מוטלת החובה להיות אור  
לגויים. בהשתייכו לורם הפרוטסטאנטי-מהפכני, עקב אחרי  
ההתפתחויות הפוליטיות שקדמו למלחמת-האזרחים (1642—  
1649), תוך הודהות עם הפוריטאנים שהתנגדו להגמוניה  
משרתי-המלך. לדעתו, רק באנגליה התגלמה הרפורמציה  
בצורתה הנכונה. הוא נתן ביטוי להשקפותיו הפוליטיות  
הדתיות בשורה של כתבים, בפרוזה ובשירה, שליוו את  
המאורעות ההיסטוריים של זמנו. בחיבורו The Doctrine  
and Discipline of Divorce („תורת גטי-הכריתות ופרש-  
נותה“), 1643, מתח מ' ביקורת על חוקי-הכנסיה בדבר  
איסור-גירושין, בהסתמכו על הכתוב בס' דברים כד, א—ד.  
בקונטרס Areopagitica („דברים מן האריאופאגוס“ [גבעה  
באתונה, שבה התכנסה המועצה האתונאית]), 1644, הגן  
בתקיפות על חופש-העתונות. ב-1649 פירסם מסכת Tenure  
of Kings and Magistrates („חוקת המלכים והפקידים  
הבכירים“), שבה הגן על הצאת-הלורג של צ'ארלס I, אם-  
כי, אישית, הסתייג ממנה במידת-מה. מ' המשיך לדרוש את  
חיזוקה של הרפובליקה, גם כשהיתה כבר צפויה החזרת  
המלוכה, וב-1660 פירסם את הקונטרס הפוליטי האחרון שלו  
The Ready and Easy Way to Establish a Free Com-  
monwealth („הדרך הנכונה והקלה להקמת קהיליה חפ-  
שית“), שבו הזהיר מפני חידוש המלוכה. ב-1823, כ-150 שנה  
אחרי מותו של מ', פורסמה מסכתו התאולוגית De Doc-  
trina Christiana („על תורת הנצרות“), בה הוא כפר  
בעיקר האמונה באחדות השילוש. לפי דעתו — דעה אר-  
יאנית, למעשה [וע"ע אריזס] — אין ה„בן“ קיים מעולמי-  
עד ואין הוא שווה ל„אב“. מ' כפר גם באמונה בהישארות-  
הנפש. כן דרש לא רק ה־ת־גִּירוּשִׁין בשביל הנוצרים, אלא  
גם התר לפוליגאמיה, כפי שנהגה אצל העברים הקדומים.  
מסכת זו מבליטה את דעותיו הבלתי-קונוונציונאליות של מ'  
בענייני דת ופוליטיקה ואת רוחו המהפכנית.

נוסף על אלה, חיבר מ' קונטרסים ומסות על נושאים  
פוליטיים ודתיים, שהיו בזמנו שנויים במחלוקת ערה. עם  
כל זה היה יחסו של מ' לפוריטאניזם מעורב. מ' שאב מהמי-  
קורות הרוחניים של הרֶנְסָאנס והצטיין בהשקפה ליבראלית-  
הומאנית וסובלנית, בניגוד לצרות-העין ולדוגמתיים של רוב  
המנהיגים הפוריטאניים. שלא כמו הפוריטאנים הטיפוסיים,  
התעניין באמנות, בתיאטרון ובמוסיקה, והירבה לנגן בעוגב.  
לאחר שמ' התאושש ממפת החזרת-המלוכה פתח בת-  
קופה חדשה של יצירה, שפירותיה העמידוהו כמשורר רא-  
שון בדורו וכאחד מגדולי המשוררים האנגלים בכל הזמנים.  
חיבורו המרכזי הוא הפואמה האפית, ב-10 ספרים, Paradise  
Lost („גן-עדן האבוד“), 1667 — יצירה מאלפת, בנויה  
לתלפיות על יסודות הספרות העתיקה והמדרנית כאחת.

יהודים במ' נזכרים לראשונה בשנת 1300. ב-1311  
נזכר ביהיכ"נ שלהם. הם עמדו תחת חסותו של הקיסר, אך  
זה לא הצילם מגיסות אַרְמְלֶדֶר (ע"ע: 1338) ולא מפרעות  
1347, שנת המוות השחור. לדוויג, הקיסר הפאוארי, דרש  
מעיריית מ' פיזיית, שתמורתם העניק לה את רכוש הנהר-  
גים ומחק את חובות אזרחיה ליהודים. ב-1798, עם צירוף  
מ' לצרפת, קמה שם קהילה חדשה, שמנתה ב-1830 76 משפ-  
חות. ב-1832 נרכש בית-העלמין. ב-1842 נוסד ב"ס מקצועי  
יהודי, ובו השתלמו, עד לסגירתו אחרי מלח"ע I, יותר מ-600  
חניכים. ב-1849 נבנה ביכ"נ חדש, וב-1867 — מושב-זקנים,  
עם התקנת עוגב בביהיכ"נ. ב-1892, יסדו החרדים מקום-  
תפילה שלהם. ב-1914 הגיע מספר יהודי מ' ל-2,300 בערך.  
בין הרבנים ששימשו במ' בדורות האחרונים נמנה ר' יעקב  
קפלן, כעת — רבה הראשי של צרפת. יהודי מ' גורשו ע"י  
הנאצים לעבר צרפת הפנימית, ושם נתפסו ברובם הגדול  
ונהרגו עם אֶלְפִי יהודים אחרים. עם תום מלח"ע II חודשה  
הקהילה, והיא כוללת כעת כ-500 משפחות. חלק מיהודי מ'  
עלה ארצה.

G. Gide, *Kurze Übersicht d. Juden in M.*, 1898; A. Elias,  
*Die jud. Handwerkerschule in M. i[m] E[lsass]* (Jüd.  
Volkskalender, 3), 1904; S. Adler, *Gesch. d. Juden in  
M.i.E.*, 1914.

א. יא. - ש. ל. ו.

מִילְטוֹן, ג'ון — John Milton — (1608, לונדון — 1674,  
שם), משורר אנגלי. אביו, שמפני היותו לפרוטסט-  
טאנט, נשללה ממנו ירושתו, היה נוטאריזן, בעל תרבות  
רחבה, ונתן לבנו חינוך קפדני, ברוח ליבראלית. בעודו ילד  
למד מ' לאטינית, יוונית, איטלקית, צרפתית ועברית, וכפי-  
הנראה, לימוד זה הכשירו לקרוא את כתבי-הקודש ואת  
הפירושים הרבניים בלשונם המקורית. ב-1632, לאחר  
שסיים את לימודיו הפילוסופיים והתאולוגיים בקימברג,  
התנגד לרצון אביו שיהיה כומר, והתמסר במשך 6 שנים  
להרחבת השפלתו הפללית, בייחוד בספרות, היסטוריה ופי-  
לוסופיה — העתיקות החדשות. בתום תקופה זו ערך טיול  
ביבשת-אירופה, ובשובו לאנגליה ב-1639 עסק בהוראה.  
ב-1642 התחתן עם מְרִי פּאוּל; זו אמנם ברחה ממנו כעבור  
זמן-מה, אך בסוף שבה אליו וילדה לו שלוש בנות וכן —  
שמת בעודו תינוק. אחרי נצחונם של הפוריטאנים במלחמת-  
האזרחים, היה מ', ב-1649, למוזכרו המדיני של אוליוור  
קרומְל (ע"ע) ועסק בחיבור מכתבים ובהכנת חומרי-הסברה  
בשפה הלאטינית. ב-1652, שנת-מותה של אשתו, הופה  
בעיוורון מוחלט. ב-1658 מתה אשתו השנייה, שאותה נשא  
שנתיים לפני-כן. מהלימה נוספת ירדה עליו עם מפלתו של  
המשטר הקרומוליאני החזרתה של המלוכה, אולם המשטר  
החדש לא פגע בו לרעה 141 שנות-חיי האחרונות של מ'  
עברו עליו בשקט יחסי. ב-1663 נשא את אשתו השלישית,  
ואתה חי חיים מאושרים.

בהיותו בקימברג חיבר מ' את יצירותיו הראשונות —  
פרולוזיות (מעין מסות), אֶלְגִּיות ושירים אפיים — בלאטי-  
נית, שפת-האוניברסיטות, 61 סוֹנֶטִים באיטלקית. שירו הגי-  
דול הראשון באנגלית הוא On the Morning of Christ's  
Nativity („הבוקר שבו נולד ישו“), 1629 — פּוֹאֶמָה, שנוש-  
אה המרכזי הוא הסדר האלוהי ההארמוני. ב-1631 חיבר שתי  
פּוֹאֶמָות, האחת L'Allegro (איטל': „העליז“), בשבח הע-



א.ה. פיש, „גן עדן האבוד“ אחרי שלוש מאות שנה (קשת ל"ז), תשכ"ח; D. Masson, *The Life of J. M.*, I-VII, 1859-1894; E. M. W. Tillyard, *M.*, 1930; T. S. Eliot, *A Note on the Verse of J. M.* (Essays and Studies by Members of the English Association, XXI), 1935; M. Kelley, *This Great Argument*, 1941; A. Barker, *M. and the Puritan Dilemma*, 1942; C. S. Lewis, *A Preface to Paradise Lost*, 1942; D. Saurat, *M., Man & Thinker*, 1944; D. Bush, *Paradise Lost - in our Time*, 1945; *id.*, *J.M.*, 1964; J.H. Hanford, *A M. Handbook*, 1946; *id.*, *J. M., Englishman*, 1949; H. F. Fletcher, *The Intellectual Development of J. M.*, I-II, 1956-1961; D. Daiches, *M.*, 1957; A. Stein, *Heroic Knowledge*, 1957; E. Saillens, *J. M., poète combattant*, 1959; K. Muir, *J. M.*, 1960; W. Empson, *M. God*, 1961; J. H. Summers, *The Muses Method*, 1962; Ch. Hill, *The Politics of J. M.* (The Listener, LXX, No. 1798), 1963; M. Fixler, *M. and the Kingdoms of God*, 1964; H. Fisch, *Jerusalem and Albion*, 1964; *id.*, *Surprised Sin*, 1967; E. M. W. Tillyard, *M.*, 1966; W. R. Parker, *M.*, I-II, 1968; J. T. Shawcross, *M.: The Critical Heritage*, 1970; M. P. Pointon, *M. and English Art*, 1970; A. Winston, *J. M.: Poet as Politician* (Hist. Today, XXII, No. 4), 1972.

א.ה. ס.

**מִילְטוֹס** (Μίλητος), עיר עתיקה בכריה (ע"ע), מהחשור-בות שבערי יוניה (ע"ע יונים, יוניה). העיר ישבה על קפ; שני מפרצים בכף איפשרו הקמת שני נמלים מוגנים מצוינים. במקום היתה היאחזות פרתית-מינאית במאה ה-16 לפסה"נ והיאחזות מיקנית במחצית השנייה של האלף ה-1. העיר היוונית הוקמה, לפי המסורת, בסוף האלף ה-1 בידי פליטים מאטיקה, שערכו טבח בתושבים הפריים ונטלו את נשיהם לעצמם. בתקופה הקלאסית היתה מ' עיר יונית, אך באוכלוסייתה השתמר יסוד פרי. במאה ה-8 לפסה"נ היתה מ' עיר-מסחר גדולה ועשירה, שקשריה התפשטו על שטחים נרחבים באגן הים-התיכון המזרחי. במאות ה-6—8 הקימו יוצאי מ' עשרות מושבות בחופי הים האגאי הים השחור, ואף תחנת-מסחר בנאוקראטיס שבמצרים. מקדש-אפולון בדי-דימה (ע"ע) שבקרבת מ' הוסיף על חשיבותה. בעיר התפתחו גם חיי-רוח ערים; מ' היתה עריסת הפילוסופיה היוונית — תאלס, אֶנַאפסימאנדרוס ואֶנַאפסימנס היו בני מ' (ע"ע יונית, אֶספוליה, עמ' 527; יונית, לשון ותרבות: פילוסופיה, עמ' 595) — וכן עריסת הלוגוגראפיה (ע"ע הקטיוס ממילטוס). במאה ה-7 לפסה"נ ניהלה מ' מאבק ממושך עם לוד (ע"ע); בתחילת המאה ה-6 השלימו בנייהן. באותה תקופה היתה העיר בשלטונם של טירנים. ככל ערי יוניה הפירה מ' ב-546 בשלטון פרס. אך ב-499 עמדה בראש הערים הללו במרד בפרסים, בהנהגתם של היסטיאיוס (ע"ע) ואריסטא-גורס (ע"ע מלחמות יוון-פרס). לאחר דיכוי המרד התריבו הפרסים ב-494 את מ'. היא שוקמה לאחר נצחון היוונים (אחרי 479) והצטרפה לברית האטית-דלית (ע"ע יון, עמ' 442/3). מ' החדשה נבנתה לפי תכנית הקשורה בשמו של הפודמוס (ע"ע), ושוב היתה לעיר גדולה ומפוארת. במאה ה-4 הוחזרה לשלטון פרס. אלכסנדר מוקדון כבש אותה לאחר מצור ב-334. בתקופה ההלניסטית היתה כפופה תחילה לסלור-קים (אנטיוכוס אפיפאנס הקים בה מקדש) ואח"כ למלכי פרנמון (ע"ע). מ' 129 נכללה בפרובינקיה הרומית אסיה. היא זכתה להטבות מטעם הקיסרים אַגוסטוס וטריינוס, אולם בתקופה העתיקה המאוחרת ירדה מגדולתה. נמליה הווצחו ונתמלאו סחף, והעיר נידלדלה ונצטמקה. חומתה שהוקמה בפקודת יוסטיניאנוס לא הקיפה אלא חלק קטן משטחה

והנשענת על ידע פילוסופי ותאולוגי מעמיק. היא מצטיינת, יחד עם זה, בפשטות לשונה וצחותה ועשויה משום-כך למ-שוך גם את הקורא הבלתי-מלומד. זהו אפוס תנ"כי, המתאר את האדם הראשון ואת גירושו מגן-עדן. מ' הסתמך על אג-דות נוצריות, השאובות, בחלקן, ממקורות יהודיים-הלניס-טיים, שנרקמו במשך דורות מסביב לסיפור התנ"כי, האגדות על מרד המלאכים, ובראשם „הילל בן שחר“ (השטן), נגד האלוהים ובנו ישו, הפלתם מן השמיים לגיהנום. אירועים אלה קדמו לבריאת-האדם וגם מסבירים את קלקלתו, שכן אין הנחש מפתה את חוה, אלא השטן. חטאו של אדם ינופר ע"י ישו ובסוף-הימים עתיד המושיע לרדת לגיהנום כדי להעניש ולחסל את השטן. העלילה מתפשטת, איפוא, מעבר לתחום הארצי ומקיפה את כל העולמות מראשית-הבריאה ועד אחרית-הימים. מסגרת זו מעניקה ליצירתו של מ' עצמה רטורית והקפ קוסמי.

ב-1671 פירסם מ' פואמה אפית, 4 ספרים, *Paradise Regained* („השיבה לגן-עדן“), יחד עם הפואמה הדרא-מתית *Samson Agonistes* („שמשון הלוחם“). בפואמה הראשונה מוצג ישו כשהוא מתנסה בפיתויי-השטן במדבר (לפי הבשורה ללוקס, פרק VI) וניפרת בו השפעת ספר-איוב. בשנייה, בעלת מבנה של טראגדיה יוונית ושל טרא-גדיה נאו-קלאסית איטלקית, מתוארים ימיו האחרונים של שמשון וגבורתו, הנובעת מהפכתו באחריות דתית-לאומית עליונה. בתיאור התגברותו של הגיבור העברי העיוור על סבלותיו מצויים הדים למאבקיו הפנימיים של מ' עצמו. שחי ויצר בלי אור-עיניו 22 שנה. זוהי אחת היצירות המושלמות-ביותר של מ'.

יותר מכל משורר אנגלי אחר, מסמל מ' את הרצינות, הפרת-היעוד והמסירות למטרה אחת עליונה. לפי הבחנתו של קולריג' (ע"ע) מהווים מ' ושיקספיר (ע"ע) את שני הקטבים של השירה האנגלית, ואף של השירה בכלל. שיקס-פיר מתפצל לכל הכיוונים, הוא טיפוס המשורר ה„נעדר“ מיצירותיו, רואה ואינו נראה; ואילו מ' הוא משורר אגו-צנטרי, הדבק במטרה רוחנית אחת, נוכח בכל עת, בכל מקום ובנפשות כל גיבורי-יצירותיו. הוא מזדהה עם האדם הראשון, עם ישו, אף עם השטן, ובודאי עם שמשון. יצירתו היא מעין אוטוביוגרפיה רוחנית.

להשפעתו של מ' על השירה האנגלית שלאחריו היו כמה צדדים. במאה ה-18 מורגשת השפעתו בעיקר בסיגנון הק-לאסי הכבד של אותה תקופה, אולם בתקופה הרומאנטית חל שינוי. המשוררים דחו את הסיגנון הקלאסי, אך פנו למ' כמקור השראה רוחנית, ואפילו פוליטית. במאה ה-20 נשמעה נימה עוינת למ' מפי מבקרים כגון פ. ר. ליוויס ות. ס. אָליוֹט (ע"ע), שראו בסיגנונו הכבד דוגמה רעה וסטיה מדרך השירה האמיתית. אָליוֹט האשים את מ' בבניית „חומת-סין“ מסביב ללשון האנגלית, אך דעה זו מתעלמת מן העובדה, שמי גם ידע לכתוב בצורה פשוטה, דראמתית, ובלי המליצות הארוכות של האפוס הקדום. מידה דומה של פשטות ובלתי-אמצעיות דראמתית מאפיינת את „שמשון הלוחם“ ואת „השיבה לגן-עדן“.

לעברית תורגמו: „גן-עדן האבוד“ („ויגרש את האדם“), בידי י. זאלקינסון, 1871; „שמשון הלוחם“ [„הגיבור“], בידי י. מזל, תר"ן, ובידי ר. אבינעם, תש"י.

וע"ע אנגלית, ספרות (כרך-מילואים), עמ' 258/9.



ג. א. מילי: עלי שלכת, 1866  
(נאצרות האמנות העירונית, מנצ'סטר)

טרולוף, טניסון ואחרים. אולם מאוחר יותר, בשנות ה-70, חלה ירידה באיכות האמנותית של יצירותיו. הוא התרכז בציורי-נוף ודייקנים, חלק ניכר מהם — של ילדים, שהציגו טכני וזיכרון בפרסופולאריות רבה, על-אף שטחיות תוכנם. — ב-1885 הוענק למ' תואר-אצולה.

J. G. Millais, *The Life and Letters of Sir J. E. M.*, 1899; R. Ironside — J. Gere, *Pre-Raphaelite Painters*, 1948.

מילי, עדנה סינט וינסנט — Edna St. Vincent Mil- lay (1892—1950), משוררת וסופרת אמריקנית.

מ' נתפרסמה עם הופעת שירה הראשון *Renascence* ("תחייה"), 1912, אשר על שמו נקרא קובץ שיריה הראשון, שיצא לאור ב-1917. עם פרסום *A Few Figs from Thistles* ("כמה תאנים מבין קוצים"), 1920, היתה מ' לשופרו הלירי של הדור המתמרד. ב-1923 הוענק לה פרס-פוליצר על *The Harp-Weaver* ("אורג-הגבל") — קובץ סונטים, צורה שבה הגיעה מ' לטכניקה משוכללת. היא חיברה גם רשימות סאטיריות: *Distressing Dialogues* ("דושיחים מביכים"), 1924; כמרכז כתבה מספר דראמות פיוטיות, רובן בנות מערכה אחת. ספרה *The Murder of Lidice* ("רצח לידיצה"), 1942, הופיע כתגובה לעריצות הפאשיסטית. חיבוריה מתקופת המלחמה הם בעלי אופי תעמולתי בעיקרם. בזמנה היתה משוררת פופולארית ביותר באה"ב. — הסונטים של מ' יצאו לאור ב-1941; מכתביה נתפרסמו ב-1952; כל שיריה — ב-1956.

E. Atkins, *E. St. V. M. and Her Times*, 1936; V. Sheean, *The Indigo Bunting; A Memoir of E. St. V. M.*, 1951; T. Shafter, *E. St. V. M., America's Best-Loved Poet*, 1957.

מיליוטין, דמיטרי אלכסיביץ — Д. А. Милютин (1816—1912), מצביא ומדינאי רוסי. מ' נולד במוס-

קוה למשפחה מהאצולה הנמוכה, למד באקדמיה הצבאית, שירת שנים-מספר בקאווקאז, וב-1845—1856 היה פרופסור באותה אקדמיה צבאית. ב-1856 נתמנה למפקד-הצבא בקאווקאז ונלחם בשאמל (ע"ע), מנהיג המרד בדגסטאן, והשלים את כיבושה של ארץ זו.

ב-1860 נתמנה מ' לסגן שר-המלחמה וב-1861—1881 היה שר-המלחמה. בתפקידו זה הנהיג תיקונים יסודיים בצבא ואירגנו על בסיס חדש. לפני-כן גויסו בני השכבות הנמו-

הקדם. לאחר-מכן נוטשה העיר לגמרי והיתה לתל-חרבות, שעליו קמה במאה ה-14 העיירה התורכית פאלאט.

מ-1899 ואילך נערכו באתר חפירות בידי ארכאולוגים גרמנים, שהצליחו לשחזר את דמותה של העיר הקלניסטית-רומית. נחשפו חומות, מקדשים, סטוים, איצטדיון, תיאטרון, מחסני-סחורות ומיתקני-גמל הרבה כלים ותפציי-אמנות (ע"ע הלניזם, עמ' 607, 609—611, ותמ' בעמ' 598, 610).

B. Haussoullier, *Études sur l'histoire de M. et du Didyméion*, 1902; Th. Wiegand et al., *M.: Ergebnisse d. Ausgrabungen und Untersuchungen*, I-III, 1906—1968; A. G. Dunham, *History of M.*, 1915; G. Kleiner, *Die Ruinen v. M.*, 1968.

ד. אש.

מילטיאדס — Μιλτιάδης — (550°—489° לפסה"ג),

מצביא ומדינאי אתונאי. מ' נולד למשפחת הפילאי-

דים האצילה שהיתה בעלת נכסים בבראורון שבמזרח אטיקה. סמוך ל-524 לפסה"ג ירש את השלטון בקרסוסוס התראקי (חצי-האי גאליפולי), שבו הקים דודו, מ' "הוקן", היאחזות אתונאית לשליטה על המעבר לים השחור. מ' שלט על שטחים נרחבים. נשא לאשה את בתו של השליט התראקי אולורוס. ב-513 השתתף במסע דריוש I לסקיתיה. אח"כ השתנה יחסו לפרס; סמוך ל-500 העביר את למנוס מדי פרס לידי אתונה, ב-499 השתתף במרד היוני נגד הפרסים, ועם דיכוי המרד ברח מפני הפרסים לאתונה (493). יריבו האשימוהו בשלטון טיראני בתראקיה, אעפ"כ זכה בהשפעה רבה וב-490 היה אחד האסטרטגים (ע"ע יון, עמ' 468). הוא השיג את תמיכת הפולמרכוס, קאלימאכוס, ויתר האסטרטגים לצאת לקראת הפרסים שנחתו במאראתון. נצחונו בקרב זה הוציא לו שם גדול, בלם לשעה את הפרסים והעלה את קרנה של אתונה (ע"ע יון, עמ' 441). שנה אח"כ יצא למסע כיבוש שים עם הצי האתונאי, אולם נכשל בניסונו לכבוש את האי פארוס ונפצע קשה; יריבו האשימוהו בבגידה והוטל עליו קנס גדול; מ' מת מפצעו, ואת הקנס שילם בנו קימון (ע"ע). מ' היה מדינאי מהדור הישן, נציג מובהק של חיל-ההוף ליטים הכפרי ונתון להשפעת האריסטוקראטיה. ממשיך-דרכו ויורשו הרוחני היה בנו קימון. מתנגדי המדיניות הימית והאימפריאלית נוסח המיסטוקלס ופריקלס האדירו את דמותו.

C. Nepos, *Vita M. (Vitae excellentium imperatorum)*; H. Berve, *M. Studien zur Geschichte des Mannes u. seiner Zeit*, 1937; H. T. Wade-Gery, *M.* (JHS, LXXI, 212—221), 1951.

ד. אש.

מילי, סר ג'ון אורט — Sir John Everett Millais (1829—1896), צייר אנגלי, ממיסדיה (ב-1848)

של תנועת ה"קדם-רפאליים" (ע"ע); ב-1896 — נשיא האקדמיה המלכותית לאמנויות, שבה היה חבר מ-1853.

מ' גילה עניין בציור בעודו ילד, ומגיל 11 למד בהצטיינות בביה"ס שליד האקדמיה המלכותית לאמנויות. יצירתו תיז, כמרביית ציוריהם של חבריו ה"קדם-רפאליים", עמוסות בפרטים צבעוניים ובאסוציאציות "סיפוריות" וסימבוליות, ונימתן סנטימנטאלית במקצת. תמונתו "ישו הילד בבית-הוריי" (או: "הנגריה"; 1850) היא דוגמה טיפוסית, ואולי הטובה ביותר, של סיגונו זה. ב-1856 הוצגה בתערוכת האקדמיה תמונתו המפורסמת "הנערה העיוורת", שהגוף שברקעה מהווה שיא של טכניקת ציור-הנוף של מ'. בשנות-ה-60 הרחיב מ' במידה ניכרת את מבחר הנושאים ואמצעי-הביטוי; הוא החל לעסוק גם באיור ספרים, כגון אלה של

יישב בפאריס. שם ניסה ללכד את הזרמים הליבראליים הסוציאליסטיים-דמוקראטיים של הרוסים הגולים למאבק משותף נגד השלטון הקומוניסטי בבריה"מ.

מספריו החשובים: Изъ истории русской интеллигенции («מתולדות האינטליגנציה הרוסית»), 1902; Очерки по истории русской культуры («מסות על תולדות התרבות הרוסית»), 1930<sup>4</sup>—1937. ב-1955 פורסמו זכרונותיו, 'בשני כר', Воспоминания.

א. לי.

**מִילִיטָרִיזְמַן**, מונח המציין גישת הערצה למידות הצבאיות ולמוסד הצבאי על סמליו ונהגיו. גישה זו שיש בה אף משום סגידה למלחמה כמוסד טבעי בחיי החברה, יכולה להתבטא גם במתן מעמד נישא למימסד הצבאי ולאנשי הצבא, עד כדי הפקדת השלטון בידיהם. הביטוי מ' נפוץ במאה ה-19 לציון ביקורת החוגים הליבראליים — ואחריהם גם ביקורת החוגים הסוציאליסטיים — על האריסטוקרטיה והקצונה המקצועית, על דרכי-מחשבתן ושאיפותיהן המדיניות. המ' לא עוצב כמסכת-הגותית, והיה יותר בחינת התיחסות הלכירוח מאשר אידיאולוגיה.

ביסוד המ' מונחת השקפה שהמלחמה היא גורם קבוע בחיים האנושיים ואין השלום אלא הפוגת-הכנה לקראתה. אין זה רק שיפוט עובדתי, אלא אף גישה נורמטיבית. המ' נוטה להעריך את המדינה במונחי עוצמה צבאית גרידא, וההתעצמות הצבאית נעשית מטרה לשמה. איום, כפיה, וצחצוח-חרבות גראים כאמצעים כשרים של מדיניות ומכאן גם נכונות יתרה לאלימות. ע"פ השקפה זו נודעים למלחמה תפקידים חיוביים ברענון החברה ובהזרקת חיות וכוח-יצירה בה; היא אף משמשת כאמצעי של בריה-טבעית בין האומות, ומשום כך היא אמצעי ראשי לקידום האנושות. ההיסטוריה היא בית-משפט עליון שהצדיק את החוק, בת-פיסה זו גלומה המגמה לדחות שיקולי מוסר וצדק ביחסים בין האומות ולהציגם כפנטזימנטאליזם מעוות. במישור ה-אישי מתוארת המלחמה ע"י המ' כמבריאה את האזרח, מממשת את הטוב הגלום בו: גבריות, אומץ-לב, גבורה, מסירות והקרבה. היא משחררת את האדם מהאנוכיות, מהסתגרותו בקליפתו, ומביאה, תוך התרוממות רוח, להשתתפותו בקיבוצו הלאומי. מפה הדגשת חשיבות הקולקטיוו והעדפת משמעת ופאטריוטיזם מול אינדיבידואליזם ושאיפות הפרט. השורות בצבא הוא הצורה הנשגבה של שרות הכלל.

נטיה לפאר את המלחמה מצויה אצל הוגי דעות רבים. הַגֵּל (ע"ע) טען בשעתו כי „כשם שמשב הרוח מציל את הים מדליחות שהיא תוצאה של שקט ממושך, כן שחיתות העמים תהיה תוצאה של שלום ממושך... מפעם לפעם חייבת הממשלה לנער את אורחיה בפנימיותם ע"י מלחמות. עליה לפגוע ע"י כך באורח-חיהם שהוסדר, ובזכותם לאי-תלות, ולערבב עליהם את עולמם, שכן היחידים המשתקעים בחיי-עצמם מנתקים את עצמם מן הכלל, שואפים להגיע להזיתים הספיקטיוויות הבלתי-פגיעה, ולבטחון אישיותם — ועל הממשלה לתת להם לחוש מיהו אדונם האמיתי — המוות!" מגמות דומות מצויות אצל טרַיַצ'קָה (ע"ע) שאמר כי, „הפניה לנשק תשאר בתוקף עד אחרי-הימים, ובכך טמונה קדושת המלחמה”, ואצל רֶנַן (ע"ע), שהעמיד את המלחמה כאמצעי של התרענות מהסתאבות. בהעדר הגדרה מדויקת למונח מ', אפשר ליחס נטיות

כות בלבד, והשירות בו, ל-25 שנה, נחשב לעונש בעד פש-עים; משמעת אכזרית וענשים כבדים היו נהוגים בצבא. מ' יום חוק שירות-חובה של 6 שנים לכל, — ועד 9 שנים במילואים, ביטל את הענשים הגופניים בצבא, הנהיג תכ-ניתאימונים, בכללה הוראת כתיבה וקריאה, והפך בכך את הצבא למוסד מחנך. הוא שיפר את אירגון הצבא ואת הכשרת קציניו, ודאג לחידוש נשקו. — ב-1878 הוענק לו תואר רוזן. אחיו, ניקולַי (1818—1872), היה סגן שר-הפנים ב-1859—1861, ומילא תפקיד מרכזי בהכנת הצו לשיחרור הצמיתים, מול לחץ כבד מצד בעלי-אחוזות שמרנים, שביקשו לכרוך את שיחרור הצמיתים בתנאים מעיקים. ב-1863 נתמנה לשר לענייני פולניה, שבה פרצה אז מרידה נגד הרוסים. כדי להשמיט את הקרקע מתחת לרגלי המורדים ביצע מ' רפורמה אגרארית, לטובת האיכרים — שרבים מאד מהם לא היו פולנים — על חשבון אדוניהם הפולניים, בצורה הרבה-יותר נדיבה מהרפורמה האגרארית ברוסיה גופא. וכן הנהיג רוסיה-פיקאציה של בתי-הספר והמינהל בפולניה.

W. B. Lincoln, *M. and the Russian Serfs* (Hist. Today, XIX), 1969; id., *Nikolai M.*, 1969.

א. הר.

**מִילִיטָרִיזְמַן**, פֶּוֹל נִיקוֹלַיִבִּיץ' — П. Н. Миллюков — (1859—1943), היסטוריון ומנהיג ליבראלי רוסי.

מ' למד באוניברסיטת-מוסקוה ואח"כ הורה בה והתפרסם במהרה כהיסטוריון. הוא דגל ב„התמערבות” של רוסיה, קרא לירוז את תהליך התקדמותה לקראת דמוקרטיה פאר-לאמנטארית נוסח המערב ויצא נגד האבסולוטיזם הצארי. בגלל תעמולה זו גורש מרוסיה וב-1903—1904 הורה באה"ב בעת המהפכה הראשונה ברוסיה ב-1905 חזר מ' למולדתו ועמד בראש אירגון כללי של הסתדרויות המקצועות הן-פשיים, שדרש בחירות כלליות, סודיות, ישירות ושוות. באוק-טובר 1905 הוקמה המפלגה הקונסטיטוציונאלית-דמוקרא-טית (הקד"טים), ומ' היה הרוח החיה בה.

לפי החוק לא יכול היה מ' להיבחר לדומה (ע"ע) הרא-שונה והשנייה ב-1905 וב-1906, משום שנעדר קודם מרוסיה, אך היה ציר לדומה השלישית והרביעית ב-1907—1917. ב-1915 יום מ' את הקמת ה„גוש המתקדם” בדומה. הוא תמך בהשתתפות רוסיה במלח"ע I, ותבע בהמשכה את סיפוח קושטה וסביבותיה, כדי להבטיח את שליטת רוסיה במצרי הבוספורוס והדארדאנלים. הוא קרא להקמת ממשלה שתייצג שכבות רחבות בעם לניהול המלחמה, ומתח ביקורת ב-„דומה” על ניהולה הכושל. נאזמו בנובמבר 1916, שבפ החי-שיד את ראשי-השלטון בבגידה ובקשרים עם האויב, עורר קנסאציה והביא לפיטורי ראש מועצת-השרים, ב. ו. שטיוורמר. עם פרוץ המהפכה הרוסית (ע"ע) בפברואר-מארס 1917 הציע מ' להקים מונארכיה קונסטיטוציונית. מ' נתמנה לשר-החוץ בממשלה הזמנית של הנסיך לבוב. בממשלה טען שעל רוסיה להמשיך במלחמה עד הניצחון, תוך פינוח החוזים עם בעלות-בריתה, ודרש לשלוח פוזות לכיבוש קושטה. מ' תמך גם בשאיפות הציונים לא"י. מדיניותו לא התיישבה עם יכולת הרוסים ורצונם להילחם, ועוררה התנגדות חריפה מצד הסובייט הפטרורגאדי ובייחוד מצד הבולשווי-קים. השפעת קרנסקי (ע"ע) בממשלה התגברה, ומ' התפטר בעקבות הפגנות נגד מדיניותו (ב-15.5.1917). לאחר מהפכת אוקטובר היה מ' זמן-מה יועץ מדיני של גֶנְרַל דְנִיקוּן (ע"ע). עם נצחון הבולשוויקים היגר מ' ללונדון, וב-1920 הת-

מ' ע ל ר ק ע ה מ א ה 20. במאה ה-19 רוחתה ההשקפה, שהתפתחות הבורגנות במקום הפאודאליזם, והתרחבות התיישבותי שריבוני המצרכים והנכסים יבטל את הנחיצות להלחם עליהם. בדומה לו שיער ה. ספנסר (ע"ע), שפיתחה התיעוש והמסחר יצמח שיתוף-פעולה בין-לאומי. תקוותיהם נתבדו והתברר שהתיישבות עושה פורח דווקא בעטית של המלחמה, והוא שעשה אותה במאה ה-20 נוראה וטוטאלית. בעקבות שתי מלה"ע נתעורר חשש בפני התפשטות של מיליטאריזציה כללית בכל המדינות. הסוציולוג לסקל (Lasswell) קבע במלה"ע II את המונח „מדינת חיל-מצב” (Garrison State); לפיו יביא איום בטחוני ממושך לידי כך שמדינות תעמדנה את הגורם הצבאי בראש דאגותיהן, תשעבדנה לו את משאביהן ויש-תלטו „מומחי-בטחון”. ואמנם מאז מלה"ע II, רתמו אה"ב ובריה"מ לצרכים בטחוניים את התעשייה, המדע והטכנו-לוגיה, במידה שכמותה לא היה מעולם. הסוציולוג ו. מילו (W. Mills) הצביע על המקום החשוב של קצינים בקרב „עילית הכוח” (Power Elite) באה"ב, ועל קשריה ההדוקים של הקצונה, בפרט ובדימוס, עם קברניטי התעשייה. הנשיא איזנהאָר (ע"ע), שהיה עצמו קצין ותיק, התריע בתום נשיאותו (1961) על סכנת השתלטות „התשלובת הצבאית-תעשייתית” על אה"ב. ברם, אף אם אחרי מלה"ע II נתמנו גיבורים צבאיים רבים לתפקידים מרכזיים באה"ב, נבלמה מגמה זו. בעת מלחמת-קוריאה הכריע רצונו של הנשיא האזרחי. טרומן (ע"ע) במאבק נגד הגנרל ד. מקארתר (ע"ע), ובמלחמת-וֶיֶטנָם לא התבלט שום קצין עד-כדי כך שיהפך לגורם פוליטי באה"ב. בצרפת הביאה עליית דה-גול לשלטון ב-1958 דוקא לירידת קרנו של הצבא. במשטרים שעלו לשלטון הודות להצלחת מפלגה, כגון המשטרים הקומוניסטיים השונים, הצבא הוא במידה רבה מעין „סניף” למפלגה, וסר למרותה.

המיליטאריזציה שחלה במדינות שונות מאז מלה"ע II הביאה לתדירות „מומחי בטחון” אינטלקטואליים לתחומים שהיו עד אז „שמורות” של הקצונה, וכך פקעה סמכותם הבלעדית של אנשי-הצבא בסוגיות הבטחון הלאומי. אזרחים אלה תרמו הרבה לפיתוח האסטרטגיה המתורגמת ובידיהם הופקדו תפקידי-מפתח בטחוניים, בייחוד באה"ב. מצד שני הדגישה התפתחות הטכנולוגיה את ההכרח, שעל צמרת הצבא להצטיין לא רק בתכונות הצבאיות המסורתיות, אלא גם בכשרונות טכניים ומינהליים. כך התפתח תהליך „איזון-רוח הצבא”, צד-בצד עם „מיליטאריזציה של האזרחים”.

הסתאבות ה'מ' מעין-מ' פרימיטיבי שמצא את ביטויו בתפיסת השלטון בידי הצבא, התפתח בסוף המאה ה-19 ובמאה ה-20 בארצות נחשלות רבות, הן בדרום-אמריקה והן באירופה (למשל בפולניה בשנות ה-20 של המאה ה-20). הם מסוג זה לא דגל, בד"כ, בתפיסות מופשטות ביחס לחשיבות הצבאיות בחיי המדינה, אלא התבסס — ללא כל גינוני התחסדות — על שלטון בעלי הנשק שבמדינה. בדור האחרון נעשתה תפיסת השלטון בידי חבורות קצינים תופעה שכיחה לא רק בדרום-אמריקה אלא גם באפריקה (אחרי 1960), במזרח (אחרי 1949) ובמזרח הרחוק. בשנים 1958—1967 נמנו 71 מקרים של השתלטות הצבא ב-46 מ-123 המדינות שהיו קיימות אז בעולם. רוב המדינות שנפלו קרוב ל'מ' מעין זה היו „חדשות”, בעלות חברה וכלכלה רופפות.

מיליטאריסטיות לכמה מחסידי ה„גינגראיזם” (Jingoism) בבריטניה, בסוף המאה ה-19, לדוגלים ב„רואנשיזם” (vanche — נקמה) בצרפת באותה תקופה, ובאימפריאליזם (ע"ע) בצורותיו הקיצוניות. נטיות-מ' יחסו בשעתם לנפר-ליאון III, לפרלמנט הבריטי (Freycinet) בצרפת, לז'וליהלם II ולפרנקרדי בגרמניה, ת. רוזולט באה"ב, דילק וג'ון פיישר בבריטניה (ע' ערכיהם). ברם, אפשר גם לתמוך על קביעות אלה, ולעומת זה אפשר להוסיף לרשימה זו עוד כהנה וכהנה. במאה ה-20 היו היטלר ורבים מחוגו בגרמניה, דואה ומוסוליני באיטליה, הידקי טוג'י (ע' ערכיהם) וגיאצ'י טאנאקה (1863—1929) ב'פן שוחרים מובהקים של המ' ותוקפנות. יש נטייה לזהות מ' עם תוקפנות, וכי-היפוכו של הפציפיות (ע"ע). ואמנם, הערצת המלחמה, האימוץ לקראתה, והצפייה לה, עלולים לעורר רצון להתנסות בה. עם זאת, אין זיהוי זה בהכרח תמיד ברתוקף, וחברה מיליטאריסטית אינה בהכרח תוקפנית ושוחרת מלחמה. ספּרטה (ע"ע) המיליטאריסטית היתה פחות תוקפנית מא-תונה התמקראטית, וביפן של תקופת טוקוגו (ע"ע; רע"ע יפן עמ' 132—134) שררה רוח מיליטאריסטית בלי שתהיה תוקפנית. פעמים המ' עשוי ללוש צורת נטיה לאורח-חיים צבאי, ולהצטעצעות בטכסים ובסמלים צבאיים, בלי שאלה יהיו כרוכים בשאיפה למלחמה הלכה-למעשה. התוקפנות שבמ' מסוג זה עלולה להיות בעלת צביון „פולחני” ולא מעשי. לכן קורה שהמ' פורח יותר בעתות שלום מבמלחמה, ושהוא רוח בקרב אזרחים דווקא, כגון ר. קיפלינג וג. אַנגֶר-ציו (ע' ערכיהם).

מ' וצבא. במדינה מיליטאריסטית עלולה להיות לק-צונה דעה מכריעה בקביעת המדיניות הכללית, ולא רק הצבאית, כגון בגרמניה לפני מלה"ע I וביפן בשנים 1931—1945, אך אין בכך בהכרח האדרת הקצונה וגידול השפעתה. המ' בגרמניה הנאצית הביא לדחיקת הקצונה המקצועית ממעמדה, ולשיעבודתה למפלגה ולמנהיגיה. היטלר נקט דווקא במדיניות של דיכוי הגנרלים המקצועיים, אף שה-כוחות המזוינים עלולים מטבעם לפתח מגמות מיליטאריס-טיות, אין זה מחויב המציאות. מנהיגיהם עשויים להיות מעוניינים בהכנות למלחמה, ובשליטה על תקציבים יותר משהיו מעוניינים במלחמה-עצמה, שתעמידם בנסיון. הכרת צמרת הצבא את המלחמה וסבלותיה עשויה להרתיעה ממל-חמה. היטלר הוא שדחף לפרוץ מלה"ע II, ולא הקצונה הגרמנית הבכירה.

חינוך הצבא לערכים של אזרחות, משמעת, ודומיהם יכול להיעשות גם ללא הירתמות לפולחן הסמליות הצבאית. רוח-לחימה בצד היעדר מ' מציין את זה"ל.

מ' ויעילות. אין לזהות בהכרח מ' עם יעילות צבאית, אע"פ שבמדינה מיליטאריסטית מוקצבים משאבים רבים לצבא וע"י כך ניתן לו לכלכל מעשיו כמעט ללא התחשבות במחיר. מחזלים של הצבא חסויים לעתים קרובות ע"י צנזורה. מדינה מיליטאריסטית עלולה גם להסתפק בגינונים היצוניים של צבאיות, ויש שקצונתה הופכת לשמרנית ואינה ערה להתפתחויות טכנולוגיות. השתלטות הקצונה, במידה מועטת או רבה, על גוף מדיני, עלולה לפגוע במק-צונותה ולגרם לפוליטיזציה, לפילוגים ולטיהורים, ולהי-פיכת הנאמנות המדינית — במקום התמחות מקצועית — לקנה-מידה שבו נמדדת התקדמות הקצין.

המדע בספרד ותולדות עם-ישראל. סופר ומתרגם. תניך אוני-ברסיטת ברצלונה ותלמידים של פרנסיסקו בארחה-אייפונס חוליין ריברה. למן 1925 פרופסור ללימודים עבריים באוניברסיטת מאדריד ומ 1932 בברצלונה. השתתף בייסוד Consejo Superior de Investigaciones Científicas (מע"מ) זה עליונה למחקר מדעי) ועמד בראש Instituto Arias Montano למדעים עבריים ומדעי המזרח הקרוב — משנת 1940. עסק במיוחד בתולדות יהדות-ספרד, שירת-הקודש שבספרות העברית, מקרא ותולדות-המדעים (תירגם לספר-רדית מעברית וערבית). בכל השטחים שעסק בהם, פירסם מחקרים חשובים. מהם: Documents hebraics de jueus catalans (מיסמכים עבריים של יהודי קאטאלוניה, 1927—אוסף שטרות עבריים שנהגו ביהדות זו במאות ה-11—12 ופירושים); Assaig d'història de les idees físiques i matemàtiques a la Catalunya medieval (בחנינה היסטורית של רעיונות הפיסיקה והמאתמטיקה בקאטאלוניה של ימי-הביניים), 1931. במחקר זה הוכיח, שכבר במאה ה-10 נודעו בקאטאלוניה תרגומים של ספרי-מדע ערביים. חשובים במיוחד: מחקריו על ר' אברהם אבן עזרא ור' אברהם בר חייה; ספרו La poesía sagrada hebraico-española (שירת-הקודש העברית-ספרדית), 1940, 1948; מחקריו על ר' יהודה הלוי ור' שלמה אבן גבירול. עשרות מחקרים פירסם בכה"ע המדעיים, Sefarad, Al-Andalus, Isis, Rev. Intern. d'Histoire des Sciences, Archeion ועוד. מ' היה חבר בכמה אקדמיות למדעים וזכה לפירסום ולאותות-הצטיינות. יש לראות את מ' כמייסד אסכולה בשטחי-המדע שהוא עוסק בהם. לרבים מתלמידיו יצאו מוניטין בעולם-המדע (ביניהם גם בניו).

רעייתו היא פראנצסקה ונדל (Francesca Vendrell), חוקרת תולדות יהדות-ספרד בימי-הביניים.

Titulos y Trabajos del Prof. Don J. M. M. V., 1950.  
ה. ב.

### מיליקין, ר. ע"ע הוסיטיים.

מיליקין, רוברט אנדרו — Robert Andrews Millikan (1868—1953), פיסיקאי אמריקני. לאחר שהוענק לו התואר Ph. D. באוניברסיטת קולמביה ב 1895, השתלם שנתיים באוניברסיטת פריז ונטינגן ואח"כ שב לאה"ב. בשנים 1910—1921 שימש פרופסור לפיסיקה באוניברסיטת שיקגו. מ 1921 ועד 1945 ניהל את המעבדה לפיסיקה ע"ש נורמן-בריג' שלידי המכון הטכנולוגי של קאליפורניה. ב 1917 נתמנה יו"ר המרעצה הלאומית של אה"ב למחקר. בשנת 1923 הוענק למ' פרס-נובל לפיסיקה.

עבודתו החשובה — הידועה מפולחן — של מ' היא הקביעה המדויקת של מטען האלקטרון. ב 1897 המציא צ' ת. ר. וילסון (ע"ע) את תא-הערפל הקרוי על שמו, ומ' נעזר (החל ב 1906) בתא זה בעבודותיו של ג' ג'. תומסון (ע"ע), למדידת e. בהפעילו שדה חשמלי בין שני קצות תא-הערפל, נוכח שמהירות-הנפילה של הטיפות היא פונקציה בלתי-רציפה, והסביר זאת בכמות המטען — מספר האלקטרונים או היונים החיוביים שנסתפחו אל הטיפות. בדרך זו הצליח לגלות את המטען הקטן ביותר — מתוך מדידת מהירות-הנפילה בהפעלת השדה החשמלי ומהירות-הנפילה ללא פעולת שדה כזה — והגיע לערך של

$$e = 4.807 \times 10^{-10} \text{ e.s.u.}$$

ומסגרות מדיניות לא מגובשות, וברובן נשא המ' אופי „שמאלני“ ושחרר רפורמות מובהק. במדינות ותיקות יותר נשא המ' אופי שמרני ונודע להגן על ה„סטאטוס-קו“ הרחבתי הקיים. סימן-הקשר של המ' הפרימיטיבי השורר כיום בעולם הערבי (סוריה, עיראק, סודאן, לוב) הוא, שאין להחליפו בדרכי שלום, שאין בו רצף ואין לגיטימיות, ושבי-ניגוד למ', „הקלאסי“ ששרר בשעתו בגרמניה, ביפן ובאי-טליה, כמעט שאין הוא מבוסס על הסכמה עממית, ושומה עליו להתקיים רק על חרבו.

המ' החדש. מאז מלה"ע II ובהשפעת הסבל שנגרם בעטייה חלה ירידה ניכרת בהערצת המ' בצורתו „הקלאסית“, בשל מפלותיהן המוחצות של המדינות הפאשיסטיות שדגלו בו, ובשל עליית מגמות על-לאומיות בעולם הנאור. נוכח זועזועיה החזרות של ההתנגשות הגרעינית שוב לא ניתן למצוא רומנטיות יתרה בפעולות מלחמה.

ברם, מ' בצורה חדשה, ללא רוב דפוסי החיצונים המ-קובלים ופולחנו, אפשר עדיין למצוא בתפיסותיו של מאז צ'ה דונג (ע"ע), המזוהה את המהפכה עם מלחמה, וזו האחרונה מקדמת את ההיסטוריה ותביא ישועה מדינית וחברתית לעולם. דעות דומות הביע גם צ'ה ג'וארה (ע"ע קובה). קיימת האפשרות שחמ' בדפוסי החדשים — בתר-ספת סממנים סוציאליים ו„אנטי-אימפריאליסטיים“ — ימ-שיך להתקיים.

וע"ע אימפריאליזם; גרמניה: היסטוריה, עמ' 486—491; יפן: היסטוריה, עמ' 132/3, 147; לאם, לאומיות; פרוסיה: היסטוריה; פשיזם.

S. Andrzejewski, *Military Organization and Society*, 1954; G. Ritter, *Staatskunst u. Kriegshandwerk*, I-IV, 1954-1968; C. W. Mills, *The Power Elite*, 1956; S. P. Huntington, *The Soldier and the State*, 1957; id. (ed.), *Changing Patterns of Military Politics*, 1962; A. Vagts, *A History of Militarism*, 1959; M. Janowitz, *The Professional Soldier, a Social and Political Portrait*, 1960; S. E. Finer, *The Man on Horseback, the Role of the Military in Politics*, 1962.

יה. ה.

מיליקין (לבית ליבסון), שרה גרטרוד — Sarah Gertrude Millin (née Liebson) (1889—1968),

סופרת, עיתונאית ומחברת-טריטים, דרום-אפריקנית, יהודייה. במרכז יצירתה עמדו בעיית הגזנות ובעיות חברתיות, אפגונות, היסטוריות ופסיכולוגיות, שאותן הציגה במחשבה צלולה ובסיגנון בהיר. בין הרומאנים שלה: The Dark River (הנהר האפל), 1919; God's Step-Children (בני החורגים של אלהים), 1924. (עבר: תרצ"ג); The Com-ing of the Lord („בואו של האל“), 1928. מ' חיברה גם מחקר היסטורי The People of South Africa (עמה של דרום-אפריקה), 1956 (נוסחים קדמים: 1926, 1934 ו 1951), שבו דנה, בין השאר, במקומם של היהודים בחברה הדרום-אפריקנית; וכן כתבה פיוגראפיות של סטיל רודז (Rhodes), 1933, ושל הגנרל סמטס (Smuts), 1936. בעלי ערך מיוחד הם ספריה האוטוביוגרפיים: The Night is Long (ארץ הוא הלילה), 1941 ו The Measure of My Days (אמת מידה של ימי), 1955.

J. P. L. Snyman, *The Works of S. G. M.*, 1955.

מיליס וליקרוסה, הוסה מריה — José María Millás Vallicrosa (1897), סנטה קולומה דה פארנס — 1970, ברצלונה), חוקר ספרדי של הספרות העברית, תולדות

דרכי-הרוחב המחברות את הים האדריאתי במזרח עם מערב-אירופה. פבישים, אוטוסטראדות ומס"ב יוצאים ממ' לכל עבר, והיא גם מוקד לתחבורה אווירית פנימית ובין-לאומית, ובה 2 נמלי-תעופה. כל אלה משרתים תנועת-מסחר ענפה, המקנה למ' יחד עם התעשייה, מעמד שליט בעולם-הכספים האיטלקי. מדי שנה מתקיים בה יריד מסחרי בין-לאומי מפורסם. בצד הבורסה, שהיא החשובה ביותר באיטליה, מ' היא מושב הנהלות המפעלים הכלכליים — חברות יצוא ויבוא, תעשייה ובנקים — החשובים ביותר במדינה. כן נמצאים גם, ובערים הסמוכות לה, מפעלי-תעשייה ובתח"ר רבים. ענפי-התעשייה החשובים ביותר במ' הם: טקסטיל לסוגיה, ובעיקר משי — שמ' היא מייצגיו העיקריים ביבשת-אירופה; ייצור מכונות חקלאיות, מכשירי-חשמל, זיקוק-נפט, כימיקלים, תרופות, רהיטים ותעשיית-מוזון המעבדת את התוצרת החקלאית השופעת של לומברדיה. ההתפתחות התעשייתית משכה למ', החל במחצית השנייה של המאה ה-19, מספר רב של מהגרים. בעיקר מדרום המדינה. גלי הפיתוח העיקריים היו אחרי מלח"ע I ו II.

מ' היא גם מרכז תרבותי וחינוכי. נמצאים בה בית-האופרה הנודע, "לה סקאלה", ותיאטראות אחדים. כן יש בה 3 אוניברסיטות, שבהן למדו ב 1970 כ 48 אלף סטודנטים, טכניון, שבו 7,840 סטודנטים, כת"ס גבוהים למסחר ולהנ"דסאות, מרכז לחקר הגרעין, אקדמיה לאמנות, קונסרוואטוריון למוסיקה ומוזיאונים לאמנות ולמדע. במ' יושב ארכיבישוף. — מ' היא גם מרכז-תיירות גדול, בגלל קירבתה לאתרי-תיירות מפורסמים באלפים ובעמק-הפּוֹ.

מבנה-העיר משקף את שלבי-התפתחותה: במרכז נמצאת העיר של יח"ב, שצורתה צלעון ונקודת-המוקד שלה פיכר הקאתדראלה, שממנה מתפרשת רשת-הרחובות בצורה ראדיו-אלית. רחובות טבעתיים המקיפים את העיר העתיקה נסללו לאורך חומות וקווי-ביצורים מתקופות שונות. עיקר הפעילות העירונית של מ' מתרכזת סביב פיכר הקאתדראלה. באיזור זה מצויים שרידים מן התקופה הרומית ואילך; הרחובות צרים ומתפתלים, אך עורקיה-התחבורה הראשיים הורחבו. המבנים ההיסטוריים החשובים ביותר הם: הקאתדראלה הגותית, מבצר ספורצה, ארמון בררה, הבאסיליקה של סאנטו אמברוג'ו ושל סאן לורנצו (ר' להלן, אמנות).

פרברים מתוכננים למגורים ולתעשייה, המצטיינים ברוח בות רחבים ושדרות, החלו להקיף את העיר העתיקה במחצית השנייה של המאה ה-19. עיצובה הנוכחי של מ' נעשה בפעולת השיקום הרחבה שבוצעה אחרי מלח"ע II. במסגרת פעולה זו הוקם גם מרכז מינהלי גדוש גורדי-שחקים בקירבת תחנת-הרכבת המרכזית, מצפון-מזרח לעיר העתיקה. מת-קופה זו מתרכזת תנועת הבניה ברובה בשוליים הצפוניים של העיר, ורוב מפעלי התעשייה הגדולים הוקמו על עורקי-התחבורה היוצאים צפונה.

F. Elmo, *M. e dintorni*, 1955.

א. ב.

אמנות. היו כמה תקופות, שבהן היתה מ' מרכז ליצירה אמנותית אינטנסיבית. בתקופת הנצרות הקדומה נבנו בה מבנים דתיים ששימשו אבי-טיפוס לבניה הנוצרית בלומברדיה כולה, ביניהם פנסיית סאנטו אמברוג'ו (386—389); פנסיית סאן לורנצו בחלקה הדרומי של העיר נוסדה לפני 538. בשתי הפנסיות האלה ניפרים עד היום הגלגלים

עבודה נוספת בעלת חשיבות רבה, שביצע מ' בשנת 1916, קשורה בקביעה המדויקת, בדרך המדידה, של הקבוע של פלאנק — מתוך חקירת המשוואה הפוטואלקטרית של אינשטיין (צ"ע פוטואלקטריות). מ' קיבל את הערך

$$h = 6.57 \times 10^{-27} \text{ erg sec}$$

במכון הטכנולוגי של קאליפורניה עסק מ' בעיקר במדידת דות של הקרינה הקוסמית, עבודה שסופמה בספרו Cosmic Rays (קרניים קוסמיות), 1939. מספריו: The Electron, Evolution in Science and Religion; 1924<sup>2</sup> (האבולוציה במדע ובדת), Time, Matter and Values; 1927 (זמן, חומר וערכים), Autobiography; 1932, 1950. פן פירסם מאמרים רבים ב Physical Review. וע"ע יחידות פיסיקליות, עמ' 761/2.

א. ר.

מילן, אדוורד ארתור — Edward Arthur Milne — (1896, הל — 1950, דבלין), אסטרופיסיקאי אנגלי.

מ' רכש את חינוכו בהימרט-קולג' שבהל ובטריניטי של קימברג'. בשנת 1920 קיבל לידי תפקיד ניהולי במצפה של המחלקה לפיסיקה של השמש באוניברסיטת-מנצ'סטר וב 1924 נתמנה שם לפרופסור למאתמאטיקה שימושית. ב 1926, בהיותו בן 30 בלבד, נבחר מ' לחבר החברה המלכותית, ושנתיים לאחר-מכן נתמנה פרופסור באוניברסיטת-אוכספורד.

עיקר פירסומו של מ' בא לו מעבודותיו החלוציות, שדנו בתורת האטמוספירות הפוכיות, במבנה של הפוכבים והי-עולם המתפשט. ב 1929 פירסם מ' מחקר על המבנה הפנימי של הכוכבים ומתח בו ביקורת על הנחתו של אדינגטון, שהגו המצוי בפנים-הפוכב מתנהג ע"פ חוקי הגונים האידאליים. התורה שפיתח ס. צ'נדרסקהר (S. Chandrasekhar) על הכוכבים מסוג הגנסים הלבנים, בעלי הצפיפות הגבוהה, מתבססת על עבודותיו של מ' בשטח זה.

מ' פיתח, בעקבות עבודותיו של א.פ. הבל (צ"ע), תורה הדנה ב"עולם המתפשט" — כשהוא יוצא מענן-חלקיקים המתפשט לתוך ריק במרחב שטות. במהלך פיתוחו זה, פירסם מ' את תורתו בדבר "היחסות הקינמאטית", שעוררה יפוחים וספקות.

מחיבוריו החשובים: Thermodynamics of the Stars (התרמודינמיקה של כוכבים), 1932; The White Dwarf Stars (הכוכבים הננסים הלבנים), 1932; Kinematic Relativity (יחסות קינמאטית), 1948.

מילנו (Milano), עיר באיטליה הצפונית, הפירה הפלי-פלית של המדינה הפירה המינהלית של לומברדיה (צ"ע); העיר השנייה בגודלה באיטליה: 1,702,000 תושבים (1970).

מ' שוכנת בצפון-מערבו של מישור הפו, שהוא איזור חקלאי ותעשייתי עשיר, אקלימה יבשתי: הטמפרטורה הממוצעת בינואר — 1°, וביוני — 24°; כמות המשקעים 1,000—1,100 מ"מ בשנה; הערפל מכסה את העיר כ 40 יום בשנה, בעונת-החורף.

חשיבותה הראשונה במעלה של מ' נובעת ממיקומה הגאוגרפי במוקד התחבורה המרכזי של איטליה הצפונית. מאז ימי קדם היא צומת של דרכי המסחר הראשיות, החוצות את האלפים צפונה למרכז-אירופה ודרומה לג'נובה, ושל

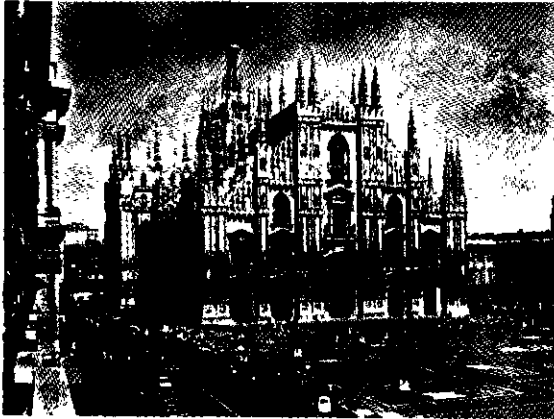

הקאטדראלה (הדואומו) במילאנו

לעיר מעמד של קולוניה. חשיבותה גדלה מאד במאה ה-3, היא היתה לבירת אַמיליה-ליגוריה, הוקפה חומה, ועם איר-גונה של הקיסרות בידי דיֹקְלֵטִינוס (ע"ע) היתה למושב קיסרי המערב עד תחילת המאה ה-5. במ' פירסם קונסטאנט-טינוס קיסר את הצו שנתן הפרה לדת הנוצרית (313).

במאות ה-5—6 נכבשה מ' פעמים מספר בידי ההונים, אודואקר, תאודוריק, וב-539 שסוה הגותים במלחמתם בבי-זאנטים. הביזאנטים שיקמוה, אך שלטו בה זמן קצר בלבד, לפי ש-569 כבשה הלאנגובארדים ומידיהם עברה ב-774 לממלכת הפראנקים.

כבר ההגמון אַמברוֹסיוס (ע"ע) ביסס את מעמדה הדתי של מ', וכימי הלאנגובארדים האריאנים (ע"ע אַריוס, עמ' 823) קנו הארכיגמונים של מ' את תמיכת התושבים בזכות עמדתם התקיפה מול השלטונות להגנת האורתודוקסיה הקאתולית וזכויות העיר. בשלטונם החלש של יורשי לואי החסיד (ע"ע, עמ' 241/2) נהיו הארכיגמונים לשליטיה האמיתיים של מ', אך סמכותם החילונית הולידה חיפוכים ביניהם לבין התושבים. ביצורה של העיר בעקבות פשיטת ההוגנארים בתחילת המאה ה-10 הבטיח את עצמאותה למעשה מול השליטים הפאודאליים בסביבתה ומשך אליה עוד מת-יישבים מהסביבה. גידול האוכלוסיה היה כרוך בהרחבת המסחר והתעשייה, בהתעשרות ובהחרפת הניגודים החבר-תיים. דבר זה השתקף במאבקה של תנועה עממית פורגנית (פאטארינים), בבריתה עם שואפי התיקונים בכנסיה (ע"ע לאו IX; גרגוריוס VII). נגד הכמורה הרמה האריסטוקראטית. בתחילת המאה ה-12 קמה במ' קומונה (ע"ע), עם מוסד דות שלטון קבועים, במקום שלטון הארכיגמונים. ייסוד הקומונה סילק חיפוכים רבים בעיר, ונעשה במידה רבה בתמיכת הארכיגמונים עצמם, ממזדדי תנועת התיקונים בכנסיה.

התפתחות הפלכלה בלומבארדיה גרמה לתחרות חריפה בין עריה. מ', הגדולה והעשירה שבהן, הכניעה כמה משכ-נותיה, כגון לודי וקומו, ומספר ערים שחששו מפניה פנו לעזרת הקיסר פרידריך I (ע"ע). הלה כבש את מ' והרס אותה (1162), ואת אורחיה פיזר בערים אחרות. אולם כבר ב-1167 התקבצו אורחיה, ובחסות ברית ערי לומבארדיה קוממו את חורבות עירם. מ' מילאה תפקיד חשוב בברית ותרמה הרבה לניצחון על הקיסר בקרב לניאנו (1176). ב-1226—1250 שוב עמדה מ' בראש ערי לומבארדיה שהתנגדו בהצלחה לפרידריך II (ע"ע).

הרבים שעברו עליהן. כנסיית סאנטו אַמברוֹג'ו נבנתה מחדש בסיגנון רומאני במאות ה-11—12, וסאן לורנצו — בסיגנון הרנסאנס המאוחר — במאה ה-16. ביה"ב היתה מ' נקודת-קישור בין מסורת היצירה שבארצות שמעבר לאלפים לזו שבאיטליה. האמנות הרומאנית והגותית שלה, הקרויה „לומ-בארדית", אוצרת אַלמנטים של שתי המסורות הללו ונוטה לאורנאמנטיקה מסועפת. אַפייניות לתקופה זו כנסיית סאנטו אַמברוֹג'ו הרומאנית וכנסיית סאנטו אוסטורג'ו הגותית. הפעילות. בשלהי יה"ב התרכזה בבניית הקאטדראלה — הדואומו. הקאטדראלה מהווה עד היום נקודת-המוקד במרכז העיר, שתכניתה היא רב-צלעון סדור (ר' לעיל). ראשית בנייתה ב-1386, בחסותו ובמימונו של ג'ן גלאצו ויסקונטי (ע"ע); הפניה נמשכה בהתאם לתכניותיהם של ארכיטקטים רבים עד ראשית המאה ה-19. הקאטדראלה היא אחת מגדר-לות-הממדים של העולם הנוצרי. אַפיה וצורתה הפלליים בסיגנון הגותי המאוחר הוכתבו ע"י ארכיטקטים צפוניים ואיטלקים במאות ה-14—15. פריחה מיוחדת ידעה מ' בת-קופת הרנסאנס. מאמצע המאה ה-15 — תחת שלטונם של בני בית-ספורצה. בחצר ארמון-מבצרם, השולט עד היום על מראה העיר, התקבצו אמנים והומאניסטים דגולים. כאן פעל הארכיטקט אַנטוניו אורולינו המכונה פילארטה, שבנה את בית-החולים העירוני — אחד המיבנים הראשונים בסיגנון הרנסאנס. בשלהי המאה ה-15 ובתחילת המאה ה-16 פעלו במ' לאונרדו דה וינצ'י וברמנטה (ע"ע). פעילותו של לאונרדו במ' היתה רב-צדדית. הוא עבד כאַרדיכל של ביצורים, הכין תכנית לחלק מן הקאטדראלה, וכצייר יצר כאן כמה מעבודותיו הבולטות ביותר: „הסעודה האחרונה" — ציור-קיר בכנסיה של סאנטה מאריה דלה גראציה, וגריסה אחת של „מאדונת-הסלעים". כן ניסה ידו בתיכנון פסלי רוכבים בשביל האצילים מבתי ספורצה וטריוולציו. ברא-מאנטה תיכנן את פנסיית סאן סאטירו וחלק של כנסיית סאנטה מאריה דלה גראציה, עבודות המעידות על גאוניותו כאַרכיטקט האמון על תורות-האמנות הרנסאנסיות. בצידי של אמנים אלה התפתחה אספולת ציור מילאנית-רנסאנסית. הבולטים בין צייריה — פופה, דה פרידיס, לואיני, סולרי — שקדו, בהשפעת לאונרדו, על הצגת חלל בעזרת צל ואור ואינטנסיוויות מיוחדת בהבעת הלכי-נפש. — מ' מצטיינת בבתי-נכות רבים ומעולים. מוזיאון הפַרְרָה (Brera), שנוסד בתקופת הכיבוש הנאפוליני, נימנה בין המוזיאונים החשובים ביותר באיטליה. ייצוג מושלם כמעט ניתן בו לאספולה הלומבארדית-רנסאנסית וגם לוונציאנית. בין היתר בולטות יצירותיהם של רפאלו „נישואי מאריה" ושל פירו דלה פרנ-צ'סקה „מאדונת-בררה". במוזיאון פולדי-פצולי (Poldi-Pezzoli) נמצא אוסף פרטי של אספן מן המאה ה-19, ובו יצירות מעולות של האספולה הלומבארדית והוונציאנית. — מ' היא גם פיוס מרכז לפעילות אמנותית. ביחד באַרדיכלות ובציור המוֹדֵרְניים.

ג. כ.

היסטוריה. שמה הרומי של מ', Mediolan(i)um, נגזר משמו הקלטי של היישוב שהקימו האינסופרים בת-חילת המאה ה-4 לפסה"ג. הרומאים פבשו את מ' ב-222 לפסה"ג, נטשוה בעת המלחמה בחניבעל וחזרו וכבשוה ב-197/6. ב-49 לפסה"ג זכתה מ' במעמד של מוניקיפיום ותושביה קיבלו אזרחות רומית, ובמאה ה-2 לסה"ג ניתן

E. Noyes, *The Story of M.*, 1908; *Storia di M.* (ed. Fondazione Treccani degli Alfieri), I-XVI, 1953-1962; A. Bosio, *Storia di M.*, 1958.

ר. שפ.

הידיעות על יהודים במ' הן מסוף המאה ה-4. אז התרעם עליהם הבישוף אמברוסיוס ממ' (ע"ע). ובאותו זמן, כנראה, עלה ביהכ"נ באש. נשתמרה גם כתובת מאותה תקופה המזכירה יהודים. בראשית המאה ה-6 אישר תאודוריק מלך הגותים במכתב את זכויות יהודי מ' הבטיח להם הגנה על חופש הפולחן. מאז ועד לראשית המאה ה-14 חסרות ידיעות מהימנות. ב-1387 ניתנו ליהודי מ' זכויות ע"י הדוכס גלאצז ויסקונטי. שאושרו ע"י יורשיו מבית ויסקונטי וספורצה. ב-1452 אושרה ליהודים זכות ישיבה במ' גם ע"י האפיפיור ניקולאוס V. בין האפיפיור פיוס II והדוכס פרנצ'סקו ספורצה פרץ סיכסוך בשל המס המיוחד שגזר האפיפיור על יהודי מ' (1459). ב-1475 גורש ממ' הנזיר מיקלה דה קארקאנו, שהטיף נגד היהודים בקשר לעלילת-הדם בטורינו (ע"ע). משום שהשלטונות חששו מפני התנקשות ביהודים. בתצרו של הדוכס במ' שירתו במאה ה-15 רופאים יהודים. בימי שלטונו של לודוביקו מורו (1477-1500) הורע מאד מצבם, וב-1489 גורשו ממ' ומשאר ערי הדוכסות, אך מיד לאחר-מכן הותר שובם לערי השדה (כגון קרמונה). ובמ' עצמה הותר להם להימצא במעבר רק 3 ימים. ב-1597 גורשו שוב מכל הדוכסות. עם הכיבוש האוסטרי ב-1707 שבו אליה. יסדו בה קהילה וישבו בשלוה. משצורפה מ' ב-1859 לממלכת פּימונטה, שהיתה ב-1861 לממלכת איטליה, רבתה ההגירה למ' מערי איטליה ומחוצה לה: ב-1857 היו במ' 500 נפש; ב-1900 — 2,000, ביניהם מהגרים אשכנזים רבים, ולאחר מלח"ע I מנתה הקהילה כ-5,000 נפש. ב-1965 היו בה 8,000 נפש.

ב. רות, תולדות היהודים באיטליה, 1962; A. Milano, *Storia degli ebrei in Italia*, 1963.

א.ס.מ.

## מִלְנִין, מְלִינִין, ע"ע פִּינְמֶנְטִים.

**מִלְנֶר, אַלְפֶרְד**, רוזן — Viscount Alfred Milner — (1854-1925). מדינאי בריטי. מ' נולד בבון שבגרמניה, לאב אנגלי ואם גרמניה, למד בגרמניה, ואח"כ באופס-פורד; ב-1876 נהיה שם „חבר" (fellow) בנייקולג'. ב-1881 — 1885 עסק בעתונאות. מ' היה מועמד ליבראלי בבחירות לפארלאמנט ב-1885, אך נוצח. ב-1887 מונה למזכירו של שר-האוצר גושן (ע"ע), ובהשפעתו של הלה נשלח ב-1889 למצרים כממונה על ענייני-הכספים שלה. בספר England in Egypt („אנגליה במצרים"), 1892, ניתח מ' את בעיות היסוד של הממשל במצרים וקבע, שעניינם האמיתי של הבריטים הוא ללמד את המצרים למשול בעצמם. בשובו לאנגליה נהיה לממונה על הכנסות-המדינה. ב-1897 מינה שר-המושב, ג'וזף צ'ימברלין (ע"ע), את מ' למושל מושבת-הכף ולנציב העליון בדרום-אפריקה. היחסים בין בריטניה לבין טראנסוואל היו אותה שעה מתוחים ביותר (ע"ע אפריקה הדרומית, עמ' 394-396). מ' נהג כלפי טראנסוואל בנוקשות ובתקיפות, שתרמו לפרץ מלחמת-הבורים: הוא דרש מקרוגר, נשיא טראנסוואל, לשתף את „הזרים" (התושבים הלא-בורים בטראנסוואל, שרובם היו בריטים) בשלטון; קרוגר דחה דרישה זאת (יוני 1899).

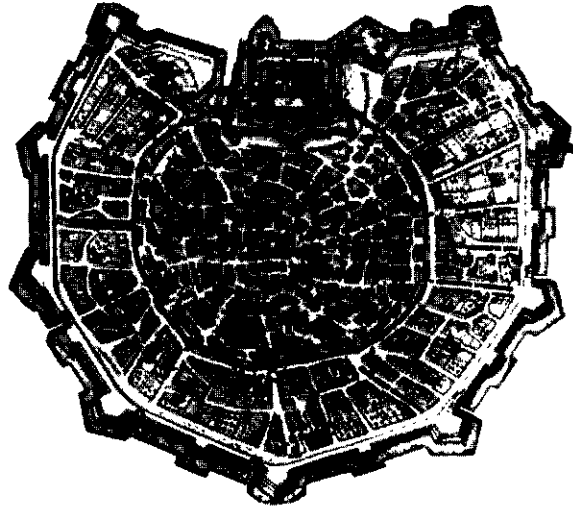

מִילָנוּ ביה"ב (ספת-תחריט 1640)

מ' נהנתה משיגשוג כלכלי, חקלאי וחרושתית כאחד, אך פריחה זו הולידה מאבקים חברתיים, הללו החריפו בגלל שאיפתן של הגילדות לזכות בהשפעה מדינית. מאבקים אלה הודהו, כמקובל אז באיטליה, בריב הגולפים והגיבלינים (ע"ע). ב-1277 גבר הארכיגמון אוטונה ויסקונטי על יריביו הגולפים וכוונן „סיניוריה" במ', ובכך בא הקץ על הקומונה. על תולדותיה של מ' ב-200 השנים שלאחר-מכן — ע"ע ויסקונטי.

כשנכרת בית-ויסקונטי ללא יורש זכר, ב-1447, חידשו יושבי-העיר את משטר-הקומונה, אולם שאר שטחיה של דוכסות הוויסקונטי סירבו לקבל את מרות הבריה, וכבר ב-1450 החזיר משטר הסיניוריה בהנהגת פראנצ'סקו ספורצה. בשלטונם של בית ספורצה (ע"ע) היתה מ' לאחד המרכזים המפוארים של הרנסאנס. ב-1499 סיפח לואי XII (ע"ע) את מ' ודוכסותה, אך ב-1512 חזר בית-ספורצה. כשנכרת ביתם ב-1535 עברה הדוכסות לידי קרל V (ע"ע), והוא הורישו לבנו פליפה II. עד למלחמת הירושה הספרדית שלטו הספרדים במ', ובימיהם ירדה חשיבותה עקב תלותה בכלכלת ספרד השוקעת. ב-1706 פבשוה האוסטרים. במחצית הראשונה של המאה ה-18 סבלה מ' מדיכויים הקשה של שליטיה החדשים, אך במחציתה השנייה התאוששה כלכלתה ונהנתה ממשטר האבסולוטיזם הנאור שהיה קיים אז באוסטריה.

ב-1796 כבש בונאפארט את מ', וב-1805 הוכתר בה ל„מלך איטליה", ומ' היתה לבירת הממלכה ומושב המשנה למלך, אינץ' בוארנה (ע"ע [3]). ב-1814 חזרה לשלטון אוסטריה כחלק ממלכת לומבארדו-וֶנֶטו. ההתנגדות לאוסטרים במשטרו של מטרניך (ע"ע) גרמה להתקוממות ב-1848 הקרויה „חמישה הימים של מ'" (cinque giornate) הנה-שבת היום למאורע מפואר, אפוף אגדה, בתולדותיה (ע"ע) איטליה, עמ' 739/40). האוסטרים חזרו לעיר, אך ב-1859 נכנסו צבאות סארדיניה, בתמיכת הצרפתים, למ', העיר היתה לחלק מממלכת איטליה, שקמה כעבור שנתיים. ב-40 השנים שלאחר-מכן גדלה אוכלוסייתה ביותר מפי שניים, עקב תיעושה המהיר, הגיעה ב-1901 לכחצי מיליון. היא חזרה ונכפלה ב-1901-1931. ב-1943-1945 היתה מ' בירת הרפובליקה הפאשיסטית של מוסוליני. היא נפגעה מאד במלח"ע II, אך שוקמה והתרחבה אחריה.



orie des Geldes («נסיון של תורת כסף חדשה»), 1816. מ' היה התאורטיקן של משטרן של מטרניך (ע"ע, וע"ע כלכלה, עמ' 863).

**מִילֶר, אָרְתּוּר** — Arthur Miller — (ג' 1915, ניו-יורק), מחזאי אמריקני יהודי. התחיל לכתוב בהיותו בגיל מבוגר-יחסית, סטודנט באוניברסיטת מישיגן. מחזותיו העיקריים משקפים את הלכי הנפש של הדור הצעיר אחרי מלח"ע II ואת תסיסתו נגד הדור הישן, שנראה לו אשם בליקויים שבחברה. נושא זה בא לביטוי מזהיר במחזה All My Sons («כל בְּנֵי»), 1947. המחזה החשוב ביותר של מ' Death of a Salesman («מותו של סוכן»), 1949 [עבר] תשי"א, מחקר כמעט למימד של טראגדיה, אף-על-פי שגיבורו, וילי לומן, אינו אלא איש קטן הנדרס תחת גלגלי מכונת החברה האמריקנית האכזרית. מ' חושף בו את היוזף שבצרכים המקובלים בחברה האמריקנית ואת אשליזותיה. במחזה The Crucible («המצרף», עבר, «ציד המכשפות»), 1953, מעלה מ' בהעזה את התביעה לחופש המצפון — בעלילה המתרחשת, כביכול, באמריקה של סוף המאה ה-17, והמשמשת, למעשה, מסווה לפעולת הוועדה של הסנאט האמריקני בראשותו של ג'. מקרתי (ע"ע), ב-1961 חיבר מ' את המחזה A View from the Bridge («מראה מעל הגשר»), שנושא לקוח מחיי מהגרים איטלקים עניים. ב-1964 כתב את המחזה After the Fall («לאחר הנפילה»), שבו הוא מנתח, ללא משואפנים וללא רחמים כלפי עצמו, את הסיבות שהכשילו את נישואיו לשחקנית מרילין מונרו. המחזה Incident at Vichy («תקרית בווישי»), 1965, מתאר את רדיפות היהודים בצרפת בלחץ הנאצים. ב-1968 זכה להצלחה מחוזה של מ' The Price («המחיר»), הממחיש בצורה סימבולית את יחסם של בניגים למורשתם התרבותית של אבותיהם.

מ' הצהיר, שהוא רואה כמשימתו בדראמה «להביא אל הפמה את השלמות, המודעות והסביכות של הרומאן». הוא שיווה לדראמה האמריקנית של שנות 40—60 מימד חדש בעומק האיפיון, ברצינות הנושאים, במאבק על חופש המחשבה והמצפון ובתחושת היסודות הטראגיים בחיים באמריקה של זמננו. מ' כתב גם רומאן Focus («מוקד»), 1945, שדן באנטי-שמיות.

מחזותיו של מ' תורגמו ללשונות רבות והוצגו בהצלחה בארצות רבות.

B. Verlitsky, *El teatro de A. M.*, 1959; D. S. R. Welland, *A. M.*, 1961; R. Hogan, *A. M.*, 1964; L. Moss, *A. M.*, 1967.

יו. מ. - א. ה. פי.

**מִילֶר, דוֹד (צ'בִּי) הֵינְרִיךְ** (1846, בוצ'אץ' [גאליציה] — 1912, וינה), מגדולי המוזיקנים במאה ה-19. למד בביהמ"ד לרבנים בברסלאו ובאוניברסיטת ברסלאו, וינה, לייפציג, שטראסבורג וברלין, והיה מרצה, ואח"כ פרופסור, באוניברסיטת וינה. בשנות ה-70 וה-80 פירסם סידרה של מחקרים על גאוגרפיהם היסטוריונים ערביים; כתובות של ערב הדרומית; דו"ח מפורט על סיוריו במזרח; מחקר משווה של השפות השמיות; קובץ מאמרים על סוג מיוחד של כתב-ידות שנתגלה אז; ספר על תולדות הגאיה-שריקה בערבית הדרומית; מחקרים על הכתובות בערב העתיקה.

שבועות-מספר אח"כ הציעה טראנסואל הצעה, שדמתה לדרישת מ', תמורת הסתלקות בריטניה מתביעתה לריבונות על טראנסואל, אבל מ' השפיע על ציימברלין לדחות הצעה זו. בכך סולקה האפשרות האחרונה למנוע את מלחמת-הבורים (1899—1902). מ' היה, יחד עם קיצ'נר (ע"ע), נציג בריטניה בשיחות שהביאו לסיום המלחמה. הוא עמד על כך, שבחזרה השלום לא ייקבע מועד למתן ממשל עצמי לטראנס-וואל ואוראנג', ולא יובטח לשפה ההולאנדית מעמד שווה לזה של האנגלית, לפי שרצה במתן אופי אנגלי לארץ. לעו-מת-זאת נאלץ לוותר לבורים בענין ההקפדה על האפליה נגד שאינם-לבנים. כמושלן הראשון של שתי המושבות החדשות, טראנסואל ואוראנג-רייור, שיקם במהירות מפ-תיעה את כלכלתן ואת מינהלן. ב-1905 התפטר מתפקידו. מדיניותו בדרום-אפריקה לפני המלחמה, במהלכה ולאח-ריה, עוררה ביקורת חריפה נגדו מצד הליבראליים, ומ' עבר ל"יניוניסטים" (ע"ע ממלכה מאחדת, היסט'). ב-1902 ניתן לו תואר רחוק. בשובו לאנגליה פרש מתפקידים ציבוריים, אך בלט בחיים המדיניים, בייחוד בעת המאבקים נגד הצעת-התקציב 1909/10, שהגיש לויד-ג'ורג' (ע"ע, עמ' 391), ונגד ביטול זכות-הוטו של בית-הלורדים (ע"ע אסקוית; ממלכה מאחדת, היסט'). אעפ"כ הסכים מ', בפרוץ מלח"ע I, לקבל את תיק ייצור-המזון, וכשקמה ממשלת לויד-ג'ורג' נהיה לחבר בקאבינט-המלחמה בן 5 החברים. היה לו תפקיד נכבד בניסוח הצהרת-בלפור. ב-1918—1921 היה מ' שר-המושבות. בתפקידו זה הגיע להסכם עם אחמד סעד זג'ול (ע"ע) למתן עצמאות למצרים בחסות בריטית (ע"ע מצרים, היסטוריה).

אמונתו של מ' בייעודה של האימפריה הבריטית מצאה ביטוי בספריו *The Nation and the Empire* (האומה והאימפריה), 1913, *Questions of the Hour* («שאלות השעה»), 1923. מ' תמך בכל נפשו בתכניות לחיזוק האימ-פריה ותבע חקיקת חוקה אימפריאלית. לאימפריה הבריטית היתה, לדעתו, משמעות מוסרית בעיקר. הממשל התקין ב-1/5 של המין האנושי היה תלוי ב*Pax Britannica* («השלום הבריטי»). העמים הנשלטים חסרים את התכונות העושות את הבריטים לשליטים מוכשרים, חובת הבריטים לשלוט גם משום שיחסם לנשלטים הוגן מיחסו של כל עם אימפריא-ליסטי אחר.

E. Crankshaw, *The Forsaken Idea*, 1952; V. Halperin, *Lord M. and the Empire*, 1952; J. E. Wrench, *A. Lord M.*, 1958; A. M. Gollin, *Proconsul in Politics*, 1964.

ע. ס.

**מִילֶר, אָדָם הֵינְרִיךְ** — Adam Heinrich Müller — (1779, ברלין — 1829, וינה), תאורטיקן של המ-דינה והחברה, גרמני-אוסטרי. מ' התקשר עם חוגי הרומאני-טיקנים הגרמנים, עבר ב-1805 לקאתוליות, ובהרצאותיו וכתביו פיתח תורה מדינית רומאניסט-שמרנית. לפי תורה זו, המדינה היא אחדות אורגנית, שטובתה עדיפה מרווחת הפרטים שבה, ואף מחירותם. מ' שלל את התפיסה הליבר-ראלית האינדיוואליסטית ודגל בחברה מאורגנת, המטילה על כל שכבה חברתית פונקציות כלכליות מוגדרות, ושבה כל פעילות כלכלית כפופה לערכי המוסר והדת. מכתביו: *Die Elemente der Staatskunst* («יסודות תורת המדינה»), 1809, II-I; *Versuch einer neuen The-*

בסוף המלחמה נעלם מ'. לפי השערה אחת נהרג; לפי השערה אחרת עבר לצד הרוסים ופעל מאז בשירותם.

G. Reitlinger, *The SS. Alibi of a Nation*, 1956; S. Aronson, *The Beginnings of the Gestapo-System*, 1969.

**מִילֶר, הֵנְרִי** — Henry Miller — (נר' 1891, ניו-יורק), סופר אמריקני, ממוצא גרמני. לאחר שעסק במקצועות שונים, עבר ב-1930 לפאריס. שם שהה עד 1939, ובתום סיור ממושך ביוון, חזר לאה"ב ב-1940; ב-1947 השתקע בביג סור בקאליפורניה.

בעת שהותו בפאריס פירסם מ' את יצירותיו הראשונות: הרומאנים *Tropic of Cancer* ("מהפך הסרטן"), 1935 (עבר': "חוגו של סרטן", תשכ"ד), *Tropic of Capricorn* ("מהפך הגדי"), 1939, וקר



הנרי מילר

בן סיפורים *Black Spring* ("האביב השחור"), 1936, כולם בעלי תוכן אוטוביוגרפיים. שעוררו סנסאציה באפיים הפורנוגרפיים ונאסרו לפירסום באה"ב. בסיגנון נאטוראליסטי בלתי-מהוקצע, המתחלף לעתים בפרוזה רי-תמית לירית כמעט, ובאמצעות דימויים מפתיעים, סי

רליסטיים לפעמים, מביע מ' את רגשותיו האנטי-חברתיים, את מרדו בכל המוסכמות, את רתיעתו מאורח החיים המתורבת והממוכן של ימינו, בייחוד באמריקה, ואת הערצתו לאדם הטבעי, הפרימיטיבי וההרפתקני. עניינו המיוחד ניתן לאלה החיים בשולי החבר'ה, ל"נדכאים ולמושפלים", ובתוכם — ליהודים, המסמלים בשבילו את הסבל והנדודים הנצחיים. אחרי שובו לאמריקה, פירסם מ' תיאור מסעו ברחבי אה"ב *The Air Conditioned Nightmare* ("חלום-בלהות באוויר-מוזג"), 1945, שהוא ביקורתי מאוד ברוחו, וטרילוגיה אוטוביוגרפית *The Rosy Crucifixion* ("הצליבה עטורת-השושנים"), שתחליקה הם: *Sexus* (לאט': "מין"), 1945, *Plexus* (לאט': "סיבוב"), 1952 (בצרפתית), ו *Nexus* (לאט': "קשר"), 1960; הטריילוגיה היא ביטוי נוסף לניהיליזם המוסרי של מ', אולם ביצירותיו המאוחרות נשמעת גם נימה דתית מסוימת. — דעותיו על אמנות פורסמו בספר *Art and Outrage* ("אמנות ושערוריה"), 1959.

פ. נוימרקט, האדם המודרני מחפש את האני (קשת 12, א'), 1969; G. Villa, *M. et l'amour*, 1947; N. Moore, *H. M.*, 1953; A. Perlès, *My Friend H. M.*, 1955; S. Omarr, *H. M.*, 1960; G. Wickes, *H. M. and the Critics*, 1963; K. Widmer, *H. M.*, 1963; W. A. Gordon, *The Mind and Art of H. M.*, 1967.

מ.

**מִילֶר, יוֹאֵל** (1827, אוסטרו-ב[מוראווייה] — 1895, ברלין), חוקר תקופת הגאונים (ע"ע). את ראשית השכלתו קיבל בבית אביו הרב. המשיך את לימודיו בווינה וב-1851 נקרא לחזור לעיר-מולדתו לכהן בה כרב, לאחר פטירת אביו; מ-1867 כיהן כרבה של לייפה בבואהמיה, וב-1874 — 1882 הורה בב"ס תיכון בווינה. ב-1884 נתמנה למרצה במכון לחכמת-ישראל בברלין. מ' הירבה לחקור ולפרסם מספרות הגאונים וקדמוני הראשונים, מהם: "חלוף מנהגים שבין בני בבל לבני ארץ-ישראל" (תרל"ח); "תשובות חכמי צרפת

בחדש ובתדמור, כן הר"ל את ספרו הגדול של אלה-המדאני על חצי-האי ערב ופירסם ספר על נוסחאות ספר אלרד הדני (ע"ע). ב-1893, עם היווסד ביהמ"ד לרבנים בווינה, הורה שם מ' עברית וארמית, תנ"ך ופילוסופיה עברית של יה"ב. מכאן ואילך התמסר גם לחקר-המקרא, ותוצאות מחקריו בתחום זה נדפסו בספרייה-השנה של ביהמ"ד הזה. חשובים במיוחד "מחקרי יחזקאל", והנביאים בצורתם המקורית", שבהם ניסה להעמיד את שרידי הנבואה שבמקרא על שיטה של מחרוזות, בעלות סימנים מיוחדים. מחרוזות אלו ניסה לגלות גם ביתר ספרי המקרא, בפרט בתהלים ובאיוב, ואף במקורות שמחוץ למקרא, כגון האוונגליונים הקדומים הקוראן, שיטתו מצאה בזמנו הד רב בספרות המדעית. במחקריו המקראיים מתגלה מ' כשמרן, הוא סוטה אך במעט מן הטקסט המ-קובל.

מ' השתתף בעריכת כתבי-העת הווינאי למדעי-המזרח *Wiener Zeitschrift für die Kunde des Morgenlandes* ובו כתב בעיקר על כתובות שמיות קדומות. ב-1897/8 עמד בראש משלחת האקאדמיה למדעים בווינה שיצאה לדרום-ערב, ושם נתגלו שרידי 3 גיבים ערביים בלתי-ידועים, תוצאות המסע נתפרסמו ע"י האקאדמיה בכמה כרכים, בשם "משלחת לדרום-ערב", 31 מהם כתב מ'. ב-1898 פירסם, יחד עם נ. שלוסר, את הגדת סאראייבו המפוארת (תמ': ר' כרך י"ג, עמ' 339).

שנים אחדות הקדיש מ' לחקר ספרי-החוקים הקדום של חמורבי (ע"ע), שנתגלה בראשית המאה ה-20, תירגם את תוכנו לעברית וכתב ספר יסודי עליו ועל יחסו לתורת משה (1903). מאז נתגלו מקורות נוספים, ששינו את מסקנותיו בהרבה, אך דבריו שימשו יסוד לעבודותיהם של רבים אחרים. בסוף ימיו חיבר ספר קטן על פירוש שמות הא"ב בפי אבות-הכנסייה הקדומים. לפני מותו קיבל מ' את תואר-האצילות "von Deham".

G. Rosenmann, *Hofrat... D.H.v.M.* (Jahrb. f. jüd. Gesch. u. Lit., XVII), 1914; S. Wininger, *Grosse jüd. Nationalbiogr.*, IV, 464/5, 1930.

נ. ה. ט.

**מִילֶר, הֵנְרִיךְ** — Heinrich Müller — (1900—[?] 1945), ראש הגסטפו (ע"ע) ומראשי המבצעים של השמדת יהודי אירופה. מ' היה טייס קרבי במלה"ע I, הצטרף ב-1919 למשטרת באוואריה, ובעבודתו במדור הפוליטי שלה רכש ידע מקצועי והתמחה בטיפול בקומוניסטים. אעפ"י שהיה מקורב למפלגת-העם הבאווארית, השאירוהו הנאצים על כנו כשעלו לשלטון. בעזרתו הקימו הימלר והידריך (ע' ערכיהם) את מנגנון המשטרה החשאית בגרמניה כולה. ב-1939 מונה מ' באופן רשמי לראש הגסטאפו והועלה לדרגת גנרל בס"ס, ורק אז נעשה חבר במפלגה הנאצית.

מ' הפך לאיש-הביצוע המרכזי של המשטרה החשאית הנאצית, הוא טיפל בכל אלה שהוגדרו כיריבי המשטר, והיה המפקח הראשי על הגבולות ומראשי הריגול-הנגדי. כש-הועברו היהודים ב-1939 לטיפול הגסטאפו, נעשה מ' המבצע הראשי של מדיניות ההגירה-מאונס ואח"כ פיקח על השלבים השונים של "הפתרון הסופי"; אדולף אייכמן (ע"ע [כר"י מילואים]) היה כפוף לו במישרין. מ' עסק גם בכיות אוצרות-אמנות, בהשמדת ילדים מפגרים וחולירוח ובדיכוי תנועות-ההתנגדות בארצות הכבושות, וניהל את מדיניות הרציחות, ההרעבה והביזה של הגסטאפו בכל שטחי-הכיבוש.

תקופת-פעילותו המדעית המאוחרת, שבה עסק בנושאים רבים ומגוונים בתחום הפיסיולוגיה, האנטומיה, האמבריולוגיה ועוד. מפעל חייו של מ' (פירסומים המשתרעים על-פני כ-15,000 עמ') מגוון להפליא ומציג אותו כאחד מגדולי הפיסיולוגים. במחקרים שונים תיאר את מערכת-העצבים מנקודת-ראות אנטומית ופיסיולוגית, תוך הדגשת בעיית ההחזר. כן חקר את ההתפתחות העוברית של איברי-המין, את התפתחות הפליה ואת מבנה הפלוטות בבעלי-חיים גבו-הים. מ' היה אחד הראשונים שהשתמשו במיקרוסקופ האֶכ-רומטי, שפותח בימיו, וזאת — כדי להבהיר את הרקע האנטומי של התופעות הפיסיולוגיות שחקר.

בשנים 1833—1840 הוציא, בשני כרכים, את ה-Hand buch der Physiologie des Menschen («ספר-לימוד בפיס-יולוגיה של האדם»), שהיה רבי-השפעה ביותר. המחבר מופיע כאן כוויסאליסט מובהק, הגורס, «כוח-יוצר אורגאני» מיוחד המחולל את תהליכי-החיים, כדרך שההכרה מחוללת את המושגים. כוח-יוצר זה, לדעתו, קיים בעובר מראשית התפתחותו והוא המעצב את איבריו, כשהוא פועל בכפיפות לחוקיות קפדנית לפי טבעה של כל חיה וחיה. הוא אף מעניק לאורגאניזם ולחלקיו תכליתיות מובהקת. על-אף עמדתו זאת, הרי בעבודתו הניסויית דבק בגישה ביקורתית קפדנית, שהושפעה מהמכניסטים, ששאפו לגלות את המכניקה של תהליכים; לעומתם, שאף מ' לחשוף את חוקיות-הפעולה של אותו כוח-יוצר אורגאני.

מ' היה מורה דגול ועתירה-שפעה, ורבים מאד מפיץ החוקרים החדשניים של הדור הבא היו תלמידיו. ביניהם וירכו, הֶלְמְהוּלֶץ, הֶנְלֶה ודיבואה-רימוֹן (ע' ערכיהם).

R. Virchow, *J. M.*, 1858; W. Haberling, *J. M.*, 1924; M. Müller, *Über d. philos. Anschauungen des Naturforschers J. M.* (Arch. f. Gesch. d. Medizin, 18), 1927; G. Koller, *Das Leben des Biologen J. M.*, 1958.

יע. לו.

**מִילֶר, נֹרְמָן** — Norman Mailer — (נר' 1923, לונג בֶּרְנֶץ / ניר-ג'רסי), סופר אמריקני, יהודי. התחיל בפע-לותו הספרותית בעת היותו סטודנט באוניברסיטת הארוורד. שירותו בצבא האמריקני בימי מלחמת II סיפק לו חומר לרומאן *The Naked and the Dead*, 1948 (עברית בידי ה. גליקשטיין, «העורמים והמתים» II-I, 1950), שזכה לפיר-סום רב. רומאן זה מתאר את החיים, רוויי החרדה האימים, של חיילים אמריקנים בשליחות במזרח הרחוק ומציג את המלחמה כאות מובהק לירידתה המוסרית של החברה. בספרות המלחמה של זמננו רומאן זה הוא מן הברולטים, בשל עצמת תיאורו הרגאליסטיים, על-אף הליקויים שבאיון החומר ובטיב הסיגנון. ב-1951 פירסם מ' את הרומאן הפוליטי *Barbary Shore* («החוף הברברי»), שבו דמוי העולם לבית-סוהר גדול והחיים בו חסרי-תקווה וחסרי-פתרון, ללא הבחנה בין טוב ורע. הרומאן *The Deer Park* («גן האיילים»), 1955, מנתח את חיי החברה ההוליוודית, שבה מודקרת ביתר-שאת בדידותו היסודית של האדם, מפלט מפדידות זו רואה מ' בתענוגות שהגוף יכול לספק, ומכאן החשיבות של חיי המין בהשקפת עולמו. אולם גם פתרון זה אינו אלא חלקי. ב-1957 פירסם מ' את הרומאן *The White Negro* («הכחשי הלבן»), וב-1959 — קובץ סיפורים, מסות ושירים בשם *Advertisement for Myself* («פירסומת לעצמי»). ה-רומאן האחרון שלו *The American Dream* («החלום הא-

ולותר' (תרמ"א); «תשובות גאוני מזרח ומערב» (תרמ"ח); «תשובות רבינו קלונימוס מלוקא» (תרנ"א); «הלכות פסור קות מן הגאונים» (תרנ"ג); «ספר הירושות לר' סעדיה גאון» (תרנ"ז). כן פירסם «מפתח לתשובות הגאונים» — סקר שרת הגאונים לפי מחבריהם ונושאייהם (תרנ"א), וההדיר במהדורה מדעית, עם תרגום לגרמנית ועם הערות חשובות, את «מסכת סופרים» (ע"ע).

**מִילֶר, יוהַנס** פון — Johannes von Müller — (1752—1809) היסטוריון שווייצי. מ' היה פרופסור להיסטוריה בשפּהאוזן (1774—1780), דיפלומאט בשירותו של הארכי-הגמון ממינץ (1786—1792) ובשירותה של אוסטריה (1793—1798), היסטוריון-החצר בברלין, ובשנותיו האחרונות — שר-החינוך בממלכת וסטפאליה. חיבורו הגדול *Die Geschichte der schweizerischen Eidgenossenschaft* («תולדות הקונפדראציה השווייצית»), 1786—1808 (המתאר את תולדות שוויץ עד 1489), הקנה לו שם של גדול ההיסטוריו-נים השווייציים. לספר מגמה לאומית מובהקת, והוא השפיע על השתקפות דמותה של שוויץ בעיני אירופים. על ספר זה הסתמך שילר במחזהו וילהלם טל (ע"ע). מ' היה חסיד תנועת-ההשכלה וביקש למזג את המורשה הרוחנית של רומא עם מקורות התרבות הגרמנים. מבחינה זו ראו בו הרדר, גתה ושילר, היסטוריון גרמני.

E. Schellenberg, *J. v. M., Bibliographie*, 1952; T. Leuenberger, *J. v. und das Christentum*, 1960.

**מִילֶר, יוהַנס פֶּטֶר** — Johannes Peter Müller — (1801, קופלנץ — 1858, ברלין), פיסיולוג ומורפולוג גרמני. מ' היה בן למשפחת סנדלרים בעלת אמצעים, למד רפואה בבון, ובתום לימודיו שהה זמן-מה בברלין.

ב-1830 נתמנה לפרופסור בבון; לאחר-מכן עבר לברלין ושם עסק במחקר ובהוראה עד מותו. יש הרואים בדרכו המדעית של מ' בבואה של התפתחות המדע הגרמני בכללו בתקופה הזאת. בתחילת דרכו פנה מ' אל ה«פילוסופיה של הטבע» (ע"ע טבע, פילוסופיה של ה, עמ' 298/9), ולאחר-מכן עסק במדע נסיוני מדויק. עבודת הדוקטור של מ' «על היחסים בין מספרים ביחס לתנועת בעלי-החיים» חדורה אותה פי-לוסופיה מעורפלת. מחקריו הראשונים היו מוקדשים לניתוח סובייקטיבי של החושים. בהסתמכו, בין השאר, על תורת הצבעים התמוהה של גתה (ע"ע, עמ' 751), ותוך ביקורת נמרצת על שיטת המחקר הניסויי הבלתי-פילוסופי של מִינְדֵי (ע"ע), יצא מ' לחפש אחר «החיים האלוהיים בטבע», במחקריו המדעיים הגיע מ' לגיבוש «חוק האנגריות העצ-ביות הספציפיות», הקובע שעצבי חוש מסוים מעוררים אותה תחושה — תחושת אור אצל חוש הראייה, תחושת-ריח אצל עצבי-הריח — בין שהגירוי המקורי היה ממהות האור או הריח, ובין שמקורו בפציעה, בלחץ, בחשמל או כיר"ב. לתגלית זאת היו בשעתה הדים חזקים, שכן העמידה את הפילוסופים על כך, שאין שחר לטענות כאילו תמונת העולם המצטיירת על-ידי חושינו מורכבת מגירויים שהם ממהות התופעות המתרחשות בטבע. העובדה, שכל הגירויים הבאים מן החוץ, «מתורגמים» לפעילות עצבים ספציפיים מצביעה על שרירות תפיסתנו את העולם החיצון.

מ' חקר גם את התחושות הסובייקטיביות; מחקריו אלה נעשו בין התקופה, שבה עסק ב«פילוסופיה של הטבע», לבין

מִיֶּלְרֵר, פְּרִיֶדְרִיֶךְ מֶקְס — Friedrich Max Müller — (1823, דסאו — 1900, אופספורד), בלשן פללי הו-דואירופי, אינדולוג, מתלמידי בופ (ע"ע). מ 1850 — פרו-פסור באופספורד, ומ 1868 — בקאתדרה הבריטית הראשונה לפילולוגיה השוואתית. מ' הירבה לפרסם, בעיקר: סידרה של מהדורות ביקורתיות ותרגומים של רוב פתבי-הקודש ההודיים The Sacred Books of the East (הדפסתם של המזרח), 55 כרכים, הו"ל מ 1875 ואילך (הדפסתם נסתיימה ב 1924); הרצאות בבלשנות פללית והשוואתית Lectures on the Science of Language (הרצאות על מדע-הלשון), II-I, 1861—1864; קובץ מחקרים לביסוס השיטה ההשוואתית בלשון, בדת ובמיתולוגיה Chips from a German Workshop (שכבים מבית-יוצר גרמני) IV-I, 1867—1875. רבו סביבו טינות ומריבות: גרמנים ראו בו בוגד, בשל יציאתו לאנגליה, אנגלו-סאפסים ראו בו נטע זר, ונוכח בקיאותו בלשונות ובספרויות של המזרח (בתוכן גם עברית), פיוונו כלפיו חיצי פולמוס אישי, גם כאל נציג טיפוסי של יהודי גרמניה, אך אין ראייה למוצאו היהודי. כן קיימת שאלה של זכות-קדימה מדעית בכמה מתגליותיו, שהחשובות שבהן מפוזרות בהרצאותיו בתחום הבלשנות, בשעה שחוקרים אחרים הקדישו לאותם נושאים מאמרי-מחקר מיוחדים, ועל-כן מקובל כיום לקרוא את שמם על תגליות כאלה. מ' היה מנותק ממרכזי ההוראה והמורלות המדעית של גרמניה ולא הוציא מתחת ידו את הסיפומים האחרונים של המקצוע; אלה הוצאו בסוף תקופת-חייו ע"י אחרים, וכך כמעט שנשפח מקומו ומעמדו של מ' בתולדות המקצוע הבלשני בתקופתו המכרעת-ביותר (ע"ע בלשנות, עמ' 969—970; יטני, עמ' 108).

A. Kaegi, *F. M. M.*, 1901; J. A. Müller, *The Life and Letters of F. M. M.*, I-II, 1902.

ת. ר.

מִיֶּלְרֵרן, אֶלְכְּסַנְדֵּר אֶטְיֵן — Alexandre Etienne — Millerand (1859, פאריס — 1943, ורסאי) מדינאי צרפתי. מ' למד משפטים, והתפרסם כעורך, בהגיבו ב 1883 על מארגני-שביתה בעיר התעשייה דקאויל. ב 1885 נבחר כסוציאליסט לביה"נ, ונהיה, כעבור זמן-מה, למנהיג השמאל הסוציאליסטי. הוא ערך את כתבי-העת La Petite République Socialiste (ה"רפובליקה הסוציאליסטית הקטנה"), *Lanterne* ("פנס"), ב 1899—1902 היה מ' שר-המסחר בממשלת וֶלְדֶקֶרוֹסוֹ (ע"ע) — הסוציאליסט הראשון שהשתתף בממשלה כלשהי ברפובליקה השלישית, ועל כך גינהו חבריו, וכשקמה המפ-לגה הסוציאליסטית המאוחדת, ב 1905, לא היה חבר בה. הוא דאג לחקיקה סוציאלית, להנהגת גימלאות וביטוח, וכשר העבודות הציבוריות בממשלת פריאן (ע"ע), ב 1909—1910, אירגן-מחדש את מערכת הרפבת. עם זאת דיכא בתקיפות שביתה של פועלי הרפבות בסתיו 1910. ב 1912/3 היה שר-המלחמה בממשלת פואנקרה (ע"ע), ובתחילת מלה"ע I מילא תפקיד זה בממשלת ויוני (ע"ע). הביקורת שנמתחה על מ' עקב הפיגור באספקת נשק ותחמושת גרמה לנפילת הממשלה ב 1915. ב 1919/20 היה מ' נציב עליון באלזאס-לורן וטיפל במרץ בבעיות מיווגו של חבל-ארץ זה בצרפת. בראשית 1920 נהיה מ' לרה"מ ולשר-החץ, ובתפקידו זה השתתף בוועידת סאן-רמו (ע"ע א"י, עמ' 529). הוא

מריקני", 1965, שמטרתו לחשוף את חולשותיה של חברה צרכנית שמאווייה חמרניים, חשף יותר את חולשת מחברו. הסומך יתר-על-המידה על אפקטים מלודרמטיים ותיאורים סנסאציוניים של ענייני מין.

לאחרונה נרתם מ' לפעולה פוליטית ברוח מארכסיסטית אנטי-סטאליניסטית ואף הציג את מועמדותו לראשות העיר ניו-יורק. ספרו *The Armies of the Night* ("צבאות האופל"), 1968, הנותן תיאור נאמן ונרגש של התנועה האנטי-מלחמתית האמריקנית ושל הצעדה לפנטאגון ב 1967, זיכה את מ' בפרס פוליצר. כוחו הספרותי של מ' מתגלה במלואו ברפורטאז'ה זו, הכתובה בסיגנון מבריק, שמבטא בשנינות רבה את הקלות והקפשויות של רוחו של מ'.

N. Podhoretz, *N. M., the Embattled Vision* (Partisan Review, XXVI), 1959; D. Trilling, *N. M. (Encounter, XIX, No. 110)*, 1962; J. Toback, *N. M. Today* (Commentary 44, No. 4), 1967; D. L. Kaufmann, *N. M.*, 1969.

א. מ.

מִיֶּלְרֵר, סְטֵנְלִי לוֹיֵד, ע"ע חיים, עמ' 376/7.

מִיֶּלְרֵר, פֶּאוּל הֶרְמַן — Paul Hermann Müller — (1899—1965), כימאי שוויצרי. את השפלתו האקאי-דמית רכש בבאזל ועבד במעבדות J. G. Geigy באותה עיר; אחת מהצלחותיו הראשונות היתה בגילוי חמרים כימיים לעיבוד עורות. ב 1935 החל לעבוד בשטח של חמרים קוטלי-חרקים. במסגרת זו גילה בשנת 1939 את תכשיר הד.ט.ט. (ע"ע), ועל תגליתו זו זכה בפרס נובל לרפואה ולפיסיוולוגיה.

מִיֶּלְרֵר, פְּרִיֶדְרִיֶךְ (הצייר מילר) — Friedrich Müller — (Maler Müller) — (1749, קרויצנאך — 1825, רומא), משורר, מחזאי וצייר גרמני. מ' נתפרסם תחילה כצייר וחרט-נחושת. ב 1774 הגיע למנהיים, וב 1777 נתמנה שם לצייר-החצר. שנה לאחר-מכן נסע לרומא והשתקע בה. זמן קצר לאחר הגיעו לרומא עבר לדת הקתולית; הוא הפסיק לצייר, והמשיך רק ביצירתו הספרותית. כמשורר וכמחזאי עבר מ' כמה שלבים. יצירותיו הראשו-נות עמדו בסימן ההשפעה של האידיליות של ס. גסנר (ע"ע). כן השתמש מ', כדוגמת קלופשטוק, בנושאים מפתבי-הקודש. אך לאחר-מכן פנה לסיגנון ריאליסטי יותר, וכתב אידיליות בפרוזה על נושאים לקוחים מנוף מולדתו, כמו *Die Schafschur* ("גז הצאן"), 1775. הבאלאדות של מ' חדורות רומאנטיקה אפירית. מחזותיו נטולי צורה אֶמְנוֹ-תית, וקרובים ברוחם לסיגנון "הסער והדחף" (ע"ע גרמנית, תרבות, עמ' 564). ב 1776 פירסם מ' ספר *Situation aus Fausts Leben* ("סיטואציה מחיי פאוסט"); הספר הומחו בחלקו ב 1778. מחזהו *Niobe*, 1778, הוא דראמה לירית פתובה בחרוז חפשי. במחזה *Golo und Geneveva*, שנכתב ב 1775—1781 ונתפרסם רק בשנת 1811, ניכרת השפעת ג'ן מברליכניגן של גתה.

מפתביו הנוספים: *Der Satyr Mopsus*, 1775; *Bacchi-don und Milon*, 1775; *Balladen*, 1776.

F. Meyer, *M. M. — Bibliographie*, 1912; W. Öser, *Maler M.*, 1928; F. Denk, *F. M.*, 1930; K. Unverricht, *Die Radierungen des M. M.*, 1930; A. Schneider, *Le Motif de Geneveva chez le peintre M.*, 1950.

ג. אב.

להלן) מצויים הם בתנועה מתמדת. בין צורות-ההופעה השונות של מ' בטבע קיימים קשרים ושלבי-מעבר רבים. התמורות הבולטות-ביותר החלות במ', בהקף עולמי, ידועות בשם המחזור ההידרולוגי (ע"ע הידרולוגיה, עמ' 101 ואילך). מחזור זה מקיף ומקשר את מיהאוקיאנוסים, המ' שבאטמוספירה, מי הנגר העילי שעל-פני היבשות ומי-התהום.

באוקיאנוסים ובימים המחוזרים אליהם מצויים 97% מכלל כמות-המ' שבעולם. הם מכסים כ-360 מיליון קמ"ר, שהם 71% משטח פני כדור-הא. עומקם — 3.800 מטר בממוצע (ע"ע אוקיאנוגרפיה [כרך ב' וכרך-מילואים]). מ' מלוחים מופיעים גם בימות סגורות שבאגני-ניקוז פנימיים החסרים מוצא לים (דוגמת ים-המלח). ימות כאלה מצויות באזורים צחיחים; רובן קטנות-יחסית מבחינת השטח וכמות-המ' שבהן.

כאמור, מהווים המ' המתוקים פחות מ-3% מכלל כמות-המ' בעולם. כ-77% מהם הם קרוה. המכסה שטח של כ-15 מיליון קמ"ר (כ-10% מן השטח היבשתי של כדור-הארץ). הקרח מרוכז ברובו באזורי הקטבים, ומיעוטו מופיע כקר-חונים באזורים הרריים גבוהים ברחבי-העולם (ע"ע קרחון).

מ-ית-הים מהווים כ-22% מכלל המ' המתוקים. מקורם העיקרי הוא מי-גשמים; אלה מחלחלים בחלקם בקרקע ובסלע עד הגיעם למפלס מיהתהום הראשי, הנשען על פני מיהים, או עד לשיכבה בלתי-חדירה למ' ומעליה הם נאגרים. נביעת מיהתהום אל פני-היבשה היא מ-ע-יין. קיימים מעיינות מסוגים שונים. מעייני-שיכבה הוא מעיין הנובע כאשר אופק מיהתהום נחשף מסיבה טופוגראפית. לעיתים נדחקים המ' אל פני-השטח לאורך קר-העתק או זיק (ע"ע) החוסמים את תנועת מיהתהום ע"י סלעים בלתי-חדירים. מעיין מסוג אחר נפוץ באזורים הבנויים סלעי-גיר מסיסים. המ' יוצרים בתת-הקרקע רשת מסועפת של מעברים, ותנועתם במעברים אלה מהירה-יחסית. נביעתם אל פני-השטח מהווה מעיין קרסטי (ע"ע קרסט). — נביעות מיהתהום מופיעות גם מתחת לפני-הים, באדן-היבשה. לעי-תים מצטברים מיהתהום בסלע בעת היווצרו או לאחר-מכן, ונכלאים בו בלא-תנועה לתקופות ארוכות. למאגרי-מ' מאו-בנים אלה נודעת חשיבות מרובה — בעיקר באזורים צחיחים; לאחרונה נתגלו מספר מאגרים מסוג זה.

כמות מי הנגר העילי, שעיקרם הנהרות (ע"ע נהר) והימות המתנקזות אל האוקיאנוסים, קטנה מאוד ביחס לכמות המ' הפללית בטבע. אולם למ' אלה נודעת חשיבות רבה בעיצוב הנוף, וזאת באשר הם גורם מכריע בתהליכי הפליה המכאנית והכימית, לצורותיהם הרבות.

גם כמות המ' שבאטמוספירה (ע"ע) זעומה מבחינה כמותית (כאלפית אחוז של ההידרוספירה), אך חשיבותה מכרעת מבחינה אקלימית (ע"ע משקעים). שיעור המ' שבאטמוספירה שונה באזורי-העולם השונים ובעונות-השנה השונות. בממוצע מהווים המ' כ-0.25% ממשקלה הכולל של האטמוספירה. הכמות השנתית העולמית של מישקעים, ששיעורה 516.000 קמ"ק, מהווה 0.04% מכמות מיהאוקיאנוסים. כ-84% מכמות המישקעים הם תוצאת התאדות מיהאוקיאנוסים, וכ-16% — תוצאת התאדות מאזורים יבשתיים. כ-81% מהמישקעים יורדים על-פני האוקיאנוסים, ורק כ-19% יורדים על-פני היבשות.

שלח לפולניה משלחת קצינים, ובראשם הגנרל יוגאן. לסייע בהדיפת הכוחות הסובייטיים שפלטו לשם. בסוף אותה שנה נבחר מ' לנשיא תחת דשאנל, אשר התפטר מחמת התמוטטות עצבים.

מ' לא ראה את הנשיאות כייצוגית גרידא וכנישאת מעל לריב המפלגות, ולא הסתיר את רצונו לשנות את החוקה בעניין זה. כנשיא התערב מ' באופן פעיל בחיים הפוליטיים, בתמכו ב"גוש הלאומי" נגד השמאל. כשניצח "גוש-השמאל" בבחירות ב-1924, סרב מנהיגו, הריז (ע"ע), להיות רה"מ עד שיתפטר מ'. ובהעדר תמיכה בביה"נ נאלץ מ' להתפטר. הוא היה סנאטור עד לקץ הרפובליקה השלישית (1940).

R. Persil, A. M., 1949; A. Dousette, *Histoire des présidents de la République*, 1953.

א. ז.

מים, התרפובת הכימית השכיחה והנפוצה ביותר על-פני כדור-הארץ. מ' מופיעים בטבע בשלושת מצבי-הצבירה: מוצק (קרח, ע"ע), נוזל ואדים (ע"ע). הם מהווים מרכיב עיקרי בכל תא חי, ובלעדיהם לא ייתכנו חיים מן הטיפוס המוכר לנו. האדם נזקק למ' לא רק לקיומו, אלא גם לפעילותו בתחומים רבים ושונים — חקלאות, תעשייה, תחבורה וכי"ב.

הופעת המ' בטבע, עמ' 225; מקור המ' בכדור-הארץ, עמ' 227; פיסיקה, עמ' 228; כימיה, עמ' 229; ביולוגיה, עמ' 230; המ' והאדם, עמ' 231; עיבוד המ', עמ' 233; הולכת מ' ואספקתם, עמ' 238; מנהלי-המ', עמ' 241; באמינות וב' פולקלור, עמ' 243; ביהדות, עמ' 245.

הופעת המ' בטבע. המ' מהווים 0.02% ממסת כדור-הארץ, ומצויים בעיקר על פניו ובסמוך להם. כ-74% מפני כדור-הארץ מכוסים במ'. ההידרוספירה (המונחת על-פני הליטוספירה [ע"ע]) — עיקרה המ' שבאוקיאנוסים; במובנה הרחב נכללים בה גם מי-נהרות, מיהתהום, קרחונים, וכן אדי-המ' שבאטמוספירה. ההידרוספירה מכילה כ-1.363 מיליון קמ"ק מ', והרכבה מפורט בטבלה שלהלן.

הרכב ההידרוספירה

מיליוני קמ"ק	%	% מפלל כמות המ'
1.325.0	99.99	97.24
0.1	0.01	0.01
1.325.1	100.00	97.25
29.0	77.3	2.13
8.33	22.2	0.61
0.125	0.33	0.009
0.067	0.18	0.005
0.013	0.03	0.001
0.001	0.00(3)	—
37.5	100	2.75

נוהגים להבחין בין מ' "מלוחים" למ' "מתוקים" על-פי אפשרויות-ניצולם לשתייה ולהשקאה; ההבחנה היא שרירי-תית במידה מסויימת (מ' המכילים פחות מ-1.000 מ"ג מלחים לליטר נחשבים בר"כ כמתוקים). השיעור היחסי של מ' מתוקים בהידרוספירה הוא פחות מ-3%. בשל תכונותיהם הפיסיקאליות והכימיות של המ' (ע

בפרוטו־אטמוספירה המקורית של כדה"א, שהיתה מחוץ-סרת-המצנן, היה המצב שונה. בעת חימומו של כדה"א — תהליך שגרם לדי־פְרִנְצִיאצִיָה הגאוכימית הראשונה (ע"ע גאוכימיה) — נפלטו המימן התפשי וגם מעט המ' שהיו בנמצא. המ' המצויים כיום בהידרוספירה של פדור-הארץ אינם, איפוא, שרידי הפרוטו־אטמוספירה המקורית; מ' אלה נצטברו במשך הזמנים הגאולוגיים. בהניחנו שהפעילות הוולקאנית הנוכחית דומה בהקפה לזו שבתקופות גאולוגיות קודמות — מסתבר, שכמות המ' היו־בְנִילִיִים שהצטברו על-פני כדור-הארץ קרובה לכמות המ' המצויה בהידרוספירה בפועל. לפי השערה זו הגיעה כמות-המ' שעל-פני כדור-הארץ, כבר בראשית תקופת הקמבריון, לפני כ-550 מיליון שנה, ל-86% מן הפמות הנוכחית.

י. ב.

**פִּיִּסְיָה.** מולקולת-המ' בנויה בתבנית משולש שווה-שוקיים (אטום-החמצן בקדקדו ואטומי-המימן בבסיסו. מו־מנט הדיפול החשמלי (ע"ע חשמל, עמ' 178; קטוב) של המ' גבוה במיוחד, בגלל המבנה המרחבי של המולקולה, ובגלל ההבדל הגדול באֶלְקְטְרו־שִׁלְיִוִּת בין האטומים המר-פיבים אותה. אטום-החמצן במולקולת-מ' קשור לא רק אל אטומי-המימן שבה, אלא גם — במידה רופפת-יותר — אל אטומי-מימן במולקולות-מ' שכנות («קשר מימני» [ע"ע כימיה, עמ' 751]).

למ' תכונות פיסיקאליות מעניינות וחריונות, שאותן מבי-סים להסביר ע"י המיבנה המולקולארי, ובייחוד ע"י אופי הקשרים הבין-מולקולאריים של המ'. לגבי קשרים אלה (התלויים בטמפרטורה ובלחץ) לא התגבשה עדיין תמונה ברורה.

בהתיחס למשקלם המולקולארי הנמוך, גבוהות במיוחד טמפראטורות הקיפאון והרתיחה של המ'. כן גבוהים הטמ-פראטורה והלחץ הקריטיים (ע"ע גז; צבירה, מצב-י). ביחס לרוב המוצקים והנוזלים גבוה גם החום הסגולי (ע"ע חם) של המ'. התפשטותם התרמית של המ' יוצאת-דופן: כאשר מקררים מ' (בלחץ אטמוספירי), עולה צפיפותם עד לערך מאכסמיילי בטמפראטורה של 4°C, אולם עם המשך הקירור יורדת הצפיפות (כל, נפחם גדל); גם בקפיאתם ממשיך נפחם לגדול (ע"ע קרח); התופעה מכונה «אנזמאליה». תלות מקדם ההתפשטות התרמית בלחץ — חריגה אף היא: בל-תצים גבוהים מתפשטים המ' יותר מאשר בלחץ אטמוספירי. בטמפראטורות נמוכות-יחסית (מתחת ל-20°C, בערך), תל-תה של צמיגות (ע"ע) המ' בלחץ — גם היא יוצאת-דופן: עם הגברת הלחץ, יורד ערכו של מקדם-הצמיגות.

תכונות אחרות של המ'. המוליכות החשמלית (ע"ע חשמל, עמ' 181) של מ' טהורים היא נמוכה, ואולם כאשר מומסים במ' בסיסים, מלחים או חומצות (אף בכמויות זעירות) — עולה מוליכותם החשמלית במידה ניכרת (ע"ע אלקטרוליזה). קבוע-הדי־אֶלְקְטְרִיוִּת של מ' גבוה במיוחד (ע"ע חשמל, עמ' 177). מבחינה אופטית — המ' שקופים במידה רבה, וכמעט חסרי-צבע (במיצבורים גדולים הם בעלי גוון כחלחל). המשמעות הפיסיקאלית של «שקיפות» המ' היא, שבליעת אור ע"י מ' היא מועטת. עובדה זו נכונה רק לגבי האור הנראה. לגבי «אור» בעל תדירויות גבוהות-יותר (אולטרא-סגל [ע"ע]) ונמוכות-יותר (אינפרא-אדם [ע"ע]) אין המ' «שקופים».

אילו שטחנו את כל המ' שעל-פני כדה"א, היתה מת-קבלת שיכבה אחידה של מ' בעובי 2,730 מטרם, ומוזה רק כ-75 מטרם — מ' מתוקים. גם שיעור נמוך זה של מ' מתוקים — 2.75% מכלל המ' — גבוה בהרבה מזה שב-מרפית הזמנים הגאולוגיים, מאחר שבמשך רוב הזמנים לא נמצאו קרחונים על-פני כדור-הארץ. תקופת הקרחון האחד-רונה החלה לפני שני מיליוני שנה בקירוב, והקרחונים הקיימים כיום אינם אלא שריד מתקופה זו. לכמות הקרח נודעת השפעה ניכרת על גובה מיפלט מ-י-הים; הפשרת-קרח מעלה את המיפלט והצטברות-קרח מורידה אותו. מאז שיאה של תקופת-הקרחון האחרונה, לפני כ-15,000 שנה, עלו פני-הים ב-130 מטרם. אילו הופשרו הקרחונים הנ-תרים היו פני-הים מתרוממים ב-80 מטרם נוספים. השפעת תוספת זו של מ' מתוקים על מ-האוקיאנוס איננה מהותית: המסת הקרחונים הנותרים היתה גורמת להפחתת מליחותם של מ-י-הים בשיעור של 0.08% בלבד.

מתוך הכמות הכוללת של מ' בטבע מצויים רק 0.0014% במחזור האורגאני — ז"א בריקמות בע"ח וצמחים. אולם המחזור האורגאני מהווה 0.2% מן המ' המתוקים וכ-8% מן המ' המתוקים הנוזלים שבטבע.

המחזור הגאוכימי של המ'. בכמות-המ' שנמ-צאה על-פני כדור-הארץ בזמנים גאולוגיים שונים חלו תמורות. התוספת העיקרית למי המחזור ההידרולוגי מקורה בסלעים שבפנים כדור-הארץ. בתהליכים מאגמתיים, וב-עיקר וולקאניים (ע"ע וולקניזם) עולים מ' אלה, המכונים מ' יו־בְנִילִיִים (מאגמתיים), מן העומק ומצטרפים למחזור ההידרולוגי. הגאים המשתחררים בהתפרצויות הרי-געש מכילים בין 50% ל-98% אדי-מ' (הרה-הגעש פאריקוטיין, שנתהווה במפסיקו בשנת 1943, פלט בשיא-פעילותו 16,000 טון מ', ביממה!). הכמות השנתית של מ' יו־בְנִילִיִים נאמדת ב-355 מיליון טון, שהם 0.355 קמ"ק.

הפחת העיקרי במי המחזור ההידרולוגי נובע מתהליכי הפליה הכימית של סלעים. פחת זה נגרם לרוב ע"י יצירת החרסיות (ע"ע חרסית) והפצלים המהווים 80% מכל סלעי-המישקע; מינרלי-החרסית נוצרים בדרך הידרוליזה של סיליקטים (ע"ע), כגון פלדספאט, והם קושרים כ-5% מ' (בממוצע). הכמות הכוללת של סלעי-מישקע נאמדת ב-10<sup>18</sup> טון. סלעי-מישקע אלה הפחיתו, איפוא, מן המחזור ההידר-לוגי 4 × 10<sup>18</sup> טון מ', שהם 40 מיליון קמ"ק. גם אֶוּאֶפּו־ריטים, כגון גבס (ע"ע), קושרים כמויות ניכרות של מ'. לדוגמה: פמות-המ' המצויה בשיכבות-הגבס מתקופת הטריאס במכת-שרמון היא כמיליארד טון.

תהליכים גאולוגיים נוספים אינם משפיעים כמעט על המאזן הגאוכימי של המ'. כמות המ' שבחומרים האורגאניים המאובנים (פחם, פבול וכיר"ב) ובשיכבה העליונה של הקרקע אינה עולה על 0.01% מן המ' שבסלעי-המישקע האי-אורגאניים.

מקור המ' בכדור-הארץ. בעת היווצרו הכיל כדה"א פמות גדולה של מימן. רובו של מימן זה נפלט לחלל, שכן מהירויותיהן של מולקולות-מימן (אפילו בטמ-פראטורת-החדר) גבוהות ממהירות ההימלטות משדה-הכובד. בהווה נמצאת פליטת המימן התפשי בשל תהליכי-חימצון הנגרמים ע"י החמצן התפשי שבאטמוספירה וע"י האוזון שבשיכבתה העליונה.

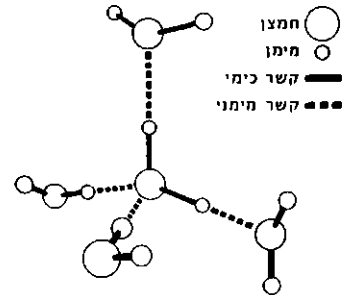

קשרי מימן (קו סרוס) נוצרים בין אטומי החמצן במולקולות מים אחת לבין אטומי מימן במולקולה שכנה. עצי מה הקשר הזה פחותה מעצמת הקשר הכימי הרגיל (קו שחור). שנוצר ממי שיכה אלקטרוסטטית חזקה שבין הי חמצן האלקטרושלילי ובין פרוטון המימן החיובי. סכנה כזה יש לקרה

בשל שכילות המ' ומקומם המיוחד בחי יינו — משמשים הם כבסיס לקביעת יחידות פיסיקליות (ע"ע) מסוימות: יחידת ה- מסה, גראם, נקבעה (ע"ע מסה) כמסת 1 סמ"ק מ' בטמפרטורה רת הצפיפות המירית (4°C). סולם טמפרטורות-צלזיוס (ע"ע טמפרטורה) נקבע על-פי טמפרטורה רת הקיפאון (0°C)

והרתחה (100°C) של מ' בלחץ בארומטרי נורמאלי (אט-מוספירה אחת). יחידת פמות-החום, קאלוריה, נקבעה (ע"ע חום) ככמות-החום הנדרשת להעלאת הטמפרטורה של גראם מ' במעלת-צלזיוס אחת (מ 14.5°C ל 15.5°C). כבר נאמר לעיל, שמושגינו בדבר המיבנה הבין-מולקורי לארי של מ' עדיין לא נתבררו כל צרכם. הקרה המופר לנו (קרה I, לעומת צורות-קרה אחרות בלחצים גבוהים; ע"ע קרה) הוא בעל מיבנה גבישי טטרטרי (ר' ציור לעיל). מיבנה זה מתפרק, פנראה, בשלבים אחדים — עם המסת הקרה למ' ועם חימום המ' (מפאן השוני בתכונות המ' בתחומי-טמפרטורה שונים).

חשיבות פיסיקאלית וטכנולוגית מיוחדת נודעת למים כבדים (D<sub>2</sub>O): אלה הם מ' שבמולקולות שלהם מופיעים, במקום אטומי-המימן הרגילים H, שני אטומי איזוטופ-מימן כבדי-יותר (ע"ע מימן). במ' טבעיים מצויות מולקולות של מ' פכדים בשיעור נמוך-מאוד (1:50,000,000 בערך; מצויות בהם, בכמות ניפרת יותר, גם מולקולות אחרות המכילות איזוטופים — למשל HDO או H<sub>2</sub>O<sup>18</sup>). מ' פכדים נבדלים בתכונותיהם הפיסיקאליות והכימיות ממ' רגילים (צפיפותם גבוהה-יותר; התנהגותם התרמודינאמית שונה). ניתן לה-פיקם ממ' טבעיים בדרך האלקטרוליזה (ע"ע). הם משמשים לצרכים מחקריים וטכנולוגיים שונים — למשל להאטת ניטרונים בכורים גרעיניים (ע"ע אטומית, אנרגיה [פרך-מילואים]).

ר.ה.

כימיה. מפחינת הרכבם הכימי המ' הם תחמוצת-מימן ונוסחתם H<sub>2</sub>O; אולם מדידות מאשרות את המשקל המול-קולארי המתאים לנוסחה זו רק לגבי אדים. מתברר כי בנוזל וכמוצק (קרח) מתקיימים צברים [אגרגטים, (H<sub>2</sub>O)<sub>n</sub>] של מולקולות-מ' לעשרות. המ' מתקבלים בתגובה ישירה בין מימן וחמצן (התגובה מתחילה רק בטמפרטורה של מאות מעלות, ואז החום הרב המשתחרר ממשיך את התגובה). כמו-כן מתקבלים המ' כאחד התוצרים בתגובות אורגאניות ואי-אורגאניות רבות. המ' יציבים למדי מבחינה תרמית (רק כ 2% מאדי-מ' בטמפרטורה של 2,000°C מתפרקים ליסודותיהם). לעומת-זאת מגלים המ' פעילות כימית ניכרת, בעיקר בטמפרטורות גבוהות (כנוזל וכאדים).

התגובות הכימיות של מ' הן רפואת ומגוונות. מתכות פעילות מאוד — כגון נתרן, אשלגן וכי"ב — גורמות,

בהתרכבן עם מ', לדחיית מימן ולהתהוות פסיס. גם מתכות אחרות, בעלות פוטנציאל חימצון-חיזור נמוך משל מימן, דוחות מימן מאדי מ' בטמפרטורות גבוהות. אלמנטות מסו-יימות מחוללות אף הן תגובה דומה, למשל, התגובה שבה מתקבל גאז-מים: C+H<sub>2</sub>O → CO+H<sub>2</sub>. מתגובות בין מ' לבין תחמוצות מתכתיות ואלמנתיות מתקבלים פסיסים (ע"ע) וחמצות (ע"ע). תגובה מסוג אחר, שבה משתתפים מ', היא ההידרוליזה (ע"ע); בה גורמים המ' לפירוקה של תרכובת, והם עצמם מתפרקים תוך-כדי-כך למימן ולהידרופסיל (הידרוליזה מתבצעת בדרך-כלל כאשר החומר המתפרק יציב-פחות מהתרכובות הנוצרות, או כאשר אחד מתוצרי ההידרוליזה אינו מסיס).

המ' נוטים להתקשר אל תרכובות אחרות — וזאת באמ-צעות קשרים קואורדינאטיוויים (ע"ע כימיה, עמ' 749) הנוצרים ע"י אלקטרוני-החמצן. תרכובות המכילות מ' ביחס מולקולארי קבוע נקראות „הידראטים“. מלחים רבים מתגב-שים מתמיסה מימית בתור הידראטים (למשל, ההידראטים Na<sub>2</sub>SO<sub>4</sub>·10 H<sub>2</sub>O או CuSO<sub>4</sub>·5 H<sub>2</sub>O), וניתן להרחיק מהם את מיהגש תוך כדי חימום.

במקרים רבים יש למ' השפעה קאטאליטית (ע"ע קט-ליזה), ותגובות כימיות רבות מותנות בנוכחות מ'; למשל, תערובת פחמן חד-חמצני וחמצן מתפוצצת כאשר עובר בה ניצוץ חשמלי, ואולם תגובה זו נמנעת אם הגאזים יבשים לחלוטין. התגובה בין חמצן ומימן שטהרו מאדי-מ' מתחילה רק בטמפרטורות גבוהות-מאוד, ואילו בתנאים רגילים מת-פוצצת התערובת כבר ב 400°C (בערך).

במ' חל תהליך יינון: H<sub>2</sub>O ⇌ H<sup>+</sup>+OH<sup>-</sup>. מתוך מדידת המוליכות החשמלית של מ' מתברר, שריפוז יוני המימן וההידרוכסיל במ' הוא  $[H^+] = [OH^-] = \frac{\text{מול}}{\text{ליטר}} 10^{-7}$  (בטמ-פראטורת-החדר). המ' מהווים, איפוא, תרכובת ניטראלית לגבי הגדרת החומציות או הבסיסיות של תמיסות מימיות (ע"ע חמצות).

למ' נודעת חשיבות רבה כממס (ע"ע ממסים). הם ממיסים תרכובות קוטביות באשר הם עצמם תרכובות קוט-בית. את מנגנון-ההמסה של תרכובת יונית (ע"ע כימיה, עמ' 745—746) במ' אפשר לתאר כך: משיכה אלקטרו-סטאטית בין היונים לבין מולקולות-המ' הקוטביות גורמת לכך, ששיכבת מולקולות-מ' מתהווה מסביב לכל יון (הקטבים השליליים של מולקולות-המ' מופנים לעבר יון חיובי, ול-היפך). בתהליך זה משתחררת אנרגיית-מיום (hydration), המאפשרת את הרס הסריג של הגביש המומס (כאשר אנרגיית-הסריג קטנה או גדולה מאנרגיית-המיום — גורמת ההמסה לחימום התמיסה או לקירורה). ישנם גם חומרים אורגאניים (כגון פהלים נמוכים) הנמסים במ'. תמיסה כזאת מתהווה בשל היווצרות קשרים מימניים (ע"ע כימיה, עמ' 751) בין מולקולות הממס והמומס.

ר.ה. או.

פילולוגיה. גוף חי מורכב ברפזו ממ'. תכונות כימיות-פיסיקאליות מסוימות מכשירות את המ' לפונקציה החיונית שהם ממלאים בתהליכי-החיים. המ' הם, כאמור, ממס מעולה — נמסות בהם תרכובות אלקטרוליטיות וגם בלתי-אלקטרו-ליטיות — ורבים מהחומרים שבגופנו מופיעים בתמיסות מימיות. תמיסות כאלה, גם כשהן מרופזות למדי — צמיגותן

באה"ב עלתה הצריכה היומית של מ' בשנות השישים המאוחרות, על 7,000 ליטרים לנפש. בישראל היתה צריכת המ' בשנת 1970/1969 כ-1,400 ל' לנפש ביום. מתוך כמות זו נצרכו כ-80% בחקלאות, כ-15% במשק הבית וכ-5% בתעשייה. הצריכה העולמית של מ' טרם נאמדה באופן מהימן; עם זאת ידוע ששיעורה עולה בהתמדה, ולפי תחזיות משנות השישים תוכפל צריכת המ' בעולם במשך שני עשורים בקירוב.

בטכנולוגיה מנוצלים המ' לתכליות רבות ומגוונות. מלבד השימוש בהם להפקת אנרגיה חשמלית (ר' לעיל), משמשים המ' כממס (ע"ע ממסים) בתעשייה הכימית (ר' לעיל) וכתווד ל"הסעת" חומרים (למשל — לסילוק פסולת). המ' משמשים לניקוי, להסעת חום (הן לצורך קירור והן לצורך חימום), ועוד.

הדרישות לגבי איכות המ' הן יחסיות לתכליות השימוש השונות. רק לצרכים מועטים — בתעשיות כימיות רגישות, כגון בתעשיות התרופות, וכי"ב — דרושים מ' מזוקקים. לגבי מי-שתיה דרושה דרגת-ניקיון גבוהה, אבל מותרת תכולת מלחים מסוימים (כגון מלח-בישול, נתרן דו-פחמני וכי"ב) בכמות מצומצמת. הדרישות לגבי נקיונם של מי-שתיה נובעות הן משיקולים תברואיים, והן מן התביעה להעדר טעם-לוואי וריחות-לוואי. מבחינות אלה פסולות תרכובות אורגאניות ואי-אורגאניות רבות כזיהומים במי-שתיה (אצות מסוימות וטפיליהן פולטים חומרים אורגאניים האפייניים לזיהום מ'). לגבי מ' המשמשים להשקאה — גם תרכובות אלקאליות (כגון מלח-בישול וסודה) אינן רצויות: הן מצטברות בקרקע לאחר שהמ' מתאדים, ושטי-פתן ע"י מי-משקעים היא תהליך איטי — בייחוד באקלים יבש. הדרישות לגבי איכות המ' בתעשייה ובטכנולוגיה הן שונות, ותלויות בייחודו של התהליך שבו משמשים המ'. בתהליכי-קירור, למשל, אין המ' צריכים להיות נקיים במיוחד, ובמקרים מסוימים, שבהם בעיית האיכות (קורוזיה) אינה חמורה, משמשים אפילו מי-ים לצורך קירור.

המ' הטהורים ביותר המצויים בטבע הם אלה המתגבשים באטמוספירה כפתי-י-שלג. מי-גשם סופחים אליהם גאזים, מלחים ומיני אבק אורגאני ואי-אורגאני מהאוויר, אבל אף הם נקיים-יחסית. מי-מעיינות מטהרים בד"כ מזיהומים אורגאניים תוך זרימתם התת-קרקעית, אבל יש שהם מכילים מלחים אי-אורגאניים. גם מי נגר עילי באי-זורים הרריים הם בעלי איכות דומה. לעומת-זאת עלולים מי נהרות ואגמים באיזורים נמוכים ללקות בזיהומים אורגאניים ואי-אורגאניים חמורים.

חשש הזיהום לגבי מ' המסופקים לצרכנים חל לא רק על מקורות המ' אלא, בעיקר, על השלבים השונים שבמהלך הספקתם. אל גורמי-הזיהום הטבעיים מצטרפים זיהומים הנובעים ממי-שפכים ומתוצרי-לוואי תעשייתיים העלולים לפגוע באיכות המ' הן במקורותיהם והן בשלבי-האספקה השונים. בעיה זו הולכת ומחריפה בקנה-מידה עולמי עם התיעוש הגובר.

בישראל מסופקים רוב המ' — לחקלאות, לתעשייה, לעיר ולמשק-הבית — באמצעות רשת-אספקה אחידה. רשת זו מבוססת בעיקרה על צינורות סגורים, וכתוצאה מכך המ' המסופקים לצרכנים הם באיכות גבוהה, וזאת לפי הקרי-טריונים המקובלים לגבי מי-שתיה. בד"ח של אירגון-

(ע"ע צמיגות) נמוכה-יחסית; כך מתאפשרת זרימת נוזלי-הגוף — כגון דם ושתן — לאורך צינוריות דקות וארוכות. למ' מת-חפנים (ע"ע) גבוה, ובשל-כך הם תורמים ליציבותם של מיבנים תאיים.

למ' נודעת חשיבות רבה במשק-החום של גוף חי (ע"ע נוזלי הגוף באדם). בבעלי-חיים רבים נשמרת טמפרטורת-גוף קבועה למדי. החום הסגולי של מ' גבוה במיוחד, ולפיכך פועלים המ' כגורם הממתן את השפעתם של שינויים בטמפרטורת-הסביבה על טמפרטורת-הגוף (שינויי טמפרטורה באיזור מסויים של האורגאניזם נמנעים ע"י העברת חום מאזורים אחרים). גם החום הפמוס (ע"ע צבירה, מצב) הגבוה של התאדות המ' מאפשר עמידה בתנאים סביבתיים קשים בלי שטמפרטורת-הגוף תשתנה בהרבה, וזאת באמצעות מנגנוני-התאדות של מ' דרך העור (זיעה) ודרך מערכת-הנשימה.

בגופם של רוב בעלי-החיים נשמר ריכוז-מ' קבוע למדי. קיימים מנגנונים פיסיוולוגיים אחדים השומרים על קביעות הלחץ האוסמוטי (ע"ע אוסמוזה) של נוזלי-הגוף. בכליה (ע"ע) פועל המנגנון העיקרי מסוג זה: הכליה מסוגלת להפריש שתן בריכוזים שונים — בהתאם לדרגת-המיזם של הגוף; פעולתה מווסתת ע"י מערכת-העצבים הורמונלים אחדים.

אחוז המ' ברקמות שונות אינו קבוע. רקמות-שומן הן דלות-יחסית, במ' (5%—10%); בעצמות — אחוז המ' גבוה יותר (15%—45%), ואילו ברקמות אחרות, כגון השרירים או המוח, תכולת המ' גבוהה במיוחד (70%—85%). בדבר תפקידים של המ' בצמח — ע"ע בוטניקה, עמ' 747, וכן ע"ע צמח.

ה. רח.

המ' והאדם. האדם נזקק למ' לשם קיומו כיצור ביו-לוגי. במ' תלוי גם קיום הציוויליזציה האנושית. המ' מהווים אחד המרכיבים העיקריים בפיתוח חקלאות, הם מקור-אנרגיה חשוב, ורב חלקם בתהליכים תעשייתיים וטכנולוגיים. במסגרותיו החברתיות השונות — החל במשק-הבית המשפחתי וכלה במשק הלאומי — צורך האדם מ' לתכליות שהן מעבר לצרכיו הביולוגיים המובהקים.

אע"פ שהמ' משפיעים טובה וברכה על האדם — פרוכות בהם גם סכנות. חמורה במיוחד היא סכנת השטפונות. כמויות גדולות של מ' משמשות את האדם שימוש שאינו בגדר "צריכה": תעבורה על-ימי ימים ונהרות איננה מכלה את המ' ואיננה משנה אותם מבחינה מהותית (אף כי תובלה — בייחוד תובלת דלק — עלולה לזהם את המ' ואת החופים. בשנים האחרונות גברה התודעה בדבר המשמעות האקו-לוגית של זיהומים כאלה). גם הפקת אנרגיה חשמלית ממפלי-מ' (ע"ע חשמלי, כח, עמ' 205) והשימוש במ' למטרות נוי ונפש (בריכות, מזרקות, זיג וכי"ב) אינם משנים את איכות המ'.

הגדרת ה"צריכה" של מ' היא שרירותית במידה מסוימת — שכן במרבית תהליכי-השימוש אין המ' משתנים מבחינה כימית, ובמקרים רבים הם אף חוזרים ומופיעים מחדש במעגל-הצריכה.

שיעור צריכת המ' לנפש תלוי במידה מכרעת ברמה הטכנולוגית ובמיבנה הפכללי. יש איזורים נחשלים שבהם הצריכה היומית היא כ-40—50 ליטרים לנפש בלבד, ואילו



יותר. הם מצוידיים במיתקן המאפשר את ניקוי המהיר לעתים מזומנות. תכונות אלה מכשירות אותם לטיהור מ' דלוחים על-פני שטח מצומצם ובהוצאות נמוכות-יחסית.

לשם טיהור המ' מיצורים חיים — ובעיקר מחידקים מזיקים — קיימות שיטות חסוי (ע"ע) שונות. מקובלת ביותר שיטת הכלוריןאציה — הוספת כלור (ע"ע) למ' — בשל היותה זולה ונוחה להפעלה. שיטה זו נקוטה במיתקנים הציבוריים לאספקת מ' ברחבי-העולם. בד"כ מפעילים אותה במאגרים וברשת-האספקה, במשולב עם שיטות אחרות (הקרשה, סינון וכיו"ב).

כלוריןאציה מבוצעת ע"י הוספת גאז-הכלור או תרכובות מסוימות שלו (כגון  $Ca(OCl)_2$  או  $NaClO$ ). החומרים האורגאניים והמינרלים שבמ' עשויים לספוג כמות מסוימת של כלור („צריכות-הכלור“); לשם חיטוי נאות יש להוסיף למ' כלור בשיעור העולה על כמות זו. לגבי מ' צלולים מספיק בד"כ שיעור יחסי של פחות מ  $10^6$ :1; לגבי מ' מזוהמים נדרשות כמיות גדולות-יותר.

שיטות אחרות לחיטוי מ' מבוססות על השימוש באור אולטרא-סגל (ע"ע), באוזון (ע"ע חמצן, עמ' 594), ועוד. — על טיהור שפכים ר' להלן.

מ' „קשים“ הם מ' המכילים מלחי סידן ומגנזיום בכמויות ניפרות (מעל 0.015%). מלחים אלה מפריעים לשימוש הביתי במ' (וכן לתהליכים תעשייתיים מסוימים); בין השאר, הם מפחיתים את יעילות הסבון, ע"י יצירת מלחים קשייתם וגורמים להיווצרות אבנית בדודים.

מקובלת שתי שיטות-יסוד לריפוך מ': (1) עיבוד המ' בכימיקאלים כגון סידן ופחמת-הנתרן, בתוספת חומר הגורם להקרשה (ר' לעיל). כתוצאה מכך משוקעים סידן פחמתי ומגנזיום הידרוכסידי, וניתן לסלק מן המ' ע"י סינון. (2) הזרמת המ' דרך מחליפי יונים (ע"ע, עמ' 523); במקרה זה מוחלפים יוני הסידן והמגנזיום שבמ' ביוני-נתרן המסופקים ע"י מחליף-היונים. את התוך הנקבובי יש לחדש מפעם לפעם ע"י שטיפה בתמיסת-מלח — כדי שיישמר מלאי יוני-הנתרן שבו.

קיימים תהליכי-ריפוך שונים, המבוססים על השיטות הנזכרות (או צירופיהן). יש לבחור בתהליך המתאים להריפוב המ' „הקשים“, למידת-הריפוך הנדרשת ולנתונים נוספים. איוור עיקרו — העשרת המ' בחמצן וסילוק גזים שונים ( $H_2S$ ,  $CO_2$  ועוד) מתוכם; חימצון הברזל שבמ' (לשם סילוקו בדרך של שיקוע או סינון) וכיו"ב. כן חשוב האיוור בטיהור שפכים (ר' להלן).

איוור ניתן להתבצע בדרכים שונות — ע"י התזת המ' בריססים דקים, ע"י הזרמת אוויר דרך מ', ובשיטות דומות אחרות.

טיהור שפכים. בארצות מפותחות, שבהן צריכת המ' גבוהה וכמות השפכים מרובה (ר' לעיל) — טיהורם הוא משימה רבת-חשיבות. „שפכים“ הם פסולת ביתית ותעשייתית, מהולה במ', הנפלטת דרך מערכת-ביוב אל מוצא מ' — נהר, ימה, ים וכיו"ב (לעתים נכללים במושג זה גם מי-גשמים ניגרים ומגוקזים). תהליכי טיהור שפכים נועדו לבלום את זיהום הסביבה ואף לאפשר, במידה זו או אחרת, את ניצולם-מחדש של מי השפכים המטוהרים. דרגת-הטיהור הנדרשת תלויה בגורמים אחדים: במידת-הזיהום של השפכים, במקום-השפך (לגבי ימה קטנה תהיינה הדר-

הבריאות הבין-לאומי, משנת 1964, תופסת ישראל את המקום הראשון מבחינה זו.

ההיגיינה של המ' מי שתיה ורחצה מזוהמים עלולים להעביר מחלות מידבקות: חולירע, טיפוס, דיזנטריה, שי-תוקילידים ועוד. משום-כך נודעת חשיבות מכרעת לבדיקת נקיון המ'. בדיקה זו מבוצעת ע"י קביעת מספר החידקים המצויים בכמות-מ' נתונה. מאחר שסוגים שונים של חידקים מצויים במ' באופן טבעי, יש צורך להבדיל בינם לבין אלה המצביעים על זיהום. גורמי הזיהום — מקורם, כמעט תמיד, בהפרשות המעי של האדם ובע"ח ולכן נקבע נקיון המ' לפי מספר חידקי-המעיים הנורמאליים (קבוצת הקולי). מספר זה אינו צריך לעלות על 20 בליטר מ' לאחר הטיהור (ר' להלן) — לצרכי שתיה. דרגת-ניקיון זו נדרשת גם ממי בריכות-שחיה (וע"ע בקטריולוגיה, עמ' 326).

ה.ה. - מ.

תהליכי עיבוד של מ'. כאשר איכות המ' המצויים איננה מספקת לגבי התכלית שלה הם מיועדים (ר' לעיל), מעבדים אותם בתהליכים שונים, כגון, שיקוע, הקרשה, סינון, חיטוי, ריפוך, איוור. במהלך טיהור-שפכים מופעלים אחדים מבין תהליכים אלה במשולב. התפלת מים (בשי-טות שונות — ר' להלן) היא משימה מיוחדת של עיבוד מ'. כאשר מ', למשל מי-נהר, מכילים גופים זרים בלתי-רצויים שממדיהם ניפרים, כגון גזרי-עץ, עלים וכיו"ב, מרחיקים אותם בפעולה מכאנית של גריפה או כבירה.

חומרים דקים-יותר — סחופת, חרסית וכיו"ב — ניתן לסלק מן המ' ע"י שיקוע: מניחים למ' לעמוד, או לזרום זרימה איטית, באגן המיועד לכך, פעולה זו משקיעה את חלקיקי החומר המוצק על קרקעית האגן.

חומרים הנמצאים במ' בתמיסה קולואידית (ע"ע קולו-אידים), ניתנים להרחקה ע"י הקרשה: הוספת מלחים שונים או העלאת הטמפרטורה גורמת להקרשת החלקיקים הקו-לואידיים ולהשקעתם מן המ'. שיקוע והקרשה הם התהליכים החשובים ביותר של טיהור מ'. לאחר תהליכים אלה יש לעתים צורך בסינון, והוא מתבצע בדרך-כלל באמצעות מסנני-חול (שיכתת-חול בעובי חצי-מטר או מטר בערך), מסנני-פחם (שיכבה של אבקת-פחם) וכיו"ב. סינון עשוי לסלק מתוך המ' רחופת (ע"ע תרחיף), חלקיקים קולואידיים, ואף חידקים ובע"ח חד-תאיים אחרים; אין בכוחו של הסי-נון להפריד חומר מומס מן המ'. תהליך הסינון אינו מסתכם בעצירת החלקיקים הגדולים ממידת המירווחים שבמסנן; גופיפים מיקרוסקופיים נלכדים במסנן בתהליך שבו משמ-שים חלליו — למשל, החללים בין גרגרי-החול — כאגני-שיקוע זעירים. כמרכן יש למסנן השפעות-לוואי — אלק-טרוליטיות, המסייעות להקרשה, ואחרות — על איכות המ'.

נוהגים להבחין בין מסנני-חול איטיים לבין מסנני-חול מהירים. האיטיים בנויים מחול דק, וספיקתם נמוכה; הם מת-אימים לסינון מ' נקיים-יחסית ולסילוק חידקים. מ' עכורים סותמים מסננים אלה במהירות (ע"י הסרת שיכתת-החול העליונה ניתן להחזיר את המסנן לפעולה). לשם תיפעולם אין מסנני-החול האיטיים דורשים כוח-אדם מקצועי; לעומת-זאת כרוכה תחזוקתם בטורח מרובה, בשל ספיקתם הנמוכה. מסנני-חול מהירים בנויים חול גס וספיקתם גבוהה-

אלא שהפעלתם לצורך עיבוד-שפכים כדאית רק בהקף מצומצם.

באיזורים שבהם קרינת-השמש מרובה, כגון ישראל, מקובלת שיטת אגני-החימצון. בשכבות הפנימיות של אגנים אלה, שעומקם מטר אחד בקירוב, מתרחשת פעולת חימצון ביולוגי (ר' לעיל). החמצן הנדרש לכך מסופק לא רק במי-שריץ — ע"י האוויר הנמצא במגע עם השפכים, אלא גם ע"י אצות (ע"ע) ירוקיות המתפתחות בסמוך לפני-האגן. אצות אלה ניזונות מתוצרי החימצון של החומרים האורגאניים שבשפכים ומשחררות חמצן בתהליך הפוטוסינתזה (ע"ע). מיפעל טיהור השפכים של גוש-דן (בחולות ראשון-לציון) מבוסס על שיטת אגני-החימצון.

התפלת מי-ים. בשל צריכת המי הגוברת (היא מוכפלת כל 20 שנה), הידללות המקורות הטבעיים וזיהום גובר-ההולך, מוקדשים ברחבי-העולם מאמצים רבים לחקר ההתפלה של מי-ים, המהווים את עיקר המי המצויים על פני כדור-הארץ. מציאת שיטה זולה ויעילה להתפלה עשויה להיות הפתרון המיוחל לבעיית המחסור במי. השיטה שפותחה לראשונה, והמקובלת ביותר גם כיום, מבוססת על זקוק (ע"ע). אולם התהליך מצריך השקעת אנרגיה רבה, מאחר שניצולתו נמוכה. שיטה רב-שלבית של זיקוק-בהבזקה מעלה את ניצולת הזיקוק. לפי שיטה זו עוברים מי-הים בדרכם אל דוד-החימום דרך מעבה (ר' להלן), וקולטים חלק מן החום הנפלט ע"י אדי-המי כשהם מתעבים. לאחר שהוממו מי-הים בהדרגה עד לטמפרטורה הנדרשת ( $90^{\circ}\text{C}$ ), הם מוזרמים דרך תאים, שבהם לחץ-האוויר מופחת, כך שחלק מן המי מתאדה בבת-אחת. המי הנותרים מתקררים במקצת ועוברים לתא הסמוך, שבו הלחץ נמוך עוד יותר וגורם להבזקה נוספת של התאדות; האדים מתעבים במעבה — תוך כדי מסירת חום למי-הים הנכנסים — ויוצאים מן המיתקן כמי-מוזקקים (מותפלים).

יתרונה העיקרי של שיטת-הזיקוק הוא האפשרות לשלבה עם תחנת-כוח, שבה מופעלת טורבינת-קיסור (ע"ע טור-פינה); לאחר שנוצל הקיסור לייצור אנרגיה מכאנית (ומפאן — אנרגיה חשמלית), הוא מוזרם למעבה; מיתקן-התפלה כזה מנצל את חום-הקיסור הנמסר למעבה והמתבזבז בנסיבות רגילות. מגרעותיה של שיטת-הזיקוק הן, בעיקר, התהוות אבנית בחלקי השונים של המיתקן, וכן תופעות של איפול. באילת קיים מיתקן-התפלה המבוסס על שיטת-הזיקוק והמשולב בתחנת-כוח. מיתקן זה, שהוקם ב-1965, מספק 7,600 מ"ק מי-מותפלים ביממה.

שיטה אחרת להתפלת מי היא שיטת-ההקפאה, המבוססת על כך, שבקפיאת תמיסת-מלח (תמלחת) נוצרים תחילה גבישי-קרח חסרי-מלח, כשמסביבם נותרת תמיסה מרוכזת יותר. התהליך המקובל הוא: מי-ים מקוררים מוחדרים אל תוך

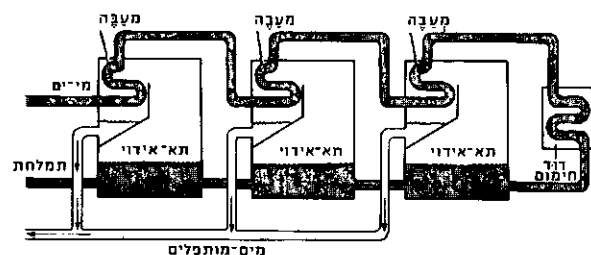

תהליך הזיקוק בהבזקה

רישות חמורות בהרבה מאשר לגבי נהר רחב שזרימתו איתנה, באופן-ניצולם של המי שאליהם הוזרמו השפכים המטוהרים, וכיו"ב. מקובל לאפיין שפכים ע"י השיעור הי-חסי של פסולת מוצקה שהם מכילים (בעיקר כרחופת), וכן ע"י צריכות-החמצן הביוכימית (צח"ב). צח"ב הוא קצב צריכת החמצן בתהליכים שבהם מפורקים חומרים אורגאניים שבמי ע"י בע"ח, בעיקר חידקים (ע"ע, עמ' 339—341). עוצמת תהליכים אלה — הגורמים לפחת בכמות החמצן המומס במי — תלויה באיכות ובכמות של הזיהומים האורגאניים שבמי, וכן בטמפרטורה.

טיהור-שפכים מתבצע בתהליך מורכב, שאת שלביו השונים נוהגים לצרף לשני מהלכים עיקריים — "עיבוד ראשוני" ו"עיבוד שניוני". בעיבוד הראשוני נכללים הש-לבים הבאים: (א) כבירה (ר' לעיל). עצמים גדולים-יחסית (שגודלם ס"מ אחדים לפחות) מופרדים מן השפכים באמצעות פברה. (ב) גרוסת (חול, חצץ וכיו"ב) מורחקת מיתרת השפכים בתהליך של זרימה מבוקרת — בערוצים המיועדים לכך, ובמהירות מתאימות. (ג) לאחר הכבירה והרחקת הגרוסת, עדיין נותרה בשפכים רחופת (ע"ע תרחיף). בשיעור 0.02% בערך, בשלב זה מוזרמים הם באיטיות דרך אגני-שיקוע (זמן השהיה באגנים — משעה עד שעות אחדות); הרחופת משוקעת בחלקה ומצטברת במוצא-האגן כבזה (sludge), בדרך זו מופחתת הרחופת שבשפכים עד כדי מחצית (בערך), וגם צריכות-החמצן הביוכימית מופחתת בשיעור דומה. (ד) לעתים מופעל לגבי שפכים גם תהליך כימי של הקרשה (ע' לעיל) — כשלב האחרון בעיבוד הראשוני. תהליכי-הקרשה עשויים להפחית את הרחופת עד כדי 10%—20% משיעורה המקורי, ולגרום גם להפתחה נוספת של הצח"ב (ר' לעיל); לעומת-זאת אין הם אפקטיביים לגבי פסולת אורגאנית המומסת בשפכים.

העיבוד השניוני מגביר את תהליכי החימצון הביולוגי (חימצון תרכובות אורגאניות ע"י חידקים אווירניים וכיו"ב) בשפכים. עיבוד מסוג זה מפחית עוד יותר את הצח"ב, וכן את הפסולת המומסת והקולואידית שנותרה בשפכים. השי-טות העיקריות לעיבוד שניוני הן: שפעול בצזה, סינון איטי במסנני-דלף או במסנני-חול, וכן איזור באגני-חימצון.

תכולתה הביולוגית של בוצה (תוצר של העיבוד הראש-וני, ר' לעיל) מאפשרת להפעיל אותה עצמה לצורך חימצון ביולוגי, וזאת אם מובטחת כמות חמצן המספקת לקיום התהליך. מביאים שפכים שעובדו עיבוד ראשוני במגע עם בוצה, ואת התערובת הזאת (שרבע, בערך, ממנה הוא בוצה) מאוורים היטב. האיזור מבוצע בדרכים שונות — ע"י עירבול מכאני בנוכחות אוויר, ע"י פיעפוע-אוויר דרך התערובת, וכיו"ב. בתהליך זה סופחת הבוצה המשופעלת שאריות של רחופת, ומתמצנת בדרך ביולוגית (ר' לעיל) את מרבית החומר האורגאני שנותר בשפכים המעוב-דים.

מסנן-דלף הוא מצע-אבנים (שגודלן ס"מ אחדים) בעומק 2—3 מטרים; עליו נוצקת מדי פעם בפעם שיכבה רדודה של שפכים. האבנים מתפסות במעטה דק של חידקים הפועלים כגורם מחמצן (מקור החמצן הוא האוויר המומס בשפכים). השפכים המטוהרים דולפים באיטיות דרך רובד-האבנים. גם מסנני-חול מטיפוס מסוים (ר' לעיל, תהליכי-עיבוד) עשויים לפעול באורח דומה ולהפחית את הצח"ב במידה מרעת.



קטע מספער-המים של אחאב במגידו: מנהרה חצובה בסלע (האורך: 70 מטר, הנובה: 3 מטרים) — המאה ה-9 לפסה"נ (ברשות המכון ללימודי-המזרח באוניברסיטת שיקגו)

שיטות אלה אינן שיטות-ההתפלה הי-חידות, אך הן המקור-בלות-ביותר כיום. שיטות אחרות, המבוססות על עקרונות שונים נחקרות כיום.

פ.ק. - ר.הר.

הולכת מ' ואס-פקתם. מפני חיוני-תם של המ' לאדם, ובשל העובדה שמש-אבי-המ' מצויים אמנם בשפע אך אינם נוחים לניצול מידי במרבית המקרים, אם

בשל מיקומם ואם בשל אופיים ותכונותיהם, ניצבה האנושות מאז-ומתמיד בפני האתגר הראשון במעלה של אספקת מ' לאדם. למשימה זו מרפיבים אחדים: איפון מקור-רות מ' מתאימים, הכשרת המ' לשימוש האדם, הולכת המ' ממקורותיהם לאזור-הצריכה, והתקנת רשת-אספקה לצרכנים.

בתקופות קדומות, בטרם למד האדם להעביר מ' ממקום למקום, היה מקום-ישובו מוגבל בהכרח לסביבה המיידית של מקורות-מ' — נהרות, מעיינות, ימות וכי"ר. תרבויות עתיקות שיגשגו בקירבת נהרות גדולים — נילוס, פרת וחידקל, אינדוס, הואנג-הו ועוד, באיזורים אלה אף נעשו הנסיונות הראשונים לפתח טכניקות של אספקת-מ'.

באלף השלישי לפסה"נ כבר ידעו עמי המזרח הקרוב לכרות בארות (ע"ע באר) לניצול מית-ההום. כך הורחבו במידה ניכרת אזורי-הישוב שלהם. האפדים המצרים השתמשו במגוון לשאיבת מ'.

במקביל לכך התפתחה גם מגמה אחרת. באיזורים רבים של המזרח הקרוב נאלצו בני-אדם להתייצב בפני בעיית-טבע חמורה: שטפונות עונתיים, מחד גיסא, ותקופות יובש קיצוני, מאידך גיסא. כבר באלף השני לפסה"נ נבנו במצרים (למשל בימי רעמסס II [ע"ע]), במסופוטאמיה ובאיזורים אחרים של המזרח הקרוב מפעלי-מ' ציפוריים, שתכליתם הייתה לנקו את מי-השטפונות העונתיים, לאגורם לתקופות השחונות, ולהשתמש בהם לצורך השקאה. מפעלים אלה כללו תעלות-ניקוז, מאגרי-מ' ותעלות-השקאה: הניסיון ש-נרפש בשטח זה תרם לפיתוח השלב ההנדסי הבא — הולכת מ' באמצעות אמות-מ' (אקוואדוקטים) למיניהן.

הקמת ערים על ראשי-גבעות, שהוכתבה ע"י צורכי-ביטחון, חייבה בניית מערכות לאספקת-מ'. השיטות המקוריות היו חפירת בארות ובורות לאגירת מי-גשמים, ובניית אמות-מ' לשם הולכת מי-מעיינות העירה. אמות אלה פעלו בכוח הגראוויטאציה בלבד, ומשום-כך צלחו רק להולכת מ' במורד. היו אלה תעלות פתוחות או סגורות; כאשר עבר תוואי אמת-המ' במקומות הרריים, על-פני שיפועים בלתי-נוחים, נבנתה אמת-המ' על גשר או כניקבה חצובה בהר. חציבת ניקבה היתה, כמובן, מיבצע הנדסי מסובך במיוחד. בין הנקבות העתיקות החשובות ידועה ניקבת-השילוח (ע"ע א"י, עמ' 292), שנחצבה בימי חזקיהו („אשר עשה את הברכה

תא שבו שורר לחץ נמוך (מ"מ אחדים של כספית). בתנאים אלה מתאדה חלק מן המ', והתאדות זו צורכת חום וגורמת לקפיאת חלק מן המ' הנותרים (ע"ע חם, עמ' 549—550). מסת הקרח המתהווה בתהליך זה גדולה, פי 7 בערך, ממסת המ' המתאדים. הקרח והאדים נקיים ממלח, אלא שגבישי-הקרח עסופים בתמלחת מרוכזת ומעורבים בה; בד"כ מוקצב חלק מן המ' המותפלים לשיטפת הקרח, והתמלחת הקרח הנותרת בעקבות שיטפה זו מנוצלת לקירור מי-הים הנכנסים. בסיומו של התהליך מובאים הקרח והאדים במגע זה עם זה; היתוך הקרח ועיבוי האדים חלים במשולב ומספקים את התוצר הסופי — מ' מותפלים.

שיטת הממציא הישראלי א. זרחין מבוססת על תהליך-הקפאה מעין זה. באילת נבנה מיתקן ניסויי, לאספקת כ-1,000 מ"ק מ' מותפלים ביממה, לפי שיטתו.

קיימים גם תהליכי-הקפאה אחרים, שבהם נגרם קיפאון המ' ע"י התאדות חומר אחר (פחמימה נמוכה, כגון בוטאן או פרופאן). תהליכים אלה מתבצעים בלחצים שבקירבת הלחץ האטמוספירי.

שיטה המבוססת על עיקרון שונה לגמרי היא שיטת האלקטרוליזה: במהלך האלקטרוליזה (ע"ע של תמי-לחת, כגון מי-ים, נודדים הקאטיונים של המלח (Na<sup>+</sup>) אל הקאתודה והאניונים (Cl<sup>-</sup>) אל האנודה. לפי שיטת ההתפלה ע"י אלקטרוליזה מושמות ממברנות (= קרומים; ע"ע אוסמוזה; ממברנות ביולוגיות), החדירות לקאטיונים או לאניונים בלבד, לסירוגין, לאורכו של מיכל שבו מתבצעת אלקטרוליזה של מי-ים (ממברנות כאלה מותקנות מחוץ-מרים מחליפ-יונים [ע"ע יונים, עמ' 523]). הממברנות החדירות לקאטיונים בלבד עוצרות את האניונים הנעים אל האנודה, ואילו הקאטיונים נעצרים ע"י הממברנות החדירות לאניונים בלבד. כתוצאה מכך, מתפלגים ה„תאים“ שבין הממברנות לתאים עתירי-מלח ודלי-מלח, לסירוגין. הנוזלים שבשתי מערכות-תאים אלה מוזרמים אל ערוצים נפרדים, והמ' דלי-המלח מופקים כתוצר של ההתפלה. האגרגיה המושקעת בתהליך האלקטרוליזה תלויה בכמות המלח המורחקת מן המ' (ולא כמו בתהליכי-הזיקוק — בכמות המ' המותפלים); לפיכך מתאימה שיטה זו בעיקר להתפלת מ' שתכולת מלחיהם אינה גבוהה-ביותר (עד 5,000 מ"ג/לי בערך).

ליד קיבוץ משאבי-שדה הופעל מיתקן להתפלת מית-ההום מלוחים בשיטה האלקטרוליזה. כאשר תושלם הקמת שלבו השני, בשנת 1973, יהיה מיתקן זה הגדול והמשוכלל בסוגו בעולם: פושר-תפוקתו יהיה כ-5,000 מ"ק מ' מותפלים ביממה ומחיר מ"ק יהיה כ-70 אגורות, מחיר שאינו גבוה בהרבה ממחיר המ' המוזרמים לאיזור זה ע"י המוביל הארצי.

מן-הראוי להזכיר עוד את שיטת „האוסמוזה במהופך“ (ע"ע אוסמוזה): ע"י הפעלת לחץ מתאים על תמיסה — לחץ ששיעורו עולה במידה ניכרת על הלחץ האוסמוטי של אותה תמיסה — ניתן לאלץ פמויות מסוימות של מ"ק להידחק מן התמיסה דרך ממברנה חדירה-למחצה. מאחר שמצויות ממברנות שהן חדירות למ' ובלתי-חדירות למלח (ממברנות כאלה מותקנות מפולימרים [ע"ע]), ניתן לסלק מ' נקיים מתוך תמלחת לפי עיקרון זה. — ליד יטבתה פועל מיתקן-התפלה, בהקף מצומצם, לפי שיטה זו.



קטע ממפעליהסים הרומי של קיסריה (באורך של 9 ק"מ); ע"ג הקשחות בנייה תעלה, ובה 3 צינורות-חרס — כ"א בקוטר של 17 ס"מ (צילום: ו. בראון)

ואת התעלה ויבא את המים העירה" [מ"ב כ, כ]. ידועות נקבות קדומות-יותר — למשל ניקבה מרשימה שנבנתה במאה ה"ג לפסה"נ לשם הולכת מ' למצודת מיקני (ע"ע) הנצורה, וכן ניקבה שהוליכה מ' למגדו (ע"ע). מבין אמות-המ' העתיקות הבנויות על-פני הקרקע מרשימה במיוחד — בממדיה וכן בטכניקה של בנייתה — אמת-המ' שבנה סנחריב אל בירתו נינוה (ע"ע). מן-הראוי להזכיר עוד אמות-מ' תת-קרקעיות מטיפוס מיוחד (קנאט; ר' מאמרו של Wulff בביבלי שלהלן), שנבנו למן המאה השישית לפסה"נ באיזור רים רבים של אסיה (ארמניה, פרס, אפגאניסטאן ועוד) וצפון-אפריקה. רבות מביניהן שוקמו, והן מופעלות גם כיום בקנה-מידה רחב (בייחוד באיראן).

ביוון העתיקה נבנו אמות-מ' מטיפוסים שונים, אבל תרומתם המיוחדת של היוונים בשטח זה היתה המצאת הסיפון. שאיפשרה הולכת מ' בתנאי לחץ על-אטמוספירי. הרון (ע"ע) האלכסנדרוני הסביר את עקרון הסיפון, ועקרון זה יושם בבניית אמות שהוליכו מ' בתוואי קצר ונוח, בדרך של מעלות ומורדות על-פני הקרקע (אמת-המ' נסתיימה, כמובן, בנקודה נמוכה מזו שבה החלה). האמה של פרגאמון, שנבנתה כ-180 שנה לפסה"נ, היא דוגמה מובהקת לטכניקה זו. לחץ המ' בה הגיע עד כדי 20 אטמוספירות.

למעלה מ-200 אמות-מ' נבנו ע"י הרומאים ברחבי האימפריה שלהם. אמות-המ' הרומיות היו מפוארות מבחינה ארכיטקטונית. בחצותן בקעה רחבה, שילבו אותן בונייהן בגשרים בעלי מיבנה טיפוסי — טור-קשתות, ובמקרים רבים 2 ואף 3 טורי-קשתות זה על-גבי זה. מיבנה הקשת היה ידוע מכבר, אבל הרומאים היטיבו מכל קודמיהם להשתמש בו (ע"ע ארדיכלות, עמ' 712). לעומת-זאת לא נכללו באמות-המ' הרומיות מאגרים לשימור עודפי-מ' ולאגירתם לשם צריכה בעונת-היובש. אחת-עשרה אמות הוליכו מ' אל העיר רומא בלבד וזאת בנוסף למקורות-המ' האחרים שלה — נהר טיבר, וכן בארות ומעיינות מקומיים. רובן נטלו את מימיהן ממעיינות מרוחקים או מנהר אנוי, והזרימו אותם אל רשת ענפה של מכלים ומכלי-מישנה; מאלה זרמו המ' אל בתי-המרחץ הציבוריים, אל המורקות ואל חצרות-האצי-לים של רומא (שאר אורחי-רומא נטלו את המ' מן המורקות וטלטלו אותם בכדים לבתיהם). ברשת-האספקה הרומית הותקנו במקרים רבים צינורות-עופרת. הסיפיקה הכוללת של אמות-המ' המוליכות לרומא נאמדה בכ-200,000 מ"ק מ'

ליום. ארבע מביניהן שוקמו ושולבו מחדש במערכת אספקת-המ' לעיר.

ביה"ב חלה נסיגה בשיטות ההולכה והאספקה של מ', ומערכות-אספקה רבות הוזנחו או נהרסו, למשל בעיראק. בימינו מקורות המ' העיליים (נהרות, ימות, נגר) הם המקורות העיקריים לאספקת מ' לאוכלוסיה עירונית, ואילו מיתת-הום מנוצלים רק בהקף מצומצם לצרכי אוכלוסיה כפרית.

מ' נמשכים מתוך נהר, ימה או מאגר, באמצעות ממ"ש (intake), שבצורתו הפשוטה אינו אלא צינור השקוע בעור-מק המ' והמוליך החוצה. מימשכים משוכללים, לאספקת מ' בהקף נרחב, הם מובלים (conduits) גדולים, המצוידים בכברות, בתריסים (gates) ובמנגנוני-הפעלה. מימשכים מתוכננים כך שהמ' יזרמו דרכם בכוח הגראוויטאציה; בד"כ (בכל המקרים שבהם מקור המ' אינו גבוה במידה מספקת) זורמים המ' מן המימשך אל תחנת-שאיבה המגביה אותם לרמה, שממנה יוכלו לזרום בכוח הגראוויטאציה ובלחץ המסיפק לצרכי רשת-האספקה.

תחנת-שאיבה מצוידת בד"כ במשאבות אחדות (לפחות 2), באופן שאספקת-המ' איננה נפגעת כאשר אחת מהן יוצאת מכלל פעולה. צנרת ומערכת שסתומים מאפשרות לאתר כל קלקול ולתקנו תוך כדי פעולה תקינה של התחנה. בתחנות חדישות מופעלות משאבות צנטריפוגאליות אופקיות או מאונכות (ע"ע משאבה) המונעות בכוח חשמלי; מערכת בקרה אוטומטית מאפשרת לסגל את הספק התחנה לתנודות בצריכת המ', לצידן מקובלות עדיין משאבות המונעות באמצעות טורבינות-קיסור (ע"ע טורבינה), מנועי-דיזל (ע"ע מנוע) וכיו"ב. תחנת-השאיבה איננה מספקת את מלוא-הלחץ הנדרש בכל קטע של מערכת ההולכה והאספקה; בנוסף עליה, מרפיבים, בנקודות שונות של קו-הולכה ושל רשת-האספקה, משאבות-המרצה.

המובל הראשי המוליך מ' מאיזור מקור-המ' אל איזור-האספקה עשוי להיות תעלה, מינהדה או קו-צינורות. התעלה היא העתיקה, הפשוטה והזולה מבין טיפוסי-מובלים אלה. היא משמשת במקומות שבהם ניתן לבנותה בשיפוע נוח לפי „קו-העומד“ (hydraulic grade-line), בלי להאריך את התוואי שלה במידה בלתי-סבירה. יש תעלות שדפנותיהן חשופות; כשאין תנאי-הקרקע נוחים לכך, מצ-

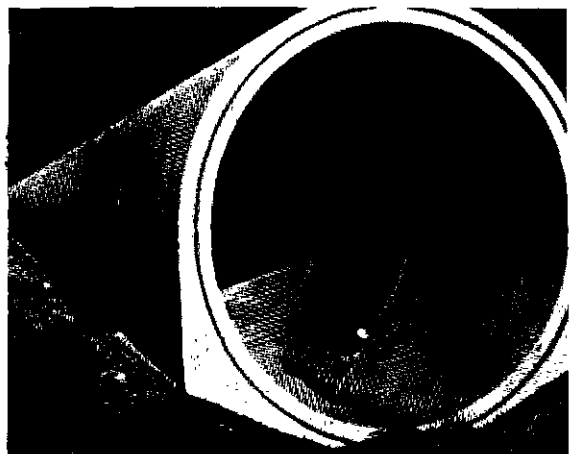

צינור-בטון להערכת מים (קטע סמוך) — בקוטר של 83 סטר

משקיפהבית בכ 6% מכמות המ' הנצרכת, ואילו התעשייה והחקלאות מתחלקות בחלקים שווים ביתרה. קצב-הגידול של ביקוש התעשייה למ' גדול בהרבה מזה של הצרכנים האחרים ובשיעור ההקצאה עוד תחמיר ותלך. (ד) פיקוח מתמיד על איכות המ' (ר' לעיל). (ה) מניעת הזיהום, ההולך-וגובר, של מקורות-המ'. זיהום זה מקורו בשפכים עירוניים, שפכי-תעשייה ודשנים חקלאיים המתנקזים אל מקורות-המ'. המלחמה בזיהום מקורות-המ' נעשית ע"י עידוד מפעלי-תעשייה ורשויות מקומיות לטיהור שפכיהם, והטלת קנסות כבדים על מזהמי המ'. המאבק על „איכות-הסביבה“, הרווח בארצות תעשייתיות בעשור האחרון, אינו מונח נושא זה. (ו) שימור מקורות-המ', ניצולם האופטי-מאלי ומניעת ניצול-יתר, איתור מקורות-מ' חדשים ופיתוחם — ע"י קידוחים, טיהור שפכים, התפלה, כליאת נגר עילי. — לאחרונה עלה רעיון ניצול פמיות-המ' העצומות האגורות בקרח ובשלגיהעד שבראשי-ההרים ובקרחונים. מאגרים בלתי-מנוצלים אלה עשויים, אולי, לענות על המחסור הגובר במ'. (ז) קביעת מחירים לצרכנים השונים והענקת סובסטי-דיות. המ' הנמכרים לחקלאות הם, ברוב המקומות, הזולים-ביותר; התעשייה משלמת בעדם יותר, ומשקיפהבית משלמים את המחיר הגבוה-ביותר. מחיר המ' משתנה גם בהתאם למרחק הצרכן ממקורות המים (מחיר המ' בירושלים גבוה ממחיר המ' בשפלה). (ח) במדינות אחדות נתון גם הפיקוח על עודף-המ' ותוצאותיו (שטפונות, סחף והרס-קרקע) בסמ-כותו של מנהל-המ'. במקומות אלה מתכנן מנהל-המ' את שימור הקרקע והתקנת רשתות-הניקוז, ומקים מערכות-הת-ראה מפני שטפונות — לשם ריסונם וניצולם. עקב הערינות לבעיות המ' בעולם כולו, החלה ב-1965 פעילות בין-לאומית עניפה, במסגרת „העשור ההידרולוגי הבין-לאומי“, שבו משתתפות רוב מדינות-העולם. במסגרת זו מרופזים המימצ-אים בדבר עתודות המ', אפשרויות הניצול והצרכיה, ומי-צעות תכניות-פיתוח למדינות נזקקות.

על מערכת-המ' ומנהל-המ' בישראל, ע"ע א"י, עמ' 865—880, וכרך-מילואים, עמ' 461—466.

א. רבינו, מ' כבדים (מדע, א', 3), תש"ז; ל. פיקארד, בעיית המ' באיזורים צחיחים (שם, ג', 4—3), תש"ט; ק. ש. שפיגלר, התפלת מ' מלוחים (שם, ד', 1), תש"ט; א. לרמן, מ' תכונותיהם הפיסיקאליות והכימיות (שם, י"ג, 6), 1969; א. הראל, מקורות חדשים של מ' (שם, י"ד, 1), 1969; מ. יע' קובוביץ, המ' בישראל, 1971; E. Singer, *Die bakteriologische Untersuchung des Trinkwassers*, 1931; S. S. Butler, *Engineering Hydrology*, 1957; J. J. Katz, *The Biology of Heavy Water* (Sci. Amer., 203, No. 1), 1960; K. S. Davis—J. A. Day, *Water — the Mirror of Science*, 1961; Chr. Bénézech, *L'Eau, base structuruelle et fonctionelle des êtres vivants*, 1962; A. E. Snyder, *Desalting Water by Freezing* (Sci. Amer., 207, No. 6), 1962; H. E. Babbitt, *Water Supply Engineering*, 1962; R. Furon, *Le Problème de l'eau dans le monde*, 1963; L.—M. Milne, *Water and Life*, 1964; K. S. Spiegler (ed.) *Principles of Desalination*, 1966; L. K. Runnels, *Ice* (Sci. Amer., 215, No. 6), 1966; H. R. Vallentine, *Water in the Service of Man*, 1967; P. C. G. Isaac, *The Development of Water Resources* (Penguin Technical Survey), 1967; W. Laas—S. S. Beicos, *The Water in Your Life*, 1967; R. Huber, *Das Wasser*, 1967; D. Davies, *Fresh W.*, 1968; D. Eisenberg—W. Kauzman, *The Structure and Properties of W.*, 1969; H. E. Wulff, *The Qanats of Iran* (Sci. Amer., 218, No. 4), 1968; R. J. Chorley (ed.), *Water, Earth and Man*, 1969; S. R. Erlander, *The Structure of Water* (Sci. JI, 5A, No. 5), 1969; H. L.

פיים את דפנות התעלה בִּטְוֹן או באֶספאלט. אם תוואי-התעלה חייב לחצות עמק או נחל, מתקנים במקום זה מתעל (flume) הנמתח מעל לערוץ, או צינור-לחץ (הידוע גם כ„סיפון־במהופך“; ע"ע סיפון) השקוע בקרקע שמתחת ל-ערוץ.

מנהרה (ע"ע) משמשת בד"כ להולכת מ' דרך שר-שרת-הרים. יש מינהרות הפרויות בשיפוע קר-העומד ופיר-עלות בכוח-הגראוויטאציה, ויש מינהרות הפועלות בלחצים ניכרים. רצוי מאוד שדפנותיהן של מינהרות (בייחוד מיני-הרות-לחץ) תהיינה מוגנות ע"י ציפוי מתאים — לשם עמידות בפני איפול הורס, לשם מניעת דליפת מ', וכן לשם הקטנת הפסדי-האֶנְרְגְיָה הנגרמים בשל חיפוך המ' בדפנות.

מובל שנועד לספיקה בינוגית מותקן לעתים קרובות כקו-צינורות תת-קרקעי. חומרים כגון ברזל יצוק, פלדה, בטון מזוין, אֶסְבֶּסְט ולעתים עץ — משמשים לייצור צינורות אלה (החומר נבחר לפי שיקולים פלכליים וטכניים, בהתאם לנסיבות). גם קווי-צינורות, כמינהרות, מופעלים לעתים בכוח-הגראוויטאציה ולעתים בתנאי לחץ על-אֶטְמוֹספֶרִי. באיזור שבו מצויים צרכני-המ' מסתעפת מן המובל הרא-שי מערכת-האֶספָה. מערכת זו היא רשת ענפה של עורקים ראשיים המזינים עורקי-מישנה; אלה עוברים בד"כ לאורכם של רחובות ומספקים מ' למשקיפהבית הבודדים. למאגרי-אספקה, למיתקני-כיבוי וכיר"ב. — המאגרים מיוע-דים להגביר את ספיקת הרשת בשעות של צריכת-שיא, ולפעול כמקור-אספקה במקרים של תקלה זמנית במובל הראשי או בקטע חיוני אחר של המערכת.

רשת עורקי-המ' בנויה בד"כ כמעין סריג, באופן ש-עורקי-המישנה ניזונים בשני קצותיהם מעורקים ראשיים. שסתומים מותקנים בנקודות-הצומת, וכך ניתן לבודד קטע-צינור שאירעה בו תקלה ולמנוע ע"כ הפרעות בפעולת חלקים אחרים של הרשת. מפלי-לחץ מסוימים במערכת, בשל חיפוך המ' בצינורות, הם בלתי-נמנעים; אולם במע-רכת-אספקה תקינה מצטמצמים מפלים אלה למינימום ההכ-רחי. כמורן אי-אפשר למנוע הפסדי-מ' מסוימים בשל דליפות והפרעות בפעולת מוני-הצרכנים. מערכת, שבה מספקים כ 10% מן המ' בלא רישום במונים, נחשבת כמע-רכת שתחזוקתה מעולה.

פ. ק. - מ. יע.

מנהל-המ'. בספרות הכלכלה הקלאסית נידון הפארא-דוקס, שלמרות חיוניותם של המ', מחירם נמוך (ע"ע פל-פלה, עמ' 874/5, ושרטוט שם). בימינו מתברר, שחמ' הם מיצרך יקר שנמצא במחסור ושמחירו עולה בהתמדה עם העליה בביקוש. בסוף המאה ה 20 יוכפל הביקוש למ' כל 20 שנה, בעוד שההצע יישאר קבוע פחות-או-יותר. בשל חיוניות המ', העלות הגואה של הפקתם וההשקעות הרבות הנדרשות לאספקתם, נתון הטיפול במערכת-המ', במרבית מדינות-העולם, בידי רשות ממלכתית. רשויות אלה עוסקות בנושאים הבאים: (א) מימון וייוזם של הקמת מערכות לאספקת-מ'. (ב) קיצוב המ' הנמצאים במחסור, ו/או התאמת הביקוש למ' (המשתרע על-פני השנה כולה) להצע (שהוא בד"כ עונתי) ע"י אגירת מלאי של מ'. (ג) הקצאת המ' בין הצרכנים השונים. — באה"ב משתמשים

ודם, כאלת-המ' הרומית אגריה (ע"ע), אהובתו ויועצתו של המלך נומה פומפיליוס, או תטיס שוכנת-הים, אם אכילוס (ע"ע). עקבות של אמונות כאלו נשתמרו גם אצל עמי-אירופה בסיפורי-עם רבים (ור' להלן).

אמונה נפוצה מייחסת למ' פזח לטהר את הגוף מטומאה ואת הנפש מחטא. מפאן השימוש במ' בטקסים שונים בכל הדתות (ע"ע טמאה וטהרה). הטבילה (ע"ע) קיבלה חשיבות מיוחדת בכיתות יהודיות סמוך לסוף תקופת בית-שני (ע"ע איסיים, עמ' 33/4). בנצרות מוחקת הטבילה את החטא הקדמון ומציינת את קבלת הנטבל לחיק הכנסייה (וע"ע מנדעים; סקרמנטים). טבילת-תינוקות למטרה ריטואלית ידועה גם מחוץ לנצרות; למשל, אצל האינדיאנים במכסיקו. בארצות נוצריות — גירוש רוחות והקדשתם של בני-אדם, בניינים או תפצים נעשים ע"י התזת מ' מקודשים. למנהג הנפוץ של רחיצת גופת-המת לפני הקבורה נודעת, כנראה, מלבד רעיון הטהרה, גם משמעות סמלית, משום שהמ' הם סמל חידוש החיים. בשירה הבבלית על ירידתה של אשתר (ע"ע, עמ' 452; בבל, עמ' 552/3) מצוה ארש-כגל, אלת-השאל, להזות „מי-חיים" על אשתר, בטרם תוכל לשוב לעולם העליון. מגע עם מ' נחשב ללידה מחדש. לכן נהגו עמים רבים (מצרים, בבלים, יוונים ועוד) לנסוך מ' למתים.

לפעמים נדרשה הכשרה מיוחדת של המ' לשימושים ריטואליים מסוימים (מי נדה [ע"ע], במד' יט; המים המ-קודשים — בפנסיה הנוצרית). יש גם שמימיהם של מעיינות, נהרות, אגמים או בארות מסוימים נחשבים כמקודשים במיוחד (הירדן [ע"ע, וע"ע מנדעים] אצל הנוצרים, הננגס [ע"ע] אצל ההינדואים, מעיין לורד [ע"ע] בצרפת, ועוד). מלבד ברכות ורחניות מביאים מ' כאלה, בד"כ, גם מרפא לגוף (ע"ע מעיינות רפואיים).

בנוסף על הפזח המטהר, מייחסים למ' גם את הכוח להבחין בין טהור וטמא, בין אשם וחף-מפשע. מפאן השימוש במ' בדיני-שמים, שהיה מקובל בבבל (ע"ע, עמ' 546), וגם באירופה ביה"ב, במיוחד במשפטי מכשפים ומכשפות. ההנחה היתה, שהמ' הטהורים דוחים את החטא. החשוד הוטל למ' כשהוא כפות, ואם לא שקע בהם, אשמתו הוכחה. צורה אחרת של דין-שמים ע"י מ' היתה בדיקת הסוטה ע"י שתית המ' המאורים (במד' ה, יא—לא; משנ' סוטה, פרקים א'—ו' [וע"ע בכור, עמ' 697]). המ' שימשו גם בניחושים. מקדשי אורקולום (ע"ע) שִכְנו עפ"ר בקרבת מעיינות. הפי-תיה בלפז (ע"ע) היתה שותה ממי מעיין-קאסטיס בטרם תשמיע נבואתה. זה היה גם מנהגם של המנבאים באורא-קולום של קלארוס, באסיה הקטנה. ידועות גם שיטות ניחוש באמצעות מ' (הידרומאנטיה). רמז לכך יש בסיפור יוסף ואחיו (ברא' מד, ה). הבבלים היו מפרשים את תנועת פני-המ' לאחר שהטילו בהם חפץ כלשהו. ביה"ב נהגו במקומות שונים באירופה לכתוב את שמם של חשודים בגניבה על חלוקי-אבנים ולזרוק אותם לכלי מלא מ'; האיש ששמו לא נמחק, הוחזק כאשם (וע"ע אשות, עמ' 385; לחם, עמ' 607). המ' שימשו גם בפעולות מאגיות להורדת גשם (ע"ע) וכן במעשי-כשפים והסרתם; מכשפים הופכים, ע"י התזת מ', בני-אדם לחיות או מחזירים את המכושף לדמותו הקודמת. זהו מוטיוו נפוץ בסיפורי אלף לילה ולילה ובסיפורי-עם אחרים.

Penman, *The Water Cycle* (Sci. Amer., 223, No. 3), 1970; B. V. Derjaguin, *Superdense Water* (Sci. Amer., 223, No. 5), 1970; L. L. Ciaccio (ed.), *Water and Water Pollution Handbook*, 1971.

מ.

באמונות ובפולקלור חשיבותם של המ' כמקור-ברכה (מעיינות, נהרות, גשמי-ברכה) וספנתם כיסוד מאיים והרסני (גשמי-זעף, שטפונות, הים הסוער) הטביעו את חותמן העמוק על התודעה האנושית והביאו לפיתוח יחס דו-ערפי של חשש מזה והחשבה יתירה מזה; תכונות מת-כונות שונות יוחסו למ' בגלל סגולת-הטיהור שלהם. במיתולוגיה של עמים רבים מסמלים המ' את התהור-ובוהו הקדמון, ובריאת-העולם (ע"ע עולם, בריאת-נתפסת כנצחונם של האלים או של אל מסוים עליהם. האפוס האַדְי „אנמ אלש" (ע"ע בבל, עמ' 545/6, 551; דַרְקוֹן, עמ' 210) מתאר את בריאת-העולם כנצחונם של האל מַרְדוּף על תַאמַת, אלת-התהום; גופתה של זו, המבוותרת לשמים, נהפכה למ' עליונים ולמ' תחתונים. ברבות הימים, כשהאלים רצו להחריב את העולם, הביאו את המבול. גם בעל (ע"ע, עמ' 255/6) של המיתולוגיה האוגריתית (ע"ע) נלחם במפלצות-המים של תפיסה קדומה זו נשמעים, מתוך השקפה מוֹנֹת־איסטי, גם בספר בראשית ובמקומות אחרים במקרא (ע"ע גִלְגַּמֶשׁ, עמ' 777; דַרְקוֹן, עמ' 211; מבול). גם המצרים הקדומים (ע"ע מצרים, עמ' 220) ועמים אחרים ידעו מסור-רות דומות. האינדיאנים היו מספרים על „הרוח הגדול", בורא-העולם, שנלחם עם המ'. גם מסורות על המבול רווחות אצלם. במיתולוגיה ההודית (ברג ידה) היו המ' היסוד הראשוני (ע"ע הדו, עמ' 471), אלא שכאן המ' הם יסוד מיטיב שהוא מקור האלים והעולם. מן המיתולוגיה נתקבלו המ' גם לפילוסופיה ההודית כיסוד-עולם.

במיתולוגיה היוונית הראשונית של יסוד-המ' אינה באה לידי הדגשה בולטת, אך לאחרונה הובעו סברות (ע"ע נהר, ור' להלן, ביבלי) שמסורת ראשונית ברוח זו נדחקה, פרט לשרידים אחדים, מפני מסורות מאוחרות-יותר. את סיפור המבול ידעו ביוון (ע"ע דֹוֶקְלִיֹן). גם הדימוי של קשר תת-קרקעי בין מקורות-המ' השונים (השר' תה' כד, ב; קלו, ו) מופיע ביוון (נהרות, מעיינות, בארות עם האוקיאנוס [ע"ע, והשר' איליאס, 21.196]). המסורת על ראשוניותו של יסוד-המ' שוב צפה ועלתה בפילוסופיה היוונית, ותִלַס (ע"ע) שיווה ליסוד זה חשיבות נרחבת-ביותר. אריסטו ראה את המ' כאחד מ-4 היסודות, ואת הלחות הוא חשב לאחת מ-4 האיכויות (ע"ע אֶסְטְרוֹנוֹמִיָה, עמ' 181/2; אריסטוטֶלֶס, עמ' 844; ביולוגיה, עמ' 320).

כמעט כל העמים האמינו בקיומם של אלים ואלות הממורנים על המ' ומיטיבים עם הבריות: וארונה ואינדרה בהודו, איא (ע"ע) באשור ובבבל, פוֹסִידוֹן, טְרִיטוֹן, הנימפות (ע"ע ערכיהם) והגאיות ביוון ומקביליהם אצל הרומאים. גם הגרמנים והסלאוים הקדומים עבדו לאלים ולרוחות ממונים על המ'. ישויות על-טבעיות השוכנות במעיינות ובהרות לובשות לעתים דמות של חיות (נחש, תנין [ע' ערכיהם] וכד'). מסורותיהם של עמים באפריקה, באינדונזיה, ביוון הקדומה, ועוד, מספרות על זיווגם של אלים ורוחות כאלה עם בנות-האדם, או על הקרבת בתולות לשם פיוסם (ע"ע אַנְדְרוֹמֶדָה). סופר גם על אלות שהתקשרו אל גברים בשר-

א) „אלו בעלי אגדה, שמושכין לבו של אדם כמ" (חג' י"ד, ע"א). מנהגים רבים קשורים במ": „אחר כל שתייתך, שתה מ' (ברכ' מ', ע"א); „לא ישתה אדם מ' לא בלילי רביעיות ולא בלילי שבתות" (פס' קי"ב, ע"א). ממנהגי הצניעות ש.אין שותין מ' בפני רבים" (בכר מ"ד, ע"ב; ור' תוס' שם, ד"ה אין). — על מנהג תשליך — ע"ע ראשי השנה.

בהלכה. המ' תופסים מקום בהלכה, בכמה תחומים. ההיסטוריות מן הטומאות השונות היא באמצעות מ'. באפנים מסוימים (ע"ע סמאה וטהרה; יד. עמ' 147; מקוה), אך המ' גם מכשירים לקבל טומאה, על נסוך המ' — ע"ע; על הדחת הבשר במ', בקשר עם מליחתו — ע"ע דם, עמ' 725; על ברכות בשתיית מ' — ע"ע תפלות וברכות; וע"ע גשם, עמ' 708—711.

מ. ד. גרוס, אוצר האגדה, כ', בערכו, תשי"ד; המ' במקורות היהדות (מחנים, צ"ט), תשכ"ה; ר. גרייבס — ר. פטאי, מ" תוסים עבריים, ס' בראשית, תשכ"ו.

ז. ק. - מ.

### מימון, ע"ע מימוסיים.

**מימון** (מקודם: **פישמן**). **יהודה לייב הכהן** (1875, מארקולשטי, [בסארביה] — 1962, ירושלים), רב וסופר, מראשי הציונות הדתית. חניך ישיבות ליטא. 1900 שימש כ„מגיד" בעיר-מולדתו, וב-1905—1913 רב באוגונג [בסארביה]. הצטרף בנעוריו לחובבי-ציון ולתנועה הציונית. היה ממשתתפי אסיפת-היסוד של המזרחי (ע"ע), חבר בוועד דה הראשונה בלידה, וכן בוועידה העולמית הראשונה בפריס ב-1904). מ' ניהל תעמולה ציונית בערי דרום רוסיה, ואף נעצר על כך. ב-1913 עלה לא"י, התיישב בתל-אביב, ופעל לכינון רשת חינוך דתית-לאומית בארץ. במלח"ע I גורש מן הארץ, עבר לאה"ב והיה פעיל ב„מזרחי" שם. עם שובו ב-1919 עמד בראש התנועה בא"י וערך את עיתונה „התור", היה יחד עם הרב א.י. קוק, מייסדי הרבנות הראשית לא"י. מ' נבחר כציר תנועתו לקונגרסים הציוניים, ומשנת 1935 היה חבר הנהלת הסוכנות היהודית, ומתומכי הקו הקיצוני במאבק עם הבריטים. אף כי נשאר נאמן למס-גרת היישוב המאורגן, הביע אהדה לאירגונים הפורשים, ובעת שפתחה ה„הגנה" בפעולת דיכוי נגד האצ"ל („הסוּן", 1944/5), הביע התנגדות גלויה לכך. מ' נאבק בהתמדה למען ענייני הציבור הדתי בא"י. ב-1936 יסד את „מוסד הרב קוק", הוצאת-ספרים המוקדשת לספרות התורנית ומדע-היהדות, ומ-1937 ועד פטירתו ערך את כה"ע „סיני". מ' הצטרף לר. בן-גוריון במאבק להקמת מדינה עברית, ולו גם בחלקה של א"י, ובתחילת מלחמת-הקוממיות היה פעיל במו"מ בין הסוכנות לאצ"ל. הוא היה בין החותמים על מגילת-העצמאות, ועד 1951 שימש כשר-הדתות. הטיף לחי-דושו של מוסד הסנהדרין (ע"ע). כסמכות דתית-ממלכתית עליונה, אך נתקל בהתנגדות חוגים דתיים שונים. נלחם בחריפות כנגד חוגי אגדת-ישראל (ע"ע) והקרובים לה, בעיקר כנגד תפיסתם הרעיונית את פשר קיומה של מדינת-ישראל.

מ' הניח אחריו ירושה ספרותית רבת-היקף, על 3 נוש-אים: תולדות גדולי ישראל, זכרונות וצינונות-דתית. נתי-פרסמו ביותר ספריו: „שרי המאה", א—ר, תש"ב—תש"ו; „דיוקנאות של מעלה", תש"ו; „אנשים של צורה", תש"ו;

המ' קשורים במושג הפוריות. בשומרית שימשה מלה אחת לכינוי המ' והזרע. האינדיאנים ובני-עמים אחרים מספרים על נשים שהופרו ע"י טיפות-מ', הדגים (ע"ע) משמשים במקומות רבים כסמל-הפוריות. אצל הטאטארים נהגו נשים עקרות לכרוע ליד מקוה-מ' ולהתפלל לילדים. — וע"ע גשר; טל.

ר. פטאי, המים, תרצ"ו; A. Erman, *Die Religion der Ägypter*, 1934; H. Frankfort et al., *The Intellectual Adventure of Ancient Man*, 1946; A. Lesky, *Thalatta*, 1947; A. Heidel, *The Babylonian Genesis*, 1951; U. Hölscher, *Anaximander u. die Anfänge der Philosophie* (Hermes, 81), 1953; W. G. Lambert (ed.), *Babylonian Wisdom Literature*, 1960; J. Rudhardt, *Le Thème de l'eau primordiale dans la mythologie grecque*, 1971.

מ. ה.

בריאת המ' אינה מפורשת במקרא. הם נזכרים כבר ביום הראשון („ורוח אלהים מרחפת על פני המ' [ברא' א, ב]) כמכסים את כל היקום. הרקיע שנברא ביום השני הבדיל בין המ' שמעליו ושמתחתיו, וביום השלישי נקוו המ' „אל מקום אחד" — הימים, ונראתה היבשה. תיאור פיוטי של תפיסה זו נמצא בראש פרק קד שבתהלים. המ' מקיפים את העולם, ב„ראשים", הנפרדים מן ה„נהר היוצא מעדן", אך נתבטל כוחם, וכוח מ-התהום, מלהציף שוב את היבשה, לאחר מעשה המבול (ע"ע). גם באיוב (לה, ח—יב) מוזם הדגש, בתיאור ראשית-הבריאה, על כבילת כוח המ' כאחד מחוקי-היקום. ויסות כוח המ', לטובה ולרעה, נעשה אך ורק באמצעות הגשם (ע"ע, עמ' 708/9). המ' הם תנאי לקיום האדם ויסוד ההצלחתו, והמקרא רואה בשפע מ-הנילוס את הסיבה העיקרית לשגשוגה ולתרבותה של ארץ מצרים (ע"ע, עמ' 149). מריבות על מקורות-מ' נזכרים כבר במעשי האבות (ע"ע) וגם בריאות נכרתו על המ'. בתקופה יותר-מאוחרת נמשחו שם מלכים בשמן-המשהה (ע"ע מלוכה), והנבואה היחידה שניתנה בחו"ל, נבואת יחזקאל, היתה אף היא על המ' (יחז' א, א). גם בעבודת-הקודש נתייחד למ' מקום חשוב במקרא, כאחד האמצעים העיקריים להיטהר מטומאה (ע"ע סמאה וטהרה), כחלק ממעשה הקרבנות, ובמעשים מיוחדים כמיסוטה (ע"ע אשות, עמ' 384/5).

האגדה מעשרת את סיפור בריאת המ' ע"פ דרכה: „מתחילת ברייתו של עולם, לא היה קילוסו של הקב"ה עולה אלא מן המ'", „בעט באוקינוס והרג שר של"ו ומאו „המ' בוכין עד היום הזה" (תנח' חיי-שרה, ג'). המ' קדמו לבריאת-העולם, שבהן „העולם מתנהג" (שמר"ר, ט"ו). לאחר הבריאה הופרדו „המ' העליונים" מן „התחתונים", (ר' המחלוקת בין ר"א ור"י, תענ' ט, ע"ב), ושיעור המרחק נידון באגדה (חג' ט"ו, ע"א; ב"ר ד'; שם י"ג; קה"ר א'). השמים נקראים כך משום „ששם מ'", „אש ומ'" (חג' י"ב, ע"א), ואילו „הארץ ... עומדת על העמודים ... עמודים על המ' ... מ' על ההרים" (שם). מ-גשמים קרויים „מ' זכרים", ומיתתהום — „מ' נקבות" (פדר"א, כ"ג). ב„ים הגדול" יש „מקום שאין מ' מהלכין" ושם „מ' בולעין מ'" (ב"ר, י"ג; קה"ר, א'). „אי-אפשר לעולם בלי מ'" (יר' הור' ג', ה'), ו„מ' נקראו חיים" (אדר"נ, ל"ד); „כל הנסים שעשה הקב"ה לישראל, לא עשאן אלא על המ'" (דב"ר, ג'). המ' מקלטים להקב"ה (שוח"ט, צ"ג), דברי תורה נמשלו למ' (ספרי עקב, מ"ח; תענ' ו', ע"א; ועוד) ו„אין מ' אלא תורה" (ב"ק י"ז, ע"א; ועוד); „וכל משען מים" (ישע' ג,

טית. ע"י הנחת הדבר-כשהוא-לעצמו, "המפעיל" אותנו ו,הנותן" לנו את דימויינו, הכניס קאנט גורם שאין להפריה שליטה עליו. מ' בשכלתנותו לא היה יכול להשלים עם גורם איראציאנאלי זה, שבגללו נוצרת תהום בין שני היסודות של הפרתנו: הסובייקט והאובייקט. האובייקט אינו, לדעת מ', דבר-מה בודי מחוץ להכרה, אלא דבר המשמש תמיד בתוך ההכרה כמושא לפונקציה שלה. מ' מודה, שאי-אפשר לוותר על קנה-מידה אובייקטיבי של האמת, אולם, לדעתו, יש לחפש אותו בתוך ההכרה עצמה ולא מחוצה לה. ההכרה חייבת להוכיח את הלגיטימיות שלה ע"י מבחנים פנימיים. אין אנו רשאים להשוות את היחס של ההכרה אל הדבר-כשהוא-לעצמו ליחסה של תמונה אל האורייגנאל שלה, שהרי במקרה זה נתונים לנו שניהם, האורייגנאל ותמונתו, ואנו יכולים להשוותם. אולם אין הדבר כך ביחסה של ההכרה אל הדבר-כשהוא-לעצמו. הנחת עולם מחוץ להפרתנו היא פרי אשליה של פוח-הדימיון.

אולם לדבר-כשהוא-לעצמו נודעת בעיני מ' משמעות מגמתית. הדבר-כשהוא-לעצמו הוא המטרה האחרונה של תהליך ההכרה. אנחנו נאמר, שהכרנו את "הדבר-כשהוא-לעצמו", כשהכרנו את התופעה בשלמותה, באופן שלא בשארה שום שארית של תוכה לא חדר השכל. מבחינה זו מסתבר ההבדל בין התופעה לבין הדבר-כשהוא-לעצמו כהבדל בין הכרה לקויה, פראגמנטארית, ובין הדעת השלמה. הדעת מתקרבת יותר ויותר אל מטרחה, כשם שהמצולע הסדיר מתקרב יותר ויותר אל העיגול — כשאנו מרבים את מספר הצלעות.

במקום לייחס את דימויינו לדבר-כשהוא-לעצמו, הנמצא מחוץ להכרה, בעולם נפרד, יש להתבסס על הגורמים שב-תוך ההכרה: המושגים של השכל והחושניות שאליה הם מתייחסים. שני גורמים אלה משלימים זה את זה: החושניות אינה אלא שכל מוגבל, בלתי-שלם. הסופיות שלנו מתבטאת בזה שאין לנו היכולת להבין את החושניות מתוך מקורה השכלי. אבל לא היינו מגיעים אפילו למעט ההכרה שיש לנו, אלמלא היה שכלנו נחצב מתוך השכל האינסופי. הנחה זו של השכל האינסופי נותנת בידנו רשות לתאר לעצמנו, כיצד אפשר היה לפתור את בעיית ההכרה, לפחות מבחינה עקרונית. שכל אינסופי אינו מקבל דבר מן החוץ, והמושאים של חשיבתו, הואיל ואינם ניתנים לו אלא נוצרים מתוכו, מזדהים עם הצורות. ההבחנה בין תוכן ההכרה וצורתה מתבטלת, במלים אחרות, זהו שכל היוצר מתוך עצמו את כל הסוגים האפשריים של יחסי-דברים, ואילו השכל שלנו הוא אותו השכל ממש, אבל בדרגה מוגבלת. "אידיאה נשגבה זר" כדבריו של מ', עשויה לפתור, כשירחיב בזה, את הקושיות הגדולות. אנו חייבים לתאר לנו את המחשבה האלוהית בדומה למחשבה המתמאטית: המושא נוצר יחד עם המחשבה. תפיסה זו של השכל האינסופי דומה לזו של קאנט עצמו; אולם, בעוד שקאנט רואה בשכל האינסופי רק הנחה, "רגולאטיבית", בחינת "כאילו", מביע מ' את הנחת הקירבה של רוח-האדם עם השכל האינסופי כהיפוך-תזה מטאפיסית ממש.

מ' סטה מדרכו של קאנט גם בהסבר אופן חשיבתו של השכל האינסופי, כלר האופן שבו מתלפדים המושגים כדי ליצור עולם שכלתני, חלוקת-המשפטים הקאנטית לאנאלי-טיים וסינתטיים אינה פותרת, לדעתו, את הבעיה, שכן

„למען ציון לא אחשה", א'—ב', תשיד—תשט"ו; „הציונות הדתית והתפתחותה", תרצ"ו; „חידוש הסנהדרין", תשי"א. יש לציין גם את ספרו „הנותן בים דרך", על דרכי לימוד הגמרא (ברדיטשוב, תרס"ג). מ' ההדיר חיבורי קדמונים והיה עורכם של קבצים, ספרי-יובל וספרי-זיכרון רבים. על שמו: „יד הרב מימון" — מוסד לפעולה תרבותית-דתית. ליד „מוסד הרב קוק" בירושלים; כפר מימון, בנגב הצפוני. — במותו השאיר אחריו את הספרייה הפרטית הגדולה בעור-לם בתחום היהדות, ובה למעלה מ-40,000 ספר.

מנחה לר' י. ל. הכהן מ' — בגבורות (קובץ), תשט"ו (כולל ביבל'); ג. בתייהודה, אלה תולדות ר' י. ל. הכהן מ', תשכ"ד.

**מימון, שלמה** [שמו האמיתי: שלמה בן יהושע] Salomon Maimon — (1753, סוכוביבוג [ליטא] — 1800, נידרויגרסדורף [שלזיה]), פילוסוף יהודי. בילדותו קיבל חינוך מסורתי בתלמוד, ובעודו נער התפרסם כעילוי.



שלמה מימון

בגיל 11 כבר הובא בבי-רית-נישואין וכבן 14 היה אב לבן, את משפחתו פירנס כמלמד במקומות שונים, הרחק מביתו. הושפע במיוחד מכתבי הרמב"ם ומתוך הערצה אליו נטל לעצמו את הי-פינוי „מימון". במרוצת הזמן הלכה והתחזקה בו שאיפה עזה להשפלה כללית, בייחוד פילוסוף-פית, וב 1770 עזב את משפחתו ונסע לגרמניה. משהגיע אחרי תלאות רבות לשערי ברלין, נאסרה עליו הפניסה לעיר ע"י הגבאים היהודים. מ' נאלץ לנדוד ולחזור על הפתחים. בפוזן זכה בתשומת-לבו של הרב צבי הירש בן אברהם, וזה הציל אותו מחרפת-רעב והשיג לו משרה של מורה. כעבור שנתיים ניסה מ' שוב את מזלו בברלין והפעם הצליח ואף נתקבל לחוגו של משה מנךלסון (ע"ע). אולם חוסר-פרנסה אילץ אותו לעזוב את העיר; עבר להאמבורג, משם לאמסטרדם, לאלטונה — ובה רכש לו, במשך שנתיים, בגימנסיה את היסודות של ההשפלה המערבית, הודות לעז-רתה של קבוצת נדיבים — ושוב חזר להאמבורג ומשם לפרסלאו; לסוף נגאל ממצוקתו ע"י הרזון אדולף קאלקרזית, ובביתו בילה את 10 שנות-חייו האחרונות. הוא נקבר ככופר מחוץ לבית-הקברות היהודי שבגלוגאו. פרשת חייו של מ' מתוארת באוטוביוגרפיה המאלפת שלו, שי"ל ב 1792/3 (עבר' תרנ"ט).

נדודיו וסבלותיו לא מנעו את מ' מלהרחיב את השפלתו, להעמיק את עיוניו ולהתפרסם כפילוסוף שנון. חיבורו הח-שוב ביותר הוא Versuch über die Transzendentalphilosophie („מסה על הפילוסופיה הטראנסצנדנטאלית"), 1790 (עבר' תשי"א), שבו הציג את השגותיו על הפילוסופיה הט-ראנסצנדנטאלית של ע. קנט (ע"ע), ושזכה לשבחים מפי קאנט עצמו. זכותו העיקרית של מ' בתולדות הפילוסופיה היא במיפנה שנתן לבעיית הדבר-כשהוא-לעצמו (ע"ע), בנסותו לפתור את הקשיים שעורר בשיטה הקאנ-



מחוקי דתו. אבל יהודי, שאינו רוצה להיות חבר למדינה תאוקראטית זו, מה דינו, אם אינו מפיר עצמו אלא כחבר למדינה אורחית... הנבונה למדי, שלא לדרוש ממנו הודאה כזאת [דתית], שאינה נוגעת לה? איני סבור, שגם במקרה כזה יחליט מנדלסזון, שיהודי זה חייב לקיים את חוקי דת אבותיו...". כך ראה מ' את עצמו, אך עם זאת תיאר בהערצה רבה את היהדות הרבנית בכלל ואת משנת הרמב"ם בפרט. מעולם לא התכחש ליהדותו ולענייני עמו, ובהקדשת ספרו למלך פולניה, כתב: "אילו עלה בידי להחזיר בקרב העם הפולני האציל דעה טובה על עמי... ולהוכיח שאם היהודים לא היו לתועלת לארץ, הרי זה רק מפני שחסר להם כיוון תכליתי בשביל כוחותיהם, הייתי רואה עצמי מאושר". יהודי המאה ה-19 ראו במ' כופר. לקראת סוף המאה התחיל היחס להשתנות, וב-1887 התלונן פפיוס מינץ (ע"ע) שבעוד הפל משפחים את שפינוזה, וזה החוקר ש. מ', הנאמן לעמו ומקיר ומכבד את תורתו והמשתדל בגלוי להמליץ אך טוב על עמו, ולהשפילו ולהטיבו, ואשר חכמים מפור-סמים מוזלתו השתוממו על רוחב דעתו... הוא לא ייזכר ולא ייפקד במשפנות ישראל".

ג. כרמנחם, בסוד ר' אברהם אבן-עזרא ("חמדת ישראל"...) לזכרו של ת"ח מדיני, 134/5), תש"ו; ג. י. ג'קובס, הספרות על ש. מ'; ביבליוגרפיה מוערת (קריית-ספר, מ"א), תשכ"ו; ש. ה. ברגמן, הפילוסופיה של ש. מ', תשכ"ז<sup>2</sup>; F. Kuntze, *Die Philosophie S. M.*, 1912; M. Guérout, *La Philosophie transcendante de S. M.*, 1929; N. J. Jacobs, *S. M.'s Life and Philosophy* (SBB, IV), 1959; S. Atlas, *From Critical to Speculative Idealism: The Philosophy of S. M.*, 1964; F. Klapp, *Die Kausalität bei S. M.*, 1968.

ש. ה. ב.

ר' מימוזן בן יוסף (נפטר בין 1165 ל-1170), אבי הרמב"ם. רב דייני מפורסם בספרד. מ' היה מתלמידי יוסף מגש (ע"ע) בלוסנה, והוא שמסר תורתו לרמב"ם בנו. שנים רבות היה דיין בקורדובה, עד שנאלץ לעזבה עקב גזירות השמד של המונחידון שכבשו את העיר, ב-1149 לערך. כ-10 שנים נדד עם משפחתו בערי ספרד, וב-1160 עברו לפאס שבמארוקו, שהיו בה אז תנאים נוחים יותר להחניק ביהדות. מ' אסר על ההליכה אחר משיח השקר משה דרעי (ע"ע), שנתפרסם או בפאס, ב-1165 עבר מ' דרך א"י, וכנראה נפטר שם. יש גם דעה, שירד עם בנו מצרימה ושם נפטר. מ' היה מגדולי דורו ובעל השפעה מרובה; הראשון ממשפחתו עתיקת-היחס שחיבר ספרים. בשנתו השניה בפאס כתב את ספרו "אגרת הנחמה" (נדפסה במקורה הערבי ב. J.Q.R., ר' ביבל, ובתרגום עברי-מדעי ע"י ב. קלאר, ירושלים, תש"ה), שנועד להדריך ולנחם את אנוסי האיסלאם, במאמצייהם לשמור את יהדותם, לדעתו — שאומצה גם ע"י הרמב"ם בנו, ונתקבלה בין יהודי ארצות האיסלאם — אין לראות באיסלאם עבודה וזה ממש, מאחר שאין בה הגשמת האל. מ' מדגיש את חשיבות עקרון האמונה בעליונות שלי-חותו של משה רבנו, שלו מוקדש רוב חיבוריו. עיקר זה, שהועתק אח"כ ע"י הרמב"ם אל י"ג העיקרים שלו, מודגש על-ידו בייחוד, כדי לבטל את האמונה בשליחותו של מוחמד, ומתוך אותה מטרה הדגיש מ' שדניאל הוא חותם הנבואה. בניגוד לדעת חכמים אחרים, שהטילו יאוש בעם, קבע שיש שכר לקיום מצוות בסתר, והדגיש בייחוד את ערכה של תפילת י"ח אף בלשון הערבית. כן טען ששלטון הרשע לא יימשך זמן רב, כמובטח לנו עפ"י נביאינו.

האנאליטיים הם טאוטולוגיים ואינם מעשירים את אוצר ידיעותינו, והסינתטיים, הקושרים נושא ונושא זרים זה לזה, חסרים ערובה להכרחיותו של קשר זה. מ' העמיד סוג שלישי של משפטים, המבוססים על חוק ההיקבעות (Satz der Bestimmbarkeit), שהם אנאליטיים וסינתטיים גם יחד. משפטים אלה, כגון, "הצבע הוא כחול", קושרים סוג (צבע) עם אחד המינים שלו (כחול). המין יכול להתקיים רק בתוך הסוג וקשור אליו, ואילו הסוג הוא גם בעל מינים אחרים ואינו קשור במין מסוים דווקא. הזיקה של הנושא לנושא היא אנאליטית, חד-משמעית, ואילו היחס של הנושא לנושא הוא סינתטי ורב-משמעי. מ' קיווה שחוקי-ההיקבעות יעמיד את פעיית השכלתנות של העולם באור חדש, אולם הוא עצמו היה זהיר מפדי להעז לבנות את הפניין הספקרי לאטיווי. הוא לא האמין שניתן להוכיח, כי העובדות הנתונות לנו הן חדירות וממוצות ע"י השכל, כל' שהעולם הוא אמנם שכלתני. הפילוסופיה יכולה להראות רק שתפיסה אידיאליסטית היא אפשרית וכיצד אפשר היה לבנות עולם שכלתני; אך אין היא יכולה להוכיח את שכל-תנותו של העולם. אם אנו יוצאים מתוך ההנחות ונשארים בתוך גבולות ההיפותזה, הרי המגדל של המדע פורח באוויר, ואין אנו מוצאים את הדרך אל העובדות המוחשיות, ואם אנחנו יוצאים מן העובדות המוחשיות אין לנו שום זכות לטעון, שהמוחשי ייכנע לעיקרים הכלליים שלנו ושאלה יוכלו להתגבר עליו.

הפילוסופיה של מ' השפיעה השפעה חזקה על היווצרותה של הפילוסופיה של פייכטה ועיי"כ — על הפילוסופיה הגרמנית האידיאליסטית. במשך המאה ה-19 היא נשפחה; אולם הודות למאמציו של ההיסטוריון של הפילוסופיה י. א. אַרדמן (Erdmann), חודשה ההתעניינות בה ובדור האחרון הופיעו ספרים יסודיים אחדים העוסקים בשיטתו של מ'. בין חיבוריו הנוספים של מ': Philosophisches Wörterbuch ("מילון פילוסופי"), 1791; Die Kategorien des Aristoteles ("הקאטגוריות של אריסטו"), 1794; Versuch einer neuen Logik, oder Theorie des Denkens ("ליצור לוגיקה או תורת-חשיבה חדשה"), 1794; Kritische Untersuchungen über den menschlichen Geist ("ביקורתיים ברוח האדם"), 1797; וחיבורו הפילוסופי העברי היחיד, "גבעת המורה", תקנ"א (מהדורה חדשה: תשכ"ו), שהוא ביאור חפשי לספר הראשון של "מורה נבוכים" לרמב"ם. האוטוביוגרפיה שלו (ר' לעיל, עמ' 247) היא עד היום מקור חשוב להכרת היהדות המזרח-אירופית ורא-שית החסידות.

יחסו של מ' אל היהדות והיהודים מקפל בתוכו את כל הטראגיות שבגורלו. "לולא עזב מ' את פולניה, היה, כנראה, נעשה למאור רבני והגאוניות שלו היתה מעשירה את היהדות, ואילו היה נולד באותה הארץ שבה מת ושבה פילה חלק גדול של חייו, קרוב לוודאי שהיה נעשה להוגה-הדעות הגדול ביותר של המאה ה-18" (סאליס דייכס). ע"י המעבר החד מפולניה אל מרכז ההשפלה האירופית, והתנ-אים המשפילים של מעבר זה נעשה מ' אדם שבור, ויחסו אל היהדות ואל החברה היהודית-גרמנית היה דו-ערכי. מ' מביא באוטוביוגרפיה שלו את משנתו של מנדלסזון, של-פיה המצוות הן כחוק-מדינה, וממשיך: "אני מסכים לדעתו שיהודי העובר אל הדת הנוצרית, אינו פוטר עצמו עיי"כ

צמחים נקביים. בשנות 30 של מאה זו ניתן היה למצוא את ה' גם במקווי מים בשפלת-החוף ובאגם-החולה. אך כתוצאה מייבוש הביצות והריסת בתי גידולה, אין מוצאים אותה עוד.

גם מימוץ-הצפרדעים (*Hydrocharis morsus ranae*) מהסוג מימוץ, הנפוץ באיזורים הממוזגים הצפוניים, נמנה עם הצמחים שנעלמו מן הארץ ב-20 השנים האחרונות. בעיקר כתוצאה מייבוש החולה. לצמח צורת שושנת-מים קטנה, בעלת עלים דמויי כליה הצפים על-פני שטח המים. מהסוג אֶלּוּדָא (*Elodea* [אַנְכְרִיס]) ידועה האלודאה הקא-נאדית (*E. canadensis*). זהו צמח אקוואריון מקובל, שמוצאו מאמריקה הצפונית. משם התפשט לארצות אירופה ואסיה והיה לאחד מצמחי-המים הנפוצים. פרחי האלודאה חד-מיניים ואנדרוגיניים. פרחי הזכר מכילים 9 אבקנים. בפרחי הנקבה — השחלה בעלת 3 צלקות; בפרחים האנדרוגיניים נמצאים, נוסף על השחלה, גם 6 אבקנים. בהאבקתה דומה האלודאה לווליסנריה. בסוג אלודאה יש כ-12 מינים. במקור מות-התפשטותה נתרבתה באופן גֵּטְטִיוּרִי, עד שחסמה את דרכי-השיט של גהרות.

בעוד שהמינים שהוזכרו חיים במים מתוקים, מצוי ימוץ-הקשקשים (*Halophila stipulacea*), מהסוג ימוץ, במים מלוחים, בעיקר בחצי-הכדור הדרומי. בארץ נמצא במפרץ-אילת.

A. B. Rendle, *The Classification of Flowering Plants*, I, 1956; N. C. Fassett, *A Manual of Aquatic Plants*, 1960; C. D. Sculthorpe, *The Biology of Aquatic Vascular Plants*, 1967.

יע. ג.

**מִימוֹסִים**, ע"ע יוֹנִית, לשון ותרבות, עמ' 557; פֵּנְטוֹמִימָה; קוֹמְדִיָה דֶל אֲרֶטָה.

**מִימוֹסִיִּים** (*Mimosaceae*), משפחת צמחים דו-פסיגיים, הפרימיטיביות מסדרת הקטניות (ע"ע). עמה נמנים כ-40 סוגים ו-1,500 מינים הנפוצים בארצות החמות. המ"ם הם צמחים מעוצים (עצים ושיחים זקופים ומטפסים) ועשבים. לרוב הם קוצניים, מנוצי עלים ובעלי עלי-לוואי. הפרחים קטנים, נכונים, ערוכים בקרקפות או בשיבולים. הגביע והכותרת בעלי 4—5 עלים. מספר האבקנים הוא או כמספר עלי-הכותרת, או כפול, או מרובה מזה. בד"כ האבי קנים הם הנותנים לפרח את צבעו, מאחר שהכותרת קטנה ואינה בולטת. גרגרי ההאבקה מאוחדים לגושים. ההאבקה נעשית ע"י חרקים או עופות. העלי בנוי מעלה-שחלה אחד; השחלה עילית; הפרי קטנית, לעתים מפרקת או פרי שאינו מתבקע, יבש או בשרי. המ"ם קרובים מאד למשפחת הפרפר-ניים (ע"ע). הדומים להם במבנה הפירות העלים.

כ- $\frac{2}{3}$  ממיני המ"ם נמנים עם 2 סוגים: השטה (ע"ע) המי-מוסה (*Mimosa*), שעל שמה נקראת המשפחה. בוו האחרונה נמנים כ-350 מינים, רובם מאמריקה הטרוֹפִּית והסובטרופית. אחדים ממיניה מפורסמים בתגובתם לגירויים מְכַאֲנִיִּים (מגע, טמפרטורה, חמרים כימיים ועוד). תגובה זו ידועה בשם סִימוֹנַסְטִיָה (*Seismonasty*). המקרה הידוע-ביותר הוא של המ' הבישנית (*M. pudica*) — בן-שיח מבראזיל — המקפלת את עלעליה ומטה את פטוטרת-העלים כלפי מטה בתגובה לגירויים מְכַאֲנִיִּים. כן מקפלת המ' את עליה בלילה. בדומה לתגובתה לגירוי ע"י מכה מְכַאֲנִית (על מנגנון

מ' כתב גם פירושים לתלמוד, מהם העתיק הרבה הרמב"ם. וכן ספר בדיני תפילה ומועד — שרק מובאות בודדות ממנו נשתמרו (ר' תשב"ץ, ח"א, סי' ב'), שאלות-ותשובות — שאחדות מהן נתפרסמו ע"י פריימן (ר' ביבלי), פירוש לתו-רה, חיבור בדיני טהרה, וכנראה גם ביאור אֶסְטְרוֹנוֹמִי ערבי. כל ספריו, פרט לתשובות, נכתבו בערבית.

א. ח. פריימן, תשובות ר' מ' הדיין אבי הרמב"ם (תרכ"ץ, ו'). תרצ"ה; הנ"ל, שלשלת היחס של משפחת הרמב"ם (אלמה, א', 9—32), תרצ"ו; י. מ. טולידאנו, שריד ופליט, 7—8, תש"ה; י. ל. הכהן פישמן, מבוא למהדורת „אגרת הנחמה", תש"ה; ח. ז. הירשברג, תולדות היהודים באפריקה הצפונית, א', 100—101, 142—144, 263, תשכ"ה; M. Simons, *The Letter of Consolation of M. Ben Joseph* (J.Q.R., II, 62—101), 1890 (143—137) (המקור: שם, 137—143).

י. ת.

**מִימוֹנִי**, דָּוִד בן יהושע (שנות חייו אינן ידועות), אחרון צאצאי הרמב"ם; פיהן כנגיד יהודי מצרים (1355—1374). מ' היה בעל ספריה גדולה ועודד סופרים ליצירה, ביניהם — ר' יוסף בן אליעזר טוב-עלם (ע"ע), שכתב בהשראתו את ס', „צפנת פענח". הוא עצמו חיבר (בערבית) מאמר על המידות והמשקלות בתנ"ך. בשנות ה-70 של המאה ה-14 נאלץ מ' לצאת לסוריה, וישב בחלב (1375—1379) ובדמשק. נשתמרה איגרת-הפרידה שלו אל קהילות מצרים (א. ח. פריימן, „מנחה ליהודה" — לכבוד הרב זלוטניק, עמ' 175 ואילך). בתחילת המאה ה-15 חזר למצרים ולנגידותו (לפי תעודה משנת 1409).

א. שטראוס-אשור, תולדות היהודים במצרים וסוריה, ג' (מפתח: בערכו), תש"ל.

**מִימוֹנִיִּים** (*Hydrocharitaceae*), משפחת צמחים חד-פסיגיים, שעמה נמנים 17 סוגים וכ-50 מינים, מן העולם הישן והחדש. המ"ם הם עשבים החיים במים (מתוקים או מלוחים), לרוב בעלי קני-שורש או שלוחות, שקועים בתוך המים או צפים. יש שרק הפרחים עולים מעל פני שטח-המים. העלים שבמים מוארכים, דמויי סרגל או סרט, ואילו העלים שמעל למים רחבים, דמויי לב או כליה. התפרחת עטופה במְתַחֵל. לרוב הפרחים חד-מיניים, נכונים, בעלי עטיף כפול או חסרי עטיף, מספר האבקנים 3—15, לרוב ערוכים בדורים אחדים; השחלה תחתית, בעלת מגורה אחת בנויה 2—15 עלים; הפרי — ענבה מדומה.

מהסוגים החשובים: הוֹלִיסְנֵרִיָה (*Vallisneria*) — 6 מינים. המין הנפוץ-ביותר הוא ה' הסלילנית (*V. spiralis*), הגדלה בר במקווי-מים, בחלקים החמים של העולם הישן והחדש, לרבות אמריקה הצפונית ואירופה הדרומית. זהו צמח רב-שנתי, דרביתי, גבעולו המקוצר נמצא בקרקע הבוצי ושולח כלפי מעלה ציצת עלים שטוחים, דמויי-סרט, באורך עד 40—50 ס"מ. הצמח זוחל בבוץ בעזרת שלוחות, שבק-צותיהן מתפתחות שושנות-עלים חדשות, כדוגמת תותי-השדה. התפרחת הזכרית, הנושאת מספר רב של פרחים קטנים, עטופה במְתַחֵל דרשפנתי ויושבת בבסיס-הצמח, בין העלים. כל פרח זכרי הוא בעל 3 עלי-עטיף, הסוגרים בצורת כיפה על שני האבקנים שבמרכזו. הפרחים הנקבים בודדים; כל אחד מהם נישא בקצהו של עוקץ ארוך ומסולסל. העוקץ עשוי להתקצר או להתארך, להתכווץ או להתמתח, בהתאם לעומק המים שבו נמצא הצמח. לווליסנריה דרך האבקה מיוחדת (ע"ע האבקה, עמ' 282/3, ושם, ציור 3). ה' היא צמח אקוואריון מקובל. באקוואריונים בארץ מצויים רק



סיטוסה ביישנית (Mimosa pudica): העללים ופטוטרות-העלים מקור פלים כלפי מטה, כתגובה לנידוי של מגע

הקאטיונים  $Au^{+++}$ , ובכך גורמת להמשך חמצון הזהב. מש-  
וואת הראקציה היא:

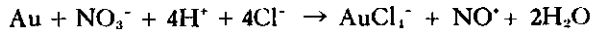

לאחר נידוף תמיסת-זהב במ"מ, נותר המלח ניטרזיל-4-  
כלור-אוראט  $NOAuCl_4$ . בנוכחות עודף של חומצת-מלח,  
מתגבשת החומצה ה-4-כלור-אורית  $HAuCl_4 \cdot 4H_2O$ . לאחר  
נידוף התמיסה.

פלאטינה ופלדיום נמסים על נקלה במ"מ, אך שאר המת-  
כות מקבוצת הפלאטינה (אירידיום, אוסמיום, רודיום, רות'-  
ניום) נמסות בקושי רב.

**מים מאַרְרִים** ע"ע אַשׁוּת, עמ' 401/2; **מִים**, עמ' 244;  
**סוּטָה**.

**מִיָּמן** (Hydrogenium), יסוד כימי אלמתכתי. הראשון  
במערכת המחזורית; סמלו הכימי H. מספרו האטומי  
1 ומשקלו האטומי 1.0081. הוא יוצר שני סוגי תרכובות:  
קוֹלֵגְטִיּוֹת ויוֹנִיּוֹת, ובהן הוא מופיע כ- $H^+$  או כ- $H^-$ . המ' הוא  
המודל האטומי והמולקולרי הפשוט-ביותר וניתן לפתור  
בשבילו את משוואות-המצב בשלמותן. למ' שני איזוטופים  
(ע"ע) נוספים: הדאוטריום D (מ' כבד) והטריטיום T  
(ר' להלן).

המ' נתגלה בתחילת המאה ה-15 ע"י פֶּרְצֶלְסוּס (Para-  
celsus), אולם קוֹנְדִיש (H. Cavendish) גילה אותו שוב  
ב-1766 וחקר את תכונותיו. השם Hydrogenium ניתן לו ע"י  
לואוֹיֵה (ע"ע) ב-1783, ופירושו „יוצר-מים“.

מ' חפשי, בצורה מולקולרית  $H_2$ , מצוי באטמוספירה  
בכמויות קטנות מאד. פחות מחלק אחד למיליון וחצי. בשכ-  
בות העליונות של האטמוספירה ריכוזו גדול יותר. הוא  
מופיע בגזאים הנפלטים מהרי-געש, מפארות-נפט וממכרות.  
מ' הוא מרכיב עיקרי ברוב הפוכבים (ע"ע). המעטפת החי-  
צונית של השמש מכילה כ-35% מ', החלק הפנימי מכיל  
55%. מרבית המ' בטבע מצוי בתרכובות כגון מים, חמרים  
אורגניים, הידרידים ומינרלים שונים. שכיחותו בקליפת  
כדור-הארץ היא 0.95%.

הפקת מ' (1) שיטה מעבדתית ותעשייתית כאחת  
היא האלקטרולזה. מבצעים אותה בתמיסות 1N של NaOH  
או KOH, בגלל הקורוזיוויות הנמוכה שלהן, או בתמיסות  
של מלחים וחומצות. מתח הפירוק הוא 1.67 וולט.  
(2) מתכות הנמצאות לפני המ' בשורה האלקטרוכימית  
מגיבות עם מים תוך שחרור מ':

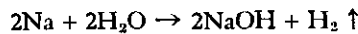

מתכות האלקלי משחררות מ' במהירות תוך פליטת חום רב;  
מתכות אחרות מגיבות לאט יותר. במתכות האלקלי לא נוח  
להשתמש להפקת מ', אך אמלגמות של נתון או אשלגן הן  
חמרים נוחים להפקת מ'.

(3) מתכות רבות משחררות מ' מחומצות:

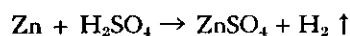

ראַקְצִיּוֹת אלו מהירות, פרט למקרים שבהן החומצה מחמצנת  
ויוצרת כיסוי תחמוצתי, בלתי-מסיס, על המתכת. הפקת המ'  
נעשית בד"כ במכשירי קיפ (ע"ע כימיה, עמ' 779, ותמ' 13,  
שם, עמ' 780).

(4) מתכות הקבוצה ה-I, ה-II וה-III דוחות מ' מבסיסים  
חזקים:  $2Al + 6NaOH \rightarrow 2Na_3AlO_3 + 3H_2 \uparrow$

הפעולה של תגובות אלו — ע"ע טרופיזום, עמ' 947  
[תיגומטרופיזום]; צמחים, תנועות). צבע פרחיה סגול-  
ורוד. היא נפוצה בכל העולם באזורים הטרופיים הסובטר-  
פיים כעשב רע. — מהסוג ינפוט (Prosopis), שעמו  
נמנים 25 מינים, נפוץ מאד, בקרקעות כבדים ובמלחות —  
ברוב חלקי הארץ, י-השדה (P. farcata), עשב רע הפוגע  
קשה בחקלאות. זהו בן-שיח קוצני בעל עלים מנוצים  
ומערכת מעמיקה (כדי 15 מ') של קני-שורש הקשורים למי-  
תהום. צבע פרחיו חום-צהוב. דבורים מרבות לבקרו, כי  
הוא צמח-דבש חשוב. פירותיו נפוחים ואינם נפתחים;  
קליפתם הפשרנית-במקצת ראויה למאכל. בן-סוגו, י-  
המסקיטו (P. juliflora), הוכנס בזמן האחרון לארץ לשם  
יעור. איזור תפוצתו הטבעית הוא אמריקה הסובטרופית.  
שם הוא נחשב כעשב רע לשדות המרעה. סוגים אחרים:  
אַלְבִּיצִיָה (Albizia), הנפוצה בארצות הטרופיות של  
העולם הישן; ידועים ממנה מינים אחדים כעצי-ניו ועצי-יער.  
בארץ מגדלים את הא' נאת-הפרחים (A. lophanta), שפר-  
חיה גדולים באופן יחסי. רבים ממיני הסוג נוס-הקוף  
(Pithecellobium) ידועים בעצתם, הטובה לחרשת, בור-  
עיהם, הטובים למאכל, ובחומר הבורסי שבקליפתם.  
התרמילים של מינים אחדים של הסוג אינגה (Inga),  
הגדל באמריקה הטרופית, נאכלים; קליפת הזרעים מכילה  
חומר בורסי. — מהסוג אנטדה (Entada), הכולל כ-20 מינים  
הנפוצים באפריקה ואמריקה הטרופית, יש להזכיר את הא'  
המספסת (E. scandens) — אחד המספסים הטרופיים הגדו-  
לים-ביותר — שגבעוליה עשויים בצורת סלילים עבים ות-  
מיליה המתפרקים לעת הבשלה מגיעים בארכם ל-1 מ' ולפ-  
עמים עד 180 ס"מ. פרקי התרמילים צפים על פני המים  
בלי שזרעיהם יפסידו את כושר-נביטתם. בדרך זו מצליחים  
להגיע דרך הים מאמריקה הטרופית עד גרנלאנדה.

על אֲדֻנְתָּה — ע"ע.

ביבל': ע"ע טרופיזום; קטניותיים.

יע. ג.

**מִי-מְלָכִים** (לאט' aqua regia), תערובת של שלושה  
חלקים חומצה מלחית (ע"ע) מרוכזת וחלק אחד  
חומצה חנקנית (ע"ע) מרוכזת. שמה ניתן לה על ידי האלכי-  
מאים על פוחה להמס זהב ומתכות „אצילות“ אחרות.  
התמוססותו של הזהב במ"מ נגרמת ע"י חמצונו לקאטיון  
התלת-ערכי  $Au^{+++}$  ע"י החומצה החנקנית, שהיא חומר  
מחמצן נמרץ, והתאגדותו של הקאטיון הנ"ל עם יוני כלוריד,  
שמקורם בחומצת-המלח, לאגיון הקומפלקסי  $AuCl_4^-$ . אגיון  
זה יציבותו מרובה, והיווצרותו מורידה את ריכוזם של

מתרחשת בטמפרטורת אוויר נוזל, על תחמוצות בין 0°–100°, על אלומינה וסיליקה-גל ב 100° ועל פחם אקטיבי ב 400°–530°. חום-הספיחה בכל המקרים האלה הוא בערך 10–30 ק"ק/מול. שתי צורות הספיחה האלו חופפות בטמפרטורות הביניים. מתכות כבדות מסוימות כמו ברזל, זהב, פלטינה ופלדיום מגלות תכונות-ספיחה יוצאות דופן. ספיחה זו דומה למסיות: 1 סמ"ק פלדיום ממס 49.3 סמ"ק של מימן בתנאים סטנדרטיים. לפי השינוי בתכונותיה של המתכת הסופחת, כלומר: בהתנגדות חשמלית, תכונות מגנטיות, צבע, רגישות פוטו-אלקטרית וכוח אלקטרומגנטי תרמי, הוסק שהמימן נספח בצורתו האטומית. חום ההמסה הוא 9 ק"ק/מול.

מ' אורתו ופרא: בגלל הספינים הגרעיניים של 2 הפרוטונים במולקולת המ' ייתכנו שני איזומרים: הראשון בעל שני ספינים גרעיניים מקבילים, הקרוי מ'-אורתו, והשני בעל שני ספינים אנטי-מקבילים, הקרוי מ'-פרא. מ'-פרא יכול להימצא ברמות רוטציה זוגיות, ומ' אורתו באי-זוגיות. בטמפרטורות נמוכות מאד יכול כל המ' לעבור למצב פרא ואילו בטמפרטורות גבוהות מאד היחס הוא 3 אורתו ל 1 פרא.

איזוטופים של מ':

(1) מ' כבד (דאוטריום Deuterium), איזוטופ של מ' שגרעינו מכיל, נוסף לפרוטון, גם ניטרון אחד. סימנו הכימי D או <sup>2</sup>H; משקלו האטומי 2.0147, מהווה כ-0.02 אחוז מן המ' שבטבע. בגלל הפרש היחסי הגבוה במסות האטומיות של מ' הדאוטריום, נבדלים שני איזוטופים אלה, בתכונותיהם הפיסיקליות הכימיות, הרבה יותר מאשר איזוטופים שונים של יסודות אחרים. השיטה המקובלת להפרדת דארטריום ממ' מבוססת על העובדה שבאלקטרוליוזה של מים משתחרר המ' הקל במהירות גדולה פי שישה מזו של השתחררות המ' הכבד. בעזרת שורת אלקטרוליוזה מתעשרים המים בדאוטריום, וניתן להפיקו ממים אלו.

(2) טריטיום (Tritium), איזוטופ רדיואקטיבי של מ'; מסתו 3.017, סימנו הכימי T וכן <sup>3</sup>H; מתפרק תוך פליטה חלשה של קרני β לאיזוטופ 3 של הליום, זמן מחצית החיים 12.26 שנים. מצוי בטבע בכמויות זעירות, מיוצר סינתטית ע"י הפצצת ליתיום בניטרונים איטיים (ע"ע אטומית, פצצה [פרך-מילואים], עמ' 117). משמש כמסמן רדיואקטיבי טיווי במחקרים כימיים, ביוכימיים וביולוגיים. בפצצת המ' "מותך" הטריטיום עם דאוטריום ומתקבל הליום תוך שיחרור חום רב.

תכונות כימיות. בטמפרטורות רגילות אין המ' פעיל אלא לאחר הפעלה. בטמפרטורות גבוהות המ' פעיל מאד. מולקולת המ' יציבה מבחינה תרמית, ורק בטמפרטורה רות גבוהות עוברת דיסוציאציה:

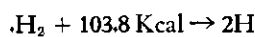

ב 2000° K אחוזו הדיסוציאציה הוא 0.122, ב 3000° K הוא 9.03, ב 4000° K הוא 62.3 וב 5000° K הוא 94.2. כשמעבירים מ' מולקולרי בין אלקטרודות של קשת חשמלית, הוא עובר דיסוציאציה, כשיחד עם המ' מזרימים חמצן, מקבלים להבה בעלת טמפרטורה גבוהה מאד, המאפשרת התכת מתכות כבדות והלחמתן. מ' אטומרי אפשר לקבל גם באמצעים חשמליים, למשל ע"י התפרקות מתח גבוה במ' בלחץ נמוך. מ' אטומרי הוא בעל זמן מחצית חיים של 0.3 שניה והוא מחזור חזק

(5) קיימות גם תגובות לא יוניות של מתכת עם מים. במקרה זה מגיבות המתכות בטמפרטורה של למעלה מ-550° עם אדי מים. למשל:

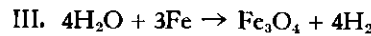
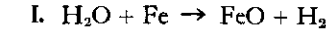

המ' המתקבל בשיטה זו מוזהם ב H<sub>2</sub>S וב CO, שמקורם במתכות, אך ניתן לנקותו.

(6) הפקה תעשייתית חשובה היא הזרמת פחמימנים עם אדי מים מעל קטליזטור. הראקציה היא כדלקמן:

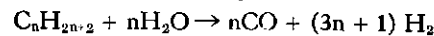

כמובן אפשר לקבל מ' ע"י העברת פחמימנים דרך תחמוצות סידן או פרום ב 1000° C–1200° C.

(7) תהליך הפקת הגז המימי מבוסס על העברת אדי-מים מעל פחם ב 1000° C.

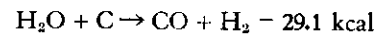

ראקציה זו היא אנדותרמית וצריך, במשך הראקציה, לשמור על חום הפחם.

(8) הידרוליזה של הידרידים נותנת מ', הידרידים של מתכות מהקבוצות ה I וה II עוברים הידרוליזה מהירה:

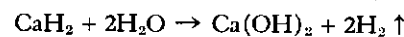

רוב ההידרידים של האלמנטים יציבים למים חוץ מן הסיי לנים והבורנים.

(9) תגובת הצורך עם בסיסים נותנת מ':

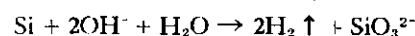

(10) מתגול ואדי-מים נותנים מ':

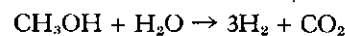

(11) מ' מתקבל בתהליכים של פיצוח פחמימנים.

תכונות פיסיקליות: מ' הוא גז חסר צבע, טעם וריח. קל פי 14.5 מן האוויר. צפיפותו 0.08987 גראם/ליטר ב 0° C ובלחץ של אטמוספירה אחת. הוא מתגול ב 252.78°- וצפיפותו אז היא 0.07085 גר/סמ"ק. המ' קופא ב 259.18°- והנקודה המשולשת שלו היא 259.12°-. הטמפרטורה הקרייתית היא 239.92°- והלחץ הקריטי 12.80 אטמוספירות. הצפיפות של המ' המוצק היא 0.0890 גר/סמ"ק ב 4.2° K. ב 13.3° K המ' מתנהג כגז אידיאלי רק עד לחץ של 150 מ"מ כספית. 2.148 סמ"ק מ' נמסים ב 100 גרם מים בתנאים סטנדרטיים. המסיות של מ' בפחמימנים כמו הפסן, ציקלופסן, בנזן ומטא-כסילן היא פונקציה לינארית של הלחץ. המסיות של מ' באוקטן, טולואן, פחמן דו-גופרי ופחמן טטרה-כלורי בתחום-טמפרטורות של 50°- עד 30°- היא בהתאם לתורת המסיות של הילדברנד. מסיות המ' באמניה היא יוצאת-דופן, בשל עליית המסיות עם עליית הטמפרטורה.

ספיחת מ': קיימים שלושה סוגי ספיחה שונים. ספיחה פיסיקלית או מולקולרית, ספיחה כימית או מופעלת והתמוסות. הספיחה הפיסיקלית מתקיימת על נחושת או ניקל בטמפר' שמתחת ל 190°-; כמות המ' הנספח קטנה, ומהירות הספיחה גבוהה (חום-ספיחה של בערך 1–2 ק"ק/מול). ספיחה זו מתבצעת גם על תחמוצות מתכניות, על פחם אקטיבי ועל סיליקה-גל. ספיחה כימית חלה על אותם החומרים, אך בתחום טמפרטורות אחר. ספיחה זו נעשית בתחום מ 190°- ועד 400°–530°. על נחושת וניקל ספיחה כזאת

מין (זויג, סקס [sex]). בביולוגיה יש למלה מין שתי משמעויות שונות: סקס (באנג' sex) ויחידת-מיון נמוכה (species). בפילות זו מביאה לחוסר חד-משמעויות בלשון הדיבור והכתיבה. בנסיון להתגבר על קושי זה הוצע עתה המלה זויג (מן השורש זוג) במשמעות sex. בערך זה נשתמש במלה מין, פרט למקומות שבהם נתייחס לזכרים ונקבות כאל „זויגים“ (sexes).

מהות המיניות, עמ' 258; המשמעות הביולוגית, עמ' 259; ההתמיינות לזויגים, עמ' 260; מיגוון תופעות המיניות; רקומבינאציה בבקטריופאגים, עמ' 261; מיניות בחיידקים, עמ' 262; מיניות בפטריות, עמ' 263; מיניות בחולייתנים, לרבות האדם, עמ' 264; התנהגות מינית של החולייתנים, עמ' 267; ייחוס, עמ' 269; הרמוני-מין, עמ' 270; מין באדם; איברי-המין, עמ' 272; המישגל, עמ' 273; השוני בין המינים, עמ' 275; הפרעות בחיי-המין, עמ' 276; מחלות מין, עמ' 276; פסיכולוגיה ופסיכוסאטולוגיה, עמ' 277; אונ' נוח, עמ' 280; פסיכולוגיה הברדלית, עמ' 283; הינוך מיני, עמ' 284; משפט, עמ' 286; חברה ופולקלור, עמ' 287; הלכה, עמ' 291.

מהות המיניות. המיניות, על השלכותיה ברפואה ובפסיכולוגיה, היא חלק מתופעת הרבייה בכלל. הרבייה (re-production) מציינת את המשכת-הקיום בכל דרך שהיא. בין מינית ובין אל-מינית. רבייה אל-מינית היא, למשל, ההתחלקות (fission) של החומר התורשתי הציטופלסמה בחיידקים ובהרבה חד-תאיים. אולם בקבוצות אלו וכן בכל הקבוצות הסיסטמטיות האחרות קיימת גם רבייה הקשורה בפעילות מינית או מעין-מינית (parosexuality). עיקרם של התהליכי-כיום המיניים והמעין-מיניים הוא בהתערבות חומר תורשתי, שמקורו בתאים שונים, ובחלוקתו לתאי-בת בצירופים חד-שים. באופן שהצאצאים שונים מהוריהם במטענם התורשתי. המרפבים החשובים בתהליך המיני הם: היווצרות מגע הדוק (סינפסיס) בין כרומוסומים (כר") (הומולוגיים (ע"ע תא), המכילים רצפים דומים של נוקלאוטידים (ע"ע נוקל-איות, המצות), או בין חלקי כר"; שבירת חלק מן הכר" ואיחויים מחדש תוך כדי חילופי קטעים (שיחלוף [ex-change]). המביאים לצירופים גנטיים חדשים (רקומבינציה); הגשמת צירופים חדשים כתוצאה מהתפלגות בלתי-תלויה של הכר"; התאחדות של חומר תורשתי מתאים שונים (הפרייה, קרויגמיה). לא כל היסודות האלה דרושים לשם השגת צירופים תורשתיים חדשים; למשל, התפלגות בלתי-תלויה של כר" תביא לרקומבינציה גנטית גם בהעדר שיחלוף. במחזור המיני (sexual cycle) של צמחים ובעלי-חיים, שבהם מאורגן החומר התורשתי תמיד ב-2 או יותר כר", גלומים היסודות הנ"ל במיזוה ובהפרייה (ע"ע). המיזוה כרו-כה בשיחלוף, התפלגות בלתי-תלויה של כר", צמצום מספרם למחצית (הפחתה [reduction]) והכללתם בתאי-המין. ע"י התלכדות הגרעינים של 2 תאי-מין בהפרייה, נוצר תא בעל אותה מספר כר" כמו לפני ההפחתה. מכאן שבמחזור-החיים המיני חל חילוף בין שלבים דיפלואידיים (בעלי מערכת פפולה של כר") לבין שלבים הפלואידיים (בעלי מערכת יחידה של כר") (ציור 1). משך קיומם של שלבים אלה שונה מקבוצה סיסטמטית אחת לשניה (ע"ע הפרייה, עמ' 111—114). בין האוקריוטים (הכוללים את כל הקבוצות בעלות יותר מכר" אחד וגרעיני-תא הנתון בממברך-נה) מתקיימות, בצד מחזור-חילוף בין מיזוה והפרייה, גם תופעות של מעין-מיניות, שנחקרו במיוחד בפטריות.

מאוד. הוא מסוגל לחזר תחמוצות מתכתיות, מלחים שונים ואף להגיב עם מתכות אלקלי בצורה אכסתרמית. מ' מולקור לרי מגיב עם ההלוגנים: עם פלואור אפילו בחושך ב-252°-; עם כלור הוא מגיב ברקציה-שרשרת לאחר הפעלה ע"י אור; עם ברום הוא מגיב בתנאים יותר חריפים, ועם יוד — רק לאחר חימום. הרקציה של מ' עם חמצן (ע"ע גז רועם) מתרחשת, כנראה, כדלקמן:

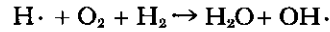
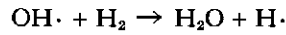
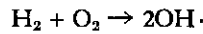

בטמפרטורה שלמטה מ-550° הרקציה היא איטית למדי. מעל לטמפרטורה זו עולה מהירות הרקציה עם עליית הלחץ, עד שהיא מגיעה לאיזון התפוצצות. איזור זה נמשך בתחום של לחץ מסוים, עד אשר בלחץ גבוה יותר הוא נע-לם. ההתפוצצות נגרמת כתוצאה מן הרקציות:

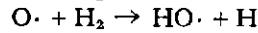
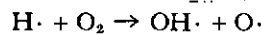

ברקציות אלה מתערער המצב הסטציונרי של הרדיקלים התפשיים. בלחץ רגיל הרדיקלים עוברים טרמינציה על דפנות הכלי; עם עליית הלחץ אין הרדיקלים יכולים לעבור טרמינציה על דפנות הכלי וחלה התפוצצות; כשהלחץ גבוה מאד חלה הטרמינציה בין הרדיקלים עצמם. המ' מתרכב עם כל האלמנטות חוץ מבור. עם חנקן הרקציה ללא קטליזטור איטית מאד, אך עם קטליזטור היא מהווה שיטה לקבלת אמוניה (ע"ע). פחמן וצורן מגיבים בקושי עם מ'. CO מגיב עם מ' ובהתאם לתנאים הקטליטיים ניתן לקבל:



ועוד. המ' מגיב בנוכחות קטליזטור עם פחמימנים בלתי-רוויים והופך אותם לרוויים. המ' מגיב עם מתכות הקבוצות I ו-II ונותן הידרידים יוניים, ועם מתכות אחרות הוא נותן הידרידים מתכתיים או תערובות מתכת-מ' בלבד. תגור-בת המ' עם תחמוצת שונה — לפי אופי התחמוצת. תחמוצות של המתכות הכבדות נחזרות למתכת, תחמוצות של מתכות פעילות יותר נחזרות להידרידים. המ' מגיב גם עם כלורידים, מחזר אותם ומתקבל HCl, ועם סולפידים, ומתקבל H<sub>2</sub>S. פעילות פיסיוולוגית. מ' נקי איננו מרעיל, אך בעלי-חיים מתים בו מחנק בגלל חוסר חמצן. מ' הנפלס מפעולת חומצות על מתכות יכול להיות ארסי כיוון שהוא מלווה בד"כ בארסין ובפוסטין.

שימושים. המ' משמש להקשיית שמנים בתעשיית המזון, להעלאת מספר האוקטן בדלק, לייצור דלק סינתטי ושמני סיכה, לדה-סולפורציה של פחמימנים בתעשייה הפטרו-כימית וליצירת אווירה מחזרת בעיבוד מתכות. כמויות גדר-לות מנוצלות לייצור אמוניה וחומצת-מלח. שימושים משי-ניים: בייצור נורות-חשמל ובעיבוד מתכות ע"י להבת מ' עם חמצן ואצטילן. שימוש חשוב נעשה במ' כחומר דלק לטילים — יחד עם חמצן נוזלי.

P. Laffitte — H. Brussct, *Les Gaz inertes, L'Hydrogène. Les Halogènes*, 1954; M. C. Sneed — J. I. Maynard — R. C. Brasted, *Comprehensive Inorganic Chemistry*, VI, 185—226, 1957; E. A. Evans, *Tritium and its Compounds*, 1966.

רו. או.

מימן, פצצת, ע"ע אטומית, פצצה (כר-מילואים), עמ' 117/8.

מימן על-תחממתי, ע"ע מיר-תממץ.

מינית להעניק יתרון מידי באותם המקרים שבהם נוצרים טיפוסים פחות-מותאמים ע"י רקומבינציה, או כשיש תועלת בשימור של צירופים תורשתיים שמצטיינים באון-פלאיים (הטרזיה; ע"ע הכלאה, עמ' 402).

התאמה מיוחדת-במינה היא השילוב של דורות רביה מינית עם דורות של רביה אל-מינית, המצרף, במערכת אחת, את היתרונות של שני סוגי-הרביה האלה. מיני גלגלי ליות (ע"ע), סרטנים נמוכים וכנימות-עלים (ע"ע, עמ' 907) מתרבים בדרך-כלל באופן אל-מיני; אולם עם הרעת תנאי-הסביבה (כגון התייבשות של שלולית) מופעלת הרביה ה-מינית. מעניין להשוות את חילוף-הדורות הזה עם התפתחות הגוף (soma) של היצורים הרב-תאיים, שאפשר לראות בה התרבות אל-מינית במשך דורות אחדים של תאים, המלווה ברביה מינית במסילת-הגבס (germ line).

ההתמיינות (דיפרנציאציה) לזוויגים זכר ונקבה, היא התפתחות מאוחרת. בנגיפים ובאורגניזמים חד-תאיים הפלואאידים, מעורבות ב"הפרייה" מולקולות, או חלקי-קימולקולות, של החומר התורשתי שאין להתייחס אליהן כמושגים של תאי-מין. גם בקבוצות נמוכות מבין האוקריוטים יש להעדיף לעתים קרובות מינוח ניטראלי של טיפוס-הזוויג, כגון +1-1.

בבעלי-חיים דו-מיניים קיימים בד"כ הבדלים בהרכב תורשתי של שני הזוויגים המהווים את המנגנון הכרומוסומלי לקביעת-המין. ראשיתו של מנגנון זה, כנראה, בהבדלים בגנים מועטים המביאים להתמיינות לזוויגים. התפתחות אמצעים לשמירת תאחיוה (linkage) הדוקה בין גנים אלה, שמספרם הלך-ועלה, הביאה בסופו-של-דבר להקצאת כר" שלמים להבטחת התמיינות מינית סדירה. בבע"ח בעלי כר" כאלה מבחינים בין כרומוסומי-המין לבין אוטוסומים (כל הכר" האחרים, שאינם קשורים בקביעת-המין). מנגנון זה מבטיח את: (1) יחס-הזוויגים (sex-ratio), שלפיו נוצרים זכרים ונקבות בשיעור שווה בקירוב; (2) הכוונת הניגושה (ביציית מופרית) למסלול זכרי או נקבי (עם סטיות נדירות למסלול בין-מיני); (3) התפתחות שונה של שני הזוויגים השייכים למין (species) אחד, היכולה להביא, במקרים קיצוניים, לידי שוני חיצוני מופלג עד כדי כך, שאין אפשרות לעמוד על השייכות הזאת בעזרת התבוננות בצורתם בלבד.

מספר כרומוסומי-המין הוא בין 1 ל-24 (האחרון הוא מקרה קיצוני, שתואר בחיפושית ממשפחת השחרוריות [Blaps cribrosa] מישראל). המספר הראשוני והשכיח-ביותר הוא 2 כרומוסומי-מין, הן בזכר והן בנקבה. בזוויג האחד 2 כרומוסומי-המין שווים בצורתם ובקיבול הגנטי (סימנם — האות x) ובזוויג השני הם שונים בצורתם, וההומולוגיה ביניהם חלקית או חסרה (סימנו של האחד, המצוי גם בזוויג הנגדי, x; וסימנו של השני, שאינו מיוצג בזוויג הנגדי, y). זוויג אחד הוא, איפוא, הומוגמטי (xx) והשני הטרוגמטי (xy). הזוויג הטרוגמטי יוצר (עפ"ר בכמות שווה) תאי-מין משני טיפוסים: האחד מכיל כר" x והשני — כר" y. הזוויג ההומוגמטי יוצר תאי-מין שכולם מטיפוס אחד — x. בהיפגש תאי-מין הנושא x עם תאי-מין דומה, נוצר פרט הומוגמטי xx. פרט הטרוגמטי xy נוצר מפגישת תאי-מין הנושא y עם תאי-מין הנושא x. האופי ההסתברותי של תהליכי יצירת תאי-המין ופגישתם מבטיח יחס-זוויגים של 1:1 בקי-

בנגיפים (ע"ע נגיף), ובבע"ח פרוקריוטיים (ע"ע מיקרוביולוגיה) מושגת הרקומבינציה הגנטית בכמה אופנים, הנכללים גם הם בין התהליכים המעין-מיניים.

המשמעות הביולוגית של התפתחות מופעת המיניות היא אוניוורסלית; מכאן שהתפתחה בשלב אבולוציוני-ע"ע התפתחות) מוקדם מאוד.

הרקומבינציה הגנטית מקנה לתהליך המיני את חשיבותו ההתפתחותית בשני אופנים: (1) פרטים מעולים מבחינת הרכבם התורשתי מושגים ע"י התכנסות מוטציות (ע"ע גנטיקה, עמ' 77; תורשה) מועילות באותו הפרט. הרקומבינציה הגנטית מאפשרת התכנסות כזאת ביעילות גבוהה בהשוואה לרביה האל-מינית. הרביה האל-מינית מבוססת על הכפלה, מדויקת בדרך-כלל, של החומר התורשתי וחלו-קתו השווה בין תאיהבת. בדרך זו נוצרים שבטים (clones) של בע"ח חד-תאיים, או פרטים רב-תאיים, שכל תאיהם דומים בהרכבם התורשתי. שינוי תורשתי (מוטציה), המופיע במערכת כזאת, נשמר בכר" של צאצאי התא שבו הופיע לראשונה. שינוי מוטציוני שני ייתוסף לקודם רק אם יתרחש בתא המכיל כבר את השינוי הראשון; ו"א, המוטציות מצטרפות בסדר עוקב. לעומת-זאת, רביה מינית מאפשרת לשינויים תורשתיים, שנוצרו בנפרד, להתכנס בכר" אחד או בגמטה אחת (בזמן המיזוג), או שהם יכולים להתחבר בגרעין אחד (בזמן ההפרייה); כל, כאן געשית הצטרפות המוטציות לא בזו אחר זו, אלא בעת-ובעונה אחת. התכנסות זו יעילה יותר מהצטרפות עוקבת של מוטציות. ביצירת שונות תורשתית, אולם צירופים מועילים עלולים גם להיפרד בדרך זו; לפיכך קיימים מנגנונים נוספים המונעים את התפצלות של צירופי-גנים מועילים. (2) הרקומבינציה הגנטית מסייעת לאוכלוסיה להתאים את עצמה ביעילות לתנאי-הסביבה המשתנים. אוכלוסיות בעלות רביה מינית מורכבות מפרטים השונים במטענם התורשתי, מתוך שונות תורשתית זו נבררים הצירופים המתאימים ביותר לחיים בסביבה נתונה. הרביה המינית מייצרת גם צירופים מזיקים, ואלה מסולקים ע"י הבירור הטבעי.

הרביה המינית היא בעלת ערך הסתגלותי גבוה לאופלור-סיה ולא לפרטים המרכיבים אותה. מהלך האבולוציה וקצבה תלויים במידה רבה בתוצאות הרביה המינית. יעילותו של תהליך-ההסתגלות מותנית בגודל האוכלוסיה, אופי המוטציות ותדירותן וגודל היתרון הסלקטיווי שהן מעניקות. ההשפעה של אחדים מן התנאים האלה לא ברורה, או שנויה במחלוקת (ר' להלן, ביבל'). רביה אל-מינית התפתחה בקבוצות סיסטמטיות שונות, ללא תלות ביניהן. התפתחות המינים (species) החסרים רביה מינית לחלוטין איטית באופן יחסי (ר' לעיל), לעומת-זאת, עשוי המעבר מרביה מינית לאל-

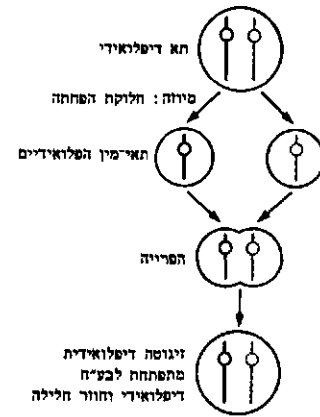

ציור 1. מחזור מיני, המורכב משלבים דיפלואאידים והפלואאידים. כסמכה מצוין רק זוג אחד של כרומוסומים (אחר אפור והשני שחור)

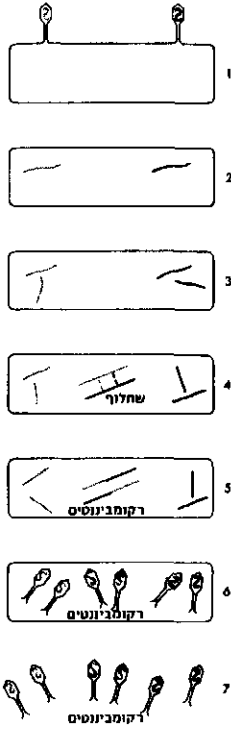

1. שני פאנים בני מין אחד ובעלי גנוטיפ שונה, נספחים לחירק. הדנ"א של האחר מסופו בשחור, ושל השני באפור
2. דנ"א של הפאנים לאחר חרירתו לחירק
3. דנ"א של הפאנים מתרבה ע"י הכפלה
4. חלק מסולקולות הדנ"א עובר שחלוף הסביא ליצירת מול' קולות רקומביננטיות: השח' לוף יוצא לפועל במקום שבו הגן טרוסק
5. בחירק נוצרו פאנים מושל' מים, וכיניהם רקומביננטים
6. אוכלוסיית הפאנים שהשי' תחררה מהחירק שהתפעק

ציור 2. תיאור סכמתי של רקומבינציה בפאנים

מערכות הרקומבינציה להכפלה של הדנ"א (ע"ע נוקל-איות, חמצות) מצביעה על האפשרות שהתהליך המעין-מיני הזה אינו אלא תוצר-לוואי של מנגנון-ההכפלה של התומצה הנוקלאית של הפאג.

מיניות בחידקים (ע"ע, עמ' 344-346). ידו-עים שלושה תהליכים מעין-מיניים: טרנספורמציה, קוניו-גציה וטרנסדוקציה. בשלושתם מועבר קטע ממולקולת הדנ"א המעגלית (כל' קטע מהכר') של חידק תורם, לתא של חידק מקבל. החידק המקבל הופך ע"י כך לזיגוטה חלקית (מרזיגוטה), המכילה גנים אחדים, שהועברו מ- החידק התורם, וכר' שלם של החידק המקבל.

בטרנספורמציה קולטים חידקים קטעי דנ"א, שהשתחררו באקראי מחידקים אחרים. בקוניוגציה מועבר קטע כר' (לעתים - פולו) במנגנון מיוחד מחידק אחד לשני; במקרה זה ניתן לייחס לאחד החידקים זכריות ולשני נקביות. החידק הזכרי הוא בעל תוספת של קורים דמויי-צינור (pili), שב-עזרתם הוא נקשר לגוף החידק הנקבי ומעביר לו את החומר הגנטי. בטרנסדוקציה מעביר בקטריופאג חלק של דנ"א מחי-דק לחידק. העברה זו אפשרית כאשר הבקטריופאג הוא מתון ומתרבה בתוך החידק בהתאמה אתו (ליזוגניות [ע"ע לוף]). לעתים כאשר פאג כזה משתחרר מן החידק, הוא נושא אתו קטע כר', ואותו הוא מעביר לחידק אחר המודבק על-ידיו. פאנים מסוימים מעבירים תמיד קטע מסויים של דנ"א, ואילו אחרים עשויים להעביר כל חלק שהוא מן הכר' החידקי.

ערכם האולוציוני של תהליכים מעין-מיניים אלה אינו ידוע בבירור. תדירות ההיווצרות של רקומביננטים ע"י שלושה תהליכים אלה בטבע אינה ידועה; במעבדה התדי-רות נמוכה אף בתנאים אופטימליים. ייתכן מאוד שמוטציות בלבד זיין להבטחת האולוציה של החידקים, לאור העובדה שהם יצורים חד-תאיים הפלואידיים, המתרבים במהירות

רוב. הזכרים הם הטרומטיים (xy) ביונקים (לרבות האדם), בהרבה בקבוצות של חרקים, כגון מישרי-הכנף (Ortho- ptera) וזבובניים (ע"ע) וכן בקבוצות אחרות. לעומת-זאת, הנקבות הן הטרומטיות (xy) בעופות, בזוחלים ובקבוצות אחרות של חרקים, כגון הפרפרניים (לגבי נקבות הטרומטיות משתמשים גם בצינן הכר' "zz| zw").

בקבוצות מעטות, שאין בהן כרומוסומי-מין מפותחים, לא התבסס טיפוס אחד של מנגנון קביעת-המין, ובמינים (species) שונים, השייכים לאותה קבוצה, מצויים המצבים האלטרנטיביים, כל' יש שהזכרים הם הטרומטיים ויש שהנקבות הן הטרומטיות (דגים, דו-חיים). בצמחים העיל-איים התפתחו כרומוסומי-מין במקרים מעטים.

הדרך שבה קובעים כרומוסומי-המין את ההתמינות ה-מינית, ו"א, ההתפתחות ההורמונלית, ההיסטולוגית האנטו-מית האפיינית לכל אחד משני הזוויגים, אינה ידועה. כר-מוסומי-המין הם, כנראה, בעלי תפקיד שונה בקבוצות הסיס-טמיות השונות. בזבובי דרוזופילה (ע"ע) נקבע המין ע"י היחס בין מספר האוטוסומים למספר כרומוסומי x. באדם אחראי כר' y להתפתחות פלוטה-המין (הגונדה) העוברית לאשך ובהעדרו - מתפתחת הגונדה לשחלה. ייתכן, שקבי-עה זו נעשית ע"י שינוי הקצב של חלוקת התאים בכלוטת-המין העוברית; החשת קצב זה גורמת להפיכתה לאשך. השערה זו נתמכת ע"י העובדה, שבעופות, שבהם הנקבה היא בעלת כר' y, השחלה היא המתפתחת בקצב מואץ.

קביעת-המין הפלואיפלואידית מצויה, למשל, בדבור-ניים (ע"ע). במנגנון זה הפלואידיות מביאה לזכריות די-פלואידיות - לנקביות.

נוסף לקביעת-המין התורשתית, קיימת לעתים קביעת-מין סכיבתית, כגון מינים מסוימים של דו-חיים שמתפתחים לזכרים או לנקבות על-פי הטמפרטורה שבה הם גדלים. - וע"ע בנזליה.

H. J. Muller, *Some Genetic Aspects of Sex* (Am. Naturalist 66), 1932; M. Hartmann, *Die Sexualität*, 1956; C. D. Darlington, *The Evolution of Genetic Systems*, 1958; G. Bacci, *Sex Determination*, 1965; J. F. Crow - M. Kimura, *Evolution in Sexual and Asexual Population*, I (Am. Naturalist, 99), 1965; II (ibid., 103), 1969; Ch. Houillon, *Sexualité*, 1967; U. Mittwoch, *Sex Chromosomes*, 1967; A. Allison (ed.), *The Biology of Sex* (Penguin Books: Science Survey), 1967.

רפ. פ. - י. א. 1.

מיגוון תופעות המיניות (על תופעות הקשר רות במיניות, שאינן נזכרות כאן - ר' הערכים הדנים בקבוצות הסיסטמיות המתאימות). רקומבינציה בקטריופגים (ע"ע; כאן, בקיצור, פאנים) נמצאה לראשונה ב1946 ע"י דלבריק (Delbrück; נר 1906) וביילי (Bailey). חידקי Esherichia coli (ע"ע חידקים, עמ' 344/5) הודבקו בעת-ובעונה אחת בשני מוטנטים שונים של הפאג האלים T2. בין הפאנים שהתרבו בתוך החידקים נמצאו בעלי גנוטיפ כשל הזורים וכן פאנים רקומביננטיים, הנר-שאים את שתי תכונות הזורים או החסרים את שתיהן (ציור 2). בניסויים מאוחרים-יותר הוברר שמנגנון הרקומבינציה מבוסס על שבירת כר' ואיחויים מחדש ושהפאג מכליל מידע ליצירת מערכות אנזימים האחראים לרקומבינציה. קשה להעריך את החשיבות ההתפתחותית של תהליך זה, מאחר שלא ידוע באיזו מידה מתרחשת בטבע התקפה בריזמנית של חידק בפאנים המכילים מוטציות שונות. החיזויות של

בהשגת המצב הדיפלואידי אידי בתפטיר הווגטטיווי ע"י התמזגות (שהיא ני-דירה) של גרעינים. מן הגרעין הדיפלואידי חוזרים ומתקבלים גרעינים הפלואידיים ע"י אבדן הדרגתי של כר" בזמן החלוקות המיטוטיות. בה-מהלך ההפלואידיזציה ה-זאת נוצרים תאים רקומ-ביננטים בין כתוצאה מן-

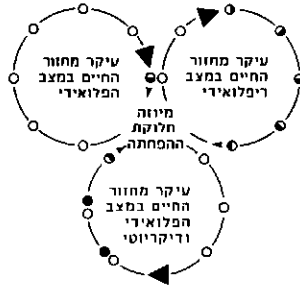

שלושה מחזורי חיים בפטריות הנבדלים במשך הזמן היחסי של פלואידיה התאים הפלואידי - הפלואידי - דיפלואידי - דיקריוטי - פלסמומיה

ההתפצלות הבלתי-תלויה של כר" ובין ע"י שיחלוף מיטוטי, או ע"י שניהם. שיחלוף מיטוטי יוצא-לפועל בתאי-פטטריות דיפלואידיים גם ללא קשר עם ההפלואידיזציה. ההיווצרות של צירופים גנטיים חדשים בדרך המעין-מינית נחשבת לצורה פרימיטיבית של המנגנון המיני. לפי דעה אחרת, התפתחו המעין-מיניות והמיניות במקביל.

G. Pontecorvo, *Trends in Genetic Analysis*, 1958; C. J. Alexopoloulos, *Introductory Mycology*, 1962; J. R. Raper, *Life Cycles Basic Patterns of Sexuality and Sexual Mechanisms* (The Fungi, 2, 473—511), 1967; id., *The Role of Specific Secretions in the Introduction and Development of Sexual Affinity*, 1967; I. R. S. Fincham - P. R. Day, *Fungal Genetics*, 1971; Y. Koltun - J. Stamborg - P. A. Lemke, *The Genetic Structure and Evolution of the Incompatibility Factors in Higher Fungi* (Bacteriol. Rev.), 1972.

יג. ק.

מיניות בחולייתנים, לרבות האדם. בלוטות-המין הזכריות והנקביות מתפתחות מאותה רקמת-נבט עוברית (ע"ע אִמְפּרִיולוֹגְיָה, עמ' 870). בהעדר מנגנון כרו-מוסומלי הקובע את המין, יכולה להתפתח מרקמה זו בלוטה דומיננטית (ovotestis; ע"ע אשך; שחלה). בעגולי-הפה מתפתחים ביצים ותאי-זרע בחלקים שונים של בלוטת-המין. מפין הדגים הכליל-גרמיים, האוקונוס מפתח בצעירותו גם אשכים וגם שחלות, וכשהוא מאריך ימים, הוא נוטה לנהוג כזכר מבחינה פונקציונאלית. לזכר של קרפדה יש, נוסף לאשכים, מעין בלוטת-שחלה. במיני צפרדע מצויה נטיה להחליף את המין עם התקדמות גילם, כמו בדגים (ע"ע אַנְדְרוֹגִינְיָה; דג, דגים, עמ' 912).

ברוב החולייתנים קיים מנגנון כרומוסומלי, המביא להפ-רדת הזוויגים. לאחר שנקבע מינו של העובר, מכתיב הרפבו הכרומוסומלי-גנטי את פיוזן ההתמיינות (דיפרנציאציה) של זוג בלוטות-המין העובריות. אע"פ שקביעת המין נע-שית ע"י צירוף כרומוסומי-המין בזמן-ההפריה, קיימת אפשרות — בהשפעת גורמים חיצוניים או פנימיים, ובניגוד לקביעה הגנטית — לשינוי-מין, שחלים בתקופת ההתמיינות של הפלוטה המינית. בעובר-האדם אפשר להבי-חין בתהליך זה החל מהשבוע השישי להתפתחותו. המשך ההתמיינות הנורמאלית בין המינים מותנית בהפרשה תקינה של הורמוני-המין ובהיענות תקינה להשפעתם מצד רקמות שונות (ע"ע הפרשה פנימית). תאי-הביניים שבאשך, ובעק-בותיהם תאי-הקליפה של יתרת-הפליה (ע"ע) מפרישים הורמוני-זכרות (אנדרוגינים) ואילו תאי-הזקיק שבשחלה ותאי יתרת-הפליה מפרישים הורמוני-נקביות (אסטרוגנינים). ההבדלים הכימיים בין שני סוגי הורמונים הם זעירים (ר)

רבה והמגיעים לאוכלוסיות ענקיות. אפשר להניח, שאילו היה לתהליכים המעין-מיניים תפקיד חשוב בהגברת השונות ע"י יצירת רקומביננטים, היתה יעילותם עולה עם האו-ר לוציה של החידקים. היעילות הנמוכה של התהליכים המעין-מיניים מעידה, אולי, על כך, שרקומביננטים מופיעים כ-תוצרי-לוואי לתופעות ביולוגיות שמהותן הראשונית שונה.

ע. אופנהיים, רביה מינית בחידקים (מדע ט"ו, 5—6), E. L. Woolman - F. Jacob, *La Sexualité des bacteries*, 1959; W. Hayes, *The Genetics of Bacteria and Their Viruses*, 1968; G. E. W. Wolstenholme - M. O'Connor (eds.), *Bacterial Epitomes and Plasmids* (Ciba Foundation Symposium), 1969.

מ. מ.

מיניות בפטריות. התהליך המיני מוכר בארבע חמישיות, בערך, מפלל הפטריות. בפטריות אלו וכן במינים, שבהם התהליך המיני אינו מוכר, קיים מנגנון מעין-מיני, המאפשר גם הוא שילוב גנים בצירופים חדשים. השלבים העיקריים בתהליך המיני בפטריות הם: (א) היווצרות רציפות ציטופלסמתית (פלסמומיה) בין תאים של הפרטים המעורבים בתהליך, המביאה להימצאות שני גרעינים הפלואידיים בתא אחד; (ב) התמזגות הגרעינים ההפלואידיים לגרעין דיפלואידי (קריוגמיה); (ג) חלוקת ההפחתה (מיזוג) של הגרעין הדיפלואידי. פער-הזמן בין הפלסמומיה לקריוגמיה מיוחד לפטריות. פרק-הזמן המפריד בין שני השלבים קצר, בדרך-כלל, בפטריות הנמוכות (פטריות-האצה ופטטריות-הנאד) ועשוי להיות בלתי-מוגבל בפטריות הגבוהות (פטטריות-הכובע). ההפרדה בין הפלסמומיה להתמזגות הגרעינים משתקפת במחזורי-החיים של הפטריות, ומאפשרת הבחנה בין שלושה מצבים ברורים מבחינת רמת-ההפלואידיה של התא: הפלואידי, דיקריוטי (מציאות שני גרעינים המתחלקים בחלוקה מתואמת בתא אחד) ודיפלואידי. מינים (species) שונים של פטריות נבדלים במשך הזמן היחסי של השלבים האלה (ציור 3). יש שהשלב ההפלואידי מהווה את החלק העיקרי במחזורי-החיים והשלב הדיפלואידי מוגבל-ביותר; הגרעין הדיפלואידי עובר חלו-קת-הפחתה מייד לאחר התמזגות הגרעינים ההפלואידיים. לעומת-זאת, בפטריות אחרות החלק העיקרי במחזורי-החיים הוא דיפלואידי. בין שתי צורות מחזורי-חיים קיצוניות אלה נמצאות צורות נוספות של מחזורי-חיים.

ההבדלים בצורת הזוויגים (זכר ונקבה) נדירים מאוד בפטריות; המנגנון המבטיח הפריה הדדית מבוסס בעיקרו על הבדלים פיסולוגיים ביניהם. אפילו באותם סוגים, שבהם נוצרים גופי-רבייה שניתן להגדירם כזכריים או נקביים, אין התופעה קבועה ופרט מסוים יכול להתנהג כזכר או כנקבה. בפטריות מבחינים בשתי קבוצות עיקריות מבחינת התהליכים המיניים: (א) בעלות הפריה עצמית (הומואת-ליות); (ב) בעלות הפריה זרה (הטרואתליות); בשתי הקבוצות מצויים סוגים שבהם קיימת הפרדה מורפולוגית לזכרים ונקבות, וסוגים שבהם ההפריה נעשית בין תפטירים והים בצורתם, אך שונים מבחינה פיסולוגית. המנגנונים הפיסולוגיים והביולוגיים הפועלים בתהליך המיני בפטריות אינם ברורים עדיין, אמנם זוהתה בכל הקבוצות פעילות הורמונאלית המעוררת יצירת גופי-רבייה; עד פה אופיינו 3 הורמונים בלבד.

המחזור המעין-מיני נפרד לחלוטין מן המיני גם באותן הפטריות שבהן מצויים שניהם. המחזור המעין-מיני מתחיל



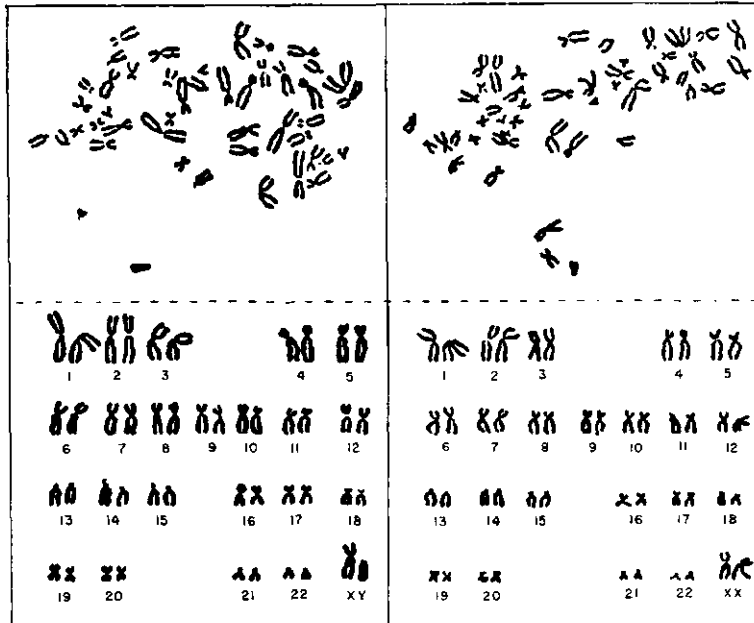

ציור 4. כרומוסומום של האדם: מימין — נקבה; שמאל — זכר. למעלה — הכרומוסומום כפי שצולמו בשלב האמצעי של חלוקת התא; למטה — המונות הכרומוסומום ננדרו וסוננו לזוגותיהם: 22 זוגות אוטוסומום וזוג כרומוסומי-הסין (התחתון מימין בשני הציורים) — הגדלה פי 3000

להלן). בכל מין מופרשות גם פמויות קטנות של הורמוני המין השני, אולם להבדלי הפמויות ביניהם יש תוצאות אנטומיות, פיסילוגיות ופסיכולוגיות מפליגות: בעובר-הזכר הופכות צינוריות הכליה (ע"ע, עמ' 839-840) העוברית, הנקראות ע"ש ק. פ. וולף (ע"ע) לצינור ריות-הזרע, והצינוריות ע"ש י. פ. מילר (ע"ע) מתנוונות; בעובר-הנקבה מתפתח צות הצינוריות ע"ש מילר לחצוצרות, לרחם ולחלק מן הנרתיק (vagina), ואילו הצינוריות ע"ש וולף מתנוונות. בשלב עוברי מאוחר יותר הופכות רקמות השקע האורוגניטלי העוברי ונבט איברי-המין החיצוניים לשלחוף-השתן, לשפכה, לאיבר ולכיס-האשכים — בזכר, ולשלחוף, לקליטורים ולשפתיה-הפוח — בנקבה. כל האיברים הללו קיימים עם הלידה, אך ממשיכים בהתפתחותם לא-חריה.

המשך ההתמינות המינית מותנה לא רק בהשפעת ההורמונים המיניים, אלא

גם ביחסיה-גומלין ביניהם ובין הורמונים המופרשים מבלו-טות אחרות, ובעיקר מההיפופיזה (ע"ע) ומיתרת-הכליה. כתוצאה מכל אלה נבדלים הזכר והנקבה גם בסמינימיין משניים מרובים, הניכרים במיוחד עם ההתבגרות המינית (ע"ע בגרות, עמ' 613-614; ור' להלן, הורמוני-מין). באדם שונים הזויגים זה מזה גם בשכיחותם באוכלוסייה ובשכיחות היפגעותם במחלות: באשך נוצרים תאי-זרע המי-כילים כר' x ותאי-זרע המכילים כר' y במספר שווה. אעפ"כ, מסיבות שטרם הובררו, רב מספר הזכרים הנולדים ממספר הנקבות. היחס המספרי בין היילודים החיים משני המינים שונה באוכלוסיות שונות, ונע בין 101 ל 113 זכרים לכל 100 נקבות (בישראל — כ 106 זכרים ל 100 נקבות). יחס הזויגים יורד בהדרגה עקב שיעורי-התמותה הגבוהים-יותר של הזכרים בכל הגילים. שיוויון מספרי מושג בערך בגיל 50 ואילו באוכלוסיית-הזקנים שמעל לגיל 75 נשארים רק כ 85 גברים לכל 100 נשים.

הבדלי-תחלואה בין המינים קיימים במחלות רבות, אך הם בולטים במיוחד במחלות תורשתיות-רצסיויות, הנגרמות ע"י מוטציות בגנים הנמצאים בכר' x והאחרים לתכונות שאין להן כל קשר לקביעת המין. המחלות הקשות מסוג זה, כגון גיוון-שרירים, אנמגלובולינמיה (חוסר, או מיעוט, של יצירת נוגדנים), המופיליה (ע"ע דם, עמ' 719), מחלות-דם אחרות ומחלות שונות במערכת העצבים והחושים פוגעות כמעט רק בזכרים. מחלות אלה מועברות לחולים מאמותיהם הבריאות: האמהות נושאות אמנם את הגן המוטנטי בכר' x אחד, אך יש להן גם כר' x שני, ובו הגן המקביל הנורמלי.

אחת לכ 800 לידות גולד תינוק, הנראה כזכר או כנקבה נורמליים, אלא שמאוחר יותר, עפ"ר בגיל-ההתבגרות, מס-תבר שהוא לוקה באחת התסמונות ה"בין-מיניות" או בהפ-רעה אחרת במערכת-המין. ההפרעות השכיחות-ביותר, המתבטאות, בין-היתר, בעקרות, הן התסמונת ע"ש קליני-פלט (כ 1:500 לידות של זכרים) והתסמונת ע"ש טרנר (כ 1:2,500 לידות של נקבות). בתסמונת הראשונה מכילים

חלוקת הפחתה (מיזוה)

לקויה	נורמאלית	
yy — xy	y x	באשך של האב: תאי-זרע מכיל כרומוסום תוצאת ההפריה של ביצית נורמאלית (x)
xyy x xxy	xy xx	בשחלת האם: הביצית מכילה כרומוסום תוצאת ההפריה ע"י תאי-זרע נורמאלי, המכיל x
— xx	x x	תוצאת ההפריה ע"י תאי-זרע נורמאלי, המכיל y
x xxx	xx xx	
y xxy	xy xy	

לא נמצא יצור בעל כר' y ללא כר' x.

התסמת	החית (רפנוסיק) במבוגר	כרומוסומי הסין	כלומת הסין	סינטיסיס פשוניים	סינטיסיס אחרים	פריחת
ע"ש סינר	נקבה	X	שרידי שחלת שנתות	נקבים מפותחים בלתי מפותחים	קופת נמוכה; ליקויים נובניים אפניים; לעיתים מוטם נפשיים	—
ע"ש קלינלטר triple X-Y tetra X-Y	זכר זכר זכר	XXY XXXY XXXXY	אשכים קטנים וקשים	זכרים, אך ע"ש פ"ר נשוי, לעיתים התפתחות שונים	עפ"ר קומה גבוהה; הפרעות נפשיות	—
Testicular Feminization	נקבה	XY	אשכים (בולל הכס או בתחלת המפגעה)	נקביים טיפוסיים		—
triple X	נקבה	XXX	שחלת	נקביים	עפ"ר סינר; הפרעות נפשיות	+
YY	זכר	XYY	אשכים	זכריים	עפ"ר קומה גבוהה; הפרעות נפשיות התנהגות חקופיות	+
נורמאלי	זכר	XY	אשכים	זכריים		+
נורמאלית	נקבה	XX	שחלת	נקביים		+

ציור 5. תסמונות אחרות של "בין-מיניות" כאדם

והדגים, וכן זו של עדרי-היונקים, הן, ביסודו-של-דבר, תנודות ממקומות-הרבייה ואלהם, פרטים המוכנים לרבייה נפי-גשים בנופים האפייניים, המתאימים לרבייתם. וע"ע חי, 312.

מידת הקשר בין הזכר והנקבה שונה מאוד. במינים (species), שבהם מועט הטיפול בצאצאים ואין הזכר מסייע בטיפול, עשוי הקשר להצטמצם לתקופת-ההזדווגות (או ההפריה) (ע"ע זואוסציוולוגיה, עמ' 673). במקרים אחרים, כמו, למשל, באווזים ובעורבים, נקשרים בני-הזוג לכל חייהם. יצירת הקשר מלווה במשחקי-פלולות — מערכת התנהגותית, שהיא לפעמים מסובכת למדי. בראשית משחקי-הפלולות הזכר תוקפני (ע"ע יעלים, ותמ' שם), ואילו הנקי-בה נבועה ומפויסת, ורק במקרים מעטים שלטת הנקבה. המשחקים, הנמשכים לעתים תקופה ארוכה, מאפשרים לפרט לבחור את השותף המתאים לרבייה, ומביאים את בני-הזוג להתאמה פיסיוולוגית, שהיא הכרחית במינים רבים לשם טיפול בצאצאים. מסיבה זו חוזרים משחקי-הפלולות מדי שנה בשנה, לקראת עונת-הרבייה, גם בבעלי-חיים הקשורים במשך כל חייהם.

בחירת בן-זוג, בעל איכות גבוהה, חשובה להצלחת הר-ביה. זכרים נמשכים לנקבות מסוימות ולא לאחרות, ולהיפך. בתהליך הבירור הטבעי נצמדות תכונות המביאות למשיכה מינית אל אלה המביאות להתאמה סביבתית: קרניים גדולות ומסועפות באיילים (תמ': ע"ע חי, 312). בעל-חיים, עמ' 307), או זנב ארוך בטנסי (ע"ע, ותמ' שם), המשמשים סימן לזכריות, מעידים גם על נושאים שהם חזקים מאחרים ויכולים (על-אף משאם הפבד) להתמודד עם בעיות יום-יומיות, כמו בריחה מטורפים או חיפוש-מזון. במינים רבים, למשל בשחפים, בחרת הנקבה זכר גדול וחזק ממנה, אם-כי ישנם באוכלוסיה גם זכרים קטנים וחלשים. במינים המעטים, שבהם שלטת הנקבה על הזכר, בוחר הזכר נקבה גדולה ממנו. נראה, כי רצוי שהזוג, שעליו מוטלת עיקר מעמסת ההגנה על הטריטוריה או על הצאצאים, לא ידוכא, בביתר ע"י שותפו ויישאר לוחם האמון על נצחונות.

הכרזה על נכונות לרבייה ופגישת בני-הזוג: לרוב מכריז הזכר שהוא מוכן לרבייה ונמצא במקום המתאים והנקבה מצטרפת אליו, כדוגמת שירת הציפורים, קרקור הצפרדעים, שאגת האיילים ונהימת הנמרים. ביונקים רבים, וכנראה גם בזוחלים ובדגים, מועבר מידע זה גם באמצעות חוש-הריח. מראה נקבת-הדג המלאה ביצים, מעוף-הפלולות או הרי-קודים של זכר-הציפור משמשים גם הם כהכרזה על קיומו של פרט המוכן לרבייה. ההכרזות על הנכונות לרבייה הן "שפה" אפיינית למין (species), המועברת בתורשה, או נלמדת בצעירותו של הפרט, בתהליך הסבעה (imprinting) [ע"ע חי, 308]. שפות אלו מסייעות למני-עת היווצרותם של בני-כלאים בין-מיניים.

במיני ציפורים, המקננות בצפיפות, משמשת ההתנהגות המינית של זוג אחד כגירוי לזוגות אחרים. השפעה הדדית כזו מביאה למידה רבה של בן-זוגיות בהטלה. לעומתה, יש מינים אחרים, שבהם צפיפות-יתר גורמת לדיפוי ההתנהגות המינית והרבייה.

את האבחנה בין זכר ונקבה לומד חלק מבעלי-החיים מנסיובם עם ההורים והאחים, בתהליך ההטבעה. לימוד זה נעשה תוך זמן קצר בתקופת-הילדות, ואינו ניתן כמעט

באדם ידועים גם מקרים רבים של עקרות ובין-מיניות. הפרוכים בחסר של קטע מכר' x ובשינויים מבניים אחרים של כרומוסומי-המין. פמרכן יש שינויים בכרומוסומי-המין שאינם גורמים לעקרות, כגון, עודף של כר' x בנקבה ועודף של כר' y בזכר. חלק מהתסמונות האלה נובע מליקויים במנגנון חלוקת הכר' שאירעו לאחר ההפריה.

יש שמספר כרומוסומי-המין וצורתם תקינים, ובכ"ז קיימת עקרות, ואף היפוך-לכאורה של המין, כאשר בלזוטת-המין והרכב הכר' הם של מין אחד בעוד שאיברי-המין החיצוניים וסימני-המין המשניים דומים, או זהים, לאלה של המין השני (אנדרוגיניות מדומה — פסודו-הרמאפרודי-טיות). אחדות מן התסמונות האלה הן תורשתיות. סיבתן עפ"ר בליקוי בהפרשת ההורמונים המיניים ע"י בלזוטת-המין או בהפרשת-יתר של הורמון המין השני ע"י יתרת-הכליה. כ"כ ידועים מקרים נדירים של אנדרוגיניות אמיתית, כאשר שני סוגי בלזוטת-המין ואיברי-המין החיצוניים מצויים באותו אדם.

C. Stern, *Principles of Human Genetics*, 1960; S. Ohno, *Sex Chromosomes and Sex-linked Genes*, 1967; T. W. Torrey, *Morphogenesis of the Vertebrates*, 1967<sup>2</sup>; J. L. Hamerton, *Human Cytogenetics*, I-II, 1971.

א. אד.

על האנטומיה המשווה של איברי-הרבייה בעולם החי — ע"ע רבייה.

התנהגות מינית של החוליתנים (למעט ה-אדם). ההתנהגות המינית היא מערכת יחסים ותנועות של זכרים ונקבות, המביאה, כשהיא פועלת כראוי, להפגשת בני-הזוג בעונה ובמקום המתאימים לרבייה. כמרכן מכוונת ההתנהגות המינית לבחירת בן-זוג בעל איכות גבוהה, ככל-האפשר, ולשיתוף-פעולה בין בני-הזוג בגידול מספר רב של צאצאים בעלי התאמה טובה לסביבת-חייהם.

התנהגות מינית מושלמת מופיעה בד"כ בפרטים מבוגרים ורק בעונת-הרבייה, שהיא עפ"ר מתאימה לעונת-השנה הטובה ביותר לגידול הצאצאים. באזורים בעלי אקלים נוח בכל חדשי השנה, כמו ביערות-העד או באיים הטרופיים, נמשכת עונת-הרבייה, ואתה ההתנהגות המינית, במשך כל השנה. באזורים הממוזגים קשורה ההתנהגות המינית עפ"ר לאביב ולקיץ, שהן העונות הנוחות לרבייה. באזורים שבהם קובע הגשם את אפשרות גידול-הצאצאים, כגון בחלקים גדולים של אוסטרליה ובסוואנות במזרח-אפריקה, מתחילה ההתנהגות המינית לרוב בעקבות הגשמים. אצל היונקים, שהם בעלי תקופת-היריון ארוכה, מכוונת ההמלטות לעונה הנוחה לגורים, וההתנהגות המינית הקשורה בהפריה חלה במועד המתאים לכך.

השליבים השונים הפלולים בהתנהגות המינית, כמו הנ-דידה אל אזורים-הרבייה, בניית הקן, ההזדווגות, הדגירה וה-טיפול בצאצאים (ע"ע דג, דגים, עמ' 915—916; דו-חיים, עמ' 116 ותמ' שם ובעמ' 118; זוחלים, עמ' 691; יונקים, עמ' 638) מבוקרים ע"י שינויים כמותיים בהפרשת ההורמונים המיניים ושינויים בשיווי-המשקל שבין ההורמונים השונים. הפרשת ההורמונים בעונה המתאימה היא אוטונו-מית, או שהיא מכוונת ע"י תנאים חיצוניים, כמו תקופתיות ההארה, גשם, מצב הצומח וכיו"ב.

במינים שאינם יציבי-מקום — נפרדים אזורים-הרבייה מ-אזורים-המחיה בעונות השנה האחרות. נדידות הציפורים

אסטרוס, שלב מקדים ל-2.2) אסטרוס, שבו חלה התפתחות נמרצת של זקיקים בשחלה, המייצרים פמות מוגברת של אסטרוגנים. הרחם גדל ומתנפח ע"י הצטברות נוזלים בתוכו; בנרתיק מתקרנים תאי-האפיתל ונושרים כקשקשים. בעה"ת מגלים פעילות גופנית מוגברת. (3) מטאסטרוס — לאחר הביוץ מצויים גוף צהוב וזקיקים רבים לא-מפותחים בשחלה; חלל הרחם קטן. (4) דיאסטרוס — השלב הארוך ביותר במחזור. הגוף הצהוב כבר מנוון, והרחם קטן ועני בצניורות-דם; רירית-הנרתיק דקה.

מחזור מנסטרואלי מצוי, כאמור, באדם ובפרימאטים ה-גבוהים (צבון). אך דימום מועט קיים גם אצל פרה וכלבה. המחזור הוא בן 28 יום. הביוץ נעשה באמצע המחזור בין שתי תקופות-וסת. בשני המחזורים — האסטראלי והמנסטרואלי, נושרת שכבה מרירית הרחם, אם הביצית לא נקלטה בו. אבל רק בבעלי מחזור מנסטרואלי מלווה נשירה זו בדימום — הוא הווסת, הקל תוך הביוץ, או מיד לאחריו. ביונקים יש בעלי ביוץ מותנה בהזדווגות ובעלי ביוץ ספונטאני. לקבוצה הראשונה משתייכים החתול, הארנבת, האפוסום ועוד מספר יונקים; אצלם הביוץ הוא סמוך לייחום. בקבוצה השנייה — עכבר, חולדה, חזיר ופרימאטים. בשאר החולייתנים, כגון זוחלים, נוצרים לפעמים גופים צהובים ומנינים, אך פעילותם לא הובררה. נראה, שקיומם אינו קשור להי-ריון, משום שמוצאים אותם בטיפוסים שאינם יולדים חיים, בעופות מתנוונים וזקיקים רבים של השחלה באופן ספונטאני, בלי לשחרר את הביציות, והופכים לגופים בעלי מבנה ספוגי (atresia).

במחזורי-הרבייה האסטראליים מבחינים בין בע"ח בעלי מחזור מונו-אסטראלי (בעלי עונה אחת לשנה), שעמם נמנים רוב יונקי-הבר (לקרנף — מחזור כל שנתיים), לבין בע"ח בעלי מחזור פולי-אסטראלי; לכלב, לחתול ולמכר-סמים רבים — 2-3 מחזורים לשנה.

על התנהגותם של בע"ח בעונת-הייחום — ר' לעיל, עמ' 267-269.

הרמוני-מין. הופעתם, התפתחותם ופעילותם הת-קיינה של מערכת איברי-המין וסימני-המין המשניים נתונים לפיקוח עצבי והורמונלי מורכב. מרכז הפיקוח ההורמונלי הוא באונה הקדמית של ההיפופיזה (ע"ע), שהיא עצמה נתונה בפיקוח ההיפותאלאמוס (ע"ע מח, עמ' 946, 954). ההיפותאלאמוס מעביר להיפופיזה „גורמי-שחרור“ מיוחדים, ואלה גורמים להפרשת הרמונים ממנה, המכונים גונאדו-טרופינים (FSH+LH) שרטוטם ופירוש הסימנים — ע"ע וסת, עמ' 446/7; הפרשה פנימית, עמ' 119/20). הרמונים מקבוצה זו מצויים גם בשילית האשה; הם מכונים פולין, ופעילותם דומה ל-LH. הגונדוטרופינים זהים בשני המינים ומשפיעים על הבשלתן ופעילותן של הגונדות (שחלה, אשך). בין היתר הם מעוררים בגונדות את הפרשתם של הורמונים, המכונים הרמוני-מין, בהיותם שונים בזכר ובנקבה, ומביאים לידי התפתחותם של סימני-המין המשניים (ראה להלן).

מבחינת הרכבם הכימי, הגונדוטרופינים הם גליקופרוט-אינים — חלבונים הקשורים לסוכר (חומצה סיאליית, הקסו-זאמין ומנוזה (ע"ע ספרים)). הגונדוטרופין (FSH) מעורר בנקבה את גידולו של הזקיק ע"ש גרף ומכין אותו לפעולת הגונדוטרופין LH, המביא להבשלתו הסופית. שני הטרופי-

לשינוי לאחר-מכן. אם גורמים, באופן ניסוי, בצעירים לשלילת הלימוד (ע"י הסתרת בני-המין בתקופה הקריטית), הרי בהתבגרם הם מחזורים אחרי פרטים בני אותו הזוויג (או אחרי עצמים דוממים). שאותם ראו סביבם בתקופה שבה היו מכירים בדרך-הטבע את הוריהם. הברווז הזכר, הלומד בשעות-חיו הראשונות להפיר את אמו, לומד על-ידי כך לזהות את זוגתו בעתיד. לעומת-זאת, הקוקיה, הגדלה בקיני ציפורים זרות, מקבלת את הפושר לזהות את בני-זוגה ב-תורשה.

אחדים מהמרכיבים של ההתנהגות המינית, כמו ההכרזה על שטחי-הקינן, תנועות-חיוזר או אפילו נסיונות-הזדווגות, מופיעים כבר בפרטים צעירים. כך, למשל, יש שאפרוחי-תרנגולות עושים נסיונות-הזדווגות. יסודות מההתנהגות המינית יכולים להוות חלק מהמשחק היומי של צעירי בעלי-חיים, או אפילו לשמש את המבוגר למטרות אחרות שלא בעונת-הרבייה: בחורף מפייסות נקבות הנחילאלי, המחפשות מזון, זכרים המתקפים אותן, בצורה דומה לזאת, שבה הן הודפות את תוקפנותם בטרטוריות-הרבייה בזמן-החיוזר. נקבות של קופים מזמינות את הזכר התוקפן, השליט בקבוצה, להזדווג (שלא לשם הפרייה), כדי לשכך את תוקפנותו. הזמנה כזו לזכר השליט יכולה להעשות גם ע"י זכר נחות.

המבנה החברתי בזמן-הרבייה: יש מינים, שבהם זכר ונקבה נקשרים לכל חייהם ומגדלים ביחד את צאצאיהם; באחרים הקשר המונוגאמי מצטמצם למחזור-רבייה אחד. יש שזכר אחד מתקשר עם כמה נקבות (פוליגיניה), או שנקבה אחת קשורה עם מספר זכרים ויחד הם מגדלים את צאצאיהם (פוליגאנדריה). ידועות גם מערכות-זיווג מסוג-בכתי-יזר: כמה זכרים ונקבות (לרוב, בני אותה משפחה) משתפים פעולה ברבייה ובגידול-הצאצאים (רבייה קבוצתית), לעתים נראה הקשר המיני מקרי: נקבה מסוימת מזדווגת עם מספר זכרים ולהיפך. קיימת תלות מסוימת בין המבנה החברתי ותנאי-הסביבה. המונוגמיה נפוצה ביערות, ואילו הפוליגיניה נפוצה-יותר בנופים הפתוחים של הערבה, הסי-וואנה והביציות. הרבייה הקבוצתית מצויה באזורים טרופיים ובאוסטרליה, וכמעט אינה קיימת בצפון-כדור-הארץ. קשר קצר, המתקיים רק בעונת-הייחום, אפשרי במינים שבהם לא דרושה לנקבה עזרתו של הזכר בגידול-הצאצאים. הוא שכית יותר ביונקים, במיוחד באלה החיים כבודדים, מאשר בציפורים.

על התנהגות המינית של חרקים — ע"ע, עמ' 95-99; וע"ע זואוסוציולוגיה.

א.מ.ז.

ייחום. בין צורותיה השונות של הרבייה קיימות שתי צורות מחזוריות: (1) מחזור אסטראלי, שבו מוכנה הנקבה להזדווגות רק בשלב מסוים, הנקרא ייחום; (2) מחזור מנסטרואלי, שבו מוכנה הנקבה להזדווגות במשך כל המחזור. מחזור אסטראלי מצוי בכל החולייתנים, ומחזור מנסטרואלי — רק בקופים הגבוהים ובאדם.

שני המחזורים מאופיינים בשינויים החלים בשחלה, ב-רחם ובנרתיק. על השינויים ועל הפיקוח ההורמונלי עליהם — ע"ע וסת. על השפעת גורמי-הסביבה (סמפנטורה, אורך-היום וכד') על עונות-הרבייה — ע"ע רבייה.

במחזור האסטראלי ביונקים מספר שלבים: (1) פרו-

ההורמון הגסטגני העיקרי הם הפרוגסטרון והמטא-בוליט שלו פרנגנדיול. הם נוצרים בתאי הגופיף הצהוב. הנוצר מהזיקה הפקוע. כן הם נוצרים בשיליה, המפרישה את ההורמונים בשלבים המאוחרים של ההריון (ע"ע). הפרוגסטרון הוא חומר-האם לכל הסטרואידים בגוף, ונמצא יחד עם הנגזרת שלו: 17 הידרוקסי-פרוגסטרון, בכל איבר המייצר הורמונים סטרואידים. בשל חוסר-הספציפיות שלו, הוא ההורמון היחיד שאינו מסוגל לדכא את פעילות ההיפופיזה. על פעולתו הפיסיולוגית — ע"ע הריון, עמ' 260. כל פעולותיו של הפרוגסטרון בגוף של בע"ח ושל האדם יוצאות אל הפועל בתוספת קטנה של אסטרוגן (בתוספת גדולה — קיים עיכוב). הזרקה פמיות גדולות של פרוגסטרון לנקבה גוררת אחריה הבלסת סימני-זכרות חיצוניים, בשל הקירבה הכימית בינו לבין הקסטוסטרון (ר' לעיל). כמרכן ניכרת השפעתו על מערכת-העצבים המרכזית: הוא פועל על מרכז החום בהיפואלאמוס וגורם להעלאת החום בגוף-האדם. על ההורמון הלאקטוטרופי (LTH) — ע"ע חלב, עמ' 422/3.

ס. ג. זולמן, הורמונים, תשכ"ב; ז. אקסטין, פיסיולוגיה של הרבייה, 1969; J. T.; Ciba (ed.), *The Sex Hormones*, 1950; Velardo (ed.), *Endocrinology of Reproduction*, 1958; E. Rosenberg (ed.), *Gonadotropins*, 1968.

ט. ט.

מין באדם: איברי-המין. מערכת המין מורכבת מן הגונדות היוצרות תאי-מין ומאיברים המביאים להתלכדותם בתהליך ההפריה (ע"ע). ההפריה והתפתחות העובר נעשים בגוף-הנקבה, ואיבריה מותאמים לצורה זו של רבייה.

איברי-המין של הזכר (ציור 7) כוללים את האשכיים (ע"ע אשך), עילית-האשכים (epididymis), צינורות-הזרע, שלחופית-הזרע, הערמונית והאיבר (penis). האשכים יוריים את ההורמונים (ע"ע הפרשה פנימית) הזכריים בהשפעת הורמוני ההיפופיזה (ע"ע) ואת תאי-הזרע. צינורות-הזרע מתלכדות לצינורות-מספר המהווים את עילית-האשך, שמסתיים בצינור-הזרע (ductus deferens) החודר, עם חבל-הזרע (funiculus spermaticus), דרך תעלת-המפשעה לאגן-הירכיים, ומסתיים מאחורי שלחוף-השתן בצינור יורה-הזרע (ductus ejaculatorius). באותו איזור נמצאות שתי שלחופיות-הזרע (vesicula seminalis), שאף הן נפתחות לצינורות יוריי-הזרע. שני צינורות קצרים אלה חודרים לשפכה, הוא הצינור העובר לאורך האיבר ומשמש להטלת השתן ולפליטת הזרע. הערמונית (prostata) היא בלוטה,

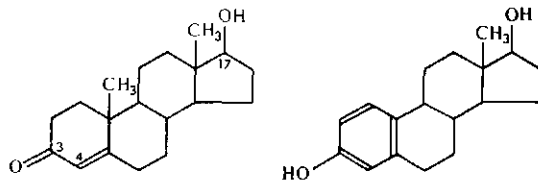

ציור 6. מימין: הורמוני-מין נקבי — אסטראדיול. משמאל: הורמוני-מין זכרי — טסטוסטרון

נים הללו מעוררים את שחרורם של הורמוני-המין הנקביים, האסטרוגנים (ע"ע וסת, עמ' 446; הריון, עמ' 261). בזכר מזוין FSH שלבים אחרים בספרמטוגניזם (יצירת תאי-זרע), גידול צינורות-הזרע וגידול האשכים. LH מעורר הפרשת הורמוני-מין זכריים מהאשך.

קיימים שלושה סוגי הורמוני-מין: 1) אנדרוגנים (מיוו 'avήρ = זכר). 2) אסטרוגנים (מיוו 'olστρος = מעורר-תאווה). 3) גסטגנים (מלאט' gestatio = הריון). מבחינה כימית שייכים הורמוני-המין לסטרואידים (ע"ע). ההורמון הזכרי (האנדרוגני) העיקרי הוא הקסטוסטרון (ר' ציור 6). הוא נוצר בתא-הביניים שבאשך. סטרואידים אנדרוגניים נוצרים גם בקליפת יתרת-הפליה (ע"ע, עמ' 512/13). האשכים יוצרים גם הורמונים נקביים (אסטרוגניים).

השפעתם הפיסיולוגית של ההורמונים האנדרוגניים: גידול איברי-המין הזכרי; גידול בלוטות-המין המשניות (שלחוף-הזרע והערמונית); הופעת סימני-מין משניים היתנהגות בעזת-הייחום. הורמונים אלה אף מעוררים את ייצור הפרקטוזון, הנחוצה לקיום תאי-הזרע; זו נוצרת ומרופזת ברובה בבלוטת שלחוף-הזרע (באדם, בקופים), או בערמונית ובבלוטת-ההקרשה (במכרסמים בלבד); כן הם גורמים להופעת "פצעי-הפגרות" (ע"ע חזוית מצויה); במטאבוליזם יש להם השפעה אנבולית כללית, בזרז את הסינתזה של חלבונים-הגוף ואת גידול כוח השרירים. הכמות של הקסטוסטרון ושל הורמוני-המין האחרים בי-מתחורהדם מוזסתת ע"י היוון-חזור, הודות לכך שהם מעכבים את הפרשת הגונדוטרופינים מההיפופיזה (ע"ע הפרשה פנימית; הריון).

ההורמונים הנקביים (אסטרוגנים), נוצרים בזקיקים שבשחלה והם גורמים לייחום (estrus). הם נוצרים גם בשיליה בתקופת ההריון, באשכים ובתאי הקליפה של יתרת-הפליה. החשובים ביניהם הם: אסטראדיול (ר' ציור 6), אסטרוגן ואסטרוגן (ע"ע סטרואידים). האסטרוגן הפעיל ביותר מבחינה פיסיולוגית הוא האסטראדיול: מאית מיקרו-גרם ממנו גורמת לייחום בחולדה מסורסת. האסטרוגן פעיל רק  $1/10$  ממנו והאסטרוגן  $1/100$ . האחרון הוא האסטרוגן העיקרי המצוי בשתן נשים הרות ובשיליה (ע"ע הריון; וסת).

השפעתם הפיסיולוגית של האסטרוגנים: התפתחות איברי-המין (פרט לגונדות) והופעת סימני-מין משניים; גידול בלוטות החלב; חלוקת תאים בעור של נשים, של עופות ושל מספר יונקים (עכבר); עליה בריכוזו הסיידן בדם; השי-מנה בעופות. על השפעת ההורמונים ה-אסטרוגניים באשה — ע"ע וסת, עמ' 446/7; על השפעתם בחיות — במחזור ה-אסטראלי המנסטרואלי — ר' לעיל, ייחום.

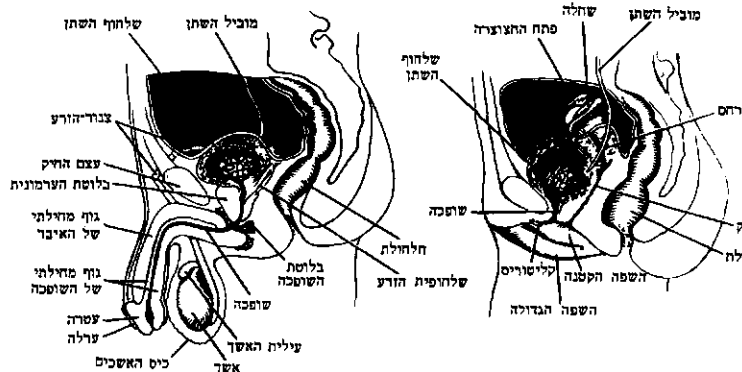

ציור 7. מערכת-המין של אשה וזכר מכוננים. חתך סכמתי

בעת ההתעוררות ה- מינית, המופיעה עקב גירוי (פיסי או נפשי), מתרחבים כלי-הדם ב- איברי-המין ומתמלאים דם. אצל הזכר מביא הדבר לשינוי הבולט- ביותר, והוא קישוי ה- איבר (זיקפה), הגדל לאורך ולרוחב. מאוחר- יותר בשלב זה מתעבה העור של כיסי-האשכים ונמתת. והאשכים מור- מים ונצמדים אל הגוף. עקב התקצרותם של חבלי-הזרע; הפטמות מתעבות ומתארכות. אצל האשה — השינוי יים רבים-יותר, ורק חלקם נראה. התופעה הראשונה היא התרט- בות הנרתיק והפות; מקור הנוזל הוא הנר-



„גנוס“ פתאיסטורית — צלמית של אשה מאיזור אוסגארוו, צרפת (תקופת האבן הקדומה; שנהב)

תיק עצמו. הקליטורים מתקשה וגדל בשלבי-הגירוי, ועטרתו נעשית רגישה מאוד. השפתיים הגדולות נפתחות קימעה, ולעתים נעשות דקות ושטוחות. השפתיים הקטנות מתנפחות ונפתחות, ומהוות מעין התארכות של הנרתיק. באותה העת מתרחקים דפנות החלק העליון של הנרתיק אלה מאלה, הרחם מורם כלפי מעלה ואחורה, ועי"כ נוצר מעין „אוהל“ בעומק הנרתיק. שמאוחר-יותר ישמש כלי-קיבול לזרע. תהליכים אלה מאריכים את הנרתיק בשיא שלבי-הגירוי ב 3 ס"מ לערך, ומאפשרים חדירה עמוקה של איבר-הזכר. בסוף שלבי-הגירוי גדל נפח השדיים לאחר שהפטמות גדלו ונת- עבו. אצל שני המינים חלים שינויים בגוף, המתבטאים בעיקר במתח הולך וגובר של שרירים רצוניים, עליה ניכרת בקצב ובעומק של הנשימה, הדופק ולחץ-הדם.

המעבר אל שלבי-הרמה אינו פתאומי, והסימנים של השלב הזה הם בעיקר התחזקות התופעות הקודמות. האש- כים גדלים בנפחם, ומתרוממים עוד יותר בכיסי-האשכים, והתרוממותם המירבית היא סימן, שהאורגאזם הוא על הסף. לקראת סיום שלב זה, ולפני האורגאזם, יוצאות לעתים טיפות בודדות מן האיבר, שמכילות מספר רב של תאי-זרע. אצל האשה מתנפחות הרקמות בחלק התחתון של הנרתיק, וקוטר הנרתיק באיזור זה נעשה צר פדי חציו, ומופיע „משטח-האורגאזם“. השפתיים הקטנות משנות שוב את צבען לאדום חריף, והופעת צבע זה נחשבת לסימן מובהק להת- קרבות האורגאזם. אצל אשה, שלא תגיע לאורגאזם, צבע אופייני זה לא יופיע. הנשימה והדופק נעשים מהירים, לחץ- הדם עולה, ולעתים הופכת הנשימה למחרחרת. שרירים רצ- ניים ובלתי-רצוניים מתפוצצים יותר, והרגשת-מתח הולכת וגוברת מורגשת על-ידי בני-הזוג.

האורגאזם הוא מעין התפרקות פתאומית של המתח הרב, שנאגר בשני השלבים הראשונים. אצל האשה הוא מלווה התפוצצות ריתמיות של השרירים שמסביב ל„משטח-האור-

בצורת ערמון, בממדים של 2×3×4 ס"מ, הנמצאת מתחת לשלחוף-השתן. דרך הערמונית עובר החלק הראשון של השפכה, ובאיזור זה נפתחים צינורות יורי-הזרע. שלחופיות- הזרע והערמונית הם המקור העיקרי לנוזל הזרע, הנוצר בעת הפליטה עצמה. מקור נוסף הן זוג הבלוטות ע"ש קופר (Cowper) בכסי-האיבר. האיבר הוא איבר-המישגל של הזכר, ובעת הזיקפה הוא הופך לצינור נוקשה שבעזרתו מוחדר הזרע לגוף הנקבה. הוא מורכב מן השורש, הנמצא מתחת לקשת עצמות החיק (pubis), הגוף המוארך, והע- טרה, שבקצה נמצא פתח-השפכה. אורך האיבר של המבוגר הוא 5—7 ס"מ ברגיעה, ואילו בזיקפה, אורכו 12—18 ס"מ, וקוטרו 3 כ 3 ס"מ. עיקר האיבר מורכב משלושה גופים מוא- רכים, המכילים כלי-דם רבים. בעת גירוי מיני חודרת לגופים אלה כמות גדולה של דם, הגורמת לזיקפה.

תאי-הזרע נוצרים בצינורות-הזרע אשר באשפים. יציי- רתם מתחילה עם ההתבגרות המינית של הזכר, ונמשכת כל חייו. הפרשת הורמוני-האשך ותאי-הזרע מתמדת, ולא מחזורית. תאי-הזרע מועברים דרך מערכת-הצינורות, ונאגרים בעילית-האשך, ואולי גם בחלק המרוחק של צינור-הזרע. בעת הפליטה הם נדחפים לשפכה, יחד עם הנוזל הנוצר בשלחופיות-הזרע ובערמונית. נפח הזירמה 3—8 מ"ל ומספר תאי-הזרע בכל מ"ל 40—120 מיליון. מפאן שזירמה חד- פעמית של גבר פורה מכילה חצי מיליארד תאים לערך.

איברי-המין של הנקבה כוללים את הפות, הנרתיק, הרחם, החצוצרות השחלות.

הפות (vulva) מורכב מן השפתיים (labia) הגדולות והקטנות (שבין הגדולות), הקליטורים [הדגדגן (clitoris)], הנמצא בחיבור הקדמי של השפתיים הקטנות, והוא הומולוגי לאיבר-הזכר. אורכו כ 15 מ"מ, ובעת-המישגל הוא גדל במקצת, ונעשה רגיש ביותר. בין השפתיים הקטנות נמצא מבוא-הנרתיק, ובאיזור זה — פתחי הבלוטות ע"ש בארטו- לין, שהפרשתן מרטיבה את הפות. בעומק של כ 3 ס"מ אחד במבוא-הנרתיק נמצא קרום-הבתולין (hymen), המהווה כעין טבעת מסביב לפתח-הנרתיק, והנקרע בעת המישגל הראשון. הנרתיק (vagina) הוא צינור מוארך, שאורכו אצל המבוגרת (בעת-רגיעה) 12 כ 12 ס"מ ורוחבו כ 3. הנרתיק מחבר את הפות עם הרחם, ומשמש לקליטת האיבר בעת המישגל, ולעומקו נפלט הזרע. דרך הנרתיק יוצא דם-החוסת הוולד בעת הלידה. הרחם (ע"ע [uterus]) הוא איבר שרירי חלול, וצורתו צורת-אגס. משתי פינותיו יוצאות החצוצרות, שני צינורות צרים ומפותלים, המשמשים למעבר תאי-הזרע אל הביצית ולהעברת הביצית המופרית אל חלל-הרחם. ההפריה (ע"ע; וע"ע הריון) נעשית בשליש המרוחק של החצוצרה. משני צדי-הרחם, מתחת לחצוצרות, נמצאות השחלות (ovaria [ע"ע שחלה]), שהן בלוטות-המין של הנקבה.

בתוך השחלה נמצאות אלפי ביציות בלתי-בשלות, שהב- שלתן וחריגתן הן חלק ממחזור הוסת (ע"ע, וציורים שם). לאחר ההפריה מועברת הביצה לכיוון חלל-הרחם על-ידי תנועות שרירי-החצוצרה והריסים המיקרוסקופיים המרפדים את חללה.

המישגל מבחינים בו ארבעה שלבים: שלב הגירוי או ההתעוררות, שלב הרמה (plateau), האורגאזם (orgasm), ושלב הארבעה. כל אחד משלבים אלה מאופיין ע"י תופעות מיוחדות, הן בזכר והן בנקבה.

הוא גופני ונפשי גם יחד, אולם אצל הגבר חשוב הגורם הגופני יותר, ואילו לאשה חשוב יותר הגורם הנפשי. האור-גאזם מופיע אצל הזכר בכל מישגל, ופליטת-הזרע, שהיא המטרה הביולוגית של הפעולה, מתרחשת תמיד. אצל הנקבה אין הכרח באורגאזם כדי להגיע להפריה, והתפרקות פתאומית זו אינה קיימת אצלה בכל מגע מיני. היכולת האורגאזמית באשה היא אישית מאוד, ושונה מאשה לאשה. היא תלויה במידה רבה בבן-הזוג, במצבה הנפשי וברקע החינוכי שלה ביחס למין. בגלל החשיבות הרבה של הגורם הנפשי, אין האשה זקוקה לאורגאזם ממשי בכל מישגל כדי להגיע לסיפוק מיני.

הפעולה המינית של האדם אינה אינסטינקטיווית, והיא מורכבת מגורמים רבים. מלבד הצד הביולוגי, יש בה מרכיבים נפשיים, חברתיים, תרבותיים ואף דתיים. משום-כך אי-אפשר להשוותה לשום פעולה אחרת של גוף-האדם, כגון האכילה, פעולת מחזור-הדם, ההפרשות וכדו', שרובן ככולן ביולוגיות בלבד. ע"כ, כל המנסה לדון במישגל רק מן הבחינה הביולוגית נידון לכישלונו. מכאן נובע גם הדואליזם הגופני והנפשי של הסיפוק המיני.

הפרעות בחיי-המין, משום שהפעולה המינית היא מורכבת כל-כך, נתקלים בתחום זה בהפרעות רבות. האין-אונות (ע"ע אימפוטנציה) אצל הזכר היא הפרעה שכיחה ביותר, וקיימת כתופעה חד-פעמית או חולפת אצל כל אדם. נפיצותה גדלה עם העליה במורכבות ובמתיחות של החיים החברתיים והתרבותיים המודרניים. גבר המסוגל לבוא במגע מיני מושלם עם כל אשה, בכל עת ובכל מצב, אינו קיים יותר בחברתנו. חוסר-האורגאזם אצל האשה קשה להגדרה: נשים רבות מגיעות לאורגאזם פיסיו ואין הן יודעות על קיומן, ולהיפך, לעתים אין האשה מראה סימני התפרקות מינית, כמתואר לעיל, ולמרות-זאת, חיי המין שלה נותנים לה סיפוק מלא. בתקופה המודרנית גרם פולחן האורגאזם הנקבי לכך, שנשים רבות דורשות מעצמן יכולת גבוהה של סיפוק מיני, דרישה הגורמת להן הפרעות גורו-טיות, אע"פ שהן באות על סיפוקן המיני. חוסר-אורגאזם מוחלט, למרות דחף מיני ויכולת-גירוי תקינים, הוא תופעה בלתי-רגילה. הקשורה ברקע הנפשי של האשה, וטעונה טיפול פסיכיאטרי.

קרירות מינית נדירה יותר, והיא מורכבת מחוסר ליבידו, אי-היענות לגירוי מיני וחוסר אורגאזם. אצל נשים כאלה קיימים מניעים נפשיים עמוקים, בעיקרם תת-הפרתיים, המונעים מהן התייחסות אל הפעולה המינית כאל תופעה אנושית וטבעית. הפרעה זו נובעת בד"כ מחינוך אנטי-מיני של הנערה הצעירה (הקיים עד היום בחוגים מסוימים) או מניסיון מיני ראשון, שגרם לחבלה גופנית או נפשית.

א. מסמון, חיי המין של האדם, תשי"ג; ב. מנור, דרכי איש ואשה, תשכ"ב; ג. צ'טר, חיי המין והאשה הנשואה, 1970; J. F. Oliven, *Sexual Hygiene and Pathology*, 1955; W. H. Masters - V. E. Johnson, *Human Sexual Response*, 1966; A. Allison, *The Biology of Sex*, 1967.

מש. ל.

מחלות-מין (מ"מ) הן מחלות זיהומיות המועברות בעיקר ע"י מגע מיני. מ"מ מסוימות מופרות מאות שנים, אך לא היה ברור הקשר בינן לבין המגע המיני, בעיקר בגלל אפשרות ההדבקה ללא מישגל.

העגבת (ע"ע) היא מה"מ הידועה והמסוכנת ביותר. זמן רב לא הבדילו בין העגבת וארבע מה"מ האחרות. אך המחקר

גאזם, שנוצר קודם-לכן בחלק התחתון של הנרתיק. מספר ההתכווצויות ועצמתן שונה ממישגל למישגל ומאשה לאשה. יש מקרים של תחושת אורגאזם והתפרקות ברורה ללא הופעת ההתכווצויות הריתמיות. הרחם מתכווץ אף הוא, אך עצמת הפיוצים משתנה. גם אצל הזכר מופיעות התכווצויות יות. בשלב ההתחלתי של האורגאזם מתכווצות שקיות-הזרע ובלוטת-הערמונית, ונוזל-הזרע מוחדר לחלק האחורי של השפכה. בשלב השני מופיעות התכווצויות חזקות של השפכה והאיבר הדוחפות את הזרע החוצה בכוח רב. האורגאזם אצל הזכר מתבטא בפליטת הזרע, שהיא המטרה הביולוגית של המישגל. בעת האורגאזם מגיעות גם התופעות הכלליות בגוף לשיא. בעוד ששני השלבים הראשונים יכולים להיות קצרים או ארוכים, בהתאם לרצונם ונסיבות המיני של בני-הזוג, הרי משך-האורגאזם הוא מספר שניות בלבד, ואין עליו שליטה.

בשלב-הארגעה חוזר הגוף למצב שמלפני הגירוי. אצל האשה הוא ארוך-יחסית ועשוי להימשך עד 30 דקות, וללא אורגאזם — אף יותר. ההתפרקות האורגאזמית מהווה למעשה את תחילת הארגעה: הפטמות חוזרות מיד למצב רגיל, הקליטורים חוזר למקומו, ותוך דקות אחדות הוא מגיע לרגיעה. משטח-האורגאזם של הנרתיק נעלם עד-מהרה, וגם חלקו העליון חוזר לגודלו הרגיל. מורגש ריפיון כללי של השרירים שהיו מכווצים, ולעתים מופיעה הזעה קלה. הנשימה, הדופק ולחץ-הדם נרגעים. הארגעה אצל הזכר מהירה בהרבה מאצל הנקבה, והזיקפה נעלמת לרוב מיד. לאחר-מכן מופיעה תקופה שקטה, שבה אין הוא יכול להגיב על גירוי מיני או להגיע לאורגאזם. תקופה זו נמשכת מדקות עד שעות, ובד"כ מתארכת עם הגיל. תקופה כזאת אינה קיימת אצל האשה, ואם נמשך הגירוי, היא יכולה להגיע לאורגאזם מספר פעמים בזו אחר זו.

למישגל אלף פנים, והוא משתנה מפעם לפעם אצל אותו זוג, והוא שונה אצל זוגות שונים. רוב התגובות במישגל הן פיסיוולוגיות ובלתי-רצוניות, וזוג שינדווג ללא מעצורים וללא רתיעות פסיכולוגיות, יעבור את השלבים השונים באופן טבעי, ויבוא על סיפוקו המיני. תיאור המישגל לעיל מבוסס על מחקריהם של מאסטרס וג'ונסון (ר' להלן, ביבל.), אך קיימים הבדלים אינדיווידואליים רבים בין בני-אדם שונים, ותיאור זה אינו צריך לשמש דוגמה, שאלה חייבים בני-זוג לשאוף.

השוני בין המינים, אע"פ שהפעולה המינית היא שיאו של שיתוף-פעולה אמיץ-ביותר בין בני-הזוג, קיים שוני רב בין הזכר לנקבה בהתייחסותם למין. הדחף המיני (הליבידו [ע"ע]) שונה בין שני המינים, ושוני זה קיים במשך כל החיים: בגיל צעיר גבוה הדחף של הזכר במידה רבה מזה של הנקבה, אך מאמצע העשור הרביעי לחיים, עם הירידה בליבידו של הזכר, גבוהה-יחסית הצורך המיני של האשה. האפשרות להתגבר על הבדלים אלה תלויה בקשר הנפשי שבין בני-הזוג והיכולת האנושית לקבל סיפוק מגירמת-ההנאה לפחות באותה המידה כמו מקבלתה. קיים הבדל גם בגירוי המיני: אצל שני המינים מהווה מגע פיסיו גופני גורם ראשי לתחילת שלב-ההתעוררות, אך אצל הזכר יש תפקיד נכבד גם לדימיון, המופעל באופן עצמאי, או על-ידי קריאה, או ע"י ראיית התרחשות ארוטית. גירוי כזה פעיל אך במידה קלה אצל האשה. הסיפוק המיני אצל האדם

התרומה העיקרית של פרויד והאסכולה הפסיכואנליטית היתה הניסיון להור- כיה, שאין להבין את ההתנהגות המינית ב- נפרד מהתנהגותו ה- כללית של האדם, אלא רק מתוך ידיעת כל הגורמים התורש- תיים, הרגשיים וה- סביבתיים, המשפ- עים על התפתחות האדם עד הגיעו לב- שלות מינית. בשלות זו תלויה, לפי הנחת- נו כיום, בהתפתחות התקינה ב 3 ממדי- התפתחות נפרדים, ר- ביכולת לשלבם ב- התנהגות ובחוויה ה-



הנאהבים. — מפסלי המפרש בקאנזוראהו, הורו (המאה ה-11)

מינית: (1) היצר המיני; (2) הזהות המינית; (3) הכושר ליצירת קשר רגשי לזולת (היחס לאובייקט).

(1) היצר המיני. הנחתו החדשנית של פרויד, השנויה ביותר במחלוקת, היתה קיומה של מיניות ילדותית, כל, שאין יצירה-המין מתעורר לראשונה בגיל-ההתבגרות ומייד בצורתו הפשלה, אלא הוא קיים מתקופת-הינקות. הוא עובר גילגולי-התפתחות רבים ומפותלים עד להתייצבותו בצורתו הסופית, שבה הוא מניע את ההתנהגות המינית של המבוגר. משלב-התפתחות אחד למשנהו משתנה הן איזור-הגריית הראשי, והן האובייקט ואופן-הסיפוק. ע"פ הנחה זו, מצוי איזור-הגריית בשלב-הינקות הראשון באיזור הרירית של השפתיים והפה (השלב האוראלי), נודד לאחר-מכן לאיזור פיה-הטבעת (השלב האנאלי) ומתייצב בשלב שלישי באיזור איברי-המין (השלב הגניטאלי). האובייקט, שהוא בתחילה גוף-הילד עצמו (שלב אוטואוראטי), נבחר בשלב מאוחר יותר מבין המבוגרים אנשי-סביבתו של הילד, המטפלים בו, בעיקר — מבני המין האחר, אך גם מבני אותו המין (שלב אדיפאלי). רק בגיל-ההתבגרות נבחר האובייקט מבין בני המין האחר, שחי-גיל בקירוב. אופני-הסיפוק הם מגוונים ומתחלקים לאופנים ראשיים ומשניים. אופני-הסיפוק הרא- שיים נובעים מגירוי אזורי-הגריית המאפיינים כל שלב, כל רירית הפה (יניקה, מציצה), רירית פיה-הטבעת (פעו- לת מעיים) ואיברי-המין. אופני-הסיפוק המשניים קשורים לגירוי העור בחלקי-גוף רגישים, חשיפת הגוף הערום, הס- תפלות באיברי-המין ובגוף המעורטל של הזולת, ופעמים אף לפעולות תוקפניות שונות, הגורמות כאב הן לעצמו והן לזולת. רק בשלב-ההתבגרות הופכת פעילות החדרת איברי-המין למטרת-הסיפוק העיקרית. עם-זאת, אין נעלמים אופני הסי- פוק הקדומים-יותר, אך חשיבותם היא משנית הם הופכים לאופני גירוי וסיפוק המקדימים, מעוררים ומכשירים לסיפוק הסופי. ביחסי-המין הופכים הנשיקה, ההתערטלות, המגעים השונים לחלק ממה שקרוי „משחק-האהבה“.

היחס הערכי למשחק-האהבה שונה מתרבות לתרבות.

בדרמטולוגיה (ע"ע, עמ' 192) קבע את מקומה המיוחד. הזיבה (ע"ע) ידועה אף היא מימיקדם, אך זההה כמ"מ נפרדת רק במאה ה-19. גורם הזיבה נתגלה ע"י ניסר (ע"ע) ב-1879, ונקרא על שמו. הדבקה לאי-מינית בזיבה נדירה- ביותר. לאחר ההצלחה בהדברת העגבת, הזיבה היא מה"מ הנפוצה-ביותר.

גרעינומת לימפאית מינית (Lymphogranuloma vene- reum) נגרמת ע"י חיידק זעיר (ע"ע ריקטסיות). הסימן הראשון למחלה הוא כיב קטן באיברי-המין. המחלה מת- פשטת במהירות לקשרי הלימפה (ע"ע) האזוריים שבמפ- שעות ונוצר בהן גוש מוגלתי פתוח. לעתים מתפשטת המחלה בכל הגוף ועלולה לגרום לדלקת בפרקים, בעור ובעיניים. סיבוך נוסף, העלול להופיע לאחר זמן רב, הוא התקשות דפנות החלחולת (rectum) ואיברי-המין, הגורמת להיצרות נוקשה ולסבל רב.

גראנולומה (Granuloma inguinale) נגרמת ע"י החידק Donovanian granulomatis, ותפוצתה נמוכה, משום ש- כושר-ההדבקה של החידק הוא קטן. התופעה הראשונה היא כיב בלתי-מכאיב באיברי-המין, הדומה לכיב-העגבת ולכן קשה האבחנה המבדלת בינה לבין העגבת. התפשטות המח- לה מקומית בלבד, אך ללא טיפול היא עלולה לגרום להרס ניכר של העור ושל הרקמות התת-עוריות.

פיבון (Chancroid) הנקרא גם „כיב רך“, להבדיל מן הפיב הקשה של העגבת, נפוץ בעיקר באזורים טרופיים ונגרם ע"י חיידק קטן (Haemophilus ducreyi). כ-4 שבועות לאחר ההדבקה, מופיעה בליטה קטנה על איברי-המין, המת- רככת, נפתחת ומפרישה מוגלה. תיתכן הופעת פיבים נר- ספים, הגדלת קשרי-הלימפה האזוריים וסימנים כלליים, כגון חום, חולשה וכדו'.

כל מה"מ ניתנות לריפוי מלא ושלם ע"י חומרים אנטי- ביוטיים, בתנאי שהטיפול הוא מהיר ויסודי.

למ"מ השלכות רפואיות וחברתיות גם יחד. בתחילת המאה היו חולי-המין מנוזים בחברה, ועד היום מלווה מ"מ ברגשות אשמה, הגורמות להימנעות מריפוי יעיל ומהיר ומזיהוי בן-הזוג, או בת-הזוג, החשוד בהדבקה. על-כן קשה האיתור של מקור המחלה והקטנת ממדי-התפשטותה. מצב זה האפשרות להשיג תרופות לטיפול „עצמאי“ — ללא השגחה רפואית, לשם הבטחת החלמה גמורה — גרמו לכך, שבתחילת שנות-השבעים היו כ-10% מאוכלוסיית ארצות- המערב נגועים בזיבה, גם בישראל קיימת עליה בממדי התחלואה בזיבה. — הקונדום הוא אמצעי יעיל-יחסית למ- ניעת ההידבקות במ"מ.

מש. ל. — מנ. ר.

פסיכולוגיה ופסיכופתולוגיה. העניין ה- מדעי בפסיכולוגיה של המין הוא חדש-יחסית, וראשיתו עם תחילת המאה ה-20. היצר המיני נחשב מימים-ימימה ככוח גופני כה בסיסי עד שלא התח כלל, שלגורמים פסיכו- לוגיים וחברתיים יש השפעה משמעותית עליו. סוטימיין נחשבו משום-כך כסובלים מפגם תורשתי, או כנגועים בניוון קשה, גופני או נפשי. עוד בראשית המאה ה-20 היו חוקרים, כגון ז. פרויד (ע"ע) ואיוואן בלוך (1872—1922), בודדים בטענתם, שסוטימיין עשויים, פרט לסטייתם, להיות אנשים נורמאליים לכל דבר, ולעיתים אף מחוננים בכשרונות מעל לממוצע.

(1) חוסר השילוב. לסוג זה משתייכת כל אותה הפעילות המינית, שהיא כשלעצמה תקינה, אך מתבצעת ללא קשר רגשי לבן-הזוג. לדוגמה: יש אנשים המשוללים כל כושר לפתח קשר רגשי חיובי לזולת, ובשבילם מהווים יחסיהם רק קשר חולף הבא לשם פורקן. אחרים, לעומתם, מסוגלים לפתח קשר רגשי חיובי תוך תחושת זהותם המינית החיונית. אך נמנעים מכל קשר גופני, הנראה בעיניהם כמשהו ש"מטמא" את קשר-האהבה. כנגד זה, יש גם המשוללים הן לקיים יחסי-מין תקינים והן לפתח קשר רגשי משמעותי, אך אינם מצליחים לשלב שני סוגי-קשר זה באותו בן-זוג, או בת-זוג. אלה הם, לדוגמה, אותם גברים, שלדידם קיימים, כאילו, שני טיפוסי-נשים — "קדושה" ו"קדשה": הראשונה, שאין לטמאה ביחסים גופניים, והאשה ה"מינית", שאליה חשים אך תשוקה גופנית, בלא להעריכה כאדם שעמו ניתן לפתח יחס "רוחני" כלשהו.

(2) בעלי-הפרעות בביצוע האקט המיני. לסוג זה שייכים אלה הנמשכים למין השני במטרה לקיים אקט מיני תקין, אך אינם מצליחים לבצע אקט זה באופן תקין, או להגיע לפורקן המלא בדרך זאת. המדובר במקרי אימפוטנציה (ע"ע) ושפיכת-זרע מוקדמת אצל גברים, ובמקרי קרירות מינית, ביאה מכאיבה ועוית-הנרתיק — אצל נשים (ע"ע גיניקולוגיה, עמ' 706). ההפרעות במקרים אלה אין מקורן לרוב בהתפתחות היצר המיני עצמו, אלא בזהות המינית, או ב"יחס לאזבייקט", או בשניהם כאחד.

(3) חילוף האזבייקט המיני. לסוג זה משתייכות כל אותן הפרעות, שבעטיין אין האדם חושק בבן-זוג מבוגר מהמין השני אלא בבן-מינו, בעלי-חיים או אזבייקט דומם כלשהו. נהוג לאבחן "סטיה מינית" רק באותם מקרים, שבהם המשיכה לאזבייקט השונה מן המקובל הסיפוק המופק מן היחסים עמו מהווים מקור-סיפוק ראשי. במקרים שבהם קיימת משיכה לאזבייקט שונה מן המקובל בצד הפעילות המינית התקינה, כשהסיפוק המירבי מופק מיחסי-מין תקינים — אין לדבר על "סטיה" כאבחנה קלינית.

סטיות קליניות: (א) הומוספואליות, משיכה מינית לאזבייקט בעל-המין הזהה, גבר לגבר ואשה לאשה (= לסביות [ע"ע ספסו מלסוס]). מבחינה מספרית, רוב הסו-טים לוקים בסטיה מינית זאת. בסוף שנות ה-60 נמצא שב-לונדון 5% מפלל הגברים היו הומוספואליים (בישראל אין מימצאים סטטיסטיים בדוקים); אחוז האנשים שהתנסו ביחסים הומוספואליים, לצד יכולת לקיים יחסי-מין תקינים, גדול בהרבה. לפי הדו"ח של קינסי, 1/3 מבין כל הגברים שנבדקו, ו-1/5 מבין הנשים, מסרו על ניסיון הומו-ספואלי בעבר.

מבחינה פסיכולוגית יש להבדיל בין שני טיפוסים הומו-ספואליים: סבילים ביחסי-מין ופעילים. הטיפוס הראשון הוא גבר המוסר עצמו באופן סביל לידי גבר הנראה בעיניו כ"גברי" ממנו, בעוד שהוא עצמו כאילו משחק את התפקיד הנשי. ההפרעה היא כאן בעיקרה בזהות המינית — הסוטה מזדהה עם התפקיד הנשי ולעיתים אף נוהג, מתראה ומת-לבש כאשה. הטיפוס השני הוא גבר הנמשך לגברים "נשיים" וביחסים אתם הוא משחק את התפקיד הגברי. כאן אין ההפרעה בזהות המינית, לאחר שהסוטה חש ופעל כגבר, ההפרעה היא או ביצר המיני, שנשאר מוקבע בשלב-התפתחות מוקדם-יותר, או בכושר לפתח יחס רגשי אל המין

תרבותיות ודתות שונות, שראו במין "רע הכרחי" הנחזק להמשך קיום-החיים, סלדו מפל פעילות הזדווגת מעבר ליחסים המכונים לתכלית הרבית. כיום, לעומת-זה, הדעה השוררת היא שחיי-מין מגוונים הם בריאים-יותר ואף תורמים לקיום הקשר הרגשי בין בני-הזוג. לפי קינסי (ר' להלן, ביבל') יחסי-מין במעמדות סוציאליים נמוכים ובין אנשים מחוסרי-השכלה באה"ב נוטים להיות קצרים ותכליתיים, כמעט ללא כל משחק-אהבה מכין; יחד-עם-זה תדירים אצלם יחסים שמחוץ-לנישואין ושכיחים חילופי בני-זוג. לעומת-זה, במעמדות סוציאליים גבוהים ואצל אנשים בעלי-השכלה רב הגיוון ביחסי-המין, מושם דגש במשחק-האהבה המקדים, ואילו חילופי בני-זוג נדירים-יותר. מימצאים אלה, וכל הידוע לנו מן הפסיכולוגיה של הנישואין, מחזקים את הדעה, שהיחסים בין בני-הזוג יציבים-יותר במידה שחיי-המין (במובן הרחב) עשירים-יותר.

פוחה של התאוריה ההתפתחותית של פרויד בתרומתה להבנתנו את הסטיות ביצר-המין לא כתוצאות של תורשה או מחלה, אלא כהפרעות בדרך-ההתפתחות. מאחר שההתפתחות התקינה תלויה בנוסף על גורמי-ההבשלה הפיזיולוגיים, בשלל של השפעות פסיכולוגיות וסביביות, הרי יכולים אלה לגרום סטיות שונות ב"מוצר הסופי".

(2) הזהות המינית. ה"גבריות" וה"נשיות" הן תיפקודים פסיכוסוציאליים מורכבים, הדורשים, לשם מילויים התקין, מבנה נפשי ותיפקוד חברתי מתאים, תיפקודים התלויים בהתפתחות של מה שקרוי "הזהות המינית החיוכית". הפוננה היא לאותה נכונות פנימית ויכולת "לשחק" ולמלא את התפקיד המורכב ההולם את הדימוי שיש לתרבות המי-סוימת על מהותן של הגבריות או הנשיות. התפתחות הזהות המינית תלויה גם היא בחוויות הילדות, ובעיקר, בקשר הרגשי החיובי שבין הילד לבין ההורה בעל המין הזהה, המשמש באופן טבעי כדמות-הזדהות עיקרית.

(3) היחס לאזבייקט. היכולת ליהנות מיחסי-המין ולה-פיק מהם את מלוא הסיפוק פרוך בכושר להשתחרר מפל מעצורים ועכבות מפני בן-הזוג. היכולת לפתח ולקיים קשר רגשי ברמה המצויה אצל מבוגר תלויה בהתפתחות של מימד הקרוי "היחס לאזבייקט", כל, התפתחות היכולת ליצור קשרים רגשיים עם בני-אדם אחרים. יכולת זו עוברת בהתפתחותה אף היא גילגולים רבים, וכמו כל מימד-התפתחות אחר, מועדת להפרעות ולסטיות, במידה שמכלול הגורמים התוך-נפשיים והסביבתיים אינם הולמים את צורפי-ההתפתחות.

הפעילות המינית התקינה של מבוגר היא תוצאה של התפתחות תקינה בשלושת הממדים הנ"ל, ובהתאם-לכך ניתן להגדירה כיכולת להפיק מלוא הסיפוק מיחסי-מין עם בן-זוג מבוגר בן המין השני, ואולם ההפרעות הסטיות לסוגיהן נובעות מעכבה או מסטיה התפתחותית באחד, בשניים, או בכל שלושת ממדי-ההתפתחות הנ"ל, דבר המונע את שיי-לזבם ההארמוני בחוויה המינית.

ניתן לחלק את ההפרעות המיניות ל-4 סוגים: (1) חוסר-יכולת לשלב באופן הארמוני את שלושת הגורמים הנ"ל; (2) הפרעות בביצוע האקט המיני עצמו; (3) הפרעות המתבטאות בשינוי האזבייקט המיני; (4) הפרעות המתבטאות בחילוף המטרה המינית. ההפרעות משני הסוגים האחרונים הן "הסטיות המיניות".



לים להתבטא ביחסים ה-  
בין-אישיים. משום כך  
נהוג לראות בסטייה זאת  
תופעה של קיבעון או  
של נסיגה לשלב-התפת-  
חות קדום זה, כשההפר-  
עה היא הן ביצירה-המין  
והן בכושר לפתח יחס  
רגשי לאובייקט.

(ב) פטישוזם (ע"ע)

— כשהסיפוק המיני ה-  
מירבי מופק באמצעות  
חלק מסוים של גוף בן-

הזוג או באמצעות חפץ דומם כלשהו, השייך לאדם אחר או  
מסמל אותו: רגל, יד, שערות וכד', או פריט-לבוש השייך  
למין השני, וכן כל חפץ אחר. הסיפוק מופק לעיתים רק  
באמצעות הסתכלות או מגע בחפץ הנחשק. הקרוי „פטיש“,  
ובמקרים אחרים — ע"י אוננות המתלווה להחזקת החפץ.  
החפץ הנחשק הוא לרוב בעל משמעות סמלית ומייצג דמות  
אדם אהוב, שמעצורים פנימיים לא מודעים מונעים את  
הכמיהה הישירה אליו. ההפרעה ממוקמת בעיקר במימד  
היחס לאובייקט, אך תוקפת לרוב את יתר שני הממדים.

(ג) אַפְסֵהִיבִיצִיּוֹנִיזְם (ע"ע) — כשהסיפוק מופק באמ-  
צעות התערטלות לפני הזולת והצגת איברי-המין או כל  
הגוף הערום.

(ד) וואַיִרִיזְם (voyeurism), או ניבול-עין, היפוכה של  
הסטייה הקודמת; לרוב שתיהן מופיעות בדי-בבד. מקור הסי-  
פוק בראיית חלקי-הגוף המעורטלים של הזולת. יש המו-  
צאים את סיפוקם תוך צפייה ביחסי-מ' של אחרים, ואילו  
אחרים מגיעים לסיפוקם מעצם ראיית איברי-המין של בן-  
הזוג, או לעיתים חלקי גוף אחרים.

(ה) טְרַאנסְוֵסְטִיזְם (transvestism): הסיפוק מופק  
באמצעות לבישת בגדים השייכים למין השני. סטייה זאת  
מלווה לרוב (אך לא תמיד) בהומוסֶכְסוּאָלִיּוּת. הפרעה זו  
היא בעיקרה בזהות המינית.

R. N. Krafft - Fbing, *Psychopathia Sexualis*, 1886; S. Freud, *Drei Abhandlungen z. Sexualtheorie*, 1905; I. Bloch, *Das Sexualleben unserer Zeit in seinen Beziehungen z. modernen Kultur*, 1907; A. Moll, *Das Sexualleben des Kindes*, 1909; H. Ellis, *Psychology of Sex*, 1933; A. C. Kinsey - W. B. Pomeroy - C. E. Martin, *Sexual Behaviour in the Human Male*, 1948; M. Mead, *Sex and Temperament in Three Primitive Societies*, 1950; A. C. Kinsey - W. B. Pomeroy - C. E. Martin - P. H. Gebhart, *Sexual Behaviour in the Human Female*, 1953; P. Friedman, *Sexual Deviations* (Amer. Handbook of Psychiatry, I), 1959; A. Storr, *Sexual Deviation*, 1964; P. Noy, et al., *Clinical Observations on the Psychogenesis of the Impotence* (Brit. Jour. Med. Psychology, 39), 1966; W. J. Gaddaille, *Research into the Physiology of Maleness and Femaleness* (Archives of General Psychiatry, 26), 1972.

פ. נ. 11.

אוננות (masturbation). היא פעולה המיועדת לה-  
שגת סיפוק מיני עצמי. פעולה זו נעשית הן ביד והן תוך  
שימוש באיברים שונים. בתקופת-ההתבגרות מהורה האר-  
ננות (א') צורת מעבר והכנה לפעילות מינית שלמה ותקינה  
של המבוגר. לאחר ההתבגרות משמשת הא' כתחליף למגע



פ. ברנקוש: הנשיקה; אבן — 1908

השני. במקרים אחרונים אלה מעדיף הסוטה את המין הזהה  
כדי להימלט מקונפליקטים הכרוכים ביצירת קשר למין  
השני. קונפליקטים כאלה נובעים לרוב מיחס מופרע בגיל-  
הילדות אל ההורה בעל המין הנגדי.

במקביל לכך, קיימים אותם שני טיפוי הומוסֶכְסוּאָלִי-  
ליות אף אצל נשים, אלא שהקשר בין טיפוס-הפעילות לבין  
ההזדהות המינית הוא מהופך: הֶלְסֵבִית הסבילה היא לרוב  
בעלת הזהות המינית הנשית התקינה, ואילו הפעילה היא  
בעלת הזהות הלקויה.

מאחר שבגבר הסביל ובאשה הפעילה הומוסֶכְסוּאָלִי-  
ישנה הפרעה בזהות המינית, הרי סיכויי הטיפול הפסיכו-  
תרופתי בהם נמוכים יותר מטיפוס השני; במקרים, שבהם  
הסטייה היא רק כעין מנגנון להימלט מן הקשיים הכרוכים  
ביחס למין השני, קיימים הסיכויים הטובים ביותר לריפוי מלא.  
לגבי הטיפוס המאופיין ע"י ההפרעה בזהות המינית, יש  
חוקרים רבים הסבורים שקיימת הפרעה גנטית. דעה זו לא  
אושרה, אך מעולם גם לא נסתרה. אצל גברים הומוסֶכְסוּאָלִי-  
ליים רבים מבנה-הגוף הוא בעל קווים נשיים, וכן אצל נשים  
לסביות — קווי-המבנה הם גבריים. אך, לעומת-זה, רבים  
הלוקים באותה סטייה, בלא שיהיה במבנה-גופם דבר המ-  
אפיין את המין השני.

(ב) פֶדוֹפִילִיָה (pedophilia), משיכה לקיום יחסי-מין  
עם ילדים מתחת לגיל הבגרות המינית. המשיכה היא או  
ליחסים עם המין האחר או עם המין הזהה. ברוב המקרים  
מתלווה אימפוטנציה להפרעה זאת, והיחסים הם, משום-כך,  
בעיקר, פעילות אפסֵהִיבִיצִיּוֹנִיסֵטִית או אוננות הדדית. הסי-  
בות לסטייה זו הן, לרוב, בחוסר פל יכולת לפתח יחס רגשי  
לאדם מבוגר שווה-גיל, ובהיות מינית לקויה.

(ג) נֶקְרופִילִיָה (necrophilia), סטייה נדירה-ביותר, המ-  
אופיינת ע"י משיכה לקיום יחסי-מין עם גופת-מת.

(ד) זואופיליה (zoophilia), משיכה לקיום יחסים עם  
חיות. סטייה שכוחה אצל איכרים בעמים פרימיטיוויים החיים  
בקירבה מתמדת עם בעלי-חיים, ובייחוד אצל הצעירים  
שבהם. קינסי טוען שעד 9% מבין הגברים החיים ועובדים  
בכפר התנסו ביחסים כאלה.

(4) חילוף המטרה המינית. לסוג זה משתייכות כל אותן  
הפרעות שבהן שונה המטרה המינית מן הנורמאלית; במ-  
קום המטרה שהיא קיום יחסים באמצעות מיפגש איברי-  
המין, מופק הסיפוק באמצעות פעילויות אחרות המתבצעות  
או עם בן-זוג בעל המין השני, או — מאותו המין, או כל  
אובייקט, שלא כמקובל.

(א) סָדו־מֵאֻזְכִּיזְם (sado-masochism) — כשהסיפוק  
המיני המירבי מופק מיחסי-מין המתלווים לפעילות מכאיבה.  
כשמופק הסיפוק תוך גרימת כאב לבן-הזוג, מדובר על  
סאדיזם, ואילו כשמופק הסיפוק תוך סבילת כאבים וייסורים  
— על מאזוכיזם. לאחר שלרוב קיימות שתי הסטיות זו בצד  
זו, מדובר על סאדו-מאזוכיזם. השמות לסטיות אלו נגזרו מן  
הספרות: הסאדיזם — ע"ש הסופר הצרפתי, המרקי דה סֶד  
(ע"ע), שסיפוריו גדושים תיאורי התאכזרות; והמאזוכיזם  
— ע"ש הסופר האוסטרי ל. זְכֵר־מֻזְך (ע"ע), שהרבה לתאר  
בספריו חוויות שבהן מופקת הנאה באמצעות סבל וייסורים  
עצמיים. הדחפים הסאדיסטיים והמאזוכיסטיים אפייניים ל-  
אחד משלבי-ההתפתחות של הילד (השלב האנאלי), שבו  
הדחפים התוקפניים, שטרם נערכו למטרות חיוביות, מתחי-



הסימנים המקובלים לזכר (ימין) ולנקבה (שמאל); מקורם כסימנים אסטרונומיים מיתולוגיים למאדים וליונוס

הבנות בהתפתחותן הכללית את הבנים ב  $\frac{1}{2}$ — $\frac{1}{4}$  שנה בממוצע; לאט לאט משתנה קצב-ההתפתחות, עד שבני 18 בקירוב מקדימים את הבנות. ההבדלים ניכרים גם במשהקיהילדים (ע"ע מ-חק): בנים מעדיפים משחקים הדורשים מנהיגות, התחרות המסתיימת בניצחון, וזירות גופנית הדר-פתקנות, והם מבקשים הרפתקאות גם בספרי-קריאה, ברדיו ובטלוויזיה; ואילו בנות מעדיפות תנועה ריתמית ומשה-קים שקטים בקבוצות קטנות, שעיקרם המגע בין אדם לאדם (מפאן ההתעסקות בבובות) ולא ניצחון.

לאחרונה שכיחות תמורות חריפות בתפקידים ובמנטא-ליות של בני שני המינים, המבטלות במידה לא-מעטה את הדיוקן המסורתי של האשה; תמורות אלו אף מעידות, שרבות מדרכי-התנהגותם של בני שני המינים, שנחשבו בעבר ככשרים מלידה, נרפשות כתוצאות פעולתם של גור-מים חברתיים, בייחוד משמתחיל הילד ללמוד את תפקידיו הנובעים ממינו. למשל, מימרות, כגון „לא יפה, שילדה תתנהג כך“ או „אל תהיה פחדן, אתה בחור“, מלמדות את הילד מה מצפים ממנו, ועם מי הוא נדרש להזהות — עם האב הגבר, או עם האם האשה. מפאן, שלמידת התפקידים, המוטלים (לפי דעת הסביבה) על אדם בהתאם למינו, היא גורם חשוב בעיצוב האישיות. נקודת-המרוצא לפסיכולוגיה ההבדלית הבין-מינית הם ההבדלים הגופניים בין המינים; אולם, בסופו של דבר, התרבות היא שקובעת גם סמלים חיצוניים (כיום, למשל, שיער ארוך וזקן — לבנים, ומכנסיים — לבנות), וגם חלוקת תפקידים חברתיים ומקצועיים. בכל אלה משתדלות נשים לנהוג יותר כגברים, מאשר להיפך. עדות לכך: תנועת-הסופראויסיטות באנגליה, בתחילת ה-מאה ה-20, מלחמת החלוצות וחברות-הקיבוצים (מפל-מקום, בשנים הראשונות לתנועתן) על שוויון גמור בעבודה וב-הגנה, וגם תנועת השיחורר (Lib) של האשה כיום. שאיפה זו ניפרת גם בהשתתפות ילדות במשחקי-בנים, ולא להיפך. מכל אלה מסתבר, שאין קיימים שני טיפוסים מובדלים ומוגדרים — „גברי“ ו„נשי“, אלא שני אלה הם שני קטבים של רצף אחד, ובכל יחיד גוברות יותר תכונות המאפיינות קוטב זה או זה.

E. K. Strong, *Vocational Interests of Men and Women*, 1943; L. M. Terman—L. E. Tyler, *Psychological Sex Differences* (L. Carmichael, *Manual of Child Psych.*), 1954; L. Cohen—Kobac, *14 Faces of Adolescent Girl*, 1960; A. I. Rabin, *Some Sex Differences in the Attitudes of Kibbutz Adolescents* (Israel Ann. Psychiatry, 16), 1968. ח. א.

חינוך מיני (ח"מ) הוא תהליך ממושך של הסברה והדרכה, המיועד להעניק לצעיר ולצעירה ערכי מחשבה והתנהגות שיאפשרו להם התערות תקינה בחיי-מין, כשית-בגרו. מבדילים בין שני מושגים יסודיים: הסברה מינית, שתפקידה להסביר את הפעולה המינית (האנטומיה והפיסיו-לוגיה של הרבייה, מחלות-מין וכד'), וח"מ, שמטרתו להקנות את דפוסי ההתנהגות המינית המקובלת על החברה, שהיחיד נמצא בה, ואף תואמת את צורכי היחיד בתוכה.

הלך-ירוחות פורטסאני, שדחה כל התחסות פומבית לחיי-המין, גרם להתיחסות שלילית לחה"מ. גם התורה הפרוי-דיאנית, אשר גרסה, שהמישגל הוא פעולה אינסטינקטיבית, כמו ההזדווגות אצל חיות, מנעה הרחבת החה"מ, ומפאן

מיני (מישגל) אמיתי, וזאת כשאין אפשרות, מסיבה כל-שהיא, לבצעו. הא' קיימת בשני המינים, אלא שדרכי-ביצועה שונות, מסיבות אנטומיות-פיסולוגיות.

לא' כשלעצמה אין השפעה מזיקה על הבריאות. נזקיה האמיתיים והמדומים הם תוצאת חינוך מיני לקוי, הגורם לרגשות בוושה ואשמה. מכאן שא' היא פעולה נורמאלית ביסודה, והיא קיימת בכל התרבויות ואף אצל בע"ח. אולם יש להבדיל בין א' כנ"ל לבין א', שהיא תולדה של הפרעה נפשית, המונעת מן האדם את היכולת לקיים מגע מיני, גם כשקיימת אפשרות אוזביקטיבית לכך. בצו-רתה זו מהווה הא' סטייה חמורה, והיא טעונה טיפול. הא' מלווה סטיות מיניות אחרות כגון הומוסקסואליות, סאדו-מאזוכיזם, פטישיזם, וואיריזם ועוד (ר' לעיל).

מקור השם העברי (ובמושאל גם בלועזית) — „מעשה אוגן“ — הוא המסופר על אוגן בן יהודה (ברא' לז, ט). אולם מבדיקת הכתוב עולה, שמתוארת בעילה מופסקת ולא א'. בשם הלאטיני masturbatio, מן השורש masturbari, משוקע, אולי, גם הפירוש: „זיהום עצמי“. מפינויים אלה ואחרים ניתן ללמוד על היחס השלילי המוטעה לא' בתר-בויות ובדתות שונות.

מ. ר.

פסיכולוגיה הבדלית של המינים. הדעה ה-רווחת מימי-קדם, שהאשה נחותה מן הגבר בגופה ובנפשה, הצדיקה את נחיתותה החברתית. אף הענקת זכויות פולי-טיות לאשה וחינוך משותף של בנים ובנות לא ביטלו את האפליה החברתית של הנשים. בעקבות מצב זה נחקרו, כבר לפני כמה עשרות שנים, ההבדלים בין בני שני המינים בכמה תחומים: המישפל, צרכים ריגשיים, עמדות, בחירת מקצוע וכן התפקידים הקשורים במין דרכי-למידתם.

המחקרים העלו, שהנשים כקבוצה אינן נחותות מן הגב-רים ברמת-מישפלן; ההבדל נעוץ בטיבו של המישפל ובדר-כי-החשיבה. נתגלתה עליונות נשים בתחומי-המישפל הקר-דים לכושר המילולי: בד"כ, מקדימות הבנות את הבנים בקניית הלשון והקריאה, ונשים מדברות מהר-יותר וטוב-יותר, גברים עולים על נשים בחשיבה מופשטת, בהבנת תופעות מכאניות, בחשיבה מאתמאטית ובתפיסת המרחב. כן נתגלו הבדלים בין בני המינים ביחסם לחיים, בהת-עניינות במין ובתיפקודי המין, הבדלים המסבירים את השוני באישיות. נשים נחות יותר לקונפורמיות (תואמות) עם הסביבה, לטוגסטיביות (מושאות) ולהשלמה עם מצבי-התלות, ואילו גברים הם בעלי-זימה ועצמיים-יותר, גם נכר-נים יותר להתמודדות עם החיים, למאמצים גופניים, להס-תפנות ולתקפנות. הם מתעניינים יותר בתופעות אוזביקי-טיביות, המתרחשות בטבע ובחברה, ואילו הנשים — ביחיד, בסובייקטיבי וביחסים בין הבריות. הן רגשניות יותר, נוטות לחרדות ולחילופים של מצבי-רוח, וטובלות מקשיי-הסתגלות גם בשנות-ההתבגרות וגם בשנות-הבגרות. מפאן, שגברים קרובים-יותר מאשר נשים לתחומים כפוליטיקה, מינהל, כלכלה ואירגון, ואילו נשים — לתחומים כחינוך, ספרות ועוזה סוציאלית. מכל אלה מתחייב יחסם של בני שני המי-נים למקצועות-לימוד, לתחומי-מדע ולמקצועות-עבודה.

הבדלים בין בני שני המינים מתגלים כבר בילדות, והם בולטים מאחרית-הילדות (קדם-ההתבגרות) ואילך (ע"ע ילדות, עמ' 858—860). בגיל 11—15 בקירוב מקדימות

וכן בבחירת בן-זוג או בת-זוג ובהבנה מלאה של הצד הנפשי של חיי-המין של האדם.

מ. לנצט, מאחורי עלה התאנה, 1971; ע. חגרי, חינוך מיני לנוער, 1971; *Handbook on Sex Instruction in Sweden*, 1956; S. R. Homel (ed.), *The Physician and Sex Education* (Ped. Clin. of North Amer., 16, 2), 1969.

מש.ל.

משפט. החברות מנסות להסדיר את התנהגות היחיד בענייני-מין בדרך של חינוך, דת, לחצים חברתיים, רפואה, וכאמצעי אחרון — באמצעות החוק.

עונשים על עבירות-מין הם בד"כ מאסרים ממושכים, שפונתם להרחיק את העבריין-בפועל מן החברה.

החוקים העיקריים בענייני-מין מענישים על: (1) אונס, המוגדר כבעילה אגב תקיפת הקרפן ונגד רצונו. (2) משכב-זכר, שהוא ידיעת-בשרים בין גברים, המלווה חדירה בנקב מנקבי-הגוף (ר' לעיל, עמ' 280/81); נקרא גם „מעשה-סדום“ (Sodomy), אולי בעקבות הסיפור המקראי על סדום, העיר המושחתת). (3) יחסי-מין בין בני-אדם ובהמות (ראה לעיל, עמ' 281) בכל צורה שהיא („משכב-בהמה“, Bestiality; השם הכולל באנגלית לשלושת פשעי-המין הנ"ל הוא Buggery). המעשים הנזכרים מהווים עבירה לפי החוק הפלילי הנהוג בישראל, ממורשת החקיקה המאנדאטורית, שלא הוכנסו בה שינויים של ממש (ע"ע א"י, משפט).

עבירות אחרות בענייני-מין המצויות בספרי-החוקים של מדינות שונות הם: נאוף (ע"ע), גילוי-ערוות, זנות (ע"ע) ופורנוגרפיה (ע"ע). עבירות אלו ניתן לחלק לשתי קבוצות: האחת קשורה בתקיפת הקרפן (כבאונס), ואילו בשניה — ייתכנו יחסים מרצון (כמשכב-זכר שבהסכמה בין שני מבוגרים), שהם עבירה, למרות הספמת המעורבים.

עבירות הקבוצה השניה הן הפעייתיות מבחינת החוק, משום שמדובר בעבירות המתבצעות לרוב בפרטיות, ואינן מגיעות לתשומת-לבו של הציבור. מאחר שבד"כ אין נדרשת משטרה להחיל את החוק, כשאין תלונה, הרי רק במספר זעום של מקרים (שבהם לעתים התלונה היא על בסיס של ניסיון לסחיטה בין משתתפי משכב-זכר), נדרש החוק להתערב. כדי להבטיח את אכיפתם של החוקים האוסרים משכב-זכר, בעילה שלא בהסכמה וזנות, עלולים המופקדים על ביצוע החוק להזדקק לפרובוקאציות, כהטמנת מלפודות או שימוש בפתינות, שלא הפל מספיקים בדבר חוקיותם. בעייתיות זו בטיפול בעבירות-המין, וכן רקע תרבותי שונה הלכתי-רוח חברתיים המשתנים בימינו במהירות, גרמו לכך, שבעוד שחוקים העוסקים, למשל, בגניבה, תקיפה ורצח זהים במידה רבה בחברות שונות בעולם, אין אחידות דומה לגבי חוקים הקשורים בענייני-מין.

השוני רב במיוחד לגבי ניאוף, לדוגמה: אדם נשוי, המקיים יחסי-מין שלא עם פת-זוגו, מעשהו בד"כ בגדר עבירה באה"ב, אולם לא בישראל, באנגליה, או בארצות-סקאנדינאויה. בצרפת, למשל, נענשת האשה הנשואה, המי קיימת יחסי-מין עם זר, בעוד שהבעל צפוי לעונש על מעשה דומה — רק בנסיבות מיוחדות. באה"ב זנות נענשת, אולם בכמה ממדינותיה המשטרה מעלימה עין ממנה. באנג' ליה ובישראל אין זו עבירה פלילית, אך אסור לשדל לזנות בפומבי. במרבית החברות, קיום יחסי-מין עם ילדים (בגילים 7—18) הוא עבירה, גם אם הילד משתתף במעשה מרצונו. בד"כ, אף אין עומדות לנאשם במעשים אלה טענות שטעה

גם הרעיון שבני-זוג ילמדו לחיות חיי-מין מנסיונם הם. רק לאחר שהוכח, שבלי הקניית ידע בסיסי עשויים להתפתח סיבוכים הן במישור הביולוגי-רפואי והן במישור הנפשי, הובנה חשיבות החה"מ. הוכח שהמיניות של האדם איננה אינסטינקטיבית, אלא תשלובת ביולוגית, נפשית וחברתית. החה"מ התפתח במידה רבה בעשרות השנים האחרונות, והוא היה גם הגורם וגם התוצאה של פתיחות רבה-יותר לדין ולטיפול בנושא חיי-המין של האדם. יסודות החה"מ הונחו בארצות הסקאנדינאויות ובאנגליה.

המטרה העיקרית של החה"מ היא להביא את הצעירים לכלל יכולת למזג את הדחפים הביולוגיים שלהם עם חיי-משפחה שלווים ומלאי-סיפוק. החה"מ צריך להקנות ידע בנושא חיי-המשפחה כחלק מן ההשכלה הכללית, הנרפשת בשנות הלימודים בבתה"ס. ידע מספיק ימנע מן הצעיר נזק גופני או נפשי אפשרי, עקב פעילות מינית בתנאים ובצורה לא נכונים. מטרה נוספת של החה"מ היא לאפשר בחירת בן-זוג בצורה אחראית מבחינה אישית וחברתית, על-ידי רכישת קני-מידה נכונים ומבוגרים. בח"מ מודרני נמ-נעים מלתאר את חיי-המין, כאילו הם פרוכים בספנה או כחטא, ומדגישים את הצדדים החיוביים של פעולה אנו-שית זו.

החה"מ מתחיל בבית, ולאווירה השוררת בו נודעת חשיבות רבה. הרגשת הילד המתבגר, שהוריו אוהבים ומ-כבדים זה את זה ונהנים מהיותם הורים, תורמת הרבה להב-נתו את מטרת חיי-המשפחה. לעומת-זאת, את הקניית הידע המיוחד הקשור בחה"מ אי-אפשר להטיל על ההורים, כי הדור הנוכחי של מבוגרים אינו מסוגל עדיין לתאר בפני צאצאיו את הסוגיות המיניות האישיות, הגופניות והנפשיות, שעל הצעיר ללמוד. מכאן ששילבים מסוימים בחה"מ מוטלים על ביה"ס, ובארצות המפותחות נושא זה הוא חלק אינטגרלי מתוכנית-הלימודים. במדינת-ישראל אין ח"מ נכלל בתוכ-נית-הלימודים הממלכתית, והוא ניתן בצורה בלתי-סדירה בחלק מבתה"ס על-ידי מורים, רופאים ואחיות. הראשונות כארץ למתן ח"מ היו תנועות-הנוער, שירשו דבר זה מקוד-מותיהן בגולה, בייחוד מתנועת „השומר הצעיר“.

תוכנו של החה"מ משתנה בהתאם לגיל, והוא מותאם לשלוש קבוצות-גיל: (1) פעוטות, עד הכניסה לביה"ס, — בתקופה זו החה"מ מוטל על פתפי ההורים, והוא מורכב מתשובות לשאלות, ששואל הילד באופן ספונטאני, על ההורים להיות מוכנים לענות על שאלות אלה ללא התח-מקות, בצורה פשוטה, המתאימה לגיל השואל, וללא העלמת האמת. עם-זאת יש גם להקפיד, שלא להעמיס מידע מיותר על ילד צעיר. (2) בני 10—14 (עד ההתבגרות המינית הגופנית) — מעוניינים באופן בולט בעובדות הביולוגיות הקשורות ברבייה, ואותן יש להקנות להם בשיעורים בבתה"ס. מלבד זאת יש לתת תשובה על כל שאלה המתעוררת בשיחות עם התלמידים. (3) בני 14—18. לקבוצת-גיל זו יש להספיר (לבד מהחלק הביולוגי שנלמד כבר) עובדות כגון: אוננות, מחלות-מין, מניעת-היריון, סטיות מיניות והיבטים הנפשיים של הפעולה המינית. אע"פ שהאדם, להבדיל מן החיות, אינו יודע את טכניקת-ההזדווגות באופן אינסטינקטיבי, לא נהוג, ברוב הארצות, להספיר בפרוטרוט את פרטי המישגל עצמו, אלא מסתפקים בהנחות כלליות. בקבוצת-גיל זו מנסים לסייע בעצה מתי להתחיל בחיי-מין,

המינית לסוגיה השונים: הומוסקסואליות, משחקי-מין, אמ-צעימיטיכה שונים וכיו"ב, משתנה מחברה לחברה ואף בק-בוצות שונות באותה חברה.

בכל חברה מצויים יחידים הנוהגים, מבחינה מינית, בצורה הנוגדת את הפללים המקובלים על חברה זו. חריגה זו תלויה במידה מסוימת בהבדלים ביולוגיים בעצמתו של הדחף המיני. מידת-הסטייה תלויה גם במה שהחברה מוכנה לקיים ולאשר. סטייה כזו מהנורמה החברתית, שמקורותיה, לעיתים, חברתיים ותרבותיים, עשויה ליצור נורמות חדשות המקובלות בתת-חברה מסוימת.

מ.

סוד הרבייה היה כבר מזמנים קדומים מנושאי העיקריים של החשיבה הדתית והעשייה הפולחנית. האדם הקדמון היר-בה ליצור פסלוני נשים שאיברי-המין שלהן מודגשים וש-שימשו, כנראה, סגולה לפוריות. בצידם נתקיים בדתות רבות גם פולחן איברי-המין הגברי (הפאלוס). עולם-האלים מורכב אצל כל העמים מאלים ואלות המקיימים ביניהם יחסי-מין ומעמידים ולדות. בעבודת-האלילים, ובמיוחד בעבודת אלות האהבה והפוריות, נודעה חשיבות למשגל כפעולה פולחנית (זיווג-הקודש [הירוס גאמוס]), אורגיות פולחניות היו מנהג נפוץ בדתות רבות והזנות הפולחנית (קדשים וקנשות) היתה מוכרת בחברות שונות. במאבק עם האלי-לות, "המתירנית", ניסו הדתות המונותאיסטיות, "לטהר" את הפולחן ואסרו על פריצות. אבל מנהגים רבים בעלי נימה מינית מובהקת נשתמרו בפולקלור של העמים וגם ביטוי הרגש הדתי הצרוף (בקבלה ובמיסטיקה הנוצרית והמוס-למית) אינם משוחררים ממליצות ומדימויים, ששורשיהם נעוצים בתחום חיי-המין.

כל החברות מציינות את תקופת ההתבגרות המינית כ-ציון-דרך בחיי הצעיר. "טקסי-הקדשה" נהוגים ברוב החברות. הם בד"כ בעלי אופי דתי, וכרוכים עפ"ר בכריתת הערלה או בעשיית חתך פלשהו באיברי-המין. פעולה זו נחשבה כהכנה לחיי-המין של המבוגר (בערבית מצייני השורש *ختن* כפועל את פעולת-המילה, וכשם — את החתן; גם התורה [שמ' ד, כה], קוראת לנימול חתן-דמים). בחברות רבות עוברת גם הילדה המתבגרת ניתוח דומה, כריתת הקליטור-ריס או חלק משפיות הערוה. ביסוד המנהגים האלה מצויה, כנראה, האמונה, שהקרכת חלק מאיברי הפריה הרבייה לכר-חות הממונים על הפוריות מבטיחה את חסדם למקריב. היהדות ניתקה את המילה מגיל הבגרות וקבעה לה מועד סמוך ללידה, ואף נתנה לכך פירוש אחר — של ברית בין העם לאלוהיו.

ברוב החברות ה"פרימיטיויות" נהנו ילדים מחופש רב במשחקיהם המיניים — עד לגיל הבגרות (ע"ע). אבל לאחר "טקסי-ההקדשה" פיקחה החברה על חיי-המין של בני-הנוער. יש חברות המחמירות בהפרדה בין שני המינים, ובייחוד בשמירה על הפנות. בחברות אחדות מרחיקים לכת עד לפריפת שפיות הערוה (infubulation), כדי למנוע אפי-שרות של משגל לפני הנישואים. רוב החברות נהגו לגנות או להעניש קיום יחסי-מין לפני הנישואים, ולחייב את הנער שעובר נערה — לשאתה לאשה. הדתות המונות-איסטיות מסתייגות ממשחקי-מין (לרבות אוננות) ומקיים יחסי-מין לפני הנישואים. כדי למנוע קיום יחסי-מין לפני ה-נישואים, מעודדות חברות אחדות את הנישואים בגיל צעיר;

ביחס לגיל קרבנו, או שהלה עשה זאת תמורת בצע-פספ. רב השוני גם בעונשים המוטלים על עבירות אלה; באנגליה בוטלה לאחרונה העבירה של משכב-זכר, כשהמעשה נעשה בין מבוגרים מעל גיל 21, בהסכמה הדדית ובפרטיות.

עבירות-מין, כאונס ומשכב-זכר — גם אם הוא נעשה בהסכמת הצדדים, נחשבות בכמה ממדינות אה"ב כמחלה, ועבריינים נעצרים לשם טיפול בה, והם משתחררים רק לאחר שוועדה רפואית קבעה שניתן לשחררם. המעצר לשם ריפוי יכול לבוא לפני ההרשעה או לאחריה. הביקורת המשפטית על דרך זו — כמו על הרבה מהחוקים על עבירות-מין — היא, שאין אפשרות להספים על קנה-המדה אחיד בנושא זה, ועלול לקרות, שיעצר אדם לתקופת-זמן ממושכת, על מעשה, שרבים יראו בו לכל-היותר הפרת מוסכמות בתחום ענייני-המין. ביקורת זו נשמעה מפייונים שונים בשנות ה-60, כשהתחדש הדיון בחוקים העוסקים בפורנוגרפיה (ע"ע).

M. Ploscowe, *Sex and the Law*, 1951; M. Guttmacher — H. Weithofen, *Sex Offenses* (Jl. of Criminal Law, 43), 1952; American Law Institute, *Model Penal Code, Article 207: Sexual Offenses and Offenses against the Family*, 1-II, 1955/7; H. L. A. Hart, *Liberty, Law, and Morality*, 1963; S. Slovenko (ed.), *Sexual Behavior and the Law*, 1965.

א. ב-ז.

חברה ופולקלור. המין, היצר המיני, הוא דחף מרכזי באדם, הן על-פי תורתו של פרויד, הרואה בליבידו (ע"ע) דחף פסיטי הממלא את כל ישותו של האדם, והן על-פי הערכות ממעיטות. לכן ייחסה החברה חשיבות רבה לשאלות ההכונה והפיקוח על ההתנהגות המינית. התנהגות מינית חסרת-סייגים עלולה לחבל במבנה החברה ומוסדו-תיה, בעוד שהגבלות יתרות עלולות לצמצם את כושר ההת-בטאות המינית ולחבל במערכות הפסיכו-פיסיוולוגיות, שלהן חלק רב בעיצוב אישיותו של האדם ואיזונו.

הפללים הנורמטיביים של ההתנהגות המינית נלמדים בעזרת מערכת נסיונות וסמלים האפייניים לחברות השונות. לכל חברה וחברה מנהגים, מוסדות והתבטאויות, העוזרים בהגדרת ההבדלים הביולוגיים בין המינים וקובעים את תפי-קדי המינים כמערכת החברתית.

המיניות האנושית מבוקרת ע"י מערכת נורמטיביות של בחירת בן-הזוג. הבחירה כפופה לחוקים חברתיים (ע"ע אפסונומיה; אנדונומיה; אשות, עמ' 382/3, 387 [עריות]); אולם בכל חברה קיימות גם נורמות אחרות, כגון בחירה רק מתוך קבוצה גועית (פושים, לבנים), דתית, אנתית, פלפלית ואף מקצועית. בהבדל מיחסי-המין אצל רוב בעלי-היים, נוטים בני-האדם לקשר רגשי וממושך עם בן-הזוג. אין קשר הדוק בין מיניות לרבייה. למין יש ערך בפני עצמו, ובמידה שהוא אסתטי ואף סימלי, הוא מוצא את ביטויו באמנויות השונות. לענייני מין גם שימושים מסחריים, כגון בפרסומת מסחרית, או בקשר לזנות (ע"ע). ליחסים המיניים קודמים מחשבה ותיכנון. האדם מחליט אם לקיים יחסי-מין ומתי לקיימם. ההחלטה על קיום יחסי-מין נובעת, לבד מהדחף הפיסיוולוגי, משיקולים דתיים, מוסריים ואסתטיים, ומושפעת גם מן הדאגה לתוצאות. ההבדלים התרבותיים בין חברות ותת-חברות משפיעים מאוד על המיניות. צורות יחסים המקובלות בחברה מסוימת עשויות להיות פסולות לחלוטין בחברה אחרת. ההתנהגות

על עצמו סבל וספנות, ואף להקריב את חייו כדי למצוא חן בעיניה, אך לא העז לשאוף או לקוות למגע גופני אתה. עקבות תפיסה זו של האהבה לא נעלמו עוד מן החברה המערבית, מספרותה ומאמנותה (וע"ע אבי-רות).

צורה קיצונית לפרישה מחיי-מין היא הסרוס (ע"ע) הפולחני, שהיה נהוג בדתות שונות.

בכל חברה קיימים איסורים חמורים על יחסי-מין עם שארי-בשר וקרובים מסוימים (גילוי-ערויות [incest]), המגבילים את מבחר הנשים המותרות לגבר (ע"ע אכסוגמיה; אנדוגמיה; אשות; גשואים). אם כי דרגת-השארות או הקירבה האסורות שונות מחברה לחברה, נראה כי הי-איסור על יחסי-מין בין הורים וילדים ובין אחים ואחיות הוא אוניוורסלי. רק שליטים שוחררו פה ושם מה-איסור לשאת את אחיותיהם (מלכי מצרים, סיאם, האוואי, האינקה).

מצד שני רואה החברה בעין יפה התקשרות-קבע בין גבר לאשה, כלי הקמת משפחה (ע"ע) לשם הולדת ילדים וגידולם במסורת החברה, כדי להבטיח את קיומה. למען יציבות המשפחה מטילה כל חברה על האשה הנשואה חובת נאמנות לבעלה. הניאוף נחשב לעבירה חמורה, המצדיק את גירוש האשה ע"י בעלה, ובחברות רבות אף עונשים כבדים, עד לעונש מוות. להלכה, מוטלת חובת-הנאמנות גם על הגבר, אך למעשה, השלימו כל החברות, אם בשתיקה ואם מתוך מחאה, עם התנהגות חפשיית-יותר מצדו.

צורת היחסים בין המינים ניפרת גם בתחום הלבוש (ע"ע). — בחברות „פרימיטיויות“ מסוימות הנערות חסות רות לבוש עד לנישואיהן, ורק האשה הנשואה חייבת ללבוש סינר לכיסוי ערוותה, כסימן שהיא אסורה לגברים אחרים. הלבוש האירופי הבלוי בתקופות שונות את סימני הנשיות והפוריות (שמלות-חשוקים שהבליטו את אגן-הירכיים, או מחוככים ומחשופים שהבליטו את השדיים). בניגוד לכך, מעדיפה האשה בזמן החדש לבוש ספורטיווי, שי-גיזרתו גברית. כיום מתחרות הפחורות בכחורים ברי-שול הלבוש ובזילזול במוסכמות, או ביצירת אסתטיקה חדשה.

— — — — —

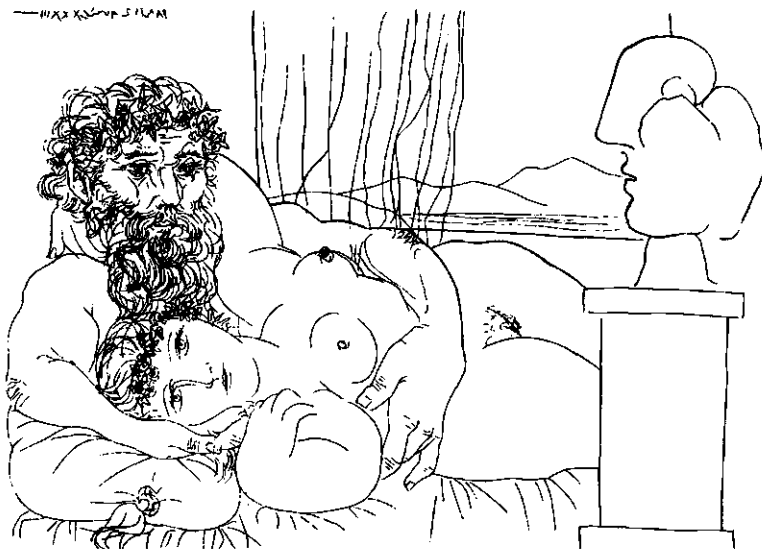

בסל ודוגמניתו. ע. פיקאסו; תחרימ, 1933

כך בחברות איסלאמיות, וגם ביהדות היה זה מנהג נפוץ. חברות, שבהן הפלה נקנית בכסף או בשוה-כסף, מקפידות על בתולי הבנות ומענישות בחומרה מקרי אונס או פיתוי. בחברות כאלה גורעת פגיעה בבתולי הבת משווייה. היו חברות שראו בבתולים ערך פולחני, ובתוכן היו קיימות קבוצות של נשים, שנדרו להישאר בתולות כל ימי-חיהן („בנות השמש“ אצל האינקה, הוסטאלות ברומא). בנצרות לובשת הדאגה לבתולים צורה רוחנית עוד יותר. היא רואה בבתולים מצב של טהרה, וערך דתי בפני עצמו. הדוגמה הנוצרית קובעת, שישו נולד לאם בתולה שהתמידה בבתוליה (ע"ע מרים, אם ישו). פאולוס ראה בנישואים ויתור לחולשת בני-האדם, ובהימנעות מיחסים מיניים את המצב האידיאלי. בכנסיה הנוצרית מגשימים הנזירים והנזירות את האידיאל הזה של בתולים לשם-שמים.

קריעת קרום-הבתולים באמונה העממית הוא מעשה בעל משמעות מאגית, ככל מעשה המציין מעבר למצב חדש בחיים; ומכיוון שהמעשה קשור בשפיכת דם, טמונות בו ספנות מאגיות. על-פן רווחה בעבר בחברות שונות הדעה, כי מוטב שמעשה זה ייעשה ע"י אדם בעל כוחות מיוחדים (מלך או כוהן), או ע"י זר, שהסתכנותו לא היתה חשובה לחברה. מאמונות אלה צמח מנהג „זכות הלילה הראשון“ (ius primae noctis), שהעניק לשליט את הזכות לבלות את לילה-הפלילות עם ארוסת נתיניו. מנהג זה היה ידוע ביה"ב באירופה, אבל רמז קדום-יותר לקיומו מצוי בתלמוד (כת' ג' ע"ב). חששות החתנים מלילה-הכלולות באו לידי ביטוי בפולקלור של עמים רבים.

גם לגבי הגבר מייחסות חברות רבות ערך מיוחד להת-אפקות מינית, זמנית או מתמדת, היוצרת מצב של טהרה וקדושה, כביכול, ומגבירה את הכוחות הרוחניים. התאפקות זמנית נכפית על הגבר (לפחות במשפחה המונוגאמית), מכיוון שלאשה תקופות, שבהן היא נחשבת ל„טמאה“ ולאסור-רה למגע מיני (לעתים — אף לכל מגע): ימי-הווסת, תקופה מסוימת לאחר הלידה, ובחברות אחדות — אף כל ימי ההנקה, הנמשכת זמן רב (ע"ע וסת, לדה, נדה). אבל מלבד זאת ישנן תקופות של התאפקות מרצון: לפני פעולות פול-חניות מסוימות, לפני היציאה למלחמה, לצייד או לדיג. אצל האצטקים היו כוהנים מסוימים חייבים להימנע מיחסי-מין.

שאמאנים ורופאים-קוסמים אצל שבטי הי-אינדיאנים היו מקיימים תקופות ארוכות של התאפקות מינית. בכנסיה הקאתולית חייב הפזמר, האוכל כל יום את לחם-הקודש, בפרישות מתמדת, ואילו בכנסיות המזרחיות, שבהן מותר לכומר לשאת אשה, חייבים הכמרים להימנע ממגע עם נשותיהן תקופה מסוימת לפני שהם עור-כים את סעודת-הקודש. גם היהדות ידעה תופעות כאלה: ההיטהרות לפני מתן-תורה (שמות יט, טו) ולפני אכילת לחם-הפנים (שמ"א כא, ה—ו).

הרעיונות הנוצריים על ערכם של הי-בתולים וההבלגה בחיי-המין הולידו ביה"ב, בייחוד בחוגי האבירים, את מושג האהבה (ע"ע) הרומאנטית (האפירית). הגבר ראה באהובת-גופו יצור נעלה והיה מוכן ליטול

אשות, עמ' 382/3; 387), שהן הנשים הקרובות קירבת-דם מדרגות ראשונות, שאין קידושין תופסין בהן, הן המצויות ביותר בקירבתו של כל אדם. איסורי-העריות הן מג' העביר רות שעליהן, "יהרג ואל יעבור". — על הזנות והיחס אליה, ע"ע זנות, עמ' 921—926, השחתת-זרע, בכל צורה שהיא (פרט לדור-ביאה; באשה עקרה, למשל), היא עוון חמור ביותר כשפיכות-דמים; על בעיות הנובעות מכך, ביחס למ-ניעת היריון, ע"ע ילדה, עמ' 843/4.

יחסי-מין אסורים כוללים גם יחסי קירבת-בשר גרידא, ואפשר מאוד, שכן הוא מן התורה. חז"ל הוסיפו גדרים שונים ו, "משמרת למשמרת", כדי למנוע כל אדם, איש או אשה, מלהיכשל ביחסי-מין אסורים (ביניהם איסור הייחוד), ופורטו בעניינם הלכות רבות (סוף קיד') ותקנות דרך-ארץ (ע"ע) וצניעות, שבמסגרתם נקבעו כללי-ריסון שונים גם ליחסי-מין מותרים. נקודת-ההשקפה היסודית היא, שברית-הנישואין בישראל היא ברית-קודש, ולא חוזה משפטי-חברתי-כלכלי גרידא (מושג הקניין הוחלף במושג "קידושין" — ר' משנ' קיד' א', א'; ב', א'), ומטרתה להבטיח את רציפות העם היהודי בקדושתו ע"י קיום יחסי-מין כהלכתם. המשיכה המינית כשלעצמה נחשבת אצל חז"ל לדבר חיובי, ובלעדיה לא היה אדם נוטל על עצמו עולה של הקמת-משפחה, ונמצא העולם בטל (ב"ר ט', ז'), ובלשון-חכמה אמרו: "יצר, תינוק ואשה — תהא שמאל דוחה וימין מקרבת" (סוטה מ"ז, ע"א). עם זאת היו מהחכמים שהש-תדלו לבטל מעצמם את גורם העונג שבחיי-המין ולהעמידו על מצות הפרייה בלבד: "מגלה טפח ומכסה טפח דדומה עליו כמו שפפאו שד" (גדר' כ', ע"ב). מצד שני, על אמורא אחר, שהיה שמן מאוד, נאמר, שלא נפגם דבר בשלמות חיי-המין שלו עם אשתו, שכן, "אהבה דוחקת את הבשר" (ב"מ פ"ד, ע"א). חז"ל הדגישו גם את התועלת הפסיכולוגית שבאיסור הנידה, הכופה פרישות ממגע מיני לפרקי-זמן קבועים מדי חודש, ובכך נשמר מתח מתמיד בחיי-המין של בני-הזוג (נידה ל"א, ע"ב). את הפמיה המינית ראו חז"ל כנובעת מהיות הזכר והנקבה גוף אחד בראשית בריאתם, אלא שהופרדו זה מזה, וע"כ הם שואפים לחזור ולהתאחד (עיר' י"ח, ע"א). פרישות מינית מוחלטת ראו חז"ל כתופעה שלילית, אף שהיו מגדולי החכמים שנהגו פרישות מינית לפרקי-זמן ארוכים מאוד, כדי להק-דיש עצמם ללימוד-תורה (יבמ' ס"ג, ע"ב). ההיסטוריונים חלוקים בדעותיהם באיזו מידה היו מקובלים ביטויים ארטיים — לסוגיהם השונים — בחברה היהודית האורתו-דוכסית של שילהי יה"ב. לדעת הרמב"ם זה הטעם, בקריאת לשוננו זה לשון הקודש, ולא תחשוב שהוא הפלגה או טעות, אבל הוא אמת, מפני שזה הלשון הקודש לא הונח בו שם כלל לכלי המשגל, לא מן האנשים ולא מן הנשים ולא לגוף המעשה המביא להולדה... אלא ידברו בהם בשמות משאלים וברמיזות... (מו"נ ג', ח). — וע"ע פרישות.

י. ת.

מין (species), בסיסטמטיקה: יחידת-מיון נמוכה בעולם הצומח החי, הנכללת ב ס ו ג. וע"ע סיסטמטיקה; פוטניקה, עמ' 741—746; זואולוגיה, עמ' 663—666; פלאים, עמ' 805—806.

לעומת הנטייה לבידול בלבוש, היו בכל הזמנים גברים שנשארו כלי-אשה, ונשים שלבשו בגדי-גברים. לעתים יש בזה ביטוי חיצוני לסטייה מינית, ולכן רוב החברות מסתיי-גות מכך; היהדות והנצרות אסרו זאת. החלפת הבגדים היה מנהג בפולחנים מסוימים (הפאקאנאלים ביוון, הסאטורנא-ליות ברומא); במנהגי חגי-הפורים, בקארנאוואלים בארצות הנוצריות ובנשפיה-מסכות יש הדים לתופעה זו. — הנצרות פנתה בניין-על של "מוסר-מיני", שנכפה ע"י הכנסייה הנוצ-רית על עמים רבים, שאִפִּים ומסורתם לא הלמו תמיד את כללי המוסר החדש. למוסר המין הנוצרי היה חלק מכריע בעיצוב התרבות המערבית ובעידון אורחות-החיים, אבל יחד עם זה הצמיחה הפפיה צביעות חברתית. תרומתו המכ-רעת של מוסר-המין הנוצרי היתה הנהגת המונוגמיה בחל-קים גדולים של העולם, בכל התקופות היו יחידים וקבוצות, שהתמרדו נגד המוסר המיני הנוצרי, לעתים בסתר ולעתים בגלוי. המרד — שניזון הרבה מכתביו של פרויד (ע"ע) בנושא המין — הִחַל בספרות (ע"ע פורנוגרפיה), וגבר בימינו, לפחות במה שנקרא החברה המערבית, עם התער-ערוּת פוחה של הסמכות הדתית והחרפת הביקורת על מוס-כמות-החברה. מרד זה גרם לזילזול בכללי מוסר-המין המקור-בלים. יחסי-מין לפני הנישואים הפכו לדבר מובן-מאליו, ואין עִמָם טעם-חטא, אמצעי-המניעה החדשים עודדו תופעה זו, בהסירם גם את החשש מפני היריון בלתי-רצוי, השינויים בהתנהגות המינית של המבוגרים החלישו את סמכותם בעיני הדור הצעיר, הורים ומחנכים אינם יכולים, וחלקם גם אינם רוצים, לחנך את בניהם לפי כללי-מוסר שהם עצמם אינם מאמינים בהם ואינם מקיימים אותם. כדלית-ברירה, משלימים כד"כ המבוגרים עם התנהגותם המתי-רנית של בני-הנוער, ומקווים, שבסופו של דבר ייווצר איזון חדש בין שאיפת הפרט לחופש לבין הצורך בסדר, שבלעדיו אין תקומה לחברה.

א. מוראלודאנינו, תולדות יחסי המין של האדם (תרג' מצרפתית), 1964; מ. מיד, גבר ואשה (תרג' מאנג'), 1964; הנ"ל, מילדות לבגרות בגינאה החדשה (תרג' מאנג'), 1969; הנ"ל, מין ומזג (תרג' מאנג'), 1970; S. Michelmore, Sex, 1964; D. F. Pocock, *Anthropology and the Sex Problem* (Penguin Science Survey, 1967), 1967; P. Choncord, *La vie sexuelle*, 1969.

מ. ה.

ע"פ ההלכה מותרים יחסי-מין רק במסגרת של חיי-אשות (ע"ע) כשרים; הם גם משלושת הדרכים ("ביאה") שבהם האשה נקנית, במסגרת זו — פרט לתקופת הנדה (ע"ע) — יחסי-מין נורמאליים הם בגדר חובה על האיש, ולא היתר בלבד, וזאת במטרה להעמיד ולדות, שהיא מצות "פרו ורבו" שבתורה, וכדי למלא צרכיה הפיסיולוגיים של האשה, גם אם כבר העמידה ולדות, על פרטים אחדים במצ-ווה זו, שהיא מצוות "עונה", ע"ע אשות, עמ' 395/6. במס-גרת חיי-המשפחה אין הגבלות על צורת היחסים המיניים ("כדרפה" ו"שלא כדרפה"), אך ר' להלן. כל יחסי-המין הפרוורסיים, שאינם ראויים להעמיד ולדות (כמשכב-זכר ומשכב-בהמה) עונשם מיתה, התופעה הִלֵּסבית ("נשים המ-סוללות זו בזו") נכללת באזהרה של "כמעשה ארץ מצרים... לא תעשו" (תרכ"ב ויק' י"ח, ג'), אך ספק אם לאו זה נחשב מדאורייתא, ועכ"פ, לא נקבע עונש על כך בהלכה. נראה שלא ראו בכך יחסי-מין כל-עיקר, אלא מעשה-כיעור בלבד. חמור-ביותר הוא איסור קיום יחסי-מין עם העריות (ע"ע

הניתוק הגאוגרפי, הבדלים במבנה המשק, שאיפות פוליטיות מנוגדות, חוסר ייצוג הולם בבית-הנבחרים וטענות על הזנחת הגנתה של מ' במלחמת 1812 (ע"ע אה"ב של אמריקה, עמ' 168/9) — עוררו הלכירוח להינתקות ממס' צ'וסטס. ב-1820 כוננה מ' כמדינה נפרדת ונתקבלה כמדינה-הברה בברית. הגבול הצפוני-מערבי של מ' היה זמן רב סלע-מחלוקת בין אה"ב לבריטניה, ורק ב-1842 הושגה פשרה. מ' היתה המדינה הראשונה באה"ב שאסרה ייצור משקאות חריפים (1846). החוק בוטל ב-1934.

קהילה יהודית נתארגנה במ' רק בתחילת המאה ה-19. האוכלוסייה היהודית, המונה למעלה מ-8,000 נפש (1968), מתרכזת בעיקר בערים פורטלנד — 3,400; לויסטון — 1,400; בנגור — 1,300. בפורטלנד ובנגור בנייני-קהילה נאים, שבהם מתרכזים החיים הציבוריים. מספר יהודים הם בין גוֹשָׁאֵי משרות ציבוריות חשובות.

י. צי. - אל. וי.

**מִין (Maine)**, נהר בגרמניה, החשוב מבין יובליו המזרחיים של הרינוס (ע"ע); ארך 524 ק"מ, ואגן ניקוזו משתרע על כ-27,000 קמ"ר. חלקו העליון של המ' זורם בתחומי פּוֹרִיָה (ע"ע), והתחתון — במדינת הֶסֶן (ע"ע). שני מקורותיו הראשיים הם: מ' אדום (Roter M.), היוצא מה-מדרונות המזרחיים של הרי יורה הפראנקוניים, ומ' לבן (Weisser M.), שמוצאו מהרי פּיכְטֶל. שני אלו מתחברים בקירבת העיר קולמפך לנהר אחד, המ', הזורם משם דרומה-מערבה. ליד העיר בֶּמְבֶּרג (ע"ע) נשפך למ' מדרום היובל החשוב רֶגֶניץ. מכאן פונה המ' מערבה ומתפתל מאוד במ-הלכו באיזור בעל מבנה מסובך של הרים ושקעים. בקירבת אֶשְפֶנְבוּרג (ע"ע) נכנס המ' לבקע הרינוס וחוצה אותו עד שנשפך אליו מול העיר מִינץ (ע"ע). על גדות הקטע האחרון הזה יושבת העיר פֶרְנַקְפוּרט (ע"ע), שהיא ובנותיה הן מאגדי-הערים וממרכזי התעשייה והתחבורה הראשיים של גרמניה.

הנהר שימש מימי-קדם כנתיב-שיט חשוב ולגדותיו ערים רבות. ב-1961 הושלמה הכשרת חלקו התחתון למעבר ספינות בנפח 1,500 טון, והוקמה שורה של תחנות-כוח. מבאמברג, לאורך עמק הֶרְגֶניץ, נחפרת תעלה, שתחבר את המ' אל הַדְנוּבָה ותחליף את „תעלת לדוויג“, המתאימה רק לספינות קטנות. עמק הנהר ידוע בכרמיו וכיינות המיוצרים בו.

**מִין, סר הֶנְרִי ג'ִימֶז סֶמְנֶר** — Sir Henry James — Sumner Maine (1822—1888), משפטן אנגלי, מחלוצי חקר המשפט ההשוואתי וממניחי היסוד למחקר השוואתי במדעי-ההברה. בשנים 1847—1854 כיהן כפרוֹ-פסור למשפט אזרחי בקימברג'. ב-1852 היה המרצה הראשון לחוק רומי ב-Inns of Court. עד 1862 היה חבר במועצת המושל הכללי בהודו והכין את התכנית למערכת החוקים ההודית. בשובו לאנגליה, נתמנה ב-1869 לפרופסור הראשון במשפט היסטורי השוואתי באוניברסיטת אוקספורד. מ-1887 שימש פרופסור למשפט בין-לאומי בקימברג'.

מ' שילב מחקר אנתרופולוגי-היסטורי השוואתי בחקר המשפט. בספרו Ancient Law („המשפט העתיק“), 1861, 1930, שהביא לו פירסום מידי, ניסח ברוח האֶחָלוּצִיזְמוֹס החברתי שרווח בזמנו, את ההבדל ביחסים החברתיים של חברות קדומות לאלה של חברות מורכבות, „פרוֹגְרֶסִיוּדִית“.

מִין (Maine), מדינה בצפון-מזרח אה"ב, באיזור ניו אינג'לנד; 86,027 קמ"ר, 993,660 תושבים (1970).

מבחינת המבנה רובה של מ' הוא רמה נמוכה המתרוממת במתינות מחוף האוקיאנוס האטלנטי שבדרום-מזרחה לעבר מרכזה, ואח"כ חוזרת ומשתפלת כלפי צפון-מזרחה. שלוחות של הרי האפאליציים יוצרות איזור הררי מתון בשוליה המערביים של המדינה, ובו כמה פסגות בגובה של 1,000—1,500 מ'. פני השטח עוצבו ע"י הקרחון היבשתי שפיסה ברביעון את האיזור הותיר שפע של מישקים קרחוניים שגרמו להיווצרות כ-1,600 ימות; הגדולה שבהן — ימת מוסהד — משתרעת על כ-300 קמ"ר, כן נוצרו שטחי ביצות, בעיקר בצפון-מ'. החוף מפורץ וסלעי, וסמוכים לו הרבה איים קטנים ושוניות. האקלים ממוג ולח. הטמפראטורה הממוצעת ביאנואר 8°- (בדרום), 12°- (בצפון), וביולי — 17°-—20°, כמות המישקים השנתית הממוצעת — 900—1,200 מ"מ, חלקם שלג, המכסה את מ' 4—5 חדשים בשנה.

פל כ"ל ה. הקרקעות הדלות — עקב הסחופת הקרחונית (חול, חצץ וחרסית) — וענת הגידול הקצרה (4 חדשים בשנה בצפון 51 חדשים בדרום), גרמו לצימצום שטחי החקלאות ל-5% מפלל שטחה של מ'. הגידול החשוב ביותר — תפוחי-אדמה — מספק כ-¼ התפוקה של אה"ב. כן מגדלים סלק-סוכר, קטניות, שיבולת-שועל, מספוא, תפוחים ועוד. לאחר מלח"ע II פותח משק החלב הלול. התעשייה העיקרית מתבססת על האוצר הטבעי החשוב של מ' — יערות עצי אורן לבן, אשוח ואשוחית, המכסים כ-87% משטחה. בתי-חרושת לנייר, מנסרות ובתי-מלאכה לעיבוד מוצרי יער מע-סיקים כ-⅓ מפוחי-העבודה. כן יש בתי-חרושת לייצור מזונות, ספסטייל, עיבוד עורות ועוד. את התעשייה משמש שפע הכוח ההידרו-חשמלי המופק מהנהרות הרבים, הדיג מפותח לאורך החופים וכמים פנימיים. בשנים האחרונות הולכת ומתפתחת התיירות במ', בזכות יפי גופה.

האוכלוסין ברובם ממוצא אנגלי, סקוטי-אירי, צרפתי וגרמני. פושים מהורים רק כ-⅓ מפלל האוכלוסייה. ב-1960 ישבו כ-52% מכלל התושבים בערים. הבירה — אוֹגֶסְטָה (Augusta) — היא העיר השישית בגודלה במ', ובה 22,000 תוש' (1970). העיר הגדולה ביותר, פורטלנד (65,000 תוש'), היא המרכז התעשייתי הנמל החשוב ביותר במדינה.

H. Clifford, M. and Her People, 1958; L. Rich, State of M., 1964.

היסטוריה. נסיונות ההתיישבות הראשונים במ', בתחילת המאה ה-17, נכשלו. ב-1622 קיבלו גורגיס ומיסן זיכיון מממשלת אנגליה על השטח שבין נהרות המרימק והקֶנְבֶק. ב-1629 נטל גורגיס את החלק המזרחי, שנקרא מאז „פרובינציית מ'“ (קיצור של Mainland = יבשת; או ע"ש המחוז בצרפת), וחלקו של מיסן נקרא „ניו-המפשייר“. בש-נות ה-30 הוקמו במ' ישובי-קבע רבים. המושבה מס'צ'וסטס (ע"ע) טענה, שמרבית שטחי מ' נכללו בשטח הזיכיון שלה. ב-1677 קנתה מס'צ'וסטס ממשפת גורגיס את זכויותיה ובי-1691 קיבלה כתב-זיכיון חדש, שלפיו נכללה כל מ' בתחומה. במלחמות בין בריטניה לצרפת (ע"ע אה"ב של אמריקה, עמ' 198—202, 205) עורדו הצרפתים את האינדיאנים המ-קומיים להתנפל למתיישבים האנגלים, 31 פעמים כמעט התרוקנה מ' מכל מתיישביה.

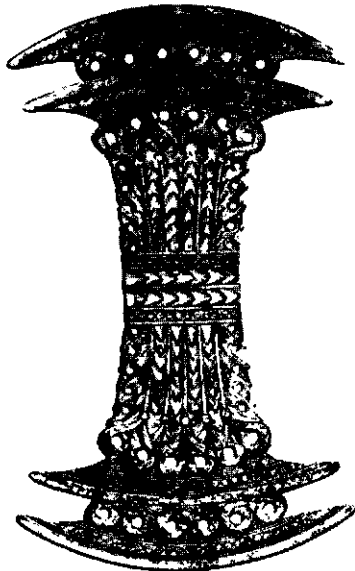

נרזן דוראשי פעל עיטור רטוי צמחים מסוננן (1450 בערך לפסה"נ)

שהחשוב שבהם הוא פיענוח הכתב הקורי ב', השפיעו על הבנת התרבות המינאית ו- הבהרת קשריה עם התרבות המיקנית. בין החפירות הח- שובות יש להזכיר את אלו שבקאטו זאקרו (Kato Zakro) במז- רח-כרתים, שבהן נמ- צא הארמון הרביעי בגדלו באי היחיד שלא נשדד אחרי ש- נהרס ברעש; בפא- ליאסטרו (Pali-kastro), מהיישובים הגדולים באי, בלפנה (Lebena), שבה נמ-

צא בית-הקברות הקדום והעשיר בכרתים; וכן החפירות במירטוס, גורניה, גורטין (ע"ע) קיתרה שדרום-הפלופ- נוס, פילוס (ע"ע), מיקני (ע"ע), ותרה. בעקבות חפירות אלו מקובלים כיום תאריכי תרבות סינ- כרוניים שונים מאלה שקבע אוואנס בשעתו, ואלה הם:

תקופה (לפסה"נ) — בקירוב	שולות במצרים	תרבות מינאית
2400 — 2500	ד-ה'	מ"ק א' (E.M. I)
2100 — 2400	ו' ותקופת-ביניים ראשונה	מ"ק ב' (E.M. II)
1950 — 2100	י"א	מ"ק ג' (E.M. III)
1800/1850—1950	י"ב	מ"ת א' (M.M. I)
1750—1800/1850	תקופת-ביניים שניה ומלכי היקסוס	מ"ת ב' (M.M. II)
1550 — 1750		מ"ת ג' (M.M. III)
1450 — 1550	י"ח, התשפסות ותחומם III	מ"מ א' (L.M. I)
1400 — 1450	שולות יס-כ'; ביוון;	מ"מ ב' (L.M. II)
1050 — 1400	מלחמת טרויה; שיבת ההראקלידים?	מ"מ ג' (L.M. III)
970 — 1050	כ"א	תת-מינאית

E. M. — Early Minoan = מינאית קדומה  
M. M. — Middle Minoan = מינאית תיכונה  
L. M. — Late Minoan = מינאית מאוחרת

בקשר לחורבן הארמנות בקנוסוס מקובלת על רוב החוקרים דעתו של ס. מארינאטוס, שהחורבן נגרם בעטייה של התפר- צות געשית באי תרה, שאין ספק שאמנם ארעה. הלוע בתרה, כ 100 ק"מ מצפון לכרתים, גדול בהרבה משל קרקטאו (ע"ע; וע"ע וולקניזם, עמ' 934), ולפיכך ניתן להניח שהת- פרצותו גרמה הרס וחורבן מקיפים. בחפירותיו הממושכות באי חשף מארינאטוס עיר מינאית, ולא נמצא בה דבר שניתן לייחסו לזמן שאחרי סוף המאה ה-16 לפסה"נ — דבר התואם

הוא קבע שהראשונות מבוססות על קשרים של סטאטוס האחרונות — על יחסים חוויים. לניסוחים אלה היתה חשי- בות מתודולוגית רבה, אך הביסוס העובדתי שלהם נמצא לוקה בחסר. במתודולוגיה זו של הנגדת קטבים בחברות שונות, חקר את ההבדל בין דיני נזיקין לדיני עונשין. בהר- סיפו את מימד ההשוואה ההיסטורית לחקר תורת-המשפט, החיה את לימוד המשפט הרומי והאנגלי. למ' נודעה השפעה רבה על דרכי המחשבה של המשפט האנגלי, אך השפעתו חרגה מגבולות מדע-המשפט והגיעה לתחומים אחרים במדע-החברה — ובמיוחד לאנתרופולוגיה חברותית (ע"ע, עמ' 697).

מספריו Lectures on the Early History of Institu- tions („הרצאות על ההיסטוריה הקדומה של מוסדות“), Village Communities in East and West; 1875 לות כפריות במזרח ובמערב“), 1871, 1907, 1907 Dissertations on Early Law and Custom (מסות על משפט ומנהג קדו- מים“), Popular Government; 1883, 1885. M. E. Grant Duff, Sir H. M., 1892; P. Vinogradoff, The Teaching of Sir H. M., 1904; A. L. Goodhart — H. G. Hanbury (eds.), A History of English Law, XV, 1965.

מִינְדְּסֶנְטִי, יוֹזֶ'ף — Mindszenty József — (נר' 1892), איש-פנסיה קאתולי הונגארי. מ' למד תאולוגיה בסומבאטהלי, וב-1915 הוסמך לכהונה. בעיצומה של מלח"ע II שינה את שמו הגרמני פֶּם (Pehm), למ'. ב-1944 נהיה מ' להגמון; הוא הסתבך עם ראש מפלגת „צלב-החץ“ הנא- צית שבעיר-ההגמונית שלו וספרם בריב, שעיקרו על רקע חמרי, ונכלא בסתיו אותה שנה בכלא שבו נאסרו גם הקר- שרים נגד המשטר הפרו-נאצי שבהנהגת סאלשי. מ' שוחרר בידי צבא בריה"מ; בספטמבר 1945 מינהו האפיפיור לראש הכנסייה הקאתולית בהונגאריה וב-1946 נהיה לחשמן. כדי להגן על האינטרסים של הפנסיה מול המגמות האנ- טיפנסיות של המשטר, ובייחוד נגד הרפורמה האגרארית המתוכננת, עסק מ' בפעולה פוליטית ענפה. בדצמבר 1948 נעצר, הואשם בחתירה נגד המשטר הרפובליקני ובעבירות- מטבע, ובמשפט-ראווה הודה באשמה ונידון למאסר-עולם (פברואר 1949). ב-1955 שוחרר מפלאו, לבקשת מועצת ההגמונים הקאתוליים בהונגאריה, אך הושם במעצר-בית. במהפכת 1956 שוחרר ממעצרו וקרא לעם להחזיר את המצב החוקי למתכונת שמלפני הקמת המשטר הרפובליקני. עם דיכוי המהפכה מצא מקלט בשגרירות אה"ב בפודאפשט. הונגאריה, אה"ב והוואטיקאן ניסו שנים רבות להסדיר פרשה זו, שסיבכה את יחסיהם, אך מ' סירב להסכים לתנאי שיוחרר על תוארו כראש הכנסייה בהונגאריה. בסתיו 1971 הותרה יציאתו לוואטיקאן, בלי שויתר על תוארו, ומשם יצא לורניה והשתכן במוסד פנסייתי הקשור בקאתוליות ההונגאריה. — יהודי ז'לאגרסג, עיר-השדה שבה היה מקום-כהונתו, ראו בו שונאי-יהודים מובהק, ועיתון מקומי, שהיה בהשגחתו, הסית נגד היהודים. נעשו ניסיונות לטשטש את דעותיו האנטי- שמיות.

מִינְאִית וּמִיקְנִית (כרתית-אגאית), תַּךְ בִּיּוֹת (ע"ע אגאית, הציוויליזציה ה-). בשנות ה-50 וה-60 של המאה הנוכחית נמשכו החפירות באתרים שונים בכרתים, בים האגאי וביוון. מימצאי חפירות אלו, וכן מחקרים שונים,



1962; I. W. Graham, *The Palaces of Crete*, 1962; R. W. Hutchinson, *Prehistoric Crete*, 1962; V. R. d'A. Desborough, *The Last Mycenaean and their Successors*, 1964; E. Vermeule, *Greece in the Bronze Age*, 1964; R. F. Willetts, *Ancient Crete*, 1965; N. Platon, *Crete*, 1966; R. Higgins, *Minoan and Mycenaean Art*, 1967; J. Hawkes, *Dawn of the Gods*, 1968; S. Marinatos, *Thera, Key to the Riddle of Minos* (Nat. Geogr., 141, No. 5), 1972.

מ.

**מינו דה פיזולה** — Mino da Fiesole — (1430—1484), פסל איטלקי. פעל בעיקר בפירנצה וברומא. בפי רנצה יצר את הפרוטומות של ג'ובני ופירו די מדיצי, 1453. את המצבות של הבישוף לאונארדו סאלוטאטי, 1481 (בקאתדראלה של פיזולה). של הרון הוגו, 1481 (בכנסיית באדיה), את ארון-הקודש בכנסיית סאנט אמברוג'ו, 1481. ואת דיוקנו של רינאלדו דלה לונה. בשנים 1456—1455 פיסל בתבליט את דיוקנותיהם של אלפונסו מארגון ושל מצביאו א. מ. דה פאנצה, המצטיינים בראליוס מדיק. בשנים 1474—1481 פיסל ברומא. יחד עם ג'ובני דאלמאטה, את המצבה של האפיפיור פאולוס II. את המאוסולאון של פראנצ'סקו טרנאבואוני, את ארון-הקודש בכנסיית סאנטה מאריה אין טראסטורה, ויצירות דקורטיביות אחרות. סיג-נונו אפיני לקלאסיציזם הרך של הפיסול הפירנטיני במחצית השנייה של המאה ה-15.

W. R. Valentiner, *A Portrait Bust of King Alphonso I of Naples* (Art Quarterly, I, 77-80), 1938; id., *Studies of Italian Renaissance Sculpture*, 70-96, 1950.

**מינוט, ג'ורג' ריצ'רדז** — George Richards Minot — (1885—1950), רופא אמריקני, חוקר מערכת הדם. הוסמך כדוקטור לרפואה באוניברסיטת הארווארד בשנת 1912. והחל בשנת 1928 שימש באוניברסיטת הארווארד בשנת לרפואה. במסגרת מחקריו בתחום מערכת הדם נגע בכעיית חוסר דם והפרעות תזונתיות הקשורות בכך. בשנת 1926 הציעו מ' ועמיתו מרפי (ע"ע) טיפול יעיל בחולי חוסר הדם הממאיר (ע"ע דם, עמ' 710). הנסיונות שהביאו לתגליתם היו המשך לעבודתו של ויפל (ע"ע), ועל-כן זכו כל השלושה במשותף בפרס נובל לשנת 1934 בתחום הרפואה והפיזיולוגיה. בהמשך עבודתו הצליח, בשיתוף עם הכימאי אדווין י. כהן, להפיק תמציות כבד יעילות לטיפול בחוסר הדם הממאיר.

**מינונג, אלכסיוס** — Alexius Meinong — (1853), למברג [לבוך] — (1920, גראץ), פילוסוף אוסטרי. מ-1878 מרצה באוניברסיטת וינה, ומ-1882 פרופסור בגראץ. מ', שהיה תלמידו של פ. ברנטנו (ע"ע), פיתח תורת-מושא (Gegenstandstheorie) עצמאית, שמגמתה העיקרית היתה להכליל בחקר האונטולוגי גם מושאים שאין להם קיום (Sein) מחוץ למחשבה; לדעת מ' אף מושאים בלתי-אפרי שריים במציאות, כגון ריבוע עגול, הם נושאים לגיטימיים לדיון מבחינת „כחותם“ (Sosein), כלר' תכונותיהם ויחסיהם הסטוריים הנתונים במחשבה. כן ייחד מ' מקום מיוחד למש-פטידימיון (Phantasic-Urteile), הדנים במה שהוא מכנה „הנחות“ (Annahmen) — בדיות, חוויות-שבדימיון (במש-חק, באמנות). מ' שם את הדגש על מה שניתן, והתעלם מן השאלה איך ניתן המושא. הוא נלחם במגמה הפסיכר-לוגית בלוגיקה ובתורת-הערכים; את זו האחרונה ניסה לעצב כתורה כללית, ללא זיקה לתחום מסוים כגון אתיקה,

את ההשערה שההתפרצות הגעשית ארעה סמוך ל-1500. התאוריה של מארינאטוס אינה פותרת את כל הבעיות, לפי שהעדויות ההמריות מוכיחות, שהשפעת נושאי התרבות המיקנית גברה בכרתים כבר לפני ההתפרצות הגעשית. ולפיכך שיער הגרמני פ. מאץ (F. Matz), שהשלטון באי עבר מהמינואים למיקנים בדרכי שלום, בהתאם לאופי הלא מלחמתי של המינואים.

ריפוח עז ניטש עקב השערותו של הפילולוג ל. ד. פאלמר, הטוען שקנוסוס חרבה רק ב-1200—1150, שמאז 1450 בערך שלטו בארמונה דוברי ניב יווני נושאי תרבות מיקנית, ולא להפך, כפי שטען אוואנס, שמלכי קנוסוס שלטו ביבשת יוון — ושכל התמונה הסטראטיגרפית של אוואנס מוטעית. פאלמר ביסס את דבריו על הלוחות המרובים שנתגלו בחפיר-רות פילוס, הכתובים בכתב קרוי ב' שוהה, עם פיענוח, כניב יווני, ובו השתמשו בפילוס עד לחורבנה סמוך ל-1200. כתב זה נתגלה לראשונה בקנוסוס. את העובדה שהשתמשו בו ביוון אחרי חורבן קנוסוס הסבירה אסכולת אוואנס בשמרנות הסופרים, שהמשיכו ביוון מסורת מימי שלטון קנוסוס; משהוכח שהלוחות כתובים יוונית התברר, שהכתב בא מיוון לקנוסוס, ומפאן שבשלב האחרון שלט בארמונה יסוד מיקני.

עד כה לא הביא פיענוח הכתב הקרוי ב' (ע"ע ונטריס; כרתים, עמ' 1071) לגילוי ספרות שתרחיב באופן משמעותי את ידיעותינו על עולם התרבות המינואית והמי-קנית, והלוחות שנתגלו עד כה הכתובים בכתב זה הן רשימות מנהליות, על מיסים וכד'.

עד כמה שידוע לנו, השפיעה התרבות המיק-נית על התרבות המינו-אית רק באיזור קנוסוס. ורק בתקופה המינואית המאוחרת ב' ואילך; השי-פעה זו התבטאה בלשון היוונית של לוחות הכתב הקרוי ב', במנחות נשק בקברים וביצירות אמני-תיות. השפעת התרבות המינואית על המיקנית היתה ממושכת יותר, בי-עיקר בתחום האמנות, ואולי גם בתחום הדת. אעפ"כ שמרה כל תרבות על ייחודה: המינואית — על אפיה „הנשי“, נטייתה לשלום ולנחות חמרית, והמיקנית — על אפיה „הגברית“, המלחמתי, הדגשתה בחפצי האמנות שלה את מחוזות הציד והקרב, ושקידתה על הנצחת הפוח והשלטון. למרות שוני זה, דומות שתי התרבויות ביניהן בהעדר מונומנטאליות באמנות ובמעין חוסר פרסונאליות — בניגוד לתרבויות המזרח הקדמון.

תמ': ר' כרך א', עמ' 177, 349—351; ב', עמ' 106; י"ח, עמ' 302 [3].

S. Marinatos, *Crete and Mycenae*, 1960; F. Matz, *Kreta, Mykene, Troja*, 1962; id., *Kreta u. frühes Griechenland*,



גבהים לנשים במוסקוה. משנת 1901 היה חבר המערכת של „כתב-העת לנורופאתולוגיה ופסיכיאטריה על-שם ס. קורסקוב“, ומ 1911 גם של כתב-העת הברלינאי *Ergebnisse der Neurologie* („השגי הנורולוגיה“). מ' פירסם כ-130 עבודות במקצועו, בעיקר על השפעות של העגבת, של האלכוהוליות ושל פציעות במערכת-העצב-בית. כן חיבר ספרים חשובים על הרעד האסנציאלי התורשתי (1929) ועל הטיפול במחלות-העצבים (1935<sup>2</sup>).

**מינונגר, שלמה ז'לקינד** (1826, וילנה — 1900, שם), רב וסופר. מ 1847 תלמיד ביהמ"ד הממשלתי לרבנים בעירו (ע"ע בתי מדרש לרבנים, עמ' 993—994) ומ 1855 מורה שם. ב 1856—1859 היה יועץ לעניינים יהודיים למושל מחוז וילנה. מ 1859 ועד 1869 היה רב „מטעם“ במינסק ומאו ועד 1892 — במוסקוה (ע"ע, עמ' 604/5), ממנה גורש וחזר לוילנה. מ' פעל רבות לאירגון קהילותיו, הצטיין כדרשן, והיה הראשון שדרש ברוסית. כל ימיו דגל בהתקרבות לעם הרוסי ולתרבותו, התנגד לציונות ופירסם מאמרים ברוח זו בעתונות העברית והיהודית-רוסית. הוא הדריך את טול-סטוי (ע"ע, עמ' 437) בלימודיו בעברית ובתנ"ך. חלק מדרשותיו נקבץ ב *Гласъ радости* („קול ששון“, 1862); ר-*Ръчи* („נאומים“, 1875—1889). מ' פירסם כמה חוברות ברוסית, מהן בעלות מגמה פולמוסית כ„רבי אפולייט לוטוס-טאנסקי...“ (1879) — נגד עלילותיו של לוטוסטנסקי (ע"ע). כן פירסם מאמרים אחדים בתו"י ברוסית. על בנו אל עזר (לזר) — ע"ע.

בנו השני, יוסף (אויסיפ, 1861, מינסק — 1932, פאריס) היה מראשי המפלגה הסוציאלי-רבולוציונרית. בהיותו סטודנט במוסקוה הצטרף לאגודת „נארדנאיה ווליה“, נאסר ב 1883, ב 1887 הוגלה לסיביר, וב 1889 נידון שם לעבודת-פרך עולמית. ב 1896 גורש מרוסיה, וב 1900 חזר אליה, התיישב בוילנה וחזר לעבודה מהפכנית. ב 1909 נאסר שוב ושחרר במהפכת 1917. זמן קצר שימש כראש עיריית מוסקוה. ב 1919 עזב את רוסיה מחמת רדיפות השלטונות, התיישב בצרפת והיה ירר „האגודה לעזרת גולים ואסירים פוליטיים ברוסיה“.

א. פוזנר, תולדות הרב ש.ו. מ' ז"ל („ספר השנה“ [בעריכת ג. טוקולוב], ב'), תרס"א; ו. טשערנאווי, יידישע טוער אין דער פארטיי ס.ו. ר., 246—258, 1948.

י. א. ק.

### מינונגרקה, ע"ע מְנוֹרְקָה.

**מינונגר** (גרמ' *Minnesänger* או *Minnesinger* „זמרי-אהבה“) — פיונים של המשוררים הגרמנים במאות ה 12 וה 13. „מינה“ היא אהבה בהתאם למסורת האבירית שהתפתחה בחצרות המלכים והאצילים. למרות פירושו המילולי של ה„מינונגר“ („שירת-אהבה“), נכללים בו גם שירים אחרים, כגון שירים דתיים וחרוזים פוליטיים ודידאקטיים. אידיאל האהבה של המינונגר — שירת תהילה לגבירה נעלה, בלתי מושגת, וקינה על אהבה שלא באה על סיפוקה — התפתח כחלקו בעקבות השירה הדתית הפונה אל מרים הקדושה ומאדירה אותה.

הן מבחינה רעיונית והן מבחינת המבנה האמנותי לא היה המינונגר ביסודו יצירה גרמנית מקורית. הוא הגיע לגרמניה בהשפעת שירי הטרוֹבָדורים (ע"ע) של צרפת ופרובאנס. תקופת הפריחה שלו נמשכה מסוף המאה ה 12

פלפלה. לתורתו נודעה השפעה רבה על הפילוסופיה האנ-גלו-אמריקנית, ובייחוד על ב. רסל (ע"ע).

החשובים שבספריו: *Über Annahmen* („על הנחות“), 1902; *Über die Stellung der Gegenstands- theorie im System der Wissenschaften* („על מעמדה של תורת-המושג במערכת המדעים“), 1907; *Gesammelte Abhandlungen* („קובץ מאמרים“), II-I, 1913/29; *Möglichkeit und Wahrscheinlichkeit* („על אפשרות ו-הסתברות“), 1915.

B. Russell, *M.'s Theory of Complexes and Assumptions* (*Mind*, N. S., XIII), 1904; A. Meinong, *Selbstdarstellung* (*Die Philosophie d. Gegenwart* [Hrsg. R. Schmidt]), I, 1921; G. Hicks, *The Philosophical Researches of M.* (*Mind*, N. S. XXXI), 1922; F. Kroner, *Zu M.'s "Unmöglichen Gegenständen"* (*M.-Gedenkschrift*), 1952; H. Spiegelberg, *The Phenomenological Movement*, I, 98—101, 1960; J. N. Findlay, *M.'s Theory of Objects and Values*, 1963<sup>2</sup>.

ש. ה. ב.

**מינוס** — *Μίνως* — לפי המסורת היוונית העתיקה: מלך ומחוקק קדום של כרתים; בנם של זוס (ע"ע) והאורופה (ע"ע). משמו נגזר שם התרבות המינואית (ע"ע) מינואית ומיקנית. בירתו היתה קנוסוס (ע"ע). מ' היה המלך הראשון ששלט בים-התיכון וטיהר אותו משחדי ים. לאחר שאַנדרוֹגָאוס בנו נהרג בידי האתונאים, יצא למלחמה על אתונה, אך לא יכול לה; אולם האלים סקדו את אטיקה ברעידות אדמה כעונש על רצח אנדרוֹגָאוס, וכדי להסיר את הקללה מעליהם נשמעו האתונאים לדברי האורא-קולום מדלפוי (ע"ע), ומילאו אתרי דרישתו של מ' לשלוח לו לעתים מזומנות שבעה צעירים ושבע צעירות, והוא הכניסם אל הלאבירינת כטרף למינוטאורוס. וע"ע דִידֶלוֹס. — אתרי מותו היה מ' שופט רוחות המתים בהֶדֶס (ע"ע), יחד עם ראדאמאנתיס אחיו ואֵיאֶקוֹס (אֵוִיסיֵאָה, XI, 568).

החוקרים חלוקים בהערכת הגרעין ההיסטורי שבאגדת מ'. יש הרואים בה זכרונות קלושים שהיו ליוונים מתקופת גדולתה של כרתים המינואית, ובאגדת תֶסוֹס (ע"ע) ההורג את המינוטאורוס — זכר לשיחורורה של אתונה מהשיעבוד המינואי. — בשמו של מ' קשורות גם אגדות אחרות לרוב, כסיפור-מסעו נגד טיזיליה. יש סבורים שגם בו נשמר הד היסטורי.

דמותו של מ' מופיעה לעתים בציורים על פדים ארכאיים וקלאסיים, המתארים את אגדת המינוטאורוס. כשופט הרוחות הוא מתואר על פדים מעטים מדרום איטליה.

**מינונגר, אֶלְעָזָר** (לזר) סולומוֹנוֹבִיץ' — *А. С. Минор* — (1855, וילנה — 1942, מוסקוה), רופא וחוקר

מערכת-העצבים, בנו של ש. ז. מ' (ע"ע); אחד הראשונים בין יהודי רוסיה שקנה לו שם במקצוע זה. בשנת 1879 סיים מ' את חוק לימודיו הרפואיים באוניברסיטה של מוס-קוה וב 1882 קיבל תואר דוקטור על-יסוד עבודתו על חשי-בותו של ה *corpus striatum*, שהוא אחד החלקים הפנימיים של המוח (ע"ע), שחשיבותו הקלינית הוכרה רק מאוחר יותר. מ' השתלם במקצועו במערב-אירופה והיה תלמידו של רופא-העצבים המהולל שרקו (Charcot) בפאריס. ב 1884 מונה למרצה באוניברסיטה של מוסקוה, אך כשהוצע ב-1909 לפרופסור שלא מן המניין, נדחתה ההצעה בגלל יהדותו. בשנים 1910—1932 פעל כפרופסור במכון ללימודים

מִינְטוֹ (Minto) משפחת-אצילים בריטית. החשובים בבניה :  
 (1) גילברט אליוט, רוזן מ' (1751—1814), היה ב 1776—  
 1784 חבר-פארלאמנט ליבראלי, התיידד עם אדמונד ברק  
 (ע"ע) וסייע לו בהתקפותיו על וורן היסטינגס (ע"ע). ב 1806  
 מונה למושל הודו, והכשיל את מאמצי נאפוליון לרפוש  
 השפעה בפרס. מ' פבש את מוריציוס, את יאווה ואת איי  
 מולוקה. ב 1809 פרת ברית עם רנג'יט סינג, שליט הסיקהים,  
 וע"כ רכשה בריטניה השפעה בפאנג'אב.

Countess [E.E.E.] of M. (ed.), *Life and Letters of the  
 1st Earl of M.*, I-II, 1874—1880.

(2) גילברט ג'ון, רוזן מ' (1845—1914), מדינאי; נינו  
 של (1). מ' השתתף במלחמה השניה באפגניסטן (1879),  
 במלחמה במצרים (1882) ובהכנעת המרד בצפון-מערב  
 קאנאדה (1885). ב 1898—1904 היה מ' מושלה הכללי של  
 קאנאדה, הוא הצליח לצמצם את הניגודים בין המגמות  
 האימפריאליסטיות של שר-המושבות ג'וזף צ'מברלין לבין  
 מגמת ביצור עצמאות קאנאדה של ראש ממשלתה וילפריד  
 לוריה (ע"ע). ב 1905—1910 היה מ' משנה למלך הודו.  
 אע"פ שהיה יוניוניסט (שמרני), פעל בשיתוף הדוק עם  
 השר הליבראלי לענייני הודו, ג'ון מורלי (ע"ע). הרפורמות  
 שנוסחו בחוקת מורלי-מינטו (1909; ע"ע הודו, עמ' 538)  
 באו ביזמת מ'.

Countess [M.C.] of M., *India, M. and Morley: 1905—1910*,  
 1934.

מִינְיָ, ז'ק פּוֹל — Jacques Paul Migne — (1800—  
 1875), מר"ל צרפתי, שהתמחה בהוצאה-לאור של  
 ספרות תאולוגית נוצרית. בין 1824—1833 פעל ככומר  
 קאתולי בסביבות אורלאן ואח"כ עבר לפאריס, שם יסד  
 בית-דפוס, ובו הוציא אוספים שלמים של ספרות נוצרית,  
 טקסטים ואנציקלופדיות. מפורסמות, בצדק, הן בייחוד שתי  
 סדרות: *Patrologia Latina* («כתבי אבות-הכנסיה הלאטי-  
 ניים»), ב 221 כרכים, 1844—1864, הכוללים את הספרות  
 הפנסיתית הלאטינית מהתחלתה עד לתקופתה של האפיפיור  
 אינוצנטיוס III (ע"ע); והסידרה השניה *Patrologia Graeca*  
 («כתבי אבות-הכנסיה היווניים»), ב 162 כרכים, 1857—  
 1866, מראשית הנצרות עד לשנת 1439. אוסף זה כולל את הספס-  
 טים היווניים ובצידם תרגומם הלאטיני. אע"פ שבמידת-  
 האפשר הדפיס מ' הוצאות של קודמיו, ולמרות העובדה,  
 שההוצאה היא רשלנית במקרים רבים, שני האוספים הללו  
 הם עד היום פלי-עזר חשוב-ביותר להכרת הספרות הנוצרית  
 הלאטינית והיוונית הקדומה. — ב 1868 פרצה דליקה בבית-  
 הדפוס של מ', שהשמידה את כל אמהות-הדפוס.

F. de Mély, *L'Abbé M., l'homme et l'œuvre* (Revue  
 archéol., I), 1915.

מִינְיָאטוּרָה (לאט' *miniatura*, מ *miniare* = לצבוע  
 באדום), סוג של אמנות-הציור, ששמו התייחס  
 תחילה לעיטורים בצבע אדום, שליוו ביה"ב את שמות הספ-  
 רים, את האותיות הראשונות של פרקיהם ואת שולי עמור-  
 דיהם. במרוצת הזמן הורחבה תחולת המונח על כל העיטור-  
 רים הציוריים של כה"י, גם בצבעים אחרים, ואף האוירים  
 שבכה"י (ע"ע אילומינציה) בכללם. — בשם מ' נוהגים  
 לכנות גם כל ציור ועיר-ממדים (מלאט': *minimus*), וב-  
 עיקר את דיוקני-המשפית הזעירים, שיצירתם התחילה  
 להתפשט באירופה במאות ה 16—18.



המינזנגר היינריך פראואנלוב (המאה ה 14)  
 מנגן ושר (איור מכ"י — בספריית האוני-  
 בריטית בהידלברג)

מזמרים את יצירותיהם לפני הקהל, בהופעותיהם בחצרות  
 המלכים והאצילים. המ', ברובם המכריע, היו בני האצולה  
 הנמוכה, אולם היו ביניהם גם בעלי ייחוס רם יותר. ברבות  
 הימים עברה השירה מן האצולה למעמד הבינוני.

שירי המינזאנג הראשונים שנשמרו הם אנונימיים. הומר  
 הראשון הידוע בשמו הוא הקירנברגי (der Kurenberger)  
 (בערך 1160). אולם שיריו אינם אפייניים למ" לא מבחינת  
 הצורה ולא מבחינת התוכן: הם מורכבים משני פתים, ומספ-  
 רים על אהבה הבאה על סיפוקה. תפקיד ייצוגי בין משוררי  
 המינה נתייחד לרינמר פון הגנאו (Reinmar von Hagenau;  
 קרוי גם Reinmar der Alte ["הזקן"]). הוא פעל תקופה  
 ארוכה בחצר הווינאית, ושם לימד את ולתר פון דר  
 פוגלדיה (ע"ע), שהיה, במרוצת הזמן, למתחרהו בשירה,  
 ונחשב לגדול המ'. ולתר פון דר פוגלדיה התקדם מעבר  
 לפללים הנוקשים שנקבעו ע"י קודמיו וסלל דרכים חדשות;  
 הוא שפיתח את המכתם (Spruchdichtung), שבו הוא פונה  
 מנושא האהבה החצרנית למתרחש בזירה הפוליטית. נטיה  
 זו לראליזם הלכה והתחזקה בהדרגה בכתבי המ' שבאו  
 אחריו: וולפרם פון אַנְבֶּנְך (ע"ע); נידהרט פון רויאנטל  
 (Neidhart von Reuenthal), שבשיריו פונה האביר מגבירות  
 החצר אל נערות הפפר, ומופיעים בהם נושאים פאסטורא-  
 ליים ועממיים; גוטפריד פון ניסן (Gottfried von Neifen);  
 וסנהויזר (ע"ע). לעומת משוררים אלה ורבים אחרים,  
 ניסה אולריך פון ליכטנשטיין (Ulrich von Lichten-  
 stein) לחזור שוב אל האידאל החצרני-אבירי, אך תהליך  
 התמורה, שהיה קשור גם בהתפתחות חברתית, לא  
 נעצר. המינזאנג של בני-האצולה הפך בהדרגה למיסטרונג  
 (Meistersang) של המעמד הבינוני. — וע"ע מיסטרונג;  
 מְנֶסְטְרָל.

K. Bartsch, *Deutsche Liederdichter d. 12. bis 14. Jahrh.s.*,  
 1928<sup>8</sup>; M. F. Richey, *Essays on the Mediaeval German  
 Love Lyric*, 1943; K. Lachmann — M. Haupt — F.  
 Vogt — C. v. Kraus (Hrsg.), *Des Minnesangs Frühling*,  
 1944; A. Moret, *Anthologie du Minnesang*, 1949; F.  
 Gennrich, *Troubadours, Trouvères, Minne- und Mei-  
 stersang*, 1951; H. Brinkmann, *Liebedyrik d. dtsh.  
 Frühe in zeitlicher Folge*, 1952; R. J. Taylor, *The Art  
 of the Minnesinger*, I-II, 1968.

ג. אב.



האילן בחלוטו של נבוכדנצר (לפי רג' אל ד, 1-10) — מיניאטורה כסיגנון „מוסתערביי” בכ”י סהמאה ה-11 (הקאטדראלה בִּסְאוֹ דֵּה אוֹרְהֶל, ספרד)

א. ציורים ב-כה"י המאורים. הקדומים שבציורי כ"י שהגיעונו נמצאו על מגילות הפאפירוס של „ספרי-המתים” המצ-ריים מתקופת הממ-לכה החדשה; הם מה-וים נוסח מוקטן של הציורים התבליטים של התקופה. — על ציורי הספרים ביוון העתיקה ידוע לנו בעיקר מהמקורות הספר-תיים הרומיים, ואילו ראשוני הספרים המאורים הרומיים שהשתמרו הם מתקופות שקיעת האימפריה המערבית והנצרות הקדומה. המ"ה האפייניות שבהם הן אלה שבשני כ"י של ורגיליוס (ואטיקון), המ-יוחסים בד"כ למאה ה-5 לסה"נ (תמ': ר' כרך י"ב, עמ' 367). מהמאה ה-6 ואילך בתי-היוצר העיקריים של כ"י הם לשכות-המעתיקים שבמינזורים (scriptoria). מאז הפך הספר הלי-טורגי לחפץ מפואר שהדר המ' והאילומינאציה האציל עליו יקר וקדושה מיוחדים. המסורת הקלאסית השתמרה בכ"י נוצריים מוקדמים, כגון החומש של אשפּרנֶם (Ash-burnham; המאה ה-7 [פאריס]) ועוד. היא חוזרת ומופיעה בכ"י מאוחרים יחסית, המיוחסים לביזאנטיון, למשל „מגילת יהושע” המפורסמת (ע"ע ביזנטיון, עמ' 405, ותמ' שם, עמ' 402). ואמנם, מרכז-הפובד של המסורת הקלאסית הועתק בינתיים לקושטא. סיגנון-החצר המוקדם מיוצג על עותק של De materia medica של דיוסקורידס (ע"ע, ותמ' שם). אפייניות לסיגנון הביזאנטי המוקדם הן גם המ"ה בקבוצת כ"י נוצריים הכתובים ומצויירים על קלף מוגוון בארגמן: „בראשית' של וינה” (המאה ה-5 [?]; וינה), האוראנגליון מרוסאנו מהמאה ה-6 ועוד. דוגמה לצבעוניות עשירה וחפשית יותר הן המ"ה שבאוראנגליון של ראבולה מסוף המאה ה-6 (פירנצה).

תורה-הזהב של המ' הביזאנטית בא במאות ה-9—10, עם הפריחה האמנותית שלאחר משבר האיזון-קלום (ע"ע, המ"ה המזהירות שבספר דרשותיו של גרגוריוס מנזיאנו (ע"ע) וב„תנ"ך של לאו הפאטריקי” (במיפנה המאות ה-9—10 [ואטיקון]) הן דוגמות אפייניות לו. בתקופה זאת מתחיל להתפתח גם הסיגנון ההיראטי והסטאטי האפייני לאמנות הביזאנטית מהמאה ה-11 ואילך. את הרקעים המגוונים תר-פטים בהדרגה רקע-הזהב (תמ' — ר' כרך ב', עמ' 461). סיגנון זה החזיק מעמד תוך התפתחויות שונות עד סוף ימי ממלכת ביזאנטיון והשפיע על המ' באירופה, ובייחוד באיטליה. עד המאה ה-14.

באירופה המרובינגית התפתח בינתיים במאות ה-7—8 סיגנון אילומינאציה שהתבטא בעיקרו בעיטור הכתב ושוליו ובתירגומו לקישוטים דמויי-חיות מסוגננים ועזיגון — שהתפתחו ל drôleries של הסיגנון הרומאני. יצירה אפיינית היא ה Sacramentarium (קובץ-תפילות) מגלונה (פאריס).

במקביל התפתח במאות ה-7—8 בכה"י המאורים של המינזורים הבנדיקטיניים באירלאנד ובאנגליה סיגנון אור-נאמנטאלי עשיר המורכב ממערכת לינארית סבוכה להפליא, השואבת את השראתה ממורשת העיטור של השבטים המקו-מיים — הקלטים והסאכסים („הסיגנון ההיברנו-סאכסוני”). גם לסיגנון זה היתה המ' האילוסטראטיבית זרה למעשה. יצירות אפייניות הן האוראנגליונים של לינדיספרן (Lindis-farne) (המוניאון הבריטי), דרו (Darrow), קלו (Kells) (דבלין). סיגנון זה התפשט גם במינזורים הבנדיקטיניים ביבשת-אירופה.

המ' הקארולינגית (המאה ה-8—9). המ"ה שבכתב-ביהקדוש שנכתבו למען קארל הגדול וצאצאיו באכן ובר-מרכזים אחרים של האימפריה, מהוות את עיקר היצירה הציורית שהגיעה אלינו מתקופה זאת. אפייניות תמונות, על מלוא הדף, של הקיסר או של האוראנגליסטים המתו-ארים על רקע ארכיטקטוני צבעוני ומפואר, או, לאחר-מפן, גם על רקע נוף מסוגנן. יצירות אפייניות הן האוראנגליונים של גודסקאלק (או גוטשאלק [פאריס]), של עדה (ע"ש אחותו של קארל הגדול [טריר]) ו„התנ"ך של שארל הקר"ה (רומא). בסיגנון דינאמי של משיכות-מכחול סוערות הצ-טיינה אסכולת רנס (Reims). ספר תהילים (איטרנט) הוא דוגמה אפיינית לה.

המ' בתקופת מלכי השושלת האוסונית (הסאכסית) במרחב הגרמני (המאות ה-10—11) היא יורשתה החשובה של המ' הקארולינגית. אסכולות רבות במרכזי נזירים (ריכנאו, פולדה, אכטרנד, קלו, טרייר, רנספורג וכו'), יצרו למען השליטים ונגידי הכנסיה כ"י מאוירים, שעוטרו במ"ה רבות וגדולות המצטיינות בעוז גוניהן הטהורים ובהוד המונומנטאלי של הדמויות.

באנגליה, שבה הוסיפה לפרוח אמנות הספר המאורי, הלכה והתגברה במאות ה-10—11 השפעת האסכולות היבשתיות; אסכולות וינצ'סטר וקנטרברי הן החשובות ביותר.

בספרד היתה המאה ה-10 תור הזהב של המ', שסיגנונה, הידוע בכינוי „מוסתערביי” (כל' — מושפע מהערבים), הצטיין באיכותו הדקוראטיבית המובהקת. כ"י אפייניים הם ההעתקים השונים של ספר „האפוקליפסה” בפירושו של באטוס (לרידה).

המ' הרומאנית הגיעה לשיא פריחתה ביבשת-אירופה ובאנגליה במאות ה-11—12. כה"י האפייניים הם ספרי תנ"ך ומזמורי תהילים גדולי ממדים, אך ספרי תפילה ואוראנגל-יונים תדירים אף הם. אפייניים הם קווי-המיתאר הדינאמיים והמסוגננים, הרקעים בעלי האופי הארכיטקטוני ועיטורי-השוליים רבי-הדמויות. משקל רב יש לאות רבתי, המעוטרת בציורי מפלצות דמיוניות, במעשי שבכה גאומטריים וזאו-מורפיים, ואפילו במ"ה פיגוראטיביות. סיגנון זה מתגלגל בהדרגה בגוהי המוקדם של המאה ה-13, המשכלל ומעדן את השגי קודמו.

מנהיגותו של הסיגנון הגוטי (ע"ע גותיקה, עמ' 536, 537, 538 ותמ' שם) היא צרפת, אך גרמניה ואנגליה מת-חרות בה (תמונות — ר' כרכים: ז', עמ' 325/6; ט', עמ' 315; ט"ו, עמ' 220, 251, 926; ט"ז, עמ' 148, 380). אפייניים למ' הצרפתית פיתוח הרקע הארכיטקטוני ועיטור במרבדים דקוראטיביים משובצים (תמ' — ר' כרכים: ג,



רמות, הספסלת את האהבה, סוסרת את לבי המלך לירי התשוקה — מיניאטורה של „האסון של רנה מאנוי“ (הספרייה הלאומית בווינה)

המוסלמית (ר' להלן), ופרט לתיאורים הסכמאטיים המסור-תיים של המשכן וכליו, שנשתמרו לעתים גם בכ"י אירופיים מאוחרים יותר, אין בהם מ" פניגוראטיוויות. הסיגנון של האילומינאציה היהודית באירופה התגבש במאה ה-13 והפגין השפעה מובהקת של האילומינאציה הנוצרית הרומאנית, ולאתרמפן — הגותית.

במרבית כה"י היהודיים עולה סיגנון ציורי צנוע יחסית, שאינו מגיע לדרגת ליטושם של האיורים הנוצריים. אפיני לטפריהתנ"ך המאירים מהמאות ה-14—15 הוא השימוש התדיר במיקרוגראפיה של סכסטהמסורה שבשולי הדף ב-תור יסוד רישומי-עיטורי המורכב מציורי דמויות דמיוניות ודגמים גאומטריים. ניפרת גם השפעת האיקונוגראפיה הנר-צרית, אם כי לעתים אין היא אלא תוצאת שיתופם של אמנים נוצרים במלאכת-האיור. דמות האדם מופיעה תדיר באיורי ספרי-הקודש, בעיקר בספרי-הפתובים (ובמיוחד — במגילת-אסתר; ע"ע אסתר, מגלת, ותמ' שם), במחזורים (ע"ע, עמ' 970/1, ותמ' שם) ובהגדות (ע"ע הגדה של פסח, ותמ' שם; ור' שם במיוחד עמ' 347/8 — על תולדות ההג-דות המצוירות, שיש בהן עניין מיוחד, בשל האופי העממי של האיקונוגראפיה, תיאור מנהגי הג הפסח וכד'). בקהילות אשכנז היו שהעדיפו לתאר פרצופי בע"ח במקום קלסתריות של בני-אדם (ובייחוד כשהמדובר היה ביהודים), כמו, למ-של, ב„הגדת-הציפורים“ (ר' תמ' בכרך י"ג, עמ' 343), במחזור-חרמס", או בתנ"ך שבספריית אמפרוזיאנה במי-לאנו (כולם מהמאה ה-13 או ראשית המאה ה-14). בהגדות בסיגנון ספרדי, כגון „הגדת-סאראיבו“ ו„הגדת-קריפמן“ (ע"ע הגדה, עמ' 339—342; אדם, עמ' 527; אילומינאציה,

עמ' 146; ז', עמ' 282; י', עמ' 655). באיטליה במאות ה-11—13 ממשכה למשול המסורת הביזאנטית, הגם שהיא מהולה בהשפעות מהצפון.

הסיגנון הגותי המאוחר (מהמאה ה-14 ואילך) הביא לעלייתו של הנאטוראליזם, במיוחד בתיאורי ההוי החילוני שהופיעו גם בשולי הדפים של ספרי-הקודש וההיסטוריה (תמ' — ר' כרכים: ג', עמ' 152; ח', עמ' 375/6; ט', עמ' 425; י"א, עמ' 494, 497/8, 941; ס"ז, עמ' 813; י"ז, עמ' 241). „תהילים של לטרל“ (Luttrell) ושל המלכה מרי (המוזיאון הבריטי) הן דוגמות אפיניות באנגליה. בצרפת פעל אז אחד מגדולי אמני המ' ז'ן פיסל (Pucelle). בלומ-בארדיה תדירים בשלהי המאה ספרי טבע ורפואה העשירים בתיאורי הוי, בעלי-חיים וצמחים (תמ' — ר' כרכים: ב', עמ' 665; ח', עמ' 324). בשלהי המאה ה-14 נפוצו מ" בספרי-תפילה לחילוניים (הBreviarium ו„ספרי-השעות“ [ע"ע לימבורג, ור' תמ' שם]), ספרי-ההיסטוריה, שירות-אהבה, מדריכי-צייד ועוד (תמ' — ר' כרך ד', עמ' 629). התפתחות זאת מגיעה לשיאה בצרפת, בבורגונדיה ובפלאנ-דריה בראשית המאה ה-15. הציירים האלמונים של „ספרי-השעות“ (תמ' — ר' כרך ד', עמ' 292), האמנים אנדרה בונה (Beauneveu), ז'אקמאר דה אדן (de Hesdin), הא-חיס מלימבורג (ע"ע) וז'ן טורניה (Tavernier) — הם רק אחדים מן המפורסמים שפעלו אז. לאחר מותם של האפיגו-נים הפלאמיים, אלכסנדר פנינג וסימון מרמיון, ירדה המ' הפלאמית מגדולתה. בצרפת מהוות יצירתו של ז'ן פוקה (Fouquet), ולאחריה Le Livre du Coeur d'Amour épris של „אמן של רנה מאנדו“ את שיאה האחרון של המ' הצרפתית במאה ה-15. במאה ה-16 היא יורדת מגדולתה אחרי מותו של ז'ן בורדישון (Bourdichon). באיטליה משקפת המ' במאה ה-15 את הסיגנון של הרנסאנס הק-לאסי גם באורנאמנטיקה של השוליים. עם הגדולים שבאמני המ' בטוסקאנה נמנים פראנצ'סקו ד'אנטוניו דל קריקו (F. d'A. del Cherico), פרא אנג'ליקו, לורנצו מונקו, ליב-רלה דה ולונה (תמ' — ר' כרך ד', עמ' 486), גירולמו דה קרמונה, פרוגיניו ופינטוריקיו, עלייתו של הספר המוד-פס במחצית השניה של המאה ה-15 דחקה לבסוף את רגלי כה"י המצויר. גם המ' האיטלקית שקעה במאה ה-16 כליל. אחרון מיצרריה הגדולים שם הוא ג'וליו קלוביו (Clovio, 1498—1578).

אין ידיעות על כ"י יהודיים מאירים קודם למאה ה-10. עיכוב התפתחותה של אמנות-האיור היהודית נבע בוודאי מהחשש שמא יש בכך עבירה על איסור מן התורה. גם כחשש זה נחלש, הסתייגות כלשהי נשארה בעינה. ר' מאיר מרוטנבורג (ע"ע) התנגד לעיטורם של סידורי-תפילה, שמא יסיחו האיורים את דעתו של הקורא. שלבי-ההתפתחות הראשונים היו מהוססים למדי וניכרת מגמה לריפוזם של האיורים בשוליה-הדף (כ"י אשכנזיים), בקטעי-קריאה שמעלת קדושתם פחותה (כגון אלה שאינם מן המק-רא, או אלה שמספרי-המקרא האחרונים). נמנעו גם מגמות של התפתחות עצמית והאילומינציות והמ" בכ"י יהודיים לא היו, בד"כ, אף בתקופת-הזוהר שלהן, אלא ואריאנטים של אמנות הסביבה הלא-יהודית.

בכה"י המוקדמים (קטעים מספרי-התנ"ך, שמקורם, כנר-אה, במזרח) מן המאה ה-10 ניפרת השפעת האורנאמנטיקה

אומית. המרכז הראשון היה בשיראז (1370—1416), ולאחר-מכן בהראת (תמ': ר' כרך ד', עמ' 985). היוצר הבולט ביותר של אסכולת הֶרָאָת הוא בְּהוּאָד (1450°—1520°), שסיגנונו שימש מקור השראה לאמני איראן עד המאה ה-17. בְּהוּאָד הוא גם מחלוצי הדיוקן במ' הפרסית. במחציתה השנייה של המאה ה-16 פעלה בבירה החדשה איספאהאן אסכולה מפותחת. ריזה עֶבְאִסִי (1610°—1640) הוא אחרון יוצרי המ' הגדולים של איראן במאה ה-17.

בתורפיה פרחו במאה ה-15 אסכולה מקומית, שעם היותה מושפעת בעיקר מאיראן, הצטיינה באופי משלה (תמ' — ר' כרך י"ג, עמ' 119). כמו־כן ניפרת, למשל, בסגנונו המקורי ועז-ההבעה של מחמט סייאח קאלם („אלבום הכובש", המאה ה-15, איסטאמבול) השפעה סינית מובהקת. האסכולה העותמאנית של המ' החזיקה מעמד עד שלהי המאה ה-18.

על אמנות המ' בה דו ע"ע, עמ' 514/5, ור' תמ' בכרך י"ג, בין העמ' 504/5 [לוח צבעוני, תמ' מימין], ועמ' 514. וע"ע מקרא, אמנות; ור' תמ' בכרכים: א', עמ' 149; ג', עמ' 739, 741, 776; ד', עמ' 458, 462, 630; ח', עמ' 119; ט', עמ' 89; י"א, תמונת השער; י"ב, עמ' 136; ט"ז, עמ' 715/6; י"ט, עמ' 227 ותמ' צבעונית בכרך זה.

A. W. Byvanck — G. J. Hoogewerft, *La Miniature hollandaise dans les manuscrits des XIV<sup>e</sup>, XV<sup>e</sup> et XVI<sup>e</sup> siècles*, 1921—1926; H. Martin, *La Miniature française du XIII<sup>e</sup> au XV<sup>e</sup> siècle*, 1923; P. d'Ancona, *La Miniature italienne du X<sup>e</sup> au XVI<sup>e</sup> siècle*, 1925; J. Ebersolt, *La Miniature byzantine*, 1926; E. G. Millar, *English Illuminated Mss., from the Xth to the XIIIth Cent.*, 1926; id., *English Illuminated Mss. of the XIVth and XVth Centuries*, 1928; L. Réau, *Histoire de la peinture au Moyen Age: La Miniature*, 1946; B. Frag, *Persische Malerei*, 1961; R. Ettinghausen, *Arab Painting*, 1962.

ב. מ' כמ שפית וכפורטרט עצמאי. תור הזהב של סוג אמנות זה באירופה היה במאות ה-16—18. מרבית המ' צוירו על קלף-עור המדובק על קלפי-משחק; אך היו שצוירו על נייר, אֶמֶיל, שנהב, זכוכית ועוד. הצורה המקורית ביותר היתה עיגול או אֶליפסה. חוליית המעבר בין המ' בכ"י מצוירים לבין המ' במשכית הן הדיוקנאות (Perréal) הצרפתים במאה ה-16. בצרפת המשיכו במאה ה-16 בני משפחת קלוואה (Clouet) ואחרים במסורת זאת; בגרמניה: לוקס קרנך האב, בארתל ברוין (Bruyn) האב ואחרים. באנגליה צייר הולצין הפן מ' ששימשו מופת לני-קולס הילירד (ע"ע, ותמ' שם), גדול אמני המ' בתקופה האליזבתאנית. הטוב שבתלמידי היליארד ומתחרהו הגדול היה אֵיֶזֶק אוליה (ע"ע). הבולט שבין אמני המ' האנגלית באמצע המאה ה-17, הטבועה בחותם השפעתו של א. ון דיק (ע"ע), הוא סְמִיּוֹאֵל קוֹפֶר (1609—1672). השפעה חשובה על הטכניקה של המ' האירופית היתה הנהוג החדש לצייר על שנהב, שהכניסה רוזאלבה קאריירה (Rosalba Carriera) (רא), ונציאנית שפעלה בצרפת. מיטב המ' הצרפתיות צוירו במאה ה-18 ובראשית המאה ה-19 ורובן צוירו על שנהב. הגדולים שבין אמני התקופה פעלו בטכניקה זאת: וֶזֶרְמֶרְק נַטְיֶה (Nattier), ז'אק שארליה (Charlier), ניקולה דה לארזיליר (Largillière), וֶזֶרְמֶרְק לְיוֹטֶר (ע"ע), וֶזֶרְבֵּיֶסֶט אֵיֶזֶק (ע"ע) ועוד. אמן המ' הבולט באנגליה במאה ה-18 הוא רִיצ'רְד קוֹזְוֵי (Cosway). גם בגרמניה ואוסטריה היתה

עמ' 829; מבול, עמ' 93), המ' משתרעות על רוב שטחו של העמוד, ולא על שוליו, כבסיגנון האשכנזי.

מרכז חשוב של כ"י יהודיים מאוירים, בייחוד במאה ה-15, היתה איטליה. בין כה"י החילוניים מפורסם במיוחד תרגום „הקאנון" של אבן סינא (ע"ע, ותמ' שם). מ' אפייניות הן אלו המעטרות את כ"י „רוטשילד — 24" (במזיאון-ישראל [ר' תמ' בכרך י"ג, עמ' 971/2]) שהן מעין ואריאנט עממי של סיגנון הרנסאנס. איור כה"י נמשך בקהילות מרכז-אירופה (במיוחד מחוזים ומגילות-אסתר) עד המאה ה-18 ותגלגל בהדרגה בעיטורים מודפסים.

איור פתובות היה נפוץ בקהילות רבות. פתובה אשכנזית מקרומירוש (מוראויה) משנת 1392 מעידה על קיום מנהג האיור בקהילות אשכנזיות ביה"ב. אך הכתובות הידועות ביותר, מהמאה ה-16 ואילך, הן מאיטליה, מקהילות הספרדים ומארצות המזרח-התיכון (ר' תמ' בערך אשות, עמ' 397/8). מעטים מאמני-המ' היהודים ידועים בשמותיהם. מהאימנים הספרדים ידועים: יוסף הצרפתי — מעטר „תנ"ך סְרֹרְהָ" (ראשית המאה ה-14); יוסף אבן חיים (ע"ע, ותמ' שם) — מעטר „תנ"ך-קיניקוט"; האחים אבן גאון (ע"ע) — מעטרי תנ"ך ולוחות-שנה. האמן האשכנזי הידוע ביותר היה יואל בן שמעון — הנקרא גם פיבוש אשכנזי — שניהל, במאה ה-15, בית-מלאכה של מעתיקים ומעטרים. יהודי פורטוגלי, אברהם אבן חיים (ע"ע) כתב ספר על תורת-העיטור. אמנים יהודים אף נתקבלו לגילדת-האילומינאטורים בפרג'יה שבאיטליה, בראשית המאה ה-16. — וע"ע אמנות, עמ' 589; דוד, עמ' 74; יעקב, עמ' 1007; יצחק, עמ' 174; ישעיהו, עמ' 484; מקרא, עמ' 296—299. תמונות — ר' בכרכים: א', תמונת השער, עמ' 164, 286, 585, 985/90; ב', תמונת השער; ג', עמ' 537/8; ט', תמונת השער; י', תמונת השער; י"א, עמ' 499; י"ח, תמונת השער; י"ט, עמ' 227, 511.

המ' באמנות האיסלאם. למרות האיסור המסורתי של תיאור דמות אדם, שבעטיו עוטרו הקוראנים ב„עֶרְבֶס־קוֹת" אורנאמנטאליות בלבד (ע"ע אסלמית, אמנות), פרחו בארצות שהאיסלאם השתלט עליהן אסכולות של איורי ספרים ומ' פיגוראטיוויים, שפללו תיאורי עלילה ואפילו דיוקנאות (תמ' — ר' כרך י"א, עמ' 940). החשובות והמקוריות הן אֶלֶז של עִירָאק (באגדאד, מוסול וכו'), איראן, תור-ניה וְעוּזוּ — שבה התחרתה המ' האיסלאמית בזו ההיגדואית. המ' הראשונות של האסכולה העיראקית ששרדו הן מהמאה ה-12; תקופת השיא שלה — במאה ה-13. תחת שלטון בית עבאס. המ' אינן ממוסגרות והן מעטרות בעיקר ספרי-חול: מחקרי טבע ורפואה מתורגמים, משלים וסיפורים, כגון „פְּלִילָה וְדַמְנָה" (ע"ע), שירי-עלילה — „המ' קאמות" של אל-חריירי (ע"ע). ציוריו של יַחְיָה אל-ואסיטי (בערך 1237) הצטיינו ברעננות הרישום. בימי שושלת הח'אנים המונגוליים (1256—1335) צוירו בבירתם תאבריו כ"י היסטוריים כגון החיבור „תולדות העולם" מאת ראשיד אל-דין (אדינבורו, לונדון), שהמ' שעיטרוהו מהוות שילוב של הסיגנון הבאגדאדי עם ערכים סיגנוניים סיניים ומונ-גוליים. בתאבריו צוירו גם הטפסטים הראשונים של ה-„שאהנאמה" המפורסם של פירדוסי. תקופת השליטים בני תימור (1369—1501), פטרונים נלהבים של האמנות, היא תור הזהב של המ' הפרסית והתגבשותה של האסכולה הל-

הוא נשט את הקאטדרה להיסטוריה באינינון, התמסר לעי-תונאות ולפוליטיקה, יסד עם תיר את העיתון הליבראלי „לה נאסיונאל“, עיתון שזכה בהשפעה ציבורית ותרם לה-כנת מהפכת יולי 1830. אחרי המהפכה חזר מ' למחקר ההיסטורי והיה ממונה על ארכיוני משרד-החוץ הצרפתי, דבר שנתן לו גישה למקורות ולמיסמכים חשובים שלא ראו אור. הוא התעמק במיוחד בהיסטוריה הפוליטית של צרפת במאה ה-17, ובניתוח המקורות. הסקת המסקנות והסינתזות היה למופת ודוגמה לאספולה ההיסטורית של המאה ה-19. בין ספריו: Histoire de la Révolution française („תול-דות המהפכה הצרפתית“), 1824; Négociations relatives à la succession d'Espagne sous Louis XIV — 1835, II-I („מ"מ בנוגע לירושת כתר-ספרד בימיו של לואי XIV“), II-I, 1835 — Histoire de Marie Stuart („תולדות מרי סטיו-ארט“), II-I, 1824; Histoire de la rivalité de François I et Charles V („תולדות היריבות שבין פראנסואה I וקארל V“), 1875.

E. Petit, F. M., 1889; J. Simon, M., Michelet, Henri Martin, 1890.

**מִינִים** (לאס' haeretici, מיוו αἵρεσις = אסכולה פילוסופית, פת), סוטים מן האמונה הרודות. במלה היוונית הנ"ל מציין, למשל, יוסף בן מתתיהו את שלוש כיתות היהודים — הפרושים, הצדוקים והאיסיים; כבר בסוף המאה ה-1 לסה"נ פינו הנוצרים בשם זה את אלה הסוטים מן האמונה הכללית.

מינות ביהדות: התגודדות כיתתית-דתית סטה. מוצאו האטימולוגי של המונח העברי, שהוא מצוי לרוב בחז"ל, עדיין לא הוברר (בטפסטים המצויים בדפוס, שהם מצונזרים בעיקרם, כתוב בד"כ „צדוקי“ או „כותי“ במקום „מין“). המונח חל על דרגות כפירה ואמונה מטיפוסים מגוונים. בכמה מקומות בתלמוד ה„מין“ הוא יהודי (חול' י"ג, ע"ב; תוספ' שבת י"ג, ה'), ונקבע שיהודי המומר לתיאבון או העובר ע"ו הוא מין (הור' י"א, ע"א), אך במקומות אחרים השתמשו במונח גם ביחס לנכרים (פס' פ"ו, ע"ב), וע"כ כל ניסיון לזהות את המ" עם כת מסוימת אחת נועד לכישלון. לדעת כמה חוקרים מציין המונח, בדרך-כלל, נצרות פאולינית, אולם ברור שבכמה תקופות השתמשו במונח לציון כופרים ממש (וע"ע אפיקורוס, אַתְאִיזִם). המ' ששיבח את אלפסנדר הגדול לפני שמעון הצדיק היה, כנראה, שומרוני, או מאנשי פמלייתו של אלפסנדר, אך המ' אשר הורו שיש עולם אחד בלבד, ושהיתה להם, כנראה, השפעה ניפרת במקדש (משנ' ברכ' ט', ה'), הם בבירור צדוקים. לדעת ר' יוחנן לא הלכו ישראל בגלות עד שהיו ל-24 כיתות של מ' (ירר סנה' י', ה'), והאימרה משקפת את מצב ההתגודדות הכיתתית בימיו. לפעמים מציין המונח, באותו קטע עצמו, יותר מדעה כיתתית אחת. נזכרים שני מ', שהראשון מציג הוכחה מן המקרא להשקפה דואליסטית — וע"כ היה, כנראה, גנוסטיקן או נוצרי שהאמין ב„אב" ו„בן“ — ואילו השני נתכבד ע"י רבי בברכת-הזיומן, וע"כ היה יהודי (חול' פ"ו, ע"א). מ' מופיעים במקורות גם כעושי-נפלאות (ירר סנה' ז', י"ג), ואחד מהם הוא יעקב איש כפר סכניא (ע"ז י"ז, ע"א, שם כ"ז, ע"ב). במקומות אחדים ברור שהכוונה לגנוסטיקנים, ברוחו של מרקיון (ע"ע) (תנחומא — בוצר, נשא). לעומת זאת ברור, שרב ששת,

אסכולה פעילה של ציירי מ', שרבים מהם התמחו בציורי אַמַּאִיל (באלתאזאר דנר [Denner], יוזף בְּרַכְאִיזִן [Brecht-eisen], הינריך פינר [Füger], דניאל חוֹרְבִיצְקִי [ע"ע]). השפעת האסכולות הנ"ל ניפרת גם בארצות כדאנמארק, רוסיה ושוודיה. המצלמה — מזה, והתמורה בטעם האמנות במחצית השניה של המאה ה-19 — מזה, הביאו בהדרגה לשקיעתה של אמנות המ' האירופית.

G. C. Williamson, *The History of Portrait Miniatures*, I-II, 1904; H. Bouchot, *La Miniature française, 1750-1825*, I-V, 1907; L. Schildlof, *Die Bildnisminiatur in Frankreich*, 1911; E. Lemberger, *Meisterminiaturen aus fünf Jahrhunderten*, 1911; L. Grünstein — J. de Bourgoing, *Die Bildnisminiatur und ihre Meister*, I-IV, 1925-1928; G. Reynolds, *English Portrait Miniatures*, 1952.

א. ר.

**מִינֵיאָפּוֹלִיס** (Minneapolis) — הגדולה בערי מיניסוטה (ע"ע); 434,400 תוש' (1970). מ' יושבת רובה ממערב למיסיסיפי (ע"ע) ומקצתה בגדתו המזרחית, בצמוד לסינט-פול (ע"ע), שהיא „עיר-תאומה" למ'; שתיהן, יחד עם פרבריהן, מהוות איזור מטרופוליטני, שבו 1.8 מיליון תוש'. בראשיתה קמה כאן העיר, במחצית הראשונה של המאה ה-19, בזכות מפלי סינט-אנתוני, שחסמו בעבר את השיט צפונה במעלה הנהר ושימשו כמקור כוח להפעלה מנסרות עצים, טחנות קמח ותעשיות אחרות. כיום משמשת מ' כמרכז מסחרי ותעשייתי לאיזור חקלאי נרחב. היא מרפז לטחינת הקמח ושיווקו — מן החשובים שבאה"ב, ומצויות בה בורסת תבואה, הנמנית עם הגדולות בעולם, ומעבדות לחקר הדגנים, וכן בתח"ר לייצור מזונות ודשנים, מכונות, מוצרי-מתכת, מכשירים מדויקים, ואף תעשייה אלקטרונית.

מוסדות תרבות וחינוך במ': האוניברסיטה של מיניסוטה (נוסדה ב-1851), שבה למדו ב-1970 66,800 סטודנטים; תיאטרון; תזמורת סימפונית נודעת; מכון לאומנויות וכת"ס מקצועיים למסחר ולמוסיקה. העיר משופעת באגמים ו-פארקים, והידוע בהם הוא פארק מיניהאא.

יהודים התיישבו במ' סמוך לייסודה, אך רק ב-1878 התארגנה שם קהילה (רפורמית), „שערי-טוב" (אח"כ — „היכל-ישראל"). המשפחות הראשונות היו ברובן ממוצא גרמני, ומשנות ה-80 התרבו היהודים ממזרח-אירופה, שבנו בתכ"נ רבים ונתארגנו בקהילות אורתודוקסיות. ליהודי מ' אירגונים ומוסדות-ציבור רבים, ביניהם ת"ת שהוקם ב-1894, בי"ס יומי, בי"ח „הר-סיני" (1961) ועוד. מ-1912 יר"ל במ' שבעון יהודי — The American Jewish World. ב-1900 מנו יהודי מ' כ-6,000 נפש, רובם סוחרים. בשנות ה-40 נתפנתה מ' בירת האנטישמיות של אה"ב, אך מאז נשתנה המצב, וב-1961 אף נבחר היהודי ארתור נפתלין לראש העיר. עם זאת לא נמשכו יהודים אל מ', וב-1967 היה מספר היהודים 20,500 בלבד. במ' כיהנו רבנים רבים ידועים, ביניהם שלמה מ. סילוור, ש. דינארד, א. מונדה, א. גורדון, ד. אהרנסון ועוד.

Federal Writers Project, M., *the Story of a City*, 1940; W. G. Plaut, *The Jews in Minnesota: The First Seventy Five Years*, 1959; E. J. Lipman — A. Votsman, *A Tale of Ten Cities*, 253-289, 1962.

א. ד. ג. — א. ג. פ.

**מִינֵיה**, פְּרַנְסוּאָה אוֹנִיסֵט — François Auguste — Mignet (1796-1884), היסטוריון ופובליציסט צרפתי. מ' למד באפס-לה-שאפּל יחד עם תיר (ע"ע), שעתידי היה להיות נשיא צרפת, וקיים יחסים רעות ממושכים עמו.

המשיחי וכדו', ושחשבו, שעל היהודי, אפילו אם הוא מקבל את האמונה הנוצרית, לשמור את מצוות התורה. מאז נחשבה למינות שמירת חוקי היהדות בידי נוצרי ממוצא יהודי. מצד שני נדחו במאה ה-2 ע"י הפנסייה כמ" הקבוצות השונות של חסידי הגנוסיס (ע"ע), שרובם ככולם התנגדו להתנגדות נמרצת, בין השאר, לירושה היהודית שבקרב הנצרות. פולמוס נגד המ" תפס מקום חשוב בהגותם של אבות הפנסייה; החשובים ביניהם שחיברו חיבורים נגד המ" הנוצרים היו היפוליטוס, איריניאוס, אפיפניוס, טרטולינוס ואוגוסטינוס (ע' ערכיהם). חיבוריהם מהווים מקור חשוב לידיעותינו על המ" הנוצרים הקדומים.

האמצעי היעיל נגד המ" היה, החל מראשית הנצרות, החרם (excommunicatio). החל מנצחון הנצרות במלכות רומי בימי קונסטנטינוס קיסר (ע"ע) התלווה לכך גם לחץ חברתי ואף תקנות מטעם המלכות הנוצרית. לכן במשך הזמן אבד זכרם של המ" הנוצרים הקדומים, והיחידים מפיניהם ששרדו עד ימינו הם המאוחרים יחסית שבתקופה העתיקה: המונופיזיטים (ע"ע) הנסטוריאנים (ע"ע נסטוריוס). כנסייה תיהם קיימות עד היום: הנסטוריאנית, מפני שמצאה לה מקלט במלכות פרס, והמונופיזיטית, מפני שהן פנסיות של לא-יוונים במזרח, שהתנגדו למלכות ביזאנטין ואחר-כך שיתפו פעולה עם הכובשים המוסלמים. לעומת זאת, בני הכנסייה האורתודוקסית היוונית המזרחית והכנסיות שנוצרו עלידיה — למשל הפנסייה הרוסית — אינם נחשבים ע"י הכנסייה הקתולית כמ", אלא כמתפלגים (schismatici), משום שהם מזדהים בדוגמטיקה עם הקתולים, אף שאינם סרים למרות האפיפיור.

ביה"ב רבו בקרב הנצרות קבוצות מ" שונים, כאמצעי יעיל נגדם הוקמה האינקוויזיציה (ע"ע). גם באותם ימים המשיכה הפנסייה לדגול בהשקפה שאין מעניינה לבצע עונש חילוני, ועל-כן, אלה שנשפטו על חטא המינות ע"י האינקוויזיציה נמסרו להעששתם לידי המלכות.

תנועות המ" ביה"ב קמו, בחלקן הגדול, כמחאה נגד מוסד הפנסייה וכוחה החילוני, ורבות מהן דרשו לחזור מתורות הכנסייה אל האמת האבסולוטית של כתבי-הקודש. מן הקבוצות הללו, במידה שהיו קיימות לפני הרפורמאציה, שרדו עד היום הולדנסים (ע"ע) ויורשי ההוסיטים (ע"ע). הכנסיות הפרוטסטנטיות שקמו בעקבות הרפורמאציה נחשבו, כמובן, ע"י הפנסייה הקתולית כמ" והן, מצידן, האשימו את הקתולים במינות; אותה דעה היתה גם בכנסיות הללו כלפי קבוצות ואנשים הסוטים מתורותיהן, אולם במשך הזמן פסקו הרדיפות ונחלשו ההאשמות. בייחוד משהתפשט בעולם המודרני העיקרון של סובלנות דתית. כיום, אע"פ שלהלכה לא בוטל כליל מושג המינות בקרב הנצרות, מודגש להלכה ולמעשה בקרב הנוצרים רעיון האיקומניזם (ע"ע איקומניות, ועידות; נצרות). האחוזה הכין-נוצרית, בעיקר אחרי הוועידה האיקומנית האחרונה, המונחים "מ" ו"מינות" חסרים בהחלטות ועידה זו: במקור מם בא המונח sciuncti («אלה שנבדלו»).

I. von Döllinger, *Beiträge z. Sektengesch. d. Mittelalters*, 1890; M. Werner, *Die Entstehung d. christl. Dogmas*, 1941; R. M. Grant, *Gnosticism and Early Christianity*, 1959; W. Bauer, *Rechtgläubigkeit u. Ketzerei im ältesten Christentum*, 1964.

שהיה סומא וביקש להעמידו בתפילה לכל כיוון שהוא. פרט למזרח, «משום דמזרח כה מיני» (ב"ב כ"ה, ע"א), התכוון בוודאי לנוצרים, אף שחי בבבל. לפי דעה אחת ניתן להבחין בין שני שימושים סמאנטיים נבדלים של המונח. לפי אותה דעה מציין המונח, עד לתחילת המאה ה-2, כופרים יהודים, בעוד שבגליל, במאות ה-2—3, מציין המונח כל התגודדות כיתתית, ואפילו בין נכרים.

שמאל הקטן תיקן ברכה נגד המ", ע"פ בקשת רכן גמליאל ביבנה (ברכ' כ"ח, ע"ב), היא נכללה בתפילת העמידה. הברכה כוונה מעיקרה כנגד יהודים-נוצרים (הנז-פרים בפירוש בטכסט קדום אחד מן הגניזה), ודבר זה ציין בוודאי את ההינתקות בין היהדות ובין הנצרות. מן התור-צאות ההלכתיות לכך — ששחיתתו של המין אסורה (חול' י"ג, ע"א), וספרי סת"ם שנכתבו על-ידי ייגנו (גיט' מ"ה, ע"ב, ועוד). תקנות שונות נתקנו «מפני תרעומת המינין»: אמירת «ברוך שם כבוד מלכותך בקול (פס' נ"ו, ע"א), מחשש שהאמירה בלחש תאפשר להם לשלב נוסחים שלהם; ביטול אמירת עשרת הדברות בכל יום (יר' ברכ' א', ח'), מפני טענת המ" שאלו בלבד ניתנו למשה בסיני ועוד. חששות מפני היתפסות למינות משתקפים הרבה בחול' (הש' מג' כ"ד, ע"ב) עד שאמרו: «ואחרי לבבכם — זו מינות» (ברכ' י"ב, ע"ב). כמה פעמים נזכרים ספרי מ", תוך אזהרה מפני העיון בהם (הש' חג' ס"ו, ע"ב; סנה' ק', ע"ב), ונקבע ש, אין מצילין אותן מפני הדליקה» (שבת קט"ו, ע"א). על יפוח-המ" — ע"ע אפולווגטיקה, עמ' 123/4; וע"ע אלישע בן אבויה.

א. א. אורבך, חול' פרקי אמונות ודעות, מפתח, תשל' (כולל ביבל' מסורסת).

ד. ש.

בנצרות, החל מראשיתה, היתה בעיית המינות חמו-רה מזה שביהדות, וזאת משתי סיבות: (1) במרכזה של הנצרות עומדת האמונה, בייחוד האמונה במעשה הישועה של ישו (ע"ע), שבזכותה זוכה המאמין להיושע הכופר סופו אשה של גיהנום; (2) החל מראשית הנצרות לבשה אמונה זו צורות מצורות שונות הלכו ונוצרו קבוצות נוצרים המת-נגדות זו לזו, תהליך זה לא תם גם בסוף המאה ה-2, כשנתגפשה בפנסייה הנוצרית האמונה התגפשות ראשונה. קבוצות מ" נוצרים, שהיו קיימות קודם לכן, המשכו להתקיים זמן רב למדי, וכתוצאה של התפתחותה המתמדת של התאולוגיה הנוצרית הלכו ונוצרו פלוגות חדשות, שבשעתן לא היה ברור, מה תהיה האמונה המוסכמת של הפנסייה לגביהן, ולאחר שנפלה ההכרעה בקרב הפנסייה, היו תמיד כאלה שלא היו מוכנים לוותר על השקפתם הקודמת. לבד משתי הסיבות האלה, ששתיהן נוצרות, בין השאר, בחשיבות המרכזית שנודעת בנצרות לאמונה ולתאולוגיה, קיימות בנצרות סיבות חברתיות ופוליטיות להיווצרות קבוצות או כנסיות של אלה הנחשבים ע"י הפנסייה הקאתר-לית כמ": «למינות» יכולה להיחשב אידיאולוגיה של בני שכבה חברתית מסוימת או אפילו של קבוצה לאומית.

כבר במאה ה-2 לסה"נ היה ברור שהנצרות שואפת להיות דתן של אומות העולם ולאחד אותן באמונה באלוהותו של ישו, בן-האלהים. על-כן דחתה אז הפנסייה כמינות את האמונות והדעות של אותם יהודים נוצרים, יורשי תלמידיו של ישו. שלא היו מוכנים לקבל את הדוגמטיקה הפנסייתית (ע"ע דוגמה) על מהותו האלוהית של ישו, תפקידו



(ע"ע) קהילה רפורמית, "הרציון", ב1871 הוקם שם מיסדר "בני-ברית", וב1873 — קהילה אורתודוקסית, "בני יעקב". בשנות ה80 נוספו במ' קהילות חדשות. יהודים רבים הת- עשרו מעסקי תיווך וממפעלי תעשייה. ב1907 היה מספר היהודים במ' 13,000. — כיום מתרפזת האוכלוסייה היהודית בערים מיניאפוליס — 20,000, וסינטי-פול — 10,000; כל- כלתם על תעשייה, מסחר ומקצועות חפשיים. מספר היהודים במדינה כולה 33,500 (1968) — כ1% מכלל האוכלוסייה.

J. R. Borchert, *M. Changing Geogr.*, 1959; T. C. Ble- gan — T. L. Nydahl, *M. History*, 1960; Dept. of Econ. Development, *Profile of the State of M.*, 1967.

א.א. — ש. ל. — מ.

**מִיְנִיָר, פִּיֵר** — Pierre Mignard — (1612, טרוואה — 1695, פאריס), צייר צרפתי. 1636 פעל ברומא, ושם צייר תמונות בעלות תוכן דתי ודיוקנאות (ביניהם של האפיפיורים אורבאן VIII ואלכסנדר VII) ברוח האקאדמיזם האיטלקי. מ' ביקר גם בותציה (1654/5). ב1657 הוזמן לחזור לצרפת, לחצר-המלכות בפונטנבלו, ושם צייר את דיוקנו של לואי XIV, ומאז הפך לצייר הדיוקנאות המקובל על גבירות-החצר ושרי-המלך. מציוריו הדקוראטיביים יש לציין את ציורי כיפת הכנסייה של ואל דה גראס (Val de Grâce) בפאריס (1663) ובגאלריה הקטנה בוורסאי. עם מותו של ל'ה ברוך (ע"ע), שהיה ממתנגדיו החריפים, הצליח מ' לרשת את משרותיו כמנהל של האקאדמיה ושל בית-המלאכה המלכותי לייצור גובלנים, הוא כבר בערוב ימיו. מ' הוא הנציג המובהק של הסיגנון האלגאנטי, הקריי המצחצח ששלט בתצרו של לואי XIV. הוא היה מחלוצי הדיוקן האלגורי, המתאר את נושא הציור כדמות מן העולם הקלאסי; דיוקנאותיו הם עדות חיה ומאלפת על אישיה ותרבותה של תקופת לואי XIV. אחיו ניקולא (Nicolas; 1606—1668) ובנו של זה, פול (Paul; 1639—1691) היו אף הם ציירי דיוקנאות מוכשרים ובעלי שם בדורם.

**מִיְנִיַּכְהָאוּזן, קַרְל פְּרִיֶדְרִיךְ הֵירוֹנִימוּס** — Karl — Friedrich Hieronymus Münchhausen — (1720—1797), קצין גרמני, שהתפרסם בסיפורי אַנקדוטות. מ' שירת כקצין בצבא הרוסי והשתתף במלחמות רוסיה ותור-פיה ב1740—1741. ב1760 השתקע באחוזת אבותיו, המלח-מות שהשתתף בהן, מסעות הציד שלו וגסיעותיו שימשו לו רקע לסיפורי הגזומאות והבדיות, שסיפר למכריו. ב1781 הופיעו, בכרך ה8 של *Vademecum für lustige Leute* ("מדריך לאנשים עליזים"), 17 סיפורים ומעשיות תחת הכותרת *M-h-s-nsche Geschichten*. בכרך ה9 של ה-*Va-demecum*, ש"ל ב1783, הופיע *Noch zwey M. Lügen* ("עוד שני שקרי מ'"). המחקר הוכיח, שמרבית הסיפורים הללו אינם יצירתו המקורית של "בארוך השקרים"; יש להם שרשים במסורות קדומות יותר.

הגילגולים שנתגלגלו סיפורי מ' עד שנתפרסמו פירסום בין-לאומי, אינם מוזרים פחות מתוכנם. פירסומם הגדול הראשון בא באנגליה, ר. א. רספה (Rudolph Erich Raspe; 1737—1794), ספרן, פרופסור לארכאולוגיה, מומחה למט-בעות עתיקות וחוקר מחצבים, תירגם ושיכלל מעט את מבנה הסיפורים שהופיעו ב*Vademecum* וב1785 הוציא 17 מהם בלונדון, בשם *Baron M.'s Narrative of his Mar- vellous Travels and Campaign in Russia* ("סיפורי הבא-

**מִיְנִיֶסוֹטָה** (Minnesota), מדינה בצפון-מרכז אה"ב. שטח-האדמה 217,736 קמ"ר, ובה 3,805,000 תושבים (1970). נוסף על שטחה היבשתי שייכים למ' כ5,500 קמ"ר משטח ימת-סופיריר שבמזרחה.

מ' היא ארץ של גבעות בצפון ומישורים בדרום, ומהווה, מבחינה פיסיוגראפית, חלק מן המגן הלוורנטי הנמשך צפונה מעבר לגבולה עם קאנאדה. נופה עוצב ע"י הקרחון הענקי, שכיסה את השטח ברביעון, הותיר אחריו הרבה סחף קרחוני, החליק סלעים וגבעות ויצר ביצות ומות רבות. רוב שטחה של מ' מנוקז ע"י המיססיסיפי ויובליו, שהחשוב שבהם הוא נהר מ', מבחינת הצומח הטבעי מהווה דרום-מ' ערבית-עשב. ביתר השטח מצויים יערות של עצי-מחס ועצי-רות של עצים נשירים רחבי עלים. האקלים יבשתי. החורף ארוך וקר, עם טמפרטורה ממוצעת ביאנואר:  $-12^{\circ}$  בצפון, ו- $8^{\circ}$  בדרום. הקיץ חמים, והטמפרטורה הממוצעת ביולי מגיעה ל- $20^{\circ}$  בצפון ו- $27^{\circ}$  בדרום. פמות המשקעים השנתית היא 500—700 מ"מ.

הפלכלה מתבססת על חקלאות ותעשייה. הענף החקלאי העיקרי הוא משק החלב, ובו 1.9 מיליון פרות חולבות (1968). מ' נמצאת ב"רצועת-החלב" המקיפה את הערים שמסביב לימות הגדולות של צפון-מרכז אה"ב, ומספקת לאוכלוסייתן תוצרת טריה של חלב ומוצריו; מ' היא הרא-שונה במדינות אה"ב בייצור חמאה, והשניה — בתפוקת גבינות. נפוץ גם מרעה הבקר (כ4 מיליון ראש) לבשר, וכן מגדלים חיסה — במערב, תירס — בדרום-המזרח, וירקות. תעשייתה של מ' גם היא בעיקרה ייצור מוונות: מוצרי-חלב, בשר, קמח ושימורי ירקות. ענף משני הוא ייצור מכונות.

במ' מרבצי-בזל גדולים ועשירים, המצויים בעיקר ברכסי ורמיליון ומסאבי שבצפון-המדינה. ב1968 נכרו בה 51 מיליון טון עפרות-ברזל המועברות דרך הערים דלות וסופיריר על-סני הימות הגדולות אל מרכזי תעשיית-הפלדה. כ- $\frac{2}{3}$  מכלל האוכלוסייה גרים בערים; פמחציתה — 1.8 מיליון נפש (1970) — באגדה-ערים של מיניאפוליס (ע"ע) — סינטי-פול (ע"ע). עריה הגדולות של מ' הן: מיניאפוליס — 434,400 תושבים, סינטי-פול — הפירה — 310,000 תושבים, דלות — 100,580 תושבים ובלומינגטון — 82,000 תושבים. היסטוריה. צרפתים שבאו מחבל סינטי-לורנס התחתי במאה ה17 היו האירופים הראשונים שהגיעו לשטחה של מ' היום. חלק משטח זה נמסר לבריטניה בתום מלחמת 7 השנים (1763), ועם השתחררותן של 13 המושבות האמרי-קניות (1783), נמסר לידיהן ונכלל בטריטוריה הצפונית-מערבית; יתר שטחה של מ' נמפר לאה"ב ב1803, בעיסקת לואיזיאנה (ע"ע אה"ב של אמריקה, עמ' 168).

ב1819/20 הוקם היישוב האמריקני הראשון במ', והגירה רבה לשם החלה בסוף שנות ה30 של המאה ה19. ב1858 אורגנה מ' כמדינה-חברה בארצות-הברית. בעת מלחמת-האזרחים — שבה תמכה מ' בצפון — התקוממו האינדיאנים בני שבט סיאו (Sioux), ומרדתם דוכאה. מ' משכה אליה מהגרים רבים מאד מסקאנדינאויה. היא היתה הבסיס לת-נועות פוליטיות של חוואים, כגון של "העממיים" (Popu- lists; ר' שם, עמ' 187).

יהודים ראשונים התיישבו במ' ב1852. עיסוקם העי-קרי היה סחר עם האינדיאנים. ב1855 התארגנה בסינטי-פול

העיר נבנו איצטדיון גדול ומיתקני-ספורט — לקראת המשחקים האולימפיים ב-1972.

מ' מתבססת בעיקר על אספקת שירותים מנהליים, מסחריים ותרבותיים. היא מושב ממשלת-באואריה ורוב משרדיה, ומרכז שירותי הראדיו הבאוארי. נמצא בה שוק סיטוני לתוצרת הבאה מדרום אירופה ומדרום-מזרחה. כן מצויים בה פאנקים גדולים, חברות-פיטוח ובתי-מלון רבים. בעיר נערכים פנסים וירידים מסחריים בעלי מסורת ארוכה. לפני עלות הנאצים לשלטון, נדעה מ' כמרכז תרבותי — מהחשובים באירופה. מצויים בה תיאטרון, אופרה, תזמורת, מוזיאונים ואוספים אמנותיים חשובים. הגדולה בין הספריות היא הספרייה הבאוארית הלאומית, שבה 2.6 מיליון כרכים. באוניברסיטה למדו ב-1970 23,300 סטודנטים, והיא האוניברסיטה הגדולה ביותר בגרמניה המערבית. כן יש במ' סכנין (9,100 סטודנטים) ובת"ס גבוהים לאמנות, מוסיקה, חינוך ומדע, היא מושב האקאדמיה הבאוארית למדעים. ב-1948 שוכנת במ' מערכת הוצאת המקורות לתולדות גרמניה, Monumenta Germaniae historica.

התעשייה, שהתפתחה בעיקר לאחר מלח"ע II, מעסיקה 180,000 עובדים. במקום ראשון עומדת תעשיית מכונות ומכשירי-חשמל, ואחריה תעשיית כלי-רכב וייצור מזונות. מ' וסביבתה מפורסמות בתעשיית-הבירה שלהן; חשובים גם תעשיית המכאניקה העדינה, האופטיקה, הדפוס והפקת סרטים. ענף התיירות הוא מקור-הכנסה חשוב ומ' היא הראשונה בין ערי-גרמניה בתיירות-פנים. התעשייה המתפתחת משכה למ' ולסביבתה פועלים זרים רבים, בעיקר איטלקים, יוונים ויוגוסלבים. מאז ראשית שנות ה-60 היתה העיר בעלת שיעור גידול-האוכלוסין הגבוה ביותר בגרמניה: אוכלוסייתה גדלה מ-832,000 ב-1950 ל-1,303,000 ב-1969.

L. Wagner, M., eine Grosstadtuntersuchung auf geographischer Grundlage, 1931; N. Lieb, M. — Lebensbild einer Stadtkultur, 1952; E. Larsen, Munich, 1967; E. Dheus, M. — Strukturbild einer Grosstadt, 1968.

א. גרצ.

אמנות. מ' היא אחד ממרכזי-האמנות העשירים ביותר באירופה. למרות ההרס שנגרם עקב ההפצצות במלח"ע II נותרו בה יצירות-פאר ארכיטקטוניות לא מעטות, ואלה מהן שנפגעו — שוחזרו ברובן הגדול. החל במאה ה-13, היתה מ' המרכז הקאטולי החשוב ביותר בדרום-גרמניה. עדות לכך היא הקאטדראלה הגותית הגדולה (Frauenkirche), שנבנתה בשלהי המאה ה-15 ודמותה האפיפינית נישאת על-פני העיר. תקופת-הזוהר של הארדיכלות במ' היא במאות ה-16—19. ארמון ה-Residenz רחב-הידיים נבנה ועוטר במאה ה-16 ולאחריה. פנסיית מיכאל הקדוש היא דוגמה מעולה של פנסייה ישועית משלהי המאה ה-16 (הושלמה במאה ה-18). פנסיית התאטינים היא דוגמה אפיפינית להשפעת הבארוק האיטלקי במאה ה-17, וארמון-הקיץ בנימי-פנבורג (Nymphenburg), אשר נבנה במאות ה-17—18, הוא אחד מהיפים בסוגו בגרמניה. ביתן אמאלינבורג — שבגנו היפה של הארמון — הוא יצירת-מופת בסיגנון הרוקוקו. הכנסייה ע"ש יוהנס (ע"ע) מנפומקי הקדוש, שנבנתה בידי האחים אַזם (ע"ע), היא מהיצירות המקסימות ביותר בסיגנון הבארוק-רוקוקו של המאה ה-18. מלכי באואריה במאה ה-19 היו פטרונים נאורים ונל-הבים של האמנויות. לודוֹיג I (ע"ע) מילא את העיר בבנייני-

רון מ' על מסעיו ומלחמתו המופלאים ברוסיה"). הספר שהופיע בעילום שם זכה להצלחה גדולה. כבר ב-1787 הוריעה המהדורה החמישית. סיפורי מ' חזרו (ב-1786) אל הקורא הגרמני בתרגומו החפשי של המשורר הגרמני ג. א. בירגר (ע"ע). כעבור שנתיים, ב-1788, הוציא בירגר מהדורה מארחת, הוסיף בה 13 סיפורים משלו. בינתיים יצאו גם מהדורות נוספות באנגליה, והידועה שבהן היא השביעית, 1793. המקורות לסיפורי הבדות והגוזמאות שנתקשרו בדרך זו במשך השנים בשמו של מ' הם רבים ושונים, עתיקים וחדשים. ביניהם: "סיפור שקרה באמת" של לוקינוס מסמוסטה (ע"ע); זכרונות הבארון דה טוט (de Tott); ספרו של ס. ג' פיפס (C. J. Phipps) — The Journal of a Voyage Towards the North Pole ("יומן של מסע לעבר הקוטב הצפוני"), 1773, ועוד רבים אחרים.

במשך השנים הפכו הסיפורים לנכס קלאסי של ספרות הילדים, בלשונות שונות, וגם בעברית. אף בימינו מוסיפים להופיע עיבודים חדשים, כגון אלה של אריך קסטנר (Erich Kästner), 1951, של ג' קרסוול (J. Carswell), 1952, ועוד. שמותיהם של כמה מן הציירים, שעטרו הוצאות שונות של הסיפורים, אף הם מעידים על הפופולאריות שלהם: ט. רולנדסון (T. Rowlandson), 1809, ג. קרוקשנק (G. Cruikshank), 1867, ג. דורה (G. Doré), 1862, ר. קרל (R. Searle), 1969. נכתבו רומאנים ומחזות הרבה, המבוססים על דמותו של מ'. הידוע שבהם הוא הרומאן של ק. ל. אימרמן (ע"ע) — "מ", 1838.

W. Schweizer, Die Wandlungen M.s., 1921.

ג. אב.

**מִינְכֵן** (München), בירת מדינת בוּריה (ע"ע) העיר השלישית בגדלה ברפובליקה הפדראלית הגרמנית. 1,303,000 תושבי (1969). מ' יושבת על גדות האיזאר (Isar). יובל הַדְנוּבָה, בגובה 518 מ' מעל פני הים, במרכז איזור הגבעות — הפניות בעיקר מסוף קרחונים — שבין האלפים לבין עמק הַדְנוּבָה. משום מיקומה במקד דרכים החוצות את הרי-האלפים הנשקפים אל העיר מדרום, היא צומת-תחבורה ראשי בדרום-גרמניה: פבישים, מס"ב וקווית-עופה יוצאים ממנה לצפון-גרמניה ומרכז, ולמדינות הגובלות בגרמניה מדרום ומזרחה.

בעיר העתיקה, על הגדה המערבית של האיזאר, מצויים מבנים רבים בסיגנון הבארוק, הרוקוקו והסיגנון הקלאסי. כיום מהווה העיר העתיקה, יחד עם איזור תחנת-הרפכת הראשית שממערב לה, את מרכז המסחר והעסקים. מסביב לחומה, שההריסתה החל ב-1791, טבעת של פרברי מגורים ומוסדות מהמאה ה-19, פיפרות ורחובות מרשימים. החשוב שבאלה הוא רחוב לודוֹיג בצפון, שבו מצויות, בין יתר הקבנים המונומנטליים, האוניברסיטה והספרייה הלאומית שהוקמו ע"י לודוֹיג הראשון. בין הפרברים הישנים לחדשים יותר — רובם על הגדה המערבית של האיזאר — משתרעים גנים, וביניהם: "הגן האנגלי" בצפון-מזרחה, "שדה תרזיה" בדרום-מערב, וגן-הארמון בצפון-מערב, סמוך לארמון-נימפנבורג (מהמאות ה-17—18).

התפתחותה המהירה של העיר מראשית המאה הנוכחית וגידול תנועת-המכוניות גרמו לבעיות-תחבורה חמורות לאחר מלח"ע II. נסללה מערכת-רחובות קונצנטרית, ובסוף שנות ה-60 הוחל בבניית רפכת תת-קרקעית מהירה. בצפון



מינכן: משמאל — בית-פנסת, מיטין — כיתה-אמנים; צילום טראשית המאה הנוכחית (ארכיון "יד ושם", ירושלים)

חבל-הסודטים. — מ' נפגעה מאוד במלה"ע II, אך שוקמה אח"כ.

יהודים. בידיעה 1229 נזכר לראשונה יהודי ממ'. באמצע המאה ה-13 היה ליהודים רובע נפרד ובו ביכ"ג, מקווה ובית-חולים. ב-1285 נשרפו 180 יהודים בעקבות עלילת-דם. הקהילה קטנה, הוטלו עליה הגבלות שונות, והיא אבדה בפרעות ה"מוות השחור" (1348/9). היהודים שחזרו אח"כ לעיר נפגעו משמיטת-החובות ב-1385 ו-1390 (ע"ע גרמניה, עמ' 498) ומעלילת קלול-הקרפון (ע"ע) ב-1413; ב-1442 גורשו מכל בוריה (ע"ע, עמ' 35) וביה"כ במ' הפך לכנסיה. ב-1725 לערך החלו להתיישב בעיר יהודים בודדים שניהלו עסקים עם שליטי באוואריה. ב-1750 היה מספרם 20. לקראת סוף המאה הוחר להם לגור בעיר עם משפחותיהם, ואז הגיע מספרם ל-153, בהם 27 בתי-אב, שנתקיימו על קשריהם עם הצבא והמטבעה. ב-1805 הותר להם להוריש את זכות-המגורים במ', לדור בכל חלקי-העיר, ולקיים בה פולחן דתי. ב-1814 היו בעיר 451 יהודים, וב-1816 נוסדה קהילה וניתנה רשות לפתוח בית-קברות; בי"ס יהודי ראשו נפתח ב-1815 וביכ"ג נחנך ב-1827. הקהילה המשיכה לגדול, מ-842 ב-1848 ל-8,739 ב-1900, ועד לכ-11,000 לפני מלה"ע I (כ-20% מיהודי באוואריה), בעקבות הגירה מהכפרים הסמוכים וממזרח-אירופה. היהודים נטלו חלק בולט בחיי החברה, התרבות והפוליטיקה של העיר — שבה נתפנסו נציגיהם מכל באוואריה, לשם מלחמה משותפת למען זכויותיהם האזרחיות — עד ל-1871. אחרי מלה"ע I פעלו במ' קורט איזנר (ע"ע) וגוספו לנדאוואר (ע"ע) בממשלה המהפכנית שהוקמה במ', ולאחר הדחתה — נרדפו היהודים. מ' היתה ערש המפלגה הנאצית, ופעלו בה קבוצות גועניות ולאומניות רבות. בתי-קברות ובתכ"ג חוללו בה לעתים קרובות, ורבים מיוצאי מזרח-אירופה גורשו ממנה. ב-1933 השתלטו הידריך (ע"ע) והימלך (ע"ע) על העיר, וב-10.3.1933 הוקם בקירבתה מחנה-הריכוז הנאצי הראשון.

ציבור מפוארים, רובם בסיגנון הנאו-קלאסי. הארכיטקט לאו פון קלנצה (Leo von Klenze) בנה למענו את הגליפטוֹתֶקה (Glyptothek) — גאלריית-הפיסול הציבורית הראשונה בסוגה (1816/34), ואת הפרופיליאים (Propyläen) (החל ב-1846). ביזמת לודוויג I בנה קלנצה גם את הפינאקוֹתֶקה הישנה (Alte Pinakothek), המאכסנת אוסף-ציורים, מן הגדולים הטובים בעולם, שפריטיו נאספו בידי שליטי באוואריה מהמאה ה-16 ואילך. מאפסימיליאן II יסד את המוזיאון הבאווארי ובו אחד מגדולי האוספים של אמנות אוורית גרמנית. לודוויג II, פטרונו הנודע של ר. וגנר, הקים לעצמו טירות מפוארות בסיגנונות היסטוריים אקלקטיים. בימי הנסיך-העוצר לויטפולד נבנה בית-העיריה החדש, רחב-המידות, בסיגנון נאו-גותי, הוקמה (1895) מזרקת-ויטלסבאך של הילדברנד (ע"ע, ותמ' שם). אחד מחשובי הבניינים בסיגנון ה Art Nouveau, "בית אלוורה" של אנדל (1898), נהרס במלחמה. — במ' פעלה, בראשית העשור השני של המאה ה-20, קבוצת "הפרש הכחול" הידועה (ע"ע) ו. קנדינסקי; פ. מרק; פ. קלה). האוסף הטוב ביותר של יצירות חברי הקבוצה מוצג בביתו של הצייר לנבך (ע"ע). אוירתה המיוחדת של מ' בראשית המאה ה-20 משכה אליה גם קבוצות אחרות של אמנים, ואלה התרכזו בקרבת האוני-ברסיטה ופיתחו הווי מיוחד. במ' הופיעו בטאונים לאמנות וסאטירה, כגון Simplicissimus ו Jugend, שהשפיעו הש-פעו מרובה במאבקם נגד מוסדות גרמניה הקיסרית. מ' היתה מרכז המר"לות בגרמניה, וחיי התיאטרון והאופרה עמדו בה על רמה גבוהה. התסיסה האמנותית במ' פסקה עם עליית הנאצים לשלטון, וה Haus der Kunst (בית-האמנות), שנבנה בתקופתם (1937), הוא דוגמה אפיינית ומדכאת של הארכיטקטורה הנאצית הרשמית.

E. W. Bredt, *M. als Kunststadt*, 1907; M. Hartig, *Bestehende mittelalt. Kirchen M.s*, 1928; N. Lieb, *M., die Gesch. seiner Kunst*, 1971.

א. ר.

היסטוריה. מ' נוסדה ב-1158, במקום שבו חצתה דרך חשובה את נהר איזאר. התפתח בה שוק, והוקמו בה מטבעה ובית-מכס. ב-1255 עד 1918 היתה מ' מושב שושלת ויטלסבך (ע"ע) הבאווארית. ב-1505 נחיתה לבירת דוכסות-באוואריה, ב-1806 לבירת-הממלכה, ומ-1918 — לבירת מדי-נת-באוואריה, רק עם הריסת הפיצורים ההיקפיים סביבה. סמוך ל-1800, יפלה העיר להתפשט מעבר לתחומיה ביה"ב. אחרי 1806, משהתרחבה ממלכת-באוואריה עם צירוף חבל-פראנקוניה וחלקים גדולים של שוואביה, גדל שטח העיר פיי-שניים ומספר תושביה פי-ארבעה. ב-1821 נחיתה העיר למושב ארכיגמונות, וב-1826 עברה למ' אוניברסיטת-לנדסהוט.

במ' קמה אחרי מלה"ע I הממשלה המהפכנית בראשות ק. איזנר (ע"ע). וב-1919 הוקמה בה "רפובליקה סובייטית"; היא דוכאה עם פינוש העיר בידי צבא הנגד-מהפכנים. בעיר זו התחיל היטלר את פעילותו הפוליטית בנאומיו ב"מרתף-הבירה", וניסה ב-1923 לערוך "פוטש" — ניסיון-נפל לתפוס את השלטון. ב-1938 נערכה בה "ועידת-מ'", בהשתתפות נ. צ'מברלין, דלדיה, מוסוליני והיטלר (ע' ערכיהם) ונחתם בה "הסכם מ'", שעל-פיו הסגירו בריטניה וצרפת להיטלר את צ'כוסלובקיה (ע"ע) במסרם לו את



מינסטר: חלקה העתיק של העיר  
(ברשות עיריית מינסטר)

כבש הגמון מ' את העיר והוציא להורג את ראשי התנועה. במ' נחתם חלק מהחוזים, שסיימו את מלחמת 30 השנה (1648; ע"ע וסטפליה, שלום; תמ': ר' כרך ג', עמ' 157/8). ב 1803 הועבר השלטון במ' מידי ההגמון לאזרחי-העיר, וב 1815 נעשתה מ' לבירת וסטפליה, שסופחה לפרוסיה. האוניברסיטה של מ' נוסדה ב 1773, נסגרה בזמן מלחמות נאפוליון. נפתחה כאקאדמיה ב 1818, וקיבלה שוב מעמד של אוניברסיטה ב 1902. הגמון מ' היה מתנגד חריף למשטר היטלר.

על יהודים במ' — ע"ע וסטפליה, עמ' 436.

J. O. Plassmann, *Geschichte der Stadt M. in Westfalen*, 1925; E. Hövel, *M.*, 1947; W. Albsmeier, *M., Westfalens Hauptstadt*, 1954; W. Hager, *M. in Westfalen*, 1961.

י. קר. - ב. ד. ג.

**מִינְסְטֶר, סֶבֶסְטִין** — Sebastian Münster — (1489—1552, באול), מורחן וקוסמוגראף גר-אינגליקים. מני. לאחר שהתחיל ללמוד תאולוגיה באוניברסיטת היידלברג נכנס מ' למיסדר הפראנציסקנים ובמינור רופאך (Ruffach) למד בהדרכתו של התאולוג קונראד פליקאן עברית ויוונית. מאתמאטיקה וקוסמוגראפיה. אח"כ השתלם במאתמאטיקה ובאסטרונומיה אצל יהאן שטפּלר בטיבינגן, ושם פירסם חיבורים רבים. ביחד בלימודי עברית. בעקבות פגישה עם לותר ב 1519, עבר לצד הלותרנים. ב 1524 התחיל להורות עברית בהידלברג, ומ 1528 — בבאול. מ' היה מגדולי החוקרים של הלשון העברית בזמנו. המ-פורסמים שפיו כתביו בשטח זה: *Institutiones grammaticae in Hebraeam linguam* (ספר-לימוד של הדקדוק בלי שון העברית), 1524; ערוך *Dictionarium Chaldaicum* ("ערוך, מילון ארמי"), 1527. מהדורה של "ביאור מילות ההגיון" לרמב"ם, 1527, שאותו ייחס בטעות לר' שמעון (ר') ביבליוגראפיה; מהדורה עברית של הביבליה, עם תרגום לאטיני ופירושים, 1534—1537. כן תירגם ללאטינית את

דְכָאוּ (ע"ע). אותה עת ישבו במ' כ 10,000 יהודים, וקיימו חיי תרבות, חברה ודת מאורגנים. למרות המשטר של הפליה ודי-פוי אכזרי. עד 15 במאי 1938 עזבו את מ' כ 3,500 יהודים. ביולי 1938 נהרס ביכ"ג, וב"ל-הבדולח" נשרפו שני בתכ"ג. המר-כו הקהילתי נפגע וכ 1,000 יהודים נעצרו בדאכאו. כ 4,500 יהודים נשלחו למחנות ריפוז והשמדה בתקופת המלחמה, ומהם שרדו כ 300 בלבד. ב 1945 נוסדה קהילה חדשה. כ 120,000 יהודים עברו בעיר עד 1950 בדרכם לא"י — בנתיבי הבריחה והעלייה. הקהילה מנתה 1,800 נפש ב 1952 ו 3,522 ב 1970 (70% מיהודי באואריה). מאז ועד היום סובלת קהילת מ' מוונדליזם אַנטישמי, שהגיע לשיאו במארס 1970, כשהוצת בית-הזקנים היהודי ו 71 מיושביו נספו.

על כ"י של התלמוד ממ' — ע"ע תלמוד.

H. Lamm (ed.), *Von Juden in M.*, 1958; P. Hanke, *Zur Gesch. d. Juden in M. zwischen 1933 und 1945*, 1968.

ד. ג.

**מִינְסְטֶר** (Münster), עיר במדינת רִינוס צפונית — וסטפאליה שבִּרְפּוֹבְלִיקָה הַפְּדֵרְאֵלִית הגרמנית; לשעבר בירת הפרובינציה וסטפליה (ע"ע). 202,000 תוש' (1969). מ' שוכנת בטבורו של מישור מכוסה לט. החדר לתוך האיזור ההררי של מרכז-גרמניה, והוא מן האזורים הפוריים שבה. העיר שימשה מאז המאה ה 11 מרכז יחיד לאיזור זה וצומת-דרכים חשוב לאורך המסלול של סחר הצמר מאנגליה למזרח-אירופה. היא שמרה על תפקיד זה גם עם התפתחות מסילות-הברזל וחופרה לרשת נתיבי-המים של צפון-גרמניה ע"י תעלת דורטמונד-אַמס, המחברת את עמק הרור לנהר אַמס.

תפיפודיה העיקריים של מ' הם מסחר ומינהל; התעשייה התפתחה בה רק מעט, בעיקר — ייצור ציוד תעשייתי, מכרזות שונות ומוצרי-טכסטיל. לעומת-זה התפתחה העיר כמרכז להשפלה, ובה אוניברסיטה הנמנית עם הגדולות בגרמניה (18,000 סטודנטים ב 1970), בי"ס גבוה לטכנולוגיה ובי"ס להנדסה ולאמנות. מ' נתפרסמה בבנייניה הגותיים, בעיקר הקאתדראלה (מהמאה ה 12), העיריה והשווקים המקוריים, ובארמון-הבישוף הפנוי בסיגנון הבארוק. חלק גדול של מ' נהרס במלה"ע II ושוחזר אח"כ בסיגנון המקורי. עם ביטולה של הפרובינציה הפרוסית וסטפאליה והקמת מדינת רינוס צפונית — וסטפאליה, שבירתה בדיסלדורף איבדה מ' הרבה ממעמדה המינהלי.

היסטוריה. 805 הקים קרל הגדול הגמנות במקום שנקרא אז Mimigerneford, ועד מהרה צמח שם יישוב ע"י רוני. ב 1086 קיבל את שמו הנוכחי — מינסטר.

שיגשוגה של מ' בא לה בזכות מיקומה בצומת דרכי-מסחר (ר' לעיל). במאה ה 13 הצטרפה מ' להנזה (ע"ע). בעת הרפורמאציה קיבלו רוב תושבי מ' את הדת הלותרנית, וב 1532 השתלטו האַנְבַּפְּטִיסְטִים (ע"ע) על מ', רצו להפכה למרכז לשלטונם העתידי בעולם, והנהיגו בה משטר קומוניסטי וריבוי נשים, בהנהגת ין (ע"ע) מלידן, אך ב 1535

לקהילה תמיכת מלכי פולין. ב-1579 נתן להם סטפן בתורו (ע"ע) כתב-זכויות, ואחריו אישר זיגמונט III (ע"ע) את זכותם למסחר ומלאכה למעט עסקי קרקע וכתים. ב-1631 הכיר ועד מדינת-ליטא (ע"ע ועדיה-ארצות) במ' כקהילה עצמאית. במרידות הקוזאקים ובמלחמת רוסיה-פולין, ב-אמצע המאה ה-17, גורשו יהודי מ' כמה פעמים, ועם החזרת העיר לפולין (1658) חזרו אליה. ב-1671 פרעו בהם העי-רונים. ב-1679 אישר ין III (ע"ע) סוביסקי את זכויותיהם ומאו שיגשגה הקהילה. בידם היו המלאכה והמסחר, והם נטלו חלק רב בירידים הגדולים במיר ובקאפוליה. ב-1685 נוסדה ישיבה במ'. ב-1712—1743 שימש במ' כרב וראש-ישיבה ר' יחיאל הילפרין (ע"ע, עמ' 194), וגם ר' אריה ליב בן אשר גינצבורג (ע"ע) קיים בה ישיבה. ב-1766 נמנו במ' 1,322 יהודים. מראשית ימי השלטון הרוסי נשתמרו תלמים מפינקס מ', כתרנום לרוסית של י. ברפמן (ע"ע). החסידות לא התפשטה במ', אך גדולה היתה השפעתם של תלמידי הגר"א שהקימו בה כמה ישיבות. בסוף המאה ה-19 שימש ברבנות ירוחם פּרלמן ("הגדול ממ"), מגדולי רבני רוסיה. חוג המשכילים במ' היה קשור לחילנה, הקים בת"ס חדשים (ע"ע דוד לזריא [2]; י. ל. לונדה). בשנות ה-70 הפכה העיר מרכז למסחר התבואה והעצים בצפון-מערב רוסיה. ב-1897 נמנו במ' 47,500 יהודים (52% מהאוכלוסיה). בסוף המאה נושלו היהודים מענפים שונים ורבים היגרו לאמריקה. ב-1914 נמנו במ' 45,000 יהודים (42.5% מהאוכלוסיה). בשנים 1808—1837 פעלו במ', בהפסקות, שני בתי-דפוס עבריים, ונדפסו בהם כמה עשרות ספרים. בראשית המאה ה-20 נוסד שם דפוס עברי חדש, אך נדפס בו חומר מועט ולצרכים מקומיים.

מ' היתה, לצד וילנה, ערש תנועת הפועלים היהודית; תחילתה, בשנות ה-80, ב"חוגים" להשכלה בקרב דלת-העם, ובסוף שנות ה-90 היו קרוב ל-1,000 פועלים ב"בונד" (ע"ע). במ' נתארגנה המפלגה הסוציאלי-רולוציונית בידי ג. גר-שוני (ע"ע). ב-1901—1903 פעלה במ' "מפלגת הפועלים היהודים הבלתי-תלויה", שאורגנה ע"י השלטונות (ע"ע מניה שוחט). חיבת-ציון והציונות היוו את הכוח הציבורי החזק במ'; בסוף שנות ה-90 נתארגנה במ' תנועת "פועלי-ציון", וב-1902 נתכנסה במ' הוועידה השנייה של ציוני רוסיה. עם זאת שמרה קהילת מ' על צביונה המסורתית עד למהפכת 1917. במלח"ע I שהו במ' אלפי פליטים ובין השאר, גלתה לשם ישיבת וולוז'ין (ע"ע, עמ' 838). ב-1917 נמנו בעיר 67,000 יהודים. בעת השלטון הגרמני בעיר נתקיימו בחירות לקהילה (1918), ובהן השיגו הציונים רוב, ולאחריהם באו החרדים וה"בונדאים". עם התבססותה הסופית של בריה"מ היתה יד ה"בסקציה" (ע"ע) בכל, בנסותה להקים במ' מרכז תרבות ליהודי רוסיה ע"פ רוחה. הישיבות נסגרו וביהכ"נ הגדול הפך ל"בית-תרבות". הוקמו בת"ס ביידית, ומכון פדגוגי יהודי נפתח באוניברסיטה של מ'. מוסדות אלה חוסלו באמצע שנות ה-30. ב-1926 נמנו במ' 53,686 יהודים (40.7%). ערב מלח"ע II נאמד מספרם בלמעלה מ-80,000 נפש.

עם הפלישה הנאצית הצליח רק מיעוט להימלט ל-בריה"מ. ב-20 ביולי 1941 רוכזו היהודים בנטול, ואליה הובאו יהודים רבים גם מרחוק. ב"אקציות" השונות — בין 7.11.41 וסוף יולי 1942 — נהרגו רבבות יהודים, וזמן קצר אח"כ

כתבי רבו, אליהו בחור (ע"ע), שנודעה להם השפעה רבה על חוקרי עברית בזמן ההוא. אולם המפורסם שבכולם הוא חיבורו *Cosmographia universalis*, 1544, אחד האטלסים הראשונים, בעל 6 ספרים, 471 חיתוכי-עץ ו-14 מפות כפולות. בעבודה זו שיתף מ' 120 אנשי-מדע. בספר הראשון מתוארים הימים ושלוש ממלכות-הטבע, ומוצגות בעיות של גאוגרפיה מאתמאטית ופיסית ברוח תורתו של תלמי (ע"ע). הספר השני דן באירופה המערבית ואיטליה, השלישי — הטוב והמקורי ביותר — בגרמניה, הרביעי — באירופה הצפונית והמזרחית. החמישי — באסיה, ומעט באמריקה, השישי — באפריקה. החיבור זכה להצלחה רבה בקרב המשכילים, אע"פ שערכו המדעי אינו שווה בכל חלקיו, ותורגם לשפות רבות. מ' פירסם כ-140 מפות נוספות, וביניהן אלה שצורפו למהדורי רות פתיהם של גאיוס יוליוס סוליניוס — סופר לאטיני מן המאה ה-3 לסה"נ, של פומפוניוס מלה (ע"ע) ושל תלמי.

V. Hantzsch, *S. M.; Leben, Werk, wissenschaftl. Bedeutung*, 1898; P. Logoluso, *Su la "Descriptio Italiae" di S. M.*, 1906; P. Klein [= קטן], *Rabbi Simeon, the Author of Maimonides' "Treatise on Logic"* (J. J. S., I), 1949; W. Panzer, *Der deutsche Geograph S. M.* (Beiträge z. Ingelheimer Gesch.), 1953; M. J. Hodgen, *S. M.* (Osiris, 11), 1954.

צ. קל.

**מִיְנִיִּסק** (Минск), עיר בבריה"מ, פירת הרפובליקה הסובייטית של בילורוסיה (ע"ע); 916,000 תוש' (1970). יושבת על גדות הסוויסלויץ, יובלו של הדניפר (ע"ע) במרכז הרפובליקה ובצומת תחבורה חשוב. מ' התפתחה כמרכז מסחרי עם הנחת מס"ב (ר' להלן) ממוסקווא לזורשה ומווילנה להומל, ולאחר מלח"ע II — כמרכז לתעשייה כבדה וקלה, המפיקה כשליש מהתוצרת התעשייתית של בילורוסיה, וכוללת עיבוד מתכות, ייצור מכונות וכלי רכב, טראקטורים, מסבים, ציוד מכאני, מכי-שירי חשמל, ראדיו וטליוויזיה, מוזנות, טפסטיל ועוד. מ' היא מרכז תרבותי חשוב. בה נמצאת האקדמיה למדעים של בילורוסיה, אקדמיה לחקלאות ו-11 מוסדות נוספים להשכלה גבוהה. באוניברסיטה (נוסדה 1921) למדו ב-1970 כ-10,000 סטודנטים. כן פועלים בעיר 5 תיאטרונים ותזמורת פילהארמונית, ויש בה 7 מוזיאונים.

מ' נוסדה על סעיף של נתיב-מסחר בין-לאומי בין הים הפאלטי והים השחור. היא נזכרת לראשונה בתעודות מ-1067 כמנסק (Менеск). ב-1101 היתה למושב נסיכיי"מ. ברא-שית המאה ה-14 עברה לידי ליטא ואח"כ לפולניה. העיר היתה זירת מלחמות תכופות ונהרסה פעמים רבות. בחלוקה השנייה של פולניה (1793) עברה לרוסיה והפכה למרכז מינהלי של מחוז. ב-1812 כבש אותה נאפוליון. היותה לצומת מס"ב (1871) נתן דחיפה עצומה לגידול העיר וב-1897 היו בה כ-91,000 תוש'. ערב מלח"ע II היו בה כ-240,000 תוש'. היא נכבשה ע"י גרמנים במלח"ע I, ע"י פולנים ב-1919—20 ושוב ע"י גרמנים במלח"ע II. מ' נהרסה ברובה בעת שיח-רורה מידי הצבא הנאצי. לאחר המלחמה נבנתה כעיר מודרנית, ומאו חלו עיקר גידולה והתפתחותה.

ג. ש.מ.

יהודים. קהילת מ' היא מן החשובות במזרח-אירופה בעת החדשה. במאה ה-15 נמסרה חכירת המכס במ' ליהודים, ובראשית המאה ה-16 לאחים יוזפוביץ' (ע"ע), ואח"כ ליהודים מבריסק. מול התנגדותם המתמדת של העירונים עמדה

לחינוך ומדע: באוניברסיטה ע"ש יוהן גוטנברג — 11.870 סטודנטים (1970). ב-1949 הוקם בה מכון מכס פלנק (ע"ע) לכימיה, מן הידועים בעולם; היא מושבם של האקאדמיה למדעים ולספרות של גרמניה המערבית. בין המוזיאונים הרבים — מוזיאון לדפוס ע"ש גוטנברג, שפעל בעיר שנים רבות (ר' להלן); כן מצויים בעיר הוצאות-ספרים ומספר רב של בת"ס מקצועיים ובת"ס לאמנות.

מ' משופעת במבנים עתיקים, שרובם נהרסו במלה"ע II ושוחזרו לאחר-מכן. ביניהם הקאתדראלה ע"ש מארטין הק-דוש, בסיגנון רומאני-גותי, השולטת על נוף העיר, וכנסיות מיה"ב ומהמאה ה-18.

היסטוריה. מ' היא מהעתיקות בערי גרמניה. ב-38 לפסה"ג הקים בה אגריפא (ע"ע) מחנה צבאי וקראו מוגוני-טיאקום (Moguntiacum). על-שם האל הקלטי מוגו, סביב המחנה צמחה עיר, וזו נהיתה לבירת הפרובינציה גרמניה העילית (מפה — ע"ע גרמניה, עמ' 416). לאחר שנששו הרומאים את איזור הרינוס הַרבה העיר. במאה ה-6 בנה ההגמון סידוניוס את העיר מחדש ועד-מהרה היתה למרכז להפצת הנצרות בגרמניה. ב-751 עשאה פוּנציפציוס (ע"ע) למושב ארכיגמון, ומאחרי-יתר היה ארכיגמון מ' אחד „הנסיכים הבוחרים" (ע"ע) בגרמניה.

ב-1244 עבר השלטון במ' לאזרחים עצמם וב-1254 היתה לעיר הראשית בליגה של ערי-הרינוס. יוהן גוטנברג (ע"ע) הקים בה את בית-הדפוס הראשון בעולם (1445). בעקבות מלחמת-אזרחים שפרצה בעיר (1462) פכש אותה הארכיגמון וחזרו-נטל לעצמו את השלטון. בזמן-המלחמה נמלטו מן העיר רבים מתושביה, וביניהם הראשונים שהפיצו את מלאכת-הדפוס.

במלחמת 30 השנה עברה מ' מיד ליד, עד שב-1644 פכש שוה הצרפתים והחזיקו בה עד 1689. ב-1792 שוב כבשו הצרפתים את העיר, בסיועו של מועדון יעקוביני גרמני שהודדה עם עקרונות המהפכה, אך שנה לאחר-מכן פכשוה צבאות פרוסיה ואוסטריה. בשלום קמפ-פורמיו (1797) ני-תנה מ' לצרפת. לאחר מלח נאפוליון I הועברה לדוכס הסן (ע"ע, עמ' 888). בשתי מלחמות-העולם נכבשה מ' בידי צרפת, וב-1950 נהיתה מ' לבירת מדינת רינוס-פפאלק.

M. Stimming, *Entstehung des weltlichen Territoriums des Erzbistums M.*, 1915; H. Schrohe, *Die Stadt M. unter kurfürstlicher Verwaltung, 1462—1792*, 1920; K. H. Esser, *M.*, 1961.

י. קר. — ב. ד. ג.

קהילת מ' היא מן העתיקות-ביותר באשכנז, ומרכז תורני-תרבותי חשוב. הידיעה הראשונה על יהודים במ' (מגנצא בפייהם) היא מאמצע המאה ה-10, כאשר שאל האר-כיבישוף פרידריך (937—954) את האפיפיור אם עדיף לנצר אותם בכוח או לגרשם. הקיסר הינריך II גירשם ב-1012, אך הם חזרו כעבור זמן קצר. ב-1084 הואשמו היהודים בגרימת שריפה במ', ורבים מהם עזבוה ויסדו את קהילת שפיאָר (ע"ע). יהודי מ' עסקו במסחר וקיימו ישיבה, שנוסדה כנראה עוד במאה ה-10 — ע"י בני משפחת קלוימוס מלוקה. רבנו גרשם (ע"ע, ותמ' שם) מאור הגולה ותלמידיו, שחיו ופעלו במ', ביססו את מקומה כמרכז רוחני ליהדות אשכנז. למרות פקדתו של הינריך IV להגן על חיי היהודים בראשית מסע-הצלב ה-1, התנפלו הצלבנים, בסיוע העירונים, על היהודים, ביום ג', ג' בסיוון תתנ"ו, ואז לבשו שריונים והגרו כלי-

הוצאו שם להורג יהודים ממערב-אירופה. 8.000 היהודים ה-אחרונים נרצחו בסוף 1943. בגטר' נתקיימה מחתרת, שלחמה יחד עם פארטיזאנים רוסים. אין ידיעות על חיים יהודיים מאורגנים במ' בתקופה שלאחר מלה"ע II. ב-1959 נמנו במ' 38.842 יהודים (7.6% מהאוכלוסייה) ורק 14.7% מהם הצהירו על ידידת כעל שפתם.

ב'צ איינשטאדט, רבני מ' וחכמיה, תרנ"ט; א.ה. שבד, תולדות הימים שעברו על חברא קדישא... ועל ביהמ"ד הגדול אשר בעיר מ', א-ב, תרס"ד-תרע"א; י.א. לויטץ, לבקרת „ספר הקהל" של ברפמן (ציון, ג), תרצ"ח; ה. אלעקסאנדראוו, די יידישע באפעלקערונג אין מ' (צייט-שריפט, 4), א. יערי, הדפוס העברי במ' (קרית-ספר, כ'), תש"ג/ד; ה. סמאליאר, פון מינסקער געטא, 1946; י. גרינשטיין, זכרונות (אין מינסקער געטא) (ספר טאב-יאנץ), 1956; ספר הפרטיזונים היהודים, א', 501—537, 1958. י.ס.

מינסקי, שמו הספרותי של וילְנֶקין, ניקולי מְכֶסֶימוֹ-

ביץ' — Н. М. Минский (Виленкин) — (1855, גלובוקויה [ליטא] — 1937, פאריס), משורר רוסי, יהודי מומר. התמוררת בהשקפותיו הביאהו, בזו אחר זו, לידי הזדהות עם מאבקם של הסלאווים בדרום-אירופה על שיח-רום מעול התורפים, עם רעיון התחייה הלאומית היהודית, ועם התנועה המהפכנית הרוסית. אולם במרוצת-הזמן התרחק מן העניין היהודי ואף התנצר (בראשית שנות ה-90); ואחרי פרוץ מהפכת אוקטובר 1917, הפך למתנגדה והיגר לצרפת.

שיריו הראשונים של מ' נכתבו ברוח האידיאליזם, עם מוטיביוס עממיים וסוציאליים, מורגשת בהם השפעתם הח-זקה של נְקֶרְסוֹב (ע"ע) ושל נְדֶסוֹן (ע"ע). אולם מאחרי-יותר נתן מ' בשיריו ביטוי לאכזבתו מרעיונות הקידמה הסוציאליית ומהמגמה לעממיות ולדבקותו באינדיבידואליזם קיצוני, ואף במיסטיקה. מיפנה זה מורגש כבר בפואמה שלו Белые ночи („לילות לבנים"), 1879. בקובץ-מסות При свете совести („לאור המצפון"), 1890, מפתח מ' תפיסה פילוסופית, הקרוייה בפיו „מֵיאֵוֹנִיזֶם" (מיור' = ην δν = אינו קיים), שהיא מעין מיזוג של רעיונות ניצְשָאָנִים עם המיסטיקה המזרחית. — על נושא יהודי חיבר מ' דראמה היסטורית ב-5 מערכות Осада Тульчина („המצור על טולצ'ין"), 1888, שעלילתה מתרחשת בימי חמילניצקי (ע"ע). המבקרים רואים במ' אחד המבשרים של הֶדְקֶנְס (ע"ע) ברוסיה, ומצביעים על שכלתנותו היתרה ומלאכותיותו, מ' תירגם לרוסית מיצירותיהם של סופרים גדולים, ובי-ניהם הוֹמֶרוֹס (ע"ע) וְשָׁלִי (ע"ע).

Г. В. Плеханов, *Собранные сочинения*, XVII, 197—309, 1925; M. Slonim, *Modern Russian Literature* (ind.), 1953.

י.צ. מא.

מיניץ (Mainz), בירתה של מדינת רינוס-פפאלק שבֶרְפֶר-בליקה הפֶדְרָאליית הגרמנית; 169,000 תוש' (1969).

מ' יושבת על הגדה המערבית של נהר רינוס (ע"ע) מול שיפכו של נהר מיין (ע"ע), ולה נמל-נהר גדול. למרות היותה צומת-תחבורה חשוב של כבישים ומס'ב, הואטה התפתחותה בזמן החדש בשל התחרותה של פֶרְנַקפורט (ע"ע), הנמצאת במרחק 30 ק"מ דרומית-מערבית ממנה.

מ' היא מרכזו של איזור-הפרמים הגדול-ביותר של גר-מניה ובה יקבים רבים. כן יש בה מבשלות-בירה, תעשייה כימית, מפעלים לייצור מלט, מכוניות, קרונות-רפכת, מוצרי-מתכת שונים, מצרכי-הלבשה, ועוד. היא גם מרכז חשוב

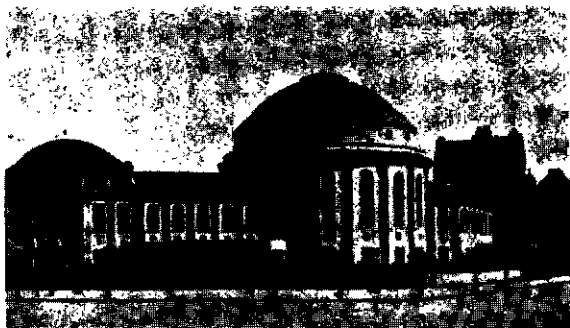

מינץ: בית הכנסת שנשרף ב"ליל הברדלח" (ארכיון "יד ושם", ירושלים)

במ' רק 1,453 יהודים, 70% מהם בני 40 ויותר. במרץ ובספטמבר 1942 נשלחו רוב היהודים לפולניה ולטרזינשטאדט. שארית הקהילה חוסלה ב-10 בפברואר 1943. לאחר המלחמה הוקמה קהילה חדשה, וזו מנתה 80 נפש ב-1948, 1221 — ב-1970.

א. מ. הכרמן, גזרות אשכנז וצרפת, תשי"ז, K. A. Schaab, *Diplomatische Gesch. d. Juden zu M.*, 1855; E. Carlebach, *Die rechtlichen u. sozialen Verhältnisse der jüd. Gemeinden Speyer, Worms u. M.*, 1901; L. Rothschild, *Die Juden-Gemeinden zu M., Speyer u. Worms von 1349—1438*, 1904; S. Levi, *Beiträge zur Gesch. der ältesten jüd. Grabsteine in M.*, 1926; S. Levi et al. (ed.), *Magenza*, 1927; J. S. Menzel, *Beiträge zur Gesch. d. Juden von M. im XV. Jahrh.*, 1933; *Monumenta Judaica*, 1963; A. Keim (ed.), *Tagebuch einer jüdischen Gemeinde 1941—43*, 1968; M. Kreuzberger (ed.), *Leo Baeck Inst. New-York Bibliothek und Archiv* (ind., s. v.), 1970.

**מִינְץ**. משפחה של גדולי-תורה נודעים באשכנז ובאיטליה במאות ה-15—16. (1) יהודה מ' (1408, מינץ?) — 1508, פדובה), מגדולי הפוסקים האשכנזים בשלהי יח"ב. מקובל להניח, שעזב את עיר-מולדתו ב-1462, בשעת גירוש היהודים ממינץ, ואז נתיישב בפדובה, ובה פעל כרב וראש ישיבה — וזו נדעה לשם בגללו. רבו היה ר' אשר ענשכין. אף הוא מחכמי-אשכנז שגורשו לאיטליה. מ' עמד בקשרי שות' עם גדולי-ההלכה של 3 דורות, ביניהם ר' אליהו מורח, ר' ישראל איסרלין (ע"ע), ר' ישראל ברנא (ע"ע) ור' יוסף קולון. נטל חלק מכריע בפתרון שאלות מרכזיות שנתעוררו בתקופת-חייו הארוכה, כתקנת ביטול המיאון (ע"ע אשות, עמ' 390/91), ועוד. בימיו חלו שתיים מן ההגירות היהודיות החשובות ביה"ב: מאשכנז לאיטליה ומספרד-פורטוגל לממלכה העותמאנית. בשנתו האחרונה, בעת מלחמת הגרמנים בעיר פדובה, נשמדו כל כתביו, 161 תשובות בלבד ניצלו ע"י נכדו, יוסף, ונדפסו ע"י ר' מאיר קצנבלבגן, בעל נכדתו, בשם "פסקים ושאלות", ויניציה שי"ג (ואח"כ במהדורות נוספות). בתשובותיו ניכרת השפעה אשכנזית בולטת, אך מאידך גיסא, התיר את מנהג ההתחשפות של זכר לנקבה בפורים, ובוראי ניכרת כאן השפעת אורח-החיים האיטלקי. (2) בנו, אברהם מ' (נפ' 1525, פדובה) נדע אף הוא כרב בעל-סמכות. לאחר מות אביו תפס את מקומו ברבנות ובישיבה. באותה שנה הגיש, מטעם הקהילה, תמנה לכובש הגרמני, וע"כ גירשהו אח"כ השלטונות הוונציאניים. מ' שהה כשנה וחצי בפררה, בביתו של הפרנס עמנואל גורצ'י, ואף סייע בידו בסכסוכו עם שותפר-לעסקים א.ר. פינצ'י, שבו היו מעורבים רבים מרבני איטליה. בסערת אותה מחלוקת החרימו ר' אברהם מ' ור' יעקב פולק (ע"ע) איש את רעהו, ומכתבים רבים

מלחמתם מגדולים ועד קטנים ור' קלונימוס בר' משולם הפר-נס בראש"ל, לחמו על נפשם וניגפו. כ-1,000 איש מתו במעשה קידוש-השם הגדול. "נקריב עצמנו לפני ה', וכל מי שיש לו מאכלת יבדוק אותה שלא יהא פגום ויבוא וישחוט אותנו על קידוש יחיד חי-העולמים, ואחר-כך ישחוט את עצמו בגרונו או ידקור הסכין בבטנו" (ספר גזירות אשכנז, מהד' הברמן, עמ' ל"ב). ר' קלונימוס נמלט עם חבורה לרידסהיים (Rüdesheim) ושם נרצחו למחרת-היום. היגריך IV התיר לאנוסים לחזור ליהדותם ב-1097; ב-1103 כלל לראשונה את היהודים ב"שלום הארץ", שעליו הכריז, והקהילה במ' חזרה לאיתנה. במסע-הצלב ה-2 נמנע טבח הודות להתערבותו של ברנר מקלרו (ע"ע). מחכמי מ' הנודעים בתקופה זו: ר' אליעזר בן נתן (ע"ע), ר' משלם בן קלונימוס (ע"ע), ר' יהודה בן קלונימוס (ע"ע) ור' ברוך בן שמואל (ע"ע [2]). כאשר הוחלט במ' על מסע-הצלב ה-3, ב-1188, נמלט חלק מהיהודים לעיר-מבצר סמוכה. ב-1213 שיחרר אינוצנטיוס III (ע"ע) את היוצאים למסע-הצלב ממחוז מ' מתשלום הריבית על חובותיהם ליהודים. ב-1259 הוטלה במ' חובת אות-הקלון (ע"ע). ב-1281 נשרף ביהכ"נ הרב נרצח; ב-1283 נהרגו 10 יהודים בעלילת-דם, ועלילה דומה ב-1286 גרמה לבריחתם מן העיר; בעקבות העלילה נאבקו הקיסר הארכיבישוף עם רשויות העיר בדבר ההגמוניה על היהודים, מאבק שנסתיים בנצחונה של העיר, במ' נערכו ועידות-רבנים ב-1150, 1223, 1250, ובהן נקבעו רבות מתקנות שר"ם (ר"ת שפיאר, זורמס, מנגצא), שנתקבלו ע"י קהילות גרמניה. בימי ה"מוות השחור" (1349), נערך טבח ביהודי מ'; אלה לחמו בפורעים, וכ-6,000 מתו על קידוש-השם בהציתם את ביהכ"נ והרובע היהודי. ב-1357 היו שוב יהודים במ', ובית-הקברות הוחזר לידיהם, אך הקהילה, אף שהיתה עשירה, לא שבה עוד לגדולתה. מתקופה זו ידוע ביותר ר' יעקב מולין (ע"ע), שהיה גדול חכמי אשכנז בדורו. המסים שהוטלו על היהודים הלכו וגברו; ב-1438 עזבו (או גורשו) את העיר; ביהכ"נ וביהק"ב היחרמו המצבות נוצלו לבניה; ב-1445 שבו לעיר, וגורשו ממנה ב-1462 וב-1483, וביהכ"נ הפך לכנסיה.

ב-1513 נקבעה ויזנאו הסמוכה למ' כמושב הרבנות של המחוז, כנראה משום מיעוט מספר היהודים בעיר. ב-1579 גורשו יהודי מ', וב-1583 קמה קהילה חדשה, שתוגברה ע"י גולים מערים שכנות. ביכ"נ הוקם ב-1639. מספר היהודים בעיר מ' הוגבל ל-20 ואח"כ ל-10 (ב-1671). מספר היהודים בכפרי הארכיבישופות היה רב-יותר, ואלה הקימו אירגון "בני המדינה". יהודי מ' זכו לשוויון-זכויות עם כיבוש העיר ע"י הצרפתים ב-1792, ושערי הגטו ניתצו; יהודי מ' שיגרו שליחים לסנהדרין (ע"ע אַמְנַצִּיפְצִיָה, עמ' 80—85) של פאריס. לאחר קונגרס וינה (1815) סופחה העיר להספה-דארמסטאדט והי-שויון פוטל. ב-1853 נבנה ביכ"נ גדול ובו כיהן ר' יוסף אוב, הוא שגרם בתיקוניו לפרישת האורתודוקסים — שמינו לרבם את ר' מרדכי (מרקוס) להמן. מספר היהודים גדל מ-1,620 ב-1828 (5.3% מהאוכלוסייה) ל-2,998 ב-1871 (5.6%); ב-1900 היה מספרם 3,104 (3.7%), וב-1933 — 2,730 (1.8%). במ' היו מוסדות חינוכיים וסוציאליים רבים, ואלה שירתו גם 12 קהילות סמוכות שהיו כפופות למ'. ב"ליל-הברדלח" (ע"ע גרמניה, עמ' 520) נשרף ביהכ"נ הראשי (שכלל גם מחיאון וספריה), ועוד שני בתכ"נ. ב-17 במאי 1939 נותרו

**מִינְצֶר, תוֹמַס** — Thomas Müntzer (1489, שְׁטוּלְבֵּרַג [הארץ] — הוצא־להורג ב־1525, פראנקנהאוזן). תאולוג ומהפכן גרמני. מ' למד תאולוגיה בליפציג וב־פראנקפורט; היה לפרוטסטנט ולסוף — לאנאבאפטיסט. ב־1520 פעל כמטיף בעיר צוויקאו בסאכסוניה. הושפע מור־מים נוצריים קיצוניים שמקורם, בין השאר, בתנועת ההוסיי־טים (ע"ע) ובתנועות נוצריות סוטות של י"ה.ב. מ' הגיע למסקנה שאחרית־הימים ממשמשת ובאה וטען שרות־הקודש שורה עליו ודבריו דבריי־אלהים. לאחר שניסה לייסד עדת־בחיירים ראדיקלית, שדרשה שינויים מהפכניים בתחום הדת והחברה, גורש ממקום מושבו, וניסה את מזלו בב־המיה, אך גורש גם משם. השקפותיו ופעילותו העמידוהו בניגוד חריף ללוֹתֶר (ע"ע). ב־1523 התיישב מ' באלשטט, ושם היה הראשון שניהל את הפולחן שבכנסייתו בגרמנית. לאחר שנה גורש אף משם ביזמת לוֹתֶר עצמו, שדחה אותו, בגלל גישתו המהפכנית והאפוקליפטית אל כתב־הקודש ובגלל התנגדותו לטבילת תינוקות. הוא הטיף למרד מזוין, הצטרף למרד־האיכרים שהתפשט אז בגרמניה כולה כמעט, והיה לראש של קבוצת־איכרים לוחמת. לאחר שזו נוצחה בקרב ע"י פראנקנהאוזן (1525), נשבה, חזר בו מדעותיו והוצא להורג.

בתקופה החדשה נערץ מ' ביותר ע"י התנועות המהפכ־ניות, ובייחוד ע"י חסידי מארפס והקומוניסטים, וכן ע"י חסידי הסוציאליזם האוטופי.

F. Engels, *Der deutsche Bauernkrieg*, 1850, 1955<sup>7</sup>; E. Bloch, *T. M.*, 1921; H. Böhmer — P. Kirn (eds.), *T. M.'s Briefwechsel*, 1931; O. J. Mehl (ed.), *T. M.: Deutsche Messen u. Kirchenämter*, 1937; E. Sommer, *Die Sendung T. M.s*, 1948; C. Hinrichs (ed.), *T. M.: Politische Schriften*, 1950; A. Meusel, *T. M. u. seine Zeit*, 1952; M. M. Смирин, *Народная Реформация Томаса Мюнцера и Великая Крестьянская война*, 1955<sup>2</sup>; J. Macek, *Z revoluční minulosti německého lidu: Tomáš M. a německá selská válka*, 1955; G. Franz, *Der deutsche Bauernkrieg*, 1956<sup>4</sup>.

ד. פ.

**מִינְקֶה, פְּרִיֶדְרִיךְ** — Friedrich Meinecke (1862—1954), מגדולי ההיסטוריונים הגרמנים במאה ה־20. מ' למד אצל דרוֹיוֹן (ע"ע) והושפע מאוד מרְנְקֶה ומדילתי (ע' ערכיהם). ב־1901 החל ללמד באוניברסיטת שטראסבורג ואח"כ לימד באוניברסיטות פריבורג וברלין. ב־1948 נבחר לרקטור הראשון של האוניברסיטה החפשית בברלין־דאלם. ב־1893—1935 היה מ' עורך הרבעון החשוב *Historische Zeitschrift*.

ספריו הראשונים של מ', כגון *Das Zeitalter der deutschen Erhebung* ("דור ההתקוממות הגרמנית"), 1906, עסקו במלחמת־השיחרור נגד נאפוליון ובאישים שדגלו בתיקונים בפרוסיה והגשימום באותה עת. מ' לא הסתפק בתיאור העובדות אלא בהביר את הרעיונות הפועלים בהיס־טוריה ואת התפתחותם — תוך שילובם במציאות. בכך היה מ' למייסד האסכולה של "ההיסטוריה של רעיונות" (*Ideengeschichte*), וניתן לראות בו הוגה־דעות על ההיס־טוריה יותר מהיסטוריון.

כיוונו זה התבטא ב־33 ספרים מקיפים, המעידים גם על התפתחות בגישתו בהשפעת מאורעות־זמנו: *Weltbürgertum und Nationalstaat* ("אזרחות־העולם ומדינה לאומית"), *Die Idee der Staatsraison*; 1908 ("רעיון טובת־המדינה"),

הוחלפו בעניין זה. משם עבר לכהן כרב במנטובה. ידוע כי ב־1519 ביקר שוב בפדובה, ששם שימש התנו ר' מאיר קַצְנֶלְנְבוּגֶן כרב וראשי־שיבה, ושם נפטר ר' אברהם. כמה מתשובותיו נדפסו בספר הפסקים של ר' ליווא מפררה, שהיה קרובו (ויניציה [רע"ט]); "סדר גיטין וחליצה" שלו נדפס יחד עם קובץ־תשובות של אביו. (3) משה מ' (1420 לערך, מינץ [?], — 1490 [?], פוזן [?]), פוסק אשכנזי חשוב בדורו, בן־דודו של (1). מ' היה תלמידו של ר' יעקב ויל (ע"ע). בצעירותו ישב בירצבורג, וממנה עבר למינץ, כנראה בעק־בות גירוש וירצבורג ב־1453. בתקופה זו נטל חלק פעיל במלחמה נגד "ועד פינגן" (ע"ע פינגן, עמ' 476), שנתפזר למזן מעין "רבנות ראשית" ליהדות אשכנז מרובת־הקהילות, ולבטל את עצמאותן ההלכתית. אחרי גירוש מינץ (1462) כיהן כרב בלאנדאו, אולם (1464), באמברג (1469), נירנברג (1473) ופוזן (1474), ושם נפטר — לאחר שהשלים את כל ההכנות לעליה לא"י. מ' עמד בקשרי מכתבים עם גדולי דורו, ביניהם ר' ישראל איסרלין, ר' ישראל ברונא, ר' יהודה מינץ קרובו, הרבנים למשפחת טרוס (ע"ע) ואחרים, ואלה סמכו על הכרעותיו כ"יחיד מומחה". 120 תשובותיו נדפסו (קראקא, שע"ז, ועוד) והן מכילות חומר בעל חשיבות ראשונה במעלה לידיעת חייהן הפנימיים של הקהילות באש־כנז במאה ה־15; לבד משו"ת מכיל הספר כמה סעיפים של "תקנות", מהן קדומות ומהן מזמנו שלו.

י"ט אייזנשטאט, דעת קדושים, ג', 36—5, 82/3, חר"ח; י. פריימאן, מבוא ל"לקט ישר", ח"ב, חר"ד; ש. טל, רבי מ. (מהר"ם) מ' (סיני, מ'), תשי"ז; י. ש. לנגה, ר' מאיר מפדואה כעורך סדר גיטין וחליצה של מהר"י מ' (ספר־זכרון לד. דיסני), תשכ"ט; L. Finkelstein, *Jewish Self-Government in the Middle Ages* (ind., s. v.), 1924; A. Marx, *A Jewish Cause Célèbre in XVIth Cent. Italy* (Studies in Jewish Hist. and Booklore, 107—154), 1944; S. Eidelberg, *Jewish Life in Austria in the XVth Cent.* (ind., s. v.), 1962.

ש. א. — י. ת.

**מִינְצֶה, מִשֶּׁה** (1750 [?], פודוליה [או גאליציה] — 1831, אובן ישן [כעת בודפֶּסט]), רב, תחילה בווישנא־וויץ ובפרודי, ומ־1789 עד מותו — באובן ישן, שבתקופתו הגיעה לשיא תפארתה. ב־1792 ייצג את הקהילה בהכרתת פּרַנְץ I. ב־1793 נתמנה רב ראשי למחוז פֶּסט, הווענקו לו זכויות מטעם השלטון לפסוק בכל המשפטים שבין יהודים, ולאודווקא בענייני־דת. זכות זו צומצמה ב־1796. חיבורו העיקרי הוא "ספר מהר"ם מינץ", שו"ת (פראג, תקפ"ז). בהשתדלותו נבנה בקהילתו, ב־1822, כיפ"נ מפואר, וזה הוכרו ב־1970 ע"י ממשלת־הונגריה כאתר היסטורי מוגן. דרשתו לחנופת־הבית, "דביר הבית", נדפסה בווינה באותה שנה. בתקופת־נהונתו החלו השאיפות לתיקונים בדת בהונגריה. זמן קצר התייחס בסובלנות יחסית לתופעה, ואף התיידד עם אהרן חורין (ע"ע). וב־1803 הופיע ספרו של חורין, "עמק השוה", בהסכמתו. אולם משעמד על פשר הענין התייצב בחריפות נגדו, וב־1805 ישבראש בביה"ד שנוף בחורין והכ־ריחו לבטל את עמדותיו. השלטונות ביטלו את פסק־דינו, אך החרדים עמדו לימינו. מ' נודע כצדיק ונהגו לעלות לקב־רו. ב־1949 פונו עצמותיו, בפקודת השלטונות, לחלקה שליד קברות הרוגי הנאצים, בנוכחות קהל אלפים.

ש. ד. לאווינגר, זכרון מהר"ם מ' (בתוך "דביר הבית" מהר"ם), *S. Büchler, A zsidók története Budapesten*, (ב' תרצ"א, 307—320, 1901.



1885 הוכתר בתואר דוקטור באוניברסיטת קניגסברג, וכעבור זמן-מה נתמנה למרצה באוניברסיטת בון; ב-1894 נתמנה לפרופסור באוניברסיטת קניגסברג; בשנים 1896–1902 פיהן בכוח הטכנולוגי בציריך; לאחר-מכן עבר לאוניברסיטת גטינגן, ובה עבד עד מותו.

כשרונותיו של מ' נתגלו כבר בראשית תקופת לימודיו; הוא פתר אז בעיה חשובה בתורת-המספרים, וזכה על כך בפרס מטעם האקאדמיה הצרפתית. אחרי-כן פיתח תאוריה כללית על תבניות ריבועיות במקדמים שלמים. בהמשך מחקריו בתורת-המספרים פיתח שיטה גאומטרית לטיפול בבעיותיה, שבעזרתה ניתן להוכיח קיומם של פתרונות למשוואות דיופנטיות (ע"ע מספרים, תורת ה-). „גאומטריית המספרים“ הוליכה אותו גם לעיסוק בגאומטריה לשמה. בגאומטריה של מ', שהיא הגאומטריה ה-ממדית, שבה מוגדר המרחק, קיימת האבסולומה הקובעת שסכום שתי צלעות במשולש גדול מן הצלע השלישית ולעומת-זאת אין בה אבסולומות החפיפה.

מ' עסק גם בפיסיקה עיונית — אולי בהשפעת יידו ה. הרץ (ע"ע). מחקריו החשובים ביותר בפיסיקה בוצעו בשנות חייו האחרונות. כשם שהשגו העיקרי במאתמאטיקה היה הגאומטריזציה של תורת-המספרים, כן היתה תרומתו העיקרית בפיסיקה — הקניית מובן גאומטרי לטרנספורמציות לורנץ (ע"ע לורנץ; יחסות, תורת ה-). מ' צירף לשלש שתי שיעוריה-מרחב ( $x_3=z, x_2=y, x_1=x$ ) שיעור רביעי ( $x_4=ict$ ) המייצג את הזמן, טרנספורמציות לורנץ פורשה על-ידיו כסיבוב מערכת-הצירים במרחב ארבעה-ממדי זה. מושגים אלה איפשרו למ' להסביר גם את השדה האלקטרו-מגנטי (ע"ע אלקטרומגנטיות) הסבר מעמיק יותר.

בין ספריו: Geometrie der Zahlen (גאומטריה של המספרים), 1896, מהד' חדשה 1953; Raum und Zeit (חלל וזמן), 1909; אחרי מותו הוציא ד. הילברט אוסף מאמריו (Gesammelte Abhandlungen), II-I, 1911.

יה. ל. מ. י.

**מִינֶרְוָה** — Minerva — אלה רומית קדומה. מוצא פולחנה, כנראה, מאטרוריה הדרומית (ע"ע אטרורס קים, עמ' 579). היא קשורה עם יופיטר (ע"ע, עמ' 696) ויונו (ע"ע, עמ' 516) בשילוש הקאפיטוליני. תפקידיה ותחומי השפעתה הושוו בזמן מוקדם מאד עם אלה של האלה אתני (ע"ע, עמ' 484), והיא נעבדה כמוה כאלת החכמה והמלחמה. היא נחשבה גם לפאטרונית של בעלי-המלאכה וכן של הרופאים, המורים המוסיקאים, ובמיוחד של המחצצים. שמה והגה אינם מופיעים בלוח הרומי העתיק, והיא אינה נמנית עם di indigetes, כלר האלים המקוריים, ולא היה לה כהן (flamen) משלה. תגיה היו ה Quinquatria (19–23 במארס, 13 ביוני); סימנה — אוז וזר ויתים. היה לה יחס מיוחד לסוסים: ב-19 במארס נהגו פחורים אצילים לצאת למחול-הנשק, כשהם רכובים על סוסים (lusus Troiae).

**מִינֶרְלוֹגְיָה** (מלאט': minera, מכרה), תורת המינרלים (מנ'), תכונותיהם, דרכי היווצרותם ושימושיהם.

תכונות המנ' מנ' הוא חומר טבעי, מוצק או נוזל, הומוגני מבחינה כימית ופיסיקאלית ובעל הרכב כימי מוגדר. על סמך ההומוגניות מבדילים בין מנ' לבין צירופים של מנ' שונים שהם סלעים, ואלה נחקרים ע"י הפטרו-

Die Entstehung des Historismus; 1924 „צמיחת ההיסטוריות“, 1936. ב„אזרחות-העולם“ סקר את התפתחות רעיון המדינה הלאומית בגרמניה במאה ה-19 לעומת תודעת האזרחות העולמית שהיתה בה לפני-כן. המדינה הלאומית שהקים ביסמארק נראתה בעיניו יצירה מדינית מושלמת, כמזיגה בין כוח לרוח, בין יחיד לציבור. גישתו האופטימית נתערערה במלה"ע I; ב„רעיון טובת-המדינה“ הכיר בשניות הטבועה במדינה, כל, בין מדיניות-הכוח לבין תביעות המוסר; במאבקהן פוגעות המדינות פעם בפעם בערכים שהם הצידוק לקיומן — ואין מנוס מכך, שכן „המדינה צריכה לחטוא“, אך יש לצמצם זאת ככל-האפשר. ב„צמיחת ההיסטוריות“ בדק מ' את התפתחות התודעה ההיסטורית, שלפיה אין להבין תופעה בהיסטוריה ע"פ חוקים קבועים ועומדים אלא על רקעה המיוחד. בספרו האחרון, Die deutsche Katastrophe („שואת גרמניה“), 1946, עמד על הנסיבות שגרמו להשתלטות הנאצים וקרא לעמו לחדש את מסורתו ההומאנית. במסותיו האחרונות הסתייג, בניגוד לדעותיו הקודמות, ממדינת-הכוח.

מ' היה מההיסטוריונים המעטים בגרמניה שחיב את הר-פובליקה הוימארית ושלל מלכתחילה ובפומבי את הנאציות, ולפיכך אילצוהו הנאצים להתפטר מעריכת כתה"ע להיסטוריה. אעפ"כ תיב את מדיניות הפיבושים בשתי מלה"ע, כל עוד שיחקה השעה לגרמניה, ובמכתביו שפורסמו ב-1962 אינו מזכיר את שואת היהודים. — וע"ע היסטוריות.

W. Hofer, *Geschichtschreibung u. Weltanschauung, Betrachtungen z. Werke F. M.s*, 1950; *Festgabe d. "Histor. Zeitschrift" zu M.'s 90. Geburtstag* (174, Heft 2), 1952; L. Dehio, *F. M., d. Historiker in d. Krise*, 1953; R. W. Sterling, *Ethics in a World of Power, The Political Ideas of F. M.*, 1958.

פ. ר.

**מִינְקוֹבְסְקִי** (Minkowski), האחים אוסקר והרמן, אנשי-מדע גרמנים, יהודים מומרים.

1) אוסקר מ' (1858, אלקסוט ליד קובנו — 1931, מקלנבורג—שטרליץ), מגדולי הרופאים וחוקרי-הרפואה בגרמניה. מ' נולד למשפחה יהודית בליטא, חונך בגרמניה והמיר דתו; כיהן כפרופסור לרפואה באוניברסיטת אחרות, ובסוף בבירסלאו.

מ' הצליח לכוון יחד התעסקות ענפה ברפואה המעשית ועבודת-מחקר במעבדה ובניסויים. בגיל צעיר גילה את החומצה האוקסיבוטירית בשתן של חולי-סכרת קשים, אח"כ קבע את השינויים בחומצה הפחמית בדם, במקרים של תרדמה אצל חולי-סכרת, והנהיג את הטיפול באלקאלים במקרים של הרעלה חומצתית (acidosis). מ' הצליח ליצור סכרת מלאכותית בכלבים — ע"י כריתת הלבלב בשלימותה. היתה זאת אחת התגליות הביולוגיות החשובות, שאותה פירסם בשיתוף עם מרינג (1890), ושהביאה לגילוי האיני-סולין (ע"ע; וע"ע פנטינג), מ' תיאר את הצהבת ההמוליטית, וכן דן בעבודותיו על חילוף-חומרים, שיגרון, מחלת קורסקוב, התהוות האקרומגליה והקשר עם ההיפופיזה (ע"ע ועוד).

א. רשף, ההיסטוריה של הדיאבטס (דפים רפואיים, 18), תשי"ט.

2) הרמן מ' (1864, אלקסוט ליד קובנו — 1909, גטינגן), מאתמאטיקאי ופיסיקאי עיוני. מ' למד בקניגסברג ובברלין, ובין מוריו היו ובר, קרונקר, ואירשטראס, קירכהוף ואחרים.

אם קיים הבדל בערכיות בין שני היונים הדיאדוכיים, צריך לחלל שינוי נוסף לשמירת איזון המטען. בטבע ידועים שלושה תהליכים מסוג זה: (א) החלפות קשורות: החלפת יון אחד ביון אחר בעל ערכיות גבוהה יותר מלווה החלפת יון נוסף ביון בעל ערכיות נמוכה יותר. דוגמה לכך היא החלפה  $Si^{4+}Na^+ - Al^{3+}Ca^{2+}$  בין המנ' אלביט  $NaAlSi_3O_8$  לבין המנ' אנאורתית  $CaAl_2Si_2O_8$ , היוצרת את השורה האיזומורפית של הפלגיוקלסים (ע"ע פלדספט). (ב) אחרי החלפת יון ביון אחר בעל ערכיות גבוהה יותר נשאר מספר מתאים של מקומות בסריג בלתי תפוס (סטרקטורה של פגמים). דוגמה לכך הוא המנ' פיראוטיט  $(Fe^{2+}, Fe^{3+})_6S_6$ , שבו מתחלפים שני יוני  $Fe^{2+}$  בשני יוני  $Fe^{3+}$ , ויחד עם זה נשאר מקום אחד, מיועד לקטיון דו-ערכי, ריק. (ג) עם החלפת יון ביון אחר בעל ערכיות גבוהה יותר נכנס יון בעל מטען נגדי לסריג ותופס בו מקום, שלא היה תפוס כלל במנ' המקורי. מכניזם זה מכונה החלפה אינטרסטיציאלית, והיא מודגמת ע"י המנ' איטרופלואאריט  $(Ca^{2+}, nY^{3+})F_{2+n}$  הנוצר מן המנ' פלואאריט  $CaF_2$  ע"י החלפה חלקית של  $Ca^{2+}$  ב- $Y^{3+}$ , בתוספת מספר מקביל של יוני  $F^-$  למקומות אינטרסטיציאלים בסריג.

שני מנ' בעלי גאומטריה שווה של הסריג, שאינם ירצרים שורה איזומורפית, למשל, בגלל הבדל גדול מדי בממדי הסריג, נקראים מנ' איזוסטרקטורליים או איזוטיפיים. דוגמאות להם המנ' זירקון  $ZrSiO_4$  וכסינוטים  $YPO_4$ . פולימורפיזם היא הופעת חומר כימי מסוים בצורת מינרליות שונות, בהשפעת תנאי-סביבה שונים, למשל, הופעת פחמן כיהלום וגראפיט וכן הצורות השונות שיש לתחמוצת-צורן  $(SiO_2)$ .

מבחינים בין פולימורפיוס אנטיסטרופי, שבו המעבר בין שני המנ' הוא הפיך, ופולימורפיוס מונוטרופי, שבו אמנם אפשר להפוך צורה אחת לשניה, אך אי-אפשר להחזיר את השניה לראשונה.

בעל חשיבות מיוחדת היא הפולימורפיוס מהטיפוס: סדר-אי-סדר. הוא מופיע בשורות איזומורפיות, שבהן יכולה להיות ההחלפה של שני יונים דיאדוכיים מסודרת או אקראית מבחינה גאומטרית. החלפות מסודרות נוצרות בטמפרטורות נמוכות והחלפות בלתי מסודרות בטמפרטורות גבוהות.

פסודומורפיזם היא הופעת מנ' מסוים בצורה-היצונית-גאומטרית של מנ' אחר. הוא נוצר, כאשר המנ' המקורי מוחלף, תוך התגבשות בר-זמנית ובאותו המקום של המנ' השני (תהליך מטסומתי), אם ע"י מעבר מצורה פולימורפית אחת לשניה, ואם ע"י שינוי בהרכבו הכימי כתגובה על שינוי בתנאי הסביבה.

מנ' אמורפיים. במנ' הפלתי-מגוברים מבחינים: (א) מנ' מטסיים, שהיו גבישיים במקורם, אך מנ-נה סריגיהם נתערער והם הפכו לבלתי-מסודרים בהשפעת קרינה רדיואקטיבית, הנובעת לעיתים מיונים ראדיואקטיביים שנוכחים בסריג כמחליפים דיאדוכיים. (ב) מנ' שלא הספיקו להתגבש בגלל מהירות-יתר של התקררות תמיסות-האם; אלה הן זכוכיות, ודוגמה להן האובסידיאן (ע"ע), שהוא זכוכית וולקנית מקוררת במהירות. (ג) מנ' ששקעו מתמיסות קולואידיות: דוגמה לכך הוא המנ' אופל (ע"ע). (III) תכונות פיסיקאליות. א. צפיפות:

לוגיה (ע"ע). רוב המנ' הם גבישיים ומיעוטם אמורפיים. (I) תכונות מורפולוגיות. מנ' גבישיים המב-ליטים בצורתם החיצונית מישורי-גידול קריסטלוגרפיים נקראים אידיומורפיים, ואילו מחוסרי-צורה זו נקראים כסנדר מורפיים. חוסר צורה גבישית יכול להיות ראשוני, כאשר המנ' גדל בתנאים שלא איפשרו לו לפתח מישורים קריסט-לוגרפיים, או משני, כתוצאה משפשוף וגלגול מכניים, קרוזיה כימית וכו'.

למנ' גבישיים יש לעיתים מבנה של תאומים, שצורתם לרוב אפיינית למנ' השונים. מנ' אמורפיים מופיעים לעי-תים בצורת תרכיזים, בעלי פני-שטח כלניים וכו'. (II) תכונות כימיות. מנ' רבים, כגון פריט, קורץ, הליט וכו', הרפכם הכימי קבוע; לעומתם קיימים מנ' רבים בעלי הרכב כימי משתנה, תוך שמירה על מת-כונת כימית קבועה. תופעה זו מסתברת מן המבנה הפנימי של המנ': מנ' שהם גבישיים יוצריים, בניינים סריגים, שמב-נם הגאומטרי נקבע בעיקר ע"י גודל היונים המרפבים אותם; בסריג מסוג זה מוקף כל קטיון מספר מסוים של יוניונים במרחקים קצרים שווים. מספר זה הנקרא המספר הקואורדינטיווי, תלוי בעיקר ביחסי הגודל בין שני היונים. המספר הקואורדינטיווי של קטיונים שונים לגבי  $O^{2-}$ , שהוא האניון הנפוץ-ביותר, ניתן בטבלה שלהלן.

מספר קואורדינטיווי לגבי $O^{2-}$	יון
3	$C^{4+}, B^{3+}$
4	$B^{3+}, S^{6+}, Be^{2+}, P^{5+}, Si^{4+}, Al^{3+}$
6	$Al^{3+}, Cr^{3+}, Fe^{3+}, Mg^{2+}, Ti^{4+}, Li^+$ , $V^{3+}, Fe^{2+}, Mn^{2+}, Na^+, Ca^{2+}$
8	$Na^+, Ca^{2+}, Sr^{2+}$
8-12	$K^+, Ba^{2+}, Rb^+$
10-12	$Cs^+$

שני יונים שונים, בעלי אותו מספר קואורדינטיווי, ולכן בעלי גודל דומה, יבנו שני סריגים שונים, אך בעלי מתכונת גאומטרית דומה. מאחר שהתכונות הפיסיקאליות של גבישים נקבעות בעיקר ע"י מבנה הסריג, ולא ע"י מהות היונים הבונים אותו, יהיו שני המנ' האלה בעלי תכונות פיסיקאליות, כולל קריסטלוגרפיות, דומות. שני מנ' כאלה נקראים איזומורפיים; לדוגמה פורסטרט  $Mg_2SiO_4$  ופאיאליט  $Fe_2SiO_4$ . מנ' איזומורפיים עשויים ליצור גבישים מעורבים, דהינו סריג אחיד, שבו מתחלפים שני היונים באופן אקראי. כך קיימים גבישים מעורבים בעלי הרכב  $(Mg, Fe)_2SiO_4$ . נוסחה זאת מציינת, שבגביש זה סכום היונים  $Mg^{2+} + Fe^{2+}$  הוא כפליים ממספר היונים של  $(SiO_4)^{4-}$ , אך היחס המספרי מרכיבי-גבול נקרא שורה איזומורפית. אם הבדל הגודל בין שני יונים אינו עולה על כ-15%, תהיה השורה האיזומורפית שלמה. כשההבדל גדול יותר, מתקבלת שורה איזומורפית מוגבלת. כך יכול היון  $Mg^{2+}$  להחליף את היון  $Ca^{2+}$  בסריג הקלציט  $CaCO_3$  (מתקבל הקלציט המגנזי  $(Ca, Mg)CO_3$ ) בשיעור עד כדי 16%, אך לא למעלה מזה. שני יונים המסור-גלים להחליף זה את זה בסריג נתון נקראים יונים דיא-דוכיים.

צפיפות המנ' תלויה במשקל היונים ובמבנה הסריג הגבישי (ע"ע קריסטלוגרפיה) ומשתנה בתחום רחב (מ 0.917 לקרה עד 19.3 לזהב). מציאות מנ' בעלי צפיפות שונה משפיעה על הסטיות המקומיות של שדה הגראוויטציה על פני כדור-הארץ, ותופעה זו מנוצלת לחיפוש מחצבים. להבדלי הצפיפות בין מנ' חשיבות גם בהנדסת מחצבים, למשל, להפדתם בעזרת נוזלים.

ב. תכונות אופטיות: החזרת אור ושבירתו, ברק וצבע אפייניים מאוד לכל מנ' ומנ' ומאפשרים לרוב את הגדרתם החד-משמעית והמהירה. למנ' דרגות שקיפות שונות: שקופים, מדמדמים — המעבירים אור בצורה דיפוזית — ואטומים. ברק המנ' תלוי בגורם השבירה האופטית ובמידת השקיפות. זוהי תכונה אבחנתית חשובה, הנקבעת תוך השוואה לברק של חומרים ידועים. בצבעי המנ' מבחינים בין צבע עצמי, שהוא תכונה של יונים מיוחדים, הנקראים כרומופורים, שנותנים למנ' צבע אפייני וקבוע (ע"ע גביש; צבע), לבין צבע-לוואי אלה נוצרים בחלקם מנוכחות פמות זעירה של יונים זרים בגביש, ובניגוד לצבעים העצמיים, אין פיזורם במנ' אחד לרוב, וגונם מעורפל. צבע-לוואי אחרים נגרמים ע"י פלאיים של חומרים זרים בתוך המנ'. כך נגרם הצבע האדום של פלדספטים אשלגניים רבים ע"י גוהרות קשקשי המטיט זעירים וכו'. צבעים פסודוכרומטיים נגרמים ע"י תופעות פסיקאליות מיוחדות, כגון משחקי הצבעים של אופאלים משופחים, שהוא תוצאה של החזרת האור מסדקים קטנים פנימיים בתוך המנ'. קבוצה נוספת של צבעים הם צבעי-ההעלאה, המתפתחים על פני השטח של מנ', בעיקר מתכתיים, כתוצאה מיצירת דוק על פני המנ' במגע עם האוויר. לעיתים מופיעים צבעים אלה בכל גוני הקשת, בשם שרטוט קוראים לצבע אבקת-מנ', השונה לעיתים מצבע המנ' עצמו.

מנ' מסוימים מצטיינים בלומינסצנציה (ע"ע), צבע הלומינסצנציה אפייני לעיתים למנ' מסוים, ותכונה זו מנוצלת לאבחנת מחצבים.

ג. פצילות: ע"ע גביש, עמ' 237; גרפיט; נציץ. ד. קשיות: תכונה זו תלויה במבנה הגביש, והיא גדלה עם הגידול בערפיות היונים ועם העליה בגורם הא-ריות. היא נקבעת בנקל על-ידי השוואה עם קשיותם של מספר מנ' נבחרים. לרוב משתמשים בשורת-מנ' הנקראת הסקאלה של מוז:

המ' הנפוצים ביותר בקרום כדור-הארץ (ב %)

59.5	פלדספטים (ע"ע)
12.0	קווארץ (ע"ע)
	הורנבלנדה (ע"ע אמפיבולים)
16.8	וסירופטן (ע"ע)
3.8	ביוטיט (ע"ע נציץ)
1.5	מנ' של טיטן (ע"ע)
0.6	אפטיט (ע"ע פוספטים)
5.8	כל היתר
100.0	

מנ' מעטים בלבד בונים את רובו של קרום כדור-הארץ; מנ', שהם המרכיבים העיקריים של הסלעים (מנ' יוצרי-סלעים), מספרם הוא כשבעים. קבוצה נוספת של מנ' מופיעה בסלעים בנפיצות רבה, אך לרוב בכמויות קטנות בלבד (מנ' נלווים), ואילו רוב המנ' מצויים בסלעים מועטים בלבד, וגם בהם תמיד בשיעור קטן (מנ' נוספים). קבוצה מיוחדת וחשובה הם המנ', היוצרים לעיתים ריפוזים משלהם, הניתנים לניצול כלכלי; אלה נקראים בצורים (ע"ע בצר).

שיטת המיון המקובלת היום היא חלוקתם של המנ' לפי הרפכם הכימי, כלהלן:

1. יטרדות: א. מתכות; ב. מטלואידים ואל-מתכות.
2. סולפידים, סלנידים, טלורידים, ארסנידים, אנטים-נידים, ביסמוטידים.
3. הלוגנידים פשוטים, כפולים, אוכסי-הלוגנידים.
4. תחמוצות והידרוכסידים.
5. ניטרטים, קרבונטים, בורטים.
6. סולפטים, טלורטים, כרומטים, מוליבדטים, וולפרטים.

ב. תכונות אופטיות: החזרת אור ושבירתו, ברק וצבע אפייניים מאוד לכל מנ' ומנ' ומאפשרים לרוב את הגדרתם החד-משמעית והמהירה. למנ' דרגות שקיפות שונות: שקופים, מדמדמים — המעבירים אור בצורה דיפוזית — ואטומים. ברק המנ' תלוי בגורם השבירה האופטית ובמידת השקיפות. זוהי תכונה אבחנתית חשובה, הנקבעת תוך השוואה לברק של חומרים ידועים. בצבעי המנ' מבחינים בין צבע עצמי, שהוא תכונה של יונים מיוחדים, הנקראים כרומופורים, שנותנים למנ' צבע אפייני וקבוע (ע"ע גביש; צבע), לבין צבע-לוואי אלה נוצרים בחלקם מנוכחות פמות זעירה של יונים זרים בגביש, ובניגוד לצבעים העצמיים, אין פיזורם במנ' אחד לרוב, וגונם מעורפל. צבע-לוואי אחרים נגרמים ע"י פלאיים של חומרים זרים בתוך המנ'. כך נגרם הצבע האדום של פלדספטים אשלגניים רבים ע"י גוהרות קשקשי המטיט זעירים וכו'. צבעים פסודוכרומטיים נגרמים ע"י תופעות פסיקאליות מיוחדות, כגון משחקי הצבעים של אופאלים משופחים, שהוא תוצאה של החזרת האור מסדקים קטנים פנימיים בתוך המנ'. קבוצה נוספת של צבעים הם צבעי-ההעלאה, המתפתחים על פני השטח של מנ', בעיקר מתכתיים, כתוצאה מיצירת דוק על פני המנ' במגע עם האוויר. לעיתים מופיעים צבעים אלה בכל גוני הקשת, בשם שרטוט קוראים לצבע אבקת-מנ', השונה לעיתים מצבע המנ' עצמו.

מנ' מסוימים מצטיינים בלומינסצנציה (ע"ע), צבע הלומינסצנציה אפייני לעיתים למנ' מסוים, ותכונה זו מנוצלת לאבחנת מחצבים.

ג. פצילות: ע"ע גביש, עמ' 237; גרפיט; נציץ. ד. קשיות: תכונה זו תלויה במבנה הגביש, והיא גדלה עם הגידול בערפיות היונים ועם העליה בגורם הא-ריות. היא נקבעת בנקל על-ידי השוואה עם קשיותם של מספר מנ' נבחרים. לרוב משתמשים בשורת-מנ' הנקראת הסקאלה של מוז:

סקאלת הקשיות של מוז

1	טאלק	6	אורתוקלאז
2	גבס	7	קווארץ
3	קאלציט	8	טופז
4	פלואוריט	9	קורונד
5	אפטיט	10	יהלום

סקאלה זו (שבה 1 היא הפחות קשה ו10 היותר קשה) שר-ריתית, וההבדלים שבין הדרגות רחוקים מלהיות שווים בערכיהם המוחלטים.

מנ' מעטים, ובעיקר המגנטיט (ע"ע ברזל), הם מגנטיים טבעיים, ומהם היו בנויים המצפנים הראשונים של יה"ב (ע"ע מגנטיות). ההבדלים בסופטיביליות בין מנ' שונים גורמים לשינויים בשדה המגנטי של כדור-הארץ, ועל עובדה זו מבוססת שיטה למציאת מחצבים. מדידת

סתם ואם ע"י מיצויים של המנ" המקוריים. תמיסות אלה הן לרוב יזריות ולעיתים רחוקות יותר קולואידיות. מהן שוק-עים מינרלי-השקיעה, כאשר חומר זה או אחר בתמיסות-הבליה מגיע לדרגת הרוויה. ביניהם מבחינים באופטי-דאטים, תוצרי תהליכי-חמצון, שהחשובים בהם הם התח-מוצות וההידרוֹפסידים של פרוז ומנגן; רדואטים הנר-צרים בסביבה מתורת, וביניהם הסולפידים הסדימנטאריים, נפט והמנ" של הפחמים. מינרלי-שקיעה אחרים הם תוצאה משינויים בלחץ  $CO_2$  ושל רֶאָקציות בין סוגי מים שונים וכד'. לקבוצה זו של מנ" שייכים קארבונטים, כגון קלציט, ארגוניט, דולומיט והפוספאטים הסדימנטאריים. קבוצה מיר-חדת הם המנ" הביז'ימיים, השוקעים מתמיסות-הבליה בעקבות תהליכים ביולוגיים. הם כוללים את הקארבו-נטיים והפוספאטים של שלדי בעלי-היים ועצמותיהם ואת האופלים של דיאטומות ורדיוֹלריות (ע"ע אופל; אצות). מינרלי-שקיעה אֶמורפיים מתקבלים מתמיסות קולואידיות, אם בהשפעת אלקטרוליטים מרופזים (מיים), אם ע"י הרי-סת קולואידים מגינים אורגניים ע"י חימצון וכד'. הקבוצה האחרונה של מינרלי-השקיעה הם מינרלי-התאדות, הנוצרים בלאגנות ימיות, באגמים מדבריים, או על פני היבשה כתר-צאה מהתנדפות. הם שוקעים לפי סדר מסיסותם, קודם הקארבונטים (למשל, בצורת סטֶלְקֵיטֵים [ע"ע] או נארי), אחריהם הסולפאטים, בעיקר גבס ואנהידריט, ובסוף הכלי-רידים המסיסים ביותר, כגון אלה של Na, K, Mg. באגמים יבשתיים בעלי הרפב כימי מיוחד שוקעים לעיתים מינרלי-התאדות מיוחדים, וביניהם פוראטים, טרונה וכד'.

3. מנ" מְטֹרְפֵיִים נוצרים ע"י רֶאָקציות במצב מוצק ממנ" קודמים, מאגמתיים או סדימנטאריים, כתוצאה משינויים בתנאי הסביבה. בהם מבחינים את המנ" של מגע, שהם תוצאה של חימום סלעים במגע עם מאגמה חדרת. אחרים נוצרים במטמורפוזא אזורית, בעיקר בשטחים אורז-גניים (ע"ע אורזגנזה). בהתאם לתנאי יצירתם מבחינים בין מנ" אֶפִימֶטֹרְפֵיִים, הנוצרים בתנאי לחץ וטמפרטורה נמו-כים יחסית, ובין מוֹמֶטֹרְפֵיִים וקֶטֶמֶטֹרְפֵיִים, הינו מנ" של לחץ, מאמץ וטמפרטורה גבוהים. החומר של המנ" המֶטֶטֹרְפֵיִים נגזר לעיתים מן המנ" המקוריים בלבד, אך לפעמים משתתפים ביצירתם גם חומרים, שמקורם בנוחלים או בגזים, שעברו דרך הסלעים (ע"ע בצר).

מחקר המנ" מתחיל בשדה, במגמה לקבוע את תנאי ההופעה של המנ", מציאותם המשותפת של מנ" שונים וקביעת היחסים ביניהם, וכן קביעת קשר בין המנ" לתופעות הגאולוגיות של סביבתם. רוב שיטות-המחקר במ' הן מעב-רתיות, ומטרתן פירור התכונות הפיסיקאליות, הכימיות והגנטיות והסברתן.

שיטות המחקר החשובות הן: מחקר קריסטאלוגרפי-גאומטרי, המבוצע בעיקר בעזרת מדידות בגונימטר (ע"ע). מטרתו קביעת המישורים הקריסטאלוגרפיים והיחסים הג-אומטריים ביניהם, שהם אֶפִינֵיִים לכל מנ". לשם פירור המורפולוגיה החיצונית של מנ" משמש גם המיקרוסקופ, היעיל במיוחד לגבי מנ" זעירים, כגון אלה של החרסית. בדיקת התכונות האופטיות נעשית בעזרת מיקרוסקופ של פולאריזציה, המאפשר לימוד תגובת המנ" השונים על קרני-אור מקוטבות. רוב המנ" מעבירים את קרני-האור, כשעוברים אינו עולה על כמה עשרות מיקרונים. מנ" הנש-

7. פוספטים, ארסנטים, ונדטים.

8. סיליקטים (ע"ע).

9. מנ" אורגניים.

בתוך כל אחת מקבוצות אלה מיינים את המנ" על-סמך מבנם, חלוקה זו חשובה במיוחד בקבוצת הסיליקטים, הכו-ללת יותר ממחצית המנ".

חלוקה חשובה של המנ", בעיקר אלה היוצרים-סלעים, היא למנ" לִיקוֹקְרֵיִים, שהם מתוסרי-צבע או בעלי צבעי-לואי קלים בלבד, ולמנ" מְלֻנֹקְרֵיִים בעלי צבע עצמי בולט, לרוב פהה.

תהליכי יצירה. מנ" נוצרים בשלושה תהליכים (ע"ע גאוכימיה, עמ' 82/3).

1. מנ" מאגמתיים הם אלה, הנוצרים בהתקררותה של המאגמה (ע"ע פטרולוגיה). ביניהם מבחינים במנ" הפלוֹטוֹנֵיִים, המתגבשים בתוך הקרום, ובמנ" הוולק-ניים, המתגבשים אחרי התפרצות הֶלְבָּה אל פני השטח, הראשונים מתגבשים באיטיות ומשום כך גבישיהם גדולים (כמה מ"מ ויותר), ואילו המנ" הוולקניים מתגבשים במהי-רות, וגבישיהם קטנים ולעיתים מיקרוסקופיים. בין המנ" המאגמתיים מבחינים סולפידים מוקדמים, הנפרדים מן ההתכה המאגמתית לפני התחלת תהליך ההתגבשות, משום שאינם מתערבים בה. כאשר הם בונים ריפוזים גדר-לים, הם בעלי השיבות פלפלית גדולה. בשלב העיקרי של התגבשות המאגמה נוצרים המנ" האורטומאגמתיים, המרפבים העיקריים של הסלעים המאגמתיים; רובם סילי-קאטים, מיעוטם תחמוצות, סולפידים, פוספאטים וכיו"ב. עם התקדמות תהליך ההתגבשות מתעשרת המאגמה בחומרים נדיפים, המורידים את צמיגותה; לכן נוצרים בשלב הפג-מטיטי (ע"ע פגמטיט) מנ" גדולים, לפעמים באורך של מטר ויותר; לעיתים הם מכילים את קבוצת-ההידרוֹפסיל ויסודות נדיפים, כגון F, Cl, B, וכן יסודות כימיים נדירים, כגון Ta, Nb, Be, Cs, Li, U, Th, Ce, La של המאגמה בחומרים נדיפים יוצרת את הפאזה הפנו-מטוליטית, שבה נוצרים לעיתים מנ" של Bi, Mo, W, Sn. בשלב זה מורחקות מן המאגמה רוב התרכובות הסילי-קאטיות, המאגמה עוברת לתמיסה מימית חמה, שממנה מתגבשים המנ" ההידרוֹטרמליים. פאן נוצרים בין היתר סולפידים וארסנידים של מתכות כבדות, כגון Hg, Pb, Zn, Cu. מנ" אלה אינם יציבים בתנאים השוררים על-פני האדמה, והופכים למנ" מחומצנים, שבהם שולטים סולפאטים, ארסנטים, תחמוצות, הידרופסידים, כלורידים. הסיליקאטים ההידרוֹטרמליים האֶפִינֵיִים הם הזואליטים (ע"ע); עם ירידת הטמפרטורה של התמיסות מתחילים להופיע סולפאטים וקרבוֹנֵיִים.

2. מינרלי-שקיעה (סדימנטציה) הם תוצאה של בליית מנ" קודמים, המסתם, הובלתם ושקיעתם בתנאים חדשים. מנ" מאגמתיים מעטים עמידים בפני פוחות הבליה הפיסיקלית הכימית, ואלה סובלים שחיקה וגלגול בלבד; החשובים שבהם הם זירקון (ע"ע), רוטיל, טורמלין (ע"ע), מַגְנֵיטֵיט וגרַנַט (ע"ע). המנ" המאגמתיים האחרים עוברים הידרוליזה, לעיתים תוך מיצוי יונים מסיסים; הם יוצרים את קבוצת ההידרוֹליזאטים, שהנפוצים בהם הם החרסיות (ע"ע חרסית), שהן מרכיבים חשובים של הקרקע. רוב חומרי הבליה עוברים לתמיסות הבליה, אם ע"י המ-

ארים אטומים גם בעובי זה נבדקים באור מוחזר (מיקרו-סופו של בצרים). — המבנה הפנימי של הסריגים המינרליים נחקר בעזרת קרני-X ע"י פענוח ההתאפכות (ע"ע) של קרניים אלה ע"י הסריג.

שיטות המחקר הכימי של מנ" התקדמו הרבה בעשרים השנים האחרונות. נוסף לאנליזה כימית רגילה מפעילים יותר-יותר שיטות פיסיקאליות, כגון ספקטרוגרפיה (ע"ע), שמאפשרת קביעת יסודות-הקורט, המופיעים במנ" בשיעור רים קטנים, והפלוואורוסקופיה של קרני-X. הבדקת את קרינת היונים במנ" בהשפעת קרני-X. שכלול חדיש של שיטה זו הוא האלקטרון-פרוב, שיטה המאפשרת לא רק את קביעת המרכיבים הכימיים של מנ", אלא גם את מישויו הכימי, הינו קביעת פיזורו של יסוד מסוים על פני איזורים שונים בתוך הגביש. שיטה נוספת היא הפיכת חלק מהיסודות הבונים את המנ" לראדיו-אקטיביים ע"י הפצצה בנייט-רזנים, וקביעת הרפכו הכימי של המנ" ע"י מדידה כמותית של הקרינה הראדיואקטיבית.

הסינתזה של מנ" במעבדה מאפשרת יצירה של חומרים, המתאימים למנ" הטבעיים, בתנאים פיסיקאליים וכימיים ידועים ומבוקרים (וע"ע גרפיט; יהלום. עמ' 250; נציץ). מנסיונות אלה ניתן להסיק על תנאי היצירה היצירה בות של מנ" בתנאי-טבע. התפתחות חדשה בתחום זה היא הסינתזה ההידרוטרמלית, הנעשית בתנאי לחץ וטמפרטורה גבוהים, המתאימים לאלה השולטים בחלק התחתון של הקרום ואף במעטפת של פנים פדור-הארץ.

השימושים. המנ" הם חומרי-הגלם היסודיים, הדרוי שים לחיי האדם ופעילותו (ע"ע בצר). המנ" מים (ע"ע) הוא הכרחי לקיום החיים על כל צורותיהם. מנ", כגון נפט, פחם וכיר"ב, הם חומרי-היסוד ליצירת אנרגיה. כל המתכות שבשימוש האדם הן מנ" או תוצרותיהם. מנ" אל-מתכתיים נמנים עם חומרי-הגלם העיקריים לתעשיות הכימיות השור נות, כגון תעשיית הדשנים, התעשייה הקראמית, תעשיית חומרי-בניה וכו'. מנ" בעלי צבעים נעימים, ברק גבוה וקשיות רבה משמשים למטרות קישוט וכאבני-חן (ע"ע אבנים טובות).

המנ" הם מוצרי-טבע, שיצירתם נמשכת תקופות גאולוגיות; לעומת זה קצב ניצולם לצורכי האדם גדל הולך, ואינו עומד ביחס כל שהוא למהירות חידושם. חלק ניכר של המרבצים הגדולים הועשירים כבר נוצל, ומן ההכרח לעבור לניצול מרבצים דלים יותר. אין ספק, שבקצב הגידול הנוכחי של צריכת המנ" תתעוררנה בעיות המורות לגבי רבים מהם עוד לפני סוף המאה הנוכחית.

היסטוריה. כבר האדם הקדמון התעניין במנ" ובי שימושיהם. השימוש במנ" אל-מתכתיים (צור, אוסטידיאן, אבני-חן לצורכי קישוט, מנ" להכנת צבעים) קדם לשימוש במתכות.

היוונים היו הראשונים שחקרו את טיבם של המנ" ודרכי היווצרותם. החיבור המינרלוגי הראשון הידוע לנו נכתב במחצית השניה של המאה ה-6 לפסה"נ על-ידי פסגו-פון מקולופון; הספר אבד, אך אורינגס (ע"ע) מצטט פרקים ממנו. היוונים חקרו את המנ" בשתי דרכים שונות לחלוטין. האחת פילוסופית והשניה מעשית. הדרך הראשונה מיחסת לאריסטו (פרק ה-11 במנ" פלול בספרו מטאורולוגיקה, אך נתברר שפרק זה נכתב בתקופה מאוחרת יותר ע"י אבן-

סינא [ע"ע]), ושלטה יותר מאלפיים שנה. לפי השקפה זו נוצרים המנ" ע"י צירופם של ארבעת היסודות בשיעורים שונים, תוך השפעת גורמים שמימיים. הקרניים המגיעות מהשמש והפוכים חודרות לקרום פדור-הארץ ומשנות שם, בנסיבות מתאימות, את צירופי היסודות, וכך נוצרים אבנים, מנ" ומתכות. הגישה המעשית לחקר מנ" מיוצגת על-ידי חיבוריהם של חוקרים יוונים אחדים. בין הראשונים לגישה זו היה תאופראסטוס, בספרו „על אבנים“, אנטרכידס (ע"ע). באמצע המאה ה-2 לפסה"נ מתאר בספרו *Periplus rubri maris* את מציאות הזהב בעמק הנילוס ולאורך החופים הערביים של הים האדום. דידורוס (ע"ע) מסיקליה (בערך 60 לפסה"נ) מתאר בפרטות את החלוקה הגאוגרפית של אבני-חן ומתכות. פדניוס דיוסקורידס (ע"ע) דן בערך המ-יחם למנ" שונים כתרופות, דעה שחוקרי יה"ב קיבלוה ופיתחה (ע"ע אלכימיה).

תרומתם של הרומאים למחשבה המינרלוגית מתבטאת בעיקר בהרחבת הידע על סוגי המנ", חלוקתם ושימושיהם. ויטרוביוס (ע"ע) כתב, במאה הראשונה לפסה"נ, את האנ-ציקלופדיה הטכנית הראשונה לשימוש במנ", בעיקר ל-צורכי הבניה. פליניוס, בספרו *Historia naturalis*, שהופיע בשנת 77 לסה"נ, סיכם את ידע תקופתו בחיבור זה, שהוא תערובת מורה של תיאורים מדויקים ותמונת מרחיק-לכת. הידע המינרלוגי של יה"ב סופם באנציקלופדיות רבות שהמשיכו את המסורת האלכסנדרנית ותיארו את התכונות המסתוריות, המאגיות והרפואיות של מתכות, אבנים ואבני-חן. בחיבור ספרים אלה היה ליהודים חלק ניכר (ע"ע אלכימיה, עמ' 608). התרומה המקורית היחידה למדע המנ", ביה"ב, היא עבודתו של אבן סינא (ר' לעיל).

הדעות שמהן נתפתחה המ' המודרנית, נבעו משני מקור-רות, האחד התפתחות פעולות הפריה, בעיקר במרכז אירופה, השני הנוהג, שהתפתח בין אנשי האצולה, להקים אוספי מנ". ראשון המינרלוגים המודרניים היה קונרד גסנר (ע"ע). ספרו *De rerum fossilium*, שיצא לאור בשנת 1565, הוא ספר-המנ" הראשון, המכיל ציורים מדויקים והמ-סדר את המנ" לא לפי הסדר האלפביתי, אלא לפי תכונותיהם; ספר זה הוא, למעשה, מגדיר המנ" הראשון.

החוקר הראשון שהיה לו ניסיון אישי במכרות, היה גאורג אגריקולה (ע"ע), הנחשב כאבי המנ". בספרו העיקרי *De natura fossilium* (1546), השתמש בתכונות פיסיקא-ליות כבסיס למיון המנ", ובוה יצר את המערכת הטבעית הראשונה שלהם. הוא הבדיל בין מתכות, הנוצרות ממים חמים העולים ממעמקים, לבין אלה השוקעות ממים קרים, שמקורם בגשם, ובוה הקדים את ההשקפות המאגמטיות והסדימנטריות ב-350 שנה. התקדמות נוספת באה בעקבות התפתחות מדעים קרובים למ', הקריסטלוגרפיה (ע"ע) המורפולוגית מיסודו של האיאי (ע"ע), והמ' הכימית מיסודו של ברציליוס (ע"ע). א. מיטש'רליך (ע"ע) גילה בשנת 1821 את האיזומורפיה (ע"ע), ויסד בכך את הכימיה הקריסט-לוגרפית, וזו פותחה ע"י ו. מ. גולדשמיט (ע"ע) לאחד הענפים החשובים של המ' המודרנית. המצאת מיקרוסקופ-הפולריזציה בתחילת המאה ה-19 איפשרה זיהוי מהיר ומ-דייק של מנ". גילוי התאבכות של קרני-X ע"י לאואה (ע"ע) והפעלתה לשם חקר מבנה המנ" ע"י ו. ה. פרג ובנו ו. ל. פרג (ע"ע) פתחו תחומים חדשים במחקר המנ". התפת-

היריבה לתכנן פרויקטים. שרק מעטים מהם הוצאו לפועל; אולם אלה הקנו לו את חשיבותו ופירומו. הידוע שבהם הוא של גורד-השחקים (1920/1), העשוי שלדת-פלדה ומצופה כולו זכוכית. בין הפרוייקטים שבוצעו — רובע ויסנהוף בש-טוטגארט, 1927, הביתן הגרמני בתערוכת בארצלונה, 1924, ובית טוגנדהט בברנו (1930). מ' עשה שימוש סטרוקטוראלי מובהק הן בהגדרת הצורות החללים הפנימיים, והן בבחירה ראציונאלית של החומרים — פלדה, לבנה, אבן זכוכית, — בחירה המבוססת על פשטות ועילוף. ב1930 ירש את מקומו של גרופיוס כמנהל הבאהאוס (ע"ע גרופיוס, עמ' 286/7). ב1937 היגר לאה"ב, מונה למנהל המחלקה לארדכיולוגיה במ-כון לטכנולוגיה של אילינוי בשיקאגו והרבה לבנות בשיקאגו עצמה — שם יצר בשנות ה50 מספר גורדי-שחקים, ובניו-יורק — שבה מראה בניין סיגרם (1958) את תפיסתו של מ' במלוא פשטותה ונגדלתה. השפעתו הישירה על ארדכיולוגיה ומננו גברה והלכה משנות ה50 ואילך, ותרמה לעיצובו של "הסיגנון הבין-לאומי" (International Style), המושתת על צורות נקיות ופשטות החסרות במתפונן גון אישי, והעושה שימוש רב בחומרים שבייצור המוני.

Ph. C. Johnson, *M. v. d. R.*, 1953<sup>2</sup>; M. Bill, *L. M. v. d. R.*, 1955; L. Hilberseimer, *M. v. d. R.*, 1956; A. Persitz (ed.), *L'Oeuvre de M. v. d. R.* (Architecture d'aujourd'hui, 29), 1958; A. Drexler, *M. v. d. R.*, 1960; *Architectural Design*, 4, 1961; P. Blake, *M. v. d. R.*, 1963.

י. ט.

**מִיסָה** (לאט' Missa, אנג' Mass, צרפת' גרמ' Messe), הטקס הפולחני המרכזי בנצרות, הפולל תפילות ופעולות פולחניות, שבו מודה עדת-המאמינים עם ישו, ע"י טעימת לחם ויין, המסמלים (ובנוסף הקאתולי: מהורים) את בשרו ודמו (= אֶוֹכְאָרִיסְטִיָה, מיוו *εὐχαριστία*, הודיה; וע"ע אגפ'י). שמה של המ' נגזר מנוסחת הסיום של הטקס הקאתולי: Ite, missa est (= לכו, הרשות ללכת נתונה). המלה מ' במובן זה מופיעה לראשונה אצל אמברוסיוס (ע"ע), אך יסוד הטקס קדום יותר.

המ' היא מיזוגם של טקסים בעלי מוצא שונה. חלקה הראשון (מ' של הקטכומנים; ר' להלן) נובע מהליטורגיה (ע"ע) היהודית הנהוגת בשבת, ויש בו, בנוסף על תפילות, קריאות מהתנ"ך והברית החדשה. החלק השני (המ' של המאמינים), הבא מייד אחרי הראשון (אם אין דרשה), הוא העלאת זכרה של הסעודה האחרונה של ישו. משמעותה הדתית של זו שונה בכנסיות השונות (על כך — ע"ע ישו, עמ' 420; וע"ע טרנססובסטינציצה; סקרמנטים). כבר בראשית הנצרות נהגו הנוצרים בחבורותיהם לבצע בצוותא לחם ולשתות יין מפוס משותפת, לזכר סעודתו האחרונה של ישו ולמות הפירה שלו. על נהוג זה השפיעו גם סעודות של הבורות יהודיות אחרות, ביחוד אלו של האיסיים (ע"ע, עמ' 33), אפשר שיש כאן גם השפעה של המיסטריות (ע"ע השו' קורינתיים, I, 10, 19 ואילך) היווניות שבהן הושגה הזדהות עם האלוהות באמצעות מאכל ומשקה, וכשם שב-מיסטריות יכלו להשתתף רק "המוכנסים בסוד", כך השתתפו במ' של המאמינים — הנסבלים בלבד.

הכנסייה הקאתולית ביטלה ביה"ב את שתיית היין ע"י הנוכחים במ', המשתתפים בסעודת-הקודש עצמה, ואלה אוכלים רק את הלחם — המצה, ואילו את היין שותה הפזמר המכהן בלבד. בכנסיות המזרחיות מוסיף להתקיים

חות מחקר הסינתזה של מנ', אשר התחיל בסוף המאה שעברה בצרפת, הורחב ע"י נ. ל. באואן (Bowen), שהניח את היסוד למ' הגנטיית. — וע"ע גאולוגיה.

י. בך-הור, מינרלים יוצרי סלעים והופעתם בישראל, 1972; C. W. Correns, *Einführung in die Mineralogie*, 1949; E. S. Dana - W. E. Ford, *A Textbook of Mineralogy*, 1957<sup>4</sup>; R. Rutley - H. H. Read, *Elements of Mineralogy*, 1957<sup>24</sup>; J. D. Dana - C. S. Hurlbut, *Manual of Mineralogy*, 1959<sup>17</sup>; W. A. Deer - R. A. Howie - J. Zussman, *An Introduction to the Rock-forming Minerals*, 1966; B. Mason - L. G. Berry, *Elements of Mineralogy*, 1968.

י. ב.

**מִינֵשׁ זְרִישׁ** (Minas Gerais — "המכרות הפלליים"), מדינה במרכז-מזרחה של בראזיל; שטחה 587,172 קמ"ר; 11,735,000 תוש' (אומדן 1969). מ"ז היא ברובה רמה מבותרת בגובה של 500—800 מ', ומעליה מתנשאים מספר רכסים קריסטאליניים ששיאיהם מגיעים עד ל2,800 מ'. העיקריים הם רכס מאנטיקירה בדרום-המזרח, ורכס איש-פיניטו העובר במרכזה של המדינה, מצפון לדרום, ומפריד בין אגני הנהרות סאו פראנסיסקו ופאראנה לבין הנהרות המתנקזים מזרחה לאוקיאנוס האטלאנטי. האקלים טרופי וברוב השטח הפמות השנתית של הגשמים, היורדים בעיקר בחדשי נובמבר—מארס, מגיעה ל1,000—1,500 מ"מ בממוצע (וע"ע ברוזיל, עמ' 585/6, נתונים אקלימיים בב'לו אורי-זונטה). במזרח מצויים שרידים של יער-גשמים טרופי, נשיר-למחצה, ויתר השטח מכוסה סאוראנת עצים ושיחים.

פלכלתה של מ"ז מבוססת בעיקר על חקלאות. הענף החשוב ביותר — גידול מיקנה, הכולל כרבע מפלל הפקר של בראזיל, השטחים המעובדים הולכים ותופסים את מקומו של היער הטבעי; מגדלים קטניות, תירס, דגנים, אורז, פירות, קפה, בננות, קנה-סוכר, הדרים, תה, כותנה וטבק. עושרה של מ"ז במחצבים רב, ומכרותיה, המספקים יותר ממחצית התפוקה הבראזילית, נתנו למדינה את שמה. ברול בעל איכות גבוהה נכרה באיטפירה בדרום-המזרח. כן מפיקים מנגן, זהב, יהלומים, טונגסטן, פוכסיט, ניקל, קווארץ, אבני-חן ועוד. הפוטנציאל ההידרו-חשמלי הרב מנוצל רק בחלקו לצורכי הפקת-מתצבים ולצורכי תעשייה של מטאלורגיה, טכסטיל ומוזנות.

מ"ז היא, במספר תושביה, המדינה השניה בבראזיל אחרי מדינת סאו פאולו. האוכלוסיה — המעורבת מלבנים, פושים, אינדיאנים ומסטיסים — רובה פטרית, והיא צפופה בדרום ובמזרח. בעוד שהצפון המערב דלילי-אוכלוסין. עיר-הבירה (מ1897) היא ב'לו אוריזונטה (ע"ע), 1,247,000 תוש' (1969); מלבדה יש במ"ז עוד 5 ערים עם יותר מ100,000 תוש'. — תמ': ע"ע ברוזיל, עמ' 602—604.

ר. בנ.

מִיס, נהר. ע"ע מ'ז.

**מִיס וְן דֵר רוֹאָה**, לודוִיג — Ludwig Mies van der Rohe (1886, אכן — 1969, שיקאגו), ארדכיולג-גרמני; מגדולי הארדכיולים במחצית הראשונה של המאה ה20. מוד"ר סיים את לימודיו בבייס מקצועי ב1901, עבד כשרטט, ולאחר-מכן הועסק במשרדו של הארדכיולג הגרמני פטר בֶּרְנֵס (Behrens), מחלוצי הארדכיולוגיה המודרנית, שהשפיע על יצירתה העצמאית הראשונה של מ' — בית-המגורים של משפחת קרולר ליד האג (1912). עד 1937 פעל בגרמניה



מיסה חנהסולר בכנסיית הסולר שבבית-לחם  
(לשכתי העיתונות הממשלתית)

התורם לחגיגות התפילה. על כן הולחנו עד למאה ה-12 בעיקר קטעי תפילות לחגים הנוצריים המרכזיים (מתוך הפרופוריום), שבוצעו ע"י סולנים. רק החל במאה ה-14 הושם הדגש בהלחנת פרקי אורדינאריום, ומופיעות גם ההלחנות הראשונות של חמשת הפרקים כמחזור רצוף, הנקרא בד"כ בשם "מיסה" ("מיסת נוסטר-דאם" של משו [ע"ע]).

במאה ה-15 התעוררה לראשונה תחושת הצורך להדק את הקשר בין פרקי האורדינאריום ולעצבם ליצירה מחזורית אחדותית; כך נוצרה מיסת ה-Cantus firmus, שחמשת פרקיה מאוחדים ע"י מנגינה זהה, ממקור דתי או חילוני, המופיעה בקול הטנור. מ' זו רוחה בין 1450—1550, לערך, ביצירותיהם של ג'וזף ד'פי (ע"ע), ין ון אוקגם (Jan van Okeghem; 1430—1495), יעקב אופרפט (ע"ע), ז'וסקן דה פרה (ע"ע), הינריך איזאק (Heinrich Isaak; 1450—1517), ג'ו. פלסטרינה (ע"ע), אורלנדו די ל'סו (ע"ע) ובני זמנם, תוך השתחררותה ההדרגתית של הרקמה המוסיקלית. לידה היתה קיימת במאה ה-16 גם מיסת הפארודיה, המת-בססת על יצירה רב-קולית נתונה. — הלחנות של פרקי הפרופוריום נדירות יותר: בולט ה-Choralis Constantinus של איזאק (הדפס ב-1550/55).

התמורות המוסיקליות, שחלו ב-1600 בערך, הביאו לידי עיצוב מוסיקלי חדש של המ' המופיעה עתה בסיגנון קונצרט-טאנטי ובשיתוף מקהלות אחדות, גוף פלוי, סולנים וכלים מלוחים (גבריאלי [ע"ע]; ג'ו. קריסימי [ע"ע]; א. בנוללי [Orazio Benevoli; 1605—1672]: מ' ל-52 קולות). ליד מ' מפוארות אלו נכתבו גם מ' למקהלה ללא ליווי או לליווי עוגב בלבד. — ביצוע המ' בהשמטות ובשינויים אחדים, אפשרי היה גם במסגרת הפנסיה הפרופוריום (Missa brevis), ה-17—18 נהוגה היתה שם המ' הקצרה (Missa brevis), המורכבת מקיריה ומגלוריה בלבד.

סימני האופרה ניצרים במ' החל בתחילת המאה ה-18: מתוך כ-19 המ' של מוצארט, למשל, משופעות שלוש הגדולות באריות-קולוראטורה. לעומתו מדגיש הידן במ'

המנהג הקודם גם בשביל ההדיטות, וכן בכל הפנסיות הפרו-קסטאנטיות.

חלקי המ' הקאתולית: (1) Missa catechumenorum — המ' של הקאטכומנים (כל, הלומדים את עיקרי הנצרות, לפני שבילתם), המשמשת הכנה למ' גופא; (2) Missa fidelium — המ' של המאמינים, שבה משתתפים רק אלה שנשבלו. המ' (1) מורכבת, בדרך-כלל, מן התפילות ומה-פעולות הפולחניות הבאות: תפילה ויודי (Confiteor) ליד המדרגות המובילות למובח; קריאת קטעי תהילים ליד המזבח (Introitus); פניה ביוחנית אל ישו (Kyrie eleison); החותרת 9 פעמים; הימנון (Gloria in excelsis Deo); ברכה לעם (Dominus vobiscum); תפילות (Collecta) בשם הנאספים; שיעור מהתנ"ך או מהברית החדשה (Epistula); קטע מפרק תהילים (Graduale) והללויה (Alleluia). חלקי המ' גופא (2) הם: הגשת יין ומים לגביע (Offertorium); הקדשה (Consecratio), הבעת תודה או אזכרה; בציעת הלחם; השתתפות באכילת הלחם (Com-munio).

בין חלקי המ' יש שאינם משתנים (Ordinarium missae), ויש שמשתנים בהתאם ליום או לחג שבהם היא נערכת (Proprium missae). מ' הנערכת ע"י שלושה כוהנים ומספר עוזרים המלווה בשירת מקהלה נקראת sollemnis ("חגיגית") או cantata ("מושרת"). מ' הנערכת ע"י בישוף נקראת pontificalis; הנערכת ע"י האפיפיור נקראת papalis, היא החגיגית ביותר; המ' הרגילה נקראת bassa.

הפמרים המשמשים במ' לובשים לבוש חגיגי מיוחד, שחלקיו הם: amictus — בד לבן על הכתפיים; alba — לבוש תחתון לבן ארוך; cingulum — חגורה; manipulus — סרט משי על הזרוע השמאלית; stola — גלימה; casula — פיסוי עליון.

הפנסיה הקאתולית מחייבת את מאמיניה לברא למ' בכל יום ראשון ובימי חג מסוימים. לשון המ', בפנסיה הקאתולית, כמו של כל הפולחן הפומבי בה, היתה הלשון הלאטינית; הפנסיות המזרחיות משתמשות בלשונות האר-צות של העדות השונות. הכנסיות הפרופוריום עברו כולן ללשונות הנהוגות בפי המתפללים. אחרי הוועידה האקומנית האחרונה (1962/5), לא זו בלבד, שהוסר בפנסיה הקאתולית האיסור להשתמש בפולחן בלשון המקום, אלא הפנסיה אף מעודדת את אמירת המ' בכל לשון, דבר הגורם להיעלמות מהירה של המ' הלאטינית. גם התנועה לתחיית התודעה הליטורגית, שקמה במאה זו, קיבלה עידוד רב בשנים האחרונות בכנסיה הקאתולית, וכך נוצר חופש רב יותר בסדרי המ', והנטיה לחידושים הולפת וגוברת.

ג. אלון, מחקרים בתולדות ישראל, א' 286—291, תשי"ז; F. S. Renz, Die Gesch. d. Messopferbegriffs, I—II, 1901/2; H. Lietzmann, M. und Herrenmahl, 1926; D. Flusser, Sanctus und Gloria (Abraham unser Vater, 129—152), 1963.

ד. פ.

ה מ' במוסיקה. ביצועה של המ' משתנה בהתאם לדרגת חגיגותו של המעמד: המ' סולמניס (ר' לעיל), מבוצעת כשרוב חלקיה מושרים בלחן הגרגוריאני החד-קולי או בהלחנה פוליפונית. עם תחילתיה של המוסיקה הרב-קולית נתפס עדיין הלבוש הרב-קולי כחידוש יוצא דופן

הראשונים שבהם, La Quittance du diable („הקבלה של השטן” [לא זכה בהצגה]), 1830, La Nuit vénitienne („לילה ונציאני” [הוצג פעם אחת]), 1830, נכשלו, אולם מחזות רבים אחרים זיכרו בהצלחה גדולה ואחדים מהם אף מוצגים עד היום הזה, כגון Les Caprices de Marianne („מאוויה של מאריאנה”), 1833, Fantasio, 1834, Lorenzaccio, 1834 — יצירת-המופת שלו, שהוצגה לראשונה ב-1896, עם שרה ברנר (ע”ע) בתפקיד ראשי, — והמערכונים „On ne badine pas avec l’amour („אין מתבדחים עם אהבה”), 1834, Il faut qu’une porte soit ouverte ou fermée („דלת צריכה להיות פתוחה או סגורה”), 1845. הקורים המאפיינים את מחזותיו: עיון מעמיק בנפש האדם, תיאור לירי של הדמויות ושל רגשותיהן, אווירה קלילה ואירוניה דקה.

ב-1836 פירסם מ’ רומאן אוטוביוגרפי La Confession d’un enfant du siècle („וידוי של בן-הדור”), וכן מספר סיפורים, כתיבתו של מ’ היא מיוזג מוצלח של נושאים רו-מאנטיים עם חוש המידה וההארמוניה המאפיינים את הקלאסיציזם הצרפתי

L. Lafoscade, *Le Théâtre de M.*, 1898; C. Maurras, *Les Amants de Venise*, 1902; L. Séché, *A. de M. d’après des documents inédits*, I-II, 1907; P. Gastinel, *Le Romantisme de M.*, 1933; J. Charpentier, *A. de M.*, 1938; A. Villiers, *La Vie privée d’A. de M.*, 1939; J. Pommier, *Variétés sur A. de M. et son théâtre*, 1947; id., *Autour du drame de Venise*, 1958; M. Allem, *A. de M.*, 1948; E. Henriot, *L’Enfant du siècle: A. de M.*, 1953; H. Lefebvre, *A. de M. dramaturge*, 1955; J. C. Merlant, *Le Moment de Lorenzaccio dans le destin de M.*, 1957; Ph. van Thieghem, *M.*, 1957<sup>a</sup>; P. Soupault, *A. de M.*, 1957.

ש. וי.

**מִיִּסוֹר** (Mysore), מדינה בדרום-מערב הרפובליקה הפדרלית של הודו, על חוף הים הערבי. שטחה 192,203 קמ"ר, ובה 283 מיליון תושבים (1969).

כ-80% משטחה של מ’ נמצאים בחלקה הדרומי-מערבי של רמת-דקן. הרמה מתרוממת בהדרגה מצפון-מזרח (500—600 מ’) אל דרום-מערב (800—900 מ’) ומסתיימת במערב בהרי גהאט המערביים, ובדרום — בשלוחות הרי-נילגירי. ברמה שטחים מישוריים רחבים, ומעליה מתנשאים טורי גבעות וגושי-הרים והיא מבוטרת ע”י עמקי נחלים ונהרות רבים, ההולכים ומתעמקים במזרח. רכס הרי-גהאט המערביים מכוסה ביערות צפופים. שיאו — 1,923 מ’, ועליו עוברת פרשת-המים הראשית של הודו. ממנו יוצאים רבים מיובליהם העיקריים של שני הנהרות הגדולים של דרום-הודו, קוברי (Cauvery; Kaveri) וקרישנה, הזורמים מזרחה לכל רוחב הֶדְקָאן. מערבו של הרכס מבוטרת מאד ע”י נחלים קצרים רבים המתנקזים לים הערבי, והוא מתנשא כחומה מעל לשפלת-החוף. שפלת-החוף, הכוללת קטע באורך של 200 ק”מ מחוף מאלאבאר, בין גואה (ע”ע) בצפון ומדינת קראלה בדרום, רחבה-ביותר (כ-50 ק”מ) בדרום, בקירבת מאנגאלור, וצרה בצפון (5—7 ק”מ). לאורך שפת-הים רצועה של חולות ולאגונות וממזרח לה איזור עשיר במיתתהום, מעובד באינטנסיוויות ומאוכלס בצפיפות רבה.

כ-75% מן התושבים מתפרנסים מחקלאות. כ-65% משטח-המדינה מעובד, ו-10% ממנו הם שדות-שליחין. בשפת-החוף ובעמקים מגדלים בעיקר אורז, ועל-פני הרמה — דוחן ומיני קטניות. כן מגדלים בוטנים, פותנה, טאבאק, קפה ותה (על מדרונות הרי גהאט). קנה-סוכר (בשפלת-החוף

המאוחרות שלו, משנים 1796—1802, את רביעיית הסולנים הקולית. במאה ה-19 ניפרו נטיות מנוגדות בהלחנת המ’; תפיסה סימפואנית דראמטית, החורגת מגבולות העולם הליטורגי (בטהובן; מ’ סולמניס); מוסיקה שימושית המ-שרתת את צורכי התפילה (וֹבֶר; מ’ מוקדמות של שוֹבֶרֶט; רוסיני); השפעת איֶדָלֶל ה־a cappella (ליסט; מ’ לקולות גברים, מ’ כוראלית; סוֹרֶרֶנְקו). ברֹוֹקֶר (ע”ע) משלב במ’ המאוחרות שלו מבנה סימפוני בסיגנון היסטוריסטי.

במ’ של המאה ה-20 מתבטאות גישות נאו-קלאסיציסטיות מזה (סטרואוינסקי; מ’ ברוח מאשו) וגישות פולקלוריסטיות מזה (יֵנְצֶ'ק; מ’ גלאגוליטית, על סמך טפסטים סלאוויים עתיקים).

בשנות ה-50 גברה הנטייה לשלב שירי תפילה במוסיקה עממית. התמלילים לקוחים ברובם מן המ’ המסורתית, אולם בתרגום לשפת הארץ. הלחנים שימשו בחלקם כבר קודם לכן בפנסיות המקומיות, בחלקם הותאמו לתמלילים ובחלקם נכתבו ברוח עממית בידי מלחינים. העיבודים משלבים פלים עממיים וכלים מן התזמורת האמנותית. המ’ העממיות איבדו בכך הרבה מאופיין המקורי, אולם זכו בקהל מאזינים רחב. מבין המ’ „העממיות” הללו מופרת ביותר „מ’ לובה” (Missa Luba; קונגו) „מ’ קריאווה (M. Criolla; 1962, 1964, ארגנטינה) ו”מ’ פלמנקו” (M. Flamenco; 1966, אנדלוסיה).

P. Wagner, *Geschichte der Messe*, I, 1913; A. Fortescue, *The Mass*, 1937<sup>a</sup>; J. A. Jungmann, *Missarum Sollemnia*, I-III, 1964.

יה. כה.

**מִיִּסְהָ**, לואי־שרל־אל־פֶּרְדֵּה — Louis-Charles-Alfred de Musset (1810, פאריס — 1857, שם), משורר, מחזאי וסופר צרפתי, חבר האַקאדמיה הצרפתית

מ-1852. לאחר שנתקבל באהדה בחוג הרומאנטיקנים שהת-רכז סביב ויקטור איגו (ע”ע הוגו), זכה מ’ לפירסום מידי בקובץ שיריו הראשונים — *Contes d’Espagne et d’Italie* („סיפורים ספרדיים ואיטלקיים”), 1829, שנכתבו אמנם ברוח האסכולה הרומאנטית, אך ניפרת בהם נימה של פארודיה על הגומותיה. הניתוק מן האסכולה הרומאנטית בלט ביתר-שאת בקובץ *Un spectacle dans un fauteuil* („מחזה בכורסה”), 1833, שפלל 3 פואמות דראמטיות: *La Coupe et les lèvres* („הגביע והשפתיים”), *A quoi rêvent les jeunes filles* („על מה חולמות העלמות” [קומדיה]), ו-*Namouna*, שבהן מוצגת התביעה לאמנות צרפסה, בלתי-תלויה בנטיות פוליטיות או דתיות. נפתולי אהבתו הגדולה לז’ורז’ סנד (ע”ע), שאותה הפיר ב-1833 ונפרד ממנה כעבור שנתיים, חוללו בו מיפנה דראמתי הביאווה לרחות את הקלי-לות המליצית שציינה את יצירותיו הקודמות. נושאה העיקרי של שירתו של מ’ היה, מאז, האהבה, סבלותיה ואכזבותיה, שבהם ראה את הצדקת קיומו. תמורה זו, ופרשת האהבה שקדמה לה, מתוארות, בצורת דר-שית עם ה”מוזה” שלו ועם עצמו, בארבעת השירים הליריים *Les Nuits de Mai, de Décembre, d’Août, d’Octobre* („הלילות של מאי, דצמבר, אוגוסט, אוקטובר), שהופיעו בשנים 1835—1837, ושנחשבו זמן-מה ליפים-ביותר בשירה הצרפתית. בשירים שפירסם לאחר-מכן ניפרת שוב קלילות ומליציות.

תהילתו של מ’ באה לו, בעיקר, בשל מחזותיו, אמנם



פנימית ואינטנסיוויות של המציאות הדתית העליונה (כגון האלהות), להבדיל מאדיקות ב"חיצונית" של צורות הדת האזבויקטיביות (כגון המערכת הפולחנית, המערכת האיר-גונית-פנסייתית, המערכת הדוגמית-מושגית). לשון אחרת: המ' כחוויה אינה זהה לא עם חברות בעדה דתית מוגדרת, לא עם קבלת עול מצוות פולחניות מסוימות, ולא עם הסכמה אינטלקטואלית למערכת אמונות דעות מנוסחת. הצד החווייתי-פנימי-רגשי של המ' גרם גם לכך, שזיהו אותה עם היסוד האיראציונאלי בדת, ולכן עסקו במחקרה פסיכולוגים ואף פסיכיאטרים לא פחות מתאולוגים וחוקרי דת.

אולם כמה מן התכונות שצוינו בהגדרה דלעיל עשויות להביא לידי הפרזה עד כדי סילוף העובדות. אמנם יש בחוויה האינדיווידואלית והאינטנסיווית מיסוד ההשתחררות מן הכפיפות של היחיד לסמכות דתית חיצונית, או, למצער, יצירת מתח מסוים בין שניהם, אך רוב המיסטיקנים הידועים ראו את עצמם ככונים נאמנים של הדתות שאליהן השתייכו — גם אם התיימרו לפרש אותן פירוש עמוק יותר, ואפילו אם התנגשו פירושיהם בפירושים של הסמכות הדתית הרשמית. רוב הדמויות בתולדות הדתות שרגילים לכוונתם בשם "מיסטיקנים" ביקשו לחדור אל גרעין הרו-חניות הפנימית שבדתם — מתוך הזדהות עם דתם אך גם מתוך רלאטיוויזציה מסוימת של פרטיה הפולחניים והדוג-מטיים. מבחינה היסטורית יש לדבר, איפוא, על גילויים, זרמים ומגמות מיסטיים בדתות הספציפיות (יהדות, נצרות, איסלאם, הינדואיזם וכו'), ואף בתנועות שאינן נחשבות לדתיות במובן המסורתי (כגון הרומאנטיקה). מ' בלשון יחיד היא הפשטה אנאליטית, ולא שמה של תופעה היס-טורית מוגדרת. הדעה שאפיינה האינדיווידואלי החווייתי של המ' מעמידה את המיסטיקן מעבר לחברה ומעבר למ-סורת התאולוגית-מושגית של דת מסוימת אף היא טעונה סיוג. בדרך-כלל המיסטיקן הוא תוצר של תרבות ומסורת, המעצבות את חווייתו הרוחנית אפילו כשהוא מתרחק מהן בהתפתחותו האישית. מקובל יהדי, מיסטיקן נוצרי, צופי מוסלמי (ע"ע צופיות), נזיר בודהיסטי — כולם חיים בתוך מערכת ספציפית של סמלים ודפוסי-חוויה, ואף נזקקים לשם התבטאותם למערכת מושגים ומנחים השייכת למסורת תאולוגית או פילוסופית מוגדרת. בעוד שמיסטיקן יהודי יביע את רחשי חווייתו במונחים השאולים ממסורת היהדות ומלשון הקבלה, ידבר מי שזכה בהארט ה"ן" (ע"ע) בלשון הפילוסופיה של המהינה (ע"ע; וע"ע בודהא ובודהיזם, עמ' 702/3). עובדות אלה מבליטות את הקושי שבהגדרת המ' ובבידור היחס בין "מהותה" לביטוייה, אך קיים קושי נוסף ויסודי יותר.

המונח "מ'" יסודו במלה היוונית *μυστικόν*, "לסגור", שממנה נגזר גם *μυστήριον*. פולחני-המיסטריון בעת הע-תיקה (ע"ע מיסטריות) דרשו מהבאים בסודם לסגור את פיהם. אסור היה לגלות ברבים מה שמיועד ליחיד סגולה בלבד. במובן זה המיסטריון הוא "אזוסטרי": אפשר לבטא אותו במלים, אך אסור לגלותו, מטעמים שונים, להדיוטות. אצל קלסוס (ע"ע), המציטט ע"י אורינגס (ע"ע, עמ' 262), מופיעה המלה במשמעות נוספת: סגירת החושים בפני כל ענייני העולם הנה (תחושות, תאוות, רציות), כדי שהנשמה תהיה פתוחה לענייני הרוח והעולם העליון. מפאן שתי

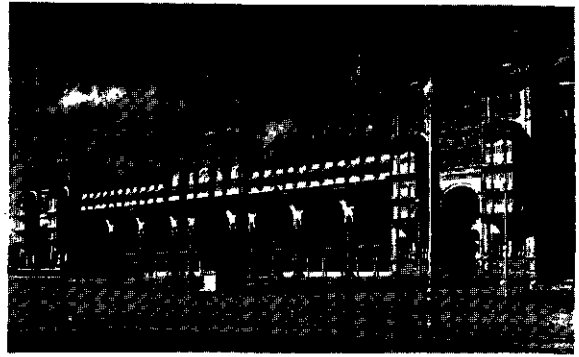

ארמון המהאראג'ה בעיר מיסור  
(ברשות "א. א. לרמונת", ת"א)

ובעמקים), ירקות ופירות. המקנה ברמה ובהרים נאמד ב-1966 ב-12.7 מיליון ראש בקר וכ-7.8 מיליון ראש צאן. מן היערות המכסים כ-15% משטח מ', מפיקים פמויות גדולות של עץ, בעיקר עץ-סנדל. בדרום מ' נפוץ גידול תולעי-מי, ומ' היא היצרן הראשי של משי בהודו.

בסביבות העיר קולאר, במזרח מ', כורים כ-3,800 ק"ג זהב בשנה, ובקירבת בהאדראוואטי שבמרכז, עפרות-ברזל — 3.5 מיליון טון (1967), ועפרות-מאנגאן — 275,000 טון בש-נה. התעשייה עוסקת בעיבוד התוצרת החקלאית, ייצור מזונות, מוצרי-טקסטיל, מצרכי-הלבשה שונים, מוצרי-עץ, חמרי-בניין וכימיקלים. תעשיית ברזל ופלדה, מכתות, כלי-עבודה ומוצרי-מתכת שונים התפתחה בבהאדראוואטי. ריכוז תעשייתי שני נמצא בבאנגאלור, שבה הוקם גם מפעל להר-בבת מטוסים.

האוכלוסייה ברובה הגדול ממוצא דראווידי (תמ'): ע"ע הודו, עמ' 455). הנפוצה-ביותר בין השפות הדראוידיות (ר' שם, עמ' 482 ואילך) היא הקאנאדה — שפתם של כ-60% מן האוכלוסין ולשונה הרשמית של המדינה. כן נפוצות השפות סלוגו, טאמילי, הינדי, מאהאראתי, טולו ומאלאיאלאם. כ-87% מכלל האוכלוסיה הם הינדו, ויתרם מוסלמים (בעיקר בצפון ובמערב), נוצרים (בעיקר בשפלת-החוץ), ג'ינים, בודהיסטים וסיקים.

רק כ-15% מאוכלוסי מ' יושבים בערים; הגדולות שבהן: בנגלור (ע"ע) הבירה — 1,027,330 תוש' (1969); מיסור — לפנים בירת נסיכות-מ' — 262,140 תוש'; הובלי — 217,280 תוש'; קולאר — 167,700 תוש'; מאנגאלור — הנמל הראשי — 168,650 תוש'.

נסיכות מ' קמה ב-1610 והיתה במשך מאות שנים אחת הגדולות והחשובות בהודו. לשיא-עוצמתה הגיעה בראשית המאה ה-18. ב-1831 באה בעול פריטניה. לאחר שהיתה הודו למדינה פדראלית עצמאית, הפכה נסיכות-מ' למדינה, שגבר-לותיה הנוכחיים נקבעו ב-1956; נכללו בה נסיכויות קטנות אחדות וכן מחוזות של דוברי קאנאדה ממדינות שכנות.

A. T. A. Learmonth — L. S. Bhat (eds.), *M. State, an Atlas of Resources*, 1961; V. L. S. Prakasa Rao, *Towns of M. State*, 1964; L. S. Bhat, *Geogr. of M.*, 1971.  
מ. בר.

מיסטיקה (אנג' *mysticism*, צרפ' *mystique*, גרמ' *Mys-tik*), מונח המציין סוג של תופעות (חוויות ותו-רות) דתיות, שקשה מאוד להגדירו הגדרה מדויקת, והמת-ייחס — על-אף הבדלים רבים וחשובים — למערכת תופעות המצויות ברוב הדתות. בדרך-כלל מציין המונח "מ'" חוויה

על אודות האלהות, האדם, המציאות בכלל, המבוססות על הפרות ו, הארות וחוויות מיסטיות. השאלה המתבקשת היא כיצד להעריך את היחס שבין החוויה כשלעצמה לבין לבושה הלשוני כשהיא מופיעה בעדויות אוטופיגוראפיות וספרותיות ובתורות שיטתיות. האם משקפת עדות — ולו הנאמנה ביותר — את החוויה המיסטית, או שמא היא כבר „פירוש“ והלבשתה בלבושים של קאטגוריות וסימבוליקה? פרובלמטיקה זו בולטת במיוחד בתיאורי חוויית ה„אחדות“, דתות מוניסטיות ופאנתאיסטיות אינן שמות מחסום אף לפני ניסוחים קיצוניים ביותר, בעוד שפדנות מונותאיסטיות „נבואיות“ (ע"ע דת, עמ' 255/6), החזרות תרדעת הפער המהותי בין הבורא הטראנסצנדנטי לנבראים, קיימת רתיעה עמוקה מקביעת ייחוד גמור של האדם עם האלהות. מיסטיקנים שהשתמשו בלשון קיצונית זאת נחשדו ואף נרדפו בשל כפירה ומינות, בעוד שאחרים נקטו לשון מתונה יותר חיברו על „דבקות“ או על תחושת „קירבה“ לאל, כדי להימנע מפל חשש של זנות סופסטאנציאלית גמורה.

בתוך הזרמים הנמנעים המיסטיים שפדתות השונות קיימת רב-גונית עשירה, חוקרי דת הבחינו הבחנות רבות בין סוגי מ' שונים. כגון מ' המקיימת את האישיות האינדי-חידואלית — לעומת מ' המבטלת אותה במציאות האלוהית הכל-כוללת; מ' המקיימת את היקום — לעומת זאת ה„א-קוסמיסטית“, הגורסת ביטול היש בישות האלוהית; מ' של האינ-סופיות — לעומת מ' של רצון אישי; מ' תבונתית-ספקולאטיבית — לעומת מ' חלונטאריסטית, וכי"ב. מבין שפרטי המסורות הדתיות למיניהן משפיעות על גיבוי המ' הקונקרטיים. כך, למשל, עומדת במרכזן של חזיונות מיסטיות רבות בנצרות לא האלהות סתם אלא דמותו של ישו דחוקא. בחוגים של נזירות מיסטיות התפתחה מגמה זו לדפוסים קבועים של אהבת הנשמה (ה„כלה“) ל„חתן“ האלוהי (Bräutmystik). בדרך כלל ניתן לומר שהמ' הקיצונית שר-ללת את קיומו הנפרד של העולם ושל ה„אני“ האישי, וחותרת להתבטלות האני באחדות האלוהית. מאידך-גיסא יש מ' של אהבת ה' ודבקות בו, שיש רואים בה את המ' האמיתית הצרופה, ויש רואים בה דתיות אינטנסיבית ולא מ' ממש. עם המבטאים את הדעה הראשונה אפשר למנות את כתבי האופאנישאודות ההודיות (ע"ע הדו, עמ' 471), את הוואנאט (ר' שם, עמ' 473) בנוסח שאנקארה, את ההינאיאנה הפודהיסטי (ע"ע טהרודה, עמ' 339), את פלו-טיניוס (ע"ע), את דיוניסיוס איש-האראפגוס (ע"ע) בנצ-רות המזרחית, ואת אקוהרט (ע"ע) בנצרות המערבית. מ' זו יש בה יסודות המובילים לקוטיזם (ע"ע). הדעה השניה מקובלת על הבהאקטי (ע"ע הדו, עמ' 474, 475) בהינדואיזם (רמנוגה, טולסי דס [ע"ע]), ואישים כמו פילון מאלכסנ-דריה (ע"ע), כמה מהצופים המוסלמים, המיסטיקנים הנוצ-רים האורתודוקסים והמקובלים היהודים.

המ' היתה תמיד נושא להתעניינותם של פילוסופים ושל פסיכולוגים בגלל השאלה אם החוויות המיסטיות למיניהן מעידות על קיומו של תחום מציאות רוחנית ועל המהות והמבנה של הנפש האנושית.

על המ' ביהדות — ע"ע קבלה.

מ' בנצרות. השאלה אם נמצאים יסודות מיסטיים בברית החדשה אם לאו — מוצאת את תשובתה בעיקר לפי ההגדרה שמגדירים את המושג מ' (ר' לעיל). מגמות מיס-

תכונות אפייניות מאד לרוב התופעות המיסטיות: (א) המ' קשורה בפרישות. רוב השיטות המיסטיות — אף אלה המסתייגות מדרכי סיגוף קיצוניות — דורשות פרישות והת-נתקות מהבלי העולם הזה כתנאי לשלמות הרוחנית. לא כל מוסר של פרישות מביא לידי מ', אך רוב התורות המיסטיות רואות בפרישות פרוודור הכרחי לטרקלין. שיטות מיסטיות השוללות פרישות אסקטית עושות זאת על יסוד תפיסות דיאלקטיות מיוחדות או מתוך תודעה ברורה שדרכן היא יוצאת דופן. (ב) הדרך המיסטית מובילה להתנסות חווייתית בתחום של מציאות שאינה ניתנת להגד ולביטוי. מסורות מיסטיות רבות נמנעות מלציין את תחום התנסותן כתחום של „מציאות“ ומעדיפות לדבר על „אין“, „אפס“, nihil וכי"ב (ע"ע קבלה: אין-סוף, אין). כדי להבליט את השוני האיכותי המהותי של התחום המיסטי מפל מה שנקרא „מציאות“ או „יש“ בעולם נסיונו הרגיל. הוזה אומר שהמ' אינה (או אינה אך ורק) „סודית“ במובן של איסור גילוי סודותיה ברבים. אלא נקלעת בכף הקלע בין הרצון העו להתבטאות וחוסר היכולת לבטא את עצמה. מכאן ההדגשה בספרות המיסטית שכל דיבור והגד הוא משל בלבד, והנ-סיה לביטויים פאראדוקסאליים.

תכונה נוספת של החוויה המיסטית היא אפייה האחדותי (unitive). המיסטיקן חש שהוא, או — ביתר-דיוק — שורש-חוייתו אחרי שהתפשט מכל מה שאינו מהותי, „מתאחד“ עם מציאות (או „על-מציאות“, או „אין“) נעלה — אלוהית או קוסמית — אחרת. חוויה זו של אחדות (unio mystica), עם ביטול ההפרדה בין סובייקט לאובייקט הפרוך בה, אינה ניתנת בנקל לביטוי דיסקורסיווי המיוסד כל-כולו על הש-ניות של סובייקט ואובייקט. חוויית הייחוד מלווה לעתים קרובות גם אפקט רגשי חזק של אהבה. תכונה זו היא בין הגורמים העיקריים לסימבוליקה הארוטית הבולטת במסורות מיסטיות שונות. שכן אין כחוויה הארוטית העשויה לסמל בעיני בני-אדם את האפסטאזה של התעלות משניות לאחדות מתוך דבקות שבאהבה.

לא כל „חוויה דתית“ היא גם מיסטית, וזיהוי פשוטי של מ' עם חוויה דתית לא יקדם את הבנת המ'. כאמור, קשה למצוא הגדרה מדויקת למ', כשם שקשה להגדיר „דת“ (ע"ע) וחוויה דתית. אולם בדרך כלל ניתן לומר שהחוויה המיסטית מצטיינת באפייה ה„אחדותי“ ובהתפרקות המס-גרות הראציונליות והסטרוקטורות הקאטגוריאליות הרג-יות. אם המ' היא מגע חווייתי בין פנימיות הנשמה לסוד המציאות, גרי היא מתרחשת בתחום שבו הקאטגוריות של חלל וזמן, אינדיודואליות וכו' אינן תופסות.

אך בעוד שתחום החוויה המיסטית הוא תחום של העדר (או התבטלות) סטרוקטורות אובייקטיביות וראציונאליות, הרי ההתבטאות על אודות החוויה המיסטית אינה אפשרית אלא ע"י יצירה של סטרוקטורות אובייקטיביות או, למצער, השימוש בסטרוקטורות מושגיות ולשוניות קיימות (למשל בעזרת המסורות התאולוגיות הפילוסופיות). מכאן זילוקי הדעות הרבים בנוגע למחיתה של המ', שכן אף אותם מיסטיקנים הטוענים שאין להביע במלים את החוויה המיס-טית ניסו למעשה להביע אותה (כי אחרת לא היינו יודעים עליהם כלל!). כל אחד בלשונו ובשפת הסימבוליקה שלו. מ' אינה חוויה (או עדויות על חוויות) בלבד; היא גם מערכת — לעתים מסובכת ומפותחת מאוד — של תורות

**מִיסְטֵרִיּוֹת** (גרמ' Meistersinger), מחברי שירה לירית גרמנית (Meistersang) במאות ה-14—16, שהיו בעלי-מלאכה. שירת המ' התפתחה מן הצורות המאוחרות של שירת המינגנר (ע"ע) ומשירת-המכתמים של המאה ה-13. מתוך חברות-זמרה כנסייתיות נתארגנו בהתחלת המאה ה-14 — גילדות (ע"ע, עמ' 667/8) של מ'. ביה"ס הראשון למ' נוסד במינץ. אח"כ נוסדו בת"ס כאלה גם באולם, אוגסבורג, פריבורג, קולמר, נירנברג ועוד, והם המשיכו להתקיים עד המאה ה-19. התקנון העתיק-ביותר של המ' שנשתמר הוא מ-1513 (פריבורג), ואוסף-שירים שלהם העתיק-ביותר נמצא בקולמאר. המ' התפשטו בכל גרמניה הדרומית. מייצגיהם העיקריים הם: מיכאל פֶּהִים (Michael Behaim), הַנְּס פּוֹלֵץ (Hans Folz), הַנְּס רוֹזֶנְפִּלִיט (Hans Rosenplüt), מוֹסְקֵט-בליט (Muskatblüt), וְהַנְּס זֶפֶס (ע"ע).

באמנות המ' שלטו חוקים קפדניים, שהיו רשומים ב"טאבוֹלְטוֹרָה". מבחן השירה התקיים או בכנסייה או בבית-העיריה. על המשורר, שישב על "כיסא-השירה", היה לחבר טפסט חדש לבתים ולמנגינה נתונים. בזמן מאוחר-יותר היה עליו להלחין גם מנגינה. נושאי השירים היו בעלי אופי מוסרי או דתי, וגם לימודי; הסיגנון היה מליצי-מופרז. האופרה "המ' מנירנברג" לר. וֶגְנֶר (ע"ע, עמ' 783) מתארת את חייהם ופעולותיהם של המ'. וע"ע יְקָרָם; גרמנית, תרבות. עמ' 560, 544; וולפרם, עמ' 928.

H. O. Burger, *Die Kunstauffassung d. frühen M.*, 1936;  
B. Nagel, *Der deutsche Meistersang*, 1952.

**מִיסְטֵרִיּוֹת** (יוו' μυστήρια, אנג' mysteries, צרפ' mystères), במובנם המקורי — טקסים דתיים שתוכנם נשמר בסודם של המשתתפים בהם (μύσται, מיוֹר = μυστήριον, לבלום את הפה, לעצום עין). טקסים כאלה התקיימו בזמן העתיק בעיקר ביוון, וגם בארצות המזרח הקרוב וברומא. מנקודת-הראות של תולדות-הדת המונח מ' חל איפוא על אירועים קונקרטיים. המשמעות של מסתורין, רו, נוספה עליו בתקופה ההלניסטית ונתגלגלה גם ללשונות אירופיות, ואף ללשון חז"ל. כמרכן הוחל השם מ' על המח-זות הדתיים (miracleplays, mysteries; וע"ע דְרָמָה, עמ' 184; ישו, עמ' 437), שבוצעו ביה"ב, לרוב ע"י הגילדות (ע"ע, עמ' 667).

ידעותינו על טיבן של המ' במובנן המקורי הן מצומצמות מטבע הדברים; מוצאן — על אחת כמה וכמה. לפי אחת ההשערות היה מוצאן קדם-הלני וחסידיהן שמרו אותן בסוד מחשש תגובת הסביבה החדשה. הועלתה גם ההשערה שיסוד המ' היה טקס משפחתי שמשתתפו נקבעו ע"י אבי-המשפחה.

המ' נבדלו מסקסידת אחרים דווקא בכך שלא היו פתוחות אלא למי "שהוכנס בסודן". פעולת "ההכנסה-בסוד" נקראה μύσησις, לאט' initia (מפאן באנג': initiate, initiation). היה זה השלב הראשון של הטקס, הקשור במ"הקטנות" שנתקיימו באגראי, פרבר של אַתוֹנָה. אחריו בא השלב השני, ה-τελετή, כל' השלב שהמשתתפים בו הגיעו לתכלית המ', היא השלמות.

סודות המ' היו ידועים בדרך-כלל לתושבים שהתגוררו במקומות-הפולחן, אך אסור היה להם לספרם. סוד המ' נקרא בפני היוונים ἄρρητον, "שאינן לבטא אותו", והיה בכך משום

טיות מובהקות התפתחו מהר, בעיקר בכנסייה המזרחית. מזיון שפתולדות ההגות האירופית היתה הפילוסופיה הנאו-אפלטונית (ע"ע נאו-אפלטוניות) הקרוכה-ביותר למח-שבה המיסטית, לא ייפלא שגם התאולוגיה המיסטית מצאה את ביטוייה בעיקר בלשון הנאו-אפלטונית. תולדות המ' הנוצרית קיבלו את צביונן הנאו-אפלטוני בעיקר ע"י הכת"בים של דיוניסיוס איש-הֶאֱרַאפּוֹס (ע"ע). בדרך כלל ניתן לומר שהמ' הנוצרית מנסה לשמור על הטראנסצנדנציה הגמורה של הישות האלוהית, ועל-כן מסתייגת מפנתאיזם (ע"ע). כמרכן נתפסת הישות האלוהית כפרסונאלית (להב-דיל מהתפיסה הלא-פרסונאלית של האלוהות בשיטות מיס-טיות רבות). ה"איחוד השלם" של הנשמה עם האלוהות מוסבר כאיחוד של האהבה ושל הרצון, ולא כאיחוד סופסטאנציאלי או כשקיעת ישותו של הנברא בישות הנברא.

יש תאולוגים (בעיקר פרוטסטנטים, כגון ר. ניבור [ע"ע] וא. פרוֹנֶר [ע"ע]) הרואים את המגמות המיסטיות כסותרות את הבשורה הנוצרית וכקרוכות לגנוסיס (ע"ע) או לנאו-אפלטוניות ולדתיות הפאגאנית יותר מאשר לדת המקראית. אולם במסורות של הכנסייה הקאתולית הפנסיות המזרחיות נודעת חשיבות מרכזית למ' הן להלכה (תאולוגיה) הן למעשה (דרכי חסידות ופרישות).

בין השמות הידועים בתולדות המ' הנוצרית: קְלֶמֶנְס מאלפסנדריה (ע"ע), גֶּרְגוֹרִיוֹס מניסה (ע"ע), אוגוסטינוס (ע"ע), הוגו מֶן וִיקְטוֹר (ע"ע), פֶּרְנַנְדִּיס מֶאֶסיִי (ע"ע), בּוֹנִיפַּטוֹרָה (ע"ע), אֶקְוֶרֶט (ע"ע), טאולר (ע"ע), ה. זוֹיֶזֶה (ע"ע), קֶתְרִינָה מַסִּינָה (ע"ע), קֶתְרִינָה מַגְ'וֹבָה, טֶרֶסָה דֶה חוֹסֶס (ע"ע), חוּאָן דֶה לֶה קוֹרֶס (ע"ע), יַעֲקֹב בֶּמָה (ע"ע), פ. פֶּנְלוֹן (ע"ע), הַגְּבֵרֶת גִּיאוֹן (ע"ע גִּיוֹן). על המ' באיסלאם — ע"ע צופיות.

W. R. Inge, *Christian M.*, 1899; E. Underhill, *M.*, 1911; F. Heiler, *Das Gebet*, 248—346, 1920<sup>2</sup>; R. C. Zaehner, *M. Sacred and Profane*, 1957; G. Sholem, *Religiöse Autorität und M.* (Erano-Brüder, 26), 1958; G. C. Anawati — L. Gardet, *M. Musulmane*, 1961.

צ. ר.

**מִיסְטֵרָה** (Μυστήρια, Μυστήρια), אתר ביזאנטי ביוון. 7 ק"מ ממערב לספארטה, במרום הר־טִינְטוֹס. מבצר מ' נבנה ע"י הצלבני ג'וס דה וִילַארדוּאן (Ville-hardouin). ונמסר ב-1262 למיכאל VIII פֶּלַאולוֹגוֹס (ע"ע) קיסר-ביזאנטי. נסיכים מבית פֶּלַאולוֹגוֹס המשיכו לשלוט במ'. במאה האחרונה לתקופה הביזאנטית היתה מ' מקום מושב של דֶספּוֹטָאט יווני ומרכז אמנותי ומדעי. נבנו בה פנסיות שעוטרו בתמושיחים מפורסמים בתולדות האמנות הביזאנטית, יצירות של 3 אסכולות של אמנים. עיקר התמושיחים נשתמרו בכנסיות אֶפְנִטִיקוֹ, פֶּנַתַּאנָסָה ופֶּרִיבֶּלְפּוֹטוֹס; הם מדגימים את ה"תחיה" הביזאנטית מימי הפאלאולוגים (המאות 13 ו-14), תוך שילוב יסודות מסורתיים וחידישים בפרספקטיווה ובתנועותיות. חייה-החצר במ' פרחו גם במובן הרוחני; בין ירשביה היה הוגה-הדעות האפלטוני גיאורגיוס גְּמִיסְטוֹס פֶּלַתוֹ. מ' נפלה בידי התורכים ב-1460, והתקיימה כעיר עד לחורבנה במלחמת-השיחור היוונית ב-1826. שרידי התושבים עברו ב-1834 לספארטה.

G. Millet, *Monuments byzantins de Mistra*, 1910; M. Χατζηδακνης, *M.*, 1956.

*Dionysos, Archetypal Image of Indestructible Life*, 1947; id., *Eleusis, Archetypal Image of Mother and Daughter*, 1967; M. P. Nilsson, *The Dionysiac M. of the Hellenistic and Roman Age*, 1957; G. E. Mylonas, *Eleusis and the Eleusinian M.*, 1961.

ק.ק.

**מיסטרל, גבריאלה** [שמה הספרותי של לוסילה גודוי אי אלקיגה] Gabriela Mistral [Lucila Godoy — y Alcayaga] — 1889, ויקוניה — 1957, גניוירק), משוררת ומחנכת צ'ילנית; בעלת פרס-נובל לספרות לשנת 1945. מ' פעלה שנים רבות בשדה-החינוך בארץ-מולדתה ובשירותה הידלומטי. את דרכה בספרות התחילה ב *Sonetos de la muerte* («סונטות המוות»), 1915 — שירים שבהם היא מבטאה את סבלה לאחר התאבדותו של חברה. לאחר-מכן פורסמה, בין השאר: *Desolación* («שימוץ»), 1922 (הר"ל לראשונה בגניוירק) — קובץ-שירים המכיל את השיר *Dolor* («סבל»), ובו ביטוי רגשותיה מגיע לשיא עצמתו; קובץ בפרוזה *Lecturas para mujeres* («פרקי-קריאה לנשים שים»), 1923, שהוקדש להוראת השפה בבתי-ספר לנשים; *Ternura* («רכות»), 1924 — אוסף של שירי-ילדים, שאליו צורפו שירים חדשים ב-1945; *Rondas para niños* («מחור לות לילדים»), 1926; *Nubes blancas* («עננים לבנים»), 1930 — שירים; *La Oración de la maestra* («תפילת המורה»), 1930 — בפרוזה; *Tala* («חורבן»), 1938 — קובץ-שירים שבו מגלה מ' התעניינות רחבה-יותר באנושות פולה ובבעיותיה האכזריות של התקופה, בלא להתרחק מן הקו המנחה את כלל יצירתה — האהבה והאמונה. לאורך כל יצירתה של מ' היתה האהבה נושאה העדיף, ובעיקר האהבה לילדים, למספנים ולנחשלים. לטבע ולאל. תרזויה, תכופות גבריים יותר מנשיים, מצטיינים ברפותם בצד עצמת הרגש. מיוחד-במינו הוא שימושה במלים המשוות לכלל-שירתה את החום האפייני לה. הפרוזה שלה היא פשוטה, פנה, ואף שהיא מלאת-רגש, הריהי נופלת משירתה. שיריה זכו להצלחה רבה ותורגמו לאנגלית, לצרפתית, לאיטלקית, לגרמנית, לשוודית ולעברית («שירים», תרג' ר. שני, תשכ"ו).

A. S. Blackwell, *Some Spanish-American Poets*, 236–279, 1929; F. de Onis, *Antología de la poesía española e hispanoamericana*, 1934; N. Pinilla, *Biografía de G. M.*, 1946; H. Rheinfelder, *G. M.*, 1955.

פ.פ.

**מיסטרל, פררריק** — Frédéric Mistral — (1830, סופר מאיאן [Maillane] ליד ארל — 1914, שם), סופר צרפתי ומחדש הספרות בדיאלקט הפרובאנסאלי. מ' למד משפטים, אך כבר בגיל צעיר התעוררה בו, בהשפעת מורו ז'וזף רומאניי, התעניינות בשירה הפרובאנסאלית, הוא שם לו למטרה, «להחיות בפרובאנס את תודעת הגזע, להחזיר לשפתה את מעמדה ולהפיצה בדרכי שירה». ב-1851 השתתף בקובץ *Li Prouvençalo* («הפרובאנסאל»), ושיריו עוררו עניין. ב-1854, יחד עם שישה משוררים אחרים, ייסד אסכולה ספרותית פרובאנסאלית בשם *Félibrige* (אולי מלאט' fellebris = יונק, מוצץ), שפתחה בהוצאת לוח שנתי פרו-באנסאלי *Armana Prouvençau*. מכאן ואילך התמסר מ' לעבודת-מחקר קפדנית בתחום הלינגוויסטיקה והלפסיקו-גראפיה, שפריה, מילון אַנציקלופדי פרובאנסאלי-צרפתי

ביטוי ליראת-כבוד עמוקה. הסודות שהיו בכחינת טקס בלבד נקראו *ἀπορρητον* = «ששמירתם נאסרה»; ידועים יותר היו התכנים המיתיים («ע'ע' מיתוס) של המ'. עוד יותר ידועים היו המעשים הטובים שנוקפו לזכותם של האלים שהיו קשורים במ'. כגון הדגן והחקלאות, מתנת דמטר («ע'ע'), במ' האלוסיניות.

המ' האלוסיניות הן המפורסמות בכולן. על מ' אלו, שהתקיימו 1,500 ואולי אף 2,000 שנה, יש לנו ידיעות מרובות-יחסית. הן נקראות בפשטות *μυστήρια*, בלא ציון נוסף, כגון «שתי האלות (דמטר ופרספונה), שלכבודן נחוגו לעתים הן נקראו המ' «הגדולות», כדי להבדילן מהמ' «הקטנות» שנחוגו באגראי (ר' לעיל). במ' האלוסי-ניות השתתפה כל אוכלוסייתה של אתונה, לרבות הנשים העבדים. הילדים יוצגו ע"י נער, מאחת המשפחות הוותיקות, שעבר איניציאציה בביתו. המיתוס, המספר על חטיפת בתה של דמטר בידי הדס («ע'ע') ועל חיפושי האם אחריה במשך זמן רב («ע'ע' המנון, עמ' 773), היווה את המבוא למ' ובתור שכזה היה פומבי. על המשך המיתוס, שלפיו הרתה פרספונה וילדה לחוטפה, כאילו במותה — שהרי האדס היה אלוהי השאול — שמעו ה *μύσται* בלבד. אלה יצאו לדרפם מאתונה למקום המ' כאילו יוצאים לעולם הבא, ובאָלוסיס שותפו בחיזיון נשגב, ה *ἐποπέτεια* (= מה שניתן לצפות בו), שבו הועלתה דמותה של מלכת-השאול שהיתה לאם. הונח כמוכן-מאליו שלמשתתפים בחיזיון מובטח במותם גורל טוב-יותר מאשר לאלה שלא התנסו בו.

היכולת להזות הזיות נדרשה בוודאי מאלה שעברו איניציאציה באָלוסיס. צום של תשעה ימים, ולאחר-מכן משקה נוסף שיכרוץ קל, סייעו לקראת המעבר למישור האחר. דבר זה הושג במידה רבה-יותר ע"י שתיית היין במ' של הפבריים («ע'ע') במקדשיהם באי סאמותראקי ובתבאי שבפואוטיה. דמיון של מ' אלו למ' שבאָלוסיס היה רב, אם כי הודגש אָפִים הזכרי של הפבריים.

פולחן דיוניסוס («ע'ע'). בעל האופי האַקסטטי, שהיה ביסודו פולחן הסודי של הנשים, הועמד תחת פיקוחם של גברים, ונתקבל בין פולחנות המדינה. בשום מ' לא הושגה ההינתקות מהחיים הרגילים במידה כזאת כמו במ' של דיוניסוס, שחדרו אף לאיטליה ולאִימפריה הרומית כולה, יחד עם המ' מהמזרח. — ור' תמ' בכרך י"ד, עמ' 634.

המ' של האלים המזרחיים שהחלו רווחות באִימפריה הרומית — כגון של איסיס («ע'ע') ואוסיריס («ע'ע') אסיר (כרך-מילואים)) שהובאו ממצרים ההלניסטית, או של קיבלי («ע'ע') ושל אַטיס («ע'ע') מאסיה הקטנה ושל מיתרה («ע'ע') מפרס — לא תמיד נזקקו לאַקסטטאזה כדי לגבש את קהילות הסידיהם. מה שמ' אלו הציעו לא היה אלא העלאתו של החסיד למישור חדש, העלאה שהיתה בה משום בחירה בו, משום התנסות מצדו להיות לאיש אחר. ההתנסות חיוקה, יותר מפל הבטחה ותקווה, את האמונה בהשגת המיוחדות המיוחדת ואת קיומה לעד.

על השפעת המ' על הפולחן הנוצרי — ע'ע' מיסה.

G. Anrich, *Das antike Mysterienwesen in seinem Einfluss auf das Christentum*, 1894; R. Reitzenstein, *Die hellenistischen Mysterienreligionen*, 1923; F. Cumont, *Les Religions orientales dans le paganisme romain*, 1924; R. Pettazzoni, *I Misteri*, 1924; K. Kerényi, *Mysterien der Kabbiren* (Die Geburt der Helena, Kap. III), 1945; id.,

בסוף תקופת הקיסרות פעל המ' הנוצרי גם בקרב עמים שמחוץ לתחומה. אולפילס (ע"ע) ניצר את הגותים (ע"ע) ותירגם לשפתם את כתבי הקודש. תרגום זה לשפה גרמנית סלל גם את הדרך להתנצרות הלנגוברים והבורגונדים (ע"ע ערכיהם) לנצרות האריאנית (ע"ע אריוס). יריבת הנצרות הקאתולית, דת-הקיסרות. מרומא יצאו מיסיונרים ובראשם פטריק „הקדוש” (ע"ע), לאירלאנד וניצרוה. הנצרות באיר-לאנד התבססה לא על מידרג הכמורה (הגמונים, ארכהיג-מונים וכו'), אלא על נזירים עצמאיים. מאירלאנד יצאו מיסיונרים רבים שניצרו את הסקוטים ופעלו במערב אירופה ומרכזה.

המיסיונרים האירים התנגשו במ' הרומי-קאתולי, ששלי-חיו, מטעם האפיפיור גרגוריוס I (ע"ע), ניצרו את אנגליה, ושבו תמכה ממלכת הפרנקים (ע"ע) שהתנצרה בסוף המאה ה-5 ביזמת המלך פלוביס (ע"ע) והיתה הממלכה הסוטונית הראשונה שקיבלה את הקאתוליות. בתמיכת הפראנקים פשטה הקאתוליות, והישגי המ' האריאני והאירי נמחקו. בתקופת הקרולינגים התהדק הקשר בין השלטון הפראנקי לכין הכנסייה והמ'. בוניפיציוס (ע"ע) פעל בגרמניה בחסות קרל מרטל (ע"ע); קרל הגדול (ע"ע) הפיץ את הנצרות באש ובחרב בארצות שכבש וכפה את הנצרות, בין השאר, על הסאכסונים. וזאת מתוך שיקולים דתיים ומדיניים כאחד. במאה ה-9 יצאו מטעם הקארולינגים מיסיונרים אל הסל-ונים, הקרואטים, הצ'כים והמוראווים. פולניה, דנמארק, נורווגיה ושוודיה התנצרו החל במאה ה-10. התנצרותם של עמי סקאנדינאויה אירעה בהשפעת מיסיונרים מאנגליה. בשוודיה ובהונגריה התבססה הנצרות בעקבות מלחמות ממושכות. ההתנצרות, בהשפעת המיסיונרים, היתה כרוכה בקבלת התרבות האירופית מורשת-רומא. על תועלתה המ-עשית והמדינית. דיכוי עובדיה-אלילים בכוח הזרוע. ביזמת המ', סייעה לריכוז הכוח בידי השליט. המ' מילא תפקיד חשוב בתחום התרבות הודות לבת"ס. למנזרים ולכנסיות שנסודו.

הפטריוטים של המזרח יזמו פעולת-מ' מעבר לגבולות הקיסרות. אַתְנָסִיוֹס (ע"ע) מאלכסנדריה שלח את פרוֹמֶנְטִיוֹס לחפש (ע"ע), וגרגוריוס „המאיר” (ע"ע) פעל בארמניה; מדינה זו היתה הראשונה שבה נהיתה הנצרות לדת הרשמית. ממנה הופצה הנצרות בגרוזיה. הַנְּסְטוֹרִיָּיִם (ע"ע) ניהלו פעולות מ' בכל רחבי אסיה.

קיסרות ביזנטיון וכנסייתה יזמו פעולות מ' בבלקאנים ובקרב העמים הסלאוויים. האחים מתודיוס וקירילוס (ע"ע) תירגמו את כתבי-הקודש והליטורגיה לסלאונית, ונשלחו מטעם פוטיוס (ע"ע). אפטריארך קושטה, לנצר את הבול-גארים. הצ'כים והמוראווים. לקירילוס מיוחס הכתב הקרוי על שמו (קירילי). ב-865 התנצר בוריס I, מלך בולגריה, ופעל לניצור עמו. הרוסים קיבלו את הנצרות מביזנטיון, בימי ולדימיר (ע"ע) „הקדוש” (בסוף המאה ה-10). המ' מביזנטיון והמ' מרומא התחרו להתנגשו זה בזה בכמה מקומות. בסרביה גבר המ' האורתודוכסי על הקאתולי, ואילו בבתקמיה ובמוראוויה היתה יד הקאתולים על העליונה.

מן המאה ה-12 התפשטה הנצרות באישיות תוך שימוש בכוח. בספרד התנהלה מלחמת הכיבוש-המחדש מידי המוס-למים („רקונקיסטה”), שבה השתתפו מיסדרים לוחמים של אבירים-נזירים; בצפון-מזרח אירופה הכניע מיסדר

Lou Tresor dou Félibrige („אוצר הפליבריון”), התפרסם ב-1878. ב-1859 הופיעה הפואמה הכפרית שלו Mirèio (צרפ' Mireille), שזכתה להערכה נלהבת מצד למרטין (ע"ע) ועובדה לאופרה בידי שרל גונו (ע"ע). עם פירסום האפוא-פיאה הדמיונית Calendau („הג המולד”) ב-1866 הפך מ' למנהיגה הבלעדי של הפליבריון, ולאחר שהופיע ב-1875 קובץ שיריו Lis Isclo d'Or („איי הזהב”) פירסומו הלך וגבר. הוא המשיך לפרסם את יצירותיו בצירוף תרגום צרפתי, וביניהן: Nerito, 1884 — סיפור קצר בחרוזים על נושא אגדי מיה"ב; La Rèino Jano („המלכה ז'אן”), 1890 — דראמה; Lou Pouèmo dou Rose („פואמה על הרוזן [הנהר]”), 1897 Lis Oulivadou („אסיף הזיתים”), 1912 — קובץ שיריו האחרון. ב-1897 ייסד מ' את המוויאון של ארל, שנועד לשכן את אוצרות התרבות הפרובאנסאלית, ולו אף הקדיש את פסטי-פרס-נובל, שקיבל ב-1904.

ב-1906 הופיעה האוטוביוגרפיה של מ' Moun Espelido, Memori e Raconte („מוצאי, זכרונות וסיפורים”), וב-1910 — תרגום פרובאנסאלי של ספר „בראשית”.

מ' התנגד למגמות הספאראטיסטיות שקמו בקרב הפלי-בריון אחרי מפלתו של נאפוליון III. שאיפתו היתה להחזיר לתרבות הפרובאנסאלית את עצמאותה הרוחנית, בלא מסגרת מדינית נפרדת.

P. Lasserre, F. M., poète, moraliste, citoyen, 1918; E. Ripert, *La Versification de M.*, 1918; id., *F. M. et son message spirituel*, 1946; C. M. Girdlestone, *Dreamer and Striver, the Poetry of F. M.*, 1937; P. Devoluy, *M. et la rédemption d'une langue*, 1941; P. Souchon, *M., poète de France*, 1945; L. Teissier, *M. chrétien*, 1954; B. A. Tala-doire, *Le Sentiment religieux chez M.*, 1955; R. Alding-ton, *Introduction to M.*, 1956; S. A. Peyre, *Essai sur F. M.*, 1959.

מ.א.

**מִיִּסְיוֹן** (מלאט': missio = שליחות), פעולה להפצת דת מסוימת בקרב בני דת אחרת. פעולה זו מצויה בדתות שונות; בנצרות ובאסלאם נחשבה בתקופות מסוימות לחובה דתית.

ישו פנה בהטפותיו רק ליהודים, אולם נזפרות בשמו מימרות. כגון „לכו אל כל העמים להורותם ולעשותם לי לתל-מידים ולטבל אותם בשם האב והבן ורוח-הקודש” (מת' 28.19). הפצת הנצרות הקדומה קשורה ב-12 „השליחים” ובראשם פט-רוס; ממרפזה בירושלים התפשטה ההטפה לנצרות בכל הקיס-רות הרומית. האמונה שהמשיח כבר בא, ושבתו כיפר ישו על חטאי המאמינים, משכה רבים, בעיקר בשכבות הנמוכות של החברה. הסתלקותה של הנצרות מכל תביעה לקיום המצוות המעשיות של היהדות קירבה אליה את הנכרים שפבר קודם-לכן אהדו את תורת-ישראל; כך קצרה הנצרות את הישגי התעמולה של היהודים בחברה ההלניסטית. האי-שיות המרפזית במ' היה פאולוס, שהציג את הפנסייה כישות רוחנית אוניוורסלית, ובכך הכשיר אותה לפעולת-מ' מעבר ליהדות.

בימי הקיסר קונסטנטינוס (ע"ע) נהיתה הנצרות לדת הקיסרות, ומאז התפשטה גם מכוח תמיכתה של המדינה. אבות-הכנסייה, היארגונימוס, אוגוסטינוס ואמברוסיוס (ע"ע ערכיהם) ואחרים ניהלו פולמוס ער בעל אופי מיסיונרי עם לא-נוצרים (ע"ע אפולוגטיקה). פעולות מ' מתן טובת-הנאה לנוצרים וחקיקה אנטי-אלילית הביאו לנצחונה של הנצרות ברחבי האימפריה.

ומתואם יותר, ומספר רב של מיסיונרים הקימו מוסדות חינוך ודת. לאחר שדיכאו את התרבויות הקיימות. עם זאת היה יסוד הכפיה והאונס חזק מאוד בניצורם של הילידים המשועבדים ביבשת-אמריקה. הפרנציסקני הואן דה סומא-ראגה, הארכיגמון הראשון של מקסיקו, ניצר את רוב תושבי ארצו. המיסיונרים זכו באמון האינדיאנים והגנו על זכויותיהם נגד השלטונות המתישבים הלבנים; לס קסס (ע"ע) היה „שליח האינדיאנים”, ופדרו קלאוור — „שליח הכושים”. הם הקימו כפרים מיוחדים להגנת האינדיאנים („רדוקציות”), ובפאראגואי הקימו הישועים מדינה למופת, מאורגנת על פי עקרונות שיתופיים. זו חרבה כש-גורשו הישועים (1767) בפקודת המלך קרלוס III (ע"ע). גם בפיליפינים הצליחו המיסיונרים, ורוב התושבים התנצרו. כשנהיו מדינות דרום-אמריקה לעצמאיות, היתה הכנסיה הנוצרית מבוססת היטב, ורק שבטי-אינדיאנים בפנים היב-שת היו עובדי-אלילים.

במאה ה-18 חלה נסיגה בפעולות המ' הקאתולי עקב ירידתן של ספרד ופורטוגל, ופריחת „ההשכלה” האנטי-קלריקלית. בימי המהפכה הצרפתית ונאפוליון שותק המ' הקאתולי לחלוטין, אך בתקופה זו החלו בפעילות מיסיונרית הפרוטסטנטים, שעד כה נמנעו מפעילות זו או שפעולתם היתה מצומצמת מאוד. כבר ב-1701 ייסד תומס ברי (Bray) באנגליה חברה להפצת הנצרות, אך הבטיס למ' הפרוטסטנטים המודרני הונח בתקופת מלחמת המהפכה ונאפוליון. בהשפעת ההתעוררות של המתודיסטים, הפפטיסטים וכיתות אחרות, נוסדו מסגרות אירגוניות רבות להפצת הנצרות בנכר. במרכז-אירופה התחיל המ' ביזמת מיסדי הפיאטיזם (ע"ע), שהצליחו לעניין את מלך דנמארק בפעילות מ' במושבותיו, והפיאטיסט צינצנדרוף (ע"ע), אפוטרופוס „האחים המוראויים”. המ' הפרוטסטנטים קיבל תנופה אחרי מלחמת נאפוליון, כשנוסדה אגודה מיסיונרית בבאזל (1815) ואח"כ בערים אחרות בגרמניה. הגרמנים, ובראשם ג. וארנץ (G. Warneck) ייסדו את מדע המ', „מיסיונרית”. גם בהולאנד נוסדו אגודות מ' ופעלו באינדיזניה. אירגון המ' המודרני הראשון הוקם באה"ב ב-1810, ובמהרה היה לכל דנומינציה דתית מ' משלה. מ' אלה פעלו הן באה"ב גופה, בניצור הכושים, והן מחוצה לה. במרוצת-הזמן תפסו המ' האמריקניים מקום ראשון-במעלה בין המ' הפרוטסטנטים בעולם.

מספר אירגוני המ' הפרוטסטנטים גדל בהתמדה ועד מלה"ע I הגיע ליותר מ-200, עם אלפי מיסיונרים בכל רחבי תבל. רשת בת"ס שהקימו, הקנו לילידים את ערכי תרבות-המערב ומתוכם צמחה עילית פוליטית מקומית. המ' סייע בהתמערבות מדינות רבות בעולם, וכן שימר שפות מקומיות ע"י תרגום כתבי-הקודש וספרים אחרים ללשונות הילידים. המ' היה קשור במאבק לביטול העבדות, אך סייע במישרין להתפשטות מעצמות-המערב. כך, למשל, השתלטה צרפת על הדו-סין (ע"ע) באמתלה של הגנה על פעולות המ' הקאתולי. במרד האנטי-מערבי של הבופסרים בסין (ע"ע) נטבחו עשרות מיסיונרים ואלפי מתנצרים סינים.

ב-1910 התכנסה באדינבורו ועידה בין-לאומית של מ' פרוטסטנטים, וממנה צמחה ב-1921 ה-International Missionary Council. ב-1961 הצטרף אירגון זה ל„מועצת הכנ-סיות בעולם” (World Council of Churches).

האפריים הטוטונים (ע"ע) את הפרוסים האליילים, והשוודים הכניעו את הפינים וניצרום. מ' בדרכי-שלום ניהלו הפרנציסקנים והדומיניקנים (ע' ערכיהם), שפעלו גם בארצות-האסלאם והגיעו למזרח-הרחוק ולקדמת-אסיה, אך בשטחים מרוחקים אלה לא זכו בהצלחה בת-קיימא. למטרה זו למדו שפות של הלא-נוצרים (ערבית, עברית ועוד), וניסו להוכיח בדרכי ההיגיון או על סמך המקרא והקראן את אמיתות הנצרות. ר' לולוס (ע"ע) הניח בסוף המאה ה-13 ותחילת ה-14 את הבסיס התאולוגי לפעולת המ' בדורות שאחריו. על ההטפה לנצרות בקרב היהודים — ר' להלן, עמ' 360.

לתגליות הגאוגרפיות הגדולות במאה ה-15—16 היו גם מניעים מיסיונריים. ספרד ופורטוגל התחייבו בפני האפיפיור לור לשגר מיסיונרים למושבותיהן ולהקים בהן מוסדות דת וחינוך, וזכו בתמורה בשליטה בלבדית במידרג הכנסיה. („פטרואדו”; ע"ע מפיסקו, היסטוריה). ע"כ איבדו האפיפיורים את השפעתם במושבות.

בפעילות המיסיונרית מילאו תפקיד נכבד מיסדרי הנזירים ובמיוחד הישועים (ע"ע). משורות הישועים באו פטר (ע"ע), שליח-הודו שהגיע גם ליאפאן, ומקימי מדינת מופת מיסיונרית בפרגוי (ר' להלן). כדי להגביר את שליטתו במ' הקים האפיפיור ג'ורג'וס XV (ע"ע) את „הקונגרסציה הקדושה להפצת האמונה” (Sacra Congregatio de Propaganda Fide) ובקיצור — „הפרופאגאנדה”, שניסתה לעקוף את „הפטרואדו” של ספרד ופורטוגל ע"י שיגור נציגים אפיפיוריים לאזורים שבהם לא היתה כנסיה מאורגנת. „פרופאגאנדה” ו„הפטרואדו” הסתכסכו תכופות, והחיכוכים החריפו עם גידול השפעת צרפת ברומא. המ' הצרפתי בצפון-אמריקה הצטיין בשימוש מועט בכוח — אך הישגיו אבדו בגלל אבדן מושבותיה של צרפת במאה ה-18.

הישגי הפרוטסטנטים כמיסיונרים באפריקה היו דלים ולא הותירו עקבות בגלל מחסור בכוח-אדם, וכן בגלל ההתנגדות שעוררו המיסיונרים בקרב הכושים עקב השתתפותם בסחר העבדים. בחב"ש (ע"ע, עמ' 107) זכו הישועים להצלחה זמנית בחצר המלוכה, אך הפנסייה המונג' פייסית המקומית הביאה לידי גירוש המיסיונרים. בהודו פעלו הפרוטסטנטים ממרזום בגואה (ע"ע), והצליחו בפעולתם בקרב הקאסטות הנמוכות בדרום הודו. הישועי רופרטו נופילי, שחי כבראהמין ונהג בסתגלות כלפי מסורות דת הודיות, עורר מחלוקת בדבר „מנהגי מלבר”. עם ירידת פורטוגל כמעצמה קפאה הנצרות בהודו על שמריה.

במאה ה-16 זכו המיסיונרים בהצלחות מרשימות ביאפאן, אך עוררו חשדות שהם חיל-חלוץ של פלישת אירופים, ואח"כ גורשו (1587); ב-1637, בעקבות התקוממות של הנוצרים, נערך בהם טבח והם הושמדו (ע"ע יפן, עמ' 133). בסין הותר ב-1600 לישועי מטאן ריצ'י (ע"ע) לפעול בפקין לאחר שקנה לו שם כמלומד וכסופר סיני מסורתי; אורח חייו ונכונותו לסתגלות ביחס לטקסים ולפולחן סיניים עוררו נגדו מיסיונרים דומיניקנים ופראנציסקנים (ע"ע ישועים, עמ' 446). ב-1717 הוציא קיסר סין צו נגד הנוצרים, בהודע לו דבר תלותם של הקאתולים באפיפיור; ב-1742 פסל האפיפיור את „הטקסים הסיניים המאלאבריים”, והנצרות בסין דעכה.

המ' במושבות-ספרד באמריקה פעל באופן אינטנסיבי

בראשית ימי הח'ליפים באה מחמת התמוטטות הכנסיות הנוצריות, שהיו מסוכסכות בינן לבין עצמן, ירידתה של דת זרתוטרטה (ע"ע), המשיכה של הדת השלטת (כל, הרצון להימנות עם השליטים ולשמור על הרכוש ועל המעמד החברתי), וכן גם הדרות לפעולה מיסיונרית מצד השליטים המוסלמים. עמר II (ע"ע) ציווה על מושלי הפרובינציות לדאוג לאיסלום הנתינים. הפטור מתשלום ה"ג'זיה" (מס הגולגולת) שניתן למוסלמים הביא להתאסלמות המונים בימי האומיים. בעלות העבאסים לשלטון (750) גברה מגמה זו. הח'ליף אל-מאמון (813—833) ערך ויכוח-ידת והפיץ את האסלאם בדרכי-שלום; יורשיו גזרו גזירות על הלא-מוסלמים, כגון נשיאת טלאי צהוב. נראה שהלחץ על בני-דתות אחרות להתאסלם היה גדול יותר משמספרים הסופרים המוסלמים. במחצית הראשונה של המאה ה-9 ערכו צבאות העבאסים מסעות במטרה להפיץ את האסלאם בכוח, כגון המסע ב-820 לטרנסאוקסניה והמסע ב-830 אל ארץ דילם (לחוף הים הכספי).

בצפון-אפריקה הופץ האסלאם בכוח בידי אדירים I (788—793; ע"ע אדריסים) ויורשיו, נסיכי פאס, ואח"כ בידי האל-מראבטון (ע"ע מראבטון, אל), שפתחו ב-1042 ב"מלחמת-קדש". בסודאן המערבי ועל גדות הסנגאל הניג'ר הפיצו סוחרים מוסלמים את דתם. אל-מהלבי (בערך 985) מספר, ששליט העיר גאו שעל הניג'ר הוא מוסלם, ואל-בכרי, שכתב 80 שנה אחריו, מספר על שכונות מוסלמיות בערי-המסחר של מערב-אפריקה. התפשטות האסלאם הסתייעה בשאיפת עמים משועבדים לפרוק את עול אדוניהם. פיבוש גאנה בידי האלמראבטון ב-1076 מסמן מפנה בהתפתחות זו: מאז שולט האסלאם באיזור הגדול שבין הסנגל ובין הניג'ר. הסונינקה, שליטי גאנה לשעבר, הזכרחו להתאסלם והפיצו את האסלאם בין עמים אחרים. 50 שנה אחרי צמיחת האלמראבטון הביאו סוחרים מוסלמים את האסלאם אל גבול יערות העד שעל קר-המשווה.

אסלום הסודאן-המרכזי היה איטי עוד יותר. האסלאם הופץ שם בידי סוחרים ומיסיונרים מבני כת האבאדיה כבר במאה ה-9, אך במאה ה-13 התפשט בארצות שמסביב לאגם צ'אד, כגון בארץ פאנס. מדינות ההאוסה התאסלמו במאה ה-14, ואפייני הדבר שבמדינות אלו נשאר האסלאם עד המאה ה-19 דת הסוחרים-העירוניים. הצירוף של כפייה ודרכי-שלום להפצת האסלאם ציין גם את התאסלמות הסודאן המזרחי (מדינת סודאן של היום). פלישות צבאות מצרים מהצפון, חדירת שבטי ערבים ונישואי תערובת, הגדילו בהדרגה את מספר המוסלמים, אולם פעל גם מ' שיטתי של שליחים מחג'או (שנקראו "פקי"). שליחים אלה פעלו בכל הארצות הקרובות לסודאן, (בורקו, דארפור ובורנו). מרא-שית המאה ה-19 נעשתה פעולת אסלום ענפה במרכז אפריקה שבסיסה היה בסודאן-המזרחי. גם בפעולה זו שולבו שימוש בכוח ומ' בדרכי-שלום: האסלאם התפשט עקב כיבושי הפו-לאני מזה, ופעולת המ' של סוחרים מזה. גורם ראשון-במעלה היה כוח המשיכה של האסלאם לגבי גזעים מושפ-לים, עקב הדגשתו את אחוות המאמינים. מיסיונרים מוסלמים הפיצו את האסלאם בסודאן ובאפריקה-המרכזית בייחוד ע"י ייסוד בתי-ספר. בח'ב'ש היתה התפשטות האס-לאם כרוכה עפ"ר במלחמות בין המדינות המוסלמיות שקמו בדרום לבין האמהארים הנוצרים, בעוד שבמזרח של

רוסיה. ביה"ב היתה קייב מרכז לפעולת מ' בקרב הסלאוונים. עם נפילתה בידי המונגולים (1240) פעלו נזירים בצפון רוסיה ובצפון-מזרח לניצור התושבים. לאחר כיבוש קושטה בידי התורכים, ראו שליטי מוסקוה את פירתם כ"רומא שליטת" שעליה מוטלת חובת המ' ביחס לשכניה הלא-נוצרים. בהתפשטותה המתמדת מזרחה נוצר ברוסיה, שבה לא היתה הפרדה בין דת למדינה, קשר הדוק בין מדיניות הניצור והרוסיפיקציה של העמים השבטים שנכ-בשו במרכז אסיה, במזרח הרחוק וסיביר. הנציגים הדיפלומטיים הראשונים בסין היו מיסיונרים רוסיים, ומיסיונרים רוסיים פעלו גם באלאסקה. בימי אלכסנדר I (ע"ע) חידשו הרוסיים את פעולות המ' שלהם בקרב המיעוטים; להישגים ממשיים הגיעו בעיקר בקרב עובדי-אלילים. לאחר מהפכת 1917 פסקו פעולות המ' של הכנסיה האורתודוקסית הרוסית. לאחר מ'פ'ל'ת נאפוליון התאוששה הכנסיה הקתולית, שיקמה את ה"פרופאגאנדה", חידשה את אגודת הישועים ועודדה מיסדרים קיימים וחדשים. גרגוריוס XVI (1831/46) עודד פעולות מ', יצר עשרות דיוקסות, מינה 195 הגמונים מיסיונרים ופעל לשחרור המ' הקתולי מא-פוטרופוטו ספרד ופורטוגל. בארצות רבות הוקמו אגודות שמיננו פעילות מיסיונרית, פירסמו כתבי-עת והקימו מוסדות לחינוך מיסיונרים. בימי לאו XIII (1878—1903) הות-אמו מסרות המ' לתנאים המודרניים. המ' הקתולי המודרני הצטיין בהקמת מוסדות-חינוך מעולים ובהם למדו גם לא-קתולים רבים. פנדיקטוס XV (1914—1922) הדגיש את הצורך לטפח מידרג כנסיה מורכב מבני המקום, ופיוס XI (1922—1939) הסמיך הגמון אפריקני ראשון (1939). פעור לזת המ' הקתולי הורחבו והועמקו והכנסיות הלכו והת-בטטו על כוחות מקומיים; עקב כך צומצמו במאה ה-20 במידה ניכרת סמכויות ה"פרופאגאנדה". המ' הקתולי מתחרה בהצלחה במיסיונרים פרוטסטאנטים המפולגים ביניהם.

אחרי מלה"ע II סבל המ' הנוצרי מאיסור פעולותיו בסין בארצות קומוניסטיות אחרות; כמה ארצות, כגון הודו, ציילון, מאלאוי ועוד, גילו חוסר סובלנות כלפי מיסיונרים מערביים מתוך גישתן האנטי-קולוניאליסטית. נופח הצלחות מ' האסלאם באפריקה ויצירתן של כנסיות של ילדים, הור-עבר המ' הנוצרי לידי אנשי כנסיה ילידי הארץ. שיתוף הפעולה בין כ-1500 אירגונים מיסיונריים גבר, במידה רבה בהשפעת אה"ב, שממנה באים רוב עובדי המ' והמימון הדרוש.

K. S. Latourette, *A Hist. of the Expansion of Christianity*, I-VII, 1937-1945; E. Phillipps, *The Gospel in the World*, 1939; id., *The Transmission of the Faith*, 1946; S. Delacroix (ed.), *Histoire universelle des M.s catholiques*, I, 1956; R. H. Glover - J. H. Kane, *The Progress of World-wide M.s*, 1960; S. Neill, *Christian M.s*, 1964; id., *Colonialism and Christian M.s*, 1966.

ה.ו.ס.

מ' מוסלמי. באסלאם, שלא כבנצרות הקתולית, אין רשויות מרכזיות הפועלות להפצת הדת. הקווים המאפיינים את פעולות המ' של המוסלמים: א) לחץ של שליטים מוסלמים על נתיניהם הלא-מוסלמים; ב) פניית המ' אל עמים ואל מעמדות מושפלים בשם האחתה והשוויון של כל המוסלמים; ג) הפצת האסלאם ע"י סוחרים מוסלמים. התפשטות האסלאם במזרח. בצפון-אפריקה ובפרס

ערבים-פרסים, נהיתה מעוז האסלאם (ע"ע מלויה). משם נפוץ האסלאם ליאווה, בורנאו ואיי-המולוקים. במלכה נהיה האסלאם לדת השלטת באמצע המאה ה-15; צפון-בורנאו ודרום-הפיליפינים אוסלמו במחצית הראשונה של המאה ה-16. יאווה נהיתה למוסלמית במחצית הראשונה של המאה ה-15 ואיי-המולוקים — במחצית השנייה.

J. Sp. Trimmingham, *Islam in the Sudan*, 1949; id., *Islam in Ethiopia*, 1952; id., *A History of Islam in West Africa*, 1962; id., *Islam in East Africa*, 1964; O. Turan, *L'Islamisation dans la Turquie du Moyen Age* (Studia Islamica, X), 1959; B. Spuler, *Iran in frühislamischer Zeit*, 1952.

א. אש.

על המ' הבודהאי — ע"ע אשוקה, הדו, עמ' 522/3; גנדהרה, עמ' 26/7; אפגניסטן, עמ' 112; קנישקה; בורמה, עמ' 67; נפול; טיבט, עמ' 585/9; יפן, עמ' 80; סין, דתות; קוראה; צ'ילון.

על המ' ביהדות — ע"ע גר, עמ' 173—177, 181—186.

המ' הנוצרי ליהודים. כאמור, פנה ישו בהטותיו ליהודים בלבד, ורק תלמידיו החלו להפיץ את תורתו בקרב נכרים. תוך זמן קצר-יחסית היתה הפעילות בקרב נכרים לעיקר, והיהודים-הנוצרים נעלמו. המשך קיומם של היהודים היה מבחינת הנוצרים בעיה תאולוגית הטעונה הסבר וצמחה ספרות אנטי-יהודית (Adversus Judeos); ע"ע אפולוגטיקה, עמ' 123—126). אוגוסטינוס (ע"ע) קבע שליהודים הותר להתקיים בדתם כעדות והוכחה לאמיתות הנצרות (testes fidei), אך ציפה להתנצרותם לפני יום-הדין. גרגוריוס הג' דול (ע"ע) התנגד לניצור יהודים בכוח, המליץ להשתמש באמצעי שכנוע, אך לא התנגד למתן פיתויים. קו זה נשמר, בד"כ, חרף סטיות רבות — כגון בספרד שבשלטון הוויזי-גותים ובמסע הצלב הראשון. גם ברנר מקלרו וטומס אק-וינס (ע' ערכיהם) פסלו את השימוש בכוח לניצור יהודים, אך הכנסיה גילתה נכונות גדולה יותר להשתמש באמצעי דיכוי ואפליה וכן בפיתויים כדי להעביר יהודים לנצרות. גישה זו גברה במאה ה-13. האפיפיור ניקולאוס III ציוה על מיסדר הפרנציסקנים (ע"ע) לבחור במלומדים להפצת הנצרות בקרב היהודים ע"י דרשות. הדומיניקנים (ע"ע) שבידיהם הופקדה האינקוויזיציה (ע"ע), ניהלו מ' ענף בקרב יהודים, ושילבו בו הטפה, הסתה וויכוחים. למטרה זו למדו עברית ותנ"ך, השתמשו במומרים, שהיו מטיפיהם הקנאיים ביותר, כגון, אבנר (ע"ע) מבורגוס, פבלו פריסטיאני, יהושע (ע"ע) הלורקי ואחרים. הוצאו צווי-מלכות שחייבו את היהודים להאזין לדרשות הכמרים. צו ראשון מסוג זה הוציא חימה I (ע"ע) מלך אראגון. ב-1542 נכפה על יהודי רומא להאזין להטפות לשמך, וגזירה זו בטלה רק ב-1848. מרומא פשט נהג זה למקומות אחרים באיטליה.

גם הוויכוחים (ע"ע אפולוגטיקה, עמ' 126—135) היו בעלי אופי מיסיונרי מובהק, ודת ישראל הועמדה בהם למשפט. הוויכוח בברצלונה ב-1263 לווה במסע הטפות בכתב"נ ברח"י בי המדינה, הוויכוח בטורטוסה (ע"ע) ב-1413/4 התנהל בתנאי לחץ ואיומים, ועמד במרכז מסע מ' אינטנסיבי שגרם לה-מרות רבות בשכבות החברה הגבוהות של היהודים. אבנר מבורגוס ווינסטה פֶרֶר (ע"ע), מראשי המ' ליהודים, הדגישו את תשיבות דיכוי היהודים לשם ערעור אמונתם ובטחונם כהכנה לניצורם. הוויכוחים הושתתו בד"כ על התנ"ך בלבד,

מדינה זו נפוץ האסלאם ע"י התיישבות סוחרים ערבים. במלחמות אלו כפו המנצחים את האסלאם על המנוצחים; כך עשו המוסלמים בתחילת המאה ה-14, וכך — בהנהגתו של האמאם אחמד בן אפראהים אל-גאזי, שליט הראר — במחצית הראשונה של המאה ה-16. החל במחצית הראשונה של המאה ה-17 גבר המ' המוסלמי בקרב עובדי-האלילים בחבש. שראו את הנצרות כדת אדוניהם האמהארים השנוי-אים עליהם, ובמאה ה-19 החלה התפשטות של הג'לה (ע"ע) בכל פלכי חבש, והם הפיצו את האסלאם. בדרום-חבש נמש' כה פעולת המ' של סוחרים מוסלמים בדרכי-שלום.

אסלום העמים התורכים ארך מאות שנים. אסיה הקטנה, הקרויה היום תורכיה, אוסלמה במאה ה-13 בייחוד עקב פעור-לת מיסטיקנים מוסלמיים והתיישבות מוסלמים שבאו מאור-רים אחרים. בוסניה התאסלמה ברובה כשעברו הבוגוזמילים (ע"ע) לאסלאם אחרי כיבוש הארץ בידי העותמאנים. ברוסיה האירופית והאסיאנית נמשכה התפשטות האסלאם, פעמים חרף השלטון הצארי ופעמים בסיועו. בצפון-מזרח רוסיה היתה קאזאן מרכז למ' מוסלמי, ושם חונכו מיסיונרים ונדפסו ספרים מוסלמיים. אחרי שהוכרו ב-1905 על חופש דת, גבר המ' המוסלמי בקרב העמים הפינים, ושנה שנה עברו לאסלאם אלפי ווטיאקים, צ'רמיסים ועמים אחרים. הקירגיזים אוסלמו הודות לעזרת השלטון הצארי, שראה בהם מוסלמים מאז כיבוש ארצם ב-1731.

להודו חדר האסלאם בפלישות שהחלו בראשית המאה ה-8, ושהיו מלוות הריסת מקדשים הינדואים וכפיית האסלאם בכוח, וכן הפיצוהו סוחרים ערבים ופרסים. בסוף המאה ה-8 הופיעה בערי החוף של דרום הודו (חוף מלבר) אוכלוסיה מעורבת, צאצאי סוחרים ערבים. בתחילת המאה ה-11 ערך מתמוד מגוני (ע"ע) מסעות רבים להודו והפיץ שם את האסלם בכוח החרב. מקום מיוחד במ' המוסלמי תופסת התע-מולה של הפאטמים, שהיו מעונינים מטעמים מדיניים וכלכליים להרחיב השפעתם בתת-היבשת ההודית ועשו נפשות לדתם בקרב סוחרים הודיים. כת אסמעילית הדוגלת בהשקפות הפאטמים נקראת עד היום בהודו בוחורה, שפיר-שו: סוחרים. באיזור זה פעלו גם מיסיונרים שמלאכתם בכך, כגון סיד נ'ת'ר שאה (969—1039), שעל שמו נקראה העיר נ'ת'רנג'ר, ובאבא ס'כ'ר אל-דין, האסלאם התפשט בייחוד בקרב המעמדות (הקסטות) המושפלים, כגון הד-ייגים, עובדי האדמה וכיו"ב. בדקאן הפיצו את האסלאם סוחרים ובעקבותיהם מיסיונרים, כגון מאהאביר כ'מדאיאת, (תחילת המאה ה-14) וס'ד מחמד גיסודאראז (סוף המאה ה-14). המיסיונר המצליח ביותר בדקאן היה צאדק סרמסט חסיני, שבא ממדינה ב-1568 והתיישב בנסיק. בפננאל, שהיא עתה מעוז של האסלאם בתת-היבשת, הופץ האסלאם בלחץ מצד השליטים, כגון כפיית ההמרה על מפגרים בתשלום מסים, וכן הפיצוהו מיסיונרים מוצלחים, כגון ג'לאל אל-דין ת'ברזי (מת 1244).

באיי אינדונזיה ובמלקה הופץ האסלאם בעיקר בידי סוחרים ומיסיונרים שבאו מערב ומצפון-מערב הודו (מגוג-אראת). המיסיונרים היו ברובם מיסטיקנים (צופים). על התפקיד הגדול של הסוחרים בתהליך האסלום מעידה העוב-דה, שהאסלאם התפשט בראשונה בצפון סומטרה, הנמצאת בדרך הראשית מדרום-הודו אל „איי התבלין" במזרח, גם מלקה, שדורות רבים נפגשו בה סוחרים סינים עם סוחרים





מוליין גרמני מן המאה ה-16. ככתובת מוטל פסק ככנות היהודי הנטבל לנצרות

„דו-שיח“ עם היהדות. „מועצת הפנסיות בעולם“ המליצה על כך, שהכנסיות יעסקו במ' ליהודים כחלק מעבודתן הרגילה ולא באמצעות סוכנות מיוחדת. וימנעו מכל כפייה בלתי-הוגנת. כתוצאה מכך פירקו כל הכנסיות האמריקניות החברות באירגון זה את אירגונין המיוחדים למ' בין היהודים. אולם באירופה עדיין מקיימות כנסיות רבות מוסדות נפרדים למטרה זו. כיתות שמרניות רבות, פונדמנטליסטיות, אדוונטיסטיות, פנטקוסטליות. קהילות „אחים“ ואירגונים של יהודים מומי-רים (Hebrew Christians) ועוד, ממשיכות במ' נמרץ ותוקפני בין יהודים. רבים מהם רואים בשיבת היהודים לארצם, בתקומת ישראל ובשחרור ירושלים, התגשמות נבואות המצביעות על אחרית הימים, והכרת היהודים בישו היא תנאי הכרחי לשובו במהרה עלי אדמות.

לעומת-זאת התגבשה דעה חדשה, השוללת לחלוטין את ערכו התאולוגי של המ'. תפיסה זאת ביטאו כמה הוגי דעות, כגון ר. ניבור (ע"ע). תאולוגים אלה מכירים בזכות קיומה העצמי של אמונת-ישראל כדרך לגאולה, ופוסלים לחלוטין כל צורה של נסיון להמרת היהודים.

בקרבת הקאתולים הקימו שני אחים משומדים, מ. א. ומ. ת. רטיסבון, מסדרים לפעולת מ' בקרב היהודים: „אחיות ציון“ (Notre-Dame de Sion) נוסד ב-1843, ו„אבות ציון“ (Fathers of Sion) ב-1852. המסדרים פועלים בכמה ארצות וחלק מן המשתייכים אליהם הם ממוצא יהודי.

אחרי מלח"ע II נחלשו פעולות המ' של הכנסייה בקרב היהודים; ובימי יוהנס XXIII ופאולוס VI חלה תמורה בעמדת הוותיקן כלפי היהודים, וזו התבטאה גם בצמצום פעולות מ' ובעידון האמצעים המיסיונריים.

הכנסיות האורתודוקסיות גילו עניין מועט בניצור היהודים, ורק בראשית המאה ה-19 געשו נסיונות בכיוון זה.

ב-1817 נוסדה ברוסיה, אגודת מ' שהבטיחה אדמה, שוויון זכויות אוטונומיות ליהודים המתנצרים. ב-1833 פורקה האגודה מחוסר מתנדבים. ב-1827 יצאה גזירת הקנ' טוניסטים (ע"ע) למסירת ילדי ישראל לצבא, ולפעולת מ' בקרבם. עד לביטול הגזירה (1856) השתמדו אלפי צעירים.

ה. מרחביה, התלמוד בראי הנצרות, תשל"א; J. Parkes, *The Conflict of the Church and the Synagogue*, 1934; P. Browe, *Die Judenmission im Mittelalter und die Päpste*, 1942; M. Eisen, *Christian M.s to the Jews in North America and Great Britain* (Jewish Social Studies, X), 1948; G. Hedenquist (ed.), *The Church and the Jewish People*, 1954; S. Grayzel, *The Church & the Jews in the XIIIth Century*, 1966<sup>2</sup>.

י. מ. - מ. ה. וס.

ה מ' בא"י. צמיחתה של „הבעיה המזרחית“ ומסע נאפוליון למצרים ולא"י ב-1798/9 הפנו את שימת ליבן של

הנוצרים ניסו להוכיח על פיו את אמיתות ה„שילוש“ ומי-שיחיתו של ישו. בקרב הנוצרים נשתרשה האמונה שהיהודים מפרים באמיתות הנצרות, וכפירתם נובעת מעיקשות. רוע ושנאת-אלוהים.

בראשית דרכן המשיכו הפנסיות הפרוטסטנטיות במסורת היחס השלילי כלפי דת ישראל. בהדרגה גברה התי-עניינותן ביהודים, בשפתם ובתרבותם, ובקרב כמרים רבים התגבשה האמונה שניצור העולם וכינון מלכות שדי עלי אדמות מותנים בהכרת היהודים בישו כבמשיחם. ב-1666 הקים הפומר א. אֶדְצַרְד (Edzard) בהאמבורג מוסד פרוטסטי-טאנטי ראשון למ' בין יהודים, וזה פעל כ-50 שנים לניצור יהודים.

הזרם הפיאטיסטי בפרוטסטנטיות העלה במאה ה-18 תפיסה תאולוגית חדשה כלפי היהדות והעם היהודי. בפיא-טיזם התעוררו ציפיות להופעתו השנייה של ישו בקרוב, ולכינון מלכותו (המילניום). בהתנצרותם המהירה של הי-הודים ראו הפיאטיסטים תנאי להתגשמות תקוותיהם האס-כאטולוגיות. בניגוד למסורת המיסיונרית המקובלת, ביקשו לנצר את היהודים ע"י גילוי אהבה ואהדה ליהודי. ב-1728 יסד פרופסור י. ה. קאלנברג בהאלה שבגרמניה את „המוסד היהודי“ (Institutum Judaicum) הראשון שהכשיר מיסיו-נרים ליהודים והפיץ ספרות מ'.

במאה ה-19 קמו בכל הארצות הפרוטסטנטיות מאות חברות מ' ליהודים. רבות מהן פסקו מלפעול במוט מיסדיהן. המפורסמת בין חברות אלה היתה „חברת לונדון לקידום הנצרות בקרב יהודים“ (London Society for Promoting Christianity among the Jews) שועדנה פועלת בימינו. אחריה נוסדו החברה של „ידידי ישראל“ בבאזל (1830), „המיסיון היהודי של הכנסייה הסקוטית“ (1841) ו„החברה הבריטית להפצת הברית החדשה בין היהודים“ (1842).

כבר לפני הקמת אה"ב הטיפו מנהיגים פוריטניים באמ-ריקה לנצר את היהודים. אולם אירגוני מ' מיוחדים לניצור יהודים קמו רק במאה ה-19, והראשונים בהם היו „חברת הנשים בבוסטון לקידום הנצרות בין יהודים“ (1816) ו„ה-חברה האמריקנית לשיפור תנאי היהודים“ (1820).

במחצית השנייה של המאה ה-19 רבו הנסיונות לנצר את היהודים, בעיקר בעקבות פעילותו הנמרצת של פרנץ דליצש (ע"ע). שהקים ב-1886 בלייפציג את „המוסד היהודי“ (Institutum Judaicum [Delitzschianum]), וזה נהיה למר-כו המ' הלותרני בין היהודים. דליצש פירסם ב-1877 תרגום עברי ל„ברית-החדשה“. על אף פעילות מ' ענפה ואינטנסי-וית זו, התנצרו יהודים מעטים בלבד. ב-1921 נוסד אירגון-על בין-לאומי של חברות מיסיונריות ליהודים ב-30 ארצות, וב-1930 הקימו את „הוועד הבין-לאומי לגישת הנצרות ליהודים“. ב-1961 הסתפח ועד זה ל„מועצת הפנסיות בעולם“ (World Council of Churches), שמושבה בן-נוחה, ושמה הוסב ל„ועד-הכנסייה והעם היהודי“ (Committee of the Church and the Jewish People).

אחרי מלח"ע II והקמת מדינת-ישראל, התגבשה בפרו-טסטאנטיות מגמה לשנות את היחס ליהודים, ולערוך רויזיה כגישה המיסיונרית המקובלת. רוב הכנסיות הפרוטסטאנ-טיות עודן רואות את המ' ליהודים כחובה דתית עקרונתית, אולם גישתן השתנתה. הכנסייה הרפורמית ההולנדית היתה הראשונה שפיתחה תאולוגית חדשה, על בסיס של

בתים ואדמות בישראל במטרה להקים בה מוסדות מ' חדשים.

פ. גראייבסקי (עורך), מלחמת היהודים במ', תרצ"ה; A. L. Tibawi, *British Interests in Palestine, 1801-1901*, 1961; T. G. Stavron, *Russian Interests in Palestine, 1882-1914*, 1963; D. Hopwood, *The Russian Presence in Syria & Palestine*, 1969; S. P. Colbi, *Christianity in the Holy Land*, 1969; P. Østerbye, *The Church in Israel*, 1970; S. Hanselmann, *Deutsche Evangelische Palaestina-Mission*, 1971; R. Dobert (ed.), *Zeugnis fuer Zion*, 1971.

יו. מל.

**מִיִּסִּיפִי** (Mississippi), מדינה בדרום-אמ"ב, על חוף מפרץ-מפסיקו, באיזור שפך הנהר מ' (ע"ע) שעל

שמו היא נקראת; 12,584 קמ"ר, 2,216,900 תוש' (1970).

עיקרה של מ' מישור המתרומם במתינות רבה מחוף מפרץ-מפסיקו שבדרום — צפונה, ומנהר מ', המשמש גבולה המערבי — מזרחה. אגן היזו במערב, שהוא חלק מן המישור האלוזביאלי השטוח והפורה של הנהר מ', מנוקז ע"י יובליו הרבים, שהגדול בהם הוא היזו. בצפון-מזרחה של מ' מצוי איזור של גבעות נמוכות (בגובה של 200—300 מ') שהן מבחינת מבנהן, שלוחה של מערכת הרי-האפאלצ'ים. יותר ממחצית שטחה של מ' מכוסה ביער: בדרום — יערות-אורן, וביתר השטח — יערות מעורבים של עצי אורן, אלון, אגוזה ומגנוליה. האקלים ממוזג. גשמים יורדים בכל עונות-השנה; הכמות השנתית הממוצעת של המישקעים על-פני רובה של מ' היא 1,200—1,300 מ"מ. אולם בקצה הדרום היא מגיעה עד 1,700 מ"מ.

המבנה החברתי והפלפלי של מ' משתנה. בעבר היא היתה מדינה של חוות-כפונת, המעובדות על-ידי עבדים ואריסים כושים. גם כיום תופס גידול-הפונתנה — המרוכז רובו באגן היזו — כמחצית מפלל ערך מוצרי-החקלאות, ומ' היא בין יצרניות-הפונתנה הראשונות באמ"ב. אולם מגדלים במ' פולי-סויה, אורז, תירס, דגנים, ירקות ופירות, ופוחת משק-הבקר (2.5 מיליון ראש ב-1969), החלב והלול. החקיי לאות ממופנת ושטח החוות גדל ומספרן קטן: הגודל הממוצע של חווה הוא 65 הקטאר. כרבע מהחוות מעובדות ע"י אריסים. — משנות ה-30 הוחל בפיתוח תעשייה, שערך תפוקתה שווה לזה של החקלאות, ובה מועסקים כ-20% מפלל המועסקים במ'. תעשיית-העץ היא הענף העיקרי, וכן מעבדים תוצרת חקלאית ומייצרים דשנים. — למרות המאמצים להרחבת הפסים הפלפלי, מ' היא אחת המדינות העניות-ביותר באמ"ב, וההכנסה לנפש היא הנמוכה ביותר באמ"ב, 2,081 דולר לשנה (1968).

אוכלוסייה. המיכון בחקלאות גרם להגירה גדולה של כושים אל מחוץ למ', אולם ב-1960 הם היוו עדיין כ-42% מפלל-האוכלוסין במ' — השיעור הגבוה ביותר במדינות אמ"ב. המיכון וההתפתחות התעשייתית זירזו את תהליך העיור וחלקה של האוכלוסייה העירונית עלה מ-20% ב-1947 — ל-47% ב-1967. עם זאת גרו ב-1960 כ-25% מתושבי מ' בחוות. לעומת 7.5% בכלל אמ"ב, באיזור ג'קסון-רבת, פירת-המדינה, ישבו ב-1966 252,000 תוש'. בעיר השניה בגודלה — מ'רידן — 52,100 תוש'.

J. W. Silver, M.: *The Closed Society*, 1966; A. W. Stacey — T. W. Rogers — C. R. Sollie, *M.'s Counties: Some Social and Economic Aspects*, 1966; E. Fodor (ed.), *Shell Travel Guides, U.S.A., IV: Southeast*, 342-385, 1966.

מעצמות אירופה גם לא"י. פעולת מ' בארץ השתלבה באיני טרסים הפוליטיים שלהן. פעולה זו התאפשרה רק מימי שלטון מצרים בא"י (1832—1840). — תע"ע א"י, עמ' 3/501, 506, 521.

ב-1841 הקימו האנגליקנים הלותרנים-הגרמנים הגמונות משותפת בירושלים. ההגמון הראשון היה מ.א. אלכסנדר (ע"ע, 60/659), יהודי מומר שפעל בעיקר להמרת יהודים. הכנסייה הפרוטסטנטית הראשונה במזה"ת, "כנסיית המ' שיח" (Christ's Church), קיימה פולחן בעברית ליהודים משומדים. הקונסולים הבריטיים, כגון ג'ימז פינ (Finn), אף הם ראו בעידוד המ' בקרב היהודים תפקיד מרכזי של פעולתם בא"י. המ' מילא תפקיד חשוב במתן הכשרה מקצר עית ליהודים ובהקמת מוסדות חינוך וצדקה להם — הן בידי המ' עצמו והן בידי היהודים, שנאלצו להאבק עם המ'. מנהיגי היישוב היהודי הישן לחמו בכל תוקף במ' לזרמיו.

יורשו של אלכסנדר, השוויצ'י ס. גופט (ע"ע), הרחיב את פעולת המ' גם ליישוב הערבי הנוצרי. האיחוד בין האנגליקנים ללותרנים התפרק ב-1886. הגרמנים ריכזו את מאמציהם למשון לכנסייתם ערבים, בעיקר מהכנסיות המזרחיות והאורתודוקסיות. בא"י העותמאנית, כבארצות מוסלמיות אחרות, אסורה היתה פעולת-מ' בקרב ה-מוסלמים.

ב-1852 נוסד המ' של הכנסייה הפרסביטריאנית הסקוטית; הם פתחו בייס לילדים יהודים בצפת, וב-1885 חנכו בי"ח בטבריה. למ' הסקוטי נוספו מוסדות סעד, חינוך ובריאות, בעיקר ביישובים בעלי אוכלוסייה יהודית. בסוף המאה ה-19 ותחילת המאה ה-20 הגיעו לא"י שליחי כיתות אמריקניות פונדמנטליסטיות קטנות, לפעולות מ' בין יהודים וערבים. "הכנס הבאפטיסטי הדרומי" (Southern Baptist Convention) החל לפעול בין יהודי א"י ב-1921 ופיתח מוסדות-מ' רבים.

המ' בישראל. רוב האירגונים הפרוטסטנטים שעסקו במ' המשיכו לפעול גם לאחר הקמת מדינת-ישראל. בישראל פעולות כיום כ-30 פנסיות, כיתות ואירגונים (ובכלל זה קהילות של יהודים מומרים) המקיימים בתי-תפילה, מוסדות סעד וחינוך, חנויות לספרות דתית וכן אכסניות לצלילנים. 18 הכנסיות החשובות יותר יסדו אירגון-על, "המועצה המאוחדת של הכנסיות הפרוטסטנטיות בישראל".

אין בישראל כל איסור חוקי לפעולת מ' על כל צורותיה. אולם דעת-הקהל והעיתונות הישראלית מגיבות בשלילה על המ' ופעולותיה, בעיקר כשהמדובר ביציג-נפשות תוך ניצול מצוקה כלכלית. — בתשל"ב (1971/2) למדו, לפי אומדן, כ-500 ילדים יהודים במוסדות מ'.

נוסדו אירגונים יהודיים שונים שמטרתם להגביל את השפעת המ', ולהניא הורים מלשלוח את ילדיהם לבת"ס נוצריים. "קרן ילדינו", הגדול באירגונים אלה, הקים מוע' דוני ילדים ונוער.

מאבק האירגונים האנטי-מיסיונריים וכן דאגת הממשלה לסיפוק צרכי הציבור בשטחי החינוך, הבריאות והסעד, הביאו לסגירת חלק מהמוסדות הפרוטסטנטים, בעיקר בת"ס ובתי-חולים. אך כיתות פרוטסטנטיות גרמניות רכשו

**מִיִּסִּיפִי** (Mississippi), הנהר הראשי במערכת-הניקוז של אמריקה הצפונית, החוצה את אה"ב מצפון לדרום. מקור שמו בשפת האינדיאנים, ששכנו לגדות מהלכו התחתון וכינוהו „הנהר הגדול” או „אבי המים”.

ארכו של המ', ממקורותיו בימת איטסקה (בגובה 445 מ' מעל פני-הים) שבמיניסוטה עד לשפך במפרץ-מקסיקו (ע"ע), 3,780 ק"מ; אך יחד עם הארוך ביובליו, הנהר מיזורי, ארכו 6,250 ק"מ, ורק הנילוס ארוך ממנו. עם יובליו ויובליו-יובליו (המ' מסתעף ליובלים עד דרגה עשירית) משתרע אגן-ניקוזו על 3.2 מיליון קמ"ר והוא הרביעי בגודלו בעולם. אגן-הניקוז כולל יותר מ  $\frac{1}{3}$  שטחה של אה"ב — רוב השפלה הפנימית שבין הרי-הסלעים במערב והאפאליצים במזרח, וכן חלק מדרום-קאנאדה.

מערכת-הנהר עוצבה בצורתה הנוכחית מאז תום תקופת-הקרחה. עם נסיגת הקרחון, שפיסה שטח נרחב מחלקו העליון של אגן-הנהר בעבר, התהוו ימות גדולות בצפון, שהתנקזו תחילה ע"י המ' לדרום ולאחר-מכן ע"י נהר ססקצ'ון, הזורם צפונה, ונהר סינט-לורנס, הזורם לצפון-מזרח. רק איזור-הימות של מיניסוטה, המנוקז ע"י המ' העליון, נותר מגליל-היקוותו המקורי של הנהר. נהר-מיזורי, שזרם תחילה צפונה, נלכד ע"י המ'. אגנו התחתון של המ' עד סביבות קירז (מדינת אילינוי), שהיה בתקופה זו מפרץ-ים שהסתעף צפונה ממפרץ-מקסיקו, נתמלא בהדרגה בסחף של קרחונים ונהרות.

למ' נשפכים כ-250 יובלים, ו-7 מהם הם בין 10 הנהרות בעלי הספיקה הגדולה-ביותר באה"ב. היובלים המערביים העיקריים הם: מיזורי, היובל-הארוך-ביותר — 4,340 ק"מ, אך ספיקתו, 2,000 מ"ק בשניה, מהווה רק 19% מספיקת המ' התחתון; ארקנסו (ע"ע [2]) ורד. מקורות המיזורי והארקנסו — במרומי הרי-הסלעים, וחלק ניכר ממימיהם בא מהפשרת השלגים בהרים באביב ובקיץ, הגורמת לעיתים להצפות ולשטפונות הרסניים לאורך המיזורי התחתון והמ'. בקיץ רדודים נהרות אלו. לזרמיהם נגר חזק ברדתם למישר רים הגדולים הצחיחים-למחצה. מימיהם מנוצלים בחלקם להשקאה. חלקם בספיקת המ' התחתון קטן, אך אנרגיית-הזרמה שלהם גבוהה, וכמות הטעונת שהם נושאים במימיהם גדולה מאוד. היובלים המזרחיים העיקריים הם אילינוי (ע"ע) ואוהיו (ע"ע) עם יובלו הראשי טנסי (ע"ע). ספיקתו השנתית הממוצעת של האוהיו, 6,220 מ"ק בשניה, היא הגבוהה-ביותר בין יובלי המ' ומהווה כ-58% מספיקתו של המ' התחתון. מקורות נהר-אוהיו ויובליו העיליים — בהרי-האפאליצים המשופעים במשקעים. הצפות ושטפונות נגרמים לעתים לאורך האוהיו והטנסי, במיוחד באביב עם הפשרת השלגים. מקורות האילינוי והיובלים העיליים האחרים נמצאים סמוך לימות הגדולות.

בחלקו העליון מתפתל המ' באיזור משופע בימות וכיצות, ולאורך מהלכו אשדות רבים ומפלים; הנודעים בהם הם מפלי סינט-אנתוני ליד מיניאפוליס. בחלקו התיכון נשפכים למ' יובליו הגדולים — המיזורי ליד סינט-לואיס, והאוהיו מדרום לקירו. מדרום למקום-חיבורו עם המיזורי עובר המ' התחתון בפשט-הצפה נרחב, שארכו כ-1,000 ק"מ ורחבו במקומות אחדים הוא יותר מ-80 ק"מ. רוחב האפיק כאן — 110—150 מ'. האיזור מכוסה במשקעים אלוביאליים — טין וחרסית, שהנהר השקיע בהצפותיו הרבות מספור במשך תקופה ארוכה. המישור האלוביאלי שטוח וזרמו האיטי של

היסטוריה. צפון שטחה של מ' של היום נתגלה ב-1540 במסעו של א. דה סוטו (ע"ע) לנהר מ'. מסעות גילויים של ספרדים וצרפתים נמשכו במאות ה-16—17, עד שב-1682 הגיע למ' ר. ר. לה סל (ע"ע) וסיפחה לצרפת, כחלק מ„לואיזיאנה” (ע"ע). ב-1699 הוקם יישוב אירופי ראשון בסוף מורפה Fort Maurepas, כיום — אושן ספרינגס [Ocean Springs]. ביזמת ג'ון לו (ע"ע) הוחל ב-1717 בפיתוח מהיר של האיזור, אך התקפות חוזרות ונשנות של האינדיאנים בלמו פיתוח זה.

בתום מלחמת 7 השנים נמסר האיזור לבריטניה (1763), אך כעבור 20 שנה נאלצה להעבירו ל-13 המדינות האמריקניות שזכו בחירות; למעשה השתלטו עליו הספרדים. ורק ב-1798 הועבר לאה"ב בעקבות הסכם עם ספרד. אה"ב אירגנה את השטח כטריטוריה של מ', אך פיתוחו סבל שוב בשל התקפות האינדיאנים, עד שניצחם א. ג'קסון (ע"ע) והוא גם ניצח את הבריטים בניו-אורלינו. שטחה של מ' הורחב, חולק לשנים והוקמו בו מדינות מ' (1817) ואלבמה (1819).

בעשרות השנים הראשונות אחרי הקמת המדינה התפתח מ' במהירות רבה עם התרחבות שטחי הפותנה. העבדים היו מרובים, וב-1840 עלו במספרם על הלבנים. מ' פרשה מאה"ב עם בחירת לינקולן (ע"ע) לנשיא, הצטרפה לקונפדרציה של הדרום במלחמת האזרחים (1861 ו-1865), היתה זירת קרבות. אחרי המלחמה הועמדה בשלטון צבאי, וב-1870 נתקבלה שוב כחברה באה"ב. ב-1875 חזרו הדמוקראטים לשלטון במ', נקמו במשפטי-הפעולה עם שלטונות הכיבוש הצפוניים ומנעו עליה פוליטית וחברתית של הפושים. עד שנות ה-30 של המאה ה-20 היו הפושים רוב התושבים, אך מאז ירד שיעורם, עקב הגירתם צפונה, ומספר תושביה של מ' ירד ב-1% בשנים 1950—1970. מ' היתה אחד ממעוזי ההתנגדות לשיוון וזכויות לכושים עד שנות ה-60, וסירוב שלטונות המדינה לקבל פושי לאוניברסיטת המדינה ב-1962 גרם להתערבות הממשלה הפדראלית ובחטוה נתקבל הפושי; הדבר גרם למהומות ויחידות צבא פדראלי נשלחו לדכאן. — מ' הצביעה ב-1948 וב-1968 בעד מועמדים דרר-מיים, תומכי אפליה גזעית, לנשיאות, וב-1964 — בעד הרפובליקנים; המפלגה הדמוקראטית אורגנה מחדש כמפ-לגה שרוב חבריה פושים.

יהודים בודדים ישבו במ' במשך המאה ה-18, ב-1817 היו בה כ-100 יהודים, ובשנות ה-50 נוספו שם יהודים שהיגרו מגרמניה. פרנסתם היתה על רוכלות או תנונות זעירה. הקהילה הראשונה במ', „בני ישראל” התארגנה ב-1840 בנטצ'ס (Natchez). בשנות ה-60 התיישבו יהודים ברוב ערי המדינה, ויסדו קהילות בג'קסון 1861, מרידין 1869, סמיט (Summit) 1870, ועוד. רוב הקהילות, בניגוד גם כאלה שהיו תחילה אורתודוקסיות, הצטרפו במרצת הזמן לאיגוד בתי-הכנסת הרפורמיים. במלחמת-האזרחים לחמו רבים מיהודי מ' לצד צבאות הקונפדרציה. בשלהי המאה ה-19 ובראשית המאה ה-20 התיישבו במ' מהגרים ממזרח אירופה, במיוחד בערי הדלתא. רבים מהם היו לסותרים, בעלי מקצועות חפשיים ובעלי תוות. ב-1968 מנתה האוכלוסיה היהודית במ' 4,015 (0.17% מכלל האוכ-לוסיה) והיא התרפזה בעיקר בערים גרינוולד, ג'קסון ומרידין. ק. א. — מ.

לשטפונות, הוקמו סכרים רבים שהפכו קטעים מהנהרות לאגמים צרים וארוכים, המשמשים גם כמאגרי-מים. תכנית הפיתוח האיזורי הנודעת ביותר שבוצעה במערכת-המ' היא זו של נהר טנסי (ע"ע).  
תמ': ר' גם כרך ב', עמ' 655; ז', עמ' 31/32, 64—66; י"ב, עמ' 655.

Mark Twain, *Life on the M.* 1883, 1944; B. Keating, *The Mighty M.*, 1971.

ק. או.

**מֵיסֶן** (Meissen), עיר בדרומה של גרמניה המזרחית, על הגדה המערבית של נהר אַלְבֶה (ע"ע), 23 ק"מ צפונית-מערבית לדרזדן (ע"ע); 46,000 תוש' (1970). עיקר פירסומה של מ' בייצור חרסינה (ע"ע), שפותח הודות למציאתן של אדמות חרסית משובחות מדרום-מערב לעיר. ב-1710 קיבלה תעשיית הקראמיקה החרסינה (Meissner Porzellan), שהיא מן המפורסמות בעולם, מעמד של תעשייה ממלכתית. גם היום ייצור כלי חרסינה הוא התעשייה העיקרית של העיר, אך תעשיות אחרות — של נייר, מוצרי יוטה, מכונות, מוזנות — התפתחו בה ובסביבתה לאורך עמקי הנהרות, יובלי האַלְבֶה.

מ' נוסדה ב-929 על גבעה, במקומו של היישוב הסלאווי מיסני, וב-968 נהיתה למושב ההגמון — הרוון של מ', ואח"כ מקום המגורים של הנסיך-הבוחר של סאכסוניה. ב-1921 הועתק מושב ההגמון לפאוצן, בגרעין העתיק של העיר קאתדראלות גותיות אחדות (מאות 13—14) המצודה אַל-פֶּרְכְטסבורג (מאה 15).

יהודים ישבו ברוזנות מ' מראשית המאה ה-11, ובעיר מ' היתה קהילה במאה ה-12. ב-1265 הובטחו זכויות הקהילה, וזו שיגשגה הקימה ישיבה ראשונה בספסוניה, במאורעות המאות השחור (1349) נחרבה הקהילה. יהודי מ' גורשו ב-1411 (הפקודה בוטלה ב-1415) ושוב — ב-1430. במאה ה-19 חזרו היהודים לעיר וב-1890 מנו 32 נפש; עד 1933 עברו רובם לדרזדן.



סעעציד, פסלונאי-חרסינה ממיסן; המאה ה-18 (הפוזיאון הקאפיטוליני ברומא)



ספינת-נהר ישנה על המיסיסיפי

המ' מתפתל בתוכו בסדרה של נפתולים (מאנדריים) גדולים, ומשנה את מהלכו לעיתים תדירות בהותירו נפתולים נטושים. הנהר עובר מרחק של 960 ק"מ בקר-אוויר באפיק מפותל שארכו 2,550 ק"מ. לשתי גדות הנהר סוללות טבעיות — מעין רכסים נמוכים, שהם החלקים הגבוהים והמנוקזים ביותר במישור האלוביאלי. עליהם ממוקמים רוב הערים, היישובים ורכי-התחבורה שלגדות הנהר. השטחים המרוי-חקים יותר מן הנהר נמוכים ושטוחים יותר וביצתיים.

מדרום לניו-אורלינו מתפצל הנהר לארבע זרועות רא-שיות ביצרו דלתה מסיפוס „רגל-הציפור“, הכוללת לתוך מפרץ-מפסיקו. הדלתה משתרעת על 36,000 קמ"ר ובנויה מחומר חרסיתי בעיקר. לצדי האפיקים סוללות-גדה, הגבוהות מעט מעל לסביבתן, וביניהם שטחים רוויי-מים עם תעלות שטוחות, ביצות, לאגונות ואגמים. חזית הדלתה מפורצת מאוד ע"י אונות רבות. כמות הסעונת הגדולה בשפך-הנהר, הנאמדת ב-4 מיליון טון בשנה, מביאה להתפשטות היבשה בדלתה בשיעור של 40—110 מ' בשנה, ולשקיעה איזוסטא-טית בשיעור של מטר אחד ב-100 שנה. ספיקת הנהר בראש הדלתה — 3,000—65,000 מ"ק בשניה. — מפות גידול הדלתה במשך 50 שנה — ע"ע אַלוביון, עמ' 483/4.

מערכת-המ' שימשה כעורק-תחבורה ראשי באה"ב ממח-צית המאה ה-19 עד 1880 — כשהוחל בסלילת מס"ב. לגדותיו של המ' התפתחו מרכזי-מסחר ונמלי-נהר חשובים: מיני-אפוליס, סינט-פול, סינט-לואיס, ממפיס (ע' ערכיהם) ואחרות. בשפך-המ' יושבת עיר-הנמל ניו-אורלינו (ע"ע). עם התפת-חות מסה"ב פחתה מאוד התחבורה על הנהר; אך מהרבע הראשון של המאה ה-20 שוב עלתה חשיבותו, עקב הכשרת נתיבי-המים לשיט ע"י העמקת האפיקים, בניית סכרים, תאי-שיט, עזרי-ניווט וכלי-שיט משוכללים יותר (תמ': ר' כרך י"ב, עמ' 37). במערכת-המ' 45 נהרות הראויים לשיט באורך כללי של 26,500 ק"מ. תעלת-שיקאגו ונהר אילינוי מחברים את מערכת-השיט של המ' עם הימות הגדולות (ע"ע), ובאמצעותן — עם החוף המזרחי של אה"ב. כמות המטענים המושטים במערכת-שיט זו מגיעה ל-240 מיליון טון בשנה, ועיקרם חמרי-גלם המועברים צפונה אל רצועת-החרושת של אה"ב, והתוצרת החקלאית של המישורים הגדולים.

מאמצים רבים הוקדשו לפיקוח על הצפות ושטפונות ולמניעתם, לניצול המים להשקאה, לייצור כוח (תמ': ע"ע אילינוי, עמ' 843/4) ולהקמת אתרי-נופש. נוסף על העמקת האפיקים, הגבהת הסוללות, בניית קירות-מגן ותעלות-הטיה

כאות הוקרה למ' הוסב שם עירו — קולוב — למיצ'י-רינסק. ובה מצויים כיום המכון לחקר גידולי פירות, המעבדה המרכזית לגנטיקה הנושאת את שמו, ומוזיאון. ב-1949 י"ל במוסקווה מבחר מתוך כתביו באנגלית:

I. V. M., Selected Works

1. לבדוב, משנה סדרי בראשית, 1946; י. לורד, מטריאליזם דיאלקטי ובילוגיה (מולד, 7-205), תשכ"ו; A. H. Baxapев, И. B. M., 1949; И. Васильченко, И. B. M., 1950; G. A. Wetter, *Philosophie und Naturwissenschaft in der Sowjetunion*, 1958.

יע. לו.

מיצקיביץ, אדם (ברנרד) — Adam (Bernard) — Mickiewicz [ליטא] — 1855, קוש'טא)

גדול משוררי פולניה, אביו, מן האצולה דלת האמצעים, עסק בעריכת-דין, ונפטר ב-1812, כשמשפחתו של מ' התגוררה כבר בנובוגרודק. מ' למד שם בבית-הספר של הדומיניקנים ולאחר-מכן, בשנים 1815—1819, באוניברסיטה של וילנה. היה פעיל באגודות-נוער (ידידי המדע) Filaret1 ("ידידי המידות הטובות"), שמטרתן — לבד מהעמקת הדעת ותיקון המידות — היתה גם שיתרוור לאומי. בסוף 1823, בעקבות חקירותיה של הממשלה הרוסית בפעולותיהן של אגודות אלה, נאסר מ' 6 חדשים וכעבור שנה הוגלה לרוסיה, תחילה לפטרסבורג, ואח"כ לאודסה ומוסקווה. שם בא במגע עם חוגי המהפכנים הרוסים התקרב לחוגי האינטליגנציה הרוסית, ובין ידידיו נמנה באותו זמן א. פושקין (ע"ע). במאי 1829 הצליח לעזוב את רוסיה ופנה לגרמניה, ונפגש בווימר עם גתה (ע"ע). בסוף 1829 התיישב ברומא. יחד עם מהגרים אחרים עבר לדרודן ואח"כ לפאריס. ב-1834 נשא לאשה את צ'לינה — בתה של הפסנתרנית הידועה וידידתו של גתה, מאריה שימאנובסקה — והיא ילדה לו 6 ילדים. מצבו החמרי היה קשה והכבידה עליו מחלת-הרוח שאשתו לקתה בה. בשנים 1839—1840 הרצה על הספרות הרומית, בלוזאן; בסוף 1840 — נקרא לפאריס, לתפוס את הקאתדרה לספרויות סלאויות, שנפתחה אז Collège de France. בהרצאותיו ניתנה זו הפעם הראשונה תמונה כוללת של התפתחות הספרויות במרחב הסלאווי. עבודה זו גולה את מיטב זמנו וכוחו. דתיותו הפנה ונטייתו לתורת-המסתורין נתחזקו לאחר פגישתו עם אנדרי' טובינסקי (ע"ע) ב-1841. בהשפעתו הפכו הרצאותיו של מ' למעין הספה לתורת המשיחית של טוביאנסקי, ובסוף מאי 1844 הוכרז ע"י שלטונות צרפת להפסיקן. ב-1848 יסד באיטליה לגיון פולני למלחמה באוסטריה, ששלטה אז גם על גאליציה הפולנית. ב-1849 ערך בפאריס יומון צרפתי La Tribune des peuples ("במת העמים"), שהוקדש "לעניין חירות העמים". לאחר פרוץ מלחמת קרים נסע ב-1855 לקושטא, כדי לארגן גדודים פולניים למלחמה ברוסיה; שם חלה ומת באותה שנה.

פעילותו הספרותית של מ' — להוציא את יצירות נעוריו — נמשכה 12 שנה. בקווים כלליים אפשר להבחין בה 3 תקופות: הליטאית, הרוסית, החשובה שבהן — זו של דרודן ופאריס. יצירות נעוריו — מאמרים, ביקורות, שירים לעת-מצוא — נכתבו ברוח הראציונאליזם והפסודוקלאסי-ציזם הצרפתי. ב-1820 חיבר, בהשראת פ. שילר (ע"ע), את Oda do młodości ("אודה לנעורים"), שסיגנונה עדיין קלאסיציסטי, אך עיקרה קריאה רומאנטית להסת להגשמת

— John Edward Masefield — ג'ון אדוורד — (1878—1967), סופר אנגלי. בגיל 14 ברח מן הבית ונעשה ימאי. מ' חזר לאנגליה ב-1897, ובהשפעת קריאה בצ'זר (ע"ע) החליט להיות משורר. ב-1902 פירסם קובץ-שירים על חיי מלחים Salt-Water Ballads ("באלא-דוּת על מים מלוחים"). הכולל את שיריו הנודעים-יותר כיום — Sea Fever ("קדחת הים") ואחרים — , אולם בזמנו הקובץ כולו לא עורר תשומת-לב מיוחדת. להצלחה גדולה זכה מ' לראשונה בפואמה הסיפורית The Everlasting Mercy ("החסד הנצחי"), 1911. שמו נתפרסם ברבים עם הופעת ("האלמנה ברחוב הצדדי") The Widow in the Bye Street, 1912. ו Dauber ("דובר"), 1913. אף אלו פואמות סיפוריות. כשרונו הסיפורי הגדול בולט ביצירתו Reynard the Fox ("רינארד השועל"), 1919. שירתו זו היא תיאור חי ונאמן של אנגליה הפפרית, עיסוקיה החברתיים ובילוייה, כגון ציד ומרוצים. תחושת הדינאמיות מצילה כאן את מ' ממשחק שטחי במילים שאליו היה נוטה בד"כ. בזכותה של יצירה זו קיבל מ' כפי שמניחים, את התואר Poet Laureate ("משורר החצר") ב-1930. נוסף על שיריו, שהופיעו מקובצים ב-1923, ושוב, במהדורה מורחבת, ב-1932, כתב מ' יותר מתריסר מחזות (כולל תרגומים של רסין [ע"ע]), כ-12 כרכים של מסות ומאמרים, כמה ספריו-נוער, רומאנים על נושאים הרפת-קניים, ספרים על שתי מלחמות-העולם ושלוש אוטוביוגרפיות: In the Mill ("בסתנת-הקמח"), 1941. New Chum ("חבר חדש"), 1944. ו So Long to Learn ("ארוכים ימי-הלימודים"), 1952.

W. H. Hamilton, *J. M., a Critical Study*, 1922; G. O. Thomas, *J. M.*, 1932.

מיצ'ורין, איין ולדימירוביץ' — И. В. Мичурин — (קולוב — 1935, שם), מגדל צמחים רוסי ומייסדה של התורה הגנטית הסובייטית שנקראת על שמו — מיצ'ורניזם. מ', שהיה בנו של איפר ומשולל השכלה ביולוגית, החל לעסוק בנערותו בגידול צמחים והמשיך בכך כתחביב לאחר שעות עבודתו כפקיד רכבת. הוא הקים — ללא כל תמיכה ציבורית — חוות נסיונות, וניסה להשביח בה את עצי הפרי של רוסיה המרכזית. בניסוייו המרובים השתמש תחילה ברכב (ע"ע הרפכה) שהובא מחו"ל, עד שהגיע לעצמאות מלאה בתחום זה. ב-1918 עבר מ' לעבוד בקומיסאריאט העממי לחקלאות. כעבור שנה הולאמה חוותו, והיא הוסיפה לשמש כמוסד ממלכתי לקידום הגננות המעשית בבריה"מ.

בשנות ה-30 ניסח מ' את פרי עבודתו על יסודות "המטריאליזם הדיאלקטי" ופיתח את תורתו הגנטית בדבר שינוי תכונות פילול' גיות בהשפעת הסביבה. — על מגמותיה של תורת מ', ועל ההתנגדות לה מצד חוק-רי המערב, ע"ע: גנטיקה, עמ' 73; דבדבן, עמ' 813; הרפכה, עמ' 281; התפתחות, עמ' 723; ינסמן; ווילוב; וכן ע"ע ליטנקו; למרק, עמ' 926.



א. ו. מיצ'ורין

Dziady ("אבות"), חלק ג' (ר' לעיל). בשורה של סצנות, שהקשר ביניהן רופף, מתאר מ' את גורל גיבורו, קונראד, ואת מצבו העגום של עמו. ב"אימפרוביזציה הגדולה", שהיא המונולוג המרפזי בכל המחזה ואחד השיאים של השירה הפולנית, דורש קונראד מבורא העולם שלטון על נשמות בני-אדם, כדי שיוכל להציל את עמו ולהביא לו אושר. ה"תוספת" (Ustęp) כוללת, בעיקר, תיאורים פיוטיים-סא-טיריים של רוסיה. המחזה הגדול מיוחד הוא בצירוף של הדמיוני הרפואליסטי, החזון והמציאות, הסמלי והעובדתי. עם כל מקוריותו הרבה, הושפע, ללא ספק, משיקספיר ומ"פאוסט" של גתה. זוהי אחת מיצירות המופת של השירה הפולנית.

בדרוֹן נוצר גם הנוסח הראשון של *Księgi narodu polskiego i pielgrzymstwa polskiego* ("ספרי העם הפולני הצליינות הפולנית"), ומ' ערך אותו סופית והדפיסו בפאריס ב-1832. ספרים אלה, שהוקדשו ל"עם הפולני", צרי-כים היו לשמש למהגרים הפולנים כמעין "ביבליה". הופעו בהם תורות מוסריות ואמונה בעתידה המשיחי של פולניה, שאותה ראה מ' כ"ישו של העמים". "הספרים" תורגמו מיד לצרפתית, לאיטלקית ולשפות אחרות וזכו להצלחה בכל מקום שבו התקוממו אז נגד צביעות, אי-צדק ודיכוי.

בפאריס חיבר מ' את גולת הכותרת של יצירתו, האפ-פאה הגדולה *Pan Tadeusz* ("האדון טאדאוש"), 1834, שבה נמלט המשורר בדמיונו ל"ארץ שנות-הילדות" ונתן תיאור נפלא של חיי האצולה הליטאית-פולנית ערב פלישתו של נאפוליון לרוסיה (1811—1812). תיאורי סיפוסים של בני-אדם שנעלמו כבר, ושל מנהגי חיים שחלפו, נשתלבו בצירוי טבע נהדרים, שפמותם יש אך מעטים בספרות העולמית. "פאן טאדאוש" הוא אחת האפופאות הגדולות האחרונות בספרות האירופית החדשה. היא כתובה באהבה רבה ובחוש-הומור. — לאחר יצירת-מופת זו כתב מ' אך מעט.

מ' חידש את פניה של הספרות הפולנית, ריענן את לשונה הפיוטית, עודד את עמו בימי מצוקה והעמיד מצבת זיכרון לעברה של ארצו. הוא נשאר ה"חווה" (*wieszcz*) הגדול של עמו ומופת לשירתו לכל הדורות. השפעתו ניכרת גם בכמה ספרויות סלאויות, ואף מעבר להן. בין הסופרים העברים שהושפעו ממנו: י. ל. פרץ הצעיר (בסיפורו "הנ-קמה" בולטת השפעתו של "קונראד ואלנרוד"), ת. נ. ביאליק (ב"מתי מדבר" מצויים הדים של "פאריס"), ועוד.

יצירותיו של מ' ניתרגמו לרוב הלשונות של אירופה. בעברית הופיעו: "גראדינא", אודה אל הנוערים, "מבצר אורדון" ה"אימפרוביזציה הגדולה" (תירג' ש. סקולסקי, תש"י); "קונרד ואלנרוד" (תירגם ש. סקולסקי, תש"ד, וש. הר-אבן, 1958); "ספרי עם פולונים וגרי פולונים" (תירגם מ. י. עזכריאל [Ascarelli], תרמ"ב); "פאן טדיאוש" (תירגם י. ליכטנבוים, תרפ"א, 1953<sup>2</sup>). על תרגומי יצירות מ' לעברית ר' F. Kupfer — St. Strelcyn, M. w przekładach heb-rajskich ("מ' בתרגומים עבריים"), 1956<sup>2</sup>.

ר. א. בוידס, א. מ. תר"ן; י. ורשיבאק, מעל גדות הוויסלה, מחזור א', 5—22. תרפ"ט; מ. יאסטרון, א. מ' (עבר' מ. חלמיש), 1956; י. ליכטנבוים, סופרי העמים, 28—37, 1959; הנ"ל, משוררים עולמיים, 147—155, 1966; י. שה-לבן, ספירות כלליות, א' 474—498, תש"ד; L. Mickiewicz, A. M., I-IV, *la vie et son oeuvre*, 1888; id., *Zywot A. A. M.*, 1890—1895; M. M. Gardner, A. M., *the National Poet of Poland*, 1911; A. J. Pogoдинь, A. M., *ego zhyzn' i tvorčestvo*, I-II, 1912; St. Szpotanski, A. M. *i jego epoka*, I-III, 1921—1922; J. Kallenbach, A. M., I-II, 1926<sup>2</sup>;

האידיאל של אושר הפל ע"י אחדות, תקיפות והתמודדות עם האלימות. מותה של אמו האהובה (1820) ונישואי אהו-בתו, מארילה ורש-צ'אק, לאחר (1821) גרמו להפגמת חוור-תיו והכשירוהו לקבל את בשורת הרומאני-טיוס שנתגלתה לו בשירה האנגלית ה-גרמנית. ב-1822 פיר-סם כרך ראשון של שירים, *Poezye*, ש-

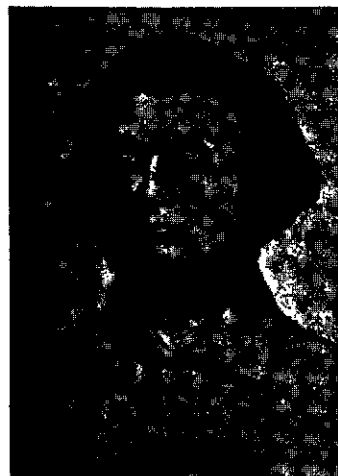

אדם מיצקיביץ'

הכיל, בין השאר, 14 פאלאדות ורומאנסות, ושסימל את ראשית חדירתו של הזרם הרומאנטי לספרות הפולנית. בפעם הראשונה ניתן בה מקום נרחב לדימוי, לרגשות עזים ולעממיות פנה. בשירה-המבוא הפרוגראמתי *Roman-tyczność* ("רומאנסיות") הכריז מ' שהוא מעדיף רגש ואמונה על השכל הקר והמנתח. ב-1823 הופיע כרך שני של "שירים", וביניהם הפואמה ההיסטורית *Grażyna*, שבה מ' מעלה על נס את הקרבתה העצמית של הנסיכה הליטאית גראזינה למען מולדתה. למרות צורתה הקלא-סית, ניכרות בפואמה זו — בצד השפעתו של וולטר (ע"ע) — גם השפעותיהם של וולטר סקוט (ע"ע) ופירון (ע"ע), בייחוד בפניה לנושא מימי-הביניים ובאווירה המסתורית. כמרכן כלל הכרך את החלקים ב' וד' של המחזה הרמיוני *Dziady* ("אבות" [ליתר-דיקו: "זקנים"]); הפונה לנשמות הנפטרים). בשם זה נקראה חגיגה אלילית ביסודה, שאליה מזומנות הנשמות לכירה ערוכה לכבודם. הרעיון המרפזי של "האבות הווילנאיים" (להבדיל מחלק ג' של *Dziady*, שהופיע לאחר-מכן בדרוֹן ונקרא "אבות דרז-דנאיים" [ר' להלן]) הוא, ששערי-שמים נפתחים לאדם, רק אם חי חיים מלאים עלי אדמות. זוהי יצירת פאר של מ' בתקופתו הליטאית.

בעת גלותו ברוסיה ערך מ' טיול מאודסה לקרים, שפריו היה הקובץ הנהדר *Sonety krymskie* ("סונטות קרים"; נדפסו, יחד עם סונטות ארטייות, בשם *Sonety*, 1826). 18 סונטות אלה מצטיינות בעושר צבעים ותיאורים, המוחזק בגבולות המידה הנכונה הפליא, במיווג מושלם של ציורי נוף אפוזיטיים עם תיאור מצבי-רוח של געגועים למולדת, חרדה ושלווה, לסירוגין. בפטרסבורג, ב-1827, פירסם את הפואמה ההיסטורית *Konrad Wallenrod* ("קונראד ואלנ-רוד"), על נעח ליטאי, שנשבה וגדל בקרב אבירי מיסדר-הצלב הגרמנים, אויבי מולדתו, עלה לדרגת ראש-המיסדר ואז הוליך את צבאותיו לאבדון. הפואמה *Farys* ("פאריס"), 1828, שהיא "קצידה", שנכתבה בהשראת השירה הערבית שאותה הפיר מ' בתרגומים, מעלה על נס את כוחו הבלתי-מוגבל של רצון האדם. מתואר בה פרש ערבי, הטס על סוסו במדבר ומתגבר על כל המכשולים שהטבע האכזרי מערים בדרכו. פואמה זו מצטיינת בעוצמת הפיטוי הרגשי. בדרוֹן שפגרימניה, ב-1832, נוצרה יצירתו הגדולה ביותר

התבטא בעיקר באמצעות תמונות, בהתאם להנחה המקובלת על קבוצתו, שהשירה היא „חשיבה בתמונות”. ביצירתו *Машенька* („מאשנקה”), 1846, נתן ביטוי לביקורת חב-רתית מתונה, אך מיסודו היה שמרני והתנגד לכל חתירה תחת המשטר ולכל „ניהיליזם”. כפי שמעידה הפואמה *Княжна\*\*\** („הנסיכה\*\*\*”), 1877. במוצאת-הזמן פנה מ' יותר-יותר לנושאים היסטוריים ולאגדות. יצירתו העיקרית, הטראגדיה *Два мира* („שני עולמות”), 1872, נוסח סופי 1881. מתארת את הניגוד שבין רומא האלילית לבין הנוצרים הראשונים. על תולדות רומא. העתיקה מבוססות גם שתי פואמות דראמטיות שלו: *Три смерти* („שלוש מיתות”), 1852, המשכה *Смерть Люция* („מותו של לוקיוס”), 1863. בין שיריו יש גם המוקדשים לנושאים תנ"כיים ולמו-טיויים מתולדות ישראל, כגון *Еврейские песни* („שי-רים יהודיים”), 1838, 1840, *Иафет* („יפת”), 1840; *Разрушение Иерусалима* („חורבן ירושלים”), 1864, ו *Мани-Такель-Фарес* („מנה תקל ופרסין”), 1888. בשירתו צעד מ' בשביל-ביניים בין פזיטיות ורואליזם, ולא נתפס לרגשנות. נדעה לה השפעה מסוימת על הספרות העברית החדשה — שירו של טשרניחובסקי, „הימשן”, הושפע, ללא-ספק, משירו של מ' באותו שם, שנכתב ב 1874.

מ' תיגם לרוסית מיצירותיהם של הינה, מיצקיביץ ומשוררים סלאוויים אחרים, וכמרכן שירי-עם סלאוויים.

М. Л. Златковский, А. Н. М., 1898<sup>2</sup>. М. Бородин. Поэтическое творчество А. Н. М-а, 1900; В. И. Покровский, А. Н. М., 1911<sup>2</sup>.

י. א. ק.

**מִיְקוֹבְסְקִי, וְלְדִימִיר וְלְדִימִירוֹבִיץ'** — В. В. Маяко — вский — (בגדדי [היום: מאיאקובסקי], גרוזיה — 1930 [התאבד], מוסקוה), משורר רוסי, נציגה המובהק של השירה הסובייטית. ב 1906, לאחר מות אביו, עבר מ' עם משפחתו למוסקוה. מגיל צעיר מאד היה פעיל בתנועה המהפכנית ונאסר 3 פעמים. ב 1910 החל ללמוד בבי"ס לציור, פיסול וארדכלות, אולם במהרה עמד על יעודו כמשורר. הצטרף לחוג הפוטוריסטים (ע"ע פוטוריוזם) וחתם על הפרוזה שלו *Пощечина общественному вкусу* („ססירת-לחי לטעמה של החברה”), שפורסמה ב 1912. ב 1913 פירסם מ' את שיריו הראשונים: Я („אני!”) ומחזה קצר *Владимир Маяковский* („ולדימיר מאיאקובסקי”) — שהוצג באותה שנה, עם מ' בתפקיד ראשי (של עצמו). ב 1915 פירסם את הפואמה הגדולה *Облако в штанах* („ענן במכנסיים”), שהיא יצירתו המעניינת ביותר בתקור פתו הקדם-מהפכנית, ועיקרה: „לזעזע את הבורגנים” בעמ-דתו האנרכית הצינית ובחירותים. בפואמות *Флейта позвончик* („החליל — חוטה-שירדה”), 1916, ו *Война и мир* („מלחמה ושלום”), 1917, וכן בשירים אחרים מאותה תקופה, נתן מ' ביטוי עז לזוועות-המלחמה. מאפיינים תקופה זו ביצירתו לעג ובזו למוסר הזעיר-בורגני, לאמנות-השירה ה„קלאסית” ולמסורת בכלל, התנגדות למש-טר ונטיה למהפכנות בצד אינדיבידואליזם קיצוני. מבחינה טכנית בולטים בה הקווים המיוחדים לכל שירתו של מ': חרוזים בלתי-סדירים, דימויים מדהימים, דילוגים מפתיעים וקצב עצבני.

St. Windakiewicz, A. M., 1935; J. Kleiner, M., I, 1948<sup>2</sup>, II, 1—2, 1948; K. Pruszyński, A. M. *The Life Story of the Greatest Polish Poet*, 1950; M. Kridl (ed.), A. M., *Poet of Poland*, 1951; W. Weintraub, *The Poetry of A. M.*, 1954; W. Lednicki (ed.), A. M. in *World Literature*, 1956.

מ' והיהודים. יש יסוד להנחה, שאמו של מ' היתה בת למשפחה פראנקיסטית שהתנצרה, ואף אשתו היתה. אולי ממוצא פראנקיסטי. בחזונו של הכומר פלוטר („אבות”, חלק ג') נאמר על גואלה העתיד-לבוא של פולניה, שהוא יהיה „בן אם זרה, דמו — דם גיבורים קדומים, ושמו — ארבע וארבעים”. אין כמעט ספק, שהכוונה לשמו של מ', [א]דם = 44 (תוך השמטת הא', שאינה נקראת, ע"פ טעות). ולאמו — „אם זרה”. מ' הושפע כאן מן הקבלה בהשראתו של המיסטיקן הצרפתי סן-מארטן (L.-C. de Saint-Martin). פרט לכמה הערות בנוגותם של היהודים, שלרוב לא נאמרו ברצינות, יחסו של מ' ליהודים וליהדות היה חיובי. בספרי העם הפולני, שהושפעו יותר מכל יצירה אחרת שלו, מספרי-הקודש הנוצריים, עדיין יש ביטויי זילזול כלפי הי-הודים, ואף ב„פאן טאדאוש” הדמות האידיאלית של היהודי, יענקל, היא זו של פאטריוט פולני נלהב. יחס זה נשתנה בהשפעתו של טוביאנסקי, שהפיר בשלושה עמים „נבחרים”: היהודי, הצרפתי והפולני. בשיעורים על הספרות הסלא-ווית העלה מ' לא פעם על נס את העם היהודי ואף הגן עליו מפני משמיצים, אך עדיין חלם על התנצרותו. ואולם בט' באב 1845 דרש באחד מכתבי-הכנסת בפאריס דרשה נלהבת על סבלותיו של עם ישראל וגעגועיו לארצו. הוא אף נפגע מנטייתם של יהודי צרפת להתבוללות. ב 1848, כשמי ניסח את „תקנות” הלגיון שאירגן באיטליה, כתב בין השאר: „לישראל אחינו הבכור, כבוד, אחוה, עזרה בדרך להשגיו הנצחיים והארציים. משפט שווה בכל” (Skład “zasad”, § 5). מ' מת בקרשטא תוך מאמצים לארגן לגיון יהודי לשם מלחמה ברוסיה. עוזרו העיקרי היה ארמאן לוי (Armand Lévy), קצין-רפואה צרפתי, שהפך ליהודי לאומי (הוא שחירגם לצרפתית את „ספרי העם הפולני”). מ' רצה להכטיח למתנדבים היהודים שיווי-זכויות מלא ואפ-שרות לשמור את השבת ולקיים את שאר המצוות. ייתכן שיחד עם לוי חלם מ' על תחייתו של עם ישראל בארצו ושיצירת הלגיון היתה צריכה לשמש צעד ראשון בכיוון זה.

נ. מ. גלבר, א. מ' ויהודים (מולד, 28, חש"י; מ. מוסק, מ' פראנק וכיבוש א"י (מולד, 87), חש"י; W. Feldman, Stosunek A. A. M. a do Żydów, 1890; R. Brandstaetter, Legion żydowski A. A. M. a, 1932; A. G. Duker, M. and the Jewish Problem (A. M. Poet of Poland, 108—125), 1951; S. Scheps, A. M. ses affinités juives, 1964.

י. א. ק.

**מִיְקוֹב, ע"ע וְצִיץ.**

**מִיְקוֹב, אֶפּוֹלֹן נִיקוֹלַיִוִיץ'** — А. Н. Майков — (1821, מוסקוה — 1897, פטרבורג), משורר רוסי, מן החשובים שבקבוצת האימאויסטים (ע"ע רוסית, ספרות). מ' למד משפטים, עבד תחילה כספרן, אחר-כך כצנזור, ובסוף כיושב-ראש הוועדה לצנזורה. שיריו הראשונים, Стихотворения („שירים”), 1842, היו חיקויים של השיר-רה הקלאסית העתיקה ומפעמת בהם הערצה לעולם העתיק. אחרי סיור בחו"ל, שב התרשם מאד מאיטליה, תיאר את חזיותיו ב-Очерки Рима („רישומי רומא”), 1847. מ'

גיליתי את אמריקה", תירג' ע. קורנפלד, 1950 (יחד עם הרשימות האוטוביוגרפיות הקצרות "אני עצמי", תירג' א. שלונסקי); מבחר שירים, תירג' א. פך, 1950; קורט שירי מ' תירג' ש. חחלובקין, 1955; מה זה טוב ומה זה רע, עיבוד חפשי של י. אלראי (בתוך "הקטן שזנא סבון" לפי פידורצ'נקו), תש"ד; ענן במכנסיים, תירג' א. אהרני, 1960.

H. H. Aceev (ред.), Альманах с М-им, 1934; J. Lehrmann, *De Marinetti à M.*, 1942; E. Triolet, *M. poète russe*, 1945; B. O. Перцов, М., Жизнь и творчество, I—II, 1950—1969; Творчество М-ого, сборник статей, 1952; З. Палерный, О мастерстве М-ого, 1957; В. А. Каманян, М., литературная хроника, 1961; В. М. в воспоминаниях современников, 1963; L. L. Stahlberger, *The Symbolic System of M.*, 1964; H. Huppert, *W. M. in Selbstzeugnissen u. Bild-dokumenten*, 1965

י. א. ק.

**מִיקוֹרֵן, אֶסְטֶס אֵינוֹנִיבִיץ' — А. И. Микоян** (נר' 1895) מנהיג קומוניסטי ארמני ומדינאי סובייטי. מ' נולד בעיירה גרוזינית, למד בסמינר לכמרים בסיפליס וב 1915 הצטרף למפלגה הבולשוריקית. ב 1915—1917 היה ממנהיגי המפלגה בקאווקאז והשתתף במלחמת-האזרחים נגד הברי-טי. שכבשו את באקו, ונגד מדינות הקאווקאז. אחרי מלחמת-האזרחים היה מפעילי המפלגה הקומוניסטית הרוסית, נהיה ב 1923 חבר הוועד-המרכזי שלה, ב 1926 מועמד לפוליט-בירו (הלשכה המדינית של המפלגה) וב 1935 חבר בו. ב 1926 נתמנה לשר-המסחר ומילא תפקיד זה עד 1955. ב 1942—1945 היה, כאחראי על האספקה לצבא, חבר ב"וועד ההגנה" המצומצם שניהל את המלחמה בגרמנים. ב 1946 נהיה מ' לסגן-רה"מ. במאבק על השלטון אחרי מות סטאלין היה מ', ככל-הנראה, היחיד בצמרת שתמך בחרוש'צ'וב (ע"ע), ואע"פ שתמך בסטאלין כל ימי-חייו היה מהבולטים בין תומכי הדה-סטאליניזציה. עם ייצוב משטרו של חרוש'צ'וב ב 1957 נהיה מ' לסגן רה"מ ראשון ומילא שליחיות מדיניות ראשונות-במעלה, אך השלים עם מדיחי חרוש'צ'וב. הוא התפטר מתפקידו מטעמי-בריאות.

מ' התייחס באהדה לשאיפות הלאומיות של העמים, היה מיוזמי תנועת השיבה של ארמנים ברחבי תבל לארמניה, הסתייג מפל מעשה-איבה כלפי היהודים ותמך בשיפור היחסים עם ישראל.

**מִיקוֹלוֹב, ע"ע נִיקוֹלֵסְבוֹרוֹג.**

**מִיקוֹרִיזָה** — Mycorrhiza — (מיור  $\mu\kappa\omicron\rho\eta\varsigma$  — פטריה,  $\rho\acute{\iota}\zeta\alpha$  — שורש), מונח באקולוגיה (ע"ע,

עמ' 551) — בתחום הבוטניקה — לאסוציאציות רבות בין פטריות-קרע ושורשי צמחים עילאיים ממינים שונים, או פרוטאלוסים של שרכים וטחבים (ע"ע טחבניים), אסוציאציות הנחשבות למועילות או סימביוטיות לשני המרכיבים. התועלת לצמח הפונדקאי מתבטאת באספקת חמרי מזון ומים מהסביבה, ולפטריות — בקבלת פחמימות, ויטמינים וחמרי צמיחה מהצמח הפונדקאי. המ' חשובה ביעור שטחים חדשים, ובמקרים רבים היעור נכשל בלעדיה.

המ' מופיעה כמעט בכל סוגי הקרקע מהאזורים הארקטיים עד הטרופיים, ופטריות מכל המחלקות העיקריות יכר לות להשתתף באסוציאציות אלה. אינפקציות של פטריות הדומות מבחינה היסטולוגית למ' נמצאו גם במאובנים של פסילופיטיים (דוון) וקורדיאיטיים (קרבוון).

ב 1917 הצטרף מ' מיד לשורת המהפכנים. בין השנים 1918/20 וגם לאחר-מכן סיפק ציורים וחרוזים לאיוספור לכר-זותת-עמולה. אף שירתו היתה עפ"ר תעמולתית, בייחוד בשנים הראשונות של המהפכה. מחזהו *Мистерия Бүфф* ("מיסטריה קומית"), 1918 — המחזה הסובייטי



ו. ו. מאיאקובסקי

המקורי הראשון — הוא אפואזזה גרוטסקית של המהפכה; כאלה היו גם השיר *Левый марш* ("צעידת-שמאל"), 1919, הפואמה "150.000.000", 1921, ושירים רבים אחרים. ב 1923—1925 ערך מ' את כה"ע הספרותי *Левый фронт* ("חזית השמאל"), וב 1927/28 — את המשכו, *Новый Левый фронт* ("הלף החדש"). לאחר מותו של לנין הקדיש מ' לזכרו את הפואמה *Владимир Ильич Ленин* ("ולאדמיר איליץ' לנין"), 1925. בעקבות המסעות שערך, בייחוד בשנים 1924/25, באירופה המערבית, בקובה, במפסיי-קו ובאה"ב, חיבר קובץ-שירים *Париж* ("פאריס"), 1925, אוסף-רשימות *Мое открытие Америки* ("כך גיליתי את אמריקה"), 1926 — שבו הוא מביע התפעלות מן ההשגים הטכניים של אה"ב ומגנה קשות את מצבה החברתי ואת הרדיפה אחרי הממון — וכן שירים נוספים. בשונו לבריה"מ חיבר את הפואמה *Хорошо!* ("טוב!"), 1927, שבה הוא משבח את מהפכת-אוקטובר ואת המשטר הקומוניסטי.

בתקופה האחרונה של חייו מ' הירבה לקרוא בפומבי את יצירותיו ולהרצות בכל רחבי רוסיה האירופית. נוכח המגריעות שראה בארצו ובמפלגה השלטת בה, עשה מאמצים לטהר את האווירה באמצעות סאטירה. בין השאר נלחם גם באנטישמיות, כפי שמעיד שירו *Жид* ("יהודון"), 1928, שהוא, אמנם, היחיד העוסק בבעיה היהודית. המגמה הסאטירית נתגבשה בייחוד במחזות שחיבר בשנות-חייו האחרונות: *Клоп* ("פישפש"), 1928, ו *Баня* ("בית-מרחץ"), 1930. יחד עם זה השתדל להתקרב, עוד יותר מקודם, אל המפלגה הקומוניסטית. ואולם ביקרתו החברתית החריפה, בייחוד במחזה "בית-המרחץ", היא שהכשילה את מאמציו וגרמה לתגובות שליליות מאד מצד השלטונות שנפגעו. מאידך גיסא, ידידיו הקודמים לא הבינו את התקרבותו היתירה למפלגה השלטת והסתייגו ממנו אף הם. בידודו, ואהבה חסרת-תקווה, הניעוהו לשים קץ לחייו.

מ' נחשב לגדול-המשוררים של הדור הראשון בספירות הסובייטית, לבא-כוחה הבולט של שירת-התעמולה של "הראליזם המגמתי". הוא יצר, למעשה, את הצורות ההולמות שירה כזו. שירתו רעשנית, בלתי-מעודנת, אך מקוריותה ולשונה היומיומית מצאו הד חזק בליבותיהם של רבים, שאישיותו הפנה הרגשנית נתחבבה עליהם. הוא השפיע על דור שלם של משוררים, בבריה"מ ומחוצה לה, בייחוד על אנשי-השמאל. השפעתו ניפרת ביצירותיהם של לואי ארגון (ע"ע) הצרפתי, פבלו נרודה (ע"ע) הצ'ילאני, נזים חפמת התורפי, אברהם שלונסקי ואלכסנדר פן הישראליים. יצירותיו ניתרגמו לשפות רבות. בעברית הופיעו: "כך



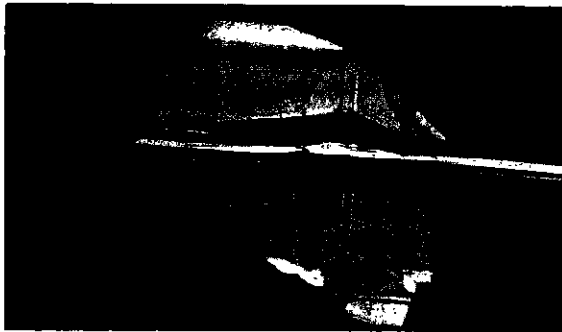

2

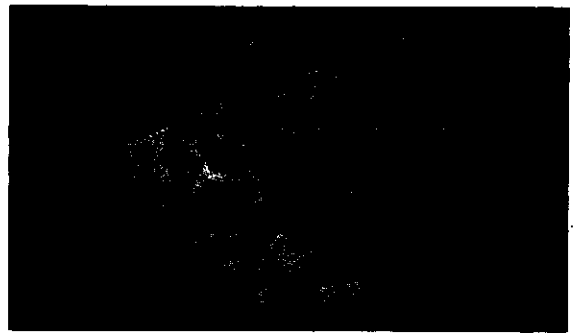

1

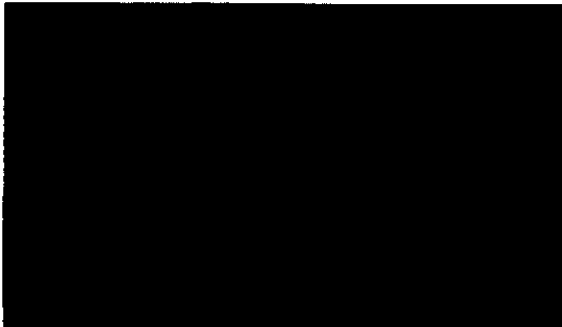

4



3

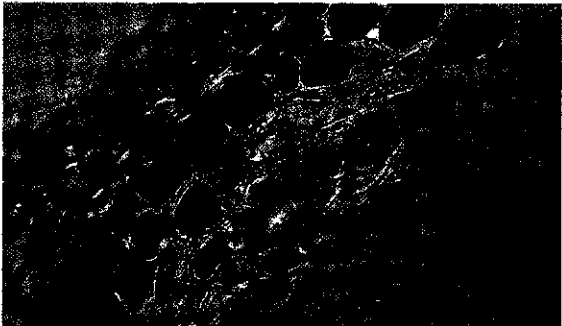

6

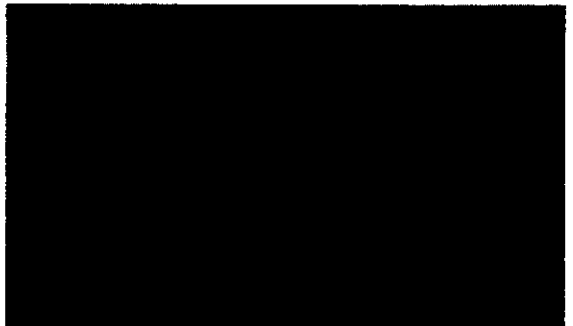

5

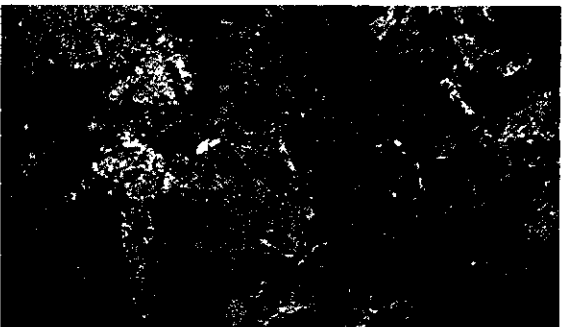

8



7

### צילומים צבעוניים מבעד למיקרוסקופ

(בסוגריים — ההגדלה. בסוגריים מרובעים — מקור הצילום; כולם — מלבד — (3), (8) — מהאוניברסיטה העברית בירושלים)

(1, 2) גבישים מבעד למיקרוסקופ-קוטב. בהסתכלות רגילה הגבישים חסרי צבע. (1) P.P.D. [ביה"ס לרפואה]; (2)  $Zns$  (25 ×) [פרוש' י. שטינברג, המכון לפיסיקה]; (3) חתך היסטולוגי של לבלב עם ליפת קיסטית-תורשתית (100 ×) [ד"ר ל. דולברג, בי"ח שערי צדק, י"ם]; (4) תרבית תאי אמניון נגועים בגורמי הגרענת (25 ×). התרבית הוקרנה באור אולטרה-סגול התמונה הצבעונית התקבלה ע"י אור פלואורסצנטי [פרוש' ה. ברנהוף (ל), המח' לירולוגיה, ביה"ס לרפואה]; (5) חתך אורך של קדקד נצ"ר של ג'דנונית מצויה (14 ×) [פרוש' א. פאהן, המדור לאנטומיה של הצמח]; (6) חתך רוחב של קליפת אורן ירושלים (42 ×) [המדור לאנטומיה של הצומח]; (7) חתך רוחב ביתרת-המוח של עכבר (75 ×) [ד"ר מ. קסטל, ד"ר אברהם, המח' לזואולוגיה]; (8) סלע לרניטי, מבעד למיקרוסקופ קוטב [גב' ש. גרוס, המכון הגאולוגי, י"ם]; החומר בצילומים 3, 5, 6, 7 נצבע. לפני הצילום, כדי להבליט את המבוקש

טות"). 1908. לפעמים חיפש לו בעבר מפלט מפני המציאות. כמו ברומאן ההיסטורי A fekete város ("העיר השחורה"), שפורסם ב1910. אחרי מותו; לעתים נמלט לעולם האידילי-יות, למשל בספר Szent Péter esernyője ("המטריה של פטרוס הקדוש"), 1895. בכתביו התייחס ליהודים בליגלוג קל, אך לעתים קרובות שאב חומר מהתנ"ך ומהאגדה.

I. Radó, *Zsidó vonatkozások M. műveiben* (IMIT Évkönyve, 166-195), 1910; A. Schöpflin, *M. K.*, 1941; S. Scheiber, *M. K. és a keleti folklóre*, 1949; I. Király, *M. K.*, 1952; S. Hegedüs, *M. K. Nyiregyházán* (Irodalomtörténeti Közlemények, LXXI), 1967; J. Zsoldos, *Két elfelejtett M.-karcolat. A pályakezdő M. K. zsidó-szemlélete* (MIOK Évkönyve, 166-206), 1970.

א. שי.

**מיקרוביולוגיה** (Microbiology, מיוֹר  $\mu\alpha\kappa\rho\acute{o}\varsigma$  = קטן,  $\beta\acute{\iota}\omicron\varsigma$  = חיים), מדע העוסק בחקר המיקרואורגניזמים (מ"א) — בע"ח שאפשר לראותם בעזרת מיקרוסקופים בלבד. מאחר שהגדרת המ"א תלויה בגודלם בלבד (0.5—200 מיקרון), עוסקת המ' בקבוצות רבות ושונות של יצורים: חיידקים, אצות, פטריות, אקטינומיצטים, חד-תאיים (פרוטוזואים), שמרים, ריקטסיות ונגיפים (ע' ערכי-הם). ולאחרונה גם בתאי בע"ח רב-תאיים בתרבויות-רקמה. המ"א (להוציא נגיפים) מתחלקים לשתי קבוצות: א. בעלי גרעין אמיתי — אוקריוטיים (Eucariotes); ב. בעלי חומר גרעיני מפורז — פרוקריוטיים (Procariotes). נוסף על ההבדל במבנה הגרעין, קיימים הבדלים רבים חשובים בין שתי קבוצות אלה (ע"ע ציטולוגיה; תא). לקבוצה הראשונה שייכים החד-תאיים, הפטריות ורוב האצות, ולקבוצה השנייה — החיידקים והאצות הפחוליות-ירוקיות (ר' סבלה).

**ההבדלים העיקריים בין תאים אוקריוטיים ופרוקריוטיים**

פרוקריוטי	אוקריוטי	
ממברנת הגרעין חסרה, אין מיטוזה	גרעין מוגדר, מוקף ממבראנה; חלוקה מיטוטית	גרעין
מולקולה יחידה, קשורה לרוב קשור לחלבון (לעתים ספרמין)	מאורגן בכרומוסוטים; לרוב קשור לחלבון בסיסי (היסטונים)	סידור DNA
חסר	מצוי	סטרול בממבראנה
מבוצעת על ממברנות התא והמסוסוטים	מתבצעת במיטוכונדריה	נשימה
מתבצעת על ממברנות התא	מתבצעת בכלורו-פלאסטים	פוטוסינתזה
קטנים (70 S)	גדולים (80 S)	ריבוסוטים
חסרה עפ"ר	מצויה	זרימה ציטרופלאסמטית
חסרות עפ"ר	מצויות	ואקואולות
עבה ובעל מבנה מסובך, פפטידוגליקן (מו"איו)	במידה שמצוי — פשוט בהרכבו; צלולוזה (צמחים); כייסין (פטריות)	דופן התא
במידה שקיימת — אינה שלמה; מועבר רק שבר מהחומר הגנטי; חסרה מיזוזה	תהליך שלם; מתקיימת מיזוזה	רבייה מינית

ואפשר שהיתה עליהן השפעה מינאית. זמנו, כנראה, מהמאה ה-14. ההשפעות המינאיות המצריות, ואולי אף השפעת ארצות אחרות במזרח התיכון על סיגנון הממצאים בקברי הפיר, וכן עושרם של ממצאים אלה, נתנו מקום להשערות שונות, בהן: הבאת אמנים ואוצרות אמנות מינאיים למ' בפשיטות שערכו שליטי מ' בנצלם את חולשת כרתים; היאחות נסיכים ואצילים של החיקסוס (ע"ע) ביוון, אחרי שנהדפו ממצרים, שבה הורגלו למותרותיה — ומצאום ביבוא מפרתים או בשוד בה.

במ' נמצאו לוחות בכתב קוּי ב' (ע"ע פרתים, עמ' 1071; כתב, עמ' 1097; וע"ע הטרטים).

תמ': ר' גם כרך א', עמ' 349—351; ב', עמ' 106. A. J. B. Wace, *Chamber Tombs at M.*, 1932; G. B. Mylonas, *Ancient M.*, 1957; id., *M. and the Mycenaean Age*, 1966; F. A. Stubbings, *The Rise of Mycenaean Civilization*, 1963.

א. חי.

**מיקנית, תרבות, ע"ע מינאית ומיקנית, תרבות.**

**מיקנס**, ג'יוס — Gaius Maecenas — (70 [?] לפסה"ב — 8 לסה"ב), פרש רומי עשיר, הידוע בתמיכתו במשוררים. מ' היה ממוצא אטרוסקי. הוא נמנה עם תומכיו של אוגוסטוס והשתתף לצידו בקרבות מוטינה (43), ופיליפי (42). לא נשא משרה רשמית, אך מילא תפקידים חשובים בשליחתו של אוגוסטוס. ביניהם גם דיפלומאטיים.

מ' חי חיי-טלה בארמונו המפואר. על גבעת האסקרילי-נוס. שהיה מלא חפצי-אמנות ועטור גנים. פירסומו בתולדות-התרבות בא לו הודות לתמיכתו הנדיבה באמנים, סופרים ומשוררים, שבוכותה היה שמו — מיקנס — לשם נרדף לפטרון האמנים. עם אנשי-העט שהתקבצו סביבו נמנו גדולי המשוררים: ורגיליוס, הורטיוס, פרופרטיוס (ע' ערכיהם). מ' עצמו כתב דברי-שירה, חיבור בפרוזה ("פרומתוס"), ודיאלוגים, שאחד מהם הוא חיקוי ל"משתה" של אפלטון. מ' לא ניחן בכשרון ספרותי, ויצירתו, שנודעה בסיגנונה המוזר, הובאה כדוגמה של לאטינית גרועה.

P. Lunderstedt, *De C. Maecenatis Fragmentis*, 1911; A. Fougnes, *M., ministre d'Auguste*, 1947; A. Datzell, *M. and the Poets* (Phoenix, X), 1956; J. Eterle, *M. der Etrusker* (Das Altertum, IV), 1958; P. Boyancé, *Portrait de M.* (Bull. Assoc. Budé), 1959; R. Avallone, *M.*, 1962; J. M. André, *M.*, 1967.

**מיקסת, קלמן** — Mikszáth Kálmán — (1847, סקלא-בזניה — 1910, בודאפשט), סופר הונגרי; אחת

הדמויות הבולטות בתחום הרומאנים הסיפוריים הקצרים בהונגריה. מ' למד משפטים ועבד כעתונאי ועורך. היה חבר הפארלאמנט ההונגרי מ-1887. ב-1881 פירסם קובץ של סיפורים קצרים Tót atyafiak ("הידידים הסלובאקים"), וב-1882 י"ל הקובץ השני A jó palócok ("הפאלוצים הטובים"), שבו התייחס את חוויותיו מימי-צעירותו. ביצירות מאוחרות-יותר הוא תיאר את הירידה של המשטר הפאודאלי ואת חיסולה של האצולה, ומתח ביקורת חברתית חריפה, לעתים בהומור ול-עיתים בסאטירה. את חיצי פיוון במיוחד נגד עצמתו של המעמד הקלריקאלי, כגון ברומאן Különös házasság ("גני-שואים משונים"), 1900, ונגד רדיפת הממון — בצורת גדונית — יות — ע"י האצולה שירדה מנכסיה. ברומאן A Noszty fiu esete Tóth Marival ("המקרה של הנער נוסטי עם מריה

הרכב כימי ידוע. מגדלים אותם גם במצעים, שמכילים באופן מסחרי בצורה מיובשת, והם מורכבים מחומרים טבעיים, כגון תמציות-בשר או שמרים וחלבונים מהחי או הצומח, שעברו עיבוד חלקי. לאחר המסת המצעים ועיקורם אפשר לגדל בהם מ"א ולחקור את תכונותיהם הפיסיולוגיות, הביוכימיות והאחרות. אולם, מ"א מסוימים, כגון ריקטסיות ונגיפים, אינם מתרבים במצעים כאלה. האחרונים מתרבים רק בתאי בע"ח הרגיש להם, או בתאים חיים ומתרבים (כגון ביצה מופרת של תרנגולת) ובתרבות-רקמה. נגיפים בקט-ריאליים (בקטריופגים [ע"ע]) מתרבים בתוך חידקים רגישים.

תרבות נקיה היא אוכלוסיה של תאים שמקורם בהתרבותו של תא בודד. תרבות כאלה מתקבלות ע"י זריעת בידוד, המאפשרת בידודו של תא אחד על מצע-מזון מוצק (קרקע-מזון מוצק), שעליו מתרבים צאצאי אותו תא למושבה נראית לעין (הקוטר 0.1—1.0 ס"מ), המכילה אוכלוסיה בת מיליונים רבים.

א. ל. אוליביץ, ג. גרוסוביץ, יסודות תורת החידקים והחסינות, א-ב, 1964—1968; B. D. Davis et al., *Principles of M. and Immunology*, 1968; W. Hayes, *The Genetics of Bacteria and their Viruses*, 1968; T. D. Brock, *Biology of Microorganisms*, 1970; R. Y. Stanier — M. Doudoroff — A. E. Adelberg, *The Microbial World*, 1970; B. Park — W. Harrigon, *Bacteria — Ever-present Pollutants of Food* (New Scientist, 51, No. 762), 1971.

ג. גר. — מ. גר.

**מִיקְרוֹנְזִיָּה** (Micronesia, מיוזנית „האיים הקטנים“), חטיבת-איים במערב האוקיאנוס השקט, מצפון לאיי

מלנזיה (ע"ע) וממערב לאיי פולינזיה (ע"ע).

כִּמְ 2,250 איים, רובם זעירים, וכמה אלפי שונות. שטחם הכולל של האיים כִּמְ 2,590 קמ"ר, אך הם מתפרשים על-פני איזור ששטחו כִּמְ 8 מיליון קמ"ר; מספר תושביהם כִּמְ 230,000 (1969). האיים נחלקים לִ 4 קבוצות: איי מְרִי-אָנָה, קְרוֹלִינָה וּמְרֶשֶׁל (ע' ערכיהם), שהם „שטח-נא-מנות של איי האוקיאנוס השקט“ שבשטחן אה"ב, ואיי גיל-ברט, שמהוים — יחד עם איי אלס שבמלנזיה — מושבה בריטית (ע"ע גילברט ואליס, איי). הגדול באיים, גואם (ע"ע, כִּמְ 550 קמ"ר) בדרום איי-מריאנה, הוא טריטוריה של אה"ב. מלבד קבוצות אלו, יש עוד כמה איים בודדים בשלטון אה"ב, והאי נאורו (ע"ע), בדרומה של מ', שקיבל עצמאות בִּ 1968.

האיים משתרעים בשתי קשתות גדולות: המזרחית — מדרום-מזרח מערבה (איי גילברט, מארשאל וחלקם המזרחי של איי קארולינה), המערבית — מדרום מערבה-צפונה (חלקם המערבי של איי-קארולינה ואיי-מאריאנה). רוב איי מ' הם איי-אלמוגים, רבים מהם אטולים (ע"ע אטול), המת-נשאים רק מטרים ספורים מעל פני הים. קשת-האיים המזרחית יושבת על רכס תתי-ימי גדול בשולי תהומות עמוקים, ובה איים בעלי אופי הררי — ממוצא געשי ושרשרת של הרי געש פבויים. חלק מאיים אלו מתנשאים בתלילות מרצוף עות-חוף מישוריות צרות לגובה 500—700 מ'. הפסגה העל-יונה, באיי-מאריאנה — 935 מ'.

ע"ע אוקיאניה, ור' שם גם על האקלים, הצומח החי. כל פל ת מ' מתבססת על חקלאות ודיג, בעיקר לצריכה עצמית. מגדלים דקלי-קוקוס, קנה-סוכר, ומיני פירות וירקות טרופיים. בכמה מהאיים פורים פוספאט. באיים יִק (ע"ע).

מחקרים חדישים מצביעים על קשר אבולוציוני בין האוקיארייטיים לפרוקארייטיים. לראשונים 2 מיני ריבוסו-מי: הרגילים (80 S) — המצויים בציטופלאסמה, וקטנים יותר (70 S) — המצויים באברונים התוך-תאיים (מיטו-כונדריונים, כלורופלאסטים). האחרונים זהים בגודלם ובת-כונותיהם לאלה של החידקים. הובעה דעה שבשלב-ההת-פתחות הראשונים של התא האוקיארייטי חדרו לתוכו חידקים שהפכו לטפילים תוך-תאיים קבועים, הם ממלאים בו את התפקידים של מיטוכונדריונים ועוד.

מאחר שמ"א הם גורם עיקרי למחלות בע"ח וצמחים, נודעת למ' חשיבות רבה ברפואה (ע"ע זהום) ובאימונולוגיה (ע"ע; וע"ע חסון) מצד אחד, ובחקלאות מצד שני. חשיבות המ' לחקלאות אינה מצטמצמת בחקר-מחלות בלבד אלא נובעת מיחסי-הגומלין ההדוקים בין המ"א בקרקע לבין הצמחים בשמירת שיווי-המשקל הפיזיולוגי-כימי (ע"ע חיד-קים, עמ' 339). המ"א משמשים הרבה בתעשיית המזון (ע"ע; וע"ע חידקים; שמרים) ובתעשייה הכימית והרפואית (ע"ע אנטבייטיים, חמרים [גם כרד-מילואים]; תסיסה).

התפתחות המ' נבעה מהתפתחות הפיזיולוגיה בכללה (ע"ע ביולוגיה, עמ' 330, 341) ובעיקר מהתפתחות הפק-טריולוגיה (ע"ע). בתחילה היתה המ' מקצוע-עור רפואי בלבד, ואילו העניין בתכונות הפיזיולוגיות של המ"א היה מועט. אולם, חקר תכונותיהם הפיסיולוגיות והביוכימיות (בתחילת המאה ה־20) הִרָא, שלמרות ההבדלים העצומים בין אחד למשנהו וביניהם לבין יצורים עילאיים, קיימת אחידות בתהליכים היסודיים בכל צורות-החיים. האפשרויות לגדל מ"א במהירות, בתנאים מבוקרים ובמצעים פשוטים ואף סינתטיים, ולקבלם בכמויות ניכרות הגבירו את העניין בהם. הגיוון הרב של התהליכים הביוכימיים המתקיימים במ"א מאפשר גילוי תופעות-יסוד כלליות, מצד אחד, ומס-לולים ביוכימיים חדשים ומיוחדים, מצד שני. גורמים אלה הביאו לקידום עצום של כל שטחי המ', וקבע אותה כמקצוע פיזיולוגי חשוב. המ"א למיניהם (ובעיקר חידק-המעיים [*Escherichia coli*]) הפכו מודלים אהודים לבירור בעיות פיזיולוגיות יסודיות גם בתחומי הביוכימיה והגנטיקה (ע"ע חידקים, עמ' 344). בשנות הששים של מאה זו הפכו המ"א ותוצריהם המאקרו-מולקולאריים (RNA, DNA, חלבונים-אנוזימים) למודלים עיקריים בחקר הפיזיולוגיה המולקולרית (ע"ע [כרד-מילואים]).

עם זאת החל להתפתח ענף פיזיולוגי חדש, והוא חקר התנהגות תאי בע"ח וצמחים עילאיים ע"י גידולם בתר-בית. התאים של רוב המאקרו-אורגניזמים אינם גדולים בהרבה מהמ"א השונים. להפרכת תכונותיהם מחוץ לגוף יש להשתמש בשיטות מיקרוביולוגיות רגילות. וע"ע נגיף.

שיטות מיקרוביולוגיות. לשם הכרה וחקר של מ"א יש צורך בשיטות יעילות לבידודם, זיהוים, גידולם, החזקתם בתרבויות נקיות, טיפול אספטי בהם וכי"ב. כן יש צורך בתמיסות-מזון מעוקרות, פליי-זכוכית מעוקרים וציוד אחר מעוקר (ע"ע חטוי). מניעת הדבקה אקראית של תמי-סות-מזון מעוקרות, של פלים לגידול חידקים ושל תרבויות נקיות — ע"י מ"א המצויים באוויר, מושגת בשיטות שונות, כגון סגירת מקלים ע"י צמר-גפן, עבודה זריזה ליד אש פתוחה, ועוד.

רוב המ"א מתרבים בתוך מצעים מזוניים פשוטים ובעלי

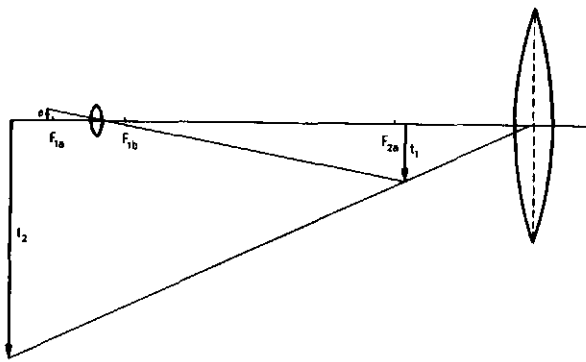

ציור 1. עקרון מהלך הקרניים במיקרוסקופ מורכב:  $F_{1a}, F_{1b}$  — מוקדי האובייקטיוו;  $F_{2a}, F_{2b}$  — מוקדי האוקולאר ( $F_{2b}$  אינו נראה כשירותוס);  $e$  — העצם;  $t_1$  — תמונת-הביניים (הממשית);  $t_2$  — התמונה הסופית (המרוסח)

המ" המורכבים הראשונים היו בדרך-כלל לקויים מאוד, ועל-כן הועדף המ' הפשוט (ר' להלן), המכיל עדשה אחת בלבד. א. ון לאונבהוק (ע"ע), למשל, ביצע תצפיות חשובות באמצעות מ" פשוטים.

המ' המורכב המקובל כיום דומה, בעיקרו, למ' של הוק, אך במרוצת הזמן הוכנסו בו שיכלולים רבים. שוכללו המ-ערכת האופטית, המערכת המכאנית והתאורה; כן נבנו מ" למטרות מיוחדות. רבים תרמו להתפתחות זו, ביניהם — א. אָבֶה (ע"ע), שערך מחקרים בתחומים רבים של האופ-טיקה העיונית והשימושית ופיתח מרפכים שונים של המ' המורכב.

המ' הפשוט — הנקרא גם „זוכית מגדלת“ — הוא, בעיקרו, עדשה (ע"ע) אחת שבאמצעותה מתקבלת דמות מדומה ומוגדלת (ע"ע אופטיקה) של העצם הנבדק. ייעודו של המ' הוא להגדיל את זווית הראייה בין נקודות סמוכות של העצם. למעשה, אין ההגדלה הזוויתית המושגת במ' פשוט עולה על 8 (בערך), וזאת בשל סטיות העדשה למיניהן.

המ' המורכב בנוי ביסודו משתי עדשות מרכזות: האובייקטיוו יוצר דמות ממשית הפוכה ומוגדלת של העצם, וזו מתקבלת בסמוך למוקד-האוקולאר, מצידו הפנימי. לפי כך יוצר האוקולאר מדמות-ביניים זו דמות מדומה ומוגדלת, שאותה קולטת העין (ר' ציור 1). למעשה, מורכבים האו-בייקטיוו והאוקולאר מעדשות אחדות (ר' ציור 2), וזאת כדי להתגבר על סטיות-עדשה שונות.

כזשרו של המ' להבחין בפרטים זעירים נקבע על-ידי „גבול הפרדה“ שלו; מושג זה מוגדר כמרחק הקטן ביותר,  $\Delta x$ , בין שתי נקודות שניתן עוד להבחין ביניהן. במערכת אופטית פשוטה, כגון זו שבציור 1, סטיות העדשה הן הקוב-עות את ערכו של  $\Delta x$ : גורמות הן לכך, שכל נקודה בעצם מופיעה ככתם מטושטש בדמות. לא כן הוא במ' חדיש, שבו צומצמו מאוד סטיות העדשה. במ' כזה נקבע גבול הפרדה ע"י התכונות הגליות של האור: עקיפת האור (ע"ע עקיפה) המפוזר מהעצם אל נקודות שונות של האובייקטיוו, וההת-אבכות (ע"ע) בין קרניים המפוזרות מחלקים שונים של העצם. נתברר, שגבול הפרדה הוא  $\Delta x = \frac{0.61 \lambda_0}{\mu \sin u}$ , כאשר

$\lambda_0$  הוא אורך הגל (בריק) של האור הפוגע,  $\mu$  — מקדם השבירה של התווך שבין העצם לבין האובייקטיוו, ו- $u$  — מחצית זווית הראייה של האובייקטיוו מן העצם. למעשה,

גואם וסיפן (Saipan) מועסקים רבים מהתושבים בבסיסים צבאיים ובעבודות שונות של ממשלת אה"ב. סחורות היצוא של האיים הם: קופרה (60%), פוספט (25%), סיבי-קוקוס, סופר, דגים מיובשים וגואנו (ע"ע). ערכו של היצוא הגיע ב-1967 4.8 מיליון דולאר.

האוכלוסייה ממוצא גועי מעורב — יוצאי אזורים שונים בדרום-מזרח אסיה ובמזרחה ובאוסטרליה. מבחינים אצל התושבים תכונות גופניות בולטות של נגראיידים בדר-גות שונות של תערובת בתכונות מונגולואידיות. רובם בעלי עור שחום כהה ושער שחור מקורזל. התושבים מדברים עש-רות לשונית וניבים, שבדורות האחרונים נתערבבו בהם מלים מלשונות אירופיות ומיפאנית. השפה הרשמית היא אנגלית. בתרבות-הבית ובשורה של מנהגים ואמונות קיים דימיון עם תושבי האיים המזרחיים של אינדונזיה. המבנה התכרתי הוא שבטי, ומרוחם של ראשי-השבטים וכן השפעתם של מכשפים ורופאי-אליל עדיין חזקה. אע"פ שהתושבים קיבלו עליהם את הנצרות, עדיין נפוצים אמונות ופולחנים פאגאניים.

האירופי הראשון שהגיע לאיזור היה רב-החובל הספרדי מג'ון (ע"ע), שבמסעו סביב העולם גילה את איי-מאריאנה (1521). אלו וכן איי-קארולינה היו להלכה בידי ספרד מרא-שית המאה ה-17 ועד 1898, ואז נמכרו לגרמניה, פרט לאי גואם — שעבר לידי אה"ב. על איי-מארשאל פרשו הגרמנים את מרותם ב-1885 ואילו הבריטים הכריזו על בעלותם על איי-גילברט ב-1892. במלה"ע I עברו איי מאריאנה, קארול-ינה ומארשאל (פרט לגואם) לידי יפאן, וזו החזיקה בהם במסגרת ממונות מטעם חברה-לאומים. בתקופה שבין שתי מלחמות-העולם יושבו באיים כמה רבבות יפאנים, ועל התושבים נכפו תהליכי סמיעה ביפאנים. מאז תום מלה"ע II נמצאים איים אלו תחת שלטון נאמנות של אה"ב. איי-גילברט נכבשו ע"י יפאן בסוף 1941 וחזרו לידי בריטניה כעבור שנתיים.

N. V. Harris, *The Tropical Pacific*, 1966; N. Meller, *The Congress of Micronesia*, 1969.

מ. בר.

מיקרוסקופ (יוונית: μικρός — קטן; σκοπός — צופה). מכשיר שבאמצעותו ניתן להתבונן בדג-מים קטנים וקרובים, שעין האדם החשופה אינה מסוגלת להבחין בפרטיהם. השם מ' מתייחס בד"כ למ' אופטי (ר' להלן), שבו אלומת-אור פוגעת בדגם הנבדק ועוברת בהמשך מסלולה דרך מערכת עדשות (ע"ע עדשה), וכך נוצרת דמות מוגדלת של העצם על רשתית העין (ע"ע) או על לוח-צילום. מ' אלקטרוני הוא מ' שבו הרמות נוצרת ע"י אלומת-אלקטרונים.

מ' אופטי. כבר לחמיייון היה ידוע כי דרך גושי-זוכית, או גבישים קמורים, ניתן לראות דמויות מוגדלות של עצמים. אולם המ' התפתח רק בעקבות הניסיון שנצטבר בייצור עדשות למשקפיים. המ' המורכב (ר' להלן) הראשון הותקן ב-1590, בהולאנד, ע"י ז. ינסן. בין המ' המורכבים שנבנו במאה ה-17 חשובים במיוחד אלה שהתקין החוקר האנגלי ר. הוק (ע"ע). הם הכילו שתי עדשות מרכזות: האוביקטיוו (ע"ע), שכיוון אל האובייקט להסתכלות, והאוקולאר, שדרכו מתבוננת העין. בספרו Microgra-phia (1665) תיאר הוק באופן מפורט את המ' שהמציא ואת התצפיות שערך בהם.

לם, אם המ' מיועד גם לצילום הממצאים, או להגדלות גבוהות, צריכה מערכת התאורה שלו להיות מתוחכמת יותר. במ' משוכללים מכילה מערכת התאורה נורה, מראה או מראות, וכן מערכת של עדשות וצמצמים (קונדנסור). הדרישות לגביה הן: הדגם צריך להיות מואר היטב; האור צריך לעבור דרך כל עדשה במלואה ובעוצמה אחידה; יש למנוע החזרות אור בפנים-השפופרת. במ' רבים מצויות שתי מערכות תאורה שונות: האחת מיועדת להתבוננות בדגמים שקופים או שקופים למחצה (שבהם מתגלים פרטים לפי מידת-הבליעה השונה באיזורים השונים של הדגם); השנייה מיועדת להתבוננות בדגמים אטומים, כאשר בדיקת פני השטח (כגון פני מתכת) היא המטרה העיקרית של ההסתכלות.

הצילום דרך המ' מתבצע ע"י הכוונת המרחק מהעצם לאובייקטיוו, כך שבמקום התמונה המדומה המתקבלת בהסתכלות בעין, תופיע תמונה ממשית על סרט הצילום.

עד כאן נידונו תכונות המשותפות לרוב המ' האופטיים. קיימים גם מ' שנועדו לצרכים מיוחדים, למשל, מ' הקיי-טוב, שהוא מכשיר חיוני במיקרוסקופיה כימית ומינרל-לוגית, במחקרים ביולוגיים מסוימים, ועוד. במ' כזה משמש אור מקוטב קווית (ע"ע קטוב) להתבוננות בדגם. בקונדנסור של מ' קיטוב מותקן "מקטב" (polarizer), וכן מותקן "בן-חן" (analyser) בין האובייקטיוו והאוקולאר. המקטב גורם לכך שהאור הפוגע בדגם יהיה מקוטב קווית. דגם שאינו איזוטרופי מבחינה אופטית משנה את קיטוב האור העובר דרכו. הבחון "מתרגם" שינויים אלה לעוצמות אור שונות. במ' קיטוב מומחשות הסטיות מאיזוטרופיות באורח דרמטי כאשר האור הפוגע במקטב הוא אור לבן. במקרה זה מופיעה תמונת הדגם בצבעים, הנוצרים כתוצאה התאבכות (ע"ע) קרני האור המקוטבות לאחר עברן את הדגם, והתייחסות במידת אי-האיזוטרופיות באיזורים השונים של הדגם.

מ' אופטי מיוחד אחר הוא זה של ניגודי מופעים (phase-contrast microscope). במ' זה, המבוסס על מחקריו של פ. זרניקה (ע"ע [כרד-מילואים]), מובלטים פרטים שונים בדגם שקוף בשל הבדלים קלים במקדם השבירה

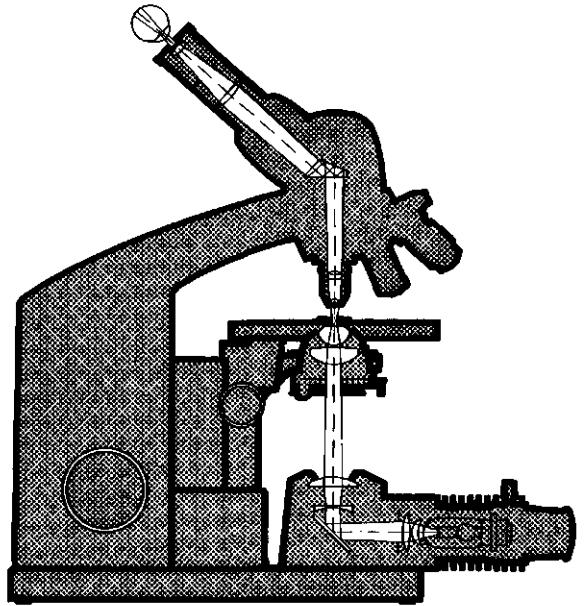

ציור 2א. הטיבנה הפנימי של מיקרוסקופ מורכב ומהלך הקרניים בו

ערכו של  $\lambda_0$  הוא לפחות  $4 \times 10^{-5}$  ס"מ, וערך המכפלה  $\mu \sin u$  אינו עולה על 1.4; גבול ההפרדה שניתן להשיג במ' אופטי הוא איפוא  $2 \times 10^{-5}$  ס"מ (2000 Å). הערכים הגבוהים ביותר של  $\mu \sin u$  מושגים ע"י טבילת הדגם והעדשה הקדמית של האובייקטיוו בנוזל שמקדם השבירה שלו שווה לזה של העדשה.

דמיוניתה של נקודות בדגם — המופרדות במ' — צריכות להיות מופרדות ע"י העין. מאחר ש  $\Delta x$  גדול לגבי העין בערך פי 1000 מאשר לגבי המ', רצוי שהמ' יספק לעין תמונות שהגדלתן היא לפחות 1000. ההגדלה של מ' מתקבלת כמכפלה של הגדלת האובייקטיוו (בד"כ, בין 2.5 ל-100) בהגדלת האוקולאר (בד"כ, בין 6 ל-20); ההגדלה המירבית של מ' אופטי היא איפוא כ-2000. ההגדלה העודפת אינה תורמת אמנם לתוספת פרטים בראיית הדגם, אך חוסכת עייפות מעיני המתבונן.

בתיכונן מ' משוכלל מוקדשת שימת-לב רבה הן למערכת האופטית והן למבנה המכאני. החלקים העיקריים של המ' הם: הבסיס, הנועד לספק תמיכה איתנה ליתר החלקים; שולחן המ', שעליו מונח הדגם (בד"כ, על לוח זכוכית); השפופרת, המכילה את האוקולאר, ושעליה מורכבת מערכת עדשות-האובייקטיוו; מערכת התאורה. הבסיס נושא גם את הברגים, שבאמצעותם מכוונים את מרחק הדגם מהאובייקטיוו. שולחן-המ' מכיל התקן להחזקת הדגם ולהזזתו במישור הניצב לציר האופטי. במ' קיטוב (ר' להלן) ניתן גם לסובב את השולחן (ועמו את הדגם) מסביב לציר האופטי. בקצה התחתון של שפופרת-המ' מורכב עפ"ר תוף מסתובב, שאליו מחוברים אובייקטיווים אחדים בעלי הגדלות שונות. בקצה העליון של השפופרת נמצא האוקולאר. מ' המיועדים למחקר מותאמים עפ"ר לראיה בשתי העיניים. במ' כאלה מתפצלת אלומת האור, בצאתה מן האובייקטיוו, לשתי אלומות, וזאת באמצעות מערכת מראות או מנסרה. שתי אלומות אלה עוברות, דרך שני אוקולארים שונים, לשתי העיניים.

מערכת התאורה הפשוטה ביותר של מ' מורכבת מנורה חשמלית וממראה המשליכה את אורי-הנורה על הדגם. ואר-

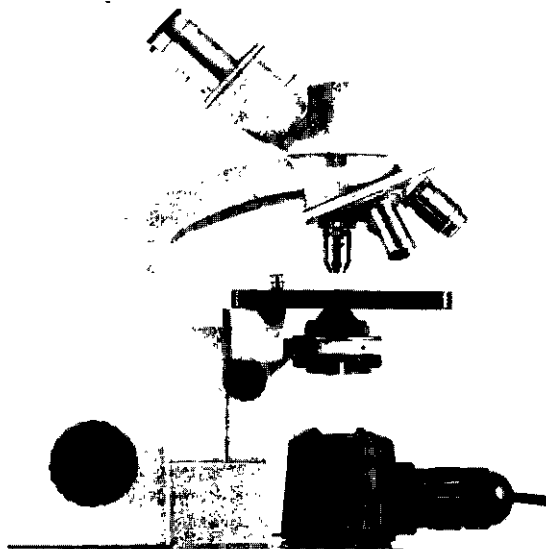

ציור 2ב. המראה החיצוני של מיקרוסקופ מורכב

לאחר עזובם את סביבת האנודה, נכנסים האלקטרונים במהירות גבוהה לאיזורים שבהם פועלים עליהם שדות מג-נטיים וחשמליים כדרך שעדשה אופטית פועלת על אלומת אור. משום כך נקראים ההתקנים המייצרים שדות אלה בשם „עדשות-אלקטרוניות“. מביניהם שכחה במיוחד העדשה המגנטית, שהיא סליל גלילי שבו זרם זרם, מוקף במעטה-ברזל רך, המתוכנן באופן שהשדה המגנטי הנוצר ירוכז באיזור מצומצם. אם המירווח שבמעטה הוא בן L ס"מ, ואם הקוטר הפנימי של המעטה קטן בהרבה מכך, מהווה הסליל עדשה, שמרחק המוקד שלה, f ס"מ, נתון ע"י הנוסחה:

$$\frac{1}{f} = \frac{1}{L} \times \frac{0.187 ni}{\sqrt{V}} \times \sin \frac{0.187 ni}{\sqrt{V}}$$

כאשר V הוא המתח המאיץ (בולטים), n — מספר הליפוי-פים בסליל, וi — עוצמת הזרם (באמפרים). עדשה כזאת יוצרת מ"עצם" אלקטרוני „דמות" אלקטרונית. בדומה ליצי-רת דמות אופטית מעצם רגיל; כל, כל האלקטרוניים היוצ-אים מנקודה אחת של העצם נפגשים בנקודה אחת של הדמות (ע"ע אופטיקה; עדשות).

מ' אלקטרוני מכיל שלוש עדשות לפחות: קונדנסור, אובייקטיב, ועדשה שלישית — עדשת-ההקרנה, המתפקדת בדומה לאוקולאר במ' אופטי. עדשת-ההקרנה גורמת ליצירת דמות ממשית על-גבי לוח זזה או לוח-ציילום; כך מופיעה „הדמות האלקטרונית" המוגדלת כדמות הנראית-לעין. במר-בית המ' האלקטרוניים מצויה עדשה נוספת בין האובייק-טיו ועדשת-ההקרנה („עדשת-הביניים"), וזאת לשם הגדלה גבוהה יותר. יצוין, כי בחלק מן המ' האלקטרוניים המוק-דמים שימשו עדשות אלקטרוסטטיות ולא מגנטיות, אולם עדשות אלה נחותות מבחינת כושר ההפרדה שניתן להשיג באמצעותן, ועל-כן אין משתמשים בהן כיום.

במ' אלקטרוני רגיל ניתן להגיע להגדלות של פי-מיליון (בערך) ולגבול הפרדה של כ-5 אַנגסטרם. בעוד שבמ' אופטי נקבע גבול ההפרדה ע"י תכונות גליות (כגון עקיפה), קוב-

באזוריו השונים של הדגם. תופעת ההתאבכות (ע"ע) גורמת לכך, שהבדלים אלה מופיעים כהבדלי „קונט-ראסט".

מ" אופטיים לסוגיהם מהווים כיום מכשירים חיו-ניים במדעי הטבע הרפואה וכן בתהליכי-ייצור שונים (בעיקר בתעשייה האלקטרו-נית). ואולם למ' האופטי מגבלות מסוימות, ואלה הביאו לידי המצאת מ' מטי-פוס חדש: המ' האלקטרוני. נוח לתיאור על-סמך ההקב-לה שבין תכונותיהם של חלקיקים (כגון אלקטרונים, פרוטונים וכד') לבין תכו-נות האור: חוקי האופטיקה (ע"ע) הגאומטרית דומים

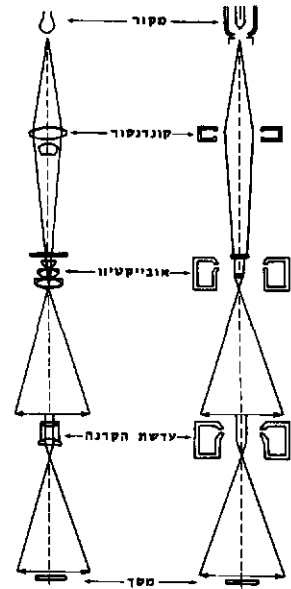

ציור 3. השוואה בין מיקרוסקופ אופטי (משמאל) ומיקרוסקופ אלקטרוני (מימין) — מבחינת הטיבנה ומהלך-הפרניים (בשירי-טוט סודגשת ההקבלה ביניהם)

במובן מסוים לחוקי התנועה של חלקיק. כשם שפיון הת-פשוט האור ו/או מהירותו ניתנים לשינוי ע"י החזרה וע"י שבירה בתוכים שונים, כך ניתן לשנות את כיוונו ומהירותו של חלקיק ע"י הפעלת פוחות מתאימים. אם מדובר בחלקיקים טעונים, כגון אלקטרונים, יהיו אלה כו-חות חשמליים ומגנטיים. יתירה מזו: מניסויי עקיפה והתאבכות של אלקטרונים, למשל, מתברר שגם החלקיקים יש תכונות גליות. ההקבלה בין חלקיקים וגלים היא מענ-יינה של מכאניקת הקוונטים (ע"ע). תורה זו היתה אפוא חלק מן הרקע ההכרחי להתפתחות המ' האלקטרוני.

ה. בוש הראה ב-1926, ששדות חשמליים ומגנטיים בעלי סימטריה גלילית, עשויים לשמש, מבחינה עקרונית, כעין עדשות לאלומת אלקטרונים. ב-1932 פורסמו התיאורים הראשונים של מ' אלקטרוניים שנבנו בפועל. כושר ההפ-רדה של מ' אלקטרוניים ראשונים אלה היה נמוך אפילו מזה של מ' אופטיים. אולם המ' האלקטרוני התפתח בצעדים מהירים מאוד. בין אלה שתרמו רבות להתפתחות המ' האלקטרוני נמנים: א. בריכה, מ. קנול, א. רוסקה, ב. פון-בוירס, ה. מאהל, ל. מרטון, י. היליה, ואחרים. כיום מייצרים מ' אלקטרוניים ע"י חברות מסחריות רבות ברחבי העולם.

מבנה המ' האלקטרוני דרך פעולתו: מקור האלקטרונים הוא חוט מתכת המחומם ע"י זרם חשמלי עד כדי להט, ופולט אלקטרונים כתוצאה מכך (ע"ע אלקטרוניקה; דברים אלה אינם חלים על מ' פליטה — ר' להלן). האלקטרוניים מואצים למהירויות גבוהות ע"י מתח חשמלי בין חוטי-הלהט והאנודה, מתח המגיע כדי עשרות אלפי וולטים. באנודה מצוי נקב מעגלי שדרפו עוברים רוב האלקטרונים אל יתר חלקי המ'. המירווח בין חוטי-הלהט והאנודה מכיל עוד אלקטרודה אחת לפחות („סריג"), שבאמצעותה ניתן לווסת את זרם האלקטרוניים. אלקטרודות-הסריג ומתחיהן מתוכי-ננים כך, שהאלקטרוניים הנובעים מחוט הלהט כאלומה מתבדרת, מתקבצים בתחום צר מעבר לאנודה.



ציור 4. נגיפישפעת בתוקםס מרוריתרם ארומה (האיזור הצהיר הוא נרעויהתפרורית); הציילום נוצע במיקרוסקופ אלקטרוני (התי-טונה הסקוריות היתה סוגרלת פי 16,100)

הדגם בתמיסת קולודיון; לאחר שהממס התנדף, מתקבל קרום דק של קולודיון, שאותו ניתן לקלף מהדגם. העתק זה הוא מעין „נגאטיוו” של צילום, שבו בליטות מופיעות כשקעים, ולהיפך; כאשר חוזרים ומעתיקים אותו, מתקבל העתק „חיובי” הדומה במיבנהו לדגם עצמו. את ההעתק הסופי הוזה מכשירים להתבוננות במ' האלקטרוני ע"י ציפוי באטומי-מתכת (ר' לעיל).

במטאלורגיה ובחקר-גבישים משתמשים במ' אלקטרוני גם להשגת תמונות-עקיפה (ע"ע עקיפה) אלקטרוניות מ- שכבות דקות של החומר הנבדק. תמונות-עקיפה אלה, בדומה לתמונות-עקיפה של קרני-X, מספקות מידע על פרטי המיבנה המרחבי של הגבישים.

לשם בדיקת דגמים עבים יותר — מסדר-גודל של 10,000 אַנגסטרם — נבנו מ' אלקטרוניים אחדים, שבהם המתה המאיץ הוא גבוה במיוחד (עד 1.5 מיליון וולט). במ' כאלה מסוגלים האלקטרונים, בשל מהירותם הגבוהה יותר, לחדור לעומק רב יותר בדגם, גם פושר ההפרדה של מ' אלקטרוניים במתח גבוה עולה על זה של מ' אלקטרונייים רגילים. יש לצפות לכך כי בשנות השבעים יושג במ' אלקטרוניים כושר-הפרדה מספיק, עד כדי הבחנה באטומים בודדים ( $1\text{Å} \approx$ ).

בדיקת השטח של פני מתכת ניתנת להתבצע גם באמ- צעות מ-פ ל י ט ה: זהו מ' אלקטרוני שבו המתכת הנבדקת מהוחה את מקור האלקטרונים. במ' כזה גורם שדה חשמלי חזק לפליטת אלקטרונים מקאתודה עשויה מהחומר הנבדק, שצורתה צורת מחסן חדה. בסופו של דבר מתקבלת גם כאן דמות מוגדלת על פני מסך זוהר או על לוח צילום. קיימים גם מ' חדישים מסוג זה, שבהם החלקיקים היוצרים את התמונה אינם אלקטרונים אלא יונים חיוביים של הליום; במ' כאלה ניתן להתבונן באטומים בודדים על שטח הפנים.



ציור 5. נכישו אלמיניום וזפראסי; הצילום נוצע במיקרוסקופ אלקטרוני סוקר; התמונה המקורית היתה סוגרלת פי 5,000 (ברשות Cambridge Scientific Instruments Ltd.)

במ' האלקטרוני הסוקר (scanning electron microscope) אלומת-אלקטרונים צרה, שקוטרה כ-50 Å, סוקרת את הדגם, קטע אחר קטע, בדומה לסקירה המתבצעת בשידור טלוויזיה (ע"ע). אלקטרודה מיוחדת שזכרת את האלקטרונים המוססים מהאלומה הפוגעת וכן

עות סטיות העדשה המגנטית את גבול-ההפרדה של מ' אלקטרוני.

האלקטרונים במ' האלקטרוני עוברים את מלוא דרפם בריק, וזאת כדי למנוע התנגשויות ביניהם לביין מולקולות הגאז; התנגשויות כאלה היו גורמות לכך, שהאלקטרונים לא יעברו במסלול הנועד להם, אלא יפוזרו לכל עבר. דרגת-הריק הגבוהה מושגת ע"י מערכת-שאיבה מתאימה, המכילה בד"כ משאבה סיבובית ומשאבת-דיפוזיה. מערכת של פת-חיים וברזים התקן מיוחד להזנת הדגם בתוך המ' מאפשרים הפעלה של כל חלקי-המערכת (הדגם, העדשות, החיץ וכר) בריק.

המערכת החשמלית של המ' האלקטרוני מספקת מתחים לאלקטרודות וזרמים לסלילי ה„עדשות”. הגדלת המ' ניתנת לשינוי ע"י הכוונת מתחים וזרמים אלה לערכים מתאימים. המערכת החשמלית מתוכננת כך, שהמתחים והזרמים המ-סופקים למ' יהיו מיוצבים כנגד שינויים מקריים במתח הרשת החשמלית, בטמפרטורה וכד' (שינויים כאלה היו גורמים לאי-יציבותה של התמונה).

השימוש במ' האלקטרוני: אלומת האלקטרונים עוברת בד"כ את הדגם (לא כן הוא במ-פליטה, ר' להלן), כשחלק מן האלקטרונים מפוזרים ע"י אטומי הדגם, פושר-הפיזור של האטומים גדל עם עליית המספר האטומי; אטומים כב-דים גורמים לפיזור במידה יתירה מאשר אטומים קלים. בשל הבדלי ההרכב הכימי בדגם, נוצרים איפוא הבדלים במידת הפיזור של האלקטרונים מאיזוריו השונים, וכך מת-גלים פרטיו לעין-הרואה (או לעין-המצלמה). כדי שלא כל אלומת-האלקטרונים תפוזר, יש לדאוג לכך, שעובי הדגם הנבדק יהיה מועט מאד. בד"כ עד 1000 אַנגסטרם. מצויים מכשירים מיוחדים („מיקרוטומים”) לחיתוך מדויק של שכבות דקות מעין אלה. בד"כ אין שכבה כזאת עשויה לשאת את פושר עצמה; לפיכך מניחים אותה על-גבי מצע מתאים (כגון קרום דק של קולודיון, שהוא עצמו מונח על רשת עדינה מאוד של נחושת).

כאשר המ' האלקטרוני משמש להתבוננות בגופיפים אורגאניים, כגון וירוסים, פרוטאינים וכד', אחד הקשיים הוא בכך, שהמצע והדגם מכילים בד"כ אטומים כבדים במספר מועט מדי ועל-כן ה„קונטראסט” נמוך מאד. קיימות שיטות אחדות להגדלת הקונטראסט: (א) ע"י טיפול כימי מתאים מוחלפות מולקולות מסוימות בדגם במולקולות המכילות אטומים כבדים; לשם כך משתמשים תכופות במלחים של אוסמיום וטונגסטן. (ב) אטומים כבדים מוח-דרים למצע שעליו מונח הדגם; אזי דמות הדגם היא „בהי-רה” על רקעו של מצע „כהה”. (ג) לפני הבדיקה מאדים על הדגם (באמצעות חוטר-להט — בריק), שיכבה מתכתית. דואגים לכך שפל אטומי המתכת יגיעו אל הדגם בזווית אחידה ומסוימת. מאחר שציפוי המתכת מפזר אלקטרונים במידה יתירה מאשר הדגם, מובלטים בדמות הנוצרת פרטים רבים של השטח (הם מופיעים כעין צלליות בצילום). צורת הצלליות תלויה בזווית שבה הגיעו אטומי המתכת אל פני הדגם. בעקבות טיפול זה תיראה דמותו של הדגם כעין תמונה המצולמת במשופע.

לעיתים אי-אפשר, או לא-רצוי, להכין שיכבה דקה כדגם של הגוף הנבדק, במקרים כאלה, למשל בחקר גבישים, מתקינים העתק („רפליקה”) של הדגם: מכסים את פני

ב1815 נוסדה בעיר ישיבה, שהיתה לאחת הישיבות החשובות מסוגה. במלה"ע I ובמלחמת-האזרחים שלאחריה סבלה מ' קשות, ותלמידי-הישיבה נתפוררו. בין שתי מלה"ע נתחדשה הישיבה והיא כללה בתקופה זו כ500 בחורים מפר לניה, ליטא, אה"ב ומדינות אחרות. עם הפיבוש הסובייטי (1939) יצאה הישיבה לוויילנה ומשם הגיעו מרבית תלמידיה לשאנגהאי, לאה"ב ולישראל, וחידשו את "ישיבות מ' בנייר יורק ובירושלים. — וע"ע חנוך, עמ' 689.

מ' היא עיר-הולדתו של נשיא-ישראל, זלמן שזר.

ג. בלומנטל [עורך], ספר מ', 1962.

**מִירְבוּ, אֹנוֹרָה-גַּבְרִיאֵל-וִיקְטוֹר רִיקֵטִי, רוֹזֵן —**  
 Honoré-Gabriel-Victor Riqueti, comte de  
 Mirabeau — (1749, בניוץ — 1791, פאריס), מדינאי צרפתי, בן למשפחת אצילים צרפתית ממוצא איטלקי. אביו, ויקטור דה מ', היה מקורב לפיסיוקרטים ולאנציקלופדיסטים (ע' ערכיהם), ונכלא בגלל פרסום חיבור שבו תקף את שיטת חכירת המיסים.

כבר בבית אביו ספג מ' את רעיונות ההשפלה. הוא למד בפאריס שפות וספרות קלאסית. בגיל 18 התגייס לצבא. הגיע לדרגת קפיטן, פרש מהצבא והתיישב באחוזותיו. אורח חייו הבוזוני השקיעו בחובות גדולים כל ימי חייו, ובגללם נאסר לשנים מספר. מ', שלא הצטיין בחינוכותו, הירבה בפרשות-אהבים, ובעטיין גאלץ מפעם לפעם לצאת מגבולות צרפת וחי זמן-מה בשוויץ, באמסטרדם, בלונדון ובברלין.

יצירתו הספרותית היתה רב-גונית. בעיקר כתב מסות על נושאים חברתיים ובהן גיפרת השפעתו של רוסו, וכן כתב מסה מבריקה על המוסיקה, תירגם לצרפתית יצירות של קלאסיקנים רומיים ואנשי הרנסאנס. חיבר ספרי היסטוריה של פרוסיה ושל קורסיקה.

בכתביו המדיניים העלה מ' אותן תביעות שבהגשמתן עתיד היה לעסוק באסיפה הלאומית: שוויון כל בני-האדם בפני החוק, ביטול האריסות, ביטול הזכויות היתרות של המעמדות העליונים, חירות דתית, חופש-ביטוי וביטול המ-כסים. מ' ביקר בחריפות את מוסד המלוכה, את האצולה ואת הפנסיה. את תקותיו תלה ב"אצולת-השרד" (Noblesse de robe [ע"ע אצילים, עמ' 493]). בעת מאסרו כתב מסה, שהיתה התקפה עזה על צווי-מעצר מינהליים (cachet ועל צורת ניהולם של בתי-הכלא בצרפת.

בהיותו בברלין כתב את Sur Moses Mendelssohn, sur la réforme politique des Juifs ("על משה מנדלסון ועל הרפורמה המדינית של היהודים"), ובה שיבח את מנדלסון (ע"ע) וקרא להעניק שיווי-זכויות ליהודים.

ב1787, עם פרוץ המהפכה הצרפתית, חזר מ' מברלין לצרפת ונרתם לפעילות פוליטית. בכמה חוברות תקף את מדיניות-הכספים של נְקֶר (ע"ע); כן יסד עיתון, שהטיף לכינוס "אסיפת-המעמדות" כפיתרון יחיד למשבר הכספי. מ' תמך בתביעותיו של המעמד השלישי, ועל אף היותו אציל, נבחר מטעמו לאסיפת-המעמדות. באסיפה עצמה נודעה למ', שהיה נואם מחונן, השפעה רבה.

כשהופיע נציג המלך כדי לפזר את האסיפה, בעת שנערך בה הדיון בתביעה ש"אסיפת-המעמדות" תהפך ל"אסיפה הלאומית" ונציגי המעמדות יתכנסו לישיבה משותפת כבית אחד, ענה מ' את התשובה המפורסמת: "לך אמור למלך, שאנו מבטאים את רצון העם ולא נעזוב את מקומותינו אלא אם



ציור 6. התירווח כשעראום; הצילום בוצע במיקרוסקופ אלקטרוני סוקר; התמונה המקורית היתה מגודלת פי-5,000 (ברשות רוני סוקר; התמונה המקורית היתה מגודלת פי-5,000 (ברשות American Association for the Advancement of Science)

את האלקטרונים המשניים. המידע על מספר האלקטרונים שנצברו בכל שלב של הסקירה מועבר, באמצעים אלקטרוניים, אל מסך טלוויזיה, שעליו מתבצעת סקירה בסינכרוניזציה עם סקירת הדגם. על פני אותו מסך מתקבלת תמונה, שבה עוצמות האור המשתנות מנקודה לנקודה משקפות את מספרי האלקטרונים שנאספו מן האיזורים השונים של הדגם. ההגדלה וכושר ההפרדה במ' כזה נמוכים כיום, פי עשרה בערך, מאלה שבמ' אלקטרוני רגיל, אולם המ' הסוקר מצטיין בהבלטה תלת-ממדית מרשימה של פרטי שטח הפנים של הדגם. יתרון זה הופכו לאחד המכשירים החשובים בחקר שטחי הפנים של דגמים שונים.

J. H. Wredden, *The M., its Theory and Applications*, 1947; S. Wischnitzer, *Introduction to Electron Microscopy*, 1962; B. M. Siegel (ed.), *Modern Developments in Electron Microscopy*, 1964; A.L.E. Barron, *Using the M.*, 1965; A. V. Crewe, *A High-Resolution Scanning Electron M.* (Sc. Amer., 224, No. 4), 1971.

י.צ.ש.

**מִיקְרוֹפּוֹן, ע"ע אָוִיָּה; אֶקוּסְטִיקָה, עמ' 568/9; טֵלֶפּוֹן, עמ' 767; מְגַבֵּר; רָדִיּוֹ.**

**מִיר (Мир), שותפות חקלאית; ע"ע אוֹבְשֶׁצ'ינָה; כְּפָר, עמ' 988.**

**מִיר (Мир), עיירה בבילורוסיה (בריה"מ). בשנים 1569—1812 היתה בבעלותם של הנסיכים הליטאים-פולנים לבית רדזיוויל (ע"ע). בין שתי מלה"ע היתה בתחום פולניה. יהודים התיישבו במ' במאה ה-17. לירידים הגדולים שנתקיימו במ' באו יהודים מפל ליטא ופולין. ב1685 הורחה קטרינה ראדזיוויל, שפל המשפטים שבין יהודים יתבררו בפני ב"ד יהודי. בשנים 1697, 1702 ו1751 נתפנס במ' ועד מדינת ליטא (ע"ע ועדי-הארצות). ב1765 נמנו במ' ובסביבתה 607 יהודים משלמי-מס. ב1847 — 2,273, ב1897 — 3,319 (למעלה מ61% מכלל האוכלוסיה), ב1920 — כ2,100 (55.4%). בנובמבר 1941 הוציאו הנאצים להורג כ1,500 נפש, ו850 הנותרים נכלאו בגטו. פ200 צעירים הצטרפו לתנועה הפארטיזאנית, והשאר נרצחו באוגוסט 1942.**



המוצהרים — מזה, ורדיפת-בצע — מזה. בניהם Les Affaires ; 1897 („הרועים הרעים“), Mauvais bergers Le Foyer ; 1903 („עסקים הם עסקים“), „הבית“), 1908.

סיגנונו של מ' נראה היום מיושן קמעה, בשל הלהט והדרמתיות היתרים שלו.

E. Pilon, O. M., 1903; H. Bordeaux, *La Vie au théâtre*, 1911; P. Desanges, O. M., 1916; M. Revon, O. M. *Son oeuvre*, 1924; A. Billy, *Histoire de la vie littéraire. L'Époque 1900*, 1951; R. Dorgelès, *Portraits sans retouche*, 1952.

**מִיֶּרְהָ, ז'וֹאֲקֵן** — Joachim Murat — (1767—1815). מצביא צרפתי. מ' היה בנו של פונדקאי, ובשרתו בצבא התודע לנאפוליון בונאפארט והיה שלישו באיטליה (1796/7). הוא התבלט כמפקד-פרשים, הועלה לדרגת גנרל, והצטיין במסע בונאפארט למצרים ולא"י (ע"ע מצרים, עמ' 197/8; א"י, עמ' 497/8). בעת השתלטותו של בונאפארט על צרפת במהפכת ברימר (1799) היה סיועו של מ' חיוני, ובונאפארט עשאו למפקד המשמר הקונסולארי והשיא לו את אחותו קארוליין לאשה. מ' הצטיין בקרב-מרנגו (ע"ע) וכבש את רומא (1801); היה מושל פאריס (1804), ונתמנה (באותה שנה) למארשאל, מ' הרפיב את ביהמ"ש שדן למוות את דוכס אנגן (Enghien). הוא נעשה לארכידוכס של ברג וקלווה (1806), והשתתף כמפקד-פרשים בקרבות אולם, אוסטריאליץ (ע"ע), ינה ואילאו (ע"ע); וע"ע צרפת, היסטוריה חדשה; נפוליון I). לאחר מירדף אפייני לו אילץ את בליכר (ע"ע) להיכנע (1806). אותה שנה כבש את וארשה, אך תקוותו למלוך בה לא נתגשמה, כמוה כתקוותו למלוך בספרד, שבה שלט ביד חזקה (1808). לבסוף (1808) מינהו נאפוליון למלך נאפולי. מ' קיבל תפקיד זה בהתלהבות; בממלכתו הכניס תיקונים רבים, ביטל את הפאודאליזם, וכנראה, חשב לאחד את איטליה. הוא לא שש למלא אחר תכתיביו של הקיסר, ויחסיהם נתקררו. עם זאת השתתף במסע לרוסיה, הצטיין בבורז'ינו (ע"ע), והיה, זמנית, מפקד עליון במקום נאפוליון שחזר לצרפת. ברם, מ' דאג לגורל ממלכתו, ואף ניהל מר"מ עם אויבי הקיסר. משנכשל, השתתף בצד נאפוליון בקרב ליפציג. הוא כרת ברית עם אוסטריה, אך משנתברר, שקונגרס-וינה (ע"ע) לא נטה לקיים את ממלכתו בידו, הצטרף שוב לנאפוליון. אחרי מפתל נאפוליון בקרב-וטרלו, נחת מ' בחבל-קלבריה, בתק-וזה לנצל את רעיון איחוד איטליה לצרכיו. הבורבונזים שבווה והוציאוהו להורג. — מ' נמנה עם מפקדי-הפרשים הגדולים בהיסטוריה, אך כמדינאי לא הצליח. מכתביו פורסמו ב 8 כרכים (1908—1914).

M. H. Weil, *J. M., roi de Naples*, I-V, 1909-10; M. Dupont, *M., cavalier, maréchal de France, prince et roi*, 1934; J. P. Garnier, *M., roi de Naples*, 1959.

פ. פ.

**מִיֶּרְהוֹלְד, וְסִבּוֹלּוֹד אֶמִילְיוֹוִיץ** — B. E. Мейер-Хольд (1874—1942), במאי, שחקן, מורה ותאורטי-קן של אמנות-התיאטרון; רוסי ממוצא גרמני. בשנים 1898—1902 היה שחקן בתיאטרון האמנותי המוסקוואי. אח"כ פרש ויצר כבמאי סיגנון תיאטרלי משלו, תיאטרלי-מופשט. מ' היה אז מקורב לסימבוליסטים (ע"ע סימבוליות) והציג ממהותיהם. כבר אז שאף להרוס את „אשלית המציאות“

יכריחונו בכידונים" (23.6.1789). מ' השתתף בניסוח „הצהרת זכויות האדם והאזרח“, אם כי הסתייג מהנוסח שנתקבל ושלפיו הועמדה ההצהרה בחסות „הישות העליונה“ ונמנעה מלתת חופש דת ומצפון לכל, העניקה למאמינים לא קאתר-לים זכות פולחן מוגבלת ומימנה פולחן קאתולי בלבד.

מ' מילא תפקיד מרכזי בקבלת ההחלטות שלפיהן ניתנו לפרוטסטאנטים וליהודי בורדו ואורגניון זכויות אזרח מל-אות. בינואר 1791 נבחר מ' ליר"ר האסיפה הלאומית. הוא לא הסתפק בתפקידו, אלא רצה להיות שר ושאף למלא תפקיד של איש מפתח במהפכה, שיקשר בין המלך לאסיפה, — תפקיד שמילא באותו זמן לפיט (ע"ע), מפקד המשמר הלאומי.

למרות השפעתו באסיפה, חשדו בו ופחדו ממנו, בגלל עברו רבי-השערוריות, שאפתנותו חסרת-המעצורים ותאוות-הממון שהתפרסם בה. למרות התנגדותו של מ' אישרה הא-סיפה הצעת-חוק שאסרה על המלך לבחור את שריו מבין חבריה — החלטה שמנעה התפתחות משטר-קאפיטל בצרפת והשפיעה בצורה גורלית על התפתחות המהפכה.

לחצם המעיק של חובותיו וקנאתו בלאפאיט הביאו את מ' להתקרב ללואי XVI (ע"ע). ממהפכן בלתי-פשרני, שבו למלך הצייע בסתר להדיחו, הפך מ' ליועץ-סתרם בשכר של המלך (יוני 1790). אין ספק, שלבד מקידום מטרותיו האישיות, ראה מ' במלוכה את הבלם היחיד מפני התדרדרות לאנארכיה שמאלית. הוא הודאג מהתגברות הלכירוח ראדי-קאליים בקרב האסיפה ומפיקוחה הגדל והולך על מדיניות המלך. מ' התקשר עם המנהיגים המתונים שהתלכדו במועדון המדיני „אגודת 1789“, הוזייר את המלך מפני צעדים פזיזים כגון בריחה, שיתוף-פעולה עם „המהגרים“ וקריאה למעצמות אירופיות להתערב בענייניה הפנימיים של צרפת. הוא יעץ למלך לנהל תעמולה משלו, ללבוש חילוקי דעות בקרב הצי-רים ולדחוף את האסיפה לצעדים קיצוניים שיעוררו את דעת הקהל נגדה. בגלל אפיו של מ' לא התייחס המלך לע-צות אלה באימון. השפעתו של מ' הלכה והתמעטה משהחזרו שהוא מקבל שכר מהמלך. הוא מת פתאום ב 24.1791. אחרי מותו נסחפה המלוכה לנתיבים מסופנים, שמ' ניסה למנוע אותה מללכת בהם. — וע"ע (ה)מהפכה הצרפתית, עמ' 351/2; אוטוגרף, עמ' 762.

S. R. Landau, *M. u. seine Stellung zum Judentum*, 1893; S. G. Tallentyre, *The Life of M.*, 1908; M. Albrecht, *M. u. d. Erklärung d. Menschenrechte*, 1911; E. Reousse, *M.*, 1919; L. Barthov, *M.*, 1920<sup>2</sup>; B. Hagani, *L'Emancipation des Juifs*, 176—178, 202—203, 1928; H. Reissner, *La Politique juive de M.* (Rev. d'hist. écon. et soc., 16), 1928; Duc de Castries, *M.*, 1960.

פ. פ.

**מִיֶּרְבּוֹ, אוֹקְטוֹ** — Octave Mirbeau — (1848, טרוזיר — 1917, פאריס), סופר, מחזאי ומבקר תיאטרון צרפתי; חבר אקדמיית גונקור 1896. הרומאנים הנאטור-ראליסטיים שלו משקפים את נטייתו של מ' לתאר בהדגשה מיוחדת את הצדדים השפלים המאוסים של חייה-החברה. המפורסמים שבהם: *Le Jardin des supplices* („גן העי-נויים“), 1899 *Le Journal d'une femme de chambre* („יומנה של חדרנית“ [עובד לסרט]), 1900.

מ' התפרסם בעיקר כמחזאי. מחזותיו, שהם מאופקים ומ-אוננים יותר מן הרומאנים שלו, הם קומיים-סאטיריים, ומבליטים את הפער שבין המוסר והאידיאלים החברתיים

וקירות, ביניהם הקיר לבניין אונסקו בפאריס. מאז המלחמה זכה להוקרה בין-לאומית: תערוכותיו הִרְטוֹסֶפְקִיטִיחִיּוֹת התקיימו בערים רבות בעולם והוענקו לו פרס לגראפיקה של הביאנאלה בוונציה (1954) ופרס-קארנגי לציור (1967).

מ' הוא אינדוידואליסט מובהק שהאינסטינקט גובר אצלו על האינטלקט. משום-כך נעה התפתחותו מראשיתה במקביל לזרמים העיקריים של תקופתו: בתחילת דרכו, בשי-נות מלה"ע I, הושפע מהפוביזם (ע"ע) ומהקוביזם (ע"ע) — מהראשון שאל את צבעיו הסוערים והפזים, ומהשני את השלד הרישומי, הנוקשה והפרימיטיביסטי («השושנה», 1916, וטבע דומם עם טחנת-קפה», 1918, שניהם בגאלריה מאכט, פאריס); ב-1921/22 צייר דמויות, המעלות על הדעת את ציורי-הפרסקו הרומאניים של מולדתו קאטאלוניה. ב-1923 חל בציורו שינוי ראדיקלי: סולס-צבעיו התבהרו, החלל הציורי אוכלס בגופים ובקווים — צורות ומיקצבים הקשורים בחלקם במציאות, ובחלקם מהווים מערכת של סמלים פיוטיים. בגופה של הברונטית שלי" (1925) שולבו בצורות המופשטות-למחצה מילות-שירה; ב«הפנים ההי-לאנדי" (1928) יצר מ' פאראפראזה על «פנים» של פיטר דה הוך (ע"ע); ב«דמויות וציפורים ביער" (1937) מופיעות דמויות דמיוניות על רקע מופשט-לחלוטין; בנסיונות מסוג זה החל מ' כבר בשנות ה-20. מאז המלחמה יצר מ' מערכות של כתמים ושל קווים, שבהן הוא מגלם ערכי-חומר, במקביל לציירי ה«אינפורמל" של התקופה (ע"ע מפשטה, אמנות).

J. Dupin, J. M., 1962; J. Lassaigue, M., 1963.

י. פי.

**מירו פֶּרֶר, גַּבְרִיאֵל** — Gabriel Miró Ferrer — 1879, אֵלִיקָאנְטָה — 1930, מאדריד), סופר ספרדי. התחנך אצל הישועים ולמד משפטים. מגיל 21 התחיל לפרסם רומאנים, החשובים שבהם: El abuelo del rey («הסב של המלך»), 1915; El libro de Sigüenza («הספר של סיגואנסה»), 1917; Nuestro Padre San Daniel («אבינו דניאל הקדוש»), 1922; El obispo leproso («ההגמון המ-צורע»), 1925; Figuras de la Pasión de Señor («דמויות מפרשת הייסורים של אדוננו»), 1930.

ברומאנים אלה תיאר מ' בפיוטיות רבה את הבורגנות הנועירה של מזרח-ספרד, מתוך תפיסה אישית, רחוקה מן המקובלת. בולט בהם כשרונו לבטא תחושה עמוקה של הנחף היס-תיכוני. סיגונו הוא אימפרסיוניסטי, נימת יצירתו פסימית, מלאנכולית.

**מירון** (גֶרְמֶק). הר בדרום-מרכז הגליל העליון, כ-8 ק"מ מצפון-מערב לצפת. פיסגתו הפיכתית מתנשאת לגובה של 1,208 מ', והוא הגבוה בהרי איי המערבית. סביבו נמצאים עוד הרים רמים, שפסגותיהם של כמה מהם גבהות מ-1,000 מ' (הרי-הארי, הרי-הלל הרי-אדיר) וכולם בנויים שכבות עבות של סלעי גיר ודולומיט מהקנומן. ההר מכוסה בחורש יס-תיכתי והוא מהווה שמורת-טבע. בתחתית מדרונו הדרומי-מזרחי נשתמרו חורבות ביכ"ו וקברים עתיקים (ר' להלן). ב-1949 נוסד בסמוך להר המושב מ', ובו כ-300 נפש (1970). — תמ': ע"ע איי, עמ' 79—80, ולוח, שם, בין העמ' 24—25.

„מי מרום" (יהו' יא, ה, ז), שלידם היפה יהושע את מלך חצור, וזהתה זמן רב עם מ', ולדעת אחרים — עם ימת-

על הבימה ועשה הפול כדי ליצור מגע חי בין השחקן והקהל. ע"כ קירב את שחקניו אל קדמת-הבימה וסיגנון את הצגותיו. כשפרצה המהפכה, הצטרף לבולשוויקים, עמד זמן-מה בראש מדור-התיאטרון בקומיסאריאט העממי לחי-נוך ויצר את התיאטרון המהפכני הראשון (ע"ע מועצות; ברית ה, עמ' 721). בהצגת „השחר" לורהרן (1920) קראו מעל הבימה מברקים מהחזית. מ' הוסיף לדגול בתיאטרון מהפכני להמונים, התאמץ להציג מחזות סובייטיים, ביניהם של מיקובסקי (ע"ע), המשיך בניסוייו התיאטראליים והט-ביע את חותמו על התיאטרון הסובייטי. מ' עשה שימוש בתפאורה קונסטרוקטיבית-מופשטת (ע"ע קונסטרוק-טיביות) ובמשחק של שחקניו, ששלל מהם כל עצמאות, שם את הדגש על תנועה גופנית כמעט אקורבאטית; לשם-כך פיתח שיטת-אימון מיוחדת לשחקניו, שיטת ה„ביו-מכא-ניקה". הוא גם נטה להרחיב בבימויו את הספסט ולבנות הצגות ע"פ עיקרון של יצירה מוסיקאלית. בשנות ה-30, אף כי חזר לרְאֵלִיזִם מסוים, סר חנו בעיני השלטונות; טובי שחקניו נטשוהו, גם קהל צופיו נתמעט. מ' נאסר ב-1939, לאחר שהואשם בסטיות אידיאלוגיות כגון „פורמא-ליזם" וכד' (ע"ע מועצות, ברית ה, עמ' 725) והומת או מת בכלא.

H. Волков, M., 1923; ego-же, M., I-II, 1929; A. Лы-начарский, Статьи о театре и драматургии, 1938; V. Meyerhold, Le Théâtre théâtral, 1963; E. Braun, M. on Theatre, 1969.

י. מנ.

**מירו, חוּאן** — Joan Miró — (נר 1893, ברצלונה), צייר ספרדי. מ' למד ציור בבתי-ספר בעיר-מולדתו, וב-1918 הציג בה לראשונה את יצירותיו. ב-1919 נסע לפאריס, הצי-טרף לסינְרְאֵלִיסְטִים, ומ-1924 ואילך הציג בתערוכות שלהם. את שנות מלה"ע II עשה במאיורקה. ב-1944 החל לשתף פע-לה עם אמן-הקראמיקה ארטיגאס, ויחדיו יצרו פסלים, כלים



חואן מירו: אשה וציפור לאור הירח (1949) (נאלריה סיט, לונדון)

ע"ע דיסקוס), המזכיר לנו מהעתקיו (השלם שבהם נמצא במוזיאון דלה טרמה ברומא). היותו חידוש נועז בפיסול: תיאור גוף המתעקל בתנופה בתפנית חדה, תוך שמירת הארמוניה בקומפוזיציה, בורירת התנועה ובאיוון בין ההר-פיה והמתח של האיברים. תיאור הגוף הנתפס בשיא דריכותו, כשהיד במלוא תנופתה, באותו חלקיק שניה של מנוחה בטרם תנועה, מכונה „הרגע המירוני“. בצד החידוש בולטת הדבקות בעקרונות המסורת הארכאית — כגון ראיית הפסל כתבליט, במבט מלפנים. קבוצת „מארסיאס ואתני“ — ששוחזרה לפי חלקי העתקים, ציורי כדים ומטבעות — מיוחדת בקומפוזיציה, בהבעה ובתנועה: הסאטיר מארסיאס נרתע לאחור, כשפניו משתאות למראה אתני המשליכה חליל. — משאר יצירותיו נשתמרו רק שמונה ויהיון שנוי במחלוקת, בתוכן — הפסל המהולל של האתלט לאדאס. מוקד אמנותו של מ' הוא עיצוב גוף האדם בתנועה, תוך ידע אנאטומי ושימוש בשיטת פרופורציות מחושבת, ולדעת פליניוס, „משוכללת משל פוליקליטוס“ (ע"ע). במקורות תוארו פסליו של מ' כראליסטיים ומלאי חיים. היו שביקרוהו על העדר יסוד רוחני באמנותו.

מ. אביינונה, תולדות האמנות הקלאסית (מפתח: בערכו), תש"ל; G. Lippold, *Die griechische Plastik*, 136—141; (Handb. d. Archäologie III, 1), 1950.

ב. ב.

**מִירוֹן, אַנְרִי** — Henry Murger — (1822, פאריס — 1861, שם), סופר צרפתי. מ' היה בנו של שוער וחיית ממוצא גרמני. הוא גדל בעוני והפיר מקרוב את „חיי הבוהמה“ שתיאר בספריו. מצבו החמרי השתפר במקצת לאחר שנתקבל, במשפורת צנועה, לשירותו של הרזון א. טולסטוי, נציג משרד-החינוך הרוסי בפאריס. מ' ניסה את ידו בציור ובספרות, תחילה ללא הצלחה. הוא הירבה לכתוב שירים — Ballades et fantaisies (בא-לאדות ופאנטאסיות), 1854; *Les Nuits d'hiver* („לילות חורף“), 1861, — אולם התפרסם בעיקר ביצירות-פרוזה שלו, ובייחוד ברומאן *Scènes de la Bohème* („סצנות מהבוהמה“), 1851. רומאן זה הומחו והוצג בהצלחה וזכה להנצחה באופרה של פוצ'יני (ע"ע) *La Bohème*. שלה שימש כמקור. בין יתר יצירותיו: הרומאנים *Scènes de campagne* („סצנות מהפאר“), 1854; *Les Buveurs d'eau* („שותי-מים“), 1855, ומחזות. יצירותיו של מ', שנחשב למבשר הראליזם, מזכירות למעשה, מבחינות לא מעטות, את הזן הפיוטי ואת מעוף הדימיון של ל. ר. א. מיסה (ע"ע).

E. de Mirecourt, *H. M. (Les Contemporains)*, 54, 1856; G. Montorgueil, *H. M., romancier de la bohème*, 1928; A. Cabanès, *Autour de la vie de Bohème*, 1938; A. Warnod, *La Vraie Bohème de H. M.*, 1947.

**מִירִינְק, גוֹסְטוֹ** — Gustav Meyrink — (1868—1932), סופר אוסטרי. — מ' היה בן שמחויף-לנישואים של שר גרמני ושחקנית, למד במינכן, האמבורג ופראג, ושם היה בעל באנק בשנים 1889—1902. ב1903 היה לעורך העיתון ההומוריסטי *Der liebe Augustin* בווינה, וכן השתתף בשבועון „סימפליציסימוס“. ב1927 המיר את רתו הפרוטסטנטית והיה לבודהיסט. מ' כתב סיפורים ורומאנים — בעקבות א.ת.א. הופמן (ע"ע) וא. א. פו (ע"ע) — בעלי אופי רומאנטי-אוקולטי.



מירון: היג'ולת-הסידים בל"ניכעוסר ופדורתיל"ניכעוסר מסורתית כרהבה שלפני הבית שעל קברו של רשב"י (לשפת-העיתונות הסשלתית)

החולה. כיום מזהים את מ-מירום עם אלי-חריבה. 12 ק"מ מצפון-מערב לחצור. מ' נזכרת, כנראה, ברשימות הערים הפנעניות שנכבשו בידי תחותמס III ורעמסס II, ומאוחר יותר ברשימת פיבושי תגלת-פלאסר III. אצל יוסף בן מתתיהו נזכרת „מרות“ בין העיירות הגליליות שבוצרו על-ידיו ב66. בחז"ל נזכרת מ' כמקום מושבו של ר' שמעון בר יוחאי (פסדר"כ צ"ד; שמור"ר נ"ב, ג') וע"פ מסורת עתיקה מתו ונקברו שם הוא ובנו רבי אלעזר. מאמצע המאה ה16 רוח המנהג לחגוג במ' את יום-פטירתו של רשב"י, בל"ג בעמר (ע"ע). במ' נת-יישבה משפחת הפוהנים ממשמרת יהודיב, כנראה, אחרי מלחמת בר-פוכבא, ובהקשר זה נזכרת מ' בפיוטי הקליר ובפיוטים קדומים אחרים. ליד מ' נמצאו שרידי ביכ"ג מהתקופה הרומית, ביהכ"ג הארוך ביותר (24 מ') שנמצא בגליל. חזיתו לדרום — לכיוון ירושלים, וקירו המערבי חצוב בסלע, שעליו נשען הבית. בחרבת-שמע שליד מ' נתגלו (1970) שרידי ישוב שנתקיים מתקופת-הפרוזה הקדומה עד התקופה הערבית הקדומה. שם נחשפו גם שרידי ביכ"ג.

א. יערי, תולדות ההילולא במירון (תריבץ, ל"א), תשכ"ב; מ. בניהו, הנהגות מקובלי צפת במירון (ססונות, ר'), תשכ"ב; ז. וילנאי, מצבות קודש בארץ-ישראל, שכ"ד-שמ"ג, תשכ"ג; ד. בר"ג, מ' (אנציקל' להפירות ארכיאולוגיות בא"י, ב', 323/4, כולל ביבל'), תשל"א.

ר. בנ. - מ. א. י.

**מִירוֹן** (Μύρων) **מְאֵלוֹתְרִי** (המאה ה5 לפסה"נ), פסל-ארד יווני, הנודע בפסליה של ראשית התקופה הקלאסית (ע"ע יונית, לשון ותרבות, עמ' 581 ואילך). לפי דעה מקובלת פעל בשנים 480—440 לפסה"נ. בעיקר באתונה. מ' פיסל דמויות של אלים, גיבורים, אתלטים וגם חיות, „הפרה“ — יצירה שאבדה — מהוללת באפיגראמות רבות כמעולה בעבודותיו. „זורק הדיסקוס“ (δισκοβόλος) [תמ':

מִיֶּשֶׁן, אַנְרִי — Henri Michaux — (נר' 1899, נאמיר). סופר וצייר בלגי. בשירה ובפרוזה — בשפה הצרפית, וכן בציור, ניסה מ' לחקור באורח מדע וצלול את העולם של הלא-מודע. בגיל 20 נזח את לימודיו ואת מולדתו והיה למלח; ערך מסעות לאמריקה הלאטינית ולאסיה. שסיפק לו חומר לשני חיבורים: Ecuador, 1929, ו Un Barbare en Asie („פרא באסיה“), 1933, שהתיאורים בהם מעורבים בהירהורים פילוסופיים ופיוטיים כאחד. מ' השתקע בפאריס בעת שהמהפכה הסינאליסטית היתה בעיצומה, אך הוא שמר על ריחוקימה ממנה. על המציאות המביאה ניכור וחרדה ניסה מ' להתגבר ע"י צלילה אל תוך האיזורים האפלים של חיינו הנפשיים (תלומות, הזיות), בהתמסרו להתנסויות של בליעת סמים, ביחוד מסקאלין, שאותן תיאר בדייקנות בכתב ובציור. העניין שבהפכת החיים הפנימיים נראה לו חשוב יותר מן החיפושים אחרי אפקטים אסתטיים, ותוצאות חקירותיו, ביחוד בשיריו ובציוריו „המסקאליניים“ אינן משוללות ערך מדעי.

יצירותיו הספרותיות העיקריות: Qui je fus („מי שהייתי“), 1927; Mes propriétés („נכסתי“), 1929; Plume („איש אחד ושמו פלים“ [כל' נוצה]), 1930; Voyage en grande Garabagne („מסע לגאראבאניה הגדולה“), 1936; Au pays de la magie („בארץ המאגיה“), 1941; Exorcismes („גירוש הדיבוק“), 1943; Epreuves („מבחנים“), 1945; La Vie dans les plis („החיים שבקפלים“), 1949; Connaissance par les gouffres („ידיעה מתוך התינוקות“), 1961. — בזכות נסיונותיו להפיל את המחיצות שבין הדימיון למציאות, העזתו הלשונית והתעמקותו בשרשי חייו של האדם, נודע למ' מקום חשוב בתרבות תקופתנו.

R. Bertelé, H. M., 1957; R. Bréchon, M., 1959; H. M. (Cahiers de l'Herne, No. 8), 1966.

של אל.

מִיֶּשֶׁן (Michigan), מדינה בצפון-מזרח אה"ב, באזור הימות הגדולות (ע"ע). שטחה כ-150,780 קמ"ר; 8,875,000 תושבים (1970). מ' מורכבת משני חצאי-איים המוקפים ע"י 4 מהימות הגדולות: חצי-האי הצפוני, הקטן, שבין ימות סופיריר (ע"ע) ומישנין (ע"ע), וחצי-האי הדרומי, הגדול, שבין ימות מישנין, היורון (ע"ע) ואירי (ע"ע). שני חצאי-האיים מקושרים בגשר ענק (אורכו 2,246 מ') העובר על מיצר-מקינק, המחבר את ימות מ' והיורון. קרהחוף המפורץ בחצי-האי הצפוני, בצפון חצי-האי הדרומי ובמזרחו, מתמשך לאורך 4,293 ק"מ, והוא הארוך ביותר במדינות אה"ב.

מ' היא ארץ מישורים וגבעות, המהווים חלק מרצועת המישורים הפנימיים של המערב-התיכון של אה"ב. הנוף עוצב ע"י קרחון יפשי שפיסה את השטח ברביעון, הותר גבעות-סחף ויצר יותר מ-11,000 אגמים במרחבי מ', וביצות רבות במזרח חצי-האי הצפוני. במערב חצי-האי הצפוני מצויים רכסי הרים המתנשאים לגובה של כ-600 מ', ובהם מרבצי ברזל ונחושת. הנהרות רבים וקצרים; חלקם מנוצלים ליצירת חשמל וחלקם משמשים נתיבי-תבורה. יערות, חלקם נטועים, מכסים יותר ממחצית-שטחה של מ'. יש בהם שפע של חיות-פרוה וחיות-צידי, ביניהם: צבי, דוב שחור, גירית, חתול-הבר, חורפן, שועל ועוד.

ובהם היתה גם ביקורת סאטירית על הראציונאליזם צר-האופק של הבורגנות. בחזיונות נבואיים תיאר את ירידת אירופה לטימיון. כשרון מיוחד היה לו לחיקוי ולפרודיה סאטירית.

מחיבוריו: Wachstfigurenkabinett („אוסף של פסלונים-שעווה“), 1908; Des deutschen Spiessers Wunderhorn; 1908 („קרן הפלא של הבורגני הגרמני“), 1913; Der Golem; 1913 („הגולם“), 1915 — על חזיונותיו בפראג; Das grüne Ge-sicht („הפנים הירוקים“), 1916; Walpurgisnacht („ליל ואלפורגיס“), 1917; Der Engel vom westlichen Fenster („המלאך מן החלון המערבי“), 1927. אחדים מהם הוסרטו.

A. Zimmermann, G. M. u. seine Freunde, 1917; J. Bab. G. M. (Das lit. Echo, 20), 1917; H. Sperber, Motiv u. Wort bei M., 1918; E. Frank, G. M., Werk u. Wirkung, 1957; H. Fritsche, Briefe an Freunde, 1970.

— Francisco Miranda — פֶּרְנַנְסִיֶּסְקוֹ (1750 [?] — 1816), לוחם לשיחרור ונזואלה ודרום-

אמריקה. מ' נולד בקאראקאס, בצעירותו שירת בצבא ספרד והשתתף במלחמת-השיחרור האמריקנית. כשדחה ויליס פיט (ע"ע), ר"מ בריטניה, את תכניתו לשיחרור אמריקה הלא-טינית ואיחודה בראשות „איגקה“, פנה לצרפת, לחם בצבא המהפכה בפיקודו של דימוריה (ע"ע) ועלה לדרגת גנרל. לאחר עריקת דימוריה הואשם מ' בבגידה, נמלט לאנגליה וניסה לרכוש את תמיכתה לשיחרור דרום-אמריקה. ב-1806 נחת מ' פעמיים בראש צבא קטן בחופי ונזואלה, פעמיים נהדף ולבסוף חזר לונדון. נסיונותיו של מ' נתנו דחיפה גדולה לתנועת-השיחרור, וזו הביאה להכרזה על עצמאות ונזואלה (יולי 1811). מ' נקרא לשוב לארצו ומונה לדיקטטור. הוא לא גילה כושר-אירגון או מנהיגות, וכאשר היפו הספרדים את צבאו בסוף 1812, חתם על הסכם-פניעה. חבריו למהפכה, ובכללם בוליור (ע"ע), שראו בכניעתו בגידה, הסגירוהו לספרד והוא מת בכלא בקאדיס.

W. S. Robertson, The Life of M., 1929; J. Nacete-Sardi, Aventura y tragedia de Don F. de M., 1950; J. F. Thorning, M. World Citizen, 1952.

מִיֶּשְׂאֵלִישׁ [מיכְּאֵלִיס] דֶּה וְשְׁקוֹנְסְלוֹשׁ, קְרוֹלִינָה וְיִלְהֵלְמָה] — Carolina [Karoline Wilhelma] —

Michaëlis de Vasconcellos — (ברלין—1851, פורטו), פילולוגית גרמנית-פורטוגאלית. התמחתה בכוחות עצמה, בלשונות ובספרויות קלאסיות, רומאניות, סלאויות ושמיות. ב-1876 נישאה לפילולוג הפורטוגאלי זואקים וְשְׁקוֹנְסְלוֹשׁ ועברה לגור בפורטוגאל.

עבודותיה העיקריות של מ' הן: Studien zur romani-schen Wortschöpfung („מחקרים בגירת-המלים הרומא-נית“), 1876; Studien zur hispanischen Wortdeutung („מחקרים במשמעות המלים בספרדית“), 1886; Versuch über den Ritterroman Palmeirin de Inglaterra („מסה על רומאן-האבירים פאלמירין מאנגליה“), 1883; Geschichte einer alten Cidromanze („קורותיה של רומאנסה עתיקה על סיד“), 1891, ועבודות ביקורתיות על זיל ויסנטה (ע"ע), פ. סֶה דֶה מִיֶּרְנֵדָה (ע"ע) ואחרים.

מ' פירסמה גם מאמרים רבים על הלשונות הרומאניות בכלל, והפורטוגאלית והספרדית בפרט, ועל האספקטים השונים של הספרויות האיבריות ביה"ב.

H. Lange — E. Goldbeck, K. M. n. V., 1927.

כל פל ה. מ' היא אחת ממדינות-התעשיה החשובות של אה"ב והראשונה בייצור חלקי מכוניות והרכבתן. רוב מפעלי החרושת והתעשיה נמצאים בדרום-המדינה, והחשודים שבהם — מפעלי חברות-הענק ג'נרל מוטורס (ע"ע), פורד וקרילזר — בדטרויט (ע"ע) ובפרבריה. מפעלים חשודים אחרים מייצרים תרופות, כימיקלים ומוזנות. התעשיה מנצלת את שדות הגז הטבעי והנפט המצויים במרכז-המדינה. במערב חצי-האי הצפוני כורים ברזל (13 מיליון טון ב-1968) — כ-1/3 מתפוקת הברזל של אה"ב — ונחשת. כ-38% מכלל המתפרנסים מועסקים בתעשיה. התקלות, שעיקרה משק-חלב ומטעי-פירות, אינה תופסת מקום חשוב בכלכלה התיירות חשובה ממנה. מ' היא ממרכזי הנופש והקיס של המערב התיכון הודות ליפי נופה ולאפשרויות הציוד והדיג. במרחביה גנים לאומיים, שמורות-טבע, מחנות-נופש ומתקני-ספורט המשרתים יותר מ-10 מיליון תיירים בשנה.

G. Davidson, *The Palestine Colony in M.* (PAJHS, 29), 1925; I. I. Katz, *The Beth El Story*, 1955; *M. Jewish History*, 1960 ואילך.

אה. א. — טר. ש.

**מְרִישוֹן, יַמְת־** (Michigan Lake = "מים רבים" בשפת האינדיאנים, תושבי-האיזור לפנים), הימה השלי-

שית בגודלה בין הימות הגדולות (ע"ע) של אמריקה הצפונית. והיחידה מביניהן הנמצאת פולה בתחומי אה"ב. שטחה 57,900 קמ"ר, אורכה (מצפון לדרום) כ-550 ק"מ ורוחבה 100 ק"מ בממוצע. עומק מימיה מגיע עד 282 מ' וגובה פני הימה 177 מ' מעפ"נ הים. הימה מתנקות מערבה דרך מיצרי-מקינק לימת-היורון. קו-החוף של הימה הוא ישר בחלקה הדרומי ומפורץ בצפון, ושם נמצאות גם קבוצות אחדות של איים קטנים, שברובם אינם מיושבים.

הימה שימשה כנתיב מים חשוב מאז נחקרו חופיה לראשונה ע"י אירופים במחצית השניה של המאה ה-17. מאמצע דצמבר ועד אמצע אפריל קפואים מימי הימה. היא קשורה לנתיבי-המים סינט לורנס, שדרך מגיעות אליה ספינות מהאוקיאנוס האטלנטי; באמצעות תעלות אל הנהרות שי-קאגו ואילינוי היא מתחברת עם נתיבי המים של הנהר מיסיסיפי ויובליו. לחופיה שנים מהנמלים הפעילים ביותר ברמות הגדולות: נמל שיקגו (ע"ע) שבמדינת אילינוי — השני בחשיבותו בין נמלי הימות, שדרפו עובר מטען בנפח של כ-45 מיליון טון (1966), ונמל מילווקי (ע"ע) שבמדינת ויסקונסין.

M. M. Quaife, *Lake M.*, 1944.

**מְרִישִׁים** (Ulmaceae), משפחה של צמחים דו-פסיגיים, הכוללים כ-15 סוגים וכ-150 מינים, בעיקר מן האי-זורים הממוזגים והטרופיים. עצים או שיחים בעלי עלים



פִּישׁ רוּמִי (Celtis australis) — ענף נושא פירות

מסורגים ופשוטים, ועלי-לוואי נשירים, המגינים על הניצנים. המ"חדי-ביתיים לרוב. הפרחים הם אנדרוגיניים או חד-מיניים, ערוכים בד"כ בקבוצות, אך יש שהפרחים העל-ייניים הם בודדים. העטיף פשוט, גבי-עוזני, בעל 3—9 לים, פחות או יותר מאוחים. האבקנים עומדים מול עלי-

כל פל ה. מ' היא אחת ממדינות-התעשיה החשובות של אה"ב והראשונה בייצור חלקי מכוניות והרכבתן. רוב מפעלי החרושת והתעשיה נמצאים בדרום-המדינה, והחשודים שבהם — מפעלי חברות-הענק ג'נרל מוטורס (ע"ע), פורד וקרילזר — בדטרויט (ע"ע) ובפרבריה. מפעלים חשודים אחרים מייצרים תרופות, כימיקלים ומוזנות. התעשיה מנצלת את שדות הגז הטבעי והנפט המצויים במרכז-המדינה. במערב חצי-האי הצפוני כורים ברזל (13 מיליון טון ב-1968) — כ-1/3 מתפוקת הברזל של אה"ב — ונחשת. כ-38% מכלל המתפרנסים מועסקים בתעשיה. התקלות, שעיקרה משק-חלב ומטעי-פירות, אינה תופסת מקום חשוב בכלכלה התיירות חשובה ממנה. מ' היא ממרכזי הנופש והקיס של המערב התיכון הודות ליפי נופה ולאפשרויות הציוד והדיג. במרחביה גנים לאומיים, שמורות-טבע, מחנות-נופש ומתקני-ספורט המשרתים יותר מ-10 מיליון תיירים בשנה.

כ-3/4 האוכלוסיה יושבים בערים וביישובים עירוניים, רובם בדרום-המדינה. הערים הגדולות הן: דטרויט — 3.8 מיליון תושבים, גרנד רפידו (ע"ע) — 462,000 תושבים, פלינט — 420,000 תושבים ולנסנינג (בירת-המדינה) — 300,000 תושבים. מלבדן יש עוד 6 איזורים מטרופוליטניים שאוכלוסייתם גדולה מ-100,000 תושבים. כולם בחצי-האי הדרומי. העיר אן ארבר — כ-100,000 תושב, נודעת בזכות אוניברסיטת מ' השוכנת בה (נוסדה 1817); ב-1970 למדו שם כ-36,000 תלמידים.

M. M. Quaife—S. Glazer, *M. from Primitive Wilderness to Industrial Commonwealth*, 1948; C. B. Frederick, *M. in Four Centuries*, 1961; B. Hudgins, *M.: Geographic Backgrounds in the Development of the Commonwealth*, 1961; C. M. Darrs (ed.), *Readings in the Geogr. of M.*, 1964.

ג.ז. ק.

היסטוריה. מגלים, מיסיונרים וסוחרים-פרוות צרפתים פיקרו במ' החל ב-1616, וסיפחוה ל"צרפת החדשה", שמרכזה היה במונטרֶאל (ע"ע). יישובים הוקמו החל בשנות ה-60 של המאה ה-17, וב-1701 נוסדה דטרויט. במלחמת 7 השנים הועבר האיזור לבריטניה, אך האינדיאנים, גם את צרפת, לחמו בעוז, בהנהגת פונטיאק, בבריטים. גם אה"ב, שקיבלה את האיזור ב-1796 עם חתימת הגבול בין אה"ב לקאנאדה, נתקלה בהתנגדות עזה מצד האינדיאנים. תחילה נכלל שטח מ' בטריטוריה הצפון-מערבית. שאורגנה ב-1800, אך ב-1805 אורגן שטח מ' כטריטוריה נפרדת. במלחמת 1812/3 כבשו הבריטים את מ' לזמן מה. — ב-1837 נתקבלה מ' כמדינה-חברה באה"ב. במחצית הראשונה של המאה ה-19 התפתחה בה מאוד החקלאות, ואח"כ — המכרות ותעשיית-העץ. בסוף המאה ה-19 החל תיעושה המהיר, ועם התבססות תעשיית-המכוניות בתחילת המאה ה-20, עזירה מ' ברובה.

היישוב היהודי במ' קם באן ארבר, סמוך ל-1840, מיוצאי-גרמניה. אולם כבר משנת 1761, לאחר הכיבוש הבריטי, היו שם כמה סוחרים-פרוות יהודים. ב-1850 החלו החיים הקהילתיים בדטרויט. מעט היהודים שהתיישבו בערי-מ' השונות עסקו תחילה ברוכלות ובמלאכה, ואח"כ במסחר ובתעשיה, וכמה ניסו כוחם בחקלאות. ב-1891 הקימו 12 יהודים, יוצאי-רוסיה, את "המושבה פלסטינה" בצד אקס

עם זאת הכיר מ' בתרומת הנצרות (להבדיל מהכנסייה) לתרבות המערב ובערפם של זיקה וערכים שמקורם מעבר לעולם המזרח הניחן להיתפס באורח תבוני. שילוב זה של דמוקרטיה, יעודה של צרפת ואלמנטים מיסטיים הוא הקרוי „הדת של קולז' דה פראנס“, שמ' חוללה יחד עם אדגר קינה (ע"ע).

J. - M. Carré, *M. et son temps*, 1926<sup>2</sup>; M. E. Johnson, *M. et le christianisme*, 1955; P. Viallaneix, *La Voie royale; essai sur l'idée du peuple dans l'oeuvre de M.*, 1959.

ט. ב.

**מִישֶׁן** (Mesene), חבל-ארץ על ההדקל התחתון בבבל. ב 127 לפסה"נ נשתחררה מ' מעול הסֶלוֹקִים, והסֶ-פאוסֶינס, מנהיג מקומי, עלה לשלטון. הוא בנה את הנמל המבוצר פרך (Χάρξ). שושלתו משלה עד 224 לסה"נ, ואז נכבשה מ' ע"י אַרְדַּאשִׁיר I הסאסאני. בעצמאותה קיימה מ' יחסי-מסחר עם תדמור והקיסרות הרומית. מ' נזכרת בגמרא (קיד' ע"א, ע"ב) כגבול המרוחק של בבל (ע"ע, עמ' 568). בבירת-מ' אַפְמִיאָה (ע"ע [3]) היו שני חלקים: העיר העליונה (הצפונית) והעיר התחתונה, שבעיני יהודי העיר העליונה נחשבה פסולה מבחינת היוחסין (ע"ע), משום שפונהיה נחשדו על הגרושות ומשום מסורת מקומית, שלפיה העביר אליה נבוכדנאצר את העבדים שבין גולי-ירושלים (קיד' ע"ב, ע"ב).

J. Joël, *Beiträge zur Geogr. des Talmud* (MGW), XVI, 335—343, 1867; A. Neubauer, *La Géogr. du Talmud*, 352, 382, 1868; [F. H.] Weissbach, *M.* (P. - W., RE, Halbb. 29, 1082—1095), 1931.

**מִישֶׁע, מִצְבַּת**, הוקמה בדיבון, סמוך לאחר שנת 850 לפסה"נ, ע"י מ' מלך מואב (מל"ב ג, ד), לזכר נצחונותיו על ישראל אחרי מות אחאב (ע"ע). המצבה עשויה בזלת, גובהה כמטר ורוחבה 60 ס"מ. היא כתובה בא"ב פניקיי-עברי; נמצאה בדרך מקרה, ב 1868, נשברה בידי הבריטים, ניצלה ע"י החוקר קלרמן-גאנו (ע"ע), ונמ-צאת עתה במוזיאון-לזכר שבפאריס. 30 שורות נתפענחו במלואן ומיתר 4 השורות שרדו רק קטעים. לכתובת-מ' מקום עיקרי בין תעודות בית ראשון — גם מפאת סיגנונה הספרותי, הכעין-מקראי. לשון הפתובת נחשבה למואבית, אך יש סבורים כי אינה אלא עברית; כיוון שאין מקורות אחרים — הוץ מרישומי-שמות — לידיעת הלשון המו-אבית, תלויה ההכרעה בחקר הפתובת עצמה. מלבד הא"ב דומה הפתיב לרוב לפתיב העברי הקדום, וכן גם וי-ההיפוך וכינוי-השייכות „אשר“. המלים המשותפות לעברית מצויות גם בלשונות-פנען אחרות, ויש מלים שאין להן (או למשמען המיוחד) כל מקבילה בעברית המקראית. בראש המצבה כתובת לכבוד האל כמוש; אחריה מציג מ' את עצמו: אנך. משע. בנ. כמש [...] מלכ. מאב. הדיבני [= אנכי מישע בן כמוש מלך מואב הדיבוני]. אח"כ הוא מספר על שיעבוד מואב ושיחורורה. מ' מפרט את כיבושיו, כנראה בסדר רם הכרונולוגי: בתחילה איזור מידבא, אח"כ ארץ עטרות מצפון-מערב לארנון ועד ים-המלח; הוא הרג את הישראלים בעטרות והושיב שם מואבים. דרך-אגב הוא מודה שעטרות היתה שייכת תמיד לבני גד (השר' במד' לב, לד-לו; דב' ג, יב, טז; יח' יג, ח-יא, כד-כט). אח"כ לחם בעיר נבו (ע"ע) „מבקע. השחרת. עד. הצהרם“ [= מבקע השחר

העטיף ומספרם כמספר עלי-העטיף. העלי בן שני עלי-שחלה. השחלה עלית, ובה כרגיל מגורה אחת וביצית אחת, ושני עמודי-עלי. ההאבקה נעשית ע"י הרוח. הפרי הוא כנפית, אגוזית או בית-גלעין.

על משפחת המ' נמנים מינים רבים של עצי-יער ידועים באזורים הממוזגים. בארצות היס-התיכון גדל המִישׁ הד-רומי (Celtis australis), עץ נוי וייעור תרבותי קדום, המגיע לגובה של 20 מטר, נשיר. העלים, הערוכים בשתי שורות לאורך הענפים, דמויי-ביצה ומסתיימים בחוד ארוך. הפריחה חלה באביב והפרי — בית-גלעין טוב למאכל. המ' מאריך ימים, ובארץ נמצאו עצים קדומים בקירבת יישובים עתיקים. סוג חשוב ממשפחת המ' הוא האולמוס (ע"ע, ותמ' שם).

**מִישֶׁלָה, זְיִיל** — Jules Michelet — (1874—1798), היס-טוריון, סופר הוגה-דעות צרפתי. מ' סיים ב 1819 לימודי היסטוריה ופילוסופיה בסורבון, ב 1827 מונה לפרר-פסור להיסטוריה עתיקה ב„אקול נורמאל סיפרייר“, ב 1830 — לראש מדור-ההיסטוריה בגנוך המדינה החל עוסק גם ביה"ב והעת החדשה. זמן מה לימד בסורבון וב 1838 נמסרה לו הקתדרה להיסטוריה ב„קולז' דה פראנס“ — מוסד ההוראה והמחקר הנכבד ביותר בצרפת, הוא נבחר לחבר „האקאדמיה למדעי המוסר והמדינה“.

יבול יצירתו הספרותית וההיסטורית של מ' הוא גדול. החשובים בספריו הם: Histoire romaine („תולדות רר-מא“), Histoire de France; 1831, II—I („תולדות צר-פת“), Histoire de la Révolution; 1867—1833, XVII—I, française („תולדות המהפכה הצרפתית“), VII—I, 1847—1853, Histoire du XIX siècle; 1853 („תולדות המאה ה 19“), III—I, 1875—1872, וספרים רבים אחרים, ביניהם על חרקים, עופות, על הים, האהבה ועוד. חשוב במיוחד ספרו Le Peuple („העם“), 1846, שהוא תמצית הגותו. בימי לואי-פיליפ I (ע"ע) התפרסם מ' בהשקפותיו הליבראליות הפך את הקתדראות שלו לבימה להפצת דעותיו. את מה-פכת 1848 קידם בכרכה, אך במהרה נתאכזב ממנה. בעלות לואי-נאפוליון לנשיאות, הושעה ממשרת-ההוראה שלו וב-1851 הודח. ב 1852 פוטר ממשרתו בגנוך, בשל סירובו להישבע אמונים לנאפוליון III.

ערפו של מ' כהיסטוריון מצומצם למדי. עיקר כוחו של מ' הוא בסיגנונו הציורי הלהט. כתיבת ההיסטוריה לא היתה לגביו מטרה, אלא אמצעי להוכחת תפיסותיו החבר-תיות, שניתן להעמידן על 2 רעיונות שהם אחד: (1) גדולתו של העם כיוצר ההיסטוריה, העם אצל מ' הוא טוב מיסודו, ולפיכך הצדיק כמה מעשי-זוועה, כגון הרציחות בבתי-הפלא בספטמבר 1792. העם, ולא האצולה העטורה, ודאי שלא הפמורה שנואת-נפשו, הוא שבעמלו ובויעת-אפיו יצר את דבריימי צרפת. בכך מצא מ' צידוק מהותי, היסטורי ומעשי לדמוקרטיה. — (2) גדולתו של עם-צרפת, שתרם יותר מפל עם אחר לעיצובה ולגיבושה של מורשת התרבות המע-רבית, שהיא הנושאת המובהקת של הרעיונות הליבראליים שבהם דגל מ'. גדולה זו בנויה על יעוד העם הצרפתי. בתחום התרבות אך גם בתחום הצבאי-מדיני.

מ' היה אַנטי-קאטולי, וביקש להוכיח שפתולדות-צרפת לא הקאטוליות, על תפיסתה הסמכותית, היא הכוח המכריע.

מואב עם ישראל (היסטוריה צבאית של א"י בימי המקרא, J. S. Harris, *Development of the* תשכ"ד, 221-240), *Canaanite Dialects*, 1939; F. M. Cross - D. N. Freedman, *Early Hebrew Orthography*, 35-44, 1952; A. H. von Zyl, *The Moabites*, 1960; S. Segert, *Die Sprache d. moabitischen Königsinschrift* (Arch. Orient., 29), 1961; E. Lipiński, *Etymological and Exegetical Notes on the Meša' Inscription* (Orientalia, 40), 1971.

ש.מ.א.

**מישקולץ (Miskolc)**, עיר בצפון-הונגריה, השניה בגודלה ובחשיבותה בערי-המדינה; 174,000 תושבים (1970). מ' יושבת בעמקו של אחד מיובלי הטיסה (ע"ע), ובצומת, שדרפו עוברים קווי-מס"כ לצ'כוסלובקיה ולאוקראינה. מסביב למ' איזור נרחב של פרמים, וראשית התפתחותה של העיר באה הודות לייצור יין ושיזוקו. מ' היא המוקד התעשייתי השני בחשיבותו בהונגריה. יש בה מפעלים גדולים לייצור ברזל ופלדה, מכתנות, נייר, זכוכית, מלט ומזונות. התעשייה מנצלת את מכרות הפחם, הברזל והליגניט המצויים סביב מ'. בעיר בת"ס מקצועיים רבים ואוניברסיטה טכנית לתעשייה כבדה, שנוסדה ב 1949, וב 1968 למדו בה 2,260 סטודנטים. היסטוריה. מ' נוסדה, כנראה, במאה ה-9, מיד עם פלישת המדיארים. המקום התפתח תחילה כמרפז למסחר ביין, הן מכרמי הסביבה והן מפולניה. אח"כ נערכו במ' גם ירידים חשובים. ב 1405 קיבלה זכויות מיוחדות כ"עיר מלכותית". ב 1596 הרסה התורכים, אך היא חזרה ונבנתה. בעת דיכוי המהפכה נגד האוסטרים סבלה רבות מן הצבא הרוסי (1849). בתקופת הרפובליקה המועצתית בהונגריה כבש צבא צ'כוסלובקיה את העיר, אך 3 שבועות אח"כ הוכפו הכובשים בידי צבא-הממשלה. בנובמבר 1944 נסוג הצבא הגרמני ממ' מפני הרוסים, והוקם בה שלטון הונגרי חדש. קרבות דמים ניטשו בעיר בעת ההתקוממות בהונגריה בסתיו 1956.

היהודי הראשון במ' נתיישב בה, כנראה, ב 1709. במפקד 1736 נמסר על 9 משפחות במ' 261 משפחות בכפרי המחוז, רובן ממזרואויה ומקצתן מפולניה. פרנסתן היתה על המסחר ומקצתן עסקו במלאכה. ב 1836 הקימו בעלי-המלאכה איגוד משלהם, בהסכמת העיריה ולמורת-רוח עמי-תיהם הנוצרים. במרד 1848/9 הצטרפו רבים למהפכנים ההונגרים ועל גבורתם נשתמרו אנדרות. מפעיליהם אז היה מיכאל הילפרין (ע"ע). עם התפתחות העיר מילאו היהודים תפקיד חשוב גם בתיעושה.

ב 1739 נרפש בית-קברות החלה התארגנות קהילתית.



בית-עצמם במישקולץ

עד 1832 פיהנו רבני מ' גם כרבני-המחוז. ב 1870 התארגנה קהיל' לה גאולוגית (רפור' מית) במ', אך חבריה חזרו ב 1875 לקהילה-האם. סיכסוכים רבים היו עם תומכי הזרם החסידי. ב 1817 עמד ביכ"נ על תילו; נש-רף ב 1843, וב 1863 נבנה אחר, גדול ממנו, שנתקיים עד לשואה.

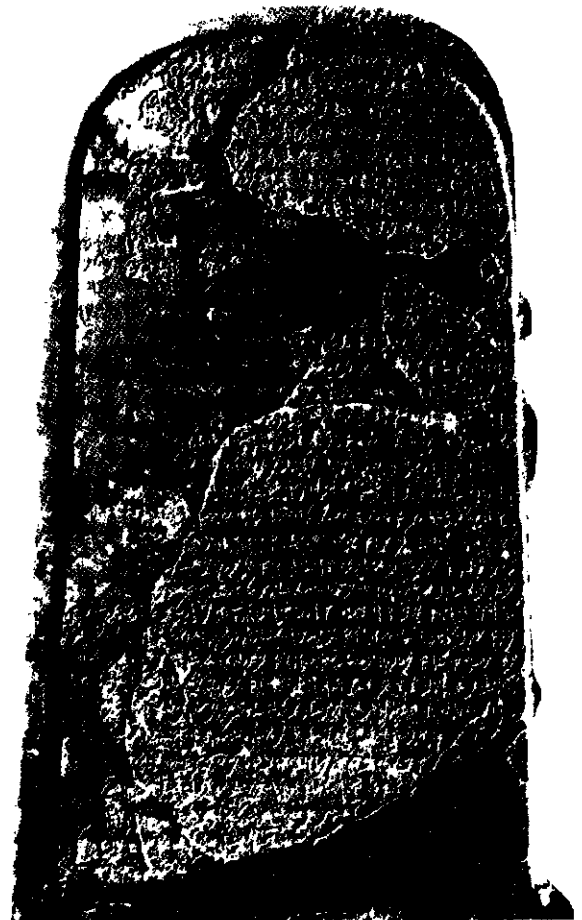

מצבת מישע

עד (הצהרים), הרג 7,000 מתושביה, החריבה וגרר את כלי ה' שבה, "לפני כמש". אח"כ כבש את יהץ, הושיב בה 200 איש ממואב וסיפחה לדיבון. מ' ביצע פעולות בניה וביצור נרחבות — וכנראה שהפוזנה בעיקר לדיבון עיר-מלכותו — בנה מחדש את ערוער, בית במות, בצר, מידבא ועוד, והתקין דרך בארנון (ע"ע א"י, עמ' 953). חלק מהעבודות נעשה בידי שבויים ישראלים („באסרי. ישראל"). בשריד הסיום מדובר על מלחמה בחורונים שבדרום-מואב. הנצחור נות והמפלוח של מואב מוסברים כ"רצונר" של כמוש, בדומה להסברים שבכרוניקות השלובות בספר מלכים (ע"ע, עמ' 770). מעניינת הכרזתו הנלהבת של מ' : „וישראל. אבד. אבד. עלם". מצירוף הנתונים שבכתובת לדברי המקרא מסתבר שמ' עלה למלוכה עוד בימי אחאב וקרד בישראל לאחר מותו, אולם בשיס-לב לקשיי אחאב במלחמותיו בארם בסוף ימי מלכותו, ייתכן כי מ' החל להתמרד עוד בימיו, אלא שהצליח לגבור על ישראל רק בימי יהורם (ע"ע) בנו, וע"ע א"י, עמ' 286.

מ"מ משמשת מקור עיקרי לידעתנו על פמוש, וע"ע מואב, עמ' 378. תמוה הדבר שיפתח (ע"ע) רואה את פמוש כאלהי עמון (שופ' יא, כד), ואפשר שעבדו לכמוש גם בעמון; אך אפשר שדברי יפתח יסודם בכך, שהאזורים, השנויים במחלוקת באותו ססוק, נוגעים בעיקרם בתולדות מואב. עם-מואב נקרא „עם-פמוש" (במד' כא, כט; ירמ' מח, מו). בימי שלמה היתה בירושלים במה לכמוש (מל"א יא, ז, לג). ש. מורג, מ' (א"י, ה'), תשי"ט; י. אהרוני, א"י בתקופת המקרא, 288/9, תשכ"ג; י. ליוור, מלחמותיו של מ' מלך

כן יש לדון גם בהם ככתופעות הקשורות בתולדות האנושות או, מנקודת מבט אחרת, מקיפה לא-פחות, ככתופעות סוצי-יולוגיות; אך יש להבדילם מן המ' של תולדות-הדת — כמ' מקוריים פחות. ככל שחוקרים אותם בולטים חוסר-הספוג-טאניות ואי-האותנטיות שלהם לעומת המ' הדתיים, הנח-שבים מבחינה היסטורית שהורה כ"מ" אותנטיים.

תכונה אפיינית נוספת של מ' מקורי היא תוכנו הדתי, כלי תוכן שנתקבל, במסגרת החברה או התרבות שאליה הוא משתייך, קבלה מוחלטת, בלי שתתעורר בעיית האמינות. אין להעלות על הדעת מ' ללא בני-אדם שאימצוהו כדברם הם, שאלמלא כן פשוט אי-אפשר היה להסביר איך יכול היה להתקבל כאמיתי, ללא דרישה לביסוס אמיתי; יתר-על-כן, איך יכול היה להתקבל הוא עצמו כביסוס האח-רון. שכן ל"אמיתו" של המ' היו תוצאות רבות, שהמציאות החברתית של אותה תרבות או חברה היתה צריכה להתאים את עצמה אליהן ע"י פולחן וסדרים מיוחדים.

המ', במסגרת הטבעית לו, פעל דווקא בשל היותו מ' של האדם. השורות שהאתנולוג ברוניסלב מלינובסקי (ע"ע) כתב על כך הן קלאסיות: "המ' בחברה הפרימיטיבית, כלי בצורתו המקורית החיה, אינו רק סיפור שמספרים אותו, אלא הוא ממשות שאותה חיים. הוא אינו מסוג הבודדות שאנו קוראים היום ברומאנים, כי אם מציאות חיה, המלווה באמונה, שהיא אמנם התרחשה בזמנים הקדומים ומשפיעה מאז על גורל בני-אדם. סיפורים אלה ממשיכים להתקיים לא בשל סקרנות בטלה, ולא כסיפורים בדויים, אך גם לא כאמיתיים. בשביל הילידים הם ביטוי של מציאות מקורית יותר, נעלה יותר וחשובה יותר, שהיא היא הקובעת את חייה ואת גורלה של האנושות, ושהכרתה מספקת לאנשים מניעים להתנהגות דתית ומוסרית — מזה, ודרכים להגש-מתם — מזה".

שלינג (ע"ע), בספריו *Einleitung in die Mythologie* ו-*Philosophie der Mythologie* (1861—1856), פירש את המיתולוגיה כמערכת סמלית של רעיונות, בעלת מסגרת אפירורית מיוחדת, שרק בתוכה המ' יכול לפעול. אולם אין טעם מספיק להניח שיסודו של המ' הוא תודעה קדומה מיוחדת, שונה משלנו. מאלינובסקי רימה אל דבר המוכר היטב את המ' המצוי בקרב הילידים של איי טרובריאנד: "המ' הזה הוא בשביל האנשים הפרימיטיביים מה שהסיפור הביבלי על הבריאה, החטא הקדמון והגאולה ע"י קרבנו של ישו על הצלב, הוא בשביל נוצרי אדוק. כשם שההיסטוריה הנוצרית הקדושה חיה בפולחן ובמוסר הנוצריים, כך גם פועל המ' אצל הפרימיטיביים". אפשר היה, וכך גם קרה למ-עשה, שבני-אדם יחשבו ויחיו ע"פ המ', בלא שידקקו לאופן מחשבה מיוחד או לתודעה השונה מזו שלנו.

ועוד דבר מאפיין את המ': לא זו בלבד שהוא פעל כמכוון את החיים, אלא, כפי שניתן גם להוכיח באופן היסטורי ואמפירי, הוא מילא תפקיד מבאר. רק כך אפשר להבין את המספר הרב של מ' אטיולוגיים או מבארים, המצויים בכל מקום שבו נוצר מ', כיצירות משניות של המ' המקורי. ההסברה הניתנת במ' אטיולוגיים כאלה לא היתה יכולה להתקבל על הדעת, אלמלא היו נתונות הנחו-תיהם — מערכת-יחסים קדומה וישויות אלהיות פועלות — במ' המקורי. על המ' המקורי, תופעה היסטורית תרבותית-דתית שחדרה לכל החיים החברתיים ופעלה ושלטה בהם,

ושחזור לאחריה. בין רבני מ' היו: משה פישמן (1836—1875), מאיר רוזנפלד, (1879—1904), ושמואל אַוסטרליץ (1914—1939). בתה"ס היהודיים במ' מילאו תפקיד גם בחיי היהודים בהונגריה כולה. ב 1784 נפתח ב"ס עממי יהודי ראשון, ע"פ התר מיוחד מטעם יו"פ II, ואחר הוקם ב 1846. ב 1919 נוסד ב"ס תיכון לבנות, וב 1929 נפתח בימ"ד למר-רות — יחיד-במינו בהונגריה כולה, והוא נתקיים עד לשואה. לאחר מלח"ע II התארגנו מחדש חיי-הקהילה. ב 1948 וב-1956 היו התפרצויות אנטישמיות אלימות — במקרה השני בעקבות ההתקוממות נגד השלטון. בראשית שנות ה 70 התנהלו חיי קהילה תקינים, ושני בתכ"נ — וכן ת"ת — פועלים יום-יום. רבה הראשי של הקהילה הוא גם יו"ר מועצת הרבנים החרדים לכל הונגריה.

ב 1747 היו במ' 36 יהודים; ב 1840 — 1,096 (4% מה-אוכלוסיה); ב 1910 — 10,300 (20%) וב 1941 — 10,428 (13.5%); בקיץ 1944 גורשו ממ' ומכפריה למחנות-ההש"מדה כ 15,000 יהודים. ב 1946 שוב ישבו בה 2,358 (3%) וב 1970 היו רשומות כקהילה כ 1,000 נפשות.

Szendrei J., M., *város története és egyetemes helyirata*, 1911; Serbu A. *A Miskolci Orth. Izr. Hitközség Tanító-nőképző-Intézetének Ertésítője az 1929-1930-ik isk-évről*, 1930; Nagy L. — Szaniszló M. (eds.), *M. útikalauz*, 1960; Paszternák S., *M. és környéke mártírkönyve*, 1970; Schück J., *M. 25 esztendeje* (Uj Élet, XXV, No. 8), 1970. י.ה.מ.

מיתוס, מיתולוגיה, לפי אחת ההגדרות הרווחות, מ' הוא ניסיון קדם-מדעי לפרש תופעה מסוימת, ממ-שית או מדומה, שעוררה את עניינו של יוצר-המ'. ניסיון זה התגלם בד"כ בסיפורים על אלים, יחסיהם בינם לבין עצמם ועם בני-אדם; סיפורים אלה נקראים מיתולוגיה. תפיסת המ' והמיתולוגיה נקבעה אצל עמית-התרבות ע"י המסורת היוונית. המלה נמסרה אצל היוונים בשתי צורות: כ  $\mu\theta\alpha$  — מלת הניב הקפריסאי, עתיקה מאוד. שמוכנה "קול", "הגה"; ומאז הומ' רוס כ  $\mu\theta\sigma$  — צורה יוונית כללית, המורה על "מלה", "תוכן המלה". מלה זו עברה גילגול-משמעויות מיוחד ב-מינו. אצל הומרוס, במקומות חד-משמעיים (אודיסאה, II, 412; IV, 744), היה תוכנה מצב עובדתי אמיתי; היא סימנה מלה בעלת סמכות גבוהה יותר, ושם-הפועל שנגזר ממנה ציין אמירת אמת. מצב זה השתנה מיסודו. היום ניתן למלה מ' ברוב השפות האירופיות מובן של סיפור-בדים או "פיקציה" (גם מובן זה הופיע כבר ביוון). גילגול המובן של המ' מ"סיפור-אמת" ל"סיפור-בדים" מוסבר ע"י הופעת הדרישה לאמת באותו הקשר תרבותי-היסטורי שבו השתלב כבר המ'. המ' כתופעה, בכל מקום שבו הוא מצוי בתולדות האנושות, מאופיין ע"י סיפון לאמת ולכוח-הש-פעה. אולם הדרישה לביסוס האמת פוגעת בכוחו זה והיא אף עשויה, בסופו של דבר, להרסו לחלוטין.

את המ' לא ניתן לשייך במלואו לא לתולדות השפה ולא לתולדות הספרות, אף שנודע לו מקום הן בשפה והן בספ-ריות העתיקות; הוא שייך יותר לתולדות-התרבות, אולם כאן יש לעמוד על הבחנה מסוימת. קיימות גם אמרות פוליטיות, או אמרות לא-דתיות אחרות, המכוונות לגיוס תמיכה או להרתעה, שאף הן אינן תואמות את דרישות האמת, ובכל זאת, בהתיימרותן לאמת, השיגו כוח השפעה. מבחינה פורמאלית אלה הן, והיו, מ'. גם מ' כאלה חוזרים ומופיעים בתולדות האנושות, וכבמ' אחרים בעלי-השפעה,





דמויות מיתולוגיות: הקאפי — מתוארת כאלת שלוש הרביבים, אלת הכשפים, המופיעה כלילית. ציור של ויליס בליס — נאדן בערך (הנאלריה ע"ש טיט, לונדון)

ופתוח יותר לתאולוגיה מאשר לַאנתרופולוגיה. מבחינה מיתולוגית מוגדר האדם, לפחות מאז האלף ה-3 לפסה"נ, לא באופן סוציולוגי, כל ע"פ יחסו לאדם זולתו, אלא באופן תאולוגי, ע"פ יחסו אל הלא-אדם, אל הבלתי-חולף. בתרבותנו היחס בין התאולוגיה לבין המיתולוגיה הוא כה הדוק, עד שאפשר, מבחינה היסטורית, לראות את התחלופה של התאולוגיה ב"מיתולוגיה הגדולה" ולהכיר באמרותיה התאולוגיות של המיתולוגיה כשוות-ערך לאמרותיה המיתור-לוגיות של התאולוגיה.

התוכן המיתי המשולב בדת עשוי להיראות לאדם המודרני כדבר המתבטל לאור התפתחות המדע; ואפילו יש הרואים בו גורם המונע גישה אל האמת האבסולוטית שבדת, האמת שב θεός (= האלהות, שעליה סובבת התאולוגיה). חסידי מגמה זו נוקטים שיטה של "דמיתולוגיזאציה" שנו-עדה להפשיט, מעל האמת הגלומה בדת, את מחלצות-המ' העוטפות אותה. כך ניסה התאולוג הפרוטסטנטי בולטמן (ע"ע) להעלות את דמותו של ישו כאדם שפעל בתנאי מציאות מסוימת, ושהפך לדמות מיתית רק לאחר מותו. מגמת הדמיתולוגיזאציה ניכרת כבר בניסיונו של אֶמנחפ IV (ע"ע) לחדש את דת מצרים; היא ניכרת ביתר-שאת במקרא שניפה מתיאוריו (כגון בריאת-העולם) חלק ניכר מהיסודות המיתיים של דתות המזרח הקדום. תהליך הדמיתולוגיזאציה עשוי שלא לפגוע ב θεός; אך לא כן דמיתולוגיזאציה מוחלטת. — וע"ע דת, עמ' 243—251.

ל. קולקובסקי, נוכחותו של המ' (תרג' מפולנית), תשל"א; F. Guirand (ed.), *Mythologie générale*, 1935; C. G. Jung — K. Kerényi, *Einführung in d. Wesen d. Mythologie*, 1951; T. A. Sebeok (ed.), *Mytha Symposium*, 1955; M. Eliade, *Myth, rêves et mystères*, 1957; E. O. James, *Myth and Ritual in the Ancient Near East*, 1958; H. A. Murray (ed.), *Myth and Myth-making*, 1960; J. de Vries, *Forschungsgeschichte d. Mythologie*, 1961; C. Lévi Strass, *Mythologiques*, I-IV, 1964-71; M. Jacobs (ed.), *The Anthropologist Looks at Myth*, 1966; K. Kerényi (Hrsg.), *Die Eröffnung d. Zugangs z. Mythos*, 1967; F. Leach (ed.), *The Structural Study of Myth and Totemism*, 1967; G. S. Kirk, *Myth*, 1970.

פ. ק.

שאלת מקומו של המ' בסיפור המקראי על בריאת-העולם וראשית התרבות האנושית נתעוררה לראשונה באמצע המאה ה-19. סיפורים בעלי אופי מיתי מובהק הושו בדקדקנות אל חומר מקביל מן המזרח הקדום, שנתגלה אז,

אפשר ללמוד במידה רבה מתוך הדברים שנמסרו עליו בעיבודים ספרותיים; ודבר זה היה נכון כבר לגבי היוונים, ועוד יותר לגבי הרומאים.

יש להפריד בין המ', בהגדרתו הלשונית הפנומנולוגית הטהורה כפי שהובאה לעיל, לבין האגדות והסאגות הקרובים-ביותר למ' הם סיפורי-עלילות על שושלות-גיבורים ועל קירבתם לאלים. אך גם העמים הפרימיטיביים הפרידו בהפרה ברורה בין אגדות בדויות שנועדו לבידור, לבין המ' כסיפור שתוכנו אמת. האפשרות לעיבוד ספרותי נוסף ניתנה במ' עצמו. המ', כשלא מדובר בדבר-מה שאינו ניתן להבעה, אינו מצטמצם במלה אחת, לפחות בתקופת פריחתו ואצל עמים בעלי יכולת מיוחדת לאמצו. המלה היוונית מיתולוגיה, המורפבת מצירוף λέγειν-ῖ μῦθος, ציינה במקורה פעילות רוחנית ואמנות-יצירה, שהיו קרובות ביותר לשירה, אך לא היו רחוקות גם מן המדע ומן הפילוסופיה.

כדי להבין את טיעונו של המ' לאמת יש קודם כל לתת את הדעת על כך, שהמ' הוא מ' של האדם. ה"אמת" שטען לה לא היתה אמת בפני עצמה, כדוגמת זו של המדע ושל הפילוסופיה, כי אם "אמת" ביחס לאדם, הקבילה ע"י האדם והניתנת להבעה בצורה הטובה ביותר ע"י המשורה. הספונ-טאניות המאפיינת את המ' האמיתי ואת השירה האמיתית ערבה לאמת כזו: "אמת", שעשויה לחול גם על טעות מדעית או פילוסופית. המיתולוגיה השפיעה מן האמת שלה גם על "סאגות מיתיות" בשירה הקוסמוגונית, במ' על היווצרות-העולם שהקדימו את הפילוסופיה המדע בקביעת מקומו של האדם ביקום.

המ' הוא אמרה אנתרופולוגית לא רק מנקודת מבט כל-לית, לפי יסודה ורקעה. יש לציין שהפירוש הניתן למיתולוגיה שהעמיד אותה על משמעות "עמוקה יותר", לא-מיתולוגית, אינו תואם, מבחינה היסטורית, את תופעת המ', את משמעותם המיתולוגית הראשית של סיפוריו, שאומצו ע"י הציבור המקורי באופן מילולי. גם הסיפורים הקוסמו-גוניים עוסקים באדם, אם-כי לא בצורה בולטת ובלעדית; גם הם מכילים בדרך בלתי-אמצעית אגדות אנתרופולוגיות, העונות על השאלה "מהו האדם?" אולם מה שמציין את המ' הוא, שמבחינת הצורה אין הוא עונה לעולם על שאלות מוצ-גות, אלא מצביע על, ומתאר את, דברי-בראשית — במקרה זה ראשיתו של האדם. המ' על ראשית האדם מקורו בתקופת פריחתה של המיתולוגיה במזרח הקדום, אצל השומרים כמסופוטאמיה, באלף ה-3 לפסה"נ. מאז לפחות, וייתכן שגם לפני-כן, קיימת לא רק תופעת המ', אלא גם מיתולוגיה עשירה אצל עמים שונים; מיתולוגיה שאין להבין את היווצרותה אצל כל העמים יוצרי המ', אלא ע"ס ההנחה של השפעה הבאה אגב נדודים ומגע הדדי. עדויות לקיומה של "מיתולוגיה גדולה" מעין זו אפשר למצוא ראשית כל אצל השומרים (ע"ע), אצל הפינים — באפוס "קאלוואלה", ובשפע רב אצל ההודים (ע"ע הדו, עמ' 469—478). התרבות האירופית חבה מושג זה ואת משליו למיתולוגיה של היוונים (ע"ע יונית, לשון ותרבות, עמ' 539—550), וע"ע רומא, דת ומיתולוגיה; סלזים, מיתולוגיה; סקנדינביה, מיתולוגיה; קלטים, מיתולוגיה.

בתשובות לשאלה, "מהו האדם", שניתנו ע"י "המיתור-לוגיה הגדולה" במ' המקוריים שלה, מובלעת העובדה, שמיתולוגיה זו, אך לא היא לבדה, עומדת ביחס פשוט יותר

כפשוטם. שימוש רב במ"ן הסביבה קשור בנושא הנחש, ועל כך — ע"ע גנוסיס, עמ' 48—50. מ"ן עממיים הקשורים בים וביורדיים, שנפוצו בעיקר כסיפורי-נפלאות, נזכרים בפ"י חז"ל כמה פעמים. וע"ע רבה בר בר חנה. על המ"ן בתורת-הסוד — ע"ע קבלה.

מ.

בהגות היהודית החדשה יש נסיונות רבים של ביטוי יהודי-עצמי בדרך מיתית. יצירות כ"מגלת האש" של ביאליק (ע"ע, עמ' 254) ו"מסדה" של למדן (ע"ע) ממשיכות מ"ן מדרשיים וקבליים כדי לבטא את חוויית משבר האמונה והיגואלה הארצית. אפייני יותר הדיון הפלסקיווי, וההתייחסות אל המ"ן כחלק חשוב של התרבות האירופית. הדבר ניכר כבר אצל יהודה אברבנאל (ע"ע). שזיקתו ל"גנסוס התבטאה ביחס חיובי למ' היווני. יחס המשכילים למ' היה שלילי, והם זיהו אותו עם האלילות. — נציג אפייני לאלה הוא משה מנדלסון (ע"ע). נחמן קרוכמל (ע"ע), לעומתו, ראה במ' סמל של אמת תבונית חלקית, אולם היהדות, המכוונת לרוי-חני המוחלט, היא מעבר לו. הזיהוי של המ' עם האלילות והגדרת היהדות כדת תבונית, שליטים בהגות המאה הי"ט, וסיפומם הבהיר ביותר בא בשיטת הרמן כהן (ע"ע). השינוי במחשבה האירופית על המ', שהחל בראשית המאה הי"ט, השפיע בהדרגה, וכבר שמשון הירש (ע"ע) ראה במ' גילום של חייה-הנפש, ומתאר את סיפורי-המקרא כמ"ן שהוצבו בהיסטוריה, להבדיל מן המ"ן הפאגאניים שהוצבו בסבע. במאה ה-20, עם הסבת תשומת-הלב לבעיית ממשותה של החוויה הדתית, גברה האסכולה הרואה במ' יסוד חיוני לכל דת, וליהדות בכלל. אבות אסכולה זו הם פ. רוזנצויג (ע"ע) ומ. בופר (ע"ע), ולדעתם יש ליהדות, כדת חיה, מ' משלה, העומד בזיקה של השלמה או ניגוד למ"ן של האלילות וה-נצרות.

מ. שורץ, שפה, מ' אמנות, תשכ"ז; נ. רוטנשטריך, המחשבה היהודית בעת החדשה, ב' (מפתח: בערכו) תש"י.

### מיתות בית-דין, ע"ע עֲנָשִׁין, דִּינֵי-.

מִיִּתְנִי (Mitanni), ממלכה חורית קדומה בקדמת-אסיה, נודעה גם בשמות חַנְגַּלְבַּת (Hanigalbat); הוא, אולי, השם הקדום של חבל-הארץ, חרי (היינו ארץ-החורים [ע"ע חרי]) ונהרין, היינו נהריים (ע"ע ארם-נהריים, עמ' 951). מ' התקיימה מאמצע המאה ה-16 עד אמצע המאה ה-13 לפסה"נ. מרכזה היה באזור החבור הפרת העליון ועיר-בירתה היתה וְשׁוּפְנִי (לא נתגלתה עדיין). תושבי מ' היו חורים, ברובם המכריע, אך כמה וכמה ממלכיה, כגון אַרְתַּתְמָה, אַרְתַּשׁוּמְרָה, גשאו שמות הודו-איראניים (= אריים [ע"ע הודו-איראניות, לשונות]), אופי זיקתו של בית-המלוכה במ' להודו-איראניים הקדומים, וכן חלקם של ההודו-איראניים בקרב המרינו, מעמד האצולה של ממלכת מ' — לא נתחזרו כל צורפם. ידיעותינו על מ' באות ממקור רות שמחוצה לה (תעודות וכתובות מצרים הקדומה, מא-שור, מממלכת-החתים ועוד [ר' כרך-מילואים, עמ' 220; וע"ע בוגאזקוי; נזוי; עמארנה]) והן מועטות-יחסית.

בתקופת-גדולתה, בימי המלך שְׁאוּשְׁתַּר (1480 לפסה"נ בקירוב), ובעיקר בימי תושרתה (1400 לפסה"נ בקירוב), בן-זמנו של אֶמְנַחְתַּפ III (ע"ע), היתה מ' אחת המעצמות הגדולות של קדמת-אסיה, שווה במעמדה למצרים, ממלכת-

ובעיקר נידונו רמזי מלחמותיו של ה' עם "התנין", ה"ים" וה"נהר" (ישע' כז, א; חב' ג, ח; תה' עד, יג—ד; איוב ז, יב; ועוד), המקבילים בפרטים רבים למיתוס האוגריתי על הפעל (ע"ע) הנלחם ב"ליתן", ב"נהר" וב"תנין" (הנקרא גם שם "בריח" ו"עקלתון"). מוטיו דומה נמצא גם באפוס-הבריאה הבבלי אנומה אליש, שבו נלחם האל מרדוך ב"תאמת" (= "תהומות"?) — וע"ע בבל, עמ' 545/6), וכן בעלילות החתים (ע"ע), השומרים, המצרים, הפניקים ואחרים. גם סיפור יצירת האדם משותף לעלילות קדומות מן המזרח. תשומת-לב מיוחדת הוקדשה לחקר ההקבלות שבין סיפור המבול (ע"ע) ועלילות גִלְגַּמֶשׁ (ע"ע). המחלוקת המרכזית קשורה בשאלה אם ניתן להפריד בין המ' לבין הפוליתאיזם. החוקרים הסבורים ששני המושגים זהים לחלו-טין רואים את המ' המקראיים כשרידים מתקופה קדם-מונותאיסטית או כהדים למלחמת המקרא במ"ן הסביבה. אפשר גם שדימויים פיוטיים בשירה המקראית, מסוג "נפני רוח" (שמ"ב כב, יא; הוש' ד, יט), "רַכָּב בערבות" (תה' טח, ה), ופסוקי-הגשמה שונים מרמזים לרקע מיתולוגי; אולם ברור, שבעיקרו מנוגד המקרא, בשלימותו הכוללת, למ"ן ולמיתולוגיה, בהיות עיקר עניינו מוקדש לדרכיה-תערה בוחו של האל בהיסטוריה הארצית, ולא בפעולותיו שמחוצ' לעולמו של האדם.

י. קויפמן, תולדות האמונה הישראלית, כר' א, ס' ב, 299—325, 435—437; ג, 589—612, תרצ"ח; מ. ד. קאסוטו, שירת העלילה בישראל (כנסת, ח') תש"ד; מ. י. בן-גוריון (ברדיצ'בסקי), צטונות ואגדות, תש"ז; ע. בן-גוריון, שבילי האגדה, תש"י; י. גרייבס-ד. פאסאי, מ' עבריים, ס' בראשית, תשכ"ז; א. א. הלוי, עולמה של האגדה, תשל"ב; I. Goldziher, *Der Mythos bei den Hebräern*, 1876; B. S. Childs, *Myth and Reality in the Old Testament*, 1960; S. N. Kramer (ed.), *Mythologies of the Ancient World*, 1961.

אצל חז"ל שימוש רב מאוד במוטיוויים מיתיים, שהיו רוחים במזרח הסינקרטיסטי, נמצא בספרים החיצוניים, בעיקר בנושא הוואליוס (ע"ע, עמ' 996—999), ובתורת המלאכים (ע"ע מלאך, עמ' 520). בחז"ל ניתן להבחין בשימוש דומה, אולם רק לאחר שנטלו את עוקצם של המ' וסיגלום למסורת היהודית. תחום מרכזי למוטיוויים כאלה הם ענייני מעשה מרכבה (ע"ע) ומעשה בראשית (ע"ע עולם), תורת-המלאכים וסדרי פמליה-של-מעלה. שמות, תכונות וסיפורי מאבקים של מלאכים היו רוחים מאד במזרח, אולם אצל חז"ל דברים אלה באים תמיד כשהם קצרים וחסרים את קווי-האופי המיתיים — עדות לדרך סיגולם לעולם-המחשבה של חז"ל. במקרים אחדים ייהדו חז"ל כליל את נושא המ', כבאגדת הפויניפס (ע"ע חול). המיתוס האפלטוני שבפי אריסטופנס (ב"המשתה"), על-אודות הזכר והנקבה שנבראו כאחד והופרדו אח"כ, מופיע בצורתו זו ממש בחז"ל (בר' ח' א' ועוד; וע"ע חוה), אלא שאצל אפלטון הוא נועד להסביר את טיבו של הארוס ככמיהה לשלימות שהיתה ואיננה עוד, ואילו אצל חז"ל משמש העניין רק כדי להסביר באמצעותו סתירה בין שני פסוקים, ואין כל ניסיון להקנות לדברים משמעות, שהיא עיקר תוכנו של המ'. בדומה לכך, אגדת חז"ל על המלאך המשפיה מן העופר את כל תורתו, טרם יציאתו לאור-העולם (תנחומא, פקודי ג', ועוד), דומה לרעיון האנמנזה (ע"ע) האפלטוני, אלא שבמקורו קשור רעיון זה באמונת גלגול-נשמות (ע"ע) וכחלק מתורת-גמול, ואילו אצל חז"ל אין בדברים כל משמעות מלבד פירושם



מיתרה הורניהפר  
(מספר ש מיתרה שבאפיוטוליום, רומא)

אחת של הדת הזורואסטריית, אך יש סבורים שהדמות מייצגת את האל הרע בפאנתאון האיראני, את אהרימן. במרכז ההתרחשות המיתולוגית של הפולחן המיתראיסטי עומדת הסצנה של מ' ההורג פרי. למעשה זה, שהיה חלק מסיפור-עלילה מורכב, היתה משמעות סמלית מופלאה ב- מיסטריו המיתראיסטית. מדמו ומעצמותיו של הפר הט- בוח קמה ויוצאת צמחיה ונולדים חיים חדשים, ומורעו נוצרים בעלי-החיים למיניהם. מ' נחשב כיוצר החיים בעולם, והוא דן את האדם אחרי מותו. אנשים שביקשו להצטרף למיסטריות היו צריכים לעבור תהליך של הדרכה ראשונית, ורק לאחריה יכלו להתקבל כחברים בהן. בטרם קבלתם היו חייבים להישבע שבועה חמורה שלא יגלו את סודות-הדת, ואז נערך טקס איניצי- אציה מורכב, שבמהלכו היה עליהם לעמוד בכמה מבחנים. חסידי-הדת היו מחולקים ל 7 דרגות בהירארכיה, ואנשים עלו מדרגה לדרגה בהתאם לכושרם. הדרגות היו: עורב, פלה, חייל, אריה, פרסי, רץ-השמש, אב, יסוד מרכזי במיס- טריות היה סעודה קדושה.

F. Cumont, *Les Mystères de M.*, 1913<sup>8</sup>; I. Gershevitch (ed.), *The Avestan Hymn to M.*, 1959; M. J. Vermas- cren, *M., the Secret God*, 1963; M. Boyce, *On M's Part in Zoroastrianism* (Bull. of the School of Oriental and African Stud., Univ. of London, XXXII), 1969.

ש. ש.

**מִיתְרָנִים** (Chordata), מערכת בע"ח, החשובה ביותר בעולם-החי. מצטיינת בעושר-היצורות וברבגוניות של מבנה-הגוף ושל מערכות-האיברים. גודל-גופם משתרע מגודל מיקרוסקופי (אפנדיקולריים [Larvacea]) עד הגדו- לים במידתם בעולם-החי (פיל, לויתן). במערכת-המ"מ מב- חניים (4 תת-מערכות: 1) מיתרני-הפה (Stomochordata [Hemichordata]; ע"ע בלוגולוס); (2) מיתרני-הזהב (Uro- chordata; ע"ע אצטלניים); (3) מיתרני-הראש (Cephalo- chordata; ע"ע אומלון); (1, 2) ו 3) פלולים בשם מ"מ קמאים (Prochordata); (4) חליתנים (ע"ע). המ"מ הם בעלי-חיים דו-סימטריים, סגמנטליים, בעלי חללי-גוף משני ומחזור-דם סגור. הסימנים המייחדים את

החיתים ובבל, והשפעתה הגיעה עד דמשק ועד גבל שבחוף הים-התיכון. יריביה העיקריים של מ' היו ממלכת-החיתים בצפון-מערב ואשור במזרח. מ' שימשה יעד עיקרי במסע- תיו הצבאיים של שפיללימש (ע"ע חתים, עמ' 257), שהנ- חיל לה מפלות כבדות. לבסוף נהרסה מ' בידי אַדְד־נַרְרִי I ושלמנאסר I מלכי אשור (ע"ע, עמ' 363). זכר למ' שרד בכינוי חַגְלַפַּת שניתן בתעודות אשוריות מהמאות 9—10 לפסה"נ לחבל-ארץ בצפון ארס-נהריים. — ר' עוד כרך ב', עמ' 361; ה', עמ' 1045; ר', עמ' 250, 257—259; ז', עמ' 542. ה. תדמור, מסופוטמיה (האנציקל' המקראית, ה' 83/4), תשכ"ח; ג. נאמן — א. קמפינסקי, עיון מחדש בכתובתו של אדרימי מאללה (תפירות ומחקרים, ס'היובל לש' ייבין), ברטוס; R. T. O'Callaghan, *Aram Naharaim*, 1948; O. R. Gurney, *The Hittites*, 26—30, 1954<sup>2</sup>; A. Kammenhuber, *Die Arier im Vorderen Orient*, 1968; *The Cambridge Ancient History*, I, 2, 837—838, 1971<sup>2</sup>. ח.ת.

**מִיתְרָה** (הכתיב לפי האווסטה; הכתיב בסנסקרט: מיט-רה), שמו של אל חשוב בפאנתאון ההודו-איראני. השם נזכר לראשונה, עם שמותייהם של כמה אלים אחרים מאותו הפאנתאון, בברית שפרת מלך מיתני (ע"ע) עם שפיללימש מלך-החיתים, במאה ה-14 לפסה"נ (ע"ע חתים, עמ' 257). מקובלת היום הסברה שפירושו הבסיסי של השם הוא „ברית“. בין תכונותיו העיקריות של האל יש למנות את השמירה על בריתות, על יחסים תקינים בין הבריות, על ידידות ועל אמת. בולט מאד, בתיאורים המוק- דשים לו בהודו ובאיראן, הקשר עם השמים וגרמיהם. הוא מזוהה עם השמש, אך גם עם המאורות שבלילה. בשבתו במרומים הוא רואה הפל ויודע הפל, והוא המצמיח ומשפיע משפעו על העולם. בהודו הוא מופיע ברוב המקרים כבן- לוויה של האל וארונה. מעמדו באיראן הקדומה אינו ברור די הצורך. מ' נזכר בכתובות של ארתחששתא השני, אך אין הוא נזכר כלל בגאט'א, שהוא חלק האווסטה הקדום שחובר על-ידי ורתושטרה (ע"ע), ומכאן הסיקו רבים שהוא אחד האלים מן המורשת האיראנית העתיקה שנדחו מתוך הדת על-ידי ורתושטרה. הוא תופס לעומת-זאת מקום חשוב בספרות המאוחרת-יותר לשכבותיה השונות. לאחרונה הובעה הסברה שגם זרתושטרה לא דחה אותו מן הדת, והעובדה ששמו אינו נזכר בגאט'א היא מקרית.

חשיבות מיוחדת למ' בהיותו האל המרכזי של דת שהת- פתחה סביב דמותו והגיעה לתפוצה רבה באימפריה הרומית. עדויות ראשונות לפולחן מ' מחוץ לגבולות איראן נמצאו בתחילת המאה ה-1 לפסה"נ, באסיה הקטנה, אך עדויות ממ- שיות לפולחן-מ' במסגרת מאורגנת של מיסטריות ידועות לנו החל מהמחצית השנייה של המאה ה-1 לסה"נ; עדויות אלה, בצורת שרידים ארכאולוגיים, פוזרות בכל רחבי האימפריה הרומית. מן הים השחור ועד סקוטלנד, באפריקה ובספרד, בבאלקנים, בגרמניה ובאיטליה. במאה ה-3 היה המיתראיזם בשיאו, אך במאה ה-4, עם השתלטות הנצרות באימפריה הרומית, ירד מגדולתו, ובהדרגה חדל להתקיים (ע"ע מניכאים). האל העומד בראש הפאנתאון המיתראיסטי הוא אל המוצג לרוב בדמות אדם, ולו ראש של אריה, ועל גופו פרוך נחש, וחיות סמליות נוספות מלוות אותו. לעתים קרובות יש לו כנפיים, והוא מחזיק בידיו לפידים או מפתחות. לפעמים הוא מוקף בסמלי-המזלות. רוב החוקרים מניחים שדמות זאת היא הזמן, התופס מקום חשוב בגריסה

הקדמי מתרחב לכעין „שלפוחית מוחית“ בלרווה של אצט-  
 לניים ובאיזמלון. בכל החולייתנים חלק זה מתעבה ועובר  
 דיפרנציאציה והופך למוח. באצטלניים, אחרי הגלגול, הש-  
 פופרת והשלפוחית הופכים לגוש גנגליונים. החל מעגולי-  
 הפה ובצורות מפותחות יותר מערכת העצבים מוקפת ע"י  
 קשתות החוליות, והמוח נתון בתוך גולגולת. פרט למיתרני-  
 הפה, לכל המ" זנב — חלק-גוף מאחורי פיה הטבעת שאיננו  
 מכיל קרביים, אלא שלד, שרירים, פליידם ועצבים. זנב  
 אמיתי מצוי רק במ". הוא משמש בעיקר כאיבר-תנועה,  
 וכן הוא פועל כאיבר לייצוב ולאחיזה.

סימן נוסף למ" הוא האנדוסטיל — הפיכתו לבלוטת-  
 תריס, האנדוסטיל הוא תעלית רפודה רסים מרפרפים גדו-  
 לים ותאים מפרישי ליחה דביקה המסייעת להעברת המזון,  
 בצד הגחון של הלוע. הוא מצוי באיזמלון ובאצטלניים.  
 הוּפך בגלגול אצל חולייתנים — לבלוטת-התריס.

אפייני למ" הוא הדואליום בתיפקוד האיברים, שבלי-ספק  
 הקל על התפתחותם: גופה המכילה את הקרביים וזנב לת-  
 נועה; עצבי-גב סנסוריים ועצבי-גחון מוטוריים; שרירים  
 חלקים ובלתי-רצוניים לפעולות הקרביים וכלי-הדם ושרירים  
 מסורטים ורצוניים לתנועה; מטמריות קיימת כגב ונעלמת  
 בגחון; שלד חיצוני להגנה ושלד פנימי ליציבות.

המוצא המשוער של מ" הוא מלארווה הדומה ללארווה  
 של קוצי-עור (ע"ע), בעלת שתי שורות-ריסים לאורך.  
 משורת-הריסים שליד הפה התפתח האנדוסטיל; ואילו  
 שורת-הריסים שמעל לפה, ששימשה לתנועה, הפכה לתאים  
 שריריים ושם התפתחו המיתר ומערכת-העצבים. הנחת  
 גארסטאנג (ר' ביבל') היא, שהקבוצה היסודית של המ"  
 הם האצטלניים, ומהלארווה שלהם התפתחו — ע"י נאוטניה  
 (ע"ע גלגול, עמ' 747) — מיתרני-הראש והחולייתנים.

וע"ע זואולוגיה, עמ' 669—670.

W. Garstang, *Morphology of the Tunicata and its Bearings on the Phylogeny of the Chordata* (Quart. Jl. Micr. Sci., 72), 1928; P. P. Grassé, *Traité de Zoologie* (XI, Echinodermes, Stomocordes, Procordes), 1948; J.Z. Young, *The Life of Vertebrates*, 1950; G. R. de Beer, *Vertebrate Zoology*, 1951; A. S. Romer, *The Vertebrate Body*, 1955<sup>2</sup>.  
 מ. דו.

מך, אַרְנֶסְט — Ernst Mach — (1835, טוראס [מוראויה] — 1916, הר [ליד מינכן]), פסיקן ופילוסוף אוס-

טרי. הורה פסיקה עיונית באוניברסיטת וינה, גראץ ופראג. משחלה התקרבות בין הפילוסופיה לבין מדעי-הטבע נוסדה בווינה קאתדרה מיוחדת להוראת ההיסטוריה והתאוריה של המדעים האינדוקטיוויים ומ' נתמנה ב 1895 לתפקיד זה. הוא עשה רבות למען ביסוסה הפילוסופי של החקירה הפי-סיקאלית וסלל את הדרך למהפכה שהתחוללה בפסיקה בהתחלת המאה ה 20.

האוריגינאציה החדשה, שהנחיל לפסיקה, התבטאה:  
 (א) בתפיסה האמפיריסטית; (ב) בדרישה לחסכנות (אָקֶר-נומיה) בחשיבה המדעית.

(א) האמפיריזם של מ' שואף לקראת חשיפה של „הני-סיון הטהור“ וסילוק כל התוספות ההיפותטיות. כל ההנחות שאין הניסיון יכול להצדיקן ולאמתן — מיותרות ומזיקות; כל הבעיות שאין לענות עליהן ע"י הניסיון הן בעיות מדומות (וע"ע ר. אָנְרִיוֹס). האידיאל הוא מדע משוחרר מפל היפותזות. לא רק „הדבר כשהוא לעצמו“ של קאנט נידון עייכ לסילוק מן המדע, אלא גם מושגים כמו חומר,

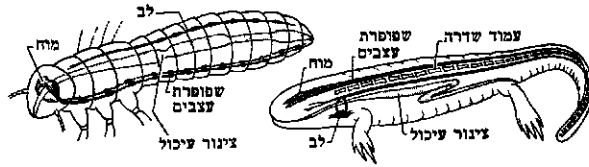

השוואה בין טיפוס מיתרני (סאלאסאנדרה) — ביסיון, לטיפוס חסרי-מיתר (הרק) — בשטאל (ציור סכסתי)

המ" הם: (1) מיתר; (2) סדקיוזימים בלוע; (3) מערכת-עצבים גבית (חלק מסימנים אלה מופיע בכמה מהמ" רק כשהם בשלב של עובריים). (1) המיתר (chorda dorsalis [notochorda]), המשמש כשלד פנימי, נמצא בין צינור-העיכול לבין מערכת-העצבים. המיתר בנוי מרקמת תאים בעלי-חללים. הוא עטוף בקרוזמים, נתון בתוך נרתיק. באצטלניים המיתר קיים בזנב, ורק בדרגת הלווה. באיזמלון ובצורות גבוהות יותר המיתר נמשך עפ"ר לאורך כל הגוף. הוא קיים במשך כל החיים כשלד-תמיכה באיזמלון ובעגולי-הפה, ובקבוצות גבוהות יותר — רק בעובר, בתחילת היווצר-ותו. החל מהדגים עד ליונקים המיתר מוקף או מוחלף בעמוד-השדרה (ע"ע). שרידים ממנו מצויים בין חוליות-השדרה (גם באדם). (2) מערכת סדקיוזימים נמצאת בצידי הלוע. המים החודרים ללוע מביאים עמם מזון וגם חמצן לנשימה. תפקיד זה נשמר במ" הנמוכים, כגון באלא-נוגלוס, איזמלון, אצטלניים, ובמינים רבים של דגים, בעיקר צעירים. כל המ" החיים במים, ממיתרני-הפה ועד לדו-חיים, נושמים בזימים. אצל האחרונים הזימים נעלמים לאחר תהליך הגלגול, והבוגרים נושמים אוויר. כוחלים, בעופות וביונקים קיימים סדקיוזימים בתקופה העוברית המוקדמת, אך אינם פועלים ונסגרים מהר. באדם קיים גלגול של סדק-זים בצורת פתח-האוזן הקשור ללוע. (3) מערכת-העצבים עשויה שפופרת חלולה מעל לגב-המיתר. סידור זה של מערכת-עצבים גבית ולב גחוני, שונה מאשר בכל יתר המערכות, שבהם הלב הוא גבי ומערכת-העצבים גחונית. שפופרת-העצבים נוצרת כשקע של האקטודרמה. חלקה

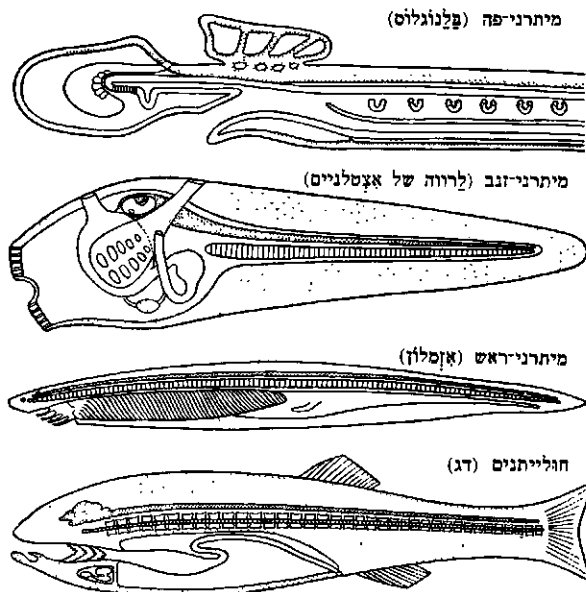

מיתר (|||||) שפופרת עצבים (□) סדקיוזימים ())) מכה נוסף של מיתרנים שונים (ציור סכסתי)

אישי, לא קיבל את תורת-היחסות של אינשטיין (ור' ביבל': ספרו של פ. פראנק).

גישתו הפילוסופית של מ' למדע השפיעה בלא-ספק על המהפכה בחשיבה הפיסיקאלית בראשית המאה ה-20 (ע"ע יחסות, תורת ה-; קונטים, תורת ה-). מ' היה מקורה-השורה לפוזיטיביזם הלוגי (ע"ע) שפותח ע"י „החוג הוינאי“ וכן לתנועת הפראגמטיזם בארצות-הברית. לנין (ע"ע), בספרו „מאטריאליזם ואמפיריו-קריטיציזם“, הקדיש מקום רב לביקורת על מ'.

בתחום הפיסיקה עסק מ' בבעיות-יסוד שאחדות מהן נזכרו לעיל (בנוסף לאלה ידועה במיוחד תרומתו להגדרת מושג המסה [ע"ע מכניקה]). מבחינה ספציפית-יותר תרם מ' לחקר תנועת קליעים בתווך אווירודינמי; כן נוקפים לזכותו השגים באקוסטיקה ובאופטיקה.

בתחום הפסיכולוגיה מיוחסת למ' השפעה מסוימת על רעיונותיו של פרויד (ע"ע), וכן יש הרואים בו אחד ממבשרי „פסיכולוגיית-התבנית“ (*„Gestalt-Psychologie“*) [ע"ע פסיכולוגיה].

ספריו העיקריים של מ': Die Geschichte und die Wurzel des Satzes von der Erhaltung der Arbeit (היסטוריה השרש של המשפט על שימור העבודה), 1872; Die Mechanik in ihrer Entwicklung historisch-kritisch dargestellt (תיאור היסטורי-ביקורתי של המכאניקה בהתפתחותה), 1883; Die Principien der Wärmelehre (פיתוח היסטורי-ביקורתי של יסודות תורת-החום), 1896; Popular-wissenschaftliche Vorlesungen (הרצאות מדעיות-עממיות), 1896; Die Analyse der Empfindungen und das Verhältnis des Physischen zum Psychischen (ניתוח של התחושות והיחס של הפיסי אל הפסיכי), 1900; Die Prinzipien der physikalischen Optik, historisch und erkenntnispsychologisch entwickelt (יסודות האופטיקה הפיסיקאלית מבחינה היסטורית ופסיכולוגית-הפרתית), 1921; רוב הספרים תורגמו לשפות אחרות.

על מספר-מ', מושג פיסיקאלי הקשור בשמו, — ע"ע מטוס, עמ' 77; וע"ע הידרודינמיקה, עמ' 87.

ש. ה. ברגמן, מבוא לתורת ההכרה (מפתח: בערכו), ת"ש; B. Hell, *E. M.s Philosophie*, 1907; M. Planck, *Zur M.schen Theorie der physikalischen Erkenntnis* (Vierteljahrsschr. für wiss. Philos. u. Soziol., 34), 1910; H. Buzello, *Kritische Untersuchung von E. M.s Erkenntnistheorie*, 1911; E. Husserl, *Logische Untersuchungen*, I, Kap. 9, 1913; Ph. Frank, *Between Physics and Philosophy*, 1941; R. S. Cohen (ed.), *E. M. — Physicist and Philosopher*, 1970.

ש. ה. ב.

מִכְבִּי, ע"ע יהודה המכבי; חשמלנאי, בית-.

„מִכְבִּי“, אירגון ספורט ציוני עולמי, שלו שני אגפים: „הסתדרות-מ' העולמית“ ו-„מ' ישראל“. ראשיתו של

האירגון העולמי בתנועות-הספורט היהודיות שנוסדו ב-1894 בקושטא, שבעקבותיהן התפתחו תנועות כאלה גם בארצות אחרות. ב-1903, בקונגרס הציוני בבאזל, נוסד „איגוד הת-עמלות יהודי“, ומאז החל להתפשט הספורט היהודי ברחבי אירופה. מלה"ע I גרמה להתפוררות האיגוד, שכלל אז כ-20,000 חברים. בכינוס בקארלסבאד (1921) הוכרז על הקמת

אטום ודומיהם. המדע אינו אלא תיאור העובדות, ז"א החוויות והתלות הפונקציונאלית ביניהן. היפותזות מותרות רק בבחינת קיצורים מעשיים לביטוי של קשרים נסיי-ניים. אסור להכניס למדע מושגים כמו „כוח“, „סיבתיות“, „סובסטאנציה“; במקום המושגים של סיבתיות וכוחות פיסי-קאליים צריך לברא המושג של תלות פונקציונאלית בין התופעות. „החומר“ אינו אלא „סמל רעיוני“ שבביל תלות חוקית שבין התחושות. „נושא“ סובסטאנציאלי של התר-פעות אינו בנמצא. הדבר, או הגוף, או החומר, אינו אלא הקשר בין הצבעים, הצלילים ויתר ה„אלמנטים“ (ר' להלן). לפי התפיסה הרגילה, הגופים בחוץ יוצרים את התחושות; אולם נהפוך הוא: אנו יוצרים מתוך מכלול התחושות שלנו את הגופים. כך גם לגבי ה„אני“: פיסיים כגון „אני“, „גוף“ אינם אלא עצה לשונית לשעה. אנו מדברים על ה„אני“ לשם אוריינטאציה, במטרות מעשיות מסוימות (מסוריות, משפטיות וכד').

הנחת האזבייקט והסובייקט היא תוספת על הממשות, שהיא מורכבת מתחושות, מ„אלמנטים“. מ' מעדיף את הביטוי האחרון, הניטראלי. האלמנטים נקראים „תחושות“, כשאנו רוצים להדגיש את תלותם באורגניזם. האלמנטים כשהם לעצמם אינם לא נפשיים ולא גופניים. אין שוני מהותי בין הפסיכולוגיה ובין הפיסיקה. ההבדל הוא רק הבדל של פיון בהתבוננות של החוקר. עם סילוק ה„אני“ נעלמות, לפי מ', השאלות המטריות בדבר הישארות-הנפש. באמפיריזם שלו ובהעמדת העולם האמיתי על התחושות החושניות הרחיק מ' לכת עד כדי שלילת התפיסה הרגילה של „אשליות החושים“. רגילים, לדבריו, להעמיד את הדימי-יון מול הממשות. העיפרון המוחזק באוויר נראה כישר; אם נטביעו באלכסון לתוך המים, הוא נראה כשבור ואולם, אנו טוענים, בממשות הוא ישר. מ' מתנגד להערכת העובדה האחת כממשית האחרת כאשליה. לדעתו, בשני המקרים לפנינו עובדות וקשריהן השונים, המתנים באופן שונה. העיפרון השקוע במים שבור מבחינת הראיה, וישר מבחינת המימוש. זה כל מה שאפשר, ומה שמותר, לומר. בביקורתו זו (שפללה ניתוח מפורט של דוגמאות מן המכאניקה — דוגמאות שניטון הביאן לחיזוק טענתו על „תנועה סיבובית מוחלטת“) היה מ' חלוץ תורת-היחסות (ר' להלן).

(ב) המדע נולד מתוך צרכים ביולוגיים-מעשיים. אילו היינו יודעים באופן בלתי-אמצעי את כל העובדות, לא היינו זקוקים למדע. אילו היינו יודעים, למשל, עם נפילת גוף, את כל הנקודות שבהן הוא ימצא בכל רגע, היינו יכולים להסתפק בידעה זו ולא היינו זקוקים לידיעת החוק הפיסיקאלי בדבר נפילת הגוף. אולם לשם-פך נחוץ זיכרון על-אנשי. במקום זה אנו זוכרים את הנוסחה הפיסי-קאלית הפשוטה, המרשה לנו לחשב לכל זמן את הנקודה בחלל שבה ימצא הגוף. המדע ממלא, איפוא, תפקיד חס-כונני, תפקיד-מינימום: לתאר מספר גדול-ביותר של עובדות ע"י מאמץ מחשבתי קטן ביותר (קירבה לפרגמטיזם [ע"ע]). השאיפה לחיסכון ולסילוק כל היסודות הבלתי-נסייניים מן הפיסיקה, היא ביסוד ביקורתו של מ' על המכאניקה של ניוטון. מ' ניסה לסלק מן הפיסיקה את החלל המוחלט, שאותו הכניס ניוטון, ומבחינה זו אפשר לראות בו את החלוץ של תורת-היחסות (ר' לעיל), אע"פ שהוא, באופן



סמל ה"מכבי"

„הסתדרות-מ' העולמית" ומרכזו היה שם. ב 1928 עברה ההנהלה לברלין. באותה עת התרחבו הפעילויות הספורט טיויות באירופה, בדרום-אפריקה וב-אמריקה הצפונית. ערב מלח"ע II מנה האירגון כ 200.000 חברים. בנוסף על פעילויות הספורט עסק האירגון גם בעליה („כפר המ' [נוסד 1936] ואחרים). ב 1929 הוכרו על ה"מכביה" הראשונה — אולימפיאדת הספורט היהודי — שהתקיימה בת"א ב 1932, והונח היסוד ל"מ' הצעיר העו-למי". ה"מכביה" השניה נערכה ב 1935 בת"א. ב 1935—1939 נערכו באירופה „מכפיות" חורפיות.

בארץ נוסדה אגודת-מ' הראשונה בת"א ב 1906; „מ' ישראל" נוסד ב 1912 בוועידת נס-ציונה. הפיגוס הראשון של האירגון נערך ב 1920 בירושלים, והשתתפו בו 11 אגו-דות מהארץ ומדמשק. ב 1920—1932 נערכו עוד 7 פיגוסים ספורט ארציים של מ'. החל מ 1930 נסעו משלחות מטעם מ-ישראל, בענפי-ספורט שונים, לתחרויות בין-לאומיות. לאחר מלח"ע עבר מרכז מ' העולמי לישראל.

אגודות המ' ברחבי-הארץ מקיפות אלפי ספורטאים בעש-רות מועדונים ועוסקות בכל ענפי-הספורט הנהוגים בארץ. האירגון היה מסונף למפלגת הציונים הפלליים. ה"מכביה" הראשונה לאחר קום המדינה התקיימה ב 1950. אחר-יכן נתקיימו „מכפיות" בקביעות מדי 3—4 שנים, פיגוסים „מכ-ביה" מקיפים את רוב ענפי-הספורט בעולם ופתוחים לכל ספורטאי יהודי מרחבי תבל.

ליד „מ-ישראל" קיימת הסתדרות-נוער „מ' הצעיר" העוסקת, בנוסף על הספורט, גם בפעולות צופיות וחינוכיות.

ד. רמון, מכבי (חמישים שנות ה"מכבי" בעולם, 1894—1944), תשד; הנ"ל, המכבי בארצות הבלקן, תש"ה; אלבוים המ"כבי" יסודת"א, תרס"ו—תשט"ז, א': 1906—1925, תשי"ז; מ. לרר, תולדות המכביות, 1932—1957, תשי"ז; B. Postal, J. & R. Silver, Encyclopedia of Jews in Sports, 365—385, 1965.

מ.

**מָכָה** (מכָּה — קרי: מָכָה), העיר הקדושה ביותר למוס-לים, בירתה הדתית של ערב הסעודית ובירת מחוז תג'אז (ע"ע). אומדן האוכלוסיה 250,000 (1970).

מ' שוכנת בקרצה היחידה שבחומת-ההרים, הנמשכת לאורך מערב חצי-האי ערב, שדרכה עובר נתיב התחבורה הנוח ביותר מחוף-ים-סוף (נמל ג'דה [ע"ע] — במרחק 72 ק"מ) אל פנים חצי-האי. מ' יושבת בעמק, בגובה 260 מ' מעל פני הים, והיא מוקפת מתלולים המתרוממים עד 600 מ' מעל לעיר. מדרום למ' מתרוממים הרי-עסיר לגובה של 3,000 מ'; הרים גשומים ומיושבים אלו מהורים עורף כלכלי לעיר, ועליהם, במרחק 65 ק"מ, יושבת העיר טאיף, המשמשת לתושביה מעון קיץ.

בטבור העיר העתיקה נמצא המסגד הגדול (180 מ' × 150 מ'), שבמרכזו הפעכה (מכָּה, „הקוביה"), היא המ-קום הקדוש ביותר למוסלמים. אליה פונה כל מוסלמי בעת תפילתו ולשם הוא עולה לרגל (ע"ע חג'). הפעפה היא מנסרה מלבנית שאורכה 12 מ', רוחבה 10 מ' וגובהה 15 מ'. היא בנויה נדבכי אבן אפורה על גבי תשתית שיש שגובהה 25 ס"מ. ושפתה רחוקה 30 ס"מ מקיר הפעפה מפל צד (תמור נות: כרך ד', עמ' 956—958), בפינה המזרחית של הפעפה

בנויה בתוך הנדבך, בגובה של 1.5 מ', האבן השחורה „אל-חג'ר אל-אסד", שהיא, לדעת מוסלמים רבים, החלק הקדוש ביותר בפעפה. כיום מורכבת „האבן השחורה" משלוש אבנים גדולות וכמה שברי אבן קטנים, מהודקים בחישוק אבן וחישוק כסף. אחד מטקסי החג' (ע"ע) הוא ה„טואף": שבע הקפות סביב הפעפה. השטח המרוצף סביב הפעפה, שעליו נערכות הקפות אלו, קרוי „מטאף". המטאף מקיף אף את קברי הגר וישמעאל, והוא מוקף שורת עמודים. שע-ליה נשען, מצד צפון-מזרח (חזית-הבית), שער דמוי-קשת. בין שער זה לבין חזית הפעפה מצוי ביתן „מקאם איב-רהים", שבו עמד, ע"פ המסורת, אברהם אבינו בבנותו את הפעפה.

הפעפה מכוסה פרוכת רקומה, ממשי שחור (פסוף), הני-תנת שנה שנה, מטעם ממשלת מצרים, בעת העליה לרגל. בימי טקס החג' עטופה הפעפה פיסוי לבן, הנקרא „אחראם", כמו בגדי ההתקדשות הלבנים של עולי הרגל.

סמוך לפעפה נמצא המעיץ הקדוש זַמֶּן, המכונה גם מעיץ-ישמעאל, והמסורת מייחסת למימיו סגולות ריפוי. ע"פ המסורת המוסלמית, השקתה הגר ממי מעיץ זה את ישמעאל הנוטה למות. לפני צאתם את מ', רגילים עולי הרגל לטבול במי הזמזום את תכריכי הקבורה שלהם.

הפעפה והמטאף סביבה נמצאים במרכזו של משטח רחב, מרוצף שיש ומוקף סטיו מרובע. זהו השטח המקודש (חראם; ור' תרשים).

העיר העתיקה מקיפה את המסגד הגדול בסבך של מב-נים. בשוליה — משכנות עוני צפופים של פקחות חומר וצריפים. מרכז מימשל נבנה מימי התורפים על גבעה בדרום-מזרח העיר. שכונות מודרניות התפתחו על המדרונות מס-ביב לעיר העתיקה ולאורך הדרך לג'דה. הגישה אל העיר ואל תחומה במרחק של 20—50 ק"מ אסורה ללא מוסלמים. העיר מתפרנסת על עולי הרגל, שמספרם עשוי להגיע עד מיליון איש בשנה, מהם כ־1/3 (318,500 ב 1968) הבאים מחוץ לגבולות ערב הסעודית. להם היא מספקת מזון, משקאות, אביזרי דת ושירותים דתיים. מ' משמשת כמטרופולין דתי ותרבותי לחצי-האי כולו. יש בה שני מכונים גבוהים ללימודי האסלאם ויוצא בה לאור חלק ניכר מהספרים, העיתונים ופירסומי המדינה.

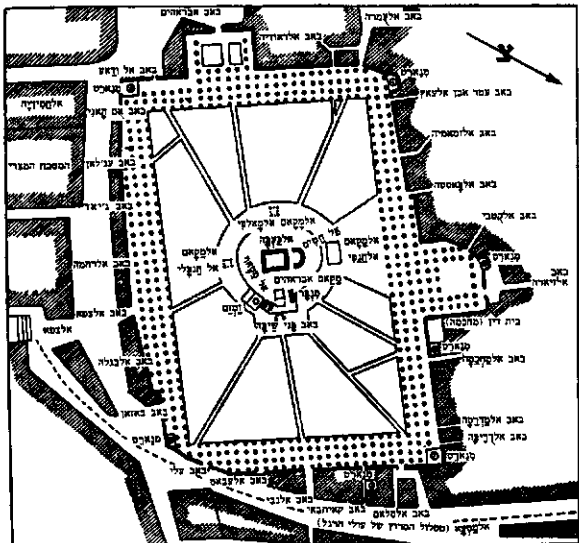

השטח המקודש (אל-חראם) במכה

על התרונות חצי-האי מתושביו, שיצאו כדי לכבוש את הסהר הפורה ולהתנחל בו, הנחיתה מהלומה קשה על פלפלת ח'ג'אז בכלל ומ' בפרט. רק בעת החג' שבה מ' ושקקה חיים, פעילות ומסחר.

אולם האנרכיה המתמדת בעת ההתפוררות של הח'ליפות פגעה בחג' ובעיר עצמה. מ' שפבר עמדה במצור קשה בימי מרד אֶזֶן־בֵּיר שבו הופגזה גם הפעבה (693), הותקפה ב 930 בידי פת הקרמטים (ע"ע) שהתמרדו באיזור המפרץ הפרסי ולקחו אתם את „האבן השחורה“ לפְּחֶרֶן. רק ב 950 השיבה למקומה.

למ 960 לערך שלטו במ' שושלות של שריפים (צאצאי משפחת הנביא) שהיו עצמאיים-כפועל, אף שפעם בפעם, כגון מימי צלאח א-דין ועד הפיגוש העות'מאני, היו כפופים גם למעשה למעצמות שכנות (בעיקר מצרים). האחרונה בשושלות אלו גורשה בינואר 1926 בידי אבן סַעוּד (ע"ע), ששלט עד אז על החלק הפנימי של חצי-האי ערב, ואחרי שכבש את מ', הכריז עצמו למלך ח'ג'אז (ע"ע ערב הסעודית).

C. Snouck Hurgronje, *Mekka*, I-III, 1888/9; H. St. J. B. Philby, *The Heart of Arabia*, I-II, 1922; E. Rutter, *The Holy Cities of Arabia*, 1928.

ע. ס.

**מְכוֹנָה** (מיוו: *μηχανή* = מיתקן), מנגנון מורכב ממערכת חלקים יסודיים (מכונות פשוטות), שנועד לבצע עבודה תוך חיסכון בזמן או בכוח. במובן רחב יותר, מ' היא מיתקן המבצע פעולה רצויה (שעון, למשל). בניית מ' היא מסימניה-הכר המובהקים המבדילים את האדם משאר החיות. שאיפתו של האדם להגביר את כוח-שריריו או להמירו באמצעות מ' — ימיה כימי האנושות. ביטוייה של שאיפה זו בטכנולוגיות של עשרות-השנים האחרונות הגביר את זיקת האדם למ', ובמידה גוברת הולכת, אף את תלותו בה — מאז הפכו המכונות, המחשבים ומ' הרפואה למיניהן נחלת-הכלל. „סימפוזיה“ זו בין אדם למ' משנה את אופן-חיו של האדם.

התפתחות המ' קשורה קשר הדוק לתולדות הטכניקה (ע"ע, עמ' 699) ומהווה אחד ממרכיבי החשובים השימוש בגלגל (ע"ע) — כאופן לכלי-רכב וכאבניים לקדר — ובמנוף התחיל כבר בתקופה הפרהיסטורית. התקדמות חשובה בהתפתחותן של מ' חלה בין השנים 200—400 לפסה"ג, והיא קשורה בשתי פעילויות אֶסִינִיִּית לתרבות היוונית: השיט והתיאטרון, שלשירותם פותחו מנופים וגלגלות, וכן כלים לעיבוד עץ, שפמותם נמצאים בשימוש גם בימינו. באותה תקופה הומצא גם הבורג. אֶרְפִּימֶדֶס (ע"ע) היה מראשי מפתחי המ' באותה תקופה. אחת מהמצאותיו החשובות היא „בורג-אֶרְפִּימֶדֶס“. המשמש להרמת מים (צויר 1).

האסכולה האלכסנדרונית, שאליה השתייך גם הֶרֶן (ע"ע), פיתחה שיטות לייצור ברגים מעץ, מ' הידרוליות, מפוחים לליבון אש שהופעלו ע"י זרימת מים, משאבות-מים מסוגים שונים, שעון-מים ועוד. במחקריו של הֶרֶן נזכרים בפעם הראשונה המושג „מ' פשוטות“ ופרקי-מכונות (ע"ע) כגון גל-הארפובה וגל-הפיקות. הרומאים שיקלו את המ' שירשו מהיוונים, ובתקופת קיסרותם חלה התפתחות, שאפ-שר לכונתה מהפכה מכאנית, הקשורה בין היתר בשימוש רחב בתנועה סיבובית, כגון בסתנות ובמשאבות. עם

בעייתה העיקרית של העיר מאז קיומה היא אספקת מים. כבר בימי ראשית שלטון האסלאם הוטו כל מקורות המים עד למרחקים גדולים לצינורות המובילים אותם אל העיר, ולאחרונה נוצלו מקורות מים בהרי-עסיר לאספקה למ'.

מ' זכתה תמיד לעדיפות בפיתוח דרכי תחבורה, בשל ההכנסות מן העליה לרגל, שלפני גילוי הנפט היו עיקר הכנסותיה של ממלכת ערב. הפבישים הראשונים שנסללו בערב הסעודית מחברים את מ' עם ג'דה, בה מתרכזת הפעי-לות הפלפלית המודרנית, ועם טאיף. כמו כן נסללו כבישים לריאד ולמדינה. חלק גדול מעולי הרגל מגיע במטוסים, ושדה התעופה של מ' משרת גם קווים פנימיים קבועים.

J. Barois, *La Mecque, ville interdite*, 1938; I. Shah, *Destination Mecca*, 1957; Emel Esin, *Mecca the Blessed, Madinah the Radiant*, 1963.

י. קר. - מ. שו.

היסטוריה. מ' נזכרת כ Macoraba אצל הגאוגראף פטולמאוס (ע"ע תלמי; המאה ה 2 לסה"נ). מקור השם הוא: כנראה, במלה מֶרַאב = מקדש בערבית דרומית ובהפשית. נראה, איפוא, שהאבן השחורה והפעבה היו קיימות כבר מאות שנים לפני האסלאם. מכל מקום, במאה ה 6 היתה מ' מרפו לעליה לרגל מסודרת מכל חצי-האי ערב, ופולחנה היה משותף לכל הפולחנים השבטיים האליים של הערבים בתקופת „הבערות“ (כל', לפני האסלאם).

באותה מאה גדלה העיר משום שדרכי הסחר של המזרח הרחוק סטו, מחמת מלחמת פרס-ביזאנטיון, מנתיבן המ-סורת למפרץ הפרסי ונתרכזו יותר ויותר בנתיב מפרץ עדן-תימן-ח'ג'אז — גמלי מצרים וסודיה-א"י. מ' שהיתה כבר לפני-כן, בשל החג', מקום שוק שנתי לנוודים, הפכה לאחת התחנות המרכזיות בדרך סחר המותרות רב הרווחים של המזרח (תבלין, בשמים, תמרי צביעה), הכפיפה לה שבטי נוודים שהיו מלויי שיירות ובעלי בריתה הצבאיים, וריפזה עסקות פספים עצומות כמיסלקה מרכזית לסוחרי התבלין. מוהמד פעל במ' ב 610—622. הוא נאלץ לצאת ממ' (הג'רה) מחמת התנגדותם של ראשי העיר, שחששו לעיר-עור מעמדם. עם מעברו למדינה הכריז על ירושלים כעל פיון-התפילה (קבלה) של המוסלמים. בין מתוך החרפת יחסו עם שליטי מ' ובין משום הרצון לקנות אמונם של שבטי-היהודים החזקים במדינה, צעד זה היה משום קריאת תגר על עליונותה הדתית-מדינית של מ' בחצי-האי ערב ואיזם על העליה לרגל (השוק שנוצר בעקבותיה), וכן מעין קביעת אורֶינטציה חוץ-ערבית לאסלאם. אולם עם התקררות יחסו עם היהודים קבע את מ' לקבלה (624), בהצהירו על מגמתו לטהרה מפולחן האלילים. עם פיגושה בידי מוחמד (630) וטיהור הפעבה הפכה מ' בפועל למקום הקדוש ביותר לאסלאם וליעדו העליון של החג'. צידוק רעיוני לכך ניתן ע"י התפיסה המקשרת אליה את אברהם, מייסד דת הייחוד האמיתית, שהיהודים, כביכול, סילפוה ומוחמד החיה אותה. כבירה מדינית השאיר מוחמד את מדינה ובה ישב, וכמהו עשו גם יורשיו, הח'ליפים אבו-בכר, עומר ועות'מאן. הח'ליף עלי העביר את הבירה מחצי-האי לדרום-עיראק, לפי שמרכז-הכובד של עולם האסלאם הועתק בעקבות הפיגושים. מ' נפגעה, משום שעם פיגוש עיראק (635) הזר סחר התבלין למפרץ הפרסי, ועובדה זו גוסף

מ" פשוטות, השם המקובל לאבני-הבניה של כל מ' — המנוף, האופן והמישור המשופע — ולצירופים פשוטיים שלהם, כגלגל-השיניים, הגלגלת או הבורג.

מ" מזרזבות, צירוף של מנגנונים, שכ"א מהם מזרזב ממ" פשוטות. תפקיד המנגנונים להעביר כוח ממקורו אל מקום השימוש בו, או לגרום להתווית תנועה רצויה. לגבי העברת הכוח, או האנרגיה, מתקיים עבור כל מ' התנאי

$$W_0 \leq W_1$$

כלומר, העבודה המופקת  $W_0$  שווה או קטנה מהאנרגיה המושקעת  $W_1$ , למשל, בגלל החיכוך (חוק שימור-האנרגיה); ע"ע אנרגיה, עמ' 670; מכניקה). בטרם התברר חוק זה, באמצע המאה ה-19, נעשו נסיונות רבים ליצור מ' תמידית (perpetuum mobile). מ' תמידית מהסוג הראשון היתה צריכה להמשיך בתנועתה ללא צריכת אנרגיה חיצונית, תוך הפקת עבודה (ציור 2). מ' כזאת סותרת את חוק שימור-האנרגיה, וכבר במאה ה-16 נטו רוב המדענים לשלול את אפשרות-קיומה. מ' תמידית מהסוג השני היתה צריכה להפוך חום לאנרגיה מכאנית ביעילות של 100%. פירסום החוק השני של התרמודינמיקה (ע"ע, וע"ע אנטרופיה), השולל אפשרות קיומה של מ' כזאת, סתם את הגולל גם על נסיונות אלה.

המ" בימינו ניתנות למיון לשני סוגים:

(1) מ" להמרת ("ייצור") אנרגיה. מנועים שונים (ע"ע מנוע; קיטור, מכונת; טורבינה; טכניקה, עמ' 697) ממירים אנרגיה כימית האצורה בדלק לאנרגיה מכאנית. נצילות המרת-האנרגיה היא נמוכה, כ-10%—30% (ע"ע תרמודינמיקה). מ" הממירות אנרגיה מכאנית לחשמלית נקראות גנרטורים (ע"ע גנרטור חשמלי) או מחוללים. הגנרטור, המנוע החשמלי (מ' הממירה אנרגיה חשמלית לאנרגיה מכאנית) והשנאי (ע"ע) הם המ" היעילות-ביותר ונצילותם יכולה להתקרב ל-100%.

(2) מ" הקולטות אנרגיה ומבצעות פעולה רצויה. נזכיר

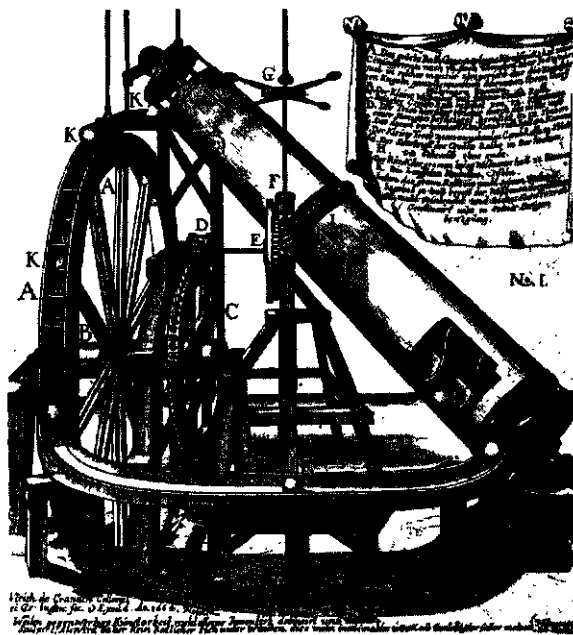

ציור 2. הצעה למכונה תמידית שפורסמה ע"י אולריי פון קראנאר (1864); הספרים לפעולתה רשומים במנילה. — בתוך הצינור נמצא בורג-ארכימדס, המופעל ע"י גלגל-ויטרוביום, שאותו מסובכים הפדורים הנפלים

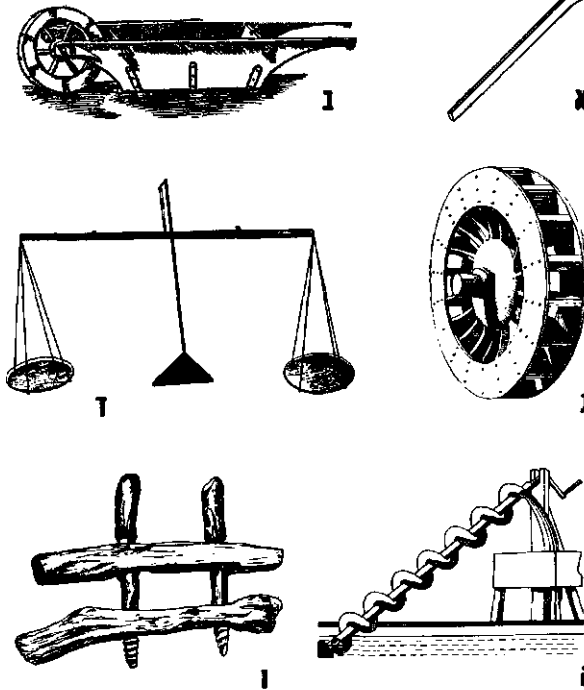

ציור 1. מכונות פשוטות, שהיו כשימוש בתקופות קדומות. א. איזמל; ב. מישור משופע — ציור ע"פ סימא מהתקופה הקדם-שושלתית במצרים. ג. מריצה; אופן ומנוף — היתה כשימוש במכרות של רומא. ד. גלגלים (גלגל-ויטרוביום); מנוף וגלגל — שתקופת האימפריה הרומית. ה. סאזניים; מנוף — מחפירות תל-עמרנה (מצרים). ו. בורג-ארכימדס; בורג — מישור משופע וגלגל — מנוף; ציור ע"פ תיאוריו. ז. מכש; ברנים — משרידי נת רומית

שקיעת התרבות היוונית-רומית חלה תקופת-נסיה, שנמ-שכה עד המאה ה-12. על ההתפתחויות, שממאה זאת ועד המהפכה התעשיינית, נמנים: הבאת גלגל-הטוויה (ע"ע טכס-טיל, עמ' 709—710) לאירופה, המצאת טחנת-הרוח באירופה (ע"ע טחנת-קמח, עמ' 566) וכן שיפורים במחרטת-העץ, גלגלי-השיניים (רובם מעץ) ועוד. באותה תקופה חל גם שיכלול הדפוס (ע"ע, עמ' 948—949) ע"י יוהן גוטנברג (ע"ע). יש הרואים בלאונרדו דה וינצ'י (ע"ע, עמ' 52) את מהנדס-המ" הראשון, בזכות המצאותיו בשטח זה.

במשך המאות ה-16—18 חלה התקדמות הדרגתית בענפי-מ" שונים, במיוחד מ"-טכסטיל. תקופה חדשה בפיתוח מ" חלה לקראת סוף המאה ה-18, עם שיכלולה של מכונת-הקיטור ע"י וט (ע"ע), והתקדמות הטכנולוגיה של הברזל (ע"ע). התפתחות זאת, והתמורות החברתיות הקשורות בה, נקראת "המהפכה התעשיינית" (ע"ע). על תמורה זו ועל אלה שבאו אחריה אמר ברטננד רסל: "ההשפעה החשובה ביותר של ייצור סחורות ע"י מכונות על השקפת-העולם היא — גידול עצום בהרגשת הכוח של בני-אדם". אף שבכל הדורות היו חוגים שהתנגדו להרחבת השימוש במ" (למשל, הלודיטים [ע"ע]) — אם משום החרש ששאלה יתפסו את מקומם, ואם משום החשש מפני השתלטות המ" — לא תיתכן נסיגה מן העולם ה"ממוכן" של ימינו. על השאלות החברתיות שעלו עם המיפון הגובר — ע"ע אוטומציה; יצור תעשייתי, עמ' 169; טכניקה, עמ' 704.

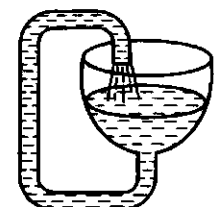

ציור 2. רעיון למכור נה תמידית: המים יורמו ללא הפסק, מאחר שמשקל המים בכוסית עולה על משקלם בצינור (ה) רעיון עומד בסתירה לחוק הפלים השלי (בים)



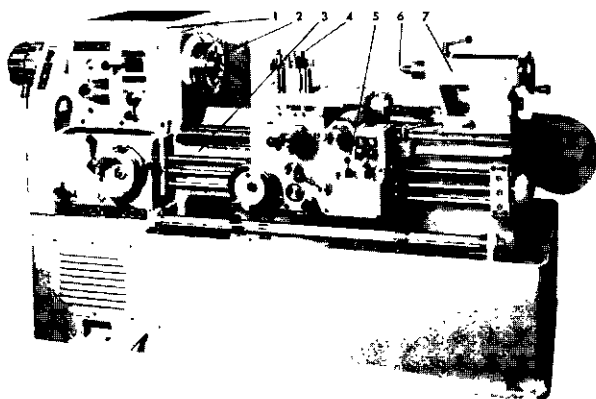

צילום 1. מחרטת ראש; 2. הפוש הראשי; 3. היצוע; 4. מחזיקהספין; 5. הנררה, הפוללת פנננון לכיווננו מצב הספין; 6. נקורת-ספוב ומשען למוצר; 7. רכב, הקובע את מקום נקורת-המשען

לפעולת אבני-הקדר: החלק המעובד מורכב על פוש (אנג' spindle) ומונע בתנועה סיבובית הנקראת תנועה ראשית, ואילו כלי-החיתוך מונע בתנועה קווית (צירית, מחוגית או משולבת) הנקראת הגש. המחרטות ממוינות בהתאם לקוטרו של החלק הגדול-ביותר שניתן לעבד בהן. יש מחרטות בעלות קוטר-עיבוד של 1000 מ"מ ויותר.

הסוגים השכיחים של מחרטות הם: מחרטת-השולחן, המשמשת לעיבוד חלקים קטנים; מחרטת-הרגל, הגדולה ממחרטת-השולחן ומשמשת לרוב העבודות הנעשות במח-רטה; מחרטת-הצריה, שהיא אוטומאטית-למחצה ובעזרתה ניתן לבצע פעולות-עיבוד אחדות באמצעות מספר כלי-חיתוך. לאחר קביעה חד-פעמית של המוצר וכלי-החיתוך ע"י מומחה, ניתנת מחרטת-הצריה להפעלה בידי פועלים בעלי הכשרה טכנית מעטה.

המקדחה (אנג' drilling machine) משמשת לעשיית חורים עגולים במתכת באמצעות כלי-חיתוך מסתובב הנקרא מקדח; מבחינים בין מקדח לוליני, המשמש לקדיחה במתכות קשות, ובין מקדח בעל חריצים ישרים, לקדיחה במתכות רכות, כגון נחושת. ישנם גם מקדחים מיוחדים: לקדיחה בכטון ועוד. החריצים במקדח משמשים להחדרת נוזל-קירור ולהוצאת השבבים. קיימות מקדחות בגדלים שונים, החל ממקדחת-היד הקטנה (תמ'; ר' כרך י"ה, עמ' 231, ציור 8) ועד למקדחה הגדולה הניצבת על הריצפה ויכולה להיות בעלת מספר ראשים. המקדחות ממוינות לפי קוטר המקדח הגדול-ביותר שניתן להרכיב בהן. חורים עדי-נים ומדויקים במיוחד ניתן לקדוח באמצעות מקדחת-לייזר, שבה נעשית הקדיחה באמצעות קרן-אור מרוכזת ובעלת עצמה (ע"ע לייזר ומיזר, עמ' 752). קידוח צורות מורכבות נעשה לעתים ע"י ראש, בעל צורה מתאימה, המכה בתדירות גבוהה (10,000 פעם בשניה) על המתכת וחודר לתוכה. אחרי הקדיחה יש בד"כ לבצע עוד מספר פעולות: קידוד — השלמת מידתו המדויקת של חור עגול; חריטה פנימית — הגדלת קוטר-החור; שיקוע — הגדלת קוטרו של הקצה החיצוני של החור, למשל בשביל ראש-בורג; תבריג פנימי, הנעשה באמצעות מכרז.

הפְּרִסוּמָה (אנג' milling machine) מעבדת מיש-טחים ישרים. פעולת-ההיתוך נעשית על-ידי הגשת המוצר אל כלי-החיתוך מסתובב בעל מספר להבים. כלי-החיתוך

רק כמה סוגי-משנה חשובים. א) מכונות-כלים (ע"ע. ב) מ" חקלאיות (ע"ע חקלאות: מכונות וכלים חקלאיים). ג) מ" לעיבוד חומר, למשל מ" ספסטיל (ע"ע וע"ע טויה ואריגה) ומ" לייצור ניר (ע"ע. ד) מתקני הרמה (ע"ע) ותעבורה (ע"ע; וע"ע תעבורה ימית; תעופה; רכב; רפבת). ה) מ" לעיבוד מידע ולהעברתו, כמ"ה-חשוב השונות (ע"ע חשוב, מכונת-), מכשירי התקשורת והדפוס (ע"ע), מערכות פיקוח ובקרה, ועוד.

מבנה ה'מ' המ' המודרנית מורכבת ממערכות, שכל אחת מהן מהווה מ' בפני עצמה, המכילה מספר פרקים ומנגנונים.

המערכות ופעולותיהן: 1. מנוע, המספק את האנרגיה הדרושה להפעלת המ'. 2. מערכת לנטילת החומר והגשתו למ', המורכבת ממיטקן-הרמה ומפס — או שולחן — גע, המביא את החומר למקום הדרוש. 3. מערכת להכנסת החומר וקביעתו במ'; 4. מערכת-פיקוד, המפעילה ומוסתת, לפי תוכנון מסוים, את כל מערכות-הייצור. 5. מערכת-ייצור עיקרית. 6. מערכת-בקרה, הבדקת את המוצרים ומתקנת את פעולת-המ' לפי הצורך. 7. מערכת להורדת המוצרים מהמ' ולאריזתם. — וע"ע פרקי-מ'.

ס. לילי (תרג' מאנג'), אדם, מכונה והיסטוריה, תשי"ז; A.P. Usher, *A History of Mechanical Inventions*, 1954; C. Singer (ed.), *A History of Technology*, I-V, 1954-58; A. Chapanis, *Man-Machine Engineering*, 1965; R. O'Brien, *Machines*, 1969.

פ. דו.

**מְכוֹנוֹת-כְּלִים** (Machine Tools), מ" המעבדות בעי-בוד שבבי — מתכות (ע"ע מתכות, עבוד), עץ וחומרים פלאסטיים. חשיבות מה"כ נובעת מיכולתן לייצר סדרות גדולות של מוצרים (בעיקר פירקי-מ") זהים.

תולדות מה"כ המודרניות ראשיתן במאה ה-16. קדמו להן איזמל וספין-האבן, שהוחלפו בתקופה מאוחרת-יותר בכלי-חיתוך ממתכת. אב-טיפוס של המחרטת (ר' להלן), למשל, תוכנן בידי לאונרדו דה וינצ'י (ע"ע) והיה מונע ביד, הפוש נע בתנועת הלך-ושוב ומערכת הפיונון לא היתה נוחה להפעלה. האצת קצב-הייצור, שהחלה במאה ה-16, הביאה לדרישה גוברת הולכת לבניית מ"ייצור רבות, מהירות ומדויקות-יותר; ולפיכך הוחש פיתוח מה"כ. צורתן הנוכחית של מה"כ התגבשה לקראת סוף המאה ה-18, בת-קופת המהפכה התעשייתית (ע"ע), עם פיתוח מקורות-הכוח המכאניים. המנוע החשמלי הקטן איפשר לצייד כל מ"כ במקור-כוח נפרד. בימינו הנטיה היא לבנות מ"כ רבות-שימושים, המסוגלות לבצע מספר סוגי-עיבוד או כמה שלבי-עיבוד עוקבים. שילוב המחשב האלקטרוני איפשר בניית מ"כ אוטומאטיות-לחלוטין, כגון Milwaukeematic (ע"ע יצור תעשייתי), ההופכות את חומר-הגלם למוצרים מוגמרים ללא התערבות יד-אדם (ר' ציור 2).

ממיינים את מה"כ למ" שבהן החיתוך מבוצע בתנועה סיבובית (וגם בהן שני תת-סוגים: מ" המעבדות שטחים סיבוביים ומ" המעבדות שטחים מישוריים) ומ" החותכות בתנועה קווית.

מכונת-הכלים השימושית-ביותר היא המחרטה (אנג' lathe), המשמשת לעיבוד חומרים לצורות סיבוביות שונות כגון גלילים, חרוטים וכדורים, לחיתוך תבריגים, להשחזה, לקידוח, לתיקון חלקי-מ" ולהעתקתם. צורת פעולתה דומה

דרגת-מיומנות גבוהה. מעבדים בה מישטחים מישוריים בש- ביל מ" דפוס, קיטור טכסטיל ועוד.

המקצעות החדישות מצטיינות בשיכלולים טכניים חסר- בים, כגון הסעה מהירה של הראשים, פיונון נפרד של מהירויות מהלך-החיתוך ומהלך-החזרה, מיתקן-הרמה מכאני לספין בשעת המהלך חזרה כדי למנוע שחיקת הספין וה- מוצר.

מ"כלים אחרות הן המִשְׁחוּזָה (ע"ע השחזרה, עמ' 500), מ' החתוך (ע"ע) ומ' לחצנות ומבלטנות.

C. Singer (ed.), *A History of Technology*, I-V, 1954-58;  
H. D. Hall - H. E. Linsley, *Machine Tools, What They Are and How They Work*, 1957.

א.ש.ש.

מְכוֹת (או: מלקות), מסכת בסדר נזיקין (ע"ע), במשנה (3 פרקים), בתוספתא (4 או 5 פרקים), בתלמוד

הירושלמי (לשני הפרקים הראשונים בלבד וכמה קטעים מן הסוף) ובבבלי. מקומה לאחר מסכת סנהדרין (ע"ע), ומתחילה היתה המשך וסיום לה. במ— כמסכת סנהדרין — משוקע חומר קדום מאוד. המסכת נקראת ע"ש עונש המל- קות, שבו עוסק הפרק האחרון שלה. פרק א' עוסק בהלכות עדים בכלל ועדים זוממים בפרט, ובדין עונש המוות; פרק ב' דן בעונש הגלות של הרוצח בשגגה.

נלוו לה, בסופה (בייחוד בבבלי), דברי אגדה, והיא מסתיימת בסוגיית אגדה גדולה, העוסקת במניין המצוות (ע"ע מצוה, עמ' 113).

מ. פרידמן, תלמוד בבלי, מסכת מ', 1888; ש. ווידר, קטע ירושלמי מבין כתבי הגניזה בבודאפשט (תרביץ, י"ז), תש"ו;  
ש. ליברמן, הלכות הירושלמי לרמב"ם ז"ל, עמ' ס"ז-ה, תש"ח; י. ג. אפשטיין, מבוואות לספרות התנאים, 417-421, תש"ז.

מְכִילָתָא (ארמית: מידה = יוֹרְכָוָן), שמם של שני מדרשי-הלכה תנאיים לספר שמות.

(1) מ' דרבי ישמעאל, נזכרת לראשונה אצל גאוני בבל, במאה ה-10, בכינויים: "מ' ואלה שמות" ו"מ' דא"י", ואצל רב נסים גאון לראשונה בשמה הנוכחי, כנראה ע"ש ראשיתה: "רבי ישמעאל אמר: משה הראה את החודש לישראל". המ' היא מדרש מבאר לספר שמות כסדרו, פסוק אחר פסוק, ופעמים הרבה — כל מלה בפסוק. תחילת המדרש בפרק יב, א, והוא נמשך ברציפות עד פרק כג, יט; א"כ באות דרשות לפרקים לא, יב-יז, ולה, א-ג, כל' — חלקו ההלכתי של הספר, להוציא פרשת המשפן ולרבות החלק הסיפורי הפלול בחטיבה העיקרית יב, א-כג, יט). הפסוקים הסיפוריים הם למעלה ממחצית פסוקי המ', וע"כ אין חלק האגדה במ' — שהיא מדרש-הלכה מעיקרו — נופל מההלכה. המ' נחלקת ל9 מסכות: א, "פסחא" (יב, א-יג, טז); ב, "יהי בשלח פרעה" (יג, יז-יד, לא); ג, "שירתא" (טו, א-כא); ד, "וַיִּסַּע" (טו, כב-יז, ז); ה, "עמלק" (יז, ח-יח, כז); ו, "בחדש" (יט, א-כ, כז); ז, "נוזיקין" (כא, א-כב, כג); ח, "כספא" (כב, כד-כג, י); ט, "שבתא" לא, יב-יז; לה, א-ג). כל מסכת נחלקה לפרשיות (82 בכ"י) וכל פרשה נחלקה (בכ"י) להלכות (פסקאות). לחלוקה קדומה זו, לפי נושאים, אין כל קשר עם סדר קריאת התורה, אלא שהיא נשתבשה בהשפעת קריאת-התורה, וכך חולקו שתי מסכות לשתיים ("עמלק בשלח" ו"עמלק יתרו", שבתא כ"תשא" ו"שבתא ויקהל"). ואילו "נוזיקין" ו"כספא", צורפו

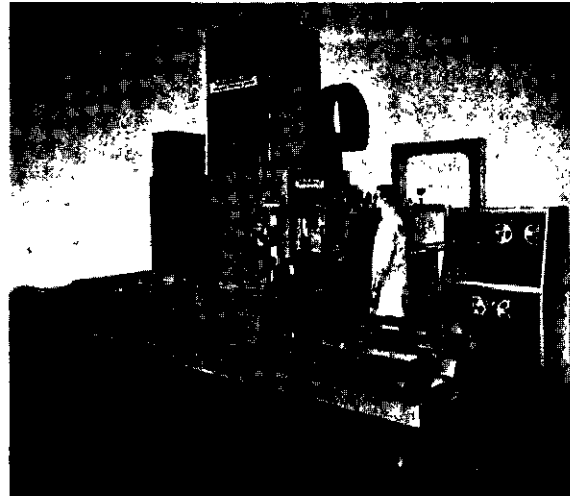

ציור 2. ה Milwaukeeematic, מכונת-כלים אוטומטית, המבצעת את כל פעולות העיבוד והפיקוח הדרושות להפיכת חומרי-הגלם למוצר סוגמר נקרא פִּרְסוּם או גְּיִיצָה. הפִּרְסוּם הדוק על פוֹשֵׁ-הפִּרְסוּמָה ומסתובב יחד אתו. עיבוד מישטח ישר במקביל לציר- הפִּרְסוּם נקרא פִּרְסוּם מִישוּרִי; פִּרְסוּם-פְּנִים — עיבוד מישטח ישר הניצב לציר-הפִּרְסוּם; עיבוד מישטח ישר בזווית לציר הפִּרְסוּם נקרא פִּרְסוּם זווִיִּתִי; פִּרְסוּם צוֹרֵתִי — עיבוד מישטח לא-מישורי; פִּרְסוּם מוֹרְכָב — פִּרְסוּם בעזרת כמה פִּרְסוּמִים הדוקים-יחד על גַל אחד; פִּרְסוּם-חֲרִיצִים — פעולה המתייחסת לעשיית חריצים במְקַדְחִים, מְקַדְדִים או מְבַרְזִים. קיימים שני סוגי פִּרְסוּמָה: (א) בעלות שולחן קבוע לבסיס וראש מתפונן; (ב) בעלות ראש קבוע ושולחן מתפונן. הפִּרְסוּמָה מהסוג הראשון חזקת וקשוחת ומתאימת לייצור המזוני, אס-פי כיוונון אינו קל. יש שכרסומות מסוג זה מצוידות במספר פוֹשֵׁ- פִּרְסוּם ויעילותן גבוהה-מאוד. בכרסומות מהסוג השני מורכב השולחן על זיו המסוגל לנוע לאורך מסלולים על-פני גוף הפִּרְסוּמָה. לסוג זה שייכת הפִּרְסוּמָה האוניוורסאלית, שבה ניתן לסובב את השולחן במישור האופקי ולכרסם חריצים ולזייניים, למשל במְקַדְחִים. קיימת גם פִּרְסוּמָה בעלת ראש אוניוורסאלי, הניתן להטיה בכל זווית. בכר- סומת האנכית ניתן לבצע פעולות-פִּרְסוּם שונות כגון שטי- חים ישרים, שטחים עגולים, מדרגות, חריצים וגלגלי-שיניים לזייניים.

המקצעה הרוחבית (אנג' shaper) משמשת בעי- קר לייצור מישטחים ישרים, בדומה לכרסומת. לעבודות פשוטות נוח ויעיל יותר להשתמש במקצעה הרוחבית שהיא מ' פשוטה וזולה יחסית, ולהביא פשוטים, זולים ונוחים להשחזרה. המוצר קבוע על שולחן-עבודה הנתון לכיוון. תנועת-החיתוך היא תנועת הלך-ושוב, שאותה מבצע הנגח הנושא את הספין. סיווג המקצעות נעשה לפי אורך החתך המירבי שהן מסוגלות לבצע. המקצעה ההידרולית שונה מהמכאנית בשיטת-ההנעה של הנגח.

המקצעה (אנג' planer) משמשת להקצעת מישטחים ישרים הגדולים-מדי להקצעה במקצעה הרוחבית ושלא נוח לעבדם בכרסומת. המוצר מהודק לשולחן הגע הלך-ושוב, ואילו הספין קבוע בראש המקצעה. הספין חותך רק בעת מהלך-החיתוך של השולחן, ואילו במהלך-החזרה אין הוא חותך. דיוק העיבוד רב, ועל-כן דורשת הפעלת המקצעה

*des Rabbi Simon*, 1889; D. Hoffmann, *Zur Einleitung in die M. de Rabbi S. b. J.*, 1906; L. Ginzberg, *Der Anteil R. Simons an der ihm zugeschriebenen M.* (Festschrift zu I. Lewy's 70. Geburtstag), 1911; S. Horowitz, *Beiträge zur Erklärung und Textkritik der M. des R. Simon*, 1919; Ch. Albeck, *Untersuchungen über die halachischen Midraschim*, 151—157, 1927.

מ.ד.ה.

**מְכִיר**, בנוי-יחידו של מנשה (ע"ע) ברא' נ' כג; במד' כו, כט—לה). מ' הוליד את גלעד (השר' גם יהי יו, ג; דה"א ב, כא; ז, יד) ובני גלעד הם אבות משפחות מנשה (השר' דה"א ז, יד). שירת דבורה מבחינה בין מ', הנמנה עם בני אפרים ובנימין שהשתתפו במלחמת סיסרא, לבין גלעד אשר "בעבר הירדן שְׁכֵן", הנזכר עם שבט ראובן, ולא נטל חלק במלחמה. מנשה אינו נזכר בשירת דבורה, ומסתבר ש' מייצג את כלל השבט, בהיותו בנוי-יחידו. משירת דבורה משמע שבני מ' התיישבו בא"י המערבית, אך לפי המקרא (במד' לב, לט—מב; והשר' יהי יז, א), כבשו בני מ' את הגלעד והבשן עוד בימי משה. סברה מקור פלת היא שפתחילה ישבו בא"י המערבית, ואח"כ עברו חלק מהם (השר' "חצי בני מכיר" [יהי יג, לא]) אל עבה"י המזרחי. מ' התנחל בגלעד הצפוני (שם) מן היבוק ועד הירמוך, ואילו יאיר (ע"ע) ונָבַח נאחזו בפשן (השר' דב' ג, יד), ואין סתירה למה שנאמר בדה"א (ב, כב) שיאיר התיישב בארץ גלעד, משום שיאיר היה מצאצאי מ' (שם ב, כא), ולא אחיו. אשת מ' היא מעכה (דה"א ז, טז) ואף כאן רמז שבני מ' התיישבו מצפון לירמוך, ושם נתמגו, כנראה, משפחות מ' עם האוכלוסיה הארמית המקומית (השר' דה"א ז, יד).

**מְכָלָן** (Mechelen, צרפ' מְלִין [Malines]), עיר במחוז אנטוורפן, בצפון-בלגיה; 66,000 תושבים (1969), יושבת על גדות הנהר דִּילֶה, יובל הֶסְלֶדֶה, כ-25 ק"מ מצפון לבריסל ובמרחק דומה מדרום לאנטוורפן, על עורקי-התחבורה הראשיים המחברים ערים אלו.

מ' נמצאת במרכזו של איזור חקלאי המגדל דגנים, ירקות ומספוא, וכסביבתה משק-חלב מפותח. בעבר היתה מפורסמת בייצור תחרים ואריגי צמר ופשתן, וכיום עוסקת תעשייתה המגוונת בייצור מוצרי ברזל ופלדה שונים, חלקי-מכונות, מכשירי-חשמל, רהיטים, שטיחים, כימיקאליים, מוצרי-עור ועוד. במ' גם בתי-מלאכה גדולים של מסה"ב הבלגית, שהעיר היא אחד מצמתיה החשובים. חלקה העתיק של מ' מוקף שדרות רחבות, שניטעו על קו החומה שממנה נותר רק "שער-בריסל" מהמאה ה-13, ומצויים שם ארמונות וכנסיות מסוף יה"כ ומתקופת הרנ"ג סאנס. בקאתדראלת רומבולד הקדוש (מהמאות 13—15) יש מגדל-פעמונים מרשים בגובה של 100 מ', והיא מעוטרת בציוריו של ואן-דיק, המתארים את חיי רומבולד הצליבה. פנסיות אחרות מעוטרות בציורים של רוגנס. בין המבנים החילוניים — ארמון בסיגנון הרנסאנס המוקדם, שנבנה ע"י מְרַגֵּט מאוסטריה.

היסטוריה. מ' ידועה מהמאה ה-6; חשיבותה גדלה במאה ה-11, כשהיתה בשלטון הנסיך-ההגמוני של לִיֹו (ע"ע, עמ' 743). ביה"ב נתפרסמה בחעשיית-היריקמה שבה. שארל "האמיץ", דוכס פורגונדיה, קבע בה את מושב ביה"מ"ש העליון של ארצו (1473). לשיא שיגשוגה הגיעה מ' במחצית

יחד בשם "משפטים". מכך נשתבשה אף החלוקה לפרשיות, ואילו החלוקה להלכות בטלה כליל בדפוסים. כבכל מדרשי-ההלכה, אין במ' "פתיחות", למעט מעין פתיחה אחת (עמלק, א'). לשון המ' עברית צחה, ומצויות בה גם מלים יווניות ורומיות. בתלמודים ובמדרשי-האגדה מצויות ברייתות ע"ש ר' ישמעאל (ע"ע), או "תנא דבי ר"י" המופיעות במ' בסתם, ונזכרים בה גם הרבה תנאים מתלמידי. ע"כ מקובל על כמה חוקרים להניח שהמ' באמת מבית-מדרשו. כשאר מדרשי-ההלכה, לא היתה ידועה המ' לתלמודים, ומסתבר שלוקטה ונערכה בא"י לא לפני סוף המאה ה-4 לסה"נ. המ' נדפסה לראשונה בקושטא, רע"ה, אח"כ בוונציה, ש"ו, ומאו פעמים הרבה עם פירושים שונים. במאה ה-19 נדפסו כמה מהדורות, מלוות במבואות והערות, ע"י א"ה ווייס (וינה, תרכ"ו); מ. איש-שלום (וינה, תר"ל); מהדורה מדעית ע"י ח"ש הורוויץ, שהושלמה לאחר מותו ע"י י"א רבין (פפד"מ, תרצ"א). מהדורה מדעית, עם תרגום לאנגלית, נדפסה ע"י לויטרפך (פילאדלפיה, תרצ"ד/תרצ"ה).

(2) מ' דרבי שמעון בן יוחאי, ביה"ב נקראה גם: "סיפרי דבי רב"; "מכילתין דרבי עקיבא"; "מכילתא דסניא". שם זה, כמוהו כשם "מ' דרשב"י", יסודו בפתיחת המדרש: "רשב"י אומר: מפני מה נגלה הקב"ה... מתוך הסנה"ל, גם זה מדרש מבאר, פרק פרק ופסוק פסוק, תחילתו בפרק ג, פסוק א, אבל, בגלל מצב-השתמרותו הלקוי, אין לדעת אם נמשך ברציפות והיכן נסתיים. המדרש כולל גם אגדה, ובמ' קורו נחלק אף הוא לפרשיות ולהלכות, אלא שפרטי החלוקה אינם ברורים. לשונו עברית צחה, ומעורבות בו גם מלים יווניות ורומיות. מ' זו נחשבת ע"י חוקרים רבים כשייכת לבית-מדרשו של רבי עקיבא, יש שייחסה באמת לרשב"י ויש שראו בחזיקה (ע"ע), או ברב את מחברה (או מסדרה), אך בהשערות אלו אין, כנראה, ממש. המ' קרובה באופיה ל"ספרי" דברים. היא מגלה סימני איחור, בעיקר בלשונה, והאגדה שבה שווה כרובה לזו שבמ' דר"י וכנראה הועברה משם. יש לקבוע את זמן עריכתה בא"י לא לפני ראשית המאה ה-5.

מ' דרשב"י מצוטטת הרבה, מתקופת הגאונים ואילך, והיתה עדיין ידועה במאה ה-16, אולם לא נדפסה, ומן המאה ה-17 נחשבה לאבודה. במאה ה-19 נתגלה קטע קטן בכ"י, שהוכר ע"י מ. איש-שלום, שהחל באיסוף הציטאטים מיה"ב. אחריו גילה ישראל לוי (ע"ע), שברייתות רבות ממנה משוקעות ב"מדרש הגדול", ומשהתחילו מתגלים גם שרידים נוספים מהגניזה, הוציא ד"צ הופמן (ע"ע) מהדורה של מ' דרשב"י מלווה מבוא והערות (פפד"מ, תרס"ה). הואיל וב"מדרש הגדול" לא צוינו המקורות ונעשו בהם שם עיבודים ושינויים, רחוקה היתה מההדורה משלימות. במשך הזמן נתגלו שרידי גניזה נוספים וי"ג אפשטיין החל להכין מהדורה מדעית מבוססת על הגניזה בצירוף ליקוטים מ"מדרש הגדול", לאחר מותו הושלמה בידי ע"צ מלמד (ירושלים, תשט"ו). גם עתה אין בידנו, ע"פ כ"י, אלא כמחצית מה-מדרש המקורי.

מ. איש-שלום, מבוא למהדורת המ' דר"י, LXXX—XV, תר"ל: י"ט ל. צונץ — ח. אלבק, הדרשות בישראל, מפתח, תשס"ו; י"ג אפשטיין — ע"צ מלמד, מבוא ל"מ' דרשב"י", י"ג-נ"ח, תשט"ו; י"ג אפשטיין, מבואות לספרות התנאים, 545—587, 725—740, תשי"ז; ח. אלבק, מבוא לתלמוד דים, 79—143, תשכ"ט; I. Lewy, *Ein Wort über die "M.*

גודל האנטנה ואורך-הגל. מאחר שאנטנה קטנה היא מדויקת ונוחה-יותר — עדיפים, מבחינה זו, גלים קצרים. פושר ההפרדה הטווחי תובע שהפעילות תהיינה קצרות ומוגדרות באופן חד (לשם-פך חייבות הן להכיל מספר גדול של אורכי-גל). גם לזאת נדרשים איפוא גלים קצרים.

אורכי-הגל המשמשים במו"מ מתקבלים איפוא כפשרה בין התביעות מבחינת העוצמה ומבחינת כושר-ההפרדה. מקור בליים גלים שאורכם ממילימטר ועד מטרים ספורים — בהתאם לצרכים המיוחדים (למשל: לשם תצפיות אסטרו-נומיות דרושה עוצמה גבוהה, וניתן לוותר במקצת על איכות פושר ההפרדה; על-פן משתמשים במקרה זה בגלים ארוכים-יחסית).

מירווח-הזמן שבין שידורי פעימות עוקבות מנוצל לק-ליטה. מירווח זה חייב איפוא להספיק למעבר הפעימה מן המ' אל המטרה ובחזרה. למשל, אם מעוניינים בטווח של 150 ק"מ, יש להשאיר מירווח של אלפית-השניה, לפחות, בין הפעימות (מהירותם של גלים אלקטרומגנטיים היא כמהירות האור [ע"ע]).

יעדיה של האנטנה (ע"ע) הם: לרכז את האלומה המשו-דרת בכיוון למטרה, לספק שטח גדול ל"איסוף" האותות המחוזרים (עוצמתם של אלה נמוכה מאד, למשל, פי  $10^{16}$  או  $10^{18}$ , מעוצמת האותות המשודרים), ולציין את מיקומה הזוויתי של המטרה.

מקובלים שני טיפוסים עיקריים של אנטנה: א) מחזורי-אור (reflector) פאראבולי, שממוקדו נשלחים הגלים ואליו הם מחוזרים. מדריך-גל מחבר את נקודת-המוקד אל המשדר ואל המקלט חליפות. בעת השידור פועלת אנטנה כזאת לפי עיקרון דומה לזה של זרקור (ע"ע). ב) אנטנה המורכבת ממערכת מישורית של דו-קטבים המתגודדים בהפריש-מופע מסויימים; כתוצאה מכך נשלחת אלומת-גלים בכיוון מועדף (ע"ע אנטנה; עקיפה).

תופעת העקיפה, הניכרת בכל אנטנה, גורמת לכך שא-לזמת-הגלים היא בצורת אונה, ושבציתי האונה המרכזית מופיעות גם אונות משניות (ר' ציור 2); אלה עלולות לגרום להופעת עצמים מדומים על מסך המ'.

במערכות מ' המשמשות לחיפוש ולניווט משתנה כיוון השידור ברציפות — באמצעות תנועת האנטנה (למשל, סיבוב). הזווית שבין כיווני פעימות עוקבות חייבת להיות קטנה מכושר-ההפרדה הזוויתי המבוקש; מהירות תנועתה של האנטנה מוגבלת איפוא על-ידי הטווח. במכשירי מ' לכיוון כל-ינשק עוקבת האנטנה אחרי המטרה.

המשקף, שעליו מוצג המידע הנקלט, עיקרו שפופרת קתודית (ע"ע) ומסך פלואורסצנטי. אלומת אלקטרונים פו-געת במסך וגורמת להיווצרות נקודות-אור עליו. שני טיפוסים משקף הם בעלי חשיבות מיוחדת. במשקף מטיפוס "A" מופיעה נקודת-האור עם שידור הפעימה בקצהו השמאלי של המסך; בהעדר הד, נעה היא ימינה במהירות קבועה, ומכסה את רחב המסך במשך הזמן הנדרש להד כדי לחזור ממרחק בשיעור הטווח המירבי. כך מופיע על המסך הפלו-אורסצנטי קו אפקי. הופעת הד גורמת להסטה רגעית של נקודת-האור כלפי מעלה, וכך נוצר ציון המאפשר מדידה מדויקת של טווח העצם (למעשה, קיימים תמיד הדים פלשהם, ולפיכך ניכרות הפרעות תמידיות בקו האפקי המצטייר על המסך). משקף מטיפוס זה איננו מאפשר קרי-

הראשונה של המאה ה-16, כשהיתה בירת ארצות-השפלה, וב-1599 נהיתה למושב ארכיהגמון. אך במלחמות במאות ה-16—18 נפגעה קשות, וכן ניווקה מאד במלה"ע II. ר. בנ. — אה. א.

מכ"ם (ר"ת: מוצא-כיוון-מרחק; אנג': Radar, ר"ת של Radio detection and ranging — גילוי וקביעת מרחקים באמצעות גלי-ראדיו). המ' הומצא ונבנה במשך שנות השלושים בארצות אחרות, באורח מקביל-כמעט. מא-מץ בריטי-אמריקאי מרוכז הביא בראשית מלה"ע II לידי פיתוח המ', והוא תרם רבות להגנה האווירית על בריטניה ולצרכי-המלחמה בכלל. מלבד שימושי הצבאיים (גילוי האויב ואיפנו באוויר ובים, ולאחרונה אף על-פני הקרקע; כיוון כל-ינשק — תותחים או טילים) משמש המ' גם לתכליות אזרחיות שונות (כגון נוטות, מטאורולוגיה, טכנולוגיית-חלל ומחקר גאופיסי [ע"ע טיל, נוטות]). איפון בשיטת-המ' עדיף על איפון בשיטות אופטיות: למ' טווח גדול-יותר, הוא ניתן להפעלה גם בלילה, ורגישותו לתנאי מזג-האוויר (ערפל וכיו"ב) פחותה.

חלקי המ' העיקריים הם: משדר, אנטנה (לשידור ולק-ליטה), מקלט, משקף (ר' להלן). המשדר משדר "פעימות" של גלים אלקטרומגנטיים. האנטנה משלחת פעימות אלה באלומה מרוכזת לכיוון הרצוי; כן קולטת היא, בין פעימה לפעימה, "הדים" (אותות אלקטרומגנטיים) המוחזרים מכל עצם הניצב בדרכה של האלומה. המקלט מגביר הדים אלה ומזין בהם את המשקף שעל מסכו הם מיוצגים וניתנים למדידה.

קיימים מכשירי-מ' הפועלים לפי העיקרון של שידור גלים רצופים (ולא פעימות).

בתיכונן מ' יש לחתור להשגת טווח-פעולה, עוצמת-קליטה וכושר-ההפרדה נאותים. טווח המ', לגבי מטרת שעל-פני הקרקע, גדול אך במעט ממרחק קו-האופק; לפיכך רצוי להציב את האנטנה של המ' בנקודה גבוהה ככל-האפשר. עוצמת-הקליטה תלויה — בין-השאר — בסגולות האנטנה ובאורך הגל המשמש לשידור. לשם השגת עוצמה גבוהה נוח-יותר להשתמש בגלים ארוכים (הם רצויים גם לשם הפחתת הבליעה באטמוספירה).

פושר ההפרדה הוא המרחק המיזערי בין שני עצמים שמהם מתקבלים עדיין הדים נפרדים (לשם השוואה — ע"ע מיקרוסקופ). פושר ההפרדה הזוויתי הוא טוב ככל' שהאלומה המשודרת צרה, ואילו רחב האלומה נקבע ע"י הרכב המערכת

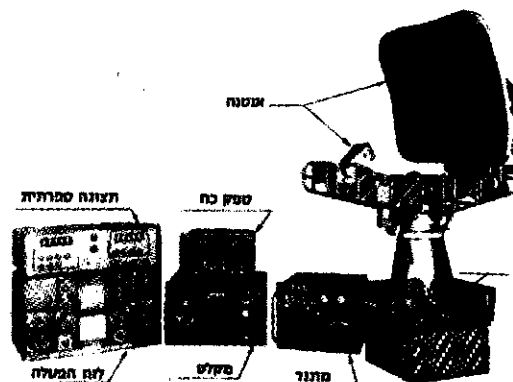

ציור 1. מכ"ם לראטי-ריה

לקריאה אופק, או עצמים ה"מוסתרים" על-ידי עצם גדול וק-  
רוב — לא יופיעו).

לשם מעקב אחר עצמים נעים (מטוסים, טילים וכיו"ב) פותח מ'דופלר. לפי אפקט דופלר (ע"ע) משתנה תדירותו של גל כשהוא מחזור מעצם נע. המקלט במ'דופלר אינו מגיב כלל על הדים שתדירותם זהה עם תדירות השידור, אלא מעביר למשקף רק הדים בעלי תדירויות אחרות, כלו' רק הדים המוחזרים ממטרות נעות.

M.I.T., R. School, *Principles of R.*, 1946<sup>2</sup>; L.N. Ridenour (ed.), *R. System Engineering*, 1947; E.G. Bowen (ed.), *A Textbook of R.*, 1954<sup>2</sup>; A.W. Rihaczek, *Principles of High Resolution R.*, 1969.

יא. ש.

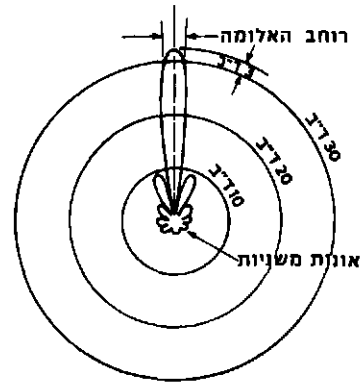

ציור 2. סערך טיפוס של אלומותיהגלים (המשודרים והנקלטים) באנטנה של ספ"ם. הגבף סתאר את התלות בין עוצמתהאות לבין כיוונו

**מְכַנָּאם (مکناس; צרפ': Meknés), עיר בצפון-מערב מרו-**

קו, כ-55 ק"מ מדרום-מערב לפס. 205,000 תושבים (1970). מ', בירת פרובינציית מ' (13,298 קמ"ר; 557,100 תוש' [1960]), יושבת בגובה 500 מ', בעמק רחב שבשוליים הצפוניים של הרי האטלס התיכון, ובצומת פבישים ומס"ב. מ' היא מרכז מסחרי לאזור חקלאי פורה, המשתרע בעיקר ממערב לה, ובו גדלים דגנים, זיתים, הדסים, ענבים וירקות, ולשטח הררי נרחב ממזרחו, שתושביו עוסקים בגידול-מקנה ומשוקים בהמות, עורות, צמר, שטיחים ואריגים מתוצרת-בית. במ' תעשייה זעירה מגוונת, העוסקת בעיבוד התוצרת החקלאית ובייצור מזונות, מצרכי-הלבשה ומוצרי עץ ומ-תכת, וכמה מפעלים מודרניים, המייצרים תומרי-בניין, שימורים ועוד.

העיר העתיקה מוקפת תומה המצטיינת ביפי מגדליה ושעריה. מרבית בנייניה מן המאות ה-16—18; בתוכם אר-מוז'ה-הסולטן וכמה מסגדים נאים מן המאה ה-17, כשישב בה סולטאן מרוקו.

העיר, שמנתה בראשית המאה ה-20 כ-40,000 נפש, הת-פתחה מאוד בעשרות-השנים האחרונות. בראשית שנות ה-50 ישבו בה 15,000 אירופים (בעיקר צרפתים), אך רובם עזבו את מ' מאז ראשית שנות ה-60.

גרעינה העתיק של מ' הוא מצודה שבנו, במאה ה-11, המראבטון (ע"ע) ליד כמה כפרים של בני שבט זנאטה, מסביב למצודה התפתחה העיר, ובמאה ה-17 נהייתה לבירת מרוקו ופארה בבניינים רבים, שבזכותם פונתה "ורסאי של מרוקו". כבר בתחילת המאה ה-18 חדלה להיות בירה והחלה שוקעת, אך התפתחה שוב בקצב מהיר במאה ה-20.

הקהילה היהודית במ' נזפרת כבר אצל ר' אברהם אבן עזרא, בין הקהילות שסבלו מגזירות-השמד של המונחון (ע"ע) ב-1138—1140, ואין ספק כי תחילתה לפני הכיבוש הערבי; אך ידיעותינו עליה מועטות. בחצרו של איסמעאיל (1672—1727), שקבע את מ' כבירה, שימשו היהודים דניאל טולדנו, (ע"ע), יוסף מאימאראן ואחרים בתפקידים בכירים וניהלו, בין היתר, את המר"מ בין מרוקו לבין ארצות שונות באירופה. כן נתפרסמו משפחות אבן עטר ובירדוגו, שהעי-מידו ת"ח ורבנים מפורסמים. משה אבן-עטר חתם על חוזה-השלום עם אנגליה (1721). בדור האחרון התבלט הרב יוסף משאש, המשמש כיום רבי-ראשי ספרדי בחיפה. בשנות ה-50 פעלו בעיר בת"ס מטעם כ"ח, "אוצר-התורה" וחסידיו ליובאוויץ', ובהם למדו 3,182 תלמידים. ב-1951 נפקדו במ' 12,445 יהודים וב-1960 — 10,894; כיום נמצאים שם כ-2,500

את כיוון; משום-כך משתמשים בו בעיקר בצירוף עם אנטנות העוקבות אחר המטרה (מחוג נוסף מציין את מצב האנטנה בעת החזרת ההד). משקף P.P.I. (Plan Position Indicator) נועד, לעומת-זאת, לשימוש עם אנטנות מסתור-בכות. בעת שידור הפעימה מופיעה נקודת-האור במרכזו של מסך עגול, ונעה במהירות קבועה כלפי-חוץ — כך, שברגע המתאים לחזרת הד מקצה הטווח המירבי מגיעה הנקודה אל שפת המסך. תוך כדי תנועתה מן המרכז החוצה מבצעת נקודת-האור גם תנועה סיבובית המתואמת עם סיבוב האנטנה. בהעדר הד, מוארת הנקודה רק במקצת. הופעת הד גורמת להגברת עוצמתה של קרן-האלקטרונים, וכתוצאה מכך מתקבל פתם זהה. פתם-אור זה נשאר על המסך למשך זמן המספיק לפחות כדי סיבוב שלם של האנטנה. מקום הפתם על המסך מציין את מרחקו וכיוונו של העצם שממנו הוחזר ההד (מרחקו ממרכז-המסך פרו-פורציוני לזמן שחלף משידור הפעימה ועד לחזרת ההד; כיוונו על המסך מתאים לכיוון האנטנה בעת קליטת ההד, ז"א לכיוון העצם). לפיכך דומה התמונה המתקבלת למפה, שבה מופיעים העצמים שמהם הוחזר ההד (עצמים שמעבר

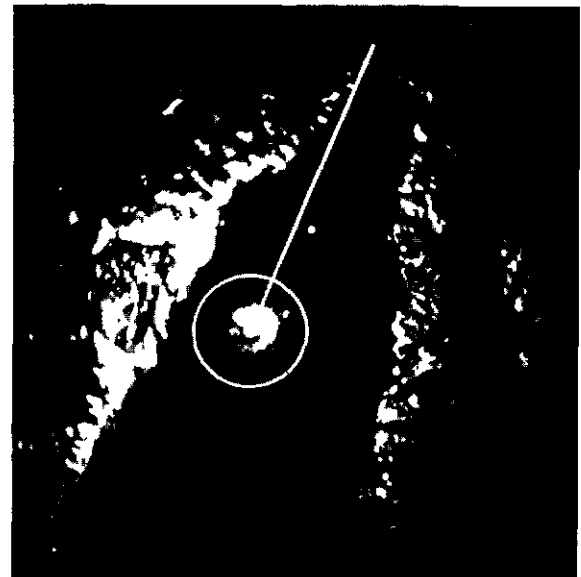

ציור 3. צורת ספריציאלית על משקף P.P.I. המעגל הפהיר (שמחזונו ניתן לשינוי) משמש למדידות טווח; במרכזו האניה נושאת-המכ"ם. הקו הפהיר מציין את כיוון חרטומיהאניה. לימינו — פליישים נוסף, ילשמאלו (בקירובת התוף) אייהאלטונים (כאריכות הילתים הישראלית)

זו נובעת ממסורת היסטורית, ולפי תפיסתנו כיום היא מלאכותית במידה מסוימת.

תולדות ה'מ'. בספריו „פיסיקה“ ו„על השמים“ פיתח אריסטוטלס (ע"ע, עמ' 843) מערכת-מושגים על מ' וקוסמו-לוגיה — על-יסוד חוקי-ההיגיון והדעות שהיו מקובלות בעולמו. מדעותיו המוטעות על התנועה: גוף פלשהו ינוע רק כאשר „גורם מניע“ נמצא במגע ישיר עמו; בהיפסק פעולת הגורם המניע, או בהינתק המגע בינו לבין הגוף, תחדל התנועה. גורמי-התנועה הם לעתים פנימיים (למשל — אצל בעלי-חיים), ולעתים חיצוניים (למשל — כאשר גורדים או דוחפים עצם דומם כלשהו). גופים הנעים „בכורחות עצמם“ הם בהכרח מורכבים (יש בהם חלק מניע וחלק מנוע); גופים אחידים הם איפוא מחוסרי תנועה עצמית. „התנועה הטבעית“ של ארבעת היסודות, שמהם מורכבת הארץ (אדמה, מים, אוויר, אש), היא לאורך קו ישר; תנועתם של גופים שמימיים העשויים מיסוד חמישי — היא, לעומת-זאת, מעגלית (התנועה במעגל, שאין לה ראשית ואחרית, היא תנועה מושלמת, נצחית ואינסופית).

מהחשובים שבפילוסופים היוונים שעסקו במ' היה ארכי-מדס (ע"ע), שתגליותיו החשובות כוללות את חוקי המנוף וחוקים בהידרוסטטיקה („חוק ארכימדס“).

הסמכות הבלתי-מעורערת של אריסטו ששלטה עד לאח-רית יח"ב, היוותה מכשול רציני להתפתחות ה'מ'. כך, לדוגמה, כאשר גילה גלילאי (ע"ע), שמסלול קלע שנורה אופקית הוא פאראבולי, התנגדו לכך רוב המדענים בזמנו, בהסתמכם על אריסטו, שעל-פי תיאורו ממשיך הקלע במסלול אופקי ולאחר זמן-מה הוא נופל אנכית. גם „החוק הראשון של ניוטון“ (ר' להלן), שנוסח למעשה לראשונה ע"י גלילאי, נדחה ע"י אותם מדענים, שוב מתוך הסתמכות על אריסטו.

שליטה מחלטת זו של תורת אריסטו החלה להתערער רק בתקופת הרנסנס ומפאן ואילך חלה התפתחות מהירה בתורת ה'מ'. הצעדים הראשונים נזקפים לזכותו של לאונרדו דה וינצ'י (ע"ע), שרטליה (ע"ע), טען לראשונה שתנועת קלע מושפעת הן מהמהירות ההתחלתית של הקלע והן ממשקלו, ומשום-כך מסלול הקלע הוא עקום לכל אורכו ואינו מורכב מקטעים ישרים או מקטע ישר וקשת של מעגל. סימון סטיונוס (1548—1620) בדק את זמן נפילתם של גופים בעלי משקל שונה, ומצא (לפני גלילאי) שזמן זה שווה לכל הגופים (בסתירה להשקפת אריסטו). סטיונוס דן גם בשיטה למציאת שקול של מספר כוחות הפועלים על אותה נקודה (מצולע-כוחות).

כמייסד מדע-ה'מ' אפשר לראות את גלילאו גלילאי. אין ספק שאליו התכוון ניוטון באמרו: „ראיתי קצת רחוק-יותר מאחרים כי עמדתי על שכם ענקים“. בין הישגיו ניתן למנות את גילוי חוקי המטלטל (ע"ע) ואת ההוכחה הנסיונית לעובדה, שעצמים בעלי משקל שונה עוברים בנפילתם גובה שווה בזמן שווה והגובה מתכונתי לריבוע זמן-נפילתם. בכך סתר את השקפת אריסטו, שבהשפעת כוח קבוע ינוע כל גוף במהירות קבועה. גלילאי הכיר בחשיבותו של מושג התאוצה במ', שבאמצעותו קיבל „חוק-הנפילה-התפשית“ את צורתו הפשוטה: לגוף נופל יש תאוצה קבועה (בהזנחת התנגדות האוויר), השווה לכל הגופים. כן פיתח גלילאי את עקרון-ההתמדה, ואת החוקים המתמטיים של תנועת קליעים.

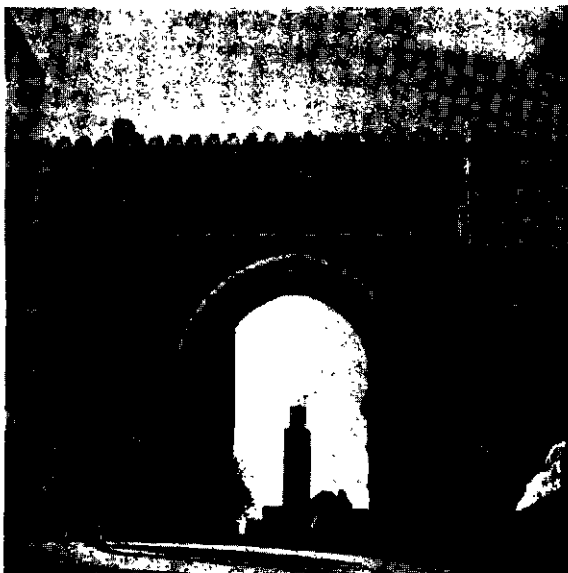

מכנאם: שער בר־נאיו בחומת העיר העתיקה

איש בלבד. מרבית אגודות הסעד והצדקה, שפעלו בעיר, וכן הסניפים של ויצ"ו ושל הקונגרס היהודי העולמי, נסגרו (וע"ע אפריקה [כרך-מילואים], עמ' 361—362).

י.מ. טולידאנו, נר המערב (ר' מסתח), תרע"א; נ. סלושץ, נפוצות ישראל באפריקה הצפונית, תש"ז; ח.ו. הירשברג, מארץ מבוא-השמש, 131—136, תשי"ז; הנ"ל, תולדות היהודים באפריקה הצפונית, א—ב' (ר' מסתח), תשכ"ה; א. שטאל, תולדות יהודי מרוקו, תשכ"ז.

ר. בנ. מ.

**מְכֻנּוּ, נְסִטוֹר אֵינוֹבִיץ'** — H. И. Махно — 1884, גיליאפולי [אוקראינה] — 1935, פאריס) מנהיג האנארכיסטים בדרום-רוסיה ואוקראינה במלחמת-האזרחים. מ' נולד למשפחת איכרים ואחרי מהפכת 1905 הצטרף לאנארכיסטים; ב-1908 נידון על כך למאסר-עולם. בפרוץ המהפכה שוחרר מהכלא, חזר לכפרו ופתח במלחמת-גרילה נגד חיל-הפיבוש האוסטרי-גרמני. בתום הפיבוש פנה למל-חמה נגד ה„לבנים“, מתנגדי הבולשויקים. אע"פ ששיתף-פעולה עם הצבא האדום, שמר תמיד על עצמאותו. ב-1919 השתלט מ' על מרבית דרום-אוקראינה והקים לראשונה משטר אנארכיסטי עצמאי. לאחר חודשים מעטים פכש הצבא האדום איזורים אלה ומ' המיובס נמלט לרומניה. פנופיותיו של מ' נודעו בשנאתן ליהודים, וערכו פוגרום בכל מקום שפכשו. מידת יזמתו והנהגתו של מ' בכך — שנויה במחלוקת.

בשנותיו האחרונות חי בפאריס. זכרונותיו יצאו-לאור, 3 כרכים, ב-1929—1937.

D. Footman, *N. M. and the Russian Civil War* (Hist. Today, VI), 1956; G. Woodcock, *Anarchism*, 399—400, 1962.

**מְכֻנִיקָה** (מיוו' μηχανική — „מכונה“) — המדע העוסק בכוחות ובתנועות הנגרמות על-ידיהם (גם מצבי-מנוחה נחשב כמקרה מיוחד של תנועה). נהוג לראות את ה'מ' כמסתעפת לפרקים דלקמן: סטטיקה — הדנה במצבי-מנוחה ובגורמיהם, קינמטיקה — שעניינה בתנועות כשהן לעצמן (ולא בכוחות הגורמים להן), קינמטיקה — המייחסת את התנועה לכוחות הפועלים. המושג דינאמיקה כולל את הקינמטיקה והקינטיקה. חלוקה

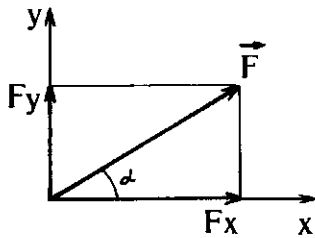

ציור 1. פירוס של וקטור לרכיביו - במערכת קארטזית

לראשונה את חוק השי- תמרות האנרגיה (1748). פ. וריניון (1654-1722) קידם את הסטטיקה, ר במיוחד פיתח את השי- טה לחיבור כוחות. פ. ל. דה מופרטוי (1698-1759) ניסח את עקרון הפעולה המינימאלית (ר' להלן). ל. אוילר (ע"ע), מדגולי המתמאטיקאים, חיבר ספרים רבים הדנים בכל השטחים של המתמאטיקה והפי- סיקה של זמנו. בספרו „מ' או מדע התנועה בטיפול אנליטי“, הוא משתמש בשיטה אנאלית, בניגוד לשיטה גאומטרית- סינטיט שבה השתמש ניוטון, ותיאורו קצר ובהיר יותר. ו' ד'אלנבר (ע"ע אלנבר) ניסח, בחיבורו על הדינאמיקה, את העיקרון הנושא את שמו: הוא עסק גם בהשלכות פילוסופיות של המ' לגרנו' (ע"ע) ייסד בספרו „מ' אנא- ליטית“ ענף זה של המ'. בהקדמה לספר הוא מדגיש שאינו משתמש אפילו בציור גאומטרי אחד, ומוסיף, שמש- רתו להפוך את המ' לענף של האנליזה (ע"ע, עמ' 595) המתמאטית. עם לאגראנו' הגיעה המ' הקלאסית לשיאה ולשלמותה. ו. ר. המילטון (ע"ע) פתח את משוואות הת- נועה התלויות באנרגיה, הקרויות על שמו, בצורה שהיא שימושית גם במ' הקוואנטית (ר' להלן).

התפתחות המ' שנבעה מתורת-ה יחסות (ע"ע יחסות, תורת ה-) ומתורת-ה קוונטים (ע"ע קוונטים, תורת ה-): המ' הניוטונית שלטה ללא-עוררין במשך יותר מ-200 שנה. ברא- שית המאה ה-20 התברר שהיא אינה מתאימה לתיאור תנועת מערכות קטנות מאוד (אטומיות), או תנועות במהירות גדולה, המתקרבת למהירות האור. בעיות אלו, שלא מצאו את פתרונן במסגרת המ' הקלאסית, הביאו להתפתחות תורת-היחסות ומכאניקת-הקוואנטים.

כיום נחשבת המ' הקלאסית למקרה גבולי של המ' היח- סותית והקוואנטית, כאשר המהירויות במערכת קטנות מאוד יחסית למהירות-האור, והאנרגיות גדולות מאוד יחסית ל  $h/t$  ( $h =$  קבוע פלנק [ע"ע; וע"ע אטום; אלקטרון; קוונטים, תורת ה-];  $=$  זמן אפייני למערכת). המ' הקלאסית מתאימה לתיאור מערכות נפוצות בחיי יום-יום, ועל-כן יש טעם בטיפול נפרד בה. המ' הקלאסית נותנת פתרונות לבעיות שבהן מספר הגופים במערכת קטן. במערכות שבהן מספר הגופים גדול (גז או גביש, למשל), מטפלים בעזרת המ' הסטטיס-

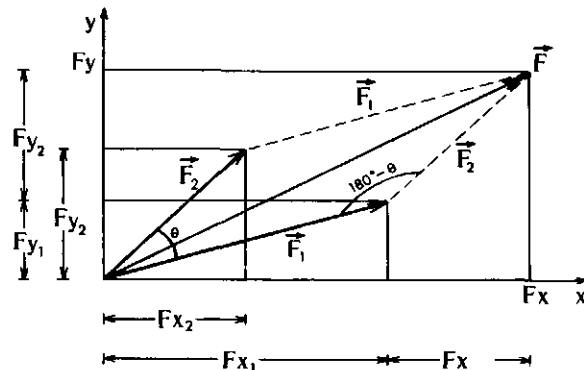

ציור 2. חיבור הרכיבים המתאימים של הוקטורים  $F_1, F_2$  נותן את רכיבי הוקטור השקול F

ניוטון (ע"ע), מאנשי-המדע הגדולים בכל הדורות, בנה את מערכת המשפטים המתמאטיים שביסוד תורת-המ', בהס- תמך על מחקרים נסיוניים של אחרים, ובמיוחד על אלה של גלילאי, ניסח את שלושת החוקים הידועים כחוקי ניוטון. משום חשיבותם המכרעת של חוקים אלה כחוקי-היסוד של המ', הם מובאים להלן כפי שנוסחו ע"י ניוטון ב„עקרונות“: חוק ראשון (חוק-ההתמדה): „כל גוף יימצא במצב מנו- חה או בתנועה שוות-מהירות לאורך קו ישר, אלא אם כן יאלצו פוח היצוני לשנות את מצבו“. החוק הזה מגדיר גם את מושג ה„פוח“ כגורם לשינוי מהירותו של גוף. חוק שני (חוק-הכוח): „כוח הפועל על גוף יגרום לתאו- צת הגוף בכיוון הכוח. גדל התאוצה a נמצא ביחס ישר לגדל הכוח F וביחס הפוך למסה m של הגוף:

$$a = \frac{F}{m} \quad (1)$$

החוק השני של ניוטון עוסק באופן כמותי בשינויים החלים בתנועה כתוצאה מפעולת כוח. אפשר אפוא למדוד את הכוח באופן כמותי (ע"ע דינמומטר) ולהגדיר, בעזרת חוק הכוח, את יחידת-הכוח. לדוגמה: במערכת יחידות מ- ק"ג-שניה (mks [ע"ע יחידות פיסיקליות]) מוגדרת יחידה של כוח - שלה ניתן השם „ניוטון“ - ככוח המקנה למסה של 1 ק"ג תאוצה של 1 מ'/שניה (במערכת cgs [ר' שם] יחידת-הפוח נקראת דין).

חוק שלישי (חוק-התגובה): „לכל פעולה קיימת תגובה שווה בגודלה אך מנוגדת בכיוונה; כל, הפעולות ההדדיות של שני גופים תמיד שוות וכיוונן מנוגד“ - וכך מסביר ניוטון את החוק השלישי: „...אם סוס מושך אבן הקשורה אליו בחבל, יימשך הסוס בחזרה אל האבן באותה מידה, כי החבל המתוח, בנטייתו להרפות את המתח בו, ימשוך את הסוס אל האבן באותה מידה כמו את האבן אל הסוס, ויפריע להתקדמות הסוס באותה מידה שהוא עוזר להתקדמות האבן“.

החוק השלישי של קפלר (ע"ע, וע"ע אסטרונומיה; כוכ- ב-ילכת), שאליו הגיע קפלר באופן נסיוני על-סמך מספר גדול של תצפיות, קשר את זמן המחזור של כוכב-לכת כל- שהו עם מרחקו מהשמש. ב-1666 טבע ניוטון את מושג הכוח הצנטריפטלי עבור תנועה מעגלית (ר' להלן), ובעזרתו הראה שהחוק השלישי של קפלר נובע מקיום כוח משיכה בין השמש וכוכב-הלכת, המתפונתי לערך ההפוך של ריבוע המרחק בין שני הגופים השמימיים. ניוטון הגיע לחוק המ- שיכה הכללית ע"י הכללת כוח-משיכה זה לכל זוג גופים (ע"ע גרויטציה).

הודות לגילוייהם ועבודותיהם של גלילאי וניוטון השיגה המ' דרגת-שלימות יחידה במינה בין המדעים. בגלל שלימות זו, יחד עם העובדה שחמ' ניתנת לטיפול מתמאטי, נחשבה המ' ליסוד המדעים. כה גדולה היתה הצלחתה, שהשיעה אף על הפילוסופיה (ע"ע מדע, פילוסופיה של ה-; ממדים, אנליזת ה-), בדמות ה„מכאניצייה של הטבע“ - ניסיון להסביר כל התרחשות במונחים של המ'.

ציוני-הדרך העיקריים בהתפתחות המ' מימי ניוטון ועד למאה ה-19 הם: ג.ו. לייבניץ (ע"ע) טבע ופיתח את מושג האנרגיה הקינטית (ר' להלן, וע"ע אנרגיה). יוהן (I) ברנולי (ע"ע) ניסח את עקרון ההזוות הקטנות (ר' להלן). דניאל (I) ברנולי קידם את תורת תנועת-הזורמים וניסח

ריות, שלכל אחת מהן המסה ( $m_i$  "ע"), מוגדר ע"י הנוסחה

$$\vec{M}\vec{R} = \sum m_i \vec{r}_i \quad (2)$$

כאשר  $M = \sum m_i$  היא המסה הפללית של המערכת,  $r_i$  מקומותיהם של החלקיקים במערכת-צירים כלשהי,  $R$  — מקום מרכז-המסה באותה מערכת-צירים. בגוף ממשי הופך הסכום לאינטגרל ("ע" חשבון אינפיניטסימלי, עמ' 125):

$$\vec{M}\vec{R} = \int \vec{r} dm \quad (3)$$

מרכז-המסה של גוף, בעל צפיפות אחידה, זהה למרכז-הנפח שלו.

מומנט-התמדה של מסה נקודתית הוא מכפלת המסה בריבוע מרחקה מציר-הסיבוב. חישוב מומנט-התמדה של גוף ממשי נעשה ע"י אינטגרציה (סיכום) של מומנטי-ההתמדה של כל נקודותיו. כך, למשל, נקבל עבור טבעת הסובבת סביב צירה  $I = \int r^2 dm = MR^2$ , ועבור דיסקית ה-סובבת סביב צירה  $I = \int r^2 dm = \frac{1}{2}MR^2$ , כאשר  $M$  — מסת הגוף,  $R$  — מחוגו. לכל גוף מרחבי אפשר להתאים אליפסואיד ("ע"), הנקרא "אליפסואיד-ההתמדה", שמרכזו זהה עם מרכז-המסה של הגוף. מומנט-ההתמדה של הגוף סביב ציר כלשהו דרך מרכז-המסה יהיה  $I = MR^2$ , כאשר  $R$  הוא אורך הקטע בכיוון הציר, ממרכז האליפסואיד ועד לשפתו. לגוף בעל ציר-סימטריה ("ע") מתאים אליפסואיד-סיבוב.

תנאי שיווי-משקל. מערכת כוחות כלשהי, הפועלת על גוף צפיד, שקולה כנגד כוח יחיד ("כוח שקול")

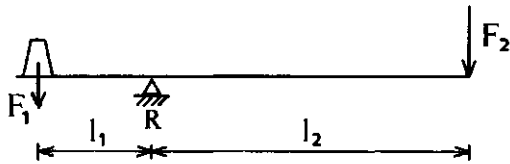

ציור 6. סנוף סכמתי. המשקל  $F_1$  וכוח-ההרמה  $F_2$  יוצרים מומנטים; כוחם השקול מתאזן ע"י התנגות בנקודת-המשען  $R$

הפועל על מרכז-המסה, ונוסף על כך, צמד כוחות, או מומנט-סיבוב, בעל ציר בכיוון מוגדר, שגם הוא עובר דרך מרכז-המסה. שיווי-משקל מתקבל כאשר הכוח השקול ומר-מנט-הסיבוב שווים כל אחד לאפס:

$$\sum \vec{F} = 0; \quad \sum \vec{M} = 0 \quad (4)$$

על-סמך חוקים אלה בנויים מכשירים שונים, כמנוף וכמאזניים ("ע").

המנוף מורכב ביסודו מזרוע (או מוט), שעליה פועלים 3 כוחות ב 3 נקודות שונות (ציור 6): משקלו של המשא,  $F_1$ , בנקודת-המשען; כוח-ההרמה,  $F_2$ , בנקודת-הל-חיצה, וכוח-התנגות — בנקודת-המשען. כוח-התנגות ("ר" לעיל, חוקי ניוטון) שווה בעוצמתו והפוך בכיוונו לסכום 2 הכוחות האחרים, וע"כ, הכוח השקול על המנוף מתאפס. כדי שהמנוף יימצא בשיווי-משקל, דרוש שגם המומנט הכללי יתאפס. וע"כ חייב להתקיים:

$$\vec{F}_1 \times \vec{l}_1 = -\vec{F}_2 \times \vec{l}_2 \quad (5)$$

ואם הכוחות מקבילים, יוצא מפאן  $|F_2| = F_1 \cdot \frac{l_1}{l_2}$

כשמופעל על המנוף כוח-ההרמה גדול מ  $F \cdot \frac{l_1}{l_2}$  נוצר

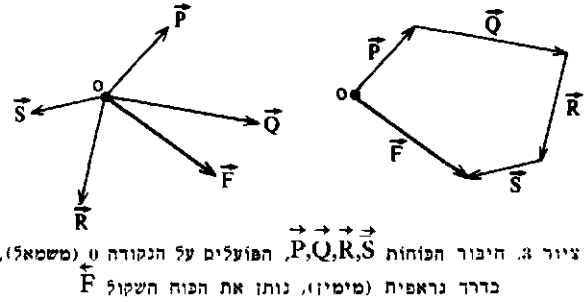

ציור 3. חיבור הכוחות  $\vec{P}, \vec{Q}, \vec{R}, \vec{S}$  הפועלים על הנקודה  $O$  (משמאל), בדרך גראפית (סימיו), נותן את הכוח השקול  $\vec{F}$

טית ("ע" תרמודינמיקה), ובה מקבלים, למשל, שהטמפר-טורה של המערכת מתכונתית לאנרגיה הקינטית הממוצעת של חלקיק, והלחץ שלה מתכונתי לאנרגיה הממוצעת ליחיד-דח-נפח. גם ב' הסטאטיסטי יש גישה לפי תורת-היחסות וגישה לפי תורת-הקוואנטים, וגם שם התוצאות הקלאסיות מתקבלות כגבול של התוצאות המדייקות-יותר.

הסטאטיקה דנה בנקודות קמריות, או בגופים, שעל-יהם פועלים כוחות, הנמצאים בשיווי-משקל. לסטאטיקה חשיבות מעשית גדולה בארדיכלות ("ע"), בהנדסה אזרחית ובהנדסת מכונות ("ע" הנדסה).

חיבור כוחות ופירוים. כוח הוא וקטור ("ע"), הנתון לפי גודלו וכיוונו. במערכת קואורדינטות קרטזיות ("ע" גאומטריה אנליטית, עמ' 111—112 [צירים ושיעורים; מערכת נורמלית]) ניתן לפרק את הכוח לרכיביו ("ע" וקטור, עמ' 468), הפועלים לאורך צירי המערכת (ציור 1). כאשר מספר כוחות  $\vec{F}_1, \vec{F}_2, \dots, \vec{F}_n$  פועלים על אותה נקודה, אפשר למצוא את הרכיבים של הכוח השקול  $\vec{F}$ , כל אחד כסכום הרכיבים המתאימים (ציור 2). כלי הכוח השקול הוא הסכום הווקטורי ("ר" שם, עמ' 467) של כל הכוחות הפועלים על אותה נקודה. סיכום זה ניתן לביצוע גם בדרך גראפית (ציור 3).

מומנט  $\mathcal{M}$  של כוח, ביחס לנקודה, מוגדר כמכפלה וקטוריאליית ("ר" שם) של הכוח  $F$  במרחק  $a$  מנקודת פעולת-הכוח לנקודת הייחוס (ציור 4). מומנט של כוח גורם לסיבוב מסביב לקר-הפעולה של המומנט ("מומנט-סיבוב"), לפי חוק, המקביל לחוק-הכוח:  $\alpha = \frac{\mathcal{M}}{I}$ . כש  $\alpha$  היא

התאוצה הזוויתית,  $I$  — מומנט-ההתמדה ("ר" להלן). שני כוחות מקבילים, שגודלם שווה וכיוונם מנוגד ("צמד כר-חות"), יוצרים מומנט-סיבוב שגודלו שווה לגודל של אחד הכוחות כפול במרחק שבינו לכוח השני (ציור 5). ברוב הבעיות ההנדסיות פועלים הכוחות במישור. מומנט שגורם לסיבוב במגמת סיבוב מחוגי-השעון, מוגדר כשלילי ומר-מנט המסובב נגד כיוון-השעון מוגדר כחיובי.

מרכז-המסה (מרכז-הכובד) במערכת נקודות חומי-



ציור 4. הכוח  $F$  הפועל בנקודה  $F$  מפעיל מומנט על הנקודה  $O$ ; סמט, שמנסחו בציור — שלילית מגמת המומנט בציור — חיובית



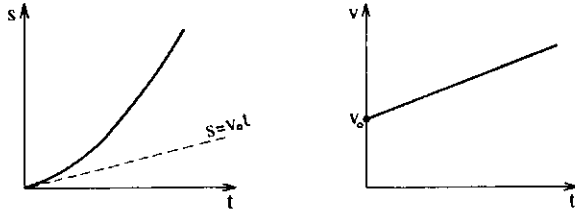

ציור 7. תנועה קווית שוות-תאוצה. מימין: המהירות נרדף באופן ליניארי מערפה ההתחלתי  $v_0$ , משמאל: הדרך מורכבת מתרוסת המהירות ההתחלתית (הישר) ותרוסת התאוצה

הסופרפוזיציה: אם מערכת פיסיקלית נמצאת תחת השפעתם של גורמים בלתי-תלויים, שווה ההשפעה הכללית לסכום ההשפעות הבודדות. לדוגמה: תנועתו של טיל — ע"ע בליסטיקה, עמ' 891. טיפול בתנועת גוף במרחב מתבסס על אותם העקרונות.

תנועה מעגלית קצובה. חלקיק בעל מסה  $m$ , הנוע במהירות היקפית קבועה  $v$  לאורך מעגל בעל מחוג  $r$  (ציור 8), משנה את פיוון-מהירותו ובכך — את וקטור-המהירות. שינוי מהירות החלקיק בין שתי נקודות  $A, B$  על מעגל-התנועה הוא  $\Delta v = v_B - v_A$ . הדרך, שאותה עבר החלקיק מנקודה  $A$  לנקודה  $B$ , שווה ל  $\Delta s = v \Delta t$ , כאשר  $\Delta t$  הוא הזמן הנחוץ לדרך  $\Delta s$ . בגלל דמיון המשולשים  $AOB$  (ציור 8), אפשר לכתוב:

$$\frac{\Delta v}{v} = \frac{\Delta s}{r} = \frac{v \Delta t}{r} \quad (12)$$

וגודל-התאוצה  $a_c$  (תאוצה צנטריפטאלית), הוא, איפוא:

$$|a_c| = \frac{\Delta v}{\Delta t} = \frac{v^2}{r} \quad (13)$$

$a_c$ , התאוצה הצנטריפטאלית, מכוננת כלפי מרכז-המעגל. ערכו של הכוח הצנטריפטאלי הקשור לתאוצה זו ניתן

$$F_c = m a_c = \frac{m v^2}{r} \quad \text{על-פי החוק השני של ניוטון) על-ידי}$$

כוח זה דרוש כדי שהחלקיק ינוע במסלולו המעגלי. המהירות הזוויתית היא נגזרת הוית (ע"ע) לפי הזמן:

$$\omega = \frac{d\theta}{dt} \quad (14)$$

$\omega$  הוא וקטור המכוון לאורך הציר, כך שמגמת הסיבוב סביבו חיובית. בהתאם לקשר בין הזווית לקשת, קיים

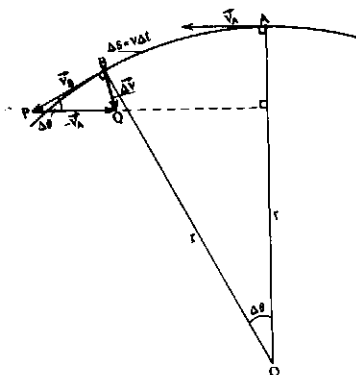

ציור 8. תנועה מעגלית. המהירות בכל סקום ששיקה למעגל, אך כיוונה משתנה; נוצר הפרש-מהירות  $\Delta v$ , הניצב למי הירות הקשפית ומכוון אל מרכז-המעגל

מומנט שקול, המסובב את זרוע-המנוף, כך שהמשא מתרומם. לעיתים מסווגים את המנופים למספר סוגים, לפי מקומן היחסי של 3 נקודות-הפעולה של הכוחות. — וע"ע הרמה, מתקני.

ע"י שימוש במשוואה (3) אפשר לקבוע כוחות, מאמצים ומומנטים המתעוררים במיבנים שונים. כאשר התנאים (4) מספיקים לחישוב כל המאמצים והמומנטים במיבנה, הוא נקרא מסוים מבחינה סטאטית, וכשאינם מספיקים, הוא נקרא בלתי-מסוים מבחינה סטאטית. דבר זה קורה, כאשר החומר אינו קשיח לחלוטין (בניגוד להנחות המ'), ואז יש להשתמש בחוקים הנובעים מתורות הגמישות, הדפורמאציה, חוק-החמרים, הפיתול הראולוגיה (ע"ע). וע"ע גג; גשר, עמ' 717—721: כפה.

ק י נ מ א ט י ק ה. המהירות הממוצעת  $v_N$  של גוף, העובר את המרחק  $\Delta s$  (וקטור) בפרק-זמן  $\Delta t$ , מוגדרת כיחס:

$$v_N = \frac{\Delta s}{\Delta t} \quad (6)$$

המהירות הרגעית  $v$  של הגוף היא הנגזרת (ע"ע חשבון אינפיניטסימלי, עמ' 120—123) של וקטור-המקום לפי הזמן:

$$v = \frac{ds}{dt} \quad (7)$$

התאוצה  $a$  של הגוף היא הנגזרת של המהירות לפי הזמן (כל, הנגזרת השניה של הדרך לפי הזמן):

$$a = \frac{dv}{dt} = \frac{d^2s}{dt^2} \quad (8)$$

התנועה המואצת הפשוטה-ביותר היא תנועה בתאוצה קבועה (כל, בהשפעת כוח קבוע) לאורך קו ישר (לדוגמה: גוף הנופל בהשפעת כוח-הכובד, בהזנחת חיפוף האוויר [בפילה חפשית], נע בתאוצה קבועה  $9.81$  מ/שנ<sup>2</sup>). עבור תאוצה קבועה  $a$  מתקבלים הקשרים הבאים בין הדרך  $s$ , המהירות  $v$  והזמן  $t$ :

$$v = v_0 + at \quad (9)$$

$$s = v_0 t + \frac{1}{2}at^2 \quad (10)$$

כאשר  $v_0$  היא המהירות ההתחלתית של הגוף (ציור 7). תנועה חשובה אחרת לאורך קו ישר היא התנועה-ההר-מונית הפשוטה, שהיא תנועתו של גוף בהשפעת כוח מחזיר: כוח מתכונתי להעתק (ההזזה מנקודת מרכז-התנועה) ובסמיון הפוך.

משוואת התנועה הרמונית הפשוטה היא:

$$m \cdot \frac{d^2x}{dt^2} = -kx \quad (11)$$

ופתרונה:  $x = A \sin \left( \sqrt{\frac{k}{m}} [t - t_0] \right)$

$t_0$  הוא הזמן שבו עובר הגוף דרך מרכז-התנועה  $x=0$ . תנועה זאת קיימת בגלים (ע"ע), למשל. תנודות רבות ניתנות לתיאור מקורב ע"י תנועה הרמונית פשוטה, לדוג-מה: תנועת המטטלת (ע"ע).

תנועה במישור. כשגוף נע בהשפעת כוחות אחדים, הפועלים במישור אחד, ינוע הגוף במסלול הנמצא באותו מישור. העקום, שלפיו ינוע הגוף, מחושב בעזרת עקרון

בתנועה סיבובית מוגדר התנע הזוויתי:

$$\vec{L} = \vec{P} \times \vec{r} = m \vec{v} \times \vec{r} \quad (23)$$

במקביל לתנועה הקווית קיים חוק השתמרות התנע הזוויתי: בהעדר מומנט-סיבוב חיצוני, אין התנע הזוויתי יכול להשתנות, והוא נשאר קבוע. החוק השני של קפלר (חוק השטחים) הוא תוצאה של חוק השתמרות התנע הזוויתי, והאיל ולכוח-המשיכה בין השמש לכוכב-הלכת אין מומנט סיבוב השמש.

עבודה, במובנה המכאני, היא האנרגיה (ע"ע) המושגת ע"י הכוח להנעת גוף. שיעור-העבודה,  $W$ , מוגדר כמכפלה הסקאלרית (ע"ע וקטור, עמ' 467) של וקטור-הכוח,  $\vec{F}$ , בווקטור-ההעתקה של הגוף,  $s$ :

$$W = \vec{F} \cdot \vec{s} = F s \cos(F, s) \quad (24)$$

( $F, s$ ) היא הזווית בין פיון הכוח לבין פיון ההעתקה. לדוגמה: העבודה הנעשית בהרמת גוף בעל מסה  $m$  לגובה  $h$  היא  $mgh$  (במערכת יחידות mks נמדדת העבודה ביחידות ג'אול, ובמערכת cgs — בארג; וע"ע יחידות פיסיות-קליות).

במערכת הנמצאת במצב שיווי-משקל, הכוח השקול הכללי מתאפס וע"כ יש לאנרגיה המכאנית ערך קיצוני (מינימום) — כאשר שיווי-המשקל יציב; מקסימום — כאשר שיווי-המשקל בלתי-יציב).

רכיבי הכוח (במערכת-קואורדינטות קארטזיות) ניתנים, במערכות משמרות, להיכתב כנגזרות של פונקציה סקאלרית  $U(x, y, z)$  (הנקראת פוטנציאל-הכוח):

$$F_x = -\frac{\partial U}{\partial x}; F_y = -\frac{\partial U}{\partial y}; F_z = -\frac{\partial U}{\partial z} \quad (25)$$

כלי הכוח הוא גראדיינט הפוטנציאל (ע"ע וקטור, עמ' 469)  $\vec{F} = -\nabla U$ . במקרה כזה העבודה המתבצעת ע"י הכוח היא הפרש הפוטנציאלים בין נקודות התחלת-התנועה וסופה:  $W = \int \vec{F} \cdot d\vec{s} = \Delta U$ . מערכת שבה קיימים רק כוחות בעלי פוטנציאל, נקראת „מערכת משמרת“, וקיים בה עקרון השתמרות האנרגיה המכאנית (ז"א, סכום האנרגיה הקינטית והאנרגיה הפוטנציאלית [של כבידה, חשמל וכד']). מש-וואת-התנועה של גוף בעל מסה  $m$  לובשות במקרה זה את הצורה:

$$m \frac{d^2 x}{dt^2} = m\ddot{x} = -\frac{\partial U}{\partial x}; m\ddot{y} = -\frac{\partial U}{\partial y}; m\ddot{z} = -\frac{\partial U}{\partial z} \quad (26)$$

( $\ddot{x}$  מסמן נגזרת של הפונקציה  $x$  לפי הזמן, — נגזרת שניה). — על האנרגיה ועל חוק שימור-האנרגיה — ע"ע אנרגיה.

משוואות לאגראנז', כדי לאפשר את פתרון משוואות-התנועה (26) במערכת קואורדינטות כלשהי, פיתח לגרנז' (ע"ע) שיטה המעבירה את חוקי-התנועה של ניוטון לקואורדינטות כלליות. תהיינה נתונות הקואורדינטות  $q_1, q_2, q_3$ , הקשורות בקואורדינטות הקרטזיות ע"י-הפונקציות:

$$\begin{aligned} x &= x(q_1, q_2, q_3) \\ y &= y(q_1, q_2, q_3) \\ z &= z(q_1, q_2, q_3) \end{aligned} \quad (27)$$

קשר בין המהירות הזוויתית למהירות ההקפית:  $v = \omega r$ , כאשר  $r$  הוא מחוג-המעגל. התאוצה הזוויתית ניתנת ע"י:

$$\alpha = \frac{d\omega}{dt} = \frac{d^2\theta}{dt^2} \quad (15)$$

על החוק השלישי של קפלר וחוק הגרביטאציה — ע"ע אסטרונומיה; גרביטציה; כוכבי-לכת; ניוטון; קפלר. קינטיקה. התנע  $\vec{P}$  של גוף בעל מסה  $m$  מוגדר כמכפלת המסה במהירות-הגוף  $v$ :

$$\vec{P} = m \vec{v} \quad (16)$$

פיון וקטור-התנע הוא ככיוון וקטור-המהירות. בעזרת מושג התנע, מקבל החוק השני של ניוטון את הצורה:

$$\vec{F} = \frac{d\vec{P}}{dt} \quad (17)$$

כלי, קצב שינוי-התנע שווה לכוח הפועל על הגוף. מתוך משוואה (17) מתקבל:

$$\vec{F} dt = d\vec{P} \quad (18)$$

הפיטוי  $\vec{F} dt$  נקרא תקיפת-הכוח (בעבר השתמשו גם בכינוי דחף).

עבור גוף בודד, זהה חוק זה לחוק הראשון של ניוטון. אולם חשיבותו בכך, שהוא מתקיים גם עבור מערכת של גופים. לדוגמה: משוואות התנועה עבור מערכת שני גופים (1 ו-2), שפיניהם פועל פוח ללא פוח חיצוני נוסף, הן:

$$\begin{aligned} m_1 \vec{a}_1 &= \vec{F}_{12} \\ m_2 \vec{a}_2 &= \vec{F}_{21} \end{aligned} \quad (19)$$

לפי החוק השלישי של ניוטון, לכוחות בין הגופים גדול שווה, אך פיון מנוגד ( $\vec{F}_{12} = -\vec{F}_{21}$ ), ולכן, ע"י חיבור שתי המשוואות מתקבל:

$$m_1 a_1 + m_2 a_2 = 0 \quad (20)$$

$$\frac{m_1}{m_2} = -\frac{a_2}{a_1} \quad \text{או:}$$

(משוואה זו מאפשרת את מדידת המסה של הגוף, מתוך ידיעת הערך של מסה תיקנית [ע"ע יחידות פיסיקליות, עמ' 758]). המשוואה (20) מתקבלת גם ע"י שימוש בחוק השתמרות התנע:

$$m_1 \frac{d\vec{v}_1}{dt} + m_2 \frac{d\vec{v}_2}{dt} = \frac{d}{dt} (\vec{P}_1 + \vec{P}_2) = 0 \quad (21)$$

כלי, בהעדר כוח חיצוני נשאר סכום התנעים של הגופים (התנע הכללי של המערכת) קבוע.

במערכת רב-חלקיקית שווה התנע של המערכת ל:

$$\vec{P} = \sum m_i \vec{v}_i = \sum m_i \frac{d\vec{r}_i}{dt} = \frac{d}{dt} (\sum m_i \vec{r}_i) = M \frac{d\vec{R}}{dt} \quad (22)$$

כלי, למכפלת המסה הכללית של המערכת במהירות,  $\vec{V}$ , של מרכז-המסה. מפאן שהכוח החיצוני הפללי (סכום הכוחות החיצוניים) גורם לתאוצת מרכז-המסה, לפי החוק:

$$\vec{F} = \frac{d\vec{P}}{dt} = M \frac{d\vec{V}}{dt}$$

לפי חוקי ניוטון, כאילו כל מסתו מרוכזת במרכז-המסה.

מינימאלי, לפחות לגבי עקומים הסוטים אך במעט ממסלול הפיתרון.

כאשר עוברים ממערכת-צירים אחת לאחרת, נראות תופעות שונות בצורה חדשה, הדורשת הסבר שיתאים לנקודת-הראות החדשה. דוגמות: (א) כשצופה נייה מתבונן במערכת מסתובבת (כגון תנועת פוכבי-הלכת סביב השמש), עליו להסביר מדוע פוכבי-הלכת אינו ממשיך, לפי חוקי-ההת-מדה, בתנועה ישרה אלא מסלולו מתעקם. ההסבר הוא בכוח-משיכה (צנטריפטאלי), המסיט את פוכבי-הלכת מת-נועתו הישרה. לעומתו, צופה הנע עם פוכבי-הלכת צריך להסביר מדוע כוח-המשיכה אינו גורם לנפילת פוכבי-הלכת אל השמש. ההסבר הוא בכוח-דחיה (צנטריפוגאלי), שהוא הצורה שבה מרגיש הצופה הנע את התמדת פוכבי-הלכת. כוח צנטריפוגאלי זה זהה בעוצמתו והפוך בכיוונו לכוח הצנטריפטאלי. (ב) כשצופה הצמוד למערכת מסתובבת (כדה"א, למשל) מתבונן בגוף נע (קלע או רוח, למשל), הרי, שבגלל תנועתו שלו, יידמה לו כי הגוף אינו נע בקו ישר. כדי להסביר זאת, מייחסים למערכת כוח נוסף, פוח-קוריאויליס, שעוצמתו וכיוונו ניתנים ע"י המכפלה הווקטור-אילית של שתי המהירויות:

$$\vec{F}_c = 2 \vec{v} \times \vec{\omega} \quad (33)$$

כאשר  $\vec{\omega}$  היא המהירות הזוויתית (ר' לעיל) של כדה"א,  $\vec{v}$  — המהירות היחסית של הגוף הנע כלפי כדה"א. צופה, הנמצא בחצי הצפוני של כדה"א, יבחין בכוח המסטה כל גוף ימינה מפיון-תנועתו. (ג) בתנועה יחסית של שני גופים (בהתנגשויות בין אטומים, למשל, ובתנועת האלקטרון סביב גרעין האטום [ע"ע]) אפשר להסתפל במערכת הצמודה למרכז-המסה שלהם, ואז כל גוף ינוע בהתאם לחוקים שצוטטו לעיל, או במערכת הצמודה לאחד הגופים (גרעין-האטום, למשל). במערכת השניה תתואר התנועה היחסית של הגוף השני, כאשר בחוקים השונים יש להחליף את מסת-הגוף בגודל:

$$\mu = \frac{m_1 m_2}{m_1 + m_2} \quad (34)$$

כאשר  $m_1, m_2$  הן מסות הגופים.  $\mu$  נקראת „המסה המצומ-צמת" של הגוף. — וע"ע פסיקה.

י. גרינפלד — י. טרובס, מכניקה אנליטית, על-פי הרצאותיו של י. רקה, תש"י; פ. סירס — מ.ו. זימנסקי, פסיקה תי-כונית א': מכניקה, תש"ד; E. Mach, *Die Mechanik und ihre Entwicklung*, 1883; J. C. Salter — N. H. Frank, *Mechanics*, 1947; S. F. Mason, *A History of the Sciences*, 1953; R. J. Forbes — E. J. Dijksterhuis, *A History of Science and Technology*, I-II, 1963.

פ. דו.

**מְכָס** (אנג' tariff; customs [מערב' — מכס] גרמ' Zoll). מס (ע"ע) המוטל כיום בעיקר על סחורות מיובאות, בגבולות המדינה הגובה. בעבר נהגו גם להטיל מ' על יצוא סחורות ועל סחורות במעבר. המ' מוטל באחת מפמה צורות: לפי הערך (ad valorem), כשגובים אחוז מסויים מערך הסחורה המיובאת; מ' ספציפי, כשגובים סכום מסויים ליחידת-פמות או ליחידת-משקל; מ' מעורב, למשל, כשגובים מ' ספציפי אם מחיר הסחורה המיובאת הוא מתחת למינימום מסויים, ומ' לפי הערך אם המחיר מעליו. למ' הספציפי יתרון בכך שאינו

לכל נקודה בעלת קואורדינאטות  $z, y, x$  מתאימות שלוש קואורדינאטות כלליות  $q_1, q_2, q_3$ . עם תנועתו של חלקיק במרחב משתנות גם הקואורדינאטות הכלליות, ואת תנועתו אפשר לתאר ע"י שלוש פונקציות של זמן  $q_1(t), q_2(t), q_3(t)$ . שלושת רכיבי-המהירות  $\dot{z}, \dot{y}, \dot{x}$  ניתנים לתיאור בעזרת:

$$\begin{aligned} x &= \frac{\partial x}{\partial q_1} \dot{q}_1 + \frac{\partial x}{\partial q_2} \dot{q}_2 + \frac{\partial x}{\partial q_3} \dot{q}_3 \\ \dot{y} &= \frac{\partial y}{\partial q_1} \dot{q}_1 + \frac{\partial y}{\partial q_2} \dot{q}_2 + \frac{\partial y}{\partial q_3} \dot{q}_3 \end{aligned} \quad (28)$$

$$\dot{z} = \frac{\partial z}{\partial q_1} \dot{q}_1 + \frac{\partial z}{\partial q_2} \dot{q}_2 + \frac{\partial z}{\partial q_3} \dot{q}_3$$

ע"י השימוש במשוואות (26), (27), (28) וכן באנרגיה הקינטית T:

$$T = \frac{m}{2} (\dot{x}^2 + \dot{y}^2 + \dot{z}^2) = \frac{m}{2} v^2 \quad (29)$$

מקבלות משוואות-התנועה במערכת-הקואורדינאטות הכל-לית את הצורה:

$$\begin{aligned} \frac{d}{dt} \left( \frac{\partial T}{\partial \dot{q}_1} \right) - \frac{\partial T}{\partial q_1} &= - \frac{\partial U}{\partial q_1} \\ \frac{d}{dt} \left( \frac{\partial T}{\partial \dot{q}_2} \right) - \frac{\partial T}{\partial q_2} &= - \frac{\partial U}{\partial q_2} \\ \frac{d}{dt} \left( \frac{\partial T}{\partial \dot{q}_3} \right) - \frac{\partial T}{\partial q_3} &= - \frac{\partial U}{\partial q_3} \end{aligned} \quad (30)$$

אלה הן משוואות-לאגראנז', ששימושן רב בפתרון בעיות מורכבות במ'. יתרוןן של משוואות אלה הוא בעיקר בעוב-דה, שניתן לבטא את האנרגיה הקינטית T והפוטנציאל U בקואורדינאטות כלליות ביתר-קלות מאשר את התאוצות והפחות.

הפונקציה L של לאגראנז' מוגדרת ע"י  $L(q, \dot{q}, t) = T - U$ , הפוטנציאל, אינו תלוי במהירויות, ולכן הופכות המשוואות להיות:

$$\frac{d}{dt} \left( \frac{\partial L}{\partial \dot{q}_i} \right) = \frac{\partial L}{\partial q_i} \quad (31)$$

נגדיר תנע צמוד לקואורדינאטה q ע"י  $P_i = \frac{\partial L}{\partial \dot{q}_i}$  ההמילטוניאן (ע"ש ו. ר. המילטון), H, מוגדר ע"י:  $H = \sum_i p_i q_i - L$ , ובאמצעותו מתקבלות משוואות-המילטון:

$$\dot{q}_i = \frac{\partial H}{\partial p_i}; \dot{p}_i = - \frac{\partial H}{\partial q_i} \quad (32)$$

(H חייב להיות פתוב באמצעות  $p, q, t$  בלבד). כאשר H אינו תלוי בזמן הוא זהה עם האנרגיה הכללית,  $H = U + T$ . משוואות-המילטון משמשות בסיס לתורת הקוואנטים. כמר-כן ניתן לבסס עליהן את כל המ' הקלאסית, כלי' להתחיל מהן במקום משוואות-ניוטון. בסיס אחר אפשרי למ' הק-לאסית הוא עקרון הפעולה המינימלית: הפעולה מוגדרת ע"י  $S = \int \sum p_i dq_i$ ; c הוא קטע עקום. במערכות משמרותי אנרגיה נובע ממשוואות-המילטון (שאותן אפשר לקבל גם מעיקרון זה), כי שינויי S יהיו במסלול c כזה, Sw יהיה

כזו — צימצום הצריכה של מוצרי-מותרות או מוצרים לא רצויים (משקאות חריפים, למשל). גורם נוסף מתייחס להכנסות-הממשלה המתבטאות במרוצעים VXYZ ו-IJKL; גורם זה יגדל כשההצע המקומי בלתי-גמיש וה-ביקוש ליבוא רב ובלתי-גמיש.

כמקור להכנסות-המדינה שימש המ' מאז-ומתמיד אחת הסיבות העיקריות להטלתו. בעיקר בשל נוחות השליטה על היבוא והקושי היחסי בקיום מערכות-מיסוי אלטרנאטיוויות, פנימיות. לכן המ' הוא סעיף מרכזי בהכנסות-הממשלה של מדינות מתפתחות, שבהן המשק הפנימי עדיין בדרגת-התפתחות נמוכה-יחסית והיבוא מספק חלק גדול מסך המיצ-רכים. לדוגמה: בא"י, בתקופת-המאנדאט, שימש המ' מקור-הכנסות עיקרי, וזאת אע"פ ששיעורו היה נמוך-יחסית (11%). הוא הוטל באופן בלתי-מפלה ולא שימש כמעט להגנה.

המ' כגורם לחלוקה-מחדש של ההכנסות. התעשייה הקיימת, שייצרה פמות OC במחיר P (ר' שרטוט), מקבלת עתה, עבור אותה פמות, מחיר גבוה-יותר —  $P_2$ . דהינו, הכנסות נוספות בגובה  $PP_2 \times OC$ . יתר-על-כן, מאחר שהכנסות המפעלים הנוספים (CF) שנכנסו למעגל-היצור נקבעות לפי היצרן השולי, הרי גם הם נהנים מעודף-הכנסה. מאידך-גיסא, הצרכנים, ששילמו פחות בעד אותה פמות (מחיר P), משלמים עתה יותר (מחיר  $P_2$ ). כך מתחלקות ההכנסות מחדש במשק, כאשר גורמי-היצור של המוצרים המוגנים מקבלים יותר מבעבר, והצרכנים משלמים יותר מבעבר. זו אחת הסיבות לקיומן של קבוצות-לחץ חזקות המעוניינות בקיומם של המ'.

גורם, תנאי-הסחר". כתוצאה מההצע הבלתי-גמיש בארץ-היצוא, חייבת המדינה המייצאת להוריד את המחיר כדי להמשיך למכור את הפמות שאין לה בשבילה אלטרנא-טיווה (דוגמה תאורטית לכך: יצוא תפוזים מישראל לשוק האירופי המשותף המורחב) לפיכך, מרבית המ' נספג ע"י ארץ-היצוא ומדינת-היבוא קונה עתה, אמנם, קצת-פחות, אך במחיר ייצוני זול-יותר; דהינו, "תנאי-הסחר" שופרו בהרבה. גורם זה תלוי בגמישויות ההצע והביקוש בארץ-היצוא ובארץ-היבוא. ככל שתלותה של ארץ-היצוא בשוק של ארץ-היבוא גדולה-יותר, תיפול הטלת המ' על שכם ארץ-היצוא. לעובדה זו היו השלכות על טענות פדאיות הטלת-המ' מנקודת-ראות רוחתה של המדינה הבודדת. המ' משפיע גם על מאזן-התשלומים (ע"ע סחר: סחר-חוץ). ככל שהיבוא קטן יותר, ההוצאה במטבע-חוץ קטנה יותר; במקום לשלם למדינה השניה במטבע-חוץ את הסכום  $P \times WN$ , ישולם הסכום  $P_4 \times IJ$ , שהנו קטן ממנו בהרבה.

גורם-התחרות. המ' מעודד חוסר-יעילות; המפעל הוותיק, שקודם מכר סחורתו במחיר P, יכול עתה לייצר בתנאי חוסר-יעילות (הוא מוכר במחיר  $P_2$ ). מאידך-גיסא, אילו בוטל המ', היה המפעל חייב למצוא דרכים להוריד מחירו ל P, דבר שהיה מחייבו ליעל את ייצורו ככל-האפשר, כדי לעמוד בתחרות.

גורם-העסוקה. הטלת-המ' יכולה לצמצם את היבוא ולהטות את הצריכה לשוק הפנימי. תוצאה כזו על צריכה או השקעות בתוך המשק תגרור אחריה, במצב של אבטלה, גידול בהכנסות וכתעסוקה, באמצעות "המכפיל" (ע"ע פל-

מושפע מתנודות במחירי הסחורות המיובאות, ולכן אין צורך להתאימו אליהם. חסרונו — אין הוא מתחשב בערך הסחורה ובטיבה, ובאפיו הוא רגרוטיווי. נוהגים להבחין בין מ' אוטונומי (או כללי) — שנקבע באופן חד-צדדי ע"י המדינה ויכול להשתנות בהתאם להחלטותיה, ובין מ' חרוזי (או קונווציונאלי) — שנקבע במ"מ בין המדינות המער-רבות ואינו ניתן לשינוי אלא בהסכמתן. הוא חל על מדינות שהן צד לחוזים שבהם מצוי סעיף דין-אומה-מועדפת-ביותר (ע"ע חוזה מסחרי). קיים גם מ' מועדף שהנו חריג מדין-אומה-מועדפת-ביותר והוא נמוך מהמ' הקונווציונאלי. מב-חינים בין הנחה שניתנת במ"מ בין מדינות בצורת הורדת-מ', לבין הנחה בצורת "קשירה", שדינה — התחייבות לא לשנות את המ' הקיים. מ' קונויקטוראלי הנו הורדה אוטו-נומית מעבר להתחייבות, בהתאם לשיקולים כלכליים פנימיים. נוהגים גם מ' המוטלים במקרים של הצפה (ע"ע דמפנינג) או כשמחירי היבוא אינם רצליים (הזולו באמצעות סובסידיה ע"י המדינה המייצאת). זכורות גם "מלחמות-מ'", כאשר בתגובה על העלאת מ' במדינה אחת, הגיבה מדינה שניה בהעלאת-מ' נגדית. אפשר להטיל מ' אוניפורמי (אחיד), על כל היבוא (כזה היה המ' בא"י המאנדאטורית) או מ' סלקטיווי — המקובל בעיקר בארצות המפותחות.

השפעות המ', מניתוח גראפי, בתנאים של "שיווי-משקל חלקי", המציג עקומות ביקוש והצע למוצר בארץ-היבוא ובארץ-היצוא, בתנאי סחר תפשי ובתנאי מ', ניתן ללמוד על השפעות המ' על המסחר הבינ-לאומי (ע"ע סחר):

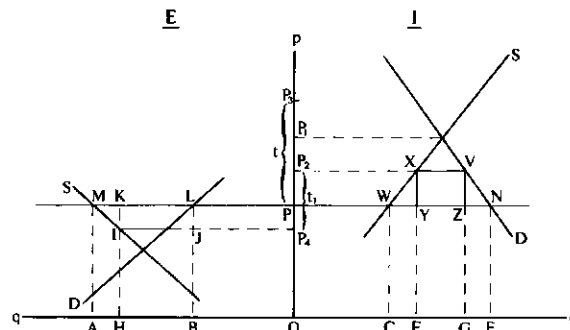

(העקומות של ארץ-היצוא E מוצגות בכיוון הפוך, מציר-המחיר P, לעקומות של ארץ-היבוא I). במחיר P קיים איזון בין הביקוש של ארץ-היבוא וההצע של ארץ-היצוא (כאשר מתעלמים מהוצאות-ההובלה). בתנאי סחר תפשי — תיוצר ב I הפמות OC ותיובא הפמות CE, כאשר סה"כ הצריכה, משני המקורות, היא OE. אם יוטל מ' פרוהיביטיווי (הנועד לצמצם את הצריכה) t בגובה  $PP_2$ , כשהמחיר בי-עולם (P) גמיש-לחלוטין — לא יהיה כלל יבוא והתעשייה המקומית תרחיב ייצורה עד לשיווי-משקל פנימי; במחיר  $P_2$ , מאידך, אם המ' המוטל אינו פרוהיביטיווי, או אם חלקו נספג ע"י המדינה המייצאת, ימשיך היבוא להתקיים אם-כי בהקף מצומצם-יותר (FG במקום CE).

כתוצאה מעליית מחיר-היבוא מ P ל  $P_2$ , פדאי ליצרנים להגדיל את ההצע של היצור המקומי CFB. זהו גורם-ההגנה, המשמש בסיס לחלק ניכר מהטיעונים למ"מגן. מאידך-גיסא, בגלל הטלת המ' ועליית מחירו של המוצר, צומצמה גם צריכתו; גורם-הצריכה מתבטא בצימצום הביקוש E במחיר P ל G במחיר  $P_2$ ; כוונתה של הטלת-מ'

— כל אלה הביאו באנגליה לגישה חדשה למ' שעיקרה נטישת מכסי-המגן. אולם רעיונות אלה זכו לביקורת באה"ב (ע"ע המילטון, אלפסנדר) ובאירופה (ע"ע ליסט, פרידריך); שם טענו שמוצדקים מכסי-מגן להגנה על ייצור מקומי לשם התבססות ופיתוח. ואכן רווחה מאוד — באה"ב, מאז יסודה, בגרמניה ובמדינות אירופיות נוספות — מדיניות-המ' הפרו-טקציניסטית. מהמחצית השנייה של המאה ה-19 ועד ל-מלח"ע I קבעה מדיניות המ' והסחר של האימפריה הברי-טית הנהגת שערי-מ' נמוכים-יחסית. היום מעריכים תקופה זו כתקופת-זהר לסחר החפשי, בעיקר בגלל מעמד-הבכורה של בריטניה בסחר העולמי ומשום שהמ' היה אז האמצעי העיקרי — ובד"כ היחיד — להגבלת הסחר. במצב-דברים זה תואמים המ' את פעולת מנגנון-המחירים, ואינם נקבעים באופן שרירותי ע"י המנגנון הממשלתי. אולם יתרון זה הוא גם הסרונה של השיטה, משום שאין המ' מעניק הגנה מס-פיקה למדינה בתנאי מחסור חמור של מטבע-חוץ או הגנה מפני חוסר-תעסוקה וכיו"ב. לפי שקשה לקבוע לאיזה גובה יש להעלות את המ' כדי להפכו לפרוהיביטיווי ולגרום להורדת הצריכה של מוצרים ספציפיים. זו גם הסיבה שבזמן מלח"ע II-I ובתקופות-המעבר שלאחריהן השתמשו בעולם באמצעי-הגבלה אחרים וחמורים-יותר. בשלהי מלח"ע II ולאחריה התקיימו, ביזמת אה"ב, דיונים בין-לאומיים שי נועדו להביא לליבראליזציה של הסחר העולמי ע"י ביטול אמצעי-הגבלה אחדים, פרט למ', וצימצום המ' הקיימים במידה מירבית. העקרונות שנידונו בוועידות השונות נת-גבשו במסגרת הסכם גאטס (GATT — ר"ת של General Agreement on Tariffs and Trade [ע"ע חוזה מסחרי]), שעליו חתומות כיום 80 מדינות. הוא מבוסס על העקרונות הבאים: 1. דין-האומה-המועדפת-ביותר — לכל המדינות החברות. 2. סיבובי מר"מ דו-צדדיים ורבי-צדדיים להורדת מ' (האחרון המקיף שביניהם היה „סיבוב-קנדי“). 3. עקרון אי-ההפליה בסחר וטיפול שווה. 4. איסור על שימוש בהג-בלות אחרות בנוסף על מ' (פרט למספר חריגים). 5. חריגי-הפליה במ' במקרים מסויימים דוגמת איחודי-מ' ואזורי-סחר חפשיים, סחר-גבולות, או כאשר מושג ויתור מסויים ברוב של 2/3.

בעקבות הסכם זה והמאמץ לשקם את אירופה במסגרת OEEC (ר"ת של Organization for European Economic Cooperation), חלה בשנות ה-50 ליבראליזציה ניכרת של הסחר העולמי. בעקבותיה באה מגמה להרחיב ולהעמיק את קשרי-הסחר באזורים מסויימים, במסגרת איחודי-מ' (הפיכת אזורי-מ' אחדים לאזורי-מ' יחיד, המכסל הטלים והגבלת-סחר לגבי מרבית הסחר בתוך האיחוד, וקביעת מ' אחיד באיחוד לגבי ארצות שמחוזה לו), לדוגמה: השוק האירופי המשותף, ואזורי-סחר חפשיים (שבהם מבטלות הארצות את ההטלים וההגבלות על מרבית הסחר בינן לבין עצמן, אולם אין להן מ' אחיד לגבי ארצות שמחוזה להן). לדוגמה: EFTA (ר"ת של European Free Trade Association) באירופה ו LAFTA (ר"ת של Latin American Free Trade Association) בדרום-אמריקה. מגמה זו של הסדרים אזוריים מיוחדים, שהסכם גאטס מתירם, עלולה לערער את השגי הליבראליזציה בסחר העולמי, על-ידי יצירת גושים גדולים של הסדרי-העדפה המתרחבים והולכים. מצב זה קשה במיוחד למדינות המתפתחות (שלא

פלה, עמ' 881). — למעשה, אינה קיימת הפרדה בין הגוי רמים השונים שנמנו לעיל (ואחרים שלא הוזכרו), ובד"כ משולבים מספר-גורמים בהטלת-מ' אתה: למשל, מ' המוטל על מכוניות משמש, באותה עת, (א) כמקורה-הכנסה לממ-שלה ואמצעי לספיגת עודף-כספים מהציבור, (ב) לצימצום צריכת המכוניות, ובעקבות כך, (ג) לחיסכון במטבע-חוץ, (ד) וכהגנה על ייצור מקומי.

התאוריה של מ' שהיא חלק מהתאוריה של המסחר הבין-לאומי, עוסקת בהשפעת המ' על הרווחה בעולם, על המשק בכללו, ועל משתנים כלכליים בודדים בו. התאוריה משתמשת בעיקר במודל של „שיווי-משק כללי“ ובכלי-ניתוח מורכבים-יחסית (עקומות תמורה, עקומות אדישות-סחר, עקומות הצע-סחר ועוד). תאוריית-המ' מבחינה בין הגישה הפוזיטיווית, המנסה לבדוק את ההשפעות של הטלת-המ' ללא התייחסות ערכית, לבין הגישה הנורמאטיווית, המנסה לענות מתי, ואם בכלל, מוצדקת הטלת מ' מנקודת-ראות הרווחה בעולם, או מנקודת-הראות של מדינה או של מספר מדינות מסויימות. ענף מיוחד של תאוריית-המ' עוסק בנושא אי-חודי-המ' (ר' להלן). בנושא זה נעשה ניסיון למדוד ולצפות את השפעתה של היווצרות איחודי-מ' על הרחבת הסחר או הטייתו. — נושא חדיש בתאוריה של המ' הוא רעיון המ' האפקטיווי, שהועלה בקשר עם בעיות של כלכלת „העולם המתפתח“. מקורו בקביעה, שמדינות מתפת-חות מופלות-לרעה ע"י מ' אפקטיווי הגבוה מהמ' הנומינאלי, משום שקיימת „אסקאלאציה“ בתעריפי-המ' של הארצות המייבאות, דהינו, המ' על חמרי-הגלם בארצות המייבאות נמוך (לרוב אפס), לעומת המ' על המוצר המוגמר, ומכאן שהמ' מוטל למעשה על העיבוד בארץ המייצאת וההגנה הניתנת לתעשיית-העיבוד בארץ המייצאת גבוהה מן המ' הנומינאלי.

היסטוריה. המ' ידוע מימים קדומים, ובד"כ שימש כמקור-הכנסות לשליטים שהעניקו (תמורת מתת) הגנה לסוחרים העוברים בתחומים שבשליטתם. ברבות השנים הפכה הגנה זו לתשלום מס מחייב ו„מקובל“ (מכאן השם customs באנג'). כתקופת יוון ורומא הוטלו מ' על הסחר הימי והקפם היה 2%—5% מערך הסחורות. אפליית-מ', משיקולים פוליטיים, היתה נפוצה באותם ימים. יוצאת-דופן בתקופה הקדומה, בתחום המיסוי, היתה מצרים — בתקופה ההלניסטית, המ' שם היו בשיעור של 50% מהערך והם הוטלו במסגרת תיכנון משקי כולל להגנת הייצור המקומי. כיה"ב, לאחר התפוררותן של המדינות הגדולות והיווצרותן של ערים, מדינות ונסיכויות קטנות, הפך המ' למס פנימי, שהוטל בעיקר על זרים, בעת מעבר בגשרים, בדרךים, בני-מלים ובשווקים. נוסף להיותו מקור להכנסות, הוטל המ' בסוף יה"ב ובתחילת הזמן החדש גם בתגובה על אפליית-מ' מצד מדינות זרות (באנגליה, 1490) וגם כדי למנוע הוצאת סחורות מהמדינה (מ' על היצוא). במאות ה-16, ה-17 וה-18 התווה המרקנטיליות (ע"ע) מדיניות-מ' שונה: הצברי כסף וזהב מירביים ע"י עודף יצוא על היבוא, ופיתוחו של כוח-ייצור עצמי; ולש-כך הוטלו על היבוא מכסי-מגן.

ההתערבות המרקאנטיליסטית היתרה בפעילות המשקית, רעיונות הפיסיקרטטים (ע"ע), השגותיו של אדם סמית (ע"ע) ועמיתיו על ההתחרות החפשית, חלוקת-עבודה והתי-מחות על-סמך יתרון-יחסי והתערבות ממשלתית מינימאלית

יכלו להיות מו"ר; המר" שהתעשרו עושר רב מעסקיהם והגדילוהו ע"י השקעות בהלוואות בריבית ובענייני-כספים אחרים. נהיו במרוצת-הזמן לקבוצה נכבדה בקרב מעמד הפרשים (equites). תחילה היו עסקיהם נתונים לפיקוחם של הקנסור והסנאט — וזה גרם לחיכוכים רבים; ג. ג'קקוס (ע"ע) פתח בפני הפרשים את פתי-המשפט שפיקחו על ניהול השלטון בפרובינקיות, שהמו"ר חזרו את גביית-המסים בהן ועסקו את התושבים; בכך ניתן למו"ר כוח פוליטי רב. המר" העסיקו מנגנון גדול לצורכי הגביה; בעסקיהם השתתפו גם סנאטורים, כשותפים לא-פעילים. צימצום פעור-לתם של המו"ר החל בימי קיסר, ובימי הקיסרות נגבו המסים ע"י מנגנון-הפקידות, אע"פ שהמו"ר המשיכו לגבות מסים מקומיים.

בא"י פעלו המו"ר הראשונים, בתקופת פומפיוס, תוך שיתוף-פעולה ממשי מצד משפחות העלית המקומית, שפעלו כחוכרי-מסים. שלוחיהם בפרעל היו ה"גבאים". בזמן הורדוס עשה קיסר את הנציבים לאחראים ישירות על גביית המסים במדינת יהודה (קדה"י, ט', ג'). ובתקופת הפרנקיפאט היו נגבים המסים החקלאיים ומס-הגולגולת ישירות ע"י פקידים רומים (תוספ' דמאי א', ג') ורק מסי המכס והדרכים היו נגבים בידי המו"ר. במאות ה-2—3 הוטל תפקיד המו"ר על "טובי העיר" (ב"ב קמ"ג, ע"א) ולעתים קרובות היו אלה נמלטים מעריהם. ר' יוחנן אף המליץ על עזיבת א"י במקרה כזה (יר' מ"ק ב', ג'). ככל שכבד עול-המסים כך הפכו המו"ר והגבאים שנואים יותר (השר' סנה' צ"ב, ע"ב); לעתים היו משתמשים בעינויים (השר' במ"ד י"ז, ה'; פילון, De spec. leg. 3, 153—156), והיו נתונים בעצמם לסכנת-נפשות (השר' שמ"ר מ"ב, ג'). המר" והגבאים מושוים ל"גזלנים", פסולים לעדות (סנה' כ"ה, ע"ב) וכספם אינו נלקח לצדקה (משנ' ב"ק י"א, א'), וזאת משום שהיו גובים למעלה מן השיעור החוקי ("מו"ר שאין לו קצבה" — ב"ק ק"ג, ע"א). המשנה (טהרות ז', ו') מדברת בפירוש על כך שהגבאי היהודי שולח ידו בכל אשר בבית, אלא א"כ היה מלווה בפקיד-מלכות נכרי, שאימתו עליו. היו גבאים שפעלו בניגוד לרצונם, והדבר משתקף בקביעה שחבר (ע"ע) שני-עשה גבאי — נדחה מחברותו, עד שהתקינו שאם חזר מגבאותו — חזר לנאמנותו (תוספ' דמאי ג', ד'). הפרושים קינתרו את ישו על שהסב על שולחנם של מו"ר, וישו עצמו מדבר על מו"ר ועל גוי כעל בני מדרגה אחת, אלא שהוא מצדיק את המו"ר "הישר", ואף מייעץ לו שלא ליטול אלא במידת החוק (מת' XXII, 21). ידועים כמה מו"ר יהודים בשמותם, כיוחנן מקיסריה (מלה"י ה', י"ד, ד'), זכי — ליד יריחו (לוק' XIX, 6) והמו"ר מכפר נחום (מת' IX, 9). הגבאים היו מאוגדים בחבורות לשם חלוקת הרווחים — שהגיעו עד ל-25% מהפדיון — בהתאם להשקעתו של כל מו"ר. אין ספק, שהדברים הרבים בגנות המו"ר משקפים גם סרבנות פללית לעול-המסים הכבד. וע"ע מסים וביבלי' שם.

מכסול, ג'ימז קלרק — James Clerk Maxwell — מגדולי הפיסיקאים בעולם; מניח-היסודות לתורת השדה האלקטרומגנטית של הגאזים (ע"ע ג'ו; תרמודינמיקה).

כולו, אמנם, חברות בגאט"ט), הנדרשות לקבל בלאו-הכי את עקרון "השוויון". שהוא בלתי-צודק לגביהן בגלל אי-השוויון שביניהן לבין המדינות המפותחות, הנתבעות, בנוסף לכך, להסכים להפליה נגדם באיחודי-מ"ו וב-אזורי-סחר חפשיים, ודווקא מצד המדינות המפותחות, ואכן, לאחר לחץ בין-לאומי לשינוי הגישה — מיחס מפלה ליחס מועדף—הצליחו המדינות המתפתחות, במסגרת UNCTAD (ר"ת של United Nations Conference on Trade and Development), לזכות בעדיפויות-מ' החל מאמצע 1971 בשוק האירופי המשותף וביאפאן, בצורת מכסות-מ' בעיקר למוצרים מוגמרים. בניגוד למכסות כמותיות, מתירות מכסות-מ' יבוא של מוצרים מסויימים לתוך טריטוריה של מ' בתקופת-זמן מוגדרת, במ' נמוך, או ללא מ'; יבוא מעבר לכמות ולתקופה המוגדרות מחייב מ' גבוה-יותר. על המ' במדינת-ישראל עד 1956 — ע"ע א"י, עמ' 798/9. ההגנה המינהלית על הייצור המקומי שנהגה עד אז (שפירושה הקצבת מספ-חץ ורשיונות ע"י הרשויות לצרכים שנראו בעיניהם), הוחלפה בהגנת-מ' משולבת בהגנה מינהלית. הוטלו מכסי-מגן, כדי להגן על מוצרים שיוצרו בארץ והחליפו יבוא, והמשיך להתקיים פיקוח מיני-הלי. בראשית 1962 הוכרו על המדינות הכלכלית החדשה, שבין השאר, נרעדה להחליף את ההגנה המינהלית בהגנה באמצעות מ'. ע"פ עקרונות ה"חשיפה" של מדיניות זו, תיאלץ התעשייה המקומית להתחרות במוצרים שיבואם מותר ושהמ' עליהם יקטן בהדרגה עד לשיעור הנוהג באותן הארצות, שמהן יבואו המוצרים. עד סוף 1966 נחשפו כ-86% מהמוצרים מהגנה מינהלית — אך הגנת המ' עליהם היתה עדיין בשיעורים גבוהים. מ-1968 הוקטנה הגנת-המ' ובת-חומים מסויימים חשוף כבר הייצור המקומי לחלוטין לתחרות מוצרי-היבוא. כמרכן התחייבה ישראל — במסגרת "סיבוב קנדי" (ר' לעיל) בעיקר — "לקשור" מ' על יבוא בסך של למעלה ממאה מיליון דולר.

במסגרת ההסכם עם השוק האירופי המשותף, שנחתם באמצע 1970, תיהנה ישראל מהנחות במ' של כ-50% (להוציא חריגים מסויימים) ביצוא לשוק, ותענית עדיפות על חלק מיבואה (לפי רשימות מוסכמות-מראש) מ-10% עד 40%. הסכם זה יופעל בהדרגה. כמרכן חתמה ישראל, במסגרת גרת המדינות המתפתחות — בגאט"ט, על הסכמי-העדפה במ". בקשריה עם המדינות המפותחות נהנית ישראל גם מהעדפות-מ' הניתנות למדינות המתפתחות.

מ. רום, ועירת הסחר של האו"ם ובעית מתן העדיפויות לארצות המתפתחות ביצוא התעשייתי (מכון-היצוא הישראלי), 1965; הנ"ל, איחוד מכס בארצות שלישיות ב-גאט"ט (רבעון לכלכלה, 43), חשכ"ה; A. Isaacs, *Inter-national Trade — Tariffs and Commercial Policies*, 1948; H. S. Ellis — L. A. Metzler, *Readings in the Theory of International Trade*, 1949; J. E. Meade, *The Theory of Customs-Unions*, 1955; G. Curzon, *Multilateral Commercial Diplomacy*, 1965; H. R. Heller, *International Trade — Theory and Empirical Evidence*, 1968; K. Graf, *Die zollpolitischen Zielsetzungen im Wandel der Geschichte*, 1970; W. M. Corden, *The Theory of Protection*, 1971; M. Rom, *The Tariff Quota and its Treatment in GATT* (J. of World Trade Law, 5, No. 2) 1971.

מ.ר.

מוכסים (publicani). מו"ר בשלטון רומא — חוכרי-המסים, וכן קבלנים לעבודות ציבוריות ולאספקה לצבא. בני המעמד הסנאטורי וכן אנשים שנולדו עבדים לא

L. Campbell - W. Garnett, *The Life of J.C.M.* 1882;  
R. T. Glazebrook, *J.C.M. and Modern Physics*, 1896;  
*J.C.M., a Commemoration Vol. (1831—1931)*, 1931;  
J. R. Newman, *J.C.M.* (Sci. Am., 192), 1955; C. P. May,  
*J.C.M. and Electromagnetism*, 1964.

י. או.

**מְכִסְיֵי־זֶרַע** (Angiospermae, מיוו' ἄγγελλον — קופסה, σπέρμα — זרע), הקבוצה הגדולה שבצמחי הזרעים וגם הצעירה ביותר בשלבי ההתפתחות של עולם הצמחים. שניה לה והרבה יותר קטנה ממנה ופרימיטיביות יותר היא בת-מערכת חשופי-הזרע (ע"ע).

מה"ז נבדלים מחשופי-הזרע גם באיברים הרפרודוקטיביים וגם באיברים הווגטטיביים. סימנם המובהק הוא שהזרע כלוא בשחלה, שלאחר ההפריה הופכת לפרי (על האיברים הרפרודוקטיביים ועל דרכי-ההפריה — ע"ע הפריה, עמ' 113—114, וציור 7 שם). צורות חיים, שלא היו מצויות בקבוצות הקדומות יותר של עולם-הצמחים, הופיעו לראשונה במה"ז; בין השאר, הצמחים החד-שנתיים שכבשו שטחים רבים על-פני כדור-הארץ ויצגו לעתים משפחות שלמות. כן מצטיינים מה"ז בצינורות להובלת מים העשויים טרכיידים, אותם שאינם מצויים כמעט בקבוצות הנמוכות יותר.

עם מה"ז נמנים כ-250,000 מינים המחולקים לכ-12,500 סוגים וכ-330 משפחות. אלה הם הצמחים המטביעים את חותמם על הנוף הצמחי של כדור-הארץ. הם כוללים את צמחי-התרבות של המשק העולמי; מהם כמעט כל צמחי התעשייה, הרפואה והחקלאות, ומהם ניונות חיות הפרות התרבות. אע"פ שמה"ז נחקרו יותר מכל הקבוצות האחרות של עולם הצמחים, אין ידיעה תאית על מוצאם ועל היחסים הפילוגנטיים בין הסדרות; ומכאן חילוקי הדעות שבין החוקרים על הסיסטמטיקה שלהם (ראה להלן). כנראה שמה"ז הופיעו בתקופת היורה, ובקריטיקון כבר היו מצויים מינים רבים הנמנים עם אותן המשפחות הקיימות כיום ואף חלק של הסוגים זהים עם אלה של ימינו.

את מה"ז נוהגים לחלק למחלקת החד-פסיגיים (Mono-cotyledones) ולמחלקת החד-פסיגיים (Dicotyledones). סימני החד-פסיגיים: לעובר פסיג יחיד; השורשים עשויים לרוב בדמות ציצה; העלים לרוב בעלי עורקים מקבילים וחסרי פטוטרת; צורות צינורות סגורים (חסרים רקמת קמביום) ובתוך חתך הרוחב של הגבעול הם מפורזים; הפרח בעל דורים שבהם שולט המספר שלושה. סימני החד-פסיגיים: לעובר כרגיל 2 פסיגים; שורשן העובר מוסיף ברוב המקרים להתקיים ולהתפתח לשורש הראשי. עורקי העלים יוצרים לרוב כעין רשת. צורות הצינורות פתוחים ובגבעול הם ערוכים בטבעת. הפרחים לרוב מחומשים. — עם אלה נמנים צמחים פחות אחידים במבנם ובצורתם; — מספר משפחותיהם עולה פי 4—5 על זה של החד-פסיגיים. החד-פסיגיים מחולקים ל 4 קבוצות:

(I) רב-פריניים (Polycarpicae), שלהם אופיניים סימנים אלה: חלקי-הפרח של רוב הצמחים ערוכים בסדר לולייני (ספיראלי) ולא בדורים. לרוב, מספר האיברים של חלקי הפרח אינו קבוע. עלי השחלה מרובים בד"כ. כל אחד מהם יוצר עלי לעצמו ואינם מתחברים יחד לשחלה מורכבת. (II) חד-פסיגיים (Monochlamydeae) הם בעיקר עצים או שיחים. פרחיהם נראים פשוטים, בעלי עטיף אחד בלבד או חסרי עטיף כל עיקר; הפרחים הם לרוב חדי-מיניים;

מ' היה בן למשפחה סקוטית מיוחסת. כבר בילדותו גילה נטיות לחקור את תופעות-הטבע שמסביבו. בגיל 10 נתקבל כתלמיד באקדמיה של אדינבורו, ועד-מהרה הופרו כשרו-נותיו המזהירים. בגיל 14 כתב את מאמרו הראשון, והוא הוקרא בפני החברה המלכותית של אדינבורו. בתקופה זו החל גם בכתיבת שירה, והמשיך בכך עד סוף ימיו. בשנים 1847—1854 המשיך את לימודיו באוניברסיטת קיימברידג', לאחר הסמכתו המשיך לעבוד שם כחוקר. בתקופה זו קרא את מחקריו של מ. פַרְדֵי (ע"ע) בתורת-החשמל, וכנראה הושפע מהם ביותר. במאמרו On Faraday's Lines of Force (על קווי-הכוח של פראדי) תירגם את רעיונותיו של פראדי לשפה מתמטית. באותה עת עסק גם במחקרים באופטיקה, וכן הקדיש ממרצו להוראה.

ב-1856—1860 שימש מ' כפרופסור במרישל-קולג' ב-אברדין. מחקריו העיקריים שם הוקדשו לטבעות של הפוכב שפתאי (ע"ע). מ' הוכיח, שהטבעות מורכבות מגופים רבים מאוד, שכל אחד מהם נע בפני-עצמו. מחקר זה הביאו, כנראה, לידי התעניינות בתורה הקינטית של הגאזים. לפי תוצאות תורה זו תרם מ' תרומה רבת-חשיבות: הוא גילה את אופן-ההתפלגות של המהירויות של פרודות-גאז, והפונקציה של התפלגות זו נושאת את שמו.

ב-1860 נתמנה לפרופסור לפיסיקה בקיינגס-קולג' שב-לונדון, ושם סיכם את מחקריו על תורת-הצבעים. כן ביצע מחקר ניסויי על צמיגות האוויר בטמפרטורות שונות.

גולת-הכותרת בהשגיו של מ' היא פיתוח תורת השדה האלקטרומגנטי. מאמריו מאותה תקופה On Physical Lines of Force (על קווי-כוח פיסיקאליים) of Force A Dynamical Theory of the Electromagnetic Field (תורה דינאמית של השדה האלקטרומגנטי) — הניחו את היסוד לתורה זו. ב-1865 חזר אל אחוזת-משפחתו בגלנגלייר (סקוטלנד) ושם חיבר כמה מספריו. ב-1871 נתמנה מ' למרצה בקאתדרה חדשה לפיסיקה ניסויית, שהוקמה באוניברסיטת-קיימברידג'. הוא הקים את מעבדת קונדיש (Cavendish), ועסק בעריכה ביקורתית של מאמרי הנרי קונדיש (ע"ע). בקיימברידג' שהה עד יום-מותו.

לפי רעיונותיו של מ', מועברים הפוחות החשמליים והמגנטיים באמצעות "תווך" בעל תכונות אלאסטיות — שאיננו חומר במובן הרגיל — האתר (ע"ע). במאה ה-20 נגנז רעיון האתר, בשל אי-התאמתו לעיקריה של תורת-היחסות (ע"ע יחסות, תורת ה-). תמורה זו לא גרעה מערך התיאור המתמטי של השדה האלקטרומגנטי — תיאור המתמזה ב"משוואות מ'" (ע"ע אלקטרומגנטיות). מתוך משוואות אלה הסיק מ', שהפרעות אלקטרומגנטיות מתקדמות בגליירוחב, "גלים אלקטרומגנטיים". מ' חישב את מהירות הגלים הללו ומצא שהיא קרובה מאוד למהירות האור (ע"ע אור, מהירות). כך הגיע למסקנתו ההיסטורית, שהאור הוא גל אלקטרומגנטי. מבחינה ניסויית לא נתאשרה מסקנה זו בימי-חיו; רק ב-1887 הוכיח הרץ (ע"ע) את קיומם של גלים אלקטרומגנטיים אחרים — גלי רדיו (ע"ע).

פיתוח התורה האלקטרומגנטית העמיד את מ' בשורה אחת עם גדולי הפיסיקה בכל הדורות. השלכותיה של תורה זו גרמו למהפכה בחשיבה הפיסיקאלית, והביאו אף לידי תמורות טכנולוגיות מכרעות.

רדוקציונית יורדת. שיטת וטשטיין תופסת במובן מסוים עמדת-ביניים בין שתי השיטות הנזכרות. היא מעמידה את (II) בבסיס הסיסטמה וגוזרת מהם גם את (I) וגם את שאר הדו-פסיגיים, ואילו את החד-פסיגיים היא גוזרת מ (I), בעיקבות שיטת פסי.

**וע"ע צמחים, סיסטמטיקה.**

מ. זהרי, עולם הצמחים, 97—153, תשי"ג; C. E. Bessey, *The Phylogenetic Taxonomy of Flowering Plants*, 1915; J. Hutchinson, *The Families of Flowering Plants*, 1959<sup>a</sup>; P. H. Davis — V. H. Heywood, *Principles of Angiosperm Taxonomy*, 1963; A. Engler — H. Melchior — E. Werdemann, *Syllabus der Pflanzenfamilien, II: Angiospermen*, 1964<sup>b</sup>; C. L. Porter, *Taxonomy of Flowering Plants*, 1967<sup>a</sup>.

מ. ז.

**מַכְסִימוֹס „הַמַּאֲמִין”** — יוון Ὁ μολογητής — **Maximus Confessor** [= התקף באמונתו]

— (580°, קושטה — 662, לאזיקה [קאווקאו]), תאולוג ומיסטיקן ביואנטי. היה זמן-מה מזכירו של הקיסר הרקליוס (ע"ע), ומ613 נזיר, אחרי 626 התגורר באפריקה הצפונית. בשל מלחמתו במונולטיסמוס — תורה שלפיה לישו, האדם-האל, יש רק רצון אחד, שאומצה ע"י השלטון (ע"ע מונולטיסטים) — נאסר ב653 וב655 הוגלה לתראקיה. ב662 נקרא לקושטה, ולפי המסופר נכרתו לזונו ויד-מינו; א"כ הוגלה לקאווקאו ושם מת כעבור זמן קצר.

מ' נחשב לגדול התאולוגים היוונים בדורו, והיה ממניחי-היסוד של המיסטיקה הנוצרית הביזנטית; באמצעותו של יוהנס סקוטוס אריז'נה (ע"ע) השפיע אף על המיסטיקה הנוצרית המערבית. בין חיבוריו הרבים: כתב-יפולמוס, כתיבם על סגפנות, מיסטיקה וליטורגיה. באחת מאגרותיו דן מ' על טבילתם-באונס של יהודים ומביע התנגדותו לכך. כתביו הוחדרו ע"י ז' פ. מיני (ע"ע) ב*Patrologia Graeca*, כרכים 90—91, 1860.

H. Straubinger, *Die Christologie des hl. M.C.*, 1906; H. U. v. Balthasar, *Kosmische Liturgie. M. d. Bekenner*, 1941; P. Sherwood (Transl.), *St. M. the C.: The Ascetic Life; The Four Centuries of Charity*, 1955; L. Theenber, *Microcosm and Mediator; the Theological Anthropology of M. the C.*, 1965.

**מַכְסִימִילִיָּן** (Maximilian), שםם של 2 מקיסרי גרמניה. (1) מ' I (1459—1519), קיסר מ1493. מ' היה בנו של פרידריך III (ע"ע); נשא לאשה את מאריה, בת-יורשתו של שרל „הנרצו" (ע"ע) מפבורגוניה ב1477. מ' לחם בלואי XI (ע"ע) שפלש לנכסי אשתו, הביס את הצרפתים, אך בעקבות מות אשתו ב1482 נשפט מידי השלטון על רוב נכסיה. הוא נאלץ ללחום מלחמות ממושכות כדי לחזור ולבסס את שלטונו בארצות השפלה, והשליט בהן את בתו מארגארטה ובנו פיליפ.

ב1490 נשא מ' לאשה, ע"י שליח, את אן מברטניה (ע"ע) אך לא יכול לבוא לעזרתה נגד שרל VIII (ע"ע), שאילץ אותה להינשא לו; במות מתיאש I קרוינוס (ע"ע) כבש מ' חזרה את אוסטריה, שטיארמרק וקרנתניה. מ' שקד על ביסוס שלטונו במחוזות אלה, במיוחד בטרירל (שירש ב1490).

ב1493 נשא לאשה את אחות לודוויקו ספורצה (ע"ע) ממילאנו, והצטרף לברית בין ספרד, מילאנו וונציה נגד הצרפתים שפלשו לאיטליה. הוא לא לקח חלק פעיל בקרבות, משום שוועידת-הממלכה (Reichstag) בוורמס (1495)

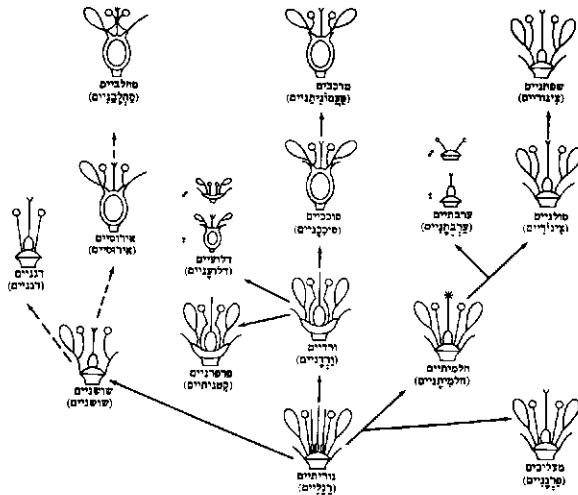

ציור סכמתי של אילו-היחסים של מכסמיוולין של מכסמיוולין על-פי ו. רובינו — לפי שיטת פסי. החץ המקווקו: משפחות של הרפסיגיים; השמות בסוגרים: סדרות

ההאבקה נעשית על-פירוב ע"י הרוח. פשוטת המבנה של הפרחים היא רק למראית-עין. למעשה הגיע הפרח לפשוטת ע"י התפתחות מקפחת (רדוקציונית), ולפיכך נחשבת קבוצה זאת כשלב גבוה של התפתחות בין מה"ז. (III) מפורד-על-לי-הפותרת (Dialypetalae) מכילים את רובם של הצמחים הדו-פסיגיים. סימניהם: הפרחים בעלי עטיף כפול — גביע וכותרת; הכותרת מפורדת-עלים. (IV) מאווח-על-לי-הפותרת (Sympetalae), שגם פרחיהם בעלי עטיף כפול, אך כותרתם מאוחדת עלים.

חלוקה זו היא פשוטת, מורפולוגית ושימושית למדי. כל אחת מהקבוצות הנ"ל כוללת סדרות אחדות, אך הקירבה הפילוגנטית בין הסדרות רופפת ומעורפלת. בעניין זה חלוקות הדעות בין חוקרי האבולוציה, ומקובלות, בין השאר, שלוש שיטות-מיון: של אנגלר (ע"ע), של פסי (C. H. Bessey) ושל וטשטין (R. Wettstein).

שיטת המיון של אנגלר היא בעיקרה מורפולוגית. אע"פ שהיא מודה באבולוציה רדוקציונית, היא מסתמכת בכל זאת בעיקר על המורפולוגיה של הפרח ומעמידה את הקבוצות הגדולות, וכן גם את המשפחות שמבנהן פשוט (ואף אלה שפשטותן משנית), בבסיס של אילו-היחסים, ומתקדמת לקראת ראשו — עם היעשות המבנה מורכב יותר ויותר. לפיכך עומדים החד-עטיפיים בבסיס האילו, ומעליו שאר 3 הקבוצות לפי הסדר הנ"ל. את החד-פסיגיים מעמיד אנגלר בתחילת הסיסטמה, לא מפני שמחלקה זו קדומה יותר, אלא מפני שהיא שווה בגילה ובדרגת-התפתחותה לזו פסיגיים, והשורש של שניהם אחד הוא. פסי, לעומתו, אינו מודה בקיומן של הקבוצות הנ"ל כקבוצות טבעיות-פילוגנטיות. לדעתו, משמשת קבוצה (I) כקבוצת-יסוד של מה"ז ע"ס הפשוטת הראשונית של פרחם; היא מסתעפת ל3 סעיפים: אחד מייצג את החד-פסיגיים ושני הנותרים — את הדו-פסיגיים. את הסדרות השונות של הדו-פסיגיים ממקם פסי בכל סעיף בהתאם לעקרונות האבולוציה. הינו: מפרח בעל עליו-שחלה מפורדים לפרח בעל עליו-שחלה מאוחדת, עלית לתחתית, מפרח נכח-סימטרי לפרח בלתי-נכון, ועוד. כל אחד משלושת הסעיפים מסתיים בסידרה האבולוציונית הגבוהה ביותר — מפחינת השינויים שחלו באיברי הפרח בין בכיוון של פרוגרסיה עולה ובין בכיוון של פרוגרסיה



רבים למלחמה בתורכיה; למרות עוצמת צבאו, לא פתח בהתקפה ולא יצא לעזרת המורדים ההונגארים בשלטון תורכיה, וכת שלום באדריאנופול (1568). לאחר שנכרת בית יגילו (ע"ע) ב-1572, ניסה מ' להשתלט על פסא המלכות של פולניה, אולם האצילים שם סירבו לקבל את שלטונו. מ' היה אציל רוח, רודף שלום ונכון לפשרה; אישיותו ועמדתו הדתית היו בבחינת תעלומה להיסטוריונים. פלפי היהודים נהג בסובלנות ואף התיר להם להתיישב ומנות בווינה, ב-1571.

(עם ביבל. מפורטת) V. Bibl, M. II, der rätselhafte Kaiser 1929.

ה.ו.ס.

**מְכִסִּימִילִיאַן** (Maximilian), שמו של כמה משליטי באוואריה. החשובים שבהם:

(1) מ' I (1573—1651), דוכס באוואריה מ-1597. מ' היה חניך הישועים. הוא עלה לשלטון תחת אביו וילהלם V, שפרש למנור. ב-1607 עמד בראש מסע-עונשין נגד העיר הפרוטסטנטית דונאוורת (Donauwörth), שעליה הוטל "חרם-הריך", כבשה וסיפחה החזירה לקתוליות. כנגד ה"ברית" הפרוטסטנטית שהוקמה אז, העמיד עצמו בראש "ליגה" קתולית (ע"ע גרמניה, עמ' 437) ונעשה למנהיגה של הקנטרה-רפורמציה בגרמניה.

עם פרוץ מלחמת 30 השנים (ע"ע) הצטרף מ' למחנה הקיסר. הקיסר העניק למ' את פפאלץ התחתית (1623) ואת פפאלץ העלית (1628), ומ' החזיר לקתוליות. כתוצאה מסיפוח זה נהיה מ' לנסיך-בוחר. בכינוס הנסיכים-הבוחרים ברגנסבורג (1630) פעל מ' להדיח את ולנשטיין (ע"ע), שעורר את חששם של הנסיכים. לאחר תבוסת טילי (ע"ע) ומותו בקרב ע"ג לך (1632) נגד השוודים, נאלץ מ' לברוח ממינכן, והשוודים כבשוה; רק ב-1634, עם מפלת השוודים בנרדלינגן, שוחררה באוואריה. ב-1647 חתם מ' על שביתת-נשק עם הצרפתים. בשלום וסטפליה (ע"ע) הוכר מעמדו כנסיך-בוחר ושלטונו בפפאלץ העלית.

מ' היה שליט מוכשר ורבי-צדדי. הוא הסדיר את ענייני הכספים של המדינה, שבר את פוחה של "אסיפת-המעמדות", הנהיג תיקונים במערכת-המשפט ופירסם קובץ-חוקים (Co-dex Maximilianus), ותמך באמנויות.

D. Albrecht, Die auswärtige Politik M.s von Bayern, 1618—35, 1962; K. Schweinesbein, Die Frankreichpolitik Kurfürst M.s I. von Bayern, 1639—1645, 1967; H. Dollinger, Studien zur Finanzreform M.s I. von Bayern, 1968.

(2) מ' II עמנואל — M. II Emanuel — (1662—1726; שלט מ-1679). מ' השתתף בהדיפת התורכים מווינה ובמלחמה נגדם ב-1686/8. במלחמות הירושה הספרדית לחם לצד לואי XIV מלך צרפת, וב-1702/3 זכה לנצחונות, אך ב-1704 נאלץ לברוח מארצו אחרי המפלה בבלנהיים (ע"ע). ב-1706 הובס, בראש צבא צרפתי, בידי הדוכס מרלבורג בקרב רמיי (Ramillies). בשלום-ראשטאט (1714) הוחזרו למ' תארו ונחלותיו.

M. Strich, Das Kurhaus Bayern im Zeitalter Ludwigs XIV, I-II, 1933.

(3) מ' I יוזף (1756—1825), המלך הראשון של באוואריה. הוא עלה לשלטון כנסיך-בוחר ב-1799. יועצו, המדינאי מונז'לה (Montgelas), היה לו לרה"מ, שרה-האוצר

סירבה להקציב לו כספים. האופוזיציה דרשה רפורמות: הקמת בית-משפט עצמאי ועלין של הממלכה (Reichs-kammergericht), הכרזה על שלום-קבע פנימי (Landfriede), הנהגת מס כללי וחלוקת הממלכה לחבלים. התיקונים שהונהגו לא האריכו ימים: השלום לא נשמר, המס לא שולם, ומ' הקים מוסד כפוף לו, בעל סמכויות משפטיות מקבילות (Reichshofrat). ב-1500 נאלץ להסיר פים להקמתה של מועצה עליונה לניהול הממלכה (Reichs-regiment); זו חדלה להתקיים ב-1504.

מ-1508 הסתבך בסידרת מלחמות מתישות, תחילה נגד ונציה ואח"כ נגד צרפת, וסייע להנרי VIII להביס את הצרפתים ב-1513. כעבור שנתיים יצא למלחמה בפרנסואה I (ע"ע), שפבש את מילאנו, אך נאלץ לסגת לאחר ששכריו התמרדו. באחרית ימיו השתדל להבטיח את בחירת נכדו, קרל V (ע"ע) לקיסר גרמניה. הוא מת בדרכו לעיר מולדתו וינר-נוישטאט ובה נקבר. באינסברוק (ע"ע), שבה אהב לשבת, הקים מ' גלוסקמה מפוארת, עשויה שיש ועטורה אנדרטות-ברונזה (ר' שם).

מ' היה בעל אישיות מושכת וכשרונות בולטים. שהיקנו לו מעריצים רבים. צייד אמיץ לב ולוחם ללא חת, זכה בתור או, אחרון האבירים; הוא היה מצביא מוכשר וחייש את חייליו בנשק חם. מחסור תמידי בכספים היה בעוכריו מבחינה צבאית. על האנרכיה בגרמניה לא התגבר; את מאמציו הקדיש לחינוך שלטונו ושלטון שושלתו. השגיו הבולטים היו נישואי בנו פיליפ לחואנה, המטרפת (ע"ע) יורשת כתר ספרד, ונישואי נכדיו עם ילדי ולאדיסלאב, מלך בוקמיה ההונגאריה, מבית יגילו (ע"ע, עמ' 140). היה פטרון לאמנים והומאניסטים, משפיל וידוע שפות. עסק גם בכתיבה, וביצירותיו Weisskunigt Teurdank תיאר את עלילות-גבורתו בסיגנון האפוס האבירי. שיקולים כספיים עיצבו את יחסו ליהודים: ב-1496 גירש את היהודים מקרינתיה ומ-שטראמארק, לאחר שאסיפת-המעמדות הבטיחה לפצותו על מסייהם, אך איפשר לגולים להתיישב בבורגנלאנד. הוא נטה לצד רויכלין בסיכסוכו עם פפרקורן, אך ציווה על הצדדים לחדול מפולמוס.

הדפסה פוטור) H. Ulmann, Kaiser M. I., I-II, 1884—1891 (קושיח 1967); J. E. Scherer, Die Rechtsverhältnisse der Juden in den deutsch-österreichischen Ländern, 441—449, 1901; R. Buchner, M. I., 1959; H. Fichtenau, Der junge M., 1959.

(2) מ' II (1527—1576, קיסר גרמניה מ-1564), בנו של פרדיננד I ובן-נכדו של (1). מ' חונך ברוח קתולית אדוקה בחצר המלכות בספרד, וב-1548 נשא לאשה את מאריה, בתו של קארל V, ובשנים 1548—1550 היה-משנה למלך ספרד. למרות חינוכו נטה מאוד לפרוטסטנטיות, והיו שחששו שעשוי הוא לקבל את האמונה הלוותרנית, פשיהיה קיסר. מ' אף כתב איגרת סודית וביקש תמיכה ממשית מן הנסיכים הפרוטסטנטיים, אך לא נענה. בהיותו קיסר שמר כלפי חוץ אמונים לכנסייה הקתולית, מתוך שיקולים פוליטיים ושו-שלתיים; בסוף ימיו סירב לקבל את הסקראמנטים שלפני המוות. מ' ניסה להחזיר את האחזקות בשאלות הדת ע"י מעין "קתוליות-של-פשרה" והעניק לפרוטסטנטים ויתורים רבים.

מ' השתדל להפנות את משאבי הקיסרות כלפי חוץ, וב-1566 זכה בתמיכה חזקה מצד נסיכי הריך, ולמתנדבים

הרפובליקני לעיר וסבה את הקיסר. בית-דין צבאי דן אותו למיתה, והוא הוצא להורג ביריה.

E. C. Conte Corti, *M. und Charlotte von Mexico*, 1924; R. Dartois d'Huart, *M. d'Autriche*, 1936; H. M. Hyde, *Mexican Empire*, 1946; M. Rivera Cambas, *Historia de la intervención europea y norteamericana en México y del imperio de M. de Hapsburgo*, I, 1961.

י. ג. - ר.

**מַכְסִימִיָנוס**, **גֵּיּוּס יוּלְיוּס וֵרוּס** — C. Iulius Verus — Maximinus — קיסר רומי (235—238), מכונה „תראקי“ (Thrax) ע"ש מוצאו. מ' שירת בצבא, ועלה בדרגות פיקוד וממשל השמורות לבני מעמד-הפרשים. 234/5 היה מפקד בגבול הרינוס, ועמד בראש התנועה בצבא שהביאה לרצח הקיסר אלפסנדר (ע"ע) טורוס ולראשית האגרה-כיה הצבאית.

במרס 235 הוכרז מ' קיסר בידי הצבא שבמגונוסטיאקום (מינץ). בימי שלטונו עסק בדיכוי מרידות הצבא בגרמניה ובמלחמות בסרמטים ובדקים לאורך הדנובה (236/7). מש-טרו תואר בצבעים אפלים בידי אחד מקרבנותיו, ההיס-טוריון הרודיניוס (ע"ע): הפקעות-רכוש, שוד העשירים והע-רים, רדיפת מתנגדיו והוצאות-להורג. ידוע גם שמ' רדי את הפמורה הנוצרית. מ' טיפוס לתקופת האגרכיה הצבאית: במאבקו באצולה הסנאטורית תמכו בו האיכרות הפרו-לטאריין. האופוזיציה הסנאטורית הביאה לבסוף למרד גלוי באפריקה, ובראשו גורדינוס (ע"ע); משזה נהרג, העלה הסנאט זוג קיסרים-שותפים, פופיניוס ובלבינוס. מ' חש לאי-טליה ובעת המצור על אקויליה (Aquileia) נרצח יחד עם בנו.

G. M. Bersanetti, *Studi sull' imperatore M. il Tracce*, 1940; A. Bellezza, *M. il Tracce*, 1964.

**מַכְסִיִקוֹ** [מַחִיקוֹ] (México), רפובליקה פדראלית בדרומה של אמריקה הצפונית ובצפונה של אמריקה התיכונה. שטחה 1,972,547 קמ"ר, ובה 48.4 מיליון תושב' (1970). מ' שוכנת לחופי מפרץ-מכסיקו (ע"ע מ' מפרץ-) והים הקא-ריבי במזרח, ולחופי האוקיאנוס השקט במערב. בצפון היא גובלת באה"ב, ובדרום בגואטמלה ובהונדורס הבריטית. למ' שייכים כמה איים קטנים מול חופיה, באוקיאנוס השקט, ששטחם הכולל הוא 5,363 קמ"ר.

גאוגרפיה פיסי, עמ' 460; אקלים, עמ' 461; הצומח, עמ' 462; החי, עמ' 463; האוכלוסיה, עמ' 464; כלכלה עמ' 465; חוקה ומשטר, עמ' 467; משפט, עמ' 468; כוחות מזוינים, עמ' 469; חינוך, עמ' 469; ספרות—ע"ע ספרות-אמריקנית, ספרות; אמנות, עמ' 470; היסטוריה, עמ' 476; יהודים, עמ' 491.

גאוגרפיה פיסי, עמ' 460; אקלים, עמ' 461; הצומח, עמ' 462; החי, עמ' 463; האוכלוסיה, עמ' 464; כלכלה עמ' 465; חוקה ומשטר, עמ' 467; משפט, עמ' 468; כוחות מזוינים, עמ' 469; חינוך, עמ' 469; ספרות—ע"ע ספרות-אמריקנית, ספרות; אמנות, עמ' 470; היסטוריה, עמ' 476; יהודים, עמ' 491.

גאוגרפיה פיסי, עמ' 460; אקלים, עמ' 461; הצומח, עמ' 462; החי, עמ' 463; האוכלוסיה, עמ' 464; כלכלה עמ' 465; חוקה ומשטר, עמ' 467; משפט, עמ' 468; כוחות מזוינים, עמ' 469; חינוך, עמ' 469; ספרות—ע"ע ספרות-אמריקנית, ספרות; אמנות, עמ' 470; היסטוריה, עמ' 476; יהודים, עמ' 491.

גאוגרפיה פיסי, עמ' 460; אקלים, עמ' 461; הצומח, עמ' 462; החי, עמ' 463; האוכלוסיה, עמ' 464; כלכלה עמ' 465; חוקה ומשטר, עמ' 467; משפט, עמ' 468; כוחות מזוינים, עמ' 469; חינוך, עמ' 469; ספרות—ע"ע ספרות-אמריקנית, ספרות; אמנות, עמ' 470; היסטוריה, עמ' 476; יהודים, עמ' 491.

גאוגרפיה פיסי, עמ' 460; אקלים, עמ' 461; הצומח, עמ' 462; החי, עמ' 463; האוכלוסיה, עמ' 464; כלכלה עמ' 465; חוקה ומשטר, עמ' 467; משפט, עמ' 468; כוחות מזוינים, עמ' 469; חינוך, עמ' 469; ספרות—ע"ע ספרות-אמריקנית, ספרות; אמנות, עמ' 470; היסטוריה, עמ' 476; יהודים, עמ' 491.

גאוגרפיה פיסי, עמ' 460; אקלים, עמ' 461; הצומח, עמ' 462; החי, עמ' 463; האוכלוסיה, עמ' 464; כלכלה עמ' 465; חוקה ומשטר, עמ' 467; משפט, עמ' 468; כוחות מזוינים, עמ' 469; חינוך, עמ' 469; ספרות—ע"ע ספרות-אמריקנית, ספרות; אמנות, עמ' 470; היסטוריה, עמ' 476; יהודים, עמ' 491.

גאוגרפיה פיסי, עמ' 460; אקלים, עמ' 461; הצומח, עמ' 462; החי, עמ' 463; האוכלוסיה, עמ' 464; כלכלה עמ' 465; חוקה ומשטר, עמ' 467; משפט, עמ' 468; כוחות מזוינים, עמ' 469; חינוך, עמ' 469; ספרות—ע"ע ספרות-אמריקנית, ספרות; אמנות, עמ' 470; היסטוריה, עמ' 476; יהודים, עמ' 491.

ושר-הפנים. לאחר שלום-לינוויל בין צרפת לאוסטריה (1801) כרת הסכם גפרד עם צרפת ויותר על כל השטחים שממערב לרינוס. בעקבות פירוק השררות הקטנות בגרמניה ואירגון ה"רייך" מחדש בידי נאפוליון ב-1803 (ע"ע גרמניה, עמ' 444), זכתה פנריה בהגמוניות, רונויות, מזורים וערים, ושטחה ואוכלוסייתה גדלו פי-שניים. מ' תמך בנאפוליון במלחמותיו בפרוסיה (1806) ובאוסטריה (1805—1809), סיפח מחוזות אוסטריים הסמוכים לגבולו וב-1806 נטל לעצמו תואר מלך. צבאו השתתף במסע נאפוליון לרוסיה, אך ערב קרב-ליפציג (1813) עבר לצד בעלות-הברית, ובתמורה הוב-טחה שלמות ממלכתו. באוואריה נאלצה לנתר על השטחים שסיפחה מאוסטריה, אך זכתה בקונגרס-וינה בפפאלץ שמ-מערב לרינוס. ב-1818 העניק לארצו חוקה — הראשונה בגרמניה.

Adalbert, Prinz von Bayern, *Max I. Joseph von Bayern*, 1957.

(4) מ' II יוֹזֵף (1811—1864), עלה למלוכה ב-1848, כשנאלץ אביו, לודוויג I (ע"ע) לנתר על פסאו. יחד עם סאפסוניה, האנובר ווירטמברג ניסה לשוא לממש את ה"תכ-נית המשולשת" (Triasplan), שחתרה להשתית את הברית הגרמנית על באוואריה בצידן של אוסטריה ופרוסיה. מ' היה תלמידו ומעריצו של שלינג (ע"ע). בימי-מלכותו פיתח את האקאדמיות לאמנות ולמדע והזמין למינכן אנשי-מדע ואמנים דגולים (ביניהם רַנְקֵה [ע"ע]), ועם מקצתם היה קשור בקשרים אישיים.

G. Müller, *König Max II u. d. soziale Frage*, 1964.

ב.ד.ג.

**מַכְסִימִילְיוֹן** — Maximilian — קיסר מפי-סיקו (1864—1867). מ' היה אחיו הצעיר של פראנץ יוֹזֵף קיסר אוסטריה. בהשפעת אשתו השאפתנית והיפה, שארלוטה, בא כמגע עם קבוצת גולים מכסיקנים, ממתנגדי הנשיא הליבראלי חוארס (ע"ע). שביקשו לכוון במכסיקו מלוכה חוקתית, פלישת צבא-צרפת למכסיקו ב-1862 איפ-שה הגשמת התכנית. נאפוליון III קיסר צרפת הציע למ' את פתח מכסיקו והתחייב להגיש לו סיוע צבאי 3 שנים. החוגים השמרנים וההמונים הקאתוליים קיבלוהו בהתלהבות (יוני 1864); בעזרת הצבא הצרפתי הושלם כיבוש מכסיקו, אולם הממשלה הרפובליקנית בראשות חוארס נמלטה לגבול הצפוני, המשיכה בהתנגדותה ואירגנה מלחמת-גריליה נגד הפובש. נסיונות מ' לפייס את הליבראליים, ובייחוד סירובו לבטל את החוקים האנטי-קלריקאליים שהנהיג חוארס, היו למורת-רוחם של השמרנים ושל הפנסיה. מ' לא חש בסכנות ועל-אף המשבר הכללי קיים חצר-מלכות מפוארת והקדיש לה שימת-לב רבה. ע"פ דרישת אנשי-הצבא חתם על פקודה להוציא-להורג את השבייים הרפובליקנים (1865). אותה שנה החליט נאפוליון III, בלחץ אה"ב, להוציא את צבאו ממכסיקו. הקיסרית שארלוטה יצאה לאירופה לבקש עזרה, והתחננה לפני נאפוליון והאפיפיור עד שנטרפה עליה דעתה. עם זאת צבא-צרפת התאוששו הרפובליקנים והתקדמו לעבר הבירה, ומ' ביקש לעזוב את מכסיקו עם היחידות הצרפתיות האחרונות. אך לבסוף שוכנע להישאר. בפברואר 1867 נטל לידיו את הפיקוד על צבאו, יצא את העיר מכסיקו והתבצר בקרטארו. מצבו היה נואש, אעפ"כ סירב להימלט ולהפקיר את אנשיו. במאי 1867, בעקבות מעשה-בגידה, פרץ הצבא



מכסיקו: סירה מאדרה דל סור — בדרום-המדינה  
(כאדיבות חברת לופסהאנה)

פי בצפון, אולם כמות המשקעים והטמפרטורות נקבעות במידה רבה ע"י המבנה הטופוגראפי ההררי. גשמים יורדים בעיקר בקיץ ובאביב, פרט לצפון-מערבה של פחה קליפורניה, שבה, בדומה לקליפורניה, הגשם יורד בחורף. הדרום לח כל השנה, והוא וכן שיאי-ההרים הגבוהים הם איזורים גשומים המקבלים 1,000 מ"מ ויותר בשנה. כמות הגשמים פוחתת כלפי צפון ובשטחים הנמצאים בצל הגשם. מחציתה הצפונית של מ' היא צחיחה-למחצה או צחיחה. האיזורים היבשים-ביותר הם בצפון-מערב — מדבר-סונורה וחצי-האי פחה קליפורניה, שבהם מצויים שטחים נרחבים שאינם מקבלים יותר מ-25 מ"מ במוצע בשנה (מפת המשקעים השנתיים — ע"ע אמריקה הצפונית, עמ' 228).

הטמפרטורה מושפעת ישירות מהגובה, וקיים מעבר הדרגתי מאקלים חם — בחלקים הנמוכים — לתנאי קיפאון תמידי וטונדרה במרומי ההרים הגבוהים. מבחינת הטמפרטורה מבחינים ב-4 איזורים: (1) סירה קלינסטה (= ארץ תמה), האיזורים הנמוכים מ-800 מ' מעל פני הים, שבהם הטמפרטורה השנתית הממוצעת אינה פחות מ-26°; (2) סירה טמפל אדה (= ארץ ממוזגת), האיזורים בגובה של 800—1,800 מ', שהם כ-¼ משטח המדינה, ובהם הטמפרטורה השנתית הממוצעת היא 20°—25°, והם הנתונים-ביותר לאדם; (3) סירה פריה (= ארץ קרה), האיזורים שגובהם 1,800—3,000 מ' — כמחצית שטח המדינה, ובהם הטמפרטורה השנתית הממוצעת נמוכה מ-10°; (4) סירה חלאדה (= ארץ קפואה), פסגות-ההרים שמעל ל-4,000 מ', שבהם הטמפרטורה השנתית הממוצעת היא 0°. קרה-שלג נמצא בגובה של 4,500 מ'.

הוריקאנים הרטניים פוקדים את החוף המערבי של מפרץ-מ' בחודשים יוני—נובמבר, ציקלונים טרופיים, שעצמתם נמוכה מזו של ההוריקאנים, שכיחים לאורך החוף הפאציפי. מ.ו.ב.

הצומח. מ' היא ארץ בעלת מגוון אקלימי (ר' לעיל). המשתקף בצומח ובצמחייה. מבחינה פייטוגאוגרפית מתחלקת הארץ לשתי ממלכות-צמחים.

(א) החבל ההררי הנו חלק של האיזור הפאציפי הצפון-אמריקני, המשתייך לממלכה ההולארקטית. זהו מרחב של יער אורנים, או אלונים, או שניהם ביחד. היער המחטני מגיע עד לגובה של 4,000—4,400 מ'. עצמת היער גדולה

מעל פני האגנים. שלשלות-הרים גדולות עוברות לאורך שולי-הרמה. במערב משתרע מצפון לדרום סירה מאדרה (Sierra Madre) אוֹפִּסִּיֶדְנֶסֶאל, שגובה פסגותיו 2,200—3,200 מ'. שטחים נרחבים ברכס מכוסים שכבות עבות של לבה, והוא מבותר ע"י גאיות צרים ועמוקים. עוזו התבליט רב, והפרש הגבהים בין הפסגות לעמקים הסמוכים להן עולה לעיתים על 1,500 מ'. הרים אלה מהווים מכשול קשה-ביותר לתעבורה, ורק כביש אחד ומס"ב חוצים אותם לרחבם. לאורך שוליה המזרחיים של הרמה עוברת סדרה של רכסי-קימוט מקבילים הבנויים סלעי-משקע — סירה מאדרה אוֹרִיֶנְסֶאל, שפסגותיהם מתנשאות לגובה 2,000—3,000 מ'. אלו בותרו ע"י הנהרות לסבך של רכסים צרים ועמוקים, המקשים ביותר על התעבורה. איזור-מפגשם של הרכס המערבי והרכס המזרחי בדרומה של הרמה הוא איזור געשי הררי גדול — סירה וולקאניקה טראנסוורסאל, המשתרע מכף קור-ינטס במערב, עד מדרום לורקרוס שלחוף מפרץ-מ' במזרח. בגוש זה אלפי קונוסים של גבעות געשיות וכמה הרי-געש גדולים שנוצרו ע"י הערמות של שפכי לבה ואפר געשי, חלקם פעילים. כאן גם הפסגות הגבוהות ביותר במ': סיט-אלטפסטל (ע"ע אורינבה) — 5,747 מ' ופופוקאטפסטל — 5,452 מ'. ההתפרצות הגעשית המאוחרת-ביותר (1943/4) היתה זו של הפאריקוטין (וע"ע וולקניזם, עמ' 942), בדרום-מערב הגוש. האיזור פולו פעיל מבחינה טקטונית: מרזבים בו רעשי-אדמה ונפוצים מעיינות חמים.

מבחינה מבנית מפריד האיזור הגעשי שנוצר בשלישון העליון, בעיקר בפליוקן, בין קווי-המבנה שפיונם צפון-דרום באמריקה הצפונית, לבין קווי-המבנה של אמריקה התיכונה שפיונם מזרח-מערב.

במקביל לחוף הדרומי נמשך בכיוון מערב-מזרח, עד למיצר-טואנטקס, הסירה מאדרה דל סור המבותר, ומכאן דרומה מזרחה — הסירה מאדרה הנמשך לתוך גוואטמלה. ממזרח למיצר-טואנטקס משתרעת רמת-צ'יאפס (Chiapas) המשתפלת מסיירה מאדרה צפונית-מזרחית אל חצי-האי יוקאטאן המישורי.

בצפון-מערב מ', ממערב לדלתה של נהר קולורדו (ע"ע) נמשכים רכסי-הרים היוצרים את חצי-האי הצר הארוך פחה קליפורניה. שרידי-רכסים נוספים יוצרים איים במפרץ-קליפורניה שהוא בקע טקטוני (מפה גאולוגית — ע"ע אמריקה הצפונית, עמ' 227; אמריקה התיכונה, עמ' 249—250).

מישורי-החוף של מ' צרים-יחסית במערב ורחבים-יותר לחוף מפרץ-מ' ובחצי-האי יוקאטאן. הנהרות המתפתלים בהם יוצרים ביצות, דלתאות ולעיתים לאגונות. משום האקלים הצחיח והצחיחה-למחצה ברוב איזורי הרמה, רוב הנהרות הם נהרות-אכזב, מתנקזים בחלקם לאגנים הפנימיים ויוצרים בצפון — ימות מלוחות ומלחות, ובדרום — ימות גדולות וביצות. הנהרות הגדולים הנשפכים למפרץ-מ' הם ריו גרנדה דל נורטה (ע"ע) שלאֶרְפו עובר חלק מהגבול עם אה'ב בצפון, ונהר אוסומאסינטה ביוקאטאן. הגדולים בנהרות המתנקזים לאוקיאנוס השקט הם ריו גרנדה דה סנטיאגו וריו דה לַס וַלְסַס (Balsas) — בדרום.

אקלים. בהתאם למיקומה של מ' בין קווי-הרוחב הצפוני 30°14'—41°32', האקלים הוא טרופי בדרום, ותת-טרופי

הגעשי. צפונה מקו זה הפאונה היא עפ"ר נֶאָרְקִטִית, דרומה נֶאָוֶרְטִיפִית. על-כן נפגשים במ' האנטילוקאפרה הצפון-אמ-ריקנית עם המזאמה הדרום-אמריקנית (סוגי איילים). בגלל ריבוי אוזרי-אֶקְלִים, מרובים במ' מיני בע"ח, בעיקר צי-פֹּרִים, אך מעטים בה מינים אֶפִינִיִים לה בלבד (וע"ע אמריקה הצפונית, החי, עמ' 238—244; אמריקה התיכונה, עמ' 253—256). בע"ח המיוחדים למ' הם בעיקר: מהדוי-חיים — האֶפְסוֹלוֹטוֹל (ע"ע), מהזוחלים — הֶלֹדְרֶמֶת-מ' (ע"ע לטאים, עמ' 613), ומהיונקים — הערפד *Desmodus*, עטלף מוצץ-דם המזיק לגידול-סוסים, ופילהים *Mirounga angustirostris*, הגדול בטורפיהים, השוכן במפרץ-קליפור-ניה. מבעה"ח המבויתים במ' יש לציין את הפלב הקטן ביותר — *Chihuahua* (ע"ע כלב, עמ' 814); הפלב המבוית של האֶצְטֶקִים הוכחד. בדרומה של מ' מתפתחת על מיני צבר פנימה, שממנה מכינים את צבע-הפרמין (ע"ע כנימות, עמ' 909—910).

האוכלוסיה מגוונת מבחינה גזעית ואֶתְנִית. הגזע של האוכלוסיה המקורית הוא האֶמְרִינִדִים — אינדיאנים אמריקנים. אלו מהווים כ-30% מפלל תושבי-המדינה ומרו-פזים בעיקר בדרום; 60% הם מֶסְטִיסוֹ (ע"ע), בני תערובת של אינדיאנים ואירופים עם דומיננטיות אינדיא-נית. 10% הנותרים הם ממוצא אירופי לא-מעורב, ומרפוזים בעיקר בצפון (וע"ע אמריקה, עמ' 159—160). אפריקנים הובאו כעבדים בתקופה הקולוניאליסטית, ונטמעו ברובם במֶסְטִיסוֹ. 97% מהאוכלוסין הם קתולים; 2% — פרוֹטֶסְטַנְטִים. כן יושבים במ' יהודים וקבוצות קטנות של בני דתות אחרות. השפה הרשמית היא ספרדית, ורווחת גם כמה שפות אינדיאניות, בעיקר בדרום.

קצב גידול-האוכלוסיה, מהגבוהים בעולם, הוא בשיעור של כ-3.5% בשנה. בשנים 1920—1960 גדלה האוכלוסיה פי-3, ובשנים 1960—1970 ב-43%. הגידול בא בעיקר מה-ריבוי הטבעי הגבוה; שיעור הילודה הוא 43.5 ל-1,000 ושיעור התמותה 9.6 ל-1,000.

תפרוסת האוכלוסיה אינה אחידה. בדרום הרמה ובאיזור הגעשי שמדרומה, שהם כ-1/7 משטח-המדינה, יושבים כ-60% מהאוכלוסין.

תהליך נמרץ של עיוור החל מ-1940. אותה שנה ישבו בכפרים 65% מפלל התושבים, והיו במ' רק עיר אחת עם יותר ממיליון תושבים ושמונה ערים עם אוכלוסיה של יותר מ-100,000 נפש. ואילו ב-1965 היוותה האוכלוסיה הכפרית לא יותר מ-44%.

ב-1970 נמנו שלוש ערים עם יותר ממיליון נפש ועוד 28 ערים, שאוכלוסיותיהן גדולות מ-100,000 נפש. הגדולות שבהן נמצאות באיזור הגעשי ובדרום הרמה: מֶפְסִיקו העיר (ע"ע) — 2.9 מיליון תוש' (1970), גֶדֶלְחָרָה (ע"ע) — 1.2 מיליון תוש', פּוֹאָבְלָה — 401,600 תוש' וְלֶאֱוֹן — 365,000 תוש'. בצפון, בסמוך לגבול עם אה"ב, נמצאת רצועה שניה של ערים גדולות: מוֹנְטֶרֵי (ע"ע) — למעלה ממיליון תוש', סִיודָד חוּאַרְסֶס (*Ciudad Juárez*) — 522,000 תוש', מֶפְסִי-קְלִי (ע"ע) — 427,270 תוש', טִיחואָנָה (*Tijuana*) — 354,810 תוש', וצִיֶוּאָוָה (*Chihuahua*) — 257,300 תוש'. במרכז-הרמה שוכנת טוֹרָאוֹן — 243,230 תוש'. ביוקאטאן נמצאת מְרִידָה — 212,000 תוש', טֶמְפִיקוֹ (ע"ע) — 179,590 תוש' — שוכנת לחוף מפרץ מ'.

בעיקר בגבהים של 2,000—3,000 מ'. מלבד המין השולט, אורן מוֹנְטֶזוּמָה (*Pinus montezumae*), שכיחים פה, בין היתר, האשוח הקדוש (*Abies religiosa*) והצוגנית המחודדת (*Pseudotsuga mucronata*). אל אלה מתלווים כאן גם אלונים נשירים, והנפוצים ביניהם הם האלון האַרְיוֹנִי וה-אלון המֶכְסִיקִי. חגורה זאת היתה מאז ומתמיד איזור-ההתישבות העיקרי של מ', ועל-כן נפגעו קשה יערות אלה. במעבר לאיזור השחון של מ' מופיעות הישות של אלונים ירוקי-עד, שיחיים לרוב, בתנאים צחיחים מֶאֱלָה שולטים אורנים וערערים ננסיים ואלה מהווים הישה של פיניון-ערער.

(ב) שאר שטחה של מ' משתייך לממלכה הנֶאָוֶרְטִיפִית. יש מחלקים את השטח לשני חבלים: טרופי צחיח, הנמנה עם האיזור הסוֹנוֹרִי-מֶכְסִיקִי, וטרופי לח, שהוא חלק של האיזור הקאריבי.

1) החבל הסוֹנוֹרִי-מֶכְסִיקִי כולל, מלבד רמת מ' ומדבר-סוֹנוֹרָה, גם את קאליפורניה התחתונה. הוא נחשב כמדבר, אע"פ שהרמה האדירה של מ' עשירה במינים וכן בצורות מוזרות של צמחים. זהו מרכז חשוב של משפחת הצבריים ושל צמחים בשרניים אחרים (כגון אגאורה), ובייחוד ממש-פחת השושניים (כגון יוקה). בין נופי-הצומח האֶפִינִיִים הוא הנוף של קאקטוסי-עמודים, אך המיוחד ביותר הוא הנוף הקרוי *Organos* (עוגבים); אלה הם שטחים מכוסים בצמחי קָרָאוֹס העוגב (*Cereus gemmatus*), הצומח בקבו-צות צפופות של מאות גבעולים הדומים למקלות העוגב. במרתכים הרבים יותר שולט הקריאוזוט (*Neoschroetera [Larrea] tridentata*) והאוקיטיליו (*Fouquieria splendens*). קו אֶפִינִי אחר למדבר המכסיקני הוא של יער קוצני דליל על תשתית של דגניים, וסבך קוצני, הנשלט ע"י הֶיֶנְפוֹס (*Prosopis juliflora*); אלה מרפוזים במקומות לחים-יותר, בשקעים או נחלי-אכזב, או מופיעים בשולי-המדבר או בין הצומח של שפת האוקיאנוסים והיער הטרופי.

2) החבל הקאריבי של מ' מוגבל למדרגה הנמוכה, ומקיים בעיקר יער טרופי לח. בשפלה הפאציפית עני הצר-מה, ומיוצג בעיקר ע"י מַגְרוֹבִים (ע"ע), ואילו בצד האטי-לאנטי יוצר יער-הגשמים המשווני ג'ונגל צפוף המכיל כמה מאות מיני עצים, העשיר בליאנות (הרבה דקלים מספסים) ואֶפִיפִיטִים (ביניהם ממשפחת הברומליים והסחלביים). האֶפִינִיִים ביותר שבהם: המֶהֶגֶוֹנִי והצִיקוֹ (*Achras sapota*). עץ-פרי, שממנו מפיקים גם שרף לגומי ועצה קשה לעיבוד, והרמוֹן (*Brosimum alicastrum*). שפריו, ענפיו ועליו הם בעלי ערך תזונתי לאדם ולבהמה.

צמחייתה של מ' ידועה בשפע הגדול של סוגים ומינים, ביניהם — כ-50 מינים של דקלים וכ-300 מינים של סחלביים. גבוה מאוד גם מספר האַנְדְמִים (כמה אלפים של מינים). מ' היא מולדת של הרבה עצי-פרי טרופיים ושל צמחי-גוי וצמחי-חממה רבים. וע"ע אמריקה-התיכונה, עמ' 250—253. א. פ.

החי. מזמן ששתי האמריקות (הצפונית והדרומית) נתחברו, מיוצגים במ' מינים מהצפון והדרום. מבחינה זואו-גאוגרפית מ' שייכת לשני תחומים: נֶאָרְקִטִי וְנֶאָוֶרְטִיפִי (ע"ע זואוגאוגרפיה, עמ' 655). הגבול בין שני תחומים אלה עובר בקו-הרוחב 23°. בפנים-הארץ מדרים הגבול בין סִרְהַ מְדְרָה המזרחית לסִרְהַ מְדְרָה המערבית עד לאיזור

I. Ochoterena, *Outline of the Geogr. Distrib. of Plants in M.* (Plants and Plant Sci. in Latin America [ed. F. Verdoorn]), 1945; A. S. Leopold, *Vegetation Zones of M.* (Ecology, 31), 1950; E. R. Wolf, *Sons of the Shaking Earth*, 1959; S. Ramos, *Profile of Man and Culture in M.*, 1962; H. F. Cline, *M., Revolution to Evolution, 1940—1960*, 1962; G. Tamayo, *Geografía general de M.*, 1962<sup>2</sup>; D. D. Brand, *M.: Land of Sunshine and Shadow*, 1966; L. B. Simpson, *Many M.s*, 1967; V. Alba, *The Mexicans — the Making of a Nation*, 1967; H. M. Berney, *M.*, 1967; H. G. Gierloff-Emden, *M., eine Landeskunde*, 1970.

מ. ו. ב. - מ.

דפוסי כלכלתה של מ' מתקרבים לאלה של המדינות התעשייתיות. חלק התעשייה במשק גדל-והולך, וחלק החקלאות יורד. קצב ההתפתחות הכלכלית של מ' הוא בין המהירים באמריקה הלאטינית והתל"ג גדל בכ 7% לשנה (ממוצע לשנים 1965—1970); ההכנסה הלאומית לנפש הייתה ב 1970 645 דולאר (334 דולאר ב 1960). הפיתוח התעשייתי החל בשנים 1877—1910, בעיקר במימון זר; נבנו מס' וכבישים, פותחו המכרות ושדות הנפט והגז, והונח היסוד לתעשיות ולחקלאות מודרנית. אך התפתחות כלכלית זו לא היתה מלווה בשינוי התנאים החברתיים. אי-השוויוניות נמשכה וברבות השנים אף הועמקה (20% מהמשפחות מקבלות סך 3.6% מההכנסה הלאומית, בעוד ש 5% מקבלות 29% [1969]). הרפורמה האגררית, שהחלה מכוח החוקה של 1917 ונמשכת עד ימינו, צימצמה את אי-השוויון בבעלות על הקרקע: אומדים שכ 2.3 מיליון משפחות קיבלו כ 59 מיליון הקטאר; ל 524 פפרים הוחזרו אדמות שנלקחו מהם ע"י בעלי-האחוות; וכ 67,000 משפחות יושבו מחדש. בתגובה על ההשפעה הרבה שהיתה להון הזר על כלכלת מ', טופח העקרון של בעלות מקומית של תעשיות-יסוד, שבמקרים מסויימים אף הולאמו.

תרומת ענפי-המשק לתוצר הלאומי הגולמי (באחוזים)

הענף	1950	1960	1969
חקלאות, ייצור דיג חרושת, מכרות, מחצבים ותעשייה פטרוכימית	23.0	15.9	11.8
בניה ועבודות ציבוריות	4.0	6.2	7.1
מסחר	27.0	31.1	32.1
שירותים כלליים	22.0	20.5	19.3
אחרים (לרבות אנרגיה)	5.0	4.4	4.6
סך-הכל	100.0	100.0	100.0

אע"פ שחלקה של החקלאות בתוצר ירד באופן תלול בשנים 1950—1970, היא מספקת (1970) כמעט את כל צריכת-המזון של האוכלוסייה, מעסיקה כ 52% מכוח-העבודה ותורמת כ 57% לערך היצוא. חוקת 1917 הלאימה חלק גדול מהחוות הפאודאליות (haciendas), חילקה את האדמות לאיפריים ולקהילות מקומיות, והפירה-מחדש בדרך ההתארגנות הקואופרטיביות בחוות (ejidos), שבהן האיכרים מעבדים את אדמות-הקהילה, ורשאים להורישן, אך לא למכרן או להחכירן. יש במ' כ 18,000 ejidos (1970), ומרביתן מעורבות ע"י איכרים בודדים. קיימת במ' חקלאות מסחרית מודרנית, שאימצה את הטכנולוגיה החדשה-ביותר, בצד חקלאות פרימיטיביות-ביותר. מקורה של קוטביות זו — במדיניות מכוונת של רפיזו כל המקורות באותם איזורים שבהם ניתן להשיג שיעור-תשואה גבוה-ביותר על ההשקעות, בעוד

שהאיכרים באיזורים האחרים קיבלו אמנם אדמות לאחר המהפכה, אך לא זכו באמצעי-ייצור נוספים. מקורו של רוב המזון המשווק — בחקלאות-שלחין, הנמצאת בעיקר בצפון-מערב מ'. גידולי החקלאות המסחרית הם: פותנה, חיטה, ירקות (בעיקר עגבניות ומלונים ליצוא), אורז, קנה-סוכר ושומשום. באזורים הטרופיים הגידולים העיקריים הם: קפה, קנה-סוכר, פננות, קאקאו, אגנס, פרי-הדר, וקופרה מדקלים; מגדלים גם תירס ושעועית. ב 1969 ייצרו: כ 2.2 מיליון טון חיטה, 8 מיליון טון תירס, כ 2.4 מיליון טון סורגום וכ 0.4 מיליון טון פותנה ליצוא; ערך יצוא הפותנה היה באותה שנה 196 מיליון דולאר.

למרעה טבעי ניתן לנצל כ 47% משטחה של מ'. בצפון הצחיח מגדלים בקר ליצוא, בעיקר לאה"ב, ובאיזור הטרופי — לצריכה מקומית. ב 1970 היו במ' 25 מיליון ראש-בקר (10 מיליון ב 1930). יצוא בקר ובשר-בקר תורם כ 8% לערך יצוא הסחורות. כ 2.9 מיליון פרות הניבו (1970) כ 4.5 מיליארד ליטר חלב. יצור בשר-חזיר מיועד בעיקר לצריכה מקומית והוא התפתח בקצב מהיר. ב 1970 היו כ 10.4 מיליון חזירים (3.7 מיליון ב 1930). בענף-הלול היו ב 1970 כ 110 מיליון תרנגולות (22 מיליון ב 1930), עם תפוקה של כ 6.5 מיליארד ביצים לשנה. — דיג מסחרי החל להתפתח בשנות ה 40, לחוף האוקיאנוס השקט ובאיזור מפרץ-מ'. יצוא הדגה מיועד בעיקר לאה"ב, וערכו עלה מכ 5 מיליון דולאר (1940) ל 193 מיליון דולאר (1969).

פעילות ממשלתית נרחבת בבניית מפעלי-מים, בקביעת מחירי-מינימום, במתן סובסידיות, בהדרכת חקלאים, באספקת אשראי נוח ובמימון המחקר החקלאי קידמו את החקלאות במ'. עם זאת עדיין לא עלה בידי הממשלה לפתור את בעיית העוני ותת-התעסוקה של כ 20 מיליון מתושבי האיזורים החקלאיים.

הייצור התעשייתי הוכפל בשנות ה 60 בעיקר בשל חיסכון והשקעה (פרטית וציבורית) בשיעור גבוה. בשנים 1960—1970 היתה ההשקעה במשק כ 19% מהתוצר המקומי הגולמי, וכ 90% ממנה באו ממקורות-פנים.

ב 1970 יוצרו כל מוצרי-הצריכה וכ 80% ממוצרי-ההשקעה במ'. התפתחות חיונית זו מקורה בגורמים הבאים: הגנה מינהלית ופיסקאלית, מיסים ישירים נמוכים, קשרים הדוקים עם אה"ב לקבלת ידע טכנולוגי, וסיוע ממשלתי. בעשור האחרון גדל היצוא התעשייתי מכ 50 מיליון דולאר (1960) לכ 250 מיליון דולאר (1969), והוא כ 18.6% מערך היצוא; עם-זאת היצוא הוא עדיין רק כ 5% מערך התפוקה התעשייתית. ב 1967 הוחל בהקמת "תעשיות-גבול" — מפעלים שהוקמו בגבול אה"ב ונהנים מזכויות של "נמל חפשי". מאז הוקמו כ 150 מפעלים באיזור-הגבול.

ענף המכרות, שהיה במשך תקופה ארוכה הענף הכלכלי המרכזי במ' ופותח ע"י הון בין-לאומי, לא התפתח כפי שהתפתחו שאר הענפים: הגידול השנתי הממוצע בשנים 1965—1970 היה כ 2.5%. מומן שהולאם חלק גדול מהמכרות. היו ההשקעות הממשלתיות בהן ועומות. אך בשנות ה 60 השקיעה הממשלה סכומים גדולים במכרות נחושת ועפרות-ברזל. גם מכרות-הכסף שופרו ומ' היא היום שוב היצואן הראשון של כסף בעולם (22% מהתפוקה בעולם). יצוא תוצרי-מכרות ומחצבים הוא כ 15% מערך היצוא (1969).

אה"ב. מ' היא רפובליקה פדרלית, שבראשה עומד נשיא, הנבחר לתקופת-כהונה אחת בלבד — של 6 שנים. הנשיא המשמש כראש-הממשלה, ממנה את חבריה, את התובע הכללי, את מושל האיזור הפדרלי (מ'העיר), את הנציגים הדיפלומטיים ואת הקצינים הגבוהים בצבא, וכן הוא משפיע על מינוי השופטים; הוא בעל זכות-חנינה.

בקונגרס (בית-המחוקקים) 2 בתים: בבית-הנבחרים 178 נציגים, שנבחרים בבחירות אזוריות ל 3 שנים, ולכל נציג נבחר גם מ"מ, למקרה של היעדרות או מוות. בסנאט שני נציגים מפל אחד מ 29 המדינות ושניים מהמחוז הפדרלי, הנבחרים ל 6 שנים. לחברי הסנאט אין ממלאי-מקום. — מושלי המדינות נבחרים בבחירות פלליות כל 6 שנים.

במ' אסורה אפליה בגלל מוצא גזעי, ומשנות 20 אסור רישום מוצאם הגזעי של התושבים; לפיכך ידוע הרכבם

הגזעי של התושבים — מסטיסים, לבנים ואינדיאנים — באומדן בלבד (לגבי האינדיאנים נאמד שיעורם ע"ס מספרם של ידעני שפות אינדיאניות). למרות איסור האפליה, קיים מיתאם גבוה בין שיוך גזעי לשיוך חברתי, השפלתי וכלי-פלי. הלבנים ערם בראש הסולם מבחינה זו, האינדיאנים בתחתיתו, והמסטיסים באמצעו.



סמלה של מכסיקו

למרות החוקה הליברלית, המבטיחה חופש רב, אין במציאות במ' סיפויים שווים בבחירות למפלגות-האופוזיציה כלמפלגת השלטון; מפלגה אחת מחזיקה בשלטון כ 50 שנה, והיא זוכה בד"כ בבחירות ברוב של 90% ויותר. השחיתות בשלטון בדרגיו הגבוהים והנמוכים וכן במפלגת-השלטון רבה מאוד, פוגעת במימוש תכניות ויצירת פער גדול בין המשטר כמנוסח בחוקה לבין המשטר כמציאות מדינית וחברתית.

העיתונות במ' נהנית ממידה רבה של חופש, תפוצתה גדולה מאוד — התפוצה היחסית הגדולה ביותר בארצות דוברות ספרדית — היא מושפעת מהעיתונאות האמריקנית. משפט החוק האזרחי של מ', שהוא בתוקף מ 1932, מבוסס על שיטת הקודפסים הקונטיננטאליים לפי דוגמת הקודפס הנאפוליני, אך ניפרת בו השפעת התחיקה הספרדית והארגנטינית וכן השפעת החוק האזרחי השווייצרי בעניין חיובים (ע"ע). הוא כולל בתוכו את דיני המשפחה, הירושה, הקניין, ההזים והנזיקין, ומאפיינת אותו המגמה להעדיף את האינטרסים החברתיים של הציבור על האיני-

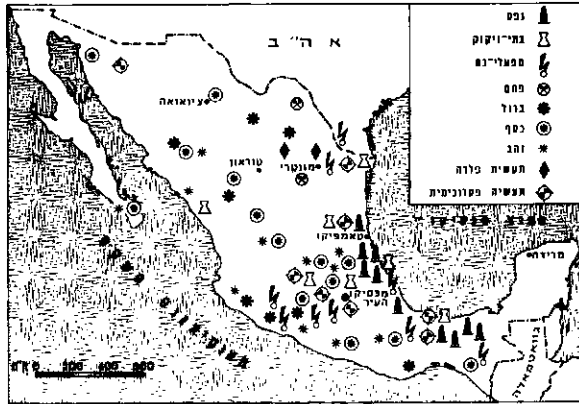

מכסיקו: מקורות-ניחוח ומחצבים

תפוקת ענפי-התעשייה העיקריים

הענף	היחידה	1960	1968/9
מלט	אלפי טונות	3.089	6.126
צמיגים	אלפי יחידות	1.224	2.854
פלדה	אלפי טונות	1.500	3.285
סוכר	אלפי טונות	1.530	2.336
מכרות:			
כסף	טונות	1.385	1.245
עופרת	אלפי טונות	190.7	174.2
פחם	" "	1.074	2.090
אבן	" "	262.4	240
בצרי-ברזל	" "	521	1.921
זהב	ק"ג	9.138	5.504
חשמל	מיליוני ק"ש	10.813	22.731

פיתוח התחבורה נעשה בראשיתו ע"י הון זר. כיום מולאמת התחבורה במלואה. ב 1970 היו במ' כ 24.000 ק"מ מס"ב, 70.000 ק"מ כבישים (כ 10.000 ק"מ ב 1940), כ 45 נמלים וכ 75 נמלי-תעופה. במ' 1.46 מיליון כלי-רכב (1968); מכונית-נוסעים אחת ל 50 תוש'.

רבי-גוניות האקלים, ריפוי האתרים הארכאולוגיים הזולות היחסית העלו את מ' על מפת התיירות הפני-לאומית. ב 1970 ביקרו במ' 2.4 מיליון תיירים (ב 1960 כ 750.000). פעולות-פיתוח רבות נעשות בתחום זה ובעיקר פיתוח איזור-החוף של האוקיאנוס השקט והצי-האי יוקאטאן.

המסחר הבין-לאומי. ב 20 השנים האחרונות סבלה מ' מגרעון בחשבון השוטר של מאזן-התשלומים. 63% מערך היבוא (כ 2.01 מיליארד דולאר ב 1969) מקורם באה"ב ו 8% מגרמניה המערבית. 57% מפלל היצוא (כ 1.43 מיליארד דולאר ב 1969) נשלחים לאה"ב, ו 6% ליאפאן. מוצרי-היצוא העיקריים (1968) הם: כותנה (14% מערך היצוא), סוכר (7%), קפה (5%).

במ' נוהג ביטוח-בריאות ממלכתי, ביטוח-זקנה וביטוח מפני תאונות-עבודה.

המטבע: פסו (12.49 פסו = 1 דולאר של אה"ב).

F. Tannenbaum, *The M. Agrarian Revolution*, 1929; S. A. Mosk, *Industrial Revolution in M.*, 1950; M. D. Bernstein, *The M. Mining Industry, 1890—1950*, 1966; J. W. Wilkie, *The M. Revolution: Federal Expenditure and Social Change Since 1910*, 1967; C. Cumberland, *M., The Struggle for Modernity*, 1968; J. Friedrich, *Die Agrarreform in M.*, 1968.

מ. בר.

חוקה ומשטר. חוקת-מ' היא מ 1917, עם כמה תיקונים, שנעשו בה מאז, ומבחינת תוכנה היא דומה לחוקת-

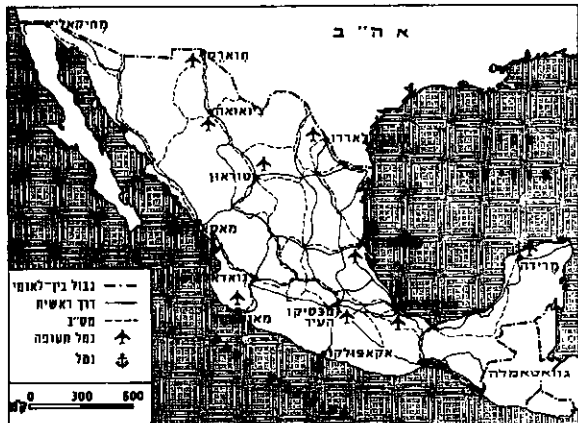

מכסיקו: תחבורה

לאומי וסוציאליסטי ולהשתית אותו על רעיונות הפדאגוגיה המודרנית. היא התירה לקיים בת"ס פרטיים, בתנאי שיוטל עליהם פיקוח מטעם המדינה; כיום לומדים כ-10% מן הילדים בבתי"ס פרטיים, רובם מוסדות קתוליים. כדי לזרז את פתחות בתה"ס, הונהגה ב-1942 חלוקת תפקידים בין השלטון הפדראלי ובין המדינות והרשויות המקומיות (האחרונות ממונות על בתה"ס היסודיים).

במערכת החינוך גן-ילדים דו-שנתי, ביי"ס יסודי שש-שנתי (הלימוד בו חובה-חינם), ביי"ס תיכון-תחתון תלת-שנתי, שהוא השכלתי-כללי או מקצועי, וביי"ס תיכון דו-שנתי, שהוא רב-מסלולי: הכשרת מורים, ימאים, טכנאים, חקלאים, עובדים סוציאליים וכן „מכינה אוניברסיטאית” — לקראת לימודים ביי"ס גבוה. כ-34 אוניברסיטות פועלות במ' (הגדולה שבהם בבירה [ב-1970 — 110,000 תלמידים]), ובהן לומדים כ-1/4 מיליון תלמידים.

המדינה משקיעה בחינוך מאמצים אירגוניים וממון רב (ב-1969 כ-26% מן התקציב, שהם 3% מכלל ההכנסה הלאומית). למרות כל אלה, עדיין המצב אינו מניח את הדעת: הבורות, שהקיפה ב-1910 78% מכלל האוכלוסייה, ירדה הרבה, אבל עדיין נמנו ב-1964 38% בורים (49% בכפר, 21% בעיר); בשנות ה-60 ביקרו בביה"ס היסודי רק 61% מכלל גילאי חינוך-חובה, ובכפרים למדו ב-80% מבתה"ס רק 3 שנים; בבתה"ס התיכונים ביקרו באותו זמן רק 18% מגילאי התיכון. החינוך סובל מ„התפוצצות האוכלוסייה”, מגישתה המסורתית ומאדישותה של האוכלוסייה הכפרית ומצימצום המשאבים הכספיים.

ת. א.

ספרות, ע"ע ספרות-אמריקנית, ספרות. אמנות קדם-קולומביאנית. גילוייה-מחדש של אמנות אמריקה העתיקה, הוא תהליך חדש-יחסית. במשך כארבע מאות שנה שחלפו מגילוי מ' ועד להתעוררות העניין בחקר תרבויותיה הקדומות, במחצית השניה של המאה ה-19, ניוון העולם ממה שנמסר בכתבי היסטוריונים ספרדים, שתיארו — מנקודת-ראות נוצרית-מיסיונרית — את המסורות התרבותיות הקדומות. העולם המערבי, שמסורתיו האסתטיות מקורן בעולם הקלאסי של יוון ושל רומא, התקשה לקבל את האמנות „הברברית” של אמריקה הקדומה.



אמנות אולקטית: המתנושש, או המת' עמ' — פסליאבן, בנובה של 85 ס"מ (הסוויאון הלאומי פאנתרופולוגיה במכסיקו)

היסוד המאגידתי הוא המפתח להבנת האמנות של התרבות יות הקדומות. מטרת יוצרי האמנות של אמריקה הקדומה הייתה לבטא את הבלתי-ניתן לביאור ולהבנה באמצעות החושים, את הסמל של המהות הדתית. אמנותם היתה עזת ביטוי ודימיון, ולא ביקשה ליצור דימוי נעים לעין (רע"ע אמנות, עמ' 39; אמ' ריקה, עמ' 175). א. התקופה ה-

טרסים של הפרט, אשר זכויותיו מוגנות היטב בחוקה הפדראלית. דיני מסחר מוסדרים ע"י חוק מיוחד מ-1889, המבוסס על חקיקתן של צרפת, איטליה, ספרד ופורטוגל. בחוק זה הוכנסו שינויים ע"י חקיקה ספציפית, בענייני חברות, בטחונות ושעבודים. דיני ענישין (ע"ע) מוסדרים ע"י החוק הפלילי וחוק הפרוצדורה הפלילית, שניהם מ-1932.

מערכת השיפוט מורכבת מבתי-משפט רגילים לשיפוט אזרחי ופלילי וטריונאלים מינהליים הדנים בענייני מיסים, סיכסוכי-עבודה ועניינים של שירות-המדינה. הערפאה הראשונה במערכת-השיפוט הפדראלית הם בתי-המשפט פט המחוזיים (42 במספר); הערפאה השניה — בתי-המשפט הניידים, והערפאה השלישית — בית-המשפט העליון, בן 21 שופטים. עיקר פעולתם של בתי-המשפט הפדראליים הוא לבחון אם לא נפגעו הזכויות הקונסטיתוציוניות של הפרט, החברה או אחת המדינות של האיחוד. פסק-הדין הניתן בעניינים אלה נקרא juicio de amparo („פסק-דין של הגנה“). הדומה מבחינה מסוימת לצוים של הפאס קורפוס (ע"ע) ו„מאנדאמוס” בשיטת המשפט האנגלי (ע"ע ממלכה מאחדת, משפט).

J. A. Cenicenos - J. L. Ganido, *La Ley penal Mexican*, 1934; J. Whelless (ed.), *Compendium of the Laws of Mexico*, 1938.

מ.א. ה. — מ.

כוחות מזוינים. זרועות-הביטחון במ' מנו ב-1970 כ-69,000 איש, כולם מתנדבים. קיים שירות-חובה לבני 18 החייבים להתאמן אחת לשבוע במשך 12 חודש. האימונים מתנהלים במסגרת 35 אזורים צבאיים. גיוס המילואים יעמיד, להלכה, צבא בן 43 דיוויזיות. שיטת-האימונים מונעת קיום עוצבות צבאיות גדולות בומן-שולם. פותחה רשת יעילה של בת"ס צבאיים ובכללה ביי"ס למטה. כדי להתגבר על בעיית הבערות מתקיימים בת"ס הן למתנדבים והן למגויסים.

כוחות-היבשה כוללים 54,000 איש: חטיבה ממונעת, 2 חטיבות חי"ר, 18 גדודי-פרשים עצמאיים, 30 גדודי-חי"ר עצמאיים, 3 גדודי-תותחנים, יחידת צנחנים בת 1,800 איש, מלבד יחידות נ"מ הנדסה, הטאנקים — מדגם מ.4 — מיושנים; יש גם שריוניות בריטיות מיושנות.

כוחות-האוויר מונים כ-6,000 איש, ומפעילים 160 מטוסים (מרביתם מטוסי-אימון שבחלקם משמשים גם לתקיפות-רקע), ו-30 מטוסים.

כוחות-הים כוללים אוויריה ציית קטנה בת 14 מטוסים. מצבת כוח-האדם: 7,600 איש, מלבד יחידת-נחתים בת 900 איש. האניות פועלות הן בים הקאריבי הן באוקיאנוס השקט, ותפקידן העיקרי — שמירת החופים. היחידות השוטות העיקריות הן: 8 פרנאטות ואניות-ליווי, 4 שולות-מוקשים וכמה ספינות-נהר.

על מערכת-הביטחון מפקחים מיניסטרו-הגנה לצבא היבשה ולחיל-האוויר, ומיניסטרו-צי — האחראי לחיל-הים וגם לצי-הסוחר, נמלים וכו'. הציוד הצבאי רובו מתוצרת אה"ב, מקצתו מתוצרת אנגליה וצרפת. תקציב-הביטחון הגיע ב-1970 לכ-202 מיליון דולר.

ת. א.

חינוך. כביס לחינוך במ' משמשים עקרונות החוקה המהפכנית מ-1917. החוקה דרשה להנהיג חינוך חילוני,

טאוטינקן (Teotihuacán) בעמק-מ' ופריחת ערי המיה (ע"ע) בחצי-האי יוקטן (ע"ע) ובאזורי השפלות הטרופיות של דרום-מזרח אמריקה.

אמנות טאוטינקן מצטיינת בסימבוליות מורכב הקשור בפנתיאון עשיר, ובמיוחד — באל-הגשם, מפלצות האדמה והמוות ודימוי אל-הנחש עוטה-הנוצות. קצאלקואטל (Que-tzalcóatl). אפיינית לתקופה — קראמיקה מפוארת, בעלת עיטורים סמליים מורכבים בצבעים מעודנים. החשובה שב-התפתחויות האמנות של התקופה היא אולי הארדיכלות המונומנטלית של המרכזים הדתיים הטקסיים, ובמיוחד ביטוייה העליון — העיר טאוטינקן עצמה. העיר השתרעה על שטח של כ-14 קמ"ר, ונבנו בה כמה פירמידות, ביניהן שתי פירמידות-ענק — לשמש ולירח, ומקדשים מרובים, ביניהם מקדש-קצאלקואטל. אחדים מהמבנים קושטו בציורי-פרסקו שנושאים העיקרי — תיאורי המלך-הכזהן.

בדרום-מ' בולטת תרבות מונטה אלבן (Monte Albán). השבט שהטביע את חותמו על התקופה הקלאסית היה שבט-הספוטקים (zapoteca). אמנותם מצטיינת בגילוף קראמי של כדים מעוטרים בעושר רב. ניכרות השפעות חזקות של תרבות טאוטינקן.

ג. התקופה ההיסטורית (900—1519).

הטולטקים (tolteca). עליית האימפריה הטולטקית הביאה לשינוי חריף בארדיכלות ובאמנות של מ' העתיקה. על חורבות התרבויות התאוקראטיות השלוות קמה תרבות חדשה ולעומת הסיגנון הנאטוראליסטי והשוטף של התקופה הקלאסית, ניכרת בכל — תפיסת-העולם הצבאית, שהיתה יסוד אירגונה והשקפת-עולמה של התרבות הטולטקית.

האמנות הטולטקית מצטיינת בגאומטריציאה, בקשיחות סיגנון-העיטור, ובחיסכון באמצעי-הביטוי. בהשוואה לסיגנון התקופה הקלאסית נראית האמנות הטולטקית שאפתנית ברצונה להרשים, אך קפואה וחסרת-דימיון. נראה שהאינדוא-לוגיה והסיגנון האמנותי של התקופה היו פרי שילובן של התרבויות הקדומות של השבטים הצ'יצ'יקמים (chichi-meca) הלוחמים, עם השפעות חשובות שקיבלו מתרבות טאוטינקן.

האתרים הטולטקיים החשובים ביותר הם: בירת-הממלכה טולה (Tula) במרכז-מ', וצ'יצ'ן-איצה שהוקמה אחרי הגירת הטולטקים ליוקאטאן במאה ה-10. זהות התרבות והסיגנון בין שתי הערים — בולטת (ע"ע מיה, עמ' 131, 138—140). ביוקאטאן הרחוקה הגיע הסיגנון הטולטקי לשיא-התפתחותו, והמאות ה-11—13 ידועות כתקופת מיה-טולטק ביוקאטאן.

עליית התרבות המיסטקית (mixteca) היתה אחד הגורמים המרכזיים לתחילת התקופה ההיסטורית של אמריקה התיכונה והיא התקיימה במקביל לתרבויות הטולטקית והאצטקית (ר' להלן). מרכזה של התרבות בשטח מדינת פואבלה של היום ובאיזור המיסטקי של וואחאקה (אואשקה [ע"ע ור' תמ' שם]). שורשי-התרבות נעוצים בהשפעות תרבויות טאוטינקן, התרבות הספוטקית של מונטה-אלבן, והשפעות-גומלין חשובות עם התרבות הטולטקית. לכל התרבויות האלה, למשל, משותף פולחן האל קצאלקו-אטל. האתרים הבולטים של התקופה המיסטקית הם המרכז התרבותי החשוב צ'ולולה (Cholula) מדרום-מזרח למ' העיר, והתקופות המאוחרות של תרבות מונטה אלבן.



פירמידה בטאוטינקן, המוקדשת לאל-הגשם ולאל-הנחש עוטה הנוצות. המקדש, שהיה בראש הפירמידה, נחרב

קדם-קלאסית (1500 לפסה"נ — 300 לסה"נ).

על האמנות של הלב הארכאי — ע"ע אמריקה, עמ' 173. ע"ס בדיקות ארכאולוגיות חדישות נוטים היום להקדים את תחילתה של תקופה זו עד 1500 לפסה"נ.

האמנות האולמקית (ע"ש העם הקדום olmeca; זהותם של יוצרי אמנות זו אינה ידועה), שהופיעה ברחבי מ' הקדומה החל מ-1200 לפסה"נ, אופיינה באחידות-הבעה וביכולת טכנית ניכרת. נושאי תרבות-אולמק הגיעו, כבר בתקופות הקדומות ביותר, לשליטה מלאה בפיסול באבן וכי-חרס, ולעיבוד אבני-חן קשות, במיוחד אבן-הירקן (ע"ע ידה). אמנותם מצטיינת במונומנטליות וזו באה לידי ביטוי אף בזעירות שבדמויות ובפסלונים. נושא מרכזי באיקונוגרפיה האולמקית היא דימוי היאגואר-אדם. הנושא מופיע בקשת רחבה של דמויות החל מיאגואר כצורתו ועד לדמויות-אדם שניפרים בהן תווים בודדים של חיה זו. מקורו של הדימוי בקשר המאגי עם אלוהות המטר והרעם. דימוי זה מתגלה כסמל מרכזי בכל התרבויות הקדומות של מ'.

באיזור מפרץ-מ' נמצאו המונומנטים המרשימים ביותר של אמנות האולמקים, ומהם ראויים לציון מיוחד פסלי-בזלת המתארים ראשי-אדם ענקיים בעלי תווי-פנים נגרואידיים וחובשי-קסדות, הנישאים עד לגובה של שלושה מ'. פסלים אלה תוארו ע"י הפסל הבריטי הנרי מור (ע"ע) כביטויי הנעלה ביותר של רעיון וצורה. יסודות האמנות האולמקית, בצורות-התפתחות שונות, מופיעות בכל התרבויות המאוחרות יותר של מ' הקדומה.

ב. התקופה הקלאסית (300—900) היא תקופת-פריחה של מרכזים מדיניים ותרבותיים חדשים שנוצרו ברחבי אמריקה התיכונה. התקופה נמצאת בסימן תרבותי



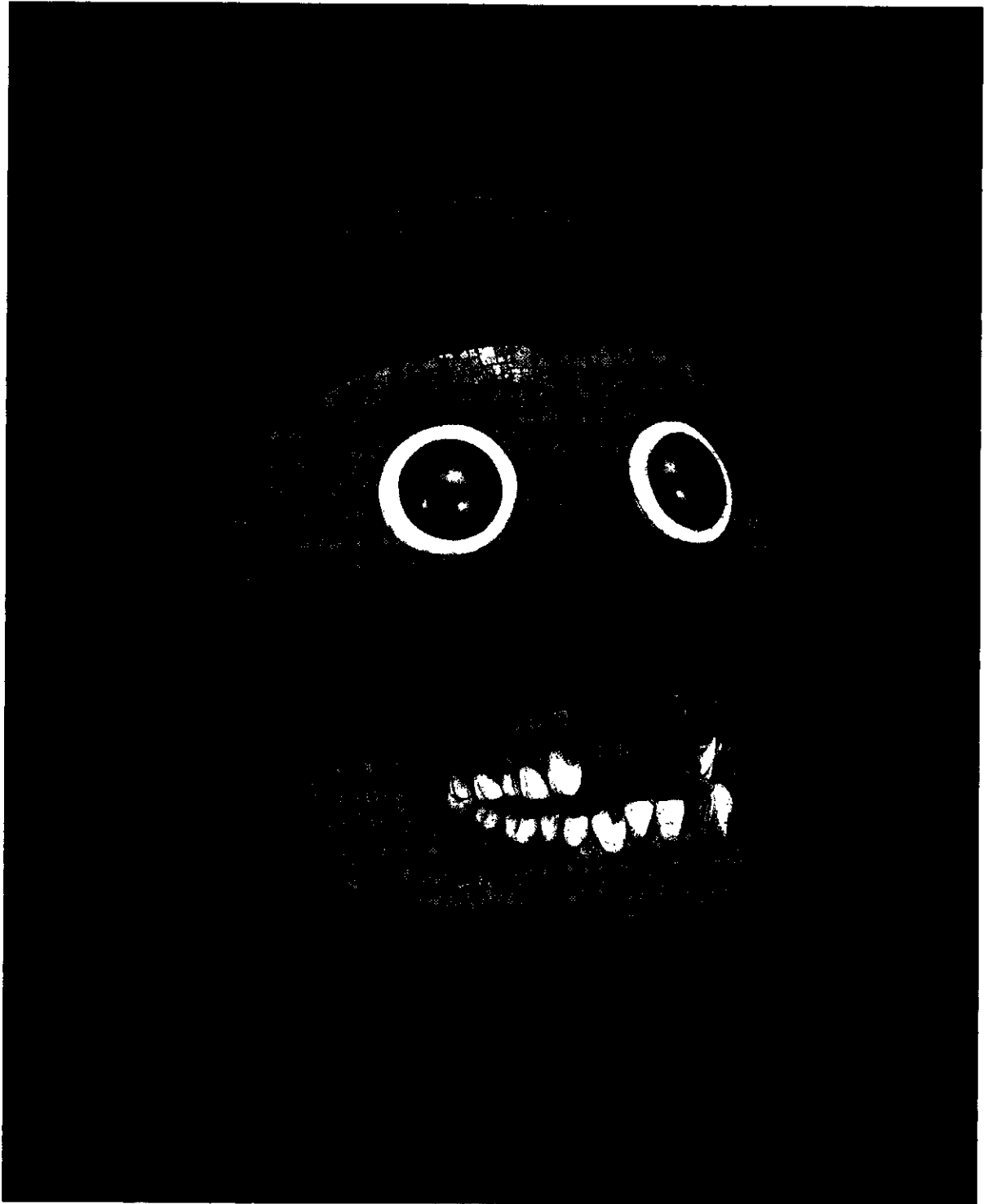

גולגולת מצופה פסיפס של טורקיו : מעשה-ידיהם של אמנים מיסטקים  
(המוזיאון הבריטי, לונדון)  
(לערך מקסיקו, אמנות)

הקדם-ספרדי, את התקופה הקולוניאלית ואת בוא הקידמה לארצו, יחד עם מסילות-הברזל.

בניגוד להשקפות האקאדמיה שהנחו את ולאסקו בתמונת-ההנוף שלו, תיאר חרארדו מוריליו (Gerardo Murillo; 1875—1964) — שאימץ לו את השם „ד"ר אטל“ (Dr. Atl), את נופה ואפיה של מ' בצורה רבת-שגב ומודרנית. לאחר מסע באירופה, חזר אטל מלא רוח-מרד באקאדמיה ובחוקיה ועודד את הציירים הצעירים שהיו לגדולי הציירים במ': ת. ק. אורוסקו, דיגו ריוורה, ד. סיקירוס (ע' ער-כיהם), שורע המרי כבר נבט בהם.

תנועת ציורי-הקיר (המוראליסמו) היא התנועה החשובה-ביותר באמנות המכסיקנית בת-זמננו. תחילתה ב-1922, עם שובם של דיגו ריוורה מצרפת ושל סיקירוס מאיטליה. אליהם הצטרפו אורוסקו, אמאדו דה לה קואוה, פרמין רואלטאס, חאוור גררו, פאבלו אוהיגינו (O'Higins) והצייר הצרפתי הצעיר ז'ן שרלו. כל האמנים שהיו חברים ב„סינדיקאט הצעירים והפסלים“ פירסמו את „הקול-קורא“ המפורסם שלהם, שנערך בידי סיקירוס ושקרא לסור צייליצייה של האמנות, „להעמיד-לדין את האינדיבידואל אליום הבורגני, להוקיע את הציור במכחול“, ליצור יצירות מונומנטאליות למען הציבור פולו ולהחליף באותה הודמנות היסטורית את סדר-הדברים המנוון בסדר-חדש, שיכוון לציבור ולא יתן עוד ביטוי לטעמו האישי של אדם אחד.

אולם, רופינו טאמאי (Rufino Tamayo; ג' 1899), הנמנה עם ארבעת הגדולים של הציור המכסיקני, שבר את מסורת „האמנות כשליחות ולמען העם“. ציוריו, עשירי-הצבע, הם אישיים-ביותר וחספשיים מפל תוכן סוציאלי. הוא השאיר במ' גם כמה ציורי-קיר חשובים. מפורסמים הם ציורי-הקיר שלו באה"ב, צרפת ופוארטו-ריקו.

בכמה בניינים ציבוריים במ' יש ציורי-קיר, בד"כ על נושאים מהפכניים ובסיגנון המוראליסמו, שנעשו בידי ציירים בני הדור השני והשלישי של הציור המכסיקני. החשובים ביניהם הם של קאמארנה (Camarena), ח. אוגורמן (O'Gorman) וא. בוליוור (Boliver), במוזיאון להיסטוריה שב-מצודת צ'אפולטפק, ושל ר. אנגיאו (Anguiano) ואחרים, במוזיאון לאנתרופולוגיה והיסטוריה.

הציור המכסיקני בן-זמננו ניתק עצמו לחלוטין מפל ככלי-המסורת והוא מבטא את עצמו עתה בכל הסיגנונות. הפיסול לא זכה עד תקופה מאוחרת לתפוס מקום חשוב באמנות המכסיקנית. בסוף המאה ה-19 ובתחילת המאה ה-20, כשנסדה האקאדמיה, נלמד בה רישום, כדי להשתמש בו, בין-השאר, להעתקת יצירות-פיסול אירופיות, בעיקר איטלקיות. מאותה תקופה נשמרו עותקים נאים. בת-קופה שבה נוסדו בת"ס „תחת פיתח-השמיים“ הופיעו פסלים צעירים שביטאו עצמם בפשטות אך בכישרון רב. מ. מאגא-ניה (Magaña) יצר פסלים פשוטים מעץ, וגילופיה-עץ של א. נגרטטה (Negrete) זכו להכרה.

Atl [G. Murillo], *Las Artes populares en M.*, I-II, 1922; J. Fernández, *Arte mexicano*, 1958; A. M. Reed, *The Mexican Muralists*, 1960; R. Guerreo - P. Rojas - R. Fibol, *Die Kunst M.s.*, I-III, 1970.

כ.ב.

היסטוריה. תולדות מ' הקדם-קולומביאנית עוסקות בכל אמריקה התיכונה — מרכז מ' וצפונה, גואטמאלה, רוב הונדורס ואל-סלוואדור.

אקאדמיה של סאן-קארלוס, שהנהיגה רעיונות נאו-קלאסיים נוקשים. התנועה המהפכנית קיבלה סיגנון זה, שנראה לה אוניוורסאלי ומהפכני. אולם בין האמנים היו שלא קיבלו את מדות האקאדמיה ויצרו בעילום-שם יצירות רבות. בין יצירות אלה בולטת תמונתו של חוסה מאריה מרלוס אי פאוון, אחד מגיבורי מלחמת-העצמאות, בלבוש חגיגי, וסביבו סצנות היסטוריות ואלגוריות.

הציור במ' העצמאית. הציור „העממי“, שפרח בחלקים שונים של מ' במאה ה-19, ניתק את עצמו מכללי האקאדמיה. הוא זכה להצלחה רבה בשל הספונטאניות, החן והתפשיות שבו. רוב היצירות מסוג זה לא היו חתומות והן חלק מהאוסף הגדול של הציור האנונימי מן המאה ה-19. הביקורת פתימינו גילתה את ערכם של ציורים אלה, שסיגנונם תואם את תפיסתה של האמנות המודרנית.

הציור המודרני. הוואקין קורדרו (Joaquín Cordero; 1824—1884), שלמד באיטליה, החיה את ציורי-הקיר בכי-פזת הקאפלות של הפנסיות סאן-פרנאנדו וסאנטה-טרסה וצייר גם דיוקנות מעולים. יצירתו החשובה-ביותר: „המסחר, התעשייה והעבודה“ (1875) פתחה אפקים חדשים לפני ציורי-הקיר במ'. ר. לופס (Ramon Lopez; 1860—1914) צייר תמונות-נוף שדמו לאלה של סזאן, אך נבדלו מהן בנימתן המלאנכולית. רשמים הקדישו עצמם לליטוגרא-פיה וביניהם: פיצ'טה ביוקאטאן, ובעקבותיו מאניליה ופול-סאדה. במאה ה-20 עסקו אמנים בגראפיקה פופולארית. החשוב שבהם היה לאפולדו מנדס, ואליו הצטרפו פראג-סיסקו דיאס דה לאון, קארלוס אלווארדו לאנג ופדריקו קאנטו.

פוסאדה (José Guadalupe Posada; 1852—1913) נחשב לגדול הריטיה של מ'. ביד-אמן העניק פוסאדה לתחרויות עצמת-ביטוי, ושיקף בהם נאמנה ובעין ביקורתית את החיים הפוליטיים ואת חיי היום-יום במ'. בחידושיו הקדים פוסאדה את התפיסה האמנותית של המאה ה-20, והשפיע על ח. ק. אורוסקו (ע"ע, ותמ' שם). ח. ולאסקו (José Maria Velasco; 1840—1912) ידוע בציורי הנוף המכסיקני שלו. המצטיינים בראייתו המקורית, בשילוב-הגוונים העדין, בקומפוזיציה ובמונומנטאליות. בתמונתו „מ'“, הנחשבת לחשובה שביצירותיו, תימצת את ההיסטוריה של ארצו בהשתמשו בסמלי הנשר, הנחש, הקאקטוס והבתולה מגואדלופה, כבסמלים חילוניים. בציורו „אל סיטלאלטפאל“ תיאר את העבר

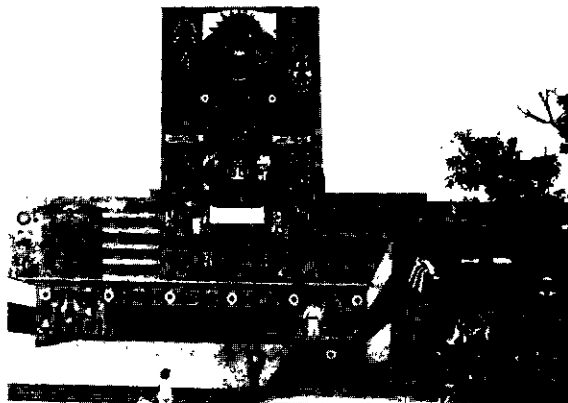

מכסיקו: סיניסטריון התקשורת והעבודה הציבוריות. בנייני-ציבור רבים מעוטרים באורה רומה (באדיבות שגרירות-מכסיקו בת"א)

החשובים נעזבו. בהדרגה נעלמו תרבויות-האיכרים הפשוטות-ייחסית, והחלו להתגבש מרכזי מדינה ותרבות חדשים, ביניהם טאטיוקו, צ'ולולה, אל-טחין, מונטה-אלפן, וערי המאיה קופאן, פלנקה ופונמפק.

המרפזים ייצגו תרבויות מקומיות, אך היו ביניהם קשרי דת ותרבות הדוקים. היקף הבניה, התיכונן המרכזי וסיגנון האמנות והפולחן מלמדים על התגבשות ערי-מדינה תאוקרטיים, בהנהגת הכהן-המלך. המרכז החשוב ביותר במחוז צ'ולולה הראשונה של התקופה היא העיר טאטיוקו, כ-40 ק"מ מצפון-מזרח למה-העיר.

בסוף המאה ה-7 או במאה ה-8, התחולל במרפזי-התלך מהפכני, ובעקבותיו חרבו המרפזים העירוניים וניטשו. הסיבות לשואה גדולה זו אינן ברורות.

התקופה ההיסטורית (900—1519), בתחילת המאה ה-10 פלשו שבטים פרפרים מצפון-מערב המדינה, והשתלטו על איזור הרמה המרכזית של מ'. פלישה זו ארעה סמוך לירידתה של טאטיוקו ואולי אף גרמה לחורבנה. בין הפולשים היו הטולטקים. תולדות הנסיכים הטולטקים וכיבושיהם נכתבו בידי צאצאיהם בעת הפיבוש הספרדי, והם המקורות הפתובים הקדומים ביותר על תולדות האיזור. הנסיך הראשון הנזכר בכתובים אלה הוא מיסקוק-אטל שב-908 הנהיג את שבטי-הטולטקים למסעות ולמלחמות, שבהם השתלטו על תחום-ההשפעה בעבר של טאטיוקו, ובנו את בירתם טולן, כ-80 ק"מ מצפון למה-העיר. התפתחות תרבות הטולטקים הושפעה מאד מתרבות טאטיוקו, וממנה קיבלו הטולטקים גם את מסורת פולחן הנחש עוטה-הנצות — קצאלקואטל, נוסף לאל-הלילה הקדום שלהם טסקאטליפוקה.

בנו של מיסקוקואטל, הנסיך טופליסין-קצאלקואטל הוא דמות הרואית במסורות הטולטקים, וימי-שלטונו נחשבים לתור הזהב שלהם. לנסיך זה מיוחסות התפתחויות חשובות בתחומי התרבות והטכנולוגיה, ביניהן השימוש במתכות והתפתחויות בהשקיה ובחקלאות. מסורות הטולטקים מספרות שב-975 ברח קצאלקואטל מטולן והיגר, עם רבים מאצילי הטולטקים לצי'צ'ן-איצה (Chichén-Itzá) שבחצי-האי יוקטן. אגדת יציאתו מטולן ופרשת מלחמתו של קצאלקואטל „הטוב“ כנגד אויבו המושבע — טסקטליפוקה, „הרע“, היתה לאפוס לאומי חשוב הנזכר במסורות ובאמנויות הקדומות של מ'.

שלטון הטולטקים בא לקיצו עם נפילת טולן ב-1150 בידי שבטי נוודים צי'צ'ימקים דוברי נאהווא, שבאו מהצפון. נפילת טולן ושבירת כוחה הצבאי של ממלכת-הטולטקים יצרו ריק. שבטי-נוודים חדשים מילאוהו, ביניהם האצטקים. לפי האגדה נדרו האצטקים זמן רב מאיזור-מוצאם שבצפון-מערב מ', עד הגיעם לעמק מ', כשזקניהם ראו את הסימן המאגי שציין להם כי נדודיהם תמו. הם התיישבו על אי במרכז אגם-טסקוקו (Texcoco), ובו נבנתה ב-1325 בירתם טנוצ'טיטלן (Tenochtitlán).

בנדודיהם במאה ה-12 שהו האצטקים בתחום ממלכת-הטולטקים הושפעו ממנה. מהטולטקים למדו את השימוש במתכות, ידע במדעים, וטכניקות חקלאיות מתקדמות של השקיה בערוגות „הגנים הצפים“, שהיו יסוד חשוב בכלכלת טנוצ'טיטלן. במרכז הגות האצטקים עמד פולחן אל-השמש וצ'ילופוצ'טלי (Huitzilopochtli) המתואר בדמות לוחם צעיר

ברמת-מ' התיכונה נתגלה קבר „האיש מטפספון“ (Tepepan), מלפני כ-10,000 שנה, נראה שציידים נוודים, שני זוננו מחיות-הבר הגדולות של תקופת הפליסטוקן, חיו ליד האגם הענקי, שפיסה חלקים מהרמה התיכונה, ומהצמחיה העשירה שלחופיו.

סמוך ל-5,600 לפסה"נ החלה בצפון-אמריקה תקופה שחיה נה וחמה שארכה עד ל-2500 לפסה"נ. חיות-הבר הגדולות נעלמו, והתושבים הקדומים עברו בהדרגה לאיסוף מזונות והחלו ניצני חקלאות. כבר בתחילת האלף ה-5 גידלו איכרי מ' הקדומה את 3 גידולי-היסוד שהם עיקר מזונם עד היום: תירס, דלעת ופול. התפתחו תעשיות-הבית הקדומות — קנרות ואריגה.

התקופה הקדם-קלאסית (1500—300 לפסה"נ), בתחילת תקופה זו התגבשו ישובי-קבע כפריים ראשונים. מרכז היישוב היה בעמקים הרחבים של הרמה המרכזית, עמק-מ'. בשרידי כפרים קדומים שנחפרו בטלאלטילקו (Tlaltilco), אל-ארבולילו (Arbolillo), וקצטנקו (Zacatenco) נמצאו מבני-מגורים מלבני-חומר לא-שרופות, שהקדומים שבהם הם מ-1500 לפסה"נ בערך. לא נתגלו מקדשים או מבנים אחרים העשויים להעיד על קיום מידרג דתי או חברתי.

סמוך ל-1200 לפסה"נ הופיע יסוד חדש, שתרבותו מכונה אולמקית, שונה מתרבויות-האיכרים הקדומות. שרי-דיו, המעידים על תרבות מגובשת ומפותחת, נחשפו בכל רחבי מ'. תרבות-אולמק היא התרבות הגדולה הראשונה של אמריקה התיכונה ויש רואים בה את אם כל התרבויות הקלאסיות אחריה.

במקביל לבוא האולמקים למ' צמחה תרבות-צ'וויין (Chavín) בפרו, והדמיון בין שתי התרבויות הוא גם בפולחן, כגון פולחן ה־ג'וֹאֶר. רוב הארכאולוגים סבורים שמוצא תרבות אולמק הוא בדרום מדינת וראקרוס ומערב מדינת טפסקו שבאיזור מפרץ-מ'. שם מצויים רוב המזנומנטים הגדולים של תרבות-אולמק, וכן מרפזיהם הדתיים והמדיניים החשובים: לה-ונטה, סן-לורנסו וטרס-ספוטס (La-Vente; San Lorenzo; Tres Zapotes); במקומות אלה צמחו לראשונה מרפזים עירוניים אדירים, עם תיכונן מרכזי, ומבני ציפור ודת בממדים מונומנטליים.

בערי תרבות-אולמק, שתחילתן באמצע האלף ה-2 לפסה"נ, נתגלו פירמידות ובראשן מקדשים, ככרות נרחבות, מגרשי משחק בכדור למטרות פולחן (ע"ע כדור, משחקי-תמ' שם), ומצבות-אבן מגולפות ועליהן כתובות-הירוגליפיים ותאריכים, בעבר ייחסו דברים אלה לתרבויות עתיקות אחרות, כגון תרבות מ' (ע"ע), אך התברר שכתב-ההירוגליפיים, לוח-השנה והשימוש בספרות הללו הומצאו בידי נושאי תרבות-אולמק.

ב-800—300 לפסה"נ התפשטה תרבות אולמק והגיעה עד לחוף האוקיאנוס השקט במערב, ומצפון עמק-מ' ועד לגואטמאלה והונדורס בדרום. נראה שתרבות-אולמק התפשטה עקב קשרי-מסחר בין ערי-החוף האולמקיות המפותחות לבין אזורים-השונים, במיוחד בשל חיפוש אחר סחורות נדירות ומחצבים, נציגויות-מסחר אלה, שלעתים לוו בכוחות צבאיים, הפיצו את התרבות, הדת וסיגנון-האמנות של האולמק. התקופה הקלאסית (כ-300—900 לסה"נ), בסוף המאה ה-1 לפסה"נ באה תרבות-אולמק לקיצה ומרפזיה

התקופה הקולוניאלית (1521—1821). ב1522 הפיר קארלוס I (ע"ע קרל V) ככיבושי קורטס, ומינהו למושל ומפקד כללי של „נואה אספנייה“ (Nueva España) [ספרד החדשה]. קורטס שלט באכזריות רבה. בנייהמקום שזעבדו לעבודת-כפיה, ועל הריסות טגוצ'טיטלאן נבנתה עיר חדשה ושמה מפיסקו (מחיקו). ב1528 הודח קורטס, ועל גואוה אספאניה הופקדה ועדה ממונה מטעם הכתר (אודינסייה [Audiencia]). בימי המשנה-למלך הראשון, אנטוניו דה מנדוסה (1535—1550) הוקמו מוסדות המשטר הקולוניאלי. 60 המשנים-למלך שאחריו פיתחו משטר זה כ300 שנה.

העם והחברה. העממים והשבטים שהיו כפופים לקיי סרות האצטקים נכנעו לספרדים ללא קרב. גבול גואוה אספאניה התרחב במהרה ובסוף המאה ה16 הקיף בקירוב את שטח מ' היום. השמועות על עושר הארץ החדשה ועל אוצרותיה האגדיים בזהב ובכסף עוררו גלי-הגירה מספר למ'. ב1570 היו במ' 65,000 אירופים, וב1646 נאמד מספר המתיישבים ב125,000. באותה עת חלה ירידה מחרידה במספר האינדיאנים, מחמת מחלות שהביאו האירופים ובנייהמקום לא היו מחוסנים בפניהן. ב1650 נותרו במ' מיליון אינדיאנים. מאז גדל מספרם בהדרגה ובסוף התקופה הקולוניאלית הגיע מספרם ל2½ מיליונים.

במהרה נוצרה קבוצה חדשה של מסטיסים (ע"ע מס-טיסו), צאצאי אינדיאניות וספרדים. בבוא עבדים פושים מאפריקה נוצרו סוגי-עורבת חדשים. ב1650 היו 160,000 מסטיסים, יותר מיוצאי-אירופה. המסטיסים היו עמידים-יותר בפני המחלות ותנאי-החיים הקשים, ובהדרגה הפכו לגורם עיקרי בעם המכסיקני. ב1803 העריך א. הומבולט (ע"ע) את מספר תושבי מ' ב5,800,000, מהם 2,500,000 אינדיאנים, 2,200,000 מסטיסים, ו1,100,000 אירופים וכהם 60,000 ילידי ספרד.

האבחנה בין הספרדים בני-ספרד לבין הספרדים ילידי-מ' היתה חשובה-ביותר בחברה הקולוניאלית רבת-הפערים. ילידי-ספרד (בפי אויבים — גאצ'ופינס [gachupines] = קשי-הבנה) החזיקו במשרות בשלטון, בצבא ובכנסיה. כל תפקיד, שתנאי עיקרי לו היה נאמנות לכתר, היה שמור להם, והם העניקו טובות-הנאה לאנשי-עסקים מארץ-המר-לדת. העדפה זו עוררה את קנאת הספרדים ילידי מ', שנק-ראו קראולים (קריולוס [criollos] ילידי-המקום). אך מעמד הקראולים היה גבוה לאין שיעור ממעמד המסטיסים, שהפכו במרוצת השנים לפרולטאריון עירוני. הם סווגו ל16 סוגי-משנה, בהתאם למידת התערוכות. בתחתית סולם-החברה

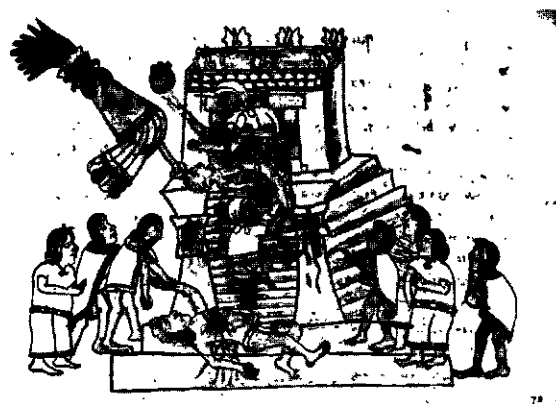

אצטקים מעלים קרבנות-אדם. ציור מעשה ירי ספרדים, מראשית המאה ה16 (ברשות הספרייה הלאומית בפירנצה)

הנאבק על חייו עם אויבו הנצחי אל-הלילה טסקטליפוקה. האצטקים ראו תפקיד לעצמם להזין את אל-השמש בנוזל היקר מפל — דם-אדם. למטרה זו אירגנה ממלכת-האצטקים מסעות-כיבוש כדי לתפוס שבויים.

אירגונה הפנימי של ממלכת-האצטקים היה צבאי מיסודו. במרכזה עמדו המיסדרים הצבאיים של היגואר והנשר. בי-ראש המדינה עמדה מועצה נבחרת של נסיכים, ובראשם הטלואמי (tlatoami) מפקד-הלוחמים והאחראי למדי-ניות-החוץ. בבוא הספרדים היה הטלואמי האחרון מוקט-סומה (Moctezuma), שעל עשרו האגדי ופאר עירו מעידים מכתבי הקונקיסטאדורים הספרדים וזכרונותיהם. האצטקים גבלו בשבטים חזקים אחרים במרכז-מ': הציצ'ימקים של סקוקו, הטולטקים של קולואקאן (Culhuacán) והטפנקים של אסקפוצ'לקו (Azcapotzalco). לאצטקים היתה הבכורה בברית צבאית ומדינית עם שבטים אלה. כעזרת כוחות חז-קים אלה ניהלו נסיכי האצטקים מלחמות-כיבוש סוערות, והשתלטו על רוב מ' שבה התגוררו, לפי הערכה, כ5—6 מיליוני איש. למרות ממדי ממלכת-האצטקים ועצמתה, היה מבנה הפנימי רופף, בשל הישענותה על הברית המדינית המשולשת. ברוטאליות האצטקים השגיאתם על הנכבשים בידיהם, בשל צמאונם המתמיד לשבויים שנדרשו לקרבנות-האדם ההמוניים לאל-השמש.

במאוס 1519 נחתו קורטס (ע"ע) ואנשיו ליד וראקרוס. עצמת הנשק הספרדי, ההתפוררות הפנימית של הממלכה והאמונה שבוא הספרדים אינו אלא שוכו של קצלקואטל האגדי, שמו קץ לממלכת-האצטקים.

י. י.



כיבוש מפיסקו, כפי שתואר ע"י ציורים מסומיים במחצית המאה ה16. המקור, שאבר, הועתק ע"י ספרדים ונתפרסם ב1892: א. קורטס מקבל מנחות; ב. נארוואס ואנשיו נושפים בשבי; ג. הספרדים פורצים סמקום שבים (ברשות המוזיאון הצרפתי)

ב-1546 נתגלה מכרה-כסף באיזור סאקאטקאס (Zaca-tecas), ואח"כ נתגלו עוד מכרות, ובהם גם של זהב. בסוף התקופה הקולוניאלית הגיע מספרם ל-5,000 וספרד נהנתה מתפוקתם — במרוצת כל השלטון הקולוניאלי — בשווי של  $2\frac{1}{4}$  מיליארד דולר. המדינה החכירה את המכרות לאנשים ולחברות פרטיות וקיבלה  $\frac{1}{5}$  מהתפוקה. הוטלו גם מסים על ייצור המתכות היקרות ומכירתן. הדאגה למכרות גרמה להזנחת ענפי-הפלפלה העיקריים: חקלאות וגידול-בקר. הענף החקלאי העיקרי במ' היה התיירס, ששווי השנתי התקרב לזה של ייצור המכרות, אך נועד כולו לתצרוכת פנימית.

התפתחות הארץ סבלה מחמת התחבורה היבשתית והימית הלקויה. המשלוח הימי לספרד נעשה בשיירות שהיו אמורות לצאת מדי שנה בשנה, אך למעשה נתעכב צאת השיירות שנים אחדות ובזמן זה נשחתו הסחורות שהצטברו במחסנים.

במאה ה-18 הנהיגו המלכים הבורבוניים גם במושבות את משטר האבסולוטיות הנאור (ע"ע [כרך-מילואים]). הם שאפו להחדיר יעילות, השכלה וקידמה, אך ריכוזו את מלוא השלטון בידיהם, הגבירו את התערבותם בכל התחומים, והכבידו את עול המסים.

התקדמות האנגלים מדרום-קולוניה וכניסת הצרפתים ל-לואיזיאנה (ע"ע) עוררו את הספרדים להתפשט צפונה. ב-1800 הגיע הגבול הצפוני של הישוב הספרדי עד לקו העובר מפלורידה דרך טפסו. עד לסן-פרנסיסקו שבקאליפורניה. כדי להתגונן בפני התקפות הבריטים הוקם צבא מקומי, וב-1808 שירתו בו 40,000 איש, ספרדים ילידי מ' ומסטיסוס. צבא זה עתיד היה למלא תפקיד ביצירת הלאומיות המפסיקנית ובעצמאות מ'.

בסוף המאה ה-18 חדרו למ' רעיונות "ההשכלה" האירופית, שהעמידה מול תורת הסמכות המוחלטת של המלך את תורת הזכויות הטבעיות ואת עליונות התבונה. לגבי מ' הביאה הדגשת זכויות-העם להערכה חדשה של העבר האינדיאני ושל מעשי-הכיבוש.

בתחום הדתי והעממי התבטאה התחושה הלאומית בפול-חן "בתולת גוואדאלופה", הדיוקן שחוס-העור של הבתולה הקדושה שהתגלה, כמסופר, לאיבר אינדיאני בסביבת מ'- העיר ב-1531. הפולחן הפך לסמל מאווייהם של המוני האינדיאנים. השלטונות התנגדו זמן רב לתופעה זו, אך לא יכלו לעמוד כנגדה. ב-1754 הפיר האפיפיור בבתולת גוואדאלופה כפטרונית נואחה אספניה. נטיית הקראולים לראות עצמם מפסיקנים גברה במחצית השנייה של המאה ה-18 כתוצאה מהמהפכות האמריקנית והצרפתית.

הש ת ר ו ת מ'. אשיות המשטר הקולוניאלי התער-ערו במשבר הגדול שפקד את אירופה בעקבות המהפכה הצרפתית. ספרד הוכנעה והפכה לגרורת צרפת הנאפולי-יונית. ב-1808 נאסר פרנאנדו VII מלך ספרד בידי הצרפתים והוכרח לוותר על המלוכה. תחתיו הומלך ז'וזף בונאפארטה, אחיו של נאפוליון. בספרד פרצה התקוממות עממית נגד השלטון הזר, ו"מועצה" (junta) בסווייליה ניהלה את המאבק עם הצרפתים בשם המלך המודח.

המאורעות בספרד התמירו את הפילוג הפנימי במ'. הגא-צ'פינס הודוה עם ה"חונטה" בסווייליה, הקראולים טענו שעם נפילת מלכות-הבורבוניים חזרה הריבונות לידי העם.

היו האינדיאנים הטהורים, שהפל היה חסום בפניהם, להוציא עבודת-פניים.

כבר בימי קורטס חולקה מרבית האוכלוסיה האינדיאנית לפי שיטת ה"אנקומינדה" (ע"ע אמריקה, עמ' 184). הרפא-רטימינטו" (אנגריה) היתה גם היא מעמסה, וכאנקומינדה הוטלה על פפרי האינדיאנים בצורת מכסות-קבע וזקני-הפפר חילקה בין התושבים. עם הילדללות האוכלוסיה נעשו המכסות כבדות-משוא, והמשנים-למלך נאלצו להתי-ערב, פעם בפעם כדי להתאימן ליכולת התושבים, אך כל הקלה היתה זמנית, מפאת ההירדררות הדמוגרפית. נטל שירותים אלה, שבטעמו נאלצו האיפרים למסור חלק מתר-צרתם הדלה ולהתרחק מאדמתם לזמן-מה, היה כשלעצמו גורם לתת-תזונה ולתמותה. שיטת הרפארטימינטו פעלה בכל מוראה במכרות, שבהם רופזו אנשים רבים בתנאים קשים במיוחד.

להלכה נהנו האינדיאנים מחסותו הישירה של כתר ספרד. ואף שלמעשה דאגו מלכי ספרד בעיקר לרווחים שניתן להפיק ממ', נכללו בחוקים גם עקרונות מוסריים, כגון איסור על ממפר אינדיאנים לעבדים (ביזמת ב. לט קסס [ע"ע]), וחובת תשלום בעבור העבודה שנעשתה במסגרת הרפארטימינטו. המלכים ניסו להגביל את שיטת האנקומינדה ולהמתיקה. במות בעל אנקומינדה ללא יור-שים לא הועבר הזיפיון לאיש אחר, וכך נעלמו במאה ה-18 האנקומינדות והרפארטימינטו. אולם בסוף התקופה הקולוניאלית התפשט הריתוק למקום-העבודה מפאת חובות.

ה מ י מ ש ל, ה פ נ ס י ה, ה פ ל כ ל ה. המשנה-למלך היה הסמכות העליונה במ'; מושלי המחוזות נתמנו במישרין מטעם הפתר. מימשל עצמאי התקיים באורח חלקי רק בדרג של מועצת-עיר, שהיתה מורכבת מנבחרים בעלי תפקידי-שיפוט וממונים בעלי תפקידי-מינהל. בדרך-כלל הותר רק לספרדים להשתתף במועצות אלו.

הפנסיה היתה שותף פעיל במימשל הקולוניאלי. המלך מינה את בעלי-המשרות בכנסיה ופיקח על פעולותיהם, לפי שמלכי ספרד קיבלו מהאפיפיורים את זכות ה"פטרון-אדר" (פטרונות) במושבות ספרד. זכות זו חייבה את מלכי ספרד לשגר מיסיונרים למושבות ולהקים כנסיות ומוסדות דת וחינוך, בצד הזכות לארגן דיוקסות ולמנות הגמונים. שנים מספר אחרי הכיבוש הגיעו ראשוני המיסיונרים למ' — רובם פרוניסיקנים ודומיניקנים. בימי הארכיהגמון הרא-שון של מ', חואן דה סומאראגה (Zumárraga) נטבלו מיל-יוני אינדיאנים לנצרות, רובם בכפיה. ההתנצרות היתה שטחית, ומתחת למעטה האמונה החדשה שרדו האמונות הישנות. ראשי-הפנסיה שירתו תכופות במשרות ממלכתיות. המדינה קיבלה על עצמה את אכיפת דיני-הפנסיה, אף בעניינים כגון נדר ומעשר. בית-הדין של האינקוויזיציה, שהוקם ב-1571, השיגה על טוהר האמונה הדתית ועל הנא-מנות למלך כאחד. הפנסיה היתה עמוד-התווך של המשטר, הטביעה עליו את חותמה בתחום הרוח, ונהנתה ממנו מטו-בות-הנאה. בראשית המאה ה-19 נאמד עשרה במחצית כל הרכוש הקרקעי. היא שלטה שלטון מוחלט במוסדות החינוך והסעד. — הישועים, שהיו גם הם פעילים במ', גורשו משם ב-1767, בפקודת קארלוס III, שהרחיקם מכל רחבי ממלכתו (ע"ע ישועים, עמ' 446).

ובהן שלטו 30 נשיאים 50 ממשלות, תוך מאבק בלתי-פוסק בין הליברלים האנטי-קליריקאליים, שדגלו בפדרליזם, לבין השמרנים, תומכי הפנסיה והריפויזיות. ב-1834 תפס סנטה אנה (ע"ע) את השלטון, ביטל את החוקים האנטי-קליריקאליים שחקקו קודמו הליברלים ואת המשטר הפדראלי, פיזר את הקונגרס והנהיג משטר-רודנות. משטר זה ארך, בהפסקות קצרות, יותר מ-20 שנה, ובהן שלט למעשה סאנטה אנה, אף שלעתים שימשו אחרים בנשיאות.

הנהגת המשטר הריפויזי החריפה את בעיית טפסס (ע"ע, עמ' 723/4). המתיישבים האמריקנים בטפסס הכריזו ב-1836 על יסוד רפובליקה נפרדת. סאנטה אנה השמיד בא-לאמו יחידה של אנשי טפסס, אך הובס בקרב סאן ג'אסינטו (San Jacinto), נשבה ושחרר תמורת הבטחה להפיר בעצ-מאות טפסס; אלא שבמ' קמה ממשלה חדשה, וזו סירבה למלא את הבטחתו. בעיית טפסס היתה פתוחה כל עוד לא סופחה הארץ, מסיבות פנימיות, לאה"ב (ע"ע, עמ' 173). ב-1845 ביקשה אה"ב להרחיב את גבולה לקאליפורניה, ניס-תה, לשווא, לעורר שם התקוממות נוסח טפסס, ומ' דחתה הצעה למכור את שטחי קאליפורניה וניו-מכסיקו. אה"ב הכריזה מלחמה על מ', צבאה נע דרומה, וחיל-משלוח אמריקני נחת בוראקרוס והתקדם לעבר הבירה. סאנטה אנה, שנהיה שוב לנשיא, נוצח בקרבות מספר, וב-1848 נחתם תווה גוואדאלופה אידאלגו, שבו ויתרה מ' על טפסס, ניו-מכסיקו, אריזונה וקאליפורניה, תמורת 15 מיליון דולר.

התהפוכות המדיניות הפנימיות והמלחמות עם אה"ב, וכן סיכסוך עם צרפת שהביא ב-1838 להפגזת וראקרוס, עיכבו את התפתחות מ', והניהול הכושל של משק-המדינה הכביד לא-פחות. כבר ב-1825 הפך הגירעון התקציבי לשיגרה. כתוצאה מכך גדלו בהתמדה המילואות וחובות-חוק, ו-95% מהכנסות המכס שועבדו לתשלום חובות. הסיבה העיקרית לגירעון התקציבי היתה נעוצה בהוצאות הצבאיות, וזאת גם בתקופות שבהן לא היה איום מבחץ או מצב מהפכני בפנים. ברומה למימשל הקולוניאלי נמנעו ממשלות הרפוב-ליקה מלהקצות פספים להשקעות-יסוד, כגון דרכי-תחבורה ומכרות. היעדר דרכים נאותות והסיכון בגלל ריבוי השו-דים פגעו קשות בכלכלה. המחיר להובלת מכוונות לטוויית פותנה מוראקרוס למ' העיר היה שווה למחיר המכוונות באנגליה. רק במחצית השניה של המאה החלה רשת-הדרכים להתרחב. תפוקת המכרות, שירדה בראשית ימי הרפובליקה, עלתה שוב באמצע המאה בגלל ההשקעות הזרות. ב-1870 היו מרבית המכרות בידי אנגלים, צרפתים ואמריקנים. ב-50 השנים הראשונות של הרפובליקה קפאה החקלאות על שמריה כבתקופה הקולוניאלית. המדיניות הפרוטק-ציוניסטית והקמת בנק לאשראי איפשרו צמיחת תעשיית-טפססיל.

גידול האוכלוסיה היה מועט, בגלל התמותה הגבוהה. המשפורות הראליות לא נשתנו והיו נמוכות-ביותר. פער החברה והתרבות נשאר בעינו. ב-1844 למדו פחות מ-5% מהילדים בגיל ביה"ס, ב-1857 — 12%.

אחרי המלחמה עזב סאנטה אנה את מ'. חזר ב-1853 ונת-מנה לנשיא — הפעם לכל ימי-חייו — והנהיג משטר של עריצות גלויה, מלווה בדיכוי מתנגדיו, ובכיוונו רב על הצר. מכירת שטחים לאה"ב תמורת 10 מיליונים דולר (פיוס — חלק מאריזונה וניו-מכסיקו) עוררה תנועת-התקוממות בקרב

הגאצ'ופינס התמרדו והורידו את המשנה-למלך מכהונתו. ה"חיונה" בספרד הפירה בהפיכה. כבר ב-1809 דוכאה הת-קוממות קראולים; ואולם ועדים חשאים נוסדו במרבית ערי מ'. אחד מאלה פעל בסביבת גוואנאחואטו והיה מורכב מקציני-צבא קראולים בהנהגת מ. אידלגו (ע"ע). ב-16.9.1810 פינס אידאלגו את עדתו בכנסייתו הפטרית בדולורס וקרא את העם למרד ("קריאת דולורס" — Grito de Dolores). אינדיאנים ומסטיסוס נהרו אחריו. תוך ימים-מספר גאה צבאו להמון, והמלחמה הפכה למלחמת-גזעים. בנפול גווא-נאחואטו וגוואדאלאחארה בידי המורדים נטבחו כל הספ-רדים שבהן. אידאלגו נחל מספר נצחונות ופעם אף הגיע למבראות מ' העיר, אך ב-1811 נוצח צבא המהפכה, ואידאלגו ושנים מקציניו נורו.

שרידי צבאו הוסיפו להילחם בדרום, תחילה בהנהגת הפומר המסטיסו חוסה מורלוס (Morelos), שדגל במשטר רפובליקני וחלוקת אדמות לעניים; אחרי שמורלוס נלכד והוצא-להורג (1815) עמד בראשם ויסנטה גרו. אך ההת-פתחויות בספרד סייעו בסופו של דבר דווקא לשמרנים: ב-1814 חזר פרנאנדו VII למלוכה וחדש את משטר האב-סולוטיזם, אולם ב-1820 פרץ בספרד מרד צבאי, המלך אולף למסור את השלטון לממשלה חוקתית בעלת נטיות ליברא-ליות ואנטי-קליריקאליות. הפנסיה והשמרנים במ' חששו מפגיעה במעמדם וביקשו מוצא בהיפרדות מארץ-המולדת. מנהיג הקושרים היה אַגוסטין דה איטורבידה (ע"ע), קצין קראולי שהצטיין לפני-כן בפעולתו האכזרית נגד המורדים. איטורבידה הגיע להסכם תשאי עם ראש המורדים, ויסנטה גרו. ב-14.9.1821 הכריז איטורבידה בעיר איגוואלה על עצמאות מ', על שוויון כל אזרחיה ללא הבדל גזע, ועל הכרה בדת הקאתולית כדת יחידה. תכנית איגוואלה (Plan de Iguala) קבעה ש' תהיה קיסרות עצמאית. ראשי-צבא מאזורים שונים הודיעו על תמיכתם. המשנה-למלך נאלץ להפיר בעצמאות מ', וב-28.9.1821 נתמנה איטורבידה לנשיא מועצת-העוצרים של קיסרות-מ'. במהרה נתגלו הניגודים המדיניים שבמחנהו. בקונגרס שהתכנס ב-24.2.1822 היה רוב לרפובליקנים. אעפ"כ אילץ איטורבידה את הקונגרס, באיום צבאי, לאשר את בחירתו לקיסר, והוא נקרא אַגוסטין I. הרפובליקנים קשרו קשר נגדו, וב-19.3.1823 התפטר איטור-בידה ומ' היתה לרפובליקה. הוקם מימשל זמני, כפוף במישרין לקונגרס. איטורבידה גורש וכשניסה לשוב למ' כדי לתפוס את השלטון, נאסר והוצא-להורג (13.7.1824).

ראשית ימי הרפובליקה, בקונגרס שהתכנס ב-נובמבר 1823 אושרה חוקה פדראלית, נגד דעתם של השמר-נים שדגלו בריפויזיות. באוקטובר 1824 הושבע גוואדלופה ויקטוריה לנשיאה הראשון של מ'. הוא ביטל את העבדות ואת תארי-האצולה, ונקט באמצעים להגבלת רכוש הפנסיה. ממשלתו ירשה ארץ שנהרסה ב-15 שנות-מלחמה, ובריחת הגאצ'ופינס לספרד גרמה ליציאת הון ושיתוק התעשייה והמסחר. כששחררו החיילים בגמר המלחמה היו כ-300,000 מובטלים. הכנסות המדינה ירדו, וכדי למנוע פשיטת-רגל קיבלה ממשלת מ' שתי הלוואות באנגליה בתנאים קשים — ראשית כניסה לחובות ותשלומי ריבית מצטברת, שהביאו לשיעבוד כלכלי.

גוואדאלופה ויקטוריה סיים במועדה את פהונתו (1828) — הנשיא היחיד שזכה לכך בתוהו-ובוהו שארך 50 שנה.

קציני-הצבא והמשפילים הליבראליים, והוגה-הדעות שלה היה אינג'סו קומונפורט (Comonfort). בין מנהיגיה היו מסטיסוס ואינדיאניס. ב-1855 נמלט סאנטה אנה לח'רל, וב-1856 נהיה קומונפורט לנשיא. הפנסיה והשמרנים התנגדו לחוקים שחוקק שר-המשפטים, בניטו חוארס (ע"ע, עמ' 164), ולחוקת 1857 שקבעה שוויון לכל האזרחים, סובלנות דתית, חינוך חילוני, חופש הדיבור, העיתונות וההתכנסות. בדצמבר 1857 ביטל קומונפורט את החוקה בניסיון למנוע התארגנות של מהפכת-נגד, אך ביאנואר 1858 פרץ מרד צבאי וקומונפורט הודח; הליבראליים לא הפירו בהפיכה והכריזו לנשיא חוקתי את חוארס. 3 שנים התחוללה מלחמת-אזרחים. ממשלת חוארס, ששלטה תחילה רק בורא-קרוס ובסביבותיה, השיגה ב-1859 את הכרת אה"ב ואת עזרתה בנשק ובאספקה. באותה שנה חוקק חוארס עזר חוקי-רפורמה, שהרחיבו את היקף הפקעתו של רכוש הפנסיה. ב-1860 ניצחו הליבראליים את צבא השמרנים, וביאנואר 1861 נכנס חוארס למ'העיר.

הארץ היתה חרבה וקופת-המדינה ריקה לחלוטין. כדי להקל את המצוקה קיבל חוארס מילווה מבריטניה והפיר בתביעות על מילואות קודמים ממנה, ובכלל זה מילואות שהוענקו לממשלה השמרנית בזמן מלחמת-האזרחים. חובות מ' לבריטניה הסתכמו ב-70 מיליון דולר. גם צרפת וספרד הציגו תביעות כספיות. ביולי 1861 החליט הקונגרס של מ' לדחות את תשלום חובות-החוץ לשנתיים. בתגובה חתמו בריטניה, צרפת וספרד בלונדון על הסכם להתערבות צבאית משותפת.

בהשפעת שמרנים מ' החליט נאפוליון III להקים במ' קיסרות, כדוגמת צרפת ובחסות צבא צרפתי. בחשאי הציע את הכתר למכסימיליאן (ע"ע), אחיו של קיסר אוסטריה. בהתאם להסכם-לונדון נחת בדצמבר 1861 צבא ספרד בוראקרוס. ביאנואר 1862 התרפו שם פוחות צרפת ובריטניה. משנתגלו פונותיה המדיניות של צרפת הסתלקו בריטניה וספרד מההסכם ובאפריל 1862 החזירו את צבאו תימן. חיל-המשלוח הצרפתי תוגבר וביולי 1863 נכנס למ' העיר. במארס 1864 הסכים מאכסימיליאן ליטול את כתר-הקיסר שהציעה לו ממשלה שמרנית שהוקמה למטרה זו. צבא-השמרנים אורגן מחדש, אולם ממשלת חוארס לא נכנעה, והקימה את מושבה בפאסו דל נורטה, ליד גבול אה"ב. הצרפתים פבשו את הארץ ושלטו בכל המרכזים העירוניים; באזורים הפפריים נמשכה מלחמת-הגריילה.

לשווא ביקש מאכסימיליאן למצוא פשרה: הוא הציע לליבראליים להצטרף לממשלת-קואליציה וסירב להחזיר לפנסיה את הרכוש שהוחרם בימי חוארס. בזה איכזב את תומכיו בלי לרפוש את אמון מתנגדיו. אחרי נצחון הצפון במלחמת-האזרחים באה"ב נתחדשה עזרת אה"ב לממשלה חוארס; בפברואר 1866 תבעה אה"ב מצרפת לפנות את מ' והמתחיות בגלל מלחמת פרוסיה-אוסטריה אילצה את נאפוליון להחזיר את צבאותיו. שלטון מאכסימיליאן התמוטט: ב-1867 נטש הקיסר את הבירה ונסוג לקרטארו. שרידי צבא-השמרנים החזיקו מעמד במעוז אחרון זה 3 חדשים. עד שלכדוהו כוחות הליבראליים, שבו את מאכסימיליאן. הוא נידון למיתה והוצא-להורג.

המשטר הרפובליקני והפדראלי הושב על פנו. הנשיא חוארס עמד שוב לפני משימת שיקום ההריוסות, ואוצר-

נשיאות דיאס. תולדות הרפובליקה ב-50 שנותיה הראשונות משקפות את חוסר-יכולתו של השלטון המרכזי להפעיל את סמכותו ברחבי-הארץ ולהגן עליה מפני אויבים מחוץ. נשיאות חוארס ונצחוננו על הצרפתים היו ראשית-מפנה; דיאס השלים את המלאכה וכוונן שלטון יציב שהחזיק מעמד יותר מ-40 שנה. לממשלתו צירף מתנגדים וקירב אליו חסידי-כנסיה ואנשים ששירתו את הקיסר מאכסימיליאן. חוקי-הרפורמה נשארו בעינם, אך למוסדות-הצדקה הקאתורליים ולחברות-המניות הקשורות בהן הותר לרפוש אדמות. בעת-הצורך השתמש דיאס בכוח. ב-1879 הוצאו-להורג הח-שודים בניסיון-מרידה. התקוממות האינדיאנים הוכנעו ללא-רחם. הסדר הציבורי קויים בעזרת חיל-שדה משטרתי, שחיסל באכזריות שודדים ופושעים ועשק גם איפרים שלמים. המשטרה החשאית והצנזורה על העיתונות החניקו באיבה כל התארגנות עוינת. לעתים נעזר המימשל בזיוף תוצאות-הבחירות. דיאס שלט בעזרת מדינאים ואנשי-עסקים מוכשרים, שדגלו בתורת הפילוסוף הצרפתי קונט (ע"ע) ושהא-מינו ביכלתם לנהל את המדינה לפי חוקי הנדסה חברתית הגיוניים ונוקשים. מינהל „המדענים“ (cientificos), זכה בהצלחות מרשימות. ב-1893 אוון לראשונה תקציב-המדינה, ועד 1910 פרעה מ' את כל חובות-החוץ והיתה לבעלת אשראי בין-לאומי מופר. היקף סחר-החוץ גדל פי-10 לעומת 1870. המצב הפסדי המדיני התקין עודד השקעות-חוץ בקנה-מידה גדול. כתוצאה מכך חל גידול מסחרר של רשת מסילות-הברזל, והנמלים שופצו והורחבו. שיפור התחבורה סייע להכפיל את ייצור התעשייה, קמו תעשיות פלדה, מלט ונייר, והתפתחה הפקת הנפט. המחצבים היוו  $\frac{1}{3}$  מהיצוא. יוקרת המשטר הורגשה גם בתחום הבין-לאומי. ב-1901 נערכה במ' הוועידה הפאן-אמריקנית השנייה, וב-1906/7 השתתף דיאס בתיווך בסיכסוכים בין מדינות מרפז-אמריקה. בפירה הוקמו בנייני-פאר, הוכפל מספר בתה"ס העממיים וטופחו התינוך התיכון והגבוה, אע"פ שב-1910 היה שיעור האנאלפאביתים 80%. אנשי-ירוח זכו לכבוד ולמשרות.

אולם מהשיגשוג נהנו משקיעים זרים יותר מאשר בני-מ'. שכבה דקה של מפסיקנים הגיעה לתנאי-שפע ללא תקדים, אך השכר הראלי של הפועל נשאר ועום. יום-עבודתו ארך 12 ואף 15 שעות, ונפוצה מאד העסקת ילדים. הצבא ירה בפועלי מכרות וטכסטיל שובתים. המדיניות האגרארית היתה הרת-אסון: הפקעת קרקעות-הפנסיה בימי חוארס

נות: קאראנסה ואוברגון מזה, וייה וסאפאטה מזה. התחוללה מלחמה אכזרית ומי-העיר עברה פעמים-מספר מיד ליד. ביאנואר 1915 הובס וייה מידי אוברגון ונס צפונה. גם סאפאטה נמלט לבסיסו במדינת מורלוס. פעולות-גריילה נמשכו, אך מכאן-ואילך שלט קאראנסה במרבית מ'. הוא פעל להחזרת האדמות שנלקחו בעבר מן הכפרים ולהפקעת האחוות הגדולות, וזכה בתמיכה עממית. אולם וייה לא נכנע, ובמגמה לגרום לסיבוכים ולהקשות על קאראנסה, רצחו אנשיו אזרחים אמריקנים, ובאפריל 1916 פשט על קולמפס שבמדינת ניו-מקסיקו באה"ב ושדדה. בתגובה שיגר וילסון חיל-משלוח בראשות הגנרל פרשינג מעבר לגבול מ' לפעולת-עונשים ולשבות את וייה. הפגיעה בריבונות מ' אילצה את קאראנסה לשלוח כוחות-צבא להדיפת הפולש. חיל-המשלוח האמריקני נשאר שנה בצפון מ' והוצא בפברואר 1917.

החוקה החדשה וסיום התקופה המהפכנית. בספטמבר 1916 פיסס קאראנסה אסיפה מפוננת; החוקה החדשה שאושרה ב-5.2.1917 שללה את הבעלות הפרטית על המכרות ועל בארות-הנפט והעניקה לשלטונות זכות להפקיע כל רכוש קרקעי לטובת הציבור, דבר שהיה בסיס משפטי לרפורמה אגרארית מקיפה. נחקקו גם חוקי-עבודה מתקדמים, שהקנו לפועל המכסיקני מעמד חוקתי נכבד, מעל למקובל בארצות מפותחות, בניגוד מוחלט למציאות החברתית של מ' באותה עת. החוקה הפרידה את הדת מן המדינה, ביטלה את מערכת החינוך הדתי, הטילה על אנשי-הכמורה הגבולות חמורות. סעיפי-החוקה העיקריים נתקבלו בתמיכת חסידי אוברגון הראדיקלים, ובהתנגדותם של אנשי קאראנסה, ולאחר אישורה התעלם קאראנסה מהורר-אותיה, הכביד ידו על הפועלים, הגיע להסדרים עם החברות הנרות והאט את חלוקת האדמות. ב-1917 נתפס סאפאטה, גיבור איפרי הדרום, הוצא-להורג. ב-1920 שלח קאראנסה יחידות-צבא לדיכוי שביית עובדי-רפכות; הדבר גרם למרד, קאראנסה נרצח בנסותו להימלט לחו"ל, וכעבור זמן-מה נבחר אוברגון לנשיא. התקופה המהפכנית הגיעה לקיצה. מחיר המהפכה היה כבד: מספר חלליה נאמד ב-2 מיליונים, מפלל 15 מיליון התושבים. היצור החקלאי ירד פדי מחצית, התעשייה שותקה, רשת-התחבורה שופשה.

פיסס המהפכה (1920—1940). השגי מימשל אוברגון (1920—1924) היו חידוש חלוקת האדמות, הקמת בתי-ספר באיזורים כפריים, הסדרת היחסים עם חברות-הנפט האמריקניות; מ' הפירה בזכויות החברות שהחלו בקידוחים לפני אישור החוקה המהפכנית, והסכימה לפצות אזורי אה"ב על רכוש שהוחרם במהפכה. גם תשלומי חובות-החוץ חודשו, ואה"ב הפירה בממשלת אוברגון (1923).

פלוטרקו קיס (ע"ע). יורשו של אוברגון ב-1924—1928, החיש את הגשמת הרפורמה האגרארית: 4,000 כפרים, ובהם כ-2 מיליונים נפש, קיבלו 80 מיליון דונם. הוקם בנק חקלאי למתן הלוואות לאיכרים, ולהדרכתם בשיטות הייצור והשיווק. אעפ"כ הוסיפה החקלאות במ' לסבול מהתמוטטותה בעת המהפכה, ויבול 1930 היה גבוה אך כמעט מיבולי סוף התקופה הקולוניאלית. קאיס המשיך בטיפוח החינוך, הרחיב את תחיקת העבודה ושקד על עבודות ציבוריות (סלילת כבישים והקמת מפעלי-השקיה).

פתחה פתח ליצירת אחוות פרטיות גדולות. לכך נוספה חלוקת האדמות המשותפות של הכפרים (ejidos), שהחלה בימי חוארס ובוצעה בימי דיאס. ע"פ חוק מ-1883 נערך סקר האדמות ללא בעלים. עריכתו נמסרה לחברות פרטיות, בחלקן זרות, ובתמורה היו אלו רשאיות לרכוש  $\frac{1}{3}$  מהאדמות העזובות שגילו. בשיטה זו נושלו איכרים, תלונות בבתי-המשפט לא הועילו, כי החברות היטו את הדין. בחצי-האי יקאטאן ובמדינת סונורה הגנו אינדיאנים בנשק על אדמרי-תיהם, הצבא דיכאם והשבויים נמכרו לעבודת-פרך. ב-1910 היו רוב הכפריים איכרים חסרי-אדמה, בחלקם רתוקים לעבודתם מפאת חובות. לעומת-זאת התרכז רכוש קרקעי עצום, כמחצית אדמת מ' בידי בעלי אחוות גדולות, ואח-דות מהן השתרעו על-פני אלפי קמ"ר. הסכנה היתה בעובדה שבמ' הוגבר הניגוד החברתי והוחרף מחמת הניגוד הגזעי-תרבותי. המדינה נוהלה למעשה בידי צאצאי הקראולים, וההמונים המקופחים והנבערים היו אינדיאנים במוצאם. מחאתם ומשטמתם נהיו לכוח סוחף, שהפך את המרד נגד משטר דיאס למהפכה חברתית אדירה.

המהפכה. ב-1908 התיר דיאס התארגנות מפלגות. נגד הנשיא הישיש התייצב פ. מדרו (ע"ע), מצאצאי אנוסים יוצאי-פורטוגל. הוא הציע רפורמות מדיניות מתונות ומשך אליו כמה ממקורבי דיאס. מסע-הבחירות של מאדרו עורר התלהבות עממית, ודיאס חש בסכנה וציווה לאסרו (יוני 1910). בבחירות ביולי ניצח כרגיל דיאס, אולם מאדרו נמלט לטקסאס וקרא למרד. תכניתו החדשה כללה חלוקת אדמות, התקוממות-איכרים פרצו בצפון, בהנהגת אורוסקו ופאנצ'ו וייה (ע"ע ויליה), ובמדינת מורלוס שמדרום לפירה, בראשות אמיליאנו סאפאטה (Zapata). במאי 1911 התפטר דיאס ויצא את הארץ. מאדרו נהיה לנשיא, הנהיג חירויות דמוקרטיות, כיבד את חופש-העיתונות ועודד הקמת אי-ר-גוני-פועלים; אולם בתחום הרפורמה האגרארית פעל בהס-סנות וכך ריפה את ידי חסידיו, בעוד שבעלי-האדמות ואנשי-העסקים המקומיים הזורים חשבו את מדיניותו החב-רתית למסוכנת. בהשפעתם הפכה שגרירות אה"ב למרכז לחתרנות. ב-1912 פרצו מרידות בהנהגת אנשי דיאס. מאדרו מסר את פיקוד הצבא לגנרל אוארטה (Huerta) רודף-השררה. אוארטה התקשר בחשאי עם אויבי-המשטר, עצר את מאדרו, הכריחו להתאם על פתב-התפטרות ואח"כ המיתו (פברואר 1913). אוארטה אילץ את הקונגרס להפכיר בו כנשיא זמני, אולם בצפון פרצו מרידות הארץ הידרדרה למלחמת-אזרחים. ו. קרנסה (ע"ע), ראש חיל-מורדים במ-דינת קואוילה (Coahuila), הקים ממשלה זמנית, ופאנצ'ו וייה ואוברגון (ע"ע), שפיקדו על גיסות-מורדים באיזור-הצפון, הפירו בממשלתו. בדרום ניהל סאפאטה, בראש מחנה-איכרים, את מלחמתו בשלטון אוארטה. נשיא אה"ב, ו. וילסון, שהודעזע מרצח מאדרו, הטיל אמבארגו על אספקת-נשק לממשלת-אוארטה, ואה"ב נסחפה להתערבות פעילה במ' בגלל תקרית מקרית: ב-10.4.1914 נאסרו אנשי חיל-הים האמריקני ששוטטו בנמל סאמפיקו. בתגובה הפגיוז האמריקנים את וראקרוס וכבשוה; אח"כ פינו את העיר. ב-13.7.1914 ברח אוארטה ממ' וקאראנסה נכנס לפירה ונהיה לנשיא. המהפכה ניצחה, אולם מנהיגיה השאפתנים והחדשנים איש ברעהו סירבו לפזר את צבאותיהם. במהרה פרצו ביניהם התנגשויות מזוינות עד שהתגבשו שני מח-



ממלה"ע II. בנשיאות ארילה קמצ'ו (ע"ע; 1940—1946) ניכרה נטיה שמרנית: סעיף החוקה בדבר החינוך הסוציאליסטי שונה, והיחסים עם הכנסייה שופרו. המימשל פעל במרץ בתחום הפלפלה, והוסרו ההגבלות על השקעות זרות בתעשייה. מלה"ע II המריצה את ייצור החקלאות התעשייה והעלתה בייחוד את מחירי המתכות הנפט, ומ' החזירה חלק ניכר ממילות-החוזן. אך בצד השיגשוג הכל-פלי גבר הפער החברתי. התמרמרות הולידה חוגים שמא-לנים מזה ותנועת-איכרים אנטי-מהפכנית (סינארקיסטים) מזה.

במדיניות-החוזן הצטרפה מ' לאה"ב והכריזה ב 1942 מל-חמה על מדינות-הציר, וטייסת חיל-האוויר המכסיקני פעלה בחזית המזרח הרחוק.

מדיניות התייעוש ועידוד ההון, לאומי וזר, נמשכה בימי נשיאותם של מיגל אלמאן (1946—1952) ואדולפו ריוס קורטינס (1952—1958). בנשיאות אלמאן הוקמה קריית-האוניברסיטה בפירה. גידול הוצאות-הממשלה גרם לאי-פלאציה וירידת מחיר חמרי-הגלם פגעה במאזן-התשלומים. כנגד-זה התייצב אפיו הפארלאמנטארי של המשטר. הסיני-ארקיסטים נטשו את האלימות והתארגנו ב. מפלגת הפעולה הקאתולית-לאומית, וזו היתה למפלגת האופוזיציה הראשית בקונגרס.

הנשיא לופס מאתאוס (1958—1964) עמד מול גל שבי-תות ומהומות-סטודנטים. לחץ השמאלנים גבר לאחר נצחון קאסטרו בקובה. לופס מאתאוס חידש את חלוקת האדמות, הלאים את חברת-החשמל, ערדד השקעות-חוזן ותייעוש, הג-דיל את תקציב החינוך ועורר מחדש את המחלוקת הרדומה עם הכנסייה הקאתולית בחייבו ללמד ע"פ ספרי-לימוד ממלכתיים בכל מוסדות-ההוראה.

המשטר פעל בתוקף נגד השמאל הקיצון, כמה ממנהיגיו, ביניהם הצייר סיקירוס. נידונו למאסר.

בנשיאות דיאס אורדאס (1964—1970) פרצה תסיסת השמאל הנוער במהומות-הסטודנטים ב 1968; בעת דיכויין בידי הצבא נהרגו עשרות אנשים.

במדיניות-החוזן הבליט לופס מאתאוס את השותפות עם ארצות העולם השלישי והאזהדה לניטראליות. היחסים עם קובה לא נותקו, ומ' התנגדה לסנקציות על קובה מטעם אירגון מדינות אמריקה, למרות תמיכתה באה"ב במשפר הטילים ב 1962. מדיניות עצמאית זו לא פגעה ביחסים עם אה"ב, וב 1963 הספימה אה"ב להפיר בתביעת מ' לשטח-אדמה בגבול טפסאס (רצועת צאמיסאל). ב 1967, בעת כהונת הנשיא דיאס אורדאס, הועבר השטח לידי מ'. ב 1968 נערכו במ' משחקי האולימפיאדה.

F. Tannenbaum, *Peace by Revolution*, 1933; id., *M., the Struggle for Peace and Bread*, 1950; A. Teja Zabre, *Breve historia de M.*, 1935; J. Sierra, *Evolución política del pueblo mexicano*, 1940; G. C. Vaillard, *Aztec of M.*, 1941; J. Vasconcelos, *Breve historia de M.*, 1944; V. W. Von Hagen, *The Aztec, Man and Tribe*, 1958; id., *Die Welt d. Azteken*, 1959; F. A. Peterson, *Ancient M.*, 1959; H. B. Parkes, *A History of M.*, 1960; S. Amir, *Las Ideas políticas de M. en la segunda mitad del siglo XVIII*, 1960; M. D. Coe, *M.*, 1962; J. Silva Herzog, *Breve historia de la revolución mexicana*, I-II, 1966; L. V. Padgett, *The Mexican Political System*, 1966; F. C. Turner, *The Dynamic of Mexican Nationalism*, 1968; C. C. Cumberland, *M., the Struggle for Modernity*, 1968.

י. ב. - ר.

ב 1926 ציווה קאיס להפעיל את ההוראות האנטי-קלרי-קליות שבחוקה ובכך התנגש בגלוי בכנסייה הקאתולית. האפיפיור פיוס XI מחה נגד "חוקי-הרשע", והכנסייה הקאתולית הפסיקה את שירותיה הדתיים לאוכלוסיה, לרבות קידוש נישואים וטקסי טבילה וקבורה. הממשלה הלאימה את הכנסיות ומסרה אותן לניהול של פקידים. במרכז מ' החלו לפעול קבוצות מורדים קאתולים (Cristeros) ובאפריל 1927 תקפה קבוצת-גרילה רפבת וטכחה מאות נוסעים. בתגובה באו פעולות-דיכוי עקובות מדם מצד השלטונות.

אותה עת חלה תפנית חדה במדיניותו של קאיס. חלוקת האדמות נפסקה. הממשלה דיכאה שביתות, והחלו מגעים להסדר עם הכנסייה. קאיס הוסיף להיות השליט האמיתי בימי 3 הנשיאים אחריו: חיל (Gil, 1928/9). רוביו (1930/32), ורדריגס (1932/34). ב 1929 הגיע קאיס להסדר עם הווא-טיקו וטקסי הפולחן הקאתולי חודשו. חוקים אנטי-קלרי-קליים הונהגו שנית לאחר התקוממות קאתולית במדינת וראקרוס (1931).

ב 1929 יסד קאיס את "המפלגה המהפכנית הלאומית" (מאז 1946 — "המפלגה המהפכנית-מוסדית") כמכשיר לשל-טון אנטי-שלטון. מפלגה זו, בעלת מנגנון אדיר ומסועף, נהייתה לפזח המדיני המכריע, ולמעשה היחיד, במ', הפכה לגורם מייצב ומדריך. מועמדיה עלו לשלטון (מאז 1934 — כל 6 שנים) ללא התנגדות וועזועים. עקרון הבחירה לנשי-אות למשך פהונה אחת בלבד הוגשם בקפדנות. המרידות וההפיכות באו לקיצן. ב 1929 היו ההוצאות הצבאיות  $\frac{1}{3}$  בלבד מתקציב המדינה, ב 1934 —  $\frac{1}{5}$ , וב 1964 — 0.3% בלבד.

הגנרל לסרו קרדנס בעל השקפות שמאליות, נבחר ב 1934 לנשיא ביזמת קאיס, כתמרון להחזרת התמיכה העממית למשטר. אולם קארדנאס דבק בכנות בעקרונותיו, וגירש ממ' את קאיס ומקורביו. הוקם אירגון חדש, "הסתד-רזת העובדים המפסיקנים", בהנהגת הוגה-הדעות הסוציא-ליסטי לומפרדו טולדאנו. הממשלה תמכה בפועלים בסיכ-סוכי-עבודה, ב 1936 הוחרמו בתי-החרושת שבהם פרצו שביתות, ונמסרו להנהלת קואופראטיונים של עובדים, ב-1937 הופקעו הרפכות שהיו בבעלות חברות זרות, וב 1938 הלאים קארדנאס את תעשיית-הנפט ומסר אותה לחברה לאומית מכסיקנית. החברות הזרות ניסו לארגן חרם עולמי נגד שיווק הנפט המכסיקני, והיחסים בין מ' לבריטניה נותקו. הנצחון הובטח כשהוכיחו טכנאי מ' את פושרם בניהול המפעלים. הפקת הנפט, שירדה לפני ההלאמה בגלל התרוקנות הברורות וחוסר השקעות, גדלה אחריה. ב 1943 החלה מ' לשלם פיצויים לחברות-הנפט האמריקניות, והש-לימה את מתן הפיצויים לאמריקנים ב 1949 ולבריטים — ב 1962.

קארדנאס חידש בהקף נרחב את חלוקת האדמות. האופי המהפכני של משטרו ניכר בתחום החינוך: תיקון בחוקה קבע שהחינוך חייב להיות סוציאליסטי. תקציב החינוך הוגדל ומספר המורים התלמידים באזורים הכפריים הוכפל. ב 1936 נטש קארדנאס את הקו האנטי-קלריקלי, וההג-בלות על הכמורה רוככו. בתום כהונת קארדנאס נראתה מ', לראשונה בתולדותיה, כאומה בעלת תודעה לאומית ומשטר מדיני יציב.

העליה ממ' לישראל היא מועטת. לאחר מלחמת ששת-הימים חל גידול-מה בעליית נוער וסטודנטים.

ס. מינול, היהודים במ' (גשר, י"ז), תשל"ב, R. H. Valle, Judios en M. (Revista chilena de hist. y geog., LXIII), 1936; R. Ricard, Pour une étude du judaïsme portugais au M. pendant la période coloniale (Revue d'hist. moderne, 14), 1939; S. B. Liebman, The Jews of Colonial M. (Hispanic American Hist. Review, XLIII), 1963; id., A Guide to Jewish References in the Mexican Colonial Hist., 1964.

ס.ב.ל.

**מֶכְסִיקוֹ, מִפְרָץ-**, שלוחה גדולה של האוקיאנוס האטלנטי, החודרת לדרום-מזרח אמריקה הצפונית.

היא משתרעת על 1.544.000 קמ"ר וגובלת בחופי אה"ב בצפון-מזרח, בצפון ובצפון-מערב, במכסיקו במערב ובדרום ובקובה בדרום-מזרח. מ"מ מחובר לאוקיאנוס האטלנטי במיצר-פלורידה בדרום-מזרחו, ולים הקאריבי במיצר-יוקא-טאן בדרום. רחבו ממערב למזרח 1.600 ק"מ, וארכו מצפון לדרום 1.200 ק"מ.

אדן-היבשה נמשך לכל אורך החופים ורחבו המירבי — 217 ק"מ — הוא מול חופי יוקאטאן בדרום ופלורידה בצפון-מזרח. העומק הממוצע הוא 1.430 מ' והמירבי — 4.376 מ' בתהום סיג'ובי במרכז מ"מ. הטמפרטורה של פני המים היא 18°—21° בפברואר ו־29° באוגוסט. תנודת הגיאומט היומית נמוכה — 0.6—1.3 מ'. סעיף של הזרם המשווני החם חדר דרך הים הקאריבי ומיצר-יוקאטאן, עובר לאורך חופי מ"מ, יוצא דרך מיצר-פלורידה ומתחבר עם הזרם האטלנטי ביצרו את זרם הג'ולף (ע"ע). במ"מ שכיחות רוחות עזות והוריקאנים בסוף הקיץ ובראשית הסתיו.

פרט לשטחים הרריים געשיים מדרום לווראקרוס ומצ'פונה, משתרעים לחופי מ"מ מישורי-חוף נמוכים, שלרוב סמוכות אליהם לאגונות נרחבות וביצות, ולכן מעטים שם הנמלים הטובים. הנהרות העיקריים הנשפכים למ"מ, ביצרו דלתות גדולות, הם: מיסיסיפי (ע"ע) ריו ג'נדה (ע"ע) ואוסומאסינטה. ערי-הנמל החשובות שלחופי מ"מ הן: ה'ונה (ע"ע) בקובה, ורקרוס (ע"ע), ומפיקו (ע"ע) במכסיקו, ניר-אורלינו, הייסטון, ג'וסטון ומזביל (ע' ערכיהן) באה"ב. — מ"מ עשיר בדגה ובמשאבי-מינרלים. נפט, גז טבעי וגפרית מופקים מבארות באדן-היבשה לאורך חופי טכסט ולואיזיאנה. לאחרונה נתגלו במרכז מ"מ, בעומק של 3.850 מ', פחמימני-נפט, שהם העדות הראשונה לקיומו של נפט בקרקע-הים, מעבר לאדן-היבשה.

U. S. Fish and Wildlife Service, Gulf of Mexico, 1954. ס.ב.ל.

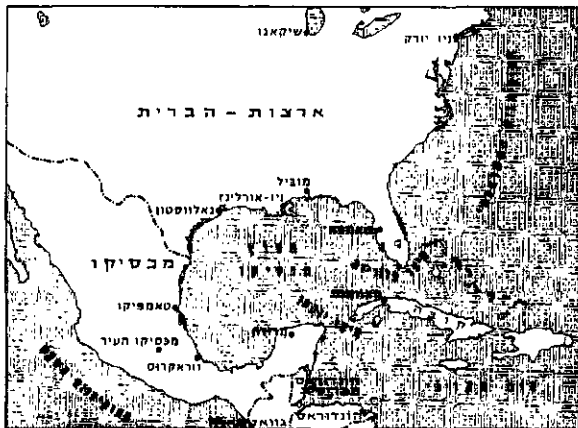

מפרץ-מכסיקו

יהודים. עם פיושי קורטס (1521) הגיעו למ' מספר אנוסים (ע"ע). 1523 הותר לגור במ' רק למי שאבי-סבו כבר היה קאתולי, והיהודים זייפו את מסמכיהם. האוטו-דה-פה הראשון נערך במ' 1528 לערך, היה הראשון באמריקה (ע"ע, עמ' 206). מעריכים שבאמצע המאה ה-16 היו במ' העיר יותר אנוסים מקאתולים. אחותו של מושל-מ' נישאה לאנוס ובנם, לואיס אל-מוסו, היה המשורר המכסיקני הראשון. משנתבררה זיקתו ליהדות — נשרף. בשנים 1592—1659 נערכו טקסי אוטו-דה-פה חמורים, ובגדול שבהם, ב-1649, הועלו על המוקד 66 יהודים. למרות-הכל המשיכו אנוסים להגיע, והודות להם התפתח המסחר. רבים פיהגו במשרות רשמיות חשובות. מרכזי האנוסים היו וראקרוס, מ'העיר וג'ול-ל'תרה. הם עמדו בקשר עם קהילות באירופה ובמזרח-הקרב, ולעיתים הגיעו למ' ת"ח, שלימדו שם תורה. בכל התקופה הקולוניאלית היתה הגירה יהודית למ' מאי-טליה, ארצות-השפלה ואירלנד. במאה ה-18 חלה ירידה בהגירה. במשך תקופה זו חייבו כ-1.500 יהודים בדין-האיני-קוויזיציה בעונשים שונים, מהם הומתו כ-200. במאה ה-19 התבוללו האנוסים.

בתחילת המאה ה-20 נוסדו במ' קהילות ספרדיות. בשנות ה-20 הגיעו גם מהגרים ממזרח-אירופה, ואח"כ מגרמניה ואוסטריה. מלה"ע II הביאה להם פריחה כלכלית ומספרם כיום (1970) כ-35.000 (הסטאטיסטיקה הרשמית מונה, משום מה בצירוף הסינים, 44.000); 60% מהם אשכנזים. 88% מת-גוררים בבירה. רובם עוסקים במסחר. קיימת קבוצה של איני-דיאנים-יהודים הטוענת שהיא מצאצאי האנוסים, וקיימות השערות שונות לגבי מוצאם. הם מרופזים בונטה פרייטה (Venta Prieta), קוקולה ובמ'העיר, ולמרות רצונם, לא נוצרו קשרים בינם לבין הקהילה. מ' מקפידה על שמירת חופש-ההבעה וע"כ הפכה מרכז להפצת ספרות אנטישמית בעולם הדובר ספרדית; אעפ"כ אין האנטישמיות גורם בעל-משקל במ'. התנועה הציונית מלכדת סביבה את רוב יהודי מ'. „הועד-המרכזי של יהודי-מ" נוסד ב-1940 ומורכב מנציגי כל הקהילות. „המרפו היהודי לספורט" במ'העיר, שבו כ-20.000 חבר, עוסק בפעילות תרבותית-יהודית מגוונת והוא מן המוסדות היהודיים המפוארים ביבשת-אמריקה. החינוך היהודי מפותח-ביותר, ומושקע בו מאמץ רב. קהילות האש-כנזים, הספרדים, יוצאי-אירופה ויוצאי המזרח התיכון מקיימים בת"ס אינטגראליים — הכוללים לימודים כלליים במת-פונת הרשמית וכן לימודים יהודיים — שהם, לפי החוק, מוסדות פרטיים בפיקוח המדינה. בכולם מלמדים עברית ומקנים תרבות יהודית. כ-70% מן הילדים בגיל ב"ס — האחוז הגבוה-ביותר בגולה — מבקרים במוסדות-חינוך יהודיים; ביניהם: Colegio Israelita (נוסד 1924; כ-1.300 תלמיד), מגן-ילדים ועד סוף ב"ס תיכון; ביה"ס העברי „תרבות" (כ-650 תלמיד); „יבנה", בעל אופי חרדי, ועוד בת"ס עדתיים שונים, ששפות-ההוראה בהם הן ספרדית, עברית ויידית. ברוב המוסדות קיימת גם „מכינה אוניברסי-טאית". בד"כ מופקדים הלימודים הפלליים בידי מורים לאי-יהודים, ופעמים אף המנהל הפללי אינו יהודי. בכל בתה"ס האלה פועלים גם מורים מטעם המחלקה לחינוך של הסוכ-נות היהודית. בעיר-הבירה פועל גם בימ"ד על-יתכוני למור-רים והקהילה אף הקימה ב"ס תיכון (ע"ש אלברט אינשטיין) גם ללא-יהודים, והוא מהטובים במדינה.

**מֶכְסִיקוֹ-הָעִיר** (Ciudad de México), בירת מֶכְסִיקוֹ והפרך השני בגודלו, אחרי בואנוס איירס, באמריקה הלאטינית. 2,903,000 תוש' (1970); במ"ה רבתי — הכוללת את האיזור הפדראלי מ', המשתרע על 1,499 קמ"ר, ועוד ארבע ערים — 8,541,000 תוש', שהם כ-18% מאוכלוסי-המדינה.

העיר שוכנת בדרום-מרכז מ', באגן אַנְאוּאָק הגדול ש-גובהו 2,240 מ' מעל פני-הים, והמוקף הרים, פרט לצפונה. ממזרח נשקפות על מ"ה פסגות הרי-הגעש איסטאסיטל (5,326 מ') ופופוקאטפּטל (5,450 מ'), המכוסות שלג-עד. מימת-טסקוקו, שפיסתה בעבר את רובה של קרקעית-האגן, נותר אגם ממזרח לעיר, לאחר שמפעלי-ניקוז, שראשיתם בתקופת הכיבוש הספרדי, הורידו את מפלס-המים במידה ניכרת. הנמכת מפלס מיהתהום באגן הביאה לשקיעת קרקע בשיעור של עד 7 מ' במרכז-העיר, וגרמה להרס מבנים ולבעיות חמורות בהקמת בניינים רבי-קומות. במ"ה שכחים רעשי-אדמה, מהם הרסניים. משום גובהה של העיר שורר בה אקלים נעים ונוח; הטמפרטורה הממוצעת ביאנואר — 12° ובמאי (החודש החם-ביותר) 19°. אספקת המים לעיר באה ממעיינות ובארות באגן, ובאמצעות מובילי-מים מאגן הנהר לרמה שבמערב.

למרות המיגבלות הפיסיות של מיקומה, מ"ה היא העיר הראשית לכל מֶכְסִיקוֹ והמוקד הארצי לתקשורת ולפעילות הכלכלית, המדינית והתרבותית. מ"ה יוצאים פבישים, מס"ב וקווי-תעופה לנמל וֶרְקְרוֹס (ע"ע) וליתר מרכזי המדינה, האוטוסטרדה הפאן-אמריקנית עוברת דרכה. במ"ה יושבות רוב ההנהלות של החברות המסחריות והכלכליות של מֶכְסִיקוֹ. 25,000 מפעלי-התעשייה שבמ"ה-רבתי מייצרים כמחצית מכלל תפוקת החרושת המֶכְסִיקנית. ענפי-התעשייה



מֶכְסִיקוֹ-הָעִיר: שדרות-הרפורמה במרכז-העיר (באריכות שגירות-מֶכְסִיקוֹ כת"א)

העיקריים עוסקים בייצור ברזל ופלדה, טפסטיל, פלי-רכב, פלי-חשמל, מכונות, מזונות ומוצרי-צריכה שונים. ההתפתחות התעשייתית חלה בעיקרה מאמצע שנות ה-40, ולוותה בגידול-אוכלוסין נמרץ. העיר מנתה בראשית המאה כחצי-מיליון נפש, ב-1930 — כמיליון נפש ומאז גדלה פי-שלושה ויותר.

במ"ה שבע אוניברסיטות; החשובה שבהן, האוניברסיטה הלאומית, נוסדה ב-1553, ובה 110,000 סטודנטים (1970). בעיר 13 מוזיאונים, ובהם מוצגים חשובים בתחומי האנתרופולוגיה, ההיסטוריה, האמנות ומדעי-הטבע. אקלימה הנעים של מ"ה, יפי הנוף ושפע האתרים והמימצאים הארכאולוגיים עשאוה מוקד לתיירות.

העיר של המאה ה-16 נבנתה על מקומה של סנוצ'טיטלאן האַצְטְקית, בדגם של רחובות מצטלבים בזווית ישרה, היא משופעת בכיפרות יפות ומבנים מפוארים. מרכז — פיפר-סוקאלו, שהיתה מוקד הפעילות העירונית עד המאה ה-20, ומסביבה כמה מבנייניה המרשימים של העיר: הקאתדראלה, הגדולה-ביותר בממדיה באמריקה הלאטינית, הארמון הלאומי — מושב השליט בעבר והיום מושב הממשלה, ובית-העירייה. ממרכז זה התפשטה העיר לכל הכיוונים ובמי ייחד למערב ולדרום-מערב. איזור-העסקים הראשי נמשך מפיפר-סוקאלו מערבה עד פסאו דה לה רפורמה. לאורך שדרה יפה זו מונומנטים רבים ומבנים רבי-קומות של משרדים, מלונות ובתי עסק מהודרים. שדרה זו נחצית ע"י שדרת-אינסורחנסט, שהיא רחוב מסחרי חדיש הנמשך מקריית-האוניברסיטה בדרום עד ג'דלופה אידלגו (ע"ע) שבצפון. אזורי-התעשייה ומשכנות-עוני נמצאים במזרח העיר ובצפונה.

G. Milhelm, *Guide to M. City*, 1954; Conferencia Regional Latinoamericana, 4, *Simposio sobre el valle y la C. de M.*, 1966; H. Grathwohl — W. Hart, *M. City and Surroundings*, 1968.  
מ.ו.ב.

**מֶכְסִיקוֹ-לִי** (Mexicali [קרי: מֶכִיקָלִי]), בירת המדינה באחה קאליפורניה שבמֶכְסִיקוֹ, והעיר הגדולה-ביותר בצפון-מֶכְסִיקוֹ. 427,200 תוש' (1970). מ' שוכנת סמוך לגבול עם אה"ב בשולי הַדְּלְתָה של נהר-קוֹלֹרְדוֹ (ע"ע). בגובה פני-הים. אקלים האיזור צחיח קיצוני וכמות-הגשמים השנתית פחותה מ-100 מ"מ בממוצע. החום רב, ובקיץ הארוך

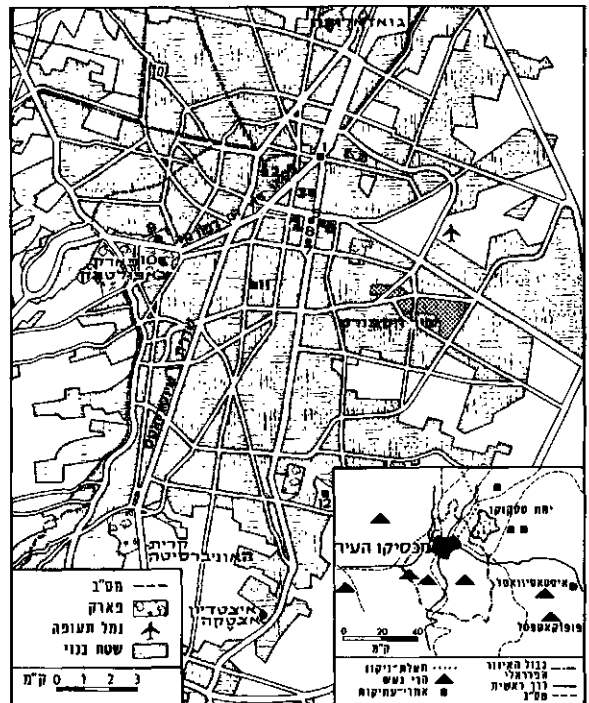

- מפת מֶכְסִיקוֹ-הָעִיר: 1. כיכר שלושה-אופטוניות; 2. תחנת-הרכבת; 3. זירת-שוורים; 4. הספרייה הלאומית; 5. הקתדראלה; 6. הארמון הלאומי; 7. בית העירייה; 8. כיכר סוקאלו; 9. המוזיאון הלאומי לאנתרופולוגיה; 10. מצודה; 11. המרכז הרפואי הלאומי; 12. האוניברסיטה האיברואמריקנית.

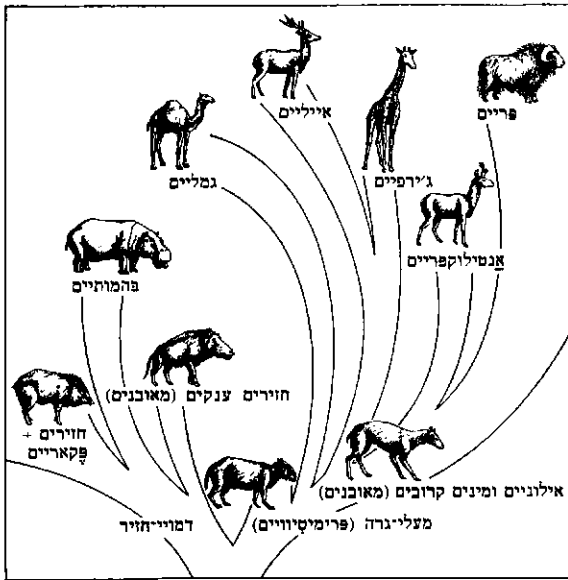

המערכת הפילוגנטית (המשוערת) של מכפיליפרסה

ולהיאחזות (בצוקי-סלעים). האצבע ה-I חסרה לגמרי בכל מה"פ הקיימים, ופרט לחזירים, האצבעות ה-II וה-V נעלמו או שנשארו מהן שרידים. — לעצם-הערוקם צורת גלגלת גם מצדה התחתון. שני הפנים המפרקתיים של עצם-הערוקם מתאימים לעצם-הסירה ולעצם-הקוביה, שמשמשים מש-ען לאצבעות ה-III וה-IV. מיפרק הערוקם מאפשר תנועה חפשית לקרסול. מה"פ נבדלים ממפריטי-הפרסה במבנה הפרסה, שאינה מקיפה את הפרק האחרון של האצבעות. מאחור; מצב זה מרחיב את האחיזה של האצבעות. העלאת-גירה קיימת בכלם, פרט לחזירים. השיניים פחות-מפותחות מאשר במפריטי-הפרסה: החותכות והמל-תעות צרות, והטוחנות הן בעלות שתי שורות של גבשושיות או סהרונים (ה hypocone [ע"ע שניים] חסר).

תכונות אפייניות נוספות למה"פ: 1) תוספות בעור — קפלים בצוואר (בקר), תלתלים בגרון (פבשים, עזים), 2) בלוטות בעור — בקדמת העין, בשרשקף בין הפרסות, ועוד; להפרשתן של בלוטות אלה יש ערך במציאת פן-הזוג ובחי העדר. 3) הצטברות שומן מתחת לעור (חזירים). בדבשת הגמל ובאליית הכבשים. 4) איברי-הגנה — ניבים המשמשים איברי-הגנה בחזירים ובאילונים, קרניים באיילים ובפריים. במה"פ מבחינים 3 תת-סדרות: 1) חזירים; הם הפרי-מיטיוויים שבמה"פ — במבנה-הגוף, במזון ובמשפן. אינם מעלי-גירה; שיניהם מגובששות. הם בעלי 4 עצמות-פיסה, והדריכה באדמה רפה נעשית ב-4 אצבעות. הם שוכני יערות

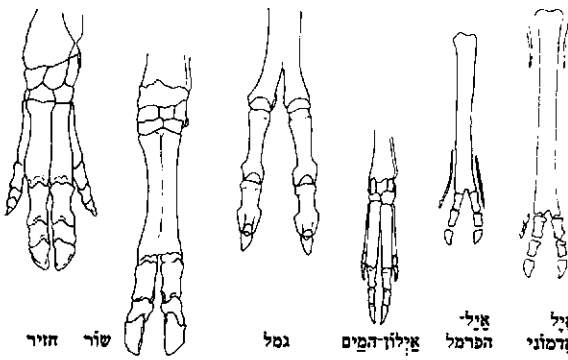

נפים קרסיות כמכפיליפרסה

עולה הטמפרטורה לעתים תכופות על 40° מ', שהוקמה בראשית המאה 20 (ב-1910 היו בה 410 תוש'), התפתחה במהירות עצימה, בעיקר ב-20 השנים האחרונות; עוד ב-1950 מנתה אוכלוסייתה רק כ-65,000 נפש. העיר משמשת מרכז לשיווק ולעיבוד התוצרת החקלאית של שטח חקלאי נרחב, שפותח בעקבות הקמת סכר על הקולוראדו. שדות-שלחין משתרעים על 2 מיליון דונאם ממזרח ומדרום-מזרח לעיר, ומגדלים בהם כותנה, חיטה וירקות-חורף המשווקים לאה"ב. במ', שהיא מרכז גידול-הפוחנה השני בחשיבותו במכסיקו, פועלות מנפסות-פוחנה רבות. כן מצויות בעיר תעשיות רבות אחרות, והיא גם מרכז מינהל וצומת-תחבורה חשוב.

**מְכֻסְטָנוֹס, מְרְקוֹס אֹרְלִיּוֹס וְגֵרְיוֹס — M. Au- relus Valerius Maxentius (279°—312), קיסר**

רומי ב-306—312. מ' היה בנו של מכסימאנוס — שותפו של דיוקלטינוס (ע"ע), וה"אוגוסטוס" של המערב, — וחתנו של ג'וליוס (ע"ע). כשהתפטר אביו ב-305, יחד עם דיוק-לטיאנוס, לא ירשו מ'. במות קונסטנטינוס (ע"ע) ב-306 מינה הצבא בבריטניה את בנו קונסטנטינוס (ע"ע) לקיסר, ושני ה"אוגוסטים", ג'וליוס וסוורוס, הפירו במינוי זה. ברומא העלה משמר הפרטוריאנים והמונהגים את מ' לשלטון (28.10.306). תחילה הסתפק מ' בתואר "פרינקיפס" והזמין את אביו, שסייע בידו, לשוב ולכהן כ"אוגוסטוס" של המ-ערב. מ' שמר על שלטונו ושלטון אביו תוך מלחמות בסורוס ובגאלריוס, ואת סוורוס תפס והרג. אח"כ הסתכסך עם אביו, והלה נאלץ לצאת את איטליה. מ' נהיה ל"אוגוסטוס" (308), אך עד-מהרה הועלה "אוגוסטוס" מתחרה, ליקיניוס (ע"ע); מרד נגד מ' פרץ באפריקה, וברומא עצמה פרצו מהומות-רעב. באביב 312 פלש קונסטנטינוס לאיטליה, הביס את צבאות מ' בצפון והכריעו סופית בקרב המפורסם על גשר-מיליוס ברומא; מ' עצמו טבע בנהר (28.10.312).

קונסטנטינוס והמסורת הנוצרית הציגו את מ' כטיירן ואזורפטר. מ' ייצג את איטליה נגד קיסרים שהתייחסו אליה כאחת הפרובינציות המעלות מס. הוא פיאר את רומא בבנייניפאר — הבאסיליקה ליד הפורום וקירקס מדרום לעיר. לזכר נצחונו על מ' הקים קונסטנטינוס את הקשת המפורסמת שליד הקולוסאום.

H. v. Schoenebeck, *Beiträge z. Religionspolitik d. M. u. Constantin* (Klio, Beiheft 43; Neue Folge, Heft 30), 1939; W. Seston, *Dioclétien et la tétrarchie*, I, 1946.

ד. אש.

**מְכֻפְּלִי-פְּרָסָה (Artiodactyla), בע"ח השייכים לסדרה הגדולה והרבגונית בפרסתנים (ע"ע), ורוב היונקים**

(ע"ע) הגדולים נמנים עמה. הם מכונים, יחד עם מפריטי-הפרסה (ע"ע) — פרסתנים אמיתיים (Ungulata vera), אם-כי מוצאם שונה, משותף להם ולמפריטי-הפרסה: התי-ארכות עצמות-הגפיים וצמצום מספרן — מה שמאפשר להם ריצה מהירה — חושים מפותחים, ומזון צמחי. על מה"פ נימנים החזירים, הגמלים ומעלי-הגירה.

מיוחד למה"פ מבנה הרגל וכלי-העיכול. מספר האצבעות ברגליים הוא זוגי; שתי האצבעות ה-III וה-IV, המפותחות ביותר, חובשות פרסות ושוחות זו לזו. מה"פ הם היחידים בין כל הפרסתנים שצירי-המשען של גופם עובר בין האצ-בעות האלה. הודות-לכך שטח המשען מצומצם אך איתן, וכך נותן אפשרות להרחבת הדריכה (בחולות ובביצות)



ציור 1. סכרה-נחושת בשיטת הפריה החשופה (פריית-מדרגות), בביוט, מונטאנה, אה"ב (ברשות הכרת-הרפבות יוניו-פאסיפיק) קידוח אחרת מפעילים על חורפת-המקדה ריטוטים בתדירות על-קולית.

פיצוץ הסלעים נעשה ע"י חומרי-נפץ, המוכנסים לתוך חורים הנקדחים בתוך הסלעים. התפוצצותה של פמות קטנה של חומר-נפץ משחררת גזים בטמפרטורה גבוהה ( $4,500^{\circ}\text{C}$ ) ובלחץ גבוה (13,000 אט"מ). ההלם הנגרם מפעיל מאמצים גדולים על הסלע ומביא לריסוקו. לפיצוץ תופעות-לוואי שליליות: הדף, זעזועי הקרקע והמבנים, העפת רסיסים, שינויים במיפולס מיהתהום וכיו"ב, החוק מחייב לנקוט באמצעי בטיחות והגנה מתאימים.

שיטת-הכ' העיקריות: 1) כ' חשופה, שבה מסירים תחילה את שכבות האדמה עד למחצב וצוברים אותן בסמוך. לאחר ניצול המחצב מחזירים את שכבות-האדמה שסולקו למקומן הקודם. כ' חשופה נהוגה במ' ברול, נחושת, לינגיט, עופרת, אבץ וכו'. היא מבוצעת בטכניקות שונות. כגון פריית מדרגות אופקיות מלמעלה למטה עד לקצה המ' או עד לגבול הפדאיות. בכ' הידראולית משמש ארגז-עץ, הנתון בתוך החומר הסלעי או בתוך הצץ, כתעלה שדרכה עובר זרם-מים השוטף את המחצב הנדרש; המחצב משוקע בקר-קעית-הארגז ונאסף. כ' זו נקראת גם כ' אלוביאליה, היא מקובלת בכריית משקעי-סחף או סדימנטים שמקורם ב-ארזיה.

יתרונות הכ' החשופה: נוחות תגאי-העבודה (אור יום ואוויר חפשי); נוחות הפיקוח על העבודה; שימוש בציוד מכאני פבד; תפוקה גבוהה. מחסרונותיה: הפרעות בעבודה בגין מזג-האוויר; הצורך לדאוג לשיחזורם ושיקומם של שטחי הקרקע לאחר שנוצלו; עומק המ' מוגבל; פמיות פסולת גדולות בשכבות העליונות.

2) כ' ת-ת-ק ר ק ע י ת היא כ' המופעלת מתחת לפני-האדמה. מספר מונחים הקשורים בשיטת-כ' זו: פיר — הפירה מאונכת, בעלת חתך מוגבל, בעומק רבי-חסית. הפיר משמש לגישה למ' ולהפעלתו; אם הפיר חודר פנימה בזווית ביחס לאנך, קוראים לו שופע. ניקבה — מינהרה אופקית, הנחפרת במקביל לכיוון העורק הראשי או השכבה העיקרית של המחצב הנכרה. מעלה — חפירה הנחפרת מניקבה, במאונך או בזווית, מלמטה למעלה, אל תוך שכבת-המחצב.

וביצות ומזונם עסיסי. (2) גמלים (ע"ע), מעלי-גירה אך חסרי קיבת-עלים ואינם מפריסי-פרסה. דורכים על 2 פרקי-אצבעות. הפרק האחרון מסתיים בציפורן במקום פרסה. הם שוכני מדבריות הרים. (3) מעלי-גירה אמיתיים (Rumi-nantia), מפריסי-פרסה וגם מעלי-גירה. שיניהם סהרוניות; דורכים על שתי אצבעות ועל הפרק האחרון בלבד. הם תת-הסדרה הגדולה והצעירה בפרסתנים. תפוצתם מקרה-משהו עד לציר הצפוני ובכל האזורים, מהמדבר עד שלגי-הצפון (ע"ע גרה).

ראשוני מה"פ. Paleodonta, הפלולים בתת-סדרת החזיריים. הופיעו באאוקן ונעלמו באוליגוקן. הם היו קטנים במידתם, רגליהם קצרות, ושרידי של האצבע הI וכן ה-hypocone בטוחנות היו קיימים, אך כבר היה אצלם מבנה הערקום של מה"פ. מעלי-הגרה, שהם העיקריים במה"פ. התפתחו בעיקר בפלאוקן והם מן הצעירים שביונקים. M. Weber, *Die Säugetiere*, I-II, 1927/8; G. G. Simpson, *The Principles of Classification and a Classification of Mammals*, 1945; J. Z. Young, *The Life of Vertebrates*, 1952; id., *The Life of Mammals*, 1957; A. S. Romer, *Vertebrate Paleontology*, 1966; P. P. Grassé (ed.), *Traité de zoologie*, XVI, *Mammifères*, 1967.

מכרה וכרייה (mine, mining). מ' — מערכת של חפירות או מינהרות ומעברים פרויים באדמה למטרת הפקת מינרלים, כגון מתכות, פחם, מלחים וכיו"ב. כרייה (כ') — התהליך התעשייתי להפקת חומר הכולל מינרלים (מחצבים) ממקום-הימצאו בקרום פדור-הארץ; התוצרת המבוקשת היא מחצבים הנקיים במידת-האפשר מתוספות זרות, כל, מרוכזים ככל-האפשר.

הכ' מתחילה בפעולות הבאות: חיפוש — גילוי האי-זור שבו מצויים המירבצים המינרליים ואיתורם. סקר — המבוצע באתר שנקבע כתוצאה מן החיפוש. הסקר כולל חקר גאולוגי של השטח, בדיקת הסלעים, מיפוי גאולוגי וטופוגראפי, בדיקות תת-קרקעיות, קידוחים ונסילת מיד-גמים, בדיקה כימית, פיסיקאלית ומטאלורגית של המינרלים ומחקר פדאיות ההפקה. אם תוצאות הסקר חיוביות, נעשות ההכנות להפקה משקית של המחצב; פעולות-הכנה אלו, המוגדרות כפיתוח, כוללות: קביעת ממדי המירבצים והפמות המשוערת של המחצב, חפירת פירים, קומות ונקבות צולבות (ר' להלן).

הסלעים המלווים או המכילים את המחצב נקראים, סל-עי-האם, והחומר המועיל המופק מהם נקרא מחצב או בצר (ע"ע). המחצב כולל את המתכת, או המינרל, המבוקש וכן פסולת חסרת ערך כלכלי. השכבות שמעל למחצב נקראות שכבות-פיסוי או שכבות טפלות.

תהליך הכ' היסודי כולל קידוח, פיצוץ הסלעים, העמסת המחצב והובלתו. קידוח — חדרה לתוך חומר סלעי או אלוביאלי וקדיחת חורים בעלי קוטר קטן. לקידוח חשיבות גדולה בכל פעולות הכ' — להכנת נקבים לחומר-נפץ לפיצוץ הסלע, לבדיקת המבנה, למיזן המירבצים, לאיזור, לביוב, להעברת מוליכי-חשמל ולסידור מיתקנים לכיבוי שריפות. כמקדחים משמשות חורפות (חודים) שונות כגון מקדח-אדמה, מקדח-יהלומים (ע"ע יהלום, עמ' 257, ותמ' שם) ומקדח סיבובי. באדמת-חול משתמשים לעיתים לקדיחה במקדח-סילון; מקדח זה עשוי ממוט-פלדה חלול, שדרכו ניתן להזרים סילון-מים בלחץ של עד 7,000 אט"מ. בשיטת-

ועוד עמוד, וכן הלאה. שיטה זו נהוגה במ' תמנע. לאחר סיום הכ' בחדר, פורים גם את העמודים. אם המחצב הוא פחות-ערך, משאירים את העמודים האלה ואין פורים אותם. בשיטת "הקיר הארוך" נעשית הכ' לאורך חזית רצופה (שאורכה 150—300 מ'), ישרה או מדורגת. עם התקדמות הכ' מתמוטט הגג ומפורר את המחצב.

בין שיטות הכ' הנדירות יש להזכיר את שיטת-המיצוף. הכ' בשיטה זו נעשית בהמסה — ע"י הורמת מים מתוקים או חומצה מהולה (חומצה גפריתית, למשל). שיטה זו מפעיל לים כאשר: קיימים סדקים בסלעי-המחצב, שלתוכם אפשר להחדיר את הנזול; המחצב מסיס; קיימת אפשרות לאסוף את התמיסות ולהזרימן בתעלות אל המתקנים.

האיוורור במ' תתיקרקעיים הוא חשוב-ביותר, ומטרתו — החלפת האוויר, שזוהם בגזים מסוכנים ( $CO_2, CO, CH_4$ ), באוויר צה, והורדת הטמפרטורה במ', שהם עמוקים וחמים. יש להזרים למ' 2—3 מ"ק אוויר לדקה לכל עובד.

כל שיטות-הכ' כרוכות במידה זו או אחרת של סכנה. מקור התאונות הקטלניות במ' הוא, בד"כ, התמוטטות, התפוצצות, או הצפה. כדי למנוע אסונות, נמצא המ' בפיקוח מתמיד של צוות מדעי המסתייע במערך של מכשירי מדידה ובקרה, המודיעים במהירות על כל שינוי, כגון ריפוז גאו, עליית הלחץ או הזעזועים בשכבות, שינויי טמפרטורה, וכיו"ב. כמו-כן מופעלת במ' מערכת כללי-בטיחות המחייבים את כל העובדים: אסור להשאיר נר או מנורה דולקת שלא בנוכחות העובד; אסור לשאת כלי-עבודה על הגב במינהרה שהותקנו בה חוטי-חשמל — מחשש מפת-חשמל; כל פורה מצוייד במשקפיים, ככובע-מגן, כנעליים בעלות קצוות קשים, כמגיני-ברך ובכפפות עבות, וכמקום של אבק פבד — גם במסכת-גו. במ' תתיקרקעיים מצוייד הפורה בפנס.

ע י פ ו ד מ ח צ ב י מ (ע"מ) — שם כולל לפעולות הנעשות במחצבים גולמיים (ע"ע בצר) על-מנת להפריד בין חומרים מינראליים בעלי ערך כלכלי לבין חומרים טפלים שבמחצב הגולמי, שהוא תערובת של גושים, גרגרים, עפר ואבקה השונים אלה מאלה, למשל בגודלם ובמשקלם הסגולי. רוב המחצבים נמצאים בתרכובות או בתערובות שונות וכדי לקבלם בצורה הראויה לשימוש, יש לפרקם ולשחרר את המחצבים המבוקשים באמצעות טיפול פיסי ו/או כימי. אחוז המתכת או המינרל הפלול במחצב קטן לפעמים מאוד. אחוז הנחושת בעפרה הנכרית במ' אה"ב



ציור 2. הפענת עפרות-נחושת על קרוניות במכרה חשוף (חברת-קנקוס, יוטה, אה"ב)

חפירה הנחפרת מלמעלה כלפי מטה נקראת מו"ך. המעלה או המורד משמשים להעברת ציוד וחומרים ולאיוורור וכן כמגלשה למחצב ולפסולת. ניקבה צולבת — מינהרה אופקית הנחפרת בניצב לכיוון העורק. חלקה — איזור המכיל מחצב והמוגבל מלמעלה ומלמטה ע"י נקבות, ובק-צותיו ע"י מעלות או מורדות. מחפר — חפירה תתי-קרקעית הנחפרת לצורך הפקת מחצבים.

הפעלת המ' נעשית מן הפירים, דרך הנקבות. המישור האופקי של נקבות כאלה, הכולל את החלק המופעל של המ', נקרא קומה. הקומות נחפרות בדרך-כלל ברווחים של 30 מ' זו מתחת לזו, והן מסופרות כמספרים סידוריים, מפני הקרקע ולמטה. בשל הבדלים בתכונות המחצב המופק במקומות שונים במ', נוהגים להפעיל קומות אחדות בעת-ובעונה אחת, כדי לקיים תפוקה מתמדת ויציבה של חומר בעל תכונות אחדות במידת-האפשר.

בין שיטות-הכ' במ' תתיקרקעיים גדולים מקובלות שיטות החפירה, התמיכה והאיסוף הבאות:

(א) בשיטת המחפרים הפתוחים-יורדים יוצרים מספר מדרגות, כל אחת בגובה של 3.5—6 מ'; החורים נקדחים מראש-החלקה כלפי מטה והמחצב נכרה בקצה החלקה. מחפרים פתוחים-יורדים נהוגים כשהעורקים צרים, המחצב רך והקירות חזקים, ואין חשש שהמחצב יתפורר לאבק בכמויות העלולות לגרום להפסדים ניכרים. בשיטת המחפרים הפתוחים-עולים נעשה הקידוח מלמטה למעלה, ושברי המחצב הכרוי נופלים למטה. שיטה זו נהוגה בעיקר כשהעורקים תלולים והמחצב קשה. את החלל הנוצר כתוצאה מפעולת הכ' ממלאים, אם יש צורך בתמיכה, ע"י פסולת הנשארת בעת טחינת המחצבים והעשרתם, או ע"י הבאת עפר ואבנים ממחצבות אחרות. יש מ' שבהם המילוי מוזרם למחפרים בתערובת דלילה עם מים. שיטת מילוי במחצב היא כ' במחפר פתוח, עולה ושטוח, שנצבר בו, אחרי כל פיצוץ, מחצב פרוי בגובה הנדרש כדי לתמוך את הקירות ולשמש כרצפה לכורים העומדים על המחצב הנצבר וממשי-כים בעבודה.

(ב) כ' בשיטת "מיטוט-חלקה" נהוגה בגושי-מחצב רחבים ועבים. בהפעלתה מתרסק המחצב של חלקה שלמה למן הקומה התחתונה ועד הקומה העליונה. בשיטת "חדר-ועמוד" יוצרים לסירוגין, ובמתכונות אחדה, חדר ואחריו עמוד מוצק של המחצב המשמש לתמיכת התקרה, ואחריהם עוד חדר



ציור 3. קידוח במכרה תתיקרקעי: סכנה-נחושת כתמנע (הצלם: ו. בראון)

נפה — מיתקן מחורר המשמש להפרדת מחצבים לפי גודל הגרגרים. הנפות התעשייתיות לע"מ, הפועלות באופן רציף, בנויות מאמצעי-הפרדה, כגון רשת, המהווה את תחתיתה של שוקת בעלת קצוות פתוחים; אמצעי ליונה רציפה של חומר לתוך הנפה; אמצעי להעברת החומר דרך הרשת, ופתחים להוצאת המוצרים המופרדים. כוח-הכובד הוא המניע את החומר לעבור בעד הרשת.

בהפרדה בגראוויטציה, הגורם המפריד הוא כוח העילוי (ע"ע נוזל, עמ' 925/6), הפועל באופן שונה על המחצב ועל הספל. שיטה זו יעילה כשקיים הבדל ניכר בין המשקל הסגולי של המחצב לזה של הספל. תהליך זה עתיק, ודוגמה לכך היא מחבת-השיטה של פורה-הזהב הקדמון, שאינו אלא מיתקן לריפוז המינרלים הפבדים בתחתית המחבת בעוד שהספל נשטף. סוג נפוץ של מיתקן להפרדה בגראוויטציה מכיל בריכת שיקוע, שלקצה האחד זורם בוך המכיל את החלקיקים המוצקים של המחצב ומקצה האחר יוצאים מים נקיים; כאשר הזרם מואט, מאיטים את מהירותם גם החלקיקים המוצקים ושוקעים בהדרגה במקור מות שונים בבריכה, בהתאם למהירות השקיעה: תחילה החלקיקים בעלי מהירות-השקיעה הגדולה ביותר ולבסוף החלקיקים בעלי מהירות-השקיעה הקטנה ביותר.

בשיטת-הפרדה אחרת בגראוויטציה, המכונה תהליך צף-שוקע, מנוצל עיקרון פשוט: אם לתוך אמבט של נוזל, כגון תמיסת-מלח, מכניסים תערובת של חלקיקים פבדים וקלים, ישקעו החלקיקים הפבדים, והקלים יצופו. את המשקל הסגולי של הנוזל, שלתוכו משקיעים את החומר שמבקשים להפריד, קובעים בין המשקלים הסגוליים של המחצב והספל. יש שמפעילים על המחצב כוחות נוספים להחשת השקיעה, כגון פוח צנטריפוגאלי. הטכניקות המקובלות בתהליך צף-שוקע הן: הפרדה באמבט שקט או באמבט מעורר, הפרדה בכמה אמבטים בזה אחר זה, הפרדה באמבט אחד בעל צפיפויות שונות למעלה ולמטה, וכי"ב.

העשרה בעזרת זרימה לאמינארית (ע"ע הידרודינמיקה, עמ' 88) בשכבות לא-צמיגות מתקבלת כתוצאה מהבדלי מהירות הזרימה של התרחיף בתוך תעלה. מהירות זו פוחתת ככל שמתקרבים לדפנות התעלה. בשכבת המגע בין הזורים והדופן מהירות מינימאלית, בעוד שבאמצע התעלה היא מאפסימאלית. מפל מהירות-הזרימה מפעיל על החלקיקים פוח נוסף לכוח-המשיכה. כוח זה סלקטיווי לגבי החלקיקים השוקעים מתוך התרחיף.

שיטת-הציפה, או ציפת-קצף (froth flotation), מבוססת על תכונתן של בועות-אוויר להיספח למינרלים מסוימים בלבד. לתוך בליל של המחצב הטחון במים מזרימים אוויר, תוך כדי הרעדת הכלי בחוזקה. בועות האוויר מתפזרות היטב בבליל ומתרכזות, אחרי גמר ההרעדה, בצורת קצף על-פני הבליל, ואותו קל לאסוף. נהוג להוסיף לבליל רַאגֶנְט־סיים, המסייעים לספיחה.

שיטת-הציפה היא השיטה הנפוצה, החדשה והיעילה ביותר, להפרדת מחצבים ולהעשרתם. יעילות ההעשרה היא יותר מ-90%. באה"ב מעבדים בשיטה זו יותר מ-200 מיליון טון עפרות-מתכת בשנה.

ההפרדה המאגנטית היא שיטה יעילה להעשרת מינרלים פרומאגנטיים (ע"ע מגנט, עמ' 160). כברזל היא נעשית בעזרת תוף המוביל את המחצב דרך שדה מאגנטי. החל-

הוא בין 1.07 ל-2.15 (במ' תמנע 1.5%); אחוז הפרזל בעפרה 55%; של האלומיניום 18% ושל הזהב 6.2% גראם לטונה של עפרות. תהליך ההפרדה והטיפול הפיזי במחצבים דלי-מינרלים הוא יקר מאוד. מבחינה כלכלית רצוי אפוא להפריד את המחצב מהחומר הגולמי בשיטות פשוטות וזולות ככל-האפשר.

שלבי עז"מ הם: גריסת החומר או כתישתו, טחינה, מיון לפי גודל, ריפוז או העשרה, גיבוב.

מטרות הגריסה הן: הקטנת גושי-החומר לשם הקלה על התובלה, שיחרור המינרלים המבוקשים, ייצור חומר גרגירי לטיפול בשיטות-גראוויטציה, ייצור חלקיקים מת-אימים להפרדה בשיטת-הציפה (flotation) או בשיטה המאגנטית, הכנת המחצב לפעולה כימית, וכי"ב. בגריסה הראשונית מטפלים בגושים הגדולים ביותר המוכאים מהם, לאחר שפוטשו והוקטנו שם לגודל מאפסימאלי מוסכם. גושים אלה הם בד"כ בקוטר העולה על 20 ס"מ, ויש שהם מגיעים עד ל-1.5 מ'. בגריסה השנייה אין הגוש הגדול ביותר עולה על 15 ס"מ, וכבר הורחק ממנו חלק מהחומר הספל. מה-גריסה השנייה עובר החומר למכלי המחצב הדק.

הטחינה היא השלב האחרון של הקטנת החומר. בד"כ נעשית ההקטנה מ-0.4 ל-0.075 מ"מ. טחנת-הגלגול, המאפשרת טחינת פמיות גדולות של מחצבים, היא הנפוצה מבין הטחנות. עיקרה — גליל אופקי, המלא כדי מחציתו בגופי-גריסה, כגון פדורי-פלדה. זינת המחצב נעשית מצד אחד של הגליל, והפקתו — מהצד השני, באופן רציף. עם סיבוב הגליל הולמים פדורי-הפלדה המתעופפים בגרגרי המחצב ומרסקים אותם. כטחינה רטובה מזרימים מים בקצה הזינה של הגליל על-מנת לשטוף את החומר המתקדם דרך הטחנה. אם-כי מרבית המחצבים נטחנים בצורה רטובה, יש מחצבים (כגון סלע אספסט, סוגי צמנט, סלק, אבקות מתכת, מלחים), שתהליך הטחינה שלהם נעשה בצורה יבשה, משום שהרטיבות לא יפה להם. גרגרי המחצב ממוינים לפי גודלם, כדי: (1) לעכב את הגרגרים הגדולים מדי ולמנוע מהם מלפגוע כמכונה; (2) למנוע מחלקיקים קטנים מלהגיע למכונת גריסה המטפלת בגושים גדולים; (3) לספק גרגרים בגודל מוסכם, המתאים לתהליך ההעשרה.

הפרדה וריפוז (העשרה). הפרדת מוצרים שונים גורמת לריפוז כ"א מהם. במחצב הכולל גאלנה (PbS) וקאלציט (CaCO<sub>3</sub>), למשל, מתקבלים ע"י הריפוז שלאחר פעולות הגריסה והטחינה שלושה מוצרים: תרפיו הגאלנה; חומר-ביניים המכיל גאלנה קשורה לקאלציט; קאלציט טפל. הפרדת המחצב מהספל נעשית ע"י ניצול שוני תי-כונות הפיסיקאליות או הכימיות של החלקיקים. השוני יכול להיות בתכונות האופטיות (מראה), המאגנטיות, החשמליות, הכימיות, המשקל הסגולי, וכי"ב.

ההפרדה בין המחצב ובין הספל נעשית באחת השיטות שלהלן, או בשילוב של שיטות שונות: בכרייה בידיים; בניפוי; בגראוויטציה — בשיקוע בתוך נוזל (עפ"ר מים); כשיטת הציפה; באוויר; בשיטה מאגנטית; בשיטה כימית. כרייה בידיים היא השיטה העתיקה ביותר. היא מנצלת תכונה מיוחדת, פיזית או כימית, המבדילה בין המחצב לספל. לגפרת העופרת, למשל, יש ברוך כחול-פה המבדיל אותה מהחומר הספל שמסביבה. ההפרדה באמצעות ניפוי מבוססת בעיקר על גודל החלקיק. היא נעשית באמצעות

ביוון העתיקה היו מ"הכסף של לאוריון (ע"ע) לשם-דבר. הכ' ברומא העתיקה יכולה להיחשב כהמשכה של הכ' ביוון. כישוריהם של הרומים בבניית מובילי-מים וגלגלי-מים איפשרו להם לספק כמויות גדולות של מים לשיטפת העפ-רות. בימי האימפריה הרומית היתה פריית-המחצבים מבר-ססת על עבודת עבדים או פושעים נידונים. עם שקיעת האימפריה פסקה הכ' ופרט למ" קטנים שעובדו במאות ה-9 וה-10 לא היתה כל פעילות מסוג זה. רק במאה ה-15 פותחו, ע"י הגרמנים, הסכסים והבוהמים, מ" באירופה המר-פזית והדרומית, אך כיבושי התורכים מנעו התפתחותם. המגיפה השחורה גרמה למחסור בעובדים, ואלה העדיפו לעסוק בחקלאות מאשר בעבודה הקשה במ" ובעיבוד-המת-כות. נוסף לאלה נתגלו קשיים טכניים שהפריעו לשיקום הכ'. מ" רבים באירופה המרכזית נוצלו, וכדי לפתח מ" חדשים — מן-ההכרה היה לרדת לשכבות עמוקות יותר, תהליך זה גרם להצפת המ" במי-תהום והצריך השקעות רציניות במכונות-שאיבה, הפיתרונות הטכניים פותחו בעיק-בות המהפכה התעשיינית (ע"ע).

באמצע המאה ה-18 היו מפעלי-הכ' מרופזים בעיקר באי-רופה המערבית, ובסוף אותה המאה וכן בתחילת המאה ה-19 היתה פעילות-כ' רחבה בבריטניה, בשוודיה, בבוהמיה ובס-פרד. באמצע המאה ה-19, לאחר גילוי הזהב בקליפורניה, התחילה פעילות עצומה בהפקת העושר המינרלי של מערב אה"ב. שלבי התפתחות חשובים בהיסטוריה של הכ' היו: שימוש בכוח-המים להפעלת מיתקני-כ', שימוש בחומרי-נפץ לריסוק סלעים, בהצחה חשמלית להפעלת חומרי-הנפץ, במסילות-ברזל להובלת המחצב, ובמאוררים צנטריפוגאליים לאיורור המ'.

הכ' המודרנית מאופיינת בשיפור מכונות-הכ', בהגברת יעילותן, בהגדלת תפוקת המ", בניצול יותר טוב של המח-צבים ובגילוי שטחי-כ' חדשים.

הדרישה למתכות ולמינרלים מוכפלת בכל 20 שנה והמקורות הקיימים אינם מספיקים עוד; הנטייה היא איפוא לחפש מקורות חדשים ולנצל מירבצים דלים, שלא נוצלו בעבר, עד כדי ניצול מירבצי-נחושת בעלי תכולה של 0.4% בלבד. ניצול מירבצים אלה כרוך בהגדלת תשומות העבודה ומחייב הגברה מתאימה של פריון-העבודה. המ" המופעלים בימינו עומדים בדרישה זו, והגדלת התפוקה הושגה בארצות



צילום 5

טבלת-חומר יוונית (מקור:נתוס, המאה ה-6 לפסה"ג), המתארת פריה תת-קרקעית; מנורת-שמן מאירה את המכרה



צילום 4. עיבוד מחצבים: הפרדה כשיטת הציפה; הקצה המכיל את הנחושת מועבר לחמשר העיבוד (כרשות חברת-קנאוס, יוסה, אה"ב)

קיקים הפלתי-מאגנטיים נופלים מהתוף, והחלקיקים המאג-נטיים נצמדים לתוף עד לנקודה שבה נפסקת השפעת השדה המאגנטי, ושם הם משתחררים ונופלים.

בהפקה הכימית מופרד המחצב ע"י המסה. התמיסה המכילה את המתכת מופרדת מהמוצקים ומועברת לטיפול נוסף. בתהליך הציאניד משמשים מלחי-ציאן להמסת זהב בקנה-מידה תעשייתית. להוזלת התהליך מקובל שלב של קליה, המביא לחיסכון ניכר בחומרי-ההמסה. בדיכ כולל התרכיז די גפרית לקליה עצמית בלי הוספת חום מהחוץ.

לאחר כל תהליכי-העיבוד מתקבל המחצב המועשר בצור-רת אבקה דקיקה, ובמקרה הטוב — בצורת גרגרים. במצבם זה אין הם ניתנים לעיבוד מטאלורגי או לשימוש אחר, ומן-ההכרה להפכם לגופים גדולים וקשים יותר. תהליך זה הנקרא גיבוב נעשה ע"י מילוי תבניות באבקה המחצב וכבישתן במכבש. לפעמים מוסיפים חומר דביק כמקשר, כגון הזפת המקשרת בין הפחם והליגניט (ע"ע).

בישראל פורים בעיקר נחושת (בתמנע — כ-30 ק"מ מצפון לאילת — במ' חשוף ובמ' תת-קרקעי) ופוספטים (ע"ע).

היסטוריה. הכ' הקדומה לא היתה אלא שיטה של מירבצים גלויים (ע"ע אלובריון, עמ' 485). לאחר שכוחות-הטבע ביצעו כבר את הפעולות המוקדמות של שבירת הסלעים, ריסוקם וריכוזו הוצרים במקומות מסויימים. השריפה וההפרדה נעשו בשיטת הגראויטציה (ר' לעיל). כן עובדו מירבצים חשופים שנמצאו בסלעים שנתפוררו בהשפעות אטמוספיריות.

שיטות-כ' מתקדמות-יותר למד האדם מן הטבע. לא פעם היו האבנים, שהקיפו את מדורתו, מתבקעות לשברים קטנים בגלל החום. במצרים, לפני 7000 שנה לערך, וכן במכרות-הנחושת של תמנע לפני כ-6000 שנה, בתקופה הכאלקו-ליתית, נהגו להדליק ערמות עצים מתחת לסלעים ולרסק, באבני-ריחיים, את שברי-הסלעים.

סלעים רפים היו נכרים באיזמל ובפטיש — שהיוו כלי-עבודה לכ' במשך מאות-שנים רבות. ואבני-הצור שמהן יוצרו כלי-נשק וכלי-עבודה נמנות עם ראשוני המחצבים. כבר בתקופה הקדם-היסטורית הפיקו זהב מתוך מירבצים אלובריאליים. יודעים מ" של אבני-טורקיו בסיני מאמצע האלף ה-4 לפסה"ג, בהם הועבדו כ-3,000 פועלים. הפסף שעל אוֹבְּלִיסקֵ-השחם בשושן הוא מ-4500 לפסה"ג.



מחולקים ל-3 חלקים, או יותר, היוצרים התאמות שונות בגולגולת ובלסתות, לשם מגעם וחיבורם בהתאם לתפקידיהם השונים. הגולגולת מאופיינת ע"י עצמות הקדם-לסת (premaxilla) הגדולות, המפרידות לגמרי את עצמות-האף מעצם-הלסת. עצמות-האף וחללי-האף גדולים הנחיריים בד"כ סופיים. הם הולכי-כפות ונושאי טפרים. למרביתם הרגליים הקדמיות קצרות מהאחוריות והן משמשות גם לאחיות מוון.

המ" הראשוניים הם שוכני-עצים (סנאים) והמפותחים יותר חיים על הקרקע ומתחת לקרקע; אחדים מהמ" הם שוכני-מים למחצה. לרוב המ" 4 אצבעות ברגליים הקדמיות ו-5 באחוריות. צורות-התנועה של שוכני-קרקע הן ריצה (עכבר, חולדה), קפיצה על 4 רגליים, או הליכה בקפיצה ונתירה על הרגליים האחוריות בלבד (ירבועים, עכברי-קנגורו, פדטים). לכל אלה רגליים זונב ארוכים מאוד. הזנב שונה בגודלו ובהתפתחותו. בשוכני-עצים הוא ארוך ושעיר בד"כ (סנאים ודרבני-עצים). לרוב המינים שוכני-קרקע הרצים-קופצים — זנבות ארוכים מאוד ושעירים (גרביילים, ירבועים). וברוב המ" התת-קרקעיים הזנב קצר (נברניים) או מנוון לגמרי (חולד). הפרווה שונה מאוד בטיבה: באחדים, כמו בשינשילות, היא עדינה ורפה; במינים תת-קרקעיים רבים היא קטיפנית (חולד); במ" אחרים היא קוצנית — בדרגות שונות של התפתחות. החל מהקוצן ועד לדרבנים, שלהם קוצים מטיפוסים שונים; במין יחיד, החולד הערום (Heterocephalus) הדרום-אפריקני, גופו של הפוגר ערום כמעט לגמרי.

המוח והחושים: למ" המוח הפרימיטיבי מדין השיל-ייתיים, חושה-שמיעה וחוש-הריח מפותחים אצלם מאוד. לכולם אוזן פנימית מפותחת, ואילו האפרכסות מצומצמות (נברניים). או חסרות — בהרבה מינים תת-קרקעיים (חולד), ומגדלות מאוד — במינים קרקעיים של אזורים פתוחים ומדבריים, שאצלם אף בועות-השמע מוגדלות מאוד (גרבי-ליים, ירבועים ואחרים). במ" שוכני-עצים (סנאים) וקר-קעיים, במיוחד באלה החיים בשטחים פתוחים, העיניים מפותחות היטב (גרביילים, ירבועים), ואילו בתת-קרקעיים — העיניים קטנות (נברניים) או מנוונות לגמרי (חולד).

מערכת-המין: לנקבה רחם דו-קרני ושיליה דיסקואי-דית ונשירה. ההיריון קצר בד"כ, במרביתם הוא נמשך 20—28 ימים; הולדות ערומים ומספרם גדול. באחדים ההיריון ארוך-יותר ואז בד"כ הולדות נולדים מפותחים ומספרם מצומצם, כמו בקוצן, דרבן, קוויזה ובהרבה מינים דרום-אמריקניים. מספר הפטמות שונה; מוזג יחיד באיזור-הבטן, כמו בקוויזה, או בצדדים תחת בית-השחי, כמו בדרבן ובנוטר-ריה, ועד ל-6 זוגות פטמות — חלקן בחזה וחלקן באיזור-הבטן, כמו בחולדות. לזכר, ברוב המינים, עצם-הפניס מפור-תחת היטב, אך לעתים היא קטנה מאוד. האשכים נמצאים בחלל-הבטן, אך בעונת ההזדווגות הם יוצרים בליטות באי-זורה-המפשעה. המ" הם בעלי שיעור-רבייה גבוה, כתוצאה של כמה גורמים: (1) התבגרות מינית מוקדמת; (2) היריון קצר; (3) מספר גדול של המלטות לשנה; (4) מספר גדול של ולדות בכל המלטה. רבים מהמ" מתרבים בצורה המר-נית, אם בעונות מסוימות ואם במחזוריות רבי-שנתית ("שנות-עכברים").

המ" הם צמחוניים: המשוכללים שבהם הם אוכלי-עשב.

כ" מפותחות, כגון אה"ב, בד בכד עם הקטנת מספר העובדים פהם.

R. S. Lewis, *Elements of M.*, 1941<sup>2</sup>; R. Peelle—J. A. Church, *M. Engineers' Handbook*, 1941<sup>3</sup>; A. M. Bateman, *Economic Mineral Deposits*, 1950<sup>2</sup>; B. Stočes, *Introduction to M.*, I-II, 1954; V. Vidal, *Exploitation des mines*, I-III, 1961/2; C. H. Fritzsche, *Lehrbuch d. Bergbaukunde*, I-II, 1961/2<sup>10</sup>; G. Schreiber, *Der Bergbau in Geschichte, Ethos u. Sakralkultur*, 1962; A. Nelson, *Dictionary of M.*, 1964; L. Obert—W. I. Duvall, *Rock Mechanics and Design of Structures in Rocks*, 1967.

א. שד. - מ.

**מְכַרְסָּמִים** (Rodentia), סדרת בע"ח, הגדולה ביותר (כ-3,000 מינים) במחלקת היונקים (ע"ע); בא"י מצויים כ-30 מיני-מ" בין כ-80 מיני-יונקים; חלוקת המ" לתת-סדרות — ר' להלן, עמ' 508. המ" הם יונקים שיליי-תיים, צמחוניים, ושיניהם מותאמות לכירסום (מפאן שמם). תפוצתם כמעט פל-עולמית (חוץ מאנטארקטיקה וכמה איים ארקטיים), והם חיים כמעט בכל בתי-הגידול היבשתיים. רוב המ" הם בגודל קטן עד בינוני (20—100 ג'); המ" הקטן ביותר הוא עכברון-הקמה (*Micromys minutus*), שמשקלו 5—7 ג', והוא מבין היונקים הקטנים שבעולם. הגדול בין המ" הוא הקאפיבארה (*Hydrochoerus capy-*bara), שמשקלו מגיע עד ל-50 ק"ג.

למ" צורות-גוף ואורח-חיים רב-גוניים ביותר. הגוף מכוי-נס, דומה בד"כ לעכבר, והוא בלתי-גמיש. הסימן העיקרי המשותף המייחד את המ" הוא מבנה-השיניים. בכל לסת זוג חותכות בעלות צורה ומבנה מיוחדים: הן עבות, צרות וארוכות, קשתיות וגידולן מתמיד; חלקן הקדמי בלבד מצוי פה אֵמִיל, המשתחק פחות מהנטיין ומביא ליצירת קצוות מחודדים בחיתוך, דמויי מפסלת, המשמשים ככלי-כירסום יעילים. הניבים חסרים, וקיים פיניון רחב בין החותכות לשיני-הלחי, שלתוכר מתכנסים קפלי עור-הלחיים לשם סגירת המעבר שבין איזור-הכירסום, הקדמי, לבין איזור-הלעיסה, האחורי, של הפה. שיני-הלחי כוללות מלתעות וטוחנות (בסנאים ובדמויי-דרבן) או רק שיניים טוחנות (ברוב העכברים). שורת שיני-הלחי מהווה יחידה אחת רצופה בעלת מבנה ודגם אחידים. קיימת התאמה בין המוון להתפתחות שיני-הלחי: בפרימיטיביים-יותר, אוכלי פירות וזרעים (סנאים), שיני-הלחי מגובשות, שורשן מחודד וצר; במפותחים-יותר, אוכלי זרעים, עלים, שורשים ועשבים, שיני-הלחי מלונחות; באוכלי-עשבים מובהקים (נברניים, קאפיבארה ואחרים) — שיני-הלחי מפותחות מאוד, עם קיפולי-אֵמִיל מפותלים ועם שורש פתוח, שקוטרו כשל הכר-תרת, וגידולן מתמיד. המספר המירבי של השיניים אינו עולה על 22 שיניים קבועות; הנוסחה היא:  $\frac{1}{1} \cdot \frac{0}{6} \cdot \frac{2}{1} \cdot \frac{3}{3}$ ; הצימצום הרב ביותר קיים בשני מינים אוסטרליים, ממש-פחת-העכבריים, שבהם יש רק 2 טוחנות בכל לסת, ובס"ה 12 שיניים (*Hydromys*), או טוחנת אחת בכל לסת, ובס"ה 8 שיניים (*Mayeromys*). לעיסתם של אוכלי עשב וזרעים מתבצעת ע"י תנועת הלסת התחתונה קדימה ואחורה, הודות לגמישותו של מיפרק-הלסת, שהגומץ בו מוארך, ואילו באוכלי פירות וזרעים מתנועת הלסת אלכסונית ומעלה-מטה. שרירי-הצדע (*temporalis*) אינם מפותחים ובד"כ קט-נים. שרירי-המלעס (*masseter*) מפותחים וגדולים; התפת-חותם קשורה בשימוש בחותכות לכירסום. שרירים אלה

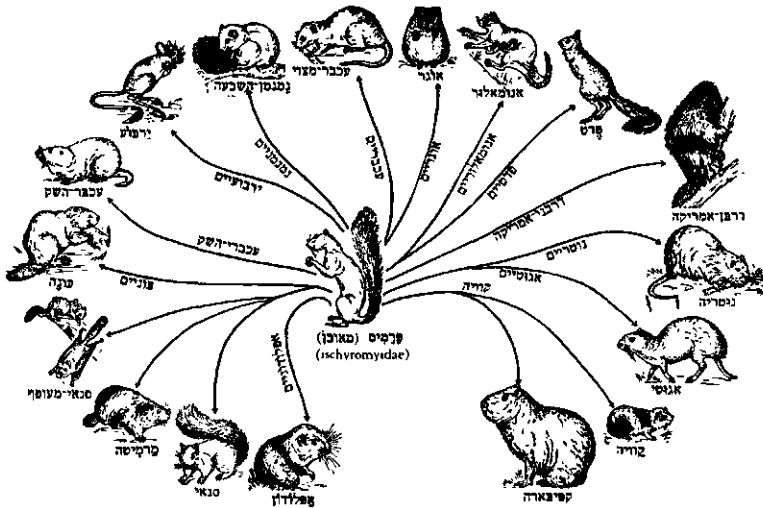

סכמה של אינדיהיוחסיון של מכרסמים (לפי ג. ק. גריגורי)

בעכברי-השק; נברניים; אוגריים; חולדיים; באתיארגיים (חולד ערום) וקטנומיים (טוקו טוקו). במ" אחרים קיימת התאמה לחיים על עצים: הסנאים, ומהם במיוחד הסנאים הדואים; דרבני-אמריקה; ומהעכברים — נמנמן-העצים. עם החיים בסביבות של מים נמנים: הבונה (ע"ע), חולדת-המים, נברן-המים, הגוטרית ורבים אחרים.

המ" מתחלקים ל-3 תת-סדרות: (1) סנאים (Sciuro-morpha), הקבוצה הפרימיטיבית. מספר שיניהם הוא הרב ביותר בין המ" ; נוסחת-השיניים היא:  $\frac{1}{1} \frac{0}{0} \frac{2}{1} \frac{3}{3}$  שרירי-הלעיסה אינם מפותחים. תפוצתם בכל העולם, פרט לאוסטרליה ולחלק הדרומי של אמריקה הדרומית. המשפחות החשובות בתת-סדרה זו הן: סנאים; עכברי-השק; עכברי-קנגורו; בונה (ע"ע). (2) עכברים (Myomorpha), הקבוצה הגדולה והמשוכללת ביותר. שיניהם כוללות בד"כ טוחנות בלבד, ונוסחת-השיניים היא או  $\frac{1}{1} \frac{0}{0} \frac{0}{0} \frac{3}{3}$  תפוצתם פל-עולמית. המשפחות החשובות מסדרה זו, הנמצאות בארץ: אוגריים (ע"ע); נברניים (ע"ע); גרביליים (ע"ע מריוניים); עכברים; חלדיים; נמנמניים; ירבעיים (ע"ע ער-כיהם). (3) דמויי-דרבן (Hystricomorpha) הגדולים שבמ". אפיינית להם מלתעה אחת בכל לסת, בנוסף לטוחנות; נוסח-השיניים היא:  $\frac{1}{1} \frac{0}{0} \frac{1}{1} \frac{3}{3}$  שרירי-הלעיסה מפותחים

רבים מהם אוכלי-זרעים הפרימיטיביים — מזונם רבי-גוני. הלשון קצרה ומצומצמת. קהה ואינה מסוגלת להשתרע החוצה. הקיבה שונה, ממבנה דמוי שק פשוט, כמו בסנאים, עד לקיבה מסופכת עם מדורים, כמו בנברניים. להרבה מ" פיסילחיים הנפתחים קרוב לזווית-הפה ומשמשים לאחסנת מזון תוך העברתו ממקום-איסופו אל שטח האכילה או ה-אחסנה. בכמה מינים, כמו באוגריים, כי-סים אלה פנימיים וגדולים; לעכברי-השק (Geomyidae) ועכברי-הקנגורו (Heteromyidae) פיסילחיים מרופדים בפרווה, הנפתחים החוצה.

המ" חיים ביחידות, כמו האוגר, היר-בוע ואחרים, או בחבורות, כמו סנאי-

האדמה (סוסליק) ואחרים. למ" רבים פלוטות-ריח מיוחדות, הממלאות תפקיד בחיים החברתיים והמיניים. הבלוטות נמצאות במקומות שונים בגוף, כגון בסביבות פי-הטבעת (עכבר, נברן), בצדי-הגוף (אוגר) ובגחון (גרביל, מריון). רבים מהמ" חיים באזורי-אקלים קיצוניים; אחדים באזורים ארקטיים (מקבוצת הלמינגים), ורבים באזורים מדבריים, בעלי טמפרטורות גבוהות קיצוניות, כמו הגרבי-ליים והירבעיים. בטיפוסים צפוניים אחדים נפוצה תרדמת-חורף, העשויה להימשך 7-8 חודשים בשנה, כמו במרמיטה (ע"ע), סוסליק ונמנמן-השבעה (ע"ע נמנמנים). בתנאי טמפרטורה נמוכה, אך פחות-קיצונית, יש שתרדמת-החורף קצרה-יותר, או אפילו מופסקת, כמו בנמנמן-העצים. בתנאי-יובש וטמפרטורה גבוהה באופן קיצוני קיימת באחדים מהמ" תרדמת-קיץ. באחדים מהם קיימות גם תרדמת-חורף וגם תרדמת-קיץ. בתנאים של יובש וחום, מ" מדבריים רבים אינם שותים מים כלל ויכולים להתקיים לגמרי על מזון יבש (זרעים וכד'). — וע"ע מדבר: החי.

מרבית המ" מותאמים לחיים ולתנועה על-פני הקרקע ומתחתה (ר' לעיל, עמ' 506). להרבה מינים יש התאמה מלאה לחיים תת-קרקעיים, ובאלה קיימת התפתחות רבה של החותכות או של הטפרים לחפירה. אורח-חיים זה מיוצג



תחירויות של מכרסמים: (1) סנאים; 1. פרט (ארנבת חוסרת) (Pedetes cater); (II) עכברים: 2. נברן-חשרה (נברניים); 3. מריון מצוי (גרביליים); 4. נמנמן-העצים (נמנמניים); (III) דמויי-דרבן: 5. קוויה (Cavia porcellus); 6. מרה (Dolichotis patagonica).

**מִכְתָּם** או **אֶפִּיגְרָמָה** (מיור: *ἐπίγραμμα* = כתובת), סוג ספרותי, בדרך-כלל שיר קצר ומלוטש, המסתיים באמרה שנונה או סאטירית. המ"ה הקדומים ביותר שהגיעו לידינו הם שתי כתובות יווניות שנשתמרו על-גבי כדים מן המאה ה-8 לפסה"נ. מן המאה ה-7 ואילך נמצאו ביוון כתובות בחרוזים, במשקל ההפסאמטר או הדיסטיכון האלגי, על-גבי מצבות, לוחות נדרים (*ex-voto*) וכדומה. תכנם: תיאור קצר ומאופק של דמות או מאורע. המשורר הידוע הראשון שחיבר מ"ה היה סימונידס. המ"ה נתחבב בספרות היוונית של התקופות ההלניסטית והרומית. בראשיתה של המאה ה-1 לפסה"נ ערך מלאגרוס מגדרה קובץ מפורסם של מ"ה, שבו כלל כ-130 יצירות מפרי-עטו, רובם מ"ה ארז-טיים. בעקבותיו באו מאספים אחרים, שהוסיפו להופיע ביוון עד שלהי ימי-הביניים (ע"ע אנתולוגיה). מן המ"ה הרומיים שהיו בעלי אופי סאטירי לא נשאר הרבה. הם מיוצגים בעיקר ע"י יצירותיהם של קטולוס (ע"ע) ומרטיאליס (ע"ע). המ"ה של מארטיאליס הצטיינו לפעמים בעוקצנותם הבלתי-מרוסנת ואף בגסותם. בין המ"ה שלו אחדים מכוונים נגד יהודים. מכתמיו השפיעו השפעה ניכרת, יחד עם המ"ה היווניים, על התפתחות המ"ה באירופה החל מהרנסאנס. במשך כ-200 שנה כתבו כמעט כל המלומדים-המשוררים של הרנסאנס באירופה מ"ה לאטיניים לפי דוגמת מארטיאליס או המ"ה היווניים. אולם לקראת סוף התקופה החלו לכתוב מ"ה גם באיטלקית, בצרפתית ובאנגלית. המ"ה המודרני, שהופיע למן סוף המאה ה-16, החל להצטיין בד"כ ביתר שנינות, הומור ורגש פיוטי. לפירסום גדול זכה האנגלי ג'ון אוואן (John Owen; 1563, או 1564—1622). באנגלית נכתבו מ"ה רבים, שמהם יש לציין, למשל, את אלה של ר. הריק, א. פופ, ג'. סויפט (ע' ערכיהם) ומ. פרייר. בצרפת היה לאמן-המ"ה קלמן מרז', ובעקבותיו הלכו מלרב, בואלו, וולטר (ע' ערכיהם) ורבים אחרים. ברוח דומה — סאטירית-עוקצנית, לגלגנית ואירונית — נוצרו מ"ה רבים באיטליה, בספרד ובארצות אחרות. המ"ה הגרמני, לעומת-זאת, הוא בעיקרו דיאקטי-רפלקסיבי ומוסרי-דתי. הראשון בגרמניה שהצטיין בכתיבת מ"ה היה מ. אופיץ (ע"ע), אך נתפרסם בייחוד פרידריך פון לוגאו (ע"ע). גם לסינג, הדרר, גתה, שילר ורבים אחרים ניסו את כוחם בכתיבת מ"ה. במאות ה-19 וה-20 נתמעטו כותבי המ"ה: באנגליה יש להזכיר את וולטר סוג' לנדור, שלי, ייסט, ה. בלוק, ר. קיפלינג, ועוד; ובגרמניה — את פרידריך ריקרט (ע"ע), אוגוסט פון פלטן (ע"ע) פרידריך פון בודנשטט (1819—1892). פאול היזה (ע"ע) ואחרים. מ"ה, בעיקרם בעלי צביון דיאקטי-מוסרי ודתי או פילוסופי, היו מקובלים מאוד בספרויות המזרח הקרוב (ערבית, פרסית) והרחוק (הודית, סינית, יאפאנית). השפעתם על הספרות היוונית האירופית ניכרת החל מן המאה ה-19.

על המ"ה בספרות העברית — ע"ע עברית, ספרות. J. W. Mackail (ed.), *Select Epigrams from the Greek Anthology*, 1911; J. G. Lawson (ed.), *The World's Best Epigrams*, 1924; Th. Erb, *Die Pointe in d. Dichtung v. Barock, u. Aufklärung*, 1929; R. Räiser, *Über d. Epigram*, 1950; P. Nixon, *Martial and the Modern Epigram*, 1963. י.א.ק.

**מְלָאגְרוֹס** (*Μελέαγρος*), דמות במיתולוגיה היוונית, בנם של אוניוס מלך קאלידון ושל אלתיה, בתו של חסטיוס מלך פלורון. שמו של מ' התפרסם בשל חלקו בהריגת תזיר-הבר, שהחריב את שדות קאלידון, כעונש האלה

ביותר. נפוצים באפריקה, אסיה ובעיקר באמריקה הדרומית. עמהם נמנות כ-20 משפחות; מהחשובות שבהן: דרבניים (ע"ע); דרבני-אמריקה; קוויה; אגוטיים; שינשיליים; נוטי-ריים. בישראל נפוץ מאוד הדרבן; הנוטריה הובאה לישראל מארגנטינה כחיית-פרווה, וכיום היא נפוצה ברוב מקווי-המים המתוקים. הקוויה (חזיריים) משמשת כחיית-מעבדה. מוצאם של המ"ה אינו ברור די-צרכו. הקבוצה הקרובה היחידה למ"ה מבין שאר היונקים היא סדרת הארנבאים, המהווים יחד עם המ"ה קוהורטה נפרדת בין היונקים, ובעבר אף נחשבו כסדרה אחת (ע"ע יונקים, עמ' 639—640, טבלה). אע"פ שהמ"ה הם הסדרה הגדולה בין היונקים, הרי הימצאים המאובנים שלהם מועטים. ראשית המ"ה היתה כנראה מהפליאוקן המאוחר. מתקופה זו נמצאו באמריקה הצפונית שרידים ממשפחת-מ"ה שאליה שייך גם המ"ה היתר-פרימיטיווי בן-זמננו — האפלוודון, החי כיום במערב אה"ב. כסדרה עצמאית ומוגדרת ידועים המ"ה מראשית האאוקן. שרידים מאובנים מתת-סדרת דמוי-הדרבן נמצאו באמריקה הדרומית החל מהאוליגוקן. משפחת העכבריים ידועה החל מהפליאוקן. לא נודע על מציאות שרידים עתיקים של מ"ה מבני התקופות הנ"ל בא"י.

רבים מהמ"ה הם בעלי חשיבות כלכלית ורפואית רבה לאדם. העכברים והחולדות הם בני-לויתו של האדם בכל מקום-ישוב. מ"ה רבים עלולים לגרום נזקים לגידולי-השדה, בפרט ב"שנות-עכברים". הם עשויים לשמש פונדקאים למחלות שונות או לטפילים נושאי-מחלות, כמו טיפוס-הבהרות (ע"ע), דבר (ע"ע) וכד', או מעבירי מחלות שונות, כמו לפטוספירוזו (ע"ע בקר, עמ' 365). בצד נזקים כלכליים ונזקי-בריאות עשויים המ"ה להביא גם תועלת לאדם, בשמשן כחיות-פרווה (שינשילה, בונה, אונדטרה ואחרים), מ"ה אחידים משמשים באופן נרחב כחיות-מעבדה במחקרים ברפואה ובביולוגיה (במיוחד חולדות, עכברים, אוגרים וקוויות). בהיות המ"ה טרפם העיקרי של טורפים קטנים ממשפחות שונות (גחניים, סמוריים, כלביים וחתוליים קטנים) וכן של עופות דורסים ונחשים, חלקם נכבד בשרשרת-המזון בטבע (ע"ע אקולוגיה, עמ' 540—541).

C. И. Огнев, *Звери восточной Европы и северной Азии*, I-II, 1928; J. R. Ellerman, *The Families and Genera of Living Rodents*, I-II, 1940/41; G. G. Simpson, *The Principles of Classification and a Classification of Mammals*, 1945; J. Z. Young, *The Life of Vertebrates*, 1952; D. B. Dill (ed.), *Adaptation to the Environment*, 1964; S. Anderson (ed.), *Recent Mammals of the World*, 1967.

ז.צ.ר.

**מְכַשְׁרִין**, גם "משקים" — בקטעי הגניזה, מסכת בסדר טהרות (ע"ע), במשנה (6 פרקים) ובתוספתא (3). עניינה: צרכי הכשרת המאכלים לקבלת טומאה (ע"ע טמאה וטהרה, עמ' 788). רובו של פרק ב' עוסק בהלכות אחרות שהולכים בהם אחר הרוב, ובתוספתא אין נזכר נושא זה אלא בקצרה (א', ח'). מסורות עתיקות מצויות במשנת מ' ובתוספתא, משום אבא יוסי חיליקופרי איש טבעון (א', ג') וחילפתא בן קוניא (תוספ' ג', ג'). שאינם ידועים. ענייני מ' נידונים גם במסכתות אחרות, בייחוד בקשר לדברים התלויים ברצון ובכוונת המעשה של הבעלים.

**מְכַתֵּב**, ע"ע אגרות; דאָר; מ"ה כצורה ספרותית, ע"ע ספרות.

I. H. N. Evans, *Papers on the Ethnology and Archaeology of the M. Peninsula*, 1927; F. C. Coler, *The Peoples of Malaysia*, 1945; R. Winstedt, *The M's: A Cultural History*, 1950<sup>2</sup>; G. P. Murdock (ed.), *Social Structure in Southern Asia*, 1960; F. M. LeBar - G. C. Hickey - J. K. Musgrave, *Ethnic Groups of Mainland Southeast Asia*, 1964.

דן ס.

ה ל ש ו ן ה מ ל א י ת (מ-ת) נמנית על משפחת הלשונות המלאיות-פולינזיות או אוסטרונזיות (ע"ע). היא משמשת כשפתם של 10—12 מיליון איש בחצי-האי מאלאיה ובאיים הקרובים לו. באינדונזיה (ע"ע, עמ' 887/8) המ-ת היא השפה הרשמית וכינויה באהאסה-אינדונזיה; מספר דובריה שם כ-77 מיליון. המ-ת נפוצה גם באיים רבים במזרח האוקיינוס ההודי, בעיקר באיים הקטנים ובאזורי-החוף של האיים הגדולים, ומספר דובריה שם מגיע לכמאה מיליון. ניב מלאי (שמכונה מלאי פאסאר — "מ-ת של השוק") משמש אף כשפת-קשר בין-לאומית בפי סוחרים ומאיים בתאילנד, הודו-סין, סימאטרה, בורנאו, יאווה ועוד.

השפעה הודית וערבית חזקה ניכרת במ-ת, בעיקר באזורים-המליים; השפעות אלו מורגשות ביותר ברבדים הגבוהים של ההתפתחות הלשונית (ספרות, דת). הפתוחות המלאיות הראשונות (מאות 5—7) נכתבו בכתב שמוצאו מהודו. מן המאה ה-16 החל השימוש בכתב הערבי, וכתב זה עדיין רווח במלאיה ובסומאטרה. עם התגברות המיסיון הנוצרי המסחר האירופי חדר גם הכתב הלאטיני והוא משמש כיום בשני אופני-כתיב: האחד — על בסיס ערכי המבטא ההולנדי (כך נכתבת באהאסה-אינדונזיה), והאחר — לפי אלה של האנגלית (הכתיב המשמש להלן הוא האנגלי).

רוב המלים במ-ת בנויות משורש דו-הברתי. השורשים אינם מאופיינים מבחינה דקדוקית, כלל, אין בהם הבחנה בין שם ובין פועל. למשל: tidur — שינה, לישון; kutidur — אני ישן; raja tidur — המלך ישן; אולם tidurku — שנתני, (tidur raja) — שנת המלך, ריבוי משמעויות מעין זה מנוע רק במלים גזרות. גזירת מלים חדשות נעשית על-ידי הוספת קידומות, סימנות ותוכיות לשורש או ע"י הכפלתו. למשל: מהשורש lihat — "לראות" — נגזרות המלים lihati — להסתכל ב" (פועל-יוצא); melihat — להביט; kelihatan נראה ש" (סתמי); peliharaan = חסר-ראיה; penglihatan = חושר-ראיה, מראה. הקידומות, כגון pe, pel, per, ber, ka, di, ter, והסימנות an, kan, i, lah מעניקה אפשרויות גזירה בשפע בלתי-רגיל.

לעומת העושר והרבגוניות בגזירה, ניכרת פשטות יתרה בכל שאר התחומים. השמות אינם נוטים, כלל, אין בהם ציון של מין, מספר או יחס; אם אלה אינם נהירים מן ההקשר, יצוינו ע"י תוספת המלה sagala — "כל", או bañak — "הרבה" (לציון של רבים), laki-laki — "איש" או peram-puan — "אשה" (לציון המין), וכיו"ב. גם לפועל אין גטיה ואין סימך-הכר לגוף, מספר, מודוס או זמן; אם אין אלה מתבררים מהקשר, עשויים הם להיות נרמזים ע"י תחיליות.

R. O. Winstedt, *M. Grammar*, 1927<sup>2</sup>; I. Dyen, *Spoken M.*, 1945; A. Meillet - M. Cohen (eds.), *Les Langues du monde*, 1952; A. Martinet (ed.), *Le Langage*, 1968.

מ. טא.

הספרות המ-ת היא ספרותם של עמים ושבטים דוברי ניבים מלאיים, באיי אינדונזיה ובחצי-האי המלאי.

ארטמים על שאינוס לא הקריב לה קורבן. בציד על חזיר-הבר ובהריגתו לקחה חלק אטלנטי (ע"ע), שבה התאהב מ' ומסר לה את עורו של החזיר כפרס. דודיו של מ', אחי אמו, גנבו ממנה את העור ובכעסו הרג אותם מ'. אלתיא קיללה אותו בשל כך והאריניות (ע"ע) הובילהו שאולה.

אגדת מ', בגירסות שונות, נידונה בספר ה-9 של ה"אילי-אס" להומרוס, בשיריהם של סטסיכורוס, סימונידס, פינידרוס ופקלידס, ובטראגדיות של סופוקלס ואוריפידס (ע"ע ערכיהם). הצייד הקאלידוני היה נושא שכיח באמנות המתארת החל במאה ה-6 לפסה"נ, ובייחוד בציורים על פדים. וע"ע הרקלס, עמ' 428; ור' תמ' בכרך י"ט, עמ' 706.

מְלֵאגְרוֹם מְנַדְרָה, ע"ע אנתולוגיה, עמ' 690; גדר; דקפוליס, עמ' 61; מכתם.

מְלֵאוּי, ע"ע מְלוֹי.

מְלֵאִי־ת־פּוֹלִינְזִיּוֹת, לְשׁוֹנוֹת, ע"ע אוֹסְטְרוֹנְזִיָּה, לְשׁוֹנוֹת אוֹסְטְרוֹנְזִיּוֹת.

מְלֵאִים (Malays), שם פולל לעממים ושבטים קרובים מבחינה אֶתְנִית, המתווים את מרבית התושבים-הילידים בחצי-האי מאלאיה ובאינדונזיה.

המ' נמנים על המונגולואידים הדרומיים. משערים, שאבותיהם, הפרוטו-מ', היגרו מאיזור-יונאן שבדרום-סין לחצי-האי המלאי בין 2500—1500 לפסה"נ. הם התיישבו לאורך החופים, בדחקם מפניהם את התושבים הנגרוואידים והאו-טראלואידים לאזורים פנימיים, מיוערים ומבודדים. משם היגרו הפרוטו-מ' לאיי אינדונזיה, לפיליפינים, ואף למאדא-גאסקאר שמול חופי-אפריקה. מ' קדומים אלה עסקו, נוסף לציד ודג, גם בחקלאות, הפיצו את "תרבות הפדי" — גידול ארו (ע"ע) בהשקיה, שהוא בסיס החקלאות של האי-זור פולו.

המ' בני-זמננו הם בד"כ דקי-גזירה ונמוכי-קומה. מיבנה הראש רחב, צבע-העור — חום בהיר, שער-הראש שחור, ארוך ודק, שער-הגוף דליל-ביותר. מבחינת הרפס ומוצאם הם צאצאי המ' הקדומים שנתערבו בהם יסודות הודיים, תאיים, סיניים וערביים (וע"ע מלזיה, היסטוריה). יסודות אתניים אלה יצרו תשתית תרבותית הטרונגית-ביותר. ה-הבחנה בין הקבוצות האתניות השונות היא תרבותית במהוי תה, וקשורה בדת, שפה, מינהגים וכד'. המ' שהיו אַנימיסטים (ע"ע) במקורם, התאסלמו החל מהמאה ה-14. כיום רוב המ' מוסלמים, פרט לתושבי הפיליפינים (ע"ע), שהם נז' צריס-קאתולים ברובם, תושבי האי פְּלִי (ע"ע), המחזיקים בדת הינדו, ומעט שבטים אנימיסטים. שרידי האנימיזם, המצויים באיזור פולו, מתבטאים בחשש מפני רוחות רעות השוכנות בכל, וביחס של הערצה עמוקה לאתרים, אילנות, בעלי-חיים ובני-אדם קדושים. מן ההינדואיזם קיבלו המ' שורה של טקסים וכן את הריבוד החברתי הבנוי בעיקרו על החלוקה לפשוטי-העם ולראג'ות — מעמד של ית-סנים. הפפר (kampong) והקהילה הפפרית מהווים, כבעבר, יחידה חברתית חשובה. ההנהגה מסורה בידי ראש-הפפר שהוא גם מגן-האמונה הסדר החברתי (adat resam) המ-סורתית. האשה פעילה מאוד בחיי המסחר והפכללה, ברוח המסורת והתרבות של דרום-מזרח אסיה.

אליהטבע של הדתות הפרימיטיביות והפוליתאיסטיות אינם זקוקים לשליחים ביחסיהם עם בני-האדם. הם מתגלים להם ישירות בחזיונות או באמצעות כוחות-הטבע. אמנם מיתולוגיות אחדות מפירות את המושג „שליח-האלים”, אבל זהו תמיד כינונם של אלים-לכל-דבר, הממלאים את תפקיד השליח, מפני שהוא מתאים לתכונות אפיניות להם, ואין הכוונה ליצורים שנבראו במיוחד לשם-כך. כאלה הם אל-האש גיביל במיתולוגיה האשורית-בבלית, אל-האש אַגני במיתולוגיה ההינדואית, הרמס, הקאטי ואיריס במיתולוגיה היוונית.

בדתות רבות קיימת האמונה ברוחות הפופים לאלים השונים והעושים את רצונם. חלקם נוטים חסד לאדם או מגינים עליו, כגון genius באמונת הרומאים או ה δαίμων אצל היוונים, „השדן” אצל הבבלים, וחלקם — מזיקים. נראה שאמונות כאלה היו נפוצות אצל כל העמים השמיים, לרבות אבות-אבותיו של עם-ישראל. השתרשה בישראל האמונה באל אחד, שנתפס כטראנסצנדנטי, הורגש הצורך לגשר על המרחק שנוצר בין האל שמעבר לכל גשמיות ובין העולם הגשמי. הרוחות הטובים הפכו לפמלייתו של הקב”ה, ואילו להסברת קיומם של הרוחות הרעים בעולם שנברא ע”י האל הטוב, נוצר המיתוס על המ” שסרחו וגורשו מן השמים (השר’ להלן, עמ’ 518). התפתחות דומה התרחשה בעולם ההלניסטי, במאה ה-1 לסה”נ, בהשפעת זרמים מיסטיים ביהדות ובנצרות. הנאו-אפלטוניזם, הנאו-פיתאגוריים והפנתות הגנוסטיות למיניהן, שהדגישו את הטרנסצנדנטיות של האל העליון, הקימו מערכת של יצורים רוחניים המושלים בעולם (הארכונטים). אך פאן, במיוחד בגנוסטיקה, לבשה תורת המ” (האנגלולוגיה) צורה שונה מזו שבדתות המונותאיסטיות, בגלל היסוד הדואליסטי שבה. לפי אחת התורות הגנוסטיות, אחד משבעת המ” שנבראו ע”י האל העליון ובראו את העולם הוא אלהי-ישראל. מגמתם של הארכונטים, ובראשם אלהי-ישראל (הדמיונריוס), אינה לגשר בין האל העליון והאדם, אלא להפריד ביניהם ולמנוע עי”כ את הגאולה.

המ” בתורתו של יַרְתוּשְׁטָרָה. לצדו של האל העליון, אהורא מְזוּדָא, עומדים ששת ה־אַמְשָׁא סְפֵנְטָא (בני-האלמות המיטיבים), מעין מלאכי-הפנים. אהורא מְזוּדָא נעזר בהם בבריאת העולם ובמלחמתו ברוח הרע אַנְגְרָא מִינִיּוּ, וכל אחד מהם ממונה על אחד מיסודות-הטבע או מנחותיו (המסורת המאוחרת הגדילה את מספרם). מלבדם קיים צבא של מ”, ה־פְּרָאוּזָאשִׁי. הם שומרים על הסדר בעולם, על מהלך הכוכבים ועל הצמח הקדוש „האו-מה”, הם מקבלים לידם את נפשות-הצדיקים במותם, כדי להעבירן לגן-עדן. הם גם משמשים כ”מ” שומרים. על כל אדם שומר הפראוואשי שלו. הן האמשא ספנטא והן הפראוואשי זכו לפולחן. לדעתם של חוקרים שונים השפיעה תורת המ” הזרתושרית על התפתחות האנגלולוגיה היי-הודית בתקופה שלאחר המקרא (ר’ להלן), והשפעתה מורגשת כבר באפוקריפים.

המ” בנצרות. הנצרות קיבלה את האמונה במ” מן היהדות. בברית החדשה נודע למ” תפקיד חשוב. המ” גב-ריאל בישר את לידתם של יוחנן המטביל ושל ישו. מ” אמרו שירת-הילה כשנולד ישו; הם שירתו אותו לאחר שנתנסה עי” השטן. מי ירד מן השמים לחזק את רוחו, כשהוא התפלל

למלאים ספרות רבגונית בעל-פה: שירים וסיפורים, אגדות ומשלי-חיות, חידות ופתגמים, ועוד. הטפסטים הראשונים בכתב ששרדו הם מן המאה ה-5. את מלאכת-הכתב למדו המלאים מן ההודים, והשפעתה של התרבות ההודית הטביעה את חותמה על התרבות המאלאית במשך יותר מאלף שנה. חשובה היתה במיוחד השפעתן של השירות האפיות הגדולות, ה־מָאָהָבָה־אָרָאטָה ובפרט ה־רָאמָאִיאָנָה, שאפיונות רבות מהן ניתרגמו ועובדו בנוסחות שונות החל מן המאה ה-10. ממקורות הודיים באו גם סיפורים ומשלי-חיות הרבה, ואף חיבורים דתיים ומיסטיים וספרי מוסר, וכן ספרים על משפט, בלשנות וכד’. ה־ו־ו־נָגָה, תיאטרון-הצללים, קלל אף הוא אפיונות מן הספרות ההודית, בצד חומר שנשאל ממחזור-הסיפורים היאוראני המקורי על הנסיך פאנזי. במאה ה-15 וה-16 התאסלמו שבטים מאלאיים רבים, ועל מסורות ספרותיות הינדואיסטיות ניתוספו מסורות הודו המוסלמית, פרס וערב. שיגשגה ספרות תאולוגית, מיסטית ומשפטית איסלאמית, וכן נתרבו ספרי-מוסר ברוח האיסלאם. לתפוצה רבה זכה הרומאן על אלפסנדר מוקדון (שהפך בו ללוחם למען האיסלאם). מעניין הוא „ספר אלף הקושיות”, שגיבורו הוא רב יהודי, המקשה קושיות לנביא האיסלאם. בין הסופרים המקוריים בלט המשורר המיסטי חֶמְזָה פְּנֹסוּרִי (סוף המאה ה-16). מקוריות נתגלתה גם בכרו-ניקות וברומאנים היסטוריים-אגדיים. המצויינת שבכרוניקות המאלאיות היא „סִי־רָה מְלִי” („אילן [היחס] המאלאית”; תחילת המאה ה-17). אחת היצירות המעולות של הסה”מ היא „חֶפְאִית האנג טואה” („עלילות האנג טואה”; עיקרה מן המאה ה-16), שנעה בין אגדה להיסטוריה. — מבשרה של הספרות המודרנית היה עבדאללה אבן עבד אל-קאדיר (1796—1854), שכתב את האוטופיוגראפיה שלו ואת ספרי-מסעותיו ללא זיקה למיתולוגיה ולאגדות. במאה ה-19 ובראשית ה-20 נכתבו הרבה ספרי-לימוד, התפתחה העיתונות ונוצרה הסיפורת החדשה — רובה תרגום. ניצרת בהם השפעתן של הספרות המצרית החדשה ושל ספרות אירופית, בייחוד האנגלית (בחצי-האי) וההולאנדית (באיי אינ-דונזיה). לא נעדרה גם השפעתן של הספרות הרוסית ושל האיידאולוגיה הקומוניסטית. בפרט באינדונזיה. בספרות החדשה נאבקת המגמה לאירופיזציה והשאיפה לשמור על המסורת.

C. Hooykaas, *Over maleise literatuur*, 1947<sup>2</sup>; R. Winstedt, *The M.s.*, 139—160, 1950; id., *A History of Classical M. Literature*, 1961.

י. א. ק.

מְלֶאֱכָא (אנג’ angel, צרפ’ ange, מיוֹר’ ἄγγελος = שליח). באמונה דתית — יצור רוחני העושה את רצון אלהים ומשמש לו שליח אל בני-האדם; במובן זה שייך המ” למערכת המושגים הדתיים של היהדות ושל הדתות המונותאיסטיות שצמחו או ינקו ממנה. חוץ מהדתות הללו יש מ” במובן דומה לזה רק בדתו של יַרְתוּשְׁטָרָה (ע”ע). המונח מ’ אינו חידוש בעברית. הוא נגזר משורש הקיים גם בשפות שמיות אחרות (אוגריתית, אתיופית, ערבית) והשם מ’ עצמו, במובן של שליח-האל, מצוי כבר בשירת העלילה האוגריתית על בעל וענת; אלא ששם מדובר בשליח הנשלח עי” אל אלים (האלים שולח שני מ’ אל אסיפת האלים, לבקש שיסגירו לו את בעל).

עלייתו לשמיים. לפי הקוראן, הם יצורים ברואים, כפוף פים לרצונו של אלה. הם משבחים ומקדשים את אלה בשמיים ויוצאים לעשות את שליחותיהם. הם שומרים על בני-האדם ומשמשים להם מליציי-יושר לפני אלה. אך עם כל השלמות שבהם עלולים הם גם לחטוא. כך למשל, אבליס השטן, שהיה בראשונה אחד המ"ם, אבל סירב לעשות כמצוות אלה ולסגוד לאדם הראשון ככל שאר המ"ם, ועל כך גורש משורותיהם. בדומה לתאולוגים הנוצרים, הקדישו גם הת-אולוגים המוסלמים מקום רב לדיונים על טבעם של המ"ם, על תכונותיהם ועל היחסים ביניהם לבין אלה וביניהם לבין בני-האדם.

בפסטים מאגיים ערביים מוזכרים מ"ם רבים בשמותיהם, המסתיימים עפ"ר בהברה "איל", כגון קלקאיל, דרדאיל, שרקאיל וכו'. בשמות אלה נעשה גם שימוש בקמיעות שהמוסלמים מרבים להשתמש בהם.

M. Dibelius, *Die Geisterwelt im Glauben des Paulus*, 1909; L. Jung, *Fallen Angels in Jewish, Christian and Mohammedan Literature* (Jewish Quart. Rev., XV-XVI), 1924/25—1925/26; J. Daniélou, *Les Anges et leur mission d'après les Pères de l'Église*, 1952; E. Peterson, *Das Buch von den Engeln*, 1955; J. Michl, *Engel* (Reallex. für Antike und Christentum, 5, 53—200), 1962.

מ.ו.

המ' מתואר באמנות כבר בנצרות הקדומה, תחילה כעלם בלבוש לבן (בקאטאקומבה ע"ש סנטה פריסקילה ברומא). מן המאה ה-4 ניכרת בתיאור השפעתם של פסלי ניקי (ע"ע; וע"ע אשקלון, עמ' 435 [תמ']; הלניוס, עמ' 685 [תמ']) בעלת הפנימים הגדולות; אבל להבדיל מהם, המ' תמיד לבושים, ועפ"ר כלבן. לעתים צורפו להם הילה, שרביט ומגילה. התיאורים העתיקים ביותר של המ' המכור נפים נמצאו בתבליטים באפריקה הצפונית (המ' מיכאל על דיפטיכון אלכסנדרוני). הדמויות עצמן הן גברים, צעירים או מבוגרים, לבושים טוניקה ופליום. בהשפעה ביזאנטית מתוארים המ' כפמליה של ישו ואמו, כשהם לבושים בפאר ונושאים פנימים (פסיפס של סאנט אפולינארה אין-קלאסה בראונה). וע"ע אבות, עמ' 119/120; פיזנטיו, עמ' 406, 408 (תמ'). מ"ם פלינגינה בידיהם ומקהלות-מ"ם ציורו בכיפות פנסיות ביזאנטיות. המ' הטובים והרעים נבדלים לפעמים אלו מאלו ע"י צבעים (אדום לעומת כחול). בתיאור רים מיה"ב לבושים המ' לבוש ארוך (תמ'); ע"ע יואנס, חוזן, עמ' 278); מן המאה ה-13 הם לבושים לפעמים בתלבוש שת-כמרים (ן איק: "כבשת-האל"; הוגו ון דר גוס [ע"ע, ור' שם תמ', עמ' 451/2]; גררד דויד [ע"ע]; וע"ע איקונין, עמ' 71 [תמ']). מ"ם-ילדים מתוארים באמנות קדם-גותית (ע"ע גותיקה, עמ' 536 [תמ']). בומן הרקסאנס הופך ה"פ"ר טו" (= הילד) למ' מכונף. גם בפארק מופיעים ה"פוט" המ' כחלק מרשימים של דקוראציות. כפארק וברוקוקו מתור אר לפעמים המ' באופן חושני, בחצי-לבוש. תיאורים שונים ומנוגדים ניתנים למ' אצל רמבראנט: מצד אחד המ' הוא "האיש" של התנ"ך, ומצד שני — דמות זוהרת של העולם הבא (תמ'); ע"ע דניאל, עמ' 875) או שליח אלוהי (תמונות: ע"ע אבות, עמ' 115/6; אברהם, עמ' 289/90). בצורת מיוחדת תוארו השרפים והפרובים (ע"ע, עמ' 1024/5).

תמונות נוספות של מ"ם — ר' כרכים: א', עמ' 113/4, 117/8, 287, 526, 576; ב', עמ' 760/1; ד', עמ' 48/9, 315; ח',

בגת-שמנא. מ' גולל את האבן מפתח קברו ובישר את תחיתו מן המתים. האיגרת אל העברים מדגישה, כי המ' הם יצורים ברואים וכפופים למרותו של ישו. הברית החדשה אינה רואה בעין יפה את פולחן המ', ובמיוחד התנגד לו פאולוס (איגרת אל הקולוסים II, 18). יש רמז לאמונה במ"ם שומר הצמוד לכל אדם. בברית החדשה נזכרים גם מ"ם רעים, מלאכי-שטן. בשמם נזכרים, מבין מלאכי-הפנים, גבריאל ומיכאל. אבות-הפנסיה עסקו רבות בתורת-המ'. כספר "על ההיירארכיה השמימית" (מן המאה ה-5), המיוחס לדיוניסיוס איש-האריאופאגוס, מתוארת בפרוטרוט מערכת המ', המור"כבת מ-3 היירארכיות, של 3 "מקהלות" כ"א: שרפים, כרו"בים, פסאות-כבוד (לאט' throni); שליטים (dominationes), כוחות (virtutes), אדירים; נשיאים, שרי-מ"ם (archangeli), ומ"ם. גם תאולוגים חשובים ביה"ב, כגון פטרוס לומבארדוס (במאה ה-12) ותומאס מאקווינו (במאה ה-13), הקדישו בכתיבה מקום נכבד לתורת-המ'. לדעת הפנסיה הנוצרית נב-ראו המ' כיצורים מושלמים, אבל פיוון שניתנה להם הרשות לבחור בין טוב לרע, חטאו אחדים מהם וגורשו מן השמים; אלה הם המ' הרעים או השטניים (השר' לעיל, עמ' 514 ולהלן, עמ' 518). מכל המ' היה מיכאל היחיד שזכה, לפחות מן המאה ה-6, לחג מיוחד בפנסיה המערבית (29 בספטמבר). פנסיות רבות נבנו לכבודו במערב ובמזרח, ואגדות סופרו על התגלויותיו במקומות שונים, הנושאים עתה את שמו, כגון Mont St. Michel בצרפת, St. Michael's Mount באנגליה, ועוד. בכנסיות המזרחיות זכו גם המ' גבריאל ורפאל לפולחן נפוץ, ואילו בפנסיה הקאתולית נקבעו להם ימי-חג רק בזמן החדש. בכנסיות הפרוטסטנטיות נדחתה האמונה במ"ם ל-קרן-זווית, או ניטשה כליל.

מקום חשוב מאד שמור למ"ם במאגיה הנוצרית, המוסרת מאות שמות של מ"ם. ידיעת שמו ותפקידו המדויק של כל מ' נחוצה כדי להפעיל את המ' הנכון למטרה הרצויה בעזרת השפעות וקמיעות. שמות-המ"ם המצויים בפסטים מאגיים ביוונית, בקופטית, באתיופית ועוד, גזורים בחלקם משורשים עבריים, והם ידועים גם מספרות-הקבלה; חלקם באו בירושה מן הספרות הגנוסטית.

המ' באיסלאם. כנצרות כן גם האיסלאם קיבל את האמונה במ"ם מן היהדות. המ' נקרא בקוראן ملك — מלאך — (כלי אחרי ה-ل) וברבים ملائكة. הקוראן מזכיר גם את שמותיהם של שניים ממלאכי-השרת: גבריאל (جبريل), שגילה למוחמד את דבר-אלהים, ומיכאל (ميكال). המ' שסרחו ונענשו הם הזוג האדות ומארות (هاروت وماروت; סורה ב', צ"ו). בסורה ל"ב, י"א מזכיר הקוראן את מ"ם-המוות" בלי לנקוב את שמו. במסורת נקרא מ' זה עזראיל (عزرايل), ונמסרו עליו סיפורים רבים, שלרובם יש מקבילות באגדה העברית. למ"ם שנזכרו בקוראן הוסיפה מסורת האיסלאם עוד מ"ם רבים, המהווים את "הקהל העליון" (السلطان الاعلى, ביטוי המופיע כבר בקוראן). אחד מהם, אסראפיל (اسرافيل), נמנה עם מלאכי-השרת, הוא יתקע בשופר כדי לבשר את תחית-המתים ואת יום-הדין. אחת הסורות של הקוראן — סורה ל"ה — הנקראת "סורת-המ"ם", מתארת את המ' בפוסק הראשון בזה הלשון: "השבח לאל, בורא השמיים והארץ שעשה את המ', שליחיו, בעלי 2 זוגות פנימים, 3 וזוגות". על גבריאל מסופר במסורת, שהיו לו 600 פנימים כשהופיע למוחמד בליל

המגיפה בימי דוד (שמ"ב כד, טז—יז; דה"א כא, טז—כז). מ' נזכר גם בפרשת אליהו (מל"א יט, ז) ומ"ה הוא שהיפה את מחנה סנחריב הצר על ירושלים (מל"ב יט, לה). בתה-לים נזכרים מ" כמה פעמים, והם מגינים על הצדיקים (לד, ח; צא, יא) ומענישים את הרשעים (לה, ה). מלבד ספר תהלים נזכרים מעט מאד מ" בספרי הפתוכים (השר' משלי ל, ג; קהלת ה, ה), בעיקר בדברי ר' עי' איוב (ד, ית; ה, א; טו, טו) ואליהוא (לג, כג).

עובדה מעניינת היא שלמרות ההזכרות המרובות בחל-קים ההיסטוריים של תורה ונביאים ראשונים, ממעטים נביאי-הכתב הגדולים — מלבד יחזקאל וזכריה — להזכיר את המ". הם נזכרים בפרשת הקדשת ישעיהו הנ"ל, בפסוק הסתום: "הן אראלם צעקו חצה מלאכי שלום מר יבפיו" (ישע' לג, ז) ובהתייחסותו של הושע לחלום יעקב. כן נזכר מ' בחלקו השני של ישעיהו (סג, ט). חגי (ע"ע) הנביא נקרא "מ' ה' במלאכות ה'" (א, יג), ומלאכי (ע"ע), מלבד הסמליות שבעצם שמו, מכנה את הפה"ן מ' ה' צבאות" (ב, ז). "הנני שלח מלאכי" (ג, א) אפשר שהוא מ' ואפשר שהוא אליהו (השר' שם, כג—כד). על המ" בנבואת יחזקאל — ע"ע, עמ' 733/4; ובנבואת זכריה — ע"ע, עמ' 886/7. בשני ספרים אלו נועד למ", המתוארים בפירוט רב, תפקיד מרפזי ומכריע בתהליך הנבואי.

ספר דניאל מרבה מאד בדברים על המ", פניויהם ומע-שיהם, אך בקרבתו המיוחדת לספרות האפוקליפטית (וע"ע אפוקליפטיקה) מצויים בו חידושים בנושא, ביניהם שמות המ" גבריאל (ע"ע) ומיכאל (ע"ע). הפקדת מידה של יזמה בידיהם (ד, יד), קביעת מ" כ"ש-ריאומות, והעובדה שכל חזיונותיו של דניאל נמסרו, או פורשו, ע"י מ", שלא בזכריה שזכה גם לנבואה ישירה מאת ה'. — מ" "גופלים" מתוארים, ככל הנראה, בספור "בני האלהים" שבחרו להם נשים מ"בנות האדם" (ברא' ו, א—ד), ובדומה הוא מעמדם של המ" השפיר-טים שבתהלים (פרק פב), שניטלה מהם תכונת האלמוות (השר' לעיל, עמ' 514/5). — וע"ע התגלות, עמ' 613—615.

י. קויפמן, תולדות האמונה הישראלית, א—ד, מפתחות, תרצ"ז—תשט"ז; F. Stier, *Gott u. sein Engel im A. T.*, 1934; G. Davidson, *A Dictionary of Angels*, Intro., 1967.

ב. י. ב.

בספרות היהודית-הלניסטית יביה"ב, פילון זיהה את המ" עם ה δαιμονες, כל, "נשמות השטות באוויר" (De Gigantibus, II, 6; De Somniis I, 142), בנות-אלמוות העושות את דרכן השמימה. אין אלה נפשות-המתים אלא נשמות ערטילאיות בשיא הזפות והשלמות, ש"מעולם לא חשקו בדברים ארציים", וע"כ לא ירדו מעולם לשפון בגופות. המ", מוסרים את דברי האל ומצוותיו לבניו ומספרים לו על צרכיהם, וזהו הנמשל במ" העולים ויורדים שבחלום יעקב. הם מ"פוחותיר" של הבורא, הוא פונה לפעמים, בכבודו ובעצמו, אל האדם, ללא מתווכים, פילון הבדיל בין מ" מיטיבים ומענישים, העושים שניהם שליחות השם, אך את ה"מ" הרעים — שהוא הודה בקיומם, וזיהה אותם, כנראה, עם המ" ה"גופלים" שבספרות האפוקליפטית — לא ראה כשליחיה, וע"כ סבר שלא ראוי כלל לכנותם מ". בפירושו לספר שמות (כג, כ—כא) ישנה תפיסה עיו-נית יותר של המ" כ"יועצים" בתוך נפשו של האדם, פילון פירש מקראות המדברים על "כבוד ה'" ועל כוחות אחרים

עמ' 408; ט', עמ' 861/2; י"ח, עמ' 650; י"ט עמ' 66, 1006, 1008.

H. Mendelsohn, *Die Engel in d. bildenden Kunst*, 1907; J. Villette, *L'Ange dans l'art d'Occident du XII<sup>e</sup> au XVI<sup>e</sup> siècle*, 1941; T. Klausner, *Engel* (in d. Kunst), Reallex. für Antike und Christentum, 5), 1962<sup>2</sup>; R. Hammerstein, *Musik der Engel*, 1962.

מ.

ביהדות. מ' — נברא, ממוצע בדרגתו בין האדם לבין האל. המקרא מגיח בבירור מציאותם של מ", המשרתים לפני ה' ומשמשים כשליחי בתפקידים מגוונים. פעמים הפוונה, אמנם, לשליחים אנושיים (ברא' לב, ד), פעמים לשימוש ספרותי מושאל (תה' קד, ד) ופעמים מוסב אף הביטוי השלם "מ"ה" על בני-אדם (חגי א, יג; מלא' ב, ז). מאידך גיסא, קרויים המ" לעתים "אלהים" (שמו"א כה, יג), "בני אלהים" (איוב א, ו; ועוד), "קדושים" (תה' פט, ח; איוב ה, א) ומצוי אף "איש" סחם (ברא' לב, כה, כט, לא; והשר' ה' יב, ה). — וע"ע פרוכים. משום-כך יש מקראות שאין בהם הכרע למי הפוונה. פעמים מתחלפים ה' ומלאכו, כבמעשה הגר הפוגשת "מ"ה" (ברא' טו, ז), הנקרא אח"כ "ה'" (שם יג; כא, יו ואילך), ובפרשת העקידה (שם כב, א, יא—יח), "מ"ה" נגלה למשה בסנה, אך בכל הפרשה המדבר הוא ה' בעצמו. גם השופט גדעון משוחח, חליפות, עם ה' ועם "מ"ה", ו"מ"ה" הנגלה ליעקב בחלום אומר לו: "אנכי האל בית אל" (שם לא, יב—יג), ע"כ אפשר, לכאורה, שהמ' נתפס במקרא כצורה של התגלות-ה', ואין הוא עצם נפרד ממנו.

הנביא מיכיהו מתאר את "ה' ישב על-כסאו וכל-צבא השמים עומד עליו מימינו ומשמאלו" (מלא' כב, יט; דה"ב ית, יח), והוא נועץ בהם. קבוצות-מ" מתוארות כפרק הקדשת ישעיהו (פרק ו), ושם הם קרויים "שרפים", והם בעלי-כנפיים. יש לציין כי במקומות אחרים מתאר הביטוי "צבא השמים" את הגרמים השמימיים (דב' ד, יט; ירמ' ח, ב). קבוצות-מ" ("קדושים", "בני אלים") מהללות את ה' (תה' פט, ו—ח), ובאיוב מתייצבת כל קבוצת "בני האל-הים", ובתוכה השטן, לפני ה' (א, ו), אלא שגם באיוב מציין אותו ביטוי עצמו גם את הגרמים השמימיים (לת, ז). קבוצת מ" נזכרת גם בחלום-יעקב (ברא' כה, יב).

מ' יחיד, או מלווה ע"י מ' נוסף או שנים, המבצעים שליחות-ה', נזכרים כמה וכמה פעמים במקרא. הם מתגלים בצורת אדם, כבמקרה שלשת המ" שביקרו אצל אברהם, האחד מבשר את לידת יצחק והשנים האחרים ממשיכים לסדום להפוך את העיר ולהזהיר את לוט. לעומתם לא ברור מהו תפקידו של המ' בפרשת קריעת ים-סוף (שמ' יד, יט—כ). סתום במיוחד הוא עניין המ' הנשלח לפני בני-יש-ראל במדבר לשמרם בדרך, שעליו נאמרה האזהרה: "השמר מפניו ושמע בקולו, אל-תמר בו, כי לא ישא לפשעכם, כי שמי בקרב" (שמ' כג, כ—כג). פעמים שהמ' מתגלה לבריה אחת ואינו נראה לאדם הסמוך לה, כמקרה בלעם ואתונו (במד' כב, כב—לה), וגם יהושע אינו מזהה "איש עמד לנגדו" כמ' (יהו' ה, יג—טו). מ"ה' שבשופטים (פרק ב) אפשר שהוא נביא, אך זה המתגלה לגדעון ופועל נפלאות לפניו הוא בוודאי מ' (שופ' ו, יא—כד); ובוודאי זה המבשר את לידת שמשון, העולה בלהבת הזבח השמימה (שם, יג). מ' וחרבו שלופה בידו (בדומה למעשה בלעם) הוא שליח

„אין מ' אחד עושה שתי שליחויות ולא שני מ' עושים שליחות אחת" (ב"ר ג', ג'). המתייחס לכוחות-הנפש המי-גוונים. בהתאם להשקפתו על הגרמים השמימיים, שהם בעלי דעה את ה' ועובדים אותו כפי מדרגתם, קבע הרמב"ם את דירוג המ' לפי דרגתם הם בידיעת בוראם, וזה סדרם (היורד): חיות, אופנים, אראלים, חשמלים, שרפים, מ', אלהים, בני-אלהים, פרוזבים, אישים (הל' יסודי התורה ב', ה'—ח').

רבי יהודה הלוי דחה כליל את תורת „השכלים הנבדלים" ואת תורת המ' התלויה בה (כוזרי ה', כ"א; אך השו' שם ד', ג'), ולאחריו עשה כך גם ר' חסדאי קרשקש (אור ה', א', ב', ט"ו; ד', ג') ור' יצחק עראמה. הצעה שיטתית ומפורטת של הדעות השונות ניתנה ע"י ר' יצחק אברבנאל בפירושו לס' מלכים א', פרק ג'.

צ. בלומברג, השכלים הנבדלים במשנתו של הרמב"ם (תר"ב, ביץ' מ' תשל"א; H. A. Wolfson, *Philo*, I, 218—221, 1947; id., *The Problem of the Souls of the Spheres* (Dumbarton Oaks Papers, 16) 1962; H. Corbin, *Avicenne et le récit visionnaire, II Le Récit de Hayy Ibn Yaqzan*, 49—54, 66/7, 105, 1954; G. Vajda, *Isaac Albalag*, 172—211, 1960; N. Golb, *Who were the Ma'gāriya?* (Journ. of the Amer. Oriental Soc., LXXX), 1960; id., *The Qumran Covenants and the Later Jewish Sects* (Journ. of Rel., XLI), 1961. ש. צ. א.

באגדת חז"ל. התפיסות השונות והמגוונות בשאלת יחס האלהים לאדם בכלל ולישראל — עם-הבחירה — בפרט, בבעיית הצדק והרשע, בשאלת מקור הרע בעולם והבעיה האנתרופומורפית, השפיעו על תורת-המ' אצל חז"ל. מורגשת נטיה להתעלם מקיומם של מ', אף כשהם מפורשים בפסוק, כשמדובר בקירבתו של ה' לעמו (מכילתא דר"י, שירה, ג'). והתנאים מדגישים הרבה שגאולת ישראל היתה „לא ע"י מ' ולא ע"י שליח" (שם, פסחא, ד'; ספרי, דב' מ"ב; הגדה של פסח; והשו' לכך תרגום-השבעים לישע' סג, ט: „לא ציר ומ', פניו הושיעם"). אף שהדגישו הרבה את השתתפותם ההמונית במעמד הר-סיני (ספרי, במד' ק"ב), צימצמו את תפקידם למתן סיוע וחיוק לישראל, ולא כמ-תווכים בעצם ההתגלות. רק האמוראים המאוחרים מדברים על השתתפותם החיובית, ובפועל, במעמד זה. כן שאפו חז"ל ליטול מן המ' כל סטאטוס עצמאי בדומה לדמיורגוס (ע"ע). על יסוד ספר דניאל הפירו התנאים במ' כשרי-אומות בשמים (מכילתא, שירה, פ"ב), והאמוראים אף נתנו גוון של עונש לעובדת מסירתם של ישראל ביד מ' שכאלה — שבימי משה היתה השגחתם והנהגתם בידי ה' בכבודו ובעצמו, ורק לאחר מות משה נמסרו בידי שר — אותו שראה יהושע (תנחומא משפטים, י"ז; שמו"ר ל"ב, ז'). הדעה שישראל נבדלים משאר אומות בכך שהם לבדם לא ניתנו, מלכתחילה, ביד „שרים", הוצעה כבר בתרגום-השב-עים לדברים לב, ה, ואצל בן-סירא (יו, יז), האומר: „לכל גוי הקים שר, וחלק ה' בני ישראל הוא"; וכך סבר בעל ספר היובלות (טו, לב) ובעל מגילת מלחמת בני אור בבני חושך (מהד' י, ידן, עמ' 338); רק חטאם של ישראל גרם שיימסרו גם הם ביד „שר".

תפיסה זו של תפקיד המ' פתחה פתח, וגם זימנה אפ-שרות של תשובה, לטענות מצדם של מינים (ע"ע). המ' שבשמות כג (ר' לעיל, עמ' 517), הנושא בקרבו את שם ה', רומז, לדעת מין אחד, לאמונה בשתי רשויות, ועליכך השיבו

הסובבים אותו, כמ' המייצגים את הלוגוס (ע"ע; De Spec. Leg. I, 45—48), ומפיוון שלדעתו גרמי-השמים הם נטולי רוח-חיים, לא יכול פילון לזהות את נפשות-הכוכבים עם המ'.

השפעות פילוניות וגנוסטיות נתערבבו יחד באמונתה של הפת היהודית המכונה „מגריה", שפעלה — כפי הנראה — במצרים במאות הראשונות לסה"נ. ע"פ עדותם של אל-קרקיסאני ואל-שהרסתאני יחסה כת זו את כל הביטויים המגשימים שבמקרא למ', שלדעתם הוא שפרא את העולם ונתגלה לנביאים. מ' זה הוא נוסח גנוסטי (ר' לעיל, עמ' 514) מסולף של הלוגוס הפילוני; לדעה זו אין מקבילה בכתבי פת מדברי-יהודה ובכת האיסיים, אך היא מקבילה ומתעוררת אצל הקראי בנימין נהנדי (ע"ע), במחצית הרא-שונה של המאה ה-10. במאה ה-12 הלך בדרך זו גם יהודה הדסי (ע"ע). בעיקר בעניין תפקידו של המ' הזה בתהליך ההתגלות הנבואית, ולדעתו גם נבואת משה באמצעותו היתה. דעות אלו מדגישות פולן שאף המ' הגדול הזה, ששם ה' בקרבו, נברא הוא.

רס"ג דחה את דעות הקראים כאילו ביטויי ההגשמה מכוונים למ', ואת ההתגלויות הנבואיות פירש ע"י תורתו המיוחדת בדבר „הכבוד" (ע"ע עמ' 543/4) הנברא — המ-זוהא אצלו עם השכינה — וה„דיבור הנברא". הפכוד הנברא הוא אור בהיר המלווה את הדיבור הנברא ומסיר בכך מלב הנביא כל פקפוק בדבר אמיתות נבואתו. המ' עצמם הם נבראים „מאירים", אך דרגתם מתחת „לכבוד" והם נושאי הפסא אשר עליו מופיעה צורת הפכוד הנברא. עם זאת קובע רס"ג כי רק משה זכה להתגלות ישירה של הדיבור הנברא, ואילו אצל שאר הנביאים דיברה שכינה באמצעות „כבוד" או מ'. לדעתו, המ' הם בעלי-גוף, אף כי מחומר מעודן ו„דק-יותר" (אש), וכך היתה גם דעתם של יצחק ישראלי (ע"ע) ושלמה אבן-גבירול — אף ששני האחרונים החזיקו גם בדעה כי המ' זהים עם „השכלים הנבדלים" (ר' להלן). ר' אברהם אבן עזרא ראה בדברי רס"ג פוונה להעמיד את האדם עליון על המ', ויצא כנגדה. לדעתו דרגת האדם הרבה למטה מן המ', ידיעתו אינה שלמה כידיעתם, ורק במקרים נדירים זוכה נשמתו, לאחר המוות, לדרגת המ'. לדעתו, המ' נטולי-חומר, והם מייצגים עולם עליון שהוא כולו „כבוד". השקפה גאו-אפלטונית זו על עולם המ' מתוארת על-ידיו, בצורה פיוטית, בספרו „חי בן מקיץ".

בעקבות אבן-סינא נתקבלה בין הפילוסופים האריסטו-טליים היהודים ביה"ב ההשקפה כי המ' זהים עם „השכלים הנבדלים" — הפוחות התבוניים המניעים את הגלגלים (מו"נ ח"ב, ר—ז), ובכך נסתרה כליל ההשקפה המסורתית בדבר היותם נבראים בעלי-גוף, מתוך-כך נתעוררה השאלה, כיצד ניתן לראותם ומה פשר תיאוריהם כבעלי-כנף, מעופי פים וכד'. לדעת הרמב"ם ביטויים אלה כולם נאמרו בהש-אלה, „במראה הנבואה" (שם ח"א, מ"ט); עם זאת ראה הרמב"ם את השם מ' כמשותף לתיאור כל הכוחות והדחפים הפועלים בטבע ובנפש-האדם, ולתיאור ארבעת היסודות ומערכת-הגלגלים. מפיוון שהדחפים האנושיים מתחלפים ומשתנים ללא הפוגה, הרי ש„בכל יום הקב"ה בורא כת של מ', אומרים לפניו שירה והולכים להם" (ב"ר ע"ח, א'), בניגוד למדרשים אחרים המדברים על מ' קבועים — המייצגים כוחות-טבע קבועים. זהו גם הפירוש למאמר חז"ל



יושב הקב"ה ושואג כארי... (ברכ' ג', ע"א). רב קטינא, שזכה בעצמו לגילוי מ', אומר: „בשעה שהקב"ה זוכר את בניו... מוריד שתי דמעות לים הגדול" (מנח' מ"א, ע"א). אמוראים אלה, ואחרים שזכו לראות מ' ולדבר עמם, אינם חוששים מפני אַנתרופומורפיזם בפסוקים המתארים את היחס בין ה' לישראל עמו. שונה המצב כשהדברים נוגעים ליחידים, ולא לעם כולו, ששם אין דוחקים את המ' ממקומם, אין ממעטים מערכם וקובעים להם מקום גם כשאינם נזכרים במקרא. על הפסוק „ויפגשוהו ה' ויבקש המיתו" (שמ' ד', כד), אמר ר' יוסי: „ביקש מ' להרגו" (מכילתא דר"י, עמלק [יתרו], א'). וכבר קדמו ר' יהושע המדבר על הצלת משה בידי מ' מיד פרעה (שם). התנא ר' אלעזר בר' שמעון בן יוחאי קבע את הפלל: „לא מצינו שדיבר הקב"ה עם אשה, אלא שרה בלבד", והמקרים הסותרים לפלל הזה מתפרשים לו ע"י מ' (ירר' סוטה ז', א').

עניין לעצמו הם המ', „המלווים" את האדם ומכוונים את דרכיו, לטוב או לרע, כמו ה δαίμων אצל היוונים (ע"ע דמנולוגיה, עמ' 756). מלאכיה-שרת מלווים את הצדיקים בדרכם, וע"כ רצו לארח להם לחברה, ואילו את הרשעים מלווים „מלאכישטן" (תוספ' ע"ז א', י"ז-י"ח). „מלאכי-שטן" הוא ביטוי חד-פעמי פאן, וברור שהם חלק מסגל „מלאכי-חבלה" (שבת פ"ח, ע"א; ירר' תענ' ב', א'), אלא שהם מהווים שם חוג פנימי ומצומצם לעצמם, כפי שהם מצויים הרבה בספרים האפוקאליפטיים. גם לעולם-ההלכה חדר הרעיון, ונקבעה ברפת-פרידה מן המ' המלווים, בשעה שהאדם נכנס לעשות צרכיו: „התכבדו מכובדים..." (ברכ' ס', ע"ב; ירר' שם ט', ב'). אמוראים אחרים לא הבחינו בעניין זה בין צדיקים לרשעים, שלכולם מתלווים „שני מל-אכיה-שרת" (מג' ט"ז, ע"א). לדעת ר' יוחנן „אין עומדין לפני הקב"ה אלא מלאכיה-שלום ומלאכיה-רחמים, אבל מלאכיה-הזעם רחוקים ממנו" (תנחומא [בובר], תוריע, י"א), והדברים נובעים מן הרצון להרחיק כל „רע" ממחיצת הקב"ה, ועד-כדי-כך שר"א בן ר' יוסי הגלילי אומר: „אפילו 999 מ' מלמדין עליו חובה ומ' אחד מלמד עליו זכות הקב"ה מכ-רעו לכף זכות..." (ירר' קיד' א', ט'). מציאותם של המ', ובתוכם מקטרגים ומלאכי-חבלה, השטן ומלאכי-המוות, היה בה כדי להמציא אפיטרופסים לרע בעולם, ולגדור בעד אמונה דואליסטית, בכך שתמיד הושם גבול לעצמאותם. פיתוחו של רעיון המ' המלחים הוא בדעה שקיום מצוה מעמיד לאדם „פרקליט טוב" (אבות ד', י"א); „עשה אדם מצוה אחת מוסרים לו מ' אחד... עשה כל המצוות מוסרים לו מ' הרבה... שמשמרין אותו מפני המזיקין" (תנחומא משפטים, י"ט), שהעולם מלא אותם.

תפקיד נוסף למ', שהם „פמליא של מעלה" — שימוש לשון שאין לו אח זרע בספרות ההלניסטית והנוצרית — ויושבים ב„בית-דין-של-מעלה". אמנם הקב"ה „דן יחידי" (אבות ד', ה'), אבל משפטו צודק ולא שרירותי, והוא מקיים נהלים משפטיים מעולים (סנה' ל"ח, ע"ב). רשב"י לא נמנע מלשתף את ביה"ד של מעלה בעשיית האדם (בר' י"ב, א'), והגיעו הדברים לידי כך, שלדעת ר' יהודה בן פזי „אף הקב"ה אינו דן יחידי... [אלא] הותם יחידי" (ירר' סנה' שם). בפמליא של מעלה, כבבתי-דין של מטה, ישנם לפעמיים חילוקי-דעות והרבה מאמרים נאמרו בעניין זה, וביחס שבין דיוני ביה"ד של מעלה והכרעות בבתי-הדין של מטה. —

רב אידי, שאין מ' זה אלא שליח, שכל כוחו בא לו משם ה' שבקרבנו (סנה' ל"ח, ע"ב; רע"ע מטטרון). חז"ל הטילו על המ' תפקידים הרבה בפירושיהם למעשי-הגאולה ולפסוקי שירי-השירים, כדי להרחיק באמצעותם ביטויים מגשימים (מכילתא, בשלח, פ"ז). בדרך-כלל מתחלפים המ' אצל חז"ל, כבמקרא, עם ה' בעצמו, וכך הדבר גם בספרי-החש-מונאים; יהודה המקפי מזכיר בתפילתו את הנאת מחנה סנחריב בידי מ' ה' ומסיים תפילתו: „כן תיגוף את המחנה" (חשמ"א ז', ל"ט — מ'). המ' כולם אלמונים, ואף שידעו את הפסוקים בדניאל על מיכאל, שרם של ישראל, לא קבעו לו חז"ל כל תפקיד מיוחד במעשי העבר, הזכרתו מתחילה בספרים האפוקאליפטיים ותורת ומתעוררת במדרשים המ' אחרים (אגדת בראשית, ל"ב, ובמדרש תנחומא [בובר], תצוה, אות ח', שהוא מאוחר ונזכר בו גם סמאל [ע"ע]).

עניין לעצמו הוא היחס בין בני ישראל והמ', קיטרוגם: „בני אדם עובדי ע"ז מהלכין ביפשה בתוך הים..." (מכילתא דר"י, בשלח, פ"ו) ועוד, נסחר ע"י העמדתם של ישראל בדרגת קירבה מיוחדת וחביבות יתירה על זו של המ': „ישראל, אתם חביבין לפני יותר ממלאכיה-השרת... ישראל מכוונדין לפני יותר... אתם גדולים לפני... מקודשים לפני... משופחים יותר ממלאכיה-השרת" (אדר"ג, נ"ב, מ"ד); והי דרשה של ר' מאיר, ודומה לה דרשתו האחרת: „מי גדול השומר או הנשמר, מן מה דכתיב, כי מלאכיו יצוה-לך לשמרך" (תה' צ"א, יא) הוי הנשמר גדול מן המשמר" (בר' ע"ח, ב'), דרשות אלו — ר' מאיר אמרן בעקבות דרשת ר"ע רב: „לחם אבירים אכל איש" (תה' ע"ח, כה), לחם שמלאכי-השרת אוכלין אותו" (יומא ע"ה, ע"ב). בשעת מתן-תורה התנגדו לכך המ', ומשה הוכיח להם כי רק בני-אדם מסר גלים לקיים מצוות, וע"כ מדרגתם גבוהה משל המ' — והדרו לו המ' (שבת פ"ח—פ"ט), מתוך-כך תלויה מעלתו של אדם במידת-שמירתו על המצוות בפועל: „בזמן שה-תורה יוצאה מפיו [של הכהן] הרי הוא כמלאכיה-השרת ואם לא הרי הוא כחיה וכבהמה" (ספרי במד', ק"ט). גם ב„איגרת אל העברים" הובע הרעיון שהצדיקים גדולים מן המ', אלא שמשתמשים בו שם לגבי ה„בן" — ישו (I, 13/14); פולמוס גלוי בנושא זה נמצא בירושלמי (שבת י', ט'). קירבתם היתרה של ישראל מתבטאת גם בכך, שהם „אומרים שירה בכל שעה" ומלאכיה-השרת פעם ביום (או בשבוע, או בחודש), „ואין אומרים שירה למעלה עד ש-יאמרו ישראל שירה למטה" (חול' צ"א, ע"ב), מחלוקת עקרונית היתה גם בשאלה מי חשוב ממי, האדם או המ', ובעוד שהשבעים מתרגמים את הפסוק „ותחסרהו מעט מאלהים" (תה' ה', ו) — מעט ממ', הרי כתוב זה מתפרש כפשוטו, בידי תנאים ואמוראים, להוכחת עליונות האדם (בר' י"ז, ד'; נדר' ל"ח, ע"ב; השו' סנה' ל"ח, ע"ב — על שריפת המ').

העמדת מ' בתפקידים שונים לשם סילוק ביטויים מגישימים מתמעט והולך עם התפתחות הפולמוס היהודי-נוצרי, והאיל וגם הנוצרים נקטו דרך זו של סילוק הגשמה, אלא שבמקום מ' דיברו על ישו משיחם. ע"כ חזרו האמוראים המאוחרים לדרוש את פסוקי שירי-השירים ואת ההתגלות בהר-סיני כמתייחסים לקב"ה עצמו, ואף השתתפותו של הקב"ה בצער עמו הופכת אישית ממש: „רב יצחק בר שמואל אמר בשם רב ג' משמרות הוי הלילה, ועל כל משמר ומשמר

צבאות מלאכיה-השרת למטה ושבים למקומם ליד פיסא-הנ-  
 בוד לומר את שירתם (פרקי היכלות). המ" המשרתים  
 את ה' עצמו נקראים „בחורים” והמשרתים את „השכינה”  
 נקראים „בתולות” („ילקוט חדש”, ס"ג, צ"ג). ליד פיסא-  
 הכבוד ערוכים המ" ב4 קבוצות, שבראשם „ממונים”. לפני  
 כיסא-הכבוד עומדת קבוצת אוריאל, מאחריה קבוצת רפאל,  
 לימינה מיכאל ולשמאלה גבריאל (היכלות). הפגישה הרא-  
 שונה בין המ" לאדם נערכה בשעת מסירת „ספר השמים”  
 לאדם, כפקודת ה', ע"י המ" רויאל, הדניאל ורפאל (והר  
 ח"א, נ"ה, ע"ב). המ" יודעים עתידות, המוכרזות בשמים  
 ע"י „מבשר”. כל יום יורדים מ', בלבוש אור, לעולם התח-  
 תון, לשרת את גוף-האדם ואת רוחו (שם ח"ב, י', ע"א; י"א,  
 ע"א—ע"ב; צ"ד, ע"א; ק"ח, ע"ב). מוטיו המ" „המלווים”  
 (ר' לעיל, עמ' 522) הורחב בקבלה אף אל העולם-הבא;  
 נשמת הצדיק מתקבלת ע"י מלאכי-שרת, והרשע — ע"י  
 מלאכי-חבלה (והר חדש לרות, ווארשא, תרס"ב, פ"ט, ע"א).  
 לשירותם של כוחות הטומאה מ„סטרא דשמאלא” עומדים  
 מלאכי-חבלה, במקביל למלאכי-השרת של „סטרא דימינא”  
 הקדוש. ע"ס מצוות ה' מביאים מלאכי-השרת על האדם  
 טוב או רע, אך מלאכי-החבלה מביאים עמם רק רע, ע"פ  
 טבעם. גם מלאכי-החבלה דרים בשבעה היכלות וכפופים  
 ל„ממונים”. הם שטים באוויר, מתערבבים בין בני-האדם  
 כדי לפתותם ולספר על חטאיהם לממונים עליהם, שיציגו  
 את הדברים לפני ה'. הצבא הגדול של מלאכי-חבלה מהווה  
 את משפחת ה„סטרא אחרא” — ה„קליפה”.

M. Schwab, *Vocabulaire de l'angéologie*, 1897; R. Ham-  
 merstein, *Die Musik d. Engel*, 1962.

מ.

מְלָאָךְ, חַיִּים (1650—1660, קאליש — 1716/7, פולניה),  
 מקובל ומנהיג שבתאי. תחילת הפועתו במקורות  
 הספרותיים כת"ח, מקובל ודרשן נודע. נמשך לשפתאות  
 ונתקרב להשל צורף בוולנה. ב1690 שהה מעט באיטליה  
 במחיצתם של אברהם רויגו ובנימין (ע"ע) בן אליעזר הכהן  
 יטלי, מראשי השבתאים שם, למד עמם בכתבי האר"י ונתן  
 העותי, וקיבל מהם מסורות בענין שפתי צבי. ב1692/4 עסק  
 בהפצת השפתאות בפולניה בחוגי ת"ח, ובין תלמידיו או היה  
 ר' מרדכי זיסקינד רוטנבורג, רבה של לובלין; מראשי מתנ-  
 גדיו או היה ר' צבי אשפנוזי (ע"ע). בגלל החרם נגדו יצא  
 לתורפיה, שהה 33 שנים באדריאנופול במחיצתו של שמואל  
 פרימו וקיבל ממנו מסורות מחוג תלמידיו של שפתי צבי.  
 מאוחר יותר עמד לצידו בוויפוחי עם קרדוזו, שהה גם  
 בברוסה (ע"ע בורסה, עמ' 82/3) ובעקבות „חזון” חזר  
 לפולניה, כדי להצטרף אל השבתאי יהודה (ה) חסיד (ע"ע).  
 ב1696 היה בזולקוה ומשם הודיע לשבתאים שבאיטליה  
 על פרישתו מהם, לאחר שמצא את האמונה השבתאית המ-  
 קורית בתורפיה. נראה שב1697 היה שוב בתורפיה ושם  
 נפגש עם אברהם קרדוזו, לא ברור מתי נתורדע לברוכיה  
 רוטו, מנהיגו הצעיר של האגף הראדיקאלי של תנועת הדו-  
 נמה (ע"ע) בסלוניקי. — כמה מדבריו של ברוכיה מיוחסים  
 למ' (בכ"י). בפולניה היה ממייסדי תנועת ה„חסידים” —  
 והמקובל העיקרי שבה — ששאפו לעלות לא"י לקראת בואו  
 הצפוי של המשיח (מ' קבע את מועד „שיבתר” של המשיח.  
 שפתי צבי, לשנת 1706). בתקופה זו, כנראה, אימץ לו את  
 השם מ', שפונתו אינה ברורה, בקשר לפעילותו זו עשה

המנהג של אמירת תפילות ובקשות המופנות למ' נזכר במ-  
 קורות לגנאי (ירר' ברכ' ט', י"ב), ואצל פולחן מ':  
 „השוחט... לשם מיכאל... הרי זה בשר ובחיימתים” (תוספ'  
 חול' ב', י"ח).

על תיאורים עממיים של המ", שקרקע-גידולם אינה  
 המחשבה הרפלקסיונית אלא הדימיון — ע"ע סמאל; שטן.

א. אורבך, חול', פרקי אמונות ודעות, פרק ח', תשכ"ט;  
 L. Jung, *Fallen Angels in Jewish, Christian and Moham-  
 medan Literature*, 1926; A. Marmorstein, *Anges et  
 hommes dans l'Agada* (REJ, LXXXIV), 1927; I. L. See-  
 liqmann, *The Septuagint Version of Isaiah*, 1948; J. Gol-  
 din, "Not by Means of an Angel and not by Means of  
 a Messenger" (Religions in Antiquity), 1968.

מ.

ספרות הסוד של תסידות אשכנז (ע"ע) עשירה  
 בחומר אנגלולוגי יותר מכל תחום אחר בספרות העברית  
 של יח"ב. אנשיה קיבלו מן התקופה הקדומה אוצר של  
 תיאורים אנגלולוגיים בספרות ההיכלות (ע"ע) והמרכבה  
 (ע"ע), העתיקהו, פירושהו ופיתחהו בהרחבה רבה. עניינם  
 בתיאור המ", מניינם, תפקידיהם ומעמדם, היה בעיניהם חלק  
 מידיעת המציאות האלהית, ואיפשר להם, לדעתם, להפעיל  
 מאגיה לניצול המ" לצרכי האדם. כן קשור הדבר באמונתם  
 כי ההשגחה (ע"ע) מתבצעת באמצעות מ" המלווים את  
 האדם ומבצעים לגביו את גזירות האל. עולם המ" נחלק  
 אצלם לשנים: (א) „ממונים”, שהם מ" נחות-דרגה, שתפ-  
 קידם ביצוע הגזירות והם „פרטיים” לכל אדם, יצור או אומה.  
 מלאכו הפרטי של האדם מכונה לעתים גם „צלם” או „מזל”,  
 שהוא דמות רוחנית-עליונה, מלאכית, של האדם, המשקפת  
 את גורלו. גם מלאכי-חבלה כלולים במסגרת זו. (ב) גבוהים  
 מהם הם המ" העליונים, שרשימות שמותיהם, בעקבות ספ-  
 רות ההיכלות והמרכבה, מצויות אצלם לרוב, שהם חלק  
 מעולם המרכבה המקיף את כסא הכבוד, והם משרתים  
 ומומרים לפני האל. בראשם מסטרון (ע"ע), שלו 70 שמות,  
 ונטו לראות בו דמות קרובה לאלהות, דמות במעמד דומה  
 היא ה„כרוב” (ע"ע, עמ' 1025/6) המיוחד, שחלק מתסירי  
 אשכנז ראו בו את הדמות היושבת על כסא הכבוד.

י. קאמלעהאר, סודי ריזא, תרצ"ו; י. דן, תורת הסוד של  
 חסיד אשכנז, 215—229, תשכ"ח.

י.ד.

ה ק ב ל ה מבחינה בין כמה קטגוריות של מ", ומדברת  
 על מלאכי-שרת ומלאכי-חבלה, מלאכי-רחמים ומלאכי-דין,  
 מ" זכרים ומ" בעלי אופי נקבי (והר ח"א, קי"ט, ע"ב;  
 ח"ב, ד', ע"ב). המ" שמקורם באור העליון נוצרו ביום  
 ראשון והם בני אלמוות. האחרים, שמרדו בבוראם ונאכלו  
 ע"י אש, נבראו ביום שני (שם ח"א, י"ז, ע"ב; מ"ו, ע"א).  
 המ" עשויים מאש ומים, ולפי מקור אחר — מארבעת  
 יסודות שמימיים: רחמים, כוח, יופי ושלטון, המקבילים  
 לארבעת היסודות הארציים. המ" הם כוחות רוחניים בעלי  
 חומר „דק” ואווירי. בשעה שהם עושים שליחותם הם מת-  
 גלים בצורת אדם או רוח (שם ח"א, ל"ד, ע"א; פ"א, ע"א;  
 ק"א, ע"א; „פרדס רימונים” כ"ד, י"א). כוחם בהאצלת  
 האור האלהי המתגלה בהם, וע"כ הם מתוארים כאלמנטים  
 של „פיסא הכבוד”. הקבלה הרחיבה את מוטיו שירת-המ"  
 שפאגדה. המ" חיים בשבעת ה„היכלות”, היכל אחד מיוחד  
 למ" מיוחדים המקוננים על חורבן המקדש. המ' שמיאל  
 נושא את תפילת ישראל מבתהכ"ז למקדש, ואז יורדים

בידו וטיפה של מרה תלחיה בו, כיון שחולה רואה אותו מזדעזע ופוחת פיו וזורקה לתוך פירו (ע"ז כ', ע"ב). אין מפלט מפניו בשעה שהוא בשליחותו (ב"מ ל"ו, ע"ב). ופעמים שדווקא מקום הגראה כמפלט שם הוא מקום-שליחותו (סוכה נ"ג, ע"א). מה"מ זהה עם השטן ועם יצירה-רע (ב"ב ט"ז, ע"א). — וע"ע יצר- (ה) טוב ויצר- (ה) רע; סמאל; שטן. א. א. אורבך, חו"ל, 140—160, השכ"ט. י. ת.

### מְלָאֲכָה וְתַעֲשֵׂיָה זְעִירָה, ע"ע תַּעֲשֵׂיָה וּמְלָאֲכָה.

מְלָאֲכָה, הנביא האחרון (ע"ע מקרא, עמ' 287; נבואה, עמ' 807) והספר האחרון בתרי-עשר. לפי הכתובת שבראש הספר, כך שם הנביא, אך השבעים גורסים „ביד מלאכו", וחז"ל (מג' ט"ז, ע"א) מזהים אותו עם עזרא, מרדכי ואישים אחרים, ורואים בשם מ' פניו של יקר לציון קירבה (והשר מלא' ג, א; חגי א, יג). מתוכן הספר מסתבר ש מ' חי בזמן שלטונה של פרס, כשביהודה משל פחה מטעמה (א, ח), ולאחר שנשלם בניין בית-המקדש. לפי תוכחותיו בעניין קורבנות, מעשרות ונישואי נכריות, ניתן לקבוע את נבואתו סמוך לימי עזרא ונחמיה, בזמנם או אף לאחריהם, שהרי תקנותיהם לא נתגשמו לחלוטין בימיהם (נחמיה יג, יד—לא).

כנביאי שיבת-ציון האחרים, חגי וזכריה, מייחס גם מ' משמעות רבה לענייני פולחן: מצוות כהונה ועבודת המקדש. הוא רואה בבניו הפולחן ובחילול חיי המשפחה סיבה לצרות שפקדו את העם גם לאחר בניין המקדש: פורענויות טבע ולחץ מצד תקיפים עושי רשע. נבואתו מצטמצמת ליהודה בלבד, ואף הנבואה לאדום (א, ג—ו) נאמרה בהקשר זה. הגאולה העתידה — עניינה רוחה כלכלית ליהודה ותחיה רוחנית הפרוכה במשפט צדק ובעבודת אלוהים תקינה, ואין בה כל זכר לשיבה לתפארת מלכות בית-דוד ולבשורה האו-ניוורסאלית של נבואות אחרית-הימים (ע"ע). מסתבר, שהיא משקפת את תקוות דור המעשה של תקופת עזרא ונחמיה.

מוטיו עיקרי בספר הוא אהבת ה' לישראל לעומת שנאתו לאדום, שראשיתה בפרשת יעקב ועשו וסופה בחורבן ארץ-אדום. לא ידוע על חורבן כזה בימי מ', והמונה, כנראה, לשפל הממושך שפקד את אדום החל מזמן חורבן יהודה; השנאה לשעיר מקורה בסכסוכה הממושך עם ישראל בימי בית ראשון ובניגוד שפינייהן — שהחריף בזמן-החורבן. מ' מאשים את העם וכהגיו שהם מקריבים בעלי מזמים ומקילים במעשר ובתרומה, ודורש מהם להביא את כל המ-עשר לבית-האוצר. במיוחד הוא מתרעם על הפוהנים הלויים, שהתרשלו גם בתפקידם כמורי תורה והלכה (ב, ד—ח). גם בחלק הנחמה תופסים בני-לוי מקום בראש, שהם יזקקו כזהב וככסף „והיו לה' מגישי מנחה בצדקה" (ג, א—ה). כבס' דברים יש גם אצל מ' כמעט זיהוי בין הפוהנים ללויים, עד כדי טשטוש התחזמים ביניהם. הדברים: „כי ממזרח שמש ועד מבוא גדול שמי בגוים ובכל מקום מקטר מגש לשמי" (א, יא) מכוונים, כנראה, לתקווה שעבודת אלהים מונותאיסטית תתפשט בממלכה הפרסית.

אין מ' מתעלם גם מענייני משפט, מוסר וחברה. התנערות יהודה והופעת האלוהים שלעתי-לבוא תהיה כרוכה בביאת „מלאך-הברית" שיבשר טיהור, משפט-צדק וביעור הרשע (ג, א—ז). יומת-המשפט יהיה יום גמול לצדיקים ויום דין,

ומזימה בגרמניה ובמוראוויה, וב 1698 השתתף בניקולסבורג בכינוס של מנהיגים שבתאים מפני חבורה זו. בווינה הביע נכונות להתווכח עם כל מקובל בריסמכא על אמונתו השב-תאית, ואברהם ברודא, רבה של פראג, שלח לוויכוח זה — שארך כשבועיים — את תלמידיו משה חסיד ויונה לנדסופר (ע"ע). מ' עלה לא"י עם החבורה, ולאחר מותו של יהודה חסיד ב 1700 נבחר, ע"י קבוצה אחת מבני החבורה, למנהיג. בעק-בות פיצולים בחבורה גורש מ' מא"י (השנה אינה ידועה), ואפשר שיצא לקושטא ושוב לסלונקי. מאז היה מ' נציג האגף האנטינומיסטי של השבתאות, אף כי בפומבי התכחש לשבתאות. ב 1710 יצא נגדו „חזר" מטעם רבני קושטא. הוא שב לפולניה וייסד בפודוליה כת רדיקאלית שממנה נבעה התנועה הפראנקיסטית. עם זאת שימש גם כ„שליח א"י" לכמה קבוצות אשכנזיות בא"י, וכך גם נזכר שמו ברי-שימות העיר טיקטין משנת 1708. מ' נאלץ לעזוב את פולניה, וב 1715 היה באמסטרדם, שגם אותה נאלץ לעזוב, לאחר שנחקל שם מכתב מאברהם ברודא הנ"ל הדורש את גירושו. הוא חזר לפולניה ב 1716/7 וסמוך לכך נפטר. מכתביו לא שרד דבר.

ד. כהנא, חולדות המקבלים, השבתאים והחסידים, ב', 175—180, הרע"ג; ג. שלום, ברוכה ראש השבתאים בסאלונקי (ציון ר'), תש"א; הנ"ל, אגרת מאת ר' חיים מ' (ציון, י"א), תש"ו; מ. בניחן, ההתבררה קדושה של רבי יהודה חסיד ספונות, ג'—ד', קל"ו—קל"ח, תשי"ט/ך; G. Sholem, *Le Mouvement sabbataiste en Pologne, V: H. M. et le sabbataisme révolutionnaire...* (Rev. d. Histoire Relig., 143), 1953.

ג. ש.

### מְלָאֲךְ הַמּוֹת, באגדה — ראש למלאכי-החבלה והממונה

על נטילת נשמתם של בני-האדם; רק יחידים, מאבות-האומה, לא נמסרו בידו ומתו בנשיקה (ב"ב י"ז, ע"א). מה"מ פועל במסגרת קבועה וממלא שליחויות קבועות, אך עם-זאת הוא עצמאי בפעולותיו — ובבחיירתו — במידה רבה (חג' ד', ע"ב — ה', ע"א), ומעשים וזמנים מסויימים מקרבים את סכנתו (ברכ' נ"א, ע"ב; ב"ק ס', ע"ב). האמונה במה"מ, יותר מן האמונה הכללית במזיקים למיניהם ובמלאכי-החבלה, היה בה כדי להעמיד אפיטרופסים לרע בעולם, ברוח אמונות דואליסטיות, וע"כ הגבילו חז"ל את כוח-פעולתו בכמה וכמה מגבלות מהותיות: עם-ישראל הופקע פליל מתחום-סמכותו — „בשעה שעמדו ישראל על הר סיני... קרא הקב"ה למה"מ ואמר לו אע"פ שעשיתי אותך קוזמוקבטור על כל בריותי אין לך עסק באומה זו" (ויק"ר י"ח, ג'); רק לאחר מעשה-העגל שבו ונמסרו בידו (שמ"ר ל"ב, א'); גם העיסוק בתורה מבטל פליל את יכולתו של מה"מ לפעול במילוי תפקידו (שבת ל', ע"ב; מכות י', ע"א; ע"ז ה', ע"א). לדעת ר' יהודה בן פוי אין לו רשות אף לעבור במים בשבת, כדרך שאסור הדבר לישראל (יומא ע"ז, ע"ב). עיר אחת יש, ולו שמה, שמה"מ „אין לו רשות לעבור בה, אלא זקנים שבה, בזמן שדעתן קצה עליהן, יוצאין חוץ לחומה והן מתים" (סוטה מ"ו, ע"ב). כיתר המלאכים, נגלה גם מה"מ לבני-אדם ומנהל עמם דברים (ברכ' נ"א, ע"א; חג' ד', ע"ב; ועוד הרבה) על פרטי תפקידו ואופן-פעולתו ויועץ להם כיצד להיזהר מפניו. אלה שהוא מקורב אליהם ביותר אף זוכים מידי למיתה יפה וקלה (כת' ע"ז, ע"ב), ו„אמרו עליו... שפולו מלא עינים; בשעת פטירתו של חולה עומד מעל ראשותיו וחרב שלופה

לסירוגין, כרב בלנצ'יצה, חרסון ומוהילב, ובהן נרדף ע"י מתבוללים, משפילים וחסידים גם יחד. מ' הוזמן למינץ, ובדרכו לשם התעכב בקניגסברג 4 שנים. ב-1879 יצא לכהן בקרמנצ'וג [מחוז פולטאווה], ובדרכו נפטר.

את עיקר פירושו רכש ע"י פירושו למקרא, שנתחבב על חוגים רחבים. בתר"ה נדפס פירושו למגילת אסתר, בתר"ט — לס' ישעיהו, ובתר"ך התחיל להתפרסם בבוקרסט פירושו על התורה בשם „התורה והמצוה”. פירושו על שירי-השירים, „שירי הנפש”, יצא בראשונה בקניגסברג ואח"כ בבוקרסט, תר"ך. יתר פירושי הופיעו בין השנים תרכ"ז—תרל"ו. הרקע למפעלו היתה שאיפתו לחזק את האורתודוקסיה בשלושה תחומים, שבהם הגיעה הרפורמה להשגים ניכרים: הדרשה, שיכלול השפה העברית וביאור המקרא בדרך הפשט. מגמתו היתה: „... להוכיח כי... הדרוש הוא לבדו הוא הפשט הפשוט המיוסד כפי חוקי הלשון האמיתיים והבוררים” (וע"ע מקל"ג בורג, יעקב צבי). האירוע המייד, שהביאו לכלל מעשה, היתה אסיפת הרפורמיים בבראונשוויג, 1844. — פירושו מבוסס על ההנחה כי אין בשפה העברית, שהיא לשון-קודש, „מלים נרדפות”, וכי בכל מקום יש לתת הבחנות ברורות ביניהן. שאלה זו העסיקה הרבה את משכילי הדור, ביניהם שד"ל ויש"ר, שהקדישו לה שנות מחקר רבות. לדעתו הש-תמשו חז"ל ב„כללים גדולים ויסודות קבועים בדרכי הדקדוק ויסודי הלשון וההגיון”, ואותם סידר, כפי דעתו, בקונטרס מיוחד, „אילת השחר”, בהקדמת פירושו לויקרא. כלליו עו-סקים בתורת-הצורות, בתחביר, בתורת-הסיגנון ובשאלות סמנטיות. בסוף פירושו לדניאל האריך בחישוב הקץ, שצריך היה לחול לפי חשבתו בין השנים 1913—1928, ו„שאו כבר יהיה המקדש על מכונר”. מיתר חיבוריו: „ארצות החיים” — חידושים וביאורים לשו"ע א"ח (ברסלאו, תקצ"ו; ח"ב: ורשה, תרכ"א); חידושים לש"ס, נלקטו ויצאו לאור בעריכת ש. דריליך („ילקוט שלמה”, ניו-יורק, תרצ"ח; ירושלים, תשכ"ו); קונטרס „עלים לתרופה”, על פרק ד' מהל' דעות להרמב"ם (בארדיוב, תרפ"ה, מהד' חדשה; ירושלים, תש-כ"א); תשע הדרשות: „ארצות השלום” (תקצ"ט), המתיחה דות בכך שהן מיוסדות רק על פסוקי המקרא ואינן מזכירות מאמרי חז"ל; „ארץ חמדה”, דרשות (ורשה, 1881); „יאר אורי”, על 662 מלים נרדפות (שם, תרנ"ב); „יסודי חכמת ההגיון” (שם, תר"ס); „משל ומליצה”, „שיר חזיון” על מידת החנופה (נדפס לראשונה ע"י יחיאל בריל, פאריס, תרכ"ז). כן פירסם אוטוביוגרפיה „שנת יובל”, בכמה המש-כים, ב„הלבנון”, ב' (תרכ"ה).

באש לזהטת, לרשעים. בשורת התחיה והגאולה מסתיימת באזהרה לזפור את תורת-משה ובהבטחה להופעת אליהו הנביא „לפני בוא יום ה' הגדול הנורא” (ג, כג), ששייב לב אבות על בנים ולב בנים על אבותם, כדי להציל את הארץ מפורענות. הזכרת תורת משה, והאזהרה על שמירת חוקיה, תואמות למפעליהם של עזרא ונחמיה, הופעת אליהו מקבילה להופעת „מלאך-הברית” בנבואה זו. לראשונה נזכר כאן אליהו כשליח, העתיד לחזור לישראל בתפקיד נבואי של תיקון הדור והצלתו מחמת הדין. בן-סירא (מה, י) מעלה ברמו את דברי מ' כשהוא מזכיר את אליהו העתיד להשיב לב אבות על בנים. הפסיקה המסיימת על תורת משה ואליהו נבדלת בסגנונה הרטורי הציווי-חגיגי מהסיגנון התיאורי-עממי של מ', המסומן בדיאלוג בין הנביא לשומעיו — או בין אלהים לעם — בצורת שאלות ותשובות, ויש לראותה, מצד משמעותה הנבואית, כחתימה נאותה לקובץ ספרי הנביאים.

י. קופמן, תולדות האמונה הישראלית, ד', 366—377, תשט"ז; מ. זר-כבוד, הספרים חגי, זכריה, מ', תשי"ז; A. von Bul-merincq, *Der Prophet M.*, 1926—1932; A. Gélín, *Aggée, Zacharie, M.*, 1948; J. Morgenstern, *Jerusalem* — 485 B. C. (HUCA 27—8), 1956/7.

ש.מ.א.

ר' מְלֹאכִי בֶן יַעֲקֹב הַכֹּהֵן (נפ' 1785—1790 לערך), מחכמי איטליה הבולטים במאה ה-18, תלמידם של ר' אברהם רודריגו ושל ר' יוסף אַרְגֵּס (ע"ע), שאת מקומו ברבנות ליוורנו מילא אחר מותו ב-1730, ואת ספרו „דברי יוסף” ערך לדפוס. מ' התקין סדר-תפילות בשם „שבחי תודה” (ליוורנו, תק"ד) לתענית המקומית של כ"ב בשבט. עיקר פרסומו בא לו בשל ספרו „יד מלאכי” (שם, תקכ"ז; מהד' ב': ברלין, תרי"ז), הון בכללי התלמוד והפוסקים, והוא מן המצוינים בתחום זה. מלבד בקיאות עצומה, מצויים בספר גם ניצני „ביקורת התלמוד”, במיוחד בערך „תלמוד”, העומד על פללים רבים — שנתנסחו במחקר החדש. חידושי ותשובותיו פוזרים גם בספריהם של חכמי דורה. מ' נדע גם כפייטן ומשורר: הוא חיבר „ספר שירי זמרה”, שחלק ממנו נדפס (ר' ביבלי). שירו לרגל בניית ביהמ"כ בליוורנו בתק"ב נדפס בספר „קול עגב” לרא"ב פיפירו (ליוורנו, תר"ן).

א. גרינרוט (מהדיר), תשובת יד מלאכי (המאסף, ה'), תר"ס; ש. ברנשטיין, שירים וקניות חדשים לר"מ הכהן מליוורנו (מורה ומערב, ג'), תרפ"ט.

מְלֹאכִי בֶן יַעֲקֹב הַכֹּהֵן, ע"ע מְלֹאכִי בֶן יַעֲקֹב הַכֹּהֵן.

מְלֹאכִי בֶן יַעֲקֹב הַכֹּהֵן = מאיר ליבוש בן יחיאל

מיכל (וייסר) [1809, חלוטשיסק [וולין] — 1879, קיוב], רב, דרשן ופרשן-מקרא. נתייתם בילדותו, וכבן 15 יצא לזרשה ומשם לבלנצ'יצה (ע"ע), נשא לאשה את בתו של רב העיר, והיה סמוך על שולחנו. ב-1839 נתקבל לרב בְּרֶשֶׁן שבמחוז פוון, וב-1846 עבר לכהן בקהילת קמפון; ב-1858 נתקבל לרב ראשי בבוקרסט. עמדתו הקיצונית נגד תנועת הרפורמה סיכסכה בינו לבין הפרנסים, שגרמו למ-אסרו; שיחרורו הושג בהתערבותו של משה מונטיפיורי, והותנה בכך שלא יחזור לרומניה. המלבי"ם פנה, בעזרת פְּרַמְיָה (ע"ע) וחברת כל ישראל חברים (ע"ע), לנסיד הר-ר מני, לבטל גזירה זו, תוך הדגשת הפאטריוטיזם שלו, אך נכשל ועזב את רומניה ב-1864. בשנים הבאות נדד וכיהן,

י. מארק, גדולים פון אונזער צייט, 147—152, תרפ"ו; הנ"ל, במחיצתם של גדולי הדור, 129—133, תשי"ה; א. גינצלער, [מכתב להגנת המ'] [אוצר החיים, ו', 35/6], תר"ץ; א. א. הארטשטיין, זכרונות מאהל (שם), תר"ץ; ח. ה. טשארנוט-שפקי, לתולדות ר' מ"ל בן יחיאל (שם, י'), תרצ"ד; ש. ד. טאנזער, אשד הנהר, 127—142, תרצ"ב; י. מז"ה, זכרונות א', נ"ה; ג', ק"ה—קכ"ה, תרצ"ו; ד. דרוק, די מפרשים פון דער תורה, ג', 164—180, תש"א; מ. ד. הקלאי, ר' מ. ל. מ' (תלפיות, ד'), תש"ס; א. ס. שישא, לתולדות המ' (שם, ו'), תשי"ג; מ. צ. קדרי, פרקי תחביר וסימנטיקה עבריים מלפני מאה שנה (לשונו, כ"ז/ח), תשכ"ד; ד. מ. רוח, פרק מפרשת מ' בבוקרסט (בתוך: „הגות עברית באירופה”), תשכ"ט; י. י. כהן, הספרות התורנית ברומניה עד סוף המאה הי"ט (ק"ס, מ"ד, 152/3), תשכ"ט; J. Meisl, „Der Kempener”, *ein Beitrag zur Biogr. Malbims* (Jeschurun, 12), 1925; E. Herbert, *Hebrew Printing in Roumania* (Jl. of Jewish Bibliogr., 2, 112—115), 1940.

י.ה.

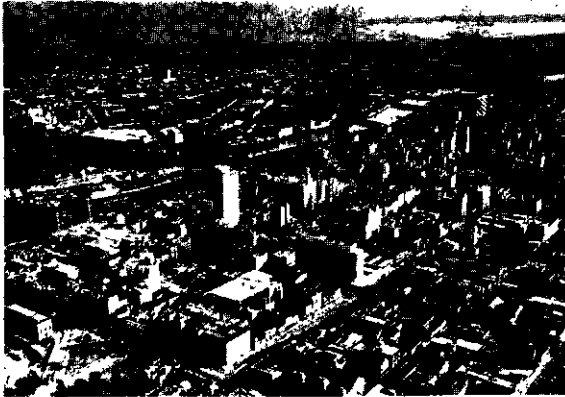

מלברן: מרכז העיר ונהרייה. ברקע — ספרץ פורטפיליס (כרשות מחלקתהאינפורמאציה של אוסטרליה)

מ 10,000 מפעלי תעשייה ובתי-מלאכה מייצרים מוצרי ברזל ופלדה, מכונות שונות, ביניהן חקלאיות, מכונות, מטוסים, מכשירי-חשמל, מוצרים של צמר, פותנה ועור, נייר, כימי-קאלים, מזונות ובגדים.

מ' היא גם מרכז תרבותי-חינוכי חשוב. יש בה 3 אוני-ברסיטות שבהן למדו ב 1970 26,500 תלמידים. מכוון לטכנו-לוגיה, בי"ס לאמנות, קונסרוואטוריון אוניברסיטאי למו-סיקה, תיאטראות ותזמורת סימפונית. אוכלוסיית העיר, שגדלה מאוד עם ההגירה אליה אחרי מלח"ע II (1,226,400 נפש ב 1947), מגוונת ביותר מבחינת מוצאה. כולטים בה הבריטים, אך יש בה גם איטלקים, יוונים, יהודים ואחרים.

W. H. Newnham, *M., the Biography of a City*, 1956.

ר. ב.

היסטוריה. מ' נוסדה ב 1835, וב 1837 נקרא המקום על שם המדינאי הבריטי ג. ל. מלברן (ע"ע). מ' היתה עיר-נמל לתוצרת חקלאית, בעיקר צמר, בניו סאות וילז. ב 1851 נהיתה ויקטוריה (ע"ע) לחבל נפרד ומ' היתה בירתה. אותה שנה גילו זהב ממערב למ', ומ' הפכה לנמל יצוא זהב. עם דילדול מכות-הזהב התפתחו בעיר התעשייה והמסחר. בתחילת שנות ה 80 של המאה ה 19 היו במ' 500,000 תושבים, ועד ראשית המאה ה 20 היתה הגדולה בערי אוסטרליה. אח"כ פיגרה אחרי סידני. אחרי מלח"ע II שוב התפתחה במהירות. ב 1956 נערכה במ' אולימפיאדה.

יהודים היו בין ראשוני המתיישבים במ'. קהילה, ובה 57 יהודים, נוסדה ב 1841, וביכ"ג הוקם ב 1847. בשנות ה 50 ("הבהלה לזהב") הגיעו למ' מהגרים רבים, ובקהילה היו 62% מפלל יהודי מדינת-ויקטוריה. מביניהם נתפרסמו ג'ון מונש (ע"ע) ואיזק א. איזקס (ע"ע). היסוד הבולט הם יהודי מזרח-אירופה; קיימות במ' כמה קהילות אורתודוכ-סיות. 1883—1919 פיהן כראש-קהילה ג. אברמס, וב-1922—1937 — ישראל ברודי. ב 1935 נוסדה במ' הקהילה הליבראלית הראשונה באוסטרליה. במ' 6 בת"ס יומיים (כ 2,200 תלמידים), בי"ס תיכון ויסודי Mount Scopus College (נפתח 1949) ובו כ 1,400 תלמידים. קיימת גם ישיבה של חב"ד. במ' תנועה ציונית חזקה, והיא הקהילה הגדולה באוסטרליה כיום. ב 1968 היו בה כ 35,000 יהודים.

מלברן, וילים למ. רוזן — William Lamb 2nd — Viscount of Melbourne (1779, לונדון — 1848, ברוקט), מרינאי אנגלי. מ' למד באיטן ובקימברג, וב 1804

מלבר, חוף (Malabar Coast), חלקו הדרומי של חופה המערבי של הודו, הנמצא — במובנו המצומצם — בתחומי מדינת קרלה (ע"ע). יש הכוללים בח"מ גם את חופה של מדינת מיסור (ע"ע) עד גואה (ע"ע), ואחרים מרחיבים אף צפונה. — תמ': ע"ע הוד, עמ' 445/6, 554. A. C. Mayer, *Land and Society in M.*, 1952.

בעקבות גילוי הדרך להודו בידי וסקו דה גמה (ע"ע) נודע לאירופים על מציאותם של נוצרים במ', בטרואואנקור-קוצ'ין (ע"ע קרלה). ע"פ מסורתם של נוצרים אלה הובאה דת זו להודו ע"י תומא, אחד 12 "השליחים" של ישו. מקורות ביזנטיים מעידים על מציאותם של נוצרים בהודו לפני אמצע המאה ה 6. נוצרים אלה עמדו בקשרים עם הפטי-ריארך הנסטוריאני (ע"ע נסטוריוס) שבבגדאד (ע"ע כל-דיים). הצביון הנסטוריאני של נצרותם לא היה בולט, והי-פורטוגאליים הפירו בהם כקאתולים; בכנס-כנסיה (סינוד) שנערך ב 1599 הסתלקו נוצרי מ' רשמית מהנסטוריאניות והיו לאוניאטים (ע"ע). כל הפירו באדנות האפיפיור, אך הוסיפו להתפלל ע"פ גוסס הפולחן הסורי. סיכוסים ביניהם לבין הקאתולים האירופים גרמו שב 1653 פרשו נוצרי מ' מהאוניאטיות; שנים-מספר אח"כ חזרו רבים מהם לקא-תוליות, ואילו אחרים היו ליקוביטים-סורים. במאה ה 19 הקימו חלק מנוצרי מ', בהשפעת מיסיונרים פרוטסטנטים, את "כנסיית מר תומא", ואחרים הפכו לאנגליקנים. החלק שנשאר סורי-אורתודוכסי היה מפולג זמן רב, אך חזר להתאחד ב 1958. — פולחנם של נוצרי מ' הוא סורי, אך חלק ממנו הוא בשפת-מללים.

מלברן (Melbourne), בירת מדינת ויקטוריה (ע"ע) והעיר השניה בגדלה באוסטרליה. במ"רבתי, המשתרעת על שטח של כ 940 קמ"ר, 2.5 מיליון תוש' (1969), שהם כ 65% מאוכלוסיית ויקטוריה וכ 20% מאוכ-לוסיית אוסטרליה.

מ' יושבת על שפך נהר ירה (Yarra), בצפונה של מפרץ פורטפיליס, שבו המעגן הטבעי המוגן היחיד בחוף הדרר-מי-מזרחי של אוסטרליה. ממ' יוצאים נתיבי-תחבורה גו-חים, דרך הגבעות שמצפון לעיר, אל האיזור החקלאי הגדול והעשיר של אגן הנהר מרי (ע"ע). הודות למיקומה, מ' היא ממרכזי המסחר הראשיים באוסטרליה ומוקד ענייני הפ-ספים שלה. במ' מספר רב-יותר של בנקים ומוסדות פי-נאנסיים מבכל יתר ערי אוסטרליה. הנמל הוא השני בחשיבותו אחרי סידני. מזחיו, רציפיו ומיתקניו השונים משתרעים לאורך כ 20 ק"מ, על גדות הירה התחתון ולחופי המפרץ. היצוא דרך הנמל הגיע ב 1967 ל 7.6 מיליון טון, והיבוא ל 3.1 מיליון טון.

מצפון-מזרח לנמל, על הגדה הצפונית של הירה, נמצא איזור המסחר והעסקים. באיזור זה הרחובות הרחבים מצ-טלבים בזוויות ישרות, ובהם בניינים רבי-קומות ומבנים מפוארים מתקופת השיגשוג במחצית השניה של המאה ה 19; ביניהם בית-הפארלאמנט, שהיה מושב הממשלה הפ-דראלית בשנים 1901—1927. יתר חלקי העיר ופרבריה מפוזרים על שטח נרחב בין גנים ופארקים. משני עברי הירה, על חוף המפרץ ועל הגבעות בצפון.

במ' תעשייה ענפה, המייצרת 85% מתפוקת החרושת של ויקטוריה, ו 28% מזו של אוסטרליה כולה (1968). יותר

כוח. המעבר מן הכוח אל הפועל, דהיינו, הראיה של צורה פרטית זו או זו, למשל של השמש, נעשית בעזרת החושים, ובייחוד בעזרת הצבעים. צורת השמש מתבלטת בתוך ההתפשטות בעזרת תחושת האור, שאותה מעורר אלוהים בנפשו של האדם. תחושת האור היא מודיפי-קאציה של נפש האדם, אך הצורה של העיגול היא בתוך ההתפשטות המושכלת האחת שבאלוהים.

כשם שכל המושכלים נמצאים בתוך אלהים, כך נמצאות גם כל האמיתות באותה תבונה אלוהית אחת כוללת, שמיאירה מכפנים את כל בני האדם. ע"י התבונה המשותפת הזאת אנו נמצאים בחברה רוחנית עם כל בני האדם ועם אלהים עצמו. אנו בטוחים שאין רוח בעולם שאינה רואה אותה אמת שרואים גם אנחנו. האמת של האדם היא אמת גם בשביל המלאכים ובשביל אלהים עצמו. האמיתות אינן שרירותיות ותלויות ברצונו של אלוהים, כפי שסבר דקארט, אלא בנויות על טבעו של אלוהים. זכותו וסגולתו של האדם הן בונה, שהוא "לוקח חלק" בתבונה האחת האלוהית הזאת, ולכן צדקו אלה שהגדירו את האדם כבעל-חיים הלוקח חלק בתבונה".

יחסו של אלוהים אל הגופים שונה מיחסו אל הרוחות. אשר לגופים אפשר רק לומר, שאלוהים מכיל בתוכו את מושכליהם, אך לא את הגופים עצמם. אשר לרוחות, צריך לומר, שאלוהים מכיל בתוכו את הרוחות עצמם והוא מקומם, כשם שהחלל הוא מקומם של הגופים (ר' לעיל), אך החלל הוא מחוץ לאלוהים. על-ידי הבחנה זו ניסה מ' למרות קירבתו לשפינוזה, למתוח קו בין תורתו ובין תורתו של שפינוזה "הכופר".

ספרו העיקרי של מ' הוא *De la recherche de la vérité* ("על חקירת האמת"), 1674/5. הספר הופיע בחייו ב 6 מהדורות שונות ומ' הוסיף כל פעם *Eclaircissements* ("הבהרות"). בין יתר ספריו יש להזכיר: *Conversations métaphysiques et chrétiennes* ("שיחות מטאפיזיות ונוצרות"), 1677; *Traité de la nature et de la grâce* ("מסכת על הטבע ועל החסד"), 1680; *Méditations chrétiennes* ("הגיונות נוצריים"), 1683; *Traité de morale* ("מסכת על המוסר"), 1684; *Entretiens sur la métaphysique et sur la religion* ("שיחות על המטאפיזיקה והדת"), 1688; *Traité de l'amour de Dieu* ("מסכת על אהבת אלוהים"), 1697. כל כתביו י"ל ב 4 כרכים, 1871.

ש. ה. ברגמן, בעלי תורת ההזדמנות (מאסף [אגודת הסופרים]), תשכ"ז; G. Stieler, *N. M.*, 1925; id., *Leibniz*, 1926; id., *La Philosophie de M. et son u. d. Theodicee-problem*, 1930; H. Gouhier, *La Vocation de M.*, 1926; id., *La Philosophie de M. et son expérience religieuse*, 1948; P. Mennicken, *Die Philosophie d. N. M.*, 1927; A. A. Luce, *Berkeley and M.*, 1934; M. Gueroult, *Etendue et psychologie chez M.*, 1939; id., *M.*, I-III, 1955—1960.

ש. ה. ב.

**מַלְגָּה** (Malaga), עיר-נמל באנדרלוסיה (ע"ע), דרום-ספרד, על חוף הים התיכון; 322.000 תושבים (1970); בירת מחוז-מ' (7.726 קמ"ר; 804.000 תושב). מ' נמצאת על חופו של מפרץ פתוח, בפתחו המערבי של עמק הנהר גואדאלורסה, על גדות שפכו של הנהר הקטן גואד-אלמדינה. סחף הנהרות יצר רצועת חוף מישורית, שממערב וממזרח לה מגיעים מדרונות-ההרים עד לשפת-הים. עמק הגואדאלורסה, שהוא איזור חקלאי פורה, מהווה פרודור-

הוסמך למשפטים בג'וזגו. ב 1805 נבחר לביה"נ מטעם הווי-גים. תמיכתו בשיחיו-זכויות לקאתולים (ע"ע ג'ורג' IV) עלתה לו במושבו (1812). ב 1816 נבחר שוב לביה"נ, תמך בקנייג (ע"ע) והלה מינהו לסגן-המושל באירלאנד (1827), שם נקט בקו פייסני כלפי האירים. לאחר נפילת קנייג התפטר מ'. במות אביו (1828) נכנס לבית-הלורדים.

מ' הצטרף לממשלתו של ג'רי (ע"ע) כשר-הפנים. הוא נהג ביד תקיפה נגד האיגודים המקצועיים והגלה אחדים מחבריהם. ב 1834 מינהו וילום IV (ע"ע) לר"מ. חילוקי דעות אישיים ביניהם הביאו להתפטרותו, אך מ' שלט בביה"נ ברוב גדול וחזר לראשות-הממשלה באפריל 1835. משעלתה ויקטוריה (ע"ע) למלוכה, ב 1837, נהיה מ' למזכיר הפרטי וידידות אמיצה נקשרה ביניהם.

כר"מ העביר מ' בביה"נ את הרפורמה של המועצות העירוניות באנגליה (1835) ואת חוק ביטול המעשר באיר-לנד (ע"ע, עמ' 227) אולם, פרט לענייני דת, היה מ' מתון בהשקפותיו וראה את הרפורמות רק כהכרח. ב 1841 ניצחו הטורים בבחירות הכלליות ומ' התפטר. שנה לאחר-מכן פרש, מחמת מחלה, מן החיים הפוליטיים.

בממשלתו היה מ' יותר יריר מאשר מנהיג. האפיל עליו שר-החוזר המבריק פמרטון. על שמו של מ' נקראת העיר מַלְגָּרן באוסטרליה. זכרונותיו י"ל ב 1878.

Lord D. Cecil, *The Young M.*, 1939; id., *Lord M.*, 1954.

ד. ג.

**מַלְבְּרַנְשׁ, נִיקוֹלָה** — Nicolas Malebranche — (1638—1715, שם), פילוסוף צרפתי; נחשב

לקטאפיסיקן הגדול ביותר של צרפת אחרי דקארט. בגיל 22 הצטרף למיסדר האורטורנינים (ע"ע). רוחו של מ' עוצבה ע"י אורת מיסדרו והוא היה למסביר החשוב ביותר של תורתו. התעסקותו בפילוסופיה התחילה רק 4 שנים אחרי כניסתו למיסדר, תחת ההשפעה העצומה של קריאת אחד הספרים של דקארט.

מ' הסיק מתורתו של דקארט את המסקנה שאין השפעה הדדית בין הנפש והגוף, מסקנה הנוגדת את דעתו של דקרט (ע"ע, עמ' 74). פעולתם ההדדית של הנפש והגוף היא רק מדומה. כשאני רוצה, למשל, להרים את זרועי והזרוע מתרוממת, אין זאת פעולה של רצוני אלא פעולתו של אלוהים, ורצוני אינו אלא ההזדמנות (occasion) לפעולתו של אלוהים. אלוהים הוא הסיבה הפועלת היחידה. הנבי תוק בין הנפש לבין הגוף מבטל, לדעת מ', את הטענה שאנו תופסים בתפיסותינו את הגופים החיצוניים. מ' דחה את ההנחה שהנפש עצמה יוצרת את המושכלים בתוך עצמה. אין אנו תופסים את הדברים הממשיים עצמם, גם לא את גופנו אנו, אלא רק את המושכלים המייצגים אותם בתוך האלוהות. אלה הם המושאים של תפיסותינו. אולם כשטענו מתגנדינו, שבכך הוא מכניס את כל הפרטיות והמקרויות של הדברים לתוך האלוהים, שינה מ' את הניסוח ולימד שנמי-צאת בתוך האלוהים התפשטות מושכלת (étendue intelligible); זהו המושכל האחד והיחיד, הבא אצל מ' כעת, במקום המושכלים הרבים של הגופים היחידים. המושכל האחד של ההתפשטות מכיל בתוכו — בלי שזה יפריע לאין-סופיותו — את כל הצורות המושכלות, ודרך מושכלים פרטיים אלה יכול הוא לייצג את כל הדברים המוחשיים. הצורות הפרטיות כלולות בהתפשטות האין-סופית האחת

**מַלְגָּסִית** [מַלְגָּסִית], רפובליקה (Repoblika Mala-gasy [צ'רפ' Malgache]), מדינת-איים באוקיאנוס ההודי, מול חופה הדרומי-מזרחי של אפריקה: 589,800 קמ"ר, 7,250,000 תושב' (אומדן 1969). עיקרה של הרה"מ האי מדגסקר (Madagascar) וכמה איים קטנים בקירבתו. מאדאגסקאר הוא האי הרביעי בגודלו בעולם. אָרְצוֹ מִצֵּי פוֹךְ לְדָרוֹם 1,600 ק"מ וְרָחְבוֹ 450—570 ק"מ. מיצר מוֹזַמְבִּיק מִפְרִיד בֵּין הָאֵי לְבֵין יִבְשֵׁת-אַפְרִיקָה.

מבחינה גאולוגית מהורים מרכו של האי ומזרחו חלק מהמאסיו האפריקני הפרקאמברי (ע"ע ג'ונדנה). איזור זה בנוי מסלעים גבישיים (גראניט וגניס), עם מחדרים געשיים היוצרים גיוון רב בפני השטח. במערב מכוסה המאסיו במ-עטה עבה של סלעי-משקע פאלאוא-מסוזואיים, בעיקר סלעי-גיר, ולאורך החוף המערבי שכבות סלעים צעירים-יותר. בראשית המסוזואיקון נותק האי מיבשת-אפריקה.

מבחינה טופוגראפית עמוד-השדרה של האי הוא הרמה המרכזית, רמה גבוהה ומבותרת ביותר, בעלת אושי הררי, העוברת לכל אורך האי. שיאה הם צארטאנאנה, 2,886 מ', והר אַנְדְרִינְגִיטְרָה, 2,666 מ'. בצפון, במזרח מסיימת הרמה במתלול-העתקים, שגבהם מאות מטרים, היורדים אל מי-שור-החוף צר. רמות גירניות גרחבות משתפלות במערב במ-תינות אל מי-שור-החוף רחב, שחלקו מכוסה חולות. קו-החוף המזרחי ישר ברזבו וחסר מעגנים טבעיים. לאָרְצוֹ שוֹנִיּוֹת-אַלְמוּגִים וְלֵאגוֹנוֹת, המחוברות בחלקן בתעלת-השיט הפנימית פאנגאלאן. קווי-החוף בצפון ובמערב מפורצים בחלקם ומולם איים קטנים ושוניות-אלמוגים. הנהרות רבים ועשירים במים, אלה היורדים מזרחה ודרומה קצרים, ואלה הזורמים מערבה ארוכים הרבה-יותר, שכן פרשת-המים הראשית קרובה לחוף המזרחי. רובם של הנהרות מתנקזים מערבה והם משופעים באשדות ומפלי-מים. רק נהרות מעטים ראויים לשיט. רוב שטח-האי מכוסה קרקעות לאטוסוליות.

משום מיקומו של האי בין קווי הרוחב הדרומי 12°—25°, האקלים הוא טרופי בכללו, אך קיימים הבדלים ניכרים. בעיקר במשטר הגשמים וכמותם, בין חלקיו השונים של האי. רוב הגשמים — עד 2,500 מ"מ בשנה באיזור החוף המזרחי והצפוני — יורדים בעונת המונסון הצפוני-מערבי, בחודשים דצמבר—אפריל. אין עונת-יובש במזרח ובצפון. היא קצרה באיזור הרמה המרכזית, וארוכה-יותר במזרח ובדרום-המזרח — שם מצוי איזור צחיח-למחצה ובו שטחים המקבלים פחות מ-400 מ"מ גשם, בממוצע, בשנה. בחודשים דצמבר—מארס פוקדות את החוף המזרחי סערות-ציקלון הרסניות, החוצות לעתים את האי לרחבו.

ו. א. ה.

הצומח צמחיית מלגש (מ') מצטיינת בעושר בלתי-רגיל של סוגים ומינים, והאי נחשב כמרכז התהוותם של כמה סוגים וחלקי-סוגים. צמחיה זו מראה קירבה לאסיה הטרופית, וההנחה על קיום גשר יבשתי בעידן הקרטיקון — יבשת למוריה — מאפריקה להודו, צילון ומאלאיה, שואבת את הוכחתה מקשרי צמחיית-מ' לאזורים אלה. מבחינה פיסטוגאוגרפית משייכים את מ' כולה לממלכת הצמחיה הפאלאטרופית, ורואים בה איזור עצמאי, בזכותם של למעלה מ-200 סוגים וכ-85% מתוך 5,500 המינים שלה, שהם אָנְדְמִיים. כן מצויות פאן צורות מיוחדות של צמחים,



סלנה: מראה העיר מנבעת-המצודה (כרשות משרד-התיירות בספרד)

מעבר חשוב לתחבורה של מסה"ב ושל כבישים צפונה, לשאר חלקי ספרד. בגלל יתרונות-מיקום אלה, נמל מ' הוא הגדול והחשוב ביותר בדרום-ספרד, והעיר ידועה כמרכז ליצוא יין ("יין-מ') ופירות יס-תיכוניים שונים, וכן עפרות-ברזל הנכרות בהרים שמצפון-מזרח לעיר. במ' בית-זיקוק גדול לנפט ומאגרי-נפט, וממנה יוצא צינור-נפט למדריד, המשרת איזור רחב בדרום-ספרד ובמרכזה. בעש-רות השנים האחרונות הפכה מ' למרכז תעשייה ותיירות. התעשייה עוסקת בעיבוד התוצרת החקלאית של הסביבה, ייצור מזונות, מוצרי כותנה, צמר, עור, כימיקלים, מוצרי-מתכת, פלי-עבודה ומכשירי-הקלאות, כלי-בית, מכונות, ציוד לספינות, חמרי-בניין, ועוד.

בחלקה העתיק של העיר מצויים בניינים בעיקר מהמאות 16—17, אך מתבלטת הקאָתֶדְרָאֵלָה שנבנתה במאה 16 במקומו של המסגד המוסלמי. עלי-פני העיר נשקפת מצודה מהמאה 13 (שוקמה פעמים אחדות), הפנויה על צוק חיבראלפארז. כמה מפרכרי העיר התפשטו במעלה-המדור-נות שמצפונה וממערבה.

היסטוריה. הפנענים יסדו את מ' (מלאכת, פכתוב על מטבעותיה בעברית-פנענית) כנראה בסוף המאה 12 לפסה"נ. יחד עם שאר הערים הפנעניות באה מ' בחסות קרת-חדשת. ב-205 פבשוה הרומאים והיא באה בחסותם כ"בעלת-ברית" (Civitas foederata), אך אָפִיה הפנעני נשמר. אָסְפֶסְיִנוֹס העניק לה "זכויות לאטיניות" ומעמד של מוניקיפיום, והיא נקראה מוניקיפיום פלאוריום מַלְקָה (Malaca). במאה 5 פבשוה הוויזיגותים, וב-711 המוס-למים. בשלטון המוסלמים הגיעה לשיא-פריחתה, ועם התי-פורדות תְּלִיפּוֹת קוֹרְדוּבָה קמה ממלכת מ' (1015), שהיתה כפופה לגרנדה (ע"ע). ב-1487 פבשוה הנוצרים והיא נהיתה למושב הגמון. המוסלמים (מוריסקוס) גורשו מ' ב-1570, אחרי דיכוי התקוממותם. ב-1937 פבשוה כוחות הלאומנים במלחמת-האזרחים, וערכו טבח במתנגדיהם.

ידיעות ראשונות על יהודים במ' הן מהתקופה המוסלמית. ב-1013 השתקעו בה ר' שמואל הנגיד (ע"ע) ויהודים אחרים שנמלטו מקורדובה מחרב תְּבַרְבָּרִים. ב-1021/2 נולד בה ר' שלמה אבן גבירול (ע"ע). ב-1487 היו בה כ-100 משפחות יהודיות שנלקחו שבי בידי פֶרְנָאנְדוֹ ואיזבל. כבר ב-1490 יצאה גזירת גירוש על יהודי מ' 661 מהם עזבה אז.

י. בער, תולדות היהודים בספרד הנוצרית (מפתח), תשי"ט;  
א. אשתור, קורות היהודים בספרד המוסלמית, ב' 63—64, 1966.

מ. בר. - מ.

עמ' 837, ור' תמ' שם). מבין העטלפים (26 מינים), מין אחד, *Myzopoda aurita*, מהווה משפחה לעצמו; בפתח-השמע שלו נמצא שסתום, המסוגל להיסגר — מקרה יחיד בין היונקים. המכרסמים מעטים — 7 סוגים, השייכים למשפחת האוגרים. הטורפים שייכים בעיקרם למשפחת הגחניים (ע"ע); הידוע ביותר הוא הפוסה, טורף פרימיטיבי, המהווה חוליה מקשרת בין החתולים לגחניים. הפרסתן היחיד במ' הוא חזיר-הנהרות המדאגאסקארי, הקרוב למין האפריקני (ע"ע חזירים, עמ' 237). יש במ' 300 מיני עופות; מהם 120 מינים הידועים רק משם. ממשפחת הקוקיתיים נמצא שם הסוג *Coua* (13 מינים); התפשטות מיניו דומה לזו של הלמוריים. מבין ציפורי-השיר מצויות כמה משפחות פרימי-טיחות, שמיניהן אֶנְדְּמִיִים למ' והם שוכני-יערות. כגון, משפחת ה-*Philepittidae* (4 מינים); ה-*Vangidae* (12 מי-נים); המזונטיים (*Mesoenatidae*), הדומים לרליתיים. מיני ציפורים אחרים המצויים שם: ה-*Lophotibis*, הקרוב לאי-צ'יס; מהפסיוניים — הפניניה (*Numida mitrata*), שהיא זן מקומי של המין באפריקה; מהתוכיים — ה-*Coracopsis vasa*, שחור ובעל זנב וכנפים אפורות.

אֶפִיִינִי למ' הוא התנין — *Crocodylus madagascariensis*. שאורכו מגיע ל-6 מ' והוא קרוב למין האפריקני תנין-היאור. מצבי היבשה המים המתוקים מצויים, בעיקר במערבו של האי, 8 מינים, ומצִיִיִים — 4 מינים. לפנים חיו באי צבים ענקיים (כמו *Testudo grandidieri*), באורך של מטר אחד. הזיקיות מרובות (35 מינים) — כמחציתה של המשפחה; ביניהן מינים בעלי-קרניים ובני הסוג *Evoluticauda*, שהם הזעירים שבזוחלים. מבין השממיתיים (40 מינים) — שממית רחבת-הזנב (*Uroplatus frimbriatus*), השוכנת בעצים; הזדות לקרומי-גופה היא מסוגלת לקפוץ. אֶפִיִינִי למ' הם שני סוגים, *Chalarodon* ו-*Hoplurus*, השייכים למשפחת האיגואניים הנפוצים באפריקה; הם מטפסים ושוכני-קרקע. נחשים ארסיים אין באי. מצויים מיני חנקים מהסוג *Con-strictor*, שתפוצתו העיקרית באפריקה. רוב דו-החיים הם מסידרת חסרי-הזנב. ידוע מין אחד של צפרדע (*Rana mascareniensis*), שמצויה גם ביבשת אפריקה. בין המינים האֶנְדְּמִיִים — מיני קרפדה-העצים. דגי מים מתוקים מועטים הם במ'. משפחת הקרפיונים, הנפוצה בכל העולם, נעדרת משם; נמצאים שם מינים ממשפחת הנאויתיים והאמנוניים. בחופי מ' נתגלה (1938) הדג לטימריה, שהיה נחשב למי-אזבן. וע"ע אפריקה, החי, עמ' 303—305.

הפאונה של מ' היתה בעבר עשירה יותר ומגוונת יותר ופרטיה היו גדולים יותר. בקרטיקון נמצאו שרידים של דינוזאורים (ע"ע). מבין העופות המאובנים מפורסמים מיני האֶפִיִינִי אורניס (*Aepyornis*), הקרובים ליען, אשר נפח-ביציו של אחד ממיניו, *A. maximus*, היה 8 ל', וגובהו של מין אחר, *A. ingens*, היה 3 מ'.

מ. ט.

א ו כ ל ו ס י י ת הרה"מ מגוונת ביותר ומקורה בגלי הגני-רות גדולות ומקדמות מדרום-מזרח אסיה, וקטנות ומאוחדות יותר מביבשת-אפריקה ואיצות-ערב. הקבוצות האֶתְנִיתִית הגדולות ובעלות הייחוד התרבותי המובהק ביותר הם שבטי מְרִינָה (הובה) וצִילָאו (יחד כ-2.7 מיליון נפש), ממוצא מונגולואידי-אינדונזי, היושבים ברמה המרפזית (וע"ע אפ-ריקה, עמ' 321). מסביב לרמה ולאורך החופים נמצאים שב-

שאינו דומות להן, כגון רֶנְגֶלָה מְנַסְקֵרִית (ע"ע מוויים, ותמ' שם); או מין מיוחד של הסוג מורינגה, שגזעו הנפוץ, בדי-מות בקבוק, מגיע בקוטר 9 מ'; או פֶנְדָנוס האוֹבֶלִיסק (*Pandanus obeliscus*), עם עלים באורך 3—4 מ' על גזע שגובהו 18 מ'.

הצומח במ' ערוך ברובו בחגורות לאורכו של האי — במקביל לקווי-הגובה. החלק המזרחי, עד לרכסי ההרים המרכזיים, הנו חבל של יער-גשמים משוני, שעציו ירוקי-עד, גבוהים ודקי-גזע. יער זה נהרס קשה, ומגיע כעת בשטחו רק לכ-7% של שטח-האי, ואין הוא קיים אלא בגבהים בינוניים ורמים. יערות המנגרובים (ע"ע), מרוכזים ברובם במפרצים של החוף המערבי והצפוני ואינם יוצרים קו רצוף. בכל חלקה המערבי של מ', למן המורדות המערביים של הרמה המרפזית ועד לחוף-הים, הקלימקס הוא יער יובשני של עצים או שיחים קשי-עלים. אֶנְדְּמִיִים רבים, כגון הטפיה (*Uapaca bojeri*), ועצים מתוך משפחת *Chlaenaceae*, שולטים ביער זה. קיימת פה המגמה לקוצניות, השרת עלים ובשרניות בתנאי יובש וקרקע מחמירים. עם השמדת היערות (בעיקר ע"י שרפות) מופיעים שני טיפוסים של צומח משוני: "יער דליל" ("bois de tapia"), של עצי הטפיה הפזורים בתוך ערבת דגניים, ו"קבוקה" ("savoka"), המורכבת בעיקר משיחים שגדלו קודם לכן כתת-יער. תצורות משניות אחרות הן הסאואאנה, המשתרעת על-פני שטחים נרחבים, ו"ערבה מדומה" של מיני מלענן, הקרויה כך בגלל הימצאותה בחבל המזרחי של האי, שהוא בעל משקעים מרובים.

טיפוס-צומח אֶפִיִינִי ביותר למ' היא חישת שיחים (*scrub*) המופיעה בחלקו הדרומי והדרומי-מערבי של האי. בגלל הצחיחות שולטות בה צורות קטנות-עלים או חסרות-עלים, שיחים קוצניים וצמחים עבי-גזע, בשרניים וסבוכים לרוב.

הרי-מ' מרוכזים בחלקו המזרחי של האי, חגורות-הצומח במדרגות-ההרים העולות משתנות בהתאם לשיעור-השחיה נות ההולך ועולה שבחתך מצפון-מזרח לדרום-מערב של האי. יער-הגשמים וצורתו ההררית מסנה את מקומו, בגובה של 2,000 מ', ליער יובשני קשה עלים; זה שוב נסוג בפסגות-ההרים, ושם מופיעה חישת שיחים קטני-עלים, דמויי אברשים; מסיימת את החיגור כלפי מעלה בתת-סלעים יובשנית של צמחים בשרניים מהסוגים אֶלִי (*Aloe*), ניצנית, חלבליב וכיוצא-בהם; בתה (ע"ע) זו חוזרת גם בגובה פני-הים במדרונות טרשיים.

אי. ט.

ה ח י. מבחינה זואוגרפית מ' היא אי יבשתי (ע"ע אי [פרך-מילואים]). הפרדתה מיבשת-אפריקה ובידודה הביאו להיווצרותם של מינים המיוחדים לה בלבד, היא איזור מיוחד בממלכה הפלאוטרוֹפִית — האיזור המאלאי-גאשי (ע"ע זואוגרפיה, עמ' 653, 655—656, ור' משה שם). מינים אלה הם מהפרימיטיביים לקבוצותיהם.

היונקים, פרט לעטלפים, כולם אנדמיים. אין יונקים גדולים במ'. הלמוריים (ע"ע), הם האֶפִיִינִיִים למ' ומהווים קרוב למחצית מספרם של היונקים (וע"ע אנתרופולוגיה פיסית, עמ' 716). הרוב הגדול של בני סדרת הקיפופים וכל הגדולים שבהם (ביניהם האי-אי, המהווה משפחה מיוחדת) נמצאים רק במ'. כן אֶפִיִינִי למ' הטְנַק (ע"ע אוכלי-חרקים,



טים רבים ממוצא אֶתְנִי מעורב; הגדולים שבהם — הַבְּצִימִסֵּאֵרִי רֶאקָה (כ 1.1 מיליון נפש), הַצִּירִי מִיְהִטִּי (500.000), סֶאקֶאלֶאוּהָ (420.000). הזרים, היושבים ברובם בערים, מהווים פחות מ-2% בכלל האוכלוסייה, אך רבה חשיבותם כגורם כלכלי. חלקם של האירופים, בעיקר צרפתים (כ 33.000), נמצא בירידה מאז מתן העצמאות, בעוד שמספר ההודים (17.000) והסינים (9.200) עולה. למרות ההגבלות על הגירתם לרה"מ, אלה יושבים בערי-החוף ועוסקים במסחר. לפי הערכה, 57% מפלל התושבים מחזיקים באמזנות אַנִּימִיסְטִית, 38% הם נוצרים (20% קתולים) ו-4% מוסלמים. השפות הרשמיות הן מאלאגאסי וצרפתית.



בת מאדאגסקאר

למרות הנהירה לערים, יושבים בהן רק 15% מפלל האוכלוסיין. הערים הגדולות הן: טַנְנִירִיו (ע"ע) הפירה, 362.000 תוש' (1969); טַמְטַבִּי, עיר-הנמל הראשית במזרח, 55.000 תוש'; מאגַזְנָגָה, עיר-נמל בחוף הצפוני-מערבי, 50.000 תוש'.

חִינוּךְ. ברה"מ נהוג חינוך-חובה לגילאי 6-14. ב-1968/9 למדו בבת"ס יסודיים 815.000 תלמידים, בבת"ס על-יסודיים ומקצועיים — 75.300 תלמידים, באוניברסיטה שבטַנְנִירִיו (נוסדה 1961) — 4.000 תלמידים.

חֻקָה ומשטר. חוקת הרה"מ נתקבלה ב-1959 ותוקנה ב-1960 וב-1962. המשטר נשיאותי, הנשיא הוא ראש הרשות המבצעת. הוא נבחר בבחירות כלליות לתקופת-כהונה בת 7 שנים. הנשיא ממנה סגן-נשיא, וכן ממשלה, הוא עומד בראשה. הוא מוסמך לפטר את האסיפה הלאומית.

הרשות המחוקקת מורכבת מִסְנַט בן 54 חברים, שחלק מהם נבחרים ע"י המחוזות והרשויות המקומיות, חלקם מת-מנים ע"י הממשלה, ומאסיפה לאומית. בת 107 חברים, הגבירת בבחירות כלליות לתקופת-כהונה של 5 שנים.

מ' מחולקת לשישה מחוזות, ועל כל אחד ממנה ראש-מחוז ומועצה כללית.

כוחות מזויינים. בשל מיקומה של הרפובליקה על אי, בלא שכנים ואויבים, היא יוצאת-דופן בעולם בכך, שכוחותיה המזויינים, 4.500 איש, בצירוף הדאנדארמריה בת כ-4.000 איש, מהווים רק קצת יותר מ-0.1 אחוז מאוכלד-סייתה. תקציב-הביטחון (1969) — כ-13.5 מיליון דולאר. הציווד הצבאי ואימון הכוחות — צרפתיים. בכוחות-הקרקע (4.000 איש) 2 גדודי חי"ר, בצירוף צנחנים ויחידת-סיור. לכוח-האוויר — מטוסי תובלה וקישור. לצי 4 אניות קטנות ופולגת-נחתים.

כלכלתה של הרה"מ היא טיפוסי לארצות מתפתחות; היא מבוססת על החקלאות, שמעסיקה כ-84% מהי-מרועקים במשק ותורמת כ-90% לערך היצוא. ההכנסה הלאומית לנפש היתה ב-1969 כ-100 דולאר. הגידולים העיקריים (1970): אורז (על 49% מהקרקעות המעובדות; 1.8 מיליון טון); קפה (50.000 טון), שהוא גידול-היצוא

העיקרי; שָׁנָף (נזיל) — מ' מספקת כ-70% מהתפוקה בעיר-לם; קנה-סוכר (130.000 ט'); סִיזֶל (25.000 ט'; 1969); פֶּנְנֹות (180.000 ט'); אגוזי-אדמה (45.000 ט') ופלפל שחור (2.200 טון). בשנות ה-60 החל (בהדרגת ישראלים) בגידול פותנה ופרי-הדר. — משק בע"ח ברה"מ כולל (1970) כ-9.8 מיליון ראשי בקר, 530.000 חזירים, 615.000 פבשים וכ-780.000 עזים. שיוק הבשר אינו מאורגן היצוא של בקר חי ובשר — נחשל.

המחצבים העיקריים הנחצבים ברה"מ — לא בכמויות מסחריות — הם גראפיט, נציץ, אוראניום, תוריום ולאחרונה גם בציר כרום. החלו גם בחיפושי נפט. מרבית האנרגיה החשמלית המיוצרת ברה"מ מקורה במפעלים הידרו-חשמ-ליים (110 מיליון ק"ש, מתוך תפוקה כללית של 150 מיליון ק"ש [1969]). לרה"מ פוטנציאל רב לפיתוח מפעלים הידרו-חשמליים, אך עד היום נוצל רק חלק ועום ממנו.

התעשייה ברה"מ צועדת את צעדיה הראשונים. בסוף שנות ה-60 הוקמו ברה"מ בתי-זיקוק לנפט, מפעלים לייצור נייר, גפרורים וחמרי-בניין, ותשלובת טכסטיל. — התחבורה היבשתית ברה"מ מצומצמת — כ-8.400 ק"מ דרכים (רק 2.100 ק"מ מהם פבישים מכוסי-אספאלט) ושתי מס"ב באורך של 876 ק"מ. חלקים רבים של האי מנותקים מהמר-פז בעונות-הגשמים. הנמל העיקרי של הרה"מ הוא טמטב שבמזרח, הקשור במס"ב עם הפירה. דִּיגֶו־סוֹאֶרְס, בצפון האי, הוא נמל טבעי, מהטובים בעולם, ומשמש כיום כבסיס עיקרי לצי הצרפתי באוקיאנוס ההודי. תחבורה אווירית היא אמצעיה-התחבורה המקובל באי. קיימת מערכת מסודרת לכל רחבי האי. ליד טאנאנארוו הוקם שדה-תעופה בין-לאומי.

לרה"מ גירעון מתמיד במאון המסחרי שלה. היבוא הסי-תפם ב-1969 בכ-179 מיליון דולאר, היצוא — בכ-112 מיליון דולאר. מוצרי-היצוא העיקריים הם קפה (28% מערך היצוא), שגף (10%), אורז (8%), וסופר-קנה (6%). קשרי-המסחר העיקריים של הרה"מ בתחום היבוא הם עם צרפת (52% מערך היבוא), אה"ב (9%) ומערב-גרמניה (6%); בתחום היצוא — עם צרפת (36%), אה"ב (23%) וְיַאֲנִינִין (12%).

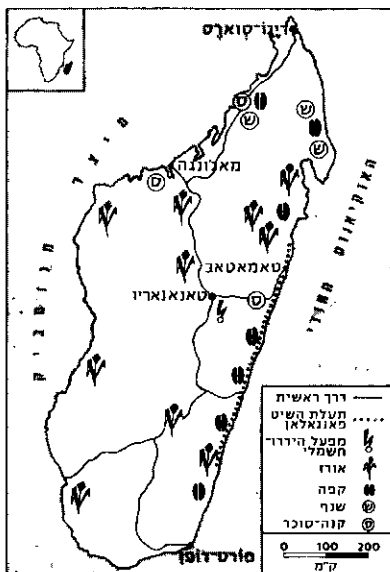

מאדאגסקאר: כלכלה

המטבע: פראנק מאלאגאסי; 277.7 פר"מ = 1 דולאר של אה"ב.

ד. אבני, מדגסקר — דוגמה למדרגוניה ילידית של חברה מסורתית במאה הי"ט (קשת, י"ג), תשל"א; E. François, *Plantes de Madagascar*, 1937; R. Decary, *La Faune m.*, 1950; R. Gendarme, *L'Economie de Madagascar*, 1960; R. K. Kent, *From Madagascar to the M. Republic*, 1962; H. Isnard, *Madagascar*, 1965; V. Thompson — R. Adolff, *The M. Republic*, 1965; G. Bastian, *Madagascar, étude géogr. et économ.*, 1967; C. Janicot — F. Ranaivo, *Madagascar*, 1968; M. Massiot, *L'Organisation politique, administrative, financière et judiciaire de la Républ. M.*, 1970; J. L. Guillaumet — J. Kœchlin, *Contribution à la définition des types de végétation dans les régions tropicales (exemples de Madagascar)*, (Candollea, 26), 1971.

ה. א. ה. — א. ה. ט. מ.

ה לשונות המאלאגאסיות, המדוברות בפי כ 6 מיליון תושבי הרה"מ נחשבות ע"י רוב החוקרים כלשון אחת, ולה דיאלקטים אחדים, שהמפותח שבהם — המכונה מְרִינָה — השתלט על השאר וקיבל מעמד של שפה רשמית ב 1820. המאלאגאסית משתייכת לתת-המשפחה האינדונזית של משפחת הלשונות האוסטרונזיות (ע"ע אוסטרונזיה), אך יש לה מספר תכונות המבדילות אותה מקרוביה ומייחדות לה מקום נפרד בתוך משפחתה, כגון הפיכת עיצורים בסופי-מלים (k l p d t i g b), קיומה של תווית-ידוע ועוד. באוצר-המלים של המאלאגאסית ניכרת השפעה של שפות אפריקניות (שפות-באנטו [ע"ע אפריקה, עמ' 315/6], סוהילית [ע"ע]), של ההינדית (ע"ע הדו; עמ' 482), הערבית, האנגלית והצרפתית.

הלשון הרשמית נכתבת באותיות לאטיניות, אולם מספר שבטים בדרום-מזרח האי שומרים עדיין על הכתב הערבי שרכשו לפני הכתב הלאטיני.

אָפִייה הרך המוסיקלי הֶקְנָה לשפה המאלאגאסית את הכינוי „האיטלקית של האוקיאנוס ההודי“.

L. Gerbinis, *Le Langue m.*, 1949; A. Meillet — M. Cohen (eds.), *Les Langues du monde*, 1952; A. Martinet (ed.), *Le Langage*, 1968.

ספרות. רובה של הספרות המאלאגאסית (הסה"מ) עד ראשיתה של המאה ה 19 היתה ספרות-שבעל-פה. לעתים קרובות הפיצו אותה זמרים-מספרים נודדים (mpilalao), שנהגו לשלב סיפורים עם שירה וריקוד. שירים ליריים שונים, תפילות, שירי-מקהלות ושירים זידאקטיים בצורת ריפוח פיוטי (האינ-טני [hain-teny]) היו נפוצים מאד. מקובלים היו גם נאומים מוטרניים (קאבארי [kabary]), שהשמיע המלך, ראש-המשפחה וכד', משלים-פתגמים (אֶ-האבולאנה [ohabolana]), משלי-חיות, אגדות וסיפורים על אישים וגיבורים. אצל רובם של השבטים המאלאגאסיים ספרות זו היא עד היום היחידה. העם המאלאגאסי הושפע מתרבויות שונות: ההודית, הערבית-פרסית ויתכן אף הי-הודית (בנוספי-בוראהה היתה קיימת, כנראה, במאה ה 17 מושבה יהודית, שמוצאה היה, אולי, מצֶדֶן). עד ראשית המאה ה 19 נשתמרו רק כתבי-יד מועטים, שהעתיקים שבהם הם מן המאה ה 17. הם כתובים בדיאלקט מאלאגאסי וכי-אותיות ערביות. תֶכְנֵם: תפילות, השבעות מאגיות, מסורות היסטוריות-אגדיות וקוסמוגוניות. מראשית המאה ה 19 הת-חילה לחזור למאדאגאסקר השפעה אירופית: נוסד בי"ס ראשון, הוכנס השימוש בא"ב לאטיני והודפסו ספרים רא-שונים. כל אלה באו בעיקר כתוצאה מפעולתם של מטיפים

נוצרים. תרגום התנ"ך למאלאגאסית, שנחשב ליצירת-מופת בלשון הקלאסית, השפיע השפעה עצומה על הסה"מ החדשה. בייחוד קרוב היה לרוחם של המאלאגאסים „שיר-השירים“ במליצותיו ובציוויריותו. שניה בחשיבותה, לאחר השפעת התנ"ך והברית החדשה, היא השפעתם של הסימבוליסטים הצרפתים, בפרט רנבו (ע"ע) ובודלֶר (ע"ע). כמעט כל יוצריה של הסה"מ החדשה הם בני השבט הוֹבָה, רבים, בייחוד בסוף המאה ה 19 וראשית ה 20, כתבו רק צרפתית או צרפתית ומאלאגאסית כאחד. בין המשוררים הדו-לשוניים הצטיין ז'אן-ז'וזף ראבֶאֶרִיבֶלוֹ (J. J. Rabéarivélo; 1901—1937). בשיריו מורגש פיצול טראגי בין אהבת עמו ומסורותיו הלאומיות ובין השפעתה המכרעת של שירת צרפת. לאחר השתלטותם של הצרפתים על האי (1896), קמה, כתגובה, תנועה לאומית, שהביאה בכנפיה התעניינות גוברת והולכת בעברו של העם המאלאגאסי ובספרות-שבעל-פה של השבטים השונים. אמנם ההשפעה האירופית, ובפרט הצרפתית, על הסה"מ החדשה ניכרת מאד; ואולם לאט-לאט מתמוגגת ההשפעות הזרות עם המורשת הספרותית המקורית של העם המאלאגאסי. תהליך זה הוחש עם השגת העצמאות והעלאתה של הלשון המאלאגאסית ללשון רשמית יחידה של המדינה.

ש. ענבל (מתרגם), האי הגדול; משירי מדגסקר (מבחר תרגומים בצירוף טקסטים צרפתיים), תשכ"ה; C.-M. Lo-rin — A. Rakoto Ratsimamanga, *Littérature m.* (Hist. des Littératures [éd. R. Queneau], I, 1446—1460), 1955; R. Ranaivo, *La Littérature m.*, 1956; J. Faublée — M. Urbain — Faublée, *Die madagassische Literatur* (Die Literaturen der Welt [Hrsg. W. V. Einsiedel], 1317—1326), 1964.

מ. ט. א. — א. ק.

היסטוריה. אין עדויות כתובות על מוצא המאלא-גאסים וזמן בואם לאיים המאלאגאסיים. שפתם היא ממש-פחת הלשונות המאלאיות-פולינזיות, ותרבותם מאלאית-אינדונזית. אבות המאלאגאסים היגרו מאינדונזיה — כנראה מבורנאו — סמוך לתחילת סה"נ הפליגו בסירותיהם לאורך חופי הודו וערב והתיישבו בחופי מזרח-אפריקה (קְנִיָה של היום). בלחץ הבאנטו נטשו את מקומם והתיישבו במאדא-גאסקאר — אולי בסוף האלף הראשון לסה"נ. עד אז היו האיים ריקים מאדם.

במאות הראשונות של האלף השני יסדו ספנים ערבים ומוסלמים ערי-מסחר בחופי מאדאגאסקאר. מימצאים ארכי-אולוגיים מוכיחים שוֹהֶמָאר (Vohemar) היתה נמל משגשג במאה ה 13.

השם „מאדאגאסקאר“ נזכר אצל מְרִקוֹ פּוֹלוֹ, אך נראה שהתכוון לאיזור מוֹנְדִישוֹ בסומאליה. הפורטוגלים, האיר-פים הראשונים שהגיעו לאי, קראו לתושבים „מאלאגאסיים“, כנראה על שם חבל-ארץ בדרום האי. נסיונם להתבסס באי ונסיון ההולאנדים, האנגלים, ובייחוד הצרפתים אחריהם, לא הצליחו נוכח התנגדותם העזה של התושבים. רק בסוף המאה ה 18 הרשו ראשי שבט צְצִימיטאראקה לסוחרים איר-פים להתיישב במספר נמלים בחוף המזרחי.

בתחילת המאה ה 18 הצליח מלך של שבט הסאקאלאוחה להשתלט על רוב מערבו של האי. בסוף אותה מאה התאחד שבט המְרִינָה (הוֹבָה), ובמאה ה 19 השתלט שבט זה על כל האי; בתלקים המרוחקים של צפון האי ודרומו היה של-טונו רוטף.

מְלֻדִין, אַיִי (Maldivé Islands), מדינת-איים קטנה באוקיאנוס ההודי (ע"ע הַדִי, האוקיאנוס הַי, ור' מפה שם, עמ' 607/8). 298 קמ"ר; 110.770 תוש' (1969). איי-מ' כוללים שרשרת של 13 אַטוֹלִים (ע"ע אַטוֹל) וכ-2.000 איים זעירים ושונות-אלמוגים, היושבים על רומז של רכס תת-ימי (רכס לאקאדיוו), ומשתרעת בכיוון צפון-דרום, לאורך כ-700 ק"מ. האיים קטנים ושטוחים: הגדולים שבהם שטחם מגיע ל-5—6 קמ"ר, והנקודות הגבוהות ביותר מגיעות ל-10 מ' מעל-פני האוקיאנוס. האקלים משווני, חם ולח; גשמים — כ-4.000 מ"מ בשנה — יורדים בשפע בכל חודשי השנה. רובם הגדול של האיים מכוסים צמחייה טבעית עשירה, בעיקר של דקל-הקוקוס. כ-200 מהאיים מאוכלסים; בגדולים שבהם נהוגה עבודת-אדמה. מגדלים בעיקר דוחן, מיני-קטניות, ירקות, פירות טרופיים ותבלינים. דגים מהווים חלק חשוב בתזונת התושבים, אך שלל הדיג (כ-25.000 טון בשנה) מותיר עודפים ניכרים, שאותם מייבשים ומייצאים לדרום-הודו ולצ'ילון. כן מייצאים קוקוס וסיבי-קוקוס.

רוב התושבים הם צאצאי מהגרים שהגיעו לאיים מדרום-הודו ומצ'ילון, ומיעוטם ערבים — צאצאי סוחרים וספנים שהאיים שימשו להם תחנה בדרכם להודו ולמלאיה. היסוד הערבי חזק ביותר באיים שבחלקה המרכזי של השרשרת. תושבי האיים מוסלמים סונים. שפתם היא ניב סינהאלי, המכיל הרבה מלים ערביות.

החשובים שבאיים הם מאלה (Male), שמספר תושביו 12.900 (1969) והוא משמש בירת איי-מ'; גאן (Gan) — 8.235 תוש', ובו שדה-התעופה, שהוקם ע"י הבריטים ומשמש בסיס לחיל-התעופה שלהם וכן תחנת-מעבר למטוסים אור-חיים. התחבורה בין האיים ובינם לבין צ'ילון הודו מתנהלת באמצעות ספינות קטנות.

היסטוריה. האסלאם חדר לאיי-מ' במ' 12. ב-1518 הגיעו הפורטוגלים לאיי-מ' והחזיקו בכמה מהם כ-10 שנים. במאה ה-17 היו איי-מ' לסירוגין תחת מרותה של הולאנד, ששלטה אז בצ'ילון. מ-1887 עד 1965 שלטו הבריטים. ב-1965 זכו איי-מ' בעצמאות במסגרת חבר-העמים, וב-1968 נהיו לרפובליקה. לבריטניה בסיסים צבאיים שם.

H. C. Bell, *The M. I.*, 1940.

מ. בר-מ.

מְלָה, פּוֹמְפּוֹנְיוֹס — Pomponius Mela — (המאה ה-1 לסה"נ), גאוגרף רומי, יליד ספרד הדרומית. הוא חיבר, כנראה בזמנו של הקיסר קלודיוס, סיכום גאוגרפי De chorographia („על תיאור הארץ"), בשלושה כרכים. הוא תיאר עפ"ר את האזורים שלחופי הימים, ואילו על פנים-היבשה סיפר רק דרך-אגב. בחיבור ניתנו רשימות של שמות-המקומות, אך חסרים פרטים על המרחקים שביניהם. לעומת-זה יש תיאורים — בסיגנון רטורי — של הטבע וה-אקלים ושל המנהגים. העולם המתואר בו הוא בערך זה שהפיר סטרבון (ע"ע). תיאור קצר של איי ניתן בספר I.

F. Gisinger, *P. M. (P-W., RE, XXI, 2)*, 1952.

מְלוּ, פְּרַנְסִיסקו מְנוּאֵל דֶּה — Francisco Manuel de Melo (Mello) — (1611, ליסבון — 1667, שם), סופר פורטוגלי. בן למשפחת-אצילים, התגייס לצבא הספרדי והשתתף במלחמת פלאנדריה ומרד קאטאלוניה. אולם ב-1640 עבר מ' לשירותו של דוכס בראגאנסה (ע"ע

המלך רְדֵמָה I (1810—1828) פבש את רוב האי, הומין מומחים אירופים ומיסיונרים, החליף את הכתב המאלאגאסי מאותיות ערביות ללאטיניות, הכניס את הדפוס לארצו ויסד בת"ס רבים. אלמנתו ראנאוואלונה I (1828; Ranavalona) — חשדה באירופים ורדפה את המאלאגאסים הנוצרים. נין לאבורד (Laborde), אחד האירופים המעטים שנשארו באי ונדעה לו השפעה על המלכה, הקים תעשיות רבות באי. בנה, רְדֵמָה II (1861—1863), ניסה להנהיג תיקונים, ובכלל זה ביטל את עונש-המיתה, ופתח את ארצו לאירופים. הוא נרצח בידי השמרנים. פעילות המיסיונרים — ישועים, אַנגְלִיקָנים, קוֹיקְרים ולוֹתְרָנים — נמשכה, המלכה ראנאוואלונה II (1868—1883) וראש ממשלתה ובעלה רינילאיא-ריוֹנִי (Rainilaiarivony), שהיה השליט למעשה, נטבלו לנצרות הפרוטסטנטית. רינילאיא-ריוֹנִי היה גם בעלה של המלכה האחרונה של ממלכת המרינה, ראנאוואלונה III (1883—1896). הוא ניסה להנהיג תיקונים, ובכלל זה בוטלה העבדות. כן ניסה לשמור, בעזרת בריטניה, על עצמאות ארצו מפני השתלטות צרפת, אך ב-1890 הסכימה בריטניה לה-פיר בחסות צרפת על האי, תמורת הכרה בחסותה על נזיכר. ב-1894 נחת צבא צרפתי באי וב-1895 השלים את כיבושו ומ' היתה לארץ-חסות. מרידה ב-1896 דוכאה בידי הגנרל ז'. ס. גליני (ע"ע), המלוכה בוטלה, המלכה הוגלתה לאל-גיריה, והאי מאדאגאסקאר נהיה למושבה של צרפת.

גליני משל שם ב-1896—1905 ביד חזקה ובמרץ, ופעל לפיתוח פלפלת האי — בסלילת מסילות-ברזל — ובדאגה לחקלאות, וכן להרחבת החינוך. השאיפה לעצמאות התבטאה במרידה ב-1904 ובתנועת-מחתרת, שנחשפה במלה"ע I.

במלה"ע II נשאר האי בידי צרפת הווישאית. ב-1942 כבשו אותו כוחות בריטיים, כדי למנוע את כיבושו בידי היאפאנים, וב-1943 מסרוהו לכוחות צרפת הקפשיית שבהנהגת דה-גול. אחרי מלה"ע II גברה התנועה הלאומית באי, מנהיגי הלאומנים, רַוּוּאהֶאֶנְגִי (Ravoahangy) וְרַוְוָהֶאֶנְגִי (Ra-seta) נבחרו לאספה הלאומית של צרפת כנציגי האי. כשי התברר, שאין כדעת צרפת להעניק אוטונומיה לאי, פרצה שם מרידה (מארס 1947). גרמה לכך גם הרעה במצב הכלכלי. המרידה דוכאה באכזריות, ובעקבותיה החלה צרפת להשקיע כסף רב יותר בפיתוח תשתית לכלכלה ורשת-חינוך, וכן במתן שלטון עצמי למאלאגאסים — במסגרת של רשויות מקומיות.

ב-1958 נהיתה הרה"מ לרפובליקה אוטונומית במסגרת חבר-העמים הצרפתי (Communauté Française), וביוני 1960 נהיתה לעצמאית לגמרי, אך נשארה בחבר. ליפודה הלאומי של הרה"מ מגובש הרבה יותר מרוב מדינות אפריקה. בהנהגתו של פ. ציראנאנה (Tsiranana), הנשיא מאז 1959, נשמר משטר דמוקרטי, רב-מפלגתי, ברה"מ. ציראנאנה היה ממנהיגי הגוש המתון של מדינות אפריקה. מהומות, שפרצו ב-1972, העלו לשלטון את הצבא, אף שציראנאנה שמר על תוארו כנשיא. הוא קיים קשרי-ידידות עם ישראל וביקר בה, ול אשכול וג. מאיר ביקרו ברה"מ. ישראל סייעה לרה"מ בפיתוח הכלכלה ובאירגון חברתי.

R. Croft-Cooke, *The Blood-Red Island*, 1953; J. Rabemananjara, *Nationalisme et problèmes malgaches*, 1958; H. Deschamps, *Histoire de Madagascar*, 1960; E. Ralaimihoatra, *Histoire de Madagascar*, 1966.

א-ה-ט

בתוך זמן הפירעון, — שקביעת הזמן היא לתקנתו בלבד (ב"מ ע"ז, ע"ב).

אסור למלוה לנגוש את הלוה אם הוא יודע שאין לו לשלם (שמות כב, כד; ב"מ ע"ה, ע"ב). אם נמצאו נכסים ללוה, בי"ד יורדין לנכסיו ו"מסדריך" לו מזון ל30 יום וכסות הראויה לו ל12 חודש וכד', ומן השאר משלמין את החוב (ב"מ קי"ג—קי"ד). „פריעת בע"ח מצוה", וכופין עליה (כתו"פ"ו, ע"א), והלוה שיש לו ואינו משלם נקרא רשע (ע"פ תה"ל, לו, כא; והשר אבות ב', ט'). המ' משמט בשמיטה, התורה הזהירה שלא ימנע אדם מלהלוות בגלל זה (דב' טו, ט—י), ובדבר זה התקין הלל את הפרוזבול (ע"ע). בזמן הזה שמיטת נכסים מדברי סופרים (חור"מ ס"ו, א'). המלוה הלוה מזהירים מלקחת רבית — ועל כך ע"ע רבית. על שיעבוד הגוף, לצורותיו, במ', ע"ע שעבודים, וביב"ל שם.

ש. ו.

**מַלְוִי** (Malawi, לפנים ניאסלנד [Nyasaland]), מדינה בדרום-מזרח אפריקה — רפובליקה במסגרת חבר-העמים הבריטי; 118,484 קמ"ר, מהם כ-1/5 — 23,720 קמ"ר — שטחי ימות (ובעיקר חלקה של מ' בַּיִת-מ'; ע"ע מַלְוִי, יַמֵּת-). 4.6 מיליון תוש' (1971).

למ' צורה ארוכה (870 ק"מ) וצרה (רוחבה המירבני 160 ק"מ). לאורך חופה המערבי של יַמֵּת-מ' ומדרום לה, גובלת בזאמביה במערב, בטאנגאנייקה — בצפון ובצפון-מזרח, וב-מוזאמביק — בדרום-מזרח ובדרום. יַמֵּת-מ' והרצועות המי-שוריות הצרות (3—5 ק"מ) שלחופיה במזרח-המדינה, וכן עמק הנהר שיִרָה — שדרפו מתנקות הימה דרומה, אל נהר זַמְבּוּזִי (ע"ע) — מהווים את חלקו הדרומי של הבקע הסורי-אפריקני. משני צידי הבקע, שרוחבו כאן 20—80 ק"מ, מצויות רמות המסתיימות במתלולים גדולים המתנשאים 600—1,200 מ' מעל פני יַמֵּת-מ', התוספת בתחומי מ' כמעט את כל שטח הבקע. הרצועות המישוריות שלחופי הימה וכן עמק הנהר שיִרָה, שבו נעשה הבקע צר-יותר, מאוכלסים בצפיפות ובהם מרוכזים רוב תושבי-המדינה. הרמה שמערב לבקע, הבנויה רובה מסלעים קריסטאליניים, היא חלק מה-רמה הגדולה של מרפזי-אפריקה ודרומה. גובהה 1,200—1,800 מ', ומעליה מתנשאים כמה גושי-הרים המגיעים בצפון-מ' לגובה של 2,280 מ'. הרמה מבתרת ע"י נהרות רבים היור-דים ממנה, בגיאות צרים ועמוקים, לעבר יַמֵּת-מ' ונותנים לה אופי הררי.



מאלאווי: ריונים בימת צ'ילוהו (ברשות שניריות מאלאווי בירושלים)

זיזאן IV), שמרד בספרד. הספרדים עצרהו והוא ישב ב1644—1653 בכלא ספרדי, וב1653—1659 היה בגלות בבראזיל. ב1663—1665 מילא שליחיות דיפלומטיות מטעם מלך פורטוגאל.

מ' כתב בעיקר בספרדית, וגם בפורטוגאלית, חיבורים היסטוריים, מסות דתיות ומוטריות, מחזות ושירים. ביניהם: Historia de los movimientos, separación y guerra de Cataluña („תולדות ההתקוממות, הפרישה המלחמה של קאטאלוניה“), 1645 — אחד הספרים החשובים באותה עת; Carta de guia de casados („מכתב-מדריך לאנשים נשוי-אים“), 1651; Obras morales („כתבים מוסריים“), 1664; Obras métricas („כתבים בחרוזים“), 3 פרכים, 1665 — קובץ שירים ליריים; Fidalgo aprendiz („האציל המת-למד“), 1665 — מחזה. סיגנונו של מ' תמציתי וחי. הוא ידע לבנות סגנונות מרשימות ולהעלות דמויות משכנעות.

מ' כתב גם ספר פללי על הקבלה: Tratado da ciencia, Cabala, שפורסם לאחר מותו, 1724.

E. Prestage, Don F. M. de M., 1922; id., D.F.M. de M. (Modern Language Rev., 37), 1942; J. Colomès, La Critique et la satire de Don F. M. de M., 1969.

### מְלוֹדְרָמָה, ע"ע סְפָרוֹת; דְרָמָה; טְרַגְדִיָה; תְּאֵטְרוֹן.

### מְלוּה, ע"ע בַּנְק; מְמוֹן; עֲרֵבוּת; רְבִית. שְׁעֻבּוּדִים.

בהלכה. הלוואה לעני היא מצוות-עשה מן התורה (שמות כב, כד; מכילתא שם), ומעלתה למעלה מצדקה (שבת ס"ג, ע"א; חור"מ צ"ג, א'), לפי שאין העני בוש בדבר (רש"י, שם). „מ' להוצאה ניתנה“ (קיד' מ"ו, ע"א), וע"כ נשוא המ' — כסף או פירות מדודים ושקולים (ב"מ ע"ה, ע"א) — הוא קניינו של הלוה ואינו חייב להיות מושב בעין, אלא שהלוה נעשה לבעל-חוב. תיתכן גם זקיפת חובות אחרים במ', כגון שהמוכר, או המשפיר, מסכים להפוך את התשלום המגיע לו לחיוב מ'; קיימים סדרי-קדימה ועדיפויות בסדרי הגוביינא של החובות למיניהם, כשהנכסים אינם מספיקים לכולם (ב"מ ע"ז, ע"ב). המ' אפשרי בשטר או בע"פ; אם הלוהו בפני עדים בקניין סודר, הרי זה כמ' בשטר, כי „סתם קניין לכתובה עומד“ (ב"ב מ' / ע"א). ואם הלוהו בפני עדים בלבד הרי זה מ' בע"פ; כתב ידו של הלוה בלבד, בלא עדים, הרי זה מ' בע"פ (ב"ב קע"ו, ע"א). מ' בשטר גובה מנכסים משועבדים (ע"ע שעבודים), שהיו ללוה בשעת המ' ונמכרו על-ידו לאחר התאריך שעל השטר, ומ' בע"פ גובה מנכסים בני-חורין בלבד (ב"ב, שם) „משום פסידא דלקוחות“; במ' בשטר מכריע השיקול „שלא תנעול דלת בפני לווין“, וההנחה כי שטר יש לו קול, ויזהרו הלקוחות. עם זאת גובה גם מ' בע"פ מן היורשים (ב"ב, שם). אסור להלוות בלא עדים, שמא ישכח ויכפור ונמצא המלוה עובר משום „לפני עור לא תתן מכשול“, אלא א"כ הלוהו על משפוח. המלוה את חבירו בעדים, אין צריך לקרעו בעדים ונאמן הלוה בשבועת-היסת, אלא א"כ הותנה במפורש שיפרענו בעדים (שבר' מ"א, ע"ב). סתם מ' — בע"פ ובשטר — אינו ניתן לתביעה לפני 30 יום (מכות ג', ע"ב). בכל מקרה אין המלוה יכול לתבוע חובו קודם זמן הפירעון, אך הלוה יכול לפרוע את חובו — כולו, או מקצתו, גם

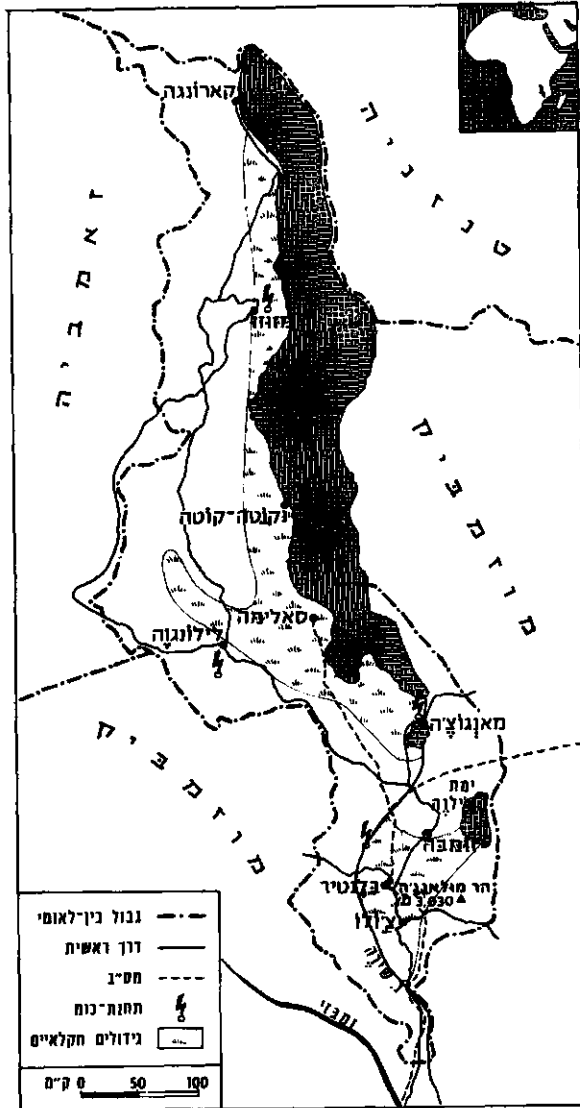

מאפייני: כלכלה

ב-1969 הוחלטו דיני-הראיות של המשפט הבריטי, שהיו נהוגים לפני-כן, בדיני-ראיות אפריקניים, ובתהליך נהפכו „מסודרתיים“.

בכוחותיה ביטחון של מ' גדוד חי"ר עצמאי, עם כל השירותים (למעלה מ-1,000 איש).

כלכלתה של מ' מבוססת על החקלאות, שמעסיקה כ-81% מפלל המועסקים, והיא עיקר מקורו של התל"ג (51% [1968]) ושל היצוא המסחרי של מ'. ההכנסה הלא-מית לנפש היתה (1969) כ-56 דולאר, שיעור נמוך-ביותר, אף בהשוואה למדינות השכנות למ'.

החקלאות, השטח המעובד (1970) — כ-2.6 מיליון הקטאר (כ-25% מפלל הקרקעות במ'), וכ-5% מפלל הקרקעות מוקצים למרעה. הגידולים העיקריים (1970): סבך (19,000 טון), תה (17,100 טון), פותגה (9,000 טון) ואגוזי-אדמה (141,000 טון). כן מגדלים שורשים (באטאטה, יאם ומאניהוט), תירס (כ-60% מפלל השטח המעובד [900,000 טון]) אורז, פננות, קפה ואגוזי-סונג (להפקת שמן-סונג, המשמש לתעשיית-צבעים [3,000 טון]).

התעשייה במ' מוגבלת בהקפה והיא פראשית-התפתחותה. היא תרמה לתל"ג כ-12% (1968) ומיצרת בעיקר

דומה לה באפריקה רמת-שיירה בדרום-מזרח מ', שהיא חלק מהרמה שממזרח לבקע. גובהה כ-1,000 מ' ומדרומה מתנשא הר מולנג'ה (מולנג'ה) לגובה של 3,030 מ'. על מדרונות הר זה ועל רמת-שיירה מצויים מטעים רבים בבעלות אירופית. כאן יושבת גם הכירה זומבה. במזרח של רמת-שיירה — אגן סגור, שאת דרומו תופסת ימת-צ'ילוה (Chilwa).

האקלים חם ולח במשך כל השנה מסביב לימת-יובעמק-שיירה, וממוג ויבש-יותר ברמות. כמות הגשמים, היורדים בעיקר בחודשי נובמבר-מארס, מגיעה ברובה הגדול של המדינה ל-1,000-1,200 מ"מ בשנה. השטחים היבשים-ביותר מקבלים 700-800 מ"מ בשנה, החלקים הגבוהים-ביותר — 2,000 מ"מ ויותר. הטמפרטורה הממוצעת של החודש החם-ביותר (אוקטובר) היא בבקע (גובה 470 מ'), 27°, ועל-פני הרמה (גובה 1,200 מ'), 23°; זו של החר-דש הקר-ביותר (יולי) — 21° בבקע, ו-18° ברמה.

הצומח ברוב השטח הוא זה של סאוואנה עצים ושי-חיים. באזורים הגבוהים — יערות המכסים 11% משטח מ' (וע"ע אפריקה, עמ' 301/2). החי — ע"ע אפריקה, עמ' 303-310.

רוב אוכלוסי מ' הם כושים בני שבטים שונים ממש-פחת עמי-באנטו (וע"ע אפריקה, עמ' 319/20). 5 משפחות-השבטים הגדולות הן: יאו (Yao), ניאנג'ה (Nyanja) ונגורו (Nguru) — בדרום-המדינה ובמרכזה, טומבוקה (Tum-buka) ונגוני (Ngoni) — בצפון, אך קיימות עוד 14 משפחות-שבטים קטנות. הוורים מונים כ-18,000; מהם כ-7,000 אירופים (בעיקר ממוצא בריטי), וכ-11,000 אסיאנים (הי-דים). ברחבי המדינה מדוברות כתריסר שפות וניבים מקרמיים. השפה הרשמית היא אנגלית. כ-40% מהתושבים הם נוצרים (רובם פרז'טסטאנטים ומיעוטם קאתולים), כ-50% — עובדי-אלילים, וכ-10% מוסלמים (אלה מרוכזים בעיקר בדרום).

רוב האוכלוסיה היא כפרית, ורק כ-6% יושבים בערים. הגדולה שבערי מ' היא בלנטיר (Blantyre), 110,000 תושבים, שבה מתרכזות עיקר הפעילות המסחרית ובה צומת-התחבורה העיקרי במ'; אופי עירוני יש רק לשתי ערים נוספות: זומבה (Zomba) — הצירה — 20,000 תוש', ולי-לונגה (Lilongwe), 19,000 תוש', שבה נבנית הצירה העתידה.

רק כ-10% מפלל האוכלוסיה יודעים קרוא וכתוב. מערכת-החינוך מקיפה (1967) כ-300,000 תלמידים בבת"ס יסודיים, 6,540 תלמידים בבת"ס על-יסודיים, 9,000 תלמידים בבת"ס מקצועיים, 4,230 תלמידים בבתי-מדרש למורים. ב-1965 נפתחה אוניברסיטה, שמושבה בלימבה, וב-1969 למדו בה 980 סטודנטים. עם-זאת לומדים מאות סטודנטים במדינות אחרות, בעיקר בבריטניה ובאה"ב.

חוקה ומשפט מ' היא, ע"פ חוקת 1966, רפובליקה נשיאותית. הנשיא נבחר ל-5 שנים, והוא עומד בראש הרשות המבצעת; השרים אחראים בפניו, הקפיטמכיוחיו חורג מהנהוג במשטר דמוקרטי. המשטר במ' הוא חד-מפלגתי. בבית-הנבחרים 55 חברים: 50 נבחרים בידי האפריקנים, ו-5 בידי האירופים. פולם חייבים להשתייך למפלגת-הקונגרס של מ'. בית-הנבחרים נבחר ל-5 שנים; לנשיא הסמכות להפסיק את ישיבותיו או לפזרו.

בעקבותיהן פורקה הפדרציה (1963) וב-8.7.1964 הוענקה עצמאות למ'. בנדה היה לנשיא מ'. הוא הפיר בצורך לקיים יחסי-שכנות עם מזאמביק, שהיא המוצא לים לארצו, ועם אפריקה הדרומית ורודזיה, שבהן עובדים רבים מצני-עמו. מדיניות זו עוררה התנגדות מצד חלק מההנהגה, פרצה מרידה נגד בנדה (פברואר 1965) ואחרי דיפויה גלו רבים ממנהיגי האופוזיציה. מ' נהיתה לרפובליקה בעלת משטר חד-מפלגתי (1966). ב-1967 הפירה באפריקה הדרומית — דבר שעורר עליה תרעומת מצד מדינות אפריקה — וב-1970—1971 ביקרו בנדה ודה"מ של אפריקה הדרומית זה בארצו של זה. — מ' מקיימת קשרים לבביים עם ישראל וקיבלה ממנה סיוע.

A. J. Hanna, *The Beginnings of Nyasaland and North Eastern Rhodesia, 1859-95*, 1956; R. I. Rotberg, *The Rise of Nationalism in Central Africa*, 1965; J. G. Pike, *M., a Political and Economic History*, 1968.

נת. ל.

**מַלְוִי, יַמַּת** (Malawi Lake), הדרומית בימות הבקע המזרח-אפריקני. שטחה — 28,000 קמ"ר, וגובה מפלס מימיה — 470 מ' מעל פני-הים — נתון לתנודות עונתיות, שנתיות ותקופתיות. 4/5 משטח הימה נמצאים בתחומי מלוי (ע"ע), שעל-שמה היא נקראת, והשאר — בתחומי מזמביק (ע"ע). הימה צרה — 25—80 ק"מ וארוכה — 580 ק"מ. עמקה המירבי — 785 מ' — מצוי בחלקה הצפוני. מימיה מתוקים ומקורם בנהרות קצרים רבים המנקים וים את זהרים הרמות המקיפים אותה. אלו מתנשאים בתלילות מעל חופיה לגובה של 2,000 מ' ויותר — בצפון. מישור-חוף יש רק בדרום, ומשום-פך מצומצם-יחסית היי-שוב לגדות-הימה ועיקרו — בדרום-מערבה. נהר שירה מוציא את מיהימה דרומה לזמבזי (ע"ע). סערות חזקות שכוחות בעיקר בחדשים מאי-אוגוסט. תפרקת הדיג המשמש לצריכה עצמית מגיעה ל-7,000 טון בשנה. הימה היתה ידועה לפורטוגלים מאז 1616, אך תוארה לראשונה ע"י ליינגסטון (ע"ע), שהגיע לחופיה הדרומיים ב-1859 עם ג'ון קרק.

**מַלְוִי, הֶרְמַן** — Herman Melville — (1819, ניריורק — 1891, שם), סופר אמריקני. בנעוריו לא מצא לו מקום ועסק בעבודות שונות. בגיל 20 ירד בספינה אל הים, ושם נתגלה לו עולם חדש שפירנס לאחר-מכן את יצירותיו. זמן-מה ישב בתוך שבט של אוכלי-אדם, ה"טיפיסי" באיי מארקזאס; משם נמלט אל טאהיטי, ואח"כ הפליג אל הונולולו והתגייס לצי אה"ב ב-1843. ב-1844 השתחרר מן הצי. רות ופנה לספרות. ב-1849 ביקר באירופה וב-1856 — בא"י. ב-1863 התיישב בנייריורק ועבד כפקיד בבית-מכס. את זמנו הפנוי הקדיש לקריאה.

בשני ספריו הראשונים, Typee, 1846 (עבר' 1962), ו-Omoo, 1847, שלל מ' את הציוויליזציה האירופית-נוצרית, הפוגמת לדעתו בטבע-האדם. מ' לא גרס שיצר-לב האדם חף ותמים מנעוריו: בעוד שהפרא של המאה ה-18 הוא "פרא אציל", הפרא של מ' הוא "פרא-אדם", אך הוא ראה יתרון במצב הטבעי, שבו האדם הוא בן-חורין, בעוד שבמצב החברתי הוא נתון באזיקי התרבות המלאכותית ומוסכמותיה. שלילה זו של הציוויליזציה מבוססת בחרי-פות רבה-יותר בספריו Redburn, 1849, ו-White Jacket

מוצרי-צריכה מתכלים, שימורי-ירקות וקפסטייל. — ייצור האנרגיה במ' הסתכם ב-1969 בכ-116 מיליון קר"ש; מהם 108 מיליון קר"ש ממקורות הידרו-השמליים.

תחבורה. במ' רק כ-1,500 ק"מ דרכים סלולות. עורק-התחבורה הראשי במ' היא מס"ב היוצאת מחופה הדרומי של ימת-מ', עוברת לכל אורכו של עמק-שירה, מתחברת עם מס"ב של מזאמביק, ומגיעה לנמל בירה (ע"ע), שדרפו עובר רוב סחר-החוף של מ'. אורפו של מסה"ב במ' — כ-680 ק"מ. — היצוא (כ-59 מיליון דולאר [1970]) כולל בעיקר: טבק (21% מערך היצוא), תה (20%) ואגוזי-אדמה (9%). כן מייצאת מ' תירס וכותנה. היבוא (85 מיליון דולאר [1970]) כולל מוצרי-צריכה, מכונות וציוד-תובלה, דלק ומוזן. קשרי-המסחר העיקריים בתחום היצוא היבוא הם עם בריטניה (51% מערך היצוא; 30% מערך היבוא), רודזיה (5%; 18%) ואה"ב (5%; 5%). חלק מהגירעון במאזן-התשלומים מכוסה ע"י העברות של תושבי-מ' העובדים ברודזיה, באפריקה הדרומית ובזאמביה, בעיקר במכרות ובמחצבות.

המטבע: קוואצ'ה = 1.2 דולאר של אה"ב.

Economist Intelligence Unit, *Economic Survey of M.*, 1964; J. G. Pike — G. T. Rimmington, *M., A Geographical Study*, 1965; F. E. Read, *M., Land of Promise*, 1967.

מ. בר. - מ.

היסטוריה. סוחרים ערבים עסקו מאות שנים בסחר שנהב ועבדים בשטח מ'. סחר-השנהב היה מהגורמים שהביאו להקמת מספר מדינות קטנות, מבוססות על חקלאות, בקרב דוברי ניאנג'ה. במאה ה-17 באו מדינות אלו בשלטון מלך מ', שלטונו התבסס על המונופולין על סחר-השנהב. במקורות פורטוגליים מאותה מאה מציין השם מ' (Malawi או Marawi) את השטח שבדרום-מערבה של ימת-מ'. במאה ה-18 נטלו בני היאז שממורת הימה את עיקר סחר-החוף, ובסוף המאה ה-18 התפוררה ממלכת-מ' למספר מדינות יריבות.

במאה ה-19 התפתח סחר-עבדים, בעיקר בידי היאז בדרום, והערבים הסהילי בצפון. באמצע המאה ה-19 חדרו אל האיזור — הג'ונגי, שקיבלו את האירגון החברתי ושיטות-המלחמה של הזולו (ע"ע), פשטו על האוכלוסיה המקומית, והקימו מספר מדינות ממערב לימה.

הפשיטות המרובות הביאו להרס רב. ליינגסטון (ע"ע) שביקר באיזור ב-1858—1863, עודד פעילות מיסיונרית, חו שאפה לשים קץ לסחר-העבדים. בשל בקשת המיסיונרים החשש מהתפשטותן של פורטוגל וגרמניה התערבה ברי-טניה (1889—1904), וניאסאלנד, היא מ', באה בשלטונה כשטח-חסות. מבחינה כלכלית היתה קשורה ברודזיה. מתיישבים אירופים הקימו בה חוות, ולשם-כך הופקעו קרקעות הילידים. הדבר גרם להתמררות רבה. רבים מבני ניאסאלנד, העניה במחצבים ובעלת תושבים רבים, ביקשו עבודה ברודזיה ובאפריקה הדרומית. המיסיונרים פיתחו את החינוך, וחניכיהם ביטאו את מחאת האפריקנים במרידה ב-1915.

ב-1953 צורפה ניאסאלנד, חרף מחאות האפריקנים, לפדר-רציה המרכז-אפריקנית, בשלטון המיעוט הלבן ברודזיה. המאבק לפרישה מהפדרציה גבר ב-1958, בהנהגת ה. ק. בנדה (ע"ע [פרך-מילואים]). במארס 1959 פרצו מהומות;

כיוות-השלטון שלו קטנות, מעמד טקסי מיוחד, המודגש בתוארי-כבוד: מלך, קיסר, נסיך, ועוד. יש שאישים שהצליחו לעלות לשלטון מכריזים על עצמם, בגלל הליגיטימיות המיוחסת למ, למונארכים, כדי לזכות ביקרה רבה יותר ולשפר את סיכוייהם להנציח את שלטונם ולהורישו לצאצאיהם. פהונת המונארך היא, עקרו-נית, לכל ימי-חייו, ללא צורך בבחירה או אישור מחדש. לרוב מסודרת העברת הפהונה בירושה במשפחת המונארך („שושלת“) לפי כללים קבועים, אולם יש שמונארכים נבחרים לכהונתם (בפולניה המלוכנית ובקיסרות הרומית הקדושה, ובמקרים מיוחדים — ברזסיה, בבריטניה, ביוון, בפלגיה, בפולגאריה, בשוודיה ובנורווגיה). גם במקרים ש-פהם המונארך נבחר, נהוג היה, בדרכ, לבחור לתפקיד זה בבנו של המונארך הקודם או בבן-משפחתו, כך שהירושה והבחירה נהגו שתיהן כאחת. מ" הפכו לעתים לתורשתיות עקב בחירה קבועה של בני אותה משפחה, כגון בצרפת, שבסוף המאה ה-12 נפסק בה נהג הבחירה.

לעומת המתפונת הרגילה של המ' מצויים משטרים יוצאי-דופן; (1) משטר שבו מכהנים שני מונארכים בעת-ובעונה-אחת, כגון, במקרים מסויימים, במצרים העתיקה ובקיסרות הרומית. בעצם, אין זו מונארכיה אלא די-ארכיה. (2) משטר שבו ראש המימסד הדתי מכהן גם כראש-המדינה במעמד של מונארך, כגון האפיפיור בעת שיש לו שלטון מדיני; ההגמונים-הנסיכים בנסיכויות רוחניות; ראש המיסדר הטוטוני (ע"ע); הח'ליף במאות הראשונות לאס-לאם; המהדי (ע"ע) בסודאן, הטנוסי בלוב והדאלאי-למה בטיבט (ע"ע) ועוד. (3) מ' שאין בה מונארך למעשה (הונ-גאריה בין שתי מלה"ע, ספרד מ-1939, משטרי-עוצרים כתר פעות-ביניים). (4) מ' שפהונת המונארך היא בידי מונארך של מדינה אחרת, ואין רישומו ניכר בחיי החברה אלא בהודמנויות נדירות (חטיבות משניות של „אוניות" אישיות שהיו ראליות בעבר; אוסטרליה, קאנאדה, ושאר מדינות-המ' של חברה-עמים בהווה).

לפי מידת סמכויות-השלטון של המונארך נהגים להבחין 3 צורות של מ': (1) מ' אבסולוטית, שבה מרוכזות סמכויות-השלטון כולן בידי המונארך, ורואים אותו כסמכות עליונה שאין מוסדות מדיניים אחרים מגבילים אותו, והוא חייב במצוות הדת ובשמירת המסורת בלבד; ואם המדינה היא „ריבונית“, המונארך הוא הריבון. (2) מ' חוקתית או מוגבלת, שבה מגבילה את המונארך החובה לשתף-פעולה עם מוסדות מדיניים ומשפטיים אחרים; הגבלות אלו — פעמים שהן מנוסחות בחוקות, חוקי-יסוד, וכיר"ב. (3) מ' פארלאמנטאריה, שבה עברו סמכויות-השלטון למעשה לידי פארלאמנט, ממשלה האחראית לפניו, ומוסדות אחרים. במשטרים מסוג זה החוקה והחוקים, ולא רצון המונארך, הם נורמות עיקריות, וכהונת המונארך הופכת לייצוגית-סמלית.

ברוב התקופות היתה הצורה המקובלת של המ' אבסולוטית (ע"ע אבסולוטיות) או מוגבלת. אנגליה במאה ה-17 ורוב המ' באירופה במאה ה-19 עברו למתפונת חוקתית ואח"כ פארלאמנטאריה. מ' אבסולוטית קיימת בימינו במספר מדינות (אתיופיה, נפאל, ערב הסעודית, פויות), שבהן אין משמעות רבה להגבלות על סמכויות המונארך. עד לעת החדשה היו רוב המדינות בעולם מ'. עד 1910

(„מקטורן לבן“), 1850 — סיפוריהם של שני מלחים אמריקנים על המעבר מעולם התום (innocence) אל עולם העוול. 3 ספרים אחרים, שהביקורת רגילה לכונתם „הטרילוגיה“: *Mardi*, 1849, *Moby Dick*, 1851 (עבר תשי"ב), *Pierre*, 1852, שוללים גיבוריו של מ' את הנסיונות השונים לתלות באדם את מקור הרע, כגון הדוגמה של „החטא הקדמון“ או „הנפילה“. הם תוקפים את המוסר הנוצרי של הצייתנות והביטול העצמי, ומגשימים מוסר העומד על המרי ועל בטחון האדם בעצמו. „הטרילוגיה“ חורגת מהתחום של סיפור-מסע ראליסטי אל המיתוס והאלגוריה, והדמויות המיתולוגיות החוזרות בה הן השטן — מזה, וקרבותיו — אדם הראשון, אחאב, איוב, ישו, פאוסט — מזה, חטאיו וייסוריו של האדם, ואף כוחות הטבע, מעידים שלא השטן מת, אלא האלהים, והאדם מופקר לגיהנום עלי אדמות (או למעיו של לווייתן כלי-כול), ואין לו מפלט אלא במרי ובמות.

בפרק חייו הקרוי, משום-מה, „השתיקה הארוכה“, כתב מ' רומאן היסטורי *Israel Potter*, 1855; קובץ-סיפורים *Piazza Tales* („סיפורי הפיאצה“), 1856; סאטירה *The Confidence Man: His Masquerade* („איש האימון: הת-חפשותו“), 1857; 3 קובצי-שירים (1866, 1888, 1891); ואפוס *Clarel* — על העליה-לרגל לארץ-הקודש, 1876. הצד השווה שביצירות המאוחרות האלה הוא בתפנית מן העיסוק בגיבורים מרדניים-הרואיים נוסח פרומטוס, אל גיבורים אנטי-הרואיים, קרבנות סבילים, נוסח ישו. מ' מעמיד את ישו הצלוב כקרוב הבא לכפר על רשעות האל, קרוב שאולי הוא מכסה על עונו של האב האכזר, אך אינו מבטל בשום פנים את אכזריותו ואינו הופך אותה לחסד ולרחמים ול-אהבה. ביצירתו האחרונה, *Billy Budd* (יצאה לאור רק לאחר מותו, ב-1924 [עבר תשי"ג]), מעמיד מ' את גיבורו בילי כמין ישו הצלוב, אב-טיפוס לאדם התם והמאמין, שעצם אמונתו העיוורת והנואלת עושה אותו לקרוב השטן. מ' מצייר את האדם כיתום קוסמי, ניצוץ תבוני-מוסרי בחשכת האיתנים העיוורים של טבע אדיש לחלוטין לשאלת הטוב והרע. הוא רואה את תפקיד האמן כניסיון להסיר מעל פני הטבע את המסווה הכוב שמשות לו האמונה והאמונת, ולחשוף את האמת שהטבע הוא עיוור ואכזרי. משמפר אלוהי-הטבע או אלוהי-הצלב את הציווי המוחלט „לא תרצח“, הרי זכותו וחובתו של האמן להעמיד את האל עצמו לדין, ומפלל כל ה„לאויון“ של מ', כנגד הרע בחברה, כטבע ובאל, משתמע ה„הן“: זכותו וחובתו של הניצוץ היתום להוכיח שאנוש מאלוה יצדק.

R. M. Weaver, *H. M.: Mariner and Mystic*, 1921; W. Braswell, *M.'s Religious Thought*, 1943; N. Arvin, *H. M.*, 1950; L. Howard, *H. M.: a Biogr.*, 1951; J. Leyda, *The M. Log: a Documentary Life of H. M.*, 1951; L. Thompson, *M.'s Quarrel with God*, 1952; P. Miller, *The Raven and the Whale*, 1956; J. Baird, *Ishmael*, 1956; H. Bruce Franklin, *The Wake of the Gods: M.'s Mythology*, 1963; Z. H. Porat, *M.'s Answers to "Unde Molum"*, 1965.

צ. פ.

מְלוּכָה, מוֹנַרְכִיָּה (יוו *μοναρχεία* — שלטון-יחיד), משטר שעקרונות יחיד עומד בראשו לכל ימי-חייו, והוא טוען ללגיטימיות (ע"ע) — ובכך נבדל מהסטרניה והדיקטטורה (ע"ע ערכיהם). למונארך, גם כשלמעשה סמ-

דמות המ' במשחקי ילדים ובגרים (שחמט), בחגיגות עמ' מיות, קארנאוואלים וכד'. המטען הרגשי הפרוץ בנושא תואר-מלך גדול מאוד, והכרות רבות, שביטלו את המ', מוסיפות מבחינה תרבותית-רגשית להיות „מלוכוניות“.

א.א.

J. Frazer, *The Golden Bough*, I, 1911<sup>2</sup>; A. M. Hocart, *Kingship*, 1927; id., *Kings and Councillors*, 1936; K. Löwenstein, *Die Monarchie im modernen Staat*, 1952; Ch. Petrie, *Monarchy in the 20th Century*, 1952; S. H. Hooke (ed.), *Myth, Ritual and Kingship*, 1958; M. Imboden, *Die Staatsformen*, 1959; M. Bloch, *Les Rois thaumaturges*, 1961<sup>2</sup>; H. Nicolson, *Monarchy*, 1962.

ב מ ק ר א מלך הוא כל מושל, משליטי הממלכות הגדולות ועד שליטי ממלכות-ערים (ברא' יד; יהו' יב, ז—כד) וראשי-שבטים („מלכי מדן“, במד' לא, ח ועוד). תפיסת המ' היתה שונה בתרבויות השונות של המזרח הקדום, אך יש הרבה מהמשותף בתפיסה הפלית ובויקה המיוחדת אל האל; המלך נחשב כאל, ככנו, כבא-כוחו, כעבדו או כבכירו. שלטונו המוחלט הוא התגלמות רצון האל וחסדו לבני-אדם. במצרים ובמסופוטמיה נחשבה המ' לאלוהית וליסוד מרכזי בפריאה האלוהית, ובכנען חשבוה, לכל-הפחות, לקדומה ביסודה. בישראל נחשבה המ' להתפתחות מאוחרת בתולדות-העם, ותחילת פיגונה קשור בצורך להגן מלחץ הפלשתים וממלכות-עבה"י. יתר-על-כך, המשטר השבטי-עדתי לאחר ההתנחלות היה מנוגד ללא-ספק לשלטון מלך, והתחלית של המ' בישראל היו בחוקת מתן מעמד של מושל בעל זכויות העוברות בירושה, לשופט-מושיע, כמעשי גדעון (ע"ע) ואבימלך (ע"ע). שאול עצמו הומלך — שנית — בדרך מעין זו (שמ"א יא). בסיפורים אלה עזר הובעה בפירוש ההשקפה שמ' פוגעת בתפיסה של מלכות ה' בעמו (שופ' ח, כב—כג; שמ"א ח, ז; ועוד). אך התנגדות זו השאירה עקבות מעטים בלבד בישראל (ר' להלן). המ', שנתגבשה בישראל בהשפעת הסביבה, סיגלה לעצמה גינוי-נים ומוסדות נכריים, ובעיקר מדגומת המ' בכנען. למשפט-המלך (שמ"א ח) הקבלות רבות לכנען ואוגרית, וכרוך בו ויתור על כמה חירויות אישיות, שירות צבאי למלך ועבודת-מס. שאול החל בגינוי-מלכות והיה לו סגל-פקידות נאמן-אישית, אך רק דוד ושלמה הקימו מנגנון ממלכתי של ממש. עם זאת לא היתה מלכות-שאול, ובמידה רבה גם המ' בישראל לאחר-מכן, מיוסדת על זכויות-הורשה של שליט אבסולוטי בלבד, אלא על ברית-המ' (ר' להלן).

גינוי-המלכות נתבטאו במובהק בטקסי-ההמלכה, כפי שפורטו אצל שלמה (מל"א א, לג—מה) ויאוש (מל"ב יא, י—כ). עיקרם: משיחת המלך בידי הפהן במקום קדוש (וע"ע משיח, עמ' 612) והישיבה על הכס בבית-המלך. תחית לתו של הטקס היתה במקדש. ניתנו למלך הנזר — פתרי-המלכות (השר שמ"ב א, י; תה' פט, מ; קלב, יח) — וה"עדות" (מל"ב יא, יב), אולי כתב משפט-המלך (השר שמ"א י, כה). אח"כ באה המשיחה, שהיא בגדר מעשה סקראלי. בתעודה חתית המתארת המלכה מדומה, נמנו המ-עשים הבאים: משיחה בשמן-המלכות, מתן שם-מלכות, לבוש-מלכות וההכתרה. באשור שם המלך לפני האל, בעת ההמלכה, שמן למשחה, ובמצרים נמשחו מלכים-ואסאלים. גם משל יותם (ע"ע), המיוסד על נזהגי כנען, פותח: „הלוך הלכו העצים למשוח עליהם מלך" (שופ' ט, ח). לאחר המ-שיחה באה הקריאה „יחי המלך" (שמ"א י, כד; מל"א א,

היו כל מדינות אירופה, פרט לשווייץ וצרפת. מ". בעקבות שתי מלה"ע בטלו המ' במדינות רבות, ורוב המדינות החדשות שקמו מאז פוננו כרפובליקות. מספר המדינות שבהן קיים משטר מ', בצורה זו או זו, הוא כיום (1972) 30, ובכלל זה המקרים השוליים.

וע"ע אצילים; אריסטוקרטיה; חקקה; מדינה; רפובליקה. על מעמד המלך ההלניסטי — ע"ע הלניזם, עמ' 577—579. ב.א.

תפקיד המלך — ראשיתו, כנראה, בהתפשטות מנהיגות המסורתית של ראש משפחה או שבט למסגרת מדינית רחבה-יותר, בין מנהיגות של זקן-המשפחה ובין מנהיגות תורשתית, העוברת גם לצעירים לימים. למ' כמעט תמיד אופי סאקראלי; פעמים שמיוחסת למלך „מנה" (ע"ע) ול-פיכך לא רק פעלו, מרצו וגבורתו מביאים ברכה, אלא אף קשריו עם הכוחות העליונים, שמרצונם יורד גשם והאדמה מניבה את פריה; למלכים נהיים במקרים רבים עושי-נפלאות, והמלך-הקוסם (תאומאטורג) ידוע מחברות רבות. פגעים שפוקדים את הארץ גורמים לנתיניו שידיחו את המלך שחסד-האל סר מעליו, או יהרגוהו. בכמה חברות קדמוניות היתה המ' לפרק-זמן קצוב, וכחברות פרימיטיביות — יש שבסיומו הוצא המלך להורג בטקס פולחני. תכופות מיוחס למלך מוצא אלוהי (במצרים העתיקה, ביוון, ברומא, ביאפאן), או שהמלך עצמו נחשב למעין אל. במקביל נפוצים תוארי-מלוכה לאלוהות. לרוב נחשב המלך למי שנבחר לתפקידו מטעם האלוהות, ומפאן התואר הנפוץ „מלך בחסדי אלוה", פעמים שהמלך, בתוקף פהונתו, עומד בראש המימסד הדתי (הח'ליף באסלאם, מלכי אנגליה בכ-נסיה האנגליקנית). כניסתו לתפקידו מלווה טקס פולחני (משיחה, הכתרה וכד'). המיועד להעביר אליו את חסד האל (כריזמה).

המעמד הטקסי המיוחד של המלך מתבטא לא רק בתארי-כבוד, אלא גם בנימוסים מיוחדים לרוב, וכן בחפצים מיוחדים (פתרי, שרביט, פסא-המלך וכד'). ממעמד טקסי מיוחד זה נהנים גם בני-משפחתו. שמות של תפקידי-שירות אישיים למלך הפכו לתארי-כבוד רמים (שר-המשקים; צ'מפולין; סן-שאול). במקום שמצויה אצולה, המלך הוא ראש-מעמד זה. הציות למלך והמסירות המלאה בשירותו הם לא רק חובות שאדם ממלא, מתוך כפייה הכרת, למי שתקיף ממנו, אלא נתפסים כעדות למילוי חובת כבוד ונאמנות.

לרוב חלים על המלך חוקים מיוחדים, שאינם חלים על סתם-אדם. בכמה מקרים לא חלו על מלכות איסורי-עויות, כגון במצרים העתיקה, שבה נשאו מלכים את אחותם — אולי כדי לשמור, על טהרת „דם-המלכות" של היורשים; וכן מסופר על כנבוזי (ע"ע) מלך פרס ועל הקיסר קאלי-גולה שנסאו אחיות לאשה (השר דברי תמר לאמנון אחיה: „רעתה דבר-נא אליה-מלך כי לא ימנעני ממך" [שמ"ב יג, יג]). בכמה מקרים נהוג היה שמלך חדש יורש את נשי קודמו (השר דברי נתן לדוד, שמ"ב יב, ח). על מלכים לא חלו גם הערכות מקובלות בדבר מעמדה הנחות של האשה, ובחברות רבות, שמעמד האשה היה נחות בהן, לא נמצאו עוררין להמלכת מלכות (שלומציון; אליזבת I באנגליה; יקטרינה הגדולה ברוסיה).

אגדות ויצירות אמנות וספרות על מלכים וגורלם תופסות מקום מרכזי-ביותר בכל התרבויות המפותחות, וכן משמשת



ז, יד; תה' ב, ז; פט, כז—כח; ועוד), אולם אין ללמוד מכאן על האלהת המלך, מה גם שמחוץ למצרים לא היתה האלהת כזו רוחנית במזרח הקדום. אצל התתים נעשה המלך לדמותו אל רק לאחר מותו. בתקופה מסויימת ציירו המלכים במסור פוטמיה פיגוראלוהות לשמם, וגם אז לא כמנהג-של-קבע. המקראות המעטים הנ"ל הם סיגנון-חצר מפליג, וכדוגמתם יש גם בכתבי אוגרית. תפיסת המלך כבשר-רוחם נתבטאה בבירור בחוקת-המלך (דב' יז, יד ואילך); המ' חייב להיות מישראל, הוא מוזהר לבל ירבה לו נשים (מעשה אפייני למלכי יהודה וישראל), כסף זהב וסוסים, הוא מצווה לכתוב לו את „משנה התורה הזאת על ספר מלפני הפתנים“ ולקרא בו. אין כאן דבר על זכויותיו — כבמשפטה-המ' שבשמיא — אלא על צימצום הזכויות המקובלות של „מלך ככל הגויים“ (פסוק יד), „לבלתי רום-לבבו מאחיו ולבלתי סור מן המצוה ימין ושמאל“ (פסוק כ). יש ניגוד בין חוקת-המלך הזאת לבין משפטה-המלך בשמיא (ר' לעיל), וגם התפיסה שונה, שכן חוקת-המלך אינה רואה כל פגם ברצון להנהיג מ', ואילו שמואל רואה בדבר מעין מרידה במלכות-ה'. שמואל כתב את משפטה-המ' בספר „וינח לפני ה'“ (שמיא י, כה), ואפשר ששם נרשמו הסייגים לזכויות-המלך.

מסתבר שלמשפטה-המלך יש קשר לברית שקבעה את מעמד המלך בעם, שעליה אנו יודעים מסיפור המלכת דוד, שקדמה לה ברית בין זקני ישראל ובין המלך לפני ה' (שמי"ב ה, ג). בהמלכת יואש נאמר שהברית נכרתה „בין ה' ובין המלך ובין העם להיות לעם לה“ (מל"ב יא, יז). אין ברית זו בגדר בחירה של המלך או הגבלת שלטונו, ואפיה דתי מעיקרו ומתמצה בחובתו של המלך לשמור חוקות ה' ובאחריותו כלפיו, כתנאי להמשכיות מלכותו (תה' קלב, יא—יב). „ברית-עולם“ שנכרתה לדוד ולביתו, הבאה לידי ביטוי גם בדברי דוד האחרונים (שמי"ב כג, ה) ובמור מור פט בתהלים (פסוק ד), מיוסדת ללא-ספק על חוון נתן (שמי"ב ז, ד—יז) ואינה מיוחדת ליהודה ולבית-דוד; המ' בישראל היא דינאסטית מיסודה, וכך היה היעוד גם ליך-ב עם: „היה אם תשמע את כל אשר אצוּך... ובנתי לך בית נאמן“ (מל"א יא, לח), אלא שמסיבות-הזמן הביאו לירידת בית-שאוּל ולחילופי-השושלות במלכות-ישראל. עקרון זה נתקיים למעשה רק במלכות-יהודה, ואף המלך המעוּתד לאחרית-הימים הוא נצר מבית-דוד (וע"ע משיח, עמ' 613; אחרית-הימים).

על ההשתלשלות ההיסטורית של המ' ביהודה וישראל — ע"ע אי"י, עמ' 269—304; חשמנאי, בית; הורדוס. על היח-סיים בין המ' הנבואה בישראל, ע"ע נבואה, עמ' 801; וע"ע תהלים, מזמורי-המ'.

י. קויפמן, תולדות האמונה הישראלית, ב' (א), 178 ואילך, 214 ואילך, תשי"ז; י. ליוור, תולדות בית דוד, מפתח: בערכו, תשי"ט; ש. ייבין, מחקרים בתולדות ישראל וארצו, מפתח: בערכו, תשי"ד; ר. הלוי, דמות המ' בישראל (תר"ץ, ל'), תשכ"א; מ. בובר, דרכו של מקרא, 164—269, תשכ"ד; ש. אברמסקי, מלכיצדק מלך שלם (בתוך: „עו לדוד“), תשכ"ד; מ. צבת, סיפור המקרא על ייסוד המ' (תר"ץ, ל"ז תשכ"ז; C. J. Gadd, *Ideas of Divine Rule in the Ancient East*, 1948; H. Frankfort, *Kingship and the Gods*, 1948; A. Alt, *Das Königtum in den Reichen Israel u. Juda* (VT, I), 1951; J. de Fraine, *L'Aspect religieux de la royauté israélite*, 1954; M. Buber, *Königtum Gottes*, 1956; M. Noth, *Gott, König, Volk im AT* (in: *Gesammelte Studien zum AT*, 188—229), 1957; S. H. Hooke (ed.), *Myth, Ritual and Kingship*, 1958; R. De Vaux, *Les Institutions de l'Ancien Testament*, I, 145—193, 1958

לט; ועוד), ואח"כ הוליכו את המלך בחגיגות לבית-המלך ושם ישב על הכס (מל"ב יא, יט ועוד). „כשבתו על כסא“ (מל"א טז, יא) משמעו התמלכות. בישראל נתחלפו שושלות מרובות, עקב מרידות, ואילו ביהודה התקיימה המ' כסדרה בבית דוד (ע"ע), וגם אחרי מרידה הומלך היורש (השר מל"ב יא, ד—יב; יב, כא—כב; ועוד). גם במצרים, צביל ואשור, ממלכת-התתים, אוגרית, צור, מלכויות-ארם שבסוריה ואף בערב הדרומית, היתה המ' מיוסדת על ההורשה, למרות מרידות וחילופי-שושלות, אבל עם זאת יש במסופוטמיה, בכנען ובמלכויות הארמיות מלכים המתפארים שהגיעו לשלטון בכוח-עצמם; לא בזכות-אבות אלא ברצון האל. תפיסה דומה רוחה בממלכת-ישראל, ובאה לידי ביטוי בחילופי-השושלות שם. עיקרון זה נתקבל גם לגבי מלכים מאומות-העולם (חזקאל — מל"ב ח, טו; כורש — ישע' מה, א).

התורשה היתה מאב לבנו, ובהעדר בנים (או בהתערבותו של פובש זר) מלך האת או הדוד. בנות לא ירשו מ', ועתליה תפסה את השלטון בזרע. בר"כ מלך הבכור, אך למלך היתה הזכות לקבוע אחרת. שלמה מלך ע"פ דוד, ואביה (ע"ע) הועד ע"פ רחבעם, על-פני אָחיו הגדולים (דה"ב יא, כב). גם באשור במאה ה-7 לפסה"נ נתמנו אֶסְרְחַדָּן וְאַשּׁוּרְבַּנְפַּל לְיוֹרְשִׁים בחיי אביהם אף שלא היו בכורות. במצרים, בשבא ובמען (שבדרום-ערב) נהגו, בתקופות מסויימות, להבטיח את רציפות המ' ע"י שיתוף היורש בממשל ובמעמד בחיי קודמו. באשור ואצל הפסדים והתתים נתנו מעמד וארמון מיוחד ליורש-העצר. במקרא נזכרו רק מקרים בודדים כאלה (דה"ב יא, כב; מל"ב טו, ה), ושלמה נמשח בחיי אביו כדי להבטיח את מלכותו.

אף שאין המ' נתפסת במקרא כחסד אלוהי וכיסוד קבוע במשטרה-החיים, בכליז אין היא חילתית; המשחיה היא אָקט סקראלי, והמלך הוא בחירי ה' ומשיחו הנוגע בו לא יינקה (שמי"א י, א; כה, ט; ועוד). ההשקפה שגורל העם קשור בגורל המלך נשתכללה לקראת סוף תקופת-המקרא, ונתי בטאה באיכה (ד, כ). „רוח אפינו משיח ה'... אשר אמרנו בצלו נחיה בגוים“. מתכונותיו הראשיות של המלך, לפי המקרא, הוא משפטה-צדק (שמי"ב ח, טו; מל"א ג, ט; ועוד הרבה). השקפה זו משותפת לכל תרבויות המזרח הקדום, ועל כך — ועל היחס הנאות למלך מצד נתיניו — ע"ע משלי, עמ' 635. למרות-זאת אין המלך בישראל מקור המשפט. החוק והמשפט אינם נחשבים כאַדִיקְטִים של המלך, ומקורם תורת ה' ביד משה. בחוקת המלך (דב' יז) אין זכר לזכותו לחוקק חוקים, והוא מצווה לשמור את חוקות ה' ומשפטיו.

בכל המזרח הקדום נחשבו המ' לכהני האלים, ובמצרים היה כל כהן משמש משמו של פרעה. בצידון ידועה גם שושלת מלכים-פיהנים. המקרא מספר על מלך-ירושלים שהיה כהן לאל עליון (ברא' יד, יח; השר' תה' קי, ד). למלך בישראל, כמשיח ה' ובחירה, היו זכויות סקראליות במקדש ובטולחן: דוד ושלמה העלו קרבנות, ודוד חגר אַפֹּד־בד (שמי"ב ו, יד—יח; מל"א ט, כה; ועוד), והם גם בירכו את העם באהל (שמי"ב ו, יח) ובמקדש (מל"א ח, כב ואילך; השר' במ' ו, כב—כז). בכ"ז לא נחשב המלך בישראל לכה"ג — וע"ע כהן, כהנה, עמ' 592. הזיקה בין המ' והאל נתפסת בכמה מקראות כיחס של אב ובן (שמי"ב

למלכי בית-דוד הותרה הישיבה בעזרה (יומא כ"ה, ע"א, ועוד). „אין מושחין כהנים מלכים“, משום שבבטלוי מיועד לעבודת-הקדוש בלבד ומשום שאין מלך אלא משבטי-יהודה (ברא' מט, י) — המכוון הוא, כנראה, במיוחד לבית-דוד (ירר שם). דעה זו מביעה ביקורת כוללת על מלכיי-ישראל ומלכי בית-חשמונאי (ר' רמב"ן לברא', שם), ואמנם ישנן בירושלמי (הור' ג', ח') גם דעות אחרות, שעל-פיהן „כל ישראל ראיין למלכות“, ומלך-ישראל ומלך-יהודה שניהם שווים; רק לאחר מלכות בית-יהוא, משחדלה המלכה בידי נביאים, ובליסטיא (בגולנות) היו נוטלין אותה. ירד ערך מלכותם. אין המ' עוברת בירושה אלא א"כ הבן „ממלא מקום אביו“ ביראה לפתות (אם לא בחכמה).

חייבים לנהוג כבוד במלך, „שתהא אימתו עליך“. אין רוכבים על סוסו ואין יושבים על פסאו ואין משתמשים באחד מפליו, ובמותו הם נשרפים. אין משתמשים בעבדיו ושפחותיו ואין נושאים אלמנתו. אסור לראותו מסתפר ורר חץ, ואינו עושה דברים המורידים ערפו בעיני הפריאות; אינו חולץ ואינו מייבם, ואם „מת לו מת, אינו יוצא מפתח פלטרין שלו“. מלך שמחל על כבודו, אין כבודו מחול (משנ' סנה' ב', ב—ה'; בבלי ירר שם, ומקבילות). בפרהסיא חייב המ' „לנהוג נשיאותו ברמה“, אך בצינעה עליו לכבד ת"ח (עי' כתובות ק"ג, ע"ב; רמב"ם הל' מלכים, ב', ה—ד). הצינעי „לא ירבה לו סוסים“ — נתפרש עד „כדי מרפכתו“; ו„לא ירבה לו נשים“ — עד 18, אך „אפילו אחת ומסירה את לבו, הרי זו אסורה עליו“; פספ וזהב — „כדי אפסניא שלו“. המלך חייב בשני ספרי-תורה, האחד מונח בבית-גגניו והשני עמו תמיד. הופעתו של המלך צריכה להיות נאה: „מלך בקפיו תחוינה עיניך“ (ישע' לג, יז) — וע"כ „מלך מסתפר בכל יום“.

„המלך לא דן ולא דנין אותו, לא מעיד ולא מעידין אותו“, דין זה תחילתו בימי ינאי (ע"ע) וב„מעשה שהיה“. אעפ"כ רשאי, ומחוייב, המלך לחוקק חוקים לצורך השעה, לתקנת הממלכה ואזרחיה, כפי ראות-עיניו, ולהטיל עונשים על עוברי-חוקיו כעל „מורדים במלכות“. וכן על עברינינים המ' סננים את שלום-הציפור לפי ראות-עיניו, הן עונשי-ממון והן עונשי גוף ונפשות; אין הוא כפוף בזה לכללי-הדין הרגילים אלא ל„דין-המלך“ בלבד, שלענין דיני-נפשות נשתמר זכרו רק במידת-מה במקורות התלמודיים (עי' תוספ' סנה' ט', י; משנ' שם, ו', ג'; ירר שם ו', ג'; ו', א'; מג' י"ד, ע"א—ע"ב; סנה' מ"ח, ע"ב—מ"ט, ע"א; נ"ב, ע"ב ועוד). אין תוקף לגזירת המלך, אם עניינה ביטול מצוה מן התורה (סנה' מ"ט, ע"א; ויק"ר ל"ג; ועוד). למלך זכויות יתר לעניין תפיסת רכוש פרטי לצרכי-המלך; „מלך פורץ לעשות לו דרך ואין ממחים בידו“ (ספרי, שופטים, קס"א, ומקבילות). בפרטי-הזכויות נחלקו הדעות, וכן נחלקו חכמי מים ב„משפט המלך“ שבשמ"א, המדבר בשלטון המ' על גופם ורכושם של בני-מדינתו, אם „מלך מותר בור, או שהוא רק כדי „לאיים עליהן“ (סנה' כ', ע"ב). יש מן הפוסקים שראו ב„משפט המלך“ את הפסיס המשפטי לכלל של „דינא דמלכותא דינא“, אך ישנה דעה שתוקף הכלל בכך שהארץ שייכת למלך, ולפי זה אין תוקף לכלל בא"י, גם כששולט בה מלך-ישראל, שהרי לכל ישראל יש חלק בארץ (הרשב"א והר"ן בנדר' כ"ח, ע"א ועוד).

על מקומו של המלך בהלכות-מלחמה — ע"ע מלחמה.

עברית: חיי יום בישאל בימי המקרא, א', 104—138, (1969); H. Bernhardt, *Das Problem der altorientalischen Königsideologie in AT*, 1961 (כולל ביבל').

י. ליו.

המ' היא צורת-השלטון היחידה שהיתה ידועה לחז"ל כקיימת בהיסטוריה — הן אצל אומות-העולם והן אצל ישראל. גם התקופות ההיסטוריות הקדומות, של השבטים ושל השופטים, נתפסו בעיני חז"ל כך, ואף משה רבנו „מלך“ היה (ויק"ר ל"א, ד). משום-כך יש לראות את דבריהם בסוגיה זו כמבטאים את תורת-המדינה (ע"ע מדי-נה, עמ' 292/3) שלהם. בהמשך לתפיסה המקראית ראו גם חז"ל בכלי-כולתו של המלך מעין האצלה מסמכותה של מלכותה' ומטעם שליחותה; השקפה זו נתמצתה בפתגם „מלכותא דרקינא מעין מלכותא דארעא“ (ברכ' נ"ה, ע"א), המדמה אפילו את גינוני-הטקס בחצר-של-מעלה ובחצר-של-מטה. יש לשער גם שהשקפה זו היא שהונחה ביסוד ההלכה הטוטאלית: „דינא דמלכותא דינא“ (ע"ע מדינה, שם). בימים שישראל עושים רצונו של מקום יש מלך לישראל, ואם סרחה האומה נותנים אותה תחת מלכים זרים, ומ"מ — „הרואה מלכי ישראל, אומר: ברוך שחלק מכבודו ליראיו; מלכי האומות, אומר: ברוך שנתן מכבודו לבר-יתויו“ (ברכ' שם). הניסיון הרב והפוסקטיווה ההיסטורית שנרפשו במאות שנות המ' המקראית הביאו להפרה, שב-סופר-שלידבר, רוב המלכים, מישראל ומיהודה, „עשו הרע בעיני ה'“, חטאו והחטיאו את הרבים בעבירות החמורות ביותר, והדבר עורר אצל חז"ל רעיונות חדשים בדבר תפקידיו של המלך מישראל ומעמדו, כלפי העם וכלפי בוראו. אפשר שהתגובה המסכמת והקיצונית ביותר לניסיון זה הם דברי שמואל: „מפני-מה לא נמשכה מלכות בית-שאוּל — מפני שלא היה בו שום דופי“ (יומא כ"ב, ע"ב).

הבעיות העיוניות העיקריות שבהן נתלבטו חז"ל הן: א) מידת עצמאותו של המלך ביחס ל„כתר-כהונה“ ובעיקר ל„כתר-תורה“ — עם התפתחותה של תורה שבעל-פה לאחר שיבת-ציון והתנופה הרבה שניתן ללימוד התורה ולידיעתה; ב) מעמד ההלכתי של מלכים שלא מבית-דוד או ממוצא זר (וע"ע אגריפס; דוד; הורדוס; חשמונאי, בית-); ג) שאלת קנה-המידה לביקורת המלך — בהעדר מוסד הנבואה (ע"ע). במסגרת שלוש בעיות אלו נפרשה קשת רחבה של דעות, שהשלכותיהן — ולא-דווקא הפחות-חשובות — נגעו גם בשאלת מהותו של המלך המשיח (ע"ע).

מחלוקת מרכזית ישנה בשאלה אם המלכת מלך — ע"פ דברים יז — היא „מצוה מן התורה“, או תלויה ברצון העם, והתורה אינה רואה זאת בעין יפה (ספרי דב' קנ"ו—ז; תוספ' סנה' ד', ה'; בבלי שם כ', ע"ב; ור' רמב"ם, הל' מלכים, א', א—ב'). נקבע כי אין מעמידים מלך „בתחילה“ (ראשון לשושלת) אלא ע"פ נביא וע"פ ב"ד הגדול; מקרב אחיך — ולא „איש נכרי“ ואפילו לא גר, אלא מהמשפחות המיוחסות (ע"ע יוחסין). נקבע גם: „מלך — ולא מלכה“ (ספרי דב' קנ"ו; סוטה מ"א, ע"א—ע"ב; קיד' ע"ו, ע"ב; ב"ק פ"ח, ע"א; ועוד). מלכים מבית-דוד נמשחו בשמן המשחה שבו נמשחו כלי-המקדש, ועל-גבי מעיין (כדי שתימשך מלכותם), ומלכיי-ישראל — בשמן-אפרסמון. מלך בן מלך אינו טעון משיחה אלא אם-כן היתה מהלוקת בהכ-תרה (הור' י"א, ע"ב; כר' ה', ע"ב; ירר שקל' ו', א'). רק



קאראוואנסרי (ח'אן) מוסלמי המאה ה-13 בתורכיה (כרשות "ירסאיר" בירושלים)

ובהם כיזרים וכן מנעול לכל דלת. המ' גדלו בהדרגה ונת- רבו בהם השירותים שעמדו לרשות האורחים. ב 1908 כבר נבנו באה"ב מ' ובהם חדרים ליחידים, ובתוך החדרים — אמבט, מראה ואביזרי חשמל. בשנות ה-20 של המאה ה-נר- כחית הוחל בהקמת מ'-ענק, בני מאות ואלפי חדרים בכ"א; הגדול במ' שהוקם מאז היה Stevens Hotel (היום Conrad Hilton) בשיקאגו, ובו 3,000 חדרים.

המלונאות היא היום תעשייה המשרתת בעיקר את התיי- רות — הפנימית והחיצונית — והיא מתרחבת במקביל להתפתחות אמצעי התחבורה התקשורת. נהגים לחלק את המ' לסוגים, ע"פ יעודם: מ' מסחרי או מ'-מעבר; מ'-נופש; מ'-דירות; מוטל, "מוטור-הוטל" ואכסניות-נוער.

המ' המסחרי מיועד בראש וראשונה לאירוח בודדים הנוסעים לרגל עסקים, הוא יורשו הישיר של הפ' הקדום, שהתפתח עם התרחבות המסחר. מיקומו של המ' המסחרי הוא בד"כ ליד מרכזים מסחריים או תעשייתיים והוא מספק לאורחיו, מלבד שירותי-מ' רגילים, גם חדרי ישיבות, משר- דים, אמצעי תקשורת (טלפון, ולעתים גם טלקס) ושירותי תחבורה נוחים. מ'-המעבר דומה בתכונותיו למ' המסחרי. הוא מיועד לקליטת נוסעים שממתינים לתחבורתם, או שנמצאים בנסיעת מעבר, ומיקומו ליד צומת או מרכז תחבורה. במ'-המעבר תנועת האורחים היא גדולה ביותר, ובכל חדר עשויים להתחלף האורחים פעמים מספר ביממה. בניגוד למ' מסחרי או מ'-מעבר, נמצא מ'-הנופש באזור המתאים לביילוי חופשה, הן מבחינת הנוף הן מבחינת



האולם הגדול בסלון, זולדורף-אסטוריה, ניויורק -- מן המסארים במלונות-העולם

עמ' 644; על תפקידו במצות "הקהל" — ע"ע ספות; על המלך שלעתיד-לבוא — ע"ע משיח.

י. א. הרצוג, דין המלך בישראל (מצטה), תשי"ג; א. א. קפלן, דברי-חלמה, א' ק"ע ואילך, תשי"ח; ש. י. זיין, לאור ההלכה, תשי"ז; A. Biberfeld, Die Entwicklung des Königiums im alten Israel (JILG, II), 1904; H. Heine- mann, Das Königium nach bibl.-talmudischer Auffassung (JILG, XI), 1916.

צ. ק. - מ.

**מָלוֹן** (Hotel), מוסד שבו מספקים לינה, מזון ושירותים לציבור הרחב, תמורת תשלום.

המ' הוא יורשו של הפונדק (פ') מיוו πανδοκειον; אנג' Inn), ששורשיו נעוצים בהכנסת-אורחים (ע"ע) ובנהגי האירוח (לאט: hospes, אושפיו-אורח [המקור לשמו הלועזי של המ']). על הפונדקאות במזרח הקדום — ע"ע הכנסת-אורחים. ברומא היה מיקומם של הפ' ליד ריכוזי- אוכלוסיה של בני המעמד העליון וליד מקומות הבידור שלהם. השלטונות פיקחו על הפונדקאים תאסרו עליהם לה- לין אורח אם לא היה מצויד באישור נסיעה מטעמם; וכן נדרשו ע"י השלטונות לקיים שמירה על הפ', בעיקר בלילה, ולרשום את שמו, מקום מגוריו ולאומיותו של כל אורח. לאנשי המשטר ופקידיו היו זכויות יתר בלינה ובשירותי הפ'.

במזרח הרחוק הוקמו ע"י השליטים בתי מרגוע ואחלמה, כעין פ', לבני המעמדות העליונים, ולשם טיפוק שירותים לשליחי הדואר שנעו בדרכים.

לאחר נפילת האימפריה הרומית הצטמצמה התנועה בדרכים ובעקבותיה נפגעה הפונדקאות. ביה"ב המוקדמים היתה ההארכה מתפקידי המינורים והכנסיות; בעקבות התגברות העליה-לרגל הוקצו במינורים שעל דרכי העולים- לרגל מבנים מיוחדים להלנת אורחים. בבזאנטיון היו פ' ציבוריים לשירותם של הסוחרים ורצי-הדואר; פ' אלה נהלו ע"י ממונה מטעם השלטונות, שהיה אחראי לפעילותו התקינה של הפ'. בארצות-האיסלאם היו פ' ציבוריים (caravanserai) לשיירות ולעוברי אורח. היו אלה מבנים, מחוץ לחומות העיר, שהותאמו לשיפונם של הנוסעים ובעלי- החיים. בארצות-האיסלאם היו הקדשים (קפים) למטרות אלה, כך למשל בחברון. במאה ה-12 קידמה התפתחות המסחר את ענף הפונדקאות במידה רבה. חוק צרפתי מ-1412 חייב רישום שמו וכתובתו של כל אורח — תחילתו של הרישום הנוהג היום בכל המ'. הפונדקאות ה"מסחרית" פרחת במאה ה-14 באנגליה. בפ' היה בד"כ חדר אחד ובו מיטות מספר. כל אורח קנה את מזונו מחוץ לפ'. במאה ה-16 היו בערים הגדולות פ' שאיכסנו עד 100 איש. עם ריבוי התנועה בדרכים עלו דרישות השירות בפ', והפונדקאי החל במסחר במזון, ומאוחר-יותר אף הקים חדר-אכילה צמוד לפ'; הוקטנו החדרים וצומצמו מספר הדיירים בהם. במד- רץ לנוסעים מ-1589 מבחינים בין פ' המיועדים לאנשי עסקים בנסיעותיהם ובין פ' המיועדים לנופשים.

עד למאה ה-19 לא היו שינויים חשובים בצורת השירות הפונדקאי. אולם עם התפתחות מסה"ב באה"ב, שונה המצב לחלוטין. ברפבות הגיעו עשרות ומאות נוסעים, שדרשו לינה ושירותים טובים יותר מאלה שהיו בפ'. ב-1829 הוקם בבוסטון המ' הראשון (Tremont House), שציין את תחילת המלונאות המודרנית. היו בו חדרים בודדים וכפולים,

נות וכספים. בשל תקופות-שפל, האפייניות לענף, ולשם ניצול האולמות השירותים, נרחב השימוש בשירותי-המ"ע"י לקוחות שאינם דיירים, והמ"קיימים בתוכם כנסים ואירועים חברתיים, משפחתיים וציבוריים.

שרשרת בתי-מ' — הפעלת מספר מ"ע"י גוף אחד בארץ אחת או בארצות שונות — מקובלת זה יותר מ-50 שנה ובעיקר מסוף מלה"ע II. כיום מפורסמות שרשרות "הילטון", "שרתון" ואחרות; לחלק מהם סניפים בארץ. יתרונות השיטה: ריפוי הקניות הפרסומת, העסקת מומחים, השקעות הן יעילות יותר ורכישת לקוחות קבועים הנזקקים לשירותי-מ' בערים שונות ובארצות שונות.

את המ"נהגים לדרג בהתאם לרמת השירותים שהם מספקים. מ' בעל 5 כוכבים הוא בעל דרגת השירותים הגבוהה ביותר (ומחיריו הם, כמובן, גם היקרים ביותר) ומ' שהוא בעל פחות כוכבים הוא בעל רמת-שירותים נמוכה-יותר.

מ"ב א"י. א"י הקדומה נתברכה בשני גורמים חשובים לפיתוח המ": מציאותם של מקומות קדושים והיותה ארץ של מעבר ונתיבי מסחר בין-לאומיים. לשימושם של העולים-לרגל למקומות הקדושים הוקמו אכסניות ובתי-אירוח לצליינים בצידי הדרך וליד המקומות הקדושים. פ"קמו בצידי הדרכים ובערים לשירותי-הסוחרים שגעו בדרכי הארץ ושנוקקו למוון וללינה. בנגב עסקו בכך הנב-טים (ע"ע), שהקימו תחנות דרכים לאורך נתיבי השיירות בצפון-ערב, בדרום עבר-הירדן ובנגב. עדות לכך אנו מוצאים בממשיה (פורנוב), עבדת, ניצנה וחלוצה. בתקופת מסעיה-הצלב הוקמו מיסדרים נוצריים שטיפלו בצליינים חולים, כמצווה דתית וכשירות-עזר צבאי. הבולט בין המיסדרים האלה היה מיסדר היות'ניטים (ע"ע; נקראו גם הוסי-פיטאלרים); וע"ע בית-חולים, עמ' 595/7. למן אמצע המאה ה-19 בלטו בתחום המלונאות לצליינים אכסניית ה-Notre Dame de France (1890 לערך), מצפון-מערב לעיר העתיקה של ירושלים, ו-Casa Nova הפראנציסקאני (נוסד 1850; הבניין, הקיים בירושלים, הוקם ב-1910).

התפתחות ענף המלונאות בישראל  
1961 עד 1970

השנה	מספר המלונות	מספר החדרים	מספר המועסקים	תפוסה שנתית ממוצעת (ב%)	הכנסות המלונאות (במיליוני דולרים) <sup>1</sup>
1961	179	5,868	9,500 <sup>2</sup>	52.3	14.4
1969/70	294	19,500	15,000	50.8	85.8

1. כולל המרת איגרות-חוב 2. ב-1964

בתקופת שלטון התורכים הוקמו במקומות רבים בארץ פונדקידרכים ("ח'אן" [ע"ע]) לשירות הנוסעים בדרכים. ב-1880, בתקופת העליה הראשונה, הקימו בני משפחת-קמיניץ, שיסדו את מלונם הראשון בירושלים העתיקה, ב-1842, רשת של בתי-מ' בארץ. מ' בולט בתקופת העליה השנייה היה מ' "חיים ברוד" ביפו, ששימש אורחים ועולים. בתקופת המנדאט הוקמה שורת מ' ברחוב הירקון בתל-אביב, מ' "המלך דוד" המפורסם בירושלים (תמ' — ע"ע א"י, עמ' 930) ומ" מסחריים בחיפה. מאז קום המדינה הוקמו ברחבי המדינה מ" מכל אחד מארבעת הסוגים הנ"ל. המלונאות בישראל היא ענף המשנה החשוב ביותר של

האקלים. מ"נופש התפתחו גם ליד מעיינות-מרפא (הם מכונים Spa, ע"ש עיר-מרפא בבלגיה). במ"נופש מושם הדגש על חדריים מרווחים ואולמות רחבים, אביזרי ספורט וביילי מסוגים שונים, מגרשי ספורט ובריכות שחיה. המ"מספק לאורחיו גם בידור ואירועים חברתיים. מ"נופש הם בד"כ עונתיים: להודף ולקיץ. מיעוטם פועל במשך כל השנה. מבחינה זו הוא מזכיר את שינוי מקום המגורים של בעלי-היכולת, עם השתנות מזג-האוויר, שהיה נהוג כבר בימים קדומים.

באחרונה התפתח סוג מיוחד של מ", המשלב תכונות של מ' מסחרי עם מ"נופש (Commercial Resort) — מ"ענקיים כ"הילטון" ו"שרתון" שייכים לסוג זה. מ" אלה מוקמים בעיר גדולה, אך באיזור שקט ומתאים מבחינת הנוף (על שפת ים או על פסגת הר וכד'). באמצעות שירי-טים אישיים ושלל אמצעי בידור ונופש — מגרשי ספורט, בריכות שחיה, מועדוני לילה, מחד גיסא, וחדרי ישיבות ושירותי קשר משובחים 24 שעות ליממה, מאידך גיסא, עונה מ' כזה על דרישות כל סוגי האורחים.

מ"הדירות מיועד לשהיה תמידית או ממושכת, בעוד שמ' רגיל מופעל על בסיס יומי ומאכסן אורחים לתקופות קצרות יחסית. רוב הדירות במ' מסוג זה נמצאות בבעלות פרטית. בהעדרו מוסר בד"כ בעל הדירה את דירתו לרשות המ' לשם השכרה. מ"הדירות התפתח באה"ב, שם רווח הנהוג להתגורר דרך קבע במ". המ' מגיש את כל שירותי המ' המקובלים.

מוטל, מוטור-הוטל. — עם התפתחות התחבורה המוטורית צצו מ", במיוחד באה"ב, שסיפקו שירותים לעוברי-אורח, והם צאצאיו הישירים של הפ". הם נתרבו וגדלו, והם היום בעלי 80—100 חדרים בממוצע. באה"ב היו ב-1965 28,100 מ" (29,000 ב-1939) וכ-61,550 מוטלים (14,000 ב-1939). המ' בנוי בד"כ לגובה, בעוד שהמוטל בנוי על פני שטח נרחב, אך בשנות ה-70 נבנו מ" ("סאן-פראנסיסקו הילטון", לדוגמה) שבהם החלק הפנימי של הבניין נבנה כתנין לכלי-רכב, וסביבו בנויים חדרי-המ', והאורח מגיע במכוניתו עד לקומה שבה נמצא חדרו ומחנה אותה ממש ליד דלתו.

אכסניות-נוער הן מעין-מ". אלה הם מבנים המותאמים לאיכסונם של צעירים הנמצאים בנסיעות, בד"כ לתקופה קצרה, ללילה אחד או, לכל היותר, למספר ימים. אכסניות-הנוער מנוהלות ע"י "אם-בית" ומספקות שירותי לינה ומוון במחיר נמוך, או, לעיתים, רק אמצעי-בישול. לראשונה הוקמו אכסניות-נוער ב-1910 בגרמניה. כיום מאורגנות מרבית אכסניות-הנוער בעולם המערבי (לרבות ישראל) באירגון-ג' בין-לאומי IYHF (ר"ת של International Youth Hostels Federation), בישראל מאורגנות אכסניות-הנוער ב"אגודת אכסניות-הנוער" (אנ"א), ובה 29 אכסניות (5,177 מיטות ב-1971).

המ' מספק לאורחיו שירותים מסוגים שונים — החל באספקת דוור ומחיה וכלה בשירותים אישיים (מכבסה, מספרה וכד') ובידור. ככל שמתרבים שירותי המ' לאורחיו, ובמיוחד שירותי המנוחה והביילוי, נוטים לארגן את השימוש בהם ככעין מועדונים חברתיים, שפתוחים גם לחברים שאינם דיירי-המ'. המ' מופעל ע"י עובדים מקצועיים, המשתייכים לאחד מ-4 אגפים: מוון ומשקאות; חדריים; הנדסה; חשבון-

(כלא' א' ב') אינו אלא המלופפו הרומי, שתפוצתו בא"י הקדומה היתה, כנראה, מוגבלת-למדי.

י. בארי — ב. כפולר, גידול ירקות, ב' תש"ך; י. פליקס, עולם הצומח המקראי, 1968, 164, 60. J. Becker-Dillingen, *Handbuch des gesamten Gemüsebaues*, 557—574, 1950<sup>6</sup>.

ש. ה.

**מְלוֹן** (lexicon, dictionary) ומְלוֹנָאוֹת ([מת-]; [lexi-cography]), אוצר-מלים של שפה, ערוך בסדר מסוים, ומלאכת-חיבורו. יש מ" לקבוצות-מושגים, שבהם מחולק אוצר-המלים לקבוצות מלים הקרובות במשמעותן או הנכ-לות בהגדרה חלקית משותפת: ציון גודל, צבע, קירבת-משפחה וכד', הערכים מסודרים בהם לפי סדר הגיוני מסוים או לפי א"ב של מלות-המפתח. כמ" אחרים מסודרות המלים לפי עיקרון מְכַנֵּי: א"ב של האות הראשונה או האחרונה, אורך השורש, וכד', בלא התחשבות בקשרי-המשמעות ביני-הן. יש טיפוסים מעורבים: מ' אלפביתי הכולל מלים מנוגדות או נרדפות, מ' לפי קבוצות-מושגים הפולל מפתח אלפביתי, ועוד. יש מ" הרשמים את מלאי-המלים, ללא הסברים, בליוויית מראי-מקום להופעת המלה, כתיבה הנכח, שכיחות המלה בשימוש וכי"ב. כמ' חד-לשוני מוסברות המלים ע"י הגדרות, הדגמות, מלים קרובות-משמעות וכד'. כמ' דו-לשוני ניתנים מיגוון תרגומים כדי לסייע בהבנת לשון המקור, וגם כדי לספק את התרגומים הנכונים זה-קולעים למי שידע את לשון המקור — ואז הוא משמש כעין תחליף למ' לפי קבוצות-מושגים. למשל: כמ' עברי-אנגלי, בערך „עבודה" יובאו תירגומים כגון work, toil ונרדפיהם, אך תינתן גם הקבוצה worship וכי"ב; יודע אנגלית יוכל לפרש, בעזרת מ' זה, את המלה „עבודה" בכל קונטקסט עברי, ואילו יודע עברית יוכל לבחור לו מכאן את התרגום האנגלי ההולם את פונתו ואף יוכל לברור את הגוון הרצוי. יש גם מ" רב-לשוניים, למשל — למזנחים סְכַנֵּיִים.

למעשה, אין מ' שלם לשפה חיה, כי זו מתרחבת תוך הכנתו. מ'־בַּסְטֵר (ר' להלן) הגדול לאנגלית-אמריקנית נותן רק 3/5 ממה שנאסף ע"י המערכת. רוב המ' מגבילים עצמם לפי הקהל החווי. יש מ" למקצועות, לסוגי-לשון (כגון עגה [סלנג]), לתקופות מסוימות ואף לספרים יחידים. בעיות מיוחדות יש במ' לתקופות קדומות, שהסבריו בצורה המודר-נית של הלשון מעמידים אותו בין מ' חד-לשוני ודו-לשוני. מ' הִיסטוֹרִי מוסר את אוצרי-המלים של תקופות היסטור-יות אחדות, או את זמן-התהוותן וגלגוליהן של מלים הקיי-מות בשלב החי של הלשון. מ' אֶסְטִימולוֹגִי מצייג להש-וואה מלים מלשונות קרובות, משחזר צורת-מלים או מש-מעותן לשפת-מוצא משותפת ומעיר על מוצאן של מלים שאולות. מ' מלים וזות הם מ' אֶטימולוֹגִיִים העוסקים רק באֶסְפֵּקט האחרון, תוך הסברת משמעות המלים. יש להבחין בין מ' הכולל אֶטימולוגיות (כגון המ' של אבן-שושן בעי-בודד המחודש) או הגעור בהן (כגון מ' מקראי), לבין מ' שפל עניינו באֶטימולוגיה ואינו אלא מחקר-מלים ע"פ א"ב. תולדות המ', המ' הראשונים היו לקבוצות-מושגים. המצרים חיברו מ' ללא הסברים (שפינג'ס אונ' מאסטיקון) ובהם שאפו להציג עולם ומלואו במיזן שיטתי, במגמה לסייע ללבלרים בשינון מלים ובכתיבן. המית הבבי-לית והאשורית העֶפְפָה נועדה, כנראה, ללימוד סימני-המלים (להבדיל מסימני-הברות, שהיוו כתב פונטי). מיזון שהסי-

התירות, בעיקר בשל הכנסותיה במטבע חוץ, וענף היצוא הראשון מבחינת שיעור הערך המוסף.

ההפרה הממשלתית בחשיבותו של ענף המלונאות מת-בטאת בהקמת משרד-התיירות, שמתקצבו באות השקעות רבות במלונאות הטבות שונות, כגון: הקלות במיסים, בחישוב פחת, במענקים, באשראי ובתמריצי יצוא. תפוסת המ' מגיעה לשיאה בחודשי הקיץ; כדי להגדיל את תפוסת המ' בתקופת-החורף מעודדת הממשלה תיירות-חורף (פגני-מית החיצונית) לאזורים החמים: אילת, שארם-א-שיח, ים-המלה, וכן לאזורי-הסקי על החרמון.

על הכנסת-אורחים ביהדות — ע"ע הכנסת-אורחים.

W. C. Firebaugh, *The Inns of Greece and Rome*, 1923; id., *The Inns of the Middle Ages*, 1924; G. Long, *English Inns and Road Houses*, 1937; G. W. Lattin, *Modern H. Management*, 1958; W. S. Hattrell et al., *Hotels, Restaurants, Bars*, 1962; G. Aloï, *Hotels, Motels, Restaurants*, 1971.

אל. ס. — יו. נו.

**מְלוֹן** (Cucumis melo), קישוא מתוק, צמח-מקשה תר-בותי, שייך לסוג ממשפחת הדלועיים (ע"ע). את המ' מְכַנֵּי גם אבטיח (ע"ע) צהוב. המ' הוא צמח משתרע, או מטפס-מסתעף, אורך הענפים 2—3 מטר. העלים שעירים ומחוספסים ושפתם משוננת; גודלם וצורתם שונה מזון ליון. פרחיו-זכר יושבים בקבוצות בחיקי-העלים; הפרחים האנ-דרוגיניים מועטים, יושבים על ענפי-משנה קצרים. הפרי בשרני לרוב, פדורי או מוארך, שעיר, אך לרוב מתקרח; מרכז הפרי חלול, גודלו, צבעו, מבנה קליפתו, צבע-ציפתו, טעמו וניחוחו — הכל לפי הזנים. הורעים קטנים ומלאים. פרי המ' מכיל 2—3% סוכר; ריטמינים: C1 A. ערכו הת-וונתי עולה על זה של המלפפון (ע"ע). הזנים מתחלקים למספר בני-מין לפי צורת הפרי, קליפתו וציפתו. המ' מצליח במיוחד באֶקלים יבש חם. את המ' מגדלים ע"י זריעה במקום, אולם לשם קבלת כיפורים ניתן לשתול אותו עם עצי-עפר, או לזרוע אותו תחת כיסוי (פלאסטי או אחר). בהתאם לאיזור, עונת-הזריעה היא מפברואר—מארס עד ליולי. מגדלים אותו בעל או שלחין. ההשקיה מרבה אמנם את היבול, אך פוגמת בטיב הפרי. הצמח רגיש למחלות-עלים, במיוחד לקימחון, פשוטית וחֶלְפָת. כן הוא עשוי להיפגע ע"י מניקים: חיפושית-העלה האדומה וחתר-סרית (פרת השתים-עשרה), זוכביה-מינהרות ואחרים.

הנתונים הסטטיסטיים על תפוצת המ' בעולם דלים מאוד. מרבים לגדלו באסיה התיכונה הרוסית, בטרנסקאו-קאזיה, בפרס ובאֶפגאניסטאן, בהודו ובסין, באיזור היס-התי-כון, באירופה הדרומית המערבית (במיוחד בספרד), באה"ב (כדי 50.000 הקטאר) ועוד. שטחי-הגידול בישראל הגיעו בשנת 1968/69 ל 23.900 דונם, מזה כ 37% בידי המיעוטים. איזור מוצא המ' הוא רחב מאוד: אסיה הדרומית-הדר-רומית-מערבית, וכן האזורים הטרופיים והסובטרופיים של אפריקה המזרחית, המרכזית והדרומית. צורות-בר הרבה היו שותפות ביצירת המ' התרבותי. שימוש היה נהוג עוד מקדמת-דנא, אם-כי, כנראה, לא במידה רחבה, הוא נזכו בכתבי דיוסקורידס בשם pepon; ואצל פליניוס ואחרים — בשם melopepo. יש הסבורים שהאבטיח קמהראי הוא המ' (תרגום-השבעים לבמד' יא, ה). המלפפון הנזכר פעמים-מספר במשנה: „הקישות והמלפפון אינם כלאים זה בזה"

לכל-היותר, מרשימות הומונימים, שהרי המ"ה הודיים היו מסודרים לפי קבוצות-מושגים. המ"ה מסודר לפי שורשים בסדר אנאגראמטי, היינו תוך ריפוז כל השורשים בעלי אותן אותיות, בסדר פלשהו (למשל: קעד, קדע, עקד, עדק, דעק, דקע) בערך אחד. שורשים בני 2 או 4 אותיות מופיעים בפרקים נפרדים. אסמעאל אל-ג'אוהרי מחזיראסאן (מת בערך 1007) הנהיג את הסדר ששלט במ"ה הערביים עד לתקופה החדשה: אות אחרונה, אות ראשונה, אות(יות) אמצעי(ות); סידור מסובך זה נוח לחרוזים. חיבורו, "אל-צחאח" (המוסמד) הפך במהרה למ' הנורמאטיווי המופר. בן-זמנו ובן-ארצו אַחמד אל-תַּרְבִּי (מת 1010) חיבר מ' אלפי-ביתי ממש, אולי כחיקוי לר' סעדיה גאון (ר' להלן), אך לא היו לו ממשיכים. רק מעטים מציון המ"ה הערביים רשמו חומר שנתחדש בזמנם, בעיקר מונחים טכניים. להיטותם לגלות חומר לשוני מן הערבית הקדומה הביאתם לרשום מלים שמקורן בטעות-הבנה. יש לציין את "לסאן אל-ערב", מאת התוניסאי מוחמד אבן מַנְטִיז (1232—1311) בהיקף של 9,000 עמודי-פוליו צפופים, ואת "אל-קאמוס אל-מוחייט" (האוקיאנוס המקיף; מפאן השם, קאמוס ל'מ'), מאת הפרסי מוחמד אל-פירוואבאדי (1326—1414). שהודות לסידור ול-דרד-הספר מחוכמים, הצליח להכיל יותר מלים בנפח קטן בהרבה. התימני תושב מצרים, אל מורתצ'א אל-יַבְרִידי (1732—1791), חשף את מקורות הקאמוס. בפירושו "תאג' אל-ערוס".

שיטות המרת הערבית חדרו גם למ"ה האירופיים לערבית. הראשון, של ההולאנדי גוליוס (Golius; לידן, 1653), הוא בעיקרו הקאמוס עם תירגום לאטיני משלו שהוכן ע"ס תירגום תורכי. המ"ה הגדול של פרייטאג (Frey-tag; 1830—1837), הנהנה עד היום ממוניטין, בעיקר בין לא-ערביסטים, הוא למעשה עיבוד של גוליוס, תוך שיפור הלאטינית. האנגלי א. ו. לין (ע"ע) תירגם את "תאג' אל-ערוס" ברובו, ומילונו נחשב עדיין אחד הטובים ביותר. בפירות יצא-לאור במאה ה-19 מ' ערבי-צרפתי של בֶּלוֹ (Belot) ומ' ערבי-אנגלי של האווא (Hava), שהם תירגומים סלקטיביים מ"לסאן אל-ערב". המ"ה המודרניים לערבית ה-קלאסית הם בעיקרם פרי הוספת חומר, שנאסף באקראי ע"י מלומדים: המ"ה של דוֹזִי (ע"ע); מ'ענק בעריכת שפיטאלר (Spitaler), המנצל את אוספי-המלים של כמה מגדולי המו-רחנות הגרמנית (האות ב"ף בלבד תופסת בו 590 עמודי-פוליו, והדפסתה ארכה מ-1957 עד 1970); מ' בֶּלְשֶׁר (Bla-chère); פאריס, 1967 ואילך; מ' ערבי-רוסי מאת כ. ק. באראנוב (מוסקוזה, 1957); מ' ערבי-עברי מאת נוישטדט-אילון ושוֹסְרֶ-שנער (ירושלים, תש"ז); והמ' לערבית הפתי-בה של ימינו מאת האנס וְהֶר (Wehr; גרמנית 1952; אנ-גלית 1961).

יש מ' חלקיים רבים ומעשיים לניבים של הערבית המדו-ברת. מפעל מדעי נרחב הוא המ' לערבית הסורית מאת בארתֶלמי (Barthélemy; פאריס, 1935—1954) והתוספות מאת דניזו (Denizeau; פאריס, 1960). יש להניח, שהפיגור ברישום אוצרי-המלים של הניבים המדוברים גרם, לאַבְדוֹן חומר רב להפרת הערבית השמית בכלל.

המ' הנרחב-ביותר בעולם לפי קבוצות-מושגים, "אל-מוחצ'ץ" (17 כרכי-פוליו), נתחבר ע"י המלומד העיוור עלי אבן-סידא (ספרד; מת 1066).

מנים ייצגו מלים שומריות, נתלו לרשימות קבוצות-המוש-גים טורים ובהם צליל המלה השומרית ו/או תרגומה לאכ-דית. חיתים, חוּדִים, עִילְמִים ובני-אוגרית, שהושפעו מן הבבלים, הוסיפו טור תירגום ללשונם וכך יצרו מ' דו-לשוניים. גם בסין היו המ', מאז המאה ה-2 לפסה"ג, מדריכים לקריאה ולמשמעות סימני-המלים. במשך הזמן עברו הסינים מסידור לפי קבוצות-משמעות לסידור מכני לפי מספר ה-קודים שבסימנים. המ' הראשון בפרסית בינונית (פְּהֶלְוִי) כלל רק מלים שנכתבו בכתיב אידאוגרפי ארמי. ההודים, באלף ה-1 לפסה"ג, רשמו את המשמעויות של מלים קשות מתוך הֶדוּת (ע"ע הדו, עמ' 470), ואת ע"פ קבוצות-מושגים. המרת ההודית הגיעה לסידור אלפביתי רק בזמן החדש.

מלים קשות בשירה הלאומית היו המניע למרת גם אצל היוונים. התחלות המרת לצורכי-הוראה נעשו כבר בתקו-פה הקלאסית (מהמאה ה-5 ואילך), אך עיקר פריחתה חלה בתקופה ההלניסטית. המ' הראשונים היו "גלוסארים", שהי-כילו "גלוסות" (ע"ע). המ' הראשון הידוע לנו, "מלים של עמים שונים", נתחבר באלכסנדריה ע"י המשורר-החוקר קְלִימְכּוּס (ע"ע) בתחילת המאה ה-3. המרת הַאֶלְכְּסַנְדְּרוֹנִית הגיעה לשיאה בחיבוריו של אַרִיסְטוֹפַנְס (ע"ע) מבינו-טיון. 500 לפסה"ג הרכיב פאמפילוס באלכסנדריה, מעבר-דות קודמיו, מ'ענק ללשון השירה. מפנה גדול בא עם הת-פשטות הניב הספרותי של אתונה. (אטיציזם). המ' הראשור-נים למלים אטיות מוסמכות ומשמעויותיהן המאושרות נת-חברו ע"י אֵילִיוֹס דִּיוֹנִיִּסִיוֹס (Aelius Dionysius) וע"י פאור-טאניאס (Pausanias [אולי סורין]) בתחילת המאה ה-2 לסה"ג; מילותיהם הכילו בעיקר את המלים השכיחות, ואז הונהג בהם גם החידוש של סדר אלפביתי. במ' היווניים-רומיים המעשיים של אז בא החומר פעמיים: פעם בסדר א"ב ופעם לפי קבוצות-מושגים. בתקופה הביזאנטית נוצרו המ' האלפביתיים הכוללים הגדולים של הֶסִיכִיוֹס (ע"ע; מאה 5), פוֹטִיוֹס (Photius; מאה 9) והמ' המכונה "סואי-דאס" (Suidas; מאה 10), ליחנית הקלאסית הכתובה.

מן המרת הלאטינית הקלאסית ידוע לנו בעיקר המ' של וֶרְרִיוֹס פֶּלְאקוֹס (Verrius Flaccus), עבד משוחרר, אולי יווני, בימי אוגוסטוס. מעיבוד מאוחר שלו (שרק הוא נש-מר) מתברר, שהתרכזו באטימולוגיות (ברובן דמיוניות, לפי מנהג התקופה), ברמיזות למנהגים קדומים, ובמלים שיצאו משימוש. אם הסידור לפי א"ב שבאותו עיבוד הוא משל פלאקוס עצמו, אפשר שהוא אבי השיטה האלפביתית. המ' הלאטיניים הממשיים הגדולים נכתבו בתקופה הבתר-קלא-סית: המ' של פֶּלְאקִידוֹס (Placidus; מאה 6) ו"ספר הגלו-סות" בספרד (מאה 8), כשהרומית הפתובה כבר גלמדה במאמץ. איסידורוס מסוּוִילִיָה (570—636) חיבר מ' מקיף, המכונה "אטימולוגי", לפי קבוצות-מושגים, ובמאה ה-9 הו-פיע גם מ' יווני "אטימולוגי" גדול.

המרת הערבית צמחה מצורכם של משוררים ופקי-דים לשלוט באוצר-המלים העשיר של הניב השירי הקלאסי. בתקופה שלפני האיסלאם היה מוסקד על כך מְדַקְלֵם השיר-ים המקצועי, ה"ראוי". כזה היה מחבר המ' הערבי הראשון חִלִּיל (ע"ע) אבן אַחְמַד אל-פְּרָאֵהִידי (המאה ה-8). המ' נקרא "פתאב-אל-עִיִן" בגלל סידורו לפי מקום חיתוך האר-תיות מן הגרון — עִיִן — ועד לשפתיים (בדומה לסדר הא"ב ההודי). אם היתה כפן השפעה הודית, היתה זו

ריים רבי-הקף. ההוצאה של המ' הגרמני מיסודם של האחים גרים (ע"ע) נמשכה מ 1854 עד 1960. מ' היסטורי חשוב ביותר הוא של גודפראוה (Godefroy) לצרפתית עתיקה ולכל הניבים הצרפתיים, שי"ל ב 10 כרכים (1880—1902). „המ' האנגלי החדש לפי עקרונות היסטוריים” (New English Dictionary on Historical Principles) מטעם אוניברסיטת-אוקספורד, בעריכתם של מארי (Murray) ואחרים, מסמך פירושי-מלים על הבאות מהקפואת; הכנתו ארכה 79 שנה והדפסתו נמשכה מ 1884 עד 1933. הוצאת-אוקספורד הגתה את הרעיון, שעל-יסוד מ' מושלם כזה אפשר יהיה לבסס סידרת מ' בגדלים שונים ולצרכים שונים. באנגלית, בשל עברה המורכב, תפוצתה וגיוונה, הורגש צורך מיוחד במ' היסטוריים ודיאלקטולוגיים, כגון: מ' לאנגלית-אמריקנית כזה של נח ופסטר (ע"ע; 1828 [בעקבות מילונו באו מ' רבים, מסוגים שונים, הנקראים ע"ש וַבְּסִטְרִין]; מילונם של קריגי והלברט (Craigie; Hulbert; 1938—1944); English Dialect Dictionary של רייט (Wright; 1944); 6 כרכים, 1898—1905) והמ' לאנגלית בינונית” (Middle English Dictionary) של קוראט וקוהן (Kurath; Kuhn; 1952 ואילך). יש גם מ' לשפה הסקוטית ושפות אחרות שרווחו בממלכה המאוחדת ובאירלנד. מ' היסטוריים גדר-לים נמצאים בהכנה ברוב לשונות התרבות.

המרת תרמה תרומה נכבדה לפיתוחן ולעיצובן של ה-שפות במזרח-אירופה, שצמחו בעיקרן מהניב העממי והגיעו לשימוש ספרותי נרחב רק בתקופה החדשה. המ' הפולני היסודי הוא של קרינסקי, קארלוביץ' ונידז'וויצקי (Kryński, Karłowicz, Niedźwiedzki), שי"ל ב 8 כרכים, 1900—1927. מ' פולני חדש מטעם האקאדמיה למדעים יוצא, מאז 1958, בעריכת דורושבסקי, סקורופקה (Doroszewski, Skorupka) ואחרים. מ' השפה ההונגרית של צוצור ופוגא-ראשי (Czuczor, Fogarasi) י"ל ב 6 כרכים, 1862—1874. בשל התפתחותה היתרה של השפה מאז תקופת „חידוש-הלשון” (ע"ע הונגריה, עמ' 842) היה צורך במ' היסטורי שיסקור את עברה של השפה עד ראשית החידוש (המחבר-רים: סארוואש ושמעוני [Szarvas, Simonyi]; 1889—1893). המ' הגדול של השפה הרומנית מטעם האקאדמיה למדעים פורסם מאז 1907 ואילך.

בבריה"מ הורגש צורך מיוחד בפיתוח המרת בשל ריבויים של הלאומים בתוכה ובשל המדיניות המכוונת לקי-דומן של שפות המיעוטים. פותחו שיטות-פתב ללשונות שלא נכתבו קודם-לכן, והוכנו עברון מ'. הפרובלמטיקה של מרת רב-לשונית הולידה מדע חדש, הלקסיקולוגיה. המ' לשפה הרוסית הם תכופות ממשיכי מפעלים שהוחל בהם בתקופה הצארית, כגון המ' של א. א. שאחמאטוב (1891—1930) והמ' הפרשני של השפה הרוסית החיה” (Толковый словарь живого великорусского языка), שמהדורתו הראשונה הוכנה ב 1863—1866, והו-צאתו החדשה, מ 1935 ואילך, עדיין נמשכת. מ' השפה הרוסית הספרותית בת-זמננו” (Словарь современно-го русского литературного языка) י"ל מטעם האקאדמיה למדעים (1950/4).

המ' הממשי הראשון של הלשון היידיית הוא „פאל-שטענדיגעס ענגליש-יידישעס ווערטערבוך” מאת אלכסנדר הרפני (ע"ע), שי"ל בניר-יורק, 1893. והחלק היידי-אנגלי,

המית בלשונות אירופה המדוברות הצטמצמה ביה"ב לרשימות תירגומי-מלים לטפסטים לאטיניים או עב-ריים (גלוסות) ותופסים בה מקום חשוב הלעזים של רש"י ופרשנים יהודים אחרים, כמקור תיעודי קדום. לעתים הור-כבו רשימות כאלה לספרים. כזה היה המ' הצרפתי-הרומי הגדול (20,000 מלים), מן הראשונים בשפה חיה, של רובר אסטין (ע"ע; 1539), שהכיל „מלים צרפתיות הדרכים לה-ביע את משמעותן ברומית”. המ' הלאטיני-איטלקי של קאלי-פינו (Calepino; 1502) הפך, ע"י הרחבות, למ' רב-לשוני (11 לשונות; 1590), מילונו היה לשם-דבר הפיניו „קאלפיון” למ', כמו ופסטר, לארוס ורוג'ט (ר' להלן) בימינו, רוח במשך זמן רב. מילונו של קאלפיונו עובד ע"י פורצ'ליני (Forcellini), בחיבורו „המ' של הלאטינית פולה” (Totius Latinitatis Lexicon; 1771), וזה תורגם לאנגלית ע"י פילי-באלי (Bailey; 1828). על מילונו של אסטין התבסס מחבר המ' הלאטיני-גרמני, וילהלם פרוינד (W. Freund; 1834—1845); תרגומו האנגלי של מ' זה, שהוכן בידי אנדרו (E. A. Andrews; 1852), שימש יסוד למ' הלאטיני, ה-חשוב עד ימינו, של לואיס ושוֹרְט (Lewis; Short; 1879). המ' הגדול ביותר ללאטינית, המוטר ידיעה מקיפה על כל מלה בספרות הרומית הוא Thesaurus Linguae Latinae („אוצר הלשון הרומית”) שי"ל, החל ב 1900, ע"י 5 אוני-ברסיטות בגרמניה וטרם הושלם. המ' הסמכותי ללאטינית של יה"ב הוא של די קאנֶו (Du Cange) שי"ל תחילה ב 3 כרכים (1648) והורחב ל 10 (1883/7). מפעל זה מצא את המשכו בעבודות-מית הנעשות בארצות שונות (גרמניה, צרפת, אנגליה, פולין ועוד) לגבי ניבים „לאומיים” של לאטינית ביה"ב. בימינו מתפרסם מ' רב-לשוני של לאטי-נית של יה"ב ע"י גירמיֶאָר (J. F. Niermeyer; 1954 ואילך).

גם המית היוונית המודרנית מקורה ביזמת משי-פחת אסטין; אגרי, בנו של רובר, פירסם מ' יווני ב 5 כרכים (1572/3). מכאן מקורו של המ' היווני-גרמני החשוב של פאסו (Passow; 1819—1824), שעליו מבוסס המ' היווני-אנגלי של לידל וסקוט (Liddell; Scott; 1843), שראה אור במהדורות רבות (המהדורה התשיעית [1925] היא, למעשה, ספר חדש). הופיעו גם מ' רבים, שעוסקים בתחומים מיוחדים של התרבות הקלאסית, כגון סופר מסוים, אטימור-לוגיה וכיו"ב.

במית של שפות חיות חל מפנה עם החלטת ה-Acca demia della Crusca בפירנצה, ב 1591, להוציא מ' שירשום רק את המלים „הטובות” שבשפה האיטלקית (ע"ע אקדמיה, עמ' 517). האקאדמיה הצרפתית פירסמה את המ' הסמכותי לשפה הצרפתית (אמסטראדאם, 1694), והאקדמיה הספרדית מ' ללשון הספרדית (1726—1739), מ' אלה יצרו את התד-מית — השלטת עדיין — של המ' כסמכות נורמטיביות, שלטיה מלה שאינה במ' אינה ראויה לבוא בקהל. בעוד שבמ' אלה נתבססו ההכרעות, להלכה, על החלטות קולקטי-ויות, המ' הגרמני של אדלונג, האנגלי של ג'ונסון והצרפתי של ליטרה (ע' ערכיהם) הם מטעלי-יחיד, שסמכותם נובעת מעצם גודלם ומיקורת מחבריהם. המ' של לרוס (ע"ע), ששמו נקרא על שורה של מ' ואנציקלופדיות שי"ל מאז בצרפת, הוא גם מ' וגם אנציקלופדיה. ההיסטוריום (ע"ע) של המאה ה 19 דרש מ' היסטור

המ' החדל-לשוני הראשון הוא „המחברת“ של מנחם (ע"ע) אבן סרוק (מאה 10). הספריו קצרים, ולמלים רבות יש רק מראי-מקום. „מחברת הערוך“ (1160) מאת שלמה אבן פרחון הספרדי, תושב סֶלְרֵנו, היא עיבוד מקוצר של מ' אבן-ג'נאח עם תוספות מחיבורים אחרים, אף „ספר ה-שרשים“ של ר' דוד קמחי (ע"ע; המאה 12/3) רופא ככולו אסופה מעבודות קודמיו, במיוחד אבן-ג'נאח, אך, בשלמותו ובשיטתו המעולה, דחק את רגלם ובא במקומם. מ' זה היה מהספרים העבריים הראשונים שנדפסו. יוסף אבן כספי (ע"ע כספי; המאה 14), חיבר מ' בשם „שרשות כסף“. בערך באותה עת כתב ר' יוסף בן דוד היווני את „מנורת המאור“. 1480 לערך חיבר סעדיה אבן-דנאן (ע"ע) בגנ"ז דה מ' עבריי-ערבי. כל אלה נשארו בכ"י. המ' הראשון שנכתב לדפוס הוא, כנראה, „מקרי דרדקי“, המיוחס לר' יחיאל (נאפולי, רמ"ח). זהו קיצור המ' של רד"ק עם תרגום המלים לערבית ולאיטלקית והוא כולל לעזים בצרפתית.

בדומה לספרי-הדקדוק, טיפלו גם המ' בלשון-המקרא בלבד, ע"פ הגישה הכללית ביה"ב שלפיה אדם לומד את לשון-הכתיבה מטפסטים קלאסיים, גם אם רחוקים הם מלשון-זמנו. אולם הצרכים המעשיים הביאו לחיבור מ' לתלמוד ולמדרשים. ראשון היה ה„ערוך“ לנתן בן יחיאל (ע"ע) מרומא (מאה 11). ר' תנחום ירושלמי (ע"ע; מאה 13) כתב מ' עבריי-ערבי למשנה ולרמב"ם. אליהו בחור (ע"ע, עמ' 554) חיבר ס' „תשבי“ (איזנא, ש"א) — מ' סֶלְקִטוּי לִסְפְרוֹת חו"ל, למלים מקראיות ולמונחים מיה"ב. כן חיבר „מתורגמן“ (איזנא, ש"א) — מ' לארמית של התרגומים. אעפ"כ, מבחינה טכנית נחוצה המ' לספרות הארמית-עברית בהרבה ממת המקרא. המסורת של מ' משותפים לארמית ולעברית של חו"ל נמשכת, ואין מ' מיוחד ללשון-חו"ל; גם הכללתה במ' החדשים לעברית אינה מספקת.

אליהו בחור היה מורם האישי של כמה מחוקרי הלשון העברית הלא-יהודים הראשונים, ובגללו קיבלו עליהם את סמכותו של הרד"ק. כבר רויכלין (ע"ע) כלל מ' בספרו De rudimentis hebraicis (1506). בופסטורף (ע"ע) האב, במ' למקרא, (1607) הלך לחלוטין בעקבות הרד"ק, ובמ' התלמוד (1639) — בעקבות מקורותיו של אליהו בחור. רק פרסטר (Foerster), שותפו של לוֹתֵר, הכריז בשער „המ' ה-עברי החדש“ (באזל, 1557), שהספריו נובעים „לא מפרשנות הרבנים, ולא מחקיינותם הספשית של מלומדינו אנו, אלא מתוך אצרות כתבי-הקודש עצמם“. שיטתו מבוססת על אטימולוגיה, ובפרט על הנחת „שורשים אחים“. רוב המ' של המאות ה-17—18 חוזרים על דברי קודמיהם ונבדלים רק בהצגת הדברים. ניצול ממשי של כל הידע שנצטבר מהתפתחות הבלשנות השמית המשווה הופרת המזה"ת מציינ את ה„תוארוס“ (1829—1858) של גֶזְנוֹס (ע"ע). מ' זה, כקודמיו, נכתב רומית, אולם כבר ב-1810—1812 פירסם „מ-יד“ עבריי-גרמני, בשני כרכים, וב-1815 „מ-יד חדש“, שזכה, עד 1915, ל-16 מהדורות, שבחלקן נערכו ועודכנו ביסודיות ע"י חוקרים יודעים; החשובות שבהן הן מהדורת בּוּהַל (Buhl) הגרמנית, והמהדורה האנגלית של בראון, דרייזר וברינגס (B.D.B.). המציינ את מ-גֶזְנוֹס הוא הביסוס האטימולוגי והגישה ההיסטורית. זו גם זרפו של השייצי קְהֶלֶר (Koehler; לייזן, 1953; תוספת: 1958 —

1898, ב-1961—1971 יצאו שלושת הכרכים הראשונים (עד ערך „אָפּרִי“) של „גרדיסער ווערטערבוך פון דער יידישער שפראך“, בעריכת י"א יאָפּע וי. מארק; מפעל רבי-ממדים זה נמשך עתה בירושלים.

מן השפות היהודיות האחרות פורסמו כמה רשימות-מלים חלקיות ללא דינו, במכון בן-צבי שבירושלים מכי-נים מ' מקיף ללאדינו שבעבר. אין מ' לארמית-יהודית מדור-ברת, לערבית-יהודית לסוגיה, לטאטית וכיר"ב.

המ' לקבוצות-מושגים נולד מחדש עם פירסום „האוצר של מלים וצירופי-מלים“ (Thesaurus of English Words and Phrases), 1952, המבוסס על 1,000 קאטגוריות הגניות, ברובן בזוגות של דבר והיפוכו. מסודרות לפי עקרונות פילוסופיים. מ' זה צמח ממפעלו של מלומד יחיד, הרופא פיטר מארק רוֹג'ט, ש„אוצר“ פורסם ב-1852. מ' זה זכה מאז למהדורות רבות, ולאחרונה, בשנות ה-60, שוב עובד והורחב במהדורות בריטיות ואמריקניות. בעקבותיו נתחברו מ' דומים למספר שפות אירופיות. יש שהחליפו את השלד ההגיוני של רוֹג'ט באחר, ויש המחפשים את עק-רונות הסידור בשפה עצמה, ומתקרבים ל„שדות-המשמעות“ (semantic fields) של הסמאנטיקה המודרנית.

למית-הדו-לשונית המעשית של שפות חיות יש גם תוצ-אות מדעיות חשובות. מ-4,000 השפות החיות בעולם, נפ-תחר' רבות לראשונה ע"י מ' של מיסיונרים או אדמיני-סטרטורים. ההפרה שמלים רבות אינן מיתרגמות ע"י מלה אחת, ושצירופי-מלים אינם תמיד מיתרגמים ע"י תירגום מלותיהם הביאה ליתר עיון בתחום צירופי-המלים. ריבוי המשמעויות של מלה אחת מחייבת זהירות רבה, והמילר-נאים נעשו מודעים לחשיבות סידור המשמעויות של המלה, וע"ע מפתח; סֶמַנְטִיקָה; קוֹנְקוֹרֶנְצִיָה.

המ' העברי הראשון הידוע לנו הוא „האָגרוֹן“ (902 לסה"נ) לר' סעדיה גאון (מהר"ג, אלזני, ירושלים, תשכ"ט), שממנו שרדו כ-20%. סדרו סדר א"ב של אותיות השורש, ניתן בו תרגום ערבי, ללא מקדוח או דיונים, והוא נועד למבקשים לכתוב עברית. יש שרידים גם מחלק שני, המסו-דר לפי א"ב של אות אחרונה, ראשונה ואמצעית, כנהוג הערבי. בשימוש כפול זה הקדים רס"ג בשני דורות את הפילולוגים הערבים (ר' לעיל). אפשר שהיו לפניו רשימות מלים קשות מן המקרא עם תרגומים לארמית או ליוונית. בתרגומיו למקרא סטה רס"ג לעתים מדעתו ב„אָגרוֹן“. שני מפעליו אלה של רס"ג שימשו מקור חשוב לשני מ' עבריים-ערביים: הקראי דוד אֶלְפִסִי (ע"ע; מאה 9—10) כתב מ' רבי-ממדים וקיצר בעצמו (הקיצור פורסם ע"י סקוט [S. L. Skoss], 1936—1945); והמ' המפורסם של יונה אבן-גנאח (ע"ע). עם אלה ניצחה במית העברית שיטת הא"ב לפי האות הראשונה. שני המ' מוסיפים להספריהם הַבָּאוֹת מן המקרא, דיונים והסברים אֶלְטֶרְנַטִיוּיִים. קיימים שרידים רבים מ" עבריים-ערביים אחרים.

בצרפת הצפונית נתחברו ספרי-פתרונות רבים לתר-גום מלים מקראיות נבחרות לצרפתית עתיקה. שרדו 6 ספ-רים שלמים (בכ"י; אחד מכיל גם תרגומים לגרמנית) ו-10 קטעים מהמאה הי"ג. אלה יתפרסמו ע"י האַקָדְמִיָה הישרא-לית למדעים, יחד עם שני מ' מקראיים, המסודרים לפי א"ב של השרשים, עם מ"מ. מהמאה הי"ד ואילך נותרו בכ"י כ-20 ספרי-פתרונות בגרמנית.



העברית הישנה החדשה" שיאסוף את אוצר הלשון העברית מן המקורות בשלמותו; כרך א' יצא ב-1908. מ' זה מסביר את המלים בקיצור נמרץ בעברית, אנגלית, צרפתית וגרמנית, וסומך בעיקר על מובאות מרובות מן המקרא ומספרות חז"ל ויה"ב. יש בו, לראשונה, רישום של החומר מתקופת הפיוטים ואילך. כן רושם הוא חידושים מהספרות החדשה ומהדיבור בא"י, כולל חידושי של אב"י עצמו. לעומת-זאת, אינו מצטט מהספרות החדשה למלים ישנות. בכרכים הראשונים נוספו לערכים מסוימים גם רשימות של קבוצות-מושגים, בשוליים ניתנת אטימולוגיה וכן סיכום דעות הפרשנים היהודים. אב"י הצליח להוציא 5 כרכים ולסיים כמעט את הששי; השביעי יצא מתוך חומר שהספיק להכין (עד ערך "נסך" [תרפ"ה]). כר' ח—ט (תרפ"ח—תרפ"ט) נערכו ע"י מ. צ. סגל (ע"ע) וזכר י—ט"ז (תש"ג — 1959) ע"י נ. ה. טורסיני (ע"ע). הם שמרו על תקנית המחבר, ולא כינסו את המלים שנתחדשו מאז מותו. האיטוף מן המקורות הוא סלקטיווי; אב"י נמנע מלרשום מלים שחשבו לארמיות או יווניות, אף שהן באות במקורות בהקשר עברי. ב-1929 י"ל המ' האנגלי-עברי מאת י. אבן-שמואל (קריפמן), שבו נאסף חומר עשיר נוסף מן המקורות, והוכשר לתרגום מושגים מודרניים. גם המ' העברי של מ"צ סגל (תרצ"ח) תרם לגיבוש משמעותן של מלים עבריות רבות. י. גור הצליח, במהדורה השנייה של מילונו (1947), לרשום חומר רב מן המקורות שלא בא אצל קודמיו. בתש"ח—תשי"ב פירסם אבן-שושן "מ' חדש" (ב 5 כרכים וכרך-מילואים), בעל אופי עממי, עם הערות דקדוקיות והרבה צירופי-לשון, ובו נרשמו לראשונה מרבית המלים המחודשות מאז תחיית הלשון, בין במינוח טכני ובין בספרות ובשירה. עיבודו החדש (תשכ"ז—תשל"ב, 7 כרכים), עוקב אחר גידול אוצרי-המלים ומוסיף הערות אטימולוגיות קצרות. מ' השואף לשלמות ברישום החומר, הן מהמקורות (כגון הפיוט), הן מהעברית הכתובה שבימינו, הוא "אוצר הלשון העברית" מאת י. פנעני (תש"ך—תשל"ב; 12 כרכים — עד ערך "עוקה"). מ' עברי שלם של ר. אלקלעי (3 כרכים, 1969—1971) מביא ציטטות רק למלים מהמקרא ומלשון חז"ל, ומצטיין בחיסכון בסידור החומר ובמסירת המשמעות. מ' הלשון העברית החדשה, המתוכנן ע"י מ. גושן-גוטשטיין, שואף לתאר רק את אוצר הלשון העברית המשמשת בדורותינו. מאז 1954 קיים ב-אקדמיה ללשון עברית (ע"ע ועד-הלשון) פרויקט, בהנהלתו של ז. בן-חיים, להוצאת מ' אקדמי של הלשון העברית, כדוגמת מ' של אומות אחרות; מעין Thesaurus היסטורי שלם לעברית הבתר-מקראית, שירשום את כל המלים ששימשו אי-פעם, וגם יתעד את שימושן בהבאות, ברווחים של 30 שנה. הרישום הראשוני של חלק ניכר מהחומר נעשה במחשב אלקטרוני.

בגלל שכיחותם הרבה של קיצורים ור"ת במקורות עבריים ובעיקר בספרות הרבנית, נתחברו מ' מיוחדים לפיענוחם. החשובים שבהם הם: "הגוסריקון הסמנים והי כנוים" למ. היילפרין (תר"ץ), ו"אוצר ראשי תבות" מאת ש. אשכנזי חי. ירדן (תשכ"ה).

מ' לסלנג וללשון-הדיבור בישראל כתבו רפאל ספן (1965), ודן בן-אמון ונתיבה בן-יהודה (תשל"ב). ללשון הטכניקה והמדע יש לציין את מילוני האקדמיה ללשון

גרמנית ואנגלית). באומגארטנר (Baumgartner), במהדורה חדשה של מ'קהלר, המהווה למעשה מ' חדש (חוברת 1: אותיות א—ט, ליידין 1967; גרמנית בלבד; בהשתתפות י. קוטשר), מייחס עדיין משקל רב לאטימולוגיה, אך מתחשב יותר במסורת היהודית ובמה שניתן ללמוד מן הקשר. בישראל מתפרסם "אוצר לשון המקרא" — מ' וקונקורדנציה (ע"ע מקרא, עמ' 348), המנצל גם את המחקר הענף בעברית.

האטימולוגיה חדרה גם למת-התלמוד, במיוחד בנוגע למלים שאולות. יעקב לוי (ע"ע) חיבר מ' עברי-גרמני, ב 4 כרכים (1876—1889), בצירוף הערות חשובות מאת המורחן הגרמני פליישר (ע"ע). במילונו העברי-אנגלי (1886—1903) נוטה יסטרוב (ע"ע) לאטימולוגיה עברית גם במלים שאחרים רואים אותן כשאולות. "ערוך השלם" לאל-כסנדר קהוט (ע"ע; 10 כרכים, תרל"ח—תרנ"ב) התחיל במהדורה מדעית של "הערוך" (ר' לעיל) על השלמותיה, אך נעשה למ' עצמאי, המדגיש את השפעת הלשון הפרסית; חשוב הוא ספר "תוספות הערוך השלם" בעריכת ש. קריס, ובשיתוף חוקרים מפורסמים, ביניהם המורחן דוב גייגר (תרצ"ז); מ' קטן של ג. דלמן (1897—1901) מדייק בחומר היווני. בכל אלה אין הפרדה בין החומר העברי הארמי. מ' לתקופה אחת הוא "אוצר המונחים הפילוסופיים" מאת י. קלצקין (תרפ"ח—תרצ"ד), העוסק בעיקר בלשון התרגומים מן הערבית. "היכל רש"י", מאת י. אבינרי (ת"א, ת"ש ואילך) אינו מ' שלם של לשונו, אך יש בו מ' של חידושי רש"י (כרך א') ומ' של צירופי-לשון ופתגמים (כרך ד'). המייחד את המית של התקופה החדשה הוא הצורך להתמודד עם אתגרי הכתיבה הדיבור בעברית. המ' הראשון העושה זאת הוא אולי "שמות הדברים" לאליהו בחור (איזנא, ש"ב). מן ההשכלה ההולנדית-ספרדית צמח המ' "קהלת יעקב" האנגלי-ספרדי-עברי, מאת יעקב רוזריגיו מוזירא, המסודר לפי תחומי-מושגים של המאה ה-18 ושואב "מתורה שבכתב ותורה שבעל-פה" (לונדריש, תקל"ג). אנשי ההשכלה הגרמנית והמזרח-אירופית כתבו על טהרת לשון-המקרא; ע"כ מכיל "אוצר השרשים" העברי-גרמני הגרמני-עברי של י"ל בן-זאב (ע"ע; תקס"ו/ח) רק מלים מקראיות, אך בצורה המותאמת לכותבי-עברית משכילית. גם י. שטינ-פֶּרַג, הבלשן בעל הסמכות העליונה בזמנו, עשה כך במ' הרוסי-עברי (וילנה, 1878) והעברי-רוסי (שם, 1880/1), ובפרט במילונו הגדול "משפט האורים" (שם, תרנ"ז), ובו הסברים בעברית, רוסי וגרמנית, מ' הזוכה למהדורות חדשות עד היום. שילוב לשון-חז"ל בכתיבתו של מנדלי מר"ס מאז 1885, וקבלת הסינתזה הזאת ע"י הסופרים והעיתונאים, פעלו להרחבת המ' העברי, ביותר השפיע הדיבור העברי המתגבש. בתרס"ב הופיע בוילנה מ-כ"ס עברי-יידי-רוסי מאת אליעזר בן יהודה (ע"ע), המכיל "כל המלים שבתנ"ך, המלים מתלמוד ומדרשים... והמלים המחודשות והמלים הזרות המצויות בספרות העברית", תוך ציון מלות-חז"ל ע"י כוכבית, ומלים מאחרות-יותר — ע"י עיגול. כבר בתרס"א הופיע מ-כ"ס דומה מאת י. גר-זובסקי (ע"ע גור), הקדים את שניהם בהרכבו הלשוני "האוצר" של ש. י. פין (ע"ע), אלא שנדפס בשלמותו רק בתרס"ד—ע"ג. בן-יהודה הגיע להסכם עם הוצאת לאנד-גנשייט (Langenscheidt) בברלין על הוצאת מ' הלשון

בשנים האחרונות התרחב השימוש בח"מ במידה ניפרת. ותולדיה משמשים לייצור חומרים רבים כגון: דאודורנטים (די-ינ-הפסיל-מלונאט), חומרי-הדברה (פומינגנים — אסטרס די-כלור-מלונים), חומרי-צילום (איזו-מלונאטים), פולימרים (מלונאט די-אֵתילי), מוצרי-גומי (ח"מ), תוספת לטבק (מלונאטים אלקיליים), מסננים לקרינה אולטרה-סגולית (ח"מ, ניטריל החה"מ) ולהשקעת אוראניום (ח"מ), חומרי-בידוד נגד מים (תרכובות טיטניום וח"מ), ועוד.

בחילוף-החומרים ממלאת החה"מ בצורתה המופעלת (מלר ניל — קאָנאָים A) תפקיד חשוב בביוסינתזה של השומנים. ע.ו.ש.

**מְלוֹס** (Μήλος), היום מילו, המערבי באיי הקיקלאדים. למן התקופה המינואית נודע האי בזכות הלבה המצויה בו בשפע. בסוף האלף ה-2 לפסה"ג התיישבו בו דורים (ע"ע) מלאקוניה. מ' ניסתה להיות גיטראלית במל-המת-הפּוֹפּוֹנסוֹס, אולם ב-426 התקף אותה ניקיאס האתונאי, וב-416 צרו עליה האתונאים. תוקידידס (ע"ע) הנציח מאורע זה בדו-שיח מדומה בין מצביאי האתונאים לבין ראשי מ' הנצורה, בדבר זכות החזק למשול ע"פ „חוק-הטבע". מ' נכבשה, גבריה נהרגו, והנשים והטף נמכרו לעבדות. המאורע גרם זעזוע מוסרי עמוק באתונה עצמה, וייתכן שהניע את אוריפידס (ע"ע) לכתיבת „נשי טרויה", הדן במוראות המלחמה.

ב-1820 נתגלה במ' פסל אפרודיטי („ונוס ממילו"), מן המאה ה-2 לפסה"ג (היום בלובר [תמ': ע"ע ונוס]).

יהודים ישבו במ' בזמן העתיק, ומסופר שנתנו כסף רב להרפתקן שהתיימר להיות אלכסנדר בן הורדוס ומרים. W. Zschietzschmann, M., (P-W, RE, 29. Halbb.), 1931; M. Amit, *The Melian Dialogue and History* (Athenaeum, XLVI), 1968.

**מְלוֹצו דֵה פּוֹרְלִי** — Melozzo da Forli — 1438, פורלי — 1494, שם), צייר איטלקי. ב-1460—1475 פעל ברומא, ואח"כ באורבינו, ציור הקיר, שצייר ברומא, „עלייתו של ישו עם שליחיו ומלאכיו השמימה" (בכנסיית Santi Apostoli ברומא; שרידים — בארמון הקוורירנאל). הוא אחד הנסינות המוקדמים בתיאור דמויות במבט מל-מטה, בהקצר פרספקטיווי חריף. ברומא צייר גם את יציר-רותיו: „מלאכים מנגנים" (שרידים בפניאקאטקה ובספריה של הוואטיקאן). ו.סיכסטוס IV פותח את ספריית הוואטיקאן — דוגמה יפה של ציור בפרספקטיוה ארכיטקטונית. שהוא קרוב ברוחו לאמנותו של פירו דלה פרנצ'סקה, שממנו הושפע מ', כנראה — לציור האומבר. אפייניים ליצירה זו הם גם הדיוקנאות של סיכסטוס ומקורביו, שהם מזנומנטאליים ורבי חן כאחד. בעיר הולדתו צייר מ' פרס-קת בכיפת פנסיית San Biagio (1493/4); אלה נהרסו במלח"ע II.

R. Buscaroli *M.d.F.*, 1938; *id.*, *M. e il melozismo*, 1955; *Mostra di M. e del quattrocento romagnolo* (קאטאולוג), 1938.

**מְלוֹרִי, סר תוֹמָס** — Sir Thomas Malory — (1405°—1471), סופר אנגלי. ב-1445 ייצג מ' את מחוז אריקשיר בפארלאמנט, ועל-כך זכה בתואר אבירות. ב-1451 הואשם במעשי פשע ונעצר. מ' טען שהוא חף מפשע, ואמנם ייתכן שלמעצרו היו גם מניעים פוליטיים; עובדה היא שמ' לא נהנה מהחנינה שהמלך אדוורד IV העניק ב-1468. קברו נכרה במנזר Grey Friars בלונדון.

למקצעות רבים, שמיעוטם חידושי-לשון ורזום חומר מן המקורות ואישור נהגו מקצועי קיים.

ביה"ב לא נתחברו בעברית מ' לפי קבוצות-מושגים, אלא רק רשימות מלים נרדפות. ניסיון ראשון, למקרא, נעשה ע"י שֵפֶר (Schefer; פּרְלֵנבורג, 1720), ובזמן החדש הופיע אוסף מוגבל מאת וינהיימר (Weinheimer; טיבינגן, 1918). לעברית החדשה יש ה„אוצרות" של שרפשוטיין (1939, תשכ"ד), של סטוצ'קוב (תשכ"ח), ושל ח. רבין וצ. רדי (תשל"ו ואילך). ו.ר. הרפר (ע"ע) הכין רשימת-שכיחות לאוצר-המלים המקראי (שיקאגו, 1882), שהיא חלקית ובלתי-נוחה, אך תרמה הרבה לחקר סיגנון התנ"ך. „אוצר מלות-היסוד" מאת א. ריגר (תרצ"ה) היא רשימת-שכיחות, המ-בוססת על 200.000 מלים שוטפות, שליש מהן מן המקורות. על רשימה זו נתבססה רשימת „אלף המלים", המשמשת בהנחלת-הלשון מאז שנות ה-50. ממניין מיליון מלים שוטפות, מאת ר. בלגור, פורסמה עד תשל"ב רק רשימת-השכיחות של ספרות-הילדים, בשם „רשימת מלות יסוד לבית-הספר" (תשכ"ח). מ' רטרוןרטי (הירושם את המלים לפי א"ב המתחיל מסוף המלה, לשימושם של מפענחי כתובות וכ"י) פורסם ע"י הגרמני ק. ג. קהן (Kuhn) — למקרא ולכתובות תקופות-המקרא (1958).

ז. בן-חיים, דרך חדשה במ"ת (דברי הקונגרס העולמי הרביעי למדעי היהדות. ב'), תשכ"ט; מ. גושן-גושטין, מבוא למ"ת של העברית החדשה, תשכ"ט; האקדמיה ללשון העברית, מונחים עבריים למקצועותיהם, תשל"ו; נ. אלוני, השיטה האנאגרמטית של המ"ת העברית בספר יצירה (טמ"ה ר"ן, א'), תשל"ב; E. A. P. Mahn, *Darstellung der Lexicographie*, I-II, 1817; M. Steinschneider, *Bibliographisches Handbuch über die... Literatur für hebräische Sprachkunde*, 1859, 1937; M. Hirschfeld, *Literary History of Hebrew Grammarians and Lexicographers*, 1926; J. Caesares, *Introducción a la lexicografía moderna*, 1950; Y. Matoré, *La Méthode en lexicologie*, 1953; J. A. Haywood, *Arabic Lexicography*, 1960; R. Lévy, *Contribution à la lexicographie française selon d'anciens textes d'origine juive*, 1960 (ביקורת עליה, מאת מ. בניה [ק"ס, ל"א], תשכ"ב); B. Migliorini, *Che cos'è un vocabolario?*, 1961; U. Weinreich, *Lexicology* (Current Trends in Linguistics, I), 1963; S. Wild, *Das Kitáb-al-'ain und die arabische Lexikographie*, 1965; A. Rey, *La Lexicologie*, 1970; G. Devoto, *Dizionari di ieri e di domani*, 1972.

ח. רב.

**מְלוֹנִית, הַמְצָה**, תומצה אורגנית די-בסיסית; נוסחתה  $CH_2(COOH)_2$ ; גבישיה קטנים, מסיסים במים. משקל מולקולארי: 104.07; נקודת-התכה: 134°; בחימת מעל טמפרטורה זו מתקבלת תת-תחמוצת הפחמן (ע"ע די.לס). לפנים הכינו אותה מחומצה מלית (חומצת-תפוחים). כיום מיוצרת ע"י הידרוליזה של חומצה ציאנו אצטית. התגובות הכימיות העיקריות מתבססות על: (1) אסטרופיקציה (ע"ע אסטר) של הקבוצות החומציות — מונו-אסטרס או די-אסטרס; (2) החלפת אטומי מימן בקבוצה המתילית על-ידי קבוצות פוהליות.

האסטר של ח"מ עם פוהל אֵתילי (האסטר המלוני) מגיב עם שיתנה להיווצרות חומצה פּרֵביטורית די-אֵתילית (ע"ע פּרֵביטור).

לחה"מ החפשית אין אמנם חשיבות טכנית, אך תולדיה הרבים הם חומרי-יסוד או חומרי-ביניים להכנת מוצרים כימיים חשובים-ביותר, וביניהם: חומצות אורגניות; חומצות אמיניות; תרופות-שינה, כגון לוזינאל, אַיִפּאָן, פּנְטוֹפֶר ביטאל ועוד; ויטמינים B<sub>1</sub>, B<sub>2</sub>, B<sub>6</sub> ותרכובות אחרות.

מ' אסף, תירגם ועיבד את האגדות על המלך ארתור (ע"ע) שהופיעו בשם Morte d'Arthur ("מות ארתור"). המדפיס האנגלי הראשון, קסטון (Caxton), ערך והוציא לאור את היצירה ב-1485. קרוב לחדאי שמ' החל בחיבורו הנודע במעצרו ויש לשער שאף סיימו שם ב-1470. רובן של אגדות ארתור שאובות משירי גבורה ואהבה צרפתיים; בחיבורו מציין מ' תכופות ש"הספר הצרפתי" הוא הוא ששימש לו מקור. עם זאת עיבד גם שירים אנגליים על ארתור ואפיריו, ולא רק שקיצר ושינה את המקור, אלא גם שילב בו קטעים משלו. היצירה המוגנית בסינגפור וברגש על-אף החומר הרב-גוני שבמקורות. בחיבורו התעלם מ' ממלחמת-השושנים האקטואלית ועסק במלחמות האגדיות של אפירי ארתור. אהדתו נתונה לאידאולוגיה של האפירות שעיקריה צדק, כבוד, טוהר לב ואהבה רומאנטית. כל אלה עולים מתוך מעשי הגבורה של יחידים חדורי רוח הרפת-קנות. מ' היה הסופר הראשון שעשה את הפרוזה האנגלית לכלי-שרת רגיש של הסיפור. הדיאלוג הטבעי שלו וסיגנונו הפשוט, הבהיר והגמיש היו יסוד חשוב בהתפתחות הספרות שלאחריו. השפעתו היתה רבה וסופרים רבים שאבו השראה מיצירתו.

E. Rhys (ed.), *Le Morte d'Arthur*, I-II, 1906; G. L. Kittredge, *Sir Th. M.*, 1925; E. Vinaver (ed.), *The Works of Sir Th. M.*, I-III, 1947; J. A. W. Bennett (ed.), *Essays on M.*, 1963; R. M. Lumianski (ed.), *M.'s Originality*, 1964.

ש. רח.

**מַלַיְזְיָה** (Malaysia), פדרציה בדרום-מזרח אסיה, הכר ללת את מַלַיְזְיָה (Malaya), סאבאח (Sabah) וסַרַוַק (Sarawak; ע"ע). שטחה 332,630 קמ"ר ומספר תושביה 10.7 מיליון (1970).

מדינות הפדרציה מלזיה

מדינה	שטח בקמ"ר	אוכלוסיה ב-1969
ג'והור קדה	18,985	1,352,500
קלאנג	9,479	963,900
מאלאקה	14,892	703,500
נגרי סמבילאן	1,658	428,100
פאהאנג	6,642	530,800
פינאנג	35,931	445,500
פיראק	1,030	778,700
פרליס	20,668	1,701,900
סלנגור	803	121,900
טרנגאנו	8,201	1,477,500
	13,021	394,700
סה מאלזיה המערבית	131,310	8,899,000
סאבאח סאראוואק	76,115	633,000
	125,205	950,000
סה מאלזיה המזרחית	201,320	1,583,000
סה מאלזיה פולה	332,630	10,482,000

מבחינה גאוגרפית מורכבת מ' משתי חטיבות: (1) מ' המערבית — חצי-האי מאלאיה, ובו 11 מדינות; (2) מ' המזרחית — חלקו הצפוני-הצפוני-מערבי של האי פורנאו (ע"ע), ובו המדינות סאבאח בצפון וסאראוואק בצפון-המערב. מאלאיה תופסת את רוב שטחו של חצי-האי המאלאי שבדרום-מערב חצי-האי הודו-סין (ע"ע). אשר אליו הוא מחובר במיצר-היבשה קרה. צפונה של חצי-האי נמצא בתחומי תאילנד, וסמוך לקצהו הדרומי — האי סינגפור (ע"ע). מיצר-מלקה (ע"ע) מפריד בין מאלאיה לאי הגדול

סומטרה (ע"ע) בדרום-מערב, וממזרח למאלאיה משתרע ים-סין הדרומי, המפריד בין שני חלקי-הפדרציה. רחב, במקום הצר-ביותר בין שני חלקי-הפדרציה, בדרום, 640 ק"מ. מיעוט נמלים טובים ורוחות המונסון הצפון-מזרחי מהווים מכשול חמור לספנות בחופיה של מ' המזרחית. ול-קשר בין שני חלקי-הפדרציה. — גבולותיה היבשתיים של מ' הם: עם תאילנד בצפון-מאלאיה, עם אינדונזיה (הפרר-בינציה קאלימאנטאן) בדרום-סאבאח ודרום-סאראוואק, ועם סולטאנות ברוני (ע"ע) בחופה הצפוני של סאראוואק.

מבחינה גאולוגית שייכים חצי-האי המאלאי והאי פורנאו למאסיו של דרום-מזרח אסיה, המוצף בחלקו, המי הווה את אדן-היבשה של איי-סונדה (אינדונזיה). הכסי-הרים שנוצרו ע"י הקמטה משתרעים בכיוון צפון-דרום. תנועת-הקימוט העיקרית במאלאיה חלה במסוואיקון, ובפסגות-ההרים, המתנשאות לגובה 1,200—2,100 מ', נח-שפים סלעי-סוד (בעיקר גראניט). מורדות ההרים בנויים סלעי-גיר, הנתונים להמסה קרסטית, קווארציט וצפחות. הקרקעות לטריטיות בד"כ דלות. סחיפה חזקה וממושכת ביתרה את הרכסים, ורציפותם מופסקת ע"י עמקים וגבעות מבוטרות. הרכס הארוך (כ-380 ק"מ) הרצוף-ביותר — "הרכס הראשי" — נמשך במערב חצי-האי, ושיאו הר-קורבו (2,182 מ'), הנמוך אך מעט מהגבוה בהרי-מאלאיה — טהן (2,190 מ') שבמזרח. רכס זה מהווה פרשת-מים ראשית בין הנהרות המתנקזים מערבה, למיצר מלאקה, לבין אלה שמת-נקזים מזרחה, ליס-סין הדרומי. דרומו של חצי-האי מישורי ברובו וכן גם רצועת-החוף שלכל אורך מערכו ומזרחו. מישור-החוף המערבי הוא רצוף ורחב, מכוסה קרקע אל-ביאלית עמוקה ופוריה, ועשיר בכבול ובמרצ-בידיל; לאורך חוף זה כמה נמלים טובים. רציפותו של מישור-החוף המזרחי, המכוסה חולות בחלקו, מופסקת ע"י פנים סלעיים נמוכים. הנהרות קצרים, מהיר-זרימה בהרים ומתפתלים במישורים הם יוצרים אזורים נרחבים של ביצות. — תנו-עת-הקימוט העיקרית במ' המזרחית התרחשה בשלישון. רכסי הרים מיערים ומבוטרים תופסים חלקים ניכרים, בעיקר בסאבאח שבצפון. הרכסים משתרעים רובם בכיוון צפון-דרום, ושיאם — הר קינאבאלו, 4,100 מ' בצפון-סאבאח. בסאבאח מגיע חלק מרכסי-ההרים לים ביוצרים קפים הסוגרים על מפרצים. בסאראוואק מפריד איזור של גבעות בין ההרים לבין מישור-החוף השטוח והביצתי.

האקלים חם ולח, והוא נקבע ע"י מיקומה של מ' בין קווי הרוחב הצפוני 1° — 7° בקירוב. הטמפרטורה השנתית הממוצעת היא 26.5° במאלאיה; במ' המזרחית היא נעה בין 31° במישור-החוף ו-22° בהרים הגבוהים. שיעור התגודה העונתית קטן בכל האזורים. גשמים יורדים כל השנה, אך עיקרם בעונת המונסון הצפוני-מזרחי (בחודשים נובמבר — מארס) ובמאלאיה גם בעונת המונסון הדרומי-מערבי (בחר דשים יוני-ספטמבר). כמות הגשמים בממוצע שנתי במא-לאיה — 3,000 מ"מ בחוף המזרחי ובהרים, ו-2,000 מ"מ — בחוף המערבי; במ' המזרחית יורדים 3,000—5,000 מ"מ בממוצע שנתי. כ-80% משטחה של מ' מכוסה יערות וגינ-גלים: בהרים יער משוני צפוף ירוק-עד, ולאורך החופים — יערות-מגברובה.

הצומח במ' — ע"ע אסיה, עמ' 875/6; החי — ר' שם, עמ' 882/4.

חר 5 שנים ומורכב מ-144 חברים, 104 מהם מ-11 מדינות מאלאיה, 16 מסבאח ו-141 מסאראואק. נציגי סבאח וסארא-וואק נבחרים בידי הפארלאמנטים שלהם.

בית-המשפט הפדראלי דן בסיכסוכים בין המדינות או בין הפדראציה לבין המדינות, ובסמכותו גם לפרש את החוקה. פרעלים שני בתי-משפט עליונים לעירעורים, וכן בתי-משפט-שלום לדינים אזרחיים.

בצבא של מ' 48,000 איש, כולל מתנדבים, וכוחות מילואים, אף הם מתנדבים. כוחות-הקרקע של מ' (כ-40,000 איש) מונים 6 חטיבות חי"ר, 3 גדודי-סיור עם שריוניות בריטיות, וכן תותחנים, יחידות נ"מ ועוד. לכוחות-האוויר (כ-4,500 איש) 10 מפציצי-קרב, 20 מטוסי אימון ותקיפה קלים, 30 מטוסים, וכן מטוסים לתובלה, לקישור וכי"ב. כוחות-הים (כ-3,250 איש) מפעילים 2 פריגטות נ"צ חדי-שות, ספינות-משמר, 6 שולות-מקשים קטנות, ותחתות קלות. — למשטרה של מ' (כ-10,000 איש) אופי חצי-צבאי. במ' חונים כוחות בריטיים (יחידות-גורקה), אוסטרליים וניו-זילנדיים מצומצמים. למ' הספמי-הגנה עם סינגאפור ועם בריטניה. תקציב-הביטחון ל-1970 הגיע ל-260 מיליון דולר.

מ.

אפייני כלכלתה של מ' בסיס משקי רחב — יחסית לארצות מתפתחות אחרות, וצמיחה כלכלית, שהדחף והמי-מון לה נובעים בעיקר ממקורות-פנים. ההכנסה הלאומית לנפש היתה ב-1968 כ-326 דולאר.

כוח-העבודה הסתכם ב-1970 בכ-3.3 מיליון עובדים (ה-אבטלה — כ-7%), שמהם עסקו בחקלאות כ-55%, בתעשייה ובמכרות 11%, במסחר 10%, בשירותים 18%, בבניה 4%, בתחבורה, תקשורת ושירותים ציבוריים 5%.

החקלאות תורמת כ-25% לתל"ג (1969), אע"פ שרק כ-20% משטחה של מ' משמשים לחקלאות (במאלאיה מעורבים רק כ-2%—3% מפלל הקרקעות). הגידולים העיקריים (1970) הם: גומי, כמחצית מהייצור החקלאי (1.28 מיליון ט'), אורז (1.49 מיליון ט'), דקלי-שמן (426,000 ט'), אגוזי-קוקוס (190,000 ט' [1968]), תה (3,400 ט') ופירות. ניצול היער במ' (בעיקר במאלאיה) הוא בעל חשיבות כלכלית רבה, בעיקר לייצוא. היערות הטרופיים מכסים כ-73% משטח המדינה. משק-בע"ח במ' כלל (1970) 321,000 ראשי-בקר, כמיליון חזירים וכ-28 מיליון תרנגולות.

התעשייה במ' צועדת את צעדיה הראשונים ומאופיינת ע"י מפעלים קטנים של פחות מ-5 עובדים (ב-79% ממפעלי-התעשייה). עם-זאת תורמת התעשייה לתוצר כ-11%, בעיקר בשל תעשיות הגומי והבדיל. שלא כבארצות מתפתחות אחרות, תעשיות המזון והספסטייל אינן ענפי-המפתח של התעשייה. עיבוד-גומי הוא עדיין הענף החשוב ביותר והוא מיועד בעיקר לייצוא, אף שחשיבותו היחסית מתמעטת. ענפי-התעשייה האחרים מפנים בעיקר לשוק המקומי. בענף-הבניה חלה התפתחות רבה בשנות ה-60, בעיקר בשל השקעות הקטור חציבורי.

מחצבים ואנרגיה. המחצבים העיקריים במ' הם בדיל (73,325 ט' [1969]), בצרי-ברזל (2.9 מיליון ט') ובוקי-סיט (1.1 מיליון ט'). אנרגיית-חשמל, המיוצרת ברובה במפעלים הידרו-חשמליים, 3,242 מיליון קו"ש — ב-1969. תחבורה ותקשורת. ב-1969 היו במ' 18,500 ק"מ

האוכלוסייה. אם כי מ' המזרחית מהווה כ-63% משטח של הפדראציה, יושבים בה רק 16% מאוכלוסיית הפדראציה. גם מבחינה אתנולוגית קיים שוני רב בין שני חלקי הפדראציה. המלאים (ע"ע), שרובם חקלאים מוסלמים, כ-45% מפלל תושבי-מ', מהווים במ' המזרחית 10%, לעומת כ-50% במ' המערבית; מקורם בהגירה מוקדמת שעברה מסין הצפונית לאיי אינדונזיה דרך מ', ובהגירה מאוחרת יותר מאינדונזיה למ'. שבטי ילידים מאלאים פאגאניים, שמספרם ועום במ' המערבית, מהווים כמחצית מאוכלוסיית מ' המזרחית. הקבוצות העיקריות הן דיקים (ע"ע) ימיים (איבאן) ודיקים יבשתיים בסאראואק, דוסון ובאהאו (בא-ג'או) בסאפה. חלקם עוסקים בחקלאות למחיה (בעיקר חקלאות נודדת) וחלקם בדיג, ציד ואיסוף מוצרי-יער. פא-גאנים אחרים הם שבטי סמאנג (נגראידיים) וסנוי (אוס-טראלואידיים) החיים ביערות (ע"ע אסיה, עמ' 889—890). הודים (הינדים) ופאקיסטאנים (מוסלמים) מהווים 11% מ-אוכלוסיית מ' המערבית, ונעדרים במ' המזרחית. הסינים (בודהאים) שהם כ-36% במ' המערבית, מהווים רק 29% במ' המזרחית; אלה יושבים רובם בערים ושולטים בחיי הכלכלה והמסחר. כן יש כ-20,000 אירופים, בעיקר בריטים היושבים רובם בערים הגדולות במ' המערבית.

הערים הגדולות הן: קולה לומפור (ע"ע), בירת מא-לאיה ומ', — 490,000 תוש', ג'ורג'טאון (ע"ע) — 249,000 תוש', איפו — 241,000 תוש' (כל אלה — במאלאיה); קו-צינג, בירת סאראואק — 70,000 תוש'; קוטה קינאבאלו (לשעבר ג'סטלון), בירת סאבא — 49,000 תוש'.

חינוך. במ' המערבית 50% מפלל האוכלוסין יודעים קרוא וכתוב, לעומת 25% במ' המזרחית. ב-1968 למדו כ-1,297,700 תלמידים במ' המזרחית וב-1,580 תלמידים במ' המערבית; בבת"ס על-יסודיים ומקצועיים — 1,580 תלמידים במ' המזרחית וב-471,400 במ' המערבית. במוסדות לחינוך גבוה למדו אותה שנה 290 תלמידים במ' המזרחית וב-15,690 תלמידים במ' המערבית. מוסדות אלו כוללים בתי-מדרש למורים ומכללות לטכנולוגיה ולחקלאות. המוסד הגדול והחשוב ביותר הוא אוניברסיטת מאלאיה בקואלה לומפור (5,560 תלמידים). רשת-החינוך נפרדת, לפי שפתי-ההוראה, למאלאית, אנגלית, סינית וטאמילית. השפה הרש-מית במ' היא מלאית (ע"ע מלאים, לשון).

ג. סמ. - ר. ה. - ר. בנ.

חוקה ומשטר. בפדראציה של מ' 13 מדינות (ר' טבלה לעיל, עמ' 573) — 11 מדינות מאלאיה, סאראואק וסבאח — בעלות מימשל אוטונומי. בראש הפדראציה עומד מלך, הנבחר 5 שנים בידי מועצת-השליטים, שבחזרת באחד מחבריה לתפקיד זה, ובחבר אחר לסגנו. המלך ממנה את ראש-הממשלה, את המפקד העליון של הצבא, ואת שופטי בית-המשפט העליון. מועצת-השליטים מורכבת מהסולטאנים השושלתיים וה-מושלים הממונים של המדינות. המלך חייב להתייעץ במר-עצת-השליטים במינוי שופטים ותובע כללי, ובכל תיקון של החוקה.

הפארלאמנט הפדראלי מורכב מסנאט ובית-הנבחרים. הסנאט נבחר 6 שנים, 26 מחבריו מתמנים בידי בתי-הנבחרים של המדינות (2 מכל מדינה) ו-35 ממונים בידי ראש-המדינה. בית-הנבחרים, שבפניו אחראית הממשלה, נב-

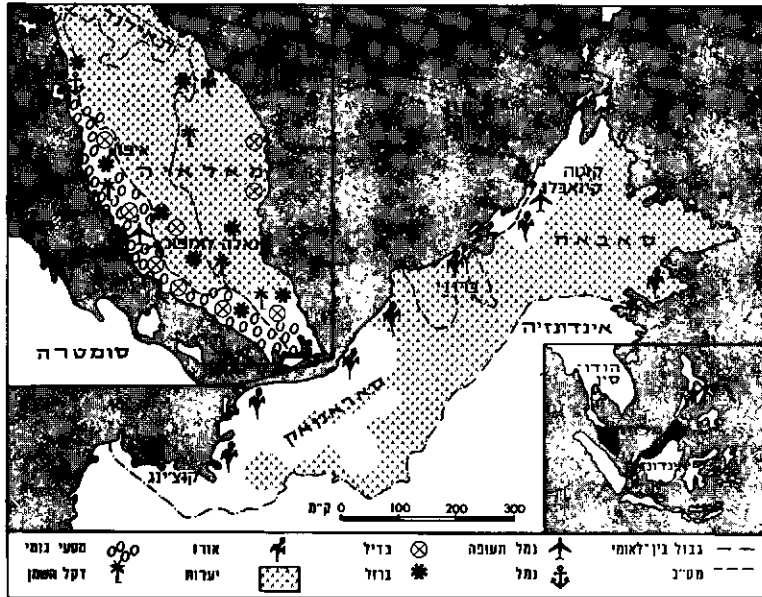

מלוזיה : פלפלה

ב-1509 הגיע למאלאקה צי אירופי ראשון של פורטוגלים, וב-1511 כבשה הפורטוגלים בפקוד אפונסו ד'אלבוקרק (ע"ע). הסולטאן ברח לג'הור שבדרום הקים בה סולטנות לעצמו. תוך זמן קצר התאוששה מאלאקה מתוצאות המלחמה ושוב להיות מרכז מסחרי חשוב, אף ששוודיים ומלחמות עם סולטאנויות אחרות במל' ובסומטרה לא פסקו כל המאה ה-16.

בראשית המאה ה-17 הגיעו למצרי מאלאקה נוסעים וסוחרים אנגלים הולנדים, ויחסם לאסלאם לא היה עוין כשל הפורטוגלים. בהדרגה עברה לידיהם העליונות הימית באוקיאנוס ההודי. ב-1641 כבשו ההולנדים את מאלאקה. מרכז שלטונם היה בבטייה (כיום ג'קרטה) ולפיכך חדלה מאלאקה להיות מרכז למסחר האירופי באזור.

ב-1786 רכשה "חברת הודו המזרחית" האנגלית את האי פינאנג מאת סולטאן קדה. ב-1818 הרשה סולטאן ג'הור לס. רפלו (Raffles), שליח "החברה", להקים תחנת-מסחר בסינגפור (ע"ע) תמורת מענק שנתי והגנת בריטניה על ארצו. ב-1824 מסרו ההולנדים לבריטים את מאלאקה תמורת זכויות בריטניה בסומטרה. ב-1826 אוחדו פינאנג, מאלאקה וסינגפור, למרשה אחת — "מושבות-המצרים" (Straits Settlements) ובירתה בסינגפור. עיר זו התפתחה מהר כנמל חפשי הודות למצבה הגאוגרפית הנוחה. אחרי חיסול "חברת הודו המזרחית" נעשו מושבות-המצרים למושבת-פתר (1867).

כריית תעלת-סואץ והמצאת ספינת-הקיסור הגדילו את סחר מושבות-המצרים. כלפלת סולטאנויות מל' התפתחה מהר הודות למטעי-הגומי, שהתפשטו במפנה המאה ה-19, וכן הודות לניצול מכרות-הבדיל והתפתחות סינגפור כנמל מס-חרי ומרכז-תחבורה גדול. המוני פרעלים סינים החדים הובאו לעבוד במטעי-הגומי ובמכרות, הגירה זו גרמה בעיות קשות. ריבוי המהגרים, שכבר בתחילת המאה היו כ-40%—45% מכלל אוכלוסי מל' וסינגפור, הוליד פחד מפני השתלטותם, ונסיונות להגן על המאלאים — דבר שהיה בעייתה המרכזית של מל'.

התערבות בריטניה בפנים מל' החלה ב-1874, ותוך שנים-מספר נתמנו "יעצים" בריטים בסולטאנויות פיראק, סלאנג

כבישים, מרביתם מכסי אספלט ורובם במ' המערבית. באותה שנה היו במ' 247,000 כלי-רכב (רכב-נוסעים אחד ל-50 תושבים). אורך מסילות-הברזל הוא כ-2,300 ק"מ וחשיבותן יורדת בהתמדה הן בהובלת מטענים והן בהובלת נוסעים. הנמלים העיקריים הם פורט סוטנג (נמלה של קלה-לומפור) וג'ורג'טאון. בסארא-וואק הנמלים העיקריים הם סיבו וקו-צינג, ובסאבא — קוטה-קינאבאלו וסנ-דאקאן. שדות-תעופה בין-לאומיים יש בקאלה-לומפור ובקוטה-קינאבאלו.

סחר-חוץ. למ' עורף מתמיד בחשבוץ הסחורות וגירעון גדול ממנו בחשבון ההון. יצוא-הסחורות הסתכם ב-1969 בכ-1.711 מיליון דולאר ועיקרו — גומי (40% מערך היצוא), בדיל (18%), עצים (15%) ושמי-מאכל (3%). יבוא-הסחר

רות הסתכם בכ-1.24 מיליון דולאר, ועיקרו — מכונות, דלק, כימיקלים ומוצרי-צריכה. קשרי-המסחר העיקריים הם עם סינגפור, בריטניה, יפאן, אה"ב, סין העממית ומדינות השוק המשותף.

מסוף שנות ה-60 נהוג במ' ביטוח-זקנה, ביטוח-בריאות כולל וביטוח מפני תאונות-עבודה.

המטבע: דולאר מאלזי = 0.327 דולאר של אה"ב. ג.ג.

International Bank for Reconstruction and Development, *The Economic Development of Malaya*, 1955; M. Fed. Depart. of Inform., *M., Official Year Book*, 1961 ואילך; Ooi Jin-Bee, *Land, People and Economy of Malaya*, 1963; The International Bank, *Report on the Economic Aspects of M.*, 1963; J. M. Gullick, *Malaya*, 1964<sup>2</sup>; Wang Gung-wu (ed.), *M.*, 1964; V. Purcell, *M.*, 1965; E. T. Smith-J. Bestin, *M.*, 1967; R. Allen, *M.*, 1968; G.A.T.T. (ed.), *M. as a Market for Manufactured Products from Developing Countries*, 1970.

היסטוריה. החטיבה העיקרית במ' היא מאלאיה (מל'). על תולדות סאראוואק וסאבא ע"ע ס'רן; בורנאו. התושבים הקדומים במל' היו נגריטים (ע"ע גוע, ע' 573), ושרידיהם חיים באזורי הג'ונגל ההרריים. מהגרים מיינאן שבסין חדרו לשטח מל' באלף ה-3 וה-2 לפסה"נ. מהאלף ה-1 לפסה"נ היו ממלכות שונות שקמו במל' נתונות להשפעת הודו. למ' חדרו ההינדואיות והבודהאיות, כתבים שנהגו בהודו, מלים רבות מסאנסקרט ואפוסים הודיים. ממלכות מל' הפירו במאות ה-9—14 בשלטון העליון של אימפריית סריג'יה (Srivijaya) ואח"כ מג'פיהט (Majapahit). שהקיפו את אינדונזיה של היום.

במאה ה-14 החלו סוחרים ומיסיונרים מוסלמים להפיץ את האסלאם במל'. הדת החדשה כבשה תחילה את ממלכת מאלאקה, שנוסדה אז ושהיתה תחילה מדינת-עיר-נמל. מאלאקה התפתחה במהירות הודות למסחר שפרח בין סין לאיי אינדונזיה, הודו והים התיכון. למאלאקה היה מימשל יעיל, מושתת על החוק המוסלמי וההינדואי. התפתחו בה הספרות והאמנויות. ההתפשטו מיסודיים צופיים. בתחילת המאה ה-15 השתחררה מאלאקה מריבונות תאילנד, שבה הפירה בראשיתה, והשפעתה סביבה גדלה. נסיכויות שכנות התאסלמו גם הן והיו למדינות ואסאליות למאלאקה.

סולטאנויות מל', יחד עם פינאנג ומאלאקה, למדינה עצמאית במסגרת הבריטית. רה"מ היה טונקו עבד אלרחמן, ול-ראשה המדינה נבחר אחד הסולטאנים. בהתאם לחוקה, בורחים הסולטאנים באחד מהם למלך 5 שנים בלבד.

סינגפור, שרוב תושביה (75%) סינים, הוכרזה ב-1946 למושבת-פתר נפרדת. היא לא צורפה למל' כדי למנוע הי-ווצרות רוב סיני במדינה. ב-1961 הציע טונקו עבד אלרחמן להקים פדרציה, שתכלול את מל' ואת סינגפור, וכדי למנוע רוב סיני — לצרף אליה גם את פרוק (ע"ע), סאבא (בורנאו) [ע"ע] (הצפונית) וברוניי (ע"ע [כרך-מילואים]). ב-16.9.1963 קמה פדרציית מ' של מדינות אלו, פרט לב-רוני, שהחליטה שלא להצטרף אליה.

הקמת הפדרציה עוררה התנגדות מצד אינדונזיה והפי-ליפינים. אינדונזיה גיחלה פעולות-איבה נגד מ' עד 1966, אחרי הדחת סוקרנו (ע"ע). תמיכת בריטניה סייעה לפד-ראציה להתחזק מעמד. חילוקי-דעות חמורים פיצו, סמוך להקמת הפדרציה, בין סינגפור לבין הממשלה המרכזית. הסיכסוך נבע משאיפת המאלאים לשמור על עדיפותם מול ההודים הסינים, בעוד שסינגפור דרשה שוויון לכל, ודגלה בלאומיות מלאית רביגועית. פעולתו הדינאמית של לי קואן יו, ראש הממשלה הסוציאליסטי של סינגפור, עוררה את חששותיו של עבד אלרחמן השמרני. במאוס 1965 ביטלה הממשלה המרכזית את הבחירות המקומיות, בפחדה מניצחון מפלגתו של לי. ב-7.8.1965 הסכימה הממשלה הפדראלית שסינגפור תפרוש מהפדרציה ותהיה למדינה עצמאית. האיבה בין הסינים למאלאים לא פגה עם פרישת סינגפור, והיא פרצה כפעם בפעם במהומות ושפיכות-דמים.

R. O. Winstedt, *Britain & Malaya, 1786-1941*, 1944; id., *The Malays, a Cultural History*, 1950; id., *M. & its History*, 1962; V. Purcell, *The Chinese in M.*, 1948; id., *The Chinese in Modern M.*, 1960; L. A. Mills, *M., a Political & Economic Appraisal*, 1958; N. Ginsburg - C. F. Roberts, *M.*, 1958; C. N. Parkinson, *British Intervention in M., 1867-1877*, 1960; C. D. Cowan, *Nineteenth Century M.*, 1961; N. Tarling, *Anglo-Dutch Rivalry in the Malay World, 1780-1824*, 1962; id., *Piracy & Politics in the Malay World*, 1963; N. J. Ryan, *The Making of Modern M.*, 1963; J. M. Gullick, *M.*, 1964; K. G. Trengning, *A History of Modern M.*, 1964; id., *The British in M.*, 1965; R. Thompson, *Defeating Communist Insurgency: the Lessons of M. and Vietnam*, 1966 (עבר: שלטון ומרדנות; לקחי מ' ווייטנאם, תשכ"ז); J. de V. Allen, *The Malayan Union*, 1967; J. Kennedy, *A History of M. 1400-1959*, 1967.

מ. יג.

**מְלֻזְרֵי, כְּרִטְיֵין גְיוֹם דֶּה** — Chrétien Guillaume de Malesherbes (1721-1794), משפטן ומדינאי צרפתי. ב-1750 נהיה תחת אביו לנשיא בימ"ש ראשי למיסוי, אח"כ היה צנזור ראשי הליברליות שלו סייעה להפצת ההשכלה (ע"ע) והוא הגן על האנציקלופדיסטים מרדיפות. ב-1771 מתח לפני המלך על המיסים החדשים שהטיל מופו (ע"ע), ועל פעולותיו נגד "אצולת-הגלילמה" (שמ' השתייך אליה), ובייחוד נגד הפארלאמנט. וכעונש הורחק מהחצר ומפאריס. במלכות לואי XVI היה שרי-הפנים (1775/6) ושר-המדינה (1787/8), הנהיג רפורמות בבתי-הסוהר וטיפל במתן זכויות אזרחיות לפרוטסטנטים. בראשית המהפכה הצרפתית דגל במלוכה חוקתית, וכשהועמד לואי XVI לדין, היה אחד משלושת פרקליטיו. בעת הקרור הוצא להורג בגיליוטינה.

גור, נגרי-סמבילאן ופאהנג. בד"כ נקבע בהסכמים, שעצותיו של היועץ הבריטי חיבו בכל, פרט לענייני דת ומינהג. רופזה גביית המיסים, מונו שופטים ובוטלה העבדות. להלכה קיימו הסולטאנים את עצמאותם, אך למעשה העניקו לברי-טניה פיקוח על כל ענייניהם. ב-1895 אוחדו הסולטאנויות שבחסות בריטניה לפדרציה, ומושל מושבות-המצרים היה גם נציב בריטניה בפדרציה. מאותה עת פסקו מלחמות-האזרחים במל', והוחשו הרפורמות במינהל, בכספים ובכלכלה. בפיקוח הבריטים הוסדרה גביית המיסים, הונהג תקציב שנתי, הוקמו "מועצות-מדינה" שעסקו בחקיקה, אורגן פחות-משטרה והוחל בסלילת דרכים ומסילות-ברזל. ב-1909 מסרה תאילנד לבריטניה את החסות על סולטאנויות קדה, פרליס, קלאנטאן וטרנגאנו, וב-1914 נהייתה גם ג'הור לסולטאנות-חסות. בעקבות-כך מונו גם בסולטאנויות אלה יועצים בריטים החלה בהן עבודת רפורמה במינהל, אך הן לא היו חלק מהפדרציה של הסולטאנויות.

ב-1909 הוקמה "מועצה פדראלית" ל-4 הסולטאנויות הפדראליות בראשות הנציב העליון והמוזכיר הכללי. 4 הסול-טאנים 41 יועציהם הבריטים נמנו עם חברי המועצה הפד-ראלית. היא ריפזה בידיה את ענייני התקציב, התחיקה, התחבורה, החקלאות, החינוך, הייעור, העבודות הציבוריות והבריאות. בשנות ה-20 הונהג ביזור במינהל, וחלק מת-חומים אלה הוחזר לסמכות הסולטאנויות, אך שליטת ברי-טניה לא פחתה. הסולטאנויות שמחוץ לפדרציה היו עז-מאיות-יותר, אך העתיקו את חוקי הפדרציה אל מושבות-המצרים. גם הן העסיקו בריטים בכל ענפי-המינהל וכלכלתן התפתחה.

יום אחרי כניסת יאפאן למלח"ע II נחתו כוחות יאפא-ניים בחופי מל'. כעבור 7 שבועות פינו שרידי צבא-בריטניה את הצי-האי ונסוגו לסינגפור. ב-15.2.1942 נכנעה סינגפור. היאפאנים שלטו במל' עד תום המלחמה. בשלטונם סבלו בייחוד הסינים; המאלאים וההודים זכו ביחס טוב-למדי. מל' היתה גם בסיס לצבא הודי לאומי שהקימו היאפאנים למלחמה בבריטים. לוחמי-גריליה אנטיי-יאפאנים, רובם סי-נים-קומוניסטים, התבססו בג'ונגלים. עם פניעת יאפאן חזרו הבריטים למל', אך כוחות-הגריליה השתלטו על כמה אזורים ובמאוס 1948 פרצה מרידה מזויינת. דיפויה היה ממושך ונסתיים רק ב-1960. יחידות קטנות של המורדים קיימות עד היום בצפון-מ'.

אחר מלח"ע II הציעה בריטניה להקים את "איחוד-מאלאיה" (Malayan Union), שיכלול את 9 הסולטאנויות, בראשות מושל בריטי, ולמסור לו את כל סמכויות הסול-טאנים. ההתנגדות במל', שבינתיים התפתחה בה תנועה לאומית שתבעה עצמאות, היתה כללית, ונוסדה מפלגת "ה-אירגון הלאומי המאלאי המאוחד" (United Malay Natio- nal Organization [UMNO]). במקום תכנית "האיחוד" נקבע בחוקת 1948 משטר פדרלי, והוחזרו לסולטאנים סמכויותיהם וכוחותיהם. במקום המושל הבריטי נתמנה נציב עליון, אחראי לענייני הגנה ויחס-יחוף. אחד מתפקידיו היה להבטיח את מעמדם המועדף של המאלאים בגופי השלטון והפיטחון. גם פינאנג ומאלאקה נכללו בפדרציה.

בבחירות ביולי 1955 זכה "מערך" של "אומנו", האגודה הסינית המאלאית, וה"קונגרס ההודי" ומנהיג-המערך, טונקו (נסיך) עבד אלרחמן, הרכיב ממשלה. ב-31.8.1957 נעשו

$Na_2CO_3 + Ca(OH)_2 \rightarrow CaCO_3 + 2NaOH$  (זהמ' שוקע)  
 6 תגובה בין מ' מסיס עם חומצה לקבלת מ' פחות-מסיס:  
 $BaCl_2 + H_2SO_4 \rightarrow BaSO_4 + 2HCl$  (זהמ' שוקע)  
 7 תגובה בין שני מ' הגורמת להיווצרות שני מ' חדשים  
 והמבוססת על הבדלי מסיסות:  
 $NaNO_3 + KCl \rightarrow NaCl + KNO_3$

מדוגמה (1) ומדוגמה (ד3) ברור שאין הגדרת מ'  
 מצטמצמת לתרכובות המתקבלות מדחיית יוני מימן או  
 הידרופסיל כלבד; ואמנם, לפי ההגדרה המורחבת של חומי  
 צות ובסיסים — מ' הוא כל חומר המתקבל מהתחפרותם של  
 חומצה ובסיס, לפי הגדרתם המורחבת (דוגמות: ע"ע  
 חמצות, עמ' 590; כימיה, עמ' 750).

מסיסות מ' תלויה בטמפרטורה ובמכפלת המסיסות של  
 היונים המרפיבים אותם (ע"ע תמסות). למ' חשיבות רבה  
 בתזונת בע"ח, משום שהיונים המרפיבים אותם הם בין  
 הגורמים המכריעים בקביעת הלחץ האוסמוטי התקין בגוף  
 ובפעילותם התקינה של רקמות (ע"ע נוזלי-הגוף באדם).  
 ע. ש. — מ. ר.

**מַלַח־בְּשׂוּל**, השם המקובל לכלוריד-הנתרן NaCl. שמת  
 מקובלים נוספים: מ'-שולחן, מ'-ים ומ' רגיל. מ"ב הוא  
 חומר גבישי; גבישיו קובייתיים, שקופים כשהם גדולים, וב-  
 עלי צבע לבן כשהם בצורת אבקה. נקודת-התכה  $801^\circ C$ ,  
 מתחיל להתאדות בטמפרטורה קצת יותר-גבוהה ורוחח  
 ב- $1413^\circ C$ . מסיסותו במים אינה משתנה הרבה עם הטמפר-  
 טורה. 100 מ"ל מים ממיסים ב- $35.7^\circ C$  גר' מ"ב וב- $100^\circ C$  —  
 39.12 גר' מ"ב. תהליך התמוססותו אֶנְדו־תְרַמִי; 36 גר' מ"ב  
 המומסים ב-100 גר' מים (ב- $0^\circ$ ) מורידים את הטמפרטורה  
 ל- $10^\circ C$  ותערובת של 33 גר' מ"ב ו-100 גר' קרח כתוש  
 מגיעה לטמפרטורה של  $-21.3^\circ C$ , עובדה המנוצלת להכנת  
 תערובות-קור. הורדה זו של נקודת-הקיפאון מנוצלת גם  
 לפינוי כבישים ומסילות-ברזל ע"י פיזור מ"ב להמסת שלג  
 וקרח. מ"ב לשימוש יום-יומי ותעשייתי מכיל, בנוסף לכלו-  
 ריד-הנתרן, גם מלחים אחרים שנלווים אליו תוך כדי הפקתו,  
 בעיקר כלוריד־סידן ומגנזיום ונפרזתיהם, הגורמים להיגרו-  
 סקופיות (ספיחת מים מהאוויר). משום-כך נוהגים להוסיף  
 למ'-שולחן כ-1% סיליקאט-הסידן או קרבונט-המגנזיום, ה-  
 מונעים את הידבקות גרגירי-המ'.

מ"ב נמצא בצורה נקיה בטבע כמינראל-האליט. אולם  
 רוב מה"ב בעולם נמצא בימים ובאגמים מלוחים. מ"ב מוצק  
 נוצר בעיקר ע"י התנדפותם של מי האוקיאנוס, במפרצים  
 בעלי קשר רופף עם הים הפתוח (תנאים לגונריים), או  
 באגמים בקרבת חוף-הים, שאליהם מגיעים מי-האוקיאנוס  
 בעקבות גאות או סערות (כגון אלה שלאורך חוף הים האדום  
 של אַרִיתְרִיָאָה), או ע"י הלחול תת-קרקעי (כגון באגם-  
 המלח של לַרְנֶקָה בקפריסין). מירבצים גדולים מסוג זה  
 ידועים מן הזמבריון של המפרץ הפרסי, מן הפרמיון של  
 גרמניה הצפונית ומן הטריאס של איזור מפרץ־מַכְסִיקו.  
 השקעתו של מ"ב ממי-הים מתחילה כשהמים מגיעים בהת-  
 נדפותם לנפח של 9.5% מנפחם המקורי. בשלב זה משקלם  
 הסגולי של מי-הים הוא 1.21.

מ"ב הוא חומר פלאסטי, המסוגל לזרום בהשפעת לחצים  
 וטמפרטורות. מרצוי מ"ב, הנמצאים בעומק, עולים לעיתים  
 כלפי מעלה בהשפעת לחץ הסלעים שמעליהם וחוצים את  
 שכבות-הפיסוי. כך נוצרות פישות-המ', המהוות לעיתים מלכו-

ב-1788 הקדיש מ' מזמנו לבעיית היהודים, וביקש לפתרה  
 ברוח ההשכלה ע"י „תיקון מידותיהם” וביטול זכויותיהם  
 לאוטונומיה. לשם-כך קיים קשרים עם סניגוריהם ונפגש  
 עם נציגיהם. ב-1791 יום מ' זימון ועדה של יהודים, שתמליץ  
 על דרכים לשיפור מצב אחיהם, אך דבר לא יצא מכך.  
 ז. שייקובסקי, משלחותיהם של יהודי ברודו אל ועדת מ'  
 (1788) ואל האסיפה הלאומית (1799) (ציון, י"ח), תשי"ג;  
 א. הרצברג, ההשכלה הצרפתית היהודים (ר' מפתח), תשל"א;  
 P. Crosclaude, M.: *témoignage et interprète de son temps*,  
 1961.

**מַלַח, מְלָחִים**, תרכובות כימיות הנוצרות כאשר אחה  
 או אחרים, מאטומי המימן של חומצה (ע"ע חמצות)  
 מותמר בקטיון אחד או יותר של בסיס (ע"ע). מ' הם תר-  
 כובות פולאריות והקשר הכימי המאגד אותם הוא הקשר  
 האֶלֶקְטְרו־וְאֵלֶקְטְרו־נְיֻטִי (ע"ע כימיה, עמ' 745). מאחר שהגדרת  
 המ' תלויה בהגדרת החומצות והבסיסים, קיימת הגדרה  
 מורחבת-יותר של המושג מ' (ר' להלן). בד"כ מתפרקים מ'  
 בתמיסה מימית ליונים (ע"ע המרפיבים אותם, ולכן מזלי-  
 כות תמיסותיהם חשמל. כן קיימת הולכה חשמלית במ'  
 מותכים.

מיון המ'. ניתן לסווג מ' בשתי שיטות. שיטה אחת  
 מחלקת אותם למ' ניטראליים-סתמיים, מ' חומציים ומ'  
 בסיסיים, לפי מספר יוני המימן של החומצה או מספר יוני  
 ההידרופסיל של הבסיס שנותרו. לדוגמה:  
 מ' סתמיים:  $NaCl, Na_2CO_3, Na_3PO_4$ ;  
 מ' חומציים:  $NaHCO_3, NaH_2PO_4, Na_2HPO_4$ ;  
 מ' בסיסיים:  $Pb(OH)Cl, Zn(OH)NO_3, Sn(OH)Cl$ .  
 הגדרת מ' כמ' סתמי אינה מחייבת שתמיסתו המימית  
 תהיה ניטראלית, משום שכתוצאה מהידרוליזה (ע"ע) שלו  
 תיתכן קבלת חומצה חלשה ובסיס חזק או חומצה חזקה  
 ובסיס חלש.

לפי שיטת-הסיווג השניה מסווגים את המ' למ' פשוטים,  
 מ' כפולים ומ' קומפלקסיים, בהתאם לאופי היוניזאציה  
 שלהם. לדוגמה: מ' פשוטים:  $CaCl_2, Na_2SO_4$ ;  
 מ' כפולים:  $KNaC_4H_4O_6, KAl(SO_4)_2$ ;  
 מ' קומפלקסיים:  $K_3Fe(CN)_6, K_2PtCl_6$ .  
 ההבדל בין הקבוצות השונות בחלוקה זו נובע מההבדל  
 בצורת-קבלתם של תוצרי-היוניזאציה שלהם, במ' פשוטים  
 מתפרק המ' לשני יונים כלבד, במ' כפולים מתקבלים לפ-  
 תות 3 יונים, ואילו במ' הקומפלקסיים — מתפרק המ' באופן  
 שאחד היונים שלו הוא יון קומפלקסי (ע"ע כימיה, עמ' 749)  
 השומר על מבנהו.

- קבלת מ' מ' מ' מתקבלים בדרכים הבאות:
- 1 תגובה בין יסודות:  $Zn + Cl_2 \rightarrow ZnCl_2$
  - 2 המסת מתכת בחומצה:  $Zn + H_2SO_4 \rightarrow ZnSO_4 + H_2$
  - 3 תגובה בין חומר חומצי לבין חומר בסיסי:  
 א. חומצה ובסיס:  $HCl + NaOH \rightarrow NaCl + H_2O$   
 ב. אנהידריד-חומצה ובסיס:  
 $SO_3 + 2NaOH \rightarrow Na_2SO_4 + H_2O$   
 ג. אנהידריד-הבסיס וחומצה:  
 $CaO + H_2SO_4 \rightarrow CaSO_4 + H_2O$   
 ד. אנהידריד-חומצה ואנהידריד-הבסיס:  
 $CrO_3 + BaO \rightarrow BaCrO_4$
- 4 תגובה בין מ' של חומצה נדיפה עם חומצה פחות-נדיפה:  
 $2NaCl + H_2SO_4 \rightarrow Na_2SO_4 + 2HCl$
- 5 תגובה בין מ' מסיס עם בסיס לקבלת מ' פחות-מסיס:

של חימום וואקום. הרחקת מ" אחרים מתבצעת ע"י תוספת חומרים המשקיעים אותם, וכן ע"י גיבושים חוזרים של תמיסת-המ'. לאחר שהושגה דרגת-הניקיון הדרושה, טוחנים את מה"ב לגודל הרצוי (מ' גס, מ'-שולחן וכד') ומוסיפים לו תוספות רצויות.

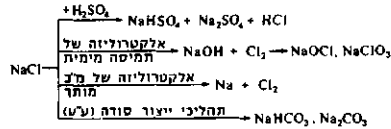

שימושים. שימושו העתיק והידוע ביותר של מ"ב הוא כתוספת למזון (ר' להלן). מ"ב מספק לגוף שני יונים, נתרן וכלור, החשובים ביותר לפעילותו התקינה (ע"ע: דם, עמ' 701; מלחית, חמצה; נוזלי-הגוף באדם). הש-תנות ריכוזו של יון-הנתרן בין תודיהתא החי לבין סבי-בתו משפיעה על פעילותו (ע"ע עצבים). רוב מה"ב מנוצל בתעשייה, כחומר-מוצא לתרכובות המכילות כלור ונתרן (ע' ערכיהם, ור' להלן). שימושים אחרים: בתעשיות מזון (ע"ע, עמ' 902) ובתעשיות של ספון, עורות, זכוכית וצבעים. תמיסת מ"ב משמשת כמעביר-חום במערכות-קירור. במצרים העתיקה השתמשו במ"ב בתהליך החניטה.

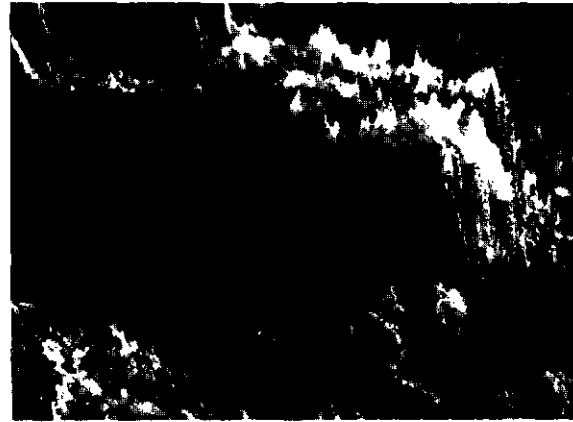

נבישי מלח בהרסדום

דלת למאגרי-נפט. באיראן ידועים אף קרחוני-מ', שזרמו על פני השטח. תמיסות מ"ב מלוות לעתים קרובות מרבצי-נפט ונוצרות בעיקר באגמים מדבריים חסרי-מוצא. הידועים באג-מים אלה הם ים-המלח ואגם-המלח הגדול במדינת יוטה, אה"ב. מ"ב מופיע בישראל בעיקר באיזור סדום; חלקו מומס במי ים-המלח. המכילים 12 ביליון טון כלוריד-הנתרן. כמר-יות הרבה יותר-גדולות נמצאות מתחת לאגן הדרומי של ים-המלח בצורת שכבות-סלע. המגיעות לעובי של למעלה מ-3,000 מ'. שכבות אלה הושקעו בזרוע צרה של הים התי-כוך בפליקן המאוחר ובפליסטוקן הקדום. חלק קטן ממ' זה נלחץ בפליסטוקן המאוחר אל פני השטח ויצר את קיר-המ' של הר-סדום.

הפקה. בימים קדומים הופק מ"ב רק ע"י אידיי מיי-ם. השיטה הזולה והנפוצה-ביותר עד ימינו. כיום מפיקים אותו ב-2 שיטות: (1) פריה תת-קרקעית, או תחת פיפת-השמים, של מ"ב מוצק. הפריה התת-קרקעית נעשית באולמות גדו-לים, שאינם זקוקים לתמוכות, משום שזרימת המ' סותמת את הסדקים וגורמת לאטימות הקירות. מכרות-מ' תת-קרקעיים הם איפוא יבשים לרוב, והם מנוצלים לעתים, אחרי גמר עבודת-הפריה, כמחסנים תת-קרקעיים, בעיקר לאגירת נפט ומוצרים. במכרות-מ' כאלה פוצעו גם פיצוצים אטומיים נסיוניים באה"ב. (2) ייבוש מייים או תמיסות-מ' טבעיות ומלאכותיות אחרות. תמיסות-מ' מלאכותיות נוצרות ע"י הזרמת מים לתוך קידוחים המגיעים עד לשכבה של מי-יבש. אידיי המים נעשה בעזרת השמש, בארצות חמות — כגון בישראל, ואילו בארצות שאינן ברוכות-שמש מאדים את המים ע"י חימום מלאכותי ולעתים ע"י שילוב



הספת מלח ע"י יבוש מייים (דרוסספרר)

חלוקה אפיינית של השימוש במלח-בישול

41.0%	יצור כלור
18.4%	יצור נתרן-מאכל וסודה
13.0%	פינוי דרכים
6.3%	יצור כימיקלים
1.3%	תעשיית נייר וצביעה
2.0%	תעשייה כבדה
2.8%	מלח-שולחן
3.7%	תעשיות מזון ושימורים
4.3%	מזון לבע"ח
7.2%	שונות

תפוקת מ"ב בעולם (1970) היא 134 מיליון טון (וע"ע בצר [כרד-מילואים], טבלה).

הוספת מ"ב למזון התחייבה כאשר עבר האדם מחיי ציד ונוודות לתרבות חקלאית. האדם הקדמון נהג לאכול בשר חי או צלוי בחלקו. בשר זה הכיל את כל המלחים הדרושים ולא נדרשה תוספת מ"ב, מצב הקיים עד היום באזורים מסוימים במרכז-אפריקה. לעומת-זאת, דגנים ומוזנות צמ-חיים אחרים מכילים — יחסית — יותר אשלגן מנתרן (ע"ע אפר), ולכן תזונה המבוססת עליהם טעונה תוספת מ"ב; כן נדרשת תוספת זו כאשר ניזונים מבשר מבושל או צלוי היטב. מכאן מובן מדוע קשור השימוש במ', בכל התרבויות. בהתחלת עבודת-האדמה.

י. ב. — מ. נ. ר.



מכרה-מלח: הספרת הנבישים 5מי גורלם



באה בלאטינית הקלאסית (אצל פליניוס הקשיש) כפשוטה ולא במובנה הנוכחי ("בקורטוב הסתייגות", "שלא ברצינות גמורה").

M. J. Schleiden, *Das Salz, seine Geschichte, seine Symbolik und seine Bedeutung im Menschenleben*, 1875;  
V. Hehn, *Das Salz, eine kultur-historische Studie*, 1919;  
J. Nenquin, *Salt, a Study in Economic Prehistory*, 1961.  
ש. ש. ב.

המ' נזכר לראשונה במקרא אצל אשת לוט (ע"ע), שהיתה ל"נציב-מלח" כאשר הפיטה לאחוריה לאחר מהפכת סדום וערי כיכר-יהם. למ' סמלים אחדים: מקום זרוע מ' ("מלחה" — ירמ' יז, ו, ועוד) הריהו שומם ומקולל (דב' כט, כב; שופ' ט, מה; יחז' מז, יא; איוב לט, ו; ועוד), אך לעומת-זאת ריפא אלישע את מי יריחו הרעים ע"י מ' (מל"ב ב, יט—כב). כחזו המשמר של המ' מתבטא גם במונח המקראי "ברית-מ'" המציין ברית העומדת לעולם (במ' יח, יט; דהי"ב יג, ה), וכסמל לברית כזו בין ישראל לאלהיו יש להבין גם את מצות-התורה: "על כל קרבנך תקריב מ' (ויק' ב, יג; והשר יחז' מג, כד). המ' נמנה בין המיצרכים שציוה כורש, ואחריו ארתחשסתא, לתת בשביל עבודת-המקדש (עזרא ו, ט; ז, כב), וגם אנטיוכוס עשה כן (קדה"י י"ב, 140). מלבד מ' הקרבנות השתמשו ב, מ' סדמית" בין סממני-הקטורת (כר' ר, ע"א). מ' זה שימש גם כמ' שולחני רגיל, ומשום שנחשב כמסוכן לעינים, התקינו חז"ל נטילת-ידיים לאחר הסעודה ("מים אחרונים"; חול' ק"ה, ע"ב). מנהג הוא לטבול את פרוסת "המוציא" במ' (שר"ע א"ה, קס"ו, ה), ובלייל-פסח טובלים גם את הכרפס הביצה במי-מ'. עיקר מקומו של המ' בהלכה כיום הוא בהכשרת הבשר: פיזור מ' על הבשר והשהייתו כך זמן מסוים לפני הבישול נוטלת מן הבשר איסור דם (ע"ע, עמ' 725) שבו המליחה נמנית במשנה (שבת ד, ב') בין ל"ט "אבות-מלא-כות" האסורות בשבת, ועל פרטיה נחלקו אמוראים בתלמוד שם (ע"ה, ע"ב). "פת במ'" הוא הפינוי הרגיל לסעודה דלה ומינימלית (אבות ד, ד; ברכ' ב, ע"ב). המ' אינו מזין את הגוף, והוא "מין קללה" (ירר עיר' ג, א'), "רובו קשה", אך "מעוטו יפה" (ברכ' ל"ד, ע"א), ואף מבטיח את בריאות-הגוף (שם מ, ע"א; ור' ב"ק צ"ב, ע"ב), ו"אי אפשר לעולם לחיות בלי מ'" (ירר הור' ג). חז"ל הבחינו, להלכות שונות, בין מ' סדומי, הפא מים-המ', לבין מ' גושי הנחצב מסלעים (ביצה ל"ט, ע"א; ור' "ערוך השלם", ע' אסתרוקנית).

I. Loew, *Das Salz* (Jewish Studies in Memory of G. A. Kohut), 1935.

מ.

**מְלַחֵת, חֲמָצָה** (Hydrochloric Acid), היא תמיסתו המימית של הגאז מימן-כלורי (מ"כ), HCl. ח"מ נקיה היא חסרת-צבע, ואילו לח"מ שְׁכֵנִית, הקרויה גם חומצה מוריאטית (Muriatic Acid) צבע צהוב, הנגרם ע"י עקבות ברזל. ח"מ מצויה במיציה-הקיבה, וחיבתה לעיפול רבה. עודף ח"מ בקיבה עלול לגרום לכיב.

הגאז מ"כ נתגלה ע"י פאזיליוס והלנטיניוס במאה 15. את הרפכו הכימי בירר דִיִּי (ע"ע) בשנת 1810. — משקלו המולקולארי — 36.46, הוא חסר-צבע, רעיל ובעל ריח חריף, צפיפותו 1.639 ג'/ל (בלחץ אטמוספירי, 0°C); רוחח ב-84.9°C, וקופא ב-114.8°C. הטמפרטורה הקריטית של הגאז היא 51.3°C והלחץ הקריטי הוא 90 אטמוספירות. מ"כ

המ' בתרבות, בדת ובפולקלור. גילוי המ' וניצולו לצורכי הכנת המזון ושימורו היו צעד חשוב בהתפתחות הציוויליזציה. גילוי זה נעשה בתקופה קדומה-יהסית (כנראה, בעת המעבר מחיי רועים נוודים לחקלאות), אך עמים פרימיטיביים אחדים, כגון הילידים באוסטרליה, לא הגיעו אליו. הדודים בחצרמות אינם נזקקים למ' אף בימינו. חשיבות המ', תכונותיו הכימיות-רפואיות, וכן טעמו המיוחד, הועידו לו מקום נכבד בדתות, במנהגים ובאמונות.

הרומאים נהגו לפזר mola salsa (גרעיני-כוסמת מעורר-ביום במ') על הבהמות שעמדו להקריבן; גרעינים דומים הוקרכו לאלילי-הבית (Lares). המ' שימש בטקסי-היטהרות ואף לכישוף-אהבה. לשיא-חשיבותו הגיע המ' בדת הקדומה של אמריקה התיכונה: שם עבדו לאלת-מ' מיוחדת, ויסטוֹ-סיאוואטל (Huixtocihuatl [ע"ע זהב, עמ' 619]). בלאוס ובסיאם נוהגות נשים אחרי לידה לרחוץ במ' ומים, לפי שחמ' יש בו כדי להסיר כישוף. בארצות גרמניות מניחים מ' לצידם של תינוקות, כדי להגן עליהם מפני מזיקים (השר יחז' טז, ד). במרוקו מניחים מ' בגדי-החייטים כהגנה מפני "זנוך" (שדים ורוחות) ומפזרים אותו על הריחיים קודם לטחינה. בשל חשיבותו היתרה של המ' נטו להחיל עליו איסורי "טבוי" (ע"ע). אגלים בהודו ובמקומות אחרים אינם טועמים מ'. כוהנים ורופאים נמנעו מאכילתו במצרים הקדומה, בא-מריקה התיכונה והדרומית. האינדיאנים בני שבט יוצי בקאליפורניה היו מצוים על התאפקות והתנזרות ממ' בעת חגיגות-הפיפורים שלהם. האינו (ע"ע) אינם משתמשים במ' להכנת הסעודה ב"חגי-הדוב".

סעודה בצוותא וההנאה המשותפת מהמ', כאחד המרי-פיבים העיקריים של הסעודה, נחשבו במקומות רבים לעיר-בון של ידידות ונאמנות (ר' עז' ד, יד; השר "ברית-מ'" במקרא). כתובת בבליית מספרת על "אלה שטעמו את המ' של שבט בני-יכו", והפחזנה לבעלי-בירתו של השבט. הער-בים מכריזים באוני ידידיהם: "יש מ' בינינו ואילו הפרסים מכנים אנשים לא-נאמנים "חסרי נאמנות למ'". הגשת מ' ולחם לאורחים במקומות רבים (גם בשערי-ירושלים) היא סימן לקבלת-פנים ידידותית; מ' ולחם במובן זה נזכרו כבר ע"י פְּבַרְיוֹס (ע"ע) היחני. ביוון הקלאסית "מ' ושולחן" או "מ' וברית" היו כינויים לידידות ושימשו אף בשבועות. הגרמנים הקדומים נהגו להטביל אצבעם במ' בעת שבועה. בצירורו של לאֹנְרֵדוֹ דֵּה וִינְצִי (ע"ע) "הסעודה האחרונה" מזוהה יהודה איש-קריות ע"פ המלחה ההפוכה שלפניו. — רע"ע לחם, עמ' 607.

חשיבותו של המ' בכלפלה באה לביטוי ב"מענקיהמ" — salarium — שניתן לחיילים ברומא; בתקופת-הקיסרות ניתנה במקומו משפורת, אך הכינוי נשאר בעינו (מפאן השם הנפוץ למשפורת בשפות אירופיות, כגון salary באנגלית). אחת הדרכים העתיקות החשובות באיטליה היתה Via Salaria, שבה הובל המ'. המ' היה גם מקור-הכנסה חשוב לשליטים; זכור מֶסֶה־מ' שהטיל תלמי פילאדלפוס (מאה 3 לפסה"נ) ושנגבה גם בא"י, או ה"גבל" (ע"ע) בצרפת. בשל טעמו המיוחד, שימש המ' מקור לכינויים ולמימ-רות: salsus ברומית היה כינוי לאדם פיקח ("ממולח"). במתי (V, 13) נקראים הנהנים אחרי ישו "מ'הארץ" ומפאן פִּינְיָם של בני-יעליה באנגלית: Salt of the Earth. האמירה הרוחת בלאטינית: cum grano salis ("עם גרגיר מ'")

גבוהה ליחידת-משקל וקלות סתירה. חסרונותיה העיקריים — מחירה וכושרה לתקוף במהירות את רוב המתכות. פמות החומצה הגדולה-ביותר (כ 30% מפלל החמה"מ המופקת) נצרכת בקידוחי גפס. החמה"מ משפרת את תפוקת הבארות ע"י הגברת החזירות של שכבות-הסלע. החמה"מ ממי-סה חלקים מאבן-הגיר והדולומיט, שבהן, לרוב, מצוי הגפס. החומצה עלולה לפגוע גם בציד המתכתי, ולפיכך מש-תמשים בחומרי-מגן (אינהיביטורים) המונעים 98—99% מהנוק האפשרי. שימושיה האחרים של החמה"מ — בתעשייה הכימית: ייצור-כלורידים, סתירת-בסיסים ושימוש כרצנגט-מעבדה (23%); בייצור מתכות: שיפור וריפוי עפרות, בעי-קר של בדיל וקנטל (13%); בתעשיית-מוזן, כולל ייצור מונוסודיום-גלוטאמט הידרוליזאט-עמילן (13%). לאחרונה גדלות פמויות החמה"מ המשמשות לניקוי פניה-השטח של פלדה.

מ"כ משמש לייצור אטיל-כלוריד ונייל-כלוריד (חומר-מוצא חשוב בתעשיית הפלאסטיקה). לכלורינציה של גומי, וכן ברצקציות אורגניות של איזומרינציה, פולימרינציה ואלקילאציה. הוא מופק בכמויות של 250,000 טון לשנה. גי. אג.

**מְלַחְמָה**, המ' היא „סכסוך מוזין בין יחידות מדיניות“, לדעת ההוגה ר. ארזן (ר' ביבל'), או „סכסוך בין קבוצות מדיניות, בייחוד מדינות ריבוניות, שבו נוטלים חלק כוחות מוזינים בעלי גדל ניכר למשך זמן ניכר“, לפי ק. רייט (Q. Wright [ר' ביבל']).

הגדרות, עמ' 588; סוגי המ', עמ' 589; המ' הגרעינית, עמ' 591; מדיניות ומ', עמ' 593; שורשי המ', עמ' 594; מ' טכנולוגיה ומדע, עמ' 599; מלחמת-יבשה, עמ' 601; מלחמתיים, עמ' 612; מלחמת-אוויר, עמ' 620; התנגדות אורחית (הג'א), עמ' 627; מ' כימית וכיולוגית, עמ' 630; דיני מ', עמ' 634; כלכלה, עמ' 640; מ' ביהדות, עמ' 641.

מהגדרות אלה עולה: (1) המ' היא סכסוך הנבדל מסכ-סוכים אחרים (כלפליים, אידיאולוגיים, תעמולתיים, מדיניים ועוד) בהיותה פרוכה באלימות, בהעדר אלימות, נקראים הסכסוכים מ' קרה, ואילו המ' היא חמה וכרוכה בקטל ובהרס. — השימוש במושג מ' רחב גם בצורה קטאפורית: מלחמת-תרבות, מלחמת-דורות, מלחמת-לשונות, מ' נגד עוני, וכד'; (2) הסכסוך הוא בעל הקף ומשך ניכרים, להוציא תגרות-גבול; (3) הסכסוך הוא בין גופים הטוע-נים שהם ישויות ריבוניות. מכאן שהתמודדות בין מורדים לשלטון אינה מ', כל עוד לא קיבלו המורדים מעמד מדיני, במקביל קיימת ההבחנה בין מ' בין מדינות למ' פנימית, או מלחמת-אזרחים.

ההגדרות המסורתיות בעקבות ה. גרזטוס (ע"ע) ביקשו לקיים הבחנה משפטית בין מ' לשלום, שעיקרה: קיום מצב של שלום, שבו היחסים בעיקרם אינם אלימים, ומצב של מ', שצביונו מוכתב ע"י אלימות, אפילו אין זו רצופה. אצל הובס (ע"ע), בדומה לגרזטוס, „המ' אין כל עיקרה קרב או לחימה; עיקרה — פרקיזמן שבו נדע במידה מספקת רצונם של בני-אדם לריב ריבם ע"י קרב“. מצבה' מתחיל בפעולה משפטית (אולטימאטום או הכרזת-מ') ונגמר בהס-כס-שלום, שביתת-נשק היא הפוגה בפעולות-האיבה, בהס-כמת הצדדים (ור' להלן, דיני-מ').

ההגדרה המשפטית הנ"ל מתירה לכנות פעולות-אלימות נרחבות, שבמכוון לא החלו בהכרזת-מ' פורמאלית, בשם

מסיס מאוד במים (477 נפחים גאז בנפח אחד של מים ב-20°C), תמיסותיו המרוכזות מעשנות. הוא יוצר עם מים תערובת אָנְאוֹרְפִית (בעלת נקודת-רתיחה קבועה), הרר-תחת ב-110°C בלחץ אטמוספירי ומכילה 20.221% מ"כ. תכונה זו חשובה להכנת תמיסות בעלות ריכוזים רציניים של ח"מ. ח"מ מרוכזת היא בעלת ריכוז של 38% מ"כ (או 12N), ומשקלה הסגולי 1.19.

ח"מ היא חומצה חזקה ועוברת דיסוציאציה כמעט מל-אה:  $\text{HCl} + \text{H}_2\text{O} \rightarrow \text{H}_3\text{O}^+ + \text{Cl}^-$ . מלחיה הם הכלורידים, בעלי האניון  $\text{Cl}^-$ . רוב הכלורידים מסיסים במים (פרט לכלורידי כסף, כספית חד-ערפית ונחושת חד-ערפית). ח"מ מתקבלת בשלוש דרכים עיקריות:

א. כתוצר-לוואי בכלורינציה של פחמימנים אַליפאטיים ואורומאטיים. רצקציה טיפוסית היא הכנת כלורופֶנֶן:

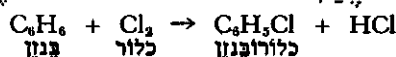

בתהליכים אלה נדרש ציד מיוחד בשל החום הרב המש-תחרר.

ב. מ"כ מופק במעבדה ובתעשייה ע"י פעולת חומצה גפרתית על מלח-בשול (ע"ע). לתהליך זה שני שלבים:

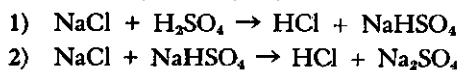

התהליך הראשון, שבו נוצרים ח"מ נתרן דו-גפרתי, מתרחש בטמפרטורות נמוכות-יחסית. השלב השני, שבו נוצרים מ"כ ונתרן גפרתי, חל בטמפרטורות מעל 500°C. לשם ייצור תעשייתי מערבים מלח-בשול עם חומצה גפרתית מרוכזת בכבשן; התערובת מחוממת ל-800—830°C. נפלט מ"כ, הוא עובר קירור וערוב במים. הניצולת בשיטת-הפקה זו היא 98%. רצקציה זו נוצלה גם בתהליך לֶפְלֶן (ע"ע) להפקת סודה, שבו נוצרת ח"מ כתוצר-לוואי.

ג. מימן וכלור אינם מגיבים בחושך. חשיפת התערובת לאור, או הימומה ל-250°C, מביאים לרצקציה אֶפְסוֹתְרִמִית:

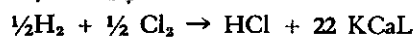

הרצקציה מזורזת ע"י לחות, ומבוצעת במקבער עמיד לקורר-זיה. לרוב מכניסים עודף קטן של מימן לתערובת הרצקציה. תהליך דומה לרצקציה הישירה הוא שריפת כלור בקטאן:

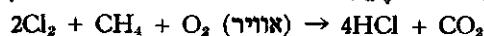

השיטה העיקרית להפקת ח"מ היא כלורינציה של פח-מימנים (שיטה א'). בשנים 1963—1965 הפיקו בשיטה זו 78% מהחמה"מ בעולם. בשיטת מלח-הבישול — הומצה גפ-רתית (שיטה ב') הופקו 11%, וכמות דומה הופקה ע"י תגובת מימן וכלור (שיטה ג').

תפוקת ח"מ נמוכה בהרבה מזו של חומצה גפרתית וחומצה חנקתית. הכמות הגדולה-ביותר של ח"מ מופקת באה"ב. בשנת 1950 הופקו בה 618,000 טון ח"מ, וב-1969 — 1,848,000 טון (החישוב לפי 100% ח"מ). בשנים 8—1963 היה שיעור-הגידול בתפוקת ח"מ 10.5% לשנה. שאר המדי-נות העיקריות המייצרות ח"מ הן: גרמניה המערבית (247,000 טון ב-1960), יאפאן (134,000 טון), צרפת (97,000 טון), גרמניה המזרחית (84,000 טון), איטליה (70,000 טון), בריטניה (50,000 טון), קאנאדה (22,000 טון), ארצות דרום-אמריקה (12,000 טון).

שימושים. יתרונות הח"מ על-פני החומצות הנפרתיות והחנקתיות הם — נדיפות, העדר כושר-חימצון, חומציות

צינולאליה, המובחנת על-פי משתתפיה, למשל, כמ' עולמית, או כמ' מוגבלת-יותר. ואילו מלחמת-גריליה מובחנת על-פי עוצמתה — שנעה מחטיפות, מהומות ופעולות-קרור עד למ' זעירה רצופה.

הסלמה והגבלה. ההסלמה היא תהליך-המעבר מר-מתאלימות נמוכה לגבוהה, והיפוכה — ההגבלה. הסלמה

חלה: (1) בסוגי-הנשק, אם עוברים, למ' של, מנשק קוננוצינולאלי לנשק גרעיני; (2) בזירת-הקרבות, או במטרות הפגיעה, בלוחמה הגרעינית ניתן לגוון פגיעות — מסימליות, בשטחים דל-ישוב, עד לפגיעות במאגרי-הנשק של היריב, במסגרת אסטרטגיה „נגד כוח”. כן אפשריות פגיעות במרכזי ישוב וכלכלה — אסטרטגיה „נגד נכס” או „נגד עיר”; (3) באינקנסיויות של השימוש בנשק; (4) במספר האומות המשתתפות; (5) במספר הלוחמים.

לפי קלאוזוויץ (ע"ע) יש במ' נטייה ל„עליה לקיצוניות”. מגמה זו מקורה בחישוב, שהצד הנרתע מנקיטת אמצעים חריפים עלול להפסיד, אם יריבו ינקוט בהם. עם זאת הדגיש קלאוזוויץ, שלמעשה

תמיד הגבילו גורמים חיצוניים (נסיבות היסטוריות, חבר-תיות, כלכליות ומדיניות) את המ' ומיתנו אותה. המ' לא הביאו עפ"ר להשמדת היריב, הצורך להמשיך ולחיות עמו לאחר-מכן הטיל הגבלות על הלחימה. רק כשהניגוד בין הצדדים היה מחולט, הפכה המ' למאבק עד תורמה.

הגבלה של מ' תיתכן רק אם היא הדדית ומקובלת על שני הצדדים. הדדיות זו מושגת ע"י מיקוח „אילם”, כפי שקרה במלחמת קוראה (ע"ע), שבה כאילו הוסכם, שהאמ-ריקנים לא יפגעו במטרות מצפון לנהר יאלו הסינים לא יפגעו במטרות בים. אי-השימוש בגאזים במלח"ע II נבע משיכנוע הצדדים, ששימוש בגאזים יהיה לבסוף לרועץ לכולם.

לעיתים נקראת מ' בין מדינות קטנות — מוגבלת, או קטנה, אע"פ שמבחינת מאמציהם של הלוחמים אינה כזאת. עם פיתוחו של הנשק הגרעיני, ייתכן שכל מ' שאין בה שימוש בנשק זה תיקרא בעתיד — מוגבלת.

המ' הסולאליה. ההסלמה היא תהליך של הרחבת מ' כתוצאה מהחלטות יזומות ומחושבות. תהליך אחר, היס-טורי, הביא לתופעת המ' הפוללת. בעוד שבתחילת העת החד-דשה התנהלה המ' עפ"ר בין מקצוענים שכירים, גויסו, לראשונה במהפכה הצרפתית (ע"ע), כל משאבי האומה בכוח-אדם, ואח"כ גם בכלכלה; המ' נעשתה סולאליה. ביטייה הוא כפול: (א) גיוס לאומי כולל, הטיפוסי למ' הלאומיות המודרניות, להבדיל מ„המלכים — המ" הדי-נאסטיית; (ב) גיוס המערך הכלכלי, שנאתאפשר עם התפת-חות התיעוש והמדע ושיכלול אמצעי התחבורה התקשורת. ההתנגיטות העממית הטכנולוגיה הגדילו את יכולתן של המדינות המפותחות לעמוד בקרבנות ובהרס. התקוות, שנת-עוררו בעקבות מסעותיו של נאפוליון, להשיג הכרעה ע"י קרבות מעטים, נתברו. המ' בתקופה המודרנית הפכה להת-מודדות ארוכה ולהתשה ממושכת. עובדה זו מצאה ביטוי

„אינצידנט” או פעולה משטרית (כך נקראו, למשל, פער-לות יאפאן במאנצ'וריה, ומהלכי איטליה באַתיופיה), כדי לחמוק מהתערבות מוסדות בין-לאומיים. היום נהוג להתחיל מ' ללא הכרזה פורמאלית, אלא בעצם הפעילות האלימה. יש לכך משמעות חיונית במ' גרעינית, שלפי ההנחה עלולה להתחיל בעצם הנחתת טילים. זאת ועוד, מ' שהחלה בהכרזה הרי פרצה, אך מ' עשויה גם להתפתח, בתהליך הידרדרות, כמלחמת-יוטנאם. עובדות אלה פוגעות בשימושיותה של ההגדרה המשפטית.

החלוקה המשפטית בין שלום למ' היא חלוקה מבתרת (דיכוטומית), אך דומה שההבחנה בין שלום למ' עולה מתוך רצף המתמשך מקוטבו האחד — יחסי שלום, ידידות ושיתוף בין מדינות („שלום-אמת”), דרך „שלום שלילי” (מתיחות ללא אלימות), לאלימות ספּו-ראדית, ועד לאלימות רצופה, היא המ' — בקוטב המנוגד.

שליטת המ', מההגדרה המשפטית של המ' משתמע, שנודע לה מעמד מופר בחוק, ומכאן גם משתמעת הפרה בטא-טוס של הלוחמים וקביעת פלילים לגבי

היחס בינם לבין עצמם ולגבי מדינות נייטראליות. בתקופה החדשה נעשו מאמצים לקבוע כללים למ' ולניהולה, כדי להג-ביל את אימתה, ולשם-כך נתפנסו ועידות בין-לאומיות שונות (ר' להלן, דיוני מ'; וע"ע פרוק נשק). במאה ה-20 התפתחה המגמה לסלק את המ' מהיחסים הבין-לאומיים: באמנת חק-ר-הלאמים (ע"ע), ובהסכם קלוג-בריאן (ע"ע בריאן) מ-1928, ואח"כ במגילת האומות המאחדות (ע"ע). ע"פ מגילת-האום, מורשות המדינות להילחם רק להגנה עצמית, פרטית או קולקטיבית, ולפי הרשאה מטעם האום. בכך נשתנה מעמד הצדדים הלוחמים, שמבחינה חוקית הפך אחד מהם לתוקפן השני למתגונן. מעמד הנייטראליות בסכסוכים בין-לאומיים בטל לגמרי. כיום מוענקת ההכרה בחוקיותה של פעולה מלחמתית רק לעומד בפני תוקפנות, אך בהגדרה מהי תו-קפנות טמון סלע-מתחלוקת חמור. חיוב פעולה מלחמתית של צד אחד כצעד חוקי, לאור תוכנה ומטרותיה, חוזר בהיסטוריה בצורות שונות ובכינויים שונים: „מלחמת-מצנה”, „מ' צר-דקת”, „מ' מהפכנית” ו„מ' לשחרור לאומי”.

סוגי המ'. בעבר היתה המ' אחידה, מבחינת פליה, ובר"כ גם מבחינת עוצמתה, אפילו נתפצלה לפעולות ביי-בשה, בים ובאוויר. לאחרונה נתגונו המ' בהתאם לנשק המופעל ולמידת-האינטנסיביות בשימוש. קראו לכך: הפו-לימורפיוס של המ', או הספקטרום של המאבק המזוין. מצוי יות כיום שלוש אפשרויות עיקריות (המנויות בסדר יורד מבחינת עוצמתה של האלימות): (א) מ' גרעינית; (ב) מ' קוננוצינולאליה (מקובלת); (ג) מלחמת-גריליה. בכל אחד מהסוגים האלה קיים רצף פנימי של אפשרויות. תיתכן מ' גרעינית רבתי או ספאטמית, שבה מפעילים בבת-אחת כ„בעווית” את מאגרי-הנשק; מ' אסטרטגית מוגבלת, שבה יופעלו כמיות מוגבלות של נשק כהקדמה למשא-ומתן, או כמענה גמיש; מ' שבה יופעל נשק גרעיני טאקטי לשם תיגבור פעולות-מ' קוננוצינולאליה. כך תיתכן מ' קוננו-



ג. גרוס: „המריאה האחרונה”, 1981

פס בדבר הגבלות כמותיות על טילי-התקפה וטילים נגד טילים, אך הושארו פתוחות האפשרויות לשיפורים איכותיים של הנשק.

המ' מאז 1945. משנפתח העידן הגרעיני רוחו חששות, שנשק גרעיני יפותח ע"י מדינות רבות יחסית (ולאו דווקא ע"י המעצמות הגדולות בלבד), ושם לא ימצאו הסדרים מתאימים. תפוזן מ' גרעינית, במתפוזן או בשוגג. ברבות השנים שכבו החששות, ונשתררה תפיסה, שמ' גרעינית היא כמעט בלתי-אפשרית, בשל ההרתעה מן החורבן הכללי והאיום הכרוך בה. אולם כל עוד נשק גרעיני בנמצא, תיתכן מ' גרעינית.

בכתבות המודרניות רוח גם החשש שמ' בין גושים וקואליציות, אפילו בנשק קונונציונאלי, עשויה ליהפך שוב, בדומה למלה"ע I ו II, להתגושות ארופה, הרסנית וקט-לנית. החומרה בהתמודדות בין המעצמות מוכתבת גם ע"י מטרותיה, בעבר, במ' על גבולות ואיזורי-ביניים, קל היה יותר להתפשר; אולם מ' בין מזרח למערב שעניינה הכרעה בצדקתן של אידיאולוגיות, ומטרתה — שינוי משטר, עלולה להביא להעדר נכונות-לפשרה בשני הצדדים, ולנכונות לשלם בסבל ובהרס רב. המעצמות נרתעות מכל מ' ביניהן, אפילו קונונציונאלית, מחשש שמא ייבצר מהן למנוע הסלמה למ' גרעינית, וכן שמא תהפוך להתמודדות יגעה כמ"העולם האחרונות. על-כן מבכרות הן שמלחמותיהן תנהלנה בידי מדינות קטנות, כשהגדולות מסייעות להן אך נזהרות מלהיסחף למ' בעצמן.

ואכן, אירופה המערבית, שבעבר היתה מועדת כשדה-קטל, הפכה מאז 1945 לאיזור-שלום שמדינותיו אינן מעלות כלל אפשרות של מ' ביניהן. ואילו באסיה ובאפריקה, אמנם נתחוללו מ' בין מדינות קטנות, אך כולן היו קצרות-יחסית, או הופסקו ע"י התערבות מבחוץ. בין רוב המדינות החד-שות, שקמו אחרי מלה"ע II, קיימות עליות למחלוקת, אך הן נעדרות עצמה שתגרום למ' נרחבות וארוכות.

בעבר היתה המ' בין מדינות גורם עיקרי, שבאמצעותו הוכנסו שינויים במערכת המדינית הבין-לאומית הנוצרה התאמה בין יחסי-הכוחות הממשיים לסדר הבין-לאומי הפור-מאלי. אם תתמיד המגמה להתמעטות המ' מסוג זה, תמלאנה במקומן מ' פנימיות תפקיד מסוג זה, והן עשויות לקבל צביון של מלחמת-אזרחים בין-לאומית, שפן הן מייצגות כוחות בין-לאומיים.

המ' כנושא-מחקר. למרות שכיחות המ' וחשיבותה, לא היתה נושא עצמאי למחקר. אמנם, היסטוריונים ניתחו ותיארו מ', אולם מגמתם היתה לתאר מ' מסוימת כמאורע ייחודי-כמעט, ללא ניסיון להסיק מסקנות כוללות. גם האס-טרטגיה לא זכתה למחקר ומספר הקאורטיקנים המעוניינים בה מבחינה, מקצועית" היה קטן-יחסית בכל מדינה. בתמי-רונים צבאיים הרעמדו למבחן בעיות ברמה הטאקטית והאור-פראטיות, ולא המכלול המדיני-צבאי של גיהול המ'. בתקופות שבהן הוכרעה המ' ע"י קרב אחד, ויהו את הטאקטיקה, אמנות הניצחון בקרב, עם האסטרטגיה, אמנות הניצחון במ'. בתולדות המחשבה האסטרטגית בולט קרל פון קלאון-וויץ, שבספרו, "על המ'" (ר' ביבל') הציע תפיסה כוללת של טיב המ' והשלכותיה.

בעבר נשתנתה הסכנולוגיה הצבאית רק באיטיות והביאה עמה תמורות וחיידושים מעטים בשיטת-הלחימה. השפעת

ראשון במלחמת-האזרחים באה"ב, וקיבלה משנה-תוקף ב-מלה"ע I ו II. המגמה להשיג ניצחון מהיר ע"י מיפון גייסות, ניידות ושיריון, אע"פ שזכתה לכמה הצלחות במלה"ע II, לא שינתה את אופיה של המ'. גם ההנחה שע"י הפצצות-אוויר אפשר יהא להגיע להכרעה, לא התממשה. במ' הטוטאלית מושגת ההכרעה כתוצאה מהתמודדות-שחיקה ממושכת בין הפוטנציאל המלחמתי של הצדדים. אם קודם-לכן היה נכנע הצד שאפסה תקוותו לזכות במ', הרי מ' בין חברות מתור-עשות עלולות להימשך עד להתמוטטותו של צד אחד, כגון גרמניה ב-1945.

המ' הגרעינית. הרסנותה ואימתה של המ' המודר-נית הגיעו לשיאן עם פיתוח הנשק הגרעיני. עוצמתן האסטרטגית של בריה"מ ואה"ב בתחילת התקופה הגר-עינית הירשתה לשתיהן, להלכה, לזכות בהכרעה ע"י מת-קפת-תע. בראשית שנות ה-50 היו אמצעי-השיגור (מטוסים, ואח"כ טילים) בלתי-מוגנים, ואפשר היה, ולו רק תאורטית, להשמידם. אחר השמדתם יכול היה המתקיף להכותיב תנאיו למותקף. בצורה זו בטל כושר-ההרתעה של הנשק הגרעיני. בשל התפתחות זו החלו מבחינים בין פושר ל"מפה-רא-שונה", הוא הפוזן לפתוח במ' גרעינית, לבין כושר ל"מפה-שניה", הוא כוח-התגמול הגרעיני לאחר ספיגת מכה רא-שונה ע"י היריב. כדי לשמור על "כושר למכה שניה" יש להבטיח את אי-פגיעותו של הנשק הגרעיני — ע"י הסתרתו, ניידותו, הקשייתו (כל', הקמת מתקני-שיגור מבוזרים באד-מה), הגדלת מספר יחידותיו וגיוונן. אך יעילותם של כל האמצעים האלה מותנית באי-פיתוחם של אמצעי-נגד טכנו-לוגיים (כגון, לרויני-הריגול, שהמעטו את יכולת ההסתרה). בניגוד לכלי-נשק שבעבר, מיוצר הנשק הגרעיני לשם

הרתעה, ובתקווה שלא יהא צורך להפעילו. תורת-המ' בעבר הדגישה את השימוש בכוח, עתה היא מדגישה את אי-השימוש בו והפקת תועלת מקיומו בלבד. בעלי הנשק הגר-עיני נמנעו עד עתה מלהעמיד זה את זה בניסיון של הפעלתו. כך נולד, "מאזן-האימה", שהוא מצב של הרתעה הדדית, הדומה למאזן-הכוחות ההיסטורי. כוחו של מאזן האימה בא לו ממה שקרוי יציבות אסטרטגית, שפירושה, כי כל אחד משני הצדדים חזק דיו כדי להרוס את כוח יריבו, אך חלש מלהרוס את כושרו ל"מכה שניה".

באה"ב נתקבלה ההבחנה בין שני יעדים של הנשק הגרעיני, במקרה שתיפשל ההרתעה: (1) הגבלת הנזק — היכולת לפגוע בנשקו של היריב בעודו מוצב בבסיסו או בהיותו בדרך למטרה; (2) הבטחת נזק ליריב — היכולת לחולל הרס רב בצד שפתח במ'. קיימות מערכות-נשק שיכולות למלא שני יעדים שונים אלה כאחד.

היציבות האסטרטגית הגרעינית איננה מוחלטת, ולא-הרונה צצה האפשרות, שיציבות זו תתערער ע"כ, שצד זה או אחר ישיג עדיפות טכנולוגית, ע"י הגברת דיוק הטילים, או ע"י יכולת להפעיל בראש-טיל אחד מספר ראשי-נפץ גרעיניים, שיפגעו במטרות נפרדות. כן עשויה היציבות להת-ערער, אם יפותח מערך יעיל נגד טילים. החשש מעירעור היציבות, וההוצאות הגדולות הפרוכות בפיתוחים אלה, הניעו את בריה"מ ואה"ב לנהל מר"מ להגבלת טילי-התקפה וטילי-הגנה (SALT, ר"ת של Strategic Arms Limitation Talks, "שיחות להגבלת נשק אסטרטגי"). שלבם הראשון נסתיים בפגישת-הפיסגה במוסקווא, במאי 1972, שבה הוס-

ואופיו הדמוקרטי של המשטר, וכן היחס בין ההקצבות לביטחון להקצבות לצרכים חברתיים, סעד, חינוך וכדומה, וגם שאלות מקצועיות יותר, כמבנה הכוחות הצבאיים וגמישותם — הן מהבעיות שעליהן צריך הפיקוח האזרחי לתת את דעתו.

בממשל הדמוקרטי מובטחת, אמנם, שליטת הדרג האזרחי בצבאי, מבחינה תחוקתית ומינהלית, אולם פיתרון זה עלול להיות פורמלי בלבד. רבות מבעיות הביטחון דורשות מומחיות, אפילו לשם הבנתן, או לשם הבנת הפתרונות המוצעים, ולא כל-שכן — לשם עיבוד פתרונות. מומחיותם היא מקצועית של אנשי-צבא, נסיונם ומעמדם עלולים לתת בידם השפעה מכרעת. באה"ב סייעה התחרות בין החילות להגביר את השפעתו של הדרג האזרחי על המדיניות הבטחונית. אולם במקרה זה קמה הסכנה שהגורם המדיני ייהפך לבורר בין הדרכים הצבאיות המוגשות לו להכרעה, ויפגם תפקידו בייוזם מדיניות משלו.

כדי לתגבר את כוחו של הדרג האזרחי מול המפקדים הצבאיים, שולבו במערכת הביטחון באה"ב אקאדמאים, "מומחי-ביטחון אזרחיים", כעוזרים לשר-ההגנה. אלה יזמו שיטות מדעיות לשם ברירה בין אלטרנטיבות, שניתן היה למצוא להן ביטוי כמותי (חקר-ביצועים וניתוח-מערכות). מגמת-איזורח זו לא בלטה בארצות אחרות. הביקורת העיקרית, שהוסיחה כנגד אקאדמאים אלה, נסבה על ניתוקם מן האחריות לביצוע, שעלול לגרום לעיוות בראייתם. אך חידוד שיהם נלמדו ואומצו ע"י הגורמים הצבאיים, ובכך שוב עלתה השפעתם של אלה, החלה ירידת ההשפעה האזרחית, מה גם שהתרומה האזרחית העיקרית היתה בשטח האסטרטגי-קוגניטיבי הגרעיני, בעוד שהאתגר שבפניו הועמדה אה"ב היה דוקא לגבי המ' המעשית המתחוללת בווייטנאם. אולם המורי שת של האקאדמאים במידוע החלטות צבאיות נעשתה נחלתם של כוחות מזוינים רבים.

המידוע של קבלת החלטות צבאיות כוון לצימצום ההישענות על הערכה ואינטואיציה בעיצוב המדיניות הבטחונית. אולם, בסופר-של-דבר, נשאר ההכרעה הבטחונית הגור-ליות מבוססת על פשרון האדם להעריך את הנסיבות: את כוחו של היריב, את פוזנותיו והאיום הנשקף מהן, וכן הערכה נכונה של הכוח העצמי. הערכה עצמית היא, כביכול, קלה, שכן הנתונים הפסיכיים מצויים, אך ראייתם עלולה להתערות בגלל גורמי הסובייקטיביות. הערכת-האויב קשה היא, שכן המידע הרוטף עליו הוא בהכרח חלקי, ויש לשקול גם את מגמותיו בעתיד. הפתרונות לבעיות בטחוניות אינם רדאיים לעולם, כיוון שהיריב יעשה מיטב מאמציו לסכלם. על-כן נשארת תמיד המדיניות הבטחונית עניין לקונפליקט-סיים וזירה של סיכול הדדי. מיבתנם של הפתרונות הוא חד-פעמי — במ', ולעולם אין לדעת בבירור אם הפתרונות מוטעים — עד למ' עצמה. הנטיה האנושית הרגילה, בנסיבות אלה של אי-ידיאות, היא צבירת כוחות וצידוד בכמויות גדולות מן הכמות הנראות סבירות בחישוב פשטני, כאמ-צע-זהירות בפני הבלתי-נצפה. חסרונה של מדיניות כזו הוא בכך, שהיא יקרה וכרוכה בפיזור המאמצים. תמיד נש-ארת השאלה, אם המדיניות הבטחונית חייבת לקדם את האיום המסופן או את האיום המסתפר, שאינם בהכרח זהים. ש ו ר ש י ה מ'. ההתעניינות בחקר-המ' אחר מלה"ע I, במגמה לסלקה מחסי-האומות, עוררה את הבעיה בדבר סי-

כלי-הנשק החדשים, הטאנק והמטוס. העסיקו הוגי-דעות בתקופה שקדמה למלה"ע II (דוּאָה, לידל הַרְט ופּוֹלָר [ע' ערכיהם]). מחקר רחב, תוך זיקה למדעים שונים, היה מחקר של ק. רייט (ר' ביבל'). בעקבות מלה"ע II וסייט המ' הגרעינית, נחקרה תופעת המ' ע"י חוקרים שונים בהשתמשם במתודות מתחום-המתמחית, ובמיוחד מתחומי מדעי-ההתנהגות. מעתה זכו מסקנות והכללות לביסוס סטא-טיסטי ולניתוח מפורט, אלא שלכלל תורה תאורטית של המ' לא הגיעו. מחקר כולל, מעמיק ומקיף ביותר, הוא של ר. ארון: "שלום ומלחמה בין העמים" (ר' ביבל'). כן חקר בשטח זה ה. קיסניג'ר (ר' ביבל').

חקר-המ' נובע במידה רבה מהרצון למנוע אותה. במקביל נתפתח גם חקר-השלום, שלפעמים אינו אלא חקר המ' במגמה פאציפיסטית.

מדיניות ומ'. עיקר תורתו של קלאוונורץ היה, שהמ' היא המשכה של המדיניות באמצעים אחרים. מובנה והצדקתה של המ' הוא בשמשה מטרה מדינית. הוא לא התכוון לתת לגיטימציה למ', אך ראה אותה כעובדת-מציאות, שעליה לא עירער. כשהם נאחזים בקלאוונורץ, תיארו גם לנין (ע"ע) ומאו צ'ה דונג (ע"ע) את המ' כמכשיר מדיני. מאו הסביר, ש"המ' היא הצורה העליונה של יישוב סתירות" והיא בחוקת מדיניות, ואפילו פעולת-הלוחמה עצמה היא פעולה מדינית: "משמגיעה המדיניות לשלב-התפתחות מסוים, שמעבר לו אין בכוחה להוסיף להתפתח באמצעים רגילים, אזי מתחוללת מ', כדי לסאטא את אבני-הנגף מדרך המדיניות".

ההכוונה של המ' ע"י המדיניות נמשכת גם משנתפתחו פעולות צבאיות. לפי ר. ארון, אין הדיפלומאטיה ב"חופשה" בזמן-מ', ואין האסטרטגיה בחופשה בזמן-שלום. בכך נד-חית העמדה המיליטאריסטית שייצג מולטקה (ע"ע), "הקשיש", כי המדינאי צריך להיאלם מרגע הגיוס, ויקבל שוב את בכורתו כשהמצבאי יודיע למלך, אחרי הבסת האויב, שהוא מצידו מילא את חובתו. רק במ' לחיים ולמוות מכריע השיקול הצבאי בלבד, שפן עצם הקיום תלוי אז בהכרעה הצבאית; בכל שאר המקרים, השיקול המדיני הוא השליט גם לגבי התוכנית הצבאית, שכן המטרה במ' היא ליצור תנאים מעבר למאבק, ולנפות בשלום טוב, ולא לנצח בלבד.

היחס בין המדיניות למ' הוא, איפוא, די-כיווני; המדי-ניות מכתובה אמנם את מטרת המ', אך אלו חייבות להביא בחשבון גם שיקולים צבאיים, ובעיקר, את האפשרויות הצבאיות ואת "המחיר"; כדברי קלאוונורץ: "המ' צריכה להתאים למטרות של המדיניות, והמדיניות צריכה להתאים לאמצעי-המ' הנתונים". המטרות והאמצעים מהווים פוליות אחת, שהיא הפוליות המדינית; ככל שהמטרה חשובה יותר, כן יהיו הצדדים נכונים להשקיע מאמצים גדולים יותר בהשגתה, ולהיפך.

מפיוון שהמדיניות חייבת לכלול שיקולים צבאיים, עולה השאלה מהו משקלה של חוות-הדעת המקצועית של אנשי-הצבא, לא רק בזמן-מ' אלא גם בעת-שלום. שאלה זו לא התעוררה בעבר, כשהמנהיג המדיני היה גם המצבאי (פרידריך, "הגדול", או נאפוליון), אך כיום היא נודעת כ-בעיית הפיקוח האזרחי במדינה דמוקרטית. שאלת היחס בין צרכי-הביטחון לבין מטרות ערכיות, כגון חירות-הפרט

המצאה, ולא צורך ביולוגי. אולם מסתבר, שחברות שאינן יודעות מ' הן מהעומדות בשחר התפתחותן האנושית. הזיקה של גרמניה למלה "ע" I II הביאה לסברה שיש עמים תוקפנים. גישה זו מסתמכת על קיום "אופי לאומי", אך אין הוא גורם קבוע, והוא מושפע מנסיבות היסטוריות, חברתיות, כלכליות וכד'. ניתוחים סטטיסטיים של מידת-התכופות בהשתתפותן של אומות כמ' אינם הומכים בהבחנה בין עמים תוקפנים לעמים רדפיים-שלום. יש טוענים שעמים נוטים למ' בגלל לחץ דמוגרפי, ואכן קיימות דוגמאות לכך. אולם אוכלוסיית אירופה גדלה במאה ה-19 יותר מבמאות אחרות, ודווקא מאה זו באירופה היתה שלווה-יחסית. גם המיליטריזם (ע"ע) נחשד כגורם למ', אך אין ראיות חותכות לכך. מיליטאריזם מתבטא בד"כ בהצטעעות צבאית, בהערצה ורומאנטיזציה של המ', אך לא בהכרח כמ' ממש. ספארטה המיליטאריסטית היתה תוקפנית פחות מלחמה הקמוקראטית.

התנועות הלאומיות במאות ה-18—19 גרסו, שאינטרסים דינאמיים, או שיעבוד לאומי, ולא ניגודים בין העמים עצמם הם שדחפו בעבר למ'. תפיסה זו הניחה, שהאנושות ערוכה מראש בחטיבות לאומיות הארמוניות, אך ההיסטוריה נוגדת תפיסה זו. עליית התנועות הלאומיות הביאה לסיכויים כיום קריטיאליים, דווקא משום שהגבולות האתניים לא תמיד היו ברורים, והמדוכאים של אתמול הפכו למדוכאים של היום. כך הפסיק מילוי דרישה לשיחרור, או לאיחוד לאומי, צורה אחת של אלימות, וגרם לאחרות. צ'רצ'יל טען שהמ' הלאומיות היו נוראות יותר ממ' המלכים. לפי א. קונט (ע"ע) נגרמו מ' בגלל המאבק על מצרכים, ואילו עם התיעוש יבוא שפע והמ' התבטלה, ואתן שרידי המעמדות הקאודאליים שהרי-האלימות. ה. ספנסר (ע"ע) ראה במסחר הבין-לאומי גורם לשיחוף-פעולה ולתלות הדדית בין האומות, שידחק את המ'. למעשה נתגלו תפיסות אלה כאופטימיות, והתיעוש, במקום לבטל את המ', העמיד לרשותה אמצעים חדשים. כך פרחת תעשיית המ', ובעליה היו מעוניינים בהמשך הייצור המלחמתי. עם זאת, ייתכן שתחזיתו של קונט תתאמת לגבי חברות תעשייתיות, הנר-טות עתה פחות לכיבושים, שכן העושר שוב אינו תלוי בשטחים, אלא בפיתוח טכנולוגי.

הוגי-דעות ליבראליים כפריט וקובדן (ע' ערכיהם) סברו, שבשם שבתוך המדינה קיימים מנגנון לוויסות עצמי וחלף-קת-עבודה טבעית, כך יתקיימו גם בחברה הבין-לאומית ויסות ספונטאני וחלוקת-עבודה בין האומות, וכך ישתפרו היחסים בין המדינות ויגדל שיחוף-הפעולה. לדעת אחרים, פרצו מ' מחוסר זהות-אינטרסים בין המושלים התוקפנים לאזרחים שוחרי-שלום, והקמוקראטיה תגרם לכך, שהאיני-קורס העממי בשלום ינצח. אולם הסתבר, שהאמונה בפאצי-פיוס של העמים היתה מוטעית, ומוראות המ' רבו עם עליית עממיותה; מ' רבות התנהלו על רקע התלהבות ההמונים.

הסוציאליסטים ראו בשיעבוד המעמדי סיבה למ'. הם טענו, שלהשכנת שלום נדרש לא רק תיעוש, המביא לשפע, אלא גם שינוי משטר. ההתחרות בין המדינות הקאפיטליסטיות, המבטאת אינטרס של "המעמד השליטי", היא שהביאה למ'; ביטול המעמדות במדינה יבטל גם את מלחמת-הלא-מיים. משיתבטל הצורך בממשלות של המעמד הקאפיטאליס-

בות-המ' הגורמים שעשה חזון כה נפרץ בהיסטוריה. הכוונה היתה לנתח לא מ' מסוימת, אלא את הסיבות הכר-ללות לקיומה כמוסד.

ניתן למיין את הסיבות למ' בשלוש קאטגוריות, שמיי-חסות את המ': (א) לאדם, לטבעו ולהווייתו; (ב) לאירגון החברתי והמדיני; (ג) למערכת הבין-לאומית. (א) המ' כטבעה בטבע-האדם. בקבוצה זו יש מיגוון של תפיסות, ביניהן תפיסות המייחסות את המ' לתוקפנות הקיימת באדם כמורשת מעולם-החי. תוקפנות זו, כפי שהוסברה, למשל, ע"י ק. לונדן, קיימת כיצר, ואינה תגובתית, והיא ממלאת תפקיד בהתפתחות המינים. האדם, בניגוד לתיות חזקות שאינן הורגות בד"כ את בנות-מינו, מוכן להרוג בני-מינו, ולא נתפתחה בו ענבה כנגד מעשים כאלה. קיימים גם הסברים פסיכולוגיים. פרויד (ע"ע) העמיד את התוקפנות על יצר בסיסי באדם, ובעקבות מלה"ע I קבע, שקיים "אינסטינקט-המוות" (Thanatos) המתגלה בתוקפנות פלפי הזולת. יש שראו בתוקפנות תגובה לתיספול; היא מצטברת כתוצאה מקשייו של האדם בהשגת מבוקשו. אחרים רואים בתוקפנות תוצאה של לימוד מן המאבק בחיים; בני-אדם לומדים, שהתוקפנות משרתת אותם, והם מפעילים אותה בלא שתהפוך ליצר. גישות אחרות גורסות, שחמ' נובעת מפגם בראציונאליות של בני-האדם, שאילו לא כך, היו משתפים פעולה ביניהם; אילו היו חושבים כראוי, היו מפירים שהמ' אינה פדאית. מתאוריות אלה מתבקשת המסקנה, שהשכנת השלום תחייב שינוי בפסיכולוגיה של האדם. ולגבי שינוי טבע-האדם — נחלקו ההוגים, לפסימיסטים, כפרויד, שלא ראו אפשרות כזו, ולאופטימיסטים כו. ג'ימו וו. מקדוגל (ע' ערכיהם), שראו תקווה להטות את התוקפנות לאפיקים רצויים ולמצוא תחליפים למ'.

בין הביקורות שהועלו נגד התפיסות שייחסו את המ' לטבע-האדם: גם השלום נטוע בטבע-האדם, ורק נסיבות וגורמים חיצוניים הם הקובעים את כיוון-התפתחותו של טבע זה — למ' או לשלום. הפסיכולוגים טענו שאין ראיות אמפיריות לקיום יצר-התוקפנות, או אינסטינקט-המוות. הצר-רך להילחם איננו כצורך במזון או בשינה. אילו היתה המ' פורח פסיכולוגי, היו הפול עורגים אליה, גם השוואת דחפי-היחיד ותיספולי עמים שלמים לא נתקבלה. ילדותן של אומות הנחשבות תוקפניות (יאפאן, גרמניה), לא היתה מתוסכלת יותר מאשר ילדותן של אומות שוחרות-שלום (כגון שוויץ או שוודיה).

ניתן לטעון, שהפגם העיקרי שבייחוס המ' לטבע-האדם הוא בכך, שגישה זו היא אפולטיטית, שפן מ' נובעות תמיד מהתנגשות בין מטרות מדיניות, שאינן עולות בקנה אחד. ולא בהכרח מרגשות. מ' החלו, עכ"פ בתקופות האחר-רנות, כתוצאה מהחלטות מדיניות, ולא בשל אמוציות. המ' יכולה, אמנם, למלא צרכים פסיכולוגיים, אך אין אלה סיב-תה. נראה גם כן, שפיתוח הנטיות הראציונאליות שבבני-האדם לא היה דווקא מנע מ', שכן היה יכול להביא גם לשימוש מתוחכם יותר בכלי-לחימה.

(ב) אירגון חברתי ומדיני כסיבה למ'. מ' מנוהלות ע"י מדינות, על-כן יש לחפש את סיבותיהן לא בפרט אלא בצור-רות-אירגון חברתיות. אך יש חברות, שמוסד המ' אינו מצוי בהן, ובכך השגה על התפיסות המייחסות את המ' לטבע-האדם. האצנת-רפולוגית מ. מיד (ע"ע) גורסת, שהמ' היא

ניגודי-מגמות, שפחלקם מגיעים לביטוי במ', משסבור אחד הצדדים שיוכל להשיג את מבוקשו בכוח. ע"פ טענה זו, מ" פורצות, אפוא, לא בשל תוקפנות היחיד, או בשל מבנה שלטוני מסוים, אלא מחמת פושרן של מדינות לנהוג בשרי-רות כשהן קנאיות לעצמאותן, לענייניהן המיוחדים, ול- יכולתן להחליט לעצמן. אפילו תהיינה כל המדינות בעלות מבנה שלטוני אחיד, למשל סוציאליסטי, עשויות הן להילחם זו בזו. מ" פורצות, משום שאין סמכות מרכזית בין-לאומית שתמנע אותן. פיוח שאין כל ערובה שהמדינה לא תותקף, הריהי מתחמשת, מקיימת כוח צבאי, ומעונינת להתחיל בהתמודדות בתנאים של עוצמה. כל מדינה נראית לשקנתה כיריבה פוטנציאלית, וכולן חסרות-ביטחון. כך נוצרה המע-רכת העולמית הקיימת, שאינה מספקת אף מדינה, אבל נסבלת ע"י כולן. דווקא משום שאין המערכת מספקת את המדינות, קיימת האפשרות שאחת מהן תנסה להפירה; כדי לסכל אפשרות זו, נזקקות האחרות לעוצמה, וזו מגדילה את סכנת המ'.

אפילו מגיחים, שחשוב רציונאלי היה מורה למדינות, שעליהן להעדיף שלום על מ', הרי, כל-עוד אין ביטחון שפולן תנהגנה בצורה רציונאלית, סכנת המ' תישאר קיימת. דווקא שיקול רציונאלי יורה, שפירוק-נשק הוא סיפון שאין מדינות יכולות ליטול אותו. אמנם, אין להרחיק ולראות את המערכת הבין-לאומית כהרת-אלימות בלבד. אך זוהי מערכת שקיימים בה, צד-בצד, התנגשות ושיתוף-פעולה, ציות למשפט בין-לאומי והתנהגות אנוכית-שרירי-תית, כשעל פולה מרחפת סכנת המ'.

ההשקפה, שהמ' מצויה בטבעה של המערכת הבין-לאומית, הוצגה כבר ע"י ז'. ז'. רוסו (ע"ע), ובתקופה הא-חרונה היא מודגשת ע"י הוגי-דעות כרימון ארן, סקנלי הופ-מן ואחרים. ובייחוד היא מועלית כנגד תפיסות פאציפיס-טיות, המזלזלות בקשיים המונחים בדרך לביטול המ'. ארן ואחרים הצביעו על הסתירה בסדר-העולם הקיים, שמצד אחד הוא אוסר מ" ע"י אמנות בין-לאומיות, ומצד שני הוא מתיר למדינות להחזיק צבא. הרי כבר בכך מונחת ההכרה, שאיסור זה אינו מוחלט, שמדינות עלולות להזדקק לצבאן, ושהמ' היא אפשרית.

מההשקפה המייחסת את קיום המ' לטבעה של המערכת הבין-לאומית מתחייב, שהשלום יובטח אם תבוסלנה המדי-נות ותוקם מדינה עולמית, שבידה יהיה המונופולין על כלי-נשק. אך כבר קנט (ע"ע) חשש, שמדינה עולמית תהפוך לעריצה. בשל הקשיים במימושה של מדינה עולמית, היו שסברו, שגם בלעדיה ניתן לשפר את המערכת הבין-לאומית, ע"י ציוני-מרכזן לסמכות מרכזית כלשהי, ע"י חינוך להז-דהות בין-לאומית, ע"י מיתון יחסים בין-לאומיים בידי דיפלומאטיה נבונה, ע"י הכרה בכך, שפולס נדחפים ע"י אינטרס לאומי, ובעיקר, ע"י הימנעות מהסגת-גבול יתרה, בגישות אלה דוגלת כיום האסכולה הרצליסטית, שמבטאה העיקרית הוא הנס מורגנטאו.

הוגי-דעות רבים הדגישו גורם אחד כסיבה עיקרית למ', ויש שהסבריהם היו מוגבלים לתקופה מסוימת, שבה בלט גורם מסוים אחד. כך חלה תורתם (כגון זו של לנין) רק על שלב היסטורי מסוים וחקרה יישום כולל, יש מקום להנחה, שזועותיה של מלה"ע II והחרדה מפני אפשרות של מ' גרעינית, גרמו, למשל, לריבוי הסברים פסיכולוגיים למ'

טי השליט, תבטלנה גם המדינות ושוב לא תיתכן מ' ביניהן. תפיסה זו, כתפיסה הליבראלית, היתה מבוססת על ההנחה, כי ייתכנו שינויים כלל-עולמיים ובר-זמניים בתכו-נות ובהלכי-הרוח של האנושות. הרוויזיוניזם הסוציאליסטי של א. ברושטין (ע"ע) לא חזה את ביטול המדינות, אך הניח שהן תשתפרנה בהדרגה ותהיינה לשוחרות-שלום ומשתפות-פעולה.

הגישה שהמ' נובעת מאינטרס מעמדי, שהפועלים תפשים ממנו, הועמדה בניסוח קשה בפרוץ מלה"ע I, כש-החליט האינטרנציונל (ע"ע) הראשון על שביתה כללית של פועלים למניעת המ', למעשה נתגייסו הפועלים לתמיכה בממשלותיהם, והנאמנות הלאומית גברה על הסולידאריות המעמדית. גם המתיוות שקמה בשנות ה-60 של המאה הזאת בין סין לבריה"מ העידה, שקיימת אפשרות של מ' בין מדי-נות סוציאליסטיות.

האימפריאליזם (ע"ע) — המדיניות של התפשטות מעבר-לים, שרווחה בעיקר באירופה של המאה ה-19 — הוסבר ע"י הובסון (ע"ע) כנובע מעודפי קוצרכים והון להשקעה ומ-הצורך בשוקים. לא אחת הואשם האימפריאליזם כדוחף למ'; לנין הדגיש, שהאימפריאליזם מביא למאבק על מוש-בות בין המעצמות הקאפיטאליסטיות ולמ' על חלוקת העולם. לדבריו, ע"י התפשטותו, מנסה הקאפיטאליזם להתחמק מסתירותיו, שהיו חייבות להסתיים במהפכה. הפועלים באר-צות הקאפיטאליסטיות היו שותפים בניצול המושבות, ועל-כן תמכו בממשלותיהם. כך הסביר לנין את התנהגות הפוע-לים בראשית מלה"ע I.

תורתו של לנין זכתה להשפעה גדולה ותרמה להתקו-ר ממותן של המושבות נגד השיעבוד הקולוניאלי. אך ההתח-רות על המושבות קדמה לקאפיטאליזם הפינאנסי, שלנין פינהו שלב של האימפריאליזם. צרפת, שלא היה בה קאפי-טאליזם דינאמי ועודפי אוכלוסיה או סחורות, נלחמה כדי לזכות במושבות, ואילו גרמניה, שהיו לה עודפים כאלה, איחרה מאוד להתעניין בהן. רוסייה הקימה אימפריה ונלחמה למענה, כשהקאפיטאליזם היה בה במצב פרימיטיווי. עובדה היא, שהמאבקים על המושבות קדמו עפ"ר לשלב של הקא-פיטאליזם המפותח. יתר-על-כן, רוב המאבקים האימפרי-אליסטיים של המאה ה-19 נפתרו, ואילו קונפליקטים לאו-מיים, ולא פלפליים, בבאלקאן הם שגרמו במידה רבה למלה"ע I. מפאן, שתחרות בין המדינות הקאפיטאליסטיות היתה קיימת בודאי, אך לא היא שדחפה למ' העולם. מלה"ע I הביאה אמןם לחלוקת מושבות, אך לא זו היתה סיבתה.

תחזיתו של לנין על עידן של מ' בין המדינות האימפרי-אליסטיות לא נתאמתה. להיפך, מדינות אלה נתאגדו אחרי מלה"ע II בקואליציה צבאית, היא נאט"ו (ע"ע), תורתו של לנין התאמה אפוא לנסיבות החדשות ע"י „השמאל החדש", המסביר עתה שאת מקום „הפלוור-אימפריאליזם" ירש ה„מונז-אימפריאליזם", הנשלט ע"י אה"ב. המדינות האימ-פריאליסטיות שוב לא תוספנה להרוס זו את זו במ' ביניהן. על-כן יצטרך הפרולטאריון לתפוס את השלטון בדרך של מ' מהפכנית פנימית, תוך התמודדות עם הצבאות, שבהעדר מלחמה חיצונית, הפך ייעודם להגנה על המדינה בפנים.

(ג) המ' כנעוצה במערכת הבין-לאומית. בגלל ריבוי מדינות ריבוניות כמרכזי-החלטה עצמאיים, נוצרים בהכרח

מושי, ואפילו במחקר הבסיסי, בצפייה לתוצאות, שעדיין אי-אפשר לחזותן מראש.

הצמידות בין מדע ללחימה, וההכרח לשלוט במערכות-נשק חדישות, מחייבת אנשי-צבא לגלות פישורים אינטלקטואליים שונים מאלה שנוקקו להם בעבר, וקרובים לאלה שבמערכת האזרחי ובתעשייה. אנשי-הצבא, "מתאזרחים", והי קלגס נעשה טכנולוג. דבר זה נתן אותותיו גם במעמד החברתי של אנשי-הצבא ובדימוים העצמי והציבורי.

התחרות הצבאית בין האומות הפכה לתחרות טכנולוגית ולמירוץ-חימוש איכותי, לא פחות, ואולי אף יותר, מאשר למירוץ-חימוש פמותי. ההחלטות העיקריות לגבי מדיניות הכוננות-למ' סוכבות כבר בימי-שלום על הפעיה — אילו אמצעי-לחימה יש לפתח ולרכוש. בעיה זו מחמירה בגלל השהות, הנמדדת בשנים, בין ההחלטה לפתח מערכת-נשק, לבין הכנסתה לשימוש. החלטה מוסעית תתן תוצאותיה רק כעבור מספר-שנים, כשהאפשרויות לשינוי כיווני-פיתוח תהיינה כבר מועטות. פיתוח נשק מתוחכם נעשה מעבר ליכולתן של מרבית אומות-העולם. תהליכי השיכלול הטכנולוגי גרמו לכך, שאפילו ייצור אמצעי-לחימה מקובלים — שאינם מתוחכמים או גרעיניים — אינו כיום בהישג-ידן אלא של מדינות מעטות בלבד. הטכנולוגיה משפיעה על הריבוד בין המדינות, כשבראשן עומדות המעצמות המפיקות נשק גרעיני.

הטכנולוגיה החדשה מאפשרת צורות-לחמה חדשות: המ' הגרעינית (ר' לעיל, עמ' 591), המ' הכימית הביולוגית (ר' להלן, עמ' 630), והלחמה האלקטרונית, שתכליתה לשבש את פעולת המערכות האלקטרוניות של היריב. הטכנולוגיה בכללותה החלה משפיעה על ניהול צבאות, ואפילו על ניהול קרבות, ע"י שימוש במחשבים. המודיעין נשען במידה רבה על צילומים מלוויינים והאזנה במכשירים מתוחכמים.

לעיתים נדמה, שפיתוח אמצעי-הלחימה כאילו מיצה את עצמו, ושהנשק החדש יביא — בשל קטלניותו — לקץ המ'. בדמיונם של הבריות מצטייר הנשק הגרעיני כנשק מוחלט. אולם אין להניח, שתהליך המצאת אמצעי-ההשמדה הגיע לסופו. ייתכן שצדק ב. רסל (ע"ע) בצינו, שהמין האנושי התקיים עד כה רק משום שלא היו לו האמצעים לאיבוד-עצמי-לדעת קיבוצי. אפשר שלא רחוק היום ואמצעים אלה יינתנו לו, ורק ההרתעה ההדדית תעמוד בין האנושות לבין הכליה. אולי יומצאו בעתיד אמצעי-ההשמדה איזמים אף מפצצות-הגרעין. כבר כיום מדובר על האפשרות של לוחמה אלמונית — גרימת נזק, שמקורו נעלם ואין לדעת איזו מדינה יזמה אותו; כן אפשרית מ' סמויה או מוסרית — גרימת נזק, בלא שהניזוק יחוש בו בתחילתו, או חבלה לסווח ארוך, שאיננה בולטת בעליל בשלב הראשון. אפשר-יות אלה עדיין מהלכות אימים על האנושות, ומשפיעות על אורחותיהן של החברה והמדינה, הספרות, הפילוסופיה והדת.

י. הרכבי, מלחמה גרעינית ושלום גרעיני, 1964; ב. וס, ברודי, מרובה הקשת עד פצצת המימן, 1966; א. ביוקאן, המלחמה בחברה המודרנית, 1967; י. הרכבי - א. רובינשטיין, על הגרילה, 1832; 1971; C. von Clausewitz, *Vom Kriege*, 1832; I. Bloch, *Der Krieg*, I-VI, 1899; H. Delbrück, *Geschichte der Kriegskunst im Rahmen der politischen Geschichte*, I-VII, 1910-36; F. Foch, *The Principles of War*, 1920; G. Douhet, *The Command of the Air*, 1942; J. F. C. Fuller, *Armament and History*, 1945; id., *A Military History of the Western World*, I-III, 1954-56; id., *The*

ולתוקפנות; לעומת תפיסות אחרות, שראו את המ' כאינסטרומנטאלית ומכוונת להשגת תכליות, שהן כאילו מושכות אותה, הרי בהסבריהם של הפסיכולוגים המ' כאילו נדחפת מאחור, ע"י דחפים פסיכולוגיים של תוקפנות, שהמ' באה לתת להם ביטוי, והיא תכלית לעצמה. אלה היו הסברים חד-ממדיים. אך דומה, שאת המ', כתופעה מורכבת, אין להעמיד על סיבה אחת, ותספריה הם, איפוא, רב-ממדיים. שורשי המ' וגורמיה מרובים, ואף אין לסדרם בסולם של עדיפות מבחינת משקלם.

ההסברים של שלוש הקבוצות שפורטו לעיל משלימים זה את זה: טבע הפרט, נטיות במדינה — אנוכיות, חמדנות, שתלטנות, תוקפנות — כל אלה דוחפים למ', והמערכת הבינ-לאומית המושתתת על ריבוי מדינות היא הרקע המאפשר אותה. הקשר בין אלה הוא דו-כיווני, שכן מבנה המערכת הבינ-לאומית משפיע, כאילו בהיזון-חוזר, על התכונות של הפרט ושל המדינה. אך דומה, שהעבר האלים של האנושות אינו ראייה שמ' תהא גזירה נצחית, אבל יש בו אזוהרה מפני אשליות.

מ' טכנולוגיה ומדע.

פיתוח אמצעי-לחימה חדשים כבר השפיע בעבר על אורחות לחימה ועל אירגון צבאות וגם הביא לשינויים חברתיים. פיתוח התותח, למשל, גרם לחיסול הקאודליות (ע"ע) ולביסוס שלטון מרכזי. אך בעבר היה קצב השינוי הטכנולוגי איטי, שיכלול אמצעי-הלחימה בוצע בדר"כ ע"י בעלי-מלאכה וממציאים, כתוצאה מאינטואיציה ומניסויים, ואילו היסוד המדעי של המצאות רבות נתברר רק כעבור זמן. פעולת אבקי-השריפה, למשל, היתה ידועה מאות שנים לפני שהובן רקעה הכימי. שליטים לא ששו לזמן פיתוח אמצעי-לחימה, ואיטיותם של השינויים גרמה לשמרנות בצבאות, שלא העריכו את המשמעות המיבצעית של נשק חדש. דוגמה בולטת היא התעלמותם של הצבאות מהשפעת המקלע במלח"ע I.

הטכנולוגיה השפיעה על אירגון הצבאות בכך, שהשימוש בנשק חם, שהיה יקר, הקטין בתחילתו את מספר הלוחמים ודחף להקמת צבא-שכירים מקצועני. רק בסוף המאה ה-18 פותח בצרפת פושר-ייצור המוני של כלי-יריה, שבלעדיו לא היה טעם בגיוס המוני. גיוס מאורגן של המדע, בנוסף לטכנולוגיה, לצורכי המ' הוא בעיקר גילוי המאה ה-20. במאה זו החלה תאוצה בחידושים טכנולוגיים צבאיים, שנתגלו במלח"ע I בצוללת, במטוס ובטאנק. תאוצה זו עוד הוחשה במלח"ע II, משהופעלו המכ"ם, הפקרה האלקטרונית, הלחימה המשוכללת נגד צוללות, התפתחות זו הגיעה לשיאה בנשק הגרעיני, אם בעבר הסתגלו הצבאות לשינוי הטכנולוגי, הרי כיום אין ברירה בידם אלא לתכנן וליזום אותו. כיום בידי המחקר לפתח נשק מתוחכם, שהמעצמות היו מבכרות, אולי, שלא יופעל, אך פולן נדחפות לקצרו בשל החשש שיריבות תקדמנה אותן. הדברים אמורים, לדוגמה, בשילוב, בתוך ראש טיל אחד, של כמה ראשי-נפץ גרעיניים, המכוונים למטרות שונות, או בפיתוח אמצעים נגד טילים בין-יבשתיים.

הטכנולוגיה שינתה לאחרונה את היהס בין אנשי-הצבא למדענים ובין המדענים למ'. המדענים הפכו חלק מן המימ"ס הצבאי, ובמשרדי-הבטחון הם המתכננים את המאמץ ה-טכנולוגי. הצבאות מקיימים מעבדות ותומכים במחקר השי-





מלחמה במזרח-הקדום: מרכבת-קרב אשורית מועברת על-גבי סירה; הפוסים שוחים אחריה (מעיוני ארמון) של אשור-נרפול II בנמרוד – המאה ה-9 לפנה"ס)

ללא אופנים, והריפוד וכן האוכף בעל משענות בולטות, התפתחו מאוחר-יותר. יש סברה כי חלק מהקשתים הנרמחים השתמשו בסוסים רק לתובלה, ובקרב עצמו פעלו כרגלים. הפרשים תקפו בלהקות לא-מסודרות, ולא היה בידם להת-מוודע עם חי"ר ממושפע, אך הם הטילו את אימתם על גייסות מובסים ובלתי-מאורגנים. משערים כי לחיה"ר הע-שורי כבר היתה תרגולת מסוימת: הקשתים הוצבו – או בדרג הקדמי, שבו הגן על כל קשת חייל נוסף, בעל מגן קלוע בגודל-אדם, או בדרג האחורי, וכדי לאפשר להם לירות, התכופפו, או כרעו ברך, שני הדרגים הקדמיים, שהיו חמושים בחניתות. בתחום ההנדסה הצבאית השתמשו הע-שורים במכונות-מצור ניידות וחפרו מנהרות מתחת לבי-צורי-האויב. האימפריה הפרסית לא חידשה כמעט דבר בתחום הלוחמה. דְרִינְשׁ I (ע"ע) הציב בכל מחוזותיו חיל-מצב, שסר ישירות למרותו. לשם מניעת התקוממות מקר-מיות; כן הוקמו ערים מבוצרות. היה גם משמר-הראש של המלך, שמנה 10,000 רגלים מובחרים, הם „בני-האלמוות“. המשמר כלל גם 1,000 פרשים, ומרכבות-מ', שלצידהן חוברו מגלים, כדי לקצץ באויב. למבצעים גדולים היה צורך בגיוס יחידות מקומיות, וכך נוצר צבא רב-לאומי; היתה לו, כנראה, חלוקת-מישנה עשורנית. את גרעין חיה"ר היוו חיילים ממוצא פרסי, אך גם אלה לא עמדו בפני חיה"ר של היוונים. מרכבות-המ' הפרסיות, וכמותן גם הפְרָשִׁים, לא הצליחו מול הפאלאנס היווני (ר' להלן) המגובש. בקרב מְרַתוֹן (ע"ע) לא הצליחו 10,000 פרשים פרסיים לפרוץ את שורות האֶתוֹנאים המלופדות. כתוצאה מכך, החליפו שליטי פרס את גיסתיהם בשכירים יוונים, אך ללא הצלחה. בצבא הפרסי לא נעשו כמעט כל שינויים באיגונו ובאורח-לחי-מתו, מראשיתו ועד להבסתו בידי אלכסנדר (ע"ע) מוקדון. ביוון הוקמו צבאות מאורגנים של הערים-המדי-נות, שאישו באזרחים. באתונה שירת כל אזרח, מגיל 18 עד 60, פרט לבעלי משרות ציבוריות מסוימות, ובתקופה קדומה-יותר, גם פרט לבני המעמד העני-בייותר. צעירי אתונה חויבו לשרת בשנתיים הראשונות לגיוסם, בשמירת הגבול. אספת-העם החליטה על מספר הגברים שיש לגייס; גיוס כללי היה נדיר וחדל רק בשעת-חירום. האזרח היה חייב לחמש את עצמו, ולכן שירתו העשירים כפרשים, ובני-מע-מד-הביניים – כחי"ר פבד (הופליטים [ὄπλιτες]). העניים שירתו כרגלים קלים או כחותרים באניות-המ'. הרצ-אות אמצעי-הלחימה (ביצורים וכד'), שלא סופקו ע"י הפרט, נפסו ע"י עשירים מופלגים או מתוך רוחי העסקים שבב-עלוית המדינה. עד תקופת פְרִיקְלֶס (ע"ע) לא שולמה לחיילים משפורת, אך מאז הונהג תשלום במוזמן בעבור שירות ממו-שך. המבנה הטקטי העיקרי, שהופעל ע"י צבאות יוון,

*Conduct of War, 1789–1960*, 1961; H. Cantril (ed.), *Tensions that Cause War*, 1950; G. Bouthoul, *Les Guerres*, 1951; H. A. Kissinger, *Nuclear Weapons and Foreign Policy*, 1957; R. Aron, *On War*, 1958; id., *Paix et guerre entre les nations*, 1962; Th. Ropp, *War in the Modern World*, 1959; K. N. Waltz, *Man, the State and War*, 1959; H. Kahn, *On Thermonuclear War*, 1960; L. Montross, *War Through the Ages*, 1960; L. Richardson, *Statistics of Deadly Quarrels and Arms, and Insecurity*, 1961; G. H. Snyder, *Deterrence and Defence*, 1961; V. D. Sokolovsky, *Military Strategy*, 1962; L. Bramson – G. W. Goethals (eds.), *War Studies from Psychology, Sociology, Anthropology*, 1964; B. H. Liddell Hart, *The Revolution in Warfare*, 1964; Q. Wright, *A Study of War*, 1965; K. Knorr, *On the Uses of Military Power in the Nuclear Age*, 1966; T. Schelling, *Arms and Influence*, 1966; A. Glucksmann, *Le Discours de la guerre*, 1967; D. G. Pruitt – R. C. Snyder, *Theory and Research, on the Causes of War*, 1969; M. Howard, *Studies in War and Peace*, 1970; E. Luttwak, *A Dictionary of Modern War*, 1971.

יה. ה.

מלחמת-יבשה. תולדות המ' חן חלק אינטגרלי של תולדות האנושות. במהלכן נשתנה אופיים ואיגונו של הצבאות ועמם גם אופי המ' עצמה, כתולדה של גורמים חברתיים וכלכליים ושל התפתחות כלי-הנשק.

העת העתיקה. הופעת הצבא הראשון הקבילה, כנר-אה, לייסוד הערים בארס-נהריים ובמצרים. הצבא העתיקי ביותר, שעל אודותיו קיימת עדות בציורים ובכתובות, היה הצבא השוֹמְרִי (באלף ה-4 לפנה"ס). בציורים נראים חיילים חמושים בחנית קצרה, חובשים קובעי-נחושת ולובשים גלי-מות-מגן. כמו-כן השתמשו כבר אז במרכבות-מ' בנות 4 גלגלים, שנגררו ע"י חמורים. הצבא האֶפְרִי השתמש אולי כבר באותה תקופה בנשק מופעל-מרחוק: קשתות וחניתות-הטלה. מחוקי תְּמוֹרְבִי (ע"ע; האלף ה-2 לפנה"ס) לְמָדִים, שבבבל היה קיים צבא סדיר. במאה ה-18 בערך לפנה"ס הכניסו עמים שחדרו למרחב, כגון החורים (ע"ע חרי) התקטים (ע"ע), מימד חדש בלוחמה, בהביאם עמם מרכבות-מ' קלות, בנות שני גלגלים, נגרות ע"י סוסים; במשך תקופה ממו-שכת היה זה הנשק המכריע. יש סברה, שלחיתים היתה גם תעשיית-חימוש בבעלות ממלכתית. עכ"פ הצליח, כנראה, המלך מְנֻטְלֶש לרכו 1285 לפנה"ס, בקרב-קדש נגד רעמסס II (ע"ע; רע"ע קתים), כ-3,500 מרכבות. בצבא-מצרים של אותה עת היו הלוחמים מחולקים, כנראה, לשני מעמדות, ע"פ הגיל ואורך-השירות. החיילים ישבו במעין מושבות צבאיות, וכל חייל קיבל, תמורת שירותו, חלקת-קרקע. היאחזויות אלו נמצאו במיוחד במצרים התחתונה, שבה היו צפויות פלישות שכניה האסיינים של מצרים. עיקר כוחו של צבא מצרים היה בחי"ר, ובמיוחד בקשתים. חיה"ר, שהיה חמוש גם ברמחים, חרבות, מקלעות ועוד, נסתייע במרכבות, שבתוכן היו שני לוחמים: רֶפֶב וקשת. אפשר שהמצרים למדו את השימוש בסוסים והפעלת פרשים מ-שכניהם האסיינים. לבושה-המגן המצרי כלל מגינים, וכן מ-שערים שהמצרים הפירו כלי-מצור (ע"ע מְבַצְרִים וְבַצְרִים) כגון ה"איל" וסולם-ההסתערות. צבא-אשור משמש דוגמה לאותם הצבאות שלחמו כאלף שנה ומעלה על השליטה בארצות בין הים התיכון לנהר אינדוס. בצד חניתות, קשתות, חרבות ופגיונות, חומש גם באלות עם ריקועי-מתכת. לבושה-המגן כלל גם מגיני-נצרים קלועים. חי"ר זה נתמך ע"י מרכבות, ועל הרפך הוטל לגונן במגיניו על הקשת; הופעלו גם פרשים. דומה, כי בתחילה ישבו הרוכבים על הסוסים

הנהיג פאלאנפס בעומק של 16 דרגים עם 1,024 חייל בחזית, שהיוה גוש מלוכד בן 16,384 לוחמים. יחידת-המישנה הבסיסית בפאלאנפס היתה ה"סינטאגמה" (σύνταγμα), בת 16 טורים עורפיים, בס"ה 256 חייל, בשעת מסע צעד הצבא בסינטאגמות ומהן נפרס לפאלאנפס. כדי להשיג כוח-מחץ מיוחד אורגן הפאלאנפס לעיתים בעומק של 32 דרגים עם 512 חיילים בחזית. המיגבלה העיקרית של הפאלאנפס היתה חוסר-גמישות. הדבר בלט משנפגש צבא-יוון בצבאות בעלי מבנה גמיש-יותר, למשל צבא-רומא, או כאשר נתפרס בש-טח מבותר. בצבאו של אלכסנדר הופיע לראשונה חיל-פרשים כבד, שגם פרשיו וגם סוסיו היו משוריינים. כן הפעיל פרשים שלחמו או כרוכבים או כרגלים, דוגמת ה"דראגונים" של העת החדשה.

צבא קרת חדשת (קרתגו), קצר-הימים, הורכב מקרב-רב של שכירים, שאורגנו בפאלאנפס דומה לפאלאנפס היווני, והופעלו בו גם פילי-מ', לשם עירעור מערך האויב.

צבא רומא פיתח את טאקטיקת חי"ר המושלמת- ביותר בתקופה שקדמה לשימוש בנשק חם. עד תום המאה ה-2 לפסה"ג היה ברומא רק צבא-אזרחים מגויס בשעת- הצורך. הטאקטיקה הרומית היתה דומה ביותר ליוונית ותאמה את מישורי חבל לטיום ("ע"ע). עם התפשטות הר"י מים לאזורי-ההרים של איטליה המרכזית חל גם שינוי בטאקטיקה, שהפך את ה"לגיון" (legio) הרומי לשם-דבר. עם גיוסם הוצבו האזרחים הצעירים והעניים ביותר כ"וליי-קס" (velites); הבאים אחריהם, מבחינת הגיל והרכוש, כ"האסטאטי" ו"פרינקיפס" (hastati principes); והמבוגרים והעשירים-ביותר שירתו כ"טריאריי" (triarii). הלגיון מנה 1,200 וליטס, 1,200 האסטאטי, 1,200 פרינקיפס, 600 טריאריי ועוד 300 פרשים; בס"ה — 4,500 חייל. ההאסטאטי, הפרינקיפס והטריאריי היו מחולקים ל 10 "מאניפולים" (manipuli) כ"א, ולכל "מאניפול" צורף מספר שווה של וליטס. הללו שימשו כחי"ר קל ונערכו יחד עם הפרשים באגפי-הלגיון. ההאסטאטי הוצבו בקו הראשון, הפרינקיפס בקו השני, ושניהם מזוינים ברמחים, ואילו הטריאריי יצרו קו שלישי — כעתודה. הללו היו חמושים ב"פילום" (pilum), כידון-הטלה קצר וכבד-ביותר. כאשר הכניס מריוס ("ע"ע) את שיפוריו לצבא, בוטל השוני בחימוש, וכל הלגיון צוייד באר- רח אחיד ב"פילום", שנעשה לנשק הרומי הלאומי; גם שאר ההבדלים בין הקורים בוטלו. 30 המאניפולים של הלגיון הוקמו עתה 10 "קוהורטות" וכוח-האדם בקוהורטה (cohort) נקבע ל 600. ברם, השינוי החשוב ביותר בצבא היה הרצבו השונה מימי מאריוס ואילך. המ" הבלתי-פוסקות, ובמיוחד המ' הפונית השנייה, הסבו לרומים אבידות כה כבדות, שהחל משנת 107 לפסה"ג הפך גיס-האזרחים לצבא שכיר, שהורכב מהפרופולטאריין חסר-הקרקע ומחיללים, שזה עתה קיבלו אזרחות רומית. היו אלה, איפוא, חיילים מקצועיים, ששירתו תקופות ארוכות וניתן היה להקנות להם אימוך צבאי מעולה. חימוש החייל הרומי כלל, נוסף לבגד-המגן המשוריין שלו (lorica), מגן קמור של 75—120 ס"מ, חרב קצרה, שנועדה בעיקר להדיפה ולא להגפה, וה"פילום", שחלקו התחתון מעץ, באורך כ 140 ס"מ, ובקצהו העליון חוד-ברזל של כ 45 ס"מ; משקלו היה כ 5 ק"ג. כשהוטל ממרחק 10—15 צעדים, חדר הפילום למגן ולשריון-החזה של היריב, ועפ"ר הטילו ארצה, חיל-הפרשים היה חמוש בחרב ארוכה ובחנית.

היה "הפאלאנפס" (φάλαγξ) של חי"ר הכבד. בתחילה היחה את הכוח הלוחם פולו, אך בהדרגה צורפו אליו גם חי"ר קל ופרשים. בד"כ מוזכרים 8 דרגים כעומק מקובל של הפאלאנפס, אך היו עד 12, ואפילו עד 25, דרגים. חימושו העיקרי של ההופליט היה רומח-דחיפה, באורך כ 3 מטר, וחרב-פיסיות, בת 60 ס"מ. הוא לבש שריון ונשא מגן סגלגל, כוחו העיקרי של הפאלאנפס היה בהתקפה, שפן היה מבוסס על לחץ הגוש האנושי בתנועתו. התקדמותו בוצעה במעין ריצה קלה שדרסה את העומדים מולה. בהתקפה איזונו ההופ- ליטים את רמחיהם, כיסו את מלוא רוחב-החזית במגיניהם, ונעו לעבר הפאלאנפס העוין. אם לא נתמוטט הלה בהתנג- שות, החל קרב-חרבות פנים-אל-פנים. באותה העת תקפו פרשים וגייסות קלים את הגייסות המקבילים של היריב, או תימרנו באגפיו ובעורפו, במגמה לגרום לאנדרלמוסיה. אחרי הקרב היה תפקידם לרדוף את האויב; לפני קרב עסקו בסיור ובפשיטה. המבנה הפשוט של הפאלאנפס, שפעל תמיד במכונס, לא הצריך יחידות-מישנה טאקטיות, או מקפי- די-מישנה. בלחץ המ" בפרסים נאלצו לגייס גם את המעמד העני, ונוצרו הגייסות הקלים, שהיו חמושים בחנית קצרה או בחנית-קטלה ואולי גם במגן עגול. במרוצת-הזמן תוגברו גייסות קלים אלה בגיסות בעלות-הברית של אתונה ואפילו בשכירי-חרב. חיל-הפרשים הוקם באתונה רק משהגיעה לער- שר. חבל אטיקה ("ע"ע) ההררי לא הקל על לוחמת-פרשים, מה גם שטרם ידעו לפרזל סוסים. החבלים השכנים, כגון תסליה ("ע"ע) ובוואיטיה ("ע"ע), שבהם גידלו סוסים, היו מתאימים יותר לפרשים, והגייסות היוונים הרכובים הרא- שונים באו משם. באתונה נהגו להציב את הפרשים, בדומה לגייסות הקלים, באגפי הפאלאנפס. מאוחר-יותר קיימה אתונה גם יחידת קשתים רכובים שכירים.

צבא-ספרטה ("ע"ע) דמה לצבא-אתונה, אך הושם בו דגש מיוחד על חינוך צבאי לנוער ועל קשיחות גופנית. ההופליטים של ספארטה הביאו לשירות-הצבא גם ה'לוטים ("ע"ע) — כמשרתים, ולהם נועד בקרב תפקיד של מתגרים. בקרב-פלאקיאה (479 לפסה"ג) נילוח אל 5,000 ההופליטים 35,000 ה'לוטים. לחימת הספארטנים הוכיחה כי הפאלאנפס יעיל גם בהגנה.

בעקבות המ' הפ'לוֹפֹנִסִית ("ע"ע פ'לוֹפֹנִסִית, מ') הוכנסו שינויים בטאקטיקה היוונית. אָפְּמִינֹנְס ("ע"ע), מצביא תְּבִי, גאלץ להתייצב בקרב לְקוֹטְרָה ("ע"ע) מול פאלאנפס ספאר- טני עדיף תקיפה בנוסח "מקובל" היתה מסתיימת בתבוסה, ומשום-כך תיגבר אגף אחד של הפאלאנפס שלו. כך השיג עדיפות מקומית והבקיע את מערך האויב. תמרון זה נודע כ"מערך מלוכסן" והוא הופעל בהצלחה, ע"י מצביאים נוד- עים, עד לעת החדשה. היוונים פיתחו מספר סוגים של מכונות-מ', והחשובות שבהן נועדו להטלת אבנים, חיצים ותמר-יבצרה למרחקים. בעת מצור על עיר, הקיפה סוללות- עפר וחפרו מגהרות מתחת לחומות, כדי למוטטן.

פיליפוס ("ע"ע) מלך-מקדון הקים צבא סדיר בן 30,000 רגלים ו 3,000 פְּרָשִׁים. במרכזו של צבא זה עמד פאלאנפס מורכב רגלים כבדים, נושאי חימוש משוכלל: תחת המגן היווני הקטן בא מגן גדול ומוארך, במקום הרומח הבינוני באה ה"סאריסה" (σάρισα) המוקדנת באורך של 7—8 מ', ולכן בלטו החוצה הרמחים של 6 הדרגים בחזית. התקדמות גוף כזה דרשה אימוך רב ותירגול מתמיד. אלכסנדר מוקדון

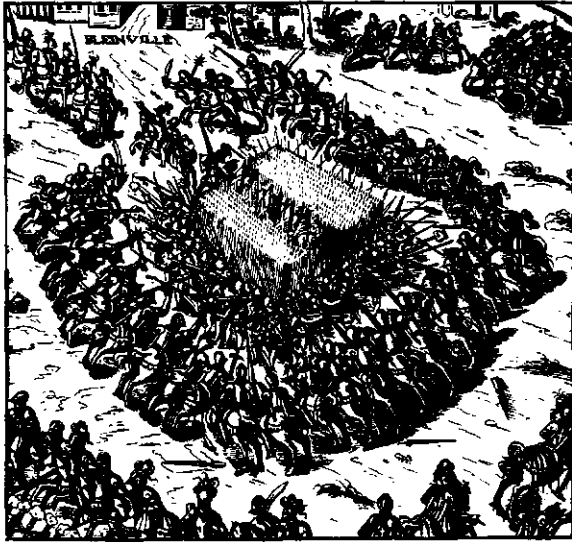

מלחמה כשלהי יה"ב: פרשים תוקפים סערה-התגוננות של חיל-רגלים דאליים ומאיכרים חמושים בעיקר ברמחים, אף-כי לא נעדר גם מקומו של הקשת-הרגלי. אולם חיה"ר היה בעל רמה צבאית ירודה; אנשיו לא היוו איום על הפרשים, שהפיצו בדהרה. היו אלה דווקא שני צבאות לא-אירופיים שהטביעו את חותמם על אמנות-המ' של יה"ב באירופה: במאה ה-7 — צבאות-האיסלאם, ובמאה ה-13 — המונגולים. הראשונים היו ברזבם פרשים, מונהגים היטב, אך לא הביאו לפיתוח טאקי-טיקה חדשה. צבא-המונגולים היה אף הוא רכוב, מאומן היטב וממושע. בעיקר הצטיין בארגונו. מפקדיו עלו עפ"ר בזכות כשרונם. לחימת המונגולים היתה מבוססת על ניידות, מהירות ה'לם. הם הצטיינו בתיקשורת משוכללת בקרב — איתות בדגלים צבעוניים. מפקדים גבוהים הצליחו לתאם תנועת-גייסות ממרחק של מאות ק"מ.

בפרקה-זמן שבין פלישת המונגולים ל"מלחמת שלושים השנה" (ע"ע) הלכו והתנוונו הצבאות הפאודליים המלכו-תיים. לקראת סוף יה"ב גדל שוב ערכו של חיה"ר, בשל התהוות הערים, שהקימו ח"ר משלהם, והמיליציות האור-חיות העירוניות עמדו לא אחת נגד צבאות-האבירים. חלו שינויים גם בחימוש חיה"ר: ביבשת-אירופה הוכנסה לשימוש ה"אָרְבַּלִּיסְטָה" (arbalista), קשת מוחזקת אוֹפִּיקִית ונד-רכת באמצעים מכאניים; באנגליה השתמשו בקשת "הארובה". שהוחזקה במאונך, נדרכה ביד, ירתה חיצים בדייקנות למרחק של 100 מ' ויותר, והבקיעה שריון-חזה של אביר. יתרון הקשתים על האבירים נתבלט ב"מלחמת מאה השנים" (ע"ע), ובמיוחד בקרבות קרְסִי (1346; ע"ע), פּוֹאֵטִיֶה (1356) וְאֶזִּיקוֹר (1415). כשחזר חיה"ר השוייצרי למבנה דומה לפאלאנפס היווני, הטיל אימתו על האבירים, שלא עלה בידם להבקיע את גוש-ה'רגלים המלוכד. שליטים רבים החלו לשפוך את השווייצים כלוחמים. השימוש באבקי-שריפה תרם לדחיקת האבירים, ששיריונם היקר לא עמד להם וטירותיהם נהרסו. בתחילה היה הנשק החם מסורבל-ביותר ואף יקר, אך בשלהי המאה ה-14 כבר היו לרוב הצבאות האירופיים תותחים וקני-רובה, אע"פ שעד למחצית המאה ה-15 לא בוטלו שאר פלי-הנשק, לרבות קשתות. התמוטטות המשטר הפאודלי הביאה להקמת צבאות שכירים חמושים ומאומנים היטב, המאורגנים במעין גילדות (ע"ע) מקצועיות.

המאניפולים הוצבו ברווחים מדורגים כאילו על לוח-אשקו-קה. את הרווחים אפשר היה לסגור במהירות ע"י תזוונות לצדדים או קדימה, או לאחור. על-יכן הצטיינה הפריסה הטאקטית של הלגיון בגמישותה. היא הקנתה ללגיון על-יך נזת על הפאלאנפס הנוקשה, ואיפשרה תימרון על קרקע מבר-תרת. בעוד שהפאלאנפס נכנס לקרב במלוכד ללא עתודה, ניתן היה להפעיל את הלגיון דרגים-דרגים, המצביא הרומי, בניגוד ליווני, קיים את שליטתו בגייסות בכל מהלך הקרב. הפאלאנפס, משלא השיג הכרעה, לא יכול היה לחדש את ההסתערות, או לסגת במסודר, ואילו המצביא הרומי יכול היה להפסיק (או לחדש) את התקפתו, ולנהל נסיגה מבוקרת. קרב קינוסֶקפָאלי (Cynoscephalae, 197 לפסה"נ), בין רומא למוקדון הבלית את עליונותו של הלגיון הרומי על הפאל-אנפס היווני-מוקדוני. נגד התקפת פרשים התייצב הלגיון בריבוע שבמרכזו נמצאו דרגי-המינהלה שלו. נוסף לנשקו, נשא החייל הרומי גם ציוד אישי, ומטענו במסע היה כ-20—30 ק"ג. במסעות-אימונים הגיע הלגיון למרחק ממוצע של 300 ק"מ ליום. ציוד-המחנאות של הלגיון נישא ע"י כ-5000 סוסים ופרדות. עם התרחבות האימפריה הרומית, הוקמה מערכת ביצורי-גבול (ע"ע לימס) הוצבו לגיונות להגנת הספר. נסללה גם רשת מסועפת של דרכים אסטראטגיות בכל הקיסרות. משחלה "בארבאריאציה" של צבא-הקיסרות, לאחר ששולבו בו יסודות בלתי-רומיים, גרם הדבר לנטישת החימוש הסטאנדארטי "הלאומי", ושובש האימון האחיד. הקיסרות הרומית-המזרחית התקיימה תקופה ממושכת קיום נפרד. בימיה הוכנסו לשימוש האופף והפירוול, והונהג גידול סוסים נבדים. כתוצאה ירדה במ' חשיבותם של ה'רגלים, והושם דגש על פרשים נבדים, ששימשו להדיפת פלישות הארבארים.

ימי-הביניים. על-אף המסופר בכרוניקות, היה מספר הקרבות הגדולים ביה"ב מועט, ואף בהם לא השתתפו בד"כ אלא כמה מאות אבירים, למשל, בקרב בּוּוִין (Bou-vines), בשנת 1214. חידושי הלחימה היבשתית ביה"ב היו: א) התקפות מרוכזות של גופי פרשים נבדים; ב) הגנת הלוחם הרוכב (ובמידה מועטת-יותר, גם הגנת סוסו) ע"י שריון כבד, שפיסה את כל הגוף מהקדקוד ועד כפות-הרגלים; ג) פיתוח קשתות יעילות, ושימוש נרחב בקשתים (לקראת סוף יה"ב); ד) ייעול טכניקות מצור וביצורים, בהשפעת המזרח הצלבני (ע"ע מסעי-הצלב).

גרעין צבאות יה"ב היה האביר הפאודאלי, ז"א הפרש המשוריין. הלחימה המקובלת היתה דו-קרב של פרשים, או התפרצות אבירים לתוך חיה"ר של האויב, אם לחמו במכונס, נהגו האבירים לתקוף בשורה ארוכה אחת, בעוד נושאי-כליהם נערכים במעין קו שני. התקפה מרוכזת כזאת היתה כדאית רק נגד אבירי-האויב. מחמת משקלו של האביר המשוריין, שגם סוסו כוסה בשריון בהמשך יה"ב, לא יכלו הסוסים לדהור מרחק רב, משנתקלו צבאות כאלה בפרשים קלים של האויב, בעלי-ניידות וחמושים בקשתות, כגון הסלג'וקים (ע"ע) במסעי-הצלב במזרח, התקשו לכפות עליהם מגע. אך משנוצר מגע, הובלט לחץ האביר המשוריין, החמוש בחנית, ובלחימה במשך 200 שנה במזרח נסתפר, שהצלבנים המשוריינים אמנם יכלו להם לסלג'וקים. באזורים ההרריים נאלצו האבירים לנטוש את סוסייהם ולחמו במעין "פאלאנפס" מאולתר. חיה"ר ביה"ב הורכב מאריסים פא-

צבא צרפת המשיך, בימי לואי XIV, לשכלל את פעולת ה"מטה". חלה גם התקדמות בהנדסה הצבאית, ובמיחוד פותחה שיטה של פיוש מבצרים, המקובלת כ"גיי" שה בקו מקביל". ממציאה היה וובן (ע"ע), ומאז היוותה ההנדסה הצבאית חלק בלתי-נפרד של הלוחמה המודרנית (ע"ע מבצרים ובצורים, עמ' 124). חידוש נוסף היה הפידון, שהוצמד לרובה וביטל את הרמחים; כן נתבטל לבוש-המגן של הרגלים. הצרפתים המציאו גם את בריח-החלמיש של הרובה, שקיצר את טעינת הרובה ואף צימצם את הפרעות מזג-האוויר על הירי. שיפור בתרגולת הירי הנהגת שרביט-טעינה מברזל (לראשונה — בפרוסיה) הגדילו את עוצמת-האש של חייה"ר ועשו, מאז ואילך, התקפת פרשים בנשק קר נגד רגלים ערוכים לקרב — לדבר חסרת-קווה כמעט. כמס-קנה מכך, צוידו הרוכבים ברובה קצר (קאראפין; cara-bine). טאקטיקה מבוססת על עוצמת-האש ירשה את טאקטיקת-ההלם.

צבא פרוסיה, בהנהגתו של פרידריך II (ע"ע) "הגדול", הביא לשיאו את השימוש באש וב"טאקטיקה הליני-אריית". חייה"ר שלו נפרס בשלושה דרגים, וחיליו אומנו לירות 5 פדורים בדקה. הם התקדמו בפרוסיה רחבה, בצעד קצוב ותוך המטרת אש פבדה מקרוב; לבסוף הוכרע הקרב בעזרת הפידון. פרידריך גם חילק את חיל-הפרשים לשלושה סוגים: פרשים קלים ("הוסארים"; Hussars), לסיור ול-אבטחה; חי"ר רכוב ("דראגונים"; Dragoons), שנע על סוסים, אך לחם בד"כ ברגל; ופרשים כבדים משוריינים ("קיראסירים"; Cuirassiers). הודגשה אמנות-הרכיבה ותור-גלה דהירה בשורות מכונסות. תותחי-השדה היו עתה קלים זיים כדי לנררם בינים. מבנה הצבא בשעת הקרב והתרגולת היו כה קשוחים, שלא היה מקום ליזמת מפקדי-המשנה. בנוסף לטאקטיקה הקווית, שלפיה נפרסו הגייסות בחזית רחבה, פיתח פרידריך תרגולת של שינוי-חזית בשעת-הצורך. הוא גם נחיה את "המערך המלוכסן" של אפאמינוב-דאס, בהגפירו אגף אחד של המערך. אהלים הוקמו בלילה, וצויד הובל בעגלות; על המתנה הגנו ביצורי-שדה. האספקה נתבססה על שירות-תובלה ומאפיות-שדה צמודים. סידורי-מינהל אלה סירבלו מאוד את תנועת-הצבא. אעפ"כ שימש הצבא הפרוסי, מבחינה טאקטית ואירגונית, דוגמה לכל שאר הצבאות עד למלחמת-השיחורור האמריקנית, ועד למ"מהפכה הצרפתית. אלה החזירו את המאבקים שוב לתחום הלחימה העממית, וסיימו את תקופת הצבאות השכירים, שהיו יקרים וקטנים. במהפכה האמריקנית (ע"ע אה"ב, היסטוריה) התפתחה לוחמה שהתבססה על אש מדויקת של איש-הספר, שהונחתה ע"י שרשרת-קלעים מפוזרת — לתוך הגוש הצפוף של האויב, וגרמה אבידות כבדות. בכך נוטשה כל הטאקטיקה המקובלת עד אז. צבא צרפת המה-פכנית נתדלדל בשל עויבת הקצינים אויבי-המהפכה, עד כדי אייכות לעמוד כנגד הקואליציה האויבת. לא היה מנוס מגיוס המוני, וקרנו (ע"ע) סיפק חיילים במספרים ללא תקדים באותה תקופה, אך חסרי-אימון. עם אלה לא היתה כל אפשרות להפעיל טאקטיקה לינאריית, שדר-שה תרגולת קפדנית. טאקטיקה חדשה פותחה ע"י מצביאי המהפכה ושוכללה ע"י נאפוליון. העיקרון ש"המ"ק יימת את עצמה" הביא לויתור על ציוד מסורבל ומתסני-אספקה, וחייב שאיבת אספקה מהזירה שבה פעל הצבא. כך



מלחמה במאה ה-17: קרב-חרבות בין חיילים (רוביהם לרגליהם)

מתחילת המאה ה-16 שיפרו הצרפתים את ניידות קני-התותח, כדי שיוכלו להילוח אל הגייסות בשדה, והספרדים החלו מצרפים אל חייה"ר גם חיילים חמושים בקני-רובה, הם "המוסקטרים" (Mousquet, muscetus); הפרשים צוידו באקדחים. אמנם, הן המוסקטרים והן הפרשים נאלצו לסגת לאתר כל ירי בודד, כדי לטעון את כליהם מחדש, אך חימושם היה בבחינת מהפכה. הפיקוש לשכירים גדל, ונוצר מעמד חדש של "קבלני-מ" שהשפירו יחידות לכל שהירבה לשלם. כך הופיעו הקונדוטירי (ע"ע) באיטליה, והשכירים מסוג ה"לנדסקנכט" בגרמניה. יחידות אלה חסרו זיקה לאר-מית, וברצותן בשכר ובשלל בלבד, נמנעו משפיכת דם, ודגלו במ" ממושכות ללא אבידות. תריג היה צבא-המתנדבים הבלתי-מקצועי של ארצות-השפלה. מקימה, מוריץ (ע"ע) מנסאו, יום סוג-צבא חדש, שפעל לפי תקנון שירות-שדה מודרני ראשון, אומן אימון אחיד, ואף צעד בצעד קצוב. שליש הרגלים צוידו במוסקט משוכלל, והרמחים נועדו לקרב פנים-אל-פנים.

העת החדשה. "מלחמת שלושים-השנה", שהיתה נקודת-תפנה במ" היבשתית, קשורה בשמו של גוסטו II (ע"ע) אדולף, ובצבאו השוודי. הרגימנטים הרגליים שלו הורכבו עד כדי שני-שלישים ממוסקטרים ומשליש רמחים, והיו גם רגימנטים שפולם מוסקטרים. פיתוח מוסקט קל-יחסית איפשר ויתור על המשענת לקנה, שהיתה דרושה עד אז. הרובאים השוודים צוידו בתחמושת, שפללה, בתוך תרמיל נייר, את אבק-השריפה הדרוש לירי יחד עם הכדור. המצאה שהחשישה את הטעינה. המלך ויתר על עומק המערך של חייה"ר והנהיג "טאקטיקה לינאריית (קווית)". המוסקטרים נפרסו בשלושה דרגים: האחד ירה עט"ר במצב פריעה, ושני האחרים — בעמידה. בתבנית גמישה זו גברו השוודים על גושי הרגלים של יריביהם, שנפרסו עדיין בעומק של עד 30 דרגים, והיוו עתה גם מטרה מרוכזת לארטילריה. גם חיל-הפרשים הופעל בגמישות: הפרשים המשוריינים הוצאו מהשירות, הקלים נפרסו גם הם בשלושה דרגים. הם התקדמו בשעטה קלה כדי להגיע לקרב-מגע בעזרת הסניף, פותחו תותחים קלים, שגרו שישה כדורים, בזמן שמוסקטרי ירה שנים, שני תותחים קלים צורפו לכל רגימנט חי"ר. בכך בוצעה לראשונה הפרדה בין ארטילריית-שדה לארטילריה כבדה-יותר. גדל גם שיתוף-הפעולה בין החילות: פרשים, רגלים וארטילריה פעלו אמנם עדיין כ"א לעצמו, אך עתה הוטל על התותחים לרכך את מערך היריב, על הפרשים — לערער את עמידתו, ועל חייה"ר — להסתער כדי לחסלו. גוסטו אדולף הקים גם גיט-תפרים, שחפר חפיי-רות-מגן לרגלים ועמדות לתותחים. הוקם גם מעין-מטה לפי המושגים של היום.



מלחמה, סודרנית" ראשונה: הקרב ליד פררויסברג (1863).  
כמלחמת-האזרחים באה"ב

פה, ניהוג גמיש, ובעיקר — בנכות רובה חדיש, הנטען מאחור (מדגם Dreyse), שאיפשר ירי במצב-שכיבה, האוס-טרים, חמושים ברובה הנטען דרך הלוע, נאלצו לפעול בקומה זקופה ובקצב-אש איטי. לעומת-זאת, במלחמת גר-מניה—צרפת היה לצרפתים רובה (מדגם Chassepot) בעל טווח דיוק עדיפים, שבגללו סבלו הפרוסים אבידות כבדות, ונאלצו לסגל לעצמם את השיטה, שכבר הוכיחה עצמה באה"ב, של התקדמות בדילוגים של אש ותנועה לסירוגין, עם זאת הובסה צרפת, בשל נחיתות מספרית והנהגה צבאית פושלת, ובשל שימוש יעיל-יותר בארטילריה מצד הפרוסים. למרות פשלוניות בולטים של הפרשים במלחמת 1870/71, נוכח עוצמת-האש של החייל הרגיל, לא נתערעה האמונה בקול זה. עם גידול מספר המגוייסיים כללו עתה צבאותיהן של רוב המדינות כמה "ארמיות", מורכבות מ"קורפוסים" בני כמה דיוויזיות. מלחמת-האזרחים באה"ב, מלחמת-הפורים (ע"ע אפריקה הדרומית, ברית, עמ' 396—398), ומלחמת יפן—רוסיה (ע"ע רוסיה, היסטוריה) הצביעו פולן על עוצמת-האש כגורם מכריע במ' המודרנית, ועל הצורך בחפירות כדי לעמוד בפניה. כ"כ הבליטו מ' אלה מגמה להארכת המאבקים הבין-לאומיים. בכל זאת תיכננו כל המטות את תכניותיהם לקראת מ' קצרות, ואכן, מהלכי-הפתיחה של הגרמנים במלח"ע I (ע"ע) אישרו כאילו הנחה זאת. אך התקדמותם הראשונה המהירה נבלמה לאחר-מפן ע"י עוצמת האש הארטילרית וכלי-הנשק האוטומאטיים, ושני הצדדים נאלצו להתחפר. מלח"ע I שקעה בבוץ, במל-חמת-חפירות סטאטית, במשך 4 שנים עקובות-מדם. במ' זו לא בא חיל-הפרשים כלל לביטוי (פרט לכמה הזדמנויות, למשל בא"י) ונתגלה כחסר-ערך נוכח אש-המקלעים וה-מכשולים. הארטילריה אולצה לפתח שיטות מותאמות לתנ-אים החדשים, כגון ירי עקיף מתוך עמדות מוסתרות, ירי מחושב ע"פ מדירות, נתונים באליסטיים ונתונים קטאור-יוגיים וכד'. סוגי-החמושת חדשים פותחו, אולם כל אמצעי-הלחימה החדשים לא הביאו את הניצחון. המ' הגיעה לקיצה כשהביא, מצד אחד, ההסגר הימי הבריטי על "מעצמות-המרכז" להתמוטטות בעלות-בריתה של גרמניה ולאפיסת-פוחות בגרמניה עצמה, וכשהורגשה, מצד שני, בגרמניה העדיפות המוחצת של אויביה, כתוצאה מהצטרפות המשא-בים של אה"ב למאמץ-המ' נגדה. אעפ"כ, ניתן למצוא

גברו ניידות הגייסות ואי-תלותם בעורף, נאפוליון הנהיג את העוצבות הפסיסיות הרב-חיליות, הדיוויזיות הקורפור-סים, שאיגדו בתוכן, באורח אורגאני, חי"ר, פרשים וארטיל-ריה, ואלה הקנו להן פושר-הלחימה עצמאי. מערך-הלחימה היסודי היתה השדירה (column), שפונה לעבר נקודת-תורפה במערך-האויב. תחת קווי-חי"ר ישרים ורצופים, שנפרסו בדיוקנות במישור, הפרשים באגפיהם, באו שדי-רות של דיוויזיות או קורפוסים, שנתכנסו בהסתר והמתינו להפעלתן. כל סוגי-קרקע התאימו עתה ללחימה. בין הגייסות נשארו רווחים, בהתאם לפני הקרקע, ולא היה צורך לסגור רווחים בעזרת חי"ר גלוי לעיני האויב. רק חלק קטן מה-גייסות השתתף בשלבי-הלחימה הראשונים; היו עתודות שהיו מסוגלות לנוע בשעת-הצורך לכל מקום בשדה-הקרב. המצביא שאף לאגף את היריב ולהתייצב עם פזח חזק על קווי-התחבורה שלו. בתחום הטקטי שאפו להבקיע את מרי-פזו של מערך-האויב, כשכבר נשאר ללא עתודות. בעוד שבטקטיקה הקווית לא היה כל מקום לעתודה, שהיתה מפחיתה את מספר היורים-בפועל, הרי הפך נאפוליון את העתודה למכשיר החשוב-ביותר בידי המצביא השואף לניצ-חון. שינויים מיבצעיים וטקטיים אלה הרחיבו מאוד את שדה-הקרב. הם דרשו פחות תרגולת מהשיטה הקווית, אך תבעו מהירות מוגברת, מאמץ-יתר ואינטליגנציה רבה-יותר בכל דרגי-הצבא. בתחום החימוש לא היו כמעט שינויים, כי המ' הפלת-פוסקות לא הותירו זמן לשיכולים ולהמצ-אות. מאידך גיסא, השתכלל כמעט בכל הצבאות אירגון המטה.

המהפכה התעשיינית של המאה ה-19 קידמה את אמנות-המ', הנשק נשתפר וניתוספו אמצעי-הלחימה, בעיקר בתחום התקשורת (מס"ב, קלגראף, קלפון, אופניים, וכי"ב). קמו חילות טכניים להפעלת מכשירי-הלחימה החדשים, והיה צורך לצרף למטות קצינים מקצועיים. מלחמת-האזרחים האמריקנית (ע"ע אה"ב, עמ' 176—180) היתה הזדמנה הראשונה ללוחמה בעידן-התעשייה. שדה-הקרב היה כה עצום, שלתקשורת בעזרת מסה"ב והטלגראף נועדה חשיבות מכרעה. בתוך המ' פותחו המוקש היבשתי, רימון-היד ותרי-מל-המתכת לתחמושת של הרובים נטעני-הבריח; תרמיל זה איפשר טעינה חוזרת ממחסנית. הצבאות היו בהיקף מספרי בלתי-מוכר עד אז. תוך כדי מאבק שופרה טקטיקת חי"ר ע"י שיטת ההתקדמות בויגוקים-לסירוגין, כאשר חלק מהיחידה מנחית אש, והשאר — קופץ קדימה, בחיפזיו, וחוזר חלילה. הרובים המשופרים, שנטענו מאחור, איפשרו ירי ממצב-שכיבה. עוצמת-האש הגדולה הביאה להתחפרות, והונהגו מיכשולים להגנת החפירות. לפרשים נודע תפקיד נכבד, אך בעוד ש"הצפון" השתמש בסוסים בעיקר להעברת גייסות, והרוכבים לחמו בעיקר כרגלים, העדיפו פרשי "הד-רום" להלחם כרוכבים. המטות הלכו והשתכללו, ותפקידי קציניהם הוגדרו ביתר דיוקנות, הוקדשה תשומת-לב רבה לטיפול רפואי. הנדסת-השדה התפתחה, בעיקר בתחום הגיי-שור, אך במיוחד אופיינה מלחמת-האזרחים האמריקנית ע"י שימוש ללא-תקדים במס"ב להעברת גייסות וחומרי-מלחמה.

באירופה עדיין שימש הצבא הפרסי למופת, אע"פ שלא שם לב לחידושים שנתחדשו בלוחמה באה"ב. ב-1866 גברו הפרוסים במהירות על האוסטרים, הודות לעבודת-מטה עדי-

מאמרים רבים ב"מערכות" מ-1948 ואילך. ובקדמיון בשמות שונים — מלפני קום מדינת ישראל; צ. רענן (עורך), צבא ומ' בישראל ובעמים, 1955; י. ידן, תורת המ' בארצות המקרא. תשכ"ג; C. von Clausewitz, *Hinterlassene Werke über Krieg und Kriegführung*, I-X, 1832—1837; H. Delbrück — E. Daniels — O. Haintz, *Geschichte der Kriegskunst im Rahmen der politischen Geschichte*, I-VII, 1900—1936; F. Foch, *Des Principes de la guerre*, 1903; C. Oman, *A History of the Art of War in the Middle Ages*, 1924<sup>2</sup>; id., *A History of the Art of War in the Sixteenth Century*, 1937; O. L. Spaulding — H. Nickerson — J. W. Wright, *Warfare*, 1925; G. Ferrero, *Peace and War*, 1933; B. H. Liddell Hart, *The Future of Infantry*, 1933; id., *The Ghost of Napoleon*, 1933; id., *The Revolution in Warfare*, 1946; id., *Strategy: the Indirect Approach*, 1954<sup>2</sup>; id., *Deterrent or Defence*, 1960; J. Ullrich, *Das Kriegswesen im Wandel der Zeiten*, 1939; Q. Wright, *A Study of war*, 1942; J. F. C. Fuller, *Armoured Warfare*, 1943<sup>2</sup>; id., *Machine Warfare*, 1943; id., *A Military History of the Western World*, I-III, 1954—1956; id., *The Conduct of War*, 1789—1961, 1961; J. D. Hittle, *The Military Staff*, 1949; A. H. Burne, *The Art of War on Land*, 1950<sup>2</sup>; R. Aron, *De la guerre (Espoir et peur du siècle)*, 1956; L. Montross, *War Through the Ages*, 1960<sup>2</sup>; H. Kahn, *On Thermonuclear War*, 1961<sup>2</sup>.

יהו.

מלחמת-ים (לוחמה ימית), ברמה האסטרטגית, תכניתה להשיג "שליטה בים". תנאי לניהול מלחמת-ים (מ"י) היא מציאותה של עוצמה ימית (Sea Power). המונח "עוצמה ימית" נחפרסם ע"י א. ת. מָהֶן (ע"ע) בשלהי המאה ה-19, ומרכיביה, לרבות השינויים שחויבו ע"י מלחמת המאה ה-20, הם: (1) צי מלחמה בעל כושר-לחימה תלת-ממדי (לחימת שטח, ים-אוויר ותת-ימית); (2) צי סוחר ודיג; (3) נתונים גאוגרפיים וגאופוליטיים מתאימים, כולל בסיסים ומושבות מעבר-לים; (4) משאבים תעשייתיים (כולל סחר בין-לאומי) וטכנולוגיים; (5) כוח-אדם מתאים; (6) אופי לאומי נאות. מ"י ברמה אסטרטגית מוצאת את ביטויה המוחשי בכורשה של מדינה: (1) להגן על חופיה ומבואותיהם; (2) לאבטח נתיבי-שיט לציה הצבאי וה-אזרחי; (3) להשמיד את ציי האויב. כדי לחשוף את חופיו ונתיביו הימיים לפגיעות. עם הצבתם של טילים ארוכי-טווח על אניות-מלחמה, נתרחו השלכותיה של מה"י והשפעתה חדרת עמוק לפני המדינות היבשות.

בתנאי-הכלכלה של היום אין מדינה שאינה תלויה בים תלות פלשה, באשר לדלק, חומרי-גלם או מזון, והחשיבות המיוחדת לשליטה בים תלויה במידת-תלותה של המדינה בים. השליטה בים, בניגוד לשליטה ביבשה, אינה חייבת להיות רצופה. בשל אפיקה הנייד של העוצמה הימית המאפיינת שר השגת שליטה זמנית מספקת במרחב נתון. עובדה זו חשובה לגבי כוחות ימיים קטנים, שביכולתם להשיג עדיפות ציית ע"י ריכוז במרחב ובזמן מסויים.

הרקע ההיסטורי. היישום האסטרטגי של העוצמה הימית לא נשתנה מאז החל האדם להיאבק על השימוש בים, ואילו טאקטיקת מה"י נמצאת בתהליך-שינוי מתמיד, הכרוך בהתפתחות הטכנולוגיה. את תולדות מה"י ניתן לחלק לשלוש תקופות: תקופת המשוטים, המיפרשים והמכונות.

תקופת-המשוטים נמשכה משחר ההיסטוריה עד למאה ה-16. הקרב הימי הראשון התחולל, כנראה, במאה ה-12 לפסה"ג בין המצרים ל"גויי-הים". הפניקים היו הראשונים שפיתחו ספינות מיוחדות למלחמה. אחריהם עברה השליטה בים, ובד"כ גם ביבשה, לאותן מדינות יס-תיכוניות — למשל

במלה"ע I ניצנים לרעיונות חדשים בלוחמה. הוגי-רעיונות צבאיים התחקו אחר תופעת מלחמת-החפירות העקרה כדי להסיק מסקנות. האנגלים פולר (ע"ע) ולידל-הרט (ע"ע) פיתחו תורת לוחמה ממופנת ומשוריינת, מהירה, בסיוע אווירי התקפי. בעקבות דעתם, שלפיה לא תדרוש המ' הממופנת צבא-המונים, כמקובל מאז המהפכה הצרפתית, אלא צבא קטן ומקצועי, פיתח גם הגנרל הגרמני פון זקס (ע"ע) תאוריה של צבא-העתיד, שיהא קטן ובעל רמה מקצועית גבוהה. תפיסות אלו לא נתאמתו עד כה.

בין שתי מלה"ע נתחוללו כמה מ"מ מקומיות. מלחמת-האזרחים בספרד (ע"ע), שימשה כמעבדה נסיונית לצבאות גרמניה, איטליה ובריה"מ, שהתערבו במלחמת-האזרחים, ובדקו את תכליתיותו של שילוב השיריון וכוחת-האוויר. במלה"ע II (ע"ע) הגיעו הצבאות לעוצמה מספרית ללא-תקדים. הופעל דרג פיקודי מעל לארמיה — "קבוצת-ארמיות" — שהונהג כבר בשלהי מלה"ע I, כדי לתאם את ההגנה בחזית רחבה, ועתה הפך הכרח גם במתקפה. המבנה היסודי של הדיוויזיה לא נשתנה, אך נקודת-הכובד עברה מדיוויזיות-חי"ר לדיוויזיות משוריינות או ממופנות. הודק השיתוף בין השיריון החדור לעומק האויב לבין המוטוסים המסייעים לו. ההצנחה מהאוויר איפשרה הסתערות אנכית בעורף האויב, גם בעוצבות גדולות. הצבאות הרעמדו בפני המשימה להתחבר, בעזרת הבקעת-שיריון מהירה ככל-האפשר, עם הצנחנים שפעלו כשהם מנותקים מאחורי קווי-האויב. לאחר השתלטות הגרמנים על מרבית אירופה, והיאפאנים — על חלק ניכר של איי האוקיאנוס השקט ויבשת דרום-מזרח אסיה, לא היתה לבעלות-הברית "המערביות" דרך זולת הסתי-ערוות מן הים לשם כיבוש-מחדש של השטחים שאבדו. בכך ניתנה תנופה אדירה לפיתוח הלוחמה האמפיבית, שחייבה תיאום הדוק של זרועות הכוחות המזוינים ביבשה, בים ובי-אוויר. מאז הפך שיתוף-הפעולה הבין-זרועי לאחת הבעיות העיקריות של המ' המודרנית.

הטלת הפצצות האטומיות על ערי יאפאן, שסיימה את המ', הביאה את הלוחמה היבשתית לפרשת-דרכים. מאז מלה"ע II ממוקדת המחשבה הצבאית בנשק הגרעיני (ר' לעיל, עמ' 591), בייחוד לאחר שפיתחו ראשי-חץ גרעיניים לשימוש טאקטי. במשך זמן-מה סברו, שהקיץ הקץ על "המ' הקונורנציונאלי", המקובלת. אך כל המ' מאז תום מלה"ע II התנהלו ללא הודקקות לנשק גרעיני, ומשום-כך הגיעו במרוצת-הזמן למסקנה, שגם בעתיד יהא צורך בצבאות בעלי מבנה מקובל. כתוצאה מכך, הגיעו הצבאות כיום (1972) לאיזון בין דרישות המ' הגרעינית לאלו של המ' "המקובלת". במלה"ע II קיבל מאבק הפארטיזאנים (ע"ע קריליה) היקף שלא הפירוהו לפני-כן, אפילו לא במאבק העם הספרדי נגד נאפוליון. משום-כך נעשתה מלחמת-הגרי-ליה חלק אינטגרלי של המאבקים המזוינים מאז מלה"ע II. פותחה תורה מיוחדת, זו של "המ' החתרנית-מהפכנית", שנוסחה בעיקר ע"י מאו-צה-דונג (ע"ע) וצ'ה ג'וארה (ע"ע קובה). בתחום הכוחות המוצנחים, החליף המסוק, בעל כושר ההמראה והנחיתה האנכיים, את הצנחת החיילים והציוד ממטוסים. בויטנם (ע"ע [כרד-מילוזאים]) הכניסה אה"ב לשימוש דיוויזיית "פרשי-אוויר", המובלת באמצעות מסו-קים, ונקנה גמישות ומהירות מירבית בהפעלת גייסות בכל תנאי-שטח. — וע"ע אסטרטגיה; נשק, כלי.

אתונה — שהשכילו לפתח צי יעיל. הרומים הפעילו לרא-  
שונה שייטות קבועות. אניית-המלחמה הקלאסית היתה  
מונעת ע"י משוטים עם מיפרש-עזר. ממנה התפתחו ביה"ב  
הגאלרות (Galleys) והגאליסות (Galasses). האניות היו  
בנויות עץ ובנות כ-150—200 טון בימיקדם, והגיעו לכ-  
1,000 טון ביה"ב. מהירותן היתה 3—5 קשר, וכ-10 קשר —  
לפרקי-זמן קצרים. הפעלת המשוטים הייבה כוח-אדם רב,  
בד"כ עבדים. בלחימה עסקו חיילים שחימושם התפתח  
מנשק-מגע לנשק מופעל-מרחוק. הוא כלל קשתות-חיצים.

מטילי-אבנים וגש-  
תות (Siphons) ל-  
הפעלת "האש היור-  
נית" בשלבי-ההת-  
קרבות, וכן הופעל  
איל-ניגוח לקעקוע  
דפנות מתחת למים  
ול"גילוח" משוטים,  
או מוט להפלת תר-  
נים ומיפרשים. בי-  
סוף בא קרב פנים-  
אל-פנים בקרדומות,  
חרבות וכיריב. בי-  
שלהי י"ב הוצבו  
בגאלרות גם תות-  
חים, בד"כ בחר-  
טום. קרב המשוטים  
האחרון היה קרב  
לפנטו (ע"ע).

תקופת המיפ-  
רשיות נמשכה  
פחות מ-300 שנה.

מתמאה 16 ואילך גדלו האניות, שהיו דו-או תלת-סיפוניות  
ובנויות-עץ, עד 3,000 טון, אך מהירותן נשארה מוגבלת.  
השינויים המהותיים שציינו תקופה זו — שבה עברה ה-  
עליונות הימית מהים התיכון למדינות מערב-אירופה — היו  
כוש-שיוט בלתי-מוגבל, החצבת תותחים. טוח השייט  
הבלתי-מוגבל איפשר את "עידן האימפריאליזם", ובכך הפכה  
המלחמה על השליטה בים לגלובאלית. ראשית השימוש  
בתותחים חל במאה 14, אולם רק בקרב נגד "הארמדה"  
(ע"ע) הוכחה עליונותם, שנמשכה עד להופעת הטיל (ע"ע).  
התותחים הוצבו במקום המשוטים, אולם למרות השינוי  
בחימוש, לא נשתנתה טקטיקת-הלחימה, וההשתלטות הפי-  
סית על אניית-האויב היתה עדיין מטרת הקרב. קרבי-המיפ-  
רשיות הגדול האחרון היה בטרפלגר (ע"ע).

תקופת המכוניות. במאה 19 דחקה המכונה את  
המיפרשיות. מבשר התקופה החדשה, שבה החל גם השימוש  
בברזל לבניית אניות, היה פולטון (ע"ע) שבנה ב-1814 את  
אניית-המלחמה מונעת-הקיסור הראשונה. מאז בטלה התלות  
ברוח, אולם התלות בדלק הגבירה את זיקת האניות לבסי-  
סים, ודלק ובסיסים הפכו לגורמים במאבק על השליטה בים.  
המשך הפיתוח הטכנולוגי — שהתבטא במיגון סוגי-אניות,  
צוללות ומטוסים — הפך את מהי"ל לתלת-ממדית. אמצעי-  
לחימה חדישים, ובעיקר אלקטרוניים, הגדילו את טוחי הגי-  
לוי הלחימה אל מעבר-לתחום האופק. האופק, האלחוט, שאיפשר

קיום תקשורת כמעט בכל טווח ותנאי-אטמוספירה, הגביר  
את השליטה על הצי וסייע בניווט ובהנחיית טילים. ה-  
"מכ"ם" (ע"ע) פותח כאמצעי-גילוי לטווח של כ-60 מיל  
על-פני השטח, ועד כ-120 מיל ויותר באוויר, והוא משמש  
גם לניווט, בקרת-אש והנחיית-טילים. ה"ממ"ט" (מערכת  
מחשבים טאקטית), שהוכנס לשימוש בשנות ה-60, נרעד  
לאסוף, לעבד ולהעריך נתונים טאקטיים משתנים כדי  
לסייע למפקד בבחירת אמצעי-תגובה מהירים. יישום הפי-  
תוח הטכנולוגי מצא את ביטויו בסוגי לוחמתיים נוספים.

מעבר ל"לוחמת ה-  
שטח" המקובלת.

לוחמת-שטח  
מהווה מסגרת להפ-  
עלת תותחים, טי-  
לים וטורפדות, כו-  
לם סוגי-חימוש ה-  
מופעלים נגד כלי-  
שיט על-ימיים ונ-  
גד מטרת-חוף. הפ-  
עלתם בעבר וכיום  
נעשית באמצעות  
כלי-השיט שלהלן:  
(1) "אניות-מערכה"  
(Battleships); אלה  
היו בעבר את עיקר  
הציים, אך הוצאו מן  
השירות אחרי גמר  
מלח"ע II, בשל  
פגיעותן לצוללות  
ומטוסים. משקלן —  
עד 45,000 טון;

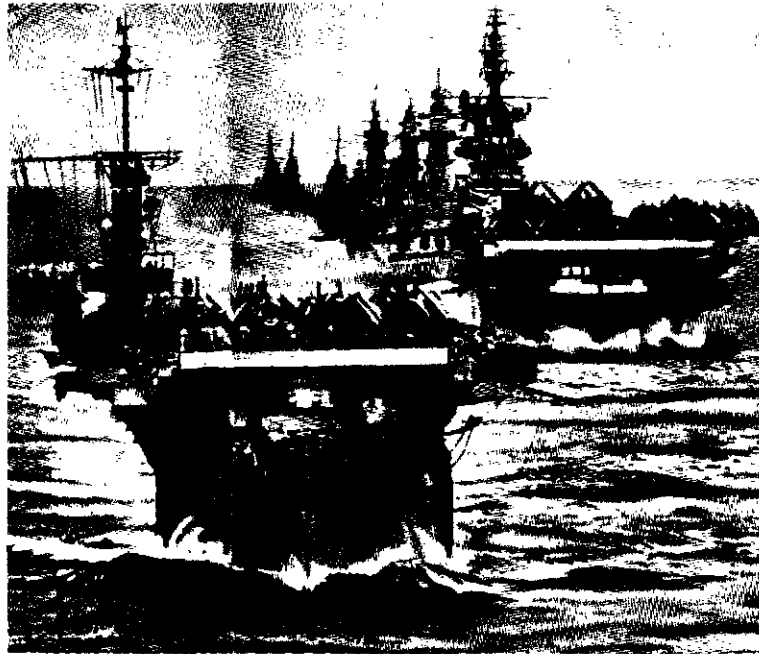

עוצמה יסית במלח"ע II: מוחסיסה אטריקני באוקיאנוס השקט,  
ובו נושאות-מטוסים ואניות-מערכה

מהירותן — עד 31 קשר (57 קמ"ש); חימושן כלל תות-  
חים של 406 מ"מ, ושריונו עד 457 מ"מ. במקומן באו  
נושאות-המטוסים (ר' להלן). (2) "סיירות" (Cruisers),  
בנות 5,000—15,000 טון; שריונו עד 152 מ"מ (6 אינץ'),  
ומהירותן 30—36 קשר; הן מיועדות לסיוור, פשיטה על  
נתיבי-סחר, הגנת שיירות, הפגזות-חוף והגנה על כחות-  
משימה של נושאות-מטוסים. חימושן, בד"כ: תותחים של  
127—152 מ"מ; טילים נגד מטוסים וטילי ים-ים, ולעתים  
חימוש תתי-ימי ומסוקים. (3) "משחתות" (Destroyers);  
אלה הן אניות רב-תכליתיות שפותחו בסוף המאה ה-19.  
מהירותן 30—40 קשר, והן בנות 1,200—3,000 טון, אך  
יש גדולות-יותר; הן חסרות-שריון. חימושן: תותחי-שטח  
עד 127 מ"מ, 4—10 טורפדות (ע"ע), חימוש נגד צוללות,  
כגון פצצות-עומק וטורפדות מבויתים וטילים נגד מטוסים.  
לרבות מהן גם מסוק על משטח-המראה קטן. המשחתות מיו-  
עדות ל"מיסוך" אניות "עיקריות" וליווי שיירות, ולמעשה  
מופעלות במרבית סוגי המה"י. (4) במלח"ע II פותחו, לצורך  
ליווי שיירות, "הקורוסות" בנות כ-1,000 טון, ואחריהן  
אחיותיהן הגדולות, ה"פריגטות". שמות אלה שרדו מתקופת  
המיפרשים: Corbita (מלאט) היתה ספינה קטנה, Fregata  
(מאיט) — ספינה מהירה. לאלה האחרונות, חימוש נ"מ ונ"צ  
ניכר, הן כיום בנות 1,500—8,000 טון, מהירותן עד 30 קשר,  
ולהן תותחים, טילים וחימוש נגד צוללות (נ"צ). הקטנות

קשר התת-מימית 30 קשר ומעלה. חימושן כולל 2–16 טילים באליסטיים גרעיניים ארוכי-טווח, ובד"כ גם טורפדות. הן מצוידות במערכות ניווט וקשר תת-מימיות, המאפשרות ניצול הפושר לשהות תת-מימית ארוכה, שמקנה הנעה הגרעינית. טוח-שיוטן — עד 200.000 מיל. קיימות גם צוללות גרעיניות חמושות בטורפדות מתבייתים ללחימה כצוללות אחרות.

לוחמה נגד צוללות. „לוחמת-המכשירים” נגד יריב בלתי-נראה הגיעה לקשיים לאחר שהוכנסו לשימוש מכשירי רים לגילוי צוללות (גל"ץ — סונאר), ובעקבות הפעלת מטר-סיים במלה"ע II. הפעילות נגד צוללות כוללת התגוננות ולחימה. בתחום ההתגוננות נכללות: הימנעות ממעבר באי-זור, „סכנת-צוללות”; הפלגה במהירויות גבוהות ובגתיבים משתנים למניעת היערכות הצוללות לתקיפה; התחמקות מטורפדות ויצירת „מטרות אקוסטיות” מדומות. תחום-הלחימה כולל שלושה שלבים: חיפוש, גילוי ותקיפה, ולרוב עוסק בו „פוח-משימה נגד-צוללות” (Hunter-Killer Group), המורכב ממספר כלי-שיט, וביניהם לעתים אף נושאת-מטוסים נ"צ, הנעזרים במטוסים ובמסוקים. החיפוש מתבצע ע"י סריקת האיזור החשוד באמצעות הגל"ץ, המזין את מערכת הנשק בנתונים בדבר כיוונה, טווחו, עומקה, מהירותה ונתיבה של הצוללת; התקיפה נעשית ע"י 2–3 כלי-שיט ומטוסים. בתחום הלחימה נכללת גם הגנת מבו-אות-נמלים, ע"י מערכות גל"ץ הידרופונים (מכשירי-האזנה), וכבלים מאגנטיים לקליטת הפרעות הנגרמות ע"י גוף הצוללת. כן משתמשים ברשתות לחסימת טורפדות, במיקוש ובסיוור אניות, מטוסים ומסוקים. הלחימה הנ"צ הביאה לפי-תוח סוגים שונים של כלי-שיט, למן ספינות בנות 200 טון ופחות עד ל„פריגאטות” המצוידות במסוקים. מהירותם של כלי-השיט הנ"צ מגיעה 30 קשר, אולם בעת הפעלת הגל"ץ מוגבלת המהירות 18 קשר, בשל רעש המדחפים, ישנו גל"ץ קבוע בתחתית פליה-שיט, ובציודו — גל"ץ „טרבל”, הנגרר בעזרת כבל, בעומקים ניפרים, וטוחו גדול בהרבה. החימוש הנ"צ כולל ראקטות, טורפדות מתבייתים, טילים נושאי-טורפדות מתבייתים ופצצות-עומק, מהן — גרעיניות. למטוס הנ"צ האפייני — שבסיסו ביבשה או על כלי-שיט — כושר לשהות ממושכת באוויר; חימושו — פצצות-עומק וטורפדות. מסוקים רבים — של צוללות השקועה קשה לגלותם — מצוידים בגל"ץ „טובל”, המשתלשל למים. תפקיד המטוסים והמסוקים הוא לגלות צוללות ולכוון אליהן כלי-שיט. עם זאת, חימושם ומהירותם הגדולה מאפשרים להם עצמם להרתיע צוללות ואף להשמידן.

שיטת המלחמה הנ"צ, שפותחה במלה"ע II, בעיקר בשטח ליווי-שיירות, הוכיחה עצמה נגד הצוללות ה„מקוב-לות” אך לא ברור אם תצליח גם נגד צוללות גרעיניות. לוחמת אוויר-ים. פושרו של המטוס בתחום הגילוי התקיפה פותח הפך לגורם מכריע במלה"ע II. חידרת המימד האווירי לכל סוגי מה"י מתבטאת בשני מישורים: התגוננות נגד מטוסים ולחימה. ההתגוננות כוללת הצבת חימוש נ"מ בכלי-שיט על חשבון חימוש-התקפה; ריתוק כלי-שיט לתפקידי הגנה; נטייה להקטנת ממדיהן של אניות חדשות הוצאה-מהשירות של אניות גדולות; צימצום חופש תנועתן של אניות-המלחמה ופיוורן; חיזוק מערכת ההגנה הנ"מ בבסיסים, והקצאת מטוסים להגנה. בתחום הלחימה

שביניהן ממלאות תפקידי קשחות בלחימה נ"צ, הגדולות שבהן ירשו את היסירות כמגינות על כוחות-המשימה; לכמה מהן הנעה גרעינית (5 „ספינות-טורפדות” Motor Torpedo Boats) פותחו נגד אניות „כבדות”, אך מוגבלות ללחימה חופית; חימושן העיקרי טורפדות. הן בנות 40–360 טון; מהירותן 40 קשר ויותר. בסוג זה נכללות גם „ספינות-תותחים” (Gun Boats), ו„ספינות-טילים”.

שימושי-המכ"ם בתחום הגילוי, בקרת-האש והחימוש המתביית-עצמית, וכן הגדלת טוח-החימוש, בעידן הגרעיני, שקייב פיתוח אמצעים נגד „לוחמת אב"כ” (אטומית, פי-לוגית, כימית) בכלי-שיט, הפחיתו מחשיבותן של אניות-השטה, לעומת היחידות בעלות פושר-לחימה תת-מימי ר-מטוסים.

לוחמת-צוללות. במלחמת-העצמאות האמריקנית ניסה דוד בושנל (Bushnell), לראשונה, לנצל את המימד התת-מימי כמסתור בפעולה נגד הצי הבריטי. אחריו בנה פולטון (ע"ע) צוללת פשירה לפעולה, אך זו נדחתה כ„נשק בלתי-מוסרי”. בשנים 1900–1945 הפכה הצוללת אמצעי לעירעור „השליטה בים” של ציים עדיפים, ע"י פגיעה בחולייתן החלשה — צי-הסוחר. משנות 50 נחלקות הצוללות לשני סוגים: בעלות הנעה רגילה (מנועי דיזל וחשמל) ובעלות הנעה גרעינית.

צוללות רגילות הן בנות 350 עד 2.760 טון, מונעות-חשמל בשיוט תת-מימי, ומונעות-דיזל בשיוט על-מימי וב-שינוי. מערכת-ה„שינוי”, שהונהגה אחרי מלה"ע II, מאפשרת אספקת אוויר לדיולים באמצעות תורן-יניקה המי-רם אל מחוץ למים („שנורקל”, Snorkel), היא מאפשרת טעינת מצברים ואיחודר במצב שקוע. מהירותן העל-מימית של אניות אלה נעה 10 עד 20 קשר והתת-מימית מ 8 עד 18 קשר ויותר. חימושן העיקרי כולל 4–10 טורפדות (רגי-לים, אקוסטיים וכירב) עם אפשרות לטעינה נוספת. יש שהן מצוידות במקשים, אמצעי-הגילוי, המשמשים גם לניווט, כוללים: פריסקופ, מכ"ם (ע"ע) וסונאר — מכשיר גילוי וטיוח תת-מימי אקוסטי-אלקטרוני. יש גם מגלה שידורי-סונאר שטוחו גדול פי 3 מטוח הסונאר עצמו מיגבלות הגילוי התת-מימי ע"י כוחות נ"צ מאפשרות לצר-ללת שקועה להתחמק או לנצל את עקרון-ההפתעה בהתקפה. אולם, משך שהותה התת-מימית מוגבל בשל ההכרח לעלות מפעם לפעם לעומק פריסקופי כדי למלא מצברים, לאורר ולקיים קשר אלחוטי עם בסיסה. בשיוט על-מימי הצוללת נחותה מאניות-שטה, אך השימוש ב„שנורקל” מוסיף לכר-שרה להסתתר. משימות הצוללת הן: פגיעה בשיט המסחרי; תקיפת אניות-מלחמה; פעולות-מודיעין; לחימה בצוללות; מיקוש; הובלת סוכנים ופושטים, ועוד. תכונות המימד התת-מימי מגבילות בד"כ הפעלה טאקטית של צוללת אחת בלבד. תיאום טאקטי בין צוללות מושג ע"י הקצאה-מראש של גיורות-פעולה, או באמצעות שיטת „להקות-זאבים” (Wolf Packs), שהופעלה ע"י הגרמנים במלה"ע II, כלי-יירוט שיירה ע"י צוללות-מספר, אס-כי התקיפה עצמה מבוצעת ע"י כל יחידה לחוד.

צוללות גרעיניות הופעלו מאז שנות 50. שילוב השי-מוש בהנעה גרעינית ובחימוש גרעיני עם אפשרות המיסתור בים, הביא להפיכת הצוללות לכוח-מחץ אסטרטגי עיקרי. גדולן נע בין 2.500 ל 8.500 טון; מהירותן העל-מימית 20



הוטלו על המטוסים שבשירות-הצי משימות של סיור, הת-קפה והובלה. בתהום הסוורים נכללות משימות של גילוי, זיהוי, יירוט, התראה, תצפית-אש, מימסר-קשר. הכונת מטר סים וצילום. בתחום ההתקפה נכללות משימות של הפצה, ריקוט, ירי תותחים וטילים, הטלת טורפדות, פצצות-עומק ומוקשים ולחמת אוויר-אוויר. בתחום התובלה נכללות העברת כוח-אדם וציוד, הצלת-נפגעים וכיר"ב. ניצול הגורם האווירי — הינו מטוסים ומסוקים, שבסיסהם בשדות-תעופה ועל נושאות-מטוסים — במה"י מחייב שיתוף-פעולה יס-אוויר, ברמה האירגונית מתבטא השיתוף בקיום זרוע אווירית של הצי ו/או מערכת-סיוע בין-חילית. ברמה המיב-צעית השיתוף מתבטא בסיוע צמוד לכוחות-הים או בפעילות אווירית עצמאית.

לחמת אוויריים דורשת התמחות רבה, וכלי-הטיס חיי-בים להיות מותאמים לתנאי-הזירה ולמשימות הימיות השור-נות. כלי-הטיס האפייניים הם נושאות-המטוסים ונושאות-המסוקים, ולבד מהן מצויות גם אניות-שטח רבות המצוידות במשטחי המראה ומסוקים. נושאת-המטוסים הוכיחה עצמה כמכריעה במלח"ע II הפכה לאניה הראשית בצי. גדלה בין כ-20,000 טון ל-80,000 טון ויותר; מהירותה 23—36 קשר, היא בעלת פושר-התקפה גמיש, המתגלם 25 עד 90 מטוסים ומסוקים המותאמים לכל סוגי-לוחמה, כולל הטלת פצצות אטומיות. אך נושאת-המטוסים הפכה למטרה מועדפת לפגיעה בגלל חימושה ההגנתי הדלייחסית ומיג-בלות בתימרון הנובעות מההכרח לפנות לפיוון הרוח בעת המראות. היא חייבת להיות ממוספת כנגד תקיפות-שטח וצוללות ע"י סיירות ומשחתות-טילים, ועליה להיעזר במטר-סיה להגנתה העצמית. הפעלתה כדאית רק במרחביים-מחוץ לטוח-התקיפה של מטוסים. נושאת-המסוקים פותחה בשנות ה-60, ומיועדת בעיקר ללחימה אַמפיבית ונ"צ. היא בת 15,000—30,000 טון; מהירותה 30—33 קשר, והיא מובילה 15 עד 40 מסוקים ועד 1,800 איש.

חרף משקלה של הלוחמה האוירית-ימית, אין היא מסר-גלת לזכות ב"שליטה בים", בעיקר בשל אי-יכולתו של המטוס לשהות באוויר תקופות ארוכות והזדקקותו לתדלוק תכוף. לכן היא גורם משלים בלבד לסוגי מה"י האחרים.

לוחמה אֶלֶקטרונית. הפעלת מערכות אלקטרוניות בכל תחומי מה"י הביאה לפיתוח אמצעי-נגד אלקטרו-ניים בכלי-שיט ובמטוסים. למכשירים אלקטרוניים מיגבלה פטחונות, שפן תוכנן של תשדורות-נדיו ניתן להבטיח — בגבולות מסויימים — ע"י שימוש בצופן וע"י "עירבול", אך עצם שידור האַנרגיה "מסגיר" את המשדר. דממת מכשי-רים" מהווה רק פחרון מיבצעי מוגבל. אמצעי-הנגד מתחל-קים לפאסיוויים ואַקטיוויים. האמצעים הפאסיוויים משמשים ל"האזנה". מגלי-שידור-נדיו מספקים נתוני כיוון וזיהוי בנוסף לקליטת התשדורות עצמן. מגלי-שידוריים-מכ"ם, שטור-חם ניכר, מספקים נתוני-כיוון ומזהים את אופי המכ"ם. חיתוך כיוונים משני מגלים מספק איתור. אמצעים אלה, שבעצמם אינם משדרים אַנרגיה, משמשים למודיעין הימי הטאקטי ו/או האסטרטגי. בתחום הפאסיווי נכללים גם אמצעי-העלמה להקטנת הד המכ"ם המוחזר. האמצעים האַקטיוויים מיועדים להטעה, היינו ליצירת מטרות-מכ"ם מדומות. לפיתוי, היינו לשיכנוע מכ"ם האויב, שהמטרה עליה הוא "נעול", היא אמיתית, ולחסימה, היינו להפרעה

ע"י שידור אַנרגיה נגדית בתדירות האויב. לאמצעים אלו חשיבות מיוחדת בכל הקשור לשיבוש מערכות בקרת-אש וטילים נושאי-מכ"ם.

השימוש באמצעי-הנגד הביא לפיתוח אמצעי-נגד-נגד, המאפשרים פעולת מערכות אלקטרוניות גם בתנאי שיבוש. ציוד של לוחמה אלקטרונית הפך לגורם חיוני, שחשיבותו אינה נופלת מן החימוש עצמו. ציים גדולים מפעילים "אניות-האזנה" המצוידות בציוד של לוחמה אלקטרונית כחלק ממערך-ההתראה האסטרטגי.

לוחמת-מיקוש כוללת מיקוש הגנתי והתקפי, והיכחה כיעילה בתחום השמדת פלי-שיט וכן בהשפעתה הפסיכו-לוגית. המיקוש ההגנתי, בד"כ באמצעות שדות-מוקשים, מונע מאויב גישה לחופי-נחיתה, מבואות-נמלים ומעברי-מים. המיקוש ההתקפי נועד למנוע מאויב שימוש בנתיביו ונמליו שלו. מסיבות טכניות מוגבל המיקוש למים שעומקם אינו עולה על 600 רגל (כ-200 מ'). הפעילות נגד מיקוש כוללת: מניעת המיקוש בדרכים אלימות, הימנעות ממעבר באיזור ממוקש, מעבר מבוקר בשדה-מוקשים, פיתול הש-פעות מאגנטיות בכלי-שיט, ושליה, בד"כ ע"י שולות-מוקשים. שיטות השליה: השמדת המוקש ע"י כלי-שיט הי-גוררים ביניהם, "מספרים" לחיתוך פבל-העגינה של המוקש. מוקשים מאגנטיים מושמדים ע"י יצירת שדה מאגנטי באמי-צעות פבל-חשמל נגרר. מוקשים אַקוסטיים מושמדים ע"י "משמיעי-רעשים", המשתלשלים למים. שולות-מוקשים עשויות עץ ומשקלן 300 עד 1,000 טון. יש גם שליה ע"י מסוקים. הטלת המוקשים מבוצעת ע"י מקשות בנות 500—6,000 טון, המיועדות בעיקר למיקוש הגנתי. גם סיירות ומשחתות מהירות עוסקות במלאכה זו, אך מיקוש התקפי מבוצע בד"כ ע"י מטוסים וצוללות.

לוחמה אַמפיבית. השתלטות על חוף עוזן בדרך-הים אינה בגדר חידוש, אך רק במלח"ע II, לאחר פיתוח אמצעי-נחיתה מיוחדים, תפשה הלוחמה האַמפיבית — באוקיאנוס השקט, בסיציליה ובנורמאנדיה — את מקומה הראוי. פעולה אַמפיבית מחייבת שיתוף-פעולה תלת-זרועי התגברות על בעיות לוגיסטיות והידר-טופוגראפיות ונחשבת לפעולה מורפבת המבוצעת רק בדלית-ביריה. מבצע אַמפיבי כולל את השלבים הבאים: תיכנון, הכנות, העמסה, השטה, נחיתה, ביסוס, "ראש-הוף", ביצוע המשימה היבשתית ופינוי — בהתאם לצורך. שלב הנחיתה עד לביסוס, "ראש-הוף", הוא שלב קריטי המחייב שליטה ימית ואווירית למניעת התקפות-נגד. השגת השליטה, הפרוכה באבטחת ההשטה, שליית מוק-שים, סיוע באש יס-חוף וסיוע אווירי, הופכת את הלוחמה האַמפיבית למסגרת המאגדת את מרבית סוגי מה"י. הלוחמה האַמפיבית הביאה לפיתוח מיגוון אמצעים, מפלי-שיט מיר-חדים ועד לציוד לאטימת כלי הלחימה היבשתית. בין כלי-השיט האַפייניים לנחיתות: אניות-פיקוד, נושאות-מסוקים, נחתות-טאנקים קטנות וגדולות, שמשקלן 90 עד 5,000 טון, נחתות רכב ממונע, בנות 30 עד 50 טון ונחתות חירד ורכב קטנות, שמשקלן 10 טון, המופעלות מאניות-מבדוק המשמשות להובלתן. ישנן אניות-תובלה מיוחדות להסי-תערות אַמפיבית, ואניות בית-חולים לטיפול בנפגעים. אמי-צעי הלחימה כוללים טאנקים וכלי-רכב וחללים בעלי כושר-שיט עצמי. סוגי-לוחמה מורכב זה הטיב הקמת יחידות מיוחדות, כגון הנחתים. ללחימה זו יש לשייך גם את הפעי-

מה"י, מפחינת הנעתן, מהירותן וטווחן של האניות (נוש-אות-מטוסים, פריגטות, צוללות), חימושן (טילים, טורפדות, פצצות-מטוסים, פצצות-עומק) ואופן-הפעלתן (פיזור קיצוני בפעולה; הנטיה הגוברת לשימוש באניות בעלות כושר-צלילה). מיד לאחר מלח"ע II נשתררה הרעה כי קיומם של הציים נתבטל ע"י הפצצה הגרעינית. אך לאחרונה נסתבר כי הצוללות הגרעיניות המהירות הניידות, בעלות החימוש הסילי הגרעיני, החבויות במרחבי-ים ובמעמקיהם, עלולות להיות בידי המעצמות נשק-התגובה הנותר היחיד במלחמה הגרעינית.

עם ישראל והים. דעה מקובלת היא שהיהודים לא היו עם יורדי-ים; אך חשיבותה של רצועת-החוף (זבולן לחוף ימים ישפן" [ברא' מט. יג]) לא נעלמה מעיניהם. במקרא, במיוחד בתהלים, מצויות התיחסויות הרבה לים, להמון-גליו, למשבריים, וכיו"ב. בימי-המלוכה הגיע גבולה של יהודה עד הים האדום. בתקופת-החשמונאים נתחזקה האחיזה בחוף הים התיכון. יוסף בן-מתתיהו מציין שביפו "בנו [היהודים] ספינות שודדים... לעשות שוד וחמס בדרך הים אשר בין סוריה... ובין ארץ מצרים, עד אשר לא יכלה עוד אניה להפליג בים הזה" (מלח"י ט' ב). גם בימי-כינרת פעל פוח ימי עברי. הרומאים פארו את נצחונם במלחמת-החורבן במטבע "Iudea navalis" ("יהודה הימית").

את ראשיתו של הכוח הימי היהודי המתחדש יש לראות במחלקת "הכ"ג", שהפליגה (18.5.1941) לפשיטה בסוריה ועקבותיה אבדו. ב-1943 הונח היסוד ל"פליים" (פלוגת-ים) שהיוותה בסיס להקמת חיל-הים במלחמת הקוממיות. במהלך המלחמה הותאמו ללחימה אניות-מעפילים לשעבר, ולאחר תקופת-התלבטות נקבע לבסוף מערך ימי, הכולל צוללות, ספינות-טילים, נחתות, ספינות-משמר ויחידות-קומנדו ימיות. כיום (1972) מפקד חיל-הים על הגנת חופי המדינה ונתיבי סחר בזירות הים-התיכון והאדום.

מערכותיים (כתב-עת - הוצאת משרד-הבטחון), תשי"ב ואילך; ספר הפלמ"ח, א' (ר' מפתח: פלוגה ימית ועוד), תשי"ג; ז. הרמן, עמים, ימים, אניות, 1962; א. טל, מבצעי חיל-הים במלחמת הקוממיות, תשכ"ה; א. ב. גבעוני (עורך), ידעו הנשק בעולם, 1969; (שנתון) Jane's Fighting Ships 1898; A. T. Mahan, The Influence of Sea Power upon History, 1890; S. S. & M. L. Robison, A History of Naval Tactics, 1942; L. J. Levert, Fundamentals of Naval Warfare, 1947; E. B. Potter - C. W. Nimitz (eds.), Sea Power, 1960; A. E. Sokol, Seapower in the Nuclear Age, 1961; I. Stambler, The Battle for Inner Space, 1962; J. V. Southworth, War at Sea, I, 1968; E. E. Tucker, The Story of Fighting Ships: Men-of-War in the Days of Oar and Sail, 1969.

י. ב.צ.

מלחמת-אוויר (מ"א). המטוס (ע"ע) ככלי-לחימה הופיע לראשונה במלח"ע I (ע"ע), ובה מילא תפקידים חשובים, אך לא מכריעים. במלח"ע II (ע"ע) עסקו חילות-האוויר במשימות, שלא נפלו מאלה של החילות הוותיקים יותר, ולעתים אף עלו עליהם בחשיבותם. כיום מעסיקה מה"א לא רק מטוסים על נשקם המגוון - תותחים, פצצות וטילים - אלא גם מערכות הגנה והתרעה אוויריות מסועפות של מטוסים, מכ"ם (ע"ע) וטילים (ע"ע טיל).

עצמה אווירית. שלושה אישים נחשבים לאבותיה של המ' באוויר: (1) לורד יו טרנצ'רד (Trenchard; 1873-1956), שהצליח במלח"ע I להקים בבריטניה השמרנית את חיל-האוויר המלכותי (R.A.F.) ועשאו שווה-זכויות ל-

לוח לאורך נהרות, שעסקו בה ברוסיה במלח"ע II, ואבטחת התחבורה בנהרות - בריטניה כיום - שמתבצעות ע"י סירות-תותח, ספיניות ונחפות.

לוחמה זעירה (ל"ז) כוללת פעילות-חבלה תת-ימית בכלי-שיט עוגנים ופשיטות-חבלה בחופים, המבוצעות ע"י לוחמים נבחרים - "אנשי-ספרדע" - הפועלים במסגרת מצומצמת, בד"כ בזוגות. שלבי-הפעולה כוללים: השטה לקירבת היעד, חדירה, חבלה ונסיגה. ההשטה מבוצעת באמצעות אניות מהירות וצוללות. קיימת גם הצנחה ממטוסים ומסוקים. "ההתגנבות" ליעד מבוצעת באמצעי-הלחימה המיוחדים לל"ז: שחיה או צלילת-מכשירים, היעזרות באמצעי-הנעה תת-ימיים כגון צוללות-ננס, טורפדות מאוישים, סירות קטנות עם מנוע-עזר או בלעדיו. החבלה מבוצעת ע"י הצמדת "מוקשי-עלוקה" או הנחת מטענים מתחת לכלי-השיט. אופי הלה"ז מחייב פעולת-לילה, הסי-תייעות בהפתעה, ומודיעין מפורט ומעודכן. אמצעי ל"ז זולים ביחס לכושר-ההשמדה הטמון בהם. יחס זה עוד גדל בשל ההכרח המוטל על האויב להשקיע משאבים במאמצי-הגנה, ביניהם: מכשירי גל"ץ לגילוי צוללים, רשתות-חסימה, הטלת פצצות-עומק, העתקה תקופתית של כלי-שיט ממקום עגינתם, הפעלת תאורה תת-ימית וזרקורים, סיורי סירות, בדיקת תחתיתן של אניות ע"י צוללים-הגנתיים ועוד.

הגנת בסיסים וחופים. המעבר להנעה גרעינית ושיכולות שיטות התספוקת והתחזוקה בלביים מפחיתים את זיקת הצי לבסיסים, אולם חשיבותם העקרונית של אלה כמקור לעוצמה, המועברת באמצעות "אניות-שירותים", לא נשתנתה, והגנת בסיסים ומבואותיהם הפכה לחלק בלתי-נפרד במה"י. הגנה זו מאחדת את אמצעי לחימת-השטה, נ"צ, נגד ל"ז, ונ"מ - במסגרת פיקודית מרכזית המשתלבת במערכת "הגנת-חופים", שמרכיביה הם: תחנות-מכ"ם, מוצבי-תצפית, סוללות תותחים וטילים, שדות-מוקשים, מכשולים תת-ימיים לאורך החופים, ופעולות סיור ותקיפה ע"י מטוסים. אבטחת-שיט. ציה-הסוחר מהווה חוליה פגיעה-ביותר ב-

עוצמה הימית, ולכן שימש מאז כי-עד-תקיפה. השוד הימי, שנמשך עד סוף המאה ה-19, לא היה קשור תמיד במאבק על השליטה בים, אולם עצם קיומו תרם לפיתוח לוחמת-הים. במקרים רבים היו שודדי-הים מעצביהם של צייה-המלחמה.

במלח"ע II דחקו צוללות ומטוסים את אניות-השטח כאמ' צעיה-הלחימה העיקרי בשיט המסחרי, אך הופעלו גם "סיירות-עזר", היינו אניות-סוחר חמושות ומוסוות. הגנת השיט מתבססת כיום על חימוש אניות-הסוחר, שינוי-נתיבים ושיט בשיירה מוגנת. שיטת השיירות המאובטחות ע"י כוח-ליווי נגד צוללות, מטוסים ואניות-שטח הוכחה כיעילה למרות מיגבלותיה הרבות, בהן אבדן הזמן הנרדן בריפוז אניות, הארכת נתיבים, מהירות נמוכה ועומס בנמלי-הפריקה, ההופכים ליעדי הפצצות.

"הסגר ימי". מצור על מבואות-נמלים, המותר לפי החוק הבינלאומי, מגביל את הספנות הנייטרלית ומהווה פתח להרחבת סיכסוכים. הטלת-הסגר היא "זכות" דו-צדדית, אולם, למעשה, היתרון הוא בידי הצד שפידו השליטה בים. האיום האווירי והתת-ימי מונעים עתה הטלת "הסגר צמוד" ע"י כוחות-שטח, ומחייבים הפעלת צוללות למשימה זו.

העידן הגרעיני השפיע הרבה, החל משנת 1945, על

טה במרחב-הים; מיגוץ כלי-טיס — לתפקידים מיוחדים (סיוור, תובלה מיבצעית ולוגיסטית וכירב). כל אלה מבוססיים על פושר תעשייתי, הפעלתם תלויה במציאותו של כוח-אדם מקצועי, ברמה מעולה, בדרגים הלוחמים ובעורף. הפעלתה של העצמה האווירית במ' הוסיפה מימד נוסף לפעילות הצדדים היריבים, והגדילה את מספר היעדים שניתן לתקפם ושהיו חסויים בעבר. השימוש במטוסים איפשר לפגוע — הן ביעדים טאקטיים, כלי באלה המוחזקים ע"י כוחות-האויב, הן ביעדים אסטרטגיים — אלה המ-גלמים את הפוטנציאל המלחמתי שלו. היעדים האסטרט-גיים מצויים, בד"כ, הרחק מעבר לאזורי-הלחימה של פוזות היבשה או הים; גם אזורי-הביניים בין שני סוגי-היעדים האלה חשופים לפגיעות מהאוויר.

גם משקלו של גורם-הזמן בלחימה נשתנה מאז ראשית השימוש בכלי-טיס. הפעלתם אינה מחייבת הכנות ארוכות, כאלה הדרושות לחילות היבשה הים, הזמן הדרוש למטוס כדי להגיע למקום כלשהו בוירת-הלחימה — קטן לאין-ערוך מהזמן הדרוש להזזת כלי-ישק יבשתיים וימיים.

השימוש בכוח-אוויר מחייב הצמדת המטוסים (להוציא אלה המסוגלים להמריא אנכית), למתקני-קבע משלהם — שדות-תעופה (או סיפוני נושאות-מטוסים), שבהם מרכזים את המטוסים, מתחזקים ומשרתים אותם ומכינים אותם למשימותיהם, ושם ההגנה עליהם יעילה. בסיס-תעופה כולל מסלולי המראה ונחיתה, משטחי עגינה או מסתור למטוסים, מתקני אחזקה (מוסכים ובתי-מלאכה) ותדלוק, ומרכזי קשר ופיקוח. בסיס-תעופה, מאורגן ומוגן היטב ומופעל בתכלי-תיות, הוא מרכיב שאי-אפשר בלעדיו בהפעלת עצמה אוי-רית. פיקוד ושליטה לקויים עשויים להכשיל את כוח-המחץ האווירי המצוי בשדה.

אפייני למהותה של העצמה האווירית הוא היחס בין הדרג הלוחם, כלי הטיסים וצוותי-האוויר, לבין הדרג העורפי המסייע — אנשי התחזוקה והמינהלה. יחס זה הגיע לאחרונה לכדי 5:95, כל, 5 טייסים (או מטוסים) נוקקים לשירותיהם של 95 אנשי צוותות טכניים ומינהליים כדי להגיע לכוננות מירבית.

התגלמות העצמה האווירית מצויה בלוחם המפעיל את המטוס. מפמה בחינות, הטייס הבודד, המתמודד עם טייס-האויב, הוא בבחינת יורשו של האביר האמיץ של י"ב, והקרב האווירי — יורשו של דוקרב האבירים. בצד אומץ-לב, חייב הטייס לגלות גם כושר טכנולוגי מתקדם, כדי להשתלט על המערכות המסובכות והיקרות, המקנות למטוס את פושר-הלחימה. אך, מעל לכל, על הטייס להגיע לרמת-ביצועים כמעט וירטואלית, שפיתוחה מחייב אימון בלתי-פוסק, ותכונות-אופי וכושר גופני מעולים.

המטוסים וחימושם. בפרוץ מלה"ע I היה המטוס כלי-סיוור לאיתור תנועות-צבא על הקרקע וכלי-תצפית בשירות הארטילריה. משנוכחו הצדדים בחשיבותו, ניסו לסלק את כלי-הטיס של האויב משדה-המערכה. יעילותם של התותחים המקלעים נגד מטוסים היתה מוגבלת, ומשום-כך פותח מטוס מהיר וחמוש, שנועד לסלק את המטוס המ-סייר; אז נולד מטוס-היירוט. באותה עת נוכחו בכורשרו של המטוס לשאת פצצות, והופיע המפציץ. ככל ששופרו מנועי-המטוסים, כך עלה משקלן של הפצצות שנשא המפציץ, וגדלה מהירותם של מטוסי-היירוט.

רעות היבשה הים (1918). כוח-המפציצים הגדול שהקים לא הספיק, אמנם, להיכנס לפעולה, אך הצליח להוכיח למעשה (בשמי אנגליה, בחזית-המערב ובא"י) את חשיבותה של העצמה האווירית. (2) פרינאדיר-ג'נרל ויליס ("בילי") מיץ'ל (Mitchell; 1879—1936), מפקד גיסות-האוויר, שפ-עלו במסגרת צבא-המשלוח האמריקני בצרפת ב-1917-1918. הלה תקף, אחרי מלה"ע I, את שמרנותם של הצבא הצי-ב-אה"ב, שוילולו בהשפעת העצמה האווירית. סופו שהועמד לדין צבאי בשל מרי במפקדו, ונאלץ להתפטר (1926). הוא חיבר ספרים אחדים בזכות חשיבותם של פוזות-אוויר, וקבע ש"פוזת אווירי הוא כל דבר המסוגל לטוס". (3) האיטלקי גוליו דוזה (ע"ע), הידוע ביותר בין שוחרי העצמה האוו-רית, שאף הוא נתקל בהתנגדות ונסתבך במשפט צבאי; את דעותיו סיכם בספר רב-השפעה, השליטה באוויר" (1921).

דוזה הגיע למסקנה, שעל הקרקע יש להסתפק בהגנה בלבד, ואת כל הכוחות המצויים יש לרכז להתקפות באוויר. כל משאבי-המדינה חייבים להיות מוקדשים להקמת פוזת-אוויר בלתי-תלוי בכוחות היבשה הים. פוזת-אוויר זה חייב לתקוף את האויב במקום, שבו הוא פגיע ביותר, כלי בשדות-התעופה ובמתקני-הקבע הקרקעיים, והוא חייב לבצע את התקיפה מיד בפרוץ המ'. כן טען, שפוזת-אוויר, שיגלה העזה ותוקפנות, יזכה בעליונות אווירית, ובהשפעתה יוכרע המ-אבק גם על הקרקע. הוא אף סבר, שרוח-הלחימה של האויב תיפגע, אם תותקף גם האוכלוסייה. מסקנותיו של דוזה הועמדו על 4 תנאים מוקדמים: (1) קיום חזיתות-יבשה סטאטיות, מחזקות ע"י כוחות מצומצמים; (2) קיום פושר לגרימת נזק מכריע ע"י הטלת פצצות מן האוויר וערעור פוטנציאל-הלחימה של האויב; (3) אי-היעילות של ההגנה האווירית; (4) פגיעות ברוחו וברצון-עמידתו של העורף האזרחי. — תוצאות מה"א במלה"ע II הוכיחו שמסקנותיו של דוזה היו פשטניות-מדוי, לפחות לגבי מאבקים בין מעצמות גדולות: חזיתות-היבשה לא היו בהכרח ניחות; ההפצצות גרמו פחות נזק מהמשוער; ההגנה האווירית היתה יעילה; רוח-האזרחים וכלכלת המדינות המתקפות לא עורערו. נסתבר אפוא שלעצמה אווירית נדרש יותר מלוח-מפציצים חזק.

אך אע"פ שתפיסותיו של דוזה לא הוכיחו את עצמן במלואן, הרי דעותיו ביחס לחינויותה של עליונות אווירית מצאו אישור בסכסוכים המקומיים שפרצו בדור האחרון; מלחמות קוראה, ויטנאם, הודו והמזוה"ת. ואף הוכח, שפוזות חזק ושיירון יכולים לגזע ביתר קלות בעזרת סיוע מהאוויר, הפוגע באויב. התועלת בהנחתת מכה אווירית ניצחת על האויב בבסיסיו הודגמה היטב במלחמת ששת-הימים (ע"ע). פיתוחה של הפצצה הגרעינית, מ-1945 ואילך, הגדיל לאיך-שיעור את ממדי ההרס, שניתן לגרום לבסיסי-היריב, אפילו ע"י תקיפה אחת בלבד; השימוש בטילים ארוכי-טווח, שנתרבו ביותר במחסני-הגשק של חילות-האוויר הגדולים, צימצם מאוד את פושרה של ההגנה האוו-רית. על-פן עשויות תפיסותיו המקוריות של דוזה בדבר החשיבות שבניטרול בסיסי-האויב, להיות שוב רלוואנטיות במ' עתידה.

מרכיביה של מה"א הם: פוזת-תקיפה טאקטי; פוזת-תקיפה אסטרטגי; מערכת-ההגנה אווירית; אוויריה ציית — לשלי-

הקרב של מלה"ע I הגיעו למהירות של כ-175 קמ"ש ולרום של 5,000 מ'; במלה"ע II הגיעו ה"פוקה-וולף 190" הגרמני וה"הוקר טמפסט" הבריטי למהירות של יותר מ-700 קמ"ש ולרום של 12,000 מ'.

עידן-הסילון, שנפתח בשלהי מלה"ע II, גרם למהפכה בחילות-האוויר, במיוחד במטוסי הקרב והיירוט. שמהירותם עלתה לכדי 950 קמ"ש ויותר. סייג-הרום עלה לכ-14,000 מ', וגבר מאוד שיעור הנסיקה. "גלוטקור מטאור" הבריטי (זה שהיה אח"כ מטוס-הסילון הראשון של צה"ל) היה המטוס הראשון של בנות-הברית ללא מרחף, אך הקדימו בשירות מיבצעי "מקורשמידט 262", שהופעל ע"י הגרמנים מסוף 1944. דגמיו המאוחרים הגיעו למהירות של 980 קמ"ש. חימושו כלל 4 תותחים בני 30 מ"מ, ואח"כ — 24 טילי אוויר-אוויר. הגרמנים פיתחו גם מטוס-קרב מונע ע"י בקטות, "מקורשמידט 163", שמהירותו הגיעה ליותר מ-1,000 קמ"ש. למזלם של הבריטים ושל האמריקנים, לא הספיקו מטוסי-יירוט אלה להשפיע על תוצאות המלחמה באוויר.

מטוסי-הקרב של המעצמות נבנים לפי נוסחה אחידה: מטוס חד-מושבי חד-מנועי. אולם נבנו גם מטוסים לצרכים מיוחדים, כגון ליירוט לילי, או לשירות בכל מזג-אוויר, או לטוח ארוך מאוד, ובהם הותקנו 2 מנועים ומכשיריהם (מכ"ם ומערכות ניווט והפצה משוכללות) חייבו צוות של שני אנשים ויותר. מסוג זה נודעו במלה"ע II (בצד ה"מוסי קיטו") גם ה"בריטול בופייטר" הבריטי, וה"לוקהיד פ. 38 לייטנינג" של אר"ב.

אחרי סיום מלה"ע II "נשבר" לראשונה "מחסום הקול" (ע"ע מטוס) ע"י מטוסי-ניסוי אמריקניים ובריטיים. כעבור זמן היו מטוסי-היירוט החדשים לעל-קוליים; בנפיים משותף כות לאחור, או כנפי-דלתה, היו סימני-ההיפר של מטוסים אלה. בשנות ה-60 הגיעו מטוסי-היירוט למהירות מאך 2 (כפליים ממהירות-הקול), ביניהם סידרת ה"דטו מיראז" הצרפתית המפורסמת. כיום (1972) המטוסים המובילים למה"א הם מטוסי-יירוט, שמהירותם עד מאך 2.5, כגון ה"מקדונל-דגלס פ. 15" האמריקני, וכן ה"מיג. 23" הרוסי, העובר את המהירות של מאך 3.

מפציציים. משימות-ההפצה הראשונות במלה"ע I הוטלו על הצפלינים (ע"ע צפלין). איטותם, סירבולם ודלי-קות הגאו שהכשירם להתרומם לא ענו על צורכי מה"א. לקראת סוף מלה"ע I נבנו שני סוגי מפציצים: קלים וכבדים. הפבדים, בני 2—4 מנועים, תוכננו לתקיפת-לילה היו גדולים ואיטיים. הם התאימו לתנאי לחימה, שבה היו אמ-צעי-הגילוי מוגבלים וסיפוי היירוט קטנים. הם טענו פצצות במשקל ניכר. המפציצים הקלים נועדו לפעול ביום וקרוב לקו-האויב. ההבחנה בין סוגי-המפציצים בלטה יותר במלה"ע II. מטוסי "אורו לנקסטר" הבריטיים הכבדים נשאו כ-8 טון פצצות, במהירות של כ-475 קמ"ש. ואילו ה"מוסקי-טו" הרב-תכליתי (שממנו נבנו כ-6,700 יחידות) נשא כמפציץ קל, רק כ-2 טון פצצות, במהירות של כ-700 קמ"ש. סוג מיוחד של מפציצים קלים במלה"ע II היו מפציצי-הצלילה, שהפעילו הגרמנים באירופה, והאמריקנים והיא-פאנים — באוקיאנוס השקט. מטוסים אלה היו אבותיהם של המפציצים הקלים ושל מפציצי-התקיפה הנוכחיים, דוגמת ה"מקדונל-דגלס סקיהוק", האמריקני, שמתען-פצצותיו

במרוצת השנים נסתבר, שמטוסים עשויים לשמש מש-טחים יעילים לסוגי-נשק מגוונים. כיום כולל חימוש המ-טוסים, מלבד תותחים מהיריירי, — פצצות חנ"מ באלים-טיות, פצצות נפל"ם, טילי אוויר-אוויר מתביתים, טילי אוויר-קרקע מונחים בדרכים שונות (ע"י קלוזיה, קרני ליור [ע"ע] ומכ"ם), וטילים משוגרים מרחוק. מלבד אלה, פותחו אמצעים מיוחדים, כגון אלה ששימשו לפריצת סכרים במלה"ע II. במיבצעים מעל לים משתמשים בטורפדות ובי-מוקשים למיניהם. תותחים וטילי אוויר-אוויר מופעלים בק-רבות-אוויר, ומטוסי-היירוט תוכננו איפוא כך, שיוכלו לשא-תם בכמות רבה, להובילם במהירות-שיא ולשגרם בדיק מירבי. הפצצות למיניהן, הרגילות והגרעיניות, וכן טילי אוויר-קרקע, חייבו תיכנון מפציצים קלים וכבדים, שיתאימו במיוחד לסוגי-חימוש אלה.

המטוס הרב-תכליתי. התפיסה שאמצעי-הלחימה העיקרי של חילות-האוויר הוא כוח-אש, הביאה, במקביל להתפתחות כלי-הנשק, לייצורו של מטוס קרב-הפצה המ-סוגל לטוס בגובה רב ובגובה נמוך במידת-יעילות שווה, נושא עמו פצצות במספר ובמשקל מתאימים, ומסוגל ללחום במטוסים אחרים. רעיון זה של מטוס רב-תכליתי החל מתגבש כבר במלה"ע II: בכריטיניה ייצרו את "דה הוילנד מוסקטור" ובמרוצת-הזמן הותאמו בצרפת מטוסי "דטו מיס-טר" ו"דטו מיראז" לדרישות הרב-תכליתיות. במטוסי "מק-דונל-דגלס פנטום" האמריקנים (שהם חוטי-השדרה של חיל-האוויר הישראלי) הגיעה גישה זו לשיאה: במטוס זה יש צירוף מירבי של התכונות הנדרשות, ובאיזון אידיאלי. אך מטוסי קרב-הפצה דר-מנועיים הם גדולים, מורפבים מאוד ויקרים, ועל-כן רוב המטוסים המשמשים כיום במה"א הם עדיין חד-תכליתיים ולא דב-תכליתיים: מטוסי-קרב או יירוט מהירים לטוחים קצרים, או מפציצי-תקיפה קלים לטוחים בינוניים, או מפציצים כבדים לטוחים ארוכים — בגובה רב.

מטוסי-קרב-יירוט. תכונותיו של מטוס זה: מטיס אותו טייס אחד (לעתים צוות של שניים); הוא חמוש ב-טילי אוויר-אוויר ו/או תותחים, בקוטר הקטן-ביותר המאפ-שר השמדת כלי-טיס עויין. עליו להיות מהיר-ביותר, ובעל כושר נסיקה ותמרון מעולים-ביותר בזירה שבה הוא נלחם. במלה"ע I היו מטוסי "פוקר" (ר' להלן) הגרמניים ומטוסי "סופריט קמל" בעלי הביצועים המושלמים ביותר. לעתים נאלצו לוותר על ביצועי-שיא, משום שהיצור ההמוני הות-אם לכושר הממוצע של הטייסים הרבים שמשך-אימונם היה קצר. תחילה חומשו המטוסים במקלע אחד או בשנים, אח"כ ב-4, 6—8 ואפילו 12; במלה"ע II החליפו תותחים את המקלעים. במלה"ע I, כשקרבות-האוויר היו התכתשויות כלליות של מטוסים רבים, איטיים-יחסית, הותקנו המקלעים על פנים מסתובבים בגב המטוסים והופעלו ע"י מקלענים. אח"כ הותקנו מקלעים קבועים, היורים קדימה בלבד, בגוף המטוסים, והופעלו ע"י הטייס עצמו. מקלעים קבועים אלה גרמו לקשיים, עד שהומצא מיתקן-מפסק, וזה איפשר ירי דרך להביה-המדחפים. הממציא היה חלוץ-הטיס ההולנדי אנתוני פוקר (Fokker; 1890—1939), שפעל בשירות הגר-מנים. המטוסים הצבאיים הראשונים היו בעלי 2—3 כנפיים. משגדלה מהירותם, בין שתי מלה"ע, נבנו מטוסים בכנף אחת, עבה דיה כדי להכיל מקלעים או תותחים. מטוסי-

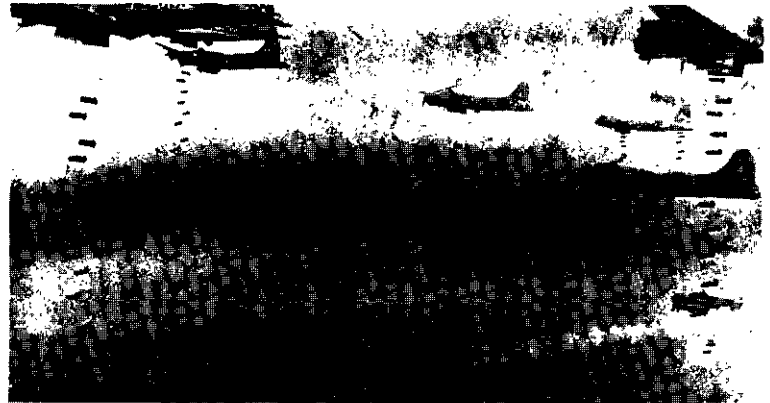

עמסה אווירית במלח"ע II (מצילומי חיל-האוויר האסטרונאי).  
 מיטיו: מכצרים מעופפים (B17) מפציצים את גרמניה (1945); משמאל: תוצאות של הפצצת פיתח-רושח לסטוסים בגרמניה (1943)

לציוד ולאספקה) גדולי-נפת, שחייבו הקמת צייתובלה אדירים. נבנו מכליות-טסות גדולות, כדי לתדלק באוויר מטוסים במשימות ארוכות-טווח. לצורכי-מחיעין פותחו מטוסי סויר, תצפית וצילום, מהם בעלי כושר-דאיה, סייג-רום עצום ומהירות יוצאת-דופן (עד מאך 3.5). מטוסי-מכ"ם משמשים לאיתור מטוסים וטילים עוינים. בצד כל אלה משרתים מטוסים המותאמים לשלבי-האימונים הדרו-שים לחילות-האוויר.

מערכת ההגנה האווירית. גילוי והשמדה של מטוסים וטילים עוינים, לשם מניעה או סיכול של התקפות-אוויר, הם מן התפקידים של חילות-האוויר. והם מבוצעים ע"י מערכת ההגנה האווירית הצבאית. בצידה פועלת מערכת הגנה אווירית סבילה (ר' להלן, הג"א) — המופעלת ע"י כוחות-היבשה או ע"י השלטון האזרחי, או במשולב, ואף בתיאום עם חילות-האוויר. ההגנה האווירית הפעילה עוסקת בגילוי, בויחוי, בהתרעה, בירושט ובהשמדה. מערכת-הגנה זו מפעילה רשתות-מכ"ם, ולפעמים אף רשת-צופים, רשתות-קשר, מטוסי-ירושט ובסיסייהם, תותחי נ"מ, טילי קרקע-אוויר, מחסומי כדורים פורחים וכיו"ב, ופועלת בשי-תוף ובתיאום עם כוחות היבשה והים.

הצורך בהגנה אווירית פעילה ויעילה התעורר כבר במלח"ע I. אז הוקמה בבריטניה רשת-צופים, חו דיווחה על הימצאותם של מטוסים, ופעלה בשיתוף עם מטוסי-ירושט; הַשְּׂגִייה היו נאים. בתקופה שבין שתי מלח"ע לא הושקעו מאמצים רבים בהגנה האווירית הפעילה, אם-כי שוכללו תר-תחים ומכשירי-גילוי אַקוּסְטִיִים. באמצע שנות ה-30 פותח בבריטניה המכ"ם (ע"ע), שאיפשר גילוי עצמים טסים הרחק מקבר לטווח הראיה השמיעה של צופי-האוויר. מאז מסוגל מפעיל המכ"ם לכוון מטוסי-ירושט לקראת מטוסים עוינים, כדי להשמידם בטרם יגיעו למטרותיהם. בפרוץ מלח"ע II היתה רק בבריטניה, למדת-הניסיון של 18-1914, מערכת הגנה אווירית פעילה ויעילה. זו כללה 20 תחנות מכ"ם, שבאמצעותם איתרו הבריטים מרחוק את מטוסי ה"לופטוואפה", וקבעו אילו יעדים עמדו לתקוף. התראה זו הספיקה למטוסי-הירושט של חיל-האוויר הבריטי כדי לסכל את פונות הגרמנים ולנצח ב"קרב על בריטניה" הגורלי (יולי-ספטמבר 1940), שבו הפילו 1,733 מטוסים גרמנים, במחיר 915 אבדות משלהם. להצלחת הבריטים בהדיפת הת-פנות-האוויר הגרמניות במלחמה תרמו מכשירי-זע"ט (זיהוי

עולה על זה של ה"בואינג 17.3" ("המבצר המעופף") מימי מלח"ע II, ומהירותו קרובה ל-1,100 קמ"ש.

התפיסה הבריטית בדבר הפעלת מפציצים כבדים בחיפוי הלילה לא עמדה במבחן-המציאות של מלח"ע II, והיה הכרח להשתמש בהם גם בשעות-היום. חימושם במקלעים הוגבר (עד יותר מתריסר ב"בואינג 29.3"), על חשבון הפצצות, והצוות הגיע ל-10 יותר, אך גם אמצעי-הגנה אלה לא הועילו בשמי-גרמניה מ-1943 ואילך, והיה הכרח ללזות את המפציצים הכבדים במטוסי-קרב ארוכי-טווח. בעידן-הסילון פותחו באה"ב ובברייה"מ מפציצים כבדים מגביהי-טוס, בעלי 4-8 מנועים (כגון ה"בואינג 52.3"), אולם מהירותם היא תת-קולית, והם מסוגלים לפעול רק אם אין ליריב מטוסי-ירושט או טילים.

יש להניח כי טילים על-קוליים למיניהם, בין-יבשתיים ולטווחים בינוניים, יבואו בהדרגה במקום המפציצים הכב-דים המאוישים. הפעלתם תהיה באחריותן של מפקדות חיל-האוויר (כך המצב באה"ב) או בתיאום אתן. בעשור האחרון פותחו באה"ב גם מטוסי-סילון בלתי-מאוישים לצורכי הפצ-צה וביון (כגון ה"ריינג' פיינרדר"); הם מוגחים מרחוק ונוחתים באמצעות מצנחים.

כלי-טיס ומטוסים למשימות מיוחדות. לצרכיה המגוונים של מה"א פותחו כלי-טיס רבים למשימות, שאין מטוסי-ירושט ומפציצים יכולים למלאן. במלח"ע II פעלו ספינות-אוויר, יורשות הצפלינים, הצטיינו בפעולות סויר ותקיפה מעל לים. אחרי 1914 בנו מטוסים בעלי-מצר-פים, שנחתו והמריאו מעל לים — לצורכי סויר ומ' בצר-ללות, ומהם התפתחו מטוסים אַמפיביִים. במלח"ע II, בשעה שמספר נושאות-המטוסים הגיע לעשרות רבות, והתנהלה מ"א בכל הזירות הימיות, התרבו מאוד מטוסי-הצי, שעסקו בהפצצה, טירפוד, מיקוש, יירוט וליוחי אלה היו בד"כ דגמים שפותחו ממטוסי-היבשה והיו מסוגלים להמריא ולנ-חות ממשטחים קטנים. בשנות ה-60 פותחו מטוסים בעלי כושר-המראה אנכי, שיוכלו לפעול ללא צורך בשדות-תעופה קבועים, ונתרבה מספר המטוסים (לתובלה, תצפית, קשר וכיו"ב) הנוקקים למסלולים קצרים בלבד (דוגמת "מטוסי-הערבה" הישראלי). אחרי מלח"ע II רבו המסוקים (ע"ע הליקופטר) לצרכי קשר, הנחתה, פינוי ותצפית. במלחמת-וִיטנאם פותחו מסוקים משוריינים, לתקיפה בתותחים מהיריירי ובטילים. מה"א נזקקה לאמצעי-תובלה (לגייסות,

על האוכלוסיה האזרחית או מיתקניה ולשם צמצום התור- צאות של התקפה כזו. ההתקפה עשויה להתבצע ע"י נשק „מקובל“ (פצצות — תנ"מ או תבערה, פגזים, חומרי-התפלה, וכד'), או ע"י נשק „בלתי-מקובל“ (גרעיני, ביולוגי, כימי, וכד'). הייעוד העיקרי של הג"א — הצלת נפשות, ומכאן הראגה להבטחת מחסה לאזרחים ולהגשת עזרה לנפגעים. התפתחות הג"א עד 1945. במלה"ע I (ע"ע) הפעילה גרמניה ספינות-אוויר (ע"ע צ'קלין) ומטוסים נגד אנגליה ונהרגו שם כ-1,000 איש, ואף נגרם נזק רב. בפאריס נהרגו ע"י התקפות-אוויר הפגזות ארוכות-טווח כ-300 איש. גם ארצות-ההסכמה ביצעו התקפות-אוויר על גרמניה. לנוכח התקפות אלה על העורף האזרחי, החלו שני הצדדים באירגון הג"א. בהשפעת דעותיו של דוואה (ע"ע), ומתוך חרדה מפני הת- קפות-גאזים אפשריות על האוכלוסיה, ננקטו בין המ" צעדים, אמנם מצומצמים, להגנת האוכלוסיה בעורף: תיכנון מקלטים מאולתרים, כגון מרתפים ומיתקני רפבת-תחתית; תירגול האפלה, אימון אזרחים בכיבוי-דליקות, חילוץ ועזרה ראשונה. מלה"ע II (ע"ע) הפכה התקפות-אוויר על העורף האזרחי לגורם צבאי מכריע, ואירגוני הג"א גדלו מאוד ויועלו. עמ-זאת נפגעו באנגליה בהתקפות-אוויר בין 1940 לבין 1945 — כ-147,000 איש, בגרמניה — לפחות 1.1 מיליון, וביאפאן — לפחות 1.2 מיליון.

משימות הג"א אחרי מלה"ע II. התפתחות כלי-ההרס ההמוניים מ-1945, השיפורים בייעולותם, בטווחיהם ובמחיר- רותם, מחז גיטא, וגידול צפיפות-האוכלוסיה בשטחים עירי ניים, מאידך גיטא, מעמידות כיום בפני מסגרות הג"א במיוחד את המשימות שלהלן: (א) פתרון הבעיה של זמן האתרעה מפני התקפה, ההולך וקטן; (ב) פתרון הבעיה של ההתקפות הגרעיניות הכרוכות בסכנות: (1) של הנשורת הראדיו-אקטיביות, העשויה להתפשט לטווח מאות ק"מ; (2) של מפת-החום מפיצוץ, העשויה לפגוע במרחק של עשרות ק"מ; (3) של התמוטטות מבנים הרוס שירותים (חשמל, מים, גזא וכד'), בעקבות הפיצוץ; (ג) פתרון בעיות המי הכימית הביולוגית (ר' להלן), המחייבת, בין השאר: (1) בניית מקלטים אטומים לגזא ובעלי סינון-אוויר; (2) חלוקה המונית של מסכות-גזא.

מערכת-האתרעה. למערכת זו חשיבות חיונית, שכן היא מאפשרת לאזרחים לחפש מחסה בעוד מועד, ובכך ממעיטה את מספר הנפגעים. היא מבוססת על רשת מתקני-מכ"ם, שתפקידה לגלות התקרבות נושאי-נשק עוינים (מטוסים, טילים). מימצאיה מועברים למפקדות הג"א, המזהירות את האוכלוסיה באמצעי-האזעקה המקובלים, כגון צופרים, המש- מעים צפירות עולות ויורדות, בד"כ, במשך דקה אחת (צפירה ממושכת מסמנת ארבעה). סימן-אזעקה ניתן בד"כ גם באמצעות הראדיו, משום שבידי הציבור נמצאים מקלטי- טראנזיסטור, שאינם תלויים ברשת-החשמל הפגיעה.

דרכי-הפעולה של הג"א: (א) בתקופת-שלום; (ב) בת- קופת-מלחמה. הקמת מנגנון הג"א בעת-שלום דורשת תיכנון יסודי וארוך הוצאות עצומות, ומחייבת פעולות רבי-גוניות: הקמת מערכת-אתרעה יעילה; תיאום רשיתוף עם גורמים בטחוניים, וכן עם המינהל בדרג הכלל-ארצי והמקומי; אימון האוכלוסיה בדרכי-התגוננות, בתיכנון וב- הקמת מקלטים; אירגון יחידות-פקחים ואימון בפעולות פיבוי, חילוץ ועזרה ראשונה; תיכנון פיבוי אוכלוסיה; איר-

עמית סורף — I.F.F.), שבאמצעותם הבחינו על מסך ה- מכ"ם „בין אויב לאוהב“. עד-מהרה הקימה גם גרמניה מערכת הגנה אווירית דומה לבריטית. ב-1942 נאלצו בנות-הברית להשתמש באמצעים אלקטרוניים כדי לחסום ולהט- עות את המכ"ם הגרמני. מערכת-ההגנה הגרמנית כללה רצועות ואזורי-הגנה ארטיילריים, ריפוזים של עד 1,500 תותחים סביב מטרות חשובות, מטרות-דקמה (לרבות שריפות מלאכותיות ותחאיי-קרקע שנעשו במיוחד לשם הסעיה) בנוסף על מטוסי-יירוט מצוידים במכ"ם. כדי להתגבר על אמצעי-ההגנה אלה נאלצו בנות-הברית ללוח את פוחתי-המשימה האוויריים במטוסי-קרב ארוכי-טווח, ומפציציהן הונחו ע"י נתבים, שטפו בראש וסימנו מטרות. ההתקפה הראשונה, מבין רבות, שבה השתתפו 1,000 מטוסים, היתה על קלן, במאי 1942. התקפת-האוויר על דרזדן, בפברואר 1945, גרמה, לפי אומדן, לכ-100,000 הרוגים, היתה הקטלנית ביותר בהיסטוריה. באה"ב לא החשיבו את ההגנה האווירית; שואת פרל רברור אירעה משום שלא הושם לב להתראת המכ"ם, שמטוסים לא-מוזהים מתקרבים לאיי-האוויר, אולם אח"כ בנו האמריקנים 96 מערכות-מכ"ם, שפעלו במרחב האוקיאנוס-השקט ובאלאסקה. אלה הגנו על המרחב האווירי שמעל ליבשת. יאפאן, מאידך-גיטא, היתה חשופה לגמרי להתקפות-אוויר, ומהלומות של מטוסי אה"ב בטוקיו, הירו- שימה ונאגאסאקי הכריחו את יאפאן להיכנע.

אחרי סיום מלה"ע II פורקו רוב מערכות ההגנה האוויר- רית בעולם, והוקמו מחדש עם תחילת „המלחמה הקרה“ ופיתוח הנשק הגרעיני והטילים. מאז נסתבר למעצמות ה- גדולות, שאין מנוס מקיום מערכות מורכבות ונרחבות להג- נה אווירית, המבוססת על רצועות המצוידות במתקני-מכ"ם להתראת רצועה אחת מתמשכת לאורך גבולות בריה"מ; רצועה אחרת, שנבנתה ע"י נאט"ו (ע"ע), חוצה את יבשת- אירופה; שתי רצועות מגינות על יבשת צפון-אמריקה, וישנן, כנראה, גם אחרות. המערכות היקרות המסופעות ביותר הן של אה"ב ובריה"מ. הן פועלות במסגרת פיקודים להגנה אווירית וכוללות טילי קרקע-אוויר לרוב, תותחים ומטוסי יירוט והתראת. לאחרונים הותקן מכ"ם, המשקיף הצידי" וסוקר את המתרחש הרחק בשטח העוין.

מה"א במלה"ע II הוכיחה, שהעצמה האווירית היא מר- ניב שאי-אפשר בלעדיו במ' המודרנית. על-כן הפכו חילות- האוויר לזרוע-הלחימה השניה בגודלה — זאף היקרה ביותר — בין הזרועות הלחמות של מדינות-העולם.

וע"ע מלה"ע I, המ' באוויר; מלה"ע II, המ' באוויר, צה"ל, ת. א., בטאון חיל-האוויר לישראל, תש"ח ואילך; ב. ליי — ס. ברטלט, המפציצים המריאו עם שחר (תרנ') מאנג' תשי"ד; לורד [א. ו.] סדר, עצמת-אוויר במלחמה (תרנ') מאנג', תשט"ו; ג. גינסון, חוף האויב מנגד (תרנ') מאנג', תשט"ו; מ. הדר — י. עופר, חיל האוויר, 1971; 1909 ואילך, (שנתון) *Jane's All the World's Aircraft*; W. Mitchell, *Winged Defense: The Development and Possibilities of Modern Air Power — Economic and Military*, 1925; G. Douhet, *Il Dominio dell'aria*, 1927; A. Lee, *The German Air Force*, 1946; id., *The Soviet Air Force*, 1961; L. G. S. Payne, *Air Dates*, 1957; E. M. Emme (ed.), *The Impact of Air Power*, 1959; M. N. Golovine, *Conflict in Space: a Pattern of War in a New Dimension*, 1962; R. Jackson, *The Israeli Air Force Story*, 1970; E. H. Sims, *Fighter Tactics and Strategy, 1914—1970*, 1971.

הגנה (התגוננות) אזרחית (הג"א) — כלל האמצעים הנקוטים לשם התגוננות מפני התקפה מצד מדינה עוינת

געה ולהפעילה. המדינה מחולקת לאזורי-אתרעה שונים, שצופריהם מופעלים במרוכז ע"י מוקד מיוחד. לערים הגדולות צופרים עצמאיים, שאינם תלויים ברשת-החשמל להפעלתם. החוק מסדיר את בנייתם של מקלטים במקומות ציבוריים, במקנים חדשים, ובמקרים של תוספות למבנים קיימים. לצורך האזורים, שבהם לא הוקמו בעבר מקלטים במספר מספיק, מוקצבים מדי-פעם סכומים, לפי עדיפויות שונות. החוק מחייב את בעלי-הבתים להחזיק את מקלטיהם במצב תקין. תקציב הג"א ממומן ע"י משרד-הפנים ומשרד-הביטחון. מועצות-הג"א הוקמו ליד מפקדת הג"א וליד כל פיקוד ומחוז של הג"א, והן מורכבות מנציגים של משרדי-הממשלה, הרשויות המקומיות ואירגוני-העזר. הן מתכנסות לעתים מוזמנות לדיון בעניינים משותפים ובתקציבים. הרשויות המקומיות אחראיות לכל צורכי ההתגוננות האזרחית בתחומיהן, בכל הקשור בבניית מקלטים ומחסים ציבוריים, העמדת מקרקעין לרשות הג"א, רכישת ציוד החסנות, והקצאת עובדים בשעת חירום. אירגוני-העזר העומדים לרשות הג"א הם שירותי הפיביו, מד"א, בת"ח ואירגוני-סעד של נשים. כן מסייעים להג"א משטרת ישראל והגדנ"ע.

מפקדת ראש הג"א, אגרת לאוה: התגוננות אזרחית, תשכ"ו; א. דקל, הכבאות בימי שלום ובימי חרום, תשי"ח; משרד החינוך והתרבות, הג"א במוסדות חינוך (חוור המנהל הכללי), תשכ"ד; H. Eyring (ed.), *Civil Defence*, 1966.

ז. ז.

מ' כימית וביולוגית. מ' כימית (מ"כ) מוגדרת כשימוש בחומרי-רעל, כולל חומרים מדמיעים, לצורכי-מ'. מ' ביולוגית (מ"ב) היא הפצת מיקרו-אורגניזמים גורמי-מחלות או הפצת טופסינים. ההבדל בין אמצעי-לחימה כימיים וביולוגיים הוא בכשרם של האחרונים להתרבות מעצמם.

אמצעי-לחימה כימיים ("גזי-מ"). הואיל ואין יודעים בכירור את מנגנון-פעולתם של רוב האמצעים האלה, נעשה מיונם לפי חלקי-הגוף הנתקפים באופן בולט: (א) גורמי נזקים פלליים. — השפעת חומרים כגון כלור, פוסגן, כלורופיקרין וטריפלאוריד-הכלור אינה ספציפית לאיבר מסוים או למערכת ביולוגית מסוימת. (ב) חומרים מגרים. — בקבוצה זו כלולות תרופות המכילות כלור או ברום במקום  $\alpha$  לקבוצה קארבוכילית, קארבונילית או ניטרילית וכן כמה נגזרות של דיפנילארסין, ואתיל-דיכלור-וארסין (Dick). בזמן האחרון פותחו חומרים נוספים, פעילים מאוד, השייכים לקבוצה זו. (ג) חומרים הפוגעים בתהליך החימצון הביולוגי. — HCN או הידרידים של זרחן וארסן נדיפים יותר-מדי מכדי שתהיה להם חשיבות מלחמתית; ייתכן שחומצה הידרוציאנית מוצקת (מקוררת) עשויה לשמש כחומר אופראטיווי. לקבוצה זו שייך פחמן-די-חמצני, שגם הוא גז נדיף, אבל יכול לשמש אמצעי-לחימה בצורת קרבוניל הניקל או הברזל, המתפרקים במגע עם הפחם הפעיל שבמסכות-הגז ומשחררים כמויות גדולות של גז שאינו מסתפח על הפחם. (ד) חומרים הפוגעים בעור. — פעילותם הראשונית היא גירוי העור ויצירת אבעבועות, אולם פעולתם הרסנית הרבה-יותר מכך. אופן הפעולה הפיזי-כימית ידוע לגבי גז-החרדל, החרדל החנקני והלואיזיט. שני החומרים הראשונים הינם גורמי אלקילאציה ומסוגלים ליצור גשרים תוך-מולקולאריים בחומצות-הגרעין ולשבש בכך את הצופן הגנטי. הלואיזיט פועל על קבוצת סולפ-

גון ואימון מתאים של בת"ס. מפעלים למיניהם, מוסדות-ציבור וכו'; הכנת אירגוני-עזר ומתנדבים; רכישת ציוד ואחסנתו; הקמת מחסני-חירום וכו"ב. הפרדת אזורי-מגורים מאזורי-תעשייה (בייחוד מאלה המאחסנים חומרים דליקים או רעילים) צריכה להתבצע בעתות-שלום, אך ברוב המדינות נשארה בגדר שאיפה בלבד.

בעת-מלחמה, או בסכנת-התקפה, מופעל משטר הג"א כלהלן: הכרזה על מצב-הכונן; גיוס כוחות-הג"א. שירותים ואירגוני-עזר להפעלה מיידית; חיוב האוכלוסיה בהכנת מחסנים מאולתרים (בכניסות לבתים, במרתפים, בשו-חות) ואמצעים ביתיים לכיבוי, לחילוץ, להאפלה ולמניעת נזקי-הדף; החרמת מקומות מתאימים למקלטים ציבוריים נוספים והקמתם; כפיית האפלה מוחלטת; הדרכה שוטפת של האוכלוסיה בדרישות הג"א ע"י חומר מודפס ובאמצעות כלי-התקשורת ההמוניים, וכו"ב.

הג"א בארצות שונות. באה"ב מאורגנות פעויות-הג"א ברובן בהתנדבות במסגרת המדינות. התיאום ביניהן בדרג הלאומי מתבצע ע"י מנהל הג"א, הכפוף למשרד-ההגנה, והמתאם גם את סוכנויות הממשל המרכזי, שתפעלנה בשעת-חירום. בבריטניה מתואמות פעולות-הג"א בעיקר ע"י משרד-הפנים. פעולות אלה כוללות גם אחזקת שירותים חיוניים, מתקני-תעבורה ומערכות-תקשורת. התיכנון להפעלת המתנדבים בשעת-חירום מקיף כ-75% מהאוכלוסיה שאינה חייבת בשירות צבאי. גם בצרפת אחראי משרד-הפנים, בתיאום הדוק עם הצבא, להג"א. בראש המועצה עומד פקח בדרגה המקבילה לגנרל בכיר. בשוויץ מאורגנת הג"א הכלל-ארצית ע"י רשות הכפופה למשרד-המשפטים, וזו מפקחת על הרשויות של הקאנטונים. בגרמניה-המערבית אחראי שר-הפנים להג"א באמצעות משרד מיוחד, שמשדרים מקבילים לו הוקמו בכל מדינות הרפובליקה. תפקידי מערכת-הג"א כוללים שירותי-אזעקה, סיוע טכני, אבטחת אספקה סדירה, הגנה על בריאות האוכלוסיה וכד'. קיימת אקאדמיה ללימוד בעיות הג"א. בכריה"מ מאורגנת הגנת האוכלוסיה במסגרת צבאית, המשולבת בכל דרגי המינהל האזרחי. מועצה, בראשות קצין בדרגת מארשאל, מתאמת את הפעולות ברמה כלל-ארצית. גופים המטפלים בהג"א מצויים בכל דרגי-המינהל, מרפובליקה ועד לעיירה. לרשות הג"א עומדות גם יחידות צבאיות חמושות בנושק קל, ויש לרשותן מסוקים ומטוסים, לבדיקת ראדיו-אקטיביות, ולתיאום פעולות פיזיו והצלה בהיקף נרחב.

בישראל. הגנת האוכלוסיה בארץ מאורגנת במסגרת צבאית ע"י "מפקדת ראש הג"א", בפיקוד תת-אלוף, המקביל לקצין-חיל ראשי בצה"ל. שירות הג"א פועל ככל חיל בהתאם להוראות הפיקוד העליון, ועם-זאת אחראי, באמצעות המטכ"ל, כלפי שר-הביטחון לביצוע "חוק הג"א". בהג"א משרתים, מלבד הסגל הקבוע, אנשי-מילואים, מתנדבים ונדריים.

חוק הג"א, 1951, מטיל על שירות ההתגוננות האזרחית אירגון וניהול פעולות ההגנה על האוכלוסיה במדינה ומסמך אותו לתאם את פעילות משרד-הממשלה והרשויות המקומיות; לאמן את המשרתים בהג"א, לצידים ולארגנם ביחידות; להדריך את האוכלוסיה האזרחית בדרכי הג"א ולצידים כדרוש; לשמור על קיום האפלה; להדריך אירגוני-עזר ולהפעילם בשעת-חירום; להקים מערכת אזעקה ואר-

לקבוצה זו נכנסו לשימוש רפואי כחמרי-הרגעה. בשימוש מלחמתי מטרתם לערער את שיווי-המשקל הנפשי ע"י יצירת האלוצינאציות, נטיה לאי-ציות להוראות, טישטוש-חושים ופחד (ע"ע הלוצינוגנים). דוגמאות: החומר הידוע ככינוי L.S.D., או חומר סינתטי, המכונה BZ.

אמצעי-לחימה ביולוגיים (מ"ב). הידע הגלוי בשטח זה מועט ביותר. יתר-על-כן, מאחר שהוא כלול במקור רות תעמולתיים (נגד או בעד מ"ב), קשה להתייחס אליו כאל מקור אובייקטיבי ומהימן.

האפשרויות הידועות לשימוש במ"ב הן: (א) פיזור חידקים גורמי-מחלה. — גידול כמויות גדולות של חידקים אפשרי כיום. בעיית השמירה על אלימותם נפתרה ע"י יבוש בוואקום ובהקפאה (ליופיליזציה) והחזקת האבקה בטמפרטורה נמוכה. במידה שהחידק יוצר נגבים (ע"ע חידקים, עמ' 333), כגון חידק הגחלת (ע"ע), נוח-ביותר להשתמש בהם. חידקים שהוזכרו כאמצעי-לחימה פוטנציאליים הם גורמי חלירע, דבר וטולרמיה (ע' ערכיהם), מחלה אחרונה זו מצטיינת בכך, שבה מספר קטן של חידקים (20—30) גורם למחלה.

(ב) פיזור נגיפים. — בניגוד לגידול חידקים, דורש גידול נגיפים תאים חיים, ועובדה זו מקשה על הכנת כמויות גדולות. בדרך-כלל קטנה יציבותם של נגיפים לתנאי-הסביבה מזו של חידקים. מצד שני, קשה לספל במחלות נגיפיות. נגיף אפשרי לצורכי מ"ב הוא נגיף הקדחת הצהובה, שאפשר להעבירו ע"י יתושים. מחלה אחרת, הניתנת להעברה ע"י חרקים (קרציות) היא קדחת-Q, הנגרמת ע"י ריקטסיות.

(ג) פיזור טופסינים. — הטופסינים הם רעלים המופרשים ע"י חידקים ואין הם שונים מרעלים כימיים אלא במוצאם, בגודל המולקולה שלהם (הם חלבונים) וברעילותם הגבוהה. החשוב ביניהם הוא טופסין הבוטוליזם (ע"ע), שמנה בת 0.12 מיקרוגרם ממנו מספיקה כדי להמית אדם. הערכה יסודית של סיפוי השימוש במ"ב צריכה להתבסס על כך, שחומרים אלה רגישים לאור אולטרא-סגול, לחמצן, ולפעמים גם לרטיבות, וכן על כך, שקיימת אפשרות לפתח שיטות חיסון וריפוי, אם יודעים את טבע גורם-המחלה. מצד שני, חוקרים כיום פיתחו זנים, "מלאכותיים" של גורמי-מחלות, העמידים בפני חיסון ובפני חומרים אנטי-ביוטיים. גם אפשרות-הפיזור של גורמים אלה ע"י חרקים מוגבלת; חומרים קוטלי-חרקים עשויים למנוע אפשרות זו. גם במקרה זה מנסים למצוא חרקים העמידים נגד חומרי-הרעל.

כבר במלה"ע II פיתחו שני הצדדים אמצעים שנועדו לפגוע בייצור החקלאי של האויב. יש להניח שפותחו שיטות ספציפיות להריסת כל גידול חקלאי חשוב, כגון חיטה, אורז וכו'. אע"פ שלא פורסמו תוצאות מחקרים אלה, לעומת-זאת, ידוע על חומרים המזיקים באופן כללי לגידול הצמחים או גורמים לגשירת העלים. בחומרים כאלה השתמשו במלחמת-ויטנאם.

אמצעי-פיזור. — אחת הבעיות העיקריות במ"ב ובמ"כ היא פיזור החומרים הרעילים בצורה היעילה ביותר. בהערכת אמצעי-הפיזור שוקלים את האפשרות להגיע לריכוז זה היא  $LC_{50}$  (lethal concentration) — פמות מיליגרמים של חומר בליטר אוויר, ההורגים 50% מן האנשים הנמצאים בשטח. כדי להשיג ריכוזים מספיקים, מש-

הידריליות (—SH) ומתחבר אתו ע"י יצירת קשר S—As. אנזימים המכילים קבוצת SH — מופרעים ע"י חומרי-לחימה זה. על בסיס הנחה זו הצליחו האנגלים לפתח חומר נגדי ללואזיט, שכונה אנטי-לואזיט בריטי (BAL), והוא מרקפטן (ע"ע) המתקשר, באופן מועדף, עם הארסן.

(ה) חומרים הפוגעים בפעילות העצבים. — מניחים שב-מלחמות הבאות (במידה שישתמשו במ"כ ובמ"ב) ינצלו בעיקר חומרים אלה, הנקראים גם "גזי-עצבים". חומרים אלה פותחו תוך מחקר בקוטלי-חרקים חדשים, שרובם ככולם אסטרים של חומצה זרחנית, או חומרים קרובים להם. כל קוטלי-חרקים אלה (מסוג הפאראתיזן) הינם למעשה גזי עצבים. "גזי-העצבים" שייכים לחומרים הרעילים ביותר שאנו מכירים. זו קבוצה גדולה של חומרים רעילים בעלי תכונות פיסיקליות מתאימות למ"כ, כגון בעלי נקודות-רתיחה שונות, נדיפות שונה וכד'; כולם מכילים קבוצת-אטומים הפועלת כיון שלילי (פלואוריד, ציאניד, מרקפ-סיד). מבנה רעלים אלה מצביע על מנגנון-פעולתם. האנזים הנתקף הוא כולין-אסטראזה (ע"ע אצטיל-כולין). מניחים שפעילות האנזים מתבצעת בשני אתרים: אתר אניוני, הקור שר את המטען החיובי של האצטיל-כולין, ואתר אסטראטי, הקושר ומפרק את הקבוצה האסטרית.

הרעלים הזרחניים — הן קוטלי-החרקים והן גזי-העצבים — מתקשרים עם האתר האסטראטי באנזים וכך מונעים את קשירת האצטיל-כולין ופירוקו; האצטיל-כולין מצטבר, וכך מתחילה ההפרעה שסופה מוות. לאחרונה סונתזו גם רעלים יעילים ביותר המכילים מטען חיובי (קטיון) ומעבירים את פעילות האנזים ע"י חסימת שני האתרים הנ"ל גם יחד. הקומפלקס הנוצר בין הרעל והאנזים עשוי להתייצב בצורה בלתי-הפיכה, ולכן קשה לתקן לאחר זמן-מה את הנזק הנגרם במקרים מסויימים.

הגנה נגד גזי-עצבים. — להגנה ע"י מסכות-גז יש ערך מוגבל בלבד, כי הן אינן מפריעות למעבר אורגניזמים. יתר-על-כן, "גזי-העצבים" פועלים גם דרך העור, ולכן יש צורך בביגוד מיוחד שאינו חדיר לחומרים אלה. מסיבה זו יש חשיבות רבה להגנה הכימית (ריפוי או טיפול מונע). אטרופין, המונק מיידי לאחר ההרעלה, מונע התפתחות הסימפטומים האפייניים, אבל אינו מחזיר את האנזים כולין-אסטראזה למצבו התקין. כתוצאה מזה, אין בטיפול באטרופין פין אלא רווח בזמן — לשם החלמה עצמית או לשם טיפול ספציפי. טיפול כזה מתאפשר ע"י חומרים הדוחים את השייר הזרחני מהאנזים (לדוגמה: PAM, שהוכנס לשימוש). ראק-ציה זו אינה אפשרית, אם האנזים המורעל עובר תהליך-הזדקנות. הרעלה ע"י סומאן מלווה, כנראה, הזדקנות מהירה מאוד, ולכן אין עדיין חומר המגן נגד רעל זרחני זה. במקביל, יש הכרח להרוס את הרעל בשטח, על הביגוד ועל העור — אם הרעל חדר דרך הפגדים. השיטה הטובה ביותר היא טיפול בהיפוכלוריס הנתרן או הסידן, או ספיגה על חומר מספח.

גורם שני בהגנה נגד גזי-עצבים הוא גילוי הגזים כש-ריפוזם באוויר קטן עדיין ומאפשר שימוש מהיר במסכות-גז ובביגוד-מגן. למטרה זו פותחו מכשירים אוטומטיים המבר-ססים על גילוי של זרחן אורגני, או על עיפוב תכשירי כולין-אסטראזה הספוגים בנייר.

(1) חומרים פסיכו-אקטיוויים. — חומרים השייכים



למרות הנידוי הבינלאומי על המה"ב והמה"כ היו כמה מקרים של שימוש בגזים בין שתי מלה"ע: במלחמת איטלי-יה-חפש ובמלחמת היאפאנים בסין. במלה"ע II (ע"ע) לא היו לחימה ביולוגית או שימוש בגזים מלחמתיים. ברם, ידוע היה שפותחו גזי-עצבים לשימוש נגד האדם, ואמצעים ביו-לוגיים וכימיים להשמדת יבולים ומשק-החי, ושני הצדדים התכוננו בהתאם לכך. חידוש חשוב בלחימה הכימית היה הנאפאלם (Napalm), חומר דליק, שהוטל בד"כ במכלים ע"י מטוסים. הנאפאלם הורכב מתמיסת מלח אלומיניום של חומצה שומנית בנפט, ובה פולימֶר כגון פולי-סטירן או גומי טבעי — להעלאת צמיגותה. פצצות דליקות עשויות זרחן מילאו תפקיד חשוב ביותר בהפצצות האוויריות המרובות. כן היה שימוש רב בעשן (כגון להסוואת צליחת נהר הרינוס התחתון ב-1945). להכנת העשן השתמשו בעיקר בחומרים היגרוסקופיים מאוד, כגון גפרית תלת-חמצנית ( $SO_3$ ), כלור-ריד הטיטאניום והסיליקון, או כלוריד האבץ, שנוצר ע"י שריפת תערובת של אבץ ושל אַתֶּן הפסאכולורי ( $C_2Cl_4$ ).

בדור שלאחר מלה"ע II לא נרדע על שימוש בגזים, אלא, אולי, ע"י המצרים בתימן בשנות ה-60. לעומת-זאת השתמשו באמצעים-כימיים אחרים, כגון קוטלי-צמחים, שהופעלו, כנראה, במלחמת-קוראה, ובוודאי בג'ונגלים של ויטנאם. כן ניסו גזים מגרים חדשים בלתי-קטלניים, שהופעלו בוֹיטנאם. — ור' לעיל, הג"א.

מתנהל משא-ומתן בין-לאומי לאיסור השימוש במ"כ ומ"ב. ב-1969 הגישה אנגליה לוועידת פירוק-הנשק בִּיְנוּוה נוסח-הסכם האוסר את השימוש בנשק ביולוגי. באותה שנה הגישה גם רוסיה לעצרת-הא"ר נוסח האוסר את השימוש באמצעי מ"כ ומ"ב. אולם ביתניים ממשיכים, כפי הנראה, לפתח נשק זה בכל העולם (ור' להלן, דיני מ').

איסור השימוש באמצעי מ"ב ומ"כ נוסח ב-1925 בהסכם יְנוּוה. לפיו אין להשתמש „בגזים מחנקיים, רעילים ואחרים ובשיטות-לחימה בקטריולוגיות“. אע"פ שפמעט כל האומות חתמו על הסכם זה (מלבד אה"ב ויאפאן), המשיכו לחקור ולפתח את אמצעי המה"כ, ובמלה"ע II היו בידי הצדדים הלוחמים חומרים חדשים רעילים-מאוד, בעיקר גזי-עצבים, שהשפעתם קשה-ביותר, ואולי זו הסיבה שלא הפעילו אותם. רעילותו של גז-עצבים מודרני גדולה פי 180, בערך, מזו של הגזים שהיו מקובלים במלה"ע I. — בשנים האחרונות פותחו אמצעי מ"כ חדשים, חומרים פסיכו-פארמאקולוגיים המשפיעים על תהליכים שכליים ונפשיים, פעילותם של חומרים אלה היא זמנית, אינם קטלנים (אלא במנות גדולות-מאד) ואינם פוגעים ברכוש — בניגוד לאמצעי-הנשק הקוֹנ-וונציונאליים והגרעיניים.

א. הראל, לוחמה ביולוגית (מדע י"ג, 5), 1969; הנ"ל. לוחמה כימית (שם י"ד, 2), 1969; M. Sartori, *Chimia delle sostanze aggressive*, 1933; A. M. Prentiss, *Chemicals in War*, 1937; Th. Rosebury, *Peace or Pestilence*, 1949; J. H. Rothschild, *Tomorrow's Weapons*, 1964; H. L. Green — W. R. Lane, *Particulate Clouds*, 1964; R. Clarke, *The Silent Weapons*, 1968; W. König, *Chemische Kampfstoffe*, 1968; S. Rose (ed.), *C. B. W. — Chemical and Biological Warfare*, 1968.

א. ד. ב.

דיני מלחמה (ד"מ) עוסקים בדרך ניהולה של מ', פתיחתה וסיומה, בהגנה על קרבתותיה, בתוצאות הנובעות מהמ' וביחסים שבין מדינות לוחמות לבין מדינות אחרות.

תמשים בפזזור נוזל נדיף או אֶחירוסולים (טיפות-נוזל קטני-טנות מפורזות באוויר) החודרים לריאות, כמו אדי החומרים הרעילים. חומרים מוצקים מפזרים בד"כ בצורת אבקה.

בשימוש באוירוסולים נודעת חשיבות רבה לגודלם של החלקיקים: ככל שהם גדולים-יותר, כן מסוגלים הם להישאר כתרחיף באוויר זמן רב-יותר. מבחינה מיבצעית ממינים את אמצעי-הפיזור לפי משך-הזמן שהם פעילים בשטח המותקף. משך-זמן זה תלוי בלחץ האדים, ככושר-הסיפוח של האדמה וביציבותו הכימית והתרמית של הרעל.

אמצעי מ"ב ובעיקר אמצעי מ"כ פונו „הנשק הגרעיני של המדינות העניות והבלתי-מפותחות“. נשק זה קטלני, אך אינו מזהם את השטח הנתקף וזמן כה רב כמו נשק גרעיני וגם אינו הורס מבנים. ייצור כמויות גדולות של אמצעי-עם אלה פשוט-יחסית מבחינה טכנית: ביח"ר היוצר קוטלי-חרקים מסוגל לייצר גזי-עצבים, ומיתקן המיועד לייצור תר-כיבים או נסויבים מסוגל לייצר תכשירי חידקים, נגיפים או טוכסינים. כן ידועות שיטות-הייצור לכל שלביהן.

שיטות-ההגנה נגד מ"ב ומ"כ, בעיקר כשהמדובר בהתקפת האוכלוסיה האזרחית, אינן מפותחות כיום די-צור-כן; גילוי מספר קטן של מיקרואורגניזמים באטמוספירה קשה ביותר, ועוד יותר קשה זהוים. קיימת האפשרות שפותחו זנים שאינם מגיבים על אמצעי-נגד מקובלים. עובד-דה היא, שכל המעצמות מחזיקות במחסניהן אמצעי-לחימה כימיים וביולוגיים ככמויות העלולות לגרום לשואה (ור' לעיל, הגנה נגד גזי-עצבים).

היסטוריה. מ"ב ומ"כ נודעו כבר בימים קדומים, ולעתים היתה להם השפעה ניכרת על הלחימה. זיהום בארות ע"י פגרים והטלת גופות רקובות לתוך אתרים נצורים היו מעין מ"ב, שמוראותיה הוגבלו רק ע"י חוסר מידע ביתס לאפשרויותיה. מ"כ, בצורה פרימיטיביות, היתה נפוצה במזרח העתיק ואח"כ בעולם הקלאסי, וכללה שימוש בעשן (לסינוור גופי-צבא) ובריחות מטרידים (למשל במלחמה הפלופוֹנסית). רב במיוחד היה השימוש באש, בצורת חצים בוערים וסלים מלאים חומר דליק, „האש היוונית“, המצאת היווני קאליניקוס במאה ה-7, שימשה בעיקר לתקיפת אניות, וזרעה בהלה לפי שלא ניתן לכפותה. היתה זו תערובת של ניטראט האשלגן, גפרית, אספאלט ונפט. ייתכן שגם לסינים היה אמצעי-לחימה כימי דומה. השימוש בעשן ובאש לצור-כיהמ' נמשך במשך כל יה"ב, לרבות מסעי-הצלב, ועד לעת החדשה.

המאה ה-20 הקנתה בסיס מדעי והעשייתי לשימוש במ"כ ובמ"ב. זו האחרונה אָמנם לא נוסתה למעשה, כנראה בשל הקשיים בשימושה, שכן היתה עלולה לפגוע גם בצד התוקף. לעומתה זכתה המה"כ לשימוש נרחב ע"י שני הצדדים במלה"ע I (ע"ע). הגרמנים פתחו במלחמת-גזים באפריל 1915, בחזית איפר, ואח"כ השתמשו בה הצרפתים בורדן. לבסוף נתפשטה בכל חזית-המערב. לראשונה הותז הגז ממכלים, אח"כ הופץ ע"י פגזים, ולבסוף תוכננו גם פצצות אוויריות מלאות-גז. הגזים שהופעלו היו: כלור, פוסגן, דיפוסגן ואתיל ברומ-אצטאט. מספר נפגעי הגזים היה גדול, אך התמותה קטנה, ועיקר חשיבותה של לחימה זו היה בזרעית פאניקה ובהכפדת תנועתם של הלוחמים שנוקפו למסכות. משקל נכבד בלחימה היה גם ללהביורים, מטילי סילונות-אש.

בתחום המשפט הבין-לאומי, להגביל את זכותן של המדינות לצאת למ'. בוועידת-האג מ-1899, ובעקבותיה — בוועידת האג מ-1907, נתקבלו אמנות בדבר יישוב סיכסוכים בין-לאומיים בדרכי-שלום, שמטרתן למנוע, ככל-האפשר, שימוש בכוח ע"י המדינות ביחסיהם ההדדיים, וכן נועדו לקבוע כלים ונהלים שבאמצעותם ניתן ליישב את הסיכסוכים בדרכי-שלום. האמנה השנייה מ-1907 הגבילה את השימוש בכוח ע"י הצדדים לשם גביית חובות חוזיים, ואילו האמנה השלישית, מ-1907, קובעת, שאין להתחיל במעשי-איבה ללא אזהרה מוקדמת ומפורשת, בין בצורה של הכרות-מ' מנר-מקת ובין בדרך של אולטימטום בליווי הכרות-מ' מותנית. ספר-הברית של חבר-הלאמים (ע"ע), שנתקבל ב-1919, לא הוציא אל מחוץ לחוק את המ' כמכשיר לביצוע מדיניות; אך מדובר בו על איסור השימוש בכוח ע"י המדינות, בטרם יובא הסיכסוך, שפרץ ביניהן, למועצת-החבר, או לבוררות, או בפני מוסד שיפוטי, ובטרם חלוף שלושה חודשים מיום ההמלצה של מועצת-החבר, הכרעת הבוררות או פסק-הדין של המוסד השיפוטי. הנסיונות שנעשו לאחר חתימת ספר-הברית התרכזו בקביעת העיקרון, שלפיו מ' תוקפנית היא בלתי-חוקית, וביטוי לכך ניתן בהסכם-פאריס מ-1928 (היא האמנה לויתור על המ', הידועה גם בשם אמנת קלוג-בריאן [ע"ע בריאן, אריסטיד]). בהסכם זה הצהירו הצדדים, שהם מגנים את ההיזקקות למ' כפתרון לסיכסוכים בין-לאומיים ומוותרים על המ' כמכשיר של מדיניות לאומית ביחסיהם ההדדיים. הסכם-פאריס לא חסם את הדרך להיזקק למ' כאמצעי להגנה עצמית, וכן לפעולה קיפוצית כנגד מדינה תוקפנית, כנגד מדינה שאינה צד להסכם וכנגד מדינה המפירה את הוראותיו.

בעקבות מלה"ע II הצורך להעמיד לדין את פושעי-המ', נתקבלה בשנת 1945 אמנת-לינדון בדבר הקמת בית-דין צבאי בין-לאומי. באמנה זו כלולים, "פשעים נגד השלום" בסמכות שיפוט של בית-הדין הוה, והוא שקבע בפסק-דינו, שניתן בנירנברג (ע"ע) בשנת 1946, שייזום מ' תוקפנית הוא הפשע הבין-לאומי העליון. בדצמבר 1946 נתקבלה במליאת עצרת-הא"ם התלטה המאשרת את עקרונות המשפט הבין-לאומי, כפי שנקבעו בחוקת בית-הדין הצבאי הבין-לאומי ובפסק-דינו. במגילת האומות המאוחדות (ע"ע) קיים איסור לא רק על מ' ושימוש בכוח, אלא גם על איום בשימוש בכוח. סעיף 2(4) למגילה קובע, ש"כל חברי האירגון יימנעו ביחסיהם הבין-לאומיים מאיום בכוח-הורוע או משימוש בו, אם כנגד שלימותה הטריטוריאלית או עצמאותה המדינית של איזו מדינה, ואם בכל דרך אחרת, שאינה מתיישבת עם מטרת האומות המאוחדות". עם-זאת מכירה מגילת-הא"ם, בסעיף 51, בזכותו הטבעית של חבר א"ם להגנה עצמית. אם בכוחות-עצמו ואם בכוחות משותפים, מפני התקפה מוזינת שתבוא עליו, כל-עוד לא נקטה מועצת-הביטחון את האמצעים הנוחצים לקיום השלום הביטחון הבין-לאומיים". סעיף 42 במגילת-הא"ם נותן סמכות למועצת-הביטחון לנקוט בפעולה צבאית הדרושה, לקיום השלום והביטחון הבין-לאומיים ולהחזרתם על מכונם.

הפוללים העיקריים, שחלים על ניהול המ' ביבשה, מפורטים בתקנות הנספחות לאמנת-האג הרביעית, מ-1907, ומהווים גיבוש המשפט הבין-לאומי המינהגי והם מחייבים לא רק את הצדדים לאמנה זו, אלא את כל המדינות.

ד"מ הם חלק מהמשפט הבין-לאומי הפמפי (ע"ע) ומוציאים ביטוי בתחומי המשפט הפנימי של המדינות. הם מחייבים את המדינות, את פחותיהן המזוינים ובני-אדם אחרים. החובה לנהוג בהתאם לדה"מ אינה תלויה בצדקת עמדתם של הצדדים לסיכסוך, ומגמתם של דה"מ — לקבוע כללים לצימצום פגיעיה של המלחמה ע"י פשרה בין צורכי-המ', מתד-גיטא, לבין דרישות האנושות וטובת הצדדים שאינם נוטלים חלק במ', מאידך-גיטא.

ד"מ נוצרו באמצעות המנהג (ע"ע) הבין-לאומי והאמנות הבין-לאומיות (ע"ע אמנה בינלאומית) שנכתרו ע"י המדינות. הצהרת-פאריס מ-1856, שעליה הוסכם בעקבות מלחמת-קרים, כוללת מספר מצומצם של הוראות בתחום דה"מ בים והיא פשרה בין צורכי הצדדים הלוחמים דריושות הסחר של המדינות הניטראליות, בין היתר, ע"י איסור לחימה בים שלא ע"י אניות-מ', וכן ע"י הגנה על סחורות האויב, שאינן קונטרבאנדה, בחסותו של דגל ניטראלי, ועל סחורות ניטראליות, שאינן קונטרבאנדה, בחסותו של דגל אויב. ביזמת מייסדי הצלב האדום (ע"ע), שעל הקמתו, כאירגון מתנדב, הוחלט בעקבות קרב-סולפרינו (1859), נתקבלה בו'נווה (1864), האמנה בדבר הטבת מצבם של הפצועים והחולים מקרב הכוחות המזוינים ביבשה. בין היתר, נקבע באמנה, שאמבולאנסים ובתי-חולים צבאיים נחשבים כניטראליים ועל-כן מוגנים בכל הנסיבות. כמו-כן נקבע, שיש לטפל בפצועים וחולים מקרב הכוחות המזוינים בלא לשים לב למוצאם השתייכותם, ושפצועים שנשבו ושלא יוכלו לחזור לשירות צבאי, יש להחזיר לארצם. צעד נוסף בהתפתחות דה"מ נעשה בהצהרת פטרסבורג (1868), שבה נאסר השימוש בקליעים נפצים, או בקליעים המכילים חומר מתלקח, שמשקלם פחות מ-400 גראם. הנחות-המבוא לאמנה הנוכרת נותנות ביטוי לעקרונות-יסוד בד"מ, בקבען, בין השאר, ששימוש בנשק, שמגדיל ללא צורך את סבלם של האנשים שהוצאו מפעולה, או שגורם בהכרח למיתתם, חורג מהמטרה הלגיטימית של המ' ועל-כן הינו אסור. ועידה בין-לאומית, שפונסה בהאג ב-1899, קיבלה 6 אמנות הצי-הרות בתחום דה"מ. ב-1906 נערכה מחדש אמנת-ו'נווה מ-1864, ובשנת 1907 נתקבלו בהאג 14 נוסחים של הסכמים בתחום דה"מ. אחרי מלה"ע I נוסחו מספר הסכמים בין-לאומיים, וביניהם פרוטוקול-ו'נווה מ-1925 (ר' להלן). ב-1929 נוסחה מחדש האמנה בדבר הטבת מצבם של הפצור עים החולים מקרב הכוחות המזוינים ביבשה וכן אמנה בדבר הטיפול בשבויי-מ'. בעקבות זוועות מלה"ע II נחתמו בו'נווה (1949), ארבע אמנות להגנת קרבנות-המ': (1) להטבת מצבם של פצועים וחולים מבין אנשי הכוחות המ' זוינים בשדה-הקרב; (2) להטבת מצבם של פצועים, חולים ונטרפיי-אניות מבין אנשי הכוחות המזוינים; (3) בדבר הטיפול בשבויי-מ'; (4) בדבר הגנת אזרחים בימי-המשותף לכולן הוא, שיש לנהוג בהומאניות באנשים שהם מחוץ למסגרת פעולות-האיבה. ב-1954 נתקבלה בהאג אמנה בדבר הגנתם של נכסי-תרבות בעת סיכסוך מוזין. הפעילות הבין-לאומית והדיפלומטית בתחום ד"מ נמשכת, ונראה כי היסוד להמשך התפתחותם יהיה — הדגשת חשיבותם של זכויות-האדם (ע"ע).

הקפן של המ' ופיתוחם של כלי-הנשק החדשים עוררו, בסוף המאה ה-19 ובתחילת המאה ה-20, נסיונות ראשונים

ניסויים גרעיניים (פרט לניסויים תת-קרקעיים), שאליו הצטרפו כל חברות-הא"ם, פרט לצרפת ואלבניה (גם סין לא הצטרפה).

מעשי-איבה יכולים להיות מכוונים רק כנגד מטרות צבאיות, והאוכלוסיה האזרחית צריכה להיות מוגנת בכל הנסיבות. עיקרון זה נקבע ב-1970 ע"י העצרת הכללית של האו"ם; ההחלטה קובעת, שבמהלכן של פעולות צבאיות ייעשה מאמץ מירבי להרחיק את האוכלוסיה האזרחית מפגעי-המ, וזו לא תהווה מטרה לפעולות צבאיות. כן נקבע בהחלטה זו, שמיתקנים הנמצאים בשימוש הפלעדי של האוכלוסיה האזרחית לא יהיו מטרה לפעולות צבאיות. עקרונות אלה לא נקבעו עד כה בצורה מחייבת בשום מסמך בין-לאומי מחייב מבחינה משפטית.

ההוראות העיקריות המתייחסות ל ש ט ח י מ מ ו ח ז ק י ם ע"י צבאה של מדינה אחרת מצויות בתקנות הנספחות לאמנת-האג הרביעית, מ-1907, ובאמנת ז'נובה בדבר הגנת אזרחים בימי-מ', מ-1949. ההחזקה אינה מהווה סיפוח, ועל-פן הריבונות בשטח המוחזק אינה עוברת למחזיק מכוח תפישתו בלבד של השטח. בהיות המדינה המחזיקה השליט היחיד בשטח, הטיל עליה המשפט הבין-לאומי חובות והגבלות, אם גם הפקיד בידה זכויות וסמכויות. עיקר חובתה של המדינה המחזיקה הוא קיום הסדר והביטחון הציבורי בשטח המוחזק והחזרת הזיית למסלולם התקין, עד-כמה שהדבר ניתן תוך פיבוד החוקים הנהוגים בשטח. בידי המדינה המחזיקה בשטח נתונה סמכות לשנות את המשפט הקיים בנסיבות שבהן ההוראות הנהוגות אינן יכולות להתקיים, עקב כינון השלטון החדש בשטח. כן נתונה למדינה המחזיקה סמכות לשנות את המשפט הקיים ולהוסיף עליו בחקיקה מקורית גם מתוך שיקולים הפרוכים בסדר הציבורי, ביטחונה של המדינה המחזיקה, ביטחון השטח המוחזק וקיום המימשל התקין. היא רשאית להחליט על הקמת בתי-משפט בשטח המוחזק, שבפניהם יובאו לדין מפירי התחיקה שפורסמה בשטח ע"י המדינה המחזיקה. הסמכות להחזיק במעצר ללא-משפט תושבים של השטח המוחזק, החשודים מבחינה ביטחונית, מסורה גם היא למדינה המחזיקה. כן היא רשאית לגבות מיסים בשטח המוחזק, אולם עליה להיות צמודה במידת האפשר לכללים שהיו נהוגים שם לפני כניסתה. כן מוטלת עליה החובה להשתמש במיסים אלה לצורכי ניהול השטח המוחזק, בידי המדינה המחזיקה סמכויות מסוימות ביחס לרכוש הפרט בשטח המוחזק. הפעלתן של סמכויות אלה מהווה חריג לעקרון שלפיו אין לפגוע ברכוש הפרט בשטח המוחזק, והיא מותנית בקיומם של תנאים מסוימים ובעיקר בקיומו של צורך צבאי. נכסיד-לא-ניידי, שהם רכוש המדינה ששלטה בשטח המוחזק לפני כניסת המדינה המחזיקה, עוברים להנהלתה של המדינה המחזיקה. מדינה זו היא כעין נאמנה על רכוש זה, וזכאית להשתמש ברכוש ולהינות מפירותיו. כן מוטלת אחריות על המדינה המחזיקה להבטיח את אספקת המזון והרפואות לאוכלוסיה. אסור לה להחרים צורכי-מזון ורפואות המצויים בשטח, אלא אם הובאו-בחסבון תחילה צורכי האוכלוסיה האזרחית. כמ-וכן מוטלת חובה על המדינה המחזיקה לשמור על אוצרות התרבות והאמנות בשטח המוחזק.

חלק גדול מדה"מ המתייחסים לפעולות מלחמתיות ה- מתבצעות בים נמצא עדיין בתחום המשפט הבין-לאומי

סעיף 22 של תקנות אלו קובע, שזכותם של הלוחמים לנקוט באמצעים לפגוע באויב אינה בלתי-מוגבלת. עיקרון זה מתייחס להגבלות על הלוחמים בבחירת כלי-נשקם, על שיטות הלוחמה באויב ועל בחירת המטרות הלגיטימיות להתקפה. בד"מ מבחינים בין הפוחות הרשאים לבצע פעולות-מ' לבין אוכלוסיה שאיננה רשאית לעשות כן. הנמנה עם הכוחות הרשאים לבצע פעולות-מ' נחשב כלוחם מוכר, והוא זכאי למעמד של שבוי-מ'. פעולת-מ' ע"י לוחם בלתי-מוכר איננה מותרת ע"י דה"מ. הלוחמים המוכרים של מדינות הם: (1) אנשי הכוחות המזוינים; (2) אנשי כוחות מאורגנים אחרים, המשתייכים לצד בסיכסוך הממקימיים את התנאים הבאים: (א) מפקד עליהם אדם, האחראי לפיקודו, (ב) יש להם סמל קבוע בולט, שניתן להבחין בו מרחוק, (ג) הם נושאים נשק בגלוי, (ד) הם מנהלים את פעולותיהם בהתאם לדה"מ; (3) אוכלוסי שטח בלתי-כבוש, שבהתקרב האויב נטלו נשק בידם כדי להתנגד לצבאות הפולשים, ולא היה סיפק בידם להתגבש ביחידות מזוינות סדירות, בתנאי שהם נושאים נשק בגלוי ומכבדים את חוקי-המ' ומנהגיה. הפלל היסודי, במסגרת ההגבלות החלות על שיטות-הלוחמה, אסור על פגיעה באויב המנחה את נשקו ונכנע ללא-תנאי. כמ-וכן אין לפגוע באויב בכחש, ולפיכך אסור לעשות שימוש בלתי-נאות בדגל הפסקת-האש, בדגל הלאומי, במדיו ובסמליו של האויב ובסמלי-האבחנה של הצלב האדום, אולם מותרים מעשים המכוונים להערים על האויב. קיים אמנם קושי לקבוע קו מבדיל בין מעשי-כחש שהם אסורים, לבין תחבולות מותרות, אך מקובל לראות מעשים הפוגעים באמונו של הצד השני — כאסורים, ואילו מעשים הפוגעים בעירנותו — כמותרים. לפיכך, הצהרה כוזבת, שהושגה שביתת-נשק, או העמדת פני נכנע, אסורים; אך הבאת האויב לידי מחשבה שהפוח, שנגדו הוא לוחם, חוסל, וכן פעולות-הסחה, בניית מיתקנים מדומים והטעיית האויב ע"י שידורים כוזבים, מותרים. הפעלתם של מרגלים וניצול בגידתם של חיילי-האויב ואזרחיו אינם אסורים, אולם משנתפסו הללו, צפויים הם לעמוד לדין ולהיענש על מעשיהם בהתאם לחוקי המדינה, שבשטחה פעלו, חיילים, הנושאים את מדיהם בגלוי, אינם נחשבים למרגלים, כשהם חודרים לאזור הפעילות המלחמתית של האויב, ומשנתפסו — יש להתייחס אליהם כאל שבויי-מ'.

העיקרון הכללי החל על השימוש בכלי-נשק נקבע במבוא להצהרת-פטרסבורג מ-1868, ולפיו שימוש בנשק המגדיל ללא צורך סבלם של אנשים שאינם מסוגלים ללחום, או שמביא בהכרח למיתתם, אסור. עקרון זה נוסח מחדש בתקנות הנספחות לאמנת-האג הרביעית מ-1907, שבה נקבע כי אסור להפעיל כלי-נשק, קליעים, או חומרים שמטבעם להסב סבל בלתי-נחוץ.

הצהרות-האג מ-1899 כללו הוראות בדבר איסור שימוש בקליעים המכילים גזאים מרעילים או מחנקים וכן בקליעים המתפשטים בנקל בגוף-האדם (כדורי „דומדום“). בתקנות הנספחות לאמנת-האג הרביעית מ-1907 נאסר השימוש ברע-לים וכלי-נשק רעילים. פרוטוקול ז'נובה מ-1925 אסר על השימוש במ' בגזאים מחנקים ומרעילים וכן באמצעים בקטריולוגיים (ר' לעיל, מ' כימית וביולוגית).

ההתקדמות היחידה בעניין בלימת החימוש הגרעיני הושגה באוגוסט 1963 עם חתימת הסכם-מוסקוה על איסור

מבחינת ההשפעה הכלכלית על המשק, נהגים להבין בין שלושה סוגי מ': (א) מ' כוללת — דוגמת מלה"ע I, II — שבה מרוכזים כל המשאבים למאמץ המלחמתי, לתקופה ארוכה. שתי מלה"ע אופינו גם בכך, שעיקר המאמץ המשקי נעשה בעת המ'. (ב) מ' קצרה — מודל למ' כזו היא מ' גרעינית טוטאלית, שבה ינסה כל אחד מהצדדים להביא על הצד שכנגד נזק מירבי ולהגיע לידי הכרעה תוך זמן קצר. עיקר ההכנות למ' נעשות לפני תוך הכנת מלאי גדול של ציוד וחימוש, וההכרעה היא תוצאה של הכנות אלו (גם מבצע-סיני ומלחמת ששת-הימים היו מ' מסוג זה). (ג) מ' מוגבלת, המאופינת ע"י מאמץ צבאי וכלכלי ממוסך, שבה אין הצדדים המעורבים עושים מאמץ להשיג הכרעה סופית תוך זמן קצר (מלחמת-וייטנאם, למשל). — ל"מלחמת ההתשה" שלאחר מלחמת ששת-הימים ניתן להתייחס כאל מ' מסוג זה.

בשני הסוגים האחרונים (ב', ג') אין להפריד בין פלפלת-מ' וכלפלת-ביטחון, ובהם עיקר המאמץ הפלפלי נעשה בטרם מ'. ואילו במ' כוללת (א) — הבעיה הפלפלית מתמצית ביכולת להפנות את גורמי-הייצור מייצור אזרחי לייצור צבאי, תוך זמן קצר, בהיקף גדול ככל האפשר, בעוד שחלק גדול מפוזר-העבודה מגויס (דוגמה להיקף השינוי הנדרש: באה"ב גדלו ההוצאות לביטחון מ-2.4% מהתל"ג — ב-1938 ל-41.6% — ב-1944). שינוי יסודי כזה מחייב, כמוכח, צימצום הצריכה הפרטית והשקעות המיגור הפרטי. גם בשני סוגי-המ' האחרים גדלות ההוצאות לבטחון (עד כדי 10% מהתל"ג, באה"ב בשנות 60; בישראל — לאחר מלחמת ששת-הימים עלו הוצאות-הביטחון על 25% מהתל"ג). הוצאות גבוהות כאלה, במשך תקופות ממושכות, משפיעות על היחס בין המיגור הציבורי והמיגור הפרטי, על מערכת-המיסוי, על ההרכב הענפי של הייצור ועל הגודל והפיוון של המחקר והפיתוח המדעיים. למימון מלה"ע I הוצאו 3377 מיליארד דולאר (85 אלף דולאר בכל דקה), כ-70% מסכום זה הוצאו לרכישת נשק, תחמושת ומזון. סכומים אלה אינם פוללים את ההפסד שנגרם כתוצאה מגיוס מרבית כוח-העבודה, תשלומי-ריבית על חובות וקיצבות לנכים ולשאיירים, ואף לא את ההוצאות לשיקום הפלפלה. למימון מלה"ע II הוצאו כ-1,154 מיליארד דולאר בהוצאה ישירה, וערך הנכסים שנהרסו הגיע לכדי 239 מיליארד דולאר. אה"ב לבדה הוציאה לצורכי-המ' פי עשרה מהסכומים שהוציאה למימון כל המ' הקודמות שהשתתפה בהן. החוב הלאומי של המדינות שהשתתפו במ' גדל מ-43 מיליארד דולאר ב-1940 לכדי 270 מיליארד דולאר ב-1946. לאחר המ' הוסיפו המדינות לשלם סכומים גדולים לכיסוי הנזקים שנגרמו.

כדי להצליח בהעברה מהירה ויעילה של מוצרים וגורמי-ייצור לשימוש המאמץ הבטחוני, על המדינה לדאוג, שתתקיים נייחות גדולה של עובדים והון (גורמי-הייצור). ככל שניידות העובדים וביזוריות הידע גדולים יותר, קל יותר להעביר גורמי-ייצור לייצור המלחמתי, וכן קל יותר להפנות — לאחר המ' — את רוב גורמי-הייצור לשימוש המיגור הפרטי.

מימון ההוצאות לביטחון נעשה בדרכים הבאות. (א) הגי' דלת-המיסוי, שתוצאותיה — צימצום הכנסות הפרטים, צריכתם והשקעותיהם. (ב) מלוות מהציבור, המפנים

המינהגי. ההבחנה בין לוחמים חוקיים ללוחמים בלתי-חוקיים קיימת אף בדה"מ בים. העיקרון הקיים קובע שהפעלת זכויות-לוחם בים מותרת רק לאניות-מלחמה ולמטוסים צבאיים, ואילו אניות-סוחר רשאיות להפעיל נשק רק לצורכי הגנה עצמית. אמנת-האג השביעית מ-1907, בדבר שינוי מעמדם של אניות-סוחר לאניות-מ', קבעה תנאים לכך והטילה על אניה מסוג זה מספר חובות, ובעקבותיהן נקבעו מיבחנים להגדרת אניות-מ' באמנת ז'נבה בדבר הים הפתוח מ-1958. באמנה זו הוגדרה „אנית-מ'“: „אניה השייכת לחילות-הצי של מדינה, הנושאת עליה את הסימנים החיצוניים של המיוחדים לאניות-מ' ואת אורחותיה, נתונה לפיקודו של קצין שנתמנה כהלכה ע"י ממשלתה ושמו רשום ברשימות-הצי, והיא מאויישת בצוות הפופה לתקנות המשמעת של הצי.“ דה"מ בים מסדירים את השימוש בכלי-נשק ימיים מוב-הקים. באמנת-האג השמינית מ-1907 נקבעו כללים ביחס להנחתם של מוקשי-מגע אוטומטיים תת-ימיים ונאסר על הנחת מוקשי-מגע אוטומטיים מעוגנים, שאינם מכילים מנגנון, אשר הופך אותם לבלתי-מזיקים בתום שעה לאחר הפסקת הפיקוח עליהם ע"י מניחיהם, או עם הינתקם ממקום-עגינתם.

בהתאם לדה"מ בים רשאיות אניות-מלחמה של צד לוחם לתפוס אניות-סוחר של אויב ולגרוץ לנמלה-בית לצורך שיפוט בפני בית-דין למלקוח ימי (ע"ע) שמסמכותו להכריז עליהן כעל מלקוח ימי. אניות-מ' של צד לוחם רשאיות לעכב אניות-סוחר ניטרליות, לדרוש מהן להודות, לעלות על סיפון ולחפש בהן. לאחר שנתברר אופן העיון, ניתן לתפוש את האניות, לגרוץ לנמלה-בית ולהביאן בפני בית-דין שמסמכותו להכריז עליהן כעל מלקוח ימי. אולם יש מיגבלות על תפיסת דבר-ידאר הנמצאים באנית-האויב, על תפיסת ספינות זיג ושיט-חופים, ספינות בשירות מדעי, וכאלה המיועדות למטרות-צדקה או משרות כבתי-חולים. בהתאם לדה"מ הנהגים בים, רשאי צד לוחם להטיל הסגר ימי (ע"ע). דה"מ בים קובעים גם כללים ביחס לקוני-טראבאנדה, ואוסרים העברת סחורות בעלות ערך אסטרטגי לאויב באניות ניטרליות. רואים כסחורות-קונטראבאנדה נשק, תחמושת וכן סחורה אחרת המשמשת במישרין את צורכי-המלחמה. דה"מ אוסרים על אניות ניטרליות לתת שירותים בלתי-ניטראליים לצד לוחם; אניה ניטרלית המספקת שירותים בלתי-ניטראליים ניתנת לגרירה ולהבאה בפני בית-דין למלקוח ימי.

העקרונות הכלליים של ד"מ, שחלים על המלחמה ביבשה, חלים גם על המלחמה באוויר. אין כיום כל מסמך בין-לאומי המסדיר בצורה כוללת את דה"מ באוויר.

מ. מושקט, שיתוף פעולה בינלאומי ומוסדות בינלאומיים, 1961; הנ"ל, משפט גירנברג, 1961; G. von Glahn, *The Occupation of Enemy Territory*, 1957; id., *Law among Nations*, 1970; G.I.A.D. Draper, *The Red Cross Conventions*, 1958; id., *The Geneva Conventions of 1949* (Extract from the "Recueil des Cours", Volume I), 1965; M. Greenspan, *The Modern Law of Land Warfare*, 1959; L. Oppenheim - H. Lauterpacht, *International Law* (Vol. II: Disputes, War and Neutrality), 1963; G. Schwarzenberger, *International Law as applied by International Courts and Tribunals* (Vol. II: The Law of Armed Conflict), 1968; *Respect for Human Rights in Armed Conflicts* (Reports of the Secretary General of The United Nations), 1969-1970.

ההוצאה לביטחון — כחלק מהתל"ג ומההוצאה הציבורית — וההוצאה לנפש (ב 1950 וב 1970)

המדינה	% ההוצאה לביטחון מתוך התל"ג		% ההוצאה לביטחון מתוך סה"כ ההוצאה הציבורית		ההוצאה הציבורית לביטחון — לנפש (בדולארים)	
	1970	1950	1970	1950	1970	1950
א"ב	8.60	5.40	36.60	32.80	366.00	86.67
אוסטרליה	4.00	0.59	17.80	10.90	93.70	14.28
ברזיל	2.60	3.56	16.90	26.80	8.20	0.61
בריטניה	8.50	...	13.25	20.80	82.50	77.40
בריטניה	5.10	1.57	12.85	1.87	106.10	41.44
גרמניה המערבית	3.50	1.63	8.10	3.10	80.00	0.22
דרום-אפריקה	2.40	1.00	11.90	5.00	19.80	2.53
הודו	3.50	4.26	22.00	29.50	2.80	0.97
ירדן	18.00	...	49.50	23.10	58.70	16.50
ישראל	25.10	1.42	34.10	27.00	281.10	92.50
מצרים	13.30	...	15.10	21.00	202.00	46.50
סוריה	14.40	...	50.04	42.20	116.70	7.73
עיראק	10.00	...	25.50	24.70	78.20	4.06
צרפת	4.40	1.47	17.20	25.60	87.30	32.60
שוודיה	4.00	2.68	13.60	9.50	137.70	27.70

רצונו. כך אצל משה (במד' לא, ב; דב' ב, לא; ג, ב) ובעיקר אצל יהושע, וכך עדיין בימי שאול ביחס למלחמת עמלק (ע"ע; שמ"א טו; והשר שמ' יז, טו; "מ' לה' בעמלק מדר דר"). גם במ"השופטים שעיקרן הדיפת האויבים, הנהגת המ' היא בידי מנהיגים כאריסמאטיים וה' הוא היוצא לפני העם (שופ' ד, טו; ועוד הרבה). צבא-ישראל הוא "עם-ה'" ואויביו — "אויבך ה'" (שופ' ה, יא, לא). גם בזיקה לימיי המדבר מתואר ה' כ"איש מלחמה ה' שמ"ו (שמ' טו, ג). הלוחם בממש למען עמו ("ה' ילחם לכם ואתם תחרשו" — שמ' יד, יד). ונראה שזה מקור הכינויים "ה' צבאות" — הנופר עשרות פעמים במקרא — וה' אלהי-צבאות" (ר' עמוס ד' יג; ה, כז ועוד; והשר "ספר מלחמת ה'" [במד' כא, יד]). ארון-הברית (ע"ע) היה להתגלמותו הסמלית בשעת המערכה (שמ"א ד, ד; והשר שמ"ב יא, יא). ובעיני הפ- לשנים נחשב הארון להופעה אלוהית בממש: "בא אלהים אל המחנה" (שמ"א ד, ז). וכבר ביחס למסעות הארון במדבר נאמר בהקשר אליו: "קומה ה' ופצו איבך ונסו משנאיך מפניך" (במד' י, לה; והשר תה' סח, ב). יש נביאים שהתערבו בפועל במ', כמו אצל בית-אחאב (מל"א כ; כב; מל"ב ו; ז). המלכים או השרים היוצאים לקרב שואלים לעתים דבר ה' מפי נביא (מל"ב יד, כה). מערכות-המ' עצמן בספרי שמואל ומלכים, חוץ מהערות האידיאות, מתוארות במאורעות צבאיים ריאליים, ופעמים גם מזכירים במניעים מדיניים וכלכליים (למשל שמ"ב ח; י"ב; מל"א טו, טז—כג; כ; מל"ב יב, יח—כ). מיוחד הוא ספר דה"י, המעמיד את פעולת ה' הישירה כגורם יחיד ומכריע לתוצאות המ', ובהרבה מקרים אינה נזקקת פלל לפעולות צבאיות, למרות הפוח הצבאי, שהמלכים מטפחים, ודי לה בדברי ההתעוררות והעידוד מצד הפוהגים הנביאים (דה"ב יב, ב—יב; יג, ד—כ; כ; כח, טז—כד; ועוד).

הנביאים ראו את המ' כפורענות מידי שמים וכביטוי לזעמו של ה' על ישראל או על עמים אחרים; לרוב הם מייצגים לישראל לא להסתבך במ' שבין המעצמות ולא לסמוך על בריתות צבאיות עם מצרים או אשור. אף העמידה במ' בפני המעצמות הגדולות לא היתה רצויה בעיניהם, ופעמים גורו על כניעה ועל הצטנעות וסבלנות. אך יחסם האמיתי למעצמות שהצטיינו במעשי מ' ניכר בדבריהם על

את החיסכון הפרטי לידי הממשלה; בעקיפין, מצטמצמת בדרך זו הצריכה הפרטית. (ג) מימון אינפלציוני — ע"י מלוות מהבאנק המרכזי. (ד) סיוע ומלוות-הוץ, המותנים בנכונותן של ארצות-חוץ להגיש סיוע כזה. (ה) פיקוח פמתי וקיצוב, המתבטאים בהוצאת צוים להפניית ה- ייצור לצורכי-ביטחון, איסור, או צימצום, של ייצור מוצרים לא-חיוניים, קביעת שכר, תנאי-עבודה ומחירים, וגיוס חלק מהציבור למאמץ הבטחוני.

בחירת ההרכב המתאים של מכשירי המדיניות השונים נעשית בכל מדינה בהתאם לתנאים הפלפליים, החברתיים והפוליטיים, ובהתאם לבעיה הבטחונית העומדת בפניה, מתוך התחשבות בשיקולים הבאים: (א) יעילות בהפניית המקורות בזמן המתאים ובכמות הנדרשת. (ב) צדק חבר-תי — חשוב שחלוקת הנטל הבטחוני הפכד תיראה צודקת והוגנת בעיני הציבור. (ג) יעילות פלפלית — גידול במיסים והפניה מהירה של הייצור מפריעים לניהול יעיל של הייצור במשק. (ד) יציבות פלפלית לזמן ארוך — בחירת כלי-מדי-ניות, שיאפשרו חזרה נוחה ומהירה יותר לתנאי-שלום, תוך ניצול הידע והטכנולוגיה שפותחו בעת ההכנות למ'.

גידול ההוצאות המופנות לביטחון כתנאי-שלום הביא להתקדמות בפיתוח כלי חשיבה וניתוח פלפליים, המשמשים גם בענפים אחרים של המימשל הציבורי, ובמיוחד שיטת ניתוח-מערכות, שפותחה בעיקר בא"ב, כאמצעי לעריכת מחקרי אופטימיזציה בבניית מערכות-חימוש ושיטות תכ-נון ותיקצוב חדישות.

J. M. Keynes, *How to Pay for the War*, 1940; W. L. Crum - J. F. Fennelly - L. H. Seltzer, *Fiscal Planning for Total War*, 1942; S. E. Harris, *The Economics of Mobilization and Inflation*, 1951; A. Smithies - J. K. Butters (eds.), *Readings in Fiscal Policy*, 1955; C. J. Hitch - R. N. McKean, *The Economics of Defense in the Nuclear Age*, 1960; J. M. Ferguson (ed.), *Public Debt and Future Generations*, 1964; E. S. Quade (ed.), *Analysis for Military Decisions*, 1964; R. N. McKean (ed.), *Issues in Defense Economics*, 1967.

אי. בר.

מ"י-ישראל עד לחורבן הפית משתקפות במקרא בסיי-פור המעשים ובאפיון השונה של המ"ע"פ תפיסה אידיאית, כרגיל במקרא. מ"ה הפיפוש וההתנחלות בכנען — ה' הוא המצ-וה עליהן, הוא המושיע לישראל, ועצם ניהולן הוא קיום

פיגוש סתם. שלא כ„מלחמת-חובה“, שהיא מלחמת-מגן וכמ' שציוותה עליהן התורה בפירוש: פיגוש פגען ומחיית עמלק. לדעת התנאים, כמה דיני-מ' (פרשת הפיטורים [דב' כ, ה—ח]; הקריאה לשלום [שם כ, יט—טו]; איסור השחתת עץ-מאכל [שם כ, יט—כ]; דין יפת-תואר [שם כא, י—יד]) נאמרו רק במ' של רשות. כן קבעו חז"ל ש„אין מוציאין למלחמת-הרשות אלא ע"פ ב"ד של 71“ (משנ' סנה' א', ה'; ב', ד'), ואף לעניין שבת הבחינו בדבר (ר' להלן). לפי פשוטם של המקראות (דב' כ, א—ט) מעודד הפה"ח את הלוחמים עם גיוסם, והשוטרים מכריזים על 4 סוגי פיטור: „בנה בית חדש ולא חנכו... נטע כרם ולא חללו... ארש אשה ולא לקחה... הירא ורך הלבב“. לאחר-מכן פוקדים שרי-צבאות בראש העם. אולם כבר חז"ל הסיקו ש„אין מקרא אמור על סדר“ (יר' סוטה ח', א'), שהרי תחילה נאמרה פרשת פיטורים בספר ואח"כ, „במערכי מלחמה“, הוקמו שרי-צבאות ונאמרו דברי-העידוד ללוחמים; כך נהגו בתקופת-המקרא (דה"ב לב, ו) ובימי בית שני (חשמ"א ג', נ"ה — ד', י"א; והשר חשמ"ב ח', כ"א—כ"ג). 3 הפיטורים הראשונים, שנמנו במקרא פעמים אחדות (דב' כח, ל; יר' ו, יב), נבעו מטעמים שהזמן גרמם; נוסף עליהם בתורה, במקום אחר: „כי יקה איש אשה חדשה לא יצא בצבא ולא יעבר עליו לכל דבר נקי יהיה לביתו שנה אחת ושמח את אשתו אשר לקה“ (דב' כד, ה), אולם לדעת חז"ל פיטור זה הוא חובה, שכן הליכתם של אלה לקרב, כשדעתם נתונה לעניין אחר, תגרום מורד-לב לאחרים (תוספ' סוטה ז', כ"ב; ועוד; והשר פילתן, De Virt. 23, ואילך; יוסף, קדה"י ד', ח' מ"א; והשר דברי אפלטון [המדינה, ג', כ"ב] שלא היא לאנשי-צבא שום קניין פרטי). הפטורים שנמנו בדב' כ' נשלחים, לדעת חז"ל, לשירותי עורף בלתי קרביים של אספקה ותחזוקה, אך הנושא אשה, שנזכר בדב' כד, ה, משוחרר לגמרי (משנ' סוטה ח', ב; ספרי דב', רע"א). מי שחנך ביתו ושחילל כרמו פטור גם הוא במשך שנה אחת (משנ' סוטה ח', ד'; והשר קדה"י שם). לפי ההלכה נהגים הפיטורים רק במלחמת-הרשות (משנ' סוטה ח', ז'), אולם יהודה המקבי נהג כך במלחמתו (חשמ"א ג', נ"ו; אך השר חשמ"ב ח', י"ג), כנראה, לפנים משורת-הדין. נשים לא נטלו, בדרך-כלל, חלק במ', אע"פ שהן חייבות במלחמת-חובה (סוטה ח', ז'). מובן שגם בעלי-מומין נפטרו (ספרי דב' ק"צ, קצ"ז; והשר מלחמת בני-אור, VII. 4—6).

הכהן שהלך עם הלוחמים נקרא „משוח-מלחמה“ (משנ' סוטה ח', א'; ועוד). לפי ההלכה, וכך הוא גם במלחמת בני-אור, נאמרו דברי-העידוד בפיו, אך פעמים נאמרו דברי-עידוד, במקרא ובימי בית שני, בפי שרי-הצבא או המלך, ולפרקים גם בתוך מהלך הקרב כמה פעמים בפי אנשים שונים. היו גם מתפללים ומסתייעים בתפילתם בראיות היסטוריות לעזרת ה' לעמו במערכה. כך נהגו בתקופת-המקרא (דב' ז, כ—כא; שם לא, ג—ו; תה' פג, י—ב; השר ישע' י, כו) ובימי בית שני (יהודית ט', ז—ח'; חשמ"א ג', נ"ח—ס'; ד', ל—ל"ג; חשמ"ב ח', י"ב—כ"ג; י"ב, ט"ו; ט"ו, ז—כ"ד; השר גם חשמ"ג ב', א' ואילך; ו, א' ואילך; יוסף, מלה"י ה', ט', ד') וכך נקבע בחז"ל (משנ' סוטה ח', א') ובכת מדברי-יהודה (מלחמת בני-אור, X, 1—XII, 15; XV, 7 ואילך; ועוד). התורה מצוה לתקוע בחצוצרות

שפטים וכיליון שיגזור ה' לעתיד-לבוא על העמים הנקבצים להילחם בישראל, ושם יופיע ה' במלוא כוחו (ישע' יד, כד—כה; יחז' לח—לט; יואל ד', ט—יא; זכ' יב; יד). כליה זו תביא פדות לכל העמים מזהם מטה-הרשע של החזקים. חזון זה קשור וכוון בנבואת השלום הגדולה לאחרית-הימים (ע"ע), שלפיה לא תהיה עוד מ' ויושמדו כל כלי-המ' (דבר זה מובלט ביותר בתה' מו). נראה כי זעקת-החמס הנועות ביותר כלפי אלהים, במקרא ובעולם העתיק בכלל, כנגד מ"ש-שיעבוד, נשמעה מפי חבקוק (ע"ע), עם עליית הפשדים, ודווקא לאחר הרווחה נוכח מפלת אשור: „ופרשיו מרחוק יבאו יעשו כנשר חש לאכול כלה לחמס יבוא מגמת פניהם קדימה ויאסוף כחול שבי והוא במלכים יתקלס ויזנים משחק לו הוא לכל מבצר ישחק ויצבר עפר וילפדה... טהור עינים מראות רע... למה תביט בוגדים תחריש בכלע רשע צדיק ממנו... והוא כקוף לא ישפע ויאסף אליו כל הגוים ויקבץ אליו כל העמים“ (חב' א, ח—ב, ה).

בתורה מפורטים מקצת דינים, שיש לנהוג על פיהם בזמן-מ'. ביחס לעמים אחדים ציוותה התורה מלחמת-השמד טוטאלית („החרם תחרימם“), עד לכלל „לא תחיה כל נשמה“, בהם 7 עממים שחיו בכנען (דב' פ, טז—יח). עמלק (שמ' יו, יד—טז), ובמידה חלקית — מדין (במד' כה, טז—יח, ועוד); לעומת-זאת נאסר להילחם במואב (דב' ב, ט), לפני הכרות-מ' על עמים שלא מעמי-כנען הקרובים חייבים להציע „שלום“, כל, כניעה, ואז אסור לפגוע באותה עיר אלא לתייתה למס. אם אין ההצעה מתקבלת, מצוה, עם פיגוש העיר, להרוג בה כל זכר, ולקחת שבי את יתר האדם, הרי והרכוש (דב' כ, יט—טו). בשעת-מ' אסור להשחית עצי-פרי (דב' כ, יט—כ) ונקבעו כללים להתנהגות עם שביות (ע"ע שבי) ולחלוקת השלל, אנשי-הצבא נצטוו על שמירת הטהרה (ע"ע טמאה וטהרה) ונקיון-הגוף במחנה (דב' כג, י—טו). 4 סוגי פיטור מהשתתפות במ' ניתנו בתורה במצבים מיוחדים (דב' כ; ור' להלן, דברי חז"ל), ונראה שאלה היו מכוונים בעיקר למלחמת כיבוש-הארץ, אולי גם בגלל הצורך לקיים יישוב הארץ במשפחות המתנחלות, ולאפשר להן חיי-קבע פלשהם, לפני היציאה למ'. אין כל זכר לכך שפיטורים אלו נתגשמו למעשה (פרט למעשה-גדעון, שכוון ליראים ורפי-לבב בלבד). דיני-מ' אחרים, כגון התרועה בחצוצרות (במד' י, ט) או מעמד הכהן המעודד את העם לפני המ' (דב' כ, ב—ד), מתוארים בפרוטרוט במגילת מלחמת בני-אור ובני-חושך ונזכרים גם בהלכה (ר' להלן).

שמ. א.

דברי חז"ל בנושא המ' נשענים על מסורות הלכתיות והיסטוריות כאחת, ולא-דווקא מעבר רחוק. בחלק ניכר מתקופת בית שני היה בישראל צבא ונתקיימו מלחמות: בימי שלטון התלמיים (ע"ע טוביה, בית-); מ" החש" מונאים (ע"ע); בימי השלטון הרומי (ע"ע הורקנוס; אנטי-פטרס; הורדוס; אגריפס הראשון והשני); מלחמת החורבן ולאחר החורבן (ע"ע א"י, עמ' 381 ואילך); ימי טרינוס (ע"ע) ומרד ברי-כוכבא (ע"ע).

ההלכה מבדילה בין „מלחמת רשות“, „מלחמת מצוה“ ו„מלחמת חובה“ (משנ' סוטה ח', ז'), הדומה ש„רשות“ ו„מצוה“ מתכוונים לדבר אחד (תוספ' שם ז', כ"ד; יר' שם ח', י, וכבלי מ"ד, ע"ב [דברי ר' יוחנן]), אע"פ שאמוראי בכל פירשו אחרת (שם). זו היא, כנראה, מלחמת-

(במד' י, ט), וכך נהגו (שם) לא, ו; דהיי"ב יג, יב—יד; חשמ"א א' ג', נ"ד; ועוד הרבה). הרבה פעמים נהגו להכריז על תענית ערב הקרב, בימי בית ראשון הקריבו קרבנות. לאחר הניצחון התפללו הודיה הלל.

במקרא לא נאמר כלום בעניין מ' בשבת, ויש להניח שנלחמו גם בשבת. בראשית ימי בית שני החמירו ביותר בהלכות שבת, והעדיפו ליהרג מלהילחם בשבת. כך היה בימי תלמי הראשון ואנטיוכוס אפיפנס (קדה"י י"ב, א'—נגד אפיון, א' כ"ב; חשמ"א ב', כ"ט—ל"ז, חשמ"ב ה', כ"ד—כ"ו; ר', י"א, חומרות כאלו נשתמרו בס' היוכלים (נ', י"ב—י"ג) הכיתתי. מתתיהו החשמנאי ואנשיו החליטו להתגונן אם יתקפו בשבת (חשמ"א ב', ל"ט—מ') וכך נהגו החשמונאים (חשמ"א ט', מ"ג—מ"ה; חשמ"ב ט"ו, א—ה') כשר הכרירה היתה בין מיתה למ', אבל אם גינצחו בערב-שבת הפסיקו את הרדיפה אחרי האויב המובס (חשמ"ב ח', כ"ה—כ"ח) וגם בשעת-מצור ביקשו הסכם להפסקת המ' אפילו בחול-המועד (קדה"י י"ג, ח', ב'). לא התירו להחזיר בשבת את כלי-זינם, הגיחום בבית הסמוך לחומה, עד שאירע להם אסון והתירו אף זאת (תוספ' עיר' ג' [ד'], ר'). בשעת מצור-פומפייס, כשנתחכמו הרומאים ולא התקיפו בשבת אלא רק שפכו סוללות, לא התנגדו להם היהודים (קדה"י י"ד, ד', ב—ג; סטרבון, Geographica XVI, 2; דיו קסיוס, Hist. XXXVII, 16; פלוטרכוס, De Superstitione, VIII) וע"כ נפלה ירושלים. רק מאוחר-יותר התירו אף מלחמת-התקפה, אם הוחל בה 3 ימים קודם השבת (ספרי דב' כ"ג [דברי שמואל (ע"ע)]), ואח"כ אפילו בלא סייג זה (מדרש תנאים לדב' כ, יט; והשר' ירר' שבת א', ח' — שהמדובר במלחמת-חובה). במלחמת-החורבן נלחמו היהודים גם בשבת ובחג (מלה"י ב', י"ט, ב'). בתקופות מאוחרות-יותר, הן בהשפעת הפולמוס עם הקראים הראשונים, שאסרו כל מ' בשבת, הן בגלויות מרוחקות, חלו לעתים נסיגות-מה מן ההתר' הברור להילחם בשבת.

4 דברים פטרה ההלכה במחנה: „מביאין עצים מכל מקום ופטורים מרחיצת ידיים ומדמאי ומלערב" (משנ' עיר' י', א'), ר' יהודה בן בתירה מוסיף: „שורין בכל מקום, ומקום שנהרגין שם נקברין" (תוספ' שם ב' [ג'], ר'), כלי' הקלה במצוות דרבנן, שקשה לעמוד בהן בתנאי-מחנה, והפקעת קניין אזרחי לצרכים חיוניים, בדרך-כלל חייבים גם במ' בשמיית מצוות קדשנית (נגד אפיון ב', ל"ב), אין להקל שלא לצורך באיסורי-שבת, ויש להיזהר מטומאה (ע"ע טמאה וטהרה) ולהקפיד על הניקיון (תוספ' מג' ג' [ד'], כ"ה; מלחמת בני אור, VII, 5—7), ובייחוד הזהירו על הימנעות מלשון הרע (ע"ע) ועל המשמעת — „מעמידין זקיפין לפניהם, ואחרים מאחוריהם, וכשילין של ברזל בידיהן, וכל המבקש לחזור — הרשות בידו לקפח את שוקיו, שתחילת ניסה נפילה" (משנ' סוטה ח', ר'; חשמ"א ה', מ"ב; ז', י"ט, כ"ג—כ"ד; מלה"י ב', כ"א, ה', י'; ר', ב', ר'; חיי יוסף ל', ס"ד, והשר' מידות א', ב'). הלכות מ' שבמקרא ובספרות חז"ל סוכמו ע"י הרמב"ם בהלכות מלכים ומלחמותיהם, ש-שימשו, בין השאר, אחד היסודות, שממנו שאב המשפט הבין-לאומי המודרני (וע"ע הוגו גרוטיוס; מצור; שלל). על השקפותיהם של חז"ל על המ' — ע"ע שלום.

א. גולאק, פרק בדיני מ' לפי תורת ישראל (סיני, ז), ת"ש; א. הורביץ, תחוקת הצבא העברי לאור ההלכה (שם, כ"ב).

הש"ח; י"ז כהנא, שירות הצבא בספרות התשובות (שם, כג), תש"ח; ש. פדרבוש, משפט המלוכה בישראל, תש"ב; י. בער, היסטוריה ההיסטוריים של ההלכה (ציון, י"ז), תש"ב; א. י. ולדנברג, הלכות מדינה, ב', תש"ג; ש"י זיון, לאור ההלכה, ס'—פ"ד, תש"ז; י. ידן, מלחמת בני אור בבני חושך, תש"ו; ש. גורן, לחימה בשבת לאור המקורות (ספר יובל ל„סיני"), תש"ח; מ"צ נריה, מלחמות שבת, תש"ט; מ"ד הר, לבעיית הלכות מ' בשבת בימי בית שני ובתקופת המשנה והתלמוד (תרביץ, ל'), תשכ"א; J. Mann, The Observance of the Sabbath and the Festivals in the First Two Centuries of the Current Era according to Philo, Josephus, the New Testament, and the Rabbinic Sources (Jewish Review, IV), 1914; Fr. Lundgreen, Das palästinische Heerwesen in der neustamentlichen Zeit (Palästina-jahrbuch, XVII), 1921; S. Klein, Zum jüdischen Heerwesen in der mischnischen Zeit (Jeschurun [ed. Wohl-gemuth], X), 1923.

מ. ד. ה.

(ה) מִלְחָמָה הַפְּלוֹפוֹנִיטִית, ע"ע פְּלוֹפוֹנִיטִית, הַמְּלָחָמָה, ה'.

מִלְחָמֹת הַמְּהִפְכָה הַצְּרָפְתִית תְּפוֹלִיּוֹן, ע"ע צרפת, היסטוריה: המהפכה ונפוליון; וע"ע פרוסיה; רוסיה.

(ה) מִלְחָמֹת הַפּוֹנִיּוֹת, ע"ע רוֹמָא.

מִלְחָמֹת יוֹן-פָּרַס, סדרת מלחמות שהתנהלו, לסירוגין, במחצית הראשונה של המאה ה-5 לפסה"צ בין ממלכת פרס לבין מדינות יוון. המקור העיקרי למי"פ הוא הֶרודוֹטוֹס (ע"ע). המחזאי אֵיסְכִילוֹס (ע"ע), שמחזהו „הפר-סיס" עוסק במי"פ, השתתף בהן.

מי"פ היו תוצאה של השתלטות פרס על ערי היוונים שבחופי אסיה הקטנה בעקבות כיבוש ממלכת לוד (546 לפסה"צ) והרחבת שלטון פרס על תראקיה ועל כמה מאיי הים האֶגֶאִי בסוף המאה ה-6. עול הפרסים לא העיק, וחלק ניכר מצי פרס במזרח הים התיכון היה מורכב מאניות היוונים. אך נראה, שהיתה מתיחות מתמדת, בשל תמיכת הפרסים בטיינים (ע"ע) שבערים שבשלטונם והתנגדות האריסטוקרטיה המקומית לטיראנים אלה, והחשש בערי-יוון גופא מהתפשטות שלטון פרס ושיבת טיראנים מודחים (כגון היפיאס [ע"ע], הטיראן שהודח מאֶתוֹנָה), וכן בשל ההפרעה לקשרי-הסחר של היוונים עם הים השחור עקב התפשטות פרס לעבר מצרי ההֶלְסְפוֹנִטוֹס (דארדאנלים). ברקע היה הניגוד העמוק שבין מזרח למערב, על הבדלי התרבות ותפיסת-המדינה שלהם. הֶרודוֹטוֹס ראה במי"פ מעין המשך למאבק ממושך בין אסיה לאירופה.

המרד היוני (499—493). השלב הראשון במי"פ היה מרד היונים (ע"ע, עמ' 526). המניעים הישירים למרד היו, לדברי הֶרודוֹטוֹס, אישיים: אריסטאגוראס טיראן מִלֵּטוֹס הציע לאדוניו הפרסים לכבוש את האי נֶכְסוֹס (ע"ע) שב-מרכז האיים הקיקלאדיים. ההתקפה על נאפסוס נכשלה, ופחדו של אריסטאגוראס מפני נקמת הפרסים הניעו לוותר על הטיראניה; הוא נבחר לאֶסְטֶרְקֶג והחל לארגן מרד היונים נגד פרס (499 לפסה"צ). בקשתו לעזרה ממדינות יוון גופא לא נענתה מצד ספארטה, שלא היתה מעצמה ימית ואפקיה המדיניים לא חרגו אל הנעשה מחוץ לפלוֹפוֹנִטוֹס, אך הוא קיבל קצת סיוע מהערים אתונה ואֶרְטֶריה. עזרה מועטה זו גרמה לפרוץ מרד כללי של ערי יוניה. המורדים כבשו את סְרְדֶס, בירת לוד ומושב הפחה הפרסי, ושרפוה (498). גם ערי היוונים בחוף ההֶלְסְפוֹנִטוֹס והבוספורוס וערי-

המצרי של ציו לחסום מוצא זה. לפלגים היוני והפניקי הורה לפרוץ למיצר-סאלאמיס ולהשמיד את היוונים הלכודים. בקרב סלמיס (ע"ע) גברו היוונים, עם כ-350—380 אניות (מהן 200 אתונאיות), ריבון „טרירמות“ (כנראה, בעלות שלוש שורות משוטים) גדולות. על צי הפרסים, שפלל, כנראה, בראשית המסע כ-750 אניות, איבד מספר ניכר מהן בסערות בארטימיסיון, ועלה במספרו על היוונים אך במעט בקרב-סאלאמיס. המפלה בסאלאמיס לא השמידה כליל את כוח הפרסים בים, אך רוחם נשברה, אניותיהם נסוגו, ופסדו פסד חזר לאסיה; אתונה נבנתה מחדש, וכעבור זמן קצר הפכה למעצמה הציית האדירה ביותר בים האגאי.

פסד מספר השאיר בצפון-יוון את מפקדו מארדוניוס עם גיס ניכר, והלה ניסה ב-479 כמיטב יכלתו לחרחר מדנים בין היוונים, שהיו מסוכסכים ביניהם (ע"ע יון, עמ' 442). אולם הוא לא הצליח להפריד בין ספארטה לאתונה, ולבסוף הובס ונהרג בקרב פלאטיאה, שהוכרע בהסתערות ה„פא-לאנפס“ הספארטני המוחץ בראשותו של פאוסאניאס. בזאת חוסל כוח הפרסים ביבשת-יוון, ושרידיהם נמלטו לאסיה הקטנה. שם הובסו שוב בקרב ימי, ליד כף מיקאלה (מול האי סאמוס) בידי צי היוונים בפיקוד לאוטיכידס מלך ספארטה.

ב-30 השנים האחרונות של מי"פ לא היתה יוון גופא שדה-הקרב, והתוקפים היו היוונים. ספארטה, בעלת כוח-האדם המועט, סירבה לפעול זמן ממושך מחוץ לתחומי יבשת-יוון, ואתונה, בעלת הצי האדיר, התייצבה בראש היוונים שלחמו בפרס. בזימתה קמה הברית האטיית-דלית (ע"ע יון, עמ' 442/3), וכוחה של הברית היה גדול בים. ב-466 שוב ניצחו היוונים, בהנהגת קימון (ע"ע), את הפרסים בקרב-אורימדון (בחוף פמפליה). ב-459—454 סיעו היוונים למצרים במרידתם בפרסים, אך לבסוף ניצחו הפרסים וגירשו ממצרים.

אחרי מות קימון, שדגל במדיניות חוקפנית נגד פרס, העדיף פריקלס (ע"ע) לעשות שלום, וב-449 נחתם „שלום-קאליאס“, שלפיו הפסיקו היוונים את התערבותם במצרים ובקפריסין, ופרס הפירה למעשה בעצמאות היוונים ביוון ובאסיה הקטנה, והבטיחה לא לשלוח את הצי שלה לים האגאי. בכך נסתיימו מי"פ, ונסיון הפרסים לפלוש ליבשת אי-רופה ולשעבדה. זכר המאבק על קיומם הלאומי נשאר חרוט כתודעת היוונים פולם. ברמה הצבאית הוכיחו מי"פ את עליונותם של הגייסות היווניים האתלטיים, הניידים ובעלי המניעים הפאטריטיים המפותחים, מול המוני השכירים או המגוייסיים-בעל-כרחם, נעדרי הרוח הלאומית. עצם גדלם של גייסות-הפרסים וסירבולם היו בעוכריהם, משנדרשו לפעול ללא מערכת-אספקה מתאימה, במרחק אלפי ק"מ מבסיסהם. בעקבות מי"פ עלתה אתונה, הקימה את הברית „האטיית-דלית“, וזכתה בהגמוניה בים האגאי. הדמוקרטיה האתונאית הגיעה בימי פריקלס לשיא גדולתה. קם כוח מתחרה לס-פארטה, שהחזיקה לפני-כן בכתר מנהיגות-יוון, ומבחינה זו ניתן לומר שמי"פ יצרו את הרקע למאבק בין ספארטה לאתונה.

P. Serre, *Études sur l'histoire militaire et maritime des Grecs et des Romains*, 1888; G. B. Grundy, *The Great Persian War and its Preliminaries*, 1901; G. Zinn, *Die Schlacht bei Salamis*, 1914; C. Mackenzie, *Marathon and Salamis*, 1934; W. O. Stevens - A. F. Westcott, *A History*

הם בקפריסין השתתפו במרד, וב-497 הביסו המורדים שיטת פניקית בשירות פרס ליד חופי קפריסין. הפרסים הצליחו להתגבר על המרד במידה רבה בשל העדר הנהגה צבאית אחידה בשורות המורדים. היוונים נחלו מפלה ימית ניצחת ליד האי לאדה (494). מילטוס נכבשה והושמה והמקדש בדידימה (ע"ע) נשרף. המרד דוכא סופית ב-493. רבים מבני יוניה היגרו לתראקיה ולסיקיליה, ורבים מהם הוגלו בידי הפרסים לארם-נהריים. מתיישבים פרסים התנחלו באדמת מילטוס. הפרסים שוב לא בטחו בטיראנים, וסיעו להקמת משטרים דמוקרטיים.

המסעות בימי דריוש (492—490). הפרסים הסיקו מהמרד, שלא ישרור שקט בים האגאי כל עוד לא ישלטו על יוון גופא, לפי שהיא „העורף“ של ערי היוונים באסיה הקטנה. ליוונים על אדמת-יוון היה המרד אות, שהתקפת פרס עלולה לבוא במהרה.

ב-492 שלש צבא פרסי גדול לתראקיה, בראשות מאר-דוניוס אחיינו של דריוש ותתנו. ברם הצי, שבו היתה תלויה אספקת צבא-היבשה, נהרס בסערה ליד הר אתוס, והצבא נאלץ לסגת. לפי שבהיעדר דרכים מתוקנות הובאה אספקתו דרך הים.

ב-490 שוב פלשו גיטותיו של דריוש ליוון, והובסו בידי האתונאים ואנשי פלאטיאה בקרב מרתון (ע"ע). לניצחון היוונים היתה השפעה רבה על רוחם ונכונותם להגן על חירותם. התוצאה המיידית של הקרב היתה נסיגת הפרסים לאסיה הקטנה.

מסע פסרכסס (480/79). השלב המכריע במי"פ בא-480 לפסה"נ, כשפלש פסרכסס I (ע"ע אחשוורוש) לאירופה, דרך ההלספונטוס. צבאו היה רב מאוד (הדעות חלוקות ביחס לגודלו). את אספקתו קיבל מצי מסייע אדיר שפעל בים האגאי. נוכח הסכנה הגדולה קמה ביוון קואליציה יעילה, בראשות ספארטה, ובהשתתפות אתונה ועוד 30 ערים. היו ערים ומדינות, כגון תבי ותסאליה, שנטו לצד הפרסים, וכן נטה לצידם האוראקולום בדלפוי (ע"ע). היוונים מינו בן-ספארטה למפקד ראשי. נטל המלחמה בים נפל בעיקר על שכם אתונה, שבה הקים תמיסטוקלס צי גדול ויעיל בכסף מהמכרות שנתגלו בלאוריון (ע"ע). בגלל כוח-אדם מועט נטשו היוונים את תכניתם לבלום את התקדמות הפרסים בעמק סמפיה, בגבול מאקדוניה ותסאליה, והתבצרו יותר דרומה, במעבר תרמופילי שבצד מפרץ מאליס, בין יוון הצפונית ליוון התיכונה. צי היוונים התרכזו בארטימיסיון, הכף הצפונית של אבויה (ע"ע) ובלם 3 ימים את צי הפרסים. פסרכסס החליט איפוא לפרוץ את קווי היוונים בתרמופילי. לאונידס (ע"ע) מלך ספארטה ואנשיו לחמו שם עד שנספו כולם, בלא שיכלו לעצור את הפרסים שהופיעו בערפם. היוונים לא יכלו לבלום את צבא פרס, שנוכחותו של פסרכסס דירבנה אותו, ונאלצו לנטוש את כל אסיקה. אתונה נעזבה מתושביה, נכבשה ונשרפה בידי הפרסים. צי היוונים, שהיה להלכה בפיקודו של אוריביאדס, הספארטני, ולמעשה בראשותו של תמיסטוקלס, האתונאי, נסוג למצר סלמיס הצר (ממערב לאתונה). הפרסים התרכזו במפרץ-פאלרון (ליד אתונה) והציים האויבים עגנו כחודש זה מול זה.

פסרכסס הודאג מהתקרבות הסתיו, שלא יהיה נוח לפעולות ימיות, וכשהודיע לו תמיסטוקלס במרמה שצי היוונים עומד לברוח דרך המוצא המערבי של מפרץ-אלוסיס, הורה לפלג



החזרה, אך לואי דחפס לכך בשגרו יועצים צרפתים לנכדו וצבא צרפתי לארצות-השפלה הספרדיות (בלגיה דהיום). בהבטיחו לצרפת זכויות-סחר במושבות-ספרד, שנמנעו מסור חרי שאר המדינות, ובהפירו בג'ימו, הסוען לכתר אנגליה, כמלך מדינה זו במות אביו ג'ימו II (ע"ע). בספטמבר 1701 קמה "הברית הגדולה" של אנגליה, הולנד ואוסטריה, ואליה הצטרפו אח"כ כמעט כל מדינות גרמניה, פורטוגל וסוויזה (שתי האחרונות היו בתחילת המלחמה בברית עם צרפת). בצרפת וספרד תמכו באוואריה, קלן ומנטובה. זירות המלחמה העיקריות היו ארצות-השפלה, גרמניה, איטליה וספרד. המלחמה נפתחה בפלישת צבא הקיסר, בפיקוד הנסיך איג'ן (ע"ע), לאיטליה (1701/2), הוא ניצח את קאטינה בקארפי ואת וילרוז בקיאהה אך קרב-לוצרה נגד ואנדום נסתיים ללא הכרעה (1702) ובעקבותיו נעשה מצבו של איג'ן דחוק, כשעברה סוויזה מצד צרפת לצד בנות-הברית (1703), פבש אותה ואנדום (1704); איג'ן חש לעזרתה (1705) וב 1706 ניצח, בעזרת הפרוסים, את מרסן דוכס אורלאן בקרב-טורינו; מילאנו נפלה בידי האוסטרים ובני סוויזה, וב 1707 נכבשה נאפולי, ובכך נסתיימה המלחמה באיטליה.

בחזית-הצפון רצו ההולאנדים להסתפק במיגננה, בגלל עדיפות הצרפתים, והתנגדו לתכנית מרלברו (ע"ע) לפלוש לצרפת כבר ב 1702. אותה שנה הדף מרלברו את הצרפתים מהשטח שבין הרינוס למו, ולודיג מבאדן, ממפקדי צבא-הקיסר, חצה את הרינוס וכבש את לנדאו. אך כיבוש אולם (Ulm) בידי הבאוארים אילצו לסגת; הצרפתים בהנהגת ק. ל. א. וילר (ע"ע) דלקו אחריו והיכדוהו בפרידלינגן. ב 1703 פבש מרלברו את לימבורג ואת בון, אך ההולאנדים מנעוהו מתקוף את אנטורפן. כשם שזוהירותם היתרה של ההולאנדים הפריעה למרלברו, כן מנעו הבאוארים מוילר להשיג הכ-רעה, ואחרי נצחונם על האוסטרים בהכשטט (Höchstädt; ספטמבר 1703) לא איפשרו לו לעלות על וינה, אך ב 1704 חודש האיום על הבירה, ומרלברו הצליח להוליך-שולל את ההולאנדים והצרפתים כאחד, צעד דרומה במקביל לחזית עם הצרפתים, כבש בתחילת יולי את דנאוורת (Donau-wörth), וב 13.8 ניצח, יחד עם איג'ן, את הצרפתים והבא-ווארים בקרב-בלנגהים (ע"ע). הצרפתים נאלצו לסגת אל ממערב לרינוס והאיום על וינה הוסר.

אותה שנה נחת הארכידוכס האוסטרי קרל (אח"כ קרל VI [ע"ע]), מועמד בנות-הברית לכתר-ספרד, בליקספון הזכריז עצמו למלך קרלוס III. בכך החלה המערכה בחצי-האי האיברי, וזו ארכה עד 1711. במידה רבה היתה זו מלחמה בין קטלזניה (ע"ע), שתמכה בקארל, לבין קס-טיליה, שתמכה בקליפה V. בנות-הברית פבשו את מדריד (1706) והחזיקו בה זמן-מה, אך בסופו-שלב נצח פלי-פה, שנעזר גם בצרפתים, ומפיושי בנות-הברית לא נותרו אלא גיברלטר, שהאנגלים בפיקוד האדמירל רוק כבשוה ב 1704, ואיי הפלארים, שגם אותם פבשו הבריטים. דיכוי קטלזניה הושלם ב 1714. ב 23.5.1706 ניצח מרלברו את הצרפתים בראמילי (Ramillies), פבש כמעט את כל ארצות-השפלה הספרדיות, ובכלל זה את אנטורפן, בריסל, גנט ואוסטנדה, והדבר השפיע גם על המצב בזירת איטליה (ר' לעיל). לואי XIV העלה הצעת-שלום, שפללה ויתור על ספרד ומרשבותיה השארת מילאנו, נפולי וסיציליה בלבד

of Sea Power, 1942; J. B. Bury, *A History of Greece*, 1952; A. W. Gomme, *Herodotus and Marathon* (Phoenix, VI), 1952; A. R. Burn, *Persia and the Greeks*, 1962; C. Hignett, *Xerxes' Invasion of Greece*, 1963.

פ. פ.

**מְלַחְמַת הַיִּרְשָׁה הָאוֹסְטְרִיָּית, התנהלה ב 1740—1748.**  
בעיקר באירופה, וקרויה ע"ש העילה הישרה לפ-ריצתה: רצונן של כמה מדינות להיבנות מקשיי "הקיסרות הרומית הקדושה" במות הקיסר קרל VI (ע"ע) ללא יורש זכר. בהתאם ל"סנקציה הפראגמטית" (ע"ע אוסטריה-הנו-גריה, עמ' 986) ירשתו בתו מריה-תרוזיה (ע"ע). להמלכתה התנגדו קארל-אלברט, הנסיך-הבוחר של פרויה (ע"ע), פלי-פה V, מלך ספרד, ואוגוסט III (ע"ע), מלך סקסוניה. את המלחמה פתח פרידריך II (ע"ע) מלך פרוסיה, שהחליט לנצל את חולשת מריה-תרוזיה מול אויביה כדי לכבוש ממנה את שלזיה. תכניתו הצליחה אחרי שניהל בשלזיה ובבוהמיה שני מסעות מוצלחים: "המלחמה השלזית הראשונה" (1740—1742) שבה ניצח בקרבות מולביץ וכוטוויץ; ו-"המלחמה השלזית השנייה" (1744—1745), שבה ניצח בקר-בות ההנהפרידברג וזור. נצחונותיו פירסמוהו כמצביא, ו-משקל פרוסיה בין המדינות החשובות גדל.  
מדינות אחרות באירופה הסתכסכו במלחמה: צרפת, ספ-רד, נאפולי, בוואריה וסקסוניה לחמו לצד פרוסיה; ברי-טניה, הנובר, הולנד, הסן, סרדיניה ורוסיה לחמו לצד אוסטריה. השתתפות מעצמות בעלות מושבות — אנגליה, הולנד, ספרד וצרפת — גרמה להתפשטות פעולות-האיבה גם בים ומעבר לים, והן התנהלו (ולבסוף ללא קשר לגורמי-המלחמה המקוריים) בתעלה לאמאנש, בחופי מערב-אירופה, בים-התיכון, בחופי אמריקה, בהודו ובאוקיאנוס השקט.  
המלחמה התנהלה בעצלתיים, בתמרונים מורכבים וללא שפיות-דמים מרובה, וממצביאיה התפרסמו רק פרידריך II ומוריס דה ספס (ע"ע). קרבות ראויים לציון, נוסף לאלה שבהם ניצח מלך פרוסיה, הם קרב-דיטינגן (1743), שבו פיקד אישית וניצח ג'ורג' II מלך אנגליה, וקרב פונטנוא (Fontenoy; 1745), שבו הביס דה סאפס את האנגלים, ההולנדים והאוסטרים.

המלחמה נסתיימה ב 1748 בשלום אֶכֶן (Aix-la-Cha-pelle), ובו נמסרה שלזיה לפרוסיה. אוסטריה השיגה הס-כמה כללית לקיום הוראות ה"סנקציה", אך התמרמרה על נצחון פרוסיה ובכך הונח יסוד ל"מלחמת שבע השנים" (ע"ע).

ניתן לראות במהי"א פרק במאבק בין ה"קיסרות" וגרר-רותיה מזה לבין צרפת וגרורותיה מזה על הגמוניה ביבשת-אירופה, שהשתלב במאבק בין בריטניה לצרפת על ההג-מוניה בימים ועל שלטון קולוניאלי.

פ. פ.

**מְלַחְמַת הַיִּרְשָׁה הַסְפֵּרְדִיָּית, מלחמה אירופית ב 1701—1713/4, שבה נבלם נסיון לואי XIV להשיג הג-מוניה באירופה. רקע המלחמה היה חולשת ספרד, והגורם הישיר לה — התנגדות הקיסר לאופולד I (ע"ע) לצוואת קרלוס II (ע"ע). אחרון ההאבסבורגים הספרדים, שציווה את כל נחלותיו לפיליפ (ע"ע פליפה V), נכד לואי XIV. בהספיקו למלא את הצוואה התכחש לואי לחוזה שחתם חצי-שנה לפני מות קרלוס עם אנגליה והולנד בדבר חלו-קת נחלות ספרד. אנגליה והולנד לא רצו להילחם להבטחת**

היחסים הבין-לאומיים, עמ' 652; היחסים הפנים-מדינתיים, עמ' 653; המהלכים המדיניים ערב המלחמה, עמ' 654; היציאה למלחמה, עמ' 655; חזית המערב, עמ' 657; חזית המזרח, עמ' 659; חזיתות תורכיה, עמ' 662; חזית מצרים וא"י, עמ' 663; המלחמה באויר, עמ' 665; המלחמה בים, עמ' 666; מטרות המלחמה, עמ' 668; מאמצי השלום, עמ' 669; קץ המלחמה, עמ' 671; היהודים במלחמה, עמ' 674.

ב 28.6.1914 נרצח בסאראייבו הארכידוכס פראנץ-פרדי-נאנד, יורש-העצר של אוסטריה-הונגאריה, בידי סטודנט בוסני, חבר אירגון-הטרור הסרבי, "היד השחורה" (ע"ע יוגוסלביה, 308). הרצח היה העילה למאורעות שגרמו למלחמה. אך הסיבה למלחמה נעוצה בהתפתחויות של עשרות-השנים שלפני-כן, ובצורת הטיפול כבעיות הבין-לאומיות ביולי 1914.

היחסים הבין-לאומיים. התחרות בין האימפריה הבריטית, מערכת הבריטיות ואיזון הכוחות, מירוץ הזימוש והתפתחות כלי-הנשק ואמצעי-התקשורת, הדיפלומאטיה החשאית, השאיפות הלאומיות, הבעיות הכלכליות והמתיחות החברתית משמשות רקע הסבר להסתבכות המדינות במלחמה.

(1) התחרות בין האימפריה הבריטית, סענה מקובלת מאוד מיחסת את פרוץ המלחמה לתחרות הקולוניאלית בין האימפריה הגדולות (בריטניה, צרפת, גרמניה, רוסיה, איטליה, יפאן ואה"ב). משנסתיימה חלוקת העולם ביניהן, ראו עצמן מעצמות מסוימות מקופחות בחלוקה זו. כדוגמה מעלים את המאבק בין גרמניה לבריטניה, הדוגמה מסבירה את אופירת החשדנות והאיבה, אך אינה סיבה ישירה למלחמה: דוקא ב 1914, עם השגת הסכמים בעניין מסה"ב ברלין—באגדאד וחלוקת מושבות פורטוגאל, חלה הרפיה במתיחות שעל רקע קולוניאלי בין מעצמות אלו; וכנגד זה שררה מתיחות ניכרת בין אימפריה בעלות-ברית, כגון בין בריטניה לרוסיה (דרישת בריטניה לזכויות-נפט בפרס).

(2) המאבק על איזון-הכוחות. מדיניות איזון-הכוחות באירופה היתה מסורתית, ולאחר השינוי הגדול באירופה עם איחוד גרמניה ב 1871, נעשו מאמצים לאיזון-כוחות מחודש. ביסמרק (ע"ע) החל במאמץ זה כדי לשמור את השגיו בגרמניה, ומאמץ זה הוליד ברית של גרמניה, אוסטריה-הונגריה ואיטליה. ברית זו נראתה למעצמות-אירופה כאיום, ונוצרה, "ההסכמה המשולשת" (ברית רוסיה—צרפת [1894], "ההסכמה הלבבית" בין אנגליה לצרפת [1904], ולכסוף הסכם אנגליה—רוסיה [1907]). אולם הבריתות לא חיבו אוטומטית למלחמה, ודוגמת איטליה, באר-גוסט 1914, מעידה, ששיקולי-השעה דחו למעשה התחייבויות חזיות. הבריתות יצרו אופירת-חשדנות, נכונות למלחמה ואלטרנטיבות אופרטיוויות למקרה מלחמה, אך לא חוללו אותה במישרין.

(3) מירוץ-החימוש. תפיסת גרמניה את שיווי-המשקל באירופה והתחרות האימפריאלית התבטאה בתחום הצבאי בהחלטותיה לחזק את צבאה ולהקים צי-מלחמה גדול. חוק-הצי הגרמני מ 1898 הוליד תחרות חריפה בין גרמניה לבריטניה, שחששה מעירעור עליונותה בים, אך בריטניה חתרה למעשה להסכם עם גרמניה בענין הצי, ומאמיצה הגיעו לשיא ב 1912, בשיחות שר-המלחמה הולנדין (ע"ע, עמ' 709) בגרמניה. גם אח"כ לא היתה מדיניותה של בריטניה מכוונת למאבק עם גרמניה, כמוכח מדינוי ממשלת-בריטניה על סף המלחמה ממש. בגרמניה היה מאבק ימי

בידי נכדו, אך אנגליה והקיסרות דחו את הצעתו. קשיי הקיסרות, בגלל פלישת קרל XII (ע"ע) מלך שוודיה ל-טאפסוניה ומפלוגת הארכידוכס קארל בספרד, לא שינו את עמדת בנות-הברית. ב 1708 שוב היפו מרלברו ואיגן את הצרפתים באודנארדה (Oudenarde), וחדשים-מספר אח"כ פבשו את ליל. בייאשוו הציע לווי XIV לוותר על כל ירושת ספרד, אך בנות-הברית דרשו ממנו, שאם יסרב נכדו פליטה להסתלק מכתר-ספרד, ידיחווה הצרפתים בכוחותיהם הם. לווי דחה הצעה משפילה זו. המלחמה נתחדשה. ב-17.9.1709 ניצחו מרלברו ואיגן את וילאר במלפלקה (Mal-plaquet), אך אבידות בנות-הברית היו גדולות משל הצרפתים. בנות-הברית פלשו לצרפת וכבשו את מונס. לווי הציע לשאת בהוצאות הכספיות של בנות-הברית שתלחמנה נגד נכדו, אך בנות-הברית דרשו בכל תוקף שלואי עצמו יגרש את פליטה. צרפת ניצלה הודות לנצחון דוכס ואנדום על הבריטים בבריאוואגה (Brihuega) ועל האוסטרים בוילה ויסוסה (1710). אותה שנה נפלה ממשלת הוויגים בבריטניה, והטורים, אויבי מרלברו ורודפיה-השלום, עלו לשלטון; ב 1711 מת הקיסר יוסף I והארכידוכס קארל היה לקיסר; תמיכה בתביעתו לכתר-ספרד משמעה היה חידוש קיסרותו של קרל V (ע"ע), ובנות-הברית, פרט לקיסרות, התנגדו לכך. מרלברו הבקיע אמנם את קרה-הגנה שהקים וילאר בצרפת, אך בסוף 1711 הדיחווה הטורים, והוחל במר"מ לשלום. הוא אושר בסדרת-חוזים — באוטרקט, ראשטאט ומרדריד (1713/4).

ע"פ הסדריה-השלום הופר פליטה V כמלך ספרד ומוש-בותיה מעבר-ליים, אך הסתלק מתביעותיו לכתר צרפת; ארצות-השפלה נמסרו לאוסטריה, ולהולנד הותר להחזיק חיל-מצב במספר רב של ערים בהן — להגנתה; באיטליה נמסרו מילאנו, נאפולי וסארדיניה לקיסר, וסיציליה לסאווייה, וגיברלטר ומנורקה נמסרו לבריטניה. צרפת מסרה לבריטניה את ניו-פאנדלנד, נובה סקושה ומפרץ-הדסון, הסתלקה מתמיכתה בתביעת בית-הסטיוארט לכתר בריטניה, ול-בריטניה ניתנה "אקסיונטו" — זכות-מסחר מוגבלת עם מוש-בות-ספרד.

A. T. Mahan, *The Influence of Sea Power upon History, 1660-1783*, 201-231, 1918; M. A. Thomson, *Louis XIV and the Origins of the War of the Spanish Succession* (Royal Hist. Soc., 5th Ser., Vol. IV, 111-134), 1954; G. W. Nicholson, *Marlborough and the War of the Spanish Succession*, 1955; D. Coombs, *The Conduct of the Dutch; British Opinion and the Dutch Alliance during the War of the Spanish Succession*, 1958; C. C. Sturgill, *Marshall Villars and the W. of the S. S.*, 1965; J. de Burgo, *La Sucesión de Carlos II*, 1967; J. B. Wolf, *Louis XIV*, 1968.

מ.

מְלַחְמַת-הָעוֹלָם הָרֵאשׁוֹנָה, מלחמה בהיקף עולמי, שניטשה ב 1914—1918, בין מעצמות, "המרפז" (גרמניה, אוסטריה-הונגאריה, בולגאריה ותורכיה) לבין 24 מדינות ברחבי העולם (מדינות "ההסכמה" [Entente]), ובראשן בריטניה, צרפת, רוסיה ואה"ב. בני-הדור פנינה "המלחמה הגדולה", בשל המדינות הרבות שהשתתפו בה, המאמץ ללא תקדים בגיוס כל המשאבים בנפש וברכוש, והאבדות העצומות. מלחמה I מסמלת את המפנה המשמעותי מן המאה ה 19 למאה ה 20, והשאירה משקע טראומתי בבני-הדור.

יוקרה לאומית. כך נגרמו סיכסוכים רבים עקב שאיפות לאומיות נוגדות. גורם זה נחשב למניע חשוב למלה"ע, כמוכח מהתנהגות אוסטריה-הונגריה ביולי 1914. שחשה, שאם לא תפעל במרץ, תכריע אותה בעיית הרב-לאומיות שלה, וכן מהתנהגותן של סרביה, רוסיה, גרמניה וצרפת, ששיקולי יוקרה לאומית תפסו מקום חשוב בקבלת החלטות שהביאו לכניסתן למלחמה.

(2) המתיחות הבריתית. ברוב ארצות אירופה ובאה"ב היתה המתיחות בין קבוצות שונות בחברה יסוד למאבק מדיני פנימי. מעמד-הפועלים גדל והעלה דרישות חדשות: שיוויון חברתי ולא שיוויון מדיני בלבד, ביטחון סוציאלי, ולעתים — אף מהפכה ושינוי סדרי החברה מיסודם. "כוחות-הסדר", המשמרים, עמדו מול "כוחות-התנועה", שביקשו לשנות את הסדר הקיים. גידול "כוחות-התנועה" השתקף בגידול נציגותן של מפלגות-הפועלים ב-פארלאמנטים של גרמניה, צרפת, אוסטריה, רוסיה ובמידת-מה בריטניה. חוקרים רבים גילו נטיה מצד השליטים להטות את הלחץ המהפכני והדרישה לרפורמות ע"י סחיפת העם לסיכסוך בין-לאומי.

עוד טענה מקובלת, שמחקרה לא מוצה, היא שחוגי-כלכלה מסוימים היו מעוניינים במלחמה: משקיעים ותעשיי-נים, שביקשו לרכוש שווקים חדשים ומקורות לחמרי-גלם, יצרני-נשק, וכן באנקאים שסברו, כי מלחמה שסופה ניצחון היא רווחית; אך לעומתם היו חוגי-כלכלה רבים שציפו לאותם השגים ללא מלחמה. אזהרת נ. אנג'ל (ע"ע), בספרו "האשליה הגדולה" (1908), שבמלחמה העתידה לבוא תפ-סדנה כל המדינות, לא זכתה להבנה ולאוזן קשבת. אין ליחס את פרוץ מלה"ע I לגורם אחד ויחיד מאלה שנמנו לעיל, אלא לשילובם של כמה מהם, שהיוו רקע למלחמה, אם-כי לא סיבה ישירה לה.

המהלכים המדיניים ערב מלה"ע. רצח פראנץ-פרדיננד העלה באוסטריה-הונגריה חשש, שזמנת הרצח היתה בחוגי ממשלת-סרביה. רוב הממשלות באירופה היו שותפות לחשד זה, אולם ממשלת אוסטריה-הונגריה לא גיבשה תכנית-פעולה נגד סרביה עד שביקשה את עצת גר-מניה, בעלת-בריתה. ב-5.7.14 נפגשו נציגי אוסטריה-הונגריה עם הקיסר וילהלם II (ע"ע), ואח"כ עם הקנצלר פתמן-הולנץ (ע"ע), והושגה תמיכת גרמניה בכל צעד שתעשה אוסטריה-הונגריה. משרד-החוץ הגרמני היה מעוניין לנצל את הרצח כדי לפגוע ב"הסכמה", אם ע"י חיסולה של סרביה, ואם ע"י השפלה דיפלומטית של רוסיה, או ע"י יצירת קרע בין רוסיה וצרפת, או בין שתיהן לאנגליה, אפילו תוך הסתכנות במלחמה. פעולתה של אוסטריה-הונגריה נגד סרביה נועדה להיות שלב ראשון לכך. שר-החוץ האוסטרי תיכנן מתן אולטימטום לסרביה, שיציג תנאים שאין לק-בלם, ודחייתו תאפשר לאוסטריה-הונגריה ליישב את החש-בון עם סרביה, מוקד הלאומיות הסלאויות הדרומית, שסי-כנה את קיום הקיסרות ההבסבורגית רבת-הלאומים. רק ב-14/7 הסכימה לתכנית ממשלת אוסטריה-הונגריה, ובמ-יחד טיסה (ע"ע) ר"מ הונגריה. להשגת מטרותיה, האיצה גרמניה באוסטריה-הונגריה לשלוח את האולטימטום, ומשרד-החוץ הגרמני טרח להסיח את דעת קברניטי המ-דינות האחרות מן התכנית שנרקמה נגד סרביה, ולאפשר איתור הסיכסוך לאיזור הבאלקאן או מזרח-אירופה.

עם בריטניה משאת-נפשם של חלק מהמדינאים בלבד, ובראשם שר-הימיה טירפיץ (ע"ע), אך לתחרות זו היה הר-רב בדעת-הקהל בשתי המדינות, והיא תרמה להלך-רוח של איבה, חשדנות ונכונות להתמודדות.

תחרות לא-פחות אינטנסיבית היתה בפיתוח חילות-היבשה. ב-1913 נחקקו חוקים ותוכנו תכניות להגדלת צב-אותיהן של גרמניה, צרפת ורוסיה, לתכניות רוסיה נתלו דברי-איום, וימים ספורים לפני הרצח בסאראיבו זועזע המימשל הגרמני קשות ממאמרים מלחמתיים בעיתוני רר-סיה. ראשי-הצבא והמדינאים בגרמניה ובאוסטריה-הונגריה סברו, שאם אין מנוס ממלחמה — מוטב שתפרוץ בהקדם, ולא במועד שיעדו יריבותיה.

(4) הדיפלומטיה החשאית. טענה אחרת נוגעת להסכמים ולבריתות החשאיים בין המעצמות, שלא פורסמו ולא היו נתונים לביקורת הפארלאמנטים, אפילו בריטניה הדמוקרטית. גם לשרי-ממשלות לא היה מידע על הסכמים שנחתמו, והם עמדו, בימים שלפני פרוץ המלחמה, מול מעשים מוגמרים. יתרה מזו: בעת-המלחמה לא ידעו המוני הלוחמים את מטרותיה האמיתיות, המוסכמות בבריתות חשאיות, והאמינו, שהם גלחמים להגנת המולדת; אך, למעשה, לחמו להשגת המטרות שפורטו בחושים החשאיים. גם ביחס לטענה זו, שהיתה נפוצה בזמן-המלחמה, יש לומר, שהחושים הסודיים לא חייבו את המדינות להילחם, וכן שדיפלומאטיה גלויה, מלווה טיפול נאות בדעת-הקהל, עלולה לגרור עמים למלחמה לא פחות מדיפלומאטיה חשאית. כמוכח הן מהניסיון המאוחר, שלאחר מלה"ע I, והן מהעובדה, שששיקולי המדינאים ערב-המלחמה היה מקום רב לדעת-הקהל.

(5) הסיכסוכים בין מדינות קטנות. מדינות-הבאלקאן גרמו למשברים בין-לאומיים רבים, שנבעו מסיכ-סוכים בינן לבין עצמן, בעיקר בגלל מאמצי המעצמות הגדולות (רוסיה, אוסטריה-הונגריה, גרמניה ואיטליה) להכ-ניס מדינות אלו לתחום השפעתן. המשברים בבאלקאן תכפו והחמירו מ-1908. סיפוח בוסניה והרצגובינה (ע"ע) לאוסט-ריה-הונגריה גרם כמעט מלחמה עם רוסיה, והמעצמות כמעט שנגררו להשתתף במלחמות הפלָקן (ע"ע; 1912/3), אך פעילות הדיפלומאטים מנעה זאת.

היחסים הפנים-מדינתיים. (1) הלאומיות. איחוד גרמניה ושיחזור איטליה ואיחודה היו התור-צאות המובהקות של התעוררות הלאומיות במאה ה-19. אך לאומים אחרים באירופה שחיו במסגרות מדיניות זרות טענו לזכותם ליצור מדינות משלהם או להיספח למדינה שבה יושבים שאר בני-עמם: הפולנים, שנמצאו בשלטון של 3 מדינות (רוסיה, גרמניה ואוסטריה-הונגריה); הצ'כים, הסלובקים, הסרבים והקרואטים במדינת אוסטריה-הונגריה; הליטאים, הלטים, האוקראינים והפינים שבשלטון רוסיה, והאירים שבשלטון בריטניה. מנהיגי עמים אלה פעלו, אם בדרך פרלמנטרית, ביצירת מפלגה לאומית, ואם בדרך לא-חוקית, בהקמת אגודות-סתר וארגוני-מחתרת. הלהט הלאומי היה רב גם בקרב לאומים שזכו במדינות משלהם וטיפחו דרישות לספח עוד שטחים למדינתם, כגון יוון, בולגריה, סרביה ואיטליה, או שפיתחו תאוריה להצדקת השתלטותם על שטחים שלא היו מיושבים בבני-עמם, כשם שעשו כל המעצמות הגדולות. שיקול חשוב במדיניות-החוץ היה

בגיוס כללי, ובגרמניה הכריזו הקאנצלר, בלחץ ראש-הצבא, על „מצב של סכנת-מלחמה“, ושלה אולטימטום של 12 שעות לרוסיה „לבטל את כל צעדיה המלחמתיים“. רוסיה לא השיבה לתביעה, וב 1/8 הכריזה גרמניה מלחמה עליה, חרף מאמציו של גרי לקיים ועידת-שגרירים, ונסיונותיהם של צאר-רוסיה וקיסר-גרמניה ומדינאים משני הצדדים למנוע מלחמה. מדינאי-גרמניה עדיין קיוו למנוע הרחבת המלחמה, ורצו שצרפת ובריטניה תהיינה ניטראליות. ב 1/8 הוכרז אמנם גיוס כללי בצרפת, אך כל-עוד לא היו בטוחים בתמיכת בריטניה, לא החליטו מדינאייה להלחם. רמטכ"ל גרמניה, ה. פון מולטקה (ע"ע, [2]), הוא שקבע את המהלך הבא: התכנית הצבאית, שלפיה פעל, ושהוכנה ב 1905 בידי הרמטכ"ל שליפן (ע"ע), הושתתה על לחימה בשתי חזיתות: גיוס מהיר ומלחמה בת 6 שבועות במערב עד לכניעת צרפת, תוך בלימה במזרח, ומערכה במזרח — לאחר הניצחון בצרפת. משהסתמנה אפשרות של מלחמה בחזית אחת בלבד, טען מולטקה, שאינו ערוך לכך, ושאינו „תכנית-הסעה“ של החיילים למזרח בלבד. לפיכך שלחה גרמניה ב 2/8 אולטי-מאטום של 18 שעות לצרפת להבהיר את פוזנותיה; צרפת השיבה, שתפעל בהתאם לאינטרסים שלה, ובתגובה לכך, הכריזה גרמניה למחרת מלחמה על צרפת. ע"פ תכנית-שליפן צריך היה צבא-גרמניה לפלוש, דרך לופסמבורג ובלגיה, לצרפת. גרמניה דרשה מפלגיה להתיר מעבר צב-אותיה בתחומה, בהבטיחה להוציאם בתום המלחמה; פלגיה סירבה, וגרמניה פלשה לתוכה.

עד לאותה עת לא נקבעה סופית עמדת בריטניה. שר-החוץ של בריטניה נזהר מהבטיח לבעלות-בריתה תמיכה בלתי-מסויגת. בכך עודד את המדינאים הגרמנים להאמין, שבריטניה תהיה ניטראלית. רק לאחר שנודע על הפרת הניטראליות של פלגיה, שבריטניה ערבה לה, שלח גרי אולטימטום לגרמניה ודרש לכבד את ניטראליות פלגיה; הגרמנים לא נענו, ובריטניה הכריזה מלחמה על גרמניה (4.8.1914).

בימים שלאחר האולטימטום לִסְרֵבִיָּה עברה האחריות מהמדינאים למצביאים, ותכניות צבאיות הכתיבו את המ-דיניות. המדינאים לא היו יכולים ומו-כנים ליטול על עצ-מם את הסמכות להפסיק גיוס והד-זתיכחות, שתיכננו המצביאים.

עוד הכרזות-מל-חמה באו אחרי 4/8: ב 6/8 הכריזה אוס-טריה-הונגריה מל-חמה על רוסיה, וסרביה הכריזה מל-חמה על גרמניה; ב 11/8 וב 12/8 הכ-ריזו צרפת וברי-טניה מלחמה על אוסטריה-הונגריה; ב 5/8 הכריזה מונט-

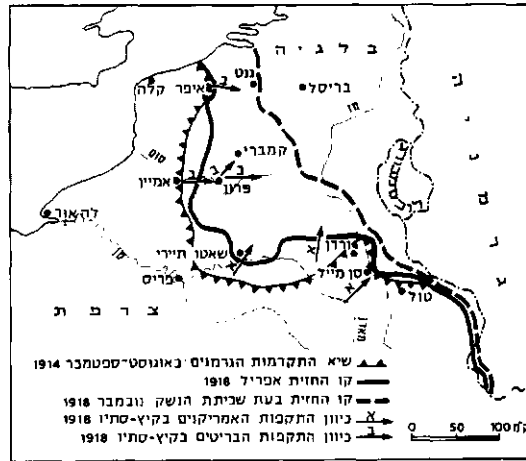

מלחמת-העולם הראשונה: חזית-המערב

רק ב 23/7, כ 4 שבועות אחרי הרצח, כשהדי הזעזוע שככו לחלוטין, נשלח האולטימטום לסרביה. תנאיו היו חמורים-ביותר: ועדת-חקירה של אוסטריה-הונגריה הגיעה למסקנה, שהרצח אמנם תוכנן בסרביה, וממשלתה חייבת לאסור תעמולה נגד אוסטריה, לפזר אגודות אַנטי-אוסטריות ולשתף פקידים אוסטריים בדיכוי התנועה האנטי-אוסטרית בסרביה. מועד האולטימטום היה 48 שעות. התגובה בעולם העידה שמשרד-החוץ הגרמני הצליח להסיח את דעת המ-דינאים מהעומד להתרחש. ביומיים שלאח-כ לא היתה מדיניות מתואמת ומתוכננת של ארצות-ההסכמה. נשיא צרפת, פואנקרה (ע"ע), בביקורו ברוסיה ערב הגשת האול-טימטום, הבטיח לרוסים תמיכה לכל צעד שיעשו, וצרפת חזרה על הבטחתה ב 24/7, יום אחרי הגשת האולטימטום. רבים ממדינאי רוסיה, ובראשם הדופס הגדול ניקולִי ניקולִי-וויץ' (ע"ע), ביקשו לנצל את המצב להתבססות בפאלקאן. אף-על-פי-כן השפיע משרד-החוץ הרוסי על סרביה להשיב ככל-האפשר בחיוב לאולטימטום. ואמנם היתה תשובת סרביה לאולטימטום חיובית כמעט-לגמרי, ורק התביעה לשתף פקידים אוסטרים בדיכוי התנועה האַנטי-אוסטרית לוותה בהסתייגות: סרביה הודיעה שתסכים לכך במידה שהדבר עולה בקנה אחד עם עקרונות החוק הפני-לאומי. אוסטריה-הונגריה הספירה את תשובת סרביה כדחיית האולטימטום. נציגי גרמניה ואוסטריה-הונגריה בארצות רבות הבהירו בהתנהגותם שהפעולה תוכננה מראש; מדינאי ארצות אלו נערכו בהפזה רבה להכין תגובה, אך הסיפוי לאתר את הסיכסוך הלך וקטן. ב 25/7 החליטה מועצת-המל-כות ברוסיה לתמוך בסרביה. ב 26/7 הציע שר-החוץ הב-ריטי, א. גרי (ע"ע), לערוך ועידת-שגרירים בלונדון, אך לא זכה בהיענות של ממש אף מאחת מהמעצמות.

יציאתן של המדינות למלחמה. ב 28/7 הכרי-זה אוסטריה-הונגריה, כמתוכנן, מלחמה על סרביה. מכאן ואילך קטן משקל המדינאים בקבלת ההחלטות המכריעות, וגדל חלקם של אנשי-הצבא. שר-החוץ הרוסי, ס. סוֹלוֹב, הסכים לגיוס חלקי ליד הגבול של אוסטריה-הונגריה. צרפת הודיעה, שתמלא את התחייבותה פלפי רוסיה. למחרת, ב-29/7, הודיעה גרמניה שתיאלץ להגיב בגיוס על הגיוס ברוסיה; ב 30/7 הגיבה רוסיה, למרות התנגדותו של ר"מ צרפת, אך בעידודו של רמטכ"ל צרפת, בגיוס מלא, כלי, גם בגבול גרמניה. למחרת, ב 31/7, החלה גם אוסטריה-הונגריה

**BRITONS**



**WANTS YOU**  
**JOIN YOUR COUNTRY'S ARMY!**  
**GOD SAVE THE KING**

Reproduced by permission of LONDON OFFICE

פרוטיגיוס פריטית ועליה ריוקנו של לורד קיצ'נר: „פריטניה וקוקה לה: הצ-טרף לצבא ארצ" (ברשות מוזיאוני המלחמה האיפריאלי)



מלחמת הפירות: חיילים בריטיים יוצאים להתקפה — צרפת 1915 (ברשות מוזיאון המלחמה האיספריאלי)

שוויץ. מאוקטובר 1914 ועד סוף המלחמה לא חלו שינויים מהותיים בחזית-המערב. מיליונים קיפחו את חייהם בניסיון לשבור את הקיפאון. שנוצר בגלל יתרון ההגנה על ההתקפה הודות לעצמת האש של המקלע ששולבה בחפירות ובגדרות-חיל.

ב 1915 ריכזו הגרמנים את מאמציהם בחזית המזרחית, כדי למוטט את רוסיה. והיזמה במערב היתה בידי „ההס-כמה“, אך הנסיונות לשבור את החזית (בחבל שמפן [ע"ע], ליד איפר [ע"ע] ובאיזור ארטוא [ע"ע פלנדריה]) נכשלו. האבידות הכבדות שהוספו לבריטים גרמו למינוי היג (ע"ע) במקום פרנץ, ובמקום הצבא המקצועי הבריטי הקטן שנש-חק, בא צבא-המתנדבים שיום קיצ'נר (ע"ע). באפריל הש-תמשו הגרמנים לראשונה בגזאז מרעיל לשם התגוננות, אך לא ידעו לנצל את הפתעת אויביהם.

ב 1916 תיכננו הצרפתים התקפה גדולה ע"נ סום (ע"ע), אך הגרמנים הקדימום. פלקנהין, שמונה בסוף 1914 לרמט-כ"ל תחת מולטקה, פתח, בפברואר 1916, בקרב ורדן (ע"ע), במגמה להקיז את דם הצרפתים, בידעו שיגנו בחירוף נפש על מבצר-ורדן, אבן-פינה במערכתם. „מטחנת-הפשור“ פעלה עד דצמבר, וכשהוכרר שתיכנונו של פלקנהין היה מוטעה, החלף, והינדנבורג ולודנדרף (ע' ערכיהם) מונו תחתיו, הראשון למצביא השני לראש-מטה. בשל העסקת הצרפ-תים בורדן, נפלה מעמסת הקרב ע"נ סום בעיקר על הברי-טים, שסבלו אבדות עצומות — עד 60,000 איש ביום אחד. בקרב זה הופעלו לראשונה מספר טאנקים לניסיון. בראשית אותה שנה הונהג באנגליה גיוס-חובה, כדי לקיים צבא גדול. אותה שעה לחמו בחזית גם קאנאדים, אוסטרלים, גיוזילנ-דים והודים. בסוף 1916 החלף בצרפת ז'ופר העייף בניוול (Nivelle), גיבור ורדן.

ב 1917 ניסו שוב הגרמנים, כב 1915, להביס את רוסיה המעורערת, ובמערב הסתפקו בהגנה, בהיסוגן כ 30 ק"מ ל„קו-הינדנבורג“ הבלתי-חדיר, שהכינהו מראש. באפריל פתח ניוול במתקפה גדולה בחבל שאמפאן, אך הגרמנים היו מוכנים לקראתה, וזו שקעה עד מהרה בדם. ניוול פוטר, ופטן (ע"ע), שבא במקומו, החליט לחפות לבוא גיסות האמריקנים לאירופה, בעקבות הצטרפותה של אה"ב ל„הס-כמה“. אך בינתיים פרצו מרידות מסופנות בצבא-צרפת, שרוח-הלחימה בו נשברה בשל אבידותיו הכבדות וחסרות-התכלית. ביולי—נובמבר ניהלו הבריטים לבדם, כדי להקל על הצרפתים, פעולות נרחבות בפלנדריה, שהגיעו לשיאן במאבק על פאסכנדל (Passchendaele). אבדו כ 400,000

נגרו מלחמה על אוסטריה-הונגריה; ב 7/8 הכריזה פורטוגאל על סולידאריות עם בריטניה, ושלחה צבא להלחם במושבות גרמניה באפריקה. ב 23/8 הכריזה יאפאן מלחמה על גרמניה, כדי לתפוס את מושבותיה במזרח הרחוק; ב 3/8 הודיעה תורכיה על „ניטרליות מזוינת“, שפירושה סגירת המצרים בפני הרוסים ובעלי-בריתם, ולאחר התקפת תותחים של אניות גרמניה ותורכיה על נמלי רוסיה בים השחור (29/10), הכריזו רוסיה, צרפת ואנגליה מלחמה על תורכיה (2-5/11).

ב 1915 הצטרפו עוד ארצות למלחמה, החשובה ביניהן היתה איטליה. ב 26/4/15 חתמה על הסכם-לונדון, שהבטיח לה את גבול מעבר-הברנר, את איסטריה, חלק מדאלמאטיה וחלק מאסיה הקטנה. ב 25/5 הכריזה איטליה מלחמה על אוסטריה-הונגריה וב 28/8/16 — על גרמניה. ב 6/9/15 כר-תה בולגאריה ברית עם גרמניה וב 14/10 הצטרפה לצידה למלחמה, תמורת הבטחה לקבל שטחים במקדוניה, שהיו בידי סרביה. ב 27/8/16 הצטרפה רומניה למלחמה נגד אוסטריה-הונגריה וגרמניה, וב 27/6/17 יוון, רומניה, שבי-ניגוד להתחייבויות קודמות כלפי גרמניה הודיעה ב 3/8/14 על ניטרליות, ונחה ניטרליות זו רק לאחר שפיוני 1916 חדרו הרוסים עמוק לשטח אוסטריה-הונגריה. רומניה חששה פן תחמיץ הזדמנות לספח שטחים בבאנאט, בטרנסילוואניה ובבוקובינה. יוון יצאה רשמית למלחמה אחרי שבעלות-הברית צרו שנה על חופיה ואחרי התפטרותו של המלך קונסטנטינוס, שרצה להיות ניטרלי. את המלחמה הכריזה ממשלה חדשה, בראשות וניולוס (ע"ע). יציאתה של יוון למלחמה באה כחדשיים אחרי מפנה חשוב במלחמה — יציאת אה"ב למלחמה לצד בעלות-הברית (ראה להלן, עמ' 670). שוודיה, נורווגיה, דנמרק, שוויץ, ספרד והולנד היו ניי-טראליות, כפי שהתחייבו בראשית אוגוסט 1914.

מהלך-המלחמה חזית-המערב היתה החשובה שבזירות-היבשה, ובה ריכזו המדינות הלוחמות העיקריות את מירב משאביהן, בתקווה להכריע את המאבק פולו. „תכנית-שליפן“ של הגרמנים היתה — לנצח תחילה במערב ע"י תנועת-איגוף גדולה שתפרוץ דרך צפון-צרפת, ותנוע מערבה ואח"כ דרומה, במגמה לכתר, ע"י לפיתה מהעורף, את פאריס ואת הכוחות המגינים על גבולות-צרפת במזרח. „תכנית XVII“ של הצרפתים תיכננה התקפה לעבר אלן-ס-לורן, אך לא מומשה.

מתקפת הגרמנים נפתחה ב 2/8/1914, בפריצה דרך לוכ-סמבורג ובלגיה לצפון-צרפת. בלגיה נכבשה כמעט פולה והצרפתים, בפיקודו של ז'ופר (ע"ע), והבריטים, בפיקודו של ג'י. פרנץ, נהדפו. אולם חזית-הסתערותם של הגרמנים הצטמקה, מחמת השינויים שהכניס הרמטכ"ל מולטקה ב-„תכנית-שליפן“ המקורית, ומחמת הצורך לשלוח כוחות למזרח להגנה מפני המתקפה הרוסית. התוצאה היתה גור-לית, משום שהגרמנים חצו את נהר מרן מ מ ז ר ח לפאריס. במקום לחצות את נהר סן מ ע ר ב ה, והבירה לא נותקה. בעזרת גליני (ע"ע), ריפו ז'ופר את עתודותיו, ובקרב ע"נ מרן (ע"ע) נבלמו הגרמנים ואח"כ נהדפו. החזית נתייצבה, ובכך נכשל האיגוף הגדול, שנועד למוטט את צרפת. אח"כ החל „המרוץ אל חוף תעלת-לאמאנש“, ובסופו התגבשה החזית במערך נוקשה, שנתמשך, בקשת גדולה, מחוף-הים דרומה, ונסב מזרחה אל ורדן, ומשם דרומה עד לגבול

ולודנדורף. כעבור ימים-מספר שוב הובסו הרוסים בידי מקנזן (ע"ע) באיזור האגמים המאזוריים וחולשות צבאם נגלו. נצחונותיהם של הרוסים בגאליציה, שהביאום להרי הקארפאטים ואילצו את הגרמנים לפתוח בהתקפות-הסתה בדרום-מערב פולניה, לא איזנו את הפגיעה שהוסבה ליוק-רתם. בנובמבר מונה הינדנבורג למפקד כללי של הגרמנים והאוסטרים בחזית-המזרח. ב 6/12/14 פכשו הגרמנים את לודז.

ב 1915 ריפוז הגרמנים והאוסטרים את מאמציהם במזרח. מבצר פשמישל (ע"ע) נפל אמנם בידי הרוסים אחרי מצור של 194 יום. אך בצפון נוצחו הרוסים בקרב השני שליד האגמים המאזוריים. במתקפה כללית, שנפתחה בהבקעת חזית-הרוסים בגורליצה-טארנוב, ונמשכה ללא הפסק ממאי עד ספטמבר. כבשו גיסות-ה"מרכז" את כל פולניה וגאליציה וחלק מליטא ומבילורוסיה. אירגונם של הרוסים, אימונם, אספקתם, תעבורתם ועבודת-המטה שלהם היו לקויים. כנגדם הוכיחו הגרמנים, שבעבודת-מטה יעילה ובתיאום בין עוצ-בות גדולות ניתן לנהל במזרח — שלא כבחזית-המערב הדחוסה — מלחמת-תמרון גם בתנאי הלחימה המודרנית. יחידותיהם התפרסו להתקפה בלילות, הרבו להפתיע ולהפ-גיו בתותחים הפגזות קצרות וכבדות. הרמטכ"ל הרוסי ניקו-לאי ניקולאיוויץ' הודח בספטמבר, ובמקומו בא הצאר, והמ-פקד העליון בפועל היה הגנרל מ. אלכסיב (ע"ע).

ב 1916 נערכה התקפה גדולה של ברוסילוב (ע"ע) בחזית דרום-מערב. ההתקפה גרעה גם להקל את הלחץ מעל הצרפ-תים בורדן ומעל האיטלקים ע"נ איונצ'ו (ר' להלן). היא נמשכה מיוני עד ספטמבר, והיתה המאמץ הגדול האחרון.



טאנקים בריטיים כפליקור (צרפת) ועליהם סיחקנים לסיוע במעבר "פורהינדנבורג", 1918 (ברשות מוזיאון-המלחמה האימפריאלי)

איש במערכה גרם לדמוראליזציה גם בין הבריטים. ליד קאמברי התנהל בנובמבר אחר הקרבות החשובים-ביותר במלחמה, משהבקיעו כ 300 טאנקים של הבריטים את כל שלושת קווי-הגרמנים, אך הם לא ידעו עדיין לנצל את הצלחתם. זה היה קרב-ההבקעה הראשון בהיסטוריה שהופ-על בו שיריון.

בתחילת 1918 ריחפה על פיקוד הגרמנים אימת האמרי-קנים, שהגיעו לחזית-המערב בראשות פרשינג (ע"ע). כדי לקדם את פני הגייסות האמריקנים הרעננים היוצאים נגד אנשיו התשושים, ובמאמץ אחרון להשיג הכרעה בחזית-המערב, פתח לודנדורף בסידרת הסתערות, ואלו נמשכו מ-21/3 עד 19/7. הוא שאף לתקוע טריו בין הצרפתים לברי-טים, להדוף את האחרונים לים ולכבוש את פאריס. למרות השגים מרשימים, שהושגו ללא טאנקים אלא בשיטות טאקטיות חדשות (הסתננות יחידות-מחץ לעומק מרחב-האויב, טיפול דרגי-ההסתערות השני והשלישי במעוזים שאוגפו), נכשלו התקפות הגרמנים.

באפריל 1918, בעיצומה של הסתערות הגרמנים, מונה פוש (ע"ע) למפקד עליון של כל צבאות-ה"הסכמה" במערב. ביולי 1918 פתח במתקפת-נגד כללית, והגרמנים נדחקו אחורנית בשיטתיות לאורך כל החזית. מנהר מו, ליד ורדן, ועד לפלאנדריה. בקרב-אמין (Amiens) פרצו 450 טאנקים ויותר של הבריטים דרך מערך הגרמנים. לודנדורף, שהשגי כל מתקפותיו אבדו, דרש ב 29/9 שממשלתו תבקש שביתת-נשק. ב 27/10 התפטר לודנדורף, בעקבות הלחץ הבלתי-פוסק של גיסות-ה"הסכמה", אי-השקט בגרמניה הרעבה, והתמוטטותן של "מעצמות-המרכז" האחרות. מרד מלחי-הצי ותופעות דומות בצבא שבעורף (אך לא בחזית) גרמו לקיסר להתפטר ולברוח להולנד, והמשטר החדש שקם בגרמניה (ע"ע, עמ' 463/4) נאלץ להתום על שביתת-נשק בקומפיין (Compiègne). ב 11/11/18 בשעה 11 בבוקר גדמו התור-תחים.

חזית-המזרח. ב 1914 היתה מטרתם של הגרמנים במזרח הגנתית; מטרת הרוסים היתה תוקפנית, וזאת גם בשל הצורך להקל את הלחץ מעל הצרפתים במערב. גם אוסטריה-הונגריה שאפה לנצחונות, כדי להחליש את הש-פעתה של רוסיה על המיעוטים הסלאוויים שבשלטון וינה. הרוסים פלשו לפרוסיה המזרחית, אך נהדפו בעקבות קרב טננברג (ע"ע) הקטלני, שפירסם את שמם של הינדנבורג



מלחמת-העולם הראשונה: הזירה המזרחית, 1917-1918

ואולי היעיל-ביותר, של הרוסים במלחמה, אך ההתקפה זעכה, בהעדר כוח לקיים את תנופתה, ומקובלת ההנחה שהאבדות בה תרמו לפרוץ המהפכה ברוסיה. צבא-אוסטריה לא התאושש עוד מהמכות שספג, ואת הרוסים בלמו גיסות-גרמניה שהוחשו מורדן — דבר שתרם לכשלון הסתערותם של הגרמנים בוורדן ולהדחתו של פלקנהיין, יוזם ההסתערות. הצ'חות מתקפת-ברוסילוב בראשיתה הניעו את רומניה להצטרף למלחמה לצד „ההסכמה“, אך בהמשכה נהרס צבא ברוסילוב מצפנים, בתחילת 1917, ע"י „פקודה 1“ של הסובייט בֶּסְטֶרְגֶּ-ראד, שעירער את סמכות הקצונה (ע"ע [ה]מהפכה הרוסית, עמ' 365). בקיץ 1917 פתח ברוסילוב במתקפה נוספת, אך פחותיו התפוררו, והתקפת-נגד של הגרמנים חיסלה למעשה את הצבא הרוסי המאורגן. דרישות המיעוטים הלאומיים ברצות הפאלטיות ובאוקראינה מוטטו את העורף. הגרמנים תקפו דרך לאטווייה ואסטוניה וכבשו את ריגה, וממשלת-קרניסקי נמלטה מפטרבורג לחשופה למוסקווא. הדבר גרם למהפכת-אוקטובר (ר' שם, עמ' עמ' 367). הבולשוויקים חתמו על שביתת-נשק (15/12/17) ובמאוס 1918 — על שלום פרסט-ליטובסק (ע"ע). את הצלחות הגרמנים בסתיו של 1917 הביאה „טאקטיקת איטיה“ (ע"ש הגנרל אוסקר פוֹן איטייה [Hutier]), שהתבססה על הסתערות פחות-מחץ רגליים, שלצורך הפתעה רופזו בנזרות-ההתקפה רק ברגע האחרון. ליונק קדמו מפות אש ארטילרית עזות אך קצרות, והונחתו פגזי גז ועשן על מתחמים מבוצרים. אח"כ הסתננו קבוצות-מחץ לעומק הטאקטי של האויב, איגפו את מעוזיו ודרגיה-ההסתערות השני והשלישי חיסלום. שיטה זו הצליחה אח"כ גם בקאפורטו (ר' להלן), ובמאוס 1918 — בחזית-המערב (ר' לעיל).

חזית-איטליה. לצבא-איטליה, בפיקודו של לואיג'י קאדורנה, לא היו ארטילריה, תחמושת ואמצעי-תחבורה במידה הדרושה ואף לא מניעים אמיתיים להשתתף בטבח הפללי. בהעדר סיפויים להבקיע דרך האלפים צפונה, שאפו האיטלקים להתקדם לטריסט והלאה, ולהשתלט על החוף המזרחי של הים האדריאטי. מיוני 1915 ועד ספטמבר 1917 ניהלו 11 קרבות על נהר איזונצו (ע"ע). בצפון-מזרח איטליה, השגם היחיד, במחיר כבד, היה כיבוש גוריציה (ע"ע) (אוגוסט 1916). ב 24/10/17 פרצו כוחות אוסטרים וגרמנים, מועטים במספרם מיריביהם, דרך קווי-האיטלקים בקפּוֹרְטוֹ, מוטטו את מערך האיטלקים, ואלה נסוגו, באבידות כבדות-מאוד, כ-100—140 ק"מ לנהר פיאווה (Piave). בעקבות שואת-קאפורטו הקימו מעצמות-„ההסכמה“ מועצת-מלחמה עליונה, לתיאום ביניהן ולייעול המאמץ, ו 11 דיוויזיות צרפתיות ובריטיות עזרו לייצב את המערך באיטליה. א. דיאץ נתמנה למפקד עליון. ב 24/10/18 פתחו האיטלקים ובעלות-הברית בהתקפה גדולה על האוסטרים, ואלה התמוטטו ככל שאר כוחות „המרכז“. זה היה „נצחון ויטוריו ונטו“. עיקר חשיבותה של איטליה במלחמה היתה בריתוק פחות אוסטרים וגרמנים, ובסיוע לשיט חפשי יחסית ביס-התיכון.

חזית-הפאלקאן. זירת-הפאלקאן היתה חשובה למעצמות „המרכז“, משום ששם עברו דרכי-התחבורה לתורכיה. בראשית המלחמה הדפו האוסטרים את הסרבים, אך עד סוף 1914 שיחררו אלה, בפיקודו של ראדומיר פוטניק, את כל שטחיהם. נוכח כשלון הבריטים בדרדנלים (ע"ע, עמ' 90), הצטרפה, בספטמבר 1915, בולגאריה ל„מעצמות-המרכז“,

וגורלה של טרביה נחרץ. באוקטובר-נובמבר נכבשה טרביה בהתקפת הגרמנים מצפון והבולגארים מהמזרח, שרידי כוחות הסרבים ברחו לקורפו, ציידו שם מחדש ונשלחו לראש-הגשר שהקימו הצרפתים והבריטים בסאלוניקי שביוון, שע-דין היתה ניטראלית. נחיתת כוחות-„ההסכמה“ בסאלוניקי (אוקטובר 1915) איחרה מלהציל את הסרבים, אך סייעה למאמץ „ההסכמה“ לתמוך בונקלוס, שרצה להשתתף במלחמה ולהדיח את המלך קונסטנטינוס I, אוחד גרמניה. ב 1916 נפלה רומניה בפני הגרמנים וכוחות-„ההסכמה“ שבסאלוניקי לא הצליחו לעזור לה. ביולי 1918 פתחו כל כוחות-„ההסכמה“ בחזית-יוון, בפיקודו של ל. פראנשה ד'אספרי (Franchet d'Esperey) במתקפה. חזית-הבולגארים הובקעה, והם חתמו על שביתת-נשק (29/9/18).

חזיתות-תורכיה. מגמות התורפים היו הגנתיות ביסודן. מעצמות-„ההסכמה“ התכוונו לבתר את תורכיה, ורצו להקים קשר ישיר עם רוסיה דרך האדראדנלים.

(א) חזית-האדראדנלים (מרס 1915 — ינואר 1916). זלזול בכוחה הצבאי של תורכיה הרצון לסייע לרו-סיה הנאבכת הביא, במידה רבה בהשפעתו של צ'רצ'יל (ע"ע), לניסיון לפרוץ דרך הדרדנלים (ע"ע, וע"ע גליפולי). כשלון המבצע, באבדות קשות, גרם להצטרפותה של בולגאריה ל„מרכז“, ותרם לנחיתת המוחלט-כמעט של רוסיה מבעלות-בריתה במערב. בין מפקדי התורפים בזירה זו התפרסמו לימן פון זנדרס ומצטפא כמאל (ע' ערכיהם).

(ב) מזרח-אנטוליה וקאווקאז. בסוף 1914 פתחו התורפים בחזית-רוסיה באחת המתקפות היוזמות המעטות שלהם במלחמה, אך ניגפו מידי הרוסים החורף בקרב סאריקאמיש. באביב 1915 יצאו הרוסים לעזרת האר-מנים, שהתורפים טבחו בהם באיזור ימת-ואן, אך איבדו השגיהם באותה שנה. הדופס הגדול ניקולאי, שהועבר לחזית-קאווקאז, תיכנן מתקפה גדולה לראשית 1916, ופיקודו המוכשר ניקולאי יודניץ' כבש מהתורפים את מבצר-ארזורים האדיר ואת עיר-החוף החשובה טראפוזון. התקפת-הנגד של התורפים נכשלה, והם ספגו ערד מהלומות במזרח-אנטוליה. ב 1916 פעל כוח רוסי גם בצפון-מערב פרס (הניטראלית), כדי לסייע לבריטים, שהיו נתונים בצרה במסופוטאמיה השכנה, אך לשוא.

המהפכה ברוסיה במאוס 1917 שמה קץ לפעולות בחזית תורכיה, אך כשנתברר, בראשית 1918, שרוסיה שוקעת בתוהו-ובוהו, החל מירוף לתפוס את קאווקאז ואת הנפט של באקו. כוח בריטי יצא מבאגדאד, בינואר 1918, חצה את פרס, ובאוגוסט הגיע לבאקו, כדי למנוע את נפילת מעיינות הנפט במקום בידי הגרמנים, שכבר הגיעו מהים השחור לטיפליס. התורפים פתחו בפברואר בהתקדמות, החזירו לעצמם את כל פיבוישי הרוסים, ולבסוף השתלטו על האיזור הנרחב שמדרום לקו פאטום (על הים השחור) — באקו (על הים הפספי), וגירשו את האנגלים.

(ג) בחזית מוסקווי (עיראק) המרוחקת היתה היוזמה מראשית המלחמה בידי בריטניה, שהנחיתה כבר לפני פרוץ פעולות-האיבה גייסות הודיים באיזור שאט-אל-ערב, להגנת שדות-הנפט במערב-פרס. בראשית 1915 החל הגנרל צ'ארלו טאוונשנד (Townshend) להתקדם במעלה-החידקל לעבר באגדאד, נשען על תחבורת-נהר ומסתייע בספינות-תותחים של הצי. קווי-האספקה שלו נתארכו, ובנו-

בגבול לוב ודיפאו מרד בסודאן. הסנוסים פעלו בהש-  
 ראת התורפים, שרצו בחזית שניה במצרים המערבית.  
 המרד בגבול לוב דעך לאחר שנשבה מנהיגו, ג'עפר אל  
 עסכארי.

במרס 1916 נתמנה סר ארצ'יבאלד מרי (Murray) למ-  
 פקד עליון במצרים. הוא החליט לקדם את כוחותיו לאורך  
 החוף בצפון-סיני ולספל עוד התקפות של התורפים. הוחל  
 בבניית מס'ב ברוחב סטאנדארטי לעבר רומאני ואל-עריש.  
 המסילה הונחה במהירות רבה, וכשר-הובלתה עלה בהרבה  
 על מסה'ב הצרה שסיפקה את צורכי החזית התורפית.  
 הונח גם צינור-מים מהנילוס לחזית, ומארי יכול היה להזין  
 כוחות (בריטים, אוסטרים, ג'ויז'לנדים, הודים, יחידות-  
 שירותים מצריות) לעבר א"י.

ב 5/6/16 מרד שריף-מכה, חוסיין (ע"ע האשם, בית-),  
 בתורפים, השתלט במהרה על מרפוייהם בחג'אז, פרט למ-  
 דינה, כוחותיו, שלא היו ביסודם אלא אספסוף בדווי, הופעלו  
 בהצלחה בידי ת.א. לורנס (ע"ע), שהשכיל להשתמש בהם  
 בפעולות-גרילה. בהשפעת זהב הבריטים פשט המרד צפונה  
 לעבהי ולכיוון סוריה. לוחמה זעירה ריתקה את התורפים  
 לבסיסם בעיר מדינה ולמסה'ב החג'אזית. באמצע 1917  
 כבשו כוחות השריף את עקבה, ומהלכי הערבים תואמו  
 עם תנועות הבריטים שעלו על א"י. בפיקוד ג'עפר אל  
 עסכארי, שעבר לשירותו של חוסיין, הוקם גם פוז ערבי  
 סדיר, מורכב משבויים מצבא-תורכיה. לקראת סוף המלחמה  
 מוקם מרכז הערבים בקצר-אל-אזרק (ממזרח לעמאן) וצורפו  
 אליהם שריוניות של בריטים, מקלענים הודים ותותחנים  
 אלג'יריים. אך הערבים לא לחמו לחימה סדירה, וחילות-  
 מצב תורפיים החזיקו בעיר מדינה ובתימן עד סוף המלחמה.  
 ב 21/12/16 נכבשה אל-עריש בידי כוחותיו של מארי,  
 שעלו ממצרים, וב 9/1/17 נכבש, בקרב קשה, מוצב מג'רונ-  
 תין שבפיתחת-רפיה. בכך החלו הבריטים את כיבוש א"י  
 והגיעו לשערי עזה. ב 26/3/17 תקפו הבריטים את העיר  
 ופרשיהם כמעט פיתרוה, אך לעת-ערב נצטוו לסגת, והק-  
 רב נסתיים בכישלון ובאבידות גדולות, לתמהונם הגדול  
 של המגינים המיואשים. פקודת-הנסיגה ניתנה בשל אי-  
 הבנות בין היחידות של המפקד, ג'נרל דובל (Dobell), הוא  
 נצטווה לתקוף שנית, וכך עשה ב 17/4/19. התורפים, בפני-  
 קדו של פון קרנסשטיין, היו מוכנים כראוי, וגם התקפה  
 זו נכשלה באבידות כבדות. כמה טאנקים, שהובילו מאי-  
 רופה, לא שינו את התוצאה. מארי סולק, וב 28/6/17 נתמנה  
 במקומו אלנפי (ע"ע), מפקד-פרשים, שהובא מצרפת.

ב 31/10/17 פתח אלנפי בקרב-עזה השלישי, ובפיקודו  
 82,000 חיילים, 17,000 פרשים ו 475 תותחים, מול כ 40,000  
 חיילים, ורק 1,500 פרשים וכ 300 תותחים של התורכים.  
 הקרב החל בהסתערות על באר-שבע, וכיבושה הביא לפינוי  
 עזה (7/11); הקרב גרם לנסיגה מבוהלת של התורפים  
 צפונה, ונסתיים בלכידת יפו (16/11), נחל-שורק — לאטרון  
 וירושלים (9/12/1917). נסיון התורפים בראשותו של פלג'נ-  
 הין, שהיה זמן קצר מפקד בא"י, לכבוש חזרה את עיר-  
 הקודש, נכשל.

במרס-אפריל 1918 ניסה אלנפי פעמיים, לשווא, לחצות  
 את הירדן ולהבקיע לעמאן ולסאלט. הוא נאלץ להעביר  
 כוחות מאומנים רבים לחזית בצרפת, שבה נערכה מתקפתו  
 האחרונה של לונדורף. יחידות המתנדבים היהודים (ע"ע

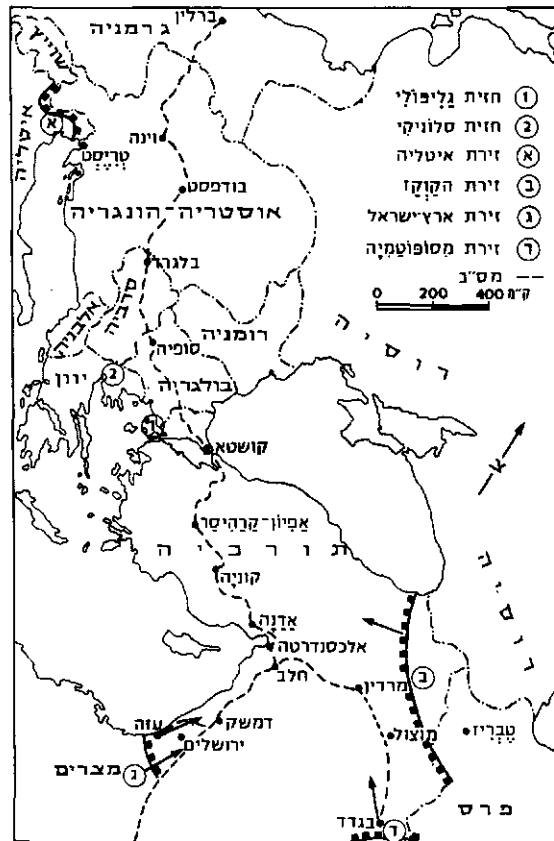

מלחמת-העולם הראשונה: זירות היבשה התיכון ותורפיה

במבר נעצר בקרב-קסטיפון (בשערי באגדאד). הוא נסוג  
 לפנות ושם כיתרהו התורפים ע"פ תכנון של פון דר גולץ  
 (ע"ע גולץ). שלושה נסיונות לחילוץו של טאווננד נכשלו,  
 והוא נכנע עם כל צבאו (29/4/1916). כבר בסוף 1915 איבטו  
 הבריטים במסופוטמיה את אגפם המדברי המערבי בהסכם  
 עם אפן סעוד (ע"ע). הגנרל סר סטנלי מוד (Maude) חידש  
 את ההתקפה על באגדאד בכוחות הודיים ניכרים, כבש את  
 העיר (11/3/17), ואח"כ את רמאדי. לאחר מותו במגפה,  
 נשתררה הפוגה, והתורפים לא יכלו לנצלה מחמת חולשה.  
 בסוף אוקטובר 1918 החלה התקפת הבריטים לעבר שדות-  
 הנפט במוצול (ע"ע). שביתת-הנשק ב 30/10 מנעה את  
 פישושם, אך הבאות נתפשו בידי הבריטים באמצע נובמ-  
 בר, כדי למנוע נפילתן בידי הצרפתים, שיכלו להגיע  
 מפיון סוריה.

(ד) חזית מצרים וא"י. בפרוץ מלה"ע I היתה  
 מגמת הפוחות הבריטיים במצרים הגנתית בעיקרה: אבטחת  
 תעלת-סואץ. גם פוונות התורפים היו הגנתיות ביסודן, אע"פ  
 שהמפקד בסוריה, ג'מאל (ע"ע) פאשא, השתעשע בתקווה  
 לתקוף את מצרים ולהמרידה. עוזרו והמפקד-למעשה היה  
 קרס פון קרנסשטיין. בסוף ינואר 1915 יצאו התורפים, בש-  
 לוויה ראשים, דרך סיני, לתקוף את התעלה, המאמץ העי-  
 קרי נערך בציר איסמעיליה. הכוח העיקרי נתגלה, התקפתו,  
 בין ימת-תמסח לאגם המר הגדול, נכשלה (2/2/1915). כדי  
 להגן על תנועת-האניות, הועתק קו-ההגנה הבריטי מהתעלה  
 לתוך סיני. פון קרנסשטיין המשיך בפשיטותיו עד אוגוסט  
 1916, ולבסוף נאלץ לנטוש את סיני אחרי קרב-רומאני.  
 הבריטים, שפוחותיהם גדלו משהוחזר צבא-המשלוח מגאלי-  
 פולי, עמדו ב 1915/17 בפני התקפות הסנוסים (ע"ע)





פרשים אוסטריים חוצים את הירדן על גשרים בורגים בקרבת אל סנדה (ליד יריחו), 1918

כדורים פורחים), ללא מנועים; (ב) צפלינים (ע"ע צפלין), מנועים במנועי-בנזין; (ג) מטוסים. הבאלונים המעוגנים שימשו לתצפית ולסיווח, או נגררו באניות ששמרו על שירות. כ-80 הצפלינים, שבנו הגרמנים, נשארו פצצות במספר ניכר ותקפו בעיקר את אנגליה (עד 1916), ואימתם על האוכלוסיה היתה רבה, אך בגלל רגישותם לסערות ופגעי עותם למטוסים ולתותחים, חדלו להפעילם ביבשה, הם הופעלו אח"כ בים בלבד, בשירותם של שני הצדדים. הנשק החשוב ביותר, שפותח במלחמה זו, היה, בצד הטאנק, המטוס. ב-1914 לא היו המטוסים אמינים, והצבאות לא ידעו להעריך את השימוש בהם. תחילה שימשו מטוסי סים לסיוור ולהצפית; אח"כ צוידו במקלעים כדי שיעזרו בהדיפת האויב. מאז נודעו "התפתשויות כלבים" (Dog Fights) אוויריות בין מטוסי שני הצדדים. מסביב למפקדים מצליחים התפתחו "קרססים"; אפירי-האוויר הבודדים היו לחלק מטייסות מאורגנות, והחלה טיסה במבנים. העליונות האווירית עברה מצד לצד, משייצר כל אחד מהם מטוסים טובים יותר. בצד מטוסי-סיוור ומטוסי-קרב, הופיעו מטוסי תקיפה ומפציצים, ומספר מנועיהם וכן משקל מטענם הנפיץ גדלו בהדרגה. רבו מטוסיים שחומשו בטורפדות, ולקראת סוף המלחמה נבנתה בבריטניה נושאת-המטוסים הראשונה. בסוף המלחמה נאמד מספר מטוסי הגרמנים ב-3,300; ל"הסכמה" היו לפחות 8,000. — התקפות-אוויר כבדות נערכו על ריפוזי-תעשייה וצמתים בעורף; במיוחד סבלה לונדון. עיקר הפעילות היתה בחזיתות ובעורפיהן. המלחמה בים. המאבק בים התנהל בעיקר בין צי-בריטניה לצי-גרמניה; הציים האחרים היו בעלי חשיבות פחותה.

צי-בריטניה הטיל הסגר על מעצמות-המרפז ואיבטח הובלת גייסות ואספקת חומרי-גלם ומזון לבריטניה. תפקיד

גדודים עבריים) השתלבו בצבא-אלנבי בא"י. קו-החזית נתמשך מצפון לירקון דרך הרי-אפרים, עד לבקעת-הירדן. בשחר 19/9/18 החלה, בגזרת השרון, המתקפה האחרונה של אלנבי, שתואמה עם פעילות נרחבת של הערבים בעבה"י, וכללה פעילות אווירית מוגברת (התקפות על צומת-ירפבות, כגון מסעודיה [ליד שומרון], עפולה ואדרעי), לאלנבי היו 57,000 חיילים, כ-12,000 פרשים, ו-540 תותחים, ומולו היו ללימאן פון זאנדרס 32,000 איש מחיה"ר התורכי, כ-2,000 פרשים וכ-400 תותחים, וכן כ-4,000 חיילים גרמנים. למתקפה קדמו פעולות הסחה והטעיה רבות, וכתוצאתן ריפו התורכים בגזרת-ההסתערות בשרון כ-8,000 חיילים ו-130 תותחים בלבד; כנגדם הפעיל אלנבי 35,000 איש חי"ר, כ-9,000 פרשים, ו-383 תותחים.

בערב 19/9 נשברה לגמרי חזית-התורכים בשרון, וצבא-אלנבי פתח במירדף, מן הארוכים והמוצלחים בהיסטוריה. פרשיו פרצו דרך מעבר-מגידו, כבשו את עפולה, ג'נין, נצרת (מושב מטהו של פון זאנדרס), בית-שאן וחיפה; גיסות-התורכים בהר-אפרים, בפיקודו של כמאל פחה, אוגפו והופצצו ללא-רחם בואדי-פארעה, בדרך שכם—גשר-דמייה. צמח נכבשה לאחר קרב-דמים, וכן טבריה וגשר בנות-יעקב. בעבה"י נסוגו התורכים בבהלה צפונה, ועמאן הנוששה נכבשה בידי כוחות שהעפילו מיריחו. ב-28/9 נכבש הצומת החיוני באדרעי, וב-1/10 נפלה דמשק בפני כוחות שהגיעו מקוניטרה ומהדרום. המירדף אחרי התורכים, שכל מסגרותיהם הצבאיות התפרקו, נמשך ללא-הפוגה. ב-16.10 נכבשה חמץ, וב-26.10 תלב, וכן נכבשו כל ערי-החוף, ובהן פירות וטרופולי. 75,000 תורכים נשבו; מספר ההרוגים לא נודע; לאנגלים היו כ-5,600 אבידות. לאחר פיבוש סוריה נחתו בה הצרפתים, כדי לזכות בשטחים שבישו הבריטים. ב-30/10/18 חתמה תורכיה על שביתת-נשק, והאימפריה העותמאנית באה לקצה, תיכונן יעיל, ריכוז כוחות עדיפים במקום הנכון וביצוע תכליתי היו גם בזירות אחרות במלחמה; אך המסע בן 6 שבועות בא"י נבדל מאחרים בנצלו את ההצלחה עד תום, ללא התחשבות במרחק ובזמן.

המלחמה במושבות. יאפאן הצטרפה למלה"ע כדי לזכות בשטחים של גרמניה; ואמנם כבשה, כמעט בלא אבידות, את צינגטאו (ע"ע) את איי מריאנה, איי-מארשאל, פאלאו והקארולינים. אוסטרליה כבשה את איי-פיסמארק וצפון-מזרח גינאה החדשה, וניו-זילנד — את סאמואה המערבית.

באפריקה נכנעה טוגו מייד, אך קמרון נכבשה רק לאחר התקפה מתואמת של הבריטים והצרפתים. בדרום-מערב אפריקה ניהלו הגרמנים מאבק עקשני עם הדרום-אפריקנים בראשות בותה (ע"ע), ורק בקיץ 1915 נכנעו. הגדיל לעשות לטו-פורבק (ע"ע) במזרח-אפריקה, ועם כ-300 גרמנים וכ-5,000 ילידים ניהל מאבק עיקש עם הגנרל סמטס (ע"ע) והמפקדים שבאו אחריו, שהעמידו נגדו כ-120,000 איש ומהם נהרגו ונפצעו כ-20,000 איש. משנדחק מהמושבה הגרמנית, המשיך במסעיו בשטח של פורטוגאל, ורק ב-23.11.18, שבו-עיים אחרי שביתת-הנשק, נכנע ברודזיה הצפונית (זאמביה של היום).

המלחמה באוויר. בתחילת המלחמה עמדו לרשות המעצמות הלוחמות 3 סוגי כלי-טיס: (א) באלונים (ע"ע

(64.17). אבידות „ההסכמה” בים הגיעו כמעט לממדי שואה, ורק הנהגת שיטת-„השיירות” שיפרה בהדרגה את המצב. ב1917 אבדו אניות-סוחר בתפוסה של כ7.4 מיליוני טון. ב1918 התגברו על ספנת הצוללות הודות לתגבורות האמריקנים ולבניית מאות אניות-סוחר „סטאנדארטיות” באה”ב. מ343 צוללות גרמניות אבדו 178. השליטה בנתיבי-השיט חזרה לידי „ההסכמה”, ושיירות עצומות ומוגנות המשיכו להעביר ממשאביה של אה”ב באדם ובציוד לאי-רופה כמעט ללא אבידות, וגרמו לתבוסת מעצמות-„המרפז” המורעבות. הוירה הימית היתה המכרעת במלחמה, משום שאבדן השליטה בים היה ממוטט את בריטניה ואת כל המערך נגד גרמניה.

המדיניות במלחמה הפעילות המדינית של ה-לחמים במהלך המלחמה התרפזה במאמצים לרפוש עוד בעלי-ברית; בעיצוב מטרות המלחמה; בנסיונות להגיע לשלום נוח ככל האפשר, ולהבטיח את היציבות מבית. עיצוב מטרות-המלחמה. בתחילת המלחמה ידעה אוסטריה-הונגריה לבדה את מטרתה במלחמה: חיסול איזמה של סרביה על קיום הממלכה רבת-הלאומים. בכל ארץ קבעו מדינאים ומצביאים מטרות אחרות, והן הוצגו כהגנה עצמית. מטרת-מלחמה לטווח קצר היתה דווקא במדיניות-הפנים: ריסון „כוחות התנועה” (ר’ לעיל, עמ’ 654), ע”י רתימתם למאמץ-המלחמה. במעצמות שביצשת-אירופה הושג שלום-בית בין הימין לשמאל, ובאנגליה סילקה המלחמה לשעה את המתחות בענין אירלנד (ע”ע, עמ’ 228). המטרה הפללית שהועמדה בכל אתר היתה ניצחון צבאי מוחץ ומהיר, אך משחלפה שנת 1914 והמל-חמה נתארכה, נאלצו המדינאים להציב יעדים שיצדיקו את מאמץ-המלחמה העצום. מכאן-ואילך בלט הפער בין המטרות שנקבעו בדיסלומאטיה למטרות שהוצהרו בפומבי. אפיינית למהלך-המלחמה התחשבות גדלה והולכת בדעת-הקהל בקביעת מטרות-המלחמה.

עד 1917 היו מטרות המלחמה של שני הצדדים קיצוניות במידה שווה.

מעצמות-„המרפז”: בתחילת המלחמה ביקשה אוסטריה-הונגריה לחסל את פוחה של סרביה בבאלקאן, אך — לפי דרישת הונגריה — בלי לספחה לממלכה ה-האבסבורגית. כעבור שנתיים היתה אוסטריה-הונגריה נכונה, עקב תכניתיה של גרמניה, לוותר על שטחיה בפולגיה, ודרשה להתרחב על חשבון סרביה, מונטנגרו ורומניה. על מטרותיה של גרמניה מלמד תזפיר הקאנצלר פתמן-הולווג מ9.9.14: מופעת בו השאיפה למנוע הישגותה של ספנת-התקפה על גרמניה מצד מדינות-„ההסכמה”. גרמניה רצתה בשלום, שיבטיח את קיומה כמעצמה. ערובה לכך ראתה גרמניה בסיפוח שטחים במערב (לייץ שבבלגיה, וכן לופ-סמבורג ושטחי-גבול מצרפת) ובמזרח (איזורי-גבול בפור-לניה, קורלנד וליטא), והקמת מדינות שכנות תלויות בגרמניה (פולניה ואוקראינה) והפיכת בלגיה לתלויה בה. סביב גרמניה ואוסטריה-הונגריה צריך היה לקום „מרפז-אירופה” שיהווה יחידה כלכלית לפחות. הגרמנים ביקשו לעודד מהפכה לאומית ותברתית ברוסיה, כדי לפגוע בה, ומהפכה מוסלמית ממארוקו ועד הודו, כדי לפגוע בבריטניה ובצרפת. גרמניה רצתה בשלום נסרד במזרח, כדי שלא תצטרך ללחום בשתי חזיתות, אך הכרזת גרמניה ואוסטריה

אחרון זה התפתח ב1917 למאבק לחיים ולמוות עם צוללות-גרמניה שהטילו הסגר-נגד על בריטניה (ע”ע הסגר ימי). עדיפותם של הבריטים היתה גדולה, אך רבות מאניותיהם היו ישנות. מגמותיהם של הגרמנים היו הגנתיות: שמירת חופים, שליטה בים הבאלטי והטרדת התחבורה של „ההס-כמה”. גם לוחמת הצוללות הגרמנית היתה הגנתית בתחילה, והפכה לתוקפנית רק משנתגלה סיפוי להשיג באמצעותה הכרעה במלחמה כולה.

מראשית המלחמה חיסלו הבריטים כשיטתיות כוחות-צי של הגרמנים בימים: שייטת האדמירל שפי (Spee), טובעה בקרב-פוקלנד (8.12.14); סיירת ששרדה בקרב זה טובעה במים גיטראליים; אחרת טובעה במחבואה, בנהר רופיגי ש-במזרח-אפריקה, הסיירת „אמון” חוסלה באוקיאנוס ההודי; אחרת טבעה בהתפוצצות מיסטרית במימי דרום-אמריקה. סיירת-המערכה „גבן” והסיירת „ברסלאו” נמלטו לדאר-דאנלים, ומכירתן לתורכיה השפיעה על החלטתה להצטרף למלחמה. הגרמנים הסוו סיירות-עזר משלהם כאניות של „ההסכמה”, והצליחו לגרום נזקים. בים הצפוני התנהלו בעיקר בראשית המלחמה, כמה התפתשויות של כוחות-צי קלים. הגרמנים תקפו כמה ערים בחוף המזרחי של אנגליה בשיטת פגע-וברח (נובמבר-דצמבר 1914). ב22.9.14 טיבעה הצוללת U9 שלוש סיירות כבודות של הבריטים, ו1,400 איש טבעו. ב24.1.15 התנהל קרב ראשון בין כוחות כבדים, קרב „דוגר בנק” (Dogger Bank), ובו איבדו הגרמנים סיירת פבדה ונסוגו. הניסיון להבקיע דרך הדארדאנלים שנעשה בראשית 1915, הסב לבריטים ולצרפתים אבידות ניכרות. ב1.6.16—31.5 ניטש קרב יוטלנד (ע”ע) בין עיקר כוחות הבריטים בפיקודו של גיליקו (ע”ע) לכוחות הגרמנים בפיקודו של פון שר. הקרב נסתיים בתיקו, אך מאז הסי-תגרו כוחות-הגרמנים בד”כ בנמליהם, וגם הבריטים לא נקטו יזמות. יחידות קלות משני הצדדים המשיכו לפעול בליווי שיירות (הגרמנים — בים הבאלטי), בסיוע לכוחות-היבשה, בשמירת חופים ובמיקוש. שדות-המוקשים העיק-ריים היו בים הבאלטי, במפרץ הגרמני של הים הצפוני, במצר דובר (שנחסם פולו), בחופי-פלאנדריה ולאורך חוף מזרח-אנגליה. כ70,000 מוקשים נזרעו לקראת סוף המל-חמה ברצועה רצועה מסקוטלנד לנורווגיה, כדי למנוע את מעבר הגרמנים. צוללות הבריטים פעלו במימי תורכיה, אוסטריה והים הבאלטי.

משהלכו ונגזרו הסיכויים להכרעה ביבשה, ומשהחל ההסגר הימי נוהן אותיות, החליטה גרמניה (4.2.15) להפעיל את צוללותיה, שטירפדו עד אז אניות-מלחמה, גם נגד אניות-סוחר במבואות בריטניה. עד סוף 1915 טורפדו כ260 אניות-סוחר בתפוסה של כמיליון טון. לוחמה זו וטירפוד אניית-הנוסעים הבריטית הגדולה „לוויטאניה” (שבה טבעו כ1,100 נוסעים, מהם 102 אמריקנים), עוררו רוגז באה”ב, וגרמניה ריסנה לזמן-מה את התקפות הצוללות, כדי להגן על אניות-הסוחר שלה, חימשה אותן בריטניה בתותחים, והפעילה אלפי אניות-משמר. בראשית 1917 הגיע הפיקוד העליון הגרמני למסקנה, שמלחמת-צוללות בלתי-מוגבלת תרעוב את אוכלוסיית בריטניה ותעשייתה ותאלץ את מעצמות „ההסכמה” לבקש שלום, לפני שאה”ב תוכל לחוש לעזרתן. ב1.2.17 הוכרז על מלחמת-צוללות בלתי-מוגבלת, והדבר גרם להצטרפות אה”ב למלחמה

לפנות את בלגיה, סרביה ומונטנגרו, ולתת זכות הגדרה עצמית לעמים שבשלטונן של תורכיה ושל קיסרות-ההאבס-בורגים. אשר לפולניה, הוצע שתהנה מאוטונומיה בשלטון רוסי. וילסון ביקש מלונדון ומברלין לפתוח בשיתות חשאיות, ובסנאט הצהיר (22.1.17), שהשלום חייב להיות „ללא ניצחון“. אך וילסון לא יכול היה להשיג את שביקש, משום שכבר ב 8.1.17 הוחלט בגרמניה לפתוח במלחמת-צוללות בלתי-מוגבלת. — עוד ניסיון להשיג שלום עשה האפיפיור, בהציעו, ב 1.8.17, לצדדים שלום, שיכלול פירוק-החימוש, בוררות בין המדינות, חירות בימים ואית-שלום פיצויי-מלחמה; אולם הצעה זו באה לאחר שגם אה"ב נספחה לזחמות.

הצטרפות אה"ב למלחמה. באה"ב היו אמנם מדינאים, כגון ת. רוזולט (ע"ע), שהטיפו להצטרפות למעצמות „ההסכמה“ במלחמתן בגרמניה; נטיות אלו היו חזקות דווקא בקרב הרפובליקנים, ודבר זה הוא שגרם למפלתם בבחירות ב 1916 ולנצחונן של ו. וילסון, בסיסמת המנעות ממלחמה. אולם ב 31.1.17 הודיעה גרמניה על פתיחת מלחמת-צוללות בלתי-מוגבלת. בתגובה לכך, ניתקה אה"ב את יחסיה עם גרמניה (3.2.17), ובעקבותיה הלכו רוב מדינות אמריקה הלאטינית וסין. צוללות גרמניה טיבעו אניות של אה"ב. ב 1.3.17 פורסם תוכנו של „מברק צימרמן“, שרי-החוץ של גרמניה, לציר ארצו במפסיקו, ובו תכנית לארגן התקפה של מפסיקו ואפאן על אה"ב, במקרה שזו תצא למלחמה נגד גרמניה. כל הדברים הללו, יחד עם לחץ משקיעים אמריקנים, שהשקיעו הונם בעיקר במדינות-„ההסכמה“ — פעלו לבסוף, וב 6.4.17 הכריזה אה"ב מלחמה על גרמניה. המלחמה על אוסטריה-הונגריה הוכרזה רק ב 7.12.17.

1917. השפעת ההתפתחויות הפנימיות במדינות הלוחמות על מטרות-המלחמה. שינויים מכריעים בהגות המדינות הלוחמות חלו רק מסוף 1916. באוסטריה-הונגריה מת הקיסר פראנץ-יוזף ותחתיו עלה הקיסר קארל I. הוא מינה את א. צ'רנין לשר-החוץ, ושניהם שאפו להשיג שלום במהירות, לפני שתתפרק הקיסרות. בבריטניה נפלה ממשלת אסקוית (ע"ע), וכוננה ממשלת לויד-ג'ורג' (ע"ע) [5.12.16]; זו הבטיחה הנהגה תקיפה-יותר במלחמה לקראת הניצחון. המהפכה שהתחוללה במארס 1917 ברוסיה סילקה את הצאר, וקמה ממשלה חדשה, בראשות של הנסיך לבוב (ע"ע), ומיליוקוב (ע"ע) היה לשר-החוץ. רוסיה שקלה מחדש את מטרותיה: ב 30.3 הובטיחה רוסיה עצמאות לפור-לניה, וב 9.4 הודיעה שמטרתה אינה כיבוש אלא הבטחת שלום-קבע על בסיס ההגדרה העצמית של הלאומים. היא ביקשה גם מפעלות בריתה להבהיר את מטרות-המלחמה שלהן, והן נאלצו, בתשובותיהן הרשמיות, לפרטן ברוח חדשה זו של וילסון ושל המהפכה הרוסית. עוד מניע לשינוי בהגדרת מטרות-המלחמה היה התעוררות „פחות-התנועה“, במדינות „ההסכמה“, והמרכוז גם יחד, ואלה לחצו על הממשלות לנסח מחדש לפחות את המטרות. בעקבות המהפכה ברוסיה, עלה פזחם של הסוציאליסטים והם ביקשו לערוך בסטוקהולם ועידת סוציאליסטים משני המחנות (יוני 1917). נציגים מגרמניה ומאוסטריה הורשו לצאת לסטוקהולם, אך לא נציגים מאנגליה וצרפת, מחשש לפגיעה ברוח-הלחימה; לגבי צרפת היה ממש בחשש זה, כי באפריל פרצו

על הקמת ממלכה פוליטית עצמאית (5.11.16). למעשה תלייה בהן, שמה קץ לסיפוי שלום נפרד עם רוסיה הצארית. מטרותן של מדינות „ההסכמה“ היתה השגת שלום שיבטיחן מפני התקפה בעתיד מצד מעצמות-המרכז. לשם-כך רצו הבריטים להשמיד את צי-גרמניה וליטול את מר-שבותיה; הצרפתים — להחזיר את אלזאס ולורן, הרוסים — לחסל את קיסרות ההאבסבורגים ואת המיליטאריזם בגרמניה. ב 5.9.14 הסכימו בנייהן 3 המעצמות שלא לזכות שלום נפרד ולבוא לידי הסכמה-מראש על תנאי-שלום (הסכם לונדון). במרס ואפריל 1915 הסכימו בריטניה וצרפת בחשאי לדרישתה של רוסיה לספח את קושטא ומצרי הנוספורוס והדארדאנלים. תמורת זאת הוסכם, שב-ריטניה תקבל את האיזור המרכזי, הניטראלי, של פרס, ותוכל לספח את מצרים. אז הצטרפה גם איטליה ל„הסכם-לונדון“. יאפאן הצטרפה להסכם זה ב 19.10.15 וב 3.7.16 חתמה על הסכם עם רוסיה בדבר הפרה בתחומי השפעתה בסין. תמורת הכרה בתחומי-ההשפעה של רוסיה במונגוליה. ב 16.5.16 נחתם הסכם סיקס-פיקו לחלוקת שטחי-תורכיה באסיה בין צרפת לבריטניה: סוריה הגדולה (כלי עם לבנון), קיליקיה ומוצול הובטחו לצרפת, ומסופוטאמיה, עבה"י וצפון-א"י — לבריטניה; בעקבות הסכם זה הובטחו לרוסים ארמניה וכוּרדיסטאן. הסכם בין צרפת לרוסיה, ב 14.2.17, קבע שצרפת תקבל את אלזאס, לורן והסאר, ותבטיח עצמה ע"י הקמת מדינת-חיץ ניטראלית בגדה השמאלית של הרינוס (בגרמניה). לרוסים ניתנה יד חפשית בקביעת גבולם במערב.

מאמצי-השלום. במקביל לפעילות הדיפלומאטית להשגת הסכמים אלה, התנהלה פעילות במטרה לשים קץ למלחמה. הסוציאליסטים, בוועידות צימרוואלד וקינתאל (ע"ע אינטרנציונל, עמ' 945; בולשויזם, עמ' 841/2) דרשו שהשמאל במדינות הלוחמות יפסיק את שיתוף-הפעולה עם השלטון, ושיושג שלום ללא סיפוחים. גם נשיא אה"ב, ו. וילסון (ע"ע), עשה מראשית-המלחמה מאמצים ליישב את הסיכסוך ע"י תיווך של עזרו, קולונל האוו. קולונל האוו פעל עד 1916, ביקר בברלין, לונדון ופאריס, ופעילותו הוכיחה, שאין צד מהצדדים מוכן לוותר על מטרו-תיו והשגיו במידה שתספק את הצד שפגד. אותה מסקנה ניתן להסיק מהדיון על שלום נפרד בין רוסיה לגרמניה. בסוף 1916 שוב נעשו מאמצים משמעותיים לסיום המלחמה. ב 12.12.16 העביר בתמן-הולווג, דרך אה"ב, הצעה לסיום המלחמה, הצעת בתמן-הולווג נבעה מחששו שלא יושג ניצחון, וע"כ ייאלץ להסכים למלחמת-צוללות בלתי-מוגבלת, שתגרום להצטרפות אה"ב למלחמה בגרמניה. הצעת-השלום, שנוסחה מתוך עמדת-כוח (אחרי כיבוש רומניה וכשולן מתקפות-„ההסכמה“ במערב), נדחתה אע"פ שלא פירטה את תנאי-השלום. ב 30.12.16 השיבו מדינות-„ההסכמה“ תשובה רשמית ודרשו להחזיר את השטחים שכבשה גרמניה ושידוע היה שעליהם אין היא מוכנה לוותר. וילסון ניסה שוב לשים קץ למלחמה ופנה לצדדים היריבים בבקשה לנסח את מטרות-המלחמה שלהם. הוא קשה את פנייתו עד ל 18.12.16, אחרי „הצעת-השלום“ של בתמן-הולווג. כעבור שבוע הסכימה גרמניה להשתתף בוועידה, אך עד ל 29.1.17 לא פרטה מטרותיה. תשובת „ההסכמה“ ניתנה ב 10.1.17, וכללה דרישה להחזיר את אלזאס-לורן לצרפת.

וילסון להצעת גרמניה לסיים את המלחמה ללא כניעה מוחלטת של גרמניה. בעלות-הברית הסכימו לכך, מחשש לתסיסה חריפה מצד „כוחות-התנועה” בארצם. תנאי וילסון ב-3.10 היו: שביתת-נשק תמורת נסיגת גרמניה מפל פיבר-שיה והסכמה ל-14 הנקודות. ב-12.10 הסכימה גרמניה לכך, אך בשל טיפוע אניית-נוסעים ב-16.10, תבע וילסון באותו יום להפסיק לאלתר את מלחמת-הצוללות ולהעביר את המר"מ על שביתת-הנשק למפקדים הצבאיים, וגרמניה הסכימה לכך (20.10). מדינאי אנגליה וצרפת ביקשו ניצחון מכריע על גרמניה, ולא הסכימו לכל „14 הנקודות”, אך החשש מפולשוויזיה של גרמניה הניע את לויז ג'ורג', לפחות, להסתלק מרעיון הכניעה ללא-תנאי. המוצעה העל-יונה של המלחמה המשיכה לתכנן דרישות מגרמניה, כגון פיצויים על הנזק לאזרחים. בינתיים נחלשה עמדת גרמניה עם התמוטטות בעלות-בריתה: ב-10.4 דרשו נציגי העמים „המדופאים” באוסטריה-הונגריה בוועידה ברומא זכות להגדרה עצמית. הקיסר קארל ניסה להציל את ממלכתו בפניה לוילסון לערוך ועידת-שלום (15.9) ובהכרזה על הפיכת החלק הלא-הונגרי של ממלכתו למדינה פדראלית (10.10). ב-4.10 הצטרפה אוסטריה-הונגריה לגרמניה בבקשה מאה"ב לשביתת-נשק, אך וילסון הודיע, שעמי אוסטריה-הונגריה יקבעו את גורלם. בווינה פרצה מהפכה והוכרזה אסיפה לאומית אוסטריה-גרמנית (21.10); ב-28.10 הוכרז על הקמת צ'כוסלובקיה. למחרת ניתקו עצמם הסלאוויים הדרומיים מהמונארכיה ההאבסבורגית, וב-1.11 הוקמה ממשלה נפרדת בהונגריה. יומיים אח"כ נחתמה שביתת-הנשק עם בעלות-הברית. כבר ב-30.10 נחתמה תורפיה על שביתת-נשק, בגרמניה, שמצבה הוחמר מפאת מרידות מבית, הוקמה ב-9.11 רפובליקה, וכך מולאו כל התנאים שדרש וילסון, ושביתת-הנשק נחתמה ב-11.11.

בעקבות המלחמה התפוררו קיסריות גרמניה, רוסיה, אוסטריה-הונגריה ותורפיה, הותוותה מפה חדשה, שתאמה יותר את מפת-הלאומים, עם הקמתן של 9 מדינות חדשות

כוח-אדם מגויס במלח"ע I, ואבידותיו (באלפים)

ס"ה אבידות	שבויים ונעדרים	פצועים	הרוגים	ס"ה מגויסים	
9.150	2.500	4.950	1.700	12.000	רוסיה
6.161	537	4.266	1.358	8.410 *	צרפת
3.190	192	2.090	908	8.905 *	הקיסרות הבריטית
2.197	600	947	650	5.615	איטליה
365	5	234	126	4.355	א"ב
1	—	0.82	0.3	800	יאפאן
536	80	120	336	750	רומניה
331	153	133	45	707	סרביה
96	35	47	14	267	בלגיה
27	1	21	5	230	יוון
33	12	14	7	100	פורטוגאל
20	7	10	3	50	מונטנגרו
					ס"ה של ארצות-החסכה והנלוות אליהן
22.107	4.122	12.833	5.152	42.189	
7.143	1.153	4.216	1.774	11.000 *	גרמניה
7.020	2.200	3.620	1.200	7.800	אוסטריה-הונגריה
975	250	400	325	2.850	תורכיה
267	27	152	88	1.200	בלגריה
					סה"כ של ארצות-המרכז
15.405	3.630	8.388	3.387	22.850	
37.512	7.752	21.221	8.539	65.039	ס"ה כללי

\* כולל גייסות קולוניאליים.

מרידות בצבא, דוכאו בחוקי-יד בידי הרמטכ"ל החדש פטן. בגרמניה נתגלה כוחם של „כוחות-התנועה” ב„הצהרת-השלום” של הריכסטאג ב-19.7.17, שדרשה שלום ללא סיפוחים (ע"ע גרמניה, עמ' 462). מפיון שהפיקוד הצבאי אחז למעשה בשלטון, לא היה בהצהרה אלא עדות על הלך-הרוחות, שהשתקף גם בריפוי השביתות. באוסטריה-הונגריה גרמו הרעב, המצב הצבאי ולחץ השמאל התנועות הלאומיות לניסיון להשיג שלום נפרד. זיונים חשאיים עם „ההסכמה” נערכו באמצעות הנסיך הפלגי סיקסטוס דה בורבון בפברואר-יוני 1917. הקיסר קארל היה מוכן להסכים להחזרת אלזאס-לורן, בלגיה וסרביה, ולמסירת קושטא לרוסיה, אך הדיונים נכשלו עקב דרישותיה של איטליה.

שינוי מכריע חל בסוף 1917, עם פרוץ המהפכה הבול-שוויקית ברוסיה (7.11.17). לנין דרש שלום ללא סיפוחים, מר"מ גלוי וקץ הדיפלומאטיה החשאית וכן שביתת-נשק מיידית בכל החזיתות. דווקא אז היו סיפויי ההיענות לכך קטנים, עם הקמתה של מועצת המלחמה העליונה של „ההסכמה” וכינון ממשלה תקיפה בצרפת, בראשותו של קלמנסו (16.11). אולם משנדעו קריאתו של לנין, ורוסיה החלה לפרסם את החושים החשאיים, השפיע הדבר על „כוחות-התנועה” במדינות הלוחמות, ווילסון דרש מבעלות-בריתו להגדיר שוב את מטרת-המלחמה (דצמבר 1917). מטרת-המלחמה, שעליהן הכריזו צרפת, ובמיוחד בריטניה (5.1.18), פללו את רוב המטרות שנכללו ב„נאום 14 הנקר-דו"ח של וילסון (ע"ע, עמ' 175/6).

ק-ץ-ה-מ-ל-ח-מ-ה. בעלות-הברית לא נענו לקריאת הבול-שוויקים, ולכן נחתמה ממשלת לנין על שביתת-נשק עם גרמניה (15.12.17). אותה שעה היתה רוסיה בתהליך-התפר-קות: בין 20.11 ל-12.1.18 הכריזו פינלנד, אוקראינה, אס-טוניה, בסרביה ולטוניה על עצמאותן. אשר לפולגיה — ר' לעיל, עמ' 668/9; וע"ע פולניה, היסטוריה. רוסיה ניהלה שיחות-שלום עם מעצמות-המרכז. ב„נאום 14 הנקודות” ביי-קש וילסון גם למנוע חתימת שלום נפרד בין רוסיה ל„מרכז” ולגרום לפרוץ מהפכה דמוקרטית בגרמניה, שתביא לסיום המלחמה ברוב „הצהרת-השלום” של הריכסטאג. שתי המטרות לא הושגו, וב-3.3.18 חתמו רוסיה וגרמניה על חוזה-שלום בברסט-ליטובסק (ע"ע, עמ' 904/6). הס-נחתם שלום-בווקרסט בין רומניה למעצמות-„המרכז”. הס-דרים אלה איפשרו לגרמניה לפתוח את המתקפה הגדולה במערב — ניסיון צבאי אחרון להשיג שלום של ניצחון (ר' לעיל, עמ' 659). כשלון ההתקפה היה פשלוני גרמניה במלחמה. ב-8.8, כאשר נפרץ קר-הגרמנים ליד הסום, נתפס לודנדורף לבהלה הוחה שאין סיפוי לניצחון. המפקדה העליונה בגרמניה החליטה רק ב-29.9 לבקש שביתת-נשק, כשמצב בעלות-בריתה של גרמניה היה גואש, ובולגריה ביקשה הסכם שביתת-נשק וחדלה מהילחם. לדרישת לודנ-דורף הוקמה ממשלה חדשה, פארלאמנטארית, בראשותו של מאכס פון באדן. ב-4.10 ביקשה גרמניה שביתת-נשק, לא ממועצת-המלחמה העליונה של בעלות-הברית, אלא מ-וילסון, על בסיס 14 הנקודות שלו. הפניה לאה"ב והקמת הממשלה הדמוקרטית היו צעדים מחושבים להשיג שביתת-נשק שתתן לגרמניה מרווח-זמן להתאוששות, אם לא יושג הסכם מתקבל על הדעת. התכסיס הצליח, ולמרות התנגדותן של בעלות-הברית ושל הרפובליקנים מבית, נענה

1968; D. F. Fleming, *The Origins and Legacies of W.W.I.*, 1968; A. S. Link, (ed.), *The Impact of W.W.I.*, 1969; M. Gilbert, *1st W.W.*, 1970.

מ. צי. - מ. סע. - ב. ב.

כאזרחי המדינות הלוחמות נטלו יהודים חלק במאמץ המ' ובסבלה, ומספר המגינים היהודים (1/4—1/2 מיליון) ושיעור הנופלים (כ 10% מהם) שיקף בד"כ את אחוזם בכלל-האוכלוסיה.

בתחילת המלחמה הבטיח הצאר ליהודים ברוסיה שוויון-זכויות, וגל של התלהבות התנדבות סחף את יהודי המדינה. רבבות שירתו בצבא כחוגרים, ובחדים — כקצינים. אולם כבר בשלב מוקדם נחשדו היהודים באהדה לגרמניה, ובעורף התנהל מסע אנטישמי ביוזמת השלטונות. הצבא הרוסי גירש באכזריות את היהודים מחבליה-מערב לפני-המדינה, מט-עמי-ביטחון" (ע"ע ניקולי ניקולייץ), ובאביב-קיץ 1915 נתבטל "תחום-המושב" ברוסיה. שיותר מ 1/2 מיליון פליטים יהודים יצאו ממנו. התקדמות הצבא הרוסי בגאליציה ה-אוסטרית לזותה בפוגרומים של הקוזאקים, ונסיגתו — בגירוש קהילות ולקחת בני-ערובה. גם במתקפה של ברוי-סילוב (ע"ע) בקיץ 1916 גורשו יהודים, ובגאליציה האוסט-רית ברחו רבבות מפני הרוסים.

רק עם פרוץ המהפכה הראשונה ברוסיה, במאוס 1917, חלה תמורה במעמד המשפטי של היהודים והוענק להם שוויון-זכויות (ע"ע מועצות, ברית ה-, עמ' 775). באוקר-אינה (ע"ע, עמ' 187), שהיתה מראשית 1918 זירת-מערכה רבת-צדדים (לאומנים אוקראינים, פולנים, בולשוויקים, לבנים ואנשי מכנו [ע"ע]), אירעו מאות פוגרומים, ובהם נרצחו כ 100,000 יהודים. בפוגרומים בלטו הקוזאקים, ש-שירתו בכל הצבאות (ע"ע פטלורה).

בשטח-רוסיה שנכבשו בידי הגרמנים (ובכלל זה — פולניה) קיבלו היהודים את הכובשים כמושיעים, ופליטים יכלו לחזור לבתיהם. לודנדורף (ע"ע) אף פירסם מינשר ליהודים כדי לזפות בתמיכתם, וערב לזכויותיהם ולרכושם. אולם במהלך-המלחמה התרוששה יהדות-פולניה לחלוטין. רגשות לאומיים ופסנופוביים עזים בכל האומות הת-עוררו במלחמה, ובלחץ המאורעות (במיוחד במזרח-אירופה) צפה ועלתה, "שאלה יהודית" בארצות שונות. באנגליה (בעלת ברית של רוסיה) — קיוו יהודים למפלת רוסיה בגלל משטריה-דיכוי של הצאר, והדבר גרם ליחס של איבה ליהודים ונמתחה ביקורת קשה על המהגרים היהודים באיסטאנד (ע"ע לונדון, עמ' 484) שמאנו להתגייס לצבא הרוסי. כך היה הדבר אף באה"ב (ע"ע, עמ' 240/1) הניט-ראלית. הן באנגליה והן באה"ב נאלצו קבוצות-יהודים ממוצא גרמני לפרסם "מכתבי-נאמנות" (Loyalty Letters) למדינתם.

כ 100,000 יהודים שירתו בצבא הגרמני; 12,000 נהרגו בפרוץ המלחמה כמעט שלא היו קצינים יהודים בצבא גרמניה, אך בגלל אבידות-המלחמה הועלו רבים לדרגות-קצונה וזטרות. האנטישמיות, שנאלו נעלמה עם פרוץ המלחמה (ע"ע גרמניה, עמ' 513/4), הרימה ראש ככל שזו נתמשכה; גברו שמועות שיהודים משתמטים מן השירות ומעורבים בעסקי-ספסרות. לבסוף נערך ב 1917, "מפקד יהודים" (Judenzählung), ובו ניסה המטה הגרמני להוכיח את אמיתות השקפותיו האנטישמיות. עם סיום המלחמה היתה האנטישמיות חזקה ומושרשת מתמיד, וקיבלה תנופה

באירופה (ע"ע, עמ' 166—170, ושם מפות-אירופה לפני המלחמה ולאחריה). ב 1919/20 נחתמו חווי-השלום עם המ-דינות המנוצחות במלחמה: חוזה ורסאי — עם גרמניה (ע"ע, עמ' 466); חוזה סאן-ז'רמן — עם אוסטריה (ע"ע, עמ' 966); חוזה טריאנון — עם הונגריה (ע"ע, עמ' 860), חוזה ניי (Neuilly) — עם בולגריה (ע"ע, עמ' 795), חוזה סוור — עם תורכיה. ב 1923 נחתם בלזאן חוזה-שלום אחר עם תורכיה, שהיה נוח לה יותר משלום-סוור.

הוועוע שגרמה המלחמה והרצון הכללי למנוע עוד מלחמה היו הבסיס הפסיכולוגי להקמת חבר-הלאמים (ע"ע). אירגון זה הושתת על "ספר-הברית של חבר-הלאומים" ש-נכלל בחווי-השלום הנ"ל.

הוצאות המלחמה הישירות של מדינות-ה"הסכמה" הסתכמו בכ 124 מיליארד דולאר (כ 40 מיליארד של ברי-טניה והקיסרות; צרפת, רוסיה ואה"ב — 23—24 מיליארד כ"א, ואיטליה — 12 מיליארד), ואילו של ארצות-ה"מרפז" — בכ 61 מיליארד (גרמניה — 38 מיליארד, אוסטריה-הונגריה — 21, תורכיה — 1.5); ס"ה: כ 185 מיליארד. בסכום דומה מוערכות ההוצאות הבלתי-ישירות.

אבידות של אניות-טוחר במלה"ע I  
(באלפי טון)

395	אה"ב
7,757	הקיסרות הבריטית
1,177	נורווגיה
846	איטליה
889	צרפת
241	דנמרק
201	שוודיה
346	יוון
183	רוסיה
203	הולנד
168	ספרד
120	יאפאן
12,526	ס"ה מעצמות-ההסכמה ומדינות ניטראליות
187	גרמניה
15	אוסטריה-הונגריה
61	תורכיה
263	ס"ה ארצות-המרפז

ת. א. לורנס, מרד במדבר, א—ב, תרצ"א; א. פ. ויול, מסעי המלחמה בא"י, 1951; א. רומל, הילי-הרגלים חוקן, תשי"ד; ב. צ. דינור (עורך), ספר תולדות ההגנה, כרך א', חלק ב', 425—564, תשי"ז; ב. טוכמן, אוגוסט 1914, תשכ"ה; הנ"ל, מוזימות במלחמה: מברק צימרמן, תשכ"ו; א. מורה, גלי-פולי, תשכ"ו; א. הורן, מהיר התהילה — ורדן 1916, תשכ"ו; ג'. קארי, הטנקים עולים, תשכ"ח; *The Times*, *History of the War*, I—XXII, 1914/21; E. Ludendorff, *Meine Kriegserinnerungen*, 1919; J. S. Corbett—H. Newbolt, *Naval Operations*, I—V, 1920/31; G. MacMunn—C. Falls, *History of the Great War Based on Official Documents: Military Operations: Egypt and Palestine*, I—III, 1928/30; B. H. Liddel—Hart, *The Real War*, 1914—1918, 1930; F. Foch, *Mémoires pour servir à l'histoire de la guerre de 1914—1918*, I—II, 1931; R. H. Kiernan, *The 1st War in the Air*, 1934; F. P. Chambers, *The War Behind the War*, 1914—1918, 1939; L. Albertini, *Le Origini della Guerra del 1914*, I—III, 1942/43; J.F.C. Fuller, *The Decisive Battles of the Western World*, III, 1956; G. Ritter, *Der Schlieffenplan: Kritik eines Mythos*, 1956; C. Falls, *The Great War*, 1959; id., *Armageddon: 1918*, 1964; A. Mayer, *The Origins of the New Diplomacy*, 1959; F. Fischer, *Griff nach der Weltmacht*, 1961; H.W. Baldwin, *W.W.I., an Outline History*, 1962; A.J.P. Taylor, *The 1st W.W.*, 1963; J. Terraine, *The Great War*, 1914—1918, 1965; R. Albrecht-Carrié, *The Meaning of the 1st W.W.*, 1965; H. Herzfeld, *Der Erste Weltkrieg*,

התנועה הקימה משרד-תיאום בארצות נייטרליות (דנמרק, אה"ב, הולאנד). על הוויכוח הפנימי במחנה הציוני במלה"ע [ע"ע ציונות. בעקבות הצהרת בלפור (ע"ע), שהיתה אף היא מהלך מדיני הכרוך במאמץ-המלחמה, והמגדש הבריטי על א"י, הועברו המוסדות ללונדון. הקמת הגדודים העבריים שיקפה את המיפנה המדיני שהתחולל במלחמה, ותרמה לכינונו של כוח צבאי יהודי לחם ומאורגן.

מ. בלבן, יהודי פולין ומלחמת-העולם (התקופה, ט"ו, 754—768), תרפ"ב; בשנות מלה"ע הראשונה (העבר, י"ג), תשכ"ו; שנת המהפכה 1917 והיהודים (שם, ט"ו), תשכ"ח; M. Wischnitzer, *To Dwell in Safety*, 141—170, 1948; E. Zechlin, *Die Deutsche Politik und die Juden im ersten Weltkrieg*, 1969; W. E. Mosse (ed.), *Deutsches Judentum in Krieg und Revolution, 1916—1923*, 1971.

ה. וס.

**מְלַחְמַת-הָעוֹלָם הַשֵּׁנִי**, מלחמה בהקף עולמי, שניששה ב 1939—1945 בין מדינות „הציר“, ובראשן גרמניה, יפן ואיטליה, לבין „בעלות הברית“ (בעה"ב), שמ 1942 נקראו רשמית „האומות המאוחדות“), ובראשן בריטניה, בריה"מ ואה"ב.

הרקע למלה"ע II והפעילות הדיפלומטית לפניה, עמ' 676; פרוץ מלה"ע II והתפשטותה, עמ' 679; השלב הראשון של המלחמה (ספטמבר 1939 — יוני 1940), עמ' 679; „הקרוב על בריטניה“, עמ' 683; המהלכים המדיניים ערב פלישת גרמניה לרוסיה, עמ' 684; המלחמה ברוסיה ובהזית המזרחית, עמ' 684; הצטרפות אה"ב ויפן למלחמה, עמ' 686; ועידות קופלנק וטהרן, עמ' 688; הפלישה לאירופה, עמ' 688; זירת הים התיכון ואפריקה, עמ' 689; המלחמה בסיני צייליה ובאיטליה, עמ' 695; סיום המלחמה באירופה, עמ' 696; הלקו של היישוב במאבק, עמ' 697; ועידות יאלטה ופוטסדום, עמ' 697; המלחמה באוקיאנוס השקט ובדרום מזרח אסיה, עמ' 699; המלחמה באוויר, עמ' 702; המלחמה בים, עמ' 704; סיכום, עמ' 706; יהודים, עמ' 707; לוח אירועים, עמ' 707; ביבליוגרפיה, עמ' 709.

המניע העיקרי למ' היה שאיפות ההתפשטות של 3 מעצמות „הציר“, גרמניה ביקשה ל„ערער על פסק-הדין של מלה"ע I ולהיות שוב המעצמה הגדולה ביבשת אי-רופה, ובמיוחד — לזכות בהגמוניה במרכז אירופה ובמזרח אלהבטיח שם לעצמה „מרחב מחיה“ (Lebensraum); איטליה חתרה להגמוניה בים-התיכון („הים שלנו“ [Mare nostrum]) ויפן — להגמוניה במזרח הרחוק ו„למרחב שיגשוג משותף“ שם בחסותה. מלחמת שפרצו בעטן של שאיפות-התפשטות אלו, השתלבו במלחמה במזרח הרחוק, שתחילתה ב 1937 במסע היפנים לכיבוש סין, והמ' שכה בהתקפת היפנים על אה"ב ובריטניה בסוף 1941. המל' חמה באירופה והמלחמה במזרח הרחוק ובאוקיאנוס השקט יצרו חזיתות נפרדות אמנם, אולם בעלות קשרים השפעות-גומלין ברורות.

כרקע כללי למ' יש שרואים התפתחויות בתחום הכלכלה. המשבר העולמי שהחל ב 1929 עם התמוטטות הבורסה בניו-יורק (ע"ע אה"ב, עמ' 198/9) פגע בכל העולם, ועודד בכמה מדינות נטיות פרוטקציוניסטיות, אוטרקיות ונכונות לפתור את בעיית האבטלה, לפחות חלקית, ע"י הגברת ההזדינות (ע"ע גרמניה, עמ' 473; יפן, עמ' 147). האבטלה הממושכת ורבת ההקף חיזקה זרמים פוליטיים קיצוניים וזירזה עליית משטר-ירודנות (ע"ע טוטליטריות), שנתנו צידוק רעיוני לשימוש בכוח למטרות התפשטות.

הרקע המדיני למ' באירופה נעוץ בהסדרים שלאחר מלה"ע I, ובמיוחד שלום ורסי עם גרמניה המנוצחת. ההסי דרים האלה לא הביאו יציבות לאירופה, במיוחד לא במרכזה



יחידה מהגדוד העברי ליד אל-עריש, 1018 (שירות-הצילום של הסוכנות היהודית)

בגלל חלקם של היהודים בפעילות המהפכנית שלאחר ה-מלחמה. התפשטה האגדה, שלונדורף עשה להפצתה, כאילו גרמניה הובסה בגלל „סכין בגב“ (Dolchstoss), שתקעו היהודים.

בצבא אוסטריה-הונגריה היו יהודים רבים בדרגות-קצונה. מאות יהודים הצטרפו לגיון הפולני שהקים י. פיל-סודסקי (ע"ע), בחסות אוסטריה. בין המתנדבים לגיון זה היו מתבוללים רבים.

במהלך המלחמה ובעקבותיה נוסדו אירגוני-סעד חד-שים, והם פעלו בהיקף נרחב ללא תקדים. לאירגונים אלה נודעה חשיבות רבה גם כגורם מלפד בין גורמים יהודים שונים. החשוב בין אירגונים אלה הוא הג'וינט (ע"ע), שהקימו יהודי אה"ב. בפטרורגד (ע"ע לנינגרד) נוסד „ועד יהודי לעזרה“ (Yekopo) וזה פעל גם אחרי המלחמה. אגודת-עזרה (ע"ע [Hilfsverein]) של יהודי גרמניה סייעה ליהודים בשטחים שנכבשו בידי גרמניה; אירגוניה-עזרה של יהודי-אוסטריה, ובראשם „אליאנץ“ (ע"ע), סייעו לפ-ליטים היהודים מגאליציה, שנמלטו מפני הרוסים, בעיקר לז'ינה, ועודדו שם בעיות חברתיות (שהאנטישמים ניפחון). בעקבות התמורות הפוליטיות והגאוגרפיות המהפכניות שנתחוללו במרכז-אירופה ובמזרח אחר המלחמה, נמצאו היהודים בסביבה עוינת ואלימה, ללא שלטון מרכזי יעיל. בפולניה, סלובקיה, הונגריה ורומניה פרצו פוגרומים, וכנגד-דם התארגנו יחידות של הגנה עצמית (ע"ע, עמ' 419—420), מורכבות מחיילים משוחררים, נוסדו, בד"כ בזימת הציונים, „ועדים לאומיים“ להבטחת זכויותיהם במדינות החדשות ולייצוגם בוועידת-השלום. בתום מלה"ע I נתכונן, הודות למאמצי היהודים בוועידת-השלום (ע"ע ועד המשלחות היהודיות), משטר-הגנה בין-לאומי על מיעוטים (ע"ע מעוט, עמ' 33). במסגרת חברה-לאומיים (ע"ע, עמ' 70).

על גורל היהודים בא"י — ע"ע, עמ' 515 ואילך, 524 ואילך; וע"ע גדודים עבריים. — גירוש היהודים מירושלים עם התקדמות צבא-בריטניה ולאחר חשיפת רשת נילי (ע"ע) נמנע, בהתערבות גרמניה ואוסטריה-הונגריה, בלחץ יהודי ארצות אלו, ובמטרה למנוע איבת יהודי אה"ב (ע"ע פהן, אוסקר). לקראת סוף המלחמה ציפה היישוב בארץ הציונים בחרל בקוצר-רוח למפלת האימפריה העותמאנית.

במהלך מלה"ע I היתה הציונות לתנועת-המונים ולכוח פוליטי בעל-משקל. בפרוץ המלחמה נמצאו מוסדותיה הפו-ליטיים של ההסתדרות הציונית בגרמניה, ומוסדותיה הפו-פליים — באנגליה. ראשי התנועה הציונית השתדלו בכל מקום להשפיע על ממשלותיהם למען מסירת הציונות.



היטלר מקדם את פני צ'מברלין (שלישי משמאל), 15.9.1938  
(ברשות מוזיאון המלחמה הקיסרי, לונדון)

הפייסנות, כגון ו. צ'רצ'יל, טענו, שמטרות המדינות התור-קפניות, ובייחוד גרמניה, אינן מוגבלות, ושהפייסנות מעורדת את תאבון התוקפן, הרואה שאין סכנה בתוקפנותו, ובעיקר: אין היא משיגה את מטרתה למנוע מלחמה, אלא להיפך, מבטיחה את פריצתה, שהרי בשלב מסוים אין מנוס מהתנגדות לתוקפן, מטעמי ביטחון לאומי: התוקפן, שהורגל לכך, שדרישותיו נתקלות תחילה בסירוב ואח"כ בוותור, לא ידע היכן הוא קצה הגבול האחרון, שאם יעבור אותו, תפרוץ מלחמה, וכך יידרדר למלחמה, צרפת הלכה גם היא בקו של פייסנות, בשל תלותה בבריטניה וחולשתה הפנימית (ע"ע צרפת, היסטוריה). הפייסנות הגיעה לשיאה בוועידת-מינכן (ספטמבר 1938), שבה הסגירו בריטניה וצרפת את צ'כוסלובקיה לידי היטלר, וגרמניה, פולניה והונגריה קרעו ממנה שטחים וסיפחום אליהן. פשלו הפייסנות הוכח ברור חודשים-מספר אח"כ, כשסיפח היטלר את בוהמיה ומורא-ויה, שם קץ לצ'כוסלובקיה התפכח בכך להבטחותיו בוועידת-מינכן (מארס 1939). בעקבות מעשה זה, סיפחה גרמניה גם את ממל (23.3.39) ואיטליה כבשה את אלבניה (7.4.39).

מעשים אלה שמו קץ לקו הפייסני בבריטניה, וראש ממשתלה, נ. צ'מברלין (ע"ע), שבשמו נקשרה הפייסנות, שינה כליל את מדיניותו: התקציב הצבאי הוגדל, הונהג גיוס-חובה, הובטחה תמיכת בריטניה וצרפת לרומניה, יוון, תורפיה ופולניה. כשהעלה היטלר תביעות לךנציג (ע"ע ג'נסק) תמכו בריטניה וצרפת בפולניה. הן עשו, בהצטיי-לב, מאמץ להתגבר על היסוסיהן כלפי בריה"מ, שהרצון לבודדה ב, מחסול סאניטארי (Cordon sanitaire) מנע את שיתופה בוועידת-מינכן הקל את גידול השפעתה של גרמניה ב-מזרח-אירופה ודרום-מזרח. אך המור"מ בין בריטניה לבין בריה"מ, במטרה לגבש הזית מלוכדת נגד גרמניה, לא הביא לידי תוצאות כלשהן, וב 23.8.39 התמה בריה"מ על חוזה דווקא עם גרמניה (ע"ע אירופה עמ' 173/4, ותמ' שם). לחוזה זה, שכונה רשמית "הסכם לאי-התקפה", נוסף נספח סודי לחלוקת פולניה והמדינות הבאלטיות בין החותמות. היטלר הועיד את ההתקפה על פולניה ל 26.8, אך חזר בו ברגע האחרון נוכח תקיפות בריטניה, שכתרה ב 24.8 ברית עם פולניה, והודעת איטליה, שעדיין איננה מוכנה למלחמה. היטלר ניסה לפתוח במר"מ עם בריטניה במטרה לבודד את פולניה; ב 28.8 הציעה בריטניה מור"מ ישיר בין פולניה לגרמניה בשאלת הגבולות והמיעוטים, אך היטלר דרש שב-

ובמזרחה, כל, במדינות שקמו בשטחי קיסרות ההאבס-בורגים לשעבר ובשטחים שהשתייכו לרוסיה ולגרמניה. כלכלת המדינות החדשות נפגעה עקב קריעתן מהיחידות המדיניות הכלכליות הגדולות, שאליהן השתייכו לפני המל-חמה. מבחינה מדינית סבלו מדינות אלו מסיכסוכים ומ-בעיית מיעוטים לאומיים, לפי שההסדרים המדיניים סיפקו את הדרישות הלאומיות של עמים רבים, אך פגעו בתביעות לאומיות של אחרים, או שאינזכו עמים שקיוו להיות שותפים בזכויות מלאות במדינות החדשות (הקרוואטים ביוגוסלביה, הסלובקים בצ'כוסלובקיה). אי-היציבות הת-בטאה גם בכשלון המשטר הפארלמנטארי במדינות מזרח-אירופה ודרום-מזרח (פרט לצ'כוסלובקיה), בהקמת מש-טרים רודניים בהן ובדיכוי המיעוטים. מסוכנת ביותר היתה העובדה, שאחרי מלה"ע I היו הנפגעים — גרמנים, שמאח-ריהם עמדה מדינה רבת עוצמה ואוכלוסין.

בראש המערערים על ההסדרים שלאחר מלה"ע I, הן מטעמים לאומיים והן מטעמי יוקרה, עמדה גרמניה הנאצית, שבשלטון היטלר חזרה היתה למעצמה עולמית ראשונה במעלה. מטרת הנאצים להכליל ב,רייך" את כל מי שנחשב לגרמני (Volksdeutsche) פירושה היה סיפוח אוסטריה, שיסוע צ'כוסלובקיה, קריעת שטחים מפולניה ופגיעה בצורה זו או אחרת במדינות הבאלטיות, וכתוצאה מכך — הקמת מדינה אדירה שעצם קיומה היה מערער את האיזון המדיני באירופה.

צרפת, שדרשה — למען בטחונה — לכפות על גרמניה תנאי-שלום קשים, הסתלקה מדרישותיה תמורת ערבות צב-אית מצד בריטניה ואה"ב. אולם בריטניה חזרה למדיניותה המסורתית, שמירת איזון-הפוחות באירופה, ולא תמכה בצרפת; אה"ב דגלה ב,בדלנות" (ע"ע אה"ב, עמ' 195) הסתלקה מענייני אירופה, שתי משענותיה של מדיניות-הביטחון של צרפת, שבגללן הסכימו הצרפתים לתנאי שלום-ורסי, הכזיבו.

בנסיבות אלו היו התקוות לשלום תלויות ביעילותם של הסכמים לפרוק-נשק (ע"ע) ושל אירגון חברה-לאומיים (ע"ע). שני הדברים הכזיבו, כשלונן של חברה-לאומיים נחשף, משלא היה אירגון זה מסוגל לעצור בעד יפן מלכבוש את מנצ'וריה (ע"ע, עמ' 1055) ולא בעד איטליה מלכבוש את חבש (ע"ע, עמ' 110). מפאן ואילך גבר קצב מעשי-התוקפנות, והסדר-השלום שלאחר מלה"ע I התפוררו במ-הירות.

כבר ב 1935 ביטל היטלר את ההגבלות הצבאיות של חוזה ורסי והחל חימוש מזורו של גרמניה (ע"ע, עמ' 466) וב 7.3.1936 שלח כוחות-צבא לחבל-הרינוס; בכך ביטל את תנאי שלום-ורסי וחתה לוקרנו (ע"ע). במארס 1938 סיפח את אוסטריה.

מעשי-תוקפנות של גרמניה, איטליה ויפן (שפתחה ב-1937 במטעי-כבוש בסין) נתאפשרו עקב מדיניות-הפייס-נות של בריטניה ובדלנותה של אה"ב. הפייסנות נבעה מרצון למנוע בכל מחיר הישנותה של מלחמה, ומהאמונה שהדרך להימנע ממלחמה היא — להימנע מהכנות צבאיות. העדר הפוננות הצבאית יצר הצדקה אוזביקטיווית לפייסנות. הפייסנות נבעה גם מהערכה, שמטרותיהן של המדינות התוקפניות הן מוגבלות, ובמידה רבה לגיטימיות ומוצדקות ע"פ עקרון ההגדרה הלאומית והשוויון בין העמים. מתנגדי

לראשונה את שיטת „מלחמת-הבזק“. צבא-פולניה, כמיליון איש, חסר ציוד חדיש, גיוסו לא הושלם, ומטוסיו הושמדו בבטיסייהם. כעבור ימים מספר כותר עיקרו הושמדו בכ- תנועת-מלקחיים של כ-1.5 מיליון גרמנים, שהסתייעו בכ- 1,200 מטוסים; המלקחיים לפתו מצפון ומדרום את כל פולניה ממערב לווארשה. עיקר הצבא הפולני שלחם באיזור זה נכנע ב-19. שרידי צבא פולניה הושמדו לאחר שכתרו באיזור פרסט-ליטובסק, שנכבשה כבר ב-17.9. באותו יום פלשו כוחות בריה"מ לפולניה ממזרח, לפי הסכם עם גרמניה, וכל התנגדות צבאית מאורגנת פסקה. מסע-הבזק הושלם. פלישת בריה"מ, ללא הכרות מלחמה, נעשתה בטענה שמדינת-פולניה חדלה להתקיים, להסכמים עמה אין עוד תוקף חוקי, והיה צורך להגן על האוקראינים הפולני-רוסים בפולניה. ערבות בריטניה לפולניה חלה לגבי התקפה מצד גרמניה בלבד. מסיבה זו וכדי שלא לדחות את סטאלין לירועות היטלר, התעלמו מעצמות-המערב מפלישת בריה"מ. ב-27.9 נפלה וארשה, ופולניה חדלה להתקיים. בריה"מ וגרמניה תחמו את קרהגבול החדש ביניהן לאורך הנהרות פיסה (Pissa), נארוו (Narew) ובווג. השטח המיושב פולנים נמסר לגרמניה, השטחים במזרח, המיושבים אוקראינים ובילרוסים, לבריה"מ. שטחים מסוימים בפולניה שנועדו לפי ההסכם בין גרמניה לבריה"מ להימסר לבריה"מ, נמסרו לגרמניה, ובתמורה הוסכם שליטא תהיה בתחום-השפעתה של בריה"מ.

עם סיום המערכה בפולניה, הציע היטלר שלום לכרי-טניה וצרפת על בסיס הכרה במצב החדש במזרח-אירופה. לפני שקיבל תשובה — סיפח ל„רייך“ (6.10) חלק ניכר מהשטח שכבש בפולניה. ב-12.10 קיבל תשובה שלילית מבריטניה, וברבים הכריע נגד קיום גוף ממלכתי כלשהו בפולניה וציווה לכוון Generalgouvernement בשטחים של פולניה, שלא סופחו לגרמניה, ואלה קיבלו מעמד של מעין מושבה נשלטת. בעקבות מפלת פולניה התארגנו בת-חומה גופי מחתרת שונים, ובראשם „צבא המולדת“ („ארמיה קראויה“). שעליו פיקד גנרל בור-קומורובסקי; פעילותו הגיעה לשיא בעת מרד המחתרת הפולנית (להבדיל מה-יהודית) בווארשה ב-1944.

ליהודים באירופה החלה ב-1939 תקופה של רדיפות, הגליות וכליאה בגטאות, ולבסוף — השמדה שיטתית. על אדמת פולניה הוקמו מחנות ההשמדה הגדולים. וע"ע מחנוח רכזו והשמדה; שואה; פולניה, יהודים.

לאחר חיסול פולניה השתררה במערב „המלחמה המ-דומה“ (Phoney War) וכוחות גרמניה ובעה"ב היו מחופרים אלה מול אלה ללא מעש; הגרמנים ב„קרויגפרייד“ ובעה"ב ב„קרויגפרייד“ (ע"ע; וע"ע מבצרים וכצורים, עמ' 125). באוויר התנהלו פעולות מצומצמות, ובים הפעילו הגרמנים את צוללותיהם, הטילו לראשונה מוקשים מאג-נטיים ושיגרו פושטות לאוקיאנוסים. בעה"ב ניסו להדק את ההסגר הימי על גרמניה.

בספטמבר—אוקטובר 1939 כפתה בריה"מ על המדינות הבאלטיות חוזים, שלפיהם הוצבו כוחותיה בשטחיהן. נסיינה לכפות גם על פינלנד „חזה-ידידות“ גרם למלחמה. היא ארכה מ-30.11.39 עד 12.3.40 ונסתיימה בנצחון בריה"מ. ניצחון זה הושג בקושי רב (ע"ע פינלנד), והגרמנים הסיקו מכך מסקנות מוטעות לגבי יכולתה של בריה"מ לעמוד במלחמה.

30.8 ישלחו הפולנים לברלין שליח מיוחד עם סמכויות מלאות לחתום במקום על הסכם. פולניה ראתה בדרישה זאת אולטימאטום, ודחתה אותה. ב-31.8 הציע מוסוליני לכנס ועידה של המעצמות לפתרון הסיכסוך, אך היטלר התעלם מההצעה. כדי להטיל את האחריות למלחמה על פולניה, ציווה לביים התקפה בתחומי גרמניה בידי אסירים שהולבשו במדי צבא פולניה.

ב-1.9.39 פלשו הגרמנים לפולניה, ובכך החלה מלח"ע II. ב-3.9 הכריזו בריטניה וצרפת מלחמה על גרמניה ובעקבותיהן הלכו מדינות חבר העמים הבריטי: קנדה, אוסטרליה, ניו-זילנד ודרום-אפריקה; אירלנד נשארה נייטרלית. המלחמה הקיפה עוד ארצות עם פלישת הגרמנים ל-נורמק ונורווגיה (9.4.1940) ולהולנד, בלגיה ולוקסמבורג (10.5.40). כשנצחון גרמניה נראה ודאי הצטרפה אליה איטליה, כדי ליטול חלק בפירות הנצחון (10.6.1940). ב-28.10.40 פלשו האיטלקים ליוון וסחפו למעגל הלוחמים, וב-6.4.41 פלשו מעצמות „הציר“ ליוגוסלוויה, ואליהן הצ-טרפו הונגריה ובלגריה.

ב-22.6.41 הפכה המלחמה לכל-אירופית עם התקפת גרמניה ובעלות בריתה על בריה"מ. עם בעלות-בריתה נמנו הונגריה, רומניה ופינלנד. המדינות היחידות באירופה ש-נשארו נייטרליות היו שוודיה, שווייץ, אירלנד, ספרד ופור-טוגל.

המלחמה נהיתה לכל-עולמית עם התקפת היפנים על האמריקנים והבריטים במזרח הרחוק ובאוקיאנוס השקט, שהחלה בהתקפת הבסיס הגדול של אה"ב בפאל-הרבר (Pearl Harbor; 7.12.41). כעבור ימים-מספר הכריזו גר-מניה ואיטליה מלחמה על אה"ב, ובכך השתלבה המלחמה באירופה עם המלחמה במזרח הרחוק.

השלב הראשון של המלחמה (ספטמבר 1939 — יוני 1940): תכניות הגרמנים. בפרוץ המלחמה היתה רמת החימוש של הגרמנים גבוהה-יחסית, והיתה להם עדיפות על הבריטים והצרפתים בכמה סוגי-נשק (מטרי-סימ, טנקים). אולם פוטנציאל החימוש של גרמניה לא הועמק במידה מספקת מאז עלות היטלר לשלטון. בניגוד להכרזה המפורסמת של גרינג (ע"ע) „קדימה לתותחים על פני חמאה“ נמנע היטלר, מטעמי שמירה על רוח-לחימה ויציבות המשטר, מלצמצם את ייצור מזרקה-צריכה. גם בשנות המלחמה הראשונות לא הונהג משטר צנע של ממש בגרמניה. האסטרטגיה של היטלר, שנועדה להבטיח תות-חיים וחמאה כאחד, היתה קשורה בתפיסת „מלחמת-הבזק“ (Blitzkrieg). אותה טכניקת ההבקעה המהירה באמצעות שריון נתמך במטוסים, שפותחה בצבא הגרמני ומייצגה הבולט היה הגנרל גודריאן (Guderian). היטלר, כמחזהו המוקדמות של הצבא הגרמני, הסיקו מנסיון מלח"ע I, שאין גרמניה יכולה לצאת מנצחת ממלחמה ממושכת, ולכן התכוון להשיג את מטרתו בסדרת מת-קפות-בזק מוגבלות, שתופניה כל פעם נגד אויב אחד בלבד, כדי להימנע מלחימה ביותר מחזית אחת, ולסכל אפשרות של הקמת קואליציה נגד גרמניה דוגמת זו שהיתה במלח"ע I. תפיסה זו הניעה אותו לכרות את הברית עם בריה"מ ערב המלחמה.

המסע לפולניה. בפלישתו לפולניה (1.9.39) ניסה ה„ורמאכט“ (Wehrmacht; הכוחות המזוינים של גרמניה)



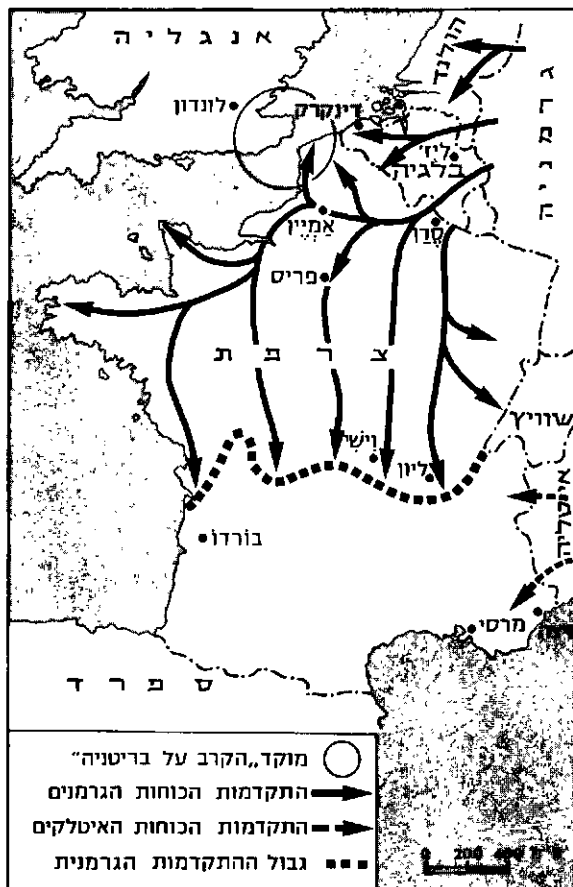

חזית המערב ב-1940

רינוס ומז, וביתרו את המדינה לשניים. התקפת-אוויר קטלנית על מרכז-עיר-הנמל רוטרדם, העדר סיכוי לסיוע צבאי של ממש מבעה"ב גרמו שכעבור 5 ימים נכנע כל צבא-הולנד (9 דיוויזיות, כ-400,000 איש).

ב-10.5 נפתחה גם התקפת הגרמנים על בלגיה. צנחנים וגייסות בדאוניס נחתו על מבצר אֶבֶן-אֶמֶל (Eben-Emael) — עמוד התווך במערך הבלגים לאורך גהר-מו ותעלת-אלפר. מבצר זה, שנחשב לחוק בעולם, נכבש כעבור 18 שעות, וכל צבא-בלגיה, 22 דיוויזיות, בפיקוד המלך לאו-פולד II (ע"ע) נסוג לקו גהר-דיל. שם התמקמו באגפיו חיל-המשלוח הבריטי (10 דיוויזיות, בפיקוד גורט [ע"ע]), וכוחות צרפתים, שנחלצו לעזרתו.

הפיקוד הצרפתי, בראשות גֶמְלֵן (ע"ע [כרך-מילואים]), שלרשותו עמדו 94 דיוויזיות, כ-2,000 טנקים ויותר מ-1,200 מטוסים, סבר שנסיון-ההבקעה הנמרץ של הגרמנים בחזית דיל (שבו השתתפו גם הפוזות שנתפנו מהולנד), מבשר חזרה על תכנית שליפן (ע"ע) מ-1914, כל, הבקעה בבלגיה והתקדמות דרומה-מערבה. אך הוא טעה: ההתקפה המכרעת חצתה את לוכסמבורג וכוונה לאיזור גבעות-הארדנים המיוער, שנחשב לבלתי-עביר כמעט; קר-מויניו לא הגיע עדיין, ולהגנתו הקצו הצרפתים כוחות מועטים. שם תקפה עוצבת-השיריון של פון קליסט (2 קורפוסים משוריינים, אחד בפיקוד הינץ גודריאן, ועוד קורפוס ממוכן). תחילה התקדם שיריון הגרמנים בקושי, אך משחלף ליד סֶדֶן (ע"ע) וחצה את המז, הלכה תנופתו וגברה, והחל דוהר לעבר תעלת-לאמאנש. במקום גֶמְלֵן, בן ה-68, מונה וֶגֶן (Weygand), בן ה-73, אך ללא הועיל. ב-20.5 הגיעו הגרמנים לאבול

כשקפא הים הבאלטי בחורף 1939/40, העבירו הגרמנים בצר-פרזל משוודיה, דרך גְרוֹיק (ע"ע), לאורך מיי-החופים של נורווגיה הניטראלית. במי-נורווגיה העבירו הגרמנים גם שריים בריטיים ניצולי ספינות שטובעו. הגרמנים חששו מנחיתת בריטים בנורווגיה, והחליטו על "פלישה מונעת" לתחומיה. זאת ועוד: תפיסת הנמלים הרבים של נורווגיה בידי הגרמנים עשויה היתה למוטט את ההסגר הימי שקיימו הבריטים בים הצפוני. הנורווגים הניטראליים סירבו לתאם את הגנתם עם בעה"ב.

המסעות בדנמרק ובנורווגיה, ב-9.4.40 פתחו-ה-גרמנים בהתקפה משולבת בים, ביבשה ובאוויר על דנמרק ונורווגיה. דנמרק, החוליה המקשרת בין גרמניה לנורווגיה, נכבשה בקלות, אך הנחיתה בנורווגיה, אף שבוצעה בדק-דקנות, נתקלה בהתנגדות. בקרב-נארוויק (13.4) טיבעו הבריטים, שחשו לעזרת הנורווגים, שייטת קלה של גרמנים. הגרמנים השתלטו על דרום-נורווגיה (וגם שם נגרמו אבדות כבדות לצייים), הצליחו להעביר כוחות אוויר ניכרים לכי-סיסים שנכבשו, ובכך הכריעו את המאבק לטובתם. כוחות הבריטים והצרפתים, שהונחתו מ-16.4 במרכז-נורווגיה, היו ללא חיפוי אווירי, התקפות ה"שטוקה" (מפציצי-צלילה) הקטלניות אילצו לפנות עד 3.5 את מאחזיהם באיזור טרונְהֶם. רק בצפון-נורווגיה דחקו כוחות בעה"ב את הגרמנים לעבר גבול שוודיה, אך גם משם נאלצו בעה"ב לצאת (8.6) כדי לתגבר את כוחותיהם בצרפת נוכח מתקפת הגרמנים שם. צבא נורווגיה נכנע. כיבוש נורווגיה הוסיף לגרמניה בסיסי צי ואוויר, שהיו בעלי חשיבות בהמשך המלחמה; לעומת-זה הצטרף כל צי-הסוחר הנורווגי הגדול לשירות בעה"ב. הוקן (ע"ע) VII מלך נורווגיה וממשלתו עברו ללונדון, שבה השתכנה גם הממשלה הגולה של צ'כוסלובקיה, ובהמשך המלחמה מצאו בה מקלט ממשלות גולות אחרות.

המסעות בבלגיה, הולנד וצרפת, הצלחות-ה-גרמנים וכשלון בעה"ב בנורווגיה גרמו לתסיסה פוליטית בבריטניה. צ'מפּרְלִין נאלץ להתפטר, וב-10.5.40 קמה ממ-שלת ליכוד לאומי בראשותו של ו. צ'רצ'יל, והוא הנהיג את ארצו עד לנצחון. ביום הקמת ממשלת הליכוד הלאומי בבריטניה, פלשו הגרמנים להולנד, בלגיה ולוכסמבורג. כבר בסתיו 1939 החליט היטלר לפתוח בפעולות נרחבות במערב, ברם, קשיי מזג-האוויר, שינויים בתיכנון וכיבוש נורווגיה, דחו את ביצוע המתקפה עד לאביב. בלגיה והולנד, שקיו לא להסתבך במלחמה, נמנעו מלתאם את הגנתן עם בריטניה וצרפת, ושתי אלו לא הסיקו מסקנות משיטות-הלהימה הגרמניות החדשות שהודגמו בפולניה; הפולנים הובסו — כך סברו — בגלל ליקויים בצבאם ובציודם. גיסות הצרפתיים והבריטיים המשיכו לחנות בשלוחה בקווייהם ובביצוריהם. להלכה, היו כוחות בעה"ב שקולים בעוצמתם לאלה של הגרמנים ועדיפים במספרם, אך מפקדיהם חשבו במונחים צבאיים מתקופת מלח"ע I. בטנקים ראו רק עור לחי"ר. את השימוש במפציצי-הצלילה לא הכירו, וחשיבות הצנחנים נעלמה מעיניהם.

בשחר 10.5 פתחו הגרמנים במתקפה, בכוח של 136 דיוויזיות, כ-2,400 טנקים וכ-3,200 מטוסים. על הולנד הס-תערו כוחות מוצנחים שהונחתו באזורי רוטרדם והאג, ועד-מהרה התחברו אתם כוחות-קרקע, שצלחו את הנהרות

נרחבים ומבנים היסטוריים רבים (ר' להלן, המלחמה בא-וויר). „הקרב על בריטניה“ נמשך מראשית יולי עד אמצע ספטמבר 1940. ונפסק בשל אבדותיה העצומות של הלופט-וואפה (Luftwaffe; חיל-האוויר הגרמני). זו היתה „שעתה הנאה-ביותר“ של בריטניה, כדבריו של צ'רצ'יל. בהעדר שליטה באוויר, נאלץ היטלר לגנוז את תכניותיו לפלוש לבריטניה. וע"ע ממלכה מאוחדת, היסטוריה, עמ' 910.

ההתפתחויות המדיניות במזרח אירופה ודרומה. בעת שגרמניה היתה טרוחה במערב, ביססה בריה"מ את מעמדה בגבולותיה המערביים, וסיפחה את שלוש המדינות הבאלטיות ואת פּוֹלַנְדָה וצפון-בוקובינה (יוני 1940). הת-ערכות דיפלומטית של גרמניה מנעה סיפוח כל בוקובינה לבריה"מ. פולגריה והונגריה ניצלו את קשיי רומניה ותבעו שטחים ממנה. היטלר כפה על רומניה למסור את טרנסיל-וניה להונגריה ואת דרום-דוברוג'ה לבולגריה, ועם זה ערב לרומניה המקוטעת ושלה אליה חיילים גרמנים. הופעת צבא-גרמניה ברומניה הכעיסה את מוסוליני, שראה את איורד הדאנובה כתחום השפעה של איטליה; בכדי לאזן את כוחו עם כוח הגרמנים בבאלקן פלש ליוון. התערכות גר-מניה ברומניה גרמה למפנה ביחסיה עם בריה"מ. הדבר השתקף גם בפּוֹלַנְדָה, שיחסיה עם בריה"מ שוב הוחמרו (קיץ 1940). הפעם תמכה גרמניה בפּוֹלַנְדָה, הבטיחה להם סיוע צבאי, ובתמורה קיבלה זכות-מעבר לחייליה שבצפון-נורווגיה. ההסכם עורר חששות כבדים בבריה"מ, ובכדי להפיגם ניסתה גרמניה לשלב את הרוסים במערכה נגד בריטניה. מולוטוב (ע"ע) הוזמן לברלין וגרמניה הציעה לו בעת ביקורו שם (12/13.11.40), שבריה"מ תצטרף לאמנה המשולשת שנחתמה בספטמבר בין גרמניה ואיטליה לבין יפן, ובתמורה — תוכל בריה"מ להתפשט על חשבון ברי-טניה בכיוון לאוקיאנוס ההודי. לעומת זאת דרש מולוטוב מגרמניה להכיר בפּוֹלַנְדָה, בולגריה, תורכיה והאזורים שב-כיוון למפרץ הפרסי כתחום-השפעה של בריה"מ. כבר ביולי 1940, אחרי נצחוננו בצרפת וסיפוח חלקים מרומניה ל-בריה"מ, הורה היטלר להתכונן למערכה נגד בריה"מ, אולם אז נתן זכות-קדימה להכנעת בריטניה. שבועות-מספר אחרי כשלונו המר"מ עם מולוטוב בברלין, נואש היטלר מהשגת הסכם עם בריה"מ והגיע להחלטתו הגורלית (18.12.40) לתקוף את בריה"מ באביב 1941, עוד לפני שינסה להכניע את בריטניה. צירוף של מניעים פוליטיים, צבאיים ורגשיים הבשילו החלטה זאת: היטלר חשש שבריה"מ תנצל אח-כשלונו בקרב על בריטניה ותתפשט בשטחים נוספים באי-רוסיה; הוא ביקש להביס את בריה"מ כדי לשלול מבריטניה את הסיכוי למצוא בעל-ברית באירופה; הוא זלזל בכוחה הצבאי של בריה"מ; שנאתו העזה לקומוניזם גברה על שיקולים פוליטיים-אסטרטגיים.

באפריל-מאי נכבשו בידי „הציר“ יוגוסלוויה ויוון (ר' להלן, עמ' 692/3). המסע בבאלקנים גרם לדחיית הפלישה לבריה"מ בשבועות-מספר.

לקראת הפלישה לבריה"מ ציווה היטלר להתחיל ב„פת-רון הסופי“ של בעיית היהודים והשדמתם החלה מייד אחרי הפלישה. וע"ע שראה.

חזית רוסייה. ב 2.6.41 פלשו 3 מיליון חיילים של גרמניה וגרורותיה (איטליה, רומניה, הונגריה, סלובקיה ופינלנד) לבריה"מ. בחזית שארכה כ 3,000 ק"מ. הגרמנים

(ע"ע), בשפכו של הסום אל תעלת-לאמאנש, בעברם כ 400 ק"מ ב 11 יום. הם המשיכו צפונה, לאורך החוף, וכך כיתרו את כל כוחות הבלגים, הבריטים והצרפתים בפלאנדריה. אלה ניסו, לשווא, לפרוץ דרומה, וב 28.5 נכנעו כוחות-הבלגים. הבריטים ושרידי הצרפתים נדחקו למובלעת דֶנְקֶרְק (ע"ע ומפה שם). צי אניות זעירות וסירות פינה אותם לאנגליה — כ 340,000 חיילים,  $\frac{2}{3}$  מהם בריטים. מיבצע ללא-תקדים זה התנהל בחיפוי חיל-האוויר הבריטי. הגשק הכבד נשאר בדֶנְקֶרְק. ב 5.6, משאך גורשו הבריטים מ-יבשת-אירופה, פתחו הגרמנים במתקפה על שרידי צבא-צרפת.

ב 10.6 הכריזה איטליה מלחמה על צרפת ובריטניה, משום שנצחון גרמניה נראה ודאי והאיטלקים רצו להתחלק בשלל. התקפות האיטלקים בגבולה הדרומי-מזרחי של צרפת נבלמו בתכליתיות. אך בצפון התפוררה החזית ותוך שבר-עיים תפסו הגרמנים את כל צפון-מערב צרפת והגיעו גם למרכז הארץ. השיריון של גודריאן חתר דרומה-מזרחה והגיע לגבול שוויץ. כך אוגף ממערב קרמאז'ינו וכל מגיניו. כבר ב 12.6 עברה ממשלת-צרפת מפאריס לטור וב 14.6 יום כיבוש פאריס, עברה לפורדו. ב 13.6 הגיע צ'רצ'יל לטור, כדי להשפיע על ממשלת-צרפת להמשיך במערכה אפילו מצפון-אפריקה. הוא סירב לשחרר את צרפת מהת-חייבויותיה החזיות כלפי בריטניה, והציע שצרפת ובריטניה תהיינה למדינה אחת. שליחותו נכשלה. ב 16.6 התפטר רה"מ פול רֵינֹו (Reynaud) והמרשל הישיש פֶטֶן (ע"ע), גיבור וֶרְדֵן במלח"ע I, נהיה לרה"מ; למחרת (17.6) ביקשה ממשלתו שביתת-נשק. זו נחתמה ב 22.6. צרפת איבדה במערכה 325,000 איש, ו 1.5 מיליון מחייליה נשבו. הבריטים איבדו 68,000 איש על צידם, והגרמנים — 156,000 איש. מאז פרישת צרפת מהמאבק ישבה ממשלת פֶטֶן בווישי (ע"ע). כ  $\frac{2}{3}$  מצרפת היו לשטח כיבוש, וכידי וישי נשארו: מרכז צרפת ודרומה (חוף הים התיכון) ללא מוצא לאוקיא-נוס האטלנטי, והשטחים שמעבר-לים. באנגליה הקים ש. דה-גול (ע"ע גול, שול דה) את תנועת צרפת החפשיית (Comité français de Libération nationale) וקרא להמשיך במאבק מהמושבות. אך כמעט פולן נשארו נאמנות לממ-שלת-פֶטֶן; היטלר מנע ממוסוליני לספח שטחים של צרפת, פרט לשטח קטן באַלְפִים וגִיבּוּטִי שבים-סוף, כדי שלא לדחוף את מושבות-צרפת וציה להמשיך במלחמה. ב 3.7 תקפו הבריטים את צי צרפת באוראן, ומיד אח"כ ניתקה צרפת את יחסיה עם בריטניה (5.7). ביוני-יולי 1941 גלחמו הצרפתים נגד הבריטים בסוריה ובלבנון (ר' להלן, עמ' 692).

שנה בדיוק (מכניעת צרפת עד לכניסת בריה"מ למלחמה [22.6.41—22.6.40]) עמדה בריטניה לבדה במערכה נגד גרמניה ואיטליה. בהנהגתו הנחושה של צ'רצ'יל גויסו כל משאבי המדינה והקיסרות למאבק. רווולט, נשיא אה"ב הניטראלית, נחלץ לעזרת בריטניה הנצורה, ומיולי 1940 הגיעו אליה משלוחי נשק מאה"ב. אחרי כניעת צרפת קיווה היטלר שבריטניה תבקש לעשות שלום; משנכזב, החליט להכריחה לעשות שלום ופתח בהתקפות-אוויר עזות על דרום-מזרח אנגליה ומרכזה. לונדון (ע"ע, עמ' 480) היתה אחת המטרות העיקריות של ה„בלץ“. כ 30,000 איש נהרגו בהפצצות אלה בלונדון בלבד, ובה נחרבו או ניזקו אזורים

ב-1942 הספיק כוח-הגרמנים השתוק למתקפה כללית בחזית הדרומית בלבד. זו נפתחה ביולי, בשני כיוונים: בדרום-מזרח, בזירת הקאווקז, שם הגיעו הגרמנים לאיזוד גרוזני ולנמל נובורוססק ונבלמו; במזרח, שם התקדמו מזרחה, במגמה להשתלט על נהר חלגה, עורק-התנועה החיוני של בריה"מ. אך המפנה במלחמה בא בקרב ס-ס-לינגרד (ע"צ), שהחל ב-19.11.42. שם נחלו הגרמנים תבוסה מוחצת מידי הרוסים בפיקוד ז'קוב (ע"צ). גידול מתמיד של תעשיית-הנשק, ששוקמה ממזרח לאורל, הרחק מהחזית, גייס מוגבר והאספקה שזרמה מאה"ב (דרך מור-מאנסק ודרך פרס, בהקף של כ-100,000 טון לחודש), אוששו את הרוסים. בשלהי 1942 גברו התקפותיהם וב-1943 הדפו הרוסים את הגרמנים ובעלי בריתם בעיקר במרכז ובדרום, וחזרו לקרהדניפר. בראשית 1944 הוסר המצור בן 30 החדשים מעל לנינגרד, והתאוששות הרוסים השלמה. מ-1943 שוב לא נעצרה התקדמותם מערבה. 6,500 מטוסים, שסיפקה אה"ב, תרמו להבטחת עליונות הרוסים באוויר. הפצצת גרמניה, המשאבים המרובים שהיתה צריכה להפנות למקומות אחרים, צימצמו את גיסות השיריון הגרמניים במזרח וכך נשמט הבסיס לתפיסות-הלחימה של ה"גרמאנט" שחייבו שיתוף-פעולה הדוק ונרחב בין סנקים למטוסים. ככל שנמשכה המלחמה, הלכה וגברה פעילות הפארטיזנים, ביניהם גם פארטיזנים יהודים, בעורף האויב.

על המרד בג'טו וארשה ב-1943 — ע"ע ג'טו, עמ' 618—620; על המרידות בגטאות אחרים — ע"ע שואה.

ב-1944 התקדמו הרוסים ללא הפסק: בחזית פינלנד, באסטוניה, בגבולות פולניה ולעבר רומניה. הם נסתייעו בעזובה שהגרמנים נאלצו לרכז כוחות במערב עם פתיחת "החזית השנייה", כדי לקדם את פלישת בעה"ב ולכלום את הלחץ באיטליה (ר' להלן). עד סוף 1944 נכנעה פינלנד (19.9.44), נכבשו רוב שטחי הארצות הבאלטיות, ושטחי פולניה עד לויסלה, רומניה נכנעה (24.8.44), בולגריה נכבשה (9.9.44) ועברה לצד בריה"מ והרוסים חדרו להונגריה וליוגוסלביה. בהתקדמותם שיתררו הרוסים כמה ממחנות-ההשמדה הגרמנים, אך באלה נותרו בחיים רק שרידים מעטים מיהודי אירופה. בראשית 1945 המשיכו הגרמנים להתגונן ביאוש, אך גדחקו תוך זמן קצר, מוארשה עד האודר — במבואות-ברלין, ופרוטיה המזרחית נותקה ונכבשה, בדרום — נכבשו רוב שטחי צ'כוסלובקיה ואוסטריה, והגרמנים נסוגו מיוגוסלביה בלחץ הפארטיזנים של טיטו (ע"ע) והרוסים.



חזית-המזרח: חיילים רוסים בולטים את התקרבות הגרמנים לעבר מוסקוה (שלהי 1941)

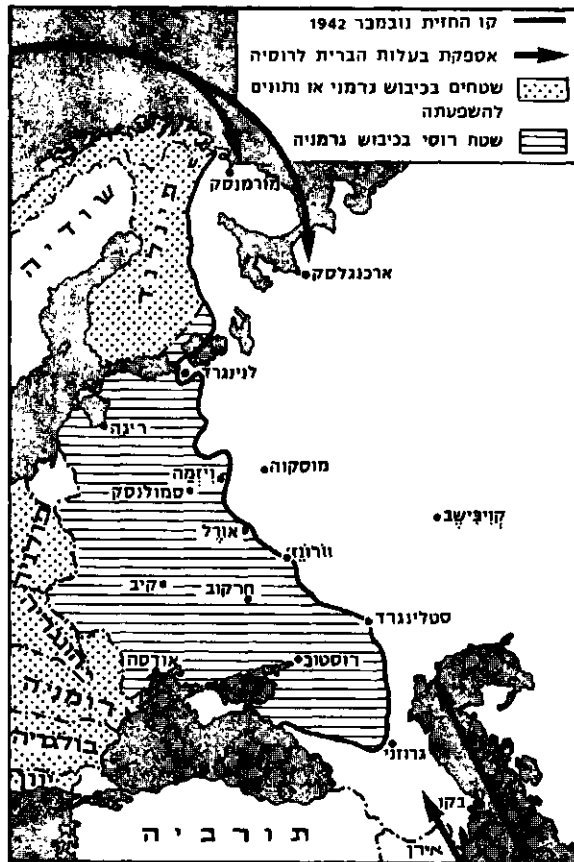

חזית-המזרח באירופה

הניחו שצבא בריה"מ יתפרק עד מהרה. צבא בריה"מ, כ-2 מיליון מגוייסים (לבד מעתודות עצומות), לא ציפה להת-קפה, צידו נפל בטיב ובכמות מהציוד הגרמני, תנועותיו היו מסורבלות, פיקודו חסר-נסיון, ותורות-המלחמה, שלפיהן פעל — מיושנות. בתחשי הלחימה הראשונים נגד הגרמנים, בפיקודו של פון בראוכיץ' (Brauchitsch), סבל צבא-בריה"מ אבידות כבדות-ביותר, ועמד בהן רק בגלל משאבי העצומים בכוח-אדם. ברם, כמו במלחמה בנאפוליון ב-1812, קנו הרוסים, בפיקודם של בודיוני (ע"ע) בדרום, טימושנקו במרכז, וזרושילוב (ע"ע) בצפון, זמן תמורת שטח, בצפותם לעזרה מבחוץ, ובתקווה שעוצמת הגרמנים תשתחק במרחבי ארצם. אסטרטגיה זו הצליחה לבסוף, אך במחיר כבד: לבד ממיליוני חיילים ואזרחים איבדה בריה"מ את הארצות הבאלטיות, בילורוסיה ואוקראינה ומשאבים טבעיים ותעשייתיים חיוניים. בין הקרבנות היו מיליוני יהודים בשטחי הכיבוש הנאצי. בסוף 1941 עמדו הגרמנים, בצפון (בפיקוד פון לב) — בשערי לנינגרד, במרכז (בפיקוד פון בוק) — בטווח-ראיה ממוסקוה, ובדרום (בפיקוד רנדשטט) — בחצי-האי קרים וברוסטוב. אך הגרמנים לא השיגו הכרעה, ובחורף 1941/42, שהקדים לכוא והיה קר במיוחד, שותקו פעולותיהם. הזמן שאבד במסע-הבלקאנים, באביב 1941, היה בעוכריהם. הרוסים התעוררו בשל כניסת אה"ב למלחמה (ר' להלן) וגברה תקוותם לסיוע מהמערב. בעורף הצבא הגרמני החלו פועלים פארטיזנים רוסים שמספרם הלך ורב. הגרמנים נאלצו להפריש כוחות ניכרים להגנת קווי-התחבורה הארוך-כים והפגיעים שלהם ומעולם לא הצליחו לחסל כוחות בלתי-סדירים אלה. בשל בלימת ההתקדמות הגרמנית נטל היטלר (19.12.41) עצמו את הפיקוד על הצבאות במזרח.

גרמניה ולהבטיח דרך-אספקה מהמפרץ הפרסי לבריה"מ. עד סוף 1941 הושג תאום בין בריטניה לבריה"מ גם בתחומים אחרים: בריטניה הכריזה מלחמה על פינלנד, הונגריה ורור מניה, שותפות-גרמניה במלחמתה בבריה"מ, ובריה"מ חתמה על חוזה עם ממשלת-פולניה הגולה בלונדון, אף שלא התחייבה ביחס לגבולות פולניה בעתיד. היא שחררה את השבויים הפולנים שהיו בידה, כדי שישתתפו במערכה נגד "הציר" ביחידות של צבא-פולניה. חלק גדול מיחידות אלו, בפיקודו של הגנרל אנדרס, הועבר דרך פרס למזוה"ת והשתתף בקרב

בות בוירת הים התיכון. ביניהם נמצאו גם יהודים רבים. אחרי הצטרפות אה"ב למלחמה תואמו הפעולות הצבאיות והמדיניות בין בעה"ב בוועידת קזבלנקה (ראשית 1943), סחרן (סוף 1943) ויאלטה (תחילת 1945; ר' להלן). בראשונה השתתפו צ'רצ'יל ורוזוולט, ובאחרות — "שלושת הגדולים" (צ'רצ'יל, סטאלין ורוזוולט) וש"י-החופץ שלהם. אה"ב החליטה לתת זכות-קדימה להשגת נצחון על "הציר" באירופה, ורק אח"כ — על יפן. בריה"מ הצעה לפתיחת "חזית שנייה", להקלת הלחץ מעליה. מכיוון שההכנות לפלישה ליבשת אירופה לא הושלמו, החליטו אה"ב ובריה"מ, ביולי 1942, לכבוש את צפון-אפריקה. באוגוסט ביקר צ'רצ'יל במוסקבה והודיע על ההחלטה לסטאלין, וזה קיבל אותה במר רת-רוח. בוועידת קזבלנקה החליטו צ'רצ'יל ורוזוולט לתבוע "כניעה ללא תנאי" של מעצמות "הציר". תביעה זו, שנמ-תחה עליה ביקורת — בטענה שהיא חישלה את התנגדות "הציר" — באה במטרה למנוע הישגות המשגה של 1918, שאיפשר ללאומנים בגרמניה לטפח את האגדה כאילו צבא-גרמניה לא הובס, אלא פותה לכניעה ב-14 הנקודות של וילסון (ע"ע). תביעה זו נרעדה גם לסלק את חששם של הרוסים, שמא יחתמו מעצמות-המערב על שלום נפרד. מצי-דיקי החלטה זו טענו, שלבריטניה ולא"ה"ב לא היו מטרות משותפות לאלו של הרוסים, פרט להכנעת גרמניה, וע"כ לא יכלו לנסח מטרות-מלחמה אחרות או לסיים במשותף את המלחמה במר"מ עם גרמניה.

בוועידת קזבלנקה סוכם, שפלישה לצרפת לא תיתכן לפני מאי 1944, ובינתיים יפלו צבאות-המערב לאיטליה. בוועידה הראשונה של שלושת הגדולים בסחרן הציע צ'רצ'יל, שהמערב יתרכז בלחימה במזרח הים התיכון ויפלוש לבאל-קן. פונת צ'רצ'יל היתה למנוע התפשטות השפעתה של בריה"מ בבאלקן אחרי המלחמה. סטאלין התנגד לפלישה לבאלקן בטענה שהיא תפגע בסיכוי הנחיתה בצרפת. רוזוולט נטה לעמדת סטאלין, בתקווה שבכך יבטיח שיתוף-פעולה עם בריה"מ גם אחרי המלחמה, ומצא חיזוק לדעתו בהבטחת סטאלין להצטרף למלחמה ביפן אחרי הניצחון באירופה. עמדת רוזוולט הכריעה ש"החזית השנייה" העיקרית באירופה תהיה בצרפת.

הפלישה לאירופה והפעולות במערב-אי-ירופה. 6.6.44 נפתחה "החזית השנייה" במערב, עם נחיתת צבאות המערב בנורמאנדי, בפיקודו של איזנהאור (ע"ע). פלישה זו היתה הגדולה בהיסטוריה ולקראתה הוכנו בברי-טניה 47 דיוויזיות של הבריטים, האמריקנים, הקנדים והפור-לנים, יחד כ-800,000 איש. אלה הונחתו ואובטחו בצי בן כ-5,000 נחתות ואניות-מלחמה בחיפוי של יותר מ-10,000 מטר-סיים. הפעולה בנורמאנדי הסתיימה בפלישה משנית לדרום-צרפת מזירת הים התיכון שהחלה ב-15.8.44 (ר' להלן).

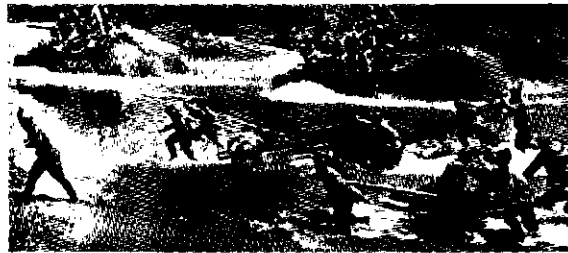

ברור לכרליון: הרוסים צולחים נהר (שלהי 1944)

הצטרפות אה"ב ויפן למלחמה. בפרוץ המ' אהדה אה"ב את בעה"ב ורוזוולט סבר שבליתם תקופנותן של גרמניה ושל יפן חיונית גם לאינטרסים של אה"ב ולבט-חונה. אך באה"ב שררו הלכידה בדלניים חוקים. מורשת מלה"ע I (ע"ע אה"ב, עמ' 195). השאיפה להמנע מהסתב-כויות בחורל גרמה ב-1935/7 לפירסום סידרת חוקי ניטרא-ליות, שבהם נאסרה מכירת נשק לצד לוחם או הסעתו בספינות אה"ב. בהשפעת רוזוולט החלה אה"ב להעמיד את משאביה לרשות הלוחמים ב"ציר", וב-3.11.39 אושר חוק "שלם וקח" (Cash and Carry), שהתיר קניית נשק מאה"ב בתנאי שיוסע באניות הצד הלוחם — דבר שאיפשר לשול-טים בים (בריטניה וצרפת) לקנותו. בעיצומו של הקרב על בריטניה מסרה אה"ב לבריטים 50 משחתות תמורת בסיסים במושבות בריטניה באמריקה (2.9.40), ושבויעיים אח"כ הונהג רישום לגיוס-חובה. אחרי בחירתו לנשיאות בשלישית יום רוזוולט את חוק "החפר והשאל" (Lend Lease) שיפה את כוח הנשיא לתת ציוד צבאי ושרותים לכל מדינה, שלדע-תו הגנתה חיונית לבטחון אה"ב. החוק אושר ב-11.3.41, ואה"ב הפכה למחסן נשק לבריטניה.

בינתיים גברה המתוחות בין אה"ב ליפן. מ-1937 ניהלה יפן מסע כיבוש בסין, אך התנגדות הסינים נמשכה. במידה רבה הודות לציוד שקיבלה מבריטניה ואה"ב. אחרי כניעת צרפת השתלטו היפנים על הודו-סין (22.9.40). אה"ב הגיבה באמברגו (ע"ע) על יצוא חמרים אסטרטגיים ליפן, וברי-טניה חזרה ופתחה את "דרך בורמה" (ע"ע בורמה, עמ' 57/8), שנסגרה לפני כן בלחץ היפנים. כל מסע הכיבוש של יפן בסין עלול היה להסתיים בכשלון אם לא יוסר האמברגו, אך אה"ב המשיכה בלחצה, דרשה מיפן לפנות את סין, וב-26.7.41 הקפיאה את האשראי של היפנים; בעקבותיה הלכה בריטניה. בצמרת השלטון ביפן גברו השואפים להנחית על אה"ב מכת-תע מִשְׁתַּקת, שבעקבותיה יאלצו האמריקנים להסכים שלא להתערב עוד בענייני המזרח הרחוק. כבר ב-27.9.40 חתמו היפנים על "הברית המשולשת" (ר' לעיל, עמ' 684), וב-13.4.41 הבטיחו את עורפם בחותמם על חוזה אי-התקפה עם בריה"מ. עורף זה נראה להם בטוח לחלוטין בסתיו 1941, כשהגרמנים הגיעו למבואות מוסקבה. בעיצומו של מר"מ שניהל שליח מיוחד של יפן בווינגטון הנחיתו היפנים ב-7.12.41 את מהלומתם האדירה על בסיס האמרי-קנים בפּוֹל-הֶרְבֶּר שבהוואי (ר' להלן, עמ' 700). אה"ב הכריזה מלחמה על יפן, וכעבור ימים מספר הכריזו מעצמות "הציר" האחרות מלחמה על אה"ב.

התאום בין בעלות-הברית. מיד עם פלישת הגרמנים לבריה"מ נחתם הסכם לסיוע הדדי בין בריטניה לרוסים (13.7.41). שיתוף הפעולה התבטא תחילה בכיבוש פרס בידי שתיהן (25/29.8.41), שנרעד לסלק את השפעת



צ'רצ'ייל, דהינגל וחברי סמטלתו ליד שער-הניצחון בפאריס —  
 (נובמבר 1944) (ברשות משרד-המלחמה של צרפת)

לאיטלקים בלב, בפיקוד גרציני (ע"ע). היו כ-200,000 איש וכ-315,000 מטוסים. במזרח-אפריקה (חבש, אריתריאה וסומאליה) היה לדוכס אאוסטה האיטלקי כ-280,000 איש (כ- $\frac{2}{3}$  מהם ילידים) וכ-325,000 מטוסים. צי האיטלקים בים-התיכון היה גדול בהרבה מצי הבריטים.

ב-10.6.40 הכריז מוסוליני מלחמה על בעה"ב (ר' לעיל, עמ' 683), אך התקפתו על גבולה הדרומי-מזרחי של צרפת נכשלה. אחרי כניעת צרפת ניסו הבריטים למשוך צרפתים לצידיהם, ללא הצלחה יתרה. ב-3.7.40 חיסלה שייטת בריטית בנמל-אוראן, כמעט לגמרי, כוח צרפתי, שמיאן לשותף פעולה. במזרח אפריקה גילו האיטלקים יזמה וכבשו את ג'יבוטי הצרפתית, סומאליה הבריטית ושטח בסודאן. ב-13.9.40 החל גרציני את הלחימה בצפון-אפריקה בהתקפה מלוב מזרחה, התקדם כ-125 ק"מ לתוך מצרים, ושם נעצר. בצפון יצאו האיטלקים במלחמה נגד יוון (28.10.40), נחלו כשלונות מחפירים ונהדפו לפניס-אלבאניה. הבריטים שלחו מטוסים ליוון, והדבר נראה להיטלר כאיום על בארות-הנפט ברומניה, שמהם קיבלה גרמניה דלק, ולכן החליט להתערב בבאלקנים. התקפת-אוויר של הבריטים על טאראנטו (11.11.40) פגעה קשה בצי האיטלקים.

ב-8.12.40 תקפו הבריטים בפיקוד וייל (ע"ע), עם 31,000 איש, במדבר המערבי של מצרים, ותוך שבועיים גירשו את האיטלקים ממצרים, התקדמו כ-800 ק"מ מערבה, כבשו את כל קירנאיקה (ובכלל זה טוברק ובנגאזי) ותפסו כ-130,000 שבויים ושלל עצום. הגרמנים שלחו כוחות-אוויר ניכרים לדרום-איטליה ולצפון-אפריקה לסייע לאיטלקים בלחימה הי-בשתית, ובעיקר לשתק את מלטה (ע"ע). נושאת-המטוסים היבשתית של הבריטים בים התיכון, שאיימה על התחבורה מאיטליה לחזית בצפון-אפריקה והגנה על שיירות הבריטים מגיברלטר למזרח. הגרמנים שיגרו גם את „קורפוס-אפרי-קה" (דיוויזיה ממוכנת דיוויזיית-שיריון) לצפון-אפריקה (טריפוליטאניה) בפיקוד רומל (ע"ע). נצחון הבריטים בצפון אפריקה שיכנע את היוונים (שחרדו מהופעת הגרמנים בר-מניה ובולגריה) לבקש גם משלוח כוחות-קרקע בריטיים.

בעה"ב נעזרו באנשי המחתרת הצרפתית ("Maquis"; גם "Resistance" — „התנגדות").

למפקד הגרמני בזירת הפלישה, פון רונדשטט, היו 42 דיוויזיות, מהן 6 משוריינות. הגרמנים היו מחוברים היטב בביצורי „החומה האטלנטית", אך הפיקוד הגרמני סבר שבעה"ב ינחתו באיזור קאלה (Calais), ושם ריכזו את רוב כוחותיהם. גייסות מועטים-יחסית הוצבו בפיקודו של רומל בחוף נורמאנדי, שבה נערכה הפלישה — ולכך היתה הש-פעה מכרעת.

ב-6.6.44, בשעות הבוקר, נחתו כוחות בעה"ב בצרפת, בחוף נורמאנדי, בין שפך נהר סן לבין חצי-האי קוטנטן (Coten-tin). התנגדות הגרמנים המופתעים היתה רפה יחסית בשל-בי הפלישה הראשונים. שבוע אחרי הנחיתה בנורמאנדי נמצאו 350,000 לוחמים בראשי-הגשר שנתפסו הודות לש-ליטה המוחלטת של בעה"ב באוויר. כילוי-אוגוסט פרצו, בחיפוי צמד מהאוויר, הבריטים — מזרחה, האמריקנים — דרומה ואח"כ מזרחה. ב-25.8.44 נפלה פאריס בידי בעה"ב שהעמידו בראש גיסותיהן את טור „הצרפתים החופשיים" בפיקוד הגנרל לקלר (Leclerc). אח"כ שוחררה בלגיה, אך נכשל מבצע מוצנח ליד ארנהם. בניסיון להבקיע לדרום-הולנד (שממנה שוגרו „פצצות מעופפות" וטילים לאנגליה [ר' להלן, המלחמה באוויר]). בעה"ב נערכו לכל אורך גבולה המערבי של גרמניה גופה (זה של 15/16.12.44). נכשלה התקפת-נגד גדולה, האחרונה של הגרמנים, בגבעות הארדנים, בפיקוד פון רונדשטט. מפברואר 1945 ואילך תפסו בעה"ב באמצעות 85 דיוויזיות (45 מיליון חיילים) — ברי-טים בצפון, אמריקנים במרכז, וצרפתים ואמריקנים בדרום — את כל איזור הרינוס, וב-7.3 צלחו את הנהר בגשר-רמאגן (בגיזרת הרינוס המרכזי), שהגרמנים בוששו לפוצץ. להשלמת כיבושיהם ולהכנעת הגרמנים הגבירו בעה"ב את הפצצת גרמניה; במאוס 1945 בלבד הוטלו עליה 245,000 פצצות.

זירת הים התיכון ואפריקה. מספטמבר 1939 עד מאי 1940 היתה לבריטניה וצרפת עדיפות כה מכרעת בזירה זו, עד שאיטליה העדיפה להישאר ניטראלית. פרישת צרפת מהמאבק ביוני 1940 שינתה את המצב. כוחות-בריטניה (כ-83,000 איש וכ-375 מטוסים במזרח-אפריקה) נש-ארו מבודדים; הים-התיכון היה למעשה סגור בפניהם.



לראת הפלישה לאירופה: גנרל איזנהאור סבקר צנחנים אמריקנים  
 לפני המריאם לאירופה (8.6.1944)

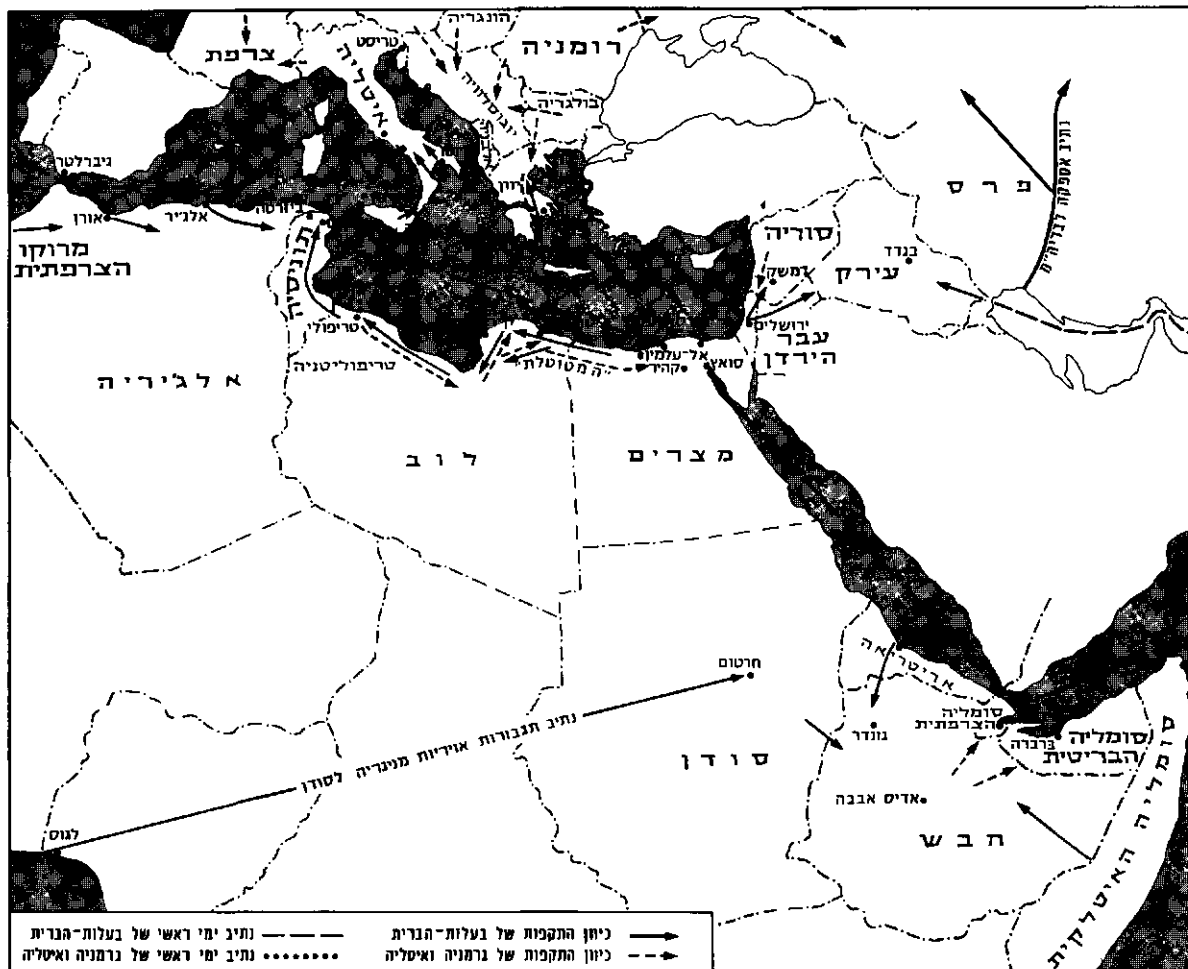

זירת הפזורה התיכון

של מצולל. הבריטים הביאו כוחות מהודו וכוחות אחרים, ואלה תקפו את עראק מצד מדבר סוריה, כבשו את בגדאד, ותומכי הבריטים (משפחת המלוכה וגורי אליסעיד) חזרו לשלטון בעראק. ב-8.6.41 פתחו הבריטים מצד איי בהתקפה על סודיה ולבנון שבשלטון וישי וכעבור יותר מחודש נכנעו הצרפתים וחתמו בעפו על שביתת נשק. כך הוקם קשר ישיר עם תורכיה, וסכנת כיבוש מידי בידי הגרמנים, שגדלה אחרי כובשם את פרתים (ר' להלן, עמ' 693), הורחקה מהמהומות. באוגוסט 1941 תפסו הבריטים את דרום-פרס, בתיאום עם הרוסים שתפסו את צפונה, והשאח רזא פהלווי (ע"ע) סולק. בכך הובטח נתיב אספקה חיוני מהמפרץ הפרסי לברייה"מ. עם כיבוש פרס נמלטו ממנה כמה מנהיגים ערבים פרו-גרמנים, ובהם המופתי הירושלמי, אמן אל חסיני (ע"ע). הם מצאו מקלט בגרמניה, שיתפו פעולה עם הנאצים במטרה לגייס לשרותה מוסלמים (בעיקר בוסנים) וערבים, וקרוב לוודאי ששיתפו פעולה גם בהשמדת היהודים. חזית הבלקן, המהלכים הצבאיים האלה, שהבטיחו את שלטון הבריטים במזרח, נראו אז שוליים להתרחשויות בבאלקן. הגרמנים הודאגו מהצבת כוחות בריטיים ביוון (ר' לעיל), ונרגזו מההפיכה ביוגוסלביה, שעלולה היתה למנוע את התבססותם בה (ע"ע יוגוסלביה, עמ' 311). ב-6.4.41 פלשו כוחות גרמניים חזקים מאוד ליוגוסלביה וליוון. בפעולה נגד יוגוסלביה השתתפו גם הונגריה ובלגריה, ונגד יוון — בולגריה. היוגוסלבים אף לא הספיקו לגייס את כוחותיהם.

הבריטים נענו, מתוך שיקולים מדיניים; שיגור כ-60,000 איש ליוון אילץ את וינל, נגד רצונה, לפצל את כוחותיו המדעיים, המתקפה בלוב נעצרה. במחצית הראשונה של 1941 היו כוחות הבריטים בים התיכון ובמזרח-אפריקה עסוקים בעת-רבעונה-אחת במספר זירות. בינואר 1941, בעודם משלימים את פיבוש קירנאיקה, תקפו את האיטלקים בחבש, מסודאן בצפון ומקניה בדרום, וסומאליה הותקפה מהים. ב-6.4 נכבשה אדיס-אבבה וב-20.5 נכנעו רוב האיטלקים בחבש. בכך הוסר האיום ממזרח-אפריקה וים-סוף טהור. אולם בצפון תקף בינתיים רומל, ב-24.3, את פזרות-הבריטים הדלילים בקירנאיקה והדפם אל גבול לוב-מצרים, ושם נעצרו הבריטים והתבצרו. מבצר-טוברוק נשאר כמאחז בריטי בעורף, והיה נצור 8 חודשים. הזאספקה לבריטים הגיעה דרך הים. בקרב הערבים היתה אהדה רבה לאיטלקים ולגרמנים. מצרים היתה ניטראלית, אע"פ שקרבות התחוללו על אר-מתה, ושררה בה צפיה לנצחון "הציר" שיגאלה מתלותה בבריטים. רמטכ"ל צבא מצרים קיים קשרים עם ה"ציר"; נוכח אהדת המלך פארוק ל"ציר" הקיפו הבריטים את אר-מונו וכפו עליו למנות את מצטפא נחאס (ע"ע) הפרו-בריטי לרה"מ (4.2.42; ע"ע מצרים, עמ' 202). ב-2.5.41 התחוללה בעראק הפיכה אנטי-בריטית בראשות ראשד עלי. הגרמנים תמכו בו ונראה שעמדו לשלוח אליו סיוע צבאי. דרך סוריה שבשלטון וישי, במטרה להתבסס בשדות הנפט



נג'ל רומל — ספקד, קורפוס אפריקה — בראש המתקפה הנרסנית בקירנאיקה (מארס 1941)

מערבה, לאורך חוף אפריקה הצפונית. ב-13.11.42 נכבשה טוברוק, ב-20.11 — בנגאזי, וב-23.1.43 — סירפולי. ב-20.3 עמדה הארמיה ה-8 מול קרמארת בדרום תוניסיה. בינתיים נחתו כוחות בעה"ב בפיקוד איזנהאור בצפון אפריקה בקובלנקה, אוראן ואלג'יר (8.11.42). הנחיתה היתה מבצע ימי מסוכן, בהשתתפות כ-8500 אניות, שהפליגו מברי-טניה ומאה"ב. בעה"ב הגיעו להסכם עם הנציג הצרפתי ששלט בצפון-אפריקה מטעם וישי, האדמירל דרלון (ע"ע), הצרפתים פסקו להילחם. הנחתים התבססו והתקדמו מורי-חה. בתגובה לפלישת בעה"ב לצפון-אפריקה תפסו הגרמנים את כל צרפת הבלתי-כבושה, והצרפתים טיבעו את הצי שלהם (27.11) בטולון, כדי למנוע את נפילתו לידי הגרמנים. במי-רוץ לתפיסת תוניסיה, שאליה נסוגו שרידי הגרמנים והאי-טלקים מלוב, ניצחו הגרמנים, ששלחו לשם, בדרך-האוויר, תגבורות ניכרות. בתורף שקטה החזית, אך ב-27.3.43 פרץ מונטגומרי את קרמארת המבוצר, והתקדם צפונה. הבריטים והאמריקנים פתחו ב-1.5 במתקפה מזרחה, וב-13.5 נלכדו בחצי-האי של פה-פון כל הכוחות האיטלקים והגרמנים בצפון-אפריקה ונכנעו. רומל הוחזר מאפריקה כבר לפני-כן. אבידות ה-"ציר" באפריקה מ-1940 נאמדו ב-950,000 איש, 2,500 טאנקים, 6,200 תותחים, 8,000 מטוסים, ואניות בת-פוסה של 2.4 מיליון טון.



הפלישה לאירופה: אמריקנים נחתים בחוף רוס-צרפת, אוגוסט 1944 (ברשות צבא אה"ב)

בירתם, בלגראד, נהרסה בהתקפת-אוויר קטלנית, הטאנקים של הגרמנים רמסו את כוחותיהם וביתרו את הארץ. היוגוס-לוצים נכנעו ב-17.4, אך ה-"צ'טניקים" של ד. מיכאילוביץ, והפארטיזנים של טישו (ע"ע) המשיכו בלחימה, ריתקו כוחות גדולים של ה-"ציר", ובראשית 1945 שיחררו את אר-צם. בסיוע הרוסים, חיל-המשלוח הבריטי ממצרים, כ-60,000 איש בפיקוד מיטלנד-דילסון, הגיע ליוון באיחור, ולא הספיק להתבסס בצפון-יוון. התקפת-שיריון של הגרמנים דרומה-מערבה, דרך פירצת מונאסטיר, יצרה חיץ בינו לבין עיקר צבא-יוון באלבניה. צבא-יוון, שתחבורתו נותקה, נכנע ב-22.4, והבריטים נדחקו דרומה לאורך חוף הים האגיאני, עד לתוך חצי-האי פלופונסוס; בסוף אפריל הוצאו משם, בעיקר לכר-תים. אבידותיהם היו כ-12,000, בעיקר בשבויים (לעומת כ-5,500 אבידות לגרמנים), ורוב ציודם אבד. הבריטים החליטו להחזיק מעמד בכרתים, אך ב-20.5 התקופם צנחנים גרמנים, שהובאו בכ-500 מטוס-יתרובלה 721 דאונים, כבשו בלחימה מרה את האי והשיגו שליטה באיחור. תחת מטר-פצצות הוי-צאו הבריטים מחופי דרום-כרתים למצרים. הגרמנים, ששוב לא חזרו על מבצע מוצנח מעין זה, איבדו כ-6,000 איש. כוחות הקהיליה הבריטית איבדו 17,500 איש, רובם שבויים (ביניהם יהודים רבים מבין אלפי מתנדבי היישוב בא"י) ושרידי ציודם אבדו. באמצע יוני נכשלו הבריטים גם בהת-קפה במדבר המערבי, בהעדר זמן להתארגנות. במקום יוול, שעמד במשימות רבות ללא תקדים, וללא משאבים מספיקים, והגן על המזה"ת, מונה אוכילנק (Auchinleck).

ה-"מטוטלת" בצפון-אפריקה. ב-1941 הגיעו למצרים תגבורות בחימוש ובאנשים במקום האבידות הרבות של צבאות הקהיליה הבריטית. ב-18.11 תקפו הבריטים, שיחד ררו את טוברוק הנצורה והגיעו לפנגאזי (24.12), אך אבי-דוחיהם היו כבדות. כעבור חודש נעה "המטוטלת" בצפון-אפריקה לאחור, רומל פתח בהתקפה והדף את הכוחות הברי-טיים מזרחה, לקו אל-עזאלה-ביר-המים. כל אותו זמן החזי-קה מלטה מעמד, אך כוחותיה לא הספיקו כדי למנוע תגבר-רות לרומל. ב-27.5 תקף רומל שוב, ובאמצעות השיריון שהיה טוב ומאומן משל יריביו, שבר את חזית-הבריטים והדפם כ-500 ק"מ, עד לאל-עלמין, כ-100 ק"מ ממערב לאלכסנדריה. מכאן איים על מצרים, על תעלת-סואץ ועל המזה"ת כולו. כיבוש המזה"ת בידי הגרמנים היה מסכן את עורף הרוסים ויוצר אפשרות שהגרמנים יבקיעו אפילו להודו, ושם יתחברו עם היפנים שתקפו בשעריה המזרחיים. נוכח הסכנה החמורה של כיבוש א"י בידי הגרמנים הכין אירגון "ההגנה" (ע"ע, עמ' 405), בשיתוף עם הבריטים, תכנית לריפו היישוב העב-רי באיזור חיפה ולהגנה עליו, אך הגרמנים הגיעו לקצה-יכולתם ורומל נעצר בחזית הקצרה שבין הים התיכון לשקע קסרה, בשל התנגדותם העזה של הבריטים, ובשל אבדותיו הרבות וקווי-האספקה הארוכים שלו. נסיונו להבקיע מזרחה נכשל בקרב עלם חלפה (ספטמבר 1942).

בינתיים הוחלף אוכילנק בגנרל ה. אלכסנדר, ובראש הארמיה השמינית במצרים העמד מונטגומרי (ע"ע). כוח הבריטים גדל, הודות לעזרת האמריקנים, ששלחו ארטילריה, שיריון ומטוסים, וגיסות-הבריטים אומנו כהלכה. ב-23.10.42 נפתח קרב עלאמין (ע"ע), שבו הובקע הכערך הגרמני-איטלקי. כקרב סטאלינגרד, היה גם קרב עלאמין מפנה במלחמה. כתוצאה משבירת מערכתם בקרב זה נהדפו הגרמנים

הלחימה של הרוסים. רומניה נכנעה, כאמור, באוגוסט, ובולגריה — בתחילת ספטמבר. בראשית אוקטובר נחתו הבריטים ביוון, וב14.10 שוחררה אתונה. בדצמבר 1944 — יאנואר 1945 התחוללה ביוון מלחמת-אזרחים אכזרית בין הפארטיזנים הקומוניסטים לבין ממשלת-המלך, שהבריטים תמכו בה (ע"ע יון, עמ' 488). בסוף 1944 נהדפו הגרמנים מפל מרחב הים התיכון מלבד צפון-איטליה.

9.4.45 תקפה הארמיה ה8 הבריטית, ובתוכה „החטיבה היהודית הלוחמת“ (ע"ע), בחזית נהר-רסניו לעבר שפלת-הפז. הצטרפו אליה האמריקנים ממערב, וכעבור 3 שבועות התמוטטו כל פוזות הגרמנים (וכוחות הרפובליקנים של מוסוליני). ג'נובה, טורינו ומילאנו נכבשו, וב29.4 חתמו הגרמנים על הסכם-פניעה. ב2.5 הניחו כמיליון גרמנים בצפון-איטליה את נשקם. כך נסתים המסע, שהחל בגבול מצר-ים-לזב ביוני 1940.

סיום המלחמה באירופה. באפריל 1945 נשברה גרמניה הנאצית. תעשייתה שותקה, למטוסיה לא היה דלק וגיסותיה במזרח ובמערב נלחמו גב אל גב, בלי יכולת לתמוך. כל מזרח-גרמניה נכבש ע"י הרוסים. ההתקפה הר-סית האחרונה במלחמה II (16.4) הונחתה מראש-גשר על נהר-אודר, ותוך ימים מספר כותרה ברלין. אמריקנים ורוסים נפגשו על נהר-אלפה (25.4). אחרוני מחנות-המוות בגרמניה נתפשו ושחררו. לגרמנים במזרח, שם חדלה להתקיים כל חזית רצופה, היתה מטרה אחת בלבד — להימלט מהרוסים וליפול בשבי במערב. גם בדרום-מזרח, בהונגריה, בצ'כוסלובקיה, באוסטריה וביוגוסלביה חדלו הגרמנים להתקיים ככוח. באיטליה (ר' להלן) נחתמה שביתת-נשק והגרמנים



הפלישה לאירופה (צילום שהורכב מצילומי אוויר נפרדים): נפל מאולתר — רציפים צפים מוגנים ע"י שוברי-גלים שנבנו סאניות סכועות (כרשות סוויאווה-המלחמה הקיסרי, לונדון)

9.7.43 נחתו בסיציליה כ140,000 בריטים (בפיקוד מונטגומרי), ואמריקנים (בפיקוד פטון [ע"ע]). חלק מהכוח הפולש הוצנח, ורובו הוסע בכ3,000 ספינות, בעיקר מצפון-אפריקה. מולן נערכו 75,000 גרמנים וכ275,000 איטלקים; אלה האחרונים היו חסרי-רוח-לחימה. ב18.8 נסתים כיבוש סיציליה חרף התנגדות גרמנית עיקשת. בעקבות פלישת בעה"ב לסיציליה, הודח מוסוליני (25.7), ובדוליו (ע"ע) נתמנה לרה"מ. ב3.9 חתם באדוליו על שביתת-נשק (שנכנסה לתוקפה רק ב8.9). באותו יום נחתו הבריטים (הארמיה ה8), בטארנטו, ופנו צפונה, לאורך החוף המזרחי של הציהאי האיטלקי. ב9.9 נחתו האמריקנים (הארמיה ה5) במפרץ-סאלרנו. הגרמנים הגיבו במהירות, שיגרו יחידות-צבא מעולות לאיטליה, כבשו את פולה פרט לקצה הדרומי, שבו שלטו בעה"ב, והמלך ויטוריו אמנואלה וממשלתו מצאו אצלו מקלט מפני הגרמנים. הגרמנים שיחררו את מוסוליני, שהיה נתון במעצר, והוא הקים בחסותם ממשלת-צבאות רפובליקנית.

ההתקדמות הדורסנית של בעה"ב במעלה „המגף“ האי-טלקי נמשכה 16 חודש. נאפולי נכבשה ב1.10, אך הגרמנים, בפיקוד קסלרינג, הקימו קר-הגנה („קריגסלאו“). לרוחב הציהאי, מנהר-סאנרז עד לנהר לירי-גאריליאנו, ובו החזיקו כל החורף. כדי לאגף את הגרמנים, ובמיוחד את מעוזם — מונטה קסינו (ע"ע), נחתו האמריקנים באנציו, מדרום-מערב לרומא (22.1.44), אך לא הצליחו לפרוץ מראש-הגשר שהקימו. רק באמצע מאי החלו הגרמנים לסגת בפני ההסתערות המחודשת של בעה"ב, וב4.6.44 נכבשה רומא. יומיים אח"כ פלשו בעה"ב לנורמאנדי, ואיטליה הפכה לזירה מענית. למרות העברת כוחות רבים לצרפת, הצליחו בעה"ב באיטליה להבקיע צפונה, עד אוקטובר, ובחורף התייצבה החזית, בערך בקו רימיני — מצפון לפיזה.

15.8.44 נחתו בדרום-צרפת, במבצע ימי-אווירי משולב, כוחות אמריקניים וצרפתיים. ביום אחד הונחתו 86,000 איש ו12,000 כלי-רכב. הגרמנים היו חסרי-אונים נגדם. טולוז ומארסי נכבשו, ואח"כ ליון (3.9), ובאמצע ספטמבר הצטרפו כוחות אלה, שעלו צפונה דרך עמק-הרזן, לעיקר גיסותיו של אינגהאור, ופנו מזרחה, דרך פירצת-בלפור (Belfort) לעבר גרמניה. אבידות הגרמנים היו 80,000, אבידות בעה"ב — 7,200 איש.

כניעת איטליה חיזקה את פוזות הפארטיזנים ביוגוסלביה, ביוון ובאלבניה. בכל שלוש הארצות היו כוחות-הפארטיזנים העיקריים מאורגנים בידי הקומוניסטים, אולם ב18.5.44 הספימו בריה"מ ובריטניה, שיוגוסלביה ויוון היו בתחום הלחימה של הבריטים, ורומניה ובולגריה — בתחום-

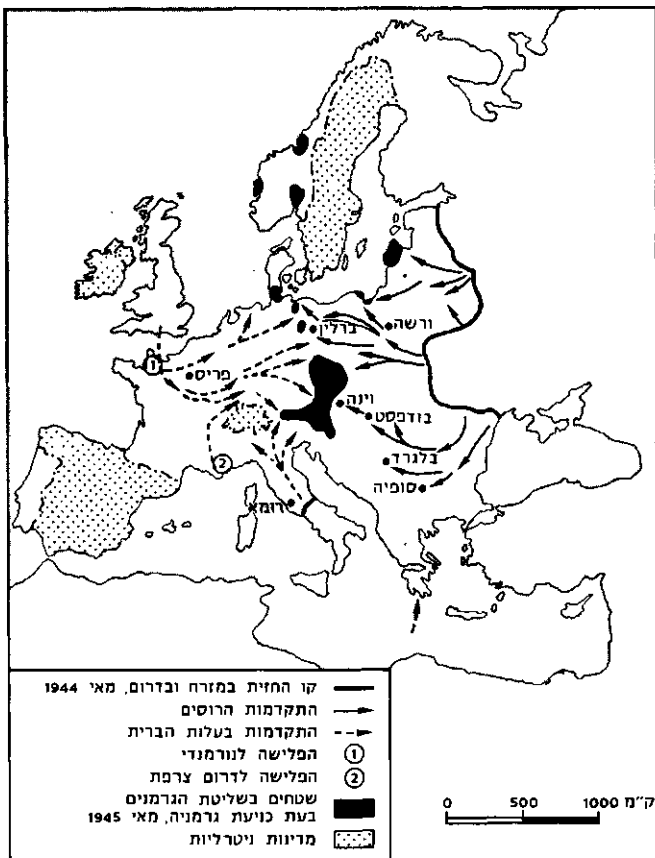

סופה של גרמניה — 1945





סטאלין, טרוצ'ק וצ'רצ'יל בוועידת-פוטסדאם, יולי 1945  
(כרשית סטויאן והמלחמה הקיסרית, לונדון)

נקבע של „רעד הלובליני“ יצורפו אישים דמוקרטים מפולניה ומהמהגרים בחרל, הוטל על הממשלה הזמנית לערוך בהקדם בחירות חפשיות (וע"ע פולניה, היסטוריה). את המשך שיתוף-הפעולה ביניהן ביקשו 3 המעצמות להבטיח באמצעות אירגון האמות המאחדות (ע"ע). שיירש את הק"א אליציה המלחמתית. ביאלטה הוחלט על סדרי-ההצבעה במר עצת הביטחון, ועל מתן מעמד של חברה קבועה כמעשה גם לצרפת.

מעצמות-המערב התייחסו בוותרנות לבריה"מ, לפי שזו נהנתה מעמדת-כוח, בשל המצב הצבאי באירופה ובשל רצונן של אה"ב ובריטניה להניעה להשתתף במלחמה נגד יפן. אולם זמן קצר אחרי ועידת-יאלטה שוב הוזמרו היחסים בין בריה"מ למערב, משנתגלו שאיפות בריה"מ להשליט את עושר-רצונה ברומניה (ע"ע, היסטוריה) התנגדותה לצרף לממשלה הזמנית בפולניה את מיקוליצ'יק ומנהיגים פולנים אחרים, שלא הספיקו לגבולות-פולניה במזרח, כפי שתוחמו ביאלטה. איהאמון בין המערב לבריה"מ התבטא בנסיגתו של צ'רצ'יל להניע את איזנהאור להריץ את כר חותמו לתחומי-מבצעים שיועדו לצבא האדום ולהתקדם לברלין, לפראג ולמערב-צ'כוסלובקיה. איזנהאור התנגד לדבר, וטרומן (ע"ע) חשש שהתקדמות האמריקנים מעבר לקוים המוסכמים תפוצץ את הברית עם בריה"מ ותסבך את אה"ב באירופה, במקום לרפז את המאמצים נגד יפן. מסיבה זו לא הפעילו האמריקנים כוח נגד היוגוסלבים, בעלי-בריתה של בריה"מ, שחדרו לאיזור טריסט'ה (ע"ע, עמ' 997), בניגוד להסכם בעניין זה שנחתם בפברואר. הגרמנים גם הם ניסו לתקוע טריז בין אויביהם, והימלר (ע"ע) עשה גישושים, באמצעות הרזון השוודי בנדוט

נכנעו (29.4), במערב נכנעו הגרמנים המכותרים בחבל-הרוז (18.4), ובעה"ב התקדמו בשלושה ראשים: הבריטים בצפון-מערב לעבר הים הבאלטי, האמריקנים במרכז לעבר סאכי-סוניה וצ'כוסלובקיה, והאמריקנים והצרפתים חדרו לכא-וזריה ולעבר אוסטריה. ב-28.4 הוצא מוסוליני להורג ע"י פארטיזנים בצפון-איטליה. ב-30.4 התאבד היטלר במוצב-הפיי-קוד המבוצר שלו, במרכז-ברלין, זמן קצר בטרם הבקיעו אליו הרוסים. ממשלת יורשו דניץ (ע"ע) נכנעה ברנס (Reims) שבצרפת ב-7.5.45, ובברלין ב-9.5.45. ב-8.5.45 נסי-תימה מלה"ע II באירופה.

חלקו של היישוב במאבק, כבר בסוף 1939 הת-גייסו מתנדבים יהודים מא"י לצבא-בריטניה כ„חפרים-עוזרים“ (Auxiliary Pioneers), במהלך המלחמה גויסו בני-היישוב גם לחילות בריטיים אחרים (שירותים, רפואה, הנ-דסה, ים, אוויר ועוד), ורבים נפלו בשבי-הגרמנים במסע ביוון ב-1941. הם השתתפו בפעולות בחבש, בסוריה, בעראק ובהגנת מצרים, וכן — במסגרת יחידות עבריות — במסעות בצפון-אפריקה ובאיטליה, החטיבה היהודית הלוחמת השי-תתפה במסע הסופי בצפון-איטליה. מספר המתנדבים מבני-היישוב שהתגייסו במלה"ע II הגיע כמעט לשלוש רבבות. בסוף המלחמה עסקו מגויסי היישוב, ששהו באירופה, בהצ-לת שרידי השואה.

ועידות יאלטה ופוטסדום, 4/11.2.45 נערכה ביאלטה שבקרים ועידת „שלושת הגדולים“, נוסף לבעיות של תיאום צבאי כללי, נידונו ביאלטה בעיות מדיניות והס-רים שלאחר המלחמה.

הוסכם שם על חלוקת גרמניה בין 3 המעצמות הגדולות ומתן איזור כיבוש לצרפתים בתוך האיזור האמריקני; הוחלט לכוון מרעצת-פיקוח משותפת, שמושבה יהיה בברלין, שאף היא תהיה מחולקת לאזורי-כיבוש. בעיית פולניה גרמה במ-הלך-המלחמה לסכסוכים רבים בין בריטניה ואה"ב לבין בריה"מ, בשתי שאלות שנגעו בה: (1) גבולות פולניה; (2) שאלת הגוף שיוכר כממשלתה החוקית. בשאלת הגבולות הוסכם, ש„קרקרון“ (ע"ש המדינאי הבריטי קרוזן [ע"ע]) יהיה, בשינויים קלים, גבול פולניה במזרח; היא תפוצה על קריעת בילורוסיה, גליציה וסביבות-וילנה ממנה — בשט-חים שייקראו מגרמניה וסופחו אליה; גבולה במערב יהיה לאורך האורך הניקסה. התייחסו הסופי נדחה לוועידת-השלום. חמור-יותר היה הסכסוך בשאלת הגוף שיופז כממשלת-פולניה, שבהכרעתו תלויה היתה צורת המשטר בפולניה זיקתה של מדינה זו לבריה"מ או למערב. ב-1943 ניתקה בריה"מ את קשריה עם ממשלת-פולניה בלונדון, הקימה ועד פרו-קומוניסטי של פולנים, וזה קבע את מושבו בלובלין, ובדצמבר 1944 הכריז על עצמו כעל הממשלה הזמנית בפר-לניה. החלטתה הנחושה של בריה"מ להבטיח שלטון „ממש-לה ידידותית“ בפולניה נגלתה בצורה ברורה וקשוחה באר-גוסט—ספטמבר 44, כשהגיעו צבאות בריה"מ לפרברי ואר-שה והפסיקו את התקדמותם, עד שדיפאו הגרמנים מרד של פולנים תומכי הממשלה הגולה בלונדון, בהנהגת פור-קומו-רוסקי, ורק עם השלמת הדיכוי — פבשו הרוסים את ואר-שה, והוועד הלובליני עבר אליה.

חרף העובדה שהמלחמה פרצה כדי להבטיח את עצמאות פולניה וחוסר-רצונן של מעצמות-המערב להסגירה לידי בריה"מ, הספיקו רוזוולט וצ'רצ'יל לפשרה נוחה לרוסים:

פנימיים, בעוד שיריביהם פעלו מב-  
סיסים מבודדים בבריטניה של מערב  
היפנים. אה"ב, בריטניה והולנד היו  
טרודות בזירות אחרות, חלק מפוזותיהן  
היו מקומיים, ואימונם ורוח-לחימתם —  
ירודים. במזרח הרחוק היו לבעה"ב  
בס"ה כ-350,000 איש, כ-90 אניות-מלחמה;  
וכ-1,000 מטוסים, כמעט פולם מיושנים.

התקפת-הפתע של היפנים מן האוויר  
על פרל-הרבר הוציאה מפלל פעולה את  
רוב הצי האמריקני הראשי באוקיאנוס  
השקט, ודחקה את בעה"ב בזירה כולה  
למגננה לחדשים רבים. בנצלם את הש-  
גיהם, התקיפו היפנים ברזמנית בכל  
רחבי הזירה העצומה. ב-10.12.41 נחתו  
בצפון-הפיליפינים לאתר התקפות-אוויר  
קטלניות. המגינים, בפיקוד מקארתר  
(ע"ע), נותקו מאה"ב, בשל שיתוק הצי  
האמריקני, נהדפו לחצי-האי באטאן (ליד

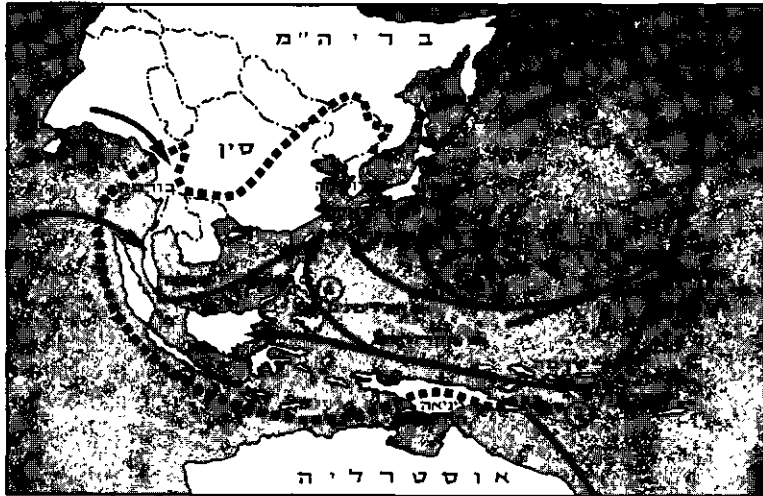

1) ההתקפה על פרל הרבר 2) קרב ים האלמונים 3) קרב מיזו 4) קרב בים הפיליפינים

זירת המזרח הרחוק והאוקיאנוס השקט

(ע"ע), לעשות שלום עם מעצמות-המערב ולהמשיך במל-  
חמה במזרח. צירציל וטרומן דחו את ההצעה.

הוועידה האחרונה של שלושת הגדולים, שבה השתתפו  
סטאלין, טרומן וצירציל, ואח"כ, בעקבות הפחירות בברי-  
טניה, אטלי (ע"ע), נערכה ב-17.7.45 — כפוטסדם.  
המערב הסכים למסור את שטחי-גרמניה ממזרח לאוּדֶר-ניס  
למינהל של פולניה, אך לא לסיפוחם — עד לוועידת שלום;  
כן הסכים „עקרונות“ לסיפוח איזור-קניגסברג לבריה"מ.  
גם בשאלת מתן פיצויי-מלחמה לבריה"מ הושג הסכם-פשרה,  
שלפיו תפוצה בריה"מ משטחים של גרמניה ואוסטריה  
הפבושים בידה, וכן משל בולגריה, הונגריה, רומניה ו-  
פינלנד. נידחו תביעות בריה"מ לגבי ארדהאן וקארס שב-  
תורפיה, דרישתה לקבל את הנאמנות על מושבות-איטליה,  
לפעול להפלת משטרו של פראנקו, וכן דרישתה לדון בבעיית  
סוריה ולבנון (ע"ע, עמ' 166). שגרמה לסכסוך בין בריטניה  
לצרפת. בוועידת-פוטסדם נערכו גם דיונים צבאיים, לקראת  
השתתפותה של בריה"מ במלחמה ביופן.

המלחמה באוקיאנוס השקט ובדרום-מזרח אסיה

יפן הצטרפה למלחמה ב-7.12.41, פעולותיה התנהלו  
במקביל, אך לא בתואם, עם פעולות בעלות-בריתה באי-  
רופה — גרמניה ואיטליה. אח"כ, זמן רב, נאלצו בריטניה  
והקהיליה לתת זכות-קדימה לזירת-אירופה, ויפן נהנתה מכך,  
שבריה"מ, שנאבקה על נפשה עם גרמניה, היתה ניטראלית  
עד לימיה האחרונים של המלחמה במזרח.

האסטרטגיה של היפנים חזתה מלחמה בשלושה של-  
בים: (1) הריסת כוחה הימי והאווירי של אה"ב באוקיאנוס  
השקט ובמזרח-אסיה, הכסת כוחות בריטניה והולנד באסיה  
וכיבוש שטחיהן; (2) תפיסת שטחים נרחבים ככל האפשר  
לשם ניצול משאביהם לצורכי יפן, העניה בחומרי-גלם,  
ולשם הקמת מערך-הגנה מרוחק ככל האפשר מארץ-האם;  
(3) הדיפת מיתקפות-נגד של אה"ב ובעלות-בריתה. בפרוץ  
המלחמה היו ליפן כ-2.4 מיליון מגויסים (מלבד עתודות),  
כ-7,500 מטוסים, והצי השלישי בגודלו בעולם. חימוש פוי-  
חותיה, אימונם ורוחם היו מעולים, והם פעלו ב„קווים

מאנילה), וממנו לאי הזעיר המבוצר קורג'ידור. פניעת האי  
(6.5.42) ציינה את פניעת כל הכוחות האמריקנים בפיליפי-  
נים. בסיסי אה"ב באיים גואם וויק נכנעו כבר בדצמבר 1941.  
ב-8.12.41 פלשו היפנים מבסיסיהם בהודו-סין הצרפתית וב-  
תאילנד גם לחצי-האי מאלאיה שבשלטון בריטניה. בחופה  
המזרחי של מאלאיה הוטבעו, בהעדר חיפוי מהאוויר, שתי  
אניות-מערכה בריטיות שהיו האניות הכבדות האחרונות  
בשירות בעה"ב בזירה. היפנים, בפיקוד יאמאשיטה, התקדמו  
לאורך חצי-האי, וב-15.2.42 כבשו את מבצר-סינגפור, אבן-  
הפינה של הגנת דרום-מזרח אסיה, ושבו את כל מגיניו הב-  
ריטים. כבר ב-25.11.41 נפלה הונג-קונג, לאחר הגנה נואשת.  
באמצע דצמבר החלו היפנים נוחתים גם באיי הודו-המזרחית  
(אינדונזיה), ועד 9.3.42 הושלם פיבוש כל איי הולנד (בורנאו,  
יווה, סומאטרה וסלֶבֶס), על משאביהם העצומים באצרות-  
טבע. נסיונות בעה"ב להקים, בפיקוד יול, מערך-הגנה  
ביבשה ובאוויר התמוטטו. כוחות-הצי של הולנד, אה"ב  
ובריטניה חוסלו בקרבות ים-יווה ומיצר סונדה (1.3.42) —  
(27.2). תפיסת מאלאיה איפשרה לכבוש את פורמה, והדבר  
הושלם עד מאי 1942. בכך נותק „כביש-פורמה“, מקור-  
האספקה היחיד של סין מהמערב, והיפנים עמדו בשערי הודו.  
פיבוש אינדונזיה איפשר ליפנים לכבוש גם את בריטניה-  
החדשה וכל חוף גינאה החדשה הצפונית. משם התעתדו  
היפנים לכבוש את איי-שלמה, במגמה לנתק לבסוף את  
הקשר בין אוסטרליה, דרך פיג'י, לאה"ב. בצפון הרחוק  
נכבשו כמה מהאיים האלאוטיים (ע"ע). בסוף אביב 1942  
הגיעו היפנים לשיא התפשטותם.

בראשית 1942 החל גיוס משאביהם העצומים של אה"ב  
נותן אותותיו, וכוחותיה עברו להתקפות-נגד גוברות תול-  
כות בעוצמתן ומגוונות מבחינת יעדיהן. אדמיראל צ'סטר  
נימיץ (Nimitz) עמד בראש הכוחות במרכז האוקיאנוס  
השקט, שעיקרם כוחות ים ואוויר, בסיוע נחתים; מקארתר  
עמד בראש הכוחות בדרום ובדרום-מערב האוקיאנוס השקט,  
שעיקרם כוחות-יבשה, בסיוע ימי ואווירי חזקים (בצירוף  
גייסות מאוסטרליה וניו-זילנד). הגנת הודו והאוקיאנוס  
ההודי היתה בידי הבריטים, הם נעזרו במשאבים אמריקניים



אמריקנים נוחתים באיוניניסח (פברואר 1945)

בבורמה, שב 1943 פעל בה יונג'ט (ע"ע). ניסו היפנים לשווא לתקוף את הודו (1944). משנכשלו, החלו לסגת מפני הבריטים, בפיקוד מאונטבטן (ע"ע), שפעלו בסיוע אה"ב. בראשית 1945 שוחררה בורמה כולה. כבר לפני-כן החלו מפציצים אמריקנים לתקוף את יפן מבסיסים בסין. במני-צ'וריה התמוטטו היפנים בפני התקפות בריה"מ.

ב 14.8.1945 נכנעה יפן ללא-תנאי. הסכם-הכניעה נחתם במפרץ-טוקיו על סיפון אנית-המערכה האמריקנית „מיזורי“ (תמ' — ע"ע יפן, עמ' 152). כל גיסות היפנים במאלאיה, באינדונזיה, בהונג-קונג, ברחבי סין, במאנצ'וריה ובאיי האוקיאנוס השקט הניחו נשקם. מתוך 6.1 מיליון מגויסים יפנים, נהרגו, לפי אומדן, כ-1.2 מיליון וכן נהרגו בהפצצות 1.11 מיליון אזרחים. — וע"ע יפן, עמ' 148—150.

פ. ס. — אה. א.

המלחמה באוויר. במלה"ע I נחשבו כוחות-האוויר לזרועות מסייעות בלבד לצבאות ולציים, אך בפרץ-מלה"ע II הגיעו חילות-האוויר של רוב המעצמות למעמד רב-משקל, אע"פ שביחס לדרכי-הפעלתם נחלקו הדעות. ב-1939 היתה, כנראה, עליונות מספרית לבריה"מ, אך חיל-האוויר (ח"א) הגרמני, שמספר מטוסי הקו הראשון שלו נאמד ב-3,500, נחשב לחזק בעולם. לבריטניה היו כ-1,750 מטוסים מבצעיים, שאיכותם גבוהה; לצרפת ולאיטליה — קצת פחות. לאה"ב היו ב-1941, לפי אומדן, כ-2,500 מטוסים, וליפן כ-2,750.

במהלך פעולות-האיבה נתגבש מיגוון רב של תפקידים שהוטלו על כוחות-האוויר, וביניהם: (1) השגת שליטה באוויר, מעל לחזית ולעורף, ע"י מטוסי-קרב. משהוגדל טווחם, שימשו מטוסי-הקרב גם לכיבוש המרחב מעל לעורף האויב; (2) סיוע טקטי לכוחות-הקרקע; (3) הפצצות

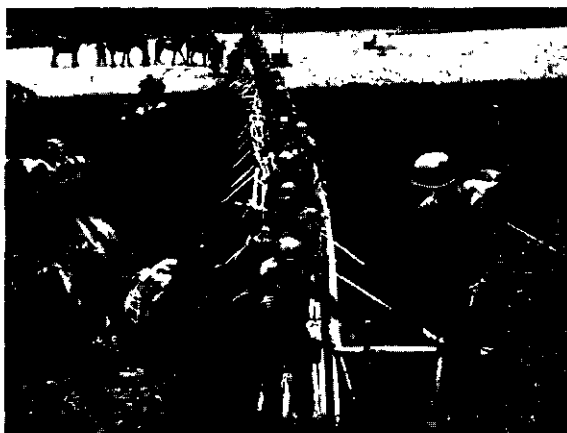

המלחמה במזרח הרחוק: חיילים אמריקנים חוצים נהר בדרום כורסה (מארס 1944)

ניגרים בחימוש, בחילות-יבשה ובכוחות-אוויר, בייחוד ב-חזית-בורמה וגבול-סין.

ב 7/8.5.1942 נבלמו היפנים ב„קרב ים-האלמוגים“, שהיה המאבק הימי הראשון בהיסטוריה שהתנהל פולו באמצעות מטוסים, ללא היתקלות בין אניות-שטח. ב 4/6.6.42 התנהל במרכז האוקיאנוס השקט „קרב-מידווי“ (Midway), כשניסו היפנים לכבוש את בסיס האמריקנים באי מידווי. קרב זה נחשב לאחת מנקודות-המפנה במלה"ע II: היפנים איבדו בו 4 מנושאות-המטוסים הגדולות-ביותר שלהם, וממכה זו לא התאוששו. באוגוסט 1942 נחתו כוחות-חי"ר של מק-ארתר, בסיוע ימי-אווירי חזק, בגואדלוקנל (אחד מאיי-שלמה). לאחר קרבות קשים-ביותר, ביבשה, בים ובאוויר, החלה משם התקדמות האמריקנים לעבר גינאה החדשה. משהתבססו האמריקנים באי זה, התקדמו מערבה לאורך חופי הצפוניים. התקדמות איטית ושיטתית זו, אגב השארת בסיסים יפניים רבים ומבודדים בעורפה, נסתיימה בשיבת מקארתר לפיליפינים, כשנחתו (20.10.44) כוחות-אה"ב באי ליטי (Leyte) שבפיליפינים. הנחיתה הצליחה, למרות נסי-יונות מסוכנים ונאשים של צי היפנים להלום בעורף הנחתים; בקרב במפרץ ליטי ובספיחיו נגרמו אבידות חמורות מאוד לציהיפנים (25.10.44).

במרכז האוקיאנוס השקט שררה, מקיץ 1942 עד נובמבר 1943, ארגעה יחסית, פרט להתקפות מקומיות וכיבוש מחדש של כמה מהאיים האלאוטיים. בנובמבר 1943 תקף צי אה"ב, בסיוע כוחות-נחיתה חזקים, הישר דרך מרכז האוקיאנוס השקט — מערבה. במיתקפה זו נכבשו בהסתערות, ולעתים במחיר כבד מאוד ומול התנגדות עזה של היפנים, איי-גיל-ברט (11.43), איי-מרשאל המערביים (2.44), ואיי-מריאנה (6/7.44), וביניהם גואם. בקרב בים-הפיליפינים (19/20.6.44) הושמדה שארית נושאות-המטוסים של היפנים, והשליטה בים עברה סופית לידי אה"ב — דבר גורלי ליפנים, שכל מערכת המסועף נשען על תחבורה בים.

בפברואר-מארס 1945 נכבש האי הזעיר אייו-גימה; בקרב עליו נהרגו 6,800 אמריקנים ו-21,000 יפנים. אי זה נמצא בטווח מטוסי-קרב מטוקו, וכיבושו איפשר להפציץ את יפן בעוצמה חסרת-תקדים. בהתקפת טוקיו בפצצות-תבערה ממטוסי B.29 אמריקניים נהרגו 83,000 נפש.

באפריל-יוני 1945 נכבש האי אוקינאווה ע"י אה"ב, מול יותר מ-1,200 התקפות-התאבדות של טייסים יפנים, שהתנפצו על צי-הנחיתה. כיבוש האי הקנה לאה"ב בסיס לפלישה לאיי יפן גופה, מבצע שתוכנן לנובמבר 1945. בהתקפה על יפן נועדו להשתתף גם כוחות בריטיים ששוב לא היו דרושים באירופה אחרי כניעת גרמניה, ונשלחו לאוקיאנוס השקט במספרים גדלים הולכים.

ב 6.8.45 הוטלה פצצה אטומית על הירושימה, ונהרגו בה 71,000 נפש. ב 8.8 הכריזה בריה"מ מלחמה על יפן. ב 9.8 הוטלה פצצה אטומית על נאגאסאקי. מיד אח"כ נכנעה יפן. השימוש המבצעי הראשון בהיסטוריה בנשק אטומי הטיל אימה גדולה על כל מי שידע את פרטי התוצאות וקבע מערכת-יחסים חדשה בין העמים (על הלקחים המ-דיניים — ע"ע אטומית, פצצה, עמ' 538 [גם פרץ-מילואים, עמ' 118—121]; מלחמה). הוויכוח על נחיצות השימוש בכלי-נשק מחריד זה על יפן, שדמה הוקו וכוחה לא שרד, נמשך גם היום ועוד לא הוכרע.

להישג פלשהו, וזה"א האיטלקי נשחק פולו עד 1943. חה"א של בריה"מ, שקיבל אלפי מטוסים מאה"ב, התרכזו כולו בסיוע לכוחות-הקרקע, ופעל למעשה כארטילריה מעופפת, ללא יומרות אסטרטגיות. לעומת-זאת היו עיקר הישגיהם של כוחות-האוויר של יפן, בעיקר אלה שבפיקוד הצי, מעל לים, כגון בפרל הרבר, בחוף מאלאיה, בהיתקליות הימיות הרבות ובסיוע לנחיתות ברחבי האוקיאנוס השקט. בגלל מבצעי היפנים התנהל המאבק באוקיאנוס השקט, לראשונה בתולדות הלחימה הימית, עפ"ר לא באמצעות תותחים, אלא ע"י מטוסי-תקיפה ימיים חמושים בפצצות ובטורפדו, אך העוצמה האווירית של היפנים נתדלדלה בהדרגה, מחמת מיגבלות-ייצור דרישות הזירה העצומה. סופה היה בחת-קפות-התאבדות, מרשימות אך תסרות-תכלית, של טייסי „קאמיקאזי“, שהטילו את עצמם, עם כליהם המלאים חומר-נפץ, על אניות אמריקניות. הטלת הפצצות האטומיות על יפן נתאפשרה לאחר שאבדה ליפנים השליטה בשמי ארצם. תעשיית אה"ב סיפקה אלפי מטוסים לבעלות-בריתה, והפכה את כוח האוויר האמריקני לגורם מכריע בכל הירות. מטוסיה חלפו בשמי אירופה הכבושה בהתקפות הלוח-רשוב דו-כיווניות, מצפון-אפריקה — דרך איטליה — לבריטניה, ומבריטניה לבריה"מ, וחזרה. בעזרתם התנהלו הפעולות בצפון-אפריקה וברחבי הים התיכון. הם חיפו על הפלישה לנורמנדי ותרמו לסילוק הסכנה מצוללות הגרמנים. מטוסי האמריקנים קיימו את הקשר מהדודו לסיפן המנותקת. מפציצי צבא-אה"ב, שפעלו מבסיסים בסין — באיי-מריאנא — ואח"כ מאוקיאנואה, בריפוזים של עד 500 מטוסים, שרפו ביפן ערים בנויות מעץ ונייר, וגרמו הרס יותר משגרמו הפצצות האטומיות. מטוסי-הצי הפכו לזרוע המבצעת של כוחות-המשימה הימיים, והיו אמצעי-הנצחון בקרב מידווי הגורלי (יוני 1942). בחיפויים התנהל פיבוש מרבית האיים ברחבי האוקיאנוס השקט. הם כבשו את השליטה באוויר מעל צי היפנים והשמידוהו, ובכך פירקו את מערך-ההגנה היפני כולו.

במלה"ע II הפכה העוצמה האווירית לגורם שווה-ערך בחשיבותו לעוצמה היבשתית והימית, וכלי-הלחימה ביבשה ובים שוב לא יכלו לפעול ללא שיתוף עם חילות-האוויר. המטוסים הפכו מפלי-עזר לנושאי-נשק עיקריים, שהגדילו במאות ק"מ את טוח פריטי החימוש המקובלים — המק-לעים, הפגזים (שהפכו לפצצות) והטורפדו. רק בחודשי-המלחמה האחרונים הופיעו כלים יעילים-יותר מהמטוסים עצמם. אלה היו כלי-הטרור הגרמניים החדשים, „הפצצות המעופפות“ מסוג „V. 1“ — מטוסי-סילון קטנים בלתי-מאוישים, שמהם שיגרו הגרמנים כ-18,000 יחידות, ו„V. 2“ — טילים באליסטיים על-קוליים לטוח בינוני, שמהם נורו כ-3,000. כדוגמת המטוסים במלה"ע I, הופעלו כלים אלה במאחר, ולא נודעה להם השפעה מכרעת, אך גפיעותיהם היו קשות.

המלחמה בים. לחימת הציים במלה"ע II התנהלה כמעט בכל הימים והאוקיאנוסים. כמעט כל זירות-היבשה קיבלו את אספקתן, חימושן וחיליהן, ממקורות שהיו עפ"ר במרחק אלפי מילים, לכך היתה לשליטה בים חשיבות רבה מכל מלחמה קודמת, ובמאבק על שליטה זו השתתפו כל ציי המלחמה והמסחר החשובים.

לחימת-הציים התרפזה בימים אלה: (1) באוקיאנוס

אסטרטגיות: (4) משימות של סיוור, תוכלה הצנחה: (5) סיוע תוקפני והגנתי לכוחות ימיים, סיוע לנחיתות, לאבטחת שיירות וללחימה בצוללות ובמיקוש. סוגי המטוסים שביצעו משימות אלה, נשתנו עד-בלי-הכר במהלך-המלחמה, כתוצאה מלקחים שנרכשו ומשיפור תהליכי-הייצור. קצב ייצור המטוסים הואץ מאוד, מספר המנועים גדל מ-2 ל-4, וכן גדלו עוצמת המנועים והספקם בכ"ס. פושר נסיקתם ותמרוזם וטוח סיסתם, ומהירותם עלתה כמעט כפליים. החימוש נתעצם מ-2 מקלעים ל-8, והורכבו גם תותחים. מטען הפצצות עלה מ-1.5—2 טונות לכ-10. משקל הפצצות עצמן עלה ל-2 טונות ויותר, ועוצמתן הגיעה לשיא בפצצה האטו-מית. כלי הניווט, הקשר וההכוונה נהיו מתחכמים, ונפוץ השימוש במפ"ם. לקראת סוף המלחמה הפעילו הגרמנים מטוסי-סילון, מבחינת מספר החיילים לא נפלו כוחות-האוויר מכוחות-הים, אך במרוצת-השנים התברר שמידת-הצלחתם של כוחות-האוויר אינה תלויה בגורם האנושי בלבד, אלא — במידה מכרעת — בכושר-הייצור של המדינות, וטיבו. מספר המטוסים שהשתתפו בפעולות למיניהן, עלה מעשרות למאות, הגיע ליותר מ-1,000 במבצע אחד. המסגרות האירגוניות התרחבו משייטות וכנפות — לפי קדיים ולארימות אוויריות שלמות.

מקום כוחות-האוויר במסגרת הזרועות הלוחמות היה שונה בכל מדינה. הותאם לדוקטרינות האסטרטגיות ש-שלטו בה. בבריטניה היה חה"א המלכותי (R.A.F.) עצמאי, וכן היו עצמאיות האוויריות באיטליה ובצרפת. ה„לופט-וואפה“ בגרמניה, אף שהיה חיל נפרד, פעל בקשר הדוק עם הצבא. בבריה"מ היה חה"א זרוע של הצבא. לאה"ב לא היה, להלכה, ח"א עצמאי, אך במהלך המלחמה נהיו מטוסי-הצבא, למעשה, לכו כנפרד. לצי ולצבא-הצי („מארינס“) היו כוחות-אוויר חוקים מאוד משלהם. ביפן לא היה ח"א נפרד, והתחרות בין מטוסי-הצבא למטוסי-הצי היתה רבה. בתחילת מלה"ע II באירופה בלטו ההצלחות המסחררות שהשיגו הגרמנים ע"י שילוב כוחות הקרקע והאוויר במסגרת „מלחמת-הבזק“, בפולניה, נורווגיה, הולנד, בלגיה וצרפת, וב 1941 גם בבאלקנים. אך משניסה חה"א הגרמני, בקיץ 1940, להשתלט על שמי-אנגליה, ולשבור את התנגדותה בהפצצות אסטרטגיות — נכשל. הוברר שפלו (מטוסי-תקיפה ומפציצים בינוניים) יעילים רק בשילוב עם כוחות קרקע, ואין בכוחם לשבור את רוחה של אוכלוסיה מלוכדת ואיתנה. חה"א של הגרמנים חזר לשתף עצמו בפעולות הצבא ברוסיה ובמזרח, עד שנאלץ להתרכז ב-הגנת גרמניה גופה. חה"א המלכותי, שמלכתחילה היו לו מטוסי-קרב רבים-יחסית, מלבד מפציצים, התרכז ב-1940 בהגנת בסיסיו, בעזרת מכשירי-המפ"ם, שהופעלו לראשונה בשמי-בריטניה. רק אח"כ פיתח אסטרטגיה של הפצצות-לילה באירופה, בעיקר בגרמניה, שהקפם הלך וגדל. ב-1943 הצטרפו להפצצת גרמניה המוני מפציצים אמריקנים, שפעלו לאור היום ובחיפוי מטוסי-קרב ארופי-טוח, וגרמניה קרסה תחת 2.7 מיליון טון פצצות. תעשייתה נהרסה, ובכלל זה גם תעשיית-המטוסים, מקורות-הדלק נחרבו והתחבורה ש-תקה. גם בלחימה בים, בעיקר נגד הצוללות, מילאו מטוסי הבריטים תפקיד מכריע. הם השתלטו, לאחר מאבק קטלני בעזרת ציוד מאה"ב, גם על שמי הים התיכון ומזרח-אפריקה. חיל-האוויר הצרפתי נכנע ב-1940. לפני שהגיע



„פצצה מעופפת” גרמנית מסוג „V.1” מעל טרופ-לונדון, 1944  
(ברשות מוזיאון המלחמה הסיורי, לונדון)

כללו אלפי יחידות. ב 45—1940 נבנו למענו כ 1.600 אניות (בתפוסה של 4.7 מיליוני טון), מלבד 4.000 נחתות ו 3.700 אניות-עזר. לידו עזרו אניות אוסטרליה וניו-זילנד.

את הלחימה הימית במלה"ע II איפיינו כמה התפתחויות טכניות ומבצעיות: ירדה חשיבותו של התותח הכבד, נשק-ההכרעה במאבקים קודמים, ובמקומו באו המטוס ופצצותיו. קרבות בין אניות-שטח נהלו ע"ר באמצעות פלי-טיס, ומעבר לטווח-ראיה. נושאות-המטוסים ירשו את מקום אניות-המערכה כגרעין הצי. כל הצדדים היריבים ניהלו לחימה על התעבורה הימית, אך במיוחד פיתחה הגרמניה, שהנהיגו בצוללותיהם חידושים, כגון, מנועים מהירים ו-„שנורקל”, צינור שסיפק אוריר למנועים ולצוות ואיפשר מסעות ארוכים מתחת למים. לוחמה זו הגיעה להיקף שלא שוער מראש מבחינת קטלנותה והמשאבים שהופנו להכ-רעתה. בס"ה הוטבעו במלה"ע II 5.150 אניות-סוחר של בעה"ב, בתפוסה של 22 מיליון טון. 785 צוללות של הגרמנים הושמדו, לבד מצוללות יפן ואיטליה, אך לא היה במאמץ גרמני זה כדי להכריע, כי מספנות אה"ב בלבד בנו במלחמה אניות בתפוסה של כ 35 מיליון טון. הלחימה המ-שולבת, ימית-אווירית-יבשתית, כפי שהודגמה בנחיתות ברחבי הים התיכון, בצפון-מערב אירופה וברחבי האוקיאנוס השקט, חייבה הפעלת כלי-שיט דרכי לחימה חדשים לגמרי. נבנו בהמונים סוגים חדשים של אניות-לחימה כ-אה"ב, בכריטיניה ובקנדה: נושאות-מטוסים קטנות לליוי שיירות; אניות נגד-צוללות, קטנות („קורוסות”), וגדולות („פריגאטות”); סירות ואניות-נחיתה למיניהן, ואניות-עזר ממינים אחרים, שהיקנו לכוחות-משימה גדולים ניידות מיר-בית, ללא צורך בבסיסים. בתחום החימוש רבו תותחים נגד-מטוסים מהירי-ידי, הועלו טילים לטווחים טאקטיים, המו-קשים בתגוננו, ופותחו טורפדות מתבייתים. חידושי האלקט-רזניקה גרמו מהפכה במלחמה הימית. מכשירי המפ"ם ו-המגל"ץ (מגלה צוללות, „סונאר”) היקנו לצי בריטניה ואה"ב יתרונות מכריעים.

השליטה בים, שהבטיחה אספקת כוח-אדם וציוד, ובעיקר — דלק, לגיסות הקרקע והאוויר, הבטיחה את נצחון בעה"ב במלה"ע II.

ס. ס.

סיפום. מלה"ע II היתה המלחמה היקרה ביותר בהיסטור-יה — בכסף, ומהיקרות-ביותר — בנפש. ניהול הלחימה ונזקיה הסתכמו, כמשוער, בכ 1.600 מיליארד דולאר. ב 1940—1945

הצטלנטי הצפוני, שלרחבו עבר נתיב-השיט מאה"ב לבריטניה, ושהיה עורק-החיים של המעצמות שלחמו בגר-מניה. יותר מ 5½ שנים התנהלה בו מלחמת-הצוללות הקט-לנית של הגרמנים, שנועדה לחנוק את בריטניה. ניתוק נתיב ימי זה היה מכניע את בריטניה תוך שבועות-מספר. בו הועברו, ב 1944 בלבד, 1.8 מיליון חיילים אמריקנים לאירופה. דרך ים-הקרן התנהלה, במחיר כבד, השיירות מבריטניה ומאה"ב, שהובילו תחמושת ואספקה למורמאנסק, אחד מנמליה הפתוחים המעטים של בריה"מ. נתיב זה היה חשוב בעיקר להתקפות מטוסים של הגרמנים מנורווגיה, אך פעלו בו גם פושטות, אניות-שטח שערכו התקפות פגע-וברח. באוקיאנוס האטלנטי הדרומי עברו, דרך דרום-אפריקה, השיירות למוזה"ת (ובכלל זה לפרס ולבריה"מ) ולהודו. שם פעלו צוללות הגרמנים וכן פושטות (ביניהן אניות-סוחר חמושות ומוסות כאניות של בעה"ב), שהתנכלו במיוחד למכליות-נפט בדרפן לבריטניה. צוללות הגרמנים פעלו גם במערב האוקיאנוס האטלנטי, בחופי אה"ב, בים הקאריבי (שבו הועבר הנפט מוונזואלה), ובפתח תעלת-פנמה (המוצא לאוקיאנוס השקט).

(2) 43 הימים התוחמים את אירופה. בשנים מהם — הים הבאלטי (שדרפו הועבר בצריה-ברזל משוודיה לגרמניה) והים השחור — שלטו הגרמנים ללא עוררין, ושיתקו לגמרי את צי בריה"מ. במרפוז של הים הצפוני, הרדוד והצר, היה מעין שטח-הפקר בין הלוחמים. נתון תמיד לפיקוח מהאוויר, פעולות ימיות מעטות התנהלו בו. פרט לאלו שבעת פלישת הגרמנים לנורווגיה (באביב 1940), אך חופיו המזרחיים שימשו לשיט הגרמנים, להובלת עפרות-ברזל מנארוויק, ולפריצות לאוקיאנוס הפתוח. לאורך שפתו המערבית התנהלה שיט-החופים החיוני של בריטניה, שקישר בין ערי-הנמל הגדולות שלה, ובהן לונדון. בים הצפוני אירעו בעיקר היתקלויות בין כוחות קלים, למשל בפתח תעלת-לאמאנש, וכן פעולות מיקוש נרחבות. רובה של הפעילות הציית במימי אירופה התרכו בים התיכון, בו היה צי האיטלקים מבודד (צי הצרפתים נוטרל בבסיסיו; ראה לעיל, עמ' 694). במרפוז הים התיכון רבצה מלטה, נושאת-המטוסים היבש-תית" של הבריטים. בקירבתה הצטלבו צירי-השיט החיוניים של הפוחות היריבים: נתיב הגרמנים והאיטלקים (צפון-דרום) מאיטליה לצפון-אפריקה, ונתיב הבריטים (מערב-מזרח) מגיברלטר למצרים ולמוזה"ת. באיזור זה, במרפוז הים התיכון, נערך מאבק ימי-אווירי עיקש במיוחד. 3 שנים הופעלו בים התיכון ובשולחותיו (הים האגיאאי והים הטיירני), אניות-מלחמה מכל הסוגים ונהלו פעולות מגוונות, מ-קרבות-שטח בין יחידות כבדות (מאטאפאן, 27.3.1941) ועד תקיפות מנושאות-מטוסים (טאראנטו, 13.11.1940), הפגות חופים, לוחמת צוללות, לוחמת שיירות, נחיתות (בים ה-אגיאאי) ופעולות משולבות למיניהן (ביוון, צפון-אפריקה, סיציליה, דרום-צרפת ועוד), ואף לוחמה זעירה (באלפסני-דריה, פרתים ועוד).

(3) באוקיאנוס השקט ובאוקיאנוס הודי. במערכה של זירה עצומה זו פעלו הבריטים, בעיקר בלחימה במפרץ-בנגאל ובהגנתה של הודו, ולצידם שרידי צי ההולנדים. בצפון האוקיאנוס השקט, במרפוז ובדרום-מערבו פעל צי אה"ב, שהתארש משואת פרל-הרבר ונעזר הרבה בשבירת הצופן של צי-היפנים. כוחות-המשימה ושייטות-הנחיתה שלו

סאריס נפלה בידי הגרמנים	14.6
בריה"מ סיפחה את ליטא, לטויה, אסטוניה, בסרביה וצפון-בוקובינה	15—28.6
צרפת נכנעה	22.6
הבריטים התקיפו את הצי הצרפתי באוראן	3.7
טרנסילוניה נמסרה להונגרים, ודרום-דוברוג'ה – לבולגרים	27—29.8
„הקרב על בריטניה“	10.7—6.9
צבא איטליה פלש למצרים	13.9
אושר חוק לגיוס חובה באה"ב	16.9
הוצבו כוחות יפן בהודו-סין	22.9
נחתמה „הברית המשולשת“ בין גרמניה, איטליה ויפן („הציר“)	27.9
הוצבו כוחות גרמניה ברוסיה	11.10
האיטלקים פלשו ליוון	18.10
הונגריה ורוסיה הצטרפו ל„ציר“	20—23.11
התקפה ראשונה של הבריטים על האיטלקים בחזית מצרים	8.12

<u>1941</u>	
מחקפות הבריטים במזרח-אפריקה	15.1
כוחות גרמניה הוצבו בבולגריה	3.3
חוק „החכר והשאל“ אושר באה"ב	11.3
יוגוסלביה הצטרפה ל„ציר“	25.3
הפיכה ביוגוסלביה נגד תומכי „הציר“	27.3
הגרמנים, האיטלקים, ההונגרים והבולגרים פלשו ליוגוסלביה	6.4
הגרמנים והבולגרים פלשו ליוון	
כיבוש אדיס-אבבה בידי הבריטים	
נחתם חוזה לאי-התקפה בין בריה"מ ליפן	13.4
הגרמנים השלימו את כיבוש יוון	30.4
הפיקת ראשי-דעלי בעראק	2.5
הגרמנים צנחו בכרתים	20.5
הבריטים פלשו לסוריה וללבנון	8.6
הגרמנים פלשו לבריה"מ	22.6
נכסי יפן הוקפאו באה"ב	25.7
פורסמה „המגילה האטלנטית“ בעת פגישת צ'רצ'יל-רוזוולט	14.8
הבריטים והרוסים פלשו לפרס	25—29.8
הגרמנים הגיעו לשערי לנינגרד	8.9
קייב נכבשה בידי הגרמנים	19.9
גנרל טוג'ז נהיה לרה"מ ביפן	17.10
הבריטים תקפו בלוב	18.11
הגרמנים ברוסיה הגיעו לאזור רוסטוב	20.11
הגרמנים הגיעו לשערי מוסקוה: החלה התקפת-נגד רוסית ראשונה	6.12
התקפת-אוויר יסנית על צי אה"ב בפלר-הרבר	7.12
היפנים נחתו בחצי האי המאלאי	8.12
אה"ב ובריטניה הכריזו מלחמה על יפן	
היפנים נחתו בפיליפינים ופלשו לבורמה	10—11.12
גרמניה ואיטליה הכריזו מלחמה על אה"ב	11.12

הוציאה אה"ב לבדה (הוצאות ישירות לבטחון) כ 304 מיליארד דולאר. קרוב לודאי שאה"ב ובריה"מ ובעלות-בריתן גייסו בס"ה כ 50 מיליון איש ומעלה. מהם נהרגו בקרב, לפי אומדן, כ 11.4 מיליון איש (בהם כ 7.5 מיליון רוסים). גרמניה ובעלות-בריתה גייסו, כמשוער, כ 23 מיליון איש, ומתוכם נהרגו בקרב כ 5.3 מיליון איש (מהם כ 3.5 מיליון גרמנים). מספר הנעדרים בקרב ושבייה-מלחמה שנעלמו אינו ידוע. גם מספר האזרחים שנהרגו, מתו או נעדרו, כתוצאה מפעולות-האיבה וספיחיהן (פינויים, גירושים ו-כיר"ב) אינו ידוע, האומדן נע בין 10 ל 20 מיליון יותר – בסין, ביופן, בבריה"מ ובמרכז-אירופה.

בעקבות מלחמת-העולם II נתערער מאזן-הכוחות בעור-לם: אירופה ירדה מגדולתה לעשרות שנים, ואת החלל שנוצר באירופה ובמזרח הרחוק מילאו אה"ב ובריה"מ: אירופה המזרחית היתה לאיזור הנתון להשפעת בריה"מ, המערבית – לאיזור הנתון להשפעת אה"ב. קרה-גבול בין שני חלקי אירופה חצה את גרמניה. במזרח הרחוק נפלו מנצ'וריה וצפון-קוריאה בתחום השפעתה של בריה"מ, ויא-פאן ודרום-קוריאה בתחום השפעתה של אה"ב. הקיטוב בין שני הכוחות האדירים בעולם הוליד „מלחמה קרה“ ביניהם, וזו הופשרה רק בשנות ה 60, עם התעצמותה של סין החד-אישיות של מדינות אירופה ויאפאן. – ור' כרד-מילואים, עמ' 173—179, ועמ' 937—950.

יהודים. במשך מלה"ע II הוצא לפועל, בפקודתו של אדולף היטלר (ע"ע) ובהשפעת האנטישמיות (ע"ע), „הפת-רון הסופי לשאלת היהודים“, שהסתיים בשואה (ע"ע): השמדת 6 מיליון יהודים ע"י הנאצים (ע"ע נצינאל סר-ציאליזם) ועזריהם (ע"ע פשיזם). היהודים בארצות הכבד-שוח ע"י הגרמנים (ע"ע: מועצות, ברית ה-, עמ' 782, ליטא, עמ' 771, הונגריה, עמ' 869, הולנד, עמ' 756, פולניה, רומניה ויתר ארצות אירופה) רוכזו בגטאות (ע"ע גטו) ונשלחו למחנות רכוז (ע"ע) והשמדה (ע"ע אושוינצ'ים, מיידנק, טרבלינקה). לאחר סיום המלחמה סייעו אירגונים בין-לאומיים (ע"ע אונר"א, איר"ו ועוד) ויהודיים (ע"ע גרינט) לפליטי המלחמה. וע"ע א"י, עמ' 556—560.

אירועים מדיניים וצבאיים במלה"ע II

אבדות צייהסוחר של בעה"ב הגיעו לשיא: הוט-בעו 1.664 אניות בתפוסה של 7.8 מיליון טון	1942
מחקפה גרמנית בצפון-אפריקה לכיוון מצרים	21.1
מצטפא נחאס התמנה לרה"מ במצרים בלחץ הברי-טים	4.2
סינגפור נכנעה ליפנים	15.2
היפנים השלימו את כיבוש אינדונזיה ההולנדית	9.3
היפנים נבלמו בידי צי אה"ב ב„קרב ים-האלמוגים“	7—8.5
היפנים השלימו את כיבוש בורמה	20.5
גתחדשה מתקפת הגרמנים לתוך מצרים	27.5
התקפת-אוויר (1.000 מפציצים) על קלן שבגרמניה	30.5
צי אה"ב הביס את היפנים ב„קרב מידווי“	4—6.6
מתקפה גרמנית כללית בדרום-מזרח החזית ברוסיה	28.6
הבריטים במצרים נהדפו עד לאל-עלמיין	30.6
המתקפה הגרמנית ברוסיה התפצלה לכיוון סטלין-גד ולכיוון קאווקאז	9.7
מתקפת-נגד מתוכננת ראשונה של אה"ב: הנחיתות באיי-שלמה	7.8
מתקפת-נגד בריטית באל-עלמיין: החלה ההתקד-מות מערבה	23.10
נחיתות בעה"ב בקונבלקה, אוראן ואלזיר	8.11
צרפת הווישאית נכבשה בידי הגרמנים	11.11
החלה התקפת-הנגד הרוסית בסטלינגרד	19.11
צי-צרפת בטולון טיבע עצמו כדי למנוע תפיסתו בידי הגרמנים	27.11

תאריך	
<u>1939</u>	
הגרמנים פלשו לפולניה	1.9
בריטניה וצרפת הכריזו מלחמה על גרמניה	3.9
בריה"מ פלשה לפולניה	17.9
וארשה נפלה בידי הגרמנים	27.9
פולניה נחלקה בין בריה"מ לגרמניה	28.9
פרצה מלחמת בריה"מ-סינגלנד (נסתיימה 12.3.40)	30.11
<u>1940</u>	
הגרמנים פלשו לדנמרק ונורווגיה	9.4
בריטים וצרפתים נחתו בגנרווגיה	16.4
התחלת סינוי כוחות בעה"ב מנורווגיה (נסתיים: 8.6)	3.5
פלישת הגרמנים להולנד, בלגיה ולוקסמבורג צ'מברליו התפטר	10.5
איטליה הכריזה מלחמה על בריטניה וצרפת	
צבא הולנד נכנע לגרמנים	14.5
הגרמנים הגיעו לחוף התעלה האנגלית	20.5
ביתור מערך בעה"ב	
מלך הבלגים וצבאו נכנעו	28.5
הושלם סינוי דנקרק	4.6

ועידת קזבלנקה: הוחלט לדרוש כניעה ללא תנאי של מעצמות הציר	14-24.1
טרופולי נכבשה בידי הבריטים	23.1
החלו התקפות האוויר האמריקניות על גרמניה	27.1
הרוסים השמידו את אחרוני הגרמנים המכותרים בסטלינגרד	2.2
החלו מתקפות-נגד רוסיות באוקראינה ובחזית הים התיכון	
החלה פעילות כוחות יונגייט בבורמה	8.2
בריה"מ ניתקה את יחסיה עם הממשלה הגולה של פולניה	27.4
האיטלקים והגרמנים נכנעו בצפון-אפריקה בעה"ב נחתו בסיציליה	13.5
מוסולני הודח	9.7
איטליה נכנעה לבעה"ב	25.7
הבריטים נחתו בטרנטו, והאמריקנים — בסאלרנו	3.9
נאסולי נכבשה בידי האמריקנים	9.9
כיבוש איי גילברט; התקדמות האמריקנים במרכז האוקיינוס-השקט	1.10
ועידת טהראן	21.11
במשך השנה הגיעו אבדות הצוללות הגרמניות לשיא: הוטבעו 242 צוללות	28.11-1.12
החלה מתקפת רוסית באוקראינה	1944
הגרמנים השתלטו על הונגריה	6.2
מתקפת רוסית בפולניה	21.3
רומא נכבשה בידי האמריקנים	15.4
שלישת בעה"ב לאירושה (בחוף גורמנדי)	4.6
הגרמנים החלו לשגר "סצצות מעופפות" (V.1) לעבר בריטניה	6.6
צי אה"ב ניצח ים הפיליפינים נגד היפנים	13.6
בוצעה התנקשות בחיי היטלר והחלה מרידת-הנפל של הגנרלים בגרמניה	19-20.6
רומניה נכנעה לבריה"מ לאחר שבוצעה בה הפיכה איימאריאנה וגואם נכבשו בידי האמריקנים	20.7
פאריס נכבשה	23/4.8
בולגריה נכנעה	9.7-10.8
החל שיגור טילי V.2 גרמנים לעבר בריטניה	25.8
פילנד נכנעה	8.9
אתונה נכבשה בידי הבריטים	9.9
היוגוסלבים, בסיוע הרוסים, שיהררו את בלגרד האמריקנים חזרו לפיליפינים	14.10
צי אה"ב ניצח ב"קרב מפרץ ליטי" שבפיליפינים	20.10
מתקפת גרמנית אחרונה על בעה"ב בגבעות האר-דנים	23-26.10
	16.12
	1945
וארשה נכבשה בידי הרוסים	17.1
ועידת יאלטה	4-11.2
התקפת האוויר הקטלנית ביותר בהיסטוריה: על דרוזן שבגרמניה (יותר מ-120,000 הרוגים)	13-14.2
האמריקנים כבשו את איזו-גימה	9.2-16.3
התקפת-אוויר גדולה ראשונה של האמריקנים על טוקיו	25.2
האמריקנים צלחו את הריגוס בגשר רמאגו	7.3
האמריקנים נחתו באוקיאנוס (הכיבוש הושלם ב-21.6)	1.4
הרוסים כבשו את וינה	7.4
ההתקפות האחרונות של בעה"ב בצפון-איטליה	9.4
המתקפה הרוסית על ברלין	16.4
אמריקנים ורוסים נפגשו על נהר אלבה	25.4
מוסולני הוצא להורג	28.4
הגרמנים נכנעו בחזית איטליה (בתוקף 2.5)	29.4
היטלר התאבד. דניץ נתמנה יורשו	30.4
הרוסים השלימו את כיבוש ברלין	2.5
כניעת גרמניה	7.5
סצצת אטומית ראשונה נוסתה באה"ב	16.7
ועידת פוטסדם	17.7-1.8
סצצת אטומית הוטלה על הירושימה	6.8
בריה"מ הכריזה מלחמה על יפן	8.8
סצצת אטומית הוטלה על נגסקי	9.8
יפן נכנעה	14.8
נחתם מסמך הכניעה ונסתיימה מלחמה	2.9

שיירר, עלייתו ונפילתו של הרייך השלישי (תרג' מאנג'), א-ב, תשכ"ב; פ. ינג, מלח"ע 1945-1939 (תרג' מאנג'), תשכ"ט; ר. סרה, מלח"ע השנייה, 1945-1939 (תרג' מצרפ'), U.S. Strategic Bombing Survey, The Campaigns of 1969 the Pacific War, 1946; E. L. Woodward - R. Butler (eds.), Documents of British Foreign Policy, 1919-1939, Ser. 3, I-X, 1949-1961; J. F. C. Fuller, The Second World War, 1939-45, 1949; S. Westphal, Heer in Fesseln, 1950; J. A. Isely - P. A. Crowl, The U.S. Marines and Amphibious War, 1951; A. Bullock, Hitler: a Study in Tyranny, 1952; G. Kirk, The Middle East in the War, 1952; R. L. Gatt-hoff, Soviet Military Doctrine, 1953; H. Trevor-Roper (ed.), Hitler's Table Talk, 1941-1944, 1953; C. Buckley, Five Ventures: Iraq, Syria, Persia, Madagascar, Dodeca-nese, 1954; D. Richards - H. St. G. Saunders, The Royal Air Force, 1939-45, I-III, 1953-1954; E. von Manstein, Verlorene Siege, 1955; K. von Tippelskirch, Geschichte des zweiten Weltkriegs, 1956; F. Ruge, Der Seekrieg, 1939-1945, 1956; S. Kirby (et al.), The War against Japan, I-II, V, 1957-69; H. Feis, Churchill, Roosevelt, Stalin, 1957; P. K. Kemp, Victory at Sea, 1939-1945, 1958; E. C. Tельпуховский, Великая отечественная война Советского Союза, 1941-1945, 1959; B. Colier, The Battle of Britain, 1962; L. Woodward, British Foreign Policy in the Sec. W. W., 1962; H. A. Jacobsen - H. Dollinger, Der z. W.k., I-III, 1962; S. E. Morison, The Two-Ocean War, 1963; A. R. Buchanan, The U.S. and W. W. II, I-II, 1964; G. Hass, Von Mün-chen bis Pearl Harbor, zur Geschichte der deutsch-amer-ikanischen Beziehungen, 1938-1941, 1965; J. Silverstein (ed.), South East Asia in W. W. II, 1966; L. Gruchmann, Der z. W.k.: Kriegsführung und Politik, 1967; W. G. F. Jackson, The Battle for Italy, 1967; L. Brooks, Behind Japan's Surrender, 1968; G. M. Kolko, The Politics of War, 1968; C. Bateson, The War with Japan, 1969; R. A. Divine (ed.), Causes and Consequences of W. W. II, 1969; A. Speer, Erinnerungen, 1969; A. J. P. Taylor, The Origins of the Sec. W. W., 1969; B. H. Liddell-Hart, History of the Sec. W. W., 1970; H. Pelling, Britain and the Sec. W. W., 1970; E. M. Robertson (ed.), The Origins of the Sec. W. W., 1971.	
א.א.א. - פ.פ.פ.	
<b>מְלַחֶמֶת-הַשְּׁשִׁינִים, ע"ע מְמַלְכָה מְאַחֶדֶת, היסטוריה,</b>	
עמ' 879.	
<b>מְלַחֶמֶת מְאָה-הַשָּׁנִים, פיגוי למאבק בין צרפת לאנגליה</b>	
1453-1337, שבו לחמו שתי המדינות זו בזו בהפסקות-מספר של שביתות-נשק ושלום. בשלבים מסוימים של המאבק היו גם מדינות אחרות מעורבות בו: סקוטלנד, מדינות חצי-האי האיברי, ובמידה סוהותה אף הקיסרות הרד-מית הקדושה; כן מילאו בו תפקיד נכבד בורגונדיה ופלנ-דריה (להלכה חלק מצרפת). המלחמה ניטשה בעיקר על אדמת צרפת; סקוטלנד וחצי-האי האיברי היו, זמן מסוים, זירות צדדיות שלה.	
שתי תקופות-הלחימה העיקריות של היריבים הראשיים היו ב-1337-1360 וב-1413-1453.	
הסיבה העיקרית למלחמה היתה הפסיפות הפורמאלית של נחלאות אנגליה בצרפת לפתר הצרפתי: דוכסות אַקווי-סנייה (ע"ע) היתה בידי מלכי אנגליה, והמינהל בצרפת השתמש בסמכויות הריבון והסוֹרֶן של מלך צרפת על הדוכסות כדי להתערב בהתמדה בענייניה, להקשות על פעולת המינהל האנגלי ולצמצם את תחומי שלטונו. מדיניות זו נתקלה בהתנגדות מלכי אנגליה, שהיו ריבוניים וסוֹרֶנים בממלכתם, וביקשו להשתחרר מהפסיפות למלך צרפת ולב-לום את חדירת המינהל של מלכות-צרפת לדוכסות. בעיות סחר ומדיניות בפלנדריה (ע"ע), שהיתה קשורה מבחינה מדינית בצרפת ומבחינת הסחר באנגליה, ובעיות סחר-היין עם בורדו, היו אף הן גורמים לחיפוכים בין אנגליה לצרפת.	

ד. ד. איזנהאור, מסע שחרור אירופה (תרג' מאנג'), 1953; ו. ס. צ'יצ'יל, מלח"ע השנייה (תרג' מאנג'), א-ר, תשט"ז-תשי"ז; [ר.] דהיבלו, דרך בים, סיפור המלחמה בים התיכון, 1945-1939 (תרג' מצרפ'), תשי"ט; [ב. ל.] מונטגומרי, זכרונות פילדמרשל מונטגומרי (תרג' מאנג'), תשי"ט; ג. ל.

בנילו קרוס (Nevilles Cross) חייד נשבה. גם בברטניה האיר המזל פנים לאנגלים, ושארל מבולא נוצח ונשבה. אולם קשיים נספיים שוב הניעו את אדורד להסכים לש- ביתת-נשק (ספטמבר 1347). קשיים אלה, וכן, המגפה השחורה, שפקדה את אירופה (ע"ע דברי, עמ' 872), גרמו לחידוש שביתת-הנשק עוד פעמיים.

ב-1355 נתחדשה המלחמה. פוח אנגלי בפקוד הנרי דוכס-לנקסטר שיתף-פעולה עם שארל מנאווארה בנורמנדי ובברטניה, וכוח אנגלי שני, בפקודו של יורש-העצר אד- וורד, „הנסיך השחור“, יצא לפשיטות מאקוויטאניה. בקרב פואטייה (ע"ע [ספטמבר 1356]) הוכיחו שוב הקשתים הרג- לים של האנגלים, שנסתייעו בפרשים, את עליונותם על אבירי צרפת. מפלת הצרפתים היתה שלמה והמלך עצמו, ין II (ע"ע), נפל בשבי והובא לאנגליה.

בחבלים שנשארו, להלכה, בשלטון העוצר, הדופן שארל, נשתרר תהו-ובהו (ע"ע צרפת, היסטוריה; ז'קרי; א. מרסל). פוחות-פשיטה אנגלים ונאווארים הגיעו עד למבר אות פאריס. ב-1359/60 ביקשו האנגלים לכבוש את רנס (Reims), להכתיר בה את אדורד III למלך צרפת וכך לסיים את המלחמה. רנס לא נכבשה, ואנגליה הסכימה לשלום-ברטיני (Bretigny; מאי 1360): הוכרה ריבונותו המלאה של אדורד III באקוויטאניה, ששטחה הורחב, ובי- פואטי; צרפת שילמה כסף רב, פופר המלך ין, ואדורד הסתלק מתביעתו לכתר-צרפת והחזיר את המבצרים שהח- זיק בהם.

9 שנים שרר, להלכה, שלום, אך למעשה לחמו אנגלים וצרפתים אלה באלה, בעיקר „קומפניות“ של שכירים ללא תעסוקה. מפקד הצרפתים ב. די ג'קן (ע"ע) ניצח את שארל מנאווארה והלה נאלץ לוותר על מעוזיו שבאיזור הסן (1365). לעומת זה נסתיים המאבק בברטניה בנצחונו הסופי של ז'אן דה מונפור. אדורד „הנסיך השחור“ עבר עם צבאו לקאסטיליה, ונלחם לצידו של פדרו (ע"ע) „האכזר“ במא- בקו עם אחירי-הורג אנריקה I (ע"ע [פרך-מילואים]) שבו תמך צבא שכירים צרפתים בפקודו של די ג'קן. התערבות אנגליה וצרפת במאבק הפנימי בקאסטיליה גבעה מהחשש שמא יצטרף צי קאסטיליה למחנה היריב. הנסיך השחור ניצח בקרב נהרה (Najera; 1367) את די ג'קן, אך ב-1369 נוצח פדרו ונהרג ואנריקה מלך תחתיו.

שרל V (ע"ע) מלך צרפת ניצל את שנות-השלום לאירגון הצבא מחדש, הקמת יחידות קשתים, בניית צי, חיזוק הפי- צורים ופיתוח התותחנות. הוא גם פרת בריתות עם האפיפי- יור, רוזנות פלאנדריה, קאסטיליה ופורטוגל. כשגדל כחו ניצל פניה של אצילים גאסקונים, ובראשם בני ארמניק (ע"ע), להצהיר על ריבונותו על אקוויטאניה, והדבר גרם להתחדשות המלחמה.

במות שארל V (1380) לא נותרו לאנגלים בצרפת אלא רצועת-חוף צרה מביין (Bayonne) לבורדו וכן הערים קלה, שרבור וברסט. כל השטחים האחרים נכבשו בידי הצרפתים, בעיקר בזכות שיטתו של די ג'קן: הימנעות מקרבות- הכרעה, פיוש שטחים תוך הישענות על אהדת התושבים, „אדמה חריכה“ של שטחים שנעזבו מפני האנגלים ופעילות ימית נמרצת בתעלת-לאמאנש ובמפרץ-ביסקאיה. חשובה- ביותר היתה השליטה בים שהשיגו ציי צרפת וקאסטיליה, כייחוד אחרי טיפוע צי אנגלי בלה-רושל בידי הקאסטיליא-

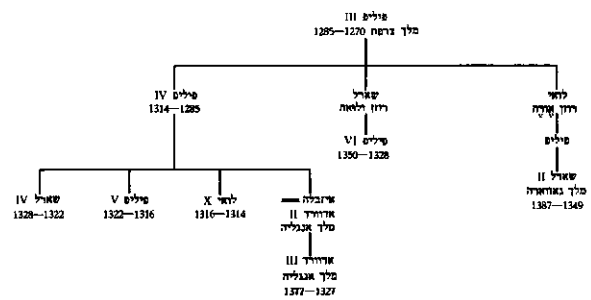

אילוח-יוחסין של בתי קאפה וואלואה ומלכי-אנגליה

ב-1328 מת שארל IV, אחרון מלכי צרפת ממשולת בית- קאפה (Capétiens [ע"ע קפה]), ודודנו פיליפ VI מבית ולואה (ע"ע) עלה תחתיו. מלך אנגליה, אדורד III (ע"ע), טען לכתר, ככונ-אחותו של שארל (אף שבצרפת נהג „החוק הסאלי“, שלפיו אין אשה יורשת ומורישה).

אדורד III עשה הכנות צבאיות ודיפלומטיות למלחמה, הבטיח את תמיכת הקיסרות הרומית הקדושה, ובאסרו יצוא צמר לפלאנדריה גרם להתמרדות הערים, בהנהגת י. ון ארטפלדה (ע"ע), ברוזנס, הנאמן למלך צרפת. ערי פלאנ- דריה היו גיטראליות במלחמה, ואח"כ — הצטרפו לצד האנגלים. אצילים צרפתים גולים מצאו מקלט בחצר אדורד. כנגדו הגביר פיליפ VI את התמיכה בכיורד II (ע"ע) מלך סקוטלנד, שהיתה במצב של מלחמה מתמדת באנגליה. את הצי, שנועד למסע-צלב, העביר פיליפ לנורמנדי.

בתחילת המלחמה (1338—1340) ניסו האנגלים לנצל את מערכת-הבריתות שהקימו בארצות-השפלה ובגרמניה המערבית להקים צבא גדול כדי לפלוש לצרפת מצפון ולהשיג הכרעה מהירה, אולם היענות שליטי גרמניה היתה מאכזבת, והצרפתים התחמקו מקרב-הכרעה. השמדת צי- צרפת בקרב-סלויס (Sluys) יוני 1340, הסירה איום של פלישה לאנגליה וחשפה בפני האנגלים את חופי צרפת. העדר השגים-של-ממש לאנגלים, קשייהם בסקוטלנד ובאק- ויטניה, וחובותיהם הנספיים החמורים שגרמו למשבר פז- ליטי, הניעו את אדורד III לחתום על הסכם שביתת-נשק (ספטמבר 1340).

ב-1345 חודשו פעולות-האיבה, והאנגלים בחרו באסטר- טגיה חדשה, של פשיטות עמוקות לשטחי-צרפת למטרות הרס ושוד בידי כוחות שהופעלו בצורה מתואמת. בסיסים לפשיטות אלו היו אקוויטניה, ברטניה ונורמנדי. ברטניה היתה לביסיס לאנגלים בעקבות התערבותם במלחמת הירושה של דוכסות זו, שבה תמכו בו'אן דה-מונפור, מול שארל מבולא (Blois), מועמדו של מלך צרפת; בנורמנדי תמכו בהם האצילים בהנהגת ז'ופרוא ד'ארקור (d'Harcourt), ואח"כ שיתפו פעולה עם שארל (קרלוס) מנורה.

ביולי 1346 נחת אדורד III בנורמנדי בראש חילי- משלוח קטן, כבש את קאן (Caen), פשט לעבר פאריס ואח"כ פנה צפונה להתחבר עם הפלמים. פיליפ VI הדביקו בראש צבא גדול פי שלושה וכפה עליו קרב בקרסי (Crécy). האנגלים התארגנו למערך-הגנה, והקשתים הוולשים בקש- תותיהם הארוכות ניפצו את התקפות צבא האבירים הצרפי- תים עוטי-השריון. 4,000 לוחמים, בהם מפרחי אצולתה של צרפת, נפלו בקרב. פיליפ VI עצמו הצליח להימלט. אדורד III צר על קלה (ע"ע) וכבש אותה. בעת המצור על קלה פלשו הסקוטים, בהנהגת מלפם דייד II, לאנגליה. הם נוצחו



צבא אנגליה בסיקודו של ג'ון טולבוט (Talbot), אך בקרב-קאסטיין (Castillon) ניצח שארל VII את טולבוט, בורדו נכנעה ואקוויטאניה סופחה לצרפת לצמיתות (1453); בידי האנגלים נשארה קלה לבדה, ובה החזיקו עד 1558.

ממ"ה היתה מלווה הרס של כמה מהאזורים הכפריים בצרפת היעדר-ביטחון כללי, שהתבטא בהרדה מתמדת, התפרצויות-מרי, הרס ושוד. המלחמה עירערה את המבנה המסורתי של החברה, ובעיקר התערער מעמדה של האצולה הפאודאלית. המפלוגות גרמו לה שתאבד מסמכותה ויוקרתה, וגיוס שכירים ושינויים בשיטות-הלחמה, במקום הגיוס הפאודאלי, גרמו ששוב לא היתה מקור העצמה הצבאית. האצולה גם התרוששה ממשברי המאה ה-14 והצורך לשלם פופר-נפש בעד השבויים. האיפרים סבלו מהיעדר ביטחון לנפש ולרכוש, אך מעמדם המשפטי השתפר והם הצליחו להשתחרר מצמיתותם עקב התערערות המסגרת החברתית-משפטית ומצוקת האצולה. במהלך ממ"ה התפתח בצרפת שלטון תקיף של הכתר, למרות תקופות-שפל בשל אי-קשרם האישי של כמה מהמלכים. הכתר התחזק בגלל חולשת האצולה, וכשלקו נסיונם של העירוניים לעצב מסגרות-שלטון אחרות.

באנגליה הצטמצמה השפעתה של ממ"ה בעיקר לתחום הפוליטי, עם התבססות מעמדו של הפארלאמנט בגלל תלות הכתר בהקצבות כספים ממנו להמשך המלחמה. הלוחמים חסרי-התעסוקה לאחר תום המלחמה תרמו לפרוץ „מלחמות-הוורדים“. בשתי המדינות גרמה ממ"ה להתפתחות תרעה של ייחוד לאומי.

E. Perroy, *La Guerre de cent ans*, 1945; E. F. Jacob, *Henry V and the Invasion of France*, 1947; J. Vivent, *La Guerre de cent ans*, 1954; A. H. Burne, *The Crecy War*, 1955; id., *The Agincourt War*, 1956; G. P. Cuttino, *Historical Revision: the Causes of the Hundred Years War* (Speculum, 31), 1956; K. Fowler, *The Age of Plantagenet and Valois*, 1967.

א.מ.ל.

### מִלְחַמַת רוֹסְיָה-יַפֵּן, ע"ע רוֹסְיָה, היסטוריה.

מִלְחַמַת שֶׁבַע-הַשָּׁנִים, מלחמה שנישאה ב-1756—1763. בהשתתפות כל מעצמות אירופה. זירת-הקרבות העיקרית היתה באירופה המרכזית, וזירות-משנה היו באמריקה הצפונית והמרכזית, באפריקה, בהודו, ובמזרח הרחוק, וכן התנהלה פעילות ימית נרחבת.

מש"ה נבעה מרצון צרפת, רוסייה, סאפוטניה ושוודיה לבלום את פרוסיה, ומשאפת אוסטריה להחזיר לעצמה את שלזיה. שפרידריך II פבש אותה במלחמת הירשה האוסטרית (ע"ע). נוכח סכנת פרוסיה חל מפנה מפתיע במדיניות המסרתית באירופה, עם התקרבותן של צרפת ואוסטריה (המהפכה הדיפלומטית; ע"ע שוואל). בריטניה, יריבת צרפת בהודו ובאמריקה הצפונית, תמכה בפרוסיה וסיפקה לה כסף וחיילים.

פרידריך II, שהשתכנע כי אויביו עומדים להתקיפו, פלש באוגוסט 1756 לסאפוטניה, כבש את דרוון הברייה, הכניע את צבאה, וחלקו צורף לכוחותיו. בקרב-לופוסיץ (1.10.1756), הדפו הפרוסים צבא אוסטרי שחש לעזרת סאפוטניה, וזו נשארה בידי פרידריך כבסיס לפעולותיו.

ב-1757 איימו על פרוסיה פחות אוסטריים בדרום, שור-דיים בצפון, רוסיים במזרח, וצרפתיים במערב, אך בנות-

נים (1752). האספקה לכוחות אנגליה ביבשת שובשה, ואני-גליה עצמה נחשפה לפשיטות ציי אויביה.

ב-1377 החלה המלחמה לדעוך, וב-1380—1415 שררה בד"כ שביתת-נשק, והפעילות הצבאית הצטמצמה להתנג-שויות מקומיות בין מוצבי-גבול ולשוד ימי בתעלת-לא-מאנש.

במלכות שארל VI (1380—1422), שמאז 1392 היה חולה-נפש, שוב התערער שלטון-הכתר בצרפת ופקדה את הארץ מלחמת-אזרחים ממושכת בין תומכי הבורגונדים ליריביהם הארמאניאקים (ע"ע צרפת, היסטוריה). באנגליה ביקשו האצילים והאבירים לחדש את הפשיטות-לעומק, ששללן העשירים. ריצ'רד II (ע"ע) נשא את בת מלך-צרפת לאשה וחתר לשלום; אך הנרי IV (ע"ע) חידש את התי-ביעה לכתר-צרפת, והצרפתים תמכו באויביו הסקוטים וכן בוולשים המורדים. הנרי V (ע"ע) חידש את המלחמה הפעילה בצרפת, וב-1415 נחת בנורמנדי. הוא כבש את ארפלר (Harflur) ופנה לפיקארדי. הצרפתים ניתקו את דרך-נסיגתו וכפו עליו קרבה-כרעה באזנקור (Azincourt; 25.10.1415). שוב נחלו אבירי-צרפת מפלה מוחצת, בתקפם, רגלים בפוף הטובעני, מערד-הגנה אנגלי על גבעה, מוגן בקשתים רבים. בעקבות נצחונו הפיר הקיסר זיגיסמונד (ע"ע) בתביעות הנרי V לכתר-צרפת. ב-1417 החל הנרי בכיבוש שיטתי של נורמנדי, כבש את רואן (1419), פלש לוקסן (Vexin) ואיים על פאריס. בבירה שלט זין ללא-חת (ע"ע) דוכס בורגונדיה, רציחתו (10.9.1419) גרמה ליורשו, פיליפ „הטוב“, להתקרב להנרי, ובמאי 1420 נחתם שלום-טרוא (Troyes): הנרי נשא לאשה את קתרין, בת שארל VI, ונהיה לעוצר-צרפת ויורש-העצר תחת הדופן שארל (ע"ע שרל VII). למעשה היתה צרפת מחולקת בעקבות חתה-השלום ל-3 חלקים: הנרי V שלט בשטחים שכבש עד להסכם ובשטחי נחלאות-הכתר הקדומות סביב פאריס שנמסרו לו בתוקף מעמדו כעוצר; פיליפ „הטוב“ נהיה לעצמאי בבורגונדיה ובעוד שטחים, והדופן שארל, שישב בבורדו (Bourges), שלט ברוב מרכז צרפת ודרומה.

הנרי V, ואחרי מותו ב-1422 — אחיו, דוכס בדפורד, העוצר בשם הנרי VI (ע"ע), כבשו בשיטתיות ונאחו בשטחים של הדופן, ועד 1429 הצליח בדפורד לבסס את שלטון האנגלים בנורמנדי ולהשתלט על אנוז ומן. הדופן הסתפק בהגנה רופפת ובלוחמת-גריליה כושלת.

מפנה במלחמה חל עם הופעתה של זין ד'ארק (ע"ע), שהסירה את המצור מעל אורלאן (מאי 1429) ותדשיים אח"כ הכתירה את הדופן למלך בקתדרלה של רנס. פעלה של זין ד'ארק ומותה עודדו את רוח הצרפתים והחלו לתת אופי לאומי למאבקם עם האנגלים. התפשטות האנגלים דרומה נבלמה וצבא-צרפת פתח בחזירות עמוקות לשטחי האנגלים. המפנה המכריע ביחסי-הכוחות חל בעקבות התי-מת חוזה-אראס (Arras; ספטמבר 1435) שהביא להתפייסות בין הבורגונדים לבין שארל VII ולהכרה בריבונותו בתחומי שלטון הבורגונדים. חדשים-מספר אח"כ סולקו האנגלים מפאריס ומהאילדה-פראנס. ב-1444 הוסכם על שביתת-נשק; האנגלים עדיין החזיקו בשטחים ניכרים בנורמנדי, במן, בסביבות בורדו ופיון ובאיוור קלה. ב-1448 חודשה המלחמה, זין דינואה (ע"ע) פבש ב-1449—1451 את נורמנדי ואקווי-טאניה, תושבי בורדו מרדו בצרפתים וקיבלו בברכה את

במזרואויה לבין הרוסים, ששבו ופלשו מהמזרח. בקרב צורג-דורף (25.8.1758; Zorndorf) שוב ניסה להפעיל את "המע-רך המלוכסן" נגד הרוסים, אך למרות אבידות קשות לא השיג הכרעה. הוא חזר לסאפסוניה, ובבטחון עצמי מופרו תקף (14.10.58) ליד הוֹכִירְך (Hochkirch), עם 37,000 איש, את צבא דאון בן 90,000 איש. דאון פיתר את הפ-רוסים, ורק הודות לפרשים בפיקודו של ציטן (Zieten), שפרצו את טבעת האוסטרים, ניצל פרידריך, באבדו 9,500 איש ו-101 תותחים. גם אבידות האוסטרים היו גדולות, ופרידריך הוסיף להחזיק בשלזיה ובסאפסוניה.

ב-1759 ניצח צבא פרוסיה-האנובר-בריטי בפיקוד הדוכס פרידנאנד מבראונשווייג את הצרפתים במינדן (1.8.59). אך הרוסים והאוסטרים פלשו כבר לפני-כן לפרוסיה, ומשנת-אחדו, בפיקוד המארשאל לאודון (ע"ע), הנחילו לפרידריך אחת מתבוסותיו המוחצות-ביותר, בקונרסדורף שממזרח ל-ברלין (12.8.1759). לאוסטרים ולרוסים היו כ-90,000 חייל, ופרידריך ניסה לאגפם איגוף כפול עם 50,000 אנשיו. גיסו-תיו תעו ביער ובביצות, התקפותיו התנהלו במקוטע, הוא איבד 20,000 איש ו-178 תותחים. פרידריך עמד להתפטר, אך התאושש בהיודע לו שאויביו סובלים מחסר-אספקה ומז-עדר רוח תוקפנית; הוא חזר למאבק למרות פגיעת 12,000 מאנשיו במאפסן שבסאפסוניה (ג'ובמבר 1759).

ב-1760 שוב הסתערו בנות-הברית מפל עבר על פרוסיה, עם כ-325,000 איש מול כ-150,000. במערב נאבק דוכס בראונ-שווייג עם הצרפתים ללא הכרעה. במזרח תימרן פרידריך, במסעות ארוכים, מהירים ומייגעים, בין סאפסוניה לשלזיה בקרב-ליגניץ (15.8.60) ניצל פרידריך מפיתור האוסטרים והרוסים, בהסיפו אבידות רבות. אח"כ המשיך בתמרונים, עד שנודע לו שאויביו פבשו את ברלין; משהתקרב — נסוגו, התרפו ליד טורגאו שעל האלבה, ושם גיבחו הפרוסים (3.11.60), אך אבידותיהם היו רבות משל המ-נוצחים. תשישות הודית גרמה להפסקת הלחימה.

ב-1761 המשיך דוכס בראונשווייג במסעיו במערב, אך לבסוף הדפוהו הצרפתים. פרידריך המשיך במסעותיו במזרח, אך בשל נחיתות פוזותיו לא הצליח למנוע איחוד כוחות ה-רוסים והאוסטרים הוא נותק מבירתו. ביאוש התבצר במית-חם מיוגן בהרי הסודטים בצפון התקפה. זו בוששה לברא מחמת חילוקי-דעות בין דאון לרוסים, בינתיים עלה בברי-טניה ג'ורג' III (ע"ע) למלוכה, והוא החל להחזיר את חייליו ועמד להפסיק מתן סיוע כספי לפרוסים.

פרידריך ניצל כשמתה אויבתו הצארית יליזבטה (ע"ע) ויורשה, פיוטר III (ע"ע), עשה מיד שלום עם פרוסיה (15.5.62). כעבור שבוע עשו גם השוודים שלום. מאזן המעצמות הלוחמות נשתנה לפתע, הפרוסים ניצחו בכמה קרבות. כל הצדדים הותשו והאוסטרים והצרפתים היו תשו-שים יותר מפרידריך. בנובמבר 1761 נחתמה שביתת-נשק, ובעקבותיה — שלום-הוברטסבורג (16.2.1763). על בסיס "הסטאטוס-קו". שלזיה, מהעילות העיקריות למלחמה, נש-ארה בידי פרידריך.

נצחון פרוסיה, בת 2.5 מיליוני התושבים, במלחמה נגד כל אירופה כמעט, הפך אותה למעצמה ראשונה-במעלה. הצלחותיה נזקפות לזכותו של פרידריך "הגדול" (ע"ע). הקוא-ליציה נגדו, שעלתה על פרוסיה לאין שיעור במשאבי כוח אדם וכלכלה, נכשלה בעיקר מהעדר תאום צבאי בין חברותיה.

הברית לא היו מו-כנות למלחמה, וכנ-גדן תיכנן פרידריך במדוקדק את השי-מוש ב-200,000 חייליו המאומנים היטב ואת גיצול עדיפותו, עקב היכולת לנוע בקווים פנימיים. צבא פרוסי-אנגלי-האנוברי נועד לחסום את דרך הצרפ-תים במערב, ופרי-דריך עצמו פלש ל-בוהמיה. בקרב-פראג (6.5.57) ניצל פירצה

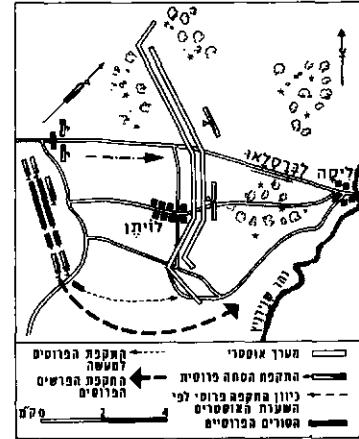

מלחמת שבע השנים: קרב לזיטן, סוף 1757

במערבם של האוסטרים, חדר לתוכו ושברו לשניים ("תמ-רוך-פראג"). אך המארשאל דאון (ע"ע) גיבחו בקולין (18.6.57) והציל את פראג. שני מחנות-צבא צרפתיים, ובהם כ-125,000 איש ביחד, חדרו לגרמניה המרכזית, וכוחות פרוסיה האנובר המאוחדים הובסו קשות בהאסטינגס (26.7.57). 16,000 שוודים נחתו בופמאניה, ו-100,000 רוסים פלשו לפרוסיה המזרחית וניצחו שם גיס-מגן. 100,000 אוס-טרים בפיקוד דאון והארכידוכס קרל (ע"ע) מלזתארינגיה נעו צפונה דרך בוהמיה. התקפות קונצנטריות אלו הכריחו את פרידריך לנוע במהירות רבה (כ-270 ק"מ ב-12 יום) מאיזור אחד למשנהו כדי לבלום את יריביו, לאיים עליהם ולהפותם. מסעי-הבזק שלו (אוגוסט—נובמבר 1757) הגיעו לשיאם ב-2 מקרבותיו המהוללים ביותר. ב-5.11.57 נתקל בצבא אוסטרי-צרפתי מאוחד של 64,000 איש ו-109 תותחים ליד רוטבאך שממערב ללייפציג. לפרוסים היו רק 22,000 איש ו-72 תותחים. 43,000 צרפתים ואוסטרים יצאו לתקוף את אגפו השמאלי, אך ע"י הטעיה ריפו פרידריך מולם את המערך הפרוסי פולו, קידמם באש רצחנית ואחר פתח בהסתערות מדורגת (en échelon). מפלת בנות-הברית הוש-למה משהותקף אגפם הימני בידי יחידות-פרשים בפיקוד זיידליץ (Scydlitz), מטובי מפקדי הפרשים של פרוסיה. בנות-הברית איבדו כ-8,000 איש, וכל צבאן התפרק. הפרוי-סים איבדו כ-500 איש.

אך בינתיים גיבפו פוחות פרוסיה בשלזיה בידי האוס-טרים הפולשים ובוסלאו נפלה. פרידריך יצא למסע בהול לשלזיה. ב-6.12.57 נחסמה דרכו ליד לזיטן (Leuthen) שמ-מערב לברסלאו בידי כ-80,000 אוסטרים בפיקוד קארל-פרידריך, עם 43,000 חייל בלבד, שלח קצת מפרשיו להת-קפת-הסחה נגד ימין האוסטרים, את עיקר כוחותיו ערך ב"מערך מלוכסן" (ע"ע לוקטרה), ואת אגפו הימני המ-תוגבר הנחית בעצמה קטלנית על שמאל האוסטרים. המאבק היה מספר הפרוסים גדול פי-4 ממספר האוסטרים. משנטה אגף-האוסטרים השמאלי אחורנית מעצמת המפה ונדחק לעבר המרכז, הושלמה הבסתו בהסתערות פרשים פרוסיים. צבא האוסטרים התמוטט; הם איבדו כ-26,000 איש ו-116 תותחים. הפרוסים איבדו כ-6,200 איש ובוסלאו חזרה לידיהם. קרב לזיטן נחשב לאחד מנצחונותיו המזהירים של פרידריך.

בתחילת 1758 תימרן פרידריך בתושיה בין האוסטרים

משה היתה גם מלחמה קולוניאלית גדולה, ובמקביל למאבק באירופה ניהלה בריטניה מאבק ברחבי העולם נגד צרפת ומ1761 גם נגד ספרד. הקרב הימי ליד לאגוס (בחוף פורטוגל, 18.10.1759) שבו סיכל א. בוסקוון (E. Boscawen) תכנית של הצרפתים לפלוש לאנגליה, ונצחונם המכריע של א. הוק (E. Hawke) במפרץ קיברון (Quiberon), במערב צרפת, 20.11.1759, ביססו את עליונות צי בריטניה ברחבי האוקיינוס. מאבק עיקש התנהל בהודו בין הבריטים לצרפתים, בעיקר ב1757—1759, ונסתיים בנצחון הבריטים. ב1758 נכבשו שטחי צרפת בסנגאל. בקנדה כבשה בריטניה במבצעים משולבים את קוויבק ומנטריאל (1759/60). בים הקאריבי נכבשו האואנה (בקובה) וכל איי צרפת הודות לפעילות האדמירל ג. רודני (G. Rodney, 1718—1792). אותה שנה כבש כוח אמפיבי בריטי גם את מאנילה (בפיליפינים). בשלום פאריס (10.2.1763), ויתרה צרפת כמעט על כל שטחיה באמריקה הצפונית ועל כל השפעתה בהודו. בריטניה היתה היחידה שלא ניזקה במלחמה והנהיגה היחידה ממנה, ובסיומה היתה לה אימפריה גדולה.

L. von Ranke, *Der Ursprung des siebenjährigen Krieges*, 1871; A. T. Mahan, *The Influence of Sea Power Upon History, 1660—1783*, 1890; R. Waddington, *La Guerre de sept ans*, I—IV, 1899—1908; E. S. Creasy, *The Fifteen Decisive Battles of the World*, I—II, 1915; O. L. Spaulding — H. Nickerson — J. W. Wright, *Warfare*, 560—566, 1925; L. Montross, *War Through the Ages*, 391—414, 1946; J. F. C. Fuller, *The Decisive Battles of the Western World*, II, 192—215, 1955; D. Eggenberger, *A Dictionary of Battles*, 1967.

פ. פ.

**מְלַחְמַת שְׁלוֹשִׁים-הַשָּׁנָה**, פניו למלחמה פלל-אירופית 1618—1648, שהתנהלה בעיקר על אדמת גרמניה.

משה"ש לא היתה התמודדות רצופה, אלא סידרת-מלחמות, והפרידו ביניהן תקופות רגיעה ואפיסת-כוחות. יש רואים את התחלת המלחמה במאבק על השליטה בייילך (ע"ע קלף ויילך) ב1609—1614, ואת סופה — בתום מלחמת ספרד—צרפת (1648—1659), ולפיהם ארכה 50 שנה. המניעים לפרוץ המלחמה ב1618 היו בעיקר דתיים, וקשורים במאבק בין הקאטולים לפרוטסטנטים, אך מ1635 היה למלחמה אושי של התחרות בין צרפת לבית הבסבורג (ע"ע). באשר לבחינות המדיניות של משה"ש — ע"ע גרמניה, עמ' 437/9; צרפת, היסטוריה.

במלחמה השתתפו הקיסרות הגרמנית על מדינותיה השונות, שחלקן לחמו בצד הקאטולי וחלקן בצד הפרוטסטנטי, ספרד, צרפת, דאנמארק ושוודיה, זירות צדדיות התפתחו זמנית גם בהונגאריה, בשוויץ ובצפון-איטליה. בעקיפין היו מעורבות גם ארצות-השפלה ואנגליה. במלחמה השתתפו טובי המצביאים של המדינות השונות, ביניהם בנר, ולנשטיין, טורסטנון, טילי, טירן, מונטקוקולי וקונדה (ע"ע ערכיהם).

1) המלחמה בבוהמיה. משה"ש החלה במרד בבוהמיה, נגד הקיסר מתיאס (ע"ע) הקאטולי, ובהמלכת פרידריך V (ע"ע) הנסיך-הבוחר הפרוטסטנטי של הפאלאטינאט. במלחמה שפרצה השתתפו גם הגיסות ההונגאריים של גאבור בתלן (ע"ע), היא נסתיימה במהרה עם נצחון הכוחות הקאטוליים של טילי ומכסימילין I (ע"ע) מבאואריה על הכוחות הפרוטסטנטיים של כריסטיאן מאנ-

האלט ב"קרב ההר הלבן" (8.11.1620), ממערב לפראג. פרידריך ברח מבוהמיה, והקאטולים נקמו ביריביהם. 2) המלחמה בפאלאטינאט (1621—1624). לאחר הניצחון בבוהמיה החליט הקיסר פרידריך II (ע"ע), לשלול מפרידריך V גם את זכויותיו כנסיך-בוחר ואת ארצו, ובכך עברה המלחמה למערב-גרמניה. כבר ב1620 פלשו לפאלאטינאט הספרדים, בפיקודו של אמברוסיו ספי-נולה (1569—1630). צבא הקאטולים, בפיקודו של טילי, כבש ב1621—1623 את כל הפאלאטינאט, אחרי שניצח את צבא הפרוטסטנטים בפיקודו של הרון א. פון מנספלד (1580—1626), שנהנה מתמיכה כספית של הולאנד, ברי-טניה ודאנמארק. אחרי הכנעת הפאלאטינאט התקדם טילי צפונה והגיע לווסטפאליה.

3) התערבות דאנמארק (1624—1629). הופעת גיסות הקאטולים בווסטפאליה הפחד מפני התפשטותם, הניעו את מלך דאנמארק, פריסטין IV (ע"ע), להתערב במלחמה ועי"ז היו גם גרמניה הצפונית והמרפוזות לירת-מלחמה. אך ב25.4.1626 ניצח ואלנשטיין את מאנספלד ב"גשר זסאר" ע"נ אלבה, רדף אחריו דרך שלזיה עד להונגאריה, ושם הצליח מאנספלד להצטרף אל בתלן. פריסטיאן נוצח בידי טילי בלוטר ליד בארנברג (27.8.1626) בקירבת בראונשוויג. במסע לאורך חוף הים הבאלטי כבשו טילי וואלנשטיין כל שעל, מיוטלאנד בצפון, דרך שלזוויג, הולשטיין ומקלנבורג, ועד לפומראניה. ואלנשטיין פיתח שיטה של "ארמה חרוכה", והורה לחייליו לחיות על ביזות הארץ, ובכך שלל מאויביו אפשרות לאספקה הניע איפרים מיואשים, אפילו פרוטסטנטים, להצטרף לגדודיו, רק עיר-הנמל שטראלזונד, שקיבלה אספקה מהים, עמדה בפני הקאטולים במצור ארוך (1628). ב9.12.1629 פרש מלך דאנמארק מהמלחמה.

4) התערבות שוודיה (1630—1635). ביולי 1630 נחת בגרמניה גוסטו II (ע"ע) אדולף מלך שוודיה עם 13,000 חיילים כדי לבוא לעזרת הפרוטסטנטים. יתרו משנתיים היה גוסטאו אדולף הדמות המרכזית במאבק, הן בשל תכונותיו האישיות, הן מפני שהביא אתו צבא לאומי מגובש, קל-תנועה ובעל אירגון וחימוש מקוריים, שעלה בהרבה על צבאות יריביו הקאטולים, השכירים כבדי-התנוד. עה, שמבנם היה לפי הדוגמה הספרדית, שליטי בראנדנבורג וסאכסוניה הפרוטסטנטים פחדו מפניו והצרו דרכו, לפן לא הצליח להציל את העיר מגנבורג (ע"ע) מעוז הפרוטסטנטים; זו נכבשה (1631) בידי טילי ונשרפה. גוסטאו-אדולף קיבל תגבורות, וב17.9.1631 התנגש עם טילי בבירי-טנפלד שליד ליפציג. לפרוטסטנטים היו כ47,000 איש (מהם 17,000 סאכסונים), לקיסריים כ40,000 איש בלבד. ההתנגשות החלה בדו-קרב ארטיילרי. הקיסריים הניסו את האגף השמאלי של השוודים והסאכסונים. גוסטאו אדולף איבד 1/3 מכוחותיו, דבר שהיה בולם כל מפקד אחר. אך המלך גילה תושיה, הקים מיד אגף שמאלי חדש מיחידות המרפז, שחיותם שונתה, והועיק מילואים. משנתייצב שוב האגף השמאלי, הסתער גוסטאו אדולף בראש ארבע חטיבות על תותחי האויב, תפסם והפנם לעבר בעליהם, ואחר-כך תקף את הקיסריים מאגפם השמאלי ומערפם הכריעם. צבא הקיסר נפוץ לכל עבר לאחר שאיבד 13,000 איש, ואת כל כלי-הרכב והאספקה. קרב ברייטנפלד נחשב לאחד הגורליים במשה"ש, במנעו את הפיכת גרמניה כולה לקא-

(sach) בבאדן, שחלש על דרכי-התחבורה הקיסריים. ב1639 זכה הרוזן אוטאווי פיקולומיני (1599—1656) באחד-ה-השגים המעטים לקיסרים בקרב-תיונוויל (Thionville) בלזתארניגיה. אותה שנה ניצח באגד את הסאפסונים ליד כמניץ (Chemnitz). באגד מת ב1641, ואת מקומו ירש טורסטנסון. הוא היפה את הקיסריים שוק-על-ירך בקרב בריטנפולד השני (1642).

בינתיים אירגן רישליה מחדש את צבא צרפת. במידה רבה לפי הדוגמה השוודית. צבא זה כבר מילא תפקיד בזירה צרפתית של משה"ש. במלחמת-הירושה של מאנטובה (1629—1631) שבה ניסו הקיסר והספרדים, לשוא, למנוע את מסירת השלטון לידי הענף הצרפתי של משפחת גונזגה (ע"ע). ב1643 ניצחו הצרפתים בראשות קונדה את הסי-פרדים ברוקרוא (Rocroi) שבפיקארדיה ושברו את כוחה הצבאי של ספרד, ובעקיפין — של בית-האבסבורג כולו. אותה שנה החלו הצרפתים בפעולות נרחבות בדרום-גר-מניה, וב1644 פבשו קונדה וסירן כמעט את כל הערים החשובות בדרום-מערב גרמניה. ב1643—1645 ניטשה מל-חמה בין שוודיה לדאנמארק, וטורסטנסון המנצח חדר לתוך חצי-האי יוטלנד. טורסטנסון וקניגסמרק הביסו את הקיסריים בייטרבוג (Jüterbog) מדרום לברלין, ואח"כ עלה טורסטנסון על ברהמיה וניצח ב1645 את הקי-סריים ביאנקוב (Jankov), פבש את מוראוויה וניסה, בהתי-אמה עם ג. רוקוצ'י (ע"ע) מנהיג ההונגארים, לאיים על וינה הבירה. מגפה פרצה בצבא, מחלתו גברה עליו, והוא חזר לשוודיה בהורישו את תפקידו לרוזן ק. ג. ורנגל (ע"ע). בינתיים פעל סירן בלא הצלחה בפראנקוניה, אך ב1645 ניצח את הקיסריים בקרב-נרדלינגן השני. ב1646 נטש וראנגל את ברהמיה, התאחד עם קניגסמארק שפעל בווסט-פאליה, ועם סירן, שפעל בהסן, וכולם יחדיו פלשו לבא-וואריה וכפו על הנסיך-הבוחר, מאפסימיליאן, שביתת-נשק (1647). כמעט כל הצדדים היו סחוטים, ומשה"ש הלכה ודעכה, בעת שמר"מ לשלום התנהל במינסטר ובאוסנאבריק. ברם מאפסימיליאן הפר את שביתת-הנשק, ושוב פלשו הצרפתים לנחלאותיו וגרמו חורבן רב. בצוזמארסהאוזן שבשוואביה הביסו הצרפתים והשוודים בפיקוד סירן את הצבא הקיסרי-הבאוארי האחרון בגרמניה (17.5.1648). וב-אוגוסט אותה שנה ניצח קונדה את הספרדים בלאנס (Lens) שבפלאנדריה. שלום וסטפליה נחתם בעת שהשוודים, ברא-שות קניגסמארק, נערכו לכבוש את פראג — המקום שבו פרצה משה"ש לראשונה. מלחמת ספרד-צרפת, שהיתה „שלוחת" משה"ש, נמשכה עד 1659.

אין פרטים מהימנים ביחס לשיעור האבדות בנפש וכר-כוש במשך משה"ש, אך ניתן לומר שהיתה אחת המלחמות הקטלניות ביותר בהיסטוריה. מבחינת ארפה, הקפה ואב-דויתה היתה המלחמה המודרנית הראשונה, אך נראה שיש הגומה רבה באומדן האבדות בגרמניה, שלפי גירסה אחת הגיעו ל7.5 מיליון איש, אזרחים וחיילים — יותר מ $\frac{1}{3}$  אוכלוסייתה. את הנזק הקמרי ואבדן המשאבים הרחחניים אין לאמוד. מבחינת השטח והיוקרה יצאו שוודיה וצרפת נשכרות: צרפת קיבלה את מז, טול, ורדן ואלזאס; שוודיה — את פומרניה ובפרמן, והוכרה עצמאות הולאנד ושוויץ; הקיסרות הגרמנית ירדה פלאים, מעמדו של הקיסר כשליט עליון בגרמניה נתערער ללא-תקנה השליטים הטריטור-



שוודים שניתלו על עץ במלחמת שלושים-השנה — ססירת התחריטים של ז'אק קאלו, „סצוקות המלחמה", 1633 (הספריה הלאומית, פאריס)

תולית, והיה אחד הקרבות המודרניים הראשונים שהוכרעו בכוח-אש ותמרון-יחידות גמיש.

גוסטאו אדולף פנה לדרום-מערב גרמניה, פבש את הפאלאטינאט ואת וירצבורג, פראנקפורט ומינץ. ב3 חר-דשים השתלט על כל איזור הרינוס המרכזי, וחסם את עורק-התחבורה החיוני של הספרדים בין צפון-איטליה לארצות-השפלה. בעלי-בריתו הסאפסונים פלשו לברהמיה וכבשו את פראג. בראשית 1632 עברה המלחמה גם לגרמניה הדרומית; גוסטאו אדולף פנה לעבר באוואריה, ניצח בקרב ע"נ לך את טילי והרגו, וכבש את מינכן ואת נירנברג. ואלנשטיין בא בעקבותיו, ושני המחנות חנו זה מול זה, עד שיומו השוודים התקפה — ונכשלו. הקיסריים פנו צפונה, התרפו באיזור ליפציג, ומלך שוודיה נע צפונה, כדי להציל את הסאפסונים מידי ואלנשטיין.

ב16.11.1632 התנגשו הפרוטסטנטים והקיסריים בליצן (Lützen, מדרום-מערב לליפציג), ביזמת גוסטאו אדולף ששמע שיריבו פיצל את כוחותיו. הקיסריים איבדו כ3,000—4,000 איש, השוודים כ1,500 איש בלבד, אך ביניהם היה גוסטאו אדולף עצמו. את הבסת ואלנשטיין השלים ברנהרד (ע"ע) מטפסוניה-יימר.

תוצאות קרב-ליצן הגבירו את התהוורוהו באירופה, ואלנשטיין אמנם שוב הקים צבא, וב1633 ניצח בקרב שטי-נאו שבשלוזיה את הרוזן תורן, אך ב1634 נרצה ביזמת הקיסר, לפרוטסטנטים אבד מנהיגם העיקרי, את מקומו ניסה למלא ברנהארד מווימאר, ברם הוא הובס בקרב נרד-לינגן (1634) בידי הרוזן מאתיאס גאלאס (1587—1647). קרב זה חיסל את שארית הצבא השוודי הלאומי של גוסטאו אדולף, כשהוקם מחדש, הורכב גם הוא משכירי-חרב, בני עמים רבים, וכמו לקיסריים, לא היו לו מניעים דתיים או אידיאולוגיים, ואנשיו בוזו, שרפו, אנסו ורצחו. הם הלכו אחרי מפקדיהם כל עוד הבטיחו שלל, ומשנכשל המפקד — עברו לצד השני. בעקבות קרב-נרדלינגן עשתה סאפסוניה שלום עם הקיסר (1635), ולחווה הצטרפו רוב השליטים הפרוטסטנטים. השוודים, בראשות הקאנצלר אופסנרנה (ע"ע), נשארו מבודדים בגרמניה, וקץ המלחמה נראה קרב. (5) התערבות צרפת (1635—1648). החשמן רישליה (ע"ע) ראה בעין רעה את השתלטות פרדינאנד II על גרמניה, ובכדי להחליש את הקיסרות, התקשר עם השוודים ותמך בהם תמיכה כספית. את ברנהארד מווימאר מינו הצר-פתים למצביא בשירותם. כך האריכה צרפת את משה"ש 13 שנה. ב1636 חיסל באגד, גנרל-הפרשים הוותיק של גוסטאו אדולף, צבא קיסרי בוויטשטוק בבראנדנבורג, ונקם את חרפת נרדלינגן. ב1638 ניצח ברנהארד מווימאר את הצבא הקיסרי ב3 קרבות, ולבסוף פבש את מבצר-בריאוואך (Brei-

א. ריקיה, על סיום פעילותו המבצעית של הכוח שבפיקודו. התפתחות זו הביאה לגיוס חלקי של מערך המילואים ביש-ראל. ב 20 במאי הצניחו המצרים גדוד צנחנים באיזור שרם-א-שיח, וסגירת מצריית-יין היתה מעתה צפויה תוך ימים ספורים, או אף תוך שעות ספורות. מהלך כזה עשוי היה להיחשב בהכרח "קאזוס בלי" (סיבה למלחמה) מבחינת ישראל; כבר ב 1.3.1957 הכריזה שרת-החוף דאז, גולדה מאיר, בארם, שחסימת המצרים משמעותה מלחמה (וע"ע מצריים).

בממשלת ישראל התגבשה הדעה שיש לחפש פתרון מדיני, דוגמת הפתרון שנמצא בתחילת 1960 לאחר שהמצרים ריפו ריפוזו בסתר פוזחות גיפריים בסיני, בתגובה לפעולת-תגמול של ישראל נגד סוריה; הפגת המתחיות הושגה אז ע"י הרחקת פוזחותיהם של שני הצדדים מקר-הגבול. התקווה לפתרון מדיני נשענה, בין-היתר, על העובדה, שמזכיר-הארם הודיע, על דעת אה"ב, כי בדעתו להיפגש עם נשיא-מצרים, עבד א-נאצר, בקאהיר.

אולם המצרים המשיכו להזרים כוחות לסיני, וב 21 במאי הכריזו על גיוס-מילואים כללי. כן גייסו המצרים את הפוזחות הפלשתינאיים ברצועת-עזה ופרסו אותם במוצבי-הגבול. המתחיות לאורך גבול-הרצועה גברה; היו פתיחות-באש, שריפת-שדות, מיקוש והפגזות. ב 22 במאי, בעת ביקור בבסיס חיל-האוויר המצרי בביר-גפנסה, הקדים עבד א-נאצר את ביקורו המתוכנן של או תאנט ביצירת עובדה מכרעת: הכרזה על סגירת מצריית-יין בפני שיט ישראל. על האפשרות שישאל תגיב על כך במלחמה העיר, בנימת-התגרות, "אהלן ופלהלן" (בבקשה).

יום לאחר סגירת מצריית-יין הגיעה משלחת סורית ל-קאהיר, ושם נקבע, שהצבא הסורי ייערך למתקפה במתאם עם הצבא המצרי (ר' להלן). הצבא הירדני, אע"פ שלא קיים עדיין שיתוף-פעולה עם המצרים, נכנס אף הוא בשלב זה להיערכות-חירום.

נוכח התפתחות אלה הוחלט בישראל להרחיב את גיוס הכוחות; הגיוס נהל בהצלחה. אפינית להלך-הרוחות במדינה היתה תנועת התנדבות עממית של גברים ונשים; אנשי-מילואים, שלא נקראו לשירות, התייצבו ביחידותיהם; קשישים, נשים ונוער נרתמו לפעולות ההגנה האזרחית; גיפרו דאגה למשפחות-המגויסים וטיפול ביחידות שחנו בג-בולות ובריכוזי-צבא אחרים. ישראל נענתה לבקשת נשיא-אה"ב, ל.ב. ג'ונסון, להימנע למשך 48 שעות מתגובה צבאית על סגירת המצרים, ושר-החוף, א. אבן, יצא בליל 23-24 במאי לשיחות מדיניות בבירות-המערב. ב 24 במאי נפגש עם נשיא-צרפת, דה-גול, ועוד באותו יום גם עם ראש ממשלת-בריטניה, ה. וילסון. נשיא-צרפת פסק כי אל לה לישראל, "לירות את היריה הראשונה". בטענה, שמלחמה במזה"ת עשויה לגרור אחריה מלחמת-עולם, הציג גיוס של 4, "המעצמות הגדולות", שתפעלנה ליישוב כל הבעיות שבין ישראל לערבים. לרבות בעיית הפליטים. ראש ממשלת בריטניה הבטיח, שארצו תשתף-פעולה עם אה"ב, וגם תתמוך בפעולה של המעצמות הימיות למען חופש שיט במצריית-יין.

בשיחותיו באה"ב, ב 25-26 במאי, דן שר-החוף לא רק בבעיית המצרים, אלא גם בסכנה שבעצם ריפוז הפוזחות המצריים בסיני, שהוחרפה עם כניסתה של הדיוויזיה 4

יאלים נהיו עצמאיים-למעשה; הדת הקאתולית איבדה סופית את בלבדיותה, וניתן מעמד שווה לקאתולים ולפרו-טסטנטים. המפה הדתית של גרמניה נקבעה למעשה ב-משה"ש.

וע"ע וסטפליה, שלום; אירופה, עמ' 154/6, ושם — מפה.

S. Ritter, *Geschichte des dreissigjährigen Krieges*, 1908; C. V. Wedgewood, *The Thirty Years' War*, 1938; G. Franz, *Der dreissigjährige Krieg und das deutsche Volk*, 1943; G. Livet, *La Guerre de trente ans*, 1963; S. H. Steinberg, *The Thirty Years' War*, 1966.

פ. פ.

**מְלַחְמַת שֶׁשֶׁת-הַיָּמִים**, פנייה של מלחמה, שהתנהלה בימים 5.6.1967 — 10.6.1967, בין ישראל לבין מצ-

רים, ירדן, סוריה ועיראק, ונסתיימה בתבוסה מלאה של הפוזחות הערביים.

הרקע. מאז ועידת-הפיסגה הערבית הראשונה, בינואר 1964, חלה הידרדרות ביחסי ישראל-ערב. שלוש היו ההחלטות העיקריות של הוועידה: (א) הטיית מקורות-הירדן, כדי לספל את מפעל מוביל-המים הארצי של ישראל; (ב) הקמת מיפקדה ערבית משותפת, שתפקח על התעצמות צבאות-ערב ותפעילם להגנת מפעל-ההטיה הערבי; (ג) הקמת "אירגון-השיחור הפלשתינאי".

בינואר 1965 החל אירגון "אל-פתח", בתמיכת ממשלת-סוריה, בכיצוע פעולות טרור וחבלה נגד ישראל. סוריה הרבתה להתנפל לעיבוד אדמות ישראליות לאורך הגבול הפגיוזי יישובים. צה"ל הגיב על התנפלויות הסורים, על פעילות המחבלים משטח סוריה, ירדן ולבנון, ועל הטיית מקורות-הירדן — בפעולות של אוהרה, מנע, שיבוש וגמול. אלה הגיעו לשיאן בהתקפות חיל-האוויר הישראלי על עבר-דו-ההטיה בסוריה ב 14.7.1966, בפשיטה על הכפר א-סמוע (אשתמוע) בהרחברון שבשלטון ירדן, ב 13.11.1966, ובהפלת 6 מטוסי-קרב סוריים, ב 7.4.1967, מעל רמת-הגולן. ב 4 בנובמבר 1966 חתמה מצרים על הסכם-הגנה הדדי עם סוריה, וב 14 במאי 1967 החלה לממש הסכם זה. באמתלה, שצה"ל ריפוז כוחות רבים לכיבושה של סוריה, אמתלה שנשענה על מקורות-ביון סובייטיים ועל אזהרות של מנהיגים ישראלים, החל הצבא המצרי לבצע מהלכים, שהביאו למשה"י. דיוויזיית-חיה"ר 2 של מצרים, המתוג-פרת בחטיבה משורינת, שהיתה מצויה בסיני, החלה בהיערכות-חירום. כן הוזרמו לסיני פוזחות נוספים, שעיקרם דיוויזיות חיה"ר 3 וה 6.

תקופת הפוזנות. הידיעות בדבר תנועת הצבא המצרי הביאו לכוננות בעוצבות-השיריון הסדירות של צה"ל. ב 16 במאי 1967 נתפרסמה דרישת מצרים לפינוי חלקי של פוזת-החירום של הארם, שהוצב בסיני וברצועת-עזה לאחר מערכת-סיני (ע"ע א"י [כרך-מילואים]), עמ' 536-539). על רקע זה אישר רה"מ ושר-הביטחון, לוי אשכול, גיוס חלקי של מילואים, לשם פריסת מערך-פלימה בדרום. ב 17 במאי השיב לפניה המצרית או תאנט, המזכיר הכללי של הארם, ש,בקשה לנסיגה זמנית, או חלקית, של כוח-החירום, תיחשב כשקולה כנגד דרישה לפי-נוי מלא מעזה ומסיני. ב 18 במאי דרשו המצרים את פינוי המלא של כוח-הארם מקווי שביתת-הנשק ומשרם-אישיח. מזכיר-הארם קיבל את הדרישה, ובשעות אחה"צ של 19 במאי הודיע מפקד כוח-החירום, הגנרל ההודי

בינתיים חלו התפתחויות חשובות במישור הבין-ערבי, שיצרו מערך מדיני-צבאי מאיים עוד יותר סביב ישראל. עבד א-נאצר נענה לפניית המלך חוסיין, וחתם בקאהיר, ב 30 במאי, על הסכם-הנגנה הדדי בין מצרים לירדן. בעקבות תיו בא הסכם דומה עם עיראק, ב 4 ביוני 1967. לפי ההסכם עם חוסיין, הוטל הפיקוד על כל הכוחות בירדן, הניבו על צבא-ירדן ועל כוח-המשלוח העיראקי שנע לירדן, על ראש-מטה „המיפקדה הערבית המשותפת“, הגנרל המצרי עבד אל-מונעם ריאד. זה הקים את מוצב-הפיקוד שלו בירדן ב 1 ביוני, וב 3 בו הגיעו לירדן שני גדודי-קומנדו מצריים. כמעט כל מה שנתרחש בשטח המדיני הצבאי סביב ישראל בסוף מאי ובראשית יוני 1967 היה ידוע לתושבי-המדינה, מגויסים ואזרחים כאחד, שהאינוני לשידורים מקרמיים וזרים. מקלטי-טראנסטור היו בכל יד, ויתכן שמרעולם לא היתה מתיחות בין-לאומית ש„פוסתה“ ביסודיות כזו עיי אמצעי-התקשורת האלהוטיים. שידורי-החדשות התכופים של „קול-ישראל“ ודברי-פרשנותו תרמו תרומה חשובה לחישוב רצון-הציבור לעמידה בפני האתגרים; מאידך, שיקפו השידורים, כמהם כעיתונות, את היסוסיה של הממשלה.

ב 31 במאי, יום לאחר חתימת הסכם עבד א-נאצר—חוסיין, נתמנה אלוף חיים בר-לב, שנקרא מחו"ל, לסגן-רמטכ"ל. אלוף עזר וייצמן המשיך לכהן כראש אג"ם, ואלוף רחבעם זאבי היה עוזרו. פרופ' יגאל ידין, הרמטכ"ל לשעבר, נתמנה יועץ מיוחד לענייני-ביטחון ליד רה"מ, לראש-כח. קודם לכן נקרא השר יגאל אלון משרותיו בבריחה"מ. ב 1 ביוני 1967, בסיום מאבק פנים-מפלגתי ובין-מפלגתי מר, וכתוצאה מלחץ ציבורי גובר והולך, הוקמה „ממשלת הליכוד הלאומי“; לממשלה צורפו „שרים בלי תיק“, מנחם בגין, מטעם חירות, ויוסף ספיר, מטעם הליכוד-ראלים; משה דיין — נתמנה לשר-הביטחון.

בימים שקדמו להקמת „ממשלת הליכוד הלאומי“, היו דעות השרים חלוקות באשר לסיכויים למצוא מוצא מהמשבר בדרכי-שלום. צירופם של בגין, דיין וספיר הגביר את השפעתם של אותם חברי-הממשלה, שסברו כי אין לצפות לפתרון מדיני, וכי חובה על ישראל להשיג הכרעה צבאית בכוחות עצמה. לכך רמו דיין במסיבת-עיתונאים ב 3 ביוני, באמרו, שלא היה רצון שבחורים אמריקנים או אנגלים ימותו כאן... כבר 10 ימים לפני-כן, בשעה שעדיין לא מילא כל תפקיד מוגדר, שלל דיין תכנית להתקפת-נגד מוגבלת של צה"ל, ותמך בתכנית רחבה שתוכננה במקביל (ר' להלן). ביום 2 ביוני אישר דיין את תכנית צה"ל לבצע בזירה המצרית פעולות נרחבות יותר מאלו שגובשו מיד לאחר פניסת הדיוויזיה המשוריינת ה 4 לסיני.

עם אישור התכנית, קבע שר-הביטחון תחום שאין לצברו בשעת ההתקרבות לתעלת-סואץ, ממש כבימי מערכת סיני ב 1956, בשל החשש, שבהגיע כוחות צה"ל עד לתעלה, עשויה ישראל להסתבך עם המעצמות שעניין להן בשיטת תעלה. עם זאת עמד דיין על ההכרח בהשגחה מהירה של כוחות הצבא המצרי, כדי להשתלט כמתוכנן על שרם-א-שיח, ולפתוח את המצרים מחדש.

ביום א' 4 ביוני, לפנה"צ, בישיבת-הממשלה, הציע דיין להסמיך את רה"מ, שר-הביטחון והרמטכ"ל להפעיל את צה"ל בהקדם, והצעה נתקבלה ברוב-דעות מכריע.

לסיני, ב 24 במאי, חשובה במיוחד היתה עמדתו של הנשיא ג'ונסון, שהצהיר כבר ב 23 במאי על התנגדות ארצו לחסימת הגישה למפרץ-אילת. אך הנשיא, שדחה את פגישתו עם אבן לליל 26—27 במאי, לאחר שובו של או תאנט משליחותו בקאהיר, לא יכול להצביע על פתרון מעשי מידי למשבר, באמצעות האר"ם, המעצמות הימיות, או אה"ב.

בתום 48 שעות-המתנה, שפיקש נשיא-אה"ב, היה צה"ל נכון לפעולה, והממשלה ציפתה לסיום שליחותו של שר-החוץ, כתוצאה משיחותיו, פנתה ממשלת-אה"ב לבריה"מ, ואף למצרים, והזהירה מפני האפשרות שצבאו של עבד א-נאצר יתקוף את ישראל. בליל 26—27 במאי דרש שגריר בריה"מ בישראל, צ'ובאחין, להעיר את רה"מ ושר הביטחון, לראש-כח. במלוננו בת"א, ומסר לו איגרת דחופה מראש-ממשלת בריה"מ, א. קוסיגין, ובה נדרשה ישראל לאחוז בכל האמצעים כדי שלא ייווצר סיכסוך צבאי הרה-סכנות במזה"ת. אשכול הציע לנסוע למוסקבה, שמשם באו אוהרות-הביון בדבר ריפווי כוחות ישראלים בגבול הסורי. כן הציע לשלוח משלחת אל הגבול הסורי, כדי להיחזק שאין כל ריפווי צבאיים בשטח. השגריר הרסי לא הגיב.

לאחר דיווחיו של אבן בישיבת הממשלה, בליל 27—28 במאי, נוצר איזון-קולות בין מצדדי פעולת צה"ל לבין שר-לליה, והוחלט לחזור ולדון בדבר ביום 28 במאי. באותו לילה הושלם גיוס המילואים בישראל. בבוקר 28 במאי נתקבלה פניה נוספת של נשיא אה"ב להמתין כשבועיים כדי לתת שהות נוספת למציאת מוצא מדיני. ברוב-דיעות מכריע החליטה ממשלת-ישראל להיענות גם לפניה מחדשת זו.

כדי להרפות את המתח ששרר במדינה ולהקל על המשק, שחלק ניכר מעובדיו נקרא לשירות, החלט לשחרר חלק מהמערך המגויס. לעומת-זאת המשיכו המצרים להעביר כוחות לתוך סיני. בנוסף להיערכות המאיימת בצירים הצ-פוניים והמרכזיים, החלו המצרים לרכז כוחות גם בצירים הדרומיים: הדיוויזיה ה 2, שחנתה באיזור אַס-קַטף—אל-קוצימה תוגברה בחטיבה נוספת; הדיוויזיה ה 6, המתוגברת בחטיבה משוריינת, שפתחילה רוכזה בסביבות פיר אל-חסנה, החלה יורדת לציר קלעת א-נחל—תמד—כונתילה. במקביל נע כוח-משימה, שנקרא ע"ש מפקדו, הגנרל שא-זאלי, מגיזרת פיתחת-רפיח לגיזרת ודי קוריה (יובל דרומי-מזרחי של ודי אל-עריש). כשאת מקומו בציר הצפוני תר-פסת הדיוויזיה ה 7, כן החלו המצרים להקים, מערבית מגיזרת כוח-שאזאלי, מערך של כוח-משימה נוסף, כוח יאקוט (ע"ש מפקדו), שהתבסס באיזור ג'בל תריים—אל-מטלה (צפונית-מזרחית מקלעת א-נחל, על הדרך לאל-קוצימה), וזאת — כדי ליצור קרהגנה נוסף, במשולב עם הדיוויזיה ה 3, שגיזרת-אחרייתה הורחבה לאיזור שהשתרע מג'בל ליפני אל ג'בל אל-מתתני ועד לביר אל-חסנה.

הכוננות המדינית של עבד א-נאצר באותה שעה מצאו את ביטוין בפני האסיפה הלאומית המצרית ב 29 במאי. בסוף דבריו אמר: „אם היינו מסוגלים להחזיר את התנאים לאלה שהיו לפני 1956 (סגירת מצרי-תירן), אלהים יעזור לנו גם להחזיר את המצב לזה שהיה לפני 1948 (הקמת מדינת ישראל)“. אותה שעה טענו באר"ם נציגי-מצרים, שישראל התכחשה להחלטות קודמות של אירגון זה, ובין השאר, כבשה את איזור-אילת — „הגשר היבשתי בין מצרים לירדן“ — לאחר הפסקת-האש של ינואר 1949.

מתקיפה חזיתית של מערכי אום-קטף—אבו-עגילה; ואילו המצומצמת — פוונה לכיבוש רצועת-עזה בלבד. לאחר שבו-צעה חסימת המצרים ע"י עבד א-נאצר, הוצגה לרה"מ ושר הביטחון לוי אשכול תכנית להתקדמות בציר הצפוני, עד לתעלת-סואץ ממש, מתוך שיקול, שהשמדת חיל-האוויר המצרי ואיום בחסימת התעלה ישמשו קלף-מיקוח לפתיחת המצרים. בכך הוסרה מעל הפרק התכנית המצומצמת. לאחר שהופיעה הדיוויזיה ה-4 המשוריינת המצרית בסניני באיזור ואדי אל-מליז (ר' לעיל, עמ' 722/3), נשארו שני אזורי-הבקעה כדאיים: הציר הצפוני והציר המרכזי. אל מול הצירים הדררי מיים נשלח חטיבת-שריון, שבסיוע כוחות נוספים, נועדה למנוע קטיעת הנגב וכיבוש אילת. היא אף עוררה את חשש המצרים מפני איגוף בצירים הדרומיים, כפי שפוצע במבצע "קדש". ואמנם, הם דיללו את כוחותיהם בקטע הצפוני של החזית, בהפנותם כוחות דרומה, ואף עמדו בפני דילמה באשר להפעלת ריכוז-השריון העיקרי שלהם — הדיוויזיה ה-4. דבר זה הקל על ההבקעה בציר המרכזי ובציר הצפוני. בהתחשב בחיוניותה של העליונות האווירית, הוחלט לתת עדיפות למכה הפותחת של חיל-האוויר על-פני התקפה של כוחות-היבשה וחיל-הים. אולם בתכנית הסופית, שאושרה ע"י שר-הביטחון, משה דיין, ב-2.6.67, נקבע — מתוך שיקולים הקשורים ב"שען-החול הפוליטי" — רוח מזרחי בין המכה הפותחת של חיל-האוויר לבין תחילת ההבקעה של כוחות-היבשה בזירה המצרית. השלב שלאחר ההבקעה בזירה המצרית לא תוכנן במפורט, ונקבע רק, בעקבות שנוסחה ע"י רמ"ח-מבצעים, יצחק חופי, שבשלב-ההבקעה על הכוחות להתייבב על קו — לא מזרחה מקראל-עריש—ג'בל-ליבני, אגב קיום כוננות לתנועה לעבר תעלת-סואץ ולשרם א-שיח.

תכניות לזירות-המשנה: ירדן וסוריה. עד לחתימת הסכם נאצר—חוסין (30.5.67) הוערך בצה"ל, כי הזירה הירדנית — ייתכן שתישאר שקטה, בעוד סוריה תפעיל את צבאה, אם תפתח לחימה בזירה המצרית. אושר, איפוא, רעיונו של אלוף פיקוד-הצפון, דוד אלעזר, לבצע התקפה מוגבלת בצפון, כדי לחייב את הסורים — אם יפגזו יישובים — להפנות את מאמציהם לבלימת ההתקפה. אולם לאחר חתימת הסכם נאצר—חוסין, שבעקבותיו הגיע צבא עיראקי לירדן, קבע המטכ"ל, שהזירה הירדנית עדיפה. על-כן תוכננה גם תכנית התקפת-נגד, לשם פיוש חלק מיהודה ושומרון, תוך הקפדה על כך, שתכנית זו לא תבוצע על חשבון הזירה המצרית.

מהלך המלחמה. בשעה 07.45 בבוקר 5 ביוני החלה המלחמה. צה"ל עבר למתקפה בזירה המצרית, וכוחותיה, שדריכותם הלכה וגברה בתקופת-ההמתנה, פרצו קדימה בקצב שעלה על המשוער, קצב שלא נרדע תחילה בשל העירפול בהודעות משודת-הקרב. כבר 3 שעות לאחר הפעלת חיל-האוויר נגד שדות-התעופה בסניני ובמצרים היה ברור, שהושגה הכרעה במערכה האווירית. עבד א-נאצר ניתק את יחסיו עם אה"ב וציווה לחסום את תעלת-סואץ, בטענו שמטוסי אה"ב ובריטניה השתתפו בהשמדת כוחותיו האוויריים. הוא קיווה שיוכל לגרור את בריה"מ להשתתף במלחמה, אך זו לא נענתה לו, מחשש עימות עם אה"ב. שבירת רצון-הלחימה של המצרים בשלב מוקדם, עם הגיע כוחות השריון למבואות אל-עריש, בשעות אחר-צה של 5

### יחסי הכוחות במזווית ערב המלחמה

המדינה	כוח-אדם	טאנקים	מטוסים מיבצעיים
ישראל	264.000	800	350
מצרים	250.000	1.200	450
ירדן	50.000	200	40
סוריה	50.000	400	120
עיראק	70.000	400	200
ס"ה במדינות הערביות המעורבות במלחמה:			
	420.000	2.200	810
	(465.000)	(2.880)	

מתוך: Middle East Record 1967, 1971, עמ' 205 (בסוגריים: אומדן לפי פרסומי דובר צה"ל סמוך לגמר המלחמה)

מ.

### ההשתלשלות הצבאית.

תכניות צבאות-ערב לקראת משה"י היו מתור-אמות, בין באמצעותה של המפקדה הערבית המשותפת ובין במגע ישיר בין מצרים לסוריה, ירדן ועיראק. לפי תכניותיה של מפקדה זו היה על חילות-האוויר לפעול במתואם להשגת העדיפות באוויר (ראה להלן). חילות-הים של מצרים וסוריה נתכוונו לפגוע בצי הצבאי והאזרחי ואף להפגזו מטרות-חוף בישראל. התכניות להפעלת כוחות-היבשה, שהיו ערוכים הן להגנה והן להתקפה, היו שונות מזירה לזירה. התכנית המצרית חתרה לנתק את הנגב הדרומי ולכבוש את אילת — דבר שהיה משלים את חסימת מצרי-תירן מ-22.5.1967. התכנית הסורית ביקשה לכבוש את "אצבע-הגליל" ולהשמיד את מפעל המוביל הארצי, ע"י מאמץ עיקרי בגיזרת משמר-הירדן, מאמץ משני בגיזרת שפך הירדן לכינרת, ומאמץ-הסחה בגיזרת דן. התכנית הירדנית נועדה לכתר את ירושלים העברית ולכבוש חלקים ממנה; לשתק שדות-תעופה ישראליים, ע"י ארטילריה ופשיטות; לכתר את המדינה, ע"י התקדמות לעבר חוף-הים באיזור השרון — דבר שהיה מותנה בהצטרפות חיל-משלוח עיראקי. בהגיע הגנרל המצרי ריאד לירדן תוכננה תכנית נוספת: סיוע לזירה המצרית, ע"י הפעלת כוח מהר חברון לכיוון באר-שבע.

תכניותיה של ישראל. תכניתה הבסיסית של ישראל היתה ביסודה הגנתית: הגנה על שלמות מדינת-ישראל, בלימת צבאות-ערב התוקפים, ומעבר למתקפת-נגד. תכנית זו נשענה על תכניות אופרטיביות, שנתגבשו בימי כהונתו של יצחק רבין כראש אג"ם וכרמטכ"ל, ושונתה בהתאם לתנאים שנשתנו.

התכנית לזירה המצרית. התכנית המקורית הותאמה למצב שנוצר עם תחילת ריפו הצבא המצרי בסניני. תחילה נפרטו בדרום כוחות סדירים וגויסו כוחות-מילואים מצומצמים בלבד, כדי למנוע ספנת התדרדרות, אך עם פינוי כוח-האיום, ולנוכח ספנת סגירת המצרים, הגיע צה"ל, ש-גייס בינתיים חלק נוסף ממילואיו, לפריסת-כוח כמעט מלאה בדרום. בשל הבדלי-הערכה באשר לעצמת האויב ולנסיבות המדיניות, תוכננו במטכ"ל, בתקופה שבין פינוי כוח-האיום לסגירת המצרים, שתי תכניות להתקפת-נגד: רחבה ומצומצמת. שתיהן יצאו מההנחה שחיל-האוויר המצרי יושמד בהפתעה, והשוני ביניהן היה בתחום הפעלת כוחות-היבשה. התכנית הרחבה הותנה כיבוש קידמת-סיני, אגב הימנעות

כבסיסי מפציצים, אשר איימו על האו-כלוסיה האזרחית בישראל. ביום-המלחמה הראשון הושמדו קרוב ל 300 מטוסים מצריים, ביניהם כ 60 מפציצים, כ 200 מטוסי-קרב וכ 30 מטוסי תובלה ומסו-קים.

בצהרי 5 ביוני החלו חילות-האוויר של ירדן, סוריה ועיראק לתקוף מטרות אזרחיות וצבאיות בישראל. בתגובה, תקף חיל-האוויר הישראלי 5 שדות-תעור פה בסוריה, 2 בירדן, ואת שדה-התעופה העיראקי H-3, בגבול עיראק-ירדן. כמ-עט כל מטוסי ירדן, כ 30, הושמדו. ב-סוריה הושמדו כ 60 מטוסים, ולעיראקים אבדו 10 מטוסים. כן הופל מטוס לבנוני, שחדר לתחום ישראל. לאחר הוצאת שדות-התעופה מפלל שימוש, התנהלו 6 ביוני ואילך, קרבות-אוויר עם מסר-סים בודדים, שניסו לתקוף מטרות בי-ש-ראל ובשדות-הקרב. מרביתם של מסר-סים אלה הופלו. בסה"כ הגיע מספר מטוסי-האויב שהושמדו לכ 450.

כבר בבוקר של 5 ביוני יכול היה חיל-האוויר הישראלי לסייע לכוחות-היבשה, והרחיב פעילות זו — ככל ש-השיג עדיפות באוויר. הוא תקף כוחות שריון וארטילריה מצריים בגזרות-ההב-קעה, וביצע פעולות-אמנעה לאורך צירי-

תנועה. כן תקף ארטילריה ירדנית, שהפגיזה את ישראל. בימים השני והשלישי לחמימה (6—7 ביוני) הוסיף חיל האוויר לפעול בסיני, אך יותר ויותר מטוסים הופנו לתקיפת האויב בזירות הירדנית והסורית, ובה הושם דגש על השמדת הארטילריה, שהטרידה את יישובינו.

עם סיום הקרבות בחזית-ירדן, ב 8.6.67, הופנה מאמצו העיקרי של חיל-האוויר אל הגולן, ושם עסק ב"כתישה" שיטתית של הצבא הסורי. ואכן, כמו בסיני, בשומרון ובי-יהודה, מצאו הכוחות, שהבקיעו לרמת-הגולן ב 9 ביוני, את צירי-התנועה שלהם זרועים טאנקים, תותחים וכלי-רכב הרוסים ושרופים.

בשני ימי-הלחימה האחרונים פעל חיל-האוויר הן בעומק השטח הסורי והן במתן סיוע קרוב לכוחות צה"ל שתקפו ברמת-הגולן. בין היתר, ערך התקפות מרופזות על מוצבים

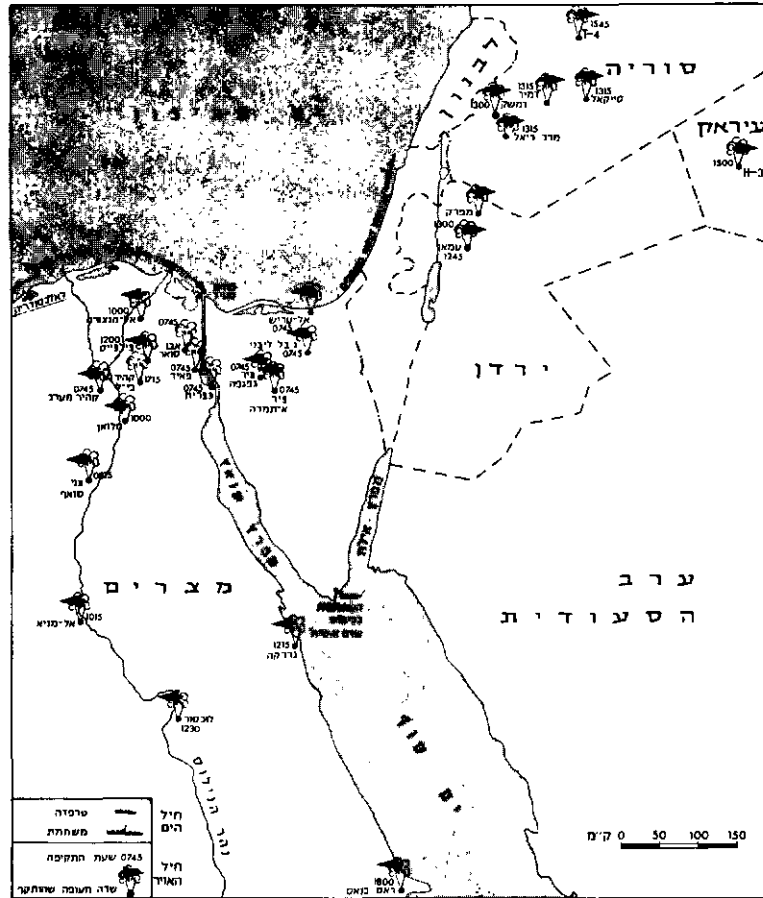

התקפות חיל-האוויר ופעולות חיל-הים

ביוני, והעובדה שהסורים התמהמהו, בעוד הירדנים פעלו, הביאו להפניית כוחות צה"ל מזירות מצרים וסוריה לזירה הירדנית; הלחימה בזירה זו נסתיימה בצהרי 8 ביוני.

בליל 7—8 ביוני הסכימה בריה"מ להחלטת מועצת-הביטחון להפסיק את האש, בלי שעמדה על נסיגת ישראל לגבולות 4 ביוני. מצרים, סוריה ועיראק לא נענו להחלטה והוסיפו להילחם. עם הכרעת צבאות-מצרים עם שחר 9 ביוני, נפתחה מתקפת-נגד גם בזירה הסורית. הצבא הסורי הוכרע תוך יומיים, וב 10 ביוני, בשעה 18.30 נכנסה הפסקת-האש לתוקפה, בכך נסתיימה מלחמת ששת-הימים.

המלחמה באוויר. למן פתיחת הקרבות, ב 5 ביוני, נכנס חיל-האוויר, בפיקודו של האלוף מרדכי הוד, לפעולה. מולו עמדו כוחות-האוויר של מצרים, סוריה וירדן, שיחד עם שתי הטייסות שהפעילה עיראק, מנו כ 800 מטוסים, מהם כ 500 מפציצים ומטוסי-קרב, היתר — מטוסי-תובלה ומ-סוקים. פוזנות האויב היו לפגוע בראש וראשונה בשדות-תעופה ישראליים, במערכת ההגנה הנ"מ ובמתקני הפקרה והגילוי, תכניות דומות, שנתגבשו עוד בשעה שראש אג"ם, האלוף עזר וייצמן, שימש כמפקד-החיל, היו גם בידי חיל-האוויר הישראלי. את המהלומה הראשונה הנחית חיל-האוויר על שדות-התעופה של מצרים: הוא השמיד מטוסים שחנו על הקרקע, בתקפו בעת ובעונה אחת 11 שדות-תעופה, בסיני, באיזור תעלת-סואץ, בדלתה, בסביבת קאהיר ובעמק-הנילוס. בגיחות חוזרות הותקפו שוב מרבית שדות-התעופה האלה, כדי להבטיח את הוצאתם מפלל שימוש. כן הותקפו 5 שדות-תעופה נוספים, בתוכם לזכסור ואל-מינא ששימשו



תוצאות התקפות-האוויר הישראליות ב 5.6.1967: מטוסים מצריים שרופים על הקרקע (לשפת-העיתונות הממשלתית)



הדיוויזיה ה-3, ועמה שתי חטיבות-שריון, — בגזרת ג'בל-ליבני—ביר-אל-חסנה; בגזרת ביר-גנפסה—ואדי אל-מלין — הדיוויזיה ה-4 המשוריינת; בגזרת ואדי קרייה — כוחי משימה מיוחד מורכב מכוחות שריון, קומאנדו וצנחנים, בפיקוד הגנרל שאזאלי; בגזרת ג'בל-חרים—אל-מטלה — כוח בן 2 חטיבות חי"ר, בפיקוד גנרל יאקוט; בציר הדרומי, בגזרת כונתילה—ת'מד—קלעת א-נח'ל — הדיוויזיה ה-6, ועמה חטיבת-שריון; בגזרת-המצרים — חטיבה מצרית מוג'ברת. כוחות אלה מנו, בין היתר, כ-900 טאנקים.

למול הכוחות המצריים הג'ל העמיד צה"ל את הכוחות הבאים: (א) אוגדה בפיקוד מפקד גיסות-השריון, אלוף ישראל טל (כראש-מטהו שימש הרצל שפיר); (ב) אוגדה בפיקוד אלוף (מיל') אברהם יפה (כסגנו שימש אברהם אדן); (ג) אוגדה בפיקוד ראש מה"ד אלוף אריאל שרון (כראש-מטהו שימש חיים דים); (ד) חטיבת-חי"ר (מתוג'ברת בצנחנים ושריון) בפיקוד יהודה; (ה) חטיבת-שריון בפיקוד אלברט; (ו) כוח-חי"ר בפיקוד אביב ברזילי וכוח ימי בפיקוד אברהם בוצר — באילת. לכוחות, שעמדו תחת פיקודו של אלוף פיקוד-הדרום ישעיהו גביש (כראש-מטהו שימש אריה שחר), הצטרפו בהמשך הקרבות כוחות מר-טסים: „כוח דויד", שפעל בשארם א-שיח, א-טור ואבו-זנימה, וכוח משה", שכבש את ראס-אסודר.

המלחמה בזירה המצרית התנהלה בשלושה שלבים עיקריים: (א) שלב-ההבקעה, שבוצע בציר הצפוני ע"י אוגדת טל, ובציר המרכזי ע"י אוגדת שרון, תוך החדרת חטיבת-שריון מאוגדת יפה בין שני הצירים הללו, בשלב זה רותק האויב בציר הדרומי ע"י חטיבת-השריון של אלברט, ונכבש רובה של רצועת-עזה ע"י הכוחות שתחת פיקודו של יהודה; (ב) תפיסת ה„מעברים" בעומק סיני תסימת דרכי-הנסיגה של האויב; (ג) הדיפת האויב המוכס לתעלת-סואץ והשלמת סיהור חוף מפרץ-סואץ.

בין השלבים (ב) ו(ג) בוצע כיבוש המצרים תחת פיקודו הישיר של המטכ"ל, הוחל בהשתלטות על חופי מפרץ-סואץ, פעולות אלה בוצעו ללא קרב, לאחר נסיגה מצרית כללית בליל 6—7 ביוני.

אוגדתו של אלוף טל כללה שתי חטיבות-שריון, כוח-סיור אוגדתי מאולתר וחטיבת-צנחנים מונעת בוחל"מים, ועמה גדוד-טאנקים. משימתה היתה להבקיע בציר הצפוני, בקטע חאן-יוניס—אל-עריש, שבו התווקו 5 כחטיבות חי"ר וכ-100 טאנקים בסיוע ארטילרי רב. תכניתו של טל נבנתה כך, שפוזותיו יגיחו מחוץ לטוח הארטילריה, אשר תועסק ע"י מטוסי „פוגה". ההתקדמות נועדה להתבצע, במידת-האפשר, בצירים חפשים ממוקשים. בתדריך לכוחות הודגש, שעליהם לבצע את המשימה בכל מחיר.

כמתוכנן, פרצה חטיבת-השריון של שמואליק, דרך חאן-יוניס, אל הכביש לאל-עריש, משחלפה על-פני רפיח והגיעה לצומת שממערב לעיר, נתקלה יחידת-הסיור שלה במערך-אויב חזק-ביותר. מערך זה הובקע בהתקפה חטיבתית, ומיד נמשכה התנועה לעבר שיח-זויד, מושב מיפקדת הדיוויזיה ה-7 המצרית. זו חוסלה, ועיקר החטיבה הוסיף להתקדם במהירות לעבר מערך אל-גי'רדי, כוח-טאנקים שלה הצליח לפרוץ את המערך והגיע במהירות בלתי-צפויה למבואות אל-עריש. אך השטח שמאחוריו נתפש מחדש ע"י המצרים, לקראת החשיכה פרץ כוח-טאנקים נוסף מחטיבת שמואליק

סוריים בדרום רמת-הגולן, לפני שכוחות-היבשה עלו עליהם, ב-10 ביוני.

בכל ימי-הלחימה ביצע חיל-האוויר משימות תובלה. מטוסי הצניחו לחיל-השריון בסיני דלק, מים ותחמושת. מטוקיו הנחיתו כוחות בסיני וכן בדרום רמת-הגולן. המסר-קים אף סייעו לחילוץ טייסים שהופלו. כן עסק חיל-האוויר בפינוי כ-1000 פצועים לבתי-חולים בעורף.

המלחמה בים. עליונותו של חיל-האוויר הישראלי השפיעה גם על הזירה הימית. אולם את העובדה שחילות-הים המצרי והסורי לא תקפו מטרות בישראל, יש לזקוף בעיקר לזכות חיל-הים הישראלי, בפיקוד אלוף שלמה אראל. משימותיו של חיל-הים היו: (א) אבטחת חופי ישראל ונ-מליה; (ב) אבטחת נתיבי-השיט של צי-הסחר הישראלי; (ג) התקפה על בסיסי-הצי של האויב; (ד) השתתפות בכיבוש שרם-א-שיח.

פשיטות על נמלי-האויב. בליל 5—6 ביוני הנחיתה צוללת אנשי-צפרדע בקירבת נמל-אלכסנדריה. הם לא מצאו שם אניות-מלחמה החליטו לפגוע ביעדים אחרים. לאחר ביצוע משימתם, לא הצליחו לחבור עם הצוללת ונשבו. בשחר ה-6 יוני גילתה הצוללת משחתת אויבת וירתה לעברה טורפדות, ואף שנפגעה קלות ע"י פצצות-עומק, הצליחה לחזור לישראל. כוח-משימה אחר, שכלל בין היתר, משחתת וספינות-טורפדו, פעל בליל 5—6 ביוני באזור פורט-סעיד. שתי ספינות מצריות יצאו לקראתו, בקרב, שהתפתח במבואות-הנמל, נפגעו הספינות המצריות, והמצרים הודו שאחת מהן הוטבעה.

אבטחת החוף והנמלים. למרות העדיפות הימית הרבה של המצרים, לא השיגו אלה כל הישג. מספר צוללות מצריות שוגרו לחופי ישראל, אך נתגלו ב-7—8 ביוני, מול חופי עתלית, נהריה ואשדוד. הן הותקפו ע"י כוחות חיל-הים ונאלצו לסגת.

כיבוש מרחב שרם א-שיח. כוחות חיל-הים מאילת, בפיקוד אברהם בוצר, נטלו חלק בכיבוש שרם-א-שיח (ראה הלחץ). הם הצליחו לתפוש שתי ספינות-דיג מצריות חמושות באיזור המצרים, כשבתוכן אנשי-קומאנדו מצריים. נתות חיל-הים העבירו לאיזור שרם-א-שיח טאנקים; אלה השתתפו בטיהור חוף מפרץ-סואץ בשלבים האחרונים של המערכה. בסיומה הגיעו לאילת, מאירתריאה, אניות מופעלות ע"י אנשי-מילואים של חיל-הים, שהוטסו למסאווה עוד בתקופת הכוננות. משימתם היתה להפגין את פתיחתם-מחדש של מצרי-תירן.

התקפת אניות-הביון „ליברטי". ב-8 ביוני הותקפה בפעולה משותפת של ספינות חיל-הים ומטוסי חיל-האוויר, אניית צי-אה"ב „ליברטי". היתה זו אניית ביון והאזנה, שנכנסה לאיזור-הקרבות ושטה בלא להודות, באיזור אל-עריש, בטוח של 15 מיל מהחוף. היא הותקפה, מתוך חשש שמא זו אניית הצי המצרי, וסבלה 34 הרוגים ו-75 פצועים. היתה זו טעות מצרית, שישראל התנצלה עליה ואף שילמה פיצויים גאותים.

המלחמה בביבשה. בזירה המצרית נערכו, בפרץ הלחימה, פוזות-האויב הבאים: ברצועת-עזה — די-וויזיה פלשת'ינאית; בציר הצפוני, בגזרת רפיח—אל-עריש — הדיוויזיה ה-7; בציר המרכזי — שתי דיוויזיות: הדי-וויזיה ה-2 — בגזרת אוס-קטף—אבו-עגילה—אל-קוציימה,

דחה בלילה הקודם את החלטת מועצת-הביטחון בנידון משום שלא תבעה את נסיגת הכוחות הישראליים לקווי 4 ביוני.

המאמץ העיקרי של אוגדת טל — חטיבותיהם של שמואליק ומנחם — הופנה לעבר ג'בל-ליבני, בעקבות הכוח של ישפה, מאוגדת יפה. על-פי הוראותיו של אלוף-הפיקוד, המשיכו כוחותיו של אלוף טל, בתיאום עם אלוף יפה, בהתקדמות מערבה — לעבר בירגפגפה. חטיבתו של שמואליק, שנעה בראש עד ג'בל-חותמיה, ניהלה בדרפה, החל מבוקר 7 ביוני, קרבות נגד שריון האויב. לקראת ערב 7 ביוני השתתפה זו כ"פטיש" בקרב-תמרון, שבו שימשה חטיבתו של מנחם כ"סדן". בקרב זה נחסמו כוחות-אויב נסוגים, ע"י חטיבת-השריון של מנחם, שהגיעה ביני-תיים לאיזור בירגפגפה, והופו ע"י כוח מורכב מאנשי שמואליק ואורי, שהגית באגף. בעוד שמואליק מחזיר את הכוחות שבפיקודו לאיזור חותמיה, תקפו המצרים במפתיע ומטוח קצר את גדוד-הטנקים הקדמי של מנחם, שנערך לחניית-לילה של 15 ק"מ מערבה לבירגפגפה. מצבו של גדוד זה, שהטנקים שלו היו נחותים מהטנקים המצריים, היה קשה, אך במהרה חוסלו רבים מהטנקים של האויב, וזה נאלץ לסגת.

בבוקר של 8 ביוני שימשה שוב חטיבתו של שמואליק ככוח המזביל לעבר התעלה. המצרים הפעילו נגדה כוח בגודל של חטיבת-שריון, וזה גילה עקשנות מרובה. גם כאן נקט שמואליק בטכניקת ה"צלילה", ואם כי התקד-

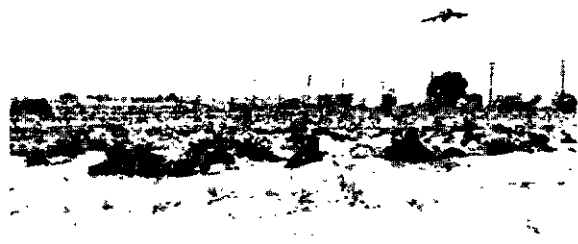

מטוסים מצריים מנסים לבלום התקדמות טור ישראלית (לשפת-העיתונות הממשלתית)

את מערך אל-גי'רדי וקבר עם הכוח הראשון. המערך טוהר סופית ע"י כוח תרמ"ש, במשך ליל 5-6 ביוני ולמחרתו. במקביל לשמואליק, נע מדרום כוח גרנית, כוח-הסיור האוגדתי של טל — ובעקבותיו חטיבת-הצנחנים של רפול. זו כבשה, ביחד עם גדוד-הטנקים של אורי, את חלקו הדרומי של מערך פיתחת-רפיה, שהיה דר-חטיבתי, מתוגבר בטנקים, ביניהם מדגם "סטאלין". הקרב היה קשה, וטל החיש לעזרת רפול טנקים ותרמ"ש, מחטיבות שמואליק ומנחם. אך אלה הוחזרו, משהסתבר שרפול הכריע את האויב בכוחות עצמו. חטיבת-השריון של מנחם, שאליה הצטרף כוח גרנית, נעה בינתיים, בחול עמוק, לעבר אגפו הדרומי של מערך אל-גי'רדי. משבוטלה התקפתה עליו, המשיכה

בדרפה מערבה, ועם בוקר 6 ביוני הגיעה אל מדרום אל-ערש. שדה-התעופה של אל-ערש נכבש באותו זמן ע"י כוחותיו של שמואליק, ואלה פנו עתה לעבר מית-חם בירא-לחפן, שחטיבת-השריון של ישפה (מאוגדת יפה) כבר נמצאה מדרום לו. בפקודת טל, עברה עתה חטיבת שמר-אליק משיטת ה"פריצה" לשיטת ה"צלילי-פה", כדי לחסוך אבידות. "צלפי" שמואליק השמידו מרחוק את כל העמדות שבחלקו הקדמי של מיתחם בירא-לחפן, בטרם עברו הטנקים לאיגוף היעד בחולות מי-מזרח ולהסתערות עליו מצפון. כוח תרמ"ש, מחטיבת מנחם, שנע בעקבותיהם, השלים את טיהורו, כבר בצהרי 6 ביוני חברו כוחות טל עם כוחותיו של יפה.

בערב 6 ביוני התפצלה אוגדתו של טל לשניים. כוח גרנית נע לאורך החוף, לעבר התעלה. 8 ביוני הצטרפו אליו הצנחנים של רפול, שנתפנו מטיהור רצועת-עזה. ככל שקרבו אנשי גרנית והצנחנים לתעלה, כן רבתה התנגדות האויב, שרידי חיל-האוויר המצרי פעלו נגדם, במשולב עם טנקים, צנחנים ואנשי-קומאנדו. אך תנר פת ההתקדמות לתעלה לא נעצרה, וכבר עם רדת החשיכה של 8 ביוני שלטו כוחות-ישראל בקנטרה המזרחית. עובדה זו הבי-אה להסכמת מצרים לקבל עליה, בליל 8-9 ביוני, הפסקת-אש, לאחר שנאצר

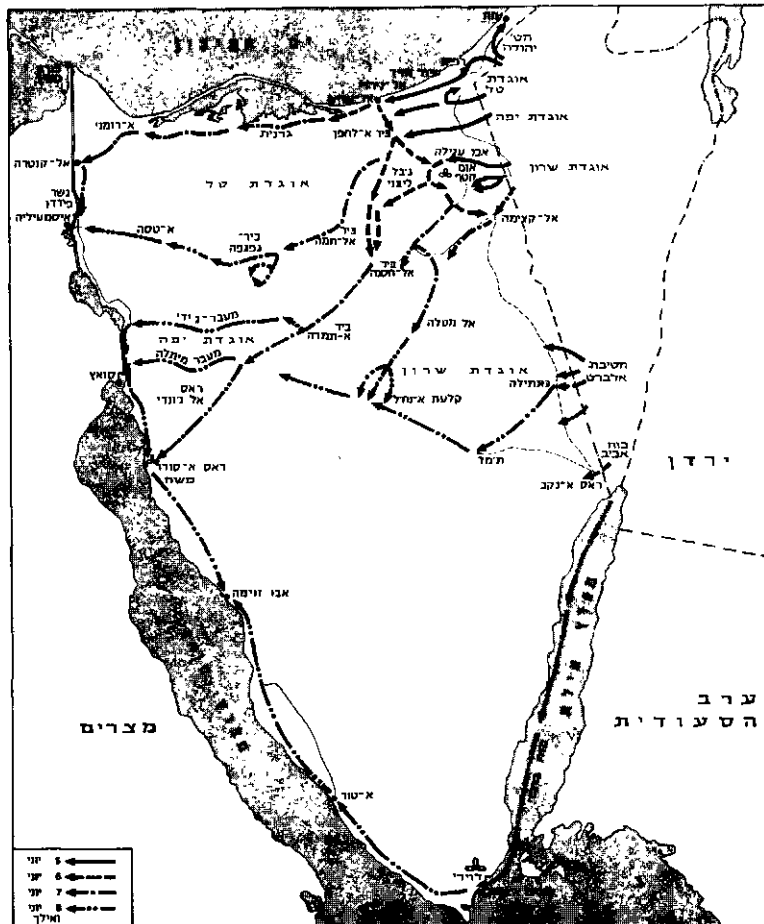

זירת הצ'יחאי סיני



החבוסה המצרית בסוני: שריון ורכב מצויים הרוסים ונטושים במעבר-המיתלה (לשפת-העיתונות הממשלתית)

והופתעה למצוא במיתחם אל-מטלה „עוצבת-רפאים“ ערוכה למלחמה על כל נשקה, אך ללא אנשים.

שונים היו הדברים באיזור קלעת-א-נחל; שם חיסלה אוגדת שרון, שעיקרה בשלב זה היתה חטיבת-השריון של מרדכי, חטיבת-חי"ר מצרית מתוגברת בגדוד-טאנקים, ששימשה כמאסף של הדיוויזיה ה-6 המצרית. אותה חטיבה, שנסוגה מת'מד מערבה, כשפוז-שריון, בפיקודו של מוטקה, שהוכפף לאלוף שרון, מונב אחריה מכיוון פונתילה, מצאה עצמה לפתע מול מארב שהוצב לה. עם חיסול חטיבת-האויב המוגברת בצהרי 8 ביוני, סיימה אוגדת שרון את עיקר פעולתה במלחמה, למעט התקדמות כוח-הסיור האוג-דתי מקלעת-א-נחל לכיוון מעבר-המיתלה.

אוגדת יפה הפעילה בפרוץ הקרבות חטיבת-שריון אחת בלבד, בפיקוד ישכה. חטיבה זו הגיעה, בערב 5 ביוני, לצומת ביר-א-לחפן, לאחר שנעה בדרך ואדי-חארידין הקשה, ונאבקה בשטח יותר מאשר באויב. היה זה מהלך מחושב, שגרם לניתוקה של הדיוויזיה ה-7 מן המערך המצרי העיקרי, בגיורת ג'בל-ליבני—ביר-א-לחפן. המצרים קידמו אמנם חטיבה משורייתת וכן כוח-חי"ר לכיוון אל-עריש, אך הכוח של ישפה הצליח לחסל את עיקר התגבורות הללו בקרב שריון-בשריון בלילה. למחרת, ב-6 ביוני, התקדמה חטיבת ישפה דרומה, אל ג'בל-ליבני, ונאחזה שם, תוך כדי קרב עם חטיבת-שריון של האויב. גם הטאנקים של פוז-השריון השני של יפה, זה שעבר דרך אוגדת שרון והיה בפיקודו של אלחנן, התקדמו לעבר אותו מקום. הם השמידו גדוד-טאנקים של האויב, אך נתקלו ב„פקק“, במכר אות המזרחיים של ג'בל-ליבני, משחוסל ה„פקק“, בשחר של 7 ביוני, חבר פוז מחטיבת ישפה לחטיבתו של אלחנן. ההת-קדמות של כוחות יפה דרומה, בעוד כוחות טל נעים מערבה, נמשכה בשני צירים במקביל. הכוח של ישפה נע לכיר-אל-חפן, בציר הכביש, ואילו כוח-השריון של אלחנן נע לשם דרך מיתחם אל-אברקין, שהיה נטוש רובו ככולו. הוא תפס את מקומם של כוחות ישפה בביר-א-לחפן, בשעה שאלה הוסיפו לנוע לעבר ביר-א-ת'מדה ומעבר-המיתלה, תוך לחימה מתמדת עם האויב הנסוג. במסגרת לחימה זו בלט קרב-החסימה, שניהל אחד מגדודי-הטאנקים של ישפה בפתח המזרח של מעבר-המיתלה. גדוד זה הגיע לשם ב-7 ביוני, עם ערב, כשארשיתו כעשרה טאנקים בלבד, שתלקם נגרר ע"י חבריהם בשל חוסר-דלק. כוח מוערי זה עמד

מות חטיבתו היתה איטית, חיסל כל טאנק שעמד בדרכה. עם חיסולו של שריון-האויב נפתחה הדרך לתעלה בציר לאיסמעיליה. אחרי חצות הגיעו כוחות-הסיור של שמר-אליק לתעלה, ובבוקר של 9 ביוני חברו שתי זרועות תיה של אוגדת טל — הצנחנים שירדו מקנטרה לגשר-פירדאן מזה, ואנשי שמאליק מזה — באיזור צומת-איסי-מעיליה.

אוגדת שרון ביצעה את ההבקעה בציר המרכזי. המערך שהובקע — מערך אוסי-קטף—אבר-עגילה, היה מערך חטיבתי מוגבר, שפלל כ-80 טאנקים ו-6 גדודי-ארטילריה, כדי להת-גבר עליהם, החליט אלוף שרון לבצע את ההבקעה כלהלן: מוצבי-החוף ייבשו ביום על-ידי חטיבת-השריון של מרדכי; הארטילריה של האוגדה תקודם מיד לאחר-מכן, כדי שתוכל להעסיק באש את מיתחם-האויב העיקרי; גדוד-טאנקים מחטיבת מרדכי, שינוע מצפון למיתחם זה, יתקוף אותו מעורפו; כוח-סיור אוגדתי, שינוע מדרום לו, יבודד אותו מן המיתחם החטיבתי באל-קוצימה, שירותק ע"י כוח חי"ר של אורי; חטיבת-חי"ר אחרת, מירכבת מאנשי-מילוי אים ואנשי-נח"ל, בפיקודו של קוטי, תנוע באוטובוסים קדימה ככל שתוכל, ואח"כ תתקדם ברגל בחולות ותתקוף את חפירות המיתחם העיקרי מאגפו הצפוני. כוח-צנחנים מונחת במסוקים, בפיקודו של דני, יפשוט על הארטילריה המצרית, בתחילתה של ההתקפה העיקרית, שנועדה להתחיל כשעה לפני חצות ליל 5—6 ביוני.

הקרב נערך כמתוכנן, למעט שינויים קטנים. מוצבי-החוף „קופלר“, כוח-הסיור האוגדתי איבטח את האגף הדרומי; גדוד-הטאנקים, שפעל באגף הצפוני, נהדף בתקפו מוצבי-אויב גדודי, אך חזר ותקף והצליח; הארטילריה קודמה והתפרסה; כוח-החי"ר של קוטי הגיע למועד ובמדויק עד למול חפירות האויב, פרץ לתוכן וטיהרן; הצנחנים הונחתו מצפון למערך, ואף שפשוטו רק על חלק מסוללות-האויב, הרי בשל ההלם שבו הופה האויב, נפסקה כמעט כל אש-הארטילריה שלו. עתה תקף גדודי-הטאנקים בעורף המיתחם העיקרי, את אבר-עגילה, כשהוא מאובטח, לצד צפון-מערב, ע"י כוח-משנה מהחטיבת-השריון של ישפה. במקביל לאלה, התקדם ממזרח כוח-השריון של מרדכי, חצה שדה-מו"קשים, שנפרץ ע"י כוח-הנדסה, וטיהר את עומק המיתחם משריון האויב, במתואם עם גדוד הטאנקים שפעל מן העורף.

כבר לפני שנסתיים לגמרי טיהור מיתחם האויב, נתן האלוף שרון לכוחותיו הוראה לרדת מן הציר המרכזי לאגפים, כדי לפנות דרך למעבר חטיבת-השריון של אלחנן (מאוגדת יפה) לעבר ג'בל-ליבני. לאחר התארגנות במשך יום 6 ביוני, כבשו כוחות-החי"ר של אורי וכוחות-השריון של מרדכי, לקראת צהרי 7 ביוני, את מערך אל-קוצימה. הדבר פוצע כמעט ללא קרב, משום שבלייל 6—7 ביוני נסוג האויב ממנה. היות שהכוח המוצנח של דני שוחרר למשימות אחרות בצפון, וכוח החי"ר של קוטי הופנה לגיורת אל-עריש, כדי לחסל את התנגדות האויב שנותר בה, המשכיח אוגדת שרון בהרכב מצומצם לעבר קלעת-א-נחל. היה עליה להילחם בכוחות העל-חטיבתיים שבפיקוד הגנרלים שאזאלי ויאקוט, וכן לחסום את הנסיגה של הדיוויזיה ה-6 המצרית. משהגיעה האוגדה, בלייל 7—8 ביוני, למערך של יאקוט, נתקלה בשדה-מוקשים. היא פרצה אותו בשחר 8 ביוני

מה לעזה. בעזרת גדודי-טאנקים נוסף וכוחות רפול, שנתפנו מפיוש פיתחת-רפיה, נכבשה עזה בצהרי 6 ביוני. צנחני רפול סייעו גם בכיבושה של חאן-יוניס, ב 7 יוני, בטרם נעו מערבה לעזרת כוח גרנית (ר' לעיל, עמ' 731).

חטיבת-השריון של אלברט הכוח של שלמה מנעו את הגשמת תכניתם של המצרים לנחק את אילת, וריתקו בימים 5—6 ביוני את הכוח המשוריין המיוחד של שאזאלי בואדי קנ'יה, ואת כוחות הדיוויזיה ה 6 בגיזרת כונתילה. ב 7 ביוני הופנה עיקרה של חטיבת אלברט צפונה, ואילו הכוחות הנשארים, בפיקוד מוסקה, המשיכו לפעול נגד הדיוויזיה ה 6 וחינבו אחריה (ר' לעיל, עמ' 734).

הכוח בפיקוד ברוזילי, שתוגבר מן הצפון, הגן על העיר אילת נגד הירדנים שישבו בעקבה, ונגד הכוחות המצריים בראס אל-נקב, ואת זו תקף וכבש ב 6 ביוני.

כוח דוידי, שהיה מורכב מכוחות-משנה אחדים, רובם צנחנים, קיבל הוראה לכבוש את המצרים בעודם תפוזים ע"י חטיבת-אויב. לצורך זה תוכנן מיבצע משולב: כוח ימי מאילת, בפיקוד אברהם בוצר, יגוע דרומה להבטחת גיזרת-הפעולה, ואילו כוח דוידי יוטס אליה במטוסים ובמסוקים, בהגיע טרפדות חיל-הים, בפיקודו של אברהם בוצר, לשארם א-שיח, בצהרי 7 ביוני, נתברר שהמצרים נטשו את המצ-רים, אנשי חיל-הים נאחזו בחוף שארם א-שיח, ואילו דוידי הנחית את כל אנשיו, במקום להצניחם. אח"כ נעו הכוחות משארם א-שיח לאיטור ולאבו-זנימה. צפונה יותר כבשו הצנחנים מכוח משה, שנחתו במסוקים, את ראס-איטור בשחר 9 ביוני. משחברו אליהם כוחותיו של האלוף יפה, בציר ראס אל-גינדי ולאורך מפרץ-סואץ, נסגר מעגלי-הלחימה בזירה המצרית — שנמשך למעשה ארבעה ימים.

המערכה בזירה הירדנית. בזירה הירדנית מנה כוח-האויב, שהוצב ממערב לירדן, 7 חטיבות חי"ר: אחת — ב"מוצבי-הפרך", מול בית-שאן; שניה, מוגברת בגדודי-טאנקים — בגיזרת ג'נין; שלישית — בגיזרת טול-כרם-שכס; רביעית — בגיזרת לאטרון-רמאללה; חמישית — באיזור ירושלים; שישית, מוגברת בגדודי-טאנקים — באיזור הר-חברון; שביעית, חטיבת-עתודה — ב"מעלה-האדומים". בגדה המזרחית היו 2 חטיבות-חי"ר נוספות, אחת בצפון ושניה בדרום, וכן חטיבת משמר מלכותי. לאלה נוספו שני גדודי-קומאנדו מצריים, שהגיעו לפני פרוץ הקרבות, חטיבה של חיל-המשלוח העיראקי, שהגיעה ממש עם פרוץ הקרבות וחטיבה סעודית, שהגיעה לירדן לאחר פרוץ הקרבות.

הכוח העיקרי של הירדנים, שתי חטיבות-שריון מצוידות בטאנקים חדישים מסוג "פטון", היו ערוכות בבקעת-הירדן, האחת באיזור גשר-דמיא, האחרת באיזור יריחו. בתוספת שני גדודי-טאנקים עצמאיים, שתיגברו את כוחות-החי"ר ממערב לנהר, כלל הכוח הירדני קרוב ל 300 טאנקים.

מול כל אלה העמיד צה"ל 5 חטיבות-חי"ר, 2 חטיבות-שריון ועוד גדודי-טאנקים עצמאי. בעת הלחימה הצטרפו חטיבת-שריון וחטיבת-חי"ר, שיועדו תחילה לצפון, וכן חטיבת-צנחנים — שיועדה תחילה לדרום.

המערכה במערב-הירדן, שבה היו שותפים פיקוד-מרכז ופיקוד-צפון, החלה בפעולות "בלימה וספיגה", כדי לתת חופש-תמרון לכוחות צה"ל בדרום. גם לאחר שצבא-ירדן, בהשראתו של הגנרל המצרי ריאד, הטריד יישובים לאורך הגבול, הציעה ישראל לירדן להפסיק את האש, לבל יאוונה

במשך כל ליל 7—8 ביוני, מול כוחות-אויב (כולל טאנקים), שעלו עליו עשרת מונים, וגרם להם אבידות רבות. משהגיע כוח-החסימה לקצה-יכולתו, הוחלף ע"י חטיבה אחרת מאוג-דת יפה. בעוד רק אחד מגדודיו של ישפה מתקדם לעבר התעלה בציר מעבר-גידי, המשיכה החטיבה האחרת בתנועה דרך מעבר-המיתלה לעבר התעלה, עם עיקר כוחה, בפיקודו של ג'קי. יתרת החטיבה הופנתה ע"י האלוף יפה בציר ראס אל-גינדי — לחבור עם כוח משה, שכבש את ראס-איטור.

בזירה המצרית פעלו, כאמור, פרט לשלוש האוגדות, מספר כוחות עצמאיים — חלקם תחת פיקודו של אלוף ישעיהו גביש וחלקם תחת פיקוד ישיר של המטכ"ל. חטיבת החי"ר בפיקודו של יהודה, שתוגברה בגדודי-טאנקים ובגדודי-צנחנים, היתה ערוכה, בפרוץ הקרבות, מול רצועת-עזה. משנתקבלה הפקודה לכבוש את הרצועה, כדי להפסיק את הירי על היישובים, היה צורך לכנס תחילה את הכוחות ולארגנם למיתקפה; כך נוצר פער-זמנים בין פריצת כוחותיו של האלוף טל לדרום-הרצועה לבין חדירתם של כוחות יהודה אליה. הכוח העיקרי שלו — גדוד צנחנים וגדוד טאנקים — חצה את הרצועה מדרום לצפון נוכח לחימה עקשנית של הפלשתינאים. הצנחנים הצליחו לכבוש את גבעת עלי מונטאר שבמבואות-עזה, כשהם מסתייעים בהתקפה של גדודי-חי"ר מחטיבת יהודה על מיתחם אל-קובה. אך גדודי-הטאנקים נעצרו, עם רדת החשיכה ביום 5 ביוני, דרו-

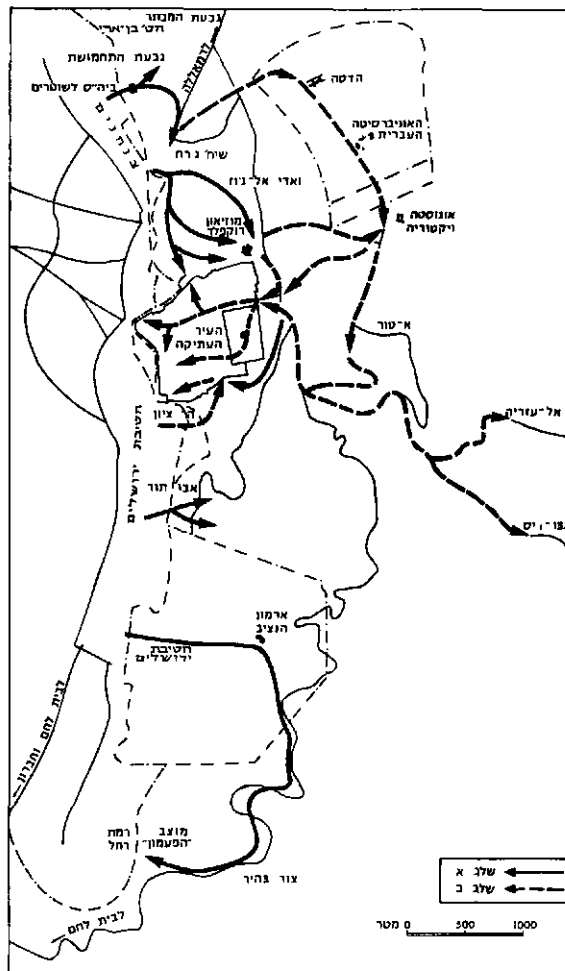

חזית ירושלים



פינוש ירושלים העתיקה: צנחנים בעת הפריצה לשערי-האריות (צילם א. עומר)

בעקבות הוראות שר-הביטחון, משה דיין, שהגיע בצהרי 6 ביוני עם אלוף פיקוד-המרכז להר-הצופים — לכתר את העיר העתיקה ממזרח, לאלץ את האויב לסגת, ולהכשיר את נפילתה ללא קרבות-דמים ובלי לפגוע במקומות קדושים — הטיל אלוף פיקוד-המרכז על חטיבת-הצנחנים לכבוש את רכס אוגוסטה-ויקטוריה. בליל 6—7 ביוני פתחה החטיבה בהתקפה על הרכס, אך זו נשתבשה; חלק מן הטאנקים ויחידת-סיור, שהצטרפה אליהם, תעו בדרך, ירדו לגשר גת-שמנים וסבלו אבידות מאש האויב שעל חומת העיר העתיקה. הגיעה גם ידיעה (שהיתה מוטעית) שתגבורת טאנקים של האויב מצויה בדרכה מיריחו לירושלים. הוחלט איפוא להפסיק את ההתקפה. בבוקר 7 ביוני הורה סגן הרמטכ"ל, אלוף חיים בר-לב, לאלוף פיקוד-המרכז לחדש את ההתקפה, והוא עצמו יצא לירושלים. — לאחר פינוש אוגוסטה-ויקטוריה, הפך א-טור וצומת אל-עזריה, פרצה חטיבת-הצנחנים, דרך „שערי-האריות“, לעיר העתיקה וב-שעה 10.00 דיווח מפקדה מרדכי גור: „הרהיבת בידו“, במקביל, טיהר גדוד מהחטיבה הירושלמית את השטח הערבי בהר-ציון וחדר לעיר העתיקה דרך „שערי-האשפות“. כך תם הקרב ההיסטורי הקשה על שיחרור ירושלים. אל הלוחמים שנעו אל הכותל המערבי נלווה הרב הראשי לצה"ל, אלוף שלמה גורן. בהגיעו אליו, נשא תפילה, ש-שודרה באמצעות „קול ישראל“ ונשמעה ע"י כל אזרחי



בשעת שיחרור הפותל המערבי: האלוף הרב נורו בתפילת „יופור“ 59ת"ס (במחנה)

לה כל רע, אך ירדן לא נענתה לקריאה. מטוסיה הפציצו מטרות בישראל, במשולב עם מטוסים עיראקיים, ובצהרי 5 ביוני הש-תלט הצבא הירדני על „ארמון-הנציב“, בדרום ירושלים, בעוד מטה-האוי"ם יושב במקום. לא נותר, איפוא, לישראל אלא לפתוח בהתקפת-נגד, וזו התפתחה בשל-שה שלבים: (א) עליית צה"ל לגביההר; (ב) השתלטות על עיקרו של גביההר; (ג) ירידה לבקעת-הירדן והשתלטות על יתרת גביההר. המערכה נסתיימה, תוך 3 ימים, בכיבוש הגדה המערבית כולה.

הפעולות של פיקוד-המרכז, על הפוחות שפעלו בגיורת פיקוד-המרכז פקד אלוף-הפיקוד עזוי גריקס (כראש מטהו שימש ברוך בר-לב). בעקבות פינוש „ארמון-הנציב“ ע"י הירדנים, נתן אלוף-

הפיקוד פקודה לגדוד מחטיבת-ירושלים שבפיקודו של אליעזר אמיתי, לבצע התקפת-נגד בשעות-היום. תוך זמן קצר נכבש הגדוד, שתוגבר בטאנקים וביחידת-סיור, את „ארמון-הנציב“ ונע לעבר צור בהר. זו נכבשה לקראת ערב, ובכך נותקה ירושלים המזרחית מהר-חברון. במקביל הוחלט לנתק את העיר הערבית אף מצד צפון, כדי להסיר את האיום מעל הר-הצופים המנותק, ולמנוע איום על „פרו-זדור-ירושלים“. הפעולה בוצעה ע"י חטיבת-שריון בפיקוד אורי בן-ארי, שעלתה מהשפלה לתוך ה„פרוודור“ ונכנסה לפעולה, תוך תנועה, בערב 5 ביוני.

בהכירו את השטח, שבו לחם כבר במלחמת-העצמאות, פתח בן-ארי בהתקפה בארבעה צירים: (1) מוצבי הרדאר; (2) שיח' עבד אל-עזיז; (3) בית איכסא; (4) בית-פיפא. על אף השטח ההררי, מכשוליו ומוקשיו, השתלטה החטיבה, עד בוקר 6 ביוני, על רכס בידו-נבי-סמול, הגיעה לציר גבי-ההר וניתקה את ירושלים מראמאללה באיזור תל אל-פול. היא אף הדפה תגבורת ירדנית, שפללה טאנקים מהחטיבה ה-60 שחשה מפיוון בקעת-הירדן. אח"כ נע חלק מכוח בן-ארי דרומה, לכיבוש „גבעת-המבתר“ והגבעה הצרפתית. פינושים אלה איפשרו התחברות עם הר-הצופים.

לצורך התחברות עם הר-הצופים הוחשה לירושלים גם חטיבת-צנחנים, בפיקוד מרדכי גור, שיועדה תחילה לפעול בזירה המצרית. אלוף פיקוד-המרכז הטיל על גור להבקיע, בחצות 5—6 ביוני, את מערכי האויב בצפון-ירושלים, ולהיות נכון לכיבוש העיר העתיקה. ההכנות לכך נתמשכו עד קרוב לעלות השחר, אך על דעת המפקדים הוחלט לפתוח בהתקפה בו בלילה, כדי לנצל את שעות-החשיכה הספורות שנותרו לשלב הקשה של ההבקעה. זו בוצעה בשני צירים: גדוד אחד, בסיוע טאנקים, עלה על „ביה"ם לשוטרים“ ועל „גבעת-החמושת“, ואילו השני הבקיע בגיורת שכונת נחלת שמעון, בדרכו אל „המושבה האמריקנית“ ואל שכונת ואדי ג'וז. גדוד שלישי נע, דרך פירצת הגדוד השני, לעבר מוזי-און-רוקפולר, ואגב לחימתו ב„דרך-שכם“, תוגבר בטאנקים. חיילי חטיבת-הצנחנים גילו, בלחימתם בשטח הפנוי וב-„גבעת-החמושת“, גבורה רבה, חרף אבדותיהם הכבדות. גבורה רבה גילו גם אנשי חטיבת-ירושלים, שכבשו ב-6 ביוני אחת-צאת שכונת אבו-תור, דרומה לעיר העתיקה.

בעמק-יזרעאל. מהלכים אלה התפתחו לכיתור ג'נין מדרום — ולפריצה לתוכה בבוקר 6 ביוני. משנסתבר שהחטיבה המשוריינת ה-40 הירדנית עלתה מאיזור גשר-דמיא לגיורת עמק-דותן, פינתה חטיבת-השריון של משה, שפרצה ראשונה לג'נין, את מקומה לחטיבת-החי"ר של אהרון. חטיבה זו השלימה את כיבוש ג'נין, בשעה שחטיבת משה התארגנה לקרב נגד השריון הירדני. הטאנקים הישנים של משה, מדגם „שרמן“, הדפו את הטאנקים של האויב העדיפים, מסוג „פטון“, וגרמו להם אבידות פבדות. הדבר פוצע בסיוע מטוסי חיל-האוויר. גם לחטיבת משה נגרמו אבידות, במיוחד בצומת קבטיה.

בצהרי 6 ביוני, הצטרפה לקרב נגד השריון הירדני חטיבת-שריון נוספת, בפיקודו של אורי, שהופנתה מן הזירה הסורית. באגפה את ג'נין ממזרח, איימה חטיבת אורי על עורפה של החטיבה ה-40 הירדנית וסייעה בחריצת גורלה.

השמדת החטיבה ה-40, כיבוש ירושלים וג'נין, העליה לגבההר בהשראת ממצרים, סיימו את השלב המכריע במערכה בזירת-ירדן. גנרל ריאד, המפקד המצרי בזירה הירדנית, הבין שהקרב הוכרע למעשה והציע למלך חוסיין לסגת לגדה המזרחית של הנהר, אך המלך קיווה שמועצת-הביטחון תפסיק את הקרבות במועד שיאפשר לו לשמור על שכם, יריחו וחברון ולא מיהר לאשר את הנסיגה. בנסיבות אלה החל השלב הבא במערכה: ההשתלטות על גבי-ההר. זו פוצעה ב-7 ביוני, ע"י תנועה מצפון ומדרום לעבר שכם וע"י תנועה מירושלים דרומה.

התנועה של כוחות פיקוד-הצפון לשכם היתה תנועת-מלקחיים. גודד מחטיבת-השריון של משה נע אל שכם ממערב עד לקירבת קבסטיה כשהוא רודף אחר גדוד-טאנקים ירדני מהחטיבה ה-40; ואילו חטיבתו המוקטנת של אורי, עם יתרת חטיבת משה בעקבותיה, נעה ממזרח. הכוח של אורי פתח בהתקדמות כבר בליל 6—7 ביוני, השמיד בדרפו טאנקים של האויב, שהופתעו מעצם התקפת-הלילה, כבש את טופס עם שחר, והמשיך לעבר שכם.

חוד חטיבתו של אורי, שחדר למבואות המזרחיים של שכם, נחשב ע"י התושבים לתגבורת עיראקית, שציפו לבואה. משהבחינו שלפניהם כוח ישראלי, פתחו בצליפה. בלחימה הקשה לביעור הצלפים שותף גם כוח-חי"ר של „גולני“, שהופנה אף הוא מהצפון. בלחימה בשכם התבלט במיוחד כוח-משנה קטן של אורי, שפלל כמה טאנקים מסוג A.M.X. הוא נתקל בגדוד ירדני של טאנקים מסוג „פטון“ בפאתיה המערביות של העיר והביסו בסיוע חיל-האוויר. מכיוון שגדוד-הטאנקים הירדני הזה נועד לסגת, דרך שכם, לצפון בקעת-הירדן, הקלה השמדתו את המלאכה על כוח-חי"ר מחטיבתו של יהודה, שהופעל ב-7 ביוני נגד „מוצבי-הברך“ בבקעת-הירדן. פעולת הכוח, שהחלה כהתקפת-ריתוק, הפכה עד מהרה לפעולת טיהור של מוצבים שניטשו ע"י האויב.

ההשתלטות על הר-חברון ע"י חטיבת ירושלים, שהחלה ב-7 ביוני בצהריים, לא נתקלה אף היא בקשיים. לאחר כיבוש מזור מר-אליאס, נערך מעין „טיול“ למקומות הקודר שים — קבר-רחל ומערת המכפלה, שכן חטיבת החי"ר הירדנית וגדוד השריון העצמאי, שישבו בהר-חברון, נמלטו ללא-קרב. בערב 7 ביוני שחרר גוש-עציון, למחרת נכבשו

המדינה וע"י החיילים בכל החזיתות וגרמה להתרגשות רבה.

לשיחרורה של ירושלים תרמה גם חטיבת-חי"ר, בפיקוד מושיק, שתוגברה ביחידת-סיור פיקודית, בטאנקים ובגדוד-צנחנים. חטיבה זו קודמה בציר לטרון-בית-חורון — צומת ביתוגיא, לאחר שגברה במהירות, בשחר 6 ביוני, על מערך לטרון. בשעות הערב של אותו יום נוצר קשר בינה לבין כוחות בן-ארי, במבואותיה הדרומיים של ימאללה. הטאנקים של בן-ארי פרצו לעיר זו, בערב 6 ביוני, וכבשה. השליטה בה נמסרה, למחרת, לחטיבת מושיק, כדי לאפשר לחטיבת בן-ארי להמשיך בהתקדמות לעבר שכם — בצפון, ולעבר יריחו — במזרח.

כוחותיו של מושיק, אשר נפצע והעביר את הפיקוד ליוש, טיהרו בהמשך הפעולה את מורדות גבי-ההר לעבר מערב עד לתחום-אחריותה של חטיבת-החי"ר של זאב. חלק מחטיבה זו כבש את קלקיליה בשעות-אחה"צ של 6 ביוני, ופתח בהתקדמות מזרחה, לעבר גבי-ההר. חלקה האחר של החטיבה עלה להר ב-7 ביוני, בציר המוביל מטול-פרם, שנכבשה לקראת צהרי אותו יום. תנועת כוחותיו של זאב, שתואמה ע"י המטכ"ל, סייעה לפיקוד-הצפון בפעולתו.

הפעולות של פיקוד-הצפון באיזור השומרון, העליה לגבי-ההר מצפון וההשתלטות על השטח שמשכם צפונה פוצעה ע"י כוחות פיקוד-הצפון, בפיקוד אלוף דוד אלעזר, אלוף פיקוד-הצפון הפעיל לצורך זה את אוגדתו של אלוף אלעד פלד (כראש-מטהו שימש משה פלד). פתחה בלחימה חטיבת-השריון של משה, שהחלה נעה בערב 5 ביוני בשני צירים: (1) מי-עמי—יעבד; (2) גבעת-עוז—בורקין, במטרה למנוע הפגזה ירדנית של שדות-העופה

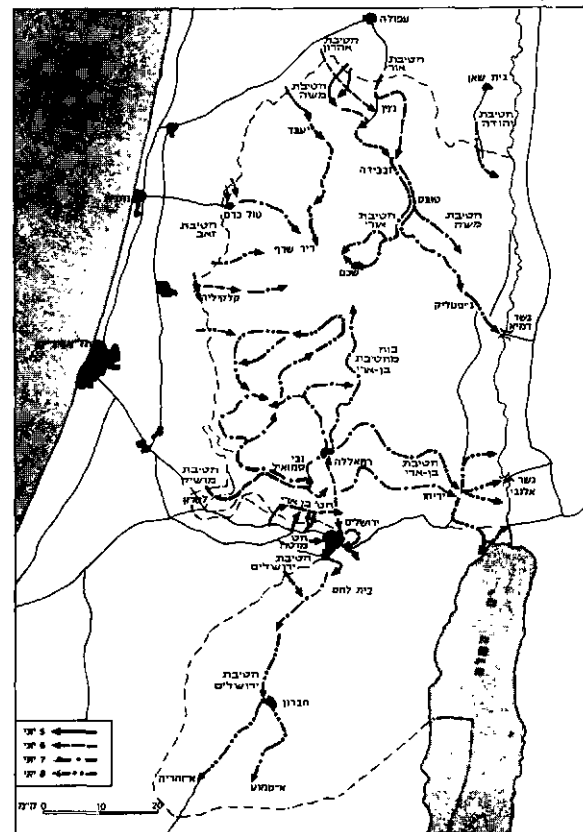

זירת יהודה ושומרון

לרמת-הגולן וכיבושה. בשלב השני נערכו קרבות-של-ממש רק במהלכי ההבקעה. שלבי-ההתפתחות המתוכנן הפך לר-דיפה, שכן האויב, שחשש לדמשק, החל בנסיגה מייד לאחר הצלחת ההבקעה של צה"ל. הסורים אף הכריזו, בבוקר 10 ביוני, שקוניטרה נכבשה, עוד לפני שאירע הדבר למעשה. בריה"מ ומועצת-הביטחון שלצורכם פורסמה הודעה כוזבת זו, לא הצליחו לנצלה כדי להפסיק את הקרבות, אלא לאחר שייצב צה"ל קו שהבטיח את סילוק האיום הסורי על יישובי-הספר בצפון.

המיגננה והכוננות למיתקפה. הסורים, שהת-גריותיהם היו מגיע ראשוני למלחמה כולה, לא הזדרזו להילחם. הם פתחו בהפצצות ובהפגזות רק אחרי הירדנים, וביצעו את רוב פעולותיהם, לרבות נסיונות לכיבוש שטח ישראלי בגזרת דן ואשמורה, רק ב 6 ביוני. בימים הבאים, עד ל 9 ביוני, הסתפקו בהפגזות בלבד. הללו לא גרמו כמעט לאבידות בנפש, אך הביאו נזקים והיוו מיטרד רציני. משי-קולים צבאיים ומדיניים גם יחד נדחתה התקפת צה"ל על הרמה הסורית עד בוקר 9 ביוני. ב 6 ביוני היה פיקוד-הצפון נתון בעיצומם של קרבות בגזרת צפון-השומרון. ב 7 ביוני החזירו אמנם כוחות גולני מזירת-ירדן לזירת-הצפון, וכן הופנו לשם מסיני חטיבת-השריון המוקטנת של אלברט וחטיבת-הצנחנים של דני, אך תנאי מוג-אוויר לא נוחים לפעילות חיל-האוויר מנעו את פתיחת המיתקפה, שבשל מיעוט כוחות, נועדה להיות מוגבלת בהיקפה. ב 8 ביוני הלם חיל-האוויר קשות ברמה הסורית, כהכנה לביצוע מיתקפה על רמת-הגולן, אך החלטת מועצת-הביטחון על הפסקת-האש, שנתקבלה בליל 7-8 ביוני, החשש ממעורבות סובי-ייטית, והשאיפה לפתוח במיתקפה רק כשתסתיים הלחימה בזירה המצרית, הביאו לדחיה ע"י הדרג המדיני. דחיה זו איפשרה הזרמת כוחות נוספים צפונה: חטיבות-השריון שהופעלו בצפון-שומרון, מיפקדת אוגדת אלעד פלד, חטיבת השריון של אורי בן-ארי, וגם חטיבת-הצנחנים של גור, שעלתה מירושלים ב 9 ביוני בבוקר.

עוד בטרם הגיעו כל הכוחות הללו לזירה הצפונית, הורה שר הביטחון, משה דיין, ישירות לאלוף-הפיקוד, לפתוח במיתקפה לכיבוש רמת-הגולן. יישובי-הצפון, ששיגרוו מש-לחת לרה"מ לוי אשכול, בהיודע על דחיית המיתקפה ב 8 ביוני, נשמו עתה לרווחה.

פיוש רמת-הגולן. הבקעת רמת-הגולן וההשתל-טות עליה בוצעו אנג מירוך נגד מחוגי "שעון-החול" המדיני. הראשונים לתקיפה היו אנשי חטיבת עמנואל, שתוג-ברו בכוחות מחטיבת-גולני ומחטיבת-הצנחנים של דני. הם

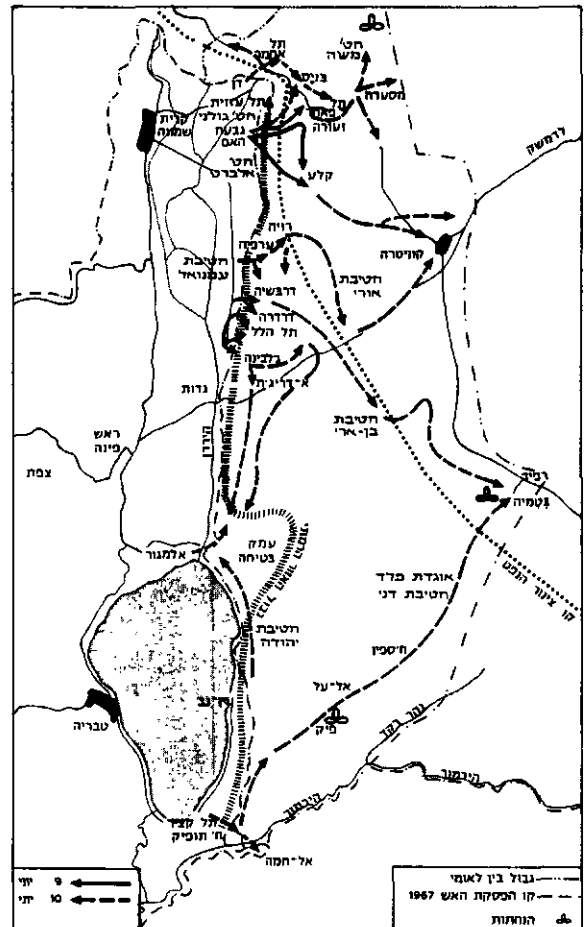

הזירה הסורית

חברון, א-סמוע וא-הריה, וכוחות-החטיבה חברו עם יחידה מפיקוד-הדרום, שהוכפפה לפיקוד-המרכז בתקופת הפוגנות. עוד בטרם נסתיים כיבוש גביהה, ב 7 ביוני, החלה הירידה לבקעת-הירדן. זו בוצעה בצפון - ע"י חטיבת-השריון של משה, שנעה בציר הגייפטליק-גשר-דמיא, ובדרום - ע"י חטיבת בן-ארי, שכבשה את יריחו. עם ערב 7 ביוני, בצהרי יום-המחרת פוצצו גשרי-הירדן, ובכך הושלם כיבוש יהודה ושומרון בשלושה ימי-לחימה. שתי החטיבות המשוריינות הופנו עתה צפונה, כדי ליטול חלק בלחימה בזירה הסורית.

המערכה בזירה הסורית. בזירה הסורית מנה האויב 4 חטיבות חי"ר בקו הקדמי, ואילו בקו השני, משני אגפיה של קוניטרה, נמצאו שתי חטיבות-חי"ר נוספות. כן קידמו הסורים לחזית 3 חטיבות-שריון, אחת מהן הדרימה, עם פרוץ-המלחמה, לכיוון גבול-ירדן, בעוד הנותרות חנו על ציר דמשק-קוניטרה-גשר-בנות-יעקב. בסה"כ נמצאו בקו הסורי כ 250 טנקים.

מול כל אלה ריכז צה"ל, בעת שנלחם בזירות המצ-רית והירדנית, כוח קטן בהרבה מהפוח הסורי, אך לקראת פתיחת המיתקפה על רמת-הגולן הועברו צפונה כוחות נוס-פים, שחלקם הגיעו לשם לאחר פרוץ-הקרבות: 3 חטיבות-שריון ו 21 חטיבות-צנחנים.

בלחימה בזירה הסורית, שעליה פיקד אלוף פיקוד-הצפון, דוד אלעזר (כראש-מטהו שימש דן לנר), היו שני שלבים: (א) שלב המיגננה והפוגנות למיתקפה, (ב) שלב העליה



מצעע מוטס: צנחנים מחפים לעליה למסוקים (צילם ב. בוינו)

באישור הדרג המדיני. שלושה יעדים עיקריים ניצבו עתה בפני הפיקוד: מסעדה, שאליה פנה הכוח המשוריין של משה; קוניטרה, שאליה חשו חטיבתו של אלברט מכיוון קלע וזו של אורי מכיוון רוויה; ובוטמיה, שאליה נעו, בפיקוד אלוף אלעד פלד, חטיבת-השריון של בן-ארי, דרך דרבשיה, וחטיבת-הצנחנים של דני, בציר פיק-אל-על. אחד הגדודים מחטיבת הצנחנים של דני, שתוגבר בטאנקים, טיפס מ-הכינרת לאיזור א-תופיק, ואילו שאר כוחותיו, שתוגברו בחלק מחטיבתו של גור, הוטסו לדרום-הרמה במסוקים.

במקביל להתקדמות לעבר בוטמיה ביבשה ובאוויר, פעלו כוחותיהם של עמנואל ויהודה, הראשון מצפון והשני מדרום, בטיהור מורדות-הרמה מגשר בנות-יעקב לשפך הירדן לכינרת, ובהשתלטות על חוף-הכינרת המזרחי. גדוד מחטיבת דני אף ירד לעבר אל-חמה, וכוחות מחטיבת-גולני עלו לכתף-החרמון. המערכה ברמה הסורית תמה עם פניסת הפסקת-האש בזירה זו לתקופה, בערב יום 10 ביוני. באותה שעה נסתיימה גם משהי בכללותה.

סיכום המלחמה ששת-הימים הביסה יש-ראל כוחות ערביים עדיפים, שהתעצמו אמנם, במשך השנים



פיבוש רמת-הגולן: פוחות ישראלים עוברים את נשר, כננות-יעקב (לשפת-העינותונות הממשלתית)

כבשו את עורפיה, דרבשיה, תל-הלל ודרדרה, בעוד גדוד-נח"ל, שהוכפף לחטיבת יהודה, הסיח את דעתם של הסורים, ע"י תנועה לעבר חרבת-א-תופיק. המאמץ העיקרי בוצע ע"י חטיבת-השריון של אלברט וחטיבת-החי"ר, גולני, בפיקודו של יונה. הכוח של אלברט פרץ לעבר זעורה וקלע, ואילו חטיבת-גולני כבשה את מערכי תל-עזויאת ותל-פאח'ר. בתל-פאח'ר התנהל קרב קשה-ביותר ורבי-אבידות, ובו גילו מפקדי-המשנה של הגדוד התוקף דביקות עליונה במטרה. כך אירע גם בגדוד-הטאנקים שכבש את קלע. בגדוד זה החלפו המג"דים 3 פעמים, בשל היפגעות, והוצאו מכלל פעולה כמעט כל הטאנקים, אך המשימה הושלמה עד תום.

פיבוש עורפיה פתח דרך לשריון של אורי, שכוח מתוכו עלה וכבש את רוויה, בערב 9 ביוני. באותה עת, נוכח האפשרות של הפסקת-אש עם שחר 10 ביוני, לא היה אלוף אלעזר בטוח שתהיה לו שהות לכבוש את עומק הרמה. על-כן החליט, על דעת הרמטכ"ל, לכבוש, בליל 9-10 ביוני, לפחות את רמת-בניאס ואת איזור ג'לבינה וחרבת א-תופיק. חטיבת השריון של משה כבשה, יחד עם אנשי גולני, את איזור-בניאס לקראת בוקר 10 ביוני. באותו זמן כבשו הצנחנים שהוכפפו לעמנואל, את ג'לבינה, אך יתרת חטיבת-הצנחנים של דני נתקעה בפסק-תנועה בדרכה לא-תופיק, והתקפתה עליה בליל 9-10 ביוני נתבטלה.

בלילה הוא התמוטט מערך-האויב בגולן; כוחותיו פתחו בנסיגה, שהפכה תוך זמן-מה לבריחה מבוהלת. עובדה זו הקלה על פיקוד-צפון, שקיבל שהות נוספת ללחימה.

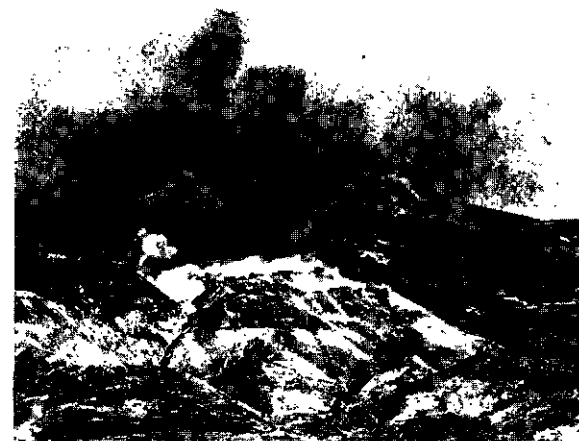

פיבוש רמת-הגולן: טאחו סורי תחת אש ישראלית (במחנה)



זירת סוריה: צנחנים סורקים את הכפר פיק (צילם ב. בניון)

מאז 1948, אך ביסודם לא נשתנו. כתוצאה, הפכה ישראל לגורם בעל משקל צבאי ומדיני בין-לאומי; גבולות הפסקת-האש נעשו נוחים להגנה; החדר לתודעת הערבים כוחו המרתיע של צה"ל.

הסיבות לתבוסת הערבים. הערבים ניסו, לאחר סיום המאבק, להמעיט מערך הצלחתו של צה"ל, אם גם הדוּוּ ביתרונו בתחום המדעי והטכני. הם טענו שהמלחמה היא רק קרב אחד אבוד במאבק ארוך. עם זאת מנו הערבים גם את טעויותיהם: תעמולת-יתר, שהדגישה את הרצון להש-מדת ישראל והזיקה לעמדה הערבית בדעת הקהל העולמית; אי-נטיילת יזמה, מתוך אמונה בהבטחת המעצמות הגדולות, שהן תמנענה מלחמה; הערכת-מצב מוטעית באשר ליחסי-הכוחות; הכנה בלתי-מספקת של צבאות-ערב; חוסר פיקוד ערבי מאוחד.

האבידות והפגיעה במוראל הביטוי החיצוני לתבוסת הערבים במשהי נמצא באבידותיהם, בנפש ובכלי-





נשיא-הסרינה ואלופי צה"ל. עוסדים מימין לשמאל: סא"ל רפאל אפרת, אלוף שלמה גורן, אל"ם יעקב חפץ, אלוף אריאל שרון, אלוף שלמה אראל, אלוף מתתיהו פלד, רבי-אלוף יצחק רבין, אלוף רחבעם זאבי, נשיא-הסרינה זלמן שור, אלוף שמואל איז, אלוף עזר וייצמן, אלוף דוד אלעזר, אלוף ישראל מל, אלוף ישעיהו נביש, אלוף אלעד פלד, אלוף חיים הרצוג, אל"ם אריה רוז, יושבים מימין לשמאל: אלוף עוזי נרקיס, אלוף מרדכי הוד, אלוף משה גורן, אלוף אהרון יריב, אלוף אברהם יפה, אלוף חיים בר-לב, אלוף יעקב פרלוב, אלוף עמוס חורב

הדבר הושג הרדות לאיכות טייסיו וצוותי-הקרקע שלו, שמיצו מהציוד שבידם הרבה יותר מאשר עשו זאת טייסי האויב וצוותיו.

חיל-הים, אם גם לא פגע פגיעה של ממש בצי-האויב, מנע מפלי-שיט עוינים לפגוע, או להנחית פוזות, בחופי ישראל.

חיל-השריון היה הגורם הדומיננטי בקרבות-הקרקע. הפעלתו המרופזת וקצב-תנופתו ניפצו את מערכי האויב על נחיתותו בכמות ובטיב הטאנקים חיפתה עליונותו בכוח-האדם. טיבם של הצוותים ושל המפקדים, שנעו חשופים בצריח, הוא שהכריע יותר מכל.

חיל-הרגלים לסוגיו חדל אמנם להיות „מלכת-הקרב“, אך המשיך להיות גורם לא מבוטל בקרבות ההבקעה וה-טיהור.

חיל-התותחנים, חיל-ההנדסה, חיל-הקשר וכל חילות-האפסניה למיניהם, שבאחריותו של האלוף מתתיהו פלד, כמוהם כחידות של אנף כוח-אדם במטכ"ל, בראשותו של האלוף שמואל איל, לא רק סייעו לכוחות המסתערים ושירתו אותם, אלא כאילו הפכו להיות חלק מהם. חיל-הרפואה הצטיין במהירות הטיפול בפצועים ובטיבו המעולה. אומץ-ליבם של הרופאים והחובשים הקרביים בפעולה תחת אש ודבקותם לתפקידו זכו להערכה כללית.

לחיל-המתייעין, בפיקודו של אלוף אהרון יריב, היתה השפעה מכרעת על הניצחון. דיוק פגיעותיו של חיל-האוויר, ומכלול ההחלטות, שנתקבלו בכל הרמות אגב ניהול המל-חמה, היו מבוטסות על המידע המעולה של חיל-המודיעין.

התיכונן הבסיסי, המבנה הגמיש של צה"ל ויכולתו להעתיק פוזות במהירות מגיזרה לגיזרה, פושרו של הפיקוד הבכיר — איפשרו לפתח את ההישגים הראשונים לכלל ניצחון מלא. אולם מעל לכל, הביאו את הניצחון בשדות-הקרב הלוחמים — הסדירים ואנשי-המילואים כאחד — בזכות תחושת ההדדיות בינם לבין העורף ורוח לחימתם. על המאורעות שלאחר משה"י ועל מלחמת-ההתשה — ע"ע א"י (בכרכי-המילואים).

לחימה. אולם תוצאה חשובה מזו היתה הפגיעה במוראל ובמנהיגות הערבית. שכן, אם במבצע „קדש“ ב-1956 תלה עבד-אל-נאצר את קולר כשלונותיו של צבא-מצרים בפעילות הצבא הבריטי וה-צרפתי ובאי-השתתפותן של סוריה, ירדן ועיראק בלחימה, הרי אחר משה"י לא היה מקום לטענה זו.

צבא-מצרים נפגע יותר מכל צבא-אויב אחר. כ- $\frac{3}{5}$  מאנשיו שהשתתפו בלחימה — נהרגו, נפצעו או נלקחו בשבי (לדברי נאצר נהרגו רק כ-1,500 קצינים וכ-10,000 חיילים מצריים). אבי-דוד המצרים בציוד-לחימה היו גדולות מאוד: חיל-האוויר המצרי הושמד רובו ככולו (כ-350 מטוסים); מתוך כלל ה-טאנקים שהיו בסיני הושמדו, או נפלו שלמים בידי צה"ל, כ-700; כן נפלו בידי צה"ל אלפי כלי-רכב ומאות קני-ארטי-לריה — נוסף על אלה שהושמדו.

שאר הצבאות. המפות שהונחתו על צבאות ירדן וסוריה היו אמנם קטנות מאלה שירדו על מצרים, אך היו חזקות למדי. הסורים דיווחו על 20 קצינים ו-150 חיילים שנהרגו, ועל קרוב ל-2,000 פצועים. ישראל העריכה את מספר ההרוגים הסורים בכ-500. רה"מ של ירדן הודיע, שצבאו איבד למעלה מ-6,000 איש בהרוגים ונעדרים, נוסף לכ-750 פצועים. ישראל מסרה על כ-1,000 נפגעים ירדנים, פצועים הרוגים גם יחד. גם חיל-המשלוח העיראקי בירדן נפגע, כתוצאה מפעילות חיל-האוויר של צה"ל.

אבידות ישראל. המלחמה עלתה לישראל במחיר 759 הרוגים וכ-3,000 פצועים. רק 15 שבויים ישראלים נפלו בידי האויב, והאבידות בציוד-לחימה עיקרי היו קטנות-ביותר: כ-40 מטוסים וכ-100 טאנקים. מבחינה כלכלית היתה המלחמה יקרה לישראל, ועלתה, לפי המשוער, כ-750 מיל-יון דולר.

הגורמים הצבאיים לניצחון ישראל.

במלחמת ששת-הימים קצר צה"ל את פרי המחשבה, העמל והמשאבים, שהושקעו בו במשך כל שנותיו, ובמיוחד מאז „מבצע-קדש“. הדגש הושם על בניית כוחות, שיוכלו להרתיע ובמקרה מלחמה — להגן על המדינה ולהעתיק את הלחימה, מהר ככל האפשר, לתוך תחומי-האויב, כדי להכ-ריעו. מפאן ההרחבה של חיל-האוויר, גיטות-השריון וחיל-הצנחנים; הגברת הייצור, הפיתוח והרכש של כלי-נשק; שיפור מערכת-הגיוס של כוחות-המילואים וצימצום הפער האיכותי בינם לבין הכוחות הסדירים; אימונם המוגבר של איגודי-כוחות על-חטיבתיים; אירגון-מחדש של המערך הלוגיסטי; שיכלול המעקב אחרי התעצמות האויב, היע-רותו ומהלכיו, במיוחד בעקבות ההידרדרות במצב הפטחוני, שחלה מאז ועידת-הפיסגה הערבית הראשונה בינואר 1964 ועד למלחמה.

לחיל-האוויר הישראלי נודעה השפעה מכרעת על מהלכי המלחמה. הישגו העיקרי היה בכך שהצליח, במשכי-זמן מוצריים, להשמיד את עיקר חילות-האוויר של האויב על הקרקע, ולסייע לכוחות-הקרקע למן היום הראשון לקרבות.

## לוח האירועים במלחמת ששת-הימים

יום	שעה	חזית מצרים	שעה	חזית ירדן	שעה	חזית סוריה	
5 ביוני	0745	תחילת המלחמה. שדות-תעופה בסיני ובמצרים מותקפים ע"י חיל-האוויר					
	0815	מתחילה התקפת צה"ל כיבושה: כוחות אוגדת טל פורצים לעבר דרום-הרצועה ומערכי פיתחת-רפיח	0945	כוחות ירדן פותחים באש בירושלים			
	1000	כוח מאוגדת טל פורץ דרך ה'אנדריוניס'	1200	מטוסים ירדנים ועיראקים תוקפים מטרות בישראל	1200	מטוסים סוריים תוקפים מטרות בישראל	
			1300	תפיסת "ארמון-הנציב" ע"י הירדנים	1300	תקיפת שדות-תעופה בסוריה ע"י חיל-האוויר	
			1300	תקיפת שדות-תעופה בירדן ע"י חיל-האוויר			
			1520	תקיפת שדה-תעופה H <sup>3</sup> בעיראק ע"י חיל-האוויר			
			1530	גמר כיבוש ארמון-הנציב ע"י חטיבת ירושלים			
			1700	חציית גבול ירדן בצפון-השומרון ובפרוודור ירושלים ע"י כוחות שריון ישראליים			
		1730	חוד אוגדת טל במבואות אל-עריש				
		1830	גמר כיבוש מערך פיתחת-רפיח הדרומי, ע"י אוגדת טל				
		1830	התמקמות חטיבה מאוגדת יפה בצומת פיר אל-חפן				
				1840	הפגזת ראש-פינה ע"י הסורים		
	6 ביוני			1915	גמר כיבוש צור-בהר ומוצב "הפעמון"		
				1930	הפגזת תל-אביב ע"י תותחים ירדניים ארוכי-טווח		
			1930	כיבוש מוצבי הר-הראדאר ושיח' עבד אל-עזיז			
					0300	כיבוש משטרת-לטרון	
					0330	התמקמות חטיבת שריון על גבי-ההר וחסימת ציר ירושלים-רמאללה	
					0530	תחילת כיבוש ג'נין	
		0600	גמר כיבוש מערך אוס-קטף-אבר-עגילה ע"י אוגדת שרון				
				0615	גמר כיבוש "גבעת-התחמושת"		
				0800	חטיבת-הצנחנים מתבססת במוזיאון-רוקסלר		
				1100	כוח-שריון ישראלי בתלפית		
				1145	כיבוש "גבעת-המבחר"		
						1200	גמר כיבוש פיר אל-חפן ע"י אוגדת טל
						1300	כיבוש עזה
						1600	כיבוש ראס-אל-נקב
			1700	גמר הקרב בעמק-דודן			
			1720	גמר כיבוש קלקיליה			
			1800	גמר כיבוש שכונת אבו-תור בירושלים			
			1930	גמר כיבוש רמאללה			
					1730	תקיפת תל-דן ומשק דן ע"י הסורים	

7 ביוני	0900	כיבוש ביר אל-חסנה	מהבוקר הפגזת יישובים ע"י ארטילריה סורית
	1100	כיבוש אל-קוצימה	
	1215	תפישת של"מ-אשיח' ע"י חיל-הים	
	1430	אוגדת טל מגיעה לביר גפטה	
	1730	הסימת מעבר-מיתלה ע"י כוח מאוגדת יפה	
	1800	שחרור גוש-עציון	
	1900	כיבוש יריחו	
	1940	מועצת-הביטחון קוראת להפסקת-האש ; נאצר מסרב לקבל את ההחלטה התקפת-נגד מצרית ממערב לביר-גפטה	
	0300	כיבוש כונתילה	
	0600	כיבוש כונתילה	
8 ביוני	1200	תהילת ההתקדמות במעבר-מיתלה וג'ידי לעבר תעלת-סואץ	מהבוקר המשך הפגזת יישובים ע"י ארטילריה סורית כתישת המערך הסורי ע"י חיל-האוויר
	1600	גמר קרב-המארב בקלעה אינח'ל	
	1600	גמר הכרעת שריון האויב ע"י אוגדת טל בציר איסמעיליה	
	1800	כיבוש קנטרה	
	2130	הסכמת מצרים להפסקת-האש	
	0630	כיבוש חברון	
	1300	גמר פיצוץ גשרי-הירדן	
	0700	הוראת שר-הביטחון לתקוף את הרמה הסורית	
	1700	כיבוש תל-עזויאת	
	1820	כיבוש תל-טאחיר	
9 ביוני	1820	גמר כיבוש מערך-קלע	מהבוקר המשך הפגזת יישובים ע"י ארטילריה סורית כתישת המערך הסורי ע"י חיל-האוויר
	2000	גמר כיבוש רוויה	
	0830	הרדעת רידי-דמשק על נפילת קוניטרה	
	1430	כיבוש קוניטרה למעשה	
	1730	כיבוש צומת בוטמיה ע"י כוח מוטס	
	1815	כיבוש מסעדה	
	1830	הפסקת-אש ; גמר מלחמת ששת הימים	
	1700	כיבוש תל-עזויאת	
	1820	כיבוש תל-טאחיר	
	1820	גמר כיבוש מערך-קלע	
10 ביוני	0700	הוראת שר-הביטחון לתקוף את הרמה הסורית	מהבוקר המשך הפגזת יישובים ע"י ארטילריה סורית כתישת המערך הסורי ע"י חיל-האוויר
	1700	כיבוש תל-עזויאת	
	1820	כיבוש תל-טאחיר	
	1820	גמר כיבוש מערך-קלע	
	2000	גמר כיבוש רוויה	
	0830	הרדעת רידי-דמשק על נפילת קוניטרה	
	1430	כיבוש קוניטרה למעשה	
	1730	כיבוש צומת בוטמיה ע"י כוח מוטס	
	1815	כיבוש מסעדה	
	1830	הפסקת-אש ; גמר מלחמת ששת הימים	

1967, השכ"ח ; ש. נקדימון, לקראת שעת האפס, 1968 ; מ. נתן, המלחמה על ירושלים, תשכ"ח, ד. קמחי - ד. בבלי, סופת האש, 1968 ; שיח לוחמים, תשכ"ח ; י. המאירי, משני עברי הרמה, תשל" ; נ. ספרן, העימות הערבי-הישראלי, 1948-1967 (תרג' מאנג'), תשל" ; ש. פרס, קלע דוד, תשל" ; י. ארד (עורך), 1,000 הימים, תשל"ב ; י. הראל (עורך), שער האריות, 1972 ; G. Däniker, *Israel's Dreifrontenkrieg*, 1967 ; S. L. A. Marshall, *Swift Sword*, 1967 ; W. Stevenson, *Strike Zion!* 1967 ; P. Young, *The Israeli Campaign*, 1967 ; Th. Draper, *Israel and World Politics: Roots of the Third Arab-Israeli War*, 1968 ; W. Laqueur, *The Road to War, the Origins and Aftermath of the Arab-Israeli Conflict*, 1968 ; A. Perlmutter, *Military and Politics in Israel*, 1969 ; V. Vauce - P. Laner, *Hussein of Jordan: My War with Israel*, 1969 ; The R. Shiloah Research Center, Tel Aviv University (ed.), *Middle East Record*, III, 1967, 1971.

אב.אי.

א. איילון, מהלכי המלחמה (מערכות, קס"ה/קס"ו), תשכ"ז ; הנ"ל, תולדות צה"ל, תש"ח-תשכ"ז (שנתון הממשלה תשכ"ט), תשכ"ט ; י. אשכול (עורך), מלחמת ששת הימים, תשכ"ז ; א. גולן, ששת ימי תהילה, 1967 ; ד. דיין, מחרמון עד סואץ, 1967 ; ר. דונובן, ששה ימים ביוני (תרג' מאנג'), 1967 ; י. הראל, אל מול גולן, 1967 ; א. לנדאו, ירושלים לנצח, תשכ"ז ; ר. וו. צ'רצ'יל, מלחמת ששת הימים (תרג' מאנג'), 1967 ; ש. שגב, סדין אדום, תשכ"ז ; הנ"ל, מלחמה ושלום במזרח התיכון, תשכ"ז ; ע. שורר, דרך המיתלה, 1967 ; י. אלון, השלב האחרון במלחמת השחרור (אות, א', 3-4), תשכ"ח ; מ. בראון (עורך), ששה ימים - צבא ההגנה לישראל, תשכ"ח ; מ. בריהור, החדש הארוך ביותר, תשכ"ח ; מ. א. גלבוט, שש שנים - ששה ימים, תשכ"ח ; י. דיין, סיני, יוני 1967, יומן אישי, תשכ"ח ; ש. טבת, חשופים בצריח, תשכ"ח ; הנ"ל, משה דיין, 1971 ; ז. וס. לאקטיר - א. רולו - ז'ל"פ, הלד, ישראל וארצות ערב - המערכה השלישית (תרג' מצר'), 1968 ; מסקרת סקוד דרום, סקוד דרום, מלחמת 4 הימים, 5 ביוני - 9 ביוני

מ' (246 קמ"ר, 294,000 תוש'), מצפון-מערב לו האי גוצו (גודיש; 67 קמ"ר, 26,000 תוש') ובמיצר שביניהם נמצא האי הקטן קומינו (קימונה; 2.6 קמ"ר). סמוכים להם כמה שוניות בלתי-מיושבות. רוב שטח האיים תפוס ע"י רמות שמעליהן מתנשאות גבעות בודדות, ששיאן בדרום-מערבו של האי מ' (246 מ'). הרמות בנויות שכבות עבות של סלעי-גיר ומסתיימות במתלוליה-העתקים הנופלים אל הים. קווי-החוף משופעים בכפים לבנבנים, והם מפורצים בצפון של האי מ' ובמזרחו. תופעות קארסטיות (ע"ע קרסט) נפוצות באיים הדלים באוצרות-מים. אין בהם אף נחל איתן, ומרבית אספקת-המים באה מבארות הניזונות רובן ממפלס מיתת-הים. הגבוה, בקרבית חלקי-האיים, רק במקצת מפני-הים.

האקלים ים-תיכוני. החורף קריר — הטמפרטורה הממוצעת בינואר היא 12°, וגשום — כ-700 מ"מ בשנה. הטמפרטורה של החודש החם-ביותר, יולי, 25°. רוחות-מדבר חמות ונושאות-אבק, הבאות מדרום (מדבר-סחרה) פוקדות את מ' מספר-פעמים בשנה.

הצומח במ' שייך לחבל הים-תיכוני (ע"ע אירופה, עמ' 108). החי, שאינו עשיר ואינו מגוון, שייך אף הוא לחבל הים-תיכוני. מבין היונקים מצויים שם מינים אחדים של חדפים ועטלפים. העופות הם מעטים; איי-מ' משמשים דרך-מעבר לעופות נודדים בין אירופה ואפריקה. מאחר שהאיים קטנים וצמחייתם דלה, מעטים שם אף החרקים.

האוכלוסיה כמעט פולה מלטאית — עם המתייחס לפניקים ומורכב מיסודות אתניים רבים של העמים השונים שפלשו לאיים במרוצת-הדורות והחזיקו בהם. כן יושבים באיים כמה אלפי זרים, בעיקר בריטים ואיטלקים. רוב התושבים קתולים ומיעוטם פרוטסטנטים. צפיפות-האוכלוסיה, כ-1,000 נפש לקמ"ר, היא הגבוהה ביותר לגבי מדינה אירופית. כמחצית התושבים גרים בערים. בוואלטה (Valetta), הבירה והנמל הראשי, 16,000 תוש'. היא יושבת לחופו של מפרץ עמוק במזרח האי מ', שהוא המעגן הטבעי הטוב היחיד באיים. סמוכות לה ערים שביחד יושבים בהן כ-70,000 נפש. הגדולות הן: סלימה (22,000 תוש') וצ'ירקירקארה (18,000 תוש'). אוכלוסיית האיים מנתה כ-100,000 נפש בראשית המאה ה-19, וכ-200,000 — בראשית המאה הנוכחית. מאחר שאין באיים כדי לכלכל אוכלוסיה גדולה ומאז ראשית המאה קיימת אבטלה רבה, גברו ממדי ההגירה ממ' לאחר מלח"ע I. המהגרים, כמה אלפים מדי שנה, פונים לבריטניה, אה"ב, אוסטרליה, תוניסיה, איטליה ומדינות ים-תיכוניות אחרות.

רשת החינוך הקיפה ב-1968 44,570 תלמידים בבת"ס יסודיים, וכ-9,000 בבת"ס תיכוניים. באוניברסיטה בוואלטה (נוסדה 1592) למדו כ-1,000 סטודנטים.

כלכלה. תושבי מ' מתפרנסים מתעשייה (20% מכוח העבודה), מסחר (19%), שירותים (פרטיים וציבוריים [28%]) ומחקלאות, דיג ומקנה (10%). מאז מלח"ע II הוקמו במ' מפעלים רבים לייצור טקסטיל, מוצרי-עור, פלאסטיק, עץ, פימיקאלים, מוצרי-מתכת שונים, חמרי-בנין, מזונות ועוד. מגמת התיעוש גוברת נוכח צמצומו של הבסיס הצבאי הבריטי (צי וחיל-אוויר), שבמשך כמאה שנה היה גורם מרכזי בכלכלת מ', והעסיק בשיאו כ-20% מכלכלת העבודה. המספנות הגדולות של הצי הפכו למספנות אור-

מלחת (Saltpetre), שם כולל לחנקות (ניטראטים; ע"ע חנקנית, חמצה) של מתכות אלקאליות. השם מ' מתייחס בעיקר לאשלגן חנקתי (מ'-הודו), אולם חשיבות רבה יש גם לנתרן חנקתי (מ'-צ'ילה) ולסידן חנקתי (מ'-נורווגיה). שימושן החשוב ביותר של המ' הוא כדשנים (ע"ע, עמ' 226).

1) אשלגן חנקתי (א"ח) —  $\text{KNO}_3$  — מתגבש בגבישים פריסמתיים חסרי-צבע; ניתך ב-334°, ומתחיל להתפרק תוך שחרור חמצן ב-400°. מסיסותו במים גדולה היא עולה עליה חדה עם הטמפרטורה; ב-100 מ"ל מים ב-0° נמסים 13.3 ג', וב-100° — 247 ג'. א"ח נמצא בטבע בתערובת עם חנקות אחרות, בעיקר בהודו (מכאן שמו הרווח: מ'-הודו). פרס, ערב הסעודית וספרד. א"ח הוא אחד הכימיקאלים הראשונים שהיו בשימושן של האדם והשתמשו בו לייצור אבק-שריפה וחומצה חנקנית ולצורכי-הלבנה. ביה"ב הופק ע"י עירוב הפרשות בע"ח בסיד כבוי ואפר-צמחים. כיום משתמשים בא"ח לצרכים רבים: שימור בשר, ייצור זכוכית, הכנת זיקוקין, אבק-שריפה וחומרי-נפץ, ועוד. א"ח כדשן מחליף היום את הנתרן החנקתי (ר' להלן). מאחר שכמויות גדולות של נתרן מזיקות לצמחים ולמבנה הקרקע ואילו יון האשלגן דרוש לצמח. ברפואה משמש א"ח כחומר מחטא מקומי.

מאחר שהמ' שהופקה בכריה הכילה חנקות אחרות, פותחו תהליכי-ייצור זולים להכנת מ' נקיה. עד לפני זמן לא רב (תחילת שנות ה-60) יוצרה המ' ע"י תגובה בין נתרן חנקתי ואשלגן כלורי:

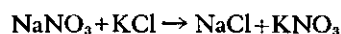

הראקציה קודמה ע"י ניצול הבדלי מסיסות של החומרים השונים בטמפרטורות שונות. בשנים האחרונות פותחו תהליכים שהוזילו את מחיר האה"ח. בישראל פותח תהליך יעיל לייצורו המבוסס על התגובה:

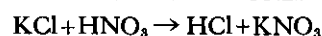

החומצה המלחית מורחקת ע"י מיצוי בכהלים אליפאטיים נמוכים וכך מוזז שיווי-המשקל ימינה ליצירת מ'. בתהליך זה מתקבלת מ' באיכות גבוהה. מאחר שהתהליך מתבצע בלחץ רגיל (אטמוספרי), אין צורך בכלים מיוחדים והמית-קנים בנויים ברובם מחומר פלאסטי (שכינוי PVC). יש-ראל מייצרת כיום כמחצית התצרוכת העולמית — 100,000 טון בשנה.

2) נתרן חנקתי —  $\text{NaNO}_3$  — מתגבש בגבישים קוביים תיים חסרי-צבע. היגרנטופיים (סופגים מים מהאוויר); ניתך ב-308° ומתפרק ב-380°. נמס היטב במים תוך בליעת חום (75 ג', המומסים ב-100 ג' מים ב-0°, מורידים את הטמפר-טורה ל-5.3°-), תכונה המנוצלת לקירור. שימושו דומים לאלה של האשלגן החנקתי, אולם בשל ההיגרנטופיות אין הוא מתאים לייצור חומרי-נפץ. משתמשים בו להכנת נתרן חנקתי (ע"ע נתרן).

מ.ר.

מלטה (Malta), מדינת-איים במרכז הים-התיכון, במרחק כ-80 ק"מ מדרום לסיציליה וכ-300 ק"מ ממזרח לתוניסיה. שטחה 316 קמ"ר ומספר תושביה 321,000 (1970). האיים המשתרעים מצפון-מערב לדרום-מזרח, לאורך כ-50 ק"מ, יושבים על רכס תתי-ימי שחיבר בסוף השלישון ובפליסטוקן את יבשות אפריקה ואירופה. הגדול באיים הוא

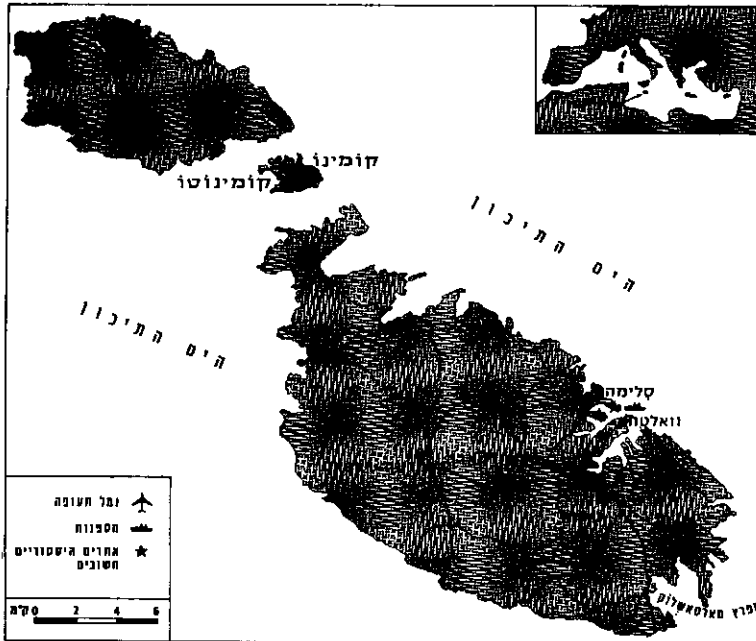

איי מאלטה

ן (n) ; צדי — l ; שוטף (גב-שני) — r ; מחוככים — pf, bv, (z)ts, dz, (z), (c) tʃ, dʒ, (g) ; חוככים — f, v, z, (z), (x), (x), q, gh ; מקביל לערבית غ ובמידת-מה לעיין בעברית), H. (ח' גרונית, ערב' ח).  
 חצאית-נועות : w, y, (j). הפונמות התנועותיות : e, a, i, o, u קצרות או ארוכות (e, o ארוכות באות רק במילים שאולות).

שורה של פונמות ערביות אבדו במת-כגון : x (ח' חפית, غ), במלה xanaq (خناق), מת-hanaq — לחנוק ; غ (עיין, ع) במלה amil غ (عمل), מת-ghamel (מת-gh מקביל גם ל غ) — עשה.

תורת-הצורות היא, בעיקרה, דומה לזו שבשפות השמיות. השורשים בנויים עפ"ר מ 3 אותיות, ושינויי המשמעות הדרושים מושגים ע"י שינוי התנועות או הוספת תחיליות וסיומות. למשל מהשורש KSR (ערב' كسر) נגזרו KSuR או KSIR — שבר, KiSRa — חתיכת-לחם, miKSuR — שבור, KiSSieR — (ה) שובר, tiKSIR — שבירה, niKSeR (תחילית צפון-אפריקנית אפיינית) — אני שובר, KSiRtu — שברתם, שברת אותו ; מ RGL (رجل) — RaGeL — איש, RGieL — אנשים (ריבוי "שבור"), RGuLija — גברות.

נטיית השמות הפעלים היא, בעיקרה, כמו בשפות השמיות. כגון : ruhha — רוחה, ruhhom — רוחם. הריבוי "השבור", וצורות שמיות אחרות, באים גם במילים שאולות : pinna (איט' penna — נוצה, עט), ריבוי pinen ; kidla (אנג' kettle — דוד), ריבוי ktieli ; skopra (איט' scoprire — לגלות) — skoprejna — גילינו.

איזר-המילים. המילים הבסיסיות המתארות את האדם וסביבתו הן ממוצא ערבי, כגון : qalb (قلب) — לב, mohh (مخ) — מוח, ahwa (أخوه) — אחים ואחיות, ulied l'ahwa (وليد الأخوة) — דודנים, ahmar (أحمر) — אדום, dinja (دنيا) — עולם, rih (ريح) — רוח (=wind), ruh (روح) — רוח (=soul), hadid (حديد) — ברזל, fidda (فضة) — כסף (=silver), ziemel (جمل) —

חיות העוסקות בעיקר בתיקון ספינות. אך חשיבותן ירדה מאז סגירת תעלת-סואץ. נעשים גם מאמצים לפיתוח התיירות : ב-1969 ביקרו באיים כ-186,000 תיירים. כמחצית שטח-האיים מעובד, ויתרו משמש ברובו למרעה. הגידולים העיקריים : דגנים ומספוא (כ-50% משטח הקרקעות הראויות לעיבוד), ירקות ופירות ים-תיכוניים — אינם מספקים את הצריכה המקומית. מפותח גם דיג-החופים (1,200 טון, 1968).

היצוא מורכב ברובו ממוצרי-טקסטיל, פרחים, ירקות וורעים. קשרי-המסחר העיקריים הם עם בריטניה (34% מערך היצוא, 43% מערך היבוא, 1969) ואיטליה (11% ; 16%). למ' גירעון מתמיד במאזן התשלומים. ערך היצוא היה ב-1970 — 16 מיליון ל"ש, והיבוא באותה שנה — 67 מיליון ל"ש. הגירעון בחשבון השוטף מו-מן בחלקו ע"י מתן שירותי-נמל ומהכנסות

מהבסיסים הבריטיים ויתרו ע"י מענקים והעברות חד-צדדיות. המטבע : לירה מלטאית = 1 ל"ש = 2.5 דולאר של אה"ב.

למ' פארלאמנט בן בית אחד, שהמשלה אחראית בפניו, ובו 50 ציר, הנבחרים אחת ל-5 שנים בבחירות כלליות יחסיות. זכות-הבחירה לכל האזרחים מגיל 18 ומעלה. לפני-סיה הקאתולית השפעה מדינית חזקה במ'. מ' חברה בחבר-העמים הבריטי. סמכות השלטון העליונה נתונה, להלכה, בידי הפתח הבריטי, המיוצג ע"י "מושל כללי, שתפקידיו סמליים בלבד.

H.P.T. Hyde, *The Geology of the Maltese Islands*, 1955; J. D. Evans, M., 1959; H. Bowen-Jones, M.: *Background for Development*, 1961.

מ. בר-מ.

הלשון המלטית (מ-ת), היא — מבחינת יסודות הפונטיקה, תורת הצורות התחפור — ניב ערבי השייך לקבוצה הצפון-אפריקנית. במשך זמן רב ראו במית שריד מהלשון הפונית (ע"ע אסלאם, עמ' 965, ור' ביבלי, להלן) מתקופת שלטון קרתגו (מאה 6-3 לפסג"נ), אך היום נוטים לייחס את התהוותה לתקופת הפיכוש הערבי (870-1091 לסה"נ; הגירוש הסופי של המוסלמים היה ב-1224; ור' להלן, היסטוריה).

המית נכתבת באותיות לאטיניות. לשון התרבות והדת במ' היתה, עד לפני זמן לא-רוב, האיטלקית. המית נהיתה לשפה רשמית, במקום האיטלקית, ובצד האנגלית, רק ב-1934. משתי שפות אלו ומהסיצילית הקדומה קלטה המית מילים שאולות רבות. המית מדוברת בפי כ-320,000 תושב וניכיה משתנים ממקום למקום; "המלטית" היא הניב החשוב ביותר. המית היא כיום שפת הספרות, התיאטרון העיתונות ונלמדת במוסדות החינוך על כל דרגותיהם.

תורת-ההגה. הפונמות העיצוריות הן (לפי הכתב הפונטי; צורת-הכתיב המקובלת, אם היא שונה, בסוגריים): פורצים — p, b, t, d, k, g, q; מקביל לערבית ق ולקרוף בעברית; אפיים — m, (m), (n), (n).

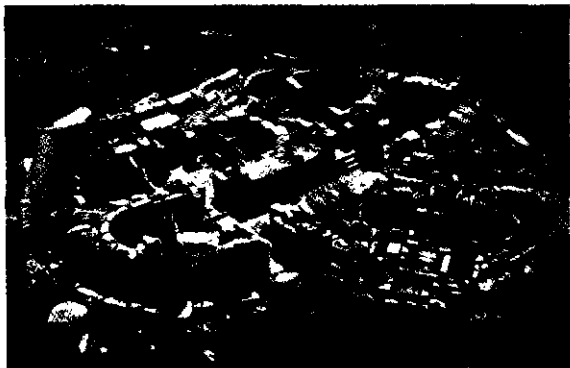

מאלטה: שרידי מקדש חאנ'אר קים מהמאה ה-15 לפסה"נ  
(מראה מן האוויר)

פרהיסטוריה וארכאולוגיה. בשל בידודה הי-  
חסי של מ' מארצות היס-התיכון האחרות, מועטים היו  
קשרי-הגומלין ביניהן ומועטים הם החפצים שעשויים לש-  
מש בסיס לכרונולוגיה מוחלטת ולקשר בין התרבויות. גם  
קביעת הכרונולוגיה היחסית מסופכת, ולמעשה נתגלה כל  
אחד משלבי התרבות הפרהיסטורית של מ' באתר נפרד  
ואף כונה בשמו.

מערך התרבויות הפרהיסטוריות של מ', המקובל כיום,  
הוא זה: הנאולית (באלף ה-5—4 לפסה"נ), ובו שני  
שלבים: ע'ר דלם (Ghar Dalam) וסקורבה (Skorba). —  
תקופת-הנחושת (מהאלף ה-3 עד לראשית האלף ה-2  
לפסה"נ), ובה חמישה שלבים: ז'בוג' (Zebbug), מג'אר  
(Mgarr), ג'גנטיה (Ġgantija), סאפליני (Saflieni) ותר-  
שין (Tarxien). חמשת השלבים מגלים התפתחות תרבותית  
רצופה, והארכיטקטורה המגאליתית (ע"ע מגליתים), היא  
הגילוי החשוב ביותר שלה. עיקרה — מקדשים בנויים  
אבנים ענקיות בבניה יבשה; חזיתם קעורה, ובהם 3—7  
חדרים המחולקים בצורה הקופירה את עלי-התלתן. במקרים  
רבים מעוטרת האבנים בתבליטים שטוחים, והמוטיווים הם  
גאומטריים או שאולים מעולם-החי. במקדשים נתגלו כלי-  
פולחן מרובים. לתקופה זו מיוחס גם בית-קברות תת-קרקעי  
מפואר, חצוב פולו בסלע ובעל 3 קומות, בהאל סאפליני.  
כל התקופה לא היתה הנחושת ידועה באי, ומבחינה זו  
שם התקופה מטעה. השלב האחרון מייצג את שיא התרבות  
ובסופו נהרסה בשואה. — תקופת הברונזה הקדומה  
(מאות 18—15 לפסה"נ), בת שלב אחד: בית-הקברות  
בתרשין. מסימניה הפולטים: ידע המתכת, בניית דולמנים  
(ע"ע), שריפת מתים וקבורה בגלוסקמות. — תקופת הבר-  
ונזה התיכונה (מאות 14—13 לפסה"נ), בת שלב  
אחד: בורג' א־נאדור (Borg in-Nadur). אז הופיעו לרא-  
שונה בתולדות האי ישובים מבוצרים, ונקשרו קשרים חזקים,  
אס-כי עקיפים, עם תרבויות פרתים ומיקני. — תקופת  
הברונזה המאוחרת (מאות 12—9 לפסה"נ), בת  
שני שלבים, שאובחנו שניהם באתר בחרדיה (Bħrrija).  
בתקופה זו נפוצה קרמיקה מפוארת, נמשך קיומם של הישו-  
בים המבוצרים, ונותק הקשר עם העולם האגיאני.

מי הם בוני המבנים המפוארים, היכן שאבו את השראתם,  
ומה עשו במ' הרחוקה מנתיבי-המסחר החשובים, הענייה  
בחמרי-גלם ובשדות-דיג? — התשובות לשאלות אלה עדיין  
לא ניתנו.

א. ב. ת.

סוס, hut (חוט) — דג; כך גם שמות-המספר הפשוטים:  
wieħed (واحد) — אחד, darbtejn (ضربتين) — פעמים.  
מילות התרבות והדת, האלו המתארות יחסים מפותחים  
יותר, הן ברובן שאולות, כגון: altar (איט' altare) —  
מזבח, pulptu (איט' pulpito) — דוכן, ziju (סיצילית  
ziju) — דוד, neputi (איט' nipote) — נכד, gradenza  
(איט' credenza) — ארון-פלים, singlu (איט' singolo) —  
יחיד, doppju (איט' doppio) — כפול.  
התחביר הוא ביסודו ערבי, אך מראה סימנים של  
התפרקות מתקדמת בהשפעת השפות האירופיות, בעיקר  
איטלקית ואנגלית.

A. Preca, *Malta Cananea, ossia investigazioni filologico-etimologiche nel linguaggio m.*, 1904; P. P. Saydon, *Il Malti u l-Ilsna Semin*, 1929; G. Barbera, *Dizionario m-warbo-italiano*, I-IV, 1939-40; J. Aquilina, *M. as a Mixed Language* (Journal of Semitic Studies, 3), 1958; id., *The Structure of M.*, 1959; id., *Teach Yourself M.*, 1966; D. Cohen, *Le Système phonologique du M.* (Etudes de linguistique sémitique et arabe), 1970.

ג. אק.

ספרות. שיעבודה הממושך של מ' לקצמות זרות  
גרם לפיגור בהתפתחותה של ספרות בלשון המאלטית.  
ראשיתה של ספרות זו במאה ה-17, ויצירתה הראשונה  
הידועה לנו — שיר לכבודו של אחד מראשי "המיסדר  
המאלטי", שנכתב בידי ג'ז' פרנצ'סקו בונאמיקו (Gio Fran-  
cecco Bonamico 1680—1639). במאה ה-18 הופיעו היצירות  
הראשונות בפרוזה: אוסף-דרשות, שחיבר, החל ב-1739,  
הכומר אינאציו סריו מייסוד (Ignazio Saverio Mifsud),  
וכמוכן שירים דתיים וחילוניים, ועוד. בראשית המאה  
ה-18 הופיעו תרגומים ראשונים מן הברית החדשה. במאה  
ה-19 הצטיינו בייחוד ההיסטוריון המשורר ג'ן-אנטון וסלו  
(Gan-Anton Vassallo 1868—1817), מחבר השיר ההיס-  
טורי "Il Ġifen Tork" ("הספינה התורפית"), 1861, והמ-  
ספר המשורר ג'וז'ה מוסקט אצופרדי (Guze Muscat Az-  
zopardi 1927—1853). נשיאה הראשון של "אגודת-הסר-  
פרים של מ'". החשוב שבסופרי האי הוא פרמלו פסאילה  
(C. Psaila 1961—1871), הידוע בשמו הספרותי דון פרם  
(Dun Karm). הוא זכה לפירסום תחילה כמשורר בשפה  
האיטלקית, ואח"כ היה לגדול הסופרים בלשון המאל-  
טית, חיבר את ההימנון הלאומי של מ', Innu Malti, וכן  
שיר הגותי על תפקידה של השירה, בשם הלאטיני Non  
omnis moriar ("לא כולי אמות"), ועוד. במיוחד יש לציין  
את שירתו הפילוסופית L'Jien u Lil-hinn Minnu ("האני  
ומעבר לו"), 1938. חשיבות רבה לגבי הספרות המאלטית  
נודעת לתרגום התנ"ך מן המקור העברי בידי פ. פ. סידון  
(Peter Paul Saydon). לפופולאריות זכו הרומאנים והסי-  
פורים של ג'וז'ה גלאה (Guze Galea; נר' 1901) ואחרים. —  
לדור הצעיר של סופרי מ' אפייני חיפוש השראה לא בספ-  
רות האיטלקית, כפי שהיה נהוג עד לפני זמן לא-רוב —  
כשהלשון האיטלקית היתה לשון הכנסיה והתרבות של  
האי — אלא בספרות האנגלית והצפון-אמריקנית.

ח. שיקלונה, הספרות המאלטית (אנציקלי' לספרות כללית  
[עורך י. ת. שיפלי], 1963, 434—449); A. J. Arberry,  
*A Maltese Anthology*, 1960; id., *Dun Karm: Poet of  
Malta*, 1961; J. Aquilina, *Die maltesische Literatur* (Die  
Literaturen der Welt [Hrsg. W. v. Einsiedel]), 163—169,  
1964.

י. א. ק.

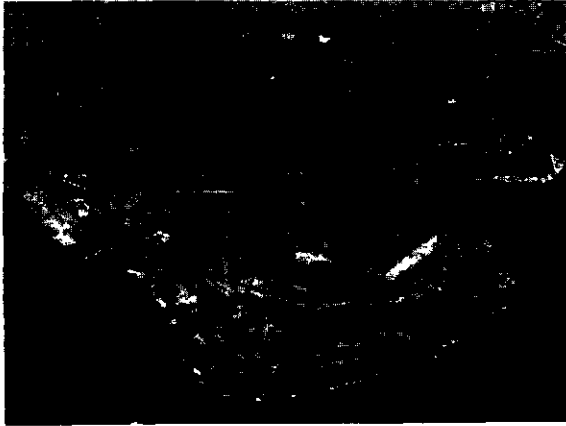

ואלטה בירת מאלטה (ברשות מח' התיירות, מאלטה)

in M., I-II, 1953; J. Galea, *L'Occupation de M. par les Français*, 1959; J. D. Evans, *M.*, 1959; E. Bradford, *The Great Siege*, 1961; B. Blouet, *The Story of M.*, 1967.

י. כר.

ידיעות על יהודים במ' ישנן מ 1240. ב 1288 חי בה אברהם אבולעפיה (ע"ע). מ 1397 ניהלה את הקהילה מרעצה שהורכבה ממספר שוה של עשירים ועניים. לפני הגירוש היו במ' כ 500 יהודים ומצבם הכלכלי היה טוב. ב 1492, תחת שלטון ממלכת סיציליה, גורשו, יחד עם יהודי סיציליה, ומהם היגרו לאיטליה ולצפון-אפריקה. מ 1530 שימשה מ' מרכז-איסוף ליהודים שגשבו ע"י שורדיים, וסבלו שם מאוד; מהם הקימו קהילה עם ביכ"ג וביית-קברות. קהילות איטליה עשו הרבה לפידיונם, ובווציה נוסדה חברת, "פדיון-שבויים", במחצית השניה של המאה ה 17, שהיה לה נציג קבוע באי. מראשי העסקנים בקהילת מ' היה ר' שמואל אבוהב (ע"ע). לאחר פתיחת תעלת-סואץ גדלה הקהילה והגיעה ל 120 נפש. במפקד 1969 נמנו בה 50 יהודים. מ' מקיימת יחסי-ידידות עם ישראל, ורה"מ שלה, ד. מינטוף, ניסה בשעתו לתווך בין בן-גוריון לעבד א-נאצר.

ש. אסף, תולדות היהודים באי מ' (ציון [מאסף], ב'), תרפ"ו; ב. ראטה [=רות], תולדות השבויים היהודים במ' (שם, ג'), תרפ"ט; ס. בניהו, אגרות ר' שמואל אבוהב לחכמי א"י שגישבו במ' ובמסינה (ספר זכרון לשלמה ס. מאיר), חשט"ו; C. Roth, *The Jews of M.*, (Transact. of the Jewish Histor. Soc. of England, XII), 1931.

**מְלִטְרָ, צְבִי הַנְרִי** (1864, בּוֹנְזָה [גְלִיצְיָה] — 1925, פִּילְדֶלְפִּיה), רב וחוקר. מ' קיבל חינוך תורני בבית-אביו; ב 1880 יצא לליק (Lyck) ואח"כ עבר לברלין, ושם היה לתלמידו של מ. שטיינשניידר, שהיפנה אותו לחקר ספרות יה"ב (מ' תירגם לעברית את ספרו המקיף על "ספרות ישראל", תרנ"ז). ב 1894 קיבל תואר ד"ר מאוניברסיטת ה"י דלברג על עבודתו: *Die Abhandlung des Abú Hámíd al-Gazzálí*, הדנה בהשפעתו של גזאלי (ע"ע) על הפילוסוף היהודי. ב 1898 הוכתר לרב ע"י "בית-המדרש למדעי-היהדות", ושנה אחת היה ספרן הקהילה היהודית בברלין. ב 1900 יצא לאה"ב, הורה בהיברו יוניון קולג' (ע"ע) בתי מדרש לרבנים, עמ' 995/6) — פילוסופיה יהודית, מקרא וספרות רבנית, והיה רבה של קהילת "שארית יש-ראל" בסניסניט. בגלל חילוקי-דעות על דרך הרפורמה עם קאופמן קהלר, נשיא ביה"מ, פרש מ' ב 1907 ויצא לניו-יורק, ושם הירבה לכתוב בשביל האנציקלופדיה "אוצר ישראל" של י. איזנשטין (ע"ע). עם פתיחת מכללת דרוסטי

היסטוריה. פנענים בני צור הגיעו למ' במאה ה 9 לפסה"נ; במאה ה 6 לפסה"נ השתלטה עליה קרת-חדשת. יישובה גדל במהירות וכלל יוונים רבים. הרומאים השתלטו על מ' בתחילת המלחמה הפונית השניה (218 לפסה"נ), והיא קיבלה מעמד של בת-ברית (*civitas foederata*) ושיגשגה בשלטון רומא. ב 60 נטרפה ספינתו של פאולוס מטרסוס במפרץ הקרוי על שמו, והוא שניצר את תושבי האי. בעת חלוקת הקיסרות ב 395 נמסרה מ' לביזאנטיון. הננדלים (ע"ע) והגותים (ע"ע) פבשוה במאה ה 5, וב 533 שוב פבשוה הביזאנטים ושלטו בה עד כיבושה בידי הערבים ב 870.

ב 1091 נכבשה מ' בידי ריג'רו הנורמני, שליט סיציליה (ע"ע). בשלטון הנורמנים שופר מצבה הכלכלי של מ' והורחב השלטון המקומי. הערבים גורשו ממ' בפקודת פרידריך II (ע"ע) הוהנשטאופן.

ב 1266 עברה מ' עם סיציליה, לידי שארל I מאנז'ו, וב 1282 כבש אותה פדרו III מאראגון. בסוף המאה ה 14 היתה מ' אדמת-פחור של מלכי-אראגון, ובעת מצוקה כספית מישכנוה (1425). פרצה מרידה (1427), ובעקבותיה שוב צורפה לאדמות-המלך. קרלוס I (ע"ע קרל V) מסר ב 1530 את מ' למסדר היהוניטים (ע"ע). לפי שהתורפים פבשו מהם את רודוס נחלתם. היהוניטים, שבמרצת-הזמן דבק בהם הפינוי "אפירי-מ", ביצרו את חופי מ' וב 1565 הדפו, בהנהגת ז'ן לה גלס, את התקפת התורפים עליהם. לכבודו של לה ולס נקראת הבירה ולטה. שלטון היהוניטים התרופף במרצת-הזמן. בני מ' עסקו בשודיים של ספינות התורפים, ומרובים היו בה שבויים תורפיים שנכבשו לעבדים. ב 1722 דוכא מרד-עבדים, וב 1775 — מרד בהנהגת כומר, שנקרא "מרד הכמרים".

נפוליון השתלט על מ' ביוני 1798. המלטאים התקוממו, הקימו ממשלה זמנית ואסיפת-נבחרים, וזו ביקשה את ג'לוסון (ע"ע) לקבל את השלטון על האי. בחוזה-אמין (1802) התחייבה בריטניה להחזיר את מ' ליהוניטים, אך בני-מ' פיקשו את בריטניה להמשיך ולשלוט על מ', והפרת סעיף זה היתה מהסיבות לחידוש המלחמה בין בריטניה לצרפת (1803). ב 1813 הוענקה לתושבי מ' אזורות בריטית; תרחה-פאריס (1814) אישר את שלטון בריטניה במ'.

ב 1835 הוחל בהקמת ממשל עצמי במ', וזה הורחב כל המאה ה 19. במלה"ע I מילאה מ' תפקיד חשוב במלחמה הימית. אחר המלחמה בוטל המעמד הרשמי של האיטלקית, שהיה עילת מחלוקת עזה כבר במאה ה 19. במלה"ע II סבלה מ' מהפצות כבדות, עמדה במצור קשה, וקיבלה, לאות-הערכה, את "צלב-ג'ורג' מאת מלך בריטניה. אחר המלחמה הוחזר הממשל העצמי למ', ובריטניה סייעה בשיקום האי.

חוקת 1947 העניקה למ' ממשל עצמי מלא, פרט לענייני חוץ והגנה. משאל-עם ב 1956 דחה הצעה למיזוג מ' בממלכה המאוחדת. ב 1964 היתה מ' למדינה עצמאית חברה בחבר-העמים. ב 1971 נהיה מנהיג מפלגת-העבודה, ד. מינטוף, לרה"מ. הוא הצליח להשיג מבריטניה הגדלה של הקצבתה למ' תמורת השימוש בבסיסים באי, ונעזר במאבקו בסיוע מלוב. עד 1971 היה מטה ימי של נאט"ו במ'.

T. Zammit, *Prehistoric M.*, 1930; H. Laue, *M.*, 1950; J. Godechot, *Histoire de M.*, 1952; H. Smith, *Britain*

כונה „הדלתא הפנימית“ מתפלג הניג'ר למספר זרועות, שביניהן ומסביבן ביצות. דרומית למפטי נשפך לניג'ר היובל הגדול באני (Bani). הפינה המערבית של מ' מנוקזת ע"י נהר סנגל (ע"ע) ויובליו.

במ' המשתרעת בין 10° ל 25° רוחב צפוני, 3 אזורי-אקלים: (1) בתחום מדבר-סחרה הצחיח נכללת כמחצית-שטחה של מ', מהצפון עד רוחב 20° בקירוב. כמות הגשמים השנתית, הנתונה לתנודות קיצוניות, היא במוצע 20—50 מ"מ ומגיעה בהרי-אדראר עד 100 מ"מ. באיזור זה מצוי רק צומח מדברי דליל. (2) באיזור הסהל שמדרום לסחרה גדלה כמות המשקעים בהדרגה, אך רק מסביבות קו-הרוחב 15° במערב-מ' ו 13° במזרחה היא מגיעה ל 500 מ"מ בשנה, הגשמים יורדים בחדשי יוני-ספטמבר. רוב הסהל מכוסה בצומח ערבתי תת-מדברי של שיחים ועצים, ובדרום — סאוואנת-עשב. משום הטמפרטורות הגבוהות במרבית חדשי השנה — אפשרי קיומה של חקלאות-בעל רק ב(3) האיזור הסודאני, בחלקה הדרומי-מערבי של מ', המקבל עד 1,200 מ"מ בשנה, שבו מתחלפת סאוואנת-העשב בסאוואנת-עצים. הצומח במ' שייך בחלקו לאיזור הסהרוסינדי של אפריקה (ע"ע, עמ' 294/5), ובחלקו — לאיזור הסודאנו-דקאני (ר' שם, עמ' 296). החי שייך לחלק של שטח-הערבה באיזור האתיופי (ע"ע אפריקה, עמ' 302—310).

האוכלוסיה, המורכבת ברובה מפושטים סודאנים בני עממים שונים, מגוננת מאד מבחינה אתנית. קבוצת-השבטים העיקריות הן: מאנדיגו (כולל שבטי פאמבארה, מאלניקה, דיאלה; 1.8 מיליון נפש), פולאני (פולבה [ע"ע], 650,000), סנופו (600,000), סוניקה (400,000) — בצפון; בשולי מדבר-סחרה יושבים שבטי טוארג (ע"ע; 250,000) ושבטים דוברי ערבית (70,000). כמה אלפי אירופים, רובם צרפתים, יושבים בערים. כמחצית התושבים דוברים לשונות סודאניות, השייכות לקבוצת שפות המנדה (באמבארה, מאלניקה, מרקה, סוניקה). השפה הרשמית היא צרפתית. כ 75% מהאוכלוסיה הם מוסלמים, 20% אנימיסטים ו 5% נוצרים. 3/4 מהאוכלוסיה יושבים בדרום-המערב ולאורך הניג'ר. רק 8% יושבים בערים, השוכנות ברובן על גדות הניג'ר. הגדולות הן: זמקו, הבירה — 182,000 תוש' (1968); מפטי — 32,400 תוש'; סגו — 28,100 תוש', המרכז המינהלי של מפעלי הפיתוח של „הדלתא הפנימית“; קז — 28,500 תוש', על גדות הנהר סנגל במערב. בעיר היסטורית טומבוקטו (ע"ע) — 15,000 תוש'.

כ 90% מפלל האוכלוסיה אינם יודעים קרוא וכתוב, רשת-החינוך הקיפה ב 1967 כ 15% מהילדים בגיל ביה"ס. ב 1967 למדו 175,540 תלמידים בבת"ס יסודיים, 2,740 — בבת"ס על-יסודיים, 3,030 בבת"ס סכניים.

כ 90% מהאוכלוסיה מתקיי-מים על חקלאות או גידול בקר וצאן, שהוא אחד הענפים החשובים ביותר. מספר בעלי-החיים נאמד ב 1968 ב 10

(ע"ע) קיבל מ' את הקתדרה לתלמוד שם, וכיהן בה עד לפטירתו.

פירסומו העיקרי בא בזכות ספרו היסודי Saadia Gaon, his Life and Works („רב סעדיה גאון, חייו ויצירתו“), 1921, שהוא בגדר ביו-ביבליוגראפיה למופת. אחרי מותו פורסם ספרו „מסכת תענית מן תלמוד בבלי“, תרפ"ה — הוצאה מדעית-ביקורתית, עם הערות וביאורים. יחד עם א. מרפס (ע"ע) ערך ח"א של כל כתבי שטיינשניידר, 1925. כן הירבה לפרסם מאמרים ב Jewish Quarterly Review, A. Marx, Essays in Jewish Biography, 255—264, 1947. ש. גר.

**מָלִי** (République du Mali), סודאן הצרפתית לשעבר, רפובליקה במערב אפריקה; שטחה 1,239,710 קמ"ר, ובה 4,929,000 תוש' (אומדן 1969).

מ' משתרעת בשולי המאסיונים הפרקמבריים של חוף גינאה במערב, ושל הסחרה בצפון ובמזרח. שביניהם מערכת שקעים הנמשכים מסנגל עד ימת-צ'אד. באחד משקעים אלה, בדרומה של מ', עובר הנהר ניג'ר (ע"ע). מבחינה פיסית-גראפית תופסים את רוב שטחה של מ' מישורים של סלעים קריסטאליניים, מכוסים חצץ — בצפון, ורמות של אבני-חול פאלאוזואיות, מכוסות אדמה לטריתית רדודה — בדרום. הרמות, וכן רכסים אחדים של הרי אבן-חול, מסתיימים במתלולים זקופים הנמשכים לאורך עשרות ומאות ק"מ. הידוע בהם הוא מתלול באנדיאגארה, העובר ממזרח ל„דלתא הפנימית“ (ר' להלן) דרומה לתוך מערב וולטה-העילית. בצפון-מזרחה של מ' נכלל בתחומיה החלק הדרומי של גוש הרי-אדראר, ששיאו מגיעים לגובה של יותר מ 1,000 מ'. גוש קריסטאליני שבור ומשונון זה, הוא שלוחה של המאסיון ההררי הגדול אַחגארה, המתנשא בלב מדבר-סחרה.

הנהר ניג'ר זורם בדרומה של מ' בקשת שארפה כ 1,700 ק"מ. באיזור שבין סגו (Ségou) לטומבוקטו, המ-

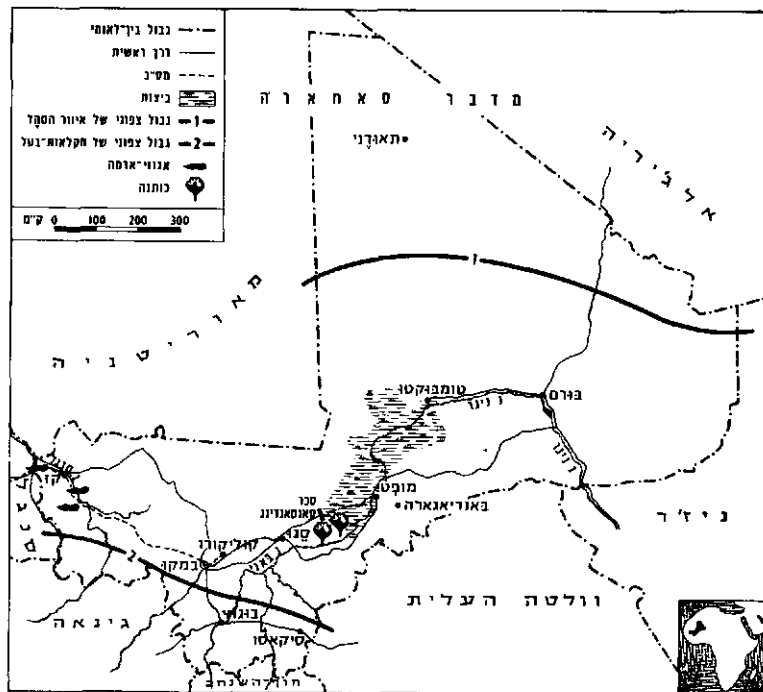

טאלי: חקלאות



המלוכה או עבדי-המלך הנאמנים עליו. עבדים מילאו תפקידי-מפתח גם בחצר-המלך ובצבא.

סכסוכים בקרב שושלת-המלוכה החלישו את מ' וברא-שית המאה ה-15 החלה ירידתה. מחוזות בצפון פרקו את עול מ', אך נכבשו במהרה בידי ממלכת סונגאי. במאה ה-16 היתה מ' נתונה ללחצה הגובר של סונגאי. שלטון מ' הצטמצם לאיזור הניג'ר העליון, אף שריבונות מלכיה הופרה גם על הגמביה במערב. ושם היתה התפשטות מ' מלווה בהגירה ובהתישבות המלינקה. במאה ה-17 התפוררה מ' כליל למספר נסיכויות של המלינקה.

ממלכת-סונגאי, יורשת-מ', נכבשה ב-1591 בידי מרוקו. המרוקנים לא הצליחו לקיים שלטון יעיל; השתררה אנרכיה, והמסחר שקע. גם ממלכות-הבאמבארה, שקמו במאה ה-18, לא חידשו את האירגון המדיני של הממלכות הקדומות ושלטיהן נשענו על כוחם הצבאי בלבד. בממלכות-הבאמבארה גברו היסודות המסורתיים-האליליים.

בראשית המאה ה-19 חלה התעוררות אסלאמית, שנת-בטאה בתנועות-ג'יהאד (מלחמות-קודש) להשלת האסלאם. שיחזי אחמדו, פולאני מאיזור מאסינה שבמרכז-מ', הקים בדרך זו מדינה אסלאמית, בשכנות לממלכות-הבאמבארה, שכוון נחלש. ב-1862 חוסלה מדינתו יחד עם ממלכות-הבאמבארה בידי אל-חאג' עמר, שהנהיג את מלחמת-הקודש בשם מיסדר-התג'אנייה. יורשי אל-חאג' עמר שלטו באימפריה התג'אנית עד לכיבושה בידי צרפת ב-1891.

סודאן הצרפתית נוהלה כאחת הטריטוריות של מערב-אפריקה הצרפתית, והיתה מהעניות שבהן. אחרי מלחמת II התעוררה בה תנועה לאומית. ב-1946 הוקמה בה אסיפה קריטוריאליה. ב-1957 — ממשלה נבחרת, וב-1958 נהיתה למדינה אוטונומית במסגרת חבר-העמים הצרפתי.

השם מ' נועד תחילה לפדרציה של סנגל וסודאן הצרפתית. הפדרציה, שקמה ב-1.1.1959, התפרקה ב-22.9.1960 ביזמת סנגל. מודיבו קיטה, שהיה לנשיא מ', נקט במדיניות רדיקלית מבית ומחוץ. הוא צימצם את הקשרים עם צרפת ועם השכנות הפרו-צרפתיות והיה בעל-ברית לנקרומה, סקו טורה ועבד אינאצר (ע' ערכיהם).

מ' העניה נפגעה קשה מבידודה, שבא משיקולים אידאולוגיים. להדגשת עצמאותה פרשה מ' ב-1962 מאיחוד-המטבע של מערב-אפריקה, המשותף למדינות הדוברות צרפתית

מיליון ראשי-צאן, 5 מיליון ראשי-בקר, כחצי מיליון חמורים וכ-250,000 גמלים. רוב הבקר והצאן נמצא בבעלות שבטים נודדים (פולאני ואחרים) מצפון לניג'ר; כ-1/3 משטח המדינה משמש למרעה קבוע. בקר מיוצא בעיקר לגאנה וחוף-השנהב — לשחיטה.

רק 7% משטחה של מ' — בעיקר בדרום-המדינה — מנוצלים לגידול חקלאות; רוב הגידולים הם לצריכה עצמית: דוחן, תירס, אורז, בטאטות, מניוק, ולאחרונה גם קנה-סוכר ופירות. גידולי-היצוא העיקריים הם פותנה ובוטנים. באיזור „הדלתא הפנימית“ נעשות פעולות פיתוח חקלאי חשובות. עוד ב-1947 הושלם סכר סאנסאנדינג בקרבת סגו. המווסת את מיהנהר בעזרת תעלות ומשמש להשקיית כ-500,000 דונאם. תפוקת-הדיג בנהרות מגיעה לכ-100,000 טון בשנה, וחלקו מיוצא.

התחבורה מתנהלת ברובה על הנהרות. קרמס"ב יוצא מקוליקורו דרך במקו וקו לז'קר (ע"ע) שבסנגל. מרשתת דרכים, באורך כולל של 13,000 ק"מ, 2/3 אינם עבירים בערוות-הגשמים ורק 600 ק"מ מכוסים אספאלט. מ' דלה במחצבים. פריית זהב ומתכות אחרות, ששימשו בעבר פיסוד למלאכות מסורתיות, כמעט פסקה. ב-3,500 טון מלח מפיקים במכרות תאודני (Taoudéni) שבצפון. התעשייה, הנמצאת בראשית התפתחותה, עוסקת בעיבוד התוצרת החקלאית וכוללת בתח"ר לייצור גפרורים, סיגריות, סופר, שמן, סבון ומנפטות-פוחנה. חלק מתושבי-המדינה מוצא פרנסתו במדינות שכנות.

לצבא-מ' 3 גדודי-חי"ר, בס"ה 3,500 איש; וכן כמה מטוסי-קרב ומטוסי-הובלה. למ' הסכם-הגנה עם אה"ב. י. קר.

היסטוריה. מ' קרויה ע"ש ממלכה אפריקנית קדומה, שבמאה ה-13 היתה בעלת ההגמוניה במערב-אפריקה. רא-שיתה של מ' היתה בנסיכות של המלינקה על הניג'ר העליון (בגבול גינאה — מ' של היום). סונדיאטה, שליט נסיכות זו, ליכד את המלינקה והשתלט על עמים שכנים. בימיו ובימי יורשיו התפשטה מ' צפונה עד לגבול הסחרה ומערבה עד לשפך הגמביה. מ' הגיעה לשיאה בימי המלך מנסא מוסא, שהתפרסם בביקורו המפואר בקאהיר ב-1324 בדרך למכה, ופירסם את מ' בעולם המוסלמי ובאירופה. היא הופרה כממלכה מוסלמית, אף שהאסלאם התפשט רק בקרב המעמד השליט והסוחרים. עיקר עושרה בא משליטתה בסחר-הזהב ממערב-אפריקה לצפונה. סוחרים מצפון-אפריקה, ששלטו בסחר-המדבר, ישבו בעריה החשובות וסחרו עם סוחרים אפריקנים, מוסלמים גם הם. שהעבירו את הזהב מהמכרות למרכז-הסחר בפתח דרכי-המדבר. במאה ה-14 היו למ' קשרים דיפלומטיים עם מרוקו. עילית-הצבא היו הפרשים, שהסתייעו ביחידות-חי"ר. מושלי-המחוזות היו בני משפחת-



מאלי: אשה משבט מאלינקה (ציורום: טרלי שמייר)

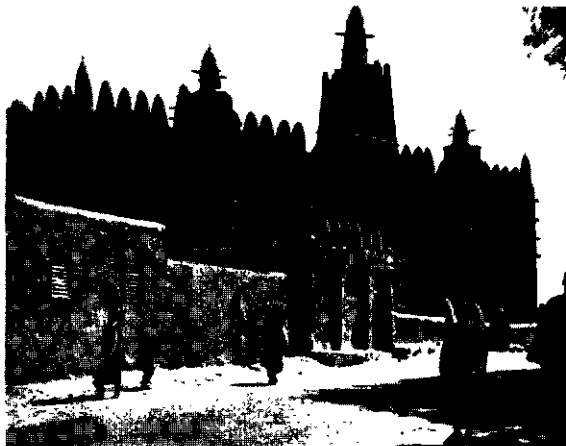

מאלי: המסגד הנורול בסופסי; נבנה 1035. מטיס (ציורום: טרלי שמייר)

(Rusaddir) שהפנענים יסדוה. את השם מ' נתנו למקום המוסלמים. ובשלושנים פרוחה העיר. ב 1497 כבשה הספרדים (ע"ע מרוקו, עמ' 399). שבטי הריף תקפוה וצרו עליה פעמים רבות, וב 1893—1894 התחוללה המלחמה על מ', שהצריכה משלוח צבא בן 25,000 איש להגנתה. ב 1909 השתלטה ספרד על שטח הררי מדרום למ', ובו מכרות-ברזל עשירים. בעת מרידת עבד אל-כרים (ע"ע) איימו המורדים על מ'. ב 1936, עם פרוץ מלחמת האזרחים בספרד, היתה מ' אחד המקומות הראשונים שנפלו בידי המורדים. ב 1939 נהיתה, מבחינה מינהלית, לחלק מהפרובינציה מאלאגה. ב 1955 הוענק לה מעמד של נמל חפשי.

R. Pélissier, *Los Territorios Españoles de Africa*, 1964.

**מְלִינֹבְסְקִי, בְּרוֹנִיסְלָב קָסְפֶּר** — Bronislaw Kaspar — par Malinowski (1884, קראקוב — 1942, ניו יורק [אה"ב]), אנתרופולוג, בנו של פילולוג וחוקר-פולק-לור ידוע, ממוצא פולני. מ' למד מאתמאטיקה ופיסיקה באוניברסיטת קראקוב וב 1910 עבר לאנגליה לשם השתלמות באנתרופולוגיה. חיבורו הראשון היה *The Family among the Australian Aborigines* («המשפחה בקרב הילידים באוסטרליה»), 1913 — שהיה בו משום הערכת הספרות האנתרופולוגית מבית-מדרשו של וסטרמרק (ע"ע) בדבר אוניוורסאליותו של מוסד-המשפחה. אולם תרומתו העיקרית לאנתרופולוגיה מבוססת על שתי תקופות-מחקר, כל אחת של שנה, בין השנים 1915—1918, במלאנזיה ובאיי טרובריאנד. אחרי שובו לאנגליה, החל להורות, בראשית שנות ה-20, ב *London School of Economics*, וב 1927 היה לפרופסור הראשון לאנתרופולוגיה באוניברסיטת-לונדון. מ' 1939 הורה באוניברסיטת-ייל, אה"ב. מ' תרם תרומה מקורית — כמעט בכל תחומי חקר-החברות. ספרו *Argonauts of the Western Pacific* («הארגו-נאוטים של האוקיאנוס השקט המערבי»), 1922, דן בחילופי-מתנות טקסיים ובמסע-סירות בטרופריאנד בהקשר של מניעים פלפליים, ידע טכני ואירגון הייצור. בספרו *Crime and Custom in Savage Society* («פשע ומנהג בחברה פראית»), 1926, הדגיש את חשיבותה של ההרדיות כסאנקציה למילוי-החובות. הספר *The Sexual Life of Savages in North-Western Melanesia* («היי-המין של אנשי-פרא בצפון-מזרחה של מלאנזיה»), 1929, הוא הרצאה על פניסתו של היחיד לחיי-בגרות, נישואין ומשפחה. בחיבור *Coral Gardens and their Magic* («גינות-אלמוגים והמאגיה שלהן»), 1935, ניתן חקר מפורט של זכויות-הקניין וטכניקות של הייצור בטרופריאנד, תוך קביעת מקומה של המאגיה באמונת התושבים. במסה *Magic, Science and Religion* («מאגיה, מדע ודת»), 1925, דחה מ' את התאוריות הרואות במאגיה «מדע מזויף», וטען שהשבטים הפרימיטיוויים מפרשים את המקיף אותם בצורה ראציונאלית ופונים למאגיה כשאינן ידיעתם הטכנית מספקת. בחיבורו *A Scientific Theory of Culture* («תאוריה מדעית של התרבות»), שנתפרסם אחרי מותו, 1944, מצטרפים לראשונה רעיונותיו השונים של מ' לתורת-חברה שכינה אותה בשם פונקציונאליזם. תורתו התבטאה ב 3 עיקרים: בדחיית ההשקפה שמנהגי-הילידים אינם אלא שרידים של שלבים משוערים קודמים של חברתם; בהדגשת הרעה שהמוסדות

הנתמך בידי צרפת, הוציאה מטבע משלה, אך ערכו פחת במהירות רבה. עקב הידרדרות כלכלתה חזרה מ' לבקש סיוע מצרפת, ובפברואר 1967 נחתם הסכם לשובה של מ' אל איחוד-המטבע. כמשקל נגדי לפניה זו לימין, הגביר מודיעו קיסה את המהפכות נוסח «המשמרות האדומים», ובתגובה הדיחהו קציני-הצבא (1968). ממשלת ההפיכה הצבאית, בראשות הסגן מוסא ת'אור'ה, מתונה וראליסטית יותר.

République du Mali, Ministère du plan et de l'économie rurale, *Données économiques*, 1962; P. Brasseur, *Bibliogr. gén. du M.*, 1964; S. Amin, *Trois expériences africaines de développement: le M., la Guinée et le Ghana*, 1965; F. G. Snyder, *One-party Government in M.*, 1965; J. F. Ade Ajayi — M. Crowden, *History of West Africa*, 1971; N. Levtzion, *Ancient Ghana and M.*, 1972.

נח. ל.

**מְלִיָּה, ע"ע מְלִיָּה; מְלֵאִים.**

**מְלִיָּחַ, ע"ע טְרִיטוֹת, עמ' 1014.**

**מְלִיטוֹפּוֹל (Мелитополь)**, עיר בבריה"מ, בדרום-מערבו של מחוז פּוֹדוֹלְיָה שברפובליקה הסובייטית האוֹ-קראינית. 137,000 תוש' (1970). מ' יושבת על גדות הנהר מלוֹצ'יָנְיָה, במרחק 40 ק"מ מחוף ים אֹזוֹב, במרכזו של איזור חקלאי ועל עורק-התחבורה הראשי (מס"ב וכביש), המחבר את חצי-האי קרים עם מוסקוה. העיר משמשת כמרכז לתעשייה כבדה המייצרת מנועים, מדחסים ומכונות אחרות. כן יש בה מפעלים לעיבוד התוצרת החקלאית ולייצור טפסטיל והלבשה.

מ' שנקראה עד 1841 נובו-אלפסנדרובקה, התפתחה במהירות מסוף המאה ה-18, משהתיישבו בה קוזאקים ובני כתות דתיות נרדפות. ב 1943 התחוללו בסביבתה קרבות עזים.

יהודים התיישבו במ' במחצית השנייה של המאה ה-19. ב 1897 נמנו בה 6,536 יהודים (42% מכלל התושבים) וכ 450 קראים. רובם התפרנסו ממסחר בתבואה. ש. טשרניחובסקי (ע"ע, עמ' 99) נולד בכפר מיכאילובקה שליך מ' ובבית-הסוהר שבמ' כתב את «הכף השבורה» (1907). ב 1905 היה ניסיון לפרוע ביהודי מ', אך ההגנה העצמית (ע"ע, עמ' 419) היהודית המאורגנת הניסה את הפורעים. ב 1926 היו במ' כ 8,600 יהודים (כ 34%). ב 1942 הושמדו כל היהודים שלא ברחו על המצב כיום אין ידיעות.

י. היילפרין (עורד), ספר הגבורה, ג' 112—114, תש"י.

**מְלִיָּלִיָּה (Melilla)**, עיר-נמל ומובלעת ספרדית בחופה הצפון-מזרחי של מארוקו, כ 220 ק"מ ממזרח למי-צר גיבראלטאר. שטחה 12.3 קמ"ר, ומספר תושביה 65,000 (1970, [לבד מחיל-המצב]). רובם ספרדים (נוצרים), כ 8,000 מארוקנים (מוסלמים), ו 1,000 יהודים.

העיר יושבת על חופו המזרחי של חצי-אי קטן, וחלקה העתיק בנוי על צוק המזדקר לתוך הים ומהווה מעוז טבעי. הנמל משרת תנועת-מסחר של איזור מצומצם בצפון-מזרח מארוקו, המייצא עפרות-ברזל ותוצרת חקלאית, והוא בסיס לכמה עשרות ספינות-דיג. במ' מפעלים לייצור שימורי-דגים, מזונות, מצרכי-הלבשה ומוצרי-עור שונים. נוכחות חיל-מצב ספרדי מהווה גורם חשוב בכלכלת העיר. היסטוריה. יש מזהים את מ' עם העיר רוסדיר

מריות, תזמורתיות וקוליות רבות; בהן סימפוניות ואורא-טוריות. עבודתו החשובה בשטח חקר-המוסיקה היא בעריכתן המדעית של יצירות מונטנרדי, וינלדי (ע' ערכיהם) ואחרים. מ' פירסם ספרים רבים בתורת-ההלחנה.

(2) רִיִּקְרֵדוֹ מ' — Riccardo M. — (1914, מילאנו), מלחין ומבקר; בן-אחיו של (1). יצירותיו, פרט ליצירות-נעורים, כתובות פולן בשיטת 12 הטונים (ע"ע מוסיקה, עמ' 575; א. שנברג). פירסם מחקרים בתולדות-המוסיקה.

M. Bontempelli, G. F. M., 1942; G. F. M. (Rassegna Musicale, 15), 1942; M. Labroca, M., *musicista veneziano*, 1957; Cl. Sartori, R. M., 1957.

א. חנ.

### מֶלֶךְ, ע"ע מְלוּכָה.

מֶלֶךְ, אלוהי בני-עמון (מל"א יא, ז = מלכס: מל"א יא, ה'; לג: מל"ב כג, יג; ואולי גם שמ"ב יב, ל);

אחת הצורות של המלה השמית מלך, ששימשה תואר להרבה אלים בארצות-הקדם, ואפשר בהחלט כי העמונים, כמואבים, עבדו לכמוש (שופ' יא, כד; וע"ע מישע, מצבת), אלא שפינהו מ'. התורה מזהירה מפני העברת בנים באש למ', שהיא ע"ז הנחשבת כטימא-המקדש וכחילול-השם ועונשה סקילה (ויק' יח, כא; כ, ב—ו), אך אין ראייה לקשר בין עניין זה לבין אלוהי-עמון, מסופר על התופת שהיה בני בני (אז: בן) הנם (ע"ע גיהנם) בימי מלכי יהודה, ששם היו מעבירים בנים ובנות באש למ' (מל"ב כג, י; ירמ' לב, לה), ויש להניח שגם הכתובים המדברים על העברת ילדים (או שריפתם) באש, בלא לפרט, מכוונים לפולחן המ' (דב' יב, לא; יח, י; ירמ' ז, לא; יט, ה [לשרף את בניהם באש עלות לבעל] ואולי גם יחו' טז, כא; כג, לו). על שני מלכים, אחז ומנשה, נאמר במפורש שהעבירו בניהם באש (מל"ב טז, ג; דה"ב כח, ג; מל"ב כא, ו; דה"ב לג, ו). אחד ממעשיו הראשונים של יאשיהו היה טימא התופת, לבלתי להעביר איש את בנו ואת בתו באש למ' (מל"ב כג, י). קשה להכריע אם מדובר בהקרבת ילדים ממש או רק בהעברה באש סמלית, אך במזרח הקדום היו נדירים קרבנות-ילדים. השערה נפוצה היא, כי מ' הוא סוג קרבן, ע"פ מונחיה-פולחן, "מלך אמר", "מלך אדם", ו"מלך בשר" בכתובות כנעניות ובכתובות לאטיניות מצפון-אפריקה, אך פירוש המונחים אינו ברור גם לגבי כתובות אלו. מסתבר שהכוונה לפולחנים שמייס-מערביים (מל"ב יז, לא), וייתכן שהיתה נטיה לעבוד בדרך זו לאלוהי-ש-ראל, כפי שעולה מן האזהרה "לא תעשה כן לה' אלהיך" (דב' יב, לא).

חז"ל הבינו את ההעברה למ' כהעברה סמלית, שהרי בכל דבריהם הארוזים בעניין זה לא נזכר איסור "לא תרצח". היו דעות בין התנאים שהמ' אינו ע"ז כלל, אלא מנהג מסויים שהיה נפוץ בין הנכרים, מסוג מעשי-הכשפים, ונראה שפצורה זו נתקיים המנהג עוד בימיהם. הם מדברים על "כמרים" מיוחדים העושים כך; ישנן דעות בהלכה, שהמעביר באש שלא באמצעות כמרים אלה, אין הוא בכלל האיסור (משנ' סנה' ז', ז' ובבלי ירר' שם).

י. קויפמן, תולדות האמונה הישראלית, ב (א), 267/8, תש"ב; ד.צ. הופמן, ספר ויקרא, ב', כ"ב—כ"ג, מ"ה—נ"א, תשי"ד; O. Eissfeldt, *Molk als Opferbegriff im punischen und Hebräischen und das Ende des Gottes Moloch*, 1935; M. Buber, *Königtum Gottes*, 93—102, 211—225, 1936<sup>2</sup>.

ש.מ.א.

של כל חברה קשורים הדדית, ותמורה באחד — מן-ההכרח שתשפיע על השאר, ובכך היה משום אזהרה לרשויות הקולוניאליות מפני ביטול נהגים שלא היו לרצונן; מסופקת-יותר היא דעתו של מ', שבמובן קלאולוגי לכל מוסד יש תפקיד, ישיר או עקיף, בסיפוק הצרכים הביולוגיים הבסיסיים. עבודתו של מ' היה בה משום תרומה רבת-ערך לקידום האנתרופולוגיה, ודור שלם של חוקרים הושפע ממנה. מכל-מקום, האנתרופולוגים של ימינו בד"כ אינם גורסים כמוהו — הסקה מהירה של מסקנות מן הפרט אל הכלל, אלא שמים יתר דגש על עיבוד זיהר של שלבי-ביניים תוך השוואות בין-תרבותיות מפורטות.

וע"ע מיתוס.

R. W. Firth (ed.), *Man and Culture: An Evaluation of the Work of B.M.*, 1957.

ל.פ.מ.

מְלִיִּסוֹס — Μέλισσος — (המאה ה-5 לפסה"ב), פילוסוף יווני, מהאי סאמוס. היה מדינאי מוכבד במולדתו ובקרב ימי שעליו פיקד הכניע את האתונאים. תורתו הפילוסופית ידועה רק 10 הקטעים של חיבורו *Περὶ φύσεως ἢ περὶ τοῦ ὄντος* ("על הטבע או על היש"), שנשתמרו בכתביו של סימפליקיוס מקיליקיה (ע"ע), ומדברי-ביקורת שמתח עליה אריסטו. מקורות אלה מלמדים, שמ' היה בקיא בתורתו של פְּרַמְנִידֵס (ע"ע) ובד"כ הלך בעקבותיה, בקבלו את ההנחה שהיש הוא אחד, בלתי-מתחלק, בלתי-ינע ונצחי, כל' אינ-סופי בזמן; אולם בנקודה אחת חשובה סטה ממנה: הוא ייחס ליש גם אינ-סופיות בחלל, בעוד שפארמנידס טען שהוא סופי. תיקון זה בא לפתור את הקושי המובלע בתורת פארמנידס, ששלל את הריק, ואילו אם היש הוא סופי, כל' מוגבל, הוא יכול להיות מוגבל רק ע"י הלא-יש, הריק. מ' הניח עוד, שהיש הוא לא-גופני, שכן אילו היה בעל תכונות גופניות היו בו חלקים, ואז לא היה אחד. כן טען, שאם במקום היש האחד היו ישים רבים, הם היו צריכים להיות בעלי אותו טבע כמו היש האחד. טענה זו, שלא ככוונת מ', שימשה יסוד לתורה האטומיסטית (ע"ע לְוִיקִפּוֹס).

K. Freeman, *The Pre-Socratic Philosophers, a Companion to Diels*, 1946; G. S. Kirk — J. E. Raven, *The Presocratic Philosophers*, 1957; H. Diels, *Die Fragmente d. Vorsokratiker*, 1957<sup>2</sup>; J. Burnet, *Early Greek Philosophy*, 1958<sup>2</sup>.

מְלִיפִּירוֹ (Malipiero), משפחת מוסיקאים איטלקים. (1) ג'וֹ פֶּרְנַנְדֵּס קוֹ מ' — Gian Francesco M. — (1882, ונציה), מלחין, חוקר ומורה. מ' למד בווינה, ונציה ובלונדיה, והורה בפארמה ובפדובה. ב-1939 נתמנה למנהל ה"ליצ'או מרצ'לו" בוונציה והיה מחשובי המורים בשטח ההלחנה. יצירותיו הראשונות חוברו בסיגנון הרומאנטיקה המאוחרת (ע"ע מוסיקה, עמ' 573). בהשפעת מחקריו במוסיקה של המאות ה-17 וה-18 יצר סיגנון, שבו הרצף המלודי קשור, בתוכנו, במוסיקה של תקופת הרנסאנס, ובצורתו, בזמרה הגרגוריאנית (ע"ע). המלודיות באות בזו אחר זו, ואילו התפתחותן מעטה. יצירותיו החשובות-ביותר נכתבו לבמה, ואף בהן אין התפתחות דרמטית. מ' מעוניין יותר בחוויה המוסיקאלית הטהורה ובאווירה. בין האופרות שהלחין (לרוב לתמליל פרי-עטו): L'Orfeide ("אורפאוס"), Torneo notturno (1918/22, "סינבוב לילי"), I Cap-Venere (1941, "הקאפריונות של קאלו"), prigioniera ("גנוס השבויה"), 1958. כן חיבר יצירות קא-

תעשו ונפשי תשוב אל בית אביה בנעוריה כי טוב אז מעתה". תפיסה זו השפיעה עמוקות על ר' יוסף קארו (ע"ע) והד לכך הם דברי המגיד (ע"ע, עמ' 139) אליו (משנת ש"ג): „ואזכך להשרף בא"י בפרהסייה ברבים, לקדש שמי בפרהסייה, ותעלה עולה על מזבחי... ולמען תזכה לקדש שמי ברבים, כאשר שלמה בחירי זכה. ונקרא מ' שנמשח משיתות הרבה ממעל ועלה לרצון על מזבחי". ההזכרות האחרות של „שלמה בחירי" בספר אפשר שהן מכוונות לר' שלמה אלקבץ (ע"ע). — דמותו של מ' שימשה יסוד ליצירות ספרותיות שונות; ביניהן: Le Juif du pape („היהודי של האפיפיור") לא. פלג (1925); Réubeni, Fürst („ראובני שר היהודים") למ. ברוד (1925); עבר' תרפ"ט); שלמה מולכו, 3 כרכים, לא. א. קבק (תרפ"ח/ט). וע"ע אוטוגרף, עמ' 763.

א. ז. אשכולי (עורך), סיפור דוד הראובני, כ"ז—ס"ד, ק"מ—קפ"ג, ת"ש; הנ"ל, התנועות המשיחיות בישראל, פרק ו', תשט"ז; ג. שלום, שבת צבי, 465/6, תשי"ז; א. ש. רימלס, דוד הראובני — ש. מ' 113—158, 1961; ש. ח. קוק, על שרידי המלבושים של ר' ש. מ' (עיונים ומחקרים, ב', 177/8 תשכ"ג); J. Voos, *David Reubeni und S. M.*, 38—39, 1933; R. J. Z. Werblowsky, *Joseph Karo, Lawyer and Mystic* (ind., s. v.), 1962.

י. שו.

**מְלָכִיטִים** (Melchites, מסורית: מְלַכְיָא — מלכותי), פניו לנוצרים מקומיים בסוריה, לבנון, א"י ומצרים, הממשיכים את המסורת של הכנסייה הנוצרית מימי האימפריה הרומית וביזאנטיון. מבחינת אמונתם הם נוצרים אורתודוקסים, הסתייגו מן המונופיסיטים (ע"ע) ודוגלים בהגדרת האמונה לפי שנוסחה בהחלטות הוועידה הפלילית של כלקדון (451). למרות הפיבוש הערבי, הם נשארו נאמנים לאפס-ריארך של קושטא.

המ" שמרו בתפילתם ובמסורתם יסודות עתיקים. לשון-פולחנם היתה בתחילה יוונית, הוחלפה בסורית ובמאה ה-14 בערבית. המ" היושבים בארצות שמחוץ למזרח התיכון מתפללים בשפת ארצותיהם. מאז המאה ה-17 חלה התקרבות בין המ" לבין הכנסייה הקתולית וחלק מהם מודים בסמוכותו של האפיפיור. יש המחילים את הפינוי מ" גם על נוצרים אוניאטים (ע"ע) אחרים בארצות המזרח התיכון, כגון המרוזים (ע"ע).

מספר המ" שאינם מודים באפיפיור הוא כ-600.000 (מהם כ-150.000 ביבשת-אמריקה); בראשם האפסריארך של אנ-טיוכיה. שמושבו בדמשק. המ" הסרים למרותו של האפיפיור („היוונים הקאתולים") — מספרם כ-400.000 (מהם כ-160.000 בארצות אירופה ואמריקה). בני עדה זו בישראל (בעיקר בגליל) מונים למעלה מ-20.000 נפש ומספר קהילותיהם 26. בראשם עומד הבישוף של עכו, שמושבו בחיפה. הם מחזיקים בית-דין דתי (בנצרת) ומוסדות חינוך וצדקה. מידת-השתלבותם בחיי המדינה היא ניכרת.

A. Couturier, *Cours de liturgie grecque melkite*, I-III, 1912—30; A. Grillmeier — H. Bacht (eds.), *Das Konzil von Chalkedon I-III*, 1951—4; S. P. Colbi, *Christianity in the Holy Land — Past and Present*, 1969.

ד. ס.

**מְלָכִים**, ספר, האחרון לספרי נביאים-ראשונים. החלוקה למ' א' וב', המפסיקה את סיפורי בית אחאב ואליהו, לא נזכרה בתלמוד; ראשיתה בתרגום ה-70, הכורך את מ' ב-4 ספרי ה-Bασιλείων; שמואל ומ'; אך ברור כי אין זיקה

מְלָכוּ, שְׁלֹמֹה (1500/1, ליסבון — 1532, מנטובה), מחולל תנועה משיחית ומקדש השם, בן אנוסים; לפני התגירותו היה שמו דיוגו פירס (Diogo Pires). 1520/1 נתמנה למזכיר מועצת מלך-פורטוגל, מנואל I. ב-1525, כשהופיע בפורטוגל דוד הראובני (ע"ע), הושפע מ' עמוקות ממנו, עד כי מל את עצמו בידיו ושב ליהדותו. שמע המעשה זיעזע את חצר המלך ומ' נמלט לתורכיה ואפשר שעבר גם בא"י. בבית-מדרשו של ר' יוסף טיטצק (ע"ע) שבסאלוניקי נפגש עם ר' יוסף קארו ומקובלים אחרים (1526/7). בעקבות משיסת רומא ב-1527 בידי קרל V יצא מ' לאיטליה, ובאנקונה החל דורש, בפני יהודים ונוצרים, על תקומת ישראל ותמוסת הנצרות, ואף חישב את הקץ ל-1540. לבסוף נאלץ להבטיח „שלא אדרוש לגויים נגד דתם", יצא לאור-בינו ומשם לרומא. בפתח העיר נשא תפילה משיחית, וחודש אחד ישב בין המצורעים והחולים על גשר-הטיבר ליד ארמון-האפיפיור. למרות ההלשנות, העניק לו האפיפיור קלמנס VII כתב-חירות (1530), ומעמדו נתבסס אף יותר משנתגשמו נבואותיו על השיטפון ברומא הרעש בפורטוגל. עם-זאת נכשלו ניסיונותיו להתקרב אל הקהילה היהודית שם, שפתחה מפני תוצאות פעולותיו, ובעקבות הלשנות בלתי-פוסקות עבר לונציה. שם צידד עם אליהו חלפון המקובל בחיכוחו עם יעקב מנטינו (ע"ע). רופא האפיפיור, ומנטינו — שראה במ' סכנה ליהדות — פנה לאפיפיור ולשב ריר פורטוגל ברומא שיביארו למשפט הפנסיה על ששב ליהדותו. כתב-החירות היה בעורו, אך לבסוף נענה האפיפיור ודינו יצא לשריפה. בעזרת האפיפיור עצמו נמלט מ', ולפי עדות ר' יוסף אישרוסקהים (ע"ע) יצא יחד עם הראוי בני לרגנסבורג, אל קרל V, ששהה אז שם. הם באו כשבידם דגל ועליו רקומות אותיות מכב"י, ולדברי ר' יוסף אמר מ' לקיסר שבדעתו לקרוא את כל היהודים להילחם בתורכים, אך ר' יוסף הכהן (ע"ע) טוען שמ' בא לשכנע את הקיסר באמיחת היהדות. הקיסר העבירם למנטובה, ומ' נשפט ו-נשרף על המוקד. גרמני בן-הזמן מספר כי „משיח היהודים" נשרף במצנת קרל V מחשש שיגרום למרידה יהודית. המ-עשה השפיע עמוקות בזמנו, ורבים האמינו שלא שלטה האש בגופו. — ספר דרשותיו נדפס בשאלוניקי, רפ"ט, ובשם „ספר המפואר" בקראקא, ש"ל, ועוד. חזיונותיו נדפסו בספר „חית קנה" (אמשטרדם, ת"כ).

דמותו המשיחית של מ' יוצאת-דופן ביותר. כל חייו לחם בגלוי בדתו הקודמת, ששרפה אנשים מסוכנים הרבה-פחות ממנו. התווכח עם הגמונים באומץ-לב מופלא, נפגש עם האפיפיור ואף שבה את לבו. ע"פ תפיסת-עולמו הכרחי מאבק גלוי בין הנצרות ליהדות, שבסופו תנצח היהדות, ורומא תהיה „לשממה וארצה לזפת בועת". תיאורו את עצמו ברומא תואם את התיאור האגדי של המשיח: „ההלכתי נבזה וחדל-אישים, כאיש-מכאובות וידוע-חול... ועברתי כרחובות העיר עד הגשר אשר על נהר טיבר, קרוב למבצר האפיפיור, ששם הדלים והחולים, וישבתי בתוכם כנגוע מופה אלהים שלושים יום...". השאיפה המתמדת לחזרה-בתשובה על היותו נוצרי, והרגשתו כי עברו זה פוסל אותו ממילוי שליחותו, הם הפזח המניע לכל פעולתו, עד לש-ריפתו. מ' עצמו ראה באפשרות של קידוש-השם את פסגת התשובה השלימה, ולפני שריפתו אמר: „על אשר התהלכתי בדת ההיא [בנצרות] לבי מר וזעף, ועתה כטוב בעיניכם

תולדות המלכים קשורות במקרא במיוחד עם מלחמות. תיקוני-פולחן, פעולות-בניה ועלילות-קושרים. המעשים מורכבים ע"פ קנה-מידה אחד התואם את השקפתו ההיסטוריו-יוסופית של המחבר: „עשיית הרע“ או „הישר“, „בעיני ה'“. מלכי ישראל מושווים לירבעם בן נבט, ומלכי יהודה — לדוד: אצל האחרונים הסרת הבמות שמחוץ לירושלים היא קנה-מידה מכריע לקביעת חשיבותם במהלך חייהם. לפי ספר מ' עשו כל מלכי ישראל, במידות שונות, „הרע בעיני ה'“ (והשר הערכה פחות מגנה דווקא לגבי המלך האחרון בישראל — מל"ב יז, ב). הוא הדין לגבי כל מלכי יהודה — חוץ מיאשיהו (ואפשר גם חזקיהו) — „לא היה לבבם שלם“ לחלוטין, וע"כ לא הסירו את הבמות; ומפאן הגזירה על חורבן שומרון וירושלים. גישה זו מתבטאת במלואה בסקירה ההיסטוריוסופית שבמל"ב יז, ז—כג, בדברי רי הנביאים על חטאות מנשה (מל"ב כא, י—טז) ובדברי הסיכום למלכות יאשיהו (מל"ב כג, כה—כח; והשר שם כב, טז—יז). מ' מסתיים בגלות יהויכין ובחורבן ירושלים, המתוארים בלשון עניינית, מפורטת וכרוניקאלית, ללא הדגשה אידיאלית. — בניגוד לסיפור גלות שומרון ולעצם סיגנונו הדידאקטי של הספר. מעשה גדליהו ודבר עלייתו של יהויכין דרך גינוני מלכות (מל"ב כה, כה—ל), החותמים את הספר, באים לרמוז על ההתחדשות העתידה של מלכות דוד. — בס' מ' מתמקדת בעיית הכרונולוגיה המקראית, שטרם באה על פתרונה השלם, ועל כך ע"ע ספירה. רעיונות המחבר ושיטתו ניפרים בדברי הסיכום והפיאור (מל"א יא, א—ג; מל"ב יז, ז—כג, לד—מא; כא, ב—טז; כג, כה—כז). בהסברים המשולבים בסיפור המאורעות (מל"א ג, ד; יד, טז; טו, ד—ה; מל"ב י, לא; יג, כג; יד, כו—כז), ובהערכת המלכים. הספר מסיים בשנת-מלכותו של אויל מראדך (562/61 לפסה"נ), ולפי שאין בו זכר לשיבת-ציון, חי המחבר לפני הכרות כורש. יש לשער ע"כ שהמחבר ראה לספר את קורות עמו כדי ליישב את התרחשויות השואה לאור ההשגחה האלוהית בהיסטוריה. עיקר קיום העם מת-מזה אצלו בבחירת ירושלים ובייחודם של מקדש-שלמה ומלכות-דוד, והחורבן בא מפוח הצבר רב של חטאים, מימי שלמה והלאה, שעשו את גזירת החורבן להחלטית. אפילו היו המלכים האחרונים טובים מאבותיהם. אלא שבכך לא הופקע מחוקתו העיקר של מלכות-דוד העתידה להתחדש. אשמת הפילוג תופסת מקום חשוב אך לא מכריע, וע"כ מעלה המחבר בפירוט — ובהמיית-לב — את תולדותיה של ישראל לצד יהודה, כממלכה אחת, שגם בה מתגשמת, דרך ההשגחה, הבחירה האלוהית. משום-כך כלל בספרו את סיפורי הנביאים הישראליים (מל"א יז—מל"ב י), שאין בהם זכר למקדש, לירושלים ולבית-דוד, ואינם מגנים את עגלי ירבעם. קדמותם (לא יאחר מראשית בית-יהוא) ניפרת בנבואות — מהר-חורב — על מרד חזאל ומהפכת יהוא (מל"א יט; מל"ב ח, ז—טו; אך השר' הוש' א, ד; עמ' א, ג—ו), ובהעדר כל רמז לחורבן שומרון. עניין השכר והעונש נתפס בפרספקטיווה היסטורית ולא כתהליך תכוף של מאורעות צמודים, וע"כ מובאים ללא כל פירושים עצמיים מות יאשיהו, המלך הטוב, צרעת עזייהו, והשגי ירבעם בן יואש, המלך הרע. פליאה היא שחוק ממסע סנחריב אין במ' מסיפורי הנביאים ביהודה, ואף ירמיהו, חבקוק או צפניה אינם נזכרים.

ספרותית בין ספרי שמואל ומ', כמוכח מן ההבדל בתוכנם. במגמתם ובלשוונם, מן המקורות השונים שלהם ומסיגנונו המיוחד של ספר מ'. בתרגום ה'70 יש נוסחאות שונות, שינויים בסדר-הפרקים (כ—כא, למשל) והוספות (למשל, מל"א ב, לה, מו ואילך; שם יב, כד), עדות ללבטים הפר-שניים של הקדמונים. — נוסח אותנטי היא התוספת למל"א ח, יב—יג, שלפיה דברי שלמה הקצרים בעת חנוכת-הבית מובאים מ„ספר השר“ (כנראה „ספר הישר“).

פרקים א—ב הם מעין הקדמה, המספרת על מות דוד והמלכת שלמה. הסיפור נבדל מדרך התיאור הענייני המ-גובש שבשמואל, באופיו הרמתי, בלשונו השוטפת — המאפיינת את רוב ספר מ', בקטעים הרטוריים שבו (א, יז—כא, כד—כו; ב, כב—כד, לא—לג), בהקדמה לצוואת דוד, (ב, ב—ד) הדומה בסיגנונה ובתוכנה לספר דברים, ובנוסח הסיכום למלכות דוד (ב, י—יב), הסגולי לספר מ'. עיקרו של הספר נחלק ל: 3: תולדות מלכות שלמה (ג—יא); מל-כויות יהודה וישראל עד גלות שומרון (יב — מל"ב יח) ומלכות יהודה עד חורבן ירושלים (מל"ב יח—כה). בסיום חלק א' נזכר „ספר דברי שלמה“ שעליו היו כתובים „יתר דברי שלמה וכל אשר עשה וחכמתו“. החלק פולו אינו ביוגרפי רצוף כסיפור מלכות דוד שבספר שמואל, ומועטה בו העלילה (פרקים ג; י, א—יא; יא). החלק התיאורי עוסק בנציבויות שלמה, תפארת חצרו, מסחרו עם ארצות-חוץ, מעשי הבניה — בעיקר בניית המקדש, מס-העובד, וענייני ימאות. החלק העלילתי מבלט בעיקר את חכמת שלמה, שהיא היסוד המגמתי-הדומיננטי בפרשה, המשולב גם בחלקים הנראים כאותנטיים-ביותר של הרשומות הממלכתיות (ה, ט—יד, כא, כו; י, כג—כה). פרק ח עוסק בהבאת ארון-הברית למקדש (א—יא), דברי-הפתיחה של המלך לתפילתו (יב—יג), הברכה והתפילה (יד—טא) וחנופת המקדש (סב—סו). קיימת מחלוקת בדבר קדמותה של התפילה (כב—ג), שכלולים בה יסודות אידיאיים מן הנבואה הקלאסית ומספר דברים: בחירת ישראל, ירושלים ובית-דוד, יחידותו של המקדש, דבר הגמול והתשובה, והשבי והגלות כאיום מוחשי וכמציות. תולדות הממלכות נשענות, כנראה, על כרוניקות אבודות, כספרי דברי-הימים למלכי ישראל ויהודה (הנזכרים תכופות). סיפורי נביאים מיהודה (מל"א יג; מל"ב כג, טז—יח ועוד) וישראל (מל"א טז, א—ד), „סיפורי חכמה“ (סכ—לותו של רחבעם [מל"א יב, א—ט]), ורשומות המקדש — על עליית שישק על ירושלים (מל"א יד, כה—כח), בדקי הבית (מל"ב, יב, ז—י; כב, א—כג, ל) ותמורות בפולחן (מל"ב טז, י—יח). סוג לעצמו הם סיפורי אליהו ואלישע (ע"ע), שעניינם המלחמה בעבודת הבעל ונביאיו, קריאת תגר על ג'ית-אחאב, ונטילת יומה במרד יהוא (רע"ע נבואה, עמ' 801/2). סיפור נבואי מובהק נסב על עליית סנחריב לירושלים (מל"ב יח, יז—ט, לו) שבמרכזו עומד ישעיהו הנביא המבטיח הצלה נסית לעיר, והוא נבדל במפורש מה-ידיעה הכרונולוגית על מסע זה המדברת על פניעה (שם יח, יג—יז). לסיפור שני חלקים: נבואי-מדיני, שראשו נאום רבשקה וסופו נסיגה מחמת שמועה, ונבואי-פלאי (יט, ט—לז), שמרכזו נבואת ישעיהו וסופו הצלת-פתע; קשה לדעת אם הפוונה לשני סוגי מאורעות או לשתי מסורות. גם פרשיות אחרות במלכות חזקיהו, כמחלתו ומלאכות מרדך, עיקר תכנון ומגמתן הוא הבאת נבואת ישעיהו.

למ' נמל עמוק-מים, שנבנה ב-1922, וממנו קשר-מעבורת תדיר עם נמל קופנהאגן שמעברו השני של הארסונד. הנמל משרת איזור רחב בדרום-שוודיה. דרכו מיוזבים פחם, נפט, מתכות, כימיקלים ומוזנות. בהיותה חוליית-הקשר העיקרית בתחבורה היבשתית בין שוודיה לאירופה המערבית והמזרחית משמשת מ' צומת מס"ב וכבישים ראשי. מיקומה מקנה לה גם יתרונות בולטים כמרכז מסחרי ראשי לדרום-שוודיה. בעיר קיימת תעשייה מגוונת, העוסקת בעיקר ב-בניית ספינות ותיקונן, ייצור מכונות שונות, קטרים, קרר-נות, מוצרי טכסטיל ועוד, מוזנות ועוד. בחלק העתיק של העיר מצויים בניינים עתיקים מרובים, ובניהם: בית-העירייה ומצודה מן המאה ה-16, כנסייה מראשית המאה ה-14, ארמון המושל מן המאה ה-18.

מ' נזכרת לראשונה במאה ה-12. בסוף יה"ב היתה מרכז חשוב לספנות ולדיג. מראשית המאה ה-16 ועד 1658, עת שיצאה מידי דנמרק וסופחה לשוודיה, היתה מרכז חשוב לפעילות מדינית ומסחרית. לאחר-מכן באה עליה תקופת-שפל. מ-1775, בעקבות בניית נמלה, התאוששה והתפתחה כמרכז של תחבורה, מסחר ותעשייה. מאז מלה"ע I גדלה אוכלוסייתה פי-שלושה. — במ' יושבים כ-1,700 יהודים, ולהם ביכ"נ ומרכז חברתי.

G. Hårleman (ed.), *M. en skildring i ord och bild, I-II*, 1914; H. Villius, *Glimtar från det gamla M.*, 1955.

ר. בנ.

**מַלְמוּד, בְּרַנְרֵד** — Bernard Malamud — (גר) 1914, גיורוק), סופר אמריקני, יהודי. 1939 עוסק ב-הוראה. הרומאן הראשון שלו, *The Natural* ("הטבעי"), 1952, על עלייתו וירידתו של שחקן פיסבול, היה השג מבריק שבו באה לידי ביטוי המזיגה — האפיינית למ' — של פרטים ריאליסטיים, שפה מותאמת לנסיבות, סימבוליות ודימיון המבוטאים בחפשיות. אולם את קולו האמיתי מצא מ' ברומאן השני שלו, *The Assistant* ("העוזר"; עבר': "תשכ"ג), ובקובץ סיפוריו הקצרים *The Magic Barrel* ("חבית הקסמים"), 1958. הוא השתמש בהם בדיאלקט האנגלי-אמריקני פשהוא מתובל ביידיש בוורטואוזיות מפליאה, והצליח להעתיק לדפוס-חיים אמריקניים את העניין העז במוסר, את האירוניה, הקומית והפאתטית כאחת, ואת המצבים המסורתיים של התרבות היהודית המזרח-אירופית. ב-1961 פירסם את הרומאן *A New Life* ("חיים חדשים"; עבר': "תשכ"ג), המתאר חייו של יהודי, אלפיהוליסט לשעבר, המלמד אנגלית בקולג' חקלאי קטן בצפון-מערב אה"ב. מ' כותב בחיבה מיוחדת על ה"שלימזל" האידיאליסטי, על האלמונים, הגלמודים והסובלים; למשל — בסיפור הקצר הראשון שבקובץ *Idiot's First* ("האידיאליסטים — ראשונים"), 1963, בסיפור *The German Refugee* ("ה-פליט מגרמניה"), ועוד. נושא תור-ונשנה אצלו הוא היחס בין היהודים לגויים, כמו, למשל, ב"העוזר" (ר' לעיל) וב-סיפורים *Angel Levine*, *Black Is My Favorite Color* ("שחור הוא הצבע האהוב עלי במיוחד"), שעם דמויותיהם נמנים איטלקים וכושים.

כל הנושאים המעסיקים את מ' נתמזגו והתרחבו בהקפם ובמשמעותם ב *The Fixer* ("המתקן"; עבר': "יום-הדין", תשכ"ח), 1966, שהוא, אולי, הטוב בין הרומאנים שלו, וזיכה אותו בפרס-פוליצר (הוסרט ב-1968). רומאן זה מבוסס

ספר מ' מיוחד בהיסטוריוגרפיה הישראלית בעריכה אחידה ומגובשת. על אף הרפבו הרבי-מקורי; גם סיפורי-המעשים משתלבים בו למכלול רצוף של סיבות ותוצאות, ולא רק התפיסה האידיאלית המרפזית. שיטתו היסטורית-פראגמטית, שחזמתה גזירה אלוהית המתגלית תוך תהליך היסטורי ארוך של חטא-ועונש; לשיטה זו אין דומה בספרות המזרח הקדום — להוציא גילויים רעיוניים לא-רצופים בכרוניקה הנאו-בבלית.

וע"ע דברי הימים.

י. קויפמן, תולדות האמונה הישראלית ב', 223-236, 355-368; תש"ב; ח. תדמור, בעיות בכרוניולוגיה המקראית, תש"ו; י. ליוור, תולדות בית דוד, 5-17, תשי"ט; I. Benzinger, *Die Bücher der Könige*, 1899; id., *Jahvist und Elohist in den Königsbüchern*, 1921; C. F. Burney, *Notes on the Hebrew Text of the Books of Kings*, 1903; J. A. Montgomery (ed. H. S. Gehman), *The Books of Kings*, 1951; E. R. Thiele, *The Mysterious Numbers of the Hebrew Kings*, 1951; A. Jepsen, *Die Quellen des Königsbuches*, 1956<sup>2</sup>; J. Gray, *Kings I & II*, 1963.

ש.מ.א.

**מַלְכֵי-צֶדֶק**, "מלך שלם", "כהן לאל עליון". התורה מס' פרת כי לאחר ששב אברהם מהכות את המלכים, הוציא מ' לקראתו לחם ויין, בירכו "לאל עליון קנה שמים וארץ" ובירך אל זה על שהנחיל לו ניצחון. אברהם נתן למ' "מעשר מכל" (ברא' יד, יח-כ). הפוונה ב"שלם" כנראה לירושלים (הש' תה' עו, ג), ומ' הוא מלך-פוהן פנעני, טיפוסי למזרח הקדום. שמו מקביל, עד כדי זהות, ל"אדני-צדק מלך ירושלם" (יהו' י, א). ואולי לפנינו תואר מלכותי שהיה קשור תמיד בירושלים. אין פל ספק שהאל הנזכר בפי מ' הוא אל האבות, שנתקבל על דעת מ', לאחר שקוד-מיו עבדו מן-הסתם לאלי כנען. בתהלים (קי, ד) — "אתה כהן לעולם על דברתי מ'" משווים למלך-ישראל — וכנראה לדרד — וזכות-פהונה ע"פ מורשה מימי מ', ואולי נרמו כאן כי האבטיפוס של מלך-ירושלים לא היה כמלכי-כנען האחרים; ומכאן ייתכן הסבר ליחסי-השכנות הטובים שביין ארונה היבוי לבין דוד (שמ"ב כד, יח-כה).

על רקע הפסוק בתהלים, המשווה לכהונתו של מ' תוקף מעין-נצחי, תלו הנוצרים הראשונים זיהויים משיחיים בדמותו, וחו"ל לחמו במגמה זו ע"פ מסורותיהם. לדעתם, מ' זהה עם שם (בר' נ"ו, י'; נדר' ל"ב, ע"ב), ולכתחילה "ביקש הקב"ה להוציא כהונה משם, שנאמר, והוא כהן לאל עליון, כיוון שהקדים ברפת אברהם לברפת המקום, הוציאה מאברהם" (נדר' שם); ואף שרק לאברהם ניתנה הפהונה — וכפי שציריה האגדה את תפקידו בשעת הקרבת יצחק בנו — מ"מ ניטלה ממ', שלא נמצא ראוי לה. חז"ל הפליגו בשבחו, שנולד מהול (בר' מ"ג, ר'), והוא אחד מי' זקנים שעל-ידיהם כתב דוד ספר תהלים (ב"ב י"ד, ע"ב).

י. קויפמן, תולדות האמונה הישראלית, א' (א'), 151 ואילך, א' (ג'), 736, תרצ"ו-ח; ב. מור, ירושלים לפני מלכות דוד (ספר ירושלים, א', 104 ואילך), תש"ז; י. ידין, מגילות ים המלח והאיגרת אל העברים (מחקרים במגילות הגנוזות, 191-208), תשכ"א; ש. אברמסקי, מ' מלך שלם (עו לוד' [בן גוריון]), תשכ"ד (ושם ביבל'); V. Aptowitz, *M.* (MGWJ, 70), 1921; J. J. Petuchowski, *The Controversial Figure of M.* (HUCA, XXVIII), 1957.

ש.מ.א.

**מַלְמֶה** (Malmö), עיר-נמל בדרום-מערב שוודיה, לחוף ארסונד (Öresund) — המיצר המפריד בין שוודיה לדנמרק; העיר השלישית בגודלה בשוודיה והחשובה שבדרומה. 258,300 תוש' (1970).

ב 1797 וב 1820 (אחרי מותו, ע"י תלמידו). שירים אלה, שניכרת בהם השפעת אַנקראון (ע"ע), מתארים בסיגנון רוקוקו את התענוגות של חייה-הכפר ומצטיינים בעדינותם ובאלגאנטיות הטבעית שלהם. ב 1781, בהשפעת ידיו ג.מ. חובלינגוס (ע"ע) החל מ"ו לכתוב גם שירים אידאולוגיים בזכות ההומאניטאריות והקידמה: Oda a la gloria de las Artes ("אודה לתהילת האמנויות"), Oda a la Verdad ("אודה לאמת"), Los consuelos de la virtud ("הנחמה שבמידות-הטובות"), ועוד. הוא נחשב למשורר הלירי החשוב ביותר בספרד במאה ה-18.

W. E. Colford, *J. M. V., a Study...* 1942; G. Demerson, *Don J. M. V. et son temps*, 1962.

**מְלַנְזְיָה** (Melanesia — מיונית „איי-השחורים“), חטיב-בת-איים בדרום-מערב האוקיאנוס השקט, מצפון ומצפון-מזרח לאוסטרליה, אחד משלושת אזורים-האיים של אוקיאניה (ע"ע). שטחם כ-940,000 קמ"ר (מזה כ-800,000 קמ"ר — גינאה החדשה והאיים שלחופיה), ובהם כ-4.2 מיליון תוש' (אומדן 1969; מהם כ-3 מיליון בגינאה החדשה ובאיים הסמוכים לה).

באיים-המשתרעים בקשתות שפיוזן צפון-מערב — דרום-מזרח, מקובל לכלול את האיים וקבוצות-האיים הב-אים: גינאה החדשה (ע"ע) — שלעתים אינה נכללת במ' — והאיים הקטנים שבקרבת חופיה, איי ביסמרק (ע"ע), איי שלמה [Solomon] (ע"ע), איי סנטה קרוז, איי ההברידיים החדשים (ע"ע), איי לואיטה, האי קלדוניה החדשה (ע"ע) ואיי פיג'י (ע"ע).

נהגים לכנות את איי-מ' — האיים היבשתיים, משום שיש בהם מבנים גאולוגיים ומורפולוגיים הדומים לאלה שבשטחי היבשת האוסטרלית הסמוכה, שמהם נותקו, כנר-אה, ע"י תהליכים טקטוניים, בעוד שאיי אוקיאניה האחרים כמעט כולם הם ממוצא געשי וקוראלי. מבנים אלו מורכבים משכבות עבות של סלעי-משקע, בעיקר מהלישון אך גם מתקופות קדמות (בגינאה החדשה חשופות שכבות פאלאו-זואיות); קימוט והרמה מאוחרים-יחסית, שיצרו בהם רכסי-הרים, לוו בהתפרצויות געשיות והשתפכיות-לבה נרחבות. מבנים אלה מהווים תשתית לכמה מהאזורים ההרריים של הגדולים שבאיים — גינאה החדשה, איי ביסמרק, ההברי-דים החדשים וקלדוניה החדשה. מיסלע געשי צעיר — חלקן הניכר רצנטי — בונה רפים מהאיים הפיניוניים והקטנים (איי פיג'י למשל) ושטחים בשולי רכסי-ההרים באיים הג-דולים. יסוד שלישי במבנה האיים הוא שוניות-קוראליים ורצועות-חוף מישוריות אלוביאליות, המצויות לאורך חופי-האיים. רפים מהאיים הזעירים הם אטולים (ע"ע).

האקלים, הצומח והחי — ע"ע אוקיאניה, עמ' 141—143.

האוכלוסייה. רוב התושבים הם מלאנזים, שמר-צאם הגזעי מעורב. הטיפוס הנגראידי שליט בתכונותיהם הגופניות, ובכך הם שונים מתושבי פולינזיה, מצד אחד, ומתושבי אוסטרליה ודרום-מזרח אינדונזיה, מצד שני, צבע-העור פהה מאוד — חום פהה או שחור (מפאן שמם ושם האיים). השיער מקורזל, האף פחוס והשפתיים עבות (אם כי במידה פחותה מזו שאצל האפריקנים). תכונות אלו חזקות יותר אצל תושבי האזורים ההרריים המיוערים שבפנים האיים הגדולים, ואלה גם פרימיטיביים הרבה יותר מתושבי

על עלילת-הדם שקורבנה היה מנדל גיליס בקייב, ב 1913. גיבור הרומאן, יעקב בוק, נתון במצב הדורש אומץ לא רגיל. מ' מתאר בעוצמה רבה את השלבים המביאים את בוק, אדם פשוט, להבנה מלאה של אחריותו ולהישול רצונו לעמוד בכבוד במבחן האכזרי. הרומן האחרון של מ', The Tenants ("הדיירים"), 1972, — מספר על ידידות שוורה שגאה ואלמות בין יהודי וכושי.

S. Richman, *B. M.*, 1966; R. Alter, *M. as Jewish Writer* (Commentary, 42), 1966; W. S. Walker, *Twentieth-Century Short Story Explication*, 448—450, 1967; L. Trilling, *The Experience of Literature*, 809—811, 1967. ש.י.כ.

**מֶלֶן** (Melun), עיר-חרושת בדפארטמאן סוּיאֶמֶן שב-צפון-צרפת, 42 ק"מ דרומית-מזרחית לפאריס. 36,000 תוש' (1971).

הידיעות הראשונות על יהודים במ' הן מהמאה ה-12. בתחילת המאה ה-13 היו בה ביכ"ג ורחוב יהודים. חכמים ממ' השתתפו באסיפת-הרבנים הנודעה שאורגנה ע"י שמואל בן-מאיר (ע"ע) ורבנו יעקב תם (ע"ע) אָחיו. משלם בן-נתן, בן-ריבו של רבנו תם, גר בה מ-1150. יהודה בן-דוד ממ' השתתף בוויכוח ב 1240 עם ניקולאס דוֹנִין. אחר גירוש-צרפת (1306) נתבטלה הקהילה. ערב מלח"ע II היתה בה קהילה קטנה. בעקבות הגירת יהודים מצפון-אפריקה מגיע מספרם כיום (1969) ל 550 לערך.

**מֶלֶן**, דָּנְיָאֵל פְּרַנְסוּאַה — Daniel François Malan — (1874 — 1959) מדינאי דרום-אפריקני. מ' למד תאולוגיה בהולאנד ובשובו לאפריקה הדרומית היה פומר בכנסיה הרפורמית ההולאנדית. ב 1915 החל לעסוק בפעילות פוליטית והצטרף למפלגתו הלאומנית של הרצוג (ע"ע). ב 1918 נבחר מטעמה לפארלאמנט וב 1924—1933 היה שר הפנים, הבריאות והחינוך בממשלתו השונות של הרצוג. משהתפטר הרצוג מראשות-הממשלה לאחר שאפריקה הדרומית הצטרפה למלח"ע II, יסדו הוא ומ' את המפלגה הלאומנית „המטהרת“, שרצתה בשלום, ובניתוק-היחסים עם בריטניה, דגלה בתאוריות גזעניות ואנטישמיות. ב 1948 נבחר מ' לר"מ ברוב-זעום. מ' נקט במדיניות אפארטהייד (הפרדה) נוקשה, הקים אזורים-מגורים נפרדים לכושים וללבנים וביטל את שארית הייצוג שהיתה ללא-לבנים בפארלאמנט. צעד אחרון זה, שהיה מנוגד לחוקה, גרם לקרע בין הממשלה לבין בית-המשפט העליון באפריקה הדרומית (ע"ע, עמ' 406).

ב 1949 סיפח מ' רשמית את אפריקה הדרומית-מערבית (ע"ע) לאפריקה הדרומית וב 1951 העניק זכות-בחירה ללב-נים שם. ב 1954 פרש מ' מפעילות פוליטית. מאז עלו לשלטון, לא המשיכו מ' והמפלגה הלאומנית בקו האנטישמי הקודם. הוא ביקר באופן פרטי בישראל ב 1953.

**מֶלֶנְדֵס וַלְדֵס**, חוּאַן — Juan Meléndez Valdés — (1754—1817), משורר ספרדי. מ"ו למד באוניבר-סיטת סאלאמאנקה, ובה גם כיהן כפרופסור מ 1778 עד 1789. בשנה זו זנח את העיר ואת משרתו ומילא תפקידים פקי-דוטיים שונים בסאראגוסה, ואליאדוליד ומאדריד. ב 1798 הסתבך מבחינה פוליטית בשל תמיכתו בז'וזף בונאפארטה ונאלץ להגר לצרפת, ושם מת במוֹנְפֶּלְיֶה, נשכח וחסר-כל. מ' חיבר שירים ליריים, Poesías, שהופיעו לראשונה ב 1785, ופורסמו שוב, בתוספת שירים חדשים, 3 כרכים,

גומאה בקלדוניה החדשה — 42,000 תושב. פרט לפיג'י, שהיתה למדינה עצמאית ב-1970, כל האיים פפופים למדינות זרות: מערב גינאה החדשה (איריאן המערבית) — לאינדו-נזיה; מזרח גינאה החדשה, איי-ביסמארק וחלק מאיי-שלמה — לאוסטרליה; איי סנטה קרוז ורוב איי-שלמה — לבריטניה, ההברידיים החדשים — לבריטניה וצרפת (קונ-דומיניון). האי קלדוניה החדשה ואיי לוֹאִיטָה — לצרפת.

תמ' — ר' כרך ב', עמ' 141—144, 148/9, 151/2; כרך ח', עמ' 489—490; כרך י', עמ' 695, 698; כרך-מילואים, עמ' 842.

W. H. R. Rivers, *The History of Melanesian Society*, I-II, 1914; O. W. Freeman (ed.), *Geography of the Pacific*, 1951; A. P. Elkin, *Social Anthropology in M.*, 1953; R. H. Codrington, *The Melanesians: Studies in their Anthropology and Folklore*, 1957; K. B. Cumberland, *Southwest Pacific*, 1960<sup>8</sup>; D. L. Oliver, *The Pacific Islands*, 1961<sup>2</sup>; T. F. Kennedy, *A Descriptive Atlas of the Pacific Islands*, 1966; H. C. Brookfield — D. Hart, *M.*, 1971.

מ. בר. — דן ס.

**מְלַנְזוֹנִיּוֹת, לְשׁוֹנוֹת, תת-משפחה במשפחת הלשונות המלאיות-פולינזיות או אוסטרונזיות (ע"ע), הכוללת**

עשרות אחדות של שפות ומאות ניבים.

הלה"מ מדוברות בפי כמיליון תושבים, המשתייכים לטיפוסים אתניים שונים. באיים שמצפון-מזרח לאוסטרליה, הגבול הצפוני של תחום הלה"מ — איי-מרשל (ע"ע מרשל, איי). במזרח — איי-פיג'י, בדרום — קלדוניה החדשה (ע"ע) ובמערב — גינאה החדשה (ע"ע, עמ' 694) המזרחית; בתחום זה נכללים איי-שלמה (ע"ע שלמה, איי), איי-בנקס, ההברידיים החדשים (ע"ע) ועוד (וע"ע אוקיאניה, עמ' 150). השפות העיקריות, המונות את מירב הדוברים, הן: באנוני (banoni) המדוברת בפי כ-13,000 איש באי בוגיניויל (Bougainville) שבאיי-שלמה. שפה נפוצה נוספת באיי-שלמה היא אַרְאָרָה (areare) שמספר דובריה כ-15,000. הגדולה בשפות קלדוניה החדשה היא אַנְדִּו (andieu, and'o), המשמשת כשפת-אם לכ-4,000 ילידים. שאר השפות מונות מספר דוברים קטן-יותר בהרבה, וכמה מהן משמשות בפיהם של עשרות בודדות בלבד על אי קטן ונידח.

הלה"מ ידועות במספר תופעות דקדוקיות ייחודיות, כגון, ריבוי צורות-הקניין לפי דרגות-השינוי. כך, לדוגמה, דובר באחת הלה"מ, אם ברצונו לומר "הקפה שלי", יכול להשתמש ב-3 צורות-קניין: (א) הקפה שגידלתי אותו; (ב) הקפה שקניתי אותו; (ג) הקפה ששתיתי אותו. תופעה בולטת נוספת היא קיומן של צורות נפרדות (מלבד יחיד ורבים) לשמות-עצם שמספרם 2, 3, 4.

H. C. v. d. Gabelentz, *Die melanesischen Sprachen*, I-II, 1850—1873; R. H. Codrington, *The Melanesian Languages*, 1885; S. H. Ray, *A Comparative Study of the Melanesian Island Languages*, 1926; M. Leenhardt, *Languages et dialectes de l'Austro-Mélanésie*, 1946; A. Meillet — M. Cohen (eds.), *Les Langues du monde*, 1952; A. Martinet (ed.), *Le Langage*, 1968.

מ. טא.

**מְלַנְכְּתוֹן, פִּילִיפּ; מְזוֹן; מְחֻזְרִית שֶׁל מְצַבֵּי-רוֹחַ; מְחֻלּוֹת-רוֹחַ.**

**מְלַנְכְּתוֹן, פִּילִיפּ** — Philipp Melanchthon — (1497, ברֶטְן [באדן] — 1560, ויטנברג). תאולוג

של הרפורמציה, הומאניסט ומחנך גרמני. מ' היה קרוב-משפחה של רויכלין (ע"ע), שהשגיח על חינוכו, תחילה בפפורצקיים ואחר-כך באוניברסיטת היילברג וטיבינגן.



מלאנזיה: ילדים עוסי עדים בניאה החדשה (ברשות מח' האינפורמציה, אוסטרליה)

אזורי-החופים והאיים הקטנים. בשבטים רבים ניתן להבחין גם בתכונות אוסטרלו-אידיאליות ומונגולואידיאליות.

לגיזון הרב בתכונות הגופניות נוספת קשת התרבויות הלשוניות, שהיא עשירה ומגוונת ביותר. רוב התושבים, בעיקר ברצועת-החוף, דוברים לשונות מלאנזיות (ר' להלן). בפנים איי-שלמה וגינאה החדשה יש דוברי לשונות פפואה (ע"ע). באיים הגדולים רוב התושבים נוהים עדיין אחר דתות פאגאניות פרימיטיויות, אם כי הנצרות הולכת ומתפשטת שם; ברוב האיים הקטנים קיבלו התושבים את הנצרות. בין עובדי-האלילים מקובל פולחן מתים, רוחות וכוחות-הטבע, וכן נפוץ הפישוף, השלטון האירופי הדביר את המינהג של איסוף וכיוצא גולגולות של בני שבטים איר-בים וזרים.

האירגון החברתי והפוליטי בחלק מן האיים מבוסס על שבטים קטנים, השונים זה מזה בשפה, דת ומינהגים. השבט, המהווה שם יחידה אַנדוֹגְמִית (ע"ע אַנדוֹגְמִיה), מורכב מ-קלאנים (בתי-אב) פאטריליניאליים בד"כ. הקלאן מהווה יחידה אַפְסוֹגְמִית (ע"ע אַפְסוֹגְמִיה), הפוליגמיה שכיחה, ומ-עמד האשה נחות גם בקלאנים המאטריליניאליים. חי התרבות והטקס נשלטים ע"י אגודות-סתר של גברים, ובית-הגברים, הנמצא במרכז-הפפר, מהווה מוקד חברתי חשוב. המלאנזים מתקיימים על חקלאות (ע"ע, עמ' 911) טרופית, דיג וציד. בחיי-הכלכלה מצוי עדיין משק-חליפין.

פרט למלאנזים, יושבים באיים כ-70,000 אירופים, 250,000 הודים (פמעט פולם באיי פיג'י) ו-20,000 סינים. ההודים — חלקם בני דת-הינדו וחלקם מוסלמים, ואילו הסינים ברובם הגדול בודהאים. הערים המעטות נוסדו ע"י האירופים כמרפזי מינהל, מסחר ומיסיון. החשובות הן: סובה — בירת פיג'י — 61,000 תושב (אומדן 1970); פורט מורסבי בגינאה החדשה האוסטרלית — 56,200 תושב;



הוא הצטיין בלימוד שפות קלאסיות ובהתאם למנהג דורו תירגם את שמו הגרמני המקורי שווארצארד (אדמה שחור-רה). ליוונית — מ'. בהיותו בן 21 נתמנה כפרופסור ליוונית באוניברסיטת ויטנברג, ושם פגש את לותר (ע"ע). שהיה אף הוא פרופסור באותה אוניברסיטה. באותה שנה פירסם מ' ספר-דקדוק יווני, זכה לפירסום רב עקב הרצאתו בדבר הצורך בשיפור שיטת-הלימוד באוניברסיטה (De corrigendis adolescentiae studiis) והעמקת לימודם של מקורות ראשוניים. מ' נעשה תומך נלהב בדעותיו הרפור-מיות של לותר וסייע בידו בוויכוחו עם התאולוג הקאתולי אק (ע"ע) בליפציג. על חלקו בוויכוח ועל חוברת-הפולמוס נגד אק הותקף מ' בידי הקאתולים. ב 1521 חיבר מ' את הטיעון התאולוגי השיטתי הראשון של הרפורמציה, הספר *Loci communes rerum theologicarum*, שזכה ליותר מ 60 מהדורות כבר בחייו של מ'. בעקבות פירסום ספרו זה הופר מ' כנושא-דברה הראשי של הרפורמציה אחרי לותר. הוא נטל חלק בכל הוויכוחים החשובים עם הפנטיה הקאתולית, שלותר לא יכול היה להופיע בהם בגלל החרם שהוטל עליו. מ' פיקח על השלטת הרפורמציה בסאכסוניה ופירסם ספר-הנחיות כיצד להשליט את הרפורמציה במדינה. דגש מיוחד שם מ' על הקמת בתי-ספר יסודיים פרוטסטנטיים. שיפור שיטת-הלימוד בהם והקמת אוניברסיטות חדשות. הוא חיבר גם ספרי-לימוד וחינך בעצמו מורים רבים באוניברסיטת ויטנברג. על פעלו זה זכה לתואר „מחנך-גרמניה“ (*Praeceptor Germaniae*).

לאחר כינוס האימפריה בשפיארא (1529), שבו נוצר הקרע הסופי בין הקאתולים לפרוטסטנטים (ע"ע גרמניה, עמ' 435), ניסח מ' את עיקרי האמונה הלותרנית ב 17 סעיפים הידועים כ„הצהרת אוגסבורג“ (ע"ע לותרניזם). ב 1530, לפי בקשת הקיסר קרל V, ניהל מ' דיונים עם אנשי-דת קאתולים במטרה לאחות את הקרע. אולם אע"פ שגילה פשרנות רבה, לא הגיעו בדיון לידי הסכם. לבד מקשריו עם הקאתולים, ניהל מ' חליפת-מכתבים ענפה עם מנהיגים רפורמיסטיים אחרים, ביניהם צוינגלי (ע"ע) וקלוין (ע"ע). לאחר מות לותר, ב 1546, נעשה מ' למנהיגה של התנועה הפרוטסטנטית בגרמניה, אולם הוא לא התאים לתפקידו החדש. רבים מהפרוטסטנטים חלקו על דעותיו. שנראו להם מתונות, והאשימו אותו שהוא קלוויניסט בסתר. ב 1547 הובסה הברית השמאלקלדית הפרוטסטנטית (ע"ע גרמניה, עמ' 436), והקיסר כפה בכוח-הזרוע הסדרי-פיניים (*interim*) שנועד להשכיח שלום-דת בגרמניה עד לכינוס מועצה מטעם האפיפיור, שתחליט בבעיית הרפורמה. מ' הסכים להסדר ועל-כך הותקפו הוא ותומכיו, שנקראו על שמו פיליפיסטים, ע"י הפרוטסטנטים שהתנגדו לו. גם לאחר סיום הסדר-הפיניים וחתימת שלום-הדת של אוגס-בורג ב 1555, לא פסקה המחלוקת שמררה את שנות-חייו האחרונות של מ'.

יחסו של מ' ליהודים היה אוהד ומבין. כבר בצעירותו תמך ברויכלין, שמנע את שריפתם של ספרים עבריים. בכינוס האימפריה ב 1539 בשפיארא הוקיע מ' את עלילת-הדם שבעטיה גורשו יהודי פּרננדבורג, הופיח את השקר שביסודיה.

מ' היה אדם נוח לבריות, אציל ורודף-שלום, בניגוד ללותר, איש-המדון שפינה את מ' „ההולך-בלאט“ (*Leise-*

treter). אם כי חייו של מ' היו מלאי פעילות, הרי האידיאל שלו היה חיים פרטיים שקטים, מוקדשים למדע. כמה מאות שנים לאחר מותו כינוהו לותרנים ופיאטיסטים כאחד (ע"ע לותרניזם, עמ' 591) „הארכיגמון של כל המשפילים“.

כתביו של מ' נכללו ב *Corpus reformatorum* ש"ל

ב 18 פרקים, 1860—1834, בידי ק. ג. ברטשנידר וה. א. בינדזיל. מ 1910 עד 1926 הופיעו 5 כרכים נוספים של כתביו בשם *Supplementa Melanctoniana*, בעריכת או. קלמן.

J. Camerarius, *De Ph. M. is ortu, totius vitae curriculo et morte* [Vita Ph. M.], 1566; K. Hartfelder, *Ph. M. als Praeceptor Germaniae* (מפורטת ואינדקס של) (כל יצירותיו

1889; J. W. Richard, *Ph. M., the Protestant Praeceptor of Germany*, 1898; G. Ellinger, *Ph. M., Lebensbild*, 1902; H. Römer, *Die Entwicklung des Glaubensbegriffes bei M.*, 1902; E. Fischer, *M. s. Lehre von der Bekehrung*, 1904; H. Busch, *M. s. Kirchenbegriff*, 1918; H. Engelland, *M., Glauben u. Handeln*, 1931; F. Hildebrandt, *M., Alien or Ally?*, 1946; C. L. Manschreck, *M., the Quiet Reformer*, 1958.

ב. ד. ג.

מְלֻנְקוֹב, גְּאוֹרְנֵי מְכֻסִּימְלִינֹבִיץ' — Г. М. Мален-КОВ

— (נר' 1902, אוֹרְבוֹרֵג), מדינאי סובייטי. מ'

נולד למשפחת משפילים. ב 1919 התגייס לצבא האדום והצטרף למפלגה הקומוניסטית. לאחר תום מלחמת-האזרחים (1921) חזר מ' ללימודיו והוסמך למהנדס-חשמל (1925). בזמן לימודיו הקדיש את רוב מרצו לפעילות קומוניסטית, ומיד עם סיומם קיבל תפקיד בכיר במפלגה. מ' נמנה עם תומכיו של סטאלין במאבק על השלטון, ובסיועו עלה במנגנון-המפלגה. ב 1930 היה חבר ועד-המפלגה במוסקווא, ב 1939 חבר הוועד המרכזי של המפלגה וב 1941 חבר במזכירות-המפלגה ומועמד-לחבר בפוליטביורו (הלשפה המדינית). לאחר הפלישה הגרמנית לבריה"מ (יוני 1941), צוּרף לקא-פינט-המלחמה המצומצם והיה אחראי לתעשייה האווירית. ב 1946 נהיה לחבר מלא בפוליטביורו וסגן ר"מ. מ' נטל חלק בחיסול הצמרת הקומוניסטית של לנינגראד, שבוצע בפקודת סטאלין (1949). בקונגרס ה 19 של המפלגה הקומוניסטית (1952) הופיע מ' כאיש השני-במעלה בבריה"מ לאחר סטאלין, ועם מות סטאלין (1953) ירש מ' את משרותיו — מזכיר כללי של המפלגה ורה"מ. כעבור שבועיים בלבד נאלץ לותר להרושצ'וב (ע"ע) על משרת המזכיר, אך נשאר רה"מ. בתקופת פהונתו כרה"מ הדגיש מ' את חשיבות הייצור לצריכה כלא-פחותה מזו של התעשייה הכבדה וחתר לשיפור היחסים עם המערב; בתקופה זו בוטלה ההאשמה בריגול וברצח מנהיגים סובייטיים כלפי קבוצת הרופאים (יהודים ברובם). באוגוסט 1953 חודשו היחסים הדיפלומטיים בין ישראל לבריה"מ, שנותקו בפברואר אותה שנה. ב 1955 הודח מ' מראשות הממשלה ונהיה לסגן רה"מ ושר לענייני תחנות-הכוח. ב 1957 הצליח מ', יחד עם מולוטוב (ע"ע) ופּוֹנֹבִיץ' (ע"ע), להבטיח בוועד המרכזי של המפלגה רוב נגד חרושצ'וב. בתמיכת הצבא סיכל חרושצ'וב את הניסיון ומ' הודח ממשרותיו וב 1964 אף הוצא מן המפלגה. מאז איננו מופיע עוד בוירה המדינית. ע"ע מועצות, ברית ה', עמ' 760/1.

י. ב. ב.

מְלֻפִּיגִי, מְרֻצִּ'לוֹ — Marcello Malpighi — (1628,

קרואלקורה [ליד בולוניה] — 1694, רומא),

רופא איטלקי, אבי האנאטומיה המיקרוסקופית. מ' למד

נפוץ באירופה, במיוחד במזרח (ב 1968 גדולו בפולניה מ' על שטח של 250,000 דונאם), באה"ב (על 810,000 דונאם) וביאפאן (על 330,000); כן הוא מצוי בכל ארצות המזרח-התיכון (בישראל [1968/69] — על שטח של 25,000 דונאם, מזה — כ 4,000 בידי המיעוטים. וע"ע א"י, עמ' 8/847).

המ' התרבותי התפתח מצורת-הבר, שמוצאה, כנראה, מהמין *C. hardwickii* מהודו המזרחית והמניבה פירות קטנים ומריים. לפי דעתו של ויילוב (ע"ע) קיימות שתי ארצות-מוצא נוספות — סין ואנטוליה.

השימוש במ' היה ידוע עוד בימי-קדם: במצרים — לפני כ 4,000 שנים. בהודו היה מצוי גידולם, לפי דה-קנדול, כבר לפני 3,000 שנים, וייתכן שפבר קודם-לכן. כן הוא נזכר הרבה בכתבי הקדמונים ביוון וברומא. גם בא"י היה המ' מקובל מקדמת-דגא. במקרא נזכר לראשונה — בקישוא: "את הקשאים ואת האבטחים" (במד' יא. ה). לגבי המשנה, ההנחה המקובלת כיום היא שהקישוא הוא המ' של ימינו (ר' תר"ב, ר; וע"ע מלון). גם שמו האפרי של המ', *kissu*, מרמז על כך. במשנה מצויים תיאורים רבים של הצמח, דרכי-גידולו, השימוש המסחר בו.

ע"ע ירקות.

י. פליקס, עולם הצומח המקראי, תשי"ז; י. בארי — ב. כפולר, גידול ירקות, ב. תש"ד; N. I. Vavilov, *Theoretical Bases of Plant Breeding*, I, 1935; J. Becker-Dillingen, *Handbuch des gesamten Gemüsebaues*, 517—557, 1950<sup>6</sup>.

ש.ה.

**מְלַפְפוּיִיִּים** (Holothuroidea), מחלקת בע"ח במ-ערכת קווצייה-עור (ע"ע), הנפוצים בכל הימים,

באזורים שונים ובעומקים שונים. על מה"י נמנים כ 1,100 מינים; מהם כ 150 החיים בעומק מתחת ל 3,000 מ'; אחד המינים הוצא מעומק של 10,000 מ' (Myrio-trochus brunni; וע"ע זואוגאוגרפיה [פרך-מילואים], עמ' 922—923, ור' שם, ציור 4). ארפם של מינים גדולים מגיע עד 5 מ' וקוטרם ל 5 ס"מ (כגון *Synapta maculata* באוקיאנוס ההודי), ואילו מינים קטנים — ממדיהם 5 מ"מ (כגון *Rhabdomolgus ruber* מהלגולנד). רוב מה"י נבדלים מיתר קווצייה-עור בסימטריה הדו-צדדית החיצונית, המעלימה את הסימטריה הראדיאלית המקורית. צורת-גופם מזכירה בד"כ צורת-מלפפון; גופם מוארך וציר-ארכו עובר מן הפה אל פיה-טבעת; פתח-הפה עטור זר-מששנים, פשוטים או מנוצים (10—30). בד"כ עורם עבה, ולרוכסם צבע-עור חד-גוני; הצבעים הבולטים הם גוני שחור וחום. לרוב שוכבים מה"י על קרקעית הים או תקועים בתוכה, כשקצה-גופם האחורי בולט החוצה. הם זוחלים באיטיות על צידו האחד של הגוף. יש ביניהם גם מינים פלאגיים.

השלד של מה"י מצומצם, והוא עשוי לוחיות גיריות זעירות המפוזרות בתוך רקמת-החיבור בעור. מערכת-המים דומה במבנה לזו של שאר קווצייה-עור. 3 הסעיפים של המערכת עוברים לצד-הגחון של הגוף ו 2 — לצד הגב. רגלי-המים שעל הגחון מפותחות-יותר מאלה שעל הגב, והן מצוידות בכפתורי-הדבקה, וע"כ לא ניתן להבחין מב-חוץ בסימטריה הראדיאלית. אך יש גם מינים רבים שבהם רגלי-המים מפוזרות בשווה על-פני כל הגוף. לוחית-הפכרה טבועה עפ"ר בתוך חלל-הגוף. למה"י מערכת-שרירים מפור-

רפואה בבולוניה הוסמך בשנת 1653. ב 1656 נתמנה לפרר-סטר בפיוה, ושם התיידד עם ג'. א. פוֹרְלִי (ע"ע). ב 1662 — 1666 שימש כפרופסור במסינה. ב 1666 חזר לבולוניה, לת-קופה של 25 שנים, ומ 1691 היה רופאו של האפיפיור אינו-צנטיוס XII (ע"ע) ברומא. משם שלח מ' את סיפום מימצאיו המדעיים לקהברה המלכותית בלונדון, ולאחר מותו פירסמה החברה (ב 1696) את תולדות-חייו וסיכום מחקריו.

מחקרו של מ' היו ניסיון ראשון להתחקות אחר המבנה המדויק של רקמות צמחים, חרקים ובע"ח אחרים. את פרטי הרקמות שראה במיקרוסקופ תיאר בדייקנות רבה, תוך ניסיון להסביר את פעילותן בהתאם למבנו (ע"ע ביולוגיה, עמ' 329/30).

על שמו של מ' קרויים תאים וחלקי-רקמות שתוארו לראשונה על-ידי: גופיסימ' בכליה (ע"ע, עמ' 841, 852) — הם פקעיות נימיהדם המנקזות את השתן מהכליה; גופיסימ' בטחול (ע"ע, עמ' 562) — הם צברים של לימפון-ציטים מתפתחים במוך הלבן. על שמו קרויות גם צינוריות של מערכת-ההפרשה בחרקים (ע"ע, עמ' 89—90) ותאים מיוחדים במעטפת זרעי-קטניות.

מ' תיאר את המבנה האנטומי של תולעת-המשי ועקב אחרי גילגולה; כן תיאר את צינורות-ההובלה של צמחים ואת מבנה שלפוחיות-הריאה, והוא הבחין בקיום החומר האפור במח (ע"ע). מהדורה שלמה של כל פירסומו, שבהם תוארו תגליותיו המדעיות, י"ל בוונציה ב 1743. החשובים בהם: הסידרה *Observationes anatomicae* (תצפיות אנא-טומיות), 1663 ואילך; *Epistolae anatomicae* ("איגרות אנאטומיות"), 1669.

M. Cardini, *La vita e l'opera di M.M.*, 1927.

א.ר.ב.

**מְלַפְפוּן** (*Cucumis sativus*), קישוא-הגינה, צמח-ירק תרבותי ממשפחת הדלועיים (ע"ע), שייך לסוג קישוא. המ' הוא צמח חד-שנתי. עשבוני, משתרע או מטפס. הגבעול ארוך, שעיר ורך. לעלים פטוטרות ארוכות-יחסית, שפתם משויגנת. צורתם, גודלם וצבעם שונה בהתאם לזן ולתנאי-הגידול. הצמח חד-ביתי, הפרח חד-מיני; בתנאי-גידול רגי-לים מרובים פרחי-הזכר מפרחי-הנקבה. פרחי-זכר גדלים בקבוצות של 3—5 על עוקצים קצרים, ואילו פרחי-נקבה גדלים כיהידים על עוקץ ארוך-יחסית. הפרי בשרני וצורתו שונה: מוארך-גלילי, ישר או עקום, קצר או ארוך. הקליפה חלקה, שעירה, זיפנית, בעלת בליטות גסות או עדינות — הפל בהתאם לזן. הזרעים קטנים, פחוסים, אליפטיים ומואר-כים. מערכת-השורשים שטחית בד"כ.

את המ' זורעים בשלוש עונות: באביב (אמצע פברואר), בקיץ (מאי-יוני) ובסתיו (יולי-אוגוסט). לקבלת ביצורים — זורעים אותם תחת פיסוי פלאסטי, או בבת-צימחה. הגדילה מהירה והפירות הראשונים מופיעים כבר כעבור 6—8 שבועות לאחר הזרעה. הגיבה נמשכת חודש-חודשיים. המחלות הפוגעות במ' הם בעיקר הקימחון הפשוטית; המזיקים: חיפושיות — האדומה והתריסרית (פרת השתים-עשרה) וחיפושית העלה — וכנימת הדלועיים.

המ' נאכל חי או כבוש; ערכו המזון אינו רב: הוא מכיל 96% מים, 0.7% חלבון ו 2.4% פחמימות. תכולת הויטאמינים זעומה מאוד.

הסטאטיסטיקה על גידול מ' בעולם לוקה בחסר: הוא

רות השונות הוא, בעיקר, צורת המששנים שמסביב לפה. בא"י — ידועים כיום יותר מ 30 מינים של מ"י בים-סוף, ביניהם מהסוג Bohadschia, שקוטרם כ 10 ס"מ הם משמ- שים לפעמים מחסה לפרטים רבים של הדג דייר. באילת מצויים עוד מהסוג Synaptula, שעורו דק ושקוף וארכו עד 1.5 מ', ומהסוג Holothuria, השוכן בקרקע הבוצי. בחוף הים-תיכוני של הארץ מצויים 7 מינים, ביניהם מהסוג Holothuria הנ"ל, וכן מהסוג Cucumaria, הדבוק לאבנים ולסלעים.

ביבל' — ע"ע קוצי-עור.

יא. אח.

**מלפּרְטָה, קוֹרְצִיּוֹ** (Curzio Malaparte), שמו הספ- רותי של קורט אָרִיךְ זוקרט — Kurt Erich Suckert — (1898, פירנצה — 1957, רומא), סופר ועיתונאי איטלקי. במלה"ע I שירת בצבא כמתנדב. עם הקמתה של המפלגה הפאשיסטית הצטרף אליה ואף הועסק על-ידי הממשלה הפאשיסטית בשירותה הדיפלומטי. בזמן שהותו בצרפת ובאנגליה שינה את השקפותיו הפוליטיות: בצרפת פירסם שני ספרים, שתורגמו מכ"י בידי ז'יליט פֶרסראם: Technique du coup d'État („הטכניקה של הפיכה“), 1931 ו Le Bonhomme Lénine („האיש הזה לנין“), 1932 — נוסח צרפתי של ספרו Intelligence di Lenin, 1930 — שנאסרו לפירסום באיטליה ובגרמניה. עם שובו לאיטליה הוגלה מ' לליפארי. במלה"ע II שירת מטעם המחתרת האיטלקית כקצין-קשר עם צבאות-הברית. בתום המלחמה הצטרף למפלגה הקומוניסטית האיטלקית.

מ' זכה לפירסום עולמי בשני רומאנים על המלחמה: Kaputt („אבוד“), 1944, ו La Peau („העור“), צרפ' 1948, איטל' La Pelle, 1949, שבהם הציג לראווה את המאוס והמכוער, באופן ציני וברוטאלי. בסיגנונו בולט נטיה לפאראדוקסאליות, לרְטוריקה, להצטעצעות ולראוותנות אינטלקטואלית. כתיבתו משופעת בסיגנונות שונים ובלתי-מגובשת.

בין שאר ספריו: Il Volga nasce in Europa („הוולגה מקורה באירופה“), 1943; Maledetti Toscani („בני טוס- קאנה המקוללים“), 1956; Io, in Russia e in Cina; 1958, ושני מחזות, כתובים בצרפתית (פורסמו יחד ב 1950): Du côté de chez Proust („אצל פרוסט“), ו Das Kapital („הקאפיטאל“), מ' חיבר גם תס- ריט לסרט Il Cristo proibito („ישו האסור“), וביים אותו ב 1950.

F. Vegliani, M., 1957.

יז. ג.

### מְלַצֵר, ע"ע מוֹדָד.

**מְלַצֵר, אִיסָר זֶלְמָן** (1870, מיר — 1954, ירושלים), רב וראש-ישיבה, ראשית חינוכו קיבל בבית-אביו, התבלט בכשרונותיו, ובהיותו כבן 10 לקחו קרובו, ר' יום-טוב ליפמן הילפרין, בעל ס' „מלבושי יום-טוב“, לביתו. בן 13 נתקבל לישיבת וולוז'ין, שם למד אצל ר' נפתלי ברלין (ע"ע) ואצל ר' חיים סולוביצ'יק (ע"ע) — וממנו הושפע בדרך הלימוד. ב 1891 עבר לישיבת ראדין ללמד אצל ר' ישראל מאיר הכהן (ע"ע) בעל „חפץ חיים“, והושפע ממדותיו. עם היווסדה של אגודת-הסתר הצינית בוולוז'ין (ע"ע, עמ' 838) היה מפעיליה הראשונים. ב 1897



מלפסוני-האבן — Cucumaria planci

תחת, הבנויה משרירים טבעתיים ומ 5 רצועות חזקות של שרירי-אורך, המצויות לצידם של חמ- שת הסעיפים של מער- כת-המים. הם נעים בעז- רת רגלי-המים או בעז- רת תנועות שרירי-הגוף, מערכת-העיכול: מה- פה יוצא צינור-רֶשֶט קצר המוקף בטבעת של לו- חיות גירות גדולות (10 במספר); ממנו עובר ה- צינור לחלק שרירי הק- רוי קיבה, ומשם — למ- עי ארוך; בסופו נפתח ציב קצר ורחב המסתיים בפי-הטבעת. רוב מה"י הם בולעי-חול, בדומה לשלשולים; הם בולעים כמויות גדולות של חול ומעכלים את החומר האורגני שבו. זר-המששנים סביב הפה מסייע לאיסוף המזון, המששנים, שהם גלגול של רגלי-מים, קשורים למערכת-המים דרך הצינור הטבעתי הנמצא סביב הֶשֶט. הם מצויידיים בדיסקיות-הדבקה בקצ- וות. במגע עם מים נדבקים חומרי רקב או פלנקטון במשש- נים ומורעברים משם לפה. מערכת הדם מפותחת, ובמיוחד — בצינורות המלורים את המעי. איברי-הנשימה הם ריאות- מים, הקרויות „עץ-הנשימה“; אלה הם שני שקים גדולים ומסועפים, המונחים משני צידי המעי. קצותיהם נפתחים בפתח משותף לתוך הציב; שאיבת המים פנימה והוצאתם החוצה נעשית בעזרת שרירי הציב, ריאות-המים משמשות בתפקיד פפול: לנשימה ולהפרשה. על מערכת-העצבים — ע"ע קוצי-עור. ברוב מה"י המינים נפרדים, קיימת בלוטת- מין אחת, הנפתחת בקצה הקדמי של הגוף; ההפריה היא חיצונית. ההתפתחות היא דרך לארוחה טיפוסית הקרויה Auricularia, יש מינים מעטים שמדגירים את הצעירים.

רוב מה"י הם בעלי-חיים ליליים. הם מצטיינים בכושר- רגנרציה גבוה. בתנאים לא-נוחים, או כאשר הם מותקפים, מסוגלים מה"י לפלוט דרך פי-הטבעת חלקים שונים של הקרביים ולנתק אותם מגופם. יש שנוצר סדק בצד הגוף ודרכו נעשית פליטת הקרביים. לאחר-מכן מחדשים מה"י את כל איבריהם החסרים. במספר מינים, כגון Holothuria atra, השכיחה בחוף הים-תיכוני של א"י, מצוי מנגנון-הגנה מיוחד — איברי קינִיָה (Cuvier), קבוצת צינוריות דקות הצמודה לעץ-הנשימה. בשעת-התקפה הן נפלטות החוצה דרך פי-הטבעת, ובמים הן מתארכות ומפרישות חומר דביק, הנדבק לאיב. במספר מקרים נמצא שחומר זה הכיל רעל (Holothurin).

בע"ח שונים חיים בשותפות עם מה"י או על גופם; שותפות זו יכולה להתבטא בטפילות. דוגמה מפורסמת לכך היא השותפות בין הדג דִייר נקודי-הזנב, החי בתוך עץ- הנשימה של מה"י. — וע"ע דג, דגים, עמ' 916. בארצות האוקייאנוס ההודי והשקט, ששם נמצא הריפוז הגדול-ביותר של מה"י, משמשים הם כמזון הקרוי טְרַפְנַג (ע"ע).

את מה"י מחלקים ל 5 סדרות. הסימן המבדיל בין הסד-

של גוף ניטראלי (ע"ע ניטרליות), שיכול להיות לתועלת לאויב. הבעיה העיקרית של דיני מ"י היא ליישב את ניגודי-האינטרסים בין המעצמות הלוחמות, הרוצות למנוע אספקה מיריביהן ולשפש מסחרם החיצון, לבין מדינות ניטרליות, הרוצות בהמשך הסחר עם הצדדים הלוחמים. עקרונות לפ-תרון בעיה זו הונחו באמנה בין-לאומית שנקשרה בפאריס ב-1856. לפיהם — אסור ללכוד רכוש של גוף ניטראלי המובל בספינת-אויב, ואסור ללכוד רכוש של אויב המובל בספינה ניטראלית. אין הסדר זה חל על "contraband" (סחורה מוברחת), טובין שמטבעם מיועדים לחימה, כגון נשק ותחמושת ("קונטראבאנד" מחלט) או טובין אחרים שעשויים לחזק את הכושר המלחמתי של האויב, כגון מזון ("קונטראבאנד" מותנה). מותר ללכוד "קונטראבאנד" המ-יועד להגיע במישרין או בעקיפין אל האויב, ללא התחשבות בדגל האניה המובילה או כבעלות הסחורה, ואם הוא נמצא בכלי-שיט ניטראלי מותר ללכוד גם את כלי-השיט עצמו, אם המוביל ידע את אפיה האסור של הסחורה ותועלתה או אם מרבית המטען הוא "קונטראבאנד".

הזכות ללכוד מורחבת במקרה שהוטל הסגר (ע"ע) על חוף של מעצמה אויבת. כל כלי-שיט, המנסה לפרוץ את ההסגר, ומיטענו, מותרים ללכידה, בתנאי שההסגר הוא ממשי. מופעל הלכה-למעשה ע"י כוח שביכולתו למנוע בדרך-כלל כניסה לאיזור-ההסגר ויציאה ממנו. מעשה מ"י טעון אישור חוקיותו ע"י בית-משפט מוסמך של המעצמה הלוחדת (בארץ — בית-המשפט המחוזי בחיפה, בסמכותו כבית-משפט לימאות). נסיונות להקים בית-משפט בין-לאומי לענייני מ"י לא הצליחו עד כה. באין אישור, יש לשחרר את הנלכד. בימי מלח"ע II הוחלו דיני מ"י גם על מטוסים ומיט-ענים שהובלו בהם.

C. J. Colombos, *A Treatise on the Law of Prize*, 1949<sup>8</sup>; id., *The International Law of the Sea*, 1967<sup>9</sup>; L. Oppenheim — H. Lauterpacht, *International Law*, II, 1952<sup>7</sup>.

א.ב.ש.

**מְלָקוֹת, ע"ע עֲוֹשֵׁין, דִּינֵי-**

**מְלָקֶרֶת** (= מלך קרת), האל הראשי של העיר צור, אל העולם העליון, ולדעתו של אולפריט (ר' ביבל'), גם אל העולם התחתון. החל במאה ה-10 לפסה"נ חדר פולחן מ' הצורי גם לארצות השכנות: לממלכת ארם-דמשק, לשומרון (בימי אהאב ואיזבל) ולירושלים (בימי יהורם ועתליה). בשני המקומות האחרונים הוא מכונה, לפי המקרא, ב'על, והכוונה לבעל-מ'. בעקבות ייסוד המושבות הפני-קיות מעבר-לים הפך מ' לאל הראשי גם במושבות אלו.

בעיקר בקרת-חדשת (ע"ע), שממנה נש-לחה מנחה למקדש-האם בצור שנה בש-נה. בני-צור שהתייש-בו באיפריה (ע"ע, עמ' 606) הביאו את פולחן אֵלם לשם וכי-נו את מיצר גיברל-טר (ע"ע, עמ' 633) "עמודי-מ'" (עמודי-



מלקרת ע"נ מטבע מצור (התמונה הפרסית) (צילום: ז. רדוב)

יסד ר' נפתלי צבי פינקל (ע"ע) ישיבה בסלוצק ומינה את מ' לראשה, ושם נתפרסם שמו. ב-1903, עם עלייתו של ר' י.ד. וילובסקי (הרידב"ז), רבה של סלוצק, לא"י, נבחר מ' לכהן במקומו. בפרוץ המהפכה הקומוניסטית ב-1917 גלתה ישיבת סלוצק, אך מ' נשאר בעיר, והושם לזמן-מה במאסר. ב-1923 נמלט מרוסיה, השתתף בכנס-הייסוד של אגדת-ישראל (ע"ע), ונבחר ל"מועצת גדולי-התורה" שלה. ב-1925 עלה לא"י וכיהן כראש ישיבת "עץ-חיים" הוותיקה, בירושלים, והוא שהנהיג בה את דרכי-הלימוד של ישיבות-ליטא ולימוד מוסר (ע"ע מוסר, תנועת ה-). ב-1938 החל לפרסם את ספרו הגדול "אבן-האזל" (חלקים א' ח', תרצ"ח-תשט"ו) על הרמב"ם. כן הו"ל חידושי הרמב"ן לש"ס, במסגרת מהדורה חדשה — בתוספת הערות ותיקוני-נוסח. היה פעיל בייסוד "ועד-הישיבות", והשתדל הרבה למען החינוך העצמאי של אגודת-ישראל.

י. ז. דבורץ, הגאון ר' מ"מ אפשטיין, תש"ד: ד. כץ, תנועת המוסר, ג' (ר' מפתח), תשט"ו; ספר יהדות ליטא, א-ג' (ר' מפתחות) תש"ך-תשכ"ו; ש. י. זיון, אישים ושיטות, 337-360, תשכ"ז.

מ.ה.

**מְלָקָה** (אֶקְלִיפְטִיקָה, מיוונית ἐκλειπτική, קר-הליקיים), המישור העובר דרך מסלול כדור-הארץ מסביב לשמש, וכן המעגל שבו חותך מישור זה את כדור-השמיים המדומה. מקור השם בעובדה שליקויי חמה ולבנה מתרח-שים רק כאשר הירח נמצא סמוך למישור המ'. וע"ע ארץ, עמ' 1047-1050, ותמונות שם; ירח, עמ' 359; כוכבי-לכת, עמ' 639-641, וטבלה שם; כוכבים, עמ' 652; לקויים, עמ' 1026; וכן הערכים הדנים בכוכבי-הלכת השונים.

**מְלָקָה, ע"ע מְלֻזָּה.**

**מְלָקָה, מְצָר־** (Strait of Malacca), מיצרים בדרום-מזרח אסיה, המחבר את האוקיאנוס השקט (ים-סין הדרומי) עם האוקיאנוס ההודי (ים אַנדאמאן). המיצר מפריד בין חצי-האי מלאיה והאי סומטרה (ע"ע). ארפו 800 ק"מ ורחבו 50-300 ק"מ. מימיו רדודים ובמרי-בית-שטחו של המיצר עומקם אינו עולה על 50 מ'. מאז ומתמיד שימש כנתיב-שיט חשוב לסחר ולהגירה. ערי-הנמל החשובות של אַרְפּוֹ הן: ג'ורג'טאון (ע"ע), פורט סְטַטנאם — נמלה של קואלה לומפור (ע"ע), ובקצהו הדרומי — סינגפור (ע"ע). העיר מ', בירת מדינת מ' שב-מלאיה (פְּרָצִיית מְלֻזָּה), הנמצאת על חוף חלקו הצר-ביותר של המיצר, היתה בעבר נמל בין-לאומי ומרכז-מסחר חשוב.

**מְלָקוֹן יָמִי** (אנג' prize), שלל שנלכד בפעולה מלחמ-תית ע"י כוח ימי של מעצמה לוחמת, במלחמה בים (ע"ע מלחמה, דיני-) מותר ללכוד לא רק את כלי-החימה של האויב, כגון אניות-קרב וצידון, ורכוש ציבורי אחר שלו, אלא גם את רכושו של פרט, שהוא "אויב" במובן דיני הסחר עם האויב. יוצאים מכלל זה אניות הולכת-פצועים וכלי-שיט העוסקים אך ורק בדיג או בספנות-בת-חומי מיהחופים, כל עוד אינם משתתפים בפעולות מלחמ-תיות.

במלחמה הימית תובעים הצדדים זכות ללכוד גם רכוש

מרי דה מדיצ'י (ע"ע) ולואי XIII. שירת-נעוריו פתובה בסניגון הבארוק, אך לאחר 1600, עם התפתחות הטעם הספרותי בצרפת, הופיע מ' כחלוץ האידיאל הקלאסי. מ' כתב סונטות, אודות ושירים, לרוב בעלי תוכן לאומי, המוקד-שים למלכי צרפת ולבני-אצולתה. המגרעות הבולטות בשירת מ' הן החנופה וצמצום-הדימיון. עם זאת, שירתו היא, ללא ספק מושלמת מבחינה אמנותית ואין לשלול ממנה את גדולתה. אם פי לא חיבר כל ספר עיוני, הפך מ' לראש-אסכולה וקיים פלון ספרותי בביתו. בפגישותיו עם תלמידיו (המשוררים רן [Racan], מנאר [Maynard] ואחרים), וכן ברשימותיו והערותיו הביקורתיות על שירת המאה ה-16, גיבש מ' דוקטרינה קלאסיציסטית מקורית-למדי, אך צרה וחסרת-מעוף: מ' אוסר בשירה שימוש במלים זרות, דיאלקט-טיות, למדניות או טכניות, ומפיר רק בלשון "הפולית", המדוברת בפאריס; הוא מתנגד לשימוש המופז במיתולוגיה ובניבים פיוטיים חורש — במקום גודש דימיון, סמליות, רגשות אישיים — היגיון, בהירות, בחירת נושאים פליליים נשגבים וגישה רטורית יותר מאשר לירית; כן הוא דוחה כל סטיה פיוטית מחוקי התחביר והחריוה. השפעתו היתה גדולה על מרבית הדקדקנים והתאורטיקנים הקלאסיציסטיים בצרפת (ווללה [ע"ע], שפלין [Chapelain], נ. ל. דה בלן [ע"ע]. בואלו [ע"ע]).

F. Brunot, *La Doctrine de M.*, 1891; A. Counson, *M. et ses sources*, 1904; J. de Celles, *M.*, 1937; R. Lebégue, *La Poésie française de 1560 à 1630*, II, 1951; R. Fromilhague, *M., technique et création poétique*, 1954; id., *La Vie de M.*, 1954.

א. לו.

## מלרו, אנדרה — André Malraux (נר 1901)

סופר ומדינאי צרפתי. מתוך משיכה למורח הרחוק, השתלם בבית-הספר הגבוה ללשונות-המזרח, ואח"כ יצא בראש משלחת ארכאולוגית לאיזור קאמבודיה ולאוס. מ-1925



אנדרה מלרו (כרשות משרד התרבות הצרפתי)

השתתף מ' בתנועת השיחרור הלאומית הסינית, כנראה כ-מישנה למופיר הכל-לי של הקואומיני-טאנג, ובמהפכה הסי-נית של 1927 מילא תפקיד של ממנה מחוץ על ענייני-הס-ברה. 1937 לקח חלק פעיל במלחמת-האור-

חים הספרדית; אירגן את המחלקה לחילה-האוויר הרפובלי-קני ליד החטיבה הפין-לאומית, ושימש בה גם כטייס. בשנות מלה"ע II מילא תפקיד חשוב בתנועת-המרי הצרפתית פא-לוף-מישנה "ברן" (Berger), נלקח בשבי הנאצים, ואף היה בסכנת הוצאה-להורג. אחרי שיחרורה של צרפת נתמנה לשר-ההסברה בממשלת דה גול והיה המופיר הפלילי של המפלגה הגוליסטית. ב-1958, עם שובו של דה גול לשלטון, היה לשר לענייני תרבות (עד 1968).

מ' הוא מן הדמויות הבולטות והמייצגות בחיים האיני-טלקטואליים-פוליטיים של מחצית המאה ה-20. המיוחד שבו — שילוב חיי המעש והיצירה. בשתי דרכים אלה המחיש מ' את השקפת-עולמו, רוויית יסודות ניצש-אניים, שהת-גבשה על רקע התנגדותו להדוניזם הפורגני, ושלפיה אדם

הראקלס" בפי היוונים, שזיהו את מ' עם הראקלס). בניגוד לאלים אחרים, טרם נתגלה שם צודי מורכב מ'. רק בתקו-פה הרומית מופיעים שמות מורכבים כאלה בקרת-חדשת. במטבעות הראשונות של צור מתואר מ' כשהוא רוכב על גלי-הים; מאוחר-יותר הוטבעו הפרוטומי של האל מצד אחד והנשר (התלמי) מצידה השני של הדי-דראכמה הצורית. מטבע זו שימשה, החל בימי החשמונאים ועד חורבן בית-המקדש, כתשלום מחצית-השקל לבית-המקדש שבירושלים.

H. W. Haussig (ed.), *Wörterbuch der Mythologie*, I, 297/8, 1960 (כולל ביבל'); R. D. Mesnil du Buisson, *Origine et évolution du panthéon du Tyr* (RHR, CLXIV), 1963; W. F. Albright, *Yahweh and the Gods of Canaan*, 211 ff., 1968; R. D. Barnett, *Ezekiel and Tyre*, תשכ"ט, (א"י, ט').

## מלר, הרמן ג'וזף — Herman Joseph Muller

(1890, ניו-יורק — 1967, אינדיאנאפוליס), ביולוג וגנטיקאי אמריקני, בן לאב קאתולי ולאם יהודיה. מ' למד באוניברסיטת-קולאמביה, בהדרכתם של א. ג. וילסון ות. ה. מורגן (ע' ערכיהם). מ-1910 היה חבר פעיל בקבוצת-המחקר של מורגן. ב-1920 נתמנה לפרופסור לגנטיקה וזואולוגיה באוניברסיטת-טפסאס. ב-1933 עבר לברלין, ובזמן עליית הנאצים לשלטון הושם במעצר. עם שיחרורו, עוד באותה שנה, עבר לבריה"מ, ששם קיווה לתרום לקידום האנושות באמצעות מדע האוגניקה (ע"ע). הוא הועסק במכון הגנטי של האקאדמיה למדעים, תחילה בלנינגראד ואח"כ במוס-קווא. בשל התנגדותו לדעותיו של ליסנקו (ע"ע), עזב ב-1936 את בריה"מ, שהה בספרד כמתנדב במלחמת-האזרחים, ומשם עבר לבריטניה, ואח"כ לאה"ב. מ' שימש כפרופסור באוניבר-סיטת-אינדיאנה עד 1964. יותר מכל חוקר אחר, סייע מ' להעמיד את הגן במוקד המחשבה הפיולוגית. מרבית מחקריו הוקדשו לזובי-התסיסה דרוזופילה (ע"ע), הוא הכין מפות תאחיזה של הגנים בכרומוסומים של הזכוב וקבע את גורמי-המין שלו (1916); כן חקר את פעולתם של גורמים לתאליים (lethal) מאוזנים ומשמעותם לגבי ההתפתחות (1918); קבע את השכיחות הממוצעת של המוטאציות (1920). תג-ליתו של מ', שאיפשרה להגביר את שיעור המוטאציות על-ידי הקרנה בקרני-X (1927), העניקה לו מכשיר חשוב להרחבת מחקריו, וזיפתה אותו בפרסי-נובל לפיסיולוגיה ולרפואה ב-1946. מ' הירבה להגות בבעיות כלליות של תורת-ההתפתחות, ובמיוחד באלה הקשורות באדם.

מפירוטומו: *The Mechanism of Mendelian Heredity* („המכניזם של החורשה לפי מנדל"), עם ת. ה. מורגן ואחרים, 1915, 1923<sup>2</sup>; *The Effect of X Radiation on Genes and Chromosomes* („השפעת קרני-X על גנים וכרומו-סומים"), 1927; *Out of the Night, a Biologist's View of the Future* („יצאה מהחשיכה, מבט של ביולוג אל העתיד"), 1935, שבו תיאר את דעותיו על האוגניקה; *Genetics, Medicine and Man* („הגנטיקה, הרפואה וה-אדם"), עם מתבררים אחרים, 1947. רשימה של עבודותיו עד 1962 ניתנת במבחר של מחקריו: *The Selected Papers of H.J.M.*, 1962, וע"ע גנטיקה, עמ' 77.

יע. לו.

## מלר, פֶרְנַנְדוֹ דֶה — François de Malherbe

(1555, קאן [Caen] — 1628, פאריס), משורר צרפתי, חצרנם של הדוכס אגרי מאנגולם, ושל אגרי IV.

**מַלְרִיָּה** (Malaria, מאיט' mal' aria — אוויר רע): קדחת-הפיצות. מ' היא אחת המחלות הנפוצות ביותר ונחשבת עדיין כאחת מבעיות-הבריאות הקשות לפיתרון. ב-1943 הוערכו מספר מקרי המ' בעולם ב-300 מיליון בשנה, ומהם מתו כ-3 מיליון. בתחילת שנות ה-70 מספר מקרי המ' הוא כ-100 מיליון, ומהם מתים כמיליון נפש. המ' היא אחת הסיבות העיקריות לנחשלות האוכלוסיה באי-זורים הטרופיים (ר' להלן, תפוצת המ').

מ' נגרמת ע"י פרזיטוזואה (ע"ע חד-תאיים) מן הסוג פלאסמודיום, התוקף אנשים, קופים, מכרסמים, יונקים אחרים, ציפורים וזוחלים, והמועבר ע"י יתושים. מ' באדם נגרמת ע"י ארבעה מינים של פלאסמודיום (פ'): פ' ויוואקס (*Plasmodium vivax*), פ' מלריה (*P. malariae*), פ' פאל-ציפארום (*P. falciparum*) ופ' אובאלה (*P. ovale*); האחר-רון נדיר ואין לו חשיבות אפידמיולוגית. כל אחד מן הספילים גורם למחלה מיוחדת, השונה מהאחרות בתופ-עותיה הקליניות והפאתולוגיות.

התפתחות הספיל מורכבת משני מחזורים: האחד ביתוש (המחזור המיני או ספורוגניה), השני בבעל-חוליות (המחזור האל-מיני או סכיוזגניה); מחזור זה גורם למחלת המ'. אם הצורות הפעילות (ספורוזואיטים) מזרקות (ע"י עקיצת יתוש), הן חודרות לרקמות ומתפתחות במשך כמה דורות (השליבים שמחוץ לכדוריות האדומות). הם נמצאים בתאי המערכה הרטיקולואנדותרלית במ' של צפורים, וב-תאי הפרנכימה של הפבד במ' של האדם, הקופים והמכר-סמים. לאחר-מכן יוצאים הספילים מן הרקמה אל הדם ההיקפי וחודרים לכדוריות האדומות. הצורות הצעירות הן קטנות מאוד ודמויות-טבעת. הן גדלות לצורות גדולות יותר העשויות למלא את כל חלל הכדורית. הספילים מת-חלקים (סכיוזנט) למספר תאי-בת (מרזואיטים), שמספרם שונה בזנים השונים (16—24 ביוואקס, 81 במלריה). זמן ההתפתחות, מן הכניסה לכדורית האדומה עד לחלוקה, שונה גם הוא בזנים שונים (48 שעות ביוואקס, 72 שעות במ'). הכדורית האדומה נהרסת בזמן החלוקה, והמרזוא-איטים המשתחררים נכנסים לתוך כדוריות אדומות חדשות והמחזור מתחיל מחדש. פיגמנט המ', הנוצר מפירוק ההמו-גלובין (ע"ע), וחומרים אחרים שהם, אולי, רעלים, חודרים לתוך מחזור הדם, כאשר הכדוריות האדומות נהרסות, וגורי-מים התקפת-חום, רוב הספילים מתחלקים בבת אחת וגורמים בכך למחזוריות הניפרת בהתקפות. לאחר כ-10 ימים מר-פיעות צורות מיניות (שאינן מתחלקות [גמטוציטים]), של ספילים במחזור-הדם. צורתם שונה במינים השונים של הפ': דמויות בננה, או חרמש-בפאלאציפארום, עגולות-ביוואקס ובמ'. יש גם הבדלים בין הגמטוציט הזכרי (מיקרוגמטוציט) לגמטוציט הנקבי (מקרוגמטוציט). רק צורות דמויות-טבעת וגמטוציטים נמצאים במחזור הדם ההקפי. במ' מפאלציפא-רום, החלוקה מתבצעת בכלי-הדם של האיברים הפנימיים.

המחזור המיני מתחיל כאשר גמטוציטים בשלים נבלעים עם הדם ע"י היתוש. הצורות הבלתי-מיניות הנב-לעות מתות. המיקרוגמטוציטים יוצרים 5—8 סיבים ארוכים ודקים, הגמטות, הנעות בצורה פעילה (אקספלגלציה). הן נפרדות מגוף המיקרוגמטוציט ואחת מהן מסרה את הגמ-טוציט הנקבי, הצורה הנוצרת, האואוקינט או הויגוסה, היא מוארכת ונעה באיטיות. הן עוברות את דפנות הקיבה, ומת-

יכול להתעלות על מיגבלותיו ולהעניק משמעות לחייו ע"י עימות עם המוות. כל בני-האדם הולכים לקראת המוות ואין לכך תקנה. בזה מתבטאת הטראגיות של מהות האדם, הסתירה היסודית שבקיומו. המוות הוא חלק של החיים, ואולם צורתו חותמת את הגורל: בהתנסות פעילה במי-אורע טוטאלי זה מתוך בחירה תפשית, ניתן להביא לידי תודעה מלאה את משמעותם של החיים.

המאורעות המרפזיים ביצירתיו של מ' הם, איפוא, המהפכה והמלחמה, שבהן נלחם האדם על כבודו, ושבהן השתתף מ' עצמו. מהמהפכה הסינית ניזונו הרומאנים שלו *Les Conquérants* ("הכובשים"), 1928, *La Voie royale* ("הנתיב המלכותי"), 1930, *La Condition humaine* ("דרך אנוש"), 1933, שקיבל את פרס גונקור; מלחמת-האזרחים בספרד משמשת נושא לרומאן *L'Espoir* ("התק-וה"), 1937; תנועת-ההתנגדות הצרפתית במלח"ע *Les Noyers de l'Altenburg* היא מקור-ההשראה לרומאן ("עצי-אגוז של אלטנבורג"), 1943. סיגנונם של רומאנים אלה הוא כשל רפורטאז'ה, ואולם מפעמת בהם תחושה מטאפיסית של ההיסטוריה, הגיבורים הם אותם האינטלק-טואלים שמאחדים, לפי הגדרת מ', כושר-פעולה עם תרבות ובהירות-המחשבה, דמויות אלה חסרות חמימות אנושית, כאילו חסרות גוף, אפילו הנשים אינן אלא לוחמות חסרות-מין, וילדים אינם מופיעים כלל. זהו עולם של שברון-לב, של בדידות, שבו הגיבורים מכבדים אמןם זה את זה, אך אין ביניהם הידרות-של-אמת. הם קשורים ע"י שותפות-הפעולה, ותו לא. בעולם זה אין אפילו ברירה פוליטית של ממש: הברירה המוסרית היא ביסודה מטאפיסית, ולא פוליטית. ל-אך דם אין חופש אחר, אלא לראות שהוא חסר אותו — על-אף המינוח הקומוניסטי, יצירתו של מ' היא א-רבולוציונית. ה-מהפכה משמשת למ' כמיתוס, כמאגר-גבורה, ולא כאמונה.

ב-1947 התחיל מ' לפרסם את יצירתו ההגותית הגדולה ב-3 כרכים: *Le Musée imaginaire* ("המוזיאון הדמיוני"), 1947, *La Création artistique* ("היצירה האמנותית"), 1948, *La Monnaie de l'absolu* ("המטבע של המוחלט"), 1950, שאוחדו ב-1951 בשם *Les Voix du silence* ("קולות ה-ר-ממה"). זהו חיבור מבריק, יצירת-אמנות בפני עצמה, שבה מפתח מ' תאוריה, שלפיה האמן מציל אותנו ממקריות, מקטעיות הזמן, מוסיף לנו ממדים נצחיים ומעמידנו בפני הווה נצחי. האמנות היא הרפתקה נועזת של הרוח האנושית, ביטוי נוסף, המושלם-ביותר, לעימות האדם עם המוות.

ב-1967 הופיע הכרך הראשון של ספרו האוטוביוגרפאי *Anti-mémoires* ("אנטי-זכרונות"), וב-1971 *Les Chênes qu'on abat* ("עצי-אלון נגדעים") — שיחות עם דה גול.

ק, ויזה-י. וייסשטיין, המועקה של מיתח-טרק ברומנים של מ' (קשת, ל"א), 1966; id., 1966; G. Picon, *A. M.*, 1945; id., 1966; *M. par lui-même*, 1953; C. Mauriac, *A. M. ou le Mal du Héros*, 1946; G. Duthuit, *Le Musée imaginaire*, I-III, 1956; P. de Boisdeffre, *A. M.*, 1957; G. H. Hartman, *A. M.*, 1960; G. Blumenthal, *A. M., The Conquest of Dread*, 1960; J. Hoffman, *L'Humanisme de M.*, 1963; C. D. Blend, *A. M., Tragic Humanist*, 1963; W. Righter, *The Rhetorical Hero*, 1964; C. Malraux, *Nos vingt ans*, 1966; D. Wilkinson, *M.*, 1967; A. Hartley, *M. the Myth-Maker* (Encounter, XXX), 1968; I. Juillard, *Dictionnaire des idées dans l'oeuvre de A. M.*, 1968; *Profile: A. M. - The Veteran* (New Statesman, 76 - I. Nov.), 1968.

צ. קל.

מלוזה הימצאות המוגלובין בשתן, שהופך אדום-פהה עד שחור; כן מתפתחים סימני-הרעלה חמורים. מחלה זו מופיעה כרגיל לאחר הדבקה בפאלציפארום, ולעתים רחוקות — לאחר מ' מסוגים אחרים. הופעתה נמצאת ביחס ישר למספר מקרי המ' באיזור, והיא מצויה במיוחד באפריקה המערבית, שבה הפאלציפארום מצוי-ביותר. שיעור המוות מגיע ל-50%, ולא ידוע טיפול ספציפי. במחלה זו.

ריפוי בעזרת מ'. י. גנגר-אורג (ע"ע) הנהיג טיפול בחולי עגבת של מערכת-העצבים ע"י הדבקה במ'. טיפול זה איבד את חשיבותו עם הנהגת הפניצילין לשם טיפול בזיבה, אולם הוא פיתח שדה-מחקר חדש ונרחב בפתולוגיה ואימרו נולוגיה של המ'.

תפוצה והתפשטות. מ' מצויה בכל העולם עד  $50^{\circ}$ — $60^{\circ}$  בצפון ו- $30^{\circ}$ — $35^{\circ}$  בדרום. היא חמורה בעיקר באיזורים הטרופיים ובכמה איזורים סובטרופיים. בעבר היתה חמורה גם באירופה, אולם מציאותה באירופה פחתה במאה הנוכחית, עקב חיסול גורמי-המ' ברוב האיזורים, ע"י פיתוח חקלאי וייבוש ביצות (למשל, הביצות הפונטיניות ליד רומא). חלק גדול מהאוקיאנוס השקט נקי ממ'.

פ' ויוואקס הוא המין הנפוץ ביותר באיזורים הממוזגים. פ' פאלציפארום מרוכז יותר באיזורים הטרופיים הסוב-טרופיים, מאחר שלהתפתחותו הוא זקוק לטמפרטורה גבוה-היותר. מין זה רווח במערב-אפריקה. לפ' מ' תפוצה גרי-חבת-יותר, אך בעיקר הוא מצוי באיזור היס-התיכון, יחד עם ויוואקס ופאלציפארום. תפוצת המ' התפשטתה תלויות בגורמים רבים, בנוסף לנוכחותם של האנופלס ושל נושאי טפילים: אקלים, מישקעים, תנאי-דיור, מצב החקלאות, תנאים כלכליים וכד'.

קיימים איזורים אַנדמיים-ביותר בעיקר באפריקה הטרופית, דרום-אסיה, היס התיכון, צפונה של אמריקה הדרומית ומרכזה. באיזורים אלה נדבקות למעשה כל האוכלוסיה בלי דוטה, ואחוז גבוה של האוכלוסיה המבוגרת חולה בצורה כרונית במ', ללא סימפטומים חריפים.

המ' היא אנדמית, אך קיימות גם התפרצויות מגפתיות. אפשר להבדיל ביניהן לבין עליה עונתית במקרי המ'. מגפות נגרמות ע"י שינויים בתנאים החיצוניים: שטפונות, גשמים כבדים ורעב; גם בצורת יכולה ליצור תנאים מתאימים להתפתחות סוגים מסוימים של אנופלס, למשל, אנופלס קוליציפאציס (*A. culicifacies*; צילון, 1934). מגפה יכולה להגרם גם ע"י הכנסת נושא-טפילים יעיל לשטח חדש, שיש בו אוכלוסיה רגישה. למשל, אנופלס גאמפיה — לבראזיל ב-1930 ולמצרים ב-1943. במגפות כאלה שיעור-התמותה הוא גבוה.

חיסון (ע"ע). הידבקות במ' מעניקה חיסון חלש וקצר-ימים, ותיכון הידבקות חוזרת כעבור זמן-מה. באדם נמשך חיסון זה רק כל זמן שהטפילים עדיין נמצאים בגוף (חיסון על-תנאי). אין חסינות מצטלבת בין סוגים שונים של מ', ואדם עלול להידבק ע"י 2 או 3 סוגים של פ' באותו זמן. כך אין חסינות מצטלבת בין זנים אחרים מאותו סוג של פ' מאיזורים שונים.

ההחלמה מן המ' תלויה במאקרופאגים של הטחול, הפכד ומות-העצמות, המחסלים את הטפילים ואת הפדוריות האדומות הנגועות; מספרם גדל בצורה ניפרת במשך המחלה. טפילי המ' משחררים אַנטיגנים (ע"ע) לתוך הדם ומ-

יישבות מתחת לממברנה החיצונית שלה והוסכות עגולות. שלב זה נקרא אואציסט. הוא מגיע לגודל של 50—60 מיקר-רון, והגרעין שלו מתחלק למספר רב של גרעינים, ולבסוף נוצרות צורות דקות — הספורוזואיטים. כשהם מפותחים לגמרי, מתפרצים האואציסטים, והספורוזואיטים משתחררים להמולימפה (נוזל-הדם) של היתוש. לאחר-מכן חודרים הספורוזואיטים לבלוטת-הרזק ומחזקים לבעל-החוליות עם העקיצה הבאה. ההתפתחות ביתוש נמשכת כשבועיים לגבי ויוואקס ופאלציפארום, וזמן רב יותר — 23—28 יום — במ'. אורך ההתפתחות תלוי בטמפרטורה. אין התפתחות של טפילי לים מתחת ל- $15^{\circ}$  ומעל ל- $30^{\circ}$ .

העברה. כל מיני היתושים, המעבירים מ' של האדם, הקופים והמכרסמים, שייכים לסוג אַנופלס (ע"ע יתושים ותמ' שם). מ' בציפורים מועברת ע"י תת-משפחת היתושיים (*Culicinae*). רוב סוגי האנופלס שנבדקו מסוגלים להעביר מ', אך רק מספר קטן-יחסית של הסוגים הם בעלי חשיבות אפידמיולוגית. דבר זה תלוי בעיקר בהרגלים הביולוגיים שלהם, כלי העדפת דם-אדם או דם-בע"ח, התפתחות בקרבת יישובים, כניסה לבתים, בקיצור — במגע עם האדם. — בין הסוגים החשובים ביותר נמנים אנופלס גַמפיה (*A. gambiae*) ואנופלס פונסטוס (*A. funestus*), האחראים למ' האַנדמית ביותר באפריקה הטרופית.

המחלה באדם. זמן הדגירה (אינקובציה), כלי, הזמן העובר מן ההדבקה עד התקפת החום הראשונה, נמשך כרגיל 8—14 יום בויוואקס ופאלציפארום, אך זמן רב יותר במ'. המחלה מתבטאת בעיקר בהתקפות מחזוריות של חום, אַנמיה, ותשישות כללית; הטחול (ע"ע) גדל, ולעתים גם הפכד; קיימת התרבות של מקרופגים ולימפוציטים. ההתקפה נמשכת כרגיל שעות-מספר וכוללת שלושה שלבים: שלב ללא חום מלוזה צמרמורת, שלב מלוזה חום גבוה, ושלב של ירידת-חום והזעה. ההתקפות מופיעות כל 48 שעות בויוואקס (קדחת שלישונית), בצורה פחות-סדירה — בפאלציפארום, שבו חסרה לפעמים מחזוריות מוגדרת, וכל 72 שעות — במ' (קדחת רביעונית), מחזוריות ההתקפות במ' הנגרמת ע"י פ' ויוואקס ופ' מ' היא תוצאה של ההתפתחות המחזורית של דורות הטפילים. מ' של פאלציפארום היא הצורה החמורה-ביותר של המחלה, משום שהטפילים עלולים להתרפז בנימי הדם במוח ולגרואם אבדן הפרה ודמי-דומים, או בשיליה — ולגרואם להפלות. היא גורמת לעתים קרובות למוות — אם אין מטפלים בה בזמן, ורוב מקרי המוות ממ' נגרמים ע"י פאלציפארום. קדחת שלישונית וקדחת רביעונית הופכות כרוניות וגורמות לחזרתה של המחלה (ברביעונית — לאחר הרבה שנים), אך מקרי-מוות בהן הרבה יותר-נדירים. הופעת התקפות חוזרות ללא הידבקות חדשה נדירה בפאלציפארום, אך רגילה בשני הסוגים האחרים. תופעה זו נגרמת ע"י התקיימותן בגוף של הצורות הנמצאות מחוץ לכדוריות האדומות, טפילים אלה עלולים לחזור למחזורי-הדם ההיקפי ולהתחיל במחזור חדש.

קדחת שחורה-שתן. מחלה זו נחשבה בעבר כמה-לה שונה, אך הוברר שהיא הסיבוכ הרציני-ביותר של מ'. סיבתה אינה מובנת כל צרכה עד היום, אך ייתכן שהיא אוטו-אימונית (ע"ע חסון, עמ' 745). היא מתחילה כרגיל בהתקפה פתאומית של צמרמורת וצפידת הגוף. אַנמיה מתפתחת במהירות. ספירת הדם נופלת לרמה נמוכה ביותר,

נרחבים ממ'. פעולה ראשונה מסוג זה בוצעה לאחר פלישת אנופלס גאמפיה לברזיל ב-1930, והצילה, ככל-הנראה, את היבשת מאסון גדול.

מ' ב' ישראל. מ' שנגרמה ע"י 3 הסוגים החשובים היתה נפוצה בעבר בישראל; ידועים גם מקרים של קדחת שחור-השתן. היא היתה חמורה באיזור-החוף, בעמק ובחולה, שלשם הועברה ע"י אנופלס/סכרובי (A. sacherovi) ואנופלס פלס סרגנטי (A. sergenti). להרים הועברה המ' ע"י אנופלס סופרפיקטוס (A. superpictus). תופעה מיוחדת לישראל היתה המ' העירונית שהועברה ע"י אנופלס קלאוויגר (A. claviger). באירופה דוגר מין זה במים פתוחים, ושם הוא בעל חשיבות מועטת בהפצת המ', ואילו בישראל ובארצות השכנות הוא דגר בבארות ובורות-מים או ליד בתים, וגרם למקרי מ' מרובים בכפרים ובערים — בגליל ובירושלים. פעולה אפקטיווית נגד היתושים חיסלה, למעשה, את המ' בישראל בשנים האחרונות. מקרים מועטים בלבד נרשמו באיזורי-גבול, ואלה נגרמו, כנראה, ע"י מעבר יתושים נגועים מארצות שכנות. מאז מלחמת ששת הימים, ישנה עליה מסויימת במספר מקרי המ' בסניי.

היסטוריה. המ' ידועה עוד מימי-קדם. היפוקרטס (ע"ע) הבדיל כבר בין הסוגים הקליניים השונים של המחלה. הבחין בהתפתחות הטחול, והיה ברור לו הקשר בין הופעת המחלה למציאותן של ביצות או לשתית מים מהן. המ' הובאה, כנראה, לאמריקה אחרי גילוייה ע"י קולומבוס, אך ייתכן, שהמחלה היתה קיימת שם כבר קודם-לכן.

טפיל המ' נתגלה ב-1880 ע"י לֶרְן (ע"ע) באלג'יריה. ב-1886 גילה גולגי (ע"ע), שהתקפות-החום של חולה-המ' חלות בעת-יובעונה אחת עם התחלקות הטפילים. אך מחזור-ההתפתחות השלם במאסון בעל-החוליות תואר מאוחר הרבה-יותר (ע"י ג'ימו וטיס ב-1937, הָף וקולסטון ב-1944) — לגבי טפיל-העופות — פ' גלינצאום (P. gallinaceum). ההתפתחות המלאה באדם תוארה ע"י ג'ראהם ושורט ב-1948. מנסון (1894) חשד, שהיתושים הם המעבירים את המ', אך חשב שהמחלה נגרמת ע"י שתיית מים שבהם טבעו היתר-שים הנגועים. ע"ס הצעתו התחיל רוס לחקור את העברת המ' בהודו, ב-1895, והבחין בשלבי-התפתחותו של הטפיל באנופלס ב-1897. ב-1898 הוכיח שהמ' של העופות מתפתחת ביתושים, הבחין בספורוזואיטים בבלוטות-הרוק, והדגים את העברת המחלה לציפורים בריאות ע"י עקיצת יתוש. העברת המ' לאדם ע"י אנופלס הוכחה סופית ב-1898, ע"י ג'רסי (ע"ע), באסטיאנלי וביניאמי באיטליה.

3. סליטרניק, המ' והדברתה בישראל, 1969; I. J. Kligler, *The Epidemiology and Control of M. in Palestine*, 1930; L. W. Hackett, *M. in Europe*, 1937; P. F. Russell - L. S. West - R. D. Manwell, *Practical Malariaology*, 1946; M. F. Boyd (ed.), *Malariaology*, 1949; G. Covell et al., *Chemotherapy of M.*, 1955; P. F. Russell, *Man's Mastery of M.*, 1955; A. Zuckerman - M. Ristic, *Blood Parasite Antigens and Antibodies* (Infectious Blood Diseases of Men and Animals, I, 80—122), 1968.

א.ת.

מלרימה, סטפן — Stéphane Mallarmé — (1842—1898, ג'לון), משורר צרפתי. מ' היה בן למשפחת פקידים. אחרי שהות קצרה באנגליה (1862) הורה אנגלית בבתי-ס' תיכוניים בערי-השדה, ומ-1871 — בפאריס. ביצירתו הספרותית התחיל ב-1864 כשניגש לחיבור

עוררים היווצרות נוגדנים. אַנטיגנים אלה ונוגדניהם נחקרים עתה, כדי למצוא נוגדן מחסן.

אבחנת המ' נעשית ע"י בדיקת מיטטחי-דם וזיהוי הטפילים, וכן ע"י זיהוי הנוגדנים בשיטות סרולוגיות.

טיפול וטיפול מונע. הטיפול במ' תלוי בסוג הטפיל. מ' הנגרמת ע"י פ' ויוואקס ופ' מלריה מתרפאת מעצמה ללא טיפול, ואילו מ' הנגרמת ע"י פ' פאלציפארום היא מסוכנת (ר' לעיל). למרבה המזל, פאלציפארום ניתן לריפוי בקלות רבה-ביותר, משום שהצורות שמחוץ לכדוריות האדומות אינן מתקיימות זמן רב, והן חודרות למחזור הדם ההיקפי רק פעם אחת, ואילו השלבים שמחוץ לכדוריות האדומות של ויוואקס ומלריה עמידות-מאוד לתרופות והן חודרות שוב ושוב לדם וגורמות לחזרת המחלה.

הטיפול בכינין (ע"ע) היה ידוע הרבה לפני שהפירו את גורמי המחלה. בתרופות משתמשים לריפוי המ' או לשם מניעת הדבקה בה. מבחינים בין טיפול מדפא לטיפול מרפא. הראשון מחסל את הסימנים הקליניים, אך אינו הורג את כל הטפילים, ובעיקר לא את השלבים שמחוץ לכדוריות האדומות והגמטוציטים, המחלה עלולה להופיע שוב לאחר גמר הטיפול. סוג זה של טיפול (כגון בכינין) עדיף בתנאים מסויימים, כגון במבצעים צבאיים.

לאחר שאיזורים נרחבים בדרום-מזרח אסיה, שבהם ייצרו כינין, נכבשו בידי האיפאנים במלה"ע II, היה צורך דחוף בתרופות אחרות. אחת התרופות הראשונות שפותחו, פלסמוכיין — נגזרת 8-אמינו-כינולינין (ע"ע כ"י נולין), היא בעלת השפעה ניכרת על הגמטוציטים והשלבים שמחוץ לכדוריות האדומות, אולם היא רעילה. היא פעילה בעיקר נגד הגמטוציטים של פאלציפארום. אַטפרין (ע"ע) הוא בעיקר תרופה מונעת ומדכאת, ויש לו השפעה מוגבלת בלבד נגד גמטוציטים. כלורז'יין ואַמדיאכין (קמוקן) הקרוב לו, הם נגזרות 4-אמינו-כינולינין. הם יעילים נגד הצורות שבדם, כולל גמטוציטים והם פחות רעילים מפלסמוכיין; אך בזמן האחרון התפתחו זני-טפילים עמידים לכל-רוכיין. הוכנסו לשימוש נגזרות 8-אמינו-כינולינין אחרות, למשל פרימאכין, המרפא מ' הנגרמת ע"י ויוואקס, והוא פחות-רעיל מפלסמוכיין. פירימתאמין הוא תרופה חדישה היעילה מאוד לטיפול מונע (טבלית אחת לשבוע), אם משתמשים בו בעוד מועד. הוא מונע את התפתחות השלבים מחוץ לכדוריות האדומות והגמטוציטים; הוא גם משמש כתרופה מדכאת, והוא בלתי-רעיל יחסית. תרופות אחרות הן: פרוגואניל, סולפונאמידים ועוד. לכל התרופות האלה קיימות מיגבלות, ולא נמצאה עדיין תרופה יעילה לכל סוגי המ'.

על המלחמה במ' — ע"ע יתושים, עמ' 508. בנוסף לאמצעים המנויים שם נוקטים היום גם בעיקור של זכרי-יתושים באמצעות חומרים כימיים. הפצת מספר רב של זכרים עקרים מורידה במידה ניכרת את התרבות הי-תושים באיזור. שיטות אלה הן עדיין בשלבי-התפתחות ראשונים, אך הן חשובות, משום שאינן מצריכות שימוש בחומרי-הדברה ומונעים את הצטברותם בטבע.

בעבר כוונו שיטות-ההדברה להקטנת מספר היתושים בלבד, אך כיום המטרה היא חיסול מוחלט של היתושים באיזור הנגוע. פעולות כאלה, שאורגנו ע"י אירגון-הבריאות העולמי (W.H.O.), שיחררו בשנים האחרונות שטחים





ספגו ספארמרה; ציור של א. סאנה (פוזיאון לונר, פאריס)

זהו החלום. שאיפה עליונה זו של הסימבוליוזם היתה, בש-  
ביל מ' נושא לממצים של כל חייו.

הביקורת המודרנית התעניינה במיוחד ביצירתו של  
משורר גדול זה. היא תמימת-דעים שיש לקבל ריבוי-המש-  
מעויות בשירתו של מ', בהניחה, „שכל נקודות-הראות הן  
פזריות במידה שווה, והעיקר הוא, איפוא, להרבות בהן“.

E. Noulet, *L'Oeuvre poétique de S. M.*, 1940; H. Mondor,  
*Vie de M.*, 1941; Ch. Mauron, *M. l'obscur*, 1941; id.,  
*Introduction à la psychanalyse de M.*, 1950; G. Michaud,  
*Message poétique du symbolisme*, I-III, 1947; id., *M.*,  
1953; J. Scherer, *L'Expression littéraire dans l'oeuvre de*  
*M.*, 1947; P. Beausire, *M., poésie et poétique*, 1949; G.  
Davies, *Les "Tombeaux" de M.*, 1950; G. Poulet, *Études*  
*sur le temps humain*, II, chap. 9, 1952; J. - P. Richard,  
*L'Univers imaginaire de M.*, 1961.

ק.ה.

מִלֵּת (Millet) — עדה דתית מופרת, שנהנתה באימפריה  
העותמאנית מאוטונומיה בתחומי הדת, המשפט  
והתרבות. משטרה-מ' היווה סדר הברתי-מינהלי, שהנציח  
קיום נפרד של המסגרות העדתיות באימפריה.

מקור המונח במלה הערבית מֵלָה (ملة), „דת“, „עדה“.  
באימפריה העותמאנית קיבל משמעות של עדות המיעוטים  
הדתיים. לאחר כיבוש קושטא (1453) אישר הסולטאן מחמד  
II את מינויו של האפאטריארך גנאדיוס לראש הפנסיה  
היונית-אורתודוקסית והפיר בזכות הפנסיה לקיים מוסדות  
תרבות וחינוך; להשתמש ביונית לצרכי דת, חינוך ומינהל;  
לגבות מיסים מבני-העדה; לנהל את רכוש-העדה ולכונן  
בתי-דין בעלי סמכויות-שיפוט בכל התחומים, פרט לעניינים  
פליליים ולעבירות נגד בטחון-המדינה (עמ' 478).  
ראשי-הכנסיה היו אחראים בפני הממשלה העותמאנית  
לסדר בקרב קהילותיהם ולתשלום מס-הגולגולת (ג'זיה)  
ומיסים אחרים, וכן למילוי חובות אחרים שהוטלו על העדה.  
הסולטאן העניק מעמד דומה גם לכנסיה הארמנית-גרגור-  
יאנית וליהודים, בכל רחבי האימפריה.

עד המאה ה-19 הופרו איפוא רק 3 מ' באימפריה. במאה  
ה-19 התפתחו בקרב המ' תנועות לאומיות בדלניות. עמי-  
הפלקאן נאבקו הן עם השלטון העותמאני והן עם הכמורה  
היוונית, ששלטה במ' האורתודוקסי. עקב שאיפתם לכונן  
מ' „לאומיים“ משלהם ולחצן של מעצמות-אירופה להעניק  
מעמד מוכר לכיתות הנוצריות שבחסותן, גדל מספר המ'  
המופרים. גם הממשלה העותמאנית היתה מעוניינת בהח-  
לשת המ' הגדולים ע"י פיצולם. ערב מלה"ע I הגיע מספר  
העדות המופרות ל-14. במחצית השניה של המאה ה-19 נערכו

הדראמה Hérodiade, שהסצנה האחת שלה נתפרסמה לרא-  
שונה ב-1869 בקובץ של Le Parnasse contemporain (ה-  
פֶרְנָס [ע"ע] בן-זמננו). הדראמה לא הושלמה מעולם,  
אולם קטע זה תפס מקום חשוב בהיסטוריה של הסימבוליוזם  
(ע"ע). 1876 פירסם מ' את הפואמה L'Après-midi d'un  
faune („שעות אחרי-הצהרים של פאון“), שהועברה לשפת-  
המוסיקה בידי קלוד דביסי (ע"ע). אחרי 1885 נעשו „ימי-  
שלישי“ (Mardis) בביתו למוקד החיים האינטלקטואליים  
בצרפת ומ' היה למנהיגו של דור הסופרים הצעירים: פול  
גלרי (ע"ע), אנדרה ז'יד (ע"ע), פול קלודל (ע"ע) היו בין  
חניכיו. ב-1887 פירסם מ' את הקובץ Les Poésies de S. M.,  
הכולל שירים שחיברם מאז 1862, רבים מהם נחובים  
בסיגנון „הרמטי“ („מסוגר“), כל', לא ניתן להבנה בקריאה  
„חיצונית“. ב-1897 הופיע קובץ יצירותיו בפרוזה Diva-  
gations („הזיות“), ובו פואמות בפרוזה והירהורים על  
ביקורת הספרות, על ביקורת המוסיקה (ביניהם מסה על  
ר. וגנר, שם' היה מחסידיו הנלהבים) ועל בעיות האסת-  
טיקה. — יצירתו האחרונה, הפואמה Un Coup de dés  
jamais n'abolira le hasard („משחק קוביות [הגורל]  
לעולם לא יבטל את המקריות“), שהופיעה חדשים ספורים  
לפני מותו (בכה"ע Cosmopolis, 1897; בצורת ספר הר"ל  
בשנת 1914), קיבלה משמעות של צוואה בענייני שירה.  
זו היתה אולי התחלה של הספר הגדול שעליו חלם המ-  
שורר. על-כיל-פנימ, הסיפור הטיפוגראפי (שטחים לבנים  
רחבים), והיעלמות המיבנה עצמו של השיר או של המשפט  
משווים לפואמה זו אופי של תמונה או של תכליל מוסיקאלי.  
מ' הוא אמן השירה הטהורה; לשירה, בעיניו, אותו ערך  
מוחלט שנודע לפניו לאמונה הדתית לפני „מותו של הא-  
לוהים“ בנפשו של המערב הנוצרי, דבר שעליו עמד מ'  
זמן רב לפני ניצושה. כבר ב-1867 כתב מ': „אין מאומה לכד  
מן היופי, ולו רק ביטוי מושלם אחד — השירה“. בניגוד  
לתפיסה הנאטוראליסטית בספרות של השליש האחרון של  
המאה ה-19, חלם מ' על „הכרת משהו לא-נתפס ועלום“.  
על-מנת להגשים חלום נעדר ממשות זה במלים, ולרמוז  
על ההעדר, על אי-ממשותו של העולם הנתון, ועל התמו-  
טטותו המתמדת של היש בחלל וכזמן שאיבדו את ערכם  
בעולם המודרני האתאיסטי, חייב המשורר לשנות את  
הסטרוקטורות המסורתיות של השפה ושל התפיסה המקור-  
פלת של הדברים. התחפיר המסורתי, הדימויים הטבעיים  
המיליים הרגילות מקבלים במאמץ זה צורות טבועות-מחדש  
ומאולצות. נסיונות אלה הם מטאפיסיים באותה מידה שהם  
לינגוויסטיים. מ' כפה על עצמו להעמיק את הפער בין  
התודעה לבין הממשות החיצונית שאותה דחה, לשאת את  
הקרע עד אינו-טוף, בקוֹתו, כמו רמבו, למצוא את ישועתו  
או את טופו בקיצוניות הרע שבקיום בעולם הזה הפלתי-  
נסבל. ניסיון מעין זה מאפשר למ', כפי שהוא מדגיש, „להת-  
קדם במעמקי התחושה של האפלה המוחלטת“.

בשירה המודרנית שמוצאה מ' שולטת לעתים קרובות  
עצבות, שמשמעותה היא היעדר גמור של הידברות אנר-  
שית. אי-הבהירות שבה האשימו את מ' היתה מתוכננת,  
שכן בשבילו „כל דבר מקודש, כדי שיישאר כזה — מתעטף  
במיסתורין“. היא אף היתה תוצאה בלתי-נמנעת משאיפתו  
התמידית של מ': לא לנקוב בשמו של דבר, כפי שדרשו  
זאת כללי השירה של אסכולת הפארנאס, „אלא לרמוז עליו,

האחוות, "לסחוט" רגטה חקלאית נוספת. על-כן, הסיק מ' תחריף, "מלחמת-הקיום" וחריפו הניגודים הסוציאליים — רעיון שמצא את ביטויו אצל קרל מרקס (ע"ע) במונח "מלחמת מעמדות".

בסוף המאה ה-19 גלוי היה לעין-כל שהנחותיו ומסקנותיו של מ' הופרכו ע"י שיעור הצמיחה הפלפלית, עליית רמת-החיים וירידת שיעור-הילודה בארצות-המערב. במאות ה-19 וה-20 נתגלו (באמריקה, אוסטרליה, סיביר ועוד) קרקעות פוריות-יותר מאלה של אירופה. "חוק התפוקה הפוחתת" נתגלה כמוגבל לזנים החקלאיים הידועים ולטכניקות שהיו קיימות אז, וחשיבותו מיוערת בתקופה שבה נוספו מאות זנים המשמשים לתזונה בחברה המערבית, ואילו המדע והטכנולוגיה שינו את דרכי הייצור החקלאי מיסודן — בעיקר בדישון הקרקעות ובעיבודן. נוסף על כך, התפתחה תעשייה מודרנית, שהוסיפה כמויות ניכרות של מזון — תוך ניצול יעיל-יותר של התוצרת החקלאית ופיתוח אמצעי-תזונה אחרים. יחד-עם-זה איפשרו האמצעים המודרניים למניעת היריון — הפרדה בין סיפוק היצר המיני לבין ריבוי הילודה. בין מבקריו החריפים של מ' היו מרקס, אנגלס וממשיכיהם, שטענו שחוק-האוכלוסיה ספציפי לכל מדינה ולכל תקופה, ואין לו משמעות כל-עולמית. כמר-כן טען אנגלס שהידע האנושי גדל בסדר גאומטרי והוא מבטל את "חוק התפוקה החקלאית הפוחתת". אעפ"כ מזכירים עדיין את "חוקי מ'" בארצות בעלות אוכלוסיה רבה וטכנור-לוגיה ירודה. הדים מלתוסיאניים נשמעים בימינו הן בדיו-נים על "התפוצצות האוכלוסיה" במחצית השניה של המאה הנוכחית, בעקבות השגיי הרפואה, והן בדיונים על אקולוגיה, פלומר, השחתת המשאבים הטבעיים עקב ניצולם וסילוףם ע"י ייצור וצריכה גואים.

ואולם, אע"פ שמרבית הנחותיו של מ' הופרכו, היתה תרומתו למדעי-החברה רבה ביותר; טענותיו עודדו עיון מחודש בבעיות-היסוד של הפלפלה והחברה עד לפיתוחו של מדע-האוכלוסיה, הדמוגרפיה (ע"ע; ור' שם, עמ' 75). בין שאר ספריו של מ': An Inquiry into the Nature and Progress of Rent (חקירת טבעה והתפתחותה של הרנטה) 1815; Principles of Political Economy (עק-רונות הפלפלה המדינית), 1820; The Measure of Value (מדידת הערך) 1823; Definitions in Political Economy (הגדרות בכלכלה מדינית), 1827.

J. Bonar, *M. and his Work*, 1924<sup>2</sup>; G. T. Griffith, *Population Problems of the Age of M.*, 1926; G. F. McCleary, *The Malthusian Population Theory*, 1953; D. V. Glass (ed.), *Introduction to M.*, 1953; J. Stassart, *M. et la population*, 1957.

א. לי.

**מְמַבְרְנוֹת בִּיּוֹלוֹגִיּוֹת**, קרויים של התא החי הפנויים בעיקר מחלבון ושומן. למ"ב שני תפקידים עיקריים. השלזבים זה בזה: (1) הפרדת התא מסביבתו החיצונית ומהתאים השכנים, ותיחום מבנים תוך-תאיים בעלי פעילות מיוחדת; (2) תהליכים מטאבוליים רבים בתא מורכבים משלבים עוקבים המחייבים אירגון מבוהנת הזמן והמקום; המה"ב מהוות את המבנה המאפשר אירגון זה.

בתאים פרוקאריוטיים (ע"ע מיקרוביולוגיה) ממלאת המ' הציטופלזמית שני תפקידים אלה. בתאים אוקאריוטיים, המסופכים במבנם הרבה-יותר, נמצאים, בנוסף למ' הצי-טופלזמית, מבנים ממברניים רבים: (א) רטיקולום אנדו-

פרומות פנימיות באירגון המ'. ליסודות חילוניים-עירוניים ניתן ייצוג רב-יותר במוסדות העדות השונות, וסמכותם של בתי-הדין העדתיים צומצמה לעניני אישות בלבד.

שיטת המ' נשארה בעינה בתורפיה גם לאחר פירוק האימפריה העותמאנית בעקבות מלה"ע I. בחוזה-לוזאן (1923) התחייבה תורפיה להפיר גם להבא במעמד המיוחד של העדות הלא-מוסלמיות. ברם לאחר ביטול הח'ליפות (1924) החילון הגובר במדינה הודיעו נציגי עדות-המיעור-טים על ויתור מרצון על המעמד המיוחד. שרידי שיטת-המ' קיימים עד היום במרבית ארצות המזרח-ת. לעדות הדתיות בתי-דין בעלי סמכות-שיפוט בתחום חוקי-האישות וכן הו-כות לנהל את רכוש-העדה ומוסדות הדת התרבות. שיטת-המ' תרמה לגיבוש המסגרות העדתיות כמוקדי נאמנות פוליטית עד ימינו.

**מְלִתוּס, תוֹמַס רוֹבֵרְט** — Thomas Robert Malthus (1766—1834), פלפלן אנגלי מן האסכולה הק-לאסית (ע"ע פלפלה, עמ' 861). מ' נולד למשפחת פעלי-אחוות, למד באוניברסיטת קימברידג', היה כומר אנגליקאני במחור-הולדתו (1797/8), ומשנת 1805 ועד מותו היה פרר-ספור להיסטוריה חדשה ולכלכלה מדינית בקולג' של "חברת הודו המזרחית" בהיליברי (Haileybury).

פירומו העולמי בא לו בשל ספרו *Essay on the Principle of Population as it Affects the Future Improvement of Society* ("מסה על עקרון האוכלוסיה והש-עתו על שיפור החברה בעתיד"), 1798. המסה נכתבה בתגובה לדעותיהם האופטימיות של ה. גודרין (ע"ע) ואחרים וכן בתגובה ל"חוק-העניים" מ-1796, שלפיו השלימה המדינה את הכנסתם של תושבים שאין בידם כדי קיום מינימאלי. השקפתו הפסימית של מ', כפי שבאה לידי ביטוי בספרו, שוללת את האפשרות לשפר את מצבם של ההמונים; וזאת בעיקר — משום שמתקיים "חוק", שאותו ניסח בספר זה, על היחס בין גידול האוכלוסיה ואמצעי-המחיה (התפוקה החקלאית), ולפי החוק הזה הריבוי הטבעי נוטה לגדול בקצב של טור גאומטרי — אם אין בולמים אותו — בעוד שגידול התפוקה החקלאית עולה, במקרה הטוב, בקצב של טור אריתמטי (ע"ע טורים). מ' הבחין, כמוכן, במעצורים המונעים את גידול האוכלוסיה, אם חיצוניים: מלחמות, רעב ומגפות, ואם "בלמים מונעים": הפלות ותיכנון הילודה.

לא היה ברעות אלה חידוש מהפכני, אולם על רקע זמנן — בשנים 1780—1800 היתה, "התפוצצות אוכלוסיה" באנגליה — ובגלל ניסוחן הבהיר ורבי-העצמה, עשו רושם רב. במהדורת 1803 הכניס מ' בספרו מספר תיקונים: (א) הסתפק בקביעה כללית, שהאוכלוסיה גדלה בקצב מהיר-יותר מאשר תפוקת-המזון, ויתר על נוסח מתמטי מדויק; (ב) איזן טבעי בין הריבוי הטבעי לבין מיעוט המזון יכול לבוא לא רק באמצעים חיצוניים וע"י "בלמים" שנזכרו בספרו הראשון, אלא גם באמצעות הגבלת גיל-הנישואין התאפקות ממגע מיני, אך מ' עצמו לא החשיב השגות אלה, משום שהאמין, שהייצר המיני חזק מפל יצרו האחרים של האדם.

בהמשך מחקריו ניסח מ' את "חוק התפוקה הפוחתת" (ע"ע כלכלה, עמ' 869) בחקלאות. ע"ס חוק זה ציפה, שעם ריבוי האוכלוסיה יאלצו להודק לקרקעות גרועות-יותר, ועקב-כך יעלה מחיר המזונות ותגדל אפשרותם של פעלי-

הפרדה כיי-מית של מרבית המה"ב מראה שה-חומר היבש מורכב מכ  $\frac{3}{4}$  חלבון ו  $\frac{1}{4}$  שומן. אולם לכל מי-חלבון ושומנים ה-מיוחדים לה. רוב שומני המ' הם שו-מנים קוטביים: פוס-פוליפידים וגליקו-ליפידים (ע"ע לי-פידים). מ' של

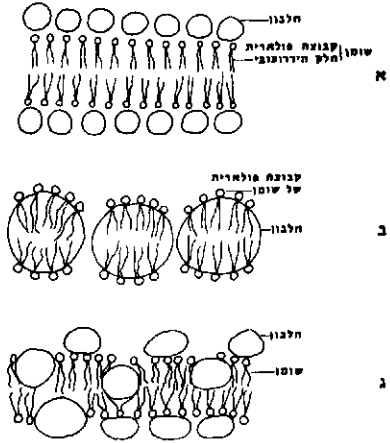

ציור 1. הסודלים שהוצעו למבנה הממברנות תאים עילאיים מכי-לות גם כולטרוול, שהוא שומן ניטראלי ונעדר ממ-חידקים. מפין החלבונים שבמ' יש לציין את הגליקופרוטאינים (ע"ע פרוטאינים), שחשיבותם בקביעת הספציפיות האנטיגנית של פני-התאים.

מבנה המ'. המהירות הגבוהה שבה חודרים חומרים המסיסים בשומן דרך המ' וכן תכונותיה החשמליות של המ' היו בין השיקולים שהביאו להנחה, שהמ' בנויה משיכבה דו-מולקולרית של שומן המצופה משני צידיה בחלבון. מבנה זה הוצע לראשונה ע"י דניאלי ודבסון ב-1935 (ציור 1א). חקירותיו של רוברטסון, בסוף שנות ה-50, תמכו במודל-מ' זה. רוברטסון צילם מ' במיקרוסקופ אלקטרוני, בעזרת קי-בוע בחומצה אסמית, ומצא כי מ' שונות דומות בעוביין (70Å - 100Å) ובמיבון התלת-שיכבתי (ציור 2). השכבות החיצוניות שקשרו את אטומי האוסמיום הן, לדעתו, שכבות-החלבון הן קשורות קשר אלקטרוסטטי (ע"ע כימיה, עמ' 751) לקבוצות הקוטביות של השומנים הנמצאים בפנים, הנראות בהירות, משום שאינן קושרות אטומי-אוסמיום הן חדירות לקרני-אלקטרונים. רוברטסון טבע את המונח "מ' תקנית" (unit membrane) לציין האחידות במבנה ה-מה"ב. בתחילת שנות ה-60 הוצע מודל אחר למבנה המ'. מודל זה, שהוצע בעיקר ע"י גרין ופנסון, מתאר את המ' כבנויה מתתי-יחידות. תתי-היחידה בנויה מחלבונים - כש-מולקולות-השומן נעוצות לתוך השקעים המתאימים במול-קולות החלבון. הקשרים בין החלבונים לשומנים הם בעיקרם קשרים הידרופוביים ולא קשרים אלקטרוסטטיים (ציור 2ב). פיתוח שיטות-מחקר פיסיקאליות חדשות ההצלחה בבניית מודלים מלאכותיים של מ' הביאו בסוף שנות ה-60

פלאסמתי; (ב) ממברנת-הגרעין; (ג) מערכת-גולג'י; (ד) מ' של אברונים: מיטוכונדריונים, כלורופלאסטים. המ' הציטופלאסמית - תפקידה העיקרי לש-מש מחסום בורר בין תוך-התא לסביבתו, וע"כ לשמור על הסביבה הכימית הקבועה בתא. מערכות להעברת חמרי-מזון ויונים מרוכזות, לפיכך, בקרום זה. מעבר סלקטיבי של יוני נתרן ואשלגן דרך ממברנת-התא גורם להפרש-פוטנציאלים משני עברי המ'. שינוי הפרש-פוטנציאלים זה גורם לעירור בתאים מסוגים שונים, בעיקר תאי-שריר ותאי-עצב. - לשלוחות תאי-העצבים, האקסונים, מבנה-מ' מיוחד, וזאת בגלל הצורך בהתנגדות חשמלית גבוהה לשם בידוד. שלו-חות אלה מלופפות היטב במספר שכבות קרום ציטופלאס-מתי של התאים ע"ש שוואן (Schwann). עטיפה קרוימת זו מכונה מיאלין, ומכילה כמות גבוהה-ביותר של שומן (כ-80%, לעומת 30%-40% במרבית המה"ב [ע"ע עצבים]). המ' הציטופלאסמית מאפשרת את הקשר בין התאים ברק-מות בע"ח. מעבר חומרים מתא לתא מתקיים במקומות שבהם מגיעות המ' לידי מגע הדוק, המ' הציטופלאסמית משתפת גם בתהליכי-בליעה של חומרים מבחוץ (פאגו-ציטוזיס ופינוציטוזיס [ע"ע תזונה; תא]).

רטיקולום אנדופלאסמתי. מערכת-מ' מסועפת בציטופלאסמה של התא יוצרת מספר רב של אבוביות (bules). בחלקה נושאת מערכת זו מספר רב של ריבוזומים (רטיקולום אנדופלאסמתי מגורגר) שעל-גבם נעשית הסינתז-זה של חלבוני התא (ע"ע פרוטאינים). חלק אחר של המ' חסר ריבוזומים (רטיקולום אנדופלאסמתי חלק), ובו מתבצעות רֶאָקְצִיּוֹת פְּיוֹסִינְתִּיּוֹת רבות, להוציא סינתזה של חלבון. ממברנת-הגרעין דומה במבנה הכימי לקרומי הרטיקולום האנדופלאסמתי ונחשבת כהומולוגית להם. מ' זו מכילה מספר רב של הורים בעלי קוטר של כ-0.05 מיקרון, המאפשרים את מעבר החמצות הנוקליאיות (ע"ע, המכ-תיבות את יצירת החלבון, מתוך הגרעין אל מרכזי יצירת החלבונים שעל הריבוזומים. - מערכת-גולג'י בניה כצבר של אבוביות מוארכות, המשתתפות, כנראה, בהפרשת חומרים מהתא החוצה. - מ' של אברונים מצפות את האברונים התוך-תאיים. במיטוכונדריונים (ע"ע תא) מבחינים בשני מיני מ', המ' החיצונית, הדומה במבנה למ' של הרטיקולום האנדופלאסמתי החלק, והמ' הפנימית, היוצרת ע"י התקפלותה פנימה את המחיצות (cristae) הפ-נימיות. חלק גדול מהחלבונים שבמחיצות המ' הפנימית הם אנזימים הממלאים תפקיד חשוב במערכת החמצון הביולוגי (ע"ע). הכלורופלאסטים המצויים בתאי-צמחים בנו-יים גם הם משני קרומים: חיצוני ופנימי, אלא שהפנימי מתקפל פנימה באזורים מסויימים, הקרויים גְרָנוֹת, לדפדים (למלות) מקבילים. בגרנות מתרחשת, כנראה, הפוטוסינתזה (ע"ע).

מ' של תאי-חידקים. תאי-חידקים מכילים, מלבד הדופן, מ' פלאסמית שבהתקפלותה פנימה יוצרת אברונים קרומיים דמויי-בצל, המכונים מסוסומים, הממלאים, כנראה, תפקיד בחלוקת תאי-החידק. מבחינה פיזיולוגית ממלאת המ' הפלאסמית של החידק גם את תפקידי המ' הציטופלאס-מתית של התא הגבוה וגם את תפקידי המ' הפנימית של המיטוכונדריה בכך שהיא מכילה, בנוסף למערכות ההעברה האקטיוויות, גם מערכות חמצון ביולוגי.



ציור 2. חתך דרך מסברנות (הגדלה פי 87,600 במיקרוסקופ אלקטרוני)

מאפסול הראה, ש  $c$  הוא גם מהירות-האור ואינשטיין, בתורת-היחסות המצומצמת, טבע את עקרון קביעות מהירות-האור (ע"ע יחסות, תורת ה', עמ' 767). מהירות-האור ומטען-האלקטרון נחשבו לקבועים חשובים כבר בסוף המאה ה-19.

בשנת 1899 פירק פלאנק את  $a$ , הקבוע של וין (Wien [ע"ע קרינה]) למנת-קבועים  $k/h$ .  $k$  הוא קבוע בולצמן (ע"ע) המתכונתי ל  $R$  (ר' לעיל; וע"ע גו, עמ' 547). הגודל  $h$  הוא קבוע-פלאנק החשוב בתורת-הקוואנטים (ע"ע קוונטים, תורת ה');  $h$  מ-פעולה (ר' להלן).

אינשטיין הציע לקחת כיחידה טבעית של זמן,  $t_0$ , את הזמן הדרוש לקרן-אור כדי לעבור מרחק השווה למחוג האלקטרון, ואז יחידה טבעית של אנרגיה תהיה  $c_0 = h/t_0$ . אולם מספר הקבועים הטבעיים, בעלי יחידות שונות, שנתגלו עד לשנות ה-60 המאוחרות, אינו מספיק כדי להוות בסיס למערכת כללית של מ"טבעיים. בתורת-היחסות הכללית שלו, יותר מכך בקוסמולוגיה שלו, הציע אינשטיין מספר קבועים קוסמיים. נעשו נסיונות, ביחוד ע"י ס. א. אדינג-טון (ע"ע), לאחד את מערכות הקבועים, הקוסמיים עם הטבעיים, לתורה יסודית אחת, אך ללא הצלחה ניכרת.

אנליזת-המ"ט היא שיטה אפריורית, המהווה קיצור-דרך בלבד. על-סמך ידיעה כללית של הפיסיקה, מנחשים ניוחש בעלמא ומסיקים ממנו מסקנות. למסקנות אלה אין תוקף סמכותי, ויש לבדקן ע"י ניסוי. אה"מ מאפשרת לבחון את ההנחות המטאפיסיות שבהן משתמש המדען. היא מבוססת על העיקרון, שחוקי-הטבע אינם תלויים באמת-המידה של האדם העוסק בהם.

לדוגמה של שימוש באה"מ ניקח את משוואת הקו הישר:

$$ax + b - y = 0$$

כאשר המשתנים הם גדלים פיסיקאליים הניתנים למדידה. מן העיקרון דלעיל נובע כי המ"ט של שלושת הגדלים במשוואה זוהים, שהרי לזל כך היה שינוי אחד מקנה-המידה משנה את התוצאה. למשל, אם שני המשתנים  $x, y$  הם אורך-כימ, אזי גם הקבוע  $b$  הוא אורך והמקדם  $a$  הוא מספר טהור. אם המשוואה דלעיל היא משוואת אינשטיין לאפקט הפוטו-אלקטרי, אזי המשתנה האחד ( $y$ ) הוא אנרגיה והשני ( $x$ ) תדירות, ועל-כן הקבוע  $b$  הוא בעל מ-אנרגיה והמקדם  $a$  חייב להיות בעל מ-מכפלה של אנרגיה וזמן, כלי פעולה (הוא קבוע-פלאנק  $h$ ). אין זה חשוב כיצד נמדדת האנרגיה, אלא שהאנרגיה נמדדת גם לגבי המשתנה וגם לגבי הקבוע באותה דרך, וכאשר משנים את קנה-המידה יש לשנות באופן מתאים גם את המקדם.

האופן שבו יש לשנות גודל — בין אם הוא משתנה, מקדם או קבוע, — כאשר משנים את קנה-המידה, מתבטא בנוסחה הקובעת את מ-הגודל, כאשר הגודל  $x$ , הנמדד לפי קנה-מידה  $a$  [נסמן זאת:  $(x : a)$ ], ניתן לביטוי לפי קנה-מידה אחר  $a'$  ומקבל את הערך  $x'$ , [כלי'  $(x' : a')$ ], אזי

$$\frac{(x : a)}{(x' : a')} = (a' : a)$$

פירוש הדבר, שהיחס בין הערכים המספריים  $x$  ו- $x'$  הוא ערכו המספרי של  $a'$  לפי קנה-המידה  $a$ . לדוגמה, אם  $x$  הוא אורך (נאמר 3 מטרים),  $a$  יחידה הנקראת סנטימטר ו- $a'$  יחידה הנקראת מטר, אזי המנה היא שלוש-מאות חלקי שלוש, ו- $a$  100, שהוא מספר הסנטימטרים במטר אחד. המ"ט של

ותחילת שנות ה-70 לחזרה למודל דומה לזה של דניאלי ודבסון, אולם ברור כיום כי חלק מחלופני-הקרום נמצא בתוכו ולא על-פניו (צירור ג'). וע"ע אוסמוזה; דיאליוזה.

D. H. Northcote (ed.), *Structure and Function of Membranes* (British Med. Bull., 24), 1968; W. Stoeckenius — D. M. Engelmann, *Current Models for the Structure of Biological Membranes* (Jl. of Cell Biology, 42), 1969; N. M. Green, *Possible Modes of Organizations of Protein Molecules in Membranes* (Biochemical Jl., 122), 1971; C. F. Fox, *The Structure of Cell Membranes* (Sc. Am., 227, No. 2), 1972.

ש. ר.

**מָמֵד, מְמָדִים**, הגודל של חפץ, כפי שנמדד בכיוון פל-שהוא. תוצאות המדידה מבוטאות ביחידות-אורך.

לקו מ' אחד — האורך; לשטח שני מ" — אורך ורוחב; לנפח שלושה — אורך, רוחב וגובה. למוח האנושי קשה לךמיין עולם בעל יותר מ-3 מ"ט מרחביים, אם-כי אפשר לדון בעולם כזה מבחינה מאתמאטית. בפיסיקה המודרנית נחשב הזמן למ' רביעי, וזאת כדי שאפשר יהיה לציין מאורע ע"י מקום התרחשותו וזמנה. מושג המ' במכאניקה כללי-יותר; בוחרים כמ"ט בסיסיים את האורך, הזמן והמסה. ממדי כל שאר היחידות מבוטאים באמצעות צירופים של המ"ט הפסי-סיים (ע"ע יחידות פיסיקליות, עמ' 758).

משמעויות נוספות של המושג — ע"ע גאומטריה אלגב-רית; גאומטריה אנליטית, עמ' 114; גאומטריה רבי-ממדית;

טופולוגיה; מרחב; ר' להלן, אנליזת המ"ט.

אנליזת המ"ט (אה"מ) היא שימוש בשיקולים פיסי-קאליים להשגת קירובים לפתרונות, שקשה למצואם באמצע-עים מאתמאטיים. השיקולים מתבססים על בדיקת המ"ט, אחד ממושגי-היסוד שטבע האדם, בנסותו למיין את תופעות-הטבע השונות. המ"ט אינם תלויים במערכת-היחידות (ע"ע יחידות פיסיקליות), אלא מתייחסים לסוג תופעת-הטבע בלבד.

מ"ט יסודיים וקבועים טבעיים. במכאניקה הקלאסית אין מ"ט אחרים מאשר זמן, מרחק ומסה. המכאניזם הקלאסי הניח שפל תופעה בעולם יש לה הסבר מכאני ולפיכך קיימים רק שלושה מ"ט יסודיים. מ"ט אחרים, למשל של טמפרטורה או מטען חשמלי, חייבים להפוך למכפלות של המ"ט הקלאסיים. ואמנם, בתורת-החום נמצאו למדים, שפמות חום היא אנר-גיה (ע"ע), וטמפרטורה היא דרגה של ריפוז כמות-חום. שאלה שנותרה פתוחה עד היום היא, האם ניתן לתאר את מ-הטמפרטורה בעזרת מ"ט קלאסיים. קאראתאודורי (Caratheodory) ניסה לבנות תורה העונה בחיוב על שאלה זו, אך תורתו אינה מקובלת. מ-הטמפרטורה הוא מ' פמות-חום מחולק למ-אנטרופיה (ע"ע), ועל-כן השאלה היסודית היא, האם ניתן לתאר את מ-האנטרופיה באמצעות מ"ט קלא-סיים. באותה מידה נשאלת השאלה, מהו מ' הקבוע האוני-ורסאלי של הגזים (ע"ע גו, עמ' 543),  $R$ , הקבועים בתורת-החשמל וכיר"ב.

המכאניזם מניח מראש מה הם המ"ט היסודיים. לעומתו, אין תורת-השדות ותורת-הקוואנטים מספלות במ"ט באופן כה עקרוני, אולם חידושיהם של פלנק (ע"ע) ואינשטיין (ע"ע) העלו אפשרויות של קיום קבועים טבעיים אוניורסאליים, שיכולים לשמש בסיס למערכת מ"ט טבעיים. היחס  $c$  בין היחידות האלקטרומאגנטיות והאלקטרוסטא-טיות הוא בעל מ-מהירות (ע"ע אלקטרומגנטיות, עמ' 794).

משתנה  $x$  מסומן  $[x]$ . סוג המ' נכתב באות רישית המתאימה לראש-התיבה של שם-המ' באנגלית (ע"ע יחידות פסי-קליות). על-כן, כאשר המשתנה הוא אורך (או  $[x] = L$ ), יש להכפיל את ערכו המספרי פי-מאה כאשר עוברים ממטרים לסנטימטרים. אך כאשר מ' המשתנה הוא  $[x] = L^2$  (למשל שטח), יש להכפיל את המשתנה לא במאה אלא בעשרת אלפים.

המצב פשוט גם בקינמטיקה. לגבי המהירות  $v$  והתאוצה  $a$  נקבל:  $[v] = LT^{-1}$ ;  $[a] = LT^{-2}$ .

כך, המהירות 60 קמ"ש היא  $\frac{60 \times 1000 \times 100}{60 \times 60}$  ס"מ לשניה.

דהינו כ-1667 ס"מ לשניה, והתאוצה המביאה ממהירות 0 למהירות 60 קמ"ש תוך דקה — היא התאוצה המביאה למהירות 1667 ס"מ לשניה תוך 60 שניות או כ-28 ס"מ לשניה<sup>2</sup>.

בחוקים אחרים עלולים להגיע לתוצאות הנראות יותר-מסובכות. למשל, בחוקיהכובד של ניוטון:

$$F = \gamma \frac{M_1 M_2}{r^2}$$

$$[y] = [F] \cdot [r^2] / [M_1 M_2] = MLT^{-2} \cdot L^2 \cdot M^{-2} = M^{-1} L^3 T^{-2}$$

בקנה-מידה מסויים יכול ערכו המספרי של הקבוע  $\gamma$  להיות 1, אולם אל לנו להשמיטו כי אנו זקוקים לו להת-אמת המ'. בלי הקבוע  $\gamma$  נוכל לעבוד רק עם יחסי כוחות. לפי שהם חסרי-מ' (כפי שעשה זאת ניוטון).

השימוש החשוב-ביותר באה"מ הוא בבניית מודלים. למשל, כאשר מתרגמים ע"י שינוי קני-המידה, מסקנות ממדידה על מודל מוקטן למסקנות בדבר מכונה בגודל הרצוי. רגישות המדידות הדרושות במכונה קובעת את רגישות המדידות הדרושות במודל.

שימושים באה"מ לפתרון משוואות נפוצים ביחוד בהידרודינמיקה (ע"ע). גודל חשוב בהידרודינמיקה הוא הצמיגות  $\eta$ , המוגדרת כיחס בין לחץ למפל-מהירות (היחס בין הפרש המהירויות למרחק):

$$[\eta] = ML^{-2} T^{-2} \cdot \frac{LT^{-1}}{L} = L^{-1} M T^{-1}$$

נקח צינור גילי בעל מחוג  $r$  ובאורך  $l$ , ונזול זורם בו בלחץ  $p_1$  בשני בסיסיו. כתנאים הומוגניים מפל-הלחץ הוא:

$$p = \frac{p_1 - p_2}{l}$$

$$[P] = L^{-2} M T^{-2}$$

הזרימה  $V$  היא כמות-הנזול הזורמת ביחידת-זמן.

$$[V] = L^3 T^{-1}$$

מהנחות פלליות של המכאניקה ניתן להסיק ש  $V$  תלוי רק במחוג-הצינור, בצמיגות ובמפל-הלחץ:

$$V = C p^a r^b \eta^c$$

$C$  קבוע חסר-מ', כל מספר טהור. ממדי אגפי המשוואה הם:

$$L^3 T^{-1} = (L^{-2} M T^{-2})^a L^b (L^{-1} M T^{-1})^c$$

או:

$$L^3 M^0 T^{-1} = L^{-2a+b-c} M^{a+c} T^{-2a-c}$$

עקרון אה"מ דורש שהמשוואה תישאר אמיתית גם אם

נשנה את יחידות הזמן, המסה או האורך בנפרד. על-כן ממדי-הזמן מימין ומשמאל שווים, וכן הלאה. מכאן שחייב להתקיים:

$$a=1; b=4; c=-1$$

ועל-כן:

$$V = C \frac{Pr^4}{\eta}$$

משוואה זו ידועה כמשוואת-פואזי (J. L. Poiseuille):  $C$  ניתן לחישוב, ומתקבל

$$C = \frac{\pi}{8}$$

P. A. Schilpp, *Albert Einstein, Philosopher-Scientist*, 1951<sup>2</sup>;  
H. E. Huntley, *Dimensional Analysis*, 1958.

י.אג.

**ממון** (אנג' financing), אספקת פוּח־קניה (כספים או אשראי) לגופים הפלפליים הפועלים במשק. מקובל לדון במקורות המ' ע"פ מיגורי המשק: הציבורי, הפרטי, הבינ-לאומי, והעסקי.

למ' הציבורי חלק נכבד במערכת הפלפלית, בעיקר בשל עליית חלקו של המימשל בפעילות המשקית. המימשל פועל לאספקת שירותים (חינוך, סעד, בריאות, תחבורה, ביטחון וכו') ועוזר למפעלים עסקיים ע"י מתן אשראי ומע-נקים. תחומי פעולותיו והקפם נתחמים ע"י התקציב (ע"ע). והוא מממן אותן ע"י מסים (ע"ע), הדפסת כסף (ע"ע פלפלה, עמ' 880/82; כסף, עמ' 958/60), לקיחת מילוח מהציבור (ע"ע חוב לאמי) וממוסדות פינאנסיים. תפקידו חשוב במיוחד בארצות מעוטות-פיתוח ובעזרתו נבנית התש-תית הפלפלית והחברתית שתאפשר צמיחה כלכלית מהירה. המ' הפרטי קובע את דרך פעולתם הפלפלית של הפרטים המשפחות במשק. מקורות המ' של הפרטים במשק הם הכנסות מעבודה (משפורת, שכר-עבודה) ומהון (רביית [ע"ע] ודיווידנד, ר' להלן). מילוח מפרטים ומבנקים (ע"ע בנק; כסף) והעברות חד-צדדיות מהרשויות ומ-פרטים.

המ' הבינ-לאומי הוא בעל חשיבות רבה בעיקר במשקים מתפתחים. מקורותיו הם מוסדות בין-לאומיים (כקרן-המטבע הבינל, הבנק העולמי לבינוי ולפיתוח [IBRD]; ע"ע כסף, עמ' 961/63); מילוח (מפרטים, ממדי-נות וממוסדות בי"ל); מענקים (בעיקר ממדינות); העברות מפרטים. חלק ניכר מהמ' הציבורי בישראל, למשל, מקורו במענקים, במילוח ובהעברות מפרטים.

מ' עסקי. החברה (ע"ע) מממנת את פעולותיה ע"י התהיבויות למקורות מ' שונים, שמתחלקות להון עצמי ולהון זר. ההון העצמי מורכב מאמצעים שהושקעו ע"י בעלי החברה ומאמצעים שנצטברו לזכותם כתוצאה מפעיל-לות החברה. אמצעים אלה כוללים מניות, פרמיה על מניות, קרנות ויתרת רווחים שלא חולקו.

מנייה (מנ') היא נייר-ערך המונפק ע"י חברה בעירבון מוגבל והמקנה לבעליה זכות לשליטה בחברה, להשתתפות ברווחיה וזכויות בעת פירוקה. הפעלות בחברה מתחלקת בין בעלי-המנ' בהתאם למספר המנ' שבידיהם והזכויות שהן מקנות; בעלי-המנ' מסתנן באופן השקעתו או חלק ממנה אך לא יותר מזאת (מכאן המונח "עירבון מוגבל" — שפירושו הגבלת אחריותו של בעלי-המנ'). במקרה של פירוק

כשמנ" מפל סוג שהוא נמכרות למשקיעים במחיר העולה על ערכן הנקוב, מתקבל עודף, המכונה פרמיה על מנ", שהוא חלק מההון העצמי, ומצויין במאזן החברה כסעיף נפרד בצד ההתחייבויות. גם יתרת-הרווחים שלא חולקה לבעלי-המנ" היא חלק מההון העצמי וניתנת לחלוקה כדי-וידנד בשנים שבהן הרווחים השוטפים אינם מספיקים למטרה זאת, או שהיא מיועדת לקרנות שונות הנכללות בהון העצמי.

ההון הזר המשמש למ' החברה מתחלק להתחייבויות לזמן ארוך והתחייבויות לזמן קצר, המכונות התחייבויות שוטפות. התחייבויות לזמן ארוך כוללות אגרות-חוב (ע"ע) ומילואות ממקורות שונים. מילואות לזמן ארוך נבדלים במקור רותיהם, במשך-ההלוואה, בבטחונות הניתנים כנגדה (ע"ע שעבודים) ובשיעור הרבית (ע"ע). המקורות העיקריים למ' מסוג זה הם הבנקים להשקעות, מוסדות פינאנסיים אחרים, בעלי-המנ" והממשלה. שיעור הרבית מותנה במקור המ', בטיב הבטחונות, ובמצב האשראי במשק. גורם חשוב נוסף (אפייני לישראל) הוא שיטת ההצמדה של המילואה: לדולר של אה"ב (או מטבע-חוץ אחר) או למדד המחירים לצרכן. במילואות צמודים חייבת החברה לעמוד לא רק בפרעון הרי-בית אלא גם בהפרשי-הצמדה הנובעים משינויים בשערי-המטבע או מעליית מדד-המחירים.

ההתחייבויות השוטפות כוללות בעיקר אשראי בנקאי ואשראי מסחרי. אשראי בנקאי מוענק בעיקר ע"י בנקים מסחריים, כנגד בטחונות או בלעדיהם, ואשראי מסחרי מוענק ע"י ספקים המוכרים את סחורתם ושירותיהם לחברה בהקפה. אשראי מסחרי אינו כרוך, בד"כ, במתן בטחונות ואף לא בתשלומי ריבית, אולם הספקים נוהגים להעניק הנחה בעד תשלום במוזמן עם קבלת הסחורה, ולכן דחיית התשלום פרוכה במחיר אלטרנטיבי. סוגים אחרים של התחייבויות שוטפות כוללים תשלומים-מראש של לקוחות בעד סחורות או שירותים שהוזמנו בחברה, תשלומים נידחים שומנם עבר, והלוואות מפרטים.

בעוד שאשראי לזמן ארוך מיועד להשקעה בנכסים קבועים, האשראי לזמן קצר מאפשר את הפעילות השוטפת של החברה ומיועד להשקעה בנכסים שוטפים: מלאי, מוזמן ואשראי ללקוחות.

הרכב המקורות של החברה מושפע ממידת ההתפתחות והעצמאות של שוקי ההון והכספים. קיומו של שוק מפותח לניירות-ערך מקל על הנפקת מנ" ואגרות-חוב. שוק-הון הנתון לפיקוח ממשלתי מקטיץ את חופש-ההחלטה של החבר'ה ומחייב אותה לגייס מקורות בהתאם לפללים הנקבעים ע"י הרשות המפקחת. לכן גבוה חלקו היחסי של ההון העצמי במדינות בעלות שוק-הון מוגבל — גדול חלקם של מילואות ממשלתיים או מילואות ממוסדות בנקאיים ופינאנסיים, שמדיניות-האשראי שלהם מכוונת ע"י הממשלה.

על אף המיגבלות החיצוניות ניתן לחברה שיקול-דעת נרחב בקביעת מבנה ההון שלה, דהיינו הרכב מקורות המ'. השיקולים המנחים את החברה בקביעת מדיניות-מ' הם: שליטה, סיפון, ריווחיות וניוליות. גורם השליטה משפיע על ההחלטה בדבר הנפקת מנ", לפי שהגדלת מספר המנ" בעלות זכות-הצבעה ומכירתה למשקיעים חדשים מקטיץ את כוח-השליטה של בעלי-המנ" הקיימים. אולם כשההון העצמי

החברה הוא זכאי, בהתאם לסוג המ' שבבעלותו, לחלקו ביתרת הנכסים לאחר החזרת ההתחייבויות לבעלי ההון הזר. אם נכסי החברה שפירוק אינם מאפשרים כיסוי התחייבו-יותיה, אין בעלי-המנ" חייב לפרוע את חובותיה, אך אין הוא יכול לדרוש פדיון המנ" שפידו. למנ" אין מועד-פירעון ובעליה יכול לממש את השקעתו רק ע"י מכירתה לאחר. להוציא חריגים, אסור לחברה לרפוש את מניותיה שהונפקו מבחינים בין הון-מנ" רשום (סה"כ המנ" שנרשמו אצל רשם-החברות ושאותו רשאת החברה להנפיק), מונפק (סה"כ המנ", מתוך הון-המנ" הרשום, שהוצאו למכירה או הוקצו למשקיעים), ונפרע (סה"כ המנ" שהונפקו ותמור-רתן נתקבלה).

מונים 3 סוגים עיקריים של מנ" בהתאם למידת השליטה בחברה והשתתפות ברווחים שהן מקנות לבעליהן: מנ" יסוד, מנ" רגילות ומנ" בכורה.

מ"י סוד מוקצות ליזמי החברה ומקימיה והן נועדו לשמור על השליטה בחברה בידי קבוצה קטנה זאת של בעלים. לכן מקנות מנ" היסוד זכויות-שליטה ניפרות לכל מנ", בעוד שהשתתפותן ברווחים זהה, בד"כ, למנ" רגילות. השליטה עצמה מוקנית בעיקר ע"י הזכות למנות דירקטור-רים (חברי מועצת-המנהלים) ו/או מנהל כללי. מנ" רגי-לות מוקצות למשקיעים ומקנות לבעליהן זכות-הצבעה באסיפה הכללית של בעלי-המנ", ובאמצעותה שליטה בחבר'ה, זכות להשתתף ברווחיה וזכויות בפירוקה. החברה אינה חייבת לחלק כל דייווידנד לבעלי המ' הרגילות, אך מש-הוכרו על חלוקת דייווידנד, הופך בעלי-המנ" לנושה של החברה לגבי סכום הדייווידנד. הרווחים הבלתי-מחולקים מושקעים בחברה ומגדילים את ערך המנ" וסיפוי הרווח בעתיד. קיימים כמה סוגי מנ" רגילות, הנבדלות בכוח-הצבעתן ובחלקן ברווחים, בהתאם לתקנות החברה. לדוגמה, קבוצת-מנ" אחת יכולה להיות משוללת כוח-הצבעה וקבוצה אחרת זכאית לאחוז מוגבל של הרווחים המחולקים. המנ" הרגילות יכולות להיות מנ" על-שם, ומנ" למוכ"ז. שני סוגי המ' ניתנים למכירה או להעברה לכל אדם בכל עת. מנ" בכורה מקנות לבעליהן זכות-בכורה לחלוקת רווחים בשי-עור קבוע, על-פני בעלי המנ" הרגילות. לדוגמה, מנ" בכורה בנות 10% זכאיות לדייווידנד של 10% על ערכן הנקוב כשהחברה מתלקת רווחים. החברה אינה רשאית לחלק דייוו-ידנד לבעלי-המנ" הרגילות בטרם מולאה ההתחייבות לבעלי מנ" הבכורה. אולם החברה רשאית לחלק לבעלי המנ" הרגילות דייווידנד גבוה-יותר מלבעלי מנ" הבכורה. בעת פירוק יש למנ" בכורה עדיפות על-פני מ' רגילות בחלוקת יתרת הנכסים. מפאן שלבעלי-מנ" בכורה יש ביטחון גדול-יותר לקבלת רווחים וסיפון נמוך-יותר מלבעלי מנ" רגילות, אולם אין להם סיפוי לרווחים גדולים, ובד"כ, גם אין להם זכות לשליטה בחברה. קיימות גם מנ" בכורה צוברות, ה-זכאיות לרווח מצטבר בשיעור קבוע בטרם חולקו רווחים למנ" רגילות. לדוגמה, אם לא חולקו רווחים בשנה אחת, יהיו בעלי מנ" בכורה בנות 10% זכאים בשנה השניה לדי-וידנד בשיעור 20% על ערכן הנקוב בטרם יחולקו רווחים לבעלי מניות רגילות. סוג נוסף של מנ" בכורה משתתפות — זכאיות, בנוסף לדייווידנד בשיעור קבוע, לחלק מהרווחים המיועדים לחלוקה, אם המנ" הרגילות מקבלות דייווידנד בשיעור גבוה יותר.

S. M. Robbins, *The Financial Manager*, 1966; J. C. Van Horne, *Financial Management and Policy*, 1968; J. F. Weston - E. F. Brigham, *Managerial Finance*, 1969; E. M. Lerner, *Managerial Finance, a Systems Approach*, 1971.  
א.א.

### ממורביכר, ע"ע פנקסי-קהל.

ממורביכר, פסול-משפחה; נזכר במקרא פעמיים: נאסר עליו, ולצאצאיו, לבוא בקהל ה' (דב' כג, ג), ובנבואת זכריה על מַפְלַת עַרְי-פְּלִשְׁתִּים נאמר „וַיֵּשֶׁב מ' בְּאַשְׁדּוֹד” (ט, 1). גיורת השם ומובנו אינם ברורים, ולא ברורה מידת הזוהר בהוראת השם בשני הכתובים, אף-פי היסוד „זר” הולם את שניהם. לפי ההקשר בס' דברים אפשר שהפוננה אינה לציון אחני או לנישואי-תערובת אלא לבן הולד ממגעים אסורים (לפי השבעים, בדב': „בן-זונה”), וגם הסמיכות לעמוני ולמאבי (שם), שנולדו לבנות לוט מאבי-הן, רומזת לפירושו זה. אפשר שגם נבואת-זכריה יש לפרשה במובן מושאל על שליט זר, ואפשר שיש קירבה בין מ' שבזכריה למנזר („מנזריך”; נחום ג, יז), שבהקבלה ל„ספ-סר” (שם), מכוח, כנראה, לתואר של פקיד אשורי גבוה. הקושי בהבנת המלה מ' ועניינה, בולט מאוד עוד בנסינו של גייגר, שלדעתו מכוחן היה האיסור המקורי לחיתון עם נכרי, וממזר = מעם זר (והשר' תרגום-השבעים לזכריה). ש.מ.א.

ע"פ ההלכה מ' הוא ולד של „הבא על אחת מפל העריות שבתורה” (קיד' ג, י"ב; יב' ד, י"ג; הל' מ' הם בשר'ע אה"ע, ס' ד'), דהיינו חייבי כרת (ע"ע) או מיתות-בי"ד שקידושין אינם תופסים ביניהם (רע"ע אשות, עמ' 382/3). בניגוד לשיטות משפטיות אחרות, אין בעובדה של היות הוריהילד לא-נשואים זה לזו בעת לידתו כדי ליצור ממזרות; ולד כזה איננו „בלתי-חוקי” (bastard; illegitimate child), וזכויותיו ומעמדו אינם פגומים, משום שהוריו, אילו רצו בכך, היו יכולים ומותרים להינשא. היה אחד ההורים נכרי, אין הילד — בגלל זה לבד — מ' צאצאי מ' (או ממזרת) הגם מ', „ואיסורן איסור-עולם, אחד זכרים ואחד נקיבות” (משנ' יב' ח', ג') והפלל הוא שבקידושין אסורים הולד הולך אחר הצד הפגום שביניהם (קיד' ס"ו, ע"ב), אך ולד לאב מ' ואם נכריה יהא נכרי ולא מ' — ע"פ הפלל שבנישואי-תערובת הולך הולד אחר האם — וע"כ, אם יתגייר יהא גר פשר. נישואין בין מ' ושאינר' מינם אסורים, ואף שהנישואין תופסים, נופים לגירושין. נישואי מ' עם ממזרת מותרים, וכן מותר למ' לשאת גיורת ושפחה משוחררת (יב' ע"ט, ע"ב; קיד' ס"ז, ע"א), אלא שבניהם מ' — פרט לבן-שפחתו שאם שיחרר אותו אינו מ'. פרט לחיתון, אין משתנה דבר במעמד האישי של המ': הוא יורש כרגיל (יב' כ"ב, ע"ב), פוטר את אשת-אביו מיבום וחליצה (ע"ע), וראוי אף ליטול שררת-מלך, שהוא בבחינת „מקרב אחיך” (יב' מ"ה, ע"ב; וע"ע מלוכה, עמ' 555); ונקבע שמ' ת"ח קודם לכה"ג עם-הארץ (הור' י"ג, ע"א).

מקרי ספק-מ' הם ה„אסופי” וה„שתוקי”. הראשון הוא הנאסף מן השוק ואין יודעים מי הוריו (משנ' קיד' ד, ב'). אם הוא נמצא קרוב למקום בו גרים יהודים ונכרים, הגו כספק-נכרי, ואם הוא במקומם של יהודים, הרי הוא ספק-מ' (קיד' ע"ד, ע"א), וע"כ אינו נושא לא מ' ולא ישראל. אולם, אם יש סימנים שהוא הושלך מחמת חוסר-ברירה ומתוך דאגה — ולו מינימלית — לשלמו, הריהו בחזקת פשרות

מהווה רק חלק קטן מהמקורות גדל הסיכון שבמקרה של פירוק יפסידו בעלי-המנ" את כל השקעתם. מאחר שבעלי-המנ" מסתכנים יותר מהנושים, הן בפירוק והן כשיש לחברה הפסדים, יש להבטיח להם רווחיות גבוהה יותר, ומכאן שמחיר ההון העצמי גבוה ממחיר ההון הזר. מחיר ההון של החברה נקבע לפי הנוסחה:

$$K = i \frac{S}{S+D} + r \frac{D}{S+D}$$

(K) — מחיר ההון של החברה; i — מחיר ההון העצמי; r — מחיר ההון הזר; S — פמות ההון העצמי; D — כמות ההון הזר; S+D — סה"כ מקורות ההון). לדוגמה: אם מחיר ההון הזר 6% והוא מהווה 60% מפלל מקורות המ', ומחיר ההון העצמי 15%, הרי שמחיר ההון הפולל הוא:  $6 \times 0.6 + 15 \times 0.4 = 9.6\%$

בהתאם לתאוריות חדשות בתורת המ', השנויות עדיין במחלוקת, מחיר ההון של חברה אינו משתנה כתוצאה משינוי במבנה ההון שלה, וזאת משום שהגדלת ההון הזר, במחירו הנמוך, תביא להגדלת הדרישה לרווח של בעלי ההון העצמי עקב הגדלת הסיכון; ולהיפך.

אחת הדרכים לבטא את הקשר בין הסיכון שנוטלים בעלי-המנ" וסיפוייהם לרווח היא המנוף הפינאנסי, שהוא היחס בין ההון הזר וההון העצמי בחברה. כשיחס זה גדול, גדולים הסיכון וסיפויי-הרווח של בעלי-המנ", ולהיפך. ניקח, לדוגמה, חברה בעלת מנוף פינאנסי גבוה. בשנה של רווחים גבוהים יותר, לאחר תשלומי ריבית על ההון הזר, סכום ניפר שניתן לחלוקה בין מספר קטן-יחסית של בעלי-המנ", אך בשנה של רווחים ממוצעים או נמוכים לא ינתר דבר לחלוקה בין בעלי-המנ" עקב המשקל הרב של הון זר, המ-חייב תשלומי ריבית וקרן בסכומים גדולים. שיקול נוסף שיש להביאו בחשבון הוא גורם המס. תשלומי ריבית נחי שבים כהוצאה לצרכי חישוב המס, אך לא כן תשלומי דיווידנדים. שיטת-מיסוי זאת מגדילה עוד יותר את הפער בין מחיר ההון הזר ומחיר ההון העצמי.

מועדי הפירעון של מקורות המ' משפיעים על מצב-הנזילות של החברה. בעוד שהון עצמי אינו עומד לפירעון, הרי שהתחייבויות שוטפות חייבות להיפרע תוך שנה. מכאן שלא רצוי לגייס אשראי לזמן קצר לשם מ' השקעות בני כסים קבועים. גובה ההתחייבויות השוטפות מותנה באפי-שרויות החברה לפרוע את התשלומים מתוך ההכנסות ה-שוטפות שלה. באופן דומה יש לקבוע את מועדי-הפירעון של ההתחייבויות לזמן ארוך כך, שלא יחולו כולם באותה תקופה. שיקולים אלה מקנים לבעיית המ' את אפיה ה-דינאמי.

גם למדיניות חלוקת-דיווידנדים השפעה ניכרת על מבנה ההון של החברה. מחד גיסא משאירה חלוקת דיווידנדים בשיעור נמוך את מרבית הרווחים בחברה ומגדילה את המקורות העצמיים שלה; מאידך גיסא, דיווידנד בשיעור נמוך עלול לדחות השקעות במנ"ה-החברה (שפן המשקיעים מעוניינים ברווח על השקעתם), ולהקשות על החברה בהנ-פקת מנ" במועד מאוחר-יותר.

י. אינגבר - ד. צירולניצקי, יסודות במימון עסקים, תשכ"ז; E. Solomon, *The Theory of Financial Management*, 1963; A. A. Robichek - S. C. Myers, *Optimal Financing Decisions*, 1965; S. H. Archer - C. A. D'Ambrosio, *Business Finance, Theory & Management*, 1966; J. B. Cohen -

ע"א). אולם באיסורי-ערוה משפחתיים נאמר בפירוש ש-  
 "בית שמאי מתירין הצרות לאחים ובית הלל אוסרים...  
 אע"פ [כן]... לא נמנעו ב"ש מלישא נשים מכה ולא ב"ה  
 מב"ש" (משנ' יב' א' ד'), אף שעניין מ' באמצע.  
 העול הנתון על המ' הפרטי, הידוע בודאות כמ', היה  
 קשה, ובפירוש נאמר: "מעות לא יוכל לתקוף" (קהלת א,  
 טו), זה הבא על הערוה והוליד ממנה מ' (משנ' חג' א',  
 ד'), ואף שמוזר הדבר ע"פ דין — "מ' לא ישא ממורת, כדי  
 שיתכלו מ' מן העולם" (ירר' יב' ח' ד'). אמנם היו תנאים  
 שהרחיבו את תחום היתר-נישואיו של המ', כגון ר' יוסי,  
 שלדעתו מ' נושא ממורת, נושא גירות וספק מ' מותר.  
 שאלת היחס העקרוני אל המ' מתבטאת גם בתחום  
 הא ג ד ה: "מ' ונתינים טהורים לעתיד-לברא, דברי ר' יוסי,  
 ר' מאיר אומר אין טהורים" (קיד' ע"ב, ע"ב = ויקר' ל"ב,  
 ושם יש להשלים: "א"ר הווא אם אין הלכה כר' יוסי עלובין  
 הן הבריות"). ומעניינים דברי המדרש (ויקר', סוף פ' ל"ב):  
 "ושבתי אני ואראה את כל העשוקים" (קהלת ד, א) דניאל  
 חייטא פתר קרייה במ'... אבותם של אלו עוברי עבירות  
 ואילן עלוביא מה איכפת להון... ואין להם מנחם' אלא, מיד  
 עשקיהם כח', מיד סנהדרי גדולה של ישראל שבאה עליהם  
 מכחה של תורה ומרחקתן... אמר הקב"ה עלי לנחמן לפי  
 שבעוה"ז יש בהם פסולת, אבל לעתיד-לברא" וכו'.

י. ת.

השאיפה למצוא פתרון למקרים של ממזרות העסיקה  
 את הפוסקים במשך כל הדורות, ועובדה היא שאע"פ שמ'  
 "איסור עולם", אין בישראל "קהל מ'". בדורות האחרונים  
 התריפה הבעיה עד מאוד בגלל המספר ההולך וגדל של  
 גירושין אורחיים, שלפי ההלכה אינם תופסים — למרות  
 שהנישואין האורחיים תופסים, עפ"ר, לפי ההלכה — וע"כ  
 הילדים מנישואין שניים הם מ'. מכבידה על הבעיה העובדה  
 כי הזרם הרפורמי, שהוא זרם דתי גדול באה"ב, מכיר בגיר-  
 שין אורחיים, וכי יהודים רבים מאוד באה"ב אינם משי-  
 תייכים אף אל הזרם הרפורמי, וטקסיהם אורחיים ממילא.  
 גורם אחר קשור במצב בכרית-המועצות, שבה אין כמעט  
 אפשרות של גט לפי ההלכה; שתי תפוצות אלה כוללות את  
 רוב יהודי העולם, מקרים מיוחדים קשורים בשואה, כתוצאה  
 מן העובדה שהרבנות בכל העולם הקלה ביותר בקבלת  
 עדויות על מות הבעל, ועם הופעתו נעשו הילדים מן  
 הנישואים השניים למ'. בתימן היה נהוג לקדש קטנה, ואף  
 בלא להודיע לה, ואחרי עלייתה ארצה נתגלו קידושיה  
 הראשונים במאחר, והילדים היו למ'. גורם מכביד מטיפוס  
 אחר היא השיטה המודרנית של רישום-אוכלוסין מפורט,  
 המקשה על העלמת הממזרות, ויצירת מצב של "משפחה  
 שנטמעה נטמעה" (ע"ע יוחסין). צורה חריפה במיוחד יש  
 לבעיה במדינת-ישראל בשל היותה מרכז לקיבוץ כל  
 הגלויות האלה, ובשל היות דיני האישות בה מוסדרים  
 בהתאם להלכה, ע"פ חוק המדינה. בשל כך הפך הנושא  
 לסלע-מחלוקת עיקרי בין דתיים לשאינם-דתיים במישור  
 הציבורי הפוליטי כאחד. רוב הפוסקים, ובפרט בא"י, פעלו  
 ברוח הכלל של "כח דהיתרא עדיף", בקמכם על 3 אפשרו-  
 יות הלכתיות: למצוא פסול בקידושין הראשונים (למשל  
 ע"י קביעה שהעדים לא היו כשרים), להטיל ספק בודאות  
 שאמנם נולד הילד מאיש זר (על סמך טענת האשה שהיא  
 המשיכה לקיים יחסים עם בעלה הראשון, למשל; ר' הד-

קיד' ע"ג, ע"ב). השתוקי הוא בן לאם יהודיה פניה,  
 שאינה מגלה, או שאינה יודעת, את זהות האב (קיד' שם).  
 אם רוב המצויים שם הם יהודים כשרים, אין מקום לערער  
 את חוקת-הפשרות של הוולד. בכל מקרה נאמנה האם לומר  
 שנבעלה ליהודי כשר או לנכרי, ובכך היא מכשירה אותו  
 (שם, ע"ד, מ"א).

גם שאלת הקראים (ע"ע) קשורה, מבחינת ההלכה, ברין  
 ספק-מ', שהרי קידושיהם תופסים לפי הדין (בכסף או  
 בביאה), אך גירושיהם אינם לפי מטבע חז"ל האשה ממי  
 שיכה להיות אשת-איש, ואם נישאת לאחר — בניה ממנו  
 מ'. מאחר שאין לדעת מי מבניה-הקראים בכל הדורות נולד  
 באופן זה, הרי כל אחד ספק-מ'. מאידך, ידוע שבתקופות  
 שונות היו קשרי-חיתון בין קראים ורבניים, על-יסוד נימו-  
 קים הלכתיים שונים, במיוחד מהטעם שגם קידושיהם אינם  
 קידושין, מאחר שעדי-הקידושין פסולים לפי ההלכה (שור"ת  
 הרדב"ו, ח"א, סי' ע"ג; ח"ב, סי' תשצ"ו). על-יסוד דעה זו,  
 ולרגל גימוקים נוספים ונסיבות מיוחדות שבאותו מקרה  
 קונקרטי, הותרו בבית-דין רבני בישראל, בשנת 1966, נישו-  
 איה של יהודיה צעירה שאינה קראית, לקראי שנכנסה  
 ממנו להיריון.

ב. שר.

בימי בית שני היתה שאלת הממזרות בכללה — למעט  
 מ' מזכר וידוע — חלק מהבעיה המקיפה-יותר של מעמדן של  
 המשפחות ו"טהרתן" לאחר העליה מבבל בימי עזרא (וע"ע  
 יוחסין, עמ' 360—363). בתקופת-הנאים נתגבשו כבר  
 כמה כללים חשובים שנועדו להקל מחומרת הספיקות, בהם:  
 "משפחה שנטמעה נטמעה" ו"מ' אינו חי" (יב' ע"ה, ע"ב).  
 כלל אחרון זה נתבסס יותר בתקופת האמוראים, ואף  
 סוייג על ידיהם, שמ' "שאינו ידוע" אינו חי, אבל מ' נדאי —  
 חי (שם; ירר' קיד' ג', י"ב). מתוך-כך שללו את עצם האפשר-  
 רות שאדם מישראל ייכשל לתומו בנישואי מ', ויגרום בכך  
 לצאצאיו שיצאו מ"קהל ה'". מגמה דומה, אף כי בתוכן  
 שונה, מסתמנת ממאמרו של האמורא ר' יודא בר פזי:  
 "אפילו מ' בסוף העולם וממורת בסוף העולם, הקב"ה מביאן  
 ומזווגן זה בזה" (ירר' שם). יש להניח שזה גם טעמה  
 היסודי של ההלכה שבפי רבא: "מ' נדאי הוא דלא יבא, הא  
 מ' ספק יבא בקהל" (קיד' ע"ג, ע"א; והשתוקי פסול רק  
 משום גזירה, "שמא ישא אחותו מאביר"). התנאים עדיין  
 נחלקו בספק-מ' (קיד' ד', ג'; והשו' יב' ל"ז, ע"ב — דעת  
 ר' אליעזר בן יעקב).

בשאלת זהותו של המ' נחלקו התנאים. לדעת רבי עקיבא  
 "כל שאר-בשר שהוא בלא יבא", וע"כ כל נישואים האסורים  
 בלאו יוצרים מ'; לדעת ר' סימאי "מן הפל עושה ר"ע מ'  
 חוץ מאלמנה לכה"ג", ולדעת ר' ישבב — תלמיד-חבר של  
 ר"ע — פלולים בהגדרתו של ר"ע אף חייבי-עשה, וע"כ  
 אמר: "בואו ונצנח על עקיבא בן יוסף שהיה אומר כל  
 שאין לו ביאה בישראל הולד מ'". לדעת ר' שמעון התימני:  
 "כל שחייבים עליו כרת בידי שמים" עושה מ', ולדעת ר'  
 יהושע: "כל שחייבים עליו מיתת בי"ד" (משנ' יב' ד', י"ג,  
 ובבלי מ"ט, ע"א; כת' כ"ט, ע"ב). ניכר שלדעת ר' יהושע  
 אין הממזרות תלויה באי-תפיסת הקידושין. בנידה הפל  
 מתים שאין ולדה מ'. מן התקופה הקדם-תנאית ניתן להוכיח  
 כבירור כי אשת-איש שזינתה, בנה מן הנואף נחשב ודאי  
 מ', וכך הם דבריו המפורשים של הלל הזקן (ב"מ ק"ד,



עבדים תורכים משום שהח'ליפים לא בטחו בגדודי הערבים והפרסים. החל במחצית השנייה של המאה ה-9 וזו גדודי העבדים, או העבדים לשעבר, בעמדה תקיפה כממלכת הח'ליפים, ואח"כ בממלכות הבניהיים והסלג'וקים (ע' ער-כיהם). האיומים יורשי צלאח אל-דין (ע"ע) הרבו לקנות מ" במיוחד הסולטאן אל-מלך אל-צאלח איוב (1240-1249), הוא שיפנם בקסרקטינים על גדות הנלוס (ערב): אל-בחר (שעל-שמם נקראו אל-בחריה). זמן מה אחרי מות סולטאן זה הדיחו המ" את יורשיו וכוננו את שלטונם גם להלכה.

המ" כוננו משטר מיוחד במינו, דמוי-פאודאלי, שעבדים לשעבר היו בו השכבה השלטת. רק מי שנקנה בגופו הובא בתורת עבד יכול היה לעלות לדרגות הגבוהות של הקצונה. בעוד שבני מ" נחשבו לנחותי-דרגה והתערבו בהמון של ילידי-הארץ. פת צבאית זו מילאה את שורתיה בקניות מתמידות של עבדים בדרום-רוסיה של היום, בקאווקאז ובאזורים אחרים, ואנשיה התפרנסו מהאחוזות, שהקיפו את מרבית האדמה החקלאית. היו אמנם גדודי-צבא מורכביים מבני שכבות אחרות, כגון בני המ" שנולדו להם במזרח הקרוב וגדודי-עזר של שבטי בודוים, אך הללו נחלשו כמרוצת-הזמן הן מבחינת מעמדם והן מבחינת גודל ההכנסות שהוקצו להם. בראשית שלטון המ" עדיין היו אחוזות עוברות בירושה, מן-הסתם בהשפעת הפאודאליזם הצלבני, אך נוהג זה חוסל במהרה, והאחוזות הועברו תכופות ממפקד (אמיר) למפקד, מדי העברתם של אלה ממחוז למחוז.

„שרי-המאה“ („האמירים של המאה“), כל' הקצינים הגבוהים, נחרו מקרבם את הסולטאן, לכל ימי-חייו, אך משרתו לא עברה בירושה. סולטאנים ניסו אָמנם להבטיח את הירושה לבניהם, אך אלה הודחו לרוב. אעפ"כ הצליחו בני משפחת קלאון להחזיק ברציפות בשלטון ב-1309—1381, שלטון המ" היה, איפוא, מריטוקראטיה אמיתית, כל' זכות-אבות לא עמדה לו לאדם, והדרך לשלטון היתה פתוחה לעילית צבאית אמיתית מקרב צעירים חסונים שנמכרו לעבדות, ועלו בכח כשרונם ותקיפותם בלבד.

צבא-פרשים מעולה זה שלט במצרים, א"י וסוריה, וזמן רב גם באזורים נרחבים בארם-נהרים ובאסיה הקטנה, והטיל מרותו על חג'אז, סודאן ובארקה, ובמאה ה-15 אף על קפריסין. הסולטאן קטז זכה בהשג צבאי כביר בנצחו את המונגולים בקרב עין ג'אלות (עין-חרוד) ב-1260 וגירשם מסוריה. יורשו בִּיבֵרס (ע"ע; 1260—1277) הניח את היסוד לגדולת השושלת הראשונה של המ", שמלכה עד 1382 ושנקראה „הבחרית“, משום שבתחילה היו רוב הקצינים חניכיהם של קסרקטיני אל-בחריה. בִּיבֵרס היה מארגן גדול של המלכות ושר-צבא מעולה. הוא פתח במלחמה עד תרמה נגד נסיכויות הצלבנים בא"י ובסוריה שעדיין החזיקו מעמד, וכבש הרבה ערים ומיבצרים. הוא עשה צעד מדגי מחופם ביותר בהושיבו אחד מצאצאי בית-צבאס, שברח למצרים אחרי כיבוש באגדאד בידי המונגולים, על פסא-הח'ליפות בקהיר. מאז ישבו בבירת-מצרים ח'ליפים שלא היה להם שום תפקיד שלטוני, אך אצלו מכבדם על המ" ונתנו תארים ומינויים לשליטים מוסלמים בארצות אחרות, וכך נחשבה מצרים בימי המ" למרכז העולם המוסלמי. אל-מלך אל-מנצור קלאון (1279—1290) היה אף הוא מצביא מוכשר ורבי-מרץ, וכבש ב-1289 את העיר טריפולי מידי הצלבנים. בנו יורשו,

רום, ל"ד, תשל"ב) המפעלת התקנה הקדמונית, שעל פיה „כל המקדש — על דעתא דרבנן מקדש, ואפקעינהו רבנן לקידושין מיניה“ (גיט' ל"ג, ע"א) במקרים קשים במיוחד (ר' מהרש"ם [ר' שלום מרדכי שוואדרון], ח"א, ט'; הוא הציע זאת „להלכה ולא למעשה“, אך עיין בש"ת „היכל יצחק“ לרב י.א. הלוי הרצוג [ע"ע], אה"ע, י"ט, תרצ"ג; הרב ע. יוסף, „סיני“, מ"ח, תשכ"א; הרב ש"ז אויערבך, „מוריה“ ט—י, תשל"ו). ב-3 הדרכים האלה אין המעמד האישי של הילדים מהזיווג הראשון נפגע כלל.

ל.י.ר.

ב"צ שרשבסקי, דיני משפחה, 345—351, 1967<sup>2</sup>; מ. אלון, חקיקה דתית בחוקי מדינת ישראל ובשפיטה של בתי המשפט ובתי הדין הרבניים, 178—181, תשכ"ח; ל.י. רבינוביץ, משפחה שנטמעה — נטמעה (האומה, 31), תשל"א.

מְמִי, אֶלְבֵּר — Albert Memmi — (נר' 1920, תוניס). סופר וסוציולוג צרפתי, יהודי. למד באוניברסיטאות אלג'יר ופאריס. במלה"ע II הצטרף לכוחות צרפת החפשית ונכלא במחנה-מעצר גרמני. לאחר המלחמה השתתף בניהול מוסדות-מחקר בתוניס ובפאריס; מ-1959 מלמד בפאריס במי כון האוניברסיטא École des Hautes Études. היה ציר בקונגרס הציוני הכ"ח בירושלים, (בינואר 1972).

מ' התעניין בהשפעות החברתיות של הקולוניאליזם ומצא דמיון בין גורלם של עמי-המושבות לבין גורל היהודים. הוא צידד בשיחורון של ארצות צפון-אפריקה משלטון צרפת, אך הבין שהשיחור יביא ליציאתם של היהודים משם. ברומאנים שלו, האוטוביוגרפיים בעיקרם, עסק בגורל היהודים בצפון-אפריקה, בבירודם מסביבתם, במיפגשם עם תרבות צרפת ואכזבתם ממנה. בכתביו העיוניים הוא תיאר את היהודי כדמות חסרת ממשות, המיטלטלת, בלא תוחלת, בין התפוללות לבין שמירה על שרידי ייחודו. לבי-עייית היהודים אין פיתרון, לדעתו, אלא בישראל. מ' איננו רואה סתירה בין אהדתו לשאיפות הערבים והיותו ציוני; השלום יבוא, לפי השקפתו, כשהאומות הערביות יטשו את חלומות הפאן-ערביות ויפנו לטפל בבעיותיהן החברתיות. הרומאנים שלו: La Statue de sel (ערב) „נציב המלח“, תש"ך), Agar; 1953 („הג'ר“), Le Scorpion, ou la confession imaginaire (העקרב, או היודי הדמיונית), 1969, שבו מתוארים חייו של סופר יהודי צפון-אפריקני ב-5 גירסאות, מפי 5 דמויות. מ' פירסם אנתולוגיה של ספרות צפון-אפריקנית, מסות ומאמרים על בעיית היהודים (כגון, Portrait d'un juif [„דיוקנו של יהודי“], II-I, 1964/6), על בעיות חברתיות ופוליטיות וכתחום הפסיכולוגיה. כתביו תורגמו לשפות רבות, ביניהן גם ערבית.

ש. דינור, דיוקנו של היהודי ומשמעת חרותו (בתפוצות-הגולה, 40—41), תשכ"ז; J. P. Sartre, „Portrait du colonisateur“, suivi de „Portrait du colonisé“ d'A.M. (Les Temps modernes, 137—138), 1957; A. Khatibi, Le Roman maghrébin, 1968.

ז.ב.

מְמִלּוּכִים (الماليك) = עבדים שאינם פוששים), פינוי לגדודי עבדים, בעיקר תורכים וצ'רקסים, שהשתלטו ב-1250 על מצרים ושלטו בה ובארצות הסמוכות עד 1517, השתלטותם של המ" הביאה לכלל סיום התפתחות, שתחילתה כבר בימי הח'ליף העפאסי אל-מעטצם (833—842), כשהחל בהקמת יחידת-צבא של

מאב לבן ואף לא נשאר בידי האביר כל ימיו, ולפיכך לא היה למ" עניין בשיפור שיטות-העיבוד. אף האיכרים שנמקו תחת נטל המסים הכבדים מנשוא לא היו מעוניינים בכך. מה גם שהביקוש ירד עקב התמעטות האוכלוסין. הממשלה נהגה להטיל על הסוחרים לקנות מוצרים במחירים גבוהים ממחיריהם השוק ("עָרְח") וכיוון שבין מוצרים אלה היו חמרי-גלם של תעשיות, כגון שמן-זית שממנו עשו סבון, נהרסו תעשיות אלה. תעשיית-הסופר, ששיגשה בימיה-הזוהר של המ" ה"בָּחָרִים", נהרסה מחמת התחרות מצד בתי-החרושת שבידי הסולטאן והאמירים. המונופולין גרמו לתוצאות דומות. תעשיית הדידים נתחסלה הן בשל מדיניות הממשלה והן משום שלא פותחו שיטות-ייצור חדשות. כך נהיו ארצות-המזרח בסוף ימי-הביניים לשוק למוצר-התעשייה של ארצות מערב אירופה ודרומה. התערבות השלטונות, בייחוד הנסיגות ליצור מונופולין, גרמו הפסקות במסחר התבלין, שהיה אחד ממקורות-הכנסה החשובים הן במצרים והן בסוריה. מדיניות זו המריצה את האירופים לחפש דרך אחרת להודו, וגילויה דילדל מקור-הכנסה חשוב של מלכות המ". המשק נפגע בשל שיטת-מימון שהיתה כרוכה בהטלת תשלום כסף-עגושים: במקום מסים השיגה הממשלה בעת-הצורך סכומי-כסף גדולים ע"י הטלת קנסות (מצארה) על בעלי-הון, ומאחר שאיש לא היה בטוח ברכושו, הטמינו הבריות מטבעות ואבני-חן בכמויות עצומות ובכך הוציאו מהמחזור.

אעפ"כ נשארה מצרים כל ימי המ" מרכז התרבות הערבית. הסולטאנים המ", שהיו מעוניינים להראות לכל את מסירותם לדת, וכן האמירים שלהם, יסדו בכל עיר מדרסות (ע"ע) ללימוד המשפט המוסלמי, חניכיהן היוו שכבה של משפטנים שטיפחו גם את שאר ענפי הספרות הערבית. אפשר לומר שבשלטון המ" הגיע האיסלאם האורתודוכסי (סוני) לגיבושו הסופי, ושהם שעיצבו את הדמות הרוחנית

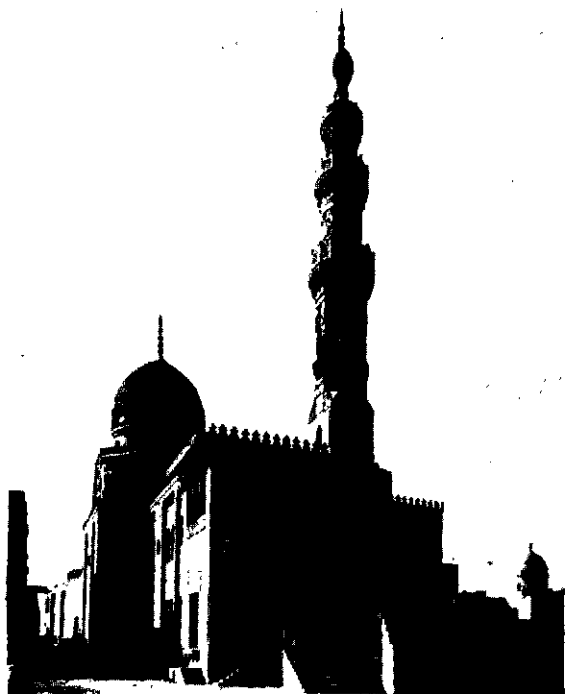

המסגד והקבר של הסולטן הממלוכי קאיתבאי, קאהיר; נבנה 1472/4 (ברשות אנודת יר 5, ס. מאיר, ירושלים)



..אגן הטבילה של לואי הקדוש, קערת נחושת ממלוכית מצופה זהב וכסף, מהמאה ה-14. הובאה לצרפת מהמזרח; שימשה להטבלתם של תינוקות בתי-המלוכה (מוזיאון לובר, פאריס)

אַל-מַלְךְ אַל-אַשְׂרַף חֵלִיל (1290—1293) פּבש את עפו ושם קץ לממלכת-הצלבנים (1291). אחיו שמלך תחתיו, אַל-מַלְךְ אל נאצר מחמד, שלט, בשתי הפסקות, מ 1293 עד מותו ב 1341. הוא לחם במונגולים, שניסו שוב לכבוש את סוריה, והדפם סופית, בנצחו אותם בקרב במַרְג' אַל-צַפָּאָר (1303). ימי-שלטונם של המ" הראשונים היו תקופת-הזוהר של המ", סולטאנים מוכשרים ותקיפים הצליחו למנוע בעד המונגולים מפלוש למצרים, 2—3 דורות היה שלום בארץ והשלטון בה היה חזק, ולפיכך נהנתה מצרים משיגשוג כלכלי ניכר. האוכלוסיה גדלה, האוכל היה זול ומחזור-המטבע גדול. גם בשל-טון צאצאיו של אַל-מַלְךְ אַל-נאצר מחמד, שמלכו עד 1381, לא נשתנה המצב בהרבה. על-אף השמות שעשתה, המגפה השחורה" 1348/9, 1375 הצליחו המ" לכבוש את ממלכת אַרְמֵנִיָה הקטנה (בקיליקיה) ולספחה למלכותם.

היו 47 סולטאנים מ", שממחציתם שלטו זמן קצר בלבד, כדי שנה-שנתיים. 24 הראשונים היו "בַּחְרִיִּים", רובם תור-כים ומאנגולים מדרום-רוסיה, ו 23 האחרונים, מ 1382 ואילך, "בוּרְגִיִּים" (ע"ש מצודת קהיר, בורג', שבה היה קסרקטינם), כמעט כולם צ'רקסים. אף הם העמידו סולטאנים תקיפים ומוכשרים, אולם המריבות בשכבה השלטת עירערו את היציבות היחסית בימי "הבַּחְרִיִּים" וגדודי-הצבא החלו מתפרעים ונהגים מנהג פרטוריאנים. בימי ה"בוּרְגִיִּים" השני, אַל-מַלְךְ אַל-נאצר פַּרְג', פלש תימור לַנַּךְ (ע"ע) לסוריה וכבש את דמשק (1400), אך פינה אותה והמ" חזרו והשתלטו עליה. אַל-מַלְךְ אַל-אַשְׂרַף פֶּרְסַבַּאי (1422—1438), העריץ והאכזר, כבש ב 1426 את קפריסין. נסיון המ" לכבוש את רודוס (1444) נכשל. גדול הסולטאנים המ" במאה ה-15 היה אַל-מַלְךְ אַל-אַשְׂרַף קאיתבאי (1468—1495). הוא שם קץ לנסיכות התורכמנית התקיפה של שושלת דו-אל-קדר בדרומה של אסיה הקטנה ולחם בהצלחה בעותמאנים. אולם מלחמותיו דילדלו את אוצר-הממלכה ואת משאביה המשקיים. נראה שהעותמאנים ניהלו גם תעמולה יעילה בקרב תושבי סוריה; מאידך, דבק צבא-המ" בשיטות לחימה מיושנות ומאס בנשק החם, שלדעתם, לא היה לכבוש דם של פרשים אצילים, ולפיכך לא התקשה הסולטאן סלים I לגבור על המ" בפלשו ב 1516 לסוריה. הוא ניצחם במַרְג' דאָבָק (ליד חֶלְב) ואח"כ, ב 1517, ליד קהיר.

כאמור, נפל שלטון המ" גם מפאת התרוששות. מדיניות המ" הביאה בהדרגה לשיתוק ענפי-משק חשובים, להקטנת מחזור-המטבע, לאצירה (הסתרה) של כסף וזהב בכמויות גדולות ולהפחתת נפח המסחר. האחוזות לא עברו בירושה

של המזרח התיכון עד ימינו. הבניינים היפים שהקימו המ" בערים הראשיות, כגון, "קברי המ" המדרסה של אל-מלך אל נאצר חסן (1347—1351, 1351—1361) ושל קאיתבאי בקאהיר, מבניחים בצורה נאה שושלת זו, מהמפוארות בתולדות העולם המוסלמי (ור' תמ' בע' אסלאמית, אמנות, עמ' 29, ירושלים, עמ' 269).

גם בשלטון התורכים נמשך גיוס המ", והם הוסיפו לשלוט בפועל ולקיים בידיהם טובות-הנאה לכליות כבעבר, אף שנתחייבו בתשלום מסים לתורכים. במאה ה-18 חזרו ה-"בכים" המ" והיו לשליטיה האמיתיים של מצרים, והפחות היו כלי-שרת בידיהם. עלי בך, מנהיג המ" ב-1763—1773, ניסה לחדש את הסולטאנות העצמאית של המ", פלש לח-ג'אז, תימן וסוריה, אך נרצח בידי חתנו המורד. נצחון בונאפארטה על המ" בקרב ליד הפיראמידות (1798) עירער את מעמדם, אך הם החזיקו מעמד עוד שנים-מספר עד שמחמד עלי (ע"ע) חיסלם בטבח ב-1811.

וע"ע מצרים, היסטוריה; א"י, עמ' 480—486, 494.

מ. אסף, הערבים תחת הצלבנים, המ" והתורכים (חולדות הערבים בא"י, ב'), תש"א; א. שטראוס (אשחור), חולדות היהודים במצרים וסוריה תחת שלטון המ", א—ג', תש"ד—תש"ל; ד. איילון המ" והעוצמה הימית, תשכ"ד; W. Muir, *The Mamluke or Slave Dynasty of Egypt*, 1896; S. Lane-Poole, *A History of Egypt in the Middle Ages*, 1901; D. Ayalon, *L'Esclavage du Mamelouk*, 1951; id., *Gunpowder and Firearms in the Mameluk Kingdom*, 1956. א.אש.

ממלי, גופרדו — Goffredo Mameli — (1827, ג'נובה — 1849, רומא), משורר איטלקי. בגבור התסיסה

המהפכנית בג'נובה (1847) הלהיב מ' את בני-הגעורים בדקלמו לפניהם שתי אודות מפורסמות (A Roma ("לרומא") ו Ai fratelli Bandiera ("לאחים באנדיריה"), שהיו להימ-נוגיהם של מהפכני איטליה כולה. ב-1848 הצטרף לגדודי-המתנדבים להילחם נגד האוסטרים. לאחר תבוסת צבאות-פיימונטה הצטרף לגדודים הבלתי-סדירים של גריבלדי (ע"ע) ובהגנת רומא נפצע ומת.

יצירתו הלירית של מ' משלימה את פעילותו כלוחם למען עצמאות מולדתו. בהימנוניו ניכרים להט משיחי. שנבע מאמונה עמוקה בחירותו של האדם, והשפעת התנ"ך. ההימנון Fratelli d'Italia ("אחים, בני איטליה") שהוא היום הימנונה הלאומי של ארץ זו, ביטא בצורה נאמנה את רגשות בני-זמנו.

A. Codignola (ed.), *G. M., La vita e gli scritti*, 1927; C. Muscetta, *G. M. il poeta del "48"* ("Letteratura Militante", 32-58), 1953.

ממלינג (ממלינק), הנס — Hans Memling (Mem- linc) — (1430—1494), צייר פלאמי, ממוצא גרמני. מ' למד, כנראה, בבריסל אצל רוחיר ון דר וידן (ע"ע) ומסיגנונו הושפע עד סוף ימיו. ב-1464 עבר לברכה (בריוז), השתקע בה, ועד מהרה נעשה שם לצייר המקובל ביותר. פטריוני נמנו עם חוגי הבורגנות העשירה של העיר.

מ' היה לציור הפלאמי במאה ה-15 מה שהיה בן-דורו גירלנדניז (ע"ע) לציור הפיורנטני. סיגנונו הוא שיגרת-פרוזאי, שלו, מאופק וצלול; הסכניקה ללא-פגם. את המב-חר המוגבל של קומפוזיציות ודמויות ירש מקודמיו ון דר וידן ודיריק באוטס (ע"ע): לרוב לחות-מזבח שבמר-כזם מופיעה המאדונה עם קדושים, ודיפטיכונים, שבהם מתוארת המאדונה על לחו אחד ופטרון על הלוח השני.

ניכרות בהם גם השפעתם המרפכת של אַמני קלן (וע"ע לזכר, סטפן).

מ' היה צייר פורה; לעיתים נעזר גם בתלמידיו. מיצי-רותו הידועות: טריפטיכונים: "יום הדין" (1466—1473, דאנציג), "נישואיה המיסטיים של קאתרינה הקדושה" (1479, בריוז), "חכמי-המזרח משתחווים לישו התינוק" (1479, בריוז), "כריסטופורוס הקדוש" (1484, בריוז), "הצ-ליבה" (1491, ליבק); לזחות בודדים: "בת-שבע רוחצת" (1484, שטוטגרט), "שבע שמחותיה של מרים" (1480, מינכן) ו"הפאסיון" (?], טורינו), המצטיינים בחן מיניא-טורי; דיפטיכונים: מאדונה ודיוקן מארטן ון גינהובה (1487, בריוז), תומאזו פורטינארי ואשתו (ניירורק) וילם מורל ואשתו (1484, בריסל). ידוע במיוחד ה"רליקואריום של אורסולה הקדושה" (1489, בריוז, מוזיאון ממלינג). תמ': ע"ע ברברה.

K. Voll, *M., d. Meisters Gemälde*, 1909; L. v. Baldass, *H. M.*, 1942; M. J. Friedländer, *M.*, 1949; C. Johnson, *M.*, 155; M. Corti—G. T. Faggin, *L'Opera Completa di M.*, 1969.

א.רו.

**(ה) ממלכה המאוחדת של בריטניה הגדולה**

**וַצְפוֹן-אִירֵלַנְדַּוְ The United Kingdom of Great Britain and Northern Ireland** (בריטניה או בריטניה-בריטן), מדינת איים, מול חופה הצפוני-מערבי של יבשת אירופה. שטחה 244.014 קמ"ר, ובה 55 מיליון תוש' (1971).

השם, עמ' 814; גאולוגיה, עמ' 815; גאוגרפיה פיסית, עמ' 816; האקלים, עמ' 819; הצומח, עמ' 821; החי, עמ' 822; האוכלוסיה, עמ' 822; הינוך, עמ' 825; דתות, עמ' 829; משטר, עמ' 830; משפט, עמ' 834; כוחות מזוינים, עמ' 840; כלכלה, עמ' 842; לשון, ע"ע אנגלית, לשון; ספרות, ע"ע אנגלית, ספרות (כרך מילואים); פילוסופיה, עמ' 852; עיתונות, עמ' 853; אמנות, עמ' 853; מוסיקה, עמ' 862; תיאטרון, עמ' 864; קולנוע, עמ' 866; היסטוריה, עמ' 867; יהודים, עמ' 916.

ה ש.ם. הממלכה המאוחדת (המה"מ; United King- dom) היא פניויה של ממלכת בריטניה (ב') מאז 1707, כשאחדו ממלכות אנגליה וסקוטלנד ונקראו "המה"מ של ב' הגדולה". ב-1801, עם איחודה של אירלאנד למה"מ, שונה השם למה"מ של ב' הגדולה ואירלאנד"; ב-1927, אחרי הקמתה של אירלאנד החפשית, שונה השם למה"מ של ב' הגדולה וצפון-אירלאנד.

השם ב' נזכר לראשונה אצל הנוסע היווני פיתאס ממסיליה (המאה ה-4 לפסה"נ), בצורה Πρετταυικαι. השם: ἡσσοι: הקלטים כינו את קודמיהם Πρετταυοί כל, אנ- שים מצויירים (מכאן, בלאט': Picti); ἡσσοι = איים. מ Πρετταυικαι ἡσσοι נגזרה בלאט' הצורה Britannia. השם אַלביון (Albion) נזכר אף הוא במקורות יוונים ולאטיניים, ובכמה מהם נאמר שזה שם הארץ בפי תושביה. הרומאים פירשו שם זה (albus = לבן) כמתייחס לצוקי-דובר הלב-נים. השם אַלביון לא נשתמר אלא לשימושים נדירים, את הצורה "בריטניה הגדולה" חידש ג'ימו I, מלך סקוטלנד, שעלה ב-1603 גם על פסא אנגליה. השם "אנגליה" נגזר מהאנגלים, שיחד עם הסאכסונים פכשו במאה ה-5 את הארץ הקרויה על שמם. הואיל והיא החלק העיקרי במה"מ — קרויה לפעמים הארץ כולה אנגליה (א'). כל השמות, המה"מ, ב' וא', משמשים לחלופין בערך זה. עיקרה של המה"מ והגדולים באיים הבריטיים הם

סדימנטארי צעיר יותר — מהמסוזואיקון השלישון, המכוסה בחלקו סחף קרחונים ונהרות.

הסלעים הקדומים ביותר, מן הקדם-קאמבריון, חשופים בעיקר בצפון-סקוטלנד, באיי-הברידיים, בצפון אירלנד וביערבה. רובם מטאמורפיים, עם מחדרים גראניטיים, וניכרים בהם רישומי מהפכות אורגניות קשות, בייחוד של הקימוט הארמוריקני שפיוונו — מצפון לדרום — ניכר בציר הרי-פני (Pennine).

סלעי-משקע מהפאלאוזואיקון התחתון — אבן-חול יבשה תחת וגיר המכיל טרילוביטים — חשופים בעיקר בוילז ובסקוטלנד המרכזית והדרומית. הקימוט הקאלדוני (סילור-דוון), יצר סדרה של קמרונות העוברים מצפון-מזרח לדרום-מערב. תהליכי עיתוק ושבייה יצרו את הבקע של סקוטלנד המרכזית, הנמשך מתחת ללבה השלישנית של צפון-אירלנד. תנועת הקימוט לוותה במטאמורפוזת חזקה של סלעים, ובעקבותיה הפכה רובה של בריטאניה, פרט לדרום-מזרחה, ליבשה; בתקופה זו הורבדו שכבות, אבן-חול האדמה הקדומה (ע"ע), המפורסמת בשרידי דגים פרימיטיביים ושרידי צמחי-יבשה קדומים ביותר שנמצאו בה. עם ראשית הקארבון שוב הציף הים את רובו של השטח האנגלי ועל קרקעיתו נרבדו תחילה שכבות-גיר; אח"כ נסוג הים והאי-זור הפך לשטח של לאגונות וביצות: זהו זמן-ההוותם של רבדי פחם-האבן של אנגליה. בעקבות התנועות הסק-טוניות הקרציניות — הרמה, בעיקר בציר הרי-פני, הטיה והעתקה — חזרה הסדימנטציה היבשתית ובמשך הפרמיון והטריאס נרבדה בהפסקות, אבן-חול האדומה החדשה.

במסוזואיקון חלו הצפות-ים ונסיגות לסירוגין. הים היו-ראסי התפשט ב-אגן האנגלי-פאריסי בצרפת ובאירופה המרכזית, ונעלם רק עם ראשית הנאוגן. שכבות-היורה באנגליה מורכבות בעיקר גיר והואר (המשמשים יסוד לתעשיית מלט-פורטלנד), והן מכילות עפרות-ברזל. משי-קעי הקרטיקון העליון הם עפר-גיר וקרטון.

בשלישון הצטמצם, האגן האנגלי-פאריסי ונוצרו שני מפרצים: זה של לונדון, וזה של המפשייר, שנצטברו בהם משקעים. השפעת הקימוט האלפני מצטמצמת לדרום-מזרח אנגליה, שם הוטו השכבות ממערב למזרח ונוצרה טופו-גראפיה של רבדות (שחזיתותיהן פונות למערב). תהליכי-שבייה חלו ביתר האזורים וזרמי-לבה השתפכו בצפון-אירלנד ובצפון-מערב סקוטלנד.

בפליסטוקן חדרו גם לבריטאניה הקרחונים הגדולים של סקאנדינאויה והתפשטו דרומה עד לעמק-התמוזה. אלו סחפו והקציעו את ההרים והשקיעו בשפלות ובעמקים חרסית קרחונית, חול וחצץ. שינויים בגובה מפלס פני-הים הביאו לגיוון רב בקו-החוף. וע"ע אירופה, גאולוגיה, עמ' 101—107.

מ.א. — ג.ו.ה.

גאוגרפיה פיזית. המבנה הגאולוגי המורכב, השונות הרבה במידת עמידותם של סוגי המסלע הרבים בתהליכי הבליה והסחיפה השונים, גרמו לכך שבריטאניה מצטיינת ברביגוניות גופה. בהשפעת גורמים אלו התהוו אזורים הרריים ואזורי שפלה.

האזורים, הגבהים מ-300 מ' מעל-פני הים, המשתרעים מצפון וממערב לקו המחבר את שפך נהר טיו בצפון-מזרח אנגליה עם שפך נהר אֶפס בדרום-מערבה, הם בעלי אופי

בריטאניה הגדולה ואירלנד (ע"ע), שחלקה הצפוני נכלל במה"מ. יתר האיים הבריטיים, כ-5,000 במספר, קטנים ברובם. בין שני האיים העיקריים משתרע הים האירי המתחבר בצפון ובדרום לאוקיאנוס האטלנטי. בין בריטאניה הגדולה ויבשת-אירופה מפרידים מיצר לאמאנש ומיצר דובר (ע"ע, עמ' 37), ובמזרח — הים הצפוני. אורפו של האי מצפון לדרום 966 ק"מ, ורוחבו המירבי בדרומו 483 ק"מ. מבחינה גאוגראפית-היסטורית נחלק האי ל-3 ארצות: אנגליה, התופסת את רוב שטחו, וילז (ע"ע) — במערב, וסקוטלנד (ע"ע) — בצפון.

אוכלוסיה (1971)	שטח	
53,821,400	229,893	בריטאניה הגדולה
45,870,100	130,360	אנגליה
2,723,600	20,761	וילז
5,227,700	78,772	סקוטלנד
1,525,200	14,121	צפון-אירלנד
55,346,600	244,014	הממלכה המאוחדת כולה

האיים וקבוצות-האיים החשובים הנוספים הנכללים במה"מ הם: ג'יט (ע"ע) ליד חופה הדרומי של אנגליה; איי-סילי (Isles of Scilly) בקרבת הקצה הדרומי-מערבי; האי אַנגלסי (ע"ע) סמוך לחופה הצפוני-מערבי של וילז; קבוצת-האיים הגדולה ביותר, הֶבְרִידִים (ע"ע), המשתרעת לאורך חופה המערבי והצפון-מערבי של סקוטלנד; איי אורקני (ע"ע) הסמוכים לקצה הצפוני של סקוטלנד; מצפון-מזרח להם נמצאים איי שְטֵלְנֵד (ע"ע). — האי מן (ע"ע) בים האירי ואיי התעלה (ע"ע) אינם נכללים במה"מ, והם, להלכה, שטחי-חסות של הכתר הבריטי.

האיים הבריטיים נמצאים בתחום אדן-היבשה של מערב-אירופה ומוקפים ימים רדודים (עומקם עד כ-100 מ') עשירים בשדות-דיג, רוב החופים מפורצים מאד ע"י חדרות וזרועות ים ושפכי נהרות (אסטוארים) גדולים, אין מקום בבריטאניה הגדולה — שקו-חופה ארוך כ-7,500 ק"מ — המרחק יותר מ-120 ק"מ מהים. קו-החוף של צפון-אירלנד ארוך כ-350 ק"מ. תנועת מרעדי-הים בולטת מסיבב לחופים הבריטיים. במיצר-לאמאנש יש 2—3 גאווות ביממה (מסות של זמני גיאות ושפל וטוחיהם במיצר-לאמאנש — ע"ע גאות ושפל, עמ' 181). טווח הגיאות השפל הוא מירבי במפרץ-בריטטול (ר' שם, עמ' 186). תנועות-הגאות, המרחיקות תדירות את משקעי-הסחף של הנהרות, יצרו מעגנים טבעיים רבים לאורך חופי-האיים.

א.ה. א. — ר. בנ.

גאולוגיה. רביגוניותה של בריטאניה מבחינת המבנה והמסלע וריבוי אוצרותיה המינרליים, בייחוד של פחם, גרמו לכך שאנגליה נעשתה אחד ממרכזי-ההתפתחות של המדע הגאולוגי. חלק גדול מהמושגים והמונחים של מקצוע זה מוצאם מאנגליה, וכן נולדו באנגליה יסודות הסטרא-סיגראפיה.

הטור הגאולוגי מיוצג בבריטאניה בכל התצורות העיקריות מומנים שונים, פרט למיוקן. הסלעים העתיקים מהקדם-קאמבריון הפאלאוזואיקון — סלעי-תהום, סלעי-משקע וסלעים מטאמורפיים — נחשפים בעיקר מצפון וממערב לקו המחבר את שפך נהר טיו (Tees) בצפון-מזרח אנגליה עם שפך נהר אֶפס (Exe) בדרום-מערבה. באזור זה המבנה הגאולוגי מורכב ביותר, ובו רוב המחצבים, פרט לעפרות-ברזל. ממזרח ומדרום לקו טיו-אֶפס חשוף מסלע

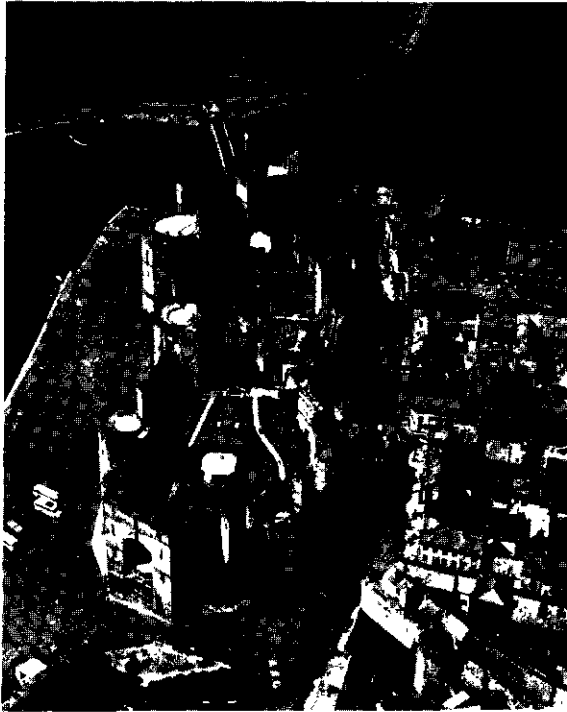

טירת סארנארדו, וילן  
(כרשות שנגיררות בריטניה בישראל)

ליים הצפוני באסטואר של המפר (ע"ע). מדרום להרי פנאין במידלנד (Midland = פנים הארץ) — הורסטים מורמים וגושי-הרים נמוכים. מרבצי-פחם עשירים הסמוכים לפני ה- שטח הם גורם עיקרי בהפיכת האיזור למרכז התעשייתי של בריטניה הגדולה. האיזור שמסביב לפרמינגם, שבו תעשייה מטאלורגית עניפה, מכונה „הארץ השחורה“ (Black Country).

מדרום למידלנד משתרעת „ארץ המתלולים“ (Scarpland) הבנויה רבדות אבן-גיר וקרטון. אלו נמשכות מדרום-מערב לצפון-מזרח וחזיתותיהן פונות למערב או לצפון, וביניהן עמקי נהרות. מבנה זה נמשך עד האגנים הסינקלינליים של לונדון במזרח והמפסיר בדרום. ממזרח לארץ המתלול- לים משתרע המישור של אנגליה המזרחית, המכוסה בחלקו בחרסית; פני המישור שטוחים ולעתים גללים. מצפון לגבעות גוג-מגוג — המשכן הצפוני מזרחי של גבעות ציילטון הסוגרות על אגן לונדון מצפון — משתרע מישור ה„פנס“ (ביצות = The Fens) השטוח והנמוך עד



עפר סיפוס ברוז — דרום-מערב אנגליה  
(כרשות שנגיררות בריטניה בישראל)

הררי. בתחום זה נכללות ארבע חטיבות עיקריות, הנפרדות זו מזו ע"י חדירותיים עמוקות ורצועות שפלה: הרי סקוטלנד, הרי פנין שבצפון-מערב אנגליה, הרי וילן, וחצי האי הדרומי-מערבי של אנגליה. אזורים הריים אלו בנויים מסלע עתיק ומאופיינים במישורי-סחיפה (פנפלין) מובהקים וגבוהים. התהליכים הטקטוניים האינטנסיביים — קימוט, העתקה והרמה, מתבטאים במבנה הגאולוגי. אולם רבה חשיבותם של תהליכי-הסחיפה, ובמיוחד של פעילות הקרחונים בעיצוב פני השטח — טורי גבעות גבוהות, הרים ושטחי שפלות ומישורים שביניהם ומסביבם, בעיקר לאורך חופי הים. מעטה הקרקע, שאינה פוריה ברוב אזורי ההר של בריטניה, הוא בדרך-כלל דק.

ברמה ההרית המבותרת של סקוטלנד מתנשא בצפון-מערב הרי-גרימפין, הר בן גוויס בגובה של 1,343 מ' — הגבוה בהרי-בריטניה. בדרום-מזרח סקוטלנד מהווים הרי צ'וויט שטח-ספר בין סקוטלנד לאנגליה חוליה מקשרת בין הרי דרום-סקוטלנד להרי-פנין (וע"ע סקוטלנד).

רכס הרי-פנין, הנמשך דרומה לאורך כ-220 ק"מ עד מרכזה של אנגליה, הוא חוט-השדרה של אנגליה הצפונית. בצפון מהווים ההרים גוש מורם, שבור וגבוה — שיאו, הר קרוס פל, 893 מ' — המוגבל במערב במתלולי-העתקים. בדרום משתפלים ההרים במתינות אל גבעות המידלנד. באגפי הפנאין נמצאים אגני פחם גדולים; במזרח — נורת'מ-פרלנד-דרום ויורקשייר-נוטינג'מ-דרבי; במערב — לנקשייר וסטפורדשייר. על רבים מהנהרות היורדים מהרי פנאין הוקמו מאגרים לאספקת מים לשרשרת ערי-התעשייה של-מרגלות הרים אלו. מצפון-מערב להרי פנאין מתנשא הגוש הכיפתי של הרי קמברלנד (Cumberland) במעין חצי-אי שבעצמו לשון הים סולוי ובדרומו מפרץ מורקם. הפסגה העליונה בהרים אלו, סקאפל פייק 979 מ'. הרי קמברלנד מתחברים בדרום-מזרחם לפנאין, גוש זה נודע בניקוחו החישובי, ומשום הימות הקרחוניות הרבות שבו הוא מכונה „מחוז הימות“ ומשמש כאיזור נופש.

ברוב שטחה של וילן משתרעים הרי קמבריה (Cam-bria), שבצפון הם בעלי תבליט עז, ושיאם — הרי-סנדון, 1,085 מ', ואילו במרכז מצוי נוף הררי מתון. הדרום מבותר מאד ע"י עמקי נהרות (וע"ע וילן). הרי דוון (ע"ע) וקורני-וול שבחצי האי הדרומי-מערבי של אנגליה בנויים רכסי קימוט עתיקים וסחופים. את שיאו של איזור הררי זה יוצרים מחדרי גראניט המתנשאים לגובה 620 מ' בדרטמור שבדרום. גבעות של אבן-חול עמידה מתנשאות לגובה 520 מ' באפסמור שבצפון. החופים מפורצים, מסולעים ומשופעים בצוקים היורדים לים בתלילות, ובהם אתרי-נופש רבים.

איזור השפלות של בריטניה, שגובהו בד"כ עד 300 מ', נמצא בעיקר ממזרח ומדרום לקו סיו-אכס וכולל חלק ניכר משטחה של אנגליה. ארץ השפלות בנויה מסלע צעיר — אבן-גיר, אבן-חול וחרסיות. התבליט מתון ועיקרו מישורים גללים עם רכסי גבעות נמוכות ועמקים רחבים. הקרקעות פורייות, החקלאות מפותחת והיישוב צפוף. השפלות חובקות את הרי פנאין במזרח, במערב ובדרום. למרגלות הפנאין במערב משתרע מישור לנקשייר-צ'שר, המכוסה בחלקו חולות וחצצים, וחופו מפורץ ע"י שפכי הנהרות מורקם, ריבל, מרזי ודי. למרגלות הפנאין, במזרח, משתרע מישור יורק, ועמקו הנרחב של נהר טרנט הנשפך



האקלים בממלכה המאוחדת: א. הטמפרטורה הממוצעת בינואר; ב. הטמפרטורה הממוצעת ביולי; ג. כמות המשקעים השנתית הממוצעת

ובצפון מזרחו של האוקיאנוס האטלאנטי, וכן מהיותה ארץ-איים. החורף מתון, הקיץ קריר וגשמים יורדים בכל חדשי השנה.

מזג-האוויר הבריטי מאופיין בחוסר-יציבות ובערפל שכיח בחדשי-החורף, שהוא כבד וממושך-יותר באזורים התעשייתיים משום הפיח והאבק המצויים באוויר. ערפל זה מכונה בשם „סמוג“ (= smoke + fog: „ערפיח“).

בקיץ נרשמות הטמפרטורות הגבוהות-ביותר בדרום-המזרח, ובחורף גורם זרם הגולף (ע"ע) לכך, שהטמפרטורת גבוהות-יותר במערב ובמזרח. עונת-הגידול (טמפרטורה ממוצעת מעל 5°) הנמשכת ברוב האזורים 7—8 חדשים, קצרה-יותר באזורים הגבוהים (5—6 חדשים) ובצפון (בסקוטלנד — 4 חדשים ופחות), וארוכה-יותר (9—12 חדשים) לאורך החוף המערבי והדרום-מערבי.

כמות המשקעים מושפעת ממידת-החשיפה לזרמי-אוויר מצד האוקיאנוס האטלאנטי ומתנאים טופוגראפיים. היא גבוהה-ביותר — עד 5,000 מ"מ בשנה — בחלקים הנישאים של ההרים במערב סקוטלנד ווילז, ופוחתת כלפי דרום-מזרח — עד 500 מ"מ בממוצע שנתי. עיקר הגשמים — בחדשי-החורף במערב, ובחדשי-הקיץ במזרח ובדרום. שלגים

מפרץ ווש (Wash). במישור המכוסה בחלקו בכבול נמצא המקום הנמוך ביותר באי — 4.5 מ' מתחת לפני-הים.

מדרום לאגן לונדון וממזרח לאגן המפשיר נמשכת ממערב למזרח האנטיקלינה השבורה של הוילד (The Weald) היוצרת את חצי-האי קנט, איזור שחלקו מישורי-גלי וחלקו גבעי. בשוליו הצפוניים גבעות דאונו הצפוניות, ובדרומו — גבעות דאונו הדרומיות. במרכזו מתנשאות גבעות וילד המגיעות לגובה 216 מ'. רכסי גבעות אלו מגיעים לחוף ומסתיימים בכפים תלולים שהנדעים בהם הם צוקי דובר (ע"ע) הלבנים. מצפון-מערב לאגן המפשיר משתרע מישור-סמרטס הנרחב, שגבעות מנדיפ (325 מ') סוגרות עליו מצפון. — וע"ע אירלנד, אירלנד הצפונית.

נהרותיה של המה"מ מרובים, אך רובם הגדול קצרים ובעלי אגני-ניקוז קטנים. הארוכים שבהם הם סורון — 350 ק"מ, תמוז — 340 ק"מ — באנגליה, טי — 181 ק"מ — בסקוטלנד, שאנון — 390 ק"מ — באירלנד (הארוך בנהרות האיים הבריטיים). שפכי הגדולים שפנהרות הם אסטוארים המשמשים נמלים טבעיים טובים.

האקלים ממוזג ולח. הוא תולדה של מיקומה הגאוגראפי של בריטניה, בין קווי הרוחב הצפוני 50°—60°.

נתונים על האקלים בבריטניה

ממוצע שנתי של שעות שמש ביום	ימים של שלג	ממוצע-משקעים שנתי (מ"מ)	משך עונת-הגידול (ימים)	טמפרטורה ממוצעת (C°)		גובה מעל פני-הים (מ')	מקום
				יולי	ינואר		
3.7	19	780	234	15	3	44	דנדי (מזרח-סק.)
3.3	22	1,034	243	15	3	9	גלזו (מערב-סק.)
3.6	20	668	241	16	3	103	דָרְם (צפון-מזרח אנ.)
3.3	29	1,466	262	16	4	76	קויק (מערב-אנ.)
4.1	11	832	365	16	6	4	לֶנְדִינוֹ (צפון-ו.)
3.6	26	770	260	16	4	167	ברמינגם (מרכז-אנ.)
4.1	14	551	268	17	4	13	קימברג' (מזרח-אנ.)
4.3	6	1,069	287	16	5	68	קרדיף (דרום-ו.)
4.6	5	1,099	365	17	7	51	פלימ' (דרום-מערב אנ.)
3.5	..	973	..	14	6	17	מין ה'ד (צפון-אי.)
3.5	..	835	..	15	4	62	ארמה (צפון-אי.)

אי. — אירלנד, אנ. — אנגליה, ו. — וילז, סק. — סקוטלנד, .. — אין נתונים.

בתנאי ניקוו גרועים נעשה הקרקע טובעני ובמקום בתות-אברשים — מופיעה דשא של מיני כבולית, ואף אלה מלווים צמחים אברשיים. פריהדשא הנרחבים של בני-שיח, עשבים ודגניים, התופסים למעלה ממחצית שטחה של המה"מ, אינם נחשבים לצומח ראשוני. הם משמשים — כמו בתות-אברשים — למרעה, שהוא הענף החקלאי ה-מפותח-ביותר במה"מ (ר' להלן, חקלאות).

A. G. Tansley, *The British Islands and Their Vegetation*, 1939; W. Lüdi (Hrsg.), *Die Pflanzenwelt Irlands*, 1952; J. H. Burnett (ed.), *The Vegetation of Scotland*, 1964.

א. פ.

החי במה"מ מושתת ברובו לזה של יבשת-אירופה. בתקופת הפליסטוקן, כשקרוננים פיסו את הארץ, היה קיים גשר יבשתי שחיבר את האיים הבריטיים עם יבשת-אירופה; מינים רבים נדדו ועברו מאירופה לשם דרך גשר זה. כך קיימת כיום חדירת-מינים מועטה מאמריקה דרך גרנלנד ואיסלנד. מיעוט נדידת-המינים מאירופה בתקופת-הקרוננים הביאה לכך, שהפאונה של הארץ דלה בהשוואה לזו של יבשת-אירופה. דלות זו בולטת בעיקר ביונקים הגדולים ובמיני חולייתנים בעלי דם קר (זחלים ודו-חיים). צפיפות האוכלוסיה וצרכי-החקלאות גרמו להכחדתם של יונקים גדולים (זאב, חזיר-בר, בונה) ועופות גדולים (חסידה); גורמים אלה אף הביאו לדלדולם של מספר יונקים (טורפים גדולים) והרבה עופות טורפים. מהפרסתנים קיימים במה"מ 2 מינים: האייל האדמוני ואייל-הכרמל. משערים שהיחמור (*Dama dama*), הוכנס ע"י הרומאים; הסיקה (*Cervus nippon*), שהתפשטה במחוזות אחדים באנגליה ומוזיקה לחקלאות, נמלטה מהפארקים שבהם גידלו אותה. מספר היונקים החיים כיום במה"מ הוא 50 מינים ביבשה, וכ-30 מינים בים (לויתנים וטורפים). בידודה הממושך של הארץ גרם להיווצרותם של מינים מקומיים כגון השכוי הסקוטי (*Lago pus scoticus*). העוף האנדמי היחיד באנגליה, כן נשתמרה פאונה רב-גונית בשטחי-היערות, באזור-הפיצות ובבתי-גידול מיוחדים. תופעה זו קיימת גם לאורך החוף האטלנטי הארוך, העשיר באיים קטנים. הפאונה שם היא בעלת אופי מיוחד, כייחוד בעופות-ים. החי במה"מ מתעשר ע"י נדידתם של עופות שדוגרים שם בקיץ או שחורפים שם, אך מספרם הולך ויורד בשל צפיפות היישוב. החובה הגדולה לאחר שנעלמה, הובאה שוב מפורטוגאל, לשם ריבוי מחדש. כן חזרו אל המה"מ, לאחר העדרות של כ-200 שנה, עיטי-הסלעים, האקלים החורפי הגווא-יחסית מאפשר לטיפוסים רבים של היס-התיכון ושל חצי האי האיברי להתקיים בחוף המערבי של הארץ. ברמות שבצפון הארץ ובמערבה מצויים מינים המשותפים לסקאנדינאווייה ולהרים של אירופה.

מ. דו.

אוכלוסיה. אוכלוסיית המה"מ הגיעה ב-1971 ל-55.3 מיליון נפש בקירוב, לעומת 52.7 מיליון במפקד 1961. קצב גידול-האוכלוסיה הואץ לאחרונה ועלה בשנים האחרונות על זה שהיה בתקופה ממושכת בעבר. גורם עיקרי לתאוצה זו הוא עודף ההגירה למה"מ על ההגירה ממנה, כלי, מאזן-הגירה חיובי, לעומת מאזן שלילי שהיה קיים, כמעט ללא הפוגה, ב-150 השנים האחרונות; גם הריבוי הטבעי היה לאחרונה גבוה-יחסית. יש עניין מיוחד בדבריימיה של אוכלוסיית אנגליה, מפני שבמדינה זו נולדה הדמוגרפיה (ע"ע) כמדע ונוצרה

יורדים מדי שנה, בעיקר בצפון, ובהרי-סקוטלנד הם מכסים את הקרקע במשך 100 יום בשנה.

H. J. Mackinder, *Britain and the British Seas*, 1902; L. D. Stamp — S. H. Beaver, *The British Isles*, 1954; J. B. Mitchell (ed.), *Great Britain, Geographical Essays*, 1962; G. H. Dury, *The British Isles*, 1963; D. P. Bickmore — M. A. Shaw — G. E. Blackman and others (eds.), *The Atlas of Britain and Northern Ireland*, 1963; J. W. Watson — J. B. Sissons (eds.), *The British Isles, a Systematic Geography*, 1964; H. H. Lamb, *The English Climate*, 1964; J. A. Steers (ed.), *Field Studies in the British Isles*, 1964; The Reader's Digest, *Complete Atlas of the British Isles*, 1965; J. G. C. Anderson — T. R. Owen, *The Structure of the British Isles*, 1968; *Britain, an Official Handbook (Annual)*, 1971.

ג. ו. ה.

הצומח. המה"מ, לרבות אירלנד הסמוכה, תחומה במחוז האטלנטי של האיזור הפיטוגאוגרפי האירוסביירי (ע"ע אירופה, הצומח). הצמחיה המקורית עניה יחסית ונאמדת ב-1,750 מינים, הנמנים עם 400 סוגים ו-90 משפחות (עם צמחים זרים שהתאזרחו מגיעה היא לכ-4,000 מינים).

חרף השתייכותה של המה"מ לאיזור פיטוגאוגרפי אחד והאחידות היחסית של האקלים, מיוצגים בצומח של המה"מ מחוזות שונים מתוך המרחב האירוסביירי ואף איזורים פטור-גאוגרפיים אחדים. במערבן של אירלנד וסקוטלנד נפגשת קבוצת צמחים אמריקניים עם צמחים יס-תיכוניים ירוקי-עד, ועם צמחים ארקטו-אלפיניים. הרס רב נגרם לצומח הטבעי עקב הכיבושים הרבים וצורות ניצול השטח המיוחדות לכל כובש, וכן עקב טיפוח המרעה; היערות הראשוניים לא נותרו אלא ב-5—6% משטחה של בריטניה. בשרידי היער המעטים מסתמנים 2 טיפוסים צומח. הטיפוס של יער האורן המצוי, המעורב בשדר שער, מופיע ברמות סקוטלנד הצפונית והמרכזית, כשצפונית לו, או גבוה יותר — חגורה של שדר שיחי (בדומה לסקאנדינאווייה). תצורת יער זו היא מעבר בין יער משי-עלים של המחוז התיכון-אירופי לבין יער מחטני של המחוז הצפוני, אשר לכתמי היער הפזורים פה ושם ביתר חלקי המה"מ, אלה נמנים עם תצורת יער תיכון-אירופי של אילנות רחבי-עלים ונשירים. שולטים כאן לסירוגין אלון הקיץ (*Quercus robur*) ואלון החורף (*Quercus petraea*) ובקרקעות דלי-עומק אשור היערות (*Fagus silvatica*). לצד מערב וצפון מופיעה גם המילה הקיפחת (*Fraxinus excelsior*).

המחוז האטלנטי מיוצג במה"מ ע"י בתות-אברשים המשתרעות מספרד עד נורווגיה ומותנות בקרקע חומצי ובלחות אוויר גבוהה. בתות אלו נחשבות במה"מ לצומח משני שכבש את מקומו של היער הכרות ושאינו אלא אחד השלבים של הטור המוליך אל קלימאקס היער; במורדות הנשקפים לים, שבהם יער אינו יכול להתפתח, וכן מעל לתחום העליון של היער (הנע כאן בין הגובה של 800 ל-1,200 מ'), מהווה פורמאציה זו צומח ראשוני. הצמח השולט בבתות אלו הוא הקאלונה (*Calluna vulgaris*), שעל שמה נקראת גם כל התצורה (באנג' heath), ועליה גלויים, לסירוגין, בני-שיח אחרים ממשפחת האברשיים. כבתי-גידול הרריים, ביחוד בסקוטלנד, תופסת האוכ-מנית (*Vaccinium*) את מקומה של הקאלונה כצמח שליט. במקומות גבוהים-יותר משתרעים אפרי דגניים, כגון אלה של הנארדוס (*Nardus*). פסגות ההרים מכוסות צומח של טח-בים וחזיוות.

הירידה הזאת בשל הזדקנות האוכלוסיה, שהיא מצידה תוצאה של ירידת הילודה; קנה-מידה אמיתי להתקדמות בירידת התמותה הוא תוחלת-החיים, שעלתה מ 58 שנה לגבר ו 63 לאשה ב 1930 — ל 68.5 לגבר ו 74.6 לאשה ב 1967.

אין במה"מ סטטיסטיקה של הגירות בין-לאומיות ואת תנועות-ההגירה אפשר לאמוד רק מתוך נתונים על היוצאים מהארץ והנכנסים אליה. מסתבר, שבשנים 1815—1914 עזבו את בריטניה (לרבות אירלנד) כ 20 מיליון מבניה, ובאותו זמן קלטה פחות מ 3 מיליון מהגרים, רובם „חוזרים“. הגירה עצומה זו מבריטניה היא שאיפשרה לה להקים אומות חדשות בשטחים שהיו נתונים לשלטונה — אה"ב, קאנאדה, אוסטרליה וניו-זילנד —, ובכך שונה הקולוניאליזם הבריטי מזה של רוב המדינות האירופיות. תנועת-ההגירה נמשכת בקצב מועט עד היום, אבל מספר המהגרים לבריטניה גדל, לא רק בגלל ריבוי החוזרים, אלא כתוצאה מכניסתם של ילידי המושבות וארצות חברה-עמים (ר' להלן, עמ' 914) בעיקר מאיי הודו המערבית) בממדים גדלים-הולכים. מספרם נאמד כיום (1972) ב 1¼ מיליון נפש. בשנים האחרונות קולטת המה"מ גם מספר ניכר של מהגרים מארצות אחרות באירופה.

גידול אוכלוסייתה של בריטניה, ששטחה לא-רב, קיבץ את האוכלוסיה להתרכז בערים. התיעוש במאה ה 19 יצר את התנאים הכלכליים ההכרחיים לעיור זה, ובסוף אותה מאה ישבו ¾ מאוכלוסי אנגליה ביישובים עירוניים. ב 1961 הגיע שיעור האוכלוסיה העירונית ל 80% באנגליה וזילנד, וצפיפות-האוכלוסין כיום (1971) היא 324 נפש לקמ"ר — שיעורים שהם מהגבוהים בעולם. בתפרוֹת האוכלוסיה ומידת-צפיפותה קיים הבדל קיצוני בין שטחים עירוניים באזורים תעשייתיים לבין אזורים הרריים בצפון המדינה ומערבה. בלונדון-רפתי הצפיפות הממוצעת היא 4,826 לקמ"ר (1969) בעוד שבאזור סתרלנד (Sutherland) שבסקוטלנד היא רק 2 נפשות לקמ"ר. באזורים הפריים של אנגליה — הצפיפות היא בד"כ כ 120 נפש לקמ"ר ואילו בזילנד ובי-סקוטלנד 20—30 נפש לקמ"ר. בסקוטלנד יושבים בערים — 70.4% מהאוכלוסין. תהליכי העיור והפרבור הביאו לכך שמאז 1921 רוכזו כ 40% מאוכלוסי בריטניה ב 7 אגדי-ערים (ב 1971 — 32%), שפולם — פרט לאגד-הערים של גלזגו — באנגליה. אגדי-ערים אלו תופסים רק כ 4% משטחה של בריטניה.

אוכלוסיית אגדי-הערים בני 500,000 נפש ויותר (באלפים)

תושבים (1971)	העיר הראשית	תושבים		אגדי-הערים
		1971	1961	
1,013 607	ברמינגם ליורפול	7,379	7,997	לונדון-רפתי מערב מידלנדז מרוסיד דרום-מזרח לנקשייר מערב יורקשייר
		2,369	2,378	
541 294	מנצ'סטר ברדפורד	1,262	1,384	לינקשייר מערב יורקשייר
		2,387	2,428	
495 222	לידז ניוקסל	1,726	1,700	לינקשייר מערב יורקשייר
		804	855	
898	גלזגו	1,731	1,802	טינסיד קלידסיד

בהתאם לתיכנון, ולאחר הקמת ערים חדשות לקליטת עודפי-אוכלוסין מהערים הגדולות, קטן לאחרונה מספר התושבים בכמה אגדי-ערים.

אוכלוסיית הממלכה המאוחדת (במיליונים)

שנה	המה"מ כולה	אנגליה וזילנד	סקוטלנד	צפון-אירלנד
1086	—	1.5	—	—
1349	—	3.7	—	—
1545	—	3.2	—	—
1575	—	4.4	—	—
1750	—	6.3	1.3	—
1801	10.5	8.9	1.6	—
1851	22.3	17.9	2.9	1.4
1901	38.2	32.6	4.5	1.2
1921	44.0	37.9	4.9	1.3
1931	46.0	40.0	4.8	1.2
1951	50.2	43.7	5.1	1.4
1961	52.7	46.1	5.2	1.4
1971	55.3	48.6	5.2	1.5

תורת-האוכלוסין הראשונה החשובה ביותר ע"י מלתוס (ע"ע), שחיבר את „עקרונותיו“ תחת הרושם של ההאצה בקצב-גידולה של אוכלוסיית אנגליה. ואולם באותה תקופה החלה תנועת ההגירה מהאיים הבריטיים לארצות שמעבר-ליים, שבלמה את גידול האוכלוסיה, על-אף הריבוי הטבעי הניכר. ריבוי טבעי זה לא פחת אלא לאחר כ 50 שנה — ע"י ירידת הילודה.

תנועת האוכלוסיה בממלכה המאוחדת

התקופה <sup>1</sup>	ילודה	תמותה	ריבוי טבעי	שיעורים ל 1,000	
				מהגרים (באלפים)	אל המה"מ
1840—49	32.5	22.6	9.9	1,495	—
1850—59	34.1	22.2	11.9	1,921	—
1860—69	35.2	22.6	12.6	1,465	—
1870—79	35.6	21.6	14.0	1,653	275
1880—89	32.9	19.2	13.7	2,568	112
1890—99	30.0	17.3	12.7	1,783	721
1900—09	27.6	15.8	11.8	2,613	543
1910—14	24.2	14.4	9.8	2,084	754
1915—19	19.4	15.1	4.3	399	427
1920—24	21.6	12.5	9.1	1,470	637
1925—29	17.6	12.5	5.1	1,363	689
1930—34	15.6	12.2	3.4	901	996
1935—39	15.3	12.2	3.1	95	2130
1940—44	15.9	13.3	2.6	—	—
1945—49	18.3	11.6	6.7	590	3240
1950—54	15.8	11.7	4.1	785	395
1955—59	16.3	11.7	4.6	646	361
1960	17.5	11.5	6.0	93	—
1961	17.9	12.0	5.9	—	388
1962	18.3	11.9	6.4	—	—
1969	16.6	11.9	4.7	138	—
1970	16.2	11.7	4.5	—	—

1) עד 1922 — כולל כל האי אירלנד; הגדרות ההגירה משנתות מחקופה לתקופה; 2) בשנים 1936—1938; 3) בשנים 1946—1949. הירידה שחלה בילודה נמשכה ברציפות מן הרבע האחרון של המאה ה 19 עד שנות ה 30 של המאה ה 20. הירידה הופסקה זמנית אחרי 1918, כשחלה עליה במספר הנישואין והלידות, שנדחו בימי מלה"ע I כתוצאה מהיעדרם של הגברים מבתיהם. מיד לאחר מלה"ע II שוב עלתה הילודי-דה, ונדמה היה, שהסיבות לכך היו דומות. אולם, לאמיתו של דבר, כל התהליך של ירידת הילודה נפסק, ובשנים האחרונות מסתמנת אף עליה קלה: כיום גבוה שיעור-הילודה בבריטניה יותר מכל מערב אירופה וצפונה, פרט להולנד.

ירידת התמותה התחילה בוודאי לפני ירידת הילודה (אלא שחסרים נתונים מדויקים על כך), והיא נמשכת ללא הפוגה. אולם אין שיעור-התמותה הגולמי משקף את



לנקסטר, ג'וזף). כל אחד מהם הקנה לקבוצת-ילדים את מה שלמד זה-עתה מפי מורו. בדרך זו לימד מורה אחד 100 ילדים ויותר. ב 1833 הקציבה הממשלה בפעם הראשונה 20,000 ל"ש לצרכי-חינוך, ובהדרגה גברה פעולתה בתחום זה. חוק-החינוך הראשון, שאושר ב 1870, עדיין לא קבע לימוד-חובה ארצי, אבל הורה להקים ועדי-חינוך מקומיים, שהוסמכו לפתוח בת"ס חדשים, להטיל ארגונות-חינוך ול-חיוב ילדים מגיל 5 עד 13 לבקר בבתי-ס. ב 1902 נקבע לימוד-חובה לגילאי 5-14; והאחריות המקומית לחינוך הוטלה על עיריות ועל מועצות גליליות, והממשלה השתתפה בהוצאות הרשות המקומית לחינוך. מכאן-ואילך הוטלה האחריות לחינוך על הרשות המקומית ועל חברות-צדקה (לרבות קהי-לות יהודיות) — מצב הקיים גם כיום. הבעלים (הפנסיוניים) דואגים להקמת בניין ב"ס ולהחזקתו, הרשות המקומית מכסה את כל שאר ההוצאות ומשלמת את משכורות המורים; עם זאת יש לבעלים השפעה עיקרית על מינוי המורים. בכל בתי-ס ניתן חינוך דתי. יום-הלימודים מתחיל בתפילה באו-לם הגדול, ובה משתתפים כל המורים והתלמידים, פרט לילדים שהוריהם מתנגדים לכך.

ההוצאה הציבורית לחינוך הסתכמה ב 1970 ב 2.6 מיל-יארד ל"ש. סכום זה התחלק בין בתי-ס יסודיים וגני-ילדים (24%), בתי-ס תיכוניים (28%), אוניברסיטאות (10%), חינוך מתקדם אחר (10%) והכשרת מורים (4%); יתרת הסכום הוצאה על מינהל, ארוחות בביה"ס, מענקים ומילגות, בתי-ס מיוחדים והובלת תלמידים.

2. המבנה הנוכחי של מערכת בתי-ס. החינוך באנגליה ובוולוז מושתת כיום על חוק-החינוך משנת 1944, ועל כמה תיקונים בו, שנחקקו בשנים 1946-1968. קביעתו העיקרית היא הארכת לימוד-החובה עד גיל 15 (הממשלה הצהירה ב 1964 על הארכת לימוד-החובה עד גיל 16, החל ב 1972/73). תקופת לימוד-החובה מחולקת ל 3 שלבים (שני הראשונים מהווים את ביה"ס היסודי): (א) ביה"ס לילדים קטנים (infant school), מגיל 5 עד 7; (ב) ביה"ס הראשוני (primary school), מגיל 7 עד 11. — כמח-צית מ 23,000 בתי-ס היסודיים מיועדים לבני 5-11 ביחד, כרבע מהם לבני 5-7 בלבד, וכרבע לבני 7-11; רובם מוסי-דות קואדוקאציוניים; (ג) ב"ס תיכון, מגיל 11 ומעלה. בתי-ס התיכוניים הם משלושה סוגים: בתי-ס תיכוניים עיו-ניים (grammar schools); בתי-ס תיכוניים טכניים (technical schools), שהם מוסדות קדם-מקצועיים; ובתי-ס תיכוניים מודרניים (modern secondary schools). ב 15 השנים האחרונות מתפתח סוג חדש של ב"ס תיכון, בתי-ס מקיפים (comprehensive schools) בעלי מגמה עיונית ומודרנית. בסוף 1969 היו באנגליה 5,500 בתי-ס תיכוניים, רובם בתי-ס תיכוניים מודרניים; כרבע מהם בתי-ס תיכוניים עיוניים וטכ-ניים, השאר בתי-ס מקיפים; השאיפה היא — להרחיב סוג אחרון זה. — בכל אלה למדו ב 1969 כ 3.8 מיליון תלמידים. רוב בתי-ס התיכוניים מוחזקים ע"י רשויות מקומיות בעזרת הממשלה, החינוך בהם ניתן חינם. לצדם קיימת חטיבה גדולה של בתי-ס עיוניים, "לא-מוחזקים" או "עצמ-איים" (בשנת 1968/9 — 3,600 מוסדות; 1.4 מיליון תלמי-דים), בכללם, בתי-ס הציבוריים מן הסוג המסורתי הדור-שים שכר-לימוד גבוה (עד 500 ל"ש בשנה, ולפעמים גם יותר). לומדים בהם בעיקר בני-אמידים, אולם רוב המוסי-

כמדינה שהיתה ראשונה בתחום תהליכי תיעוש ועיון מודרניים, ונתנסתה בתוצאות השליליות של התפתחות עירונית מהירה ובלתי-מתוכננת. היתה בריטניה מן הרא-שונות לתיכנון עירוני חדיש, המלווה ביצירת פלים משפ-טיים מתאימים להכונת הפיתוח העירוני. מאז חוק תיכנון-ערים הראשון (1909) חלה התפתחות מתמדת בשטח זה שהתבטאה בשורה של חוקים לתיכנון עיר וכפר (1932, 1947, 1968 ועוד). כדי לפתור את בעיית עודף-האוכלוסין בערים הגדולות, הוקמו לאחר מלח"ע II ערים חדשות, עם קבלת החוק (1946) המסדיר את צורת המימון של הקמתן, ע"ח הממשלה המרכזית, ואת תפקידי "רשות-הפיתוח" האח-ראית לתיכנון העיר, פיתוחה וניהולה בשנים הראשונות לקיומה. מאז החלת החוק הוקמו 28 ערים חדשות, מהן 12 בסביבת לונדון, וערים נוספות נמצאות בשלבי תיכנון זה-קמה. הערים הראשונות שהוקמו נבנו בהתאם לעקרונות "ערי-גנים" שרווחו אז בתחום התיכנון — בניגוד לערי-התעשייה הצפופות והבלתי-בריאות. אולם צפיפות הפינוי הנמוכה-יחסית ושטח-הירק הרבים, שאיפנו אותן, צומצמו במידה רבה בערים שהוקמו מאוחר-יותר, בשל הצורך בגי-פוש עירוני שהתבטא בצורות שונות (וע"ע עיר, עיון). חוקים מיוחדים כוללים גם שימור ופיקוח על אתרים היס-טוריים, גנים לאומיים, שטחי נוף טבעי מוגן ושמורות-טבע.

United Kingdom, Central Statistical Office, *Annual Abstract of Statistics*, 1854 ואילך; E. M. Hubback, *The Population of Britain*, 1947; J. C. Russell, *British Medieval Population*, 1948; B. R. Mitchell, *Abstract of British Historical Statistics*, 1962; J. B. Cullingworth, *Town and Country Planning in England and Wales*, 1964; F. J. Osborn — A. Whittick, *The New Towns: The Answer to Megalopolis*, 1969; L. Keeble, *Principles and Practice of Town and Country Planning*, 1969; F. Schaffer, *The New Town Story*, 1970; P. A. Stone, *Urban Development in Britain*, I, 1970.

ה. מי. - א. בר.

חינוך: 1. תולדות החינוך במה"מ. עד לתקופת הרפורמציה היו קיימים במה"מ כ 400 בתי-ס בדרגה תיכונית (grammar schools), שנועדו לפרחי-כהונה. הלימוד העיקרי בהם היה זה של הלשון הרומית ודקדוקה.

ראשוני "בתי-הספר הציבוריים" (public schools) נוסדו במאה ה 14 וה 15 בורניצ'סטר ובאיטון. נתמזגו בהם שתי שי-טות-חינוך: של בתי-ס פנסיוניים מן הסוג הנ"ל ושל החינוך שניתן לילדי אצילים, בבתי האצילים. כינויים "ציבורי" בא להם משום שהיו פתוחים לפני מחוסרי-אמצעים. מוסדות אלה רכשו שם טוב ומשכו אליהם גם בני-טובים מכל רחבי המדינה. עד היום רואים בתי-ס מסוג זה את עיצוב האופי כמטרתם הראשית. האמצעים לכך הם: חיי-פנימיה עם מידה רבה של שלטון עצמי, משחקים מאורגנים בנויים על רוח-צוות, וכל זה באווירה דתית נוצרית.

ביה"ב נוסדו שתי האוניברסיטות הוותיקות באוקספורד (1168) ובקימברג' (1209), והקולגים (colleges) שבהן הם שקבעו את אפיין המיוחד. החיים-בצוותא של מורים ותלמידים בבניינים המפוארים מן העבר תורמים לחינוך האדם הצעיר לא-פחות מן הלימודים עצמם.

משוורגש במאה ה 19 הצורך להעניק חינוך להמונים, עלתה חשיבותו של החינוך היסודי. ראשוני המתקנים היו גונקונפורמיסטים, שהציעו שיטת-חינוך זולה, ובה נעזר המורה בתלמידים בני 12 ומעלה, שפנו "מוניטורים" (ע"ע

אליה אינם כוללים השפלה פורמלית קודמת, אך לצורך קבלת תואר דרישות הלימודים תואמות את אלה של האוניברסיטות הרגילות. האוניברסיטה הפתוחה משלבת השכלה בכתב עם אמצעי-התקשורת ההמוניים (רדיו, טלוויזיה) ומרכזים לאמצעי-המחשה. האוניברסיטה ממומנת ע"י שכל וע"י מענקים ממשרד-החינוך. 25,000 התלמידים הראשונים, שנבחרו מבין 40,000 מועמדים, החלו את לימודיהם ב-1971. 4. חינוך לעצמאות. למערכת-החינוך במה"מ אפיינית מידה רחבה של חירות המוענקת למורים ולתלמידי דים כאחד. מקום נכבד שמור ל"בתה"ם, "העצמאיים" ו"הציפוי-ריים" הנתונים לפיקוח ממשלתי מצומצם למדי, וחוסר רחב ניתן לכל ביי"ס לקבוע את תכניתו ואת סדריו שלו.

אין באנגליה תכנית-לימודים ארצית ועיקר האחריות לתכנית מוטלת על ביה"ס, בייחוד על המוסדות התיכונים לסוגיהם. כתוצאה מכך התחזק מעמדו של המורה ואע"פ שמשכורות המורים אינן גבוהות, אין מחסור במועמדים (גברים) למקצוע ההוראה. גם לתלמידים ניתנת מידה רבה של עצמאות וטיפול אינדיווידואלי; למשל, חלק גדול מסדרי ביה"ס, כגון משמעת, מסור לשלטון העצמי של התלמידים. י. כנ.

5. השאיפה לשיפורים. ב-1967 הוצעו בדו"ח של ועדה מלכותית (Plowden Report) שינויים במדיניות-החינוך של הממשלה: לממן בהקף מרובה הקמת בנייני בתה"ס; לדאוג לחינוכם של ילדים הגרים בשטחים מקופחים מבחינה חברתית ותרבותית; להקים מיד אלפי גני-ילדים, וקודם כל בשטחים המקופחים; לשפר את שכר-המורים בבתי"ס, הקשים במיוחד.

נמשכת במרץ פעולת האקאדמיזאציה של הכשרת מורים בבתי"ס יסודיים — בקולגים להכשרת מורים, הצמודים לאוניברסיטות. ב-1968 הוענק בפעם הראשונה התואר "בוגר-חינוך" (B. Ed.) לקבוצת מסיימי מוסדות אלה. דו"ח על חינוך מורים של ועדת ג'ימו (1971) ממליץ על השתלמות קבע בשכר של כל מורה, בהיקף של 12 שבועות — אחת לשבע שנים.

דפוסי החינוך המשלים מושפעים מן העובדה, שהתלמידי דים שוהים בביה"ס גם אחה"צ. לפיכך נתונה דאגתו של "השירות לנוער" בעיקר לצעירים שמעל לגיל חינוך-חובה. שירות זה פועל בתחום האגף לחינוך-המשך שבמסגרת המיניסטריון לחינוך, הממונה גם על השכלת מבוגרים. הטי-פול הישיר מוטל על רשויות-החינוך המקומיות, ואילו המיניסטריון עוסק בעקרונות-הפעלה ובהכשרת מדריכים. השפעותיהם השליליות של חברת-השפע ושל אמצעי תקשורת-ההמוניים עוררו דאגה רבה למצב הנוער. לפיכך גברה מאוד הדאגה לפעולות במסגרת המועדונים, וכן לפעולות הראדיו והטלוויזיה בתחום הבידור וההשכלה. ועדה לבדיקת עניין חינוך-מבוגרים באנגליה ובולו בודקת את צרכיו של תחום-החינוך זה ועומדת להציע תכנית ל-20 השנים הבאות.

6. השפעת החינוך האנגלי מורגשת עד היום במושבות-לשעבר של בריטניה, בייחוד בהודו ובאפריקה הטרופית. האנגלית לא פסקה לשמש שם כלשון-לימוד, לרוב כלשון ראשונה; אירגון החינוך מחקה את האירגון הבריטי; רבה השפעת "המועצה הבריטית" (British Council for Relations with Other Countries); נוסדה ב-1934 לשם הפצת התרבות האנגלית בעולם) בתחומי חינוך ותרבות;

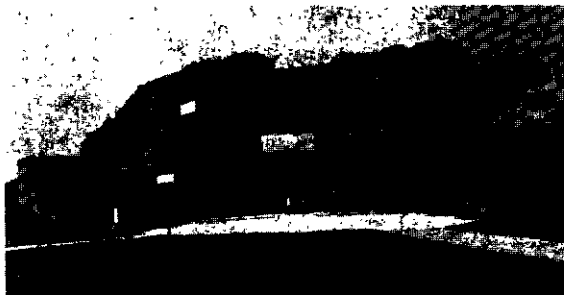

המרמז לאסנויות באוניברסיטת-סאסקס — 1960  
(כרשות שגרירות בריטניה בישראל)

דות מקצים גם מספר סטיפנדיות למעוטי-יכולת. לגבי מינוי למשרה אחרית במדינה או במסחר, העובדה שהמועמד הוא בוגר איטן או וינצ'סטר חשובה עדיין לפעמים יותר מהשגיו בבחינות חיצוניות. לפיכך נכונים הורים רבים מכני המעמד הבינוני לשאת בעול כספי גדול כדי לתת לבניהם מה שנחשב בחוגים אלה לחינוך הטוב ביותר. לאחרונה נדרשים בתה"ס "הלא-מוחקים" להירשם במיניסטריון לחינוך. אם מצבם מניח את דעת השלטונות, הם זכאים להכרה רשמית ולתמיכה כספית. ב-1969 הופרו בדרך זו כמחצית בתה"ס מסוג זה.

3. חינוך גבוה. במאה ה-20 נתרחה במה"מ במידה רבה מערכת בתה"ס הגבוהים. ב-1972 היו 33 אוניברסיטאות באנגליה, 1 בולו, 8 בסקוטלנד, 2 בצפון-אירלנד. חוץ מאו-ניברסיטות אלו ניתן חינוך גבוה בקולגים מקומיים לחינוך מבוגרים, בקולגים טכניים ובוניברסיטות "פתוחות", וכן בקולגים להכשרת מורים. הכניסה למוסדות לחינוך גבוה מותנית בתעודת גמר ביי"ס תיכון (General Certificate of Education). הברירה החמורה בקבלת תלמידים מגבילה את אחוז הממשיכים בבי"ס גבוה ל-8% בערך מפל שנתון (באה"ב 30%).

בינתיים בשלהי ההכרה שיש להרחיב את מתן האפשרויות לחינוך הגבוה כדי לספק את צרכי-המשק המתרחבים. ועדה ממשלתית בראשותו של לורד רובינו (Robbins) המליצה (1963), בין השאר, לקלוט עד 1980 כ-18% מכל שנתון.

ב-1970 היו במה"מ 1,759,400 סטודנטים, מהם 310,200 (53,000 ב-1935) סטודנטים מלאים ויתרם חלקיים (כולל לומדים בלימודי-ערב). באותה שנה היו 44 אוניברסיטות (מלבד "האוניברסיטה הפתוחה" — ר' להלן). החינוך הגבוה במה"מ ממומן ברובו (כ-80%) ע"י הממשלה והרשויות המקומיות. הענקות הממשלה לאוניברסיטות מתבצעות באמצעות "מועצת-המענקים האוניברסיטאית" (University Grants Committee), גוף שמונה ע"י השר לצורך יעוץ על אופן חלוקת הכספים בין האוניברסיטות וכחולית-קישור ביניהן לבין הממשלה. בדרך זו מימנה הממשלה (1970/1) כ-70% (225 מיליון ל"ש) מההוצאות השוטפות של האוניברסיטות וכ-90% מהשקעותיהן (63 מיליון ל"ש). למעלה מ-90% מהסטודנטים מקבלים סיוע כלכלי מקרנות פרטיות וציפוי-ריות, ובכך נתאפשרה כניסתם של מעוטי-יכולת למעגל הלימודים הגבוהים.

בהמשך להמלצות ועדת-רובינו, הקימה הממשלה "אוני-ברסיטה פתוחה", כדי לספק חינוך גבוה חלקי וקורסים אחרים לחסרי הפישורים להיכנס לאוניברסיטות. תנאי-הכניסה

לא נסקה נהירת תלמידים משם לאוניברסיטות ולבת"ס ציבוריים באנגליה.

7. חינוך יהודי, ר' להלן: יהודים.

ה.א.

דרך-הפעלתם של המוסדות למחקר ולפיתוח של המה"מ בידי הממשלה היתה לדוגמה למדינות התעשייתיות. המשרד לחינוך ולמדע אחראי למדיניות המחקר המדעי ולקידומו. קשריו עם האוניברסיטות מתבצעים באמצעות "מועצת-המענקים האוניברסיטאית" (ר' לעיל) והוא מפעיל חמש מועצות-מחקר: למדע, לרפואה, לחקלאות, למחקר סביבתי ולמחקר במדעי-החברה. חוק המדע הטכנולוגיה מ-1965 מאפשר הקמת מועצות נוספות בשעת-הצורך. בכל מיניסטריון ממשלתי קיימת מחלקה מיוחדת למחקר ולפיתוח בתחומים הנוגעים ישירות למיניסטריון; פעילותן של מח-לקות אלו מתואמת ע"י המשרד למדע. במסגרת המאמצים לקביעת מדיניות-מדע ממשלתית, מקבל השר לחינוך ולמדע ייעוץ מ-המועצה למדיניות-מדע" Council for Scientific (Policy — C.S.P.).

ס"ה ההוצאות למחקר מדעי היה ב-1968/9 כ-1,016 מיליון ל"ש — כ-2.7% מהתל"ג. הממשלה ביצעה כ-25% מתכניות-המחקר, האוניברסיטות כ-8%, והשאר נעשה ע"י מועצות ציבוריות ומפעלים פרטיים.

צ. אדר, הריפורמה בחינוך האנגלי (מגמות, ג'), תשי"ב; ח. אורמאן, הכשרת מורים במערב אירופה [אנגליה וסקוטלנד] (החינוך, ל"ב, 159—178), תש"ד; פ. קלרק, חופש בחברה המחנכת, 1964; חינוך במדינות: ממלכה מאחדת (אנציקל' חינוכית, י"ג, 1182—1189), תשכ"ו; C. Crow, Commonwealth Education, Britain's Contribution, 1961<sup>2</sup>; H. Diehl, Die englische Schule zwischen Tradition und Fortschritt, 1962; F. H. Pedley, The Educational System in England and Wales, 1964; J. Loria, Szkolnictwo w Anglii i jego tradycje, 1964; G. Baron, Society, Schools and Progress in England, 1965; P. W. Musgrave, The School as an Organization, 1968.

דתות. פנסית-המדינה באנגליה (Established Church) היא, הפנסיה של אנגליה" (Church of England); ע"ע אנגליקניות). המלך הוא ראש הכנסיה של אנגליה, והוא ממנה, בעצת רה"מ, את ארכייהגמוניה, הגמוניה ודיאקוניה, וכל כמריה נשבעים אמונים לכתר. 26 מראשי-הכנסיה יושבים בבית-הלורדים, בהם שני הארכייהגמונים והגמוני לונדון, דרם (Durham) ווינצ'סטר. ארכייהגמון קנטרברי מושח את המלך.

אין כיום הגבלות מטעמית על מילוי תפקיד או משרה כלשהי, פרט לכך שנושא-הכתר הלורד-צ'נסלר חייבים להיות פרוטסטנטים. ההגבלות על שאינם אנגליקנים, שהיו קיימות באוניברסיטות, בוטלו באוקספורד ב-1854, בקימ-בריג' ב-1856 ובדרם ב-1871.

באירלנד בוטל מעמדה של הכנסיה של אירלנד האנגליקנית כדת-המדינה ב-1869; בוטל מעמד זה של כנסיית וילז ב-1920. לגבי סקוטלנד נקבע ב-החוק-היחודי בינה לבין אנגליה ב-1707, שכנסיית-המדינה בה תישאר הכנסיה של סקוטלנד (ע"ע פרסביטריניות).

ההגבלות על כיתות פרוטסטנטיות אחרות (ע"ע דיסנ-טרים) בטלו בעקבות, "המהפכה המהוללת" של 1688. ההגבלות על הקאתולים בטלו ב-1829. הכנסיה הקאתולית באנגליה ווילז, שחדלה להתקיים במאה ה-17, אורגנה מחדש ב-1850, ובסקוטלנד ב-1878. באירלנד התקיימה הכנסיה הקאתולית ברציפות.

במאה ה-20 גדל מספר המוסלמים במה"מ, בעיקר מקרב המהגרים מפקיסטן. וכן מצויים בה בודהאים ובני הכנסיות הנוצריות האורתודוכסיות והמזרחיות. על היהודים — ר' להלן, עמ' 916 ואילך.

מאז סוף המאה ה-19 ירדה בהתמדה השפעת הדת על תושבי המה"מ, תחילה — השפעת הכנסיה האנגליקנית, ואח"כ השפעת הכנסיות האחרות. בשנות ה-60 של המאה ה-20 נטבלו קצת יותר ממחצית היילודים בכנסיה של אנגליה. השיעור הממוצע של משתתפים בתפילה הוא 10%—15% בלבד מפלל התושבים. ב-1962 נערכו ל-47.4% מפלל הנישאים באנגליה ובוילו טקסים אנגליקניים, ל-12.3% — טקסים קאתוליים, ול-10.2% — טקסים נוצריים אחרים. ל-30% נערכו טקסים במשרד-ירישום אזרחיים.

הדתות בממלכה המאוחדת

אימון הקשורים בה (1968)	ה ד ת
27,435,000	הכנסיה של אנגליה
400,000	הכנסיה של וילז
1,364,000	הכנסיה של סקוטלנד
448,000	הכנסיה של אירלנד
98,000	הכנסיה האפיסקופאלית של סקוטלנד
110,000	הכנסיה הפרסביטריאנית של אנגליה
187,000	הכנסיה הפרסביטריאנית של וילז
400,000	הכנסיה הפרסביטריאנית של אירלנד
2,100,000	הכנסיה המתודיסטית
565,000	איחוד הפסטיסיטים
500,000	כנסיות פרוטסטנטיות אחרות
4,300,000	קאתולים: אנגליה ווילז
820,000	סקוטלנד
630,000	צפון אירלנד
250,000	מוסלמים
450,000	יהודים

G. Mayfield, *The Church of England: its Members and its Business*, 1963<sup>2</sup>.

אה. א.

המשטר. לבריטניה אין חוקה כתובה, וסדר-הממשלה בה תלויים בנוהג ובמוסכמים, המשתנים תמיד. חוקים תרזתים הדנים בסמכויות שלטוניות, תכופות הם נטולי כל ממשות מציאיותית. לפיכך יש להבחין לגבי בריטניה בין המבנה של המשטר-להלכה לבין מבנהו למעשה.

להלכה בריטניה היא מלוכה, שהמונארך הוא הריבון בה. בסמכותו כל פעולות הממשלה, בתוקף הפרווגאטיוה (prerogative), עד-כמה שסמכויות אלו לא צומצמו בידי הפארלאמנט בפעולות או בחוקים מפורשים (Statutes, Acts of Parliament). החקיקה, התקציבים והמסים הוצאו מתחום הפרווגאטיוה ונמסרו להחלטה משותפת של המלך והפאר-לאמנט (King in Parliament — "המלך בפארלאמנט"): בית-הנבחרים ממלא כאן תפקיד עיקרי, בית-הלורדים — תפקיד משני, והמלך רשאי שלא לתת את הסכמתו לחוק, הפרווגאטיוה כוללת מינוי נושאי תפקידים מבצעים ומש-פטיים, מינוי לורדים, פיזור בית-הנבחרים, ענייני השלטון כמרשבות (אם לא נקבעו ע"י חוקי-הפארלאמנט), החלטה על פעולות צבאיות, קריאה למלחמה, עשיית-שלום, פריית בריחות ואמנות בין-לאומיות וקביעת מדיניות-החוץ בכללה. ביישום סמכויות הפרווגאטיוה וביצוע החוקים מסתייע

הנבחרים, שלפניו עתיד הוא לתת את הדין על מדיניותה של הממשלה ועל פעולותיה. הנהוג לבחור בחבר הבית התחתון בלבד השתרש אחרי מלח"ע I, כשלארש-הממשלה השמרני נבחר לא הלורד קרון (ע"ע) אלא בולדוין (ע"ע) שנפל ממנו בנסיגתו המדיני. ב-1963 נתאפשר גם לחבר בית-הלורדים להיות לראש-הממשלה, אחרי שהוחק חוק המאפשר לאיש האצולה הרמה התורשתית (peer) לוותר על מעמד-האצולה שלו ולהיבחר לבית-הנבחרים. חוק זה היה מכונן להכשיר חבר-פארלאמנט. שירש תוא-אצולה, לשמור על מושבו בפארלאמנט, אך מיד ניצלו הרחן הסקוטי היום, שוויתר על תארו והיה לסר אלפסנדר דאגלס-היום, כדי שיוכל להיות לראש-הממשלה כחבר בית-הנבחרים.

ראש-הממשלה הוא המרפוב אותה, הוא רשאי להכניס בהרפבה שינויים כרצונו. הוא מתאם בין התחומים השונים של המדיניות, כגון ענייני החוץ, הפנים והכלכלה. עד למאה ה-20 נחשב ראש-הממשלה ל"ראשון בין שווים", אולם למן מלח"ע I ואילך גברה הנטייה להרחיב את סמכויותיו. עד שנעשה כמעט שליט-בכיפה — כל עוד נהנה הוא מאמונו של הרוב בבית-הנבחרים. נטייה זו בלטה במיוחד בימי מלחמות-העולם כשלויד ג'ורג' וצ'רציל החזיקו במשרה זו, אך פעלה גם בימי-שלום. כוחו הממשי של ראש-הממשלה אינו משתקף במעמדו הטקסי: אחרי המלך בא הארכיהגמון של קנטרבריי, ואחריו — הלורד צ'נסלר, ורק אחריו בא ראש-הממשלה.

מספר חברי-הממשלה הוא גדול מאד (ב-1970 — 53 חברים). ועל כן התבלטו כבר בשלב מוקדם כמה בעלי תפקידים קובעים יותר מאחרים, והללו נהגו להתפנס יחדיו כדי לקבוע את קווי המדיניות. גוף פנימי זה בממשלה קרוי קאבינט. וחברים בו השרים החשובים. פיוזן שגם גוף זה תפח במרוצת-הזמן (כיום — 23 חברים) החל אותו תהליך גם בקרבו, ובשתי מלח"ע הופרה קבוצה קטנה של 5 שרים כ"קאבינט-המלחמה" הקובע. בימי-שלום לא התגבשה מס-גרת פורמאלית לקבוצה המצומצמת הקובעת. כל סמכויות-השלטון, הנמצאות להלכה בידי המלך, מופעלות למעשה רק על-פי המלצות הממשלה השרים הבודדים, בייחוד על-פי המלצותיו של ראש-הממשלה (פרט, כמובן, למינוי ראש-ממשלה חדש). בית-הנבחרים יכול לתפוע את השרים למש-פט לפני בית-הלורדים (נהל המכונה impeachment), אך למעשה מתבטאת אחריותה של הממשלה ושל כל חבר לפני בית-הנבחרים באחריות פארלאמנטארית. הביע בית-הנבחרים אי-אמון בממשלה, נוף בה או הצביע בניגוד לדעתה בעניין חשוב, חייבת הממשלה להתפטר, אלא אם ביקשה מהמלך וקיבלה את הספמתו לפזר את בית-הנבחרים קודם זמנו כדי לבדוק את דעת הבוחרים בבחירות חדשות. הת-פטרות ראש-הממשלה מפל סיבה שהיא דינה כהתפטרות הממשלה כולה.

הפארלאמנט מורכב משני בתים: "בית עליון" או בית-הלורדים, שבו יושבים אנשי האצולה הרמה ורפי הפ-נסיה האנגליקנית, ו"בית תחתון", או בית-הנבחרים. יש הרואים את גרעינו של הפארלאמנט ב"ויתאן" (witan) האנגלו-סאקסוני, ומפל-מקום מתחילות תולדותיו במאה ה-13, כשהתפנסו אנשי האצולה הגבוהה והפמורה, ונציגי האצירים במחוזות ובורגני העיירות (1265). במאבק שפין הפתר לפארלאמנט במאה ה-17 זכה הפארלאמנט, ובית-

המלך במנגנון נרחב, ובראשו המועצה החשאית (או הפר-טית: Privy Council) — המתמנית לפי בחירת המלך מקרב חברי הפארלאמנט או מחוצה לו — ובייחוד בקבוצה קטנה-יותר של "שרים" (Ministers), "מזכירי-מדינה" (Secretaries of State), או פקידים הנושאים תארים שונים (First Lord of Admiralty = שר-הצי; Lord Chancellor = שר-המסחר; Chancellor of the Exchequer = שר-הכספים; Attorney General; שר-המשפטים במדינה ויו"ר בית-הלורדים; שר-המשפטים בממשלה וחבר בה), שהמלך ממנם או מפט-רם כרצונו. אחד מאלה הוא ראש-הממשלה או ה"מיניסטר הראשון" (Prime Minister) — משרה הקיימת למעשה מאז המאה ה-18 (נהוג לראות בולפול [ע"ע] את ראשון הנושאים בה), אך להלכה הופרה רק ב-1905, וגושפנקה חוקית מלאה ניתנה לה רק ב-1937. המלך הוא גם "מקור המשפט" והוא ממנה שופטים, הנשארם בתפקידם, כל זמן שהם מתנהגים בצורה הולמת, ואין המלך רשאי להעבירם ממשרתם אלא בהמלצת שני בתי-הפארלאמנט. אירגון רשת בתי-המשפט הוא בתחום החקיקה, והפסיקה מבוססת על חוקי-הפאר-לאמנט. על המשפט המקובל ועקרונות-היושר (ר' להלן: משפט) וכן על תקנות, צווים והוראות של המלך, של השרים ושל השלטונות המרכזיים והמקומיים. בית-הלורדים הוא גם ערפאה עליונה לעירעורים, פרט לעירעורים על פסקים של בתי-דין של הפנסיה האנגליקנית ועל עירעורים מהמור-שבות, שבהם מחליט המלך לפי המלצת "הוועדה המשפטית של המועצה החשאית". לסקוטלנד יש שלטון עצמי מוגבל, ולאיי-התעלה ולאירלנד הצפונית — מוסדות נבחרים מש-להם, אף שהם מיוצגים גם בבית-הנבחרים בלונדון.

למעשה יש להשלים תיאור זה של מבנה-המשטר לאור מוסמות חוקתיות (Constitutional Conventions) שאמנם לא קיבלו תוקף חוקי מנוסח, אך הן מחייבות יותר מהתיאור להלכה. המלך נטול כל סמכות ממשית, פרט להש-פעה אישית, התלויה, כמובן, באישיותו. בפעם האחרונה סירב מונארך לאשר חוק של פארלאמנט בשנת 1707. הוא חותם אוטומאטית על הצעות-החוק בנוסח הצרפתי הנורמאני העתיק (Le Roy le veult — כך רצונו של המלך), ותפקידו הם חברתיים, ייצוגיים וסמליים בעיקרם. אמנם, עד ימינו הצליחו מלכי אנגליה להשפיע לעתים על קבלת החלטות מדיניות; אדוורד VII מילא תפקיד פעיל ביצירת "ההסכמה הלבבית" (ע' להלן, היסטוריה, עמ' 903), ג'ורג' VI השפיע במתן עצה על הרפכ ממשלת-הליבור אחרי מלח"ע II, ונאמר שאף אליזבת II השפיעה על מהלך מלחמת-סואץ. המלך רשאי לבחור בראש-הממשלה אם נתפנתה משרה זו עקב התפטרות או מיתה; אולם סמכות זו אף היא קיימת להלכה בלבד, לפי שלמן המאה ה-18 השתרש המנהג, שהפך בדיעבד לדין, שאין ממנים ראש-הממשלה אלא אם הובטחה לו תמיכת הרוב בבית-הנבחרים. פירושו של דבר הוא, שהמלך חייב לבחור בראש-הממשלה מקרב מפלגת-הרוב, ואף מבחינה אישית אין לו אפשרויות-בחירה, לפי שכל מפלגה בוחרת לה במנהיג גם בהיותה באופוזיציה, והוא המועמד לראש-ממשלה לכשתזופה ברוב.

עד למאה ה-20 היה ראש-הממשלה נבחר תכופות גם מקרב חברי בית-הלורדים; משירדה חשיבותו של בית זה גברה ההרגשה שראש-הממשלה צריך להיות חבר בבית-



המלכה אליזבת II נושאת את נאום-הפתח (1964). מסורת עתיקה יומיו זו פותחת את ישיבות הפארלאמנט שהעיתה נבחר (סוכנות פרדור)

זעזועים חברתיים ובלא התנגשות של עקרונות. שיטה זו פעלה בייעילות בבריטניה ברוב ימיה, פרט למאה ה-17, שאז נוסחו ונוסו, בתקופת המאבק בין הכתר לפרלאמנט, תפיסות נוקשות. הזעזועים שנתלו לניסויים אלה החזירו את בריטניה אל השיטה הפראגמטית הגמישה.

B. E. Carter, *The Office of Prime Minister*, 1956; T. E. May, *A Treatise upon the Law, Privileges, Proceedings and Usage of Parliament*, I-III, 1957; W. I. Jennings, *Cabinet Government*, 1959<sup>a</sup>; D. L. Keir, *The Constitutional History of Modern Britain since 1485*, 1960<sup>a</sup>; J. P. Mackintosh, *The British Cabinet*, 1962; R. Young, *The British Parliament*, 1962.

ג. ב.

משפט. המשפט האנגלי הנהוג כיום מורכב מ-3 חלקים נפרדים ונבדלים זה מזה: המשפט המקובל (common law), דיני-הישר (equity), ודברי-חקיקה (statute-law). העמים שהתיישבו באנגליה לפני הפיבוש הנורמאני (1066) הביאו עמם את מנהגייהם השונים, והוסיפו לנהוג על סיהם במקומות-מושבים. השלטון הנורמאני הכריז שיש לקיים את חוקי הארץ הפבושה ולשמור עליהם, ואף השאיר את השיפוט בידי בתי-המשפט הקהילתיים הקיימים. אך למעשה חולל הפיבוש שני שינויים יסודיים במערכת-המשפט — אחד מידי השני הדרגתי. הראשון היה, שכל מקרקעי-הארץ קמו לקניין למלך בתוקף זכות-הפיבוש, ואף-על-פי שהוא לא נישל את כל הבעלים הקדמים מאדמתם, נהפכה הבעלות של אלה לחזקה (ע"ע) בלבד, מפנה זכות מיוחדת שהוענקה למחזיק מחדש ע"י המלך, ובאותם הת-נאים שהוא קבע. כתוצאה משיטה זו עלה עניין הקרקעות שבמדינה, על כל הכרוך בו, ונעשה ראש דאגתו של השל-טון, ובהסדר-הקרקעות הארצי, שנערך בפקודת ויליאם הפובש (ע"ע) ב-1086, נרשמו נכסי-המקרקעין ב Domesday Book הנודע. זו אף הסיבה לכך, שסיכסוכי-מקרקעין לא הוסיפו להתברר בבתי-המשפט המקומיים, שהיו מפוזרים על-פני כל הארץ, אלא לפני מועצת-המלך (curia regis), משום שהמלך, כבעל-הקרקע, נטל לידיו את השיפוט בכל הנוגע לענייני-מקרקעין. תפקידם של חברי-המועצה שעסקו והת-מחו בענייני השיפוט, עלה לאין-ערוך על זה של בתי-

הנבחרים התבלט ככוח המרכזי בו. המ-אבק בין שני הבתים נסתיים למעשה ב-1911, כשלא נשאר בידי הבית העליון אלא וטו משהה בלבד (ר' להלן, היסטוריה, עמ' 902). הרפורמות האלקטוראליות ב-מאה ה-19 נסתיימו ב-1928 במתן זכות-בחירה כללית ושווה לכל נתיני הכתר, גברים ונשים (וכן לאזרחי אירלנד היוש-בים בבריטניה) מגיל 21. שיטת-הבחירות היא אזורת-רובית, והזוכה במספר הקר-לות הגדול ביותר, גם אם אין זה רוב מוחלט, נבחר. זכות ההצבעה הפפוילה ויי-צוג האוניברסיטות בוטלו ב-1948 (עד אז היו לאוניברסיטות 12 נציגים בבית-הנב-חרים). חלוקת המדינה ל-630 מחוזות-בחירה מאפשרת למפלגה שזכתה ברוב-קולות קטן-יחסית, ליהנות מרוב ניפר בבית-הנבחרים, ולמעשה יכולה מפלגה שקיבלה מיצוט של הקולות לזכות ברוב

בבית-הנבחרים. זכות-הבחירה הפאסיוית זהה לאקטיוית, להוציא את חברי בית-הלורדים, אנשי הפמורה האנגליקנית, הפרסביטריאנית והקאתולית, פקדי-מדינה, פושעים וקב-לנים שיש להם טובת-הנאה מאוצר המדינה. בחירות נערכות כל 5 שנים לפחות, אך לרוב נערכות בחירות תוך פרקי-זמן קצרים-יותר. הפארלאמנטאריזם הבריטי הצמיח במאה ה-17 את המפלגות המדיניות, ומפאן-ואילך היתה התפתחותו מוש-פעת מקיזמן (ע"ע מפלגה, עמ' 75; דמוקרטיה, עמ' 771). עצמאותם של הצירים רבה, חרף המשמעת המפלגתית החזקה והסיעתיות המאורגנת (מנהיגי-סיעות מופרים כנושאי-משרה וכנוטלי-שכר מקופת-המדינה, מעל למש-כורתו של חבר-פארלאמנט רגיל; מנהיג האופוזיציה הרא-שית מכונה רשמית „ראש האופוזיציה של הוד-מלכותה“). השלטון המקומי מאורגן בעיקרו במחוזות (counties) ובערים (boroughs). היחידה היסודית וההיסטורית של השלטון העצמי, „הקהילה“ (parish), איבדה את כל סמכו-יותיה בערים, ואף בכפרים לא נתקיימו בידה אלא מיזוטן בלבד. יש ערים הנכללות בתוך מחוז, ואילו אחרות מהוות מחוז בפני-עצמן (county borough). המחוז מחולק לאזורים (districts) כפרים או עירוניים. בראש כל יחידה עומדת מועצה, הבוחרת ביו"ר, והוא נקרא מיר (Mayor) בערים, ולורד-מיר — בכרכים. ניהול העניינים וביצועם נמצא בידי מנגנון-קבע, בראשותו של לבלר-העיר (town clerk). לסיטי של לונדון מעמד מיוחד: בראשו — לורד-מיר ושלוש מוע-צות נבחרות, אלא שסמכויותיהן מעטות, ורוב ענייני לונדון נמצאים בסמכותן של „מועצת מחוז-לונדון“ ומועצותיהן של כמה עשרות ערים בשטחה של לונדון-רבה (וע"ע לונדון, עמ' 467/8).

מבנהו של המשטר — המבוסס בחלקו על חוקים ובחלקו על נהגים המשפחיים ומבטלים בדיעבד חוקים קדומים, שאיש לא טרח לבטלם להלכה — יוצר עירפול ושיטשוש-גבולות. בניגוד למגמת הפהירות המירפית בעניינים אלה, הנראית רצויה לרוב מדינות-העולם, רואים הבריטים וחוקרי חוקתה דווקא במצב זה נכס חשוב, המרשה מידה רבה של גמישות ומאפשר שינויים הדרגתיים בהתאם לנסיבות, בלא

העם הרעיון שהמלך הוא „מעניין-הצדק”, ומשום-כך מותר לו לעשות חסד ולטפל אישית בתביעתו של כל אדם הפונה אליו. בקשות או תחינות למלך באו לידי הצ'נסלר, שהיה ראש לשכת-הפקידים שבחצר. הצ'נסלר היה נושא משרה גבוהה בפנסיה, והיה משום-כך האדם המתאים ביותר לעסוק בעניינים שבהם נדרש המלך לפעול מטעמי מוסר ורחמים. במאה ה-16 עסק כבר הצ'נסלר בכ-1,500 תביעות לשנה, בממוצע. הוא לא כינס חבר-מושבעים, אלא היה עוסק בעצמו בגילוי האמת ע"י חקירת הנתבע בשבועה. ככל שנתגלו ליקויים במשפט המקובל ובעבודתם של בתי-המשפט הרגילים, וככל שבני-אדם ראו עצמם מקופחים מהיעדר סעד שם, רבו הפניות אל הצ'נסלר בבקשות-סעד. במרוצת-הזמן נתגבשו אף במלאכתו של הצ'נסלר כללים, שלפיהם היה דן וקובע אם ייעתר בתורת „חסד” לפונים אליו, או ישיב פניהם ריקם. כללים אלה הם עקרונות-היורש, הבאים אף הם בגדר המשפט ה„כללי”, באשר תקפם אינו מוגבל לחלק מן הארץ, אך נבדלים מן המשפט המקובל ה„כללי” בכך, שלא צמחו בבתי-המשפט הרגילים.

תורת החוזה (ע"ע) ידועה היטב ומוכרת מן המשפט הרומי, ובקטון (ע"ע), שהיה מצוי אצל משפט זה, הרגיש בחסרון שמשפט ארצו טרם קלט את הרעיון שהפרת חוזה עשויה לשמש עילה לתביעה, אפילו לא הופר שלום-המלך ע"י ההפרה. כאן בא החוק ב-1285 לעזרתו של התובע; הדרך לבית-המשפט נסללה לו לתובע כזה משנתגלו קווי-דימיון בין תביעתו לתביעה אחרת. נפח, למשל, שבמהלך העבודה שקיבל על עצמו לעשותה פצע סוס, או רופא שטיפל בחולה שלא כהלכה וגרם לו נזק, — התנהגותם של אלה נדמתה להסגת-גבול (ע"ע), ו„צו של הסגת-גבול” (writ of trespass nonfeal) היה ניתן לתובע בבית-המשפט של המלך גם קודם-לכן. כן לא היתה תביעה בשל אפס-מעשה (sance) (ע"ע נויקיין, דיני-), אך לסוף, במאה ה-16, גברה ההפרה שאפס-מעשהו של אדם עשוי להזיק לחברו לא פחות ממעשה מזיק, על ש„קיבל עליו” (assumpsit) ולא קיים, וצו הנקרא writ of assumpsit פתח את הדרך לבי-צועה של הבטחה, בכך הונח היסוד לדיני-החוזים. אולם מחשש שמא נפרצה פירצה גדולה-מדי, התחילו בתי-המשפט מסייגים מיד את ההלכה החדשה: תביעה שלא היתה מבוססת על מסמך בחותם הנתבע, לא היה בית-המשפט נזקק לה, אלא אם-כן היה בידי התובע להוכיח, שניתן לו לנתבע דבר-מה במחיר הבטחתו. וזאת תורת התמורה: אם היתה „התקשרות פשוטה”, שלא במסמך בחותם, היו בתי-המשפט דורשים הוכחה על תמורה (consideration), שניתנה לנתבע. בהיעדר תמורה לא היה החוזה ברי-ביצוע. היום נהפכה תורת-התמורה לפורמאליזם מטרידה: אדם יכול להתחייב לעשות מעשה, או להימנע מעשות מעשה, תמורת תשלום של לירה אחת בלבד, ובית-המשפט לא יתקור אם היתה התמורה שקולה כנגד התחייבותו ואם לאו. לכן קמו ברבות הימים מתנגדים חריפים לתורה זו, אך עקרונותיה עודם מחייבים באנגליה, ובמקרה אחד (בסעיף 26 לפקודת השטרות [ע"ע]) נתקבלו במפורש גם בארץ ככלל מחייב: שטר-חוב שאין תמורה כנגדו אין חייבים לפרעו.

תביעת חוב (ע"ע), שבמקורה לא היתה, כאמור, אלא תביעה להחזרת חפץ, נשתנתה דמותה, והיתה

המשפט שהיו קיימים קודם-לכן, ובהיותם נציגי המלך היה בכוחם גם להטיל את מרותם על המתדיינים הסרבנים. במרוצת-הזמן החלו בתי-המשפט החדשים של המלך לדון גם בסיכסוכים שבין אדם לחברו, שלא היה לשלטון כל עניין בהם לכתחילה. דבר-ידיון אלה נקראים Common Pleas, להבדיל מעניינים הנוגעים לרשות, הנקראים Pleas of the Crown. מטבע הדברים, שבבית-המשפט המרכזי החדש היה נוהג רק משפט אחד, „כולל” ואחיד (common) לכל הארץ, כל כאן נוצר, ע"י מעשי השופטים וההלכות שנקבעו בפסקיהם, מה שנקרא „משפט מקבל” (ר' לעיל וע"ע).

1. לפי תוכנו ומהותו אין המשפט המקובל חוק שנעשה ע"י מחוקק ונכתב בספר-חוקים, אלא דין שנפסק בסיכסוך אחד ונהפך לאסמכתה, כל' להלכה מחייבת, על-סמך העיקרון הידוע כ„שיטת התקדימים” (stare decisis). לפי עיקרון זה, כבולות ידיו של כל בית-משפט בהלכה שנקבעה קודם-לכן על-ידי, או ע"י בית-משפט גבוה ממנו, בעניין דומה, ואין הוא רשאי לסטות ממנה או לשנותה. שינוי הלכה או ביטולה הוא עניין למחוקק בלבד (ע"ע משפט). שריד היסטורי של סמכות-שיפוטו של המלך היא „מוע-צתו הפרטית של המלך” (Privy Council), המכהנת כבית-משפט עליון לעירעורים למושבות-הכתד (שבהן שולט עדיין המלך בתוקף הפרוורגטיווה [ר' לעיל, עמ' 830]), ולא לה מן הדומיננטים חברי הקהילה הבריטית, שלא ניתקו את זיקתם השיפוטית למועצת-המלך גם לאחר שהגיעו למעמד של עצמאות מלאה. בתקופת-המאנדאט שמעה מועצת-המלך אף עירעורים שהוגשו על פסקי-הדין של בית המשפט ה-עליון לארץ-ישראל.

המשפט בבית-המשפט של המלך היה מתחיל בהוצאת צו (writ), שבו נקרא הנתבע להתייצב לפני בית-המשפט המלכותי, ואף-על-פי שהצורה והנוסח שוגו מאז, מוזמן הנתבע למשפט עד היום בצו שעליו מתנוסס שם המולך. הצו היה „נמכר” לתובע בתשלום אגרה, והשיפוט המלכותי נהפך בדרך זו למקור של הכנסה.

אך חסרון גדול אחד היה לשיטת הצווים (writ system): הם הוכנו רק בנוסחאות מסוימות ובדפוסים קבועים, ומשלא התאימה עילת תביעה מסוימת לנוסח של צו שנמצא בגנזי בית-המשפט, הועתק צו, בלא כל שינוי, מבין צווים, שלא היתה להם כל שייכות לנסיבות המקרה המסויים, וזאת כדי להושיט עזרה: ubi remedium ibi ius („במקום שבו התי-רופה שם הזכות”). בתחילת המאה ה-13 כבר היה קיים בידי פקיד בתי-המשפט אוסף ניכר של צווים: ב-1285 הוחק חוק שמילא את ידי בתי-המשפט להוציא צווים במקרים שהיו מתאימים אך במעט לנוסחה המקובלת (in consimili casu). לחוק זה היתה השפעה רבה על התפתחות המשפט המקובל, באשר הרחבת הסעד שבית-המשפט היה מוסמך מעתה לתת לאדם שפנה אליו „במקרים הדומים” יצרה למעשה זכויות חדשות ושינתה את דמות המשפט (ע"ע פסקי-דין).

קביעת העובדות השנויות במחלוקת בבית-המשפט המלכותי לא היתה בידי השופט אלא בידי חבר משבעים (ע"ע). 2. הקפאת המשפט לרגל חתימת אוסף-הצווים, והקשיים שהיו כרוכים בכינוס המושבעים ואיטיות מלאכתם, גרמו לפיתוחם של דיני-היורש (ע"ע ישר, דיני-), גם אחרי שחדל המלך עצמו מלשבת במשפט, נשאר מושרש בלב

ענייני ימאות (ע"ע ימי, משפט) היו מתבררים לפני בית-המשפט לימאות (Court of Admiralty), שישב בסמוך למקום בית-דין הפנסיה ולפעמים היו אותם פרקלי-טים עוסקים בשניהם. בפרק-זמן ידוע היה לבית-המשפט לימאות גם שיפוט פלילי; גם בענייני-מסחר — חוץ מעסקי-ספנות ממש — היה בית-דין זה עוסק, כשהנוגע בדבר היה תושב-חוץ. מנהגי הסוחרים שבאו מחוץ-לארץ היו זרים למושפעים שבבית-המשפט הרגיל, הדין לפני שופטים-מומחים היה מקובל-יותר על הסוחרים שהיה להם דין-חדברים. כך נעשה גם בית-המשפט זה מתחרה מסוכן לאנשי המשפט המקבל (ע"ע), ואלה נלחמו בו, ואף הצליחו במלחמתם; אחד משופטי בתי-המשפט הרגילים נתמנה במיוחד לשם כך.

העברת ענייני המסחר והימאות לבתי-המשפט הרגילים לא השפיע את רצונו של ציבור המתדיינים. הנוהג שהיה מקובל בין הסוחרים היה טעון בבתי-משפט אלה הוכחה מדוקדקת בכל מקרה ומקרה לחד, השופטים לא התמצאו בו על נקלה. לפיכך עלה באנגליה בזמן ההוא, במאה ה-17 בערך, מוסד הבוררות, כאמצעי ליישוב סיכסוכים מסחריים מחוץ לכותלי בית-המשפט. פני הדבר שזנו במאה ה-18 משנתמנה ו. מ. מנספילד (ע"ע) לזן השופטים. הוא קבע מערכת כללים משפטיים לענייני-מסחר, ששאב מנהוג הסוחרים, וע"פ העיקרון של „שיטת-התקדימים“ (ע"ע משפט, עמ' 662) העביר את משפט-הסוחרים למשפט המקובל.

המשפט המנהלי (ע"ע), הנוהג בארצות יבשת-אירופה, במקורו ההיסטורי לא היה לפני בתי-המשפט הרגילים, בכל הנוגע למעשי הממשל, אלא לפני טריבונלים מיוחדים, ואלה לא דנו אותם לפי כללי-המשפט הרגילים. באנגליה, לעומת-זה, לא הכיר המשפט המקובל בזכות-יתר כזאת. אע"פ שגם בה היה לשלטון מעמד מיוחד בבתי-המשפט. אולם במרוצת-הזמן, משהוברר שהמשפט המינהלי בבתי-המשפט המיוחדים שהוקמו בארצות-היבשת נעשה למגן לאזרח מפני פגיעתה הרעה של הרשות, החלה גוברת גם בקרב המשפטנים האנגלים הדעה שהעדר משפט מינהלי בארצם חסרון הוא ולא יתרון.

3. דברי-החקיקה במשפט האנגלי הם משני סוגים: חוקי הפארלאמנט, שהם בבחינת חקיקה עילאית, וחקיקת-משנה, המורכבת מצוויהם ומפקודותיהם של מוסדות-חקיקה פחות-ידרגה שהוסמכו במיוחד לצורך-כך ע"י הפארלאמנט, כגון חוקי-עזר עירוניים, ותקנות שהותקנו ע"י משרדי-הממשלה השונים. הפארלאמנט יש בכוחו לבטל או לשנות כל דין של המשפט המקובל ושל דיני-היורש, ואילו מחוקקי-משנה מוגבלים במסגרת ההסמכה שנקבעה להם ע"י הפאר-לאמנט.

גם במידה שהמשפט האנגלי קבוע כיום בדברי-חקיקה, פעמים אין חקיקה זו אלא קודיפיקציה של כללי המשפט המקובל — התורה שבע"פ — שהיו נהגים קודם-לכן. בת-חילת המאה ה-19 פוצעו תיקונים יסודיים בעניין זכות הבחירה לפארלאמנט, במשפט הפלילי ובסדר-הדין. ב-1873 נחקק חוק-השיפוט הידוע בשם The Supreme Court of Judicature Act, שלפיו מוזגו בתי-המשפט הקיימים והושם קץ לתחרות ולהתנגשויות שביניהם, וב-1925, ע"י חוק נוסף, ה- Supreme Court of Judicature (Consolidation) Act, נקבע מיזוג נוסף של בתי-המשפט. הוקם בית-משפט „עליון“

לתביעה לתשלום סכום-כסף: משטען הנתבע במשפט, שאמנם חייב הוא להחזיר לתובע את רכושו, אך החפץ אבד לו או הושמד. מותר היה לו לתובע לדרוש פיצוי בכסף, ובית-המשפט היה נותן לו את מבוקשו. בסופר-של-דבר נזקק התובע לתביעה רק לשם גביית סכום-כסף שבו יוכל לקנות לו חפץ אחר תחת זה שנגזל ממנו.

ענף אחר של המשפט, שנתפתח אף הוא בצ'נסרי (Chan-cery) הוא משפט הנאמנות (ע"ע).

נסיונו של הצ'נסלר ליטול לידיו גם חלק מן השיפוט הפלילי לא נשא פרי לאורך-ימים. ב-1487 נחקק חוק שהעניק לו, בשבתו יחד עם שנים משופטי בתי-המשפט המלכותיים ושני חברי-מועצה אחרים, סמכויות מסוימות בשטח המשפט הפלילי (ע"ע). בית-המשפט שהוקם בדרך זו ידוע בתואר Star Chamber, על-שם האולם שבו ישב, שהיה מסומן בכוכבים. כדרך שעשה הצ'נסלר במשפטים שבין אדם לחברו, התחיל גם הסטאר-צ'מבר ליעיל את עבודת המשפט ע"י סדרי-דין (ע"ע), שהיו דומים לאלה שהנהיג הצ'נסלר: מושפעים לא ישבו בבית-המשפט החדש, והנאשם נחקר בשבועה. אולם בתוקף הפרורגאטיוה של המלך היה הסטאר-צ'מבר משתמש גם בעניינים (ע"ע) נוהג שלא היה קיים בבתי-המשפט הרגילים. מטעם זה ידוע הסטאר-צ'מבר לשמצה, ובהתפתחות המאורעות במאה ה-17 גברה דעת-הקהל נגדו, וב-1641 בוטל לחלוטין.

ב-1672 נתמנה בפעם האחרונה לתפקיד של צ'נסלר אדם שלא היה משפטן לפי מקצועו. מאז אין ממנים למשרה זו אלא משפטן דגול.

על-אף האמור לעיל נשאר חלק ניכר משטח המשפט מחוץ לתחומיהם של בתי-המשפט הצ'נסלר גם יחד. בראש אלה יש לציין את דיני הירשה (ע"ע). במשפט הפאז-דאלי מושתתת זכותו של אדם במקרקעים על יסוד אישי, משום שהשירותים המגיעים מן המחזיק תמורתה היו לעתים בעלי אופי אישי מובהק, כגון החובה של שירות צבאי. מפאן שזכות כזאת, מעצם טיבה, לא היתה ניתנת להעברה באופן חפשי, ואף צוואה לא היתה תופסת בה. חוק-הצוואות הרא-שון לגבי מקרקעים נחקק ב-1540. לא כן דינם של מיטלטלים. באלה תבעה הכנסיה לעצמה את סמכות השיפוט בכל הנוגע להעברתם בירושה, והמלך לא התנגד לכך, לפי שרק במקר-קעין היה לו עניין ישיר. ה„מגנה פרטה“ (ע"ע) מאשרת שדבר חלוקת המיטלטלים שהשאר אדם במותו, עניין הוא לפנסיה. בתי-דין של הפנסיה (ע"ע קנזי, משפט) התקיימו איפוא בד-בבד עם בתי-המשפט החילוניים, והקף שיפוטם היה לעתים רחב-ביותר.

השיפוט בענייני עזבונות ונישואין-וגירושין נשאר בידי בתי-הדין של הכנסיה עד 1857. עד היום ניכרת משום-כך השפעתו של משפט-הכנסיה בדיני ירושה וגירושין (ע"ע). דיני המסחר בימי-הביניים לא היו אף הם בשי-פוטם של בתי-המשפט הרגילים. אנגליה לא היתה ארץ של סוחרים, ורוב סחרה היה מרוכז בידי זרים, שבפגשו מפקידה לפקידה בירידים ובערי-השווקים, ושם פיצעו את עסקיהם. סיכסוכים שנתגלעו ביניהם היו מתבררים לפני בתי-דין אוטונומיים (Count Merchants), שהוקמו ע"י אגודותיהם השונות, ואלה היו מיישבים אותם לפי נוהג הסוחרים. הדין היה נחתם במהירות רבה; לעתים גם קודם שנסתיים היריד.

הפיטוח מפני אבטלה את מרבית המועסקים במה"מ. עד למלה"ע II היתה המה"מ המדינה המתקדמת ביותר בתחום התחיקה הסוציאלית, אך לאחר המלחמה חלה נסיגה, יחסית לארצות-המערב האחרות. כיום נוהגים במה"מ כל סוגי הביטוחים הסוציאליים (לרבות ביטוח-בריאות ממלכתי). הם ממומנים בחלקם בכספי הפרטים (ע"י ניפויי-חובה מההכנסה) ובחלקם בכספי הממשלה והרשויות המקומיות.

F. Pollock – F. W. Maitland, *The History of English Law*, 1923<sup>2</sup>; W. Holdsworth, *A History of English Law*, I–XVI, 1936–1966; H. G. Hanbury, *English Courts of Law*, 1953<sup>2</sup>; W. M. Geldart, *Elements of English Law* (rev. by W. Holdsworth – H. G. Hanbury), 1953<sup>2</sup>; R. M. Jackson, *The Machinery of Justice in England*, 1953<sup>2</sup>; A. K. R. Kiralfy, *The English Legal System*, 1954; G. R. Y. Radcliffe – G. Cross, *The English Legal System*, 1954<sup>2</sup>; P. S. James, *Introduction to English Law*, 1955<sup>2</sup>; O. H. Phillips, *A First Book of English Law*, 1960<sup>4</sup>; E. Jenks, *The Book of English Law*, 1967<sup>2</sup>.

י. זו.

כוחות המזוינים שירתו ב-2/1971 כ-613,000 איש ואשה. לרבות מילואים (1947: 1.25 מיליון). באותה שנה הסתכם תקציב-הביטחון ב-2.55 מיליארד ליש"ט (כ-6.11 מיליארד דולאר). כ-5% מהתוצר הלאומי (כ-107 דולאר הוצאות-ביטחון לנפש). אין גיוס-חובה במה"מ. מתוך כ-10 מיליון איש בגילים 18–45, כ-3.8% הם בשירות-צבאי פעיל. חלק ניכר מכוחות המה"מ עומד לרשות נאט"ו (ע"ע) ומשולב במערכו; יש בכך ביטוי לשינוי העקרוני שחל בתפיסות הצבאיות של המה"מ לאחר התפרקות הקיסרות ולאחר מלה"ע II ועליית פוהן הצבאי של מעצמות-העל. עתה רואה עצמה המה"מ מעורבת מבחינה צבאית הרבה פחות מבעבר, היא פוגה במידה רבה בכיוון אירופה, בנחה אחריות לאזורים שמעבר-לימים. גם המיגבלות הפל-כליות החמורות, שנבעו בחלקן מקיום מדינת-סעד, תרמו לירידת פוהן הצבאי. המה"מ, שעד בראשית המאה שלטה בימים ובחלקים מחמש יבשות, פוהן הצבאי כיום אינו עולה על זה של מדינות בינוניות אחרות. ב-1964/67 חלו שינויים אירגוניים מפליגים בכוחות המזוינים, הם אוחדו בפיקוחו של מזכיר-מדינה להגנה, שתחתיו שני מיניסטרים-להגנה. בראש הזרועות הלוחמות הועמדו תתי-מזכירי-מדינה, האדמיראליות – סמל העצמה הבריטית בימי זהרה – בוטלה. תפקידי התשתית הלוגיסטית חולקו בין שלוש הזרועות הלוחמות, כדי למנוע פפיליות. כך אחראי חיל-האוויר לאספקת הדלק לכל הזרועות, הצי – לאספקת המזון, והצבא – לכל פריטי הלבוש.

כוחות-היבשה במה"מ מונים כ-185,000 איש ואשה, לרבות 14,000 מגויסים מעבר-לים, ביניהם חיילי גורקה המגויסים ע"פ הסכם עם נפאל. בס"ה יש כ-70 גדודים (שריון, חי"ר, צנחנים וגורקה) המאורגנים ב-2 חטיבות-שריון, 12 חטיבות חי"ר ממונעות, חטיבת צנחנים וחטיבת גורקה, וכן 28 גדודי-תותחנים ו-14 גדודי-הנדסה.

החלוקה האירגונית היא ל-3 פיקודים ו-21 "מטות" מרחב-ביניים-מינהליים. כן קיים פיקוד "הפוח הנייד", העומד לרשות נאט"ו. הוא כולל דיוויזיה מוססת, "צבא-הריינוס הצריטי", המוצב בגרמניה, כולל 55,000 איש (1971/2), במסגרת של 5 חטיבות-שריון, 1 חטיבת-חי"ר ו-2 חטיבות-תותחנים, המהוות יחד 3 דיוויזיות. כוחות אחרים מוצבים בברלין; גיב-

אחד, המורכב משני חלקים: בית-המשפט הגבוה ובית-המשפט לעירעורים. לבית-המשפט הגבוה, הדרגה הראשונה – שלוש מחלקות, שכל אחת מהן מייצגת מערכת אחת של בתי-המשפט הקודמים; אך יש להדגיש שהחלוקה ביניהן קיימת מטעמי נוחות בלבד, ושפוח-השיפוט של כל אחת מהן אינו מוגבל, אלא משתרע על-פני הארץ כולה ועל שטח המשפט בשלימותו. עירעור על פסקי-הדין של הדרגה הראשונה בעניינים אזרחיים בא לפני בית-המשפט לעירעורים, המורכב מ"שומר המגילות" (Master of the Rolls) ומ-12 שופטים נוספים. ברשות מיוחדת ניתן פסק-דין של זה לעירעור נוסף לפני בית-ה-לורדים. היושב-ראש בבית-הלורדים הוא הלורד צ'נסלר, ועמו מכהנים 10 לורדים, שמתמנים לתפקיד של לורדים-של-משפט (תארם המלא "Lords of Appeal in Ordinary"). שאר חברי בית-הלורדים אינם מוסמכים ליטול חלק במלאכת-המשפט. המינוי אינו עובר בירושה. במידה שדיני-היורש עומדים בסתירה למשפט המקובל, יש לפסוק על פיהם, מכוח החוק הג'נ'ל, בכל אחת מ-3 המחלקות של בית-המשפט הגבוה. שופטי Queen's Bench Division יושבים לדין אף במשפטים פליליים, ופסק-דינם ניתן לעירעור לפני בית-המשפט לעירעורים פליליים, שהוקם ב-1907. בית-משפט זה מורכב מזקן-השופטים ומ-3 שופטי Queen's Bench Division. בעירעור דגים 3 שופטים. בהתר מיוחד מטעם היועץ המשפטי רשאים בעלי-הדין – הנאשם והתובע הציבורי גם יחד – לערער על פסק-דינו של בית-המשפט לעירעורים פליליים לפני בית-הלורדים. – נוסף על בתי-משפט אלה ("הגבוהים"), קיימים גם בתי-משפט בעלי פוח-שיפוט מוגבל ("הנמוכים"), כגון בתי-משפט מחוזיים (County Courts) ובתי-משפט-שלום (Ma-gistrate's Courts).

דיני המשפט המסחרי קובצו במאה ה-19 בכמה חוקי-פארלאמנט חשובים: תחילה באו דיני-השטרות (1882), לאחרי-מכן דיני-השותפויות (1890) ודיני-החברות (שנוסחו מחדש לאחריהן ב-1948). – ה Sale of Goods Act (1948). – אך רוב דיני-החוזים ודיני העוולות האזרחיות (torts) עודם נידונים לפי המשפט המקובל. בתחום של התנגשות החוקים עדיין שולטים עקרונות המשפט המקובל (ע"ע משפט בין-לאומי פרטי). אין במשפט האנגלי קודכס אזרחי או פלילי, אך חלק ניכר מן המשפט הפלילי נידון אף הוא לפי חוקים שנחקקו ע"י הפארלאמנט. רפורמה יסודית בדיני הקניין, של גכסי-מקרקעין בייחוד, בדיני-ירושה ובדיני נאמנות (ע"ע) בוצעה ב-1925. ב-1937 נקבעו כמה הלכות חשובות בדיני-גירושין, ובשנת 1943 חקק הפאר-לאמנט חוק שנועד להסדיר את הבעיה של סיפול החיים, חוקים חשובים אחרים נחקקו בשנים 1947–1949 לשם הל-אמת חלק של התעשייה; אך חלק מן המפעלים המולאמים הוחזרו לאחרי-זמן לבעלות פרטית.

ביטוחים סוציאליים. תחיקה סוציאלית החלה במה"מ בתחילת המאה ה-17 ("חוקי-העניים" – 1601) ובת-חום זה היתה המה"מ מן הראשונות בעולם. מערכת התחיקה הסוציאלית המודרנית החלה למעשה ב-1908, כאשר נחקק חוק לתמיכה סוציאלית ופנסיה ממשלתית לזקנים. ב-1926 הורחב החוק וכלל את כל הזקנים, האלמנות והיתומים. מערכת-הבריאות הציבורית הממלכתית החלה ב-1912 ובאותה שנה הוחל להעניק מענקי-סעד למובטלים. החל מ-1920 הקיף חוק





תמונה חילונית מעל סיפון נושאת-המטוסים פירלס (כרשות שגרירות בריטניה בישראל)

ו"באקניר" (תקיפה). לרשותה מסוקים רבים — לנחיתה ולפעילות נגד צוללות. צבא-הצי (Marines) כולל 8,000 איש, לרבות 4 יחידות-קומנדו, בנות 800 איש כ"א. מילואי הצי נאמדים בכ-32,000 איש.

למרות הירידה העצומה שחלה בכוחה הצבאי של המה"מ מאז 1945, ניפרת בכוחות המזוינים המגמה לשמור על מורשת העבר הצבאי המפואר. יחידות החי"ר מבציעות שמות רגימנטים, כגון "קלעי מידלספס" שפורקו או צומצמו. "משמר-המלכה" נשמר, אף שמספר גדודיו צומצם. השריון ממשיך במסורת גדודי-הפרשים, כגון ה"הוסארים" וה"דרא-גזים", ודגליהם מקושטים עיטורי קרבות היסטוריים. אניות הצי, כגון הצוללת הגרעינית "דרדנוט", נקראות בשמות קודמותיהן שנתפרסמו מאז ימי אליזבת I. יחידות חיל-האוויר מבציעות טייסות של מלה"ע I—II. מבציעות רבות — כגון מדים, דרגות, סמלים, עיטורי-קרב, שמות יחידות, נהגים אירגוניים, משפטיים ומינהליים — נשמרות המסורות הצבאיות הימיות הבריטיות גם בכוחותיהן המזוינים של מדינות רבות, שהיו בעבר חלק מהקיסרות הבריטית: אוסטרליה, קנדה ויתר הדומיניונים לשעבר, ומדינות רבות באסיה ואפריקה. גם בצה"ל בולטות עדיין השפעות המסורת הצבאית הבריטית.

פלפלה, במאה ה-19 רכשה המה"מ מעמד-בכורה בעולם כמעצמה העשייתית, מסחרית, ימית וקולוניאלית, והיא היתה מקור עיקרי למימון ולהשקעות בעולם. הישגים אלה איפשרו לה לכלכל אוכלוסייה הגדלה במהירות ובעת-ובעונה אחת גם להעלות ברציפות ובאופן ניכר את רמת-המחיה של כל שכבות האוכלוסייה; וכל זאת למרות שהאי-ענייחיות באוצרות-טבע (פרט לפחם ולברזל). מלה"ע I בישרה את תחילת ירידתה הכלכלית של המה"מ: מוצרי תעשיית-הכותנה שלה התקשו להתחרות בתוצרת הוודו-יאפאן; הפחם שלה נדחק ע"י הנפט ומכרות-הפחם היעילים יותר שביבשת-אירופה; הביקוש למוצרים המסרתיים של תעשיות-המתכת שלה — ספינות וקטרים — ירד ומדינות תעשייתיות אחרות התחרו בה בהצלחה גדלה-והולכת בשוקיה המסרתיים. מלה"ע II גרמה ללחצים נוספים על

רלטר; מלטה; קפריסין; סינגפור; ברזי; הונקונג; פוח סמלי חונה בים הקאריבי.

השריון הבריטי כולל טאנקים "צ'יפטין" (52 טון, תותח 120 מ"מ) ו"סנטוריון"; שריונות "פרט" (4 × 4.5 טון, עד 93 קמ"ש), ו"סאלאדין" (6 × 6, כ 11 טון); נגמ"שים "סא-ראסן" (6 × 6, 12 איש) ופ.ו. 432 (זחלי, 12 איש) — פולם תוצרת בריטית. הארטילריה היא בחלקה מתוצרת אה"ב: תותחים מתנייעים — 203 מ"מ, 175 מ"מ ו-155 מ"מ; התותח המתנייע "אבוט", 105 מ"מ, הוא מתוצרת בריטית. יש גם 3 גדודי טילים קרקע-קרקע, "אונסט ג'ון", תוצרת אה"ב. בחיל-המילואים המתנדב כ-167,000 איש. קיים חיל-נשים קטן.

כוחות-האוויר מונים 111,000 איש. המפעילים כ-600 מטוסים קרביים מדגמים שונים, חלקם בני 15—20 שנה. הדגמים העיקריים: מפציצי-סילון תת-קוליים "ואלקן" ו"ויק-טור" (האחרונים משמשים בעיקר כמכליות טעות); מטוסי-ירוט "פאנטום" (הוזמנו כ-160 מאה"ב); 100 מטוסי "לייטנינג" (ליירוט ולצילום, מהירות עד 2.2 מאך), ומטוסי-תקיפה "באק-ניר" (Buccaneer) ו"האנטר" (Hunter) מיושנים. בקרוב יופו עלו מטוסי "ג'אגואר" (Jaguar, 1.7 מאך). פיתוח בריטי-צרפתי משותף, ומטוסי "הריאר" (Harrier, 0.93 מאך), לתקיפה ולסיוור, בעלי כושר-המראה אנכי, בשירות מצויים עוד הרבה מטוסי-תקיפה מיושנים מאוד מדגם "קנברה" (Can-bera; 0.83 מאך). מופעלים דגמים רבים של מסוקים, מטוסי-סיוור ימיים ומטוסי-תובלה. יש 4 פיקודים עיקריים: תקיפה — להגנת המרחב האווירי של המה"מ, לפעילות אסטרטגית ולמשמורת סיוור ותקיפה מעל לים; סיוע אווירי — לסיוע קרקעי מקרוב, ובעיקר לתובלה; אמון; אחזקה. הפיקודים שמעבר לים: גרמניה (8,600 איש, כ-150 מטוסים, המסוגלים להטיל פצצות גרעיניות; כסוף לנאט"ו); המזרח הקרוב (קפריסין/מלטה, כ-75 מטוסים, המסוגלים להטיל פצצות גרעיניות); המזרח הרחוק (סינגפור/צ'אנגי/הונקונג). קיים פוח יבשתי מצומצם, מצויד בטיילי קרקע-אוויר, להגנת שדות-תעופה. המילואים: כ-33,000 איש.

כוחות-הים של המה"מ הצטמצמו לכדי 85,000 איש, המפעילים 120 אניות לחמות. בין אלה: 2 נושאות-מטוסים (23,000—43,000 טון) מתיישנות, שתוצאנה מהשירות בשנות ה-70; 2 נושאות-קומנדו (מצוידות ב-16 מסוקים, 23,000 טון כ"א); 3 סיירות-מסוקים (9,600 טון, רק אחת בשירות); 8 משחתות מדגם "קאונטי" (County), בנות 5,200 טון, חדשות ומהירות (2 בבניה); 7 משחתות ישנות; וכ-70 פרגטות לתפקידים פלליים. כמעט כל האניות שעל פני השטח מצויידות בטיילי ים-אוויר קצרי-טווח (9—37 ק"מ) — "סיקט" (Seacat), "סיסלאג" (Seaslug) ו"סידארט" (Sea-dart). בחיל-הים משרתות 4 צוללות גרעיניות (7,500 טון), חמושות כ"א 16 טילי "פולאריס" ארופי-טווח, תוצרת אה"ב; 4 צוללות גרעיניות (כ-3,500 טון) — ללחימה נגד צוללות (4 צוללות גרעיניות נוספות נמצאות בבניה או בתיכנון); 27 צוללות בעלות התנעה של דיזל-חשמל. בצד אניות-עזר רבות יש גם 2, אניות-הסתערות (11,000 טון כ"א), חמושות בטיילים ומצויידות במסוקים ובנחתות, המריילות 700 איש.

הזרוע האווירית של הצי המלכותי, תפעיל, עד לחיסול נושאות-המטוסים, 96 מטוסים, ביניהם, "פאנטום" (ירוט)

והתרחבות כלל-הסחר בעולם גרר גידול ביצואה, והן משום שמדיניות-ההכנסות צימצמה את הגידול ביבוא. ב-1971 חלה נסיגת-ימה בהצלחת התכנית הכלכלית להבראת המשק, בעיקר בשל גלי-שביתות. בשנה זו גם סיכמה המה"מ ואישרה את דבר הצטרפותה ל"שוק המשותף". בראשית 1973. כך תקשור בריטניה את כלכלתה לזו של ה"יבשת" וממעמד של מנהיגות בכלכלת-העולם תרד למדרגת שותפה — חשובה — במערך הכלכלי האירופי. בסוף 1971 הגיע מספר המובטלים, לראשונה מאז 1947, ליותר ממיליון.

ב-1969 היה התל"ג של המה"מ 110 מיליארד דולאר (השלישי בגודלו באירופה, אחרי גרמניה וצרפת) — 2,000 דולאר לנפש — מן הנמוכים באירופה המערבית. השוואות אלה הן ע"פ שערי-החליפין הרשמיים. למעשה היה כוח-הקניה של הלי"ש, בסוף שנות ה-60, גדול לפחות פי-שניים. כוח-עבודה ב-1968 מנתה האוכלוסיה בגיל-העבודה 25.8 מיליון; מהם שירתו 400,000 בכוחות המזר-יינים ו-580,000 היו רשומים כמובטלים (2.3%). מבין המועסקים האזרחיים (24.8 מיליון) היו 1.8 מיליון מעסיקים ועצמאיים, והשאר שכירים.

10.1 מיליון עובדים (כ-40% מכלל העובדים) מאורגנים ב-534 איגודים מקצועיים (בראשית המאה היו 2 מיליון עובדים מאוגדים ב-1,300 איגודים). המעסיקים מאורגנים ב"קונפדרציות התעשייה הבריטית", המקיפה כ-75% מה-תעשייה הפרטית. הסכמי שכר נידונים בין האיגוד המקצועי הנוגע-בדבר ואירגון המעסיקים הנוגע בדבר. בד"כ מופע-לים הסכמים קולקטיביים על בסיס לאומי. השכר השבועי הממוצע לעובד הוכפל בתקופה 1956—1968 (בעוד שהמחיר-ים עלו ב-50% בלבד). ממוצע שעות-העבודה לעובד לא שונה בהרבה מאז שנות ה-30 (כ-46 שעות לשבוע), אולם חלק גדל הולך הן שעות נוספות על השעות המוסכמות. למן סוף המאה ה-19 היו השביתות נשקו העיקרי של העובד הבריטי, נשק שהופעל בתדירות ניכרת (ב-1935 היו כ-600 שביתות; ב-1970 — כ-3,900). להסדרת מפת-השביתות נתקבל בבית-הנבחרים (1971) חוק להסדרת יחסי-עבודה בתעשייה, שעיקרו חיוב העובדים לתקופת-"צינון" של 60 יום במקרה של שביתה בתעשייה, והטלת סנקציות כב-דות על העוברים על החוק. הצעת-החוק נתקלה בהתנגדות ציבורית עזה.

חקלאות. כבתחומים אחרים, היתה המה"מ חלוצה גם בחקלאות המודרנית. אולם המעבר להתמחות בתעשייה,



ככשישפויק, המפורסמים בשלם המעולה (ברשות שגרירות בריטניה בישראל)

כלכלת המה"מ, ואלה היו מכריעים במידה כזו, עד שהיא איבדה את מקומה כמעצמת-על כלכלית. מימון מלה"ע II חייב, בין-היתר, חיסול השקעותיה של המה"מ בחר"ל בערך גומינאלי של כמיליארד ל"ש, והגדיל את חובה החיצוני של המה"מ בלמעלה מ-5 מיליארד ל"ש. צורכי-המלחמה הביאו לצמצום חריף ביצוא, שירד בתוך תקופת-המלחמה עד כדי שליש מרמתו ערב פריצתה. לכך יש להוסיף את הנוקים הישרים כתוצאה מפגיעות פיסיות במפעלי-התעשייה, את המעבר לייצור מלחמתי, ונזקים עקיפים כתוצאה מאי-יחוד ציוד מיושן. מאידך-גיסא, הביאה המלחמה לפיתוח ולשגשוג של החקלאות הבריטית, למיפוגה ולייעולה ולפי-תוח ענפית-תעשייה חדשים שמקורם בביקוש הצבאי: תעשיות המטוסים והאלקטרוניקה.

עם תום מלה"ע II הביאו מדיניות ה"צנע" והצמצום מבית, שלווו בפיתוח הלי"ש, יחד עם סיוע פיננסי של אה"ב (ע"ע מרשל, תכנית) וקנדה, לשיקומו של המשק הבריטי, לפחות כלפי-חוץ. היצוא הדביק את רמתו שמלפני המלחמה, ועבר אותה, ואף רמת-המחיה התחילה לעלות. אולם התקופה שמייד לאחר המלחמה לא נוצלה לפתרון בעיות כלכליות וחברתיות שהעיקו על המה"מ. ממשלת ה"ליבור" שבאה אחרי המלחמה הלאימה ענפי-משק שונים — בעיקר בשטחי המחצבים, האנרגיה, התחבורה והפלדה — אולם הלאמות אלה גרמו להחמרת ליקויי-הכלכלה ולא לפתורנם. לקראת שנות ה-60 ברור היה כי המה"מ מפגרת פיגור ניכר אחרי מדינות יבשת-אירופה המתועשות שהת-אגדו בינתיים, בחלקן, ב"קהיליה הכלכלית האירופית" וב"שוק האירופי המשותף" (ע"ע אירופה [כרך-מילואים], עמ' 175, 179—187), שאליו לא הצטרפה המה"מ עם הקמתו, ושעל דלתותיו עתידה היתה להתדפק עד 1972. כדי שלא תבודד כלכלתה יומה המה"מ את הקמת "איזור הסחר החפשי" (EFTA), אולם זה לא היה אלא איזור-סחר, שאיגד את הכלכלות הפחות-חשובות באירופה, בעוד שכלכלות ארצות-השוק עשויות להגיע לאיחוד מלא (וע"ע מכס, עמ' 450/51). אבדנה של האימפריה העלה את מחירי יבואה של המה"מ והביא לצמצום הרווחות שלה ולהגדלת תלותה — במיוחד לגבי אספקת נפט — במדינות עצמאיות, ולא תמיד ידידותיות לה.

משברי אימון חוזרים ונשנים בלי"ש צימצמו בהדרגה את השימוש בה כמטבע-רווחה בין-לאומי. המה"מ נזקקה בתדירות גוברת לסיוע פיננסי, וזה ניתן לה ע"י בנקים מרכזיים ומוסדות בין-לאומיים, שדרשו ממנה לקיים רפור-מה מונטארי, כחלק מהאמצעים לפתרון המשבר, ובעיקר לפתרון בעיות מאזן-התשלומים. פיתוח הלי"ש (1967) לא לוה במדיניות כלכלית, פיסקאלית ומונטארי ובמיוחד מדיניות-הכנסות, תואמות את מטרותיו, ובשנתו הראשונה, 1968, היתה השפעתו אפסית. המה"מ נזקקה שוב לסיוע בקנה-מידה גדול מקרן-המטבע הבין-לאומית, שהתנתה את מתן הסיוע בהנהגת מדיניות כלכלית שפרטיה נקבעו מראש. הסכם זה היה חסרת-קדים מבחינת הלחצים הבין-לאומיים שהופעלו על מדינה גדולה כדי לאלצה לנקוט במדיניות כלכלית פנימית מסוימת. כבר ב-1969 התברר מנתוני מאזן-התשלומים, שמדיניות זו אכן הוכיחה את עצמה. השנים לאחר-מכן, עד 1971, היו שנים נוחות הרבה-יותר למשק, הן משום שתנאי-הסחר הבין-לאומי היו לטובת המה"מ

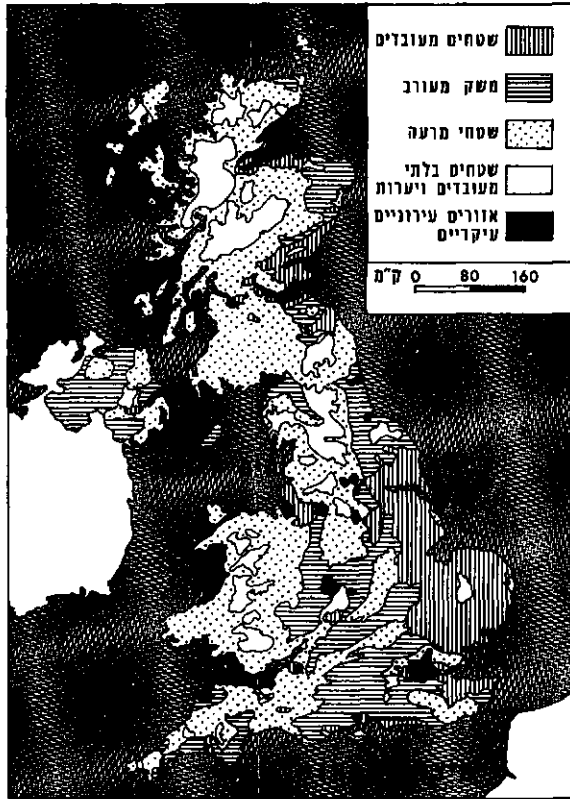

הממלכה המאוחדת: חקלאות

הדיג, שפעבר היה ענף חשוב ביותר, ירד הרבה מה- שיבותו, בעיקר בשל הגידול בכושריהתחרות של מוצרי- היבוא ובשינויים בהרגליהצריכה. כ 18.000 דייגים מאיישים צי בן למעלה מ 1.000 ספינות, בעיקר לדיג במים עמוקים. שלל הדיג ב 1968 היה 850.000 טון. דיג-החופים עוסק בעיקר ב"פרות-הים" (39.000 טון ב 1968). מפותח למדי גם דיג- הנהרות.

כאמור, תופסים שטחי היערות במה"מ כ 7% מכלל הקרקע. רוב היערות נטועים וגילם הממוצע גבוה. חלק ניכר מהיער אסור בכריתה, והמה"מ מייבאת את מרבית צרכיה בעץ ובנייר.

תעשייה. המה"מ היתה חלוצת התיעוש בעולם, ובה התחילה בשעתה המהפכה התעשיינית (ע"ע). אולם, עצם העובדה, שהקרימה מדינות אחרות בתהליך התיעוש בהרבה ושמדינות אלה נהנו ממאמציה, החלישה את כוח תחרותה. גורמים מיוחדים, כגון השפעות 2 מלה"ע, חיסול האימ- פריה, ההגירה, מחסור בהון-השקעה וגורמים אחרים, הביאו לכך שלמרות שיקום התעשייה אחרי מלה"ע II, עדיין תע- שייתה מפגרת אחרי זו של אה"ב, בריה"מ, יאפאן וגרמניה

תוך-כדי התרחבות האימפריה וחבר-העמים, הביאו לירידה בחשיבות הייצור החקלאי ולגידול ניכר ביבוא המזון ל- מה"מ. מגמה זו נמשכה מתחילת המהפכה התעשיינית עד למלה"ע II. ההגבלות על יבוא מזון בתקופת-המלחמה, הן בשל המחסור בכוח-אדם ובכלי-שיט והן בשל המחסור במטבע-חוץ, הביאו לשינוי המגמה, ולהקצאת אמצעים ומקו- רות להרחבת החקלאות המקומית ולייעולה. מתוך כלל הקרקעות (24.1 מיליון הקטאר — 1969) משמשים: לגידולי- שדה — 30%; למרעה — 51%; וליערות — 7%. יתרת השטח (12%) אינה ניתנת לניצול, או מיועדת ליישובים עירוניים. מספר העובדים בחקלאות הוא הנמוך בעולם: 3.1% מכווח-העבודה האזרחי (לעומת: 5.2% באה"ב; 10.6% בגרמניה; 16.6% בצרפת ו 23.1% ביאפאן). עד תחילת המאה ה 20 היו רוב האדמות החקלאיות מחולקות לחוות גדולות בנות 40 הקטאר ויותר, שעובדו ע"י אריסים וחוכרים. מאז מלה"ע I רווחה המגמה לחלוקת החוות הגדולות ליחי- דות קטנות-יותר. 50% מפלל החוות הן היום בעלות שטח ממוצע של 7.5 הקטאר והן מעובדות ע"י חקלאים שמקדי- שים לחוות רק חלק מומנם ועוסקים גם בעבודות אחרות. המה"מ מגדלת כיום כ 2/3 מפמות המזון שהיא צורכת (פי 2 מאשר לפני מלה"ע II). בתחומים שונים אין תפוקת החקלאות מגיעה לשיאה בשל הסדרי-עדיפות ליבוא תוצרת חקלאית ממדינות חבר-העמים ולכן ייצור מוצרים חקלאיים מסויימים אינו כדאי. המיפון בחקלאות רב וגדל בהתמדה. מספר הטקטורים, למשל, הגיע ל 450.000 ב 1970 לעומת 150.000 ב 1946.

הגידול השנתי הממוצע בתפוקת החקלאות מאז 1960 הגיע ל 7%, לעומת גידול שנתי ממוצע של 2.7% בלבד בתפוקה הלאומית הכוללת.

מוצרי-חקלאות

המוצר	היחידה	*1936-38	1969
חלב	מיליוני ליטר	7,080	12,480
ביצים	מיליוני יחידות	6,540	15,036
בשר-בקר	אלפי טונות	578	922
חמאה	" "	(..)	60
גבינה	" "	(..)	120

\* ממוצע שנתי; (..) חסרים נתונים

הפעיה העיקרית שפניה ניצבת החקלאות במה"מ כיום היא עיורם של שטחים חקלאיים. בשל-כך אובדים לחקלאות כ 20.000 הקטאר מדי-שנה. חלק מהפסד זה מקונו ע"י גידול בתפוקה, אולם, אם יימשך תהליך העיור בקצב הנוכחי, לא ידביק גידול-התפוקה את גידול-האוכלוסיה, וצפויה הגברת תלותה של המה"מ במזון מיובא.

גידולים בחקלאות

הגידול	שטח (אלפי הקטארים)			תפוקה (אלפי טונות)		
	*1936-38	-1948/9 *1952/3	1969	*1936-38	-1948/9 *1952/3	1969
חיטה	751	881	978	1,651	2,397	2,320
שעורה	376	818	2,401	765	2,060	8,661
שיבולת-שועל	972	1,249	380	1,940	2,852	1,298
תפוחי-אדמה	293	496	279	4,873	9,443	6,117
סלק-סוכר	136	168	187	415	4,525	7,118

\* ממוצע שנתי

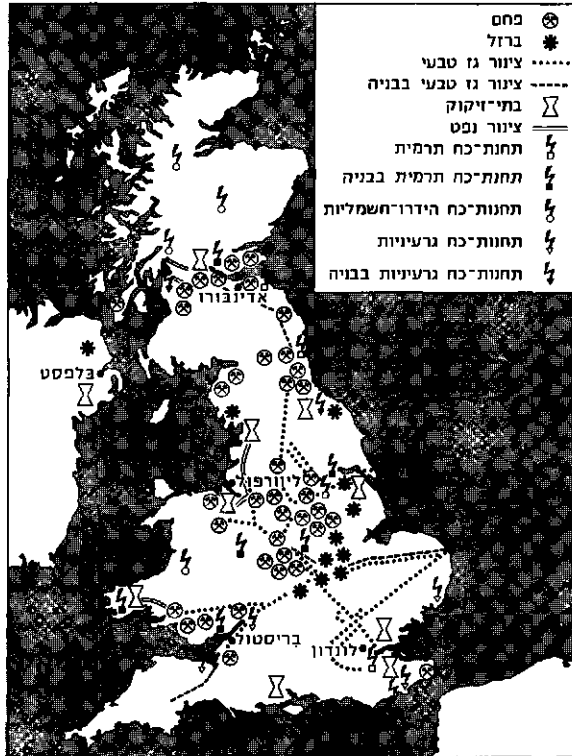

הממלכה המאוחדת: סחצבים עיקריים ומקורות אנרגיה

עדיין על פחם; כ 45% מכלל תפוקת הפחם מוקדשים למטרה זו; כ 10% מצריכתה בחשמל מייבאת המה"מ מיבשת אירופה.

מכרות המה"מ מספקים חלק ניכר מפמות עפרותה ברזל הנצרכת ע"י תעשייתה, וכן כמיות קטנות יחסית של בדיל, חרסית מעולה, מלח וחמרי-בניה שונים. במכרות ובמחצבות, שהם בר"כ כבעלות פרטית, להוציא מכרות פחם, מועסקים כ-90,000 איש.

תחבורה ותקשורת. המה"מ היא בין המדינות המתקדמות ביותר בפיתוח אמצעי תחבורה ותקשורת. אולם,

תפוקת התעשייה והמכרות

1969	1952/3	1938	היחידה	המוצר
153	230	230.6	מיליוני טונות	פחם
3.443	4.500	3.615	אלפי טונות	עפרות-ברזל
1.006	712	426	" "	סוכר
189.3	376.2	476.3	" "	חומרי-כתנה
242.9	242.6	212.4	" "	חומרי-צמר
29,057	8,843	—	אלפים	צמיגים
710	315	—	אלפי טונות	דשנים חנקניים
17,419	11,898	7,840	" "	מלט
1.902	1.147	—	אלפים	מקלטי-טלוויזיה
—	—	—	אלפי טונות	כלי-שיט
1.040	1.317	1.026	מעמס	מכונות
2.183	834	445	אלפים	כלי-רכב
238.256	79.105	25.708	מיליוני קו"ש	אנרגיית-חשמל

\* כולל חומרים מעורבים; \* כולל מכלית-נפט

למרות היותה חלוצה בתחום זה במאה ה-19, היא מפגרת בישומם לעומת מדינות מערב אירופה ואה"ב.

רוב הובלת המשאות מתנהלת בכבישים, בעיקר בשל המרחקים הקצרים-יחסית; חלק הובלת המשאות בכבישים גנל בהתמדה בשנים האחרונות, גם בשל הירידה בעיילות הרכבות. אורך הכבישים שבבעלות ציבורית הגיע בסוף

המערבית. יחד עם זאת, המה"מ היא אחת המדינות התעשייתיות הגדולות ואחת ממדינות-היצוא העיקריות של מוצרי-תעשייה. ענפי-התעשייה העיקריים הם ייצור ברזל ופלדה, תעשיות הנדסה, כימיקלים, אלקטרוניקה, כלי-רכב, מטוסים, ספינות, טקסטילים, הלבשה ומוצרי-צריכה.

פרט לכמה ענפים, שבהם קיימת ריכוזיות רבה במפעלים גדולים מאוד (פלדה, מכונות), מאפיינת את התעשייה הברי-טית מציאות מפעלים גדולים בצד מפעלים קטנים רבים באותו ענף. מסיבה זו, ומשום יעילות נמוכה של פוח-העבודה, ציוד מיושן ושיטות-ניהול בלתי-מתאימות — נמוכה, יחסית, יעילותם של מפעלי-התעשייה במה"מ. כדי לעמוד בתחרות, מעודדת הממשלה מיוזגי מפעלים, מספקת מימון לחידוש הציוד ומעודדת את היצוא. אולם בענפי-תעשייה מסוימים התרבו קשיי התחרות הבין-לאומית. לאחר סידרה של פשיטות-רגל, בקנה-מידה נרחב, של מפעלי-תעשייה בעלי-יוקרה, בסוף שנות ה-60, גברה התערבות הממשלה למניעת חיסולם; דוגמות בולטות הם קשיי "רולס רויס" (Rolls Royce), ומספנות "אפר קלייד" (Upper Clyde).

מספר המועסקים בתעשייה גדל מ-6.8 מיליון ערב מלה"ע II לשיא של 9.1 מיליון ב-1961. לאחר-מכן ירד בהדרגה והגיע ל-8.6 מיליון ב-1969. התופעה הבולטת בתעשייה בשנות ה-50 וה-60 היתה ירידת חלקן של תעשיות הטקסטיל וההלבשה — התעשיות המסורתיות של המאה ה-19 — ועליית חשיבותן של תעשיות ההנדסה, האלקטרוניקה וכלי-התחבורה.

השקעות זרות בתעשייה הינן גדולות יחסית, ומרוכזות בעיקר בענפים הרווחיים: מכונות, כימיקלים ואלקטרוניקה.

מדדי הייצור התעשייתי

(100 = 1963)

הענף	1968	1958	1948
מזון, משקאות וספק תעשיות-כימיקלים	114.9	87.0	69.5
תעשיות-מתכת	139.8	72.0	42.6
תעשיות-הנדסה	110.5	88.7	73.0
טקסטיל, עור והלבשה	122.3	84.0	55.3
תעשיות אחרות	113.0	88.9	85.1
התעשייה כולה	123.8	79.7	54.1
	121.2	83.3	60.3

מחצבים ואנרגיה. במה"מ משתמשים בפחם יותר מ-700 שנה, וכורים אותו בצורה תעשייתית מאז המאה ה-17. עד מלה"ע I היה עיקר הסחר העולמי בפחם — יצוא הפחם מהמה"מ. אולם מאז ירדה חשיבותו, בעיקר בשל עליית חשיבות הנפט. מתוך 165 מיליון טון פחם שנכרו ב-1969, יועדו רק כ-3 מיליון טון ליצוא. מכרות-הפחם-הגל-אמו, יחד עם חברות החשמל הגאז, ב-1948, והם מנוהלים מאז ע"י "מועצת-הפחם הלאומית", המעסיקה כ-400,000 עובדים. שדות-הפחם משתרעים על פני כל האי, והעיקריים שבהם נמצאים באיזורי גלאזגו-אדינבורו; דרם (Durham); ויטהיוון (Whitehaven); ספרינגפילדו; לידו-נוטינגם; בר-מינגם; ניופורט-קארדיף ודובר.

גילוי מאגרי גאז טבעי מתחת למימי הים-הצפוני עוררו תקוות מרובות לצמצום תלותה של המה"מ בנפט מיובא, לפחות עד לתקופה שבה תהיה אספקת הפוח מאנרגיה גרעי-נית מפותחת די-הצורך. רוב ייצור החשמל במה"מ מבוסס



הֶרְפֶּט (hovercraft), המשמשת לחציית התעלה (200 נוסעים). אמצעי התחבורה ימי ייבשתי זה פותח במה"מ (ברשות שגרירות בריטניה בישראל)

חברות-תעופה לאומיות (BEA, BOAC) וכ-20 חברות פרטיות לטיסות בתוך המדינה ולמערב-אירופה. מערכות הדואר הטלֶקומוניקציה הן מונופולין של המדינה, בניהול משרד-הדואר. הלה הפך להיות, ב-1 באוקטובר 1969, חברה ציבורית באותו שם, שנטלה את כל תפקידי המיניסטריון, פרט לניהול בנק-הדואר. כל שירותי הרדיו וחלק ניכר משידורי הטלוויזיה מנוהלים בידי ה-BBC (British Broadcasting Corporation), חברה ציבורית-מ-קבלת הכנסותיה מדמי רשינות רדיו וטלוויזיה. "רשות הטלוויזיה העצמאית" (ITA Independent Television Authority), אף היא חברה ציבורית, מעניקה זכויות לחברות פרטיות, התלויות בהכנסות מפרסומות, לקיים שידורי-טלוויזיה מקבילים על בסיס אזורי.

ההכונה והפיקוח הציבוריים וטיב השירותים המוגשים בשירותי השידור והטלוויזיה הבריטיים היו לשם-דבר ולמ-פת לשירותים מתקדמים בתחום רגיש זה. מאזן-התשלומים. התפתחויות מאזן-התשלומים הבריטי בשנים האחרונות משקפות את השפעות מדיניות-הייצוב הן בחשבון השוטף הן בחשבון ההון. בין השנים 1968 ו-1969 הראה מאזן-התשלומים שיפור של כ-4.5 מילי-ארד דולר, מגירעון של 3.6 מיליארד דולר — לעודף של 0.9 מיליארד דולר. 1970 הסתיימה בעודף קטן-יותר, של 0.2 מיליארד דולר, כתוצאה מהתפתחויות פנימיות בעיקרן, בעקבות חידוש האימון בלי"ש, וכתוצאה משינויי שער-החליפין בגרמניה ובצרפת, ותודות למדיניות המגבילה שבה נקטה הממשלה, צומצם יצוא-ההון לזמן קצר ב-1969 לכמעט-אפס, לעומת 2 מיליארד דולר ב-1968. חלקו של סחר-החוץ בכלכלת המה"מ הוא גבוה יחסית לזה של המדינות הגדולות ביבשת-אירופה. התפלגות היבוא היצוא הבריטיים לפי קבוצות מוצרים עיקריים מראה את הפיזור הרב-יותר של היבוא — תוצאה טבעית ממצבה הגאוגרפי של בריטניה ומאופי התפתחות כלכלתה — לעומת ריכוזיות יחסית של היצוא. קשרי-המסחר העיקריים של המה"מ בתחום-היבוא (1969): אה"ב (14% מערך היבוא); קנדה (6%); השוק האירופי המשותף (19% [מזה: מערב-גרמניה 6%, הולנד 6%]); מדינות גוש-השטרלינג (29%); איזור הסחר החפשי (15%); ובתחום-היצוא: השוק האירופי המשותף (21%)

1969 לכ-318,000 ק"מ; מהם 785 ק"מ בלבד כבישים מהירים רבי-מסלולים, כ-9,000 ק"מ כבישים "ראשיים", ו-23,000 ק"מ כבישים "עיקריים". ב-1970 היו במה"מ 13.6 מיליון כלי-רכב (מהם 11.8 מיליון רכב-נוסעים ו-1.8 מיליון כלי-רכב מסחריים; מכוניות-נוסעים 5<sup>1</sup> תושבים, בדומה לצרפת ולמערב-גרמניה).

מערכת-הרכבות במה"מ, שהיתה בבעלות פרטית מפוצלת מאז הקמתה, הולאמה אחרי מלה"ע II ואורגנה במסגרת "רכבות-בריטניה", של צרכי-ניהול חולקה למינהלים אזוריים. ההלאמה לא פתרה את בעיותיה הפיננסיות והמיני-הליות של מערכת-הרכבות, וגם לא עשו זאת סגירת קווים מפסידים וחיסול תחנות מעוטות-תנועה החל מ-1963. בסוף 1968 היה אורך מסה"ב שבשימוש — 20,000 ק"מ, לעומת 27,343 ק"מ ב-1963; באותה תקופה צומצם מספר התחנות מ-6,382 ל-3,235, הוצאו מהשירות כל 7,050 קטרי-הקטורה, ומספר קרונות המשא והנוסעים הוקטן בכדי מחציתו. — במה"מ יש שימוש נרחב בתחבורת-נהרות, בעיקר בחלקו הדרומי של האי. בשנות ה-60 היו שם כ-3,860 ק"מ דרכי-מים פנימיות.

במה"מ כ-250 נמלים פעילים לנוסעים ומשאות, אולם עיקר התנועה הבין-לאומית היא בשלושה נמלים: לונדון, ליוורפול וסאותהמפטון (ע' ערכיהם). צי-הסחור הבריטי מנה ב-1970 כ-3,000 ספינות בנפח כולל של כ-26 מיליון טון; מתוכן — 12 מיליון טון מכליות, והוא השני בגודלו בעולם (אחרי הצי המסחרי של יפאן).

במה"מ כ-190 שדות-תעופה אזרחיים, המשרתים חברות לתעופה פנימית וחברות בין-לאומיות. נמלי-האוויר הבין-לאומיים העיקריים נמצאים בלונדון, לידו, ברמינגם, סאותהנד און סי (Southend on Sea) וגלאזגו. למה"מ 2

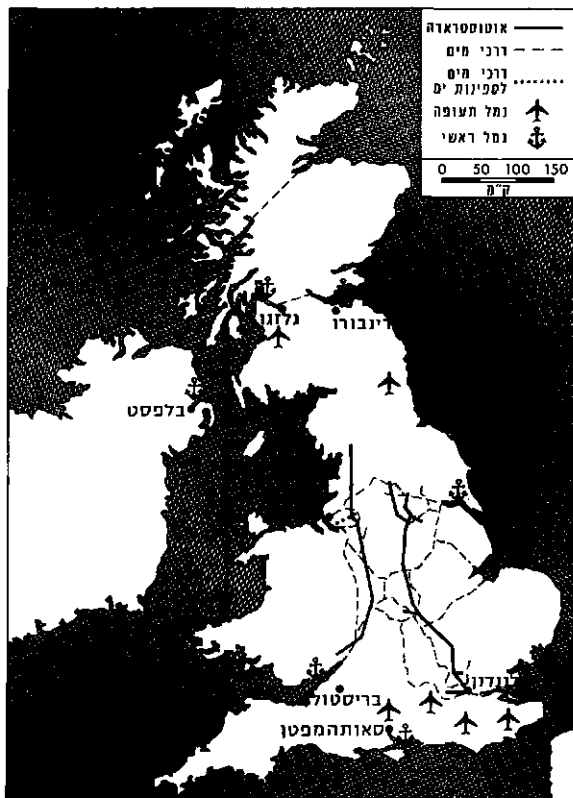

הממלכה המאוחדת: תחבורה

שינויים בכוח-הקניה של הלי"ש (שוויה של 1 ליי"ש בשילינגים של 1900)

שנה	שילינגים	שנה	שילינגים
1900	20.0	1946	6.0
1920	6.9	1956	3.1
1931	10.3	1967	2.1
1938	10.0	1969	2.7

מערכת-הבנקאות. ה"בנק אוף אינגלנד" (ע"ע בנק, עמ' 200—202) ממלא את התפקידים הרגילים של בנק מרכזי. פועל כסוכן הממשלה בפעולותיה בשוק הפתוח ובניהול החוב הלאומי, ומפעיל, מאז 1939, את הפיקוח על מטבע-חוץ. הפיקוח על הבנקים מנוהל עדיין, במידה רבה, על בסיס הבנה הספמים ג'נטלמניי, יותר מאשר ע"ס הוראות ותקנות, והבנקים במה"מ נוהגים ממידה, שהיא, כנראה, הגדולה בעולם, של פיקוח עצמי. אין במה"מ תחיקה בנקאית.

המה"מ שימשה מרכז פיננסי ובנקאי למדינות גוש-השטרלינג. הגוש הונהג פורמאלית בעת מלה"ע II, משחייב המצב מיגבלות על השימוש בלי"ש. ניסיון להנהיג המרה חפשיית של הלי"ש ב 1947 נכשל, והדבר הושג רק בשנים 1958—1961. המדינות חברות-הגוש שמרו את יתרונות מטבע-החוץ שברשותן במה"מ והיו תלויות בלי"ש תלות מלאה — הן בשער-הליפין והן בכיסוי למטבעותיהן. כמרוכז כמעט שלא היו הגבלות סחר במטבע-חוץ בין ארצות הגוש. אך למרות תלות זו הקטינו מדינות-הגוש בהתמדה את הרורות שהן מחזיקות בלונדון, הן יחסית לסך הרורות בעולם והן, מאז 1968, במונחים מוחלטים; כמרוכז ניתקו בהדרגה את מטבעותיהן מכיסוי מלא של הלי"ש ועברו לכיסוי זהב ומטבעות אחרים.

גוש-השטרלינג חוסל ביוני 1972, משהונהגה — בגלל עירעור מאזן-התשלומים במה"מ — נידחת לשערה-הליפין של הלי"ש ובוטלו ההקלות שניתנו במסגרתו למדינות-החברות. כך הוקדם פירוק הגוש, שהיה צפוי בלא-הכי עקב כניסתה של המה"מ לשוק המשותף (ר' לעיל).

G. D. N. Worswick - P. H. Ady (eds.), *The British Economy, 1945—1950*, 1952; A. Shonfield, *British Economic Policy Since the War*, 1958; J. E. Meade, U. K., *Commonwealth and Common Market*, 1962; R. Harrod, *The British Economy*, 1963; N. Kaldor, *Causes of the Slow Rate of Economic Growth in the U. K.*, 1966; S. Britta, *Inquest on Planning in Britain*, 1967; T. W. Hutchison, *Economics and Economic Policy in Britain*, 1968; *Economic Surveys by the OECD: U. K.*, 1969; *Britain and the European Communities, an Economic Assessment*, 1970.

ד. ג.

לשון, ע"ע אנגליה, לשון.

ספרות, ע"ע אנגליה, ספרות (כרך-מילואים).

הפילוסופיה האנגלית, כפילוסופיה האירופית-המערבית, צמחה מן ההגות הקאתולית של יו"ב. במאה ה-18 הגיעה פילוסופיה זו, שהושפעה במידה רבה מן ההגות של יבשת-אירופה, לשיא פריחתה והשפעתה.

זרם-ההגות העיקרי, המייחד את הפילוסופיה האנגלית, הוא האמפיריזם (ע"ע), המעוגן בחיי-המעשה ובניסיון — האישי והמדעי — שלא נחרקו מבעיות-האדם ועסקו תדיר בהכרתו ובתועלתו (ע"ע תועלתנות). ביסודה היתה הגות

היבוא והיצוא — 1968

יצוא	יבוא	ס"ה (מיליוני דולאר של אה"ב)
15,346.2	18,958.4	
באחוזים		
2.68	21.66	מזון ובעלי-חיים
3.55	2.44	משקאות וטבק
5.11	15.83	חמרי-גלם (פרט לדלק)
2.60	11.46	דלק
0.11	0.86	שמנים (מהצומח ומהחי)
9.37	5.25	כימיקאליים
40.48	15.05	מכונות וציוד-חובלה
36.10	27.45	מוצרים אחרים
100.0	100.0	סך-הכל

מערך היצוא [מזה מערב-גרמניה 6%]; אה"ב (12%); קנדה (5%); מדינות גוש-השטרלינג (28%); איזור הסחר החפשי (15%).

ב 1954 ירדו כ-48% מהיצוא של המה"מ למדינות גוש-השטרלינג וכ-44% מהיבוא אליה באו ממדינות אלה. קשר מסחרי משמעותי זה קטן בהדרגה מאז, במקביל לירידת השפעתה המדינית של המה"מ בארצות האימפריה לשעבר. המה"מ והשוק המשותף, באוגוסט 1961 ביקשה המה"מ לפתוח במה"מ עם הקהילה הכלכלית האירופית בדבר הצטרפותה כחברה. מה"מ זה נקטע בינואר 1963, בשל התנגדות צרפת. לאחר שורת מגעים, חודש המה"מ ביוני 1970, והגיע לסיימו ביוני 1971, עם חתימת הסכם — הטעון אישור בתי-הנבחרים של המה"מ ומדינות השוק, וכן של מועצת-השוק — בדבר הצטרפות המה"מ לשוק בתחילת 1973. ההסכמים הפורמאליים בדבר הצטרפות המה"מ לשוק, יחד עם אירלאנד ודאנמארק, נחתמו בבריטל ביאנואר 1972.

בין התנאים העיקריים להצטרפותה לשוק המשותף, שלהם הסכימה המה"מ, מצויים חיסולה ההדרגתי של הלי"ש כמטבע-קרואה בין-לאומי והשימוש ב"חירות הלי"ש בלונדון כנכס-קרואה. כן הסכימה המה"מ להשתתף בתקציב השוק בכדי 25%—20 ממנו, ולהנהיג הסדרים ארעיים לגבי יבואה ממדינות חברי-העמים, בעיקר מניו-זילנד. תוצאה נוספת של הצטרפות המה"מ לשוק המשותף ושל הצטרפות אירלנד ודנמרק הצפויה לאחר-מכן, תהיה פירוק, איזור הסחר החפשי האירופי, שהוקם ב 1960 ב"ומת המה"מ, כמשקל-נגד לשוק המשותף (ור' להלן, גוש השטרלינג).

מתוך 4.8 מיליון תיירים שביקרו במה"מ ב 1969 באו 2.1 מיליון מאירופה המערבית (רובם ממדינות ה"שוק"), 1.2 מיליון ממדינות גוש-השטרלינג, ו 1.5 מיליון משאר מדינות-העולם.

ה"סיטי" של לונדון (ע"ע, עמ' 476) היא המרכז העולמי החשוב-ביותר לסחר בשורה ארוכה של מוצרים, בעיקר מתכות ומוזן. היא שוק-הפיטוח החשוב בעולם, שוק-ההוב העיקרי, וכן השוק העיקרי לספנות, תחבורה אווירית והד-כרת פלי-תחבורה. הבורסה לניירות-ערך של לונדון היא מהגדולות בעולם. — וע"ע לידים; לידים מלונדון.

כספים ובנקאות. היחידה המונטארית היא הליירה שטרלינג (לי"ש, £). זו היתה מחולקת, עד פברואר 1971, ל 20 שילינג, כל אחד בן 12 פני. מאז הונהגה חלוקה עשורי נית של הלי"ש, ל 100 "פני חדש", שכל אחד שווה ל 2.4 פני ישן. השילינג הוחלף במטבע של 5 פני חדש, הפלורין ב 10 פני חדש, ושטר-הכסף של חצי-לי"ש הוחלף במטבע של 50 פני חדש. — 1 ליי"ש = 2.547 דולארים של אה"ב.



סירת פיז'פורד, שרופשיר (1560/70 לערך)

הראשון בסיגנון הגותי (האנגלי) המוקדם, בעל האופי הלאומי הבולט, שהגיע לביטוי המלא ב„ספינות-המשנה” (transepts), הבנויות לאורך ציר מצטלב, של הקאתדראלות של לינקן (Lincoln), וְלוּ (Wells) וסלזבורי (Salisbury). זו האחרונה הוקמה ב־1220, והחידוש הנועז שבה — קמרוני-כוכבים; מגדלה המרכזי, שהוא מגדל הכנסייה הגבוה ביותר באנגליה (123 מ'), לא נבנה אלא במאה ה־14. הגותיקה בפריחתה (1250—1350) היא תקופת-הפאר של הארדיכלות האנגלית („הסיגנון המקושט” — Decorated Style), אֲפִי-ניים לה קמרונים דמויי-מניפה, כגון אלה שבנסטמינסטר-אָפִי (1245—1300), ביורק (1290, לערך) ובגלוֹסטר (1337). וְסִטְמִינסטר-הוֹל, שהיה האולם היותר גדול שתקרת-עץ היתה חופפת עליו (203 מ' רוחבו; ללא תימוכי-ביניים), היה מעשה-פלא של אמנות הנגרות (האנגלים, כעם של ימאים ובוני-ספינות, היו מאז-ומתמיד נגרים מאומנים במיוחד), אולם הוא נשרף ב־1834. במאה ה־15 מתבלטת הגותיקה האנגלית המאוחרת, המאופיינת ע"י „הסיגנון הניצב” (perpendicular), בתיקרות-עץ מפוארות של הקאפלה ע"ש הנרי VII (וְסִטְמִינסטר-אָפִי) ובגילדהול (בניין-העירייה). בסיגנון זה הוקמו כנסיות רבות כגון הקאפלה של איטן-קולג' (1441), הקאפלה של קינגז-קולג' בקימברג' (1446), והקאפלה ע"ש ג'ורג' הקדוש שבארמון-רינזור (1481). אלה הם מבנים פשוטים בחוץ, אך עשירים בעיטורים פנימיים. מבני-המגורים איבדו מאפיים המיבצרי ונהיו נוחים-יותר.

הפסלים התבליטים שהוצבו בקאתדראלות לא נשתמרו וכן נהרסו רובם של ציורי-הקיר, אולם אלה שבנסטמינסטר-אָפִי והציורים באיטן-קולג' — שנוצרו בידי ויליאם פֶּקֶר בש-נים 1479—1488, ונתגלו-מחדש רק ב־1923 — מעידים על קיומה של אֲמֻנֹת לאומית. בין ציורי-זכוכית נודע כמעשה-פלא של מלאכת-יד — החלון המזרחי של הקאתדראלה של יורק, שגובהו מעל ל־20 מ' והוא מורכב מ־117 לוחיות צבעוניות.

הארדיכלות האנגלית ביה"ב היתה טבועה בחותם של מקוריות לאומית, אולם למן המאה ה־16 ואילך חלה נסיגה מבחינה זו: יצירות בעלות אופי מקורי בולט לא ניכרו עוד במשך זמן רב והשפעות מהאֲמֻנֹת האיטלקית, הגר-מנית וההולנדית החלו למשול בכיפה. אך עם זאת יש לראות את אֲמֻנֹתה כיוצרת, משום שהשכיחה להתאים את המובא מן החוץ לרוחה המיוחדת, ושיותה לו חותם אנגלי טיפוסי. בתקופת שלטונה של המלכה אֵלִיזַבֶּת הוקמו ארמון-נות והאחוזה מרווחות בסיגנון הרֶנְסָאנס האיטלקי; בזמן-שלטונו של יורשה, ג'ימז I, הסתמנה תמורה בכיוון הבארוק. בסיגנון היעקוביני (ע"ש ג'ימז), המכונה „הרֶנְסָאנס האנגלי”, בלט השימוש הרב בעמודים ואומנות. איניגו ג'ונו (ע"ע), הארדיכל האנגלי החשוב הראשון, בנה את

זו מצרנית לחשיבה העיונית הטהורה ולמטאפיסיקה שְׂרוּחוֹ ביבשת.

ההגות האמפיריסטית, כפי שנוסחה בב', השפיעה על זרמי-הגות חשובים ועיונים מרכזיים במדע-הטבע, כגון הפילוסופיה של ההתפתחות (ע"ע, רע"ע דְרִיזֶן) — במחצית השנייה של המאה ה־19. אלה חוללו מהפכה במחקר הביו-לוגי, ונגזרו מהם גם משנות חברתיות ותרבותיות חשובות. עם גדולי ההוגים האנגלים בעת החדשה נמנים (ע"ע ערכיהם): פ. בֵּיקוֹן, ג'. בֶּנְתָם, ג'. בְּרַקְלִי, ת. הוֹבּוּ, ת. ה. הַכְסְלִי, ו. המילטון, פ. הֶצ'סוֹן, א. נ. וִיטְהֶד, ד. יום, ג'. לוק, ג'. א. מור, ג'. ס. מיל, ג'. מיל, א. סמית, ה. סֶפְטֶסְרִי, ה. ג'. פִּיטוֹן, ר. ג'. קוֹלינגווד, ת. ריד, ב. רֶסְל, א. א. ק. שְׁפֶסְטֶרִי. — רע"ע פִּילוֹסוֹפִיָה.

תפקידם של הוגים יהודים בפילוסופיה האנגלית עד ראשית המאה ה־20 לא היה רב, והוא נעשה ניכר בדור האחרון, בעקבות מפעלם של ישעיהו בְּרַלִין (Sir Isaiah Berlin) [נר 1909], שעמד על הקשר בין הפילוסופיה ההכרה ההיסטורית — הוגים מקורבי „החוג הוינאי”, כפרידריך וַיִּסְמָן (Waismann) [1896—1959], לודויג ויטגנשטיין (ע"ע) וְסֶרְ קָרְל וַיִּמוּנְד פּוֹפֶר (ע"ע; שני האחרונים ממוצא יהודי).

רע"ע אידיאליזם, עמ' 639/41; אֶסְתֵּטִיקָה, עמ' 91/2; דְאִיוֹם, עמ' 772/3; דְמוֹקְרַטִיָה, עמ' 776/8; הֶגְלִינִיזְם, עמ' 393; השכלה, עמ' 505/10; 522/9; מְדוּת, עמ' 219, 223/5; נומינליזם ודאליזם; פּוֹזִיטִיבִיזְם ונְאֻפּוֹזִיטִיבִיזְם; רִצִּיּוֹנִיזְם. התפתחות העיתונות באנגליה, בייחוד מאז המאה ה־18, היא מרכזית לתולדות העיתונות בכלל, בעיקר — מבחינת התבצורתו של חופש העתונות (ע"ע). בסוף המאה ה־19 התפתחה במה"מ העיתונות הזולה, רודפת הסנסאציות. התפתחות זו קשורה בפעולתם של גורתקליף (ע"ע), רוֹתֶר-מִיר ופּוֹרְבֶּרוֹק (ע"ע [כרֶךְ-מִילוּאִיִּם]).

מספר העיתונים הכל-ארציים קטן מאוד — 11 יומנים ו־7 שבועונים, וכל שאר 86 העיתונים הם מקומיים. העיתק והנכבד שבכולם הוא „הטיימז” (Times), המופיע מאז 1785; הגדולים בתפוצתם הם Daily Mirror, המופיע מאז 1903 ותפוצתו מגיעה לכ־5 מיליוני עותקים ביום, ו Daily Express, המופיע מאז 1896 ותפוצתו היומית כ־3½ מיליוני עותקים. היומנים הכל-ארציים מופיעים כולם בלונדון. תפוצת העיתונים במה"מ היא מהגדולות בעולם, הן בשל שיעור גבוה של צריכה לנפש, והן בשל המספר הקטן-יחסית של עיתונים.

אין צנזורה על העיתונות במה"מ, וכן נעלמה העיתונות הארצית הקשורה במפלגות.

אֲמֻנֹת. בראשית יה"ב נוצרו אמנם במינורי אירלנד ציורי-ספרים, שבהשפעתם קמו גם אסכולות-איור אנגלו-סאכסיות באי לינדיספארן ובווינצ'סטר (רע"ע אילומינציה; מיניאטורה); אולם תולדותיה של האֲמֻנֹת במה"מ מתחילות למעשה עם פיושה של אנגליה בידי ויליאם הפּוֹבֶשׁ (1066). ארדיכלות. למן המאה ה־11 הוקמו כנסיות-פאר בסיגנון נורמאני-רומאני. הקאתדראלה של וינצ'סטר, שבבנייתה החל ב־1079, מרשימה בצורתה הפשוטה והנוקשה; פנים הקאתדראלה של דְרֶם (התחלת הבניה: 1093) ראוי לציון בשל קמרות-התיקרה, שכאן שימושם הראשון. הקאתדראלה של קֶנטֶרְבֶּרי (1174) היא המבנה

ארדיכלים ו 6,000 סטודנטים ובחוקתו נמצאת אחת הספריות המקצועיות הגדולות החשובות בעולם.

W. H. Godfrey, *The Story of Architecture in England*, I-II, 1928—1931; F.R.S. Yorke, *The Modern House in England*, 1937; F. Gibberd, *The Architecture of England*, 1938; J. M. Richards — J. Summerson (eds.), *The Bombed Buildings of Britain*, 1947<sup>2</sup>; N. Pevsner, *An Outline of European Architecture*, 1963<sup>7</sup>; H. Hobhouse, *Lost London — A Century of Demolition and Decay*, 1971.

פיסול וגילוף. הנורמאנים לא נהגו לקשט את פנסיותיהם בפסלים, אלא בכותרות-עמודים מגולפות בהידור רב בסיגנון הקורנית; כאלה נעשו בקנטרברי, לינקן, דארם ובמינצטר-לונדון, אך בשאר המקומות בבריטאניה נמשכה המסורת האנגלו-סאכסית של גילוף תבליטים שטוחים. בקא-תדראלות של רדינג וסטמינסטר נשאו כותרות-העמודים תיאורים של ישו ואמו. כן תוארו דמויות מחיי-התקופה, כגון אפירים וליצינים, וגם יצורים דמיוניים, כגון סירנות וגריפונים, שצורתיהם נשאלו משיח-קיר מזרחיים. פותחו קישו-טים גאומטריים וקישוטי-עלים. מיטב הפיסול של המאה ה-12 נמצא בקריפטות של הקאטרדאלות בקנטרברי ובציי-צ'סטר, ושם הופיעה אמנות חדשה של גילוף דמויות שפניהן מלאות-הבעה ולבושן עשיר-קפלים.

ע"פ הדוגמה הצרפתית כוסו עתה כל חזיתות הכנסיות בדמויות-ענק, לעיתים קרובות בקבוצות, שתארו מעמדות ביבליים או דימויי-גיהנום, נושא שהיה חביב על האמנים האנגלו-סאכסים. נושאים אחרים היו האפוקליפסה, היושר והחטא, בעלי-חיים מתנגחים ועיטורים גאומטריים.

על סף המאה ה-13 באה מהפכת הסיגנון הגותי, שאמנם לא הגיע באנגליה לאותה חשיבות שהיתה לו בצרפת. הסיגנון הגותי האנגלי הגיע לשיאו בפסלים שבחזית הקאטרדאלה של ולו — 174 דמויות ו 134 קבוצות תיאוריות — שניכרת בהן קירבה לפסלים של רמס ואמין. היו קיימים בתי-אולפן של פסלים שהכינו ראשים ודמויות בשביל הקא-תדראלות של לינקן, וסטמינסטר, סולזברי ואקסטר. אך למרות המגע ההדוק עם היבשת שמרו הפסלים האנגלים על כמה סימני-הכר מקומיים, כפי שנתגבשו גם בציור כה"י: הדמויות שיצרו היו גבוהות ודקות-יותר, קיפולי בגדיהן היו נעדרי שלווה ובמחוזותיהן ניכר ריגוש. הופיעה גם נטיח להפשטה קווית ולמדגמים ריתמיים.

לשיאו הגיע הפיסול של יה"ב בוסטמינסטר, אולם רוב הפסלים נהרסו. כן אבדו כל פסלי הקדושים המגולפים מעץ בני אותה תקופה (השו" לעיל, ארדיכלות). רק פסלי המצ-בות נשתמרו ברובם; פאן מתגלה ראליום חדש, ודמויות המתים מתוארות כמו שריוות בתרדמה. הלך ורב מספר הק-ברים בכנסיות ואלו דמו למאוזולאונים. במאה ה-15 נתרבו תבליטים ומצבות עשויים בהט. מפורסמת-מאוד היא מצבתו של הנרי VII בוסטמינסטר אפי, מעשה ידיו של פטר טורייג'אנו (Torrignano).

בעוד הסיגנון הגותי המאוחר המשיך להתקיים ברחבי-המדינה גם במאה ה-16, קרא הנרי VIII ללונדון פסלים זרים, ואלה הביאו את אמונת-ה'נסאנס לארמון נונ-סוך (Nonsuch) ולארמונות אחרים. במאה ה-17 ראויים לציון פסליו של ההולאנדי גרינלינג גיבונז (Gibbons; 1648—1721) שעבר לאנגליה ב 1667; מידי נשתמרו, בין השאר, פסל ברונזה של ג'ימו II וגילופי-עץ בכמה כנסיות בלונדון. פסל אנגלי נכבד באותה תקופה היה פראנסיס פֶרד

„אולם הסעודות" שבויטהול ואת „בית-המלכה" (היום המ-זיאון הימי הלאומי) בגריניץ. פריסטופר רן (Wren; ע"ע) בנה ב 1675—1716 את הקתדראלה סינס פול בלונדון — אחת הכנסיות הגדולות בעולם — בסיגנון קלאסי שהשפעות ממיפלאנג'לו ופרנסואה מנסר (ע' ערכיהם) ניכרו בו. אחרי השריפה הגדולה בלונדון (1666) הוטלה על רן, בעל התפוקה העצומה אך הישגים משתנים, בנייתן של 53 כנסיות. החשובה שבכנסיות אלו היא כנסיית סטיף הקדוש (St. Stephen Walbrook), שאופיינה בשאילת מוטיבים מהארדיכלות ההו-לאנדית, וגם השפעות קלאסיות מורגשות בה; אך לא נעדר ממנה גם תו המקוריות היצירתית והיא מותאמת יפה לצרכיה של הקהילה הפרוטסטנטית. בתי-המגורים העירוניים קיבלו צורה סטאנדארטית ותווי הרחובות והכיכרות עוצבו בצורה אחידה. המבנים הציבוריים המנומנטאליים, שהוקמו עד למחצית הראשונה של המאה ה-19, הושפעו מן הדוגמה היוונית הקלאסית (הבנק של אנגליה [1788], המוזיאון הבריטי [1824]), מן הסיגנון הנאוגוטי האנגלי הטיפוסי (בניין הפארלאמנט, שבבנייתו הוחל ב 1836), ומן הרנסאנס האיטלקי (Reform Club, 1837). באזורים הכפריים נתפ-תחה אמונת של תיכונ-גנים — תחביבם האפייני של האנ-גלים, נוצרה ארדיכלות-אחוזות טיפוסי (Straw-bury Hill, 1747, בסיגנון גותי), והוקמו גם מבנים אורייני-טאליים רומאנטיים שנועדו למשחקים ולכילוי (הפאגודה בקיו-גארדנר).

בריטאניה היתה בין הארצות הראשונות שאימצו, לק-ראת סוף המאה ה-19, את המגמות המחדשות של הארדי-כלות, לפי הדוגמה האמריקנית. השימוש בחומרי-בניה חדשים איפשר את התפתחותם של רעיונות-בניה מחדשים. המבנה הראשון בנפוכית וברול — ארמון-הקריסטאל שתוכנן בידי סר ג'וזף פפסטון (Paxton) — הוקם לרגל התערוכה העולמית ב 1851. זכוכית, ברזל ובטון היו לחומרי הבניה המודרנית. את מקומם של הארמונות הגדולים, כאתגר ארדי-כלי, תפסו עכשיו מבנים תעשייתיים, אך רוב בנייני-המגורים נבנו, במשך זמן ניכר, בסיגנון הישן, וגם סיגנון האחוזות היציב האריך ימים („הבית האדום", שתוכנן בשביל ויליס מוריס [ע"ע] בידי פיליפ ו. ב 1859; ה Pastures בנורת לפנס שתוכננו בידי צ. פ. א. וויזי).

במלח"ע II נגרם בלונדון ובערים אחרות הרס רב. נפגעו בנייני-ציבור ואלפים רבים של בתי-מגורים נהרסו. שנות הבניה מחדש חפפו את תקופת שלטונה של מפלגת העבודה, ודגש מיוחד הושם על בניית רובעי-מגורים חדשים ונרחבים לתושבים ממעמד העובדים: בתקופה זו הוקמו הערים החדשות מסביב ללונדון, ואלה נבנו לפי העקרונות היותר-חדשים של תכנון-ערים. ראויים לציון מפעלי הבניה שבוצעו ברוהמפטון (Roehampton) בידי ג'. ל. מארטין, ר. ה. מתיי. ה. פנט ושיכוני פימליקו (Pimlico) שהוקמו בידי מ. פאוואל. ה. מ'יה (1950). מאמץ ארדיכלי רב הושקע בשיקום מרכז-קונטר, שנהרס במלחמה. וע"ע לונדון, עמ' 467/73 ותמ"ש; ור' לעיל, אוכלוסיה, עמ' 824/5.

הארדיכלות נלמדת במה"מ ב 32 בת"ס גבוהים מוכרים; 5 בת"ס נוספים מכינים לבחינות חיצוניות מטעם „המכון המלכותי של ארדיכלים אנגלים" (Royal Institute of British Architects). במסגרת RIBA מאוגדים 23,000



(Bird; 1667–1731). הפסלים ג'ון בושנל (Bushnell; 1630–1701) ואדוורד פירס (Pierce; 1630–1695) הושעו מפריני.

במאה ה-18 יצר ל. פ. רוביאק (Roubillac; 1702–1762) מספר רב של דיוקנות ודמויות, בסיגנון המאחד עידון צרפתי עם ראליוז אנגלי. ג'וזף נולקנו (Nollekens; 1737–1823) היה גם הוא פסל-דיוקנות ראליסטי נודע, אך בדרך-כלל גברה עתה הנטיה לאידאליזציה לפי רוח הקלאסיציזם. לתנועה זו שייכים תומס בנקס (Banks; 1735–1805) וג'ון בייקון (Bacon; 1740–1799). ג'ון פלכסמן (Flaxman; 1755–1826) עיצב פסלים ותבליטים בנאמנות רבה לרוח הקלאסית.

במאה ה-19 ניכרה ירידה רבה בפיסול. כיום זוכרים רק פסל אחד מאותה תקופה, אלפרד סטיבנס (Stevens; 1818–1875), תלמידו של תורוולדסון. התחיה של הפיסול האנגלי, שבאה בעקבותיה של ירידה כזאת, היא מפליאה. מן הגורמים לכך היו פעולתו של יעקב אפשטיין (ע"ע), גם כרך המי-לאים), שהתיישב בלונדון ב-1905, ועלייתו של הפסל הנערץ הנרי מור (ע"ע). נטייתו להפשטה מוגבלת (תמ': כרך ד', מול העמ' 49/50), וכן דוגמתם של כמה אמנים אירופיים, השפיעו על אסכולה של פסלים צעירים-יותר, כגון רג בטלר (Butler; נר 1913), לין צ'דוויק (Chadwick; נר 1914) וברברה הפולרת (ע"ע), הממזגים ניסויים טכניים בחומרים חדשים ורומאנטיציזם חדש.

ציור. הסיגנון הרומאני. בעיקבות הכיבוש הנורמאני הובאו לאנגליה מסורות הציור שרווחו בצרפת, ואלו נתערבו במסורת המקומית ויצרו מיוזג ברוח הסיגנון הרומאני. החשוב האפייני שבכ"י מתקופה זו — ה"פיבליה מווינצ'סטר" (סוף המאה ה-12, כנראה, יצירתם של שישה אמנים) — היה למופת במשך דורות באנגליה ובארצות אירופה. בסיגנון זה — שהיה גם סיגנונם של ציירי-הקיר, בייחוד בקנטרברי — ניפרת המורשת האנגלית שמסימניה הם הרגשות הטבעה בדמויות והקישוטיה בתיאור הלבוש. הסיגנון הגותי. מאז המאה ה-13 התחילו המעטרים לחתום את שמותיהם בכה"י; הטובים בין אמנים אלה היו ויליאם דה בריילו (de Brailles), מתיו פריס, וולטר מקולצ'סטר וויליאם מוסטמינסטר. בעיר זו פרחו, בימי שלטונו של הנרי III, אסכולת-חצר של ציירים, מיצירותיהם שרדו בוטס-מינסטר, וינוור (הקאפלה ע"ש ג'ורג' הקדוש) ווינצ'סטר ציורי-קיר, שבהם הפנים וקפלי-הבגדים מעובדים בהטל-צללים פלאסטי. גם בתמונות-זכוכית ובעיטורי-ספרים רווח אותו סיגנון, המייצג את תחילתו של הסיגנון הגותי באנגליה. במחצית הראשונה של המאה ה-14 נתבלטה יותר המסורת המקומית, שעם גילוייה נמנו אז נאטוראליזם מסייג ונטיה להומור. כתיבה-יד עוטר בדמויות גרוטסקיות, פרחים וציפורים נאטוראליסטיים, ואפילו תיאורים מחיי יום-יום שולבו בהם. מרכזי האמנות הזאת, הנקראת "סיגנון אנגליה-המזרחית", היו בנוריץ', פיטרבורו ויורק; דוגמותיה הנאות-ביותר הן ספרי-התהילים מסינט-אומר (Saint-Omer) ומלטרל (Luttrell [שניהם במוזיאון הבריטי]), מציורי-הקיר של אותה תקופה נשתמר אך מעט. כעבור עשורים אחדים נדחה סיגנון לאומי זה מפני "הסיגנון-הבינלאומי" — כל' סיגנון ברוח הגותי, כפי שטופח באחידות מרובה בחצר-האפיפיור שבאויניון, בצפון-איתליה, בצרפת, בבוהמיה, בגרמניה וב-



אמנות "פופ" בריטית. ק. בארקר: "סח" ו"ה למאריס"; ברונזה מצופה כרום — 1909 (גלריה האנובר, לונדון)

ארצות-השפלה. נוסף על עיטורי-ספרים נעשו בסיגנון זה שתי התמונות הקדומות-ביותר על-גבי לחות שנשתמרו באנגליה: ה"דיפטיכון מוילטון" (1377; הגלריה הלאומית, לונדון), אחת היצירות המרשכות והמלבבות ביותר של אותה תקופה; ו"רי-צ'רד II על פס המ-ליכה" (1390; וסט-מינסטר-אפי). האמנות של ציור דיוקנות

היתה חידוש שהתוצאות ממנו לתולדות האמנות הבריטית היו חשובות ביותר.

הרנסאנס. עוד בתחילת המאה ה-15 הופיעו חידושים בציור, תחילה בעיטורים שבכ"י. באמצע המאה נתקבל דרך צרפת האורח החדש של ציור גופים ותיאור המרחב. עם שיבתו של אדוורד IV מארצות-השפלה (1471) הובא לאנגליה סיגנון הרנסאנס הצפוני; בין היצירות החשובות בסיגנון זה — חלונות-הזכוכית הצבעוניים, שהוזמנו בתחילת המאה ה-16 ע"י הנרי VII בשביל הקאפלה של "קינגו קולג'"/קימבריג' (והשר' לעיל, ארדיכלות).

אחרי ניתוקה של בריטאניה מן הכנסייה הרומית (1531), גורמי הדת שוב לא האצילו תמיכתם והשראתם. הציירים פנו מעתה בעיקר לציור דיוקנות. בואו ללונדון של אחד מגדולי ציירי-הדיוקנות של אירופה, הנס הולבין (ע"ע) הבן (1532). היווה דחף נוסף בכיוון זה. עיקר-השפעתו באנגליה היתה בשני תחומים: באמנות המיניאטורה (ע"ע), ובאמנות הזעירה — צורפות זהב, קישוט כלי-נשק וכריכות-ספרים. החשוב בציירי-המיניאטורות האנגלים, ניקולס הילירד (ע"ע), שחי בדור אחרי הולבין, תיאר ביצירותיו את המלכה אליזבת ובני דורה; תמונות זעירות ומקסימות אלה הן ממבחר האמנות האנגלית. ב-1568 התיישב באנגליה צייר-המיניאטורות הצרפתי אינק אוליור (ע"ע אוליויה); בתמונותיו מלאות ההבעה המעודנת כבר ניכר אחד מהשגי הרנסאנס — תיאור הפנים בעזרת אור-וצל. רב-אמן אחר של הדיוקן הזעיר היה סמיואל קופר (Cooper; 1609–1672). מסורת זו הגיעה לשיא נוסף במאה ה-18, ובייחוד בידי ג'ון סמרט (Smart; 1741–1811).

אחרי הולבין תרמו הרבה אמנים זרים להמשך קיומה של האמנות באנגליה, ביניהם אנטוניס מור (Mor; 1512–1576), בן ארצות-השפלה; האנס אבורת (Eworth) הפלמי שבא לאנגליה בערך ב-1545 ופעל שם עד מותו ב-1574; מארקוס ג'רארטס הבן (Gheeraerts; 1561–1635) ופאול ון זומר (Sommer; 1567–1621).

פארק ורוקוקו. במאה ה-17 נוצרו באנגליה אספרי-אמנות חשובים. אחד האספנים היה תומס האוארד, רוזן ארנדל (ע"ע), שאסף יצירות-מופת מתקופת הרנסאנס האיטלקי; בין קובעי הטעם של הדור היה ג'ורג' וילירו (Villiers), רוזן בקינגם. המלך צ'ארלס I, מגדולי האספנים

תיאר, ראשון באנגליה, סצנות מחיי יום-יום וארתר דוויס (Devis; 1711–1787) צייר גם דיוקנות קטנים וגם קבוצות של דמויות וברקען חורשה ונוף. סוג אחרון זה הגיע לשיאו ביצירתו של יוהן זופני (Zofanny; 1733–1810), יליד גרמניה, שתיאר בצורה לא-חגיגית אף את המשפחה המלכותית: הוא המציא גם סוג חדש של דיוקן חברתי – תמונות מתוך הצגות-התיאטרון. כן נתפתחה המגמה הספרותית בציור: ג'וזף הימור (Highmore; 1692–1780) צייר אילוסטרציות ל"פאמלה" של ריצ'ארדסון.

עם ג'ורג' III קם לאמנות האנגלית פטרון חשוב; בשנות-מלכותו נוסדו "חברת-האמנים" (Society of Artists [1760]), ובעקבותיה האקדמיה המלכותית לאמנויות (Royal Academy of Arts [1768]); אז ניתנה בפעם הראשונה לאמנים אנגלים האפשרות לערוך תערוכות. המנהל הראשון של האקדמיה היה סר ג'י. רנולדז (ע"ע), שפעל במרץ רב להטבת מצבם של האמנים. הוא הוריש את השיכלולים הטכניים שלמד מקודמיו, למשל – תיאור דמויות בתאורות שונות. ג'ון פלפסמן (ר' לעיל, פיטול) תרם, ע"י רישומיו להומרוס, להתפשטות הנאוקלאסיציזם ברחבי אירופה. יוהן הינריך פיטלי וייליס בליק (ע"ע) תפסו מקום מיוחד מחוץ למגמות-הרווחות, והם יצרו – איש לפי דרכו – אמנות רומאנטית אפופת-מסתורין. עם טובי האמנים הבריטים באותה תקופה נמנה הדיוקנאי הסקוטי הנרי ריבזרד.

השפעות קלאסיות הורגשו גם בציורי הנוף של ריצ'רד וילסון (ע"ע), תמונות-נוף טבעיות-ממש לא היו ידועות עד תומס גינבורו (ע"ע), שנתפרסם בדורו בשל דיוקנותיו העדינים; אולם חידושו הגדול-ביותר היה האופן האימפרסיוניסטי שבו נהג במכחול ובצבע. באותו זמן קמה אסכולה חדשה של ציור-אקווארלים, שעם אמניה נמנו פול סנדבי (Sandby; 1725–1809), רולנדסון (ר' לעיל), שיצר בתחום זה את מיטב תמונותיו, וג'י. קונס (Cozens; 1752–1797), להשגים הגדולים ביותר בציור אקווארלים הגיעו ג'י. ס. קוטמן (Cotman; 1782–1842), ותומס גרטין (ע"ע). לשם טיפוחו של ציור-הנוף נוסדה ב-1803 "אגודת-נוריץ'" ע"י ג'ון קרום (Crome; 1768–1821).

המאות ה-19 – 20, תיאורים של אוויר, אור וחליפות מזג-האוויר הועלו גם בתמונות-השמן מתחילת המאה ה-19. ג'ון קונסטבל (ע"ע) דייק בהסתכלות בטבע; תמונות-השמן ורישומי העננים הנוף שלו שימשו מקור-השראה לאמנים הצרפתים. תפקיד נכבד בהתפתחות הציור האימפרסיוניסטי היה גם לו. מ. טרנר (ע"ע ור' תמ' בצבע בפתח כרך י"ט), שעלה על כל קודמיו בטכניקה המשוכללת ובתפיסה דמיונית של הטבע; יצירתו בישרה מגמות שהתפתחו במאוחר-יותר. כתוצאה ממרדם של ציירים צעירים נגד השמרנות-השיגרה של האקאדמיה קמה באמצע המאה ה-19 ה"אחווה הקדם-רפאלית" (The Pre-Raphaelite Brotherhood). מתוך הערצה לאסכולה האיטלקית ה"פרימיטיבית" של תחילת הרנסאנס טיפחו ציירי אסכולה זו ראליוס מדוקדק; אך יחד עם זה תמונותיהם לא היו בעדרות סנטימנטאליות וגישה של הסתם מוסר. ד. ג. רוסטי (ע"ע) שיעבד את כשרונו הגדול לאילוסטרציות דקדקניות; וכן גם א. ק. ברוך-ג'וזו (ע"ע). תמונותיו של ג'י. א. מילי (ע"ע) המפורסם לקו בסנטימנטאליזם. ו.ה. הנט (ע"ע) הרחיק-לכת יותר בשאיפתו להעתיק לאמנות את המציאות על כל פרטיה; הוא אף ביקר בארץ-



1. הונרת: רסויות וקאריקטורות (1743)

שבכל התקופות, הביא לארצו, בין השאר, יצירות של רפאלו וטיציאנו ואף של בן-דורו רמבראנט; כמרכן קירב לחצרו את רובנס וון דיק ועזר לטיפוח אמנות-הבארוק באנגליה. בין האמנים שפעלו בחסותו של המלך היו טרבורך (ע"ע), הונטהורסט (ע"ע), אוראציו ג'נטילסקי-לומי (ע"ע; וע"ע מניירום) וד. מיטנס (Mytens; 1590–1648). השפעת סיגנונו של ון דיק ניכרת אצל תלמידיו, שהחשוב בהם היה ההולאנדי סר פיטר לילי (ע"ע). בין הציירים המקומיים הצטיין, לצידו של קופר (ר' לעיל), גם ויליס דובסון (1610–1646). בתקופה זו נעשו גם התחלות של ציור נוף לשמו ותמונות-ספורט.

מסורת הבארוק המאוחר שרתה על יצירותיהם של הגר-מני גודפרי גלר (ע"ע) והאיטלקים סבאסטיאנו ריצי (Ricci; 1660–1734) ואנטוניו רייו (Verrio; 1639–1707), שציירו לראשונה תמונות-קיר ענקיות בארמונות אנגליה. ג'ימו תור-נהיל (Thornhill; 1675–1734) צייר את התמונות בכיפת הכנסייה סינט פול בלונדון (1716/19) ותמונות מתולדות-זמנו; ב-1724 יסד בביתו אקאדמיה משלו, שהמשיכה לפעול גם אחרי מותו, עד שנוסדה האקאדמיה המלכותית. גם בציור הנוף התחילו מתבלטים בהדרגה אמנים מבני בריטאניה. המעולה ביניהם היה סמיואל סקוט (1702–1772), שהיטיב לתאר את הלחות הלונדונית הטיפוסית.

שיגשונו של הציור האנגלי במאה ה-18 תחילתו עם ויליס הוגרת (ע"ע). הוא הצטיין בשני תחומים – בציור דיוקנות, ששיווה להם צורה חיה ורפליסטיטיות, והדגיש בעיקר את ביטוי האישיות; וב"תמונות של מוסר-השכל", שבהן נתן תיאור סאטירי של מנהגי-הדור. נטייה להספתי מוסר כדוגמתו נעשתה מכשיר פוליטי חשוב בידיהם של שני הקאריקטוריסטים הגדולים שבמחצית השניה של ה-מאה ה-18, תומס רולנדסון (ר' להלן) וג'ימו גילרי (ע"ע ערכיהם).

עם עלייתו של המעמד הבינוני בתקופה זו טופח סוג-ציור אפייני: תיאורם של בני-אדם תוך כדי פעולותיהם היומיומיות (conversation piece). פרנסיס הימן (ע"ע)

W. Armstrong, *Art in Great Britain and Ireland*, 1909; T. Borenius - E. W. Tristram, *English Medieval Painting*, 1927; K. A. Esdaile, *English Monumental Sculpture since the Renaissance*, 1927; C. H. Collins Baker, *British Painting*, 1933; T. D. Kendrick, *Anglo-Saxon Art to A.D. 900*, 1938; A. G. I. Christie, *English Medieval Embroidery*, 1938; F. Saxl - R. Wittkower, *British Art and the Mediterranean*, 1948; T. D. Kendrick, *Late Saxon and Viking Art*, 1949; *The Oxford History of English Art*, 1949; D. T. Rice, *English Art, 871-1100*, 1952; T. S. R. Boase, *English Art, 1100-1216*, 1953; J. Evans, *English Art, 1307-1461*, 1949; M. Whinney - O. Millar, *English Art, 1625-1714*, 1957; F. Wormald, *English Drawings of the 10th and 11th Centuries*, 1952; M. Rickert, *Painting in Britain: The Middle Ages*, 1954; L. Stone, *Sculpture in Britain: The Middle Ages*, 1955; J. Woodward, *A Picture History of British Painting*, 1962; D. Piper, *Painting in England, 1500-1880*, 1965.

צ. י. ה.

מוסיקה. מעט ידוע על החיים המוסיקאליים באנגליה לפני המאה ה-13. המידע הקיים מתייחס לשירתם ולנגינתם של התושבים הקלטים, לזמרה הגרגוריאנית (ע"ע) — שהגיעה לאנגליה במאה ה-7, וכן לכנס מוסיקאים שנערך ב-1040. במאה ה-13 ניפרת השפעת הטרובודורים (ע"ע) הצרפתים בתחום השיר החילוני, שהושר בצרפתית; ואילו מספר השירים בשפה האנגלית היה, כנראה, מועט. הידוע מאלה האחרונים, הקאנון "Sumer is icumen in" ("הקיץ הגיע"), נרשם לראשונה במינור אנגלי במאה זו. גם במאה ה-14 ניכרות השפעות מהיבשת, בייחוד מצרפת ומהאיטליה. הקרול (carol), שפיום הוא לרוב שיר דתי לתגי המולד, הופיע אז כשיר-ריקוד.

בשדה המוסיקה הרב-קולית ההכנסיתית היתה המוֹטטה (ע"ע) החשובה המקובלת ביותר עד לאמצע המאה ה-14. מוֹטטות רבות נכתבו ל-4 קולות ובצוללות לא-מקובלות. בין השינויים המקצביים והמלודיים שעברו המוֹטטות: הכתיבה בתנועה מקבילה ובמקצב אחד (homorhythm) בכל הקולות, כשהמירווחים בין אלה הם טרצות וספסטות, לעומת הקווינטות והקווארטות שנחשבו באירופה לאינטרוואלים מושלמים יותר. שיטת-כתיבה זו נקראת "English descant". החל מסוף המאה ה-13 עברה המוסיקה המקהלתית מן המינורים לקאתדראלות, לבית התסילה של החצר המלכותית (Royal Chapel) וגם למוסדות חילוניים, ושם היה קרקע צמיחתן של מקהלות, שנועד להן תפקיד מרפוי בחיי המוסיקה באנגליה עד היום.

במאה ה-15 זכתה המוסיקה האנגלית בהערכה רבה בכל אירופה. ה-English descant התפתח ל-faux-bourdon (פס מדומה) — טכניקה מיוחדת של אילתור, לרוב לשלושה קולות. גם בתקופה זו הושם דגש רב בצוללות, ומספר הקולות עלה ל-4, 5, ואפילו 6. שני המלחינים החשובים של התקופה היו ליונל פאוואר (Power; מת 1445) וג'ון דנסטבל (ע"ע). הפירוש המוסיקאלי שנתנו לתמלילים היה אישי יותר מאשר אצל מלחיני האסכולה הפורגונדית, ובהימנעותם מן הדיסונאנסים החריפים של "האמנות החדשה" (ars nova) היה, בייחוד אצל דנסטבל, משום חידוש ותרומה חשובה למוסיקה האירופית. פאוואר איחד לראשונה את חלקי המיסה המחזורית (cyclic mass), ע"י ניצול לחן אחד בקול הטנור כבסיס לכל החלקים.

עם מותו של דאנסטבל (1453) הואטה התפתחות המוסיקה באנגליה, גברה השמרנות והתפשט הסיגנון המעוטר. רישומם של המאורעות המדיניים ניכר במצב זה. ההשגים

ישראל כדי שיוכל לדייק במידת-האפשר בתיאורים של סיפורי-הביבליה. מעניינים יותר היו כמה אמנים מקורבים לתנועה: פ. מ. בראון, ששאב נושאים מתחום העבודה והתעשייה; ויליאם מוריס, שתרם הרבה להתפתחותן של אמנות ההדפסה, מלאכת-המחשבת והדקוראציה; וג'. פ. נטס. א. ו. פירדסלי צייר את רישומי הנועזים בסיגנון קישוטי (ע' ערכיהם של כל אלה).

האיש ששיחרר את האמנות האנגלית מן הנטייה לאנך-דוטה ולאֶלגוריה היה האמריקני ג'. א. מ. ויטלר (ע"ע), שלמד בצרפת ומשם עבר לאנגליה ב-1859; הוא קירב לאנגלים את האמנות היאפאנית ואת האימפרסיוניזם הצרפתי. ב-1886 נוסד "מועדון האמנות האנגלית החדשה" (New English Art Club) ע"י ציירים שעסקו בציור בטבע, ולא באולפן. הסיגנון האימפרסיוניסטי השפיע גם על צייר-הנופים פ. ו. סטיר (Steer) ועל ו. ר. סיקרט (Sickert); שניהם (1860—1942), שתיאר את חיי הבורגנות שברובעי-החווילות ותמונות מתוך הצגות-התיאטרון. בהשפעת סיקרט נוסדה ב-1911 "קבוצת קמפן טאון" (Camden Town Group), שחבריה שאפו לשלב, בעקבות גוגן ון-גוך (ע' ערכיהם), צבע דקוראטיבי ותיאור ריאליסטי. עם המעולים בציירי-הדיוקן המודרניים נמנה אוֹגֶסטוס א. ג'ון (John; 1878—1961).

בינתיים חדרו לאנגליה גם השפעותיהן של האסכולות הצרפתיות החדשות, הקוביזם והפוטוריזם השתקפו בתנועת הוורטיסיזם (vorticism), שנוסדה ב-1915 ע"י פ. ו. לואיס (ע"ע), ומטרתה היתה, "לבנות שפה חזותית מופשטת כמו זו של המוסיקה"; אסכולה זו ראתה בתיאור מכונות חלק אינטגרלי של האמנות. הסיקאליזם מצא חסידים בשנות ה-30, והנציג העיקרי של האמנות המופשטת היה ג'ון ניקולסון (Nicholson; נר 1894). ב-1937 חלה שיבה לראליזם נאור-אימפרסיוניסטי, ביזמתם של אמנים צעירים יותר, כגון ויליאם קולדסטריים (Coldstream; נר 1908) וויקטור פסמור (Pasmore; נר 1908), שיסדו ב-1937 את "בי"ס יוסטון רוד" (Huston Road School); אולם מאז פנה פסמור לאמנות מופשטת.

במלה"ע II הועסקו הטובים באמני בריטאניה כאמני-מלחמה רשמיים. התבלטו ציירים נאור-ומאנטיים כגון פול נש (Nash; 1889—1946) וג. ו. סתרלנד (ע"ע) שנתחנכו על המסורת האנגלית של ציור-נוף. בציור האנגלי כיום רוחות מגמות האמנות המופשטת, שלב מאוחר של הקור-ביזם, וראליזם חברתי.

בתי-אולפנה לאמנות פלאסטית קיימים בכל רחבי אנגליה והם כוללים מחלקות אוניברסיטאיות, קולגים, בתי-ספר של האקדמיה המלכותית ובתי-ספר פרטיים אחדים. הידוע שבתי-ספר אלה הוא Royal College of Art בלונדון. מבתה"ס האוניברסיטאיים ראויים לציון מיוחד Goldsmith's College בלונדון, Ruskin Drawing School ("בי"ס לציור ע"ש ראסקין") באוקספורד, Department of Fine Art ("מחלקה לאמנות פלאסטית") בניו-קאסל שעל הטיין. המוסדות הידועים ביותר למחקר האמנות הם Department of Classical Art and Archaeology (ע"ע ורבורג [1]), המונפים לאוניברסיטת-לונדון. תארים בעלי מעמד אקדמי באמנות ניתנים לסטודנטים שהשלימו קורס יסודי 31 שנות-לימוד במוסד גבוה.

היחסיים של התקופה מסתכמים ביצירותיו של ג'ון טורנר (Taverner; 1545—1495), שבהן מתמזגת הטכניקה החדשה של הקאנון — חיקוי הקולות והאוסטינאטו וכד' — עם הקו הנמלץ של הסינגנון המעוטר.

למן ניתוק היחסים בין הנרי VIII ובין הפנסיה הקא-תולית (1534) ועד לעלייתה של אליזבת לכס-המלוכה (1558) שררה אנדרלמוסיה בתחום המוסיקה הפנסיתית; אך בתקופת אליזבת החל תור-הזהב של המוסיקה האנגלית, לא רק בשדה המוסיקה הפנסיתית. יצירותיהם הפנסיות של ויליאם ברד (ע"ע), תומס טליס (Tallis; 1505—1585) וכריסטופר טי (Tye; 1497—1572), מעידות על הקשר עם העבר ועל אמנות קונטראפונקטית גדולה. תומס מורלי (Morley; 1557—1603) חיבר מאדריגאלים בהשפעת הרנסאנס האיטלקי. אולם למדריגל (ע"ע) האנגלי היה אופי עממי-יותר ואסטריות-פחות מלמאדריגאל האיטלקי. ג'ון דולנד (ע"ע) ותומס קמפין (Campion; 1567—1620) כתבו שירים בצורת ה-ayre, שהוא על-פירוב שיר סטרופי לקול סולו בלוויית לאוטה או כלי-נגינה אחר וגם הוא הושפע מדפוסים זרים. ראשית האופרה האנגלית ב-masques (מחזות קצרים), שהוצגו בחצר המלכותית. והעיקר בהם היה המשחק; המוסיקה הצטמצמה בליווי ריקודים ובשירים ושיירי-מקהלה. חיי מוסיקה ערים התפתחו בחוגי-חובבים בבתי פרטיים. נכתבו יצירות רבות לוויגינגל ולהרכבים תזמורתיים מגוונים. בין מלחיני ה-fancies — צורה פוליפונית מקובלת אז לתזמורת של ויולים (viols) — היו ו. פֶרְד, א. גיבונז (ע"ע), ג'ון פול (ע"ע) ואחרים. באמצע המאה ה-17 ירד ערפה של המוסיקה לזמרה ולכלי-מנענעים. בשטח המוסיקה הקאמרית המשיכו לפעול מלחינים כג'ון ג'נקינס (Jenkins; 1592—1678), מתי לוק (ע"ע) ואחרים.

המהפכה של קרומול ב-1649 והשלטון הפוריטאני עיכבו, אך לא שיתקו, את ההתפתחות המוסיקאלית. באסרם את השימוש במוסיקה בכנסיה. המוסיקה החילונית טופחה, והי-צגו אף masques (ר' לעיל). הממשלה סייעה במידת-מה בהדפסת תווים, וקונצ'רטים נערכו במסבאות בלונדון.

הרסטוראציה הפיחה רוח חדשה בחיים המוסיקאליים והנרי פרסל (ע"ע) היה לאמן הגדול של התקופה. גדולתו כמוסיקאי אינה בחדשנות, אלא בסיפוח התקופות שקדמו לו, הן בתחום החילוני והן בתחום הפנסיתית.

אחרי מותו של פרסל היתה המוסיקה נתונה להשפעות זרות. הנדל (ע"ע) הגרמני פעל בלונדון בשנים 1710—1759, וכתב בסינגנון האיטלקי. היצירה המקורית החשובה ביותר של התקופה, "אופרת הקבצן" (Beggars' Opera), טפסס של ג'ון גי (ע"ע); לחן של י. כ. פפוש (Pe-[pusch]). באה בסימן ההתנגדות לאופרה האיטלקית של הנדל. בעקבותיה התפתחה ה-Ballad Opera, שפללה טפסס סאטירי ומנגינות פשוטות ומוכרות, את מקומו של הנדל תפס, לאחר מותו, יוהן כריסטין בך (ע"ע), מבניו של י. ס. בך (ע"ע), שכתב בסינגנון הגאלאנטי החדש. המוסיקה שלו סללה את הדרך להבנת יצירותיו של הידן (ע"ע). שביקר פעמיים בלונדון. מבין המלחינים האנגלים בני המאה ה-18 ראוי להזכיר את תומס ארן (Arne; 1710—1778), ויליאם בויס (Boyce; 1710—1779) וסמיואל וסלי (Wesley; 1766—1837).

גם בתקופה הרומאנטית חיקו המלחינים — בהם ג'ון

פילד (Field; 1782—1837) וויליאם סטרנדיל בנט (Bennett; 1816—1875) — את המתרחש באירופה. ופר, מנדלסזון, שפור, ברליוז, ליסט ומוסיקאים רבים אחרים, מלחינים ומבצעים, התארחו באנגליה. בתקופה הרומאנטית המאוחרת ניסו המלחינים להשתחרר מן ההשפעות הזרות ולהחיות את רוח המוסיקה האנגלית העתיקה. חלוצי התנועה היו צ' ה. ה. פרי (Parry; 1848—1918), צ' ו. סטנפורד (Stanford; 1852—1924), וא. ק. מקנזי (Mackenzie; 1847—1935). גדול מלחיני התקופה היה א. אלגר (ע"ע).

ההתעוררות המוסיקאלית נמשכת במאה ה-20. מלחינים כו. ט. וולטון (ע"ע), פ. דיליס (ע"ע), ג. ה. הולסט (ע"ע), א. פס (ע"ע) ואחרים כותבים בסינגנון הרומאנטיקה המאוחרת במתכונת חדשה. מאידך גיסא מסתמנים חיפוש אחר מקוריות והתעניינות בתקופות אליזבת הרסטוראציה וב-פולקלור הלאומי. שאיפה זו למקוריות מצאה את ביטוייה, בין היתר, ביצירותיו של ר. ו. וילימו (ע"ע), ולכך הוקדש גם ספרו "מוסיקה לאומית". חשיבותו של בנג'מין בריטן (ע"ע) רבה בייחוד בשטח האופרה. בריטן, כווילימו לפניו, מנסה להתאים את הלחן למבטא ולמבנה של השפה האנגלית, ובסינגנונו המיוחד מתמזגים המוסיקה הלאומית ודרכי-ההלחנה ואורח-הכתיבה החדשים. מבני-ידורו של ב. בריטן ידועים מחוץ לאנגליה המלחינים מ. טיפט (ע"ע) ורוסטרון (Rawsthorne). אנגליה היא כיום אבן שואבת למוסיקאים מכל העולם. אחדים מאלה השתקעו בה, ובהם גם פליטים, כגון המלחין מתיאס ליבר (Leiber; מת 1960). לפסטיבולים האנגליים יוקרה רבה, והתזמורות האנגליות, בהן The London Symphony Orchestra, The Royal Philharmonic Orchestra בלונדון, תזמורת Hallé במנצ'סטר, ומסודות אחרים משרתים את עניין המוסיקה. אמנות המקהלה זוכה לטיפוח מיוחד.

ההתעניינות הרחבה והעממית במוסיקה יסודה בחינוך מוסיקאלי מפותח שניתן לתלמידים ולבוגרים בבתי-ספר ובמאצעות מוסדות להפצת השכלה מוסיקאלית. מבתי-הספר הגבוהים למוסיקה ידועים ביותר Royal Academy of Music ו-Royal College of Music בלונדון ו-Academy of Music and Drama בגלוגו. מבחינת עידוד ההשכלה המוסיקאלית העממית חשובה פעולתו של "איגוד בתי-הספר הכפריים למוסיקה" (Rural Music Schools Association). למעלה מ-170,000 בני-נוער וסטודנטים עומדים מדי שנה בבחינות הסיום של בתי-הספר למוסיקה על כל דרגותיהם וכ-60% מהם מתמחים בנגינה על פסנתר. ברחבי אנגליה מספר רב של ספריות מוסיקאליות, מוסדות לעידוד כשרונות והפצת ידע מוסיקאלי. ראויים עוד לציון "הוועדים למוסיקה בערי השדה" (County Music Committees) המאוגדים ב"כנס המתמיד של מוסיקת חובבים" (Standing Conference for Amateur Music). וע"ע לונדון, עמ' 474/5; ור' להלן, אופרה ובאלט.

E. Blom, *Music in England*, 1942; E. Walker, *A History of Music in England*, 1952; G. Reese, *Music in the Renaissance*, 1954; P. A. Scholes (ed.), *The Oxford Companion to Music*, 1955; *The New Oxford History of Music*, I-IV, 1957—1968; F. L. Harrison, *Music in Medieval Britain*, 1958; P. M. Young, *A History of British Music*, 1967. מ. כ.

התיאטרון האנגלי היה, במאות השנים האחרונות, מסדנות-העיצוב החשובות ביותר של התיאטרון המערבי,

A. Clunes, *The British Theatre*, 1964; J. R. Taylor, *The Penguin Dictionary of the Theatre*, 1966; Ph. Hartnoll (ed.), *The Oxford Companion to the Theatre*, 1967.

מ.

קולנוע. א' היתה בין הארצות הראשונות שאימצו את אמנות-הראינוע (ע"ע קולנוע וראינוע). התערוכה הראשונה של ראינוע נערכה שם ב-1896, ותוך 10 שנים תפסה



מתוך הסרט „חיי הפרטיים של הנרי VIII“ (1888), בכיכובו של צ'ארלז לוטון (ברשות הסטודיו לאמנות מודרנית, ארכיון-הסרטים, ניו יורק)

א' מקום ראשי בייצור-סרטים. „אסכולת-בריטון“ הידועה, שעם חבריה נמנו שני צלמים נלהבים — ג. א. סמית וג. וילימסון, החשיבה צילומי הבעת-פנים והנהיגה חילופים מהירים של „צילום מקרוב“ (close-up) ו„צילום מלא“, הידוש לא-רגיל בזמנו. וילימסון, בייחוד — בזכות סרטו „התקפה על תחנה בסין“ (1900/1) — היה מאבות אמנות-הסרט ומקובעי-דרכה.

לאחר מלה"ע I פנו מיטב הכוחות הקולנועיים של א', כמו של שאר ארצות-אירופה, להוליווד שבארה"ב, וכתר צאה מזה חלה נסיגה בייצור-סרטים בא' עצמה. שינוי לטובה בא בראשית שנות ה-30, עם הופעתו של הבימאי-המפיק היהודי-הונגארי אלפסנדר קורדה (A. Korda [1893—1956]), מסרטיו הידועים: „חיי הפרטיים של הנרי VIII“, עם צ'ארלז לוטון (Laughton [1933], ר' תמ'), קורדה הפיח רוח-חיים בסרט האנגלי ושייחה לו אופי ריאליסטי-תיאטראלי. אופי זה של הקולנוע האנגלי — שהיה בו מן המשותף עם הקולנוע האירופי בכללו, אך לא עם האמריקני — נגרם גם בשל החיפה היתרה שנודעה להסרתם של מחזות-בימה ו„שאלתם“ של שחקני-בימה, כגון לולי האר-ארד (L. Howard [1893—1943]; נפל כטייס במלה"ע II); הוא זכור כפרופ' היגינז מצוין ב„פיגמאליון“ (1938) של ג. ב. שו, בבימויו של אנתוני אסקוית (A. Asquith). בהצגה לחה לא-פחותה מילא תפקיד זה שחקן אנגלי נודע אחר, רקס האריסון (R. Harrison), במחזמר „גברתי הנאוהה“, הן על קרשי-הבימה הן בגירסתו המוסרטת (אה"ב, 1964). במקביל (למן 1929) נחרחב ייצורם של סרטים דקורי-מנטאריים, בעידודה של הממשלה, ואנגליה נהיתה למרכז-ייצור מן החשובים בשטח זה. הסרט הדוקומנטארי הנודע, „איש מארן“ של רוברט פלאהרטי (R. Flaherty [1934]), תיאר בצורה פיוטית מפעיעה את חייהם הפשוטים של תושבי אי קטן ושומם באירלאנד.

ותולדותיו הן חלק בלתי-נפרד מתולדות התיאטרון העולמי (ע"ע תיאטרון, וע"ע לונדון, עמ' 474). יש באנגליה כ-140 תיאטראות מקצועיים, כמחציתם תיאטרונים רפרטואר, הנהנים מתמיכת „המועצה לאמנויות“ (Arts Council); ב-1970/71 הסתכמה תמיכה זו בכ-2 מיליוני ל"ש. התיאטראות האנגליים ידועים בהצגות-שיקספיר מעולות, אך הם משמשים צמח גם למחזאים חדשנים כגון ג'ון אוזבורן (ע"ע [כרך-מילואים]), מהבמאים הידועים סיר טירון גאתרי (Guthrie [ביים גם בישראל]), ואילו מהשחקנים ראויים לציון מיוחד: סר ג'ון גילגוד (Gielgud), סר אלק גינס (Guinness) ועוד. בלונדון, שהיא מרכז הפעילות התיאטרלית, מציגים למעלה מ-30 תיאטראות. הידועים שבתיאטרון-לונדון הם לורנס אולייה (ע"ע), שהוקם ב-1953, בניהולו של לורד Shakespeare Company, הראשון מציג מחזות קלאסיים ומודרניים מכל הארצות, והשני מעלה מחזות של שיקספיר בעירו, סטראטפורד שעל נהר איוון, ויצירות של המחזאים הפין-לאומית בלונדון.

יש באנגליה אלפי תיאטרונים-חובבים, ומספר המציגים בהם הוא כחצי-מיליון, אלה מקבלים תמיכה מהרשויות המקומיות ומגופים ציבוריים אחרים. ברוב האוניברסיטאות פועלות להקות-חובבים ואלה מקיימות מדי שנה, למן 1959, את ה-International Festival of University Theatre. גם התיאטראות לנוער מספרם הולך ורוב, להקת Young Vic נוסדה ב-1970, בחסותו של „התיאטרון הלאומי“, ויש כ-10 תיאטראות נוספים המציגים בקביעות בפני הנוער. גם שאר התיאטראות עורכים הצגות לנוער. המשחק נלמד בכת"ס לאמנות-המשחק. ארבעה מהחשובים שבהם — מושבם בלונדון, ביניהם Royal Academy of Dramatic Art, לציון מיוחד ראוי עוד Old Vic School בבריסטול, מוסדות-חינוך אחרים משמשים לתיאטרון ול-מוסיקה (ר' לעיל, מוסיקה). קורסים לדראמה מתקיימים במספר הולך ורב של אוניברסיטאות.

אופרה ובאלט. ב-Royal Opera House שבקובנט-גארדן בלונדון פועלות להקות קבועות לאופרה (כ-200 זמרים ותזמורת) ולבאלט. Royal Ballet רכש לו, במסעותיו בח'רל, שם בין-לאומי; הוא מציג גם בערי-השדה. בית-אופרה ידוע הוא English Opera Group, המציג אופרות קאמריות משל בנג'מין בריטן (ר' לעיל, עמ' 864) ואחרים. בתי-אופרה אחרים פועלים בערי-השדה. בגלינדבורן (Glyn-debourne) שבסאסקס מתקיימות מדי קיץ הצגות-אופרה ע"י צוות-זמרים בין-לאומי.

אופרטות מוצגות על בימת Sadler's Wells Company ובלהקת הבאלט המסויגף לתיאטרון זה מופיעה הדמות הידועה ביותר של הבאלט האנגלי, דים מארוט פונטיין (Fonteyn). להקות-באלט ידועות נוספות הן: London Festival Ballet והלהקה הוותיקה שבכולן — Ballet Rambert. זימרה נלמדת בבתי-אולפנא למוסיקה (ר' לעיל). הש-תלמות אופראית ניתנת עוד ב-London Opera Centre For Advanced Training and Development (מרכז-אופרה לונדוני לאימון ופיתוח מתקדמים). בתי-הספר החשובים לבאלט הם Royal Ballet School, Rambert Ballet School ו-Royal Academy of Dancing 1. וע"ע אופרה; בלט.

תרבות פאלאוליתית מאוחרת — נמצאו במספר אתרים. התרבויות המסוליתיות בצפון-אירופה ובמערבה היו התרבויות האחרונות של ב' בעת שזו היתה חלק מיבשת-אירופה. לאחר-מכן נותק קשר-היבשה ובי הפכה לאי.

עם נסיגת הקרחונים חל שינוי באקלים היישוב המסוליתית התפשט גם לאיזורי הצפון המזרח ולסקוטלנד. בתקופה הנאוליתית השתנה אורח-החיים התבסס על חקלאות וגידול-מקנה. שינוי חשוב זה, שתחילתו במזרח הקרוב, הגיע לבי רק כעבור זמן ניכר, והתפשט תחילה בדרום-אנגליה.

התרבויות הנאוליתיות של ב' מוצאן מן היבשת או שהושפעו במידה רבה מהתרבויות הנאוליתיות של אירופה. תרבות וינדמיל היל (Windmill Hill) תחילתה בדרום-אנגליה ומשם התפשטה בהדרגה צפונה. היישובים היו קטנים, הקבורה קיבוצית, מתחת לתלים מלאכותיים גדולים ומוארכים כדי 100 מטר (long barrows). יש להניח שאלה הם קברי השליטים ומשפחותיהם.

פלישת עם המכונה בפי הארכאולוגים Beaker Folk (על-שם כלי-חרס האפייני להם) סימנה את תחילת תקופת-הברונזה. הם עסקו בעיקר בגידול-בקר התחילו בניצול עפרות-הבדיל שבקורנוול הנחשבת שבב' ובאירלנד. ניצול חמרי-גלם אלה לוח בקשרים מסחריים עם היבשת. הקבורה בתקופה זו היתה בתלים מלאכותיים עגולים (round barrows). בתקופה זו הקימו, או שיכללו, את המבנה הפול-חני המפואר שבסטונהנג' (ע"ע). בתקופת הברונזה התיכונה גדלה בהדרגה חשיבותם של צפון-הארץ ומרפזה, הודות להרחבת החקלאות ולשיכלול כלי-העבודה והנשק.

סמוך לשנת 1000 לפסה"נ חדרו לדרום-אנגליה בני גזע קלטי מהיבשת, התיישבותם היתה קשורה בהעלאת רמת החקלאות. המספר הרב של קבריהם ושל מטמוני כלי-הברונזה שלהם, מעיד על גידול רב באכלוסיה.

במאה ה-5 לפסה"נ פלשו למזרח קלטים (מצרפת ומארא-צות-השפלה של ימינו), שידעו את השימוש בברזל, הביאו עמם תרבות מרכז-אירופית (הלשטט מאוחרת) השליטו את שפתם ותרבותם, שהתבססה על חקלאות בחוות ברדות ובכפרי-פרוץ, סביב מצודות-הר מבוצרות בחפירים ובסר-ללות-עפר. אליהם נוספו במאה ה-3 לפסה"נ קלטים מעמק המארן, נושאי תרבות לה טן (La Tène) שחדרו לסקוט-לאנד, ללינקנשיר, לקנט, לססקס וליורקשיר, ומבקשי-ברזל מברטאניה ומספר שהשתלטו על דרום-המערב. במאה ה-1 לפסה"נ התיישבו בדרום-המזרח שבטי הגלגים (ע"ע) מצפון-צרפת, שהכניסו את השימוש במטבעות וכן את המהרשה הכבדה. כמה מיישוביהם היו גרעין לערים הראשונות, וייצור רם המוגבר איפשר יצוא תבואה. בתחילת המאה ה-1 לסה"נ עמד המלך הבלגי קונדלינוס בראש השבטים בדרום-המזרח, ופרש את שלטונו מאופסודרשיר עד גורתמטונשיר ואקסט.

הניבוי הרומי. ב-55/4 לפסה"נ ערך יוליוס קיסר שתי פשיטות על דרום-ב'. ניבושה הממשי של הארץ החל ב-43 לסה"נ. בפקודת קלודיוס קיסר פלשו 4 לגיונות לבי, ותוך 4 שנים כבשו את הארץ עד לקו סוורן-טרנט. יילו נכבשה אחרי קרבות ממושכים, שארכו 30 שנה (47—79). ב-61—62 דוכאה מרידת האינקנים בהנהגת בודיקה (ע"ע). וב-70—75 הוחל בכיבוש יורקשיר, אגריקולה (ע"ע) ביסס את השלטון הרומי הרחיבו צפונה עד לשערי ההרים של סקוטלנד. מעבר לנהר טי (Tay). בתום נציבותו (84)

האופי הדוקומנטארי שלט גם ברוב הסרטים שהוכנו בתקופת מלה"ע II. לאחר המלחמה הוחל בהפקה בתנופה מחדשת. דיויד לין (D. Lean) העלה את „הפגישה הקצרה“ (1945) ועסק גם בהסרטה ראיסטית של הרומאנים של דיקנו: „תקוות גדולות“ (1946); „אוליור טויסט“ (1947). גריסה קולנועית נוספת של הרומאן של דיקנו ניתנה במחזמר „אוליור“ של סר קרול ריד (C. Reed, 1968), בכי-פובו של רון מודי (R. Moody). זכור עוד מקודם סרט-המתח של ריד „האדם השלישי“ (1948). עם ג'וזף קוטן (J. Cotten) ואורסון ולו (O. Welles). האופי התיאטראלי של הסרט האנגלי בלט שוב בסרטים השיקספיריים של איש-התיאטרון הנודע סר לורנס אוליהיה, שהעלה, בבימויו ובכיפובו, את „הנרי V“ (1945) ואת „המלט“ (1948). בתקופה זו הבשיל, בחסות מייסד „ממלכת-ההפקה“, ארתור ראנק, ההומור הקולנועי האנגלי המיוחד, ונוצרו סרטים, כגון „האצילות מחיבת“ (1949) של רוברט הימר (R. Hamer), בכיפובו של שחקן התיאטרון הקולנוע אלק גיניס.

בסוף שנות ה-50 התמרדו הצעירים נגד הבינתיות המש-תלטת ויצרו „קולנוע חפשי“ (Free Cinema [1956]), ש-היה פתוח לזרמי-ההתחדשות של הקולנוע האירופי. שימת-הלב הופנתה אל היחיד, הועלו המשמעויות של פרטי המצי-אות היומיומית. מסרטים אלה זכורים „תום ג'ונז“ של טוני ריצ'ארדסון, המבוסס על הרומאן של הנרי פילדינג, ו„מור-גן“ (1965) של קארל רייס (K. Reisz). עם דיוויד וורנר (D. Warner) בתפקיד הראשי.

„המכון הבריטי לסרטים“ (British Film Institute), שנוסד ב-1933, בסיוע הממשלה, מעודד את ייצור הסרטים והצגתם. ברשות המכון נמצא ארכיון-סרטים לאומי (Na-tional Film Archive), שבו שמורים כ-20,000 סרטים ו-700,000 תצלומים, המדגימים את תולדות הקולנוע ברחבי-העולם. מכון זה מקיים גם את „התיאטרון הלאומי לסרטים“ (National Film Theatre), המציג בשני בתי-קולנוע בלונ-דון סרטים חשובים מבחינה אמנותית, היסטורית וטכנית. למרות הצלחותיו של הסרט האנגלי ולמרות פעולות-העידוד, ניכרת, כמו ברוב הארצות, ירידה מתמדת במספר המבקרים בקולנוע: מכמיליארד וחצי ב-1946 — לכמאתיים מיליון בלבד ב-1970. מספר בתי-הקולנוע ירד באותה תקופה מכ-4,700 ל-1,500. עובדי-הסרטים פנו ברובם לטלוויזיה ה-מתפתחת.

אמנות הקולנוע גלמדת ב London Film School (250 סטודנטים) ובמוסדות אחרים.

R. Low - R. Manvell, *The History of the British Film, 1896-1918, I-III, 1948-1951*; J. Mitry, *Dictionnaire du cinéma*, 1963; I. Montagu, *Film World*, 1964; J.-L. Passek, *75 ans de cinéma*, 1969.

מ.

היסטוריה. אדם ישב בב' כבר בזמנים קדומים. הקדומות בתרבותו — תרבות-קלקטון (Clactonian), תר-בות-אשל (Acheulian) ותרבות-מוסטר (Mousterian), ב-סוונקס שבקנט נמצאו חלקי גולגולת של אדם הדומים לטיפוס „האדם הנבון“ (Homo sapiens) והקדומים מאלה של האדם הנאנדרתאלי.

בתקופת-הקרחונים היה קשר יבשתי בין ב' ליבשת-אירופה. האדם, שהופיע בתקופת הקרחון האחרון במערב-אירופה, הגיע גם לבי, ושורידים חמריים של תרבותו —

בעלי הון מחו"ל וילידים שהתעשרו, ובהם עבדו עבדים ואריסים (coloni). ב' ייצאה חיטים וצמר, וכן נוצלו מכרות עופרת, ברזל, נחושת, זהב וברזל. אולם נראה שהוצאותיה של ב' לא כוסו ממקורותיה היא, למרות מאמצי הקיסרים הסוורים. שקיעת הערים במאות ה-3 וה-4 נגרמה מחמת ייצור שאינו מספיק, או, כסביר יותר, מחמת מיסוי פבד-מנשא ונגישות. בערים ובווילות שלטה השפה הלאטינית. ותהליך הרומאניזציה עבר גם על האלילים הקלטיים. אמנות לה-טן נדחקה לרוב מפני המלאכה הרומית, ורק פה-ושם באה לידי גילוי (כגון בפת [Bath]), אולם עלתה שוב עם ירידת ההשפעה הרומית. נוצרים נזכרים לראשונה בב' במאה ה-3, והדת החדשה התפשטה באיטיות.

קיצה של ב' הרומית. במאות ה-3—4 סבלה ב' משודדיים סאפסונים ופראנקים, מפלישות מחודשות של שבטי-הצפון וממרידות של מפקדי-צבא מקומיים, שהכריזו על עצמם לקיסרים (קראוסוס, ב-286—293; אלקטוס, ב-293—297). באמצע המאה ה-4 התנפלו עליה כל הפושטים כאחת, ומרידת-איפרים פרצה בארץ (367). הקיסר ואלנטיו-נינוס החזיר את הסדר, אך הווילות שנוטשו לא יושבו עוד, והפשיטות נחודשו ב-383, כשהוציא טוען לכתר-הקיסרות את כוחות הרומיים מהאי, ושוב ב-409/10, כשהוציאם טוען-לכתר אחר. אחרי 410 לא שלחה רומא צבא חדש לב' והקיסר הונוריוס (ע"ע) מסר את השלטון לערים, ובכך נתן מעין הפרה רשמית לניתוק ב' מהקיסרות. בטחון-הארץ הופקד בידי גייסות של בעלי-ברית (foederati), קלטים וסאפסונים. אלה האחרונים התמרדו כעבור זמן-מה, והזמינו את בני-עמם שביבשת לבוא ולהתיישב באי. כמהם עשה גם וורטיג'רן, אחד מחשובי "המלכים" הקלטים שנלחץ מיד הפיקטים, וקרא לעזרת הסאפסונים שמעבר-לים (443). באמצע המאה ה-5 עדיין הוסיפו הערים לשמש גרעיני-התנגדות לפולשים הטוטונים, ומלחמות המלך ארתור (ע"ע), סמוך לשנת 500, נהלו בידי היסדר הרומי-בריטי. היסוד העירוני, יורש התרבות הרומית, נחלש בהתמדה, וגבר היסוד הבריטי-השבטי. שאלת הרציפות בין המשטר הקרקעי הרומי ליישוב הכפרי הסאפסוני עדיין נתונה בצריך-עיון.

ש. אפ. - ד. גל.

תקופת האנגלו-סאפסונים (לערך 450—1066) הפולשים לב' היו ברובם בני שלושה שבטים — האנגלים, הסאפסונים והיוטים. האנגלים ישבו בויטלאנד ובאיים הסמוך כים לה, הסאפסונים — בחבל שבין שלוויג לבין הולאנד של היום, והיוטים — באיזור שפך-הרינוס, אף ששם מעיד על קשר עם יוטלאנד.

הסאפסונים פשטו על חופי ב' כבר במאה ה-3, אך הכיבוש השיטתי וההתנחלות החלו באמצע המאה ה-5. קבוצות-פול-שים נחתו בעיקר בדרום ובמזרח, משם פשטו צפונה ומערבה. בתחילת המאה ה-7 כבר החזיקו האנגלו-סאפסונים בידיהם את מרבית השטח הקרוי כיום אנגליה (א') ואת השפלה של דרום-מזרח סקוטלנד. התושבים הקודמים לא הושמדו בידי הכובשים, אך רבים נסו מפניהם לאזורי-ההרים שב-קורנוול, בוויילז ובסקוטלנד, או ברחו אל מעבר לים, לצר-טניה (ע"ע). הנשארים השתעבדו והתבוללו. א' האנגלו-סאפסונית היתה אלילית, מנותקת מיבשת-אירופה.

בדרום ובמזרח היה בדרך-כלל הכפר היחידה החקלאית הטיפוסית. בני-הכפר עיבדו במשותף 2 או 3 שדות גדולים



בריטניה הרומית

צומצם חיל-המצב הרומי בב', והדבר גרם לנסיגה דרומה. במרידה בצפון ב-115—120 הושמד לגיון רומי ביורק, והרו-מיים נאלצו לסגת מדרום לק הצ'ביוט (Cheviot). אדריינוס קיסר ייצב את הגבול הצפוני בהקימו קרביצורים — חומת-אדריינוס (ע"ע לימס) בין הסולווי לטין (121—125). יורשו, אנטונינוס פיוס, ביצר ב-142 קו צפוני יותר, בין הפורת (Forth) לקליד (Clyde), אולם בימי הקיסר קומודוס, ובמ-יחד בימי מלחמות-האזרחים שלאחר מותו (193—197), הצליחו הקאלדונים שבסקוטלנד להדוף את הרומים דרומה. מסעי-הנגם של הקיסר ספטימיוס סוורוס לא הצליחו להחזיר את הגבול לקדמותו, והוא יוצב שוב בחומת-אדריינוס.

ב' הרומית. איזור-ההרים — דוון, קורנוול, וילז וצפון-אנגליה — היה איזור צבאי, זרוע מצודות וכבישי-צבא, והתרבות הרומית כמעט שלא חדרה שמה. באיזור-השפלה — הדרום, המזרח והמידלנדז — היפה לעיבוד חקלאי, כמעט שלא חנה צבא. הוא חולק בין גלילי השבטים הבריטיים, שמרכוזהם היו ערים המשלמות מס-שיעבוד (civitates stipendiariae) ונהנו מאוטונומיה פנימית. תוש-ביהן היו ברובם בני-המקום, שקלטו במהרה את התרבות הרומית. לונדון (Londinium) היתה לצומת-תחבורה לר-שת-הכבישים המצוינת שבנו הרומים ולמרכז מסחרי, ומ-אחרי יותר גם למרכז מינהלי אע"פ שהמפקדה הצבאית שכנה ביורק (אבורקום [Eboracum]) — הסמוכה יותר לגבול הצפוני. קמו קולוניות-ערים — שנהנו מזכויות אזרחות רומית — ביורק, בקולצ'סטר (Colonia Victrix), בלינקן (לינדום) ובגלוסטר (גלוום); ורולאמיוס (בקרבת סינט אולבנז) נהנתה מזכויות מצומצמות יותר של מוניקיפיום (municipium). הילידים הוסיפו לעבד את שדותיהם, הקל-טיים, אך צמחו גם משקים נוסח רומי (villae), שהקימו

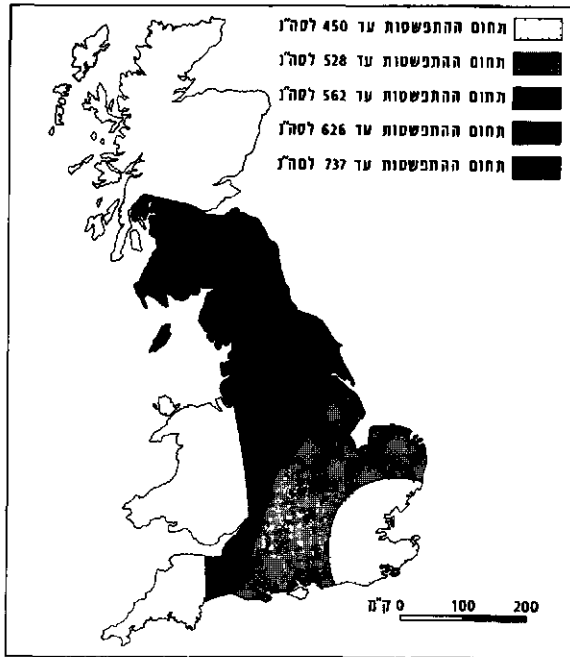

התפשטות האנגלו-סאקסונים והיוטים בבריטניה

של ב' בתקופה זו. א' הפכה אף למרכז של מישון. וזוירים אנגלו-סאקסונים, כגון בוגיפציוס (ע"ע), הפיצו את הנצרות בבריטניה, בגרמניה ובסקאנדינאווייה. מרכזי-התרבות היו המנזרים וכן הערים שהתחדשו, בייחוד בממלכת-נורת-מ-בריה. ממלכה זו היתה החזקה ביותר כמעט עד סוף המאה ה-7, כשעברה ההגמוניה למרשה שבחבל התיכון. לשיא-חוסנה הגיעה מרשה בימי אופה (757—796), שהשתלט על קנט, סספס, אספס ואיסט-אנגליה, ונטל לעצמו את התואר „מלך כל ארץ-מולדת האנגלים” (Rex totius Anglorum patriae). בימיו נעשו עבודות ציבוריות מעבר להיקפה של ממלכה זו או אחרת, כגון הקמת „דיק אופה” (Offa’s Dike) להגנה מפני הקלטים שבמערב. במותו עברה ההגמוניה לוספס, בהנהגת מלכה אגברט (ע"ע; מלך 802—839), שכבש את מרשה ואת קורנול הקלטית, ויתר הממלכות הכירו במרותו.

כבר בסוף ימי אופה פשטו על חופי-הצפון ויקינגים (ע"ע) מסקאנדינאווייה, שנקראו בא' „דנים”. הללו התיישבו במזרח-הארץ, בשטח שנקרא אח"כ דינלו (Danelaw) (ר' המפה), כל' התחום שבו נהגו חוקי-הדנים. הכיבוש הדני הביא לחורבן התרבות של נורת-מבריה, וב-878 דומה היה שגם וספס עומדת ליפול בידיהם. אותה שנה גבר מלך וספס, אלפרד (ע"ע; מלך 871—899) על הדנים בקרב אדינטון, כפה על מלכם את הנצרות ונתן לארצו הפוגה לכמה שנים. בזמן זה אירגן מחדש את הצבא וביצר את הארץ. מצודות מעין אלו שהקים אלפרד (burh, burgh), היו, כמשוער, היסוד לעיר האנגלית (borough). אלפרד שקד להפיץ תורה בקרב בני-עמו, פתח בייס לבני-אצילים, תירגם בעצמו ובעזרת אחרים ספרי מופת מלאטינית לאנגלית, אסף ואיחד את חוקי האנגלו-סאקסונים בספר חוקים אחיד, ובימיו החל אסר (ע"ע) בכתיבת „הכרוניקה האנגלו-סאקסונית” (Anglo-Saxon Chronicle) שכתבייתה הסתיימה ב-1154.

כשהתחדשה המלחמה, בלם אלפרד את הדנים מצפון-מזרח לשפך התמזה, ובנו אדורד „הוקן” (ע"ע; 899—924)

ללא גדרות (Open field), תוך שמירה על בעלות משפח-תית או פרטית על החלקות שבתוך השדות. באזורים אחרים ובשטחי-היער הנרחבים לא היו הכפרים שכיחים, ורבע מה-אוכלוסייה ישבו בחוות בודדות. חיי-העיר קמלו — פרט, אולי, למרכז אחד או שניים, כגון קנטרברי. התרבות הרומית נמחקה כמעט כליל.

קמו 8 ממלכות: ממלכות-הסאקסונים — אספס (הסאק-סונים המזרחיים), וספס (המערביים) וספס (הדרומיים); ממלכות-האנגלים — איסט-אנגליה (אנגליה המזרחית), מרשה (Mercia) ונורת-מבריה (שתי ממלכות); וממלכת-היוטים — קנט (בעבר נהגו לראות את שתי ממלכות-נורת-מבריה כאחת, ולפיכך כונתה התקופה „הפאטארכיה” — 7 הממלכות).

בצד המלוכה היתה המועצה (ויטן [Witan]). במו-עצה ישבו נכבדי השבטים בני-לווייתם של המלך, הגסיתים (gesith), שהיו קרויים אח"כ תנים (thegn), ולאחר שהת-נצרו האנגלו-סאקסונים — אף רבי-הכמורה.

מיבנה החברה עדיין היה מבוסס במידה רבה על העקרו-נות המשותפים לכל העמים הטוטוניים — קרבת-דם ונאמ-נות למנהיג. גאולת-דם היתה נהגת על כל דבר-פשע, לא מצד רשות מרכזית כלשהי, אלא מצד בני משפחת הנפגע או אדונו, השתייכותו המעמדית של אדם נקבעה לפי מידת כופר-הנפש (wergild) ששילם הפוגע בו, לפי שיטה זו היה ערך הגסיתים גדול פי 6 מערכם של הנתנים החופשיים הרגילים.

הגסיתים (תנים) — היו האצולה של האנגלו-סאפסו-נים. תמורת קרקע, רגשות וכויות אחרות נתחייבו בשירד-תים למלך. דבר זה מאפיין משטר פאודלי פרימיטיבי, נעדר תופעות פאודליות טיפוסיות, כגון הפאודום (ההפקד), הא-פיר-הפרש והטירה. כמרכז מצויים היו איכרים חופשיים, ושיטת-ה„מנור” לא היתה הדומיננטית.

במרוצת המאבק הממושך על ההגמוניה בקרב הממלכות, זכה אגברט (ע"ע) מלך וספס, בתואר „שליט ב'” (Bret-walda). „שליט ב'” היה מעין ראש הקונפדראציה הרופפת של העמים האנגלו-סאקסונים בדרום-א'.

בהרי-ויילז ובצפון-מערב א', שבהם ישבו הקלטים, התחז-קה הנצרות החל בראשית המאה ה-5, בשל פעולת מייסונונים שבאו מגאליה ובעיקר מאירלאנד; החשוב בהם היה קולומ-בה (ע"ע; 521—597). אולם הכנסייה הקלטית, המנותקת מיבשת-אירופה, התפתחה בצורה המיוחדת לה. את ראשית התנצרותה של א' נהוג לראות בבואה של קבוצת-נוצרים קטנה לקנט, בראשות אוגוסטינוס, ששלח האפיפיור גרגו-ריוס I (597). 50 השנים שלאחר-מכן התנצרו מלכי קנט, אספס, וספס, איסט-אנגליה ונורת-מבריה, וחלק מנתניהם. ההתנצרות נתעכבה מחמת התחרות מצד הכנסייה הקלטית, שהחלה בפעולה מייסונית נגדית; רק ב-663, לאחר ויכוח ממושך בסניוד של ויטבי (Whitby) שבנורת-מבריה, הוכר-רעה הכף לטובת הכנסייה הרומית. זמן קצר לאחר-מכן מונה הנזיר היווני תאודורוס מטארוס לארכיגמון של קנטרברי (668); הלה אירגן מחדש את הכנסייה, יסד ערך הגמוניות וכפה את מרותו על כל הכנסייה בא'. התנצרות א' איפשרה את הידוש קשרי-התרבות עם יבשת-אירופה, ובעקבות זאת חלה עליה תרבותית ניפרת. מלומדים כפדה ואלקואין (ע' ערכיהם), והאסכולה הגדולה של יורק מסמנים את חשיבותה



המאמין" (ע"ע; 1042–1066). בנו של אַתְלָרְד, למלוכה. אדוורד חונך בנורמנדי מולדת-אמו, והשפעה הנורמאנית-הצרפתית בימיו היתה חזקה. כשמת ללא בנים בחרה המר-עצה למלך את הרולד (ע"ע; 1066) בנו של הרון גודוויין, מנהיג הסיעה האנטי-נורמאנית. הרולד מלך 9 חדשים בלבד. בסוף ספטמבר היכה בסטמפורד ברידג' את צבא הנורווגים, שפלו לצפון-מזרח הארץ. שלושה ימים לאחר נצחונם פלשו לא' הנורמאנים בהנהגת דוכס ויליאם (ע"ע ויליאם I). ויליאם טען, שכתר א' הובטח לו מידי אדוורד "המאמין", וכי גם הרולד, שנפל בשבי, שוחרר רק אחרי שהבטיח לסייע לויליאם להשיג את המלוכה. ב-14.10.1066 ניטש הקרב המכריע בהיסטינג; הרולד נוצח ונהרג, ותוך חדשים-מספר נכבשה א' בידי הנורמאנים.

מ הכיבוש הנורמאני עד עליית הטיודורים (1066–1485). שושלת הנורמאנים (1066–1154). הכיבוש הנורמאני פתח פרק חדש בדברי-ימי א'. מכאן ואילך היתה הארץ קשורה עם הארצות השכנות ביבשת-אירופה, ובייחוד עם צרפת. מציגה של הלשון הצרפתית (שהיתה מדוברת בפי הכובשים ובני מעמדי-הסוחרים בערים) עם האנגלו-סאכסונית של התושבים המקומיים יצרה לימים את הלשון האנגלית (ע"ע אנגלו-נורמנית). ויליאם "הכובש" (1066–1087) הפיח רוח חדשה באירגון המדינה החברה של הארץ. ויליאם קינה לבסס את שלטונו על שותפות בין הנורמאנים לבין האנגלים, אך תקוותו נכזבה בשל מרידות האנגלים (ער 1075). כמעט כל האנגלים נושלו ממעמד התנים ואחוזותיהם העברו לנורמאנים, לפרטונים ולפלאמים שבשירות ויליאם.

הפאודליזם הנורמאני ירש את מקום הפאודליזם האנגלו-סאכסוני הפרימיטיבי. האחוזות הוענקו תמורת מכסה קבועה של שירות צבאי, וכדי לספק את המכסה שנקבעה נאלצו הבעלים הפאודליים של האחוזות הגדולות, ביניהם ההגמונים ואבות-המגור החשובים, לנהוג באורח דומה ולחלק את קרקעותיהם שלהם. בעלי האחוזות הגדולות, שקיבלו את קרקעותיהם במישרין מידי המלך (tenants-in-chief) היוו את האצולה הרמה. השינוי החשוב במבנה החברה התבטא בשעבוד האיכר האנגלו-סאכסוני, אף החפשי, כצמית (villein).

המלך ציווה לחבר את Domesday Book ובו נרשמו הקרקעות וההכנסות של הבעלים הפאודליים. ספר זה היה בסיס לאירגון המינהל וליישוב תביעות לרכוש ולנכסים. שמקורן בכיבוש. בא' נהגה צורה של פאודליזם שחותם נורמאני ריכוזי טבוע בה. לעומת-זאת נשמרו המוסדות הסאכ-סוניים של המינהל המקומי — המחוז (shire, ומאז גם

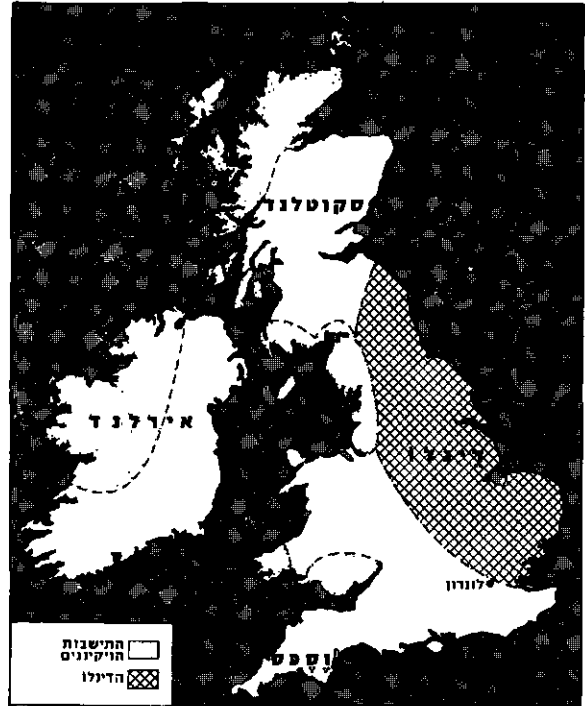

התיישבות הוויקינגים באיי-בריטניה ובדינלו

ונכדו אַתְלָסְטֶן (ע"ע; 924–939) השלימו את כיבוש הדינלו. בני אַתְלָסְטֶן, אַדְמוֹנְד (ע"ע; 939–946) ואַדְרֶד (946–955), נאלצו ללחום בפשיטות מחודשות של הוויקינגים. שבסיסן היה באירלאנד, עד שהוכר אַדְגֶר (959–975) למלך כל א'. הוא התיר לדנים לחיות לפי חוקיהם, בהכירו שהתיישבותם היא התנחלות של קבע; הדנים החלו להתמוג באנגלים, אך ייחודם נשמר זמן רב.

השלום בימי אַדְגֶר איפשר לכנסייה להתאושש מהמכות שהוכחה בעת המלחמות בדנים, וקמה תנועת-התחדשות שמקורה בתנועת קליני (ע"ע) שבאירופה; בא' קשורה תנועה זו בשמו של דְנֶסְטֶן (ע"ע). גם המסחר חזר והתפתח.

במות אַדְגֶר פקדו את א' מהומות פנימיות, ובימי אַתְלָרְד (ע"ע; 978–1016) נתחדשו פלישות הוויקינגים בשיטתיות גדולה מבעבר. סֶן מלך דנמארק (986–1014) פשט על א' ב-1003, וב-1013 החל בכיבושה השיטתי. הוא גבר על האנגלים, אך מת בשעת נצחונם, ורק בנו, קנוט הגדול (ע"ע; 1016–1035), הוכר למלך על כל א'. בימיו היתה א' חלק מאימפריה אדירה שהקים קנוט, ושכללה את ארצות סקאנדי-נאווייה. במות קנוט התפוררה קיסרותו, החלה תקופה של אי-יציבות בא', והיא נסתיימה ב-1042, בעלותו של אדוורד



"שמיח-באית" (70 מ' אורך, 0.5 מ' רוחב), המתאר ברקסח את כיבוש אנליה ע"י ויליאם; בסטע — תיאור חיי יום-יום כפחנה צבא של ויליאם

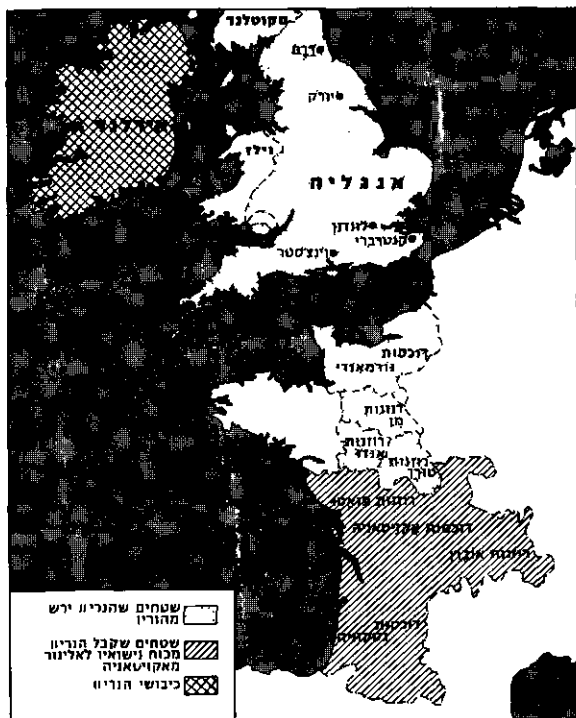

נהלות הנרי II

במסע-הצלב השלישי, 1194—1192 היה בשבי באוסטריה, ואח"כ לחם בצרפת. כיוון שנזקק תמיד לכסף, נאלץ למכור כתבי-זכויות רבים לערים, שחשיבותן גדלה והלכה. בהיעדרו מא' שקדו שריו, ובייחוד וילם לונג'מפ, הגמון אילי (Ely), והיוברט וולטר (ע"ע) ארכיהגמון קנטרברי, לשמור על מנגנון מינהלי יעיל. במות ריצ'ארד ניטש מאבק עז בין אחיו וורשו ג'ון (ע"ע; 1199—1216) לבין הבארתים, שניסו לשמור על זכויותיהם הפאודליות נוכח תביעותיו התכופות של המלך למיסים נוספים ונוכח השפעתם הגוברת של הפקידים הגבוהים. ג'ון הסתכסך עם האפיפיור אינוונצנטיוס III (ע"ע); הלה הטיל חרם על א' (1206), וג'ון נאלץ להכנע לאפיפיור ולהכיר בו כבשליט עליון של א' ואירלאנד. הדבר פגע ביוקרת המלך, וב1215 אילצו הבארתים את ג'ון להעניק להם את „מגילת-החירויות הגדולה“ (ע"ע מגנה פרי-טה); מגילה זו נועדה לערוב לזכויות האצולה הרמה, אך הפירוש שניתן לה בזמן מאוחר-יותר הפך אותה למגילת-יסוד של חירויות העם.

רוב אחוזות-המלוכה בצפון-צרפת, ובייחוד נורמנדי ואנוז, נשמטו מידי ג'ון, שגילה אזלת-יד במלחמתו בפיליפ II מלך צרפת. הוא ובעלי בריתו, הקיסר אוטו רודון פלאנדריה, נוצחו בקרב בון (Bouvines) בידי פיליפ II (1214), ובידי ג'ון נשאר פואטו, ג'ין (Guienne) וגאסקוניה. בימי הנרי III (ר' להלן) נכבשה פואטו בידי לואי VIII, ושלטון האנגלים צומצם למעשה לחלקים של ג'ין וגאסקוניה. מלכי-צרפת לא השכילו לגרש את האנגלים כליל, התוצאות היו חמורות לשתי המדינות. אָבֶדן נורמנדי היה מיפנה לגבי האצולה האנגלו-נורמאנית, שנאלצה לבחור בין א' לבין צרפת, והיתה מאז לאצולה אנגלית מובהקת.

יורש-כסאו של ג'ון היה בנו הקטין, הנרי III (ע"ע; 1216—1272). הנרי היה אדם חלש: בובזנותו, הזכויות-היותרות שהעניק ביד רחבה לשארי-בשרו ולמקורביו מחרי, המסעות הצבאיים שערך בצרפת, ובמיוחד הסתבכותו במדי-

county) ויחידת-המשנה שלו, ה„מאה“ (hundred), וכן פקיד-המחוז (vicomte או sheriff shire-reeve) ומכאן (sheriff או vicomte), שקישר בין המינהל המקומי ובין השלטון המרכזי. המימשל בא' הוא במידה מרובה תולדה של מציגה זו.

הכנסייה אורגנה מחדש במתכונת שביבשת-אירופה. בהדרגה הוצאו האנגלים מעמדות-המפתח: הלומבארדי לנפרנק (ע"ע), שנתמנה לארכיהגמון קנטרברי, הנהיג בכנסייה תיקון-נים, וחיוק, יחד עם מלכו, את איתלותה באפיפיור. מפעלי-בניה של טירות ושל כנסיות ומגורים, בהיקף גדול ובסיגנון חדש, התחילו משנים את פניה-הארץ.

בנו של וילם הכובש, וילם II (ע"ע; 1107—1100), חיזק את עמדת המלך בצפון-א' ובגבול ילן. אחיו הנרי I (ע"ע; 1100—1135) נשען במידת-מה על האנגלו-סאקסונים, ונשא לאשה נסיכה סקוטית מבית-המלוכה הסאקסוני הישן. הוא מת ללא יורש זכר, ופרץ מאבק ממושך על כסא-המלוכה בין בתו מאטילדה, אשתו של ז'ורוא מאנוז (Geoffrey of Anjou), הנקרא בפי ההיסטוריונים המאוחרים פלאנ-סטיון ניצח (1135—1154), אולם הוסכם שבמותו יירש אותו בנה של מאטילדה, הנרי II (ע"ע; 1154—1189).

הפלאנ-סטיון (1154—1399), הנרי II שלט על שטחים נרחבים ביבשת-אירופה, שקיבל מאביו, ז'ורוא, ומאשתו אלאנור מאקוויטניה (ע"ע) ושהקיפו יותר ממחצית שטחה של צרפת: נורמנדי, אנוז, טורן (Touraine), מן (Maine), פואטו ואקוויטניה. קשר הדוק זה עם צרפת סיבך את בית-המלוכה במלחמות תמיד עם בית קפה (ע"ע) שמלך בצרפת. בימי הנרי II החל כיבוש אירלנד (1169).

הנרי היה שליט תקיף ופעיל; הוא החזיר את הסדר על כנו לאחר האנארכיה שבימי סטיון, שיפר את כל מדורי המינהל וביקש לקיים את עליונות שלטונו אפילו כלפי הכמורה. דבר זה גרם לסיכסוך עם תומס בקט (ע"ע), ארכי-הגמון קנטרברי; לאחר שנרצח הלה ב1170, נאלץ המלך לפייס את האפיפיורות ולהשלים עם זכויות יתרות של הכנסייה, שתחילה ביקש לבטלן. מימי מלכותו נשתמרו רשימות המינהל (בייחוד של האוצר), בשלמות שאין דוגמתה בכל ארץ אחרת. הנרי II פיתח מערכת של בתי-משפט מלכותיים (ר' לעיל, משפט) והתושבים הסכינו בהדרגה לראות את משפט-הצדק המלכותי חודר לכל מקום, על חשבון סמכויות של שיפוט מקומי פאודלי. בימיו נקבעה גם דמות המינהל המקומי, הוא נשען על שירות בהתנדבות של אנשי-המקום, בעיקר ממעמד האבירים (Knights). הללו היו מפקחים על הסדרים במחוזם, השגיחו על הדרכים ועל הגשרים, וכשביקש המלך מידע, קיבל אותו מבני-המקום. שחוקה עליהם שידעו את מצב-הדברים. ההסתמכות על בני-המקום נהגה גם בשיפוט הפלילי הצמיחה את מוסדות-המשפט האנגליים (בימ"ש של מושבעים [Jury]), דרך זו של מינהל תוארה כ„משל-עצמי במאמר-המלך“ (Self-government at the King's Command). השלטון המרכזי לא התערב בעניינים מקומיים אלא ליישוב סיכסוכים, שהשלטון המקומי לא ידע להכריע בהם; בדרך זו נפוץ בא' המשפט האחיד-המקובל (common law = החוק הכללי; ור' לעיל: משפט).

ריצ'רד לב-הארי (ע"ע; 1189—1199), בנו של הנרי, שהה רוב ימי-מלכותו מחוץ לא': 1190—1192 השתתף

תים הרגלים על הפרשים הצרפתים ניצחו האנגלים בקרבות קרסי (1346) ופואטייה (1356), ובחזוה השלום שנחתם ב 1360 בברטיני (Brétigny) הוכר שלטון א' באקוויטניה ופואטו. אולם אחרי 1360 הצליחו הצרפתים להדוף את האנגלים, וב 1377 ויתרה א' על שטחיה בדרום-מערב צרפת החזיקה רק בערי-הנמל קאלה, בורדו וביזן.

הוצאות-המלחמות הגבירו את תלות המלך בנתיניו. חברי הפארלאמנט ניצלו את הדבר לחיזוק כוחם: חיתנו תנאים כל-אימת שנתבקשו לאשר מיסים יוצאים מגדר-הרגיל, וה- גישו לאישורו של המלך כתבי-בקשה, שהשתוו בהדרגה בחשיבותם לצווי-המלכות. באותה עת נפרד „הבית התחתון“ של הפארלאמנט מבית הלורדים („הבית העליון“). שלא כאסיפות המקבילות של אותה עת ביבשת-אירופה, נחלק הפארלאמנט האנגלי לא לשלושה כנסי-מעמדות, של כמורה, אצולה ובורגנות, אלא לשניים. בראשון ישבו רבי האצולה והכנסיה, בשני — אבירים ובורגנים גם יחד. סידור זה נבע מהמבנה המיוחד של החברה החזקה בא', השפיע מאד על התפתחותה של חוקת הארץ.

„המות השחור“ ב 1348 (ע"ע דבר, עמ' 872) קטל כמחצית האוכלוסיה, ונוצר מחסור חמור בכוח-אדם. המגיפה החישה, כנראה, את התמורות שחוללו מהפכה בחקלאות א': התפוררות האחוה הפאודאלית, שיחרור הצמיתים וצמיחת שכבה של איכרים חפשיים. המגיפה גרמה לעליית המחירים ושכר-העבודה; ב 1351 נחקק חוק, שניסה לבלום את העליה בשכר, אולם לא השיג את מטרתו. המגיפה חזרה ופקדה את א' כמה פעמים במאה ה-14, אך מספר החללים לא הגיע לממדים של שנת 1348. — ב 1381, בימי נכדו ויורשו של אדוורד III, ריצ'רד II (ע"ע; 1377—1399) פרצה, בהנהגת ווט טילר (ע"ע), מרידה של איכרים ועירוניים, שביקשו לשפר את מעמדם המשפטי בעקבות שיפור מצבם הכלכלי, אך היא דוכאה. בנערותו היה ריצ'רד נתון למרות המועצה ודודו אחי-אביו. כשגדל ניסה להשתחרר ממרות זו ולכונן מונארכיה אבסולוטית, וע"י כך להחזיר לידיו את סמכויות המלך, שנשמשו בהדרגה מימי אדוורד I. ב 1399 מרד בו בן-דודו, הנרי דוכס לנקסטר. בעזרת הפארלאמנט הדיח את ריצ'רד, והמלך תחתיו ואח"כ המיתא.

בית לנקסטר (1399—1461). הנרי IV (ע"ע; 1399—1413) היה זקוק לעזרת הכמורה הרמה ורדף את הלורדים, חסידי ויקליף (ע"ע), שדרשו תיקונים יסודיים בכנסיה. הוא הומלך בידי הפארלאמנט, דבר שחזק, זמנית, מאוד את כוחו של מוסד זה, המלך נאלץ להסכים לפיקוחו על הוצאותיו. בנו הנרי V (ע"ע; 1413—1422) חידש את „מלחמת מאה השנים“, ולאחר נצחונו הגדול באזנקור (1415) השתלט על רוב שטחה של צרפת. הוא מת ב 1422, ובנו, הנרי VI (ע"ע; 1422—1461) היה בן 9 חודשים בלבד במלכו והשלטון היה בידי דודיו, דוכס גלוסטר ודוכס בדרפורד (ע' ערכיהם). המלחמה הבלתי-פוסקת בצרפת הלכה מדחי אל דחי, עד שבסופה (1453) נשארה לאנגלים בצרפת העיר קאלה (Calais) בלבד. המפלוגות בצרפת, המאבק בקרב בני-האצולה על השלטון בתוך המועצה בקטינותו הממושכת של המלך, רפיונו האישי וחוסר-קשרו — כל אלה רופפו את המינהל, ותקופות ארוכות שררה בארץ אנארכיה. חשובי הבארונים חידשו מעין פאודליזם, מבוסס על התקשרויות ונאמנות אישית ולא על הענקת פאודה. הבארו-

ניות האפיפור בסיציליה — הביאו להעלאה של המיסים ולירידת יוקרתו. הבארונים גם רצו שהמלך ירחיק מעליו את מקורביו ואת בני חרל ויקיף עצמו שרים שידאגו בראש וראשונה לענייני האצולה. מנהיג מתנגדי-המלך היה גיסו, סימון דה מונפור (ע"ע). האצילים, שנתכנסו באוכס-פורד (1258), הכריחו את הנרי להסכים למעין מועצה של אצילים שתפקח על פעולות המלך. ב 1264 פרצה מלחמה בין חסידי-המלך למתנגדיו; מונפור ניצח בקרב-לואיס (Lewes), שבה את המלך וכינס את המועצה הגדולה של המלך. בצד הבארונים נמצאו נציגי האצולה הנמוכה (ע"ע אצילים, עמ' 494/6) ולראשונה — נציגי הערים; בכך הונח היסוד לבית התחתון (House of Communes [Commons]) שלעתיד-לבוא. אמנם מונפור נפל ב 1265 בקרב איוושם (Evesham) אך בנו ויורשו של הנרי III, אדוורד I (ע"ע; 1272—1307), רכש את תמיכת בעלי האחוות הקטנות והערים כמשקל-נגד לאצולה הרמה ולכנסיה. בדרך זו ניצלה א' מהיעדר שלטון מרכזי תקיף עקב עצמת האצולה העצמי-אית-למחצה.

בימי אדוורד I נתקבל העיקרון, שיש להשיג את הסכמת הנבחרים להטלת מיסים. דבר זה ביסס את מעמד המועצה הגדולה (concilium), שנקראה גם פארלאמנט. כמעט בכל שנה נתכנסו לימים אחדים לישיבותיה, לפי הזמנת המלך. הבארונים והכמורה הרמה, האבירים כנציגי המחנות, נציגי הערים והעיריות ונציגי הכמורה הנמוכה, הנציגים נהגו להגיש תלונות ובקשות בזמן מושב-הפארלאמנט ולפעמים נחקקו חוקים חדשים כתוצאה מכך, אולם מרבית החוקים בפארלאמנט עדיין נחקקו ביזמת המלך. אך נקבע הכלל שחוקים מסוימים (Statutes) אי-אפשר להם להתקבל אלא בפארלאמנט. — בישיבותיהם הנפרדות של הנבחרים באותם ימים ניתן לראות את הגרעין של בית-הנבחרים, אך הפרדת בית-הלורדים מהמועצה חלה רק במאה ה-14.

אדוורד I זכה בכינוי „יוסטינינוס האנגלי“ (ע"ש הקיסר יוסטינינוס, ע"ע), בשל פעולתו לביצור שלטון הפארלאמנט והחוק: הוא צימצם את זכויות בהמש הפאודאליים הכב-סייתיים, שקד על שיפור ארגון בתי-המשפט, השיטה האנ-גלית המסרתית של חוק ומשפט התחילה מתגבשת בדפוסים שלא השתנו בהרבה עד המאה ה-19. — נסיונו של אדוורד לכבוש את סקוטלנד (ע"ע) לא הצליח אלא לשעה, אך ילז נכבשה ב 1284 לאחר מלחמה עזה; מ 1301 ואילך נתכנה יורש-העצר בתואר „נסיך ילז“.

אדוורד II (ע"ע; 1307—1327) היה נתון להשפעת אהו-ביו, הצרפתי גאוסטון ואח"כ משפחת דספנסר. הוא הרגיו את הבארונים והסתכסך עמהם, וזנח את הטיפול במינהל ובשלטון. הסקוטים המתקוממים, בהנהגת רוברט ברוס, הנחילו מפלה כבדה לאנגלים בקרב בנוקברן (1314) וסקוט-לנד השתחררה משלטון א'. אשת המלך, איזאבל, שאדוורד זנחה, התקשרה עם הבארונים. הדיחה את אדוורד מהמלוכה והוא נרצח אח"כ. ההרחה, הראשונה בתולדות א', פגעה ביוקרת המלוכה וביציבותה. המורדים המליכו תחתיו את בנו הקטין אדוורד III (ע"ע; 1327—1377) הכירו בעצמאות סקוטלנד (1328). משבגר, תבע אדוורד את כיסא-צרפת (בוזות אמו איזאבל) ופתח ב„מלחמת מאה השנים“ (ע"ע; 1337—1453). בא' היו אז פחות מ 4 מיליוני תושבים, לעומת צרפת שבה היו מ 10 עד 12 מיליון. הודות לעליונות הקש-

שזבים מבית זה, הנרי VII, הנרי VIII ואליזבת I, משלו כמלכים כמעט-אבסולוטיים. אך ללא הישענות על צבא-קבע או על ביורוקרטיה; הממשל המקומי בהתנדבות הוסיף להתקיים ואף להתעצם, והפארלאמנט האנגלי לא תש פזחו, כדרך שתש כוחם של המוסדות המקבילים בספרד ובצרפת עם פינונה של המלוכה האבסולוטית. בשלטונם של הנרי VIII ואליזבת I הודרך הפארלאמנט הוכשר לקראת תפקידי ההנהגה במדינה שנטל אח"כ גוף זה לעצמו.

בהנהגת הטיודורים התגברה א' על שרידי הפאודליות והניחה את היסודות לכוחה הימי ולקיסרות הבריטית מעבר לאוקיאנוסים. א' נגמלה מחלומות השתלטות ביבשת ונתנה יותר-ויותר את דעתה על איי בריטניה.

הנרי VII (1485—1509; ע"ע) פניס את הפארלאמנט לעתים רחוקות, ודיכא התקוממויות-מספר נגדו. הוא צימצם את הוצאות-המדינה ובעשור הראשון למלכותו שם מיסים פבדים, דבר שעורר מורת-רוח כללית ואף התקוממויות מקומיות. עם החזרת אחוזות נרחבות לפתח, אחוזות שנמסרו לתקיפים שונים בעת "מלחמות-השושנים", הוקל עול המיסים והכתר לא נזקק כמעט להקצבות הפארלאמנט. הוא סייע ל"סוחרים ההרפתקנים" (Merchant Adventurers), סוחרים אנגלים שחיפשו, מתחילת המאה ה-15, שווקים בחופי הים הצפוני. הים הבאלטי והים התיכון, בהקטינו זכויות יתריות של הסוחרים הזרים, האיטלקים, הגרמנים ואנשי ארצות-השפלה. ב-1497 שלח את ג'ון קבוט (ע"ע) למסעות-גליות מעבר לאוקיאנוס האטלנטי.

במדיניות-החוץ חתר הנרי VII למנוע הסתבכות במל-חמה, והתחתן עם בתי-המלוכה בספרד, בצרפת ובסקוטלנד. הוא הפעיל מחדש, בצורה אפקטיבית, את שלטון א' באיר-לנד (ע"ע, עמ' 223).

בתחום התרבות חלה בימי הנרי VII התעוררות, המכונה "הלמדנות החדשה" (New Learning). הרדיפות על תומכי ויקליף (ע"ע, עמ' 300) שיתקו את הפעילות בתחום התר-בות. "הלמדנות החדשה" היתה מושפעת מהרנסאנס האי-טלקי, אך ללא היסוד האילולי שבו. התעוררות תרבותית זו והתפשטות החינוך להדיוטות והדפוס הגבירו את רוח הבי-קורתיות כלפי הכנסייה, אעפ"י שהלולארדיות שוב לא היתה נפוצה בקרב האמידים, הזורמים הפרוטסטנטים זכו בהש-פעה מצומצמת בלבד בערי-הנמל ובאוניברסיטות. לעומת-זאת, חמדו רבים את אדמות-הכנסייה ומעטים פיבדו את אנשיה. רבייה-הכנסייה הגיעו ברובם לעמדוהיהם בזכות הפתח, שבשירותו עבדו, ולא הרבו לבקר בהגמוניות שלהם; הפמירה הנמוכה היתה נבערה מדעת, והנזירים מזולזלים. ערב הרפורמה בדת שרר בא' הלך-רוח אנטטי-קלריקאלי ללא אידאולוגיה דתית עמוקה. מפאן השקט שליווה את השינויים התכופים בדת במאה ה-16, שבאו בפקודה מגבה.

הרפורמאציה. המאורע החשוב ביותר באותה תקופה היה הרפורמאציה. הכנסייה בא' חדלה להפיר בעל-יו-נות האפיפיור, היתה לכנסייה לאומית, שהמלך הוא ראשה, ובהדרגה התפתחה בה האנגליקניות (ע"ע). הרפורמאציה קשורה בבנו של הנרי VII, הנרי VIII (1509—1547; ע"ע), מחשובי השליטים בתולדות-א'. משכיל, תקיף בדעתו, ללא היסוסים שבמצפון, אך חביב מאוד על הבריות, פונן הנרי שלטון אישי, ותולדות ארצו משקפות במידה מרובה את עמדותיו ושאיפותיו. בתחילת פעולתו של לותר תמך הנרי

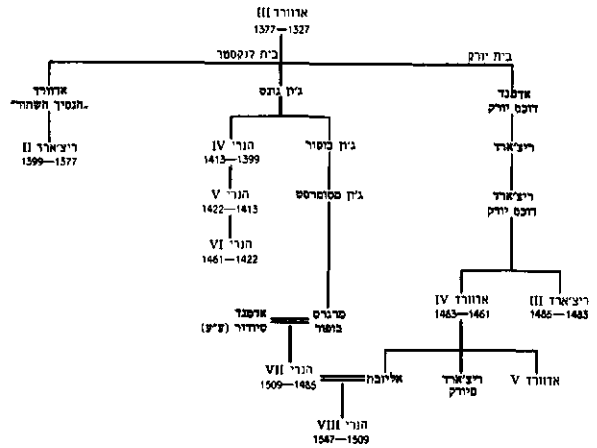

לוח יוחסין של בתי לנקסטר ויורק

נים הקימו צבאות פרטיים, גייסו גם את ותיקי-המלחמות בצרפת, הלבישום מדים (livery) והשתמשו בהם לכפות את רצונם בממשל ובבתי-המשפט. הסיכסוכים במרעצת-המלך הולידו שתי סיעות — התומכים במלך (לנקסטריאנים, ע"ש בית המלוכה), והתומכים בריצ'רד דוכס יורק, מצאצאי אדוורד III (יורקיסטים). מ-1454 ואילך פרצו התנגשויות-דמים בין הסיעות ("מלחמות השושנים" [The Wars of the Roses]). ולפעמים הגיעו לממדים של קרבות-ממש. ב-1460 תבע ריצ'ארד את כסא-המלוכה כיוורש חוקי של אדוורד III (ר' לוח היוחסין). ריצ'רד נהרג, אך בנו אדוורד IV (ע"ע; 1461—1483) הצליח להתבסס בלונדון ולזכות בהכרה כמלך. מרידה ב-1470 החזירה את הנרי VI למלוכה, אך כעבור חדשים מספר דוכאה המרידה ושלטון בית-לנקסטר בא אל קיצו.

בית יורק (1461—1485). אדוורד IV ואחיו ריצ'רד III (ע"ע; 1483—1485) השפילו לחוק את המלוכה, שירדה-פלאים בימי בית-לנקסטר. המרעצה הפכה לגוף מינהלי חזק, שהצליח לבסס את סמכויות בתי-המשפט ולחסל את הפאז-דליום המחודש. הושגה התקדמות ניכרת בגביית המיסים, והממלכה הועמדה על בסיס כספי מוצק. הפארלאמנט לא התאווש מהאנרכיה והיה כפוף לכתר. — במות אדוורד IV סילק ריצ'רד מדרכו את שני בניו הצעירים של אחיו, וכלאם במצודת-לונדון; גופותיהם נמצאו כעבור 100 שנים, והמי-סורת ייחסה את רציחתם לריצ'רד III. יריבי ריצ'רד מצאו מנהיג חדש בהנרי טיודור רוזן ריצ'מונד, קרוב-רחוק לבית לנקסטר. ריצ'רד נהרג בקרב בוזוורת (Bosworth, 1485), והנרי טיודור עלה למלוכה כהנרי VII.

העת החדשה. מקובל היה לראות את קרב-בוזוורת כמאורע המציין את קץ יה"ב בא'. כמה היסטוריונים מאחרים מפנה זה ל-1536 (ראה להלן, עמ' 881). מרידות ונסיגות להפיל את השלטון נעשו גם אחרי קרב-בוזוורת, אולם לא הצליחו. "מלחמות-השושנים" הקיזו את דמה של האצולה הרמה, וחלקה הגדול חוסל בתהפוכות אלו. קמה אצולה חדשה מכוח הכתר, שלא יכלה להיות יריב בעל-משקל לכתר כקודמתה. הארץ עיפה ממלחמה, ובתקופה זו שבין ירידת כוחה המדיני של האצולה לבין עליית כוחה של הבורגנות הגיע כוחו של הפתח לשיאו.

בית טיודור (1485—1603). שלושת השליטים הח-

לבחור בצד הפרוטסטנטי. מ-1570 תמכה א' במורדים באר-צות-השפלה (ע"ע, עמ' 275), וב-1587 נאלצה המלכה להסכים להמתתה של מרי סטיוארט (ע"ע). התערבותה בארצות-השפלה סיבכה את א' במלחמה לא-רשמית נגד ספרד, שני-הלוה, במידה רבה, יורדי-הים הוקינו, דריק, רלי (ע' ערכיהם) ואחרים. לפעולותיהם היה תכופות אופי של שודיים. ספרד ביקשה לכבוש את א' ושלחה למטרה זו צי גדול — "האג-מדה" (ע"ע). תבוסת ה"ארמדה" הגדולה ב-1588 עוררה גל אדיר של התלהבות לאומית, שהתרכזה סביב אישיותה הערנית, הנמרצת המקובלת של המלכה. — מדיניותה של אליזבת פלפי סקוטלאנד הביאה להתקרבות בין שתי הממלכות, שנהיו שתיהן לפרוטסטנטיות. כנגד זה תרמה כפיית ההסדר הדתי האנגליקני על אירלאנד ומדיניותה באי זה לגיבוש התנגדות לאנגלים (ע"ע אירלנד, עמ' 224/5).

ימי-מלכותה של אליזבת היו תקופה של שגשוג כלכלי, זרימת הכסף והזהב מאמריקה גרמה לעליית-המחירים ב-בשת-אירופה, אולם בא', שלא היתה קשורה בספרד ובפור-טוגל — הנהנות העיקריות מהגילויים מעבר-לים — עלו המחירים באיטיות יחסית, ולפיכך יכלה למכור את מוצרי-תעשייתה, ובייחוד תעשיית-האריגים, בתנאי-תחרות נוחים מבעבר. גידול הייצור המריץ את הביקוש אחר שווקים רחוקים, בעוד שהתגליות של הספרדים והפורטוגלים מעבר-לימים הזרימו עושר, אך לא עודדו את גידול הייצור, היתה א', שהתחרתה בספרד ובפורטוגל, נאלצת להציע תמורה — היא עמדה בכך. לפיכך היתה התפשטותה של א' מעבר-לים מושתתת על יסוד איתן-יותר ועל אינטרס הדדי.

דריק היה האנגלי הראשון שהקיף ב-1577—1580 את העולם, פרובישר (Frobisher) גילה ארצות בצפון-אמריקה, רלי והוקינו לחמו בספרדים במושבותיהם באמריקה הדרו-מית המרכזית, וב-1584 יסד רלי את המושבה האנגלית הראשונה באמריקה — ורג'יניה (ע"ע). סוחרים אנגלים התאגדו לחברות-מסחר, וקיבלו זכויות למסחר עם ארצות או תחומים מוגדרים, כגון רוסיה, המזרח התיכון, אפריקה והודו. ב-1600 נוסדה המפורסמת שבחברות אלו, "החברה להודו המזרחית" (ע"ע הודו המזרחית, חברת), וזו יסדה במאה ה-17 את ההאחוזיות הראשונות של אנגלים בסוראט (1609), במאדראס (1639), בבומבי (1665) ובפלכתה (1690). הרווחים של חברות אלו היו עצומים ובידיהן הצטבר הון עתק.

המימשל המקומי השתכלל והגיע לדרגה, שמעבר לה לא הוסיף להתפתח עד המאה ה-19. עדיין היה זה מימשל-עצמי כפוף לפקודת-המלך. הטיודורים פונו עריצים, אולם יותר משיש בכינוי זה משום תיאור המצב המדיני, יש בו תיאור אפיים, אופי של נגידיים ומצוויים, ותיאור יעילותו של מרצם המרפז. הטיודורים לא יכלו לכפות על העם גזירות שיהיו למורת-רוחו. לא היה להם צבא-קבע ראוי לשמו ולא כוחות-משטרה, והפקידות היתה מצומצמת. השופטים פעלו כמחיצת-מגן בין בית-המלכות ובין העם. במובן-מה היתה זו שיטה לא יעילה. מיסים לא נגבו במידה הדרושה, ולא היה שימוש אחיד בחוקים, אולם הפסדו של בית-המלכות במזו-מנים ובאחידות יצא בשכרו מבחינת השקט החברתי. ימי-מלכותה של אליזבת היו גם תקופת פריחה גדולה לספרות (ע"ע אנגלית, ספרות, עמ' 256/7 [כרך-מילואים]).

אולם משבר סמוי שרר במלכות אליזבת. הסדר ענייני-

באפיפיור, אך ניתק את הקשר עמו משעה שהאפיפיור, בהשפעת הקיסר קארל V, סירב לבטל את נישואיו עם קתרין, נסיכה ספרדית ודודת הקיסר.

"חוק-העליונות" ("Act of Supremacy") מ-1534 קבע, שהמלך הוא ראש הכנסייה האנגלית. המינוחים נסגרו, תחילה הקטנים (1536), ולאחר-מכן הגדולים (1539), באמי-תלה שנתגלו בהם אי-סדרים ושערוריות גדולות. הרכוש המוחרים — כ-1/2 מקרקעות-הארץ — נשמר בחלקו בידי המלך, ובחלקו נמכר בתנאים נוחים, וכך נוצר מעמד חדש של בעלי-אחוזות, שתמכו ברפורמה של הכנסייה. מעמד זה של "הג'נטרי" (Gentry), עתיד היה למלא תפקיד מכריע בחברה האנגלית.

הכנסייה האנגלית ניתקה את קשריה ותלותה ברומא, אך לא היו בימי הנרי תיקונים בעיקרי-האמונה. "ששת-העיקרים" (1539) שנקבעו בפארלאמנט הגדירו את המינות במונחים מסורתיים לחלוטין. נשתמרה גם משרת ההגמונים, ועד היום נקראת הכנסייה האנגלית הרשמית הכנסייה האפי-סקופאלית.

בימי הנרי VIII קם איחוד מלא בין אנגליה לבין וילן (ע"ע, עמ' 143). לעומת-זאת לא השפיל הנרי לקרב את סקוטלאנד לארצו, נלחם בה פעמיים והביסה (1513, 1542) ודחפה לזרועות צרפת. צי א' התפתח בזימת הנרי, הורחבה מספנת ווליץ (Woolwich), ונוסדה מספנה שניה בֶּדְפֹּרְד (Deptford).

הרפורמציה נתגלתה במלוא-משמעותה בימי בנו הקטין של הנרי VIII, אדוורד VI (1547—1553; ע"ע). האחראי לתיקונים הדתיים היה דודו העוצר, אדוורד סימור (Seymour) דוכס סְמֶרְסט, שמשל כ"לורד פרוטקטור" (Lord Protector). ב-1552 בא במקומו הדוכס נורתמברלנד. בת-קופה קצרה זו היתה אנגליה המרפז הער-ביותר של הרפור-מציה באירופה. אולם במות אדוורד VI ב-1553 ירשתו אחות-החורגת מרי I (1553—1558; ע"ע), בת הנרי VIII מאשתו הראשונה קתרין. ב-1554 נישאה מרי לדודנה, פליפה II מספרד, והארץ כמעט נשתעבדה למדיניות ספרד. בעטייה של ספרד נסתככה במלחמה בצרפת ואיבדה את נמל קאלה, השריד האחרון שנותר לה בצרפת. בימי מרי בוטלה הרפור-מציה, הארץ חזרה לכפיפותה לרומא, חסידי-הרפורמציה הפרוטסטנטים נרדפו, ורבים, ביניהם הגמונים, הועלו על המוקד. הפרוטסטנטים קראו למרי "אשת דמים" (Bloody Mary). וב-1554 פרצה מרידה, בהנהגתו של תומס ויאט, בנו של המשורר ויאט (ע"ע), במטרה להדיח את מרי ול-המליך תחתיה את אחותה אליזבת, אך המרידה דוכאה. הרֶאָקציה הקאתולית באה אל קיצה במות מרי בלא בנים, את פסא-המלוכה ירשה אחותה אֶלְיֹזֶבֶת I (1558—1603; ע"ע). פעולתה הראשונה של אֶלְיֹזֶבֶת היתה להסדיר את בעיית הדת, באמצעות "חוק-האחדות" (Act of Uniformity; 1559), שקבע את מבנה הכנסייה האנגליקנית (ע"ע אנגלי-קניות, עמ' 316), והפיר בה כדת-המדינה. הסדר זה נבע ביסודו משיקולים מדיניים, במטרה לשמור על השלום בא' ולמנוע מלחמה על רקע דתי. הקאתולים לא נרדפו קשה, והם יכלו, תמורת תשלום קנסות, להימנע מלהשתתף בתפיל-לות האנגליקניות.

אליזבת ויועצה ברלי (ע"ע) לא הצליחו לעמוד מנגד, נוכח היסכוסים באירופה באותם ימים, ולבסוף אנוסים היו

גימו I השתדל לפשר בין הניגודים הדתיים, הן בארצו והן בחרלי: הוא השיא את בנו צ'ארלס לנסיכה הצרפתית הקאתולית אנרייט מארי ואת בתו אליזבת לנסיך הפרוטסטנטי סאנטי פרידריך מהפאלאטינאט (ע"ע גרמניה, עמ' 437). הוא לא הצליח במאמציו: התנגדות הקתולים התבטאה ב"קשר אבק-השריפה" (Gunpowder Plot) בנובמבר 1605, כשניסו קנאים קאתולים לפוצץ את בנין הפארלאמנט. בשעה שה-מלך נמצא בו. מצד אחר התנגדו למלך הפורטיאנים בבית-הנבחרים, שחסידיהם היו מרובים בחוגי-הסוחרים בלונדון. בשל העדר חופש דתי החלה הגירה לאמריקה, וזו הקיפה בשנות ה-20 ה-30 של המאה ה-17 כמה רכבות אנשים. ב-1620 היגרה קבוצת-הפורטיאנים הראשונה לאמריקה באניה "מיפלואר" (Mayflower) והניחה את היסוד למושבה מס-צ'וסטס (ע"ע אמריקה, עמ' 19/2). 13 שנים לפני-כן יושבה ורג'יניה באופן סופי, ב-1612 יושבו איי ברמודה, ב-1623—1625 — כמה מאיי האנטילים, ביניהם בארבידו.

במלכות צ'רלס I (1625—1649; ע"ע) החריפו הניגודים הדתיים והמדיניים. כקודמיו, העניק המלך למקורביו מונופולין למסחר במוצרים מסויימים, ובכך עורר עליו את פעם הסוחרים. צ'ארלס רצה לשלוט כמלך אבסולוטי, דוגמת ג'ורג' מלך צרפת. בתחילת שלטונו (עד 1628) היה נתון להשפעתו של בקינגם (ע"ע). ששאף לידידות עם ספרד ועם האפיפיור, דבר שהיה מנוגד לרצונו של רוב הציבור. אך צ'ארלס ובאקינגם הסתכסכו הן עם ספרד והן עם צרפת ולחמו, ללא הצלחה, בשתי מדינות אלו, שהיו יריבות. מלחמות אלו הזיקו את המלך לכספים, אך הפארלאמנט שהתכנס בראשית מלכותו אישר מכסים לשנה אחת בלבד (טונג' ופאונדג' [Tonnage and Poundage] — מכסי יבוא ויצוא). כשיצאה אותה שנה, המשיך המלך לגבות מכסים אלה, ואף הטיל מלווה-חובה ללא אישור הפארלאמנט. ההתמרמרות על כך הוחמרה עקב מאסרים שרירותיים של אלה שסירבו לשלם, השפנת חיילים בבתי-אזרחים והטלת משטר צבאי.

ב-1628 נאלץ צ'ארלס לכנס פארלאמנט חדש, ושם נתקב-לה "עצומת-הזכויות" (Petition of Right) המלך אולץ לאשר אותה. "העצומה" קבעה שזכות-המיסוי שמורה לפארלאמנט, ואסרה השפנת חיילים בבתי-אזרחים, הטלת משטר צבאי ומאסרים שרירותיים. ב-1629 פיזר המלך את הפארלאמנט. אחרי שזה הכריז בישיבתו האחרונה שכל המנסה להגדיל את השפעת הקאתוליות או הארמיניות (ע"ע ארמי-ניוס, יעקב) או לגבות ולשלם את מכסי הטונג' והפאונדג', ייחשב לאויב-המדינה. ב-1629—1640 שלט צ'ארלס ללא פארלאמנט. עוזריו הראשיים היו תומס ונטורת, רוזן סטר-פורד (ע"ע) והארכיגמון ויליאם לוד (ע"ע). הראשון נשלח לאירלנד והקים שם שלטון יעיל, אך מדכא (ע"ע אירלנד, עמ' 225). השני פעל לאיחוד הפולחן האנגליקני, התדיר עקרונות ארמיניים לכנסיה, רדף את הפורטיאנים והעמיד את מתנגדיו למשפט בפני ביהמ"ש של "לשפת-הפוכבים" (Star Chamber; ר' לעיל, משפט, עמ' 837).

ב-1637 ניסה לוד להנהיג את האנגליקניות גם בסקוטלנד הפרסביטריאנית. פרץ מרד, והמרדדים פלשו לצפון-א' ות-קבלו שם באהדה; צבא-המלך הופה במלחמת-ההגמוני — פינגו-גנאי, על-שום שהאנגלים ראו בה מלחמה פרטית של לוד (1639—1640).

הדת היה כרוך במתיחות ניפרת. עד הניצחון על הספרדים ב-1588 שרר פחד, שא' תיחזר בכוח לפנסייה הקאתולית; לאחר-מכן נתעוררה בעיה אחרת לרגל גידול מספרם של הפרוטסטנטים, הקרויים "פוריטנים" (ע"ע), שדעתם לא היתה נוחה מפולחנה של הפנסייה של אליזבת ומשלטונה. הללו נרדפו, נקנסו ונחבשו בכלא, אך התנגדותם הוסיפה להיות גורם מאיים, והתבלט מספרם הרב של הפורטיאנים בקרב חברי בית-הנבחרים שמתחו ביקורת על מדיניות הממשלה.

שר גם אי-שקט חברתי. מסחר הצמר והאריגים הביא רווחים גדולים, וכדאי היה להפוך שדות-תבואה למרעה-כבשים, ואיפרים רבים נושלו מאדמתם. הבריות היו אומרים: "הכבשים טורפים בני-אדם". הפעיה החמירה בשל המוב-טלים המרובים בכפרים ובערים. למרות גידולה המהיר של התעשייה, עדיין שלטו בה התקנות המיושנות של אגודות-האומנים, ומשום-כך לא יכלה לקלוט פועלים לפי צרכיה. "חוק-העניים" (Poor Law) ב-1597 חייב את השלטון המ-קומי למצוא עבודה ומגורים לקבצנים שהיו מוכנים לעבוד; ולאנשים שלא היו כשירים לעבודה הוקמו בתי-מחסה (alms-houses) מכספי-מיסים.

עם מפלת הארמאדה חלפה הרגשת-החירום שליכדה את האומה בתמיכתה במלכה. באורח חוקי אפשר היה להשיע ביקורת בפארלאמנט בלבד, ואף שם לא היתה אפשרות לדון בנושאים מסויימים — כגון מדיניות-חוץ, דת, נישואי המלכה — אלא בשעה שבית-המלכות ביקש לשמוע הערות עליהם. אולם נכונותם של חברי-הפארלאמנט להסתכן בקנסות וב-מאסר ולדון בנושאים אסורים העידה על הספנה הצפויה מבית-הנבחרים.

בית סטיוארט (1603—1714).

1) גימו I וצ'רלס I.

במות אליזבת נכרתו צאצאיו החוקיים של הנרי VIII, והכתר האנגלי הוסב לג'ימו VI מלך סקוטלנד, בנה הפרוטסטנטי של מרי סטיוארט וצאצאו של הנרי VII (ראה לוח היוחסין). הוא עלה למלוכה בא' כג'ימו I (1603—1625; ע"ע), ובכך איחדו סקוטלנד וא' באיחוד אישי (אשר להיסטוריה הקודמת של ממלכת-הצפון, ע"ע סקוטלנד). ג'ימו I, שליט משכיל אך נוקדן, הוא שטבע את המונח "בריטניה הגדולה" (Great Britain) לציון הממלכה המאו-חדת, שהשלטון בשני חלקיה איחד סופית ב-1707. שלא כקודמיו, לא ניחן ג'ימו באישיות חזקה. שלטון בית-טיודור נשען במידה מרובה מאוד על הפופולאריות האישית של המלכים. ג'ימו, ויותר ממנו בנו צ'ארלס I, לא הצטיינו בסגולות שחיבבו אותם על נתיניהם. מושגיהם על קדושת המלוכה, אף שלא נבדלו בעיקרם משל בית-טיודור, היו קפדניים ודוקטרינאריים יותר. ג'ימו הכיר את הפארלאמנט הסקוטי, נטול הסמכות האחריות, ולא הפיר את המסורת הסמכות של הפארלאמנט האנגלי, שפבר בסוף-ימיה של אליזבת שאף ליטול חלק גדול-יותר בשלטון. בהדרגה נתגלע פירוד בין חצרי-המלכות ובין העם. חיפוכים נתגלעו גם בשטח המשפט, בין המלך, שרצה להרחיב את השיפוט של בתי-המשפט המיוחדים בעלי הפרווגאטיווה המלכותית לבין המשפטים, שתמכו בבתי-המשפט שנהגו לפי "המשפט ה-מקובל" (Common Law). מאבק זה הוליד ספרות משפטית פולמוסית ענפה (ר' לעיל, משפט, עמ' 834/5).

הללו ניצלו, גיבשו את מנהיגותם והחלו להתארגן כשלטון לכל דבר ואף להקים צבא. צ'ארלס I נשט את לונדון העוינת לו ועבר ללירק. פרצה מלחמת-אזרחים.  
(2) מלחמת האזרחים והרפובליקה (1642—1660).

האנגליקנים היו מפולגים ולחמו בשני המחנות: הפורי-טאנים תמכו בפארלאמנט, והקאתולים במלך. בני אותם מעמדות נתפלגו ולחמו בשני המחנות. במלוכנים (Caval-iers) תמכה האצולה בצפון-א' ובמערבה, ואילו תומכי ה-פארלאמנט („עגולי-הראש” — Roundheads — על-שום שגזרו את שערם, שלא כאצילים, שעטו פיאות נכריות) היו הסוחרים בערי-הנמל, בייחוד בלונדון — מעוזם הגדול של „עגולי-הראש” וכן האצילים, והאיכרים העצמאיים במזרח ובדרום-מזרח. באופן כללי ניתן לומר, שהמלך שאב את כוחו מהאזורים ששינויי החברה הפלפלה של 100 השנים שלפני-כן השפיעו עליהם במעט, והפארלאמנט נשען על האזורים שהושפעו ביותר משינויים אלה.

תמיכת הסוחרים בערים העניקה לפארלאמנט יתרון כספי, שאיפשר להם להחזיק צבא כהלכה. האצולה הנמוכה (הסקיירים [Squires]) העמידה לרשות מחנה הפארלאמנט מנהיגים מדיניים וצבאיים, ביניהם אוליור קרומול (ע"ע). נהוג לחלק את מלחמת-האזרחים לשלושה פרקים: מלחמת-האזרחים הראשונה, ב-1642—1647, שנסתיימה בשביית המלך; מלחמת-האזרחים השנייה, כתוצאה מהתקשרות המלך עם הסקוטים, שהחלה בסוף 1647 ונסתיימה בהמתת צ'ארלס I; ומלחמת-האזרחים השלישית, כתוצאה מהתקומ-

מות הסקוטים למען צ'ארלס II, ב-1650—1651. במלחמת-האזרחים הראשונה היתה תחילה ידו של המלך על העליונה, ובמרצת שנת 1643 כבש כמעט את כל הצפון והמערב. פרט למספר ערי-חוף שהחזיקו מעמד בסיוע הצי, שעבר לצד הפארלאמנט. המפקד העליון הראשון של צבא הפארלאמנט, רוזן אסקס (ע"ע אסקס, רוזני, [3]) לא הצליח לגבש צבא חזק, ובייחוד לא חיל-פרשים שיכול היה לעמוד מול פרשיו המצויינים של הנסיך רופרט, בן-אחותו של המלך. החשש מנצחון המלוכנים דחף את הפארלאמנט לב-רית עם הסקוטים, שהצטרפו למערכה תמורת כסף והבטחות להתאים, במידה רבה, את מבנה הכנסיה בא' למבנה הפרס-ביטריאני. הצטרפות הסקוטים סילקה את האיום מעל תומכי-הפארלאמנט, אך למרות נצחונם של „עגולי-הראש” במארס-טון מור (Marston Moor) היו הפוחות בסוף 1644 שקולים. לפיכך החליט הפארלאמנט להקים את „הצבא החדש” (New Model Army), וחברי-הפארלאמנט שוב לא נתמנו לתפקידי פיקוד בו כדי למנוע קנאה ויריבות. צעד זה תרם לגיבוש הצבא ככוח עצמאי. גרעין „הצבא החדש” היה חיל-הפרשים המעולה שהקים קרומול. ביוני 1645 ניגפו המלוכנים בקרב נובי (Naseby) ומכאן-ואילך החלה התמוטטותם. במאי 1646 נמלט המלך אל מחנה הסקוטים. הללו הסגירוהו בינואר 1647 לפארלאמנט תמורת 400.000 לירות והוא הוחזק במעצר. מלחמת האזרחים השנייה התעוררה בעקבות סיכסוכים בין הצבא לבין הסקוטים והפארלאמנט. שרוב חבריו היו פרסביטריאנים, בעוד שבצבא התגברו „הבלתי-תלויים” (Independents). אלה התנגדו לכל אירגון פנסיתתי מסעם המדינה ודגלו בהתארגנות בעדות דתיות (Congregations). קרומול הציע חופש המצפון הדתי, אך הפארלאמנט התנגד

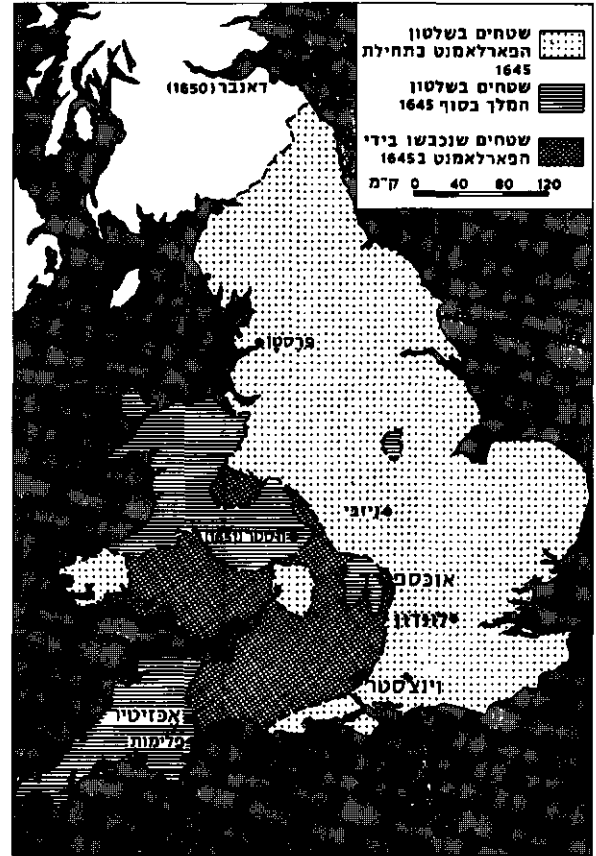

אנגליה בימי מלחמת-האזרחים השנייה

„הפארלאמנט הקצר” (על-שום שפוזר תוך שלושה שבועות, ב-5.5.1640) סירב להטיל מיסים, כבקשת המלך, עד שייעתר הכתר לתלונותיו. בינתיים נכבשו הסקוטים את דרם ואת נורתמברלנד. המלך נאלץ לשלם להם פס-ענושים עד להסדר הסופי, וכדי לגבות את הכספים הדרושים לא היה מנוס מפינוס הפארלאמנט. בנובמבר 1640 פונס פארלאמנט שהמשיך במושבו, בצורה זו או אחרת, עד 1653, ושוב ב-1659, ולפיכך נקרא „הפארלאמנט הארוך”.

צ'ארלס I נאלץ להסכים לדרישות שונות של הפארלא-מנט, ביניהן לחוק שלפיו יתכנס פארלאמנט לפחות אחת ל-3 שנים, אפילו שלא בזמנת המלך; איסור פיזורו של הפארלאמנט שלא בהסכמתו; איסור גביית המכסים שלא בהסכמת הפארלאמנט, וביטול ביהמ"ש של „לשכת-הפז-כביס”. לוד נאסר וסטרפורד הוצא-להורג, לא במשפט אלא בצו-הפארלאמנט (Act of Attainder), צו, שהמלך הזכרח לאשרו מפחד ההמון הלונדוני. אולם המלך לא נכנע לדרי-שות הפארלאמנט שתבע לעצמו זכות להתערב בענייני הכנסיה, למנות שרים ותפקידים ולפקח על הצבא. דרישה אחרונה זו היתה קשורה במרידה שפרצה באירלנד בסוף 1641, לפי שמונהיגי הפארלאמנט, ובראשם ג'ון פים (Pym), פחדו שהמלך יפעיל נגדם את הצבא שיגוייס לדיכוי המור-דים, דרישה זו של פים, שהיתה הסגת-גבול של הכתר בנקודה מכרעת, עוררה פילוג בפארלאמנט; כשסיכם הפאר-לאמנט את דרישותיו ב„קובלנה הגדולה” (Grand Remon-strance) אושר הדבר ברוב-קולות ועום מאוד. הלך הרוחות נגד פים גבר, אך המלך לא המתין עד שתבשיל התפתחות זו את פריה אלא דחה את „הקובלנה” וניסה לאסור בבניין-הפארלאמנט 5 מראשי-מתנגדיו תוך התעלמות מחסינותם.

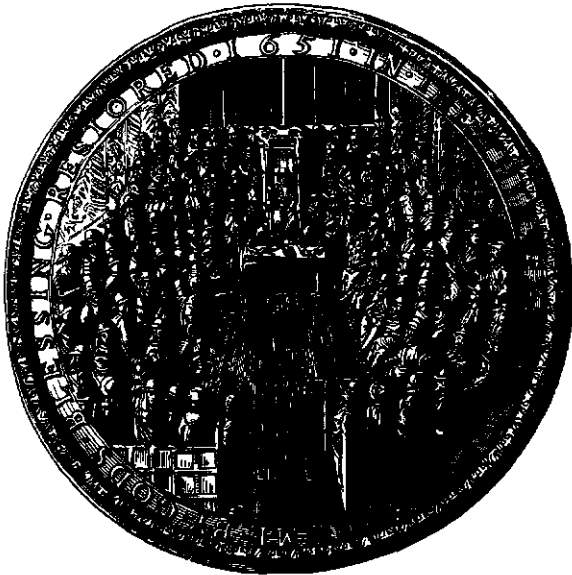

„החוקים הגדולים“ של אנגליה, 1603, שעליו תיאור הפארלאמנט כשיבה

קרומול דאג לפיתוח המסחר, חתם על הספמי-סחר עם פורטוגל, דנמארק ושוודיה, הפארלאמנט חקק ב 1651 את „חוק-הספנות“ (Navigation Act). חוק זה התיר יבוא לבריטניה באניות אנגליות בלבד, ויצוא ממנה באניות אנגליות או באניות ארץ-היעד. דבר זה פגע בספנות הולאנד ובסחורה, פרצה מלחמה בין הולאנד לבריטניה (1652—1654) ובה ניצח האדמיראל האנגלי רוברט בליק (ע"ע) את צי הולאנד החזק. קרומול רצה לעמוד בראש קואליציה פרוטסטנטית נגד ההאבסבורגים, אך הדבר לא עלה בידו. ב 1655 כבשו האנגלים את ג'אמיקה מידי הספרדים, וב 1658 היפו, בברית עם הצרפתים, את צבא ספרד ליד דנקרק. עיר זו נמסרה לשלטון א'.

בספטמבר 1658 מת קרומול, ובנו, ריצ'ארד קרומול, ירשו כלורד פרוטקטור. הוא היה איש חלש, לא הצליח להתגבר על מנהיגי-הצבא, ובמאי 1659 נאלץ להתפטר, והפארלאמנט המקוטע חזר והתכנס. למעשה עבר השלטון למפקדי-הצבא, ובראשם צ'ארלס פליטווד וג'ון לִמְ-ברט (ע"ע). הם פיזרו את „הפארלאמנט המקוטע“; אולם קרע נתגלע בשורות הצבא עצמו, כשג'ורג' מונק, מפקד הצבא בסקוטלנד, ביקש להחזיר את השלטון האזרחי ולכנס פארלאמנט נבחר בבחירות חפשייות. הוא השתלט על לונדון, כינס פארלאמנט חדש, ופתח במר"מ להחזרת צ'ארלס II למלוכה, לפי שנפש העם קצה בתהפוכות השלטון והחזרת המלוכה נראתה מוצא יחיד להסדר. במאי 1660 נכנס צ'ארלס II ללונדון בהמון חוגג.

3) הסטיוארטים האחרונים (1660—1714). המשטר הקדום הושב על פנו כפי שהיה ב 1642, כל, בהתאם לתיקוני „הפארלאמנט הארוך“ לפני מלחמת-האזורים, שצ'ארלס I אישרם. צ'ארלס II (1660—1685; ע"ע) לא שאף לעשות נקמה באויביו, ואף שהפארלאמנט הראשון שלו היה מלוכני מהמלך, הוצא-להורג רק כתיסר מ„הורגי המלך“. מספר רב יותר של רפובליקנים הלכו בגולה. צ'ארלס החזר למלוכה ללא תנאי, ומבחינת עצמאותו הכספית שפר גורלו מגורל המלכים לפניו, לפי שהפארלאמנט קצב לו הכנסה שנתית קבועה; אולם לא נשכחו הפוח הגנוז בעם המעשים הקיצונים שהוא מסוגל לעשותם בשעת ריתחה.

לכך, וביקש לפזר את הצבא ולשלוח מתנדבים ממנו לדיכוי המרידה באירלנד. המלך ניצל סיכסוכים אלה בהבטיחו הבטחות סותרות לסקוטים, לפארלאמנט ולצבא. בסוף 1647 הספיקו הסקוטים לתמוך במלך תמורת הבטחתו להשליט את הפרסביטריאניות בא' ובסקוטלנד גם יחד. שוב היה לצ'ארלס צבא, ומלחמת-האזורים התחדשה. אולם עתה נתברר, שבעוד שבזירה הפוליטית יכול היה להתנהל מאבק רב-צדדי, בהשתתפות המלך, הסקוטים, הפארלאמנט והצבא, הרי משעה שהגיעו הדברים לכלל הכרעה-של-כוח, היה הצבא חזק מכולם יחד. קרומול היפה את הסקוטים בקרב-פרסטון (אוגוסט 1648), ובתחילת דצמבר תפס את המלך, שהיה מוחזק בידי מצדדי הפארלאמנט. ימים-מספר אח"כ נכנס אחד מקציניו בראש קבוצת חיילים חמושים לפארלאי-מנט וגירש משם 96 צירים פרסביטריאנים. 60 הצירים הנותרים, שנתכנו „הפארלאמנט המקוטע“ (Rump Parliament), החליטו להעמיד את המלך למשפט. הוא נידון למיתה באשמת מלחמה נגד הפארלאמנט הוצא-להורג ב 30.1.1649. א' הוכרזה לרפובליקה (Commonwealth), ובית-הלורדים בוטל. סקוטלנד ואירלנד התנגדו להסדר החדש ותמכו בבנו של צ'ארלס I, צ'ארלס II שלעתיד.

מלחמת-האזורים השלישית (1649—1651) התנהלה בע"י קר בסקוטלנד ובאירלנד, הצטיינה בקרבות עזים, בהשיג מדת המוני אירים ובדיכוי איום של אירלנד (ע"ע, עמ' 225/6), והביאה לסיפוחה של סקוטלנד לא' כל ימי הרפובליקה.

ברפובליקה שלט „הפארלאמנט המקוטע“ ומועצת-המדינה שלו, שבראשה עמד קרומול. הוא דיכא את התנועות הקמוקראטיות והמשווניות שקמו כתוצאה מסערת מלחמת-האזורים, כגון הלוקרס (ע"ע). הצנזורה שהפעיל השלטון, המיסים הכבדים והפקעת אדמותיהם של המלוכנים היו חזקיים פחות משלטונו של צ'ארלס I ללא פארלאמנט, הפוריות טאניות החסודה והקודרת שהושלטה בארץ, ובכלל זה האיריות על בילויים ועינוגים עממיים, השניאו את השלטון על שאינם פוריטאנים, ואלה החלו מתגעגעים ל„א' העליזה“. הלך-הרוח הפוריטאני, שזיהה קלות-ראש עם פריעת-מוסר, הטביע את חותמו על א' לדורות רבים, למרות הרקאקציה ההוללת שבאה אחרי הרפובליקה. „הפארלאמנט המקוטע“ הסתאב, אך סירב להתפור ולאפשר בחירת גוף ייצוגי יותר. גם הצבא, משענתו היחידה של השלטון, קצה נפשו בפארי-לאמנט זה, ובאפריל 1653 פיזרוהו חיילי קרומול. אחרי נסיון-נפל להרכיב פארלאמנט בידי מועצת-הצבא נתמנה קרומול בסוף 1653 לראש-המדינה בתואר „לורד פרוטקטור“, חוקה חדשה (Instrument of Government) — החוקה הכתובה היחידה בתולדות-א' — קבעה בין-השאר מתן חופש דתי לכל הפיתות הנוצריות פרט לקאתולים ולאנגליקנים על קרומול והיהודים — ר' להלן, יהודים, עמ' 918/19). החוקה התקינה שהחזיקה תהיה בידי פארלאמנט נבחר בבחירות חפשייות ומורכב מצית-נבחרים בלבד. אולם ברור היה שבבחירות חפשייות ייבחר פארלאמנט שלא יתמוך בשלטון המיעוט הפוריטאני ושישנה את המשטר. נסיונות קרומול למצוא פיתרון לבעיה זו לא הצליחו, ובסופו של-דבר שלט כרוזן הנשען על הצבא, ולפיכך הושג „שלטון-האלופים“ (Major-Generals; ע"ש 11 האלופים, שנתמנו לשליטי המחוזות המינהלים שהארץ חולקה להם).



לואי מצרפת שהעניק לו תמיכה קבועה, וא' היתה זמן-מה מעין גרורה של צרפת. המלחמה בהולאנד התחדשה בסיוע צרפת (1665–1667 ו 1672–1674). המלחמה הראשונה התי-נהלה בעת שאסונות רבים פקדו את א' — הדָּבָר של 1665 והשֶׁרְפָה הגדולה של לונדון ב 1666 — ופגעו בכורשה הצבאי, וכך זכו ההולאנדים בניצחון מזהיר בהשמידם את הצי האנגלי במעלה המְדוּי (Medway). אעפ"כ הכיר חוזה-השלום בשלטון א' בניו-אמסטרדאם, שנכבשה ב 1664 ושמה הוסב לניו-יורק. כך נוצר שטח רצוף בשלטון א' בצפון-אמריקה, מניו-אינגלנד עד ורג'יניה. באותה עת נוסדה מדי-רום ל'רג'יניה המושבה קרוליינה (אח"כ — קרוליינה הצי-פונית והדרומית) ע"ש המלך צ'ארלו, וב 1681 נמסר ל'ילי'ם פֶן (ע"ע) השטח שעליו נוסדה פנסילוניה. באפריקה כבשו האנגלים את גאמביה (1664) והחלו להתבסס בחוף-הזהב, היא גאנה של היום (1672), ובשני מקומות אלה עסקו האנגלים בסחר העבדים. סוחרים החלו ליבא תה סיני מהודו לא'. הסוחרים התעשרו וגדל משקלם במדינה.

במלכות צ'ארלו II באה רֶאָקְצִיָה לצדקנות הפוריטאנית, שהקיפה את לונדון ובמיוחד את האצולה וחרצה-המלוכה. התיאטרונים, שנסגרו בימי הרפובליקה, נפתחו מחדש והתי-גדרו במחזות שהצטיינו בשנינות, ציניות וניבול-פה, ורוח של הוללות מופגנת פשתה בחברה הגבוהה, אף שלא העמי-קה חדור לשכבות רחבות-יותר בעם.

המלך פרש חסותו על „החברה המלכותית“ (ע"ע) שטי-פחה מחקר מדעי. בין ראשוני חבריה היו ניוטון, בויל, דְרִידן, פִּיפֶס ולֹק (ע' ערכיהם).

במות צ'ארלו II ב 1685 יָרְשוּ אחיו הקאתולי, ג'ימו II (ע"ע). 3 שנות-מלכותו הצליח להרחיק ממנו גם את הטורים שתמכו בו. הוא ניסה לשלוט באופן אַבְסוֹלוּטִי ול-הבטיח שוויון-זכויות לקאתולים, ואולי אף להוליך את עמו למחנה האפיפיור. בזה עורר התנגדות חריפה, גם בחוגי הטורים. כשנולד, ביולי 1688, יורש-עצר מאשתו השניה, הקאתולית, פחדה אנגליה מהנצחת הקאתוליות, ויריבי-המלך קראו לעזרה את הנסיך וילֶם מאורֶנְיָה, מושל הולאנד הפרוטסטאנטי ובעלה של מָרִי, בתו הפרוטסטאנטי-טית של ג'ימו מנישואיו הראשונים. ב 5 בנובמבר נחת וילֶם עם צבאו ההולאנדי-גרמני (כ 15,000 איש) בחוף-אנגליה ולא נתקל בהתנגדות כלשהי. ג'ימו II ברח לצרפת, ווילֶם (שנקרא באנגליה וילֶם) ורעייתו מָרִי הוכרו בפברואר 1689 למלכי אנגליה, מהפכה זו ארעה ללא שפך-דם, ולכן מכנים אותה „המהפכה המהוללה“ (Glorious Revolution). המלך אישר את „הכרזת-הזכויות“ (Declaration of Rights), שניסח הפארלאמנט; לא יטיל המלך מיסים בלי אישור הפארלאמנט ולא יקים צבא-קבע (המכשיר האדיר לרודנותו של קרומול); בתי-המשפט לא יהיו תלויים בממשלה; קאתולי פסול למלוכה. הניגוד בין המלוכה לבין באי-כוח העם פינה מקומו לשיתוף בניהול-המדינה. הכרזת-הזכויות הושלמה במאי 1689 ב„חוק-הסובלנות“ (Toleration Act), שהירשה ל„דיסקנטרים“, כל, לפרוטסטאנטים לא-אנגליקנים, אך לא לקאתולים, לערוך פולחן דתי לפי דרכם.

ג'ימו II נחת באירלנד במטרה לכבוש מבטיס זה את אנגליה, בעזרת לואי XIV, וילֶם סיכל ניסיון זה בנצחונו על הנהר בוֹיֶן (ע"ע אירלנד, עמ' 226). וילֶם הקים חזית נגד ההגמוניה של צרפת באירופה, ובה התלכדו אנגליה,

פל-אימת שפרץ סיכסוך — המלך הוא שוויתר. כך הסכים צ'ארלו II ב 1673, למרות אהדתו לקאתולים, ל„חוק-המבחן“ (Test Act) שהרחיק קאתולים ממשרות בממשלה ובצבא. ב 1679 הסכים המלך לחוק „הפֶאָס קֶרְפוּס“ (ע"ע) שהגן על האזרח ממאסר שרירותי, ובניגוד לאביו לא חלק צ'ארלו מעדו על זכות הפארלאמנט לפקח על המיסים.

הֶרְסְטוֹרַצִיָה השיבה על פנה גם את הפנטיה האנגלי-קנית. הפיתות הפרוטסטאנטיות שאינן אנגליקניות נרדפו בתוקף סידרת חוקים שנחקקו ב 1661–1665 („חוקי קְלָרְנִי דוֹן“), ואנשיהן נאלצו להפיר בעקרונות האנגליקניות או לפרוש ממשרות-הפמורה. נאסר על הפוריטאנים לשבת בעי-רים, ולפיכך קטנה אחיזתם בקרב המשפילים וחלוצי-הפלכלה, אך הם היכו שרשים עמוקים בקרב העם. הפוריטאנים השניאו עצמם על המשפילים ועל הסוחרים אנשי „הסיטי“, חלוצי הפלכלה, בשל החומרה שבה נהגו בהתערבם בחיי-הפרט בימי הרפובליקה.

בעיקר היתה הֶרְסְטוֹרַצִיָה שיבת האצולה על פנה. נצחון אנשי-הפארלאמנט במלחמת-האזרחים הושג במידה רבה בזכות תמיכת רבים מהאצילים, אך הרפובליקה נטלה מה-צולה את מעמדה הפוליטי ופגעה בה מבחינה כלכלית. מאז ועד לימי ויקטוריה היתה האצולה, ובייחוד האצולה הכפרית הנמוכה, הכוח המדיני המכריע באנגליה. הללו למדו לקח, שוב לא הסתכסכו עם הפמורה, וברית הסקויר והכומר הפכה למציאות-קבע בחברה האנגלית. האצילים שנתנו ידם לפארלאמנט בתקופת מלחמת-האזרחים היו מקימיה של מפלגת-הוויגים (Whig Party), ואלה שתמכו בצ'ארלו I היו מקימיה של מפלגת-הטורים (Tory Party).

הטורים הוויגים היו המפלגות המדיניות בנות-הקבע הראשונות באירופה הנוצרית שלא היו מושתתות על תפי-סות דתיות, אולם חילוקי-דעות בשאלות דתיות תרמו לגיבושן. הטורים באו רובם מקרב פעלי-האחוזות ובני הפמורה האנגליקנית, ודגלו בדעה שהמלך יונק את סמכותו מזכות-אלוה, ולפיכך צריך המלך להיות הפזח המכריע במדינה. לעומתם דרשו הוויגים, שהסמכות העליונה במדינה תהיה בידי הפארלאמנט, ושפל הפרוטסטאנטים. לרבות הפיתות הלא-אנגליקניות, ייהנו מזכויות שוות לאלו של האנגליקנים. הוויגים נהנו מתמיכת הסוחרים והתעשיינים, אך מנהיגיהם היו אצילים.

הבעיה הדתית היתה ציר למחלוקת מדינית וחברתית. שרר פחד שמא ישתמש לואי XIV מלך צרפת בהשפעתו על בית-המלוכה כדי להשליט שוב את הקאתוליות באנגליה. הפחד מהקאתולים הגיע לממדי היסטוריה לאומית בעקבות סיפוריו הפאנטאסטיים של טִיטֶס אוֹטֶן (Titus Oates) על „קשר אפיפיורי“ נרחב לרצוח את המלך ולהמליך תחתיו את אחיו ג'ימו, שעבר לקאתוליות, כדי להעביר את הארץ פולה לדת זו. מנהיגי הוויגים, ובראשם הרון שֶפֶסְטֶרִי, ביקשו להיבנות מהיסטוריה זו — אע"פ שבעת קהירה שנעי-רפה, עשה אוטו עצמו לחוכא-ואיטלולא — השליטו אוירת-טָרוֹר בארץ (1678/9), וביקשו לפסול את ג'ימו לירושת הכתר. סופו של דבר שההיסטוריה דעכה והרֶאָקְצִיָה נגד הוויגים גרמה להמתת כמה ממנהיגיהם, לבריחתם של אחרים לחו"ל ולשלטון המלך ללא פארלאמנט ב 3 השנים האחרונות למלכותו.

במדיניות-החוץ הידק צ'ארלו II מאוד את קשריו עם

למנהגיה ולמוסדותיה, הם היו תלויים לחלוטין בפארלאמנט הבריטי ובמשפחות המיוחסות שהשפיעו בו השפעה מכרעת. לפיכך הסתמכו ג'ורג' I (1714–1727) וג'ורג' II (1727–1770) על שריהם, ואף הרשו להם לנהל את הישיבות השיג-רתיות של מועצת-המלך (Privy Council), שנקראה מאז „קאבינט“ (Cabinet). השרים ראו צורך להצדיק ולהסביר את מעשיהם לפני הפארלאמנט, שהיה מתכנס עתה מדי שנה בשנה. השליט-בפועל לא היה עוד המלך, אלא השר שהיה היו"ר בישיבות הקאבינט הביא את החלטותיו בפני הפאר-לאמנט; לאחר זמן נקרא היו"ר „השר הראשון“ (Prime Minister — רה"מ) — תואר, שעורר התנגדות נמרצת ורק ב-1905 הופך רשמית. לרה"מ הראשון נחשב בדרך-כלל רוברט וולפול (ע"ע). הוא עלה לשלטון כתוצאה משע-רוויית „חברת הים הדרומי“, שנוסדה למסחר עם מושבות-ספרד באמריקה. הספרות במניות-החברה, שבה השתתפו רבייהמדינה ובהם המלך, פילגשו ושריו, גרמה לעליית מחירי המניות פי 8 תוך חדשים-מספר, אך בסופו-שלידבר ירד המחיר לערךן הממשי (ספטמבר 1721). הדבר גרם להת-מוטטות משק-המניות פולו. „בועת הים הדרומי“ (South Sea Bubble) פגעה במדינאים רבים. וולפול היה בין המספ-סרים במניות, אך לא מילא תפקיד ממשלתי כלשהו בעת השערוריה, ולפיכך נתמנה ב-1721 לשר-האוצר ורכש לעצמו מעמד של רה"מ. וולפול אידגן כגוף מלוכד את מפלגת הווי-גים — התומכים בכל מאדם בירושתי-הכתר הפרוטסטנטית ובבית-האנוכר; והטורים נעשו מתוך-כך אופוזיציה פארלא-מנטארית מלוכדת. יתר-על-כן: וולפול קבע תקדים להתפ-רות, כשהצביע הרוב בבית-הנבחרים נגדו (1742). שלטונו ביסס את שיטת-המימשל הפארלאמנטארית ואת האחריות הקיבוצית של הקאבינט בפני הפארלאמנט.

ולפול יורשיו שיחדו צירים ובוחרים, דבר שהיה אפשרי בשל תנאים מיוחדים של זכות-הבחירה; הצירים באו ברובם מקרב האצולה הנמוכה או שהיו בני-שאינם-יורשים של בעלי-האחוזות הגדולים, שהם עצמם ישבו בבית-הלורדים. בעלי-האחוזות אלה היו במקרים רבים גם בעלי מקומות-בחירה שנידלדלו ולא נותרו בהם אלא בוחרים מועטים בלבד (Rotten Boroughs), אלא שהיתה להם מיה"ב הזכות לבחור ציר לבית-הנבחרים, תושבי המקום היו לעתים תלויים לחלוטין בבעל-האחוז, היו כמה לורדים שלרשותם עמדו כ-40 ישובים כאלה, כל, הם מינו למעשה 40 צירים לבית-הנבחרים.

האצולה האנגלית לא היתה נת סגורה דוגמת זו שבי-בשת-אירופה. מעמד-הסוחרים היה נכבד, והאמידים שביני-הם רכשו קרקעות, היו לאצילים וקנו להם מחוזות-בחירה מעין אלה. החקלאים העצמאיים, הסוחרים ובעלי-המלאכה, ראו עצמם אזרחים תפשים היכולים לחוות את דעתם בציבור ובעתונות. רעיונות ההשכלה, ובכללם הסובלנות הדתית, התפשטו מאוד בא' בתחילת המאה ה-18.

שאיפתו העיקרית של וולפול היתה לסייע לשיגשוגה המפליא של כלכלת ב'. לפיכך חתר לקיים את השלום, ונמנע מלהתערב במלחמה על הירושה הפולנית (1733–1738). אך דוד צעיר של מדינאים, ובראשם ויליאם פייט דרשו תמיכה נמרצת-יותר במסחר א' עם אמריקה הספרדית. ב-1739 פרצה מלחמה נגד ספרד, שדרשה לכבד את הספם-ה„אסינטו“ (ר' לעיל), שסוחר-יב' הפירוהו בסחרם עם אמ-

הולאנד, ספרד, קיסר גרמניה וכמה נסיכים אחרים, למלחמה בצרפת (1689–1697), וזו נסתיימה בלי הכרעה, בשלום ריִסְוִיִק (Rijswijk), ב-1701 אירגן ויליאם את הברית הגדולה של א', הולאנד, קיסר גרמניה ובראנדנבורג-פרוסיה למל-חמה על הירושה הספרדית (1701–1714); ע"ע מלחמת הירושה הספרדית).

עקב המגע ההדוק עם הולאנד, הצורך בהעברת כספים וצורך לצרכי המלחמה, הונהגו גם בא' מוסדות כספיים שכבר התפתחו באמסטרדאם ובמקומות אחרים: נוסדו ה„באנק של אנגליה“ (1694; ע"ע בנק, עמ' 200) וחברות-מניות, ונתארגנה „הבורסה המלכותית“ (Royal Exchange), ויליאם III מת ב-1702, ותחתיו מלכה גיטו אן (1702–1714), ע"ע, בתו הפרוטסטנטית השנייה של ג'ימו II. לאן לא היתה השפעה רבה על המדיניות, אך ימי-מלכותה נעטרו בתהילה מרובה הודות לנצחונות במלחמת הירושה הספרדית שנחל מרלבורו (ע"ע). בשלום-אוטרֶכְט (1713) קיבלה ברי-טניה מספר את גיבראלטאר ואת האי מינורקה, ומ-צרפת את אקאדיה, כל, השטחים מדרום לנהר סינט לורנס, שפוגו מעתה נובה-סקושה (Nova Scotia = סקוט-לאנד החדשה) וניברנסוויק (New Brunswick). האי ניו-פאונדלנד (ע"ע), שבריטים וצרפתים רבו עליו שנים רבות, עבר סופית לידי ב'. בדרך זו הורחבו שטחי ב' בצפון-אמריקה בכיוון צפון-מזרח. צרפת ויתרה גם על זכויותיה במפרץ הַדְסוֹן (ע"ע), ומאז נהנו הבריטים לבדם מהמסחר בפרוות על רוחו הגדולים. גוסף על כך השיגה ב' בשלום-אוטרֶכְט את ה„אסינטו“ (Asiento = הסכם) עם ספרד, שנתן לבריטים את הזכות להביא כל שנה 4,800 עבדים פושים וכמות מסוימת של סחורות למושבות הספרדיות באמריקה. כך עבר חלק ניכר של מסחר זה לידי סוחרים בריטים.

במלכות אן אוחדו א' וסקוטלנד סופית (1707), והסקוטים שלחו מעתה את ציריהם לפארלאמנט, ושתי המדינות נת-מזגו ל„מה"מ של בריטניה הגדולה“ (United Kingdom of Great Britain). בדרך זו נוצרה מסגרת כלכלית אחידה ללא גבולות-מכס, בניגוד לצרפת, לגרמניה ולאיטליה, על מכסיהן הפנימיים המרובים. סייג אחד נקבע בין שתי האר-צות: לא יחול שינוי בעליונותה של הכנסייה האפיסקופאלית (האנגליקנית) בא' ושל הכנסייה הפרסביטריאנית בסקוט-לאנד.

השיגשוג הכלכלי, שבא בעקבות ההשגים המדיניים וה-מסחריים, גרם לעליה מפליאה ברמת-המחיה של המעמדות העליונים ולהתפתחות חיי-החברה מעודנים ומפוארים.

ויליאם III חשש תמיד מֶרְסְטוֹרְאֶצִיָה קאתולית, לפי שח-סידי הסטיוארטים היו מרובים. כדי למנוע זאת נחקק חוק (Act of Settlement, 1701), שלפיו תעבור המלוכה, אחרי מות אן, לסופיה (1630–1714), אלמנתו של הנסיך-הבוחר מהאנובר ונכדתו הפרוטסטנטית של ג'ימו I ולצאצאיה הפרוטסטנטיים. בהתאם לכך הומלך ב-1714 בנה של סוטיה, ג'ורג' I, ועד 1837 היו ב' והאנובר מאוחדות באיחוד אישי של שליט אחד.

הסידי הסטיוארטים, היעקוביטים (Jacobites), מן השם ג'ימו (= Jacobus), ניסו ב-1715 להמליך את ג'ימו „הטוען-לכתר הזקן“ (The Old Pretender), בנו של ג'ימו II, והשי-תלטו לזמן קצר על סקוטלנד, אך התמרדותם זכאה, למלכים הראשונים מבית-האנובר לא היתה קירבה לא,

פיט הצטרף ל"קואליציה הראשונה" של אוסטריה ופרו-סיה נגד צרפת, והמשיך במאבק גם כשפרשו מהמערכה פרוסיה (ב 1795) ואוסטריה (ב 1797). כשצרפת הכניעה את הולאנד (1795), כבש צי ב' את מושבות הולאנד בדרום-אפריקה, את צ'ילון ואת מושבות הולאנד במאלאקה ובגואינה שבדרום-אמריקה. בעת מסע בונאפארטה למזרח-הקרווב, ב-1798/9, תמך פיט בתורפיה, ונצחון צי ב' על צי צרפת ליד אבוקיר (1.8.1798) סייע לסיכול מסעו של המצביא הגדול. ב 1799 יזם פיט את "הקואליציה השנייה" נגד צרפת בהשתתפות אוסטריה ורוסיה, ותמך בהן תמיכה כספית. צי ב' כבש את האי מאלטה, אולם נאפוליון ניצח את אוסטריה ורוסיה ומשום-כך נאלצה לחתום על חוזה-שלום באַמֵין (מארס 1802), ולפיו החזירה הולאנד את מושבותיה פרט לצ'ילון.

בזמן המלחמה (1800) איחד פיט את הפארלאמנט של אירלנד (ע"ע, עמ' 227) עם הפארלאמנט הבריטי. הוא התפטר כשדחה המלך את הצעתו להעניק לקאתולים שוויון זכויות.

בניגוד לחוזה אַמֵין לא פינתה ב' את מאלטה, דבר שהיה מהסיבות לחידוש המלחמה (אביב 1803). מפאן-ואילך לחמו האנגלים בקיסר-צרפת עד למפלתו הסופית. ב 1804 חזר פיט להיות רה"מ, והצליח (ב 1805) לאחד את אוסטריה ורוסיה עם ב' ב"קואליציה השלישית". נאפוליון ניצח את יריביו ביבשה (ע"ע אוסטריה-הונגריה, עמ' 988). אך נָל סוֹן (ע"ע) השמיד ב 21.10.1805 את צי צרפת ליד טרפּל גר (ע"ע) והבטיח בכך את ב' מפני פלישת הצרפתים. מאז שלטה ב' בימים, ללא מתחרה רציני, כל המאה ה-19.

ב 1806 החריפה ב' את מאבקה נגד מסחר צרפת והטילה הסגר על החוף המזרחי של האוקיינוס האטלנטי. משפך האלצה עד ברסט. נאפוליון הגיב בצו "הסגריה בשה" (Blocus Continental), שאסר על סוחר צרפת וגרורותיה לסחור עם ב'. צי ב' תקף ב-1807 את דנמרק (ע"ע, עמ' 902) הנייטרלית, הרס את קופנהאגן ושבה את צי הדנים במטרה למנוע את נפילתו בידי נאפוליון. אה"ב, שאהדה את צרפת וראתה בעין רעה את הגבלות המסחר הימי שב' הטילה עליה, הכריזה ב 1812 מלחמה על ב', וזו נמשכה שנתיים (ע"ע אה"ב, עמ' 168/9).

ב 1808 החלה ב' מסייעת לספרדים נגד הצרפתים. לאחר קרבות ממושכים גירש וְלִינגטוֹן (ע"ע) את הצרפתים מספרד (1813) וניצח, יחד עם הפרוסים, את נאפוליון ליד וֵסְרֵלוֹ (ע"ע; 18.6.1815).

באי-כוח ב' בקונגרס-וינה (ע"ע וינה, קונגרס-), וְלִינגטוֹן וקסלרי (Castlereagh), השיגו את כל מבוקשה: החזרו איזון-הפוחות באירופה; הולאנד נהיתה שוב עצמאית; ב' החזיקה במאלטה, בארץ-הפך, בצ'ילון, באי מוריציוס ובאי סִישֶל וקיבלה את החסות על האיים היוניים (ע"ע).

בסוף המאה ה-18 ובתחילת המאה ה-19 הרוויחו ווְרֵן הֵיס-טינגו והגנרלים וְלֵזְלִי (ע"ע) וקורנוליס את שטחי ב' בהודו, אחרי שפיט חיזק ב 1784 את השפעת ממשלת-ב' על ענייני ארץ זו, בצמצמו את סמכויות "חברת הודו-המזרחית". ב 1788 התחילה התיישבות הבריטים באוסטרליה (ע"ע). כתוצאה מכיבושים אלה היה מעמד ב' איתן משהיה לפני אבדן המושבות בצפון-אמריקה; מעתה היתה השלטת במסחר העולמי כמעט ללא מתחרה.

ריקה גם מחוץ למסגרת שנקבעה בהסכם. המלחמה פרצה באמתלה של מה-בכך, וכונתה "המלחמה למען אָזנו של ג'נקינז". היא נתמזה ב 1740 במלחמת הירשה האוסטרית (ע"ע), וב' נלחמה לצד אוסטריה נגד צרפת ופרוסיה. זירת-המלחמה היתה גם באמריקה ובהודו, שבהן איימה צרפת על מושבות-ב'. צרפת היתה במאה ה-18 אייבתה העיקרית של ב', כספרד במאה ה-16 וכהולנד במאה ה-17.

חסידי הסטיאָרטים ניצלו הסתבכויות אלה, וב 1745 פרצה התקוממות יעקוביטית, בהנהגת צ'ארלו אדוורד "הטוען-לכתר הצעיר", בנו של "הטוען-לכתר הזקן". הוא חדר מסקוטלנד לא, נהדף והופה מכה מכרעת ליד קְלוֹדֵן (Culloden) ליד אינְרֵנס, אַפְרִיל 1746). קרב זה, האחרון שניטש על אדמת-ב', הבטיח סופית את שלטון בית-האנובר, והתמוגת סקוטלנד וא' התקדמה במהירות.

מאבקה של ב' בצרפת נמשך במלחמת שבע השנים (ע"ע) בהנהגת וילֵם פיט, כדי להחליש את צרפת גם באי-רופה. תמכה ב' בפרידריך II מלך פרוסיה נגד הקואליציה של אוסטריה — רוסיה — צרפת, אולם זירות-המלחמה העיקריות של הבריטים היו באמריקה ובהודו. באמריקה (ע"ע, עמ' 199—202) כבשו הבריטים את קאנאדה ואת לואיזיאנה המזרחית. בהודו חיסל קליו (ע"ע) את השפעת הצרפתים (ע"ע הודו, עמ' 529). פיבושים אלה הוכרו בשלום-פאריס (1763). בהנהגת פיט נעשתה ב' למעצמה הימית והקולוני-אילית החזקה-ביותר.

ג'ורג' III (1760—1820; ע"ע) רצה למשול בעצמו, וסבר

כי על השרים למלא אחר הוראותיו. לכן התפטר פיט ב 1761, והמלך מינה את ידידו לורד ביוט (ע"ע) לרה"מ. אחרי התפטרות ביוט ב 1763 היו יועציו העיקריים של המלך ג'ורג' נְרְוִיל (ע"ע) וצ'ארלו טאוֹנְזַנד, ואח"כ לורד נורת (ע"ע). בהתאם לתפיסה המרקנטיליסטית (ע"ע מרקנטיליות), רצתה ב' למנוע ממושבותיה תיעוש ומסחר עם ארצות אחרות. מדיניות זו, וכן רצון ב' להטיל מס על מושבותיה ללא קבלת אישור מנציגות נבחרת שלהן, היו מהסיבות להתי-מדרות 13 המושבות בצפון-אמריקה; הן הכריזו על עצמאותן (4.7.1776) חזק, לאחר מלחמה ממושכת (1776—1783) בסיוען של צרפת וספרד, בעצמאות (ע"ע אה"ב, עמ' 158—165). עקשנותו של ג'ורג' III, שדחה הצעות של מדינאים רבים להתפשרות עם המתמרדים, גרמה לאבדן המושבות. מלבד זה היה על ב' למסור לספרד את פלורידה ואת האי מינורקה, ולצרפת — את האי סאנטה לוסה (לוסיה) שבהודו המערבית, ושטחים שליך הנהר סְנָגָל באַפְרִיקָה המערבית, שב' קיבלה מצרפת ב 1763. אולם קאנאדה וגיבראלטאר נשארו בידי ב'.

מפלה זו השפיעה על המערך המדיני בב', בצמצמה את השפעת המלך ובהגדילה שוב את השפעת הפארלאמנט. ב 1783—1801 ו 1804—1806 היה וילֵם פיט הצעיר (ע"ע) רה"מ. הוא הסדיר, באמצעות מלוות ומיסים חדשים, את ענייני-הכספים, שנתערערו עקב המלחמה באמריקה.

המהפכה בצרפת זכתה לאהדה ניכרת בב', אולם הטרור והמתת לואי XVI עוררו התמרמרות עמוקה. גילויי-איבה הדדיים והשאיפה המסורתית של ב' למנוע את סיפוח בלגיה לצרפת גרמו לפרוץ מלחמה ממושכת נגד צרפת (1792—1815). ההתנגדות בב' למהפכה ולתוצאותיה היתה כמעט כללית.



נערים גוררים קונג'יט'פחם בסעמקי סכרה'פחם (תחילת המאה ה 19)

חברי ה"פנסיה" (Church), ובין העניים, חברי "בית-התפילה" (Chapel). שאיפות דתיות ומוסריות גרמו גם לתנועה נגד העבדות, בהנהגתו של ו. וילברפורס (ע"ע), והישגה הראשון היה איסור מסחר-העבדים בבריטניה ובמושבותיה (1807). ב 1811 לקה ג'ורג' III במחלת-רוח, ולעוצר נתמנה בנו, שאח"כ עלה למלוכה כגורג' IV (ע"ע). ממתנגדי התיקונים. השלטון היה בידי הטורים, ומנהיגיהם, הרחן ליוֹרפול (1812—1827; ע"ע) וֹלִינגטון (1828—1830) היו ראשי-הממשלה. בעקבות מאבקו של ד. אִיקוֹנל (ע"ע), ביטל הפארלאמנט ב 1829 את "חוק-המבחן" (ראה לעיל, עמ' 889) וניתן שוויון-זכויות לקאתולים ולדיסקנטרים (שווייץ-זכויות ליהודים ניתן רק ב 1858). ויליִם IV (ע"ע) מינה בסוף 1830 את הלורד צ'רלז גרי (ע"ע) הליבראלי לרה"מ. אחרי מאבק פארלאמנטארי מר הבטיח גרי ב 1832 את אישור חוק הרפורמה הפארלאמנטארי שביטל את זכות-הבחירה של אזרחי-הבחירה המדולדלים ונתן מושבים בפארלאמנט לערי-התעשייה החדשות. בכפרים ניתנה זכות-בחירה גם לחוכרים בעלי הכנסה מסויימת, ובערים — לבעלי-בתים, שהכנסתם מפתיהם הגיעה למצער ל 10 לייש בשנה. גם אחרי הרפורמה היתה זכות-בחירה רק ל 1/5 מפלל הגברים המבוגרים, אך מאז צריך היה לשתף בהנהלת-המדינה את פאי-כוחם של מעמדות-הביניים. את השמות המסורתיים, טורים וְיָגִים, ירשו לאט-לאט הפינייים ש מ ר - נים וליברלים (Liberals, Conservatives). הראשון-נים המשיכו לייצג את בעלי-האחוזות ואת הכמורה האנגלי-קנית, והאחרונים ייצגו, בדרך-כלל, את חוגי המסחר-התעשייה, את מעמדות-הביניים ואת הדיסקנטרים.

מדיניות-החוץ של ב' דגלה גם היא בדרכים ליבראליות: בניגוד לרצון מְטְרניך (ע"ע) ו"הברית הקדושה" (ע"ע), תמך ג'ורג' קנינג (Canning), שרה-החוץ ב 1822—1827, ביוון במלחמתה לשיחרור מעול תורפיה והפיר ב 1824 בעצי-מאות מושבות ספרד בדרום-אמריקה.

שר-המסחר ויליִם הֶסקינסון (ע"ע) הקל את ההגבלות שהטיל חוק-הספנות, יום חזיי-מסחר עם צרפת, פרוסיה, דנמרק ושוודיה, הפחית את מכסי-היבוא החיל בדרך זו את מחירי-המצרכים.

הפארלאמנט במבנהו המחודש התחיל מיד בתיקונים מרחיקי-לכת, בהקף ללא תקדים. ב 1832 אושר חוק להקמת בתי-ספר לעניים; ב 1833 פוטלה העבדות במושבות. אותה שנה אסרו חוקי בתי-ההרשות (Factory Acts) עבודת ילדים בני 8 ומטה וצימצמו את עבודת בני 9—13 ל 9 שעות ביום, ולבני 14—17 — 12 שעות; ב 1834 תוקן "חוק-העניים" המיושן (ראה לעיל, עמ' 883). ב 1835 נתקבל "חוק מינהל-הערים", ששם קץ לאוליגארכיות העירוניות; תחתיהן באו מועצות-הערים, שחבריהן נבחרו מטעם כל משלמי-המיסים. מתפקידן היה לדאוג למינהל מסודר, כגון ניקיון, ביוב, תאורה וכד'. ב 1837—1841 הוקלו, הודות לפעולתם של

המהפכה התעשיינית.

נצחונה הסופי של ב' על נאפוליון, ובייחוד מענקי-הכסף שיכלה לתת לבעלי-בריתה, היו בחלקם פרי עלייתה החמרית, שבאה כתוצאה מה"מהפכה התעשיינית" (ע"ע).

נקודת-הכובד הפלפלית עברה מהשטחים החקלאיים בדרום-מזרח לצפון-מערב, אזורי הפרוז והפתם. באזורים אלה עלו פרמינגס, שפילד ובנותיהן, והיו למרכזי תעשיית-המתכת: מחוז לנקשיר עם העיר מְנַצ'סטר, נהיו למרכז תעשיית-הכותנה. עד סוף המאה ה 18 היו לפחות מחצית תושבי א' מועסקים בחקלאות ובגידול-מקנה, ב 1810 כבר עסקו רוב התושבים בתעשייה ובמסחר. אוכלוסיית ב' גדלה פ"י שנים ב 1760—1820 הגיעה ל 14 מיליון נפש (ראה לעיל, אוכלוסייה, עמ' 823).

התפתחות פלפלת ב' לא הופרעה מחמת המלחמה בנאפוליון. בניית-מכונות נשמרה זמן רב כסוד בריטי, ויותר מ 50 שנה צעדה כלכלת ב' בראש פלפלת העולם.

הנהגת שיטות חקלאיות משופרות, בעיקר באחוזות הגדולות, הביאה לגירוש אלפי חוכרים קטנים מאדמותיהם. אלה היגרו למושבות שמעבר-ים או עברו לערים והיו לפועלים בבתי-החרושת. כמוהם עשו גם בעלי-מלאכה קטנים, שפרנסתם נתקפחה לפי שלא יכלו להתחרות במוצרים הזולים של בתי-החרושת.

השינויים בכלכלה הולידו בעיה חברתית קשה, הן בכפר והן בערי-התעשייה. נראה שלמרות שעות-העבודה המרובות, השכר הנמוך ותנאי-המגורים הקשים בערי-התעשייה, לא חלה הרעה בתנאי-חייו של אדם שעבר מהכפר לעיר; אולם הוא נעקר ממסגרת חייו המסורתיים לסביבה חדשה, נטולת מסורת, ולאנזימות חברתית, וכן לא היה לפועלים כל ביטוח ולא היו כל חוקים להגנת הפועל, בהתאם למשנתו של א. סמית (ע"ע), ששללה התערבות המדינה ביחסים בין מעביד לפועל. לכן נכשלו מאמציהם של אנשים כגון ויליִם קובט (1763—1835) והנרי הנט (1773—1835) להיטיב את מצב הפועלים, ונסינות הפועלים לארגן מתאות, כגון במנצ'סטר באוגוסט 1819, דוכאו כהתמרדויות. בסתיו אותה שנה חקק הפארלאמנט 6 חוקי-דיכוי (Six Acts), שצימצמו את הזכות לקיים אספות, את חופש-העיתונות ואת פעולת בתי-הדין של מושבעים. בתגובה התקשרו ראדיקאליים קנאים, שבראשם עמד ארתור תיסלווד (1774—1820), ורצו להטיל פצצה בחברי-הממשלה ("הקשר של רחוב קט"ו", 1820). הקשר נתגלה והקושרים הוצאו-להורג. דיכוי זה של כל ניסיון לתקן את מצב ההמונים ואדישות הממשלות והפארלאמנט לבעיותיהם נבעו גם מהעמדה השלילית של החברה האנגלית כלפי המהפכה בצרפת, ומהאמונה שרק הפעלת יד חזקה נגד כל דורשי תיקונים תמנע תופעות דומות בב'.

מצב הפועלים תוקן במקצת, כאשר קיבלו ב 1824/25 את זכות ההתאגדות לשמירת זכויותיהם. בזה הונח היסוד להקמת אגודות מקצועיות, שלימים נודעה להן חשיבות גדולה.

המהפכה התעשיינית השפיעה גם בתחום הדת, בייחוד בתורתו של ג'ון וֹסלי (ע"ע), מייסד המְתוֹדִיזם, שאחת ממטרותיה היתה להיטיב את מצב השכבות הנחותות בחברה. תורתו נפוצה בשכבות אלה, ומפאן גם נבע הקרע החברתי, שנתגלע בזמן המהפכה התעשיינית, בין האמידים,

הדמות המרכזית במדיניות-החוץ של ב' מ-1830 עד 1865 היה לורד פֶּמְרֶסְטוֹן (ע"ע). הוא הקפיד על שמירת יוקרתה של ב' בכל העולם, ולפיכך עור ליהודי דויד פֶּסיפִיקו (ע"ע), שהיה נתין בריטי, בתביעותיו מממשלת-יוון (1847/50). פֶּמְרֶסְטוֹן תמך בשאיפות הליבראליים באירופה, וגולים, כגון מאציני האיטלקי, קושוט ההונגארי וקארל מַרְכְּס, מצאו מקלט בב'.

לפני-כן, ב-1831, יזמה ב' ועידה בלונדון כדי למנוע מלחמה באירופה עקב מרידת הבלגים בהולאנדים, ובה הוחלט על עצמאות בלגיה ונייטרליותה. במוזה"ת תמכה ב' ב-1840 בתורכיה נגד מַחְמַד עלי (ע"ע) ונגד צרפת. תמיכת ב' בתורכיה הביאה למלחמתה ברוסיה, לצידן של צרפת וטורדיניה.

הקיסרות המשיכה להתפשט באסיה. ב-1819 נרפשה סיני-גֶּפּוֹר (ע"ע) וב-1824 — מאלאקה; ב-1826 החל כיבוש בורמה (ע"ע, עמ' 70). ב-1839 השתלטה בריטניה על עֶדֶן (ע"ע), שהיתה לתחנה בדרך להודו. בהודו גופא הרחיב לורד דֶּלְהוּזִי (ע"ע) ב-1849—1857 את שטח השלטון הבריטי, אך ב-1857 פרצה בהודו התמרדות. זו דוכאה ב-1858 אחרי קרבות קשים (ע"ע הודו, עמ' 524). אותה שנה בוטלה „חברת הודו-המזרח-חית" והמינהל כולו עבר לפתח הבריטי. — ב„מלחמת-האופיום" (1840—1842) אילצה ב' את סין לפתוח כמה מנמלים למסחר עם אירופה, כל בעיקר למסחר עם ב'. זכויות אלה הורחבו ב-1860 אחרי סכסוך ממושך (1856—1860), שבו החליט פֶּמְרֶסְטוֹן להפעיל כוח, למרות התנגדות הליבראליים בפארלאמנט. פֶּמְרֶסְטוֹן יזם ב-1857 את פיזור בית-הנבחרים, והבזורים אישרו ברוב מכריע את מדיניותו.

מלחמת-האזרחים באה"ב (1861—1865; ע"ע, עמ' 176—180) גרמה בב' למשבר בתעשיית הפותנה, מפני שאספקת חומר-הגלם שלה נפסקה מחמת ההסגר שהטיל הצפון על מדינות-הדרום. רוב העם הבריטי אהד את הדרום, וניצחון הצפון ב-1865 עורר בב' פחד, שהמנצחים ינסו לספח את קאנאדה לאה"ב. זאת היתה אחת הסיבות לכך, שהמושבות הקאנאדיות אוחדו ב-1867 לְדוֹמִינִיּוֹן, שקיבל עצמאות-למעשה במסגרת הקיסרות. מגמה להתפתחות זאת היתה כבר משנות ה-30 של המאה ה-19. בהשפעתם של לורד דֶּרַם (ע"ע) וא. ג. יֶקִילִד (ע"ע), הביאה לידי מתן מינהל עצמי למושבות המאוכלסות בלבנים; ב-1840 ניתנה למושבות בקאנאדה (אוֹנְטַרִיו, קֶיֶבֶק, ניו-בְּרִנְסְוִיק ונובה-סקושיה) הזכות לבחור פארלאמנטים; זכות זו הוענקה ב-1842 למושבות באוסטר-רליה, ב-1852 לניו-זילנד, ב-1853 למושבות-הפך שבדרום-אפריקה וב-1855 לניו-פאונדלנד.

אחרי מות פֶּמְרֶסְטוֹן (1865) עיצבו שני יריבים את מדיניות ב': דִּישְׁרָאֵלִי (ע"ע) השמרני וגֶּלְדְּסוֹן (ע"ע) הליבראלי. דישראל היה האישי והבולטת בממשלת הלורד דֶּרַבי (ע"ע), ובהשפעתו הרחיבה הממשלה את זכות-הבחירה. זכו בה רוב פועלי-הערים, ומספר הבוחרים גדל פִּי־שָׁנָיִם.

אך רוב הבוחרים החדשים הצביעו ב-1868 בעד גֶּלְדְּסוֹן, והוא עמד ב-1868—1874 בראש ה„מיניסטריון הגדול" שלו והנהיג רפורמות חשובות: ב-1869/70 תיקן את מצב החוקרים באירלנד (ע"ע, עמ' 227), וב-1870 נתקק חוק חינוך-חובה (ע"ע חנוך, עמ' 645). ב-1872 הונהגו בחירות חש-

בֶּנֶתָם (ע"ע) וחבריו, עֲשִׂיהָם של עברִינִים. כך בוטל עונש-המיתה לפשעים כגון גניבה, והוא נשאר בתקפו רק לפשעים החמורים-ביותר, וגם לפושעים חמורים ניתנה הזכות להיעזר בסניגור. — כבר ב-1829 אירגן רוברט פיל (ע"ע) את משטרת לונדון, ואח"כ אורגנה משטרה גם במקומות אחרים. ב-1837 עלתה למלוכה ויקטוריה (ע"ע). במלכותה הארוכה (1837—1901) הגיעו תוקפה של ב' ועושרה היחסי לשיאם. ויקטוריה לא ירשה את המלוכה בהאנובר, שבה לא היו נשים יורשות, ובכך ניתק הקשר בין פתריב' להאנובר.

בתחילת שלטונה עמדה במרכז המאבק המדיני שאלת „חוק-התבואה" (Corn Law). חוק זה מ-1815 אסר יבוא-תבואה, כל-עוד לא הגיע מחיר החיטים בב' לגובה מסוים. תכליתו של החוק היתה להבטיח מחירים טובים לבעלי המשקים החקלאיים. בייחוד לבעלי האחויות, ולהגן עליהם מיבוא מתחרה. חוקים אלה גרמו מצוקה, כי בעיות-בצורת היה מחיר הלחם עולה, עד שלא היה בהישג-ידו של הצרכן העני. יתר-על-כן, זרם התבואה מהחוץ, שהיה מציף את הארץ משעה שמחיר החיטים הגיע לנקודת-השיא שקבע החוק, גרר ירידת-פתאום במחירים, וזו נתנה אותותיה לדעה בשוק-הכספים פולה. ההגבלות על מכירה חפשיית של תבואה לבריטניה פגעו ביכולתן של מדינות אחרות לקנות בכמויות גדולות מוצרים מב'. הדבר גרם לקרע בין התעשייה ובין החקלאות. התעשיינים היו מעוניינים בלחם זול, שיאפשר מתן שכר מועט לפועליהם. מבחינה מדינית התנגשו השמרנים, שייצגו את האינטרסים החקלאיים, עם הליבראליים, אנשי המסחר והתעשייה. ב-1838 נוסדה במנצ'סטר ליגה נגד חוקי-התבואה, וזו הביאה את השאלה לפני העם באסיפות-המונים, שבהן השתתפו נואמים מזהירים, כגון קוֹבֶדֶן וברִיט (ע"ע), ובהפצת אלפי קונטרסים. שאלה זו הסבה את שימת-לב הציבור אל הפארלאמנט יותר מכל שאלה בעבר. תוך מאבק זה פרץ משבר גלוי במפלגה השמרנית, כשביטל מנהיגה, רוברט פיל, את חוקי-התבואה ב-1846 לאחר סידרה ארוכה של יבולים גרועים.

ביטול המכס על התבואה היה עוד צעד בדרך למסחר חפשי. ב-1860 בוטלו לחלוטין המכסים על מוצרי-תעשייה ומכאן ואילך גבתה המדינה מכסים רק ממוצרים שאינם חיוניים, כגון קפה, תה, טבק ומשקאות אלכוהוליים. חוקי-הספנות מ-1651 (ראה לעיל, עמ' 888) בוטל כבר ב-1849. חופש-המסחר הוחיל את המחירים ולא הזיק לתעשיית ב', שהתפתחה בעשרות-השנים האלה יותר מתעשיות כל הארצות האחרות.

שיגשוג התעשייה והמסחר נסתייע בשיפור התחבורה: ב-1812 נכנסה לשימוש בב' אניית-הקיטור הראשונה. ב-1825—1830 נסללו מסילות-אברזול הראשונות ורשתן התרחבה במהרה.

חריף התקדמות הפלפלה היה מצב הפועלים גרוע מאוד, בייחוד בימי-משבר. תנועת הצ'רטיזם (ע"ע) ב-1835—1848 ניסתה ללפד את הפועלים באירגון מדיני, ודרשה בין-השאר זכות-בחירה לכולם. התנועה נכשלה. הפועלים פנו לאיגודים מקצועיים, וחשיבותם של אלה גדלה למן 1845 בערך, והודות למאבקם, שופרו בהדרגה תנאי-חיהם של הפועלים. לכן לא נפגעה ב' ב-1848 בגל המהפכני שזיעזע אותה שנה את אירופה.

בית) לאירלנד, ולהשגת מטרתם תמכו לסירוגין בליברא- לים ובשמרנים; בהצביעם עם השמרנים הופל גלדסטון. אך הוא זכה בבחירות בדצמבר 1885, נתמנה בשלישית לרה"מ ומיד הציע להעניק „הום רול“ לאירלנד. הדבר פילג את המפלגה הליבראלית, וסיעה בהנהגת ג'וזף צ'מ- ברלין (ע"ע) ולורד הארטינגדון (אח"כ דוכס ד'ונשיר, ע"ע) שהתנגדו ל„הום רול“, היתה למפלגה חדשה, „היוניוניסטים הליברלים“ (שומרי האיחוד, Union). בבחירות ביולי 1886 זכו השמרנים והיוניוניסטים בניצחון מכריע ושוב נהיה סולזברי לרה"מ (1886—1892). הוא המשיך במדיניות של דישראל וסיגל אותה לתנאי-הזמן. החל ב-1870 איבדה ב' בהדרגה את עליונותה התעשיינית, מחמת ההתחרות מצד מדינות באירופה ואה"ב. מדינות אלו הטילו מכסי-מגן על היבוא ופגעו בכך ביצוא ב'. ארצות אלה לא נזקקו עוד להון מב' לפיתוח כלכלתן. לפיכך חיפשה ב' שווקים חדשים לתעשייתה, ועוד אפשרויות להשקעות הונה. ב' השתלטה על  $\frac{1}{3}$  משטחה של אפריקה (ע"ע, עמ' 345—360) עם 40% של אוכלוסייתה. ססיל רוזו (ע"ע), חלם על מסילת-ברזל שתקשר את פה-התקווה-הטובה עם קאהיר, דרך שטח רצוף בשלטון ב'. כבר ב-1841 החלו בריטים להשתלט על צפון בורנאו (ע"ע), וב-1873—1909 פרשה ב' את חסותה על נסיכויות-הילידים בחצי-האי מאלאיה. ב-1885 הושלם פיבוש בורמה (ע"ע) וב-1898 חכרה ב' מסין את ויהוי (ע"ע). באוקיאנוס השקט סופחו ב-1876 איי-פיג'י, ב-1884 חלק מגינאה החדשה (ע"ע) וב-1886—1900 יותר מ-100 איים אחרים. ב-1900 הקיפה הקיסרות רבע משטחו של פדור- הארץ ושל אוכלוסייתו: 35 מיליון קמ"ר, עם יותר מ-400 מיליון תושבים.

היריבות בין ב' לבין רוסיה ביחס לתורפיה, וכן בפרס, באפגאניסטאן ובמזרח הרחוק, ובין ב' לבין צרפת במצרים, גרמו לכך, שסולזברי היה קרוב-יותר לברית-השלוש (גרמניה-אוסטריה-איטליה) מאשר לברית צרפת-רוסיה, אך הוא דחה את הצעת ביסמארק לכרות ברית עם גרמניה (ינואר 1889) וב' נשארה ב„בדידותה המזהירה“ (Splendid Isolation). ב-1887 יזם סולזברי חושים לשמירת השלום בבאלקאנים וביס-התיכון בין ב' לבין אוסטריה-הונגאריה ואיטליה, ובכך חיזק את עמדת ארצו במצרים מול צרפת. היחסים הטובים עם גרמניה התבטאו גם במסירת הלג'ולנד (ע"ע) לגרמניה תמורת שטחים באפריקה המזרחית.

מפאת המתוחות שנוצרה עקב הקמתם של שני המחנות באירופה ועקב ההתחרות הקולוניאלית, הגדילה ב' את צי- המלחמה שלה, והכריזה ב-1889, שהצי שלה חייב תמיד להיות לפחות שקול לציין של שתי המעצמות הימיות הגדולות- ביותר אחריה, כלומר, לצי צרפת ורוסיה גם יחד. להגדלת הצי התנגד גלדסטון, שבבחירות בקיץ 1892 זכה ברוב קטן, ונעשה ברביעית לרה"מ. בית-הנבחרים קיבל את הצעתו להעניק „הום רול“ לאירלנד, אך בית-הלורדים התנגד לחוק כמעט פה אחד (1893). גלדסטון התפטר, ובבחירות ביוני 1895 ניצחו השמרנים והיוניוניסטים. שוב נהיה סולזברי לרה"מ (1895—1902) וצ'מברלין — לשר המר- שבות.

פיבוש סודן (1896—1899) בידי קיצ'נר (ע"ע) יצר עוד סיכסוך עם צרפת, שרצתה להרחיב את שטחיה באפריקה עד עמק-הנילוס. מרשן (Marchand) הצרפתי כבש ב-1898

איות. ברישומם של נצחונות גרמניה במלחמת 1870/71 אורגן צבא-בי' מחדש בידי א. קארדוול, ובוטל הנוהג של קניית דרגות-קצונה. גלדסטון לא התמיד בעמידה על המש- מר בענייני-החוץ. הוא אָמנם הוזהיר ב-1870 את גרמניה ואת צרפת, לבל תפגענה בניטראליות בלגיה, אך לא מנע בעד רוסיה מבנות צי-מלחמה בים השחור, בניגוד לשלום שנחתם בתום מלחמת-קרים.

דישוראלי ניצה בבחירות בספרואר 1874, היה לרה"מ (1874—1880) התחיל במדיניות נמרצת של „אימפריאליזם“ (ע"ע). ב-1850—1870 סברו חוגים רחבים בב', בייחוד חסידי המסחר החפשי, שאין ערך למושבות, וששמירתן פרוכה בהוצאות מיותרות. דעה זו נשתנתה בערך ב-1870, במידה רבה בהשפעת צ'. ו. דילק (ע"ע). ב-1875 קנה דישראל, בתיווכו של פית-רוטשילד, מהח'דיו של מצרים 44% ממניות חברת תעלת-סואץ, והבטיח בכך לב' את הפיקוח על התעלה החדשה. בעצתו נטלה המלכה ויקטוריה לעצמה ב-1876 את התואר „קיסרית הודו“. ב-1877 סופחה טראנסוואל לאימפריה הבריטית (ע"ע אפריקה הדרומית, עמ' 394). ב-1878 הצליח דישראל בקונגרס ברלין (ע"ע) לבלום את השפעת רוסיה בבאלקאנים. בתמורה על תמיכה בתורכים בקונגרס קיבלה ב' את המינהל בקפריסין, דבר שהגדיל מאוד את פוחה במזרח הים-התיכון. כדי לשמור על כסותן הודו מפני התקדמות רוסיה לעברה, נלחמה ב' ב-1878/80 נגד אפגניסטן (ע"ע, עמ' 113). באותן שנים סופחה בלוי- ציסטן (ע"ע) להודו הבריטית.

דישראל, שהיה מנהיג השמרנים משנות ה-50, שינה את דמות מפלגתו ויצר את „הדמוקראטיה של הטורים“: המפלגה החלה לפנות להמוני העם ולהטיף להם את עקרן הנאמנות למלוכה ולכניסה האנגליקנית. היא דגלה בדאגה לצורכי ההמונים, ומדיניות-הפנים של דישראל צוינה בחקיי- קה סוציאלית, שהיתה לגבוי פרוכה בתפיסת „האימפריא- ליוזם“, ושעתידיה היתה להתפתח למענה השמרנים על אתגר הסוציאליזם מזה ועל סיסמת Laisser faire הליבראלית מזה (ע"ע ליברליזם, עמ' 702). הוא העניק זכויות מלאות לאי- גודים המקצועיים והשווה את מעמדם המשפטי לזה של המעבידים, צימצם את שעות-העבודה והגדיל את המנוחה השבועית.

גלדסטון תקף את מדיניות-החוץ של דישראל בבאלקא- נים, בדרום-אפריקה ובאפגאניסטן, התנגד בייחוד לתמיכה בתורפיה רודפת-הנוצרים. בבחירות באפריל 1880 ניצחו הליברלים, ושוב נהיה גלדסטון לרה"מ (1880—1885). במדיניות הפנים המשיך גלדסטון בתיקון מצב החוכרים באירלנד, ונתן את זכות-הבחירה גם לפועלים בכפר (1884). רוב הגברים המבוגרים נהיו לבעלי זכות בחירה, אך גלדסטון נכשל במדיניות-החוץ. הוא הכיר בעצמאות הבורים בטראנסוואל והסכים ב-1882, נגד רצונו, לכיבוש מצרים (ע"ע, עמ' 200) וסודן. אולם כבר ב-1885 איבדה ב' את סודן, בידי המהדי, שמרד וכבש את ח'רטום, ומגינה, הגנרל צ'רלו גורדון (ע"ע), נפל בקרב. מאורע זה זיעזע את עמדת גלדסטון והוא התפטר ביוני 1885.

במקום גלדסטון בא לורד סולזברי (ע"ע), מנהיג השמ- רנים אחרי דישראל. בפארלאמנט הבריטי היתה השפעה ניכרת לצירים האירים בהנהגת צ'ארלו פרנל (Parnell). הצירים האירים רצו ב„הום רול“ (Home Rule) שלטון

סרות וכך להעדיף את מוצרי-הקיסרות וליצור זיקה כלכלית בין חלקיה. בכך היתה בריטניה נושטת את עקרון הסחר החפשי ומייקרת את מחיר הלחם. הליבראליזם, חסידי המסחר החפשי, ניהלו תעמולה נגד צעד זה וניצחו בבחירות (ינואר 1906) ומנהיגם, הנרי קמבל-בֶּנְרֶמן (ע"ע) נהיה לרה"מ (1906—1908). הוא פייס את הבורים בהעניקו מינהל עצמי לטראנסוואל ואוראנג', וסלל בכך את הדרך להקמת ברית אפריקה הדרומית (ע"ע, עמ' 400). ב-1885 הקימו מנהיגי השכבות העליונות, שבקרבו שרר אישקט גובר, את הקונגרס הלאומי ההודי. הקונגרס פנה ב-1905 לקיצור ניות ואף לאלימות, והחל חותר לשלטון עצמי להודו (ע"ע, עמ' 537/8). התיקונים שהנהיג ב-1909 המשנה-למלך בהודו לורד מינטו, ביזמת השר לענייני הודו ג'ון מורלי (ע"ע) ושלפיהם שותפו הודים בחקיקה ובמינהל, לא השביעו את רצון מנהיגי התנועה לעצמאות.

שאלת אירלנד היתה כרוכה בלתי-הפרד בבעיות הפנים המרפזיות של ב'. מ-1910 היתה הממשלה הליברא-לית, שבראשה עמד ב-1908—1916 אסקוית (ע"ע), תלויה בקולות הצירים האיריים בבית-הנבחרים, ומתן "הום רול" לאירלנד נהיה, איפוא, לחלק מתכנית הליבראליזם. ב-1912 אישר בית-הנבחרים הצעת-חוק להענקת "הום רול", אלא שבית-הלורדים התנגד לה, ובכך דחה את ההכרעה עד לאי-שור מהודש של בית-הנבחרים (ע' להלן). ב-1914, ערב פרוץ מלח"ע I, שוב הועלתה שאלה זו להכרעה, ואז איימו באלימות דוקא הפרוטסטנטים בצפון-אירלנד, כיוון שלא רצו שתקבל החלטה המכפיפה אותם לשלטון הרוב הקא-תולי בדרום (ע"ע אירלנד, עמ' 228), אך באמצע המהומות פרצה מלח"ע I.

מיניסטרי-האוצר בממשלת אסקוית היה נידוד לויד-ג'ורג' (ע"ע). הוא הנהיג תיקונים סוציאליים מרחיקי-לכת, שציינו את תחילת הפיכתה של בריטניה למדינת-סעד, כגון ביטוח-זיקנה (1908), שהעניק גימלה לעניים מגיל 70 ומעלה, וביטוח מחלה ואבטלה (1911). הדבר היה כרוך בהגדלת התקציב, ולויד-ג'ורג' הציע ב-1909 להטיל מס-הכנסה מדורג ומס שבח-מקרקעין ולקבוע שומה גבוהה למיסוי מהכנסות שלא מעבודה. בית-הנבחרים תמך בהצע-תו, אך בית-הלורדים התנגד לכך. חילוקי-הדעות התפתחו במהרה למאבק על עצם זכותו של בית-הלורדים למנוע גושפנקה פארלאמנטארית מהחלטות בית-הנבחרים, פעמיים נערכו בחירות ב-1910; השמרנים הגדילו את כוחם, אך הליבראליים הוסיפו לשלוט בתמיכת הצירים האיריים. לבסוף נשברה התנגדות בית-הלורדים, מול האיץ להציפו בהמון לורדים חדשים, ליבראליים, וכך אושר "חוק-הפארלאמנט" (Parliament Act), שקבע שאין הלורדים יכולים לבטל חוק בעניינים כספיים שאושר בבית-הנבחרים, וחוקים אחרים — יכולים הם להשהות את קבלתם עד שיחזור בית-הנבחרים ויאשרם פעמיים. חוק-הפארלאמנט, שיש הרואים בו את המאורע החשוב-ביותר בתולדות החוקה בב' מאז 1689, מסמל את נצחונן הסופי של בית-הנבחרים על בית-הלור-דים.

במדיניות-החוץ נטשה ב', נוכח התעצמותן של רוסיה וגרמניה בשנים אלה, את מדיניות ה"בדידות המזוהרה". צ'מברלין ביקש לכרות ברית עם גרמניה, אלא שהיא דחתה אותה ב-1901. ב-1902 פרתה ב' ברית עם יאפאן,

את פאשודה (Fashoda) שליד הנילוס. קיצ'נר אילצו לצאת משם. ב-1899 קבע חוזה-לונדון את תחומי-ההשפעה של שתי המעצמות (ע"ע אפריקה, עמ' 355/56).

מלחמת-הבורים (1899—1902; ע"ע אפריקה הדרומית, עמ' 396—399) הביאה לידי סיפוח שתי רפובליקות-הבורים לאפריקה הדרומית הבריטית. במלחמה זו השתתפו לראשונה מתנדבים משטחי הקיסרות המיושבים לבנים במאבקה של ארץ-האם. ב-1901 אוחדו מושבות-אוסטרליה במסגרת של דומיניון, וב-1901 ניתן מעמד זה גם לניו-זילנד.

במקביל למדיניות האימפריאליסטית מחוץ חלה בב' התקדמות מתמדת בכיוון למוקראטיזציה ולדאגה לשכ-בות-העניים. ב-1888 הוקמו מועצות מחוזיות (County Councils) נבחרות. בכך ניתנה לתושבי-הכפרים אותה שליטה על המינהל המקומי, שהערים נהנו ממנה מ-1835. הפועלים התחילו להתארגן ככוח כלכלי ומדיני. ברא-שונה התאחדו הפועלים רק באיגודים מקצועיים ובאגודות-צרכנים מקומיות. ב-1851 החלו האיגודים המקומיים להת-ארגן באיגודים ארציים, ומנהיגיהם של אלה נשאו-ונתנו עם המעבידים.

ב-1844 ייסדו 28 פועלים ברוצ'דיל (Rochdale) אגודת-צרכנים, כדי להילחם בניצולם בידי החנוונים. אחרים הלכו בדרךם, וב-1863 התארגנו האגודות המקומיות לאגודות ארציות וייסדו חברה לקניה סיסטמית המספקת עד היום ל- $\frac{1}{3}$  מצרכני ב' את מצרכיהם העיקריים. תחילה התארגנו באיגודים ובחברות-הצרכנים רק פועלים מקצועיים, שקיבלו משכורת טובה-יחסית וכלו לשלם דמי-חבר קבועים. ב-1889 פנו הסוציאליסטים לפועלים שאינם מקצועיים ואיגרו בהצלחה את שביית פועלי-הנמל בלונדון.

רוב הפועלים צידדו בליבראליים, והפועלים המעטים שנבחרו החל ב-1874 לפארלאמנט הצטרפו אליהם. רק בשנות ה-80 קמה תנועה סוציאליסטית, ששאפה לשינוי יסודי של הסדר החברתי ברוח תורתו של מארקס. מנהי-גיהם היו ה. מ. הינדמן (ע"ע), המשורר ויליס מוריס (ע"ע) וג'ון בֶּרְנֶן. הם נסתייעו במחקרים המדעיים על נושאים סוציאליסטיים, שנערכו מטעם אגודת הפֶּבְּיִינְגְּס (ע"ע), שנוסדה ב-1883.

ב-1893 יסד ג' קיר הרדי (ע"ע), בהשתתפות הפאבלינים, את "מפלגת-הפועלים הלא-תלויה" (לא תלויה בליבראליים), וזו יחד עם האיגודים המקצועיים והפאבלינים, הקימו ב-1900 את "מפלגת-העבודה" (Labour Party), שעתידה היתה לרשת את מקום הליבראליים במערך המדיני בב'.

ירשו של סולזברי היה בן-אחותו ארתור בלפור (1902—1905; ע"ע), ובממשלתו בלטה אישיותו של צ'מ-ברלין כשר-המושבות. צ'מברלין חתר להדק את הקשרים בין ארץ-האם לבין המושבות, וכינס ב-1897 וב-1902 את באי-כוחן של המושבות להתייעצויות בלונדון, כי בשנים אלה חל שינוי איטי במבנה הקיסרות: המושבות העצמאיות (קאנאדה, אוסטרליה, ניו-זילאנד, דרום-אפריקה וניו-פאונדלנד), שהחל ב-1907 לא הוסיפו עוד להיקרא מושבות אלא דומיניונים, ראו עצמן כאומות עצמאיות, וביקשו להשפיע על מדיניות הקיסרות.

כאמצעי המעשי-ביותר להידוק הקשר הציע צ'מברלין ב-1902 להטיל מכסים על מוצרי-יבוא מחוץ לתחומי-הקי-

כוותה-האומה למאמץ-המלחמה. אסקוית נאלץ להתפטר ולויד-ג'ורג' עמד בראש הממשלה החדשה. הנהגת המלחמה הופקדה בידי „קאבינט-מלחמה“ מצומצם, שעם חבריו נמנה גם מנהיג מהדומיניונים — הגנרל סמטס (ע"ע) מאפריקה הדרומית.

לויד-ג'ורג' לא הגה אמון בהנהגה הצבאית, מחמת האבי-דות הפכדות שהוספו לב' — 809,000 הרוגים מפלל מגויסי הקיסרות. הוא סבר שההתקפות הגדולות — כגון זו שבסוף 1916, שבה נפגעו 400,000 חיילים בריטיים במחיר הת-קדמות של כמה קילומטרים — הן הקו-דם שאין ב' יכולה לעמוד בה. לבסוף כפה לויד-ג'ורג' על מצביאי ב' פיקוד עליון צרפתי. מבחינה פנימית מסופנת-יותר היתה מלחמת-הים הצוללות, שבשיאה, ב-1917, טופעה יותר מ-1/2 מצי-הסוחר. הורגש מחסור בצרכי-מוון, ולפיכך הונהג קיצוב. מערכת הסום והמחסור בכוח-אדם בעקבותיה הניעו את שר-המלחמה, קיצ'נר, להנהיג ב-1916 שירות-חובה בצבא — לראשונה בתולדות-אנגליה. שירות-החובה הקיף את בני-18—40.

מאמץ-המלחמה הקיף את כל האוכלוסיה הבוגרת, ולפי-כך ניתנה בפברואר 1918 זכות-בחירה כללית לגברים בני-21 ומעלה ולנשים בנות 30 ומעלה. ב-1928 נקבע גם גיל הבחירת 21, ובכך נסתיים מאבק של יותר מ-50 שנה שניהלו הסופרג'סיות (=התובעות זכות-בחירה לנשים [suffrage =]).

ביזמתו של ההיסטוריון ה. פישר, שהיה שר-החינוך, הורחב חינוך-החובה עד לגיל 14, וכן נקבע, שבני-14—18 שאינם לומדים בבת"ס תיכוניים, יחייבו בחינוך על-יסודי פלשהו. תיקונים אלה לא נתגשמו במלואם שנים רבות, מחמת קשיים פספיים.

ההוצאות הפספיות העצומות שהיו כרוכות בניהול-המל-חמה, הצריכו שינויים יסודיים במדיניות המיסוי והמכסים, שהיו אמנם הוראת-שעה, אלא שפרדפן של הוראות-שעה בעניינים אלה לא בטלו כליל גם בתום המלחמה. שיעורי-מס-הכנסה גדלו ב-240%, הונהג מס מיוחד על רווחים גבו-הים, ונפרצה פירצה ראשונה בעקרון חופש-הסחר עם הטלת מכסים על כמה מוצרים.

על עמדת אירלנד במלחמה — ע"ע אירלנד, עמ' 228. בשלום-יורסי (יוני 1919) קיבלה ב' את המאנדאטים על אפריקה המזרחית הגרמנית ועל חלקים של טוגו וקאמרון, אפריקה הדרומית קיבלה את אפריקה הדרומית-מערבית (ע"ע אפריקה, עמ' 60—359), ולאוסטרליה ולניו-זילנד נמסר המינהל במושבות הגרמניות באוקיאנוס השקט. מאת תורפיה קיבלה ב', בחוזה סור (אוגוסט 1920), את המאנ-דאטים על א"י, עבה"י ועיראק. הקיסרות הגיעה לשיא-הקפה.

ב' אחרי מלה"ע I.

סקירה כללית. 3 תופעות-יסוד מאפיינות את הזמן שמסוף מלה"ע I עד ימינו: 1. שידוד-מערכות חברתי. בתחום המפלגתי השתקף הדבר בהיעלמות-למעשה של הליברלים התבססות מפלגת העבודה כיושרתם. 2. שינוי מבנה הקיסרות והתרופפות הקשרים שבין רוב חלקיה לבין ב' עד להתפרקות הקיסרות. 3. התרופפות מעמדה הכלכלי של ב'.

התופעה האחרונה נתגלתה במלוא-חריפותה כבר בתום

במטרה לבלום את התפשטות רוסיה במזרח-אסיה, אך ברי-טניה לא התערבה במלחמת רוסיה-יאפאן ב-1904/5. במהרה ראתה את יריבתה העיקרית לא ברוסיה, שהופתה מידי היאפאנים, אלא בגרמניה, שהגדילה את צי-המלחמה וסיפנה את מעמד ב' במוזה"ת ובדרך להודו (ע"ע גרמניה, עמ' 460). לכן התקרבה ב', בהשתתפותו הפעילה של המלך אדוורד VII (1901—1910), לצרפת: ב-8.4.1904 חתמו לורד לנזון (ע"ע 3) ודלקסה (ע"ע) על חוזה, שבו הפירה צרפת במרות בריטניה על מצרים, וב' הסכימה שמארקו תהיה שטח-השפעה של צרפת. בכך הושגה ה„הסכמה הלבבית“ (Entente cordiale) בין שתי המדינות. גרמניה, שהיו לה אינטרסים כלכליים במארקו, מחתה נגד הסכם זה, אך ב' תמכה בו-עידת-אלהסירס (1906) בצרפת (ע"ע מרדוק, עמ' 400). שינוי זה במדיניות איפשר לב' לצמצם את כוחותיה הימיים בים-התיכון ולרפזם בים הצפוני.

אחרי יובל-שנים של ניגודים נחתם באוגוסט 1907 חוזה עם רוסיה, שקבע את תחומי ההשפעה של שתי המעצמות בפרס, באפגאניסטן ובטיבט. בזה הונח היסוד ל„הסכמה המשולשת“ (Triple entente) של ב', צרפת ורוסיה. ב' לא היתה קשורה לשתי חברותיה בהתחייבויות מפורשות; שררה בה ידידות כלפי צרפת ורוסיה, וקרירות, ופעמים איבה כלפי מדינות ברית-השלוש. לכן תמכה ב' ב-1908 ביריבי אוסטריה-הונגריה בשאלת בוטניה הרצגובינה (ע"ע), אך הצליחה במאמציה לפתור את השאלה בדרכי-שלום. וכן הצליחה ב' בו-עידת-לונדון (מאי 1913), לאתר את מלחמת-הבלקן (ע"ע), ולמנוע התלקחות כללית באירופה. המתיחות המתמדת אילצה את ב' לחזק את הצי הצבא, ולמטרה זו — להטיל מיסים פבדים. ריצ'רד הולדין (ע"ע), שר-המלחמה ב-1905—1912, אירגן מחדש את הצבא והגדילו, וחשיבות תיקונו הוכחה בפרוץ מלה"ע I. אשר לצי, יצרו הבריטים טיפוס חדש של אניית-מלחמה, ה„דרדנאט“ (Dreadnought — אַל פחד), שלעומתה נראו האחרות מיו-שנות.

ב-1911 שוב עזרה ב' להשגת פשרה בסיכסוך מחדש של צרפת וגרמניה בענין מארוקו, וב-1912 נשלח הולדין לברלין למר"מ על הגבלות בבניית צייהן של שתי המע-צמות. הניסיון נכשל. באביב 1914 רפתה המתיחות, וב' וגרמניה היו קרובות להסכם ביניהן בענין עתיד מושבות-פורטוגל באפריקה ומסילת-הברזל לבאגאדא. מר"מ זה היה בעיצומו, כשרצה יורש-העצר האוסטרי ב-28.6.1914 הצית את חבית אבקה-השרפה של המתיחות הבין-לאומית ופרצה מלה"ע I. ב' החליטה להיפנס למלחמה רק אחרי שגרמניה פגעה בניטראליותה של בלגיה. 3 שרים שהתנגדו להכרזת-המלחמה התפטרו.

על המאורעות הצבאיים במלה"ע I — ע"ע מלחמת-העולם הראשונה.

מיד עם פרוץ המלחמה תמכו הדומיניונים בב', וצבאו-תיהם מילאו תפקיד חשוב בחזית המערבית, ותפקיד מכריע במערכות א"י, גאליפולי ואפריקה. בבריטניה גופה הוקמה, במאי 1915, ממשלת-קואליציה, בראשות אסקוית ובהשתת-פות השמרנים (ביניהם קיצ'נר ואוסטן צ'מברלין) ומפלגת-העבודה (ארתור הַנְדְרֶסֶן [ע"ע]). אולם קשיי-המלחמה עוררו ביקורת על אסקוית בקרב אנשי מפלגתו הוא, ולדע-תם לא היתה מנהיגותו נמרצת במידה הדרושה לריפוי כל



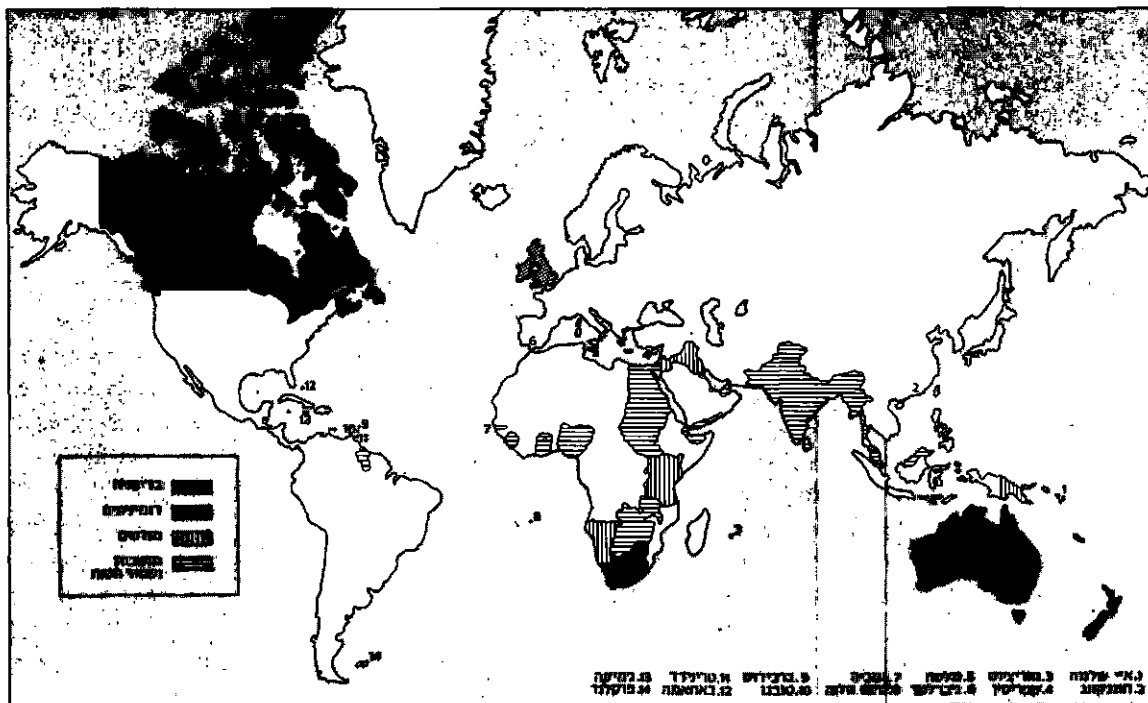

הקיסרות בשיא התפשטותה (1919)

טיחה הקואליציה לפתור את מצוקתה הכספית של ב' ע"י פיצויים מגרמניה (ע"ע, עמ' 468/470). כשנכזבה תקווה זו, נגרמו קשיים רוגני, ואשליה זו דחתה לשנים הגשמת תכניות-של-מש לפתרון המצוקה הכספית. ב-1919 נתחדשו המהומות באירלנד ונמשכו עד סוף 1921, ורק ב-1922 נפתרה הבעיה. מבחינת ב', עם הענקת מעמד דומיננט לרוב האי; חלקו הצפוני, שרוב תושביו פרד' סטטאנטים, נשאר חלק מב', ועם זאת ניתן לו שלטון עצמי נרחב, עם ממשלה ופארלאמנט משלו (ע"ע אירלנד הצפונית, עמ' 239). בהודו שררה מתיחות ונתעוררו מהור מות עם הגברת פעילותם של הלאומנים (ע"ע הודו, עמ' 539/40). בב' נתעוררו בעיות-עבודה, כיון שהתכנית לשחי רור מתוכנן של חיילים נכשלו, ו-5 מיליוני אנשים הציפו את שוק-העבודה בעת שהתעשייה היתה חייבת לעבוד לייצור של שלום. החשש מאינפלציה הביא לקיצוצים בהור צאות הממשלה.

באוקטובר 1922 פרשו השמרנים מהקואליציה, מחשש שהישראותם בממשלה תביא לאבדן-קולות בבחירות. לוי-ג'ורג' התפטר, ואנדרו בונר לו (ע"ע) הקים ממשלה שמרנית. בבחירות שנערכו חודש לאחר-מכן זכו השמרנים ברוב, אך תוצאה חשובה. לא פחות היתה גידול מספר צירי מפלגת-העבודה ביותר מפלגים (מ-60 ל-140) וירידת המפלגה הליבראלית למקום השלישי (57 צירים). מאז לא השיגו הליברלים את המקום השני בבחירות.

ממשלות א. ב. לו (אוקטובר 1922 — מאי 1923) וס. בולד-רין (ע"ע בלדוין, ס.), שבא אחריו, ניסו לפתור את בעיית-האבטלה ע"י הטלת מכסי-מגן. הפארלאמנט לא נטה להסכים למכסים ובולדוין קרא לבחירות חדשות (נובמבר 1923), אך השמרנים הפסידו כ-100 מקומות, ובתמיכת הליברלים קמה בינואר 1924 ממשלת-הפועלים הראשונה, בראשות ג'. ר. מקדונלד (ע"ע). ממשלה זו שלטה 9 חדשים בלבד, ונפלה לאחר שמקדונלד, שהיה גם שר-החוץ, קשר קשרים עם בריה"מ וביקש להסדיר את עניני החוב שלה תוך מתן

המלחמה. השניה לא הוכרה מיד, כיוון שמבחינת השטח הגיעה הקיסרות לשיאה דוקא בתום המלחמה. קשיים מיידיים בהחזקת הקיסרות נתגלו רק באירלנד ובהודו. אשר לתופעה הראשונה, הרי שינוי מכריע בכיוון להקמת מדינת-סעד לא בא אלא בעקבות מלח"ע II, ואילו תחילתו של תהליך זה נסתמנה כבר בתקציב של שנת 1909 (ר' לעיל, עמ' 902). אולם גביית מיסים בשיעור ללא תקדים בעת-המלחמה גרמה לכך, שמפאן-ולהבא לא נראו מיסים גבוהים הכרוכים במדיניות סעד ליוצאי-דופן. התקציב הנמוך-ביותר אחרי מלח"ע I היה. מבחינת ערכו הרגלי, גדול-יותר מכפליים מהתקציב הגבוה-ביותר לפניו. ירידת הליברלים נתבררה בבחירות ב-1924, ובעשור-השנים שלאחר-מכן הרי סיפו לפרפר ככוח שלישי. מפלגת-העבודה עלתה לשלטון לראשונה ב-1923, אך השינוי הגדול שהביאה מפלגה זו קשור בשלטונה בתום מלח"ע II.

התערערותה הכספית של ב' נבעה מפך, שבשנת-המלחמה נאלצה למכור חלק גדול מהשקעותיה בחו"ל, בייחוד באה"ב. לגבי אה"ב הפכה ב' מגושה לבעל-חוב, ובסוף המלחמה הסתפם חוב זה בכמיליארד וחצי ל"ש. ב' ניזקה גם מהפי-קעת נכסיה ברוסיה והסתלקות בריה"מ מחובות הממשלה הצארית. החוב הלאומי של ב', שהסתפם בכ-700 מיליון ל"ש ב-1914, הגיע ב-1918 לכ-8 מיליארדים, ובעוד שלפני המלחמה הוקצה לתשלום-חובות רק כ-1/10 התקציב, היווה סעיף זה אחרי המלחמה כרוב 30 אחוז ממנו. ניריורק ירשה את מקומה של לונדון כמרכז-הכספים הבינלאומי, והדולר תפס את מקום הלירה-סטרילינג, שפוח-הקניה שלה ירד במלח"ע I בכ-70%.

לוי-ג'ורג' החליט לקצור את פרי הניצחון גם מבית וערך בחירות כבר בדצמבר 1918. מפלגות-הקואליציה הרי פיעו במלוכד וזכו ברוב של יותר מ-3/4. אך הניצחון בבחי-רות הושג בחלקו במחיר הבטחות סתומות לשיפור מצב ההמונים שאי-אפשר היה למלאן, ולוי-ג'ורג' שילם, 4 שנים אח"כ, את מחיר אי-מיליון של הבטחות אלו. כך הבי-

העליה הגדולה ברמת-המחיה — במזון, בלבוש, במינוח הבית ובשעשועים. דבר זה התאפשר כיוון שהוצאות מלח"ע I היו בחלקן מועילות מבחינה כלכלית, הביאו לחדוש הציוד בתעשייה, השקעות אלו נמשכו גם בשנות ה-20. הדחיפה לפיתוח הטכניקה והמדע, שנתנה המלחמה, העלתה את כושר-התחרות של תעשייני ב' לעומת גרמניה ואה"ב. בין 1914 ל-1932 ירדו מחיריהם של מוצרי-החקלאות בשוק העולמי לעומת מוצרי-התעשייה בשיעור של 40%. ב' כמדינה מתועשת המיבאת תוצרת חקלאית, היתה מן הנהנות-ביותר משינוי זה במחירים.

שינוי מכריע חל במיבנה הקיסרות עם פירסום „חוק-סטאטוס) וסטמינסטר“ (Statute of Westminster) ב-1931, שיפה את כוח הפארלאמנטים בדומיניונים לשנות או לבטל חוקים שחקק הפארלאמנט בלונדון. הדומיניונים היו עתה עצמאים-לחלוטין, וחבר-העמים הבריטי (British Commonwealth of Nations — מונח שטבע י. סמטס [ע"ע]) הפך לאגודה של שווים. הודו (ע"ע, עמ' 541) אף היא התקדמה ב-1935 לקראת עצמאות. בעראק נסתיים המנדט הבריטי ב-1932, אולם היא נשארה קשורה לב' בקשרי הגנה ומטבע. ב-1922 החל תהליך השתחררותה של מצרים (ע"ע, עמ' 201). החוזה ב-1936 (ר' שם, עמ' 202) הקטין עוד יותר את תלות מצרים בב'.

מדיניות הויתורים למדינות התלויות בה היתה בחלקה תוצאה מאי-רצונה של ב' להפעיל פוז, ואי-רצון זה הש-תקף גם ביחסיה עם מדינות שאינן תלויות בה ועם מעצמות זרות. הממשלה הלאומית, בראשות מקדונלד ואח"כ בולדוין (1935—1937) וְג'יל צ'מברלין (1937—1940; ע"ע), נהגה בפייסנות מול תוקפנות יאפאן, איטליה וגרמניה. זכר מלח"ע I הזהרשה כי ניתן היה למנעה היו מונחים ביסוד השאיפה להימנע ממלחמה כמעט בכל מחיר.

כ-10 שנים אחרי מלח"ע I פשטה בב' הרגשה, שהמלחמה היתה מלחמת-שוא, ושדור שלם הקריב עצמו על מזבח אידיאל כחב. תרמו להרגשה זו משוררי המלחמה וסופריה, כגון וילפרד אואן, סיגפריד ששון ורוברט גריין (ע"ע). באיירה זו נתקבלה ב-1933 ההחלטה המפורסמת של אגודת-הסטודנטים באוקספורד, שלא להילחם שוב למען „המלך והארץ“. בציבור דווחה הדעה, שהדרך למנוע מלחמה היא לפרוק את הנשק. אוירה זו עודדה העדר פוננות צבאית, והעדר-הפוננות נתן תוקף אובייקטיבי-תועלתני לשאיפה להימנע ממלחמה. בקרב האופוזיציה של מפלגת-העבודה היתה שאיפה זו עמוקה עוד יותר, במיוחד בעת מנהיגותו של הפאציפיסט לְגוֹבְרִי (ע"ע); הוא התפטר ב-1935 מהנהגת-המפלגה במחאה על הסנקציות שהוטלו על איטליה בתגובה על פלישתה לחבש (ע"ע איטליה, עמ' 758). יורשו, קְלֶמֶנט אַטְלִי (ע"ע), דגל בעמדה תקיפה-יותר כלפי גרמניה ואיטליה, אך מפלגתו התנגדה אפילו ב-1937 להגדלת תק-ציב-ההגנה.

בדצמבר 1935 הסכימו שר-החוץ, סמיואל הור (Hoare), וראש ממשלת-צרפת, פִּיר לֹול (ע"ע) לִישב את הסיכסוך בין חבש לאיטליה ע"י ויתורים טריטוריאליים מצד חבש. נתחוללה טערה שאילצה את הור להתפטר ואיךן (ע"ע [כרך-מילואים]) נתמנה לשר-החוץ תחתיו.

הססנות ורפיון רוח ציינו את מדיניות ב' כלפי היטלר, שעלה לשלטון בגרמניה. ב-1935 ביטל היטלר על דעת

מלחה חדש. מקדונלד פיזר את הפארלאמנט וקרא לבחיר-רות כלליות, אך השמרנים זכו ברוב גדול. הבחירות נערכו בצל „מפתח זינוביב“ — מסמך מזויף, כנראה, שיוחס למנ-היג הסובייטי זינוביב (ע"ע) ושקרא למהומות בב' למען הקומוניזם הבין-לאומי. מפלגת-העבודה זכתה ב-150 מקומות בלבד. אך במיוחד הופו הליברלים, שבוחריהם, בני המע-מד הבינוני, רגזו על תמיכתם במפלגת-העבודה. 40 צירים בלבד נבחרו ממפלגה זו.

הממשלה השמרנית החדשה בראשותו של בולדוין (1924—1929) נאלצה לטפל בבעיות-עבודה, במיוחד במכ-רות-הפחם. סכסוכי-עבודה בענף זה היו תכופים. תעשיית-הפחם היתה היסוד לעלינות תעשייתיה של ב' במאה ה-18 וה-19, אולם במאה ה-20 החלה שוקעת ופריונה יורד. המור"מ בין הממשלה לבין נציגי הפועלים נכשל והוכרזה שביתה כללית של כל העובדים בב' (2.5.1926—12.5.1926), אך היא נסתיימה בכישלון.

שר-החוץ בממשלת בולדוין, אוסטון צ'מברלין, היה בין יוזמי חוזה-לוקארנו (ע"ע לוקרנו, חו"י) ואמנת קלוג-בריאן. חוזה אלה הסדר עניין הפיזיים מגרמניה יישבו לשעה את הסכסוכים באירופה המערבית המרכזית וקבעו דרכים להסדר סכסוכים בעתיד, ובכך החזירו את ההרגשה שספנת-המלחמה חלפה — דבר שגרם במידה רבה להעדר פוננות מצד ב' עם התעצמות גרמניה הנאצית. בעקבות חוזה קלוג-בריאן פעלה ממשלת-בולדוין לכנס ועידה להגבלת-צי-המלחמה.

אחר הבחירות במאי 1929 חזרה מפלגת-העבודה לשלטון בתמיכת הליברלים. הם הבטיחו לתמוך במקדונלד, פרט לצעדים בעלי אופי סוציאליסטי. מקדונלד כינס בלונדון את הוועידה להגבלת-צי-המלחמה, בהשתתפות אה"ב ויא-פאן, ונקבע בה שיישמר יחס-פוחות ימי שקול בין ב' לאה"ב, ושצי-יאפאן יהיה 60% מזה של ב'. ב' ואה"ב קיימו את ההסכם.

ממשלת-מקדונלד הגדילה את התשלום למובטלים ואת מספר הזכאים לקבלו. השפל הגדול באה"ב ב-1929 פגע קשה בב'. האבטלה הקיפה 10.4% מכלל העובדים ב-1929 ו-21.3% ב-1931. מפאן-ואילך החל שיעור המובטלים יורד בהדרגה. המעמסה הפספית לתשלום הביטוח למובטלים ולעבודות יוזמות היתה כבדה ביותר, והסתכמה ב-18% מהתקציב. הממשלה נאלצה להטיל מיסים חדשים ולהגדיל את החוב הלאומי כדי לממן הוצאות אלו. הממשלה הת-פטרה ב-24.8.1931 ולמחרת קמה ממשלה לאומית קואליצ-יונית, בראשות מקדונלד ובהשתתפות הליברלים והשמ-רנים. הממשלה החדשה ניתקה את הלירה מבסיס-הזהב, ובתקציב החדש קוצצו ההטבות הסוציאליות. לדבר זה התנגד הרוב במפלגת-העבודה, שראה בעין רעה את בריתו של מקדונלד עם השמרנים וסילק את מקדונלד ומרעיו מהמפלגה. בבחירות באוקטובר 1931 זכתה הקואליציה ביותר מ-500 ציר — מהם 470 שמרנים — ומתנגדי מקדו-נלד במפלגת-העבודה — 52 ציר בלבד. אולם מקדונלד הוסיף לעמוד בראש הממשלה, השמרנית ברובה.

על-אף מצבה הכספי הקשה של ב' מאז מעלה"ע I, ירידת ערך הלי"ש, המשבר בתעשיית-הפחם והשפל הכלכלי, היו חסכוניות הפועלים בפנקים ב-1932 3 מיליארדים לייש לעומת 500 מיליון ב-1914 — פי-ששה. גידול זה בחיסכון בא למרות

על המאורעות הצבאיים במלה"ע II — ע"ע מלחמת-העולם השנייה.

ימים מספר לאחר פרוץ המלחמה הצטרפו כל הדומיניו-נים (פרט לאירלנד) למלחמה, ובכך הוכח חוקו של הקשר בין מדינות חבר-העמים הבריטי גם לאחר השינוי במבנהו (ע' לעיל, עמ' 908). אנשי צ'רצ'יל צורפו לממשלה, ול-צ'רצ'יל נמסר תיק הצי. כישלון פעולתו של בעלות-הברית בנוווג'יה, באפריל ובמאי 1940, הביא לנפילת ממשלת-צ'מברלין, וצ'רצ'יל הקים ממשלת-קואליציה בהשתתפות הלייבור והליבראלים (10.5.1940). בר-כיום פלשה גרמניה לארצות-השפלה, ולאחר 6 שבועות נכנעה צרפת, וב' עמדה לבדה מול גרמניה, ששלטה על כל החוף האטלנטי עד ביסקאיה, ומול איטליה, שהצטרפה למלחמה ביוני 1940. בקיץ אותה שנה נפתח „הקרב על ב'“, שבו ניסה היטלר להכניעה באמצעות הפצצות ממטוסים. זו היתה „שעתה הנאה“ של ב'. האומה התלכדה בהנהגת צ'רצ'יל וגילתה חיוניות וכוח-עמידה רב. ב' לא הוכנעה, כחה האווירי לא נשבר, הפלישה שבה איים היטלר לא באה. פלישת גרמניה לבריה"מ, ביוני 1941, שמה קץ לבדידות ב', והצי-טרפות אה"ב למלחמה בדצמבר אותה שנה, בעקבות הת-קפת יאפאן עליה, איפשרה את נצחון ב' ובעלות-בריתה.

השינוי במעמדה של ב' בזירה הבינ-לאומית השתקף בוועידות סְהָרְן (נובמבר—דצמבר 1943) וילטה (פברואר 1945). הוכח שב' היא השותף היותר בין שלושת השותפים העיקריים בברית: תכנית צ'רצ'יל לנחיתה מרעת בבאל-קאנים, שנועדה לבלום גם את התפשטות השפעתה של בריה"מ לאחר מפת גרמניה, נדחתה, וסטאלין ורוזוולט לא נמנעו מלהיעד בהעדרו של צ'רצ'יל ולדון בקריעת הונג-קונג מב' ובמסירתה לסין.

אבדות ב' במלה"ע II היו קטנות מאבדותיה במלה"ע I — כ-350 אלף. מבחינות אחרות היו תוצאות המלחמה חמורות משל קודמתה, והן החישו את שינוי מבנה הקיסרות החברה הבריטית.

ניהול המלחמה עלה 120 מיליארד דולר — פי שנים ויותר מאשר הוצאות מלה"ע I. החוב הלאומי גדל ב-14 מיליארד ל"ש והסתכם ב-21 מיליארד. המלחמה מומנה ע"י הגדלת שיעור המיסים והמכסים, מלוח פנימיים וחי-צוניים, סיוע אמריקני בצורת החכר-ההשאל (ע"ע אה"ב, עמ' 200) ומכירת ההשקעות הגותרות בחרל. בסוף המל-חמה היתה ב' לבעלת-חוב אפילו של הודו, של מצרים ושל א"י (ע"ע, עמ' 773/6).

עובדה אחרונה זו תרמה להחשת השינוי במבנה הקי-סרות. אולם שינוי זה בא בעיקרו בשל מאמץ-המלחמה שהוטל על ארצות-הקיסרות ושנתאפשר ע"י הרחבת שלטון הפנימי או מתן הבטחות לעצמאות רבה-יותר אחרי המל-חמה. ארצות-הקיסרות העמידו 5½ מיליוני חיילים, מספר השקול כמעט למספר החיילים שהעמידה ב' (כ-5.8 מיליו-נים). ספנת פלישת היאפאנים להודו הגיעה את ב' להקים צבא הודי בן 2½ מיליוני איש, ולו חיל-אוויר וסגל פיקודי הודי בחלקו.

המהומות בקיץ 1942 בהודו (ע"ע, עמ' 542) החישו את הצורך לתת עצמאות לארץ זו. המלחמה גרמה להידוק הקשרים בין אה"ב לאוסטרליה, משנתפרר שאין בכוח ב' להגן עליה או להושיט לה עזרה במידה ניכרת. קנדה אף

עצמו את ההגבלות הצבאיות על גרמניה שנקבע בחוזה ורסאי, ב' הגיבה במחאות בלבד, ושבועות מספר אח"כ חתמה על הסכם ימי עם גרמניה (ע"ע, עמ' 474). גם כשהפר היטלר, במאוס 1936, את שלום-ורסאי ואת חוזה לוקארנו בהכניסו צבא לחבל-הרינוס, הגיבה ב' במחאות בלבד. בפרוץ מלחמת-האזרחים בספרד, ביולי 1936, יזמה ב' את „מדיניות אי-ההתערבות“, וזו סייעה לנצחון המורדים בהנ-הגת פרנקו (ע"ע), שנתמכו מידי גרמניה ואיטליה. הסכנות שנסתיימה בפייסנות ציינה את הקו כלפי הערבים בא"י, שפתחו במהומות נגד היהודים השלטונות (ע"ע ארץ ישראל, עמ' 545—553). בב' גופה גברה פעילותם של הפא-שיסטים מיסודו של מוזלי (ע"ע). התקפות הפאשיסטים על היהודים היתהנגשויות ביניהם לבין מתנגדיהם אילצו את הממשלה לפעול נגדם.

בינואר 1936 מת ג'ורג' V, ובנו אדוורד VIII (ע"ע) מלך תחתיו. הוא חתר להבנה עם היטלר, ביזמתו האי-שית, תוך התעלמות מהמסורת שהגבילה את סמכויות הכתר. התפטרותו של אדוורד VIII בשל רצונו לשאת גרושה אמריקנית לאשה (דצמבר 1936) הסיחה את דעת-הציבור מעניינים דחופים-יותר. פרשת ההתפטרות, שז-כתה לטיפול עיתונאי-סנסציוני, עלולה היתה להוריד את קרן המלוכה, אלמלא אחיו של אדוורד, ג'ורג' VI (1936—1953; ע"ע), שחזר והפך אותה לגורם מלכד, במיוחד במלה"ע II.

במאי 1937 התפטר בולדוין והחל צ'מברלין (ע"ע) ירשו. צ'מברלין הודחה עם הפייסנות. לא באה כל תגובה ממשית כשסיפח היטלר את אוסטריה במרס 1938. חודש לאחר-מכן חתמה ב' על הסכם עם איטליה, שאישר למעשה את פיבוש חפש. אך החיזור אחר איטליה נכשל והיא נשארה נאמנה בבריתה עם היטלר. בסוף ספטמבר 1938 הגיעה מדיניות-הפייס של צ'מברלין לשיאה בהספימו בוועידת-מינְכֵן להסגיר להיטלר את המחוזות הגרמניים של צ'כוסלובקיה. צ'מברלין נתקבל בברכה בשוכו ממינכן ובשורת „שלום בימינו“ בפיו.

דוקא בקרב השמרנים, מפלגתו של צ'מברלין, נתעוררה ההתנגדות לפייסנות. עמדה זו התרפזה סביב וינסטון צ'ר-צ'יל. בפברואר 1938 התפטר אידן מהממשלה והצטרף לצ'רצ'יל בביקורתו על צ'מברלין. יום לאחר הספם-מינכן התפטר שר-הצי, דף קופר. כבר במאוס 1939 כבש היטלר גם את בּוֹהֶמְיָה ומוראוויה תוך הפרת הספם-מינכן. מיד אח"כ באו כיבוש מְמֵל בידי היטלר, כיבוש אלבאניה בידי איטליה (אפריל) ותביעת היטלר לספח את דנציג. מאורעות אלה הוכיחו כי התקוה ל„שלום בימינו“ וההסתמכות על ריברתו של היטלר הן אשלויות, כשאין לב' פוז המסוגל להרתיע את גרמניה ואיטליה. הוכחה צידקת עמדתה של האופוזיציה לצ'מברלין בקרב השמרנים. הממשלה הגדילה את התקציב הצבאי ב-1939, והוא הסתכם ברבע מיליארד ל"ש — רבע התקציב, והונהג שירות-חובה בצבא (מאי 1939). ב' ערבה לשלימות פולניה, רומניה ויוון, כרתה ברית עם תורכיה ופתחה במר"מ בדבר הספם עם בריה"מ. מר"מ זה, שהתנהל תוך אי-אמון הדדי, נכשל, ובסוף אוגוסט חתמה בריה"מ על הספם עם גרמניה. שבוע לאחר-מכן פלשה גרמניה לפולניה (1.9.1939). ב' וצרפת עמדו בהת-חיבותן, וב-3.9.1939 הכריזה ב' מלחמה על גרמניה.

„שותפות-גורל“ של העמים הדוברים-אנגלית, קשרי ב' עם הדומיניונים וארצות-הקיסרות — אף שהחלו מתרופפים ומתפוררים —, ושרידי המסורת הבלדנית, גרמו שממשלת אטלי התייחסה בקרירות לניצנים הראשונים של איחוד אירופה המערבית. ב' לא הצטרפה ב-1951 ל„תכנית הפתח והפלדה האירופית“, שהיתה גרעין לשוק האירופי המשותף. באוקטובר 1951 ניצחו השמרנים והקימו ממשלה בראש שות צ'רצ'יל. מפלת אטלי נבעה מעייפות הבוחרים מהצנע, מהמיסים הכבדים ומגילויי שערוריות בצמרת השלטון, וקרע נתגלע בשורות הליבור עקב התנגדות האגף השמאלי לקו הפרו-אמריקני הבולט ולתקציב-ההגנה הגדולים על חשבון שירותי-הבריאות. מנהיג השמאל, אַנְרִין בּוֹן (ע"ע [פרך-מילואים]), פרש באפריל 1951 מהממשלה. לעומת-זאת עברה המפלגה השמרנית, בהיותה באופוזיציה, תהליך של התחדשות, השלימה עם השינויים שהפכו את ב' למדינת-סעד.

ממשלת-צ'רצ'יל (1951—1955) זכתה בהצלחות פלפוליות, בקצרה את פירות ההשקעות הקדמות בחידוש הציוד וב-עודדה השקעות הון פרטי. בוטלה הלאמת הפלדה והתחבורה המנועית, אך משטר-הסעד נשאר בעינו, וקצב בנייתם של שיכוני-פועלים אף הוחש. הצנע חוסל, עול-המיסים הוקל, ולא היתה אבטלה. הרגשת התאוששות פלילית בב' מצאה את ביטוייה כאשר, אחרי מות המלך ג'ורג' VI (1952), עלתה בתו, אַלִיזַבֶּת II, למלוכה. מלכותה של האשה הצעירה הפיחה לזמן-מה תקוות לבואה של „תקופה אַלִיזַבֶּתנית“ שניה של יצירה וזוהר. נעשו גם נסיונות להתאים את המ-לוכה לרזה-הזמן ולנער מעליה את אבקה-הזרות, והדוגלים בכך תלו תקוותם בדוכס פיליפ, בעלה של המלכה. אולם למעשה לא חלה מוֹדְרִינִיזַצְיָה של המלוכה.

ב-1955 פרש צ'רצ'יל מחמת גילו, ואַנְתוֹנִי אִידֵן ירשו. הוא נכשל במדיניותו במוה"ת; באיזור זה נשמטו עמדות ב' במהירות. בעקבות הלאמתה של תעלת-סואץ, השתתפה ב' בפעולה הצבאית נגד מצרים (7.11.1956—31.10; ע"ע א"י [פרך-מילואים]), עמ' 513—516, 536—539). ב' נחשבה לחוקה משתי המדינות האחרות שלחמו במצרים — צרפת וישראל — אך הססנותה הצבאית והמדינית הכשילה את הפעולה. כשלוֹן הפעולה בסואץ חשף את ירידת-פוחה של ב'. בב' גופה, שסבלה ממחסור בדלק בשל חסימת התעלה, נמתחה ביקורת חריפה על אִידֵן. הוא התפטר (9.1.1957) ותחתיו נתמנה הֶרֶלְד מקמִילֵן (ע"ע).

מקמילן חידש את הידידות ההדוקה עם אה"ב, שנפגעה עקב הפעולה בסואץ. בלם את האינפלציה, ליכד את מפלגתו והוביל אותה, באוקטובר 1959, לניצחון בבחירות. המאורע המכריע בימי-שלטונו היה פירוקה של הקיסרות, כך שכל-מורשותיה של ב' השתחררו או הוכנו לקראת עצמאותן, ולא נותרו לב' אלא היאחזויות קטנות ושטחים קטנים — רובם איים — שמחמת קטנם קשה לארגנם ביחידות מדיניות. פירוק הקיסרות התנהל בצורה שלווה — מעשה ללא תקדים, שהיה למופת לארצות קולוניאליות אחרות — פרט לקפרי-סין, שבעייתה העכירה 1954 את יחסי ב', יוון ותורפיה, עד ש-1959 הושג הסכם ביניהן, וכן נתעוררו קשיים חמורים בעת פירוקה של הפְּדֵרָאצְיָה המרפז-אפריקנית (ע"ע רֶדְוִיָה). ב' חזרה להיקפה בתחילת המאה ה-17 — פרט לאירלנד. עם פירוק הקיסרות ניצבו בפני בריטניה בעיות של הגנה

היא הידקה את קשריה עם אה"ב הסתמכה יותר-יותר עליה, ולא על ב', בתכניות-ההגנה שלה, ועוד יותר — בהשקעות לפיתוח הפלפלה.

בב' גופה צימצמה המלחמה את הפער בהכנסות בני המעמדות השונים: חלקם של העובדים בהכנסה הלאומית גדל, ובעלי נכסי דלא נייד, בייחוד בעלי אחוות, התרוששו מחמת העלאת מיסוי-הרכוש והעיזבון והקפאת דמי-השכירות של דירות. מלה"ע II, בדומה למלה"ע I, הביאה גם היא לכמה תוצאות-לוואי חיוביות מבחינת הכלכלה. מפתיעה במיוחד היתה תחיית החקלאות בב' בעת המלחמה, כדי לצמצם את התלות באספקה מחו"ל שנפגעה מחמת הצוללות של הגרמנים. החקלאות המשיכה להתפתח גם אחרי המלחמה. המשק המלחמתי הצריך תיכנון בהיקף מלא, לראשונה בתולדות ב'. דבר זה צימצם את שטח-המחלוקת בין מצדדי כלכלה מתוכננת לבין מתנגדיה: המתנגדים נוכחו, שכלכלה מתוכננת אפשרית; המצדדים הפירו במגבלותיה (בייחוד לגבי התעשייה הקלה ושירותי-השוק). ברור היה שהמעבר למדינת-סעד יוחש. דו"ח בּוֹרִיג' (ע"ע) שימש בסיס לתכניות-הביטוח אחרי המלחמה. את השינוי בחברה הבריטית, וכן שינויים בקיסרות, עשתה ממשלת-הפועלים בראשות אטלי, שקמה אחרי הבחירות ביולי 1945 — ממשלת-הפועלים הראשונה שלא נזקקה לתמיכת הליברלים, שכמעט נעלמו.

הממשלה החדשה צריכה היתה לדאוג לתעסוקה למיליוני החיילים המשוחררים, להעברת המשק לייצור של שלום ולשידוד-מערכות פלכלי מקיף שכמותו לא היה בב' מאז המהפכה התעשיינית: בלאי התעשייה במלחמה; אבדן שור-קים מעבר-לים ודילדול השווקים באירופה; ירידת פוח-הקניה של הלי"ש (ב-50% מ-1939 עד 1945); אכילת ההש-קעות בחו"ל והתרופפות קשרי הפלפלה עם מדינות-הקיסרות אכפו על ב' להתפרנס מייצורה. מפלגת-העבודה הבטיחה גם רפורמה חברתית מקיפה.

להגשמת משימות אלו סייעו מלוות ומענקים מאה"ב (ע"ע אירופה, עמ' 178). הנהגת קיצוב במצרכים רבים („צנע“) ופיקוח על המטבע ועל סחר-החוץ, מאמץ עליון להגדיל את התפוקה ואת היצוא, ואינפלציה, שגרמה ב-1949 לפיחות שער הלי"ש.

סמכויותיה של הממשלה התרחבו מאוד כתוצאה ממשטר הקיצוב והפיקוח, וכן כתוצאה מרפורמות בשטח הביטוח הלאומי ושירותי-הבריאות (ע"ע בְּטוּחַ סוֹצְיָאִלִי, עמ' 206/8) הלאמת כמה שירותים ותעשיות: ה„בנק אוף אינגלנד“, מכרות-הפחם והתעופה האזרחית, שירותי התחבורה החשי-מל, הגו, ולבסוף ב-1951 — הפרזל והפלדה.

הממשלה הקדישה מאמצים רבים לשיפוץ, הן לשיקום נזקי-ההפצצות וחיסול משפנת-העוני והן להקמת שיכונים חדשים בייחוד לפועלים. ממשלת-הליבור העניקה עצמאות להודו (ופאקיסטאן), לבורמה וצ'ילון, הסתלקה מא"י.

במדיניות-החוץ קשר שר-החוץ אָרְנֶסְט בּוֹן (ע"ע) את ב' באה"ב, וב' הצטרפה ב-1949 לאירגון האמנה הצפון-אטלנטית („נאטו“). השתתפה במלחמת-קוראה (1950—1953), והשפיעה על אה"ב למנוע את התפשטות הסכסוך. ב-1947 הונהג שוב גיוס-חובה, והיה בתקפו עד סוף שנות ה-50.

הקשר ההדוק עם אה"ב, תוך טיפוח התאוריה בדבר

לאנד ובילין. הללו לא נראו מסוכנות במיוחד. לעומת-זאת החמיר המצב בצפון-אירלנד במידה מסוכנת. הקאתולים שם ביקשו שווי-זכויות, הפרוטסטנטים, החרדים למעמד ולשמירת הקשר עם ב', התנגדו לכך. מהומות חמורות פקדו את האיזור, וצבא נשלח לשמור על הסדר. באוגוסט 1971 צומצמו חירויות האזרח בצפון-אירלנד, והוחל במעצר חשודים בלא להביאם למשפט. אמצעים אלה החריפו את מאבק הקאתולים והגבירו את המהומות שם. במטרה לפייס את הקאתולים, השעתה ממשלת הית את האוטונומיה של צפון-אירלנד (ר' לעיל, עמ' 906). נטלה לידיה את השליטה הישירה באיזור, ושיחררה חשודים שנעצרו ללא משפט (מארס 1972).

בעיה אחרת היתה התהוות מיעוט של צבעונים, שהיגרו מארצות-הקיסרות, בייחוד מאיי הודו המערבית, ממערב-אפריקה, מפאקיסטאן ומהודו. הללו היוו בעיה סוציאלית, ועוררו רגשות גזעניים נגדם. ב-1958 פרצו מהומות-דמים נגדם בנוטינגם-היל (בלונדון). התפרצויות קטנות-יותר אירעו בשנים שלאחר-מכן. ב-1962 נחקק חוק שהגביל את הגירתם ואיפשר את גירושם מב'. ב-1968, כשנאלצו רבבות הודים ופאקיסטאנים בעלי אזרחות הודית לברוח מקניה, ביקשה ממשלת-ב' לנעול את שערי-ארצה בפני אורחים אלה, ורק השויה של בית-הלורדים סיפלה נסיון זה. מנהיג לאומי מהראשונים במעלה, אינוק פאול, פתח בתעמולה שיטתית לסגירת שערי ב' בפני הצבעוניים, ומצא אוזן קשבת בחוגים נרחבים.

פירוק הקיסרות וירידת ב' מגדולתה לא זו בלבד שלא היו מלווים בירידה כלכלית, אלא, להיפך, בשגשוג ובעליה ללא תקדים ברמת-המחיה, עקב המהפכה התעשיינית השנייה וגידולו העצום של השוק הפנימי. אך אורח-החיים הבריטי המסרתי, פרי עליונות, ביטחון והשפעות דתיות עמוקות, חדל לאפיין את ב'. לשינויים העמוקים בב' ובמעמדה הפני-לאומי לא נתלווה מאבק רעיוני ומפלגתי חריף, המאבק המפלגתי הצטמצם בעניינים משניים. מפלגת-העבודה חדלה לייצג תכנית מדינית חליפית ושונה בצורה ברורה מבחינה עקרונית. פשטה התנגדות ל"מיסד" ול"סדר הקיים" — לארדוקא המדיני-הפלפלי — בצורה סתמית פלשה, והיא הפכה כמעט לדבר שבאופנה בחוגי המשפילים.

חבר-העמים. מלח"ע II היתה המלחמה הגדולה הראשונה מאז המלחמה בקואליציה שתמכה במורדים הא-מריקנים במאה ה-18, שב' סיימה אותה בלא שתרחיב את קיסרותה. כבר בזמן-המלחמה הובטחה עצמאות להודו (ע"ע, עמ' 542). מתן העצמאות לבורמה — לפחות להלכה — מידי היאפאנים שכבשוה במלחמה, לא איפשר להחזיר שם את המשטר הקולוניאלי. בורמה היתה המדינה הראשונה בשלטון ב' שזכתה בעצמאות (יוני 1947), והודיים אח"כ השתחררו הודו ופאקיסטאן. עבר-הירדן הקדימה אותן לה-לכה, בקבלה עצמאות 1946, אך למעשה היתה תלויה בב' עד 1956 (ע"ע א"י, עמ' 616). ב-1948 יצאו הבריטים את א"י. היתה המדינה היחידה שב' פינתה אותה בלא שמ-סרה את השלטון בה בצורה מסודרת, ומהמעטות שניהלה בהן פעולות-דיפוי נגד הדורשים את יציאתה. המדינות האח-רות שבהן ניהלה ב' פעולות כאלו היו מליה (ע"ע מליה), קניה, קפריסין ודרום-תימן. כל שאר המדינות זכו בעצמאות ללא מאבק-דמים.



הנסיך צ'ארלס, יורשהעצר, מוכתר בתואר נסיך-וילז (במרת קארן נארווה, וילז, יולי 1969); בימין — אביו, הנסיך פיליפ (סוכנות ברדוד)

ושל פלפלה, בעולם שבו נקבעו עניינים אלה במסגרות על-מדיניות. ב' ביקשה להקים כוח-הרתעה עצמאי, שרק הוא יאפשר מדיניות עצמאית כמעצמה גדולה. כוח-הרתעה זה אמור היה להתבסס על מטוסים מצוידים בנשק גרעיני. ב', שהיתה מצוידת בנשק גרעיני, ביקשה לרפוש את המטור-סים הדרושים לה באה"ב, אך בסוף 1962 דחתה אה"ב את בקשתה למטוסים וסיכלה את תכנית ב' להקמת כוח הרתעה עצמאי. בתחום הפלפלה נאלצה ב', מול התנגשותו של "השוק האירופי המשותף", להשתתף ב-1960 בהקמת גוף נגדי, "איזור הסחר הקפשי" (ע"ע אירופה [פרך-מילואים], עמ' 175), אך גוף זה לא התגבש באותה יעילות. ב-1961 החליטה ב' להצטרף לשוק האירופי, אולם מצאה את הפניסה אליו חסומה בגלל התנגדות צרפת, שביקשה לשמור על ההגמוניה בשוק.

באוקטובר 1963 התפטר מקמילן. על סוף שלטונו העיבו פרשות ריגול ונשים, שבצחת מהן היה מעורב אחד משריו. מקמילן בחר ליורשו את דגלס-היום (ע"ע [פרך-מילואים]). הלה נוצח בבחירות באוקטובר 1964 הליבור חזר לשלטון בהנהגת הרולד וילסון (ע"ע [פרך-מילואים]).

פדי להתגבר על בעיות הפלפלה נאלצה ממשלת-וילסון להקפיא את שכר-העבודה, לצמצם עבודות ציבוריות ועוד. אמצעים אלה לא הצילו את הלי"ש מפיחות.

ב-1970 חזרו השמרנים לשלטון, בהנהגת אדוורד הית (Heath). ממשלתו הצליחה להבטיח את קבלת ב' לשוק האירופי המשותף, ורופפה את הקשרים עם אה"ב. עם פירוק הקיסרות נתחדשו תנועות בדלניות בסקוט-

סבוכה ביותר היתה בעייתה של רודזיה (ע"ע), שתור- שביה הלבנים ביקשו לשמור על שלטונם בה והכריזו ב-1965 על עצמאותם בלי הסכם עם ב'. ב' ניתקה את קשרי הפלפלה והסחר עם מושבתה המורדת, הטילה הסגר עליה ופעלה לכידודה המדיני ולהטלת סאנקציות בין-לאומיות עליה, אך נמנעה מהפעיל פוח צבאי נגדה, כבקשת מדינות-אפריקה שבחבר. ב-1971 הגיעה להסכם עמה, שלמעשה השאיר את השלטון בידי הלבנים.

קשרי ב' עם מדינות חבר-העמים שתושביהן אינם לבנים היו רופפים-יותר מקשריה עם מדינות שתושביהן לבנים ושנסודו בידי מהגרים דוברי-אנגלית. אולם גם 3 המדינות שבהן חזק היסוד של יוצאי-ב' — קאנאדה, אוסטרליה וניו-זילנד — רופפו את קשריהן עם ארץ-האם. גרמו לכך גידול קשרי-הפלפלה של מדינות אלו עם ארצות אחרות וריבוי המהגרים אליהן מארצות אחרות.

ס. א. קרינגטון — י. המפדן ג'קסון (תרג' מאנגלית), דברי ימי אנגליה, א-ד', תרצ"ד/ה; א. ל. מורטון (תרג' מאנגלית), דברי ימי אנגליה, תשט"ו; א. מורואה (תרג' מצרפתית), דברי ימי אנגליה, תשט"ו; ג. מ. טרוולין (תרג' מאנגלית), דברי ימי אנגליה, א-ג', 1972-1968; Ch. Oman, (ed.), History of E., I-VIII, 1904-1934; W. Hunt — R. L. Poole (eds.), The Political History of E., I-XII, 1905-1912; G. N. Clark (ed.), The Oxford History of E., I-XV; I. R. G. Collingwood — J. N. L. Myres, Roman Britain and the English Settlements, 1936; II. F. M. Stenton, Anglo-Saxon E., 1943; III. A. L. Poole, From Domesday Book to Magna Carta, 1087-1216, 1952; IV. M. Powicke, The Thirteenth Century, 1216-1307, 1953; V. M. McKisack, The Fourteenth Century, 1307-1399, 1959; VI. E. F. Jacob, The Fifteenth Century, 1399-1485, 1961; VII. J. D. Mackie, The Earlier Tudors, 1485-1558, 1952; VIII. J. B. Black, The Reign of Elizabeth, 1558-1603, 1936; IX. G. Davies, The Early Stuarts, 1603-1660, 1937; X. G. N. Clark, The Later Stuarts, 1660-1714, 1934; XI. B. Williams, The Whig Supremacy, 1714-1760, 1939; XII. J. S. Watson, The Reign of George III, 1760-1815, 1960; XIII. L. Woodward, The Age of Reform, 1815-1870, 1962; XIV. R. C. K. Ensor, E., 1870-1914, 1936; XV. A. J. P. Taylor, English History, 1914-1945, 1965; The Pelican History of E., I-IX; I. I. A. Richmond, Roman Britain, 1955; II. D. Whitelock, The Beginnings of English Society, 1952; III. D. M. Stenton, English Society in the Early Middle Ages, 1066-1307, 1952; IV. A. R. Myers, E. in the Late Middle Ages, 1952; V. S. T. Bindoff, Tudor E., 1959; VI. M. Ashley, E. in the Seventeenth Century, 1954; VII. J. H. Plumb, E. in the Eighteenth Century, 1950; VIII. D. Thomson, E. in the Nineteenth Century, 1811-1914, 1957; IX. id., E. in the Twentieth Century, 1914-1963, 1964.

א. א.

התיישבות היהודים באי החלה עם הפיבוש הנורמאני ב-1066. רובם הגיעו מצפון-צרפת והיו כפופים במידה רבה לפיקוח הכתר. מיעוטם בא מגרמניה, איטליה וספרד. בסוף המאה ה-12 כבר היו קהילות ברוב הערים הגדולות: לונדון, לינקולן, וינצ'סטר, יורק, אוספורד, נוויץ ובריסטול (ע' ערכיהם). מערבה לאפזטר וצפונה ליורק לא היו קהילות. עד 1177 הותר ליהודים להחזיק בית-קברות רק בלונדון. המלכים הנורמאנים התיחסו ליהודים בסובלנות, והגרי I (ע"ע, מת 1135) העניק להם פתבזכויות, ששימש דוגמה למלכים אחריו. במרוצת המאה ה-12 החלו להתגלות רגשות אנטי-יהודיים. ב-1130 הוטל על יהודי לונדון קנס עצום באשמת רצח. עלילת-הדם (ע"ע) הראשונה הידועה באירופה אירעה בנוויץ (1144). בימי מסע-הצלב II היה ניסיון של פרעות ביהודי אנגליה המלך סטיון הגן עליהם.

שיחרורן של מושבות-ב' בא מחמת שיקולים מדיניים: התערערה האמונה בצידוק השיטה הקולוניאלית ובשליחותו התרבותית של האדם האירופי (The White Man's Burden), כדברי קיפלינג (ע"ע), וגברו הפיקטוקים לגבי התועלת שיש בהחזקת מושבות. תהליך השיחרור הואץ כתוצאה מהמשקל המצטבר של שיחרור ארצות: אחרי הענקת עצמי-אות להודו לא היה טעם ללחום למען המשך השליטה במדינות פחות-חשובות, ומבחינה פסיכולוגית נעשה הויתור על מושבות בלב קל-יותר אחרי הויתור על אירלאנד — חלק מתוך המה"מ עצמה.

מתן העצמאות לשטחי-הקיסרות הוקל עקב מציאת מסגרת משותפת: חבר-העמים. במסגרת זו נשארו רוב המדינות החדשות שהשתחררו מעול ב'. תחילה הפירו כולן במלך-ב' כבמלך; ב-1950 היתה הודו לרפובליקה, אך הותר לה להי-שאר בחבר-העמים, בהפירה במלך-ב' כראש חבר-העמים, ואחריה הלכו מדינות אחרות.

ואלו המדינות שהשתחררו משלטון ב' ונשארו בחבר-העמים:

שם המדינה	זמן השיחרור	הכרות משטר-רפובליקה
הודו	15.8.1947	1950
פאקיסטאן	15.8.1947	1956
צילון	4.2.1948	
גאנה	6.3.1957	1960
מאלאיה	31.8.1957	
מאליה (מאלאיה + צפון-בורנאו + סאראואק + סינגפור)	16.9.1963	
סינגפור (אחרי פרישתה ממאליה)	9.8.1965	1965
ניגריה	1.10.1960	1963
קפריסין	16.8.1960	1960
סירה ליאן	27.4.1961	
סמאה המערבית	1.1.1962	
סנגייה	9.12.1961	1962
זאנזיבאר	10.12.1963	
טאנזאניה (סנגייה + זאנזיבאר)	27.4.1964	1964
ג'אמייקה	6.8.1962	
טרינידאד-טובגו	31.8.1962	
אואגדה	9.10.1962	1963
קניה	12.12.1963	1964
מאלאוי	6.7.1964	1966
מאלטה	21.9.1964	
זאמביה	24.10.1964	1964
גאמביה	18.2.1965	
גאיינה	26.5.1966	
בוטואנה	30.9.1966	1966
לסותו	4.10.1966	
בארבידו	30.11.1966	
נאורו	26.1.1968	1968
מאוריציוס	12.3.1968	
סוואילנד	6.9.1968	
טונגה	4.6.1970	
פיג'י	10.10.1970	

השתחררו עוד מדינות שלא הצטרפו לחבר-העמים: יש-ראל וירדן, סודאן (1956), סומאליה (1960), דרום-קאמרון (1961), פוזית (1961) ונסיכויות דרום-תימן (1967). ב' איב-דה גם את בסיסה בעראק ובמצרים, שנתנו לה שליטה עקיפה בהן.

רוב המדינות שהצטרפו לחבר-העמים אחרי מלה"ע II היו של לא-לבנים. שתי מדינות ותיקות פרשו מן החבר: אירלאנד פרשה ב-1949, עם הכרותה לרפובליקה, ודרום-אפריקה, שלה לבדה לא ניתנה אפשרות להישאר בחבר עם הכרותה לרפובליקה ב-1960. ב-1972 פרשה גם פאקיסטאן מחבר-העמים.

דס, שהגיעה לשיאה בפרשת הוגו מלינקולן (ע"ע; 1255).  
ב1253 נאסר על היהודים להתיישב בערים שבהן לא ישבו  
עד אז. הבארונים ראו ביהודים פלי-שרת בידי הפתח המ-  
דכאם, ובמלחמת-האזרחים שניטשה שוב היו שכונות-היהודי-  
דים בלונדון למשיסה ורבים נהרגו. המצב החמיר עם נטילת  
השלטון ע"י הנרי III. מיסים מיוחדים הוטלו בתדירות כה  
גדולה, עד כי בעלות אדוורד I (ע"ע) למלוכה (1272), כבר  
פטלה כליל חשיבותם הפספית של היהודים, והבנקאים הו-  
רים תפסו את מקומם. מלך זה ביקש לשנות מעיקרו את  
אורח-חיייהם של היהודים, ובצו שפירסם ב1275 (Statutum  
de Judaismo) אסר עליהם להלוות בריבית, והתיר להם  
לעסוק במסחר (לתקופת-ניסיון בלבד) ולחכור משקים  
לתקופות קצרות. הואיל ולא הותרה להם החברות בגילדת-  
הסוחרים ולא הובטחה להם חוקה פאודאלית בקרקע, נכשלה  
התכנית. וב1290 הוציא המלך צו-גירוש כללי על יהודי  
אנגליה — הגירוש הפללי הגדול הראשון ביה"ב; הוא אף  
בוצע בשלימות רבה-יותר מכל גירוש אחר באירופה. יהודי  
אנגליה — שמספרם לא עלה על 4,000 לערך, ומפוזנה  
רוחנית ותרבותית היוו שלושה של המרכז הצרפתי-גרמני  
(ואף דיברו צרפתית בינם לבין עצמם) — עברו לפלאנדריה,  
לצרפת ולגרמניה. — מחכמי-אנגליה הידועים: ר' יעקב בן  
יהודה (ע"ע לונדון, עמ' 482); ר' משה בן הנשיאה (ע"ע);  
ר' מאיר מנור"ץ, פייטן; ר' משה מלונדון ובניו, בנדיקט  
מלינקולן ואליהו מנחם מלונדון (ע"ע לונדון, שם) —  
המאור הגדול של יהדות אנגליה ביה"ב. כל אלה היו תלמי-  
דיהם של חכמי-התורה בעלי התוספות (ע"ע) בצרפת.  
ומלבדם פעלו חכמים אחרים, בעלי-תוספות גם הם, שמפ-  
עלם ההלכתי נתגלה בשנים האחרונות בכ"י, ונדפס כמעט  
בשלימותו («תוספות חכמי אנגליה» למסכתות מגילה, ר"ה,  
עירובין, פסחים, ב"מ, סנהדרין, נידה, ועוד; ירושלים  
תשכ"ו—תשל"א).

במשך 300 שנה לא נמצאו יהודים באנגליה. — בלונדון  
התגוררו מספר מומרים ב"בית המשומרים" (Domus  
Conversorum), שנוסד ע"י הנרי III ב1232 ופעל עד  
ראשית המאה ה'17. — ניתוק שלם של היהודים מן המה"מ  
תם עם גירוש יהודי ספרד ופורטוגאל. בימי הנרי VIII  
(ע"ע) ואדוורד VI (ע"ע) קמה קהילת-אנוסים קטנה,  
פליטי ספרד ופורטוגאל, בלונדון, חו נתפורה עם עלות  
מרי I (ע"ע) למלוכה. בימי אליזבת (ע"ע) התקיימו זמן-מה  
קהילות קטנות של כ100 איש, ללא מעמד חוקי, בלונדון  
ובבריסטול. קהילות אלו נעלמו ב1609. עם חבריהן נמנו  
ד"ר הקטור נוניס ורודריגו לופס (ע"ע). סמוך לאמצע  
המאה ה'17 קמה קהילת-אנוסים חדשה בלונדון.

מהפכת קרומול והתפשטות עקרונות פוריטאניים במה"מ  
יצרו אוירה נוחה-יותר כלפי היהודים, שבברה ככל שרבתה  
ההערכה לתנ"ך, כמה מראשי הפוריטאנים, ובכללם רובר  
וילימו (ע"ע) וג'ון סדלר, השתתפו בתעמולה למען מתן  
התר רשמי לשיבתם של היהודים, מטעמים הומאניטאריים  
ומתוך תקוה לנצרות. התחיה הכלכלית בימי קרומול ומדי-  
ניותו האנטי-ספרדית יצרו אוירה נוחה לסוחרים אנוסים,  
וכמה מהם גם שירתו את הממשלה בהשגת ידיעות מיבשת-  
אירופה. בינתיים עוררו הידיעות על גילוי יהודים באמריקה  
את מנשה בן ישראל (ע"ע) לצפות לביאת המשיח, שאת-  
תלתא לה (ע"פ דברים כח, סד) תשמש השלמת פיזורם עד

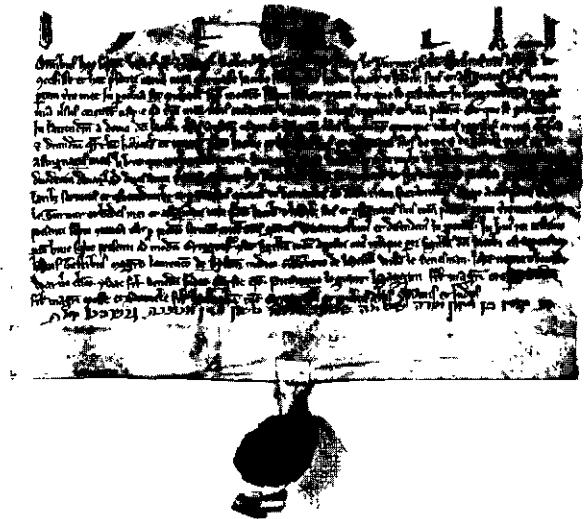

שטר יהודי-אנגלי טיפוסי מיה"ב, כתוב לאסינית, וחתום עברית —  
בירי הפלווה

עלילות-דם אירעו גם בגלוסטור (ע"ע; 1168), ברי סינט  
אדמונדו (ע"ע; 1181), בריסטול (לפני 1183) ורינצ'סטר  
(1192). עם-זאת גדלו הקהילות בעושר ובמספר, וכסף רב  
נסחט מהן ע"י הכתר, בצורת מיסים וקנסות שרירותיים  
שהוטלו מדי-פעם על קהילה זו או אחרת, או על כלל-  
היישוב. אהרן מלינקולן (ע"ע) היה גדול עשירי-אנגליה  
בדורותיו, ובמותו עבר רכושו לאוצר-המדינה ונפתחה מח-  
לקה מיוחדת לניהול ענייני נכסיו, בשם „אוצר אהרן”  
(Scaccarium Aaronis). בתקופת מסע-הצלב III פרצו  
מהומות בעת הכרתו של ריצ'רד I; שכונת-היהודים בלונ-  
דון נהרסה, ורבים נרצחו (1189). באביב פשטו המהומות;  
בדנסטבל המירו היהודים את דתם, בלין הושמדה כל הקהי-  
לה, ובסמפורד ונור"ץ ניצלו רק אלה שהצליחו להימלט  
למצודת-המלך. בירק איבדו עצמם לדעת כל בני-הקהילה,  
ובראשם ר' יוס-טוב בן יצחק מיואני (ע"ע). הפרעות היו  
מלוות בשריפת שטרי-חוב, וריצ'ארד I פקד, בשונו משובי,  
להקים ב26 ערים גדולות „קופות” (archae) לשמירת  
העתקים, כדי להבטיח את הכנסות-הכתר. ליתר-תוקף  
הוקמה סמכות מתאמת, בשם „אוצר היהודים” (Scaccarium  
Judaeorum), בעלת תפקידים משפטיים וכספיים, שעמדה  
בקשר הדוק עם „זקן-היהודים” (Presbyter Judaecorum) —  
נציגם הרשמי של היהודים מטעם הכתר. בכך זכו היהודים  
באירגון כולל ובהתעניינות מצד המלכות. דר"חות ה„אוצר”  
(Rolls of the Exchequer), שנשמרו בשלימות, מוסרים  
ידיעה מדוקדקת על מעמד היהודים.

קהילות המה"מ לא התאושו עוד מהמפה שהוכו בעת  
עלייתו של ריצ'רד I. המלך ג'ון אישר בתחילת מלכותו  
(1201) את זכויות היהודים, אולם עד-מהרה החל סוחט  
מהם כספים, עד שפ3120 העמידם על סף חורבן כלכלי.  
סעיף במגנה כרטה (ע"ע) — שהושמט אח"כ — הגביל  
את תביעות המלווים היהודים לגבי רכושם של בעלי-  
אחוזות שמתו. לאחר התאושות מסיימת עד סמוך לסוף  
תקופת-קטנותו של הנרי III (ע"ע, עמ' 827), הורע שוב  
המצב בעקבות הורעידיה הלאטראנית ב1215 (ע"ע אינוצ'נ-  
טיוס, עמ' 925); החקיקה האנטי-יהודית שנתקבלה בה  
הונהגה באנגליה לפני כל מדינה אחרת, ובחומרה רבה.  
ב1217 הונהג אות-הקלון החלה סידרה חדשה של עלילות-

ביחס ליהודים, ע"י רופרט גראנט וההיסטוריון מקולי — בבית-הנבחרים, וע"י הופס מסאקס — בבית-הלורדים. הצעת-החוק נתקבלה ב-1883 בבית-הנבחרים, אך בית-הלורדים דחה אותה בעקיבות. בינתיים נתמנו יהודים למשרות שרף (1835) ולמשרות עירוניות אחרות (1845). החל ב-1847 נבחר הפארון ליוגל דה רוטשילד כפעם בפעם לפאר-לאמנט מטעם הסיטי של לונדון, אך לא יכול לתפוס את מקומו מתמת התנגדות בית-הלורדים בשאלת שבוטת-האמנים. ב-1858 הושגה פשרה, וסר נתנאל דה רוטשילד הועלה לבית-הלורדים. ב-1890, לאחר שבוטלו למעשה ההגבלות הדתיות על כל המשרות, הושלמה הענקת שוויון-הזכויות ליהודים (ע"ע אַמְנִיצִיָּה, עמ' 88—90).

בשלהי המאה ה-18 כבר תפסה הקהילה האשכנזית מקום בראש. נתן מרכוס אדלר (ע"ע), שנבחר ע"י קהילות לונדון וקהילות-השדה הגדולות, היה הרב הראשי הראשון ליהודי אנגליה. הוא פירסם, בתוקף סמכותו, את „החוקים התקנות לכל בתהכ"כ בקיסרות הבריטית" (1847). — נושאי תפקיד זה אחריו היו: בנו, נפתלי אדלר (ע"ע) ויוסף צבי הרץ (ע"ע). ב-1840 נוסדה עדה רפורמית בלונדון, ובסוף המאה קמו לה סניפים במנצ'סטר ובברדפורד (ר' להלן).

במאה ה-19 עמדו יהודי אנגליה בראש העושים להגנת היהודים בעולם ולהטבת מעמדם. פעולתם זו נהנתה מתמיכת הממשלה, במיוחד בא"י ובמזרח התיכון (ע"ע מונטיפיורי, משה; א"י, עמ' 503, 505). יחד עם זה גדלו חשיבותם והקף-פעילותם של מוסדות מקומיים, ובמיוחד של ועד-הנציגים. צמחו אף מוסדות חדשים ובזכותם היתה המה"מ לאחד מרכזי היהדות. ב-1841 נוסד ה„גזאיש כרוניקל" (Jewish Chronicle), שהוא כיום העיתון היהודי הוותיק ביותר. ב-1855 נוסד בלונדון (ע"ע, עמ' 483) קולג' היהודים (Jews' College Board of Guardians), להכשרת רבנים. ב-1859 הוקם מפעל-הסעד (United Synagogue), ב-1870 הוקם, בתוקף חוק-הפארלאמנט, איחוד בתי-הכנסת (United Synagogue). ב-1871 נוסדה „אגדת אחים" (ע"ע). התפתחות התעשייה במאה ה-19 הביאה לייסוד קהילות חשובות בערי-שדה כמו מנצ'סטר (ע"ע), ברדפורד (ע"ע) ועוד, בעיקר מקרב מהגרים מגרמניה. ב-1876 נוסדה אגדת הסוציאליסטים העברים (ע"ע).

העת החדשה, ההגירה ההמונית ממזרח-אירופה, שהחלה ב-1881, הגדילה את האוכלוסיה היהודית מ-65,000 ב-1880 ל-300,000 ב-1914, וחוללה שינויים עצומים באופיה. רוב המהגרים התיישבו בלונדון. האוכלוסיה היהודית, שהתלה או לצאת מהגטאות ורובה הגיע למעמד בינוני, הוצפה בפרולטאריאט דובר-יידיש, רובו אורתודוקסי, שיצר גטאות צפופים במזרח-לונדון, מנצ'סטר, לידס, ליוורפול וגלזגו, והתרכז במספר מצומצם של מקצועות (ע"ע לונדון, עמ' 484). במהרה התבצרו בקרבם האיגודים המקצועיים, הוקמו מוסדות-צדקה, נוסדה עיתונות יהודית ועברית, ובתהכ"כ של המהגרים התאגדו ב-1887 בהנהגת סמואל מונטיגני (ע"ע). באותה שנה נוסדה קבוצת „חובבי-ציון", וכאשר קמה ב-1899 הפדרציה הציונית, היוו המהגרים את כוחה העיקרי, בעוד שמנהיגים רבים מקרב המייסד היהודי-המקומי התנגדו לציונות; אלה השתדלו לסגל במהירות את סיגנון-החיים האנגלי למהגרים באמצעות הוראת הלשון ושילובם במערכת-החינוך הקיימת (Jews' Free School), במעודונים ובתנועות-הנוער. הניידות החברתית בקרב המ-

„קצה הארץ" (תרגום עברי לשם הצרפתי — Angleterre). ב-1650 החל לנהל מר"מ עם השלטונות בדבר שיבתם של היהודים אל המה"מ. מנשה בן ישראל הגיע ללונדון בסתיו 1655, וב-4.12.1655 הסכימו רבי-המדינה, בוועידה בוויטהול, שאין חוק פארלאמנטארי האוסר זאת; אך עם-זאת התנו רבים מהתאולוגים והסוחרים את שיבת היהודים בתנאים משפילים, ולפיכך פיזר קרומול את הוועידה. ב-1656 הגישו האנוסים בלונדון בקשה למקום-קבורה משלהם ע"פ חוקי-התורה, ולהגנה על מקומות-תפילתם. עמדתם התחזקה ע"י החלטה משפטית, שהחזירה לאנוס אנטוניו רובלס את רכושו (שהוחרם בפרוץ המלחמה בספרד) בהסתמך על העובדה שהוא יהודי. בזה ניתן התר, אף-כי בלתי-רשמי, להתישבות מחודשת של היהודים במה"מ. צ'ארלו II קיים, בשונו לאנגליה (1660), הסדר זה, על-אף ההסתה שהתבטאה בעצומה שהוגשה לכתר ע"י ה„סיטי" של לונדון. ב-1664 זכתה הקהילה, שמנתה כ-90 בתי-אב, להגנה רשמית מטעם הכתר, וב-1673 גם לערובה לחופש-הפולחן, שאושרה ב-1685. מדיניות זו נמשכה כל ימי הסטיוארטים האחרונים. ב-1698 הופרה חוקיות הפולחן היהודי ע"י הפארלאמנט ב„חוק לאיסור תילו-השם". מאז עלתה יהדות-אנגליה בעושר ובחשיבות, חרף הגבלות מסוימות, ומספר היהודים גדל בהתמדה ע"י מהגרים מאמסטרדם, ספרד ופורטוגאל. הקהילה היחידה מחוץ ללונדון היתה קהילה ספרדית קטנה בדבלין (ע"ע). היהודים אף תפסו מקום בקיסרות הקולו-ניאלית המתפתחת: בטאנגיר, ניו-יורק, בומבי, הודו המזרחית ואיי הודו המערבית — במיוחד ג'מיקה (ע"ע) ובר-בדוס (ע"ע). מספרם גדל במהירות בסוף המאה ה-17, ובמיוחד בתקופת ויליאם II (ע"ע), שבה היתה אנגליה קשורה עם הולאנד. עשירי הקהילה היו סרסורים וסוחרים-יצוא, וסחר-האלמוגים, למשל, היה כמעט פולו בידיהם. הצטיינו רבי-ה„סיטי" שמשון גרעון (1699—1762) ויוסף סאלח'ור (1700—1786), המשורר משה מנדס (מת 1798) ועמנואל מנדס דה קוססה (1717—1791), מזכיר וספרן של „החברה המלכותית" וסופר פורה.

ראשוני האשכנזים באנגליה באו בעיקר מאמסטרדם וממבורג, ואח"כ גם מחלקים אחרים של גרמניה ומאירופה המזרחית. ב-1690 לערך נוסדה קהילה אשכנזית קטנה בלונדון. מעמדה היה נחות ורבים מתבריה עסקו ברוכלות בעיי-רות ובכפרים. כתוצאה מכך צמחו במרוצת המאה ה-18 קהילות בערי-השדה, אך רבות מהן נעלמו במשך הזמן. ב-1753 הוגשה לפארלאמנט הצעת „חוק היהודי" (The Jew Bill), שלפיה יוכלו יהודים ילידי-חוץ לרכוש זכויות-אזרח המוקנות לילדיהם הנולדים באנגליה. ההצעה עוררה התפרצות אנטטייהודית עזה, אף כי לא אלימה, והוסרה מעל הפרק. בהשפעת מאורעות מעין אלו, החלו נציגי הקהילות האשכנזיות לשתף-פעולה עם נציגי הספרדים (1760). הור-פכה ועדה, שממנה התפתח בהדרגה „ועד הנציגים של היהודים הבריטיים" (ע"ע לונדון, עמ' 483), הפולל — החל מהמחצית הראשונה של המאה ה-19 — גם נציגים מקהילות ערי-השדה המושבות. המלחמות הנאפוליניות העלו לגדולה כמה משפחות אשכנזיות, במיוחד גולדסמיד (ע"ע) ורוט-שילד (ע"ע). גדל דור של ילידי המה"מ, ששאפו לשוויון-הזכויות שהוענק לאחיהם בצרפת ובמקומות אחרים. עם מתן השוויון לקאטולים ב-1829, החלה תעמולה לחקיקה דומה



במדינה: באוניברסיטות, בספרות, באמנות ובתיאטרון. כן נתחזקו אז הזרמים הדתיים, ובמיוחד האורתודוקסיה הרפורמית. נוסדו בתי-ספר יומיים ומוסדות גבוהים (כשיבת-גיטסהד; 1927), שהפכו למרכזי-תורה מפורסמים. כן הוקמה או המחלקה ללימודים יהודיים ועבריים ביוניברסיטי-קולג' בלונדון. ההפצות הכפרות, שהחלו ב-1940, גרמו לפיזור האוכלוסיה בערי-השדה וליצירת קהילות חדשות, ואילו הרבעים היהודיים בערים הגדולות, וביניהן East End של לונדון (ע"ע), נהרסו.

היחס לא"י, הציבור היהודי בכללו גילה התנגדות למדיניות הספר הלבן ב-1939, וגופים ציוניים תמכו בהקמת מדינה יהודית בא"י. מבין המתנגדים לכך יש לציין את אגדת-אחים (ע"ע). לאחר מאבק נבחר ב-1943 ל Board of Deputies ועד שצייד בהקמת מדינה יהודית, ובראשו עמד זליג ברודצקי (ע"ע). בשל גל האנטישמיות, לאחר רצח הלורד מוין (1944) ותליית הסרג'אנטים הבריטים (1947), גבר הקיטוב בקרב הציבור היהודי, בין אלה שהדגישו את האידאליים הלאומיים לבין הנאמנים לאורחותם האנגלית.

חינוך. ב-1945 הוקמה מועצת-חינוך מרכזית לכל הארץ, שפתחה מחדש את ה Jews' Free School וכן שני בתי-ספר פריטים, שהיו סגורים בתקופת-המלחמה. בשנות החמישים נוסדו בתי-הספר היומיים בחסות התנועה הציונית, ונפתחו בתי-ספר אורתודוקסיים, ששפת-ההוראה בהם יידיש. כיום רשויים באנגליה כ-30,500 ילדים בבתי-ספר יהודיים, מהם כ-10,000 ב-51 בתי-ספר יסודיים ותיכונים, ו-20,500 בשיעורי-יום-ראשון או שיעורי-ערב. מספר בתי-ספר יומיים מקבלים תמיכה מממשלתית, ואחרים נתמכים ע"י גופים יהודיים, ביניהם "יסודי-התורה" ובתה"ס של הפדרציה הציונית ושל תנועת חב"ד (ע"ע). מצויים גם מספר מוסדות חינוך בלתי-תלויים. בלונדון מצויים 32 בתי-ספר יומיים, 9 במנצ'סטר ו-81 בערים אחרות. שתי פנימיות לנערים מצויות באיזור הכפרי המפורסמת בהן היא כרמל קולג', המנסה להיות מעין Eton יהודי. בלונדון מפקחת על החינוך, המועצה הלוונדונית לחינוך יהודי דתי, והפיקוח על בתי-הספר ביתר חלקי-הארץ הוא בידי "המועצה המרכזית לחינוך יהודי דתי", חינוך יהודי גבוה ניתן במספר ישיבות וקולג'ים, ביניהם Jews' College, Montefiore College — שפרמזגיט, הסמינר ע"ש ל. בק (ע"ע), הסמינר למורים בגיטסהד, ועוד. אחוז הנערים והנערות המקבלים חינוך יהודי פורמלי: בגיל 10—14 — 15%; בגיל 14—18 — 10%; בגיל 18—25 — 20%. לאחרונה מטפחים בבתי-ספר את העברית החיה ואת הקשר עם מדינת-ישראל.

באנגליה קיים מספר רב של תנועות-נוער, המסונפות לגופים שונים, כמו "איגוד הנוער היהודי", "מכבי", נוער שליד בתי-כנסת מכל הזרמים, צופים, הפדרציה של הנוער הציוני ועוד. התנועות החלוציות הפעילות הן: "השומר הצעיר", "הבונים", "בני-עקיבא", "דרור", ו"עזרא". הסטודנטים היהודים מאורגנים ב Inter University Jewish Federation. אחוז הצעירים המשתתפים בפעולות הנוער היהודי: בגיל 10—14 — 45%; בגיל 14—18 — 40%; בגיל 18—25 — 20%; בגיל 25—18 — 17%; סטודנטים — 10%. כיום נאמד מספר היהודים באנגליה ב-450,000. 61% בלונדון רבתי; בשאר הערים: במנצ'סטר — 38,000; בלידו — 15,000, בגלז'ו — 13,400; בלידורפול — 7,000; בברי

הגרים היתה גבוהה; הם השיגו עצמאות כלכלית, עברו לפרברים הצטרפו עד-מהרה למעמד היהודי הבינוני. במרוצת-הזמן השתלבה הקהילה בחיי-המדינה במידה גדולה-יותר מכל קהילה אחרת בארצות-ההגירה המערביות. בקרב האוכלוסיה הכללית יצרה ההגירה התנגדות, בעיקר בשל העובדה כי זו חלה בשנות שפל כלכלי, והאשמות שונות (כהורדת שכר-העבודה והעלאת שכר-הדירה) הוטחו במהגררים, אף שכמה ועדות רשמיות הכריזו כי ההאשמות אינן מבוססות. מנהיגים יהודים מקומיים, שחששו פן לא תעמוד הקהילה במעמסה, ניסו לשכנע מהגרים להימנע מלבוא לאנגליה, ואף הפנום חזרה לארצות מזרח-אירופה, אבל לאחר הפוגרומים של שנות 4—1903 קיבלום בלי כל פיקפוקים.

היהודים השתייכו בעיקר למפלגה הליברלית, שדגלה בשוויון-זכויות ליהודים. מבין היהודים הבולטים במינהל הממשלתי היו סר רפוס אינקס והרברט סמיואל. מקומם של היהודים בפוליטיקה, עושרם וקירבתם לחצר-המלוכה שימשו סממנים בולטים בספרות האנטישמית של תקופת אדוורד. חיי-התרבות היהודים היו מפותחים. ב-1888 נוסד The Jewish Quarterly Review, וב-1893 החברה ההיסטורית רית היהודית. מבין המלומדים היהודים הבולטים היו: ד. גיטו, אפרים לוצ'סו, ד. לוי, א. נויבאוואר, ש. ש'כטר, י. אברהמס, א. ביכלר, א. מרמורשטיין (ע' ערכיהם), ועוד רבים אחרים. אנגליה הפכה למקום-תורה ליהודים גם בשל האוספים העצומים של קטעי גניזה (ע"ע), כ"י וספרים עבריים כמוזיאון הבריטי, באונספורד ובקימברידג'. קבוצה של סופרים ומלומדים התרכזה סביב שלמה ש'כטר (ע"ע). ב-1887 נערכה תערוכה היסטורית יהודית בלונדון, דמויות חשובות בספרות האנגלית והיהודית של המאה ה-19 היו בנימין דישראלי ואביו יצחק, ישראל זנגויל, יוסף ג'יקובז, סידי לי, ישראל גולג'ץ (ע' ערכיהם), מזכיר האקדמיה הבריטית, ולואיס גולדינג. — סימון סלומון, סלומון סלומון, יעקב אפשטיין (ע"ע) ויליזבת רותנסטין היו דמויות חשובות בחיי-האמנות. אלפרד סוטר היה בין המחזאים הפופולאריים ביותר בתקופה האדוורדית, ובאמצע המאה ה-20 זכו א. וקסר, ה. פינטר, ו. מרקוביץ ואחרים לשימת-לב רבה. רבים היהודים המייצגים בפארלאמנט את המפלגות השונות; בלטה נטייתם לליברלים ולאחר-מכן למפלגת-הלייבור.

מלח"ע I (ע"ע, עמ' 674) שמה קץ להגירה, ושנאת-הזרים, שגברה מאז, גררה אחריה אנטישמיות. באותה עת התגייסו כ-50,000 יהודים לצבא הבריטי וכ-1,600 זכו באותות-הצטיינות. חשיבות מיוחדת נודעה להקמתם של הגדודים העבריים (ע"ע). ב-1917 ניתנה הצהרת-בלפור, והתנועה הציונית קיבלה תנופה חדשה.

מבחינה דתית המשיכו קהילות קטנות להחזיק בקו האורתודוקסי, אבל רבים הצטרפו ל United Synagogue הקונסרוואטיבי, וכן התפשטה התנועה הרפורמית, שנוסדה ב-1904 ע"י קלוד מונטיפיורי. ב-1926 נוסדה התאחדות קהילות החרדים.

עם עליית הפאשיזם באירופה, הגיעו כ-90,000 פליטים יהודים לאנגליה (73,000 מגרמניה ואוסטריה, 10,000 מצ'כוסלובקיה, כ-5,000 מפולניה ו-2,000 מאיטליה), אך למעלה מחציתם עזבו את אנגליה, וב-1950 התפקדו כ-40,000 אלף פליטים יהודים. השפעתם היתה גדולה בתחומי המסחר והתעשייה, והם הטביעו את חותמם על החיים האינטלקטואליים

טיקה), ולצורך זה משתמשים בדימתיל פורמאמיד  $(\text{HCON}(\text{CH}_3)_2)$ , בדימתיל סולפאוקסיד  $(\text{CH}_3)_2\text{SO}$ , ובמתיל פירולידיון  $(\text{CH}_2\text{CH}_2\text{N}(\text{CH}_3)\text{COCH}_2)$ . (ב) לחץ אדים ונקודת-רתיחה. — מ" בעלי לחץ-אדים גבוה קלים לנידוף. מאידך גיסא, כמות גדולה של המ' מתבזזות במשך התהליך. מבחינת בריאות העובדים עדיפים, כמובן, המ' הפחות-נדיפים. נקודת-רתיחה גבוהה מקשה על נידוף המ', אך מאפשרת עבודה בטמפרטורות גבוהות-יותר. (ג) מידת ההתערבות עם מים או נוזלים אחרים הנמצאים במערכת. — כאשר משתמשים בתערובת מ" לשם המסה, נדרשת התערבות מירבית, והיפוכו של דבר — בתהליכי-מיצוי. (ד) אינטרסיות כימית. — ממ' טוב נדרש, שלא יגיב עם החומרים האחרים המשתתפים בתהליך, ואף לא עם החומרים שמהם עשוי הציוד. (ה) דליקות נמוכה ונסיה מזערית להתפוצצות. — מבחינה זו יש למים יתרון ברור כמ'. מ" אורגניים בעלי דליקות נמוכה במיוחד הם הפלורו-פחמימנים. גם נטייתם ליצור עם האוויר תערובות נפיצות — נמופה יחסית. (ו) העדר רעילות. (ז) ריח סביר. (ח) צמיגות נמוכה. — בשימוש במ" בעלי צמיגות גבוהה מתעוררות בעיות של זרימה והעברת חום. (ט) יציבות תרמית (י) תמחיר מתקבל על הדעת, המ-חושב גם לפי כמות המ' ההולכת לאיבוד בתהליך, הוצאות קבלתו חזרה לאחר התהליך.

סוגי מ": (1) המ' השימושי ביותר הם המים (ע"ע). למים רבות מהתכונות הנדרשות ממ' טוב: הם זולים, אינם רעילים, אינם דליקים, הם בעלי כושר-המסה טוב לחומרים רבים, ויציבים לחום. נקודת-רתיחתם  $(100^\circ\text{C})$  גבוהה-למדי ומאפשרת עבודה בטמפרטורת-החדר ללא הפסדים גדולים במ', ועם זאת נמוכה דיה לאפשר נידוף המ' במהירות סבירה. חסרונם העיקרי של המים כמ' הוא חוס-הנידוף הגבוה במיוחד שלהם. המים גם אינם ממיסים חומרים אורגניים רבים. (2) פחמימנים (ע"ע) אליפטיים ואר-מטיים — מצטיינים בפולאריות הנמוכה שלהם. המ' החשו-בים בקבוצה זו הם הפסאן, ציקלופסאן, בנזן וטולואן. (3) כלורו-פחמימנים — חשיבותם רבה משום שאינם מת-לקחים. צפיפותם הגבוהה-יחסית (1.7—2.9) מתאימה אותם ליצירת סוספנסיות של חלקיקים כבדים (כגון אבקת-ברז-זה). (4) פהלים. — הפהלים המונוהידריים (בעלי קבוצה הידרוכסילית — OH — אחת) העיקריים, החשובים כמ', הם מתאנול (ע"ע)  $(\text{CH}_3\text{OH})$  ואתאנול  $(\text{C}_2\text{H}_5\text{OH})$ ; ע"ע פהל). לאתאנול חשיבות מיוחדת בתעשיית תרופות. גליקולים (ע"ע) הם חומרים לא-נדיפים, לרוב צמיגים והיגרוסקופיים, המתערבבים הן במים והן במ" אורגניים רבים. החשוב בהם הוא אֶתִיל־גֶלִיקוֹל  $(\text{HOCH}_2\text{CH}_2\text{OH})$ . (5) קטונים (ע"ע), ובעיקר אַצֶטוֹן, משמשים בתעשיית פלאסטיקה, סכס-טיל, חומרי-נפץ, צבעים ולפחות, ועוד. שימוש מיוחד של האַצֶטוֹן הוא בהמסת נפח גדול של אַצֶטִילֶן, ובכך מתאפ-שרת הובלתו הבטוחה של הגז. (6) אֶתֶרִים — השימושי שבהם הוא דיֶאֶתִיל אֶתֶר  $(\text{C}_2\text{H}_5\text{OC}_2\text{H}_5)$ , שיחד עם אֶתֶנֹל הוא משמש כמ' לצלולוזה-ניטראט, חשיבותו רבה בתעשיית חומרי-נפץ. (7) אֶסְטֵרִים (ע"ע), המשמשים כמ', הם לרוב תולדות של חומצת-חומץ. (8) ניטרופחמימ-נים (ע"ע) ניטר-תרכובות) חשובים בעיקר בתעשיית הפ-לאסטיקה.

מינגם — 6,300. המגמה החשובה ביותר ב 20 השנים האחרונות היתה הגירת יהודים מהמרכזים העירוניים לפרברים. — באזורים אלה מגיעים נישואי-התערובת ל 12%—10%. חלקם של היהודים ניכר בעיקר בתחום סחורות-התצ-רוכת, שבו הכניסו שיטות חדישות של ייצור הפקה. גוברת הנסיה למקצועות חפשיים ואמנויות, ופוחת המספר בשורת הפועלים ובתחום הכספים; בקרב מנהלי-הבנקים לא ניכר כמעט מקומם. 61% מיהודי לונדון משתייכים לבתי-כנסת ובליוורפול — 75%. — הגוף המייצג של יהדות בריטניה הוא גם כיום Board of Deputies, המורכב מנציגי בתי-הכנסת במדינה. הוועד עומד לימין מדינת-ישראל בכל שעת-צורך ודואג לקיבוצי יהודים ברחבי-העולם. הרב הראשי נחשב לדברה המוסמך של יהדות אנגליה, ומבחינה סימלית של הקומנוולת פולו. מאירגונים אחרים, מלבד בתי-הכנסת הנ"ל, ראוי לציין: הקהילה היהודית הפורטוגאלית, שגדלה בדור האחרון עם בואם של מהגרים מעיראק וממצרים; איחוד בתי-הכנסת הליברליים והפרוגרסיביים; „אגודת אחים"; הקונגרס היהודי העולמי; הפדרציה הציונית של בריטניה הגדולה; ויצ"ו, ועוד. באנגליה יוצאים-לאור מספר רב של כתבי-עת יהודיים, הוותיק והנפוץ שבהם הוא Jewish Chronicle (ר' לעיל, עמ' 920).

י. פרנקל, העתונות היהודית באנגליה (גשר, ב), תשט"ז;  
 י. ש. פינשטיין, היסטוריה קצרה של יהדות אנגליה, 1961;  
 גוברת מוקדשת ליהדות בריטניה (גשר, ז'), תשכ"ב; ש.  
 גולדשמידט, חצי מיליון יהודים בערסל; יהודי בריטניה,  
 1964; ש. אש — ש. י. גולד (עורכים), יהודי בריטניה: חייהם  
 ובעיותיהם בדורנו, תשכ"ו; ש. י. גולד, צורות משתנות  
 בחברה הבריטית השפעתן על הקיבוץ היהודי, תשכ"ז;  
 B. L. Abrahams, *The Expulsion of the Jews from E. in 1290, 1895*; J. M. Rigg, *Select Pleas, Stairs and other Records from the Rolls of the Exchequer of the Jews, 1220—1284, 1902*; H. S. Q. Henriques, *The Jews and the English Law, 1908*; H. P. Stokes, *Studies in Anglo-Jewish History, 1913*; C. Roth (ed.), *Magna Bibliotheca Anglo-Judaica, 1937*; id., *The Intellectual Activities of Medieval English Jewry, 1949*; id., *The Rise of Provincial Jewry, 1950*; id., *A History of the Jews in E., 1964*; M. Adler, *Jews of Medieval E., 1939*; P. Goodman, *Zionism in E., 1899—1949, 1949*; A. H. Hyamson, *The Sephardim of E., 1951*; V. D. Lipman, *A Social History of the Jews in E., 1850—1950, 1954*; M. Freedman, *A Minority in Britain, 1955*; H. G. Richardson, *The English Jewry Under Angevin Kings, 1960*; L. P. Gartner, *The Jewish Immigrant in E., 1870—1914, 1960*; R. P. Lehmann (ed.), *Nova Bibliotheca Anglo-Judaica, 1961*.

ב.ר.  
**מְמוֹסָּיִם (Solvents)**, נוזלים המסוגלים להמס או לפזר חומרים שונים, ובכך להקנות להם צורה נוחה-יותר לשימוש. אף כי תמיסות יכולות להיות גזיות, נוזליות או מוצקות, הרי המ' הנפוצים והשימושיים הם נוזלים. כאשר התמיסה מורכבת משני נוזלים, יכול כל אחד מהם להיחשב כמ', אך מקובל לכנות מ' את הנוזל שפמתו גדולה יותר. רוב התמיסות בתעשייה כוללות יותר ממומס אחד, ולעתים קרובות — גם יותר ממ' אחד.  
 התכונות העיקריות הנדרשות ממ' תעשייתי הן: (א) כושר-המסה. — לרוב מתקיים הפלל הקובע שחומרים ממיסים חומרים דומים להם בהרכבם הכימי. ככל שקוטביות (פולאריות) המ' גדלה — כך גדל בדיכ כושר-ההמסה שלו לחומרים קוטביים, ולהיפך. מ' פחמימניים הם הפחות-קוטביים, ומשמשים, למשל, כמדללים לצבעי-שמן. המים הם קוטביים ביותר וממיסים חומרים יוניים. לאחרונה עולה הביקוש למ' אורגניים קוטביים (בעיקר בתעשיית-הפלאס-

ב 1853 נוסד ביה"כ"נ „בני-ישראל“, שהיה אורתודוקסי ובמ-  
 רוצת-השנים הפך לרפורמי. ב 1856 הוקם סניף „בני-ברית“.  
 ב 1868 יצאה קהילת מ' במאורגן נגד מועמדותו של י. ס.  
 גרנט (ע"ע) לנשיאות אה"ב, משום שב 1862 יום את „צו  
 מס' 11“, שדרש את גירוש כל היהודים מטנסי (ע"ע, עמ'  
 841). לאחר 1870 התפתחה מ' והיישוב היהודי נתבסס.  
 לקראת סוף המאה הוקמו בתכ"נ אורתודוקסיים, והם מקיי-  
 מים במשותף את ביה"ס היהודי „תלמוד-תורה של מ'“.  
 ב 1949 הוקם במ' מרכז קהילתי יהודי מפואר. ב 1968 ישבו  
 במ' כ 9,000 יהודים, רובם בעלי מקצועות חפשיים, אנשי  
 עסקים ומינהל.

A. E. Frankland, *Kronikals of the Times: M., 1862*  
 [ed. by M. Whiteman] (American Jewish Archives, IX),  
 1957; S. Shankman, *From Ur to M.: Baron Hirsch*  
*Congregation, 1957.*

ק. או. - פר. ש.

**מְמָרָא, ע"ע אֶלוֹנֵי-מְמָרָא; בוֹטְנָה; אַרְץ-יִשְׂרָאֵל,**  
 עמ' 428.

**מְמָשִׁית** — שמה החדש של כְּרִנְב (كرنب), היא מִמְפָּסִיס,  
 40 ק"מ דרומה-מזרחה לבאר-שבע; מערי-הנגב  
 הנבטיות-רומיות-ביזאנטיות (השם, ממשות' בחתמות, למלך'  
 אינו מתייחס, כנראה, למ'). מ' נזכרת לראשונה (בצורה:



הגו הלאומי של סמסית — מראה מהאוויר  
 (רשות הנגים הלאומיים)

(Māv) אצל הגאוגרף תלמי (מאה 2 לסה"נ), ולפי האונומס-  
 טיקון של אֶזְרָבִיוס (ע"ע) (8.8) מקומה על דרך חברון—  
 אילת, מהלך יום אחד מתמרה. במפת מידבא (ע"ע) מופיעה  
 מ' בין באר-שבע לתמרה. העיר נחפרה בשנים 7—1965 ע"י  
 א. נגב, מהאוניברסיטה העברית, ובזכות היקפם ועושרם  
 של המימצאים, שוקמה ונפתחה כאתר-תיירות (1972). מ'  
 נוסדה בגל השני של התיישבות הנבטים (ע"ע) בנגב, שח-  
 חילתו בסוף המאה ה 1 לפסה"נ (לעומת עבדת, ניצנה וחלר-  
 צה, שנבנו בגל הראשון במאות ה 2 וה 3). אחרי שנחרבה  
 במקצת השניה של המאה ה 1 לסה"נ, נושבה שנית ונת-  
 בססה במאה ה 2, עם סיפוח הממלכה הנבטית ל„פרובינקיה  
 ערביה“ (106). מ' הגיעה לשיא-פריחתה, כנראה, בעקבות  
 חורבן עבדת, שגרם להעקת הדרך הראשית מציר פְּטְרָה—  
 עבדת—חלוצה—עזה לציר פְּטְרָה—חצבה—מ'—מלחה ומשם  
 הלאה לירושלים או לעזה, והפיכתה של מ' לתחנת-דרכים  
 ומרכז לצבא הרומי האחראי לשמירת הדרך אֵילת—ירושלים.  
 מ' המשיכה להתקיים עד שלהי התקופה הביזאנטית ונחרבה  
 סמוך לאמצע המאה ה 6 בפשיטה ערבית. העיר, ששכנה על

שימושי מ' — התחומים העיקריים שבהם משתמשים  
 במ' הם כדלקמן: (א) התעשייה האווירית ותעשיית-המכר-  
 ניות — בעיקר ביצור שמנים (פהלים), גזולי-בלמים  
 (פהלים, גליקולים), זגוגיות-ביטחון (גליקולים, הומצות).  
 (ב) התעשייה הכימית. — רוב התהליכים בתעשייה זו דור-  
 שים מ' לביצוע המסות, השקעות, מיצויים ועוד. (ג) ציפור  
 יים, צבעים ודבקים. — המ' משמשים כאן הן להמסת  
 החומרים והן לדילולם. לצבעים, לפות דומיהם נדרשים מ'  
 נדיפים-למדי, שיפירו משכבת-הציפוי במהירות סבירה, אך  
 לא נדיפים-מדמי, כדי שהציפוי הנוצר יהיה חלק. למטרות  
 אלה שימושי במיוחד האסטר אֶתִיל-אֶצֶטט. מ' טובים לצלר-  
 לזה-ניטראט, ולתולדות-צלולזה אחרות החשובות ביצירת  
 לפות, הם לרוב יקרים. לפיכך מדללים את התמיסות האלה  
 במ' פחמימניים, לשם הוזלת התוצר. (ד) לניקי יבש נדרש  
 מ' שיסיר כתמים ללא גרימת נזק לאריג. מתאימים במיוחד  
 הכלורו-פחמימנים, כגון דיכלורו-אֶתִילן וטריכלורו-אֶתִילן.  
 (ה) מ' משמשים בתעשיות מזון, תרופות, דְּטֵרְגֵנְטִים וקוס-  
 מְטִיקָה. — הדרישות העיקריות ממ' בתעשיות אלה הן אי-  
 רעילות והעדר טעם או ריח לא-רצויים. אֶתֶאנול הוא על כן  
 המ' העיקרי המשמש למטרות אלה. כאשר רצוי מ' בלתי-  
 נדיף, משתמשים בכהלים פוליהידריים כגליצ'רל או אֶתִילך  
 גליקול. כמרכן משתמשים במ' בתעשיות טכסטיל, עור,  
 פלאסטיקה וגומי, קוטלי-חרקים, חומרי-נפץ, ועוד.

צרכן-המ' הגדול בעולם הוא ארצות-הברית. בשנת 1966  
 נצרכו על-ידיה 63 מיליון טון מ', לפי החלוקה הבאה:  
 פחמימנים אֶלִיפְטִיִים — 45%; פחמימנים אַרְוִמְטִיִים —  
 17%; כלורו-פחמימנים — 13%; כהלים ואסְטֵרִים — 10%;  
 קטנים — 8%.

I. Mellon, *Industrial S.*, 1950<sup>2</sup>; A. K. Doolittle, *The Tech-  
 nology of S. and Plasticizers*, 1954.

ג. אג.

**מְמָפִּיס (Memphis)**, הגדולה בערי מדינת טַנְסִי (ע"ע)  
 באה"ב, 623,500 תושבים; במ' רבתי — 781,500  
 תוש' (1970). מ' יושבת על הגדה המזרחית של נהר מיסי-  
 סיפי (ע"ע), בדרום-מערב טַנְסִי, בצומת חשוב-ביותר של  
 נתיב התחבורה יבשתית, נהרית ואווירית, בין המערב התיכון  
 של אה"ב לבין דרומה. היא משמשת כמרכז המסחר והשיוק  
 לאזור החקלאי העשיר של עמק-המיסיסיפי התיכון, המצויין  
 בגידול פותנה, ובמטעי-הפירות שבשולי העמק. במ' תעשייה  
 לעיבוד התוצרת החקלאית וליצור מכוונות וכימיקאלים.  
 באוניברסיטת-מ' (נוסדה ב 1909) למדו ב 1970 17,500  
 סטודנטים; כן יש בעיר מחלקות אחדות של אוניברסיטת-  
 טַנְסִי ובי"ס גבוה לאמנות. הפושים — כ 40% מפלל התוש'  
 (1966) — מהווים חלק חשוב מפוח-העבודה בעיר; השפ-  
 עתם התרבותית ניפרה בעיקר בפיתוח מוסיקת הבלוז (ע"ע  
 ג'ז, עמ' 549—550).

מ' נוסדה בשנת 1819. קודם-לכן היה במקום ישוב של  
 אינדיאנים ואח"כ, מראשית המאה ה 18, — תחנות מבוצרות  
 של משלחות ספרדיות וצרפתיות ולבסוף — של צבא אה"ב.  
 מ' הוזכרה כעיר ב 1826; עיקר התפתחותה — מראשית  
 המאה ה 20.

G. M. Capers, *The Biography of a Rivertown*, 1939;  
 S. McIlwaine, *M. Down in Dixie*, 1948; W. D. Miller,  
*M. during the Progressive Era*, 1957.

קהילת-מ' קמה בשנות 1840 ע"י מהגרים מגרמניה.

ויסע, ד'). המ' פוסה בשכבת-טל נוספת להגן עליו. בדבר מקום-ירידתו מצינו שתי דעות: „צדיקים — ירד על פתח בתיהם, בינונים — יצאו ולקטו, רשעים — שטו (= שוטטו הרחק) ולקטו” (יומא ע”ה, ע”א). ומאידך: „מי שהוא זריז היה יוצא ומלקט מן השדה, והבינונין היו יוצאין לפתח אהליהן ומלקטין, והעצלנים היו רובצים על מטותיהם ופוש-טין ידיהן” (ילק”ש, בשלח, ר”ם). המ' שלא נלקט היה נמס בשעה הרביעית של היום ונוצר נהר, שממנו ישתו הצדיקים לעתיד-לבוא. גויים הרגישו בו טעם מר, ואולם משאכלו מבשר של חיות ששתו ממנו, עמדו על טעמו הנפלא (תנח' בשלח, כב). המ' היה „מתהפך לכל טעם שירצה”, כל מעדני עולם. „חוץ מקשואים, אבטיחים הציר בצלים ושור-מים”. כן שימש המ' כבושם לנשים. יחד עמו ירדו אבנים יקרות. צנצנת-המ' שהיתה במקדש נגזזה עם הארון ושמן-המשהה ערב החורבן. המ' ירד בזכות משה, ומשפסק עם מותו, נאלצו להסתפק במ' שבכליהם; לדעה אחרת היה לישראל מ' עד 14 שנה אחרי כן (תוספ' סוטה, ד'; שמ”ר כ”ה, במ”ר ז', ועוד).

המ' כתופעה טבעית: יש הגוזרים גזירה שווה בין המ' לשל, וסבורים שבדומה לאחרון, אף המ' היה תופעת-טבע המצויה לפעמים במדבר-סיני. מעין זה מציין יוסף בן מתתיהו (קדה”י ג', א', ר). קיימת מסורת הרווחת בין נזירי מנזר סנטה קתארין בסיני, כי המ' מקורו בהפ-רשת חרקים על עצי-האשל.

לאחרונה (1929—1947) נחקרה שאלה זו, ונמצא שעל עצי אשלי-המ' (*Tamarix mannifera*), חיות פנימות-מגן (קמחיות) מהסוגים *Najacoccus serpentinus* ו-*Trabutina mannipara*, שפרשן המתוק מתקרב באוויר לגרגרים לבנים (וע”ע פנימות, עמ' 908—909). חלק גדול של גרגרים אלה נאכל על-ידי הנמלים, בשנות-ברכה גשומות אוספים הבדוים בסיני עד 600 ק”ג לשנה של גרגרים המשמשים להם תחליף לדבש.

יש המזהים את המ' עם גופי-הפרי המתוקים של החזוית *Lecanora esculenta*, שמועפים לעתים ע”י הרוחות ויורדים כמטר בערבות שבאסיה המרכזית ומגיעים עד לרמות הרי האטלס. אולם בחצי-האי ערב וכן בסביבות א”י לא תוארה תופעה כזו.

צ. כשדאי, להר סיני, ל”ט—מ', תר”ץ; ש. בודנהיימר, החי בארצות המקרא, ב', 297—302, תש”ז; א. דנין, המ' שאכלו אבותינו (טבע וארץ, יא), תשכ”ט; F. S. Bodenheimer, *Über das Tamariskenmanna des Sinai* (Ergebnisse d. Sinai-Expedition 1927, III), 1929; id., *The Manna of Sinai* (Bibl. Archaeologist, X), 1947; B. Urbach, *El Sinai*, 117—120, 1955; A. Parsa, *Différentes espèces de manne de l'Iran* (Materiae Vegetabiles, II, 293—294), 1957.

יע. או. ג. פל.

מָן, אִי־ (Isle of Man, במְנַפְסִית-גְּלִילִית: Ellan Vannin או Mannin), אי בצפון-מרכז הים האירי, להלכה — שטח אוטונומי תחת חסותו של הכתר הבריטי; למעשה — חלק מבריטניה. שטחו 572 קמ”ר, ובו 49,743 תושב (1971). גרעינו של האי — מסיוו בנוי סלעים עתיקים (פאלאאוזו-איכון תחתון), בעל אופי של רמה הררית; שיאו בצפון — הר-סיניפֶל, 620 מ'. הרמה מבוותרת ע”י עמק מרכזי החוצה את האי לרוחבו מדגֶלס שבמזרח לפיל שבמערב. מישורי-חוף מכוסים סחף-קרחונים משתרעים בצפון האי ובדרומו. מול קצהו הדרומי-מערבי של האי נמצא האי הקטן והטרשי

שפתו הצפונית של נחל-מ', קיבלה את מימיה ממעין קטן בנחל, אך בעיקר ממערכת-סכרים שנבנתה בנחל. בניגוד לאחיותיה, לא היתה החקלאות — בגלל מיעוט הקרקע הראויה לעיבוד — עיקר בכלכלתה. מ' שונה משאר ערי-הנגב בתיכוננה, בריבוי בנייני-הציבור שבה, ובארכיטקטורה מפותחת ועשירה. מן התקופה הנבטית שרדו מבנים ומתי-קנים רבים, וכן נמצאו חרסים מצוירים, נרות נבטיים והרוב-דייניים ומטבעות. כן יש לציין את בריכת-המים המרכזית ובית-המרחץ המשופלל שלִידה, ואת בית-הקברות עשיר הממצאים, בתקופה הרומית המאוחרת הוקפה העיר חומה דקה (שעזביה הוכפל בתקופה הביזאנטית). מתקופה זו יש לציין בעיקר את מטמון-המטבעות הגדול הפֶרְסְקוֹת היפות. מהתקופה הביזאנטית חשובות בעיקר שתי הפנסיות — מהקדמות בארץ ובעולם — על עושר מתקניהן, עיטוריהן הארכיטקטוניים ופיספסיהן.

וע”ע: חלוצה; עבדת; שבטה.

א. נגב, מחקרי מ., א—ג' (מדע, ט”ז), 1971.

יע. או.

מָן, „לחם מן-השמים” (שמ' טו, ד; והשר תה' עה, כג—כה; קה, מ), מזונם הפלאי של בני-ישראל ב 40 שנות נדחיהם במדבר „עד באם אל קצה ארץ פנען” (שמ' טו, לה) ו”אכלם מעבור הארץ” (יה' ה, יב). המ' ירד על הארץ מדי יום ביומו, פרט לשבת, לפנות בוקר, בין „שכבת הטל סביב למחנה”, ומראהו „דק מחספס דק ככפר”, כזרע גד לבן ו”כעין הבדלח”. ב”י נצטוו ללקוט מנה יומית „איש לפי אִכְלו עמר לגלגלת” ולא להותיר ממנו ליום-המחרת; הנותר התליע. אע”פ שלא לקטו את הכמות המ-דייקת, בכ”ז „לא העדיף המרבה והממעיס לא החסיר”, כן נתברר להם ביום הששי, כי „לקטו לחם משנה שני העמר לאחד”, והוסבר להם, שיש להכין מזון לשבת, כי „שבת לא יהיה בך”; מה שהוכן לשבת „לא הבאיש ורמה לא היתה בך”. לפי המסופר במקרא, פינוהו „מן” כי לא ידעו מה הוא, אולם פרשנים פירשוהו מלשון מזון, מנה, מתנה, או — ע”פ השוואה לגעז — מלשון דק — „דק ככפר”, או קל („הלחם הקלקל” [במד' כא, ה]). טעם המ' היה „כצפיחת בדבש”, וניתן היה לטחנו לדוכו, לאפותו או לבשלו ואז „היה טעמו כטעם לשד השמן”. למרות סגולותיו המופלאות, קצה בו נפש העם וכינוהו לגנאי „הלחם הקלקל”. צנצנת אחת של מ' הונחה לזכרון „לפני העדת למשמרת” (שמ' טו, ד—לו; במד' י”א, ו—ט).

באגדה המ' הוא אחד מעשרה דברים שנבראו בערב-שבת בין-השמשות (אבות ה', ר). הוא נטחן ע”י מלאכי-השרת (תנח' [בוכר] בשלח, כב) ומכונה „לחם אפירים” (תה' עה, כה) על-שום שמוזן-מלאכים הוא וכמותם „לא היו צריכין אוכליו להיפנות” (= לעשות צרכיהם) משום שעופל פליל במעיהם. משהתלוננו על המ' — בטלה סגולה זו (יומא ע”ה, ע”ב). כמות המ' היומית היתה עצומה: נ' אמה — די לפרנס את העם ל 2,000 שנה (תנח' שם, כ”א), אך התלות באספקתו המחודשת מדי-יום גרמה ש”נמצאו כולן מכוונים את לבם לאביהם שבשמים” (יומא ע”ה, ע”א). „היאך היה יורד מ' לישראל? יצאה רוח צפונית וכיבדה (= טאטאה) את המדבר, וירד מטר וכיבש את הארץ, וירד הטל עליו, והרוח מנשבת בו ונעשה כשולחנות של זהב והמן יורד עליו; היה יורד כגליד על הארץ” (מכילתא

לנשיא אקאדמיית-המשוררים הפרוסית. לאחר גלותו מגר-מניה (ב1933) ועד לפרוץ מלח"ע II התגורר בעיקר בצרפת; ב1940 הצליח להימלט משם והגיע לאה"ב. אחר המלחמה הוזמן להשתקע במזרח-גרמניה. אולם בטרם החליט אם להיענות להזמנה — נפטר.

נושאים אוטוביוגרפיים אחדים העסיקו הן את ה. מ' והן את אחיו תומס. בכתבי שניהם מופיע בית-המשפחה בעיר ליבק. הדמות הבולטת היא זו של האם, יוליה מן, בראזילי-נית-למחצה; גם לאב, בעל התואר סנאטור, נתייחד מקום נכבד; כן מופיעה בכתבי שני האחים, בדמויות שונות, אחר-תם קארלה, שהיתה לשחקנית ואיבדה את עצמה לדעת.

השפעתו של ניצושה על מ' ניפרת בחתירתו לחופש הרגש וההנאה, המוצאת ביסווי בעיקר בטריילוגיה Die Götinnen („האלות“), 1902/3. מעסיקה אותו, ברבות מי-צירותיו, גם בעיית מקום האמן בחברה והיחס בין האמנות לחיים; שכן אחד מנושאי-היסוד ביצירתו הוא ההתמרדות נגד מוסכמות החברה הבורגנית ותחילת התמוטטותה של חברה זו. הביקורת הסוציאלית החריפה בכתבי ה. מ' מתחילה ב-רומאן Im Schlaraffenland („בארץ הזלילה“), 1900, שבו מתוארים חוגי העסקים הגדולים. הפל שם בנוי על שחיתות, מירמה וצביעות; לא רק אצולת-הכסף מושחתת, אלא גם אצולת-הדם. ולא רק העשירים מתוארים בצורה שלילית; גם הפרולטארים גרועים כמותם — הפספ מעביר אותם על דעתם. נושאים לקאריקטורות הם גם הבנקאים היהודים הגדולים של אותה תקופה. כן יש ברומאן קאריקטורה בלתי-נעימה של הרצל וליגלוג על התנועה הציונית.

לפירסום הגיע ה. מ' עם הרומאן Professor Unrat („פרופסור אונראט“), 1905, שבו מתוארת עלייתו ונפילתו של עריץ קטן, עלוב, מגוחך ומאיים כאחד. הרומאן Die kleine Stadt („העיר הקטנה“), 1908, מתאר, על רקע איטליה, תככים פוליטיים בתוך המסגרת הצרה של עיירה פרובינציאלית. הרומאן עוסק גם בנושא של מקומו המפוק-פק של השחקן (ית) בחברה הבורגנית.

הביקורת של החברה הגרמנית מגיעה לשיאה בטריילוגיה Das Kaiserreich („הקיסרות“), שחלקיה הם: Der Unter-tan („הנתחין“), 1911, Die Armen („העניים“), 1912, Der Kopf („הראש“), 1925. היצירה הבשלה ביותר בין כתבי מ' היא הרומאן ההיסטורי Die Jugend des Königs Henri IV; Die Vollendung des Königs Henri IV (נעוריו של המלך הנרי IV ובגרותו), II-I, 1935/8 (עבר: המלך הנרי הרביעי, א'-ב', 1960). הנרי IV הוא דמות השליט האינדואלי, המשתמש בכוח שבידי בצורה הומאנית ונאורה. יחד עם זאת הוא דמות של בשר-ודם, בעל חולשות אנושיות ותאוה לחיים. — ה. מ' כתב גם רומאנים נוספים ומחזות.

כבעל השקפות מדיניות וסוציאליות מוגדרות, הירבה מ' לפרסם גם מסות (לעברית תורגם ספר-המסות „מסטנ-דאהל עד פראנס“, 1941). הוא היה סוציאליסט, דמוקראט ופאציפיסט, התקרב במידת-מה לקומוניזם, אך לא עד כדי הזדהות. בימי מלח"ע I התבלס בעמדתו הפאציפיסטית. זו היתה אחת העילות להתרחקותו הממושכת מאחיו תומס.

A. Kantorowicz, *H. u. T. M.*, 1956; U. Weisstein, *H. M., eine hist.-kritische Einführung*, 1962; A. Banuls, *H. M., le poète et la politique*, 1966; K. Schröter, *H. M. in Selbstzeugnissen u. Bilddokumenten*, 1967.

ג. אב.

קף אוז מן (Calf of Man), שבו מצויה שמורת-סבע לציטורים.

מספר האוכלוסין גדל רק מעט מאז ראשית המאה ה-19 (ב1801 — 40.000 תוש'); תנועת-הגירה אל מעבר-לים מתאזנת ע"י מהגרים הבאים למ' מאנגליה. שיעור דוברי-מנפסית (ע"ע גלית) נמצא בירידה מתמדת (355 נפש ב1961). רוב האוכלוסיה יושבת בערים או כפרים גדולים: דגלס, הבירה והנמל הראשי, שוכנת בחוף המזרחי — 19.500 תוש' (1970); רמזי — 3.880 תוש'; פיל — 2.790 תוש'. סמוך לקאסלסאון בדרום — נמצא נמל-תעופה.

במישורים שבצפון, בדרום ובעמק המרכזי נהוג משק מעורב ומשק-חלב. כ-60% משטח האי מעובדים. מפעלי-תע-שיה קטנים לטוית צמר וייצור אריגי-צמר מצויים בדאגלס ובקאסלסאון. מקום חשוב בכלכלת האי תופסת התיירות, בעיקר העממית, ששיאה בעונת-הקיץ. ב1969 ביקרו באי כ-1/2 מיליון תיירים. לאי מוסד-מחוקק משלו, הקרוי House of Keys (בית-המפתחות), ובו 24 צירים, הנבחרים אחת ל 5 שנים. מושל-האי מתמנה ע"י נושא הכתר הבריטי.

היסטוריה. במ' שרדו שרידי תרבות מסוליתית, ונמצאו מצבות מגאליתיות מהתקופה הנאוליתית (2000—1500 לפסה"נ), אתרי-קבורה מתקופת-הברונזה ומיבצרים וכפרים מתקופת-הברזל הקדומה. — מיסיונרים מאירלנד ניצרו את בני-מ'. בתחילת המאה ה-9 נכבש האי בידי הוי-קינגים (ע"ע). הם התיישבו בו וסיפחוהו להלכה לנורווגיה; למעשה היו כובשי האי עצמאיים, ובסוף המאה ה-11 קמה ממלכת מ' האייים, שהקיפה גם את ההברידיים ומערב-סקוטלנד. מקים הממלכה היה המלך גודרד קרובאן (1079—1095). הכובשים התמזגו בקלטים הנכבשים, קיבלו את שפתם ודתם והשליטו את חוקיהם ומישטרום. הפארלאמנט המקומי התפתח מה thingwold, האסיפה הכללית שנערכה באמצע הקיץ.

בסוף המאה ה-12 הפירה ממלכת-מ' בסוורניות של נורווגיה, אך ב1266 סופח האי לסקוטלנד, וב1346 סופח לאנגליה. ב1405 נמסר האי לג'ון סטנלי, שנתפנה „מלך-מ'“. יורשיו, שנהיו לרוזני דרבי (ע"ע), שלטו באי עד 1736, והחזיקו בכל אדמותיו ובזכויות לגביית מכסים ובלו. היחסים הפאדאליים המשובשים גרמו שאיפרים הונחו את שדותי-הם ועסקו בדיג ובהברחות. ב1736 עבר מ' למשפחת דוכסי אַתול (Atholl), ובשלטונם גדלו ההברחות ממ' לממדים ענקיים. ב1765 קנה הכתר הבריטי את הריבונות על מ' מידי דוכסי-אַתול. — האי שיגשג במאה ה-19, עם פיתוח הדיג והתיירות בו, ועודנו נהנה ממימשל עצמי, עם מועצה מחוקקת משלו.

R. H. Kinvig, *A History of the I. of M.*, 1950<sup>2</sup>; E. H. Stenning, *Portrait of the I. of M.*, 1958; J. W. Birch, *The I. of M.*, 1964; V. Thomas, *The Manx and the I. of M.* (Nat. Geogr., 142, No. 3), 1972.

ג.ו.ה. — מ.

מָן, הַיִנְרִיךְ — Heinrich Mann — (1871, ליבק — 1950, סנטה מוניקה [אה"ב]), סופר, מחזאי ומסאי גר-מני, אחיו של תומס מן (ע"ע). ה. מ' היה הבן הבכור במשפחה פאטריצית מכובדת והיה גאה בייחוסו זה, למרות הזדהותו עם אינטרסים שונים לגמרי מאלה של שכבת-המוצא שלו. הוא נמנה עם האינטליגנציה הדמוקראטית-ראדיקלית והיה במשך השנים לדמות ציבורית. ב1930 נבחר

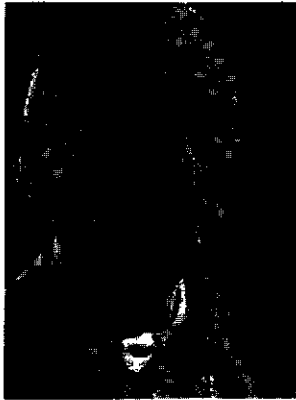

תומס מאן

מה במערכת כה"ע Sim-plicissimus למעשה היה בלתי-תלוי מבחינה כל-כלית, שפן עזבון האב הכי ניס לו רנטה, שהספיקה לקיום צנוע.

שלוש שנים עבד מ' על הרומאן הגדול הראשון שלו Buddenbrooks ("בית-בוידנברוק"). מלאכת-הכתיבה נסתיימה ב 1900, והספר הופיע בדפוס ב 1901 (תור-גם לעבר' תר"ע, 1970<sup>2</sup>).

תוך פתיבת הספר, הרחיבו הסופר הרבה מעבר לממדים הצנועים שתיכנן מראש. כותרת-המישנה של הרומאן היא Verfall einer Familie ("שקיעתה של משפחה"), ואכן מתוארת כאן ירידתה האיטית של משפחה פאטריציאלית מיחסת. ברומאן "בית-בוידנברוק" תיאר מ' את עיר-מולדתו ואת בית-אבותיו. יש גם קווים אוטוביוגרפיים אחדים בדמותו של הג'ו בוידנברוק, הנצר האחרון למשפחה, הנידון לכליה ומת בגיל 16 (גילו של מ' במוות עליו אביו). אך הג'ו הענוג אינו דומה לסופר בכל, הוא חסר חסינות בפני החיים, והאמן הנסתר שבו אינו מגיע לידי התפתחות. ב"בית-בוידנברוק" מופיעים גם אחדים מן הנשאים שהעסיקו את מ' במרבית יצירותיו. בעיית מהות המוסיקה, למשל, על גילוייה השונים, ומקומה בעיצוב עולמו של האדם — נושא העומד במרכז "דוקטור פאוסטוס" (ר' להלן) — מופיעה כבר ב"בית בוידנברוק".

לאחר שסיים את כתיבת הרומאן הזה, התנדב מ' לשירות צבאי, אך שוחרר כעבור שלושה חדשים מטעמי בריאות. ספרו הבא היה Tristan, 1903 — קובץ של 6 סיפורים. החשוב שב-סיפורים אלה הוא Tonio Kröger (תורגם לעבר' 1932). כאן מפתח מ' נושא שהופיע כבר ב"בית-בוידנברוק" ושעתיד היה לחזור בכתביו שוב ושוב: בעיית היחסים בין הסופר (או האמן בכלל) ובין החברה. טוניו קרנר, שהצליח להגשים את שאיפתו והיה לאמן מצליח, מרגיש את עצמו חריג בחברה המהוגנת. מ' מתעמק בקרע בין האזרח המהוגן לבין האמן. ב 1905 נשא מ' לאשה את קטיה פרינגסהיים, בת לאב ממוצא יהודי. סיפור-אהבתם מתואר ברומאן Königliche Hoheit ("הוד מלכות"), 1909. בסיפור Tod in Venedig ("מוות בוונציה"), 1912 (תורגם לעבר' תשכ"ה), חוזר מ' שוב אל נושא הסופר (האמן) שקיומו החברתי הוא בעצם אחיות-עניינים והמשיכה אל החולני ואל המוות גוברת עליו ומכריעה אותו.

עם פרוץ מלה"ע I הופסקה עבודתו הספרותית של מ' והוא פנה לכתיבה עיונית בענייני-השעה. במסה Friedrich und die grosse Koalition ("פרידריך והקואליציה הגדולה"), 1915, אין אמנם אידאליזציה של פרידריך, אך יש הערכה למפעלו המדיני. עיקר התלבטויותיו ומחשבותיו של הסופר על מאורעות-הזמן פלולות ב Betrachtungen eines Unpolitischen ("עיוניו של [איש] לא-פוליטי"), 1918. בספרו הגן מ' על מולדתו גרמניה ומלחמתה, אמנם מתוך היסוסים רבים. הוא מתקיף את אחיו הינריך מן (ע"ע), על שנקט עמדה פאציפיסטית.

מן, יעקב (1888, פשמישל [גליציה] — 1940, סינסינטי). היסטוריון וחוקר המדרש ותקופת-הגאונים. תחילת חינוכו בבית אביו השוחט; ב 1908 בא ללונדון לרכוש השכלה; ב 1915 סיים את לימודיו באוניברסיטה בתואר ד"ר, וכן הוסמך לרבנות ב-Jews' College (1914). אחת מעבודותיו הראשונות היתה סידרת-מאמריו The Responsa of the Babylonian Geonim as a Source of Jewish History ("תשובות הגאונים הבבלים כמקור להיסטוריה היהודית"; VII-XI, JQR [N.S.], 1917—1921, שהיתה ניסיון ראשון כמעט להשתמש בגניזה (ע"ע) כבסיס למחקר היסטורי רצוף בנושא מסויים. גם אח"כ התבלט בחקר הגניזה, והיה הראשון שזיהה, אסף וצירף יחד תעודות רבות הנוגעות בנושא אחד. בספרו The Jews in Egypt and in Palestine under the Fatimid Caliphs (היהודים במצרים ובא"י תחת שלטון התי'ליפים הפאטימים"), II-I, 1920/22, 1970<sup>2</sup>, הצליח לזהות ולקבוע תאריכים לחלק ניכר מתעודות-הגניזה המקוריות, ותרם רבות לקביעת מסגרת כרונולוגית לתר"י בארצות אלו. כן עמד על תפקידם של גאוני א"י בתקופה הטרומ-צלבנית, ועל הגופים הזורמים השונים שפעלו בקרב הקהילות היהודיות. אע"פ שהתעלם מתעודות ערביות והתיינין בעיקר בתולדות הקהילה היהודית, יש לספרו ערך קיים, בגלל אוסף התעודות החדשות הרבות שפוענחו ו-הוארו על-ידיו. עבר לאה"ב ונתמנה לפרופסור בהי"ו ברו יוניון קולג' (ע"ע בתי מדרש לרבנים, עמ' 995/6) למקצועות היסטוריה יהודית ותלמוד. שם כתב את מחקרו החשוב השני Texts and Studies in Jewish History and Literature ("מקורות ומחקרים בהיסטוריה ובספרות היהודית"), II-I, 1931—1935, 1970<sup>2</sup>. חלקו השני, רבי-ההקף, של מחקר זה עוסק בהיסטוריה של הקראים בארצות-המזרח ובאירופה המזרחית. בשנות-חייו האחרונות עסק בחקר המדרשים. בספרו The Bible as Read and Preached in the Old Synagogue (ההמקרא כפי שהיה נקרא ונדרש בביה"כ הקדום"), II-I, 1940—1966, ניסה לקבוע את זיקת המדרש ותלותו בסדרי הקריאה בתורה ובהפטרותיה, הן לפי מחזורי-הקריאה הא"יים, שהיו בני 3 ו 3½ שנים, והן לפי הבבלי, החד-שנתי. מ' הוא גם מן הראשונים שחקרו את עצם סדרם של מחזורי-קריאה אלו. שלושת ספריו הנ"ל נחשבים לנכסי-צאן-ברזל במדעי-היהדות. כן פירסם מתי קרים רבים בעברית ובאנגלית בכ"ע שונים (ר' ביבל'). ר. מאהלר, י. מ' און זיין לעבנסווערק (ייווא בלעטער, 16, 1940 (כולל ביבל'); J. Marcus, J. M. (Central Conference of American Rabbis Yearbook, 51), 1941; V. E. Reichert, J.M., 1888—1940 (American Jewish Year Book, 43), 1941. א.א.ש.

מן, תומס — Thomas Mann (1875, ליבק — 1955, ציריך), סופר גרמני. התייתם מאביו בגיל 16. אמו ואחיו הצעירים-יותר עברו אז מליבק למינכן. מ' הצטרף למשפחתו במינכן ב 1894, לאחר שסיים את לימודיו. באותה שנה הופיע בכה"ע Die Gesellschaft ספורו הראשון. ב 1895 ערך מ' נסיעה ראשונה לאיטליה, בחברת אחיו הינריך. ב 1898 הופיע בברלין הספר הראשון שלו, Der kleine Herr Friedemann ("מר פרידמן הקטן") — אוסף-סיפורים שנת-פנה על-שם הסיפור החשוב שבקובץ. בסיפורים ראשונים אלה יש כבר מן התמאטיקה והסיגנון שייחדו את כתיבתו של מ' בשנים שלאחר-מכן. בחזרו למינכן עבד מ' תקופת-

1921 הופיע סיפורו Walsungenblut („דם הַלְזוֹנְגִים” — רמו למוטיו מהמיתולוגיה הגרמנית) שבו תיאר משפחה יהודית, עתירת-הון ורוחית תרבות ועינוגים, שבניה גלשים לגילוי-עריות. מוטיו זה חוזר, על רקע אגדה נוצרית מ-יה"ב, ברומאן המאוחר שלו Der Erwählte („הנבחר” [1951; תורגם לעבר 1962]). ב-1924 יצא הרומאן הגדול של מ', Der Zauberberg („הריהקסמים”, תורגם לעבר 1955); כתיבתו העסיקה את מ' 12 שנה. עלילתו של הרומאן משנית למבנה הרעיוני. מקום-ההתרחשות הוא בית-הבראה לחולי-ריאות בהרים. גיבור הספר, האנס קאסטורף, לומד להבחין בדברים, שבקיומו הבינוני והבריא לפני-כן לא היה מסוגל להבינם. עולם בית-הבראה, המסוגר והמנותק משי-און-החיים, נותן אפשרות להתפתחות ערכים שונים מן המקובל, ובייחוד ערך החיים עצמם. מקום חשוב נתייחד ברומאן לויכוחים שבין סטמבריני, המטיף להומאניות וקדמה, לבין נפתא, יהודי מגאליציה שעבר מלימוד התלמוד לבית-ספר ישועי, ומטיף להשקפת-עולם אבסולוטית.

ב-1929 זכה מ' בפרס-נובל לספרות. בתחילת 1933 ערך, בחברת אשתו, מסע-הרצאות מחוץ לגרמניה, ולאחר שריפת הרייכסטאג החליט שלא לחזור עוד למולדתו. הוא נסע לארצות רבות באירופה ולאח"ב. ב-1936, לאחר שקיבל אזרחות צ'כית, נשללה ממנו האזרחות הגרמנית. כן נשלל ממנו תואר דוקטור-הכבוד, שניתן לו מטעם אוניברסיטת-בון. מ' התגורר זמן-מה בשוויץ; ב-1939 השתקע באה"ב. ב-1944 קיבל מ' אזרחות אמריקנית.

כבר ב-1933 הופיע בברלין החלק הראשון של האפוס הגדול Joseph und seine Brüder („יוסף ואחיו”), בשם Die Geschichten Jaakobs („סיפורי יעקב”, תורגם לעבר רית ע"י י. קופליביץ, אלה קורות יעקב”, 1935, ושוב ע"י מ. אבי-שאוּל, „תולדות יעקב”, 1957). מאורעות-הזמן והנר-דחים שנכפו על הסופר משתקפים ברשימה המגוונת של בתי-ההוצאה והארצות בהן הודפסו חלקי האפוס: החלק השני, Der junge Joseph („יוסף הצעיר”), 1934, עדיין הופיע בברלין (תורגם לעבר ע"י מ. אבי-שאוּל, „יוסף בימי עלומי”, 1957); החלק השלישי, Joseph in Ägypten („יר-סף במצרים”), 1936, יצא-לאור בווינה (תורגם לעבר ע"י הנ"ל, 1958); החלק הרביעי והאחרון Joseph der Ernährer („יוסף המשביר”), 1943, התפרסם בסטוקהולם (תורגם לעבר ע"י הנ"ל, 1959). האפוס „יוסף ואחיו” הוא אחת היצירות המקסימות ביותר של מ'. ההומור המיוחד של הסופר, רוחב הנשימה והיריעה, הכושר לראות את הדברים בהקשרם הרחב-ביותר, החזירה הפסיכולוגית והריחוק האפי הם מתכונות-היסוד של היצירה. יש להגיה, שהמאורעות הפוליטיים חיזקו את הסופר ברצונו לכתוב אפוס החודר לנבכי-העבר של העם היהודי דווקא, ולכתוב יצירה המדגי-שה את כבודו וערכו של האדם. לקראת כתיבת הרומאן יצא מ' ב-1930, בלוויית אשתו, למסע איסוף-רשמים בא"י ומצרים, התעניין בספרות המדעית ובעולם האגדות היהודי (לרבות המדרש). על הספר שורה אוריה של אירוניה מהולה באה-דה, עולה ממנו, על רקע המיתוס, יחודו של עם-ישראל בראשית התגבשותו, ויש בכך משום הפתעה, שלקראת סוף היצירה, בברכת יעקב, נרמות בשורתו של ישו.

בשנות הגלות המלחמה הרים מ' תכופות את קולו נגד הנאצים ואוהדיהם. הוא ביקש להסביר ולהשפיע. מאה"ב

שידר בזמן-המלחמה שידורים לעם הגרמני. מעולם לא הסתייג מן העם הגרמני כולו כמות-שהוא הכריזו על אהבתו לעמו ולתרבות הגרמנית, תרבות שהאדונים החדשים עשו כמיטב יכולתם כדי להשמדה. כן פעל מ' רבות להצלת אנשי-רוח בזמן-המלחמה. רגשותיו וסבלותיו כאדם, כסופר וכגרמני בשנים הללו משתקפים ברומאן Lotte in Weimar („לוֹטֶה בְּוִימֶר”), 1939 (תורגם לעבר 1954), ועוד יותר מכן ב-Doktor Faustus („דוקטור פאוסטוס”), 1947. הרר-מאן „לוֹטֶה בְּוִימֶר” מתבסס על מעשה שהיה: ביקורה של לוֹטֶה בּוֹף, היא לוֹטֶה מ„יסורי וְרֵתֵר הצעיר” לְגֵתָה (ע"ע, עמ' 735), בעיר וְיֶמֶר, שנים רבות אחר שהתרחשה עלילת האהבה הנכזבת. מ' ראה עצמו קרוב קירבת-נפש לְגֵתָה ולמורשתו הרוחנית. בתיאור מחשבותיו של גתה הזקן על גרמניה מולדתו ויחסו למאורעות-זמנו יש גם ממחשבותיו של מ' עצמו על עמו ועל זמנו הוא. את „דוקטור פאוסטוס” ראה מ' כיצירתו האישית ביותר. הרומאן מורכב מיסודות רבים ושונים ומתפרש על רמות שונות. יש נושאים הל-קוחים מתוך אגדת-פאוסט העתיקה. מוטיו זה שוב מתקשר בבעיית מהות האמן, הצד המוסרי שבקיומו ומקומו בחברה האנושית. המוסיקה, שמילאה תפקיד כה נכבד ביצירת מ', היא יסוד חשוב-ביותר ברומאן זה, שהרי זה סיפור-חייו של אדריאן לֹורְקִין, מלחין גרמני. בתיאור חייו של לֹורְקִין יש פרטים הלְקוּחִים מחיי ניצֶשֶׁה ומחיי צ'איקובסקי; התאוריה המוסיקאלית שלו בנויה על-פי שיטתו של ארנולד שְנֶבֶרְג; אך אין לזהותו עם אף אחת מן הדמויות הללו. לא במקרה הגיבור הוא מלחין, ולא, למשל, סופר או צייר. שכן המו-סיקה בתהומיותה קרובה לבלתי-ראציונאלי, ושאיפותיו של לֹורְקִין לשיטה ולהסבר ראציונאלי עולות בתוהו. שקיעתו של אדריאן לֹורְקִין משתלבת בשקיעת העם הגרמני.

ב-1945 הוכתר מ' בתואר דוקטור-כבוד מטעם ה„היברו יוניון קולג'” בסינסינטי, אוהיו. ב-1948 מחה מ' על כותנת אה"ב לחזור בה מהסכמתה לתכנית החלוקה של א"י ולייסוד מדינת-ישראל. במילים חריפות כתב נגד התמיכה של אה"ב באיליה-הנפט הפאודליים הערביים.

אחר סיום המלחמה פנה ואלטר פון מולו אל מ' במכתב גלוי וביקשו לחזור לגרמניה. מ' השיב בשלילה, ועורר עייב ויפוח ותרעומת בגרמניה. ב-1947, אחר סיום העבודה על „דוקטור פאוסטוס”, יצא מ' לביקור ראשון באירופה אחר המלחמה, ובאותה נסיעה סירב לבקר בגרמניה, אולם ב-1949 התגבר על היסוסיו; הוא ביקר הן בגרמניה המערבית והן בגרמניה המזרחית ונאם בעצרת גֵתָה. לְמֶן מועד זה ביקר מ' לעיתים תכופות בגרמניה, וערך בה הרצאות רבות, אולם החזיק בסירובו לחזור ולהשתקע בארץ-מולדתו. ב-1952 עזב את אה"ב והשתקע בשוויץ. מלבד הגעגועים לאירופה הניעה אותו לצעד זה התגברות השפעתו של ג' ר. מְקֶרְתִי (ע"ע) באה"ב דיכוי המחשבה שבא בעקבותיה.

בערוב ימיו פנה מ' לכתיבת יצירה, שאת פרקה הראשון כתב עוד ב-1910. הכוונה ל-Bekenntnisse des Hochstaplers Felix Krull („וידויים של ההרפתקן פֶּלִיכְס קְרוּל”), 1954 הופיע החלק הראשון של הרומאן בדפוס, לאחר שחלקים ממנו הופיעו כבר בשנות העשרים והשלושים (תורגם לעבר 1956). מ' לא הוסיף לעבוד על ההמשך, והוה הרומאן היחיד שכתבתו לא נגמרה בידי המחבר. פֶּלִיכְס קְרוּל, ההרפתקן הרמאי הסימפאטי, יש בו קוים משל יוסף הצעיר. הוא

אמאזונס ולחלק המרכזי של אגן-האמאזונס בשל מיקומה בצומת נתיבי-מים ראשיים, באיזור שהתחבורה בו מוגבלת לנתיבי ים ואוויר בלבד. לנמל-הנהר של מ' — המרוחק כ-1,600 ק"מ משפך האמאזונס אל האוקיאנוס האטלנטי — קשר סדיר, באמצעות ספינות-ים, ודרנו מייצאים עץ, צמג, אגוזים, שמנים צמחיים, עורות, סיבים ומוצרי-יער אחרים. במ' גם נמל-תעופה בין-לאומי. עיקר התעשייה בעיר: מני-סרות, ייצור יוטה, מפעלי-צמג וזיקוק-נפט.

במ' בת"ס מקצועיים שונים, מוזיאון היסטורי-גאוגרפי של המכון לחקר האמאזונס, גן בוטאני וגן זואולוגי. ב-1965 נפתחה שם אוניברסיטה, ובה כ-1,120 סטודנטים (1970). לאחרונה מתפתח במ' ענף התיירות.

היסטוריה. ב-1660 נבנתה במקום מצודה פורטוגלית ולידה התפתח יישוב. ב-1809 היה יישוב זה לבירת הפרו-בינציה ריו נגרו ומ-1850 — לבירת המדינה אמאזונס, בשם מ'. זכתה לשיגשוג רב משנות ה-70 של המאה ה-19 ועד ראשית המאה ה-20, משהיתה המרכז החשוב ביותר בעולם לאיסוף ויצוא צמג (ע"ע אמזונס, עמ' 941/2). באותה תקופה נבנו בה בנייני-ציבור מפוארים, שהידוע בהם הוא בית-האופרה. ב-1902 הוכשר הנמל. גידול עצי-צמג במטעים בדרום-מזרח אסיה בקנה-מדה רחב שלל ממ' מקור-הכנסה חשוב וגרם לדילדולה. היא החלה להתאושש בעקבות פעי-לות-פיתוח באיזור לאחר מלח"ע II.

ר. בנ.

מנגו, עץ-פרי טרופי, ירוק-עד, הנמנה עם משפחת האַל־תיים (ע"ע). קיימים כמה עשרות מינים של מ': החשובי-ביותר הוא המ' ההודי (*Mangifera indica*). עץ-המ' גבוה בד"כ ומגיע עד 25 מ', אך מצויים גם טיפוסים ננסיים. השורשים מפותחים מאוד וחודרים עמוק לתוך הקרקע. העלים קשים ולרוב דמויי-איזמל, אך יש גם צורות אחרות — בהתאם לזן. התפרחת גדולת ומספרן רב, וכן רב מספר הפרחים בכל התפרחת (כדי 1,000 ויותר). קיימים שני מיני-פרחים: אַנדרוגיניים וזכריים. תקופת-הפריחה היא באביב, והבשלת-הפרי — בסוף הקיץ, 4—5 חודשים לאחר החניסה. הפרי הוא בית-גלעין גדול ובשרני ותכונותיו שונות — בהתאם לזן. לרוב הזנים פירות ארופים ורחבים, דמויי כליה או כדור; צבע קליפתם ירוק, צהבהב או אדמדם. כן שונה צבע הציפה: לרוב — צהוב-בהיר או תרוג. יש חשיבות רבה לשיעורה של הציפה בפרי, וכמובן גם לטעמו: תפל, חמצמץ, מתוק עד למתקתק, עם מתכונת שונה של טרפנטין (ע"ע). גלעין-הזרע פחוס והוא בעל עובר אחד או יותר. הפרי מכיל 79%—86% מים, 4%—18 סוכרים, וויטמינים A, B ו-C. הפרי נאכל בד"כ חי, אך גם מבושל, וכן הוא משמש להכנת שימורים בצורות שונות. להתפתחותו הטובה זקוק העץ לאקלים טרופי, אך לקבלת יבולים טובים נדרשת הפסקת צימוחו. אם ע"י סמפרטורות נמוכות ואם ע"י יובש.

הסמפרטורה החורפית הנמוכה-יחסית בישראל גורמת לפי-ריחה עשירה באביב. מאידך-גיטא, הוא רגיש לקרה. צמחי-המ' עמידים-יחסית לחוסר-מים, אולם בשום מקום בארץ אין לגדלם בלי השקיה; כן הם מעדיפים קרקעות עמוקות. את עץ המ' ופירותיו פוקדים מחלות ומוזיקים רבים ושור-נים בארצות השונות. המחלות החשובות-ביותר הן האַנת-קָנזוזה והקמהוץ (*Oidium mangiferae*). המזיקים החשודים ביותר הם מוצצי-פרחים וזבובי-פירות.

התגשמות הצד הקל, המרחף והחינני שבאמן, כשם שאַדריאן לֹורִיקין היה התגשמות הצד המלאנכולי והכבד. שוב בולט ההומור המיוחד שליודה את סיפורי יוסף.

מ' היה אמן השפה הסיגנון. הוא השתמש שימוש אירוני במסורת השפה הישנה. העושר הלשוני לעולם אינו מערפל את המחשבה. ביצירתו תהה מ' הרבה על ייעוד הסופר והאמן, אך בחייו, בתקופה סעורה, הצליח להישאר נאמן לעצמו, לאמנותו ולערכים המוסריים שבהם האמין. בשל מאורעות-הזמן נאלץ לנקוט עמדה ולהשמיע את קולו. יצי-רתו הספרותית גדולה מענייני-השעה, ונתייחד לה מקום רם בספרות העולם.

יחסו ליהודים היה דו-ערכי: הסתייגותו מהם כורים למורשתו הפאטריציית היתה מעורבת בהערצה לכושר-הס-תגלותם והשגיהם הרוחניים. שתי הגישות תרמו לעיצוב הדמויות היהודיות ברומאנים שלו ולאחר עליית הנאצים לשלטון הכריעה הגישה החיובית והפכה לאהדה כנה.

מכתביו הנוספים: Herr und Hund („אדון וכלב“), 1919; Mario und der Zauberer („מאריו והקוסם“), 1930; Die vertauschten Köpfe („הראשים המוחלפים“), 1940 (תורגם לעבר' תשי"ד); Das Gesetz („החוק“ — על משה ואהרן), 1942; Die Betrogene („המרומה“), 1953 — סיפורים; Fiorenza („פיורנצה“), 1906 — מחזה; Goethe und Antwort („דיבור ותשובה“), 1922; Tolstoi („גתה וטולסטוי“), 1923; Dieser Krieg („מלחמה וז'“), 1940; Adel des Geistes („אצילות הרוח“), 1945; Versuch über „ישן וחדש“), 1953; Schiller („מסה על שילר“), 1955 — מסות. בעברית הופיע עוד, נוסף לספרים שפורטו לעיל, „מבחר הסיפורים“ בתר-גומו של י. הירשברג, תשי"ד.

ג. קורצוויל, מסכת הרומן, 316—357, תשי"ג; הנ"ל, וי-דיים מפוקקים של גבור מפוקפק... (הארץ, כ"ה תמוז); תשט"ו; הנ"ל, לזכרו של ת. מ' (שם, ח' אלול), תשט"ו; מ. מישקיןסקי, ת. מ' ופאוסט שלו (קשת 9, ל"ו), תשכ"ו; ג. אבינור, משפחת מן המולאה (שם 14, נ"ג), תשל"ב; T. M., *Lebensabriss* (Die neue Rundschau, 41), 1930; id., *Meine Zeit*, 1950; id., *Briefe* (hrsg. von Erika Mann), I-III, 1961—1965; L. Feuchtwanger, *T. M. im Exil*, 1945; B. Blume, *T. M. u. Goethe*, 1949; G. Lukács, *T. M.*, 1949; H. Mayer, *T. M.*, 1950; K. Mann, *Der Wendepunkt*, 1952; R. Faesi, *T. M.*, 1955; K. W. Jonas, *Fifty Years of T. M. Studies*, 1955; A. Kantorowicz, *Heinrich u. T. M.*, 1956; Monika Mann, *Vergangenes u. Gegenwärtiges*, 1956; E. Mann, *Das letzte Jahr*, 1956; I. Diersen, *Untersuchungen zu T. M.*, 1960<sup>4</sup>; A. Bauer, *T. M.*, 1960; K. Sontheimer, *T. M. u. die Deutschen*, 1961; G. Bergsten, *T. M.'s Doktor Faustus*, 1963; H. Stresau, *T. M. u. sein Werk*, 1963; W. A. Berendsohn, *T. M.*, 1965; H. Bürgin — H. O. Mayer, *T. M., eine Chronik seines Lebens*, 1965; K. Loewenstein, *T. M. zur jüdischen Frage* (Bull. d. Leo-Baeck Instituts, 10) 1967. ג. אב.

מָנְאוֹס (Manaus, Manáos), בירתה של מדינת אַמזוֹנֵס (ע"ע) שבצפון-מערב בראזיל; 303,000 תושבים (1970); יושבת על הגדה הצפונית של הנהר ריו נגרו, במרחק של 18 ק"מ ממקום-חיבורו אל הנהר אַמזונס (ע"ע). בגובה של 85 מ'.

העיר שוכנת בדד בלב איזור נרחב של יער מְשוּוני סבוך. אַקלימה חם ולח בכל עונות-השנה (ע"ע בְּרִזִיל, עמ' 585/6, טבלה). מ' משמשת מרכז מינהל ומסחר למדינת



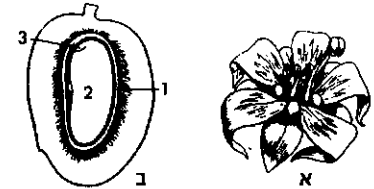

מנגו הורי (Mangifera indica).

א. פרח אנדרונגני; ב. פרי (חתראורד); ג. קנה המערבית, בחוף קה. בקניה ובאפריקה המערבית, בחוף 1. אנקרפ; 2. פסי; 3. שרשון

המ' הוא יליד דרום-מזרח אסיה. החל מן המאה ה-16 הופץ בכל האזורים הטרופיים. מטעמי-קיימים בדרום-אפריקה, בקניה ובאפריקה המערבית, בחוף המזרחי של אוסטרליה, בכל ארצות דרום-מזרח אסיה, בהאי ואי, ברוב ארצות אמריקה הלאטינית, בפלורידה (אך לא בקליפורניה), באגן ים התיכון (רק במצרים ובישראל). בהודו נטוע המ' על פני כ-6 מיליון דונם; בישראל—1.500 דונם (1969). לפירות-המ' אין חשיבות במסחר הבינלאומי. בשנות ה-60 התחילה ישראל ביצוא של כמה עשרות טונות לשנה לאירופה.

תרבותו של המ' עתיקה מאד; הוא ידוע כבר כ-6000 שנה. במיוחד היה המ' מקודש אצל ההודים, ופרחיו שימשו בטקסים דתיים. המ' היה נושא לשירה בארצות-אסיה שונות. ת. אוסנהיימר, גידול פירות, 85—97, 1961; L. B. Singh, The M., 1960; L. H. Bailey, The Standard Cyclopaedia of Horticulture, II, 1984—1989, 1960<sup>18</sup>.

ת. או. מנגוואה (Managua), בירת ניקרגואה (ע"ע), 398.000 תוש' (1968). העיר שוכנת לחופה הדרומי-מערבי של ימת-מ', בגובה של 60 מ', בתוך בקע שהוא איזור געשי-חקלאי פורה, ושבו מגדלים פותנה, אורז, קפה ובקר. היא משמשת כמרכז תעשייתי ומסחרי לניקאראגואה כולה. הת-עשייה, שהתפתחה לאחר מלה"ע II, מבוססת בעיקר על עיבוד מוצרים חקלאיים, ייצור מזונות, טכסטיל, חמרי-בניין, מוצרי-עץ, מוצרי-עור, כימיקלים וזיקוק נפט. מ' מחוברת לחוף הים הקאריבי ולחוף האוקיאנוס השקט בכבישים ול-יתר חלקי המדינה ואמריקה ע"י מס"ב והאוטוסטראדה

הפאן-אמריקנית. בעיר אוניברסיטה (מ-1961) ובה 2.200 סטודנטים (1970). מראשית המאה ה-20 מ' היא מושב הארכיבישוף של הכנסייה הרומית-קתולית. מ', שהיתה לפני כפר אינדיאני גדול, קיבלה מעמד של עיר ב-1846, וב-1855 נקבעה כבירת-המדינה. כתוצאה מפשטה שהושגה בסיכסוך בין שתי הערים לאון וגראנאדה. ב-1931 נהרסה ברעש-אדמה ובשריפה, ואח"כ שוקמה.

**מנגן** (Manganium) — יסוד כימי מתכתי, שסימנו הכימי Mn, מספרו האטומי 25 ומשקלו האטומי 54.938. למ' איזוטופ טבעי אחד, <sup>55</sup>Mn, ו-4 איזוטופים ראדיואקטיביים, בעלי מספרי-מסה 51, 52, 54, 56. הראשון שהצביע בכירור על קיומו של המ' היה שְלֶה. (ע"ע), בשנת 1774; באותה שנה בודד המ' ע"י תלמידו גאהן (Gahn). מינרלי-המ' החשובים מבחינה כלכלית הם תחמוצות, הידרוקסידים וקרבוונאטים.

מ' הוא יסוד-קרט (ע"ע), השני בנפיצותו אחרי טיטן (ע"ע); ריכוזו הממוצע בקרום כדור-הארץ הוא 0.1%, והוא ליתופילי מובהק.

מחזור גאוכימי. בהמשך הדיפרנציאציה המאגמתית הולך ופוחת ריכוזו של המ' מכ-1.500 גרם לטון בסלעים הבסיסיים עד כדי 400—500 גרם לטון בסלעים החמוצים. למרות ריכוזו הגבוה-יחסית במאגמה, אינו יוצר כמעט מינרלים עצמיים בשלב האורתו-מאגמתי, כי הוא נסתר רובו-ככולו ע"י מתכות אחרות, נפוצות ממנו ובעלות גודל יון דומה, ובעיקר ע"י הברזל.

רוב המ' במאגמה הוא דו-ערכי, והוא נסתר במינרלים הנפוצים של ברזל כגון: ביטיט (ע"ע נציצים), המכיל מ' עד כדי 0.8%, הרגבלנדה (ע"ע אַמפיבול) — עד כדי 0.2%, אוגיט (ע"ע פירוקסן) — עד כדי 0.3%, וטורמלין (ע"ע) — (עד כדי 1.5%) רק בשלב הפגמטיטי מופיעים מינרלי מ' עצמיים, בעיקר פוספאטים (ר' טבלה 1). מתמי-

טבלה 1: מינרלים חשובים של מנגן

שם	נוסחה	תכולת מ' (%)	דרך-יצירה
א. תחמוצות והידרוכסידים פירולוזיט פסילומלאן ואד	MnO <sub>2</sub> (Ba, H <sub>2</sub> O) <sub>2</sub> Mn <sub>2</sub> O <sub>10</sub>	60—63 46	מינרל של חמצון ושל שארית-הבליה מינרל של חמצון ושל שארית-הבליה מינרל של חמצון ושל שארית-הבליה
מאנגאניט האוסמאניט	MnOOH Mn <sub>2</sub> O <sub>4</sub>	69 72	משקע קדימנטארי מינרל מטאמורפי
ב. קארבוונאטים רודוכרוזיט	MnCO <sub>3</sub>	47.6	בעיקר הידרותרמאלי
ג. פוספאטים ליתיופיליט נאטרופיליט	Li(Mn, Fe) (PO <sub>4</sub> ) Na(Mn, Fe) (PO <sub>4</sub> )	17 16	בפגמאטיטים בפגמאטיטים
ד. סיליקאטים בראוניט רודוניט ספסאריט	3Mn <sub>2</sub> O <sub>3</sub> · MnSiO <sub>3</sub> (Mn, Fe, Ca) SiO <sub>3</sub> Mn <sub>2</sub> Al <sub>2</sub> (SiO <sub>4</sub> ) <sub>2</sub>	71.5 41.9 33.3	הידרוטרמאלי ומטאסומתי מטאמורפי, גם הידרותרמאלי מטאמורפי, שייך לקבוצת הנרנטיים (ע"ע)

שיית תאים חשמליים, זכוכית, אַמאיל, צבעים, מזון ותרופות (ר' להלן).

התצורות העולמית של המ' בשנת 1967 היתה 40.000 טון. תכונות המ' הוא מתכת קשה ושבירה, וצבעו לבן-כסוף. למ' 4 צורות אלטרופיות: צורה  $\alpha$  (עד  $700^\circ\text{C}$ ) וצורה  $\beta$  ( $700^\circ\text{C}$ — $1079^\circ$ ) הן קשות ושבירות; צורה  $\gamma$  ( $1079^\circ$ — $1143^\circ$ ) וצורה  $\delta$  ( $1143^\circ$ — $1244^\circ$ ) הן רפות ר-חשילות.

טבלה 3  
תכונות פיסיקליות של מנגן

$\delta$ -Mn	$\gamma$ -Mn	$\beta$ -Mn	$\alpha$ -Mn	Mn	
	7.18	7.29	7.44		צפיפות ( $\text{g}/\text{cm}^3$ ), $20^\circ\text{C}$ .
				$1244 \pm 3$	נקודת-התכה ( $^\circ\text{C}$ )
				2097	נקודת-רתיחה ( $^\circ\text{C}$ )
					חום סגולי (קלוריה/ $\text{g}^\circ\text{C}$ )
0.191	0.148	0.154	0.114	5.0	קשיות (לפי סולם-מוס)
					התנגדות סגולית (מיקרו-אוהם-ס"מ), $20^\circ\text{C}$ .
	60	44	185		

המ' הוא יסוד-מעבר, הראשון ביסודות הקבוצה VIII במערכת המחזורית. מבנהו האלקטרוני:

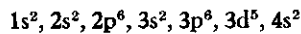

המ' מופיע במספרי-חמצון 2, 3, 4, 6, 7. מתוכם היציבות-פחות הן הערכיות 3 ו-4 (פרט למ' דו-חמצני  $\text{MnO}_2$ , שהוא תחמוצת-מ' יציבה-ביותר). המלחים הדו-ערכיים הם היציבים במלחי-המ'. התחמוצות הנמוכות  $\text{MnO}$  ו- $\text{Mn}_2\text{O}_3$  הן בסיסיות,  $\text{MnO}_2$  אַמפּוֹטֵרית ומלחיה אינם יציבים. התחמוצות הגבוהות  $\text{MnO}_3$  ו- $\text{Mn}_2\text{O}_7$  הן חומציות. בעוד  $\text{Mn}^{+2}$  הוא מחזור, הרי  $\text{Mn}^{+4}$  הוא מחמצן טוב, ו- $\text{Mn}^{+7}$  הוא מהחומרים המחמצנים החזקים-ביותר. מלחי מ' תלת-ערכי ושש-ערכי עוברים חמצון-חיזור עצמי בסביבת חומצית:

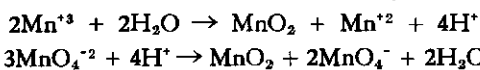

מ' מתחמצן באוויר, מגיב עם מים חמים, ונמס בקלות בחומצות מהולות, תוך פליטת מימן ויצירת מלחי מ' דו-ערכי. בסמפרטורות גבוהות מגיב המ' עם פלואור, כלור וברום (ליצירת האלידים דו-ערכיים), עם חנקן (לתערובת גיט-רידים), עם גפרית (לסולפידים) ועם טחמן (לקארביד). הידרידים של מ' אינם ידועים.

תרכובות-מ'. מ' חד-חמצני,  $\text{MnO}$ , מצוי במינרלים שונים; ניתן להפקה ע"י קליית מ' פחמתי,  $\text{MnCO}_3$ , או חיזור מ' דו-חמצני ע"י מימן. השימוש העיקרי של תחמוצת זו הוא להפקת מלחי-מ' דו-ערכיים, ע"י המסתה בחומצות. מ' דו-חמצני,  $\text{MnO}_2$ , מוצק אפור עד שחור, הוא תוצר המ' המופק ונצרך בכמויות הגדולות-ביותר. הוא מצוי במינראלים רבים, בעיקר בפירולוזיט ופסילומלן. בצורה נקיה הוא מופק באַלקטרוליזה של מ' גפרתי:



כ-40.000 טון מ' דו-חמצני נצרכות בשנה ליצור סוללות-חשמל. הוא משמש גם בתעשיית-זכוכית, כנרז בתהליכים שונים וכחומר מחמצן. מ' גפרתי,  $\text{MnSO}_4$ , הוא מלח ורוד, מסיס, היוצר הידראטים. מ' גפרתי הוא מחזור טוב. הוא

סות הבליה שוקע המ' לרוב כ- $\text{MnO}_2$ . השקיעה היא לעתים קולואידית, ותכונותיהם השונות של קולואידי המ' הברזל גורמות לעתים להפרדתם ולשקיעתם במקומות שונים, וכך נוצרים מרבצי-המ' החשובים מבחינה כלכלית. ריכוזי-מ' כאלה נוצרים או כשארית-הבליה של סלעים שונים באקלים טרופי (לְטְרִיטִים [ע"ע] של מ') או בביצות (מרבצי-מ' של ביצות). באוקיאנוס מתרכזים מְשֻקְעֵי-המ' בשכבות עשירות בקרבן החופים, או שהם יוצרים תרכיזי-מ', המציפים שטחים נרחבים של קרקעית האוקיאנוס העמוק. ריכוז המ' במי הים נמוך מאוד, 0.01 גרם לטון, ואחוז ההעברה אינו אלא 0.002%.

מרבצי-המ' הכלכליים מכילים למעלה מ-46% מ'. ריכוזי-תחמוצות ממוצא הידרותרמלי נמצאים בארצות-מע-טות בלבד (אֶלְגִירִיה, מְרוֹקוֹ, קוֹבֵה). רודוזיט של עור-קים הידרותרמליים מנוצל במקומות שונים; ריכוזי בליה לְטְרִיטִים מנוצלים בקנה-מידה רחב (הודו, בְּרִזִיל, גֶבּוּן, גאנה ועוד); אך מרבצי-המ' החשובים והגדולים בעולם הם ממוצא ימי-חופי (ציאטורה וניקופול בבריה"מ). לקבוצה זו שייכים גם מרבצי-המ' מגיל קרבון באיזור אוי-בוגמה שבסיני הדרום-מערבי, והופעת המ' מגיל קמבריון בתמנע.

טבלה 2

תפוקת בצרי-מנגן (1970)  
(במיליוני טונות)

הארץ	כמות	סוג המירצף
הגוש הקומוניסטי (בעיקר בריה"מ)	9.405	בעיקר סְדִימֵנטָרִי-ימי
אפריקה הדרומית	2.500	קְטֵמורֵפִי
ברזיל	2.150	רְסִידוּאָלִי
הודו	1.700	רְסִידוּאָלִי
גבון	1.550	רְסִידוּאָלִי
ארצות אחרות	2.979	שונים
סה"כ בעולם	20.284	

הפקה ושימושים. קיימות כמה שיטות להפקת המ': (א) חיזור התחמוצות ע"י פחם בתנור חשמלי; המ' המתקבל בדרך זו אינו נקי, ומכיל פחם וקרבידים. (ב) בחיזור התחמוצות ע"י חמרן מתקבל מ' בניקיון של 95.5%—97.9%. חיזור מ' כלורי ע"י גֶתְרֵן או מאגנזיום — שיטה שלא זכתה לשימוש רב. (ד) מ' נקי (לפחות 99.9%) מתקבל באַלקטרוליזה של תמיסת מ' גפרתי או מ' כלורי. האנודה היא נתך-עופרת — 1% כסף, והקאתודה עשויה מפלדת אל-חלד או טיטאניום.

כ-95% מהמ' המופק משמש במטאלורגיה, ו-5% כחומר-מוצא לתרכובות-מ'.

המ' הכרחי לתעשיית-הפלדה לשם הקטנת אחוזי הגפרית והחמצן. הדבר נעשה ע"י הוספת מ' נקי או מסג מ'-ברזל (פּוֹרֵ-מ'), המתרכב עם יסודות אלה. המ' מחליף את הניקל במספר מסגים, ומוסף גם לארד ולפליז. המסג מאנגאנין (83% נחושת, 13% מ' ו-4% ניקל) מיוחד בכך, שלהתנג-דותו החשמלית מקדם-טמפרטורה נמוך מאוד. תרכובות-מ' מופקות מתחמוצות-המ', ומשמשות בתע-

A. Feulner, *Skulptur u. Malerei d. 18 Jahrhunderts in Deutschland* (Handb. d. Kunstwiss., 247—50), 1929; K. Gerstenberg, J. J. Winckelmann u. A. R. M., 1929; F. Novotny, *Painting and Sculpture in Europe, 1780 to 1880* (Pelican Hist. of Art), 23—25, 1960.  
ע. י. ה.

**מַנְגֵר, אַנטוֹן** — Anton Menger — (1841, מאניוב [גאליציה] — 1906, רומא) משפטן אוסטרי. היה בן למשפחת-אצילים, אולם ויתר על תארו וזכויותיו המע-מדיניות. למד משפטים באוניברסיטת וינה, ובה כיהן אח"כ בשנים 1872—1899, כמרצה, פרופסור ורקטור.

מ' הצביע על העדר ביטוס משפטי בתורתו של מארכס; עם זה שלל את המשטר הקאפיטאליסטי והצדיק את הסוציאליזם כמבטיח את זכויותיו של הפרט לעבוד, לקבל את מלוא פרי-עבודתו ולבחור בצריכה כרוחו. את הזכויות האלה צריכה לדעתו להבטיח המדינה, ולא האיגוד המקצועי. כמשפטן תבע, שתניתן לשופטים סמכות רחבה-יותר להכ-ריע ע"פ מצפונם והבנתם, ולא-ידווקא ע"פ החוק הכתוב. בכך השפיע על החוק האזרחי הגרמני (1896) והשויצי.

כתביו העיקריים: Das Recht auf den vollen Arbeits-ertrag („הזכות לרווח-העבודה המלא"), 1886; Das bür-gerliche Recht und die besitzlosen Volksklassen Neue Staatslehre („מדע-מדינה חדש"), 1903.

**מַנְגֵר, יִצְחָק** (1901, צ'רנוביץ' — 1969, גדרה), סופר, משורר ומחזאי ביידית (ע"ע, עמ' 807). שירו

הראשון נתפרסם ב-1921, וב-1929 ראה אור בוורשה ספר שיריו הראשון „שטערן אויפ'ן דאך" („כוכבים על הגג"), שמינוג בכישרון רב את פשטותן וחינניותן של נעימות-העם ביידית, במבנים משוכללים של בתי-שיר מודרניים. היו אלה שירי חדות-חיים שחיפשו אחר היפה גם בתחום הצער והסבל. ספר זה פירסם את שמו ברבים, וב-1933 יצא ספרו השני „לאמטערן אין ווינט" („פנסים ברוח"), שבו כבר הגיעה שירתו לפיסגתה. נתפרסמו ביותר ה„חומש לידער" („שירי החומש"; 1935), שירים ליריים על נושאים מן החומש. בשירים אלה מתוארים האבות (ע"ע) כיהודים מן ההווה, בעלי רגשות וקווי-אופי, מחשבות ופגמים, כמו אלה של תושבי עיירות מזרח-אירופה. הדמויות היו מופרדת לקורא העממי באותה מידה שהיו מופרדת לו מה„צאינה וראינה" וספרות ה„טייטש" הקרובה לו. הופעתן של הדמויות היתה רֵאליסטית ביותר; מעשני מקטרות, לבושי המלבוש היהודי, דוברי יידיש עממית ונושאים תארי-כבוד מקובלים. מבחינה מסויימת דומה יצירה זו לעבודתו של האמן היהודי שאול רסקין. ה„מגילה-לידער" („שירי המגילה"; 1936 [עבר, בתרג' מ. אמיתי, 1953]) החיו את מסורת ה„פורים-שפיל" (ע"ע יידיש, עמ' 797), בהכניסם אל תוך סיפור-המגילה דמויות ומאורעות חדשים, כמעשה שולייית-החיים המתחרה באחשורוש על אהבתה של אסתר. יצירות אלו נתקבלו בהתלהבות רבה וזכו לתחיה מחדשת עם הצגתם בישראל, ב-1966. מ' עיבד את מחזות גולדפֶדן (ע"ע) ביידית מחדש, ונתפרסמו ביותר „המכשפה" ו„שלושת ההוצמאכים" (1936/7). מ' העלה על ספר את זכרם של אליקים צונזר (ע"ע), בֶּרַל ברוֹדֶר (ע"ע) ואחרים, בספרו „נאָענטע געש-טאלטן" („דמויות קרובות"; 1938 [עבר, בתרג' א. שלוג-סקי, 1941]). סיפורו מעורר-העניין ביותר הוא, ללא ספק,

משמש בתעשיות צבעים ודשנים, ייצור אלקטרוליטי של מ' ושל מ' דו-חמצני, בצביעת ספסטיל ובקראמיקה. אשלגן על-מאנגנטי (פרמאנגנט),  $K_2MnO_4$ , הוא מחמצן חזק מאוד. לתמיסתו צבע סגול כהה, וגבישיו נראים כמעט שחורים. הוא מופק בתהליך רב-שלבי, שבו מ' דו-חמצני מותך עם בסיס האשלגן בנוכחות איר, ונוצר אשלגן מאנ-גאנטי,  $K_2MnO_4$ , המתחמצן לעל-מאנגננט ע"י כלור או פחמן דו-חמצני. כושר החמצון של אשלגן על-מאנגנטי גדול יותר בתמיסה חומצית (שבה הוא מתחזר למ' דו-ערכי):  
 $MnO_4^- + 8H^+ + 5e \rightarrow Mn^{2+} + 4H_2O$  ( $E^\circ = +1.51$  volt)  
מאשר בתמיסה בסיסית (אשר בה נוצר מ' דו-חמצני):  
 $MnO_4^- + 2H_2O + 3e \rightarrow MnO_2 + 4OH^-$  ( $E^\circ = +1.23$  volt)  
הוא משמש כחומר מחטא, מלבין, ובתעשיות כימיות שונות. מ' אוקסלֶט ומ' לינוליֶאט משמשים כ„מייבשים" בצבעי שמן. מ' סיליקט,  $MnSiO_3$ , שימש כחומר מייצב בייצור פוליניל-אצטאט ופוליניל-כלוריד.

ביוכימיה, מ' הוא יסוד-קָרָט (ע"ע) חשוב לקיומם של צמחים ובע"ח. העדר מ' במזון גורם בבע"ח לשיבושים בהתפתחות, בפעולת בלוטות-המין ובגידול העצמות. מ' הוא גורם חשוב בהפעלתם של אַנזימים רבים, והוא אף מהווה חלק מן המבנה של אחדים מהם, כגון פוספוגלוקומוטאזה (ע"ע גליקוליה), כולין אַספראזה (ע"ע אַצטיל-כולין), פֶּפְטידאזות שונות ועוד. בליעת מלחי-מ', אף בכמויות קטנות, גורמת לאַנמיה, משום שהם מפריעים בניצול הברזל במזון. הרעלה במ' הנגרמת ע"י שאיפה של אבק-המתכת או בליעת כמה ממלחיה מתבטאת בהפרעות של מערכת-העצבים המו-פירות את מחלת פֶּרְקִינְסוֹן (ע"ע).

R. S. Dean, *Electrolytic Manganese and Its Alloys*, 1952; A. H. Sully, *Metallurgy of the Rarer Metals*, 3: *Manganese*, 1955; C. L. Mantell, *Manganese (Rare Metals Handbook)*, 271—282, 1961.  
י. ג. - גי. א.

**מֶנְס, אַנטוֹן רַפָּאֵל** — Anton Raphael Mengs — (1728, אוסיג [בוהמיה] — 1779, רומא), צייר

גרמני; בנו של צייר-החצר ישמעאל מ', שהיה ממוצא יהודי. מ' צייר תחילה פורטרטים. ב-1741 נסע לרומא, ובה למד את אמנות הציור ההיסטורי ואת יצירתו של רפאל. ב-1745 נתמנה לצייר-החצר של מלך-סאפסוניה, ומאו חי ברומא ובדרזדן, לסירוגין. ב-1761 נקרא למאדריד, ובה צייר פרסקות ופורטרטים.

יצירותיו המוקדמות של מ', ציורי כיפות ומזבחות, שיי-כות מבחינה סגנונית לבארֶוק המאוחר, אולם בהשפעת העתיקות של נֶרְקוּלָאנָאום ושל יידו וינגלֶמן (ע"ע) פיתח מ' את הסיגנון הנאוקלאסי, ובזכותו, בעיקר, הוא מוכר ה„פארנאוס" שלו (1761) — שסידור הדמויות בו שטוח, בלא סימן של הפרסקטיווה הבארֶוקית — הוא אחת הדוג-מות העיקריות של הסיגנון החדש. אולם היום הפורטרטים שלו, כגון זה של וינגלֶמן — שנוצרו במסורת הבארֶוק, אך הצטיינו בתצפיתם החדה ובחיוניותם — מועדפים על ציוריו המאוחרים, המאופיינים בתפיסתם האינטלקטואלית, שהפכו לסמל האקאדמיום הקלאסיציסטי.

מ' פירש את אמנותו בשורה של כתבים; הידוע שבהם Gedanken über die Schönheit und über den Ge- — schmack in der Malerei (1762) („מחשבות על היופי ועל הטעם בציור").

C. M. (Amer. Journ. of Econ. and Sociol., 13), 1954;  
R. S. Howey, *The Rise of the Marginal Utility School*,  
1870-1889, 1960.  
א. ל.

**מַנְגְרוֹבִים** (Mangrove), פניני לתצורת-צומח (עצים ושיחים) המאכלסת את אזורי הגאות השפל של הימים הטרופיים. עם תצורה זו נימצים כ-12 סוגים עיקריים, 8 משפחות: אַבִּיצְנִיִּים — אַבִּיצְנִיָּה (ע"ע נְרַבְנִיִּים); אֶזְ-דְרַכְתִּיִּים (ע"ע: 2 סוגים); מִרְסִינִיִּים; סוֹנְרַטִּיִּים — סוֹנְרַטִּיָּה (Sonneratia); סֶלְקִיִּים — אָפֶם (ע"ע חֲדִיבִיתִי; עֶפְרִיתִּים — אַגִּילִיטִּים (Aegialitis); קוּמְפֶרְטִיִּים — לִגְוֶנְקוּלְרִיָּה (La-guncularia), לומניצרה (Lumnitzera); רִיזוֹפֶרִיִּים (ע"ע) — רִיזוֹפֶרָה, בְרוּגִיָּה (Bruguiera) וְרִיזוֹפֶס (Ceriops). תפוצת המ" מושפעת מתנאי-האקלים, מעוצמת הגאות, טיב התשתית ומליחות המים. (1) אקלים. המ" מהווים יחידת צמחים טרופיים. בחצי-הכדור הצפוני תפוצתם מגיעה עד קו-הרוחב 30°, ואילו בחצי-הכדור הדרומי — עד לקו-הרוחב 44°. מחוץ לאזור הטרופי מצויים צמחי-המ" רק בבתי-גידול שבהם הטמפרטורות במים נשארות גבוהות בקביעות (כגון לאורך חופי ים-סוף ועד לִנְבֶּק בחופי מפרץ-אֵילת). (2) גאות ושפל. מ" גדלים כמעט רק באזורי גאות ושפל. בכמה בתי-גידול מכוסים העצים, בזמן הגאות הגבוהה, במי-הים כמעט עד לצמרותיהם. בזמן-השפל נח-שפים העצים, אולם הקרקע נשארת רוחית מימ. מרבית מערכת-השורשים נמצאת, איפוא, בקביעות בסביבה מימית מעוטת-חמצן. רמת הגאות והשפל (רמה יומית, חודשית ושנתית) משפיעה על חגור צמחי המינים השונים בתוך אותה תצורה, ויער מ" מפותח מוגבל לאזור שבין גאות האביב ושפל הסתיו. (3) קרקע. מ" גדלים על טיפוס קרקע שונים (ריף אלמוגים, חולות, טין וכו'), אך מרבית בתי-הגידול של המ" המפותחים מאופיינים ע"י תשתית חרסיתית כבדה. בד"כ מכילה התשתית כמות גדולה של חומר אורגאני, בכמה מקרים ישנה אפילו יצירת קרקע דמוית פבול. ה-pH של קרקע מתחת לעומדי-מ" נמוך במקצת מזה של מי הים הפתוח. (4) אוויר. תכולת החמ"צן בתשתית היא מעטה ביותר ולעיתים מגיעה לאפס. בין הגורמים לכך הם פעילות באקטריאלית חזקה בחומר האורגני והטמפרטורות הגבוהות השוררות בבית הגידול. קיומם של הצמחים מתאפשר הודות למנגוני אדאפטציה מיוחדים: חנקן נבטים נמנע בחלק ניכר של הסוגים ע"י כך שהללו נובטים על צמח-האָם (ויפאריה) ומתפתחים לממדים ניכרים עוד בטרם הגיעם אל התשתית. אספקת חמצן לצמחים בוגרים מובטחת ע"י שורשי-אוויר (אַבִּיצְנִיָּה, סוֹנְרַטִּיָּה) או ע"י שורשי תמיכה רבי-עשתיית ובעלי רקמות-אזור (אַרְנִיָּמִיָּה) מפותחות (ריזופורה, ברוג'ייה). חדרת הא-ויר לתוך רקמת האַרְנִיָּמִיָּה נעשית כתוצאה מתת-לחץ הנרצר שם בעת ההצפה. לומניצרה חסרה שורשי אויר ומאכילת בתי גידול חוליים ומאזוריים היטב בלבד. (5) מליחות. התכולה הממוצעת של מלחים במי-הים, שבהם גדלים מ", היא 3.5% מלחים מסיסים והפוטנציאל האוסמוטי שלהם הוא כ-24 באר. המליחות עלה בזמן השפל ויורדת שוב עם הגאות. בשפכי-נהרות המליחות משתנה — מזו של מיים בזמן הגאות ועד לזו של מים מתוקים בזמן השפל. התפתחותם הטובה ביותר של מרבית צמחי המ" היא בשפכי-נהרות או בתי גידול אחרים המקבלים תוספות מים מתוקים.

הנובלה "דאס בוך פון גן-עדן" ("ספר גן-עדן"; 1939), המתאר את שמואל-אבא, לשעבר מלאך ועתה תינוק הנולד, המספר על קורותיו בגן-עדן. זוהי סאטירה כפולה, על דרך תפיסתו של המושג "גן-עדן" בדמיון העם אל מול מציאות-החיים הקשה והלקיחה שבעיירה. גן הסיפור וסיגנונו מזכיר את שלום-עליכם (ע"ע), את מרק שגל (ע"ע), ואת המוטיב של "ילד-הפלא" שבספרות הפלילית. 1939 נמלט מ' מפני הנאצים ללונדון, ובה התגורר עד 1951; משם עבר לניו-יורק וב-1967 עלה לישראל, חולה ושביר בגופו. מ' הירבה גם להופיע בע"פ, ובהזמור הטוב והמחוכם, האפייני לכתיבתו, סייע להקל ממעקת זכרון-השואה שבלב שומעיו. יצירותיו תורגמו ללשונות-אירופה העיקריות, ותכללו באנ-תולוגיה של אוונסקו (ע"ע) לשירת-העולם. בעברית י"ל, בנוסף לנ"ל: "שיר, בלדה, ספור" (תרג' ש. מלצר), 1962; "שירים ובלדות" (תרג' ב. טנא), תשכ"ט; "מדרש-איציק" (מבחר שיריו, עם מבוא וביאורים מאת ד. סדן), תשכ"ט.

פרס, על שמו, ליצירה ספרותית ביידית, מחולק מדי שנה.

נ. מיזל, פאראייער און מיטציטלער, 1946, 407—394.  
י. גלאטשטיין, אין תוך גענומען, 1956—1948, 314—306.  
השט"ו; ש. ביקל, שרייבער פון מין דור [א], 144—133.  
1958; י. מארק, דער איציק מ' וואס איז ווייניקער באקאנט (יידישער בוך אלמאנאך, כ"ח), תשל"א; S. Liptzin, *Hist. of Yiddish Lit.*, 359—365, 1972.  
ט. ל.

**מַנְגֶר, קַרְל** — Carl Menger — (1840, נובי סונץ [גאליציה], — 1921, וינה), פלפול אוסטרי, מנ-

היגה של אסכולת התועלת-השולית האוסטרית (ע"ע פלפלה, עמ' 864), שרבה היתה השפעתה הבין-לאומית. מ' למד משפטים ותכללה באוניברסיטת וינה, ולאחר שירות קצר במימשל האוסטרי, נתמנה, ב-1873, לפרופסור בכלכלה באוניברסיטת וינה והחזיק בתפקיד זה עד 1903.

מ' הוא שהוסיף למנח "מוצר", שנחשב עד אז רק מיצר פיסי, גם שירותים שמספקים בני-אדם לזולתם. בעקבות ה. ס. ג'וז'ו (ע"ע), קבע מ' שערך המוצר נקבע בעיקר ע"י הביקוש וההצע ואינו תלוי ב"כמות" העבודה המושקעת בו. "ערכו" של מוצר נקבע על-כן לפי חשיבותו הסובייקטיבית, ה"שולית" לצרכן הוא פונקציה של רצון הצרכנים, טעמיהם הכלכליים. הפמות המוצעת וכן מידת ביקוש ונדירותו של המוצר משפיעים בעקיפין על מחירו. בתחום תורת-הכספים טען מ', שערכה של המטבע הלאומית נקבע אך במידה מעטה ע"י מהירות המחזור של הכסף (ע"ע, עמ' 964), ובעיקר ע"י כמות אמצעי-התשלום במזומנים ובפקדונות הבנקים, המצויה במשק.

מ' פירסם ספרים מועטים בחייו. עבודותיו נשארו בכתב-יד ופורסמו לאחר מותו ע"י תלמידו, ביניהם א. בם-פּוֹרְק ופ. וינר (ע' ערכיהם). — כל כתביו י"ל (בדפוס-צילום) 4 כרכים, 1933—1936.

מעבודותיו העיקריות: Grundsätze der Volkswirtschaftslehre (עקרונות תורת-הכלכלה), 1871; Unter-suchungen üb. d. Methode der Socialwissenschaften (חקירות על המתודה של מדעי-החברה), 1883; Die Irrthümer des Historismus in der deutschen Nationalökonomie (טעויות של ההיסטוריוזם בכלכלה הלאומית הגרמנית), 1884.

J. A. Schumpeter, C. M. (Ten Great Economists, 80-90), 1951; L. B. Yeager, *The Methodology of H. George and*

שהגיעה לעמדה ספיריטואליסטית-דתית מתוך נקודת-מוצא אמפיריסטית, כתוצאה מביקורת עצמית מתמדת.

V. Delbos, *M. de B. et son œuvre philosophique*, 1931;  
H. Gouhier, *Les Conversions de M. de B.*, 1947; M. d. B.  
(*Revue Internationale de Philosophie*, 20, No. 1), 1966  
(חוברת מיוחדת מוקדשת למד"ב).  
פ. אפ.

מנדויל, ברנרד דה — Bernard de Mandeville —  
(1670, דורדרכט [הולנד] — 1733, הקני [אנגליה]),

סופר והוגה-דעות אנגלי, ממוצא צרפתי. רופא לפי מקצועו. מ' התפרסם בסאטירה הפוליטית שלו, *The Fable of the Bees*, or *Private Vices Public Benefits* (סיפור על הדבורים, או שחיתות פרטית הופכת לתועלת ציבורית), מהד' 1714 (נוסח ראשון: 1705), שהוסבה, בצורת אלגוריה, על המצב המדיני באנגליה ב-1705. מוסר-השכל שלה: האדם מטבעו הוא שפל ואגואיסט, אולם ההתמסרות לאינטרס האישי היא-היא היא דווקא יסוד לרווחתו וקידמתו של הציבור. סאטירה זו עוררה תגובות נמרצות, הן בחוגים המדיניים והן בחוגים הפילוסופיים. מתוך-כך פירסם מ' *A Letter to Dion* (מכתב לדיון בעקבות ספרו אלסיפרון), 1732, שפון אל ברקלי (ע"ע) כתשובה לביקורתו על מ' — בדיאלוג שלו "אלסיפרון". ניתן לראות במ' מבשר התועלתנות (ע"ע).

L. Stephen, *History of English Thought in the 18th Cent.*, 1902; R. Stammier, *M's Bienenfabel*, 1918; J. H. Randall, *The Career of Philosophy*, I, 754-761, 1964.

מנדויל, ג'ון — Sir John Mandeville — (המאה 14) מחבר ספר-מסעות שהיה נפוץ ביותר באירופה. זהותו אינה ברורה. לפי דבריו נולד בסינט אולבן שב-אנגליה, יצא למסעותיו ב-1322, וחיבר את ספרו ב-1366; ממקורות אחרים ידוע שמת ב-1372 בליין.

את ספרו כתב בצרפתית, ובו רשמי-מסעותיו במזרח הקרוב והרחוק (א"י, מצרים, תבש, סוריה, ארם-נהרים, אסיה הקטנה, הודו ועוד). אולם הוכח שתיאוריו, האישיים-כביכול, אינם אלא ציורף של תיאורי-מסעות בארצות-המזרח שנמצאו בספרים מקובלים במאה 14. המקורות לספרו היו: *Bibliotheca Mundi*, חיבור האנציקלופדי של ג'נסן (ע"ע) מבוכה; ספר-המסעות של אודוריקוס דה פורדנון (Odoricus de Pordenone) על המזרח הרחוק; ספרו של היטון (Heytoun) הארמני, בעיקר על המונגולים; וספר-המסעות של וילהלם פון בולדנזלה, בעיקר על א"י. הספר נפוץ במהירות באירופה, הודות לריבוי אגדות ותיאורי מפלצות ופלאי-טבע שבו, ובמהרה תורגם לאנגלית וללטינית. הוא נדפס לראשונה ב-1470 (בהולנדית).

למרות שאין בספר עדות בלתי-אמצעית ומהימנה על ארצות המזרח הרחוק, נודעת לו חשיבות מרובה כאחד מחיבורי הפרוזה הראשונים ש"ל באנגלית, וכעדות אפיינית לידע המקובל בקוסמולוגיה ובאנתולוגיה בסוף י"ה"ב.

M. C. Seymour (ed.), *M's Travels*, 1967.

מנדוסה (Mendoza) בירת הפרובינציה מ' (150.840 קמ"ר; 970.000 תושבים [1970]) שבמערב-ארגנטינה; נה; 115.000 תושבים (1970). העיר שוכנת בשוליהם המזרחיים של הרי-האנדים, בגובה של כ-750 מ', מצפון למוצאו של הנהר מ' מההרים. בעמק-הנהר שמדרום למ' ובסביבתה

התאמתם של חמ" לקיום בתנאי מליחות גבוהה נעשית בכל הסוגים ע"י מניעת חדירת מליחים לתוך מהל העצה של השורש ובחלק מהסוגים גם ע"י הפרשת עודפי מלח דרך בלוטות מלח מיוחדות שעל העלים.

הסוקצסיה של עומדי מ' משתנה בהתאם לטיב התשתית ולמליחות בית הגדול. צמחים מהסוג אביצ'ניה מהווים צמחי חלוץ בבתי גידול חוליים.

בא"י מצוי מין אחד של מ' — אביצ'ניה רפואית. זהו צמח ירוק-עד המצוי בחופי מפרץ-אילת בסביבת נבק ובראס מוחמד. גובהו כ-4—5 מ'. גזעו עבה. פרחיו קטנים, כתומים. הפרשת המלח נעשית דרך בלוטות מיוחדות שעל העלים (תמ' — ע"ע ים-סוף, עמ' 899). העצה עמידה בפני טרמי-טים ומשמשת לבנין.

י. ליפקין, המ' (טבע וארץ, י"ג, 3), תשל"א; W. NacNae, *A General Account of the Fauna and Flora of M. Swamps and Forests in the Indo-West Pacific Region* (*Advances in Marine Biol.*, 6), 1968; P. F. Scholander, *How M.s Desalinate Sea-Water* (*Physiologia plantarum*, 21), 1968; Y. Waisel, *Plants and Salt: The Biology of Halophytes*, 1972.

י. י.

מן דה בירן (שמו האמיתי: מרי-פרנסואז פיר גונתיה) (מן דה בירן) — Marie-François Pierre —

Gonthier Maine de Biran — (1766—1824), פילוסוף צרפתי. בתחילת דרכו הושפע מן האמפיריזם הסנסואליסטי של קונדייק (ע"ע) ושארל בונז (Ch. Bonnet). בספרו *Influence de l'habitude sur la faculté de penser* ("השפעת ההרגל על פושר-החשיבה"), 1802/3, קבע מד"ב, שהכשרים הנפשיים אינם אלא תוצאה של פעילות איבר-הגוף, והבליט בעיקר את השפעתו של הרגל על רגשות, תחושות, דימוין וזיכרון, ועל הפושר לעצב סמלים לשוניים, תוך הדגשת שיעבודיה של הרוח לגורם מכאני זה. אולם בספרו *Mémoire sur la décomposition de la pensée* ("מאמר על התפרקות המחשבה"), 1804, הוא הבחין בין פשרים אי-רצוניים (התלויים בכוחות פסיים, חי-צונים), לבין הרצון, שהוא כוח על-אורגאני ועל-חוש, השייך לתחום התודעה הפנימית. מד"ב הודה, שהמתודה הנסינית שנקט בספרו הראשון אינה תואמת תחום על-אורגאני זה, ואינה מסוגלת לחשוף את מהות הסובייקט. עובדות התודעה שונות במהותן מעובדות הטבע. מעל לחיים האורגאניים-אפקטיוויים נמצאת שכבת חיים חדרי-תודעה, ולה שורש עצמאי שאיננו ניתן להעמדה על גורם אורגאני כלשהו. בספר *Essai sur les fondements de la psychologie* ("מסה על יסודות הפסיכולוגיה"), 1812 (פורסם ב-1859), מובלסת עוד יותר העמדה, שרוח וחומר הם שני יסודות עצמאיים העומדים ברשות עצמם. בספר *Nouveaux essais d'anthropologie* ("מסות חדשות על אנתרופולוגיה [שלא הושלם]"), מציין מד"ב, נוסף על השכבה האורגאנית-אפקטיו-וית (vie animale) והשכבה הרצונית (vie humaine), דרגה גבוהה-יותר של ישות: חיי הרוח (vie de l'esprit). התכלית של הטבע האנושי מצוייה בשכבה זו ובאיחוד עם אלהים. בהתאם לדירוג חדש זה, משקיפים על האדם כתופס עמדת-ביניים בין אלהים — בזכות שיתופו בעולם-הרוח, לבין הטבע — בזכות היסוד החושני-אורגאני שבו. כתביו של מד"ב הם עדות תיה לגילגולה של מחשבה

כל שטחי המ' הועמדו בפיקוח חבר-הלאומים (ע"ע), ומעצמות-המ' לא היו ריבוניות בשטחיהם' שבניהולן. פי-קוח החבר היה מצומצם במ' מסוג נמוך ורחב יותר במ' מסוג גבוה. על הפיקוח הופקדה מועצת-החבר (סע' 22 [7] של ספר-הברית), ולידה פעלה ועדת-מ' קבועה בעלת סמ' כות מייצגת (סע' 9[22]), שדנה בדו"חות השנתיים של מעצמות-המ' ובדקה עצומות שהוגשו לה.

ע"פ כתב-המ' על א"י ועבה"י מ-1922, שבו ניתנה הפרה, לזיקה ההיסטורית שבין העם היהודי לא"י ולזכותו לכונן בה מחדש את ביתו הלאומי, הוטל על בריטניה כמע-צמת-מ' לדאוג להגשמת הצהרת בלפור (ע"ע). בריטניה התחייבה לעשות את הצעדים הדרושים לקידום מטרת אלה (סע' 2), תוך עידוד עליית יהודים והתיישבותם (סע' 6) והפרה בתנועה הציונית (אח"כ הסוכנות היהודית) כמייצגת את העם היהודי (סע' 4). כתב-המ' הסמיך את בריטניה להחליט, בהסכמת מועצת-החבר, על אי-החלת ההוראות הנוגעות להקמת הבית הלאומי היהודי על שטח-המ' שממז-רח לירדן (סע' 25). היא עשתה זאת ב-1922 (ע"ע א"י, עמ' 534). את הוראות „הספר-הלבן” מ-1939 (ר שם, עמ' 552) בדבר הגבלת העליה היהודית לא"י ורכישת קרקעות בה בידי יהודים ראתה ועדת-המ' הקבועה כסותרות את כתב-המ'. עראק היתה המ' היחיד שזכה בעצמאות בין שתי מלה"ע (ב-1932). ב-1946 זכו בעצמאות סוריה, לבנון ועבה"י. המ' על א"י נסתיים ב-1948, בעקבות החלטת עצרת-האום מ-29.11.1947. שטחיהם' הנותרים (להוציא דרום-מערב אפריקה) הועמדו במשטר הנאמנות שפונן ע"פ מגילת-האר"ם, בניהולן של מעצמות-המ' לשעבר, ועמן הועמדו במשטר זה גם שטחים שנקרעו מהמדינות שנוצחו במלה"ע II: סומאליה (שהיתה מושבת-איטליה ונמסרה לנאמנותה) ושטחיהם' של יאפאן (אה"ב). משטרי-נאמנות אלה פוננו ע"פ הסכמים בין האר"ם לבין המעצמות המנהלות (סע' 77 [2] של מגילת-האר"ם).

עקרונות-היסוד של משטר הנאמנות [נ'] (אנג' Trusteeship) דומים לשל משטר המ', אם כי בצד הדאגה לקידום האוכלוסים של שטחי הנ' והכשרתם לקראת חיי-עצמאות מודגש גם הצורך לחוק, באמצעות משטר זה, את השלום והבטחון בעולם (סע' 76 של מגילת-האר"ם). ניתן להעמיד במשטר-נ' גם שטחים אחרים, בהסכמת המדינות האחראיות לניהולם (סע' 77[ג]); מקרה מעין זה לא קרה עד כה.

שטחינ' יכול להיות בהנהלת מדינה אחת או יותר, ואף בהנהלה ישירה של האר"ם עצמו (סע' 81). עד כה לא הועמד שטח כלשהו בניהול האר"ם (ע"ע אמות מאחדות), אך האי נאורו (ע"ע) היה, עד לקבלת עצמאותו ב-1968, בהנהלה משותפת של אוסטרליה, ניו-זילנד ובריטניה. מגילת-האר"ם מבדילה בין שטחי נ' רגילים לאסטרטגיים (סע' 82—85). התפקידים המוטלים בענייני נ' בדרך-כלל על העצרת (כגון אישור הסכמי-נ'), מוטלים לגבי שטחי-נ' אסטרטגיים על מועצת-הבטחון. שטחי-נ' אסטרטגיים יחיד הוא שטח-הנ' של האיים הפאציפיים (אה"ב); שטח זה גינאה החדשה המזרחית (אוסטרליה) הם שטחי-הנ' היחידים שנתרו. כל שטחי-הנ' האחרים זכו בעצמאות ב-1957—1968.

על פיקוח האר"ם על הנעשה בשטחיהנ' מופקדת בעיקר

— חקלאות-שליחין אינטנסיביות של פרמים ומטעי-פירות. עיבוד התוצרת החקלאית הוא עיקר תעשייתה של מ', שהיא מרבו ייצור היין והצימוקים בארגנטינה. מסה"ב והאוטו-סטרודה הטראנס-אנדלות — מבואנוס-אירס לנלפראיסו ול-סנטיגו (צ'ילה) — חוצות במ' את נתיב-התחבורה הארכי העובר למרגלות האנדים. מוסדות חינוך ותרבות במ': אוני-ברסיטה (נפתחה ב-1939), ובה 15,000 סטודנטים (1970), מכונים לאתנולוגיה ולחקלאות, תיאטרות ומוזיאונים. מ' נוסדה ב-1559 ע"י מתיישבים ספרדים מצ'ילה, ורק ב-1776 סופחה לתחום-שליטתו של המשנה-למלך של ריו דה לה פלאטה. שמושבו בפואנוס-אירס. ב-1861 נהרסה העיר ברעס-אדמה, וכעבור שנתיים הוחל בבנייתה של העיר החדשה. המאופיינת בשדרות רחבות, פיפרות וגנים ציבוריים רבים.

בפרובינציה מ' כ-3,000 יהודים (1964), רובם בעיר הפירה. קהילות מאורגנות נוספות קיימות רק בסן מרטין וסן רפאל, אולם ב-1943 היו יהודים מפורזים ב-24 מתוך 123 ישר-בי החבל. ההתיישבות היהודית החלה בשלהי המאה ה-19. בעיר מ' היו ב-1909 600 יהודים, רובם ממזרח אירופה. ב-1966 נמנו בה 1,100 משפחות. 527 משפחות מאוגדות בקהילה האשכנזית (נוסדה 1910), שלה ביכ"נ. מרכז קהילתי ובית-קברות. כ-100 משפחות מאוגדות בקהילה הספרדית (נוסדה 1918), שלה ביכ"נ ובית-קברות משלה. שתי הקהילות מקיימות יחד מועדונים וכן בי"ס ובו כ-300 תלמידים (1968). קיים גם אירגון „פורג'סיווי” (פור'קומוניסטי), שמאוגדות בו כ-80 משפחות, והוא מקיים בי"ס משלו. קופת-מלה שיתופית יהודית התפתחה לבנק רב סניפים.

ר. בנ. - מ.

**מנדט ונאמנות**, במשפט הבינ-לאומי — משטרים הממוינים על שטחים ללא מימשל עצמי, ע"פ החלטת המוסדות הבינ-לאומיים העליונים.

המנדט [מ'] (אנג' Mandate) מושחת על התפיסה, ששטחים כאלה לא נועדו לשליטה ולניצול בלבד מצד המע-צמות הגדולות, אלא חובה לדאוג לטובת תושביהם ולרווחת-תם, כפיקודן מקודש של האנושות" (סעיף 22 של ספר-הברית של חבר-הלאומים).

בוועידת-השלום בפאריס, 1919, עמדו ו. וילסון (ע"ע) וראש ממשלת דרום-אפריקה י.כ. סמטס (ע"ע) בראש המתנגדים להעביר את מושבות-גרמניה השטחים שנקרעו מעל הקיסרות העותמנית לריבונות המנצחים. אך פיון שהשעה לא נראתה כשרה להעניק עצמאות לשטחים אלה והמעצמות המנצחות לא רצו לוותר על הגברת השפעתן בהם, הוסכם על משטר-המ' כמעין פשרה בין המגמות המנוגדות.

שטחיהם' נחלקו ל-3 סוגים, בהתאם לדרגת-ההתפתחות של תושביהם וקירבתם למרכזי-התרבות הגדולים בעולם. עם המ' מסוג „א” נמנו עראק (בעלת המ': בריטניה), א"י ועבר-הירדן (בריטניה), סוריה והלבנון (צרפת); עם סוג „ב” — טוגו (הצרפתית) וטוגו (הבריטית), קאמרון (הצרפתית) וקאמרון (הבריטית), טאנגאניקה (בריטניה), ורואנדה-האורונדי (בלגיה) — שהיו כולן מושבות-גרמניה באפריקה; עם סוג „ג” — דרום-מערב אפריקה (שהיתה מושבת-גרמניה ונמסרה למ' של דרום-אפריקה) וכן מושבות גרמניה באוקיאנוס השקט שנמסרו למ' של אוסטרליה, ניו-זילנד ויאפאן.

השם מ' ידועים בשם הפרטי יהודה, יעקב, ישראל ויצחק. *Monumenta Hungariae Judaica*, I, IV-V, VIII-IX, XII (ind. s.v.), 1903-1969; F. Grünwald, *Die Porträt-Siegel der Judenpräfekten Ungarns* (ג. מ.) ספר היובל לכבוד ד"ר נ. מ. (גלבך).

מנדל, גרגור יוהן — Gregor Johann Mendel — (1822, הינצנדורף — 1884, ברגו), חוקר-טבע אוסטרי, מגלה יסודות תורת-התורשה, הנקראת על שמו מנדליזם. — וע"ע תורשה.

בילדותו עזר מ' בטיפוח המטעים שבאחוזת-אביו. בגמר לימודיו בביה"ס המקומי, שהיה חלוץ בהוראת הפיסיקה הביולוגיה, המשיך ללמוד בליפניק ובטרפאן, וחי שם בדוחק רב. ב-1843 הצטרף למנזר האחים האוגוסטינים בברנו (ע"ע) וקיבל את השם גרגור. במנזר מצא עידוד רב להרחבת ידיעותיו במדעי-הטבע ובמקצועות קלאסיים. לרבות עברית. לאחר שעבר את שלבי-ההכנה לנוירוז, החל לעבוד בהתלהבות כמורה-עוזר ליוונית ולמאתמאטיקה. ב-1851 יצא מ' לשתי שנות-לימודים בווינה, והתעניין במיוחד בבוטאניקה ובזואולוגיה. ב-1853 עבר סופית לברנו ועבד כמורה לפיסיקה וביולוגיה בגימנאסיה הראלית שם.

חיבתו היתרה לצמחים ועיוניו הנרחבים בספרות הבוטאנית, ובמיוחד בעבודותיו של קלריוס, הביאו אותו (1856-1863) לעריכת ניסויים ראשונים בגידול זני-אפונה ובזני-הכלאות שהפיק מהם. מ' המשיך את ניסוייו בהכלאות עד 1871 וערך הכלאות בונידלעת וכן בעצי אגס ותפוח ובשורה ארוכה של צמחי-נוי. חותמות-עופרת בציון ראשי-התיבות G.M. נשתמרו עוד במשך תקופה ארוכה במנזר על העצים שטיפל בהרכבתם.

חיידושו של מ' וסוד-הצלחתו היו בכך שניסה לברר את תופעת ההאריאציות ע"י מעקב אחר הורשת תכונות פשוטות (גדל, צבע, צורה וכד') וע"י רישום ועיבוד סטטיסטי של תוצאות הכלאות; באמצעות רישום זה גילה חוקיות מאתמאטית בהורשת התכונות. הוא הנהיג לראשונה את המונחים „דומינאנטי“ — לתכונה השלטת, ו„רצסיבי“ — לתכונה הנדחית.

על-סמך נסיונותיו והסתכלויותיו הגיע מ' לידי ניסוח כללים (שכונן אח"כ על שמו כללי-מ') להסבר תהליך התורשה, ופירסם אותם ב-1865/6 בעבודתו *Versuche über Pflanzenhybriden* („נסיונות על פלאי-צמחים“). מ' עמד בקשרים הדוקים עם ק.ו. נגלי (ע"ע), אלא שבהעדר הבנה ועידוד מצידו, נתערער אמונו של מ' בחשיבות עבודתו. דארווין, לעומת-זאת, לא שמע מ' על מ' אם כי מ' הפיר את כתביו של דארווין. מסקנותיו לא עוררו עניין אצל בני-דורו. בין היתר, משום שהכל עסקו אז בתורת-ההתפתחות של דארווין. כעבור 35 שנה, ב-1900, זכתה תורתו להכרה מהודשת ונרחבת, ומאז נחשב מ' כיצורה של הגנטיקה המדעית. מ' הירבה לעסוק גם בגידול-דבורים ובמטאורולוגיה. בין היתר ניהל את התחנה המטאורולוגית במקום-מגוריו. עסק ברישום סדיר של גובה מיי-התהום, ערך רישומים של כתמי-השמש ומדד את תכולת האוזון באוויר. — בימי שליטתו של ליסקו (ע"ע) בביולוגיה בבריה"מ, נמחק שמו של מ' מספרי-הלימוד, ורק ב-1965 זכה שם לרהאביליטציה.

וע"ע ביולוגיה, עמ' 346; גנטיקה, עמ' 74/5; התפתחות, עמ' 725.

מועצת-הג' המועצה מורכבת שווה בשווה ממדינות המנהיגות שטחי-ג' וממדינות אחרות, וחמש המעצמות הגדולות הן חברות קבועות בה (סע' 86). המועצה דנה בדרישות המדינות המנהלות ובעצומות המתקבלות בקשר לניהול שטחי-הג' ומבקרת בשטחים אלה. בשנים האחרונות נטלה מועצת-הג' על עצמה תפקידים נכבדים בתחום הפיקוח על תהליך הקולוניאליזציה, כלי, קידום לעצמאות של שטחים ללא מימשל עצמי.

מפל שטחי-הג' לשעבר שלא זכו בעצמאות סמוך לסיום מלח"ע II רק דרום-מערב אפריקה לא הועמדה מעולם במש-טר-ג', בשל סירובה של אפריקה-הדרומית לעשות פן. חברות הא"ם אינן מכירות בסיפוח השטח לאפריקה הדרומית: בחוות-דעת 1950 קבע בית-הדין הבינלאומי (ע"ע), שעם פירוק חברי-הלאומים בטל מנגנון הפיקוח על המ', ואף שאין להכריח את אה"ד להעמיד את שטחי-הג' שבניהולה במשטר-ג', חייבת היא בדיווח שנתי לא"ם על אופן ניהולה שטח זה, בהתאם לחובותיה ע"פ כתבי-המ'. החלטות אחרות ברזח זו נתן ביה"ד 1956 וב-1962. בעקבות סירובו של ביה"ד 1966 לקבל את תלונות אתיופיה וליבריה על החלת חוקי האפארט-היד של אה"ד בדרום-מערב אפריקה, החליטה עצרת-הא"ם לסיים את המ' על אותו שטח ולהעמידו באחריותו הישירה של הא"ם. העצרת אף הקימה ועדה לניהול השטח, שקראה לו נאמיביה, אך אה"ד התעלמה מהחלטת העצרת ומאלו שנתקבלו אחריה ולא התירה לוועדת-הא"ם לענייני נאמיביה להיכנס לשטח. ביה"ד הבינלאומי קבע בחוות-דעת שנתן (21.6.71), לבקשתה של מועצת-הבטחון, שנוכחות אה"ד בנאמיביה אינה חוקית.

J. Stoyanovsky, *La Théorie générale des m.s. internationaux*, 1925; N. Bentwich, *The M.s. System*, 1930; Q. Wright, *M.s. under the League of Nations*, 1930; H. D. Hall, *M.s. Dependencies and T.s.*, 1948; R. N. Chowdhuri, *International M.s. and T. Systems*, 1955; B. Rivlin, *Self-Determination and Colonial Areas* (International Conciliation, 501), 1955; Ch. E. Toussaint, *The T. System of the United Nations*, 1956; J. N. Murray, *The United Nations T. System*, 1957; M. Scott, *The Intern. Status of S-W Africa* (Intern. Affairs, 34), 1958; על המ' הארצישראלית: נ. פינברג, א"י בתקופת המ' ומדינת ישראל, חשכ"ג, 1928; J. Stoyanovsky, *The M. for Palestine*, 1928; M. Spiegel, *Das völkerrechtliche M. und seine Anwendung auf Palästina*, 1928; N. Feinberg, *Some Problems of the Palestine M.*, 1936; id., *The Recognition of the Jewish People in International Law* (Jewish Yearbook of Internat. Law, I), 1948; B. Akzin, *The United Nations and Palestine* (ibid., I), 1948; A. M. Hyamson, *Palestine under the M.*, 1920-1948, 1950.

י. צ. ב.

מנדל, משפחה יהודית מיוחסת בהונגריה. חבריה מילאו, במאות ה-15 וה-16, תפקידים פינאנסיים חשובים בחייה-המדינה, ובמשך 60 שנים נשאו את התואר *Prac-fectus Judaeorum*. שהוענק לראשונה ע"י המלך מתיאש I (ע"ע) קורינוס, כנראה ב-1477. בפעם האחרונה מוזכר התואר ב-1539. בעלי התואר היו ראשי הקהילה היהודית בהונגריה כולה, בסמכויות מקיפות: חלוקת נטל-המיסים, גבייתם והעברתם למלך, יישוב סכסוכים בין ראשי-הערים לבין היהודים (ללא סמכות שיפוטית), ייצוג היהודים בפני המלך וסמכות משמעתית על היהודים — כולל זכויות-מאסר. כן הוסמכו לאשר מינוי רב ראשי להונגריה כולה, כפי שמ-עידה תעודה מלפני 1516. נושא-התואר ובניו היו פטורים מלשאת את אות-הקלן. מבני משפחה זו, שפולס נשאו את

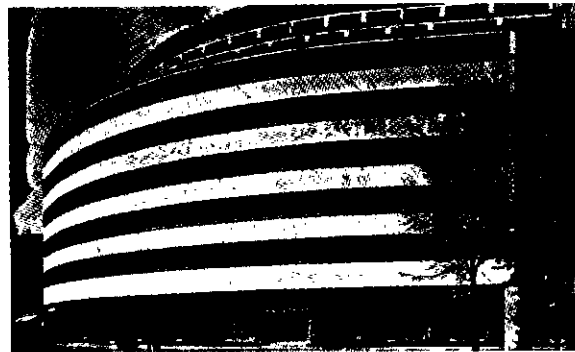

א. מנדליון: בית-ספר שוקו, קמניץ, גרמניה, 1928

מונומנטאלי, בלא זיקה לסיגנון מסורתי כל-שהוא. פתי-כנסת שהוקמו בידיו מצויים בקינט פול (מיניסוטה), ושינג-טון, בולטימור, דאלת וקינט לואיס.

M. F. Roggero, *Il Contributo di M. alla evoluzione dell'architettura moderna*, 1952; R. Döcker, *E. M. zum Gedanken* (Architektur u. Wohnform, 62), 1953.

**מַנְדְּלִי** (Mandalay), העיר השניה בגודלה בבורמה, הרי-ראשה במחציתה הצפונית של המדינה. 393,000 תושבי (1970). יושבת על הגדה המזרחית של נהר אינג'די (ע"ע). בגובה 96 מ', בלבן של איזור שבו מתרחב מאד עמק הנהר בשל התחברותו עם עמקי כמה מגדולי יובליו, ובשל פנייתו החדה מערבה מדרום לעיר. מ' משמשת מרכז מסחרי ומינהלי לאיזור חקלאי עשיר וכן צומת-תחבורה חשוב למס"ב הראשית של בורמה ולדרכים ראשיות. המחברות את בורמה עם דרום-מערב סין. כן יש בה נמל-נהר פעיל מאוד. נוסף על מלאכות-יד מסורתיות שמ' נתפרסמה בהן — אריגת משי, צורפות בכסף ובזהב, ופיסול בעץ — יש גם כמה מפעלי-תעשייה העוסקים בעיבוד התוצרת החקלאית, ייצור מצרכי-הלבשה, מוצרי-עץ, תמרי-בניין, ציוד חקלאי ועוד.

בעיר מספר רב של פאגודות-עץ מעוטרת בזהב וב-מלאכת-מחשבת עשירה, ומגורים בודהאיים הבולטים בנופה, (תמ': ע"ע בורמה, עמ' 70). מ' נוסדה ב-1856 ע"י המלך מינדון, שהעביר אליה את הבירה מאמ'פורה (ע"ע) הסמוך. חלקה העתיק, המוקף חומה, נבנה ברובו באמצע המאה ה-19 מסביב לטירת-המלכים. הבריטים העבירו את הבירה לרנגון ב-1885. העיר נפגעה קשה במלח"ע II, אך שוקמה והכפילה את אוכלוסייתה מאז. היא הפכה למוקד מיבצעי-הפיתוח של ממשלת-בורמה בצפון-המדינה. כ-80% מאוכלוסיית מ' הם בורמים-בודהאים, ומצויים בה גם שאנים, הודים (הינדו ומוסלמים), סינים ועוד. בעיר אוניברסיטה (3,600 סטודנטים ב-1970), בת"ס גבהים לטכניקה, אומנות, מוסיקה ומחול, וכן מכון לחקר החקלאות.

**מַנְדְּלִי מוֹכֵר-סְפָרִים** פניווי הספרותי של ש"ל יעקב אברמוביץ. (1835, קאפוליה [רוסיה הלבנה] — 1917, אונ'טה), מחשובי הקלאסיקונים של הספרות החדשה העברית והיידיית (ע"ע, עמ' 803). חייו ופעולתו מקיפים תקופות שונות בחברה היהודית ברוסיה: השכלה, חבת-ציון, ציונות (ע' ערכיהם) ומהפכת 1917. מבחינה ספרותית קשור מ' הן למסורת המשפילית והן לספרות התחיה הלאומית, וגם מבחינה לשונית מורכבת יצירתו, בהיותו ממניחי-היסודות לספרות היידיית המודרנית ולסיגנון

צ. רודי, ג. י. מ', חייו ותורתו, תרצ"ד; H. Itis, *G.J.M.*; 1924; J. Rostand, *Hommes de vérité*, II, 1948; J. Krumbiegel, *G.M. u. d. Schicksal seiner Entdeckung*, 1957; R. C. Olby, *Origins of Mendelism*, 1966. יע. לו.

**מַנְדְּלִי ז'וֹרְזֵי** — Georges Mandel — (1885—1944), מדינאי צרפתי-יהודי. את שמו המקורי, רוטשילד, שינה לבל יתוהו עם משפחת הבארונים. בגיל צעיר החל לכתוב בעיתונות האנטי-קלריקלית; 1904 עבד במערכת *L'Aurore*, עיתונו של ז'ורז' קלמנסו (ע"ע), ובממשלת קל-מנסו 1917—1919, היה ראש-לשפתו ודיכא את המתנגדים לקר-הממשלה.

ב-1919—1924 ו-1928—1940 היה מ' חבר אסיפת-הנב-חרים. באסיפה היה מבודד, עורר פחד בהתקפותיו וגרם להפלתו של כמה ממשלות. להתנגדות למ' היתה גם נימה אנטישמית. הוא נלחם בחריפות בשחיתות וברשלנות, וב-עיקר — בווייתור על תנאי חוזה-ורסאי עם גרמניה. ב-1934/6 היה מ' שר-הדואר והנהיג תיקונים בשירות, חרף התנגדות העובדים. ב-1938/40 היה שר-המושבות, שקד על הכנת "צרפת שמעבר-לים" לקראת מלחמה והיה מהדוג-לים בקו תקיף מול היטלר. כאשר פלשו הגרמנים לצרפת נתמנה מ' לשר-הפנים וניסה לדכא יסודות פו-רגרמניים. הוא היה ראש המתנגדים לכניעה לגרמניה והמציעים לה-שיך במאבק מהמושבות. לפיכך היה מראשוני העצורים המדיניים של ממשלת-ישי, ואף שלא הצו להעמידו למש-פט, דנהו ל"מאסר-עולם בגלל חשדות". ב-1942 הועבר למחנה-הריכוז אורנגנבורג ואח"כ לבוכנוואלד. משם הוחזר לצרפת ונרצח ב-7.7.1944 בידי המיליציה הצרפתית.

G. Wormser, *G. M., l'homme politique*, 1967; B. Favreau, *G. M., un Clemenciste en Gironde*, 1969; J. M. Sherwood, *G. M. and the Third Republic*, 1970.

**מַנְדְּלִי ז'וֹזֵף אֶרִיךְ** — Erich Mendelsohn — (1887—1953), ארדיכל גרמני; יהודי. למד ארדיכלות בברלין וב-מינכן. עבודותיו המוקדמות, בייחוד התרשימים מימי מלח"ע I



הבניינים שתיכנן ב-ראשית שנות ה-20 (כגון מצפה-הפוכבים ליד ברלין), היו אפסרסיוניסטיים ב-אפיון. הבניינים ש-הקים לאחר-מכן בול-טים על רקע הסיגנון גרמני, 1920/1 (נהרם בסלח"ע II) של זמנו במקורות צורותיהם ובאפיים המונומנטלי. מ' בנה מבני-עסקים ובנייני-משרדים גדולים בברלין (בית-מו"טה, בניין-קו-לומבוס, בית האיגוד של פועלי-המתכת) ובערים אחרות בגרמניה; כן הקים פתי-חרושת ובתי-מגורים. עם עלותו של היטלר לשלטון ב-1933 עזב מ' את גרמניה ועבד בבריטניה ובארץ-ישראל, בשנים 1934—1939 בנה בא"י את בית-שוקו, ספריית-שוקו, בנק אפ"ק בירושלים, בית-החולים "הדסה" על הר-הצופים, ביתו של חיים יצמן וה-פאקולטה לחקלאות — ברחובות, ואת בית-החולים הממשל-תי (היום ע"ש רמב"ם) — בחיפה. עם פרוץ המלחמה נסע לאה"ב ושם, משנת 1945 ואילך, תיכנן ובנה בניינים במקר-מות שונים. בין עבודותיו: בית-החולים ע"ש רמב"ם בסאך-פראנסיסקו ובתי-כנסת רבים; מ' ניסה לשוח לאלה מראה

א. מנדליון: מצפה-פוכבים, פוסדאם, גרמניה, 1920/1 (נהרם בסלח"ע II)



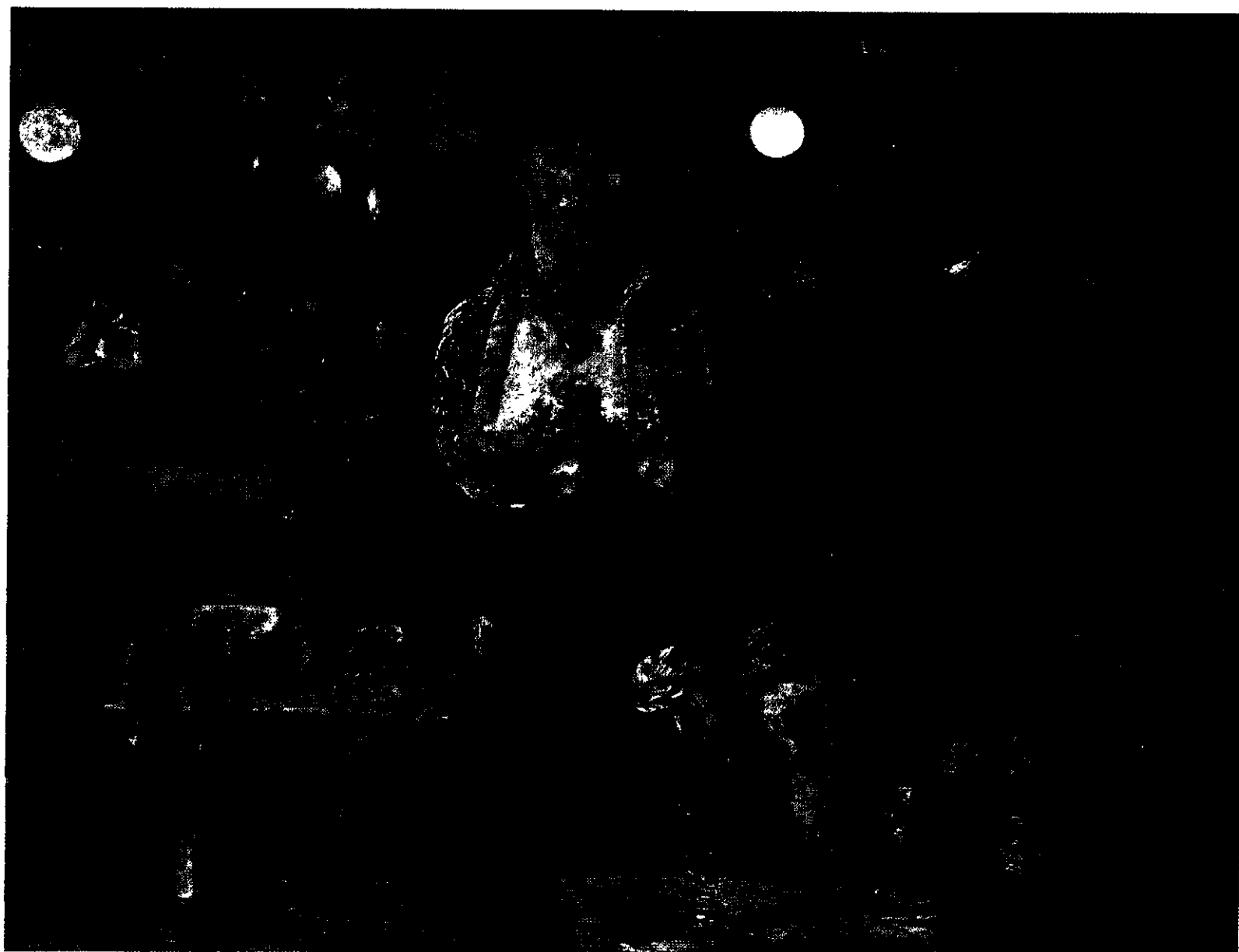

אָדוואַר מֶנָה : פֶּאַר בּוֹלִי בְרִדְר, 1881  
(גאלריה טיט, לונדון)

„דאס ווינטשפינגערל“ אל העמדה של המספר „יודעה-הכל“.  
 תופעה בפני עצמה הן התמורות הסיגנוניות שחלו בעיבודים  
 המאוחרים של יצירותיו משפה לשפה. למעשה לא תירגם  
 מ' את יצירותיו לעברית אלא עיצב אותן מחדש, ובדיקת  
 הנוסחים מצביעה על השפעה הדדית בין שתי השפות. ב„די  
 קליאטשע“ — „סוסתי“ ו„דאָס ווינטשפינגערל“ — בעמק  
 הבכא“ מתברר, שכמה פרקים, שנכתבו במאוחר בעברית,  
 שימשו יסוד לנוסח הסופי של אותה יצירה ביידית. במהדר  
 רה המדעית של כל כתיבי מ', שעוסקים עתה בהכנתה, מושם  
 הדגש על הקשר האורגני בין כל הגיטרות ללשונותיהן.  
 ההתעניינות ביצירתו של מ' גברה בעיקר בשנות ה-80,  
 וביותר במאה הנוכחית, כשהיא זוכה להערצה ולאִינטרפּרֶץ  
 טאציה אפולוֹגֵטִית מזה ולעמדה מוֹיִיגֵת, ואף שלילית, מזה.  
 מבחינה אידיאית התעניינו מבקרים ביחסו לתנועת חיבת-  
 ציון ובעמדתו כלפי הפעיות הסוציאליות של המוני-העם  
 המדוכאים ברוסיה; ראו בו את המוכיח הנאמן לעמו.  
 הקורא לתמורה יסודית של חיי הגלות. כן נהגו לייחס ערך  
 דוֹקוּמֵנטָרִי לתיאוריו, כתעודה היסטורית לאורח-חיהם של  
 היהודים במאה ה-19, אך, מאידך, הרעלתה הטענה שהתמונה  
 מעוותת ומסולפת, ובדור האחרון היו שטענו שכתוצאה  
 מעיוותים אלה יש ביצירתו גם ספנה חינוכית לקורא  
 הצעיר, הרחוק מן ההוי היהודי של אז והעלול לזלזל בתר-  
 כות אבותיו כתוצאה מחוסר-הבנה. מחלוקת קיימת גם לגבי  
 הערך האמנותי של יצירתו: הישגיו האפיים בעיצוב פלא-  
 סטי נאמן של הטיפוסים היהודיים ובתיאור-גוף מרהיבים,  
 לעומת העדר שיקוף ראוי-לשמו של חיי היחיד היהודי על  
 לבטו הנפשיים. כיום מסתמנות מגמות של הערכה שקולה  
 ועניינית, בעיקר בתחום חקר הספרות העברית, משוחררת  
 מן הסגוריה והקטגוריה גם יחד. בשנים האחרונות פועל ליד  
 המכון למדעי-היהדות באוניברסיטה העברית בירושלים, „מפ-  
 על מ'“, שבתכניתו לההדיר בצורה מדעית-ביקורתית את כל  
 כתביו של הסופר. מהדורה של איגרות מ' נמצאת בהדפסה.

ה. נ. ביאליק, מ' ושלשת הכרכים (השלה, כ"ו), תרע"ב;  
 ד. פרישמן, פרצופים 27-34, תרע"ב; א. גורשטיין, סאכא  
 לען פון דער מענדלע-פארשונג (צייטשריפט [מינסק],  
 2-3), 1928; י. קלוזנר, היסטוריה של הספרות העברית  
 החדשה, ר' 351-511, תש"י; א. קריב, אדברה ורוח לי,  
 תשי"א; ה"ל, עטרה ליושנה, 30-71, תשי"ז; ג. מייזל,  
 דאס מענדלע-בוך, 1959; ש. ורסט, הרומן הראשון של מ'  
 וגולגולו (מולד 171/2-173/4), 1962; ה"ל, מבעיות חקר  
 הטכסט העברי של כתיבי מ' מו"ס (דברי הקונגרס העולמי  
 הרביעי למדעי היהדות, ב'), תשכ"ט; ה"ל, סיפור ושרשו,  
 60-87, 1971; ב. קורצווייל, ספרותנו החדשה — המשך או  
 מהפכה?, 172-189, תשכ"ה; ג. שקד, בין שחוק לדמע,  
 1965; מ' מו"ס, רשימת כתביו ואגרותיו — להתקנת מהדר  
 רתם האקדמית, תשכ"ה; ש. שונמי, מפתח המפתחות, מס'  
 3144-3155, תשכ"ה; י. ח. ברנר, ג' 57-78, תשכ"ז; ח.  
 הכרכים (כל כתבי י. ח. ברנר, ג' 57-78), תשכ"ז; ח.  
 שמרוק, תרגומי תהילים ליידיש בידי מ' מו"ס (הספרות, א'),  
 תשכ"ח; ה"ל, בעיות בחקר הטכסט של מ' בידיש  
 הקונגרס העולמי ה-14 למה"ר, ב'), תשכ"ט; י. שיינטוך, סיר-  
 פוריו הקצרים של מ' מו"ס (הספרות, א'), תשכ"ח; ד.  
 מירון, מבוא ל„לימדו היטב“, 1969; ר. מירקין, המחשב  
 בחקר הספרות והלשון (האוניברסיטה, 15), תשל"ו; S. Pin-  
 sker, M. M. S., *Hassidic Tradition and the Individual  
 Artist* (Modern Language Quarterly, 30), 1969.

ו. ש. ור.

מַנְרֵלִיב, דְּמִיטְרִי אִינוּבּוֹיץ' — Д. И. Менделеев —  
 — טוֹבּוֹלֶסק [סיביר] — 1907 פּוֹרְטְרֵטִיבּוּרג.

כימאי רוסי. מ' היה הקטן בין 17 אחיו ואחיותיו, ואעיפ  
 שהתייתם בגיל צעיר וסבל מצוקה, הצליח להגיע לפטרס-

רחש בסיפוריו. אם-כי מ' התאונן לפרקים שההוי היהודי  
 חסר עלילה ומעשים יוצאי-דופן, נהג להשתמש בדגמים  
 טיפוסיים של סיפור-הרפתקאות קְנֵטִיקְנֵטָאלי („פישקע דער  
 קרומער“ — „ספר הקבצנים“) — המעלה סיטואציות מפ-  
 תיעות ופגישות מרעישות בין הדמויות. בסיפוריו (הקטנים  
 בעיקר) מפותח היסוד העיוני של ההורים, שיחות ויפוחים,  
 המסלקים כמעט את קיומו של סיפור-מעשה. ביחד עם היסוד  
 דות הסאטיריים, האכזריים לפרקים, מצויות בדיג'סיות של  
 מ' הפלגות רגשיות ביחס לגורלו של היחיד הסובל או ביחס  
 למעמדו של הציפור היהודי כולו („סוסתי“ בעיקר). ריבוי-  
 הפנים מוסיף מורכבות אידיאית אך גם סתירות המתגלות  
 בתפיסת-עולמו הנוטלות מן השלימות האמנותית.

תפקידו של מ' בתחום הלשון והסיגנון הסיפורי היה רב-  
 חשיבות. בספרות היידית תרם רבות לחיזוק מעמדה של  
 לשון ספרותית, אף-כי הירבה להיוקק לתכונותיה האידיר-  
 מאטיות ולניביה העממיים. ניכרת נטייתו המתמדת לסלק  
 מסיגנונו יסודות זרים, כגון סלאוויזמים, שמצא להם תחלי-  
 פים נאמנים-יותר לרוחה של היידית. ראשית פעולתו הספ-  
 רותית ביידית היתה במסגרת של ספרות שימושית, כדי  
 להגיע אל קהל רחב-יותר, אך כמרוצת-הזמן ראה ביצירתו  
 ביידית ייעוד אמנותי בפני עצמו, אף כי לא ותר על  
 המניעים הדידאקטיים גם ביצירותיו המאוחרות והמשוכי-  
 ללות-יותר מבחינה סיגנונית. בסיגנונו העברי אפשר להבחין  
 כמה שלבים. בשנות ה-60 ניכרת בסיפוריו השפעתו המ-  
 ליצית-מקראית של מאפו, אך במאמריו מאותה תקופה  
 ישנם סימנים ברורים לפריצת-דרך ע"י שימוש נרחב ברמי-  
 זים ובאסוציאציות השאובים מהתלמוד המדרשים. בשנות  
 ה-70 סיגנונו העברי הוא בתר-מקראי, ובכך המשיך במסורת  
 הרחבת הלשון העברית, שנציגיה המרכזיים לפניו הם מנחם  
 לפין, יוסף פרל ואליעזר צויפל (ע' ערכיהם), שסיגנונם ספוג  
 יסודות של לשון המשנה ושל לשון ספרות-העיון ביה"ב.  
 כן הושפע סיגנון זה מן היידית שהיתה מצויה בספרות  
 החסידית. תהליך זה של יצירת סינתזה של סיגנונות עבי-  
 ריים הגיע לשיאו בסוף שנות ה-80.

מ' כתב תמיד בשתי השפות כאחת, ולכן קיימת השפעה דו-  
 סטירית ביניהן. המדיום הסיגנוני משמש למ', בעיקר בעברית,  
 כמכשיר יעיל למגמותיו הסאטיריות והאירוניות, ע"י סְקוּר  
 לריציה של הניבים. סיגנונו העברי החדש של מ' הוגדר  
 על-ידי עצמו כ„חי, מדבר ברור ובדיוק, כבני-אדם בימינו  
 ובמקומנו, ונשמתו תהא ישראלית“. סיגנון זה הטביע את  
 חותמו על הפרוזה הסיפורית העברית בדור ביאליק (ע"ע,  
 עמ' 255/6), ורישומיו ניכרים עד היום.

מ' הירבה לעצב-מחדש את יצירותיו, בעברית וביידית,  
 תוך הרחבה וליטוש, בכל משך חיו הארוכים. הביאו  
 לכך התמורות האידיאיות שעברו עליו ושאיפתו המתמדת  
 לשיכלול אמנותי. סיפורי „דאָס ווינטשפינגערל“ ו„פישקע  
 דער קרומער“ צמחו מחוברות צנומות לרומנים רבי-מידות,  
 בעלי מבנה סיפורי מורכב. מבחינה אידיאית ניכרים הבדלים  
 בעיקר במהדורת-היובל של כתביו. כך מיתן את עמדתו  
 הסאטירית-תוכחתית ברומן „אבות ובנים“, וב„די קליא-  
 טשע“ הוסיף רמזים למצב שהיה אקטואלי בראשית המאה  
 ה-20, שניזיים חלו גם מבחינת מבנה הסיפור, כגון שימוש  
 בצורה המפותחת-יותר של סיפור-המסגרת (ב„ספר הקב-  
 צנים“), ומעבר מן היסודות של הנוסח האוטוביוגרפי של

**מְנַדְלִסְזוֹן** (בו-מנחם), **מֹשֶׁה** (1729, נסאו — 1786, בר-לין), פילוסוף יהודי גרמני, מנהיגה הרחוני של תנועת ההשכלה (ע"ע, עמ' 533 ואילך) היהודית. בבית-הוריו קיבל מ' חינוך מסורתי, ולמד אצל ר' דוד פֶּרְנַקְל, בעל הפירוש על התלמוד הירושלמי "קרבן העדה". ב-1743 הלך לברלין אחרי רבו, שנתמנה שם לרב. ידיעותיו בספרות התורנית היו רחבות, וגדולי-תורה כר' יונתן אֵיבְשִׁיץ (ע"ע) ור' יעקב עֶמְדֵן (ע"ע), שעמם בא במגע, פיבדוהו. ב-1750 נתקבל למחנך בבית התעשיין יצחק בֶּרְנֵהאָרד, ואח"כ נת-בסס בביתו כמנהל-חשבונות, ולבסוף — כשותף. עיקר חילו נתן להשכלה כללית. בעזרת מלומדים יהודים, כי-נמושץ' (ע"ע) וא. גומפֶּרְץ (ע"ע), למד לשונות, מדעים ובייחוד פילוסופיה. מ' הושפע במיוחד מליבניץ והגה בכתבי הוֹבְס, לוק, שפינוזה ורוסו. לפרק זה בחייו שייכים כמה נסיונות פיוטיים בעברית, ובעל ערך היסטורי הוא נסיונו להוציא עיתון עברי בשם "קהלת מוסר", שיטיף לאהבת-הטבע ולמוסריות. אחרי שני גליונות קטנים (תק"י) נפסקה ההוצאה, ומאו כתב בעיקר גרמנית.

ב-1754 נפגש מ' עם לֶסינג (ע"ע), פגישה שחוללה מפנה חשוב בחייו; תלמידיו ייחסו לה משמעות היסטורית: שות-פות-היצירה של יהודי ונוצרי על רקע מסירותם לאידאָל אנושי משותף. מסתבר ששני האישים הבינו את פגישתם באורח שונה, ובכך היתה נעוצה טראגדיה, שנתבררה למ' בשנותיו האחרונות. לֶסינג היה העניין היהודי חלק ממל-חמתו על האידאָלים הכלליים של ההשכלה, והוא האמין, כנראה, שהיהודים יתבוללו בחברה הגרמנית. מ', לעומתו, שמר אמונים לעניין היהודי, אבל האמין שיוכל להוכיח בעצם חייו וכתביו אפשרות של השתלבות יהודי ביצירה הכללית, בלא שיבטל את יהדותו, ולכן בחר בנושאים פלל-אנושיים שאין בהם מחלוקת דתית. מ' הפליא את קוראיו בסיגנונו הגרמני הבהיר והחינני, אולם תרומה מקורית לפילוסופיה תרם רק בתחום האֶסְתֶּטיקה (ר' להלן).

משבר חל ב-1760, בקשר לזיפוח עם לֶוֹטֶר (ע"ע), שהר-כיח למ' כי לדעת משפילי גרמניה ניתקוהו השגיו כמשפיל מן היהדות. לאוואטר האמין, על יסוד שיחה, שבה הביע מ' דעה סובלנית על ישו, כי מ' מוכן להמרה, ומשום שחשב לקרב את הקץ — אם ימיר מ' רובים בעקבותיו — הציע לו פומבית לסתור את ראיותיו של ש. בֹּנְה (ע"ע) על הנצרות או להמיר. מ' נבוכ: זיפוח פומפי נגד הנצרות עלול היה לערער את מעמדו כמשפיל אירופי, והימנעות היתה מתפרשת כהודאה; בין כה ובין כה היתה מתגלה האמונה בשותפות כלל-אנושית כאשליה. תגובת מ' היתה נרגשת מאוד ולידידיו הנוצרים, שלא הבינוהו, נראתה בלתי-מאוזנת. סייעה לו העובדה שהם גינו את לאוואטר על צעדו הגס, עד כי זה נאלץ להיסוג, ואילו עיקר תוכנה של תשובת מ' עסק בהגנה על עקרו-הסובלנות: כל בני-האדם שותפים ביסודות השכליים של הדת (ע"ע השכלה, עמ' 506/9). הם נפרדים ביסודות ההיסטוריים, שאינם עניין להוכחה בת תוקף כללי, אלא לחינוך. טבעי שכל אדם מחויב כמה שקיבל מאבותיו, ולכן עליו לכבד את אמות רעהו. היהדות סובלנית ואינה נזקקת למיסיון, כדרך שנוקק לה לאוואטר הנוצרי, איש-ריבו.

האכזבה החזירה את מ' לאפיק היצירה היהודית ולקידום ההשכלה בין בני-עמו, ופרי המפנה הוא תרגום התורה לגר-

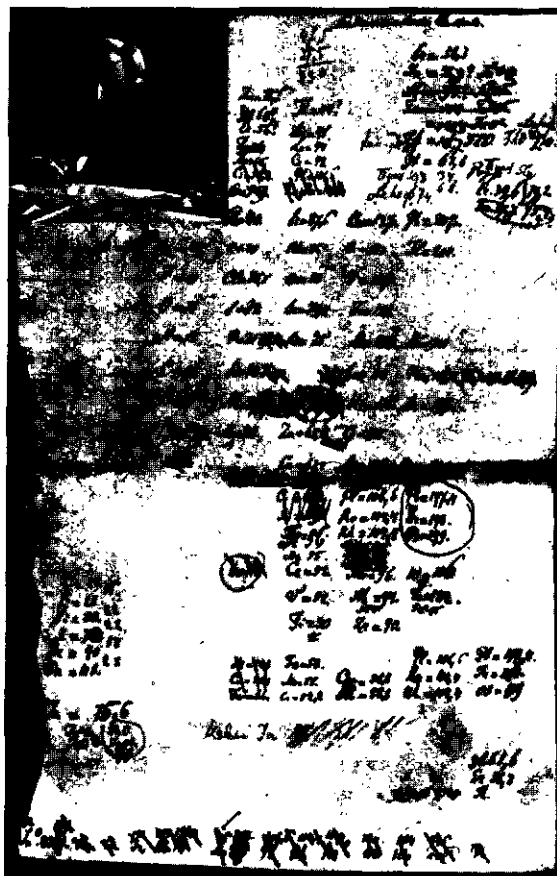

סמניסוחים הראשונים של המערכת המחזורית, בכתב-ידו של א. מנדלייב, למעלה משפאל: תמונתו לעת זקנה

פוגר וללמוד שם באוניברסיטה פיסיקה ומאתמאטיקה, וב-עיקר כימיה. לאחר סיום לימודיו, ב-1856, נתמנה למרצה. בשנים 1859—1861 השתלם בפאריס אצל רֶניו (ע"ע) ואח"כ השתלם אצל פונזון (ע"ע) בֶּרְיֶדְלֶפְרֶג. ב-1863 שב לפטרס-פוגר ונתמנה שם לפרופסור במכון הטכנולוגי. ב-1866 נעשה פרופסור באוניברסיטה. ב-1890 פרש מתפקידו האקאדמיים וקיבל משרה כמנהל מכון-התקנים, תפקיד שהחזיק בו עד מותו.

הישגו המדעי הגדול של מ' הוא בניית המערכת המחזורית של היסודות הכימיים (ע"ע, עמ' 965—969, וטבלאות שם). ניסוח עקרון המחזוריות ע"י מ' ציין בכימיה את המעבר לשיטה מדעית מסודרת, שאיפשרה לחזות מראש קיומם של יסודות שעדיין לא נתגלו, ואף לקבוע את תכונותיהם. נוסף לכך, מצביעה המערכת המחזורית על התאמה בין משקלו האטומי של יסוד כימי לבין תכונותיו הפיסיקליות, ערכיותו ופעילותו הכימית. מ' חקר את תכונותיהם של הגאזים וטבע את המונח "קמפֶּרְטוּרָה קריטית", עסק בחקר תמיסות ונוזלים ובדק את התכונות הכימיות של נַפֶּט. הוא היה מרצה מעולה, והקים דור של כימאים נלהבים. ספרו החשוב הוא *Основа химии* ("עיקרי הכימיה"), שיצא לאור ב-1869, ואח"כ במהדורות רבות. כי-אות-הוקרה על הישגיו המדעיים העניקה החברה המלכותית בלונדון למ' את המְדַלְיָה ע"ש ג'וּי.

ג. טטין-ק. טרלון, הטבלה התלויה על קיר המעבדה (א.אשנב לעולם"ג, 7/1, תשל"א; D. Q. Posin, M., the Story of a Great Scientist, 1948 (ור' גם ביביל' לערך יסודות כימיים).

מ. ר.



דיוקן מ. מנרלסון, "מוקדש בהכנעה" לקיסר פרידריך וילהלם II, ע"י ביה"ס היהודי החפשי ("החנוד נערים") בברלין, 1787.

ימיו היה שפינוזיסט, כל' כופר בדת. נת-בקשה מכך המסקנה כי גישה ראצינאל-ליסטית עקיבה מבי-אה, עקרונית, לידי כפירה; והרי זה כש-לון איך-אל-ההשפלה כפי שמ' הציגו, בב-חינת אחדות של שכל ואמונה. מתוך הרגשה זו כתב מ' את ספרו האחרון *Morgenstunden* ("מועד-שחר"; ר' להלן, עמ' 961).

מ' לא היה מחו-ללה של תנועת ה-השכלה היהודית.

אבל היה לסמלה ולמנהיגה הרוחני. הוויכוח בין משפילים ללא-משכילים בגרמניה, גליציה ורוסיה, סבב על ציר דעותיו וספריו, ותרגום המקרא והביאור נחשבו לשליחי ההשכלה המועילים-ביותר. גם תנועות שהתפתחו בכיוונים שונים מתוך ההשכלה: הרפורמה, הנאו-אורתודוקסיה, השמרנות, הלאומיות והציונות — ראו במשנתו נקודת-מוצא. בתחום חקמת-ישראל (ע"ע) יש לראות בו מבשר של מדע-מקרא יהודי חדש. בתחום הספרות העברית השפיע מעט, בעיקר בתאוריה הפויטית. חשובה מאוד תרומתו לפילוסופיה היהודית החדשה. הוא הציג את שאלות-היסוד וניסה ראשון להשיב עליהן תשובה המחייבת את היהדות כהשקפת-עולם ואורח-חיים רלוואנטי לזמן החדש. עד היום לא תיתכן הת-מודדות עם בעיות אלה בלא להתייחס לדעותיו. חי מ' היו מאבק של יהודי משכיל, נאמן לדתו, על מקומו ביצירה התרבותית ובחברה הנאורה של אירופה בעת החדשה, ויצי-רתו ביטאה במישרין את המאבק הזה.

א. ש.ב.

מ' כפילוסוף, הצעד המכריע בסלילת דרכו של מ' כפילוסוף נעשה ע"י לסינג, שפירסם (בעילום-שם) את ספרו הגרמני הראשון, *Philosophische Gespräche* ("שיחות פילוסופיות"), 1755, שמקורו בשיחות שניהלו השנים. תוכנו: הניסיון להוכיח שתורתו של לייבניץ (ע"ע) על ההארמוניה הקבועה-מראש היא בעצם קניין רוחני של שפינוזה. דעותיו של שפינוזה נכונות לגבי תוכנית-העולם, וטעותו בכך, שלא הבדיל בין תוכנית-העולם לבין העולם הנברא, שהוא הטוב בין העולמות המושפלים האפשריים. טעות זו באה על תיקונה בידי לייבניץ. כן ראה מ' בהסבר, שנתן לייבניץ למציאות הרע בעולם, המשך לתורת שפינוזה. ב-1755 הופיע גם ספרו *Über die Empfindungen* ("על הרגשות"), שהוא מספרי-היסוד בתורת האסתטיקה, שנוסדה אז לראשונה, ע"י א. באומגרטן (ע"ע). כחלק של הפילוסופיה. גם יצירתו החשובה של לסינג בתחום זה מבוססת למעשה על מחקרו של מ'. לדעת מ', האסתטיקה אינה תורת הכרה חושנית נחותה, כדעת באומגרטן, העוסקת בדימויים מבולבלים; לאסתטיקה פונקציה אוטונומית בפע-

מנית (ע"ע מקרא, עמ' 311), והוצאתו, עם ביאור עברי (1783), שנכתב ע"י שלמה דובנא (ע"ע; לבראשית) נ.ה. יזול (ע"ע; ויקרא), א. יארזסלאב (במדבר) ונ. ה. הזמברג (ע"ע; דברים). מ' ביאר את ס' שמות, ערך את יתר הבי-אורים והעיר עליהם. בכללות הלך מ' בדרכי-המסורת והע-דיף את הפשט רק כאשר הז"ל לא סתרהו, אך למעשה שימש התרגום להחדרת ערכי-ההשפלה: אסתטיקה, שיפור ידיעת עברית, לימוד גרמנית (באותיות עבריות) הסתלקות מן היידיט, "הבלתי-תרבותית", ואף יועד לכך, שהרי מעיקרו נעשה בשביל ציבור יודע-עברית. ואכן, רק בדוחק הצליח מ' למנוע את הרפנות האדוקה — שלדידה בא מ' להרחיק מן התורה ולא לקרב אליה — מהכרזת חרם.

באותו זמן (1780/1) פנו יהודי אַלְטֵס (ע"ע, עמ' 511) אל מ' לעזרה, ומ' הפעיל את כ.ו. דום (ע"ע), ובעצמו הוציא בגרמנית את ספר "ישועות ישראל" (*Rettung der Juden* [1782]) למנשה בן ישראל (ע"ע), בצירוף הקדמה, שבה תמך בהצעותיו של דום פרט לאחת. הוא התנגד עקרו-נית לכך שהקהילה, כרשות דתית, תשתמש באמצעי-כפייה, כגון חרם. הדבר חולל סערה ומ' נאלץ לצאת לוויכוח פומבי, בספרו *Jerusalem* ("ירושלים") 1783 (עבר', לראשונה: תרכ"ו; לאחרונה: תש"ז). חלקו הראשון של הספר דן ביחס בין דת למדינה על יסוד הסובלנות, ומנקודת-הראות של העניין היהודי באַמְנַצְפִּיצִיָה. לדעתו, היהדות — שלא כנצרות — מאחדת דת ומדינה מצד התכלית, בתפיסתה את ההצלחה הרוחנית כהמשך להצלחה הארצית. אבל מבי-דילה ביניהן מצד האמצעים: המדינה, המעוניינת במעשה בלבד — כופה, ואילו הדת, המעוניינת בכוונה — מחנכת בלבד. הפופר ביסודות הדת השכלית, שהיא יסוד המעשה המוסרי, יגודה בדין ע"י המדינה, אבל אַל לה לזו להתערב בבחירת הדת ההיסטורית, וכל מאמין זכאי לאזרחות מלאה. בחלק השני קובע מ' כי היהדות זהה מצד עיקריה עם דת-השכל. אמיתותיה הן היסטוריות (כיצאית-מצרים ומעמד ה-רסיני). ואין בה מצוות-אמונה, אלא הוראת-מעשים בלבד, שרק עליהם יש שכר ועונש. לנצרות עיקרים מנוגדים לשכל, וממילא היא נותנת במושג אמונה משמעות זרה ליהדות. לא של דאיות במה שידוע אלא הודיה במה שאין לדעת. המצוות — מטרתן למנוע השחתה אלילית, ע"י הפיכת דת-השכל לאורח-חיים. היהדות כפתה על קיום המצוות רק בזמן שנתקיימה הברית המקורית, שלפיה היה האל ריבון מדינת-היהודים והתורה — חוקת-המדינה, ואז נבעה הכפייה מן ההיבט המדיני ולא הדתי. בסוף ימי שמואל נסוג העם מן הברית, והמלכות נפרדה מן הדת, ומאז ממשיכה התורה לחייב כציווי אלוהי, אבל החיוב הוא מוסרי ולא מדיני, ואינו ניתן לכפייה. המדינה לבדה מוסמכת לכפות חוקים, ואילו הדת היא טובה מצפונית והזיקה לקהילה — וולונט-טריט (וע"ע התבלות, עמ' 629—630; מדינה, עמ' 294).

"ירושלים" היתה למעשה "מסכת תאולוגית מדינית" מנוגדת לזו של שפינוזה (ע"ע). שמ' הסכים לחלק מדעותיו אלא שנאבק ביחסו ליהדות. בעיית היחס לשפינוזה הטרידה אותו כל ימיו. בדעותיו של שפינוזה על היהדות נתקל אצל ידידיו המשפילים, ובייחוד במאמרו של לסינג, "על חינוך האנושות", והוא הרגיש צורך להגן עליו, ועם-זאת להסתייג ממנו. אחרי מות לסינג מסר פ. ה. יעקובי (ע"ע) למ' על שיחה שקיים עם לסינג סמוך למותו, וממנה הסיק, שבסוף-

לזת הרוח, והיא מתייחסת לבהירות, שהיא תחום-ביניים בין מובחנות (שכלית) לבין אפלות (חושית), כשהדגש מושם על כוח הרגש ולא על כוח השכל (ע"ע אסתטיקה, עמ' 93). באותה שנה (1755) הופיע גם הספר, שכתב יחד עם לְסִינג, Pope ein Metaphysiker („פופ כמטפיסיקן“). בספר Philosophische Schriften („כתבים פילוסופיים“), 1761, נכללו מאמרים על יסודות האמנויות ועל הנשגב והתמים באמנויות.

ב 1763 זכה מ' בפרס האקדמיה בברלין על עבודתו Abhandlung über die Evidenz in metaphysischen Wissenschaften („מאמר על הברירות במדעים מטאפיסיים“), 1764, בתחרות שבה זכה קנט (ע"ע) לציון-לשבח בלבד. ב 1771 נחרה האקדמיה במ' כתבר, אך פרידריך II (ע"ע) סירב לאשר את הבחירה.

להצלחה יוצאת-מן-הכלל זכה ספרו Phaedon, oder über die Unsterblichkeit der Seele („פידון, או על הישארות-הנפש“), 1767, שהיה לרב-מכר ותורגם ללשונות רבות (לעבר: ברלין, תקמ"ז). הספר נכתב ע"פ הדיאלוג האפלטוני בשם זה, וחלקו הראשון, מסה על סוקראטס, קרוב מאוד לדגם היווני. בחלקו השני מוסיף מ' הוכחות חדשות להישארות-הנפש, ובחלק השלישי מדבר סוקראטס כפילוסוף בן המאה ה 17 או ה 18, שברשותו דרכי-הוכחה מטאפיסיט וטלאולוגיות. שתי הוכחות נראות למ' ביותר: (א) הפעולות הנפשיות אינן יכולות להיות פונקציות של עצם חומרי מתפורר ונשחת, וע"כ מן ההכרח לקבוע ממשות פשוטה ורוחנית, דהינו נצחית. (ב) ההכרח, שהנפש, שהיא בלתי-מושלמת אך שואפת לשלימות, תוכל להשיג את שאיפתה. ספרו האחרון, Morgenstunden („מועדי שחר“), 1785 (עבר: תר"ה) מפתח את הרעיון של „שפינוזיזם המזופך“, שמסביב לו התלקחה „מחלוקת שפינוזה“ שהיתה מהמאורעות המרכזיים של הזמן, בניגוד לתפיסת שפינוזה, מפתח מ' את הרעיון, שמן-ההכרח להניח, נוסף על הקיום האימאננטי של העולם בתוך אלהים, גם קיום עולם מחוצה לו, אע"פ שהוא תלוי בו. באופן זה יהיה מקום לבריאה גם אצל הפאנתאיסט. לדעת מ', היתה זו שיטתו של לְסִינג. עם הופעת „מועדי-שחר“ הופיע ספרו של פ. ה. יעקובי (ע"ע) „על תורתו של שפינוזה במכתבים לאדון משה מנדל-סון“, שבו גילה, כי לְסִינג היה בשנותיו האחרונות שפינוזיסט, ולא יכול היה לקבל את המושג של אלהים אישי. בתשובה ליעקובי הכין מ' את החיבור An die Freunde Lessings („לידידיו של לְסִינג“), 1786, שהביא אותו לידי התרגשות רבה, והוא מת מיד עם גמירתו.

יעקובי הגן על שיטתו גם לאחר מות מ'. במחלוקת שפינוזה" השתתף גם י. ג. הַפֶּן (ע"ע), היא תרמה הרבה להרמת קרנו של שפינוזה ולהעמקת הבנתו בין קהל הפילוסופים האירופיים.

פרט לתחום האסתטיקה נתגלה מ' כמעבד, מפתח ומפרש מעולה של השקפות ליבניץ. — אחרי פירסום שיטתו של קאנט אבד לחיבוריו הפילוסופיים של מ' הרבה מערכם.

ג. רוטשטרייך, מבוא ל„ירושלים“, כתבים קטנים בענייני יהודים ויהדות“, תש"ז; י. י. גוטמן, הפילוסופיה של היהדות, 262-273, תשי"א; הנ"ל, „ירושלים“ למ' והמסכת התיאולוגית-המדינית" לשפינוזה (דת ומדע), תשס"ו; י. היינמן, טעמי המצוה בספרות ישראל, ב', 47-49 ועוד. תשס"ו; י. כ"ץ, למי ענה מ' ב„ירושלים“ שלו? (ציון, כ"ט), תשכ"ד; ש. שונמי, מפתח המפתחות, מס' 3958-3953.

תשכ"ה<sup>2</sup>; ב. מבורך, הרקע לפניית לאוואטר למ' (ציון, ל'), תשכ"ה; ש. ה. ברגמן, תולדות הפילוסופיה החדשה, תש"ל; מ. פלאי, מ. מ': בכבלי מסורת, תשל"ב; F. Bamberger, M's Begriff vom Judentum (Korrespondenzblatt. d. Akad. f. d. Wiss. d. Judentums, X), 1929; E. Cassirer, Die Idee d. Religion bei Lessing u. M. M. (Festgabe z. 10jährigen Bestehen d. Akad. f. d. Wiss. d. Judentums), 1929; Gedenkbuch für M. M., 1929; D. Baumgardt, Spinoza u. M., 1932; H. Meyer, M. M. Bibliographie, 1965; A. Altmann, M. M's, Frühschriften zur Metaphysik, 1969.

ש. ה. ב.

שתיים משלוש בנותיו של מ', בריינדל וסורל (שרה), התנצרו, ונכדיו מן הראשונה, יוהאנס ופיליפ ניט, היו מראשי אספולתה רומאנטית לציויר-דת, שנודעה בכינויה Nazarene. שניים מבניו של מ', יוסף (1770—1848) ואברהם (1776—1834), היו באנקאים, ואחרי מפלתו של נאפוליון, שימשו כמתווכים בהעברת פספי הפיצויים הצרפתיים לרד-סיה ולארצות אחרות. הבאנק שלהם ייצג בגרמניה באנקים וממשלות זרים. יוסף מ' היה ידיד ופטרון לאלכסנדר פון הומבולט (ע"ע), ושנים רבות היה ירר אגודת-הסוחרים בברלין. היה פעיל גם Gesellschaft der Freunde („אגודת הידידים“), אגודת-עילית יהודית בברלין שתמכה במוסדות חינוך ופילאנתרופיה. הוא כתב ביזאגרפיה של אביו, והוא שיזם הוצאה-לאור של כתבי אביו ע"י המר"ל ברקאהאוס (ע"ע). בנו של יוסף, בנימין גאורג, התנצר והיה פרר-פסור לגאוגרפיה בבון. בזכות קשריהם של האחים הבאנקאים עם בית הוֹהֶנְצוֹלֶרן (ע"ע), זכו כמה מבניה-המשפחה בתואר-אצולה.

הבן השני של מ', אברהם, אביו של הקומפוזיטור פליכס מ' ברתולדי (ע"ע), התנצר 1822. הוא שאמר: עד גיל 40 נתגאיתי שאני בנו של מ', ומגיל 40 נתגאיתי שאני אביו של מ'.

גם בנו הצעיר של מ', נתן (1792—1862), התנצר.

H. Kupferberg, *The M's*, 1972.

מְנְדֵלְסוֹן-בְּרֵתוֹלְדִי, אַלְבְּרֶכְט — Albrecht Mendelssohn-Bartholdy (1874, קארלסרוהה — 1936, אוֹכְסְפּוֹרְד), חוקר המשפט הבין-לאומי, גרמני; נכדו של פליכס מְנְדֵלְסוֹן-בְּרֵתוֹלְדִי (ע"ע). מ"ב היה פרופסור למשפט טים, תחילה בווייצבורג ואח"כ בהאמבורג, שבה גם יסד ב 1923 את המכון למדיניות-חוץ (Institut für auswärtige Politik). בתום מלח"ע I היה חבר בית-הדין לבוררות (ע"ע), שהוסמך ליישב את חילוקי-הדעות בקשר להסדר של תשלום פְּצוּיִים ע"י גרמניה. ב 1933 היגר לאנגליה והיה לפרופסור באוקספורד.

מ"ב חיבר מחקרים רבים. העיקריים שבהם: Grenzen der Rechtskraft („גבולות של מעשה-ביד“), 1900; Das räumliche Herrschaftsgebiet des Strafgesetzes (תחולתו המרחבית של המשפט הפלילי) [בתוך gleichende Darstellung des deutschen und ausländischen Strafrechts, 6], 1908; Der Völkerbund als Arbeitsgemeinschaft (החברה-הלאומים כחבר של שיתוף-פעולה“), The War and German Society, 1918 („המלחמה והחברה הגרמנית“), 1937, ועוד. כמו-כן השתתף בעריכת קסמכי משרד-החוץ הגרמני לשנים 1871—1914.

The British Year Book of International Law (XVIII, 158), 1937.

זין עוד היום — נוסף על השמיניה למיתרים — לכמה רבי-עיות-מיתרים, ולטריו לפסנתר ברה מינור. פסנתרנים כר-ללים ברפרטואר שלהם את „הוואריאציות הרציניות“, אופוס 54, ואת „השירים ללא מלים“.

J. Horton, *The Chamber Music of M.*, 1946; K. H. Wörner, *M.*, 1947; P. Sutermeister, *M.*, 1949; P. M. Young, *Introduction to the Music of M.*, 1949; P. Radcliffe, *M.*, 1954; H. E. Jacob, *F. M. u. seine Zeit*, 1959; E. Werner, *M., a new Image of the Composer and his Age*, 1963.

י. בן.

מַנְדֵּלְסֶזוֹן-שְׁלֵמָה (1846, מלינוב [בסמוך לדובנו] — 1902, ליפציג), פילולוג, חוקר-מקרא, סופר ומשורר.

מנערתו ניכר בכשרונותיו הצטיין בבקיאות רבה במקרא ובתלמוד. בגיל 16 עבר לדובנו ולמד אצל הרב צבי ראפא-פורט ואצל גיסו ר' יצחק אליהו לאנדא. באותו זמן התעסק בספרי „הזוהר“ ו„התניא“, ביקר בחצרו של האדמו"ר ר' מנחם מנדל מקוצק ולמד עם ר' דוד בנן. אח"כ שב לדובנו ופנה להשכלה; למד דקדוק עברי. הנ"ך, ספרות יה"ב והעת החדשה, וכן גרמנית ורוסית. החל לפרסם מאמרים ב„המליץ“ ו„הפרמל“ ב-1864 השיארו קרוביו אשה, אך כעבור שנה נטש אותה ואת בנם כדי ללמוד בביהמ"ד לרבנים בוויטומר (ע"ע בתי מדרש לרבנים, עמ' 991—995). משם עבר לביהמ"ד לרבנים בוילנא (ר' שם) ונעשה תלמידו הקרוב של אד"ם הכהן (ע"ע לְבַנְוִין). ב-1868 קיבל תעודת רב מטעם הממשלה. מ-1868 עד 1872 למד לשונות-המזרח באוניברסיטת פטרסבורג ושם התיידד עם פרופ' חולסטון (ע"ע). הדיקטציה שלו: „ביאורים בתנ"ך לפי תרגום השבעים, הפשיטתא והתרגום הערבי של רס"ג“, יחד עם „חקירה פאלאוגראפית על המקומות הנשנים בתנ"ך“ זכתה למדליית-זהב. בשנים 1873—1880 כיהן כסגן-רב מטעם הממשלה באוקסה היה הראשון שנשא דרשות ברוסית. באותו זמן סיים לימודי-משפטים והיפורו „משפטי ירושה“ ויכרו בתואר. באותן שנים כתב דיסרטאציה לאוניברסיטת ז'נבה על „ההבדלים שבין ספר מלכים וספר דה"י“, הוכה לתואר דוקטור. מ' הכשיל במזיד את א. צ'רבוים, עורך „המליץ“, ע"י כתבה על עלילת-דם שאירעה, כביכול, בקסרביה. כש-נתגלתה התרמית הופסקה הוצאת העתון ומ' נאלץ לעזוב את רוסיה. ב-1880 עבר לליפציג, ושם התפרנס מפתיבה. מ' נעשה לחובב-ציון, והיה ציר לקונגרס הציוני הראשון. ב-1894 נקרא ללגראד — לכהן כרב כללי ליהודי סרביה, אך נאלץ לחזור משם בגלל מחלה, ואז החל מתמסר לפעילות ספיריטואליסטית. באותו זמן השלים את הקונקורד-צנציה לתנ"ך „היכל-הקודש“, שהכנתה נמשכה כעשרים שנה; קונקורדציה זו דחקה את רגליהן של כל הקונקורדני-ציות הקדמות. מעלותיה העיקריות — הבסיס האלפביתי הדקדוקי שלה, ע"פ השורשים, הבניינים, הזמנים והנסיות של הפעלים והשמות, בשלימות שפמותה לא הושגה עד אז; דיוק מרובה במראי-המקומות; קיטוע הגיוני של הפסוקים; הפרדת שמות-העצם הפרטיים, המלים הארמיות וחלק מן המקלות, וכי"ב (ע"ע מפתח, מפתוח, עמ' 95). ספר זה, שהוא רב-פמות ביותר, יצא במהדורות רבות (לראשונה: ליפציג, 1896; לאחרונה: 1967), ואלה שופרו בהדרגה, לאור רשימות-השלמה של מלומדים רבים ושל המחבר עצמו. ב-1897 פירסם מ' „תבנית היכל“ — קונקורדציה מקוצרת שבה מובאים רק מראי-המקומות. בליפציג עסק מ' גם

מַנְדֵּלְסֶזוֹן-בְּרַתוֹלְדִי, פְּלִיכְס — Felix Mendelssohn — Bartholdy (1809, האמבורג — 1847, ליפציג), מל-

חין, מנצח, פסנתרן ומנגן-עוגב גרמני, ממוצא יהודי (נכדו של משה מנדלסזון [ע"ע]). בית אביו של מ' שהיה בנקאי, שימש מקום-מפגש לאישים חשובים בענפי-תרבות שונים וכו נערטו, בימיראשון, קונצרטים; באלה השמיע מ' את יצירותיו הראשונות כבר בגיל 17. כתבי-היד של יצירותיו אלה נשמרו בספריה הממלכתית בברלין (מזרח), וביניהן סונטות, קונצ'רטות, אחת-עשרה סימפוניות לתזמורת-מיתרים, שחלק מהן מבוצע אף פיום. יצירות אלה מעידות על כשרונו הרב.

למ' לא היו מעולם בעיות כספיות, או חוסר הודמנויות להפעיל את כשרונותיו בשטח הנגינה, הניצוח או ההלחנה. הוא נסע ברחבי העולם התרבותי — אוסטריה, איטליה, צרפת, אנגליה, סקוטלנד ושווייץ; בלונדון, בעיקר, היתה לו הצלחה גדולה לפני שנתפרסם בגרמניה עצמה. הוא נפגש והתיידד עם גדולי תקופתו: פון הומבולט, גתה, ופר, מאירפר, קרצביני, שופן, ברליוז ושומן. בשנת 1833 נתמנה מ' למנצח ולמנהל מוסיקאלי של תזמורת דיסלדורף ושל „הפסטיוראל של הרנינס התחתון“. ב-1835 הוזמן לנצח על הקונצרטים של „הגווארדהאוז“ בליפציג שבספסוניה. הוא העלה את התזמורת לרמה גבוהה מאוד, ובזכות פעילותו היתה ליפציג למרכז מוסיקאלי בגרמניה. ב-1843 ייסד מ' את הקונסרוואטוריון בליפציג, ואת התקדמותו כמוסד מוסי-קאלי ראשון-במעלה ליוה עד מותו.

כשרונו של מ' באדמיניסטרציה עזר לו בניהול מפעלים אלו; הוא דאג להעלאת משכורתם של חברי התזמורת ודרש שתינתן אפשרות של למידה בקונסרוואטוריון גם למי שידו לא השיגה את דמי-הלימוד. נסיונו של מלך פרוסיה, פריד-ריך וילהלם IV, למשוך את מ' לברלין לא הביא תוצאות: בשל הגבלות שהוטלו מצד פקידיה-החצר ואי-שיתוף-פעולה של מנגני התזמורת, הגיע מ' לכלל החלטה, שלא לרכו את עיקר פעילותו בברלין. הוא הסתפק בפתיבת יצירות מיוחדות לפי הזמנת המלך ובהופעות בחדות כמנצח. ב-1837 נשא לאשה את בתו של כהן-דת פרוטסטאנטי צרפתי, ונולדו לו חמישה ילדים.

כקומפוזיטור לא עבר מ' את השלבים שעוברים, בדרך-כלל, מלחינים, שדרכם רצופה שינויי סיגנון והתפתחות פנימית. היצירות המפורסמות שכתב בגיל צעיר, כגון השמיניה למיתרים, אופוס 20, שחבורה כשהיה בן 16, או הפתיחה ל„חלום ליל-קיץ“, שנכתבה בהיותו בן 17, — אינם נעדרי בגרות לעומת היצירות שכתב בתקופה מאוחרת-יותר. רשימת יצירותיו ארוכה ורבגונית ביותר, ומעידה על התעניינותו בכל השטחים: מוסיקה קאמרית, מוסיקה לפסנתר, לעוגב, לשירה, לתזמורת ולמקהלה, ומוסיקה דתית; אך, על-אף נסיונותיו, לא עלה בידו לכתוב אופרה. סיגנונו של מ' מצטיין בקלילות זורמת, ושפתו המוסיקאלית קולחת לאוזנו של המאזין בקלות ובנועם. הדגש במוסיקה שלו הוא בהנאה, ומ' מצליח בעיקר ליצור אורירה רומאנטית-אגדית. בין יצירותיו המנוגנות היום: הפתיחות „חלום ליל-קיץ“, 1826, „מערת פינגאל“, 1832, „מלחינה היפה“, 1833, „רי בלא“, 1839; הסימפוניות מס' 3, „הסקוטית“, 1842, ומס' 4, „האיטלקית“, 1833; הקונצ'רטו לכינור, 1844; והאורא-טוריה „אליהו“, 1846. בשטח המוסיקה הקאמרית ניתן להא-

לגרמנית. הספרים יצאו לאור מכספי „מסיהנרות“ השנוא על העם. ובכך עוררו עליהם את רוגז ההמונים המשפילים כאחת. עסיזאת דאג מ' למשרות במערכת-החינוך הממשל-תית לכמה מן המשפילים. ב1857 פוטר מתפקידו, בשל חתירות מתנגדיו, ועבר לגרמניה. מ' השתתף בעיתונות היהודית והכללית והוציא כמה קובצי-מחקר במקרא ובתל-מוד (בגרמנית); כתב מילון רוסי—עברי ועברי—רוסי רא-שון במינו (1859), ותירגם את התורה לרוסית (1862). רק ב1872 הותר תרגומו להדפסה ברוסיה בתנאי שיודפס יחד עם הנוסח העברי. ספריו אלה סייעו להפצת הלשון הרוסית בקרב יהודי-רוסיה. בסוף ימיו חזר לפטרבורג וחי בה חיי-עוני, נשכח ובודד.

(3) מפס עמנואל מ' (1838, זגרה — 1912, קיוב). רופא-עינים, מראשי התנועה הציונית ברוסיה. אביו, יחזקאל, היה אחיהם של (1) ו(2). את חינוכו קיבל בגימנסיה רוסיית בוילנה ובאוניברסיטת-דורפאט הגרמנית. את לימודיו כרופא סיים באוניברסיטת-תקרב ואח"כ השתלם ברפואת-עינים בברלין. בשובו לרוסיה פתח מרפאה בקיוב והוצר כאופתאלמולוג מומחה בכל דרום-רוסיה, ואף הירצה במקצוע זה באוניברסיטה בקיוב. ב1880 נפסל מינויו כמרי-צה-מן-המנין, עקב יהדותו, ולאחר-מחאה פרש מן האוניבר-סיטה. הפרעות בדרום-רוסיה שנתרחשו אז, הביאו את מ' לפעילות ציבורית-יהודית. הוא עמד בראש „הועד לתמיכה בנפגעי הפרעות“, שבו השתתפו מכל חוגי הציבור היהודי בקיוב. בוועידות נציגי הקהילות היהודיות בקטרבורג, ב1881 וב1882, היה היחיד שתמך בהגירה כפיתרון ראדיקלי לבי-עייית-היהודים ברוסיה, ומאז לא נטש השקפה זו. בקיץ 1883 השתתף מ' באונדסה, יחד עם י. ל. פינסקר, מ. ל. לילינבלום וצ. שפירא (ע' ערכיהם), בהנחת-היסוד לאירגון אגודת תבת-ציון (ע"ע) ברוסיה. הוא הצטרף לתנועה הציר-נית עם הקונגרס ה-I, והיה מנושאי-כילוי המסורים-ביותר של הרצל (וע"ע) ונאמן הציונות המדינית בין ציוני רוסיה. הרצל תיאר אותו בספרו „אלטנוילנד“ בדמותו של נשיאה הראשון של המדינה היהודית. מ' נבחר לועד-פ הציוני ובקונגרס ה-II מונה למרכז ענייני הכספים והשקלים בכל רחבי רוסיה. בקונגרס ה-VI צידד בתכנית-אונגדה, הגן עליה גם באסיפת המורשים הציונים בתרקוב ועמד בראש „מגיני ההסתדרות“, שאירגנו את חסידי תכנית-אונגדה בקרב ציוני רוסיה. לאחר מות הרצל והקונגרס ה-VII, הצטרף לי. ננגויל (ע"ע) והשתתף בכינוס-היסוד של „ההסתדרות הסריטורית-ליסטית היהודית“ (ע"ע טריטוריאליזם). פרעות 1905/6 חיזקו את דעותיו בעניין ההגירה הסריטוריאליזם והוא עמד בראש משרד-הגירה בקיוב, שטיפל בהגירת יהודים לְגֵלְסֵ-טון (ע"ע). ימיו האחרונים של מ' עברו בסערת משפט-בייליס (ע"ע עלילות-דם), שקירב את קיצו.

י. סלוצקי, ד"ר מ. מ' (העבר, ד-ה'), תשט"ז-תשי"ז.

ס.

**מְנַדְלֶשְׁטֵם, אוֹסִיפֵ אֶמִילְיוֹוִיץ'** — О. Э. Мандель-штам — (1891, ורשה — 1938, ולאדיוסטוק [במחנה-עבודה?]), משורר רוסי, יהודי מומר. התחנך ב-פטרבורג. השתלם בפאריס ובקֵיֶלְבֶּרְג ורכש השפלה רחבה בספרות אירופית, פילולוגיה היסטורית. את שיריו הראשו-נים, ברוח הסימבוליות, פירסם ב1909 בכה"ע *Аполлон*. מאוחר-יותר הצטרף ל„אקמאיסטים“ (ע"ע גומיליוב; וע"ע

בתרגום יצירות של גֵתָה, הֵינָה, לְסִינְג, פּוֹשְׁקִין, לְרֵמְזוֹטוֹב ופרוץ לעברית. כן נתפרסמו תרגומו ל„מנגינות עבריות“ של פֵירוֹן („שירי ישרון“, ליפציג, 1890). מצבו הקמרי הק-שה ונדודיו הרבים למען הפצת הקונקורדנציה גרמו לערעור מצבו הנפשי, והוא אושפז זמנית בבית-מרפא לחולי-נפש. ב1900 ביקר באה"ב. ב1902 אושפז שוב ומת בביה"ח. ספרים נוספים של מ' עוסקים בהיסטוריה ובשירה. „דברי ימי רוסיה“, I—III, שפתב בשביל חברת „מפיצי השפלה“ (ע"ע) ובו שילב גם תולדות יהודי רוסיה ופולניה. חסר ערך מדעי. כן הירבה לכתוב דברי סיפור ושירה, והיה מן הראשונים שפיתחו את צורת הַפְלָדָה (ע"ע, עמ' 790) בעברית. מ' תירגם ספרים מעברית לרוסית ולגרמנית. על תרגום „אהבת ציון“ לא. מאפו, חתם, מסיבות בלתי-ברורות, בשמו, אף פי רמז לזהותו של המחבר. — חייו של מ' טבועים בחותם של גאונות וחריצות, שהביאו לו כבוד רב כסופר, ומזוגים באופי הרפתקני, בתחום הרוח המעשה, שהביא אותו לידי מבוכת-נפש תדירה ולידי התנגשויות אישיות עם רבים מחכמי-זמנו.

י. ח. זאגורודסקי, ד"ר ש. מ' ז"ל (ספר-השנה [בעריכת נ. סוקולוב], ד', תרס"ג; י. קלוזנר, היסטוריה של הספרות העברית החדשה, ה', 243—255, תשט"ז<sup>2</sup> (עם ביבל.)).

ש. ב-ג.

**מְנַדְלֶשְׁטֵם**, משפחה יהודית ענפה שמוצאה מגרמניה. במחצית הראשונה למאה ה-18 השתקעה המשפחה בקורלנד. בניה נמנו עם ראשי תנועת-ההשפלה ברוסיה, מהם סופרים, מבקרים ואנשי-מדע בעלי-שם.

(1) בנימין מ' (1805, זגרה [זאג'ר חדש; פלך קובנה] — 1886, סימפּרופּוֹל [קרים]), מפעילי ההשפלה ברוסיה. קיבל בבית אביו חינוך מסורתי עם השכלה כללית. בשנות ה-40 התגורר בוילנה והיה מהקיצוניים במחנה-ההשפלה. בתזכיר על מצב היהודים ברוסיה, שהגיש למ. לילינבל (ע"ע), תבע פעולה תקיפה מצד הממשלה, וציון 6 חסרונות ביהודי-רוסיה: איידיעת שפת-המדינה, מלבושיהם המיוזח-דים, חוסר-השפלה ואי-התעסקות במלאכה, בחרושת ובחקר-לאות. מ' הציע לאסור הדפסת התלמוד והספרות התלמודית למשך 25 שנה, לבער את ספרי הקבלה החסידות ולחסל את ה„חדרים“ ותלמודי-התורה. הקיצוניות המופלגת של מ', וכן דרישתו לתיקונים בדת, הביאו להתרחקותו מחוג משפילי-וילנה. כפקיד של הפארון ה. גינצבורג (ע"ע) עבר בערי דרום-רוסיה וב1865 השתקע בסימפּרופּוֹל. חלק מתזפיריו וממכתביו, הפתובים במליצה מקראית צחה, נדפס בשם „חזון למועד“ (וינה, תרל"ז). כן פירסם: „פריס“ (ורשה, 1878), תיאור מסעו לפאריס ב1875, ו„משלי בנימין“ (בתוך: „האסיף“, 1885/6), קובץ אפוריזמים ברוח ההשכלה.

(2) אריה לייב מ' (1819, זגרה — 1889, פטרבורג). סופר, מפעילי ההשפלה ברוסיה. אחיו של (1). נתחנך בבית אביו ואח"כ למד שפות-המזרח באוניברסיטת מוס-קוה ופטרבורג והיה מן היהודים הראשונים שסיימו אוניבר-סיטה רוסיית (1844). בשנות לימודיו פירסם ספר-שירים ברוסית. לאחר שהשתלם באוניברסיטת-גרמניה, מונה ב-1846 ללשכתו של שר-החינוך אוורוב (ע"ע), במקומו של מ. לילינבל (ר' לעיל), ועיקר תפקידו היה להקים רשת בת"ס ממשלתיים ליהודים, ולפקח על ה„חדרים“ ותה"ת. מ' הוציא סדרת ספרי-לימוד — שהוטלו כחובה על המלמדים — ובהם מקורות מספרים יהודיים שונים ברוח ההשפלה, עם תרגום

של ציוני אמריקה. הוא השאיר אחריו חיבורים אחדים במדעי-היהדות. עם משפחה זו נמנה גם המשורר והמחזאי העברי מאמסטרדם, דוד פראנקו מ' (1713—1792), תלמידו של ר' משה חיים לוצטו (ע"ע). דוד מ' היה הדראמטורג העברי הראשון, ובעיקר נודע בשל תירגום מעובד של Betulia Liberata של מַטְסֶזוֹ (ע"ע): „תשועת ישראל” (רעדל-היים, תקס"ד), ובשל מחזהו „גמול עתליה” (אמשטרדם, תק"ל), ע"פ הטראגדיה „עתליה” של ראסין.

ב. ס. רות, בית נשיא, תשי"ג; ת. שירמן, ד. פראנקו מ' (בחינות, 6), תשי"ד; J. Vroman, *L'Affaire Diego M.*, 1937; A. Rubens, *Early Anglo-Jewish Artists* (The Jewish Hist. Soc. of England, Transactions, 14), 1940; C. Roth, *A History of the Maranos* (s. index), 1958; A. M. Hyamson, *The Sephardim of England* (s. index), 1951; J. Melkman, *D. Franco-M.* 1951; E. Markovitz, *Henry Pereira M.*, 1962.

אב. ד.

**מְנַדֵּס, קַטִּיל** — Catulle Mendès — (1841—1909),

סופר צרפתי; בן לאב יהודי ולאם קאתולית. בהיותו בן 18 הגיע לפאריס מעיר-הולדתו בורדו, וב 1861 יסד בה את כתב-העת הספרותי *Revue fantaisiste*, שבו פורסמו שיריהם של משוררים צעירים, וגם שירים משל בְּנִיֵּל, גוֹטִיָּה ופּוֹדְלֶר. הופעתו של כה"ע הופסקה ע"י הרשות המשפטית של הקיסרות, ומ' עצמו הואשם בהפרת המוסר הציבורי והדתי. לאחר-מכן פירסם מ' שירים בִּפְּרָנֶס *Le Parnasse contemporain* משנת 1866, וזמן קצר היה הרוח החיה בחוג הראשון של אסכולת הפְּרָנֶס (ע"ע), שלה הקדיש את חיבורו *La Légende du Parnasse contemporain* („אגדת הפאר-נאס בן-זמננו”). 1884, המכיל מידע רב על תולדות האסכולה. יצירתו השופעת, שלא תמיד הצטיינה ברמה אמנותית נאותה, כוללת: שירים — *Philoméla* — 1863, קובץ שזכה להצלחה רבה; רומאנים — *La Vie et la mort d'un clown* („חיי ומותו של מוקיון”), 1879, *La Première maîtresse* („הפילגש הראשונה”), 1887, ומחזות — *Reine Fiammette* („המלכה פיאמטה”), 1898, *Scarron*, 1905.

למ' נודע תפקיד מזהיר בעיצובה של אסכולת הפארנאס. אולם טענו נגדו, שיש בכתביו מן הפורנוגרפיה לשמה.

J. F. Herlihy, *C. M., critique dramatique et musical*, 1936.

**מְנַדֵּס־פְּרָנֶס, פִּיר** — Pierre Mendès France —

(נר' 1907 בפאריס), מדינאי צרפתי יהודי, ממשפחה ספרדית מבורדו. מ' למד משפטים, היה עורך מצליח ופעיל במפלגה הרדיקלית, נבחר ב 1932 לאסיפת-הנבחרים היה צעיר חבריה. הוא הצטיין בענייני כספים וכלכלה, פירסם ספרים בתחום זה וב 1938 היה סגן-שר-האוצר. במלה"ע II שירת בחיל-האוויר. אחרי תבוסת צרפת נמלט למארוקו, נאסר אך ברח מפלאו הצטרף לחיל-האוויר של צרפת הקפשית כטייס. ב 1944/5 היה שר הכלכלה הלאומית בממשלת דה-גול. הוא דגל בפיקוח חמור ובתיכונן המשק והתפטר כשנדרחו תכניותיו. ב 1946 נבחר לאסיפה הלאומית וביקר בהרפת את מדיניות הפלפלה והחזק.

עם התמוטטות צבא-צרפת בהודו-סין (ע"ע, עמ' 605) נבחר מ' לרה"מ, וקיים את הבטחתו לסיים את המלחמה תוך חודש ימים, בהשיגו הסכם בוועידת ז'נבה — הוועידה הבין-לאומית הראשונה בהשתתפות סין העממית — לחלק את ויטנם ולהוציא את צבא-צרפת משם (20.7.54). מ' העניק

רוסית, ספרות), שהתנגדו לסימבוליסטים ולפוטוריסטים גם יחד. ב 1913 פירסם *Камень* („אבן”) — קובץ שירים ליריים וְאֶפִּיים, וב 1922 — *Tristia* („שיריתוגה”), קובץ שירים ליריים. מיצירותיו בפרוזה: *Шум времени* („שאון הזמן”), 1925 — רשימות קצרות בעלות אוסי אוטוביוגרפיים; שבהן העלה, בין השאר, דמויות יהודיות מסביבתו הקרובה; *Египетская марка* („בול-דואר מצרי”), 1928 — סיפור סינְאֶליסטי על רקע העיר פטרסבורג במלוא הדרה; *О поэзии* („על השירה”), 1928 — קובץ מאמרי-ביקורת ומסות ספרותיות; הדעות וההשקפות שהובעו בו, ובכתבים אחרים, מצטיינות בעמקותן ומקוריותן.

ביצירותיו של מ' שכיחים מוטיבים השאובים מיוון ורומי העתיקות, מאיטליה של המאה ה-15 ומצרפת של המאה ה-17. צורתן גְּאוֹקְלֶאסִיציסטית, הדגש מושם בהן במלה כשהיא לעצמה, אֶפִּיינית להן צוללות המלים וסמיכות של סיגנון רְטוֹרי נשגב לסיגנון-דיבור יומיומי.

הנון-קונפורמיזם של מ' החשיד אותו בעיני השלטונות הסובייטיים והם אסרוהו פעמיים: ב 1934, בשל מכתם שבו שם ללעג את סטאלין, ושוב ב 1938 — המאסר הסופי שממנו לא חזר. שמו לא הוזכר בכריה"מ כבר למן 1932, אולם אחרי מותו של סטאלין זכה מ' ברהאביליטאציה.

L. I. Strakhovsky, *Craftsmen of the Word*, 83—100, 1949; C. Маковский, O. M. (Портреты современников, 375—398), 1955; И. Бушман, *Поэтическое искусство М.а.*, 1964; N. Mandelstam (מ' אשתו של מ'), *Hope against Hope*, 1970.

יצ. מא. - מ.

**מְנַדֵּס**, משפחת-אנוסים מפורטוגאל, שבניה נפרצו באי-

רופה וצפון-אפריקה. דיֹגוֹ מ' (מת 1542 לערך, אנטוורפן) ואחיו פֶרְנַסִּסְקוֹ הקימו במחצית הראשונה של המאה ה-16 באנטוורפן בית-מסחר גדול לתבלינים ואבנים יקרות, שעמד בקשרי-מסחר עם ארצות שונות באירופה. ב 1536 מת פרנסיסקו, ודיֹגוֹ המשיך לנהל את העסק עם אלמנת-אחיו, דלגה גרציה מ־נשיא. יחדיו סייעו בדרכים שונות לאנוסים מפורטוגאל להתיישב בארצות-השפלה, באיטליה ובתורפיה. לאחר מותו, החרם רכושו, בשל שיבתו ליהדות (וע"ע נשיא).

מסתבר, שעם משפחה זו נמנה גם אֶלוֹאֶרוֹ מ', שלאחר ששב ליהדות נקרא שלמה אבן יעיש (ע"ע, יוסף מ' שימש כראש-הקהילה של מגורשי ספרד בפאס שבמארוקו, באמצע המאה ה-16. פֶרְנַנְדוֹ (משה; נפ' 1724, לונדון), היה רופאו של המלך ז'אן IV בפורטוגאל, וב 1669 הגיע ללונדון ונתמנה לרופא-החצר של צ'רלז II, מלך אנגליה. לא ברור אם שב ליהדות בגלוי, אך אשתו היתה יהודיה. בתו, קתרין (רחל) דאָקוֹסטָא (נפ' 1756), היתה ציירת יודעת-שם. נכדו משה מ' (נפ' 1758), משורר ומחזאי אנגלי נודע, התנצר. בניו אימצו לעצמם את שם משפחת אמם Head. אי-שם אחרים לבית מ' לקחו חלק חשוב בחיי החברה היהודית באנגליה. חיים (הנרי) פֶרְיֶרֶה מ' (פְּרִימִינגֶם, 1852 — ניו-יורק, 1937), רב ומחנך, שימש ברבנות במְנַצְסֶטֶר, בשנים 1874—1877, ובקהילת „שארית-ישראל” שבניו-יורק, בשנים 1877—1923; היה בין מייסדי הקמינר היהודי התאור-לוגי (ע"ע בתי-מדרש לרבנים, עמ' 996) ומרצה להיסטוריה יהודית שם, ובין מייסדי אירגון הקהילות האורתודוקסיות באה"ב (1898). ע"פ בקשתו של הרצל, יסד את הפדרציה



חשיבותה של הדעת ("מנדע") למען ישועת נשמותיהם של המאמינים, האמונה בשליחים האלוהיים ששוגרו אל עולמנו כדי לעורר את המאמינים לשיבה אל מקור האור. החשובים שביין שליחים אלה היו "מנדע דתי" (= דעת החיים) הבל בן אדם הראשון. אדם הראשון נוצר, לפי אמונתם, בידי רוחות רעות, אך נשמתו, יחד עם ידיעת דת-האמת, ניתנה לו ע"י "מנדע דתי".

היסוד הגנוסטי מתבטא גם ביחסם השלילי אל תורת-ישראל. אלוהי-ישראל הוא בעיניהם רוח רעה; התורה נת-חברה, לדעתם, ע"י פוחות-החושך, וחורבן ירושלים היה עונש על רשעות היהודים. גישתם שלילית גם לנצרות. לדעתם, פעולתו ובשורתו של ישו מפוחות-הרשע היו. עמדה כזאת שכיחה אצל זרמים חשובים של הגנוסיס, שהרי זו היא תנועת מרד דתי נגד היהדות והנצרות גם יחד. למחקר דת-המ" ערך רב להבנת תולדות הדתות בכלל, ותולדות היהדות והנצרות הקדומה בפרט. יש חוקרים הסוברים שספרות-המ" עשויה להסביר יסודות חשובים באזואנ-גליון ע"ש יואנס (ע"ע).

עד תחילת המאה ה-20 לבשו המ" כליל-לבן בלבד, לא סיפרו את שערותיהם ולא נתערבו בזרים. הם חיים בקהילות, או בקבוצות משפחתיות, בקרבת נהרות המשמשים לטבילת-תיהם. המ" הם ברובם בעלי-מלאכה והנונים רודפי-שלום, המסתפקים במצב המאפשר מילוי מצוות-דתם ללא הפרעות. כוהניהם נקראים "תרמידא" (= תלמידים), הכוהן הגדול — פיניויו "גנוזברא" (= גזבר), ואלה מנהלים את הטקסים המועטים והצנועים של דתם. כת-המ" הולכת-ועלמת ואין ידיעות ברורות על נסיבות קיומם היום.

ל שו ן ו כת ב. ספרות-המ" חוברה בניב ארמי-מזרחי מיוחד הקרוב לארמית של התלמוד הבבלי (ע"ע ארמית, עמ' 959, 965/6). ללשון המנדעית נודעת חשיבות מבחינת מחקרן של השפות השמיות.

כתבם המיוחד הוא אחד מסעיפיו של הפתב (ע"ע, עמ' 1099) הארמי. לפתב אופי קורסיורי, ולאותיות מחוברות — צורות מיוחדות. במחקר הלשוני נהגים להיקק לתעתיק עברי-היסטורי (כגון זה שלהלן) או לאטיני-פונטי. לכתובם אופי מיוחד בשל טישטוש הגרוניות (ה' וחי משמשות בער-פזבחה) וריבוי אמות-הקריאה; גם האותיות הגרוניות שב-טלו מנוצלות כאמות-קריאה: א = a; ע (בראש מלה), י (בתוך מלה) = e. i.

אוצר-המלים הבסיסי של הלשון המנדעית הוא ארמי, כגון: מיא — מים; כאנא — פן; עותרא — עושר (במנ-דעית: מלאך); זירא — זיו. נקלטו בלשונם מלים עבריות או ארמיות-יהודיות, כגון: תיביל — תבל; עשיוול — שאול; עמרם — מרום; עוריתא — אורייתא; טוטיפתא — טוטפות; נביהא — נביא; שילמאי, נידבאי (מלשון "שלמים", "גד-בה") הם שומרי מיה-הטבילה — יארדנא (מלשון "ירדן"). יש מלים שאולות מיוונית (שכמותן נקלטו גם בשפתנו), כגון: עצטלא, טופסא, טאכסא, פארצופא. מספר המלים השאולות מערבית הולך ורוב, כגון מאלה (מל [רכוש]), הינא (חנא [חינה]).

ספרות. מלבד עיונים בפרוזה בעיקר-דתם, יצרו המ" גם שירה דתית, כגון הימנונות. החשיבות של שירתם אינה רבה מבחינה פיוטית, אך היא חדורה התרגשות פנה ומ-סירות (והשר תפילה המובאת בסמוך).

אוטונומיה לתוניסיה ורצה להגיע להסכם עם המורדים באל-זיריה. הוא הביא לידי חתימת הסכמי בריסל-לונדון, שאישרו הקמת צבא מערב-גרמני, העניקו עצמאות מלאה לגרמניה המערבית. מ' ביקש להנהיג תיקונים גם בתחומי המדיניות והפכללה. אלה עוררו התנגדות הביאו למפלתו (6.255). בתקופת כהונתו נחתם ההסכם הראשון עם ישראל לרכישת מטוסי-סילון והונח הבסיס להידוק קשרי-הידידות עם צרפת; מ' גילה אהדה רבה לישראל, ואף ביקר בה. בבחירות ב-1956 הולך מ' את "החזית הרפובליקנית" (סוציאליסטים, ראדיקאליים וגוליסטים שמאליים) לניצחון, והיה סגן-רה"מ לגי מולה, אך התפטר כעבור 4 חדשים. מ' התנגד לחוקת הרפובליקה ה-5 (1958), איבד את מושבו באסיפה הלאומית, הצטרף לזמן-מה אל המפלגה הסוציאליסטית המאוחדת הקטנה (1960). ב-1967/8 שוב היה ציר באסיפה הלאומית, אחרי מסע-בחירות מרתק. מ' היה מבקר נוקב ועקבי של דה-גול ונהנה מהערכה רבה בצרפת ובח"ל. — מספריו: La République moderne, 1962 (עבר: "הרפובליקה החדשה, תשכ"ו).

י. זור, יומן פריס, 1967; A. Werth, *The Strange History of P.M.F.*, 1957; J. Nantet, *P.M.F.*, 1967; D. Salem, *P.M.F. et le nouveau socialisme*, 1969. מ. ק.

מַנְדַּעִים (לאט' Mandaei), בני כת דתית טבלנית שמה נגזר מן המלה הארמית "מנדע" = מדע (מקבילה לגנוסיס ביוונית [ר' להלן]). כת-המ" קיימת עד היום בעיראק הדרומית; מספר חבריה — כ-4,000—5,000 (וע"ע בגדד, עמ' 594); מספר זעום של מ" חי באיזור הסמוך של איראן, חזויסטן (ע"ע). לשון ספרותם ופולחנם היא ניב ארמי מזרחי (ר' להלן); ספרותם נערכה במאה ה-7 לסה"נ בארם-נהרניים. החשוב שביין כתבי המ" הוא ספר ה"גניזא" (= אוצר).

המ" מציינים את עצמם, בין-השאר, כ"פרושים, נוצרים ובחירי-צדק" — האחרון הוא גם פניויה של כת מדבר-יהודה. ייחוסם ליוחנן המטביל (ע"ע) הוא, כנראה, משני ומאוחר, אך התפקיד החשוב ביותר שנועד בפולחנם לנהר-הירדן, ככינוי למים חיים, מחזק את הסברה כי אכן מוצאם מכת-מינים יהודית טבלנית, שחיתה בסביבת הירדן אולי כבר בתקופת בית שני, גלתה לבבל וסיגלה לעצמה במרוצת התפתחותה יסודות דתיים חדשים; נוצריים, פרסיים, וכנראה גם מניכיאיים (ע"ע מניכיאיים; לידוֹרסקי).

דת המ" היא גנוסטית (ע"ע גנוסיס) ביסודה. הקווים הגנוסטיים העיקריים באמונתם הם: התנגדותם לעולם התמרי ("תבל") ולבורא-העולם ובריאתו, הערגה אל האל שמעבר לעולם החמרי, הדואליזם (ע"ע) של אור וחושך.

אָתָּה	אָתָּה	אָתָּה	אָתָּה	אָתָּה
אתא	אתא	אתא	אתא	אתא
בוא	בוא	בוא	בוא	בוא
אָתָּה	אָתָּה	אָתָּה	אָתָּה	אָתָּה
אתא	אתא	אתא	אתא	אתא
בוא	בוא	בוא	בוא	בוא
אָתָּה	אָתָּה	אָתָּה	אָתָּה	אָתָּה
אתא	אתא	אתא	אתא	אתא
בוא	בוא	בוא	בוא	בוא
אָתָּה	אָתָּה	אָתָּה	אָתָּה	אָתָּה
אתא	אתא	אתא	אתא	אתא
בוא	בוא	בוא	בוא	בוא

הפתב הסרעני (פ"י ג'תקס"ה)

(ב) התפתחה מאוחר-יותר באגן היס-התיכון. באירופה וב- אמריקה נדעו המ" לראשונה במאה ה-19. חשיבותן של המ" (להוציא יאפאן) קטנה בהרבה מזו של התפוזים. בין ארצות-היצוא: ספרד (272 אלף טון ב-1969/70), מרוקו (122), אלג'יריה (42). הצריכה העולמית נמצאת בעליה, בעיקר בגלל הנוחיות בקילוף, ויש מנבאים למ" עתיד גדול. בא"י לא נחשבו המ" כפרי ליצוא; עד סוף 1968 היוו שטחיהם רק 2.5% מעלל שטחיההדרים, וזה בגלל המרחק הרב לשווקים ורגישות הפרי לפגיעות, אך קיימות מגמות להרחבה בעתיד.

W. Reuther — H. J. Webber — L. D. Batchelor (eds.),  
The Citrus Industry, 1967 (ור" ביבל' לע' הדר).  
ש.א.מ.

**מְנָה**, מונח בלשונות עמי מְלֶאנְזִיָה, המציין כוח מיסתורי הפועל בעולם. אף-על-פי שהכוח נתפס כעל-קורס-נלי, הוא מתגלה במציאות באנשים רמי-דרג, בנפשות המתים (אבות השבט או המשפחה), בבעלי-חיים ובצמחים, ואף בעצמים דוממים. האמונה במ' תוארה לראשונה ב-1891 על-ידי ר. ה. קודרינגטון, בספרו על המלאנזים (ר' ביבל'). לפי אמונת המלאנזים, בראו האלים את העולם בכוח המ', והם המעניקים אותה לבני-אדם. המלך, ראש-השבט, ראש-המשפחה, המכשף הם בעלי-מ' בדרגות שונות, ועל כוח זה מבוססת הסמכות הנודעת להם בחברה, המוקפת ומוגנת על-ידי איטורי טאבו מסורתיים. בעצמים דוממים או ביצורים מן החי והצומח שוכנת מ' מכוח היותם קשורים בנפשות מתים בעלות-מ', אך גם מכוח הקשר ביניהם לבין בני-אדם חיים. כך יש, למשל, תלות הדדית בין המ' של ראש-השבט ושל דקל-הקוקוס שניטע ביום-היוולדו. כל הפציו של המלך או המכשף הם טאבו, מפני שגם הם טעונים מ'. אנשים בעלי-מ' חייבים להימנע מטומאה ומכל דבר העלול לפגוע במ' שלהם. הרוצים לרפוש מ' יכולים לעשות זאת על-ידי השתתפות בטקסים מיוחדים, הקשורים בקרבנות ובסגופים. כל ברכה שפעולם, כגון הצלחה בחיים, יכול טוב, נְיָג בשפע, באה מכוח המ'. אולם אדם בעלי-מ' יכול להשתמש בה גם לרעת הוולת. אנתרופולוגים (ר.ר. מְרֶס [ר' ביבל'] ואהרים) נטו בעבר לשווא משמעות כללית למצאים שב-מלאנזיה. הם הצביעו על אמונות דומות אצל עמים רבים (פוליןזים, אינדיאנים באמריקה הצפונית, פיגמאים באפ-ריקה, ועוד), וראו באמונה במ' את הצורה הפרימיטיבית ביותר של כל דת, כשלב אולולוציוני הקודם לאנימיזם (ע"ע; השלב הראשון בהתפתחות הדת, לפי אסכולת א. ב. טילר [ע"ע]). אולם נראה שאין לדעת זו על מה לסמוך. הדמינות לאמונותיהם של עמים אחרים התבררו כשטחיים, ומלבד זאת אין יסוד לתאר את האמונה במ' כשלב פרימיטיבי מאד של הדת, כיוון שהיא קשורה באמונה באלים, במסורות מיתולוגיות ובמערכת של כללי-מוסר.

R. H. Codrington, *The Melanesians*, 1891; L. Lévy-Bruhl, *Les Fonctions mentales dans les sociétés inférieures*, 1910; E. Durkheim, *Les Formes Élémentaires de la vie religieuse*, 1912; R. R. Marett, *The Threshold of Religion*, 1914.

מ. ו.

**מְנָה, אֲדוּאָר** — Edouard Manet — (1832, פאריס — 1883, שם), צייר צרפתי, מן החשובים שבמאה ה-19. מ-1850 עד 1856 למד מ' ציור בסנתו של תומה קוטיר (Th. Couture), צייר אקדמי, אולם עד-מהרה התנגש עם

T. Nöldeke, *Mandäische Grammatik*, 1875; W. Brandt, *Die mandäische Religion*, 1899; id. (ed.), *Mandäische Schriften*, 1893; id., *Die Mandäer*, 1915; M. Lidzbarski (ed.), *Das Johannesbuch d. Mandäer*, 1905–1915; id., (ed.), *Mandäische Liturgien*, 1920; id. (ed.), *Ginza*, 1925; E. S. Drower, *The Mandaeans of Iraq and Iran*, 1937; K. Rudolph, *Die Mandäer*, I–II, 1960/1.

ד. פ. — ש. ש. ב.

**מְנָדָר, קָרְלֶן** — Karel van Mander — (1548–1606), צייר, סופר ומשורר פלאמי. מ' למד ציור אצל הצייר המשורר לוקס דה הָרְהָ בֶּנְט ואצל פיטר וֶלְרִיק בדורניק (Tournai). ב-1574–1577 עשה ברומא ושם הושפע מיצי-רתו של הצייר והתקרט המאנְרִיסְטִי (ע"ע מנְרִיזֶם) ב. שפראנגר. אחרי שובו לפלאנדריה, ברח משם ב-1583 מפני מלחמת הולנד-ספרד ואי-השקט הדתי. השתקע בהארלם. סמוך ל-1587 יסד בעיר זו אקדמיה לציור, ובה נלמד הציור בסיגנון המאנְרִיסְטִי.

אולם מ' חשוב-יותר כסופר, שכן חיבר, כדוגמת וֶרְי (ע"ע), קובץ ביזגראפי (בפרוזה) על ציירים קלאסיים, איטלקים, גרמנים והולנדים: Het Schilder-Boeck («ספר הציור»), 1604. ספר זה הוא המקור העיקרי למידע על האמנות ההולנדית הקדומה. המבוא אליו הוא פואמה על הת-אוריה של הציור. יצירתו הספרותית של מ' פוללת גם שירה דתית, ותרגומים מְנְרִיגִלִיוֹס (ע"ע) ומאובידיוס (ע"ע).

H. E. Greve, *De Bronnen von C. v. M.*, 1903; E. Valentiner, *K. v. M. als Maler*, 1930.

**מְנָדְרִינָה**, עץ-פרי השייך לסוג ההדר (ע"ע). מבחינה בוטאנית מהווה המ' קבוצת-מינים בעלת רב-גונית רחבה-יותר מאשר התפוז או האשכולית (ע"ע).

עץ-המ' הוא בעל ענפים דקים וקוצניים. עליו דמויי-אזמל או ביצה, שפתם תמימה או בעלת שינון דק. הפירות בדרכי קטנים עד בינוניים, פחוסים; קליפתם, וכן הפלחים, נפרדים בקלות (תכונה עיקרית, בעלת חשיבות מסחרית); ציר-הפרי ברכי חלול. טעם-הפרי מתוק, הזרעים בעלי פסיגים ירוקים (פרט לכמה מבני-פלאיים). בדרכי טיפוח השפחה שונים, וכן ע"י הכלאה בתפוז ובאשכולית, פותחו זנים מרובים, שמבחינת טיפוסיהם המסחריים הם שייכים ל-4 קבוצות חשובות: (א) הסטסומה (*Citrus unshiu*), המצטיינת בפרחיה ובעליה הגדולים-יחסית, מגודלת בעיקר ביאפאן; ב-1963 היותה כ-84% מיבול ההדרים שם; (ב) המ" היס-תיכוניות (*C. deliciosa*); (ג) הטנג'רינות (*C. reticulata*), שאליהן מייחסים לעתים זנים רבים, שבחלקם נחשדים או ידועים כבני-פלאיים, בעיקר של מ' ותפוזים; הקלְמָנְטִינָה הטמפל גמנים עמן. — בין (ב) ל(ג) קיימים הבדלים ניכרים — בצבע הפרי, בגודל העלים ובצורתם; (ב) הן בעלות עלי-ערבה קטנים; צבע פרחן בהיר-יותר; (ד) הטנג'לות, בני-כלאיים של מ' ואשכולית; מגדלים אותן בעיקר בפלורידה; חשיבותן קטנה לפי שעה.

אין למ' דרישות אגרוטכניות מיוחדות, והיא דומה בכך למיני-הדר אחרים. עצי-המ' עומדים יפה-יותר בטמפרטורות נמוכות מאשר מיני-ההדר האחרים, אך פירותיהם רגישים-יותר. המזיקים והמחלות דומים לאלו של יתר עצי-ההדר. בין מהלות-הנירוס יש להזכיר את הכְחֶפְסִיָה (*cachexia*), הדומה או זהה לנקרוז-העצה.

מולדת המ' — הודו, הודו-סין, ובעיקר סין ויאפאן. שם גידלו את המ' כבר במאות ה-12 וה-13. ייתכן שקבוצה

האקסקט של תאורת-פנים מלאכותית מופיע — שוב בנושא בן-זמנו — „באר בפולי בְּרָדֶר” (1881; גאלריה טיט, לונדון [ר' תמ' צבעונית בכרך זה]). ב 1881 זכה מ' בתואר „אביר לגיון-הכבוד”.

ור' תמ' בכרכים: ב', עמ' 869/70; י', עמ' 663; ט"ז, עמ' 701; כ"ג, עמ' 794.

E. Moreau-Nélaton, *M. raconté par lui-même*, I-II, 1926; A. Tabarant, *M., histoire catalographique*, 1931; id., *M. et ses œuvres*, 1947; P. Jamot - G. Wildenstein - M. L. Bataille, *M.*, 1932; M. Guérin, *L'Oeuvre gravé de M.*, 1944; D. Cooper, *M.*, 1950; P. Courthion - P. Cailler (eds.), *M. raconté par lui-même et par ses amis*, I-II, 1953; id., *E. M.*, 1962; G. Bataille, *M.*, 1955; J. Richardson, *E. M., Paintings and Drawings*, 1958; K. Martin, *E. M., Aquarelle und Pastelle*, 1958.

א. רז.

מְנַהֵג, ע"ע תְּרִבּוֹת. מ' במשפט הכללי — ע"ע משפט, עמ' 660—662.

במשפט הבין-לאומי (מב"ל) — התנהגות מת-מדת וקבועה של מספר רב של מדינות. המלווה הכרה שקיימת חובה משפטית לנהוג כך ולא אחרת (ע"ע משפט). תוכנה של ההתנהגות הנידונה יכולה להיות מעשה או מחל. המ' נמנה עם מקורותיו הראשיים של המשפט הבין-לאומי (ע"ע). דבר זה נקבע, בין-היתר, בחוקת בית-הדין הבין-לאומי בהאג. בעבר היו מרבית כלליו של המהב"ל כללים מנהגיים. בימינו הולכות ומתרבות האמנות (ע"ע אקנה בינלאומית), אך גם כיום קיימים תחומים נכבדים של המהב"ל המוסדרים ע"פ המ', כגון הדינים בדבר אחריות, ירישה (successio) של מדינות, הכרה.

קיימות תאוריות אחדות בדבר מקור חיובו של המ' במהב"ל: (א) הסכם שבשתיקה בין המדינות; (ב) הרצון המשותף של המדינות, שמונח ביסודו; (ג) התרעה המשפטית הקולקטיבית, שאינה תלויה ברצון המדינה או המדינות; (ד) צורכי החברה הבין-לאומית.

התנאים לקיומו של מ' במהב"ל: (1) התנהגות מת-מדת וקבועה; פללה-התנהגות אינו נושא אופי של מחייב אלא אס-פן נוהגים על-פיו ברציפות. (2) התנהגות מקובלת ומשותפת למספר רב של מדינות; למשל, כללי המהב"ל הימי (ע"ע ימי, משפט) קיבלו בשעתו תוקף מחייב, משום שהמדינות בעלות הצי נהגו על-פיהם. (3) ההכרה שקיימת חובה משפטית לנהוג כך ולא אחרת ("opinio juris"); והו האלמנט הפסיכולוגי שבמ', והוא המבדיל בין המ' המחייב לבין הנהג שאינו מחייב. יסוד זה מודגש בעיקר בפסיקה הבין-לאומית של המאה ה-20.

החובה להוכיח את קיומו של המ' מוטלת על הצד שמב-קש להסתמך על הכלל. הפראקטיקה המובאת-בכשון בבדי-קת קיומו או אי-קיומו של מ' כוללת את פעולותיהם של מוסדות-המדינה המוסמכים לפעול בתחום יחסי-החוק; חוקים דומים במשפטן הפנימי של מדינות רבות; ובמידה מינימאלית אף פסקי-הדין של בתי-המשפט הפנימיים של המדינות. כמובן יש לבדוק את הפסיקה הבין-לאומית, ואף אמנות מסוימות, הבאות לכנס את כללי המהב"ל המינהגי, וכן אמנות המכילות סעיפים זהים החוזרים ונשנים בכל ההתקשרויות באותו נושא. ולבסוף, יש להביא בחשבון את הפראקטיקה של האירגונים הבין-לאומיים.

שאלת מעמדו היחסי של המ' בין יתר מקורות המהב"ל תתעורר במקרה שתתגלע סתירה בין שתי נורמות

מורהו בשל התנגדותו לנוסח הציור האקאדמי ולנושאים היסטוריים; אביו שיכנעו לסיים למרות-זאת את לימודיו. יצירותיו המוקדמות כוללות העתקים רבים מיצירות-אמנות איטלקיות, הולאנדיות וספרדיות, שביצע במוזיאוני פאריס ובאלה של איטליה והולאנד בעת מסעו (1856), וכן דיוק-נאות וטיפוסי-בדרנים ספרדים („הגייטאריסט", 1860; מְטֵרֶד פּוֹלִיטֵן, נידיוק), צוענים („נגן זקן וניצבים", 1862; וושינגטון, הגאלריה הלאומית), ועוד. לעתים קרובות היו נושאים אלה תרגום חפשי של רעיונות הלקוחים מיצירות וְלֵאסְקֵס, גויה ואחרים. תמונתו „שתיין האבסינט" (1858), קוֹפְנֵהֶאגֶן; מוזיאון קארלסברג), שקוטיר לעג לה, מציינת את הצטרפותו של מ' לחוג המורדים בציור האקאדמי הרשמי.

מ' השתחרר כליל מאסוציאציות היסטוריות ב„קונצרט בגני הטיקרי" (1860; לונדון, הגאלריה הלאומית). נוסף על האספקט הזה הפתיעו את המבקרים חוסר עיבוד-הפר-טים, כביכול, האור הפרוזאי השטוח שבו מוארת הסצנה. יצירתו המפורסמת „סעודת-הבוקר על השא" (1863, לזכר, פאריס), שנדחתה מה„סאלון" הרשמי והוצגה ב Salon des Refusés, עוררה, בצידן של תגובות חיוביות לא-מעטות, את איבת הקהל והביקורת; הפעם גם בגלל הנושא ה„וולגארי" שלא היה אלא תרגום של מוטיו קלאסי, אידילי (קטע מתחרט „משפט פאריס" לפי רפאל), לסיגנונו האישי של מ' ולדמויות בלבוש התקופה. נועות עוד יותר, בעיקר מבחינת הפרשנות של נושא קלאסי ברזח „גסה" ומודרנית, היתה Olympia (1863; לזכר), שהיא פארודיה של „נוס מאורבינו" של טיציאנו (ע"ע). ואמנם יצירה זו, שהוגשה ל„סאלון" של 1865, עוררה שערוזיה בגלל האור החריף והשטוח והתנוחה של המודל שסילקה כל אסוציאציה לעירום קלאסי.

משיחת-המכחול התפשית, האור הבהיר השטוח, וסולם-הצבעים המוגבל מאפיינים גם את סידרת-הציורים של טבע דומם ודיוקנאות, ואילו סידרה של ציורי „קורידות" (מל-חמות-שוורים) וקבצנים-פילוסופים מעידה שוב על התרש-מותו המחודשת של מ' מְלֵאסְקֵס וגויה לאחר ביקור חוזר בספרד (1865). ניסיון נוסף שלו להציג תמונה פרובוקא-טיוות, הפעם על רקע פוליטי („הוצאת-להורג של הקיסר מְכְסִימִילְיָאן", 1867), נכשל. לאחר-מכן הבהיר מ' בהדרגה את לוח-צבעיו העשירו, ומשיחת-המכחול שלו השתחררה כליל. הוא הירבה לצייר נוף, לרוב עירוני, דמויות תחת כיפת-השמיים („אשת האמן ואחיר", 1873; לזכר, פאריס) וציורים אלה קירבוהו לסיגנון האימפרסיוניזם (ע"ע). אך למרות קירבה זאת וידידותו עם ראשי-האסכולה — מוֹנֶה, דְבֵה וְרֵנֹוֹאֶר — סירב מ' להשתתף בתערוכותיהם, ובסוף אף התנכר להם, אולי בגלל העובדה שיצירותיו התחילו לקנות להן מהלכים בחוגים הרשמיים (Le Bon Bock, 1873; פילאנלפיה). אולם יצירת-המופת שלו מראשית ההשפעה האימפרסיוניסטית, המצטיינת בססגוניותה, „ווג באַרְוִינְטִי" (1874; מוזיאון בסורנה) נתקבלה שוב בביקורות שליליות בסאלון 1875. גם ביצירותיו המאוחרות העדיף מ' תכופות לחזור ולבטא את אור-היום הבהיר לא באמצעות פיצול מישטחי-הצבע למערכת-כתמים ססגונית, כדרפם של מוֹנֶה וְרֵנֹוֹאֶר, אלא תוך שמירה על רציפות ועל סולם-צבעים מצומצם-יחסית. ניסיונו המעניין המוצלח-ביותר לכיטוי

מנהגי-טעות יצא בחריפות הרמב"ם (ר' למשל, הל' איסורי ביאה י"א, י"ד—ט"ו — ואף כנגד דברי הגאונים), אע"פ שהדגיש, שיש דבר ה"תלוי במ" (הל' איסורי ביאה י"א, ה—ו' ועוד). אולם מנהגי-בורות, ואפילו כאלה שהיה בהם משום הליכה ב"דרכי האמורי", חדרו להלכה, וקנו בה שביתה, פעמים הרבה נתחבבו מ" כאלה על הציבור יותר מגופי-תורה, למרות התנגדותם של חכמים. ביחוד קנו להם שביתה בענייני-תפילה ובמועדים קריטיים בחיי-האדם (לדוג; חתנה; מות [ע' ערכיהם]), או בלוח-השנה (יום הכפורים [ע"ע]; ראש-השנה [ע"ע]) וכד'. מבחינה מסוימת המ' הוא האפיק החשוב-ביותר לחירות השפעות חיצוניות לתחום-ההלכה. — וע"ע פולק לור.

מ. ד. ה.

ספר-המ' הראשון שהגיע לידנו הוא "ספר החילוקים שביין אנשי מזרח ואנשי א"י" (ירושלים, תרצ"ח), שנתחבר, כנראה, במאה ה-8, בא"י. הספר רושם כמה עשרות חילופי-מ" בין אנשי א"י ובבל (שישבו בא"י). מאז נתפתחה ספרות המ' והיתה לאחת העשירות בספרות הרבנית של י"ב. יש ספרי-מ' שמגמתם לשמור את מ-מקומם מפני השפעות של מ" מן החוץ, ע"י הסברת טעמיהם והצבעה על מקורותיהם. מסוג זה הוא "ספר המנהגות" לר' אשר בן שאול מלונגיל (ירושלים, תרצ"ה), שנתחבר בראשית המאה ה-13, והוא, כנראה, ספר-המ' האירופי הראשון שהגיע לידינו. ספר זה מתאר את מנהגי דרום-צרפת בתחום רחב של נושאים. מטי-פוס שונה לגמרי הוא ספר "מנהגי עולם" לרב אברהם (ע"ע) בן נתן הירחי, שמחברו — בן-זמנו של ר' שאול — נדד בספרד, פרובאנס וצרפת, ובספרו, המוקדש ברובו למנ-הגי תפילה ובית-הכנסת, מתוארים כל המ' במטרה להוכיח שלכולם מקור בהלכה, ואין עדיפות למ' לוקאלי זה או אחר. בסוף המאה ה-13 כתב ר' מנחם המאירי (ע"ע) ספר מיוחד לליבון 25 חילופי-מ" שביין קאטאלוניה ופרובאנס. במטרה להגן על המ' הפרובאנסאליים מפני התקפותיהם של תלמידי ר' משה בן נחמן (ע"ע) הספרדי, שהגיעו אז לכלל השפעה בפרובאנס ("מגן אבות", לונדון, תרס"ט). באשכנז היו ידועים כבר במאה ה-12 קונטרסי מ" מקומיים כ"מנהגי שפירא", "קונטרסי מגנצא" וכד', שזכרם נשתמר בספר "רקח" לאלעזר בן יהודה (ע"ע) מוזרמיזא ובספרות הע-ניפה הידועה כ"דבי רש"י. רמזים לקונטרסים כאלו מצויים כבר בספר הראב"ן לר' אליעזר בן ר' נתן (ע"ע), שהוא הספר הראשון שנתחבר באשכנז (במרבן המודרני של המלה). קונטרסים אלה לא היו משוכללים כספרי המ' הראשונים בפרובאנס, אך 300 שנה מאוחר-יותר היתה דווקא אשכנז למקום-הצמיחה העיקרי לספרות-מ" עניפה ומפותחת. קונטרסים אלה הם שקבעו לראשונה את הפיצול האשכנזי המרובה-ביותר בתחום המ'. עיר ועיר לעצמה ואף שכנות במשמע. סוג אחר של ספרי-מ" הם ספרים "מקצו-עיים", כספרו של יעקב הגוזר על דיני-מילה, ספרי "שחי-סות ובדיקות", סידורים ומחזורים מוערים וכד'. שהיו בעצם ספרי-עזר בידי "כלי-הקודש" למיניהם ע"פ מנהגי-מקומם. סוג אחר של ספרי-מ" עוסק בתיאור התנהגותם של גדולי-ישראל מפורסמים, ע"י תלמידיהם, ששהו במחיצתם. תחילתו של סוג זה קשורה, כנראה, באישיותו של רבי מאיר בן ברוך מרוטנבורג (ע"ע), שהיה מנהיגה של יהדות אשכנז במאה ה-13, והספרים, כ-10 במספר, המוקדשים לתיאור מנהגיו,

ממקורות שונים. מקובל שהמ' והאמנות הם מקורותיהם הראשיים של המהב"ל, ולשניהם תוקף שווה. לעומת-זאת, עקרונות-המשפט הכלליים, המופרים ע"י האומות בנות-התרבות" הם מקור משני בלבד, שיש להיוקק אליו רק במקרה של העדר נורמה מינהגית או הספמית. לאחר שנוצר מ' מסוים, אין מדינה הקשורה בו יכולה להשתחרר ממנו ע"י פעולה חד-צדדית שלה. המ' יאבד את תוקפו אם יוצר מ' נוגד — או תיפרת אמנה נוגדת — בין אותן מדינות הקשורות במ' שבו מדובר, וכן כשחדלים למעשה לנהוג על-פיו (desuetudo), ואין הדבר מעורר מחאה.

S. Séfériades, *Aperçus sur la coutume juridique internat. ...* (Rev. génér. de droit internat. publ., 43), 1936; P. Guggenheim, *Les Deux éléments de la coutume en droit internat.* (La Technique et les principes du droit public, études en l'honneur de G. Scelle, I), 1950; G. I. Tunkin, *Remarks on the Juridical Nature of Customary Norms...* (California Law Rev., 49), 1961; K. Wolfke, *Custom in Present Internat. Law*, 1964; C. Parry, *The Sources and Evidences of Internat. Law*, 56—82, 1965; H. Günther, *Zur Entstehung vom Völkergewohnheitsrecht*, 1970; Ch Rousseau, *Droit internat. public*, I, 307—363, 1970.

ר. לפ.

המ' הוא מיסודות ההלכה (ע"ע, עמ' 505) החשובים-ביותר. מסתבר שהתורה מניחה לעתים קרובות את המש-כיותם של קצת מ' מקודם למתן-תורה, וע"כ לא הזכירה גופי-הלכות, על-אף חשיבותם בחיים (הלכות אירוסין ותי-שוואין, דרכי קניין, מקח-וממכר, ועוד). לעומת-זאת נכנסו להלכה מ' חיצוניים ונקלטו בה לשעה או לדורות. ראשי-חודש (ע"ע חודש) הוזכר בתורה רק לענין חיוב קרבן-מוסף ותקיעה בתצורות, אך בימי בית ראשון נעשה, בהשפעה כנענית-פניקית, לזג חשוב בישראל, אף-כי ניטל ממנו כל צביון אלילי. יש ענינים בהלכה שכל עיקרם גיבוש של מ' במשך דורות (ע"ע אבלות; תענית). יש מ' שפוחם כתקנה (ר' תוספ' נידה ט', י"ז), ויש שנתקבלו רק במקום שאין הלכה פסוקה וקבועה (יר' פאה ז', ר', ובבלי, פעמים הרבה). יש מ' במקום שאין שום הלכה קיימת: מ' מקומי ("מ' המדינה" [משנ' סופה ג', י"א; ועוד]; "מקום שנהגו" [פס' ד', א'—ה'; ועוד]; "מ' בירושלים" [ב"ב צ"ג, ע"ב; סופרים י"ח, ז.]); מ' של חלק מהציבור (מ' "הולכי שיירא" [תוספ' ב"מ ז', י"ג]; "מ' הספנין" [שם]; "מ' נשים" [יר' פס' ד', א']; "מ' בעלי בתים" [תוספ' פאה ב', כ"א]; "מ' כהנים" [שם ד', ג.]), ואין משנים מהם. יש אפילו מ' המנוגד להלכה, והוא "מבטל את ההלכה" (יר' יבמ' י"ב, א'; השוה: "אמר ר' יהודה הלכה כדברי בית שמאי, אלא שנהגו הרבים כדברי בית הלל"; תוספ' תרומות ג', י"ב). "כשם שקונסין להלכה, כך קונסין למ' (יר' פס' ד', ג') ו"דברים המותרים ואחרים נהגו בהן איסור — אי אתה רשאי להתירן בפניהן" (פס' ג'—נ"א). הרבה הוזכרו שלא ישנה אדם ממ' המקום וממ' אבותיו (יר' פס' ד', א'), ואפילו בטל טעמו של המ'. — ונהגו כן העם, שאין הלכה נקבעת עד שיהא מ', וזה שאמרו מ' מבטל הלכה — מ' ותיקין, אבל מ' שאין לו ראייה מן התורה אינו אלא כטועה בשיקול הדעת" (סופרים י"ד, ט"ז).

כדי למנוע חידרת מנהגי-הבל התנגדו חכמים למ' שיסור דם בסעות או באונס. רב יהודאי (ע"ע) גאון כתב לבני א"י לבטל "מנהגי-שמד", שנהגו "שלא כהלכה", וענו לו ש"מ' מבטל הלכה" ("גנזי שכטר", ב', 559—560, תרפ"ט). נגד

מוצרי ברזל ופלדה שונים, מכונות, מכשירי-חשמל, מזונות, ועוד.

חלקה העתיק של העיר נבנה ברצף במאה ה-18. הוא מוקף שדרות, שתפסו את מקומה של חומת-העיר שנהרסה. רחובות העיר ערוכים בדגם שתי-וערב, כשביניהם 136 גושי-בתים מלבניים. הרחובות המקבילים לנהר מסומנים באותיות, ואלו הניצבים להם — במספרים, באופן שכל גוש-בתים מסומן באות ובמספר. מ' היא העיר הראשונה בעולם שבה הונהגה שיטה זו. בין המבנים הציבוריים מהמאה ה-18, ששוחזרו לאחר מלח"ע II: המצודה, בית-העיריה וכנסיות הישועים, הבניים בסיגנון הבארוק.

במ', שהיתה בעבר מרכז תרבותי חשוב, נמצאים התי-אטרון הלאומי, מכללות למוסיקה ולאמנות-התיאטרון, בת"ס גבוהים לכלפלה, להנדסאות ולתעשייה, ואספים צמנותיים.

היסטוריה. מ' נזכרת לראשונה, ככפר, ב-766. ב-1606/7 נוצרה וקיבלה פתב-זכויות עירוני. במלחמת 30 השנה (ע"ע) נהרסה בידי צבא-הקיסר, וב-1689 — בידי הצרפתים. העיר שוקמה, וב-1702 הפכה לבירת הפאלאטינאט (פפאלץ), ונהיתה למרכז לתרבות ולאמנות. ב-1802 סופחה לבדן (ע"ע), וב-1848—1849 היתה מרכז של התנועה המהפכנית בגרמניה.

במלח"ע II נפגעה מאוד בהפצצות, אך שוקמה אח"כ.

י. קר. - מ.

יהודים התיישבו במ' לאחר מלחמת 30 השנה, ב-1660 קיבלה הקהילה פתב-זכויות נוח ורכשה בית-קברות, וב-1664 נבנו ביכ"נ וקקוה. רבה הראשון של מ' היה נפתלי הרץ (1657—1671). ב-1663 היו במ' 13 משפחות אשכנזיות, ושי-תים פורטוגליות — גרעין לקהילה הפורטוגלית שנהנתה מזכויות מיוחדות. ב-1680 היו במ' 78 משפחות יהודיות. ב-1689 השתתפו היהודים בהגנת העיר נגד הצרפתים, ומש-נהרסה, מצאו מקלט בפראנקפורט ובהיינלברג. ב-1691 שוב ישבו במ' 84 משפחות, ע"פ כתב-זכויות חדש שהעמיד את הריבית על 5%, וביטל את הטלאי הצהוב. ב-1717 הותרה ישיבתן של 200 משפחות והותרה ריבית של 10%, והקהילה היתה מבוססת היטב. ב-1771 ישבו במ' 247 מש-פחות יהודיות. הרב שמואל הלמן (1726—1751) יצא בחרי-פות נגד שבתאים בקהילתו. ב-1708 הוקם במ' בימ"ד ("קלויז") ולו קרן כספית גדולה-ביותר, שנועדה להחזקה מכובדת של 10 רבנים שיעמדו בראשו. בימ"ד זה שימש מרכז ליהדות האורתודוקסית במ' עד לשואה. ב-1825 נבחר ר' יעקב עטלינגר לעמוד בראש ביהמ"ד, וב-1827 נתמנה אחיו, ר' ליב, במקומו. ב-1898 נתמנה הרב י. אונא, וב-1935 קיבל מינוי גם כרב הקהילה במ', לצדו של הרב הרפפורמי שטקלמכר. ב-1935 עלה הרב אונא לא"י ובמקומו בא הרב ד"ר לאוור, והוא נמלט ממ' לאחר "ליל-הבדולח".

מ' היתה מן הקהילות הראשונות בגרמניה שנטו אל הרפורמה, וביהכ"נ המרכזי בה — שהיה מן הראשונים בגרמניה שצוידו בעוגב — נחנך ב-1855. ב-1862 זכו יהודי מ', ככל יהודי צרן (ע"ע), לזכויות-אזרח מלאות. ב-1821—1870 התקיים במ' בי"ס עממי יהודי. ב-1933 הגיע מספר יהודי מ' ל-6,400. ב-1923—1938 הוציאה הקהילה ירחון, קיימה בי"ס למבוגרים ומוסדות צדקה ותרבות, וחבריה היו פעילים גם בחיי-העיר. ב-1933 הושחת פנים ביהכ"נ, וב"ליל-הבדולח" נשרף כליל. ב-1938 נותרו בעיר רק 3,000

מכונים יחד בשם "דבי מהר"ם". כ-100 שנה לאחר-מכן קיבל סוג ספרותי זה דחיפה גדולה בגלילות הריינוס, ומתקופה זו יש בידנו עשרות ספרי-מ', שנכתבו בידי תלמידים-שמשים שתיארו את אורחות רבותיהם בפרטי-פרטים, ואף בתחומי החיים האינטימיים-ביותר. מן הנודעים הוא ספר "לקט יושר" (ברלין, תרס"ג/ד), לר' יוסף בן משה (ע"ע) מק"ב-שטט, שתיאר את מנהגי רבו ר' ישראל איסרלין (ע"ע), וספר "מנהגי מהר"ל" (סביוניטה, שט"ז) לאלעזר בן יעקב, שתיאר את מנהגי רבו ר' יעקב (ע"ע) מולין. יש לציין גם את ספר-המ' הנודע-ביותר, הקשור בשמו של ר' איווק (ע"ע, ותמ' שם) טירנא. זהו הספר העברי הראשון שנת-חבר בהונגריה (וויניציאה, שני"א), ור' איווק רשם בו, בצורה ביקורתית, את מנהגייהם של רבו, ר' אברהם קלוזנר ושל הרב שר-שלום מווינה.

למן המאה ה-15 תופסת ספרות-המ' באשכנז מקום חשוב ללא-תקדים בעולם-ההלכה, והמ' עצמו מועלה לדרגת קוד-שה גבוהה. חכמים מפורסמים מדברים מתוך יחס של דרך-ארץ רב גם על "מנהגי נשים וילדים", שבוראי "יש להם על מה לסמוך". יש מן החוקרים שראו בתהליך זה עדות להתנוונות פוח-היצירה האינטלקטואלי של לומדי-התורה, עקב הגזירות הקשות באשכנז במאות ה-14—15, אולם יש גם סיבות אחרות לתופעה זו, כגון הנטיה למיין את ההלכה ע"פ "מקצועותיה", במובן הטכני של המלה — לשירותם של אנשי-מקצוע שונים (ר' לעיל).

ספרי-המ' קשים מאוד לעיון ולמחקר. משום שהועתקו פעמים רבות מאוד ושולבו בהם שינויים ותוספות עד לבלי הפר, כדי להתאימם למ' הנהגה במקומות-העתיקים. פעמים שולבו כמה ספרי-מ' שונים זה לתוך זה, כפי שקרה לספר-המנהגות של ר' אברהם קלוזנר (ריווא די טרנטו, שי"ז). למן המאה ה-18 והלאה ניתוסף לספרות-המ' סוג-לוואי, המכוון להסברת טעמי-המ', ומצויים כמאה ספרים העוסקים בכך.

ה. תוספאי, המ' במשפט ישראל (השלה, כ"ה), תרע"ב; ש. איזנשטדט, עין משפט, 45—49, תרצ"א; י. ל. הכהן פישמן, המ' בספרות הגאונים (ספר היובל לדר' ב. מ. לוי), ת"ש; מ. פוגלמן, מ' המקום ומ' המדינה (זכרון לנש-מת... רא"ה קוק), תש"ה; א. א. אורבך, הדרשה כיסוד ההלכה ובעית הסופרים (תרביץ, כ"ז), תשי"ח; י. ו. כהנא, יהוס בין ההלכה והמ' ("מזכרת..."), לזכר הרב י. א. הלוי הרצוג), תשכ"ב; ב. דה-פריס, תולדות ההלכה התלמודית, 157—168, תשכ"ב; מ. הבצלת, יחס הרמב"ם לגאונים (סיני, כ"ג), תשכ"ג; י. דינרי, המ' וההלכה בתשובותיהם של חכמי אשכנז במאה הט"ו (ספר הזכרון לב. דה-פריס), תשכ"ט; י. כץ, מעריב בזמנו ושלא בזמנו; דוגמא לזיקה בין הלכה, מ' וחברה (ציון, ל"ה), תשל"ז; A. Perls, *Der M. im Tal-* mud (Festschr. zu I. Lewy's 70. Geburtstag), 1911; I. Unna, *Über den M.* (Jeschurun, X), 1923.

י. ת.

מַנְהֵיִם (Mannheim), עיר במדינת צרן-וירטמברג (ע"ע) שבגרמניה המערבית. 331,000 תוש' (1970). מ' יושבת על הגדה המזרחית של נהר ריינוס (ע"ע), במקום שבו נשפך אליו יובלו נקאר, וליד אחד המעברות הנוחים של הרינוס התיכון. מ' מחוברת לשכנתה לודינגספן (ע"ע), שמעברו המערבי של הרינוס, ע"י גשרים. לשתי הערים נמל-נהר, השני בגודלו באירופה, שדרכו עוברים כ-10 מיליון מטענים בממוצע בשנה — בעיקר פחם, ברזל ומוצרי-ברזל. תמרי-בניין תופס. סמוך לנמל נמצאים מפעלי-תעשייה גדו-לים, המעסיקים רבבות פועלים, והמייצרים כימיקלים.

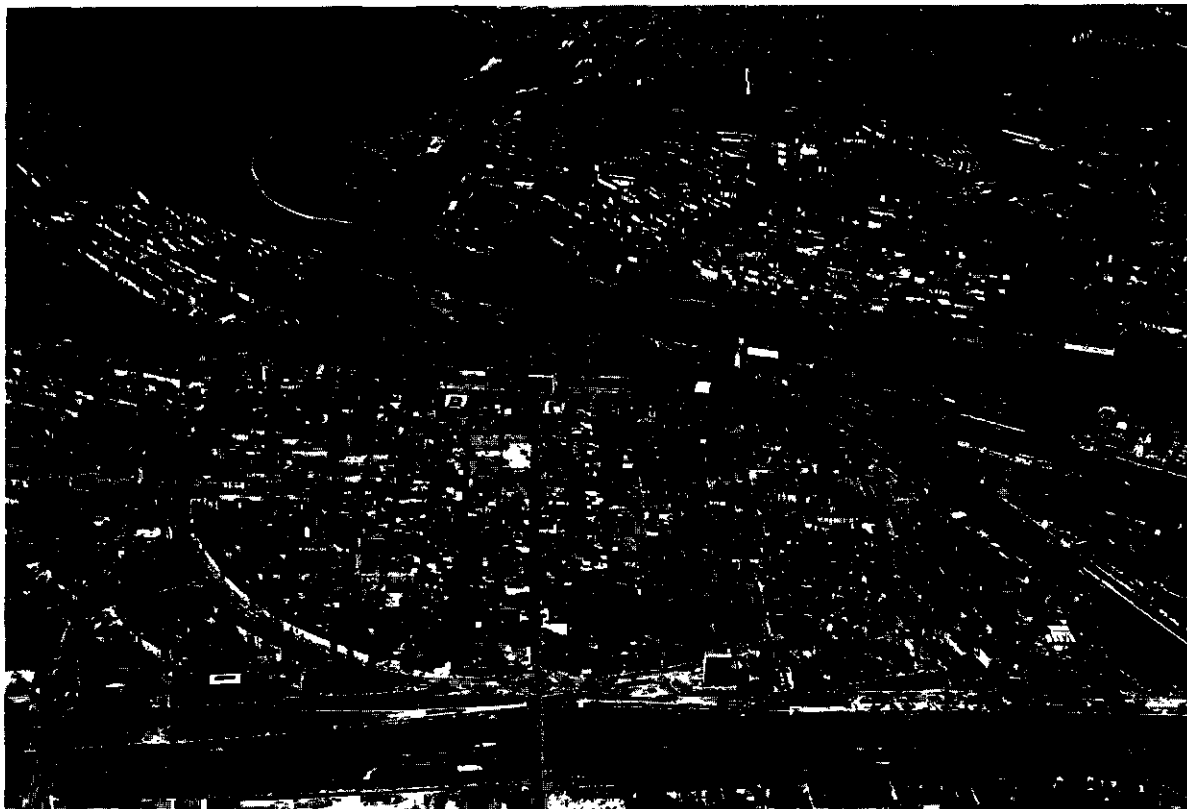

סנחיים: בסרנו — העיר העתיקה, בין נהר־נאקאר (למטה) ונהר־רינום (למעלה), שמעברו נראית לורווינסהאפן. נשר־נאנאזר מחבר את שתי הערים: כיסין — הנפל (ברשות Verkehrsverein Mannheim)

אדרבה, לדעתו יש לשחרר את הרוח ע"י הפרה בשורשים הלא־ראצינאליים של התודעה. לאחר הגירתו התעניין מ' בעיקר בבעיה שעוררה עליית הנאציזם: כיצד אפשר, בחקופה של תנועות המוניות, למנוע את הדמוקרטיה מלהידרדר לדיקטטורה טוטאליטארית. מ' הניח, שבלי־פראליום של laissez faire (אי־התערבות) טמונה סכנת הטוטאליטאריות ושומה על דמוקרטיה לחמת „לתכנן את החירות“; המגמה צריכה להיות מכוונת לאבטחת ערכי האישיות באמצעות ויסות סוציאלי. הוא אף הרחיק־לכת עד כדי להציע שיתוף־פעולה של הסוציולוגיה התאור־לוגיה במטרה זו.

בחיבורו המוקדם של מ', Ideologie und Utopie, 1929, מעמיד מ' מול החשיבה ה„אוסופית“, הרזוחת בקרב הלא־מרזצים והדוגלת בתמורה, את החשיבה ה„אי־דאולוגית“, שהיא מטבעה שמרנית. עוד לפני־כן הופיע חיבורו: Die Strukturanalyse der Erkenntnistheorie („ניתוח־המבנה של תורת־ההכרה“), 1922; Das Problem einer Soziologie des Wissens („הבעיה של סוציולוגיה של הידע“), 1925, ו Das konservative Denken („החשיבה השמרנית“), 1927, — שהופיעו שניהם ב Archiv für Sozialwissenschaft und Sozialpolitik (בכרכים 53, 57). בתקופת־הגותו המ־אחרת חיבר מ' את הספרים: Mensch und Gesellschaft im Zeitalter des Umbaus („אדם וחברה בעידן התקונסטרו־קציה“), 1935; Diagnosis of our Time („איבחון ומנור“), 1943. אחר מותו פורסמו: Freedom, Power and Democratic Planning („חופש, שלטון ותיכנון דמוקרטי“), 1950; Essays on Sociology and Social Psychology Systematic („מסות על סוציולוגיה ופסיכולוגיה חברתית“), 1953.

יהודים. הגברים נאסרו ובית־הקברות הישן פונה. בסוף 1940 נשלחו 2,000 איש למהנה־הריפוז גיר (Gurs) בצרפת, וכעבור שנה נשלחו הנותרים לאושוויץ. — ב 1970 היו במ' 386 יהודים. בית־כנסת חדש נחנך ב 1957.

I. Unna, Die Verordnungen für die L. M. Klausstiftung in M. (JLJG, XVII), 1926; id., Oberrabbiner M. Scheuer als Kritiker seiner Zeit (ZGJD, I–III), 1929–1931; B. Rosenthal, Heimatgesch. der badischen Juden, 1927; id., Beziehungen zwischen der Wormser und der M.er Judenschaft (ZGJD, V), 1934; id., Briefe von M.er Juden aus der Jahren 1695–1697 (ZGJD, VII), 1937; F. Hundsnscher – G. Taddey, Die jüdischen Gemeinden in Baden, 186–196, 1968.

ל. ל.

**מְנַהִים, קָרְל** — Karl Mannheim — (1893, בודאפשט — 1947, לונדון), סוציולוג, יהודי. מ' למד פילוסופיה וסוציולוגיה בברלין, בודאפשט, פאריס והיִדְלֶבְרְג; ב 1926 נתמנה לדוֹצֵנֵט בהידלברג, וב 1930 — לפרופסור לסוציולו־גיה במראנקפורט־ע־נ־מִין. ב 1933 היגר ללונדון, ושם הורה ב London School of Economics, ואח־כ ב Institute of Education.

השפעות ממַרְכֵס, דילתי ומפס וְפֶר (ע' ערכיהם) נתמזגו אצל מ' והוא היה, יחד עם הפילוסוף מַפֵס שְלֶר (ע"ע), למייסדה של הסוציולוגיה של הידע. ענף זה של הסוציו־לוגיה מבוסס על האמונה, שההכרה איננה אַקט אינְטֶלֶקְטואלי טהור, אלא היא מעוצבת ע"י יחסים חיוניים שאינם תאורטיים בַּאֲפִיִים, ושהם נקבעים במידה רבה ע"י מקומו של האיש המכיר במבנה החברתי. הפרה מבוססת על רְצִיָה, ואילו הרציה, מצידה, מבוססת על מאורעות שקדמו בחייו של האיש ועל נסיבותיהם הקונקרטיים. מ' הכחיש שהשקפה זו מובילה לְרֵלָטִיוּזִיזִם חברתי או לפחיתות־ערפה של הרוח:

Sociology («סוציולוגיה שיטתית»), 1957. מ' פירסם מסות ומאמרים אחרים רבים, שדנו בעיקר בסוציולוגיה של הידע, בקונסטרוקציה של החברה ובעניינים של סוציולוגיה מדינית בכללה.

J. J. Maquet, *Sociologie de la connaissance*, 1949; H. Schoeck, *Die Zeitlichkeit bei K. M.* (Arch. für Rechts- und Sozialphilosophie, 38), 1950; H.-J. Lieber, *Wissen u. Gesellschaft*, 1952; R. K. Merton (ed.), *Social Theory and Social Structure*, 489-508, 1957.

ו. י. כ.

**מְנַהֵל, יִצְחָק נָח** (1793, קופנהאגן — 1865, וינה), מסוללי-הדרך של הרפורמה המתונה. למד בב"ס חילוני ורכש השפלה רבנית-מסורתית בעזרת מורה פרטי. את לימודיו הרבניים המשיך גם בזמן לימודיו באוניברסיטה של קופנהאגן. ב-1816 הוציאו השלטונות הנדיים תקנות בדבר סדרי חינוך דתי ליהודים, ומ' נתמנה אחראי לביצוען, ולהכנסתם הרשמית של התלמידים המסיימים למסגרת הקהילה. מ' עמד בראש הקהילה הרפורמית, קיים תפילות בשפה הדנית ובליווי מוסיקה נוצרית, ואף את דרשותיו נשא בדנית. הרוב החרדי בקהילה מהה על כך בפני שלטונות. ב-1821/3 יצא לברלין, וינה, המבורג וליפ-ציג, וב-1824 יצא לווינה לעמוד בראש ביה"כ הרפורמי החדש. לקהילת-וינה לא היה מעמד חוקי אז, ומ' שימש כמנהל ביה"ס ללימודי-הדת. בווינה היה מ' לאחד המטיפים המובהקים של זמנו. מאוחר יותר פנה מ' עורף לרפורמה הקיצונית וחישש, «שביל-זהב». הוא הקפיד שהתפילה תהיה כולה בעברית ושחלול בתוכה את הצפיה לציון וירושלים, וסירב להשתמש בעוגב בתפילה. כמ-כן יצא להגנה נלהבת על קיום מצות ברית-מילה כיסוד ליהדות, «נוסח מ'» מנע את פילוג הקהילה בווינה, וזכה למקקים רבים באוסטריה. הונגריה ובוהמיה.

מ' לחם בעקשנות להפרה חוקית בקהילה הווינאית, נטל חלק רב בהשגת ביטולה של השבעה היהודית, וב-1842 הכשיל הצעה להגביל את מספר תלמידי-הרפואה היהודים. הוא פעל רבות לארגון הפנימי של מוסדות-הקהילה בווינה. ב-1848 נבחר מ' ע"י העיר ברודי לריכטסאג האוסטרי. יחד עם א. פישוהוף ור' ד. ב. מיזלש (ע"ע), הצליח לבטל את המס היהודי. כן הגיש תביעה, נועזת ביותר בזמנה, לביטול עונש-המוות. קהילת וינה חששה מן הפיוזן הליקט-ראלי של פעילותו הפוליטית וניסתה לפקח עליו, ולבסוף פרש מ'. שלא מרצונו, מהזירה הפוליטית.

עבודתו הספרותית העיקרית של מ' הוא תרגום גרמני מעולה של הסידור המחזור (וינה, 1840), שזכה למהדורות רבות. חלק מדרשותיו, בדנית ובגרמנית, נדפסו (1819; 1834); דרשות נוספות נדפסו לאחר מותו (1876). חלקן תורגם עברית ע"י א. קוטנר («מי נח», 1865). חשוב גם ספרו הפולמוסי נגד עמדת הקהילה הרפורמית בפראנקפורט בשאלת המילה (1843).

G. Wolf, *I.N.M.*, 1863; M. Rosenmann, *I.N.M.*, 1922; S. Baron, *The Revolution of 1848 and Jewish Scholarship*, II (PAAJR, 20), 1951.

ו. י. כ.

**מְנַהֵל-כֶּץ, ע"ע כֶּץ, מְנָה.**

**מְנַהֵל** (מ') ו**מְנַהֵל צְבוּרִי** (מ"צ). פעילות שיטתית המכוונת להסדרת ענייניהם של מוסדות ומפעלים ולעיצובם, ע"י בחירת נושאי-התפקידים וקידומם, בחירת

שיטות-הפעולה, חלוקת-התפקידים ותיאום המאמצים והפעולות. חקר תיאום זה הוא הנושא של תורת-המ'. כשתיאום-הפעולות האמור הוא בתחום הרשות המבצעת של מדינה והאירגונים המשולבים בה (הממשלה, הרשויות המ-קומיות או תאגידים ציבוריים), עוסק בכך המה"צ.

עם תחומי-הפעילות של המ' גמנים: (א) גיוס, אֲחֻזָּקָה ופיתוח של משאבי המ' — לרבות גיוס עובדים הון; (ב) אירגון המ' — בניית המבנה המינהלי ומסגרות-הפעולה בתוכו; (ג) הפעלה — הנעת עובדי מערכת-המ' ע"י שיטות של שכר-עידוד, טיפוח הרגשת הזהות בין העובד והאירגון המינהלי, וטיפוח רצונו של הפרט לתרום לאירגון; (ד) קביעת מדיניות — תהליך קביעת מטרות האירגון וקווי-הפעולה העיקריים להשגת מטרות אלו. במה"צ קובעת הממ-שלה (והאירגונים הקשורים אליה, ר' לעיל) את המדיניות; במ' העיסוקי — חברה-המנהלים ואסיפת בעלי-המניות. (ה) תיכנון — תהליך מינהלי, ששלביו הם: 1. התהוות של בעיה והפרה בצורך בתיכנון פתרון; 2. קביעת מטרות ויעדים לזמן ארוך; 3. הערכת-מצב לגבי העתיד; 4. ניסוח אֲלֵטְרֵנָאטִיוֹת לפתרון, וניתוח כ"א מהן מבחינת לוח-זמנים, עלויות, כוח-אדם וכד'; 5. בחירת האֲלֵטְרֵנָאטִיוֹת האופ-טימאלית; 6. גיוס תמיכה לאֲלֵטְרֵנָאטִיוֹת והכנת האמצעים לביצועה; 7. אישור התכנית ע"י הגוף הקובע את המדיניות (ממשלה, חברי-מנהלים); 8. תרגום התכנית לשלבי-פעולה וקביעת מטרות-ביניים לביצוע; 9. הפעלת התכנית וקבלת היוזן-חוזר (feedback), ושיפורים — בהתאם להיוזן-החוזר. ו. תיאום — תהליך מתמשך של זכוונת כל פעולות האירגון להשגת מטרותיו, כפי שנוסחו ע"י מעצבי המדיניות. ז. תק-שורת — אמצעי-ההעברה של מידע מפרט לפרט בתוך האירגון כדי להביא לתיאום מירבי. ח. גיוס תמיכת הלקוחות וקובעי-המדיניות — תחום שחשיבותו רבה במנהל-עסקים (ע"ע). ט. פיקוח ומעקב — שמטרתם לאפשר לקובעי המדיניות לבדוק את מידת-פיצונו של הנהיגותיהם ולודא אם הן מתבצעות כרצון (ע"ע י. דרור [ר' ביבל]).

ה מה"צ. עד סוף המאה ה-18 הקיף המה"צ בד"כ רק את תחומי מ"הפנים, ענייני-החוך, ההגנה, השפיטה והכ-ספים. עם התרחבות פעולות-המדינה והעמקתן גיתוספו במשך הזמן ענפים מיוחדים לכלכלה, לתחבורה, ליחסי-עבודה, לענייני תרבות וחינוך, ובמידה גדלה-הולכת — מערכות-העוסקות ברווחת הפרט (welfare). מכלול תפקידים זה מתבצע: במישור המדינה (במידות שונות של ריפון או פיזור [מ' ישיר]); במישור הרשויות המ-קומיות («שלטון עצמי»); באמצעות גופים ציבוריים מיוחדים שאומצו לשם-כך, או שאומצו ע"י המדינה, אם היו קיימים קודם-לכן («מ' עקיף»); או ע"י חברות ממשלתיות המוקמות לביצוע פעולות נרחבות מיוחדות, כגון רשות-עמק-קנטסי (ע"ע קנטסי, נהר).

הגופים הציבוריים הממלאים תפקידי-מ' הולכים-ומתרח-בים, לעיתים הסיבות העיקריות לכך הן הרצון להשתחרר מחסרונות אמיתיים או מדומים שבמ"המדינה (מסגרת תק-ציבית נוקשה, ניהול-כספים בלתי-עסקי, תהליכים מסובכים של קבלת החלטות, השפעות פוליטיות וכד'), והרצון לא להיות פבול למסגרת של המנגנון הממשלתי (ה civil service), ולזכות ע"י-כך בגמישות גדולה-יותר בגיוס העובדים ובפיטוריהם, בקביעת שכרם ושאר תנאי-עבודתם.

הפישורים הדרושים למשרה, ושיש לשאוף ששירות עובדי-המדינה יהיה "שירות-התמדה" (career service). גישה זו מחייבת קיום מגננונים לבטחון סוציאלי של העובדים בעת השירות ולאחריו. משום-כך עלה הרעיון של קיצבת זיקנה ושאיירים, שהקיף בינתיים, ברוב הארצות, גם מי שאינם עובדי-המדינה. אותו היגיון חייב גם את המ' לפתח מתפונת של מסלולי-קידום לעובד (career development).

העיון במה"צ בתקופה המודרנית החל בפרוסיה, שבה הוקמו במאה 18 באוניברסיטת האלה (Halle) וב-אוניברסיטת אחרות קאָדְרוֹת מיוחדות למחקר ולהוראה עיוניים במה"צ (Cameraria). בתחילה הושם הדגש בצד הפלפלי והמשפטי. במרוצת המאה 19 הפך העיון להבט של החוק האדמיניסטרטיווי. במאה 20 קידמו את העיון אנשי-המעשה בתעשיה (מהנדסים בעיקר), שביקשו לנתח את התהליכים התעשייתיים עד למרכיביהם הקטנים ביותר, כדי לייעל באופן מירבי את תהליכי-הייצור. על ניתוחים אלה השתיתו תאוריה כללית של המ'. נושאי-דברה של אסכולה זו היו פ. ה. פילור (ע"ע) וז'אנרי פאיול (Henri Fayol; 1841—1925). ודרו וילסון (ע"ע). לפני שהיה לנושא אה"ב, התחיל לפתח תאוריה של המה"צ, שעיקרה קביעת תחומי-הפעילות בין המ' לבין הרשויות הקובעות את המדיניות, והשתלבות המ' במסגרת שלטון-החוק. מאותה תקופה עבר מרכז העיון וההוראה במ' לאה"ב.

כמשקל-נגד למגמות שהסתמנו במ' בעקבות ה"פילור-ריזם" והתאוריות המכאניסטיות האחרות יחדה בעשורים האחרונים תשומת-הלב לחשיבותו של הגורם האנושי במ', ובייחוד בדרגות-הניהול הבכירות, שבהן מתגבשות ההחלטות, נחקרה בהרחבה — באמצעות טכניקות פסיכולוגיות שהתפתחו בנפרד — מערכת יחסי-האנוש בין עובד לחברה, יחסי-הגומלין בין העובד לבין הממונים עליו, ודרך קבלת ההחלטות. לעוסקים בנושאים אלה הצטרפו גם מאתמאטי-קנים (קבוצתו של H. A. Simon (ר' ביבל')), שניסו לפתח שיטות מקיפות במ' שלפיהן ניתן לנתח פעילויות ולקבוע קשיים. בשנות ה-60 הוחל בשילוב המחשבים במערכות-המ', במיוחד בנושאי הניהול והפיקוח ואיסוף המידע ומיונו. אין ספק שהמ' יושפע באופן מכריע מהתפתחות זו.

המה"צ בישראל מושפע מהעובדה שבמשך כל שנות קיום המדינה היו ממשלותיה קואליציוניות, הן שקבעו את מספר משרדי-הממשלה וראו צורך לחלק את הרובד העליון של המ' בין שרים רבים, שפעולות משרדיהם חופפות לעיתים.

בישראל בולטת במיוחד הנטיה לרוקן את הרובד הבינוני (ר' לעיל) מתוכנו: תפקיד של מושל-המהוו, שהיה בא-כוחו של המרפו בחוזה (בתקופת-המאנדאט) והיה מייצג את כל הענפים של המ', בוטל, ובמקומו בא התפקיד של הממונה-על-המחוז, שהוא נציג שרי-הפנים בלבד וסמכויותיו מוגבלות למדי. מסיבות כלכליות, וגם בגלל מחסור בכוח-אדם מת-אים, נחלשת גם עמדתן של רשויות מקומיות רבות, החלשה החורגת מעבר לתוצאות תלותן הגדולה בקופת-המדינה.

עם הקמת המדינה היו בישראל מוסדות-ציבור יהודיים, כגון הסוכנות היהודית לארץ-ישראל והוועד הלאומי, שהע-בירו את פעולותיהם למסגרת המ' הישראלית החדש ואיפשרו הקמת מסגרת מינהלית עצמאית. ואולם, פמה מוסדות אה-רים שקדמו למדינה נשארו מחוץ למסגרתה המינהלית ואף

באה"ב הגיעו גופים ציבוריים מיוחדים העוסקים במ' לדרגת חשיבות רבה. אלו הם Independent Regulatory Commissions (ועדות מסדירות בלתי-תלויות), המאחדות תפקידים וסמכויות של רשויות מבצעות, שיפוטיות ומחור-קקות, וגם רשויות רישוי ופיקוח בשטחים המסוריים להם. אין המה"צ עוסק בפעולות שהן בגדר התוויית המדיניות של המדינה, והוא מבחין בין פעולות מינהליות (אדמיניס-טראטיויות) לבין פעולות פוליטיות.

המ' השונים של המדינה, ובייחוד מ-הפנים, פועלים ברוב המדינות בשלושה רבדים: הרובד העליון והמרפזי הוא זה של המיניסטריזם (ברובד זה אין כוללים את התפקידים המדיניים של הממשלה); הרובד הבינוני (מימשל המחוזות), הרובד התחתון (הפעלת שלוחות המיניסטריזם השונים במקומות-היישוב). עם שיפור אמצעי-התקשורת נת-קצרה הדרך בין הרובד התחתון לעליון, וקיימת נטיה גוברת לרוקן את הרובד הבינוני מתכנו ולקיים, למעשה, שני רבדי-מ' בלבד. לעומת-זאת נתרפו, בייחוד לאחר שתי מלה"ע, המ-דינות הפדראטיויות, שבהן יש ברוב התחומים רובד נוסף, המתאם בין המדינות השותפות לפדרצציה, בעל דרגת חשי-בות פוליטית-מינהלית שונה.

מאז מלה"ע II מתרחב במהירות המ' העל-מדינתי, הבין-לאומי. האומות-המאוחדות על כל "משפחתן", אירגונים פוליטיים-כלכליים, דוגמת הקהילה האירופית, אירגון מדי-נות-אמריקה, הצלב האדום ואחרים, מעסיקים כבר רבבות עובדים ונטייתם לגדול נמשכת.

המימשלים המוקראטיים מקיימים דרגות שונות של פיקוח על המ' השונים, הפיקוח על הרשויות, למשל, הוא בעיקר באמצעות התקציבים. הטיפוס של שלטון מקומי אוטונומי, שהגיע לשיא-פריחתו באירופה ובאה"ב עד מלה"ע I, הולך-ומצטמצם ככל שמצטמצמת יכולתן של הרשויות המקומיות לממן את צרכיהן הגדלים מאמצעים עצמאיים, וככל שגדלה-ההולכת תלותן בהקצבות-המדינה. ביצוע התפקידים של המ' ובייחוד של המה"צ, תלוי בחבר-עובדיו והם שמעצבים את דמותו. עמדת חבר-העוב-דים, דרך גיוסו, הרפבו, זכויותיו וחובותיו משפיעים במידה רבה מאוד על המה"צ ועל יעילותו, ומה שחשוב-יותר — על המשטר ועל יחסי-הגומלין בינו לבין האזרחים.

את המה"צ במשטר דמוקראטי מאפיינת העובדה שפעור-לות המ' נעשות, בד"כ, בעילום-שם והן עומדות לפני ביי-קורת הציבור. לכן, בעשיה ובמחדל אחראית לפני האורח הרשות המוסמכת, ולא העובד האינדיווידואלי. הרשות עשור-יה לעמד בדרישה להוכיח את חוקיות-פעולתה ולעיתים גם את יעילותה. נשיאה זו באחריות נבחנת לפני בית-דין-גבוה-לצדק (בג"ץ) או לפני בתי-דין אדמיניסטרטיוויים המיוחדים לכך (וע"ע משפט מנהלי).

עוד באמצע המאה 19, היו הוגי-דעות ומדינאים, ביי-חוד באה"ב, שטענו שהמה"צ, ע"פ טבעו, ניתן לביצוע ע"י כל אדם ויש לכל אחד זכות שווה למלא את המשרות הפנו-יות, או לפחות לפתח אצלו את הפשירויות הדרושות למילוי התפקיד; לכן זכות וחובה מוסרית הן למסור את המשרות לאוהדי הנבחרים (spoils system [וע"ע ג'קסון, אַנדרו]); ואין זכות להחזיק במשרה מסוימת לאורך זמן. כיום שלטת הדעה במדינות המוקראטיות שהמשרות במה"צ צריכות להיות פתוחות לפני כל אזרחי-המדינה הממלאים אחרי



(מטרה זו אינה זהה בהכרח למכסימוזאציה של רווחים). בפעולתו מתבסס מה"ע, כמנהל הפללי, על ידע ועקרונות שפותחו בתחומים השונים של מדעי-החברה ומיישמים לתנאי העסק.

התפתחות החקר של מה"ע החלה בשנות ה-60 של המאה ה-19 כשהונהגו בערי-אירופה מגמות-מסחר בבתי-הספר התיכונים. בסוף המאה ה-19 הוכנס מה"ע כמקצוע-לימוד למספר אוניברסיטות (לונדון, וינה, פאריס, מילאנו וכן באה"ב). בתקופה זו, ובתחילת המאה ה-20, התבססה הוראת מה"ע על נסיונם של מנהלי עסקים וחלק ניכר של הלימוד הוקדש ללימוד המבנה המוסדי והמשפטי של העסקים ולהכללות שנבעו מלימוד נסיונם של בעלי-עסקים. לצורך זה פותחה צורת-לימוד בדרך של אירועים (case study), שתכליתה היתה פיתוח כושר-החלטה בתנאי אי-ודאות תוך התחשבות במכלול הגורמים האנושיים, הפוליטיים והפלפליים המשפיעים על פעילות העסק. בשנות ה-20 של המאה הנוכחית הושם הדגש על יחסי-אנוש, בעקבות נסיונותיו של אֶלְטוֹן מַאיו (Elton Mayo) במפעלי הוטרון (Hawthorne) ונסיונות בדינמיקה קבוצתית באוניברסיטת מישיגן. בשנות ה-40 פותחו מערכות מתמאטיות לאופטימי-זאציה של מערכות (systems), תורים ועוד. אלה כלולים בחקר-ביצועים, שהוא אחד מענפי-היסוד של מה"ע כיום; במקביל גבר השימוש בהקניות (simulations) וב-כלים ומכשירים אלקטרוניים. שעזרו בתיכנון של מערכות-מידע מתוחכמות ובניתוח השפעתן של מערכות אלו על הפרטים המרכיבים את האירגון העסקי. מאז שנות ה-50 מלמדים מה"ע כמעט בכל אוניברסיטה בעולם (לרבות האוני-ברסיטות והטכניון בישראל).

תחומי-הפעילות של מה"ע הם: המימון, השיווק, הייצור, החשבונאות הניהול הפללי. הקמון (ע"ע) עוסק בעיקר בבדיקת כדאיות ההשקעות של העסק ודרכי גיוס הכספים המקורות לפעילותו השוטפת ולצמיחתו ובהכנת התמחיר למוצרים. השיווק עוסק במכירת מוצרי העסק ושירותיו, בקידום המכירות (בעיקר בדרך פרסמת [ע"ע]) ולעתים — גם בקניות. הייצור (ע"ע) יצור תעשייתי) עוסק בעיקר בתיכנון המבנה התעשייתי מבחינה אירגונית, במטרה להביא לייעילות מירבית בניצול כוח-אדם ומשאבים. החשבונאות (ע"ע; וע"ע פנקסנות) עוסקת בעיקר בניתוח הפעילות הפיננסית והכנת דוחות כספיים לבעלי הפירמה ולרשויות. הניהול הפללי עוסק בעיקר בניהול כוח-אדם (יחסי-אנוש, מבנה מוסדי וכו'), הקמת המבנה האירגוני, חלוקת תפקידים ותיכנון אמצעי-בקרה והפעלתם.

דרכי-פעולתו העיקריות של מה"ע מאורגנות ב-שתי צורות: ביחידות-קו (line) וביחידות-מטה (staff) (ר' תרשים). יחידות-הקו הן היחידות הפועלות בעסק; ביחידות אלה קיימת ההירארכיה ממנהל-המחלקה ועד לפועלים שעל קיהייצור. יחידות-המטה הן יחידות לייעוץ, הכולנה וביקורת ואין להן בד"כ סמכות להתערב בדרך-הפיעו של אנשי הקו אלא לייעץ בלבד. לפעולה יעילה של המ' בכלל ושל מה"ע בפרט נדרשת חלוקת תפקידים וסמכויות ברורה ומוגדרת-מראש. ע"פ חלוקה זו יקום המבנה האירגוני. מבחינים בין מבנה איר-גוני שבו הפונקציות העיקריות במ' הפכיר מרוכזות בידיהם

התבססו והתרחבו, כגון המוסד לביטוח הפריאות (קופת-חולים), שנוסד כחלק אינטגרלי של הסתדרות-העובדים הפללית ושמשמשך לפעול במסגרת זו. המצב של לפני-קום-המדינה הונצח בחוק בתחומים אחרים, שנשארו למעשה בלתי-תלויים במסגרתה המינהלית של המדינה, דוגמת ענפים מסויימים במערכת-החינוך וכל נושאי המעמד האישי.

הפיקוח על פעולות-המ' נמצא בידי מבקר-המדינה, המ-מונה לזמן קבוע-מראש ע"י נשיא המדינה ע"פ המלצתה של ועדת-הפנסת והמדווח לכנסת. יוקרתו גבוהה מאוד. לאחרונה (1971) נוצר גם, באיחוד פְּרֶסוֹנָאלי עם מבקר-המדינה, תפקיד של נציב-תלונות-הציבור (אומבדסקן), ש-אליו יכולים האזרחים לפנות בתלונות על פעולות המ'. על מבנה המ' למשרדיו השונים — ע"ע א"י, עמ' 623 (גם פרך-מילואים, עמ' 449).

א. סמואל, תורת האדמיניסטרציה, תש"ח; ב. אקצין, עיקרי המינהל הצבורי, תשי"ב; י. דרור, מאפיינים עיקריים של המינהל הממלכתי בישראל (נתיבי ארגון ומינהל, 10), תשכ"ה; נתיבי ארגון ומינהל (דרייחון לבעיות ניהול, מינהל ועיבוד-בחינוך), משנת תש"ך (קודם: "המינהל", מחש"י; "נתיבי ארגון", מחש"י); W. Wilson, *The Study*; (מחש"י); D. W. Smithburg — *of Administration* (Polit. Sc. Quarterly, 2), 1887; F. W. Taylor, *The Principles of Scientific Management*, 1911; H. Fayol, *Administration industrielle et générale*, 1917; V. A. Thompson, *Public Administration*, 1950; H. A. Simon, *Administrative Behavior*, 1957; B. Akzin — Y. Dror, *Israel: High Pressure Planning*, 1966; B. M. Gross, *Organizations and their Managing*, 1968; J. Bray, *Decision in Government*, 1970.

**מְנַהֵל-עֲסָקִים (business management; business ad- ministration)**

תחום של המנהל (ע"ע) שעיסוקו החברה (הפירמה) והסביבה שבה היא פועלת. מטרתו של מה"ע היא בד"כ להביא את ערכו של העסק למכסימום

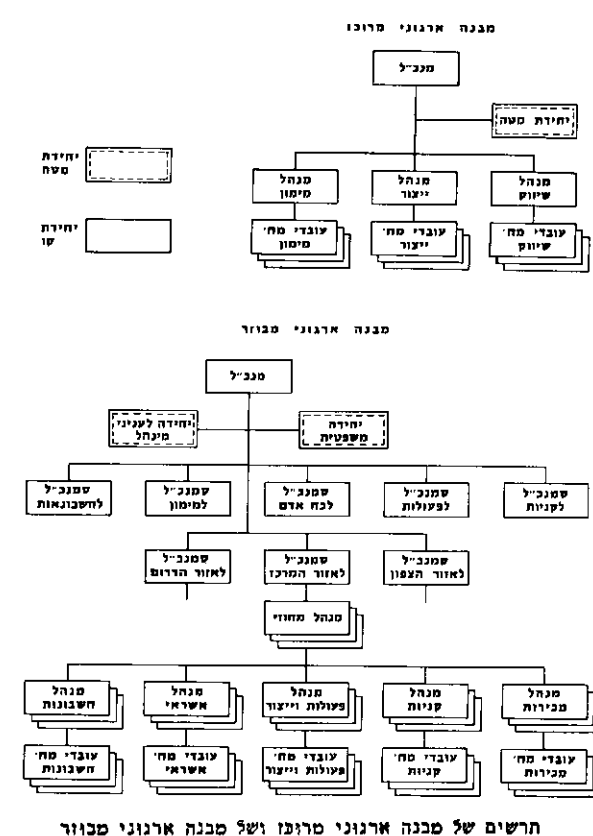



מנהרת ה"פרמלית" בחיפה לפני השלמתה  
(כרשות מנהל הפרמלית, חיפה)

מ" לקיצור-דרך בתוך אזורים עירוניים צפופים ולסוגים מסויימים של רכבות תחתיות (ה"פרמלית" בחיפה, לדוגמה). ה בנייה של מ' נעשית בשיטות שונות, הבחירה ביניהן תלויה בקשיותו של הסלע או של הקרקע המהווה את המכשול, כל, אם זה סלע מוצק או קרקע רפה.

(1) פריה של פני כל שטח-החתך היא השיטה הפשוטה, היעילה והזולה ביותר, אך היא מתאימה לסלע קשה בלבד. השיטה מורכבת ממחזורים של הפעולות הבאות: (א) קידוח חורים לפיצוץ בתוך פני חתך-המ'; (ב) טעינת החורים בהומרי-נפץ ופיצוץ; (ג) ניקוי הפצל והובלתו; (ד) פער-לוח נוספות (יישור פני-הניקבה, הפלת שכבות-סלע רופפות, טיוח הקירות). הקידוח מתבצע באמצעות פטישים ומקדחות המופעלים באוויר דחוס, בקצב של 100—650 הקשות בדקה. לתוך החלל הקטן של הקדח (הקוטר 26—40 מ"מ, העומק 1.2—3.5 מ') מוכנסים חומרי-נפץ, שפיצוץ משחרר גזים המפוררים את הסלע. יש חשיבות רבה למיקום הקדחים ולעיתוי הפיצוץ. משתמשים בשני סוגי חומרי-נפץ (ע"ע נפץ, המ-רי); איטיים, כגון אבק-השריפה השחור, הדוחקים את שברי-הסלע ממקומם סמוך למקום-הפיצוץ, ומהירים, המרסקים את הסלע קרוב למקום-הפיצוץ דוחקים שברים גם באזורים רחוקים. — נהוגות שיטות שונות של קביעת תמיכות. בכ-ריה של כל פני-החתך אין משתמשים בתמיכות זמניות, והשיטה המקובלת היא לקבוע לולבים ארוכים בתוך הגג באופן ראדיאלי. הלולבים מוחדרים אל מעבר לשכבות המפוררות ונקבעים בשכבות הבריאות שלא הופרעו. הלולבים יוצרים כיפת-סלע עבה המחזיקה את שכבות-הסלע ומונעת את התרופפותם, כך שאפשר ליישם שיטת-פריה זאת גם בסלע חלש יותר ולנצל את המכונות החדשות היעילות לבניית מ'.

(2) פריה בסלע קשיח-למחצה, השיטה הקלאסית, נעשית לא על כל פני-החתך של המ', אלא בכמה מ" בעלות קוטר

של פרטים מעטים (מבנה מרוכז) לבין מבנה מבוזר, שבו קיימת חלוקה אנכית נרחבת של תפקידי המ'. סוג המבנה האירגוני מוכתב ע"י גודל העסק, סוגו והתפקידים שהוא ממלא.

ג' י. טאב - ב. מנהיים, הגורם האנושי בעבודה, השכ"ה; עבר"י: P. F. Drucker, *The Practice of Management*, 1954; (ג'יהול הלכה-למעשה, השכ"י); P. Kotler, *Marketing Management: Analysis, Planning and Control*, 1967; H. Koontz - C. O'Donnell, *Principles of Management: an Analysis of Managerial Functions*, 1968; J. C. Van Horne, *Financial Management and Policy*, 1968; M. J. Gordon - G. Shillinglaw, *Accounting: a Management Approach*, 1969.

י. אה.

**מְנִהָרָה** (tunnel), מעבר תת-קרקעי, הנבנה בד"כ ללא הפרעה לכיסוי העליון. תפקידה של מ' הוא להבטיח תעבורה ישירה של פלירכב, כלי-שיט, הולכי-רגל, או של טובין (מים, גז, מי-ביוב, טלפון, חשמל [וע"ע מְכַרְה]). דרך מכשולים פיסיים, כגון הרים, מקורי-מים, אזורים עירוניים או תעשייתיים צפופים.

ה תוואי מ' היא סוג הדרך היקר-ביותר לבניה. כש-מתכננים פביש או מס"ב, שעליהם לחצות רכסי-הרים, מצביעים שיקולי-חיסכון על כך, שפדאי לבנותם בעקומות מתפתלות על צלעה-ההר עד המקום שבו השיפוע נעשה תלול מעבר למותר, ומשם — להחדיר את הדרך לתוך ההר. מ' כזאת נקראת, לפי צורת התוואי, מנהרת-או פ. אך כאשר צפיפות-התעבורה באותה דרך גבוהה, או שהיא מיעדת למשאות פבדים, עלול שכר החיסכון לצאת בהפסדו — מחמת עיכובי-התנועה והוצאות-הדלק הגדולות בעליות; במקרה כזה חופרים את המ' בבסיסו של הר. מ' כזאת נקראת מנהרת-בסיס.

המ' לרכבות תת-קרקעיות עירוניות שונות מאלה של מס"ב מבחינת התוואי ושיטות-הבניה. המכשול שעליו יש להתגבר כאן הוא צפיפותו של שטח עירוני, בעל רשת רחובות ובניינים מרובים. עקב הצפיפות השוררת ברכבות התחתיות, קיימות, בבניית מ' בשבילן, דרישות-בטיחות מוגברות, וכן דרישות לאיטום קפדני נגד מים, לדרגת-ניקיון גבוהה ולאוויר מועלה. סוג מיוחד של מ' לתעבורה מנו-עית הן מ' מתחת לנהרות או למקורי-מים אחרים. יתרון המ' על הגשר הוא בכך, שהמ' אינה חוסמת את מעבר כלי-השיט. בקביעת צורת שטח-החתך של מ' מתחשבים בגורמים הבאים: 1. הקוקף הצפוי של התנועה; 2. חוזק האדמה, סוגה, תכולת-המים שבה, לחצה; 3. שיטת-העבודה שנבחרה לכ-ריה; 4. חומר הציפוי לקירות הפנימיים של המ' וחוקו; 5. מספר המסלולים המתוכנן במ'. צורת-החתך הנפוצה במ' בעומק רב או מתחת למים היא עגולה. בעומקים קטנים יותר נפוצה צורת הפרסה. קיימות גם מ' בעלות חתך מלבני, בעיקר בשביל הולכי-רגל. המירווח (כלי שטח-החתך) של מ' לרכבות נקבע בהתאם להוראות המוסדות הבין-לאומיים המתאימים, כגון האיגוד המרכז-אירופי של מס"ב. נוהגים להגדיל במקצת את המירווח מטעמי-בטיחות, מחשש מפני אי-דיוקים בבנייה ופּוֹרְמַצִיָה עקב לחץ-הסלע, תזוזות סלע ונחשול-מים. שיקולים נוספים הם התנגדות האוויר, שיפור האוויר, מקום לצינורות אוויר דחוס, ל-כבלי חשמל וכד'. שיפוען של מ' לכלי-רכב מנועי ולרכבות קטן בד"כ; יוצאות מכלל זה הן מ' למעבר מתחת לנהרות,

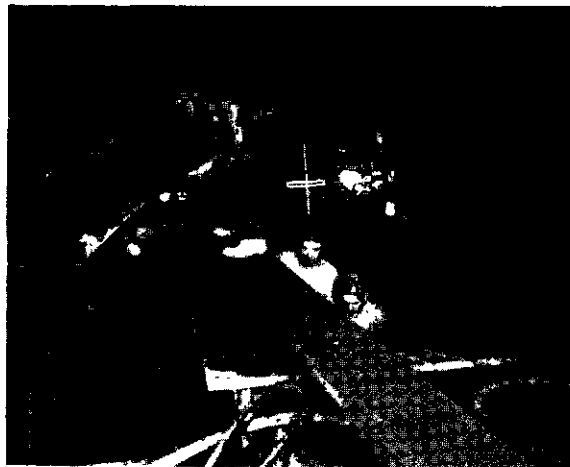

פריית מנהרה בשיטת המגן. משמאל למעלה: הצמדת הסגן לתמיכות הקבועות; על הקרימגן: הסערת ההיראולית, המסייעה את הסגן (ברשות ס"ע, עיריית שיטאנו)

למת המ' מתחת לגג, ועוד. שטפונות-מים בלחץ גבוה גרמו קשיים בכריית מ' בכל השיטות, ואיטום המ' הוא חשוב ביותר.

בגלל המירווחים הקטנים, גילן הגבוה של מ' רבות (לפעמים — יותר ממאה שנה), והפעולות ההרסניות המת-מידות של כוחות-הטבע, קיים צורך חיוני באחזקה קפדנית, פיקוח סדיר, תיקונים ושיפוצים מתמידים.

השימוש במבנים תת-קרקעיים למטרות שונות הולך-ורוב. במלחמה המודרנית נשתנה אמנם אפיים מאמצעי-התקפה לאמצעי-הגנה ותפקידם של מקלטים או מבנים תת-קרקעיים, כגון תחנות-כוח, בתי-הרושת חשובים ומחסנים, הוא חשוב מאוד בימינו.

עקב התפתחותן של ערים גדולות, גדלו-והולך הצורך במ' בשביל הולכי-רגל, בעיקר לשם הקטנת עומסי-התעבורה בדרכים העיליות ולשם הגנה על הולכי-הרגל. בכריית מ' אלה מיישמים שיטות מיוחדות, כגון שיטת החפירה הגלויה וכיסויה, השימוש בחלקים טרומיים של בטון מזויין, יש שבתוך המ' לעוברי-רגל מקומות חנויות קטנות וקיוסקים לנוחות המשתמשים בהן.

להערכת גדלן של מ' ולהשוואתן משמשים כמה ממדים כגון אורך המ', שטח-החתך שלה, נפח העפר שהוצא, משך זמן-הבניה, שיעור-ההתקדמות, נפח העפר שנחפר לשנה. המ' הבודדת הארוכה ביותר בעולם היא מנהרת-דלאור באה"ב (137 ק"מ); המ' בעלת שטח-החתך הגדול בעולם — ירבה בואנה בסאן-פראנסיסקו (353 מ"ר), מערכת-המ' הארוכה בעולם — מכרות-המתכת בביוט, מונטאנה, אה"ב (מעל ל-5,700 ק"מ). המ' העמוקה בעולם נמצאת במכרה-הזהב בוטואטון-ראנד, אפריקה הדרומית (יותר מ-3,000 מ' מתחת לפני-הקרקע).

היסטוריה. כבר בזמנים קדומים נהג האדם לכוות מ' לשם חיבור מערות טבעיות והגדלתן. המ' הקדומה ביותר לצורכי-תעבורה נבנתה, כנראה, לפני 4,000 שנה בבבל העתיקה, מתחת לנהר פרת, לשם מעבר תת-קרקעי מן הארמון אל המקדש. אורך המ' היה ק"מ אחד ומידות-החתכה 3.6×4.5 מ', בזמנים יתר-מאוחרים נבנו מ' רבות למטרות

מנהרות נבחרות

סוגי	שטח-החתך (מ"ר)	אורך כולל (מ')	תקופת הבניה	שם המנהרה ומקומה
א	27	19,783	I. 1895—1906	סימפלון, שוויץ—איטליה
א	27	19,803	II. 1912—1922	
א	46	18,510	1920—1934	אפנינית-גדולה, איטליה
ב	40	13,868	1957—1962	הוקוריקו, יאפאן
ג	95	6,600	1959—1964	סן-ברנרדו, שוויץ—איטליה
ג	80	12,650	1959—1965	מון-בלאן, צרפת—איטליה
ד	353	165	—1934	ירבה-בואנה, סאן-פראנסיסקו, אה"ב
ד		3,425	1925—1930	מרוי, ליורפול, בריטניה
ה	156	1,195	1925—1930	
ו	30.2	164,600	—1900	מטרו, פאריס, צרפת
ו	52.8	10,500	1914—1953	טונבלאנה, טסוקהולם, שוודיה
ו	57—48	86,500	1934—1964	מטרו, מוסקוה, בריה"מ
ז	305	7,118	1911—1922	רוז, צרפת
ח	27.3	137,000	1937—1944	דלאור, אה"ב
ח	7.1	6,380	1959—1960	מנשה א', ישראל

(\*) סוגי המנהרות: א — למס"ב, מתחת להרים. ב — למס"ב, מתחת למים. ג — לכביש, מתחת להרים. ד — לכביש, מתחת למים. ה — להולכי-רגל, ו — לרכבת תחתית. ז — לכלי-שיט. ח — לאספקת-מים.

קטן-יותר. לשיטה זו נדרשת הקמת תמיכות זמניות ופירוקן לאחר השימוש, וחוזר חלילה. לבד מצריכת חומרי-תמיכה רבים ותוספת-עבודה, גורמת שיטה זו להתרופפות הסלע שמעל למ' ולעליה בלחץ-הסלע. מסיבות אלו פותח-והולך השימוש בשיטה הקלאסית במ' החדשות.

(3) בקרקע רפה חופרים בשיטת-המגן. המגן הוא גליל-פלדה חזק, הלול ופתוח בשני בסיסיו. בקצהו הקדמי של הגליל קיימת פאה חדה לכריית החומר ובקצהו האחורי — מיתקנים לקביעת ציפוי פנימי טרומי. החומר שנחפר מוצא דרך המגן אל חלקי-המ' שבבר הושלם — ההוצאה. המגן נדחה קדימה בהתאם לקצב של התקדמות הפריה ועבודת-הציפוי; תוך כדי ההתקדמות תומך המגן בדפנות ומגן על העובדים. עם השלמתו מקבל הציפוי הקבוע את תפקיד התמיכה. מחזור של פריית-מגן מורכב מהפעולות הבאות: (א) כריה ותמיכה זמנית של פני-המ' הקדמיים בעומק מתאים; (ב) דחיפת המגן קדימה לאורך המ'; (ג) קביעת הציפוי הפנימי החדש. — כריית-המגן דורשת, בנוסף למגן עצמו, מכונות שונות וציוד מגוון לחפירה, לאיסוף-החומר, להובלה, למילוי

וכד'. השיטה אינה מתאימה לסלע מוצק, הדורש שימוש ב-חומר-נפץ. מחשש של נזק למ' כונות הרגישות, ומשום שאי אפשר לכוונן את המגן כראוי, כמה מהמעלות של שימוש ב-מגן הן: קידום המ' לכל שטח-החתך שלה, תמיכה מתמדת ב-ניקפה הכרייה התקנה מיידית של ציפוי קבוע ללא צורך בת-מיכות זמניות. מנהרת ברוקלין-באטרי בניו-יורק היא דוגמה ל-מ' שנבנתה בכריית-מגן. מידות-המגן: קוטר 9.63 מ', אורך 9.63 מ', משקל 315 טונות.

מ' לרכבות תחתיות נבנות גם בשיטות אחרות, רבות ומגו-ונות; ביניהן: חפירה פתוחה וכיסויה; חפירה, יציקת גג והש-

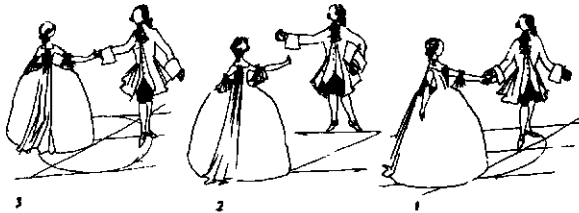

שלושה מצבים בריקוד המנואס

ערכיהם), מופיעים לעתים מ', בצורה מורכבת-ביותר (באך : סוויטה „אנגלית” מס' 4, שני מ', אחד בפה מג'ור, והשני ברה מינור; „קונצ'רטו בראנדנבורג” מס' 1, מ' אחד וש-לושה פרקי „טריו”, וכד'). מאוחר-יותר איבד המ' מעט מאפיו הריקודי, אך זכה לחשיבות מרובה ביצירות סימפוניות וקאמריות. יוהאן שטאמיץ היה, כנראה, הראשון ששי-לב את המ' בסימפוניה, אך למקומו הייחודי הגיע המ' ביצירותיהם של הידן, מוצרט ובטהובן (ע' ערכיהם). בט-הובן היה זה שהחליף את המ', כפרק השלישי בסימפוניה, בסקרצו, ומרבית המלחינים שאחריו הלכו בעקבותיו. כיום מופיע המ' ביצירות מוסיקאליות שונות, המנסות לחדש צורות מוקדמות.

**מְנוּאֵל** — Mavouñal — שמם של שני קיסרים בביוזנטיון. (1) מ' I קומננוס (1120—1180, קיסר מ1143), בנו ויורשו של יואנס II (ע"ע). מ' חשש בעיקר מעליית כוח הנורמאנים, ולפיכך התנגד למסע-הצלב השני, שנועד גם לחזק את המדינות הלאטיניות במזרח ובהן נסיכות אנטיו-כיה הנורמאנית. מעבר הצלבנים בתחומי ארצו גרם להתנגשויות (1147). רוֹגֵרֵר II, מלך סיציליה הנורמאני, כבש את תְּבֵי, קורנתוס וקורפו, ומ' הדפו בסיוע ונציה (1149). צבאו נחת באנקונה (1155) והשתלט על אפוליה. נוכח פלישת ביוזנטיון לאיטליה — האחרונה בתולדותיה — הצטרפה ונציה לנורמאנים ומ' הובס ב1157. מ' העניק פרווילגיות נרחבות לסוחרי ג'נובה כדי להשתחרר מתלותו בתְּנָצִיָה, וב1171 פקד לאסור את כל סוחרי ונציה שבאי-מפריה. במזרח מימש את תביעותיה של ביוזנטיון לשטחי הצלבנים בסוריה, ונסיך אנטיוכיה, רְנוֹ משאטיון, היה לוא-סל שלו (1158). מלך-ירושלים בלדוין III (ע"ע) נשא לאשה נסיכה ביוזנטית וביקש להתקרב למ'. באיבתו לקיסר פרידריך I מימן מ' את „הליגה הלומבארדית” אויבתו. בתגובה ערד פרידריך את קיליג' ארסלאן, שולטאן איקוֹנ-יוס, והלה הנחיל למ' תבוסה מכרעת במיריוקפלוֹן (1176). בימי מ' התחזק מעמדם של בעלי-הקרקעות הגדולים.

י. פראוור, תולדות ממלכת הצלבנים בארץ-ישראל (מפתח: F. Chalandon, *Les Comnènes, II: תשכ"ג*; Jean II Comnène (1118—1143) et M. Ier Comnène (1143—1180), 1912; P. Lamn, *Comneni e Staufer: ricerche sui rapporti fra Bisanzio e l'Occidente nel secolo XII*, I—II, 1955/7.

(2) מ' II, פְּלָאוּלוֹגוֹס (1350—1425, קיסר מ1391). אביו יואנס VII (ע"ע) מינהו למושל תְּסַאלוֹנִיקִי (1369), וכש-נעצר אביו בתְּנָצִיָה בגלל אי-תשלום חובותיו, בא להאסר תחתיו. (1371). בתמורה הוכתר ב1373 לשותף לשלטון. הוא נכלא עם אביו בידי אחיו הבכור, אנדרוניקוס, שמרד ותפס את השלטון (1376—1379). ב1390 נאלץ מ' להשתתף במל-חמה של באַיִזִיד I (ע"ע) ושנה אח"כ עלה לשלטון בהספמתו. באיזיד צר על קושטה (1394), ואחרי נצחונו על צבאות-

צבאיות, כגון חתירה מתחת לביצורי-האויב הנצורים והב-טחת אספקת-המים העירונית, ניקבת-השילוח, באורך של 533 מ', גובה 1.1—3.4 מ' ורוחב 58—65 ס"מ (ע"ע א"י, עמ' 292 ועמ' 865), ובנתה ע"י המלך חזקיהו (בשנת 701 לפסה"נ) בירושלים, כדי להפגיש את מיהגיחון לתוך העיר המוקפת חומה — אל בריכת-השילוח, כהכנה לקראת המי-צור האשורי. היה זה השג הנדסי נכבד, בהתחשב באורך, בפיתול (המרחק בקראצור הוא רק כ320 מ') ובהפרשי-הגובה (בין הגיחון ובריכת-השילוח 2.18 מ' בלבד). במאה ה-1 לסה"נ נבנתה מ', באורך של 900 מ' ורוחב של 7.5 מ', בגבעת-פוסיליפו לקיצור הדרך נאפולי—פוצואולי.

מעט מ' ניבנו ביה"ב ובנייתן הורחבה רק במאה ה-17, הודות להפצת השימוש בחומר-ינסף. מ' רבות לכלי-שייט נבנו בצרפת ובאנגליה. התפשטות רשת-מסה"ב, שלהן מיג-בלות-שיפוע חמורות, הביאה תנופה גדולה לבניית מ'. המ' הראשונה לרכבת-קיסור נבנתה ב1829 בקו ליוורפול—מְנַצְסֵטר. המצאת הדינאמיט ופיתוח המקדחה הפְּנּוֹמֵטִית הביאו להתקדמות עצומה בטכניקה של פריית מ'. ראוייה לציון פתיחתה של מ' באורך 12.8 ק"מ, ב1871, בהרְסֵנסִין בין צרפת ואיטליה.

עם גידול הצפיפות בכרכים גברה הדרישה לבניית מ' מתחת לנהרות. בניית המ' התת-מימית הראשונה מתחת לתְּמִזָה בלונדון התחילה ב1807, אך בגלל קשיים טכניים לא נסתיימה עד 1842. כמדד להתקדמות קצב-הפריה מעני-יינת ההשוואה של פריית מ' זו, שבוצעה בקצב של 25 ס"מ ליום, למ' של הרפכות התת-קרקעיות של לונדון (1890), מוסקוה (ר' טבלה) וְלִיִּנגֵרד (1946) — שבהן הגיע הקצב ל10—15 מ' ליום. נפח הפריה במ' בשביל רפכות תת-קרקעיות גדול בהרבה מאשר לתעבורת-רכב. כך, לדוגמה, הנפח שנחפר בקְּטֵרוֹ של מוסקוה היה 4.5 מיליון מ"ק. התכנית הנועזת-ביותר לבניית מ' היא זו של מיצר לה-מאנש בין צרפת לאנגליה. התכנית אושרה עקרונית ע"י שתי הממשלות. זו תהיה מ' למס"ב בעלת שני נתיבים ושתי מסילות צדדיות להובלת רכב על קרונות-משא פתוחים. חשיבותן של מ' בימינו גדלה והולכת. עיקר ההתפתחות נוגעת לרפכות תת-קרקעיות ולמ' בשביל רכב מנועי, ופות-חו מכוונת-חפירה מהירות ומשוכללות המיועדות לזרו את כריית המ'.

W. Richardson — R. S. Mao, *Practical T. Driving*, 1941; W. Ley, *Transformer la terre, plans d'ingénieurs*, 1959; C. A. Pequignot, *T.s and Tunnelling*, 1963; K. Széchy, *The Art of Tunnelling*, 1966. (תרג' מהונגריה) א.ש. ש.

**מְנוּאֵט** (צרפ' — menuet — [מְנוּ — קטן]), מחול במקצב של 3/4, המאופיין ב„פשטות אצילית ואל-גאנטית ותנועה מתונה” (האנציקלופדיה של דידרו ח"א"מִיִּן, 1750). נראה שמקורו ב branle à mener (ע"ע רְקוֹד) במקצב משולש, שבוצע ע"י זוגות-זוגות, בהדרכת הזוג הראשון. המ' היה למחול אפנתי באמצע המאה ה-17. בצורתו הראשונית הורכב משתי יחידות, בנות שמונה תיבות כ"א, כשכל יחידה מנוגנת פעמיים. למ' המקורי נוסף מ' שני, שנכתב לרוב בשלושה קולות, ולפיכך נקרא „טריו”; שם זה נשמר אף כשאיבד את משמעותו המקורית. עם הזמן נעשה מבנה המ' מסובך-יותר ומספר התיבות גדל. בסווי-טות של מלחינים בני המאה ה-18, ובייחוד בְּרָן וְהַנְדֵּל (ע'—

באה"ב הוסיף להופיע בערים שונות, ואחרי הפסקה של שנתיים, 1933—1935, הופיע שוב כסולן עם מנצחים דגולים כגון ברנזו ולטר, אדוארד אלגר, פריץ בוש וארטורו טוסקיניני (ע' ערכיהם). בימי מלה"ע II ניגן בשביל חיילי צב-אות-הברית, ב-1944 — בפאריס המשוחררת, ואח"כ ברוסיה. ב-1947 ניגן עם פורטוגל בברלין — דבר שעורר התמרמרות בקרב רבים ממתנגדי גרמניה הנאצית. ב-1948 עבר מ' משבר, מאז נגינתו היא לעתים נפלאה ולעתים עצבנית ומתוחה. בשנים האחרונות הפך מ' לחסיד היוגה (ע"ע), ובנגינתו ניכרת לעתים השפעת המזרח הרחוק, בעיקר השפעתה של המוסיקה ההודית. מ' מתגורר היום באנגליה, שם יסד בייס למוסיקה לילדים מחוננים. מלחינים כגון ארנסט בלוך, ז'לה ברטוק, פאול פן-חיים וויליאם וולטון (ע' ערכיהם) חיברו יצירות למענו.

**מנומטר**, ע"ע **ברומטר**; גו, עמ' 541; ריק.

**מנוניטים**, נוצרים-פרוטסטנטים טבלנים (ע"ע פרוטסטנטים; פפטיסטים; אנבפטיסטים), מחסידי מנו סימונס (Menno Simons).

אחרי מפלת הטבלנים הקיצונים (האנבפטיסטים) ב-1535, התארגנו המתונים ואוהבי-השלום שבהם בצפון-הולנד, בהנהגתו של מנו סימונס (1496—1561); פומר קאתולי עד 1536). הם התנגדו לטבילת תינוקות, סירבו להישבע (ע"ס דברי ישו [מתי V, 33—37]), שללו השתתפות פעילה בענייני המדינה החילונית, נמנעו לשרתה כפקידים וסברו שאין להתקומם נגד הרשע (מתי V, 39). מראשית התהוותה של התנועה דגלו הם בהשקפות פאציפיסטיות ורובם מתנגדים לשרת בצבא.

הם נרדפו בשל השקפותיהם, אולם, מ-1572 זכו להכרה בהולנד, בשוויץ ובמספר ערים בצפון-גרמניה. הם סבלו מרדיפות גם ברוסיה הצארית והקומניסטית וחלקם הגדול היגר משם, כבר לפני המהפכה, לקנדה ולאח"כ (ע"ע הת-ישבות, עמ' 659). היום יש בעולם כ-600,000 מ'; מהם כ-70,000 בהולנד, כ-12,000 בגרמניה, כ-50,000 בקנדה וכ-250,000 באה"ב. הם מאורגנים בקהילות עצמאיות; זקני-העדה הנבחרים הם הממונים על עבודת-הקודש. בדומה לקבוצות אחרות השייכות לכנסיות הרפורמיות, אין הם רואים בסעודת-הקודש אלא סמל בלבד. בענייני אמונות ודעות שוררת ביניהם מידה רבה של חירות; כן ניכר אצלם שוויונם של הגברים והנשים, וגם לנשים רשות לדרוש דרשות.

גם הפפטיסטים רואים במנו סימונס את מייסדה הרוחני של תנועתם. — ע"ע אגפ'.

J. C. Wenger, *Glimpses of Mennonite History*, 1940;  
R. Friedmann, *Mennonite Piety through Centuries*, 1949.

ד. ב.

**מנוע, מנועים**, מכונה, ההופכת אנרגיה כלשהי לעבודה מכאנית. סוגי המ' (לפי סוג האנרגיה [ע"ע המומרת]: מ' ההופכים אנרגיה מכאנית לעבודה (סחנת-רוח או סחנת-מים, למשל), מנוע-חום ומ' חשמליים.

מ' חום. עמ' 994; מ' בוכנה, עמ' 995; מ' בוכנה סובבת, עמ' 997; הדלק ושורפתו, עמ' 998; מ' דחף, עמ' 1002; המ' החשמלי, עמ' 1004; תולדות המ', עמ' 1006; ציורים, עמ' 999/1000.

I. מ' חום (מ"ח) מורכב ממכל מלא גאזים, בהשפעת החום עולה הטמפרטורה של הגאזים; הגאזים מתפשטים

המערב בניקופוליס (1396), נחלש מעמד מ' מאד. ב-1399—1402 שהה מ' במערב בנוסותו להשיג עזרה מול התורכים. סכנתם פחתה אחרי מפלת באיזיד מידי תימור לנג בקרב אנקרה (1402), והשולטאן מחמד I החזיר למ' כמה ערים (1413). בעלות מוראד II לשלטון (1421) חודשה הסכנה לאימפריה. ב-1425 מסר מ' את השלטון לבנו יואנס VIII, הסב את שמו למתיאוס והיה לנזיר. — מ' היה איש משפיל, עמד בקשר הדוק עם גדולי ההומניסטים הפיואנטים, הש-איר פתבים רטוריים על בעיות תאולוגיה ומוסר ומכתבים רבים.

J. W. Barker, *M. II Palaeologus (1391-1425), a Study in Late Byzantine Statesmanship*, 1969.

ד. י.

**מנואל, מנואל** (Manuel, Manoel), שמם של 2 ממלכי פורטוגל.

1) מ' I, "הגדול" (1469—1521; מלך מ-1495) עלה למלוכה במות בן-דודו, וואן II (ע"ע). ימי מלכותו נחשבים לתור הזהב של פורטוגל, וגילוי הדרך להודו סביב פה-התקוה הטובה בידי וסקו דה גמה (ע"ע), פיבושי אפונסו אלבוקרק (ע"ע) באסיה ופדרו קברל בברזיל, שנעשו בימיו, הפכו את פורטוגל למעצמה קולוניאלית אדירה והעשירה עושר רב. מקדמו וואן ירש מ' מלוכה אבטולו-טית, והקורטש (פארלאמנט) של פורטוגל התכנס בימיו 3 פעמים בלבד. מ' ביקש להשפיע על מדיניות קאסטיליה ואולי גם לאחד בשלטון בית-אויש את כל חצי-האי הפיך-נאי, וע"כ נשא לאשה את אינבלה, בת פרננדו ואינבלה מלכי-ספרד, ואחרי מותה (1498) — את אחותה מריה, ואחרי מותה של זו (1517) — את לאונור, אחות קרלוס I (ע"ע קרל V). מנישואיו השניים נולד בנו ויורשו וואן III (ע"ע).

פרננדו ואינבלה מלכי ספרד התנו את הסכמתם לנישואי בתם אינבלה עם מ' בכך ש"יטהר" את ארצו מיהודים. מ', שבראשית מלכותו התייחס יפה ליהודים ואברהם (ע"ע, עמ' 318) בן שמאל זכות היה התוכן שלו. ניאול לכך, וב-4.12.1496 גזר גירוש על יהודי ארצו, שיבוצע עד נובמבר 1497. כשהוברר לו, שיעיאת היהודים גורמת נזק לפורטוגל, עצרם בליסבון וכפה עליהם טבילה. הוא פטר את הנטפלים (Con-versos) מפיקוח הכנסיה לתקופה של 20 שנה. כשנודע לו, שרבים מהאנוסים מהגרים לחרל, אסר עליהם למכור את נכסיהם ולהגר. כשנהרגו בליסבון 4,000 אנוסים בידי ההמון (1506), הוציא מ' להורג נזירים דומיניקנים שהסיתו את ההמון (וע"ע מלכו, שלמה).

2) מ' II (1889—1932; מלך ב-1908—1910), המלך האחרון של פורטוגל, עלה למלוכה כשנרצחו אביו, קרלו I, ואחיו הבכור, כעבור שנתיים חצי פרצה מהפכה בפורטוגל, המלוכה בוטלה ומ' נמלט לאנגליה; שם עסק בכתיבת ביבליוגראפיה של ספרייתו הנפלאה. וע"ע פורטוגל.

אה. א.

**מנוחין, יהודי** — Yehudi Menuhin — (נו' 1916, ניר-ירוק), פנר ומנצח אמריקני, יהודי, כבר בהיותו בן 8 הופיע כסולן עם תזמורת סאן-פראנסיסקו בניצוחו של אלפרד הרץ. ב-1927 הגיע לפאריס ושם המשיך בלימוד נגינה אצל זורו אנסקו (ע"ע) ואדולף בוש. בגיל 12 כבש כילד-פלא, את קהל המאזינים בפאריס, לונדון וניר-ירוק.

במהלך היניקה מתחממת התערובת לטמפרטורה של  $90^{\circ}$ — $130^{\circ}$ , ולחצה קטן עד  $0.9$  ק"ג/סמ"ר. במהלך הדחיסה עולה הלחץ, בתהליך אדיאבטי (ע"ע), ל- $7$ — $12$  ק"ג/סמ"ר והטמפרטורה עולה ל- $300^{\circ}$ — $450^{\circ}$ ; בסוף מהלך הדחיסה ניצת הדלק ע"י זיק חשמלי ומתחיל להישרף. השריפה מתחילה ליד המצת (ציור 3) ומתפשטת בצורת חזית פדורית. מהירות השריפה נמדדת ע"י מהירות התפשטות החזית. הדלק נשרף במהירות רבה, והחום המשתחרר גורם לחימום הגאזים השרופים לטמפרטורה של  $1800^{\circ}$ — $2500^{\circ}$  והגדלת לחצם עד  $30$ — $45$  ק"ג/סמ"ר. כשמתקרבת הבוכנה לנמ"ת, קטן הלחץ ל- $3.5$ — $4.5$  ק"ג/סמ"ר והטמפרטורה יורדת לכ- $1000^{\circ}$ . במהלך הפליטה לחץ הגאזים השרופים הוא  $1.10$ — $1.25$  ק"ג/סמ"ר, והטמפרטורה שלהם  $500^{\circ}$ — $900^{\circ}$ . השיעורים המדויקים של המשתנים במ' מסוים תלויים ביחס הדחיסה שלו.

2. מ' בעל 2 מהלכים עם קרבורטור שונה ממ' בעל 4 מהלכים גם במבנהו (ציור 4) וגם במחזור פעולתו. חלל בית הארפובה האטום, המחובר לגליל, מהווה חלק בלתי נפרד מן המ'. התערובת אינה זורמת מהקרבורטור ישירות לחלל הגליל, אלא נכנסת לחלל בית הארפובה. בחלל זה מתרחשת דחיסה מוקדמת של התערובת (ע"י הבוכנה הנעה בכיוון לנמ"ת) שגורמת לזרימת התערובת לחלל הגליל כאשר נפתח המעבר. הזרימה המואצת של התערובת עוזרת בהדחת הגליל מהגאז השרוף. מחזור הפעולה מבוצע פולו בסיבוב אחד של גל הארפובה, ולא תוך שני סיבובים, כבמ' בעל 4 מהלכים, ומפאן שתדירות מהלכיה עבודה גדולה פי 2. תהליכי המחזור מתרחשים בעת יובעונה אחת בחלל הגליל ובחלל בית הארפובה. בעת תנועת הבוכנה מנמ"ע לנמ"ת מתפשטים הגאזים השרופים ונפלטים מחלל הגליל, והתערובת הנמצאת בחלל בית הארפובה נדחסת ע"י הבוכנה וזורמת לחלל הגליל (כל, עבודה ופליטה). בעת מהלך הבוכנה מהנמ"ת לנמ"ע, נדחסת התערובת שבגליל, יורד הלחץ בחלל בית הארפובה ונכנסת לשם תערובת חדשה (כל, יניקה ודחיסה).

במ' זה מתחילה הדחיסה רק לאחר כיווי פתח הפליטה, ורק כ-75% מנפח המהלך מנוצל לדחיסה. הקיבול המציאותי של הגליל הוא סכום נפח המהלך היעיל ונפח תא הדחיסה, ויחס הדחיסה שווה, איפוא, ליחס בין הקיבול המציאותי לבין נפח תא הדחיסה.

3. מ' בעל 2 שונה ממ' בעל קרבורטור בכך, שהדלק מותז לאוויר דרך נהירי המתו. יתרונותיו: הספקת כמות דלק שווה לכל הגלילים (במ' רב-גלילי), אחידות התערובת גורמת לשריפה מושלמת יותר של הדלק וניצולו באופן יעיל יותר, וכן להפחתת זיהום האוויר. תאוצת המ' גדולה יותר, התנעתו קלה והדחת הגליל מושלמת יותר. במ' פנזון נמצא המתו בסעפת היניקה (ציור 5). המ' ומחזור פעולתו דומים בשאר הפרטים למ' בעל קרבורטור. מחיר מערכת התוזה גבוה ממחיר קרבורטור.

4. מ' דיזל הוא מ' בעל מתו השרוף, בד"כ, סולר. במהלך היניקה זורם לחלל הגליל אוויר בלבד, דבר המונע כל אפשרות להתלקחות הדלק לפני הזמן. לכן פועל מ' דיזל ביחס דחיסה גבוה בהרבה, ובסוף מהלך הדחיסה — הלחץ והטמפרטורה גדולים מאשר במ' פנזון. הטמפרטורה של האוויר הדחוס גבוהה מנקודת התלקחות העצמית של הד-

ומבצעים עבודה מכאנית. לפי מקומו של מקור החום, מבחינים ב-2 סוגים של מ': (1) מ' בעל מקור חום חיצוני (קרני-השמש, רַאקציה גרעינית או שריפת דלק חיצונית), שבו הגאזים המתפשטים מובדלים מחומר הדלק. לאופן פעולתו — ע"ע טורבינה; קיטור, מכונת- (2) מ' בעל מקור חום פנימי (מ' שריפה פנימית [מש"פ]), שבו נשרף הדלק בתוך המ' עצמו והגאז הנוצר מבצע את העבודה (מ' הפנזון, למשל).

מבחינים ב-4 סוגים של מש"פ: מנועי-בוכנה, שבהם הבוכנה מבצעת תנועה קווית — הלוך-חוזר — בתוך גליל; מנועי בוכנה סובבת; מנועי טורבינה (ע"ע); מנועי-דחף, שבהם המ' כולו נע בתנועה קווית נמשכת.

א. מ' בוכנה (ציור 1) מורכב מגליל (cylinder) מתכת, שבסביבו האחד — המכסה — אטום, ובתוכו בוכנת מתכת, מותאמת לקדה הגליל, שנעה לאורכו הלוך-ושוב. כדי למנוע בריחת גאזים מסביב לבוכנה, מרכיבים עליה טבעות-אטימה, הנצמדות היטב לדופן הגליל. עקרונות הפעולה של מ' בוכנה: המרחק בין שתי הנקודות, שביניהן נעה הבוכנה (ציור 2), נקרא „מהלך-הבוכנה”. נפח-המהלך הוא הנפח הכולל בגליל, בין ראש-הבוכנה בנקודה המתה התחתונה (נמ"ת), שבה הבוכנה מרוחקת ביותר ממכסה הגליל הסגור, לבין ראש-הבוכנה בנקודה המתה העליונה (נמ"ע). החלל מעל הבוכנה, כאשר היא נמצאת בנמ"ע, הוא חלל תא-הדחיסה; החלל מעל הבוכנה, בהיותה בנמ"ת, נקרא „קיבול” הגליל והוא שווה לסכום נפח-המהלך וחלל תא-הדחיסה. „יחס-הדחיסה” הוא היחס בין קיבול-הגליל לבין נפח תא-הדחיסה, כל, היחס שבו קטן נפח התערובת הדליקה בזמן הדחיסה. נצילות המ' עולה עם עליית יחס הדחיסה. מחזור פעולת-המ' הוא צירוף תהליכים, המתרחשים לפי סדר מסוים בחלל הגליל. המחזור מורכב מתהליך יעיל אחד (התפשטות הגאזים השרופים) וממספר תהליכי-עזר (פליטה, יניקה ודחיסה). תהליך הדחיסה, ורוב הפליטה, מתרחשים בזמן שהבוכנה נעה מהנמ"ת לנמ"ע. שריפת התערובת של דלק ואוויר מתרחשת כשהבוכנה קרובה לנמ"ע. אי-דיוק בזמן-ההצתה מקטין את נצילות המ'. תהליך העבודה, ורוב היניקה, מתרחשים בזמן שהבוכנה נעה מהנמ"ע לנמ"ת. הפליטה מתחילה כשהבוכנה מתקרבת לנמ"ת. הדיאגרמה האינדיקטורית (ציור 11) מתארת את לחץ הגאזים בגליל לעומת נפחם. השטח הסגור ע"י העקום מתכונתי לעבודה שמבצע המ', שהיא ההפרש בין האנרגיה שמפיקה התפשטות הגאז לאנרגיה שהושקעה בדחיסתו וחיי מיומו. התנועה הקווית של הבוכנה נהפכת לתנועה סיבובית באמצעות גל-ארפובה-סלטל (ע"ע פרקי-מכונות). לגל מחובר גלגל-תנופה, המפעיל את הבוכנה במשך תהליכי-העזר; לגלגל-התנופה גם מייצב את פעולת המ'. להתנעת המ' משתמשים בד"כ במתנע חשמלי, המסובב את גלגל-התנופה.

מסווגים מנועי-בוכנה לפי צורת ההכנה של התערובת הדליקה (קרבורטור או פנזון). לפי אופן הצתת התערובת, לפי סוג הדלק (פנזון, סולר, גאז פישול וכד'), ולפי מספר מהלכי-הבוכנה במשך מחזור-הפעולה.

1. מ' בעל 4 מהלכים (strokes) עם קרבורטור, הנפוץ בין מנועי-הבוכנה. ערפוב הדלק (פנזון) באוויר מתבצע בקרבורטור, לפני כניסת התערובת לגליל (ציור 3).

של מ' זה, והמשותף לכולם הוא, שבזמן סיבוב-הגל — משתנה, באופן מחזורי, הנפח הפלוא בין הבוכנה (או הבוכ-נות) ובית-המ', כך שאפשר לבצע בתוך החלל מחזור-פעולה (בעל 2 או 4 מהלכים) בדומה למ' בוכנה קווי. הנפוך בין מ' אלה הוא מ-ונקל (Wankel), שבו לבית-המ' צורת גליל וחתך חללו הפנימי אסימטרי (ציור 9). קצות-הגליל סגו-רים ע"י ככסים, בהם ממוקמים מספרי-הגל. אופנה פועלה: בתוך בית-המ' מסתובבת בוכנה, שהחתך שלה, "משולש" בעל צלעות מעוגלות. לבוכנה שיניים פנימיות, המסובבות את גל-הארפובה. מרפז-הפולד של הבוכנה אינו על גל-הארפובה, ולכן היא מבצעת תנועה פלנטרית (מרפז-הפולד מסתובב סביב ציר-הגל). שלושת קודקודי-הבוכנה יוצרים 3 תאים בין הבוכנה לבין הדופן הפנימי של בית-המ'. צורתם המיוחדת של בית-המ' והבוכנה גורמת לשינוי נפח התאים במשך הסיבוב. בכל תא מתרחש מחזור-פעולה ב 4 מהלכים במשך כל סיבוב של הבוכנה, ואפשר להשוות את פעולתו לזו של מ' בעל 3 גלילים, הפועל ב 4 מהלכים.

יתרונות מ' זה: מבנה מרופז ופשוט, משקל קטן, תצ-רוכת קטנה של שמן-סיכה ופעולה קצובה, חסרונותיו, שבג-ללם אינו נפוץ עדיין, הם: קשיים באטימת התאים, סיבוכים בקירור הבוכנה, ומהירות סיבובית גדולה (כ 15,000 סל"ד). במ' אחרים משנים את הנפח ע"י שימוש במספר בוכנות, הנעות במהירות לא-אחידה; בשני חלקים סובבים בעלי צורה מתאימה; בגליל סובב שבתוכו שתי בוכנות; בבוכנה מורפבת ממספר חלקים הנעים הדדית, ועוד (ציור 10).

ד. הדלק ושריפתו. במנועי-הבוכנה (א'—ג', ל-עיל) משתמשים בעיקר בחומרי דלק (ע"צ) נוזליים, לרוב מוצרי נפט (ע"צ) גולמי, כגון בנזין (ע"צ) וסולר, הנשר-פים רק אחרי אידום.

הדלקים הנוזליים מסוגים ע"פ הערך הקאלורי, מספר האוקטן או הסטן, הנדיפות, נקודת-ההבוקה ונקודת-ההתלק-חות העצמית.

הערך הקאלורי של הדלק הוא כמות-החום המשתחררת בשריפה מושלמת של הדלק, כאשר חום העיבוי של אדי-המים שבדלק אינו מנוצל. הערך הקאלורי של דלקים שונים (בקאלוריות לג'): פרופן — 11,000; בנזין — 10,400; סולר — 10,000; בנזול — 9,600; פוהל איתלי — 6,400; פוהל מתילי — 4,700.

מספר האוקטן (ע"צ) של בנזין מבטא את כושר-עמידתו בפני שריפה דטונאטיווית (כל' פיצוץ), שבה מגיע הלחץ עד ל 100 ק"ג/סמ"ר, ושגורמת לנקישות במ' ולשחי-קה ניפרת, ואפילו לשבירה, של חלקי מנגנון-הארפובה. שריפה דטונאטיווית נוצרת כשיחסי-הדחיסה גבוה מדי, והי-טמפרטורה בגמר מהלך הדחיסה עולה על נקודת-ההתלק-חות. מספר האוקטן נמדד במ' תיקני, שבו אפשר לשנות את יחסי-הדחיסה. מפעילים את המ' בדלק הנבדק ומעלים את יחסי-הדחיסה עד שמופיעה שריפה דטונאטיווית. לאחר-מכן מוצאים תערובת תיקנית (הסטן [ע"צ נפט], בעל חסינות נמוכה בפני פיצוץ, המקובלת כ 0%, ואיזואוקטן, בעל חסי-נות גבוהה בפני פיצוץ — 100%), שגם בה מתחילה שריפה דטונאטיווית באותו יחס דחיסה (ציור 12). מספר אחוזי האיזואוקטן בתערובת (לפי הנפח) הוא מספר האוקטן של הדלק. מספר-אוקטן מעל 100 הוא היחס, באחוזים, בין ההספק המירבי של המ' בדלק הנתון לבין ההספק המירבי

לק, וגורמת להצתת הדלק, ללא צורך במצת חשמלי. הדלק מוזח, בלחץ גבוה, בגמר מהלך-הדחיסה. המתז נמצא בכ-סה-הגליל (ציור 6). הדלק מתערבב עם האוויר הדחוס, ונוצרים מוקדי-התלקחות רבים בכל חלל-התא. מהירות-השריפה במ' דיזל מבוטאת ע"י כמות הדלק הנשרפת ביח-י-דתיזמן (ג/שנ'). השריפה אינה מתחילה מיד עם התזת הדלק, אלא אחרי פרקי-זמן הנקרא "זמן-ההשראה".

5. מ' דיזל בעל 2 מהלכים (ציור 7) דומה למ' בעל 4 מהלכים במבנהו. המ' מצויד במגדש סיבובי, המזרים אוויר לגליל דרך פתחים, שמצויים באיזור התחתון של דופן-הגליל, והמתגלים ומתפסים ע"י הבוכנה. תוך תנועת הבוכנה בכיוון לנמ"ע מודחים הגזים השרופים שבגליל ע"י האוויר שמוזרם ע"י המגדש, ונפלטים דרך שסתומי-הפליטה; האוויר נדחס; הדלק מוזרק בסוף המהלך. תוך כדי תנועת הבוכנה בכיוון לנמ"ת נשרף הדלק והגזים השרופים מתפשטים; לקראת סוף המהלך מתחילה הפליטה והדחת החלל באוויר נקי.

השוואה בין מנועי-הבוכנה: למ' בעל 2 מהלכים הספק גדול-יותר (באותה מהירות סיבובית ובאותו נפח-נליל), פעולתו קצובה, מבנהו פשוט, ומשקלו קטן-יותר. למ' בעל 4 מהלכים תצרוכת-דלק קטנה-יותר, המאמצים התרמיים במנגנון הארפובה קטנים-יותר, הסיכה טובה-יותר. למ' דיזל תצרוכת-דלק קטנה והדלק זול-יותר, ספנת הש-ריפה פחותה. מ' בנזין קל וקטן-יותר, פעולתו "רפה", התנע-תו קלה ומחירו זול-יותר. בגלל משקלו, נפוץ מ' דיזל בעיקר להנעת רכב כבד (טרקטורים ואניות, למשל) וכמ' נייה.

6. מ' רבי-דלקי הוא מ' דיזל המותאם לפעולה בכל סוגי הדלק הנוזלי, ללא צורך בשינוי מבנהו או בכיוונון מחדש. מ' זה יקר בהרבה ממ' דיזל ונוטה-יותר לקלקול, וההתעניינות בו (פרט לגורמים צבאיים, למשל: הצבא האמריקני בווייטנאם) קטנה.

7. מ' השורף גאז-בישול פועל בדומה למ' בנזין בעל-מתז, הגז מוחזק במיכל במצב נוזלי ובלחץ גבוה (בדומה למכלי גאז-הבישול הביתיים). בכניסתו לגליל הוא מתאדה ועירבבו עם האוויר מושלם. יתרונו בעיקר בזיהום-האוויר המועט הנגרם ע"י פעולתו (ומשום-כך יש ערים, שבהן מחויב כל הרכב הציבורי להשתמש במ' זה), אולם יעילותו של גאז-הבישול קטנה מיעילות סוגי הדלק הנוזלי המקובלים.

ב. מספר הגלילים במ'. השימוש במ' חד-גלילי מצומצם (הוא מניע אופנועים קטנים, מתקני הרמה [ע"צ] קטנים וכו'), בעיקר בגלל פעולתו הבלתי-קצובה, ועזעים במהלכי העבודה ותאוצתו הקטנה.

מ' רבי-גלילי מורכב, למעשה, ממ' חד-גליליים המסוב-בים את אותו גל-ארפובה. מהלכי-העבודה אינם מתרחשים בכל הגלילים בעת-הבונה-אחת, אלא לפי סדר מסוים, המ-שפר את קצב פעולת-המ'. ככל שעולה מספר הגלילים, משתפר קצב-הפעולה. לפי המיקום ההדדי של הגלילים, מבחינים במספר סוגי-מ' (ציור 8): מ' חד-טורי (כל', כל הגלילים מסודרים בסדר אחד לאורך גל-הארפובה), בעל גלילים מאונכים, מאוזנים או משופעים; מ' דו-טורי, בעל גלילים נגדיים; מ' דו-טורי, שבו נוצרת זווית בין הטורים (דגם "V"); מ' בסיזור דמוי-פוכב, ועוד.

ג. מ' בעל בוכנה סובבת. קיימים סוגים שונים

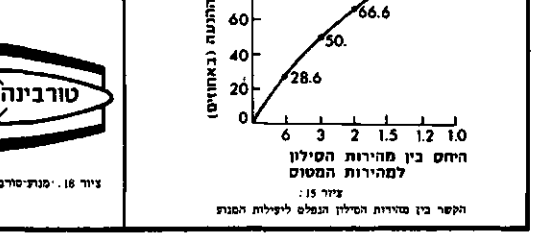
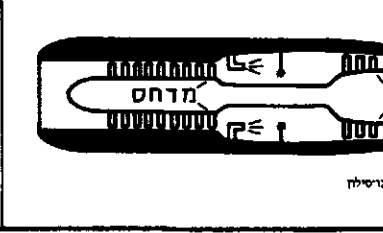
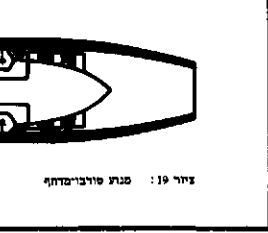
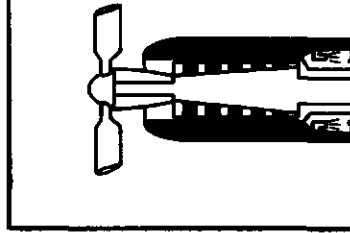
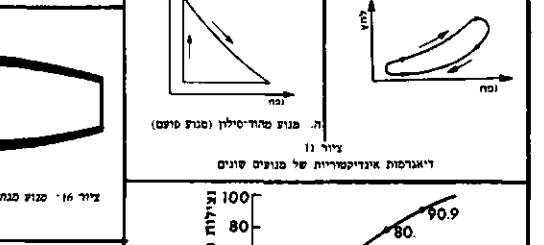
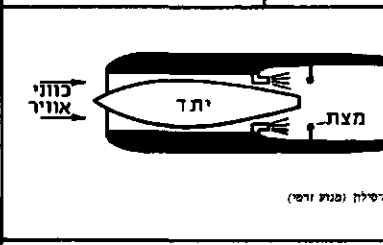
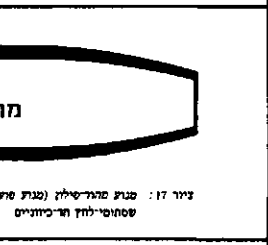
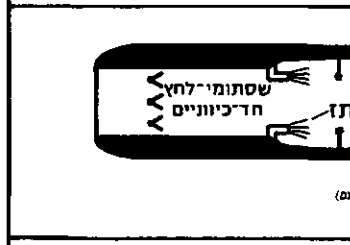
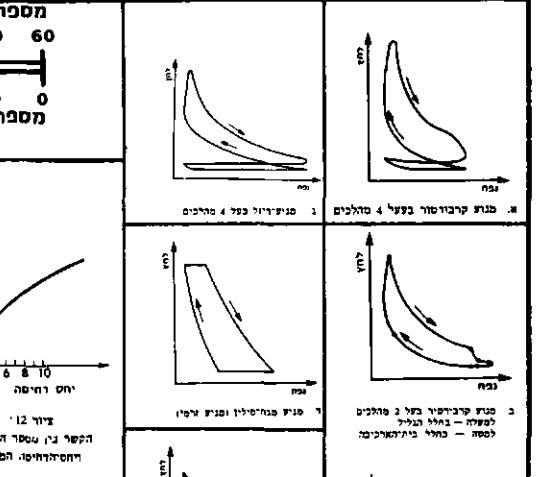
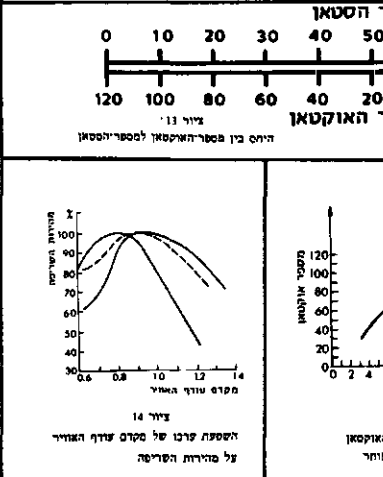
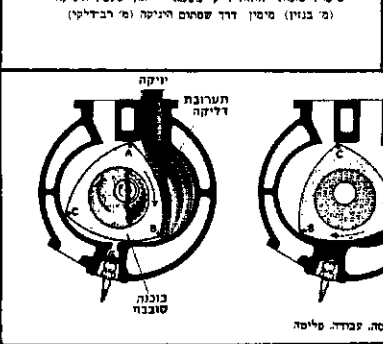
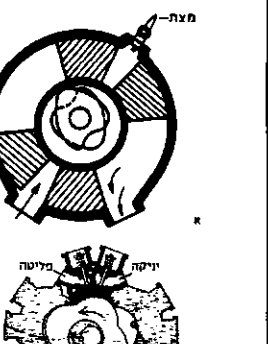
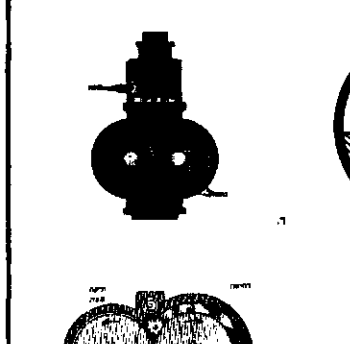
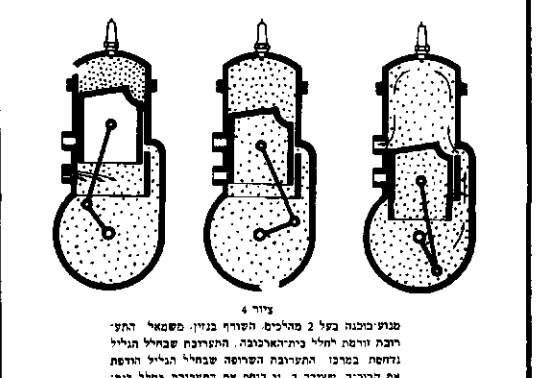
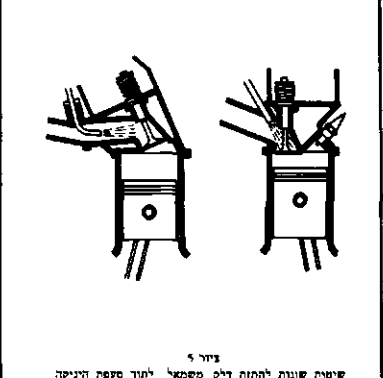
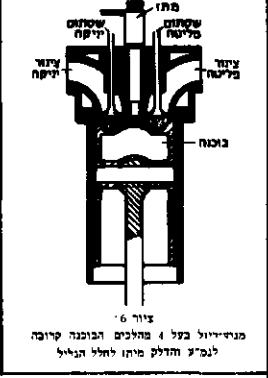
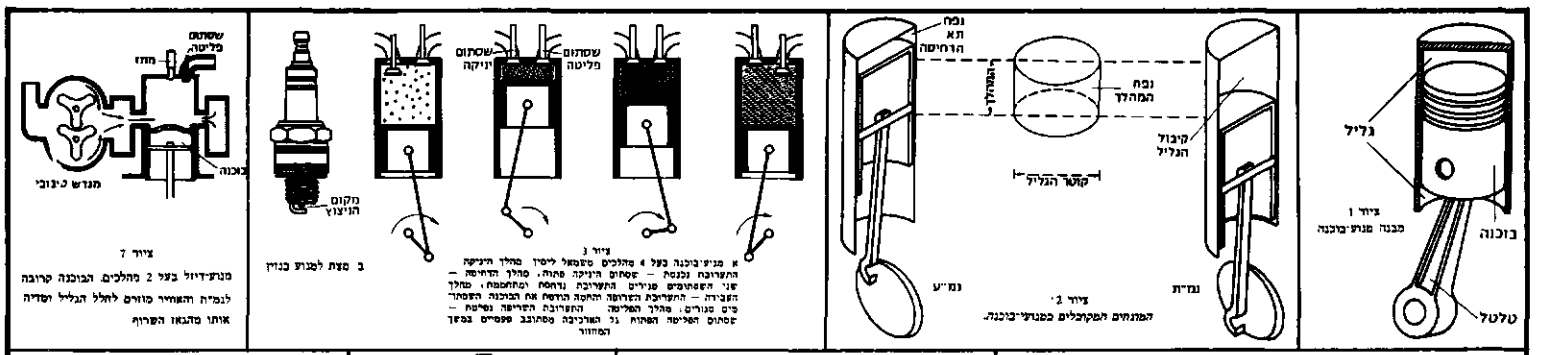



של מקדם עודף-האוויר שונה (במ" שונים, ובאותו מ' בתנאי-פעולה שונים), וגבולותיו — מ 0.4 עד 1.4. שיעורו של מקדם עודף-האוויר משפיע במידה ניכרת על מהירות השריפה (ציור 14), המשפיעה, מצידה היא, על הספק המ' ועל תצורת הדלק. כן משפיע מקדם עודף-האוויר על טמפר-ראטורת-הבעירה ועל שלימות השריפה. מ'דיזל פועל במק-דם עודף-אוויר גדול בהרבה מאשר מ'בנזין (הקטנת המקדם גורמת לפליטת עשן). לכן אין, בד"כ, פחמן חד-חמצני בגאזי-הפליטה של מ'דיזל. עודף-האוויר הגדול, שאינו לוקח חלק בתהליך השריפה, קולט חום ומוריד ע"כ את הטמפראטורה. הטמפראטורה המירבית של השריפה במ' דיזל נמוכה, איפוא, מאשר במ'בנזין.

מש"פ מכוונים כך, שיעבדו כיעילות מירבית במהירות מסוימת, שקובעת בעיקר לגבי זמן-ההצתה. כדי לקבל מהיר ויזיות-סיבוב שונות בהרבה, משתמשים במימסרות (למשל, תיבת-ההילוכים בכלי רכב [ע"ע]).

גאזי-הפליטה גורמים לזיהום האוויר. המרכיבים העיקריים הגורמים לזיהום הם הפחמן החד-חמצני, הגפרית הדו-חמצנית ועטרנים, הנוצרים ע"י שריפה לא מושלמת. שריפתו של שמן-הסיכה במ' תורמת גם היא לזיהום. הבנזין שבשימוש בפליה-רכב מכיל תרכובות עופרת (ע"ע בנזין, עמ' 111), שגם הן מוסיפות לזיהום. מאמצים רבים נעשים לפתרון בעיית הזיהום, בעיקר בתיכנון מיתקנים שישפרו עד תום את הגאז הנפלט. בפיתוח מ" שבהם השריפה קרובה יותר למושלמת ובמצאת (או הכנת) חומרי-דלק מעוטי גפרית, עופרת וחומרים מזיקים אחרים. — וראה להלן, המ' החשמלי (עמ' 1004).

ה. מ' דחף בנוי בצורת גליל המשמש תא-שריפה; באחד מקצותיו של הגליל נמצא פתח-פליטה בעל נחיר שצורתו (בד"כ חרוט שפסיסו כלפי חוץ) מיועדת להגדיל את מהירות הגאז הנפלט עם ירידת הלחץ, לפי חוקי ההידרו-דינמיקה (ע"ע וע"ע אןירוקנטיקה). לחלל הגליל מסופק דלק, וכן חומר מחמצן, לשריפת הדלק. הגאזים השרופים פורצים החוצה דרך הנחיר. בהתאם לחוק-התגובה (ע"ע מכניקה, חוקי ניוטון וחוק השתמרות התנע) פועל על תא-השריפה כוח, בפיון מנוגד לכיוון זרימת הגאזים, שלוחץ על הדופן הקדמי של הגליל וגורם לתאוצה. יעילות המ' מירבית כשמהירות הסילון הנפלט שווה למהירות תנועת-המ' (ציור 15).

סוגי מנועי-הדחף: (1) מ' נקטה (ע"ע טיל), הנושא אתו גם את הדלק הנשרף וגם את החומר המחמצן. מאחר שאינו משתמש באוויר, יכול מ'נקטה לפעול גם בחלל הריק, והוא המניע טילים בליסטיים ותלילות. חומר הדלק, הנמצא במיכל נפרד, יכול להיות נוזלי או מוצק (ולפעמים גם זה וגם זה). יתרון הדלק המוצק בקלות אחסנתו ובאפ-שרות להשאירו במיכל ללא חשש של התפוצצות. מסיבה זאת קצר משך-הזמן הנדרש להפעלת המ', שמבנהו פשוט- ביותר. רוב המדינות שומרות בסוד את ההרכב המדויק של הדלק המוצק שהן מפתחות. הדלק הנוזלי מסוכן-יותר (אך יעיל) עלולים להתפוצץ בבואם במגע עם האוויר או החמצן), ולכן מאכסנים אותו הרחק מהמ' וממלאים את מכליה-המ' רק זמן קצר לפני הפעלתו. יתרונות הדלק הנוזלי: קלות הוסיסות של פמות-הדלק המגיעה למ' והערך הקאלורי הרב-יותר (במ' רבי-עוצמה משתמשים במימן נוזלי, הנתון 28,510

כשהוא מופעל באיזואקטן טהור, לגבי שיפור מספר-האוק-טן, ע"ע בנזין, עמ' 111).

מספר הֶסְטֶן של סולר מבטא את מידת-נטייתו להתלק-חות עצמית, וגם הוא נמדד במ' תיקני, שבו אפשר לשנות את יחס-הדחיסה. מכוונים את יחס-הדחיסה כך, שזמן-ההש-ראה, עבור הדלק הנבדק, יתאים לזמן שבו מסתובב גל-הארפובה בזווית של  $13^\circ$ . מוצאים תערובת תיקנית (סטן [הֶסְטֶן; ע"ע נפט]), בעל נטיה ניכרת להתלקחות עצמית, המקובלת כ-100%, ואלפא-מתיל-נפטלן, בעל נטיה קטנה להתלקחות עצמית — 0%, בעלת זמן-השראה זהה. תכולת הסטן בתערובת היא מספר-הסטן של הדלק הנבדק, דלק בעל מספר-סטן גבוה הוא בעל מספר-אקטן נמוך, ולהיפך (ציור 13).

הנדיפות היא נטייתו של הדלק להתאדות. ערך-נדי-פות גדול מאפשר להתניע בקלות את המ' ולהגדיל במהירות את מספר סיבוביו. נקודת ההבוקה היא הטמפראטורה הנמוכה-ביותר, שבה נוצרים מעל פני הדלק אדים בכמות המספיקה להתלקחות בהשפעת להבה גלויה ובנוכחות אוויר. היא משמשת כציון-בטיחות בשביל איחסון הדלק והטיפול בו. נקודת ההתלקחות העצמית היא הטמפראטורה הנ-מוכה ביותר, שבה מתלקח הדלק בנוכחות אוויר ללא להבה גלויה. לדוגמה: בנזין —  $550^\circ$ ; סולר —  $350^\circ$ . במ' בנזין קובעת נקודת ההתלקחות העצמית את ערכו המותר של יחס-הדחיסה, ובמ' דיזל — את משך „זמן-ההשראה“ (ככל שנקודת ההתלקחות העצמית נמוכה-יותר, קצר-יותר משך זמן-ההשראה).

שריפת הדלק: רוב הדלקים מורכבים מפחמן, מימן וגפרית, שהם חומרים דליקים, הקובעים את הערך הקאלורי של הדלק; חמצן וחנקן, שהם חומרים שאינם נשרפים (נמצאים בדלק בתרכובות אורגניות); לחות ואפר, שהם מרכיבים אדישים. בשריפה מושלמת מתרכב אטום אחד של פחמן (ע"ע) עם פרודה של חמצן (ע"ע) לפרודת פחמן דו-חמצני, תוך שחרור כמות-חום של 8,100 קאלוריות לכל ג' פחמן. בשריפה בלתי-מושלמת נוצר פחמן חד-חמצני, שהוא גאז רעיל הגורם גם לאיפול מתכות. בתהליך זה נוצרות 2,430 קאלוריות בלבד לכל ג' פחמן. שתי פרודות של מימן (ע"ע) מתרכבות עם פרודה של חמצן לשתי פרו-דות מים, תוך שחרור 28,510 קאלוריות לג' מימן, אטום אחד של גפרית (ע"ע) מתרכב עם פרודה של חמצן לפרודת גפרית דו-חמצנית. בשריפה של 1 ג' גפרית משתחררות 2,210 קאלוריות. שריפה בלתי-מושלמת של מימן או גפרית אינה סבירה. כיוון שהם פעילים מן הפחמן.

לשריפה מושלמת דרושים: פמות חמצן מספיקה לחימצון כל הפחמן, המימן והגפרית הפלולים בדלק; טמפראטורה דיגבוהה; עירבוב טוב של אדי-הדלק באוויר. החישוב נותן, שלשם שריפת 1 ק"ג בנזין, שהרכבו: 84.8% פחמן, 14.3% מימן, 0.2% גפרית ו-0.7% חמצן, דרושים 3.4 ק"ג חמצן (בנוסף לחמצן הפלול כבר בבנזין). כיוון שתכולת החמצן באוויר, לפי משקל, היא 0.232, דרושים 15 ק"ג אוויר לשריפה מושלמת של 1 ק"ג בנזין בהרכב דלעיל. משקל זה של אוויר מכונה בשם „משקל תיקני“. משקל האוויר הדרוש לשריפה מושלמת של 1 ק"ג סולר — 14.5 ק"ג.

מקדם עודף-האוויר מבטא את היחס בין המשקל הממשי של האוויר, הנמצא בחלל-הגליל, לבין משקלו התיקני. ערכו

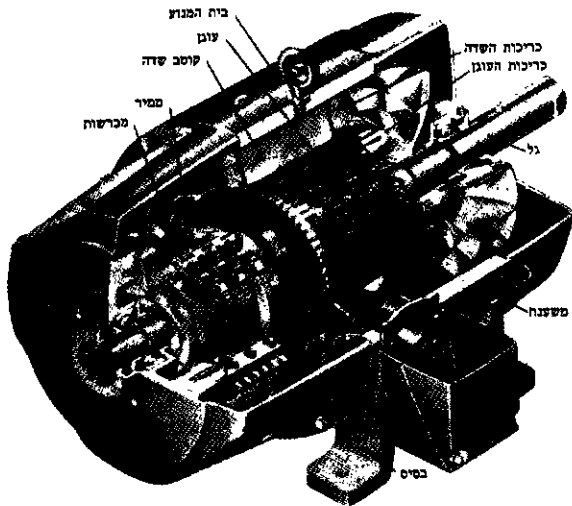

ציור 20. מנוע חשמלי לזרם ישר

ליות הסילון עולה. גם הרעש והחום שפולט המ' פוחתים. ד. מ' מדחף-סילון (turbo-prop) מצויד במדחף, המופעל גם הוא ע"י הטורפינה (ציור 19). כוח-הדחף נוצר הן ע"י המדחף והן ע"י הסילון. בערכים נמוכים של גובה ומהירות הוא יעיל ממ' הסילון הטהור, ובערכים גבוהים שלהם הוא יעיל ממ' הבוכנה. תצרוכת-הדלק בו קטנה מאשר בטורבו-סילון, ופעולתו שקטה מאוד. ל. מ.

II. המ' החשמלי זול, יעיל, נצילתו גבוהה (כ-98%), אינו גורם לזיהום-האוויר ופעולתו שקטה-יחסית. יש כיום מ"חשמליים בעלי הספקים משבריר ועד אלפים רבים של כ"ס. מהירות המ' החשמלי יכולה להיות קבועה, נתונה לשינוי, תלויה בעומס וכד'. המ' החשמליים פועלים בזרם ישר או בזרם-חילופין; בכל סוג יש מספר רב של מבנים וצורות שונות.

מיון המ' החשמליים נעשה לפי אמות-מידה שונות: הספק, שימוש, מבנה חשמלי, מבנה מכאני, מהירות, צורת-הרכבה. הבחירה בין המ' השונים נעשית, בד"כ, על-סמך תכונות תלות המהירות בעומס, השונות בסוגי-המ' השונים. — להסבר הפיסיקאלי של פעולת מ"חשמליים — ע"ע קְוֶבְרֶטור; חשמל, מכונות.

א. מ' בזרם ישר (ציור 20) מורכב מאלקטרו-מאגני נטים ליצירת השדה, הקבועים למקומם (קוטבי-השדה). עוגן סובב ומערכת מברשות-קמיר. העוגן מלוּפף במספר פריכות, שהזרם זורם דרך אחדות מהן, הנקבעות ע"י מקרם מגע המברשות בממיר. בהשפעת השדה המגנטי מסתובבים העוגן והממיר, ועם סיבוב הממיר מתחלפות הפריכות שבהן זורם הזרם. המצב היחסי בין הפריכות נושאות הזרם לשדה המגנטי נשאר קבוע.

חיבור הזרם בין כריכות-הקטבים לכריכות-העוגן יכול להיות במקביל, בטור או במשולב. בחיבור מקביל מתכונתי מוקנט-הסיבוב לזרם בכריכות-העוגן, ומהירות-הסיבוב כמעט שאינה תלויה בעומס. מ' כזה שימושי במכונות-פלים (ע"ע). משאבות (ע"ע) וכד', בחיבור טורי מתכונתי מומנט-הסיבוב לריבוע הזרם בכריכות, ומהירות יורדת עם עליית העומס. בעומס קטן עלולה המהירות להיות גבוהה מדי וע"כ נהוג שלא להפעיל את המ' ללא עומס. מ' זה שימושי במקרים שנדרש מומנט התחלתי גדול ומהירות משתנה, כגון במתקני הרמה (ע"ע). מתנעי מכונות וכד'. החיבור המשולב (בצר-

ק"ק לק"ג מימן). צריכת-הדלק במ' אלה גדולה, והם יכולים לפעול זמן קצר בלבד. החומר המחמצן הוא בד"כ חמצן, שנכלל כבר בדלק המוצק, או שהוא מוחזק במיכל כשהוא במצב נוזלי.

מנועי-רקטה הנמצאים בשלבי-תכנון הם: א. הרקטה הגרעינית, שבה ינוצלו החום והגאזים הנוצרים ברקטציות גרעיניות (ובעיקר תרמו-גרעיניות). רקטה כזאת לא תזדקק לחומר מחמצן, וההספק שלה יהיה גדול בהרבה מהספק הרקטות הקיימות, אולם מחמת הרדיאקטיוויות של גאזי-הפליטה תהיה שימושית רק בחלל החיצון. ב. מ' יוני, שגם בו לא יזדקקו לחומר מחמצן. ה"דלק" יאודה, ייוגן ויואץ באמצעות מאיץ לינארי (ע"ע מאיצי חלקיקים, עמ' 61). הספק המ' יהיה קטן-ביותר (מעריכים שיגרום לתאוצה של כ-1 ס"מ לשנייה<sup>2</sup>), ולכן ניתן יהיה להשתמש בו רק אחרי השתחררות החללית משדה-הפוכד (של כדה"א, למשל). לעומת-זאת יוכל המ' לפעול זמנים ארוכים-ביותר ולהביא חלליות למהירות גבוהות, או לשמש לשינויים במסלולי לוויינים.

2. מ' סילון שונה ממ-רקטה בכך ששריפת הדלק (כד"כ קרוסין או סולר) מתבצעת בו עם אוויר, הנשאב מבחוץ. מבנה מ' הסילון מותאם לכך ע"י הוספת פתח (פונס-אוויר) בחלקו הקדמי. תכנון צורת הפתח, שבו יורדת המהירות מתחת למהירות הקול, היא אחת הבעיות הקשות בפיתוח מ' סילוניים. סיווג מנועי-הסילון נעשה לפי שיטת שאיבת-האוויר ודחיסתו.

א. מ' מְנַחֵס-סילון (ram-jet): בעל המבנה הפשוט ביותר (ציור 16). האוויר זורם לתוך המ' עקב מהירות הטיסה. האטמו (בכונס-האוויר) ועצירתו (בתא-הדחיסה) מעלות את לחצו. בעת תהליך-השריפה שורר לחץ קבוע, הלחץ, ואיתו יעילות המ', תלויים במהירות-הטיסה, והמ' אינו פועל כש-מהירות הטיסה קטנה מ-600 קמ"ש; במהירויות גדולות — יעילותו גבוהה.

ב. מ' מְהוּדֵס-סילון (pulse-jet): בכניסה לתא-הדחיסה מוצב שסתום חד-כיווני, הנפתח כשהלחץ הדינאמי של זרם-האוויר עולה על הלחץ בתא (ציור 17). הדלק מוצת ע"י זיק חשמלי כשהלחץ בתא מגיע לערך רצוי. עם שריפת הדלק עולה הלחץ בתא, השסתום נסגר והגאז נפלט דרך פתח-הפליטה בלבד. התהליך מחזורי, והשריפה מתבצעת בנפח קבוע. נצילות המ' קטנה, בעיקר כתוצאה מירידת הלחץ בזמן הפליטה ומקשיים טכניים.

ג. מ' טורבו-סילון (turbo-jet): מאחורי פונס-האוויר מצוי מדחס צירי (ע"ע מפוחים ומדחסים, עמ' 69), המעלה עוד יותר את לחץ-האוויר (ציור 18). הגאזים השרופים, בדרכם החוצה, מניעים טורפינה (ע"ע) המפעילה את המדחס. פעולת מ' זה אפשרית גם כשהוא נייח (בגלל פעולת המדחס), ותלויה-פחות במהירות הטיסה מפעולת מגת-הסיי לון. הזרקת מים או כוהל לתוך האוויר הנדחס לשם קירורו מקטינה את העבודה הנדרשת לדחיסה, ומגדילה את נצילות המ'. ניתן להגדיל את הספק המ' ע"י הוספת דלק לגאז הנפלט ב"מבער אחורי". שריפת דלק זה מגדילה את תאוצת המ' לזמן קצר והיא מקבילה להפעלת מגח-סילון בנוסף למ' הרגיל.

מ'מניפה (turbo-fan) דוחס כמות-אוויר גדולה-יותר מאשר מ' טורבו-סילון. חלק מהאוויר עוקף את תא-השריפה ומצטרף לגאזים השרופים. הגאז מתקרר, לחצו עולה, ויעי-

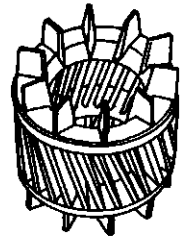

צ'יור 21.  
עוגן בצורת כלוב

רות שונות) שימושי למקרים שבהם דרוש מומנט התחלתי גדול ומהירות כמעט קבועה, למשל במעליות (ע"ע) ומכונות תחוך (ע"ע). חיבור הקטבים והעוגן למקורות נפרדים מאפשר תחום נרחב של מומנטים ומהירויות. מגנט קבוע ליצירת השדה (ורק פרי-כות-העוגן מחוברות למקור המתח), מצוי במ"קטנים, בעלי הספק מוגבל. שתגובתם מהירה, במאוררים למשל.

ברגע הפעלת המ' בורם ישר לא נוצר כוח אלקטרו-מניע (ע"ע אלקטרומגנטיות, עמ' 799) נגדי, מאחר שהעוגן עדיין אינו מסתובב והזרם, הזורם בכריכות, עלול לשרוף את התיל. כדי להקטין את הזרם, מוסיפים נגד משתנה (ראוס-טאט), שמנותק כשהמ' מגיע למהירות-העבודה שלו. מ' די לוגי (stepping motor), מופעל ע"י דפקים (pulses) של זרם ישר. סיבוב שלם אחד של ציר-המ' מת-חלק למספר חלקי-סיבובים, שנקבעו מראש במ' נתון. המ' יכול לבצע סיבובים שלמים או חלקיים, בהתאם למספר הדפ-קים המגיעים למערכתיו. ציר-המ' מסוגל להסתובב עם פיוזן-השעון או נגדו. למ' די לוגי חשיבות יתרה במכונות אוטומאטיות ובמערכות אלקטרוניות לעיבוד נתונים.

ב. מ' בזרם-חילופין נפוץ בעיקר בגלל התאמתו לזרם המסופק ברשת החשמלית. (1) הנפוץ בין סוגי מ' זה הוא מ'ההשראה, שבו זרם בסליל המ' (בד"כ, סביב העוגן) זרם-השראה בלבד. המ' יכול להיות רב-פאזי או חד-פאזי. מהירותו קטנה מהמהירות הסינכרונית. מחירו זול, מבנהו פשוט, יעילותו גבוהה וקל לווסת את מהירותו. במ' רב-פאזי ישנם מספר קטבים, היוצרים שדה מסתובב, שגורם לסיבוב העוגן. מספר הקטבים קובע את מהירות-הסיבוב (ר' להלן, מ' סינכרוני). העוגן יכול להיות מלופף, או בעל צורת כלוב (צ'יור 21). יתרונות העוגן המלופף: מומנט-סיבוב התחלתי גדול ויחסות נוח למהירות (ע"י הוספת התנגדות משתנה לליפופים). עוגן-כלוב זול יותר. לשם התנעת מ' עם עוגן-כלוב יש להוסיף קטבים ניצבים לראשיים, קבל, או קטבים אסימטריים. מ' חד-פאזי מקובל כאשר הזרם המסופק הוא חד-פאזי בלבד ולקטבים קטנים (בד"כ עד  $\frac{1}{2}$  כ"ס). (2) מ' אוניוורסאלי — מ' בעל חיבור טורי בין סלילי-הקטבים והעוגן; מותאם לעבודה בורם ישר ובזרם-חילופין; מיועד בד"כ להספקים עד 1 כ"ס, ופועל במהירות גבוהה (3,500 סל"ד עמוס ו-10,000 סל"ד לא עמוס). מבנה המ' דומה לזה של מ' זרם ישר, אולם גרעין העוגן בנוי משכבות-ברזל דקות ומבודדות (למניעת זרמי-מערבולת). בהספקים גבוהים פועלות פריכות-העוגן כשנאי (ע"ע) מקוצר, הזרם גדול בהן וליד המברשות נוצרים ניצוצות. המערכות לתיקון פגם זה יקרות ומסככות את מבנה-המ'.

(3) מ' סינכרוני דומה בד"כ למ'השראה בעל עוגן מלופף. דרך ליפופי העוגן מזרימים זרם ישר, הגורם לשדה קבוע, דרך הקטבים — זרם-חילופין, המאלץ את העוגן להסתובב במהירות הסינכרונית (התלויה במספר הקטבים). המ' נעצר אם מעמיטים עליו מעל למותר. כשהזרם בכריכות-העוגן גדול, נוצר מיגנט עודף, שכדי לבטלו צורך המ' זרם נוסף, זרם זה מקדים את המתח, והפעלת מ' כזה יחד עם מ'השראה, שבו הזרם מפגר אחרי המתח, מקטינה את

ההספק הכללי הנצרך מהרשת. התנעת מ' סינכרוני נעשית בשיטות מסובכות ויקרות. מ' סינכרוני רב-פאזי מיועד, בד"כ, להספקים שמעל 1 כ"ס. מ' סינכרוניים חד-פאזיים אינם נפוצים. בהספקים קטנים יוצר העוגן את השדה ללא צורך בליפופים זרם ישר. במ'היסטרוניס עשוי העוגן ממגנט קבוע. מ' זה מצוי במקצפים גירוסקופיים, במקולים, שעונים וכיו"ב. במ'מאון (reluctance) העוגן אינו עגול, אלא בעל שניניים, שביניהן נוצר השדה המאגנטי. התנעתו מתבצעת, בד"כ, ע"י הפעלתו כמ'השראה, עד שמהירותו מגיעה למהי-רות הסינכרונית. מ' חד-פאזי, המופעל ע"י זרמי-מערבולת בעוגן, שימושי, למשל, בשעוני צריכת-חשמל.

(4) מ' ד-היה דומה למ'השראה, אך כריכות-העוגן אינן מחוברות בו למקור-המתח, אלא מקוצרות דרך הממיר והמברשות, והזרם נוצר בהן ע"י השראה. מתניעים אותו בעזרת נגד משתנה (כמ' זרם ישר). לעתים מזרימים בכרי-כות-העוגן זרם נוסף, שמסופק משנאי. יש מ' המותנע כמ' דחיה ומופעל כמ'השראה — ע"י ניתוק המברשות וקיצור הכריכות במהירות רצויה. מ' משולב דחיה-השראה דומה למ' דחיה, אלא שעל העוגן מורכב כלוב באופן, שבמומנט-סיבוב גדול פועל המ' כמ'השראה. במומנטים קטנים מהי-רותו כמעט קבועה. הוא יקר, אך המומנט ההתחלתי שלו גבוה ויחסות-המהירויות נוח.

ג. מ' מ'טט מצוי כיום בסוגי מכבשים ומהדקים, במכשירי-עיסוי, בפעמון החשמלי וכד'. הוא מורכב מסליל (אלקטרומאגנט), שדרכו עובר זרם-חילופין או זרם ישר מקוטע, ומעוגן המחובר לקפיץ. הגדלת הזרם, ועמו השדה, גורמת למשיכת העוגן אל הסליל. עם הקטנת הזרם גובר הקפיץ, והעוגן חוזר למקומו הראשון. מ' כזה פועל בתחום-תדירויות של 5—2,000 תנודות לשניה ובהספקים משבריר כ"ס ועד כמה כ"ס. לעתים מוחזר העוגן למקומו בהשפעת כוח-הכובד, ללא קפיץ. — וע"ע חשמל, מכונות; חשמליים, כלי-תחבורה; חשמליים, מכשירים.

III. תולדות המ'. מאז ומעולם שאף האדם להגביר את כוח שריריו ולהחליפם במקור-כוח אחר. שלב ראשון בהגשמת השאיפה היה אילוף בהמות-העבודה והשימוש במנופים שונים. רתימת כוחות-הטבע לביצוע עבודה מועילה התחילה, כנראה, במצרים העתיקה, כשצוידו סירות-הנילוס במפרשים. זרימת המים נוצלה להנעה במאות הראשונות לספ"ג. טחנות-המים וטחנות-הרוח (ע"ע טחנת-קמח) היו מקור-הכוח העיקרי עד סוף המאה ה-18. מכונת הקיטור (ע"ע) מוזכרת, אמנם, לראשונה, בפרסומיו של קרן מאלכסנדריה (ע"ע). סמוך לשנת 100 לספ"ג, אך ניצול כוח זה לשרירות האדם החל, עם פיתוח שאר המ', רק לקראת המהפכה התעשיית (ע"ע). במנועי-הבוכנה הרא-שונים ניסו לנצל את הלחץ האטמוספירי להנעת בוכנה בתוך גליל מרוקן מאוויר (למשל, א. פון גריקה [ע"ע], בשנת 1654). ק. הויגנס (ע"ע) בנה ב-1680 מ'בוכנה, שניצל את לחץ הגאזים של אבק-שריפה. תלמידו דניס פאפן (Denis Papin, 1647—[?]1712) היה הראשון שהציע להפ-עיל בוכנה באמצעות קיטור, כדי להימנע מניקוי הגליל מאפר ועשן אחרי כל פיצוץ. הפתח היה מקור-דלק חדש ורב-עוצמה, ונפוץ בעקבות התפתחות הטכנולוגיה של הבר-זל (ע"ע). שבעזרתה גם נבנו מכונות-קיטור שעמדו בלחץ רב. ניוקומן (Thomas Newcomen, 1663—1729) ואחרים

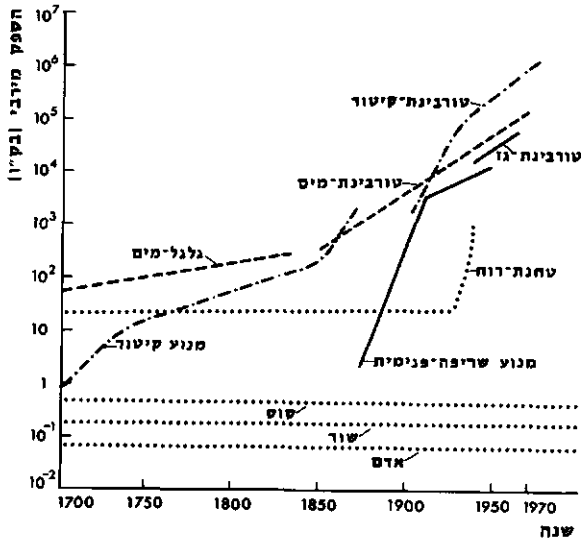

ציור 22. התפתחות מנועים שונים כחסופה המודרנית

שיפור התוחמים המקובלים, החדש רק במלה"ע II (ע"ע טיל). השימוש במ' רקטה להנעת רכב קשור, בעיקר, בחלום פיכוש-החלל. העקרון של רקטה רב-שלבית, שבה ניתק כל שלב לאחר השלמת משימתו, הועלה בראשית מאה זו, ע"י הרוסי ק. א. ציולקובסקי. הוא גם פיתח את צורת נחיר-הפליטה והישב מסלולי טיסה. גם הרעיון לשימוש בחמצן ומימן נוזליים כדלק הועלה על-ידו, לפני ר. ה. גוד-ארד (R.H. Goddard, 1882—1945) ובאופן נפרד ממנו. ב-1907 הציג גודארד ניצול החום של "חומרים אטומיים" לה-נעה. במ' הרקטה משתמשים כיום גם במכונות וסירות-מרוץ. על פיתוח מ' הרקטה — ע"ע חלל, טיסה אל הי; טיל. לתולדות פיתוח מ' אטומיים — ע"ע אטומית, אנרגיה (גם כרך מילואים).

מ' חשמליים פותחו רק בסוף המאה הקודמת. אמנם כבר ב-1821 הראה פנצ'י (ע"ע) שהשדה האלקטרומגנטי יכול לסובב גוף ממוגנט. אולם רק עם התפתחות רשתות החשמל העירוניות (ע"ע חשמל, כח; עמ' 208) הוחל בפיתוח מ' ממש (וגם אז, רק משום הנוחות שבשימוש בחשמל, ולא מחוך הבנת יעילות המ'). גראם ופונטיין הציגו מ' בזרם ישר בשנת 1873, אולם המתח המסופק ברשת המקובלת הוא מתח חילופין והשימוש במ' לא התפשט. נ. טסלה (N. Tesla, 1856—1943) בנה את המ' הראשון בזרם-חילופין (מ' השראה), ב-1888. מגרעי-ההש-ראה היעילים הראשונים נבנו ב-1891. אף כי מ' אלה עדיין לא היו יעילים להנעת כלי רכב, התחילו בפיתוח כלי רכב חשמליים (ע"ע) ב-1881, ומ-1890 היה פיתוח זה מהיר ביותר. ב-1887 נרשם פאטנט למ' הסינכרוני, שהוצע לראשונה ב-1891, ובאותה שנה (1891) הומצאו גם העוגן המלופף, החיבור הטורי והחיבור המקביל. העוגן בצורת-כלוב פותח מאוחר-יותר. במשך המאה ה-20 נמשך הפיתוח, ומ' חשמליים תופסים כיום מקום נכבד בתעשייה, בעיקר בגלל ממדיהם הקטנים ופעולתם השקטה והנקיה.

ע. ברגוריון, תעופה על-קולית והנעה רקטית, 1962; ש. אטינגן (עורד), מדריך לאינג'נר, 1965; י. כהן-ל, מינץ, מכונות כוח ועבודה, 1968; ל. מינץ, תורת המנוע, 1971; A. Leyensetter, Kraftfahrzeuge, 1956; C. Singer et al., A History of Technology, 1958; R. F. Ansdale, Rotary Combustion Engines (Automobile Engineer, 53, No. 13, 54, No. 1-2), 1964-5; F. Wankel, Rotary Piston Ma-

שיכללו את מבנה המ', ששימשו כמשאבות לניקוח מיכרות ולהעלאת מים לצורכי טחנות-המים. רק המצאותיו של ג'. וט (ע"ע) — בהן אטימת הבוכנה ע"י טבעות-חבל — הוסיפו למכונת-הקיטור יעילות. הספק ורבי-שימושיות מספיקים כדי לרשת את טחנות-המים. על המשך הפיתוח של מכונת הקיטור — ע"ע קיטור, מכונת.

פיתוח מש"פ קפא מזמנו של הוינגס עד אמצע ה-מאה ה-19. רק ב-1859 בנה אטיין לנואר (Etienne Lenoir), מקום הקיטור. ניצוץ חשמלי הצית את התערובת כשהבוכנה נמצאה באמצע מהלכה. נצילות המ' היתה כ-3% בלבד, אך הצלחת פעולתו עודדה את המשך הפיתוח של מש"פ. ב-1878 בנה נ. א. אוטו (N.A. Otto, 1832—1891), יחד עם א. לנגן, מ' בעל 4 מהלכים. מ' זה התאים לעקרונות העיוניים שפיתח בו דה רושה (Beau de Rochas, 1815—1891), אם כי אוטו, כנראה, לא הכיר את עבודותיו. המ' שרף גאז-מאור, הספקו היה 4 כ"ס ונצילותו 18%. נוסו שיטות הצתה שונות, בעיקר באמצעות להבה גלויה. ב-1879 נבנה מ' בעל 2 מהלכים וזמן קצר אחריו מ' בעל 6 מהלכים. מ' אוטו היה היעיל ביותר והחל מ-1885 היה הנפוץ ביותר. ב-1884 בנה הגרמני דיימלר (G. Daimler, 1834—1900), מ' מהיר-סיבובים, שהתאים להנעת כלי-רכב, וב-1885 את מ' הבנוי הראשון, שפעל עם קרבורטור. מגרעיו היו מבוססים על מח-זור הפעולה של אוטו (4 מהלכים). ב-1889 בנה דיימלר מ' דיזל-גלילי בסידור V, שהיה נפוץ במשך שנים כמ' כלי-רכב וסירות וגם כמ' גייה. מערכת ההצתה החשמלית למנועי-בנוי הומצאה בערך באותה תקופה. אחת הבעיות העיק-ריות שהעסיקו את בוני המ' של אותה תקופה היתה איוונו של מ' רב-גלילי בעל 4 מהלכים. ב-1891 פותח מ' בעל 2 מהלכים, שבו נעשתה הדחיסה המוקדמת בבית-הארפובה. ב-1897 בנה ר. דיזל (ע"ע) את מגרעו הראשון, אולם בגלל הצורך לעמוד בפני הלחץ הגבוה בגליל היו מגרעי-דיזל כבדים ומסורבלים, והותאמו לכלי-רכב רק ב-1920. ב-1898 נבנה המ' הראשון בהורקת-בנוי, ע"י חברת דייזל הגרמנית. התפתחותו, מ-1906 עד אמצע המאה, קשורה קשר הדוק בפיתוח המטוסים, אשר בהם היה מ' זה נפוץ. ב-1950 הוחל בייצור מ' הורקת-בנוי לכלי-רכב, בעל 2 מהלכים, וב-1953 — גם בעל 4 מהלכים. ב-1927 הציג השווייצר ט. צ'ודי (T. Tschudi) מ' ראשון בעל בוכנה סובבת, אך רק מ' ונקל (Wankel), שהומצא ב-1956, התחיל לחדור לתעשיית הרכב.

פיתוחו של מ' הסילון מטורבינת-הגאז (ע"ע טורבינה, עמ' 510) קשור להתפתחות המטוס (ע"ע מראשית מלה"ע II ואילך. מ' הרקטה הראשון הומצא ע"י הסינים, לשילוח

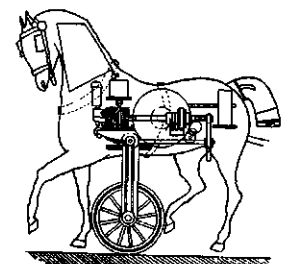

נקדים (ע"ע), כבר במאה ה-11 לפסה"נ. הסינים פיתחו גם רקטות צבאיות, והמונגולים העבירו אותן למערב. ב-1420 תיכנן האיטלקי ג'. פונטאנה (G. Fontana) איל-פרול מו-נע ע"י רקטה. בסוף המאה ה-18 ובתחילת המאה ה-19 היו רקטות נפוצות בכל צבאות אירופה. העניין בהן דעך עם

ציור 23. ה"טראקטור" הראשון — פאטנט צרפתי משנת 1807

מנורת-המשפן היתה של 7 קנים: קנה אמצעי (הוא עיקרה של המ' — „המנורה” סתם), 6 קנים היוצאים ממנו — 3 לכל צד, וירך — כנראה הפסיס, שלא נזכרה צורתו. כל קנה היה מקושט ב„שלושה גבעים משקדים”, היינו גבי-עים בדמות חפרת השקד, ו„כפתר ופרח”; במוצאם המ-שותף של שלושת זוגות-הקנים, בקנה האמצעי, היה כפתור, וכן היתה המ' (היינו הקנה האמצעי) מקושטת ב„ארבעה גבעים משקדים פפתריה ופרחיה”. המ' נעשתה מ„כפר זהב טהור”, משקל שפלל גם את החומר לנרות ולכלי-השרת שלה, המלקחים והמתות (אך, כנראה, לא את „כלי שמנה” — במ' ד, ט), והיתה „פלה מקשה אחת” היינו מגולפת מתוך נתך זהב, לא יצוקה בתבנית ולא מחוברת מחלקים שונים. בגלל מעשה-האומנות המסופך שלה, הראה משה את תבניתה המדויקת בהר-סיני (שמ' כה, לא—מ; לו, יז—כד; במד' ח, ד). המ' הוצבה בקדש „על צלע המשפן תימנה” (שמ' כו, לה), נוכח השולחן, כך שנרותיה נצבו בשורה בין מזרח למערב. מידות המ' לא צוינו במקרא.

השמן למאור היה בעל איכות מעולה: „שמן זית זך קתית” (שם כו, כ). על הדלקת המ' נאמר (שם כה, לו) „והעלה את נרתיה והאיר על-עבר פניה” (השור' במד' ח, ב) ואילו להלן (שמ' כו, כ—כא) נצטוו אהרן ובניו „להעלת נר תמיד” ולערכו „מערב עד בקר”. כתובים אלה מתיישבים ע"פ ס' ויקרא (כד, ב—ד), ששם מדובר על העלאת נר-התמיד ועריכת הנרות כעניין אחד (השור' שמ"א ג, ג). ההדלקה נעשתה בין הערבים, ובבוקר היו „מיטיבים” את הנרות, היינו מנקים את בויכי-השמן ומכינים את המ' להדלקה הבאה (שמ' לו, ז—ח).

מסתבר שהמ' הועברה ע"י שלמה למקדש בין „כל כלי הקדש” (מל"א ח, ד), אולם הוא הוסיף ועשה 10 מ"ז-זהב העמידן בהיכל, „חמש מימין וחמש משמאל”, כנראה למנורת-המשפן (שם ז, מט; דה"ב ד, ז), אך סדר הצבתן אינו ברור. את משקל הזהב שלהן סיפק דוד לשלמה עם תכניות המקדש (דה"א כח, יא—יט). מסתבר שמ' אלה היו זהות למנורת-המשפן; הדבר נרמז בציון „הפרח” (מל"א ז, מט) ובהדגשה „כמשפטם” (דה"ב ד, ז). כן היו במקדש מ"כ-כסף, שגם את החומר עבורן נתן דוד לשלמה במשקל נקוב, אולם לא פורש טיבן ושימושן. המ' קוצצה עם יתר הפלים, כאשר בוז נבוכדנצר את המקדש (מל"ב כד, יג), ונלקחו לבבל בעת החורבן (ירמ' נב, יט). מרכזיותה של הדלקת המ' בפולחן מובלטת בתוכחתו של אביה לירבעם (דה"ב יג, יא), ובנאומו של חזקיהו בפני הפהנים והלויים (שם כט, ז).

עם הקמת בית-המקדש השני נעשתה, כנראה ע"י זרר בבל, מ' חדשה. אנטיוכוס ה-4 שדד את המ' ב-169 לפסה"ג (חשמ"א א, כ"א), והחשמונאים התקינו חדשה במקומה (שם, ד' מ"ט; חשמ"ב י, ג'). — וע"ע תנפה. אולי עשה הורדוס גם הוא מ'. לא ברור איוז מ' הובלה בתהלוכת-הניצח-חון ברומא. אֶסְפִּינְוֹס (ע"ע) הציג את המ' בהיכל אֶלְתֵּי השלום (מלחמות ז', ה', ז'; והשור' אדר"ג מ"א, י"ב). לפי פרוקופיוס מקיסריה (המאה ה-VI), נישאו אוצרות היהודים במסע-הניצחון של פְּלִיפְּרוֹס (ע"ע) בקושטה, לאחר נצחונו על הוואנדאלים, שבשעתם לקחום לקרת-חדשת, לאחר שבי-זו את רומא ב-455. הוא מוסיף כי יוסיפינוס (ע"ע) הפקידם בירושלים באחת הכנסיות. לפי מקורות אחרים נשתמרה

*chines*, 1965; W. Court — D. Stretton, *Engines New Books*, 1968; W. Chinitz, *Rotary Engines* (Scienc. Am., 220, No. 2), 1969 (ור' ביבל' לע' השמל. מכונות) יא. ש.

מְנוּף, ע"ע הַרְמָה, מְתַקֵּן; מְכוּנָה; מְכֻנָּה, עמ' 440/41.

מְנוּצִיּוֹס (לאט' Manutius; איט' Manuzio, Manuzio), משפחת מדפיסים ומלומדים איטלקית.

(1) אַלְדוֹס, המכונה „הקשיש” — Aldus, Aldo il Vecchio — 1449, באסיאנו — 1515, ונציה), למד ברומא ובפרארה השתקע בונציה ב-1490. מ' היה בעל השפלה רחבה, ידע על בורין את השפות הקלאסיות (הוא שוחח ביוונית קלאסית עם בני-ביתו וחוגו), והחל לעסוק בהדפסת ספרים. מ' התפרסם כמפיץ ומ"ל של ההומניזם (ע"ע), והספרים שנדפסו בבית-הדפוס של משפחתו נקראים על שמו Aldina. על חריצותו ובקיאותו במלאכתו מעידה העובדה, שספרי אריסטו, ב-5 כרכי-פוליו, ובהם 3,648 עמר-דים, הודפסו אצלו ב-3 שנים בלבד (1495/8). חותכי-אותיות מומחים וציירים בעלי-שם עבדו לפי הוראותיו, ואותיות בית-הדפוס מצטיינות ביופין ובטעמן (ע"ע אקדמיה, עמ' 517; אנציקלופדיה, עמ' 629; דפוס, עמ' 950).

אהבתו לספרות הקלאסית הביאה אותו להתעניין בשפה העברית והוא פירסם את הדיקדוק העברי המודפס הראשון, שנועד לנצרים: *Introductio perbrevis in linguam Heb- raicam* („מבוא קצר לשפה העברית”), 1501. בספר זה ניתנים הא"ב וכן קטעים מהברית החדשה ותפילות נוצריות מתורגמים לעברית. הוא השפיע, כפי הנראה, גם על הדפוס העברי, והמדפיס גרשום שונצינו (ע"ע) למד ממנו הרבה. פראנצ'סקו דה בולוניה חתך אותיות הן בשביל א. מ' הן בשביל שונצינו.

(2) פּאולוס — Paulus, Paolo — 1512, ונציה — 1574, רומא), בנו של (1) וממשיך מפעלו. מ' פירסם תרגום לאטיני משלו לְדִמְוֹסְתֵּנְס וכתבים לאטיניים נוספים משקל עצמו. האפיפיור פיוס IV הזמינו לרומא והטיל עליו את ניהול בית-הדפוס *Typographia Romana*.

(3) אַלְדוֹס, המכונה „הצעיר” — *il Giovane* — 1547, ונציה — 1597, רומא), בנו של (2) וממשיך מפעל-המשפחה. ב-1577/83 הדפיס מהדורה מתוקנת של כתבי קיקרו, בליווי הערות חשובות של אביו. כן פירסם פירוש משקל ל *Ars Poetica* של הוראטיוס וספרים אחרים. ב-1588 הזמינו האפיפיור סיקסטוס V לרומא. — לא נמצא לו יורש מבניו.

משפחת מ' פירסמה במשך כ-100 שנים כ-1,000 יצירות.

A. Firmin-Didot, *Alde Manuce et l'hellénisme à Venise*, 1875; G. Fock, *Bibliotheca Aldina* [I-II], 1921-1930; E. Pastorello, *Bibliografia storico-analitica dell'arte della stampa in Venezia*, 1933; C. Roth, *Jews in the Renaissance*, 1959.

א. מ. ה.

מְנוּרָה, פְּלִי-מְאוּר רב-נרות (ע"ע נר). מְנוּרַת הַמֶּשֶׁךְ וְהַמְקַדֵּשׁ, מְכֻנָּה הַקְּדוּשָׁה הַעִיקָרִיִּים, לצד השולחן ומזבח-הקטורת (שמ' מ, כב—כז). נקראת גם „נר” (ר' להלן), „המנרה הטהרה” (שם לא, ח), ע"ש זהבה הטהור, ו„מנרת המאור” (שם לה, יד), ע"ש תפקידה. עליה ניצבו הנרות, המכונים „נרות המערכה” (שם לט, לו), מונח המבטא הדלקת הנרות או סידורם במ'.

מנורת-המקדש היתה גבוהה-יותר, שכן עלו אליה בכבש מיוחד (משנ' תמיד ג', ט'; ספרי בהעלתך, ט').

בנוקר היה הכהן מִדְשָׁן ומיטיב את הנרות, מלבד 2 הנרות המזרחיים — שהיה מוצאם דולקים. לפי מקורות אחרים היה „הנר המערבי” דולק כל הזמן, וממנו היה מדליק את יתר הנרות בין הערביים (תמיד, שם; ו', א'; ספרא אמור, י"ג, ז'; ספרי שם, נ"ט; י"ר ל"ג, ע"א). לא ברור איזהו „הנר המערבי”: י"א שהוא השני ממזרח ו"א שהוא האמצעי (רש"י לשבת כ"ב, ע"ב, ולמנח' צ"ח, ע"ב; רמב"ם, הל' בית-הבכירה, ג', ח'). אם ככה „הנר המערבי” נתפרש הדבר כסימן רע (י"ר ל"ט, ע"ב). הנרות היו מצדדים כלפי הנר האמצעי וזה פנה אל עבר קדש-הקדשים. חז"ל נחלקו על צורתן ועל סדר-הצבתן של 10 המ" שעשה שלמה, ואם שימשו להדלקה (י"ר שקל' ו', ג'). עכ"פ שימשה בכית ראשון מנורת משה (תוספ' סוטה י"ג, א') שנגנזה, בעוד ש"מ-שלמה נלקחו בבבלה (כמ"ר ט"ו, ז'). מנורת-החשמנאים מתחילה „שפודין של ברזל היו וחיפוסם בַּעַץ, העשירו — עשאוּם של כסף; חזרו והעשירו — עשאוּם של זהב” (ר"ה כ"ד, ע"ב).

המ' כסמ"ל. הנביא זכריה (ע"ע, עמ' 846) ראה בחזונו (ד, ב—ד) „מנורת זהב קְלָה וְגִלָּה עַל רֵאשֵׁה” ועליה 7 נרות ולהם „שבעה מוצקות”. מימין לגלה ומשמאלה „שנים זיתים”. הנביא שואל: „מה שני הזיתים האלה”, ומיד חוזר על שאלתו בשינוי: „מה שתי שבלי הזיתים אשר ביד שני צנתרות הזהב, המריקים מעליהם הזהב”. לצד המ' מנגנון יציקת שמן בלתי-ברור. אין לדעת אם לפנינו מנורת-קנים כבמשכן או שהגלה מצביעה על מ' שונה לחלוטין. לפי אחת השיטות, הגלה (באפדיית: בית-קיבול) היא קערה (מוצבת על כן) שעל שוליה הונחו הנרות, והמוצקות הן הפיות הצרות (משורש „צוק”) של הנרות. אצל זכריה, שהרבה לורז את העם לבניין המקדש, משמשת המ' כסמל לעלינות הרוח על החומר („לא בחיל ולא בכח כי אם ברוחי אמר ה' צבאות”), ולראשונה כסמל בכלל. בהשראתו של זכריה, קיבלה המ' משמעות מְסִפִּיטית כסמל משיחי לעתיד האומה.

י.ע.או.

האיסור לעשות מ' של 7 קנים מחוץ למקדש (ר"ה כ"ד, ע"א) פֹּרַשׁ בדרך-כלל על עשיית מ' תלת-ממדית, בפסיפס שבביתו של קירוס לאונטיס בבית-שאן, מהמאה ה-6 לסה"נ, מצויירת מ' בת 5 קנים, אך בביהכ"נ בחמת-טבריה נמצאה מ' ממש, עשויה אבן, במ' זו פירשו „כפתור ופרח” כפרי-הרימון (ר' לעיל, עמ' 1011) והעלים היוצאים מקצהו. המ' תופסת מקום מרכזי בתמישיחי דורה-אורפוס (ע"ע). על שרידים ארכיטקטוניים ברוב בתהכ"נ בא"י ובחז"ל, על רצפות-פסיפס של רוב בתהכ"נ בארץ, בקברים יהודיים, החל בבית-שערים (ע"ע) ועד לקטקומבות ברומא, וכן על כלי-זכוכית ועל נרות יהודיים. היא מופיעה בדרך-כלל לצד שופר, לולב, אתרוג ומחיתה, ולפעמים גם כד-שמן. בתיאורי המ' ניפרת התפתחות מסוימת. מהמאה ה-1 לפסה"נ ועד למאה ה-1 לסה"נ הקנים הם עגולים למחצה ומודרגים, ולאֶךְן עפ"ר צורת תלת-קלשון (תצובה?) או תיבה. מסוף המאה ה-2 ועד אמצע המאה ה-4 לסה"נ נוספים הסמלים האחרים, והמ' עצמה שומרת על צורתה. מן המחצית ה-2 של המאה ה-4 עד למחצית ה-1 של המאה ה-5 מופיע טיפוס חדש של

המ' בקושטה, עד 1204, ואבדה עם פיבוש העיר בידי הצלבנים.

לפי יוסף היתה מנורת-המשכן עשויה כפתורים, פרחים, רימונים וגביעים, בס"ה 70. המ' עמדה באל כס"ן הנרות הביטו לצד מזרח-דרום (קדה"י ג', ו', ז'). 3 נרות (כנראה שני המזרחיים והמערבי) דלקו כל היום, ויתרם הודלקו בערב (שם, ח', ג'; השר נגד אפי"ן א', כ"ב). לדבריו הכניס יהודה המכבי למקדש מנורת-זהב חדשה, ובכ"ה בכסלו הדליקו בה (קדה"י י"ב, ז', ו'). מנורת-ההיכל של ימי יוסף היתה אחד הכלים הנפלאים, אשר יצא שמם לתהילה בקרב כל באי-עולם (מלח' ה', ה', ה'). בשילהי המצור מסר כוהן בשם יהושע בן נבתי לרומאים „שתי מ"זהב כתבנית מ-ההיכל” (שם ו', ח', ג'). פרטי המ' נזכרים שוב בתיאור תהלוכת-הניצחון ברומי. המ' היתה עשויה זהב טהור ו"שנ-תה מלאכת המ' הזאת מדרך כל המ" אשר בידונו. כי מן הבסיס התרומם העמוד (הירך) בתוך, וממנו נִטְשׁוּ ענפים דקים אשר דמו בצורתם לקלשון שלוש-השנים, ובראש כל קנה מלמעלה גר-נחושת, ומספר הקנים היה שבעה” (שם ז', ה', ה').

המ' שבקשת-טיטוס (תמ': כרך ח', עמ' 575/6) היא היחידה המתיימרת לתאר את מנורת-המקדש. במחציתה העליונה 7 קנים ובהם גביעים, כפתורים ופרחים. בהמשך הקנה האמצעי, למטה, קישוטי גלים במחרוות-פניינים. הקנה ניצב על בסיס בדמות שידה של שני משטחים, בעלי 6 או 8 דפנות (נראות 3), זה למטה מזה, ועליהן תבליטי חיות וצמחים. חלקה העליון נראה תואם את התיאור במקרא ואצל יוסף, ובפרטים שונים משתקפת השפעה פרסית והלניסטית; אפשר, אפוא, ליחסה לתקופת-החשמר נאים. לעומת-זאת, צורת הבסיס עומדת בסתירה לתיאורים מימי הבית השני ולדברי חז"ל. יש להזכיר במיוחד מטבע של מתתיהו אנטיגונוס ורישום אמנותי על קיר-בית מתקופת הורדוס (ברובע היהודי בעיר העתיקה), שבו ניצבת מ' על חצובה משולשת, כנראה, עם 3 רגלים. גם כמימצא הארכאולוגי מהתקופה שלאחר החורבן ניצבת המ' תמיד על 3 רגלים: גילופי בית-שערים, פסיפסים, ציורי דורה-אורפוס (ע"ע), ועוד. הספק באותנטיות של בסיס המ' מתחזק גם מהציורים שעליו. נראית ההשערה שרגליה-מ' נשברו בעת ההעברה, ואמנים רומיים התקינו לה בסיס בסיגנון רומי. ייתכן גם שהמ' בקשת-טיטוס היא אחת ממ"המקדש, אך לא המ' שבהיכל. — לפי חז"ל (המקור העיקרי: מנח' כ"ה, ע"ב; צ"ח, ע"ב) „מ' היתה באה מן העשת [= חומר-גלם בלתי-מעובד] מן הזהב. עשאה של כסף כשרה, של בַּעַץ [אבן] ושל אבן ושל גיסטרון [= בדיל] — רבי פוסל ור' יוסי כ"ר יהודה מכשיר; של עץ ושל עצם ושל זכוכית — דברי הכל פסולה”. „עשאה מן הגרוטאות [של זהב] — פסולה” (תוספ' מנח' א', י"ח). גביעים, כפתורים ופרחים נדרשו רק במנורת-זהב. הגביעים היו „כמין כוסות אלכסני-דריים”, הכפתורים — „כמין תפוחי הכרתיים”, והפרחים — „כמין פרחי העמדין”, היינו קישוטי הפרחים שבכותרות-עמודים. בסיס-המ' („ירך” במקרא) נקרא „רגלים”, פרט למקום אחד ששם הוא נקרא „בסיס” (משנ' כלים י"א, ז'), ואמנם בכל מקום שמופיע דיוקן המ' היא ניצבת על 3 רגלים (פרט לקשת-טיטוס, ר' לעיל). גובה מנורת-המשכן היה 18 טפחים (1.5—1.8 מטר); הרגלים והפרח — 3 טפחים.

המ' באמנות היהודית. באלף השנים האחרונות מופיעה המ' ברציפות בארצות הים-התיכון ובאירופה. החל מהמאה ה-19 בכל ארצות-תבל, כציור, רישום גראפי, תבליט או כצורה תלת-ממדית. בכ"י מופיעות מ' מיה"ב ועד להופעת הדפוס, ברוב החומשים והמחזורים המעוטרים בספרד, צרפת, איטליה ואשכנז. המ' הקדומה ביותר מצוירת בעלה-זהב על קלף בכ"י של חומש (מפוסטאט?) מ-929 (לנינגראד); מ' בסיגנון רומאני (בין כלי-המשפן), כנראה בעל מסורת ביזאנטית קדומה, מופיעה בחומש מטולדו מ-1272 (פארמה) ובחומש מפרפיניאן (1299) בפאריס. בדרום-צרפת ובאשכנז נהגו לצייר במאות ה-13—14 את אהרן הפהן ליד המ' (פאריס, לינדן, ועוד), במיקרוגראפיה ציורה המ' בכ"י אשכנזיים וספרדיים: בחומש מגרמניה מ-1298 (פא-ריס) ומספרד מ-1480. מפוארות במיוחד המ' המצוירות בהשפעה גותית, בכ"י אשכנזיים: בחומש מבאואריה מ-1300 לערך (מוזיאון ישראל) ובמחזור מגרמניה מהמאה ה-14 (בודאפסט, אוסף קאופמן), ובכ"י ספרדיים: חומש מהמאה ה-13 (פאריס), חומש סרזורה מ-1300 (ליסבון) ובחומש פרחי מ-1382 (אוסף-יששון). על רוב כה"י הנ"ל — ע"ע מקרא, עמ' 296—299.

ב ב ת י כ נ ס ת. האיסור לעשות מנורת-קנים (ר' לעיל, עמ' 1012) נשמר ברוב הקהילות זמן רב, אולם מהמאה ה-16 ניצבות מ' של 7 קנים, מפספ ומברונזה, בבתי-כ"ס באיטליה (אורבינו) ובפולין (לובלין). התפתח גם נוסח מ' של 8 קנים וזרוע קדמית (ע"ע תנפה, עמ' 715/7) גדולת-ממדים ומאונקנטאלית בעיצובה, עשויה מברונזה או יצוקה מפליה, דומה למנורת 7 הקנים. המ' הראשונות הן בסיגנון הרבי-סאנס, אך רובן בסיגנון הבארזק. מ' כאלה ניצבו בכל בייכ"ג אשכנזי גדול. נתפרסמו אלה שבזרמס, ב"אלטנוישול" שב-פראג, בקראקוב, בביכ"ג נחמנוביץ' שבלבוב, בביהכ"ג הגי-דול שבוולנה, ועוד. מ' רבות מהמאות ה-17 וה-18 מצויות כיום במוזיאונים בישראל ובמוזיאונים יהודיים רבים בעולם. מהמאה ה-17 מוצאים במזרח-אירופה צורות רבות של המ':

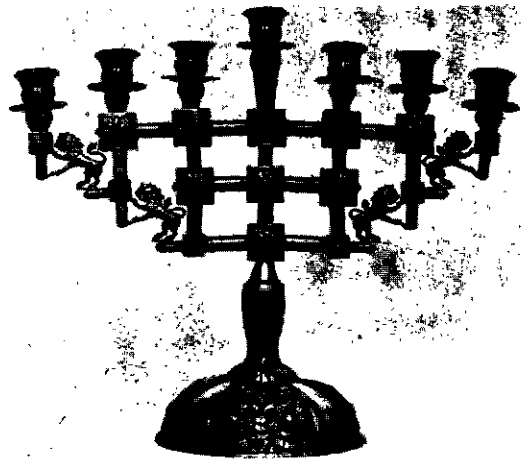

מנורת-שפת לכית-הנפת, עשויה כסף (פולניה — המאה ה-17) — אוסף המשפחתי לאמנות, עין הרוד (התמונות לערך זה צולמו ע"י א. לבקוביץ)

מ', שבראש קניה לוח אופקי, המשמש להצבת הנרות. טיפוס זה היה מקובל עד למאה ה-7, אולם במקום נרות החרס, או המתכת, המצוירים על הקו האופקי מופיעות כוסות-זכוכית ובהן פתילים דולקים. בראשית יה"ב תפסו לוחות-הברית (ע"ע) את מקום המ' כסמל יהודי, ואח"כ (החל מהמאה ה-19) מגן-דוד (ע"ע).

במסגרת פירושו האלגורי על בית-המקדש כציור סמלי של היקום, אומר פילון כי המ' מסמלת את השמים, הנושאים אורות כמרה, היא עשויה זהב טהור, כדעת אריסטו שהשמים בנויים מיסוד טהור כולו (אחר [ע"ע, עמ' 486]). ולא מ-4 היסודות הארציים (קושיות ותירוצים על ס' שמות, ב', 73—82). בהוראה, שכל חלקי המ', ממנה יהיר, משתי-קפת ההארמניה שבתנועות הגלגלים. מוטיבו חזרונישנה אצל פילון ואצל יוסף הם 7 הנרות המייצגים את 7 כוכבי-הלכת, שנקבעו ע"י האסטרונומיה העתיקה. פילון מתחזק בדעה שהשמש היא האמצעית היא מסומלת איפוא ע"י הקנה האמצעי, החזק ביותר, של המ'. הכתוב, והאיר על עבר פניה" רומז לכך, שכל כוכבי-הלכת מרוכזים בעבר אחד, הדרומי, של שמייה-הכוכבים. 4 הגביעים שבקנה האמצעי הם עונות-השנה, 31 הגביעים שביתר הקנים הם 3 המזלות, שהי-שמש עוברת בהם במהלכה בכל עונה, צירופם רומז איפוא ל-12 המזלות. לגלגל-המזלות שרוי ברקיע באלכסון, ולכך רומזת התיבה "מצדה". במקום אחר (Rer. div., 225) אומר פילון כי הקנה האמצעי מסמל את הלוגוס (ע"ע, עמ' 298) — המאחד את הניגודים המיוצגים ע"י הקנים שמשני צדיו. ציורים עתיקים של מ' — ר' כרך א', עמ' 60, 88, 585; ב', מול 6/775, 4/793, 795; ג', 179—180, 835; ד', בין העמ' 64/5; ח', 635/6, 638, 641, 677/8; י"א, 693/4; י"ב, תמונת-שער צבעונית, 255/6; י"ז, 714; כ', 325; כרך-מילואים, 501/2; ור' המ' צבעונית בכרך זה.

י. בראנד, כלי החרס בספרות התלמוד, רצ"ו—שי"ד, תשי"ג; י. א. הלוי הרצוג, צורת המ' שבקשת טיטוס (ספר זכרון לשלמה ס. מאיר), תשי"ז; י. לוי, גורלם של כלי הקודש אחר חורבן הבית השני (בתוך: "עולמות נגשים"), תש"ד; ה. שטרואס, גורלה וצורתה של מנורת החשמונאים (א"י, ר'), תשכ"א; א. נגב, הכרונולוגיה של המ' בעלה שבעת הקנים (שם, ח'), תשכ"ז; E. R. Goodenough, *Jewish Symbols in the Greco-Roman Period*, I-III, passim, IV, 71—98, 1953/4; L. Yarden, *The Tree of Light*, 1971.

ט. א. י. - י. ע.



המנורה הגדולה של בנו אלקן ליר בניין הנספת בירושלים



סמל מדינת ישראל

מדינת-ישראל, נקבעה ה' מ' (המוצתקת, על כל פגמיה, מקשת-טיטוס [ר'] לעיל, עמ' 1011)) כסמל המדינה.

תיאור ה' במקרא שימש מקור השראה גם לאמני-הכנסייה ביה"ב. ה' מ' מופיעה במרכז פלי-המשכן בכה"י המעוטר רים, לראשונה בוולגטה, (Codex Amiatinus) מ'

צפון-אומבריה 716 (פירנצה). מיה"ב המוקדמים ניצבות מ' 7 הקנים בכנסיות. לא פחות מ 50 מ' מהמאות 11—16 מצוי יות כיום בכנסיות-אירופה; העתיקות ביניהן: מ' משנת 1000 לערך, בגובה של 3.30 מ' ורוחב של 1.83 מ', נמצאת במינסטר של אֶסן (פכסוניה התחתונה); מ' מ 1100 לערך נמצאת בכנסיית סינט אונסטין בקנטרברי; מ' מ 1160 נמצאת בכנסיית-המנזר של קליני (Cluny); כל אלה — בסיגנון רומאני. בכנסיית Santa Maria Vulturella, סמוך לרומא, נמצאת מ' מהמאה ה 14, בסיגנון גותי.

א. יערי, דגלי המדפיסים העבריים, תש"ד; מילואים לנ"ל (קריית-ספר, ל"א), תשי"ז; ב. רות (עורך), האמנות היהודית, תשי"ט; א. ווייס, תור ספר יהודיים, תשכ"א; ספר המפסיר של אורפינו, כ"י משנת תס"ד, תשכ"ה; א. מ. הרמן, שערי ספרים עבריים, תשכ"ט; י. ברודיעס, די מ' פון ווילנער שטאטשול (ווילנער פנקס, 5), תשל"א; י. שחר, אוסף פריכטונג: מסורת לאמנות יהודית (מוזיאון ישראל, קטלוג 78), תשל"א; A. Reifenberg, *Jüdische Lampen* (JPOS, XVI), 1936; G. E. Wright, *Lamps, Politics and the Jewish Religion* (Biblical Archaeologist, II, 2), 1939; R. H. Smith, *The "Herodian" Lamp of Palestine* (Berytus, XIV), 1961; B. Narkiss, *Hebrew Illuminated Manuscripts*, 1969.

ז. ע.

מְנוֹרָה (Menorca), האי השני בגודלו באיים הִבְלָאָרִיִּים (ע"ע) הספרדיים, במערב הימה"ת, במרחק 43 ק"מ

מצפון-מערב למיורקה (ע"ע). שטחיהאי 683 קמ"ר ובו 50,000 תושב' (1970); רובו רמה גירנית, מבותרת בעיקר בשוליה. במרכזו גבעות, ששיאן באלטורו — 358 מ'. קר-החוף משופע במפרצים וקפים סלעיים, בעיקר בצפון, וסמוך אליו שרשרת איים קטנים.

האוכלוסיה מתפרנסת בעיקר מחקלאות — גידולים ים-תיכוניים, וכן עוסקת במרעה-יצאן ובדיג. התעשייה היא בעיקר של מוצרי-עור, וקיימים גם מפעלים קטנים לייצור מוצרי-הלבשה ומוזנות שונים. לאחרונה החלה להתפתח התיירות.

העיר הראשית מַאֵהוֹן (Mahón); נקראת ע"ש מייסדה מאגו, אחי הניבעל [206 לפסה"ג] — כ 20,000 תושב' (1970) נמצאת במפרץ מוגן במזרח-האי, ובה בסיס ימי ואווירי חשוב. היא מחוברת בכביש החוצה את האי לאורכו עם נמל-הדיג סידאלה (Ciudadela) שבמערב, 15,000 תושב'. דברי ימייה של מ' פלולים ברובם בתולדות מיורקה והאיים הִבְלָאָרִיִּים. חימה I (ע"ע) מלך אַראגוֹן שבספרד כבש אותה מידי הערבים (1229—1235). משלטון ספרד עברה לידי האנגלים (1708), והם עשו את מאן לבירת-האי ובנוה בסיגנון אנגלי. מ 1718 היתה לנמל חפשי. ב 1756 כבשו הצרפתים את מ', ובתום מלחמת שבע-השנים החזירה

על דלתות ארון-קדוש מוזהב מקראקוב (1605 [מוזיאון ישראל]) ובמערכת ציורי-הקיר בביהכ"נ שביאבלונוב (1707) מעוצבת המ' מאותיות פרק ס"ז בתהילים. מ' מופיעות רקומות בפרוכות, וכן בריקוע ובתבליט ע"ג עמודי-הפילה, מהן בסיגנון הבארוק, לפי דגמים מספרית-נ"ך נוצריים מודפסים.

מ' מצוירות על קמיעות (ע"ע) יהודיות מפרס ועד למגרב, רובן מהמאה ה 18, באמנות העממית במזרח-אירופה, במאות ה 18—19, בלוחות של מזרח, "שיותי", ספירת-העומר, אושפיון לסופה וכיו"ב. מ' מצויות גם ע"ג מצבות פורטוגאליות וספרדיות בהולנד ובאיטליה, ובמאה ה 19 גם ע"ג מצבות במזרח-אירופה.

באמנות זמננו, עם ההתעוררות הלאומית החל טיפוח צורת-ה' בחפצי-אמנות, בייחוד בביה"ס ובבית-הנכות בצלאל (ע"ע), שעל מוסדותיו התנוססה מ' יותר מיובל-שנים. אמנים יהודים החלו לשלבה כמוטיוו ביצי-רותיהם; בוריס שץ בתבליטיו (הרצל, 1903; "מתי קץ הפלאות", 1917); א. מ. לילין (ע"ע) — בעיטורים לספרים, בחלונות-צבעונין (1906; במשכן לאמנות בעין-חרוד); בת-פוצות שילב שאול רסקין את המ' בעיטורים לספר זכריה; ארתור שיק — במיניאטורות רבות ובהגדה של פסח; מנה כץ (ע"ע) — בציור פנים של ביכ"נ (1937); קן שאן — בשער הגדה של פסח (1966). גם שאגאל הירבה בכך, בין היתר — בחלון-הצבעונין (שבט אָשֶׁר) שבביהכ"נ של ביה"ח "הדסה" בירושלים (1961) וכן בפסיפסים ובשטיח-הקיר בכנסת (1966). מפסלי-מ' יש להזכיר את מ' בתיה ליסנ-סקי: מנורת-העץ (1938); עמדה בעבר בארמון חברי הלאומים ב'זנוחה) והמ' במועדון "מנורה" בירושלים; מ' בתשמישי-קדושה מכסף של הצורף איליא שור; מ'—ברונזה של בנו אלקן (ע"ע): "מנורת-המקדש" בכנסיית-קוסטי-מינסטר שבלונדון, והמ' הגדולה ליד בניין הפנסת בירושלים (1957). דוד פלומבו יצר שורה של מ' בלתי-שיגרתיות ובעלות הופעה מונומנטאלית מברזל מחושל.

גם בבת-כ"נ חדשים נוצרו מ' למאות לקישוט. יש להזכיר את המ' על קיר ביהכ"נ בהמבורג (1931), נהרס ע"י הנאצים; מ' כדוגמתה עוצבה מחדש על ביהכ"נ בית-אל שבעקרון, אוהיו); המ' שבחזית ביהכ"נ ברחוב פטיסט בבוקרסט, ואת המ' בביהכ"נ "השלום" בסטראסבור; המ' בשטיח-הקיר של אברהם ראטנר (1956) בביהכ"נ "אנשי חסד" שבקליוולנד, אוהיו; המ' בפרוכת של עמליה רוט-שילד, בביהכ"נ בבליטימור, והמ' בקיר-הפסיפס המונומנ-טאלי של קן שאן (1959), בביהכ"נ "אוהב-שלום" שבנש-וויל, טַנְסִי. בגלי-עד ובאנדרטות לזכר השואה והגבורה חקוקה המ' כסמל נצח-ישראל. ואלה כמה מהן: לזכר לחמי-הגייטו בחרשה (1947) וב"מגילת-האש" בעיר הקדושים ליד ירושלים, שתיהן — ע"י הפסל נתן ראפאפורט; במחנות טרבלינקה (1964) — ע"י הפסל פ. דושנקו; דאכאו (1957) — ע"י הרמן גוטמן; בבגראד — סאראייבו (1966) וביי-טולה (1958); באנדרטת-הזיכרון ל 769 חללי סטרומה — בבית-הקברות שבדרך-ג'ורדגולו בפוקארסט.

מ' הותוותה בדגלי-מדפיסים, בשערי-ספרים, בסמלי מר"לים, על תווי-ספר, על בולי-דואר; הוטבעה במטבעות-ישראל; שימשה כסמל לאירגונים יהודיים וציוניים וניצבת על בנייני-ציבור רבים בישראל ובתפוצות. עם הקמת



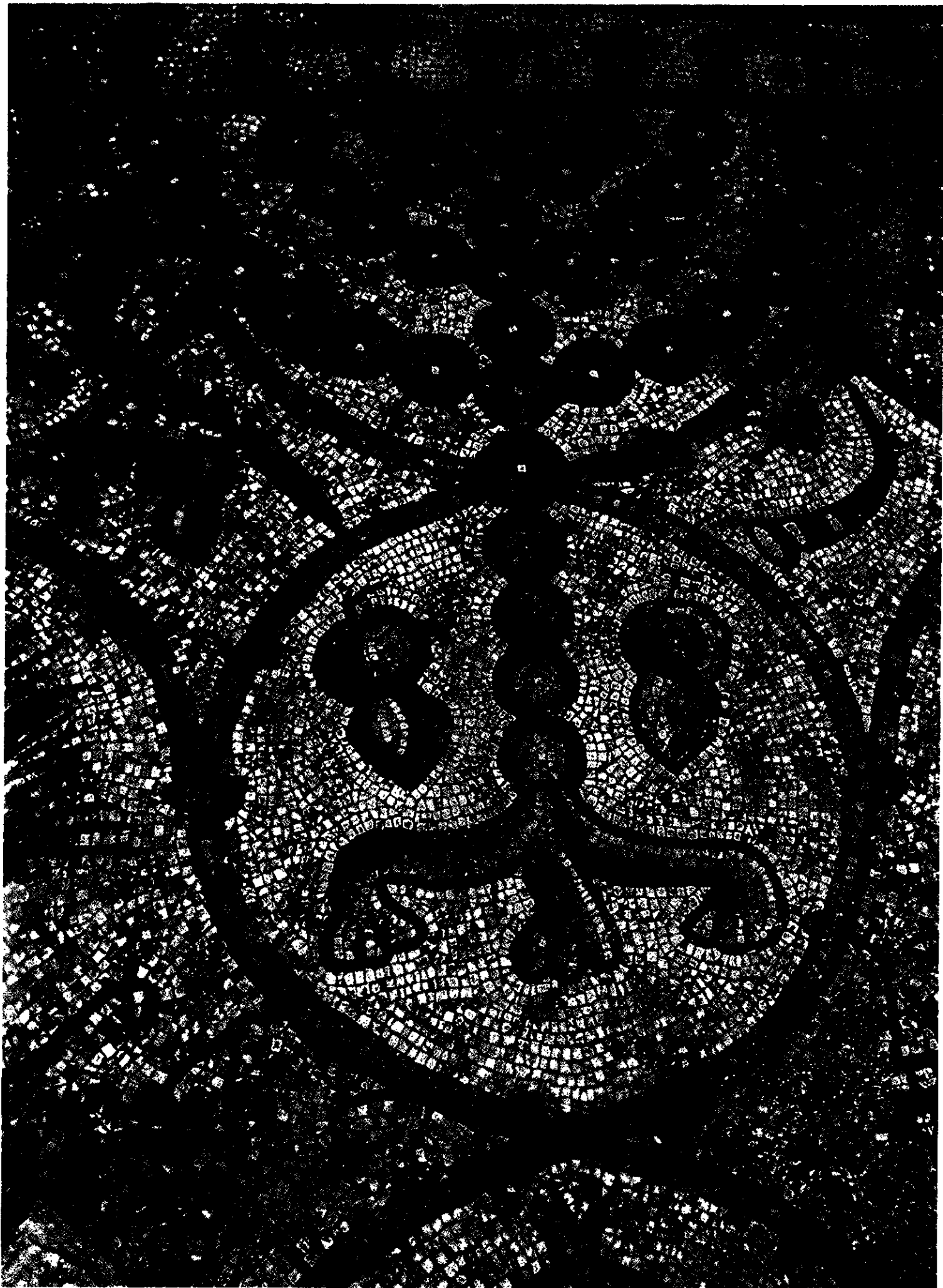

האנציקלופדיה העברית מנורה מתוך רצפת-הפסיפס שבבית-הכנסת של מעון העתיקה (היום: נירים בנגב), המאה ה-6 לסה"נ



מנזר מרסבא כמסדר יהודה (ציור: ע. שרת)

בו היו ערוכים סטיו, שדירת-עמודים מרובעת (claustrum) [שהיה חשוב ואפייני, וממנו בא כינויו של המ' בשפות אירופיות אחדות: גרמ' Kloster, צרפ' cloître, ועוד], אולם-אסיפות (capitulum), חדר-אכילה (refectory), אולם, או תאים, ללינה (dormitorium), לשכה ללימודים ולכתיבה (scriptorium) וספרייה. היו גם תאים לנזירים-טירונים, לאורחים ולחולים ועוד. לפי התקנון הבנדיקטיני, כל דבר הדרוש לניהול חיי-הנזירים — כגון באר, טחנה ובתי-מלאכה — היה צריך להימצא בתוך המ'. הדוגמה הבולטת של מ' ביה"ב היה מ' קליני (ר' ציור) שהתגוררו בו עד 400 נזירים, והיתה בו אפשרות לארח, בבת-אחת, את האפיפיור ואת המלך עם מלוויהם.

שינוי מבנה המ' בא עם הופעת הנזירים „הקבוצנים” (mendicantes [ע"ע נזיר]), שמנזריהם, בהתאם לתקנונם, נבנו עפ"ר בתוך הערים, קרובים יותר לקהילה; למ' אלה יוחד השם conventus („התכנסות“). צורת בניה מיוחדת נהגת במ' של הקרתוסיאנים (ע"ע נזיר) המקבלים על עצמם שתיקת-עולם. הנזירים נפגשים 3 פעמים ביום בבית-התפילה הצנוע, ומשם פונים לעבודתם או ל-תאיהם הנפרדים המקיפים את הסטיו המרובע. בחגים מתכנסים לסעודה משותפת באולם-האכילה, בלא להשיח זה עם זה.

המ' היו מרכזי-תרבות חשובים ובהם רכזו אוצרות-אמנות וספריות של כ"י, והנזירים עסקו במחקרם, העתקתם ואיורם. למ' זכויות מיוחדות בקשר להורשת התרבות הקלא-סית (ע"ע אילומינציה; גרמניה, תרבות, עמ' 556/8, 577, 581/2, 594; היסטוריוגרפיה, עמ' 275/6; מונטסק'ר; מיניא-טורה).

ד. ס. — פ. ס.

הפנסיות המזרחיות, שהיו סמוכות למקורות ה-תנועה הנזירית, היו משופעות במ' כבר מתחילתן. המייסד

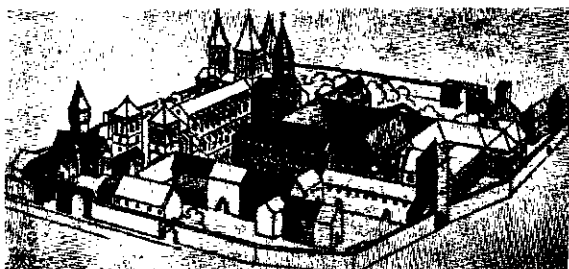

מנזר קליני בטורח-צ'רפת. ע"פ ציור מהמאה ה-18; הבניינים כגון כהה — שררו

בכתביהם המקודשים תוך סיגוף של צום. הנוצרים ראו בכך תיאור אותנטי של ראשוני מתבודדיהם, דבר שבטעות יסודה, אך נראה, שהיתה השפעה מכאן על התהוות המונח ועל נהגי המתבודדים הנוצרים; כן יש לייחס השפעה כלשהי לכיתות המתבודדים היהודים מימי בית שני ולאחריו (ע"ע איסיים; ארץ-ישראל, עמ' 392; מדברי-יהודה, כת ומגלות).

גם התנאים החברתיים-מדיניים המיוחדים במצרים התלמית והרומית גרמו להתהוותן של קבוצות מתבודדים (ἀναχωρηται), שפרשו למדבר כדי לפרוק חובות שיעבוד ועבודת-כפיה. במרוצת הזמן החלו מייחדים את השם „אנא-קורטים” לנזירים מתבודדים. מקום מגוריו של הנזיר הבודד נקרא מ' כבר בסוף המאה ה-3. פְּכּוּמְיוֹס (ע"ע) יסד ב 320 לערך, בדרומה של מצרים, את המ' הראשון שהיה מבוסס על קוֹינּוֹבְיוֹן (יוו' κοινόβιον, לאט' coenobium — צְנוֹ-בְיוֹם — חיים בצוותא). הוא יסד עוד 8 מ' לגברים ו 21 לנשים (ר' להלן) ועמד בראשם של 5,000 נזירים (וע"ע אנטוניוס מת'ב').

מדבר-סיני משך נזירים הרבה, הן בשל התנאים הטבעיים, שנתנו מקלט מפני רדיפות ופיתויים אך גם אפי-שרו קיום בדוחק, והן בשל מסורת-הקדושה ששרתה על המקום. החשוב שבמ' בסיני, מִ-קֶאֶתְרִינָה, נבנה סמוך ל-הרים שהנוצרים ראו בהם הר-סיני והר-חורב. על קיום מ' זה יש כבר ידיעות מהמאה ה-4; המ' הקיים נבנה בפקודת יוסטינינוס I (ע"ע) במאה ה-6, ונודע כמונומנט ארדיכלי וכמחויק אוספים עשירים (3,000) של כ"י (ע"ע מקרא, עמ' 309) ושל איקונין קדומים. במִ-קֶאֶתְרִינָה התגבש אורח-הקבורה המקובל במ' רבים במזרח האורתודוקסי; פירוק השלדים, לאחר שהוצאו מקבר זמני, והנחת העצמות בערי-מות.

כמייסד המ' בארץ-ישראל נחשב הילריון (ע"ע, וע"ע א"י, עמ' 433) הקדוש שישב בקירבת נמלה של עזה, בראשית המאה ה-4. באותה תקופה יסד כאריטון הקדוש, בוואדי פרה ובקרבת בית-לחם, את המ' הראשונים מהטי-פוס הנקרא לאורה או לְוֹרָה (מיוו' λάυρα — דרך צרה); הנזירים המתבודדים גרו לחד, אך נפגשו לתפילה בימי-ראשון וסרו למרותו של ראש אחד. אֶוֹתִימְיוֹס מקאפאדוקיה וְתֶאוֹקְסִיסְטוֹס יסדו, במאה ה-5, מ' בוואדי-מוקליק במדבר-יהודה ואת הלאורה הגדולה, שתורבותיה עדיין נראות בח'אן אל-אֶחְמֵר, בקרבת כביש-יריחו. הלאורה הקדומה ביותר, העור-מדת עד היום, היא זו של מר סבא (נוסדה ב 483; ר' ציור) במדבר-יהודה (ואדי נר; ע"ע ביזנטיון, עמ' 390). במנזרי-הצנופיוס הוקצו תאים לנזירים, יוחדו חדרים לצרכים חב-רתיים, ונוספה גם חומה, שנועדה — לבד מהגנה מפני מתנפלים — לתחום את תחום-הקודש. בעוד שהלאורות הוקמו במקומות מבודדים, הרי המ' הצנופיטיים קמו הן בערים, כגון המ' ע"ש מריה הקדושה בבית-שאן, הן במד-בריות, כמו מ' אֶוֹתִימְיוֹס הקדוש, והן בשפלה — ששם עסקו הנזירים בחקלאות ובמלאכה — כגון המ' הגאורגי בפיר-אל-קוט.

הצורה הנפוצה של מ' קאתוליים, הנהגת עד ימינו, נתגבשה באירופה של יה"ב. אורח-החיים של הנזירים נקבע בתקנון של בנדיקטוס (ע"ע וע"ע מונטה קסינו) מנורציה, בתחילת המאה ה-6. המ' היה מגודר בחומה חיצונית (לאט' clausura), במרכזו נמצא בית-תפילה (oratorium), ומסבי-

באסלאם. בתנועה הצופית (ע"ע צופיות) — היתה מראשיתה נטיה חזקה לחיי-שיתוף וזו התגבשה בייסוד מ" הצופים נהגו מנהגי-פולחן מיוחדים, שחייבו חיי-בצוותא, כגון אמירת תפילות בלילה, קריאת אפסטאטית של שם-אלהים ("נרד"), חזרה על תחנונים ("ך-נר" או "תזב") ובייחוד ריקודים בליווי מוסיקה ("סמאע"). דעתם של אנ-שי-ההלכה המוסלמית לא היתה נוחה מדרכי-פולחן אלה, ולא ניתן היה לקיימן אלא במיתחמים סגורים, שהפכו למ" מוסלמיים. אולם גדול הוא ההבדל בין מ" אלה לבין המ" הנוצריים: הצופי שחי במ' אינו פורש מן העולם כדרך הנזיר הנוצרי, וחזרתו לחיים בתוך הציבור החילוני אינה נחשבת להתפחשות.

החל מן התקופה של מסעי-הצלב נוסדו בכל הארצות המוסלמיות מ" מסוגים שונים: ה"זאוויה" (= זחית, תא) היתה בארצות-המזרח מושבו של שייח' צופי, שנתפנסה בו קבוצה קטנה של מעריצים; קבוצות כאלו נטו לגבש — לאחר מותו של השיח' — מ' קטן. אולם במגרב השם "זאוויה" ניתן למ' גדול, "ח'אנקאה" ו"רבאט" נקראו באר-צות-המזרח המ" הגדולים. במשך תקופה מסוימת, בייחוד במאה ה-13, נוסדו בסוריה, במצרים ובחג'אז גם מנזרי-נשים. באסלאם של ימינו, עם ביטול המיסדרים בתורפיה 1925 וירידת חשיבותם בארצות המוסלמיות האחרות, נתמעטו המ" ואין רישומם ניכר (וע"ע אסלאם, עמ' 971, 986; דר-ויש).

א. אש.  
בדתות-המזרח מ" ידועים בדתות הרוחניות בהודו (ע"ע בודהא, עמ' 697/8; ג'יניזום; הדו, דתות, עמ' 476), בטיבט (ע"ע, עמ' 576/8, 580, 586; למאיום), ביאפאן, בדת הזן (ע"ע).

י. צפריר, נזירים ומנזרים בדרום-סיני (קדמוניות ג), תשל"י; A. Le Chatelier, *Les Confréries musulmanes du Hedjaz*, 1887; *Revue des communautés religieuses*, 1925; K. Heussi, *Der Ursprung des Mönchtums*, 1936; J. K. Birge, *The Bektashi Order of Dervishes*, 1937; A. R. Martin, *Franciscan Architecture in England*, 1937; H. T. Norris, *Medieval Monasteries of Eastern Palestine* (Palestine Exploration Quarterly, 82), 1950; P. Cousin, *Précis d'histoire monastique*, 1959; A. Penna, *Il Reclutamento nell'Essenismo e nell'antico monachismo cristiano* (*Revue de Qumrân* 1), 1959; J. Duft, *Studien zum St. Galler Klosterplan*, 1962; H. Torp, *Murs d'enceinte des monastères coptes primitifs et convents-forteresses*, (*Mélanges d'archéologie et d'histoire [Ecole française de Rome]*, 76), 1964; J. Evans (ed.), *The Flowering of the Middle Ages*, 1966; D. I. Chitty, *The Desert: a City*, 1966; S. P. Colbi, *Christianity in the Holy Land, Past and Present*, 1969; E. Hoade, *Guide to the Holy Land*, 1971\*.

מְנַחֹת, המסכת השניה בסדר קדשים (ע"ע), מכילה 13 פרקים במשנה, בתוספתא ובתלמוד הבבלי. מ' עוסקת בדיני קרבנות שלא-מך-חחי, ואגב—בהלכות עבודת-המקדש. בפרקים ג'—ד' בא דיון בהלכות מזוזה, תפילין וציצית (ובתלמוד — גם בהלכות ספר-תורה), שאין להן מסכתות מיוחדות. בפרק י' (במשנה ובתוספתא ובכת"י הבבלי; בדפוסים הרגילים — פרק ו') מתואר בהרחבה סדר קצירת העמר (ע"ע) והבאתו לעֶזְרָה. בסוף משנת מ' נזכר מקדש חוניו (ע"ע), ובברייתא שם (ק"ט, ע"ב) מדובר הרבה על בית זה. מ' מתובלת בדברי-אגדה לרוב. מסכתות מ' וחכמים (ע"ע) נראות כיחידה אחת, שעניינה הלכות קרבנות. 3 הפרקים הראשונים שבשתיהן מקפילים בסיגנונם ובענייניהם, וסיומה של מ' נראה כסיומה של היחידה הכר-

הרוחני וקובע הלכות-המ" היה בסיליוס (ע"ע) הגדול. בעי-צוב פנייה"מ" בפיזאנוס היה תפקיד חשוב למ' סטור-דיון בקושטא (נוסד ב-463) — צור-מחצבתם של ה"סטודי-טיס", וכן למ' אתוס (ע"ע) ולתנועת ה"הסיכסמוס" (ע"ע) שיצאה משם. במ' אתוס קמה צורה אפיינית של מ' ביזאנטי רב-לאומי, שבו נזירי כל לאום יושבים בנפרד ומדברים בשפתם; הם נפגשים במקום-פולחנם המשותף (הנקרא, בצור-רה פאראדופסאלית-למדי, καθολικόν — "קאתוליק", כל-לי"), ושם מתקיים הטקס המרפוי, 'Αναφορά — "קרפון" (מקביל ל offertorium הקאתוליק [ע"ע מיסה]), למ" בחצי-האי הפאלקאני היה תפקיד חשוב בקיום התודעה הלאומית בתקופת הפיבוש התורפי.

ברוסיה, לאחר התנצרותה, במאה ה-10, נפרצו המ" לפי הדוגמה הביזאנטית. המ' הקדום החשוב ביותר היה מ' המערות פֶצְ'רְסְקַאיה לְוֵרְה בקיוב (נוסד במאה ה-11). תאודוסיוס, ממייסדי המ', שהיה ממוצא אציל, הנהיג לבוש גס ועבודה בשדה עם האריסים, כדי ללכת בעקבות ישו שהושפל. המסורת של פשטות ועבודה קשה התחזקה במאה ה-13, בתקופת שלטון הטאטארים. אז נוסד המ' של ראדונ' בידי סְרְגֵי הקדוש. תקופת-הפריחה של המ" ברוסיה באה במאה ה-19. למ" היתה השפעה רבה על התנועה הסלאב-פילית. מ' רוסיים מתקיימים היום מחוץ לגבולות בריה"מ (גם בא"י).

וע"ע אמנות, עמ' 41/2; ארמניה, עמ' 981; פיזונטיון, עמ' 367, 389, 398, 405; גאורגיה, עמ' 169; דפני; וולו-קלמסק.

מנזרי-נשים הוקמו כבר עם ראשית התנועה הנזירית. אחותו של פכומיוס (ר' לעיל) עמדה בראש מ' של נשים והוא היה מנהיגן הרוחני. הנזירים דאגו לצורכי הנזיר-רות, אך אסור היה להם לסעוד אתן. היחסים בין המינים הוסדרו בקפדנות. גם היארונימוס (ע"ע, עמ' 32), במאה ה-4, היה פעיל באירגון נזירי של נשים ברומי ובבית-לחם. במ' רוצת הזמן הוקמו מ" פפוליים, ובהם שכנו נזירים ונזירות. קיומם של המ" הכפוליים, למרות הפרדה בין המינים, עורר ספקות בתחום המוסר, ועידת-ניקאיה השניה (787) התירה המשך קיומם של מ" פפוליים, שכבר נוסדו, אך אסרה על יסודם של חדשים. באירופה של יח"ב היו נשים רמות-מעלה לא-מעטות, אף מלכות ונסיכות (ע"ע, למשל, אליזבת הקדושה), שפרשו למ', ואב-המ' היה מנהיגם הר-חני של הנזירים והנזירות כאחד. גם כאן נתעוררו חששות למוסריותם של דריה"מ (ע"ע פוקצ'י, עמ' 940; הלואיז) וועידת טרנטו (ע"ע), במאה ה-16, אסרה על המשך קיומם של מ" כפוליים. מאז יחדו לנזירות מ' נפרדים, ויש אף מסדרים (ע"ע) מיוחדים לנשים. לנזירות הקאתוליות תפקי-דים חשובים בטיפול בחולים (ע"ע אחות רחמניה, עמ' 414; לוריסים). הרפורמאציה התנגדה לפרישותם של נזירים ונזיר-רות (ע"ע לותר, עמ' 588), והדיאקוניסות (ע"ע), הנזירות הפרוטסטאנטיות, שאין ביניהן נשואות, רשאיות לעזוב את "בתי-האמהות" שלהן ולהנשא.

על ארדיכלות המ" — ע"ע אמנות, עמ' 47/8; ארדי-כלות, עמ' 718; גרמניה, עמ' 588. תמונות: כרך א', עמ' 961/2; ב', עמ' 759/60; ג', עמ' 223/4, 739; ד', עמ' 41/2, 947/8; ה', עמ' 66, 728; ו', עמ' 795; י"ט, עמ' 708. ש. שב.

ללת: „אחד המרבה ואחד הממעיט ובלבד שיכון לבו לשמים“. התוספתא של מ' מסיימת בחורפנות שילה וירר-שלים, ו„בבנין האחרון שעתידה ליבנות בחיינו ובימינו“.

**מְנַחֵם** בן יעקב אֲבִי-סְרוּק, מדקדק ולפסיקוגרף. נולד בראשית המאה ה-10 בטורטוזה, ובצעירותו עבר לקורדובה, ושם עמד תחת חסותו של יצחק, אביו של חסדאי אבן-שפרוט (ע"ע). אח"כ היה מופירו של חסדאי, הוא שכתב בשמו את המכתב הנודע למלך הפוזורים (ע"ע). חסדאי עוררו גם לכתוב את ה„מחברת“ (להלן). כעבור זמן נפל ריב ביניהם, ומ' חזר לעירו ומשם כתב את „תלונתו“ כנגד חסדאי, שיש לה ערך ספרותי והיסטורי רב. נראה שמ' נפטר במחצית ה-2 של המאה ה-10. חיבורו החשוב הוא ה„מחברת“ (שמו המקורי כנראה „ספר הפתרונות“), מילון תנ"כי עברי (נדפס לראשונה ע"י י. פיליפאוסקי, לונדון, תר"ד). סיגנונו טוב מזה של מילונים בעלי ערך רב ממנו, אלא שתורגמו מערבית. כגון „ספר-השרשים“ של אבן-ג'נאח (ע"ע) בתרגומו של יהודה אבן-תבון. בהיותו כתוב עברית, הובן גם ליהודים שישבו בארצות נוצריות, והשפיע על חכמיהם, במיוחד לאחר שרשי השתמש בו. מעניין כי מ' אף נמנע מהשוואות לשוניות מתחום השפה הערבית. הספר מהווה מאמץ, עצמאי ומקורי, לסכם את הידע הלפסיקוגראפי והדקדוקי שהושג עד זמנו. המינוח, לרוב, מקורי. מ' ידע את התופעות של ייתור מלים, או השמטתן, במקרא, וכן הכיר את דרך ההקבלה בין הצלעות בשירה המקראית, אך ידיעותיו בדקדוק לא היו שיטתיות. הוא סבר שאותיות הנופלות בנטיה אינן שורשיות וע"כ קבע, כקודמיו, שורשים בני שתי אותיות ואף בני אות אחת. עם הופעת המחברת, התקף אותה בחריפות דונש בן לברט (ע"ע), שחשש כי הספר יגרום לטעויות בהלכה ובאמונה. 3 מתלמידי מ' יצאו להגנתה (לראשונה בדפוס: וינה, 1870). אחד מהם, יהודה אבן דוד, מוזהה ע"י כמה חוקרים עם יהודה חיוג' (ע"ע), אך הזיהוי מוטל בספק רב. תלמיד אחר, יצחק ג'יקטילה, היה מורו של אבן ג'נאח (ע"ע). על תשובות תלמידי מ' השיב יהודי בן ששת (ע"ע), ורבנו יעקב (ע"ע) תם יצא להגנת מ' ב„ספר ההכרעות“ שחיבר. ד. ילין (ע"ע) הוכיח, שמפחינה מדעית הצדק עם דונש (ראה ביבל').

ד. ילין, התאבקות דונש בן לברט (ספר הזכרון לא. גולאק ולש. קליין), תש"ב; הנ"ל, תשובות דונש בן לברט (לשוננו, י"א), תש"ב; א. אשתור, קורות היהודים בספרד המוסלמית, 160 ואילך, 1966<sup>2</sup>; D. Kaufmann, *Das Wörterbuch M.*, 1966; W. Bacher, *Die Anfänge der hebräischen Grammatik*, 70ff., 1895; H. Hirschfeld, *Literary History of Hebrew Grammarians and Lexicographers*, 24 ff., 1926.

י. בל.

**מְנַחֵם בֶּן-גִּדְיָה**, מלך ישראל בשנים 745—735 לפסה"נ בקירוב (מל"ב טו, יז), אחרי שהיפה את שלום בן-יבש, שמלך חודש אחד בלבד. לפי סברה רווחת, היו שניהם משרי-החיל בני-הגלעד, שהיתה להם השפעה למן עלייתו של בית יהוא (השר' מל"ב ט; טו, כה). שפן השמות יבש וגדי מרמזים על מוצאם מעבה"י המזרחי. מ' נתן למלך אשור מס כבד מאד (מל"ב טו, יט), ואישור לכך נמצא באנאלים של תגלת פלאסר III (= „פול“ במקרא). תמורת הכרה זו בריבונות אשור הפירה אשור במ' כמלך ואסאל, וע"כ נתייצב שלטונו במדינה (וע"ע א"י, עמ' 289).

ח. תדמור, הרקע ההיסטורי של נבואת הושע (ספר קויפמן, פי"ז-ט"ח), תשכ"א; הנ"ל, עזריהו מלך יהודה בכתובות אשור (בימי בית-ראשון), תשכ"ב; מ. הרן, עלייתה וירידתה של ממלכת ירבעם בן יהואש (ציון, ל"א), תשכ"ו.

**ר' מְנַחֵם** (בן אהרן) בֶּן-יִרְמְיָהוּ (1310 [?], אֶסְפֵּלָה [נא-ווארה] — 1385, טולדו), רב ופוסק, אביו היה ממגורשי צרפת (1306), ב1328 פרצו פרעות ביהודי נא-ווארה. כל משפחתו, הוריו ו1 אחים — נהרגו, והוא עצמו ניצל ע"י מפר נוצרי. עם החלמתו נסע לטולדו ולמד שם אצל ר' יהושע בן שעיב ור' יהודה בן אשר (ע"ע). משם עבר לאלקלה ולמד תורה מפי רבה, יוסף בן אלעיש, וב1361 נתמנה לרב המקום. ברדיפות, שהיו בתקופת מלחמת האחים פדרו I ואנריקה II על כתר קאסטיליה, נמלט ר"מ למקום מבטחים בעזרתו של התצרן דון שמואל אברנאל, ואח"כ שב לטולדו. ר"מ נתפרסם בזכות ספרו „צדה לדרך“ (פירא-רא, שי"ד, ועוד) — ספר דינים לעניני היום-יום. הספר נועד, בעיקרו, לעשירים שאין זמנם בידם לעיין במקורות, וכלולים בו דברי מוסר כנגד זלזול בקיום-מצוות ופריצות בעריות. בספר ניפדת בקיאות במקורות ובתורת חכמי ספרד, צרפת ואשפנו, אך הסתמכותו העיקרית היא על פסקי ר' אשר בן יחיאל (ע"ע). הספר מזכיר מנהגים שונים, ואף מנהגי קהילות. ניפדת בו השפלה ברפואה ואסטרונומיה ואמונה באסטרולוגיה. ר"מ ביקר את הפילוסופיה, אך נראה שעסק בה לא מעט. חמשת שערי הספר: תפילה וברכות, איסור היתר, הלכות נשים, מועדים ואבלות, משיח ותחיית-המתים. חשובה מאוד ההקדמה לספר, שיש בה חומר חשוב לידיעת דרכי לימוד-התורה בצרפת ובאשפנו, ומאורעות היסטוריים שונים. בכ"י נמצאים: קיצור חובת-הלבבות, הלכות שחיטה ובידיקה, ומנחם אבלים, ואפשר שאינם אלא קיצורים מספרו.

א. א. אורבך, בעלי התוספות, מפתח, תשי"ז; י. בער, תולדות היהודים בספרד הנוצרית, מפתח, תשי"ט; A. Freimann, *M.B.Z.* (Annuario di studi ebraici, I), 1935.

ש. א.

**מְנַחֵם בֶּן-חֵלְבֹן**, מראשוני מפרשי המקרא הפיוט בצרפת הצפונית, במאה ה-11. רק מעט ידוע אודותיו: בן-אחיו של מ', הפרשן יוסף קרא מסר את פירושי מ' לרש"י. נראה שחי זמן-מה בפרובנס, ושם למד אצל ר' יהודה, בנו של ר' משה הדרשן (ע"ע). את פירושי אסף בספר „פתרונים“, שפלל, כנראה, פירושים לנ"ך בלבד. הספר אבד, ושרידי פירושי ליקט ש. א. פוזנאנסקי מתוך מפרשים ראשונים שונים, מ' היה, כנראה, הראשון שהשתדל להתקרב לפירוש ע"פ הפשט — אף כי הביא גם דרש; הסתמך על התרגום, אך מיעט לעסוק בדקדוק.

ש. א. פוזנאנסקי, פתרוני מבי"ה, תרס"ד; א. א. אורבך [מהדור], ספר ערוגת הבשם, ד', 3-6, תשכ"ג.

**מְנַחֵם בֶּן יְהוּדָה הַגְּלִילִי**, ממנהיגי הקנאים בראשית מלחמת-החורבן, בנו של יהודה הגלילי (ע"ע). בראשית המלחמה כבש את מצדה (ע"ע), תפס את נשקה, השאיר בה חיל-מצב ועלה לירושלים. לאחר שצר על ארמון אַגְרִיפָס II והכניע את חייליו ואת הרומאים, פנה לחיסול יריבים, והרג את חנניה בן גְּדַבְאִי (ע"ע). אביו של אלעזר בן חנניה (ע"ע) ראש קנאי ירושלים, ואת חזקיה אחיו, התנשאותו של מ', שראה עצמו כמנהיג לוחמי-החירות, לא נתקבלה ע"י קנאי ירושלים, וכאשר בא להתפלל לבית-המקדש לבוש בגדי-מלכות ומלווה במשמר מזויין, התנפלו

צעותם קיים את מנהיגותו הרוחנית גם על החסידים שם. בלחץ ה"מתנגדים" עבר לטבריה והקים בה ביכ"ו. מ' לא נהג ב"צדיקות" מעשית, ופעל בעיקר כמדריך בעבודת השם. בתורתו הלך בעקבות "המגיד", וכמותו הדגיש את יסודות ההתבוננות והדבקות ואת חשיבות ה"פוננה" בתפילה וקיום מצוה, "לשמה". דבריו מכונסים בספרים: "פרי הארץ" (קאפוטט, תקע"ד); "פרי העץ" (זיטומיר, תרל"ד); "עץ פרי" (למברג, תר"מ); "ליקוטי אמרים" (שם, תרע"א) ו"מנחם ציון" (פשישל, תרמ"ה). מדבריו נדפסו גם ב"אגרת הקדש" (מדירוב, תקנ"ד).

מ. היילמן, בית דבי, א', 11—12, תרס"ג; י. ורפל [= רפאל], החסידות וא"י, מפתח, ת"ש; א. יערי, אגרות א"י, 308—324, תש"ג; נ. רבינוביץ, החסידות הליטאית, מפתח, תשכ"א; ח. ליברמן, ס' אגרת הקדש" (ק"ס, ל"ו), תשכ"א; מ. וילנסקי, חסידים ומתנגדים, ב', מפתח, תשל"ו.

### מְנַחֵם מְנַדֵּל מְלִיבּוֹוִיץ', ע"ע שְׁנַיִאָוֶרְסוֹן, בֵּית-.

ר' מְנַחֵם מְנַדֵּל מְפָרְמִישְׁלֵן (1728—1772), מנהיג חסידי. בצעירותו הצטרף לחבורת ר' ישראל בעל שם טוב (ע"ע) וסמוך ל 1760 הסב ב"סעודה שלישית" עמו (ס' ויפוח" [ארשה, תקנ"ח]). לאחר מות הבעש"ט עסק רמ"מ בפדיון-שבויים בציקונופקי ובסורזקי, עיירות משני עברי הדניקסטר, והוא זהה עם ר' מענדל מציקונופקי הנזכר ב"שבחי הבעש"ט". ב 1764 עלה עם ר' נחמן מהורודנקא (ע"ע) לא"י והתיישב בטבריה. נראה שעזב את ארצו משום שסירב לעסוק ב"צדיקות" מעשית. רמ"מ מייצג את זרם ההתלהבות הקיצונית בראשית החסידות. התבטאויותיו הרדיקאליות נגד עיסוק בדקדוקי מצוה, ובעד הגבלת לימוד התורה לטובת הדביקות בה, הובאו ע"י הסופרים-המתנגדים כראיה נגד החסידות. בתפילה המאופקת — ולא הקולנית — ראה את הדרך הנאותה-ביותר להשגת הדביקות, הדרושת מהאדם ריפון בעיון והתבוננות, ונסיגה מן החברה ועיסוקיה. עיקרי תורתו הועלו בקונטרס, "דרכי ישרים" (זיטאמיר, תקס"ה), ב"ליקוטים יקרים" (לבוב, תקנ"ב), וב"ישר דברי אמת" לר' משלם פייבוש מזבריא (מונקאטש, תרס"ה).

ש. דובנוב, תולדות החסידות, (מפתח בערכו) תש"ד; א. רובינשטיין, שבח משבחי הבעש"ט (תרביץ, ל"ה), תשכ"ה; י. ויס, תלמוד תורה לשיטת ר' ישראל בעש"ט (ספר-היובל לרב בדודי), 1967.

### מְנַחֵם מְנַדֵּל מְרִימְנוֹב (מורגנשטרן) מְקוֹצֵק, ע"ע קוֹצֵק.

ר' מְנַחֵם מְנַדֵּל מְרִימְנוֹב ([?], ניישטאט [פולניה] — נפ' 1815), מראשי החסידות בפולניה המפיץ העי-קרי שלה בגליציה. לפי מסורת מאוחרת, למד בבחורותו בישיבתו של דניאל יפה בברלין. ברור כי למד בישיבתו של ר' שמואל הורוויץ (ע"ע) בניקולשבורג, ובהשפעתו היה לחסיד. עיקר תורתו קיבל מר' אלימלך מליזנסק (ע"ע) ונחשב על 4 יורשיו העיקריים. ב 1786 היה לאדמ"ר בפריס-טיק וב 1795, לערך, עבר לרימנוב.

היה קנאי במזגו ובהשקפותיו, ועל התלהבותו בתפילה דיברו בהפלגה רבה. פירסם גם תקנות חמורות בענין מלבד שינשים ובעניני מידות ומשקלות. רמ"מ היה האדמ"ר היחיד שצייד בקיצוניות רבה בנאפוליון, וציווה להתפלל לנצחוננו; בנצחון נאפוליון תלה רמ"מ תקוות משיחיות. הוא פירסם מכתב נלהב בשבח ישו-בא"י ועמד בראש "פולל גליציה". רמ"מ לא הותיר אחריו שושלת. מבין תלמידיו הגדולים: ר' נפתלי צבי מרזפשיץ ור' יחזקאל פֶּנְט, שמשו,

עליו הקנאים, ובראשם אלעזר בן חנניה, והרגוהו במקדש; אנשיו נמלטו למצדה, כשאלעזר בן יאיר (ע"ע), קרובו של מ', בראשם. הם היו אחרוני הנופלים במלחמה (73). נראה שההתנגדות למ' בירושלים נבעה מן האופי המשיחי שנשאה מנהיגותו. לדעת גייגר יש לזהותו עם מ' המוזכר (יר', חג' ב', ב'; בבלי שם, ס"ז, ע"ב) כבן-זוגו של הלל (ע"ע), שיצא "לתרבות רעה" או "לעבודת המלך", ויצאו עמו 80 זוגות תלמידים לבושים סיריקון" (נוסח הבבלי). לדעת גייגר הפוננה למ', והוא מייחס לפרשה זו גם את האגדה על מנחם בן חזקיה המשיח, שנולד ביום-החורבן (יר' ברכ' ב', ד'). יש המזהים את "מורה-הצדק" שבמגילות מדבר-יהודה (ע"ע) עם מ' או עם קרובו אלעזר בן יאיר. — וע"ע א"י, עמ' 382.

### מְנַחֵם בֶּן שְׁלֵמָה (המחצית ה' של המאה ה-12), מחבר מדרש "שכל טוב". ארץ-מוצאו אינה ידועה; הלע"ז

בספר הוא איטלקי. ידועות שתי תשובות שנשלחו אליו ע"י שלמה בן אברהם, בן-דודו של הרב נתן בן יחיאל (ע"ע) מרומי, אך אין להבין מדוע לא השתמש כלל בספר "הערוך" המוגומנטאלי של ר' נתן, שנתחבר באיטליה כ 50 שנה לפניו. "שכל טוב" (נסתיים ב 1139) הוא אנתולוגיה למדרשי הלכה ואגדה בסדר פרשיות-השבוע, ומטרתו לפרש את המקרא ע"פ המדרשים אך על בסיס עברי-פילולוגי. נשתמרו רק החלקים לבראשית ושמות, שנדפסו ע"י ש. בוכר, עם מבוא מפורט (ברלין, תר"ס-תרס"א). הפרשנים הראשונים מצטטים מן הספר לכל חמשת החומשים. ר"מ מצטט מן ה"שאלות" לרב אחא משבחה (ע"ע). מספר "הלכות גדולות" (ע"ע), מר' חננאל בן חושאל (ע"ע), מר' יצחק אלפסי (ע"ע) וממדרש "לקח טוב" לר' טוביה בן אליעזר (ע"ע). ידיעתו המקיפה בהלכה ניכרת היטב, ופעמים מגיע איטוף החומר לכלל מוגזגריפיה, כבדני שבת, עירוב, פסח וכיר"ב (ר' פר-שת, "יתר"). עם זאת מהווה הלשון העברית ודקדוקה את הרקע לחיבור כולו. לנושא זה הקדיש ר"מ חיבור נוסף, "אבן בוחן" (נשלם ב 1143) אשר רק 5, מתוך 50 שעריו, שרדו, ומהם נדפסו קטעים בודדים בלבד ("אוצר הספרות", ה', תרנ"ו; "הגון", ד', תרס"ג). מה ששרד (הכולל דיונים בחלק הפעיל בלבד) מבוסס על ספריהם של מנחם אבן סרוק (ע"ע) חזונש בן לברט (ע"ע), אף שאין הם נזכרים בשמם, וידיעותיו בדקדוק לא עלו על שלהם. יש רואים בספר הזה ניסיון מחקרי חלוצי בתחום השפה העברית.

W. Bacher, *Der Prüfstein des M.b.S.* (Jubelschrift H. Graetz), 1887.

מ.

### ר' מְנַחֵם מְנַדֵּל מְרִיטְבֶּטְק (1730—1788), מנהיג חסידי ברוסיה הלבנה, ליטא וא"י, תלמיד ר' דב פר

(ה"מגיד"), מְמֹרֵץ' (ע"ע). עוד בחיי רבו עמד בראש עדה במינסק. עם פרוץ ההתנגדות לחסידות (1772) נסע — לשרא — פעמיים ללינה, כדי להיפגש עם "הגאון מלינה" (ע"ע חסידות, עמ' 761). — ברדיפת המתנגדים עבר רמ"מ מינסק (1773) לגורודוק בגליל ויטבסק, והפיץ את החסידות בצפון רוסיה הלבנה בעזרת ר' ישראל מפולוצק, ר' אברהם בן אלפסנדר פֶּץ מקליסק (ע"ע) — יורשו לעתיד — ור' שניאור זלמן מלידי (ע"ע). ב 1777 עלה לא"י (ע"ע חסידות, עמ' 760), השתקע בצפת, היה למנהיג הישוב החסידי בא"י, ופרש רשת שדרים לרוסיה הלבנה, שבאמ-



מנטובה: כנסיית לורנצו הקדוש ומנדל השעון  
(ברשות האחים אלינארי)

הדוכס, שהוחל בבנייתו ב 1302, ומבצר מסוף המאה ה 14. יש בה מוזיאון ואספי-אמנות חשובים. — פרברית-עשיה התפתחו בדרום-העיר לאחר מלה"ע II. תמ' — ר' כרך ה', עמ' 724, וכרך י', עמ' 403/4.

היסטוריה. מנטוואה (Mantua) העתיקה נוסדה, כנראה, בידי אטרוסקים ואח"כ התיישבו בה גאלים. היא נזכרת לראשונה כעיר בשלטון רומי ב 214 לפסה"נ. אדמתה הוחזרמה בפקודת הטרימוזיראט השני (43). העיר נכבשה בידי אלריך (ע"ע), בידי האפסארך הביזאנטי של ראוונה ובידי הלנגוברדים (ע"ע). במאה ה 11 היתה מ' נתונה למרותו של בוניפאציו מקאנוסה רחן-טוסקאנה. ב 1091 נכנעה מ' להינריך IV קיסר גרמניה. כמות הרוזנות מטילדה (ע"ע) ב 1115 היתה מ' ל"קומונה" חפשית. במיסמך מ 1125 נזכרים 5 קוני-סולים השולטים בעיר. העיר לחמה לצד ברית ערילומ-בארדיה נגד הקיסר פרידריך I בקרב לניאנו (Legnano; 1167). ב 1276 השתלטו על מ' בני משפחת-בונאקולו (Bonacollo). ב 1328 גירשם לואיגי גונזגה (ע"ע), ועד 1708 שלטו במ' הוא וביתו. בהנהגת שושלת גונזאגה שיגשגה כלכלת מ' והיא נהנתה מעוצמה פוליטית ומפאר בתחומי התרבות והאמנות. ב 1530 שסוה צבאות הקיסר קארל V. במלחמת הירשה הספרדית (ע"ע) סיפחו האוסטרים את מ' (1708). ב 1797 כבש אותה נאפוליון בונאפארט אחרי מצור ממושך, כעבור שנתיים שוב נפלה בידי אוסטריה. ב 1801—1814 היתה בשלטון צרפת. ע"פ הסכמי קונגרס וינה (1815) סופחה מ' לאוסטריה. היא היתה ממרפזי התנועה לשיחרור איטליה. לאחר מלחמת אוסטריה—איטליה ומשאל-עם (1866) הצטרפה מ' למלכות-איטליה.

R. Quazza, *M. attraverso i secoli*, 1933.

ק. קמ. — ר. שפ.

ידיעה ראשונה על ישוב יהודי במ' היא מ 1145, אז חי בה ר' אברהם אבן עזרא (ע"ע). בסוף המאה ה 14 הוזמנו פנקאים יהודים למ' ע"י שליטיה מבית-גונזאגה. ב 1591 מנה הישוב כ 1,600 איש, ובכפרים 250. למרות כתבי-זכויות ההגנה מהאפיפיורים ובני-גונזאגה, היו במאה ה 15 פרעות ראשונות ביהודים, בתמיכת כמרים מסיתים, וב 1478 אירעה עלילת-דם. פראנצ'סקו גונזאגה הנהיג ב 1495 את פובע-הקלון, החרים את בית הפנקאי היהודי דניאל נורצי הפכו לכנסייה (Madonna della Vittoria). ב 1530 שהה דוד הראובני (ע"ע) במ', אך לא זכה לתמיכת היהודים.

ר' צבי הירש, הוכתר ליורשו מרימנוב. ספריו: "מנחם ציון" (צ'רנוביץ, תרי"א) — דרשות שנאספו ע"י ר' יחזקאל פנט; "דברי מנחם" (לבו, תרכ"ג); "תורת מנחם" (שם, תרל"ז); "אילנא דחיי", א—ב' (טומאשוב, תרס"ח); "עטרת מנחם" (בילגורי, תרע"א) — דרשות.

א. עובדיה, ר' צבי הירש מרימנוב (סיני, ד), תרצ"ט (ובתוך: כתבים נבחרים, א', הש"ב); ג. בן-מנחם, שבלים בשדה ספר (סיני, ס"א), תשכ"ז; מ. י. גוטמן, מ"מ מרימנוב, תשי"ג; מ. וילנסקי, חסידים ומתנגדים, ב' (מפתח), תשל"ג.

ר' מנחם מנדל משקלוב (?!), שקלוב — 1827, ירושלים), ממחדשי היישוב האשכנזי בירושלים בראשית המאה ה 19. אביו, ר' ברוך בנדט, היה מגיד בשקלוב. ר"מ היה מתלמידיו המובהקים של ר' אליהו בן שלמה זלמן (ע"ע). "הגאון מוילנא", ולמד אצלו שנתיים. כעדות-עצמו, "לא משתי מתוך אהלו יומם ולילה, כאשר הלך הלכתי, ובאשר ילין לנתי, ולא זזה ידי מתוך ידו כלל וכלל". לאחר פטירת רבו (1797), סייע בהר"ל של פירוש הגר"א ל"משלי", לסדר עולם רבה", ל"שולחן ערוך" א"ח, למסכת אבות ולמסכתות קטנות, לספר-יצירה, ועוד. ב 1808 התיישב בצפת, לאחר שהיה קצרה בסבריה. הוא הקים בה בתמ"ד ונהיה מנהיג הקהילה האשכנזית — "כולל-הפרושים", שמנה תה אז כ 150 נפש. ב 1810 שלח את ידיו ר' ישראל משקלוב (ע"ע) לליטא ולפולניה לאירגון תמיכה קבועה בעדה. בעקבות ניגודים עם העדה החסידית, התקרב מ' לרבנים הספרדים ולבית-מדרשם. כשפרצה ב 1812 מגפה בצפת, נמלט לירושלים, וב 1816 קבע דירתו בעיר, עם הצטרפותו של מספר משפחות מעדתו. מ' שכר את חצר ישיבת ר' חיים אבן-עטר וקבע בה בתמ"ד, ובמכתביו לחו"ל ביקש להעביר את פספי ה"חלקה" (ע"ע) לקהילה החדשה. גם בירושלים התיידד עם ה"ראשון-לציון" ר' שלמה משה סוזין, ונעזר בו. מ' ועדתו התמידו בישיבתם בירושלים, למרות אי-החוקיות של ישיבת האשכנזים בעיר (ע"ע ירושלים, עמ' 321). לאחר פטירתו, מונה בנו, ר' נתן נטע, כממלא-מקומו.

מ' כתב ספרים בתורת הקבלה והסוד, אך נדפסו רק פירושו ל"אדרא וזטא" — "מים אדירים" (ורשה, 1886), ובסופו — חיבור על צורת-האותיות, ופירוש להגדה של פסח (לבוב, תקנ"ו).

א"ל סרומקין — א. ריבלין, תולדות חכמי ירושלים, ג', 138—183, תרפ"ט; א. יערי, שלוחי א"י, 756—786, תשי"א.

י. קנ.

מנטובה (Mantova), עיר במרכז עמק-הפּו, בלומברדיה (ע"ע), איטליה הצפונית, כ 130 ק"מ מדרום-מזרח למילאנו. 67,000 תושבים (1970). מ' יושבת בגובה של כ 25 מ', בשטח מישורי, מוקפת משלושה עברים באפיק הנהר מינצ'ו, יובלו של הפּו, שאפיקו מתרחב ומתפתל כאן ויוצר כמה אגמים סביב העיר. רק מדרום ומדרום-מערב אין הנהר סוגר על העיר. מ' היא צומת-תחבורה ומרפז מסחרי ותעשייתי לאיזור חקלאי פורה המגדל בעיקר דגנים, מספוא, ירקות ופירות וכן בקר. מפעלי-התעשייה מעבדים בעיקר את התוצרת החקלאית ומייצרים מזונות, רהיטים, דשנים, לבנים, קרמיקה ומכשירים חקלאיים.

בצפון-העיר, בחלקה העתיק, ארמונות, פנסיות ומבנים היסטוריים רבים ומפוארים; בהם: הכנסייה העגולה (La Rotonda) של לורנצו הקדוש מהמאה ה 11, פנסיית אנדריי-אס הקדוש (1472), שתוכננה ע"י אלברטי (ע"ע), ארמון

בריא (ע"ע), המשוררים יעקב ועמנואל פראנסיס ושמואל רומנלי. קהילת-מ' הגישה סיוע לקהילות שונות באיטליה ומחוצה לה ובמיוחד לישוב בא"י, שימשה מרכז לשדר"רים, ובה היתה קבועה קופת עניי א"י.

ש. סימונסון, תולדות היהודים בדוכסות מ', א-ב, תשכ"ג-  
תשכ"ה (מכיל ביבל'); י. בוק, "שודא דרייני" לר' משה זכות  
(מתתיה, ספר העשור לשיבת בני עקיבא בנתניה), תשל"א.  
של. ס.

**מְנוֹטְנוֹ, יַעֲקֹב** (איטליה, המחצית ה-1 של המאה ה-16),  
רופא יהודי, ספרדי במוצאו. סיים לימודי-רפואה  
באוניברסיטה של פדובה ופעל כרופא החברה הגבוהה בבד-  
לונדיה, ורונה וונציה. תירגם מעברית ללאטינית חומר פילר-  
סופי משל אבן רשד (ע"ע) ואבן סינא (ע"ע), ונתפרסם  
כהוגה-דעות. הוזמן לרומא ע"י האפיפיור קלמנס VII,  
לאחר ש'מ' נקט בפומבי עמדה אוהדת לאפיפיור, במח-  
לוקת הגדולה בדבר ביטול הנישואים בין המלך הנרי VIII  
וקתרין מאַרְגוֹן; אך בבואו לרומא, נפרדו דרכיהם, משום  
ש'מ' התנגד בכל תוקף להופעתו של שלמה מלכו (ע"ע),  
ששהה אז ברומא והיטה אליו את לב האפיפיור. ב-1534  
מונה לרופאו האישי של האפיפיור פאולוס III, וב-1539 נת-  
מנה לפרופסור לרפואה באוניברסיטה של רומא. ב-1544 חזר  
לונציה, וב-1549 שימש רופא אישי לשגריר הוונציאני בד-  
משק.

**מְנוֹטְנוֹ, פְּרַנְסוּאַז דֶה־** — Maintenon, Françoise —  
d'Aubigné, Marquise de (1638—1719), אשתו  
השנייה של לואי XIV. מ' היתה נכדת ת. א. אופיניה (ע"ע),  
המצביא והמשורר ההוֹנְגוֹנְטי, חונכה בדת הפרוטסטנטית  
אך המירה דתה לקתוליות. בהיותה בת 16 נישאה למשורר  
סקרן (ע"ע), שהיה מבוגר ממנה ב-26 שנה. הנישואין  
הפגישה עם החברה הגבוהה בפאריס. ב-1669 נהיתה למ-  
חנכת ילדי מֶדֶם דֶה מוֹנְטְסְפַן (Madame de Montespan),  
שנולדו לה מלואי XIV. לואי העריך את חינה, טוהר מידר  
תיה ואדיקותה, וביקש את קירבתה. ב-1678 ניתן לה תואר  
מְרִקִיּוֹת מ', ע"ש אחוזתה שרכשה לה. מ' דחקה את מדם  
דה מוֹנְטְסְפַן, שהפכה ליריבתה המושבעת, מעל פני המלך,  
בעלה של מ' נפטר ב-1660. ב-1684, שנה אחרי שלואי XIV  
נתאלמן, נישאה לו בחשאי, אך כדי למנוע שערוויה, לא  
ניתן לה תואר-מלכה.

נראה ש'מ' השפיעה על המלך גם בהחלטות מדיניות  
חשובות. בהשפעתה גדל כוחה של סיעת האדוקים (Parti  
dévot); אופי צנוע — קודר פלשהו — שזה לחצר-ורסאי,  
ו"אָדִיקְטִי־נֶנְט", שהעניק סובלנות דתית להוגנוטים (ע"ע),  
בוטל (1685). אולם מ' התנגדה לכפיית המרה על ההוג-  
נוטים בכוח, וב-1697 גילתה דעתה שפיטול אָדִיקְטִי־נֶנְט היה  
שגיאה. זמן-מה נסתה לקְטִי־זִיּוֹם (ע"ע) ואח"כ לִנְטִי־זִיּוֹם  
(ע"ע), אך במהרה נשתתם.

במות לואי XIV פרשה לאחוזתה בסן-סיר (Saint Cyr)  
וטיפחה את ביה"ס והפנימיה לנערות מהאצולה הנמוכה,  
שהקימה ב-1681.

מ' נחשבת לסופרת בעלת סיגנון מקורי, כעולה מתוך  
מכתביה.

A. Pin, *Mme de M. et les protestants*, 1944; M. Daniélou,  
*Mme de M. éducatrice*, 1946; J. Cordelier, *Madame de*  
*M.*, 1955.

ע. ס.

דים; ב-1532 הועלה שלמה מלכו (ע"ע) על המוקד במ'.  
משלהי המאה ה-16, עם הקונטרפורמציה, נהלה תעמולה אנ-  
טייהודית ונגזרו גזירות שנסתיימו בפרעות ובהרג. ב-1602  
נתלו 7 יהודים. ב-1612 נכלאו יהודי מ' בגטו. ב-1629—  
בעת פיבוש העיר ע"י הצבא הגרמני, נושלו היהודים  
מנכסיהם ואח"כ גורשו ממ'. תיאור השואה ושיבת חלק  
מהמגורשים למ' מופיע בחיבור "הגלות והפדות" לאברהם  
מְסָרָאן (ונציה, שצ"ד). ב-1708, משטופחה דוכסות-מ' לקי-  
סרות האוסטרית, הובטחו ליהודים זכויותיהם והן אושרו  
מדי-פעם במאה ה-18. ב-1797, עם פיבוש מ' ע"י צרפת,  
נפתחו שערי הגטו, ב-1798 בוטל לחלוטין, ויהודים צורפו  
למחציה העירונית. משחזרו וכבשו האוסטרים את מ'  
ב-1799, גורשו "מהפכנים" יהודים מהעיר, ביניהם יששכר  
חיים קארפי מְרֹרֶה, שתיאר את המאורעות בחיבורו  
"תולדות ישחק" (קראקא, תרנ"ב). בתקופת הפיבוש  
הצרפתי השני (14—1801) הפגינו יהודי מ' את נאמנותם  
לשלטון, ור' אברהם קולוניה ממ' היה מראשי הסנהדרין  
בפאריס.

בתקופה האחרונה של שלטון אוסטריה במ' (1814—  
1866) אירעה עלילת-דם (1824), וב-1842 פרצו פרעות נגד  
יהודי מ'. יהודי מ' לקחו חלק פעיל בתנועת-השיחור  
האיטלקית וב-1866, משטופחה העיר ומחוזו אל ממלכת-אי-  
טליה, זכו טוב בחייון-זכויות מלא; כאותה עת היה מספרם  
כ-3,000. מאז ואילך, בשל הגירה והתבוללות, פחת מספרם  
וב-1930 הגיע ל-700 בקירוב. בהיות מ' תחת השלטון הגרמני  
(5—1943) הוקם בה מחנה-ריכוז ויהודים רבים נשלחו למח-  
נות-ההשמדה. כיום חיים במ' כ-150 יהודים.

ב-1511 אושרה ליהודים במ' אוטונומיה פנימית, והתואר  
"אוניברסיטה", כדוגמת האיגודים הנוצרים. מנגנון הקהילה  
פלל את האסיפה הפלילית — שבה השתתפו משלמי-המיסים  
— שני ועדים, ה"גדול" וה"קטן", ו-31 ממונים. תקנות הק-  
הילה, במיוחד בענייני-מיסים, בשם "סדר ההערכה", נוסחו  
ופורסמו בזמנים קבועים. הקהילה נהנתה מאוטונומיה מש-  
פטית רחבה, וב-1677 נוסח תקנון "שודא דרייני". בתקופה  
האוסטרית הצטמצמה האוטונומיה, וב-1804 בוטלה.

מ' היהודית היתה מרכז תרבותי חשוב בתקופת הרֶנְסַנְס,  
בתחומי התיאטרון, המוסיקה, המחול, הרפואה והמדעים.  
במאה ה-15 חיו במ' ר' יהודה (ע"ע) מְסָר־ליאון, ר' יוסף  
קולון (ע"ע), מרדכי פינצי (ע"ע) ובני משפחת שער-אריה  
(פורטלאונה), רופאים בחצר השליטים מבית-גונזאגה. ב-  
1475 לערך נוסד ע"י אברהם פֶּזֶנְט אחד מבתי-הדפוס  
העבריים הראשונים הוא פעל שנים אחדות. ב-1515 נתחדש  
דפוס עברי במ', ופעל תקופה קצרה, ומשנת 1555 פעלו במ'  
דפוסים עבריים שונים, בהפסקות, עד המאה ה-19. שם  
הודפסה גם מהדורה ראשונה של ה"זוהר" ב-1518—1520  
(במקביל למהדורת קרמונה) — וע"ע סביבונטה. במאה  
ה-16 היה הדפוס העברי במ' השני בגודלו לאחר דפוס  
ונציה. מבין המלומדים המנהיגים במ' של המאה ה-16:  
עזריה (ע"ע) דה רוסי, אברהם יֶגֶל-גאליקו, יהודה אריה  
מוסקטו (ע"ע), האחים פרוֹבִּינְצֵאלִי, הקומפוזיטור שלמה  
די רוסי, המחזאי יהודה סומו ועוד. לקהילה היתה להקת  
תיאטרון משלה במאות ה-16—17. במאות ה-17—18 חיו  
במ' משה בן מרדכי בסולה (ע"ע), שלמה אביעד פֶּזִילֵאלה  
(ע"ע), הרבנים משה זפות (ע"ע), שמשון מודון ויהודה



א. סאנטניה: ישו המת (1506). נאלריה בָּרֶה, מילאנו

בנסיון-ההפסדה ברוסיה. באה"ב החל לפרסם פואמות בעי-תונת היידיש, ובעיקר באנתולוגיות של „די יונגע“, שנשאו אוסי אימפרסיוניסטי, אנטי-מסורתי ודגלו ב„אמנות לשם אמנות“. בתה"ס היידיש השתמשו לרוב בסיפוריו ושריו. ב1918 הופיעו 11 כרכים של יצירותיו. ב1925 השתתף בעריכת „אינזל“ („איי“), אחת האנתולוגיות המרכזיות של „די יונגע“. כתיבתו לירית, נאורומאנטית ומביעה רגשות מעור-דנים, ועו רצונו למצוא את היפה בכל מקום. לאחר מותו נתפרסמו: „לידער און באלאדן“ (שירים ובלדות), א'—ב', 1955 (עבר בתרג' ש. מלצר, עם הקדמה מאת יצחק מנגר [ע"ע], 1963), „סאגעטן“, 1962.

י. גלאשטיין, אין תוך גענומען, 1946—1956, 113—121.  
תשס"ז: ש. ד. זינגער, דיכטער און פראזאיקער, 50—54.  
תש"ס: ש. ביכל, פוך מייז דור, ב', 43—49, 1965.

### מְנִיָּה, מְנִיּוֹת, ע"ע מְמוֹן.

**מְנִיָּה, קוֹנְסְטַנְטִין** — Constantin Meunier — (1831, בריסל — 1905, שם), פּסל וצייר בלגי. בצעירותו למד מ' פיסול וציור באקאדמיה בבריסל, אך במהרה נטש את הפיסול ושנים רבות התמסר לציור בלבד. הוא צייר מחזות מחיי העמלים, נושא שהיה נפוץ אז בקרב אמני ארצו (תמ' ר': בלגיה, עמ' 757/8). רק ב1878 חזר אל הפיסול, וכאן נתגלה מלאו כוחו. באותה שנה שהה במחוז „הארץ השחורה“, הוא איזור-המכרות הבלגי, וב1885 ביקר בבז'ר-נאו'. השתה בשני אזורים אלה השפיעה על מ' השפעה מכרעת: אורח-החיים של פועלי המכרות ופשטותם היו מקור ישיר לפסלי הדמויות ולאנדרטות הקבוצתיות שיצר. ביניהם יש לציין את „האנדרטה לעבודה“ ואת „פועל הרציפים“, המצטיינים בראליום, שפשטותו אוצרת דרא-מחיות רבת-עצמה. מ' הורה פיסול מ1886 ואילך באקאדמיה של לוקן, השתתף בהצלחה ניכרת ב„סאלון העשרים“ הא-וואנגארדי של בריסל והציג בפאריס תערוכת-ייחוד ב1896. — מ' נמנה עם הפסלים החשובים ביותר של המחצית השנייה של המאה ה19. נודעה לו השפעה על תפיסת „הרא-ליזם הסוציאליסטי“ בבריה"מ.

C. Lemonnier, *C. M. sculpteur et peintre*, 1904; L. Christophe, *C. M.*, 1947.

**מְנִיָּהוֹט**, צמח-מאכל השייך לסוג מ' (Manihot), עשיר-מינים, ממשפחת החלבוביים (ע"ע), יליד אמריקה הדרומית. הצמח מכונה בשמות שונים: מְנִיָּק, קאסאוה,

**מְנִיָּה, אַנְדְּרֵאָה** — Andrea Mantegna — (1431, אי-סולה די קארטורו — 1506, מנטובה), צייר איטלקי. מ' היה בנו המאומץ ותלמידו של הצייר פראנצ'סקו סקוואר-צ'ונה (Squarone; 1397—1468), שניסה לנצל את כשרונות הניכר. ב1448 השתחרר מ' מתלותו בסקווארצ'ונה וצייר יחד עם ניקולו פיצולו (Pizzolo; 1421—1453) ציורי-פרסקו בקאפלה אובטארי שבכנסיית ארמיטאני בפאדו' בה (רובם נהרסו בהפצצה ב1944). כבר בעבודתו זו הגיע מ' להשגים אמנותיים נכבדים. בעיטוד הקאפלה, שבו החלו ג'ובאני ד'אלמאניה ואנטוניו ויוריני (ע"ע), שיתפר-פעולה עם מ' 1451 הציירים אנטואינו דה פורלי ובנו דה פארה. העבודה נסתיימה ב1457 בקירוב. ציוריו העיקריים של מ' בקאפלה אובטארי הם 6 סצנות מחיי יעקב הקדוש על הקיר השמאלי — 4 המאוחרות כבר היו טבועות בחותם סיגנונו הבשל; שתי סצנות (שרדו עד היום) על הקיר הימני, המת-ארות את הריגתו וקבורתו של כריסטופורוס הקדוש; ו„עלי-תה של הפתולה השמימה“ על כותל המזבח (שרדה אף היא), יצירתו החתומה הראשונה — „אופמיה הקדושה“ (באפולי) — היא מ1454. ב1456 בערך הוזמן מ' ע"י לודוביקו גונזגה (ע"ע) לשמש כצייר-החצר שלו במאנטובה, אולם הוא נענה להז-מנה זו רק ב1460, לאחר שסיים את ציור המזבח של זנו הקדוש (1459, ורונה). יצירתו החשובה ביותר במאנטובה היא ציורי-פרסקו Camera degli Sposi בארמון-הדוכס. יצירותיו הגדולות האחרונות של מ' הן „הפארנאסוס“ (1492, לובר), „מאדונה דלה וטרזיה“ (לזכר קרב פורנובו, 1496, לובר) ו„גזחון סקיפיי“ (1500, לונדון, הגאלריה הלאומית). מ' הוא נציגו המובהק של ה„סיגנון הקשה“ הצפון-אי-טלקי, שפמה מיסודותיו ירש מדונטלו (ע"ע) ומסקווארצ'ונה (ר' לעיל). סיגנון גברי זה מצטיין בגושיה מוצקה ובעיצוב ברור ונוקשה — המזכיר, בייחוד בקפלי-הלבוש, פסלי-עץ מחוטבים — וכמבחר טיפוסים אנושיים פבדי-הבועה ורחבי-לסת. אור בהיר וקר שפוף על-פני התמונות ומבליט את קשיותם המוצקה של פרטי-הנוף והעצמים. רקעי-ציוריו גדושים תיאורים מדויקים של פרטי ארדיכלות ופיסול קלאסיים. לרבים מציוריו גם נושאים קלאסיים: „מסע הניצחון של קיסר“, „הפארנאסוס; ופן גם תחרוטי: „פכאנאליה“, „קבוח אלימים“, ועוד. אספקט מעניין ואפייני לסיגנונו של מ' הוא התפקיד החשוב שנועד לפרס-פקטיווה ביצירותיו, גם זאת בעקבות דונטלו; הוא הש-תמש בהקצרים קיצונים ונועזים בתיאור הדמויות (תקרת Camera degli Sposi, „ישו המת“ [Brera, מילאנו]).

השפעת מ' על בני-דורו היתה ניכרת; גם פמה מבני-דורו הגרמנים (פְּכֶר) ומבני הדור הבא (דירר) הושפעו מיצירתו, בעיקר מתחרוטי, שהגיעו אל מעבר לאַלפִים.

תמ' ביתו במאנטובה: ע"ע ארדיכלות, עמ' 724.

P. Kristeller, *A. M.*, 1901; E. Tietze-Konrat (ed.), *M.*, 1955; G. Fiocco, *L'Arte di A. M.*, 1959; G. Paccagnini — A. Mezzetti — M. Figlioli, *A. M.* (Catalogo della Mostra, Mantova), 1961; R. Cipriani, *Tutta la pittura del M.*, 1962; E. Camesasca, *M.*, 1964; M. Bellonci — N. Garavaglia, *L'Opera completa del M.*, 1967.

א. רו.

**מְנִיָּ לֵיב** — פסודונים של בראהינסקי, מני ליב — (1883, ניוין [רוסיה] — 1953, ניו-יורק), משורר יידי, ממנהיגי התנועה הספרותית „די יונגע“ (ע"ע יידיש, עמ' 803/4) באה"ב. לאה"ב בא ב1905, לאחר שהשתתף



הטאפיוקה מכילה 86.4% פחמימות, 0.2% שומנים, 0.6% חלבונים.

הייצור העולמי של המ' הגיע ב1969 ל91.6 מיליון טונות. על שטח-גידול של כ9.7 מיליון הקטאר. מזה ייצרו ארצות אמריקה הלאטינית כ35 מיליון טונות (על 2.5 מיל- יון הקטאר). אפריקה הטרופית כ36 מיליון טונות (על 4.8 מיליון הקטאר). והמזרח הרחוק כ20 מיליון טונות (על 2.2 מיליון הקטאר). בראש הארצות המייצרות מ' עומדת ברא- ויל (כ1/3 מהייצור העולמי וכ1/4 משטח-הגידול); אחריה באות אינדונזיה (14% מהייצור; 17% משטח-הגידול), ני- גריה (9% — 13%), קונגו, הודו, קולומביה, אוגנדה, אנגולה ועוד.

R. W. Schery, *Plants for Man*, 427-429, 1952; F. R. Irvine, *A Text-Book of West Africa Agriculture*, 1953; H. R. Arakeri, *Soil Management in India*, 1959.

ש. ה.

מְנִיחָה, יוֹלִיָּה — Iuliu Maniu — (1873—1953), מדינאי רומני. מ' היה בן טראנסילוואניה, שהיתה אז חלק מהונגאריה; ב1906—1910 היה ציר בפארלאמנט ההונגארי. עם התמוטטות הונגאריה בתום מלה"ע I עמד בראש הממ- שלה קצרת-הימים של טראנסילוואניה העצמאית. שהכריזה על איחודה עם רומניה. הוא היה ציר הפארלאמנט הרומני, תחילה כמנהיג מפלגת-טראנסילוואניה ומ1926 — כמנהיג מפלגת-האיכרים הלאומית. ב1928/30 היה רה"מ, ערך את הבחירות החפשיות הראשונות ברומניה (12.12.28), זוכה בהן ברוב גדול. מ' הנהיג תיקונים רבים. ביטל את הצנזורה המשטר הצבאי, הנהיג פיזור מנהלי ועודד את הקואופר- טיוויים. הוא התפטר בעקבות סיכסוך עם המלך קארול II. מ' התנגד לרודנות המלך וסירב לכהן בממשלות שהורכבו בהשראתו. במלה"ע II צידד בבעלות-הברית, אך הצדיק את פיוש פְּסֶרְפִּיה בחזרה מידי בריה"מ (1941). הוא התנגד להתקדמות צבא-רומניה בכריה"מ מעבר לדניסטור וניהל מר"מ השאי עם בעלות-הברית. באוגוסט 1944 היה ממארגני ההפיכה שהפילה את ממשלת אנטונסקו (ע"ע). בעל-בריתו של היטלר. משעלו הקומוניסטים לשלטון לאחר בחירות ב19.11.46, הוצאה מפלגתו של מ' אל מחוץ לחוק. מ' נאסר (1947), נידון לעבודת-פרך באשמת ריגול ובגידה ומת בבית-הסוהר.

מְנִיחָה, ע"ע מְנִיחָה.

מְנִיחָה (Manitoba), פרויבנציה בדרום-מרכז קנאדה; 650,086 קמ"ר, 982,000 תושבים (אומדן 1971).

משתרעת מגבול אה"ב עד לחופי מפרץ הדסון (ע"ע). רובה של מ' נמצא בתחום המאסיו הקנאדי הבנוי סלעי-סוד גבישיים, בעיקר גראניט, המכוסה מעטה של סחף-קרחונים. המאסיו שופע במתינות מדרום-המערב (גובה 230—250 מ'). שם הוא מכוסה שכבות פאלאוזואיות, צפונה-מזרחה אל מפרץ-הדסון שאליו גם נשפכים הנהרות המנקזים את מ'. מדרום ומדרום-מערב למאסיו נכללים בתחומי מ' חלק מהמישורים הגדולים של אמריקה הצפונית. הנוף, המישורי ברובו, עם כמה טורי-גבעות, עוצב ע"י קרחונים שפיסו את מ' ברביעון. אלה הותירו מוֹרְנוֹת וצורות אחרות של משקעי-סחף, ביצות, וכן מספר רב של ימות עשירות בדגה, התופסות כ1/3 משטחה של מ'. הגדולה שבהן: ימת ויניפג (ע"ע).

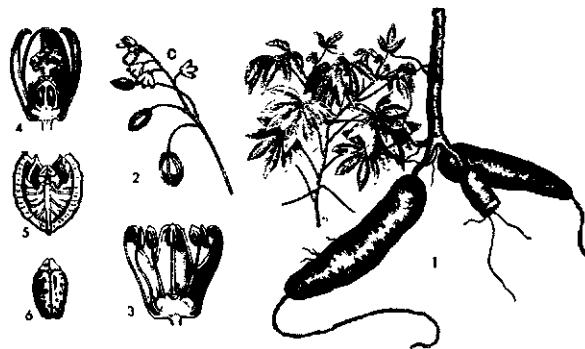

מניחוסהפקעים (Manihot utilissima)

1. שורשים דמויי-פקעות וענף נושא עלים; 2. ענף נושא פרחים; 3. פרח זכרי (חתראורד); 4. פרח נקבי (חתראורד); 5. פרודה אחת של הפרי; 6. זרע

יוקה. מבחינה בוטאנית המ' הוא המין מניחוסה-הפקעים (M. utilissima). בשל שורשי-הפקעותיו הוא צמח-המאכל החשוב ביותר באזורים הטרופיים, אחרי הבטטה (ע"ע). המ' הוא שיח טרופי, רב-שנתי, גובהו מגיע ל1—3 מ'. העלים מסורגים ושסועים ל3—7 אונות, קרחים וכחלחלים מצידם התחתון. הפרחים חד-ביתיים, קטנים, צבעם צהוב-ירקרק, והם ערוכים באשפולות; הגביע דמוי-פעמון. הפרי-הלקט המתפרק ל3 פרודות; הזרעים קטנים וצורתם אליפ- טית. השורשים בשרניים דמויי פקעות גדולות ומוארכות כדי 30—40 ס"מ; משקלם עשוי להגיע עד כדי 15 ק"ג ויותר לצמח. הפקעות מכילות 25%—40% עמילן, 0.9—2.3% חל- בון, 0.1—0.7% סוכרים, 0.1—0.7% שומנים.

הפקעות מכילות גליקוזידים, שהם מרים, ומהם גם ארסיים. לפי זה מבחינים בין מ' מר (M. esculenta) ומ' מתוק (M. dulcis); באחרון כמות הגליקוזידים מועטה- יחסית, ואפשר להרחיקם ע"י שריה במים. המ' היא מרובת- זנים (כ150), אורך תקופת-הגידול הוא 4—5 חודשים לגבי זנים בכירים, ועד 15 חודשים ויותר לגבי האפילים. מרבית אותו ע"י שמטמינים בקרקע חתיכות-גבעול באורך של 15—20 ס"מ, או גם ע"י זרעים.

גידולו בקנה-מידה נרחב מוגבל לאיזור של 25 מעלות- רוחב משני צידי קו-המשווה, בתנאי אקלים חם ולח. כמות- מישקעים שנתית של כ1,500 מ"מ, מפזורים היטב, נחשבת כמינימום רצוי בתקופת הגדילה. המ' הוא אמנם עמיד ליר- בש, אך היובש מפחית את יבוליו. מצד שני, עודפי-גשמים מצמיחים עלוה מרובה על חשבון יבול-הפקעות. פוריותו גבוהה בדרך-כלל מעל לכל צמח-המזון האחרים: 1—3 טון פקעות יבשות לדונם, ומפאן חשיבותו הכלכלית המרובה לאוכלוסיית האזורים הטרופיים.

הפקעות משמשות כמזון לאדם בצורות שונות: חי (רק הזנים המתוקים), אפוי, מבושל; כן מכינים ממנו קמח לאפיית לחם-קאסאוה, בעל ערך מזוני רב. המ' משמש גם כחומר גולמי להכנת עמילן לצורכי-רפואה, לתוצרות-תסיסה ולצורכי-כיביסה. מפין מצרי המ' ידועה-ביותר הטאפיוקה (יש המכנים אף את המ' בשם זה), שמשמשת כמאכל ליל- דים וחולים. וכך היא דרך-הכנתה: את העמילן הלה, המופק מהפקעות, מעבירים, ע"י לחץ, דרך נפות, ומחממים אותו באש קטנה על לוחות-מתכת, בחום של 150°, תוך בחישה מתמדת. גרגרי-העמילן החמים תופחים ומתפקעים, נדבקים לגושים קטנים בעלי צבע לבן-בהיר, וכך הם נמפרים.

החשובה ביותר של התנועה הגנוסטיית (ע"ע גנוסיס). מני עצמו גדל בחוגי תנועה זאת (בין אנשי כת האֶלֶפְסַיִם). עם זאת ראה את עצמו כמי שממזג את השליחות האלוהית של כל נביאי-האמת שקדמו לו, בעיקר זרתושטרה, בודהא וישו, אלא ששליחותו של ימה ומעולה יותר מו של קודמיו. לפי תפיסתו, אף ששליחותם של קודמיו היתה שליחות-אמת, הרי שתורתם נסתלפה ע"י מאמיניהם, בעיקר מפני שהיתה תורה שבעל-פה. מקום חשוב במיוחד נועד אצל מני לדמותו של ישו, המופיע בכמה תפקידים אלוהיים מרכזיים בתפיסתו (ר' להלן).

ביסודה של התפיסה המת-עומדת האמונה הדואליסטית במאבק בין טוב ורע, המזוהים עם האור והחושך, עם הרוח והחומר, בהתאמה. שני היסודות היו כל אחד ממלכה לעצמו, בטרם היה העולם הגבול ביניהן. ממלכת-החושך, חסרת-מנוחה, פרצה לעבר מלכות-האור ואז החל המאבק הקוסמי שהביא לידי יצירת העולם. האל, ראש מלכות-האור, הקרוי בדת המת בשם אבי-הגדלות, "קרא" (כלר' ברא) לדמות אלוהית שתעמוד לצידו במערכה נגד החושך, אֶם־החיים, חו "קראה" לאדם הקדמון, אֶל נוסף המצוייד בחמישה יסודות האור: אור, רוח, אוויר קליל, אש ומים. האדם הקדמון יצא למערכה, אך הובס, וחמשת היסודות נבלעו על-ידי בני החשיכה, האַרכוֹנוֹסִים. בתבוסה זאת היה גם צד של ניצחון, שכן הטרף שזכו בו כוחות-החושך נחשב לפיתיון שיביא בסופו-של-דבר למפלתם. כשהתאושש האדם הקדמון לאחר מפלתו, ביקש עזרה, ואבי-הגדלות "קרא" לקי בוצה השניה של אלים: הביב האורות, הבנאי הגדול והרוח החי. תפקידם של אלה היה ללכוד את האַרכוֹנוֹסִים ולחלץ מידיהם את יסודות-האור שבקרבם. מפעולתם בא העולם לידי קיום. הבנאי הגדול בונה חומה, שבתוכה מושמים הארכוֹנוֹסִים ואינם יכולים עוד לצאת, והרוח החי מחזיק את העולם באמצעות 5 כוחות העומדים לרשותו, הם: מחזיק הזיו (בארמית: צפת זיוא — המחזיק את העולם תלוי כנב-רשת), מלך-הכבוד, אֶדְמַס, מלך-היָקָר והסבל (הנושא על גבו את העולם). לכל אחד מהם נועד תפקיד בפעולתו-הת-קינה של העולם.

במהלכה של הבריאה פנו כוחות הרוח אל אבי-הגדלות וביקשו ממנו שיעזור להם לחלץ את פרודות-האור שנבלעו, ואבי-הגדלות נעתר לבקשתם ו"קרא" לשליח השלישי, המציין את השלב השלישי בתהליך יצירת הפנתאון המאניכאי. לצידו עומדים עמוד-היקר (המזוהה עם שביל-החלב, שדרפו עובר האור המטהר מן העולם לירח), ישו של הזיו, וה-בתולה.

העולם נוצר בידי האדם הקדמון מגופם של הארכוֹנוֹסִים: מעורם נעשה הרקיע, מצואתם — האדמה, מעצמותיהם — ההרים. מן האור שפלטו הארכוֹנוֹסִים נעשו שני המאורות הגדולים, ותהליך קיומו של העולם מבטיח את חילוצם של שאר יסודות-האור מתוך חומרי החשיכה. באמצעות הגשם, הטל והצמחיה משתחררת תמיד פמות של אור מן האדמה, מיטהרת באמצעות עמוד-היקר ועולה למעלה, ומגיעה אל הירח ומשם, בסופה של הדרך, אל השמש. השינויים החלים במשך החודש במידת האור של הירח מעידים על תהליך התמלאות הירח באור ואחר-כך התרוקנותו אגב העברת האור לתעודתו.

העולם, במלאו את תפקיד הטיהור של פרודות-האור

כ 60% משטחה של מ' מכוסה ביערות של עצים ירוקי-עד המתדלדלים בהדרגה צפונה אל רצועת הטונדרה שלאורך חוף מפרץ-הדסון. בדרומה מרוכזים השטחים המעובדים, התופסים כ 14% משטחה של מ', ושם מרבית האוכלוסייה. האקלים יבשתי קיצוני. החורף ארוך, קר ויבש, והטמפרטורות יורדות אף מתחת ל-40°. הקיץ קצר ובו יורדים רוב המשקעים, בממוצע 400—500 מ"מ בשנה.

הפלה מתבססת בעיקר על חקלאות. מגדלים חיטה, שיבולת-שועל, שיפון, שעורה, סלק-סוכר ומספוא. משקי-חיי כולל בקר לבשר ולחלב, חזירים ולול. תפוקת הדיג בימות — כ 10,000 טון בשנה. מאז מלה"ע II התפתחה מאד התעשייה, המייצרת כיום יותר ממחצית ערכו של התוצר של מ'. ענפי-החרישת העיקריים עוסקים בעיבוד תוצרת החקלאות, היערות והמכרות. מייצרים מזונות, משקי-אור, מצרכי-הלבשה, מוצרי-עץ, נייר, כימיקלים, מוצרי ברזל ופלדה, ועוד. חלק מהפוטנציאל ההידרו-חשמלי הגדול של מ' מנוצל לצרכי התעשייה וכריית המחצבים, המצויים בשפע בצפון. כורים ניקל, נחושת, זהב, אבץ, עופרת, פספ, טאנטאל, קאדמיום, ליתיום, אשלג ועוד. נפט נתגלה בדרום-המערב וב 1967 הוחל בהפקתו.

כ 3/4 מכלל האוכלוסייה יושבים בערים. בויניפג (ע"ע) הבירה ובנתייה — 545,000 תוש' (1970) — יותר ממחצית אוכלוסי מ', ובה גם עיקר מפעלי-התעשייה. שאר הערים קטנות מ-50,000 תוש'. 1/4 מהאוכלוסייה קאתולים, והשאר — ברובם הגדול פרוטסטנטים.

היסטוריה. "חברת מפרץ-הדסון" האנגלית, שנוסדה ב 1670, הקימה מצודות בשטח מ'. במאה ה 18 התנהל מאבק ממושך בין בריטניה לצרפת על סחר הפרוות במ'. מאבק זה בא לקיצו עם השתלטות בריטניה על קאנאדה בתום מל-חמת שבע השנים (1763). בראשית המאה ה 19 התנהל מאבק בין "חברת מפרץ-הדסון" ל"חברת צפון-מערב". ב 1821 עבר השטח לשלטון "חברת מפרץ-הדסון".

עם פיתוח התחבורה הימית ומסילת-הברזל רבו המת-יישבים במ', וב 1869 הפכה לחלק מהדומיניון של קאנאדה. אותה שנה דוכא מרד של בניית-ערובת (צרפתיים-אינדיא-נים). ב 1870 היתה מ' לפרובינציה-חברה בפדרציה של קאנאדה, חרם-ההגירה גבר. שטחה הוגדל ב 1881 וב 1912. 96% מיהודי מ' גרים בויניפג (ע"ע).

T. R. Weir, *Economic Atlas of M.*, 1960; M., Department of Agriculture, *Facts about M.* (annual).

ר. בנ. י. כר.

**מְנִיכָאִים**, בני דת הקרויה על-שם מייסדה, מְנִי (216—276 לסה"נ). מני נולד בבבל למשפחה שמוצאה מבית-המלוכה האַרְשִׁקִי (ע"ע אַרְשִׁקִי) הפארתי. בגיל 12 זכה בהתגלות מלאך לפניו, שמני קורא לו "התאוס", ושחזור-התגלה לו גם לאחר-מכן. בהיותו בן 24 ציווה עליו המלאך להיות שליח האל ולגלות את דבר שליחותו. מני בישר את דברו תחילה לאביו ולבני-משפחתו, ראשוני מאמיניו. לאחר-מכן יצא למסע הפרס והלודו כדי לרכוש לבבות, וחזר כעבור שנה. תחילה התייחסו אליו השלטונות יפה, ואולם כשעלה המלך בְּהָרַאם I (274—277) לשלטון, נצטווה מני לחזור לעיר-המלוכה קְסִיסְפוֹן, ושם ציווה המלך לכבולו בשלש-אות. כעבור 26 ימים אפס כחו של מני והוא נפטר. הדת המאניכאית [מת] היא הנציגה המובהקת

יש לנו ידיעות, הם: האוראנגליון החי, אוצר-החיים, פראגר מטיה (על ענייני-מוסר), ספר-הרוזים, ספר-הענקים, וכן אוסף-איגרות, כן נפרץ בין המ" ספר תולדות-חיינו של מני וספר מזמורים. מן הספרות המית הגיעו לידנו, בשפות שונות, קטעים מספר הוידויים, שהיו מוטלים כחובה על השומעים, ושמו *הואסטאניפט*.

בין החגים המאניכאיים חשוב היה ביותר חג הגמה (הוא כסא-הפבוד), בסוף החדש ה-12 בלוח המאניכאי (= חודש מארס), שהיה חודש צום; בחג סופר על מותו של מני. המאניכאיים נפרץ בא"י ובמצרים כבר בשלהי המאה ה-3, והגיע תוך זמן קצר לצפון-אפריקה ולספרד. במאה ה-4 היה המאניכאיזם נפוץ ברוב חלקי האימפריה הרומית, והיה, לצידה של הדת המיתראית, היריב הקשה ביותר של הנצרות, וזו לחמה בו בתקיפות רבה ולבסוף הכחיזה אותו. במזרח ידוע לנו על מ" בערב, בסוגדיאנה, בסין, ובין התורפים של מרכז-אסיה. בין המאות ה-6 וה-9 היתה הפעילות המית במזרח בשיאה; בסין ובהודו התקיימו קהילות מאניכאיות עוד במאות ה-14 וה-15. באירופה נתפנו ביה"ב כמה תנועות של מינים נוצרים בשם מ" — ושם-גנאי זה הודבק למי-נות בכללה — אך אין זה ברור אם אמנם היה קשר של מסורת בנייהן לבין המאניכאיזם ההיסטורי. ידועות ביותר בין התנועות האלה הפאוליקינים (ע"ע), הקתרים (ע"ע) והבוגומילים (ע"ע). באיסלאם כונו המ" בשם זנדיק, ואף שם זה הפך לתואר-גנאי כללי למאמינים בשניות.

F. C. Burkitt, *The Religion of the Manichees*, 1925; H.-C. Puech, *Le Manichéisme, son fondateur, sa doctrine*, 1949; G. Widengren, *Mani u. d. Manichäismus*, 1961; O. Klügel, *Manis Zeit u. Leben*, 1962; A. Heinrichs - L. Koenen, *Ein griechischer Mani-Codex* (Zeitschr. für Papyrologie u. Epigraphik, V), 1970.

ש. ש.

**מְנִילָה** (Manila), העיר הגדולה והחשובה ביותר והנמל הראשי בפיליפינים (ע"ע); 1.3 מיליון תושבים; במ"רבתי כ-2.5 מיליון תושבים (1970). העיר שוכנת לחופו הדרומי-מערבי של האי לוסון, במזרחו של מפרץ גדול סגור כמעט, המהווה מעגן טבעי מצויין. מצפון למ' משתרע המישור המרכזי של האי לוסון, המאוכלס בצפיפות. ממזרח לעיר ימה גדולה, ומ' יושבת על מיצרי-יבשה שבין הימה לחוף המפרץ; הנהר פאסיג, המוציא את מימיה-ימה, עובר דרך העיר. מדרום לשפכו קמה במאה ה-16 העיר הספרדית, המוקפת-חומות (Intramuros), ובה פנסיית אוגוסטינוס הקדוש — העתיקה בפנסיות שבפיליפינים והיחידה ששרדה בעיר הספרדית לאחר ההפצצות במלה"ע II. איזור-העסקים הראשי נמצא לאורך הגדה הצפונית של הפאסיג. הנמל משתרע על חוף-המפרץ משני עבריו של שפך-הפאסיג. בחלקו הדרומי נבנה (1945) ע"י האמריקנים נמל משוכלל עמוקים המשרת את רוב תנועת סחר-החוף של הפיליפינים. באיזור-הנמל — מפעלי-תעשייה ומספנות. במ' אזורים מגורים ותעשייה חדישים שנבנו לאחר שיקום הריסות מלה"ע II — וייבוש ביצות בסביבתה. בצידם רובעי-מגורים עתיקים וצפופים של ילידי-המקום, שפקות הדקל והבאמפוק שלהם בנויות בין תעלות-מים וחלקות מעובדות. קוסון, בירת הפיליפינים מאז 1948, היא למעשה, פרבר צפוני-מזרחי של מ"רבתי. רבים ממשרדי הממשלה ומוסדותיה נמצאים במ' עצמה.

מתוך החומר, משול בקוסמולוגיה המית לגלגל מים ענקי, בעל 12 דליים, המעלה את האור מנות מנות לירח. אדם הראשון בא לעולם כבריאה של מלך-החשיכה, שחשש פן יינטל מן המקורבים כל האור שבידיהם, ולכן טמן ביצירו הרבה מן האור שהיה גנוז בממלכת-החושך. גם חזה נוצרה ע"י בני ממלכת-החושך, אלא שהיא מכילה בתוכה פחות יסודות-אור. כדי לחלץ את האדם מידי החושך, נשלח אליו ישו של הזיו, הקרוי גם בשם הידיד. ישו האיר את עיני אדם ביחס למהותו, מהות האור שבתוכו, וביחס לזהות ביסודות-האור הקיימת בין אדם לבין ישו עצמו. ישו מסמל את ניצוצות-האור הפזורים בכל חלקי-העולם, המופקדים לספרות בידי כוחות-החושך, הסובלים ייסורים תמידיים בהיותם פלואים בחומר השפל ונקרעים בשינוי חיות-טרף.

חובות הדת המוטלות על האדם בדת המית קשורות בייעודו היסודי: להגיע להתעוררות תודעת-הרוח שבו, ועי"כ להביא לידי שחרור האור שבתוכו ושבועלם ולטי-הורו. לאחר שתהליך הטיהור מסתיים, וכל האור שאפשר להפיק מן האדם ישוחרר, תאחו אש באדמה, והדליקה תימשך 1468 שנה, עד שיטוהר מתוכה כל האור. נשמות הרשעים שאין להן תקנה, והחומר הנותר לאחר הטיהור, יקוצצו ביחד לגוש של חומר, בכך יבוא הקץ על קיום העולם.

התורה המית יש בה מזיגה של תפיסה מיתולוגית, שרבים מן המוטיוויים שלה לקוחים מן העולם העתיק, עם גישה ראצינאליסטית והגותית, ההופכת את האירועים המיתולוגיים לסמלים עיוניים, שנועדו להסביר את דרך פעולתו של העולם ואת ייעודו של האדם. המיזוג הזה של נאיביות עם הגות, שהיה אפייני גם לשיטות גנוסטיות אחרות אך הגיע פאן לידי שלמות, היתה בו, כנראה, משיכה מיוחדת לרבים.

העדה המית היתה מחולקת לשנים: ההדיוטות נקראו „השומעים" ואילו ראשי-העדה, שקיימו את כל מה שמש-תמע מעקרונות-הדת, נקראו „הנבחרים" (בנייהם היו גם נשים). חובה היתה על כל המ' להתנזר מאכילת בשר, אך רק הנבחרים נדרשו להתנזר גם מין, מצשים ומרכוש. הנבחרים נצטוו לחיות חיי-נדודים, אסור היה להם להחזיק במזון יותר מצרכי יום אחד ובמלבושים יותר מצרכם לשנה. אסור היה להם להביא חיים חדשים לעולם או ליטול חיים מן העולם, כיוון שבכך נגרם סבל ספרודות-האור הקשורות בחיים. המושג חיים חל גם על עולם הצומח; אסור להם עלי-כן לעסוק בחקלאות — אף לא לקטוף פירות או לבצוע לחם. מזונם ניתן כולו ע"י השומעים, שתפקידם הקדוש היה לפרנס את הנבחרים ולשרתם. הנבחרים צברו בגופם את מירב האור שבאנושות, וזירזו את תהליך הטיהור הישחרר של האור שבעולם.

עשר המצוות של השומעים היו: להימנע מעבודת-אלי-לים, שקר, תאוה, רצח, ניאוף, גניבה, מעשי-כישוף, ספקנות, רשלנות בעבודה, ולהתפלל 4 עד 7 פעמים ביום. בגירסה אחרת מדובר על מתן מעשר בנדבות.

הכנסיה המית היתה בנויה ע"פ היירארכיה של מנהיגות בדומה לזו שבנצרות. ראשי הפנסיות המקומיות וראשי המחוזות היו כפופים לראשי-הכנסיה.

ספרי-הקודש חוברו ע"י מני בסורית, פרט לספר אחד, שאבהרגאן, שחובר בפרסית. הספרים העיקריים, שעליהם

**מַנִּינְגִיטִיס**, דַּנְיֵלָה — Daniele Manin — (1804—1857) מראשי הריסורג'ימנטו — התנועה לאחדות איטליה. מ' היה נכדו של יהודי מומר; הוא למד משפטים וב 1821 היה לערוד בִּנְצִיָּה מולדתו. ב 1846 החל בפעילות מדינית וביטא את התמרמרות הנוצריאנים על שלטון אוסטריה. בסוף 1847 הגיש עצומה למען שלטון-בית מחווי. בינואר 1848 נאסר, אך שוחרר במאוס, בעקבות התקוממות עממית, והיה למכונן הרפובליקה המשוחררת של ונציה ולנשיאה (22.3.1848). מ' הסכים, נוכח פלישת האוסטרים וכדי לקדם את עצמאות איטליה, לאיחוד ונציה עם מלכות-סרדיניה. כשהובסו צבאות-סרדיניה, סירבה ונציה להיכנע. ומ' חידש את ממלכתה העצמאית, נהנה מסמכויות רודניות-למעשה, ואירגן את הגנת העיר מול מצור האוסטרים. אימי הרעב והחוליער הכניעו את ונציה, מ' התפטר והלך בגולה. בצרפת חי בדחוק, עזר לארגן את האגודה הלאומית האיטלקית (Società Nazionale Italiana) והפציר בגולים הרפובליקניים להסכים למנהיגותה של מלכות-סרדיניה כתנאי לאיחוד איטליה. פעלו ותעמולתו מילאו תפקיד נכבד בשיחזור איטליה ואי-חודה.

G. M. Trevelyan, *M. and the Venetian Revolution of 1848*, 1923; A. Levi, *La Politica di D. M.*, 1933.

**מְנִינְגִיטִיס** (meningitis), דלקת קרום-המוח — מחלה דלקתית התוקפת את הקרומים (עטיפות) של המוח ושל חוט-השדרה.

הסימנים הקליניים של המחלה נובעים מגירוי העטיפות ומעליית הלחץ התוך-גולגולתי כתוצאה מהתהליך הדלקתי. המיחושים הסימנים העיקריים של המ' הם: כאב-ראש חזק ומתמידים; בחילה והקאה חוזרת; סחרחורת; חום גבוה; גהירות; צפידות-הצואר; עירפול ההפרה, או אף אִבְדָּנָה.

למ' גורמים מיקרואורגניזמים שונים. את גורמי המחלה אפשר לגלות, עפ"ר, בנוול השדרה, הנלקח לצרכי בדיקה באמצעות נקור (ע"ע) מותני, הרפב נוהל-השדרה משתנה כתוצאה ממ'. מבחנים מעבדתיים אלה הם בעלי חשיבות אבהנית לקביעת המ' ולהבדלתה ממחלות אחרות. על-פי גורמי-המ' מקובל להבדיל בין סוגיה השונים, ובהתאם לכך — שונה גם הטיפול. צורת-המ' השכיחות ביותר הן: 1) מ' צְרֻפֻסִינְאִלִית מְדַבֶּקֶת (m. cerebro-spinalis epidemica), נגרמת ע"י מְנִינְגוֹ-קֹקִיס (Neisseria meningitidis); מהלך המחלה הוא חריף ביותר. 2) מ' שח-פתית (m. tuberculosa), נגרמת ע"י חידיקי שחפת (ע"ע); צורה זו מופיעה עפ"ר בחולים הנגועים בשחפת. 3) מ' מוגלתית (m. purulenta), נגרמת עפ"ר ע"י העברה ישירה של חידיקים מרקמות נגועות קרובות, או ע"י העברת חידיקים בזרם הדם מאזורים אחרים של הגוף. סוג זה עלול להיגרם גם מזיהום ישיר של קרום-המוח הנחשפים בעת שבר בגולגולת. 4) מ' עגבתית (m. syphilitica), מופיעה בד"כ כסייפון בחולים הנגועים במחלת העגבת (ע"ע), בין בצורתה החריפה, בין בצורתה הכרונית. 5) מ' נגיפית (m. viralis), יכולה להיגרם ע"י נגיפים שונים ובמיוחד ע"י נגיפים שיש להם זיקה מיוחדת לרקמות העצביות. — המ' נמנתה בין המחלות האימתניות, כפרט לגבי ילדים, וברוב המקרים גרמה למות החולים. מאז גילוי תרופות הסולפה (ע"ע) והתרופות האנטיביוטיות (ע"ע אנטיביוטיים, חמרים) יש

במ' מיעוט סיני (כ-80,000), העוסק בעיקר במסחר ובמלאכה, וכן כמה אלפי אירופים ואמריקנים. מ' היא מרכז התעשייה והפעילות הכלכלית, התרבותית והמדינית של הפיליפינים. יותר ממחצית מפעלי-התעשייה שבאי לוסון מרוכזים במ'רפתי. מייצרים בהם מוצרי ברזל ופלדה, כלי-עבודה, לבידים, מלט, סיבים וחבלים, דשנים, מזונות, נייר, ספסטיל ועוד. במ' 14 אוניברסיטות, החשובות בהן: אוניברסיטת סַנְטוֹ טוֹמַאס (32,400 סטודנטים) — הראשונה שנוסדה בפיליפינים (1611); אוניברסיטת המזרח (64,500 סטודנטים) ואוניברסיטת המזרח הרחוק (52,200 סטודנטים [1970]); כן יש בה עשרות מכוניסות וכת"ס מקצועיים.

F. L. Wernstedt — J. E. Spencer, *The Philippine Islands World*, 382—392, 1967.

מ' נוסדה ב 1571 ע"י מתיישבים ספרדים ממפטיקו, במקומו של פפריילידיים, והיתה מרכז שלטון ופעילות חינוך ומיסיון למיסדרים נוצריים. במאה ה 17 הותקפה מ' מספר פעמים בידי ההולנדים והפיליפינים המוסלמים. ב 1762, במלחמת שבע השנים (ע"ע) כבשה הבריטים, וב 1764 החזירה לספרדים. ב 1837 נפתחה מ' למסחר גם עם שאינים-ספרדים, ובו בלטו חברות אמריקניות; לגידולו תרמה פתיחת תעלת-סואץ. ב 1898 כבשה אה"ב את מ', אחר תבוסת הצי הספרדי במפרץ-מ'. ב 1941 כבשה היאפאנים, צבאות אה"ב חזרו וכבשה ב 1945. אחרי הפצצות קשות מהאוויר והיבשה, שבהן נהרסו חלקים רבים מהעיר, מ' שוקמה במהירות אחר המלחמה והפכה לעיר-תעשייה.

י הודים — ע"ע פיליפינים.

ר. בנ. - י. כר.

**מְנִינְגִיטִיס II** (1842—1913; קיסר [נגוס — נַגְסֵת] 1889), קיסר-חבש. אביו היה מלך (נגוס) של שוּא, ומ' מלך במחוז דרומי זה ב 1866—1889. הוא לחם הרבה להרחבת גבולות חבש, וכשנפל יריבו, הקיסר יוהאנס IV, בקרב עם אנשי המהדי (ע"ע) בסודאן, נהיה מ' לקיסר תחתיו ויסד את שושלת-הקיסרים משוּא.

במלחמותיו הרחיב מ' את גבולות חבש בכ 1/3, החזיר לה שטחים שנכבשו בעת-חולשתה, וסיפח שטחים נוספים, שבהם ישבו כמה עמים. בעיקר התפשט לדרום: ב 1875—1889 כבש את איזור ג'ורג'ה בדרום-מערב; ב 1881—1898 כבש שטחים ממערב לשוּא וב 1882—1897 — שטחים מדרומה; ב 1887 כבש את מחוז הָרַר וב 1891 — את מחוז אוּגְדָן.

מ' קשר קשרים עם מדינות-אירופה והוציא את חבש מפיודודה. ב 1889 כרת ברית-ידידות עם איטליה, אך כש-הוברר לו שאיטליה רוצה לפרוש חסותה על ארצו, ביטל אותה (1893). ב 1895 פלשו האיטלקים מאריתריאה לחבש, אך בקרב-אדואה (1896) הנחיל להם מ' מפלה מוחצת. במלכות מ' החלו להופיע ניצנים ראשונים של מוֹדֵרְנִי-ואציה בחבש. מ' בנה את אַדִיס אַבְבָּה ועשאה לבירתו. ביזמתו הוחל בסלילת מסה"ב מג'יבוטי לאדיס אבבה, אורגן שירות דואר וטלגרף ונוסד ב"ס מוֹדֵרְנִי-ראשון. הוא הצליח לרפז את מלוא השלטון בידי ולהטיל מרותו על כל הפרו-בינציות. בויקנתו התרופפה בריאותו והשלטון עבר לפ-מליתו. — וע"ע חבש, עמ' 109.

Guèbrè Sellasié, *Chronique du règne de M. II* (traduite de l'amharique, publiée et annoté par M. de Coppet), I-II, 1930—1931.

א. ספ.

אפשרות טובה לריפוייה. צורות אחדות של המ' כגון המ' המדבקת (1), עלולות להסב נזקים כרוניים, כגון פגיעות קשות בחושי-הראיה, או בחושי-השמיעה, עד כדי עיוורון או תרשות; יש שחמ' גורמת להפרעות בתיפקודים שכליים ונפשיים.

י. ש.ט.

**מְנִיפּוֹס** — Mévιπoς — (המחצית הראשונה של המאה ה-3 לפסה"נ), סופר פילוסופי יווני מן האסכולה הקינית (ע"ע יוניה, לשון ותרבות, עמ' 601), יליד גֵּדֵר שבגלעד. עבד לשעבר, קנה את חירותו וקיבל אזרחות של העיר תְּבַאי. מ' הוא יצרה של "הסטיירה המניפאית", שתכונתה העיקרית היא מיוזג פרוזה ושירה. נשתמרו רק שני קטעים וכמה כותרות של כתביו: Νέκυια ("מסע בשאל"), Διαιθηκαι ("צוואות"), Διογένους πρώσις ("מכירת דיוגנס"), Συμ-πόσιον ("משתה"), ועוד. ביצירותיו ביטא את ההשקפות הקיניות וביקר בהומור את בני-האדם והאלים. פירסומו בא לו בעיקר בזכות השפעתו על סופרים כגון לוקיאנוס, לוקיליוס, וְרֹו וְסֵנְקָה (ע' ערכיהם), שחיקו את סיגנונו.

R. Helm, Lucian u. Menipp, 1906.

**מְנִיפּוּר** (Manipur), טריטוריה באיחוד ההודי. בצפון-מזרח הודו על גבול בורמה. שטחה 22,347 קמ"ר ובה 1,020,000 תוש' (אומדן 1970). רובה של מ' הוא רמה הרדית גבוהה — 1,800 מ' בממוצע — ומיוערת, המוקפת רכסי-הרים, שפסגותיהם מתנשאות עד כ-3,000 מ' בצפון, על גבול ארץ נְהָה (ע"ע). במרכז עובר נהר-מ' שבעמקו הרחב (עמק-אימפהאל) עובר עורק-התחבורה העיקרי במ' — הכביש המחבר את אָסֶם (ע"ע) ובורמה.

⅔ מהאוכלוסי' יושבים בעמק אימפהאל, המהווה רק כ-8% משטח המדינה. תושבי העמקים הגדולים, הקרויים מֵיטַאִים (Meiteis) ומחויקים בדת-הינדו, קרוכים מבחינת מוצאם הגזעי ולשונם לתושבי אָסֶם. בהרים ובעמקים קטנים מפוזרת אוכלוסייה פרימיטיבית, פאגאנית ברובה, המשתייכת לכ-40 משפחות-שבטים, רובם משבטי נאגה (בצפון) ושבטי קוקי (בדרום), שהם ממוצא סינטי-בורמי. מצויים גם שבטים הנחשבים לשרידי האוכלוסייה הקדומה של הודו. כ-85% מתושבי מ' מתפרנסים מחקלאות (אצל השבטים הפגאניים — חקלאות נוודת). מגדלים בעיקר אורז לצריכה עצמית ומיני ירקות ופירות. הבירה אימפהאל (Imphal) — 80,000 תוש' (1968) היא, למעשה, העיר היחידה במ'. ב-1762 פרת הראג'ה של מ' חוזה עם בריטניה נגד פורשים מבורמה. 1891 ניהלה בריטניה את עניני מ' וזו היתה למדינת-חסות שלה. במלח"ע II נערכו במ' קרבות קשים נגד היאפאנים. 1949 ממנה הודו מושלים למ'.

J. Roy, History of M., 1958.

**מְנִיִּרִיזְם** (איט' manierismo; אנג' mannerism).

(1) באמנות הפלאסטית. מוצא המונח מהמלה maniera, ששימשה — בלשונם של סופרי איטליה במאה ה-16, ובעיקר נֶזְרִי (ע"ע) — בהוראה הכוללת של "סיגנון", בהתנהגות וביצירה האמנותית כאחד. זרז שיווה למלה גם משמעות חיובית מיוחדת של "סיגנון ראוי ונאות", שהתבטא, לדעתו, בשליטה במכמני סיגנון הרנסאנס. בעידון מירבי, בטכניקה מלוטשת, בקומפוזיציה עשירה ומחופמת ובהידור וקלות מופגנים.

לאחר-מכן, מהמאה ה-17 ואילך, ניתנה לו אותם ערכים משמעות שלילית. ההיסטוריון לואיג'י לאנצי (Lan-zi), שטבע את הביטוי מ' (1792), הדגיש דווקא את נטייתם של אמני המאה ה-16 לפרוזה, עד כדי תמ-הוניות, בלהיטותם ל-פתח את השגי קר-דמיהם הגדולים, ואף לעלות עליהם. אינ-ספרטרטציה זו של



פ. צוקרי: ארמון צוקרי ברומא (1582)

המושג מ' נתקבלה באורח עקרוני ע"י רוב חוקרי תולדות-האמנות (ע"ע ולפלין). הוא הוחל על כל סוגי האמנות הפלאסטית, לרבות הארדיכלות, באיטליה ובארצות שהושפעו מאמנותה, בתקופה שבין מותו של רפאל, שאפשר לראותו כסוף תקופת-הרנסאנס (1520), ושללהי המאה ה-16 — תחילת הברוק (ע"ע, עמ' 558, וע"ע איטליה, אמנות, עמ' 786/8). יש הרואים בתקופה זו את השלב המאוחר של התפתחות סיגנון הרנסאנס, שלב של עודף-בישילות ותיחכום מופרז עד כדי איבוד כל תוכן מקורי. מתוך-כך באים לידי הבחנה במ' גם בתקופות אחרות, כגון המ' של המאה ה-15 (פיליפינו ליפי [ע"ע, ותמ' שם]; קוזימו טורה [ע"ע]). יש רואים תקופות שונות של דְּקָדַנס (ע"ע) כתקופות של מ'. את המ' במובנו המצומצם ניסו לבאר כחלק משינוי-ערכים כללי שפקד את אירופה במאה ה-16 (הרפורמאציה, המאבקים המדיניים על ההגמוניה באירופה, וכד'). היו אפילו שקשרו את תחילת המ' במאורע בתולדות-רומא: ביותר בידי צבאותיו של קארל V (1527), שהיתה להם לרבים. היו שהדגישו את הצד הפורמאליסטי שבמ' — במיוחד במ' הספרותי — וראו בטקסי חצר ובנימוסי דיפלומאטיה את קרקע צמיחתו.

כתופעות סיגנוניות מאנז'ריסטיות במאה ה-16 נוכל למנות את האֶלְגַנְטִיזְם והעידון (עד כדי הפרוזה) ב-ציורים של פרמיג'ינינו (ע"ע) ובעבודות-הפיסול של צ'ליני (ע"ע, וע"ע גרוֹוֶטְסְקָה, עמ' 257, ותמ' שם) וג'אמפולוניה; פיתוח הקומפוזיציה של ה-דמות האנושית באמצעות תנוחות מור-כבות ו"קשות" לבי-צוע — הדמות המ-פוחלת שמסביב לצי-רה (figura serpen- tina) — בפסליו של



י. פונטורטו: הורדת גופת ישו מהצלב (ציוריקיר בכנסיית סאנמה פליציאטה, מירנצה (1525/28))

ganti, *La Maniera italiana*, 1961; C. H. Smyth, *M. and Maniera*, 1963; R. Daniells, *Milton, M., and Baroque*, 1963; W. Friedlaender, *M. and Anti-M. in Italian Painting*, 1965; A. Hauser, *M.*, 1965; J. Shearman, *M.*, 1967.

ש. ש.ב.

**מִנְכֵן-גִּלְדֵּבַּךְ, מִנְכֵן-גִּלְדֵּבַּךְ** (Mönchen-Gladbach) München-Glad- 1950 עד

עיר במדינת רינס-צפוני — וספאליה שברפוב-ליקה הפדראלית הגרמנית; 152.200 תוש' (1970). מ"ג יר שבת על נהר נירס (Niers), יובלו של המז' (ע"ע), כ 5 ק"מ ממערב לרינס. הודות לקירבתן למרציה-הפחם של עמק-הירור היו מ"ג והעיר ניס הסמוכה, למרכז תעשיית-הטפטטיל הגרמנית. יש במ"ג מספר רב של בתי-חרושת לטוויית צמר וכותנה ולאריגתם, וכן מפעלי-הלבשה. מצויים בה גם מפעלים לייצור ציוד תעשייתי, מוצרי-מתכת שונים, נייר, עוררת, מוצרי-מזון וכימיקאליים. בעיר מוסדות לחינוך גבוה — לטכנולוגיה של ייצור טפטטיל, לחקלאות, לכלכלה, ואקאדמיה לפילוסופיה ותאולוגיה. היא מושב מפקדת כו-חות-הברית הצפון-אטלאנטית (נאט"ו) בצפון-מרכז אירופה. מ"ג התפתחה מסביב למינור שנוסד במקום ב-972, ומכאן שמה. ב-1336 קיבלה מעמד של עיר. רוב בנייני העיר העתיקה — ביניהם מינור מהמאה ה-11, בית-עירייה, וכנסיות גותיות — נהרסו במלח"ע II ושוחזרו לאהר-מפן.

**מִנְלָאוֹס, ע"ע הֶלְנִי.**

מִנְלָאוֹס, כזהו גדול, ע"ע א"י, עמ' 338—341.

**מִנְלִיק, ע"ע מִנְלִיך II.**

**מִנְדֵס אִי פֶּלִיֵו, מִרְסֵלִיֵו** — Marcelino Menéndez y Pelayo (1856, סאנטאנדר — 1912, שם). מבקר-ספרות ספרדי. ראש הקאתדרה לספרות באוניברסיטת מאד-ריד ואחר-כך מנהל הספרייה הלאומית שם. במפעלו הבי-קורתי, המקיף את הספרות הספרדית על כל תקופותיה, מתבלטים השפלתו ההומאניסטית הרחבה, חוש אָמְנוּתִי מפור-תח ורגישות ביקורתית חדה, בצד אמונה דתית עמוקה ואהבה למולדתו. עבודותיו הראשונות הן ביאורים ופירושים לסופרים הקלאסיים שנכללו ב *Bibliografía hispanolatina clásica* ("ביבליוגראפיה היספאנו-לאטינית קלאסית"), 1902, אך בשטח זה הספיק להגיע רק עד קיקרו. יצירתו העיקרית היא *Historia de las ideas estéticas en España* ("תולדות הרעיונות האסתטיים בספרד"), 1883—1891 — עיון מקיף בתולדות הספרות הספרדית לאור האסתטיקה האירופית. אמונתו העמוקה ואהבתו למולדת בולטות בחי-בוריו *La Ciencia española* ("המדע הספרדי"), III—I, 1887—1888, ובעיקר ב- *Historia de los heterodoxos es-* pañoles ("תולדות הכופרים הספרדים"), 1880—1881, שבו הוא עומד על הנטיה הדתית החזקה שביסוד המחשבה הספרדית אפילו אצל סופרים שהתרחקו מן הכנסייה. מאוחר-יותר חיבר *Antología de poetas líricos castellanos* ("אנתולוגיה של משוררים ליריים ספרדים"), 1890—1908; *Historia de la poesía hispanoamericana* ("תולדות השי-רה ההיספאנו-אמריקנית"), 1911, ו *Orígenes de la novela* ("מקורות הרומאן"), 1905—1910, נוסף על עבודות רבות אחרות, כגון *Ensayos de crítica filosófica* ("מסות בבי-קורת פילוסופית") 1892; *Estudios de crítica literaria*

ג'מבולוניה (ע"ע, ותמ' שם); פרופורציות-גוף לא-מצויאר תיות, משוכות למעלה, גפיים מוארכים — בצויריהם של א. ברונזינו, פ. ברוצי (ע' ערכיהם, ותמונות שם), ג'. רומאנו (תמ': כרך י"ט, עמ' 672), אורציו ג'נטילסקי-לומי (ע"ע), ובעיקר בצויריהם של אל ג'קו (ע"ע ותמונות שם) הגדול — עם דמויותו המוארכות, שלא מעלמא הדין — ופ. הררה (ע"ע) בספרד, הֶמְסֵן ון מֶנְדֵר (ע' ערכיהם) והמסקרק (ע"ע, ותמ' שם) בארצות-השפלה; אָפְקֵטִים מדר הימים בתיאורים פרספקטיויים — בציור הדקוראטיוי של פֶּלְגֵרִינו טיבאלדי (1527—1596) וביצירותיו של טינטורטו (ע"ע, ותמ' שם); הנטיה לקומפוזיציה גדושה ומסובכת בצויריהם של א. ברונזינו ופ. סאלויאטי (Salviati) [1510—1553], פֶּרִינו דל ואגה (1500—1547), בֶּקְוֵרֵאצִיה האר-דיכלית של ג'וליו (ע"ע, ותמ' שם) רומנו וביצור הקישוטי של פ. פרימטיצ'ו וג'. ב. רוסו בארמון פונטנבלו; נושאים מחוכמים, אפופי סמליות חידה — בצויריהם של האחים צוקרי (ע"ע; תמ' מיוחסת לפֶדְרִיקו צוקרי: כרך ג', עמ' 563); הנטיה לאיראצינאלי ולפאראדוקסאלי, הפיכת הסדר ההגיוני הקלאסי — ביצירות ארדיכלות של פֶּרוּצִי, אָמְנֵטִי וג'וליו רומנו (ע' ערכיהם), וכן ביצירותיו של הצייר הארדיכל הגרמני וְנֶצֶל דִיֶּטְרֶלִין (Dietterlin) [1550—1599]; הפאנטאסטי, המזר והמפלצתי — בארמתו של פ. צוקרי ברומא, וביצירותו של ג'. ארצימבולדו (Arcimboldo) [1537—1593]; הפאנטאסטי והמיסותרי — באווירה, אור וצבע — בצויריהם של פֶּקְוֵמִי (ע"ע, ותמ' שם), פונטורמו (ע"ע) ורסו.

(2) בספרות עבר המונח מ' גלגולים דומים. היום נוהגים להיזקק לו לשם ציון תכונה או תכונות בולטות המופיעות בסיגנונו של סופר מסוים. בד"כ מכיון הביטוי לשימוש-יתר באמצעים סיגנוניים כגון מטאפורות, הפיכת סדר-המילים במשפט, תיאור עקיף, הודקקות לניבים נדי-רים. המ' מתפרש תכופות לשלילה ומתקשר בתכונות סיגנו-ניות הנראות מוגזמות, מלאכותיות, מצועצעות ומנופחות. המונח מ' עשוי לשמש ביחס לסיגנונם של סופרים מפל התקופות, למשל: ג. ד'אונצ'י (ע"ע), חוצב הלהבות ושואף הפאר; דן (ע"ע) פאול, שסיגנונו שופע דימויים מפתיעים וחיוגי שעטנו. אך המונח מקובל גם כשמה של מגמה ספרו-תית מסוימת שרווחה במאה ה-16, בתקופה שבין הרֶנְסָאנס והבארוק — במקביל למ' באמנות הפלאסטית — היה בה משום שלילת האיוון הפנימי של הספרות הקלאסיציסטית. נציגיה הבולטים של מגמה זו היו: טורקנטו טסו (ע"ע, וע"ע איטליה, עמ' 777), שמיזג תוכן קנטימנטאלי ומוסיקא-ליות מצודדת; ג'ון לילי (ע"ע), שהדגיש בצורה קיצונית אמצעים רטוריים, כגון אנטיתזה ולשון נופל על לשון; אָנטוֹניו דֶה גֵּוֶרֶה (ע"ע), מסלסל גנדרני של מליצות; ל. גונגורה (ע"ע) אי אָרְגוֹטָה, שנקט דרך כתיבה אריסטו-קראטית קשה ומסורבלת; ג'מבטיסטה מֶרִינו (ע"ע, ורטו-אוז הצורה. יש משייכים את נציגי המ' לברוק (ע"ע, עמ' 570/71). את האסכולות שצמחו על רקע יצירותיהם: המא-ריניזם, גונגוריוזם (קולטראניזם), יופואיזם (בעקבות ג'ון לילי) ועוד, אפשר לראות כהמשך התפתחותו של המ'. כאן אפשר למנות גם את המשורר המחזאי יהודה סומו (ע"ע), מחבר "שיר-מאקארוני" עברי-איטלקי.

R. Mühler, *Dichtung der Krise*, 147—230, 1951; G. Bri-

תמרה בשלושת-רבעיה בערך, היא *Ἐπιτρέποντες* ("ה-פונים לבוררות"). זוהי קומדיה על חיי-משפחה מופרעים בעקבות סידרה של שגגות, שמסתיימת בסוף טוב, לאחר שזהותן של הדמויות מתבררת בדרך מקרה. נושא זה של התגלות פתאומית של זהותן האמיתית של הדמויות בין הקומדיות ששימשו חומר לעיבודים רומיים: *Ἐξαπατών* ("המרמה פעמיים"), שעובדה ע"י פלוטוס (ע"ע) בשם *Bacchides*, *Ἄδελφοί* ("האחים"), שעליה מבוססת הקומדיה של טרנטיוס (ע"ע) באותו שם (*Adelphoe*). מ' מגלה ידיעה מעמיקה של טבע-האדם, כפי שהשתקף בחברה האתונאית הבורגנית של זמנו. מוסר-ההשכל של יצירותיו: הצורך במילוי חובות, בהתגברות על חסרונות-האופי ועל התשוקות המופרזות. הטכניקה שלו משוכללת, חרוזי מצויינים וסיגנונו מצטיין בטעם טוב.

U. v. Vilamowitz-Moellendorf (Hrsg.), *Das Schiedsgericht*, 1925; A. Körte-A. Thierfelder (Hrsg.), *Menandri quae supersunt*, 1938-1953; T. B. L. Webster, *Studies in M.*, 1960<sup>8</sup>; E. W. Handley (ed.), *The Dyskolos of M.*, 1965.

נ. ש.

**מִנְסְטְרָל, מִינסְטְרָל** (צרפ' *ménéstrel* או *ménéstrier*, אנג' *minstrel* [מלאט' של יה"ב: *ministrialis* — משרת, בעלת-סקיד), כינוי לנגנים, בדרנים, משוררים ביה"ב (מהמאה ה-11 ואילך). הכינוי מ' היה לפעמים חופף את הכינוי דונגלך (ע"ע), אך בדיכ ניכר הבדל ביניהם: בעוד שהדונגלך בידר את פשוטי-העם במי-קומות ציבוריים, שימשו המ' בארמונותיהם של האצילים ובחצרות-הנסיכים.

אמנות-הנגינה נחשבה ביה"ב לנחותה מן השירה ונר-עדה, בעיקר, לפשוטי-העם, בעוד שהשיר, על חיבור מילותיו ולחניו, נועד לאצילים (ע"ע טרובדורים; מינונגר). המשר-ריים-הזמרים נהגו להחזיק מ' בפמלייתם, הן כמשרתים אישיים, הן כמלורים לשירתם. המ' ידעו לנגן במספר פלים. תורה-זהב של המ' בצרפת היה במאה ה-13. הם הופיעו גם במרכזים העירוניים, כגון פאריס, אַרְס. החל ב-1321 היה קיים בפאריס איגוד של מ' (*ménéstrandise*) ובראשם עמד "מלך". המ' ערכו פינוסים (*confrérie*), ובהם נהגו להחליף ידע ולהעשיר את אוצר מנגינותיהם. בשל גודליהם הרבים, היו המ' מעין אמצעי-קשורת מוסיקאלי בעידן שבו הדפוס לא היה ידוע וכתב-התחום היה בראשית התפתחותו. בתחילה היו המ' מבצעים בלבד, אך לאחר-מכן היו ביניהם גם כאלה שחיברו את שיריהם בעצמם ואף נהפכו למשוררים ולהיסטוריוגרפים. משוררים נודעים ביה"ב היהו מוּזֵה (Colin Muset [מאה 13]) ומולינה (Jean Molinet [מאה 15]). הכינוי מ' נעלם בסוף המאה ה-15, אך הצורה *ménétrier* נשארה בשימוש ומציינת נגן כפרי-המ' באנגליה נשארו בדרגת נגנים זמרים. המ' של לונדון התאגדו ב-1350. במאות ה-15—16 החלו להתלונן נגד תחרותם של זרים. בסוף המאה ה-16 נהפך פינוים לגנאי — וב-1656 נאסר קיומם. הם זכו לתיאור אחד בספרות הרומנטית, כגון בסיפוריהם של ביטי (*J. Beattie, The M., or* The Progress of the Genius [1771/4, II—I], *last M.* [שירו של המ' האחרון], 1805).

(עיונים בביקורת ספרותית), 1884—1902, וביניהם חיבור על הינה ועל השפעות שמיות בספרות הספרדית. ב-1895 תירגם מ' את "שיר הבריאה" ליהודה הלוי לספרדית. מפעלו הענקי של מ' תרם רבות לחידוש פניה של התרבות הספרדית בימיו ואחריו.

D. Alonso, *M. P. crítico literario*, 1956; P. Sainz Rodríguez, *Evolución de las ideas sobre la decadencia española*, 1962.

ס. ב.

**מִנְדְּרֵס פִּיֶּדַל, רַמֹּן** — Ramón Menéndez Pidal (1869—1968), פילולוג ספרדי. מ-1899 מרצה לפי-לולוגיה רומאנית באוניברסיטת מאדריד, ואחר-כך גם מנהל המרכז ללימודים היסטוריים. חבר האקאדמיה להיסטוריה. ב-1893 קיבל פרס האקאדמיה על עבודתו *Poema del Cid* ("הפואמה על סיד"), שפורסמה מאוחר-יותר (1898). מאז התרכז בחקר ההיסטוריה, הלשון והספרות של ספרד ביה"ב. עבודותיו העיקריות הן: *La Leyenda de los Infantes de Lara* ("האגדה על הילדים לבית לארה"), 1896, שקיבלה פרס האקאדמיה להיסטוריה; *Manual elemental de gramática histórica española* ("ספר לימוד הדיקדוק החיס-טורי של הלשון הספרדית"), 1904, ו-*Orígenes del español* ("מקורות הלשון הספרדית"), 1929 — יצירה עיקרית בבלי-שנות ספרדית ורומאנית; *Poesía juglaresca y juglares* ("החרוזים הנודדים ושירתם"), 1924, *Historia y epopeya*; *La Chanson de Roland y el neotradicionalismo* ("שירת רולאן הנאו-טראדיציונאלי-זם"), 1959, ועוד רבות אחרות. מ"פ פיתח תאוריה מקורית על השירים האפיים ביה"ב, שלפיה הם מייצגים את הטעם הספרותי הקולקטיבי, ואנונימיות מחבריהם נובעת מעצם העובדה שהם אך ורק דוברי הקהל. — האישיות הגדולה בזמנו בתחום הפילולוגיה הספרדית, מ"פ הוסיף לאינטו-איציה הביקורתית-ספרותית והיסטורית של מורה מ. מנדרס אי פליו (ע"ע), את הדייקנות והקפדנות האפייניות לשיטות-המחקר האירופיות.

ב-1952 זכה בפרס פלטריןלי, וב-1956 בפרס מארץ'. J. A. Maravall, *M. P. y la historia del pensamiento*, 1960; D. Alonso, *Del Siglo de Oro a este siglo de siglas*, 1962.

ס. ב.

**מִנְדְּרוֹס** — *Ménavdros* (342—291 לפסה"נ), מחבר-קומדיות יווני, נציגה המובהק של "הקומדיה הח-רשה" (ע"ע יונית, לשון ותרבות, עמ' 553). היה תלמידו של תאופרסטוס (ע"ע) וידידו של אפיקורוס (ע"ע). מ' חיבר יותר מ-100 קומדיות ופארסות, מהן נשתמרו רק שתיים בשלימותן (כמעט) וקטעים גדולים-יחסית מ-16—17 אחרות. נוסף על כך אפשר ללמוד עליהן מן העיבודים הרומיים, שהודות להם הועברה השפעתן על הקומדיה האי-רופית החדשה.

קומדיית-האופי *Δύσκολος* ("נוקשה") נתגלתה בשלי-מותה ב-1958. מתואר בה איש הנמנע מיחסים עם זולתו המתנגד מתוך-כך לנישואי בתו עם בחיר-לבה. רק מקרה-אסון, שבו הוא נוכח לדעת שאינו יכול לעמוד לבדו, שובר את התנגדותו והפך מסתיים בכי-טוב. דמות זו היתה לאב-טיפוס של שונאי-בריות מפורסמים בספרות-העולם, כגון *Timon* מאת שיקספיר, *Le Misanthrope* של מולייר, *Schwierige* של הופמנסטל, ועוד. הקומדיה השנייה, שנש-

מרי (Murry) וב 1918, לאחר שנתגרשה מבעלה הראשון, נישאה לו. יחד עם מרי ערכה כמה כתיבת ופירסמה בהם סיפורים ומאמרי-ביקורת. האכזבת שנחלה מפירסומיה הראשונים, מהח שנות מלה"ע I ומות אחיה בקרבות הש- פיעו לרעה על בריאותה הפיסית הנפשית. היא מתה מש- חפת, שנתגלתה אצלה ב 1917.

מ' זכתה להכרה רק ב 1920, עם פירסום אוסף סיפורים קצרים בשם Bliss ("אושר"). The Garden Party ("מסיבת הגן"), 1922, הוא הספר האחרון שהופיע בחייה. שיריה נאספו ופורסמו ב 1923. יזמנה, שנערך ע"י בעלה, הופיע ב 1927, וב 1928 פורסמו מכתביה, בשני כרכים.

ככותבת סיפורים קצרים היתה מ' קרובה לצי'חוב. כמהו השפילה לתאר נאמנה את הפרט בעל המשמעות, ולעמוד על התוכן הפיזי שבדברים פשוטים ומוכרים. אך היא ידעה להצליף גם בשוט הסאטירה. בסיפוריה האטמוספירה חשובה יותר מן העלילה. פוחה האנאליטי וכשרה לבטא את מלוא החיוניות של הרגע המתואר השפיעו על סופרים בני- דורה והחדירו את ההכרה באפשרויות האמנותיות הגלומות בסיפור הקצר.

R. E. Mantz - J. M. Murry, *Life of K. M.*, 1933; S. Berk-  
mann, *K. M., a Critical Study*, 1952; A. Alpers, *K. M.*,  
1954.

ש. רח.

**מָנסָר** — Mansart — שמם של שני ארכיטקטים צרפתיים מפורסמים. (1) פראנסואה — François — (1598, פאריס — 1666, שם), נמנה עם גדולי נציגיו המוקדמים של הסיגנון הקלאסי בארכיטקטורת הצרפתית. ביצירותיו מצ- טרפים צירוף מושלם אלמנטים קלאסיים ואיפוק אלגאנטי עם תחושת מתח וקשר אורגאני בין יחידות המבנה והעיטור. יצירת-המופת המושלמת שלו היא טירת Maisons (המכונה Visitation) ליד פאריס (1642/6). מינור ה-מוקדם; בפאריס (1632) הוא דוגמה מרשימה של סיגנון המוקדם; ואילו מינור Val-de-Grâce בפאריס — שבבנייתו התחיל מ' ב 1645, אך לא השלימה — והאגף של גאסטון ד'ארל'אן בארמון בלואה (1635/38) אפייניים לסיגנון הבשל.

A. Blunt, *F. M. and the Origins of French Classical Architecture*, 1941.

(2) זיל אַרדואן-מ' — Jules Hardouin-M. — (1646, פאריס — 1708, מארלי), אחיינו (בדרגה שניה) של (1), א"מ היה נציג טיפוסי של "סיגנון לואי XIV". ב 1675 נתמנה "ארכיטקט מלכותי", ב 1685 — "ארכיטקט ראשון", וב 1699 — "הממונה על הבניה". מ 1678 עסק בהרחבת ארמון ורסאי, שלו הוסיף את אגפיו הגדולים, את "הגאלריה של המראות", את בנייני האורוות, את מטעי-התפוזים, ואת ארמון "טריאנון" הגדול; כן תיכנן את הקאפלה המל- כותית שבו. א"מ עבד גם בטירות של מנטנון, שאנטי ודאמפיר, הוא תיכנן את פיכר-הנצחונות ואת פיכר-ואנדום בפאריס. בשיתוף-פעולה עם המלך עיבד את תכניתה של העיירה מארלי ובנה את הקאפלה של ה"אינוואלידים", שבכפיפתה המפורסמת פותחו באורח מושלם הרעיונות של הבארוק הצרפתי הקלאסי.

E. V. Granach-Sichart, *M. (Kunstlerfamilie)* (U. Thieme -  
F. Becker, *Allgem. Lex. d. bildenden Künstler*, XXIV,  
28-32), 1930; P. Bourget - G. Gattai, *J. H.-M.*, 1960.

א. רז.

באה"ב נקראו מ' בדרנים לבנים שהציגו, כשפניהם מושחרות, שירים וריקודים נושאים.

A. Vidal, *La Chapelle St. Julien-des-Ménétriers*, 1878; W. Nagel, *Geschichte der Musik in England*, I-II, 1894/7; G. Reese, *Music in the Middle Ages*, 1940; P. Loubet de Sceaux, *Musiciens et facteurs d'instruments de musique sous l'Ancien régime*, 1949; P. Zumthor, *Histoire littéraire de la France médiévale*, 1954.

ד. זי. - מ. ני.

**מָנסִי** (Mansi; ברוסית [ווגולים]) — עם קטן — כ 7,000 נפש, היושב בגליל הלאומי האוטונומי הנטי- מנסי במערב הרפובליקה הרוסית. באיזור שבין חלקו התי- כון של הנהר אלב וחלקו התחתון של הנהר אירטיש לבין הרי אוראל. מבחינה גזעית המ' מעורבים מיסודות אוגריים, אוראליים וסלאוויים. לשונם שייכת לקבוצה האזבית של הלשונות האוגריות (ע"ע אוגרית, עמ' 688). מפני פיוורם של המ' במרחב גדול (כחצי מיליון קמ"ר), התפתחו בלשו- נם כמה ניבים. הניב הצפוני משמש להם כלשון ספרותית מאז המהפכה הקומוניסטית. לתחום מרשב-המ' חדרו הרוסים כבר במאה ה 16. בימינו הם מיעוט ההולך ונטמע. פרנסתם על חקלאות-גידול-מקנה, דיג בנהרות ועל עבודה במפעלי-תעשייה. ור' מפה בכרך כ"ב, עמ' 657/8 (31).

**מָנסֶן, פֶּטְרִיק**, סר — Sir Patric Manson — (1844, אַפְרִדִין — 1922, לונדון), פְּרִזִּטוֹלֹג בְּרִיטִי, — אבי הרפואה הטרופית. לאחר תום לימודיו פעל כרופא, תחילה בפורמוזה ולאחר-מכן באַמוֹי שבסין. ב 1883 עבר להונג-קונג ושם יסד את ביה"ס לרפואה. ב 1889 חזר ללונ- דון והיה בין מייסדי ביה"ס לרפואה טרופית שם (1894). שבו לימד עד מותו. ב 1900 נבחר מ' לחבר החברה המלכוי- תית, ב 1903 הוענק לו תואר-אצולה, וב 1907 נבחר כנשיא הראשון של החברה הבריטית לרפואה טרופית.

כבר בהיותו בסין התחיל להתעניין במחלת הפילריה (ע"ע). מ' חשד, שגורמי-המחלה מועברים ע"י חרקים מוצי- צידם, ואף גילה את התפתחותם ביתושים. תגלית זו היתה ההדגמה הראשונה לכך, שמחלות מסוימות מועברות ע"י חרקים ועליה התבססו כל התגליות בדבר תפקידם של חר- קים בהעברת מחלות כגון מַלְרִיה (ע"ע), טריפנוסומיאוזיס (ע"ע טריפנוסומות), לִישְׁמַנְיִזיס (ע"ע) ועוד. מ' עסק גם במחקר הַלְמִינְתוֹלוֹגִי (ע"ע הַלְמִינְתוֹלוֹגִיה, עמ' 559). ב 1894 פירסם מ' את התאוריה שלו בדבר העברת המלריה ע"י יתושים. בעידודו ובהדרכתו המשיך רוֹנְלֵד רוֹס (ע"ע) את מחקריו לבירור דרכי-ההעברה של מחלה זו. ספרו של מ' Manual of Tropical Diseases (ספר-עזר למחלות הטר- פיות"), 1898, נחשב עד היום לספרי-יסוד במקצוע זה.

R. Ross, *Researches on Malaria* (Nobel Prize Lecture, 1902), 1905; P. Manson-Bahr, *P. M., The Father of Tropical Medicine*, 1962.

**מָנסֶפִּילְד, קֶתְרִין** — Katherine Mansfield — שמה הספרותי של קתלין ביֶשֶם — Kathleen Beauchamp — (1888, וְלִינְטוֹן [ניו-זילנד] — 1923, פוֹנטְנְבְּלוֹ [צרפת]), מחברת סיפורים קצרים ומבקרת ספרותית, אנגליה. בגיל 15 באה ללונדון ולמדה בקווינז קולג'. נישואיה הראשונים ב 1909 למוסיקאי ג'ורג' בודן לא עלו יפה. לאחר ששהתה בבאוואריה לשם הבראה, פירסמה ב 1911 אוסף-סיפורים ראשון בשם In a German Pension ("בפנסיון גרמני"). באותה שנה פגשה במבקר הספרותי האנגלי ג'ון מידלְטוֹן



**מִנְסְרָה** (יור' πρίσμα ; אנג' prism), בנאומטריה של המרחב — גוף המוגבל ע"י שני מצולעים (ע"ע) חופפים ומקבילים (בסיסי המ') וע"י פאות צדדיות שצורתן מקבילית. מ' נקראת ישרה אם פאותיה ניצבות לבסיסה.

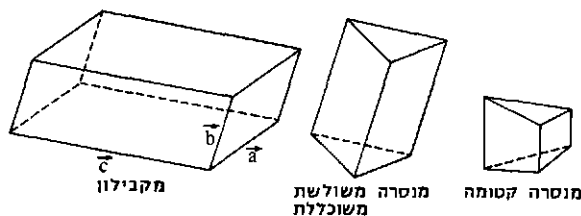

ומשוכללת — אם היא ישרה ובסיסה הם מצולעים משוכם ללים; מ' נקראת קטומה אם חותכים אותה ע"י מישור שאיננו מקביל לבסיס.

המ' המצויה ביותר היא המקבילון, שבסיסו מקביליות, ומשמש להגדרת נפחים. התיבה היא מקבילון שכל פאותיו מלבניות. נפחו של מקבילון הבנוי על שלושת הקטורים (ע"ע)  $a, b, c$  בעלי אותה נקודת-מוצא, הוא מכפלתם המשולשת  $[abc]$ , המוגדרת ע"י הדטרמיננטה (ע"ע) של רכיבי הקטורים.

וע"ע אופטיקה, עמ' 56—57; אור, עמ' 190; טלסקופ, עמ' 761 ותמ' שם; ספקטרום וספקטרוסקופיה; פריסקופ; צבע; צלום.

אל-מִנְפִּילוּטִי, מִצְטָפָא לְטָפִי — مصطفى لطفى المنفلوطي — (1872—1924), סופר מצרי, חניך אל-אוהר,

מתלמידו המובהקים של האימאם מחמד עבדה (ע"ע). עיקר יצירתו — מאמרים וסיפורים דידיאקטיים קצרים. מאמריו של מ' נקבצו בשלושת הכרכים של ספרו النظرات („הבטים“), וסיפוריו הקצרים — חלקם מקוריים וחלקם מעובדים ע"פ יצירות צרפתיות — קובצו בספר العبرات („דמעות“). כמרכן תירגם מ', בעיבוד חפשי, רומאנים ומחזות מן הספרות הצרפתית, כגון Paul et Virginie מאת ב. דה סן־פיר (ע"ע), Cyrano de Bergerac מאת א. רוטן (ע"ע), ועוד. תרגומים אלה חביבים על בני-הנעורים עד היום.

אם כי המקוריות בכתביו של מ' מעטה, הרי לא מבוטלת תרומתו לעיצוב הסיגנון הערבי החדש ולגישור בין הלשון הסמוכה על המקורות הקלאסיים, לבין הלשון שעוצבה ב-מאה ה-19 ע"י סופרים נוצרים יוצאי לבנון. סיגנונו נראה בעיני רבים סנסטימנטאלי ונמלץ, ומקובל לחשוב שהשפעתו על הסיגנון המודרני היתה, בסופו של דבר, שלילית. ערך בימי חייו נמתחה עליו ביקורת מצד מודרניסטים ושמרנים כאחד. — מ' הביע הזדהות עם החלכאים והנדפאים, אך לא עד כדי מחאה חברתית מובהקת. מבחינה פוליטית היה מקורב לסעד נג'ול, מנהיג ה„נפד“.

ה. א. גיב — י. מ. לנדאו, מבוא לחולדות הספרות הערבית (ר' מפתח), תשל"ו; H. A. R. Gibb, Studies on the Civilization of Islam, 260—268 (ind., s. v.), 1962.

**מַנְפֵרְדִי** — Manfredi — (1232—1266), מלך סיציליה ב-1258—1266. מ' היה בן שלא-מנישואין של הקיסר פרידריך II (ע"ע הוהנשטאופים). לפני מותו ב-1250, מינה פרידריך את מ' לעוצר מלכות-סיציליה עד בוא אחיו, קונרד IV (ע"ע); עד 1252 שלט מ' כעוצר. במות קונרד ב-1254 הצליח האפיפיור אינוצנטיוס IV (ע"ע) אפוסטופוס

של קונראדין בן קונראד, להשתלט על רוב מלכות-סיציליה וניסה לספחה. מ' התמרד בראש שכירים מוסלמים הביס את צבא האפיפיור. הוא הפיץ שמועה שקונראדין מת, והוכתר ב-1258 למלך. כמגן הגיבלינים (ע"ע גולפים וגיבלינים) השתלט מ' על רוב טוסקאנה וזכה בהשפעה בצפון-איטליה. הוא חיזק את מעמדו בהשיאו את בתו לפדרו III (ע"ע), מלך אראגון. אורפן IV (ע"ע) הציע את כתר-סיציליה לשרל I מאנוו (ע"ע), והלה הביס את מ' בקרב פנוונטו הרגו. — כאביו היה מ' פטרון של מדענים ואמנים.

E. Momigliano, M., 1963.

**מִנְצ'וּ** — Manchu — עם מקבוצת הטונגוזים (ע"ע) שחי במנצ'וריה (ע"ע) וממנו יצאו שליטי סין במאות ה-17—20. המ' נזפרים, בכמה שמות, במקורות סיניים כבר באלף ה-1 לפסה"נ, והקימו כמה ממלכות בשטח מנצ'וריה, ביניהן — ממלכת ליי-אאו, שהתקיימה ב-907—1125. ממ-לכת צ'ין (יו-צ'ין או ג'ורג'ין), בעלת-בריתה של סין, החריבה את ממלכת ליי-אאו, ירשה אותה, והתקיימה עד שנפלה בידי המונגולים ב-1234. המ' היו כפופים לשלטונם העליון של המונגולים ואח"כ של שושלת יואן המונגולית בסין, ששלטה עד 1368.

אחד ממנהיגי הג'ורג'נים במורח-מנצ'וריה, נורת'צ'י, השתלט במפנה המאה ה-16 על מנצ'וריה, נתן לעמה את השם מ', קבע את בירתו בח'טו-אלאה שממזרח למוקדן וב-1616 נטל לעצמו תואר קיסר. במלחמות עם סין הרחיב את ממלכתו, וב-1624 העתיק את בירתו למוקדן.

צ'ונג-גי, קיסר המ' (1644—1661), כבש את פקינג (1644) והשתלט על כל סין. בכך הפכו המ' לעם השליט בקיסרות אדירה. שושלת צ'ינג המנצ'ורית שלטה בסין עד המהפכה ב-1911, שפוננה רפובליקה. בעת-שלטונה של יאפאן במנצ'וריה קמה בחסותה מדינת-מנצ'וקואו, ובראשה הקיסר פו-י, אחרון קיסרי-סין (1932—1945). התבוללותם של המ' בקרב הסינים, המהווים רוב מוחלט במנצ'וריה ההיסטורית, הוחשה מאוד במאה ה-20. — וע"ע מנצ'וריה.

F. Michael, The Origins of M. Rule in China, 1942; H. McAleavy, The M. (Hist. Today, X, 1), 1960.

יו. גר.

לשון-ה-מנצ'ו נמנית עם הפלג הדרומי של הלשון-נות הטונגוזיות (ע"ע, עמ' 459) שהן קרובה מהלשונות האורל-אלטאיות (ע"ע, עמ' 282). מידת תפוצתה המדויקת אינה ידועה; מעריכים, שמתוך כ-300 מיליון תושבי מנצ'וריה, דוברים כמיליון איש בשפה זו (ע"ע אסיה, עמ' 895/6, מפה).

הכתב של המ' (בטורים אנכיים, מלמעלה למטה; סדר-הטורים — משמאל לימין), המבוסס על הכתב המונגולי (ע"ע כתב, עמ' 1099), הוכנס לשימוש ב-1599, ועבר שינויים ניכרים כדי לשקף את התנאים האפייניים למ' בלבד. כתב משופר זה תועד לראשונה ב-1639 ונשאר בשימוש עד היום. ב-1682 הופיע המילון הראשון מ-סינית. באופן מיוחד נשפרה הפלשנות מן המילונים התלת-לשוניים שיצאו לאור במאות ה-17 וה-18 בשפות מ-מונגולית-סינית. קיימת השפעה סינית חזקה, שסימנה הבולטת שאילת מילים סיניות רבות.

כמו ברוב השפות האורל-אלטאיות (ע"ע, עמ' 281, וע"ע הונגריה, עמ' 840; לינית, עמ' 734; מונגוליה, עמ'

שית המאה ה 18 היה צורך לפרסם ספרים בלשון-המ' בצי-  
רוף מקורם הסיני, כי לשון-המ' הלכה ונתשכחה. מאמצע  
המאה ה 19 נצטמצמה סה"מ כמעט אך ורק למילונים.  
ספרי-דקדוק ותעודות רשמיות.

B. Laufer, *Skizze d. manjurischen Literatur* ("Keleti szemle", IX), 1908; W. Fuchs, *Beiträge zur mandjurischen Bibliographie und Literatur*, 1936.

י. א. ק.

**מְנַצְוֵי, אֶלְסַנְדְרוֹ, ע"ע מְנַוֵי, אֶלְסַנְדְרוֹ.**

**מְנַצְוֹר, אֶל-**, — المنصور ("המנצח"), פינויו של מחמד  
בן אבו עאמר — محمد بن أبي عامر (מת 1002),  
שליט הממלכה האמיתית בספרד. מ' היה בן משפחה ערבית  
עתיקה, שהגיעה לספרד עם הכיבוש והתיישבה במחוז אל-  
ח'סיראס. הוא התבלט בכשרונותיו ובשאפתנותו ועלה מהר  
לצמרת השלטון. ב 967 מונה למנהל נכסי אשת הח'ליף  
אל-ח'כם II ונכסי בנה. אח"כ נהיה למנהל המטבעה, שר-  
האוצר, ממונה על ירושות ללא בעלים ושופט בסורליה,  
ומילא תפקידים אלה בעת-ובעונה אחת. הח'ליף שלח  
למרוקו לפקח על שר-הצבא גאלב. שנחשד בניהול כושל  
של מערכה צבאית ובכופנות. מ' ניצל הזדמנות זו כדי  
להתחבב על הקצינים. בעלות הח'ליף השאם II (ע"ע, עמ'  
444) בן ה 12 לשלטון נהיה מ' לאחד משני עוצרי-המלוכה,  
ומילא תפקידים צבאיים. ב 977 פתח בסדרת-מסעות נגד  
ממלכות-הנוצרים בצפון-ספרד, ובשזבו עטור-ניצחון עשה  
יד אחת עם גאלב ובסיועו הדיח את יריבו, החאג'ב (וזיר  
ראשי) אל-מצ'פ'י ונהיה בעצמו חאג'ב. את הח'ליף פלא  
בארמונו והוא עצמו נהיה שליט פל-יכול של הממלכה,  
מהפירה החדשה שבנה, אל-מדינה אל-זאהרה.

בעזרת שכיריו הפרברים וגדודי-הנוצרים מהצפון ערך  
מ' מסעות נגד ממלכות-הנוצרים, פבש מהם ערים ומיבצרים  
ופרש על רובן את שלטונו. ב 985 פבש את ברצלונה וב 987  
— את סנטיגו דה קומפוסטלה, והרס את פנסיתיה המפור-  
סמת. על נצחונותיו נתכנה "מ'". — אָמנם את השטחים  
שפבש לא סיפת, אלא השאירם בשלטון נסיכים נוצרים.  
תחת שלטונו היתה ספרד המוסלמית מעצמה אדירה.

מ' הבליט את אדיקותו באסלאם, הגדיל את המיסגד  
הראשי בקורדובה ושרף ספרי-החול בספריית אל-ח'כם, אך  
נראה שלא פגע בשאינם מוסלמים, ומ"מ אין זכר לפגיעה  
מצידו ביהודים. הוא מינה ליהודים, "נשיא" — את ספק-  
החצר יעקב אבן ג'א, וכעבור זמן-מה אסרו.

א. אשתור, קורות היהודים בספרד המוסלמית, 7, 214  
E. Lévi-Provençal, *Histoire de l'Espagne*; 1966  
*musulmane* II, 196 ff. 1950.

א. אש.

**מְנַצְוֹר, אֶל-**, — المنصور — (נר 714; מלך 754—775)  
הח'ליף השני מבית עבאס (ע"ע), מעצב דמות  
הח'ליפות העבאסית. שנים מספר נאבק עם מורדים, שהמסור  
כנים בהם היו מחמד ואַבְרָאֵהִים, ניני אל-ח'סון בן עלי (ע"ע),  
שמרדו ב 762. במרצו ובאכזריותו דיכא מ' התקוממות אלו.  
מצביאיו הרחיבו את תחום הח'ליפות וסיפחו את טַבְרִסְטָן  
(מדרום לים הכספי), כבשו את קנדהאר (באפגאניסטן של  
היום) וחדרו לקשמיר. לעומת-יה איבד הח'ליף את השלטון  
ברוב המערב המוסלמי: ב 756 כונן האומי עבד אל-רחמאן  
בן מעאדיה ממלכה עצמאית בספרד, ואף מרוקו ואלג'יריה



הקיסר נורח'אצ'י

459; מורדונים, עמ'  
(832), מופיעות גם ב-  
מ' שתי תכונות עיקר-  
ריות: (א) הרמוניה  
תנועתית, הנשמרת  
פחות מאשר במונגו-  
לית, וקיימות סיומות  
דקדוקיות שאין להן  
שתי צורות (קשות  
וקלות) אֶלְטְרַנְאִטִי-  
וריות. מסוג ההרמו-  
ניה התנועתית היא  
ציון זכר ונקבה, או  
חזק וחלש, באמצעות  
חילופי התנועות a/e,  
כגון: ama (אָב) —  
eme (אָם) ; ganggan  
(חזק) — genggen  
(חלש) ; wasime  
(לרדת) — wesime  
(לעלות). אפילו מלים  
זרות עוברות שינוי  
זה, כגון: arsalan

(אַרְסִיָה, מתורכית) — erselen (לביאה) ; garudai (פְּנִיקָס  
ממין זכר, מסאנסקרט) — gerudei (פְּנִיקָס ממין נקבה).  
(ב) הוספת סיומות לפעלים, לשם ביטוי משמעות מור-  
חבת או שינויי-משמעויות, כגון: ara (לכתוב) — arabu  
(לגרום לכתובה) ; wa (להרוג) — wana (ללכת להרוג).

И. И. Захаров, *Полный Маньчжурско-Русский словарь* 1875; C. de Harlez, *Manuel de la langue mandchoue*, 1884; E. Hauer, *Handwörterbuch der Mandschusprache*, I-III, 1952/5; E. Haenisch, *Mandschu-Grammatik*, 1961.

מ. טא.

ספרות-המנצ'ו (סה"מ). מן הספרות העממית בל-  
שון זו לא נשתמר כמעט כלום. מיד אחרי התאמת הכתב  
החלו לתרגם יצירות מסינית. השפעה סינית זו גברה אחרי  
כיבושה של סין בידי המ' (ר' לעיל); מאז כמעט כל  
סה"מ אינה אלא ספרות של תרגומים מסינית. הקיסרים  
המאנצ'וריים של סין שמרו על לשונם באופן מלאכותי  
ואף חייבו את פקידיהם ללמוד מ'. תקופת פריחתה של  
סה"מ, שממנה ידועות כיום בסך-הכל כ 230 יצירות, היא  
מן המתצית של המאה ה 17 עד סוף המאה ה 18; אחר-כך  
חלה ירידה. מן היצירות המקוריות המועטות של סה"מ יש  
להופיר: "דבריהימים של נורח'אצ'י" — האיש שפתח  
בכיבושה של סין (1636), ועוד כמה ספרים היסטוריים;  
דריח של טוליטון על שליחותו, בשנים 1712—1715, לגדות  
החולגה; שירים אחדים; ספרי דת ומוסר, ועוד. מרדבים  
הרבה יותר הם התרגומים, בעיקר מן הספרות הקונפוצי-  
אנית, ובצידם כמה ספרים בודהיסטיים וטאואיסטיים, ואף  
תרגומים מן התנ"ך והברית החדשה — בידי מיסיונרים  
אירופים. נוסף על אלה ניתרגמו (מסינית) ספרי היסטוריה  
ומשפט, ספרי-שימוש שונים (בייחוד בשטח הבלשנות, אך  
גם על נושאים מינהליים, צבאיים וכד'). מבחינה ספרותית  
נודעת חשיבות מסוימת לתרגומים של רומאנים, סיפורים  
ומחזות סיניים (במאה ה 17, ובייחוד ה 18). — פבר מרא-

מזרח — דרום-מערב; הגבוה בהם הוא רכס צ'אנג-פאי על גבול קוראה. שיאו — הר-הגעש הרדום פאי-טו 2,744 מ' שבו ימת-לוע. המערבי שבין רכסים אלה נמשך לתוך חצי-האי ליאוטונג, המפריד בין המפרץ הנושא שם זה במערב, לבין מפרץ-קוראה במזרח. לחופי חצי-אי זה כמה מפרצים המשמשים נמלים טבעיים טובים. בדרום-המערב מתרוממים הרי-ג'הול, שעיקרם במחוז הופה. אזורי-ההרים עשירים במחצבים.

האקלים יבשתי ומאופיין בתנודות קיצוניות של הטמפרטורות (בעיקר בין קיץ לחורף, אך גם בין יום ללילה), פרט לאזור-החוף בדרום, שאקלימו ממותן ע"י הים. החורף קר ויבש; הטמפרטורה הממוצעת של החדש הקרבי יותר, ינואר,  $-23^{\circ}$  בצפון ו  $-4^{\circ}$  בדרום; טמפרטורות המינימום יורדות בצפון עד ל  $-45^{\circ}$ . הטמפרטורה הממוצעת של החדש החם ביותר, יולי,  $23^{\circ}$  בצפון ו  $24^{\circ}$  בדרום; גשמי-מזנסון יורדים בקיץ. ברוב האזורים כמות המישיקעים השנתית גדולה מ  $500$  מ"מ (בדרום-המזרח —  $750$  מ"מ ויותר), ועונת-הגידול נמשכת 5—6 חדשים בשנה. הנהרות קפואים במשך 6 חדשים בשנה בצפון, ו 31 חדשים בדרום. הצומח והחי — ע"ע סינ.

כ 90% מהאוכלוסייה הם האנים (סינים). עיקר ההגירה ההאנית למ' חלה במאה השנים האחרונות. קבוצות-המייעוטים הגדולות הן מנצ'ו (ע"ע) בצפון, שעל-שמן נקראת הארץ, והמונים כשני מיליון נפש, קוראנים בדרום-המזרח, אף הם כמיליון נפש, ושבתים מזנגוליים שונים בצפון ובמערב, המונים כשני מיליון נפש. האוכלוסייה מתרפזת בעיקר בדרום, שיעור היושבים בערים נאמד ב 30%, לעומת פ 20% בסין כולה. הערים הגדולות, פרט לתרפיין, נמצאות כולן בדרום: שנינג (ע"ע, בעבר מוקדן) הבירה — 4 מיליון תוש' (אומדן מקורות מערביים, 1965); לידה (ע"ע לייטה, בעבר פורט-ארתור [ע"ע], זיין [ע"ע]) — 3.6 מיליון תוש'; תרפיין (ע"ע) — 1.6 מיליון תוש'; פו-שוו — 1 מיליון תוש'.

כל כלה. מ' היא מהאזורים היצרניים החשובים ביותר בסין. התעשייה מתבססת על אוצרות-טבע המצויים במ' בשפע, בעיקר בדרום: עתודות-הפחם נאמדו ב 20 מיליארד טון, והייצור השנתי נאמד ב 50 מיליון טון. מרבצי עפרות-ברזל נאמדו ב 1,840 מיליארד טון — כמחצית העתודה הסינית. אלו משמשים כבסיס למפעלי ברזל ופלדה מהגדולים ביותר באסיה. כן מפיקים עופרת, אבק, נחושת, מנגן, בוכסיט, מוליבדן, זהב ועוד. נפט מופק מפצלי-שמן (ב 1959 — מיליון טון נפט). הפוטנציאל ההידרו-חשמלי העשיר של מ' מנוצל אף הוא לצרכי התעשייה. הענף העיקרי הוא ייצור ברזל ופלדה. כן מייצרים מטוסים, מכר-נות, קטרים, קרונות, מנועים, כימיקלים, טפסטייל, מכשירי-חשמל, מכוניות, מוצרי-מזון ועוד. בלידה פועלות מספנות גדולות ובתי-זיקוק גדולים לנפט. איזור-התעשייה, שהוא הגדול והחשוב ביותר בסין כולה, משתרע מחוף מפרץ ליאוטונג צפונה עד סביבות קירין; ערי-החרושת הגדולות אן-שאן ושניאנג יושבות במרפזו. למרות עצמתה התעשייתית של מ', עוסקים רוב תושביה בחקלאות. גידולי דגנים — דוחן, חיטה, שיפון, סורגום, תירס, אורז ופולי-סויה תופסים את רוב השטח המעובד. בין גידול-התעשייה תופסים מקום חשוב פותנה (בדרום), פשתן וסלק-סופר.

של היום לא הכירו בחליף שבמזרח. בכך בא הקץ לאחדותו המדינית של האסלאם.

בימי מ' קיבלה החליפות צביון של תאוקרטיה מוסלמית, ותרבות-פרס השפיעה עליה, עד שדמתה יותר ליורשת ממלכת-הססאנים מלהמשך שלטון האומיים. תארים ססאניים, לבוש ומנהגים פרסיים איפיינו מימי מ' את חצר החליפים. מ' ויורשי נשענו על צבא פרסי ומשקל היסוד הערבי ירד. ב 762 יסד מ' את בגדאד ועשאה לבירתו.

Th. Nöldeke, *Caliph M.* (Sketches from Eastern History, 107-145), 1892; Ph. K. Hitti, *History of the Arabs*, 290 ff., 1960.

מנצ'וריה, אַל- (المَنصُورَة), עיר בצפון-מזרח איזור-הקלתה, במצרים; 191,700 תושבים (1966). יושבת על הגדה המזרחית של זרוע דמיאט, במקום שבו מסתעפת ממנה תעלת א-סעיר, הנמשכת עד ימת-מנזלה. מ' היא צומת חשוב של מס"ב ודרכים, מרכז למסחר ולעיבוד התר-צרת החקלאית של איזור שבו מגדלים הרבה אורז, פותנה וירקות. יש בה מנפשות לכותנה, מפעלים לליטוש אורז ולייצור טפסטייל ומוזנות. מ' נוסדה ב 1221, בידי הסולטאן אלמלך אלפמאל, כשהצלבנים כבשו את השפך של זרוע דמיאט. ב 1250 נוצח לידה צבא-הצלבנים של לואי IX מלך צרפת.

ישוב יהודי התפתח במ' תחת שלטון התורפים, ובמ' אה ה 17 היתה בה קהילה מסודרת. יעקב ספיר (ע"ע) מצא בה 40 משפחות, שבאו ברובן מקאהיר ומדמיאט. למרות שבמחצית ה 2 של המאה ה 19 היתה במ' עלילת-דם, היה היישוב היהודי במ' בסוף המאה אחד הגדולים במצרים. בתחילת המאה ה 20 הוקמו שם מוסדות חינוך וצדקה, ואף אגודה ציונית. אחרי מלה"ע I עברו יהודי-מ' לקאהיר ולארכסנדריה; ב 1927 היו בה כ 600 יהודים, ושנים אחדות אחר-כך כ 150—200.

י. מ. לנדאו, היהודים במצרים במאה הי"ט, 43—44, תשכ"ו.

מנצ'וריה (Manchuria), ארץ בצפון-מזרח סין, המש' תרעת על שטח של כמיליון קמ"ר, בין נהר אמור (ע"ע) בצפון והים הצהב (ע"ע) בדרום. מ' מהווה כמחצית-שטחו של איזור טונג-בי („צפון-המזרח"), הפולל — נוסף לשלושת הגלילות: הילונג-יאנג בצפון, קירין במרפז וליאונג בדרום, ששטחם כ 802,000 קמ"ר, ובהם 66 מיליון תוש' (אומדן 1968). — גם את מזנגוליה הפנימית — במערב. מ' גובלת בכריה"מ בצפון, לאורך נהר אמור, ובצפון-המזרח — לאורך נהר אוסורי, יובלו של האמור. חלק ניכר מגבולה עם קוראה הצפונית, בדרום-המזרח, עובר לאורך נהר ילו (ע"ע). בדרום-מערבה משתרע גליל הופה [Hopei] (ע"ע).

מרכזה של מ' — מישור גדול, המנוקז ברובו ע"י נהר סונגארי, יובלו הגדול של האמור. דרום-מזרח המישור מנוקז ע"י נהר ליאו, הנשפך למפרץ-ליאוטונג (בים הצהוב). המישור, שהוא מהגדולים בסין, מכוסה רובו משקעי סחף של קרחונים ונהרות, והקרקע מצטיינת בפוריותה. רכסי-הרים מיוערים מקיפים את המישור: במערב משתרעים מצפון-מזרח לדרום-מערב הרי-הינגאן הגדולים, הנמצאים ברובם בתחום מזנגוליה הפנימית; פסגותיהם הגבוהות מת-נשאות לגובה של 1,800—1,950 מ'. בצפון נמשכים מצפון-מערב לדרום-מזרח הרי-הינגאן הקטנים (עד גובה 1,400 מ'). במזרח ובדרום-מזרח נמשכים רכסים בכיוון צפון-

בה. הכובשים הקימו בחסותם ממשלת-בובות של מדינת „מאנצ'וקואו“, ובראשה „הקיסר“ פו-י. אחרון קיסר-סיני ממשלת המאנצ'ו. למעשה היתה הארץ בשלטון צבא-יאפאן.

באוגוסט 1945 הכריזה בריה"מ מלחמה על יאפאן וצבא-אוחיה פלשו למ'. תוך שלושה שבועות נכבשה הארץ בידיהם. המתישבים היאפאנים הוחזרו למולדתם. באפריל 1946 יצא צבא בריה"מ ממ', פרט לדין, וצבאות הקומוניסטים הסינים נכנסו שמה, החל מאבק ביניהם לבין צבא צ'אנג קאי-שק. מאבק זה נסתיים עם נפילת מוקדן בידי הקומוניסטים, באוקטובר 1948. מ' היתה האיזור הראשון בסין שנפל פולו בידי הקומוניסטים.

בעשרות-השנים האחרונות משכה מ' אליה המוני מהגרים מסין. השלטון האזורי במ' בוטל ביוני 1954, שמה המיוחד של מ' נעלם, ושטחה נחלק בין שלושת המחוזות הילונגיאנג, קירין וליאונגנג ובין האיזור האוטונומי של מונגוליה הפנימית.

O. Lattimore, *M., Cradle of Conflict*, 1932; O. E. Clubb, *Chinese Communist Development Programs in M.*, 1954; U. S. Department of Commerce Census Bureau, *The Population of M.*, 1958; K. C. Sun, *The Economic Development of M. in the First Half of the 20th Cent.*, 1969; T. R. Tregate, *An Econ. Geogr. of China*, 1969.

יו. גר.

**מְנַצְיֹוס** או **מְנַצְיוֹן** (= „החכם מְנַג“), פניויו של מְנַג ק' א' (372—289 [?] לפסה"נ), פילוסוף-החברה ו-מורה-מוסר סיני; אחרי קונפוציוס השני במעמדו בהיפראר-כיה הקלאסית של הקונפוציאניזם. מ' נולד במדינת צ'י (היום פרובינציה של שאנטונג), לא-רחוק מביתו של קונפוציוס, ונאמר עליו שלמד מפי תלמידו של נכדו של קונפוציוס. כקודמו כן גם הוא היה למורה, לאחר ששליטיה של סין הפאודאלית לא קיימו את תורותיו המדיניות. מ' חי בתקופה של „מלחמת-המדינות“ (403—221 לפסה"נ) וביקש להתויר יציבות מדינית וחברתית ע"י החדרתם של ערכי מימשל טוב ושל התנהגות מוסרית, שלהם הטיף רבו. כאחד הארדיכלים הגדולים של הקונפוציאניזם הקלאסי מייצג מ' את זרעו האידיאליסטית ביותר. אע"פ שראה את עצמו כמעביר דברי רבו, היה מפורש יותר מקונפוציוס משתי בחינות. הוא עמד על כך שטבעו המקורי של האדם הוא טוב וניסה להוכיח זאת ע"י פיתוח תורה של אינטואיציו-גאליוס (ע"ע מדות, תורת ה-ה' עמ' 224) דומה לזו של שפסטרבי והצ'סון. מ' טען שטבע-האדם 4 רגשות אינס-טינקטוריים, שמהם נובעות 4 המידות-הטובות הבסיסיות של הקונפוציאניזם. החשוב שבאינסטינקטים אלה הוא הש-תפוח ברגשותיו של הוולת, שהיא היוצרת את מידת ה„רן“ או האנושיות. האינסטינקטים הבסיסיים האחרים הם רגשי יראת-פחד, ענוה והבחנה מוסרית — כלי היכולת להבדיל בין הראוי והלא-ראוי. לדעת מ' כל אדם החש המטפח אינס-טינקטים טבעיים אלה עשוי לרפוש לו את התכונות של המלך-החכם, דרגת-התפתחותו העליונה של האדם.

מ' היה תקיף יותר מקונפוציוס גם בהכרותו שנדיבות-לב כלפי העם היא המקור הראשי של לגיטימיות השליט. הוא טען, שהמלך האמיתי רופש לו את תמיכת העם בגלותו את ההומאניות הטבעית שלו. הוא נוהג חסד לא מטעמים תועלתיים, כדי לזכות בתמיכה העממית למען שאיפותיו

חלק ניכר משטח-החקלאות מעובדים ע"י חוות קולקטי-ויות, חלקן בדרגת-מיפון גבוהה. התפוקה החקלאית עולה על הצריכה המקומית ומ' שולחת עודפי-מוון לסין המרכזית. במערב, סמוך לגבול מונגוליה, נפוץ גידול צאן ובקר לבשר ולחלב.

אמצעי-התחבורה הראשי במ' הוא מס"ב, שבפיתוחה הוחל בראשית המאה, היא מהווה 42% מקווי-מס"ב של סין כולה. מס"ב זו סיפקה את הקשר היבשתי העיקרי בין סין ובריה"מ עד השלמת מסה"ב הטרנס-מונגולית הקצרה יותר ב 1955, והיתה בין הגורמים המכריעים בהגירה למ' ובפיתוחה הכלכלי, בעיקר בתחומי התעשייה הכבדה ושיווק עודפי התוצרת החקלאית.

ל שוֹן וספרות — ע"ע מנצ'ו. — וע"ע סין. היסטוריה. על תולדותיה של מ' עד למאה 17 — ע"ע מנצ'ו. — עם השתלטותם של המנצ'ו על סין ב 1644 נהיתה מ' עצמה לחלק מקיסרות אדירה, שמרכזה היה בסין, וסינים החלו מהגרים אליה. ב 1689 נקבע, בהסכם-נרצ'ינסק, קרהגבול שבין סין לבין רוסיה. גבול זה שונה רק ב 1860, כשנקבע הגבול הנוכחי לאורך האמור והאוסורי.

במחצית השניה של המאה ה-19 גברה מאוד הגירת הסינים למ', עד שמ' נהיתה לסינית. באותה עת החל מאבק בין יאפאן לבין רוסיה, שלטשו שתיהן עין על מ'. הרוסים רצו שמסה"ב הטרנס-סיבירית המתוכננת תסתיים במ'; היאפאנים רצו במ', דלילת-היישוב ובעלת המשאבים הר-בים, כשטח-התיישבות לעודף אוכלוסייתם. עם נצחונה במלחמתה נגד סין 1894/5, דרשה יאפאן את חצי-האי ליאוטונג; אך רוסיה, בתמיכת גרמניה וצרפת, אילצה את יאפאן להסתלק מדרישתה, והיא עצמה קיבלה מסין זיכיון לסלול מס"ב (1896), וכעבור שנתיים — קיבלה בחכירה את ליאוטונג ובכלל זה את פורט-ארתור (ע"ע דין) וה-קימה שם בסיס-צי אדיר. בעת דיכוי מרד-הבופקרים בסין ב 1900, השתלט צבא רוסי על מ'; מלחמת רוסיה-יאפאן ב 1904/5 התנהלה בעיקר במ', ובסיומה קיבלה יאפאן חלק מרשת-הרכבות בה, דרום-מ' הופר כתחום-השפעה יאפאני וצפונה — כתחום-השפעה רוסי.

ב 1907 החליטה ממשלת-סין לחזק את שליטתה במ' ע"י ביטול מעמדה כאדמת-כתר והכללתה במערכת-המחוזות. צ'נג צ'י-לין (ע"ע), שלט במ' כרודן עצמאי ב 1911—1926. אחרי המהפכה הבולשוויקית ויתרה בריה"מ על הזכויות שהיו לרוסיה הצארית במ', אך בעת המר"מ עם סין ב 1924 עמדה בתוקף על השארת ניהולן של מסילות-הברזל בידיה. למ-עשה התמוטט מעמדה של רוסיה במ' בעקבות המהפכה, רוסיים „לבנים“ רבים מצאו בה מקלט, והשפעת יאפאן גברה בה.

בנו ויורשו של צ'אנג צ'י-לין, צ'אנג הסיא-ליאנג (Chang Hsueh-liang), תמך בשלטון הלאומי של הקואו-מינדאנג, בהנהגת צ'נג קאי-שק (ע"ע). בסין, וניסה לסלק פליל את בריה"מ מניהול הרכבות במ', אך לא הצליח בכך. במאבק המשולש על מ' הפסידה תחילה דווקא סין: יאפאן השתמשה באמתלה של התפוצצות במסה"ב שלה ליד מוקדן, ובספטמבר 1931 השתלטו פוחותיה על מ'. סין התלוננה בפני חבר-הלאומים (ע"ע, עמ' 68), אך גוף זה גילה אָזולת-יד בטיפולו במשבר.

בשלטון יאפאן פותחה מ', וכמיליון יאפאנים התיישבו

ב 1898 הוענק לו תואר-אצולה. — על מחלתו, שלא עיכבה בעדו מליצור, ר' כרך י"ד, עמ' 131. וע"ע גואש. M. Jordan, *Das Werk A. M.'s, 1815-1905*, 1905; W. Kurth, *A. M.'s graphische Kunst*, 1920; K. Scheffler, *A. M., der Mensch, das Werk*, 1922; E. Bock, *A. M., Verzeichnis seines graphischen Werkes*, 1923; E. Waldman, *Der Maler A. M.*, 1941; R. Weinhold, *M. Bibliographic*, 1959; W. Hütt, *A. M.*, 1965; I. Wirth, *Mit A. M. in Berlin*, 1965. א. ר.

**מְנָצ'וּסְטֵר** (Manchester), העיר הראשית בצפון-מערב אנגליה. 541,000 תושב' (1971). מ' היא מהמרכזים הכלכליים הראשיים של אנגליה הודות לתעשייתה המגוונת ונמלה, שהיא השלישי בגודלו בכריסטינה.

העיר יושבת בדרום-מזרחו של מחוז לנקשייר (ע"ע) ובמרכזו אגד-הערים המתועש „דרום-מזרח לנקשייר“ — המשתרע על-פני כ-1,000 קמ"ר, ובו 2,387,000 תושב'. נכללות בו בולטון (152,000 תושב'), רוז'ידל (86,600 תושב'), אולדס (108,280 תושב'), סלפורד (138,000 תושב') סטוקפורט (140,300 תושב') וערים אחרות, הוא השני בגודלו אוכלוסייתו באנגליה. מ' שוכנת במקד טבעי של דרכי-תחבורה — מפגש הנהרות אירול, אירק ומודלוק — יובלי המרוז, למר גלות הרי-פנאין — המתנשאים ממזרח למ', רמת-רוז'ידל בצפונה, ומישור צ'שיר (Cheshire) הפורה בדרומה. ערפל ועשן-התעשייה מכסים תדירות את העיר (וע"ע אירופה, אקלים, עמ' 97). פעולות לצמצום זיהום-האוויר ננקטו בהצ' לחה מאז 1952, תחילה במרכז העיר ואה"כ בכמה מפרכריה. עוד לפני המהפכה התעשיינית היתה מ' מרכז חשוב למסחר ולתעשיית פותנה, שהתבססה על שפע המים בסביבה. שסיפקו כוח להפעלת טחנות ולתהליכי-העיבוד השונים (הלבנה, צביעה, הדפסה וכו'). במחצית השניה של המאה ה-18, היתה מ' למוקד התיעוש הנמרץ של חבל-לנקשייר, שנתאפשר עם המיכון, ניצול מרבצי-הפחם העשירים בסביבה. בעיקר מצפון לעיר (בתחום העיר פועל עדיין אחד ממכרות-הפחם הגדולים ביותר באנגליה), וחיבורה של מ' עם לירפול (ע"ע) בתעלת-המים ברידג'ווסטר (1761) ובמס"ב (1830). ב 1894 הושלמה תעלת-השיט של מ', באורך 55 ק"מ, שדרכה מגיעות ספינות-אוקיאנוס (כיום — בנפח שעד 15,000 טון) לתוך העיר. מ' היתה למוקד המסחר העולמי של תעשיית-הכותנה לסוגיה, עד לשנות ה-20 של המאה הנוכחית. משבא משבר על ענף זה, שבעטיו הלכה-הצטמ-צמה תעשיית-הכותנה במ' ובערים הסמוכות והתפתחו ענפי-תעשייה אחרים. ב 1968 נסגרה בורסת-הפונתה של מ'. עם זאת משמשת עדיין מ' כמוקד המסחרי והתעשייתי הראשי באנגליה לתעשיית-הטקסטיל, המופעלת ע"י קונצ'רנים ענפים ומתבססת על סיבים מלאכותיים.

הגידול התעשייתי העיקרי בשנים שלאחר מלה"ע II חל בתעשיית מכונות ומכשירי-חשמל ואביזריהם. מ' היא אחד המרכזים החשובים באנגליה להנדסת-חשמל ולתעשייה כבדה מגוונת, המייצרת, בין היתר, מכשירי-חשמל, מטוסים, משאבות, מזגני-אוויר ומכשירי-עבודה. מפעלים פטרוכימיים פותחו בשנות ה-60 סמוך לפתח תעלת-השיט של מ' והם ניוונים מצ'ינור-נפט המחובר למפעל-זיקוק בשפך המרוז. כן מייצרים במ' כימיקלים, תרופות, מזונות, בגדים ועוד. מ' היא המרכז המסחרי השני בחשיבותו באנגליה, ומסיפקת שירותי שיווק, מינהל, מכירה, בנקאות, ביטוח ושי-

הפוליטיות, אלא משום שהוא רגיש מטבעו לצורכי העם. בהודעתו עם העם קונה לו המלך את ברפת האל, המייפה את כוחו לשלט. מ' הדגיש בייחוד את רוחתו הכלכלית של העם והכניס את המגמה השיוויונית למחשבה המדינית הסינית. תוספת טבעית למחשבתו היא „זכות ההתמרדות“, המצדיקה את מיגורו של מלך רודן. העובדה שהרודן מוגר מוכיחה שהוא איבד את „יפוי-הכוח האלוהי“, שמועבר אז למי שהצליח לזכות בכס-המלוכה. בכך הפך מ' לפטרונן האידיאולוגי של תנועות-מרי בסין המסורתית.

תורתו של מ', לרבות אימרתיו ושיחותיו עם תלמידיו ומתנגדיו, נרשמה בספר „מנצ'וס“, שנכתב, כנראה, בידי חניכיו. במאה ה-12 אושר חיבור זה כאחד מ„ארבעת הספריים“ הנחשבים ע"י הנאו-קונפוציאניסטים לטקסטים בסיסיים של החינוך הסיני. אולם החברה הקונפוציאנית המסורתית, גם אם ניבדה את מ' כ„חכם השני“, לא קיימה, למעשה, את תפיסתו האידיאליסטית של המימשל. מאידך גיסא, בעוד שהמארכסיסטים הסינים דוחים את מ' כאידיאליסט, הרי שבאידיאולוגיה הקומוניסטית הסינית של ימינו, בהדרגתה את הולונטאריזם, ממשכה להתקיים השפעה חזקה, אם כי לא מוצרת, של מחשבת מ'. הטענות המאזאניסטיות שבני-אדם חשובים יותר מדברים, שפוז אמיתי הוא תוצאה של פעולה נכונה, ושההיסטוריה עומדת לצידו של הצדיק, מושרשות במסורת המנצ'יאנית.

J. Legge (transl.), *The Works of Mencius*, 1895; A. Forke, *Die Gedankenwelt des Chines. Kulturkreises* (Handbuch d. Philosophie), 1927; Fung Yu-Lan, *A History of Chinese Philosophy*, I, 1952.  
ז. ש.

**מְנָצ'ל**, אָדוֹלֶף פּוֹן — Adolph von Menzel — 1815, ברסלאו — 1905, ברלין), צייר גרמני, בן למורה ומדפיס ליתוגראפיות. ב 1830 עבר עם משפחתו לברלין. ב-1832 ירש מאביו את בית-הדפוס ליתוגראפיות וביצע הדי-פסים (הוא בן 17 בלבד). תחילה פירסם אַלבוּם של 6 ליתוגראפיות לפואמה של גֶתה *Künstlers Erdenwallen*, ואח"כ עבר לתיאור אירועים היסטוריים מתולדות פרוסיה. מ 1839 ואילך פירסם סדרות-איוורים ליצירותיו ההיסטוריות של פראנץ קוגלר, ביניהן *Geschichte Friedrichs des Grossen* („תולדות פרידריך הגדול“, 1840). מ' אייר (1843/9) גם את יצירותיו הספרותיות של פרידריך הגדול (ע"ע) עצמו, לפי הזמנתו של פרידריך וילהלם IV.

מ' החל לעסוק גם בציורי-שמן כאוטודידאקט. תמונתו מחיי פרידריך הגדול מצטיינת בסיגנון נאו-בארוקי מהודר ומתארות בטכניקת-מכחול מעולה את זוהר היי-החצר על רקע ארמון Sanssouci. הוא צייר גם תמונות של הווי אינ-טימי, המצטיינות בחן ועדינות ותיאורי-אור נפלאים (אחות האמן, 1847 [מינכן]; חדר בדירת האמן, 1847 [ברלין]). בציורו, המתאר הופעת „תיאטרון דימנאו“ (Théâtre Gymnase [1856]) הפאריסאי, שאף להנציח את קסמו של הרגע החולף, תוך שיבוצו בשילוב של אור וצל. בתקופה זו החל לעסוק גם בציורי-נוף, המצטיינים בבהירות צבעיהם וברעננותם; בזכותם הוא נמנה עם מבשרי האימפרסיוניסטים בגרמניה, אם כי לא קיבל את השקפותיהם. הוא צייר גם תמונות-הווי רֶאליסטיות, „מפעל לעירגול ברזל“ (1875 [ע"ע גרמניה, תרבות, עמ' 589/90, ותמ' שם]) הוא אחד הבולטים שבציוריו המשקפים את ההווי החדש של התעשייה.



האיזור המסחרי כמנצ'סטר. הקתראלה שמימין נוקחה (ב 1970) מהפיה (ברשות המועצה הבריטית)

וחברת צדקה נתארגנה ב 1804; ב 1842 נוסד בי"ס יהודי, ב 1856 הוקם ביכ"ג רפורמי ו"ביהכ"ג הגדול" נחנך ב 1858. הקהילה נתעצמה מאמצע המאה ה 19. עם בואם של סוחרים עשירים ממרכז-אירופה, פליטי מהפכות-אירופה ב 1848 ופליטי פוגרומים ברומניה ב 1869. ב 1871 היגרו למ' יהודים מארצות-אפריקה הצפונית והמזרח התיכון, שהיו קשורים עם תעשיית-הטקסטיל של מ', ואלה יצרו את הגרעין לקהילה הספרדית שבדרום-מ'. השפעה גדולה-ביותר היתה להגירה הגדולה ממזרח-אירופה, ב 1881—1914. בראשית המאה ה 20 היה למ' בי"ד משלה ובי"ח יהודי.

יהודי מ' התפשטו צפונה, לעיר הקרובה סלפורד ולאיוור פרברי פרסטוויץ' (Prestwich) וויטפילד (Whitefield). יהודי דרום-מ' עברו במאה ה 20 לאיוור-הפרברים צ'שר (Cheshire). יהודים רבים מילאו תפקידים פוליטיים ואזרחיים בעיר ובמדינה. מ' שימשה גם מרכז ציוני חשוב. ב 1970 היה מספר היהודים במ' 38,000. במ' ובסלפורד קיימים 140 בתכ"ג ואירגונים המסונפים אליהם, 91 בת"ס יומיים.

C. Roth, *The Rise of Provincial Jewry*, 1950; V. D. Lipman, *Social History of the Jews of England, 1850-1950*, 1954; L. P. Gartner, *The Jewish Immigrant in England, 1870-1914*, 1957.

ו. ד. ל.

**מְנָקֵן, הֶנְרִי לֹואִי** — Henry Louis Mencken — (1880, באלטימור — 1956, שם), עיתונאי-עורך וסופר אמריקני, ממוצא אירי-גרמני. בגיל 19 התחיל לעבוד כעיתונאי ותוך שנים ספורות הגיע לדרגת עורך של העיתון *The Baltimore Sun*. שבו היה מ' קשור עד 1948. ב 1908 היה המבקר הספרותי של כה"ע *The Smart Set*, וב 1914—1918 שימש כעורכו יחד עם ג'ורג' ג'ין נתן, שעמו שיתף פעולה גם בכה"ע *American Mercury*, שייסד מ' ב 1924. כ"ע זה הופיע עד 1933.

סקירותיו ומסותיו הביקורתיות של מ' קובצו ב 6 כרכים בשם *Prejudices* („דעות קדומות“), 1919—1927. יש בהן

רותים מקצועיים אחרים לאיוור נרחב. פרעלות בה בורטות לפחם ולמזון. בנמל מערכת משוכללת של רציפים ומזחים באורך 8.5 ק"מ; ב 1967 יובאו דרכו 9.4 מיליון טון, מהם 1.1 מיליון טון נפט; במ' שני נמלי-תעופה, אחד מהם בין-לאומי (רינג' בדרום).

מ' היא מרכז חשוב לתרבות ולמדע. יש בה ספריות חשובות, אספים אמנותיים, מוזיאון ותיאטרון, והיא מקום-מושבה של תזמורת-האלה (Hallé) הסימפונית הנודעת. במ' מתבצע מחקר תעשייתי ומדעי ענף, בין היתר, במכון לחקר כותנה, משי וסיבים מלאכותיים. כן יש בה בי"ס גבוה למוסיקה, מכללה לאמנות, אוניברסיטה — ובה 12,000 סטודנטים (1970), מכון למדע וטכנולוגיה (נוסד 1824) — 3,400 סטודנטים, ואחד משני בתה"ס הלאומיים למינהל ועסקים; ב 1970 נוסד בעיר פוליטכניון. מ' היא מושב מרכזי המחשבים הלאומי. בעבר נתפרסמה מ' כמרכז למחקר הפיסיקה של האטום.

במאה ה 19 חל גידול עצום באוכלוסייה, שמנתה ב 1801 75,280 נפש, והגיעה ב 1891 ל 505,370 נפש. לשיא-גידולה הגיעה מ' ב 1931 — 766,380 נפש, מאז חלה ירידה, ורבים היגרו לפרברים — בעיקר הדרומיים, וביניהם ויתנשו, שסופחה למ' ב 1930, תוכננה מחדש ומאכלסת היום 100,000 נפש. במסגרת מדיניות-התכנון הלאומית, תצומצם אוכל-סיית מ' עד 500,000 ב 1981, ויימשך פיתוחם של פרברים שהוקמו מצפון-מערב למ' וקלטו כבר כ 200,000 נפש מאוכ-לוסייתה.

R. Nicholas, *City of M. Plan*, 1945; C. F. Carter (ed.), *M. and its Region*, 1962; J. Sanders, *M.* 1967; M. Kennedy, *Portrait of M.*, 1970.

ג. ו. ה.

היסטוריה. מ' היתה ישוב קלטי, הרומאים, שבנו בה מצודה להגן על הדרך הראשית מצ'סטר צפונה, קראוה מְנְקוֹנְיוֹ (Mancunium). הדגים הרסוה ב 870 ואדוורד הוקן שיקמה ב 920. הנרי III נתן לה זכות לקיים יריד שנתי ומאו החלה לגדול. במאה ה 14 התיישבו בה אורגים פלמים ומ' היתה למרכז לתעשיית-האריגים. המהפכה התעשיינית הפכה את מ' מעיר-מחוז קטנה לאחת הגדולות בערי אנגליה, ול-פיתוחה תרמה מאד רשת התעלות שנכרו בה, שהראשונה בהם היתה תעלת-בריג'וֹטְר (ר' לעיל). בתחילת המאה ה 19 היו במ' ¼ מכלל פועלי תעשיית-הכותנה באנגליה. הפגנת-סועלים בסינט פיטרז פילדז במ', 1819, פוזרה בהריגת 11 מהם ובפציעת מאות, ונתכנתה טבח-פיטרלו (Peterloo); ע"ע ממלכה מאחדת, עמ' 895). רק אחרי הרפורמה הפאר-לאמנטארית ב 1832 קיבלה מ' ייצוג בפארלאמנט ורק ב-1853 — מעמד מלא של עיר. היא היתה מרכז לפעילות מדינית-כלכלית, ובה הקימו ר. קופדן וג. בריט (ע' ערכיהם) את „האגודה לביטול חוקי-התבואה“, שדגלה בחופש המסחר. התאוריות הליברליות בדבר חופש מדיני ומסחרי ללא התערבות המדינה נקראו „האסכולה של מ'“. רבו בה בני כיתות דתיות נוקלפורמיסטיות, קאתולים ויהודים. ב 1847 הוקמה הגמנות אנגליקנית מ', וב 1851 — הקולג' הראשון שממנו התפתחה אוניברסיטת מ'. העיר ניזקה במלה"ע II ושוקמה לאחריה.

מ.

מ' היא הקהילה היהודית השניה בגודלה בבריטניה; היא קיימת משנת 1780. אדמת בית-קברות נרכשה ב 1794,

בהיותו היא תרומתו לתולדות התיאטרון הספרדי, שכן הוא השאיר לנו, נוסף למספר Momos, או דיאלוגים ליצניים בין דמויות אלגוריות, מתוה דתי La Representación del Nacimiento de Nuestro Señor (הצגת הולדתו של אדו-נור), הנקרא גם Lamentaciones fechos para la Semana Santa («קניות לשבוע הקדוש»), המחזה מעניין לא רק בגלל ערפו ההיסטורי — בהיותו בין היצירות הדראמטיות העתיקות שנשמרו בספרדית — אלא גם בגלל הרגש הע-מיק המובע בסצנות אחדות.

C. Rodríguez, *El teatro religioso de G. M.* (Religión y Cultura, XXVII), 1934; F. Lázaro Carreter (ed.), *Teatro medieval*, 1958.

**מְנַשֶּׁה**, (א) האיש. בנו-בכורו של יוסף (ע"ע) מאסנת (ע"ע) בת פוטי קרע פהו און. מ' ואפרים (ע"ע) אחיו אומצו ע"י יעקב לבנים בדרגה שווה לראובן ושמעון (ברא' מח, ד-ו). כלומר — אבות לשבטים. בכרכת האימוץ שם יעקב את שמאלו על ראש מ', ובכך נטל ממנו את הבכורה ונתנה לאפרים, הצעיר. העדפה זו רומזת על ההג-מוניה העתידה של שבט אפרים על מ' בנו של מ' הוא מכיר (ע"ע).

(ב) שבט-מ' חנה במדבר על דגל מחנה-אפרים. במפ-קד הראשון נזכר מ' לאחר אפרים, ומספרו מועט-יותר — 32,200 (במד' ב, יח-כא). במפקד השני (במד' כו, כח-לו) מספרו 52,700, גדול בהרבה מאפרים. בתקופת ההתנחלות נאחו חצי שבט-מ', עם ראובן וגד, בעבה" המורחי (במד' לב, לג-מב; דב' ג, יב-טו). אף שאין לדעת אם ההיאחזות נתגשמה כאחת, שהרי בפניה אל משה (במד' לב, א-לב) לא נזכר חצי שבט-המ'. חצי השבט ירש את ממלכת עוג ונאחו גם בחלק הצפוני של הגלעד («יתר הגלעד»). בני מכיר בן מ' ישבו בגלעד, ויאיר (ע"ע) — בחבל ארגוב, בחוות יאיר; נראה שגם נובח (במד' לב, מב), היה ממ' (השר' דהיא' ב, כב-כג). הנחלה השתרעה אפוא מהיבק (ע"ע; דב' ג, טז) בדרום ועד החרמון בצפון (יהו' יג, יא, יב, ל-לג). כמרוצת-הזמן גבלה נחלת מ' בצפון — בארם, בדרום — בעמון, במזרח — בשבטי המדבר, ובמערב — בממלכות גשור ומעכה. בני מ' בעבה" עסקו בגידול מקנה (השר' עמוס ד, א), ונדעו כאנשי-חיל נגד שבטי המדבר (יהו' יז, א). הם החזיקו שם מעמד עד גלות תגלת פלאסר (דהיא' ה, כו: «תלגת פלנסר»).

נחלת מ' בא"י המערבית השתרעה בין אפרים בדרום ויששכר, זבולון ואשר (ע' ערכיהם) בצפון, ומהירדן עד הים התיכון. — מפה: ע"ע א"י, עמ' 270. תיאור הגבולות מעורפל. בתחילה נכללו במ' אזורי שכס וקפר, כפי שנראה משמות ראשי משפחות-מ' (במד' כו, כח-לה; יהו' יז, ב-ג), וכן היו למ' שלוחות בצפון, ביששכר ובאשר, בניניהן הערים החשובות: בית-שאן, עין-דאר, יבלעם, תענך ומגידו. מ' לא גבר על הפנענים שישבו בנחלתו, בעיקר בעמקי-ירע-אל; לאור התפתחות זו ובגלל הצפיפות בהר-אפרים, ורוב היערות בו, מסתברים דברי בני-יוסף כנגד יהושע, שמס-פרם רב לנחלתם המצומצמת (יהו' פרק י"ז). התפשטות מ' לצפון התבטאה בהתייצבות השופט גדעון (ע"ע) ממש-פחת אביעזר המנשית בראש שבטי מ', אשר, זבולון ונפתלי כמלחמה נגד המדיינים (שופ' ו), שהתחוללה בעמקי-ירעאל ובעמקי-הירדן ועקרה את שבטי-המדבר גם מעבה" המורחי. במאורע זה ניצח מ' בתחרותו עם אפרים, ובקושי נמנעה

סאטירה חריפה על עולם-העסקים, הדת הממוסדת המעמד הבינוני האמריקני. הוא הגן, לעומת-זה, על סופרים כגון תיאודור דרז'ור, שרוד אנדרסון, קרל סנדברג, יוגין אוגיל וסינקלר לואיס. אולם תרומתו הגדולה לתרבות האמריקנית היא ספרו The American Language («השפה האמריק-נית»), 1919, שעליו הוסיף במשך שנים חומר חדש. זהו עבודה חלוצית בגישה פונקציונלית ללינגוויסטיקה ובזכותה נחשב מ' למומחה לענייני השפה האמריקנית בימיו.

בשנים 1940—1943 פירסם מ' את האוטוביוגרפיה שלו ב-3 כרכים: Happy Days («ימי-אשר»), Newspaper Days («ימי-עיתונאות»), ו-Heathen Days («ימי-איליים»).

E. A. Boyd, *H. L. M.*, 1925; I. Goldberg, *The Man M.*, 1925; E. Kemler, *The Irreverent Mr. M.*, 1950; W. Manchester, *Disturber of the Peace*, 1951.

**מְנַרְהִים**, בארוז קרל גוסטף אמיל פון — Baron Carl Gustaf Emil von Mannerheim — 1867—1951), איש-צבא ומדינאי פיני. מ' נולד למשפחת-אצולה שוודית בפינלנד, ומ-1889 היה קצין בצבא-רוסיה. הוא הש-תתף במלחמת-יפן-רוסיה, ובמלה"ע 1 הגיע לדרגת גנרל של פרשים. בעקבות המהפכה ברוסיה חזר מ' בסוף 1917 לפינלנד והעמיד עצמו בראש הכוחות ה"לבנים" שלחמו בקומוניסטים הפינים במלחמת-האזרחים (ינואר-מאי 1918). בקרבות טאמפּרָה וִיִּיִּבּוּרְג (Viipuri) Wiborg) הביס את ה"אדומים" והטיח את עצמאות פינלנד. ב-1918/19 היה גם עוצר-המדינה.

ב-1931 נהיה מ' ליו"ר מועצת-ההגנה הפינית, ובהשראתו תוכנן והוקם קר-הפיצורים מפני התקפת בריה"מ, שחסם את מיצרי-קארליה, ונקרא על-שמו "קר-מ'". בהיותו בן 72, עמד, בחורף 1939/40, בראש צבא פינלנד שהתגונן בעוז ובתושיה נגד בריה"מ. הודות לכושרו הצבאי מנע תבוסה מוחצת של פוחותיו המצומצמים בידי אויב חזק לאין-שיעור וע"י כך שיכנע את הרוסים לחתום על הסכם-שלום נוחי-חסית לפי-נים (ע"ע פינלנד, היסטוריה). במלחמה ב-1941—1944 נגד בריה"מ שוב פיקד מ' על הצבא וב-1942 עלה לדרגת פלד-מארשאל. ב-1.8.1944 נבחר לנשיא, וכעבור חודש חתם על שביתת-נשק עם בריה"מ. במרס 1946 התפטר מהנשיאות מטעמי-בריאות; הוא עבר לשוויץ ושם מת. יחסו של מ' ליהודים היה אהוד, ויהודים לחמו בשורות צבאו בקרבות חורף 1939/40 נגד בריה"מ. משלחמה פינלנד אח"כ ב-1941 בצד גרמניה, סירב להפעיל חוקים אַנטי-יהודיים, וגם איפשר ליהודים להימלט לשוודיה הנייטרלית. כן הפסיק את גירושי היהודים למחנות-השמדה, שְׂיוֹם הַגֶּסְטָפוֹ כשהיו הנאצים בעלי השפעה בפינלנד, וזכרונותיו של מ' נתפרסמו בשוודית ב-1951/2 ובאנגלית — 1953.

O. Warner, *Marshall M. and the Finns*, 1967.

.b.p

**מְנַרְיָקָה**, גוֹמֶס — Gómez Manrique — [?] 1412 — [?] 1490), מחזאי ומשורר ספרדי. מ' המשיך את המסורת הצרפתית-פרובאנסאלית וכתב שירי-אהבה, כגון מוסרי או פוליטי, כגון Regimiento de príncipes («גדוד נסיכים») ו Coplas para el Señor Diego Arias de Ávila («שירים בשביל מר דיגו אריאס דה אוילה»). אולם, חשו-

על אמו, הרג את ישעיהו (ע"ע ישעיהו, עלית), העמיד צלם בהיכל ו, הנשי [השפית] את ישראל לאביהם שבשמים" (סנה' ק"ב, ע"ב), וקבעו כי „אש שירדה מן השמים בימי שלמה לא נסתלקה, עד שבא מ' וסילקה" (זב"ס"א, ע"ב). לדעת האומרים שעשה תשובה, „עשה לו הקב"ה כמין מחתרת ברקיע כדי לקבלו בתשובה מפני מדת הדין" (סנה' ק"ג, ע"א). חז"ל נתקשו בדבר כיצד קם בן רשע כזה לחזק קיה הצדיק, „וכי עלתה על דעתך שחוקיה לימד תורה לכל ישראל ולמ' בנו לא לימד תורה"? (ספרי דברים, ל"ב). וע"כ הניחו כי אכן היה מ' למדן, ש„היה שונה 55 פרקים בתורת כהנים" (כנגד שנות-מלכותו), ועדיין רב אשי — שקראו „חברי", ואח"כ „רבי" — ראה בחלומו את מ' וקיבל ממנו חידושי-תורה, ומסר אותם בביהמ"ד בשם אומרם. רב אשי שאלו בחלומו כיצד אירע לחכם שכמותו ששקע כלי-כך בהבלי ע"ז, ומ' ענהו: אילו היית בדורי, היית תופס שולי גלימתך ורץ אחריה (סנה' ק"ב—ק"ג). — הד להכרת הקשיים הכרונולוגיים הקשורים בתאריכו של מ' עולה מן הירושלמי (סנה' י"א, ה'), שלפיו היו כ' ימי מ' 55 שנה.

ש. ייבין, משפחות ומפלגות בממלכת יהודה (הרבי, י"ב).  
תש"א: י. קויפמן, תולדות האמונה הישראלית, ג', ספר ב', 321 ואילך, תשי"ד: ש. זמירין, יאשיהו ותקופתו, 27—30, 33, תשי"ב.

**מְנַשֶּׁה בֶּן-יִשְׂרָאֵל** (1604, מְדִירָה [ספרד] — 1657, מִידֶלְפֹּורְג, [הולנד]), רב, מלומד ומדפיס עברי.

בן למשפחת-אנוסים. נטבל כמנואל דיאס סאָרֵרו. אביו שב ליהדותו, נמלט לאַמְסְטֶרְדָם וקרא לעצמו יוסף בן-ישראל, ולשני בניו — אפרים ומנשה. בגיל 12 נמנה מ' על „חברת תלמוד-תורה", בגיל 15 דרש בציפור ובגיל 17 חיבר את ספרו הראשון „שפה ברורה" (בכ"י), שעסק בדקדוק. מ' רכש השכלה רחבה וידיעה בלשוניות. לאחר פטירת הרב יצחק עזריאל, נתמנה מ' תלמידו, בן 18, לכהן במקומו כדר-שן בקהילת „גַּהַ שְׁלוֹם", ונתפרסם מאוד. ב 1626 יסד דפוס (ע"ע, עמ' 961) עברי ראשון בהולנד, ובמסגרתו פעל כמר"ל כל ימיו (וע"ע ביבליוגרפיה, עמ' 269). בשנת שפ"ח פירסם מפתח-פסוקים למדרש רבה, בשם „פני רבה". ב 1632 הופיע בספרדית (ואח"כ בלאטינית) החלק הראשון של Conciliador (= מיישב; ר' שם, עמ' 264), ליישוב סתירות שבמקרא, בדרכי י. אברבנאל (ע"ע, עמ' 278). ספר זה נתי-פרסם בין הנוצרים 31 חלקים נוספים ממנו הופיעו בספרדית (1641—1651). אח"כ הוציא סדרת-ספרים בלאטינית, שנת-כוונה בעיקרה לקורא הנוצרי: De creatione („על הב-ריאה"; 1635); De termino vitae („על קץ החיים"; 1639); De resurrectione mortuorum („על תחיית-המתים"; 1636). ועוד. חשוב הוא ספרו Thesouro dos dinim („אוצר-הדינים"; 7—1645), לעזר האנוסים החוזרים. ספרו Piedra gloriosa („אבן-תפארת"; 1655) לווה בתחריטים מאת יִמְבֶּרְנַט. ספרו העברי „נשמת-חיים" (תי"ב), דן בטבע הנפש, לגלגל נשמות (ע"ע; 7/756) ודבוק (ע"ע, עמ' 819). ספריו ודרשותיו הקנו לו שם בין משכילי האומות כמלומד היהודי הגדול בדורו. מ' עמד בקשרים הדוקים עם ג. י. וזיטוס (ע"ע) ובנו יצחק, ה. גרוטיוס (ע"ע), י. בוכסטורף (ע"ע) II, ועם החכם הקראי זרח (ע"ע) הטרופי. לעומת-זאת, בביהכ"ז הספרדי-פורטוגאלי לא עלה מ' מעבר לדרגת דרשן, ועם מותו של רבי-הקהילה, שאול לוי מורטירה

מלחמת-אחים ביניהם. אבימלך (ע"ע) ניסה לכוונן מלוכה בשכם. לאחר מלחמת-עמון הוכז בני-אפרים ע"י יפתח (ע"ע), כנראה בעזרת מ'. גם בתקופת המלוכה המאוחדת היו בני מ' ידועים כאנשי-חיל (דה"א יב, כא—כב), ועזרו לדוד להת-בסס. חבלי מ' היוו 3 מחוזות בנציבויות שלמה (מל"א ד, י—יג). בזמן פילוג הממלכה היה שבט אפרים הדומיננטי בבית-יוסף, ואפשר שתהליך זה של התעצמות אפרים (שגדולתו היתה בתקופת-השופטים) משקף את העברת הבכורה ממ' לאפרים. שכם השתייכה אליו הרבה זמן לפני-כן, כפי שמשמע מרשימות ערי-הלוויים, שזמנן, לכל-המאוחר, בתקופת המלוכה המאוחדת (יה' כא, כ—כב; דה"א ו, גא—נה; והשו' יה' כ, ז). מצב היסטורי זה משר-תקף גם בפסוק „והם רבבות אפרים והם אלפי מנשה" (דב' לג, יז).

י. קויפמן, ספר שופטים, 10—11, 40—41, 85—87, 183—213, 1962; הנ"ל, ספר יהושע, 198—209, 237—243, 1963;  
י. אהרוני, א"י בתקופת המקרא, 179—180, 199—202, 295—302, תשכ"ג.

ש. מ. א.

**מְנַשֶּׁה**, מלך יהודה (697) [תאריך זה נקבע על יסוד סינכ-רונזימים של מלכיה-יהודה האחרונים עם מלכי-

בבל; לפי זה היה מ' עוֹצֵר בחיי אביו, חזקיה, 10 שנים. יש קובעים את שנת התמלכותו ל 687] — 642 לפסה"ג. הכתוב מספר שנתמלך בן 12 שנה, ומלך 55 שנה — פרק המלוכה הארוך-ביותר ביהודה (מל"ב כא, א—יט; דה"ב לג, א—כא). זוהי תקופת גדולתה של אשור: מחצית מלכות סנחריב, כל ימי אַסְרְחַדֶּן ורוב ימי אַשּׁוּרְבַּנְפַּל (ע' ערכיהם). רוב ימי מ' נכנעה יהודה לאשור, ומ' נזכר בשמו, עם 22 מלכים מסוריה, א"י וקיפּרוס, בכתובת של אסרחדון, המספרת, שהוא העלם למסע-עובד. חלקם הגדול, כולל מ', נזכרים גם בכתובת אשורבנפיל, המספרת, שנלוו אליו עם צבאותיהם במסעו למצרים נגד תרֶהֶקָה (687). אפשר שחלק מצבא-מ' הושאר במצרים כחיל-מצב, והם מראשוני יהודי יב (ע"ע). בסי' מלכים לא צוין שום מאורע מדיני בימי מ', אך בדה"ב (לג, י—יג) מסופר, שמלך-אשור הוליכו בנחשתים בבבל, ואח"כ הושב לירושלים. אפשר שהיה מעורב בקשר נגד אשור, בזמן מרד שֶׁמְשֶׁמֶן בבבל נגד אשורבנפיל (652—648), ובכך תוקל התמיהה מדוע הובל לבבל דווקא ולא לאשור. אפשר גם ש„בבל" כמוכּן רחב מתייחס גם לאשור (השו' ישע' יד, ד—כו). מ' ביצר את ירושלים לאחר שובו מבבל, ושם שרי-חיל בכל הערים הוצרות ביהודה (דה"ב לג, יד).

מ' ביטל את תיקוניו הדתיים של אביו והחזיר ע"ז למקדש (מל"ב כא, ג) — ללא ספק, פולחן אשור-פְּנִיקי שנהג אז בחבלים הנתונים למרות אשור — והיה בכך סימן לתלותו הגמורה באשור. הדבר היה כרוך, כנראה, במאבק פנימי ביהודה, וסי' מל"ב מעיד: „דם נקי שפך מ' הרבה מאד" (כא, טז). לפי דה"י שב מ' בתשובה שלימה לאחר שחזר מבבל, אך ע"פ סי' מלכים מת ברשתו. — וע"ע חזקיה.

י. לוי.

חז"ל נחלקו אף הם בשאלה זו: 3 מלכים... אין להם חלק לעולם הבא... ירבעם, אחאב ומ'. ר' יהודה אומר מ' יש לו חלק לעוה"ב שנאמר, ויתפלל אליו... וישמע תפלתו" (משנ' סנה' י, ב'). בתלמוד הפליגו בתיאור רשתתו, שבא





מנשה בן-ישראל — תחריט של האמן היהודי שלום איטליה (1648)

(ע"ע), נתמנה במקור מו הרב יצחק ד"ר פונשיקה אבוהב(ע"ע, עמ' 90) ולא מ' גמ מצבו הכלכלי היה לא טוב, וב1640 התכוון לעקור לברזיל.

באותה עת החלה להסתמן אפשרות ש-בתם של היהודים ל-אנגליה (ע"ע ממלכה מאחדת, עמ' 918/9), ומ' נטל חלק בממ"מ

כנציג היהודים. ב1650 הקדיש לפארלאמנט האנגלי את ה-מהדורה הלאטינית של ספרו *La Esperança di Israel* („מקוה-ישראל“; עבר: „אמשטרדם, תנ"ה, ועוד הרבה מהדור-רות; וע"ע גלות, עמ' 840), המתאר את גילויים, כביכול, של עשרת השבטים באמריקה-הדרומית. ב1656 כתב ספר אפ"ר לונגטי נוסף, *Vindiciae Judaeorum* („תשועת ישראל“; עבר: ויזן, תקע"ד; וע"ע אפולוגטיקה, עמ' 133, 135), ש-תורגם לשפות אחדות. ב1657 חזר מ' מאנגליה להולנד, משום שציפיותיו ביחס לאנגליה לא נתגשמו, ושם מת.

א. יערי, קטלוג מקורי מבית דפוסו של מ' בן ישראל באמשטרדם (קריית-ספר, כ"א), תש"ד; ב. רות, מ' בן ישראל, 1960; א. ליפניצער, דער הויף-פריידענקער פון ליסאבאן או דער בעל-דורשן פון אמסטערדאם (די גאלדענע קייט, 65, 1969; M. Kayserling, *M. b. I., sein Leben und Wirken* (Jahrb. f. d. Gesch. d. Juden u. d. Judenthums, II), 1861; C. Roth, *A Life of M. b. I.*, 1934.

ב. ר.

לא העריך את השפלתו הכללית. החיבור הראשון שהדפיס היה „פשר דבר“ (ווילנא, תקט"ז), אך רוב עותקיו נשרפו בידי רבנים. אח"כ פירסם „בית מקרא“ (ווילנא, תקע"ח), על תפקידם של טעמיה-מקרא בפיוסוק המקרא ובפירושו. ספרו העיקרי של מ' היה „אלפי מנשה“, וכשנדפס הספר (ווילנא, תקפ"ב), נתבע מ' להשמיט ממנו פיסקה שרמזה על תיקונים בהלכה. הספר מכיל פירושים בהלכה ובאגדה, בסיגנון קשה וסתום, בלי סדר ותכנית, ובסופו נספח קובץ חידושי-תורה. בעילום-שם הוציא את „שקל הקודש“ (קא-פוסט, תקפ"ג), ובו התנצל בפני אלה שראו בו „פורש מן הציבור בכמה דברים“ והציע למתנגדיו, ש„יבחרו איזה אנשים שירצו לברר עמי דעותיהם“, מ' הטיף לדעותיו גם בע"פ, ואף הלך אל ה„חדרים“ לעורר את הנערים ללמוד חשבון ומדעים. ב1827 נבחר לרב בעיר-מולדתו, אולם לאחר שנה התפטר, משום שסרב לשתף-פעולה בגיוסם וחיטפתם של יהודים לצבא הרוסי. מרבית כה"י שהותיר עלו באש בשריפה באיליה ב1884. שרידים מוצלים נדפסו ע"י נכדו („אלפי מנשה“, ה"ב, ווילנא, תרס"ה). ספריו לא נפוצו, גם מחמת סיגנונם המסורבל, אולם תלמידיו טיפחו את זכרו בעיירות ליטא, ומפיהם רשם מ. פלונגיאן, מראשוני המשכילים בליטא, את קורותיו בספר „בן פורת“ (ווילנא, תרי"ח). המשכילים במאה ה19 הירבו להסתמך על מ' בוויכוחיהם עם הרבנים.

ש. י. סטאניסלאבסקי, לתולדות ר' מ' בן-פורת (השלוח, י"ח), תרס"ח; ש. רוזנפלד, ר' מ' איליר (התקופה, ב'), הרע"ה; ז. רייזן, פון מענדעלסאהן ביז מענדעלע, 183—206, 1923; ביצ כ"ץ, רבנות, חסידות, השכלה, ב', 187—203, חש"ט.

י. ס.

**מְנַשְׁוִיִּקִּים** (Меньшевики = אנשי-המיעוט) סיעה

ומפלגה סוציאליסטית ברוסיה בתחילת המאה ה20. המפלגה קמה עם התפלגות הסוציאל-דמוקראטים ברוסיה, בעקבות ועידת בריסל—לונדון ב1903, לבולשׁוויקים („אנשי-הרוב“), ולמ"י; את הכינוי מ"י הדביק להם תחילה לנין (ע"ע), מנהיג הבולשׁוויקים. על חילוקי-הדעות שגרמו לפי-לוג — ע"ע בולשׁוויזם, עמ' 838/9.

המ"י סברו שהמפלגה חייבת להיות בנויה כדוגמת המפ"לגות הסוציאליסטיות במערב, כאיגוד רחב של שותפים-לדעה. הם האמינו שמהפכה ברוסיה תהיה ליבראלית-דמוקראטית, תסלול את הדרך למשטר רכושני חפשי, ורק בשלב מאוחר יותר, עם גידול הפרולטאריאט ברוסיה — כדוגמת המערב — יוקם בה משטר סוציאליסטי.

במהפכת 1905 צידדו המ"י בשיתוף-פעולה עם הבורגנות הליבראלית והתנגדו לניזמה למלחמת-אזרחים. במלח"ע I היו בקרבם דעות שונות לגבי המלחמה עצמה, אך הם התנגדו לחולל מהפכה בעת המלחמה ונשארו באינטרנציונל (ע"ע, עמ' 945). אחרי המהפכה הדמוקראטית ברוסיה במארס 1917 תמכו המ"י בממשלות הליבראליות-סוציאליסטיות של לבוב וקרנבסקי (ע"ע ערכיהם), שאליהן הצטרפו כנציגי מועצות הפועלים והאיכרים, התנגדו לשלום נפרד עם גרמניה, ואת ההכרעה בשאלת רפורמה אגרארית, שבה דגלו, ביקשו להשאיר בידי אסיפה מכוננת. עד אוגוסט 1917 היה למ"י, יחד עם הסוציאל-רבולוציונרים (ס"ר), רוב בסובייטים (מועצות הפועלים והאיכרים). בקונגרס השני של הסובייטים, שהתכנס ב8.11.1917, שוב לא היה למ"י ולס"ר, רוב;

במיוחד מתעוררות שאלות של ביקורת לגבי הקטעים מתוך מ' שהביא. במלואם או בקיצור. יוסף בן מתתיהו (ע"ע, עמ' 688/9) בספרו „נגד אפיפן“ (ע"ע אפיפן): הסיפור על שלטונם וגירושם של החיקסוס (ע"ע), שלפי מ' יסודו את ירושלים (א', 75—102); והסיפור על אוקרטסיף (שם תאופורי מצרי, המקביל, אולי, ליהוסף), מנהיגם של המצורעים שהוגלו לאַוַאֲרִיס (בירת החיקסוס לשעבר) שבדלתא (א', 227—287); המצורעים היו, לפי סיפור זה, אבותיהם של היהודים ואוקרטסיף הקביל למשה. יוסף ראה בסיפור על גירוש החיקסוס עדות לקדמוניות עמו ומסמך למסורת יציאת-מצרים; עם זאת הוא דחה, כהשמצת יהודים ללא יסוד היסטורי, את הסיפור על אוקרטסיף. העירבוב של החיקסוס עם היהודים, שעירבבו המצרים בתקופה מאוחרת יותר, הוא שהטעה את יוסף בן מתתיהו, הן לחיוב והן לשלילה, במשפטו על מ'.

יוסף בן מתתיהו, קדמות היהודים נגד אפיפן (הרג' י. ג. שמוני), תרפ"ח; W. G. Waddell (transl.), *Manetho*, 1940; M. B. Rowton, *Munetho's Date for Rameses II* (Jl. of Egyptian Archaeol., 34), 1948; W. Helck, *Untersuchungen zu Manetho u. d. ägyptischen Königslisten* (Untersuch. z. Gesch. u. Altertumskunde Aegyptens, 18), 1956; J. V. Beckerath, *Die ägyptischen Königslisten d. Manetho* (Orientalistische Literaturzeitung, 54), 1959.

א. ג. ש.

**מִנְת־שֶׁקֶל**, מנת-משפל, ע"ע אינטליגנציה, עמ' 937; מבחנים פסיכולוגיים, עמ' 95.

**מַס**, **מְסִים** (tax), תשלום לרשות ציבורית בדרך של כפיה ולא עבור שירות מסוים שניתן למשלם המ'. המ' מממנים חלק גדול מהוצאות הממשלה והרשויות המקומיות ולהם שתי מסרות עיקריות: לחלק את נטל הוצאות הממ-שלה בצורה צודקת בין קבוצות-ההכנסה השונות ולקדם צמיחה כלכלית, יציבות ויעילות.

אף שהעיקרון הבסיסי של העברת כוח-קניה מהפרטים לכלל — באמצעות רשויות השלטון, משותף לכל המ', הרי הטכניקה, שבה נעשית ההעברה, והסכום הנגבה מפל פרט, תלויים בשני מרכיבים עיקריים של כל מ': ה ב ס י ס שעליו מוטל המ', ומערכת השיעורים הקובעים את הקשר בין הבסיס וסכום המ' המגיע. בסיסי-מ' ניתנים למיון לפי קרי-טריונים שונים. כך, למשל, ניתן להבחין בין מ' (כמו מסי-הכנסה, מסי-עזובון ומתנות) המוטלים על המקורות המגיעים לידי הפרט, ומ' (כמו מסי קניה או מכירה, ומ' על שירותים למיניהם) המוטלים על השימושים שעושה הפרט במקורות העומדים לרשותו. הבחנות אחרות הן בין מ' עם בסיס רחב או כולל, ומ' עם בסיס צר, או סְלֶקְטִיוּ; בין מ' המוטל על פעילות כלכלית החוזרת מדי שנה (כמו הכנסה או צריכה) וזה המוטל על פעולות חד-פעמיות (כמו קבלת ירושה או העברת רכוש).

ידועה ביותר היא ההבחנה בין מ' ישירים ומ' עקיפים. מ' ישיר הוא מ' שמוטל ומשלם ע"י מי שהמ' הוטל עליו. מ' עקיף מוגדר כמ' שמשלמו יכול לגלגלו לאחר ואינו נושא בנטל המ' בעצמו (למשל: העלאת מחיר ע"י היצרן בגובה המ', המוטל על המוצר, גורמת לגלגול המ', או חלקו, לצרכן הקונה את המוצר). מ' על הכנסה מוגדרים בדרך-כלל כמ' ישירים ומ' על צריכה — כמ' עקיפים. מקומם של המ' על הרכוש ושל מ' המוטלים על מעביד (כגון: תשלומי הביטוח הלאומי) בחלוקה זו שנוי במחלוקת. בהג-

ערב פיננס הקונגרס נערכה מהפכת-אקטובר והבולשוויקים תפסו את השלטון. במחאה יצאו המ' את הקונגרס — והקלו בכך, למעשה, את השתלטות הבולשוויקים. במלחמת-האזר-חיים (1917—1920) לא עשו דבר, וב-1921 נאסרה המפלגה בהאשמת-שוא, כאילו תמכו במרד-המלחים בקרוזשטט. רבים ממנהיגיהם היגרו לחו"ל.

מנהיגות המ' היתה מורכבת ברובה מיהודים: י. ל. מר-טוב, פ. דן, ר. אברמוביץ (ע' ערכיהם). ראייתם של יהודים אלה את רוסיה המזויה היתה במידה רבה מופשטת ונוטה לאי־דאליזציה, והדבר היה מהגורמים לכשלונם. ביביל': ע"ע בולשביזם; סוציאליסטיות, מפלגות; מרטוב. א. לי.

**מְנִשְׁקִיב, אֶלְפִּסְנֶדֶר דְּנִילֹבִיץ'** — A. A. Меншиков — מדינאי רוסי. מ' נולד למשפחה דלה, התפרנס מרוכלות ברחובות מוסקוה, ועלה לגדולה, אחרי שהפיר באמצעות ידידו את פיוטר I ונהיה לחביבו. הוא מילא בהצלחה תפקידים צבאיים ומדיניים שהטיל עליו הצאר, הודות לכושרו, מרצו החלטיותו. מ' נלווה לפיוטר במסעו לחו"ל ועבד עמו במספנות אמסטרדאם. ב-1708 מינהו פיוטר למפקד-הצבא במלחמה נגד קרל XII (ע"ע), ועל חלקו בניצחון על השוודים בפולטאבה (1709) נהיה למארשאל. אח"כ השתתף מ' במסעות לאיזור הבאלטי. ב-1719 נהיה לשר-המלחמה. פיוטר בטח בו, למרות אהבת-בצעו של מ' ומעילותיו הרבות. במות פיוטר הבטיח מ' את התקטרתה של יקטרינה I (ע"ע), שהיתה פילגשו לפני שפיוטר הפיר אותה. במלכות יקטרינה היה מ' שליט כלי-יכול. במותה הבטיח את הירושה לפיוטר II (ע"ע). הוא ביקש להשיא את בתו לצאר, אך האצולה הישנה, שנטרה לו איבה, הדיחה אותו והוא גורש מהבירה (1727). M. T. Florinsky, *Russia*, I (ind. s. v.), 1953.

**מִנְתוֹל** (Menthol) פוהל טרפֶּנואידי טבעי (ע"ע טרפנים), נוסחתו: C<sub>10</sub>H<sub>18</sub>OH, ניתך ב' 43, רותח ב' 216, ומסובב שמאלה את מישור האור המקוטב. (ע"ע אופטיות, פעילות). מציף בנענה (ע"ע) וכמותו בשמן המת-קבל בזיקוק נענה חריפה (Mentha piperita) או נענה יאפאנית (M. arvensis) עולה על 60%; בקירור השמן — הוא נפרש. מ' ניחן בריח מרענן ובטעם „המקרר“ את הַחֵךְ, ובשל כך מוסיפים אותו לסוגים אחדים של ליקרים, סופריות, בשמים וסי-גריות. פסם מחטא הוא נכלל בהרכבם של תרסיסים, סי-פוח לשיעול וטיפות-אף, תשטיפי-פה ומשחות-שיניים. כאשר קמים את העור במ', מורגשת קרירות המלווה באֶלְחוֹשׁ מקומי, ומשתמשים בו לעתים להקלת פאבים.

**מִנְתוֹן** — *Mavéthov, Mavéthos* — (המאה ה-3 לפסה"נ), פוהו און (ע"ע) במצרים; כתב, ביוונית, על הא-מונות הדתיות במצרים ובהשפעתו של תלמי I — גם חיבור על ההיסטוריה המצרית *Aiyvntiaká*. רק מחיבורו ההיסטורי נשתמרו שרידים, עפ"ר בנוסח משובש, אצל יוסף בן מתתיהו (ר' להלן) ואצל הכרונוגראפים הנוצרים אפ-ריקנוס, אַנְבּוֹיוֹס (ע' ערכיהם) וסינקלוס. חומר זה, בעיקרו תמציות ורשימות-מלכים, היה, עד פיענוח כתב החרטמים (ע"ע), העדות היחידה לתולדות מצרים, והוא עדיין משמש, על-אף מגבלותיו, מקור חשוב לכרונולוגיה המצרית (ע"ע מצרים, היסטוריה, עמ' 160 ואילך).

ההתפתחות הכלכלית, הערכים החברתיים, וההיסטוריה הכלכלית והמדינית של המדינה) וקיים שוני רב בין המדינות השונות בעולם, הן מבחינת גובה נטל המ, והן מבחינת הרכבו.

המ לסוגיהם. (1) מ-הכנסה על יחידים — מוטל על הכנסתו של משלם-המ. השימוש בהכנסה כבסיס לתשלום מ' הוא מאוחר-יחסית בהיסטוריה של גביית מ'. קדמו לו בעיקר מסי-הרכוש וכמה סוגי תצרוכת. מ-הכנסה הופיע, בצורתו המודרנית, רק בסוף המאה ה-18. ומאז ניתן להבחין בחמישה שלבים בהתפתחותו: (א) כמקור-מימון לא קבוע שנזקקו לו בעתות מלחמה; (ב) כתוספת זמנית להכנסות הרגילות ממ'; (ג) כמקור-הכנסה קבוע במערכת-המ'; (ד) כמקור-המימון העיקרי של מערכת זו; (ה) ירידת מקומו כמ' המרכזי במערכת המ' — מגמה המסתמנת בעשור האחרון.

כאמצעי-יחירום הופעל מ-ההכנסה לראשונה בצרפת, בשנת 1793, וכאמצעי מימון לעת-שלום, הונהג מ' ההכנסה לראשונה בשוויץ (1840), ולאחר-מכן באנגליה ובאוסטריה (1849). רק בשלהי המאה ה-19 היה המ' המקובל ברוב ארצות אירופה כמ' קבוע. לאחר מלחמת I היה למ' העיקרי במערכות המ' בעולם, ומכשיר עיקרי לחלוקה-מחדש של ההכנסות במשק. לאחרונה, כאמור, הולך ותופס את מקומו מ' חדש יחסית, המוטל על הערך המוסף (ראה להלן). אולם מ-ההכנסה יישאר, כנראה, עוד זמן רב הכלי הפיסקאלי העיקרי לשמירת הפרוגרסיוויות במערכת-המ' של כל מדינה מפותחת. סכום מ-ההכנסה שחייב בו יחיד נקבע ע"י תשובה לשלוש השאלות: (א) מה הן ההכנסות המשמשות בסיס למ'; (ב) מה הן ההכנסות החייבות במ' (= א' בניפוי ההפחתות או הניכויים שמתיר החוק לנפול; ג) מה הם שיעורי-המ' שיוטלו על ההכנסה החייבת במ'.

העיקרון הבסיסי של מ-ההכנסה, ברוב הארצות בהן מוטל המ' כיום, הוא שיש להתאים את סכום המ' המוטל על יחיד ליכולת-התשלום שלו, וההנחה הבסיסית היא שהכנסותיו של יחיד מייצגות את יכולת-התשלום שלו.

ישנן הגדרות אפשריות רבות למושג הכנסה (ע"ע). ביניהן: (א) סכום התצרוכת של יחיד בתקופה נתונה, ועוד התוספת נטו לרכושו האישי באותה תקופה; זוהי, אולי, הכוללת וההגיונית שבין ההגדרות, אך קשה להעריך את התצרוכת ואת השינויים ברכוש של כל יחיד בכל תקופה. (ב) הכנסה, ע"פ ההגדרה המקובלת בד"כ לצרכי מ-הכנסה, היא זרם התקבולים (בכסף או בשווה-כסף) שמקבל היחיד בתקופה נתונה.

כמה סוגי-הכנסה קשים לסיווג גם במסגרת ההגדרה הנ"ל. לדוגמה: (א) צריכה עצמית: האם יש לכלול בהכנסותיו של אדם גם את ערך המוצרים שיצר וצרך בעצמו (למשל, חקלאי הצורך את יבולו)? (ב) הכנסה בע"פ: כיצד להעריך הכנסה המתקבלת בשווה-כסף? (ג) רווח-הון בלתי-ממומשים הם ההפרש בין מחיר הקניה של נכס וערכו, בתקופה הנידונה, בשוק; רווח-הון ממורמשים הם ההפרש בין מחיר-הקניה של נכס ומחירו כשהוא נמכר. רוב הארצות מחייבות במ', אם בכלל, רק רווח-הון ממומשים (בארץ זוהי הכנסה מיוחדת ומוטל עליה שיעור-מ' קבוע). (ד) הכנסות חד-פעמיות: האם שיעור המ' המוטל על ההכנסות הרגילות יחול גם על הכנסות דוגמת

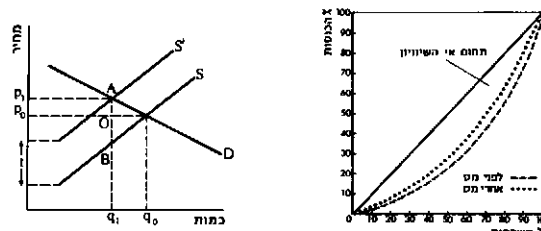

מימון: עקומת-לורנץ; משמאל: ניתוח גראפי המתאר את השפעת הטלת מ' על הפסות המוצעת ועל המחיר; D — עקומת הביקוש למוצר; S — עקומת ההצע של המוצר לפני מ'; S' — עקומת-ההצע לאחר הטלת מ'; הטלת מ' בנובה לנורמת תלויות עקומת-ההצע S S', לעליית המחיר מ'  $P_0$  ל  $P_1$  ולירידת הפסות מ  $Q_0$  ל  $Q_1$

דרות המקובלות על האר"ם הם מוגדרים כמ' עקיפים. ישנם עוררים רבים על ההבחנה בין מ' ישירים ועקיפים, בעיקר על בסיס הטענה שלעתים ניתן לגלגל מ' על הכנסה, למשל, לאחרים, ולעתים אין אפשרות לגלגל את המ' העקיף לאחרים.

הקשר בין בסיס המ' וסכום המ' המגיע נקבע אף הוא בצורה שונה ממ' למ'. התשלום יכול להיות קבוע או משתנה. כאשר הוא משתנה, הוא יכול להיות מותנה הן בתכונות הנובעות מבסיס המ' בלבד, כמו גובה ההכנסה או ערך המוצר הנצרך, והן בתכונות הקשורות במשלם-המ' כמו מצב משפחתי או גיל. כשדנים בקשר בין סכום-המ' ובסיס-המ' מבחינים בין מ' פרוגרסיווי, יחסי ורגרסיווי. מ' פרוגרסיווי הוא מ' ששיעורו גדל עם הגידול ב-בסיסו. מ' הוא יחסי כאשר השיעור נשאר קבוע ומ' הוא רגרסיווי כאשר שיעורו קטן עם הגידול בבסיסו. מיסוי פרוגרסיווי מקרב את התפלגות ההכנסות לשוויוניות (ר' ציור: עקומת-לורנץ).

מ' המוטל על בסיס צר (מספר מצומצם של מוצרים) או על מוצר מסוים, יביא בד"כ לשנויים במחיר המוצר, במספר היחידות שיימכרו, ובהוצאות השוליות לייצור ולשיווק המוצר.

כאשר מ' מוטל על בסיס רחב, מ-הכנסה או מ-מכירות כללי, לא ניתן למדוד את השפעותיו על ענף אחד, תוך הנחה ששאר המחירים (למוצרים ולגורמי-ייצור) נשארים קבועים, כיוון שהשינויים חלים ברזמנית בענפים רבים אחרים. ניתן בכל-זאת למדוד בהרבה מקרים השפעות ספציפיות של מ' עם בסיס רחב, כאשר מוטל, לדוגמה, מ' על רוחי מגזר גדול אחד בלבד במשק, שאינו שונה מבחינות אחרות מהמגזרים האחרים במשק, מחיר ההון במגזר הבודד יעלה בסכום המ' (בהנחה של ניידות ההון) בלי כל קשר לשימוש שנעשה בהכנסה מהמ'.

ההשפעות האיכותיות של מ' גם כשבסיסם רחב, הן בד"כ ברורות למדי. כך, למשל, ניתן לנתח את השפעת מ-ההכנסה על הנטיה לעסוק בפעילויות הכרוכות בסיכון עסקי, גם אם מתעלמים משינויים אחרים במערכת הכנסות הוצאות הממשלה; וכן גם לגבי השפעות על צמיחה כלכלית, הצע העבודה, השקעות וכדומה.

מבנה מערכת-המ' ומשקלו של כל מ' במערכת, וחלקם של המ' בהכנסה או בתוצר הלאומי, שונים ממדינה למדינה. המחקר המנסה לגלות את הסיבות להתפתחות מערכות שונות במדינות שונות נמצא עדיין בתחילתו. ניתן לומר שמערכת-מ' נתונה היא תוצאה של גורמים רבים (המשטר,

שיעורי מס-הכנסה הנהוגים בישראל (1972: ללא היטל-בטחון [10% על מס-הכנסה])

מס לבעל-משפחה		מס לרווק		הכנסה חייבת מצטברת (בל"י)	הכנסה חייבת (לשנה) על כל ל"י
המס המצטבר (בל"י)	שיעור המס (% ב)	המס המצטבר (בל"י)	שיעור המס (% ב)		
562.50	22.5	562.50	22.5	2,500	מ 2,500 הל"י הראשונות
807.50	24.5	807.50	24.5	3,500	מ 1,000 הל"י הבאות
1,077.50	27.0	1,077.50	27.0	4,500	מ 1,000 הל"י הבאות
1,377.50	30.0	1,377.50	30.0	5,500	מ 1,000 הל"י הבאות
1,727.50	35.0	1,727.50	35.0	6,500	מ 1,000 הל"י הבאות
2,102.50	37.5	2,102.50	37.5	7,500	מ 1,000 הל"י הבאות
2,502.50	40.0	2,527.50	42.5	8,500	מ 1,000 הל"י הבאות
2,927.50	42.5	2,977.50	45.0	9,500	מ 1,000 הל"י הבאות
3,827.50	45.0	3,927.50	47.5	11,500	מ 2,000 הל"י הבאות
4,777.50	47.5	4,927.50	50.0	13,500	מ 2,000 הל"י הבאות
6,527.50	50.0	6,765.—	52.5	17,000	מ 3,500 הל"י הבאות
8,365.50	52.5	8,690.—	55.0	20,500	מ 3,500 הל"י הבאות
10,290.—	55.0	10,790.—	60.0	24,000	מ 3,500 הל"י הבאות
12,302.50	57.5	12,977.50	62.5	27,500	מ 3,500 הל"י הבאות
15,302.50	60.0	16,102.50	62.5	32,500	מ 5,000 הל"י הבאות
	62.5		62.5		מ"הכנסה חייבת" נוספת

של הרווחים את ערך המניה שבידי היחיד, ואולי גם את יכולת-התשלום שלו, ואין איפוא מקום לפטרה ממ'. מאחר שאין זה הגיוני להטיל על החברה, לגבי סכומים אלה, מ-הכנסה רגיל (לרבות מערכת הניכויים המשפחתיים וסולם השיעורים הפרוגרסיביים שבו), נחשבת הכנסה זו כהכנסה של החברה (ע"ע), שעליה הוטלו שיעורי-מ' קבועים.

השפעות כלכליות של מ-הכנסה. חשיבותו של מ-ההכנסה במערכת-המ' משפיעה מאוד על התנהגותו הכלכלית של הפרט. המ' מקטין את ההכנסה הפנויה וממריץ את הפרטים לעבוד יותר; הוא פועל גם בכיוון הפוך ומחליש את הרצון לעבוד בשל ירידת התמורה לשעת-עבודה. השפעות סותרות כאלה קיימות גם לגבי הרצון להשקיע — בעיקר בשל שיעורי-המ' המיוחדים על רווחי-הון ובשל האפשרות לקזז הפסדים משנה לשנה — וגם לגבי הנטייה לחסוך — בשל שיעורי-מ' מיוחדים ומעודדים לגבי תכניות-חסכון מופרות, ולעומת-זאת מיסוי על הרווחים מהתיסכון, שמהם גובים מ' פעמיים. אולם קשה לאמוד את ההשפעות המנוגדות האלה ואין הוכחה חותכת התומכת באחת משתי הטענות שאפשר להעלות לאור ההשפעות האלה.

יחד עם זה, מ-ההכנסה המוּדְרָנִי הוא מכשיר כלכלי חשוב, בעל תכונות מייצבות: בזמנים של פעילות כלכלית תקינה מצמצמות הכנסות המ' את השפעות הגידול בהכנסות על הצריכה, ולהפך — בזמן שפל.

המ' על חברות יכול להשפיע על סך ההשקעה במסק. הקטנת התשואה להון יכולה להביא להקטנת ההשקעות, כיוון שבעלי-המניות ידרשו שיעור-תשואה גבוה-יותר לפני מ'. גורם זה קשור לשאלה, מי נושא במ-הכנסה על חברות: הצרכן, שאליו גילגלו את המ', או המשקיע? — אין הסכמה בתשובות לשאלה זו. חוקי מ-ההכנסה על חברות מעניקים בד"כ הקלות שונות, שמטרתן עידוד ההשקעה. הקלות אלו ניתנות בצורת שיעורי-פחת מיוחדים ומענקי-השקעה. כמר-כן קיימת השפעה על מבנה ההון (ע"ע) של חברות. כיוון שבד"כ תשלומי-ריבית על חלק החוב שבהון מוכרים כהור-צאה לצרכי-מ' וחלוקת רווחים לבעלי-המניות אינה מופרת כהוצאה, מביא המ' לכך שהון מניות נעשה "יקר" יותר מהלוואות, וע"ע ממון, עמ' 805.

מתנות, ירושות וכד' (ה) פנסיות ותשלומי-ביטוח. הכנסות אלה הן גם החזר של תשלומים ששולמו בעבר וגם הכנסות; איזה מ' יחול עליהם?

ההכנסה החייבת במ' מתקבלת לאחר הפחתות שונות מההכנסה הכוללת. בין ההפחתות העיקריות: (א) הוצאות שהוצאו לצורך השגת ההכנסה: תשלומים עבור חומרי-גלם, שכר-עבודה, שירותים עסקיים וכד'; (ב) הוצאות לקיום מינימאלי. לאחר הפחתה זו שרירה יותר ההנחה שהכנסותיו של יחיד מייצגות יכולת לתשלום מ' (ר' לעיל); (ג) הוצאות הנובעות מעליית רמת-המחירים. במקרה של עליית-מחירים, מייצג חלק מהגידול בהכנסה מאמץ לשמור על ערך רגיל נתון של הכנסה, ואינו מבטא עליה ביכולת התשלום (בישראל נקרא סכום זה: "פטור תוספת-יוקר"); (ד) הוצאות אחרות; לדוגמה: הוצאות רפואיות, תרומות, פְרָמִיּוֹת לביטוח-חיים וחסכונות מסוימים. (ה) ניכויים מה-הכנסה המשתנים בהתאם לגודל המשפחה. גובה ההכנסה (לאחר ההפחתות) ומספר התלויים במשלם-המ' הם המר-דיים העיקריים למדידת יכולת-התשלום. לכן צריך סכום המ' שאדם חייב בו לגדול ככל שהכנסתו גדלה ולקטון ככל שמספר התלויים בו גדל. שיעורי הגידול וההקטנה הם שקובעים את מידת הפרוגרסיביות של המ' שהוא היחס בין גידול נתון בהכנסה והגידול במ' בקבוצות ההכנסה השונות.

האמצעים הקבועים בחוקי מ-ההכנסה להשגת מידת-הפרוגרסיביות הרצויה הם: הניכויים, הניכויים וסולם-השיעורים. הניכוי — כמוהו כהפחתה — מקטין את ההכנסה החייבת במ', והוא ניתן עבור כל בן-משפחה של החייב במ'. גם הניכוי ניתן עבור כל בן-משפחה והוא מפחית את סכום המ' לאחר שחושב. לוח-השיעורים קובע מהו סכום-המ' המגיע. לוח זה מורכב ממספר גדול למדי של קבוצות שיעורים. הפרטים הקובעים בלוח הם: גובה השיעור ההתחלתי, ה"מתח" בין שיעור לשיעור, ו"רוחב" קבוצת ההכנסה שאליה מתיחס כל שיעור.

(2) מ-הכנסה על חברות. — הכנסתן של חברות (הרווח מפעולות לפני מ') מתחלקת לבעלי-המניות בצורת דייווידנד או מושקעת מחדש בחברה. במקרה הראשון מתוסף הדייווידנד להכנסתו של מקבלו, ומוטל עליו מ-הכנסה של יחידים. במקרה השני מגדילה ההשקעה מחדש

התפלגות המסים (ותשלומי החובה)  
בישראל (1970/71)

אחוזים	מיליוני ל"י	המס
38.6	2,374	מס הכנסה והיטל-ביטחון
12.6	775	מלוות-חובה
4.4	273	מסים על רכוש
55.6	3,422	ס"ה מסים ותשלומי-חובה ישירים
17.1	1,054	מכס והיטל כללי על היבוא
11.6	711	מס קניה
8.0	491	צ'ל
2.2	134	מס-בולים
5.5	341	מסים ותשלומי-חובה אחרים
44.4	2,731	ס"ה מסים ותשלומי-חובה עקיפים
100.0	6,153	ס"ה מסים ותשלומי-חובה

מינהלית, מדגישה את נימוק הקטנת אי-השוויון בחלוקת הרכוש ואילו השניה, הנוהגת במרבית מדינות מערב-אירופה, מתחשבת יותר ביכולת התשלום של היורש. דרך יעילה-יותר למיסוי כלל-הנכסים שצובר אדם בימיהו היא הטלת מ"ה מתנות. מ' זה בא להילחם באפשרות, שבידי בעל-נכסים לחלק את נכסיו לבני-משפחתו או לאחרים, עוד בתקופת-חייו, וע"י כך להימנע מתשלום מ"ה-עזבון. אמנם, בכמה מדינות, לרבות ישראל, מוטל מ"ה-עזבון גם על נכסים שהועברו בדרך של מתנה מידי המוריש ליורשיו בתוך תקופה מסוימת לפני הפטירה. שיעורי מ' זה נמוכים בד"כ משיעורי מ"ה-עזבון, והם מוטלים על נותן-המתנה או על מקבלה, כאשר שווי המתנה עולה על סכום הנקוב בחוק. מ"ה-מתנות נהוג כיום במרבית מדינות מערב-אירופה.

(5) מ"ה המוטלים על קניה ומכירה של סחורות הם מן המ"ה העתיקים-ביותר. הרבו להשתמש בהם הרומאים, שהטילו מ' על מכירת עבדים וסחורות. מ"ה דומים הונהגו ע"י רומא בחלקים שונים של האימפריה. במאה ה-14 הונהג בספרד ובצרפת מ' על מכירות. במאות ה-17 וה-18 הונהגו ברחבי אירופה ובאנגליה מסי-מכירות שהקיפו את רוב מוצרי-המוזון ומוצרים אחרים. בסוף המאה ה-18 ובמאה ה-19, ירדה חשיבותם של מסי-המכירה באירופה, ונצטמצם השימוש בהם. אולם, מיד לאחר מלח"ע I, עם גידול הצורך בהעברת מקורות לידי הממשלות, הונהג במרבית מדינות מערב-אירופה מ"ה-מכירות כללי, הנקרא גם מ"ה-מחזור (ר' להלן). מ"ה-המכירות הכללי הוחלף במספר מדינות בסוגים אחרים של מסי-מכירות: מ"ה-מכירות בשלב הייצור, מ"ה-מכירות בשלב הסיטוני, מ"ה-מכירות בשלב הקמעוני, ומ' על הערך המוסף (ר' להלן). המ' על הערך המוסף יהיה, כנראה, יורשו של מ"ה-מחזור והמ' העקיף העיקרי בכל ארצות אירופה וגם מחוצה לה.

מ"ה-המכירות הרב-שלבי, או מ"ה-מחזור, מוטל על כל מכירה, בכל אחד משלבי הייצור והשווק, ממכירת קמרי-הגלם ליצרן ועד למכירת המוצר הסופי לצרכן. מיסוי כזה מעודד מיזוג אנכי של מפעלים (מיזוג המאחד מספר גדול ככל האפשר של שלבי-ייצור). המ' שיקף מצב נתון, שבו היה מנגנון-הגביה חלש והאינפלציה בתוקפה. ההנחות היו שמ' בשיעור נמוך, המוטל על עסקים, ימנע התחמקות מתשלום ושמ' המוטל כאחוז קבוע מערך-המוצר ישמור על ערכה של הגביה גם בתקופות אינפלציוניות, ולא יחייב

(3) מ"ה-הרכוש נמנה על המ"ה הקדומים-ביותר. רא-שיתו — בהתפתחות הבעלות הפרטית על רכוש. בתחילה הוטל המ' על קרקע, ואח"כ על כל הרכוש הקשור בקרקע — בתים, מטעים, ציוד חקלאי ואף עבדים. בתקופות מאוחרות הוטל מ' על רכוש פללי, שפלל אף נכסים פינאנסיים. בימינו נסוגים מ"ה-הרכוש הפללי למ"ה-רכוש חלקי, בעיקר על נכסי-דלא-ניידי. מ"ה-הרכוש הוא בעיקר אמצעי-מימון של הרשור יות המקומיות. עליית חשיבותן של מערכות-המ"ה הלאר מיות, וירידת חלקן של הרשויות המקומיות במערכת זו הקטינה את חשיבותם של מסי-הרכוש בכלל המ'.

בכמה מדינות במערב-אירופה הוחלף מ"ה-הרכוש החלקי במ' המוטל על כלל הנכסים והזכויות הכספיות של משלם המ', לאחר ניפוי כלל חובותיו הכספיים של בעל-הנכסים. מ' זה, הנקרא מ' הון עצמי, או מ' הון נטו, מוטל למעשה על בעלי-המניות, ולא על החברה; על נותן המשפנתא ולא על מקבלה, וכד'. אף שהמ' צודק יותר מ"ה-רכוש רגיל, כרוכה גבייתו בבעיות מינהליות סבוכות ולכן לא החליף עדיין את מ"ה-הרכוש.

כאמור, מוטלים מסי-הרכוש בד"כ על קרקע או בניינים בלבד, בעוד שבמדינות מספר (לרבות ישראל) הוא מוטל גם על ציוד תעשייתי ומסחרי ועל כלי-רכב. הבסיס העיקרי להטלת המ' על קרקעות או מבנים הוא שווי דמי-השכירות השנתיים של הנכס. מכאן שנכס שאינו בשימוש אינו חייב במ'. במדינות אחרות, באה"ב למשל, מוטל המ' על ערך-השוק של הנכס, ולכן גם על נכסים שאינם בשימוש.

הבעיה המינהלית העיקרית בגביית מ"ה-הרכוש היא הערכת שווי הנכסים. יש ארצות, בריטניה למשל, שבהן ההערכה של כל הנכסים נעשית ע"י גוף מרכזי במדינה. במדינות אחרות, באה"ב למשל, נעשית ההערכה ע"י הרשור יות המקומיות.

(4) מ"ה-עזבון. עזבונות או ירושות, כמוהן כרכוש לסוגיו, היו מאז-ומתמיד בסיס למיסוי. מ' על עזבונות, או על העברתם של נכסי-עזבון ליורשים, היה מצוי במצרים וביוון העתיקות, ברומא הקיסרית, וביה"ב — בחלקים רבים של יבשת-אירופה. במאה ה-19 גובשו מסי העזבון והירושה למיניהם למ"ה מקיפים ואחידים יותר. כך, למשל, הוטל מ"ה-עזבון על כלל נכסי העזבון, בנוסחות שונות — מבחינת הישעורים והפרוגרסיביות שבהם. באנגליה, צרפת, גרמניה ואיטליה. לאחר מלח"ע I הועלו שיעורי מ"ה-העזבון במרבית ארצות-אירופה והוגדלה הפרוגרסיביות בשיעוריה, בהתאמה לתאוריות הדוגלות בחלוקה צודקת יותר של רכוש והכנסה שרווחו באותה עת. באנגליה ובצרפת, למשל, היה השיעור המירבי כבר בשנות ה-20 של המאה ה-20 — 80%. באה"ב הוטלו מסי-עזבון כבר במאה ה-19. הנימוקים העיקריים להטלת מ' על נכסים שמותר אדם לאחר פטירתו הם: הגיי דול ביכולת-התשלום של מקבל הנכסים (לגבי מ"ה-עזבון); אמצעי לצימצום אי-השוויון בהתחלקות הרכוש בחברה (לגבי מ"ה-ירושה). אחת השיטות למיסוי עזבונות היא להטיל את המ' על כלל נכסי הנפטר. לפי שיטה זו תלוי סכום המ' בשוים של הנכסים, ואינו מתחשב במספר היורשים, חלקם בירושה, וקירבתם לנפטר. בשיטה השניה, שניתן לראותה כמ"ה-ירושה, מוטל המ' על כל יורש, בהתאם לחלקו בירושה, ובהתחשב בקירבת-המשפחה שלו לנפטר. השיטה הראשונה, הנוהגת בבריטניה, והנחה יותר מבחינה

חלקן של ההכנסות ממסים (ומת שלומי-חובה) מפלל ההכנסה הציבורית בישראל

שנת-המס	הכנסה ממסים ומתשלומי-חובה		הכנסה ממסים ומתשלומי-חובה ב% מכלל ההכנסה הציבורית
	כלל ההכנסה הציבורית	כ"ל ההכנסה ומתשלומי-חובה	
1949/50	152	37	24.3
1955/56	777	392	50.5
1960/61	1,567	949	60.6
1965/66	4,035	2,636	65.3
1970/71	11,012	6,153	55.9

שינויים תכופים במבנה המ' ההנחה הראשונה לא נתאמתה; השניה — נתאמתה.

בעוד מ'המחזור מוטל על כל שלבי הפעילות הכלכלית במשק, מוטלים מסי-מכירה חד-שלביים על שלב אחד בלבד של הפעילות הכלכלית (שלב הייצור, המכירה בסיטונות, המכירה בקמעונות וכו'). מסי-מכירה חד-שלביים יכולים להיות כוללים, כשהם מוטלים על כל הסחורות במשק העוברות את השלב שעליו מוטל המ', או חלקיים — על חלק מהסחורות. מ'הקניה הנהוג כיום בישראל, למשל, הוא מ'מכירות חד-שלבי, חלקי, המוטל בשלב היצרני. בניגוד למ'המחזור, שהוא בשיעור אחיד, כוללים, בדרך-כלל, מסי-המכירה החד-שלביים מספר גדול-למדי של שיעורים. (6) המ' על הערך המוסף הוא השלב המאוחר ביותר, ואולי סופה של ההתפתחות ההיסטורית של מ' עקיפים על מכירות ועסקות כלכליות. מ' זה קיים עתה כמעט בכל מדינות אירופה, והוא משמש כמ' העקיף העיקרי של השוק האירופי המשותף. המ' על הערך המוסף מוטל על הערך שהוסיפה כל יחידה עסקית במשק לסחורות ולשירותים שרכשה מיחידות עסקיות אחרות. תוספת-ערך זו נוצרת ע"י עיבוד החומרים או טיפול בהם באמצעות כוח העבודה היציר שבידי העסק, וכל סוגיהון אחר העומד לרשותו. ההפרש בין סכום המכירה של המוצר או השירות לצרכנים או ליחידות עסקיות אחרות לבין הוצאות הרכישה של החומרים והשירותים שרכש העסק מעסקים אחרים הוא הערך המוסף והוא הבסיס לגביית המ'. סוג המ' על הערך המוסף, הנהוג כיום בכל הארצות שבהן קיים המ', הוא זה הרואה כל הוצאה, כולל רכישת ציוד (שניתן לנפותה בתקופת הרכישה), כניגנת לניכוי מערך המכירות. זהו גישת התצרוכת של מ' הערך המוסף. גישה אַלטרנטיבית וזאת היא זו המתירה לניכוי רק את הפחת השנתי של הציוד; זהו גישת ההכנסה של מ' הערך המוסף. בדומה למ'המחזור מוטל המ' הזה על כל יחידה עסקית במשק, לרבות אלו המספקות שירותים, ובכל השלבים. אך בניגוד למ'המחזור, אין מ' הערך המוסף מעודד מיוזמים של עסקים, כיוון שמיוזג אינו משנה את החיוב הכולל במ' של העסקים שנתמוגו. הבסיס הרחב של המ', הכולל תמיד הן את הייצור המקומי והן את היבוא, אך פוטר ממ' את היצוא, מאפשר גביית סכומים ניכרים של מ' ששיעורו נמוך.

יש מדינות שבהן שיעור המ' הוא אחיד, והוא מוטל כמעט על כל המוצרים והשירותים. במדינות אחרות הנהיגו יותר משיעור אחד; על מוזן ומוצרים חיוניים אחרים מוטל שיעור נמוך מהשיעור הרגיל. בכמה מדינות מוטל שיעור נוסף, גבוה מהשיעור הרגיל, על מוצרים הנחשבים מותרות. קיימות שתי שיטות עיקריות לגביית מ' ערך מוסף, אחת

— ע"י הפחתת קניות ממכירות וחישוב המ' על ההפרש. השניה — והיא הנהוגת במקומות שקיים המ'—המ' מוטל על ערך המכירות. מהמ' שחושב בדרך זו מנפים את סכומי-המ' הכוללים בחשבונות-הקניה. היתרה היא החיוב במ' שאותו צריך להעביר לאוצר-המדינה.

(7) על מסי המכס — ע"ע.

(8) הבלו (excise) — מ' על מספר מצומצם של מוצרים שצרכתם המונית. הבלו נזכר במקרא (עו' ד, יג) אך מהותו אינה ברורה. בשילהי יה"ב שימש הבלו בארצות-השפלה, מקור-הכנסה יציב לאוצר-המדינה, במוצת-הזמן שימש מכשיר למיסוי עקיף של מעמדות מיוחסים, כמו מעמד הפמורה והאצילים, שלא ניתן להטיל עליהם מ' ישירים. במאה ה-17 הונהג גם באנגליה.

מלכתחילה הוטלו מסי-הבלו על בירה, בשר וקמח, לדוג-מה. במקומות ובזמנים שונים הורחבה הרשימה והמ' הפך כמעט למ' כללי. במאה ה-18 קמה התנגדות למ' זה ובעק-בותיה נצטמצמה גבייתו וירדה חשיבותו. במאה ה-20, בעיקר לאחר מלח"ע I, תפסו את מקומם של מסי-הבלו, כמ' עקיפים עיקריים, מ' המחזור ומסי-המכירה האחרים. אך עדיין קיימים, כמעט בכל מדינה, מסי-בלו על מוצרים נבחרים, ובכמה מדינות הם עדיין מקור-הכנסה חשוב. המוצרים שעליהם מוטל כיום הבלו הם מוצרי-מותרות, מוצרים שקיימת נטיה „להתמכר" להם, כמו משקאות משפריים ומוצרי-טבק, וכן מוצרי-דלק לסוגיה, סופר ומלח; במקומות אחדים מוטל הבלו גם על שירותים, ובעיקר על משחקי-גורל.

עיקר מטרתם של מסי-הבלו היא פיסקאלית, אך מתלווה אליה לעתים מטרה נוספת, והיא הטלת מ' מונע כדי לצמצם את צריכת המוצר. שיקול זה קיים, למשל, לגבי משקאות-משכרים ומוצרי-טבק.

(9) מ'בולים — הוחל בהטלתו במאה ה-17 בהולנד והוא הנהוג באותה מאה בכל ארצות-השפלה ובאנגליה. החוקים המסדירים גביית מ' זה גובשו והורחבו באנגליה בראשית המאה ה-19 ובסופה. עיקרו של מ'הבולים הוא בהטלת מ' על מיסמכים. נהוגות שתי צורות עיקריות: מ'

השוואת נטל-המסים במדינות שונות (1968)

המדינה	התל"ג במחירי השוק לנפש (בדולרים)	ס"ה המסים (נט) כאחוז מהתל"ג	המסים על ההכנסה ב% מכלל המסים* (נט)
אה"ב	4.037	28.1	69.0
שוודיה	3.041	39.4	69.0
קנדה	2.805	29.0	50.9
שוויץ	2.597	21.2	71.4
צרפת	2.324	34.6	58.3
נורווגיה	2.199	33.4	66.9
גרמניה המערבית	2.021	34.5	60.1
בריטניה	1.977	30.8	57.3
פינלנד	1.874	29.7	61.4
ישראל	1.491	23.2	53.1
אוסטריה	1.466	34.3	59.8
איטליה	1.279	29.3	60.5
יאפן	1.155	18.4	63.2
ונזואלה	911	17.0	61.5
יוון	807	22.2	40.4
דרום-אפריקה	618	17.1	63.1
צ'ילי	585	29.0	61.7
קולומביה	314	13.1	42.7
ירדן	230	10.0	14.1

\* מסים על חברות ומסי-הכנסה על פרטים; השארית, עד 100% = מסים עקיפים.

על גביית מ" אחרים אחראיות יחידות אחרות במינהל הכנסות-המדינה, או היחידות המוניציפאליות העצמאיות.

כללי: א. מורג, מימון הממשלה בישראל, תשכ"ז; א. מנדל (עורך), התפתחות המסים בארץ-ישראל, תשכ"ח; R. A. Musgrave - C. S. Shoup (eds.), *Readings in the Economics of Taxation*, 1959; R. A. Musgrave, *The Theory of Public Finance*, 1959; J. F. Due, *Government Finance*, 1963; J. M. Buchanan, *The Public Finances*, 1965; A. Morag, *On Taxes and Inflation*, 1965; O. Eckstein, *Public Finance*, 1967; C. S. Shoup, *Public Finance*, 1969.

מס-הכנסה: H. C. Simons, *Personal Income Taxation*, 1938; R. Goode, *The Corporation Income Tax*, 1951; id., *The Individual Income Tax*, 1964; W. J. Blum - H. Kalven, *The Uneasy Case for Progressive Taxation*, 1952; M. E. Levy, *Income Tax Exemptions*, 1960; D. M. Holland, *Dividends under Income-Tax*, 1962; M. Krzyzaniak - R. A. Musgrave, *The Shifting of the Corporation Income Tax*, 1963; M. Krzyzaniak (ed.), *Effects of Corporation Income Tax*, 1966; V. Tanzi, *The Individual Income Tax and Economic Growth*, 1969.

מסים אחרים: N. Kaldor, *An Expenditure Tax*, 1955; J. F. Due, *Sales Taxation*, 1957; id., *The Role of Direct and Indirect Taxes in the Federal Revenue System*, 1964; C. K. Sullivan, *The Tax on Value Added*, 1965; G. Wheatcroft (ed.), *Estate and Gift Taxation, A Comparative Study*, 1965; D. Netzer, *Economics of the Property Tax*, 1966; C. S. Shoup, *Federal Estate and Gift Taxes*, 1966.

ב. צו.

באסלאם. במאה הראשונה לקיום האימפריה המוסלמית (תקופת בית-אומיה [661—750]) לא שינו המוסלמים, כנראה, את סדרי גביית-המ" בשטחי כיבושיהם. השאירו את הפקידים הפרסים הביזאנטינים על פנם, ואלה המשיכו לנהל את גביית-המ" לפי השיטות המסורתיות ב-שטחיהם. עם עליית בית-עבאס (באמצע המאה ה-8) לכס החליפות החלו לגבות את המ" לפי שיטות מותאמות למ-סורת ולתנאים שנוצרו באימפריה המוסלמית.

המ" החשובים-ביותר היו:

א. תראג' — מ' על קרקעות, שהוטל בתחילה על קר-קעותיהם של הלא-מוסלמים בלבד, אך לאחר-מכן חל גם על הקרקעות שנמכרו למוסלמים.

ב. ג'זיה — מ-הגולגולת, היה מוטל על הלא-מוסלמים ונשאר בתוקף עד הנהגת שיטת-המ" האירופיות. החייבים במ' זה נחשבו לאזרחים ממדרגה שניה.

ג. צ'שר — המעשר. במשפט המוסלמי הקדום משמש מונח זה שם כללי למ", אך הוא יוחד בעיקר למ' הקרקע. שהיה מוטל על המוסלמים בלבד, ושיעורו היה החלק הע-שירי מהיבול.

ד. זפאת — או צדקה. מ' זה, במונח תרומה, נדבה לעניים, מקורו ביהדות והקוראן ציווה על תשלומ. המ' נחשב לאחד מיסודות האסלאם, והוא הוטל על סחורות שבידי הסוחרים.

ה. "מכוס" — מכסים, מ" שאינם נזפרים בקוראן ונח-שבו לפיכך לבלתי-הוקיים. היו גובים אותם מסחרות ולפי תעריפים שונים לפי מוצאו של המשלם — אם הוא נתין המדינה המוסלמית, נתין מדינה זרה ידידותית או מדינה עוינת לאסלאם.

נוסף על המ" האלה גבו כל הממשלות המוסלמיות מ" אחרים שהכבידו מאוד על האוכלוסיה, כגון מ' שהוגש כשי למושל חדש, השתתפות בהחזקת הצבא (בכסף או באספקת מצרכים, או, מה שהיה קשה עוד יותר, אכסון יחידות בבתים פרטיים).

קצוב. בהתאם לסוג המיסמך, ומ' "לפי ערך", בשיעור קבוע מערכו הנקוב של המיסמך. ברוב חוקי מ-הבוליים נוגהות שתי השיטות והשיעורים הם בדרך-כלל נמוכים ביותר. מקור שמו של המ' — הבוליים שגרפשו בסכום המ', הודבקו על המיסמך ושימשו עדות לתשלומ.

(10) במדינות רבות נוהגים תשלומי-חובה שאינם נכללים בהגדרת המ'. על אלה נמנים: אגרות, מלוות-חובה ודמיה-השתתפות.

אגרה הינה תשלום עבור שירות שנותנת אחת מרשר-יות-המדינה לפרט במישרין. ההבדל בינה לבין מ' הוא הקשר הישיר בין קבלת השירות והתשלום עבורו. אולם, בדומה למ', היא נכפית מכוח-החוק. כלל נפוץ לקביעת גובהה של אגרה הוא, שהכנסותיה יכסו את הוצאות מתן השירות, אך אין תשלום האגרה תואם את ערך השירות. קיימים שני סוגים עיקריים של אגרות: אגרות-רישיון (li-censes) ואגרות-שירות (fees). אגרות-רישיון מוטלת על רשיונות שהאזרח נדרש להחזיק ברשותו כאשר טובת הצי-בור דורשת הטלת פיקוח על עיסוק מסוים (נהיגה, רפואה, עריכת-דין וכד'). אגרות-השירות נגבית תמורת שירותים מיוחדים שניתנים במישרין לאזרח (אגרות בתי-כשפט, אג-רת-דרכון וכד').

קבוצת אגרות אחרות היא זו הנהגת בעת רישום והעברה של בעלות על נכס-דלא-ניידי. לעתים, כמו ב-ישראל, שיעור אגרות אלה הוא גבוה, ואז יש להן משמעות של מ'.

גם מלוות-חובה אינם מ' במונח המקובל. הם מלווה שהציבור נותן לממשלה, באמצעות איגרות-הוב שהוא ר-כש. האיגרות נפדות לאחר זמן בחוספת ריבית. אעפ"כ יש בהם יסוד של מ', מפני היותם נכפים מכוח חוק על הציבור, ובכך הם שונים ממלווה ממשלתי מרצון. מלוות-חובה הוטלו בתקופת מלה"ע II ולאחריה בעיקר כדי לספוג כספים מהציבור ולרסן מגמות אינפלציוניות שנוצרו בעיתות-משבר ולאחריהן. אמנם, יסוד ה" שבמלווה קטן-ביותר, משום שהאזרח מקבל את כספו בעו. זדיון המלווה, או יכול לממש את המלווה לפני מועד-פרעונו ע"י מכירת איגרת-המלווה לאחר (איגרות אלה הן בדי"כ למוכ"ו). יסוד המ' שבמלווה הוא איפוא ההפרש בין המחיר ששילם האזרח ובין המחיר שניתן להשיג תמורת האיגרת בשוק החפשי. גביית מ", כחלק מפלל הכנסות-המדינה, מאורגנת במספר רשויות שפעולתן משלימה זו את זו. על גביית מ"-הכנסה ממונה יחידה מיוחדת במשרד-הכספים. בראש ה-יחידה עומד נציב (Commissioner) ועוזרים לו פקידי-שומה. הגביה מתנהלת בדי"כ על בסיס אזורי כשלתחומים מסוימים (בעיקר בתעשייה) — פקידי-שומה מיוחדים. תהליך הגביה מתחיל בחובה החלה על בעלי-ההכנסות לנהל פנקסים ולה-גיש דר"ח על הכנסותיהם בסיומה של כל שנת-כספים. השומה, הנערכת ע"י פקיד-השומה האזורי, או הענפי, בהת-אם לדר"ח או בהעדרו, ניתנת לעירעור (לפני פקיד-השומה. הנציב, בימ"ש מחוזי וביהמ"ש העליון). הכנסות מסכום מסוים מחייבות הגשת דר"ח, אף שפקיד-השומה רשאי לדרוש דר"ח מכל בעל-הכנסה. לצורך פישוט תהליך הגביה הונהג, "ניכוי במקור", לפיו מנכה כל מעביד מעובדיו את המ' ומעבירים לפקיד-השומה האזורי; "ניכוי במקור" אינו פוטר מחובת הגשת הדר"ח.

המ" בערייהמטרופולין נותקו חלקית מן הרשויות החילו-ניות, שלידן התפתחו, וסמליותם הדתית נעשתה מובהקת. בערים הקטנות יותר לא תמיד חל הניתוק. בקורדובה, למשל, היה הארמון צמוד עדיין למ'; אבל בפזורה או במרן היה, כנראה, ארמון-המושל מנותק ממנו. בתקופה זו חל גם עידון הסדר הפנימי של המ' הקלאסי.

התקופה הבתר-קלאסית (אמצע המאה ה-11 — סוף המאה ה-15). שיאה של הארדיכלות האסלאמית, המציין את ראשיתה של תקופה זו, הוא המסגד-ג'אמע הסלג'וקי באספן (ע"ע, וע"ע ארדיכלות באסלאם, עמ' 743 ושירטוט שם). מלבד איכותיו האסתטיות הסגוליות ותולדותיו המורכבות, חשוב מ' זה גם כדוגמה הראשונה והאפיינית ביותר למ" האיראניים, מקומו בעיר, כפי שנראה ממבט מהאוויר, דומה בכירור לזה של מסגדי דמשק ואפן טולון: הוא משתלב היטב בנוף-העיר ותופס בה שטח נרחב למדי; אין לו חזית חיצונית ברורה, ואפשר להיפנס אליו ממקומות אחדים. אבל הסדר הפנימי שלו משקף שינוי פורמאלי מודע: במקום המתחם הגדול של אולם-העמודים, שבו נזח לנוע וקל להרחיבו, יש בו חצר פנימית, שאליה נפתחת חזית פנימית, ואילו החלקים המקורים החלקים לארבעה תחומים נפרדים, המעוצבים ע"י איזונים גדולים (אולמות מקומרים הנפתחים לחצר). היחידה הפנימית הקודמת נעלמה, הרתך-בות לא היו עוד אפשריות אלא ע"י הוספת בניינים נפרדים. שבירת היחידה המקורית של בניין המ' מוסברת כתולדה של נאמנויות מפוצלות בתוך העיר: הקהילה שוב לא התפללה ביחד, אלא בקבוצות-תפילה קטנות הנבדלות אלה מאלה.

בתקופה החדשה (מסוף המאה ה-15 עד ימינו) אין חידושים חשובים בבניית המ' וצורתם וסדריהם הפנימיים שומרים בד"כ על המסורת, שמקורה ופיתוחה בתקופות הקודמות. שינוי מסוים בסיגנון הבניה חל בארדיכלות המ' התורפית. עם כיבוש קושטא (1453) ונפילת פנסיותיה המ-פוארות לידי התורכים, הופיעה בארדיכלות המ' שם השפעה ביזאנטית מוגברת שאופיינה ע"י שאיפה לנשגב ולפתרונות בממדים גדולים. מסימניה של השפעה זו היתה בניית אולם מרכזי, שעליו כיפה גדולה ולצידו אגפים המכוסים בכיפות קטנות יותר. הדוגמה הראשונה של מגמה זו היא מ' איה (האגיה) סופיה בקושטא (ע"ע ביזנטין, עמ' 395/7, ור' תמ' שם), שנבנה ככנסיה ביזאנטית והתורכים הפכוה למ', בהו-סיפם לו 4 צריחים עגולים. התפתחות זו הגיעה לשיאה במאה ה-16, במ" שהוקמו ע"י סינאן, ארדיכלו הראשי של סלימאן המפואר ובונה המ' ע"ש שליטו בקושטא; למ' כיפות רבות, כשלצידן המנארה העגולה. הוא בנה גם את המ' ע"ש סלים באדרינה, שצורתו דומה. מסגדי כיפות עם צריחים עגולים הם גם מסגדי אחמד I ויני ואלדה (מאה 17) בקושטא (תמ': ר' כרך ב', עמ' 427/8; כרך ד', עמ' 963; וע"ע אסלאמית, אמנות, עמ' 25—30; ארדיכלות, עמ' 716/7; 752—737, תמ' וביבל' שם. תמ' נוספות: כרך א', עמ' 565/6; ב', עמ' 427/30; ג', עמ' 957; ד', עמ' 957/60, 963/4, 970/4, 982, 988; ה', עמ' 46/8; ו', עמ' 439/42, 1155/6; ז', עמ' 593/4; י"ח, עמ' 1004; כ"ג, עמ' 762, 812; כרך-מילואים, עמ' 330, 616, 896.

E. W. Lane, *An Account of the Manners and Customs of the Modern Egyptians*, chap. III, 1860; A. Mez, *Die*

צנועה, אך במשך הזמן הגביהו מאוד ושיכללו את הבימות. מדור מיוחד (מקצורה), המוגן בגדר או בסורג, נועד לשליט או לנציגו. בקירבתו נמצא בד"כ כן (כרסי) המיועד לספר-הקוראן. הרצפה מכוסה עפ"ר בשטיחים או במחצלות וע-ליהם נוהגים לפרוש שטיח-תפילה אישיים קטנים לשם פריעה בשעת-תפילה. במ' מנורות תלויות, מנורות עומדות, כלי-קטורת, קישוטים וכיו"ב. אולם בהתאם לעיקרי הדת המוסלמית, תמונות פיגוראטיוויות (דמויות-אדם) ופסלים הם בחינת בל יראה ובל ימצא.

י. סד.

הארדיכלות, בתקופה הקדומה (עד 660 לע-ר), היתה מאופיינת ע"י כינונו של מעין פורום הפתוח מכל צדדיו במרכזה של העיר, או בסמוך למרכזה; פורום זה, שנקרא "מסגד", או במקרים מסוימים, "מצלא", נועד לשמש לכל צרכיה של הקהילה: תפילה, גיוס לצבא, גביית מיסים, וכיו"ב. ניכרה מגמה להקמתו בסמוך לבית המושל שהיה המרכז השלטוני. מרכזים מוסלמיים ראשונים אלה נבנו בכצרה (635), בכופה (639), ובפסטאט, היא קהיר הישנה (641/2).

בתקופת בית-אמיה (661—750) המגמה היתה להפיר רק במ' אחד לכל יישוב. המ' השבטיים עדיין התי-קיימו, אך חשיבותם פחתה. בתקופה זו הפכו המ' ממיתחמים לבניינים ולכולם תכנית דומה: מבנים של עמודים, שאיפ-שרו את הגדלת הבניין בכל כיוון, בהתאם לצרכיה של הק-הילה. בכל המ' נתקיים יחס מסוים בין התחום הפתוח והקטור והתחום הסגור והמקורה. התחום הסגור נחשב בד"כ ל"בית אל-צלאת" — מקום-התפילה, בעוד שהתחום הפתוח היה האיזור המוביל אל מקום-התפילה. כל המ' היו בנויים קירות, ללא חזית חיצונית, וצורתם נתגלתה רק מבפנים. שיווי-המשקל בין החללים הפתוחים והסגורים נועד, בין היתר, להורות על פיוון התפילה (= קבלה). סמלם החיצוני היה הצריח (המנארה) שתחילתו במסגדי ערים עתיקות בעלות אוכלוסיה בלתי-מוסלמית בעיקרה, ורק לאחר-מכן הוא הופיע גם בערים מוסלמיות. שאר המרכיבים הארכי-טקטוניים הפנימיים, האפייניים לרוב המ' (המחראב, המג-בר, הדקוראציה, הכיפה הקטנה), מקורם, אולי, בצרכים חילוניים שונים, אלא שבתקופה זו קיבלו פולם, מעצם זיק-תם לתפילה, משמעות דתית-פולחנית. המ' הכולט שנבנה בתקופה זו הוא המ' הגדול בדמשק (ע"ע ארדיכלות באסלאם, עמ' 739; שרטוט ותמ' שם). מסגדי תקופה זו הם הראשונים מדוגמות-האב הקלאסיות.

תקופת המ' הקלאסי (751 — אמצע המאה ה-11). בתקופה זו נעשה הטיפוס של המ', "הקלאסי" שליט בכל העולם המוסלמי. או נבנו המ' הגדולים בקורדובה, סאמרא, קירואן (תמ': כרך ד', עמ' 973/4), באגדאד וקאהיר, וכנר-אה, גם המ' האיראניים. נבנו מ' נוספים גם בערים אחרות, שמעמדם היה כמעמדם של מסגדי המטרופולין. ריבויים של מ' אלה הוסבר בד"כ ע"י גידולה של האופלוסיה, אבל פעלו גם גורמים אחרים, כגון השאיפה לתפארת אימפריאלית שעמדה ביסוד כינונם של מסגדי אל-אזהר, אפן טולון (ע' ערכיהם ותמ' שם) ואפן ד'לה, או התפתחותן של זהויות חברתיות חדשות שהביאו לצמיחתם של כמה מ' בבגדאד. בעוד שצורת המ' נשארה בתקופה זו פחות-ארויורת כפי שהיתה במאה הראשונה של האסלאם, חל שינוי במעמדם:



דישים את עצמם לתפקידים מוגדרים בחינוך, מיסיון, הטפה, כגון מ' הישועים (ע"ע).

חשיבות מיוחדת נודעת למסדרים-הנזירים, הקבוצת-נים, שקמו מהמאה ה-13 ואילך. המנזר המקומי שלהם אינו "משפחה" ברשות-עצמה, אלא נמנה עם המשפחה הגדולה של המ' כולו. אין לנזיר מקום-מושב קבוע, וראשי המ' מציבו באחדה-מנזרים לפי הצורך. החשובים בין המ' האלה הם הפרנציסקנים, הדומיניקנים, הפרמליטים (ע' ער-כיהם).

מסדר-נזירות. ביה"ב היה כמעט בכל אגודה או מ' אגף מיוחד של נזירות; מן המפורסמות שבהן הן הנזירות הפנדיקטיניות, ומאוחר-יותר — הקלאריסות (= פראנציסקניות). רוב אגודות הנזירות שקמו בזמן החדש אינן עוד שלוחות של מסדר-נזירים, אלא עצמאיות, ונהגות, עפ"ר, לפי התקנון האוגוסטיני.

פרק מיוחד קבעו לעצמם המ' הצבאיים (ע"ע אבי-רות), שצירפו שבועות נזירות לחובות-לחימה. המ' הקדור-מיס-ביתור נוסדו בא"י בזמן מסעי-הצלב, ואלה הם: יונה-טים, טמפלרים, המ' הטוטוני ומ' לזרוס (ע' ערכיהם). בארצות שונות, כגון בספרד, נוסדו מ' צבאיים כחיקוי למ' בא"י. מקצת מ" אלה בטלו ומקצתם מתקיימים במסגרת מצומצמת או בתור מ' של אותות-כבוד (ר' להלן).

בכנסיה האורתודוקסית אין מ' וכל מנזר מתנהל ברשות עצמו. בכנסיות הפרוטסטנטיות תופעת המ' מצומצמת-יחסית. המ' החשובים: אחיות גראנשאן (Grandchamp), דיאקוניסות (ע"ע), מ' טזה (Taizé).

המ' החילוניים טבועים לא אחת בחותמה של אמונה דתית. הבולט שבמ' אלה, מ' הבונים החפשים (ע"ע, וע"ע דת, עמ' 250) מקבל יהודים, למרות יסודו הנוצרי. מ' נוספים: אבירי-העמל (ע"ע); האבירים המשחררים של העבדים (ע"ע בונים חפשים, עמ' 879). מן המ' היהודיים חותם הדת היה טבוע במ' בני-משה (ע"ע, וע"ע אחד-העם, עמ' 402); מ' בני-ברית (ע"ע) הוא בעל גוון ליבראלי. מ' יהודיים נוספים באה"ב — ע"ע, עמ' 255/6. המ' המוסלמיים אירגונם רופף יותר מאשר המ' הנוצריים. מאז איסור המ' בתורפיה (1925) ניפרת ירידה בכוחם (וע"ע דרויש, עמ' 119/20; נזיר; צופיות). המ' המוסלמיים בעלי אופי צבאי או מדיני לא הגיעו לידי מידת גיבושם של המ' הנוצריים, וגם אם נוטים להתפשט לכמה ארצות, כגון הסנוסיה (ע"ע), בולט אופיים הדתי-שבטי. אירגונם של האחים המוסלמיים (ע"ע [גם כרד-מילואים]) הושפע ממסדרי הדרושים.

מ' במזרח הרחוק: ע"ע בודהא, עמ' 697; ג'ינזום; למאיוס.

מסדרי העטורים (ע"ע [orders of knighthood; chivalry; décorations]), מקורם במסדרי האבירים הלוחמים ביה"ב (ר' לעיל), ובשמהם (כגון: המ' הטוטוני) נשתמר לא אחת זכר המ' הפעילים. אותות הכבוד מוענקים ע"י ראשי-מדינות לנתיניהם או לאישים ממדינות אחרות כהורקה על פעולות בעבר, ואין הם מחייבים עפ"ר השתתפות בפעולות מיסדריות של ממש. מיסדרי-העטורים באג'גליה הם מן הקדומים ומן המסועפים, בגלל התמדת השלטון המלוכני והתארים הפאודאליים. צורת ההענקה של אותות-הכבוד מזכירה את צורת הקבלה למיסדרי-האבירים:

*Renaissance des Islams*, 1922; K. A. C. Creswell, *The Origin of the Plan of the Dome of the Rock*, 1924; id., *A Short Account of Early Muslim Architecture*, 1958; id., *A Bibliography of the Architecture, Arts and Crafts of Islam*, 1961; id., *Early Muslim Architecture*, 1969; J. Sauvaget, *La Mosquée omeyyade de Médine*, 1947; E. Kühnel, *Die Moschee*, 1949; L. Golvin, *La Mosquée*, 1960; O. Grabar, *La Grande Mosquée de Damas et les origines architecturales de la Mosquée*, 1962; D. & J. Sourdel, *La Civilisation de l'Islam classique*, 176-179, 402-408, 1968.

ש. ת.

מסדרו, ז'וזה אגוסטיניו דה — José Agostinho de — Macedo (1831-1761), סופר פורטוגאלי. ב-

1778-1792 היה נזיר אוגוסטיני, אולם הוצא ממסדרו בשל אפיו הסוער ונעשה כומר. השפיע הרבה על מלומדים בני-זמנו שהתרכזו סביבו. יצירתו הספרותית של מ' כוללת אודות, מונולוגים, דרשות, תפילות, איגרות, מחזות, שירים ופואמות מפל הסוגים. חיבוריו העיקריים הם: *Gama*, 1811 (פורסם מחדש ב-1814 בשם *O Oriente* ["המזרח"], I-II — פואמה אפית על נספו דה ג'מה (ע"ע); פואמה דיאקטית Newton ("ניוטון"), 1813; פואמה פילוסופית *A Meditação Os Burros* ("התבוננות"), 1813; ופואמה סאטירית ("החמורים"), 1827, שבה הוקיע ללא-רסן אישים רבים בשמה. הוא פונה "המעליל הראשי" של פורטוגאל.

C. Branco Chaves, *J. A. de M., (Estudos críticos, 3-51)*, 1932; C. Olavo, *A Vida turbulenta do padre J. A. de M.*, 1938.

מסדר, מסדרים (אנג' order; צרפ' ordre; מלאט' ordo = סדר). המ' הוא התאגדות למטרות דתיות או חילוניות, שמתקיימים בה הסימנים האלה, כולם או מק-

צתם: פעולותיה מתנהלות ע"פ תקנון מחייב, ע"י מידרג מסועף, בצורה ריפונית, בהקף בין-ארצי; החברות במ' כרוכה, עפ"ר, בנדרים ובטקסים, באורח-חיים ובלבוש מיוחדים, ופעמים — בחשאיות. רוב המ', והחשובים שבהם, קמו בתחום התרבות הנוצרית-מערבית. קדמו להם אירגונים ישראליים שאפשר לראותם כמ', כגון היקבנים, האיסיים והתפרוטים (ע' ערכיהם), מאז יה"ב חלה ירידה במספר המ' ובהשפעתם, ומקצתם הפכו למ' טקסיים.

הבולטים במ' הם אירגוני-נזירים (ע"ע נזיר), בעיקר נוצריים קתוליים, שחבריהם חיים במנזרים (ע"ע). לא כל התנועות הנזיריות התארגנו במ' כוללים. יש שהת-ארגנותם היתה מאוחרת.

הפנדיקטינים (ע"ע, וע"ע פנדיקטוס מנורציה; מנזר; נזיר) — האיגוד הנזירי הקדום ביותר ומן הנפוצים במערב — לא הגיעו מעולם לכדי יצירת מ', אם כי קיימת כעין פדראציה של מנזרים פנדיקטיניים. מ' קליני (ע"ע) במאה ה-10 היה הראשון בין הפדראציות הפנדיקטיניות: אב המנזר של קליני עמד בראש איגוד-מנזרים שסיגלו לעצמם את אורח-החיים של מנזרו; המנזר המייסד הנהיג את המנזרים שנוסדו או "תוקנו" על-ידיו. שיטת-התארגנות זו מצאה מחקים רבים, והחשוב ביניהם הוא מ' הציסיטקראניס (נוסד 1098). גם אנשי-כמורה (canonici), שאינם נזירים במובנה המקורי של המלה, התארגנו כדוגמתם וחיו לפי תקנון הקרוי אוגוסטיני (ע"ע אוגוסטיניאנים). טיפוס אחר הוא מ' של בעלי דרגות-כהונה (clerici regulares), המק-

את תורת-המכאניקה על שלושה חוקי-יסוד (ע"ע מכניקה). לשם ניסוח החוק השני היה צורך בהגדרה מפורשת של מושג המ' הגדרתו של ניוטון, בספרו „על העקרונות המא-תימטיים של פילוסופיית הטבע“ (1687), היא: „מידת כמות-החומר המתקבלת ע"י מכפלת הצפיפות בנפח“. במסגרת הפיסיקה הקלאסית מתקיים חוק שימור המ', שלפיו המ' הכללית במערכת סגורה אינה משתנה. בתורת היחסות כלול חוק זה במסגרת חוק שימור-האנרגיה (ר' להלן). בעקבות נסיונות נוספים להבהרת מושג המ' הציע מ'ך (ע"ע), בשנת 1867, הגדרה חד-משמעית: יחס המסות,  $m_1 : m_2$ , של שני גופים הוא היחס ההפוך של תאוצותיהם,  $a_2 : a_1$ , כאשר פועל ביניהם כוח. כאשר מוגדרת מ' של גוף מסוים כמסת היחידה, הרי המ' של כל גוף מוגדרת באופן חד-ערכי (גליל אירידיום-פלאטינה הנמצא בסוור [Sèvres], צרפת, משמש כיום כתקן).

לפי חוק-הכבידה יוצר כל גוף שדה-כבידה ומושפע על-ידיו. עצמת השדה תלויה במסת-הכבידה הפעילה, ואילו עצמת ההשפעה, שבה מופעל הגוף בהימצאו בשדה, תלויה במסת-הכבידה הסבילה שלו. לפי חוק-הכבידה הניוטוני כוח-המשיכה מתפונתי למכפלת מ"ה-התמדה, ולפיכך מסת-ההתמדה מתפונתית למסת-הכבידה הסבילה של הגוף. עובדה זו המבארת מדוע כל הגופים נופלים במקום אחד באותה מהירות, אושרה באופן ניסויי כבר ע"י ניוטון בעזרת מטר-טלת. עובדה אַמפירית זו זכתה להסבר מלא בתורת-היחסות הכללית. בתורה זו מוכח שמסת-ההתמדה מתפונתית גם למסת-הכבידה הפעילה, ולכן כל שלוש צורות המ' מתכונות תיות ביניהן.

בתורת-היחסות הפרטית הוכיח אַינשטיין (ע"ע, וע"ע יחסות, תורת ה-עמ' 767, 771) כי מסת-התמדה וְאַנרגיה שקולות זו לזו: גוף הפולט אנרגיה בשיעור של E יחידות, מסתו קטנה בשיעור של  $E/c^2$  יחידות (c — מהירות האור). „מסת-המנוחה“ אינה משתנה תחת טרנספורמציות לורנץ, בניגוד ל„מסה היחסותית“ (רלאטיוויסטית),  $m = m_0(1 - v^2/c^2)^{-1/2}$  (m<sub>0</sub> — מסת המנוחה, v — מהירות הגוף), שגודלה תלוי במערכת שבה היא נמדדת. מהנוסחה היחסותית

$$E^2 = c^2 p^2 + c^4 m_0^2$$

(p — תנע) נובע, שאין לזהות את מושגי המ' האַנרגיה, הואיל והאנרגיה, בניגוד למ' העצמית, איננה קבועה. הש-ערות של אַינשטיין, שגם מסת המנוחה יכולה ליהפך לאנרגיה, אושרה, כאשר מוגדרת המ' כיתס בין הכוח והתאוצה, מתקבלים בדינאמיקה היחסותית שני ערכים עבור המ': „מ' אורפית“ („לונגיטודינאלית“) — אם התאוצה מקבילה לכיוון התנועה, ו„מ' רוחבית“ („טראנסוורסאלית“) — אם התאוצה ניצבת לכיוון התנועה.

לורנץ (ע"ע) ואחרים הסיקו את התלות של גודל המ' במהירות עוד לפני פיתוח תורת-היחסות, על-סמך התורה האַלקטרומאגנטית של המ'. השאלה, אם קיימת גם מ' מְכא-נית בנוסף למ' האלקטרומאגנטית, ואם כן, מה היחס ביניהן, מופיעה בתורת-השדה המודרנית, המבחינה בין המ', „העי-רומה“ (bare mass) והמ' הטוטאלית של חלקיק אַלמנטארי (ע"ע), שכמותה עשויה להשתנות בשעת תנועת החלקיק בשדה חיצוני.

מאך הנית שההתמדה (ולפיכך גם המ' המודדת את ההת-מדה) אינה אלא תוצאה של קשרי-גומלין בין הגוף (אי-

הנתין, שזכה לתואר, כורע, והמלך נוגע בכתפו בחרב. מקבל-העיטור — תארו, בד"כ, „אביר“ (knight), כינויו סר (Sir), ופונים אליו בשמו הפרטי: זכר ליחסים ששררו בין בעלי-אחוזה פאודאליים ונתיניהם, וראשי-מ" ופקודיהם. „מ' הבריית“ (Most Noble O. of the Garter) נוסד ע"י אדוורד III (ע"ע) במאה ה-14. מ' זה, כמו מ' בריטיים אחרים, שמר על אופיו המיסודרי-טקסי, יש לו מידרג של נושאי-משרות (כגון „הסדרן האציל בעל השרביט השי-חור“), מקיים פיננסים (הנקראים, כבלשון יה"ב: chap-ters), והאבירים המשתתפים בהם לובשים לבוש מיוחד ועונדים סמלי-המ'. מספר חבריו שלא מבני-מלכות מוגבל ל-25; עמם נמנו לאחרונה גיבורי מלה"ע II, ארל אלכסנדר מתוניס וַיקאונט מונטגומרי (ע"ע) מעלְמין, „מ' המרחץ“ (Most Honourable Military O. of the Bath) מקורו, כנראה, בטקס-היטהרות של פרחי-אבירות ביה"ב; הוא חודש בראשית המאה ה-18. באנגליה נוסדו עוד מ' רבים, כגון „מ' ויקטוריה“ (Royal Victorian O.), ב-1896.

בצרפת ביטל השלטון המהפכני ב-1791 את כל מיס-דרי-העיטורים מתקופת-המלוכה, אולם נוסדו במקומם חדי-שים. המ' הראשון ובעל-המוניטין הוא מ' „לגיון-הכבוד“ (Légion d'honneur) מיסודו של נאפוליון בונאפארטה (1802). דרגותיו של עיטור זה, למרות מוצאו הרפובליקני, משקפות את העבר האבירי: צלב גדול, קצין בכיר, מפקד, קצין, אביר. ידוע עוד „עיטורי-השיחרור“ (Croix de la Libération), שנוסד ע"י דה-גול ב-1940. מיסודרי-עיטורים נהוגים במדינות רבות. הנהוג אינו קיים באה"ב, הנעדרת מסורות אביריות-מלוכניות. בישראל אין מסדרי עיטורים. העיטורים המעטים שישראל מעניקה (כגון: אות-על"ה [ר"ת עיטור לחמיה-המדינה]) הם בבחינת אות בעד שירות מוגדר חסרי-מידרג.

H. Marc-Bonnet, *Histoire des ordres religieux*, 1949; K. G. Kluetmann - O. Neubecker, *Ordens-Lexikon*, 1951; ואילך: A. Frossard, *Le Sel de la terre: les grands ordres religieux*, 1954; C. Ducourtial, *Ordres et décorations*, 1957; J. Canu, *Les Ordres religieux masculins*, 1959; I. De la Bere, *The Queen's Orders of Chivalry*, 1961; D. Seward, *The Monks of War*, 1972.

מ.

## מְסָה, ע"ע סְפָרוֹת.

מְסָה, כמות המיוחסת להתמדתו (ע"ע מכניקה) [החוק הראשון של ניוטון] של גוף פיסיקאלי. והקובעת את גודל התאוצה שמקנה לו כוח נתון. המ' היא גודל שאינו משתנה כל עוד מהירות הגוף קטנה בהשוואה עם מהירות האור (ע"ע יחסות, תורת ה-ר) ואינו תלוי במקום. כיום מב-חינים בין מסת-התמדה (מ' אינרציאלית) לבין מסת-כבידה (גראוויטאציונית), ור' להלן. ביחידות mks — יחידת המ' נקראת קילוגרם, והיא מהיחידות היסודיות במערכת זו (ע"ע יחידות פיסיקליות).

מושגים הקרובים למושג המ' האינרציאלית נמצאים כבר בכתבי הנאראפלאטונים הראשונים, אך מושג המ' האינר-ציאלית כגורם המתנגד לכוח מגיע נוסח לראשונה ע"י קפלר (ע"ע) בספרו על האסטרונומיה הקופרניקאית. לדבריה, התכונה האַפיינית של החומר הגשמי היא התנגדותו לשינוי המצב הקינטי מתנוחה לתנועה. כך הסביר את תנועת גרמי-השמים.

ניוטון (ע"ע) גיבש את מושג המ' כאשר ביסס

**מְסֻנָּה** (אמהרית: **מְסֻנָּאע**, ערבית: **مسنوع**), עיר-נמל על חוף ים-סוף במחוז אריתריאה (ע"ע), חפשי; 20,000 תוש' (1970). מ' יושבת על שני חצאי-איים ושני איים הסמוכים להם: מ' — האי הדרומי, שבו יושבת רוב האוכלוסיה ובו גם עיקר הפעילות המסחרית ורוב מיתקני הנמל; מצפון לו — האי טאלוד, שבו תחנת-מס"ב המחברת את מ' עם אסמרה ואג'ודאט שבצפון-חפש. האיטלקים עשו את מ' לבירת אריתריאה בשנים 1885—1897, פיתחו את הנמל וחיברוהו בכביש הררי מתפתל ובמס"ב עם אסמרה (ע"ע). לאחר סיפוח אריתריאה (1952), פיתחו האתיופים את הנמל בשנות ה-60, והקימו בו את בסיס הצי האתיופי. הנמל, שהוא החשוב במדינה, משרת חלק ניכר מתנועת סחרי-החוף של חפש. מייצאים דרכו זרעי-שמן, קפה, בקר, טבק, צדף, דגים מיובשים ומלח. ב-1968 עברו בנמל כ-418,000 טון. בקרבת העיר בריכות רבות לייצור מלח ממי-הים. כן מצויים בעיר ובסביבתה כמה מפעלי-תעשייה, בהם מפעל לייצור מלט ומפעל לשימור דגים. — ישראלים הקימו בי"ס לדיג במקום.

**מְסוּזוֹאִיקוֹן**, ע"ע פְּלֹאוֹנְטוֹלוֹגְיָה.

**מְסוּלִיתִית**, הַתְּקוּפָה הַי, ע"ע פְּרֵהִיסְטוֹרְיָה.

**מְסוּנְיָה**, **יֵן-לוֹאִי-אַרְנֶסֶט** — Jean-Louis-Ernest Meissonier (1815, ליון — 1891, פאריס),

צייר צרפתי. מ' החל להציג בסאלון הרשמי ב-1834. בסאלון של 1836 הציג את ציור-ההווי ההיסטורי „הבורגנים הפלא-מיים” שהקנה לו פירסום בקרב חסידי הציור האקאדמי ובחוגי השלטון (אוסף וולס, לונדון). ציורו הושפע תחילה מהאמנים האינטימיים ההולאנדיים של המאה ה-17. בעקבות מסע באיטליה, שבו נלווה לצבאות נאפוליון III ב-1859, הגה את הרעיון לצייר מחזור ממלחמות נאפוליון I. מאז ואילך תיאר קרבות-פרשים, כגון „נאפוליון בסולפרינו” (1863) ו„המלחמה בצרפת ב-1814” (1864) [שניהם בלונדון]. שהצטיינו בתיאור ברק-הלבוש ותפארת-הקרב. תכונות אלה הן שעשו את מ' לבציגה של האמנות המסרתית בתקופת הפריחה של הראליזם והאימפרסיוניזם, והן שגרמו לשקיעת קרנו מיד לאחר מותו.

**מְסוּפּוֹטַמְיָה** (מיוו' Μεσοποταμία = [ארץ] בין הנהרות), האיזור המשתרע בין הנהרות הגדולים פרת והדקל (ע' ערכיהם) ומהווה את חלקו המזרחי של „הסהר הפורה”. במקורו, בתקופה ההלניסטית, ציין השם מ' רק את חלקו הצפוני של האיזור שבין הפרת והחידקל, עד סביבות בגדאד של ימינו, בדרום. תחום זה מכונה ע"י הערבים אל-ג'וזיריה („האי”). לאחר-מכן, התרחב הכינוי מ' ובא לציין את כל הארץ שבין הפרת והחידקל. במובן רחב, מציין בימינו השם מ' את האיזור הגובל במזרח — במורדות הרי-ההינדוס והרי-כורדיסטאן, בצפון — הרי-כורדיסטן ורמת-קאראג'אלי, במערב ובדרום — מדבריות סוריה וערב, עד חוף המפרץ הפרסי. איזור זה נכלל רובו בתחומי עיראק, מיעוטו בסוריה ומקצתו בפרס.

מבחינה גאוגרפית מחולקת מ' לשני אזורים: בצפון — רמה נמוכה (200—400 מ'), בעלת אופי ערבותי, שבה עמקי-הנהרות נמוכים בכמה עשרות מטרים מפני הרמה, בדרום (מסביבות בגדאד) — מישור נמוך, המשתפל במתינות

גרטי) לבין כל שאר הגופים ביקום („העיקרון של מאך”). ניסויים שנערכו בשנים האחרונות ע"י קוקוני (Cocconi), סאלפטר (Salpeter) ואחרים, לגילוי תלות מסת-ההתמדה בכיוון התנועה, עשויים לאשר את העיקרון של מאך.

E. Mach, *Die Mechanik in ihrer Entwicklung*, 1879; P. Volkmann, *Erkenntnistheoretische Grundzüge der Naturwissenschaften*, 1910; C. Møller, *On the Localization of the Energy* (Annals of Physics, 4), 1958; M. Jammer, *Concepts of Mass in Classical and Modern Physics*, 1961; E. McMullin, *From Matter to Mass* (Boston Studies in the Philosophy of Science, 2), 1965.

מ. י.

יחידת מ' אטומית היא החלק ה-12 מהמ' של אטום פחמן, שמספרו האטומי 12:

$$1 \text{ A.M.U.} = 1.657 \times 10^{-24} \text{ ג'}$$

שווה-הערך האַרְנֶגְטִי (ר' לעיל) של יחידת מ' אטומית הוא  $1.49 \times 10^{-8}$  אַרְג' =  $931 \times 10^6$  אַלְקְטְרוֹן-וֹלְט. — מספר המ' האטומית הוא המספר השלם הקרוב ביותר למ' האטומית, כשזו מבוטאת ביחידות מ' אטומית. מספר זה מציין את המספר הפללי של הניטרונים הפרוטונים בגרעין, ולפיכך הוא שווה לסכום המספר האטומי ומספר הניטרונים. את מספר המ' כותבים, בדרך-כלל, ליד סימנו הכימי של האטום, דוגמת  $C^{14}$ . — מקדם הפוך של מ' אטומית הוא היחס הנסיוני בין יחידות של משקל אטומי לבין יחידות של מ' אטומית. יחידת מ' אטומית =  $0.99728$  יחידות משקל אטומי.

**מְסֻ-הַיְהוּדִים** (Fiscus Judaicus), ע"ש קופת-אוצר רר-מית, שבה רוכזו המס שהטיל אספסינוס על היהודים לאחר החורבן. המס הורס באופן רשמי ליופיטר הקפיטוליני, במקום תרומת מחצית-השקל לבית-המקדש (ע"ע, עמ' 584/5). בידנו ידיעות על גביית „המס היהודי” במצרים החל משנת 71/2 — שהקיף גם נשים וילדים מגיל 3 ועד 62 — במיוחד ע"פ האוסטרקא (ע"ע אוסטרקון) שבאָדְפוֹ (ע"ע). ברומא פעל פרקוראטור מיוחד כממונה על המס. העומס הפספי לא היה רב (כמה אדרכמונים גולגולת), אך היתה במס משום השפלה קשה. בימי דומיטיוס (ע"ע) הוחמרו דרכי-הגביה וגברה ההקפדה על המעלימים את יהדותם ועל המתגיירים למיניהם (ע"ע גר, עמ' 176/7), ובכך נפתחו אפשרויות רבות למלשינות. סטטיוס מספר („היי דומיטי-אנוס”, 12) שבנוכחותו נבדק זקן בן 90 אם אכן נימול, ומשמע שהמס הוטל אז גם על יהודים שלמעלה מגיל 62. אווירה דומה משתקפת גם אצל מרטיליס (ע"ע). לאחר רצח דומיטיאנוס (96) נשתנתה האווירה, ונָרְהָ טבע מטבעות לרגל „ביטול הדיבה הפרוכה במס-היהודים” (fisci Iudaici calumnia sublata), אף שהגביה עצמה נמשכה. העדות הדוקומנטארית האחרונה היא פאפירוס מהכפר קרא-גיס שבפארוס (כיום: קום אושים), מ-145/6 או 167/8, אך במקורות ספרותיים עוד נזכר המס בראשית המאה ה-3. סופו של המס לוט בערפל, ויש שמייחסים ליולינוס (ע"ע) „הכופר” תפקיד מכריע בביטולו.

J. Juster, *Les Juifs dans l'Empire romain*, II, 282—286, 1914; V. A. Tcherikover — A. Fuks, *Corpus Papyrorum Judaicarum*, II, 110—136, 1960; H. J. Leon, *The Jews of Ancient Rome*, 1960; O. Hirschfeld, *Die kaiserlichen Verwaltungsbeamten*, 73—76, 1963.

מנ. ש.

פעמית במקרא], "ב", "ג", "ד" וכר = מספר ההופעות במקרא; "מל", "מ"ל", "יתיר" = [כתוב] מלא; "מ"ל דמ"ל" = מלא דמלא; "חס" = [כתוב] חסר; "ר"פ" = ריש פסוקא, ציון תיבה או צירוף בראש פסוק; "דס" [מיכי] = ציון לשון סמיכות; "בליש", "בלש" = בלישנא, ציון לתופעה משוי תפת לתיבות בנות אותו שורש ותיבות זהות בצורתן, אך שונות במשמעותן; "בט" [עמא] = ציון למספר הופעותיה של תיבה בטעם, או הטעמה, מסוימים. המ' משתמשת גם במונחים דקדוקיים: דגש ורפי, מלעיל ומלרע, זכר ונקבה, קמץ ופתח, וכיו"ב, ובשמות טעמי-המקרא (ע"ע). רוב הערות המ' מתייחסות לכתוב המלא והחסר.

המ' מציינת גם את הסדר ברשימות של שמות, כגון בנות-צלפחד, השונה במקומות שונים במקרא. המ' מקפידה לציין מילות-יחס שונות הפאות בצירוף לשמות שונים ולפעלים שונים בוי"ו-החיבור או בלעדיה (וכל אלה" [יחז יו, יח]) — "ל" [=לית] ושאר [ = השאר] כל אלה", [יחז תיבות דומות הנבדלות בניקודן במקומות שונים, ניקוד לא-רגיל של תיבה הבאה בהפסק (פָּרָץ [רות ד, יח] — "ל זקף קמץ"), מלעיל ומלרע — לגבי מילים שהטעמתן אינה קבועה, וכן תיבות וצירופיהן המוטעמים במקומות שונים בטעמים שונים, וטעמים או צירופי-טעמים נדירים. פעמים מעירה המ' על עניינים תחביריים ומילוניים, כגון: "אמרָת לה" (תה' טו, ב) — "ל לש[ון] זכר"; "מָן ינצרוהו" (תה' סא, ח) — "ל לשון קדש" (אך התיבה מצויה בארמית שבדנ' ובעו'); "מחיר" (דה"א ד, יא) — "ל שום אנש" [שם אדם]; "עשן" (יה' טו, מב) — "ה שם קריה" [= עיר]. המ' מציינת חילופים בתיבות או בצירופים החוזרים במקרא ובעיקר בקטעים מקבילים (שמ"ב כב — תה' יח, ועוד).

בעלי-המ' ציינו את מספרי הסדרים, הפסוקים, התיבות והאותיות שבמקרא כולו, בספרים השונים, בפרשיות-התורה וכד', וכן את מקום אמצעם של הספרים השונים, של התורה כולה ושל המקרא כולו, בפסוקים, בתיבות ובאותיות (השר קיד' ל', ע"א, ואוצר הגאונים לשם). שיר המיוחס לרב סעדיה גאון, המבוסס על חומר-מ' קדום, מוסר מספרי כל אות ואות במקרא. כן מונה המ' את הפסוקים הקצרים בני 3 תיבות ואת הפסוק הארוך-ביותר; פסוקים שאין בהם לא ו ולא י (במ' ז, כ), פסוקים שמצויות בהם כל אותיות הא"ב (מ"ב ו, לב), וכיו"ב.

המ' מביאה לעתים גירסת מְדַנְחָאִי (= בני בבל), לעומת גרסת מְעַרְבָאִי (= בני א"י); "ופנחס" (מ"א א, ג) למערבאי חס' למדנחאי מ"ל [ופינחס]. כבר בתלמוד נזכרות מחלוקות בבל וא"י ביחס לסדר הספרים וחלוקתם לפסוקים, ועם גילוי כה"י בניקוד בבלי, נתברר שמרוזבים מאוד ההבדלים — באותיות, ניקוד, טעמים ומ', רשימה בת כ-250 חילופים בין מד[נחאי] ומע[רבאי] (בנ"ך בלבד; בתורה אין הבדלים), באה בסופי כ"י אחדים של מקרא וברשימות עצמאיות. בכ"י אחרים נמסר על חילופים נוספים ביניהם, וגם על חילופים שבשיטה: מְדַנְחָאִי כתבו תיבה אחת במקומות שמערבאי כתבו שתיים, כגון: בית אל.

מ בצעלי-המ' נזכרים, בתוך המ', בן-אשר (ע"ע), בן-נפתלי (ע"ע), פינחס ראש-השיבה ובעלי טבריה", שפעלו במאות 8–10. כן נזכרים במ' כ"י-למופת שהיו ידועים בזמנם, "מתחורה רופה", "ירושלמי", "הללי" ועוד. פעמים מביאה המ' גירסת המסתברות — ע"פ דעת מוסרן

רבה לעבר חוף המפרץ הפרסי. כאן אפיקי-הנהרות הם בגובה המישור ובקטעים מסוימים אף גבוהים במקצת מפני המישור. מישור נרחב זה מושקה במימי הפרת החידקל ומזרחה תדיר בסחף שנושאים הנהרות.

היסטוריה קדומה. התיישבות במ' החלה בתקופה קדומה מאוד, ושרידיה הראשונים מתייחסים לאלף ה-7 לפסה"נ. במ' התהוו הציוויליזאציות הראשונות, שהשפעתן על עיצוב פני העולם הקדום ועל גורלו של עם-ישראל (ע"ע, וע"ע ארץ-ישראל, היסטוריה) היתה מכרעת. לפי מסורת המקרא מוצאם של העברים ממ' (ע"ע עברים; ת'ברו; אברהם, עמ' 283, 286; אבות, עמ' 121; אור; בראשית, עמ' 414).

היחידות המדיניות והאֶתְנוֹתֵי הַחֲשׁוּבוֹת שֶׁל מ' הקדומה היו: שומר ואַכַּד, בבל ואשור (ע' ערכיהם, וכן ע"ע: אור; אמרי; אַרְךְ; כשדים; לַגֶּשׁ; לרסה; מארי; מיתני; ניפור; נזוי). — וע"ע ארם נהרים; אַשּׁוּרְלוּגִיָּה (כרד-מילואים); השקאה, עמ' 573; וכן ע"ע עראק; סוריה; פרס.

על מקור השם — ר' J. J. Finkelstein, "Mesopotamia" (Journal of Near Eastern Stud., XXI), 1962.

ר. בן-מ.

מְסוּרָה, מנגנון-הערת מסופי המלוה את נוסח המקרא לצורך מסירתו המדויקת, כמתחייב מקדושתו. מפי עלים דומים נעשו בשירה היוונית הקלסית ובמ' הסורית למקרא ולאֶוּאֶנְגִּלוֹנִים, אך אלה נותנים בעיקר הוראות-קריאה על אתר, ואינם עוסקים במניית התופעות — המייחדת את המ' העברית. המונח מ' נתפרש מלשון מסירה, מלשון קשירה ואסיפה (ע"פ יחו' כ, לז), כלומר ריכוז הֶרֶץ-אות, מלשון ספירה (ע"פ ארמית-שומרנית), ובאופנים אחרים. הסופרים העתיקו את הנוסח העיצורי של המקרא בלבד, ועבודתם הושלמה בידי נקדנים ומסרנים הבקיאים בפרטי הנוסח. ראשיתה של המ' בהלכות כתיבת ספר-התורה, ומשהונהג המצָחֶף (= ספר עשוי דפים) במאה ה-7/6 החלו הלכות אלה, בחלקן, גם על מצחפים. בעלי המ' ציינו באילו מקומות תיבות כ"אלהים" ו"אל" הם קודש ובאילו חול, בגלל דיני כתיבתם המיוחדים, וכן רשמו מקומות (18) ש-שינו הסופרים משום כבוד ה' (כגון: "ועמי המיר כבודו [כברדי] בלוא יועיל" (ירמ' ב, יא) וכד', אולם עיקר עניינם היה בשמירה על נוסח המקרא (על ההערות הישירות לנוסח המקרא וקריאתו, ע"ע מקרא, עמ' 290–293). אוצר מונחי המ' הוא ארמי ברובו ומעיד על התהוותה בתקופת-התלמוד. הערות המ' שונות בחשיבותן, קדמותן, מהימנותן ואחדותן, לפי כה"י השונים.

קיימת מ' קטנה (מ"ק) וגדולה (מ"ג). הראשונה מנוסחת בקיצור מופלג ורשומה בשולי הטקסט. התיבה המוערת, או צירוף-התיבות, מסומנים בעיגול. המ' מעירה רק על הנוטה להשתבש, ועוסקת בשאלת שכיחות-הצורה ואם הצורה הנידונה תקינה או חריגה מן השכיח במקרא. מפאן מתחייב הצורך במניית הצורות ביחידות הטקסט השונות. הערה המתייחסת לכל המקרא — באה בסתם או בתוספת "בק" [ריה = במקרא]. אם זה אחרת, יצוין הדבר ע"י "בתר" [רה], "באר" [רייתא], "בנב" [יאים], "בכתו" [בים], "בסיפ" [רא; בספר שמדובר בו] או "בע" [ינא; הפרשה שמדובר בה]. יתר המונחים השכיחים הם: "ל" = לית [= אין, כל, תיבה בצורתה זו היא חד-

פרט לכ"י קאהיר (לנביאים) ולכתר קלכ (ע"ע מקרא, עמ' 294/5) לא הגיעונו כ"י מקוריים של בעלי-המ'. עד סוף המאה ה-13 בקירוב נקבע נוסח-הפנים ע"פ המ' ומכאן ואילך הועתקו הערותיה באופן מְכַנִּי ולא תיקנו עוד על-פיה. ענייני מ' רופזו לראשונה ב"מסכת ספר-תורה" וב"מסכת-סופרים" המאוחרת לה (נערכה, כנראה, במאה ה-9). מאחר שכל בעלי-המ' הנוכרים בשמותיהם נחלקו בשאלות ניקוד וטעם, אי-אפשר להקדימם למאה ה-8. ידועה-ביותר שושלת בן-אשר, שבניה היו (מסוף המאה ה-8) בעלי-מ' במשך 7 דורות. האחרון בהם הוא אהרן בן-אשר, ונוסחו זכה להיות לנוסח המקובל. כן-דורו וכן-מחלוקתו הוא משה בן-נפתלי. נוסח מתוקן של החילופים ביניהם נרשם כידי מישאל בן עזיאל, ומצוי בכ"י וקטעי גניזה (נחפרסם ע"י ל. ליפשיץ, ב 1935, 1965<sup>2</sup>; ור' Textus, IV-II, 1962/4). לפי נוסח זה נחלקו בן-אשר ובן-נפתלי בכמה עניינים כלליים וכן ב-87 מקומות במקרא, והספימו ב-406 מקומות אחרים. חילופים באותיות ובחלוקה לתיבות — מועטים. למעלה מ-100 חילופים נוגעים לתנועות, דגש ורפה. ענייני הקפה (מקפים) וכד', כ-200 חילופים והספמות מתייחסים לטעמים — רובם בטעמי אמ"ת, וכל השאר — בענייני סימון געיות (= מתגים). אין בידנו כ"י של אסכולת בן-נפתלי, וכ"י קאהיר הוא הקרוב-ביותר לנוסח זה.

ה ח י ב ו ר ה ע צ מ א י הגדול של המ' הוא ס' „אכלה ואכלה" (הוצאה ביקורתית: ז. פרנסדורף, הנובר, תרכ"ד) המתויק כ-400 רשימות, בסדר א"ב, רופז מסוג המה"ג. הוא פותח בזוגות של תיבות יחידאיות שוות, כשבשניה ר' החי-בור, ומכאן שמו של החיבור. הרשימות שלמות מאלה ה-מצויות לרוב בגליונות כה"י של המקרא או בכ"י עצמאיים. הרשימות הן מתקופות שונות והאוסף נערך, כנראה, במאה ה-10 או ה-11.

בסוף תקופת בעלי-המ' נכתבו חיבורים, שבהם תערוכת ענייני מ' ודקדוק. החשוב שבהם הוא „דקדוקי הטעמים" לאהרן בן-אשר. אחריו ראוי לציון „הדאית אל-קארי" הערבי על תרגומיו השונים, שהחשוב שבהם הוא „הנְרִית הקורא" (י"ל ע"י י. דרנבורג [1871]).

יעקב בן חיים (ע"ע) אבן אדוניהו, בירר נוסח-מ' ע"פ מספר רב של כ"י מקראיים וקבצי-מ', כשביל מהדורה ב' של „מקראות גדולות" (ונציה, 1524/5). את המה"ק והמה"ג הדפיס בגליון, ובסוף המקרא הביא את מרבית ההערות מהמה"ג וכן רשימות-מ' רבות בסדר א"ב, ובהן ייחד לכל אות „מערכת". לרשימות אלה קרא „מסורת גדולה" („מסרת רבתא"). להבדיל מן המ' שבשוליה-דפים; כן הוסיף מראי-מקום להערות מקבילות. למרות ליקוייה, נתקבלה מהדורתו כנוסח המוסמך של המ'. את המה"ג שבה ההדיר פְרַנְסְדוֹרְף (1876) וצירף לה דיונים מפורטים. ברוב דפוסי-המקרא נכללות הערות-מ' נבחרות בלבד.

מחכמי-המ' החשובים: יקותיאל בן יהודה הכהן, מאיר אבולעפיה, מנחם מאירי, מנחם די לונגנו, שלמה ידידיה נורצ'י, ה. היִדְנֶהִים וו. פֶּר. מחשובי חוקרי-המ': אליהו בחור, י. בופסטורף I, ש. ד. לוצטו, א. א. ורמס, כ. ד. גינצבורג ופ. קָלֶה. על מפעליהם — ע' ערכיהם.

ה מ' ה צ ב ל י ת. עם גילוי קטעי-מקרא בבליים בגניזה, נתברר קיומה של מ' בבליית, גם מ"ג. אך בעיקר מ"ק, השונה במונחיה ובמקצת גם בשיטתה. מ' זו משוכללת

— יותר מגירסת-הפנים, במיוחד כדי לדחותן. אלה מכונות „סביר", „סבירין" [= יש סבורים], „סבירין ומטעין" [= סבורים וטועים (הגורסים כך)]; — השו' ברא' יט. כג; ש מ' כא, ל. מספר גירסות „סבירין" עולה מעשרות. ככה"י העתיקים, עד למאות — במאות-הרבים. יש כ"י המביאים את הגירסה המוטעית ככתב' לעומת הקרי' הנכון. חלק מהשינויים קדום, אך מספרם התרבה בגלגולי ההעתקה.

המה"ג היא בעיקרה פירוט של המה"ק. נהגו לכתבה בשוליים העליונים והתחתונים של הדף, ובכ"י מועטים — גם בצדדים; הערות עודפות הועברו לסופי הספרים. המה"ג מפרטת מראי-מקומות למה"ק בעזרת מלות-היִקָּר (המכונות „סימן") — הסימון לפי פרקים ופסוקים טרם בא לעולם. הסימן מורכב מר"ת של מלות-מפתח, אך יש וכסימן משמש משפט (עפ"ר ארמי), שכל מלה בו רומזת למלת-היכר. על המלה „נטוב" (שמ"א ב, כו) מעירה המה"ג: „וטוב ה' קמצין בקריאה וסי' ואל הבקר רץ אברהם ויקה בן בקר [רך וטוב] (בר' יח, ז), הנער שמואל (שמ"א ב, כו) וימצאו מרעה שמן [וטוב] (דה"א ד, מ), הוספת חכמה נטוב (מל"א י, 1); וסי' בלשון תרגום: שמואל טליא בחירא רהט ואשכח חכמתא". כל' המלה „וטוב" בוי"ו קמוצה מצויה ב-5 מקומות במקרא, וניתן לרְמֹז עליהם במשפט ארמי בעל מובן, אף כי לא לפי סדר המקראות. לפעמים בא הסימן לבדו, ללא פירוט, ולפעמים יוצרים הסימנים משפטים ארוכים (לתיבת לו — ברא' יו, יח) שיש בהם מן השעשוע ומחריפות מחבריהם. בכ"י נמצאו גם סימנים בערבית. בכ"י מסוימים — אך לא בספרים מודפסים — מסדרת המה"ג תיבות יחיד-איות שיש בהן צד-שיתוף (בניקוד, טעם, משקל וכד') בזוגות של ניגודים („זוגין") וברשימות א"ב ואחרות. אלה תופסות מקום נכבד בחיבורי-המ' העצמאיים (ר' להלן). בראשי ספרים, או בסופם, מפורטים מחברי-הספרים, מספר השנים שהם מקיפים, חלקים מ„דקדוקי-הטעמים", רשימות של חי-לופי מְדַנְחָאִי-מְעַרְבָאִי, חילופי בן-אשר ובן-נפתלי, וכד'. בכת"י עתיקים מסתיימת המ' ברשימות-סיפום, הנוגעות לספרים שלמים או לחטיבות-ספרים, וברשימות סיסטמטיות ארוכות, הכוללות מניין מלים ואותיות, פסוקים, פרשיות וסדרים, לספרים ולחטיבות, וכן חצאי המניינים, רבעיהם וכד'.

המ' היא פרי עבודה קיבוצית של דורות רבים, מהסופ-רים בראשית ימי הבית השני עד לקביעת נוסח-המקרא הטברני במאה ה-10. ראשיתה של המ' כתורה שבע"פ, והמשכה ברשימות עצמאיות שרבות מהן נמצאו בגניזת קאהיר, ובהן באות ההערות כסדר-הכתובים אך ללא הטקסט. רשימות אלה כוללות לרוב מ"ק ומ"ג ביחד. קיימות גם רשימות ספציפיות לקרי וכתוב, פתוחות וסתומות, 'אותיות מיוחדות וכד', ונראה, שהפל בא מהתקופה שהמ' טרם ניתנה להיכתב בגוף ספרי-המקרא.

רישום המ' בגוף המקרא החל סמוך לרישום הניקוד וה-טעמים, בכל דור הוסיפו בעלי-המ' על קודמיהם, וקיים שוני בין שיטות שונות, הנובע מכך שלכה"י השונים היו מ"ש שונות לגבי פרטים רבים. המעתיקים לא נמנעו מלהוסיף ממקורות אחרים, וכך איבדה המ' את זיקתה הישירה לנוסח „הפנים". עקבות התהליך ניכרים בהבדלי-מינוח, כפול-לשון, אי-התאמה בין המה"ג והמה"ק, וסתירות שבין הטקסט והמ'.

כרבות הזמן התפתחו מהם" — הפירמידות (ע"ע) המלכותיות.

המת נקבר מתחת למבנה המ/ וזה הכיל בתוכו עפר מערכת חדר-פולחן, ביניהם תא סגור, ובו פסל הנפטר. לפני התא נמצא חדר-המנחות, ובו „דלת-סרק", שתכליתה לאפשר למת גישה אל המנחות. על הדלת ועל קירות-החדר, ציורו המנחות שהוגשו למת, לעתים כתחליף למנחות עצמן. במשך הזמן נוספו ציורים, לפעמים עדינים ביותר ומלאי חיים, של מעשי הנפטר עלי אדמות, פריטי רכוש, סעודותיו וכד. נמצאו גם מ" בעלות חדרים רבים, שבהם נקברו משפחות שלמות. מגמת הפריטים המצוירים היתה לשמש את הנפטר בקיומו שמעבר למוות. מ" רבות נמצאו בקרבת הפירמידות בגינה ובסקארה, היפות-ביותר אלו של תי ופתחתהפ בסקארה. בתקופות מאוחרות-יותר באו במקום המ" קברים חצובים בסלע. — וע"ע מצרים, עמ' 207.

G. Steindorff, *Das Grab des Ti*, I, 1913; G. A. Reisner, *The Development of the Egyptian Tomb down to the Accession of Cheops*, 1936; W. St. Smith, *A History of Egyptian Sculpture and Painting in the Old Kingdom*, 1949.

א. ג. ש.

**מִסְטָבִיּוֹת**, יוֹאֵל (1884, מְזֻרֵץ — 1957, ת"א), סופר יידי. עד 1933 חי בורשה ופירסם רשימות וסיפורים בעיתונות העברית והיידיית. לפרנסתו עסק בצבעות, וע"כ קרא לזכרונותיו „אויף דער לייטער" (במקורו נשאר בכת"י; עבר, „על הסולם", תרג' א. מייטוס, תשט"ו). 1933 עלה לא"י והירפה לכתוב, ביידיית, מנסיונותיו ומדרך-חייו. עם פרוץ מלח"ע II היה בביקור בפולניה, אך הצליח לחזור לארץ בדרכים עקלקלות, ואף תיאר, בעברית, את קורות 60 הימים שלו תחת שלטון הנאצים בספר „ששים יום בפולין של היטלר", ת"א, ת"ש.

כתיבתו של מ' היא אימפרסיוניסטית-רומאנטית, והדגש מושם על הלכירוח ולא על תיאורים עלילתיים. מסיפוריו החשובים: מאריטעס גליק, ורשה, תרפ"ג (עבר), דרכה של מריטה, תרג' מ. אינדלמן, תש"ב) — סיפור על שלושה דורות יהודים בפולניה; פון רוטען לעבען, א—ב, ורשה, 1921—1923 (עבר), החיים האדומים, תרג' א. מייטוס, תש"ב), — על הנוער המהפכני של 1905; סאלאמאנדרע, ורשה, 1926 — על פועלים יהודים במפעל-זכוכית; נחומ קעס וואנדערונגען (ג'ודויו של נחומקע), ורשה, 1925 — רומן-הרפתקאות. טרילוגיה ספרותית על הווי-החיים בא"י בין השנים 1933—1948 לא הושלמה, ורק חלקה הראשון ראה אור: דער כוח פון דער ערד, לונדון, 1951 (עבר), „כוח האדמה", תרג' י. אליאש, 1950). למ' גודעה השפעה מיוחדת על קהל-קוראים מקרב הנוער.

א. מייטוס, י. מ' (די צוקונפט, 62), 1957; י. שפיגל, י. מ' (די גאלדענע קייט, 28), 1957.

**מִסְטִיסוֹ**, **מִסְטִיסיִים** — (ספרדית: mestizo = תערובת), מונח שתיאר במקורו בן-תערובת שאחד מהוריו ספרדי, ומשמש כיום, בעיקר בארצות אמריקה הלאטינית, לציון כל בן-תערובת, שאחד מהוריו הוא אירופי, והאחר — אינדיאני, פושי או מלאי. במיוחד משמש המונח לבן-תערובת של ספרדי או פורטוגלי, עם אינדיאני.

מספרם של המ" נאמד ב-29 מיליון, מהם 16 מיליון נפש באמריקה הדרומית, כפלים ממספר האינדיאנים. בחלק

פחות מן הטברנית, וכנראה, עתיקה ממנה. המה"ק כתובה לרוב בין שורות-הקפסוט, באותיות קטנות, מעל לחיבה המורערת, או מעל לקבוצת תיבות המחוברות בקו קצר מעליהן; המה"ג כתובה בתחתית הדף. מונחיה העיקריים: דק = ל(ית) הטברני, קיצור מן: דָקָרָן = „שקוראים"; צירוף מעין: „גדק", הוראתו, בקירוב: 3 תיבות הן במקרא שר קוראים אותן כך; של = מל; כת[יב], להדגיש שכך נכתבת התיבה. אף מונחיה-הניקוד והטעמים שונים הם. המ' הבבלית אינה מעירה על מספר ההופעות של תיבות וצורותיהן במקרא, פרט לתיבות יחידאיות ולהערה „כול" — המציינת, שהתיבה הזאת מצויה כך בכל מקום במקרא. לעתים קרובות מעירה המ' הבבלית במקום שהטברנית אינה מעירה, ואין להוכיח השפעה הדדית בין המ'.

המה"ג הבבלית מונה מספר צורות במקרא ומפרטה אותן ע"י סימניהיכר, עפ"ר בני תיבה אחת. רבים מסוגי ההערות דומים למ' הטברנית. סימניה-הזכירה חריפים פחות מפטברנית.

מ' לתרגום אונקלוס. לתרגום זה, שהיה נקרא בבהכ"נ עם התורה, נתחברה מ', אך נשארה רק בכ"י מועטים של מ' טברנית וגם של מ' בבלית. רוב עיסוקה של המ' הוא בדרך-התרגום, והיא רומזת למקומות, שבהם תיבה אחת תורגמה בכמה אופנים, גם במ' לתרגום באים כמה מן העניינים המצויים במ' למקור, מצויות הערות „מטעין" או „משתבשין", ומחלוקות בין נהרדעי לסוראי, באותיות או בניקוד. אלו הן האסכולות היחידות שהוזכרו גם במ' הבבלית וגם בטברנית לתרגום, ונמצא שמקור שתיהן בבבל. מ' זו נתפרסמה ע"י פְרֵלִינֶר וְלֵנְדֵאוֹרֶא. בגניזה מצויים קטעים אחדים של רשימות ממ' זו, בניקוד טברני וגם בבלי.

מ. צ. סול, מבוא המקרא, ד', 842—910, תש"י; א. עפשטיין, ענייני מ' ודקדוק (מקדמוניות היהודים, ב'), תשי"ז; ר. גורדיס, קדמתה של המ' לאור ספרות חז"ל ומגילות ים-המלח (תרביץ, כ"ו), תשי"ח; ד. ש. לוינגר, מקורותיו של כ"י חלב (מחקרים בכתר ארמ-צבא, א'), תש"ן; י. ייבין, מבוא למ' הטברנית (בשכפול), תשל"ב; J. Reach, *Die Sebirin der Massoreten von Tiberias*, 1895; S. Landauer, *Die M. zum Onkelos*, 1896; P. Kahle, *Massoreten des Ostens*, 1931; id., *Massoreten des Westens*, I-II, 1927-1930; E. Ehrentreu, *Untersuchungen über die M.*, 1925; R. Levy, *Zur massoretischen Grammatik, Texte u. Untersuchungen*, 1936; A. Sperber, *Problems of the M.* (HUCA, XVII), 1942/3; L. Koehler, *Bemerkungen zur Schreibung und Aussprache der Tiberischen M.* (HUCA, XXIII), 1950/1; C. D. Ginsburg, *Introduction to the Massoretico-Critical Edition of the Hebrew Bible 1897* (with introd. by H. M. Orlinsky), 1966; F. P. Castro—M. J. Azcárraga, *The Edition of the Kitab al-Khilaf of Misha'el b. Uzziel* (in memorium P. Kahle), 1968; I. Yeivin, *The New Edition of the Biblia Hebraica* (Textus, VII), 1969. יע. א.

**מִסְתָּר**, **מִסְתָּר בֵּין-לְאָמִי**, ע"ע סִתָּר.

**מִסְטָבָה** (בערב' **مسطبة**, ספסל בדומה לאצטבה בעברית), פיגוי של סוגי-קבר מתקופת מצרים הקדומה. למ' צורת מבנה מלבני, עשוי לבנים או אבנים מסותתות, בעל קירות מלוכסנים וחלקים וגג שטוח, ובו נקברו מלכים בתקופה הארכאית, ומאוחר-יותר — בני האצולה ומעמד הפקידים. המ' מקורן כנראה בנהגי-קבורה קדם-היסטוריים; מהן מזפירות, בתקופה הארכאית, בקירותיהן וסיפוניהן בית בנוי מחצלות (ע"ע סְקָרָה), ומהן מזכירות בגותיהן המקור מרים תלי-קבורה (ע"ע אַבוֹט); לבסוף נשתלבו צורות אלה.

ללא הסתייגות את הדוגמות ואת ההיירארכיה של הפנסיה הקאטולית, את עקרון חסינותו של האפיפיור מפני שגיאות ואת עליונותה של הפנסיה על המדינה. מכאן תביעתו שבידי הפנסיה צריך להיות גם שלטון חילוני. בעמדתו התאוקרא-טית קרוב מ' לבוסיאָה (ע"ע), אך שלא כמוהו, היה ממת-נגדיו של הגליקניזם (ע"ע). בספרו *De l'Eglise gallicane dans ses rapports avec le Souverain pontife* ("הפנסיה הגאליקנית ביחסיה עם הכומר העליון [האפיפיור]", 1821, הוא מוכיח, שברעיונות הלאומיים בצרפת היה טמון יסוד תאוקראטי בכל הזמנים ושכל הרפיה בקשרים עם ראש-הפנסיה פוגעת בשליחותה של צרפת.

ב 1821, אחרי מותו של מ', הופיע ספרו *Les Soirées de Saint-Petersbourg* ("שיחות-ערבית בפטרסבורג"), שבו הוא מנסה להוכיח שחיי העמים נשענים על סמכותו הריבונית של המלך ועל הפנסיה, ומשום-כך יש להלחם בעקרונות של ה"השכלה" ושל המהפכה ולהעלות כנגדם את תורת-ההשגחה. כ 15 שנים אחר מותו פורסם חיבורו האחרון *l'Examen de la philosophie de Bacon* ("עיון בפילוסופיה של ביקון"), 1836, ובו התקפה חריפה על ביקון כמקור-השראה של האנציקלופדיסטים הצרפתים. מ' טוען שהעולם אינו ניתן להבנה, אלא לאור עקרון התכליתיות (ע"ע). תפיסתו המדינית של מ' משוללת שיקולים מוסריים; הדת חשובה לו בעיקר כביסוס השיטתי ביותר לעיקרון שרצה להשריש בליבות בני-תקופתו כראקציה למהפכה הצרפתית, הוא עקרון האוטוריטאריות (וע"ע דונוסו-קורטס).

ע. ט.

(2) גֵּרְמַנְיָה, קצין בצבאות של סארדיניה ושל רוסיה וסופר צרפתי. מ 1781 שירת בצבא-סארדיניה וסירב להצטרף לצבא-צרפת לאחר הפלישה לסאבויה. הוא עבר לרוסיה, הצטרף לצבאה, שירת במטהו של גנרל סובורוב, השתתף בקרבות בקאוקאז ובפרס והגיע לדרגת גנרל. ב 1825 ערך מסע לאיטליה ולצרפת. מ' כתב סיפורים ומסות, שחן של פשטות הומור נסוך עליהם. מספריו: *Voyage autour de ma chambre* ("מסע מסביב לחדרי"), 1794 — המכיל הרהורי של קצין צעיר; *Le Lépreux de la cité d'Aoste* ("המצורע של העיר אאוסטה"), 1812 — המשקף את רעיונותיו המדיניים של אָחוּי ז'וּזֵף; *La Jeune Sibérienne* ("הסיבירית הצעירה"), 1815; *Prisonniers du Caucase* ("השבויים בקאוקאז"), 1815 — ביחד.

F. Bayle, *Les Idées politiques de J. de M.*, 1945; H. Daniel-Rops et al., *X. de M.*, 1952; C. J. Gignoux, *J. de M., prophète du passé, historien de l'avenir*, 1963; R. A. Lebrun, *Throne and Altar, the Political and Religious Thought of J. de M.*, 1965.

מֶסְטְרִיכְט (Maastricht), בירת מתח לימבורג (ע"ע) בדרום-מזרח הולנד, 94.000 תושב' (1970); עם פרבריה שממזרח לנהר — מונה אוכלוסייתה 142.000 תושב'. מ' יושבת בגובה של כ 40 מ' מעל פני-הים על הגדה המערבית של נהר מס (מֶזוּ [ע"ע]), סמוך למקום שבו יוצא הנהר מאזור-הגבעות שמצפון להרי-הארדנים למישור של דרום-הולנד. כ 5 ק"מ מגבול בלגיה. יש בעיר קונסרוטוריון למוסיקה, תזמורת פילהרמונית, אקדמיות לתיאטרון ולאמנות ומוזיאונים. בכתיה-חרושת שבמ' מייצרים קרמיקה, זכוכית,

מארצות אלו מהווים המ' יסוד שליט באוכלוסייה. מעריכים ש 97% מפלל תושבי פאראגווי הם מ'; בונזוואָלה הם מהווים 70%—90 מן האוכלוסייה. במפסיקו ובאמריקה התיכונה יש 12—13 מיליון מ'. גם במרשבותיהן של פורטוגל וספרד באפריקה יש קבוצות-מ' גדולות.

וע"ע מולטים; אמריקה, עמ' 184.

*The Social Anthropology of Latin America*, 1970.

מֶסְטֵר, הרזונים דֵה (comtes de Maistre), האחים ז'וּזֵף — Joseph — (1753, שאמברי — 1821, טורינו) וג'וּזֵף — Xavier — (1763, שאמברי — 1852, פטרסבורג), צרפתים, ממתנגדי המהפכה, שהצטיינו בשירותן של מדינות אחרות.

(1) ז'וּזֵף, מדינאי בשירות איטליה ופילוסוף צרפתי. התחנך אצל הישועים ולמד משפטים בטורינו. מ 1774 שימש במערכת המשפטית של דוכסות סאבויה. בהיותו בין המתנגדים החריפים למהפכה הצרפתית, נאלץ לברוח מסאבויה עם הפלישה הצרפתית אליה (1792), מצא מקלט בלואן, וב 1799 מונה ע"י מלך סארדיניה, קרלו-אמנואָלה IV, שישב בטורינו, לנציגו בסארדיניה. ב 1802 מונה ע"י אָחוּי של הלה, ויטוריו-אמנואָלה I (ע"ע) לשגריר בפטרסבורג, וכיהן בתפקיד זה עד 1817. בחזרו לטורינו מונה לראש הקאנצלָאריה.

עיקר פירסומו בא למ' לא כמדינאי אלא כהוגה-דעות מדיני. לעיצוב מישנתו תרמו נטיותיו האֶתיות-מיסטיות, הפרתו הדתית, אהבתו העזה לצרפת והזעזוע שנגרם לו ע"י המהפכה הצרפתית. כן הושפע מהגותו של א. בְּרַק (ע"ע). הנחת-היסוד של מ' היא אין-האונים המהותי של התבונה וכוח-הרצון האנושיים לעצב את גורל האדם. האדם הוא יציר תנאים הקודמים לו המצויים מחוץ לשליטתו, שלהבנתם אפשר להגיע רק ע"י עיון בתכלית האלוהית המכוונת את התבל. החברה חיונית לאדם משום טבע-ברייתו, והאדם נולד לתוכה ואינו יוצר אותה. המימשל מושתת על סמכות מוחלטת, שמקורה הוא אלוהי. היא צריכה להיות מוסקדת בידי בית-מלוכה, בסיוע האצולה והכמורה, כל במעמדות בעלי הרצף ההיסטורי ותחושת האחיות הנובעת מן הקניין, והמייצגים בשל כך גם את העם פולו. היות וכל סמכות מדינית מקורה הוא אלוהי, הרי הסמכות המושלמת-ביותר מצויה בידי האפיפיור.

ב 1796 פירסם מ' בלואן את חיבורו המדיני הראשון והחשוב-ביותר *Considérations sur la France* ("מחשבות על צרפת"), שבו תקף בחריפות את התורות ההספמיות (ע"ע מדינה, עמ' 269) ואת הראצינאליזם של "הפילוסוף פים" של המאה ה 18, והעמיד את המונארכיה כשלטון בזכות אלוהית. הוא אף היתווה תכנית להחזרת המלוכה, שלפיה יילקחו בחשבון גם האינטרסים החדשים שהעלתה המהפכה. בשאר חיבוריו, שנכתבו בעת שהותו בפטרסבורג, מ' מפתח, למעשה, את הרעיונות הפלוליס בספרו זה. ב 1821, עם חזרתו בית-פורבון למלוכה, הוסיף מ' למהדורתו השלישית *Essai sur le principe générateur des constitutions politiques* ("מסה על העקרון היוצר של החוקות המדיניות"), שבה, בצד הרעיונות המדיניים, הוא מפתח השקפות דתיות, בייחוד על תורת-ההשגחה, ועל שליחותה האירופית של צרפת. הנובעת, לדעת מ', מתורה זו. בחיבורו *Du Pape* ("על האפיפיור"), 1819, מקבל מ'

נתמעטו מאוד פשיטות-השוד, אך הם מקיימים את ייחודם יותר משבט-ירועים אחרים באפריקה המזרחית בגלל שמ-רגותם הם בולטים בעמידתם בפני תהליכי המודרניזציה (ר' תמ' בכרך י"ח, עמ' 814).

A. C. Hollis, *The M., their Language and Folklore*, 1905;  
G. W. B. Huntingford, *The Southern Nilo-Hamites*, 1953.  
מ. 10.

**מָסִי**, איזור קדום, שעבר קימוט ממושך, ומצטיין ביציבות טקטונית. הם מהווה את גרעיני היבשות ונקרא גם **מָגֵן יְבֵשֶׁת**. בשולי המ' מתהוות גאוסִינקלינות (ע"ע), שבהן נוצרים החלקים הצעירים יותר של הליתו-ספירה (ע"ע) ומתרחשות האורוגנזות (ע"ע). התהליכים הטקטוניים המתרחשים במ' הם איטיים בד"כ, ועיקרם הת-רוממות או השתפלות המקיפה איזור נרחב (ע"ע אֶפֶרֶד-גְּנֵזָה). אך לעיתים חלים במ' גם תהליכי שבירה ועיתוק.

המ' הקדומים והגדולים ביותר הם **מַהְקְנֵסִים קַמְבְּרִיּוֹן**. בי-ציה הכדור הצפוני חשופים המ' הפְּנוֹסְקַאנְדִי המרפִּיב את סקאנדינאוויא, המ' הבאלטי, המ' הסיבירי, המ' הלוֹרְנְטִי, הנחשף באמריקה הצפונית ובגרנלנד, וכן המ' הסיני. בחצי-הכדור הדרומי חשופים המ' האוסטרלי, המ' הבראזילי, המ' ההודי המ' האפריקני, שחלקו הצפון-מזרחי נקרא המ' הערבי-נובי וסלעיו מתגלים — בין היתר — באיזור אילת ובחצי-האי סיני (וע"ע גִּזְנְדָנָה, ארץ-). המ', שנתהוו בתקופות מאוחרות יותר, קטנים יותר, המאוחרים שבהם טרם נחשפו ע"י תהליכי-הסחיפה. המ' בנויים מסלעים מג-מאתיים או מטמורפיים ובשל ריבוי התופעות המגמטיות במ', הם עשירים ביותר במחצבים (וע"ע בצר, עמ' 284 ואילך).

**מָסִיּוֹן, וִין-בְּטִיסֵט** — Jean-Baptiste Massillon — (1663—1742), בישוף קלרמן-פראן, אחד מגדולי המטיפים הצרפתים במאה ה-18. יצירתו, שרובה י"ל רק לאחר מותו, כוללת בעיקר כמאה דרשות, ששה הספרים (ליורש-העצר, 1711, ללואי XIV, 1715, ועוד), נאומי-תהילה לקדושי הפנטיה, ביאורים מוסריים לספר-תהילים וכתבים הגותיים ותאולוגיים שונים. סיגנון נאומי של מ' מקושט ומליצי בהרבה מזה של קודמיו, בוסיאָה (ע"ע) ובורדלו (ע"ע); רגשנות הטפתו ושאיפתו לפאטטיות, שהיו אפייניות לתקופה, זיכורו בהערצה עמוקה; ואילו במתינות גישתו התאולוגית ובסובלנותו קנה אף את ליבם של החוגים האנטי-קלריקאליים (ולטר והאנציקלופדיסטים).

E. A. Blampignon, *M. d'après des documents inédits*, 1879; id., *L'Épiscopat de M.*, 1884; L. E. Marcel, *A la découverte de la grande et pure gloire d'Hyères*, J.-B. M., 1963.

**מָסִינְגֶר, פִּילִיפ** — Philip Massinger — (1583, סולז-ברי — 1640, לונדון), מחזאי אנגלי. מ' למד ארבע שנים באוניברסיטת אוקספורד, ועזב אותה בלי לקבל תואר. כשהגיע ללונדון התיידד במהרה עם המחזאים ג'ון פלצ'ר ותומס דקר (ע"ע). ועם כל אחד מהם שיתף-פעולה בכתובת מחזות. מ-1620 החל בכתיבה עצמאית וחיבר כ-15 מחזות, ביניהם טראגדיות, קומדיות וטראגיקומדיות. את החומר למחזותיו שאב מ' בעיקר ממקורות איטלקיים וספרדיים. הוא ידע יפה את סוד המבנה של העלילה הדרא-מתית, אך בדרך-כלל חסרה לו תפיסה מעמיקה בעיצוב הדמויות. בטראגדיות שלו נוכלים נתעבים מבצעים מעשי-

נייר-סיגוריות, כימיקאליים ומשקאות. המקום משמש כצומת-רכים.

במ' היה ישוב כבר בימי שלטון רומא. המבנים העתיקים ביותר ששרדו הם כנסייה מהמאה ה-6, העתיקה ביותר בהולנד, וכנסייה מהמאה ה-11. במאה ה-13 ישבו בה דוכסי פראַנְט והגמוני לִיז. במאה ה-16 ביצרה ההולנדים, אך ב-1579 פבשה הספרדים וטבחו בתושביה. ב-1632 שבה לידי הולנד; הצרפתים כבשוה ב-1673, 1748 ו-1794. בסוף המאה ה-19 פורקו ביצורי-העיר ורק מקצתם שרדו.

**מָסִי, מָסַאִים** (Masai, Maasai) קבוצת שבטים באפריקה המזרחית, דוברי השפה הנילו-קמית מא (Maa). מספרם כ-225,000 נפש. עיקרם — רועי-בקר נוודים-למחצה, המתגוררים בדרומו של עמק-השבר הסורי-אפריקני הצחיח למחצה, בדרום קניה (ע"ע) ובצפון טנגניקה (ע"ע). אלה, כ-160,000 נפש במספר, רואים עצמם כמ' „אמיתיים", לעומת השבטים האחרים העוסקים בחקלאות.

המ' הוא גבה-קומה ודק-גיורה. שני המינים מתקשטים בתכשיטים עשויים מתכת, עור וחרוזים. מריחת הראש והגוף באופרה אדומה היא אפיינית ביותר. כלכלת-הקיום של המ' הרועים מבוססת במלואה על בקר. מזונם העיקרי חלב, בשר-הבקר ודמו (כמשקה). לגידול הבקר וטיפולו מייחסים ערך רב, דבר הנובע מאמונה ותפיסה קוסמולוגית, שלפיה נתן אלוהים למ' את כל הבקר שבעולם, ולאיש מלבדם אין זכות להחזיק בבקר. אדמות-המ' נמצאות בבעלות קבוצות תת-שבטיות.

המבנה החברתי של שבטי-המ' מורכב מפתיאב אֶפְסוֹ-גְמִיִים (ע"ע אֶפְסוֹגְמִיָה) המוצא מופר בקו הזכרי. הנישואין — פוליגאמיים, ועבור הנשים משלמים מוהר. הגברים מאור-גנים בקבוצות-גיל (ע"ע דור, גיל, עמ' 238). הבנים והבנות נימולים בהיותם בני 13—17. הבנים מקבלים לאחר מילתם מעמד של לוחמים. היחידה הלוחמת (sirit) היא היחידה הפוליטית הבסיסית של המ'. חבריה מתגוררים בצוותא בקראל (kraal), או מניאטה (manyatta) — קבוצת-פקחות מוקפת-גדר. בראש היחידה — מנהיג נבחר, שיחד עם מועצה, מתווך בסיכסוכים, מחליט בענייני מלחמה ובחלוקת שלל.

בעבר נדדו המ' באפריקה המזרחית כולה והפילו אימתם על האיזור, בשל פשיטות-השוד הנועזות, שנועדו להגדיל את עדריהם. אדמות-המ' ותחום נדודיהם צומצמו ביותר, בראשית המאה, ע"י השלטון הבריטי והגרמני באיזור. כן



כני שבט מאסאי בריקור-סלחמה



העיר נבנתה לאחר הרעש של 1908, ע"פ תכנית-אב שהתחשבה ברגישות הסיסמית הגבוהה של האזור. היא בנויה בדגם גאומטרי של רחובות רחבים המצטלבים בזווית ישרה, ומתפשטת משפלת-החוף הצרה אל מדרונות הרי פלוריאטאני במערב. מהגרעין ההיסטורי, הסמוך לים, נותרו שרידים מועטים; הקתדראלה שוקמה במתכונתה המקורית מהמאה ה-11 ופן כנסייה בסיגנון ערבי מהמאה ה-12. קיימות בעיר אוניברסיטה (נוסדה 1594) ובה 10,700 תלמידים (1971), ומכון לביולוגיה ימית.

ק. קמ.

היסטוריה. מ' נוסדה במאה ה-8 לפסה"נ בידי שודדי ים מקומי שבדרום-איטליה, ונקראה תחילה נקלה (Zaklān). בתחילת המאה ה-5 נכבשה בידי רג'ון (ע"ע רג'ו די קלפ-ריה), ומתיישבים ממסניה (ע"ע) שבפלופונסוס באו אליה והסבו את שמה למסנה (Messina, Μεσσήνη). העיר השרתה תחרה מעול רג'ון, ותמכה בסירקוסי (ע"ע) במלחמתה באתונאים ב-415/3. ב-396 כבשה בני קרת חדשת והרסה; דינוסיסוס I (ע"ע) שיחרר ושיקם אותה, ובימי טימולאון ואגתוקלס (ע"ע ערכיהם) היתה כפופה לסירקוסי.

ב-289 לפסה"נ השתלטה על העיר קבוצת-שכירים, והמי קרטיניס. הם גורשו משם בידי היארון II (ע"ע) מסירקוסי — מאורע הכרוך בפרוץ המלחמה הפונית הראשונה. בסוף המלחמה היתה מ' לעיר עצמאית, בעלת-כריתה של רומי. ב-35 לפסה"נ סוהו צבאות אוקטיונוס אוגוסטוס (ע"ע) בעת מלחמתם בקסטוס פומפיוס, אך היא שישגה בתקופת הקיסרות. — בחלוקת הקיסרות הרומית (395) צורפה מ' עם סיציליה כולה לביזאנטיון. ב-831 כבשה הפרנקים המוסי למים, וב-1061 הנורמאנים. ב-1282, אחרי מרד הסיציליאנים בשלטון שרל מאג'ו (ע"ע), עמדה מ' במצור ארוך של שארל גורלה המדיני היה אח"כ כגורל כל סיציליה (ע"ע). במאה ה-18 סבלה פעמים מספר ממגפות. ב-1908 נהרסה ברעש ורבתות נהרגו. היא שוקמה, וניזקה במלח"ע II. ידיעה ראשונה על יהודים במ' מצויה באגרת האפיפי יור ג'ורג'יוס I (ע"ע). ב-1129 אסר המלך רוג'רו II הטלת תפקידים ציבוריים על יהודים, וב-1154 ניסה להטבילם בכוח. ב-1175 ישבו במ', לדברי בנימין מטודלה (ע"ע), 200 משפחות. בין השנים 1279—1282 ישב במ' אברהם אבול-עפיה (ע"ע). ב-1347 אירעה עלילת-דם במ' ומספר יהודים נהרגו. היהודים ישבו אז ברובע נפרד, הג'וקה. ב-1453 היו במ' 180 משפחות יהודיות. סמוך לשנים אלה נתפרסם משה בזנוליה (ע"ע), איש מ'. ב-1487/8 שהה במ' עובדיה מבר-טנורה (ע"ע), שתיאר את חיי הקהילה. ב-1492 גורשו ממ' 2,400 איש. ב-1728 הותרה שיבתם, אך חזרו מועטים בלבד. פיוס יושבות בה כמה משפחות יהודיות.

מ. בניהו, אגרות ר' שמואל אבוהב לחכמי א"י שנשבו במאלטה ובמסינה (ספר-זכרון לשלמה ס. מאיר), תשס"ז; ב. רות, תולדות היהודים באיטליה, 139—155, 1962; C. Roth, *The Messina Synagogue Inscription or Alas poor Zunz!* (Scritti... in memoria di Guido Bedarida), 1966; id. *Gleanings*, 291—297, 1967 (סיציליה) ור' גם ביבל' לע' סיציליה).

מ.

מסיניסָה — Massinissa — (?) 149—238 לפסה"נ; מלך מסיניסָה (202), מלך נומידיה. אביו היה גאיה, מלך המסיני לים שבמזרח-נומידיה. מ' גדל בקרת-חדשת והשתתף כמ-פקד-פרשים במערכות נגד הרומאים בספרד (212—206

עוול מסמרי שיער. בקומדיות הצליח יותר: ב*The City Madam* („גבירת העיר“ [הוצגה ב-1620; פורסמה ב-1658]) מעוצבת דמות הנוכל המושלם, ליוק פרוגל, בכשרון רב. בקומדיה *A New Way to Pay Old Debts* („דרך חדשה לשלם חובות ישנים“ [הוצגה ב-1625; פורסמה ב-1633, ולא ירדה מעל הפמה עד סוף המאה ה-19]) מייצג סר ג'ילו אובר-ריץ' דמות המכורה לתאוות-בצע שנחרתת היטב בזיכרון בסערת יצרניה ובעצמתה. בין שאר מחזותיו יש לציין גם את הטרואגדיה *The Duke of Milan* („הדוכס ממילאנו“), 1623; ואת הטרואגיקומדיות: *The Bondman* („העבד“), 1624, ו-*The Renegado* („העריק“), 1630.

במקצועיות הניפרת במחזותיו, בכתיבתו הגמישה, בתי-אוריו של המידות, הן הטובות והן הרעות, היה מ' מחזאי טיפוסי של תקופה שהצטיינה אמנם בתרבות רחבה, אך נעדרה תחושה מוסרית.

L. Stephen, *Hours in a Library*, III, 1879; A. W. Ward, *A History of English Dramatic Literature*, III, 1—47, 1899; A. H. Cruickshank, *Ph. M.*, 1920; G. E. Bentley, *The Jacobean and Caroline Stage*, IV, 1956; T. A. Dunn, *Ph. M.*, 1957.

ש. רח.

מְסִינָה (Messina), עיר-נמל בצפון-מזרח סיציליה (ע"ע). 274,740 תושבים (1970). יושבת לחופו המזרחי של מיצר-מ', המפריד בין סיציליה ואיטליה ומחבר את הים הטירני והים היוני. המיצר דמוי-משפך, שרוחבו במקום הצר ביותר הוא 33 ק"מ, נוצר כתוצאה מפעילות סקטונית רבת-עצמה, הנמשכת אף בימינו בצורת רעשי-אדמה. הנמל מוגן ע"י חצי-אי מפני זרמי-הים במיצר, שפיוגם משתנה כל שש שעות. זרמים אלו מקשים על תנועת-הספנות הערה. חשיבות המיצר והנמל גובעים ממיקומם על ג'תיב-שיט עתיק בין אפריקה לאירופה, ובין האגן המזרחי של הים התיכון (ע"ע) לבין אגנו המערבי, וכן בין סיציליה לחצי-האי האפניני. — העיר השניה הגדולה על המיצר — רג'ו די קלבריה — נמצאת בחופו המזרחי האיטלקי. תנועת המסענים בנמל-מ' הסתכמה ב-1965 ב-2.2 מיליון טון. מיי-צאים דרכו את התוצרת החקלאית של סיציליה הצפונית: הדריס, זיתים, שקדים ושאר גידולים יס-תיכוניים, וכן את מוצרי-התעשייה של מ': מזונות, דגים, ספון, כימיקלים, מלט, סבץ ומשי. בנמל פועלות מספנות. העיר מחוברת בכביש ובמס'ב העוברים לאורך חופי-סיציליה, ובשירותי מעבורת עם החוף האיטלקי.



מסינה: כרכוב — הנמל. ברקע — המיצר שמעברו נשפך רג'ו די קאלבריה (ברשות Foto-Enit)



סימון לשמאל: מסכת-פולחן (שנהב) — פניו, ניגריה; מסכת-פולחן (עץ צבוע) — נינאה החרשה; מסכת רופאי-אילי (עץ צבוע) — אלמסקה; מסכת-יריקוד — באלוי (כרשות); המוויאנו הבריטי; מוויאנו פיבודי, קימברויג, אה"כ; הסכנו הטרופי הפלכותי, אפסטרום

במקומות רבים מקובל היה לערוך טקסים כאלה בסוף החורף, כדי לגרש את הרעות שנצטברו בשנה החולפת ולפנות את המקום לשנה החדשה, שעמדה להתחיל באביב. אפשר שהמנהג להתחפש בפורים (ולהרעיש ברעשנים) אינו אלא שריד מטקסים כאלה, וייתכן שיש בכך גילגול מאוחר של תג ראש-השנה הבבלי (ע"ע אסתר, עמ' 101; פורים). גם מנהגי הקארנוואל אצל העמים הנוצריים הם שרידים של טקסי-אביב קדומים, כגון הלופריקאליה הרומית (ע"ע זאב, עמ' 568; פברואר).

המ" שימשו כאמצעי-הפחדה גם נגד אויבים בשר-ודם. מ"מלחמה היו בשימוש עד קרוב לימינו אצל עמים פרימי-טיוויים באפריקה ובאסיה. הן היו ידועות לעמי אמריקה התיכונה בתקופה הקדם-קולומביית. קסדות-השריון היאפא-ניות היו מעין מ" אימתניות. זכר-מ"המלחמה נשתמר באגדה על הרקלס (ע"ע, עמ' 425) שלבש את פרוות האריה הנמאי, וגולגולתו שימשה לו קובע. הגרמנים הקדומים לבשו פרוות דובים וגולגולותיהם במלחמה. קסדות המקוש-טות בקרני-ביזון, שחבשו לוחמים קלטים וסקאנדינאוים, היו גם הן גילגולים של מ"מלחמה.

השימוש במ" קשור גם באמונות על החיים שלאחר המוות ובפולחן המתים. במצרים היו שמים מ" על פני התנוטים כדי לשמר את קלסתרם. גם המכסים האנתרופו-אידיים של גלוסקמות (ע"ע) היו מין מ"מתים. הם נרוחו במצרים (במחצית השניה של האלף השני לפסה"נ) ונמצאו דוגמתם גם בא"י (בבית-שאן ובאיזור דיר-אל-פלח). בכרתים ובמיקנה שביוון נתגלו מ"מתים עשיות זהב (ע"ע, עמ' 612). במקומות אחרים ביוון (ר' תמ' בכרך י"ט, עמ' 82) ובקרת-חדשת נמצאו מ"חרס. מנהג מ"המתים היה קיים גם במפסקו ובפרו בתקופה הקדם-קולומביית ואצל עמים פרי-מיטיוויים שונים. ברומא, בהלוויותיהם של אנשים חשובים, השתתפו כביכול גם אבות-המשפחה, ששחקנים נושאי-מ" גילמו אותם. טביעת תבליט מפניו של מת (מסכת-מרוח"; ר' תמ' בכרך ט', עמ' 891) רווחת גם בימינו.

עמים פרימיטיוויים רבים הגיעו לביטוי אמונותי מעולה במסכותיהם. ליצירות-אמונות אלה היתה השפעה רבה על יצירותיהם של אמנים מודרניים (כמדיליני ופיסקו [ע' ער-כיהם]).

מ" פשוטות-יותר, שפיסו לפעמים רק חלק מן הפנים,

לפסה"נ), עד שסקיפיו אפריקנוס התקשר עמו ומשכו לצידה של רומא. במות אביו (207) נאבקו הבנים על הירושה; מ' נאלץ להימלט ובממלכתו השתלט סיפאקס, המושל במערב-נומידיה. ב204 הצטרף מ' לצבא הרומי שנחת באפריקה והשתתף בקרב-אוטיקה (עתיקה); סיפאקס הובס בידי סקי-פיו, ומ' כבש חזרה את ממלכתו ובירתה קירטה (203). הוא לא הצליח למנוע את שבייתה של אהובתו סופוניסבה, וסופר, שבעצמו שלח לה רעל כדי שתתאבד. ב202 השתתף בראש פרשיו בקרב זמה (ע"ע). מאז שלט בכל נומידיה כבעל-בירתה של רומא; עקב נסיונותיו להרחיב את הגבולות על חשבון קרת-חדשת וסיכסוכי-הגבול שפרצו בשל כך, שיגרו הרומאים משלחות-בוררות ואלו פסקו תמיד לטובתו (בשנים 195, 193, 182, 172). הדבר גרם בסופו של דבר למלחמה הפונית השלישית (149—146). אחרי מותו (149) חולקה ממלכתו בין בניו, וסקיפיו אמיליאנוס מונה להוצאת צוואתו לפועל. — במלכות מ' הפכה נומידיה מארץ-נוודים למדינה הלניסטית בעלת תרבות עירונית וחקלאות מפותחת. — וע"ע נומידיה.

G. Camps, M. (Lybica, VIII), 1960.

**מַסְכָּה** (אנג' mask, צרפ' masque), פיסוי-פנים המשמש להתחפשות, להעלמת זהות, למטרות פולחניות ו-אמנותיות.

בפולחן ובפולקלור. פיסוי-הפנים בטקסים מא-גיים דתיים, תכופות יחד עם צביעת הגוף או לבישת תחפושת, נפוץ אצל כל העמים הפרימיטיוויים עד ימינו. המנהג היה מכון במקורו, כנראה, להטעיית כוחות מזיקים על-טבעיים (שדים, רוחות-המתים, כשפים); צורתן הגרו-ססקית, הרוחה או המפחידה של רוב המ" שבשימוש העמים הפרימיטיוויים (פני-אדם מעוותים, פני חיות טורפות או מפלצות דמיוניות), נועדה להפיל אימה על המזיקים ולגרשם. השימוש במ' לצורך פולחן הוא בד"כ פעולה חברתית מובהקת, המבוצעת ע"י קבוצת-אנשים, לפי כללים מסו-רתיים, לעתים מזומנות, או בקשר למאורעות יוצאי-דופן (אסונות-טבע, מגיפות, משברים חברתיים), ותוך השתתפות רגשית של שאר בני-הקהילה. נושאי המ" עורכים תהלוכות או מחולות, לשם גירוש המזיקים. קיימות אגודות פולחניות שלחבריהן הזכות הבלעדית ללבוש מ" מסוימות או לבצע טקסים מסוימים.

הארץ: הוֹטוֹרָה — בלחיי האדומות, וכד'. רק האהבים (הצעירים) הופיעו תמיד ובלי יוצא-מן-הכלל גלויי-פנים. עם גבור הנטיה ליתר רָאָלִיּוֹם ושימת-דגש על עיצוב פסיכולוגי דק ומעודן, ועם התכנסות התיאטרון במבנה סגור, פסק השימוש ב"מ". שימושן חודש רק במאה ה-20, עם פניית-העורף לרָאָלִיּוֹם במובן המקובל, אצל מחזאים כגון ב. בְּרֶכְט, א. יוֹנְסְקוֹ, י. ג. אוֹנִיל, ז'. דְּיֵנָה (ע' ערכיהם), ז'. אַנְוִי (ע"ע [פרד-מילואים]). ועוד. כן קיימת נטיה לעשות בה שימוש בעיקר בהצגת מחזות עתיקים, כשהמגמה היא להבליט ולהדגיש יסודות פולחניים-ארכאיים.

המ' רווחה גם בתיאטרון האֶסְטֵטִי מראשיתו, והי' תה נפוצה ברחבי-היבשת. בתיאטרון היאפאני (ע"ע יָפּוֹ, תיאטרון, ותמ' שם, [עמ' 113]) הופיעה המ' כבר במאה ה-8 בהצגת ריקוד פולחני ה"גיאקו", שמקורו בקוראה. בתיאטרון ה"גו" האריסטוקרטי המסוגנן, שהתגבש בסוף המאה ה-14, שימשו מ' עשויות עץ, שהצטיינו בעיבודן האמנותי. בתיאטרון "קאבוקי" (החל במאה ה-16), שהיה בעל אופי עממי-יותר, הומרה המ' באיפור כבד שהפך את הבעת-הפנים של השחקן לדמוית-מ'. צבעי האיפור וקווי היתה בהם סמליות קבועה והדגישו את אופיה, מעמדה ומצבה הנפשי של הדמות: פני המושל הטוב היו לבנים, פני הצדיק — אדומים, וכד'. גם בסין הופיעה המ' כבר בראשיתו של התיאטרון (המאה ה-6 לסה"נ). המ' התפתחה בתחום החיזיון הדתי וסייעה לגלם מלכים, שדים, רוחות ומפלצות. עם התפתחות הדראמה החילונית נפוץ השימוש באיפור משוכלל. בסין סימל הצבע הלבן בוגדנות, האדום — נאמנות ואומץ, הירוק ייחוד לשודד ולדמון, הזהוב — לאלים ולבני-אלמוות. בדרום-הודו נעשה שימוש במ' בריקודי ה"קאטאקאלי" הפולחניים שהוצגו בעיקר במקדשים. השימוש במ' נפוץ גם בהצגות ה"קוֹן" האריסטוקרטיות בתאילנד, שהוצגו בעיקר בארמונות. ברחבי-אפריקה היוותה ההצגה חלק בלתי נפרד מהפולחן, והמ' האפריקניות ידועות ביופן המיוחד.

מסכה (חזיון) — masque — התפרצות דוממת של אורחים מחופשים, לבושי-מ', ולעתים מושחרי-פנים, לתוך אולם, כדי להזמין את הנוכחים לריקוד. נוהג זה, שמקורו היה, כנראה, במסורת עממית או בטקסידת קדומים, התפתח באיטליה — בעיקר בשילהי המאה ה-15, בהשפעת לורנצו דה מדיצ'י (ע"ע) לכדי חזיון בעל אופי מיוחד. המ', שהוצגה בארמונות, היתה בעיקרה מעין חזיון לירי ראווני, מלווה שירה ומחולות, מושתת על נושאים מיתולוגיים או סמליים. המ', שלא כחזיון דראמטי רגיל, היתה נעדרת עלילה ברורה ועקבית. עיקר כוחה היה בתפאורות, שנפתחו התחלפו באמצעות מכונות תיאטרליות משוכללות, ויצרו עולם-קסמים אגדי מפתיע. במאה ה-16 הגיעה המ' לצרפת וגם לאנגליה. באנגליה, בראשית המאה ה-17, זכתה המ' לפריחה מיוחדת (ע"ע ממלכה מאהדת, מוסיקה), בעיקר בזכות שיתוף-הפעולה בין המשורר בן ג'ונסון (ע"ע), שחיבר למעלה מ-30 מ', והארדיכל התפאורן איניגו ג'ונז (ע"ע). גם מילטון (ע"ע) כתב מ': Comus. קצה של המ' באה עם עליית הפוריטאנים לשלטון (1649). המ' השפיעה על התפתחות הבאלט, האופרה, הפאנסטומימה ובפרט — על תיאטרון הֶרְסוֹרְצִיָה באנגליה. כן מצויה השפעת המ' במחזות של שיקספיר: "כטוב בעיניכם", "חלום ליל-קיץ", "הסופה".

הפכו לאופנה בארצות-אירופה, במיוחד באיטליה ובצרפת בשילהי יה"ב. האופנה הזאת, שנמשכה עד סוף המאה ה-18, הולידה את "חזיונות-המ'" (ר' להלן). לבישת המ' תורצה בכך, שהן מגנות על עור-הפנים, אולם בודאי היתה חשיבות גם לתחושת החופשיות שהקנו לנושאייהן. השאיפה לפשוט, זמנית לפחות, את הדמות היומיומית ולהיות לאחר בעיני ה-זולת מורגשת בעליל עדימינו בנשפיי"מ" ובהודמנויות דומות. סוג אחר של מ', שנועד להעלמת הוהות, הוא הֶבְרֶדֶס, היורד על-הפנים ובו פתחים לעיניים, כפי שלבשו שופטי בתה"ד העממיים ביה"ב (למשל, ה"פְּמָה" [ע"ע גרמניה, עמ' 431/2]) והתליינים. חברי אגודות-מסתגפים בארצות קאתוליות לובשים ברדסים כאלה עד היום, וכן חברי אגודות-סתר, כגון הקלו-קלאקס-קלן באה"ב. ר' תמ': כרך ה', עמ' 73; כרך י"א, עמ' 257/8. וע"ע עבודה וזה.

מ.ו.

התְאָטְרוֹן (ע"ע) צמח מהפולחן השימוש במ' היה נפוץ בו מתחילתו. תרמו לכך גם סגולותיה התיאטרליות של המ' שהוזכרו במהרה. המ' מבליטה את האופי התיאטרלי-ראלי-בדיוני של המעמד ומבדילה אותו מהמציאות. המ' מסייעת לשחקן בעיצוב הדמות: הלוּבֶשׁ מ' חל בו מעין שינוי פנימי, הווייתו ואופיו כאילו משתנים. קהל-הצופים המתבונן בתווי המ' עומד בקלות על אופי הדמות; לא בכדי נזקקו הרומאים למלה *persona*, שמובנה הראשון מ' מיוֹר חדת לשחקנים, כשבאו לציין אופי ואישיות. המ', שהיה בה כדי לבטא את העל-אנושי או התת-אנושי, תאמה במיוחד את אופי החיזיון הקדום, שהיה מאוכלס באלים, גיבורים מיתיים, שדים ורוחות.

בתיאטרון האירופי, כבר בתיאטרון היווני היה קלאסי (ע"ע יוֹנִית, לשון ותרבות, עמ' 567/8; תמ': כרך י"ד, עמ' 681) מילאה המ' תפקיד חשוב-ביותר. את חשיבותה הגבירו גם תנאי-ההצגה המיוחדים: בתיאטרות רחבי-ידים ישבו יותר מרבבה ומחצה של צופים, כשמספר השחקנים (נוסף על ניצבים ומקהלה) לא עלה על 3; זיהיהם של השחקנים ממרחק נתאפשר הודות למ' האופיינית של-בשו. באמצעות החלפת מ' יכול היה שחקן אחד לגלם כמה דמויות בחיזיון, לרבות דמויות-נשים. המ' — שהיו עשויות מבד, מעור או מעץ — פיסו את כל פני השחקן. היו טיפוסי מ' קבועים לטראגדיה, לקומדיה ולמחזה סאטירי. כל אלה סווגו שוב בהתאם לגיל, למעמד ולמין של הדמות. ואָמֶנֶס מנה פולוכס (המאה ה-2 לסה"נ) באַנְצִיקְלוֹפֵדִיָה שלו, "אונר-מסטיקוֹן", קרוב ל-30 טיפוסי-מ' לטראגדיה בלבד. הגיוון במ' הקומיות היה אף רב מזה, ואלה היו בעיקרן בעלות אופי קאריקאטורי-גרוֹסְקִי.

בתיאטרון של ימי-הביניים צומצם מעמדן של המ'. בהצגות-המסותרין שימשו מ' גרוֹסְקִיּוֹת, עשויות עיסת-נייר, על פניהם של שדים ומפלצות, ושחקנים לבושי מ' גילמו את שבעת אבות-החטאים. בתקופת הרֶנְסָאנס זכתה המ' למעמד מיוחד בתחום הקומדיה-דל-אַרְטֶה (ע"ע איטליה, עמ' 777). היא היתה עשויה מעור דק מרופד בכד, כיסתה בד"כ חלק מהפנים, ושימשה סימן-הכר לדמויות-ה"קומדיה" המפורסמות: אַרְלִיקִינוֹ נודע במסכתו השחורה, שצורתה כפני-חול; בְּרִיגֵלָה — באָפּוֹ המעוקל-הנשרי, בזקנו השחור ובשפמו המורס; פֶּאנְטָלוֹנָה — בזקנו המלבין ובחוטמו

כוח-מרפא מאגנטי וקרא לו „מאגנטים אנימאלי“. טיפוליו הפומפיים זכו לפירוט: החולים ישבו מסביב לגיגית ("baquet"), ומ' היה מופיע בלבוש-משי סגול והיה משתמש במוט-ברזל שהחזיק בידיו. פעולותיו לא הוכרו ע"י הפא-קולטה לרפואה של אוניברסיטת-וינה ולכן עבר ב-1778 לפאריס. האקאדמיה למדעים בפאריס מינתה ועדה לבדיקת פעולותיו של מ', שבה היו חברים, בין השאר, א. ל. לוואזיה, ב. פרנקלין (ע' ערכיהם) וז'. א. גייטון (J. I. Guillotin). הוועדה דחתה את התאוריה המאגנטית ב-1784 וייחסה את ההשפעה הנפשית וגרימת העוריות למה שנקרא היום סוגס-טיה. כתוצאה מכך נחשב מ' מאז-ענינים ונאלץ לעזוב את פאריס. בשנותיו האחרונות חי מנודה ועוזב בגרמניה הדרומית ובשווייץ.

M. L. Goldsmith, *F. A. M.*, 1934; K. Bittel, *F. A. M.*, 1939; N. Purtscher, *Dr. M., an Historical Study*, 1947; B. Milt, *F. A. M. und seine Beziehungen zur Schweiz*, 1953; F. A. Pattie, *F. A. M.* (Journ. of the Hist. of Med. XI, No. 3), 1956.

**מסנה, אנדרה** — André Masséna — (1758—1817). מצביא צרפתי. יליד לוואנס (Levens) שלייד ניס. לפי סברה נפוצה היה יהודי ושמו „מנשה“. מ' התייתם בילדותו, היה לשולית-מלחים, אח"כ שירת בצבא צרפת, ופרש מהשירות, לפי שלמרות פשרונותיו ומרצו לא הועלה לקצונה, בשל מוצאו הנחות.

ב-1791 התגייס לצבא-המהפכה וכעבור שנתיים היה נגדאל של דיוויזיה. מ' הצטיין בתמרון גייסות בשטחים הרריים, ניצח בכמה קרבות ולבסוף גירש את האוסטרים מה„אלפים הימיים“ ואיים על עמק-הפוא. ב-1796/7 היה מעוזריו העיקריים של נאפוליון בצפון-איטליה והשתתף במרבית הקרבות שם. בקרב-ריולי (1797) מילא תפקיד מכריע. ב-1798 התקוממו חייליו ברומא נגד חמסנותו. בספ-טמבר 1799 הביס מ' את הרוסים בקרב-ציריך, והציל את צרפת מפלישה רוסית-אוסטרית. ב-1800 עמד 4 חודשים במצור קשה בג'נובה. הוא נאלץ להיפגע, אך איפשר לנא-פוליון להכין מסע לגירוש האוסטרים. מ' הודח מהפקוד באיטליה בשל להיטותו לכסף, אך ב-1804 הועלה לדרגת מארשאל. ב-1805 לחם באיטליה בהצלחה רבה נגד האוסט-רים שבפקוד הארכידוכס קארל, והבטיח את עורף נאפוליון במסע אֶוסְטְרְלִיץ (ע"ע); הוא המליך את ז'וזף בונאפארטה על נאפולי. בתום מערכה זו דרש נאפוליון ממ' 3 מיליוני פראנק שצבר בדרכים שונות. ב-1807 נעשה מ' לדוכס-ריולי. בקרב אֶסְפְּרֶן-אֶסְלִינג (1809) גילה גבורה למופת ומנע תבוסה. בקרב גֶרְם (ע"ע) השתתף בהיותו פצוע, שרוע בעגלה. אח"כ נתמנה לנסיד-אֶסְלִינג. ב-1810 נשלח לפור-טוגל, לחם ללא הצלחה בֶּולִינגטון (ע"ע), והועבר לתפקיד משני בצרפת. הבורבונים העלוהו לדרגת אצולה רמה (Pair). מ' שתום-העין היה רודף בצע ושנוא על חייליו, אך נחשב לאחד ממפקדיו הדגולים ביותר של נאפוליון, ובין המעטים שהיו מוכשרים לנהל מסעות עצמאיים ללא פיקוח הקיסר. זכרונותיו (Mémoires), 7 כרכים, פורסמו ב-1848—1850.

E. Gachot, *Histoire militaire de M.*, I-V, 1901—1913; D. de Beauregard, *Le Maréchal M.*, 1902; R. Valentin, *Le Maréchal M.*, 1960; J. Marshall-Cornwall, *Marshal M.*, 1965.

פ. ט.

H. L. Joly, *Legend in Japanese Art*, 1908; A. B. Lewis, *New Guinea Masks*, 1922; P. Simpson — C. F. Bell (eds.), *Designs by Inigo Jones for Masques & Plays at Court*, 1924; M. Leenhardt, *Le Masque calédonien* (Bulletin du Musée d'Ethnographie du Trocadéro), 1933; I. Schneider-Lengyel, *Die Welt der Maske*, 1934; A. Nicoll, *Stuart Masques and the Renaissance Stage*, 1937; M. Griaule, *Masques dogons*, 1938; M. Bieber, *The History of the Greek and Roman Theater*, 1939; G. Buraud, *Les Masques*, 1961; O. Bihalji-Merin, *Masks of the World*, 1972.

י. מג.

**מָסֶל, אֶלְפֶּרֶד** — Alfred Messel — (1853. דארמשטאט — 1909. ברלין), ארדיכל גרמני, יהודי מומר. מ' נחשב לארדיכל המודרני הראשון בגרמניה ולאחד ממבשרי הבניה הראציונאלית. תפיסתו משתקפת יפה ביצירתו הנר-דעת ביותר — חנות הפל-בו ורטהיים בברלין, שנבנתה 1896—1904. למרות חיצוניותו הגותית של הבניין, האפיינית לתקופה, מאורגן החלל הפנימי אירגון פונקציונאלי. חלליו הגדולים מוגברים בקווים פשוטים ונעשה בו שימוש נרחב בזכוכית ובברזל. עיצוב זה היה לנוסחה מקובלת במבנים דומים בראשית המאה ה-20, היא פותחה במיוחד בבנייניו של הארדיכל הפלגי ויקטור הורטה (Victor Horta). מ' בנה, בין השאר, גם את המוזיאון של דארמשטאט.

W. C. Berrendt, *A. M.*, 1911; M. Rapsilber — F. Stahl, *A. M.*, I-II, 1911.

**מֶסְלִינְסְקִי, צְבִי-הֵרֶשׁ** (1856. סלוצק — 1943. ניו-יורק), תועמלן ציוני ועיתונאי. חניך ישיבות-ליטא; היה מורה ומלמד בפנינסק. הצטרף לתנועת „חיבת-ציון“ בראשיתה, הירבה לעשות לה נפשות, תחילה בפנינסק ומ-1887 בקֶסְטְרִינֶסְלָאוּ. ב-1891 בא לאודסה ובהשפעת מ.ל. לילינבלום (ע"ע) ואחד-העם (ע"ע) נטש את ההוראה והיה לדרשן נודד מטעם התנועה בערי תחום-המושב. ב-1894 נצטווה ע"י השלטונות לצאת את רוסיה, ואז המשיך בפעו-לתו במרכזי המהגרים היהודים מרוסיה במערב-אירופה ובאנגליה. ב-1895 השתקע באה"ב. ב-1898 מונה למטיף קבוע ב Educational Alliance, המוסד החינוכי קליטתה של ההגירה היהודית מיסודו של הבארון הירש. מ' איחד את סגולות המגיד מהטיפוס הישן עם שיטות הנאום המודרני, ולדרשותיו התפנס כרגיל המון רב ומגוון מכל שכבות-הציבור. ב-1900—1910 שימש כסגן-נשיא ההסתדרות הציו-נית באה"ב. ב-1935 ביקר בא"י. מ' לחם למען השפה העב-רית באה"ב וגם הירבה לכתוב בעצמו בעיתונות היידית והעברית. ב-1902—1905 יסד וערך את העיתון היומי „די אידישע וועלט“. פירסם ביידית — „דרשות“, א—ב (ניו-יורק, 1908/9); „זכרונות“ (שם, תרפ"ד); ובעברית — „פתי מ'“, א—ג (שם, תרפ"ט).

**מֶסְמֶר, פֶּרְנַן אֶנטוֹן** — Franz Anton Mesmer — (1734. איצנאנג [על בודנזה] — 1815. מרסבורג), רופא גרמני, מייסד ה„מסמרים“ (ע"ע היפנוזה, עמ' 352/3). מ' למד תאולוגיה ורפואה בווינה. הדיסרטאציה שלו (1766), על השפעת כוכבי-הלכת על גוף-האדם, נלקחה ברובה מחיבורו של ר. מיד (R. Mead) על השפעת השמש והירח על בעלי-חיים. מ' הושפע מהכומר הישועי מכסי-מיליאן הָל, שהשתמש במאגנטים לשם ריפוי חולים. מ' הניח ש„זורם מאגנטי“ המפוזר בעולם משפיע במיוחד על מערכת-העצבים. לאחר-מכן השתכנע שמגע-ידיו משפיע

בטבריה, אנטיוכיה, דמשק; וע"ע איוב, עמ' 654) ובסוף ימיו בפסטאט, בירתה של מצרים.

מרבית ספריו בחכמת הלשון הערבית, בתאולוגיה המוסלמית ובפילוסופיה אבדו. הספר שהקנה לו שם הוא *مروج الذهب ومعادن الجواهر* ("כרי הזהב ומחצבי האבנים הטובות"), שחיבר אותו בערוב ימיו. זהו ספר רב-ממדים וכולל פרקים בהיסטוריה עד תקופתו, בגאוגרפיה, בתולדות האמונות ובאתנולוגיה. ספרו *التنبيه والاشراف* ("ההערה והבחינה") מכיל חומה גאוגרפית מעניין.

יצירתו הספרותית של מ' מאופיינת ברב-גוניות של התוכן ובידיעות הנמסרות בצורה נאה ומושכת, אך תוך סטיות רבות ומשונות. התעניינותו אינה מצמצמת לתחום היצירתי-ליציה המוסלמית בלבד, וספריו מכילים ידיעות בעל-לוח-עורך על ארצות-הסלאוים, על ממלכות-הנוצרים במערב, על עמי-אסיה, לרבות יהודים וכוזרים (ע"ע אנובקיטסן, עמ' 740).

י. גולדציהר, קיצור תולדות הספרות הערבית, 115 ואילך, חשי"ב; C. Barbier de Meinard - Pavet de Courteille (eds.), *Maçoudi: Les Prairies d'or*, I-IX, 1861-77; C. Brockelmann, *Gesch. der arab. Literatur* 109-10, 1909<sup>2</sup>; *Al-Mas'ûdi Millenary Commemoration Volume*, 1960.

א. אש.

### מִסְעֵי-הַצֶּלֶב (Croisades, Crusades, Kreuzzüge)

מסעי מלחמה והתיישבות של אירופה הנוצרית ב-1095—1291, בשטחי המוסלמים בסוריה ובא"י, שמטרתם המוצהרת היתה גאולת כנסיית-הקבר בירושלים; אח"כ נקראו בשם זה גם מסעי-מלחמה נגד המג'לובים והעזתמארים, עד סוף העת החדשה. החוק הקאנוני הרחיב את מושג מה"צ אף על מלחמות נגד נוצרים ומינים שנערכו ביחזית האפסיפורה או בברכתה. מאחר שמ"צ היה קשור בכויות פנסייתיות-דתיות וחומריות שהאפסיפורה העניקה למשתתפיו, שיוותה עצם הענקת זכויות אלה למסע מסויים מעמד של "מ"צ". הפיגוי מ"צ ניתן על שם הצלב שהיו המשתתפים תופרים על בגדיהם (Crucesignati) [ולשמו אותותם אותות, וישימו סימן פסול על בגדיהם, שתי וערב" — ר' שלמה ב"ר שמעון, ספר גיירות אשכנז וצרפת, מהד' הברמן, עמ' כ"ד]. כיום מכונים "מ"צ" מסע-מלחמה או מסע-תעמולה להשמדת גורם הנתפס כמגלם הרע והזיכוי והנלחם בטוב ובחופש.

להלכה, אין ההיסטוריוגרפיה המודרנית מקיימת את המיספור המסורתי של 8 מ"צ (מספר המסעים היה גדול בהרבה, ולא כולם מוספרו); אך, למעשה, ממשיכים במיספור המסעים, לפחות עד לחמישי.

הסיבות למה"צ היו מרובות: האווירה הרוחנית-דתית, המערכה הפוליטית-פנסייתית בסוף המאה ה-11, המצע הכלכלי-חברתי באותה תקופה, המפגש ההיסטורי של גורמים אלה הכשיר את בני הדור לקראת מה"צ וגורמים נוספים (מאורעות פוליטיים, התפשטות פלפלית, האינדוא"לוגיה האפירית המיסיונרית) השפיעו על ארגון מה"צ המאוחרים ומהלכם, ושיוו להם אופי מיוחד.

אפשר לראות את מה"צ כפרק בעימות הגדול שבין המזרח למערב, שהתגלם ביה"ב במאבק האסלאם עם הנצרות. ההתעוררות הפוליטית והדתית של העולם הנוצרי במאה ה-11 דחקה את רגלי האסלאם מגבולות אירופה:

### מִסְנָה, ז'יל-אמיל-פרדריק — Jules-Emile-Frédéric Massenet

מלחין צרפתי, מ' 1842—1912), מלחין צרפתי, מ' למד ב"קונסרוואטואר" בפאריס; קיבל פרסים ראשונים לנגינת פסנתר ולהלחנת פוגות, והשיג, ב-1863, את פרס "רומא". ב-1878 נתמנה לפרופסור לקומפוזיציה ב"קונסרווא" טואר ובמשרה זו כיהן עד מותו.

מ' כתב 27 אופרות, 3 באלטים ומוסיקת-ביניים ל-14 מחזות ובכללם מוסיקה ל"אריניות" של לקונט דה ליל (ע"ע), שמכילה את ה"אלגיה" המפורסמת של מ'; כמרכיב כתב אורטוריות אחדות ויצירות שונות, כגון קאנטאטות, דראמות תנ"כיות, מיסה של רקוויים, פתיחות, 7 סוויטות תזמורתיות, מוסיקה קאמרית, שירים, ועוד.

המוסיקה של מ' כתובה בנימה אלגאנטית ונעימה; המלודיות והסנסטימנטאליות שבה משכו את הקהל, שהיה בזמנו מבקש במוסיקה בעיקר בידור נעים. האופרות שלו המוכרות ביותר הן: "מאנו", 1884, "ורתר", 1892, ו"תאיס", 1894; אפשר למצוא גם היום בין המופעים בבתי-האופרה השונים בעולם.

L. Schneider, M., 1926; Ch. Bouvet, M., *biographie critique*, 1929; R. Brancour, M., 1931<sup>4</sup>.

### מִסְנִיָּה (Messénia), חבל-ארץ בדרום-מערב הפלופונסוס.

מ' היתה בסוף האלף ה-2 לפסה"נ אחד ממרכזי התרבות המיקנית (ע"ע פילוס). פוריות הארץ, הטובה לחיטה ולמטעים, משכה את הדורים (ע"ע) מלאקוניה. במאה ה-8 נערכה מלחמה ראשונה בין הלאקונים למקסנים, ובסוף המאה ה-7 — מלחמה שנייה. מנהיג המקסנים היה אז אריסטומנס, הגיבור הלאומי של מ', 600 בקירוב שלטה בה ספרטה, אדמתה חולקה לספרטנים, ותושביה העלו את מחצית היבול כמס, בתור הלוטים (ע"ע). ייתכן שבעקבות מלחמה זו היגר חלק מהמקסנים לדרום-איטליה. ב-464 בקיי רוב פרץ מרד גדול במ' נגד הספרטנים ("המלחמה המיקנית השלישית"). המרד דוכא אחרי מצור ממושך סביב הצוק המבוצר שבאיתמיי: פליטי מ' התיישבו, בסיועה של אתונה, בנאופקטוס שבמפרץ-קורנתוס. במלחמת הפלופונסוס (ע"ע) הקימו האתונאים בסיס בפילוס וספקטריה (425), המסנים שיחפו עמהם פעולה נגד ספרטה. מ' זכתה לעצמאות ב-370, אחרי תבוסת ספרטה בידי תיבי, ועיר-בירה, מסנה, הוקמה לקיבוץ גלויות המסנים. האיבה בין מסנים לספרטנים לא פסקה, והניגודים ביניהם נוצלו עוד בימי השלטון הרומי.

פאונגיאס, גיאוגרפיה של יון, ספר ד'; M. N. Valmin, *Études topographiques sur la M. ancienne*, 1930; L. R. Shero, *Aristomenes the Messenian* (TAPA), 69, 1938; F. Kiechle, *Messenische Studien*, 1959.

### אֶל-מִסְעוּדִי, אַבּוֹ-אֶל-חֶסֶן עֲלֵי בֶן אֶל-חֶסֶן —

السعودي، ابو الحسن علي بن الحسين — (שלהי המאה ה-9, בגדאד — 955/6 פסטאט), נוסע וסופר, אחת הדמויות הבולטות של הספרות הערבית.

מ', צאצא למשפחה ערבית עתיקה שהתייחסה על מסעוד, ממקורבי מחמד, החל עוד בימי-נעוריו במסעות ארוכים. בשנת 915 היה בפרס המערבית, בשנה שלאחריה יצא לצפון-מערב הודו ולצילון ומשם למדגסקר ולזאנזיבאר ש- במזרח-אפריקה. משחזר אל המזרח הקרוב, יצא אל חופי הים הפספי, התגורר לסירוגין בא"י ובסוריה (בין השאר:



אפיורה מתולדות מסע-הצלב הראשון. העמק ציוני-זכוכית פנסטיית סן-רני (אמצע הסאה 12: נחרב במהפכה הצרפתית)

התחתי, וסחפה את שכבות-החברה הנמוכות (איכרים, פמרים נמוכים ר-אבירים זעירים). מחולליה היו מטי-פים עממיים, וה-מפורסם בהם, פ-טר הנזיר (פיר מאמן), היה לאג-דה כבר בחייו. קבוצות-איכרים נ-ששו את נחלותיהן והתגודדו למחנות

שלמים. כ-5 מחנות עיקריים יצאו אחר זה את צרפת ואת ארצות-הרינוס בדרום דרומה, לאורך הרינוס. מסעות אלה קשורים בגזירות תתנ"ו (ר' להלן, מה"צ היהודים), רק חלק קטן מאנשי גדודים אלה הגיע לקושטא.

מסע הברונים נתארנן ב-4 מחנות עיקריים: רמון מסן-זיל, רוזן טולוז (ע"ע, עמ' 425), ונציג האפיפיור, אדמאר דה פיאי, עמדו בראש מחנות הפרובנסאלים, ואלה עברו דרך איליריה לקושטא; גוספריד מביוון (ע"ע), דוכס לותרינגיה התחתית, נע דרך הונגריה; בואמון (בוהמונדוס I [ע"ע]) מאוטרנטו וקרובו סנקרד (ע"ע) עמדו בראש ה-נורמנים מדרום-אסיליה וסיציליה, חצו את הים לדוראצו, והמשיכו דרכם בבאלקאן לקושטא; מחנה של צלבני צפון-צרפת (הדוקמה הקאפטינגית, פלאנדריה ונורמנדי), בראשות רובר דוכס נורמנדי, רובר רוזן פלאנדריה, ואיג מוורמאנדוא (Hugues de Vermandois), אחי מלך צרפת, נעו בכמה דרכים לקושטא.

באביב 1097 נפגשו המחנות בקושטא. חיפוכים ביניהם לבין אלכסיוס קומננוס, שרצה להבטיח לביזאנטיון את פרי כיבושי הצלבנים בטריטוריה ביזאנטית לשעבר, זרעו כבר אז את זרע השינאה, שעתידיה היתה להביא במה"צ הרביעי לידי כיבוש קושטא. בעזרת הקיסר חצה המחנה את הבוס-פורוס ונכנס לתחום הסולטאן הסלג'וקי קלג' ארסלאן, כבש את ניקאה, נחל ב-1.7.1097 נצחון מזהיר בדוריליאוס (אסקי שהיר) ופרץ דרך עד להראקלאה. שם נתפצלו המחנות: סנקרד ובלדרין (ע"ע [794/5]), אחי גוספריד, השתלטו על חוף קיליקיה, והמחנה הגדול פנה בקשת רחבה לפנים קידמת-אסיה, הדרים והמשיך דרכו לאנטיוכיה. באלדוין פנה בינתיים לארם-נהרים, השתלט על הנסיכות הארמנית אדסה שבשלטון המוסלמים, ובכך הניח את היסוד לנסיכות הצלבנית הראשונה במזרח. המאורע הצבאי הגדול של המסע היה מצור אנטיוכיה (21.10.1097—3.6.1098), שבה שלט יאגי סיאן הסלג'וקי. הצלבנים כבשוה לאחר שחילות-עזר של דוקאק מדמשק ורדואן מחלב לא הצליחו לפרוץ את המצור, ובגידת מפקד ממוצא ארמני איפשרה את פניסת גדודי בואמון לתוכה. אחרי כיבוש אנטיוכיה בידי הצלבנים, צרו עליה גדודי פרבוקא ממוצול, מרפו השלטון הסלג'וקי במערב. המצור נמשך עד 28 ביוני, האספקה למחנה-הצלבנים אפסה כליל. ה"נס" של גילוי "הפידון הקדוש", שלפי האגדה נדקר בו ישו בזמן הצליבה, רומם את רוח הצלבנים. הם פרצו את המצור והנחילו מפלה מוחצת

בספרד (תחילת ה"רקוגיסטה"), באיי הים-התיכון (הבא-לארים, סרדיניה, קורסיקה וסיציליה) ומה"צ של הביזאנטים (במאה ה-10) והלאטינים השלימו תנועה זו במזרח הים-התיכון. בהתנגשות היסטורית זו גופש בצרות רעיון "מל-חמת-מצוה", ובאסלאם קם לתחיה רעיון הג'האד.

שרשי ההתעוררות הדתית נעוצים בתנועת קליני (ע"ע) במאה ה-10. רעיון החזרה-בתשובה נתקשר בעליה לרגל למקומות המקודשים במסורת הנוצרית בא"י. במרוצת-הזמן הפכה הצליינות, שמקורה ברצון למגע גופני ישיר עם מקומות קדושים או שרידים קדושים, למצוה בזכות עצמה, שיש בה אף נפרת עזונות. המעבר מהעליות-לרגל למה"צ חל במאה ה-11, כשגדודים גדולים של נוצרים עלו להשתטח על קבר-ישו בירושלים (ב-1064 באו ממאינץ כ-7,000 איש). משום-כך לא היה באותה עת ביטוי מיוחד בלאטינית למה"צ, והשתמשו במלים, "עליה-לרגל" (peregrinatio) או "דרך ירושלים" (Via Hierosolymitana) והצלבנים פונו "עולים-לרגל" (peregrini) — ומה, במקורותינו ביה"ב, "התועים". המצע הפלפלי-חברתי למה"צ עיקרו בגידול-האוכלוסין במאה ה-11. נוצר עודף-אוכלוסין בפרי, ובני-אצילים לא מצאו נחלה בירושל-משפתם. עודף-האוכלוסין הוליד את ההתיישבות המפוארת במאות ה-11—13, הן הפפרית, ש-לותה בבירוא יערות וייבוש ביצות, הן העירונית, שמכוחה נוסדו ערים חדשות וקמו לתחיה ערים עתיקות. מה"צ היו אפיק נוסף לקליטת עודף-האוכלוסיה.

גורם חשוב למה"צ הוא עליית שכבת-האבירות כמעמד תורשתי, שנשל על עצמו יעודים חברתיים-דתיים. מעמד זה עתיד היה להיות נושא האידיאלוגיה של מה"צ.

האפיפיורות היא שיזמה את רעיון מה"צ וניצלה נתונים פלפליים-חברתיים והלכירות דתיים וחילוניים להפעלתם. היא נטלה חלק פעיל באירגון העזרה לנוצרים שנלחמו באסלאם בספרד ובאיטליה, ודור לפני מה"צ הראשון (1074) עמד גרגוריוס VII (ע"ע) לארגן ולפקד על מסע שנועד לשחרר את ביזאנטיון מלחץ הסלג'וקים. יש מסורות המייח-סות פוונות דומות אף לאפיפיורים שקדמו לו, סילווסטר II וקריוס IV. המסע של גרגוריוס VII מכון היה גם לאחוז את הקרע בין הפנסיה המזרחית למערבית (ע"ע סכיזמה). קיסר ביזאנטיון אלכסיוס קומננוס (ע"ע) הלך בדרכי קודמו מיכאל VII (ע"ע), ובוועידת-פיאצ'נצה פנה בבקשה לעזרת המערב אל אורבן II, ראשה הרוחני של הנצרות המערבית. הקיסר רצה שיישלחו גדודי-פרשים לשירות הקי-סרות, אולם האפיפיור הפך את משאלתו, ובוועידת-הפנסיה בקלרמון (27.11.1095) פנה בקול-קורא לאבירי-המערב לצאת לעזרת הנוצרים במזרח, ולשחרר את ירושלים ואת "פנסיות-הקבר" משלטון המוסלמים. קרוב לוודאי, שהאפיפי-יור קיווה במסע זה לא רק לאחות את הקרע שבין הפנסיה הרומית ליוונית, אלא אף לזכות ביוקרה בעת מאבקו עם הקיסרות הגרמנית בשאלת האיננוסטיטורה (ע"ע גרמניה, עמ' 423).

מה"צ הראשון (1096—1099). בוועידת-קלרמון נק-בע, שבאביב 1096 יצאו הצלבנים מאירופה למקום-מפגשם בקושטא, למנהיג המסע מונה נציג-האפיפיור, אדמאר די פיאי (Puy).

מסע האיכרים. לפני שהתארגנו גדודי-האבירים, קמה תנועה עממית בחבלי צפון-צרפת, לותרינגיה הרינוס

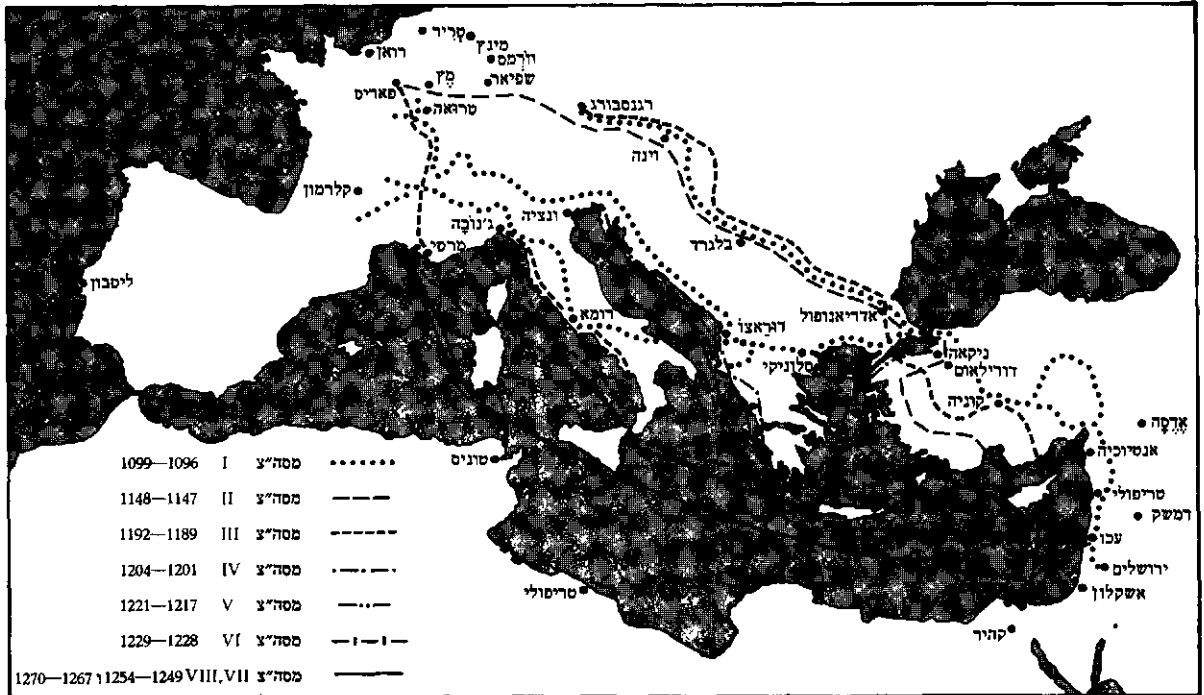

נתיבי מסעי הצלב

ב 1147/8, קונרד III (ע"ע) מלך גרמניה ולואי VII (ע"ע) מלך צרפת. הסיבה הישירה למסע היתה נפילת אַדסה (1144) בידי הכובש זנגי (ע"ע) והכשלת נסיון הנוצרים לכבוש אותה שנית — בידי בנו נור א-דין (1146). אבדן הנסיכות חשף את המבראות הצפוניים-מזרחיים של מדינות הצלבנים להתקפת המוסלמים ואיים על בטחונם. האפיפיור אָוגניוס III (ע"ע) פירסם „בוליה" שקראה למ"צ, והחלה תעמולה בצרפת, ואח"כ בגרמניה, למען מ"צ. את עיקר התעמולה ניהל בְּרנר (ע"ע) מקלרוז. לואי VII, שזה מפבר נשאו לבו למ"צ, נענה לקריאה, ולאחר הטפת ברנאר בוּזלי (Véze-lay) הצטרפו אליו אצילים רבים. בעקבותיו הלך קונראד III, לאחר שבועידת-המדינה בשפאייר (דצמבר 1146), השכיח בְּרנר שלום בקרב אצילי גרמניה.

מחנה-הגרמנים של קונראד III עבר בדרך-היבשה לקוש-טא; מחנה-אנגלים וגדודים מארצות-השפלה יצאו בים מערבה, ובדרכם פבשו מידי המוסלמים את ליסבון (1147). שעתידה היתה להיות בירת-פורטוגאל; מחנה-הצרפתים הגיע לקושטא לאחר מחנה-הגרמנים (סתיו 1147). היחסים עם ביזאנטיון היו מתוחים הצלבנים האשימו את הביזאנטיים בשיתוף-פעולה עם הטלג'יקים. מחנה-הגרמנים נחל מפלה מוחצת בקידמת-אסיה מידי הטלג'יקים, ורק שרידיו הגיעו בדרך-הים לעפא. המחנה של לואי בחר את הדרך הארוכה, לאורך החוף המערבי של קידמת-אסיה, וטבל אבידות קשות. רק שרידים הגיעו בדרך-הים לאנטיוכיה. המחנות החלשים לא תיכננו את פיבוש אַדסה, ולאחר היסוסים רבים, הוחלט על צעד הרה-אסון, והוא — לתקוף את דמשק, שהיתה בעלת-בריתם של הצלבנים וחיץ ביניהם לבין כוחו העולה של נור א-דין בסוריה ועיראק. המצור נכשל לאחר ימים-מספר, ועורר גלי-האשמות נגד הצלבנים, שהוזהשו בקבלת שחד. שרידי נסיכות-אַדסה נכבשו בידי המוסלמים, ונסיכות אנטיוכיה איבדה את שטחיה שממזרח לאורזנטס (1149). המפלה עוררה אכזבה מרה באירופה

לכרבוּקא. במריבות שפרצו על בעלות אנטיוכיה היתה ידו של בואמון על העליונה, והוא נעשה לשליט הנסיכות הצלב-נית השניה במזרח. נסיכות אנטיוכיה. נסיונות רמון מקס-דיל לייסד נסיכות פרובאנסאלית בסביבות טריפולי הוכתרו בהצלחה חלקית (רק ב 1109 נכבשה העיר טריפולי). הסכימו בין הנסיכים ההשתהות באנטיוכיה עוררו את ההמון הצלבני למרד גלוי, ובלחצם התחילו המחנות לנוע דרומה (מאי 1099). גוסטריון מביון רכש לעצמו עמדת מנהיג, שעד אז החזיקו בה אחרים. שרידי מחנה-הצלבנים, כ-20—40 אלף נפש בלבד, הגיעו לירושלים ב-7.6.1099, ולאחר מצור, שנמשך עד 15.7, כבשו את העיר. כך נוסדה המדינה הצלבנית הרביעית, „ממלכת-ירושלים". בזה הסתיים מה"צ הראשון. — וע"ע א"י, עמ' 453—457; ירושלים, עמ' 298—300; סוריה, היסטוריה. השם מה"צ השני נתייחד למסע הגדול שערכו.



חותם של ירושלים. הכתובת: „עיר מלך סלכי הפלכים". משמאל לימין: „מקדש הארון" (= כיפת הסלע), על כיפתו צלב; סנדל רוד (= סצורת העיר) ובו שער הכניסה לעיר; „כנסית הקבר" שגנה פתוח

לכבוש את העיר זארה שבחוף דלמטיה. העיר הנוצרית נכבשה (24 בנוב' 1202). למרות התנגדות האפיפיור. למחנה-הצלבנים בזארה הגיע אלפסיוס, בנו של הקיסר איזאק II אַנגלוס (ע"ע), שב 1195 הודח מפסאו בביזאנטיון. אלפסיוס הציע לצלבנים כסף רב וכן איחוד הפנסיה היוונית עם הלאטינית, תמורת החזרת השלטון לאביו. הצלבנים, בברית עם הדוג'ה הוונציאני אַנריקו דאנדולו, שמו מצור על קושטא (11 ביולי 1203). תושבי-הבירה החזירו את איזאק II ואלפסיוס בנו לשלטון. אולם אלפסיוס לא הצליח לאסוף את הסכומים שהבטיח לצלבנים, ומפלגה אנטי-פראנקית בקרב תושבי-הבירה הורידה אותם מן השלטון. מתוך רוגז על הסכמיו עם הצלבנים; הצלבנים חידשו את המצור על העיר וכבשוה (13.4.1204). כיבוש העיר היה מלווה מעשי אכזריות ושוד בלתי-רגילים. הצלבנים ביטלו את השלטון הביזאנטי ויסדו את „הקיסרות הלאטינית של קושטא“. רוון פלאנדריה פלדואין (ע"ע [1]) הוכתר לקיסר קושטא. אצילי הצלבנים והוונציאנים חילקו ביניהם את המדינה, ואפאט-ריארך לאטיני הוכתר בעיר. הממלכה התקיימה 60 שנה בלבד (וע"ע וְנַצִּיָּה, עמ' 422; ביוניטיון, עמ' 372—374; יוֹן, עמ' 475—477; קושטא).

מה"צ במאה ה-13 פונו כמעט פולם נגד מצרים. הנחת מנהיגיהם היתה, שאם יכבוש את מצרים, יאלצו שליטיה לוותר על א"י. לחישוב מדיני זה נוספו שיקולים כלכליים של ערי-איטליה, שהיו מעוניינות להשתלט על המרכז הביזנטי-לאומי של הים התיכון.

מה"צ החמישי (1217—1221) החל במסע גדודי אַנדרה II מלך-הוונגריה, לאופולד דוכס-אוסטריה, ואיג I ליוניאן מלך-קפריסין. לאחר הגיעם לעכו, ניסו לשווא לכבוש את ביצורי המוסלמים בהר-תבור, לערוך גיחות לס-ביבות צידון ואף דמשק. בואם של גייסות גוספים מצרפת, איטליה וארצות-השפלה שינה את התכנית. שליט ירושלים, יוֹן (ע"ע) דה בריין פתח בעזרתם בכיבוש מצרים, ולאחר מצור קשה (מאי 1218—נובמבר 1219) נכבשה דמיאט. סולטאן-מצרים אל-מלך אל-כאמל הציע לצלבנים את החלק המערבי של א"י, עם ירושלים, תמורת דמיאט, אולם נציגי האפיפיור פלאגיוס, שדחק את רגלי ז'אן דה בריין מן הפיקוד, דחה את ההצעה, וביולי 1221, ערב גאות הנילוס, עלו הצלבנים על קאהיר. הם הגיעו עד מבצר, שהוקם זמן קצר לפני כן ושעתיד היה להקרא אל-מנצורה („המנצחת“). הצלבנים ניגפו בקרב; המצרים פתחו את הסכרים ומי-היאור הגואים השלימו את המפלה. שרידי הצלבנים הסכימו להחזיר את דמיאט תמורת זכות-נסיגה.

מה"צ השישי (1228—1229) הוא מסעו של הקיסר פרידריך II (ע"ע). הקיסר נשא לאשה את אינְבֶּל, בתו של ז'אן דה בריין מלך-ירושלים, ועי"כ זכה בתואר מלך-ירושלים. למרות לחץ האפיפיורות, לא מילא פרידריך זמן רב את הבטחותיו לצאת למ"צ. ב 1227 הטיל האפיפיור גרגוריוס IX (ע"ע) חרם על הקיסר, שיצא למסע וחזר אחרי ימים-מספר, בטענת מחלה. ב 1228 יצא פרידריך המוחרם למסע, חנה בקפריסין, חרש מצלבני האי למסוד לאפיטרופסותו את אַנרי מלך-האי ולבטל את שלטון הבא-רונים לבית איבֶּל (Ibelin = יבֶּנָה). בספטמבר 1228 הגיע פרידריך לעכו; אנשי הפנסיה והמסדרים הצבאיים (פרט למסדר הטוטוני) סירבו לשרת תחת דגלו. פרידריך

יגרמה לכך, שפמעט שני דורות לא היו מסעות גדולים למזרח.

מה"צ השלישי (1189—1192) הוא שמו של המסע הגדול ביותר בין מה"צ, שיצא מאירופה לשמע נפילת ירושלים בידי צלאח א-דין (1187). בניגוד למסעות הקודמים, לא ניכר מקומה של האפיפיורות במסע זה, שהיה בעיקרו פועלם של שלושת שליטי אירופה הגדולים: הקיסר פרידריך I פְּרַבְרוֹסָה (ע"ע), פיליפ II אוגיסט (ע"ע) מלך צרפת, וריצ'רד לב-הארי (ע"ע) מלך אנגליה. כבר ב 1187 החלט על המסע, אך היציאה נתעכבה מחמת המתיחות בין אנגליה לצרפת, מות הנרי II מלך אנגליה וההכנות הממושכות למסע. עכו, שכבר עמדה במצור של גי דה ליונינן (ע"ע) מלך ירושלים, נקבעה לנקודת-המפגש, ואליה נעו מחנות-צלבנים מפל קצות אירופה. פרידריך I יצא למסעו במאי 1189 מְרָגְסְבוֹרֶג, לאחר שמר"מ דיפלומאטי עם מלך הונגריה וקיסר ביזאנטיון היו צריכים להבטיח חופש-מעבר בארצותיהם. התנהל מר"מ עם סולטאן איקונויום (קוניה). אולם היחסים המתוחים בין פרידריך לאיזאק אַנגלוס, קיסר ביזאנטיון, הקשו על המסע; במאוס 1190 חצה המחנה את הבוספורוס והגיע דרך איקונויום עד קירבת „אַרְמֶנִיָּה הקִי-טְנָה“. שם טבע הקיסר בנהר סֶלְף (10 ביוני). מחנהו התפורר ורק גדודים בודדים הצליחו להגיע לעכו (אוקטובר 1190).

באנגליה נדר ריצ'רד לב-הארי לצאת למסע, תוך הסכמה עם יריבו פיליפ II אוגיסט מצרפת (על פרעות ביהודים במה"צ השלישי — ר' להלן, עמ' 1122).

מחנות ריצ'רד לב-הארי ופיליפ II יצאו ב 4 ביולי מוודלי והמשיכו דרכם לאורך הרון. פיליפ הפליג מְרָגְסְבוֹרֶג וריצ'רד מֶרְסִי, והם נפגשו בסיציליה. היחסים המתוחים בין השליטים הביאו לידי הסתבכויות פוליטיות והתנגשויות בסיציליה (חורף 1190—1191). במאוס 1191 יצא מלך-צרפת הישר לעכו, אולם מחנה מלך-אנגליה נתעכב בקפריסין, שהיתה בשלטון אוזורפאטור ביזאנטי. ריצ'רד כבש את האי והגיע אחרי יריבו הצרפתי לעכו (8 ביוני). המצור על העיר התנהל אז במרץ, ולמרות נסיונות צלאח א-דין לתגברה, נכנעה עכו (12 ביולי 1191). רוב הצלבנים ראו בכך סיום מסעם וקיום נדרם וחזרו לארצם, ובראשם — מלך צרפת. השיבה לאירופה החלישה את כוחות-הצלבנים, ולאחר שנת קרבות מרים במישור החוף ומר"מ מייגע, הצליח ריצ'רד לקבל מצלאח א-דין שרידים דלים בלבד מממלכת-ירושלים, למעשה — רצועת-חוף צרה מלבנון עד יפו. מספר מסעות שהגיעו לאחר-מכן ביססו ואף הרחיבו במקצת את הגבולות הרופפים של המדינה. — וע"ע א"י, עמ' 459—460, ומפה שם, עמ' 461/2.

מה"צ הרביעי (1201—1204) נועד לחזק את הממלכה ששוקמה במה"צ השלישי, אולם הוא נסתיים, לתדהמת אירופה הנוצרית, בכיבוש קושטא מידי קיסר ביזאנטיון וביסוד „הקיסרות הלאטינית“ בקושטא. יוזם המסע היה האפיפיור אינוצנטיוס III (ע"ע) וגיסות הצלבנים, רובם אפירים, באו ממרכז-צרפת, משאמפאן ומארצות-השפלה. למפקד-הגיסות נבחר הרוון בוניפאס (בוניפאציוס) ממוֹנֶ-פֶּרָה (Montferrat). לאחר שהתאספו בוונציה, התברר שאין לצלבנים הכסף שדרשו הוונציאנים כדי להעבירם למזרח (1202). וְנַצִּיָּה הסכימה להעביר את הגדודים, בתנאי שיעזרו



נכשלו. בראש התנועה עמד אחד אטיין, רועה מוואנדום (Vendôme), שהבטיח לנצרים סביבו את קריעת ים-התיכון בדרכם מזרחה. הגדודים הגיעו למרסי ומשם העבירו סו-חרים נוצרים לשוקי העבדים של אלפסנדריה ובוגי. במקביל לכך נתארגן מסע רועים בקלן, בראשותו של אחד ניקולאוס. גדודיו פנו לג'נובה ולפרינדיזי באיטליה. רובם מתו ברעב ובצמא. ורק מיעוטם חזר לגרמניה (1213).

נמנו כאן המסעים, שהמסורת ההיסטורית מיספרה אותם, אולם מסעים רבים לא זכו, משום-מה, למיספור. ביניהם מסעים גדולים בהיקפם ובהישגיהם הפוליטיים (על החשובים שבהם — ע"ע א"י, עמ' 453—459). אולם כבר ברבע השלישי של המאה ה-12 שיחרר האפיפיור ארצות שלמות משבועת מה"צ במובן המדויק של המונח, והפנה אותם להילחם בלא-מאמינים בגבולות ארצם. בין הודגמות המפורסמות: אבירי-ספרד, שנצטוו להילחם במוסלמים ב-ארצם, ונסיכי גרמניה המזרחית, שהוטל עליהם להילחם בסלאווים ובפרוסים עובדי-האלילים. האפיפיור העניק ללו-חמים אלה אותן זכויות פנסיוניות (התרת עוונות) ולעתים חומרות (עיפוב תשלומי-חרבות, ביטול ריבית, הגנה על נכסיהם) כלצלבנים ממש. במרוצת-הזמן השתמשו האפיפיורים בהענקת התואר "מ"צ" ו"זכויות צלבניות" למלחמת במינים, ולבסוף באויבי-הפנסיה בכלל. וכך נחשב מסע-ההשמד נגד האלבנגונים (ע"ע) למ"צ, ואף מלחמות שיזמה האפיפיורות נגד אויביה הפוליטיים זכו למעמד זה.

ירידת הרעיון הצלבני ומה"צ המאוחרים. ההתלהבות למה"צ התחילה דועכת כבר אחרי מה"צ השני. האכזבה מתוצאותיו הזעומות וביקורת על הצלבנים בא"י ציננו את ההתלהבות למסעים, ודרוש היה זעזוע, פיבוש ירושלים בידי המוסלמים (1187), כדי לעורר את אירופה למה"צ השלישי. הלכירוח אלה גברו במאה ה-13, שהחלה בהתקפת הצלבנים על מדינה נוצרית — ביזאנטיון. עליית המונארכיות הפאודליות באירופה במאה זו, ובמקביל לכך ירידת הקיסרות הרומית הקדושה והאפיפיורות, עירערו את הרעיון הצלבני, שעיקרו מפעל משותף של אירופה הנור-צרית במלחמתם באסלאם. את הרעיון הנוצרי-אירופי ירשה האיטאולוגיה האבירית, והיא פיעמה במה"צ במאה ה-13, בכך מוסברת העובדה, שמה"צ במאה ה-13 היו בדרך-כלל מסעים אביריים ולא עממיים. מסעים אלה איפשרו פעולות צבאיות בא"י, אך לא הביאו תושבים, שהיו מוכנים להשי-תקע בתוכה. גברה גם האמונה שאפשר ליפות בתשועת נשמות ללא עליה לרגל לא"י. מאמצע המאה ה-13 נשמעו קולות נכבדים, שהתנגדו למסעים בטיעון תאולוגי. את עצם הרעיון ירשו המיסיונרים הנוצרים, שקיוו לנצר את המוסלמים בדרכי שלום והטפה.

אולם אף אחרי נפילת עפו בידי המוסלמים (1291) לא דעך לחלוטין רעיון מה"צ, ואתו התקוה לכבוש בכוח-הזרוע את א"י לשלטון הנצרות. במאה ה-14, ערב מלחמת מאה השנים (ע"ע), תוכנן מ"צ גדול, בראשות פיליפ V מלך צרפת. בתחילת המאה ה-15 חידש מלכה הגיבור של אנגליה, הנרי V (ע"ע), את הרעיון הצלבני. הגיידעות ההזים בהקיק, כמארינו סגודו ופייר דיבוא (Dubois), כתבו חיבורים נכבדים על הדרכים לכיבוש א"י בידי מעצמות אירופה. בינתיים עלה כוחם של התורכים העותמאנים ואלה תקפו את שרידי הקיסרות הביזאנטית, תחילה בקידמת-

פתח במו"מ עם סולטאן-מצרים אל-מלך אל-כאמל, הלה החזיר חלק משטחי הצלבנים לשעבר, ובכלל זה את ירושלים (פרט להר-הבית), בית-לחם, נצרת וחלקים ניכ-רים של הגליל (ע"ע א"י, עמ' 461/2 [מפה]). ב-17.3.1229 הכתיר פרידריך את עצמו בכנסיית הקבר, אף שהוא והעיר ירושלים היו מוחרמים. המסע נסתיים ללא קרבות, ובכך ייחזדו מפל מה"צ לפניו ואחריו. הישגי המסע הבטיחו את מעמד הצלבנים בא"י כמעט לדור שלם. האפיפיור הטיח האשמות כבדות בפרידריך, על שחתם על חוזה-השלום עם המוסלמים, ובעת שהותו של פרידריך בא"י, אירגן פלישה למדינותיו באיטליה.

מה"צ השני ע"י (1249—1254) הוא מסעו של לואי IX (ע"ע) מלך-צרפת. מסע זה בא בעקבות כיבוש ירושלים בידי התוראומים (ע"ע ח'אראום; 1244) והמצרים (יש המציינים כמה"צ השביעי את מסע תיבו משמפאן וריצ'רד מקורנול [ע"ע א"י, עמ' 460] ב-1239/40). את הקריאה למסע השמיץ האפיפיור אינוצנטיוס IV בוועידת-הכנסיה בליון (Lyon), במטרה להציל את ירושלים. החיפוכים בין האפיפיור לפרידריך II מנעו את התארגנות המסע, ורק יזמתו של המלך האדוק לואי IX הציתה מחדש את ההת-להבות לרעיון הצלבני. ב-1248 יצא המסע, שבו השתתפו אָחיו של המלך, ולאחר חניה בקפריסין, נחתו הצלבנים בחוף דמיאט שבמצרים (6.6.1249) וכבשו את העיר. הצל-בנים הפסידו זמן יקר בדמיאט, ורק ב-20.11.1249 יצאו בדרךם לעלות על קאהיר, המצרים, שנחלו מפלה קשה בדמיאט ונחלשו מחמת מות אל-מלך א-צאלח איוב, הת-ארגנו מחדש עם הופעת יורשו, תוראן שאה. הקרב המכריע נערך במנצורה. בגלל פזיזותו של רחון ארטוא, אחיו של לואי IX, הושמד בקרב זה חלק ניכר מהצלבנים בידי גדודי הממלוכים בפיקודו של זיברס (ע"ע). הצלבנים לא יכלו להתקדם, נסיגתם לדמיאט הפכה למפלה כבדה, ולואי IX נשבה עם כל צבאו (16.4.1250). הוא פדה את עצמו ואת מחנהו ע"י החזרת דמיאט ותשלום סכום עצום לשוביו. ב-12.5.1250 חזר לעכו ונשאר בא"י עוד כ-4 שנים, בנסותו ליצור מגע דיפלומאטי עם שליטי מצרים, דמשק והמנגולים, ולבסס את המדינה הצלבנית ע"י ביצור ערי-החוף (ע"ע א"י, עמ' 463). ב-24.4.1254 הפליג לואי מעפו בדרך חזרה לצרפת.

מה"צ השמיני (1267—1270) הוא מסעו השני של לואי IX נגד המוסלמים, שהיה מכוון לכיבוש תוניס. הדוחף למסע היה אחי-המלך, שרל (ע"ע) מאנזו, מלך-סיציליה, שירש את מסורת הנורמנים להתפשטות בים-התיכון וטען לכתרי קושטא וירושלים. לואי האמין שהגי של תוניס מוכן להתנצר, וראה בכך אפשרות לאגף את פוחות המוסלמים, שאיימו על שרידי המדינות הצלבניות במזרח. באוגוסט 1270 נחתו הצרפתים בתוניס, אולם מות לואי במחלה סיים את המסע. ברם, שארל מאנזו, בכשרונו הדיפלומאטי, עשה שלום, שהבטיח רווחים כספיים ומס-חריים לסיציליה.

מ"צ אחרים. בין המסעים שיצאו לא"י, ושלפי כוונתם, אם לא לפי הישגיהם, נקראים מ"צ. יש למנות את מה"צ של הילדים (1212), שנתארגן בצרפת, לאחר שמה"צ הרביעי (ר' לעיל, עמ' 1115/6) פנה לכיבוש קושטא, ונסינות אינוצנטיוס III לעורר את הברונים למסע מחדש

— שנוקקו ליהודים מבחינה כלכלית — עם הכניסה העוינת ליהודים, גרמה להחרפת היחס מצדם כלפי היהודים. הנצרות זכתה לתחיה עממית — שביטוייה הגלויים היו התגברות העלייה לרגל לירושלים והפיכת סיפורי המקרא הברית החדשה לקניינים עממיים מוחשיים — והיהודים הפכו לגורם מבודד יותר ויותר. השפעה מכרעת על מעמד היהודים היתה גם להתפתחות העירונית המהירה, שיצרה מעמד עירוני מגובש בעל אינטקס פלפלי מתחרה.

בהשפעת תרעמלנים עממיים שקמו לאחר ועידת קלרמון (ר' לעיל, עמ' 1111) ובניגוד לכוחות האפיפיור, יצאו המוני איכרים ופשוטיים, שבראשם עמדו אבירים נמוכי-דרגה, נזירים ומטיפים, מצפונה של צרפת ומגרמניה לכיוון ירד-שלים, באביב 1096. ההמון שציפה לגאולה היה אחוז היות אחרית-הימים, לא סר למרות וראה עצמו כחי ופועל בתקופה שבה עתידים היהודים להשתמד מרצון, לפי הת-פיסה הנוצרית המקובלת.

יהודי צרפת כתבו איגרות-אזעקה לאהיהם שבחבל-הריין, אולם אלה — שלא חשו מקרוב במתרחש — השיבו: „עליכם אנו יראים יראה גדולה, אבל אנו אין לנו כל-יך לירוא". אעפ"כ, מבחינה נפשית נראה שהיו מוכנים לבאות, שכן האחירה ועולם הסמלים המונחים שבאו לידי ביטוי בזמן המאורעות (כפי עדות הכרזיקות המאוחרות), מעו-גנים היסב בכתבי חכמי-אשכנז שקדמו ל-1096. נכונות נפשית זו, בצירוף פעולתם של המנהיגים היהודים דוגמתם האישית, הביאו להתנהגות מלופדת ואיתנה כבר מראשית המאורעות.

ב-מסע-האיכרים, 5 כ חודשים קודם למסע-האבירים, נפגעו יהודי-צרפת אך מעט, ובוודאות ידוע על פרעות ברואן ובמץ שבחבל-לורן בלבד. עיקר הפרעות, גזירות תתנ"ה, התרחשו בחבל-הריין ובבוהמיה, ואלה ידועות ממ-קורות יהודיים ונוצריים כאחד. יהודי מגנצא חשו כמת-רחש באביב 1096. פרנסייה-עיר, ובראשם קלוגימוס בן משולם, פנו לקיסר היינריך IV (ע"ע), והוא הזהיר לשמור על שלום היהודים, בצו שהיפנה אל אצילי גרמניה והגמוניה, ובפרט אל גוטפריד (ע"ע) מבירן. מסיבה זו, ובגלל איגרת של יהודי צרפת לאחיהם באשכנז שיספקו את צרכי המחנות הצלבניים שבהנהגת פטר הנזיר, הניחו תחילה ליהודי הריין. כן ניצלו יהודי קלן בתחילה, אחר ששיחדו את גוטפריד. אולם המחנות זרמו בזה אחר זה, ומח' באייר עד אמצע תמוז תתנ"ז (מאי-יולי 1096) הותקפו היהודים בערים שונות, לעתים בעת-ובעונה אחת, בכל איזור-הריין ובבוהמיה. צוררים קשים במיוחד היו אמיכו מליינינגן (Emicho von Leiningen) באיזור-הריין ופולקמאר (Volk-) mar) בבוהמיה. כבר מתחילה נתברר, שמדיניותה הרשמית של הפנסייה, שגרסה השפלת היהודים ודיכויים בלא לפגוע בנפשם, לא נשמרה (שלא כבמחנה-האבירים, שיצא אח"כ כמצות האפיפיור, וכנראה לא פגע לרעה ביהודים). כמעט כל חבל-הריין נפגע. קהילות שרים (שפיירא, ורמייא, מגנצא) נפגעו ראשונה, ולאחריהן קלן וסכיבותיה וקפנטן (ע"ע) שמצפון להן, ורנגסבורג שמדרומן. בבוהמיה נפגעה פראג וסילא (עיר בלתי-מוזהה). יש ידיעות בלתי-בוודות על פגיעה ביהודים בלומברדיה, ועל מות ר' משה מפאזיה במסע זה.

היהודים ניסו להציל עצמם בדרכים שונות: מר"מ ותש-

אסיה ולאחר-מכן בבאלקאן ובדרום-מזרח של הנצרות האירופית. המדינות המותקפות האפיפיורות ניסו לארגן בריתות של מדינות אירופיות למסעים נגד התורפים. בין מסעים אלה ראויים לציון מסע אמאדאו VI רוזן טוליה, שכבש זמנית את גאליפולי (1366), מסע ויגיסמונד (ע"ע) מלך הונגריה, בעזרת אבירי צרפת, בורגונדיה וגרמניה, שנסתיים במפלה איומה. זהו „מה"צ של ניקופוליס" (1396), הנחשב למה"צ האירופי האחרון. הרעיון הצלבני הוסיף לחיות, ואף זכה להתעוררות אחרי נפילת קושטא 1453 ועליית ספנת התורפים באירופה. הוא גיוון אז גם מהקשיים הפלפליים בעקבות סגירת דרכי המסחר בתבלינים. גדולי הספנים ומגלי-ארצות, כאנגריקה „הספן" מפורטוגאל, ואסקו דה גמה, אַלבוֹרְקֶק וקולומבוס (ע' ערכיהם), תפרו את סמלי הצלב על בגדיהם באמונה שמסעיהם מערבה יביאום במגע עם מדינת יוֹהַנס (ע"ע) הפרסביטר האגדי, הלה יתקוף את המוסלמים בעורפם, חותקפת אירופים במערב תכריע את נוחם.

מה"צ יסדו מספר רב של מדינות נוצריות במזרח, ויש הנוטים לראות בכך את המפעל הקולוניאטורי הראשון של האירופים מחוץ ליבשתם. בין מדינות אלה: „ממלכת ירושלים" (1099—1291), ממלכת-קפריסין (1191—1571), הקיסרות הלאטינית של קושטא (1204—1261) והמדינות הפראנקיות האחרות ביון (ע"ע, עמ' 475—477). במובן-מה גם „ארמניה הקטנה" (1098—1375; ע"ע ארמניה, עמ' 988/9) הושפעה במידה ניכרת מתרבות צרפת של אותה עת. מפעלה-התיישבות זה השפיע, כנראה, גם על התפשטות האירופים לארצות אמריקה במאה ה-15 ואילך.

י. פראוור, מעמדות, קומונות וחוקת ממלכת הצלבנים (דברי האקדמיה הלאומית הישראלית למדעים, ב' 6), תשכ"ח; הנ"ל, תולדות ממלכת הצלבנים בא"י, א—ב, תשל"א (תרג' לצרפתית, 1969); מ. בנבנישתי, מבצרי הצלבנים במדינת ישראל, תשכ"ה; L. Bréhier, *L'Église et l'Orient*, 1928; R. Grousset, *Histoire des C. et du Royaume franc de Jérusalem*, I-III, 1934—1936; A. S. Atiya, *The C. in the Later Middle Ages*, 1938; S. Runciman, *A History of the C.*, I-III, 1951—1954; K. M. Setton—M. W. Baldwin (eds.), *A History of the C.*, I-II, 1955—1962; A. Waas, *Geschichte der K.*, I-II, 1956; M. E. Mayer, *Geschichte der K.*, 1965; R. Röhricht, *Geschichte d. Königreichs Jerusalem*, 1966; id., *Beiträge zur Geschichte der K.*, I-II, 1967.

ית. ט.

יהודים. המאה ה-11 היתה תקופת צמיחה ליהודי אירופה המערבית, מבחינה יישובית, תרבותית וחברתית. עם זאת, נאלצו כבר אז יהודי גרמניה, צרפת, וביותר אנגי-ליה, לבסס יותר ויותר את פלכלתם על הריבית. על-אף מספר רדיפות וגירושים מקומיים, נראה מעמדם באירופה איתן. מקום מיוחד בצמיחה זו תפס חבל-הריין שבגרמניה. כתבי-הזכויות שהוענקו ליהודים שם (ע"ע גרמניה, עמ' 492) הבטיחו את זכותם לאוטונומיה (ע"ע, עמ' 784—787), אולם עצם ההזדקקות להם העידה על זרותם בחברה. ב-צרפת, שהקהילות בה היו קדומות ומבוססות יותר, ניכרת התרופפות במעמד היהודים בעת ההיא. בתקופה זו נתחזק בעיקר בצרפת, פוחה של הפנסייה — בגלל פיצול השלטון שנתלווה למשטר הפאודלי — ומושג „החברה הנוצרית" נשתרש בלב הציבור, ושוב לא נבע רק מן הברית בין המלכים לפנסייה. תופעה זו טמנה בחובה סכנה חמורה ליהודים, שפן הזדהות-יתר זו של יסודות השלטון החילוניים

השוד של הצלבנים, ושאיפת ההגמונים להביא להמרה. מאידך, ידועים נוצרים שסייעו ליהודים, ורבות הידיעות על נוצרים שבאו להתגייר לאחר מה"צ הראשון. במאה הי"ב נתגיירו כמרים אחדים ובני משפחות מיוחדות באי-רופה (ע"ע גרמניה, עמ' 183/4), ומהם שהוזעזע הנפשי בא להם ממה"צ. גרים אלה מצאו מקלט עפ"ר בין יהודי-המזרח. — על התקוות המשיחיות בקרב היהודים בעקבות מה"צ, ע"ע משיחיות, תנועות, עמ' 623/4.

תוך כדי מאורעות 1096 נתעצבו דפוסי ההתנהגות לשעת-שמד ולתקופה של שקט יחסי. היהודים הסתגרו בקבוצות, ולא נתנו לשבור את היחידה המלוכדת תחת הנהגת הפרנסים החכמים. 50 שנות שקט יחסי חלפו עד מה"צ השני ב 1146. מסע זה עמד תחת הנהגה רשמית ואחראית יותר, ובו עמדה ליהודים הגנתו של פְּרַנְצ' (ע"ע) מקלרוז. הפרעות החלו באלול של אותה שנה, בעקבות הסתה של הנזיר הציסטֶרציאני ראדולף, אך פְּרַנְצ'ר מנע את התפשטותן. הפעם התרכזו היהודים ברובם בטירות ובמבצרים. יהודים נהרגו בצרפת (באם [Ham], סילי [Sully]), קארנטאן [Carentan], רַמְרִי [Ramerupt] — בה נפצע רבנו יעקב (ע"ע) תם, ועוד), וגם בגרמניה, שם נתפשטו הפרעות אחר-כך, נהרגו עשרות רבות בקלן, וורמזא, מגנצא, וירצבורג ועוד. אף יהודי אנגליה נזקקו להגנה, אולם השפעת מה"צ הזו על חיי הקהילות לא היתה הרסנית.

במה"צ השלישי, לאחר נפילת ירושלים ב 1187, זכו יהודי גרמניה בהגנה תקיפה של הקיסר פרידריך I פְּרַנְצ'וסה. ההגמונים יצאו אף הם בתקיפות להגנתם. היהודים נתכנסו במצודות ונמנעה פגיעה בנפש. גם יהודי צרפת ניצלו, אם כי המקורות מספרים על השמדת יהודי ברי (Bray) ב 1192. ב 1189/90 בא הקץ לשקט היחסי שממנו נהגו יהודי אנגליה, בעת שהחל הרעיון הצלבני להתפשט תחת שלטונו של ריצ'ארד I. כאן היו המניעים העיקריים כלכליים, ולא דתיים. על מהלך המאורעות — ע"ע ממלכה מאחדת, עמ' 917.

במה"צ הרביעי לא ידוע על פרעות ביהודי אירופה, אולם במה"צ של הרועים (1251) נפגעו יהודי צרפת מידי ההמון. באופן אנוש נפגעו בגזירות הרועים (1320/21), ובהן נהרסו קהילות קטנות וגדולות בשטח-ארץ נרחב ונרצחו אלפי יהודים בצרפת, וב 1309 בארצות השפלה. יהודי אשכנז שתו מכות-התרעלה בגזירות רינדֶפֶלייש, 1298 (וע"ע גרמניה, עמ' 497).

מה"צ הראשון המחיש לראשונה את חוסר היציבות במעמד היהודים, והעלה על-פני השטח את האיבה בין שתי הדתות. ראשוניותן של פרעות אלה היתה בכך, שלא ידעו גבולות של מקום, השתרעו על פני ארצות רבות, נתחדשו מעת לעת. פונו נגד פלל-היהודים, הזכוח המניע בהן היה ההמון ולא שרירות-לבו של השליט או של איש הכנסיה. מכאן ואילך גבר הניפור בין המחנות וחוסר-הבטיחות של היהודים. גם אם לא היה דמו של היהודי הפקר, מכאן ואילך הוא נשפך בקלות. המעמד החדש ניכר יפה מן הסטטוס המשפטי שהקנה ליהודים חוק שלום-הארץ ב 1103, במגנצא, המונה אותם לראשונה בין הזקוקים להגנה במיוחד. מעמד זה התפתח במרוצת המאה ה 12 למעמד של „עבדי אוצרי-המלך” — ועל כך ע"ע חסות, יהודי, למרות אלה, קשרים אישיים טובים נתקיימו בין יהודים ונוצרים

לום להגמונים ולמקורביהם — ולעתים אף לנוסעי-הצלב עצמם — תמורת הגנתם; צום, תפילה וצדקה. הם התרכזו במבני-ציפור ובמבצרו של ההגמון או השליט המקומי; היו שהסתתרו בבתי גויים, או שברחו לערים אחרות. אולם תביעת ההמון היתה להמיר דתם או למות ושללם לבזו. בערים אחדות ניסו „חשובי” העירוניים לסייע ליהודים, ואף היהודים ניסו להילחם על נפשם ככוח מלוכד. כך היה במגנצא, שבה לא עמד להם כוחם נגד גדודים עדיפים, לאחר שהעירוניים נטשו, משנתברר להם שנוצרים נפגעים זה מיד זה במלחמה על שלום היהודים, ואילו בשילא, פנראה, הצליחו. התיאור המפורט במגנצא מלמד, שהגברים נלחמו על החומות ובחצר, והגשים בחדרים, גם בהיפשלם לא נכנעו, אלא הרגו עצמם או נהרגו ע"י הצלבנים, על נשיהם וטפם. גם לאחר שפשלה קהילה גדולה ומרפזית כמגנצא, נמצאו עוד בכמה מקומות אנשים בחדים שהתנגדו בכוח לצלבנים.

המתח הדתי בין שני המחנות הוא היסוד השליט בתיאור המאורעות. הילול ס"ת ובתכ"נ היו שיטה מכוונת של הצלבנים, ואילו היהודים התגרו בנוצרים ובקודשיהם, בפה ובמעשים. מראשית המאורעות נקטו רוב הקהילות האש-פניות, יחידים כציפור, בדרך של קדושה-השם (ע"ע), וחכמי הקהילות וראשיהן נתנו את הדוגמה. יש שהושיטו צווארם להורג, יש שהרגו עצמם ובני משפחותיהם בידיהם. ככל שנמשכו הפגיעות, היו מעשי קידוש השם מאורגנים יותר, ויש שזימנו להם ספינו כשרה ובירכו „על השחיטה”. מן המקורות עולים דימוי הקרבן העקידה בפי הנהרגים. באכסטזה דתית ומתוך ביטויים וסמלים של התאחדות מיס-טית עם האל מתרחשים מאורעות אימים. הדור ראה עצמו נבחר לאלוהים „למנה”. מספר ניכר, בעיקר מהצעירים, ניצלו ע"י בריחה, אך חלקם נפגעו, בדרך הבריחה, בכפרים ובחורשות. היו גם לא מעט בחדים, וגם קהילות שלימות וחשובות, כטריר (ע"ע) וְרֶגֶנְסְבוּרְג, וכן הבוֹרְתִים מקלן למירזא (Mörs) ואחרים שהמירו דתם לשעה. רוב רובם שבו ליהדות בגלי כבד ב 1097 בסיוע הקיסר הינריך IV. כפי הנראה, נהרגו במאורעות אלה אלפים רבים, אך אין נתונים מדויקים על כך או על מספר הממירים והניצולים. למעשה נהרס רוב מניינה ובניינה של יהדות-אשכנז בחבל-הריין, באזור-לוֹרֶן, וכנראה גם בבוֹהֶמיה.

במהלך-המאורעות גילו לא מעט עירוניים יחס אחד ליהודים והחביאום, אך משנתגלו, הסגירום מיד. אחרים — בעיקר מן הסביבות העירוניות — ניצלו את השעה לפגוע ביהודים ולגזול את רכושם. ההגמונים, שהופקדו על שלומם מטעם הקיסר, ביקשו תחילה להצילם (רוטהארד במגנצא וְאֶגִילְפֶּרְט בטְרִיר, למשל) אולם משתש כוחם, או כשלא היה מעמדם איתן (כאדאלֶפֶרט בוורמייזא) — נכנעו להמון. יוהאן I, הגמונה של שפירא, השפיל להצילם וגם העניש את הפורעים. הגמונה של קלן פיזרם, כדי להצילם, אך נכשל. עם התפשטות הרדיפות והתמדתן, נשתנתה גישת ההגמונים והאצילים, שהחלו לראות ברצח ההמוני של היהודים אצבע-אלוהים. הם ביקשו לשכנע להמרה, ויש שהצליחו בכך (בטריר, למשל). במנעם התארגנות לקידוש-השם, ע"י חטיפת ילדים, בידודם כיחידים ועוד — וכל זאת לאחר שקיבלו כסף מלא תמורת הגנה עליהם. עם זאת מבחינים המקורות העבריים המאוחרים בין שאיפת הרצח

של הקהילות השונות, ומטרתה היתה לתאר את גדולת מעשי-אבות, תוך חתירה להכנת המאורעות ומשמעותם הדתית וההיסטורית, הוראת דרך ומוסר-השכל לזרות הבאים.

על המצב בא"י — ע"ע, עמ' 476—480; בכיזנטין — ע"ע, עמ' 417/8.

י. מאגן, התנועות המשיחיות בימי מה"צ הראשונים (החקר פה, כ"ג/כ"ד), תרפ"ה; י. בער, רש"י המציאות ההיסטורית של זמנו (תרפ"ז, כ'), תש"ט; הנ"ל, גזירת תנ"י (ספר אסף), תשי"ג; א. מ. הברמן, ספר גזירות אשכנז וצרפת, תשי"י; ש. שפיגל, מאגרות העקדה (ספר היובל לא. מארכס), תשי"י; הנ"ל, מפתגמי העקדה: שרופי-בלייש והתחדשות עלילות הדם (ספר היובל למ. מ. קפלן), תשי"ג; א. א. אורבאך, בעלי התוספות, תשי"ז; הנ"ל (מהדיר), ערוגה הברוש, ד', 46—49 (ור' מפתח), תשכ"ג; י. כץ, בין יהודים לגויים, 75—108, תשכ"א; הנ"ל, בין תנ"י לת"ה—ת"ט (ספר היובל ל. י. בער), תשכ"א; מ"א שולואס, הידיעה בהיסטוריה והספרות ההיסטורית בתחום התרבות של היהדות האשכנזית ביה"ב (ספר היובל לח. אלבק), תשכ"ג; י. זנה, לביקורת הטקסט של הסיפור של גזירת תנ"י לר' שלמה ב"ר שמעון (ספר היובל לא. וויס), תשכ"ד; בי"צ דינור, ישראל בגולה, ב' (א'), ב' (ג'), תשכ"ה—תשכ"ח; י. הקר, גזרות תנ"י (ציון, ל"א), תשכ"ו; צ. ברס, פרעות ביהודי בראבאנט (ציון, ל"ד), תשכ"ט; ח"ה בן-ששון, תולדות ישראל ביה"ב, 40—46, תשכ"ט; A. Neubauer-M. Stern (eds.), *Hebräische Berichte über die Judenverfolgungen während der Kreuzzüge*, 1892; N. Porges, *Les Relations hébraïques des persécutions des Juifs pendant la première croisade* (REJ, XXV-XXVI), 1892/3; M. Brann, (MGWJ, XXXVII, 49b.), 1893; S. Salfeld (ed.), *Das Martyrologium des Nürenberger Memorbuches*, 1898; J. Aronius (ed.), *Regesten etc.*, 1902; I. Elbogen, *Zu den hebräischen Berichten über die Judenverfolgungen*, 1096 (M. Philippson Festsch.), 1916; I. Sonne, *Nouvel examen des trois relations hébraïques sur les persécutions de 1096* (REJ, XCVI), 1933; G. Kisch, *The Jews in Medieval Germany*, 1949; S. W. Baron, *A Social and Religious History of the Jews*, IV, ch. 21, 1957; H. Liebeschütz, *The Crusading Movement in its Bearing on the Christian Attitude towards Jewry* (JJS X), 1959; *Germania Judaica*, I-II, 1963<sup>2</sup>—1968; N. Golb, *New Light on the Persecutions of French Jews at the Time of the First Crusade* (PAAJR, XXXIV), 1966; G. D. Cohen, *Messianic Postures of Ashkenazim and Sephardim* (in: *Studies of the Leo Baeck Institute*), 1967; A. Scheiber, *Ein aus arabischer Gefangenschaft, befreiter christlicher Proselyt in Jerusalem* (HUCA, XXXIX), 1968.

י. הק.

למרות הרועם הנפשי העמוק שחרתו מה"צ, אשר חותמו ניפר היטב בתיאורי המאורעות, בפיוטים, באיגרות ובקינות בניה-הזמן, העובדה הבולטת היא המשך הפעילות התורנית-ספרותית כסדרה, תוך שמירה על רציפות טכנית, אינטלקט-טואלית ונפשית עם זו שלפני 1096. המפעל האדיר של התוספות (ע"ע), שהוא המשך רצוף לספרות-ה"קונטרסים" האשכנזית, הטרומ-צלבנית, חל בין תחילתם של מה"צ וסופם. ב 1096 היו ראשוני בעלי-התוספות: יהודה בן-נתן, יצחק בן אשר הלוי, אליעזר בן נתן ממגנצא, ר' שמואל בן מאיר (ע' ערכיהם) ואחרים, בתקופת-נעוריהם, ורכנו יעקב (ע"ע) חם, עמוד-התווך של מפעל התוספות, נפגע בעצמו במה"צ (ר' לעיל). גם בספרות פרשנות-המקרא הפיוט לא נשתנה דבר במאה ה 12. ואפילו ניפרו יתר שגשוג ופריחה. חשוב יותר הוא תחום ההלכה והמנהג, שהשינויים שחלו בו הם קטנים — אף כי לא נטולי-משמעות — ביחס לקורפוס העיקרי של "מנהג-אשכנז", שלא נשתנה לעומת המאה ה 11. המאה ה 12 היא תקופה של פריחה וצמיחה לספרות התר-רנית יותר מהמאה ה 11, ובה בא לידי ביטוי וסיפוס מזוהר כל מה שהחל בו במאה ה 11.

בני המקום. מהבחינה היישובית המספרית כבר שבו היהודים לאיתנם באמצע המאה ה 12 בערך, אלא שצקב תלותם היתה בשלטון, המרכזי המקומי, הפכו מקור לסחנות כספית. רכושם נידלדל, מקומות יישובם נעשו מרוזנים יותר ויותר בערים הסמוכות לטירות ולמבצרים, עיסוקם נצטמצם יותר ויותר להלוואה בריבית, ורכושם — לנכסי דנידי. האסון היה, שתהליך זה התרחש במקביל להתפתחות רוח המסחר והחלוציות הפלפלית באירופה. התי-פתחות שממנה נותקו היהודים, ועל רקע זה, ובתוספת צמיחתה מחדש של פרשת עלילת-דם (ע"ע), קיבל היהודי תדמית של אדם נורא, בעל-ברייתו של השטן, תסריפבוד, חולני ומסוכן לחברה; משנרצחו היהודים בגופם, נרצחו גם באופים.

מה"צ גררו אתריהם בעיות אנושיות הלכתיות חמורות: אלמנות ויתומים, נשים אנוסות וילדים אבודים, נשים שנכ-לאו במנזרים שבהם מצאו מקלט מרודף, ואנוסים שביקשו לשוב לדתם. כבר רגמ"ה ורש"י לפני-כן ביטאו יחס מקרב לכל אלה, וברוח זו פעלו שאר החכמים, שהגנו על פבודם והקלו על-שיבתם. אך המומרים שלא חזרו, סיפנו והכשילו את מעמד הקהילות.

יחסם של היהודים אל החברה הסובבת התנפר אף הוא, ובפרט לעקרונותיה של הדת הנוצרית ולקודשיה. ההתנגדות הפכה לרתיעה נפשית ופיסית, היה שביקשו לאסור כל קשר וזיקה, אפילו כלכליים, עם כל הקשור לנצרות, או מייצג אותה: מוסדות, נציגים, פלים, ספרים ושאר צרכים. מנהגים, אורחות-חיים ומסורות נשתנו בקהילות שנפגעו במה"צ הי ראשון, אולם לימד התורה וההוראה, שנפגעו שם קשה, זכו לתחיה מחדשת במשך המאה ה 12. המאורעות השאירו רושם עמוק בתודעתם של יהודי-אשכנז. הם ביקשו להבין מחדש את תולדות-האומה. ביצחק ראו אבי-טיפוס לעצמם, ואת עקדתו ראו — ע"פ מסורות קדומות — כאילו מת בפרעל (ע"ע יצחק, עמ' 172/3).

דרך קידוש-השם, שהיתה תמיד ערך עליון ופיסגת הי-שגים, הועלתה מחדש, בעוצמה חדשה ובהרחבת הרעיון והמושג, כדרך-המלך של הפרט והפולל, הפכה במרוצת הזמן לדרישת מינימום. מתוך כך הפכה דמותו של היהודי האש-כנזי לדמות הרואית, הלוחמת על נפשה ועל ערכיה. חסידות-אשכנז (ע"ע) באה ללמוד קל-חומר מקידוש-השם, שהפך עומדים בו בנקל, לדברים "קלים", ככיווש היצר וטיוגו בגדרי-גדרים, שבוודאי הכל חייבים בהם. זיקה מיוחדת נוצרת בין העוה"ז לעוה"ב, שלפי תחושת בני הזמן אין ביניהם אלא מחיצה רופפת. יחסי יום-יום רגילים קיימים בין החיים למתים, ואלה האחרונים מופיעים בחלום וכמי-ציאות. היהודים נקשרו למקומם ולקברי יקיריהם. מקדשי-השם נזכרים ברבים בימים המיועדים לכך — ובפרט בין פסח לשבועות, שמש נכתב בספרי-הזיכרון (Memorbücher), ולזכרם מפיטים פיוטים ואומרים תפילת "אבי-הרחמים".

אך יחד עם שמירת ההוזה הזעלאת זכר העבר המר, מתוך חינוך העדה לשעת-מבחן, ידעו היהודים גם שמחת-חיים. במאה זו של התגברות הוויכוח היהודי-נוצרי, התי-מדדו יהודי-אשכנז אף בתחום זה, פן יצרו יצירה רוחנית עניפה ומעמיקה בכל תחומי היצירה של דורם. מה"צ הביאו ליצירת היסטוריוגרפיה יהודית חדשה, שבצד ניקתה ממקורות קדומים פיוטים גם מסורות מקומיות

בהזנה בק"ג אחד של חומרים מזינים טהורים נמצא:

מקדם-ההשוואה לעמילן (ערך-עמילן)	כמות השומן הנוצר בגוף (גרמים)	ה מ ז ו ן
1.00	248	עמילן
0.94	235	חלבון
2.41	598	שומן בכוספים
2.12	526	שומן בגרגרי-דגן
1.91	473	שומן בשחת ובקש
1.02	253	תאית
0.76	188	סוכר

כשחומר-ימזון מגשים בצורתם הטבעית (כגון פוספים, גרעינים, מ' עסיסי, שחת, קש וכד'), קיים הבדל רב בכמות השומן שנוצר בגוף-הבהמה למעשה לבין זו שצריכה היתה להיווצר לפי החישוב ע"ס החומרים המזינים שהם מכילים. לפי זה נקבע מקדם-הערך כיות לגבי כל סוגי-מזון, והוא המספר המציין את היחס שבין כמות השומן השוקע למעשה לזה שתושב כנ"ל.

(2) שיטת הנסון מבוססת על הערכת המזון בהשפעתו על ייצור החלב. השתתפות החלבון בייצור שומן, כבשיטת קלנר, אינה מלאה. לפי שניצול החנקן שבו אינו בא כלל לידי ביטוי, ולא עוד אלא שהפרשתו מהגוף קשורה בהפסד אנרגיה. לעומת-זה, בייצור החלב מנוצל החלבון שבמזון לייצור החלבון שבחלב. גם ניצול הפחמימות לצרכי ייצור חלב שונה מאשר לייצור שומן. שיטת-הנסון תואמת איפוא יותר מהקודמת את צרכי משק-החלב. יחידת-מזון לפי שיטה זו היא כמות-המזון השווה בערכה הקאלורי לק"ג אחד גרגרי-שעורה או ל-3000 קאלוריות גדולות של אנרגיה נקיה. כתוספת למנת-הקיום היא מספקת לפרה החולבת חומר גלמי לייצור 3 ק"ג חלב בעל 3.2%—3.5% שומן.

ערכו הקאלורי של ק"ג חלב המכיל בממוצע שיעורי שומן כנ"ל, 3.2% חלבון ו-4.8% סופר-חלב, הוא כ-700 קאלוריות. נמצא איפוא שערך-הייצור של ק"ג שעורה בהזנה פרוט חולבות מגיע ל-2100 קאלוריות (3x700), או לכ-70% מערכה הקאלורי, ואילו בייצור שומן ל-1700 קאלוריות, שהן כ-57% בלבד. בעיקרה שונה שיטת הנסון מזו של קלנר בהעלאת ערך החלבון למקדם 1.43 — במקום 0.94.

שיטת יחידות-מזון נפוצה מאוד באירופה (כולל בריה"מ, בהבדל אחד: קנה-מידה ליחידת-מזון משמש שם ק"ג אחד שייבולת-שועל ולא שעורה, לפי ששיבולת-שועל היא שם המזון הנפוץ-ביותר). שיטה זו נהוגה גם בישראל.

(3) שיטת מוריסון, הנפוצה מאוד באה"ב (ונהוגה גם היא בישראל) מעריכה את המזונות לפי כלל החומרים הנעכלים (כח"נ) שבהם, ומביאה בחשבון את ערכו האנרגטי הגדול-יחסית של השומן בהשוואה לחומרים מזינים אחרים, וכופלת משום-כך את השומן הנעכל שבמ' במקדם 2.25 (ר' טבלה).

חישוב כח"נ בגרגרי-תירס (ב%)

כח"נ	מקדם-עיקול	חומר נעכל	הרכב כימי
6.8	77	6.8	חלבון 8.8
8.1	90	3.6	שומן 4.0
1.2	57	1.2	תאית 2.1
65.9	93	65.9	חומרי-מיצוי חסרי חמצן 70.9
82.0		82.0	סה"כ

עובדה מאלפת היא, שספרות-ההלכה של המאה ה-12 באשפנו ובצרפת, שהיא רבת כמות והיקף, אין בה התייחסות למאורעות מה"צ, פרט לאזכרות בודדות ובדרך-אגב. מבחינת ספרות-ההלכה ואורח-החיים בפועל, "עולם כמנהגו נוהג", ואילו ביטויי המשבר העמיקים נרשמו בספרות לעצמה, עממית יותר: באיגרות, בקינות ובפיוטים, כנ"ל, אות לכך שלא נותקה השלשלת.

י.ת.

**מספוא** — בחקלאות, מזון המשמש את בעלי-החיים. יש 3 סוגים של מ': מזון מרוכז, מזון גס יבש, מזון עסיסי. עם המזונות המרוכזים נמנים: קמחים מסוגים שונים (קמח דם, בשר, בשר ועצמות, חיטה, שעורה ודגנים אחרים, תירס, אורז, סורגום, אספסת וכיו"ב), פוספים (קו-קוט, פותנה, אגוזי-אדמה, סויה, חמניות, שומשמי, פשתה), גרגרים (שעורה, שיבולת-שועל, סורגום, דחן), מוצרי-חלב (חלב רזה ניגר, אבקת-חלב, אבקת-חובצה), סובין, חרדבים, תכשירי-ויטאמינים ועוד. מזונות גסים יבשים הם השחת, הקש והתבן. המזון העסיסי כולל אספסת, תלתן, קטניות-חורף (פול, אפונה, בקיה), שיבולת-שועל, זון, תירס, סורגום, עשברודס, סלק-מ', דלעת-מ' (דלעת-השדה), וכמו-כן פסולת-גן-ירק, קליפות פרי-הדר, תחמיצים וכן גם המרעה (ע"ע) הטבעי הזרוע. התחמיצים השחת מכונים גם מ' משומר.

ערכם של המזונות נקבע לפי הרכבם (במיוחד, לפי תכולת החלבון, הפחמימות והשומן), לפי תכולת היסודות המינרליים, הוויטאמינים, לפי מידת-התעכלותם של החומרים הפלולים בהם, וכן לפי מידת-טעימותם לבעלי-החיים. לא ניתן לקבוע את ערכם של המזונות לפי כמות האנרגיה הפלילית הפלולה בהם, שכן חלק מהאנרגיה אינו מנוצל כלל על-ידי בע"ח ונפסד בצורת צואה, שתן, גאזים, או נפסד בעבודות הלעיסה, העיכול והספיגה. ככל שהמזונות גסים יותר — תעלה עבודת-העיכול, תפחת מידת-התעכלותם של החומרים ויגדלו הפסדי-האנרגיה, ויקטן איפוא שיעור האנרגיה הנקיה. ערך-הייצור של סוגי-המזונות השונים הנו התמורה של המזון בחום, בכוח ובתוצרת, כגון: חלב — בהזנת בהמות חולבות; בשר ושומן — בהזנת בהמות צעירות או בפיתום; ביצים — בהזנת עופות; פוח מניע — בהזנת בהמות-עבודה, וכיו"ב. קיימות שיטות שונות בהערכת ערכם של המזונות, המקובלים שבהן, לגבי הזנת-הבקר, הן: (1) "ערך-עמילן" (Stärke-Wert), לפי קלנר (O. Kell); (2) יחידות-מזון (Futter-Einheit), לפי הנסון (H. Hansson); (3) כלל חומר-מזון נעכל (Total Digestible Nutrients), לפי מוריסון (F. B. Morrison).

(1) לפי קלנר מבוססת מדידת ערך-הייצור של המזון על יצירת שומן וצבירתו בגוף של בעלי-החיים מבוגר בטל מפל עבודה. קלנר השתמש לשם-כך בפיתום שורים מבוגרים שהגיעו לשיא גדילתם הגופנית ולא נזדקקו לחלבון אלא במידה מעטה-ביותר. לאחר קביעת מנת-המזון היסודית הדרושה לקיום גופם של השורים, ניתנת להם תוספת חומרים מזינים טהורים — חלבון, שומן, פחמימות — ונמדדת תמורתם בצבירת שומן בגופם. כיחידה להשוואת ערך ייצור-המזון משמשת כמות השומן השוקעת בגוף-הבהמה בהזנה ב-1 ק"ג עמילן, ומפאן גם המונח "ערך-עמילן".

שטח-מספוא בישראל, 1968/69 (בדונאמים)

סה"כ	ק י ק		ח ו ר פ		הסוג
	שלחין	בעל	שלחין	בעל	
297.500	14.000	500	—	283.000	שחת
49.700	11.000	1.000	—	37.700	חמציצים
21.600	9.600	—	—	12.000	מרעה זרוע
184.600	97.700	2.900	77.300	6.700	מספוא ירוק

מוסמכת, להפיל את התפוקה ואף יותר מזה. — וע"ע חלוף-חמרים; תזונה.

פ. ב. מוריסון (תרג' מאנג'), המ' הזנת בעלי-חיים, חשי"ט; מ. שגב, הזנת בהמות-בית, א', חש"ך; י. עצמון, גידול בקר, ב', חשכ"ג; י. ארנון, גידולי שדה, ב', חשכ"ה; C. V. Piper, *Forage Plant and Their Culture*, 1914; H. D. Hughes - M. E. Heath - D. S. Metcalfe, *Forages*, 1951. ש. ה.

**מִסְפָּר, מִסְפָּרִים**, ממושגי-היסוד באריתמטיקה (ע"ע), ובמתמטיקה (ע"ע, עמ' 763—765); וע"ע מספרים, תורת ה'; ספרה; קבוצות, תורת ה'; שדה.

**מִסְפָּרוֹ (Maspéro)**, חוקרי-מזרח צרפתים, אב ובנו. (1) סֵר גַּסְטוֹן קַמִּיל שֵׁר ל מִ' — Sir Gaston-Camille Charles M. — (1846, פאריס — 1916, שם), אגיפטולוג, ארכאולוג, היסטוריון, מייסד ההוראה האגיפטולוגית המודרנית בצרפת וממניחי-היסוד לבלשנות המצרית (ע"ע מצרים, לשון, עמ' 224).

ב 1869 נתמנה למורה לשפה ולארכאולוגיה מצרית ב-ביה"ס הגבוה *École des Hautes Études* בפאריס; ב 1874 הוזמן לקתדרה של שאמפוליון (ע"ע אגיפטולוגיה, עמ' 407) ב *Collège de France*, ב 1880 נסע למצרים בראש משלחת ארכאולוגית רשמית, וזו הפכה אח"כ למכון הצרפתי לאר-כאולוגיה מזרחית בקאהיר. ב 1881—1886 כיהן כממונה על החפירות הארכאולוגיות ודברי-העתיקות במצרים (ר' שם, עמ' 410). ב 1881 גילה את קברות המלכים החנוטים בדיר אל-בַּחְרִי (ספרו על כך י"ל ב 1889), בין השאר, עסק מ' בפיענוח כתובות בקברים, בעיקר בעמק-המלכים בנא-אמון (ע"ע), ובחקר כתובות-הפיראמידות מן השושלות ה-5—6, כן פיקח על פירסום הקאטאלוג של אַסְפִי מוּזִיאוֹן-קאהיר.

מ' הגיע לבקיאות מעולה בכל ענפי המזרחנות ועבודתו המדעית הצטיינה בגיוון ובמקוריות. החשובות שבעבודותיו הן שתי סדרות גדולות של מחקרים: *Études de mythologie et d'archéologie égyptiennes* (מחקרים במיתור-לוגיה ובארכאולוגיה מצרית), 1893 ואילך; *"Histoire ancienne des peuples de l'Orient classique"* (היסטוריה עתיקה של עמי המזרח הקלאסי" [3 כרכים, 1895—1899]) — מחקרי יסוד, שקבעו אמות-מידה לחקר הדת וההיסטוריה המצרית. כהכרה להשגיו המדעיים הוענק לו תואר-אצולה אנגלי (1909).

(2) אֶנְרִי מִ' — Henri M. — (1883, פאריס — מארס 1945, בוכנוואלד), חוקר סין ודרום-מזרח אסיה, בנו של (1). למד משפטים ולשונות המזרח. ב 1908 נתמנה לפרופסור ב *École Française d'Extrême Orient* בהאנוי, שם ערך מחקרים על סין ודרום-מזרח אסיה. ב 1920 נתמנה לפרופסור ללשון ולספרות סינית ב *Collège de France* בפאריס.

סה"כ החומרים הנעפלים הוא 82%, כל' 100 ק"ג גרגרי-חירס מספקים 82 יחידות-כח"נ. שיטת-הערכה זו נותנת תוצאות קרובות למדי במציאות בסוגי-מ' מרופזים, אולם במוזנות גסים עתירי-תאית קיימים הפסדי אנרגיה. טיבו של המ' וערכו התזונתי נתון לתנודות גדולות בהתאם לתנאי-יצורו: תנאי-הגידול ומועדי-האסיף של צמחי המ' הירוק וגידולי גרגרים, גיל הצמחים ברעיה, טי-פול בצמחים לאחר האסיף (תחמיץ, שחת) וכן בעיבוד התעשייתי של החומר (פוספים, קמחים, מוצרי-חלב וכד'). תנאי-האקלים בתקופת-הגידול — פמות המישקעים ופיוורם, הטמפרטורה, אורך תקופת-הגידול — כל אלה משפיעים הרבה על מהלך צבירת חומרים אורגניים וחומרי-אָפֶר. ב-אקלים יבש עולה שיעור החלפונים בגרגרים, בקש ובשחת. גם פוריות-הקרקע משפיעה על קצב-הצמיחה, רמת היבולים והרכבם הכימי. קרקעות פוריות לא זו בלבד שמניבות יבוי-לים גבוהים, אלא אף בעלי ערך מזין גבוה, וגם תכולה רבה-יחסית של חומרי-אָפֶר. קרקעות דלות מצמיחות לעתים צמחים עם מחסור בחומרים מינרליים (זרחן, קוֹבַלְט, יוד, ברזל וכד'). זיבול חישון עשויים לשנות במידת-מה את הרכבם הכימי של צמחי-המ'. ההשקיה מעלה את היבול, אולם מורידה את שיעור החומר היבש בצמח המ' העסיסי וכן את שיעור החלבון. הטיפול האַגְרוֹטֶכְנִי — מועד-הזריעה ושיטות הגידול והטיפול בצמחים — אף הוא אינו נעדר חשיבות מבחינת ערכו המזין של המ', חשיבות גדולה במייר-חד לגבי טיבו של המ' הירוק יש לגיל הצמחים בשעת הקציר: צמחים צעירים מכילים בד"כ יותר מים, יותר חומרי-אָפֶר וחלבון וכן ויטאמינים והם דלים בתאית ובליגנין. עם התבגרותם עולה בהם שיעור הליגנין התאית ופוחתת מידת-התעפלותם. מאידך גיסא, עולה גם היבול. מועד האסיף של צמחי-המ' נקבע בהתאם לשיא היבול בחומרי-מזון נעפלים.

טיב המ' שונה במיני הצמחים השונים: שיעור החלבון גבוה בקטניות ודל בדגניים. קיימים הבדלים גדולים בשייר-עורי החומר היבש של זני סלק-המ'. רבים מאוד ההבדלים בערכם של סוגי-המרעה השונים בהתאם להרכבה הפוטאני של צמחיית-המרעה ולסדרי-הרעיה. טיב השחת תלוי אף הוא בהרכבה הפוטאני, בתנאי מזג-האוויר בשעת הייבוש ובדרכי ייבושה ובטיפול בה לאחר-מכן, וכן גם שונה מאוד טיב התחמיץ בהתאם לחומר שממנו הוכן, לצורת ההחמצה ולעוד גורמים רבים נוספים.

תכונה חשובה אחרת של המ' היא טעימותו. מ' לא-טעים לא ייאכל ברצון על-ידי בעלי-החיים, וייתכן אף שמידת-התעפלותו פחותה. טעימות המ' היא תכונת הצמח, אולם היא תלויה גם בגורמי-חוץ, בגיל הצמח. בפעולת דשנים כימיים וכימיקלים אחרים, באופי הטיפול במ' לאחר האסיף, בדרכי-הגשתו, וכן גם בבהמה עצמה (גיל, מין, גזע, הרגלי-תזונה). מ' מעורב מגביר לרוב את מידת הטעימות.

בישראל לא נהגים לגדל מ' במשך כל השנה בתנאי בעל-ושלחין כאחד (ר' טבלה להלן). לתזוני הטבלה יש להוסיף את השטחים הנרחבים של המרעה הטבעי, למעלה מ-2.5 מיליון דונם. בסקר שטחי המרעה הטבעי, שנערך בארץ בשנת 1959, נאמד, שבשטחים אלה מצוי מ' העשוי להזין כ-80.000 ראש בקר מבוגר מדי שנה. בהשפחה ובסדר-רעיה נאותים ניתן, לפי הערכה

ב 1944 נאסר בידי הגסטאפו. הוגלה למחנה-הריכוז בבוכנ-ואלד, ושם נספה.

מ' גמנה, יחד עם אדואר שון ופול פליו (ע' ערכיהם) עם גדולי חוקרי-סין בצרפת. יצירתו מצטיינת בביקורת-ספסטים ובביקאות רב-צדדית בשטחי דת, פולקלור, אמנות, בלשנות (סינית וויטנאמית), אפיגרפיה, ספרות, ארכאולוגיה ונאוגראפיה. במיוחד התעניין בסין העתיקה, היא נושא ספרו הגדול-ביותר La Chine antique (סין העתיקה). מאמרים וסקירות רבים משלו הופיעו ב-Jour- nal asiatique.

H. Cordier, Bibliographie des œuvres de G. M., 1922; P. Demiéville, H. M. (Journal asiatique, 234), 1947.

א. ש. ה. — ז. ש.

מספרים, תורת ה-

תורה מתמאטית העוסקת בתכונותיהם של המספרים השלמים, ובהקשר לכך, גם בקבוצות יותר-גדולות של מספרים — המספרים הראציונליים, שדות של מספרים אלגבריים ומספרים אלגבריים ככלל, ואף במספרים איראציונאליים וטרנסצנדנטיים (לא-אלגבריים). — וע"ע אריתמטיקה; אלגברה. גאוס (ע"ע) תיאר את תה"מ כ"מלפת-המתמטיקה", ואמנם תורה זו, שהיא מהתורות הקדומות-ביותר, היא מקור העשיר-ביותר לבעיות ולשיטות מתמאטיות. חלק נכבד לה בהתפתחות האלגברה, ענפי-האנאליזה ואף תורת-הקבוצות והלוגיקה החדשה (ע"ע מתמטיקה).

הבבלים הפירו פתרונות מספריים למשוואה הפיתאגוראית  $x^2 + y^2 = z^2$  כבר כ-1600 שנה לפסה"נ. הפיתאגוראי אים הוכיחו, במאה ה-6 לפסה"נ, ש  $\sqrt{2}$  הוא מספר איראציונלי. בחלקים VII, VIII, IX של ספר "היסודות" של אוקלידס (ע"ע; המאה ה-4 לפסה"נ) מופיעים פרקים בתה"מ, המכילים, בין-היתר, דיון בתכונת ההתחלקות של מספרים שלמים, וכן את "המשפט היסודי של האריתמטיקה", ואת ההוכחה לקיום מספר אינסופי של מספרים ראשוניים. "משפטי-השאריות הסיניים" (ר' להלן, עמ' 1133) נמצא אצל סון צו במאה ה-3 לסה"נ. שלוש "הבעיות של ימיקדם" (ע"ע מתמטיקה, עמ' 750/51) יושבו בעזרת שיטות של תה"מ האלגברית הטרנסצנדנטית.

I. תה"מ הכפליית מספרים ראשוניים. מן המשפט היסודי של האריתמטיקה נובע, שכל מספר ראציונאלי  $r$ , השונה מ-0, ניתן לבטא אותו באופן יחיד,  $r = \pm p_1^{n_1} p_2^{n_2} \dots p_k^{n_k}$  (מספר ראשוני), כמכפלה של חזקות של מספרים ראשוניים. ביטוי זה הוא יחיד, אם המספרים הראשוניים רשומים בסדר עולה, ואם אין ביניהם מספרים ראשוניים  $p_i$ , שעבורם  $n_i = 0$ . אם עבור שני מספרים ראשוניים  $n_i > 0$ ,  $n_i$  (מספר שלם), אזי  $r$  הוא מספר שלם. עבור שני מספרים,  $a = \pm p_1^{n_1} p_2^{n_2} \dots p_k^{n_k}$  ו-  $b = \pm p_1^{m_1} p_2^{m_2} \dots p_k^{m_k}$ , המכפלה המשותפת הקטנה-ביותר היא  $[a, b] = p_1^{M_1} p_2^{M_2} \dots p_k^{M_k}$  כאשר  $M_i = \max\{s_i, t_i\}$ , הוא  $(a, b) = p_1^{m_1} p_2^{m_2} \dots p_k^{m_k}$ , כאשר  $m_i = \min\{s_i, t_i\}$ . לפי האלגוריתם של אוקלידס, קיימים מספרים  $x, y$  באופן ש  $(a, b) = xa + yb$ . שני מספרים,  $a, b$  הם ראשוניים זה ביחס לזה, אם  $(a, b) = 1$ . תה"מ הכפלית מיוחדת ברובה לטיפול בתכונותיהם של מספרים ראשוניים. אוקלידס הוכיח

את מספרם האינסופי של המספרים הראשוניים. אוילר (ע"ע) השתמש במשוואה

$$s > 1, \zeta(s) = \sum_{n=1}^{\infty} \frac{1}{n^s} = \prod_p \left(1 - \frac{1}{p^s}\right)^{-1}$$

להוכחה, ש  $\sum_p \frac{1}{p} = \infty$  ובכך היה הראשון שעסק בתה"מ

האנאליטית. ניתן אף להראות, שקיים מספר B, באופן ש  $\sum_{p \leq x} \frac{1}{p} \sim \log \log x + B$ . רימן (ע"ע) הראה, שמספול ב-

$\zeta(s)$  כפונקציה אנאליטית של המשתנה המרוכב  $s = \sigma + it$  ניתן להגיע להערכות של הפונקציה  $\varphi, \pi(x)$  המייחסת למספר ממשי x את מספר המספרים הראשוניים עד x. הדרמר (ע"ע) ופוסן נקטו (1899) בשיטה זו להוכחת משפט המספרים הראשוניים, הטוען:  $\pi(x) \sim \frac{x}{\log x}$

(כלי,  $\lim_{x \rightarrow \infty} \frac{\pi(x) \log x}{x} = 1$ ;  $-\log x$  — הלוגאריתם הטבעי), וביתר-דיוק

$$\pi(x) = \frac{x}{\log x} + O\left(\frac{x}{\log^2 x}\right)$$

$$\left|\pi(x) - \frac{x}{\log x}\right| < c \frac{x}{\log^2 x} \text{ (כלי)}$$

לגבי c קבוע). ארדש וולברג נתנו ב 1948 הוכחה לא-אנאליטית של המשפט הזה. הערכה מדויקת-יותר ניתנת

ע"י האינטגרל  $\pi(x) \sim L_1(x) = \int_2^x \frac{dt}{\log t}$  הדיוק בהערכה

תלוי במקומותיהם של האפסים של  $\zeta(s)$  בתחום  $0 < \sigma < 1$ ; ולדוגמה,  $\pi(10^9) = 50,847,478$ ,  $L(10^9) = 50,849,235$ . השערת רימן (שטרם הוכחה) טוענת, שכל האפסים האלה נמצאים על הישר  $\sigma = \frac{1}{2}$ , ואם השערה זו נכונה, אזי ניתן להראות, ש  $\pi(x) = L_1(x) + O(\sqrt{x} \log x)$

בעזרת מחשב הוכח, ש 25,000,000 האפסים הראשונים  $\beta_n + i\gamma_n$  (לפי סידורם של  $\gamma_n$ ) אכן מקיימים  $\beta_n = \frac{1}{2}$ , אך טרם הוכח אפילו, שכל האפסים של  $\beta_n$  נמצאים בתחום הקטן מ-0.1). הקירוב הטוב-ביותר עד פה הוא של וינגרדוב-קורובוב, מ 1958, ולפיו

$$\pi(x) = L_1(x) + O(x e^{-c(\theta)(\log x)^\theta})$$

לכל  $\theta < \frac{3}{5}$ ;  $c(\theta)$  הוא מספר התלוי בבחירת  $\theta$ . דיריכלה (ע"ע) הוכיח ב 1839 את קיומם של אינסוף מספרים ראשוניים בכל טור חשבוני

$$\{1 + kn; n = 0, 1, 2, \dots\}$$

כך ש  $0 < k < 1$  ו-  $(l, k) = 1$ . לשם ההוכחה השתמש בהרחבות של  $\zeta(s)$ , ואלו הן סדר-רוח-

$$L_\chi(s) = \sum \frac{\chi(n)}{n^s} = \prod \left(1 - \frac{\chi(p)}{p^s}\right)^{-1}$$

באשר  $\chi(n)$  הוא הציון (הנארצטר) (mod k).  $\chi(n)$  היא

(1)  $(2^{19937} - 1)$   $2^{19936}$  הוא המספר המושלם הגדול ביותר הידוע. אחת הבעיות הקדומות ביותר במתמטיקה היא שאלת קיומם של מספרים מושלמים בלתי-זוגיים.

(4) מספרי-פרמה. פרמה שיער, בטעות, שהמספרים מהצורה  $F_n = 2^{2^n} + 1$  הם ראשוניים לכל  $n$ . ההשערה מתקיימת עבור  $n=0,1,2,3,4$ , אך כבר  $n=5$ ,  $F_5 = 641 \times 6700417$ , וכן הוכח, שכל המספרים שבין  $F_5$  ל- $F_{16}$  אינם ראשוניים. מספרי-פרמה מופיעים בבעיות-בניה בגאומטריה. ניתן לבנות מצולע משוכלל עם  $n$  צלעות בעזרת מחוגה וסרגל בלבד אם ורק אם  $n$  הוא כפולה של חזקה של 2 במספרי-פרמה השונים זה מזה (ע"ע מצלע). טרם נתגלה חוק, דוגמת זה שחיפש פרמה, עבור סידרה של מספרים ראשוניים, וייתכן שאין כלל חוקיות כזו.

(5) מספרים ראשוניים בטורים מקדר גבוה-יותר. למשל, האם יש מספר אינסופי של מספרים ראשוניים מהצורה  $n^2 + 1$ ?

II. קונגרואנציה, שדות-גלואה, לגבי כל מספר חיובי שלם  $m$ , נחלקים השלמים ל- $m$  מחלקות-שארית (מודולוס  $m$ ,  $\text{mod } m$ ), כאשר שני שלמים  $a$  ו- $b$  שייכים לאותה מחלקת-שארית,  $a \equiv b \pmod{m}$ , אם ורק אם  $a - b$  מחלק את  $m$ . ניתן לאפיין את המחלקות לפי השאריות בחלוקה ב- $m$ :  $0, 1, 2, \dots, m-1$  ולהתאים להן את החוקים הרגילים של חיבור, חיסור וכפל. כש  $m$  אינו ראשוני, יש גם מחלקי-אפס (לדוגמה:  $2 \cdot 3 \equiv 0 \pmod{6}$ , אבל  $2 \not\equiv 0 \pmod{6}$  ו- $3 \not\equiv 0 \pmod{6}$ ). כש  $m$  ראשוני, יש לכל מחלקת-שאריות  $a$ , השונה מ-0, מחלקה הפכית,  $\bar{a}$ , כך ש  $a\bar{a} \equiv 1 \pmod{m}$ . מחלקות-השארית  $\text{mod } m$  ל ראשוני מהוות שדה סופי (שדה-גלואה). משפט-וילסון:  $(m-1)! \equiv -1 \pmod{m}$ ,  $m > 1$ , אם ורק אם  $m$  ראשוני.

המשפט הקטן של פרמה:  $a^p \equiv a \pmod{p}$  (ראשוני) לכל מספר שלם  $a$ .

משפט אוילר: אם  $(a, m) = 1$  (ר' לעיל, עמ' 1129), אזי  $a^{\phi(m)} \equiv 1 \pmod{m}$ . מספר  $a$  נקרא שארית  $\text{mod } m$  מגובה 2 (ריבועית),  $3, \dots, k$ , אם המשוואות

$$x^k \equiv a \pmod{m}, \dots, x^3 \equiv a \pmod{m}, x^2 \equiv a \pmod{m}$$

הן פתירות. למודולוס ראשוני  $p$  הסימון של לז'נדר  $\left(\frac{a}{p}\right)$  הוא 0 אם  $a \equiv 0 \pmod{p}$ , 1 אם  $a$  הוא שארית ריבועית, ו-1 אם  $a$  הוא מספר שאינו שארית ריבועית  $\text{mod } p$ . אם  $p$  כנ"ל אינו זוגי, אזי  $\left(\frac{a}{p}\right) \equiv a^{(p-1)/2} \pmod{p}$ , במיוחד

$$\left(\frac{-1}{p}\right) = (-1)^{(p-1)/2}, \text{ ומכאן ניתן להסיק משפט של פרמה, שלפיו מספר ראשוני לא-זוגי } p \text{ הוא סכום של שני ריבועים, אם ורק אם } p \equiv 1 \pmod{4}.$$

חוק ההיפוך הרביעי של גאוס קובע, ש  $\left(\frac{p}{q}\right) \left(\frac{q}{p}\right) = (-1)^{\frac{p-1}{2} \frac{q-1}{2}}$

לכל שני מספרים ראשוניים שונים  $p, q$ . הסימון של יעקובי,  $\left(\frac{a}{-n}\right) = \left(\frac{a}{n}\right)$ ,  $\left(\frac{a}{p_1 p_2 \dots p_k}\right) = \left(\frac{a}{p_1}\right) \left(\frac{a}{p_2}\right) \dots \left(\frac{a}{p_k}\right)$

ל  $a > 0$ , מכליל את הסימון של לז'נדר ומקיים את חוק ההיפוך הרביעי למספרים בלתי-זוגיים  $p, q$  שלא שניהם

פונקציה בעלת ערכים מרוכבים המקיימת: (1)  $\chi(1) = 1$ ; (2)  $\chi(a) = 0$ , אם  $(a, k) > 1$ ; (3)  $\chi(ab) = \chi(a)\chi(b)$ ; (4)  $\chi(a) = \chi(b)$ , אם  $a \equiv b \pmod{k}$  (ר' להלן). מספר המספרים הראשוניים  $\pi(x; k, l)$  שאינם גדולים מ- $x$ , המופיעים בטור החשובי  $\{1 + kn; n = 1, 2, \dots\}$  הוא

$$\pi(x; k, l) \sim \frac{1}{\phi(k)} L_1(x)$$

כאשר  $\phi(n)$  (פונקציית-אוילר) הוא מספר המספרים החיוביים הראשוניים יחסית ל- $n$  ואינם גדולים ממנו. לפיכך, יש מספר דומה של ראשוניים בכל הטורים החשובוניים, שלהם אותו גורם  $k$ . ישנו קבוע  $c$ , באופן שהמספר הראשוני הקטן ביותר ב- $\{1 + kn\}$  קטן מ- $k^c$  (הוכחה של ליניק). טוראן וקנפובסקי נתנו מסקנות מפורטות יותר על התנהגותם של  $\pi(x; k, l_1)$  ו- $\pi(x; k, l_2)$  לגבי  $l_1 \neq l_2$ .

בתה"מ מופיעות פונקציות אריתמטיות נוספות, המוגדרות בעזרת תכונותיהם של המספרים השלמים. להלן אחדות מהן:

יהי  $n = p_1^{n_1} p_2^{n_2} \dots p_k^{n_k}$ ; אזי פונקציית-אוילר,  $\phi(n)$ , מקיימת  $\phi(n) = n \prod \left(1 - \frac{1}{p_i}\right)$ ; פונקציית-המחלקים,  $d(n)$ , המציינת את מספר המחלקים של  $n$ , היא

$$d(n) = \prod (n_i + 1)$$

$\sigma(n)$ , סכום המחלקים של  $n$ , ניתן ע"י  $\sigma(n) = \prod \frac{p_i^{n_i+1} - 1}{p_i - 1}$ . פונקציית-מביוס,  $\mu(n)$ , מוגדרת כך:  $\mu(1) = 1$ ,  $\mu(n) = 0$ , אם קיים  $n_i \geq 2$  לכל  $i$ . הפונקציות האלמנטאריות מתנהגות בממור-צע כך:  $\sum_{n \leq x} \phi(n) \sim \frac{3x^2}{\pi^2}$ ;  $\sum_{n \leq x} d(n) \sim x \log x + (2c-1)x$

$$\sum_{n \leq x} \sigma(n) \sim \frac{\pi^2}{12} x^2$$

כאשר  $c$  הוא קבוע-אוילר; להלן אחדות מהבעיות המפורסמות של תורת המספרים הראשוניים:

(1) תאומים ראשוניים הם זוגות של מספרים ראשוניים שההפרש ביניהם הוא 2, כגון: 3 ו-5, 41 ו-43. האם מספר הזוגות האלה הוא אינסופי? ידוע ש  $\sum \frac{1}{p} < \infty$  כשהסכימה היא על תאומים ראשוניים (בריון) ושיש מספר אינסופי של זוגות  $n, n+2$ , באופן של  $n(n+2)$  לא יותר מ-5 גורמים ראשוניים.

(2) ההשערה של גולדבך. האם כל מספר זוגי גדול  $2m$  ניתן להצגה כסכום של שני מספרים ראשוניים? ידוע, שכל מספר לא-זוגי גדול  $\geq 7$  ניתן להציגו כסכום של 3 מספרים ראשוניים (וינוגראדוב).

(3) מספרי-מרסן ומספרים מושלמים. מספרי-מרסן הם מספרים ראשוניים מהצורה  $M_p = 2^p - 1$  (ראשוני). מספרים מושלמים (perfect numbers) הם מספרים השווים לסכום מחלקיהם (להוציא עצמם, דוגמת  $6=1+2+3$ ). המספרים המושלמים הזוגיים הם מהצורה  $2^{p-1}(2^p - 1)$  כאשר  $M_p = 2^p - 1$  הוא מספר מרסן (אוקלידס, אוילר). המספר הראשוני הגדול ביותר הידוע (ב-1971) הוא  $M_{19937}$  (מספרי-מרסן ה-24, כל-  $2^{19937} - 1$ , הוא ראשוני) ו-



שליליים. משפט-השארות הסיני טוען, שניתן לפתור את מערכת-הקונגרואנציות

$$x \equiv a_1 \pmod{m_1}, \dots, x \equiv a_k \pmod{m_k}$$

אם  $(m_i, m_j) = 1$  עבור  $i \neq j$ .

III. הענף הנקרא משוואות דיֹפּאנטיות הוא המחקר שעניינו חיפוש פתרונות במספרים שלמים  $x_1, x_2, \dots, x_n$  למשוואה האלגברית  $p(x_1, x_2, \dots, x_n) = 0$ . הפיתרון הכללי של המשוואה הדיֹפּאנטית  $x^2 + y^2 = z^2$

$$x = \frac{t(u^2 - v^2)}{2}, y = tuv, z = \frac{t(u^2 + v^2)}{2}$$

המצרים השתמשו, ככל הידוע, בפיתרון 3, 4, 5 למשוואה הפיתאגוראית  $x^2 + y^2 = z^2$  כדי לבנות זוויות ישרות. למשוואה של בהסקרה-פֶּל,  $x^2 - Dy^2 = 1$  (D אינו ריבוי-ע), יש מספר אינסופי של פתרונות  $(x_n, y_n)$ ,  $n = 0, \pm 1, \pm 2, \dots$

$$x_n \sqrt{D} y_n = (x_1 + \sqrt{D} y_1)^n$$

כש  $(x_1, y_1)$  הוא הזוג הקטן-ביותר של מספרים שלמים חיוביים המספקים את המשוואה. הבעיה הדיֹפּאנטית המ-פורסמת ביותר היא המשפט האחרון של פרמה, שלפיו ל- $x^n + y^n = z^n$  אין פתרונות שלמים חיוביים עבור  $n > 2$ . די להוכיח זאת עבור  $n = 4$  ועבור  $n$  לא-זוגיים ראשוניים. פרמה הוכיח, שאפילו למשוואה  $x^4 + y^4 = z^4$  אין פתור-נות שלמים. קוֹמֶר (ע"ע), בהניחו את היסוד לתהי"מ האל-גברית, הוכיח את המשפט עבור המספרים הראשוניים ה-*רְגוּלָאריים* ("הלן, עמ' 1134). שיטתו שימשה ביסוד הוכחת המשפט עבור כל  $n < 25,000$ . ההשערה המוכללת של אוֹלֶר, שלפיה למשוואה  $x_1^n + x_2^n + \dots + x_{n-1}^n = y^n$  אין פיתרון במספרים שלמים חיוביים עבור  $n > 2$ , הופ-רכה לגבי  $n = 5$  ( $144^5 = 27^5 + 84^5 + 110^5 + 133^5$ ) בעזרת מחשב (לְנֶדֶר-פֶּרְקִין).

סיגל השתמש בשיטות של קירובים דיֹפּאנטיים להוכחה שלמשוואות דיֹפּאנטיות בשני משתנים,  $f(x, y) = 0$ , ממע-לה גבוהה מ-2 ומגזע (genus) גדול מ-0. יש רק מספר סופי של פתרונות, וביקר מצא שיטה (תֵּאוֹרֵטית) למציאת כל הפתרונות לגבי המקרה של גזע 1. הבעיה העשירית של הילבֶּרט (ע"ע) עוסקת במציאת אֶלְגוֹרִיתם כללי שבעזרתו ניתן יהיה לקבוע אם משוואה דיֹפּאנטית היא בעלת-פיתרון. מאטֵי־שׁוויץ (בעקבות דייז ורזינסון) הוכיח את אי-קיומו של אֶלְגוֹרִיתם כזה.

IV. תורת המספרים האלגבריים. מספר אֶל-גברי,  $\theta$ , מדרגה  $n$ , הוא שורש של משוואה מצומצמת  $a_0 + a_1 x + \dots + a_n x^n = 0$  עם מקדמים שלמים  $a_1, a_2, \dots, a_n \neq 0$ ,  $a_0 = 1$ . אזי  $\theta$  הוא מספר אלגברי שלם. המספר האלגברי  $\theta$  יוצר שדה מספרים אלגבריים  $A = Q(\theta)$ , המכיל את כל המספרים מהצורה

$$c_0 + c_1 \theta + \dots + c_{n-1} \theta^{n-1}$$

עם ראציונאלי. המספרים האלגבריים השלמים ב-A מהווים חוג (ע"ע) חלקי. גאוס חקר את שדה-גאוס,  $Q(i)$  ( $i = \sqrt{-1}$ ), שבו מתקיימים האֶלְגוֹרִיתם של אוקלידס, המשפט היסודי של האריתמטיקה, וכיז'ב (ולפיכך תורה זו אֶנְאֶלוֹגִית לתורת

השלמים), אולם יש בו ארבע יחידות,  $\pm 1, \pm i$ . בשדה-גאוס המספרים הראשוניים הם:  $(1) 1+i$ ,  $(2)$  המספרים הראשוניים הראציונאליים  $q$ , כך ש- $q \equiv 3 \pmod{4}$ , ו- $(3) a+bi, a-bi$ , כאשר  $a^2 + b^2 = p$  הוא מספר ראשוני ראציונאלי  $p \equiv 1 \pmod{4}$ .

תהי"מ הכפלית נעשית מסובכת-יותר לגבי שדות-מספרים כלליים. קושי אחד נובע מקיום אינסוף היחידות; למשל, ב- $Q(\sqrt{D})$ , כל המספרים מהצורה  $x + y\sqrt{D}$ , כך ש- $x, y$  מקיימים את משוואת-פֶּל  $x^2 - Dy^2 = \pm 1$ , הם יחידות. דיריכלה איפיון באופן שלם את היחידות של שדה אלגברי כללי. קושי נוסף הוא שהפירוק לגורמים ראשוניים אינו בהכרח יחיד. קומר הכניס את מושג האיֶדֶאָלִים בשדה המספרים האלגבריים, ועבורם קיים פירוק יחיד לרא-שוניים, וכן מתקיימים עבור איֶדֶאָלִים משפטים מקבילים למשפט המספרים הראשוניים ולמשפטים הנובעים ממנו. איברי השדה מתאימים לאידאלים הראשיים. שני איד-אלים שייכים לאותה מחלקת-אידאלים, אם ניתן לעבור מזה לזה בעזרת הכפלה באידאל ראשי. מחלקות-האידאלים יוצרות חבורה סופית, שלה  $h$  איברים, ו- $h$  הוא מספר המחלקה של השדה. לשדות שעבורם  $h = 1$  יש פירוק יחיד. ב-1966 הוכחה השערה של גאוס, שלפיה יש רק 12 שדות מספרים ריבועיים מרוכבים,  $Q(\sqrt{-D})$ , שעבורם

$h=1$  (סטורק, ביקר). שדה-קוֹמֶר,  $K_p = Q(e^{2\pi i/p})$ , הוא שדה הנוצר ע"י שורש  $p$  של 1. קומר הוכיח את המשפט האחרון של פרמה עבור מערכים  $p$  שאינם מחלקים את מספר המחלקה  $h$  של  $K_p$  (p אלה נקראים מספרים ראשוניים "רְגוּלָאריים").

V. תהי"מ החיבורית מטפלת בהצגות של שלמים כסכום של שלמים מסוימים. הוזכרה כבר השערתו של גולד-בֶּךְ (לעיל, עמ' 1131). מספר שלם חיובי  $n$  הוא סכום של שני ריבועים אם ורק אם כל הראשוניים  $q \equiv 3 \pmod{4}$ , המחלקים את  $n$ , מחלקים אותו מספר זוגי של פעמים. כל מספר שלם חיובי הוא סכום של 4 ריבועים (לוגנדר). לפי השערתו של וארינג, אשר הוכחה ע"י הילברט, לכל מספר שלם חיובי  $k$  קיים מספר שלם  $g(k)$ , כך שכל מספר שלם חיובי הוא סכום של  $g$  חזקות  $k$ . כך, למשל,  $g(2) = 4$ ,  $g(3) = 9$ ,  $g(4) = 19$ . וכך. המספר  $G(k)$  של חזקות  $k$ , שדי בו כדי להציג שלמים גדולים-למדי, מקיים  $G(k) \leq g(k)$ . למעשה רק  $G(2) = g(2)$  ואילו  $4 \leq G(3) \leq 7$ ,  $G(4) = 16$  וכך. הערך של  $g(k)$  ידוע, פרט למספר סופי של מספרים  $k$ , אך הערך המדויק של  $G(k)$  ידוע רק לגבי  $k = 2, 4$ .

פרט לעצם העניין שבהצגת מספר שלם כסכום מסוים, יש עניין גם במספר ההצגות הללו. יעקובי מצא דרך אֶנְא-ליטית למציאת מספר ההצגות של  $n$  כסכום של 4 ריבועים. פונקציית-החלוקה (partition function)  $p(n)$ , הינו מספר ההצגות של  $n$  כסכום של מספרים שלמים חיוביים, נחקרה רבות, הן לגבי קצב-גידולה והן לגבי התנהגותה.

הצפיפות של שני רל מ, המתחיסת לקבוצה  $A = \{a_n\}$  של מספרים שלמים חיוביים, היא  $\inf_x \frac{A(x)}{x}$ , כש  $A(x)$  הוא מספר ה- $a_n$  שאינם גדולים מ- $x$ .

נאלי. טרם ידוע אם מספרים דוגמת  $\pi^e, e\pi, e + \pi$  או  $e^e$  הם טראנסצנדנטיים.

VII. גאומטריה של מספרים. מינקובסקי הוכיח שלכל גוף קמור במרחב האוקלידי ה-n-ממדי, שהוא סלמטרי ביחס לראשית ונפתח גדול מ-2, יש נקודת-שריג (נקודה בעלת שיעורים שלמים) פרט לראשית. בתחומים R במישור, הדומים לתחום סגור בעל שפה חלקה, מספר נקודות-השריג הוא  $A + O(A^{\frac{1}{2}})$  ככל שהשטח A של R גדל לאינסוף. במקרים רבים הטעות קטנה עדי-יותר. לגבי מעגלים שמרפזם פראשית ניתן להקטין את השגיאה עד ל- $O(A^{\frac{1}{2}})$  (וורנוי), ואף ל- $O(A^{13/40} + \epsilon)$  (הואה). בעיית-המעגל (שטרס נפתרה) היא להוכיח שמספר נקודות-השריג במעגל הוא A, בשגיאה של  $O(A^{\frac{1}{2}+\epsilon})$  לכל  $\epsilon > 0$ . ידוע שהשגיאה איננה  $O(A^{\frac{1}{2}})$ . בעיית המחלק של דיריכלה היא הבעיה המחאימה ביחס לנקודות-השריג בתחום ההיפרבולי  $0 < x \leq n, 0 < y \leq n, xy \leq n$ . בין הענפים הרבים של תה"מ יש לציין את תורת מחלקות-השדה (class field theory), את תה"מ הקומבינטורית, את תה"מ ההסתברותית ועוד.

רע"ע אלגברה; אריתמטיקה; חברה; חוג; מתמטיקה; שדה.

L. E. Dickson, *History of the Theory of Numbers*, I-III, 1952; G. H. Hardy-E. Wright, *Introduction to the Theory of Numbers*, 1955.

**מספריים** (Massachusetts). מדינה לחוף האוקיאנוס האטלנטי בצפון-מזרח אה"ב, דרום ניו-אינגלנד

(ע"ע). מבחינת שטחה — 21,386 קמ"ר — נמנית מ' עם המדינות הקטנות באה"ב (ה 45), אך לפי מספר אוכלוסיה — 5,689,170 (1970) היא העשירית. שפלת החוף האטלנטי, במזרח, מהווה כ-1/3 משטחה של מ' בדרום-המזרח סוגר חצי-האי פן-קוד על מפרץ גדול, ומדרום לחצי-אי זה — כמה קבוצות-איים. לאורך החוף מפרצים רבים המשמשים מעגנים מצוינים לכמה נמלים, שהחשובים שבהם הם בוסטון (ע"ע) ופול ריוור (Fall River). במרכזה של מ' ובמערבה — רמה הררית, החצויה ע"י עמקו הרחב של נהר קונטיקט. מ' משופעת בימות (כ 1,100) ממוצא קרחוני בד"כ, ונהרות שמלבד הקונטיקט, הינם קצרים. שפע המים היה בין הגורמים המכריעים בפיתוחה הכלכלי של מ', תחילה לצורכי תחבורה וחקלאות, ואח"כ לתעשייה וייצור כוח חשמלי. אספקת-מים מנהרות נתקלת לאחרונה בבעיות קשות של זיהום. — האקלים יבשתי-לח. כמות המשקעים נעה בין 1,000 מ"מ בשפלת-החוף ו-1,800 מ"מ במערב, שבו יורד גם שלג.

האוכלוסיה רובה לבנה (97.6% ב-1960). ממוצא אירי, אנגלי, צרפתי, סקנדינאווי ואיטלקי. בערים הגדולות — גם פושים (2.2% מהאוכלוסיה) ויהודים. 52% מהאוכלוסיה הם קאתולים והיתר בני כיתות פרוטסטנטיות ויהודים. 84% מהאוכלוסיה (1960) יושבים בערים. תהליך העיור החל במ' עם התיעוש, בתחילת המאה ה-19, והגיע לשיאו ב-1930. ב-1790 ישבו בערים 13.5% מכלל האוכלוסיה וב-1930 — 90.2%. ב-1970 היו במ' 4 ערים בנות 100,000 נפש ויותר, ונוסף עליהן 17 ערים בנות 50,000 נפש ויותר. הערים הגדולות הן: בוסטון (ע"ע) הבירה — 641,070 תושב (בבוס-

אם A ו B. שתי קבוצות של מספרים, מכילות את ה 0 ולהן צפיפות-שנירלמן  $\beta, \alpha$  בהתאמה,  $C = \{a + b | a \in A, b \in B\}$  היא קבוצת-הסכומים, או צפיפותה,  $\gamma$ , מקיימת  $\gamma \geq \min\{\alpha + \beta, 1\}$  (הוכחה של מן).

VI. קירובים דיפאנטיים וטראנסצנדנטיים. לכול מספר ממשי א-יראציונאלי, x, ישנם אינסוף שברים,  $\frac{p}{q}$ , כך ש  $|x - \frac{p}{q}| < \frac{1}{(\sqrt{5}q^2)}$  (הורדזין). לכל

זונקציה עולה באופן מונוטוני f(q), ההסתברות, שלמספר ממשי x יש אינסוף קירובים  $\frac{p}{q}$ , כך ש  $|x - \frac{p}{q}| < \frac{1}{f(q)}$  היא 0 אם  $\sum \frac{q}{f(q)} < \infty$  ו 1 אם  $\sum \frac{q}{f(q)} = \infty$  כאשר

הסכימה היא על כל המספרים הראשוניים (כינצין). הקירובים הראציונאליים הטובים-ביותר למספר ממשי הם בעזרת

$$x = a_0 + \frac{1}{a_1 + \frac{1}{a_2 + \dots}}$$

אחר,  $x = a_0 + \frac{1}{a_1} + \frac{1}{a_2} + \dots$ , כאשר  $a_n > 0$ .

עבור  $n > 0$ , ולפי ההגדרה, נבחרים  $a_1$  בעזרת התנאי  $x_0 = x, x_n = a_n + \frac{1}{x_{n+1}}, 1 < x_{n+1}$ , ואם שלם, שברי

השרשרת מסתיים ב- $a_n$ . שברי-השרשרת סופי אם ורק אם x ראציונאלי, ומחזורי — אם ורק אם x א-יראציונאלי ריבועי.

אם  $\alpha$  הוא מספר אלגברי ממעלה  $n > 1$ , אזי קיים קבוע חיובי c, התלוי ב  $\alpha$  בלבד, כך ש  $|\alpha - \frac{p}{q}| > \frac{c}{q^n}$

לכל מספר ראציונאלי  $\frac{p}{q}$  (לייויל). לפיכך ניתן לבנות מספרים טראנסצנדנטיים (מספרי-ליוויל) הניתנים לקירובים טובים-למדי בעזרת מספרים ראציונאליים, לדוגמה:  $\sum 2^{-n!}$ .

מהוכחתו של קנטור, שקבוצת המספרים הממשיים אינה בת-מניה, נובע ש, כמעט כל המספרים הם טראנסצנדנטיים. משפטו של ליוויל פותח בידי טואה, סיגל ואחרים, עד למשפטו של רוט (1955): לכל מספר אלגברי  $\alpha$  ול  $\epsilon > 0$  קיים רק מספר סופי של מספרים ראציונאליים  $\frac{p}{q}$  המקיימים  $|\alpha - \frac{p}{q}| < q^{-2-\epsilon}$ . משפטים דומים קיימים לגבי קירוב של מספרים אלגבריים בעזרת מספרים משדה קבוע של מספרים אלגבריים. המשפט הורחב ע"י וו. שמידט לקירוב לכמה מספרים אלגבריים בבת-אחת. הרמיט הוכיח, ש e הוא טראנסצנדנטי, ולינגמן הוכיח זאת (1882) לכל  $e^e$  עבור  $\alpha \neq 0$  אלגברי. מפאן הוכח ש  $\pi$  הוא טראנסצנדנטי, ושלא ניתן לבנות רבוע ששטחו מעגל-היחידה בעזרת סרגל ומחוגה בלבד. סיגל, שידלובסקי ואחרים הכלילו תוצאות אלה למחלקות של פתרונות של משוואות די-פרנציאליות לינאריות. הבעיה השביעית של הילברט — עניינה הוא ההוכחה ש  $\alpha^\beta$  הוא טראנסצנדנטי כאשר  $\alpha$  ו  $\beta$  אלגבריים. גלפנד (1934) ושניידר, שעבדו בנפרד, הוכיחו, ש  $\alpha^\beta$  הוא טראנסצנדנטי כאשר  $\alpha \neq 0, 1$  ו  $\beta$  א-יראציו-



מסצ'וסטס: קיטברג' (בוסטון), מראה מן האוויר. בקדמת התמונה (מכוון מסצ'וסטס טכנולוגיה (M.I.T.) (כרשות לשכת המסחר, בוסטון)

עצמאית-למעשה; צ'רלו II שאף לצמצם את זכויותיה, וב-1684 בוטל זיכיונה, והוקם שלטון אבסולוטי של הכתר. כשנודע במ' על מהפכת 1688 באנגליה הודחת ג'ימו II (ע"ע), אירעה מהפכה-זוטא גם שם, המושל ועוזריו נכלאו. ב-1691 קיבלה מ' זיכיון חדש, שעל-פיו היתה למושל זכות "נטו" על החלטות האסיפה המחקקת. גאסרה מניעת זכות-הצבעה מטעמידת, ומין (ע"ע) סופחה למ'.

מ' התפתחה מאוד במאה ה-18 ובוסטון היתה הגדולה בערי אמריקה הבריטית. היא מילאה תפקיד מרכזי בהתנגדות לבריטים ערב מלחמת-העצמאות ובמלחמה עצמה (ע"ע אה"ב, עמ' 159—163), ועל אדמתה ניטשו הקרבות הראשונים. בעת-המלחמה נחקקה חוקתה העצמאית (1779/80). אחרי המלחמה פרץ בה מרד איכרים, שרצו בשמיטת-חובות (1786/7). מרד זה, הנקרא ע"ש מנהיגו מרד-שייו (Shays), דוכא בחוקה.

ב-1788 אישרה מ' את חוקת-אה"ב והצטרפה לברית כאחת מ-13 המדינות המייסדות. ממנה באו כמה מראשוני הנשיאים (ג'. ק. אדמס האב והבן [ע"ע]). מ' שהשפעת הסוחרים בה היתה רבה, התנגדה למלחמת 1812 שעורר הנשיא מדיסון (ע"ע), וב-1814 דרשו נציגיה בכנס-הארטי-פורד לפרוש מאה"ב (ע"ע, עמ' 169). אחרי 1815 החל תיעושה — המדינה הראשונה באה"ב שתועשה — וחק-לאותה החלה שוקעת; בני-מ' מילאו תפקיד נכבד בהגירה למערב-אה"ב, ולעומת-זה קלטה מ' עצמה מהגרים מחו"ל. בעיקר מאירלאנד, החל בשנות ה-40. תהליך זה של הגירה ממ' ואליה הפך את המדינה, שנוסדה בידי פוריטאנים, למדינה שרובה קאתוללי. אירים קאתולים תפסו מקום נכבד בפוליטיקה במ', ביניהם בני משפחת קנדי (ע"ע). — לתי-עושה של מ' נתלתה פריחה תרבותית, ביחוד אחרי השליש הראשון של המאה ה-19, וממ' באו אַמְרִסוֹן, הוֹתוֹרן, תוֹרוֹ, לוֹל, פֶּרְסְקוֹט (ע' ערכיהם) ואחרים.

A. B. Hart (ed.), *Commonwealth History of M.*, I-V, 1927-1930.

יְהוּדִים בודדים, סוחרים ובעלי-אניות, ניכרים במ' כבר באמצע המאה ה-17, אולם רק ב-1843 יסדו מהגרים מגרמניה ופולין את עדת "אוהבי-שלום" בבוסטון. ב-1870—1880 הגיעו למ' המוני מהגרים ממזרח-אירופה והטביעו את חותמם על צביון הקהילה. במ' כיום כ-260,000 יהודים (4.5% מכלל האוכלוסיה), והיא ה-5 בגודלה בקהילות אה"ב. רובם מרדי-פנים בבוסטון רבתי (208,000). קהילות גדולות נוספות: לין (14,000), ווסטר (ע"ע [2]: 10,000), ספרינגפילד (11,000). כ-80% מיהודי מ' הם ילידי אה"ב. — רע"ע בוסטון.

מ.

טון רבתי — 2.4 מיליון תוש'), ווסטר (ע"ע [2] — 176,570 תוש', וספרינגפילד — 163,900 תוש' (1970). מ' היא בין המדינות הצפופות באה"ב (266 נפש לקמ"ר), אך למעשה מתרפזים ⅓ מהאוכלוסין בראדיוס של 80 ק"מ מסביב לבוסטון, ומרבית שטחה של מ' — שטח כפרי פתוח מכוסה ברובו יערות.

כלכלה. ב-1967 היו במ' 10,550 מפעלי-תעשייה שה-עסיקו ⅓ מכוח-העבודה וייצרו 95% מכלל התפוקה. ענפי-התעשייה המסורתיים הם ייצור טכסטיל ונעליים, אך תעשיות עתירות-מדע (בעיקר תעשיות-אלקטרוניקה, כולל מחשבים), הקשורות למוסדות-המחקר שבמ', תופסות כיום מקום מרכזי. כן חשובים התעשייה הכימית, ייצור של מכונות-חשמל ומיכשור חשמלי, נשק, מזונות, נייר, דפוס ומרליות. החק-לאות מתבססת על מיכון ושיטות-עיבוד משוכללות. הענפים העיקריים — משק-חלב ולול.

חינוך. מ' היתה המדינה הראשונה באה"ב שהנהיגה חינוך ממלכתי. כבר ב-1647 הוקמה רשת של בתי-ס ציבוריים. ב-1968 למדו בבתי-ס יסודיים 630,980 תלמידים וכ-בת"ס על-יסודיים 481,490 תלמידים.

למ' יצאו מוניטין ברחבי-העולם בזכות מוסדות המחקר והחינוך הגבוה: יש בה 117 מוסדות ומכונים ללימודים גבוהים, כולל 49 אוניברסיטאות, מכללות ופוליקטכניונים. ובהם (1970/1) כ-210,000 סטודנטים. הוותיקה באוניבר-סיטאות היא הרוֹרד (ע"ע) נוסדה (1636), והגדולה שביניהן היא Northeastern university בבוסטון (37,130 סטודנטים). מפורסמות האוניברסיטאות ע"ש ברנדייס (יהודית), רד-קליף (לנשים בלבד) והמכון הטכנולוגי של מ' (M. Institute of Technology) בבוסטון. במ' אוניברסיטאות קאתוליות אחדות ששמרו בקפדנות על ייחודן. — מרכז לחקר האנר-גיה האטומית פועל ברו (Rowe). במ' מצויות מעבדות של הסוכנות האמריקנית לחלל (NASA) ומכונים לאוויר-נאוטיקה, שהתפתחו הרבה בשנות ה-60.

M. Depart. of Commerce, *M. Fact Book*, 1963; G. Farmer, *M.: The Anatomy of Quality*, 1967.

ה. ג. ו. - ר. ב.

היסטוריה. ישוב-קבע ראשון של אירופים במ' הוקם ב-1620 בפליקת, בידי 102 "האבות העולים" (Pilgrim Fa-thers) שהגיעו באניה מיפלאוור (Mayflower) ברצותם למצוא מקלט מרדיפות דתיות ולחיות ע"פ אמונתם הפורי-טאנית. ע"פ "אמנת מיפלאוור" הוקמו דמוקרטיה תאוקר-טית. מחציתם מתו בחורף הראשון, אך מהגרים חדשים נוספו, ביחוד בעשור 1630—1640, שבו הגיעו 15 אלף איש בגלל רדיפת הפוריטאנים באנגליה בימי צ'רלו I הארכי-הגמון לוד (ע' ערכיהם). ב-1629 קיבלה "חברת מפרץ-מ'" זיכיון מלכותי להקמת מושבת-מ'.

השפעת הכמורה היתה רבה במ', השלטונות הקפידו על שמירת מצוות, וסיכסוכים דתיים גרמו לפרישת חלק מהמת-יישבים ולהקמת מושבות אחרות — כגון קוֹנְטִיקַט, שהפומר הפורש הוקר יסד אותה ב-1636, ורוֹד-אילנד, שנוסדה ב-1636/8 מפורשי מ' שדגלו בחופש-הדת. ב-1688 אירע ציד-מכשפות מפורסם בקילם (Salem) 201 איש הוצאו-להורג. רק בסוף המאה ה-18 רופך האופי הדתי המחמיר של המשטר וניכרה סובלנות דתית רבה-יותר.

במלחמת-האזרחים באנגליה ושלטון קרמול היתה מ'

מסקט ועמאן, ע"ע עמאן ומסקט.

**מֶסְקֵט, אֶהֶרֶן** (נר 1898, פלך מוגילב, רוסייה). שחקן, מהחשובים הוותיקים שבתיאטרון „הבימה“ (ע"ע תאטרון). הבולט בשחקני הטראגדיה על הבימה הישראית. למד בחדר ובבי"ס רוסי. בזמן המהפכה התגייס לגווארדיה האדומה. ב"היותו במוסקוה נפגש עם אנשי „הבימה“ ר הצטרף לתיאטרון. עם „הבימה“ הגיע לא"י, לראשונה ב 1928. בין התפקידים הרבים והמגוונים שהתבלט בהם: הגולם — ב„הגולם“ לִיזֶיק (ע"ע [1925]), דמות של אשה, פייגה לאה — ב„האוצר“, ר קופל — ב„עמק“ לִשְׁלוֹם-עֵלֵיכֶם (1928); (1932); המלך דוד — ב„כתר-דוד“ לְקֶלֶדֶרֶן



מסקטו בתפקיד שלום, 1869

דָה לָה בְּרָקָה (1929); פֶּלְטֵי בְּנֵי-לֵישׁ — ב„מיכל בת-שאול“ לְאַשְׁמֵן (1941); קְרִיאָן — ב„אדיפוס המלך“ לְסוֹפּוֹקְלֶס (1947); יחפא — ב„קץ הימים“ לְהוּזו (1950); וֵילִי לֹמֶן — ב„מות-הסוכן“ לְאַרְתֵּר מִילֵר (1951); סְטִיֶן קוּמַאלוֹ — ב„זעקי ארץ אהובה“ לְמַסְקוֹל אֶנְדֶרְסוֹן, לְפִי הָרוּמַאן שֶׁל אֶלְן פִּיטוֹן (1953), חִיגְמוֹנֵט — ב„ילדי-הצל“ לְבִצ' תוֹמֵר (1962). השגיו מעולים בגילום דמויות שיקספיריות: אוֹתֵלוֹ (1950), מַקֶּבֶת (1954), המלך ליר (1955), שִׁילֹק (1936; 1959). מ' גבה-קומה, בעל תווי-פנים מחוטבים וקול עמוק, הוא שחקן אינטואיציוני בעיקרו. הוא תופס את הדמות תפיסה פנימית, בלתי-אמצעית, חש את הקצב הנכון וגילומו חף מזיופים. משחקו המשכנע והכן מצטיין — מעל הכל — בחום אנושי. מ' זכה בפרס-ישראל על השגיו באמנות התיאטרון (1960). בנו, אמנון, הוא שחקן ובמאי. י. מנ.

**מֶסְקֵנִי, פֵּיֶטְרוֹ** — Pietro Mascagni (1863, ליורנו — 1945, רומא), מלחין איטלקי. מ' זכה להצלחה עולמית מיד בראשית-דרכו בהלחנה: הוא הגיש ב 1890 את יצירתו Cavalleria rusticana („קנאת בן הכפר“) לתחרות בחיבור אוֹפֶרָה בת מערכה אחת וזכה בפרס הראשון. באופרה זו, שכבשה את לב הקהל בכוחה הדרמטי, בתנופתה וגם בסנטימנטליות שלה, הצטרף מ' לאסכולת ה- verismo — סיגנון נאטוראליסטי שחדר לאופרה בהשפעת זרמים ספרותיים של התקופה ההיא. האופרה L'Amico Fritz („החבר פריץ“ [הוצגה ב 1891]) היא, לעומת-זאת, אידיליה רומאנטית עדינה-יותר, ולא זכתה בהצלחה. האופרה Iris (הוצגה ב 1898), המתרחשת ביאפאן, הצליחה יותר והשפיעה, כנראה, על Madame Butterfly של פוצ'יני; ואילו האופרה הקומית Le Maschere („המסכות“), 1901, עוררה את התעניינותו של נְרְדִי הקשיש, אולם הצלחתו הראשונה לא חזרה עוד למ'.

ב 1929, עם התפטרות מסקניני מהנהלת האופרה של

ה„סקאלה“ במילאנו, קיבל מ' את תפקידו, התמסר בעיקר לניצוח. האופרה האחרונה שלו, Nerone, חוברת ב 1935. F. Bonavia, P. M., 1952.

**מֶסְרִיק, טוֹמַשׁ (גַּרִיג)** — Tomáš (Garrigue) Masaryk (1850 הולזנין [דרום-מורביה] — 1937 לאני [ליד פראג]). מדינאי והוגה-דעות צ'כי, הנשיא הראשון של צ'כוסלובקיה. מ' נולד למשפחה דלת-אמצעים, אך אמו דאגה שילמד בבי"ס יסודי. בתום לימודיו נעשה לשוליה אצל נפח; הלה דאג לכך שמ' יתקבל לגימנסיה בפְּרָג. אח"כ למד באוניברסיטה בווינה פילוסופיה אצל פְּרִינְטְנו (ע"ע). עלייסוד ספרו הראשון Der Selbstmord als soziale Massenerscheinung der modernen Zivilisation („ההתאבדות כתופעה חברתית המונית של הציוויליזציה ה-מודרנית“) נעשה ב 1881 לדוֹצֵנֵט בווינה. שנה אחת בילה בליפציג, ושם הכיר את שארלוט גאריג האמריקנית, נשא אותה לאשה וצירף את שם-משפחתה לשמו. כשנסדה ב-פראג האוניברסיטה הצ'כית כתיחה נפרדת מן האוניברסיטה הגרמנית (1882), הוזמן מ' להיות פרופסור לפילוסופיה. כפילוסוף השתדל שיופרו בארצו גם זרמי מחשבה צרפתית (קונט) ואנגלית (יום) כאיוון נגדי לשלטון הפילוסופיה הגרמנית (הרפארט) באוסטריה; בעיניו היתה הפילוסופיה קודם-כל „פילוסופיה מעשית“, ולכן דרש שניציגיה ישתתפו בחיי-המדינה.

בבואו לפראג, ביקשו עמיתו, ההיסטוריון גֶבֶאוּאר (Ge-bauer) לסייע במאבק נגד ביסוס התודעה הלאומית הצ'כית על כתבי-יד מזויפים, שהיו, כביכול, שירים צ'כיים עתיקים, ולמעשה — זיופיו של וְצֶלֶב הנקה (ע"ע). מ' לא רצה שהל-אומיות הצ'כית תתבסס על זיוף ורומנטיקה, ומלחמתו לאמת השניאתו על חוגי ה„פאטריוטים“ המושבעים, ושנים רבות לא נתמנה לפרופסור מן המניין.

מחלוקת זו הביאה את מ' להתעמק בתולדות-עמו, ולכ-תוב את Česká otázka („השאלה הצ'כית“), 1895. בדומה לאידאל „עם-אדם“ של א. ד. גורדון (ע"ע), קבע מ' שההור-מאניות היא המטרה הלאומית וההיסטורית של העם הצ'כי.

ב 1899 הגן מ' על היהודי הילזנר בפרשת עלילת-הדם בפולנה (ע"ע עלילות-דם). ה-דבר השניאו עוד יותר על הלאומנים הצ'כים; הסטר-דנטים הפגינו נגדו והרצאותיו הופסקו. ב 1900 פירסם מ' קובץ ממאמרי-הביקורת שלו על מהלך המשפט. הוצע לו להיות פרופסור בשיקאגו, אך מ' נשאר בארצו והמשיך להשתתף בפולמוסים בשאלות ציבוריות.

ב 1907 נבחר לפארלאמנט בווינה, ונלחם שם נגד מפלגת „הצ'כים הוותיקים“, בעלת-כריתה של האצולה הצ'כית. נגד הפאן-גרמניזם והאנטישמיות של הלאומנים הגרמנים, בה-מינו שאוסטריה צריכה ליהפך למדינה של עמים רבים שווי-זכויות. כשהועמדו ב 1909 53 סרבים וקראטים לדין בעוון קשר נגד אוסטריה, הגן מ' עליהם, וגילה שההאשמה



ט. ג. מסריק



— Pleurobrachia — ציור 1. מברקנים (ציור סכמתי)

כל לוחית עשויה ריי- סים רבים מלופדים המזכירה בצורתה מסרק (מפאן שמם). הלוחיות ניצבות ל- רוחבם של הטורים ופועלות כמשוטטים. הן מכות בתנועת-חתי- רה, זו אחר זו, לכיוון הקוטב האבאוראלי ותוך כדי כך נדחה הגוף במים, כשצד הפה פונה קדימה — לכיוון התנועה. הס- טאטוציסטה היא ה- מסדירה את פעולתן

של הלוחיות. למ" רבים יש 2 זרועות-ציד, שלעתים הן ארוכות מאוד, אך מסוגלות בד"כ להתכווץ ולהתפנס לתוך שקעים שבצידי-הגוף. הזרוע עשויה ציר שרירי שלאורכו קבועים, בשורה אחת, סעיפי-משנה קצרים. הזרועות אינן מצוידות בתאים צורבים כדרך שאר הנובוניים, אלא בתאים דביקים (colloblasts), המיוחדים למ". כל תא דביק מחובר לזרוע ב 2 סיבים וצורתו כשל גביע ועל-פניו פרושה הפרשה דביקה. המ" ניזונים מאורגניזמים פלאנקטוניים, הנלכדים בכואם במגע עם התאים הדביקים ומועברים לפה.

צידם החיצוני של המ" — הפה, בית-הבליעה (stoma-dacum) וזרועות-הציד — מרופדים באפי־רמיס. הקיבה ומערכת-התעלות של חלל-המעי (ראה להלן) מרופדים בגס-טרופרמיס ריסני. חלל-הגוף שבין האפי־רמיס למעי מלא מסוגליאה עבה ושקופה כשל מדוזות (ע"ע), אך עשירה יותר בסיבי-תמך וכוללת גם תאים אֶמְבּוֹאִיִּדִים וסיבי-שריר רבים (וע"ע זואולוגיה, עמ' 667). בדומה לבני מערכת הצורבים (ע"ע) חסרים גם המ" איברים פנימיים, וכן חסרים הם חללי-גוף, פרט לזה של המעי. — מהפה עובר המוח לתוך בית-בליעה ארוך ומשם לקיבה. מן הקיבה מסתעף חלל-המעי למערכת-תעלות מסובכת: 8 תעלות מרידיונליות מתחת לטורי לחיות-התנועה ותעלה אחת המובילה אל מתחת לסטאטוציסטה ונפתחת החוצה בשני, פתחים אנא-ליים" — כעין פייטבעת. בעזרת פעולת הריסים נע המוח בתעלות. תחילת העיפול נעשית בחלל-המעי וסופו בתוך תאי-הגסטרו־רמיס. הפסולת מורחקת דרך הפה ודרך שני הפתחים האנאליים. בדפנות הגסטרו־רמיס פזורים צברי-תאים נושא-יריסיים (rosette organs), שמייחסים להם תפ-קיד בהפרשה או בוריסות של נמות הנזולים במסוגליאה. המ" הם בע"ח אֶנְדְרוֹגִינִיִּים. תאי-המין מתפתחים במעי על דפנות התעלות המרידיונליות ונפלטים לרוב לים — דרך הפה. ההפריה חיצונית ולרוב מתפתח זחל שוחה (cydip-pid). העובר בהדרגה לצורת הבוגר. המ" חיים ביחידות. רוב המ" מבהיקים בשלל-צבעים בשעת השהיה במים מוא-רים. למינים שונים יש, בנוסף לכך, גם כושר נהירה (ע"ע לומינסצנציה ביולוגית). המ" נחלקים לשתי מחלקות: (א) Tentaculata (בעלי זרועות-ציד), (ב) Nuda (חסרי זר-עות-ציד). מבין המ" מצוי רק סוג טפילי יחיד (Gastrodes) הנטפל לאצטלניים מהסוג Salpa.

היתה מבוססת על תעודות מזויפות שהוכנו בצירות אוסטי- ריה בבלגראד כדי להשפיע על הממשלה בווינה. הנאשמים שותרו, אך זועזעה אמנתו של מ', שאוסטריה תמצא את הדרך לתיקונים מבפנים.

לאחר פרוץ מלה"ע I נסע לאיטליה ואח"כ לשוויץ, ושם התחיל באירגון תנועת-מרד. על המרד הכריז ביולי 1915, במלאת 500 שנה למיתתו של ין הוס (ע"ע) על המוקד, ובכך קשר את תנועת-המרד של עמו עם עברו הדתי. במהלך המלחמה פעל מ' בארצות, ההסכמה", השיג שיתוף-פעולה בין הצ'כים לסלובאקים, ואח"כ — הספם ביניהם לכונן מדינה משותפת. הקים מעין ממשלה גולה — תחילה, הוועד הצ'כוסלובאקי" (1915) ואח"כ, המועצה הלאומית הצ'כ-סלובאקית" (1916), ומילא תפקיד מרכזי בהשגת תמיכתן של מעצמות, ההסכמה", ובעיקר תמיכת וילסון, נשיא אה"ב, בהקמת צ'כוסלובאקיה עצמאית. אחרי המהפכה הד-מוקרטית ברוסיה, במארס 1917, הקים, לגיון צ'כי" מקרב השבויים הצ'כים ברוסיה; אח"כ הוקמו צבאות צ'כוסל-באקים בצרפת (1917) ובאיטליה (1918).

עם מפלת אוסטריה הוכרו בפראג על יסוד רפובליקה צ'כוסלובאקית ומ' נבחר לנשיא הראשון (14.11.1918). הוא חזר ונבחר ב 1920, ב 1927 וב 1934, אך בסוף 1935 פרש מחמת זיקנה, ותלמידו ועוזרו המקורב א. בְּנֵשׁ (ע"ע) ירשו. כנשיא פעל מ' לגשר על-פני הניגודים הלאומיים בארצו, בעיקר בין הצ'כים לסלובאקים. מעמדו היה נישא-מעם, מעל לריב-מפלגות, וההערכה שרחשו לו היתה נדירה לגבי המקובל במדינה דמוקרטית. על פעולותיו כנשיא — ע"ע צ'כוס-לובקיה, היסטוריה.

מ' גילה ענין רב בציונות, והיה ראש-המדינה הזר הרא-שון שביקר בא"י בימי המאנדאט. לזכרו הוקם בארץ כפר-מ' בנב, יאן (גאריג) מ' (1886—1948), היה דיפלומאט צ'כ-סלובאקי, וכשהוקמה במלה"ע II ממשלה צ'כוסלובאקית גולה בלונדון (1940) נהיה לשר-החוץ שלה. הוא מילא תפקיד זה גם אחרי שיחרור ארצו, במאי 1945, וגם אחרי ההפיכה הקומוניסטית בה ב 25.2.1948. שבועיים אח"כ נמ-צא מת מתחת לחלונות משרדו; רשמית נמסר שהתאבד, אך נראה שנרצח.

E. Rychnovsky (Hrsg.), *M. und das Judentum*, 1931; K. Krofta, *Der geistige Führer seiner Nation*, 1935; E. Ludwig, *Gespräche mit M.*, 1935; E. Utitz, *M. als Volks-erzieher*, 1935; J. L. Hromádka, *M. as European*, 1936; E. Beneš, *Deux conférences sur T. G. M.*, 1936; K. Čapek, *M. erzählt sein Leben*, 1936; P. Pitter, *Geistige Revolution im Herzen Europas*, 1968.  
ש. ה. ב.

**מִסְרָקָנִים** (Ctenophora), מערכת בע"ח חסרי-חוליות, שעמה נמנים כ-90 מינים ימיים, בעלי תפוצה רחבה, לרוב במים חמים. אחת משתי המערכות בעל-מערכת הנבו-ביים (ע"ע). אורך המ" בד"כ 5—20 מ"מ, אך סוג אחד (Cestum) מגיע ל 1.5 מטר. רוב המ" שוחים או נישאים במים, מעטים וחללים על קרקעית-הים. לרוב המ" גוף שקוף כדורי או דמוי-אגס, הם בעלי סימטריה בינדיאלית (סימט-ריה כפולה — אורכית וצודית). הפה מוארך ונפתח בקוטב האוראלי ואילו בקוטב המנוגד (האבאוראלי) קבועה סטאטו-ציסטטה. כדי לנוע, מסתייעים המ" ב 8 טורים של לחיות-תנועה, הנמשכים על-פני הגוף מלמעלה למטה (מרידיונליות).

L. H. Hyman, *The Invertebrates*, I, 1940; E. C. Dougherty (ed.), *The Lower Metazoa; Comparative Biology and Phylogeny*, 1963; P. A. Meglitsch, *Invertebrate Zoology*, 1967; F. M. Bayer - H. B. Owre, *The Free-Living Lower Invertebrates*, 1967.

מ.צ.ג.

**מִסְתַּעְרָבִים** (מן הערב *مستعربون*), פינוי מקובל לקהילות היהודיות העתיקות במזרח התיכון, שהיו דוברות ערבית. השם ניתן בעקבות הפינוי מ" לערבים ספרדיים שלדעת גנאלוגים ערביים, לא היו ממוצא ערבי, אלא מצ-אצאי משפחות מקומיות שנטמעו במשפחות ערביות. הנוצרים שאימצו לעצמם את אורח-החיים הערבי נקראו "מוס(ע)-רבים". הפינוי מ" ליהודים הוא מן המאה ה-15, וראשוני ה- משתמשים בו היו יהודים שהיגרו מאירופה הנוצרית ל-מצרים, א"י וסוריה. המונחים **אַלְמַשְׂרִיקָה** ("מזרחיים") ו-"מוריסקוס" משמשים לעתים במקום מ".

א. אלמאליח, מ" ופורטוגיזים בתוניסיה (מזרח ומערב, ב'), תרפ"ח; י. בן-צבי, מ" - התושבים הקדומים בא"י (מח-קרים ומקורות, 15-20), תשכ"ו.

קירבתם של המ" לנבוביים אינה ברורה; למרות הדימוין באירגון הגוף, רב ה- שוני בין שתי המע-רכות. כיום מקובלת ההנחה, שמוצא המ" מהידרוזואנים קדו-מים שנכחדו, ושךמו, כנראה, לסדרת הטר-כילינים (ע"ע הידרו-זואנים, עמ' 94). היו שניסו לראות במ"

השטוחים (סדרת *Platyctenea*) חוליה התפתחותית המק-שרת בין המ" לתולעים השטוחות, אך, מטעמים רבים, נראה שאין לתיאוריה זו אחיזה במציאות והמ" לא היוו חוליית-ביניים בהתפתחותה של שום קבוצת-בע"ח מהמוכרות כיום.

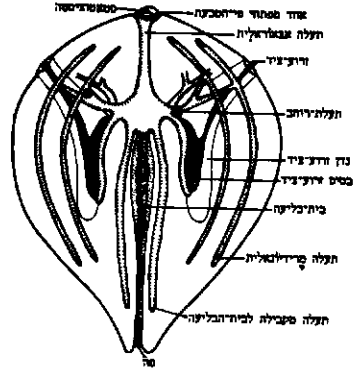

ציור 2. מערכת העיכול של מסרקן (ציור סכמתי)

## סוף הברך העשרים ושלושה



