



שמואל הירשנברג: היהודי הנצחית. 1900
בצלאל, ירושלים

ENCYCLOPAEDIA HEBRAICA

הנהלה ראשית של החברה להוצאת אנציקלופדיות בע"מ

מאיר (ד"ר) וברכה פלאי

הכרך סדר ונדפס בדפוס מסרה בע"מ, רמת-גן. ההנחות — ע"י עוזר דבין ושרה יפה, M.A.
התמונות הצבעוניות נדפסו בדפוס מסדה. הנלוות הוכנו בצינקה-גראפיה מ. פיקובסקי, ירושלים
ציור ומיפוי — ב. י. ברזייר; עורות: רבקה קלירס, רעיה שטראי

כל הזכויות שמורות להוצאה. ביחוד זכויות הרגום, קיצורים, צילומים והעתיקות
© COPYRIGHT BY ENCYCLOPAEDIA PUBLISHING COMPANY, LTD.
PRINTED IN ISRAEL

המערכת הכללית לברך י"ד

מנהל המערכת:
א. פלאי, M. A.

העורך הראשי:
פרופ' ב. נתניהו

המערכת המרכזית

מחלקת מקצועות היהדות : פרופ' יהושע גוטמן, פרופ' א. א. אזרובך, ד"ר ש. ברימן
מחלקת מקצועות הרוח : פרופ' ב. אקצין, פרופ' ש. ה. ברנמן, פרופ' ב. נתניהו
מחלקת מקצועות הטבע : פרופ' ישעיהו ליבוביץ
מחלקת מקצועות הסניקה : פרופ' שלמה אטינגן
עורך-מישנה כללי : שמחה ב"ק, M. A.

המזכירות המרעית

המזכיר הכללי:
שמחה ב"ק, M. A.

ש. ב"ק, M. A. / מקצועות-היהדות: ד"ר פנינה נוח (בת שלה); יהודית פלדמן-זילברסניג, M. A. / מקצועות-הרוח:
ד"ר ג. ליבוביץ / מקצועות-הטבע; מלכה טרין, M. Sc. / בוטאניקה וזואולוגיה

עורכי המדורות הראשונים ככרך

פרופ' מ. אבריונה ..	גאוגרפיה היסטורית של א"י;	ד"ר א. מ. ירושלם היסטוריה כללית ביה"ב ובתקופה החדשה
ארכאולוגיה כללית וארצישראלית	ש. ב"ק, M. A. ..	תולדות היהודים ברוסיה
פרופ' מ. אבנימלך ..	גאולוגיה	פרופ' יהושע ליבוביץ ..
פרופ' ש. ארלר, F. R. S. (עורכי-יעץ) ..	ביולוגיה	פרופ' ישעיהו ליבוביץ ..
פרופ' א. א. אורבך ..	הלמוד; ספרות רבנית	פרופ' סול (שלמה) ליפצין ..
פרופ' א. אלכסנדר ..	פסיקה	פרופ' א. א. מנדילוב ..
ד"ר ג. אלקישו ..	בינלוגרפיה;	ד"ר פ. נוח (בת שלה) ..
ספרות עברית חדשה (עורכי-מישנה)	פרופ' ב. אקצין ..	תולדות היהודים ביה"ב המאוחרים;
פרופ' ד. אשבל ..	מדעי-המדינה	תולדות הציונות במערב
פרופ' י. בן-תור ..	מטאורולוגיה	פרשנות-המקרא
פרופ' ר. בן-י ..	מינרלוגיה; פטרוגרפיה;	פרופ' מ. צ. סגל ..
ד"ר א. י. בראזור ..	סטאטיסטיקה ודמוגרפיה כללית	פרופ' י. סלוצקי ..
פרופ' ש. ה. ברנמן ..	גאוגרפיה	פרופ' ד. סמינקין ..
ד"ר ש. ברימן ..	פילוסופיה כללית	פרופ' נ. פינברג ..
תולדות הציונות באירופה המזרחית	פרופ' ש. פינס ..	פרופ' מ. פלבר ..
פרופ' יהושע גוטמן	ספרות עברית חדשה;	פרופ' ח. פרי (פלאום) ..
מקרא; ספרות יהודית הלניסטית;	תולדות הציונות באירופה המזרחית	בלשנות וספרויות רומאניות;
חכמת-ישראל	פרופ' מ. והרי ..	ספרות גרמנית; האטרון
פרופ' א. זילברנר	בוטאניקה	פרופ' א. ה. פרנקל ..
ד"ר ש. ז. חשין (ז') ..	פרופ' א. זילברנר	ד"ר ש. קוגלמאס ..
פרופ' ג. טרסקי (עורכי-יעץ) ..	סוציאליזם; תולדות המחשבה הכלכלית	ד"ר בצלאל (פטיל) רות ..
יוסף טל ..	ד"ר ש. ז. חשין (ז')	תולדות היהודים באיטליה
ד"ר א. טרסקי ..	פרופ' ג. טרסקי (עורכי-יעץ)	זבנגליה
ד"ר ע. יאפה-הופמאן ..	מוסיקה	פרופ' מ. ריינר (עורכי-יעץ) ..
ש. ייבין, M. A. ..	ד"ר א. טרסקי	פרופ' מ. שמקלים ..
אניפסטולוגיה	ד"ר ע. יאפה-הופמאן	פרופ' א. שלישי ..
אמנות	פרופ' מ. ריינר (עורכי-יעץ)	היסטוריה ויוניט רומית
אניפסטולוגיה	פרופ' א. שלישי ..	המזרח החדש
אניפסטולוגיה	פרופ' מ. ריינר (עורכי-יעץ)	

רשימת המחברים המשתתפים בכרך י"ד

אבריונה מויבאל, ד"ר
ירושלים, פרופסור-חבר באוניברסיטה העברית / גאוגרפיה
היסטורית של ארץ-ישראל; ארכאולוגיה כללית וארצישראלית

אבנימלך משה, ד"ר
ירושלים, פרופסור-חבר באוניברסיטה העברית / גאולוגיה

אבנרי (ליבטנשטיין) צבי, ד"ר
חיפה / תולדות היהודים בגרמניה, בספרד ובצרפת; חכמת-ישראל

אברמפון שינא, ד"ר
ירושלים, פרופסור-חבר באוניברסיטה העברית / תלמוד וספרות
הגאונים

אדרי שאול, ד"ר, F.R.S.
ירושלים, פרופסור באוניברסיטה העברית / ביולוגיה; רפואה

אולניקר אריה לאו, ד"ר
ירושלים, פרופסור באוניברסיטה העברית / באקטריולוגיה

אורבך אפרים אלימלך, ד"ר
ירושלים, פרופסור באוניברסיטה העברית / תלמוד; ספרות רבנית

אחימאיר אב"א, ד"ר
רמת-גן / היסטוריה כללית בתקופה החדשה; ספרות רוסית

אטינגן שלמה, אינו'
חיפה, פרופסור בטכניון העברי / טכניקה

אטינגר שמואל, ד"ר
ירושלים, מדייק באוניברסיטה העברית / הערך; הידמקים

אייזנשטדט שמואל נח, ד"ר
ירושלים, פרופסור באוניברסיטה העברית / סוציולוגיה

אייזנבאום יוחנן, אינו'
חיפה, מרצה ראשי בטכניון העברי / ארדכולות

איצקוביץ מרדכי, ד"ר
ירושלים, פרופסור-חבר באוניברסיטה העברית / היסטולוגיה

אלון מנחם, M.A.
ירושלים, חבר-הדוראה באוניברסיטה העברית / משפט עברי

אלינר אליעזר, M.A.
ירושלים / הערך; בניטין זאב הידומים

אלכסנדר אינשט, ד"ר-אינו'
ירושלים, פרופסור-חבר באוניברסיטה העברית / פסיקה

אלכסנדר שלמה, ד"ר
רחובות, מכון יצמן למדע / פסיקה

אדקושי גדליהו, ד"ר
ירושלים / ספרות עברית חדשה

אפלמאום שמעון, ד"ר
ירושלים / היסטוריה עתיקה

אקצין בנימין, ד"ר
ירושלים, פרופסור באוניברסיטה העברית / מדע-המדינה; משפט
קונסטитуציוני; יחסים בינלאומיים

ארצי נפתח, ד"ר
ירושלים, אוניברסיטת בריאלין / הערך; אדוארד הינסק

באנמאדרט דוד, ד"ר
ניו-יורק, לשעבר פרופסור באוניברסיטה של ברלין / פילוסופיה
חדשה

בודנהיימר שמעון, ד"ר (ז"ל)
ירושלים, לשעבר פרופסור באוניברסיטה העברית / זואולוגיה

בטרפילד הרברט, D. Litt.
קימברידג', פרופסור באוניברסיטה / הערך; היסטוריוגרפיה

ביכר מרגרט, Ph.D.
ניו-יורק, פרופסור אמריטוס באוניברסיטה של ג'יסן; לשעבר
פרופסור-חבר באוניברסיטת "קולומביה" / הערך; אמנות הלניסטית

בילשקוביאנסן פרדריק יוליוס, ד"ר
קלנהאגן, פרופסור באוניברסיטה / הספרות הסקאנדינאויות

בן-מאיר יצחק, ד"ר
ירושלים / משפט בינלאומי

בן-ספרות מרום
ירושלים, משפט בבית-המשפט המחוזי / משפט

בן שמאי מאיר חלל, ד"ר
ירושלים / כימיה; פסיקה

בד יעקב, אינו'
חיפה, מרצה בטכניון העברי / הידרוטכניקה

בר ישראל, ד"ר, ס/אלוף
תל-אביב, מרצה באוניברסיטה של ת"א / צבא

בראזר אברהם יעקב, ד"ר
ירושלים / גאוגרפיה

בראזר משה, M.A.
תל-אביב / גאוגרפיה

ברנמן שמואל הוגו, ד"ר
ירושלים, פרופסור אמריטוס באוניברסיטה העברית / פילוסופיה
כללית וחדשה

ברזר יוסף, אינו'
חיפה, פרופסור בטכניון העברי / הידרולוגיה

בריימן שלמה, ד"ר
ירושלים, חבר-מחקר באוניברסיטה העברית / ספרות עברית חדשה;
צינות

ברקאי חיים, ד"ר
ירושלים, מדייק באוניברסיטה העברית / הערך; הלאמה

גולדשמידט אלושבע, ד"ר
ירושלים, פרופסור-חבר באוניברסיטה העברית / גנטיקה

גינז איטה
חיפה / ספרות צ'כית

געתון אריה לודוויג, ד"ר
ירושלים, כלכלן בכיר בבנק ישראל / הערך; הכנסה לאומית

גדברייטלמן יונינה, ד"ר
ירושלים, מרצה באוניברסיטה העברית / סוציולוגיה

גרזשקא תיאודור, ד"ר
ירושלים, פרופסור באוניברסיטה העברית / רפואה ציבורית

גריזל סולומון, ד"ר
פילאדלפיה / הערך; יצחק הוויק

גרינץ יהושע מאיר, ד"ר
ירושלים / מקרא; ספרים חיצונים; מזרח קדום

גת שמעון, ד"ר
ירושלים, מדרש באוניברסיטה העברית / כימה

רהררים בנימין, ד"ר
תל-אביב: אוניברסיטת ת"א ובראילון / הערך: הלכה

דיווים סידני, אינז'
חיפה, מרצה ראשי בסמינר העברי / הירדוסטניקה

דיסקין מרדכי חיים, אינז'
חיפה, מרצה בסמינר העברי / הירדוסטניקה

הברמן אברהם מאיר
ירושלים, מנהל ספריית שוקן / ביבליוגרפיה; חכמת ישראל

הזרוביץ יהושע, ר"ר
בני-ברק / ספרות רבנית; ספרות המשפחה היהודית

היל קלאוד, ד"ר
נירברונסויק, פרופסור-חבר באוניברסיטת רטג'רס של ניו-ג'רזי /
הערך: הרמן הסה (בחלק)

הימן מיכאל, ד"ר
ירושלים / צינות

יוטנברג נדעון, ד"ר
ירושלים, פרופסור-חבר באוניברסיטה העברית / הלמינולוגיה

זהרי מיכאל, ד"ר
ירושלים, כרופסור באוניברסיטה העברית / בסאניקה

זילברנר אדמונד, ד"ר
ירושלים, פרופסור-חבר באוניברסיטה העברית / הערך: משה הס

חיים אביבה
סטוקהולם / הערך: רוג'ו ורן הינדסס

חשין שנואיר זלמן, ד"ר (ז"ל)
ירושלים, לשעבר שופט בבית המשפט העליון / תורת-המשפט

חל יובן
ירושלים / מסיקה

מרטן מלכה, M.Sc.
ירושלים / בוטניקה; זואולוגיה

מרטקובר אריה, ד"ר
ירושלים, לשעבר מרצה באוניברסיטה העברית / סוציולוגיה דומר
גראפיה של היהודים

יאמאדה, צ'י, פראסיס, ר"ר
חיפה, מנהל המויואן לאמנות יאפאנית / הערך: הירושיגה

יאפור-הפמאן עדיה, ר"ר
ירושלים / אמנות

יהושע יעקב, M.A.
ירושלים, הערך: הכנת-אירוחים (בחלק)

ירדנראגמון גליה, B.A.
ירושלים / תאטרון

ירון ברוך, ד"ר
ירושלים, הערך: ינה גולטאי

ירושלם אדמונד מאיר, ד"ר
ירושלים / היסטוריה כללית בימי-הביניים ובתקופה החדשה

בתן שלום יעקב, ד"ר
ירושלים, מרצה באוניברסיטה העברית / ספרות אנגלית

כ"ץ שמחה, M.A.
ירושלים / תולדות ישראל בתקופה החדשה; תולדות היהודים
ברוסיה; ספרות רונית והיסטוריה של רוסיה

לב זאב ויליאם, ד"ר
ירושלים, פרופסור-חבר באוניברסיטה העברית / פסיקה

לודוויגסקי אורי, אינז'
חיפה, מרצה-אורח בסמינר העברי / מכונאות

לוינגר דוד שמואל, ד"ר
ירושלים, סגן מנהל המכון לכתבי-יד עבריים שליד משדד המנד
והתרבות / חכמת-ישראל בהונגאריה

לזלי דוד
ירושלים, חבר-הוראה באוניברסיטה העברית / ספרות סינית

ליכוביץ ג'יטה, ד"ר
ירושלים / מסיקה

ליכוביץ יהושע, ד"ר
ירושלים, פרופסור-חבר קליני באוניברסיטה העברית / רפואה;
תולדות הרפואה

ליכוביץ יששכר, ד"ר
ירושלים, פרופסור-חבר באוניברסיטה העברית / כימה; ביולוגיה;
רפואה

ליבנה אליעזר
ירושלים / סוציאלים

ליפצין מול (שלמה), ד"ר
ניריווק, פרופסור ב-סיטי קולג' / ספרות גרמנית; ספרות יידית

ליפשיץ ברוך, ד"ר
ירושלים, מדרש באוניברסיטה העברית / תרבות קלאסית

מורג אמון, ד"ר
ירושלים, מרצה באוניברסיטה העברית / הערך: הכנסה

מיוזר דוד, ד"ר
ירושלים, חבר-מחקר באוניברסיטה העברית / הערך: הסתברות
(בחלק)

מנדילוב אברהם ארם, ד"ר
ירושלים, פרופסור-חבר באוניברסיטה העברית / בלשנות וספרות
אנגלית

מרכים שמעון, ד"ר
ירושלים / תולדות היהודים בארצות המזרח והבאלקאן

נות פנינה, ד"ר (פ. בת שלה)
ירושלים / ספרות מערב-אירופית; אמנות

סטרמונט ויליאם פ., ד"ר
וואשינגטון, המכון ע"ש סמיתסון / אנתולוגיה

סירמונטה יוסף ברוך, ד"ר
ירושלים / פילוסופיה של ית"ב; ספרות איטלקית

סמבורסקי שמואל, ד"ר
ירושלים, פרופסור-חבר באוניברסיטה העברית / תולדות המדעים

ענת משה אריה, ד"ר
פרידסהוף / הערך: היכלות, ספר

טולאק אברהם נ., ד"ר
תל-אביב, האוניברסיטה של ת"א / תולדות היהודים ברוסיה

פולוצקי ח, יעקב, ר"ר
ירושלים, פרופסור באוניברסיטה העברית / בלשנות כללית

פונצ'ר דיוד אדוארד, B.A.
ברקלי, אה"ב / הערך: הירושימה

פוקם אלכסנדר, ד"ר
ירושלים, פרופסור-חבר באוניברסיטה העברית / היסטוריה עתיקה

- קופמן אפרים**
ירושלים / הערך: מיכאל הילפריך
- קמן משה**, Lic. Lett.
ירושלים, בית הספרים הלאומי והאוניברסיטאי / ספרות צרפתית
- קפלן צבי**
ירושלים / תלמוד: ספרות רבנית
- קרשון אלכסנדר, אינו'**
חיפה, מרצה ראשי (אורח) בטכניון העברי / בנאות
- רביץ חיים, ד"ר**
ירושלים, פרופסור-חבר באוניברסיטה העברית / בלשנות עברית
- רבינוביץ צבי מאיר, ד"ר**
תל-אביב / חסידות; ספרות רבנית
- רובינשון אברהם, ד"ר**
ירושלים, פרופסור באוניברסיטה העברית / מאתמטיקה
- רוזנאר מרדכי, ד"ר**
ירושלים / תרבות קלאסית; ספרות הלאנדית
- רוזן שבתאי, ד"ר**
ירושלים, היועץ המשפטי של משרד-ההגוץ / משפט בינלאומי
- רוטנשטריך נתן, ד"ר**
ירושלים, פרופסור באוניברסיטה העברית / הערך: היסטוריים
- רוזן אברהם**
ירושלים / אמנות יהודית
- שווארץ מאיר**
קבוץ חפץ חיים / הערך: הידרופוניקה
- שטיינר יעקב**
ירושלים / הערך: הלוצינגנים
- שלוי אליהו הילדנאר, M.A.**
ירושלים, אסיסטנט סגן המנין באוניברסיטה העברית / ספרות אנגלית
- שליט אברהם, ד"ר**
ירושלים, פרופסור-חבר באוניברסיטה העברית / היסטוריה עתי-קה; תולדות הבית השני
- שפאן שלמה, M.A.**
תל-אביב / הערך: המנוחות חזמריים

- סינברג נתן, ד"ר**
ירושלים, פרופסור באוניברסיטה העברית / משפט בינלאומי
- פינטוס קרטי, ד"ר**
נירודיק, מרצה באוניברסיטת "קולומביה" / ספרות גרמנית
- סינקלשטיין מובאל, ד"ר**
ירושלים, פרופסור-חבר באוניברסיטה העברית / הערך: הימפוזיה
- פלדמן אליהו, M.A.**
ירושלים / הערך: הליאה רדולסקו, יון
- פלורס דוד ג., ד"ר**
ירושלים, מרצה באוניברסיטה העברית / נצרות
- פראגר יוסף, ד"ר**
חיפה / גנרולוגיה ופסיכיאטריה
- פרו ז'אן**
ירושלים / הערך: הלשטט, עדן
- פרוידנברג גרעון, ד"ר**
ירושלים, חבר-הוראה באוניברסיטה העברית / הערך: הסתברות (בחלק)
- פרי (פלאים) חיים, ד"ר**
ירושלים, פרופסור באוניברסיטה העברית / בלשנות וספרויות רומאניות
- פרלמן שלום, ד"ר**
ירושלים, מורה באוניברסיטה העברית / היסטוריה עתיקה
- פרנקל אברהם הלוי, ד"ר**
ירושלים, פרופסור באוניברסיטה העברית / מאתמטיקה
- קדמון נפתלי**
ירושלים / הערך: הליקופטר
- קהלמאם שלמה, ד"ר**
ירושלים, מרצה באוניברסיטה העברית / הערך: התגלות (בחלק)
- קוסמאולה האנס, ד"ר**
ירושלים, מנהל המכון השוודי לתאולוגיה / נצרות
- קופף לותר, ד"ר**
ירושלים, בית-הספרים הלאומי והאוניברסיטאי / אסלאם

ראשי-תיבות של שמות המהברים

א.א.	=	אונסט אלכסנדר	=	י.מ.ר.	=	יוסף פראגר
א.א.	=	אפרים א. אורבר	=	י.ש.ב.	=	ישראל בר
א.א.	=	אביא אחימאיר	=	י.ש.ט.	=	יעקב שטיינר
א.א.	=	אליעזר אלינר	=	ל.ק.	=	לותר קופמן
א.מ.מ.	=	אברהם אדם מגדילוב	=	מ.א.	=	משה אבנימלך
א.ג.	=	אברהם ג. גוג	=	מ.א.י.	=	מרדכי איציקוביץ
א.ג.	=	אלימלך גולדשמידט	=	מ.א.י.	=	מרכאל אביזיונה
א.ד.פ.	=	אזארוז דודי פוצאר	=	מ.א.ע.	=	משה אריה ענת
א.א.ה.	=	אברהם הלוי פרנקל	=	מ.כ.	=	משה כראוור
א.ת.ש.	=	אליס הילדגארד שלוי	=	מ.ב.י.	=	מרגרט בינר
א.ז.	=	אדמונד זילברנר	=	מ.כ.פ.	=	מריס"בן סורה
א.ת.	=	אביבה חיים	=	מ.ה.ב.	=	מאיר הלל בן שמאי
א.ט.	=	אריה טרסקובר	=	מ.ז.	=	מיכאל זהרי
א.י.בר.	=	אברהם יעקב כראוור	=	מ.ה.ד.	=	מרדכי חיים דיסקין
א.ל.	=	אורי לודיונסקי	=	מ.ט.	=	מלכה טרגן
א.לב.	=	אליעזר ליבנה	=	מנ.א.	=	מנחם אלון
א.ל.ב.ע.	=	אריה לודויג געחון	=	מ.פ.	=	מיכאל פינקלשטיין
א.מ.ה.	=	אברהם מאיר הברמן	=	מ.ק.	=	משה קטן
א.מ.י.	=	אדמינד מאיר ירושלים	=	מ.רו.	=	מרדכי רוזלאר
א.נ.פ.	=	אברהם נ. פולאק	=	מ.ש.	=	מאיר שווארץ
א.ס.	=	אליהו פלדמן	=	נ.פ.	=	נתן פינברג
א.ק.	=	אפרים קופפר	=	נ.קד.	=	נפתלי קדמון
א.ק.	=	אלכסנדר קרשן	=	נ.ר.	=	נתן רונשטרייך
א.רו.	=	אברהם רובינסון	=	ס.ד.	=	סטיני דיוויס
א.ש.	=	אברהם רוטן	=	ע.ל.	=	עזר ליעצין
א.ב.	=	אברהם שלוש	=	פ.א.י.	=	פנחס יאפרהוטמאן
א.ב.ד.פ.	=	בנימין אקצור	=	פ.ה.ב.	=	פרדריק ויליס בילטקוביאנסקי
ג.ל.	=	ברוך ליטשיץ	=	פ.ה.	=	פנינה נוח (בת שלה)
ג.א.	=	גדליהו אקושי	=	צ.א.	=	צבי אבנרי
ג.ו.	=	גערון וסנברג	=	צ.מ.ר.	=	צבי מאיר רבינוביץ
ג.י.א.	=	גליה יודינ"אמון	=	צ.פ.י.	=	צ'י. פראנסיס יאמאדה
ג.ל.	=	גרטה ליבוביץ	=	צ.ק.	=	צבי קטלן
ג.פ.	=	גדעון פרוינדברג	=	ק.ה.	=	קלאוד היל
ד.ל.	=	דוד לזלי	=	ק.פ.	=	קורט פינסוס
ד.מ.	=	דוד מיזלר	=	ש.אב.	=	שרגא אברמסון
ד.פ.	=	דוד ג. פלוסר	=	ש.אד.	=	שאול ארליך
ד.ש.ל.	=	דוד שמואל לוינגר	=	ש.אט.	=	שמואל אטינגר
ה.ב.	=	הרבט ברטפילד	=	ש.אל.	=	שלמה אלכסנדר
ה.ק.	=	הנס קוסמאלה	=	ש.אס.	=	שמעון אפליכאום
ו.לב.	=	זאב ויליאם לב	=	ש.ב.	=	שלמה ברימן
ו.פ.	=	ו'אן פרו	=	ש.בו.	=	שמעון ברדנהיימר
ו.ת.	=	חיים בריקאי	=	ש.ג.	=	שמעון נח
ו.י.ס.	=	ה' יעקב שוליצקי	=	ש.ה.ב.	=	שמואל חוגו ברגמן
ז.פ.	=	זרוב פלי (פלאום)	=	ש.ז.ה.	=	שניאור זלמן חסין
ז.ר.	=	זימל רבין	=	ש.י.כ.	=	שלום יעקב כהן
י.ב.מ.	=	יצחק ברימאיר	=	ש.כ.	=	שמחה לייץ
י.ב.ס.	=	יוסף ברוך סירמונסה	=	ש.ל.א.	=	שלמה אטינגן
י.בר.	=	יוסף בוירר	=	ש.מ.	=	שמעון מרכיס
י.ג.ט.	=	יונינה גרבר'סלמן	=	ש.נ.א.	=	שמואל נח איינשטדט
י.הו.	=	יהושע הורוביץ	=	ש.ס.	=	שמואל סמבורסקי
י.ה.ל.	=	יהושע ליבוביץ	=	ש.פ.	=	שלים פרלמן
י.ו.ט.	=	יוסף טל	=	ש.ק.	=	שלמה קוגלמאס
י.ל.	=	ישעיהו ליבוביץ	=	ש.ר.י.	=	שבתאי רוזן
י.מ.ג.	=	יהושע מאיר גרינץ	=	ש.ש.	=	שלמה שאן
י.ע.ב.	=	יעקב בר	=	ת.ג.	=	תאודור גרושקא
י.ע.	=	יעקב יהושע	=			

ראשי תיבות וקיצורים

סס = סנס	חב"ד = חכמה, בינה, דעת	א"ב = אלף בית
סר = סימן	חז"ל = חזק לארץ	אב"ד = אב בית דין
ס"מ = סנימסטר	חולץ = חולץ	אדמו"ר = אדוננו, מורנו ורבונו
סמ"ג = ספר מצוות גדול	חז"ט = חושן משפט	אדמו"ר = אבות דרבי נתן
סמ"ק = סנימסטר מעוקב	חז"ל = חזמינו וזרינו לברכה	אה"ב = איצות הרבית נתן
סמ"ר = סנימסטר מרובע	חיד"א = חיים יוסף דוד אוליא	אה"ע או אה"ע"ו = אבן העזר
סנה"ל = סנהדרין	ח"ץ = חכמה נסתרה	א"ח" = ארחת חיים
ספר"ל = ספרות	חש"א = חשמונאים א'	א"מ או א"מ" = אומות מאוחות
ס"ת = ספר תורה	חש"ב = חשמונאים ב'	אח"כ = אחר כך
ע' וגם ע" = עיין	יבמ' = יבמות	אי"ש = אישלקיה
ע"א, ע"ב = עמוד א', עמוד ב'	יה"ב = ימי הביניים	איכ"ר = איכה רבמי
עב"ל = עבר הירדן	יהו' = יהושע	אנ"י או אנג"ל = אנגליה
ע"ד = על דבר	יוד" = יודה דעה	אע"פ = אף על פי
עוב' = עובדיה	יור' = יונת	אע"פ = אף על פי כן
ע"ו = עבודה זרה	יג"ט = יום טוב	א"ר"י = (ה)אלהי ר' יצחק (לוריא)
ע"ז = על ד, על די, על דיי	יוד" = יושב ראש	אשכנזי ר' יצחק
ע"ז = על דיי זה	יחוק' = יחזקאל	ארמ' = ארמית
עיר"ו = עירובין	ילק"ש = ילקוט שמעוני	ב' = בבלי
ע"כ = על כן	יצ"ו = ישמרנו צורו ונאלו	ב"ב = בבא בתרא
עכ"ס = עובדי כוכבים ומזלות	ירמ' = ירמיהו	ב"ה = בית הדש
עמ' = עמוד, עמודים	יש' = ישעיהו	בית"ר = בית הלוי
ע"ז = על נהר	יש"ר = יצחק שמואל ר"ג	בית"ל = בית המדרש
ע"ע = עיין ערך, עיין ערכים	או יוסף שלמה רוסא (מקאנדיא)	בכור' = בכורות, בכורים
ע"ס או ע"פי = על פי	ית"ש = יתברך שמו	בכ"מ = בכל מקום
עפ"ר = על פי רוב	כת"י או כ"י = כתב יד	ב"מ = בבא מציעא
ערב' = ערבית	כת"ע = כתב העת	במ"ו או במ' = במדבר
ע"ש = על שם	כת"ק = כתב הקודש	במ"ד או במ"ר = במדבר רבה
פד"א = פסקי דרבי אליעזר	כו"ב = כיוצא בזה	כ"ה = כסף הכל
פ"י = פירוש	כ"ה = כל ישראל חברים	בע"ה = בעלי החיים
פ"ס = פסחים	כ"ל = כנזכר למעלה	בע"ש = בעל שם טוב
פסיקתא ריב"ב = פסיקתא דרב כהנא	כ"ס = כמה מקומות	ב"ק = בבא קמא
פסי"ר = פסיקתא רבתי	כת' = כתובות	ב"ר = בראשית רבה
פס"מ = פראנקפורט דמיין	כת"י = כתב יד	בר"א או בר' = בראשית
צ"ל = צריך להיות	לא"ט = לאטינית	בר"ב = ברכות
צ"פ = צדפות	לס"ג = לספירת הנוצרים	ב"ג = גראם
ק"ב = קילוגראם	לפס"ג = לפני ספירת הנוצרים	ג"ש = גיטין
קד"מ = קדמוניות	מ' = מטר	ג"כ = גם כן
קת"ר = קהלת רבה	מה"ר = מורנו הרב	ג"מ = גרימיות
קיד"ו = קידושין	מה"ל = מורנו הרב ר' ליווא (מפראג)	דב' = דברים
ק"מ = קילומטר	מ"מ = מטא ומתן	ד"א או ד"ה"א = דברי הימים א'
קמ"ר = קילומטר מרובע	מ"נ = מורה נבוכים	ד"ה"ב או ד"ה"ב = דברי הימים ב'
ר' = ראה, רבי, רב, ראש	מ"ק = מועד קטן	ד"ה = דין וחשבון
ראב"ד = ר' אבהים בן דוד	מ"מ = מילה	ד"ו = דניאל
ראב"ד = ר' אבהים בן דאוד	מ"א = מלאים	ד"י = דברי ימי ישראל
ראב"ח = ר' אבהים בר חייה	מ"ב = מלכים ב'	ד"א = ד' אלפים, הלכה א'
ראב"ע = ר' אבהים אבן עזרא	מ"ח = מלחמה	ה"י = הושע
רא"מ = ר' אליהו מוריה ר' אליעזר	מ"מ = מילימטר	ה"ג = הונגריה
מגדומא, ר' אליעזר מציין	ממ"ע, מ"ע, מ"ע" = מסר מעוקב	ה"ד = הונגריה הוצאת
ד"ש = רבנו אשר בן ריחאל	מנח' = מנחות	ה"ה = הלכה, הלכות
ר"ב"ו = ר' דוד בר זמרא	מס' או מס. = מספר	ה"ו = הגורר
ר"ד = ר' דוד קמחי	מס' = מסכת	ה"ז = הנזכר למעלה
ר"ה או ר"ה"ש = ראש השנה	מ"ס = מסילת ברזל	ה"ח = הקדוש ברוך הוא
ר"י = ר' יהודה, ראש ישיבה	מ"ט"ב = מסילת הברזל	ו"ג = גומפר
ר"יב"ז = ר' יוחנן בן זכאי	מ"ץ או מ"ץ" = מורה צדק	ו"ק" = ויקרא
ר"יב"ש = ר' ישראל בעל שם	מ"ד = מעט מרובע	ו"ק"ר = ויקרא רבה
ר"יח" = ר' יצחק אלפסי	מ"ט = משניות	ו"כ" = וכדומה
ר"ל"ג = ר' לוי בן גרשום	נ"ד = נדרים	וכי"ב = וכיוצא בזה
ר"מ"א = ר' משה אסרלש	נ"ו = נולד	ז"א או ז. א. = זאת אומרת
רמב"ם = רבנו משה בן מימון	נחמ' = נחמיה	ז"ל = זכרנו לברכה
רמב"ן = ר' משה בן נתן	ס' = ספר	ז"ח = חלק א'
רמב"ע = ר' משה אבן עזרא		ז"ב = חלק ב', וכו"ב

ראשי תיבות וקיצורים (המשך)

ש"מ = שמת
 ש"מ"א או ש"א = שמואל א'
 ש"מ"ב או ש"ב = שמואל ב'
 שמו"ר = שמת רבה
 ש"ס = ששה סדרים
 תה"ל = תהלים
 ת"ח = תלמיד חכם
 תנ"ך = תורה, נביאים, כתובים
 תשב"ץ = תשובה ר' שמעון בן צמח (דוראן)

ש' = שנה, שנת
 שד"ל = שמואל דוד לוצאטו
 שה"ש = שיר השירים
 שהש"ר = שיר השירים רבה
 שו' או שו"י = שופטים
 שו"מ = שפיארא, ורמיווא, מנגנא
 שו"ע גם ש"ע = שולחן ערוך
 שו"ת = שאלות ותשובות
 שו"ר = שלמה יהודה רפאפורט

רמח"ל = ר' משה חיים לוצאטו
 רג"ק = ר' נחמן קרוכמאל
 רס"ג = ר' סעדיה גאון
 רטב"א = ר' שלמה בן אדרת
 רשב"ג = ר' שלמה אבן גבירול
 רשב"ם = ר' שמואל בן מאיר
 רשב"ץ = ר' שמעון בן צמח (דוראן)
 רש"י = רבנו שלמה יצחקי
 ר"ת = ראשי תיבות: רבנו תם

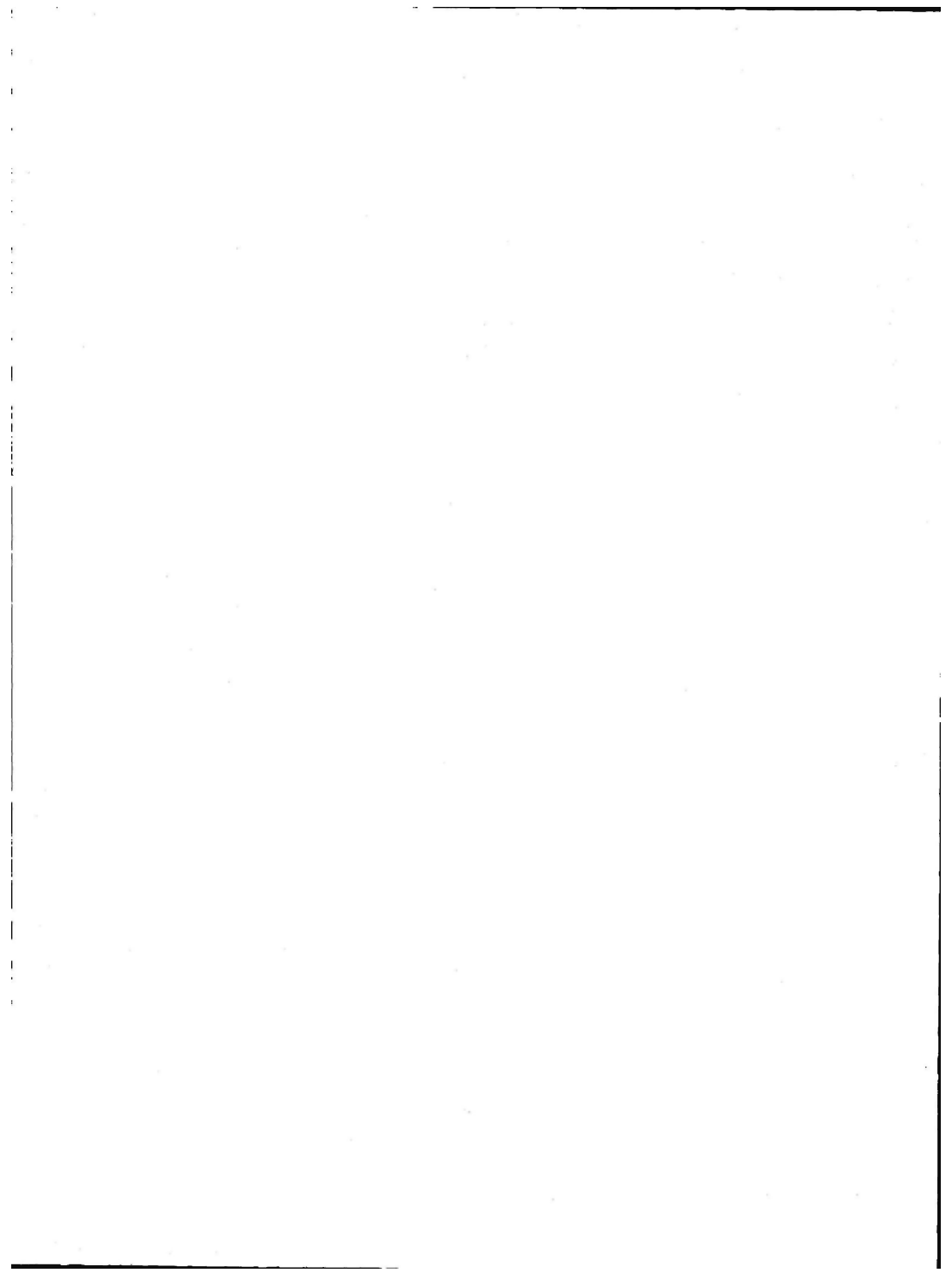



דינסקורידס מסאמוס : מנגני־רחוב (פסיפס, מן החווילה של קיקרו, פומפאי)
המוזיאון הלאומי, נאפולי

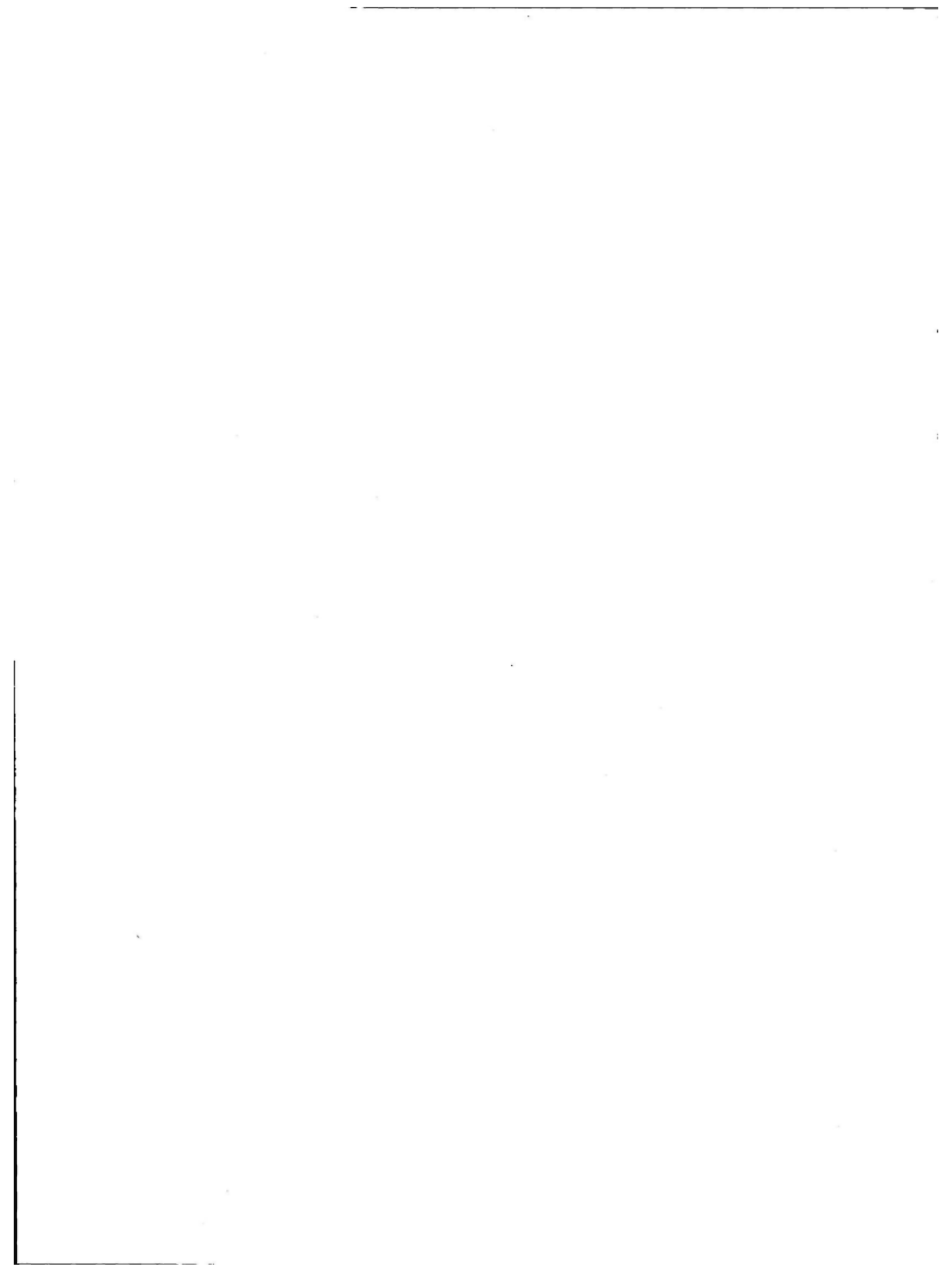

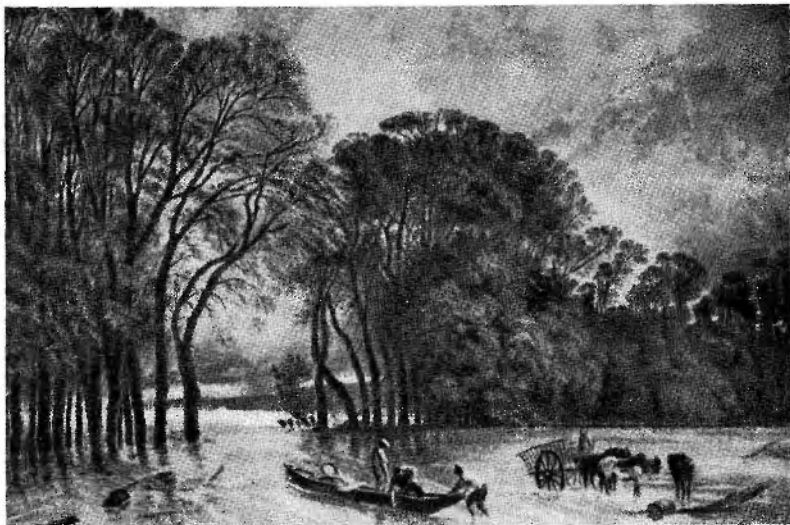

גול תואה: יספון כמיוקל, לובר, פאריס

היא נ'ון מילטון — John Milton Hay (1838—1905),
סופר ומדינאי אמריקני אחר תקופת התמחות

כע"ד במשרדו של אברהם לינקולן (ע"ע), נתמנה הי כסגן המזכיר הפרטי של לינקולן בתקופת נשיאותו של זה האחרון. 1865—1870 כיהן במשרות דיפלומטיות שונות. ולאחר מכן — כחבר המערכת של New York Tribune. ב 1879 נתמנה כסגן ראשון של שר-החוץ. וב 1897 — כשחורה המפלגה הרפובליקנית לשלטון — כשגריר אה"ב בלונדון. מ 1898 עד שמת כיהן כשר-החוץ. בהדרכתו של הי התנהל המר"מ שלום בין אה"ב וספרד אחר מלחמת 1898. ובהשפעתו צומצמו מיומיתיהן של מעצמות אירופה להשתלט על סין. הופעל לחץ על רוסיה ויפאן לרסן את ממדי התנגשותן במלחמת 1904. וישבו חילוקי-דעות רציניים בין אה"ב והקרי טרות הבריטית וכן בין אה"ב וגרמניה. ונחתם הסכם אנגלי-אמריקני בנוגע לבנייתו של תעלת-פאנאמה (חוזה הי-פונספט [Pauncefote]; ע"ע פנמה, תעלת).

היא א-ש. י. כ. ב

היא א-ש. י. כ. ב

היא א-ש. י. כ. ב

היא א-ש. י. כ. ב

היא א-ש. י. כ. ב

הח"ה" ברודה לראשונה 1934 מוגנית:זיעין (מכאן שמה). אח"כ נמצאה גם בנוולים ריריים אחרים של הגוף. ביחוד בנוול-המיפרקים המשמש להחלקת ראשי-הפרקים במיפרק, וכן בקרמית-החיבור של העור, וביריכוו גבוה ביותר - בחומר הרירי של הכל-הסבור בולדום, וגם בטפלות-הי ריות של מיני-חידקים שונים. הח"ה" המימית משמשת מעין חומר-דבק לתאי הרקמות, כגון בקרוב-החיפוי של העור ובתיק של ביצת-היונקים; היא מלכדת אותם יחד ויפקנה לקרנם או לשכבה רציפות חוזק.

הח"ה" ניתנת להידרוליזה ע"י אגונים ספציפי. ההיאצ'לו-רונידאזה. הצמעתו של אגונים זה מאבדת תמיכת הח"ה" את דביקותה ובצמיגותה, ובגושים או קרומים של רקמה מתרופף הקשר בין התאים. ההיאורונידאזה נמצאת ברק"י מזה ובנוולים סלולוגיים שונים, אך ביחוד בחידקים גורמי מחלה ודגניים רחוק. כן ברעלי הדגניים הנחששים. האגונים הוא המכשיר את הגורם הפאטוגני לחדירה לעומק הרקמה - הוא פועל כגורם-התפשטות (spreading-factor) של הזיהום. כמרכ"ן נמצא האגונים שבשכבת-העור של היונקים והוא מאפשר את הירידת תא-העור לתוך תא-הביצה. תמו. שלמערכת ההיאורונידאזה יש גם חלק בכושף התתי-פסטות של גידולים ממאירים מסוימים ובחוסר תנגודת להתפשטות זו מצד הרקמה הבריאה המקפת את הגידול.

K. Meyer, H. A. (Physiol. Rev., 27), 1947; id., H. A. (Connective Tissue in Health and Disease [ed. G. Asboe-Hansen]), 1954; Ground Substance of the Mesenchyme and Hyaluronidase (Ann. N. Y. Acad. Sci., 52), 1950; R. L. Whistler - Ch. L. Smart. Polysaccharide Chemistry, ch. XXXII, 1953.

ל. ל.

זיהוא (HIAS); ר"ת של חלק מן השם באנגלית: Hebrew

(Sheltering and Immigrant Aid Society), הברה יהודית-אמריקנית, שמטיתת להגרים יהודיים לאה"ב ולארי צות אחרות פבתרונן של בעלות הגירה וקליטה; האירגון הגדול ביותר מסוג זה בתולדות-הגולה. הוקמה ב1909 מתוך מיווגן של שתי תרבות לעזרת מהגרים ולישבונו (שנוסדו בסוף המאה ה19 ובתחילת המאה ה20). כבר קודם מלחמת העולם I, בימי ההגירה הגדולה לאה"ב, הצליחה הי' לרכו סביבה קרוב 50 אלף חברים ותקציבה השנתית נתקרב אז למאה אלף דולר. כימי המלחמה ואחריה נתרחבה הפעולה עוד יותר ונח מאבק על פתרון בעיות ההגרים והפליטים היהודיים נוכח ההגבלות, שגדלו והלכו, תחילה להגירתם של יהודים לאה"ב ואח"כ גם לארצות אחרות. באותו זמן הקימה הי' יחד עם חברת ההתישבות היהודית (ייק"א) ועם הוועד הציבורי באירופה להסדרת ההגירה היהודית (ה"אמגנדי-רקס"), אירגון עולמי לעזרת מהגרן היהודי בשם "היצ"ם" (ע"ע). עם השילוח של "אמגדירקס" לאחר זמן-מה ועם הפסקת קיצבתה של ייק"א אחרי מלחמת-העולם II, נפל העול הכספי של הנהלת-העניינים על הי' בלבד. תקציבה השנתית בשנות ה30 וה40 היה עפ"ר למעלה ממיליון דולר. ב1953 נאחזה הי' עם האירגון לעזרת פליטים יהודיים באה"ב (United Service for New Americans) להסדרות אחת בשם "שרות היאס המאוחד" (United HIAS Service). הממנה היום על הושת עזרה למהגרים היהודים בכל הארצות. אצ"פ שהי' והיצ"ם דאגו בראש וראשונה לצרכי ההגירה היהודית בגולה. סיעיו זומן לזמן, משנות ה20 ואילך, גם

בארבינון. הי' התמחה אצל גרו (ע"ע) וז'ן בטיס פולן גרו (Guerin) והושפע במידה מסוימת מדלקרואה (ע"ע) ובו' נינגטון (ע"ע), אך את הרחש הרב ביותר עשתה עליו אמנתו של קונסטבל (ע"ע), שאת תמונתו ראה בתערוכה בפאריס. בעקבותיו של אמן אנגלי זה ניסה הי' לחוק את ההבעה הרומאנטית של תמונות-הנוף שלו באמצעות הדגשה דראמטית של עצים עקומי-גזע ושמים מעוננים. בדומה לקונסטבל הירבה גם הי' ללמוד מרבי-האמנים של המאה ה17, כגון יעקב רויסדל, שאת אורח-הציור שלו סיגל לו לעיתים קרובות. ואולם הי' - ביחוד בתמונותיו המאוחרות - היה דראמטי יותר מקונסטבל או רויסדל, והטבע קסם לו ביותר כשהוא קרוע ע"י ברקים וסופות. עם זה עדיין טבולות תמונותיו באותו גון מסתרי חום, הקרוי "גון הסטודיו", שנישט רק ע"י הדור של ציירי-צרפת שבא אחריה. כשנת פשטה האפנה של ציור תחת כפת-השמים. מארות-הנוף שלו, הקודרים ברובם, אמנם ציירו בבית-אלפונסו, אך אין הם טבולי רגש. הציירים הצעירים של זמנו העריצו את הי', שעודד אותם לנוח את מפורת-הציור הקלאסית על הקמפוזיציה המלאכותית שלה. אפילו דלקרואה כתב ב1858 ביומנו: "מתרשמי ביותר מתמונותי", שלפי דבריו הן "נתקעות בנכרו".

הי' עשה גם הדפסים. ידועים 36 תחרימים 541 הדפסי-אבן משלו; רובם כוננו באלבומים. ב1829 הופיע קובץ של הדפסי-אבן משלו, בשם "נופים", ולאחר זמן פירסם גם "ששה מאותים". אפשר, הטוב שבציוריו הוא "מראה של רואן", שצייר ב1833. יצירותיו נמצאות בלובר ("שטפון בסן-קלוד", 1855), במוזיאונים של ארליאן ("חרושה בהאג", 1866) ובריסל, ובאוספים מרובים אחרים. בלובר נמצא גם אוסף של רישומים מאת הי'.

R. Muther, Geschichte der Malerei im 19. Jahrhundert, II, 1893; L. Deteil, Le peintre-groaveu illustré, VII, 1911.

היאורונית, המָסָה (hyaluronic acid, מיוו: ἄλος, זכר כית), פוליסכריד רירי בעל חשיבות ביולוגית. הבא במקור אמזאלי ובקריאילי. המבנה הכימי של הח"ה" עדיין לא נתברר כל-צרכו, אך ידוע שהשרשת (הישרה או המסופנת) בנויה מיתדות של חומצה ג'לו-קורונית (ע"ע אורונית, מצוות) ושל ג'וקוז'מין (ע"ע) מאוסטר בחומצת-חומץ; לכל הפחות, בחלק מן השרי-שרת קשורות חוליות אלו קשרי 1,3-β (ציור); המשקל

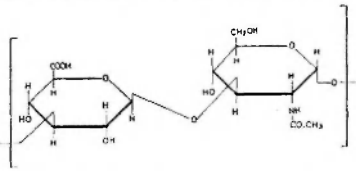

תחילה בשרשת הפוליקוראית של החומצה היאורונית

המולקולארי של הפולימר: 200.000-400.000. כפול-חומצה יוצרת הח"ה" (עם בסיסים אלקאליים) מלחים, וכן היא מת-קשרת בפּרוטאנים בסיסים. הח"ה" תופחת במים, קושרת מהי' ומתייחית המימות מצטיינות בדביקות. סמיכות צמיגנית.

היארון II (בערך 306 — 214 לפסה"ג). מלך של סירקוסיה. לדבריו היה מצאצאיו של גלון (ע"ע היארון I). ה' נלחם על צידו של פירוס מלך אסירוס נגד אנשי קרת. חדשת (278) ונעשה אסטרטגוס ומישל סירקוסיה (275). במלחמתו עם הממרטיוס (ע"ע) חלל חתולה תבוסה. או לסוף הכניע אותם בקרב על-יד נהר לונגנוס (265). ה' הוכרז או כמלך סיציליה. בימי המלחמה הפנימית הראשונה עמד על צידה של קרת. אך כששמו הרומים מצור על מְסֵנָה השלים עמחם. וכשכבשו את העיר



היארון II מסבֵנָה הַנְּסִימֵס סִירָאקוּסִי (הנידלה פי 1.6)

רומים ספינות ושאר חמרי-מלחמה, ואף העלה להם מס עד לחידושה של חברתי בינו ובין (248). בימי הסתחה של רומי על סירקוסיה הביא ה' את העיר לשינוש כלכלי. ע"י מדיניות-חסמחר שלו. הוא שלט בים ותפסרם בספינות-הענק שבה (Syracusia) ובבניינים הגדולים והנאים, שהקים בעיר (בין השאר — המזכה על-ידי התיאטרון). בחוק המעשר (Lex Hieronica). שהחיל על תבניו. ניכרת השפעה תלמיסטית

Th. Lenschau, in P-W, RE, VIII, 1503; J. Carcopino, La loi de H., 1919; Th. Mommsen, Rom. Gesch., 1921-23², I, 510 ff.; A. Schenk v. Stauffenberg, König H. der Zweite von Syrakus, 1933.

היארון (המאה ה-5 לפסה"ג). יוצר (קדר) אתונאי בתקופת השינון של ה"גזרות האדומות" (ע"ע יון א.מנות). 300 מכלי-האמנות שלו (ברובם קעריות [κύλικες]) נתגלו בשכבות תקופת המלחמה הפרסית. ו'א מן הזמן שקדם ל-478 לפסה"ג. ושאיי-קייטש הם ברובם מתוות מחיי יום-יום: שירות בין גברים ונשים. גילויי-אהבה. נשפי נגינה ומשתאות עם פילגשים (הטירות), ובמיטותם תמונת מעולם המיתולוגיה. ביחוד האגדות של דינוסוס ומפליה. מעשים מספירי טרויה או מן האגדות של יסודה של אתונה. ולפעמים יש בתיאוריו מתח דרמטי (שיבת הלנה למנלאוס, המעשה לחת לאכילוס). ביצירתו מסתמנים שני שלבים: קדום, שבו ניכרים רישומי התקופה הארכאית, ומאוחר — שבו הצורות עדינות יותר. ביצור של מלבשי-חמיש עלה בידו למסור את הנעות-הגוף. דוגמאות מכלי-ה' שמורות באספים של אירופה (לנינגרד, לונדון, רומא, ועוד) ואמריקה (בוסטון).

P. Hartwig, Die griechischen Meisterschalen der Blüthezeit des strengen rofigen Stiles, 1893, 270 sqq.; 435 sqq.; H. B. Walters, History of Ancient Pottery, I, 1905, 436 f.; P-W, RE, VIII¹, 1913, 1513 ff., no. 23; J. D. Brazley, Attic Red-Figure Vase-Painters, 1942, 21 ff.; G. M. A. Richter, Attic Red-Figured Vases, 1946, 18, 81 ff.

היארונים, אוברוס סופרונים — Eusebius Soph. — Onus Hieronymus — 342, סטריון [דל-מאציה], סמוך לגראוהובל נומנון — 420, בית-לחם, אבר-כנסיה לאטני. ה' שנולד לתורים נוצריים. נשלח על-ידיהם

לעלה לא"י. סיוע זה גדל במידה נוספת בתקופת מלחמת-העולם II ואחיה. שכמה וכמה שיירות של עולים הועברו לא"י על חשבונה של ה' ובדרכה נציגיה. פעולה זו נתחבבה עוד יותר אחר הקמתה של מדינת-ישראל. ה' יסדה או בארץ קופה לגמילות-חסדים, שנותנת להוצאות ללא ריבית לעולים. כמירכך הקימה בתי-מחסה לעולים בחלקים שונים של הארץ (1951 הניע מספרם ל-135, 711 חדרים 26350 מיטות) ומלך בבאר-שבע, שהוא מן הבניינים הנאים בעיר זו.

Annual Reports of the Hebrew Sheltering and Immigrant Aid Society; M. Wischnitzer, Visa to Freedom. The History of Hias, 1956.

ט. א.

היאקנתוס (Ἰάκυνθος). במיתולוגיה היוונית — גיבור (ע"ע הרוס) מן התקופה הפרסית-דורית. לפי רוב המסורות נחשב ה' כבנם של אמקלס ודיומדי; ולפי זה היה נכדם של לקדמון וספרטה. הורי אביו. לזכרו של ה' היו אנטי-ספרטה חוגגים באמקילי. ששם נקבר ה' לפי מסרתם. את חזה-היאקנתיה (τὰ Ἰάκυνθια) שהיה חגב השני בחשיבות. מייצגת-הומן החלף המיחוס ההרואי באגדה אחרת. שמצאה את עיקר ביטוייה בשירי האלכסנדרונים, ובעבודתיהם אף בשירת אובריוס (התמורות', X, 162 ואילך). לפי אגדה זו היה ה' בנו של אוילוס ואהוב של אפולון; יום אחד, כשזו שני הידורים עסוקים בהטלת דיסקוסים, קם ופירוס, האל של רוח-המערב (נ"א: בוראס. האל של רוח-הצפון). שאף הוא חשק בה', שינה את כיוון מעופו של הדיסקוס והרג בו את ה'. כדי להנציח את זכר אהובו, הפך אפולון את דמו לפרח. שנקרא בשם יקנתון ועליו מסמנות האותיות ΑΪ (קיאנתני של אפולון) או Υ (תאות הראשונה בשמו של ה'). התורכים החדשים מזהים את פרח-ה' עם הדרבנית (Delphinium ajacis) או עם האבקענית (Fritillaria meleagris).

L. R. Farnell, The Cults of the Greek States, 1896-1909, IV, 125, 264 f.; E. Rohde, Psyche, 1925², I, 137 ff.; M. J. Melnik, H., 1943.

היארוגליפים. ע"ע חרטומים, קַתָּב ה'.

היארון I — Ἰέων — (מת 467/6 לפסה"ג). טירן של סירקוסיה (ע"ע). ה' מלל בגולה. בסיציליה הדרר-מית. בזמן שאחיו גלון, שלט בסירקוסיה (ע"ע). כשמת גלון (478) ירש ה' את מעמדו. בניגוד להביעות של אחיו השני, פוליקלוס. ע"י מדיניותו ומלחמותיו עלה ביד ה' להעלות את סירקוסיה לדרגת מעצמה. ה' הצליח להכניס את איטליה הדרומית לתחום השפעתו ע"י העזרה. שהשניש לעיר סירקוסיה נגד חקיקתם ע"י הגנתו על העיר לוקרוי בפני אנכסילס. מלך גריוס. וע"י תבוסה. שהנחיל את האטרוסקים במלחמה-הים על-ידי קומי (474). כדי לשמור על השפעתו בתחום זה. יסד ה' (475) מושבות באיטיקה (פיקוקס) ובסיציליה (אטנה) על-ידי קטנה). לאחר שפקעה בריחה עם העיר אקרא-גאס (אגריגנטום). נלחם בה וניצח אותה (472). — כהצורו הסחופפו משוררים ופילוסופים. כגון איסכילוס. פיני-דארוס. פילוקלידס. סימנודוס ואפרכמוס.

Th. Lenschau, in P-W, RE, VIII, 1496; U. v. Wilamowitz-Müllendorff, H. u. Pindaros (Stützungsberichte d. preuss. Akad. d. Wissenschaften, 1273 ff.), 1901; R. Hackforth, in Cambridge Ancient History, V.



לואנארדו דה ונצ'י: ראשו של היארוניםמוס הקדוש (גרסו מתמונת בלתי-מסומנת). הסוויאנו של הוואסיקאן, רומא

עלה ביד ה' לרכוש השפעה על חוג של נשים נוצריות ממשפחות מכובדות. שנהג לטווח עמהן על ענייני-הנצרות, לקרוא בכתיב-הקדוש ולשיר מזמורי-תהלים. ביניהן היו גם יודעות עברית. ה' השפיע בחוג זה ברוח ההתנזרות הסגפנית ושיחותיו עם הנשים המלומדות עוררו אותו להשתלם בלי-מדיים. לשם הגנה על חיי-פרישות חיבר ה' ברומי את חיבורו *Adversus Helvidium* ("נגד הלוידיוס"). הלוידיוס ביקש לבסס את החיוב שבחיי-המשפחה על ההנחה, שמרים אמו של ישו, ילדה בניס ובנות ליוסף בעלה לאחר שנולד ישו. ה' ניסה לבאר את כתיב האוראנגלונים באופן שהאחים והאחיות של ישו היו, לאמיתו של דבר, בני-ידו של ישו. דעה זו נתקבלה בכנסיה הקאטולית, הטוענת שמרים נשארה בתולה עד מותה.

אחר מותו של האפיפיור דאמאסוס (384) היו שהציעו לה', שיתפוס את מקומו, אך ה' יצא אל המזרח. ביקר באנטיוכיה, במצרים, וב386 החיישב סופית בבית-לחם. עמד כאן בראש מנזר הקדוש את זמנו ללימודים, הכסף לייסוד המנזר בא לו מאת מחסידותיו ברומא, פאלה, שעברה עם כמה מתברותיה לבית-לחם ויסדה כאן שלושה מנזרים לנשים. בבית-לחם המשיך ה' בלימוד הלשון העברית, שכבר התחיל בו בסוריה. היו לו כמה מורים יהודיים, שלימדוהו עברית והראו לו את המקומות הקדושים; מורה אחד היה מלוד, והשני, בר-היננא שמו, היה מבטריה; זה האחרון הוכיח לדברי ה', מפתחו מפני היהודים, לבקר לפעמים אצל ה' בבליות, ולפעמים אף שלח יהודי אחר במקומו. נקדמוס שמו. היהודים נהגו אז ללעוג לגויים, שאינם יודעים לבטא כהוגן את האותיות הגרוניות, אך ה' הגיע במבטא העברי שלו למידה מרובה לחיות חיי-סגפנות, ובאקוויליאה הצטרף שובכתביו משמשים חומר חשוב להכרת המבטא העברי ברומא. לימוד העברית הכשיר את ה' למפעלו החשוב — תרגום לאטיני של המקרא מלשון המקורות. תרגום זה ידוע עם תרגום ע"י ה', נתקבל בנוסח הרשמי של כתבי-הקדוש בכנסיה הקאטולית, ונתפרסם בשמו הלאטיני: וולגאטה (ע"ש מקרא, תרגומים). ההתעוררות לתרגום העברית החדשה באה לו, אליו לערוך את התרגומים הלאטיניים של הברית החדשה, שהיו מקובלים בו. אף כי כשישב בבית-לחם הרחיב ה' את המשימה גם על המקרא.

עבודת התרגום של ה' נעשתה שלבים שלבים. את ספר תהלים תרגם פשוט; בספס הראשונה תירגמו מיוזמת, ותרגום זה נתקבל בליטורגיה הקאטולית; בתרגומו השני נתבסס על עבודתו של אוריגנס (ע"ש), שהשווה את תרגום השבעים (של כל כתבי-המקרא) אל הנוסח העברי. תרגום זה נכלל בנוסח הרגיל של הוולגאטה, לסוף, כשתירגם ה' את המקרא מברית, תרגום מחדש גם את ספר תהלים. תרגום זה התהלים לא נתקבל בנוסח כתבי-הקדוש של הנצרים ואף אל פולחן.

תרגום המקרא מעברית נעשה ע"י ה' 390—404; כמרכן תירגם ה' תרגום מרושל — בנוסח ארמי שאבד — את ספרי יהודית וטוביה, ומיוזמת — את הווספות שבתרגום היווני לדניאל, את ספר תכמת-שלמה, ספר בן-סירא, ספר ברוך, איגרת ירמיה ושני הספרים הראשונים של ספרי-ההשמונים. ספר עזרא השלישי והרביעי והווספות בתרגום השבעים לאסתר לא חשב להיבררם קאנאניים. תרגומיהם הלאטיניים

ללמוד ברומי, ועם מוריו נמנה גם המדקדק המפורסם ברומא — דז'נטוס (ע"ש). בגאליה, שלשם הגיע אחר גמר לימודיו, תפסו את ה' הצעיר, שהיה כרוך אחר חיי-שעה, הרחורי תשובה: הוא החליט לחיות חיי-סגפנות, ובאקוויליאה הצטרף לחוג של סגפנים. ב374 החליט לעלות לירושלים; אך בדרכו לשם חלה באנטיוכיה, נשתחה כאן ושמע לקה מפיו של אפי' לינארס מלאודיקאה, במקום זה שמע בתקול קוראת אליו ואומרת: *Ciceronianus es, non Christianus* (ציצרונניני אתה, ולא נוצרי). האשמה זו, שהוא מעדיף את לימודי-החיל על חיי-הקדושה של הנוצרים, השפיעה עליו שיעזוב את אנטיוכיה, וה' חי מאז חיי-ניזר במדברה של כאלקיס במשך שלש שנים (375—378). כאן נפגש עם יהודי מומר והתחיל לומד בסיועו עברית, אח"כ תור לאנטיוכיה והוסמך בה כומר. מכאן יצא לקושטה, הכיר בה את גרגוריוס מנזיאנו (ע"ש), ושמע את הרצאותיו בפרשנות של כתבי-הקדוש. ב382/85 ישב ברומי והישל מסעו של האפיפיור דאמאסוס. באותו פרק-זמן התחיל מפרסם ספריו על חיי-הם נזירים קדושים, שנכתבו בצורת רומאנים היסטוריים קטנים ובסגנון לאטיני פשוט וקל. לחיבורים אלה, שהטיפו לחיי סגפנות וקדושה, נודעה השפעה מרובה על אגדות יה"ב. נראה, שבמי שחייתו בקושטה עסק בתרגום הכרוניקה של אגריקוס לאטינית, הוסיף עליה הוספות הממשיך אותה מן השנה ה20 לקונסטאנטינוס עד מותו של ואלנס (378). הציבור הוא לפעמים מרושל ומוחזק-דיקו. אעפ"כ שימשה הכרוניקה, הכוללת תאריכים בתולדות-העולם (מאברהם ואילך), בליבשה הלאטיני יסוד לכל הכרונוגרפית של יה"ב במערב והושפעה בדרך ישירה או בעקיפים גם על מחברים עבריים ביה"ב. כמרכון היא משמשת אף היום מקור חשוב לכרונוגרפיה של העולם העתיק (בייחוד מכיוון שאבד מקורי היווני של אֶרובוס).

בקיבו היווני של אֶרובוס, שעיין היתה אז אלילית-למחצה, בימי ישיבתו ברומי.

בדורו. לשמירת המצוות, גם של הנוצרים הראשונים וגם של היהודים העוברים לנצרות, התייחס בשלילה גמורה — בניגוד לאוגוסטינוס. שיחוס לקיום המצוות היה סבלני יותר. הואיל ואף לדעת הנוצרת קומה חתומה לנצרות. הליפת-המכתבים בין אוגוסטינוס וה' מעידה, שאוגוסטינוס כתאלולג לא היה מסוגל להבין את החשיבות של מפעל התרגום של ה' לעומת זה נראה, ה' ככלתי-מסוגל לשום מחשבה מקורית בתחום התאלולוגי. — אחת מן האיגרות המיוחסות לו (מס' 19), שעוסקת בברית-המילה, ואיגרת שניה (מס' 149), שדנה בהגיישראל, לא חוברו על-ידי.

אחד מחיבורי ה', שהשפיע השפעה מרובה ביותר על הספרות הנוצרית של יו"ב, הוא *De viris illustribus* (על האישים המפורסמים), שנכתב בברית-לחם ב-392. באותו שם חובר סטומינוס (ע"פ), ב-113 בערך. חיבור דגדלי הספרות הלאטינית, ואילו ה' עוסק ב-135 אישי הספרות הנוצרית: הוא פותח בפרטום ומסיים בפעולתו הספרותית שלו, של ה'. ה' דן כאן גם בספרים הנוצריים מן המינים וגם ביהודים: פילון, יוסף בן מתתיהו ויוסטוס מטבריה. יש בספר טעויות ואידיוקים, אך נשמרו בו גם ידיעות חשובות ביותר. בין המאה ה-7 וה-9 נותרגם ליוונית.

בענותיו האחרונות השתתף ה' בפולמוס נגד הסידור של אוריגנס (ע"פ). קודם לכן הירבה ה' לתרגם מחיבוריו של אוריגנס, ביחוד מדרשותיו, וכריבים מבני-דורו התייחס אליו בכבוד. אך ב-374 ואילך החתיל אפיפאניוס, עסק מחיבוריו בכיתות המינים בנצרות, מגלה את המינות המסויפת שבכתבי אוריגנס. באותו זמן עצמם שה' התיישב בבית-לחם. ישב בירושלים רופינוס (ע"פ). שהירגם מיוונית ללאטינית גם רבים מכתבי אוריגנס. כשגרדשו רופינוס ב-392 להתכחש לאוריגנס, הסכים ה' לבדו לכך, בעד שרופינוס, ועמו הגמונה של ירושלים, עמדו על שלהם. כשאפיפאניוס, בן השמונים, בא לא"י, פרץ ריב המור בין ה' לרופינוס, שנמשך שנים הרבה. על התקפותיו של רופינוס השיב ה' בחיבור בעל שלושה ספרים (נגד רופינוס), ה' השתתף בהשמחת פעילה גם בפולמוסי-כנסיה אחרים.

נגד חסידיו של אריוס (ע"פ), וכן נגד חסידיו של פלאגיוס (ע"פ), שאת הדיאלוגים נגדם חיבר ב-415. לפי בקשתו של אוגוסטינוס (ע"פ).

כמה מצייירי יו"ב ציירו את ה' בתמונותיהם. מן המאה ה-13 ואילך, כשכונע אודם של חשמן הגבש לראשו, מתוך ההנחה, שהאפיפיור דאמאסוס עשא חשמן. אחרים (כגון דירר) ציירתו כדמיה מוטל רלגלי. יום מותו, 30 בספטמבר, הוא יום-זיכרון בכנסיה.

ד. גולדשמיט, הערת לשולשת תרגומיו של היווניסטים ל' החלים, ספר יוזנן לוי, ירושלים ת"ש, עמ' 38-145. S. Krauss, 145-38. *The Jews in the Works of the Church Fathers* (Jew. Quart. Rev., 6 [1894], 225-238); L. Hughes, *The Christian Church in the Epistles of St. Jerome*, 1923; F. Cavalera, *Saint Jerome*, 1925; P. de Labriolle, *Histoire de la littérature latine chrétienne*, 1924, pp. 415-500; G. Bardy, *Saint Jerome et ses maîtres helvètes* (Rev. Bened., 46 [1934], 145-153); B. Blumenkranz, *Die Judenpredigt Augustins*, 1946, pp. 45-50.

ה. פ.

היארונימוס (Hieronimus) **מפרג** (1370), פראג — 1416 קלנסטאן), 1416

הוס (ע"פ). ה' למד באוניברסיטה של פראג, במקום שהיה תלמידו — ואח"כ חבור — של חוס. ב-1398 בא לאוקספורד

של חיבורים אלה, הנמצאים כיום בהוצאות הולגאטה אינם פרי עטו.

תרגום המקרא לפי האמת העברית עורר תרומת בחינים שפרטים של הנכסיה הקאחולית, העוררים על ה' הגדירו אותו כויפן ומחלל שם שמים שביטל בתרגומו את המסורת המקודשת של הנכסיה והלך אחר היהודים; בין השאר נשענו על הסיפור בדבר תרגום השבעים, שנערך בצורה נסית, אך ה' דחה את הסיפור כאגדה. למרות ההתנגדות, שצויר התרגום החדש במקופה העתיקה (התנגד דות, שנממכה גם ע"י אוגוסטינוס), מצד אחד, ולמרות הביקורת השלילית, שנמתחה עליו מצד כמה מן ההומאניסטים ובעלי הרפורמציה, מצד שני, קבעה ועידת-הכנסיה בטרנטו (ע"פ), שחישוב את הולגאטה כנוסח אוחטי (pro authentica habeatur).

נוסף על תרגומם של כתבי-הקודש, עסק ה' גם בחיבור פירושים להם, פירושו שימשו יסוד לפרשנות-המקרא הנוצרית של יו"ב, ואף מפרשים עבריים מביאים לפעמים את דבריו. הפירושים עצמם כוללים חומר פרשני מרובה, שה' קיבל ממרזו היהודים, ובכלל זה — כמה מדרשים שאבדו. ה' משתמש בפשט ובדרש כאחד, בפירושו לספר דניאל הוא דוחה את טענתו של פורפיריוס (ע"פ), שספר דניאל אינו כולל דברי-נבואה, אלא משקף את מצב-הדברים החי-טורי, שהיה קיים בזמנו של גזירת אנטיוכוס, פרי לימודיו העבריים של ה' הוא אספר *Liber Hebraicorum quaestio*, ה' *num in Genesis* (ספר שאלות עבריות לספר בראשית), שבו הוא דן בתשוואת הפרשנות הנוצרית לנוסח העברי, החיבור *Liber de nominibus Hebraicis* (ספר על השמות העבריים) מבוסס, כנראה, על ה'אוגוסטאטיקו' לאוריגנס. שאבד; מלן זה של השמות הפרטיים, הנוכרים במקרא ובברית-החדשה, עורר לפי סדר כתבי-הקודש, ובכל ספר וספר מובאים השמות בסדר האלפביתי. תרגומי השמות לא תמיד נכונים הם.

בביקוריו בארץ ב-373 לערך ובחורף 385 ובמשך ישיבתו הקבועה בארץ, ב-386 ואילך, הספיק ה' להכיר יפה את הארץ וגם הירבה ללמוד עליה ממרזו היהודים. חיבורו ידועתו *Liber de situ et nominibus locorum* (ה' א) *hebraicorum* (ספר על מקומותיהם ושמותיהם של האתרים העבריים), ספר זה הוא תרגום מעובד ללאטינית של ה'אוגוסטאטיקו' לאתיוס. תרגום זה משלים את המקור בעינינים הרבה, שנתדשו במאה ה-5 בעיקר בקשר לבניית הכנסיות במקומות עירויים הרבה, כגון בית-אל, שלה ועוד, יכן הוא מתקן מה שהיה נראה לו, לה', ככלתי-מדויק, כמון בענין מקומה של בית ענבא; ב) כמכתבי השונים, ובייחוד במכתב מס' 108, שהוא הספר על פטירת ירדחתו פאריה, מתאר ה' את מסעה בארץ, והבדומות לו הוא מזכיר גם מקומות מקראיים הרבה ומדבר על הנעשה בהם בזמנו. כהשלמה לתיאור זה שמשש המכתב, שכתב אחר פטירת בתה של פאולה, אקסטובים; א) בפירושו ובידיקה לספרי-המקרא מביא ה' מסורות יהודיות מרובות בנוגע לאיתורם של המקומות הנוכרים בתנ"ך; אך לפעמים מבוססת דעתו על טעויות (כמו בפירושו למלה אקדנו' דניאל יא. מה, שלדעתו היא שם מקום).

לה' היה מגו מתמיד עם היהודים, אך יחסו התורתי-ישראלי ועם-ישראל היה היחס הרגיל של אנשי-הכנסיה

היארוֹקְלֵס (Hierocles, Ἱεροκλῆς) מאלכסנדריה, פילוסוף מן האסכולה הנאראפלאטונית במאה 5 לסה"נ. הרצאותיו הציגו בעמקות תכנון וכפי צורתו. כשביקר פעם בקושטה נתפס עם "עי השלטונות — כנראה, על שום דתו האיליתית —. הולקה גורש.

נשתמרו שני חיבורים של ה' (א) פירוש ל"שיר הזהב" הנארפיתאגוראי; (ב) חיבור על ההשגחה הגזירה ועל היחס שבין הבחירה התפישית של האדם וההנהגה האלתית. ה' נמנה על הפלג האלכסנדריני של האסכולה הנארפלאטונית. המטאפיסיקה שלו היא פשוטה מזו של חבריו: בניגוד לפלוטינוס (ע"ז) והבאים אחריו, אין ה' מכיר בשום האצלה וזולת זו של בורא העולם; הבורא הוא האל היחיד שמחוץ לעולם והוא אף מנהיגו של העולם ומנהלו. ה' מניח — כנראה, בהשפעת הצורות — שהאל יצר את העולם יש מאין בכוח רצונו בלבד. כחסיד האסכולה האפלאטונית שקדמו לנארפלאטונית שכור אף ה', שמעשינו נעשים מתוך בחירה תפישית ושהגזירה האלתית אינה קובעת אלא את תוצאות מעשינו. השפעתה של הצורות ניכרת אף כאן במה שה' מחליף את הכרח התמי (אנאקסי, ע"ע) שבקביעת תוצאותיהם של מעשינו עם ההשגחה בפעולה מעשית ומחנכת של האלהות. העונש בא לפעמים כתוצאה מחטאים, שבוצו בכלגול קודם. וע"ז כך מצדיק ה' מקרי עונש, שנראים בעינינו כאי-צדק גמור. אפיניתת לה' היא תפישת הדירוג בשלמות; דרגת השלמות העליונה היא זו של האל. למטה ממנה הדרגות של המלאכים, הדמונים, ההירואים, ולמטה מהן זו של בני-האדם. שהם על הגבול שבין היצורים השכליים ובין החיות.

בתורת-הנפש ובתורת-המידות של ה' מתמוגים יסודות אפלאטוניים, אריסטוטליים וסטואיים. רק החלק העליון, השכלי, של הנפש הוא כן אלמות. השכל והמוסר, הסועים באדם הם הגשמיים המגשרים בין האדם לאל. בדומה להסיד אריסטו, מבחין גם ה' בין הפילוסופיה העיונית והמעשית: השלמות המעשית הופכת את האדם לטוב. ויאלו הכרת האמת מעלה את האדם לדרגה של אל ממש. יש עוד סוג שלישי של פילוסופיה: זו שדואגת לגוף המזוהר" של נפש-האדם, העשוי מחומר טהור ביותר; גוף "טהור" זה התמוג בשעת ירידת הנשמות לעולם הזה, עם הגוף הגשמי, ותפקידה של הפילוסופיה מן הסוג השלישי הוא להפריד בין הגוף הארצי והגוף השמימי (הנפש). בעוד שהפילוסופיה המעשית יצרה את חוקי-המדנה, יצרה הפילוסופיה מן הסוג השלישי, המיסטית, את פיתוח-האלים. נראה, שבנקודה זו באה שיטתו של ה' להיכית את התועלת שבאלילות, עם זה היתה קרובה לצורות עד כדי כך, שפירושו ל"שיר-הזהב" עובד עיבודים נוצריים בפרווח ובחוריים.

G. Altman, *De Posidonio Timaei Platonis Commentatore*, 1906, p. 28 sqq.; A. Elter, *Zu H. dem Neoplatoniker*, in *Rhein. Museum*, LXV (1910), 175-199; K. Praechter, in *Byzantinische Zeitschrift*, XXI (1912), pp. 1-27.

היאָרְפּוּלִיס, קְתָבָה, עֵצ מִצְרִית, כְּתָב

היארוֹפּוּלִיס (Ἱεράπολις) — "העיר הקדושה", שמן הקטנה והשניה בטוריה הצפונית.

1. ה' של פריגיה נוסדה קרוב ל-190 לפסה"נ ע"ז אומנס, שליטה של פרמאון; היא נתפרסמה במעינותיה החמים ובמערה, שהיתה בקיבוצה והכלה גזא של חומצת-פחם. שהיה

וכאן הושפע מתורתיו של ויקליף (ע"ע), שאת כתביו הביא ל-1401 לפראג. ב-1403 עלה לרגל לירושלים, ב-1404 לימד בפאריס 1406 ביקר בהיילברג ובלן. באוניברסיטת של כל הערים הללו עוררו דעותיו הפילוסופיות התנגדות. ב-1407 חזר לפראג והשתתף בוויכוחים הדתיים על צידו של הוס וגם ניסה לרכוש חסידים לרעיונותיו המהפכנים של ויקליף. בוויכוח עם ז'יגמנד (ע"ע), מלך הונגאריה, הוקיע את האתיות של העכמרה הקאטורית — מה שערור עליו חשד שהוא כופר, ועל-כן ברח למראוויה. ב-1412 חזר לפראג והתקף, יחד עם הוס, את האפיפיור יוהנס XXII (ע"ע) על שפירסם בוליה, שבה הבטיח מחילת עוונות למאמינים ששילמו כופר לכנסייה, ב-1413 נסע לפולניה ולליטה, קשר כאן יחסי-ידדות עם אנשי הכמורה הרוסית-האורתודוקסית ולא העלים מהם את דעתה, שהם נוצרים טובים. ב-1415 ליווה את הוס לכנס של קונסטאנץ, וכשנאסר הוס נתפס גם ה' והובא לקונסטאנץ כבבלי. לאחר שהוצא הוס להורג (ב-1415), ביקש הכנס של קונסטאנץ להימנע מפסק-דין על שני של מיתה, והכריח את ה' להתחשב בפומבי לתור-יתרה של ויקליף והוס ולקבל עליו את מכותם של האפיפיור וזעמיהם של העמים המזרחיים, אך במאי 1416 חזרה הכנסייה ופתחה במשפטו. בהגנה המזרחית, שהגן על עצמו, ביטל ה' מה שאמר קודם לכן בניגוד לדעותיו הצדיק את רוב האמונות והדעות של ויקליף והצהיר, שהוס נהרג כקדוש. ה' הועלה על המוקד ומת כשעל שפתיו שירי-ההילה לאם ישו.

R. H. Betts, *Jerome of Prague, in the University of Birmingham Journal*, I (1947), 51-91.

ד. ה.

היאָרוֹנִימוֹס (Ἱερόνυμος) **מְקָרְוִיה** [Cardia] — 250 לפסה"נ, הסיסוריוני יווני; כתב את תולדותיה עד תקופת היארונימוס, ממותו של אלכסנדר מוקדון (323 שנת 263 לפסה"נ).

ה' עצמו נטל חלק פעיל במאורעות של זמנו כיועצם ובן-לווייתם של אומנס (אף הוא בן קארדיה), אנטיגונוס, דמטריוס פולירקטס ואנטיגונוס גונקס (ע"ע), השתתף בקרבות במזרח המדיני, ומונה ע"ז אנטיגונוס כנציב של הפרובינציא אידומיאה (אדום) — תפקיד צבאי, שמטרתו הייתה להגן על ים-חמלת מפני התקפותיהם של הערבים הנבטיים כדי לאפשר את ניצולם של אוצרות-האספלט. אח"כ מונה ע"ז דמטריוס כנציב בויאטיה.

ההיסטוריה, שחיבר ה' — כפי שמעידים הקטעים, שנש-תייוו מגמה — שימש להיסטוריונים, שבאו אחריו (אריאגוס, דילודרוס, טרוגוס, פלוטרכוס, ע"ע כולם), כמקור עיקרי לתקופת היארונימוס. היא מעשיית בתיאור נאמן של המאורעות (המספרים ופרטי המומ"ם, המובאים בשיירה, נתאמתו ע"י כתובות). הערך המדיני, המשמש קנה-מידה לה', הוא שמירת אחידותה של האימפריה המוקדנית. עם זה נתון ה' את דעתו — ברוב הליסטוריה הפראגמאטית — גם על סביותיהם של המאורעות וביקת מוליכותם של המקורות, וכן ניתנים בחיבורו תיאורים אנתיים ואוגראפיים. מנגונו של ה' הוא פשוט ומחוסר כל קישוט רטורי.

P.-W. RE, VIII, 1540 ff.; C. Müller, *Fragmenta Historicorum Graecorum*, II, 450, 1841-70; H. Reuss, *II. von Kardis*, 1876.



שקעים של אכזיור מן המעיינות דרומיים כננההרדעה העתיק של יארפוליס שבפרוגיה

העיר הראשה של הפרובינציה של הפרת". עם ביטול פולחנה של עתרתה ירדה ה' מגדולתה: כשוליינוס קיסר ירכז כאן את צבאו (363) כבר היה המקום חרב למחצה. יוסטינינוס ביצר את ה'; במאות שלאחר מכן נלחמו עליה הבזאנטים, הערבים והטורכים. 1108 נפלה העיר בידי הצלבנים, שהחזיקו בה עד 1175; עם הכיבוש המונגולי במאה ה-13 נחרסה העיר כליל. במחצה השני של המאה ה-19 התיישבו כאן צ'רקסים.

A. Goossens, *Hierapolis*, 1943.
מ א. ג.

היברג (הביטי: היבר), גנר — Gunnar Heiberg —
(1857. כריסטיאניה [אוסלו] — 1929, שם). סופר

נורווגי. בפואמה גדולה, שחיבר בנעוריו, "תולדות האדם" (1878), הוא רואה בחטאו של האדם את המרידה הראשונה באלוהים, את הולדת האדם החפשי. 1883 כתב כמה מחזות, שמהם, "הדודה אילריקה" (1883) היא זעקה של אשה אידיאליסטית ומתקדמת נגד הבורגנות צרת-האופק. "המלך מידאס" (1890) מכון — בדומה ל"ברווז-הבר" של איבסן — נגד מתקן-החברה, הבטוח במידה יתרה בכוחותיו, הושפך לזהב כל דבר, שהוא נוגע בו, וע"י כך הוא נוטל את נשמתו. בעוד שהאמת יסודה באינדיבידואליות, שבכלנות וב"יחסיות המקור דשת", שהיא סיסמת המחזה, ביצירות, שחיבר אחר שני המחזות המגמתיים הללו, גילה ה' יכולת של חדירה לשכבות עמוקות יותר של נפש-האדם. ב"הגוזזרה" (1894) הוא מעמיד את טבע-הגבר לעומת טבע-האשה. גיבורת-המחזה, יוליה, עוברת מידי בעלה הוון לזרועותיו של אידיאליסטן צעיר, אך מכיוון שבסופו של דבר מסור לבו לעניין, שעליו

ממית את החיות שהושלכו לחובה; קראו לה הכארוניון (ע"ע כרון). פולחן קיבלי (ע"ע) היה הפולחן העיקרי במקום, וצורף אליו אח"כ פולחן אפולון (ע"ע). בה' נולד הפילוסוף אפיסקטוס (ע"ע). נמצאו כאן שרידים של בתי-מרחץ, של רחובות עם עמודים, של חידאטון ושל כנסיות. כן נתגלתה כאן כתובת של האפיסקופוס אברקיוס (ע"ע), אחת מן המעניינות שבכתובות הנוצריות מסוף המאה ה-2; אך תשומת-לב מיוחדת עוררו מאות ארונות-המתים העשויים אבן, שנמצאו כסביבתה; בזכות ארונות אלה נקראה ה' בתורכית טמבור קלסי, "מבצר הארונות".

K. Humann, C. Cichorius, W. Judeich, F. Winter, *Altertümer von Hierapolis*, 1898.

2. ה' של סוריה (ק"מ דר"מערי" במקום איהודם של הסג'ור והפרת). היתה ידועה בלשונות השמיות בשם מנבוג וביוונית באמביקי. במאה ה-4 לפסח"ו שלט בה מושל בשם עבד הדר, ששבע מטבעות לכבוד עתרתה (עמרתג'יס דר-קט). אלת המקום, ההיכל שבאתר הוקם במאה ה-3 לפסח"ו ע"י סטרוטוניק, אשתו של אנטוכוס I; המקדש נעשה במרוצת-הזמן אחד מן הגדולים והמפורסמים שבמקדשים במרוחו של האימפריון הרומי. לוקיינוס סאמוסטס, שביקר במקום, תיאר בפרוטרוש את הפולחן, שהיה נערך כאן. על-ידי המקדש היתה בריכה של דגים מקודשים לאלה ואסורים למאכל. ולפני חזית-המקדש עמדו שתי מצבות (אובליסקים). ההיכל היה בנוי בסגנון יווני מעוטר בעיטורי-זחב, ועשויים זהב היו גם פסלי האל והאלה. במרוצת-הזמן גבר פולחן האלה על זה של האלה-בעל (הדד). — ה' היתה גם מרכז מסחרי חשוב. קרסוס (ע"ע) בזז אותה 533 לפסח"ו; במאה ה-3 היתה

המעולה. כמרכן ההדיר את כתבי אקלידס (1883—1916). אפולוניוס (1891; 1893). סימפליקיוס (1894), סרנוס (1896) ואת חיבוריו האסטרונומיים של פטולמי (1898—1907). מלבד זה הכין תכנית לפירסום אוסף גדול של כתבי היוונים. היוונים. ותרם את חלקו לאוסף זה בהתקנת מהדורה מדעית מספר-הלימוד של פאולוס איינגטס (1921/4). ה' העמיד תלמידים הרבה והיה נושא-דברה הגלבה של התרבות היוונית בארצו.

H. Rader, J. L. H. (in *Isis*, XI), 1928.

היברג (Heiberg), שם המשפחה של שני סופרים דאניים. אב ובנו.

1. פֶּטֶר אַנְדְּרֵאס ה' (Peter Andreas H.): 1758—1841. פובליציסטן דראמאטורגן. ברוב כתביו המעדיים על מזג לוחט ועל כשרון ביקרתי. הוקיע את דרכי-השלטון הנפסדות. בשורה של כתבים סאטיריים בשם הכולל של "הרפתקות של שטר-כסף" (1787—1793) התקף את מעמדות האצילים והסחרים כאחד; בקומדיות ("הורירטואו") 1789; "אצילים ויהנסים" (1791) הוכיח את בני-ארצו על שקיבלו עליהם את מרותם של רברבנים גרמנים, שחדרו לארץ. וב"פשרה מדעית" (1798) ביקש להוכיח, שבמונארכיה עולה לאזרחים הרבה יותר מן הרפובליקה. במילחן סאטירי קטן "חקרי לשון" (1798), שם ללעג את גודלי-הארץ. בפומנים שחיבר הקניט את המשטר האבסולוטיסטי — מה שגרם לכך, שהשליטנות הטילו עליו קנסות. לוסף (בצר 1799) גזרו עליו גלות על שני כתבים נועזים; שפירסם נגד המונארכיה האבסולוטיסטית והתורשתית. ה' התעקע או בפארים ונתן מנה כאן מתחבם במצד-התחוק. — חדרו ביעינות המפסכה הצרפתית. היה ה' מן הלוחמים האמיצים בארצו על עקרונות-הצדק בבניינים מדעיים. חברותיים ולאומיים.

2. יוהאן לודוויג ה' (Johan Ludvig H.): 1791—1860. בנו של (1); דראמאטורג ואסטיקן. הונן ע"י אמו, שנתגרשה מבעלה לאחר שזו האחרון נידון לגלות ונישאה ב 1801 לאציל שוודי, בשם יילנבור (Gyllembourg). שבא לבקש מקלט בקופנהאגן, מ 1827 פירסמה מרת יילנ-

בזר — בעילוי-שימה — כמה רומאנים, שבהם גילתה בקיאות בחוויות נפש-האדם. ה' ירש את כשרונותיהם של הספרותיים של הוריו ונתחנן בחוגי הסופרים והאצלה. נמשך בנעוריו במידה שווה למדעיה-טבע ולספרות. אך בסופו של דבר בחר בספרות. ב 1817 הוסמך כדוקטור למדעי-הרוח לאחר שכתב דירסאציה (בלאטינית) על קלדרון (ע"ע). 1819—1822 ישב עם בניו בפאריס. ובאן הושפע מאמנות-התיאטרון הצרפתית (ביחוד בתחום הודויל), לאחר ששימש 1822/25 מרצה ללשון הדאנית באוניברסיטה של קיל. יצר ה' בשביל התיאטרון המלכותי של קופנהאגן סוג-מחזות חדש — הודויל (ע"ע) הדאני, שבו בא לידי ביטוי כוחו של ה' בדורשיח ובפומן. ב 1828 כתב מעין הודויל לאומי. גבעת-הפיח, שהוא מן המחזות המוצגים ביותר בדאניה. בקיל הכיר ה' את הפילוסופיה של הגל (ע"ע) ונעשה חסידה הגלבה. אף השתקף בשיטה הדיאלקטית של הגל ליסוד משנה אסתטית (סקדמה למשנת רבו). בקומדיה שלו, נשמה אחר המוות" (1841) שפך את הציני-לעגו על המסתמקים תפיסה מעורפלת ובלתי-פילוסופית של ההיסטוריה, התרבות והדת. ה' עמד בלא ספק במרומי התרבות של זמנו

הוא נלחם. יותר משהוא נתון לאשתו, היא עזבת אותו והולכת אחר אהוב שלישי. שכולו רוזיגברית ואעפ"כ מהסס הוא להקריב את כל תוכן-היוני על מזבח-האהבה. כרצונה של יוליה.

10 ענים לאחר מכן חזר ה' לאותו נושא עצמו ב"טראג-גדיית האהבה" (1904). בעיני הגיבורה של מחזה זה זיווג המינים הוא מעשה קדוש, עצם מהותם של החיים, שדבר אין לו גילויים, ילדים וחיית-חברה; ואילו אצל הגבר עשויה תשוקת-הימין להפך לחיבה או להתגלם בפעולה ציי-בורית. שתי הגישות הללו אינן יכולות לדור בכפיפה אחת. במחזהו "הזכייה הגדולה" (1896) ביקש ה' להוכיח, שהיח-סיות המקודשת" מסוכנת היא, אם אינה מושתתת על יסוד חיובי של דעות וחוויות אישיות, ולא יד במחאה נגד כל רעיון כללי או דעה מוסכמת. אעפ"כ היו מחזותיו מכוונים בעיקרם נגד הכללות ודעות האמונות מקובלות; "מעצת האומה" (1897) הוקיע את השחיתות של המשטר הפארלא-מנטארי; "אמו של הרלד סוואג" (1898) מגלה את השפעתה ההרסנית של העשיתנות; "אהבת הרע" (1902) הוא מחזה נגד אותו סוג של אלטרואיזם, שאינו אלא צביעות ואנוכיות מוסריות. אלה היו יצירותיו של בעל-בוסר מושלם. שמשאת נפשו היה כיבוד מוחלט של נפש הפרט. כ 33 מחזות אחרים (גבסוגר החירות" 1910; "רצוני להגן על ארצי" 1912; "מיטת הפאר" 1913) ניתח ה' את הרגש הלאומי ניתוח גוקב. במחזה השני הוא אומר: "אנו, הנורווגים — אפשר, שיעודנו או גורלנו הוא להיות פרטים שאינם מסוגלים להצטרף לאומה" — על האינדיבידואליות והצדק נלהם ה' אף במסותיו; הכתובות בכשרון רב. 1896—1902 ישב בפאריס, וכאן כתב "מכתבים" (1900), הדגים בין השאר, בפרשת דרייסוף — אותה פרשה, המעוררת בנו את היצר הטבעי בכל אדם מטעב ברייתו — "גיר-הצדק" ה' היה בעל נפש לוחשת. לחם על ערכים מוסריים, מבקר ללא רחמים ללא חת, והחשוב שבסופרי אסכולת-איבסן בארצו.

J. Bab, *Das Drama der Liebe*, 1925; K. Skavlan, G. H., 1950.

ס. י. ב.

היברג, יונן לודוויג — Johan Ludvig Heiberg (1834—1928) — בלשן דאני, ה' שהיה מתלמידיו של מדויג (ע"ע), הקדיש עצמו לחקר התרבויות העתיקות של יוון ורומי; 1896—1925 שימש פרופסור לבלשנות קלאסית באוניברסיטה של קופנהאגן. בנעוריו כבר מצא את תחום עיסוקו המיוחד, שבו עתיד היה לתרום תרומות גדולות לחקר הבלשנות הקלאסית — כתבי המאמאטיקונים היוונים. הדיסרטאציה שלו, *Questiones Archimedeae* (1879), מכי-לה את כל מה שהיה ידוע בשעתו על ארכימדס. במסעות, שערך ה' לאחר מכן, העמיד את ידיעותיו על כתיב מתקופת-הרנסאנס הנוגעים לארכימדס, וב 1880/1 פירסם את כל כתבי ארכימדס (Archimedes) עם 33 כרכים. ב 1903 נסע לטקשה כדי לפענח שם כ"י פאלמפסטי (מחוק וכתוב מחדש), שנתגלה באותם הימים ושבו נמצאו, בין השאר, שנים מסכת-ארכימדס, שלא נודעו עד אז. כשהשלים משימה זו פירסם מהדורה חדשה של כל כתבי-ארכימדס עם פירושיו של אנטוניו (Archimedes Opera omnia cum commentariis Eutochii) 33 כרכים, שמעידה על ידיעותיו העמוקות של ה' בתחומי נושאו ועל שיטתו הביקרתית

נמנה מפקד עליון של הצבא הבריטי בצרפת ובבלגיה, והיה לו חלק עיקרי בהדפוסם של הגרמנים מצרפת ומבלגיה בקיץ 1918. ב-1919 הועלה לדרגת רוזן (earl). ב-1921 התייחס מתפקידו בצבא והקדיש את עצמו לפעולה לטובת החיילים המשוחררים. — הדינסייה והשבונות של ה' (D. Despatches) (H's) 1915-1919 נחפרסו ב-1919.

G. A. B. Dewar and J. H. Boraston, *D. H's Command, 1922*; A. Duff Cooper, H., 1935/36; L. Wolf, *In Flanders Fields: The 1917 Campaign*, 1959.

היגיינאָה (Hygiene), במיתולוגיה היוונית — אלת הבריאות. עפ"ר היא נחשבת לבתי הבתולה של אסקלפיוס (ע"פ), אל הרפואה, ומופתת בין בניילויה. בנוסח השבועה



היגיינאָה עם אברה אסקלפיוס. המוזיאון של הוואסופאן, רומא

ההיפוקראטית נזכר שמה בין שמותיה של אסקלפיוס ופני קת. — לה' היה פולחן מיוחד בעיר טיטיני (בארגוליס), אד לא נמסרו עליה מיתוסים מיוחדים. לעומת זה תוארה בפסלים עתיקים שונים. ביניהם פסל מן המאה ה-4 לפסח"ג, שנשתמר בכמה העתקים; בו נראית ה' בעמידה, לבושה שמלה ארוכה ועטופה מעיל; מתפתה השמאלית יורד נחש אדיר בכיוון אל יד-ימינה, שבה החזיקה, כנראה, האלה פסל, כדי להאכיל ממנו את הנחש. המשובת שבהתקף הפסל נמצא באיסוף הופ (Hope) (Deepdene) שבסארי, אנגליה; הגאה שבהתקף ראש-הפסל נמצא במוזיאון הלאומי ברומא.

E. Curtius, *Archaeol. Jahrb.*, 19. 1904, 55 ff.

היגיינָה (באנג' hygiene, בצרפ' hygiène, מיוו' ἡγιεινή), בריאות, גם שמה של אלת-הבריאות. תורת הבריאות: ענף שימושי של מדע-הבריאות (או הרפואה) במובנו הרחב. התיי' נבדלת מן הרפואה במובנה המצומצם במה שעיסוקה של הראשונה הוא באדם הבריא, ומטרתה שמירת הבריאות וסילוק הסכנות המאיימות עליה. בעוד

וראה את עצמו כג'גה הדאני". 1831 נשא את יחסה לראיזה פטגס (Pages). שהיה לאחר מכן גדולת השחקניות בדאיניה. — 1849-1856 ניהל ה' את התיאטרון המילית ברוח שמרנית ביותר. — הוא נחשב בארצו לטיפוס משלם של סופר משכיל ושנון; הפרווה שלו שקופה וקלה וראויה לכל שבה.

M. Borup, *I. L. H.*, 1949.

פ. י. ב.

היברו ויגיון קולג', ע"פ בתי-מדרש לרבנים (באה"ב).

היבש, אדולף — Adolph Hubsch — (1830, ליפט-סנט-מיקלוש, הונגריה [כיום צ'כוסלובאקיה] — 1884, נידורק). רב רפורמי באה"ב; מראשי תנועת הרפורמה באמריקה במאה ה-19. בצעירותו היה מורה בבית-יחיד באלסטאפן (ברואפט). השתתף כקצין בצבא ההונגארי הלאומי במהפכת 1848. מ-1849 למד בישיבת פאקש, שבה הוסמך לרבנות (1854), ומ-1858 — באוניברסיטה של פראג. שעל-ידיה הוכתר (ב-1861) בתואר ד"ר לפילוסופיה. כפראג שימש כרב בבית-הכנסת החדש. ב-1866 היגר חי לאה"ב. כגון נחמנה רבה של קהילה. אהבת חסד" בניידורק, שחבריה היו בעיקר יהודים יוצאי בהמיה. בהנהגתו של ה', שהצטיין כמשיח ומחנך, נעשתה קהילתו אחת מן הקהילות החשובות בניידורק (יורשו כרב-הקהילה היה הנחר יהודה קלוטש, ע"פ). סידור-התפילה המתוקן ברוח הרפורמה המתונה, שהונגו בקהילות, נתקבל גם בקהילות אחרות באה"ב. בוועידה הרבנים הרפורמיים המתונים, שנתקיימה ב-1871 בסניסנאטי, נבחר ה' כנשיא. כן היה פעיל ביסוד ההיברו ויגיון קולג' בסניסנאטי. — מלבד קובץ דרשותיו בגרמנית פירסם ה' גם את המש המגילות בצירוף התרגום העברי (פשיטת) לפי כ"י, שנמצא באוניברסיטת פראג (1866), וספר על פתגמים ערביים בשם *Gems from the Orient* (1877). כן נחפרסו מאמריו בכתיבה העת. בן חניניה (MGW).

היג, דגלס, רוזן — [Earl] Douglas Haig — (1861-1928), מוציא בריטי. היג, שהיה למשפחה סקוטית מיוחסת, למד באוניברסיטה של אוכספורד, וכנס ב-1883



דגלס היג

לתיאטרון לקנינים ושירת (1885) כקצין פרישים בהודו. ב-1896 קיבל הכשרה לשיקוד גבוה בקולג' של ה' מטה הכללי (Staff College). ב-1898 השי' תתף בכיבושה של סודאן ע"י הבריטים. בשנים 1899-1901 — כמלחמת-הבורים (ע"פ) אפריקה הדרומית. ב-1903-1905 ו-1909-1914 ניהל באנגליה

את הורכת הצבא הבריטי. בשנות הבינים היה ראש המטה הכללי בהודו. כשפרצה מלחמת-העולם I (1914) היה מפקד גיס. ובתפקיד זה הצטיין בקרבות של איפר (ע"פ). ב-1915

שעיסוקה של האחרונה הוא באדם החולה. מושג הבריאות. כפי שהוא נתפס בהי' מוגדר בהקדמה למגילת-היסוד של הארגון העולמי לבריאות (WHO) ב1948 כלהלן: "בריאות היא מצב של שלום גופני, רוחני וחברותי גמור. ולא רק העדרה של מחלה".

ההי' עוסקת באדם האינדיווידואלי ובאדם הקבוצי כאחד. בהתאם לכך היא מתחלקת להי' אישית ולהי' ציבורית.

ההי' האישית קובעת את הכללים שהפרט צריך לחיות עליהם כדי למנוע תקלות לבריאותו. הכללים מתייחסים לנקיון, תזונה, הלבשה, שיכון, ויסות העבודה והמנוחה, התעמלות גופנית ולחיים המיניים.

ההי' הציבורית מכוונת לסילוק הסכנות, הנשקפות לבריאותו של האדם מסביבתו וליצירת תנאים חיצונים. שפועלים לטובת האדם, ויחדיו לדיכוי הופעת ומניעת התי' פשוטות של מחלות מידבקות. ההי' הציבורית דואגת: לאספקת מים נקיים, לאי-מוזהמים; לסילוק מיהשפכים (ביוב) והזשפה ולנקיון ההצות; ליצירה ולחלוקה של מיצרכי מזון ללא זיהום וללא זיהוק וקילקול ולהשגחה על מצבן של המסעדות והיחולן; לתיכונן נכון ולבינה נכונה של ערים וכפרים; להחזקת מקומות-מגורים, מקומות-עבודה. בתי-ספר ומקומות ציבוריים במצב שאין בו סכנה לבריאות; לשמירה על המים הזורמים והמים העומדים מפני זיהום, ובכלל זה - סידור של מקומות-ירצה וניהולם הנכון; למגרשי-משחקים וגנים ציבוריים; לשמירת האור מ מפני זיהום וליכלוק; להשגחת חרקים מעבריי מחלות; לסידור נכון של בתי-קבורה וניהול הקבורה; לשירות אפיקומולוגי.

ענף חדש של ההי' הציבורית היא ההי' הסוציאלית: מקצוע זה עוסק בבירור ההשפעות, שיש לתנאים הכלכליים החברתיים על הבריאות, וכן בבירור האמצעים למניעת הנזק הצפוי לבריאות בתנאים עוינים לה. חלק חשוב ביותר של ההי' הסוציאלית מוגדר כהי' של עבודה או של התעסקות, תנאי-העבודה. שהיא קובעת כמתאימים, מבטיחה את חריהקתן של סכנות לבריאות, שגובעות מן העבודה בכלל ומעבודתו במקצועות מסויימים בפרט. פרוקה רפואי מיוחדת של הפועל נועד לגלות את הסימנים המוקדמים של העבודה או עיי' המכריים, שהפועל על במגע עמהם. חשיבות חברתית מיוחדת נודעת להי' של העבודה, מאחר שהגנה על בריאותו של הפועל מעלה גם את פירוני-העבודה, ענף מיוחד של היגיינת-העבודה וההי' של בית-

הספר. שהעיסוק בה תופס כיום מקום חשוב בשירותי-הבריאות ושירותי-החינוך כאחד. ההי' של בית-הספר מוקד דעת לא רק לטיפול בבעיות הכרוכות במניעת מחלות גופניות או הקשורות בהתפתחות הגופנית של הילד, אלא אף לבירור הגורמים המפרעים או המסייעים לשלומם הנפשי והתקדמותו בלימודיו. משום כך כוללת ההי' של בית-הספר גם פעולות של הי' רוחנית - תורת ההי' הרוחנית או הגנפשיית כוללת את המחקר בהתווחה של אי-התאמה לתי-היבה. שנחשבת כגורמת להפרעות הנפשיות ולמחלות רוח; ההי' הרוחנית מושתתת על ההנהגה. שניתן למנוע מחלות אלו כמו מחלות אחרות. והיא מווחה את דרכי המניעה של סמן דיעת העובדות והופעות המוחזקות גורמיהן שימושיה העיקריים של ההי' הרוחנית הם בתחום הינד-הילד

בארצות של דובריי-אנגלית נקראת ההי' הסוציאלית בשם רפואה סוציאלית, ואילו המונח "הי' סוציאלית" יחד לענף ההי' הודו במניעת מחלות-מיין.

המוטגים הי' ורפואה מונעת (preventive medicine) חופפים זה את זה. ויתכן שהם זהים; עיי' הם משמשים בעירוביות, ובעלי-המקצועות לא הצליחו להגדירם הגדרות מוסכמות וברורות, שיש בהן כדי להבחיןם זה מזה. יש מצויינים במונח את האמצעים, שהיחיד צריך להשתמש בהם למניעת מחלה. ואילו במונח רפואה מונעת - את האמצעים, שהחברה או השלטונות הייבים לנקוט לשם הגנה על הבריאות של הכלל והפרט.

תולדות ההי'. באוסף ההיפוקראטי (עיי' היפוקרטס) תופסת ההי' האישית מקום חשוב; היא כוללת הוראות בנוגע לאוכל, לרחיצות ולדיוור, ומהווה חלק מן ה"הנהגה" (regimen). כמה מן המכתבים נוגעים גם בהי' הציבורית. כגון התיבור על "האור, המים והמקומות". הצד ההיגיני הוטעם עוד יותר בכתיבו של גלנוס (עיי' ש.הקדוש. לכל הפחות, ששה מחיבוריו המרובים לשאלות ההי' משם. ביניהם הספר De sanitae tuenda ("על שמירת הבריאות"). מלבד ספרים כלליים על ההי' כתב גלנוס גם על בעיות היגייניות מיוחדות, כגון על ההי' של ההתמלות.

הרומים קיבלו את רוב תורתם הרפואית מיוון, אבל בהתאם לכומר אירונים טיפחו ביתר יעילות את תורת ההי' למעשה. עד היום שנתמרו שרידים ממערכות אספקת-המים העירונית המצויינת (aqueductus), שהיו קיימות ברומי ובמושבותיה. כגון בניס (בצרפת הדרומית). ברומי הקיס-רית סודרה סאבינאליע עיי' ביוב (cloaca maxima); כמר-כך חוקמו בתי-החולים (עיי' הראשונים במאה ה4 לסה"ל. מרחצאות ציבוריים היו אפיינים לערים, שנוסדו עיי' הרומים (הם נזכרים אף בתלמוד לשבחה של מלכות-רומי [שבת י"ג, ע"ב]).

מצב ההי' בהי"ב במערב היה בכל רע, בעיקר בערים, שהיו מיושבות בצפיפות ומוקפות חומות; היה בכך משום נסיגה מן המצב בעולם העתיק, מהשגיה של תקופה זו: ההתפתחות בתי-החולים (עיי' וזשטוב מצב האישפני; והסטנדרדיזאציה של החינוך הרפואי וסדרי ההסמכה החוקית להתעסקות בריפוי (עיי' רפואה: היסטוריה); והנהגת המסגר (עיי' לשם מניעת התפשטותו של הדבר. בוויניציאה נוסדה לראשונה ב1353 ועדה מוניציפאלית לבריאות הציבור.

בספרות יהי"ב שכחה מאד הצורה של ספרי. הנהגת הבריאות (regimen sanitatis), ז"א: הוראות לשמירת הבני-אות, ספרים כאלה נכתבו פעמים הרבה, מהם עיי' רומאים מהוללים. כגון ארגולו דה וילה נובה והרמב"ם, ומהם עיי' מתכרים עלומים-שם. כגון ה"הנהגה" המפורסמת של האסכולה הרפואית בסאלרנו. ספרים אלה היו מכוונים לקוראים מחוץ לציבורי-הרופאים, והם מאבות ההדרכה ההיגינית לקהל הרחב.

כמייסד ההי' הציבורית החדשה נחשב הרופא האוסטרי יוהאן פטר פרנק (Johann Peter Frank) 1745-1821. 1796. פירסם את ספרו הראשון של חיבורו הגדול: System einer vollständigen medizinischen Polizey (שיטה כללית של מטרסה רפואית). בספר זה הוא מטיל על השלטון את

העבודה של התורה ופיתוחה בהלכה. היתה להם מלכתחילה משמעות ומגמה דתית וריסואלית ("קדושה"). אך בפועל היו להם תוצאות חשובות גם מבחינה היגיינית. ופרשנות חלוצנית-רציונלית-אליטיסטית אף ניתנה להסברים כהוראת לשמירת הבריאות. חוקרים וסופרים מרובים מאומות-העולם הביעו את התפעלותם ממה שנראה להם כתרומת היהדות להי: "מן היהדות צמחו גמנות מן הרעיונות ההיגייניים הגדולים של האנושות — גמנות השבת והמלחמה הישירה במחלות המידבקת ע"י אמצעים טבעיים" (חוקר תולדות-הרפואה ק. סטודוף, 1911). יש לציין, שהרפואה היוונית התעלמה לגמרי מגורם-ההדבקה במגפות. ואילו בהסגר המצו-רעים מחוץ למחנה ובמניעת הזכ ממגע בהתאם להוראות התורה יש משום אמצעי-מניעה יעילים וגם משום הפניית תשומת-הלב לכביית ההדבקה. האמצעים שייכים לתחום התי-אישית והציבורית גם יחד. והם השפיעו גם על העולם הלא-יהודי ביה"ב.

לקביעה הדתית של יום מנוחה שבבת היו גם תוצאות חשובות לגבי שמירת הבריאות. הן הפרט והכלל. מצוות אחרות, שנודעה להן גם משמעות היגיינית. הן: סדרי האסאני-טאציה במתנה-הצבא (דב' כג. יג—יז); איסור פיגול ונותר (ויק' יט. ו—י) — יש בו משום מניעת הרעלות מחמת קילקול הבשר; טיהור כלים ובגדים באש ובמים (שם ט. ג. נב—נח); טבילות ורחיצות של טמאים מטהרים. ועוד.

מן התלמוד ידוע לנו על שירות היגייני ציבורי מפותח. הוצאת האשפה בירושלים היתה מאורגנת ומוצאת דרך שער מיוחד. שער-האשפות; שוקי ירושלים היו עשויים להתכבד (ניקוף) בכל יום; היו סידורים מיוחדים לתאורת הרחובות בלילות כדי למנוע חבלות ותאונות. את חוקי הכשרות אין לראות כהוראה בתי, כפי שחשבו בדור-ההשפלה (מניעת מחלת הטרסיליונה ע"י איסור בשר-חזיר וכד'), אבל פעולתם שימשה בלא ספק סיוע להי; כגון ההוראה של איסור בבלת (שם' בב. ל.).

דיני האישות הונהגו מטעמים דתיים. אבל אין ספק ששי-משו גורם לטיפוח הטהרת המין ולחתימה-ענגונת פסיכולוגית ע"י הימנעות מן המגע המיני במשך התקופה של טומאת נידה — צד חשוב בהי-המינית. גם לדיני הקבורה ואיסור הלת-המת נודעו תוצאות מנהיגות לא-מבוטלות במניעה של התפשטות המחלות. המילה, שהנהגה מטעמים דתיים, מונעת התהוות דלקת-הערלה וסרטן אי-הנוחיות.

להי-הציבורית שייכת גם הנהגה על הפועל ע"י הטלת אחריות על המעביד לנוק הנגרם לפועל מתוך עבודה.

ביה"ב נשמרו התקנות של התי-התלמודית. הן הוכיחו את יעילותן ביתרון הבולט, שהיה ליהודים בשכונותיהם בערים על שכן-הם נהגים במחנות מצב הבריאות הציבורית. יתרון זה, שבו הכיר גם הגויים, שימש אחד מן הגורמים לעלי-לה "המותר השחור" (ע"ע דבר, עמ' 874). אמנם מוסד בית-החולים לא היה קיים בין היהודים ביה"ב. אך "ההקדש" (ע"ע בית-חולים, עמ' 601) שימש לאישפוח של חולים עניים ועוברי-דרך. ככתבי-היפואטיקה היהודיים מיה"ב. כגון בכתבי הרמב"ם, מרוכות ההוראות כתי, ובכללן אף הוראות בעניין ההתעמלות (פרקי מה"ש, מאמר י"ח).

האחריות להקמת משטר, שיבטיח בריאות לאזרחים, ומפרט את התפקידים הנובעים מאחריות זו; הוא דורש משטר בריאותי בתי-ספר, הכשרה של מילדות, התקנת מפעלי מים וכו' וכו'. פראנק עיין גם בספרות היהודית. ובמקומות מרובים בספרו הוא מביע את התפעלותו מן החוקים ההיגיי-ניים, הכלולים בתנ"ך ובתלמוד. — באנגליה הניח את יסודות התי-הציבורית אדווין צ'דוויק (Edwin Chadwick; 1800—1890). הרפורמטור הסוציאלי. על סמך הצעותיו של צ'דוויק נוסד באנגליה, "הוועד הכללי לבריאות" כגוף ממשלתי. שהפך אח"כ למשרד-הבריאות. התי של בית-הספר נכללה בחוק-החינוך באנגליה ב-1907 והונהג אחרי-כך בארצות-הרבה. — חיפה עוצמה להתפתחותה של התי-ניתנה במאה ה-19 ע"י הכרת התחום גורמיהן ודרכי-התפשטותן של מחלות מידבקות, והתי-האפיסקופלי-לוגיה נעשו כרוכות זו כזו. במרוצת-הזמן הופך בסידורים מגפות מסיכומים למניעת העברתן של מחלות מידבקת מצור לארץ. ב-1851 נתועד בפאריס הכנס הבינלאומי הראשון להי, שבו הוטעם הצורך בהסכמים בינלאומיים למניעת מגפות מסיכומים ב-1908 נוסדה "הלשכה הבינלאומית להי-ציבורית" (Office International d'Hygiene Publique). שמושבה בפאריס. הלשכה היתה אר-ספת יריעות על התפרצותן והתפשטותן של מחלות מידבקות מסוכנות בארצות-העולם ויפריסמה את ידיעותיה בד"ה שבעתים כדי לאפשר בנמלים עריכת הסגר (ע"ע) של ספי-נות. שאותן מארצות נגזעות.

לשם הפצת ידיעות כתי בכל ארצות-העולם ושיתוף-פעולה בינלאומי בתחום זה הוקם ב-1920 אירגון התי של הברי-הלאומיים. שמקום-מושב היה בדנווה. אתר היסולו של חבר-הלאומיים נוסד ב-1948 במקום אירגון זה. "האירגון העולמי של הבריאות" (World Health Organization) מטעם אר"מ; עם חברותיו של אירגון זה נמנות יותר מ-80 ארצות. כמסרת האירגון נקבעה: השגת הרמה הגבוהה ביותר של בריאות ע"י כל העמים. האירגון עוסק בתיאום בינלאומי של הפעולות לשם הבריאות. כגון יעוץ לארץ אחת ע"י מומחים מארצות אחרות והפצת ידיעות ע"י פירסומים בתחום התי.

המכתב הראשון להי במסגרת אוניברסיטאית נוסד ע"י מ. פֶּטְנֶקוֹפֶר (ע"ע) ב-1865 במינכן. היום כלולה התי בתכנית-הלימודים של כל בית-ספר גבוה לרפואה בעולם. צעד חשוב בפירסום התי נעשה ע"י הגרמני לינגנר, שאירגן את התערוכה הבינלאומית הראשונה להי בברדון ב-1911. בעקבותיה של תערוכה זו נוסד בברדון מוזיאון להי, שהיה מספק — עד עלייתו של הנאצים לשלטון בגרמניה — חומר-הסברה בתחומי התי לבתי-ספר בארצות הרבה. היום נמצאים מוזיאונים להי בכמה ארצות.

החדיפה האישונה להתפתחותה של ה. הנפשית נתן תוספת האצריקני ק. ו. בירו (H. Veers) ב-1910. חיבורו האוטוביוגרפי *A Mind that Found Itself* ("נפש שמצאה את עצמה"), 1908, שבו תיאר את המהלך של מחלת-רוח. שפגעה בו גופו ושהבירא ממנה. המחבר הביע את הדעה, שבדומה לשאר מחלות קיימת אפשרות למנוע מחלות-רוח. הספר עורר תשומת-לב מיוחדת. ובימאמו של בירו קמה תנועה להי-רוחנית. ששוארגה ב-1931 ב"מוסד הבינלאומי לבריאות-הנפש" (Intern. Foundation for Mental H.).

ההי-כיהדות. מצוות התורה בענייני נגעים וטומאה וטהרה והריגים המוסקים מתן כסדר "טהרות", וכן חוקת-

י. מהיק — ש. כוכבא, ספר הבריאות (הי ותברואה), 1957; J. Preuss, *Biblich-talmudische Medizin*, 588—652, 1911; BJT, H. du travail: *Encycl. d'h., de pathologie et d'assistanace sociale*, 1938—1940; BJT, *Bibliogr. d'h. industrielle*,

ה'יג'ינז' (Hygienus) הגמונה של רומא באמצע המאה ה-2. חי נזכר ברשימת האפיפיורים שאייניאוס מליון (ע"ע) הכניס לתוך מסכתו. נגד כל הפסירות" (חזברה בסוף המאה ה-2), וכן הוא נזכר ברשימתו של הגסיפוס (ע"ע). שביקר ברומא בין 150 ל-160. ב.ספר האפיפיורים" (ע"ע ליבר פונטיפיכלים) נאמר עליו שהיה אתונאי לפי מוצאו ושקיבל את הנצרות בבגרותו לאחר שזאוש מן העיר הפילוסופי להי" ייחס את קביעת הדעות הבראיתיה הכנסייתית. וכן ייחס לו — בטעות — מספר של דקרטילים (ע"ע). מכל מקום נראה, שהי' חי בתקופה, שבה עדיין היתה הקהילה הנוצרית ברומא מנהלת ע"י אקנייהעדה, קודם שהיקם שלטונו המתארכי של האפיפיור.

Librer Pontificali, L. Duchesne, *op. cit.*, I, 131, 1886; E. Caspar, *Die älteste römische Bischofsliste*, 1929; F. Fliche-V. Martin, *Histoire de l'Eglise*, I, passim, 1941.

היג'ל, פְּרִיֶדְרִיך פֶּון — Friedrich von Hügel — (1852—1925), האולוג קאטולי; בנו של הידיפולמאט. התיר חוקרהטבע הרוון קארל פון היגל. הי' רכש לו השפעה רחבה בלימודיו בבריסל, וינה, לונדון ורומא. ב-1867 עבר עם משפחתו לאנגליה, וכתוצאה ממחלת טיפוס. שבה חלה כאן (1870). נתחרש ונשאר חולני עד סוף ימיו. הי' ניסה לאחד את המסקנות על ביקורתהמקרא עם האמונות והדעות של הקאטוליות. השאלות על היחס בין האמיתות של הנצרות וההתפתחות היסטורית של הכנסייה על מקומה של התרבות החולנית בנצרות. על התפיסה הנוצרית של מושיגזמן ועל משמעותה של האסכאסולוגיה שבביל האדם המודרני עומדות במרכז הגותו הדתית. 1905 יסד את ה.חברה הלונדונית לחקר הדת" (London Society for the Study of Religion), שעליה נמנו ההיגידעות חוקרים בעלי דעות שונות.

חיבוריו העיקריים של הי' הם: *The Mystical Element of Religion as Studied in St. Catherine of Genoa and her Friends* (ה.היסוד המיסטי בדת כפי שהוא מופיע אצל אחתהנה הקדושה מג'נובה ירידיה", 1908; הוצאה מתוקנת 1923) *Eternal Life* ("חיי עולם", 1912) וזני אספי מאמריו על הפילוסופיה של הדת (1921, 1926).

A. S. Cook, *A Critical Examination of von Hügel's Philosophy of Religion*, 1953.

היג'ר, מיכאל — Michael Higger — (1898, רוגוב; פלך קובנה — 1952, ניו-יורק). חוקר של הספרות התלמודית. בעניינו קיבל חינוך תורני בשיבות ליטה. ב-1915 בא לאה"ב. כאן למד בביתהמדרש לרבנים בני-יורק ובאוניברסיטה של קולומביה. ב-1926 הוסמך לרבנות והוכתר בתואר ד"ר לפילוסופיה.

הי' קנה לו שם כפירסום מהדורות ביקורתית — מבוססות על השוואת כתבייד שונים — של המסכתות הקטנות. בצירוף מבואות, הערות ותרגומים לאנגלית. מהן תפרסמו: *מסכתות ועירות* (1929); *שבע מסכתות קטנות* (1930). *המסכתות*: שמות (1931) דרך ארץ (1935) לכה (1936) וספרים (1937). — מפעלו הגדול השני של הי' הוא "אוצר הבריתות", בו כרכים (ניירורק, תרצ"ח—ש"ח), שבו כינס את כל הבריתות שבתלמודים כשהן ערוכות לפי שמותהתנאים ולפי סוגיהן. עבודותיו אלו מצטיינות בדייקנות ומעידות על בקיאותו של מחברן במקורות. הי' פירסם גם מחקרים בכתביידע במקצוע הספרות הרבנית

1944 sq.; C. Flugge, *Grundriss d. H.*, 1940¹¹; W. M. Geffner, *Manual in Industrial H.*, 1948; H. Rolleston - A. A. Moncrief, *Industrial Medicine*, 1944; A. Roehaich, *Traite d'H.*, 1946; F. L. Meredith, H., 1948; R. Müller, H., 1949; J. F. Williams, *Personal H. Applied*, 1950; K. F. Maxcy-Rosenau, *Preventive Medicine and H.*, 1951, E. H. Cluver, *Social Medicine*, 1951; M. G. Green, A. Translation of Galen's H., 1951; W. G. Smillie, *Preventive Medicine and Public Health*, 1952¹²; H. Meng. *Lehrb. d. Psychol.*, 1955.

ת. ג. — ה. ל.

- ה'יג'ינז' (Hygienus), ששם של כמה סופרים רומיים.
1. גַּאיוֹס יוּלְיוֹס הַי' — Gaius Julius H. — (בסוף המאה ה-1 לפסה"נ), סופר לאטיני, שהובא לרומא כעבד או כשביימלחמה ונתמנה ע"י אוגוסטוס לספרן הספרירה הפאלאטינית. הי', ששקע גם בחוראה ועמד במגע עם גדולי-דורות, היה מלמדיו של אלכסנדר פוליהיסטור, וזדומה לרבו חסידים, כנראה, אף הוא תמצית של ספרים שונים. ידועים ספרים מתוך החשובים שבכתביו. כמו: De agricultura ("על עבודת-הארמה"); De apibus ("על הדבורים"); שהיה, כנראה, מסכת בפני עצמה; פירושם לכתבי רוגיליוס (ע"ע) וכן Pollionis ("צידה לדרך לפוליוס") של גאיוס הליוס קינה (Cinna); De vita rebuscque industrium virorum ("על הייחם ומעשיהם של אנשי-עיסה"); חיבור היסטורי, שדומה לזה של קורנליוס נפוס (ע"ע); Exempla ("דוגמות למופת") — כנראה, אוסף של אמרות ועובדות מאפלות; De familiis Troianis ("על משפחות טרויניות") — על המשפחות המתייחסות לאנאס (ע"ע); De origine et situ urbis Italicae ("על ראשיתו ומקומו של ערים איטלקיות"); וכן שני חיבורים, שדנים על קדמוניותהדת: De proprietatibus deorum ("על סגולות האלים") — הכולל דיני קרובות — הקטע היחיד, שיש ליחסו להי' בוודאות — De dis penatibus ("על אליהבית").
 2. מהברו של הספר Genealogiae Fabulae, שהוא לקט של חזמר מחולוגי ביקרו. מבוסס על ספרלימוד יווני טוב למדי, ששמלקט שייבס פה ושם את הכנו משום ידיעותיו המצומצמות ביוונית. הי' זה הי' כנראה, במאה ה-2.
 3. מחברו של הספר Poetica astronomica, המבוסס על כתבי ארטוסטנס (ע"ע) וארטוס (ע"ע). הי', כנראה, בן זמנו של 2, והצד השווה בכמה הוא — אישיתתם ביוונית של מקורותיהם. הלאטינית של 3, עולה על זו, שבה נכתב חיבורו של 2.
 4. הי', שהי' בימיו של טריינוס קיסר ונמנה עם המשוחזרות (Gromatici) = מודרדיקיקות; למעמד זה נודעה חשיבות מיוחדת בתקופת הקיסרים. הי' כתב את החיבורים הבאים בעניינים, שהיו קשורים במקצוע: De limitibus ("על התחומים"); De condicionibus agrorum ("על מעמדם החוקי של הרקעות"); De generibus controversiarum ("על הסוגים של סכסוכי-רקעות"). במרכז ייחסו לו רבים — כנראה, שלא בדין — את החיבורים הקטנים De munitionibus constitutendis ("על קביעת התחומים") castrorum ("על ביצור מחנותהצבא"), שנכתבו בוכן מאד חר יותר.

Blume, Lachmann, Rüdorff u. Mommsen (ed.), *Die Schriften d. römischen Feldmesser*, 1818-1852; M. Schanz-C. Hosius, *Geschichte der röm. Literatur*, 1927¹¹, II, 372 ff.; H. J. Rose, *Hygini Fabulae*, 1934; id., *Handbook of Latin Lit.*, 1949¹².

מ. ה.

ההיגרומטריה השוכה לקלימטולוגיה ולמטאורולוגיה. לחקלאות. להשגחה על האקלים במקומות ובבתי-קירור, וכן בתעשיות של הטכסטיל, המשי המלאכותי, הליגנין, הנייר והטאפאק.

וע"ע מטאורולוגיה.

H. Bongards, *Feuchtigkeitsmessung*, 1926; E. Kleinschmidt, *Handb. d. meteorol. Instrumente*, 1935; W. E. K. Middleton, *Meteorological Instruments*, 1943.

ג. ל.

הִיגְרוֹסקוֹפִיָה, כשרם של חמרים מסוימים לספוג אדי-מים מן האטמוספירה (אוויר או גזאים אחרים), שבה הם שרויים. חמרים היגרוסקופיים מובהקים הם. למשל: סידן כלורידי מיובש, סיד חי, דחן חמש-חמצני, חומצה גפריתית מרוכזת, וכן גם חמרים אורגאניים מרובים, גם אברים וחלקיקי-קמה של אורגאניזמים חיים, ואף צבחים שלמים. הם לפעמים היגרוסקופיים, כגון: שערות, מיתרי מעי וגזדים של בע"ח. מלענים של מיני הדגניים, העשב שושנת-יריחו. לפעמים נקלטים המים ע"י קישור כימי ממש. כגון ע"י CaO ו P_2O_5 ; לפעמים — כמייגבש או מיהידרא-טציה, כגון ע"י CaCl_2 ו H_2SO_4 ; לפעמים — כמיהימסה. קליטת המים עלולה לגרום להגדלת נפחם של חמרים מסויים מים כדי 10%—20%. סיבים היגרוסקופיים משנים את ארסם באטמוספירה רבת-לחות, והוה עקרון-המבנה של מכשירים מטאורולוגיים מסויים למדידת לחות-האוויר (ע"ע היגרו-מטר). — במעבדה ובטכניקה משמשים חמרים היגרוסקופיים כמייבש-גזאים.

בעולם הצומח מתבארות כמה תופעות ע"י פעולת ההיגרוסקופיה: שינוי מצבם של חלקי-צמחים מהמת פתיחה באוויר לח או יכולת הצמח לשנות את צורת תפרחתו בהתאם למגו-האוויר. פתיחתם וסגירתם של פירות נעשית ע"י מכאניזם של ההיגרוסקופיה: במגו-אוויר יבש נסגרים הפירות ובאוויר לח הם נפתחים (למשל: חלקטים של סבונית ושל לחך כרתי). גם הפצת פירותיהם של בקיה ומקוריה-החסידיה (ע"ע גרניים) נעשית ע"י תנועת-פיתול שנגרמת ע"י מכאניזם זה.

היר, אדוארד קלרנדון, ע"ע קלרנדון, אדוארד היר.

היר, דגלם — Douglas Hyde — (1860—1949). בלשן ומשורר אירי: הנשיא הראשון של הרפובליקה האירית. היר חונך בטריניטי קולג' שבדבלין, היה מראשי-התנועה לתחיית הלשון הגילית (האירית הקדומה) ויסד לתלכותיה את ה"גאליק ליג" (Gaelic League), שמאו עז 1893 עמד בראשה. בהשפעת התנועה, שהקים היר, הונהג לימוד הלשון האירית כלימוד-חובה באירלנד. היר כיהן כפרופסור ללשונות מודרניות בקאנדה מ 1891 וכפרופסור ללשון האירית החדשה בדבלין מ 1909—1932; הוא היה חבר הסגאט של אירלנד החמישית מ 1922—1925, ולמרות מה שהיה פרופסורטאני בנחש כותביה האירית של הרפובליקה (1938—1945). נוסף על פירוטו באנגלית, הירב היר לכתיבת הלשון הגילית, בכלל זה מחזות, ועל חיבוריו בלשון זו חתם בכינוי *An Craoibhin Aoiibhinn* ("ענף קטן נחמד"). תרומות לתחיית הלשון הגילית ולספוריה היתה מרובה. ייסס (ע"ע) אמר עליו: שהיה "משורר, שהועלה קרוב על מוצהה של תנועה". ההושבים בין כתביו (באנגלית) הם: *Love Songs of Connacht* ("שירי-אהבה של קונסט"), 1894; *The Story of Early Irish Literature* (תולדותיה של

ואת הספרים: "הכוונה במשפט התלמודי" (Intention in Talmudic Law), 1927; ו"האוטופיה היהודית" (The Jewish Utopia), 1932. — על החברה האידאולוגית לפי תפיסת חכמי התלמוד.

הִיגְרוֹמֶטֶר (מיוו' ὑψος, רטיבות). מכשיר למדידת לחות-האוויר המוחלטת והיחסית.

יש ארבעה סוגים של היגרו-מטר: (1) היגרו-מטר כנתנת ההיגרוסקופיה של חמרים שונים; (2) ההיגרומטר עיבוי; (3) ההיגרומטריאדוי; (4) היגרו-מטר חשמיים.

1) כדי למדוד את הכמות המוחלטת של אדי-המים באוויר, מעבירים כמות נמדדת של אוויר דרך כמות שקילה של חומר היגרוסקופי (כגון סידן כלורידי או חומצה גפריתית); תוספת המשקל של החומר ההיגרוסקופי היא כמות אדי-המים, שהייתה באוויר שהועבר. לשם מדידת הלחות היחסית משתמשים בחמרים, שמשנים את תכונותיהם הפיסיקאליות (כגון שינוי האורך או העובי) בהתאם למידת המים שספגו. ההתארכות של שערות-בע"ח או של סיבים או של חומים אורגאניים באוויר מנוצלת למשיכת מחוג (ציור). כיוול (0—100%) נדרש לכל

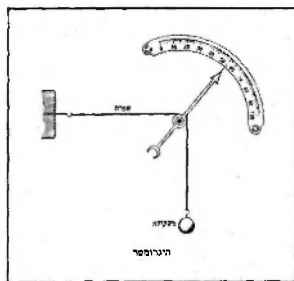

מכשיר אחד ויש לחזור עליו מומן לזמן, היגרו-מטר (1783 ע"י דה סוסיר (ע"ע)).

2) מאחר שדרגת הרווייה של האוויר באדי-מים עולה עם ירידת הטמפרטורה, מגיע האוויר בקרורו לטמפרטורה, שבה הוא רווי באדי-מים (נקודת-הטל). פניו של כלי מתכתי מבריק, שמקוריים אותו מבפנים ע"י אדיוי טיפות-אדה, מתערפלים כשהטמפרטורה שלו נמדת לנקודת-הטל. ע"פ נטלות מוכנות מוצאים את הלחות המוחלטת והיחסית בהתאם לנקודת-הטל.

3) היגרו-מטר (או פסיכרומטר) מורכב משני תרמומטרים. שאחד מהם מוחק במעטפה רטובה והשני יבש. אדיוי-המים מוריד את הטמפרטורה בתרמומטר הרטוב. מידת האדיוי — ועמא מידת ההפרש בין הטמפרטורות בשני התרמומטרים — מותנית בכמות של אדי-המים שבאוויר. בטבלות, שהוכנו ע"פ השוואה עם היגרו-מטר, אפשר למצוא את הלחות המתמדת לכל חפרי-טמפרטורה. — כדי למנוע אי-דיוקים במדידה, שנגרמים ע"י תנאי-רוח משתנים, יש לראוי לאיזוורר מתמיד ובלתי-משתנה של המכשיר.

4) מדידה מרוחק אפשר לבצע בשיטה חשמלית: בהש-פעת הלחות משתנית ההתנגדות החשמלית של מולידי חשמלי המצופה באלקטרוליט היגרוסקופי (כגון ליחום כלורידי).

בתוך העולם. זוהי תכונה שרשית. אך אין האדם בתוך העולם כמו שהשולחן הוא בתוך החדר. השולחן הוא חלק של עולמי שלי. בו אני פועל ומתעסק. הוויתור של האדם היא היסטוריה. האדם נושא את עברו בתוכו והוא מבין את עצמו מתוך ההיסטוריה. נוסף על כך מציינת את האדם לא רק הקשר שלו אל העבר, אלא גם יחסו אל העתיד — שאפתנו להוויה, שעדיין אינה קיימת.

ועוד דבר: כשאנו אומרים, שהבגד הוא בתוך הארון, הארון בתוך הבית וכד', הרי כל הישגיו הללו הם בעלי אופן אחד של ההוויה; הם כולם, נמצאים" (vorhanden). ועובי דת היותם ביחסים מקומ מסוימים היא ציון, קאטגוריאלי" שלהם, "תכונה", אך כשאנו אומרים, שהאדם נמצא "בתוך" העולם אין אנו מתכוונים לומר בזה, שגופו נמצא בתוך העולם באופן קאטגוריאלי. ה"בתוך" כאן נושא אופי של "אכסיסצנצואל". "האדם הוא בתוך העולם" פירושו: הוא מתעסק בדברים, משתבח בהם וכד'. אלה הם אופנים שונים של "היות האדם בתוך העולם". ה"בתוך" הזה אינו יחס מקרי מי אלא יחס של "דאגה", "הדאגה" מציינת את האדם בשרשו.

הי שולח את ההשקפה המקובלת. הרואה את העולם כקיים בנפרד מן הסיביות. אנו תופסים את האדם כיצור-הטבע, בעוד שלא מניחים של דבר, הטבע" הוא פרי פעולו של האדם — יצירה מופשטת, שנוצרה ע"י המדע מתוך עייבוד מסוים של העולם, שבו אנו נתונים באמת. כדי להבין את העולם בממשותף עלינו לפנות לחיי יום-יום. על דבר ודבר ממלא כאן תפקיד בחייו של האדם, הוא כלי" (Zeug) כלי-עבודה. כלי-בחינה, וכד'. הכלים הם כאילו "מוכנים ומזומנים לשמישו של האדם" (zuhanden). זוהי ישותם המיוחדת ואותה לא נתפסו עינינו, אלא בדרך השימוש. גם החיות הם "כלים", כגון סוס-רכיבה וכד'. וכך גם הטבע ככללי: החר הוא מחצבה או משלט וכד'. עולמנו הוא עולם שימושי, ואופן ההוויה של הדברים היא "מובחנות" זו. אסור לחשוב, שהדברים נראים לנו מלבנתחילה כישום בלתי-שימושיים ושהשימוש מוסיף להם אפקט מסוים. המובחנות אינה תוספת אלא הישגותם, אלא להפך: הישגותם שבמדע מסתבר מתוך היש "המובחן" ע"י החליף של הפשטה, מה שהיה עד כאן בבחינת "מובחן" (zuhanden) נתפס מעשיו בבחינת "נמצא" (vorhanden), וה"נמצא" ביחס אל "המובחן" לקוי בחסר. האונטולוגיה הרגילה מתארת את העולם כמורכב מתוך דברים מסוימים; זוהי השקפה מלאכותית ומשעשעת. ההסברה העיונית מתגוררת מתוך העמדה השימושית ע"י סילוקם של קווים אפיינים, למשל, החלל, שבו אנו חיים, אינו החלל הגאומטרי; הוא שימושי. החלל בתקופת-האירון אינו החלל, שבו היו אבותינו. אמנם לגבי הגאומטריה זהו אותו חלל עצמו, אך דבר זה מכיח, שהחלל הגאומטרי נוצר מתוך החלל האכסיסצנצואלי ע"י הפשטה.

(4) החיים בתוך העולם הם חיים עם בני-אדם אחרים, הוויתור של האדם היא הוויה בשותפות, "טיפול" (Fürsorge). גם האדישות אינה אלא מין מיוחד — שלילי — של "טיפול", גם כשבני-אדם הם אדישים זה לזה, אין הם דומים לשני דברים, שנמצאים זה על-יד זה. האופן היומיומי של קיומנו הוא זה של האדישות. אנו חיים, קוראים, מתפתחים דעות וכד' כבני-אדם. אנו מציינים סתמיות זו-כז, "עדת-הקהילה" המטשטשת את כל ההבדלים בין היחידים. "סתם" זה נמצא

הספרות האירית הקדומה", 1897: A Literary History of Ireland (תולדות הספרות האירית), 1899: The Religious Songs of Connacht (השירים הדתיים של קונכט), 1906.

היר, תומס — Thomas Hyde — (1703—1636). מוזרן אנגלי, למד לשונות-המזרח באוניברסיטה של קמברידג', בצעירותו הוזמן להשתתף בהוצאת הביבליה הפוליגלוטית, שנוצרה ע"י ברייאן וולטון (Walton); הוא החזיר את תרגומי הביבליה לערבית, פרסית וסורית. העתיק לאותיות ערביות את התרגום הפרסי של החומש, שנדפס באותיות עבריות בקושטא 1546, וערך את התרגום הלא-טיני. הי' שימש כספרן ראשי בספריית הבודליאנה היברי קאטאלוג של הספריה (1674). ב 1691 נתמנה פרופסור לערבית באוקספורד ב 1697 פרופסור לעברית באותה מכללה. ביט שנים הרבה התייח מתורגמן של הציר-מלחמה ללשונות-המזרח. חיבורו על דת הפרסים הקדמונים (Historia reli-gionis veterum Persarum, 1700) הוא המחקר המערבי הראשון בתחום זה, שהתבסס על מקורות מורחבים, וכולל תיקונים של כמה מטעויותיהם של ההיסטוריונים היווניים הרומיים.

J. Fück, Die arabischen Studien in Europa, 1955, 86.

ה'ידר, מרטין — Martin Heidegger — (נר' 1889, מס-קירן), פילוסוף גרמני. היה תלמידו של הוקרל (ע"ע) בפרייבורג, 1923 פרופסור במארבורג, 1927 בפרייבורג (באקאדריה, שבה הוזנק קודם לכן חוסרל), ב 1933 היה קרוב לנאציזם-סוציאליזם, והממשלה הנאצית מינתה אותו באותה שנה לרקטור באוניברסיטה של פרייבורג. אך בהת-נהגותו כרקטור התנגד עם הממשלה והתפטר ממשדו זו ב 1934. אחר המלחמה (1952) קיבל תפקיד בממשלת-הכיבוש את הרשות לחזור לארצות, היום חשב הי' כפילוסוף גרמני חשוב ביותר, תלמידיו רואים בו את משיח הפילוסופיה, והשפעתו גדולה גם בצרפת.

מעצלו הפילוסופי של הי' מחלק לשני פרקים: א. הפיי-לוסופיה שבספרו Sein und Zeit (הוויה וזמן", 1927), שהוקדשה לפילוסופיה המאוחרת.

א. הפילוסופיה של "הוויה וזמן", (1) הבעיה המרכזית, לפי הי', היא: מהי ההוויה? אנו מקיפים בדברים שישנם, דברים, "הורים" (Seiende), ואנו מפרשים את משג ההוויה (Sein) מתוכם, אך כלום, "הווה" השולחן כמו שהווה" האדמי ע"י ליבו הפרש את מהות ההוויה מתוך מהותו של האדם; (2) את ההוויה של האדם קורא הי' בש "מציאות" (Dasein "מציאות"). זוהי הוויה פתוחה לקראת העולם יודעת על עצמה; היא, אונטולוגית-גית, כל שאר הישים הם בעלי תכונות קבועות, לא כן האדם: הוא חמדי בבחינת אפשרות, הגשמה. האדם הוא אפסיסצנצואלי; ואילו השולחן אינו אכסיסצנצואלי; האדם הוא בשרשו יותר מה שהצליח להגשים האכסיסצנצואלי אינה עובדה, אלא אפשרות; האדם בוחר, הוא יכול להגישים את האכסיסצנצואלי שלו והוא עלול לאבד אותה. הי' מבחין בין תפיסה, אכסיסצנצואלית" זו של האדם ובין התפיסה, הקאטגוריאלית" של הדברים כקבועים ועומדים, ההבדל בין שני גוונים אלה הוא מרכזי, וע"י התעלמותה מגאון החשיבה הפילוסופית אפקט מטרחה — תפיסת ההוויה בכללה; (3) הזאם מצייני גם ככה שהוא הוויה

על אפלטון ואריסטו. עכשיו שואב ה' את השראתו מתוך השירה. ביחוד מו של הדרלרין. לא רק ההסברים ההדרלרין, אלא גם העיונים הפילוסופיים הדוריים עכשיו בהשענות של השירה, ונכתבים בלשון. שמוכרת בסתימתה את לשונו של הראקליטוס. מן הפילוסופים נזכרים עכשיו בני-ספן אאכ-סיטאנדר, הראקליטוס, פאראמניס, חשיבתם היתה, "התחזית" (כלומר: ראשונית ועקבנית גם יחד). אך עם אפלטון היתה חילה התפתחות, חיתה אאכס כהרליה, אך היתה אאסונת. תהליך זה צמצם את ההווה להומאניזם. כלומר למסגרתו הצרה של האדם. תהליך זה הגיע לשיאו — ולסופו — בניטשה. הישועה תבוא רק אם נצליח להתגבר על צרות זו. ועי' כך על הפילוסופיה והמטאפיסיקה. כשנלמד — עם הדרלרין — לשאל את שאלת ההווה באופן שרשי יותר.

אמנם ה' עצמו אינו מודה בדבר, שגינה את הקפוטיות; לפי דבריו, אין עזותו האחרונה אלא התפתחות של. הווה, וזמן, גם כשכתב את, "הווה וזמן" — טעון הוא — לא הת- כיון לאדם. כמו שבטור האקסיסטנציאליסטים; כוונתו היתה ל"הווה" עצמה. המטאפיסיקנים של המערב לא חשבו על ההבדל בין "ההווה" ו"ההווה" (היש). ובעקבותיהם שאל גם אותו ספר את שאלת ההווה באופן, "אונטולוגי" — כלר- מה, שאל להוויית האדם. אך ביסודו של דבר, ההווה היא "היא עצמה", ואין אנו רשאים לתארה ע"י תכונות של הישים. היא Lichtung (בערך: "גילוי"), אמנם "גילוי" זה של ההווה נעשה באדם; מהותו של האדם היא במה שהוא Lichtung של ההווה. שההווה מתגלית בו ועל- ידיו; ומאחר שהאדם, "מגלה" את ההווה, אין ההווה מת- קיימת בלעדיו. אך כמאן, אך ליוהי הוויית האדם עם ההווה בכללה רב דהרין זו היתה ההתפתחות הטראגית של המערב האדם ש כח אה ההווה, ונעשה ע"י כך חסר-מולדת. הווי- מאניים הישן העמיד את האדם במרכז; ההומאניזם החדש יתבסס על "ההווה" ויראה, שזיקת ההווה לאדם מעוגנת בהווה עצמה. עכשיו אנו נמצאים בתקופת-מעבר: "בשביל האלים הגענו מאוחר מדי, בשביל ההווה הגענו מוקדם מדי". היתוות הקודמות מתו, הרתת החדשה עדיין לא הופיעה, אך "החשכה המתפשטת בעולם לא תבלע לעולם את האור של ההווה" (Aus der Erfahrung des Denkens, 1954, p. 7).

וע"ע: אקסיסטנציאליזם.
הספרות הרחבה על ה' נשמעה בספר Bibliographie der Heidegger-Literatur (1958). ר"ה השפעתו של ה' על המדעים השונים מלמד האוסף, שיצא ב-1949 ליום-זולדוהו M. H. s Einfluss auf die Wissenschaften: 60ה

ה. ברנמן, הניגודות, תרצ"ה, עמ' 122-165; מ. בובי, בעית האדם, תש"ג, עמ' 69-93; ר. זליגמן, מות פילר סופית, 1955, עמ' 135-192; י. ג. נעטמן, אקסיסטנציאליזם ואדיאה (בקובץ: דת ומדע, תשס"ו), ו. קאופמן, טרונל של ה' (עין, כי"ט תשי"ח, עמ' 76-102); A. Delp, Die Tragische Existenz, 1936; K. Lowith, M. H. and Franz Rosenzweig (Philosophy and Phen. Research), 1942 Zeitschrift für philosophische Forschung, 1942; A. de Waehlens, La philosophie de M. H., 1948; G. Krüger, M. H. und der Humanismus (Theologische Rundschau, 18), 1950; K. Lowith, H., 1953; F. Heinenmann, Existenzphilosophie lebendig oder tot?, 1954 (יצא גם בהרנום אנגלי); Wahl, Vers la fin de l'ontologie. Etude sur l'introduction dans la metaphysique par H., 1956 (והשווה) O. Pöggeler, Jean Wahl's Heidegger, in Zeitschrift für philol. Forschung, XII, 3, 1958); G. Fürstenau, H., Das Gefüge seines Denkens, 1958; H. U. v. Balthasar, H. und Rilke (Apokalypse der deutschen Seele, III, 1959, 193-315).

ש. ה. ב.

בכל, אבל הוא נעלם מתחום-הראיה כשיש צורך בהכרעה. מכיוון שהוא סתמי והסרישם אפשר תמיד להתמך עליו כשמבקשים להימנע מאחריות. הסתם הוא, "הכל" ו"אין-איש" גם יחד. והוא הממושות הממשית ביותר. היודעת להטיל את עולה על היחיד. היחיד, ה"עצם העצמי" (eigenes Selbst), אינו קודם לעצמיתם. אלא להפך. היחיד מת הוזה מתוך הסתם-בני-אדם. ה"עצם העצמי" הם שוב אפני הווה של האדם. בתיאור אופן-ההווה של הסתם הושפע ה' מאוד ע"י קירקגור (ע"ע).

(5) ורתו של ה' על המצפון כרכה בתורתו על ה"סתם". קריאתו של המצפון מופנית אל האדם ביחידותו. המצפון אינו מוסר לנו בקריאתו איזה ת.כ.ן. המצפון מעורר אותנו מתרדמתנו בתוך הסתם. שבה היינו שקועים. וקורא אותנו לחיים עצמיים. הקריאה באה מת.כ.ן. כשגור דלתי לא תבתי בבורת הווייה, אלא השלכתנו לתוכה. אבל כשאני שומע בקול המצפון אני בוחר בי בעצמי. ה' קורא למצב זה: התכונות (Entschlossenheit). ההתכונות הופ- כות את הפאסיביות לאקטיביות. אנו מקבלים עלינו מרוצונו את מה שהוטל עלינו ע"י הגורל.

(6) מכאן אנו באים למשג ת.ז.מ.ן אצל ה'. ההתכונות הופכות את העבר לעמוד ע"י הבחירה. העבר, ההווה, והעתיד אינם זרם רציף כמו בפיסיקה. אלא אפני-ההווה של האדם. הזמן הוא האופק, שבסיועו מבין האדם את הווייה. במידה שאנו סבילים אנו חיים בעבר, ובמידה שאנו פעילים, אנו עוקרים; אנו עצמנו מתוך העבר, וזמן עתיד. הזמן הפיסי קאלי גזור מתוך זמן ז' זה ע"י תהליך דומה לזה, שבאמצעותו אנו זוכרים את העולם של הפיסיקה מתוך העולם התכליתי של חיי יום-יום (ר' למעלה).

הזמן אינו כלי-קיבול, שבתוכו אנו נמצאים, אלא הוא האופן שבו אנו חיים; הוא פעולה; "זימן", ה"זימן" הוא התופעה הראשונית של הזמן, והזמן הנמדד בשעות אינו אלא תופעה משנית ונגזרת.

ב. התקופה השניה. מרובה היתה השפעתו של הספר "הווה וזמן" בירוד ע"י פטרס (ע"ע) ישראל האקסיסטנציאלי- סים. עמו חתרו על ה', שיצא אחר 1936. בקצת נימה אחרת, וגם דרך ההרצאה בהם היא מעורפלת ביותר. על התקרי- פה השניה נמנים Erläuterungen zu Holderlins Dichtung (הסברים לשרתו של הדרלרין), 1940, Platos Lehre von der Wahrheit ("הווייה של אפלטון על האמת"), 1942, Vom Wesen der Wahrheit ("על מהות האמת"), 1943, Was ist Metaphysik? ("המטאפיסיקה מהי?"), 1948, ("על מהות הנימוק"), 1929, Über den Humanismus ("על ההומאניזם"), 1949, בל אלה הם הכיורים קטנים. ב-1950 הוציא ה' את ספרו הגדול הראשון במשך תקופה של יותר מעשרים שנה. בשם Holzwege ("דרכים ביעת"), הכולל שישה חיבורים נפרדים. מהם קטע על הפנומנולוגיה של הנל ומאמר על אמרתו של ניטשה "אלהים מת". ב-1953 הופיע Metaphysik als Einleitung in die Metaphysik ("מהו מטאפיסיקה?"). Was heisst Denken? — 1954 — ("מהו המחשבה?"). Vorträge und Aufsätze ("מה פירושה של החשיבה?") Was ist das — die Phi — 1956 — ("הקריאות והחיבורים"). Philosophie ("מהו הפילוסופיה?"). ה' מדבר עכשיו על "ההווה" כעל אמת על-אנושית ואפילו על-אלית; האדם נקרא "הרועה של ההווה", והווה זה האוספת אותו. היא לו "מולדת". המקרים ב"הווה וזמן" נעשו מתוך הסתמכות



כננ'מין רוברט הירון: תיאורו בכותב. האלריה ע"ש טים, 1820

הירון, כננ'מין רוברט — Benjamin Robert Haydon — (1789, פלימות — 1846, לונדון). צייר אנגלי. היה בנו של מוכר-ספרים. שעסק בנערותו במקצוע של אביו. אך בגיל 18 כבר היה בטוח כל-כך בנטייתו לאמנות, שעזב את עיר-מולדתו והלך ללונדון. שבה קיווה לקבל הכשרה בציור. מלכתחילה נהסוון לצייר תמונות היסטוריות — מה שנחשב באותו זמן כסוג-הציור המכובד ביותר. ב-1805 נתן קבל כתלמיד לאקדמיה המלכותית והתחיל מצייר את תמונתו הראשונה: „המנוחה בשעת הבריחה למצרים“. עד מהרה עוררו כשרונותיו ותכניתיו השאפתניות את תשומת-לבם של החוגים קובצי-האופנה, ולחיי יצא שם כמי שעשוי לנסוך חיים חדשים באמנות הנשגבת של הציור ההיסטורי. ב-1810 הזמין אצלו פטרוו-האמנות סר ג'ורג' בומנט (Beumont) את תמונת „הלידי מקבת“; אך עבודה זו הופסקה מחמת הסיכסוכים. שפרצו בין ה' ובין הזמין. כי בינתיים נעשה ה' אדם קשה ובעל תביעות מופרזות. אע"פ שלא היה עצמאי מבחינה כספית, בשנים שלאחר מכן הגיע לעוני ואף לתרפת-רעב. עד שעצביו התמוטטו. אך ה' התגבר על מצוקותיו והוסיף לצייר תמונות בממדים גדולים. שקשה היה למכור. בעוד ששאר הציירים התחילו לטעמם של הפטרונים מחוגי הסוחרים, שהעדיפו נושאים מהיי זמנם ותמונות אנקדוטיות, בעלות ממדים פחות גדולים. ה' חיה בזו לפשרות כאלה, וקצר תשואות וכבוד במקום הצלחה המרית. ב-1820 החזיל את תמונת-הענק „ההייתו של

היידה (Haida), שמו של שבת אינדיאני שיושב באיי המלכה שרלוט (ע"פ), הסמוכים לחוף המערבי של קולומביה הבריטית (קאנאדה), ובחלקו הדרומי של אי הנסיך מוילו (אלאסקה). כשכא לראשונה במגע עם האירוסים (1774) מנה שבט-הה' 10,000 נפש. שישבו ב-20 כפרים בערך. מחמת מחלות שונות והשימוש בנשק חם, שהוכנסו לתחומם ע"י האירופים. נתמעט מספרם של בני-הה' ביותר; כיום הם מונים 1,300 נפש. היושבים ב-3 כפרים (שנים באיי המלכה שרלוט ואחד באלאסקה).

הה' שייך לגזע המונגולי (ע"פ גזע, עמ' 571/2). לשונו נמנית על משפחת הלשונות של נהדנה (Na Dene). — הה' היה המפותח שבשבטים, שישבו בחוף הצפוני-מערבי של אמריקה (ע"פ עמ' 153); בין השאר הצטיין בבנייתן של סירות ראווית למסע בים עוד קודם שהונגה בתחומו השימוש במכשירי-ברזל; הסירות, שבנו אנשי-הה' מעצי-הענק שביערות של ארץ-מושבם, היו נקנות על-ידי אנשיהם של שבטים אחרים, ואח"כ אף על-ידי בני-אירופה. גם הפיסול היה פסותח מאוד בין בני-הה', ומרובים הם הקר-פצים על מעשי-ידיהם בין המאספים של דברי אמנות פרי-מטיוות.

J. R. Swanton, *Contributions to the Ethnology of the H. (Amer. Museum of Natur. Hist. [N.Y.] Memoirs, Anthropology, VIII [1905])*; G. P. Marlock, *Our Primitive Contemporaries*, 1934, ch. 9; P. Drucker, *Indians of the Northwest Coast*, 1955.

של אודה נובונאגה, שמשל באותם הימים ביאפן המרכזית. חי נעשה ממקורביו של השליט. שאף השיא לו אשה מבנות האיזילים. כשמת נובונאגה ב-1582 תפס חי את השלטון ביאפן החיכונה 51 שנים לאחר מכן נעשה בעל-ביתו של טוקוגאווה אייאסו, שליטה של יאפן המורחית. זכה לתואר קאנפאקו (עוצר), נעשה "גדול יוג'ין" ("שר-השרים") ונקרא רשמית בכינוי טרוטומי. כקייטאסודו צבאי חיזק חי את השלטון המרכזי ביאפן. עם קץ התפקידים החקלאי-צבאי של הנתונים הפאודאליים. פירק את האיכרים מנשקם ("ציוד-החרבות" ב-1587) ואסר על אנשי-צבא המקצועיים (הסאמר-ראים) ועל החקלאים לשנות את משלהיהם. מצודת אוסאקה, שבבנייה החלה ב-1584, נעשתה מרכז שלטון. ב-1592 ניסה לפלוש לסין דרך קוריאה. מתחילה הצליח במשימתו, אך לסוף הוכרז צבאו, שמנה 200,000 איש, לסגת בפני הכוחות הסיניים. וב-1593 על נשאר על החוף הדרומי אלא כוח יאפאני סמלי. המריד על שלום נכשל, וב-1597 חזר חי לשלח את צבאותיו לסין; אף אלה נתקלו בהתנגדות נמרצת ובסופו של דבר חזרו ליאפן זמן מועט אחר מותו של חי. — בימי שלטונו של חי נשתלט בצידו ובאדריכלות היאפאניים הסגנון ה"לוהט", הנקרא מומיאימה ("גבעת האפרסקים") על שם אחת מחווילותיה. את מקומו של חי ירש אייאסו. שהשמיד את צבאיו של חי לאחר שכבש את מצודת אוסאקה ב-1615.

M. E. Dening, *Life of Toyotomi H.*, 1930.

הידלברג

(Heidelberg), עיר בגרמניה המערבית, במדינת באדן-וירטמברג; נודעת ביהודי הודות לאוניבר-סיטה המפורסמת שבה, שנוסדה ביה"ב. בהי' 120,000 תר' (1958), מהם כ-60% פרטסטנטים קאטויליניים ולותרנים. הי' שוכנת בגובה של 116 מ' מעל פני-הים לרגלי הר אודלנדה. משיני עזרי של תברא, במקום יציאתו מעמקו חצו שבהרים לעמקי-ריינס הרחה. 15 ק"מ ממזרח לריינס. הי' מתפורסת מתעשייה, תיירות וממוסדות המדע וההוראה שבה. התעשייה של הי' מייצרת קרנות לרכבות, סיגארות, מכשי-רים רפואיים, מכונות-דפוס, עטים נובעים ופעמוני-כנסיות. תיירים במשכי לחי, כי היא אחת מן היופות שבערי-גימניה; היא מצוינת בנופה ובגנינותיה מידו"ב ומתקופת-הרנסאנס. שלא ניזוקו במלחמות-העולם. מרובים הם גם הבאים לחי' כדי להתרפא במעיני הראדיאקטיווי שבעיר. באוניברסיטה של הי' לומדים 5,000 תלמידים, מהם מאות מחוץ לגרמניה. בספרייה האוניברסיטאית 850,000 כרכים וכתבי-יד מרובים. ממוסדות-המחקר חשובים האקדמיה למדעים, המכונים לראד-יולוגיה ולמחקר רפואי, בית-המצפה לכוכבים, הגן הבוטאני וגן-החיות. מן מצויים בהי' כמה בתי-ספר מקצועיים, בכללם בי"ם למלאות.

חי' נזכרת לראשונה ב-1196 כישוב כפוף להגמוני של זורמס (ע"ע). מן המאה ה-13 עד 1720 הייתה ערי-הגבוהה של נסיכות הפלטינט (ע"ע) שעליה הרינוס. בתקופה זו נבנה ארמון-חי' מרובש של הנסיכים. שעז אחד משערי חרותה כתובת עברית: "זה חשער לה' צדיקים יבואו בו". הנסיך-הבחור רופרט (מת ב-1390) הקים ב-1386 את האוניברסיטה השלישית בתוך האימפריה הגרמנית (אחר פראג 1348 ווינה 1365), שבה לימדו, בתקופת האומגנים (ע"ע), מלומדים מפורסמים, ביניהם רובילין (ע"ע), ב-1556—1559 השליט הנסיך-הבחור אוטו היינריך את הפרוטסטנטיות בעיר ובאוניברסיטה שלה. ושנים אחדות לאחר מכן נעשתה

אלצור" (גאלריית טיט). הכוללת עשרים דמויות יצירה זו הוצגה בפני הקהל, שהוצרך לשלם דמי-כניסה כדי לראותה, ובמרוצת-הזמן גם נמכרה; אע"פ לא עלה בידו של חי לשלם את הובותיו, שנתרבו והלכו, ונכלא בבית-הסוהר. מששחרר הי' מן הכלא ניסה להיטיב את מצבו ע"י ציור זיקוקות, כפי שעשה לפעמים בעצירתו. אע"פ הושלך שוב ע"י נושיו לכלא, שמשנו שוחרר שוב הודות לידידיו, שקיבצו את הכסף, שהיה חייב, ע"י פניות לעזרה ובחינוג וע"י ההתמנות. מעשיו צייר חי תמונות קטנות יותר כדי להרוויח את להחיותו. המלך קנה את "הבחירה המדומה" (כעת בארמון באקינגהאם), וסר רוברט פיל (ע"ע) הזמין אצלו תמונה של נאפוליון. כל אלה לא נעזו את כליאתו בשלישית. הי' המשך בדרכו העקלקלה: ב-1832 התחיל, לרגל המאבק על "חוק הרפורמה", בציור גדול של "משהת הרפורמה"; בו תיאר 97 חברים של מפלגת הרפורמה, שהרבה מהם היו ידידיו. תמונה זו נקנתה ע"י אָרל צ'ילד גרי (ע"ע). הי' הוסיף להיות בדוחק, נהג ללוות כסף ולמשכן את מיטלתיו. נראה, שב-1835 גברה מציאתו על לאין נשוא. ב-1846 שלח יד בנפשו.

תמונות היסטוריות גדולות של הי' אינן כיום לפי רוחנו. לעומת זה יש קסם חן באותן התמונות, שבהן העלה מראות מתקופתו, כגון "הבחירה המדומה" או "תיאטרון-בוות" היכולות שפע של דמויות ותיאורי-אירועים. גם פרטים מלוטשים הרבה, שמגלים הסתכלות נאה והושיח-זמנים משעשע. לחן ראוי מקום משלהן באספים הבריטיים, כאילוס-טראגיות לתקופתו של חי, וכן יש חשיבות ליומנו, שהוא מסמך רביעני. הטראגדיה של הי' לא הייתה אישית בלבד; היא מסמלת את המשבר בציור היסטורי, שמעולם לא היה סוג מצליח ביותר באנגליה והגיע לקיצו הבלתי-נמצע כשהי' ניסה להחיותו.

B. R. Haydon, *Lectures on Painting and Design*, 1844; T. Taylor, *Life of B. R. H.*, 1853 (ed. A. P. D. Penrose, 1927); *Letters from Elizabeth Barrett to B. R. H.* (ed. M. H. Shakforth), 1939; R. & S. Redgrave, *A Century of British Painters*, 1947, 272-282; E. George, *The Life and Death of B. R. H.* (with bibliography), 1948.

ע. י.ה.

הידוקים, שמו של קבוצות-לוחמים לשעבר בהונגאריה, סרביה ובלגאריה.

(ה) **הונגאריה**. בארץ זו היו ההי' (hajdu) ברבים (hajduk) גוטרם שכירים. במלחמתו של הנסיך בוצ'י (ע"ע) נגד הודולף בתחילת המאה ה-17 נלחמו ההי' באומץ לב יוצא מן הכלל וכגמול על כך העלה אותם הנסיך לאצולה ומסר להם בסביבת העיר דברצ'ן (ע"ע) כמה ערים וכפרים כגליל מיוחד. שעד היום נקרא בשם הידו' ב-1876 ניתן שם זה לכל המחוז. — במאות האחרונות סימן השם הי' את המשוררים לברשי-המדים במסרדי הממשלה בהונגאריה, וגם בשירות האצולה הגבוהה.

(ב) **סרביה** ו**בלגאריה** נקראו בשם הי' (hajduk) ברבים (haiduci) קבוצות מן המתמרדים (מן המאה ה-17 ואילך) נגד המשעבדים התורכיים. שירים עממיים משבחים את מעשי-גבורתם.

הידושי — Hideyoshi — (1536—1598), שליט יאפאני, הי' בנו של חייל רגלי פשוט. נודע מילדותו לשמש כמחנה, אך כשהיה בן 15 ברח מבית-אביו והצטרף למחנהו

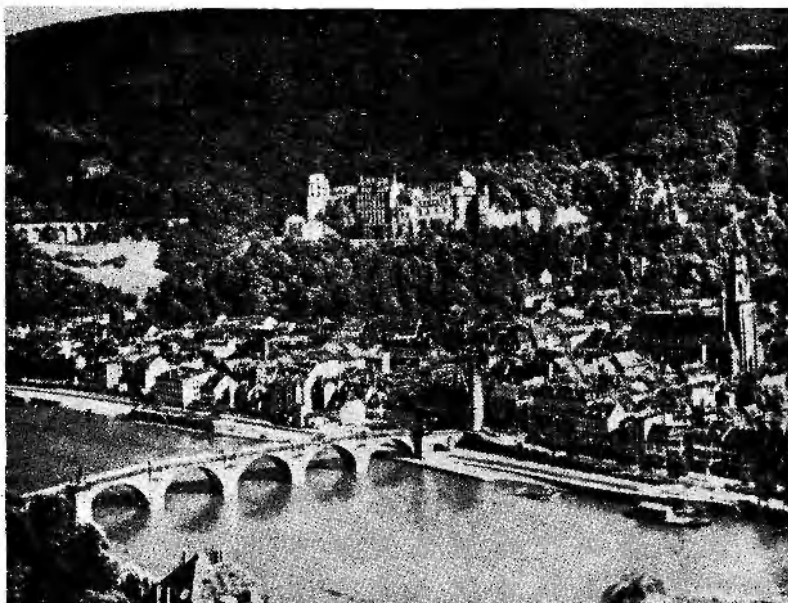

הידלברג. טראק על הק פון קהילה בניינו האיניברסיטה על חודי הנקאר. בדרין — הארטן

מהם — מקלט בה' ובמקומות אחרים בפאלאטינאט. וע"י כך צורר עליו את זעמם של העירוניים (1349).
 עדות מפורשת לחידוש הישוב היהודי בה' לא נשתמרה מלפני 1356. בשנה שלאחר מכן כבר היתה קהילה מאורגנת בעיר, וב 1360 נחתם הסכם לשש שנים (שאח"כ הוארך) כינה ובין הרוזן בנוגע למיסים יהודים בודדים, כגון רופאו של הרוזן וגובה המיסים שלו, נפטרו מהשתתפות במיסוי הקהל. ב 1391, עם גירושם של היהודים מן הפאלאטינאט. נגזר גירוש גם על יהודייה'. אחד מן המגורשים היה "ישראל בן מאיר מהידלברקא", כותב ההגדה של דארמשטאט. שנים עשר בתייהמגורים של יהודייה', בית-הכנסת המקוה. בית-הקברות וספרייהיהודים ניהנו לאוניברסיטה. בית-הכנסת נהפך לכנסיה, בתייהמגורים נמסרו למורייהאוניברסיטה והמצבות של בית-הקברות נמכרו ע"י שלטונותיה.

מאז עד 1660 בקירוב לא ישבו בה' אלא יהודים בודדים בלבד. ב 1660 נתיישבו בה' האחים שמואל ומשה אופנהיים. גם ועוד שלושה יהודים. שאף הם נקראו בשם אופנהיים. גם יוסף זיס אופנהימר (ע"ש) נולד בה' ב 1673 התומן ברוך שפינזה (ע"ש) להורות באוניברסיטה של חי' — ב 1700 היו בה' 11 בתיאב מישראל. ב 1702 קבע רביהמדינה של הפאלאטינאט את מושבו בה' מספר היהודים בה' גדל במשך המאה ה 18. למורת-רוחם של העירוניים. וב 1819 נפגעו יהודייה' מפרעות "הס-הס". גם בימי מלחמת 1848 התנפלו חייטים נוצריים על הנויות-בגדים של יהודים בה' בתחילת המאה ה 19 נכשל נסיונם של מצדייהרפורמה להנהיג בבית-הכנסת של חי' תפילה בגרמנית. אבל נפתח בה' ב"ים עממי

האוניברסיטה מרכז לקאלוויניזם בגרמניה. חי' סבלה קשות במלחמת שלושים השנה (1618—1648). האוניברסיטה נסגרה ב 1619 ונפתחה שוב רק ב 1652. ב 1689 נשדדה חי' ע"י הצר-פתים וב 1693 נהרסה עליידיהם כליל (כללל זה נהרס חלק מארמון-הנסיכים. שאגפיו החשובים ביותר מבחינה אמנותית נבנו בסגנון-הרנסאנס במאות ה 16 וה 17). מ 1700 עד 1803 שלטה הדת הקאתולית באוניברסיטה. שחשיבותה פחתה באותו זמן. ב 1803 ספחה חי' לבדן (ע"ש. עמ' 640/41) ההתחילה תקופת-פריחה מחודשת לעיר ולאוניברסיטה. האזכ-לוסיה עלתה מ 20,000 ל 87,000 ב 1871. — הנוקים. שנגרמו לחי' ע"י ההפצצות במלחמת-העולם II. לא היו מרובים ותוקנו עד מהרה.

G. Ritter, Die Heidelberger Universität, 1936; H. Schrade, H., 1936; A. Oechelhauser, Das Heidelberger Schloss, 1954/9; H. Derwein, H. in Vormärz und in der Revolution 1848/9, 1958.

א. מ. י.

יהודים. — בצאורת ר' יהודה החסיד" (נפטר 1217) נאמר: "לא ידור רב בהי' כי לא יאריך ימים שם"; אך יתכן. שפסקה זו היא תוספת מאוחרת לצאורה המקורית. ידיעות ודאיות על יהודים תושבייה' נשתמרו רק מ 1275 ואילך. יהודייה' היו כמפתים או לרוזן-הפאלאטינאט. ונראה. שלעיר לא היו זכויות לגביהם. בסוף 1348, בימי המגפה השחורה. סבלה הקהילה ע"י שמו גירוש; הרוזן תפס את בתיהם ומגרשהים של היהודים תושבייה' והעניק אותם ב 1358 לאחד מגאמניו. אחר חרשים אחרים נתן הרוזן לפליטים מוררם וישפייאר — תמורת סכומי-כסף גדולים. שקיבל

וצידו. נתנו מקלט בסביבות המנורים וכד' וכל זה לא בלא ידיעתם ותמיכתם של ראשי הכמורה הנזכרת ואנשי השלטון הרוסי.

שרשיו של הגורם הסוציאלי, שסייע לעלייתה של תנועת הה'י' היו נעוצים בהתגברות הדרריות של האדונים הפאודאליים מן האיקרים-הבמיתים בכל חלקי אוקראינה מצד אחד, ובקומוס של שטחי-ערבה נרחבים, בלתי-מאוכלסים, שאליהם יכול היה להימלט כל בלתי-מרוצה, מצד שני. הללו היו בורחים ל„סיץ“ או היו מתארגנים בכנופיות בלתי-תלויות במרכז זה, בהנהגתם של קוזאקים יוצאי ה„סיץ“, שרכשו להם נסיון צבאי, רובם המכריע של מנהיגי כנופיות-הה'י' היו קוזאקים מן ה„סיץ“ או קוזאקים מן המשמר האישי של המאגנאטים בעלי-האחוזות הגדולים שבאוקראינה. הסתירה הגדולה שבין ששעבוד הקשה של האיכר לבין החירות המפורדה, שממנה היה נהנה כל מי שנמלט לערבה, וכן הקלות היחסית של הברחה, יצרו את התעודה הגדולה של הכנונים להצטרף לשורות הה'י' או לסייע להם למרות עונש-המוות וענשים חמורים אחרים, שהיו מוטלים על הה'י' שנתפסו. ולא איכרים בלבד היו עתודה זו, אלא אף עירוניים מן השוליים ופשוטי-העם, וכן בני-אצילים עניים ובני-מכרים, כמרוכזן הצטרפו לפעמים לה'י' היהודים מומרים, שפלטו מסביבתם היהודית ולא נקלטו בחבורת הלא-יהודים במקומותיהם. מהג' רים ממולדאווייה, בני כיתות דתיות, שברחו מרוסיה, וכד' גורם נוסף להתגברות של התנועה היה מה שבעיני האוכל-סייה האוקראינית, שלעיתים סבלה אף היא ממצעי שוד ואונס של הה'י', לא נראתה פעולתם של הה'י' כפושעת או ראויה לגנאי. מימי התקוממותו של הקוזאקים, שהגיעו לשיאן במרד חמלניצקי, היתה קיימת באוקראינה מסורת של אנשים מתפרנסים ממצעשי-שוד חוקיים על רכביהם, שעשתם שדוד הק' זאקים את אדמת מוסקווא, לאחר-ימכן את חופי תורכיה, ובמאה 18, כשלא היו קיימים עוד קוזאקים חפשים, קשרה דעת ההמון את הילת-הגבורה, שעשתה לראשית הלוחמות לשעבר, לראשי הה'י', כדי ליתן צידוק רעיוני לחל-רות זה שענה, שהיתה כאן מלחמה נגד אויבים לאומיים (פולנים ויהודים), נגד האוניה, בעד הדת הפראואסלאוואית הקדושה. וכד', אולם אם לעיניו של חמלניצקי עדיין ריחפה המטרה של אוטונומיה מדינית מסוימת לקוזאקים בחסותה של אהת מן המעצמות (ואם תוא לא עיניו הליפות לרוסיה, פולניה, תורכיה ושוודיה), הרי לחי' לא היתה כל מטרה מדינית שחיא, ועניניהם לא היו אלא לשוד ורצח, אע"פ ששימשו, שלא מדעתם, מכשיר מדיני בידי פקידים רוסיים ואנשי-כמורה פראואסלאוויים הח'י' לא נשאו את לבם לכבוש כיבוש של ממש שטח כלשהו כדי לבסס בו את שלטונם, אלא הת-פגלו על עיירות ואחוזות בלתי-מוגנות וברחו מיד לאחר שהשלימו את מצעשי-הכיבוש, ועפ"י הסתפקו בשוד על אם-

הדרך.

התמדתה של תנועת הח'י' מסבירת מתוך חולשתה המרובה של המדינה הפולנית, בתקופה זו שוב לא היה בכוחו של המלך להמשיח סדר ויציבות, השליטים בפועל היו בני האצולה הגדולה, המאגנאטים, שנלחמו אלה אחרים, התנפלויות של אצילים על אחוזותיהם של אצילים אחרים על מנת לעשות דין לצמצם חלק מעמשים של ימיו-ם בפולניה, וכך נשתרר הלך-רוח זה, „כל דאלים גבר“. הצבא, שצידו היה להבטיח את שלום-האיור, הממלכה האוקראינית, היה קטן והמשמעת בו היתה רופפת, כיוון שבני-האצילים, עיקר כוחו

יהודי. בסוף המאה 19 ובתחילת המאה 20 למדו באוני-ברסיטה של חי' יהודים מרוסיה, ביניהם ש. טשרניחובסקי (ע"ע) יוסף קלוזנר (ע"ע), צבי הרמן שפירא (ע"ע), הוגה הרעיון של הקרן הקיימת לישראל, הורה מאתמאטיקה באוני-ברסיטה של חי' ; בין הפרופסורים היהודים האחרים ששימשו באוניברסיטה זו, היה גם ההיסטוריון א. טויבלר. בערב השואה שבו בחי' 14000 יהודים. בסוף 1955 מנתה קהילת-חי' 104 נפש.

L. Loewenstein, *Geschichte der Juden in der Karpaten*, 1895; B. Rosenthal, *Heimatgeschichte der badischen juden*, 1927; F. Landsberger, in *HUCA*, XV (1940), 552-8.

א. ג.

הירלברג, ארם, ע"ע אנקרופולוצ'ה פיסית.

הירמקים (ברוס' Γ'αΐδαμακί, מן המלה התורכית, הידה [הלאה כאן], שמקורה ערבי), כנופיות צבאיות למחצה, שעדיירו את הסדר הכרתי בחלק של אוקראינה הפולנית במשך המאה 18. תנועת הה'י' היתה בעיקרה פרי המשכה של החסיסה החברתית, שהקיפה את אוקראינה עוד בסופה של המאה 16. התנועה לשיאה בתקופות של קוזאקים ואיכרים בראשותו של חמלניצקי (ע"ע) באמצע המאה 17 (1648 ואילך, „גבורת ח"י"). כתוצאה מכך נתחלקה אוקראינה מבחינה מדינית בין רוסיה ופולניה (לאורך נהר-דניפר) חלקה הדרומי אף עבר לזמן-מה (בסוף המאה 17) לשלטונם של התורכים. היכולת להישען על כל אחת מן המדינות הללו (וגם על שוודיה) נגד השניה, המיחה (אף אם העומת) של אוטונומיה פנימית, שגורלה לקוזאקים באוקראינה הרוסית, קימו של מרכז צבאי קוזאקי בלתי-תלוי כמעט לגמרי בערבה הבלתי-מאוכלסת (ה„סיץ“), שמאחורי ה„סיפנים“ [ע"ע צוקי-הסלעים והניצרים מפלי מים אדירים, שמהם ואילך נפסק השיט על-פני הנהיפר) ולסוף: מלחמת-הצפון — כל אלה הפכו את תולדותיה של אוקראינה במחצת השניה של המאה 17 ובשנים הראשונות של המאה 18 לשלשלת בלתי-פוסקת של מלחמות, מרידות והתנפלויות צבאיות, שפגעו בסדר-החיים התקין ונקראו אף בהיסטוריוגרפיה האוקראינית בשם „תקופת החרס“. תנועת הה'י' היא לידת החרס.

התנאים המדיניים, שסייעו לעלייתה של תנועת הח'י', היו חולשתה המדינית הצבאית של פולניה במאה 18 — חולשה, שאיפשרה למדינות אחרות להתערב בענייניה הפנימיים של פולניה, ביחוד בזמן הכרעות חשובות, כגון בשעת בחירת מלכים, אע"פ שרוסיה חששה מפני מסיסה גדולה בין תושבי אוקראינה הרוסית, היתה מעוניינת בעירעור השלטון הפולני ששתיים שממערב לדניפר, אין זה מקרה שבנושם שבהם נמששה ביותר תנועת הח'י', הופצו שמועות ואפילו פקודות מזויפות ברוס קיסרי-רוסיה, שהתירו להרוג את הפולנים והיהודים, הרוסים לא מצנו בדרך כלל את יציאתם של כנופיות-חי' מתחומם לתחומה של פולניה, אע"פ שהשתתפו בדיכויין של כנופיות אלו כשתמשטתן היתרה חייבה, לידעתם, שאיפשרה למדינות אחרות להתערב בענייניה הפנימיים של רוסיה, ואף הופיעו בעיני רבים מבני-האצולה הפו-לניים, שפגעו בזי הה'י', כמי שיש בידו להציל את האיור מן המהומות הבלתי-פוסקות, אנשי הכמורה הפראואסלאוואית שנלחמו בכנסיה האוניאטית (חלק מן הכנסיה הפראואסלאוואית), שקיבל עליה את מרות האפיסיון, בקישו אף הם לחיבתנות מתנועה זו: הם עורדו את אנשי-הכנופיות, סיפקו להם מזון

קוזאקים ואיכרים. תנועתם התחילה במאי 1768 בסביבת מגור מדרום לצ'רקס, שבראשו עמד נזיר בשם מלכיבדק זצ'קיר-יוז'וסקי. נזיר זה חיה כנראה, מאשי המבריים של "כתבהוזה" המזוייף על הקיסרות קאטרינה, שלפיו כאילו נצטווה אחד מראשי הכנופים, מאכסיס זאלינוניאק (או ז'אליניאק), להודור לבבלות פולניה. כדי להכריח ולהשיגיד בעזרת השם את כל הפלגנים והיהודים, מחללי הדגו הקדושה". הכנר פית תפסורו בכיוונים שונים וביניהם זאלינוניאק עלה על העיר אימאן. שהיה מבצר חשוב ושלטוכה נתלקטו אלפים הרבה של יהודים ופולנים, שברחו ממקומותיהם מפחד הכנפיות. בני דתו של גונטה, מפקדם של הקוזאקים הנאמנים לשלטון, הביאה לכניעתה של העיר, שנערכה בה שחיטה נוראה. לפי מקורות שונים, נרצחו בין 20 אלף איש. שחיות בקנה מידה קטן יותר נערכו בערים בעצמיות אחרות. מיד לאחר מכן, כשהיה צורך במילוי מעצמת ההתעוררות, התפרסמה קהרדי קיסרית, שניגחת את המתקוממים, וצבא רוסי יצא לדכאם. צבא זה סייע לצבא הפולני בראשותו של בראניצקי לפזר את הכנפיות ולהפסות את ראשו. אותם מהם, שהיו נתנים רוסיים, גורשו לסיביר (ביניהם זאלינוניאק). הנתנים הפו-לניים, וביניהם גונטה, הוצאו להורג. פלוגת-עשנים בפיקודו של טמפפובסקי עשו בתקוממים שפטים קשים כל כך, שאף אצילים פולניים יצאו במחאות נגד מעשיהן בטענה שהן מרוקנות את האזורים מאוכלוסי, בזה הוא קיצה של תנועת החי- ח ה י ו ה י ה ד י מ . גירושם של היהודים או השמדתם היתה נתונים המוצגת של המתקוממים באוקראינה מימי תלמינצקי ואף קודם לכן. הנויזים, שכתבו את תולדות המגנים ההם, ומספרי-האגדות העממיים פיארו את רציחת היהודים כבזיון כרוסני כמעשים, שהיה בהם משום קידוש-הדת. נוסף על כך שימשו היהודים מטרה נוחה להתנפלויות, שכן ההתחרות בינם ובין תושבי הערים והעיירות בתחומי המסחר והמלאכה גרמה, שותביה-הם לא היו יוצאים להגנתם של היהודים, ולא עוד אלא שמוסרים לעצתם להי' ידעות על תנועתם של סוחרים יהודיים, וכך, היהודים ברובם המכריע לא היו מוויינים והיו חסרי-אונים מול אנשי הכנפיות. תעמולה הכמרים הפראוזסלאוויים רק התריפה את השנאה אל היהודים. בבסיסה זו היתה כעין התחרות בין אנשי-הכמורה של שתי הנכסיות, דבר, שהביא לידו כך, שבשנת 40-60 של המאה 18 גדל במידה עצומה מספרן של עלילות-הדם נגד היהודים באזור פעולתם של היה' דוקה.

רוב הפגיעות של החי' ביהודים נתבטאו ברציחתם ושדיר דתם של סוחרים נוסעים בדרכים ובהתנפלויות על חוכרים יהודיים בודדים במקומות ישיבתם ועל יושבי עיירות בלתי-מוגנות. בשנים של התעוררות מרובה אירעו התנפלויות על מקומות מבוזרים יותר, ומספר הקרבות בין היהודים גדל או חרבה. כך, למשל, שומעים אנו על 27 יהודים, שנרצחו ב-1734 בקרוקן, וכן במקומות אחרים. ב-1736 נרצחו 35 יהודים בעירולץ, כמותה שנה כשבו החי' את הכנפיות פוהרבישץ' ורצחו 14 יהודים; רבים אחרים נפצעו ורוכסם נבדדו. כן אירעו רציחות של יהודים בעיירות שונות ב-1738 וב-1742. גל חדש של התנפלויות בא ב-1750, שדדו יהודים ביוניצ'ה, בולדורקה ובעיירות אחרות. אך למרות ההטחדה, שכל המעשים הללו הטידו את היהודים, לא היה בהם כדי לזעזע את כל בייטת-יהודים בפולניה, כמו שאירע בשנת

של הצבא, לא קיבלו עליהם מרות כלשהי, נעדרו מן היחידות מגור השקעות במשתי-ההוללות ואף פגעו באוכלוסייה. נכר ראשון לטנופות החי' אנו מוצאים בתעודות מתחילת המאה 18, מימי מלחמת-הצפון; אך בשם חי' כגון לראשונה בברו, ששלח המפקד הצבאי של האזור אל בעלי-האחוזות ב-1717 כדי להזהירם מפני פעילותן של הכנפיות ושבו דרש להודיע על בעוד מועד על הופעתן. לאחר מכן מופיעות זמזם לזמן ידעות על כנפיות, שביקרו בפקים קיוב ובראצלאוו. תנופה מיוחדת קיבלה התנועה ב-1734, כשעמד להיבחר מלך חדש לפולניה, רוב האצילים תמכו במועמדותו של סטאניסלאוו לשצ'ינסקי, שהיה רצוי לצרפת, ואילו המי-עוט, בעיקר מתוך המאגנאטים, תמך באוגוסט III האסכוני, שהרוסיים ביקשו להושיבו על כסא-המלוכה. הצבא הרוסי נכנס לפולניה, ואילו האצילים נתארגנו בכריתות והתחילו נלחמים על בזה. עד מהרה נוצר מצב של היתו ובוהו בדני, וסוכנים רוסיים התחילו מפיצים שמועות, שהקיסרות מירשמה קהרות מתירות להורג פולנים ויחידים, הקוזאקים מאחורי ה.מפתנים", שהיו בכריתות הצבא הרוסי, התחילו בכיבוש המבצרים ובבזיות אחוזותיהם של האצילים, שנש-תיכרו ל.מפלגה הצרפתית". הרבה מן האיכרים נצטרפו אליהם, כעל פקדו בשם רלן, שהיה בכריתות האצילים. הכריו על עצמו כעל מפקד ראשי מטעם הקיסרות הרוסית והתחיל מארגן כנפיות, שפתחו מיד בהרג ובשוד, שכניצחה ה.מפלגה הרו-סית" הדרווי האצילים להצגה על נאמנותם למלך החדש, והצבא הרוסי פתח בפעולה נגד החי'. ילן ומגניבים אחרים של החי' הצליחו להימלט לרובה (אפשר, בהסכמת הרוסיים) וגם רבים מאנשי-הכנפיות ברחו לשם. ב-1736 כבר התחילו מוצגות משם כנפיות בודדות חדשות, והדבר אירע שנה-שנה. עד 1750. אותה שנה הגיעו לאוקראינה הפולנית כנפיות במספר מרובה מן הרגיל ופעילותן הקיפה את פולניה הדרומית-מזרחית כולה. גם הפעם דוכאה התנועה בעזרתם של הרוסיים, ולא עוד אלא שכונתם של הרוסיים לקנות את לבם של האצילים הפולנים עוררה אותם להקים חיל-משמר קבוע בנקודות מבוזרות, שתפקידו היה למנוע את הדרתן של הכנפיות לתחומה של פולניה, בשנים שלאחר מכן פחת הרבה הן מספרן של הכנפיות והן מספר ההתנפלויות. נעדרת-גבול מיוחדת, משותפת לפולנים ולרו-סיים, דנו בכל מקרה של התנפלויות, רק לקראת שנת 1768 גדל מספר התלונות על המקלט, שמזרזים פראויסלאוויים ונתנים לחי'. לאחר שנבחר כמלך-פולניה סטאניסלאוו-אוגוסט פוניאטובסקי, שהיה רצוי לרוסיה (1764), ולאחר שנתברר (תוך תקופה קצרה), שמלך זה אינו אלא מכשיר בידי הרוסיים ועושה רצינו, נתעוררה התנגדות אילו מצד רבים מבני האצולה הפולנית, שוויון-הכוניות הדתי, שרוסייה דרשה להעניק לכנסיה הפראויסלאוויית, הביא לידו כך, שראשי הכנסייה האקתולית בפולניה אירגנו ברית מיוחדת (הקונפדרציה של בר' רע"ע) לשם התנגדות לרוסיים, שוב ניתאה השעה יפה לתומכי רוסיה בפולניה, ובמידה לאנשי הכמורה הפראו-ס-לאוויית, להמריד את ההמון. תנועה זו של שנת 1768, שיסודות תתיים, לאומיים וחברתיים שימשו בה בעירובניה ושהיתה המשך ישיר של פעולת החי'. עם האלות (колымашина), שהיו נשקם של הרבה מאשיהן. עם הופעת הצבא הרוסי על אדמת פולניה לשם דיכוי הקונפדרציה נתארגנו כנפיות מרובות של

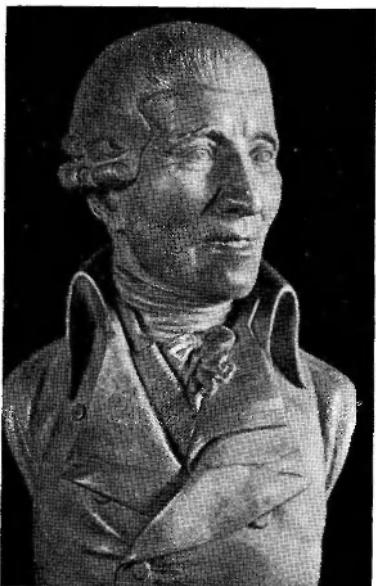

פֿרַנצ'ס יוֹזֶפֿ היידן. כֶּפֶל סָמָה אַנְטוֹן נֵאָמֵר

רויטר, היפנה אליו יפיקלו של ה' את תשומת לבו; הוא בתן את ה' ולקח אותו לוינה. כדי שישמש כנער-מקהלה באקאדמיה ע"ש סטפאן. ה' למד כאן את ספרות-המוסיקה הכנסייתית המסורתית וההוראה כללה. נוסף על גינה בפסנתר ובכינור, בעיקר זמרה. רק לאחר זמן הכיר ה' לדעת חיבורים בתיאוריה, ביחד את Gradus ad Parnassum מאת פוסט. עם התחלפות קולו פוסט ה' מתפקידו במקהלה.

מצבו הכלכלי היה עכשיו קשה ביותר, ונשתמרו סיפורים מרובים על תקופת-רעב. שעברה על ה' בשנות-התחבנות שלו. מכל מקום הרויח בקושי את מחייתו במתן שיעורים, וזמן-מה שירת אצל הזמר המפורסם פורפורה כמלוה בשיר עוריהומרה וכמשרת. את ידיעותיו בתורת-המוסיקה הרחיב בעיקר ע"י לימוד עצמי. סגנונותיו הראשונים בקמפוזיציה כללו בעיקר מוסיקה למחול ולפסנתר. כן חיבר באותו זמן עצמו גם את המיסה הראשונה שלו וקונצ'רטו לצ'מבלו. אח"כ חיבר קאסציות, דיורטימנטים, את המחזה המבדח "השד העקום" ומוסיקה קאמרית. יצא לו לה' שם של קומפוזיטור. בהשפעת הסונאטות של פיליפ עמנואל באך קיבל סגנונו אופי אישי, ועד מהרה נתגלו בו, בסגנון זה, סימניה המובחנים של הצורה הסימפונית. שהיתה עתידה להשתלט על יצירתו.

ב1759 נתמנה ה' מנהל-התזמורת בחצרו של הרון מרצ'ון בווינה. במשך השנתיים, ששירת במשרה זו, חיבר את הסימפונית הראשונה שלו (ברח מז'ור). דיורטימנטים נוספים ויצירות למוסיקה קאמרית. ב1760 נשא ה' את מריה אנה אליזיה אפולוניה קלר. בתו של מתקן פיאות

השחיסות הגדולות של שנת 1768 ("גזירות אוקראינה" "גזירות אמאד").

השטח הראשון בוצע בעיר פאסטוב, שבה נהרגו כ700 איש, בניגום עשרות מרובות של יהודים. בעיירה בישוב נרצחו 7 יהודים. שם גם נתלו יהודי, כומר פולני וכלב, זה על-יד זה, כדי להודיע שהם שווים זה לזה מבחינת דתם. לאחר מכן נרצחו כמה יהודים בעיירה מקרוב.

ואליזבט, שהיה הפעיל בין ראשי הכנופיות, ערך שחיסות ביהודים, שלא הספיקו להימלט מז'בוטין, קניג'ב וקורסון. קידם שהחלים לעלות על אומאן, בדרך כבש את העיירה ליסאנאק ורצח את כל יהודיה. כשהתקרב אליזבט לאומאן תלה ראש-יערי, מל'נוביץ, את כל תקותו בגונטה, ראש משמרי הקזאקים. היהודים, שחשדו בגונמותו של זה האחרון, ניסו לקנות את הגנתו ע"י מתנת-כסף. אך גונטה עבר אל צידו של אליזבט, ובפ' בינוי 1768 פרצו הח' לתוך העיר. היהודים ניסו להסתתר, אך ללא תועיל, אחדים התגוננו והפילו חללים באויב. מספרים על גיבורים, שהרגו כמו ידיהם 20 301 ח'י, רובם של היהודים נרצחו בבית-הכנסת. כמה מראשי היהודים נדרשו לשלם כופר-נפש, ולאחר שמילאו את הדרישה נרצחו באופן אכזרי. מספרם של הקרבות היהודיים הגיע לאלפים. הרוצחים לא חסו אף על נשים וילדים, בתי-הכנסת נהרסו וספרי-תורה נקרעו וגשרפו. חלק מיהודי הסביבה ניסה להימלט לעיר באלטה, השוכנת על הגבול, שמחציתה היתה בתחומה של תורכיה, אך הבורחים נתפסו ע"י כנופיות של שילי, שלאחר מכן החריבו את העיר כולה. חרדה אחזה את היהודים בפלניה חדרומית-מזרחית. כולה, עם חלו את תקותם במסך הצבא הפולני בראנציק, ונשתמרו מפליה מיוחדת לכבודו. אע"פ שבראנציק לא נטל חלק במלחמה נגד הח', העניש בצורה חמורה את ראשיהם. על-פני נראה בעיני היהודים כמצילים של יהודי פולניה.

ח. י. גורלנד לקורות הגזירות, 1887-1889. חבורת ג', ד': A. Скальковский, Паседы гадмакасов на Зан. Украину в XVIII в., 1843; Архив Юро-Занавской России, ч. III, т. 3 (Акты о гайдамаках), 1876; И. Шугалин, Очерк Колонизации, 1890; F. Rawita-Gawronski, Historia ruchow Hajdamackich, wyd. 2, 1913; id., Zyci i w historii i literaturze ludowej na Rusi, 1923.

ש. אט.

הַיִדן, [פֿרַנצ'ס] יוֹזֶפֿ — [Franz] Joseph Haydn — (1732).

רווא — 1809. יוונה, קמפוזיטור אוסטרי. ה' היה בנם של חקלאי ובונה-עגלות בשם מתיאס ה' ואשתו האסונה. אנה מריה קולר, אבותיו היו מ-ארץ ה'סיריות' (פורגלנד), שבה ישבו בשטח מצומצם יסודות אתניים גרמניים. אוסטריים, הונגאריים וקרואטיים. מ17 ילדיו של מתיאס ה' (12 מאשתו הראשונה, 5 מן השניה) נשארו בחיים רק 3 בניו 31 בנות; כל השאר מתו בילדותם — שלוש הבנים — יוזף, יוהאן מיכאל ויוהאן אוואנגליסט — נעשו מוסיקאים. במידה שאפשר לבדוק את מגילת-יהיה של משפחה זו, לא נמצא בה ביורות הקדומים שום בעל כשרון מוזיקלי ניכר. רק נמסר, שאביו של ה' אהב לזמר ומירת אהר העבודה. היה מלווה את זמרתו בנבל והילדים היו שרים עמו. פראנץ יוזף הגטיין מילותו בקול נאה ביותר ובכשרון מוסיקלי יולט. בגיל 6 נשלח לביה"ס בהיינבורג וכאן קיבל — בין השאר — את ההוראה הראשונה במוסיקה. שטיכר בהיינבורג קומפוזיטור-הקאדמיה הוינאי נארג

כתוצאה מביקורה של הקיסרת באסטרסאז נתעורר עניין בה' גם בווינה. אמנם ה' נתקל כאן במעשיהכסכים של יריבים, ואף קבשתו להתקבל כחבר לאגודת המוזיקלי-נדחתה אחר דיונים ממושכים. אך לעומת זה עלה בידו להשפיע על הוצאת "ארטרירה", שתפרסם כמה מיצירותיו. לאחר זמן התקסף ה' גם עם מוציאי גרמניים, צפתיים ואנגליים. עד לטקס עשו, ברייסקופה גרמל" המיל' העיריים שלו. בשנות 70 כבר היה ה' מפורסם בכל אירופה. אע"פ שבמולדתו עדיין עמד בצל. עובדה זו הביאה לידי כך, שיצירות הרבה של מחברים אחרים יחסו לה' לשם ניצול מסחרי. ועד היום הן מופיעות בקאטאלוג הכללי של יצירות ה' עם הציין, המהובר אינו ידוע.

מעכשיו רכזה פעילותו של ה' במידה הולכת וגדלה מרוח לחצרו של אסטרסאז, ובירוד מאחר שהנסיך המדוכא לא הירבה לדרוש מה' יצירות חדשות. בשנת 80 פיתח ה' את הרביעה ללפיימיריס ואת השלישיה לפסנתר, שנעשו — בתפיסתו המודרנית — מתווה-דרך לתקופה הקלאסית-רומאנטית. ביקורו של הנסיך-הגדול הרוסי פול בווינה היה, כנראה, אחד מן הגורמים לדבר. שה' פנה מחדש לכתיבת רביעיות; הסדרה החדשה נקראה. רביעיות מרסיות" 1784 פירסמה הוצאת "ארטרירה" את 6 הרביעיות הפרוסיות" אחריון באו, רביעיות-טוטס" שנקראו כך על שמו של הכנר טוטס. לפי הזמנתו של המריל' הלונדוני פורטרסר נוצרו כ-30 שלישיות לפסנתר. 1785 כתב ה' לפי הזמנת הקאמרה-דראלה של קאדיס (ספרד), את היצירה הדתית לתזמורת "שבב המלים" (שעיבד גם לרביעיות מיתרים ולאוראטוריה); אלו הן מנגינות אישיות, שנגנון ביים הששי הקודם לפסחא בין פירושיו ההגמון של קאדיס לכל אחת משבע המלים, שהשמישי ישו בששת ציליבתה. 1785/86 כתב ה' — לפי הזמנתה של החברה הפאריסאית, הקונצרט של הלשכה האולימפית" — את שש הסימפוניות הפאריסאיות. 1789 התחילה הליפית-מכתבים בינו ובין מריאנה פון גנצינגר, אשתו של הרופא הווינאי פטר לאופלד פון גנצינגר; בבית זה של חובבי-מוסיקה נתנו בקביעות קונצרטים של מוסיקה קאמרית, שבהם השתתף לפרקים גם מוצארט (בין ה' ומוצארט נתקיימה ידידות הדוקה, שנבעה מתוך הערצה הדדית). לחליפת-המכתבים בין ה' והגברת פון גנצינגר יש חשיבות מרובה להכרת אפיו של ה'.

ב-1790 מת הנסיך אסטרסאז, והוריש אנטון אסטרסאז, פירק את התזמורת. ה' הועבר לפסנתר, אך היתר לו לנסוע לווינה. באותו זמן בא לווינה האמרג'ו הלונדוני יוזאן פטר סלומון והציע לה' עבודה בלונדון. סלומון עשה עם ה' חוזה, שלפיו החטיב ה' להכיר 12 יצירות חדשות ולנצח על ביצוען. נוסף על כך הוצע לה' להכיר אופרה איטלקית בשביל התיאטרון המלכותי. 11 במאוס 1791 בוצע הראשון בקונצרטים אלה, והביקורת העיתונאית גמרה עליו את ההלל. צלילתה זלמה זכו כל הקונצרטים שביצע ה' באותה עונה. ניצולי הענק לה' התואר "דוקטור-כבוד למוסיקה" מטעם האוניברסיטה של אוכספורד ובשעת החגיגה בוצעה "סימפוניית-ארכספורד". אגודת הקונצרטים "המקצועית", שהתחרתה באמרג'ו סלומון, ניסתה לזכות בהשתתפותו של ה', אך הנסיון נכשל ובמקומו של ה' נתקבל תלמידו לשעבר, איגנאץ פלייל (Ployel). שני מפעלי-קונצרטים זכו להצלחה מרובה, אלא של שו' ה' יזתה

נכריות בווינה, שתמך בה' בשנים הקודמות, שבהן היה שריו במצוקה כלכלית. הנישואים לא היו מאושרים ולוונ לא היו ילדים. ה' עצמו אמר על אשתו: "אחת היא לה אם בעלה הוא סנדלר או אמן".

בקונצרט-ביתי, שערך הרוזן מורצין, שמע הנסיך פאול אנטון אסטרסאז את נגינתו של ה', וב-1761 נתמנה ה' למלל-מקום "מנהל" — ובפועל המנהל — של תזמורת הנסיך. 1761/62 כתב ה' את ה"סימפוניית של שעות-היום"; "בוקר", "הערב", "ערב". 1762 מת הנסיך פאול אנטון; וירשו היה הנסיך ניקולאוס, ה"מפאר", שבתצרו שירת ה' כשלושים שנה.

על היחסים האישיים בין ה' ובין נסיך זה אנו קוראים ברשימות האוטוביוגרפיות של ה' משנת 1776. שהוא "מקוה לחיות ולמות אצלו". ה' ישב באינשטאט ואסטר-האזה — מקומות-מושבו של הנסיך — ואף נלווה אליו בביקוריו בווינה. למרות רוח-הלב של הנסיך והבנתו כמדי-סיקה, ה' ה' כתיבדות; אלא שה' הפיק מהם תועלת מרובה, אל ידירו והבו-גראף שלו, גרזיונגר אמר כדברים הללו: "הנסיך שלי היה מרוצה מכל עבודותי; זכותי לתש-בחוח; כמנהל של תזמורת היה ביכלתי לערוך ניסויים. לברר מה יוצר את הרושם ומה מחליש אותו, זאת אומרת: לא לתקן, להסיף, למחוק, להעז; הייתי מבודד מן העולם. לא היה בקרבתו אדם, שיוכל לעזור בעי-החיים ולגרום לי עניינים, ועל-כן נעשיתי מקורו בעל-כרחי". בדברים אלה מתארים לא רק את מצבו של ה' באותו זמן, אלא אף את תקופת-המעבר מן המארוק אל המוסיקה הקלאסית בכללה — תקופה, שעומדה בסמיך של ניסויים וחפישי אבני-בניין בשביל הסגנון ההומופוני.

1766, שבה נעשה ה' מנהל-התזמורת גם להלכה, הנד ארמון-הפאר אסטרסאז, שנעשה מקום-מושבו העיקרי של הנסיך. ארמון זה, שנבנה לפי דוגמת ארמון ורסאי, כלל בין השאר גם בית-אופרה עצמאי, ומיזם כד הקדיש ה' מעכשיו את רוב מרצו לתזמור-אופרות, יצירותיו הראשונות בהמה היו: "לה קאנטרינה" ("הזמרת", 1766), "לו קפצילח" ("הור-קח", 1768), "לה סקסטיצ'י" ("הדייגות", 1769). מן היצירות הכנסיותיות, שחיבר באותה תקופה, נתפרסם עד מהרה *Stabat mater* (1767/68). 1768 עלה באש בית-המגורים של ה' באינשטאט, וכנראה נשרף אז וכבר-הידע של כמה מיציר-ותיו (סולנאטת לפסנתר, קונצרטים, ועוד).

במשך שנות ה-70 הביטל כשרונו של ה' כעיבודם של נושאים מוסיקאליים, לאחר שכתב חומאות גדולות לפסנתר ורביעיות לכלי-מיתרים, חיבר עכשיו סימפוניות גדולות, מוסיקה כנסיתית (מיסה לצ'יזיליה הקדושה, 1772), גם סגנון האופרות שלו התפתח כיוון, שסייע לגילוי אפיו של הנפשות. לכבוד ביקורה של הקיסרת מאריה תרזיה באסטר-האז (1773) בוצעה האופרה *L'infedelta delusa*, ומאחר שהנסיך הקים לעצמו תיאטרון-בובות, טיפה ה' גם את אופרות-הבובות, וספרת-הבובות היחידה שלו שנשתמרה היא "פלומן ובאוקס", 1776 ששרה שנית בית-מגוריו של ה', וב-1779 פרצה דליקה התיאטרון של אסטרסאז; גם בשתי שריפות אלו נשמדו כתיבדיו של ה', באותה שנה נספרו לתיאטרון אנטונו ולואיג'ה פולצ'לי, ולואיג'ה היתה זמרת צעירה מאד, שה' אהב אותה ביותר, ולאחר שנים ציווה בצוואתו הראשונה מענק לאחד מבניה.

מעידים על טעמו של זה האחרון: בניגוד לסיגנון הקונטרא-פונקטי, שעדיין טופח אז בחצר הקיסרית, העדיף כאן ה' את הנגינה ההארמונית המפוסת. חייקן בכתב-היד של הסימפונייה פנינה מס' 42 (1771) מנומק במילים: „זה היה לזאבים מלך מרות מדי“. העדה זו מעידה על התחשבות בטעמו של ממזין היצירה, ואולם יצירות אלו דוקה הן שחיבבו את ה' בעמלו על השומעים בעוד שבדורות, שבאו אחריו, עוררו תגובה מנוגדת אליו.

בדרך כלל אפשר להבחין במפעלו של ה' שלוש תקופות: פות: (א) זמך'הנעורים בווינה, (ב) 30 השנים בשירותו של אסטרהאזי, (ג) התקופה הלונדונית (יחד עם זמך'הזקנה בווינה), וזמך'הנעורים היה מוקדש כמעט כולו לחיבור מוסיקה לחובבים. יש בה במוסיקה זו, פניה לטעם-הזמן, אעפ"י שהיא נעדרת מקוריות. בתקופת-הניסויים הארוכה שלו בחצרו של אסטרהאזי גברה התיירות של ה' לקראת מבנה מרוכז, עם החופש האמנותי הממדי, ששמנו בהנהגת ה' בלונדון, קצרו את פירות חיפושיו הממושכים ויבאו את הקולמוסיקה המוסיקאלית כמעט בכל סוגיה לצורות מוגברות. מתוך ניצול „למדני ביותר“ של כל האמצעים, שעמדו לרשותו בלא שנעשה מתוך כד בלתי-חשוב דרובו של הקהל.

יצירותיו החשובות ביותר של ה' כוללות: 104 סימפוניות, 17 יצירות ליכמה, 85 רביעיות מיתרים, 31 שלישיות פסנתר, 52 סונאטות לפסנתר, וכן קונצרטום ד'ורטרמניטום, קאסאציות, גוקטוריום, ומוסיקה נכסיות, קאנטאטות, אוראטוריות ושירים.

G. A. Grisinger, J. H., 1810; A. C. Dies, *Biographische Nachrichten über J. H.*, 1810; C. Kobald, *J. H. Bild seines Lebens und seiner Zeit*, 1832; C. F. Pohl, *J. H.*, 1882; I. P. Larsen, *Die H.-Überlieferung*, 1938; K. Geiringer, *H.*, 1947.

י. ט.

הַיִדְן, יֵן זֵן דֵר — Jan van der Heyden — (1637—1712) אמסטראדם, צייר הולנדי. רוב

ימיו ישב באמסטראדם, שבה שימש כמנהל האגודה של מכבי האש העירונית. רישומו נחנים מקום לסדרה שהפליג פעם במעלה הנירסן עד לקלן, ואפשר, אף שהיה בלונדון; פרט למסעות אלה, לא ירעע בחייו שום מאורע מיוחד. הוא צייר ביהוד מאות-עיר ונזמים ומבקצת המונות של דומינים; ספרים, גלובוסים ושטיחים רקומים. ביצירותיו, שבוצעו במשך שנה 50, אין להבחין בשום התפתחות, או זון מקור ריות ותמיד נכירות בנקל. ה' הקדיש תשומת-לב מרובה לפרטים, לביצוע מדויק של כל לבנה וכל צל, בלא שנעשה קפדן או יבש. השירה העדינה שבאמנותו נובעת בעיקר מהסתכלותו הרגישה באור. בנייני לבנים אדומות ניבטים מעד לעצים ירוקים. גשרים משתקפים בתעלות, שהן מגוונות ע"י ברבורים וסירות, ומגדלי-הכנסיות מעידים בכיבוד אילו ערים מתארות בתמונה, אעפ"י שהסופוגראפיה של ה' רחוקה מלהיות קפדנית. ה' הונח בכשחון למזג דיוק בפרטים עם תפיסה אמנותית של המתואר בכללו, גם דמויות-האדם. המאכלסות את תמונותיו, מצוירות בעדינות, אך ללא התבל-הטא, ואור כחול מוסיף לחינניותן של יצירות אלו.

זון דר ה' הניה אחריו למעלה 3500 תמונות-שמן וכמה רישומי-נייר ותחריטים. הוא מיוצג במוזיאון הממלכתי, אמסטראדם; במוזיאון „בית מוריקז“; האג; במוזיאונים של

ציכבה יותר. בסוף יוני 1792 חזר ה' לווינה ושהה בה שנה וחצי. בתקופה זו נעשה בטהובן תלמידו בקומפוזיציה. בתחילת 1794 נסע ה' שנית ללונדון. הקהל קיבל אותו בהתלהבות. בשביל קונצרטום אלה חובר בין השאר את ה„סימפונייה הצבאית“, שרכשה לה מיד את חובת-הקהל באנגליה. ב-1795 אירגן סלמונו את ה„קונצרטום לאופרה“ בתיאטרון המלכותי. בתקופה זו חיבר ה' את 3 ה„סימפוניות האחרונות“ שלו וכן את ה„סצנה של בירינגיק“ (שנכתבה בשביל הזמרת גנטי). באוגוסט אירחה שנה עוב ה' את לונדון וחזר לווינה. שנה קודם לכן מת הנסיך אנטון אסטרהאזי, וירשהו גיקולאוס II, אירגן מחדש את התזמורת בהנהלתו של ה', שפעילותו הקומפוזיטורית בשביל ההצר נצטמצמה בינתיים למיסה אחת לשנה. ב-1796 נתקיים ביצוע-הבכורה של „המיסה עם תופים“ באותה שנה התחיל ה' את העבודת באוראטוריה „הבריאה“ לפי ליכטנאו, שהביא עמו מגאליה ושורגם יעזבו ע"י גוטפריד זון סייקן. ב-1798 השלים יצירה זו. שבועה לראשונה ב-29 באפריל בארמון שורצנברג. היה צורך 18 שוטרים רכובים 121 ושוטרים רגלים כדי להשליט סדר בקהל. שבא לאוזן לאוראטוריה. הביצוע הפומבי הראשון נתקיים ב-1799 ב„בורגתיאטר“ בווינה. באותה שנה כתב ה' עוד 6 רביעיות-מיתרים, וכן חיבר את המיסה „לנלסון“, „מיסה לתרזיה“, „סה דאום“ גדול, 2 רביעיות-מיתרים מוקדשות לנסיך לוקוביץ (ע"ע בתשובה) ורביעיה בלתי-גמורה, שפרסמה ב-1806 ע"י ברייטקופף ורטהל" בעם „שירת-ברבור“ בהשפעת ההצלחה הגדולה של „הבריאה“ כתב ה' אוראטוריה שניה, „עגנות-השנה“, שוב לפי טקסט בעבודת הבארזן זון סייקן. החלק הראשון („האביב“) בוצע במארס 1799 באימונו של הנסיך שורצנברג, ושם נתקיים גם ביצוע-הבכורה של היצירה כולה, באפריל 1801. ביולי אותה שנה התחיל ה' בחיבורה של „מיסה הבריאה“, וב-1802 כתב את „מיסת-ההארמוניה“, שהיא יצירתו הגדולה האחרונה. בסקיחה של ה' ערך יוזף אַלְסְלֵר (1805) את רשימת יצירותיו (הקרויה *Hayden-Verzeichnis*). ה' עצמו תמה על המספר המרובה של חיבוריו, ולידו גרוינגר אמר, שהיה רואה ככתובת מתאמה על מצבתו את המלים: *Vixi. Scripsi. Dixi* (חיותי, כתבתי, דיברתי). כששם נאמוליון מצור על וינה (1809) הציב לפני בית-מגוריו של ה' בגומפנדורף ששל-די וינה משמר-כבוד.

עד היום מתכבס היחס אל כלל יצירתו של ה' בביוטי: „אבא היידן בעל-הצמה“ — ו.ה.„צמה“ של אפנת-התקופה מס' מלת כאן דבר-מה מושג. וסח בלתי-יוצקו אז נוצר בשנות ה-40 של המאה ה-19, הדור, שעמד כולו ביסמון השפעתו של בטהובן, „לא יכול היה לקבל שום דבר חדש מפיו של ה'“ (שומן), כל תכונות ה' הלך בעיניו הרבה בדרך שונה מזו של בטהובן. דובר זה התפרש בטעות כדבקיות בשיטות שעבר זמנו. לאמיתו של דבר, נלחם ה' כל ימיו על מתן ניסוחים לרעיונות חדשים. הייתה לו, לחי', נטיה חזקה לעריכת ניסויים, יים, ולפעמים גם ביטא נטיה זו במלים, כגון בהערה לרבי-עיות-המיתרים, אופוס 33, שהן כתובות „באופן חדש ומיוחד“.

עוד חקר/י, שנתהדש ברוינגר, באה גם הערכה חדשה של יצירתו. נכון הדבר, שה' הוכרח לעיתים קרובות לכתוב בצורה פשוטה ביותר — ואפשר, גם בהנהגת מרדך-כתיבה זו, רוב החיבורים לבאריטון, שכתב בשביל הנסיך גיקולאוס,



יאן ואן דר היידן: פראג, מעלה'המנו" המדפוס של אסטריאדא, מצד החלק הישן של העיר מוויאנא. בית סוריץ, האן

עבודתו במקצוע המסורה והפיטו הגיעה לפרסום משיד ב1799 (עם שותפו ברוך באשוויץ) בית-דפוס בדלתיים. כאן נדפס במהדורות הרבה המחזור „ספר קרובות“ לכל מועדי השנה כמנהג אשכנז וכמנהג פולין עם באור עברי ותרגום לגרמנית צהה (באותיות עבריות) ועליהם הוסיף חי' מחקרים שונים, כגון מאמר על „כל נדרים“, „הפייטנים והפייטנים“ ועוד. בעבודתו זו סלל חי' את הדרך לשד"ל, לנדסהוט, צונץ (המכנה את חי' בשם: „מנדלסון של המחזור“). המחזור קיבל גם את הסכמתם של גדולי הרבנים בגרמניה. ביניהם של ר' פינחס אורוויץ (ע"ע). בדפוס זה הוציא חי' גם ספרי-הפילה אתרים, מחם עם תרגום וביאור, כגון: סליחות, קינות, הושענות, הגדה של פסח, סדר פורים ועוד, וגם סידורים בצורות שונות, כל אלה זכו לפרסום ולתפוצה רחבה. הסידור „שפת אמת“ זכה ליותר מ150 מהדורות.

חשובים ביותר הם פירוטו של חי' במקצוע המסורה. ב1797 התחיל מוציא באוקנבאך חומש מדויק „תורת האלהים“ ע"פ כתב-יד דפוסים ישנים וע"פ „אור תורה“ לר' מנחם לונזאנו ו„מנחת ש"י" לר' ידידיה שלמה רפאל נוריץ, ובו הדפיס מלבד הפנים ותרגום אנקלוס ופירושי רש"י ורשב"ם והתועלויות לרלב"ג ו„מנחת ש"י" לכל ספוק על הדף עוד שלחי-שה פירושים משלו: א) „מפורש — ותוא ביאור ברור על כל חיבה וחיבה בכל משפטי וחקותיו על פי דרכי הלשון“ ב) „ישום שכל — אלו המסורות, שנמסרו על כל אדם, חיבה בין במקומו בין במקום אחר“ ג) „הבנת המקרא — הוא ביאור על פירושי רש"י וז' ובפרט במקום שהעמיק הרב

לינגראד, פאריס, פרינצה, מינכן, קארלסרוהה, דרודן, האמי בורג, לונדון, וכן באספים המלכותיים שבארמון באקינגהאם. W. von Bode, *Die Meister der holländischen und flämischen Malerschulen*, 1919; Hofstede de Groot, *Bescherwendendes Verzeichnis der Werke der hervorragenden Maler des 17. Jahrhunderts*, VIII, 1923. ע. י.ה.

היינְהיים (Heidenheim), עיר-יעשיה בגרמניה המערבית, במזרחה של ארץ באדן-וירטמברג, סמוך לגבול באוואריה. חי' יושבת על נהר ברנץ (פלג שמאלי של הדאן נובה), בהרי היררה השוואבית, ובה 43,000 נפש, ברובם פרולטסאנטים. חי' מתפרנסת בעיקר מתעשיה: מכוונות שרי נות (ביחוד שורבינות), כלי-מלאכה, מכשירי-שמל, ענפי טכסטיל שונים, הלבשה (בגדי-עבודה לרופאים). רהיטים וטאבאק. בהי' מצודה מן המאה ה16 ובה בית-ינכות. במראנקוניה התיכונה שבבאוואריה יש עוד שני ישובים קטנים בשם חי'.

היינְהיים (Heidenheim), **בְּנִימִין זָאב** (וולף) בן זמני שון (1757). היינטיגים [פראנקוניה התיכונה] — 1832, רדלתיים), חוקר המסורה ומדקדק, פרשן הפיוטים והמקרא. למד בישיבת פירדה (Furth) ועוב אותה. כנראה מחמת התנגדותם של ראשי-הישיבה לביאורי-התורה של מנדלסון, שהי' ממעריציו, ב1782 השתקע בפראנקפורט, וכאן נחקר לר' שלמה דובנא (ע"ע).

של השינויים היסטולוגיים בבלוטות בשעת פעילותן. לצורך זה פיתח שיטות היסטולוגיות משוכללות (ע"פ היסטולוגיה), בין השאר — שיטה של צביעת תאי-הכליה ע"י חומק אנדיגו-קארמן למחצית מחזורי-הדם. (2) היא התחיל בחקר המכאניזם של התכווצות השרירים מבחינת האנרגטיקה וחילוף-החמרים וסלל את הדרך לכל הפיסיולוגיה של עבודת-השרירים בדורות האחרונים (ע"פ שריר). — היא התעניין בתופעות הפיזיולוגיות (ע"פ) ותיכנס לביורג' במשותף ולסתיירת האמונות הפתולוגיות שהיו כרוכות בהן. — מספריו: *Mechanische Leistung, Wärmecentwicklung u. Stoffumsatz bei d. Muskelatätigkeit* (התפקע מכאני, הפקת חום וגלגולי חומר בפעילות השרירים), 1864; *Physiologie d. Absonderungsvorgänge* (הפיסיולוגיה של התליכה-הפ-רשה"), 1880.

בנו. מ א ר ט ין ה' (1864—1949). פרופסור לאנטומיה באוניברסיטת צינגן. תרם תרומות חשובות לדיסטולוגיה והיה מראשוני הציטולוגים (ע"פ ציטולוגיה).

F. Schenk, R. H. (Münch. med. Wochs., 44), 1897;
P. Grützner, R. H. (Arch. f. d. ges. Physiol., 72), 1898.
ה' ל.

הַיִדְנֶסְטָם, וְרְנֶר פֶּאָן — Verner von Heidenstam — (1859—1940). משורר ומספר שוודי. את נעוריו בילה ה' בניסעות באירופה הדרומית ובארצות-המזרח.

1888 פירסם את ספרו הראשון (התפקע מכאני, הפקת חום וסיפורים מחזריים על מה שראה ושמע במסעותיו). ספר זה ביטל תקיפה חזקה בספרות השוודית. שכן התנגד ה' לספרות הלוחמת ולנאטוראליזם והכריז על רומאנטיקה הדישה של ניו זממה. הרומאן הדמיוני שלו Hans Alienus (1892) מעיד על מאבקו הפנימי לשם הנוי והשמחה ועל כשלונו באותו מאבק.

1895 פירסם ה' את הקובץ *Dikter* ("שירים"), שבו מתבלט נימה לאומית. שירים אלה הושמעו בפיו של מהגר משוודיה. שמחמת נדודיו ואודה-היוי נעשה כמעט זר לעמו. אותו מיווג של לאומיות ואכסטיזם מציון גם את יצירותיו הסיפוריות — סדרת סיפורים ורומאנים על נישאים מעברה של שוודיה: *Karolinerne* ("אנשי קארל XII"), 1897/98; הקדושה", 1901; *Folke Filbyter* (על שושלת הפולקלוגים במאות ה-13—14), 1905; *Bjalboarvet* ("ירושת בילבו", על הרקע ההיסטורי של הסיפור הקודם), 1908. ה' זכה להערכה גם כמספר וגם כמנהיג-דעות, אד עיקר גדולתו היה בשירתו. 1915 פירסם את ספרו האחרון *Nya dikter* ("שירים חדשים"), 1916. זכה בפרס נובל.

ה' שאף להתבלט גם בתחום הפוליטי. 1907. בימי הפולמוס על זכות-הבחירה הכללית בשוודיה. פירסם סדרה של שירים לאומיים קיצוניים בשם "עם אחד". נטייתו הלא-מית הלכה וגברה, על שנעשה מעריצם של מוסוליני וחיטלר, 1941 יצאה לאור אוטוביוגרפיה שלו בשם *Nar Kastanjerne blommade* ("כשפרחו הערמונים", תרגום גרמני — 1948). על כתביו נתפרסמו 16 כרכים 1909—1910 ו-23 כרכים 1943—1945.

M. Kamräs, *Den Unge H.*, 1942; K. Bang, *Vägen till Överlid*, 1945; F. Book, *V. v. H.*, 1945-6; E. Björck, *V. v. H.*, 1946.
ה' א.

בחכמת הלשון. חומש זה, שלא נדפס אלא עד פרשת מקץ (בראשית מג, טז), הוא כרך בן ת"ב דפים (824 עמודים). 1808 הדפיס ה' ברדליהיים. מסר משפטי העמים. הוסד ע"פ גאני הלשון הקדמונים ה"ה בעלי המסורת וכן אשר נבו בלעם וחיוג ושאר זקני לחי"ק". שבו בירר את כל משפטי הטעמים לבי"א ספרים. כולל העניאי. המגז והמקפ.

גולת-החכורת של מפעלו במסורת הוא החומש, שהוציא להוצאתו 1813 בארבעה אופנים שונים: (א) חומש "מאור עינים" עם ספר "עין הסופר" (על מלאות וחסרות שבתורה) ועם ספר "עין הקורא" של יחי"ב"י (ר' יקותיאל הכהן ב"ר יהודה) הנקדק על המסורת. שבו הוסיף ה' הערות חשובות מרובות וציין אותן בסימן "א"ה" [אמר וולף היידנהיים]; (ב) חומש "עורת הסופר" ע"פ עורת הסופר ותקון, וזו העמר "ד"ם" ל"י יהודה פיגא בלויית "עין הסופר" הנ"ל; (ג) חומש "מדע ליבנת" עם פירוש רש"י ועם פירוש "הבנת המקרא" של ה' החכל ביאור. ההינות והמליצות ע"פ תהלוכות לשון עברי לדעת קדמונינו גאני הלשון ולדעת רז"ל בעלי הקבלה האמתית"; (ד) חומש "תורת שר"ה" עם תרגום גרמני (באותיות עבריות) של ה' ועם הפירוש "מנחה חדשה" לר' מאיר קאלו. שנדפס בכ"י. החומשים נדפסו בדיק מרובה ובתגנה קדמית, ובסוף חומש דברים "מאור עינים" מספר ה' שהידוע במכתב ובדפוס. שכל מי שימצא בחומשיו מלא במקום חסר או חסר במקום מלא יבוא וירדע, ויקבל חמשה חובבים בשכרו וגם שמו יחוק בספר לזכרו; וכבר גילה החומשים הארבעה שהארוכה ליד אלה אנשים ואין גולה מהם את אנז".

גם לספרים אחרים שהזהיר או הדפיס ה' הוסיף הערות. הגהות או פירושים. מאלה ראוי לציין את ס' מאונים לראב"ע. שודפיס (עם פירוש) באופןבאך 1891. ה' חיבר גם שירים לעת צואה.

לפי הידנסטאם. שיסד ה' התקיים ברדליהיים עד תקופת השואה.

ש. י. פין, *כנסת ישראל*, 1886. עמ' 305—303; *Revue Orientale*, III (1843-1844), 303-305; L. Lewin, *Matériaux sur une Biographie W. Heidenheims*, in *MGW*, XLIV (1901), 127-138; XLV (1901), 422-432, 549-558; id., *Heidenheimiana*, in *Jeschurun* (Wohlgemuth), X (1923), 110-129, 206-220; I. Rosenhaler, *Zur Biographie W. Heidenheims*, in *MGW*, XLIX (1905), 107-112; LIH (1909), 360-364.
ה' א.

הַיִדְנֶהוּי, רֻדוֹלְף — Rudolf Heidenhain — (1834—1897). פיסיולוג גרמני. יהודי מומר. ה' שיהיה בנו של רופא. היה 1859 ואילך פרופסור לפיסיולוגיה ולהיס-טולוגיה באוניברסיטה של ברסלאו. ה' נמנה עם גדולי הפיסיולוגים של המאה ה-19; השגיו העיקריים מתייחסים לשני תחומים של המחקר: (1) הוא הניח את היסוד להכרת מכאניזם ה הפרשה של כמערפת של תהליכים פיסיקאליים וכימיים תוך-תאיים. בניגוד לתאוריה של לודוויג (ע"פ) בדבר יצירת הלימפה והשתן מנזול-הדם ע"י סינון בלבד. תיאר ה' את הלימפה (ע"פ) כחרישה מן התאים שבדפנות הנימיות, ע"פ פעקיות-כלליות. והתמרים המזונתים — ע"י האבובית המחומלת (ע"פ כליה); כיוצא בזה הוכיח לגבי הפרשות אחרות וביחוד הרוק, שהן מוצרים של תאי הבלוטות. את השקפתו זו ביסס על תיאור מבנה התאים של בלוטות הרוק והחלב. של בלוטות הקיבה והמעיים ושל הלבלב. וביחוד



רחוב במיידראבאד

של נהרימוסי, יובלו של הקיסטנה, במרחק של 270 ק"מ מן הים (מפּרץ בנגאל). היא מרכז של מסחר, תחבורה (צומת של מסילות-ברזל וכבישים) ותעשייה: עיבוד כותנה, ייצור חוטי-כותנה, טכסטיל, שטיחים, נייר, כלי-חרס וחרסינה, מוצדי-עור, שמינים, מוונות, ועוד. החושבים הם ברובם הגדול הינדים (ברהמנים) ובמיעוטם מוסלמים (17%). נוֹ-צרים ובני דתות אחרות. לשון-הדיבור העיקרית היא טלוגו. בניב מקומי, אך מרובים בהי גם דוברי אורדו. העיר מפורסמת בארמנותיה, מסגדיה, שוקיה ובנייניה הציבוריים, שבנו מסוף המאה ה-16 ואילך ע"י שליטים מוסלמיים שונים. בהי אחת מן האוניברסיטות הגדולות שבהודו (אוניברסיטת אוסמניה). מרכזה של הי' היא העיר העתיקה. המוקפת חומה; מסביב לה בנויים פרחים חדשים. כמה מהם בסגנון אירופי. הי' נוסדה ב-1589 ע"י מוחמד כולי, החמישי בשושלת כוטב שהי, שמלכיה היו ממוצא תורכמני. מלכים אלה עמדו בראש ממלכת גולקונדה, ממלכה גדולה וחזקה. שהתקיימה במרכז הַדְקָאן במאות ה-16 וה-17. הי' התפתחה בעיקר מסוף המאה ה-18 ואילך לאחר שנעשתה עיר-הביירה של סוכנות הי' (ר' להלן). ב-1908 פקד את הי' שיטפו, שהפיל בה אלפי חללים וגרם נזקים קשים לחלק גדול של העיר.

2. עד 1956 — מדינה במרכזה של רמת-הדקאן בהודו. מדינה זו, שהיתה חסרה מוצא אל הים, גבלה במדינות ההודיות הבאות: בומבי — במערב; מדינת מרדש (הפרו) — בדרום; המרכיוות) — בצפון; מאדראס — במזרח ובדרום. שטחה 213,180 קמ"ר. ב-1951 היה מספר תושביה 18,653,000. בצפון-מערבה ובצפונה של הי' — רוכסי הרים, אך רוב

היידר עלי (1722—1782). שליט ומצביא הודי, ה"ע היה בנו של שוטר במדינת מיסור (ע"ע). שבה שירת אחיו הבכור קצין בצבא. ה"ע מילא לפרקים תפקידים צבאיים והירכה להתעניין בתכטיסייה-מלחמה של הגנרל הצרפתי דיפּלֶסֶס (ע"ע). ב-1749 עזר אומץ-הרוח שהראה הי' בקרב את תשומת-לבו של הראג'ה של מיסור, וה"ע הגיע עד מהרה להשפעה מכרעת במדינה. ב-1759 היה שליטה בפועל. הוא הרחיב את שטחיה של מיסור ע"י כיבושן של מדינות שכנות עד כדי יותר מ-200,000 קמ"ר. ב-1761—1769 נלחם פעמיים בבריטים, הגיע כמעט עד מאד-ראס ולסוף כרת עמאם ברית (אפריל 1769). ב-1772, כשלא טייעו לו הבריטים במלחמתו נגד המרתה (ע"ע), הפך ה"ע לאיבם המושבע. שעת נקמתו באה ב-1778, כשפרצה המלחמה בין בריטניה וצרפת בעקבות מלחמת-השחרור של ארצות-הברית (ע"ע). הי' כרת ברית עם הצרפתים ועלה שוב על מאדראס. הוא התגבר על גדודים בריטיים בשני קרבות. אך ביולי 1781 נוצח ע"י הגנרל איר קוט (Eyre Coote; 1726—1783) וזמן קצר לאחר מכן מת.

L. B. Bowring, H. A. and Tipu Sultan, 1893.

היידראבד (Hyderabad, Haiderabad). 1. עיר-הביירה של מדינת אנדרה-פרדש שבהודו הדרומית-מזרחית (אחת מ-14 המדינות המאוגרות ברפובליקה ההודית; הוקמה ב-1956 עם הלוקחת המדינית החדשה של הודו. ע"י צירוף רובה של מדינת היידראבאד למדינת אנדרה); העיר החמישית בגדלה בהודו. מספר תושביה: 1.2 מיליון (1956). הי' יושבת ברמת-הדקאן. בגובהה של 720 מ' מעל פני-הים. על גדותיו

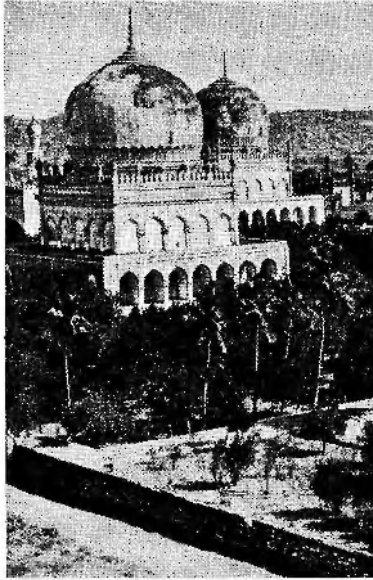

כברי המלכים משושלת סוסן שאחי מן המאות 10 ו-17 בנולקונדה
שעליה הירדאבד

בעוד שרובם המכריע של התושבים (יותר מ-80%) היו הניגדים בעלי-אחוזות, רובם מוסלמים, החזיקו בכ-40% משטח ה'י. אחוזתיו של הניואם, שנחשב לאדם העשיר ביותר בעולם, השתרעו על-פני 10% משטח המדינה. משוכתה הודו לעצמאות ב-1947, סירב הניואם של ה'י להכניס את ארצו למסגרת האיתור ההדתי, וביקש להוסיף ולקיים את ה'י כמדינה עצמאית מובלעת בתוך הודו. בספטמבר 1948, אחר כמה תקריות גבול בין ה'י לבין הודו, השתלט הצבא ההודי על ה'י ובה חקן לשלטונו של הניואם.

בתקופת 1949—1956 הסיפה מדינת ה'י להתקיים, ללא שינוי בגבולותיה, כאחת ממדינות האיתור ההודי (מדינה מסוג ב/), שהיא כפופה למושל המהמנה ע"י המשלה ההודית המרכזית). בעקבות החלוקה הפנימית החדשה של הודו, שנכנסה לתפקד בסוף שנת 1956, פורקה מדינת ה'י באופן שרוב שטחה (השטה, שהושביו דוברים סלוגו) מווג עם מדינת אנדרה למדינת אנדרה פרדש. חלקה הצפוני-מערבי והמערבי (השטה, שהושביו דוברים מרתית וגונוית) נמסר למדינת-בומבי וחלקה הדרומי-מערבי נכלל במדינת מיאור.

K. H. M. Diver, *Royal India: A Descriptive and Historical Study of India's 15 Principal States*, 1942; A. J. Qureshi, *The Economic Development of H.*, 1949.

3. עיר בדויה של פאקיסטאן המערבית, סמוכה לגדה השמאלית של נהר-אינדוס, במרחק של 180 ק"מ משפכו. בה — 242,000 תושבים (1951). ה'י/ הנקראת גם ה'ירדאבד, היא העיר הראשה של גליל ה'י, אחד מ-10 גלילותיה של פאקיסטאן המערבית. העיר יושבת על גבעה, שהיא נשקפת

שטחה של ה'י — רמה, שגבהה הממוצע הוא 500—700 מ'. רמה זו גבוהה ביותר בדרום-מערבה של ה'י והיא שופעת בכיוון צפוני-מזרחי (ע"ע דקן), ומעל פניה מזדקרים הרים כודדים וטורי-גבעות. היא מבתרת ע"י עמקיה של נהרות הרבה — יובליה של נהרות הקיסטנה (הנורם לאורך גבולה הדרומי של הארץ) והגודורי (הנורם לאורך גבולה הצפוני-מזרחי), המנקים את כל שטחה של ה'י.

האקלים ברוב ימות-השנה חם ויבש; בלילות יורד החום עד 10°—15° מתחת למאסימום היום. הטמפרטורה הממוצעת של החודש החם ביותר, מאי, במרכז של ה'י היא 34°. טמפרטורות מאפסימאליות של למעלה מ-40° נרשמות באו-תו חודש כמעט יום-יום. הטמפרטורה הממוצעת של החודש הקר ביותר — יאנואר — היא 23°. טמפרטורות מינימאליות של למטה מ-15° נרשמות לעתים רחוקות. הרי ג'ט ס המעי-רביים מונעים מה'י את מלאה השפעת הרוחות והגשמים של המונסון. כמות-המשקעים ברוב שטחה של ה'י היא 500—700 מ"מ, ורק חלק קטן מן הארץ מקבל 800—1,000 מ"מ. הגשמים יורדים בעיקר בחודשי יולי—ספטמבר; המספר הממוצע של ימי-גשם בשנה הוא 48.

בה'י שטחים נרחבים של אדמה דשנה, כ-70% מן השטח מעובדים, רק כ-50% — שדות-שלהים. מגדלים בעיקר מיני דוחן (sorghum), אורז, חיטה, תירס, בטנים, שושמים, קיקיון (Castor), שפתו, כותנה, טאבאק, סוכר, ועוד. כ-68% מתושבי ה'י מתפרנסים מחקלאות ומגידול בקר וצאן. כ-12% משטחה של ה'י מכוסה יערות. בצפון-המזרח של ה'י מכתות פחם גדולים. בדרום-המערב כורים מעט זהב ונחושת. התעשייה עוסקת בעיקר בעיבוד מוצרי-החקלאות.

התושבים הם מגווע דרזידי ומדברים, ברובם הגדול, סלוגו. בצפונה של ה'י מדוברת גונוית. בצפון-המערב — מרתית. על-פי דתם — כ-85% מן התושבים הם הניגדים, 12% מוסלמים, השאר בני כיתות דתיות הודיות קטנות וניצרים. — עדות לתת כדתה, שזייתה רווחת בחבל זה במאות האחרונות לפסה"נ ובמאות הראשונות לספירה זו, הן מערות אג'נטה המפורסמות שבה'י הצפונית-מערבית המשמשות מקומות-ביקור לתיירים. המערות חצובות בגיא עמוק ובהן מנורים ומקדשים, וסקירותיהם מקושטים בציורי-פרסקו ובתבליטים על נושאים מהיי כדתה. הערים: ה'י/—הבירה (ר' למעלה), אינדור (311,000 תר.).

היסטוריה. מדינת ה'י נוסדה ב-1724 ע"י אסף ג'ה, מצביא מוסלמי ממוצא תורכמי בצבאות מלכח המוגולים. זה האחרון, שהיה מ-1713 משנה למלך ומושל (ניואם אל מלך) של זה הארץ, פרק מעליו את עול המוגולים והקים לעצמו ממלכה בדקאן התיכון והצפוני ובהר בעיר ה'י כבירתה. אחר מותו של אסף ג'ה, ב-1748, פרץ מאבק קשה בין יורשיו, במאבק זה התערבו הצרפתים הבריטים, מתהילה היתה ידו של הבריט, שנתמך ע"י הצרפתים, על העליונה. אך לסוף גבר היריבי, שהתקשר ברבית עם הבריטים, חמורת עורמה לו קיבלו הבריטים שטחים נרחבים מממלכתו. במאמצו המאד של 18 על היבצענתה של ה'י ברפובליקה ההודית היתה ה'י קשורה ברבית עם בריטניה. כפופה למרותה ומשמשת משענת חשובה לשלטון הבריטי בתודו. ה'י היתה בתוקפה זו הנסיכות הגדולה החשובה ביותר בהודו. השלטון היה עובר בה כירושה, והשושלת, שיסד אסף ג'ה, שלטה בה'י עד 1948. השליט. — שתארו היה, ג'נאם, והמעמד השליט היו מוסלמים,

נחושת, ברזל, כרום — כולן יסודות בעלי נפח אטומי קטן. שתופסים נקודות-מינימום בעקום המחוורי של הנפח האטומי (ע"ע). היעיל ורבי-השימושים שבהם הוא הניקל. בזמן האחרון הונהג גם שימוש בקאטאליזטורים מעורבים, כגון נחושת כרומוזית (CuO, Cr₂O₃).

המבנים הכימיים העיקריים, היתנים לחיזור ע"י קליטה מימן בדרך הקאטאליזה הגזית, הם הקשר הכפול בתרכובות אולפיניות (ע"ע אולפינים) וארומטיות:



הקשר הכפול של הקארבונל באלדהידים (ע"ע) ובקטונים (ע"ע):



תהליכי-ייצור שכנים, המבוססים על ה', הם:

(1) הפקת מתנול (ע"ע) מגאז-חמים;

(2) סינתזה של נפט (ע"ע) מגאז-חמים;

(3) ה' של אלדהידים לנתולים ראשוניים ושל קטונים לכהלים שניוניים — כגון אתאנול מאצטאלדהיד ופרופאנול מאצטון (ע"ע);

(4) הקשיות שמונים (ע"ע);

(5) ה' של תרכובות ארומטיות — כגון הפקת תולדות

של ציקלופקסאן מתולדות בנזול, הפקת טראלין ודקאלין מנפטלין (ע"ע);

(6) ה' של שמן-אדמה כבד או של שיירי זיקוק הנפט. שמכילים הרבה אספאלט ותרכובות-גפרית, לשם הפיכתם לשמן-ידלק ושמן-סיכה.

שיטת ה' ע"ע גאז-חמים בסיוע קאטאליזטורים מתכתיים פותחו לראשונה ע"י מחקרו של בסטיה (ע"ע) ב-1897 — 1919; הן הורחבו ושוכללו ע"י המחקר המדעי והמצאות טכניות של כימאים וטכנולוגים מרובים בארצות שונות. הרבה מן המצאות הללו נרשמו כפטנטים ונשמרים כסודות תעשייתיים.

בהסברת מכאניזם ה' הקאטאליטית הובעו שתי דעות. לפי התאוריה הכימית, נוצרים — כשלב-ביניים בתהליך של ה' — זי- הידרידים לאיציבים של המתכות, ובמקרים מסויי- מים אף מתהווים, כפי שמניחים, ראקציה כימית בין החומר האורגאני ובין הקאטאליזטור. לפי התאוריה הפיזיקאלית, פועלת המתכת ככוח האדורופציה ויוצרת על שטח-פניה ריכוז גבוה מאד של גאז. ואילו התרכובת האורגנית מפעפעת לתוך שכבת-גאז זו.

תהליך קרוב ל' היא ההידרוגנוליה בסיוע קאטאליזטור של נחושת כלומיטית — ניתוק הששרת המולקולרית ע"י כניסת מימן, תהליך אנאלוגי להידרוליה (ע"ע):

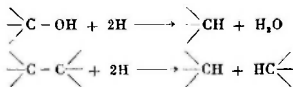

על ה' אנזימתית ע"ע נשימה.

C. Ellis, *Hydrogenation of Organic Substances*, 1930²;
E. H. Griffiths, *The Mechanism of Contact Catalysis*,
1936; M. Adkins - R. L. Shriner, *Catalytic Hydrogenation and Hydrogenolysis* (H. Gilman, *Organic Chemistry*, I, ch. 9), 1943²; W. Krong, *Katalytische Druckhydrogenierung*, 1950; Kirk-Othmer, *Encycl. of Chem. Technol.* VIII, 692-710, 1951.

על-פני שטח רחב בחלקו התחתון של עמק האינדוס. היא מרכז מסחרי ותעשייתי וצומת של דרכים ומסילות-ברזל.

ה' מתפרנסת מעיבוד כותנה ומשי וטוויות ומתעשיות של בגדים, מוצרי-עור, לתיחרס ומגונות. כן היא ידועה כמרכז למלאכת-השכתב כותב, כסף ורקמה. בלב העיר מסגדים, ארמונות ובניינים ציבוריים מפוארים מסוף המאה ה-18. כמעט כל תושבי-ה' הם מוסלמים. הלשון המדוברת היא סינדי, בעיר בתיספר גבוהים לרפואה ולחקלאות.

ה' נוסדה ב-1768 ע"י גולם שה כלהרה, שליטה של מדינת-סינד. משערים, שה' נבנתה במקום, שבו עמדה העיר נירוז, שכנכבש עמק האינדוס ע"י הערבים בתחילת המאה ה-8. ב-1768 עד נפילתה של מדינת-סינד ביד הבריטים (1843) הייתה ה' בירת סינד. משהוקמה פאקיסטאן ב-1947 עד סוף 1955 הייתה ה' בירתה של מדינת סינד. עם החלוקה האד-מיניסטראטיווית החדשה של פאקיסטאן, בסוף 1955, פסקה מדינת סינד מלהתקיים וה' בעשתה בירתה של גליל ה'.

שטח של גליל ה' 93,230 קמ"ר ומספר תושבי — 2,342,000 (1951). חלקו המערבי של הגליל נמצא בתחומו של עמק-האינדוס והוא מושקה ע"י זרועות הנהר והתעלות המרובות, היוצאות ממנו. זוהי ארץ חקלאית, מיושבת ישוב צפוף, שמגדלת דוחן, אורז, חיטה, שומשמים, בטנים, כותנה, סאבאק, ועוד. החלק המזרחי של גליל ה' הוא ערבה צחיחה, ההופכת לערב-מדבר באיזור הגבול המזרחי של הגליל (גבול פאקיסטאן-הודו).

מ. בר.

ה'יִרְקָה (Hydra, בלטי' *Hydra*), או יוני קטן בים הגאזי מדרום לחצי-האי ארגוליס שבפלופוסוס, שטחו 56 קמ"ר ומספר אוכלוסי 3,740 (1940); כמעט כולם בעיר-גומל ה' שבמערבו של האי. האי הררי (הגובה: 592 מ') וברובו שמהם של טרשיינים, פורטת התרשבים על הדיג ועל שליות ספוגים מן הים. בימי שלטונם ביוון (מאמצע המאה ה-15 עד 1821) הניחו התורכים לה' מידת-חופש מסויימת, ולפיכך התפתח כאן פגנות ומסחר, ומספר התרשבים הגיע ל-26,000. במרידה היוונית נגד התורכים (1821—1830) השתתפה ה' במאה סירות מוויינות. בימי יוון הפגשית ירדה פלאים.

ה'יִרְקָה (1) במיתולוגיה היוונית, ע"ע **ה'רְקֵלֵס**; (2) בנאו-לוגיה, ע"ע **ה'יִרְקוֹלוֹאֵנִים**.

ה'יִרְקוֹנְגֵיָה (Hydrogenium, מימן), בכימיה — תהליך של חיזור ע"י סיפוח מימן. בכימיה האורגנית, וביחוד בשימושיה התעשייתיים, יומד המונח לציון תהליכי חיזור ע"י גאז-הימן — ז"א מימן מולקולארי — בסיוע קאטאליזטורים מתאימים. ה' היא מתחליכי-היסוד הן בעבודה הכימית המעבדתית והן בייצור התעשייתי של כימי-קלים ושל חמרי-שימוש שונים.

בהימים שונים בצורות אדים מבוצעת ה' בטמפרטורה בינונית או גבוהה; בנזולים — בטמפרטורה גלילה או בחימום עד 400°—300° (עפ"י בתחום של 250°—160°); הן גזאים והן בנזולים יש שפועלים לחץ אטמוספירי ויש שמשמשים בלחצים עד כדי כמה מאות אטמוספירות; מאחר שה' מפתחת את הנפח, נמצא הלחץ מסייע לה קאטאליזטורים פעילים ביותר מתכות כבדות מסויימות כמצב של פיזור דק; פלאטינה ופאלאדיום, ניקל, קובאלט.

הִידְרוֹגְרַפְיָה (מיוו ὕδρω, מים, γράφω, כתיבה).

שם כולל לענפי הגאוגרפיה הפיזית. שעוסקים בחקר המים הנחיים (הנקורים — ימות, ימים) והנעים (הנוזלים — נחלים, נהרות) שעלפני כדור-הארץ ובתיאורם: צורת שטחם, אגונותיהם ואפיקיהם, עמקם, תנועותיהם ותגור דותיהם על-פני שטחם, הטמפרטורה והרכיב שלהם בשכבות שונות. ההי' קשורה קשר הדוק במבנה פני-הארץ ובאקלים. כבגאומורפולוגיה (ע"ע) כך אף בהי' מתבארות כמה תופעות באופן גנטי על-יסוד הפלאוגאוגרפיה.

על הגדרת המושג הי' אין הסכמה כללית, והתחומים בין ההי' ובין ההידרולוגיה (ע"ע) מטושטשים. ההגדרות של ההי' שונות לא רק בלשונות שונות אלא אף בתחומיה של לשון אחת: יש הבדלים בתפיסת תפקידיה והקפה במסודות-מחקר שונים ובספריי-שימוש שונים, לפי המקובל במסודות-המשמלה של אחרים. עוסקת ההי' במים שעל פניה-השטח וההידרולוגיה — במי-ההווה. בבר"מ מוסכם, שההי' היא חלק מן הגאוגרפיה, שהיא המדע העיוני והמעשי העוסק בכל המים שבמבנה, בספירות המדעית של רוב ארצות-המערב הולכת ומתגבשת מעין חלוקה. שלפיה ההידרולוגיה קשורה בעיקרה בגאולוגיה ההי' — בגאומורפולוגיה.

מחברות מאלפות.

V. Bjerknes, *Dynamic Meteorology and Hydrography*, 1911; N. Gravelius, *Flusskunde*, 1914; E. de Martonne, *Traité de géographie physique*, 1924; C. F. Close, *Textbook of Hydrographical Surveying*, 1925; K. T. Adams, *Hydrographical Manual*, 1942; M. Parde, *Fleuves et rivières*, 1947; F. Schaffernak, *Hydrographie*, 1935; W. Wundt, *Gewässerkunde*, 1953.

א. י. בר.

הי' שמו שית. חלק ניכר מן המחקר ההידרוגרפי

מכוון לצרכים משקיים-כלכליים, הן מבחינה שלילית — הגנה מפני הנזקים הנגרמים ע"י המים — והן מבחינה חיובית — ניצול דרכי-המים להועלתן של האדם. משתי הבחינות יש חשיבות מכרעת לבדיקת מופלסייה-מים, ולתכנית זו מקיימים שירותים ההידרוגרפיים בארצות הרבות. מופלסייה-מים של הנהרות משתנים הולכים, לפי ירידת המשמים או הפסדת השלמים. את השולמים הללו ירשמים (לעיתים מסוימות, או באורח יצוק ע"י מכשירים אוטומטיים), ובהתאם לכך קובעים גם את השיפוע לאורך מיפלים-המים, את מהירות הזרם ואת ספיקת הנהר (כמות-המים, שהוא מסיע בחלקיו-זמן מסוימים) בטעמים השונים שלו. ע"פ תצפיות במשך שורה ארוכה של שנים קובעים גם את תירוטן של תופעות מסוימות לאורך הנהר: שינויי-הגאות והשפל (מינוי-זמן, בינוני, מאכסימום), שינויי-המידות של אפיקי מיוצרי-המים ותופיהם, וכן השפעת זרם המים על המבנים הקשורים בהם. לתצפיות אלו יש חשיבות מרובה מבחינה טכנית ולכללית: הנוגדם ביצועם של מפעלים להגנה מפני שטפונות ומפני נזקים אחרים העלולים להיגרם ע"י המים, וכן לניצולם של המים לתכליות שונות. בארצות-התרבות המפותחות קיימים מסודות משמלתיים, שעוסקים בביצוען של התצפיות והמידות הדרושות ובעיבוד השיטתי לתכליות אלו. מצליים גם תצפיות מאורולוגיות לשם הוצאת מסקנות על התופעות ההידרוגרפיות.

התצפיות כוללות גם את קביעת כמותם וטיבם של החמרים המוצקים, שמי-נהרות מכליים וסופחים עמהם: צופת-חמרים קלים ממים (עפ-פני, קש, קרח וכד'), שצפים על פניה-מים; רחופת — חמרים קלים כבדים ממים, המרימים בורם בגלל המעורבות ומהירות-הזרימה, גרופת — חמרים גסים כבדים ממים (אבנים וכד'), שהורם מגלגלים על קרקעית האפיק; כל אלה נכללים במושג סחופת. — בארצות-שבהן קופאים המים בעונת-הקור, חשובה גם ידיעת התקרפות. (1) שבהן מהותו הקר ו(2) שבהן הוא מפשיר ונע. כי הקרה משפיע על רוב המבנים הקיימים באפיק הנהר או

(2) לימנולוגיה — תרבות (3 ממות). 3 פליבולוגיה — תרבות הנהרות והנחלים. האוקיאוגרפיה (ע"ע) ההפתחה מאמצע המאה ה-19 ואילך לענפי-מדע בפני עצמו, כי רק חלקים קטנים מרוביה בקהינים ובחינים החודרים לתוך היבשות, מושפעים ממבנה היבשה, מאקלימה ומן המים הסי-חה היורדים ממנה. גם הימנולוגיה התהה עשירה לתת-פנה לענפי-מדע מיוחד, אך מאחר שהימות הן — בדומה לנהרות — חלק מנוף-היבשה, כוללים אותה. עם הפליבולוגיה, בהי' במובן המצומצם, ההי' הכללית, בדומה לגאוגרפיה הכללית, דנה בתופעות הלימנולוגיות והפליבולוגיות לסוגיהן ולטיפוסיהן בהתבטאותן על פני כדור-הארץ; בכתיבת-הארצות משולבת ההי' בתיאור-הנף כתוצאה ישירה מצורת פני-הארץ, ממבנה-הקרקע ומתנאי-האקלים בכלל והמשקלים בפרט. כשם שהגאוגרפיה משתמשת בחומר מן הגאולוגיה, כך משתמשת ההי' בהידרו-מטריה (ע"ע). כלומר: במדידת המים ששטבע — ענף של ההידרולוגיה, ששוכנל לצרכים מעשיים, למניעת שפספות ע"י הקמת סולות ולחפירת תעלות לצרכי השקאה וספנות. על יסוד המדידות ורשמים מפות לימנולוגיות (שכוללות קווי-עומק ותחבירי רוחב של אפיקי נהרות ועמקים), וכן דיאגרמות של נהרות ונחלים להמחשת שיפועים בחלקיהם השונים ולציון כמות המים העוברים במצומצם בזמן מסויים בתחרי-רוחב מסויים. לכל נהר, ימה או ים יש תחום מסויים, שמתוכו נקוים המים, או אגן-ניקוז מסויים, שהוא מוגבל ע"י קו-פרי-ש-ה-מים (ע"ע נהר: הסדרת נהרות), את גלילית-הניקוז של נהרות גדולים, של ימות גדולות ושל ימים ואת השתקום ללא מוצא לים או לימה בגלילות יבשים מציינים במפות ההידרוגרפיות ע"י רישום פרושת-המים דראשית, ויש מוספים צבעים מיוחדים להקלת ההבחנה. רשת נהרותיו ומותו של חבל טבעי או מדיני מסויים יודעה אף היא כהי' שלו.

דוגמה של מפה ההידרוגרפית: ע"ע א"י, עמ' 111. הראשון, שהשתמש במונח הי' — כציון לתורת המספות — היה הצרפתי ז' פורנייה (G. Fournier), 1643. הראשון

(ע"ע) — העוקבת אחר התנועה של החלקיק מסיים וקובעת את השינויים החלים בחלקיק בשעת תנועתו. אפשר להמחיש את הורמה בתוך שדה-הורמה נתון בעזרת קווי-הזרם, שהם משפחה של עקומות מקבילות בכל מקום לכיוון הורמה. ע"י סידור מתאים של ציפיות קווי-הזרם בתוך דיאגרמה, אפשר להמחיש גם את כמות-הנוזל העוברת דרך חתך מסיימי ביחידת-זמן. נוזלים, בצפיפותם ניתנת לשינויים, נקראים דחיסים או לחיצים; וזוהי תכונתם האפיינית של גזים (ע"ע). מידת דחיסותם של נוזלים (במובן הנצומצם של המלה) היא מועטת, ומבחינת רוב הדיונים הם יכולים להחשב לבלתי-דחיסים.

החוקים היסודיים של החי מתקבלים בצורת משוואות דיפרנציאליות חלקיות על סמך שימוש בשיקולים של המכאניקה הקלאסית לגבי נפחיו של הנוזל. מחוק שימור-המסה נוספת משוואת-הרציפות בשתי צורותיה: (1) לפי הגישה המקומית היא מבטאת את העובדה שמסת-הנוזל, העוזבת נפח קטן נתון בפרקי-זמן קצר, גוררת שינוי מתאים בצפיפות-הנוזל בתוך אותו נפח עצמו; (2) לפי הגישה החלקיקית היא מבטאת את העובדה, שהמסה של החלקיק קבועה כל-כך. מבהינה מעשית חשובה הגישה הראשונה יותר, והניסוח המתמטי של משוואת-הרציפות הוא לפיה לחלקן:

$$\frac{\partial \rho}{\partial t} + u \frac{\partial \rho}{\partial x} + v \frac{\partial \rho}{\partial y} + w \frac{\partial \rho}{\partial z} + \rho \left(\frac{\partial u}{\partial x} + \frac{\partial v}{\partial y} + \frac{\partial w}{\partial z} \right) = 0$$

(x, y, z — הקואורדינטאות של נקודה בנוזל, u, v, w — רכיבי-המהירות בכיוונים המרחביים, t — הזמן, ρ — הצפיפות; בדרך-כלל u, v, w, ρ הם פונקציות של ארבעת המשתנים x, y, z, t.) בנוזל בלתי-דחיסים הגגרות של q מתאפסת, ולפיכך משוואת-הרציפות היא:

$$\frac{\partial u}{\partial x} + \frac{\partial v}{\partial y} + \frac{\partial w}{\partial z} = 0$$

כמות-הנוזל הזורמת דרך חתך-רוחב מסיימי ביחידת-זמן היא פרופורציונית לסטח-החתך (F), לצפיפות (ρ) ולמהירות-הורמה (v):

$$F \cdot \rho \cdot v = \text{const.}$$

(בנוזל מפסי q הוא קבוע)

מבחינת החוקים הינאמיים (חוקי משוואת-הכוחות) של נוזל יש להבחין בין 2 סוגי נוזלים: (1) נוזל, שכיוון פעולתו על מוחיצה — מוצקת או נוזלית — הוא, או דרך המוחיצה, הוא תמיד ניצב למוחיצה — נוזל בלתי-צימני; (2) נוזל צמיג, שחלקיקיו מפעילים זה על זה, או על מוחיצה מוצקת, מאמץ שיש לו רכיב משקי. מידת הצמיגות של איירי ושל מים היא קטנה, ומתפרנס אפשר לפתח פורמלי חשובים בהם של החמרים הללו על סמך ההנחה שהם בלתי-צימיים. בנוזל בלתי-צימי מרדדים את המאמץ הפנימי, הפועל בין חלקי הנוזל לבין עצמם, וכן בין הנוזל ומוחיצה, כל-כך. מכל הנקודות בתוך נוזל כזה פועל אותו הלחץ בכל הכיוונים. חוקי-התנועה של נוזל זה מתבטאים לפי הגישה החלקיקית ע"י המשוואות של אוילר:

$$\rho \left(\frac{\partial u}{\partial t} + u \frac{\partial u}{\partial x} + v \frac{\partial u}{\partial y} + w \frac{\partial u}{\partial z} \right) = - \frac{\partial p}{\partial x} + X$$

$$\rho \left(\frac{\partial v}{\partial t} + u \frac{\partial v}{\partial x} + v \frac{\partial v}{\partial y} + w \frac{\partial v}{\partial z} \right) = - \frac{\partial p}{\partial y} + Y$$

$$\rho \left(\frac{\partial w}{\partial t} + u \frac{\partial w}{\partial x} + v \frac{\partial w}{\partial y} + w \frac{\partial w}{\partial z} \right) = - \frac{\partial p}{\partial z} + Z$$

מעליו ועלול לגרום גם לסחימת האפיק ולשטפון בסביבה (וע"ע נהר: הסדרת-נהרות).

גם בימות ובימים חלים במרוצת-הזמן שינויים במיפול-הים כשיש רוחות חזקות ועזרות — גזרים גלים, שעל-לם להורם את החופים וגם לגרום נזקים למבנים שונים. המסודות ההידרוגרפיים רושמים גם את תנועתם של גלים אלה: גבהם, תדירותם ומהירות התקדמותם. בימים חלים שינויים מתמידים גם במפלס-המים. גובה בקירבת החוף — גאות ושפל (ע"ע). תצפיות בכל הנוגע לגאות ושפל חשר-בות בקירבת החופים גם במקומות שהפרש-הגובה בין הגאות והשפל אינו מרובה, הן חשובות ביותר במקומות, שהפרש-גובה זה מגיע בהם עד 12-8 מ'. מאחר שתנודות אלו קובעות את צורת המבנים, כגון — חומות-חוף, הסדרת שפך-נהר הים ולצד היבשה), כגון — חומות-חוף, הסדרת שפך-נהר לחוף הים ומגלים וכו'.

את נמלי-הים במקומות אלה בונים בצורת נמלים סגורים, כלומר: באופן שמי הגאות והשפל אינם נמצאים בקשר מתמיד עם מיפולס-המים בתוך הנמל. נמלים, ששין בהם תנועה מרובה, מתואמים למיפול-מימי בינוני; פותחים את הכניסה לתוך הנמל — לשם כניסת הספינות ויציאתן — בזמן שמיפולס-המים בים הפתוח שווה למיפול שבפנים הנמל. לגבי נמלים סגורים אלה חשובות ביותר תצפיות מיפול-המים הגאות והשפל בזמנים שונים, כדי לתאם את ביאת הספינות לתנאי הזמנים הרצויים. נמלים, שבהם צפיפה תנועה מרובה, מצוידים בכניסה בצורת "האשית" כולל שני שערים, שיש בו מקום למעבר הספינה הגדולה ביותר (ע"ע דרכי-מים). חומותיהם של הנמלים משני הסוגים הללו צריכות להיבנות באופן, שהנמל יהא מוגן מפני חדירתם של מי הגאות המאכסימאלית, ובהם עמוק למדי לתנועת הספינה הגדולה ביותר. מכאן החשיבות המרובה הנובעת מבניית-נמלים לתצפיות ההידרוגרפיות (וע"ע נמל).

פ. אטינג, מרדד לאינג'ינר, ברך ב, חלק ג', 1958; V. Bjerknes, *Dynamic Meteorology and Hydrography*, 1911; W. Ule, *Physiogeographie d. Südschwaben*, 1923; E. Prinz-R. Kampe, *Handb. d. Hydrologie*, I-II, 1934; K. T. Adams, *Hydrographic Manual*, 1942; C. V. Davis (ed.), *Handbook of Applied Hydraulics*, 1952; O. Streck, *Grund- u. Wasserbau*, 1956.

הִדְרוֹדִינָמִיקָה, בסיסיה — תורת הורמה של נוזלים ושל גזאים חמרים רציפים. שבח"ה הם מכונים יחד "נוזלים" (fluids). אם המהירות של הורמה בכל מקום אינה משתנית בזמן, נקראת הורמה עמידה; במקרה זה גם שאר הגדלים הפיסיקאליים נשארים בדרך כלל קבועים בכל מקום. תפיסתה של זרימה מסוימת כעמידה או כבלתי-עמידה תלוייה במקומו ובמצבו של המסתכל; למשל: כשגוף מוצק מתקדם בתוך נוזל בלתי-מוגבל במהירות קבועה מבחינת הגודל והכיוון, תנועת הנוזל היא עמידה מנקודת-מבטו של מסתכל שנוע עם הגוף, ואינה עמידה מנקודת-המבט של מסתכל מן החוף, שנמצא במרחק מרובה מן הגוף ובמצב של מנוחה לגבי הנוזל.

למרות ההנחה של רציפות-החומר מקובל גם בהי' המונח "חלקיקים", אלא שכאן הוא מצוין נפחים קטנים מאד של הנוזל. — מבחינים בין שתי גישות לבעות ההידרוינאמיות: (1) הגישה המקומית — מיסודו של ל. אוילר (ע"ע) — המבוססת על ההסתכלות בשינויים המתהווים במקום מסיימי בתוך הנוזל; (2) הגישה החלקיקית — מיסודו של לברנר

שפתרון מפורט של בעיית זרימה מסיימת אינו אפשרי בהם או אינו דרוש, האמצעי העיקרי לחקירת הווימה הוא המשוואה של ברנולי ("ע"פ). חוק זה, שהוא בעל חשיבות יתרה בתורת הנזלים הבלתי-צמיגים, קובע — לגבי זרימה בלתי-דחיסה — שהסכום של האנרגיה הקינטית ליחידת-הנפח ושל הלחץ ושל האנרגיה הפוטנציאלית החיצונית, כגון זו של כוח-הכובד, הוא קבוע לאורך כל קרום-הזרם; ובהעדר עירוב — קבוע סביב זה אפילו בכל הנזל, בכל רגע נתון. צורה מוכללת של חוק זה קיימת גם לגבי נוזלים דחוסים, והיא:

$$\frac{1}{2}(u^2 + v^2 + w^2) + \frac{dp}{\rho} + W + \frac{\partial \phi}{\partial t} = H(t)$$

(u, v, w) — רכיבי-המהירות, ρ — הלחץ, ϕ — הצפיפות, ϕ — פוטנציאל-המהירות, W — האנרגיה הפוטנציאלית החיצונית, $H(t)$ — גודל קבוע במרחב. בזרימה הסתת עירוב, ובדרך-כלל תלוי בזמן). בתנועה עמידה יש להשמיט את $\frac{\partial \phi}{\partial t}$, ו- $H(t)$ נעשה ע"י קבוע בלתי-תלוי בזמן.

על-ידי אינטגרציה אפשר לשלוח למשוואת-ברנולי את הצורה

$$\frac{V^2}{2g} + \frac{p}{\rho g} + h = \text{const.}$$

(g = תאוצת כוח-הכובד)

לכל שלושת האברים של גוסתה זו כמד של אורך; הראשון הוא הגובה, שפמנו היה הנזל, הנופל נפילה חופשית, מגיע למהירות V; השני הוא הגובה של עמוד-נוזל נח בעל הלחץ ההידרוסטטי p; השלישי הוא גובה-המנה.

תורת הנזלים הצמיגים מסובכת יותר גם מבחינה עקרונית וגם מבחינה מתמטית. העירובל נעשה כאן גורם חשוב, והחוקים הפשוטים, שבהם יפה לגבי העירובל בנזל בלתי-צמיג, אינם חלים עליו, משוואת-ברנולי אינה מתקיימת, ויש הפסד ניכר של אנרגיה מכאנית, שהופכת לחום. מידת הצמיגות נמדדת ע"י הגודל μ — מקדם-הפרופורציונליות בין המאמץ המשיק τ בכיוון מסויים ובין מידת-השתנות של המהירות בכיוון ניצב, כשהזרימה עצמה היא כולה בכיוון נתון:

$$\tau = \mu \frac{du}{dy}$$

(u תלוי ב y בלבד, $\frac{du}{dy}$ הוא המאמץ בכיוון ציר-x על מחיצה ניצבת לציר-y). האופי של זרימה צמיגה תלוי בפרמטר

$$R = \frac{U \rho l}{\mu}$$

(מספר-רינולד; U — מהירות אפיינית של הזרימה, l — אורך אפייני, כגון קוטר של גליל). את הגודל μ אפשר לקבוע באופן נסיוני בעזרת זרימה בצינור מאונך בהשפעת כוח-הכובד; כמות הזרימה היא פרופורציונלית בהיפוך ל- μ . — לתורת הנזלים הצמיגים נודעת חשיבות יסודית בתורת הסיכה (לזבריקאטל), השפעת הצמיגות ניכרת ביותר בקרבת המחיצה, שמכרתה את הנזל לידבק בה באופן שגם הרכיבים המשיקים של המהירות ביחס למחיצה מתאפסים. תורת שכת-הגבול של ל. פראנדל (L. Prandtl) מבוססת על העובדה, שבמרחק-מה מלל מחיצה אפשר לחקור את התנועה של גזול כזה על סמך ההנחה שהוא בלתי

(p — הלחץ, X, Y, Z — המרכיבים של כוח חיצוני, כגון כוח-הכובד, לפי יחידה-המסה).

בנוזל צמיג נמדד המאמץ שבין חלקי הנזל או בין נוזל ומחיצה בכל מקום ע"י ש"ש כמויות, שמהותן טנסור סימטרי. במקרה זה משוואת-התנועה מסובכת יותר; הן נגזרו ע"י ל. מ. ה. נאוויה (L. M. H. Navier; 1785—1836) וע"י סטוקס ("ע"פ).

בכל נוזל על-ידי מחיצה מוצקת קיים התנאי, שהנזל אינו חוזר בעד המחיצה ובדרך-כלל גם אינו מתרחק ממנה; לשון אחרת: רכיבי-המהירות של הנזל בכיוון ניצב למחיצה שווה לרכיבי-המהירות של המחיצה עצמה באותו כיוון. בנוזל צמיג קיים נוסף על כך תנאי-ההדבקות, הקובע שגם הרכיבי-המשיקים של המהירות הנזל שווים לרכיבים המתאמים של המחיצה. נוסף על הגבולות המצויקים הללו יש להביא לפעמים בחשבון גם גבולות חפשיים, כגון שטח פני-המים שבו הלחץ הוא קבוע.

גורם בעל חשיבות מרכזית בתורת-הזרימה הוא הערבול (vorticity) — גודל מכוון (וקטור), שכוונו בכיוון צירו את הסיבוב המקומי של כל חלקיק וחלקיק וסגודלו מודד את המהירות הסיבובית של החלקיק, בדרך-כלל עם הגורם 2, ע"פ המוסכם. אפשר לחמיש את צורת הופעתו ע"י קורי-עירובול, שהם משיקים בכל מקום לכיוון העירובול, כלומר — לציר של הסיבוב המקומי של החלקיק, גפה עמוס-עירובול נתפס כאילו היה מורכב משפופרות-עירובול — מערבילים, ושפופרות כאלו יכולות להתקיים גם בבדידות. העצמה של מערביל נמדדת ע"י הצירקולציה — גודל, שהוא אינטגרל רכיבי-המהירות המשיקים לארכו של קו סגור, שמקיף את המערביל. עניין בלתי-צמיג אין מערבילים יחילים להסתיים באמצע הנזל, וכשאינם סגורים הם מסתיימים באי-רסוף או על-ידי מחיצה; הם מבפלה של העירובול ושל שטח-החתך של מערביל דק היא קבועה; קווי-עירובול נעים עם הזרימה (חוקי-המחלוקין). הצירקולציה לארבה של עקומה סגורה שזוהי לאינטגרל של רכיבי-העירובול הניצבים על משטה, שהוא מוגבל ע"י העקומה. בנוזל בלתי-צמיג, שהשפיות היא בו פונקציה של הלחץ בלבד, הצירקולציה לארבה של עקומה סגורה, נשעה עם הנזל, היא קבועה בזמן (חוקי-טומסון). מהעדרו של עירובול נכפח של נוזל ברגע מסויים אפשר להסיק, שאותו נפח היה תמיד חסר עירובול קודם לכן, ויהא תמיד חסר עירובול אף לאחר מכן (חוקי-לאראנדו). מאחר שאותו נפח מכוון לנפח תמיד של נוזל, אין זה מן הנמנע, שתחום סגור אוטומטי מסויים יהא תפוס ברגע אחד ע"י נפחו של נוזל חסר-עירובול וברגע אחר — ע"י נפחו של נוזל עמוס-עירובול. חוקי-טומסון ולאראנדו יש תוקף גם כשפועל על

הנוזל כוח חיצוני משתמר, כגון כוח-הכובד. מכאן, שזרימה של נוזל בלתי-צמיג היא לעיתים קרובות חופשית מעירובול. בתנאים אלה קיים פוטנציאל-מהירות, שהוא פונקציה שממנה מקבלים את רכיבי-המהירות בכל כיוון על-ידי גזירה באותו כיוון; בסימנים:

$$(u, v, w) = \text{grad } \phi$$

$$u = \frac{\partial \phi}{\partial x}, \quad v = \frac{\partial \phi}{\partial y}, \quad w = \frac{\partial \phi}{\partial z}; \quad \Delta \phi = 0$$

בנוזל בלתי-דחיס מקיים פוטנציאל-המהירות את המשוואה של לפלס ("ע"פ), אחת מן הידועות ביותר בפיסיקה; לצרכי פתרונה פותחו תחבולות מתמטיות מיוחדות, במקרים

שבתנועה מואצת יש להתחשב גם במערבלים המתהווים בנחל, כדי לקזן את שינוי העילוי על הגוף. בהתאם לחוקי תומסון (ר' למעלה).

לצמיגות הנזול קשורה גם תופעת הפרפור (טורבי-לנציה). כשמסתכלים בורומה של נזול לאורך לוח שטוח רואים, שבמרחק מסוים מן הקצה הקדמי של הלוח הופכת התנועה העמידה והסדירה של הנזול לתנועה מפרפרת. שיאנה עמידה אלא בממוצע. הנזול מפרפרת זו התנועה מחמת אייזיכות בתנועה הסדירה או השכבתית (לאמיגא-ריח). הקיימת בשכבות הקצה הקדמי של הלוח. פרטי התערעורתה של התנועה השכבתית עדיין אינם מובנים כל-צרכם. וגם התורה המתמאטית (הסטאטיסטית) של התנועה המפרפרת עדיין אינה משוכללת. ע"פ יש לתופעת הפירפור השפעה חשובה על כוח-החיכוך, שבו פועל הנזול על מחיצה (ציור 2).



ציור 2. המוריות כורסת נזול ביצור מייזי: הלוקת המוריות בורומה שכבתית; משמאל: הלוקת המוריות המפוצצות בורומה מפרפרת

מידת ההשפעה של דחיסות-החומר על תהליך של זרימה תלויה בפארמטר M — המספר של מאך —, שהוא היחס בין מהירות טיפוסית של הזרימה, כגון מהירות ההתקדמות של גוף בתוך נזול, ובין המהירות של התפשטות-הקול. M הוא שבר קטן, אין השפעת הדחיסות ניכרת; אך כש $M > 1$ — מתהווים תנאי-זרימה חדשים (ורומה על-קולית). מהירות-הקול אינה אלא מהירות ההתפשטות של אות (סיגנאל) בנזול הנתון; כשגוף מתקדם בתוך הנזול במהירות מועטת ממהירות-הקול, הוא שולח את אותותיו לפניו, ועל-כן מסתגל הנזול בהדרגה לזרימה מסביב לגוף; לעומת זה תיתכן בתנאים על-קוליים השפעה כמעט פתאומית של הגוף על הזרימה, וביחוד אפשרית הצטנפות פתאומית של הנזול — גל-לם.

תופעה הידרודינאמית, שהיא בלא-ספק מן הראשונות שחוקיותן הוכרה ע"י אדם. היא תנועת הגלים (עיצ) שעל פניהמים; אך התורה המתמאטית של תופעה זו לא פותחה אלא במאה ה-19. מבחינה מעשית חשובה במיוחד מערכת הגלים הנוצרים בשעת העבר של ספינה: במערכת-גלים זו קשור חלק מהתנגדות המים לתנועת הספינה; והיא מתווספת להתנגדות הקשורה בהעברת התקיפה לשובל, והתינגדות זו תלויה במידה מרובה בחיפוף לאורך דפנות הספינה. גלים אלה מידותיהם קטנות בהשוואה לעומק-המים. גלים שארכם גדול ביחס לעומק-המים ושעיקר התנועה בהם הוא בכיוון אפקי, מופיעים, למשל, בתעלות. גם התורה ההידרודינאמית של גאות וספיל (עיצ) מקומה כאן.

הרבה בעיות הידרוליות ניתנות לפתרון מקורב בעזרת המשוואה של ברנולי (ר' למעלה). כך, למשל, אפשר לחשב את מהירות הזרימה (U) של מים מפוח (מה) צר שבקו-קעיתו של מיכל ולקבל את נוסחת טוריציילי: $U = \sqrt{2gh}$ (h — גובה רמת-המים במיכל, g — תאוצת כוח-המשואה פתרון מדויק יותר מראה, שזום-המים מתכווץ לאחר

צמיג, ואילו בתוך שכבה דקה שעלי-ד המחיצה יש להתחשב בצמיגות.

הזרימה מסביב לגוף נע בתוך נזול היא בעלת חשיבות סכנית מרובה (ע"פ אוירובקניקה). לזרימה זו צורות שגות ומסובכות, בהתאם לצורת הגוף ובהתאם למספרי-נולדו של הזרימה. בורומה מסביב לגופים עבים עלול להיווצר בעורף-הגוף תחום, שבו נגרר הנזול במידה מסוימת אחר הגוף; ויש שנוצרים בעורף-הגוף מערבלים, שנגרפים עם הזרם. גם בורומה מסביב לגוף דק, כגון כנף-מטוס, קיים תחום צר בעורף-הגוף — השובל —, שבו מקבל הנזול דחיסה בכיוון של תנועת-הגוף; עם זה מפעיל הנזול על הגוף כוח-התנגדות, שבא בחלקו מן החיכוך לאורך סחה-הפנים של הגוף. בתנאים מסוימים עלולים להיווצר גם בורומה זו מערבלים בעורף-הגוף, שכיוונם מקביל לכיוון של תנועת הגוף ושאינם הם תורמים תרומה להתנגדות של הנזול לתנועה (ציור 1). מער-



ציור 1. זרימה סביב כנף לנף מפוצצת: שובל בעורף הכנף; למטה: מערבלים בעורף הכנף

בלים אלה קשורים בצירקולציה, הגורמת לכוח העילוי והידרו דינאמי על הגוף. כדי להבין את עיקר התהליך, אפשר לייצג את כל המערכת ע"י מערבל בצורת פרסה: חלקה האמצעי בא בקומם הגוף (למשל כנף-מטוס), ושתי הזרועות של הפרסה מתאימות למערבלים הנגררים בעורף הגוף. במקרה זה נמצא כוח-העילוי על הגוף (לפי יחידת האורך): $U \cdot L = \rho \cdot U \cdot K$ — הצירקולציה מסביב למערבל, המודדת את עצמתו מן מהירות הגוף. ρ — צפיפות הנזול, בפועל נגרר אחר כנף-מטוס משטח של מערבלים, ובמרחיקה מאחורי הכנף הוא מתפצל לשני מערבלים מרובים.

עד המאה ה-20 לא התחשבו כלל באפשרות של מערכות-עירבול קשורות לגוף, ומשום כך הגיעו ל...פאראדוקס של ד'אלברג —. המסקנה, שבתנועה ישרה ושוות-מהירות של גוף בתוך נזול בלתי-דחיס ובלתי-צמיג שווה הכוח. שהנזול מפעיל על הגוף לאספ. לעומת זה כבר נתברר אף באותו זמן, שבתנועה מואצת מפעיל הנזול על הגוף כוח שונה מאספ. או — לשון אחרת — שנוכחות הנזול מסיפה לגוף מסה מדומה. לגבי כדור, למשל, שווה תוספת זו למסה של כמות-נזול, שנפחה כמחצית נפחו של הכדור; בדרך-כלל תלויה המסה המדומה בכיוון התנועה. לתוצאות אלו יש שימוש פסיקאלי, אלא שבחינה מדויקת יותר מראה,

יצאתו מן המיכל — דבר, שמתאשר בנסיון היומיומי. ענף-מדע אחר, שיש בו חשיבות יסודית להבנת הידרודינמיות, הוא המטאורולוגיה (ע"ע). מחלוצי השימוש בהיכרות מטאורולוגיות היה בירקנס (ע"ע). בחקר הזרימה במטאוספירה יש להתחשב בסביבת של מזרח-הארץ על צירו, והתופעות של היציבות והתנועה המפורפרת נמדדות באן בקני-מידה ענקיים. בדרך-כלל התנאים מסובכים עד כדי כך, שבדרך לא יהיה אפשרות לפתור את בעיות התחזית המטאורולוגית ע"י הישבים; יתכן, שהשימוש במחשבים אלקטרוניים עתיד לחולל שינוי במצב.

תורת התפשטות-הקול אינה אף היא ביסודה אלא ענף של החי, אך נהוג לספל בה בנפרד (ע"ע אקוסטיקה). ו"ע הידרוליקה; הידרופטריה; נוזל.

H. Lamb, *Hydrodynamics*, 1932; *Aerodynamic Theory* (ed. W. F. Durand), I-VI, 1934-1936; *Modern Developments in Fluid Dynamics* (ed. S. Goldstein), I-II, 1938; H. Schlichting, *Grenzschichttheorie*, 1951-1954; R. Sauer, *Einführung in d. Gasdynamik*, 1951; *Modern Developments in Fluid Dynamics, High Speed Flow* (ed. L. Howarth), I-II, 1953; B. Eck, *Technische Strömungslehre*, 1954; L. Prandtl, *Führer durch d. Strömungslehre*, 1956; F. J. Bailey, *An Introduction to Fluid Dynamics*, 1958.

א. ר.

הִידְרוֹזוּאָנִים (Hydrozoa), מחלקה של בע"ח הטרי-חוליית ממוערכת הנוביים (ע"ע). הקבוצה כוללת כ-3,700 מינים, שהם חיים במושבות או ביחידות, רובם בשכבות הרדודות של הימים המלוחים, מיעוטם במים מתוקים.

החיים מצטיינים בפולימורפיזם מיוחד: רבגוניות של צורות, שבין מופיע אורגניזם מסיים. צורות אלו משייכות בעיקר לשני טיפוסים, שכל אחד מהם יכול להשתלשל מחברו — הפוליפוס והמדוזה; שניהם מופיעים בוואריאציות מורפולוגיות שונות. שכמה מהן יכולות להימצא במין אחד. הפוליפוס הוא הטיפוס הקבוע במקומו. המדוזה — הטיפוס השוחה חפשיה. הפוליפוס מתרבה רביה לאימנית, הוא מוציא ניצנים, שהם מתפתחת המדוזה, וזו בלבד מסוגלת לרבייה מינית. נמצא, שבמחזור-החיים של החי נראה כעין חילוף-דורות (metagenesis): דוד לאימני — פוליפוס, דוד מיני — מדוזה. אימיות של דבר, אין אלו שני דורות נפרדים, אלא דוד אחד בשני שלבים: השלב הראשון (הפוליפוס) הוא זה של חלל, והשני (המדוזה) — של התבובים בשלמות צורתם. אולם רק בחלק מקבוצות החי מתפתחים שני הטיפוסים במידה שווה במחזור-החיים; בקבוצות מסיימות מתפתח טיפוס אחד בלבד, וכנודו משנהו קטן או מגוון.

בניגוד למחלקות האחרות של הנוביים, חסר חלל-הגוף של החי קיבה, וכן אין הוא מכיל תאי-צריבה ואין הוא מחולק ע"י מחיצות; תאי-המין נמצאים באקטודרמה; המדוזה היא ענף קטנה, בעלת וילון וטבעת-עצבים. — גודל החי: פוליפוסים ברדדים — ממדים מיקרוסקופיים עד מ"מ אחדים; מושבות של מינים שונים — מן מ"מ אחדים עד לאורך של 2 מ'; מדוזות — מן מ"מ אחדים עד ס"מ אחדים.

מורפולוגיה (ציור 1). — (א) הפוליפוס (הצורה ההידרואידיה). דמותו היסודית גלילי מארך, דבק לקרקע בקצהו האחד, כשבקצהו השני נמצאים פה וורעות-צידי הפוליפוס בנוי מ-3 חלקים: בסיס; קנה; הידראנט. ה ב ס י ס

מורכב בעיקר מתאים בלוטיים, שע"י הפרשתם מידו הפולרי פוס בקרקע. בטיפוסים החיים במושבות צומחים ומשתפים מן הבסיס צינורות — סטולונים (stolons), כעין רשת של שרשים, שמחלקים את המושבה היטב למסדה. טיפוסים אחרים דבוקים לקרקעית רכה באמצעות מספר מרובה של שלדי חוטם דמויי קרשים קצרים ולא-מסועפים. רק במיני ההידרה (ר' להלן), החיים במים מתוקים, מהוה הבסיס כעין סוליה, שאינה יוצרת סטולונים. — מן הסטולונים או מן הסוליה — עולים קנים של פוליפוסים ברדדים — קנה ראשי של מושבה. הסטולונים והקנים בנויים מצינור חלול — הקנזוארק (coenosarc), המורכב משתי שכבות של תאים, הקרום החיצון (אפידרמיס, אקטודרמה) והקרום הפנימי (גאסטרוֹדְרִמָּה), וביניהם שכבה דקה של חומר-ביניים רירי (מְגוֹלִיאָה). חלל הקנזוארק הוא חלל-הגוף והוא-היא צינור-העיכול של הפוליפוס; במושבה הוא מתפשט בכל המבנה כקצרי רגון. ברוב החי מכוסת הקנה קרום כיסיתי חום או צהוב — הפרידרם. בצורות החיות ביחידות מוגבל הפרידרם לבסיס-הקנה; בהידרה הוא נעדר כליל. — ה הידראנט הוא מבנה מארך או גלילי או דמוי גביע, שבקצהו נמצאים הפה וורעות-הצידי. חלקו הקיצון (המרוחק), המאריך, נקרא ידית (מטבריום או היפרסטום), חלקו המקורב, המורחב יותר, נקרא איורי-הקיבה. לפעמים מתחבר ההידראנט אל הקנה ע"י "צוואר" צר. יש חי, שבהם אין הפרידרם עוטף את ההידראנט, הנשאר ערום. יש שכל הידראנט מפריש סביבו גביע או צינור של פרידים — ה"דוד" חיק (hydrotheca), שחלוכו הוא מתכנס בשעת פגיעה.

ז ר י צ ו ת - ח י צ י ד ון מפשי סטיגים (1) קצרות, ובראשן גוש כלא תאי-צריבה (נמאטוציסטים); (2) חוטיות

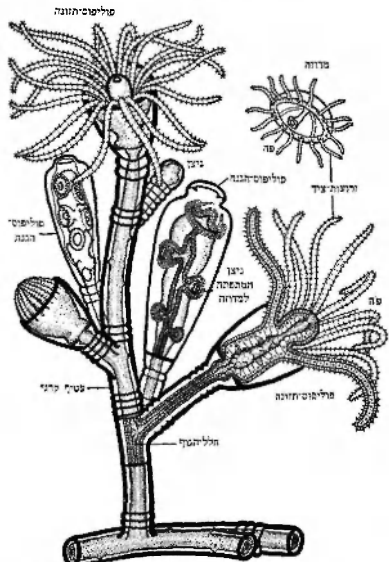

ציור 1. אוליגיה (Obelia) סכריות ההידרוזואריים: קטע ממושבה

כליל. — אפיתל רגיש שפותח ביחוד בשולי־הפעמון בצורת כתמים או פסולת, שתאיהם מצויידיים בשערות ארוכות נעות, זומות לשוטונים. המערכת השרירית מורכבת מסיבים חלקים ארוכים (בידית ובורעות), סיבים חלקים דאדיאליים (בחלק הפנימי של הפעמון) וסיבים עקודים שטעתיים (בחלק הפנימי של הפעמון ובוילון). המדוזה שוחה ע"י חוליפי התכווציות והרפיות של שרירי הפעמון; בשעת ההתכווצות מצטמצם נפח־הפעמון, המים נדחפים החוצה תמדוזה נדחפת בכיוון הפוך מכיוון יציאת־המים.

מערכת־העצבים של המדוזה משוכללת מזו של הפול־פוס. היא מורכבת מקלעת תת־אפידרמאלית של נוירונים ותאים נאנגליונים, שמתחברת בשתי־הפעמון לשני עצבים טבעתיים עבים, המצטע העליונה מקבלת את הסיבים העצביים הבאים מן הורעות, מן התאחוש של שפת־הפעמון, מן העיניות; הטבעת התחתונה מתפקדת על התנועה של שרירי הוילון והפעמון. שתי הטבעות מהוות כעין מרכז למערכת־העצבים של המדוזה.

רביית המינים נפרדים. הגונאדות הם קיפולים אפידרמאליים, שבהם מבשילים תאי־מין. בסדרה *Trachylina* יכולות המדוזות להתפתח מן הפולפיס ע"י התקררות היר פתח—סוליה והתרחבות ראדיאלית, בסדרות אחרות הן מתפתחות מנצינים לאימיים — גונולפרים. ברוב התי מקדירת ההידרואידים (*Hydroida*) אין הגונולפרים מתפתחים למדוזה פשוטה, אלא נשארים קבועים בפולפיס או במשובה; במקרים אחרים נתיקים הגונולפרים כמדוזות פשוטות. תאי־המין מתפתחים מתאים חסרי דיפרנציאציה, השוכנים בקרום החיצון או הפנימי של המדוזה. בהידרואידים מסוימים, שדו־מדוזות בעלם ממוחזר־חיים, מתפתחות הגונאדות באפידרמיס (הידי רה) או בקרום הפנימי של הפולפיס. מדוזות הרבה מבשילות את ביציהן לתוך מיהיה; במדוזות אחרות מתפתחות הביצים עד שלב מסויים בגוף. בגונולפרים קבועים מתפתחות הביצים לדרגת פלאנולה (ע"ש גלגול, עמ' 742; אלמג'ם, עמ' 687). שהיא וחל ריטני חסר פה, שבו כבר ניכרת דיפרנציאציה לעצבים, תאים בלשטים, שרירים ונאמטוציטים. לאחר שעות אחדים מתבטק הפלאולה בחלקה הקדמי לקרקע.

ובטבע זה היא משלמת את התפתחותה, בכמה ההידרואידים נשארת הפלאולה בגונולפרים ומתפתחת לאקטינולה—חל בעל זרעות, דומה לפולפיס חסר קנה. החול שוחה פשוטה. החל על־פני קרקע־הים, נדבק אילו ומתפתח לפולפיס ריגול. סיסטמטיקה. עדיין לא הושגה אחדות־דעה בין הוואולוגים לגבי מינה של מחלקת זו. מהמ ריבוין צורות־המעבר בין דרגת־הפולפיסים ודרגת־המדוזות אין גבולותיהן של הסדרות מובחנים כראוי. יש מחלקים את המה לקה 6ל סדרות, אחתים — 5ל, ואחרים — 4ל לפי השיטה האחרונה מבחינים: (1) ההידרואידים (*Hydroida*), (2) *Trachylina*, (3) ההידרואקטיליים (*Hydrocoral*—*Siphonophora*), (4) סיפונופוריים.

(1) ההידרואידים (צור 1) רובם ימיים; הם הפאונה השכיחה ביותר בחופי הימים באזורים הממוגים והקרים, שבהם מכסים מינים מסוימים מהם שפחים נרחבים. עפ"ר חיים במים רדודים עד לעומק של 50–100 מ', והפולפיס — פרט ליוצאים מן הכלל — צמוד לסלעים, לשלדים, לאצות וכד'. בקרקעית מתאמץ עולגים מינים משיימים לחיות במים

ארוכות, ותאי־ציבה מפורים לכל ארכן או ערוכים בהן במעגלים. לפעמים מסודרות הורעות בוד אחד או בשני זרים, אחד מסביב לפה ואחד בבסיסה של הידיה; במקרים אחרים הן מתחלקות באופן לא־סדיר על שטח גופו של הפולפיס.

מערכת־השרירים בה"י היא אפידרמאלית. בהידרה ובטי־פוסים הקרובים חל בנויה המערכת סיבים: גידולים פרוטו־פלאסמאטיים, שיוצאים מבסיסי התאים של האקטודרמה והאנטודרמה — ארוכים מתאי־האקטודרמה והקפיים מתאי־האנטודרמה. התכווצויותיהם מקצרות או מאריכות את הגוף או מכופפות אותו לצדדים. מערכת־העצבים היא מקלעת אפידרמאלית של תאים גנגליוניים, שהם מרוכזים בעיקר בידית ובסוליה, ושל נוירונים, שהם מפורזים בכל הגוף. התרבוהם של הפולפיסים באה מתוך יצירת הירדאנטיים חדשים ע"י הנָּזָה, וזוהי גם הדרך הרגילה, שבה מתהוות משוּבֵּרֵי: הנָּזָה מיוצאת בקצוות או בסוליות, ומהם מתפתחים פולפיסים חדשים, שהם נתיקים מגוף מוצאם — או נשארים מחוברים לו.

המושבות הן פולימרפיות, ז"א מורכבות מטיפוסים שונים של פולפיסים; פוליפטי־תוונה — בעלי פה, זרעות־ציד חלל־גוף; פולפיטים אלה משמשים לתפיסת טרף לעיכול מזון; פולפיטי־מדוזה — בדרגות שונות של התפתחות או ניזון בלי יצירת מדוזות פשוטות; פולפיטי־רביה שמנצים פולפיטי־מדוזה; פולפיטי־הגנה — שבהם מהמוגים והולכים הפה, וזרעות־הציד חלל־גוף, ושלישומת זה הם נשארים תאי־ציבה מרובים ברועות קצרות.

(ב) הצורה המדוּזוּאִיִּדית דומה לפעמון או קימור, שסוּזו או עוקו, שבאמצעותו תלוי כעין עינבל — קנה תלול גלילי או מלבני, הפותח בפה ומסיים בחלל־הקיבה; הפה מצוייד עפ"ר באונות או ציצית או בורעות־ציד נושאות תאי־ציבה, מחלל־הקיבה יוצאים 4 צינורות ראדיאליים אל שולי־הפעמון, במקום שמצוי צינור טבעתי שמבריח את כולם; במינים אחדים מצויים 6–8 צינורות ראדיאליים. הקנה, הקרי בה, הצינורות הראדיאליים והצינור הטבעתי מצטרפים לחלל שפוחף אחת, שהוא חלל־הגוף, שלשולי־הפעמון שפה שרירית, שמצידה הפנימי יורד וילון; השוליים נשארים זרעות־ציד, ואברי־הריוחיים. מספר הורעות הוא לפעמים 4 ולפעמים 6–8, ואף יותר מכן, הורעות מצויידות בתאי־ציבה, שצורתם — תפוחית, לוליניים, קיפולים, טבעות.

פחות. בבסיסה של כל אחת מרועות המדוזה נוצרת תפוחה, שמכילה לפעמים עינית או תאים חושיים אחרים. גם באפיתל של שולי־הפעמון נמצאים אברי־חושים בצורת עיניות וסנסואטיוסיטים. העינית היא כתם שחור, ארום או חוג, המורכב מתאי־פינקם ותאי־היחש, קבוצות שונות של מדוזות נבדלות זו מזו מבחינת מידת השיכלול של העינית; העינית הפשוטה נתונה בתוך שקע; בדרגה מפותחת יותר מתמלא השקע, "עדרשה" שקופה; מן העינית המשכללת ביותר יוצאים סיבי־העצבים דרך פתח השקע, כשתאי־החוש הפולסים — בדומה לעינית של בע"ח עילאיים. — הסיסטי־ציסטים הם אברי שיווי־המשקל. הם שקעים אפידרמאליים או שלפוחיות בצידם הפנימי של שיווי־הפעמון ובנויים מתאים מיוחדים — ליתוציטים, — שמכילים סטאטור לתיים. מספר הסטאטוציטים הוא עפ"ר רב מאד, לפעמים כרדי מאות; הם ממוצעים מסויימים של ה"ם נעדרים

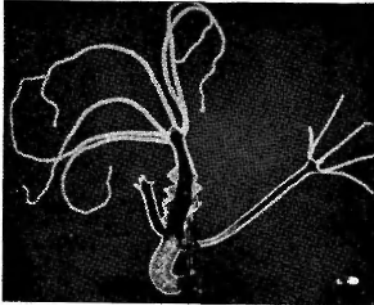

צילום 2. שתי רכיבי הרבייה של ההידרה: הנצה — שמשאל ניצוץ, צעיר, מופיע ניצוץ ספוחה; רבייה סגורה — שורות אשכים לאורך הנצה

(2) סדרת הטרקילינים היא קבוצה קטנה, שרוב מנייה שוכנים בימים הגדולים החמים, משכבות-המים העליונות עד לעמקים של 3.500 מ'; מיעוט של מינים חי במים רדודים ואחידים במים מתוקים. גדלם: 1 מ"מ — 100 מ"מ ברוחב. במחזור-החיים של בני קבוצה זו שלב-הפוליפוס מצומצם או נעדר. מהם שהסתחחם כוללת יצירת פלאגולה שזחה, שהופכת לאקטינגולה, וזו הופכת למדוזה; ויש שהפלאגולה נולה מתפתחת לפוליפוס זעיר, ברובם מסתבך המחזור ע"י טפיליות של האקטינגולה: הביצה הספילה מתפתחת בכוס-גליאה בשקיהיקבה של האם עד לדרגת אקטינגולה; או שהפלאגולה עוזבת את גוף-האם ונדבקת לידיה או לחלק הפנימי של הפענון של מיני טראכילינים אחרים ומשלימה שם את מחזור-חיה. מהור-החיים של סדרה זו וצורתה המדוזהאידית נחשבים כפרימיטיויים ביותר בין הנבוביים הקיימים. — רוב הטרקילינים חסרים עיניים; לעומת זה כולל איברים סטאטיים לאירגילים שצורתם חוטיה (צילום 3).

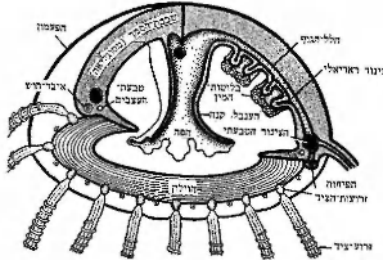

צילום 3. טראכיליני מסוג Gonionemus (צילום כפתור-אירגואטי)

(3) להידרוקורלינים שלד סידני חיצוני, שמקביל לפרידרם של ההידרואידים. ההידרוקוראלינים מצויים בימים הטרופיים עד לעומק של 35 מ', והם ממרכיבי הפאונה של שוניות-האלמוגים. המושבה מתעפת כעלה או כענפים סידניים, שגבהם עלול להגיע ל-30–70 ס"מ; הצבע לבן, אדום-בשרי או צהבהב (צילום 4). הפוליפוסים הם דימורפיים: מרשת הסולוונים מתרוממים פוליפוסים-הזונה קצרים ועבים

עמוקים יותר — עד 1.000 מ' ואף יותר מזה. מושבות הפוליפוסים הן בדרך כלל קטנות — מן מ"מ אחרות עד 20–30 מ"מ; אך המושבות של הסוג Plumularia מגיעות לאורך של 1–2 מ'. ההידרואידים הם מיקרוסקופיים וצבעם לבן או סגול-בהיר; הקנים והסולוונים חומים. משום אורה-חיהם חסרה-התנועה נוטים הידרואידים אלה ליצירת שותפות-חיים בינם ובין אורגניזמים אחרים. יש מינים, שנצמדים רק לסרגוס; אחרים מתקשרים לספוגים, רכיכות, דגים מסויימים; מפורסמת השותפות בין Hydactinia וקונכיית-חילוון. לפעמים הופכת השותפות לספילית, המין Hydrichthys. למשל, נטפל לדג, הסולוונים חודרים לתוך רקמת הפונדקאי, והחי ניזון מרקמות-הדג הפגועות.

המדוזות הן פלאגיות ונכללות בפלאקטון של מיי-החופים. בלילה הן עלות למעלה, ביום — ובתנאי מזג-אוויר גרועים — הן יורדות לעומק. זרמי-מים חזקים או רוחות משליכות אותן במהירות על חופי מפרצים ומצרים. המדוזות זעירות: קטרן עפ"י פחות מ-10 מ"מ, ובמיעוט של מקרים — גדול מ-50 מ"מ; הענק שבתבורה היא Aequorea. בעלת דיסקוס-ספוחה; קטרו מגיע לפעמים עד 150 מ"מ. פעמוניהן של המדוזות שקופים או עכורים כעין החלב. — בין ההידרואידים מצויים אורגניזמים מאירים, כגון הפוליפוסים מן הסוגים Obelia וSertularia, שבהם קורנים חקנה ההידרואידים, והמדוזות מן הסוג Aequorea, שמפתחיות זרועות-הצד שלהן בוקע אור כחלחל (ע"ש נהרה).

בקבוצת ההידרוידים (Hydrida) שמן ההידרואידים חי הפוליפוס בבידיות והוא מסוגל לתנועה, ובמחזור-חיו נעדר שלב-המדוזה. לקבוצה זו משתייך הסוג הידרה (Hydra), שהוא החי הידוע ביותר. כמה ממיניו, כגון ההידרה הירוקה (הקרויה כך משום חייה-שיתוף שלה עם אצות) וההידרה החומה, הם קוסיטופוליטים. הידרה גוף עדין וגמיש, שאורכו 10–30 מ"מ. היא חיה במקווי-מים קרים ו שקטים, בברכות ונחלים, דבוקה לאבנים. לקורות או לצמחיה ימית, ההידרה נעה לפנים ע"י הפעלת שני סוגי-תנועות: תנועת צעידה, בדומה לעלוקה או לוחל של פרפר, כשהתה-קדמות בכל צעד היא כאורך גופה; תנועת קפיצה והת-סליליות מהתפכת מעל לגופה החזרות לקרקע; וההתקדמות בכל סיבוב היא פי 2 מאורך גופה.

ההידרה מתרבת ע"י הנצה, ולפעמים — כשהתנאים הם גרועים או לא-רגילים — ע"י התחלקות גופה לארבע או לרחב. בתנאים טובים נמשך תהליך ההנצה יומיים, ולפעמים מצמחת ההידרה ניצנים מדובים; מהם מתפתחים פוליפוסים בודדים, שניתקים מגוף האם. בתנאים גרועים אין הניצנים נפרדים מגוף האם, ומתוך כך מתהוות הידרות בעלות שני ראשים או מרבובת ראשים, כעין מושבת הידרות. לעולם אין הניצנים מפתחים צורות מדוזהאידיות. — על ההגבראציה בהידרה ר' להלן.

הרבייה המינית חלה בעונת החורף או הסתיו, במינים אחרים — בתהילת האביב או הקיץ, כשהגובה על עליית הספרא-אורה. העובר עטוף עד לרגת האגסטרוגלה בתוך מיטיני צהוב וקשור לאם. אחר השלמת התיק ניתק העובר מן האם; ונדבק למסד. עוברים אלה עמידים בפני יובש וקור; תקופת תרדמתם עלולה להימשך 3–10 שבועות; אח"כ מתרבת העשית. העובר משתחרר ומשלים את הת-פתוחו לפוליפוס (צילום 7).

קופיות שערך גילה, שיצור זה הוא בע"ח, שצד בורות-הצינד שלו זעפרות וחייתומים זעירות אחרות, בולען ומעכל אותן; וכן הוכיח, שההצגה היא דרך הרבייה של בע"ח זה. אך ביחוד נתפרסם טראנבלה בשעתו ע"י ניסויים, שהוכיחו את כושר-הרגנרציה הנפלא של החי — דבר, שהיה בו משום חידוש גמור בביוֹלוגיה של זמנו. האנגלי צ' פוקס (Ch. Folkes), ובעקבותיו לינה (ע"פ), קבעו את השם הידי-רה — זכר למפלצת המיולוגית, שהיתה מצמחת ראשים חדשים לאחר שהותו ראשית. האופי האנימאלי של החי הוכח סופית ע"י החוקר החובב האנגלי ג'ון אליס (J. Ellis), הכרת מחזור-החיים של החי על שני שלביו לא באה אלא במאוחר — לאחר שהנורווגי מיכאל סארס (M. Sars) הסביר בתופעה זו במדוונת-הסוכך (1835). תחילה הובנו חילופי-הצורות ההידרואית והמדוואית כחילופי-דורות (ע"י הרואני סטנסטרופ [Steenstrup]), ובירור היחסים שבניהם על אמימותם הוא בעיקרו פרי מחקריהם של האנגלים אדוארד פורבס (E. Forbes), פיליפ הנרי גוס (Ph. H. Gosse) ותומאס הינקס (Th. Hincks) בשנות 40-60 של המאה ה-19.

G. J. Allman, *A Monograph of Gymnoblasic or Tubularian Hydroids*, 1871/2; A. G. Mayer, *Medusae of the World*, I-III, 1910; O. Steche, *Hydra u. d. Hydroiden*, 1911; *Hydroiden* (W. Kükenthal, Ilandb. d. Zool., I, II^a, 1928, 1930; L. H. Hyman, *The Invertebrata: Protozoa through Ctenophora*, 400-497, 1940; R. F. Ewer, *Hydra* (New Biology, 6), 1949; F. S. Russell, *The Medusae of the British Isles*, 1953; C. M. Yonge, *Medusae and Zoophytes* (Discovery, XV), 1954; N. J. Berrill, *The Indestructible Hydra* (Sci. Amer., 197), 1957; L. A. Burradale-P. A. Potts-L. E. S. Eastham-J. T. Saunders, *The Invertebrata*, 153-162, 1958^a.

ט. ט.

פאלאונטולוגיה. חי ידועים כמאובנים מראשית הפאלאוזואיקון ואילך. מאובנים מיוחדים לסדרת ההידרו-אידים מצויים מן הקאמבריון עד התקופות האחרונות. כגון הסוג *Ellipsactinia* שמן הטריאס-קרטיקון, הרווח ביותר בשכבות היורה העליון בכורת ריכוזים כדוריים בעלי מבנה קונצנטרי. הקבוצה *Milleporina* מופעת בקרטיקון, אך עיקר תפוצתה הוא בשלישון; מאובניה יוצרים ציפוי של רבדים דקים על גבי האלמנטים בשוגיות-אלמנטים או על גבי גופים אחרים (קונולית וכד'). הקבוצה החשובה והנפוצה ביותר של סוג מאובנים היא *Stromatoporoidea* שמו הקאמבריון עד סוף הקרטיקון. במשקעים שונים של הפאלאוזואיקון (בעיקר סילורידון) ייצורים מאובנים אלה מסות קאלציטיות גדולות בעלות מבנה צפוף של צינורות דקים וסבוכים. קבוצות אחרות מהם נפוצות במשקעים של היורה, עפ"י עם אלמוגים, וכן בקרטיקון התיכון (קנמן). בא"י נמצאים הם מאד בשכבות היורה העליון של המכתש הגדול.

R. C. Moore - C. G. Lalicker - A. G. Fisher, *Invertebrate Fossils*, 1952; R. R. Shrock - W. H. Tweenholt, *Principles of Invertebrate Paleontology*, 1953; R. C. Moore (ed.), *Treatise on Invertebrate Paleontology*, F: *Coelenterata*, 1956.

ט. א.

הידרוֹכְסִיל (= hydroxyl = קבוצת מימן-חמצן). קבוצת-האטומים החיִיִרִפִית $\text{OH} (= \text{O}-\text{H})$ או היון החיִיִרִפִי $[\text{OH}]^- (= [\text{O}-\text{H}]^-)$; מן הקבוצות הסוגניות-גדולות היסודיות בכימיה. כראדיקאל חפשי אין החי מופיע אלא כחומר-ביניים

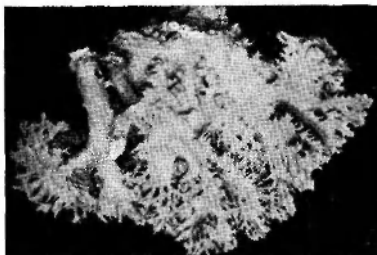

ציון 4. הידרוקוראליני: סוג *Millepora*

ופוליפטי-הגנה ארוכים וצרים (ציון 5). ניצני-גולפורים מתפתחים, בתוך חללים עגולים מיוחדים (אפולות), למדר זות זעירות, חסרות ריזון, וזרועות-ציד וצינורות ראדיאליים, אין המדוזה חיה חיים חפשיים אלא שעות אחדות בלבד; היא מפורת את תאי-החמן שלה במים ומתה.

(4) על סדרת הסיפונופורים — ע"ע.

קִנְדָרָאצִיָה. להיידרה כושר-רגנרציה מסליא. אם כותרים את ראשה, צומח ראש חדש במקומו. אפשר לבתר

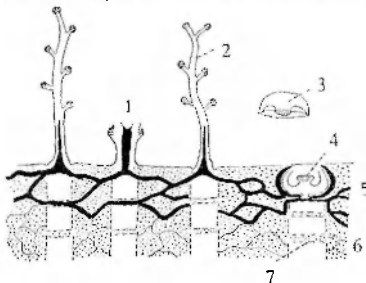

ציון 5. הידרוקוראליני מסוג *Millepora*, חקר כסחי 1. פוליפוסתונה; 2. פוליפוסתונה; 3. מדוזה; 4. אפולות; 5. קנה חי; 6. קנה מדוזה; 7. פחיתודותם לאורך הקנה

את גופה לחלקים זעירים, וכל עוד כולל אחד מחלקים אלה תאי-אקטודרמה ותאי-אנטודרמה גם יחד — הוא מסוגל ליצור פוליפים חדש, אם מהפכים את ההידרה על פניה ושולפים את צידה הפנימי החוצה, הונח המצב לאחר זמן-מה לישנו — באופן שהאקטודרמה היא בחרו והאנטודרמה בפנים — על-ידי נדידת התאים: כל תא חורר למקומו הממאים — גם בסוג *Tubularia* מצוי הכושר להצמיח ראש חדש במקום הראש שנכרת.

תולדות חקר ההי. טבעם ומהותם של ההי נתעלמו זמן רב מהבנתם של חוקרי-הטבע. הפוליפטים נחשבו כטפוסים של "חיות-צמחים" — *zoophytes* — משום הצינים וההסתעפויות. הנראים בהם, המדוזה והעירות של החי לא זכו לתשומת-לב או נחשבו לשלבי-התפתחות זעיריים של מדוזה-הסוכך הגדולה, ועכ"פ לא הוכר הקשר שבין ובין הוואופיטים הקבועים במקומותיהם. למפנה מכריע בהכרת החי הביאו מחקרי של הוואולוג השווייצרי אברהם טרנבלה (A. Trembley) בהידרה (1744). בתצפית מיקרוס-

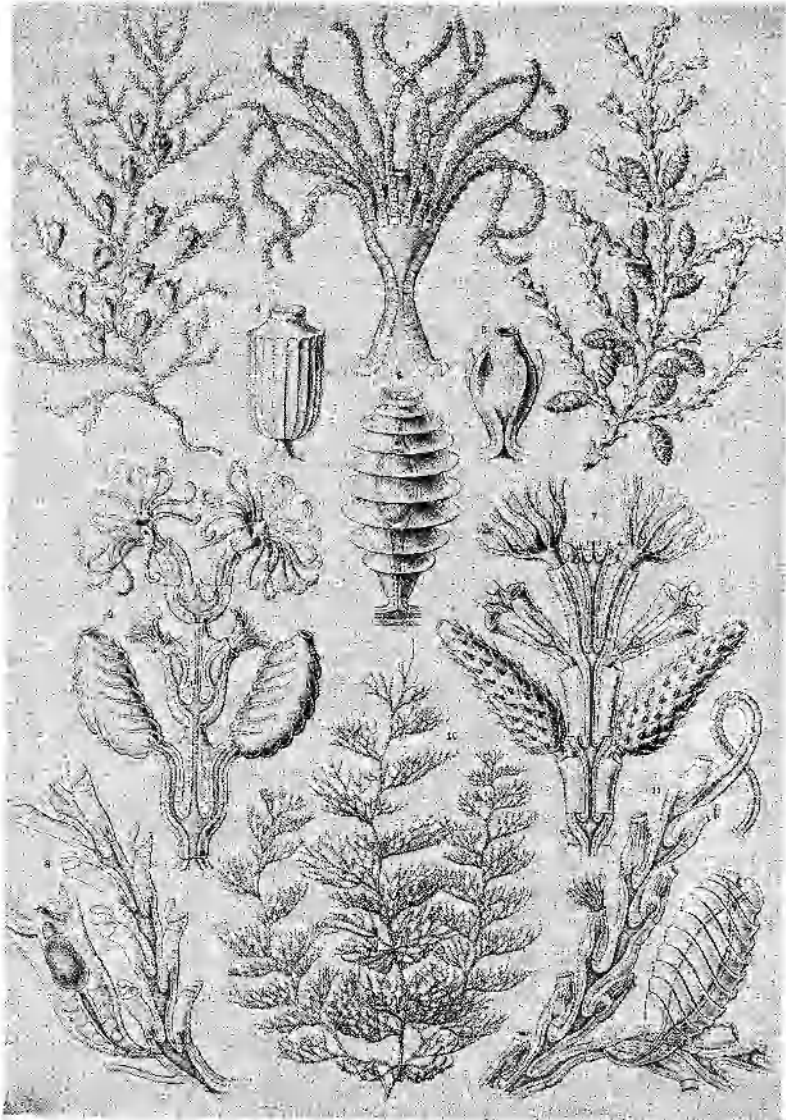

ציורים אסנתיים של היררוואנים (ע"פ (E. Haeckel, Kunstformen d. Natur, 1904)
 מינים שונים של היררוואנים (משפחת Sertulariidae)

1. הירראנס בודר (פוליפסיתונה) כלי חיים — מוגדל מאד; 2-3. מישובת קטנות, עם היררוואנים (ערוכים כגונות) ועם גולפולים בתחיתם — הגרלה מועפת; 4-5. 6. גולפולים בתחיתם — מוגדלים מאד; 6-7. קטעים ספניוסיבות, עם זוגות של פוליפסיתונות (עם תחיתם) ושל תחיתנוסטריום — מוגדלים מאד; 8-11. קטעים ספניוסיבות, עם היררוואנים של פוליפסיתונות ועם פוליפסיתונות בתרי קיהם — מוגדלים מאד; 10. חלק ממושבה גדולה — גדול ספני

שימושים אנאליטיים וסנתטיים מרובים בכימיה. החי הוא חומר מחזור חזק, ביהוד בתמיסה אלקאלית (למשל: כלפי ומיסת פלינג [צ]). הוא מתקשר בתרכובות קארבוניליות, ופעולה זו מפקיח את האוקסימים (צ) — מה שמשמש להוכחת מציאותם ולהבחנת טיבם של אלדהידים (צ) וקטונים (צ).

Ullmanns Encykl. d. techn. Chem., VIII, 1957.

הידרולוגיה, מדע המים: ומדע העוסק במים, בתכונותיהם הפיזיקאליות ובחלוקתם על-פני הקרקע ומתחתיה. ההי עוסקת בשלושת מצבי-הצבירה של המים, בתנאים ובתהליכים הטבעיים הגורמים למעבר ממצב אחד לשני, בתהליכי המיזוי וההתרוקנות של מקורות אחד השונים על-פני כדור-הארץ ובמחזוריהם שלו — דרך האוויר אל הקרקע, ולאחר מכן על פניה ובחזרה אל האוקיינוסים. ההי מספלת בחלוקת המים בחלק המוצק של כדור-הארץ (ליתוספירה), באוקיינוסים, בימות ובנהרות (הידרוספירה) ובאוויר (אטמוספירה), שהוא הגורם המתווך, שדרכו מובאים המים אל הקרקע או יוצאים ממנה.

בארות ומערכות-השקאה עתיקות, שנתגלו במצרים, בא"י, בעיראק ובסין, מעידות על יכולת טכנית מרובה בניצול שלבים מסוימים של המחזור ההידרולוגי בתקופה העתיקה. אך ההי בצורתה הנכחית היא מצצוע צעיר, שהתפתח בעיקר 300 השנים האחרונות בקשר לבעיות הכרוכות בהגנה מפני שטפונות, שימור-קרקע, הספקת מים, מפעלים הידרואלקט-ריים, וכד'.

בתוכנות מצריות מן האלף ה-3 לפסח"נ כבר מוזכרים שטפונות הנילוס, וסמיני גיאיות נתגלו במקומות שונים לארכו. יש גם עדויות למדידת-גשמים בהודו מן המאה ה-4 לפסח"נ ואילך, הקדמונים כבר ניסו להסביר אף את המאורע ההידרולוגי, חוקריה-הטבע היווניים לא האמינו, שכמויות-הגשמים בלבד מספיקות ליצירת הורמה בנהרות, וביקשו להסבירה על-ידי נהרות בדבר התרוממות מיהם-בספקיה-הרים והופעתם במעינות, וכד'. תיאורות דומים לאלו הוצעו להסברת היווצרותם של המים המתוקים ממייהם המלוחים.

רעיונות אלה נשתמרו עד המאה ה-15; באותו זמן נעשו הגסינות הראשונים לתיאור המחזור ההידרולוגי בצורה קרובה להשקפתנו היום, אך רק במאה ה-17 השווה פיר פרו (Pierre Perreault) לראשונה צ"י מדידה את כמות-הגשמים לנפחי-הורמה בנהרות, ומצא, שנפחים אלה אף קטנים הרבה מן הנפח הכולל של הגשמים. מחקרים נוספים אישרו מימצא אים אלה ואף הוכיחו, שההתאדות של מיה-האוקיינוסים היא היא המקור לספיטת הנהרות.

לאחר מכן התחילה התפתחות מהירה הן בהכרה האיכו-תית של התופעות והן בחישובים המתמטיים, התפתחות זו דורבנה, מצד אחד, ע"י כשלונות חוזרים ושנים בניין סכרים, תעלות, וכד', שבתכנונם הונח היסוד ההידרולוגי, ומצד שני — ע"י הגידול בתצורות המים לצרכי האדם בזמננו.

כיווני-הפעולה העיקריים של החי הם: (1) אסוף אינ-פורמאציה בסיסית (על גשמים, מפלסיים-בבארות, ספיטת-נהרות, וכד') ע"י מדידה ורישום שיטתיים והפצה של אינ-פורמאציה זו; (2) ניתוח הנתונים המספריים ועריכתם בצורות מרוכבות שונות (עקומות ודיאגרמות) לצרכי מחקר

צקרקים בראקציות כימיות של הימצון-חיזור ושל פירוק תרכובות מימיות-המצויות, הוא מצוי כאבונניון של מולי-ולות, כשהוא קשור קשר קוואלנטי לאטומים או לקבוצות-אטומים שונים, במספר עצום של תרכובות אורגאניות ואני-אורגאניות, שפניוין הכולל הוא הידרופילידיים. ההי הוא הקבוצה האפיינית של הכללים (צ), R-OH, ושל הפנולים (צ), Ar-OH, כל הפחממיות הן תר-כובות מרובות-הי (פולי-הידרוכסיליות), בכימיה אנאור-גאנית כלול ההי במבנה של הצורה הלא-מיוננת של חומצות, שהן מימות של אנאהידידים, כגון: $H_2SO_4 = SO_3(OH)_2$, $NO_2 \cdot OH = HNO_3$, וכן של המים (ר' להלן). ראקציה כללית של ההי היא התמרתם בהאלוגן צ"י פעולת ורחן האלוגני, למשל לפי הסכמה

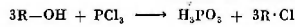

יון-החי הוא, לפי התאוריה הקלאסית של ה-ב-ס-ים (צ), הקבוצה המגדרת והקובעת את מהותה של תרכובת כבסיס, שבו קשור ההי קשר אלקטרו-ואלנטי לאחד מן האטומים, למשל:

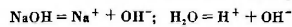

לפי התאוריה החדשה החי עצמו הוא בסיס, סימן-ההבר האנאליטי המובהק של יון-החי הוא המלת לאקמוס, הפונקציה העיקרית של יון-החי היא סתירת חומצות, ז"א התקשרותו ליון-המימן בקשר קוואלנטי צ"י העברת אלקטרון מיון-החי לפרוטון (או — ביתר דיוק — ליון האוקסוגנים (צ)):

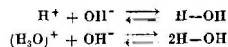

במים עצמם קיים שיווי-משקל בין הצורה הלא-מיוננת, שהיא מצבן של המולקולות ברובן המכריע, ובין הצורה היונית; מפלתי-היונים אינה אלא כ- 10^{-14} , ז"א ריכוז יוניה" במים כ- 10^{-7} , הגדלתו של ריכוז זה משמעותה — בסיסיות, שמתבטאת בסולם-ה-p בערכים שלמעה 7 (בדיוק — 7.07); לשון אחרת: בערכי pH שלמעה 7.07.

יוניה" הם קאטאליזאטורים של הידרולויה (צ) של אקסורים ושמינים (ס ב ו) ושל תרכובות אמי-דיות (ובכללן חלבונים), ליוניה" השפעה עצומה על מצבן והתנהגותן של תרכובות כימיות מרובות, ביהוד של מרכיבי הקרמה הויה; ליוניו של יוניה" אלה הן הגורמים הפיזיולוגיים החשובים ביותר.

י. ל.

הידרוקסילאמן, NH_2OH , תרכובת לא-אורגאנית, תר-לדת האמוניה (צ), הי מתקבל בשיטות שונות של חיזור תרכובות מימיות — לא-אורגאניות ואורגאניות — של הנתקן, הי הוא נוף גבישי חסר-צבע, שניתר ב- 33° , הוא נפיץ במקצת ונמש במים ובכוהל בכל שיעור, החי הוא, מצד אחד, בסיס חלש שיוווגן עם חומצות חזקות מוליד מלחים קיימים, כגון $[H_2N^+ \cdot OH]^-$, מצד שני, הוא פרעל גם כחומצת חלשה ביוווגן עם בסיסים חזקים ומוליד אף עמה מלחים קיימים, כגון $[H_2NO]^+ [Na]^-$. יש הרבה צאצאים אורגאניים של החי, כלומם: הי, שבו הומר אטום-מימן אחד בשרשרון אילפאטי או ארומאטי, לפי הסיפוסים $H_2N \cdot OH$ ו- $R \cdot NH \cdot OH$ להי ולתלתדוית האורגאניים

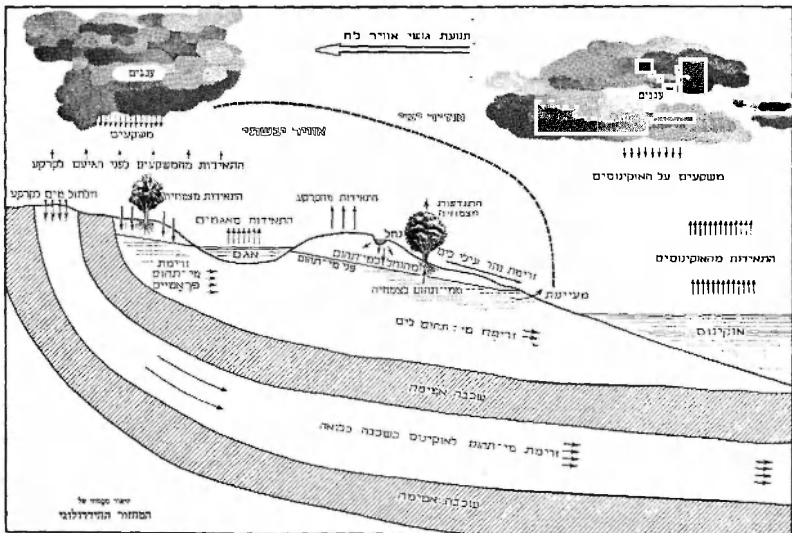

צור 1. סכמה של המחזור ההידרולוגי

$$R = P - E + AS$$

משוואה זו כוחה יפה לגבי כל שטח ולגבי כל פרק-זמן, והיא מבטאת את מאוזן-המים של חבל-הארץ הנחקר. — כיחידה טבעית למחקר הידרולוגי שמשמש תחום-ההתמקחות. לפעמים מפרידים בין המאזן ההידרולוגי של מיתהתחום ובין זה של הנגר העילי.

השמש מספקת את האנרגיה הדרושה לאידי המים לשם העברתם מן האוקיינוסים אל האטמוספירה, לתהליך התחמוך נדפסת בצמחיה ולגיימת תנועת גדולות של גושי אוויר לה מקום למקום ע"י חימום בלתי-שווה של פני כדור-הארץ; ד"א: השמש היא מקור-האנרגיה העיקרי לתהליך המחזור ההידרולוגי. גורמים נוספים הם סיבוב כדור-הארץ ופעולת כוח-הכביד.

גשמים. ירידת הטמפרטורה עד לנקודת-הטל גורמת להתעבות האדים שבאוויר ולהיווצרות ענן או ערפל, שהוא ריכוז של טיפות-מים זעירות במצב קולואידי באוויר. טיפות-גשם נוצרות מסביב ל"גרעינים ההיגרוסקופיים" המצויים באוויר; חלקיקי-מלח מעל לאוקיינוסים, אבק או פסולת-בעירה מעל לערים, וכד'. הגשמים ניתנים למיזן בהתאם לגורמים לירידת הטמפרטורה. קירור אדיאבטי (ע"צ) בשעת ההתרוממות הוא התהליך היחיד, שבו עלולים גושי-אוויר גדולים להתקרר במהירות ולהגיע לנקודת-הטל. התקררות זו עלולה להורגם ע"י ההתכנסות של אוויר לתוך איזור לחץ נמוך (מישקעים ציקלוגיים). ע"י ההתקררות של גושי אוויר לח מעל לרכסי-הרים (מישקעים אורוגרפיים), וכד'. נתונים מספריים על הגשמים — הן על כמות-הגשם הממוצעת בשנה, בתודש וכד', והן על "סופה" וגשמים שבע"כ בתוהה —, שמספק השרות המטאורולוגי, הם נתוני-סל — לכל מחקר הידרולוגי (ע"צ מטאורולוגיה; משקעים) —

ופיתוח תאורית; (3) ניצול התאוריות והנתונים למטרות הנדסיות.

ידיעת ה"ח" דרושה בתחומים הנדסיים מרובים, כגון: בניית סכרים, גשרים, תאריטי, וכד'; ניצול מקורות-המים השונים לצרכי שתיה, השקאה ותעשיה; בניין מפעלים-הידרו-אלקטריים; הגנה מפני שטפונות; ניקוז, שימור-קרקע, ועוד. ה"ח" קשורה קשר הדוק למדעים אחרים, כגון: מטאורולוגיה, גאוגרפיה פיסיקאלית, אגרונומיה ויערנות, גאולוגיה ומדעי-הקרקע. אוקיאנוגרפיה, לימנולוגיה והידרוליקה — שכולם מסייעים להבנת התהליכים ההידרולוגיים.

המחזור ההידרולוגי. המים בטבע נמצאים בתנועה מתמדת, שבה הם עוזרים ממצב-צבירה אחד לשני, בתהליך המחזור ההידרולוגי מתאדים מי האוקיינוסים ומגדילים את לחות-האוויר. בהשפעתם של גורמים מטאורולוגיים שונים נעים גושי האוויר הלח אל היבשות, מתעבים וירדים לארץ בצורות שונות של משקעים (גשם, ברד, שלג, וכד'). חלק ממי המשקעים יורד במישירים על-פני הימים והאגמים; חלק — חוזר ומתאדה מפני הקרקע או מן הצמחיה; חלק — חוזר לקרקע ונע בתוכה, עד שהוא מגיע אל מיתהתחום. שנתונתם היא ברדד-כלל בכיוון אל האוקיינוסים; חלק — זורם על-פני הקרקע, מתאסף בנהלים ובנהרות ומוצא את דרכו חזרה לאוקיינוסים. תהליך זה על שלביו השונים חוזר ונשנה בלא הפסק (צור 1). בקנה-מידה גלובאלי קבועים פחות או יותר נפחי הרכיבות שבכל אחד מן השלבים, אך לגבי תחום מצומצם יותר משתנת הכמויות במידה ניכרת ממקום למקום ומזמן לזמן. ביורד השינויים הללו הוא מתפקדיה של ה"ח". שיווי-המשקל בין הנגר העילי והתחתון) R, כמות-המשקעים P, ההתאדות וההתנפחות E: השתנות האוגר (העילי והתחתן) AS מבוסס ע"י המשוואה:

וכן משום שקליטתם (לשם שימוש בעונות היבשות) קצרות מאגרים עצומים. עיי שלוב של מאגרים קטנים בהחזרת המים לתוך שכבות מיהתהום (העשרה מלאכותית של מיהתהום) אפשר לנצל את מיהתשכפונות במינה מסויימת. פתרון אחר הוא טיפול בתחום-ההתנקזות מתוך מגמה של הפחתת שיעור הנגר העילי והגדלת שיעור ההחלחול אל מיהתהום.

במגמת מיהתהום נהגים לציין את כל המים הנמצאים למטה מפני-הקרקע; אך הרי מספלת בעיקר במים הנמצאים בתחום איזור-הרוויה. מפני-המים של איזור הרוויה עד פני הקרקע מתחלקת הרטיבות הליקה לא-אחדה (ציר 3).



ציר 3. הליקות המים שבקרקע לפי השכבות

הכללי של המדגם הנבדק (למשל: חול — 35%—15; חרסית — 40%—50; וכד'). המוליכות ההידרולית מתארת את כשרה של הסביבה הנקבובית להוליך נוזל. התפוקה הסגולית מוגדרת ע"י כמות-המים (באחוזים מגפס הקרקע כולה) המתקבלת מניקוזו של שכבה רוויית-מים ע"י פעולת מיהת-הכובד בלבד. בהתאם לתכונות אלו מפינים את שכבות-הקרקע השונות לשכבות נושאות מים. «אקוויפריים» ולשכבות שאינן נושאות מים. «אקוויקלודים», את האקוויפריים ממיניים למספר סוגים: (1) אקוויפריים פראטיים — שהם מוגבלים מלמטה ע"י שכבה אטומה ואינם מוגבלים מלמעלה; פני-המים באקוויפר זה נתונים ללחץ האטמוספירי ונקראים פני-מיהתהום או המשטח הפראטי; (2) אקוויפריים כלריים — שהם מוגבלים מלמעלה ומלמטה ע"י שכבות אטומות; המים באקוויפר כלאו נתונים ללחץ שתואר חזק ע"פ מן הלחץ האטמוספירי, ולפעמים מעלה הלחץ את המים עד למעלה מפני-הקרקע ומתקבלת באר נובעת — או באר ארטיזית («אקוויפר ארטיזי»); (3) אקוויפר דולף, או אקוויפר כלאו למחצה — שבו אחת מן השכבות המגבילות אותו (או שתיהן) חדרה (או חדריות) למחצה; (4) אופק תלוי — גשמים מצטברים ויוצרים משטח פראטי נוסף על-גבי שכבה אטומה בעלת שטח מוגבל. שנמצאת מעל מיהתהום (ציר 4).

למרות היעדר של המוג'ינחית בקרקע, אפשר לקבוע תכונות ממוצעות של השכבות השונות יספיקה ממוצעת

כגשמי-סופה" מוגדרים בה" גשמים קשורים במאורע מטא-ולוגי מסויים ומוגדר; שטחם ומשכבם אינו מוגבל. ההידרולוג מתאר את הגשמים ע"פ הגדלים הבאים: עובי-הגשם — ס"מ של כמות-הגשם (ושל משקעים אחרים) המגיעת לקרקע, המבוטא ביחידות-עובי (מ"מ, ס"מ, אינץ'); משך-הגשם — המבוטא בדקות, שעות, וכד'; עצמת-הגשם — עובי הגשם ליחידת-זמן; שטח-הגשם ושכינות-הגשם — הפעמים, שגשם בגודל מסויים (מבחינת העובי או העצמה) מופיע בממוצע בתקופת-זמן מסויימת. את נתוני הגשם נהוג לרכז בסבלאות ובידיאגרמות בצורות שונות. — השנה ההידרולוגית נמשכת מ 1 באוקטובר עד 30 בספטמבר.

התחום-ההתנקזות של מירוק-מים מסויים מוגדר כשטח, שכל מי הנגר העילי שבו נקוים על-ידי מירוק או משרכת-מירוצים ועוזבים אותו דרך מוצא אחד בלבד. גבול תחום-ההתנקזות הוא קו פרשת-המים. תחום-ההתנקזות של נהר גדול מתחלק ע"פ" לתחומי-התנקזות משנים. הגדרת תחום-ההתנקזות לגבי נהגר העילי (זרימה על-פני הקרקע) גשארית בקרקע גם לגבי זרימת מיהתהום, אלא שכאן גבולות התחום הם קווי פרשת-המים של מיהתהום, שהם עלולים להשתנות במידה מסויימת במשך עונות-השנה, ומוצאו של התחום הוא הים, או משן גדול או נחל. שמי-התהום מתנקים אליו. לא תמיד חופפים האגנים העילי והתחתני זה את זה. «גדר-הסופה» מוגדר כאותו הלק מן הנגר הכללי, שנגרם ע"י סופה ושמגיע אל תחנת-המדדה שבמוצא התחום תוך זמן קצרי-ביחס אחר הסופה — דקות ספורות לגבי תחום קטן או כמה ימים לגבי תחום גדול של רבבות קמ"ר. — את ספיקת המים באפיקים מתארים בעזרת הידרו-גראמה. היא דיאגרמה של השתנות ספיקת-המים באפיק במשך הזמן. הספיקה, כפי שהיא נמדדת בתהנת-המדדה, כוללת גם את נגרי-הסופה הזורם על פני-הקרקע בלבד וגם מים שזרמו זמן-מה מתחת לפני-הקרקע (ציר 2).

אחת קביעת ההידרוגראמה האפניית לשטח ולסוגי-הסר פות השונים עוברים לחישוב ספיקת השטפונות וכד'. נהוג לקרוא בשם גיאות או שטפון לספיקות הגדולות, המתקבלות

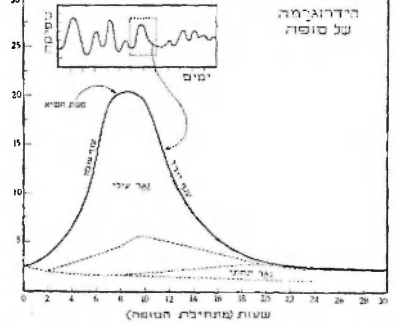

ציר 2

ע"י נגרי-הסופה, בעיקר כשהמים באפיקי-הנהרות עולים על גדולתיהם ומצפים שטחים מסויים. ספיקות אלו מעבירות כמות עצומות של מים אל האוקיינוס בזמנים קצרים-ביחס. קשה מאד לנצל מים אלה משום חוסר הקביעות שבהפעמתם.

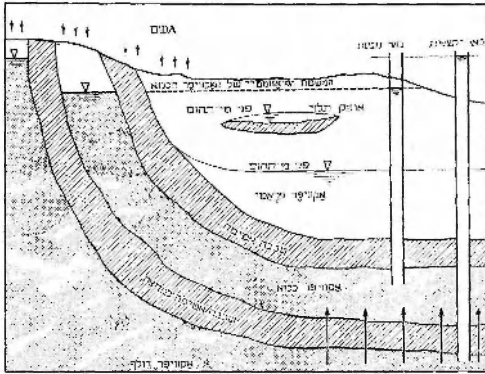

ציר 4. אקוויפרים שונים

$$S = \frac{Q}{4\pi T} \int_{\frac{r_0}{2L}}^{\frac{r_0}{2}} \frac{e^{-x}}{x} dx$$

(t = הזמן מתחילת השאיבה, T = כושר-ההעברה של האקוויפר, השווה למכפלה (KD), ערכו של האינטגרל, הנתון בטבלאות, נקרא בשם „פונקציית-הבאר“ השפילה פוחתת במידה שמתרחקים מן הבאר השואבת, והיא גדלה במקום מטיים במידה שזמן השאיבה נמשך יותר.

באקוויפר הסמוך לים קיים שיווי-משקל מסוים בין מִי-התהום המתוקים הזורמים אל הים ובין מִי-הים המלוחים, שצפיפותם מרובה יותר (1.027–1.035). למשטח המבדיל בין המים המלוחים והמתוקים קוראים בשם „הפן הבינני“, הירדת מיפלט מִי-התהום בקרבת החוף גורמת לחירית מִיִּים לחוף האקוויפר החופי ע״י התקדמות הפן הבינני (ציר 4), וע״י מִיִּים: הספקת מים.

מ. גולדשמידט, חי (ש. אינגן, מדריך לאינג'ניר, ג' חב, 1513-1496), תשי״ח; R. Drenkhahn, *Kreislauf d. Wasser*, 1927; R. H. Meyer, *Elements of H. & G. Wasserkunde*, 1927; E. Prins, *R. Kamm, Handb. d. H.*, 1934; O. Meinzer, H., 1942; G. S. Black-Mt., *Goldsmith, Geology and Water Resources of Palestine*, 1947; W. Koehn, *Die Grundwasserkunde*, 1948; R. K. Linsley, *Applied H.*, 1949; R. Pfaltz, *Grundgewässerkunde*, 1951.

יע. ב.

היִדְרוֹלִיזָה, מְכוּנוֹת, מְכוּנוֹת מופעלות בלחץ של פלואיד (נזול [מים או שמן] או גז [אוויר]), בין שהוא לחץ טבעי (כגון בצינור יוצא ממאגר מורם) ובין שהוא לחץ מועבר (מיוצר ע״י משאבת).

מבחינים בין שני סוגים של מ״ח: מְכוּנוֹת הידרוסטאטיות ומְכוּנוֹת הידרודינאמיות. במְכוּנוֹת הידרוסטאטיות מפִּי-על הפלואיד שבצינור — בוכנה; המְכוּנוֹת הידרו־דינאמיות מופעלות ע״י הפעולה הצנטריפוגאלית של הפלואיד, הנמצא בתוך ביד מורכב ממשאבה צנטריפוגאלית וטורבינה.

התפתחות המְכוּנוֹת הידרוליות עקרונות הפעולה של כל המְכוּנוֹת הידרוסטאטיות החדישות מיוסדים

ליחידת-שטח בלא להפנס לפריט התנועה המסור-בת של המים בתוך המעברים המיקרוסקופיים שבין הגרגירים.

1856) לתנועת נוזל בסביבה נקבובית רוויה: הספיקה היא פרופורציונלית לחתך, שררכו עוברת הרוימה, ולמפל, העומד בכיוון-הרוימה, ופרופורציונלית בהיפוך לדרך-הרוימה:

$$Q = KA \frac{h_1 - h_2}{L}$$

חוק זה כוחו יפה לגבי הרוימה הלאמינארית, ההכחנה בין רוימה לאמינארית ובין רוימה מפורטת (טורבולנטית) בקרקע מושתתת על „מספריינולדו“ (ע״ע הידרודינמיקה, עמ' 86; הידרוליקה, עמ' 117/8):

$$R = \frac{q d}{v}$$

d) = קוטר ממוצע של הגרגירים, v = צמיגות קינמטית של הנוזל הזורם, q = ספיקה ליחידת-שטח; הרוימה היא לאמינארית, אם $R < 10-1$, מהיר רוח המים האמיתית בחללים שבין הגרגירים מתקבלת מתוך הנוסחה $V = \frac{Q}{An}$ (n = הנקבוביות), מקדם-הפרד-פורציה K, המבטא את כשרה של הסביבה הנקבובית לחולץ את הנוזל, נקרא בשם „מוליכות ההידרולית“, והוא תלוי הן בתכונותיו של הנוזל והן בתכונותיה של הסביבה הנקבובית. הישגים מרובים יותר מביאים בחשבון את העובדה, שהקרקע אינה איזוטרופית ושכוליותה שונה בכיוונים השונים.

בעקבות שאיבה מאקוויפר פְּרָאטִי יורדים פְּנִי-המים בסביבת הבאר השואבת ויוצרים קונוס-שפילה, שממנו התי-קנו המים. עם המשך השאיבה מתרחב איזור ההשפעה, אך אחר זמן מסוים נוצר מצב של שיווי-משקל. במקרה של אקוויפר כלאו נוצר קונוס-השפילה במשטח הפיאוזמטרי: האקוויפר הלואו נשאר רוויימים, והמים הנשאבים מוצאים מתוכו על חשבון דחיסות המים ודחיסות חומר האקוויפר. כשרה של האקוויפר הלואו לשחרר מתוכו מים עם התמעטות הלחץ נמדד ע״י האגירות (S), המוגדרת על-ידי נפחי-המים המשתחרר ממעמד אקוויפר, שחִבְנו יחידת-שטח, כשמורידים בו את הלחץ בחרייה אחת.

במקרה של רוימה אֶסְקִית תמידית, כשרום המשטח הפיאוזמטרי קבוע במרחק R מציר-הבאר וכשקיימת שאיבה בספיקה Q מתוך אקוויפר כלאו, שמוליכותו ההידרולית היא K ועביו D, נקבע הקשר בין השפילה (S) לבין המרחק (r) מציר-הבאר ע״י המשוואה:

$$S = \frac{Q}{2\pi KD} \ln \frac{R}{r}$$

במקרה של אקוויפר פְּרָאטִי, שבו H הוא עוביה של השכבה הרוויה במרחק R, וh הוא עובי השכבה במרחק r מציר-הבאר, קיים:

$$H - h = \frac{Q}{2\pi K} \ln \frac{R}{r}$$

ברדך-כלל אין רוימה מִי-התהום תמידית, ותחום-ההשפעה גדל והולך עם זמן-השאיבה. על סמך הנתון פשוט אפשר לקבל למקרה זה את נוסחה-השפילה באקוויפר כלאו:

לשון אחרת: אם A_2 גדול מ- A_1 , מורמת הבוכנה (2) באיטות מרובה מזו שבה מורדת הבוכנה (1). — במיתקים משוכלל-ים לא אפשר להחליף את הבוכנות במשאבות-בוכנה מסתובבות או במנועים הידרוליים.

החלקים העיקריים של המחזור ההידרולי השימושי הם ברוב המקרים: (א) הנע ראשוני; (ב) משאבה; (ג) צינורות וססתומים; (ד) מנוע הידראולי; (ה) המכאניזם המופעל; (ו) ציוד-עזר — מצברים ומגברים הידרוליים.

המשאבות (ע"ש), המצויות ע"פ"ר במכונות הידראוליות, בנויות ע"פ עקרון ההדחה החיובית. הנזול נכנס לתוך

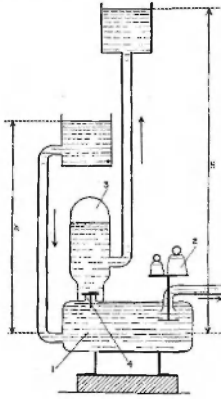

ציור 2. איל הידרולי
1. ביחידות, תחתון וזרמים הפנים
פן תובה הן 2. 4. שסתומים;
3. בקבוקהרוזן; 4. ההרפה המופשטת

את הפעלתן של משאבות מנועות. מנועים הידרוליים. את המשאבות המשמשות במערכות ההידרוליות אפשר להתאים לפעולה כמנועים הידרוליים, שמונעים ע"י הנזול ומספקים תנועה סיבובית, מנועים הידרוליים, שמספקים תנועה קווית, הם הצילינדרים ההידרוליים, האילים או המגבהים.

האיל ההידרולי הומצא ע"י מונגולפיזה ב-1796; הוא משמש להרמת מים באופן אוטומטי. כשמים זורמים במהירות בצינור סגור נעצרים פתאים ע"י סגירת מסתום, עולה הלחץ בצינור על הלחץ הסטטי הרווח לאנרגיה הקינטית של המים הזורמים. ע"י הלחץ המוגבר נפתח מסתום שני, והמים נכנסים ל"בקבוקהרוזן", שמרים אותם לגובה מרובה מזה של מקור המים (ציור 2).

מגבהים הידרוליים משמשים בעיקר להרמת מטענים כבדים לגובה לא-רבי. המגבה ההידרולי (ציור 3) מורכב בעיקרו מבוכנה (או איל) נעה (או נע) לאורך קרח הצילינדר. הסתמים ללחץ הנזול נמצאים בקצה הצילינדר (נקודה 1) ועל הבוכנה. והנזול אינו יכול לעבור מן החלל האחד אל השני, לשם הפעלת הבוכנה שואבים נזול דרך הפתח 3, ואילו תנועת-ההחזרה מקבלת ע"י שאיבת הנזול דרך הפתח 4. אם הספיקות של שני המהלכים (דרך 3 ו-4) שוות, מהיר המהלך החוזר מן הראשון, והאיל ומט-הבוכנה מקטין את השטח האפקטיבי.

על חוקי ההידרוסטטיקה (ע"ש נזול), שנוסחו לראשונה ע"י פסקל (ע"ש) במאה 17, בסוף המאה 18 הומצא המכשיר ההידרולי, שהופעל ביד; אח"כ הומצאה הנעת המכשיר במשאבות-בוכנה, שהופעלו ע"י קיטור (ברמה [ע"ש], יחד עם מודסלי, 1795/6); אך הנהג האיטי של מכשירים אלה הגביל את שימושם לעבודות מיוחדות (כגון הפקת שמן מגררניצ-צמחים וכד.). 1846 בנה ויליאם ארמסטרונג מנוף הידרולי, אח"כ המציא גם את המצבר ההידרולי, שהתפקידו לספק מים בלחץ גבוה במקום שבו אין לחצה של רשת-המים הציבורית מספיק להפעלת המנוף. ב-1863 הותקן לראשונה מכשיר-הישול הידרולי במפעל-פלדה שפילד שבאנגליה; כושר הכבישה של המכשיר הגיע ל-1,250 טונות (עד 30 לחיצות לדקה). באותו זמן בערך המציא ר. ה. טוויל מספר מיתקים הידרוליים חשובים. בין השאר — מכונת-סמורר הידרולית וכן מגבר הידרולי, שאפשרים הספקת נזול הידרולי בלחץ גבוה מזה של רשת-המים הציבורית.

בסוף המאה 19 הונתה הכוח ההידרולי כאמצעי להפעלת כל המכשירים המכאניים הכבדים, המקבילים בשימוש במסגרות ובמפעלי דודיקטור, וכן להפעלת מנופים, עגורנים, מעליות, וכד. ב-1893 התקינה "החברת הפלדה של בית-לחם באה"ב" מכשיר-הישול של 14,000 טונות. בתחילת המאה 20 פיתחו באה"ב ובארצות אחרות משאבות בעלות לחצים גבוהים יותר, שפועלות גם במהירויות מרובה. ב-1910 הומצא ע"י פטינגר מעביר-הכוח ההידראולינמי הראשון, בממנו אין תחום בתעשיית הכוח העברתו, שאין משתמשים בו במ"ה.

מכונות הידרוסטטיות. עקרון-הפעולה של מכונות אלו מוטבר בציור 1: שני צילינדרים, (1) ו-(2), ששטחי-

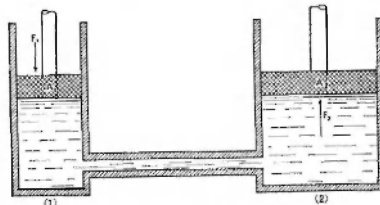

ציור 1. קבוקה של מכונה הידרוסטטית

התכיהם A_1 ו- A_2 מחוברים ע"י צינור, ובכל אחד מהם נעה בוכנה, שמחליקה חפשיה בצילינדר; כל המערכת ממולאת נזול (מים או שמן). יאין נזילה מן הצילינדרים החוצה. אם הנוזל מופעל כלפי משה על הבוכנה ב-(1), הוא יוצר ב-(1) את הלחץ F_1/A_1 . לחץ זה מועבר — בהתאם לחוק-פאסקל — לצילינדר (2) ומופעל כלפי מעלה על הבוכנה שבו; נמצא, שהכוח המפעיל בוכנה זו $F_2 = (F_1/A_1) \cdot A_2$. מכאן:

$$F_2 : F_1 = A_2 : A_1$$

אם גדול הרבה A_1 , אפשר ליצור — ע"י הפעלת כוח קטן F_1 ב-(1) — כוח גדול F_2 על הבוכנה (2). אם המהירויות של שתי הבוכנות הן V_1 ו- V_2 , קובע נפח הנזול הנדחף (1) אל (2) את היחס:

$$V_2 : V_1 = A_1 : A_2$$

שעליה תולים את המשקולות (5). הנוזל נשאב לתוך הציור ליגדר דרך הפתח (6) וזרים את המצבר. בקצה המהלך נוצר מגע; על-ידי נעצרת המשאבה או נפתח שסתום, שמעביר את הנוזל לפי המשאבה. שסתום בלתי-היורו מונע מן הנוזל לחזור אל המשאבה.

במגבר הידרולי משתמשים להפקת לחץ גבוה בלא להיוקק למשאבות היקרות. עקרונן-הפעולה של המגבר מתואר בציור 5: נוזל בלחץ נמוך (p_1) נכנס לבוכנה הגדולה (1), ששטחה A, והכווץ מועבר באמצעות המוט (3) לבוכנה הקטנה (2), ששטחה a. ריוצד לחץ גבוה (p_2) בציור ליגדר (4). הלחץ גדל לפי יחס השטחים:

$$p_2 = p_1 \cdot A/a \quad \text{או} \quad p_1 A = p_2 a$$

צורות משוכללות של מגברים תן: המגבר הרצוף, שבו מועבר הנוזל באופן רצוף דרך מערכת מסובכת של שסתום מים; המגבר ההידרו-קטורי, שבו משמש קיטור בלחץ נמוך לקבלת מים בלחץ גבוה.

תהנות-כוח מרכזיות, מכונניים לאספקת מים בלחץ גבוה מוקמים בערים גדולות. בסביבות לונדון קיים צינור באורך של 3000 ק"מ. שמספק מים בלחץ של 50 אטמוספירות בקירוב.

העברת הספק הידרוקינטי. הרכיבים העיקריים של מיתקנים הידרוליים מעבירי-כוח הם — משאבה צנטריפוגאלית, מותקנת על גל מניע, וטורבינה מותקנת על הגל המונע. ההספק מועבר מן הגל המניע ע"י הזרימה המחזורית של הנוזל (עפ"י שמן) בין המשאבה והגלגל. יחידה זו, המסוגלת להעביר אותו מומנט עצמו מן הגל המניע אל הגל המונע, ידועה בשם מצמד הידרולי; צורתו הפשוטה ביותר מודגמת בציור 6: הגלגל (8) מונע ע"י הגל המניע (1); והוא מחובר בבריגים למעלה (3) ומהווה תא מכיל את הנוזל; בתא זה מחוברת הטורבינה (4) אל הגל המונע (2), ותנועתה פשוטה. הגל (2) מוסב ע"י מסיבים כדוריים (9) — אחד על הגלגל המניע והשני על המעטה, כשמסובבים את הגלגל המניע, נורק השמן כלפי

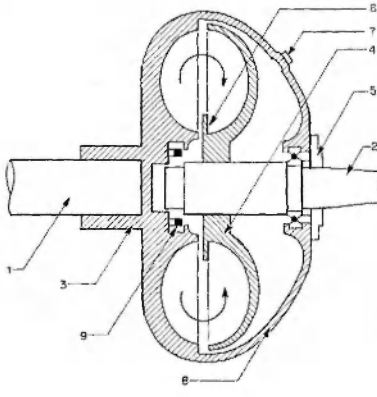

ציור 6. מצמד הידרולי

1. גליהכניסה; 2. גליהיציאה; 3. גלגל; 4. טורבינה; 5. סתם; 6. מסגרת; 7. מנופתמסילוני; 8. מעטה; 9. מסכיכדוריות

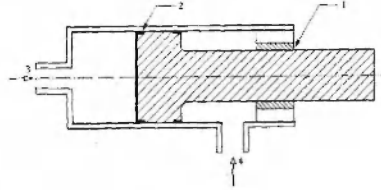

ציור 3. מצבה הידרולי

1. סתם; 2. מעטה אוסם; 3. פתחים

מצברים הידרוליים משמשים: (א) כאמצעי לאגור חר אנרגיה פוטנציאלית בצורת לחץ על נוזל; (ב) כאמצעי לזיוטות הנפח ע"י לחץ (ביטול ההשפעה של נזילה, כשמיץ סיקים את השאיבה, והמערכת נשארת תחת לחץ); (ג) כבולעי הלם; (ד) כמבטל חתששטית מחמת הטמפראטורה במעגל סגור. מצברים הידרוליים מועמסים ע"י משקולת או ע"י אויר. מצבר מרומס ע"י משקולת (ציור 4) בנוי מצילינדר (1) נתמד בחלקו העליון באורח אנכי ע"י אוסם. שבתוכו נע איל צילינדר (3), בחלקו העליון של האיל קבועה מסגרת (4).

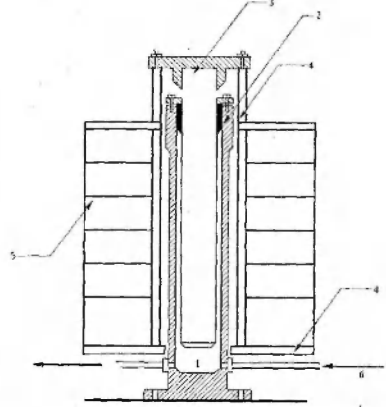

ציור 4. מצבר הידרולי

1. צילינדר; 2. מעטפת סגורה; 3. איל צילינדר; 4. מסגרת; 5. משקולות; 6. פתח

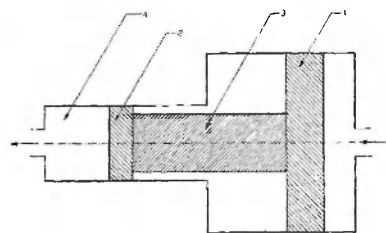

ציור 5. מצבר הידרולי

1. 2. בוכנות; 3. אוסם; 4. צילינדר

לית מסוג (א) בבית-מגורים עשויה צילינדר אנכי, שקוע עפ"י בתוך הקרקע; המשא מורם בתא. או על רחבה מותר קנת עליה, ע"י איל; מים מלחץ, שנכנסים מתחת לאיל, מרימים את התא. מקור ההספק הוא משאבה בלתי-תלויה או מוביל לחץ הידרולי. הירידה נעשית בדרך כלל בכוח-הכובד, כשה מהירות מוזנחת ע"י מגוף-משנק, והאיל ומשקל התא והאיל הוא חלק גדול מן העומס המורם. יש לאונג — לשם השגת פעולה יעילה — ע"י משקולות נגדיות או ע"י צילינדר איוון. — המעלית מסוג (ב) מפעלת ע"י איל הידרולי, שמהלכו יצרן יחסית, גובה העליה הדרוש מושג בפעולת גלגלת על החבל, שבו תלוי התא. משקל התא מאוזן ע"י משקולות נגדיות.

עגורנים הידרוליים מופעלים בדרך כלל ע"י גלגלות הידרוליות, כשהפעולות השונות של הרמה, הטיה והנפה מבוצעות ע"י בעזרת אילים נפרדים וצילינדרים, שכל אחד מהם מווסת ע"י המגוף שלו.

מכונות-מגבחה משמשות כאמצעי-הרמה, ביחוד במחסנים, המכוננית עצמה היא עפ"י בעלת 3 גלגלים; צילינדר-ההרמה ההידרולי המכאניום עם קלשון-ההרמה קשורים לזוג גלגלים קדמיים, בעוד שההיגוי מבוצע ע"י גלגל אחורי. דומה למיתקן זה היא המעלית ההידרולית.

מכונות-סמורר חידרוליות מתואמות בנקל לרחבים ושונים של הלוחות (הפחים), הן נוחות לויסות מדוייק של הכוח המופעל על המספרות. ברובן של מכונות אלו אפשר להפעיל לחץ תחילתי על הלוחות, כדי להצמידים זה לזה קודם הפעלתו של הלחץ הדרוש ללחיצת המספרות החמות. מכונות-סמורר קבועות נבנות בדרך כלל בצורת פרסה; ללחיצי-המבנה מחברים את הלהבים, שאחד מהם קבוע והשני מופעל בכוח הידרולי, האיל הידרולי משמש להת-אמת הפתח של הלחיים. מכונות מיטלטלות מסוג זה נבנות בצורת מספריים, שתי הרועות מחוברות זו לזו ע"י פרקים, הכוח הידרולי מופעל על קצות הרועות שממול ללה-בים. — מכונות יריתוך הידרוליות נבנות כדוגמת מכונות-מספריים, אלא שבמקום הלהבים באות אלקטרודות.

מעצורי-רטיעה הידרולי מאפשר בליעה מהירה של האנרגיה הקינטית של גוף כבד, כגון רכבת נעה. כלי-יריה או מטוס נוחת. המכשירים הפשוטים מכילים צילינדר מלא נוזל (מים, שמן, גליצרין), שבתוכו נמצאים בוכנה והמט הנזול עובר מצד אחד של הבוכנה לצדיה דרך מעברים קטנים בבוכנה. או דרך צינור עוקף, שבתוכו קבוע מגוף. האנרגיה הקינטית של הגוף הרוחף את הבוכנה הופכת לאנרגיית הנזול, המתפזרת במעברולות הנוצרות ועם התחככות הנזול בדפנות המעברים הצרים. נוסף על כך מופסדת כמות של אנרגיה ע"י החיכוך המכאני של המעצור, וכל האנרגיה הקינטית הופכת לחום. מעצורי-רטיעה אלה משמשים הרבה לריסוק ועוצמת ותנודות במערכות מכאניות שונות. כגון בפגזשים של קרונות-רכבת, וע"ע הידרוליקה.

ש. אטינג, מדריך לאינג'ינר; ג' מכוואו, 1960; W. Ernst, Oil Hydraulic Power and its Industrial Applications, 1949; A. H. Gibson, Hydraulic and its Application, 1952; E. Müller, Hydraulische Pressen, 1955; J. McNeil, Hydraulic Operation and Control of Machines, 1956.

חזק ע"י הכוח הצנטריפוגאלי וכנס לתוך הגלגל הנע ברא-דיוס החיצון במהירות מרובה. כל השמן שבגלגל הנע מועבר לתוך הגלגל המניע באדיוס הפנימי של הטבעת. בתוך גלגל זה נוצרת מערבולת, ואנרגיה קינטית מעברת כל זמן שמהירות הגלגל המניע גדלה והולכת. אנרגיה קינטית זו משמשת להנעת הגלגל. בתנאים של עומס ומהירות למאים 96%—98% — במצאות הידרוליים מרבים להשתמש בתחבורת הכבישים ומסילות-הברזל.

מכבשים הידרוליים מטפוסים שונים הם רבי-שימוש ביותר. במכבשי-חישול הידרוליים (צינור 7), למשל, מרבים להשתמש בתעשיות של הפלדה והמתכות הקלות למיניהן. מכבשים אלה שייכים לסוג המכונות היד-רוליות הכבדות ביותר; יש מכבשים של 50,000 טונות. את הזומר לחישול מנכסים בין הלחיים (1), הנלחצת ע"י הבסיס הקבוע והקורה הרחבת; קורה זו מופעלת ע"י שני אילים הראשיים ומכונת ע"י ארבעת העמדים (5). צילינ-דרי-ההרמה (6) משמשים להחזרת הקורה אל הקצה העליון של מהלך הקנה המוביל, המחובר בקצהו האחז אל הקורה, ובקצהו השני הוא מכון ע"י תותב; מטרתו לשחרר את האילים מן העומס הצדדי — המכבשים מופעלים: (א) ע"י מגבר הידרו-קיטורי; (ב) ע"י הנע ישר של המשאבה; (ג) ע"י משאבה ומצבר הידרואוירי.

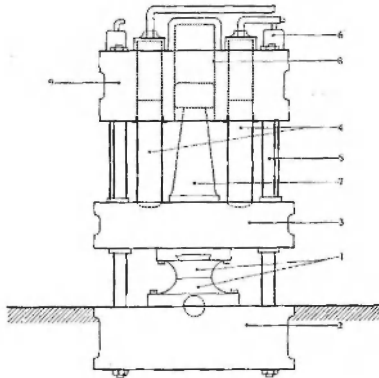

צינור 7. מכבש-חישול הידרולי
1. סכנים; 2. כסיס; 3. קורה; 4. אילים ראשיים; 5. עמוד; 6. צילינדר מחזיר; 7. קנה מוביל; 8. תותב; 9. ראש

מנגנוני תיפעול ובקרה הידרוליים נהוגים היום במיתקנים ובתהליכים טכניים שונים, כגון במטוסים — אחרים, מפציצים ואוירונאוטיקה — בקליעים ומקחים, במד-חפים בעלי פסיעה משתנה, בהיגוי ספינות, בזויסות המהירות של טורבינות וכד'. על מערכת תיפעול הידרולוגי ב סרו"ו מ כ א נ י מ ים ע"ע קירנטיקה.

מית קניי ת' מ — מעליות, מדלים ועגורנים — היו פופעל בין המדיה הראשונות; בומנו מרבים להשתמש לצרכים אלה במכונות השמליות, אך עדיין לא פסק גם השי-מוש במ"ה מסוג זה.

במיתקני-הרמה הידרוליים מכחינים שני סוגים: (א) מכר-נות ישירות; (ב) מכונות-מתלה. הצורה הפשוטה של מ-ע

בשביל פחמימות מורכבות, פפטידאות ופרוטאנינאות בשביל אוליגופפטידים, פוליפפטידים וחלבונים. — ההי' הן בדרך כלל ראקציות אסות'ריות. אך תופקתן האנרגטית מועטת ואינה תורמת תרומה ניכרת לאנרגטיקה של החיים. לעומת זה: פעולה ההידרולאזית על חמרי-מוזן מורכבים היא עיקר המהות הכימית של החי' כול (ע"פ) הפיסולוגי, ופעולתן על מרכיבי-הפרוטופלזסמה הגבדומלקולאריים בתוך התאים החיים — פירוקם לחמרים מסויים — היא שלב ראשון הכרחי בחילוף-ההמרים התוך-תאי.

ג. ל.

הִיֶּדְרוֹלִיקָה (Hydraulik, hydraulics, מיוו' ὕδρω, מים, αὐλός, צינור). המקצוע המטפל בתופעות הקשורות בזרימת נוזלים ממשיים — בניגוד להידרוטכניקה (ע"פ). המטפלת בנוזלים אידיאליים; לשון אחרת: החי' היא הידרודינאמיקה שימושית. החי' עוסקת, בדרך כלל, במקרים של זרימה חד-ממדית. תמידית או משתנית (בזמן) באיטיות. הנושאים העיקריים של החי' הם זרימת המים בצינורות ובתעלות, בפתחים (ארובות), במגלשים ובמיתקני-מדידה שונים; וכן נכללים במקצוע זה חקר התכונות ההידרוליות של משאבות וטורבינות ותורת הזרימה והמודלים ההידרו-ליים. משוואות החי' מבטאות, בדרך כלל, את הפסדי האנרגיה של הנוזל בזרימתו ואת השינויים החלים במהירות הנוזל, בלחץ השורר בו, במקרה של זרימה בתעלות פתח-חות — את השינויים בעומק הזרימה לאורך המבלי, שבו מתרחשת הזרימה, וכן את הכוחות המתווים בו בשטפת הזרימה, הפועלים על חלקי הצינורות ועל המתקנים ההידרוליים השונים.

בתחילת התפתחותה זיהתה החי' מקצוע אמפירי, שהתבסס על תוצאות של מדידות ועל סיוןן, שנרכש בעיקר בתנאי-שדה ובמסר מדור לדור. ידיעות מעשיות במקצוע זה כבר היו, בלא ספק, בחי' החושבים הקדמונים של מצרים, ארץ נהריים, סין והודו כפי שמעידים מפעלי ההשקאה ואספקת המים, שהוקמו בארצות אלו ושכללו בעיקר סכרי-הטיחה, בריכות ותעלות-השקאה. כחוקר ראשוני של החי' אפשר לראות את ארכימדס (ע"פ). התפתחות נוספת בחי' מעשית ניכרת במפעלי המים והביוב של הרומיים, שכללו משאבות פרימטיביות, צינורות-עופרת וצינורות של חרס ואבן, ביה"ב הואט קצב התפתחותן של החי' התרומה העיקרית של תקופה זו הן המכונות הראשונות לניצול האנרגיה של מי הנהרות לשם הנעתן של טחנות-קמח, את ראשיתה של החי' המודרנית אפשר לראות בעבודתו של לאונרדו דה וינצ'י (ע"פ), שערך תצפיות ורישומים מדויקים של זרימת-המים בתעלות ובפתחים. אחריו מילאו חוקרים איטלקיים וצרפתיים במאות 17—18, ביניהם: טוריצי'לי (ע"פ), גוליאלימיני, פיטל, דניאל ברנולי (ע"פ), שיזי, בורדה, ונטורי, חוקרים אלה ערכו תצפיות כמותיות, ועל סמך נטינותיהם יציעו נוסחות לתיאור הקשרים בין הגדלים השונים. והמקדמת העיקרית של החי' באה בסוף המאה 18 ובתחילת 19, כשנשתכללו שיטות-המדידה ופתחו מכשירי-המדידה העיקריים, נערכו ניסויים שיטתיים בחקר התופעות השונות ונבנו המעבדות ההידרוליות הראשונות.

בתחילת המאה 20 כבר מצוי היה חומר אמפירי מרובה, שמתייחס לזרימת מים בצינורות ובתעלות, להתנהגות לתנודת גופים בנוזל ולתופעות הידרוליות אחרות. החבדלים בין

הִיֶּדְרוֹלִיקָה (פירוק-ע-י-י-מי"ם), שם כללי לקבוצה גדולה של תהליכים כימיים וביוכימיים השונים, שבנם מתפרקת תרכובת לשני מרכיביה. הקולטים את אנרגיית הניבון של מולקולת-המים, מימן והידרוקסיל, בהתאם לנוסחה הכללית:

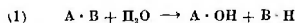

בהי' של מלחים ניתק הקשר האלקטרואלגטי בתהליך, שהוא היפוכה של הסתירה של חומצה ובסיס:

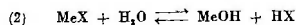

מקום שיווי-המשקל של הראקציה (2) נקבע ע"י עצמת החומצה והבסיס, באלקטרולטים חזקים (3) הסתירה היא שלמה (המסה ניטראלית) והחי' אינה ניכרת, מאחר שכאן מרכיבי קבוע הדיסוציאציה האלקטרולטית של חמים (K₃) הוא 10⁻¹⁴:

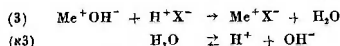

בלחץ של חומצה חזקה ובסיס חלש (4; למשל NH₄Cl) או של בסיס חזק וחומצה חלשה (5; למשל Na₂CO₃) חלה חי' ספונטאנית בתמיסה המימית, והחי' ניכרת במקרה הראשון בראקציה חוצצית ובמקרה השני — בראקציה בסיסית:

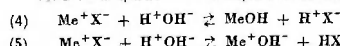

גם קשרים קוואלנטיים מסוימים ניתנים לחי', למשל:

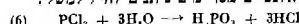

תרכובות אורגניות חשוכות מאד, שניתנות לחי', הן: (7) אסטרלים (ע"פ), ובכללם שומנים (סבון); (8) גליקוזידים (ע"פ), ובכללם הסוכרים המרכ-ביים; (9) אמידים (ע"פ), ובכללם פוליספטידים ותחלבונים.

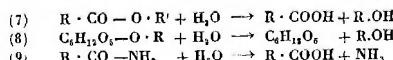

חי' אלו אינן ספונטאניות, אלא הן מצריכות קאטאליזאטור, כגורמים קאטאליטיים בחי' הכימית פועלים וינימימן [חומצות — לגבי (7), (8), (9)] או יוני-הידרוקסיל [בסרי-סום — לגבי (7), (9)].

מבחינה עקרונית אפשרית החי' של קשר מן הטיפוס A-O-B בכל אחד משני האופנים:

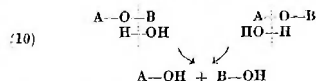

ע"י שימוש במים כבדים H₂O¹⁸ לפי שיטת האטומים המסומינים (ע"פ אייזנשטיין, עמ' 676/7) ניתן להכריע בין שתי האפשרויות הללו ע"פ קביעת מקומו של החמצן הכבד אחר החי', למשל:

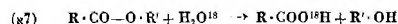

במציאות הביולוגית החי' (7) — (9) מבוצעות בסיוע אנזימים הידרוליטיים (ע"פ פרמנטיס) סגוליים — הידרולאזות; אקסראזות וליפאזות בשביל אסטרנים ושומנים; גליקוזידאזות, אוליגוסאכאראזות ופוליסאכאראזות

פחת בכיוון הזרימה, ולבני שני החתכים הרחביים קיים:

$$H_1 = H_2 + y$$

כאן H הוא העומד הכולל y הפסדי-העומד או הפסדי-האנרגיה ליהיחתי-משקל, ה'הלים בוריתמ הנחול מתחמ מס' 1 לחתך מס' 2, הפסדי-אנרגיה אלה הופכים לאנרגיית-חוסם, שיצואת בדרך כלל מן הנחול ומתפורת בסביבה, העומד הכולל של נוזל שווה לאנרגיה המכאנית הכוללת ליהיחתי-משקל של הנחול, והוא מורכב משלושה גדלים: אנרגיה פוטנציאלית של המצב — עומד-המצב Z; אנרגיה פוטנציאלית של לחץ — עומד-הלחץ (p/y); אנרגיה קינטית — עומד מהירות (V²/2g):

$$H = Z + \frac{p}{\gamma} + \frac{V^2}{2g}$$

g) — תאוצת-הכובד, Z — גובה החתך מעל למישור-התייחסות). מביטוי זה וממשפט-האנרגיה מתקבלת משוואת-ברנולי:

$$Z_1 + \frac{p_1}{\gamma_1} + \frac{V_1^2}{2g} = Z_2 + \frac{p_2}{\gamma_2} + \frac{V_2^2}{2g} + y$$

משפט כמות-התנועה מאפשר חישוב הכוחות הפועלים על הנחול, הכלול בין שני החתכים רחביים. שקיים שינוי בגודל המהירות או בכיוונה בין שני החתכים, המשפט מבטא את הקשר בין רכיבי הכוח הפועל על הנחול (F_x, F_y, F_z) ובין הספיקה המשקלית והשינוי החל בגדלם של רכיבי המהירות (V_x, V_y, V_z) בשני החתכים:

$$F_x = \frac{Q \cdot \rho}{g} (V_{x2} - V_{x1})$$

$$F_y = \frac{Q \cdot \rho}{g} (V_{y2} - V_{y1})$$

$$F_z = \frac{Q \cdot \rho}{g} (V_{z2} - V_{z1})$$

שלושת משפטי-היסוד הנזכרים הם המסגרת לחישובי-ההידרוליים, אך בשימושים של משפט-האנרגיה יש להתחשב במציאות האיבר של הפסדי-עומד במשוואה, שבדרך כלל אי אפשר לחשבם על יסוד שיקולים תאורטיים בלבד, את ערכם של הפסדי-העומד ואת הגורמים המשפיעים עליהם יש לקבוע ע"י ניסויים מתאימים. אחד מן האמצעים החשובים בעריכת ניסויים כאלה היא האנליזה הממדית, המאפשרת לקבוע מראש את צורת הקשר הפונקציונלי בין הגדלים השונים, אנאליזה זו מבוססת על העקרון, שממדי איבריה של משוואה פויסיקאלית חייבים להיות שווים, על סמך תנאי זה אפשר להפחית במערכת-ניסויים את מספר הגדלים המופיעים כגורמים לא-תלויים, שיש לחקדם באופן ניסויני, למשל בוריי מה בצינור ישר מתחייב ממשפט-האנרגיה, שיש הפסדי-עומד (y) השווים להפסד שבין ערכי העומד הכולל בקצות-הצינור; אך דבר אין ללמוד ממשפט-האנרגיה על הגורמים הקובעים את גדלם של הפסדים אלה, אפשר להניח, שגורמים כאלה הם: אורך הצינור (L), קטרו (D) וחספוסו (מציין ע"י גובה-בליטות אקוויבולנטי e), צמיגות הנחול (μ), משקלו הסגולי של הנחול (ρ) והמהירות הממוצעת של הזרימה (V), באופן כללי:

$$y = \phi_1 (L, D, e, \mu, \rho, V)$$

φ₁) — פונקציה לא-ידועה של הגדלים המופיעים במשוואה).

התוצאות האמפיריות הללו ובין התוצאות, שנתקבלו מן המשוואות התאורטיות של ההידרודינמיקה (ע"ע), וכן הצורך להשתמש בדיעות ההידרוליות, שנרכשו מתוך ניסיון במים, להיבנות מתקנים לנזולים אחרים, הביאו לידי התפתחות חדשה בהי, שנתבטאה במיתוחן של תאוריות בעלות בסיס פויסיקאלי להסברת ההתנגדות של הנזולים, כגון תאוריית שכבת-הגבול, תורת הדמיות, האנאליזה הממטית והמספרים הלא-ממדיים. תאוריות אלו הרחיבו את תחום השימוש של

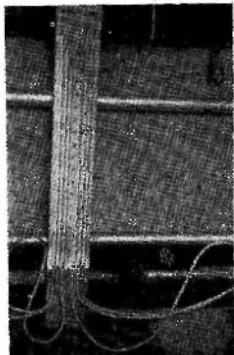

בדיקת-עמקרה לקביעת הפסדי-עומד ארכיים בצניור הפסדי-עומד מסופים בסתם

ההי לנזולים שאינם מים, ואף לגאזים, ויצרו גשר בין החי-האמפירית ובין החי-רומכאניקה התאור-טית, בהתאם לשינוי זה באפיו של המקצוע, משתמשים גם בשם מכניקת-הנזולים (הפלואידיים) לציון המקצוע בהקפו הנכחי, משפטי-היסוד בהי הם משפטי-הרציפות, משפט-האנרגיה ומשפט כמות-התנועה, שי יובאו להלן בצורה המיוחדת לזרימה תמי-דית חד-ממדית, מטי-מניה של הזרימה החד-ממדית — שאפשר

לתאר את התנאים בחתך רחבי של המובל, שבו מת-רזשת הזרימה, על-ידי ערכים ממוצעים של מהירות (V), לחץ (p), משקל סגולי (γ), וברד, התנאי של זרימה תמידית הוא הערך ממוצעים אלה לכל חתך מסויים ישראי קבועים במשך הזמן, המשוואות משוות את התנאים בשני החתכים רחביים של המובל (2.1), כשחתך מס' 1 הוא החתך במעלה הזרם ומס' 2 — במורד.

משפט-הרציפות: משקלו של הנחול, הנכנס ביחידת-זמן דרך חתך מס' 1 למעטפת-בקרה, שתיאם מוגבלת ע"י דנחת המובל ושני החתכים הרחביים, שווה למשקלו של הנחול היוצא דרך חתך מס' 2 באותו פרק-זמן עצמו:

$$\gamma_1 A_1 V_1 = \gamma_2 A_2 V_2 = Q_w$$

כאן A הוא שטח החתך הרחבי של המובל, Q_w הוא משקלו של הנחול העובר חתך כלשהו ביחידת-זמן — הספיקה הממשקלית, בנחול שאינו דחיס, (γ₁ = γ₂) מקבל משפט-הרציפות את הצורה:

$$A_1 V_1 = A_2 V_2 = Q$$

כאן Q היא הספיקה הנפחית — נפחו של הנחול העובר חתך כלשהו ביחידת-זמן.

משפט-האנרגיה מתאר את יחסי האנרגיה של הנחול בחתכים שונים במובל, מאחר שבנזולים אי-אפשר לבורר חלקיקים מסויים ולהביע את תכולת האנרגיה שלהם, מבטאים את אנרגיית-הנחול בגדלים של אנרגיה ליהיחתי-משקל של הנחול, גודל כזה נקרא בשם עומד-העומד הכולל (או תארגיה הכוללת ליהיחתי-משקל של הנחול)

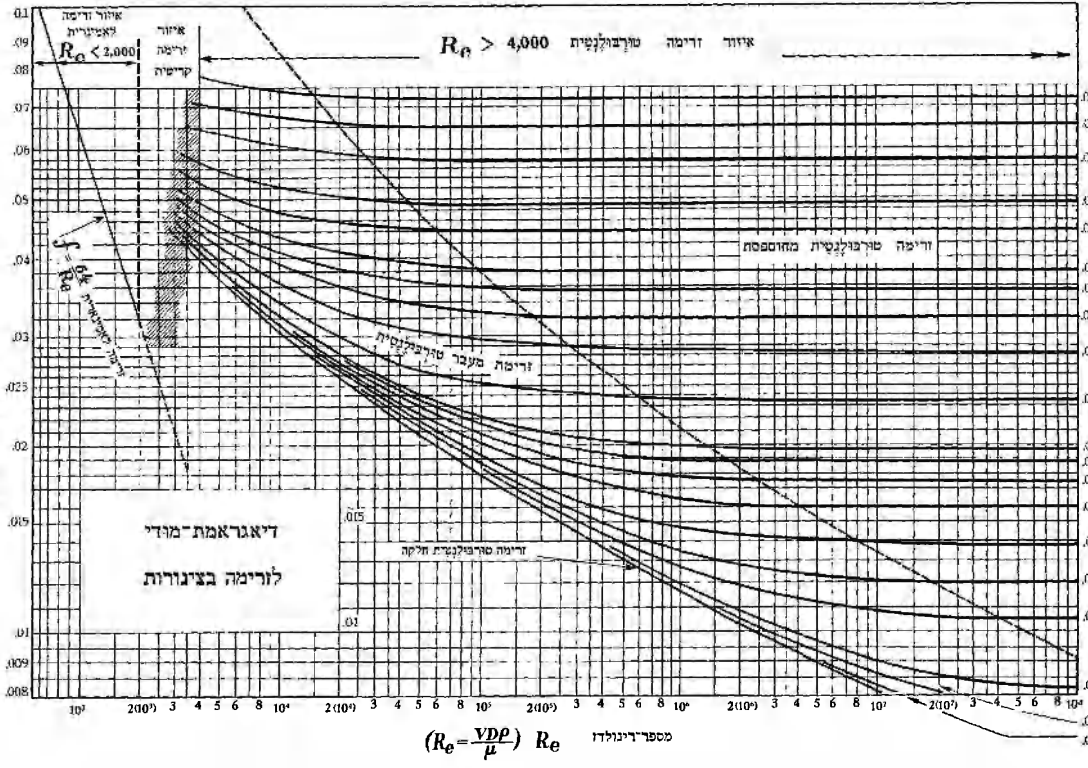

השיט בנהר זה, את הדרכים למניעת שטפונות בשעת אונתו וכד'.

וע"ע הידרולוגיקה.

ש. אדמאס, הידרומטריה והידרולוגיקה (ש. אטינגן, מדריך לאינז'ינר, א), השי"ד הידרולוגיקה, D. Spataro, *Treatise completo di idraulica*, 1924; Ph. Forchheimer, *Hydraulik*, 1930; W. Kaufmann, *Angewandte Hydromechanik*, I, II, 1931, 1934; B. A. Bakhtmetef, *Hydraulics of Open Channels*, 1932; J. C. Hunsaker - B. G. Rightmire, *Engineering Applications of Fluid Mechanics*, 1947; A. H. Gibson, *Hydraulics and its Applications*, 1948; Ch. Jaeger, *Technische Hydraulik*, 1949; H. Rouse, *Engineering Hydraulics*, 1950; V. L. Streeter, *Fluid Mechanics*, 1947; H. Addison, *Applied Hydraulics*, 1934; H. Rouse - S. Ince, *History of Hydraulics*, 1957.

מ. ח. ד.

היִדְרוֹמֶטְרִיָה (מיון) $\sigma\delta\omega\phi$ מים, $\mu\epsilon\tau\epsilon\pi\epsilon\upsilon\sigma$ (מדוד), "מדדת-מים" — ענף שימושי של ההידרולוגיה

(ע"ע) וההידרולוגיה (ע"ע). שעוסק בקביעת רומו של מיפלט מים, עומק-מים, מהירות-המים, הספיקה.

א. רום מיפלט-מים (הגובה מעל למישור-השווה מסוים) — למשל, מעל פני-המים) נקבע ע"י חישוב הברדל-הגובה בין המיפלט ובין נקודת-קבע מסוימת, שרומה ידוע. אם קיימת נקודת-קבע כזו מעל למיפלט-המים — למשל, על הזמנת-חוף — אפשר למדוד את ההפרש ע"י מדדה ישירה; אם אין אפשרות כזו, מבעים איוון במכשיר-מדדה ובעזרת אורך, שמורידים מנקודת-הקבע עד מיפלט-המים. מדידות מדעיות (בעיקר במעבדות הידרוליות, שבהן נדרש דיוק עד שבר של מילימטר) נעשות באנך-מחט, שמגע חודו במיפלט ניכר באופן ברור. — מדי-מיפלט קבועים מתקנים על הזמנת-חוף, צנבגי-גשר וכד' לפעמים מותקן מד-



המיפלט במרחיקה מן החוף לצד היבשה; בונים פיר עד לרום, שהוא מועט אך במקצת מנקודת-האפס (ר' להלן), ומעליו ביתון; את הפיר מחברים עם האפיק על-ידי צינור באופן שפני-המים בו פירו שווים תמיד לפני-המים באפיק. בפיר מצוץ המחובר אל קצהו האחז של סרט או חוט דק, שאל קצהו השני מחובר נטל נגדי, והסרט אז החוט עובר מעל לגליל ומסובב מחלו, שמראה את רום-המיפלט. מנקודת-האפס של מדי-מיפלט מסמנים ע"פ"ר את הרום הנימנימאלי, שנמצא א"ע"פם באותו מקום.

ב. את עומק-המים מודדים ע"י מוטות או ע"י חוטים מכויילים, שבקצותיהם קבועות משקלות כבדות, כדי למנוע ככל האפשר את סטיית החוט מן הכיוון האנכי.

ג. מהירות-הזרם מסמנים שני קווים ניצבים לכיוון הזרם במרחק מסוים זה מזה. ובמכשירים מצוץ לחוף הורם, קצת למעלה מן הקו העליון, באופן שהמצוץ כבר צלח במהירות הזרם כשהוא מגיע לקו זה. קובעים את הזמן, שנדרש למעבר המצוץ מן הקו העליון עד הקו התחתון; מחלקים את המרחק

על סמך האנאליזה הממדית אפשר להחליף את הביטוי האחרון בביטוי:

$$y = \left(\frac{L}{D} \right) \left(\frac{V^2}{2g} \right) \phi_1 \left[\left(\frac{VD_0}{\mu} \right); \left(\frac{\epsilon}{D} \right) \right]$$

(ϕ_1) — פונקציה אחרת לא-ידועה של שני הגדלים הנתונים במסגרת המרובעת). ברור, שבמבחנת הניסוי נוח הרבה יותר לקבוע את צורת הפונקציה ϕ_1 , שהיא בעלת שני משתנים בלבד, מאת צורתה של הפונקציה ϕ , שהיא בעלת ששה משתנים. הגודל VD_0/μ קרוי מספר רינולדז (Re), ϵ/D הוא היחספוס היחסי. הגודל L , המגדיר ע"י

$$y = f \left(\frac{L}{D}, \frac{V^2}{2g} \right)$$

קרוי מקדם-החיכוך, הוא פונקציה של מספר-רינולדז ושל היחספוס היחסי:

$$f = \phi_1 \left[Re, \frac{\epsilon}{D} \right]$$

צורת הקשר הפונקציונלי בין שלושת הגדלים הלא-מדדיים נתונה בדיאגרמה של מדוי (עמ' 117/8). המבוססת על הניסויים של חוקרים הרבה. במספר-רינולדז קטן מ-2,000, הזרימה היא לא-מינארית (שכבתית), כלומר: הגדול נע בכשבות קונצנטריות שאינן מתערבבות זו בזו; במקרה זה אין לחיספוס-הצינור כל השפעה. כשמספר רינולדז גדול מ-4,000, הזרימה היא טורבולנטית (מערבולתית) — מופיעות בה מערבולות; בזרימה זו מועטת ההשפעה של צימגות-הגדול (ע"ע הידרולוגיקה: ציורים). ע"פ הדיאגרמה ראמה אפשר לקבוע את הסטייה-העומד בכל מקרי הזרימה האפשריים; אך לתחומי-זרימה מצומצמים משתמשים גם בנוסחות אמפיריות, כגון: נוסחת הייזנר-ויליאמס-לורית מים בצניורות בקטרים הגדלים, שהיא ברדך כולל זרימת-מעבר טורבולנטית, או נוסחת-מאנינג — זורימת מים בתעלות פתוחות. שהיא ברוב המקרים זרימה טורבני-לנטית מחוספסת.

לאנאליזה הממדית חשיבות מרובה בבדיקות המבוצעות במודלים של מנינים הידרוליים כדי שאפשר יהא לקבל מהן תוצאות בעלות משמעות לגבי האבטיפוס. בבדיקות של מיתקנים, שבהם מלא הגדול הזורם את כל חלל המיתקן, התנאי הדרוש הוא, שמספר-רינולדזו יהא שווה במודל ובאבטיפוס. בבדיקות של מיתקנים, שבהם קיימים פני-מים חופשיים, התנאי הדרוש הוא שוויון הגודל והאבטיפוס מבחינת מספר-רינולדז:

$$Fr = \frac{v}{\sqrt{gh}}$$

(V — המהירות, h — עומק-המים). מספרים לא-מדדיים אלה מייצגים למעשה יחסים בין מערכות-כוחות שונות, שפועלות בגודל, התנאי לערך שווה של המספר במודל ובאבטיפוס וזה עם הדרושה, שהיחס בין מערכות-הכוחות יהא קבוע. מספר-רינולדזו מייצג יחס בין כוחות-צימגות לכוחות-התמד, ומספר-פראוד — יחס בין כוחות-כובד לכוחות התמד.

מודלים הידרוליים משמשים לפתרונן של בעיות מעשיות, שהן קשורות בזרימת נוזלים, כגון תכנון משאבות וטורי-בנות הידרוליות, תכנון מעשפת-סחיפה וביצוע מנינים הידרוליים שונים. ניסויים במודלים נעשים לשם בדיקות בטוחות שבכירים, וכן לשם תכנון חיבות-שיט בתעלות. לפעמים בונים מודל של נהר שלם כדי לחקור את בעיות

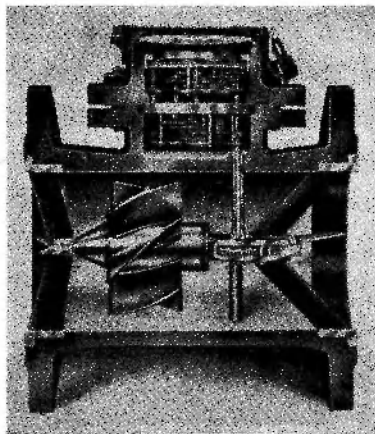

ציור 3. מדידת שטף וויססאז

5) מדידת הספיקה במובלים סגורים (קווי-צינורות) נעשית במדי-מים, שאפשר למדוד בהם את הספיקה בדייקנות של 2% יש מדימים מסוגים שונים; מכשירים שבהם נמדדת מהירות-הזרם ועליה מחושבת הספיקה; מכשירים שמודדים ישירות את נפח המים העוברים דרכם; מכשירים שבאמצעות מחושבת הספיקה על-סמך מדידת הבדלי-לחץ בחתכים שונים של הצינור.

מן הסוג הראשון הם מדי-המים של וולטמן (ציור 3) — מדחף טובע על ציר אפקי בתוך נתיק גלילי, שקטרו כקוטר קווי-צינורות — ומדי-המים הכנפי — גלגל בעל ציר אנכי וכנפיים אנכיות; בשניהם מספר הסיבובים ביחידת-הזמן הוא פרופורציוני למהירות-הזרם, ואילו הספיקה פרופורציונית למספר-הסיבובים. — מן הסוג השני הוא מדי-המים הנפחי — תאי-מדידה, שחללו מוגבל ע"י בוכנה מונעת ע"י המים הזורמים; הבוכנה סוגרת ופותחת חליפות את פתחי הכניסה והיציאה של התא, ובמשך סיבוב אחד של הבוכנה מתמלא התא בנפח-מים מסוים וחוזר ומתרוקן ממנו; מערכת גלגלי-שיניים מחברת את צירי-הבוכנה עם מונה, שרושם את מספר הסיבובים.

מדי-המים של ונטורי (ציור 4) מורכב משפופרת דו-קונית — שפופרת מכנסת, שאחיה באה שפופרת מבדרת. מאחר שלכל ארכו של מדי-המים עוברת אותה ספיקה מן ההכרח שמהירות-הזרם בחתך צר תהא מרובה מן המהירות

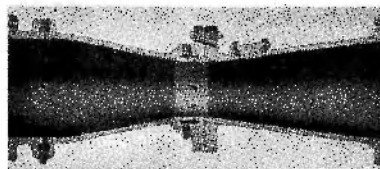

ציור 4. מדי-המים של ונטורי

(מטרים) שבין שני הקווים בומן (שניות) ומקבלים את מהירות-הזרם בקירוב. דיוק מרובה יותר מושג ע"י שימוש במצוף מורכב (ציור 1): שני כדורים חלולים מחוברים ע"י מוט; לכדור התחתון, הגדול יותר, מכניסים נטל של פירורי-עופרת, שמושך אותו למטה; שני הכדורים צפים כמעט באותו האנך בורם, במהירות שהיא הממוצע של מהירויות השכבה העליונה והשכבה התחתונה. — בשתי השיטות הללו נמצאת מהירות המצופים גדולה במקצת ממהירות המים. לצרכי מדידות מדוייקות של מהירות-הזרם משתמשים במדחף מותקן על ציר אפקי; המדחף מוכנס לעומק המים באמצעות מוט, שבו הוא מורכב, או באמצעות כבל-תליה כשנטל כבד מוצמד למדחף; מספר הסיבובים ביחידת-הזמן משקף את מהירות-הזרם. אחר מספר מסוים של סיבובים נוצר קשר השמלי אל פתח, שצילצוליו מאפשרים את ספירת הסיבובים. את המדחף מכיילים לפני השימוש ע"י גרירתו במהירות אחידה ומסויימת דרך מיכל-מים גדול או תעלה בנויה.

ד. מדידת הספיקה בנהר או בתעלה: (1) ספיקות קטנות ניתנות למדידה ישירה, אם נמצאים בקרבת הזרם מיכל או בריכה, שנפחם מספיק לקליטת כל כמות-הזרם במשך דקות אחדות, ואין צריך לומר — במשך זמן ארוך יותר. — (2) מתקלים את חתך האפקי לאנכים ברווחים קטנים למדי, ובכל אנך מודדים את מהירות הזרימה (ניצבית לחתך) במספר רב של נקודות, באופן שמתקבל תיאור מדוייק של פילוג המהירויות לרוחב האפקי ובכל אנך ואנך. באותו זמן

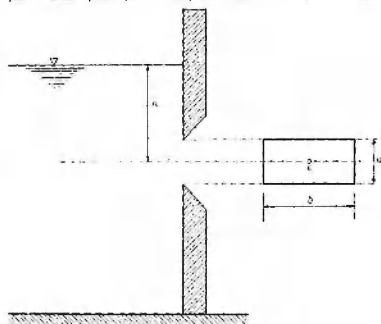

ציור 2. ספירת הספיקה באמצעות מחיצה

מודדים את עומק האפקי בכל אנך, וכן רושמים את רום מיפסלה-המים במדי-מיפסל. ספיקת כל פס אנכי היא מכפלת שטחו במהירות הממוצעת השוררת בו; סיכומן של מכפלות אלו הוא הספיקה הכללית. — (3) בנחלים לא-גדולים אפשר לקבוע את הספיקה גם ע"י הקמת מחיצה בעלת פתח מלבני לרוחב האפקי. אם רום מיפסלה-המים שבמורד המחיצה מונע השפעה על זרם המים שבמעלה המחיצה (ציור 2), מתקבל:

$$A = ab$$

שטח הפתח:

$$Q = \mu A \sqrt{2gh}$$

הספיקה:

(μ = תאוצת-הכובד). המקדם μ תלוי במידות הפתח ובצורת השפופת שלו, והוא קבוע במקרה שהשפופת הן הדות. — (4) אפשר לקבוע את הספיקה גם ע"י מדידות גלישת המים מעל סכר שקדקודו חד; הספיקה:

$$Q = \frac{2}{3} \mu b \sqrt{2gh}$$

הצמח כשהוא תלוי וטובל בנוזל או נאחו במשען מלאכותי של חצץ, חול וכד', ומנינו מוספספס לו בצורת תמיסת מלאכותיות, שמכילות בשיעורים מתאימים את היסודות הדרושים להתפתחותו.

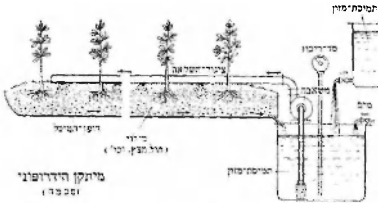

ציור 2

תמיסה אפיינית מורכבת כלהלן:

750 ג'	(NaNO ₃)	נתרן ניטראטי
700 "	(K ₂ SO ₄)	אשלגן סולפאטי
350 "		סופרפוספאט משולש
350 "	(MgSO ₄ ·7H ₂ O)	מאגניזיום סולפאטי
120 "	(CaSO ₄ ·2H ₂ O)	גבס
20 "	(Na ₂ B ₄ O ₇ ·10H ₂ O)	בוראקס
5 "	(FeSO ₄ ·7H ₂ O)	ברזל סולפאטי
1 "	(MnSO ₄ ·2H ₂ O)	מאנגנן סולפאטי
0.2 "	(ZnSO ₄ ·H ₂ O)	אבץ סולפאטי
0.1 "	(CuSO ₄ ·5H ₂ O)	נחושת סולפאטי
1.000 ליטר מים		

יתרונותיה של שיטת החי' על גידול-הצמחים הרגיל הם במה שהיא מאפשרת: (1) גידול צמחים באיזורים, שאין בהם קרקע מתאימה לצמיחה רגילה; (2) ביקורת נוחה ומתמדת של חומציות (pH) התמיסה, וכן ביקורת של חמרי-המזון המועמרים בכל רגע לרשות הצמח; (3) חיטוי המצע וע"י כך — מניעת מחלות-שרשים; (4) קבלת יבולים גדולים ביותר ע"י תמיסת-מזון מאוזנת וע"י ויסות תנאי-הגידול; באקלים חם ובאיזורים שטופי-שמש הושגו בדרך זו, למשל יבולי עגבניות בשיעור של 27 ק"ג לכל מ"ר, לעומת יבול רגיל של 10 ק"ג לכל מ"ר בגידול-קרקע באותם התנאים; (5) חיסכון במים: העבודה בחביות או במכלים שקר קעויותיהם ודפנותיהם אינם נקבוביים, מניעת חילוץ, וכן ניתן להפחית את אידוי המים ע"י סידור השקאה מלמטה; (6) חיסכון בומי-העבודה, שנובע מהתקנת סידורים אוטו-מאטים להורמת התמיסה ולהחלפתה, אך כל היתרונות הללו אינם באים לידי ביטוי ברור אלא בטיפול מדויק וקפדני במיתקנים בעלי קיבול מצומצם — כעין "גננות-מים", שמת-אמת בעיקר לגידול ירקות לצרכים ביתיים. החי' בקנה-מידה רחב, כשיטה לגידול צמחי-מזון לצרכים המוניים על בסיס כלכלי, מעוררת בעיות טכניות וכספיות, שעדיין לא באו על פתרונן השלם.

את נקודת-היציאה של החי' החרושה יש לראות במח-קריהם של קנפס וואקס (1860), שהוכיחו (א) שאין הצמח נוקט, ביסודו של דבר, לקרקע אלא לשם אספקת המרים מבראליים מסויימים להזנתו, ו(ב) שאפשר לספק חמרים אלה לצמח בצורת תמיסת מזינות, שיטת גידולי-מים בקנה-מידה רחב פותחה לראשונה ע"י ו. פ. גריקה (W. F. Gericke)

בחתך רחב, ובהתאם לכך — לחץ-המים בחתך הצר מועט מן הלחץ שבחתך הרחב. את הפרש-הלחץ הזה (h) מודדים ע"י הברית צינור דק משני החתכים אל מאנומטר דיפרנציאלי, ומקבלים:

$$Q = Kf/h$$

(K — קבוע-המכשיר, הנותנה בקטרי שני החתכים). במקום מאנומטר אפשר להשתמש במד-מים חלקי, המחובר אל נקודות של מד-נוטרי בחתכו הצר ובחתכו הרחב ביותר; הספיקה העוברת דרך מדי-המים החלקי תלויה בהבדל העומד (ע"ע ההידרוליקה, עמ' 115/6), וממנו אפשר לחשב את הספיקה הכללית.

בשם הידרומטר נקרא לפעמים גם האראומטר (ע"ע).

C. V. Davis: מדריך לאינזינר, ב' חלק ג', 1958; Schoklich, *Handb. d. Wasserbau*, I, 1952; *Taschenb. f. Bauingenieur*, I: *Wasserwirtschaft*, 1955; O. Streik, *Grund-u. Wasserbau*, 1956.

בר,

הידרוטכניקה, ע"ע הידרופניקה; נוזל.

הידרוטמיקה, ע"ע נוזל.

הידרופניקה (hydroponics, מיוו' ὕδωρ = מים, ποικ = רגל, בסיס), שיטה של גידול צמחים ב"מים", ו"א בתמיסת של חומרי-מזון, ללא תלות בקרקע טבעית. שמות נרדפים להי': הידרו-קולטורה (= גידול-מים), נוטרי-קולטורה (= גידול-מזון), גידול-ללא-קרקע, גנימים ועוד. הקרקע הטבעית מספקת לצמח משען ומזון. בה' גדל



ציור 1. הידרופניקה: גידולי-מים



צילום 8. גידול פטרייה

הירקות הטריים למשפחה. מחסרונותיה של שיטה זו: הפיקוח על התמיסה לקוי; כושר-הספיגה של רוב החמרים נפסד תוך כדי שנתיים; אין דרך גוהה לחיטוי, וקשה למנוע התפתחות של מחלות-שורש. ביחוד בשימוש בכבול; המתקנים עלולים להינזק ע"י הגשם. וכן יש לקיים בהם מתוור-זרעים. מכל הסיבות הללו עדיין לא נמצאה הדרך לעשות שיטה זו כדאית מבחינה כלכלית. (3) החדשה בצורות החדשה היא השיטה של גידול-הצץ (צילום 2). ומגנה יש לצפות לתוצאות חיוביות מבחינה

באביב 1935; שיטת גידול-הצץ פותחה ע"י ר. ב. ויתרו (R. B. Withrow) ב-1940. גמכן בא"ב. מבחינים בין 3 צורות עיקריות של הצי: (1) גידול-מים; (2) גידול-חול; (3) גידול-הצץ. (1) היא הצורה המקורית של הצי; ורעים בתוך מסגרת-עץ ממולאה בנוסרת-עץ, ורשי הצמחים יורדים לתוך מיכל-מים. שמכיל את התמיסה המינה (צילום 1). צורה זו מאפשרת פיקוח יעיל על החומציות ועל הרכב התמיסה. אך היא כרוכה בצימצום אספקת החמצן לשרשים. היא מתאמת יפה לצרכי לימוד ומחקר של שיטת הצי; אך יעילותה הכלכלית מוטלת בספק.



צילום 4. מטרופוניקה (שפת גידול-הצץ) בקיבוץ הפתחים

(2) בשיטת גידול-חול ממלאים מיכל בחומר אגורגאני, שבו משתרש הצמח, ומוסיפים לו את תמיסת-המזון. בחומר-מילוי משמשים חול או תערובות של חול עם נציץ — שהוא בעל כוח-ספיגה מצויין ומאפשר איזורור טוב — עם צמר-סלעים או עם חצץ דק. שומרים על רטיבות מתי-מדת של המצע ע"י הוספת מים ומחליפים את התמיסה אחת ל-3—6 שבועות. אפשר גם למלא את המיכל בכבול או בתערובת כבול-חול. אלא שהכבול הוא חומר אורגאני דומה בתכונותיו לקרקע. בגידול-חול אפשר להשיג צמיחה יפה ע"י החלפת התמיסה בקפרינות; הוצאות ההשקעה הראשונה אינן גבוהות, ומשטח של 15—25 מ"ר אפשר לקבל אספקה שנתית של רוב



הידריד מן הרבע האחרון של המאה ה-6 לפסה"ג (הגובה 48.5 ס"מ)

היה שימשה גם למטרות אחרות: כקלפי (כסנופון, הלניקה א' ו' ט'), ואף לקבורת אפרהמתים. להי' שתי צורות: (א) הציואר ניבצ על הגוף המעוגל; (2) קי-ציואר מהווה חלק מן הקו המתעגל של גוף הכלי. הטיפוס הראשון היה רווח במאה ה-6 לפסה"ג; הטיפוס השני מסוף המאה ה-6 עד המאה ה-4 לפסה"ג. כמה חוקרים קוראים לטיפוס השני בשם קאלפס (*καλπες*) — כנראה, מלה תסאלית להי'; אך מתוך אריסטופאנס (*אליסיסטראטי*, 327, 358) ופלוטארכוס (*דמטריוס*, 53) מסתבר, ששני השמות היו מקובלים.

G. M. A. Richter & M. J. Milne, *Shapes and Names of Athenian Vases*, 1935, pp. 11-12, Figs. 76-86.

הִיֶדְרִיָה, רִיֶנְדְרִיךְ — Reinhard Heydrich — (1904—1942). מראשי הגסטפו (ע"ע). 1922—1931 שירת כקצין בצה"ל במלחמה הגרמני הודעה מתפקידו אחר משפט-כבוד. ב-1932 הצטרף למפלגה הנאציונל-סוציאליסטית ועלה עד מהרה בשורות. פלוגות ההגנה (S. S.) של המפ"ל. להי' שימש בעוזרו של הימלר (ע"ע) במשטרת באוואריה. ב-1934 ואילך ניהל הי' למעשה את הגסטפו, ובין השאר היה אחראי לביצוע ההריגות ב-30.6.1934 (ע"ע גרמניה, עמ' 473). ב-9/10 בנובמבר 1938 אירגן את שרפת בתי-הכנסת בגרמניה ואת כליאתם של כ-20,000 יהודים גרמניים אמידים במחנות-ריכוז. מימם מעטים לאחר מכן יום את גירושם של אלפי יהודים נחניי פולניה, שישבו בגרמניה, אל הגבול הפולני. כשנכבשה פולניה ע"י הצבא הגרמני בסתו 1939, תבנן הי' את גירושם של יהודי פולנית מן העיירות המפורסות ואת ריכוזם בגיטאות גדולים (לובלין, לודז', ועוד). במאסר 1940 ציווה על גירושם של יהודי העיר שטטין (הגירוש המבוגר הראשון מגרמניה הנאצית), אחר נפילתה של צרפת כיד גרמניה באביב 1940 הקים בה הי' מחנות-ריכוז ליהודים המרוכזים, פליטי גרמניה וארצות אחרות, שמצאו מקלט בצרפת. גם רציחתם של המוני יהודים ברוסיה בקיץ ובסתו 1941 בוצעה בהתאם לפקודותיו של הי'.

בספטמבר אותה שנה נתמנה, נוסף על משרותיו האחרות, מושל בוהמיה ומוראביה. ב-29.5.1942 ורקו אנשי המחתרת הצ'כית בהן שלטון-אימיני. ב-15.7.1942 לכפר לדייצה (Lidice) 15 ק"מ ממצער (פראג) והי' מת ב-4.6.1942. השלטונות הגרמניים נקמו את הריגתו באמוריות: הרסו את לדייצה ורצחו או הגלו את כל תושביה.

G. Reidingler, *The Final Solution*, 1953.

ר. מ. א.

בהתאם לשלושת סוגי-הקשר בתרכובות כימיות מתחלקים ההי' לשלוש קבוצות:

(1) הי' דו-מימלח — קשרים אלקטרו-ואלנטיים;

(2) הי' נדיפים — קשרים קוואלנטיים;

(3) הי' מתכתיים — קשרי-מתכת.

בסידור היסודות במערכת ארוכת-המחזוריים נמצאת קבוצה (1) בשמאל, (2) — בימין ו(3) — באמצע הטורים הארוכים; אך יש מעברים בין קבוצה לקבוצה.

(1) ההי' מקבוצה זו הם כעין מלחים של צורת-חומצה של מולקולת-המימן:

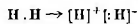

התרכובות מסוג זה הן למשל: לייתום הידרידי $(LiH = Li^+ H^-)$,

נתרן וידידי (NaH) , סידן הידרידי (CaH_2) . הן מפקות מיסריותיוצת בטמפרטורות גבוהות ולהצטב גבוהים. כמלחיה של חומצה חלשה מאד הן ניתנות להידרוליזה מדידת ע"י מים או חומצות, וכן לאמולגוליה ולאמולגוליה; בכל הריי אקציות הללו מושפם מימן:

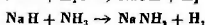
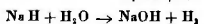

הי' אלה הם המרים מתורים, ובכך עיקר שימושם בכי-מיה. לייתום-אלומיניום הידרידי, $LiAlH_4$ (לאמינו של דבר — לייתום אלאנטי), הוא מן הרקגנטים המחורים הנמצאים ביותר.

(2) עם ההי' מקבוצה זו נמנים הלהכ: התרכובות

המימיות של ההלוגנים (ע"ע), שמון נגזרות החומצות הידרידואלומיניות; המים עצמם; מימן גפריתי (ע"ע גפר) רית); אמוניה (ע"ע); פוספין (ע"ע זרחן); ארסן (ע"ע) מימני; פחמימנים (ע"ע); סילאנים (ע"ע צורן); בוראנים (ע"ע בור); אלומיניום הידרידי תופס עמדת-מעבר בין (1) ל(2). בהי'-ככל לא נהוג לכלול תרכובות אלו יחד במס' גרת קבוצה של הי'. מאחר שהן נבדלות זו מזו ביותר מבחינת כל תכונותיהן — ובייחוד מבחינת החומציות או הבסיסיות — בהתאם להשתיותן לקבוצות השונות של המערכת המחזורית.

(3) בהי' שבקבוצה זו קשורים המימנים המתכת בק ש רמת כתי, ז"א הם תורמים של האלקטרונים שלהם — בדומה למרכיב של נתן — ל"ע-האלקטרונים" של סריג המתכת; לשון אחרת: המימן מצוי בתרכובות אלו בצורה אטומית-חינת, שהיא מצב של פעילות יתרה. לפיכך משמ' שות מתכות — כגון פלטינה או ניקל — שעל ששה-פניהן נוצר הי' כזה, כקאטאליזטורים לראקציות של הידרוגנציה (ע"ע). להי' מסוג (3) אין הרכב סטכיומטרי קבוע, והם נר-אים כמזורים של ספיגת מימן או של ספיחה. אך במקרים מסוימים אפשר לכבד מהם תרכובות מוגדרות, כגון פלטינה-דיום מימני, Pd_2H .

י. ל.

הִיֶדְרִיָה (יוו' $\delta\delta\sigma\sigma\mu\ \delta\delta\sigma\sigma\alpha$, מים), כד יווני בעל

שלוש ידיות, שימש להובלת מים, ומכאן שמו. שתיים מן הידיות שימשו להרכבת הכלי, והייתה השלישית להחזקתו בשעת מזיגת המים. צורת ההי' ידועה מ"סד פונטוא" (ע"ע יונית, אמנות), שעליו מצויר כלי ועל-ידו כתובת-הסברה; כמריבן רוחות בצוירי הכדים היווניים תמונות של נשים מביאות מים ממעיין בכלים מסוג זה.

ה'ירקון' הראש (hydrocephalus, מיון $\mu\sigma\sigma\epsilon$ — מים, $\kappa\epsilon\phi\alpha\lambda\eta$ — ראש), בפאתולוגיה — הצטברות מרובה מדי של נוזלי-מוח בתוך הלל-הגולגולת. הצטברות כזו נגרמת ע"פ ע"ז הפרעות בהתפתחותו של המוח בעובר או ע"פ דלקת של המוח או קרומי-המוח בתקופת ההריון.

היואל, ויליס — William Whewell — (1794—1866), פילוסוף בריטי. לאחר שימש כפרופסור למינראלוגיה (1828—1832). היה חי מרפוסור לפילוסופיית-המסור בקימ' בריג' (1838—1855). ב1841 נעשה הראש (master) של Trinity College וב1858 סגן-הקאנצלר של האוניברסיטה. לספרו על המכניקה — Mechanics (1819) — נודעה השפעה מרובה על דרכי הלי-מוד במתמטיקה בקימברידג'. חלקו של חי גדול ביותר בפריחת הלוגיקה האינדוקטיבית באנגליה באמצע המאה ה19. הוא כתב את "תולדות המדעים האינדוקטיביים" (His- tory of the Inductive Sciences etc. 3 כרכים, 1837), שנודע לשמש הקדמה לחיבורו Philosophy of the Induc- tive Sciences etc. (פילוסופיה של המדעים האינדוקטיביים), יצא ב1840 בבכח מהדורות) והוא החשוב בחיבר-רים על האינדוקציה. שנפטרסמו באותה תקופה. ג'ון סטיוארט מיל (ע"פ), בספרו "תורת-ההגיון הודוקטיבית והאינדוק-טיבית" (1843), מתפלמס במקומות הרבה עם חי, אך בהקדמה לספר זה מודה מיל, שבלא העזרה שקיבל מן הידיעות והרעיונות. הכלולים ב"תולדות המדעים האינדוקטיביים" של חי, לא היה יכול לכתוב את ספרו. חי מצידו השיב על טענותיו של מיל בספר: On Induction, With Special Refer- ence to J. St. Mill's System of Logic, 1849, No. 3. יצא אצל J. St. Mill's Organum renovatum, שיצא 1858. מיל הגיב על השוואתו של חי במהדורת השלישית של "תורת-ההגיון" שלו. 1850.



הידרנקיפראש. חתך מצחי כמות; התבאר עצימת של חררי-המוח

ה'יוקרט, ולטר, ע"ע ולטר ה'יוקרט.

ה'יווד, ג'ון — John Heywood — (1497—1580?), דראי-מאטרוגן ומחבר מכתמים אנגלי. חי היה כנראה בנו של ויליאם היווד, השופט הווקר בקלובנרי ב1505/6. ב1519 הועסק כנגן ואחי"כ כומר בתצורו של הנרי VIII. חי היה קאמליו וב1540 היה מעורב בקשר-הנפול נגד הארכיבישוף של קנטרברי, תומס קרנר (ע"פ), אך ב1544 חזר בו בפומבי מסירובו להכיר בשלטונה העליון של המלכות בכנסייה. בומן מלכותה של מרי נזתה חי מחסותה הקודיש לח את שירו הסאטירי-האלגורי על הדת. The Spider and the Fly (העכביש והזבוב), 1556. עם עלייתה של אליזבת על כסא-המלוכה נשתנה היחס אל חי מצד המלכות לרעה. וב1564. כשנתנתה נזתה לשם השלטת חוק האחידות בפולחן-הכנסי (Act of Uniformity), עזב חי את אנגליה וצבר לבלגיה, שבה נישא עד מותו. תרומתו העיקרית לספרות האנגלית היא פיתוחו של המחזה-הביננים (Interlude Play). שנודע להצגת בפני קהל נבחר בחצרי-המלך או בבתי-המדרש למשפטים (Inns of Law). דיאלוגים דראמטיים אלה, שיש להם עפ"ר אויפי סטאטי, אינם ברך כלל אלא יכוחים על נושאים מסוימים; כל אחד מן הגיבורים קובע בתחילת המחזה את עמדתו כלפי הבעיה הנדונה. ושוב אין עמדה זו משתנית. אין התפתחות פסיכולוגית בטיפוסיו של חי; אעפ"כ הם דמויות חיות, ולא טיפוסים אלגוריים. כאתם שהיו רווחים בשאר מחזות-הביננים; חי גם שם בפיתוחם של גיבוריו את לשונו העיסיתי, והגסה לעיתים, של העם הפשוט. לפעמים אף המחזה אלא בדיחה ממושכת אחת. כגון The Play of the 4 P's (המחזה על ארבעת הפאי-ים).

ובשני המקרים מצויים סימני החי' ביילוד. ההפרעה התפתחית או הדלקתית טומנת את דרכי הוריהם הטבעית של הנוזל, הנצרך בתוך חררי-המוח הוורוד בריגיל לתוך הלל-התת-קורי, המקיף את המוח ואת חוט-השרדה (ע"פ מח). ממתמטיה זו נאגר הנוזל בחררי-המוח, המתרחבים במידה יתרה, וממרוך כך נגרם לחץ חזק ומתמיד על עצמות-הגולגולת. הראש לובש צורה משונה; הקפו, שהוא בילד נורמאלי 35—40 ס"מ, מגיע עד 60—80 ס"מ ואף עד 100 ס"מ; המצח רחב ובלוט ומכסה את העינים; הוורידים החיצונים של הגולגולת בולטים כמיתרים כחולים. הלחץ, הגובר והולך, משפיע אף הוא לרעה על התפתחותו של המוח, ובמקרים קשים עשוי על לגרום ליבטול פעילותו התקינה. הנוזל עולה ללחוצן גם על עצבי-הראיה; והבמשך המלה ארבת לחולים סכנת-עיוורון. במקרים קלים אין ההתפתחות השכלית נפגמת. ובעלי-חי נמצאו אף בין גדולי-הרחה, כגון הלהמלחץ (ע"פ), מנצל (ע"פ), ועוד, אבל ברובם של המקרים הביננים והקשים התוצאות חן מרורות: הילדים אינם מתפתחים כלל או מגורים בהתפתחותם הנפשית, ומאם שאינם מסוגלים אף ללמוד ללכת ולדבר ואינם מאריכים ימים.

סימנות שונים של ריפוי החי' ע"י תרופות או אמצעים פיסיקאליים לא הצליחו; אבל בשנים האחרונות ניסו לתקן את המצב ע"י ניתוחים שונים במוח. מטרת הניתוחים: ניקוזם של חררי-המוח ע"י צינורות מלאכותיים, שמתים את הנוזל מן המוח לחלקים אחרים של הגוף, כאחוז ניכר של המקרים הייתה התוצאה של ניתוחים אלה חיובית.

מלבד החי-מלידה בלידים מתגלית התיסמונת של החי' גם במבוגרים כתופעת-לחוי של התליכים פתולוגיים מסוימים במוח (כגון גידולים או מחלות דלקתיות במוח או בקרומי-המוח). עם שמביאים לידי סתימת דרכי-הוריהם של הנוזל, במקרים כאלה אפשר לרפא את החי' ע"י טיפול כירורגי בליקוי הראשוני, בהנאי שתחיתוק נעשה בעוד מועד — ז"א קדם שנגרם נזק חמור למוח. וע"פ מה: מחלות.

IV, "בת-המערב הנאה", והאדיבות הרגתה" (1603). המוצג לפרקים אף בומבון — מלודרמה מצויינת מחיי המעמד הבינוני, שבהתיאור הוויכוחיים שלו הצטיין ה' ברוב מחזותיו. ה' ניחן בכשרונות מזוירים כמחזאי: כוח-המצאה בלתי גדלה, בקיאות מרובה בלחומים הטכניקה הדרמאטית וגי שה לבבית לנוסאיו, ביחוד לאותם מחיי המעמד הבינוני. עם זה שימש ה' אחד מן הגורמים להתנוונותה של הדרמא האליזבתנית המאוחרת משום שהפריך בקיצוניות בין העלי לה המרכזית ועלילות-המשנה, לא פיתח כחלכה את האפיים של דמויותיו ולא הקפיד על ליטוש הסינון של מחזותיו.

A. M. Clark, *Th. H., Playwright and Miscellanist*, 1931.

ה'יוו, ד'יויד אדוארד — David Edward Hughes —
(1831. לונדון — 1900. שם), במציא אנגלי-אמריקני.

בגיל צעיר היגו ה' לאח"ב כאן היה תחילה פרופסור למוסיקה, ואח"כ — לפיזלסופיית-הטבע, אך משנת 1854 ואילך הקדיש את עצמו לניסויים פיסיקאליים. באותה שנה המציא את הסלגראף-המדפוס, המוסר מברק באופן ישיר באותיות-דפוס, וכן איחד את מכשירי השידור והקבלה למג' גנון אחד, הפועל באופן סינכרוני; תוך 20 שנה הוכנסה המצאה זו לשימוש בכל העולם. ב'1877 חזר ה' ללונדון וב'1878 הודיע לחברה המלכותית על המצאה נוספת: המיקרו־פון (ע"ע). אח"כ המציא את מאזני-ההשראה, מכשיר לבדיקת הרכבן של מתכות, המשמש — בין השאר — לגילוי משבצות מזויפיים. מחקריו של ה' באלקטרומאגנטיות הכשירו את הקרקע לגילוי הגלים האלקטרומאגנטיים ולפיתוח השידור האלווטי.

Journ. Inst. Electr. Eng., 29 (1900), 951 ff.

ה'יוו, ויליס מוריס — William Morris Hughes —
(1864—1952), מדינאי אוסטרלי, ה' שנולד בוילו,

למד בלונדון בבית-ספר תיכון. ב'1884 היגר לאוסטרליה ועבד כאן כמה שנים במקצועות במקומות שונים. הוא הצטרף לתנועת הפועלים (ע"ע אוסטרליה, עמ' 1012) ועד מהרה נעשה אחד ממנהיגיה. ב'1894 נבחר כציר של מפלגתו לפאר-לאמנט של וילו הדרומית החדשה (ע"ע) וב'1901 לבית הנבחרים של הקהילה האוסטרלית. בגינתים למד משפטים ומ'1903 פעל כעורך ב'סידני. ב'1904 נבחר כשר-ההוצ' לממשלה של מפלגת-הפועלים, שהתפסדה אחר חודשים אחדים. בשנים 1908/9, 1910—1913 ו'1914/15 יתן כשר-המשפטים במיניסטריונים של מפלגתו ונחשב כחבריה-הממשלה המוכשר ביותר. בייחוד השתדל להרחיב את זכויותיה של הקהילה כלפי המדינות, שמהן הורכבה.

מספטמבר 1915 עד פברואר 1923 ניהל כראש-הממשלה את מדיניותה של הקהילה והיה אחראי למאמץ המלחמתי של אוסטרליה בתקופת מלחמת-העולם I. ב'1916 הציע להתנהג חובת שירות צבאת כללי, אך מפלגתו סירבה לקבל את הצעתו והוציאה אותו משורותיה. מפני-כן יסד ה' ב'1917 מפלגה חדשה, לאומית (Nationalist Party), וניצח בבחירות ניצחון מכריע. ב'1919 היה בא-כוחה של אוסטרליה בוועידת-השלום והשיג את ועדתו של רוב המושבות הגר-מניות באוקיינוס השקט תחת מינהל אוסטרלי (ע"ע אוס-טרליה, עמ' 1013). לאחר שנוצח בבחירות של דצמבר 1922. התפטר מכהונתו, אך הוסיף להשפיע השפעה ניכרת על מדיניותה של אוסטרליה כציר בלתי-תלוי בפארלאמנט.

בלא ציון תאריך, או *The Play of the Wether* (המחזה הרוחות), 1533; אלא שחתה מסוה-הברחה מתחתרת לפע-מים קרובות ביקורת סאטירית על תופעות שליליות בתחומי החברה וחדת. כאותה שאנו מוצאים ב'Johan Johan the Preest Husbande, Tyb the Wyfe and Syr Jhan the Preest' (המחזה של ז'והן העבול, טיב האשה וסר ז'אן הכומר), 1533. — בכמה מחזותיו ניכרת השפעתו של סר תומאס מור, שהיה זודה של אשתו. — יצירתו היא חזליתית-קשר חטובה בין ה"מחזות המוסריים" ובין דרמט-האופי הלירית מתקופת אליזבת, — ח'י' היה גם מחברם של מכתמים הרבה, שרוכזו בקבצים אחדים. יצירותיו הדרמאטיות (Dramatic Writings) — כ'1905 בעריכתו של ג'ו. ס. פארמר (Farmer).

R. W. Bolwell, *Life and Works of J. H.*, 1922; A. W. Reed, *Early Tudor Drama*, 1926.

א. ה. ש.

ה'יווד, ויליס דדלי — William Dudley Haywood —
(1869—1928), מראשי תנועת-הפועלים באח"ב

Industrial Workers of the World (הפועלי-התעשייה של העולם). בעצירתו היה פעיל-מכרות. הלך-ירוחו המהפכני נעותר בו בהשפעת הסיוע, שהגישו השלטונות לבעלי-המכרות במאבקם עם הפועלים. ה' לא מצא סיפוק באיגודים המקצועיים המנוחים של ה'American Federation of Labor (ה'פדרציה האמריקנית של העובד-הע"ע), שתיו בנייים על יסוד התארגנות מקצועית (ולא דעשיינית-כללית). מפני-כן הטיף ה' במדינות-המערב של אה"ב להקמתם של איגודי-פועלים, שכל אחד מהם יקיף את כל עובדי-התעשייה במקום-עבודו מסוים. במקצועיים כבלתי-מקצועיים. איגודים אלה, שהורכבו בעיקר מן המהגרים החדשים, נפתחו לרווחה גם בפני הפועלים הכושיים. ה' ישראש בוועידה המייסדת של איגודו "פועלי התעשייה של העולם" (1905) והוכרז כמנהיגו. השקפתו היו קרובות לסינדיקליזם (ע"ע) הצרפתי, אך בניגוד לסינדיקליסטים לא שלל ה' גם פעולה פארלאמנטרית, אלא רק הוזהר מפני, שתיתק-פעולה" בין הפועלים השכירים ומעמדות אחרים. במלחמת 1914—1918 נקט עמדה סאפיסיטית קיצונית. ב'1918 הצטרף לקונגרסים ובמנה עם מייסדי האינטרנצ'יונאל הקומוניסטי. את סוף ימיו בילה בברכה"מ, שבה גם מת.

P. F. Brissenden, *The I. W. W., a Study of American Syndicalism*, 1920.

ה'יווד, תומס — Thomas Heywood —
(1570—?), שייסן דרמאטורג אנגלי, ה' התחיל את

פעולתו בתיאטרון סמוך ל'1594 כשחקן ומחזאי ב'הלהקת האדמיראלי', שהייתה בעלותו של פיליפ הנ'ול (ע"ע); כן היה חבר ב'הלהקת-המלכה' עד שזו נתפרקה ב'1619; אז הסתלק לזממה מן הבימה וכתב דברי שירה ופרוזה (נגון) וזאתה על השוקים", "תולדותיו של נשים", "חיי המן שוריים" (ועוד). את המחזה הראשון שלו — *The Foure Prentises of London: With The Conquest of Jerusalem* (ארבעת השוליות מלונדון בין לובשי ירושלים) — מחזה-הרפתקאות רומאנטי ופסודו-היסטורי — כתב ב'1596 בשביל הנולד. ומאז חיבר בקביעות מחזות וחזיונות (pageants) שונים. לפי דבריו, השתתף (עד 1633) בחיבור 220 מחזות ולאחר מכן, חיבר, ודאי, מחזות נוספים. אך מכל המחזות הללו ידועים כיום רק כתיבס; החשובים שבהם הם "אדוארד



יִצְחָק הוּזִיק

1872 (משמט מוריס) עד 1883 היה ה" מנהל הקולג' 1865—1874 היה ה" חברה-פאר לאמנט מטעם המפלגה הליבראלי-יוניוניסטית ונתפרסם כ"דוברם ה" עיקרי של הפעילים" התעניינותו של ה" בחינוך מצאה בין ה" שאר את ביטויה בספרו Tom Brown's School-days ("שנות-לימודיו של טום בראון"), 1857. ש"ס סם בפטרונים Old Boy. ספר זה, שניתח בו תמונה חיה על החיים ברגבי בהנהלתו של ד"ר ארנולד, זכה להצלחה בלתי-רגילה (5 מהדורות בשנת הופעתו) ותרם הרבה לעיצובו של ההשקפה האנגלית ביחס לדמותו הרצויה של בית-הספר התיכון (הפרטי). לספר היתה מטרה דיאקטית-מוסרית: להוכיח, שתפקיד התיכון הוא עיצובו של הלוחם הנצרי, כמה ממבכירי של ה" טענו, שהטעם במידה יתרה מן הראוי את חשיבותו של האספורט כאמצעי חינוכי. — משאר חיבוריו של ה" ראויו את המשכנ של הרומאן הנזכר: "טום בראון באוקספורד", 1861; The Cause of Freedom ("למען החירות"), 1863; Young Heroes of the Civil War ("גיבורים צעירים במלחמת-האזרחים"), 1866; "אלפרד הגדול", 1869; Memoir of a Brother ("זכרונותיו של אחי"), The Manliness of Christ, 1873 ("גבורתו של ישו", 1877; The Old Church ("הכנסייה הישנה"), 1878; "רגבי", ט"ס", 1881.

E. C. Mack and W. H. G. Armitage, *The H.*, 1952.

א. ה. א.

הַיּוֹזִיק (הוּזִיק), יִצְחָק — Isaac Huzik (1876. וְסִטְנֵץ, על-ידי קיוב — פילאדלפיה), חוקר בתולדות הפילוסופיה היהודית. ה" בא לאח"ב 1888 בהתיישב בפילאדלפיה. בצעירותו היה נהון להשפעתו של שבתי מוריס (ע"ע), רבה של העדה הספרדית-פורטוגלית בפילאדלפיה, ואף התעתד להיות רב — רעיון, שה" נטש בומן לימודיו באוניברסיטה של פנסלווניה. שבח הוסמן בדוקטור ל-פיל לוסופיה 1903. 1898—1916 לימד עברית בקולג' על שם גראץ (בית-ספר להכשרת מורים בשביל בתי-ספר יהודיים) שבפילאדלפיה. ב 1911 הצטרף לפאקולטה לפילוסופיה באוניברסיטה של פנסלווניה וב 1921 נתמנה בה כפרופסור.

ה" למד גם משפטים (ואף הוסמן כע"ר ב 1919) — מה שסייע לו בתרגומו של כמה ספרים בתחום הפילוסופיה של החוק מגרמנית לאנגלית. ביניהם ספרו של רודולף פון ירינג (ע"ע): "התכלית במשפט", 1916 פירסם את עב"ד-דו: A History of Mediaeval Jewish Philosophy ("התולדות הפילוסופיה היהודית של ימי-הביניים"), שכללה סיכום מדעי שיטתי ומקורי של השתלשלות המחשבה הפילוסופית היהודית ביה"ב (יצאה במהדורות אחדות), הספר, הכתוב בכשרון מרובה, לא איבד את ערכו עד היום (1960). 1925 בתמנה ה" כעורך חוצאת-הספרים של Jewish Publication

1934—1944 כיהן שוב בתפקידים שונים במיניסטרוניום קאליציוניים.

F. C. Browne, *They Called him Billy. Biography of W. M. H.*, 1946.

הַיּוֹז, צ'רלז אונגו — Charles Evans Hughes (1862—1948), משפטן ומדינאי אמריקני. לאחר שסיים את חוק-לימודיו במשפטים (1884) עסק בעריכת-דין בנוי-יורק בזמן שלא כיהן במשרות ציבוריות. ב 1891—1893 היה פרופסור למשפטים באוניברסיטה של קורנל, והמשיך להיות בקורנל באוניברסיטה של ניו-יורק, תוך עבודתו המקצועית. עד 1900. ב 1906—1910 היה מושלה של מדינת ניו-יורק וביצע במדינה זו שפורים מניגלים ומשפטים חשובים. ב 1910 נתמנה שופט בבית-המשפט העליון של אה"ב. אבל התפטר ב 1916 ועשה המועמד של המפלגה הרפובליקנית לנשיאות אה"ב. כרייבי ה" הנשיא ולסון. הוא נוצח ע"י ולסון ברוב קטן (5,838,221 נגד 9,129,606 קולות; 254 נגד 277 "קולות-בוחרים").

כשחזרה המפלגה הרפובליקנית לשלטון ב 1921 נתמנה ה" ע"י הנשיא הרדינג (ע"ע) לשר-החץ וכיהן במשרה זו עד 1924. האהאמות בשחיתות, שהופנו נגד כמה מדינאים בתקופת הצרינג, לא נגעו בה" ולא מיעטו את דמותו. אע"פ שה" התנגד, בתאם למצע מפלגתו, לכניסת אה"ב לחבר-הלאומים. צידד בהשתתפות-בבית-המשפט הבינלאומי, גילה יומה מרובה בהסדרת תביעות הפיצויים של מדינות-הברית נגד גרמניה. יום את הוועדה הבינלאומית להגבלת החימוש, ועדה זו, שכונסה באושנגטון ב 1921—1922 ושהי" שימש בה כיו"ר, הצליחה להשוות למספר שנים את מרוץ-היוזן בין המעצמות. ביחוד בתחומי החימוש הימי, ואת ההתנגשות בין אפאן וסין.

בתחילת 1928 פעל ה" כיו"ר של משלחת אה"ב בוועידה הפאן-אמריקנית; באותה שנה נבחר לשופט בית-המשפט הבינלאומי בהאג; ומ 1930 עד 1941 כיהן כנשיא בית-המשפט העליון של אה"ב. רוב שנות כהונתו במשרה זו היו בתקופת New Deal (ע"ע אה"ב, עמ' 199), ועמדתו של ה" כלפי התחיקה הסוציאלית של אותה תקופה היתה שמרנית-מתונה: ה" ראה תחיקה זו כחלקה כבלתי-מתיישבת עם החוקה. ובחלקה כחוקית. אע"פ שהתקע הכללי של השקפותיו היה שמרני, ופעולתו-לשעבר כעורך-דין של חברות וכושניות חיזקה השקפות אלו, היה ה" מוכן להצדיק שינויים בהתאם לרוח-הזמן. ש לעיקר, שגששות זו של ה" באה לידי ביטוי בפעולותיו כמושל ניו-יורק, כשריחוצו ובושפות כאחד.

M. J. Pusey, *Ch. E. H.*, 1951.

ב. א.

הַיּוֹז, תומס — Thomas Hughes (1822. אפינגטון [ברקשיין] — 1896, פריטון), משפטן, מחנך וסופר אנגלי. ה" קיבל את חינוכו היסודי ברגבי (ע"ע). בזמן שבת-ספר זה נחל ע"י תומאס ארנולד, ולאחר מכן באורלי קולג', באוקספורד. ב 1848 הוסמן כעורך-דין וב 1882 נתמנה כשופט-מחוז.

בהשפעתו של פדריק דניסון מוריס (ע"ע) הצטרף ה" בצעירותו לתנועה הנוצרית-הסוציאליסטית ובמשך כמה שנים ערך את בטאונה. ב 1854 היה ממייסדי "הקולג' לעובדים" (Working Men's College), שמוריס ניהל אותו ושבו הרצי ג'ון ראסקן ואחרים מראשני-הסוציאליסטים.



הויסמן. צילום פו האויר

מרובה ביותר Richard Yea-and-Nay ("ריצ'ארד הז'ול-אר").
1900. The Queen's Quair (ספרונה של המלכה). 1904 —
רומאנים היסטוריים, שגיבוריהם, ריצ'ארד לב הארי ומרי
מלכת הסקוטים, נתקבלו כרקונסטרוקציות חיות של דמו-
יות היסטוריות. ה"י כעב עוד סיפורים, מסות ושירים — בכלל
זה פואמה סיפורית ארוכה, The Song of the Plow ("שירת-
המחרשה"). 1916, שמתארת את חייו של החקלאי האנגלי
מתקופת הזיכוש הנורמאנדי ואילך. כמרכיב כתב זכרונות.

היוסמן (Houston), עיר בדורמה של אה"ב והגדולה
בערי טקסס; מגדולי הנמלים בעולם ליצוא של נפט
וכותנה; מספר תושבתי — יותר מ-600,000 (1951). ה"י
יושבת במרחק של 65 ק"מ ממפרץ-מכסיקו עלייך גלוסטון
(ע"ע). תעלה מלאכותית, שארכה 80 ק"מ ועמקה 10.5
מ', מחברת את ה"י עם הים. בסביבתה שדות עשירים של
נפט וגזו טבעי, וגם מרחוק מועבר אליה נפט בצינורות
לזיקוק וליצוא למקומות אחרים באה"ב ולהרץ-לארץ. ה"י
היא צומת ל-6 קווים ארוכים של מס"ב, וספינותיהן של עשר
רות חברות מבקרות בנמלה. נוסף על זיקוק-הנפט, מיוסד
קיומה הכלכלי של ה"י על תעשיות כימיות (תומצת גפרית,
מוספאטים, כלור, סודה קאוסטית, כוהל), תעשיית צינורות,
מכונות לשאיבת-נפט ולהקלאות, מספנות, ניפוי כותנה
ועצירת שמן מגרעיני-כותנה, אריזות-בשר, שימורי-פרות. ה"י
היא גם מרכז תרבותי חשוב: ב-3 אוניברסיטות, שבכולן
3,000-18,000 תלמידים (1957), מתן אחת לכשיש ובה כ-3,000
תלמידים, שנוסדה ב-1947, בתי-יכוח לאמנות ולמדעי-

Society of America. ב-1929—1930 פירסם בהוצאה זו מהדורה
ביקרתית של "ספר העיקרים" לר"י יוסף אלבו, בצירוף תרגום
אנגלי, מבוא והערות. אסופת מסותיו בכרך אחד יצאה ב-1952
בשם Philosophical Essays ("מסות פילוסופיות"), בעריכת
מילטון נאם (Nahm) ולאז שטראוס.

ל. שטרויס [Strauss], "על מפעלו של יצחק הויסק", ב"עין",
11 [1951], עמ' 215-223; ברנר, חכמה ישראל באמריקה,
M. C. 1371-370, 1939, IV, עמ' 370-371; M. C.
Nahm and L. Strauss, in Philosophical Essays of I. H.,
1952, pp. VII-XLII.

היז'לם, מורים הנרי — Maurice Henry Hewlett —
(1861, ויברג' [סאר] — 1923, סולג'ברי). משורר
ומספר אנגלי. ה"י למד משפטים והימכן כעורך ב-1891.
אך עסק בעיקר בכתיבה. ב-1895 פירסם שני ספרים על
איטליה: Earthwork out of Tuscany ("ביצורים מטוס-
קאנה") The Masque of Dead Florentines ("המסכה של
פלורנטינים מתים" — בחרושים), בעקבותיהם באו ו-
Songs and Meditations ("שירים והרהורים") ב-1897. ולאחר שנתיים:
Little Novels of Italy ("סיפורים קטנים על איטליה") —
קובץ של סיפורים קצרים מלאים עניין, שעלילתם מתרחשת
באיטליה של ה"י. לפירסום זכה ה"י ביהוד ע"י ספרו The
Forest Lovers ("אהבהים ביער"), 1898 — סיפור-אהבים,
שאף עלילתו מתרחמת ביה"ב. ה"י נמנה עם אותם מסופרי
החקופה הרויקטוריינית המאוחרת, שביקשו מפלט מן הבעיות
המאטריאליסטיות והדתיות של זמנם באביות הדמינית
וברומאנטיקה של זמנם עברו, מיצירותיו זכו להצלחה

הטבע. — חי' נוסדה 1836 ונקראה על שמו של הגנרל סמיואל היוסטון (ע"ע) מווירג'יניה. התישב הסמוך, האריס-ברג, שנוסד 1823. בלעל אח"כ בחי' 1900 גדלה חי' בקצב מצוי הודות לריבוי הנפט. המושק בסביבתה המוזקק בתוכו. 1900 מנתה 44,633 נפש; ב1920 — 138,276; ב1930 — 292,352; ב1946 — 384,514. ב1950 — 596,162. בחי' 15,000 יהודים. יהודים ברודים ישבו בהאריסברג מתחילת ייסודה; ב1860 נוסדה בחי' קהילה רפורמית וב1889, עם התיישבותם של יהודים ממוחהאידוה בעיר — קהילה אורתודוקסית.

באה"ב יש עוד כחריסר ישובים בשם חי'.

היוסטון סמיואל — Samuel Houston — (1793 — 1863), איש-צבא ומדינאי אמריקני. חי' היה בנו של קצין בצבא אה"ב. כשהיה בן 15 עזב את ביתו במחוז-באלאנט שבטנסי המזרחית, הצטרף אל האינדיאנים השכנים וחי בתוכם שלוש שנים.



סמיואל היוסטון

בשנות 1813—1818 נלחם תחת פיקודו של אנדרו ג'קסון (ע"ע) נגד שבטים אינדיאניים עוינים. ב1830 וב1832 התלונן לפני ג'קסון, שהיה אז נשיא אה"ב, על סוכני-השלטונות, שנהגו להונות את חי' אינדיאנים בדצמבר 1832 נשלה ע"י ג'ק-

סו'ן טכססאס כדי לעשות חוים עם האינדיאנים לשם הגנת על שורשים אמריקנים. חי' נשחקע בטכססאס ונעשה כאן מנהיגה של תנועת המתישבים האמריקנים. שאפו להפרדתה של טכסאס ממסכיקו. ב21.4.1836 ניצח את סאנטה אנה, הרודן של מסכיקו, על-יד נהר סן ג'סינטו (San Jacinto), והוכרז כנשיאה הראשון של רפובליקת טכססאס. משסופחה המדינה לאה"ב (1845) כיהן 14 שנה כסגנאוור שלה בקונגרס האמרי-קני. ב1859 נבחר כמושלה של טכססאס וב1860/61 השתדל למנוע את הצטרפותה למלחמת נגד הצפון. משנכשלו מאמציו הודח ממשרתו (1861). כל כתביו, 8 כרכים, יצאו ב1938—1943. — על שמו נקראת העיר היוסטון (ע"ע) שבטכססאס.

M. James, *The Raven: Life of S. H.*, 1929.

היוורון, ימת (Huron Lake), האמצעות בחמש הימות הגדולות שבאמריקה הצפונית והשניה בהן על-פי גדלה, שטחה 59,600 קמ"ר; מוחם 58.5% במחוז אונטאריו שבקאנאדה והשאר במדינת מישיגן שבאה"ב. ארכה (מצפון לדרום) — 330 ק"מ, רחבה — 193 ק"מ, גובה פני-מימיה מעל פני-הים — 176 מ' / עמקה המאכסימאלי — 215 מ' / גליל-מימיה — 188,000 קמ"ר, מחם כ־ $\frac{3}{4}$ בקאנאדה. לימת-היורדים יורדים המים (1) מימת סאפירירד (= הימה העליונה) דרך נהר סינט מרי (Saint Mary's) והתעלה המלאכה-חית סן סנט מרי (Sault Sainte Marie), שנחפרה כדי לאפשר לנספנות לעקוף את המפלים שבנהרה, (2) מימת-מישיגאן דרך מיצר מקינו; הם יוצאים ממנה לימת-אירי דרך נהר סינט קלר, ימת סינט קלר ונהר-דיטריוט. ימת חי' מסועפת יותר מ4 הימות שכנותיה, ויש בה כמה איים קטנים. היא עשירה בדגה, והישובים שעל חופיה עוסקים, בין השאר,

ברגי. מאמצע דצמבר עד תחילת אפריל היא קפואה, ומצור יות בה סערות, שהן קשות לספנות; אע"פ מרובה בה תנועת-המעבר של ספינות מסיעות סחורות כבדות. בצור-ברזל, פחם, אבן-קרן ותבואה. אין על חופי חי' אף נמל גדול אחד. החשובים שבנמליה הם פורט היורון שבקצה הדרומי (בצד של אה"ב), וממולה סרנינג (בצד הקאנאדי). ב1958 עוברות בימת-חי' ספינות-ים (ע"ע סט לורנס, נהר), — האירופים הראשון, שהגיע לחופי חי' (1612), היה הצרפתי אטין ברילקה (Brule). הימה נקראה על שם שבט-ההיוורונים האינדיאני. ב1668 הקים הנזיר הצרפתי ז'אק מרקט (Marquette) תחנת מסיון בוס סנט מרי, כיום עיר במעבר מימת-סאפירירד ליתח'חי'.

היו, יצחק ישוראל — Isaac Israel Hayes — (1832, צ'סט, פנסילוניה — 1881, ניו-יורק), רוטם וסיר אמריקני-יהודי באיור הקוטב הצפוני. היו סיים ב1853 את הקולומביה בפרואה באוניברסיטה של פנסיל-וניה, ב1853/54 השתתף כרופא במשלחת-גריןל (Grinnell) בפיקודו של א. ק. קן (ע"ע). שיצאה לבקש את סר ג'ון פרנקלין (ע"ע), שנעלמו עקבותיו; כשהספינה, שבה הפליגה המשלחת, נתקעה בקרח על-יד חופיה הצפוניים-מערביים של גרנלאנד ולא יכלה להמשיך בדרכה, ערך היו, בראש קבוצה מחברי המשלחת, כמה מסעות במחלות, שבהם גילה טווי-טוויות בלתי-ידועות. — היו הניה, שבאיור הקוטב הצפוני שמצפון לאמריקה קיים מעבר ימי, שאפשר לחצונו ממזרח למערב. ב1860 יצא היו בראש משלחת, ששוגרה ע"י החברה הגאוגראפית האמריקנית, כדי לאתר את מקומו של מעברי החציה. באביב 1861 הגיע לרוחב, שלא הגיע אליו שום אדם לפניו, אך ה"מערב, שהיו דימה למצא. לא היה אלא תעלת-קנדי, בסוף 1861 חזר ל"בוסטון, ולאחר מכן השתתף, כרופא בצבא-הבריטי, במלחמת-האזרחים. ב1869 ערך היו מסע שלישי, שבו סייר בהופיה הצפוניים-מערביים של גרנלאנד. — היו הוא מחברם של כמה ספרי-מסע, שנתחבבו במזרח על קהיל-הקוראים ואף נותרגמו לכמה לשונות. על שמו של היו נקרא חציאי בצפון-מערבה של גרנלאנד.

היו, רתרפורד ברצ'רד — Rutherford Birchard Hayes — (1822 — 1883), הנשיא ה19 של אה"ב. היו פעל מ1849 כעורך-דין במדינת אוהאיו. במלחמת 1861—1864 שירת בצבא-הצפון (ע"ע אה"ב, עמ' 176/180) והגיע לדרגת גת גנרל. ב1865 נבחר לקונגרס כציר רפובליקני. ב1867—1876 ושוב ב1875 ושוב ב1876 כיהן כמושלה של מדינת אוהאיו. היו, שדגל במדיניות של מבעד ביציב, מבוסס על זהב, נבחר ב1876 לנשיאות של אה"ב מטעם המפלגה הרפובליקנית.



ר. ב. היו

ארצות-הברית, עמ' 89]

הכולל חקר המקורות הספרותיים לכנסיות. שהוקמו לפי צו של הקיסר קונסטאנטינוס בקושטא ובירושלים. הי' תרם הרבה להבנת הנוסח של המקורות הנוכרים (בעיקר אוגוסט: "חיי קונסטאנטינוס"); ובכלל של המקורות של הסינקרטיזם הקונסטאנטיני, שגורם לדעתו של הי'. להקמת כנסית-הקבר מעל למערה מקודשת לאדוניס (תמו) באיליה אפסילונה. הואיל והי' לא ביקר מעולם בירושלים. היתה עבודתו משול-לח בסיס ארכאולוגי.

היזנברג, וֶרְנֶר (קרל) — Werner (Karl) Heisenberg — berg (נו' 1901, דיסבורג), פזיטקן גרמני. הי' למד באוניברסיטות של מינכן וזנינגן והיה מתלמידיו של א. זופלדל (ע"פ) — ברלין מ 1927. עימש פרופסור לפיזיקה עיונית בליפציג, מ 1941. — ברלין מ 1946 — בגטינגן, מ 1932. הוענק לו פרס-נובל בפיזיקה.



וֶרְנֶר הֵיזְנֶבֶרְג

הי' נחשב לאחד מאבותיה של תורת-האטום החדשה (ע"פ אטום), ויחד עם בורן (ע"פ) ווירדן — למעצ-בה של מכאניקת-הקוואנטים (ע"פ קונטיים). הוא בנה את שיטתו במדע של החדשה. שאין להכ-ניס למשוואות של הפיזיקה גדלים שאי-נם ניתנים להסמלות, ולפיכך אין להכניס לתורה האטומיסטית גדלים כגון מסילת-הא-לקטרון, מהירותו, וכד' שהיו יסוד לתורת-האטום של בור (ע"פ).

הי' פיתח שיטה מאתמאטיא לניסוח המציאות התתיאטמית, שאינה משתמשת אלא בגדלים ניתנים למדידה ישירה, כגון התדירות והעצמה של הקורים הספקטראליים הנפלטים ע"י האטום. שיטה זו המבוססת על חשבון הקסריציאלי (ע"פ), מתגלמת במכאניקת-הקוואנטים. שבאמצעותה הצליח הי' לחשב את ערכיהם של גדלים שונים בתופעות פיזיקא-ליות, שתורתו של בור לא יכלה להסבירם. ב 1927 קבע הי' את "עקרון-הרפישות". הנובע מן הקוואנטיזציה של מצבי-האטום ותקוב, שבתופעות אטומיסטיות מוגבלת מטבע המציאות אפשרות הדיוק במדידה של גדלים קומפלימנטא-ריים, כגון המקום והתנע של אלקטרון, או האנרגיה של מצב באורדן זמקיינו. עקרון זה נעשה יסוד הגישת הסטא-טיסטית של הפיזיקה החדשה. ועם זה השפיע השפעה ניכרת על זרמים מסוימים של פילוסופיית-הטבע של זמנו, וביחוד על משרד הסיבתיות האפייני לה. הי' עצמו הירבה לעסוק בפילוסופיה-שלי-המדע — גם בצורת פאולאריזציה מוצלחת — כשהוא נוקט עמדה חזירה ושקולה לגבי המס-גנות ההכרתיית והאונטולוגיות. שניתן להסיק מהשגי מדעי-הטבע (ע"פ דטרמיניזם; סבתיות).

משאך השגיו של הי' — גילוי שתי הצורות של מולקולת-המימן (ארתור' ופארמימו), שמציאותן מתחייבת מתורתו

דפובליקנים נגד 184 דמקראטיים). הוא השתדל לפייס את הדמקראטים ע"י הוצאת היל-המצב ממדינות-הדרום המנר-צלות. אבל שמר בחוקף על יציבות-המטבע והשתמש שבע פעמים בכותב נגד. כשהחליטות-הקונגרס סיכנו יציבות זו. במלחמתו חזק השחיתות במניול שפשה בחקפת נשיאותו של גרגט (ע"פ). וכשלא חמת התנגדותם של חברי-מפלגתו — יומנו ומכתביו (Diary and Letters of R. B. H.) פורסמו ב 3 כרכים (1922—1926).

C. R. Williams, *The Life of R. B. H.*, 1914; H. J. Eckerdode, *R. B. H., Statesman of Reunion*, 1930.

היזנ, פאול — Paul Heyse — (1830, ברלין — 1914, מינכן). משורר, מספר ודרמאטורגן גרמני. אביו של הי' היה בלשן ופרופסור באוניברסיטה של ברלין. אמו הייתה יהודיה, שגדלה בחוגים העשירים והמתבוללים של יהודי-ברלין. בדור שקם אחר מגדלסון. לאחר שהוכתר כדוקטור לספרות מטעם האוניברסיטה של ברלין, נסע הי' לאיטליה, ורשמי ביקורו בה עוררוהו לכתיבת סיפורים בחרו-ים וג'ובלות" בפרזה. הידועה ביותר בין האחרונות היתה L'Arrabbiata, 1853. מסיפורי הפיוטים המרובים Der Salamander („הסלמנדרה“), 1867. הוא המעולה שבסוג ספרותו זה.

ב 1854 נקרא הסופר הצעיר למינכן ע"י המלך מאכסי-מיליאן מבאואריה. כאן הצטרף לאסכולת הליריקנים. שברא-שה עמד עמנואל גיבל (ע"פ) ושעליה נמנו יוליוס גרוסה, היינריך ליסהולד, הרמן לינג, גראף פון שאק ופרידריך בורנשטט. היה דמיון בין קבוצה זו ואסכולת הפרנס (ע"פ) בצרפת. כזו כן זו שאפה ל"אמנות לשמה", לשלמות-צורה יותר מלידורשים בנושאים עצמם.

בשנות ה 80 ו 90 של המאה ה 19 הותקף הי' בחריפות ע"י הדור העולה של הגאטוראליסטים הגרמניים על שהעדיף את היופי על האמת ועל שדן בנושאים זרים, וביחוד איטל-קיים. במקום לבחור בנושאים קשורים במאורעות היווניים של גרמניה בימי הגאטוראליסטים נלחמו באותו זמן על חודושיהם של איבסן וולזה. ואמנם הדראמות של הי' לא יכלו להתחרות עם הדראמות של איבסן, והרומאנים של, ואף שבהם, Kinder der Welt („ילדי העולם“), 1873 (Pardiesi Im Paradies), 1875. לא יכלו להתמודד עם הרומאנים של וולזה. אך ב 1910, כשקיבל את פרס-נובל לספרות — המספר הגרמני הראשון, שזכה לכך — שכן השולמים נגדו. חברי הליריקה השחררה וה"גובלות" שלו בפרוזה ובשירה נעשו נכסיקבע של הספרות הגרמנית. מחזהו של הי' Die Weisheit Salomons. נותרם לעברית ע"י ש. ל. גרדון בשם "שולמית או חמת שלמה" (1896). 6.

היזנברג, אוגוסט — August Heisenberg — (1869—1930), ביוזנטיניסטן גרמני. פעולתו המדעית של הי', שהיה פרופסור בוירצבורג (1908) ומינכן (1910), כללה את הוצאת חיבורים של הסופרים הביזנטיים בלמדיס (1896), גאורגיוס אקאפולויס (1903), מסאריקס (1922/3), מכורין עסק בפירוים פאפירוסים מאסימינכן, בבליגנות (בעיקר בדיאלקטיים של היוונית החדשה) ובתיאורים כוללים של ההיסטוריה הביזנטיא; היה גם אחד מן המייסדים של Byzantinische Zeitschrift. עניין מיוחד עורר ספרו על כנסיית-הקבר (Grabeskirche u. Apostelkirche, 1908).

לאוליו חמישה ילדים. שמהם נשארו בחיים שנים: אדולף, שאביו היה בן 50 כשנולד ואמו בת 28 ופאולה, שנולדה ב-1897. משבעת ילדיו של אוליו נולד אחר (בנה של אשתו השניה) לפני נישואיו ושנים נולדו חרשים אחרים אחר נישואיו. אוליו היה בעל אפי קשה. נוח לכעוס ואלכוהוליק. הוא מת ב-1903. כשאדולף היה בן 13. האם מתה ב-1907. כשני הרודנים הגדולים האחרים של התקופה, מוסוליני וסטאלין, היה אף ה' בן למשפחה עניה, נחות-דרגה, והת-ייתם בילדותו.

ב-1900—1905 למד ה' בבית-ספר ראלי בלינץ (Linz), שלישם נשלח ע"י אביו, וכאן שמע לראשונה את האופרות של ריכרד ואגנר. הוא לא הצטיין בלימודים. פרט לשרטוט, ציור, מוסיקה היסטוריה, וגם לא סיים את בית-הספר — לפי עדותו, משום שחלה, לימים, כשהגיע ה' לשלטון, ביקש לבנות את לינץ מחודש (ע"פ דוגמת בודאפט) ולהפכה לבי-רת אוסטריאית. עד 1907 עבד ה' בלינץ. ב-1907—1913 ישב בווינה, ללא קרובים וידידים, ללא מקצוע, וללא תכנית לחייה. הוא ניסה להתקבל כחלמך באקדמיה לאמנות, אך נכשל בזה, והוצרך להתפרנס מכל האב ליד: ממכירת המנות של ציירי-רחוב, מצורך מודעות ושליטים, מגריפת שלג, מעבודת-בניין, כשוליה לבנאי וכו'. הוא נזקק להמיתחל של אחותו החורגת, וב-1909 אף הלך לדור בבית-מחסה למוסרי-ריבית. נראה, שלא נוצר אף חלמך יום-יום על הקיום; לא הסתגל לעבודה קבועה, הייתה בקריאה וחי חיי נזיר: לא עישן, לא שתה, היה צמחוני, התרחק מנשים (בגדולתו, כשהשפעתן עליו הייתה אפסית, אהב את חברותו). הייתה בו תעוררת של מרץ, בטלה ומרירות. — מרירות זו, ששרשיה היו בעוצים בלא ספק בתקופת-ילדותו (חייו בבית אביו השתימן), שגברה בתקופת-צעוריו (עם תיממו וכשלונו בחיי-הספר), הסכה בווינה — עם ריבוי אכזבותיו ומלחמתו הקשה על הקיום ועם הניגוד שבין שאפתנותו ועניו ובין חיי-היפאר שראה סביבו — לרושפתים, שמילא את כל נפשו, שגאה עזה פספעה — לחברת הסובבת אותו; הוא ביקש אשמים לכשלונו — ביקש ומצא.

בווינה, "העיר-הזונה" לפי הגדרתו, הבירה של הקי-סרת ההאבסבורגית, העיר האריסטוקרטית, הקסמופוליטית, שכללה אוכלוסיה יהודית ניכרת בכמותה ועוד יותר באיכותה ובהשפעתה החזקה על הכלכלה, העיתונות, האמנות והתנועה המארכסיסטית — התגבשה תפיסת-עולמו של ה', השלילה הייתה מרובה בה על החיוב. הייתה זו תפיסת-עולם מבוססת על הנחת עניונו של הגזע הצפוני-ארי, על פאן גרמנית ועל שלילה של המזארכיה, של הליבראליזם, של האריס-טוקרטיה, של הגזע הסלאוו ועל כולם — של היהדות. את המציאות האוסטרית — שלטון בקיסרות ע"י מיעוט גרמני של 35% על רוב סלאוו בעיקרו — השתדל אח"כ ה' להגשים באירופה כולה. פאן-גרמניותו של ה' הייתה חזרה בהכרת הניגוד, העובר כחוט השני בכל ההיסטוריה הגרמנית בין גרמניה הרדופית-מערבית לבין גרמניה הצפוני-מזרחית, בין גרמניה הקאולית לבין גרמניה הפרוטסטנטית. מימי פרידריך הגדול התבטאו ניגודים אלה בהתחרות בין אוסרית ובין פרסיה על השלטון בגרמניה כולה. סיסכך זה הטביע את חותמו על פעולתם של פרידריך וביסמארק — ואחרים על פעולתו של ה'. בסיפוחה של אוסטריה לגרמניה השלים ה' מה שהתחילו בו שני קודמיו. פרידריך היה הגיבור ההיסטורי היחיד, שהיה אהוב על ה' — פרידריך, שלא חי

האוסמיסט (ע"ע מימן). אחר גילוי הניטרון (ע"ע ע"י צ'דוויק 1932), הניח ה' ראשון את הרקבם של הגרעינים מניטרונים ופרוטונים (ע"ע אטומי, גרעין, עמ' 499/500), כן תרם תרומות חשובות בחקר הקרינה הקוסמית, המאני-נטיות והעל-מולוכית החשמלית.

ה' היה מאגשי-השם המרעטים בין הפיסיקנים הגרמניים, שנשארו בגרמניה גם בתקופה הנאצית, עמדתו לשעבר כלפי המשטר הנאצי אינה ידועה בבירור, עכ"פ נמנע מלהשתתף בהכנות ליצירת פצצת-אטום גרמנית בימי מלחמת-העולם II. א. א.

היטלר, יוזף וילהלם — Johann Wilhelm Hittorf —

(1824, בוכן — 1914, מינסטר), פיסיקן גרמני; חוקר בשדה האלקטרומימיה, ה' היה מ-1847 עד 1889 פרופסור לפיסיקה וכימיה במינסטר. הוא חקר את נדידת היונים ושינויי ריכוזיהם באלקטרוליזה (ע"ע) וקבע את "מספרי-העבררה", שנקראו על שמו. כן חקר — יחד עם י. פליקר (J. Plucker) — את התופעות החשמליות בגזאים קלושים. בנה שופרות מיוחדת לחקירת אלו ("שופרות-הי") והיה הראשון, שקבע את תכונות הקרניים הקאוליות: התפשטותן בקו ישר, פעולת החום וההגירה שלהן, וכן הסחתן ע"י מגנט. מסתו, על נדידת היונים בזמן האלקטרוליזה" נחשבת לחיבור-מופת בפיסיקה.

Z. Arthenius, J. W. H. (Zs. f. Electrochem. 21, 65), 1915; G. G. Schmidt, W. H., 1924.

היטלר, אדולף — Adolf Hitler — (20 באפריל, 1889, בראונאו, אוסטריה העילית — 30 באפריל, 1945, ברלין), רוזן גרמני; האחראי הראשי למלחמת-העולם II (ע"ע) ולשואה (ע"ע). שאה על יהודי אירופה.

מוצאו, נעוריו ונדידתו של ה', אביו, שגבר הפרטי היה אליוז (Alois), נולד מחוץ לני-שואים ונשא את שם המשפחה של אמו, שהי-תה תופרת, שיקלגרבר (Schicklgruber), כש-היה אליוז בן 5 נישאן אמו לשלמן האלמן יוזףן הידלר (Hiedler) או היטלר (Huetler) ומכאן אליוז וביגל 35 קיבל את שם המשפחה של אביו חורגו, מתחילה היה אליוז סנדלר, ואח"כ-סקי-מכס אוסטרי נמוך.



אדולף היטלר

אשתו הראשונה הייתה זקנה ממנו ב-14 שנה. אחר מותה נשא אשה שניה, שילדה לו שני ילדים, מהם אנגלה, שנולדה שלו-שה חדשים אחר נישואי-הזריו, אחות חורגת זו של ה' הייתה האדם היחיד ממשפחת-הזריו, שהי' קרוב אליו, ולא עוד אלא שבה גלי ראפל או ראובל הייתה פילגשו ונמצאה מתה ב-18 לספטמבר 1931 בדירתו של ה' לאחר שהתאבדה או נרצחה על-ידי עוזמו. שלושת החדשים אחר מות אשתו השניה, נשא אליוז את קלארה פלצל, בת 23, מי שהייתה עזרת-בית שלו בחייה של אשתו הראשונה. קלארה ילדה

ועמידתו על דעתו. החברות, המשמעת והייעוץ הסדר בחיות נראו בעיניו מושכים יותר מן החיים התפלים, המשעממים והסרי-המטרה של תקופת-השלוש. באה בבית-ההשק והוא מוכה-סגוריים, בבית-חולים צבאי עלי-יד שטטין, הוא פגש, לפי עדותו, את בבית-ההשק בכבי, בפעם הראשונה מאז מות אמו.

סיים המלחמה במפלה גרם להדף, לזעזוע נפשי עמוק לא רק להי' בלבד, אלא אף לעם הגרמני כולו. במחצה הראשונה של 1918 עמדה גרמניה על שאי ההצלחה במלחמה. שלום ברסט-ליטובסק (ע"פ) חיטל את סגנת המלחמה בשתי חזי' תות; הצבא הגרמני יכול היה עכשיו לרכוז את כוחו בחזית המערבית. ולפתע מפלה. המשמלה והפיקוד הצבאי הגרמניים לא הכשירו את דעת-הקהל הגרמנית להכרת המציאות לאמיתתה. הי' התאושש עד מהרה והתחיל רוקם את האגדה, המשוללת גרעין היסטורי, על המפלה הגרמנית. בהתאם לאגדה זו, שנתקבלה ברצון ע"י רובם של הגרמנים, הייתה כניעתה של גרמניה בנובמבר 1918 כישלון פוליטי ולא מפלה צבאית; הצבא הגרמני לא ניגף מעולם. המפלה הייתה בעורף ולא בחזית; גרמו לה האימפריאליזם הרוקם עם הקיסר בראשה, המשמלה בפקוקיה והיסוסיה הרוב הסוציאלי-דמוקרטי, המדמוקרטי וחקאתולי ברייכסטאג. ועל כולם — היהודים, כמובן.

החבר השביעי (1919—1923). כשהבריא מפציעו חזר הי' למינכן, שבה שלטו, בחודשים הראשונים אחר המלחמה, ממשלות-מעבר (מתחילה סוציאלי-דמוקרטית ומיד אחריה — קומוניסטית). שבראשן עמדו היהודים האינטלקטואלים והקומוניסטים הקיצונים אינר, מיזאם, לוינה, טולך ולאנדאואר. התנועה הליברלית-סיריה של תקופה זו הייתה, שמינכן, עיר-הראשונה הליברלית, הפכה למרכז הלאומנות הגרמנית והאנטישמית. בלא שהסכים לחזור מפלגת המלחמה, קשר הי' קשרים עם הקצונה הגרמנית, ושירת בפיקוד הגלילי הבאוארי כתעמלן וכבלש. הי' קיבל אף, לדבריו, את התחלטה להשתלב לחזר המצטיאות, הוא הצטרף, כחבר השביעי, למפלגת-הפעילים הגרמנית (Deutsche Arbeiterpartei), שנוסדה ב5 בינואר 1919 ע"י קבוצה קטנה של בני-ארד, שסירבו להשלים עם השלטון הרפובליקני החדש, וביניהם אחד אנטון דרנסקר, ששימש מנהיגם. הי' נעשה עד מהרה הורה החית בקבוצה זו, שאליה נצטרפו כמה קצינים נמוכים, שוחררו מן הצבא והיו מלאי-מרידות שימים. שלא היו מסוגלים להשתלב לחזר המצטיאות, שנוצרה אחר המלחמה. הללו היוו עכשיו את גרעינה של מפלגה זו. 24 בפברואר 1920 הודיע הי' ברבים (באסיפה המונית) על תכניתה של המפלגה, ששמה שונגה בתחיים למפלגת-הפעילים הגרמנית הלאומית הסוציאליסטית" (National sozialisische deutsche Arbeiterpartei). ביולי 1921 נדחה דרנסקר מן המנהיגות ובמקומו בא הי' (ע"פ ניצולג-סוציליים).

עם נפילת המונארכיות בארצות מורח אירופה (1917) ומרכזו (1918), וכן עם התרופפותו של המשטר המונארכי באיטליה, באה לתקן, לאיצות אלו, תקופת-מעבר קצרה של משטרים דמוקרטיים, שבוטלו עד מהרה והוחלפו בדיקטאטורות — סובייטיות במרוח ופאשיסטיות במרכיב. הוצדקו השוים בדיקטאטורות אלו הם הפאשיסטים-עולים נוקשה ואידיגן מוצק, מבוסס על משמעת עיוורת לראש-התנועה, המנהיג, ע"י הי' קיבל המשטר היקטטורי בגרמניה צורה קיצונית.

היי-משמחה, נלחם יחיד נגד קואליציה ויצא מנצח לאחר שעמד על סף-ההתאבדות. הי' למד לקח מכל אחת משלוש המפלגות האוטוטריות, אצ"פ ששלל את הסוציאלי-דמוקרטיה המארכיסטית, שבראשה עמדו היהודים, קיבל ממנה את השקן המשותפת שלה עם ההמונים, מגאורג שון שגנר (ע"פ), מייסד התנועה הפאן-גרמנית האוטטרית, קיבל הי' את שגנתו להאמטבורג, את האנטישמיות ואת הכנית "גרמניה הגדולה". הי' ראה כמה פגמים בתנועת שגנר; זיליוולה בבעיות-החברה, יחסה הרשלני להמונים, ביובו מרצה במלחמה פארלאמנטרית ואי-גמישותה ביחס לכנסיה הקתולית. הי' העניע את קרל לואגר (ע"פ), מייסדה ומנהיגה של התנועה הנוצרית-סוציאליט, משום שידע, לדעתו, להקים תנועה המונית ולראות את בני-האדם כפי שהם, אבל הי' לא גרס את האנטישמיות של לואגר, שהייתה מבוססת על דת ועל כלכלה. האנטישמיות של הי' הייתה מבוססת על עקרונות הגזע ועל יחסי-החברה.

את יחסו השלילי לאוטטרית, וביחוד לוינה, ביטא הי' בשני מעשים: (1) 1912 עבר למינכן; (2) באותה שנה הגיע לגיל של שירות צבא וסירב לחזור לאוטטרית לשם מילוי חובתו הצבאית; לפי דבריו, לא רצה לשרת בצבא, שבו שלול היה לעמוד שכם אחד עם חייילים צ'כיים ויהודיים. חזרו שגנה לאוטטרית מולדתו. המיר אותה הי' בגרמניה במינכן, עיר-האמנים, התפרנס הי' בעיקר כפועל-בניין וכצבע. הוא הדיבה בלכות את זמנו בבתי-קפה ובתי-מרת, שבהם בלע עיתונים לרוב והתווכח על ענייני-יהודים. בצעירותו ובבאלימנותו עשה הי' רובם של יוצאי-דופן. עבר מבויר-תוחים שאין להם סוף על ענייני-פוליטיקה, כבר אז היה חזרו בעקרונות של תורת-הגזע, שבה היה הגהה בחשאי, כבר אז היה הי' מתפרץ פעם בפעם בכיקורת חריפה, פראית ומלאת-לעג.

המלחמה. עם התפרצותה של מלחמת 1914 התחילה בשבילי, לפי עדותו, תקופה חשובה, לפתע מצא תוכן לחייו. פנים אל פנים במלחמה אדירה, נעלם בבת אחת העבר האפור. הי', מודה להשגחה העליונה, שאישרה לו להיות בתקופה ה"ראוית". המלחמה נתנה לו את ההודמנות לא רק לבטא את קצונו הלאומית, אלא גם ללחמות מן היזכרות את כשלונו שש שנות-חייו, שקדמו לה. כשפרצה המלחמה, שוב הפגין הי' את שגנתו לאוטטרית. אף הוא חזר בתחילת המלחמה למולדתו כדי להתגייס בשבא, אלא מתנדב הוא לצבא-באואריה הגרמני. הי' שירת במשך כל תקופת-המלחמה בחזית הצרפתית בגודר-גיליים, כריכט-גיליים (Gefreiter) ומקשר. מגדוד זה, שבהם כ3,000 איש ושהשתתף בבסיון לפרוץ דרך אל הים בסתיו 1914, נשארו בחיים כ500. הי' בתוכם. ב7 באוקטובר 1916 נפצע ברגלו בקרב סוס, אך חזר לחזית במאי 1917. אח"כ השתתף בקרב ארס (ע"פ) ובקרב השלישי של ארס (ע"פ). אור 14 באוקטובר 1918 הורעל הי' בחתפת-גזאים ולקח בעיניו. לא פעם היו חייו תלויים לו מנגד, תן כחייל מן השדה במלחמה ותן כרוזן. את דבר הצלתו, היה נהוג לוקוח — יתכן, שהאמין בכך — על שחבן ההשגחה העליונה. בדצמבר 1914 הוענק להי' אות-ההכבוד הצבאי הגרמני, "צלב-הברזל" מדרגה שניה ובאוגוסט 1918 — "צלב-הברזל" מדרגה ראשונה. נוסף על אלה זכה לאותות-ההצטיינות באואריים. מצלב-הברזל לא נפרד הי' בהופעתו הפומבית כשחיה שליט יחיד, הי' ציין אח"כ את שירותו בצבא כיסוד למצוקת אפיו, כושר-ההחלטה שלו

הניגודים הבינמפלגתיים הן בפראנקפורט 1848 והן בוויי-מאר אחר 1919. ה"י גילה בשנות הליכתו אל השלטון גמישות והסגנות למציאות. היו אלו שנים של התקדמות איטית, אבל ידאית, אל המטרה, באמצעות-עמולה של גאומים והפגנות המוניות, שאורגנו יפה יפה, כדי הכשרון הארגוני, האפייני לעם הגרמני.

כלינין, כך דחק גם ה"י מן התנועה שלו, זה אחר זה, אותם שלא הלכו אחריו בעינים עצומות, וכסטאלין, כך ערך אף הוא מרצאות-דמים ברובם של ממרים אלה (ע"ע גרמניה, עמ' 473). בזה אחר זה הריחיק ה"י את א. לודנדורף וא. רֶנְטְסְלוֹ (ע"ע), אבות, ההתנועה העממית" (Völkische Bewegung), שקדמה לתנועה הנאציונאל-סוציאליסטית. הוא הרחיקם משום עמדתם השלילית הגלויה ללא פשרות כלפי הנצרות באוואריה הקאטולית. אח"כ הריחיק ה"י את האחים נגרו וואטו שטראסר, שנתעצמו יותר ממה שהיה צריו, לדעתו, אל הגורם הסוציאלי. ה"י העמיד בצל את ג. פֶרֶר, יוצר המצע הכלכלי של הנאציונאל-סוציאליזם, ואת ק. אאוואזפר, יוצרה של תורת, "שטח-המחיה", וליכ"ך למה? שני אלה עלולים היו להאפיל על המגניטין המספקים של ה"י כאיש-ההלכה. עם זה ידע לנצל את האימה והפחד, שהקומוניזם הפיל על מנגדיו, וקשר קשרים, באמצעותו, של ג'ינג (ע"ע), עם כמה באתי-התעושים (קיידורף, טיסן, ועוד), שסיפקו לו ביד רחבה אמצעים לתעמלתו. שעטו של ה"י הגיעה, כשפרץ המשבר הכלכלי בעולם בסוף 1929.

אחר נצחונה של המפלגה הנאציונאל-סוציאליסטית בבחירות לרייכסטאג 6 בנובמבר 1932. הזמין הינדנבורג (ע"ע), נשיא גרמניה, את ה"י ומינה אותו (30 ביאנואר 1933) לקאנצלר. אחר מותו של הינדנבורג, בב באוגוסט 1934, לא נבחר נשיא במקומו, וה"י הכריז על עצמו כנצלר, "מנהיג" (Führer) של העם הגרמני, בלא שוויתר על התואר קאנצלר (ע"ע גרמניה, עמ' 472).

אישיותו של ה"י, בדומה לחיצוניותו של סטאלין, כך עשתה אף זו של ה"י, עולבים ביותר, התנועה הנאציונאל-סוציאליסטית, שהייתה קטנה וקומונית גם קודם ה"פוטש", הצטמקה אחר ה"פוטש" עוד יותר. המחצה השניה של שנות ה-20 היו שנות-שפל להיטלרים, במידה שהיו אלו שנות הבראה לגרמניה. שנות-עליה להיטלרים היו רק שנות 1930/33. שאלת השאלות, שיש להעמיד ביחס להשגיו של ה"י באותה תקופה, היא: כיצד עלה אדם צעיר מאשפתות לשלטון-יחיד בגרמניה במשך שנים אחדות בלבד? אמנם עליותו של ה"י לשלטון בכללה לא היה במשום יוצא-דופן בקופה זו של רודנים, שיצאו מדלת-העם והשתלטו על עמים וממלכות; אעפ"כ אין להזיך את עליית-החתרן שלו לשלטון אלא על רקע התנאים המיוחדים לגרמניה. ה"י נראה לעם הגרמני בומני כדבר בעיתו, ובוה יש לבקש את סוד הליחתו. בתנאים אחרים, שונים מאלה שהיו באירופה בשנות ה-20, ולא בגרמניה האחות רגשי-הנאקס כלפי צרפת וחוששת לדיקטטורה קומוניסטית, ונאסף על כך הלוהטת באש של שנות-ישראל, היה ה"י נשאר אדם אלמוני.

סיון ה"פוטש" של ה"י במינכן 1923 נשכל, כמו שנכשל סיון ה"פוטש" של קאפ וברלין ב-1920, כשלונות אלה לימדו את ה"י, שיש ללכת לשלטון לא בדרך הקצרה הארוכה של "פוטשים", אלא בדרך הארוכה הקרובה של האפשרויות, של מספקים המסיבות הבינלאומיות מזה וממשטר המרקאטי הגרמני (של "וימאר") מזה. ה"י עשה שימוש יעיל בחופש הדמוקרטי הגרמני, שהתהלך בכל חולשותיו גם מחמת

ה"י, שיצר את תנועתו יש מאין, ביסס אותה על שלושה עמודי-תווך: תפיסת-עולם, אירגון ודמאוגיה. בשני היסודות האחרונים לא חידש ה"י דבר, חלק גדול של הציבור הגרמני היה חדור בתפיסת-עולם לאומנית, וציונות-המלחמה רק סייעו לגיבושה. כשרון ארגוני הוא אחד מסימני-ההכר של העם הגרמני. ה"י הביא לתנועתו את תרומתו הפרטית, שאינה אפיינית לגרמנים: כשרון של גומל-שווקים, המוני, דמאוגי, שלא היה כמותו בגרמניה ושמועטים היו כמותו בהיסטוריה העולמית.

פלישת הצרפתים לאיור הרור (1923) שימשה לה"י אמשלה לנסיון של תפיסת-השלטון, הפלישה לרור גרמה לירידת שער המארק והחורבן כלכלי, שרוב הגרמנים הווהו מבשרם. גרמניה עמדה על סף של התפוררות מדינית; המערב היה בידו הצרפתים, שחמכו במתבדלים; בברלין ישב השלטון הרפובליקני החלש; בסאכסוניה ובתורינגיה — שלטון קואליציוני סוציאלי-דמוקרטי-שמאלי וקומוניסטי — שלטון של ערב, אוקסובר" גרמני; באוואריה היה שלטון, שהיף לפדראליזם, ה"י ניצל את מצב-הרוח הלאומני-הגרי-מני וניסה, יחד על לודנדורף (ע"ע), רם ורינג (ע"ע), לתפוס את השלטון באוואריה ומכאן לעלות על ברלין, אבל ה"פוטש", תפיסת-השלטון בכוח על-קומץ אנשים — שאירגו בבית-הכירה במינכן ב-9 בנובמבר, 1923, יומים לפני ייסוד-היכרותן של שביתת-הנשק, 1918, דוכא ע"י השלטון הבאווארי, אחדים ממגדוריו של ה"י נפלו בכדורי-המטרה שבנום הפגנת-הרחוב. ה"י עצמו נמלט ממקום ההפגנה, אבל נתפס ונפברואר 1924 נידון לחמש שנות-מאסר לאחר שנדחה דרישתו של התובע לרשום מגרמניה כ"זר בלתי-רצוי" (בזמן ההרג של 1934 שילם על כך התובע בחייו). ה"י היה אסור במבצר לאנדסברג ושחרר בתוקף ההניגה של דצמבר 1924.

בדרך לשלוש ט.ו. לאחר ששחרר מבית-הסוהר נראו סיכויי המדיניים של ה"י עולבים ביותר, התנועה הנאציונאל-סוציאליסטית, שהייתה קטנה וקומונית גם קודם ה"פוטש", הצטמקה אחר ה"פוטש" עוד יותר. המחצה השניה של שנות ה-20 היו שנות-שפל להיטלרים, במידה שהיו אלו שנות הבראה לגרמניה. שנות-עליה להיטלרים היו רק שנות 1930/33. שאלת השאלות, שיש להעמיד ביחס להשגיו של ה"י באותה תקופה, היא: כיצד עלה אדם צעיר מאשפתות לשלטון-יחיד בגרמניה במשך שנים אחדות בלבד? אמנם עליותו של ה"י לשלטון בכללה לא היה במשום יוצא-דופן בקופה זו של רודנים, שיצאו מדלת-העם והשתלטו על עמים וממלכות; אעפ"כ אין להזיך את עליית-החתרן שלו לשלטון אלא על רקע התנאים המיוחדים לגרמניה. ה"י נראה לעם הגרמני בומני כדבר בעיתו, ובוה יש לבקש את סוד הליחתו. בתנאים אחרים, שונים מאלה שהיו באירופה בשנות ה-20, ולא בגרמניה האחות רגשי-הנאקס כלפי צרפת וחוששת לדיקטטורה קומוניסטית, ונאסף על כך הלוהטת באש של שנות-ישראל, היה ה"י נשאר אדם אלמוני.

סיון ה"פוטש" של ה"י במינכן 1923 נשכל, כמו שנכשל סיון ה"פוטש" של קאפ וברלין ב-1920, כשלונות אלה לימדו את ה"י, שיש ללכת לשלטון לא בדרך הקצרה הארוכה של "פוטשים", אלא בדרך הארוכה הקרובה של האפשרויות, של מספקים המסיבות הבינלאומיות מזה וממשטר המרקאטי הגרמני (של "וימאר") מזה. ה"י עשה שימוש יעיל בחופש הדמוקרטי הגרמני, שהתהלך בכל חולשותיו גם מחמת

הצגות, וגם ב"ומ" שלו בחדר-הדירים עם מדינאים זרים, שהיו בלתי-התלויים בו. ה'י היה ביסודו שחקן — ותחת מסווה של תרן-אף ידע להשיג מה שביקש מתוך ערמה, סתגלנות וחישוב קל. מתוך שימוש בכל האמצעים הללו זכה ה'י להשפעה על כל הלקי-העם. מחוגי-השמאל נהגו לקשר את ה'י בבורגנות העוירה. האמת היא, שישטרף השלטת על כל חוגי העם הגרמני — על הבורגנות, על הבורגנות העוירה, על הקאפיטאליסטים, ועל הפולטארים לא פחות מעל כל השאר. בכל אופן האופוזיציה הפעילה נגד היטלר לא יצאה מן הסיד והקומוניסטים, אלא מחוגי הגנראלים היונקרים, והוגי האצולה, ובמרבן ידוע מן הכמורה של שתי הכנסיות שבגרמניה. ה'י לא האמין לאיש, לא היו לו ידידים, אלא משרותים. ה'י תתיחס בלתי לחולקים על דעתו ועל נימוקיו; היה מחוסר שריון של עבד-הגומלים ושיתוף-פעולה על בסיס של שוויון. נוסף על כך היתה תאוות הנקמה. עד כדי נקמנות, מעברת אותו על דעתו. מתוך רצונו להינקם בייגולסלאוויה, דחה את הפלישה לרוסיה ועי' כך הפסיד כמה שבעות-קצין יקרים. ה'י אהב להתפאר באינטואיציה שלו — וההסתמרות לא היתה מחסירת יסוד כלשהו. למרות מה שלא ידע שום לשון זרה ולא ביקר מעולם ביקור בלתי-רשמי בחוץ-לארץ, עמד ברוב המקרים, כראוי על מצבי-הרוח של עמי-אירופה. האינטואיציה בגדה בו בסופו של דבר, משום הביטחון העצמי המופזו שלו ומשום שהיה משוכנע, שהוא ההתגלמות של האדם העליון הנישטייני עלי אדמות. כדלי-טאנט, היה בו למומחה, למלומדים, מכאן יחסו השלילי לגנראלים ויחס-הביטחון שלו לפרופטורים, המבזים חידושים כרסנים מחוסרי-השפעה. מטרה מיוחדת לביקרתו השלילית שימש מעמד עורכי-הדין. ה'י שלל את הדיפלומאטים המקצריים; היה מזהם תועלת בהם, אם לא נמצא בהם אף אחד. שיתנה אהבים עם בנה שלו צ'רצ'יל כדי לגלות את סודותיו המדיניים של אביה; בייחס-הביטול שלו לממחים דחה ה'י מעליו את הרופאים המלומדים, ורופאו הפרטי היה רופא-האילי מורל, מעין הרופא הטיבטיני המאמיב בחזרו של הנאצי ניקולאי II. ה'י ידע שלא לגלות קודם הזמן את צרפני החיה הדרוסת שב ארצ'ס מיהל לג'ורייב ביחס למטרותיו הסופיות. אפילו את ידירו מוסוליני היה ה'י נוהג להעמיד בפני, עובדות מוגמרות, יחסו לבני-אדם. ליחידים לקיבוצים, היה חודר במוסר המאקיאוויליטי; היה נוהג לחתום על התחייבויות בינלאומיות מתוך כוונה והחלטה, שלא לעמוד בהן. בתכנית המדינית שלו היה שחקן אחד ויחיד: לשלון ללא גבול. כהני היה בו לכל המדינאים בני-דורו, פרט למוסוליני, שקדם לו בתפיסת השלטון, ולטאלאי, שהיה מחוסר, כמותו, מעצורים מוצרים. בני הפמליה שלו היו מבזים בקול את העצתם אליו. ברומה למה שעשו בני הפמליה של טסאלין: "ה'י אינו שונה", אלהים שלח להציל את גרמניה" (רגינג), "ה'י כאלוהים" (ה. פראנק). כלשאתה פועל, פועל הלאום! כלשאתה שופט — שופט העם" (טס). ולעומתם: "בכל ההיסטוריה לא היה אדם, שהיה חרמי במידה מרובה כל-כך לסבל אינו שונה נורא כמותו" (צ'מברלין, 1940); "חיה רעה, שצמחה אצו נשבר עלי-ידו דם מטפף והדורה בתאוות הרס ותורבן" (צ'רצ'יל). ה'י היה חודר הכרה, שההשגחה העליונה הפקידה בידו ליתוחל לשם הצלת המלכות הגרמנית האד-רחה. מתוך כך זיהה את עולמו הפרטי עם האינטרסים של גרמניה. ארצ'ס הכורע חישוביו, קודם כל ויחוד מכל, עי' שאיפותיו האישיות, וגרמניה לא שימשה לו, ביסודו של דבר,

אלא הדום בדרכו לפיסגת ההיסטוריה הפרטית שלו. ה'י פקד על הגיס הששי, שהיה נתון במצור בסטאלינגראד, שלא להיכנע גם לאחר שאבדה לגיס זה כל תקווה לתחלץ מן המלכודת הרוסית. גם כשגובת, שהפסיד במלחמה, המשיך אותה עד הסוף — למרות מה שגרם עי' כך לתורבנה הנוסף של גרמניה.

תפיסת-החיים של ה'י, ה'י היה סבור, שפעולתם של בני-האדם היא תוצאה של פחד, חמרות, תאוות-שלטון, קנאה, צרות-עין וסיובת של מה בכך. ההצלחה בפוליטיקה היא פרי האמנות, היודעת לעשות שימוש בתכונות האנושיות הללו. אין הסיבות לדבר אם אהבים או שונאים אותך; חשוב הוא שיפתדו ממך. "הצדק נעוץ ככוח", שהוא פשוט וגם. כמו בעולם החי, כך אף בחייסטריה האנושית — החוק הוא הצדוק. ה'י הכריז: "אפסוס נימוק תעמלני לפתיחת המלחמה, ואין זה חשוב כלל וכלל אם נימוק זה לא יתקבל על הדעת". מה המנצח היה ידרשו דין-חשבון? העיקר אינו האמת והצדק, אלא הניצחון. האופי קודם לחכמה. במידה שגדול השקר, גדול מספרם של המאמינים בו.

הטכסיסים של ה'י היו מבוססים על ערב של קובלנות, טענות ועמנות, שוחד ואוימים. כמו בדיפלומאטיה, כך אף באסטרטגיה היה פועל מתוך החלטיות והפתעה. הוא לא נרתע מפני סיכון, ועמדה על קרן-הצבני. ה'י היה איש va banque. אך עם זה קשה לומר, שהיה מעין קוביטוסט בפ"י לטיקה. כשפתח במלח"ע II, עשה כך רק על-יסוד חישובים של המצב הבינלאומי, אלא גם לאחר שהביא בחשבון את מצבו האישי שלו. לשגריר-אנגליה, הדרסון, אמר, שהוא "מבכר מלחמה עכשיו, כשאני בן תמישים, מלכשאהיה בן תמישים וחמש או בן ששים".

השקפותיו המדיניות של ה'י, ה'י התחיל בפערי-לוחו המדינית שכסבר היה מציוד בתפיסת-עולם מגובשת, זו שביטא ב"קוראן" הנאצינל-סוציאליסטי, "המאבק שלי" (Mein Kampf), שאת חלקו הראשון חיבר בבית-הסוחר בסייע חברו לצבא ולמאסר, רודולף הי, ואת חלקו השני חיבר שהסתום מחיי-מחברה הרובה בה מן הגלגלי, והו ספר אוטו-ביוגראפי-ציבורי, אלא אישי; הוא מוסר בפרטות את השקפותיו של מחברו מתוך חזרות הרומני גלום בלשון מליצית, מדברת גבוהה, אבל לא בוירה ולא אפורותיות ביותר. "המאבק שלי" הוא ביטוי לניהיליזם ולדלסאנטיות של אדם, שאת כשרונו הספרותי-המספיק הוא משתמל לתעלים עי' ההטעמה החוזרת ונשנית, שלא להחלה עיקר לה, אלא המעשה, התכי-לית, בחוריה-ישבכת שב, "מאבק שלי" ובחורה שבעל-פה של ה'י (נאומיו ושיחותיו) גלום הרעיון של "אתה בחרתנו" לאומי, שטופח מצביור הרומני אחר שתי המפלגות הדולות, שנחלה גרמניה — הרקאונה במלחמות נאפוליון (1805—1806) והשניה במלחמת 1914—1918. ההיטלריום הוא סינתזה של כמה דעות, שהיו לזן מהלכים במשך המאה ה-19. בעיקר בתחומי ההלכה, ה'י, שהביע אותן ללא כשרון ספרותי ובצורה פולגאריה, הפך אותן לכמות מניעים בתייחמשה. ה'י שימש של להשקפות הללו: דעותיו של פיסכה על הלאומיות בכלל והגרמנית בפרט; פולחן הביוורוקראטיה הפרוסית לפי הגל; תורת העליונות של הנוצ האריי-הנפשי של הצרפתי גובינו (ע"ע), בפירושו של האנגלי שהתגרמן ה. ס. צ'מברלין (ע"ע); השקפת קלאוזויץ (ע"ע) על הצבאות אמצעני ראשון במעלה; להשגת מטרות מדיניות; תורת הגיבורים עושי-ההיסטוריה,

של האיטלקים. ביחוד את השפעתם של האנגלובארדים. ה' שאף לגרמן את הקאנדידאטורים. ההלאנדים הפלאמים. ואפשר, אף את האנגלים.

ה' היה טבור, שהפאן-סלאווית היא אמצאה של האסי כולה הפאן-סלאווית. הבלגארים אינם סלאווים, אלא פינים. בקרב העמים הסלאוויים יש יסודות גרמניים. שיש להחזירם למקורם. ה' היה חדר שנאה לשלושת העמים הסלאוויים הגדולים: הצי'קים, הפולנים והרוסים. ביחוד מאחר שלושה אלה עמדו למשכול בדרך הפאן-גרמניות. מיד לאחר שרנצה הדרדין (צ"ע) ע"י פאטריוטים צי'קים, זמס ה' את הגלייתם של כל הצי'קים מבהמיה. א"ח"ב הסתפק בתכנית של עקירת הלשון הצי'קית מן השימוש הספרותי המדעי והפיכתה לניב של פשוטי-העם בבהמיה ובמרווייה. את הפולנים נחכוון ה' לרכו באזורי קראקוב ולבלעין ולהקים ב.מתיצת-ברזל גרמנית. את רוסיה ביקש להפוך ל.סחממחיה" ענקי. תקומנה ברזיה אחוזת גרמניות. שהסלאווים יהיו בהן עבדים. ש להפסיק את ההתפתחות הרחנית של הסלאווים ע"י פיתוח אמנות-היבל, איסור חינוך ובד' אין להשמיד את האזורים המרובים. באימה למעשה שיש לנוח היהודים מאחר שהרוסים נזקקים לעבדים. ה' התנגד לדעתו של א. רזנוברג. שיש לנצל את הניגודים הלאומיים במזרח אירופה. לקומם רוסיה את הלאומים המשועבדים (צ"ע) הבטחת חירות ללאומים אלה) ולנצל את שנאתם של הרוסים גופם למשטר הסובייטי. ה' התנגד לתכנית רזנוברג. מאחר שמטרת הפאן-גרמניות לא הייתה, לדעתו, שחרורם של עמי רוסיה, אלא שיעבודם וניצולם הגמור.

שנאתו היהודים היתה קשה מכל שאר שנאתיו והיה לה אויב פאתולוגי מובהק, אך מצד הליכה לא הירש היה דבר אף באנטישמיות. בווינה, שבה עברו ימי-התברות שלה, היתה האנטישמיות מהלה ציבורית מקומית מאז. אין ה' מבטח את שנאתו ליהודים על עבודות, אלא על רגשות — ועל הזיות. ההיסטוריה האנושית היא, לדעתו, מלחמה בין הגזע הגרמני לבין הגזע היהודי, והוא ה', נועד להביא לנצחון הראשון. שהוא הטוב, על האחרון, שהוא הרע. אין היהודי תופעה שלילית חלקית, אלא מחוללת. היהודי חודר לכל מקום, אינו מושפע מקשיים אקלימיים. כפולאריים ודכר פיים. ה' שזאת המודרניות באמנות, כיוון שראה בו כשרו של הרוח היהודית. היהודי מהווה את הפירינגווארסיה הנונת באמנות ובחיים בכלל. היהודי יצר את העיתונות הקוסמופוליטית כמכשיר נגד הגזנות והלאומיות. היהודי מנצל את המגוונים ע"י הקאפיטאליזם מזה והמארכסיזם מזה. היהודים גרמו ל.התממורח"ה" של אירופה באמצעות הנצרות. הליבי ראליים. הדמוקראטיה והמארכסיזם. רומי. שבעיניו של ה' היא תופעה מדינית אידיאלית. נפלה באשמתה של היהדות, שהתגלמה בנצרות. אסור, שלדת — כלומר, לנצרות — תהיה השפעה על המדיניות מאחר שהדת היא ראשית. מושג יהודי, ושנית — ראקציוני. הבמרים עם אמנות-ההבל שלהם טובים ל: ש"היכפרי בלבד.

השקפתו של ה' על הדת בכלל והנצרות בפרט אינן אלא וולגארואציה של דעות ניכשה. הנצרות היא דת של "עמק הבכא" והיא מביאה את האדם לידו פחדנות. ההוריים מנסים להפוך את אירופה לקוסמופוליטית (צ"ע) שטטוש האופי הלאומי המובהק של רוב חלקיה) ועם זה ל.משוללת. ככל היסטוריה", בדומה למע שהיה הארצות הקולוניאליות. ככל עלה בידם להתגבר על יסודות לאומיים שונים — תחילה

וביחוד פולחן פרידריך הגדול, של הגרמאנופיל האנגלי ת. קאלילי; תורת האדם הלינון והלגע האתאיטי למוטר היהודי-הנוצרי של נישטה; הפאן-גרמניות של ה.אסכולה הפרוסית" ההיסטורית של פ. דן (צ"ע). ה' כריטישקה (צ"ע) ותמלידיהם; שלילת הקאפיטאליזם התמני של הרומאנטיזם קנים האנגליים. ה' מוריס (צ"ע). ג'. רסקין (צ"ע) ושל הכמ"ת הכלכלה הגרמני ו. זומברט (צ"ע); תורת "המערכת השוקע" של א. שפנגלר (צ"ע); חכמת-החיים הצינית והניהיליסטית של מאקיאוולי; הימחות הגרמני הפרהיסטורי והרומאנטיקה של יד"ב הגרמניים, כפי שהתבטאו באפרות של ר. וגנר (צ"ע); דרכי-המימשל שהאקטיקה הפוליטית, שהנהיג לינון וביחוד טטאלין; ולסוף — האנטישמיות (צ"ע).

מן הרעיונות. שה' עשה שימוש בהם, אין אף אחד, שה' הללו. ולעומת זה: קשה למצוא רעיון חברותי או מדיני אחר, שהיו לו מהלכים בגרמניה הלאומית, שה' משך ידו מלהגשימו הלכה למעשה. ההיסטוריה הוא בליל של כחריס רעיונות ציבוריים, שה' הטיף להם בכתב ובעל-פה בצורה ספרותית מפורקת ובלשון של האסספון הכריזי הגרמני. כמה מן הרעיונות הללו קיבל ה' ומכיל שנו; אך באופן בלתי-אמצעי הושפע מן התורות הבאות ומצויריהן: התורה הגאופוליטית (צ"ע שאופוליטיקה) בנוסחו של ק. האזוהרפ ביססה בעיני ה' את הפאן-גרמניות; המונח "שטח-מחיה" (Lebensraum) נעשה אחד מן היסודות של ההיסטוריה. ה' קיבל את התכנית הכלכלית של המהנדס ג. פדר, המבחינת בין "הקאפיטאליזם היהודי הבינלאומי" לבין "הקאפיטאליזם הפאטריוטי הגרמני", בין ה.סוציאליזם היהודי-מארכסיסטי" לבין הסור ציאליזם הלאומי. ה' הושפע מספרו של א. מלך ון דן ברוק (1876 — התאבד ב.1925), "הרייך השלישי", שמחברו הטיף ל.שמרנות רזולוציונית" ללאומיות סוציאליסטית, לשלילת השליבראזיה, שפולחן-הפרט של גרם. לדעתו, להרס הדת והלאום, מלך ניבא: א.א. הם (הגרמני) ריגיש, שבאופק התגלה מנהיג אמיתי, יקבל בשמחה את מרותו וישלה לעוצאת את המפלגות הדמוקראטיות והסוציאליסטיות. מלך ניבא וידע מה שניבא... שם ספרו של מלך היה השם, שה' כינה בו את גרמניה בתקופת שלטונה.

תורת-הגזע הנוחה ביסוד תפיסת-עולמו של ה', לפי ה' אי-השוויין של יחידים, ויותר מן גזעים. הוא אחד מחוקי-היסוד של הטבע. יש "בני-אדם אדונים" ויש "גזע אדון" אחד, הוא הגזע הארי, הצפוני, שהעם הגרמני מלא את תפקידו של "עם אדונים" (Herrenvolk). ה' היה חודר ביחס של בוז לכל דבר, שאינו גרמני. יש לחסל את "עיקרי 89", כלומר, עיקרי ההפכה הצרפתית. שתיפיה לשוויין בין בנייה-אדם, האנושות מחולקת לשלושה חלקים: (1) הגזע הארי, וביאוש הגרמנים, שמהם שלח את האנושות, יוצרי חרבותה; (2) היפועים — היהודים, שהם הרוסי-תרבות ומהווים את השלייה הגמורה באנושות; (3) שאר בני-האדם. שהם טיפוסים-עבר מן הטוב המהולט, שהתגלם בנר-מניח, לרע המוחלט, שהתגלם ביהדות. הסלאווים מתקרבים מצד השלייה שהם לאחרינים, הגרמניות הקדומה מקורה בצפון. על גדות הים הבלטי, ולעומת זה היהדות מקורה בדרום. על גדות הים התיכון. תופעתו היא התקופה של חציית הגרמניות ומפלת הנצרות. שהיא יהודית במקורה. ה' הציית לו למטרה להחיות את "הרייך הראשון" של יח"ב, כשגרמניה שלטה על רובם של אירופה — הייך, שחולט ע"י מלחמת האפיפיור בקיסר. האפיפיורים הבשילו את גירמונם

מזרחית. ה' ראה את עצמו כממשיך פעלם של פרידריך II, שהפך את פרוסיה למעצמה חשובה, ושל ביסמארק, שהשליט את פרוסיה על גרמניה. את פעולתם של שני אלה ביקש ה' להביא לידי גמר ע"י השלטת העם הגרמני על כל העמים הגזמים על הגזע הצפוני וע"י הקמת הגמוניה על גרמניה באנושות. ה' ניסה להשיג מה שנינו ללא הצלחה ספרד במאה 16 וצרפת של לואי 14 ונאפוליון. בניגוד לוויילהלם II, ששאף להקמת קולוניאליזם באסיה, אפריקה או קיאניו, נטה ה' לדעתו של ביסמארק, שראה את עתידה של גרמניה באירופה. בהתאם לכך, ומתוך שימוש בעקרונות האווהופר בדבר "שטח-המחיה", ביקש ה' להקים את הקיסרות הגרמנית שלו באירופה המזרחית-הסלאווית, ומפניכין חידש את ה"דחף למזרח" (Drang nach Osten) של המיסדרים הבאלטיים, של ערייה-התאגוד ושל הדוכס היינריך, "האריה". ה' פתח את פעולתו במדיניות-החוץ כשהוקאליציה המנצחת במלחמת 1914—1918 שוב לא היתה קיימת. אבל פעילות זו עצמה גרמה בסופו של דבר להתלכדותה של קואליציה אנטי-גרמנית לא פחות אדירה מן הקודמת — קואליציה של מדינות מנגרות זו לזו מבחינה אידיאולוגית: המערב הדמוקרטי ורוסיה הקומוניסטית.

המצב הבינלאומי, כפי שהלך ונתגבש מיד אחר חוזה ורסאי, היה לטובת מדיניות-החוץ של ה'. באמריקה גבר הכיוון הבלדני ביחס לאירופה, ועוד שוסכנה האמאנית כפתה על אמריקה עמידה על המשמר באוקיינוס השקט. בהתאם למסורת של "אוני-הכוחות" (ע"ע), נקטה באנגליה מדיניות של ההגנתור לגבי צרפת. בעלת-בירתה במלחמה, ומדיניות של אהדה לגבי גרמניה המנוצחת. מתוך ששמה את מבטחה ב"העלמה", גברה באנגליה התמולה הפאציפיסטית. בעיקר בחוגי השמאל והכנסיה. הקתודית של צרפת במלחמת 1914—1918 הישמה גורם להצלחת התעמולה הפאציפיסטית בתוכה ולהתחזקותה של הבוסנות. שנבעה מתומכי הקומוניזם ומן הימין הקיצוני כאחד. סיכסוכי המפלגות, לעיתים על בסיס אישי, חללו את השלטון המוציא לפועל, עד שרבים התחילו רואים בצרפת את, "האדם החולה" של אירופה — כלומר, מדינה, שנועדה לרדת ביריה הבינלאומית לדרגתה של ספרד. המעצמות השניות במעלה שבהלך המזרחי של אירופה המרכזית היו מוסכסכות זו בזו בשאלות הגבולות, לרבות צ'כוסלובאקיה. פולניה וליטה, שעצמאותן באה להן בעיקר מ"גרסא".

במאמציו להשפיע על דעת-הקהל העולמית ידע ה' לנצל את הפחד מפני הסכנה הבולשווית — ביוחד כפי שנתגלתה בתקופת סטאלין, שנתכנית-החירוש הראשונה שלו גרמה למותם של מיליוני איכרים. עודש האשמה ה"דיאדוכים" (היורשים) של לנין גרמה להשמדת האינסולטי-גנציה ברוסיה. ה' ניצל את האכזבה, שתקפה את דעת-הקהל האיטלקי מתוצאות מלחמת 1914—1918, ואת הקרבה האידיאולוגית בין הפאשיזם לבין הנאציזם-סוציאליזם, ביוחד לאחר נסיונו של חברי-הלאומים להתנגד להתפשטותה של איטליה באפריקה. ה' ליכד מסביב לגרמניה שתי קואליציות מבוססות על מסורת מדיניות-החוץ: האחת, הקואליציה האנטי-ורסאית" (איטליה, הונגאריה), שהיתה חדורת שנאה למעצמי מות ה"וורסאית", ביוחד לצרפת ולשתי הציירות ה"חד-סאיות" שבמרכזן אירופה (צ'כוסלובאקיה ופולניה), ואת הקואליציה של "הזרחה אנטי-קומוניסטית" (איטליה, הונגאריה, ספרד וריאפאן), שהיתה מופנית כלפי רוסיה.

בקיסרות האוסטרית ואח"כ ברוסיה, הבולשוויזם — ביטוי להשתלטות היהודים על רוסיה, שלפני המהפכה שלטו בה הגרמנים. היהודים השתלטו גם על אנגליה ואמריקה. ברא-שונה — על דעת-הקהל ובשניה — על עיניי-הכספים. באשמתם של היהודים נעשתה אמריקה משוללת כוה-גברא מבחינה צבאית ואנגליה ממנוונת והולכת. בפעולת-ההרס שלהם נעשרים היהודים על הרוסים ועל הצרפתים. שנאתה של צרפת לגרמנים הפכה אותה לכלי-השחקן בידי היהודים, מנהיגי-צרפת הם יהודים ערמומיים, ונוסף על כך יש בעם הצרפתי שפע של דם כושי. כל נסיון ליצירת "הבנה" בין צרפת וגרמניה אינו אלא שפע לגבי השליחות העולמית של זו האחרונה. הארוב הנצחי של גרמניה היא צרפת. ויהא מטטה מה שיהיה — בורבונז, בונאפארטיסטי, יעקוביני, דמוקרטי, בולשווי, מסרת-היהודים היא להחליש את הלאום הגרמני ע"י יצירת הבלים חברותיים וסכסוכים מעמדיים בתוכו. היהדות עורכת התקפה על המושגים: גזע, גבורה, קרב, שלטון בן-סמך, וכל זה לטובת אינטרנציונאלי אנושי. פאציפיזם, המגנות הדמוקרטיה, לבכות על גורל-היהודים בוסן נצחון הגרמניה פירושו לחולל "המעתת הנרד".

ה' השתדל להגשים את תורת-הגזע הלכה למעשה; אך בתעמולתו היומיומית ידע תכופות לגלות ספח ממסרותיו ולנסות תפתים. כמוכין כן נמנע ממון לזמן מפעולות, שהיה בהן משום סטייה בולטת מעקרונותיו. כך, למשל, לא המריעה תורת-הגזע לה' לפלוש ברם ואש לסקאנדינאוויה ולארצות-השפלה, אע"פ שגם פעולה זו ידע ה' לתרץ מתוך ההסתמכות על תורת-הגזע דוקא: אנגליה ואמריקה, "זוהמ" ע"י הקאפיטאליזם היהודי; המלחמה של גרמניה בעמים האריים הצפוניים (האנגלים, האמריקנים, ההולאנדים, הפלא-מים, הדאנים והנורווגים) דומה למלחמה-האחול בין פרוסיה לבין אוסטריה בימיו של פרידריך ואח"כ של ביסמארק, שגרמה לאיחודה של גרמניה; מלחמה של גרמניה בעמים האירופיים הצפוניים גררם ליצירת "גרמניה הגדולה", גם במקרים אחרים, כשהיה צורך ברבה, ידע ה' להצניע את המטרות המדיניות הבלתי-אמצעיות שלו, ולשים במקרה" לזמן את ההלכה הגזעית אף כשאי-אפשר היה למצוא לכך הצדקה דומית. כך, למשל, לא היסס לכרות ברית עם יאפאן, הלא-אריית לכל הדעות, ולנהל בעזרתה מלחמה-השמד באנג-לים באמריקנים הצפוניים; וכך תמר במהיגים הערביים, אך כל אלו לא היו אלא סטיות זמניות, או סטיות ש"הזמן גרמן", כלומר, עבירות, ל"שעה" של עיקר-התורה מתוך כוונה להביא לידי נצחונם של עיקרים אלה דוקא. המטרה הסופית נשארה כפי שהיתה. ה' השיג את מטרותו ביתח-לרובם של יהודי אירופה, שהושמדו הצמדה פיסית כוסן שלטונו. לעומת זה לא עלה בידו להפוך את הסלאווים לבדויו של "ססאדוניזם" גרמני. אבל יש להטעים ולחזור ולהטעים: נסיונו של ה' להגשים את התורה הגזעית קפצה במידה מרובה את מדיניות-החוץ שלו והיתה אחד מן הגורמים העיקריים לאחת מן המלחמות הנוראות ביותר בהיסטוריה האנושית (ע"ע מלחמת-העולם II).

מדיניות-החוץ של ה' הייתה, כאמור, הגשמת הרעיון הפאן-גרמני. רעיון זה היה מבוסס על שני עיקרים: על הרומאנטיקה של ה"רייך האיראון" — הקיסרות הגרמנית של הדיב עם מסעי הקיסרים הסאסיים והוזהושתאטויים אל מערב אלפים, ועל עקרונות של חידוש הקולוניאליזם הגרמנית באירופה הצפונית

הזינות. כשעמדה לפניו הברירה בין מלחמה במעצמות-המערב לבין מלחמה ברוסיה, בחר ה'י' כביסמארק קודמו, באפשרות הראשונה. למחרת ה-23 באוגוסט 1939 הופתע העולם כולו מן החדירה על חתימת "החוק הקרמלי" גרמם לפתיחת המלחמה עם פולניה. וכחוצאה מכך — עם אנגליה וצרפת. בטאקטיקה, כדיפולומאטית כצבאית, נהג ה'י' לחת' מן הקל אל הכבד. במעמד "מינכן" (ע"פ) שוכנע ה'י' כי במצידקתה של תורת שפנגלר (ע"פ) על "שקיעת המערב". אכן עמדת אנגליה בשנת 1940 וגיוס אמריקה לאחר מכן הכיחו עד כמה טעה ה'י' בהערכת-המערב שלו. טעות זו בלבד די היה בה כדי להכריע את הכף של מאוני-המלחמה לחובתו. אבל ה'י' לא טעה בזה בלבד. הוא החחיל את המלחמה כביסמארק, אבל סיימה כלודנורף (ע"פ).

אם במדיניות נהג ה'י' להפתיע, הרי בצבאית שאף לנהל מלחמת-בוק דינאמית. ולא מלחמה טאקטית. בחפירות. מכאן החשיבות המיוחדת, שייחס לחיזוק חילה-אוויר ולהכנת צבא ממוכן. כדי לאפשר את ניתולה של מלחמת-בוק, החליט ה'י' במלחמת ריכבה עם צרפת, להרחיב ב"לישה "תכנית שליפן" (ע"פ) — כלומר, שלא להסתפק בלישה בלבגיה בלבד. כפי שנהגה גרמניה 1914. אלא פלוש גם להולאנד, ולא להפנות חלק מן הצבא, העולה על פאריס. לחזית אחרת. אלא למגר תחילה את צרפת בולה. אכן הגשמת תכנית שליפן "עד הסוף" היה אחד מן הגורמים לכשלונו של ה'י', מאחר שהתסקינות היחידה הצרפת סייקה לאנגליה את הזמן, שהיה רדוף לה למבצע דברק (ע"פ) ולהתאושש אחר תבוסתה של צרפת. כמיוכן החליט ה'י' להגשים "עד הסוף" את "תכנית טירפיץ" (ע"פ) — כלומר, לנהל מלחמת-צוללות נגד אנגליה בכל האמצעים, עד כניעתה. מכאן כיבושן של דאניה ונורווגיה, שאפשר לח'י' להשתלט על החוף האטי לאנטי האירופי מנורדקאפ עד הנבול הספרדי. אבל הגשמתה של תכנית-טירפיץ גרמה לחיזוק העמולה האנטי-גרמנית והמריצה את הקמתה של קואליציה חדשה נגדה — בדריס, שלהם תרם, כמובן, גם ביצועה של תכנית-שליפן. אמנם מתוך ניצול תסעויות הדיפלומטיות של אנגליה ושל אמריקה, עלה ביד ה'י' להפוך את אסליה ואת יאפאן — אייביה של גרמניה במלחמת-היעולם הראשונה — לבעלות-בריתה שבניה אבל בסופו של דבר היתה אסליה, עם כל נאמניו של מוסוליני. משענת קנה רצוף לגרמניה. כמיוכן הצליח ה'י', מתוך השטמת הסכנה הקומונסטיסית ההרוסית, לרתום את פינלנד, הונגאריה ורומניה למרכבתו הצבאית. ועם זה עלה בידו להחזיק את רוסיה בכבץ של ידירות ניטרלית במחציתה האחרונה של המלחמה. אך בזה נסתמו השגיו הדיפלומטיים. כי מה ששעה לאחר מכן היה שטוח אחר טעות והחמורות שבטעויותיו היו התנפלותו על רוסיה והכרות המלחמה שלו על אה"ב. חזר ואירע לה'י' מה שארע לנאפוליון קודמו. שניהם נכשלו בתכנית הצנייה "העולה" האנגלית לשם כיבוש אנגליה; שניהם התנפלו — ללא הכרח גלוי — על רוסיה; והשטחים הענקיים של רוסיה, על דשת הדרכים הבלתי-מפותחות שלהם, יחד עם תנאי-החורף וכחול-הסבל של העם הרוסי, גרמו למפלת שניהם.

המדיניות הלאומית האנוכית של ה'י' גרמה לליכוד רוב העמים ורוב המעצמות נגד גרמניה. עמי מזרח אירופה שתפו ע"י הגרמנים בהשפדת היהודים. אבל מרינותו של ה'י' התנגדה לעצמאותם של הבלטים, הבלרוסים, האוק-ראינים. והיתה מכוננת להפוך את אירופה המזרחית ל"הודו"

בדרכו למטרותיו נהג ה'י' להשתמש בנשק של הפתעה ומפנה חזק. כך נהג פעמיים, (1) ב-1934 בחזוה-הידידות, שעשה עם פולניה, האויב הרוסיאני, ו(2) ב-23 באוגוסט 1939 — בחזוה-הידידות, שעליו חתם עם רוסיה. במקרה הראשון שון הרס את החזית המרוצפתת במזווחה של אירופה המרכזית ונתן לעצמו ימים תפשויות באיורו זה. במקרה השני שחרר את עצמו וזמנית מסכנת מלחמה בשתי חזיותיו.

נחונותיו הדיפלומטיים של ה'י' בשנות 1933-1939 באו לו, בין השאר, משום שידע לנצל את הסוד, שהונח ב"חזוה ורסאי" — עקרון "ההגדרה העצמית של הלאומים" (כפי שהוצע ע"י ו. וילסון [ע"פ] 14 סעיפיו) ללא התחשבות במסיבות הגאוגראפיות וההיסטוריות. עקרון זה נשא פירות במדיניות של ה'י' בכמה תחומים: בהימוש איור-הרינוס, במשאול-העם כחבל הסאר, וביחוד בסיפוחה של אוסטריה לגרמניה וב"מינכן", "הסיפוח" הוכן ע"י התעמולה של הפרו-גרמנים מזה והאוטו-מארקסיסטים, שבראשם עמדו כמה יתודים מתבוללים, מזה (מבוג, שה'י' לא זכר לאלה את חסדו). גם הניגודים בין שתי המפלגות האוסטריות הגדולות (הקאטולית והמארכסיסטית) סייעו לגישוה "הסיפוח", "הויה מינכן", שבו הגיעה ההצלחה הדיפלומטית של ה'י' לשיאה, מסר לידי גרמניה, ללא ירייה אחת. למרות כל האבסורד הגאוגראפי וההיסטורי שבדבר, את ה"טבעת הסודית" ה"הצ" לחה האחרונה של ה'י' במשחקו ב"הגדרת הלאומים" היתה סיפוחה של קליפדה (ממל), שליטה היא ההינטרלאנד הטבעי שלה. ע"י סיפוחם של אוסטריה והודוטים לגרמניה בפתח משנה אחת הגדיל ה'י' את אכולסוית ה"דייד" 10 מיליונים ותצויב את גבולה של גרמניה במערב הברנר. אבל ה'י' לא אמר די בכך. ובמארס 1939 כבשו הגרמנים את צ'כיה, ע"י כך הוכיח בביורו לכל, שהנוסחה של "הגדרה העצמית" לא היתה בשבילו אלא נשק-תעמולה לצרכיו של האימפריאליזם הגרמני. רראה, שה'י' לא יחס חשיבות יחידה לסחירה הגלויה שבין דבריו ומעשיו, וחשב, שהתקפה של הסיסמה הישנה — אחד מן ה"שקדים הגדולים" שלו — עדיין בעינו עומד. כאן טעה את טעותו הגורלית הראשונה. מיד לאחר שחזר מ"פראג" פנה לעבר פולניה והציג את תביעתו על ג'אנסק (דאני-ציג) — שוב מתוך השתמכות על עקרון "ההגדרה העצמית". את חדת ההשפעה של לקח "פראג" קיבל ה'י' כתשובה שלילית לא רק מפולניה, אלא גם מאנגליה וצרפת. את צ'כוסלבי-באקיה — היציר האחד של "החזוה-ורסאי" — היטל ה'י' בדרכי-שלוש באמצעים של דיפלומטיה ותעמולה. את פו-לניה — היציר השני של "החזוה-ורסאי" — שוב לא יכול היה ה'י' לחסל באמצעים אלה. כדי לבצע היטול זה היה הכרח לפתח במלחמה עולמית. וה'י' לא נסחל אף מפני הרפתקה זו.

ה'י' ומלחמת-העולם II. עד סתיו 1940 הלך ה'י' מניצחון לניצחון ון במדיניות-הגנים. עם בידרה המדי-לאומית וון בשדה-הקרב. בפועל היוותה אנגליה באותו זמן את אבן-הנגף היחידה של ה'י', כמו שהיוותה אבן-נגף כזו לגבי נאפוליון. ון הסתיו של 1940 ואילך, משכשלו גישושי-השילוש שלו ביחס לאנגליה מצד אחד, ונסיון הפלישה לאנגליה, דרך הים או דרך האויר, מצד שני — התחילה הידרדרותו של ה'י' כלפי תהום-המפלה.

ה'י' נתמכון לנהל את המלחמה מתוך הימנעות מטעויותיה הדיפלומטיות והאסטרטגיות של גרמניה במלחמת-העולם I. כביסמארק כך החליט אף הוא שלא לנהל את המלחמה בשתי

שהשמיע בערב המלחמה, שאם תפרוץ מלחמה בעולם לא יסאר באירופה אף יהודי אחד. ה' גילה בהכרזה זו את מסרתו הסופית.

האנטישמיות של „גנוסייד“ עברה אף היא דרך שלבים אחדים. בשלב הראשון, מהחילת המלחמה עד סוף שנת 1941 — כלומר, עד כניסתן של רוסיה ואמריקה למלחמה — נערך גירוש המוני של יהודי הרייך מזרחה, כלומר לפולין. היהודים הפולנים רוכזו בהדרגה בגטאות. עדיין אז התנהגו תכניות של ייסוד „רוורואסים“ גדולים ליהודים; היתה תכנית „מאדאגאסקאר“ מזה ו„לובלין“ מזה. אבל משנעשתה המלחמה גלובלית, משנבטו למלחמה רוסיה ואח"כ מזה ויפאן מזה, שוב לא היה ה' צריך להתחשב בדעת הקהל: במדינות, שנלחמו בו, היתה דעת-הקהל גנויטת נגדו עד קצה גבול האפשרות גם בזה, ומה שנוגע לשאר המעצמות הרי מהן שותן שורן בעלות-הבריתו של הרייך ומתן הסיוע נייטרליות וחלשות מדי, שיצוו להרים קול כנגדו, כך תשקבלה (ב־2 בינואר, 1942) בועידת-וונזה (Wansee) של-על־ד ברלין, שבה השתתפו 16 פקידים גבוהים של הרייך והמפלגה הנציגו-נאצי-אליטיסטית (בנשיאותו של היידריך), החליטה מפורשת על ההשמדה הפיסית הטוטלית של יהודי דים. אמנם ההשמדה הפיסית התחילה ועיר שם ועיר שם גם קודם לכן. פולניה הפכה לניא-ההריגה בשביל יהודיה ובשביל היהודים, שישבו מעמבר לה, ואילו בארצות שממזרח לפו-לניה לא הוצרך ה' לשם ביצוע תכניות לייסודם של מחנות השמדה דוקא, בהדרגתם של הגרמנים השמידה האוכלוסיה המקומית את רוב היהודים כלא להודק כמעט „לגטאות“ ולמחנות-ריכוז.

למרות המחסור בכוח-אדם בתנאי-המלחמה, למרות מה שנלחם בחצי-התיסור חיותו, מצא ה' צבאות כמות מספקת לצרכי הגנוסייד היהודי שלו. מחנות-ההשמדה נהפכו ל„בתי-חרושת“ לטבח-אדם. בכל „בית-חרושת“ הוקמו מכונות-השמדה חדשות שבחזיונות, על-יד כל „בית-חרושת“ היתה קיימת מעבדה או מעבדות, שבהן עבדו טובי הכימאים הפסיכיאטרים, הרופאים ובחוד רופאי-נשים, כפעם הראשונה בהיסטוריה נערכו ניתוחי-גופות לא בצפרדעים, שפנים קופים, אלא בבני-אדם. מעולם לא עמדו לרשות המדע שפני-נסיון משוכללים כאלה, ומעולם לא הושפל המדע כלי-כך כפי שהשפילו אותו ה' ועושי-רצונו. אכן אצ"פ שלהלכה היתה המטרה המדע, וענייני-הקרבנות לא היו אלא אמצעי, הרי בפועל שימש הרצח ההמוני, המובחן והמחושב, ביחוד עם אלפי צורות-העינויים, שחלווה בהם, למטרה אחת: לסי-פוקם של צירי-שנאה חלולים, סאדיסטיים, במידה שלא נמצאו, אפשר, בשום שליש אחר, מבחינת חומרנות של מידות הפאחולוגיה ועצמתן של סערות-היצרים שהגיעוהו. מבחינת דחף ה„שגוען לדבר אחד“, איז להשוחת, למשל, את ניצוחן של ה' על השתד-היהודים, לניצחון של גירוש על גירוש. רומי ה' היה הגדול בין רבי-הטבחיים, שעלו אי-פעם על כס השלטון ושיבצעו הייגות טיטוניות בעיקר מתוך מניעים שמקורם בחסידי-ההנפשה, ולא בשיקולים שבמדיניות או בצבאיות.

„ש ק י ע ת ה א ל י ס“ — במחצה השניה של המלחמה, כשענייני גרמניה כבר היו גלעים, היה ה' מבלי את דוב זמנו במטה הצבאי, עיתים-חרוקות היה מופיע בברלין או במינכן, ומעולם לא ביקר בעיר גרמנית מופצצת אחרת. ה' היה מסוגל להיפגש עם עמו אך ורק כמעמד חגיגי של מנצח.

של הקיסרות הקולוניאלית הפאו-גרמנית, ומתוך כך נהפכו אלה עד מהרה לאויביו. השאיפה של ה' לגרמן במובן לאומי את הגרמנים במובן גזעי הפכה לאויב הרייך השלישי“ — המלחמה התלכדו אנגליה והדומיניונים מסביב לצ'צ'יל, שעמד בעוד מועד על מרתו של ה', אמריקה הוצאה ע"י ה' מצבב של איזולאציה ביחס לאירופה.

המפנה האסטרטגי החד לדעת גרמניה הן בסוף 1942, כשבהתאם לתכניתו של ה' לא נסוגו בעוד מועד „הגיס השני“ מסטאלינגרד וה„קורפוס האפריקני“ מן הגבול המצרי, וכחוצאה מכך אבד הראשון בתנאי הכפור של אירופה המזרחית והשני ניגף בתנאי השרב והמדבר של אפריקה הצפונית, ה„סבעה“ הגרמנית, שחישולה הופסק בסטאלינגרד ואל-עלמיון, לא נסוגה במרחבי קידמת אסיה. בהתאם לאסטרטגיה ה„אינטואיטיבית“, ה„טוטלית-הבלתי-מקצועית של ה', למרות כל דירבוננו של ה', נעצר הצבא הגרמני בפני שערי לנינגרד ומוסקוה וזיה קרבן התנאים הגאופיסיקאליים של מזרח אירופה ויהירותו של ה', מפקדו העליון, שאסר עליו את הניגיה בעוד מועד. בניגוד לעצת המומחים, לא יזכר ה' את צבאו לשם השתנה של מטרה מסוימת, ראשית כל — כיבוש מוסקוה. ה' פיזר את צבאו במרחב הכביר של אירופה המזרחית מתוך שאיפה להשיג כמה מטרות בבת אחת, ובסופו של דבר, לא השיג אף אחת מהן — לא כיבוש מוסקוה, לא כיבוש לנינגרד, לא כיתור הצבא הסובייטי אחר כיבוש סטאלינגרד, ואף לא השתלטות על שדות-הנפט של קאוקאז; וכך נתג ה' גם בחזיונות על שדות-הנפט של התנגדותו של ה' למינים של הצבאות הגרמניים מתוניסיה, האלקאן וסקאנדינאווייה, החלישה את ההגנה הבלתי-מצוינת של הרייך.

ה מ ל ח מ ה פ ר ט י ת ש ל ה', האנטישמיות והפאן-גרמנית היו שני עמודי-התווך בתפיסת-עולמו הנזעית של ה' — התפיסה, שבה היה חזרו מנעזרו ולה נשאר נאמן עד תפוסת האחרונה. לשם הגשמת תכניתו והאנטישמיות, לא הלך ה' בדרך האנארכיסטית-האספסופית של האוקראי-נים בתקופה החדשה או של עמי מערב-אירופה בימי מסעי-הצלב והמפנה השחורה. ה' הגשים את תכניתו האנטישית מית לא באמצעים אנארכיסטיים, אלא אטאטיסטיים. כיד האירוגן, היסודיות המדעיות של הגרמנים, בדרך מסרתו החיובית ליהודים והיהדות) עבר ה' שלוש „תחנות“ ראשיות. „התחנה“ הראשונה נקבעה עם יציאתו של ה' לפעילות ציבורית בתחילת שנות ה-20. זו היתה חנת-התעמולה, התחנה השניה סימלה את דרך השלטון של ה' בתנאי שנות-השלום (1933—1939). זו היתה ביקורת תחנת „חוקי-ניצח-ברג“, בסופו של תקופה זו כבר נסתמן המעבר מן האנטי-שמיות היהודית אל האנטישמיות הפוזיטית — האנטישמיות של החרמות, גכוסות וההמרות, של גירוש היהודים הזדים מן הרייך וראשית ייסוד המחנות היהודי-גרמניה. התחנה השלישית נקבעה בתנאי-המלחמה — תחנת הגנוסיד, כי ה' לא ידע לפינות בדרכו, דרך ההגשמה של התכנית האנטישמית, ה' הביא בחשבון את אפשרויות הפיסיות, שעמדו לרשותו וכן שיווה לנגד עיניו את דעת-הקהל בארצות-חוץ, שלמרות האנטישמיות, שפיעמה אותה בכללה, חשש היה לגלות לה, קדם ומנה, את תכניתו המאפסימלית, המרוחקת לבת, ביחס ליהודים, שתכנית זו כבר נקבעה בדעתו קודם המלחמה ושנמנע מלבצע רק ממת שיקולים מדיניים מעידה ההכרזה.



היטלר עובר בין שורות אנשיו אחר נואם סופכי

לוויה ממלכתית, ואת סיבת מותו ייחסו להתקפת-אויב אנגלית. בין המוצאים להורג (אפריל 1945) היה גם האדמי-ראל קאנאריס, מי שהיה ראש הריגול הנגדי. ה' יום טבח המזני בקצונה הגרמנית, דוגמת הטבח שערך סטאלין ב-1937 בקצונה של הצבא האדום, אבל תנאי-המלחמה לא איפשרו את הדבר. החדשים האחרים, שהבדילו בין ההתנקשות בחיי ה' שנכשלה ובין התאבדותו, עלו לגרמניה בחורבן נוסף, לבעלי-הברית באבדנם של כמה רבבות חיילים נוספים ולעם היהודי — בחייהם של עוד כמה מאות אלפים מבניו, שנשלחו לכבשנים. ה' האריך ימים עד כדי לראות בעיניו את התורבן, שהמיט על גרמניה, לרגע קט בנאות לה' קרית-קווה של הצלה. ב-12 באפריל 1945 מת לפתע פ. ד. רוזולט (ע"ע), בהשפעתו של גבלס ביקש ה' ללמוד גזירה שווה על מות זה ממותה של וילזאבטה קיסרית-רוסיה ב-1762, שגרם להתרפוררותה של הקואליציה האנטי-רוסית ולהינצלותו של פרידריך ממפלה. לשוא קיווה ה' במשך שעות ספורות, שמת רוזולט יגרום להתפוררותה של הקואליציה האנטי-גרמנית. הרעשת ברלין ע"י הרוסים נמשכה ללא הפגה. ה' נזכה, שלא יוכל להתחמק מגורלו, דמותו של פרידריך הפור-סי עמדה לנגד עיניו עד רגעיו האחרונים. פרידריך עמד על סף ההתאבדות ב-1759 אחרי המפלה בקרב קונ'גסדורף; וה' חזר במוות מלנפול בידי „האויב, הורוש הצנח חדשה, מאורגנת ע"י היהודים, לצרכי שעשועיו של המון היסטרי."

בחוגי הפיקוד הצבאי הלכה וגברה הרעה, שיש להוריד את ה' מעל הבמה הפוליטית וע"י כך לקנות לגרמניה תנאי-כניעה נוחים יותר, ארבע פעמים נערכו התנקשויות בחייו של ה'. — אך ללא הצלחה. במשך 1943 הוכנו שש תכניות של התנקשות. ה' היה נוהג להגיש אוכל לפיו רק לאחר שמישהו הקדים לטעום מאוכל זה בנוכחותו. שתיים מן ההתנקשויות בה' היו מסוכנות ביותר: 8 בנובמבר 1939 במינכן, ביום השנה של „פוטיש" 1923, וב-20 ביולי 1944 — בקטר הצבאי ברסט'נבורג, פרוסיה המזרחית, בראש הקטר האחרון עמד הקולונל הרוון שטאופנברג — קצין, שהצטיין בקרבות באפריקה. הפצצה, שהניח מתחת לשולחן-המטה, גרמה למותו של קצין, שעמד על-יד ה', ולפציעתם של קצינים אחרים, אבל לא פגעה בה' ובפלדמארשלים קיטל ויוהל שעמדו על-ידו. התעמולה היעילה של גבלס ייחסה את נס הצלתו של ה' להשגחה העליונה, התנקשות זו היתה מלווה בתכנית של הפיכה בכרלין ובפאריס, שנכשלה גם היא. שטאופנברג היה מן הראשונים שהוצאי להורג, ובשבר-עות שלאחר מכן נערך טבח של דמים. בס"ה הוצאו להורג עד 4,980 איש, מהם חשודים בהתנקשות בלבד — ובכללם חשודים בהתנגדות למשטר. ב-8 באוגוסט נתלו הפלדמארשאל ויצל'קן, יחד עם 3 גנרלים 41 קצינים נמוכים יותר, לפלד-מארשלים בק רומל ומלו חסד, כשהרשו להם להתאבד, מתוך טעמים של תעמולה נערכה לרומל, „גיבור-אפריקה,"

בהמוניהם, שנדבקו בטירוף-הרציחה של ה' או לכל היותר, עמדו מנגד בשעת ה„גנוסייד“ האיום.

ירושת ה' לאירוּפה ולאנושות כולה היא לא פחות הרח-אסון, אמנם נוצחה הטוטאליטאריזם הגעונית, אך לא נעקרה השיטה הטוטאליטאריזם במדיניות ובצבאיות. יתר על כן: עם הידור והתפשטותו של המשטר הסובייטי לתוך החללים הריקים, שנוצרו באירופה ובאסיה מהמת תבוטות של גרמניה ובעלות-בריתה, השתלטה שיטה זו על מחצית האנושות, ועוד ידה גבוהה. עם זה יש לציין, שלקח המציאות הטוטאליטאריזם, שסכנתה הובלטה ביותר ע"י ה', לא היה בכדי. בחלק המערבי של האנושות גובר יותר ויותר התהליך הצנטרופטאלי. תהליך זה כבר מצא את ביטויו בהתחזקותו של המשטר הדמוקרטי-פארלאמנטארי ברוב ארצות-המערב; החשיבות שבמצומות המערביות מלכודות עכשיו בברית ההגנה הצפון-אטלאנטית; רוב עצמות מערב אירופה כרתו ביניהן בריית מכוסה; ובאופק נראה ליכודו המדיני של המערב, מהוך דרכי-שלום — אותו ליכוד, שרומי הגשימתו בדם ואש בארצות הים התיכון ושלשוא ניסו להגשימו, באותם האמצעים, מערב אירופה ומרכזה קארל הגדול, אינוקנטיוס III, קארל V, נאפוליון ה'.

בעיית-הגעוים, שהוצגה ע"י ה' בעיקר כבעיה אירופית פנימית — כבעיית הניגודים בין הגוץ הצפוני-גרמני לבין שאר הגועים שבאירופה, וביחוד היהודים והסלאוים — נתפסת כיום כבעיה כל-אנושית, ופתונה נתבע בדרך כלל בכיוון שונה בתכלית מזה שהוצע ע"י ה'. אחת מן התוצאות של מלחמת-העולם II הוא היטלן הגמור או החלקי של האימפריית הקולוניאלית באסיה ובאפריקה (של הולאנד, בריטניה, צרפת ובלגיה). אך החלל האופולטי הריק, שנוצר ע"י כך באסיה, ממלא והולך ע"י לאומנות אנטי-מערבית או ע"י טוטאליטאריזם מעמית, שאף היא אנטי-מערבית ביסודה. השנאה הגעונית כלפי האדם ה„לבן“, שקנתה לה שביחה בפנש העמים „צבעונים“ באסיה ובאפריקה, עלולה להיות הרתיאסן לאנושות של פחות מן השנאה כלפי הגעוים ה„בלתי-אריים“. שטופחה ע"י ה' ובעלי-בריתו.

ירושת ה' לעם היהודי, המציאות ניפצת את הווייתו של ה' ביחס לגרמניה, רוסייה, אירופה והאנושות כולה. היא לא ניפצה אותן כליל ביחס ליהודי. היהודי של ה' על החיסול הפיסי של העם היהודי התגשם ביחס לשלש מעם זה — ביהודי דיוק: ביחס לרובים של יהודי אירופה.

תופעת ה„גנוסייד“ אינה זרה להיסטוריה האנושית, במלחמת 1914-1918 הגוסמד, לכל הפחות, שליש מן העם הגרמני, קרומול ערך גנוסייד בעם האירי. הספרדים ערכו גנוסייד במאה 15 באצטקים, במאיים ובאינקים. המתישבים האירופיים באמריקה הצפונית ובאוסטרליה השימדו חרוב ובמחלית את רובם של שבטי-הילידים. שלטון רומי באגן הים התיכון היה תוצאה של גנוסייד בכנועים בצפון אפריקה. הן באטרסקים ובקלטים, כיבושי המזנוגלים באסיה היו מלווים בהשמדה פיסי של עמים. היהדות בגלותה ידעה גנוסייד עוד לפני ה'י: בימי המגפה השחורה (1348) „הגזירת תח“ (1648). אבל הגנוסייד, שערך ה'י בעם היהודי, עלה בהקפס בשטחיותו ובתכנונו על כל השמדות-העממים שקדמו לו. מפני-כן היה הגורם ככולם, לא לחיים הוליד הגנוסייד של ה'י ביהודים, הן בצדונים, במשפט הבנילאומי את מושג הפשע של רצח-עמים.

הוא הניח אחריו צוואה, שבה פקד לגרש מן המפלגה את גרינג ואת הימלר על שניסו לקחת לדריש עם הקואליציה המנצחת. הוא מינה את האדמיראל דניץ „לפירר“. את גבלס לקאנצלר ואת מזכירו כ. דורמאן לראש-המפלגה. אלה נשי ארו אנמיס לו עד הסוף. אבל את עיקר זעמו שפך ה'י על היהודים, שציין אותם כאשמים במלחמה. ה'י נשאר נאמן לעצמו עד סופו. גם כשעמד על פייקרב, לא ספסה ללהם בו שנאתו הגדולה, המרכזית, הראשית, שנאתו לעם היהודי. 29 באפריל הגיעה הידיעה על סופו של מוסוליני. ה'י נשא או את ה„ידועה בציבור“ שלו, אנה בראון (נולדה 1910), לאשה. 30 באפריל נמצאו הרוסים במרחק של שנים-שלושה חתים מבניין-הקאנצלר, שבחרו נמצא הבונקר של ה'י. ה'י סעד ארוחת-צהרים, נפרד מגבלס ומשאר אנשי הפלמיה, נכנס לחדר הסמוך וירה באקדות לתוך פיו. על-ידו היתה מוסלת אוה בראון, שהרעילה את עצמה. גופותיהם הן ה'י ואתנו הועלו באש בחצר הקאנצלר. בן 56 שנה ועשרה ימים היה ה'י כמותו.

ה„ירושה“ של ה'י, „שטוה-געוים“ דוגמת אטילה או „צינגוואן-האן“, החתים מן התחום — ה'י „זרע“, מעט ולעומת זה „קצר“ הרבה. גרעיני הרעל הרוחני, שזרעו בנשמתו של העם הגרמני בעשרות השנים שקדמו לה'י ע"י מדינאי, מצבואי והגוייה-העוות שלו, הצמיחו פרי, שהבשיל בו בזמן שמושי ה'י — „הקוצר“, שלא יעד פילקפוקים והליכה עד חצי-הדרך. מה היה התוצאות של „קציר“ זה? מהי ה„ירושה“, שנתנה אחריו ה'י לגרמניה, לאנושות וביחוד ליהודי?

עדיין קשה לסכם את הפשעתו של ה'י על מהלך היסט-טוריה הגרמנית ועל המפתחות אפיו והלך-רוחו של העם הגרמני ביהודי אעפ"י כבר מסתמנות תופעות אחדות כגובר עות מפנה מבחינת אלו, כמחארי הראשי למלחמת-העולם II, שנסתיימה בתחומים הגמורה של גרמניה והצבת גבולה המזרחי בקו אורד-נייסה. הם ה'י קץ למפעל הקולוניאטורי הגרמני של ה'יב במזרח אירופה, הידוע בשם Drang nach Osten, ויש לחשוב, שתוצאות-המלחמה עקרו מלבותיהם של רוב רובם של הגרמנים את חלום ההתפשטות למזרח, ועל אחת כמה — את חלום ההשתלטות על האנושות, שנית, ה'י גרם לו לעם הגרמני, להיות שוב מבוחר מבחינה מדינית בדומה לעם שחיה, אף אם בצורה אחרת, עד אמצע המאה 19. גרמניה נמצאת עכשיו משוסעת לשתיים: המזרחית הקומוניסטית והמערבית-הדמוקרטית, ואיחודה מחדש תלוי עכשיו פחות בכוחות עצמה משהיה תלוי בהם באיזה זמן שהוא. נמצא, שה'י חיסל את מפעלו המדיני הכביר של ביסמארק: איחודה של גרמניה. קמריכס חיסל ה' את מפעלם של ההלזנצולרנים הגדולים, הקופירטס הגדול, פרידריך וילהלם I, וביחוד פרידריך II: פרוסייה נמחקת מעל המפן הגאופוליטי. אכן התורבן, שהמיט ה'י על נשמת הלאום הגרמני גדול מן התורבן שחיבא על „גופו“, הדתול „לירושה“ של ה'י, נתונה עכשיו גרמניה במבוכה רומנית קשה. אין גרמניה יכולה לחזור לתלומות-הגדלות שלה מן המאה 19 המפסרים. היקום בשני בתרי-גרמניה, הם נטע ור לה הסובייטי במזרח היותר ע"י הצבא האדום, ואילו המשטר הפארלאמנטארי שבהלך המערבי הוא יבוא מן הארצות המערביות; אין אלה משטרים, שצמחו וגדלו על אדמתה באופן אורגאני. אלה הם משטרים המעדר-ברירה, כמריכן מעיק על נפש טובי העם הגרמני רגש הפשע הגדול כלפי האנושות, וביחוד כלפי העם היהודי, שבוצע ע"י הגרמנים

א. היכלות רבתי — מן הקדומים שבקביעים — הוא, לפי צורתו, אוסף של מאמרים, שהם מיוחסים לר' ישמעאל בן אליעזר, מעשרת הרגוני-המלכות, וכל אחד מפרקיו מתחיל במלים: "אמר ר' ישמעאל". הוא כולל הוראות מדוייקות ליורדי-המרכבה: ר' חנוניא בן הקנה יושב ומסדר לפניהם את כל דברי מרכבה. ירידה ועילה, היאך יורד מי שיורד, והיאך יעלה מי שיעלה.

ר' חנוניא בן הקנה מוסר גם את שמותיהם הסודיים של שומרי-הפתחים של היכלות; ואילו דברי ר' ישמעאל מביאים לים הוראות בנוגע לשימוש בחומות ע"י יורדי-המרכבה כשזה, בא ועומד על פתח היכל הראשון.

מפרק ל"ב ואילך צורה לקובץ, ספר ז' ר"ב ב"ל, שהוא חזון ימות-המשיח. ספר זה נחתב בחקופה מאוחרת יותר, אך על כל פנים קודם הופעת האיסלאם. על הויתוס השבת איים, שנעשו בנוסח חזון-ורובל והוכנסו ע"י שבתאים לכתבי-יד של ס' היכלות רבתי, עמדו ג' שלום ו"י תשנ"ב. בפרק ל"ז נמצא קטע השייר לשכבה קדומה יותר של חזון-המשיח, כפי שנפתח בחוגים של יורדי-המרכבה.

הספר הופיע בדפוס כמה פעמים: (1) כבית-המדרש של ילינק, חדר ג', וינה, 1855, בשם "היכלות רבתי" (מהדורה שניה: ירושלים, 1938); (2) ב.בתי מדרשות" של א. ורטהיימר, ירושלים, תרמ"ט, בשם "פרקי היכלות" (מהדורה שניה: ירושלים, 1950); (3) באוצר מדרשים" של י.ד. איינזשטיין, נייירוק, 1915, בשם "היכלות רבתי" (מהדורה שניה: נייירוק, 1918; מהדורה השלישית: שם, 1928).

ב. היכלות וטרתי היבור זה שבמשך תקופה ארוכה לא היה ידוע ממנו אלא שמו בלבד, וזהו בודואות ע"י ג. שלום עם החיבור הכללי בדפים 38—46 כן כתב-היד מספר 1531 בבדליאנה שבאוסטרספורד, כפי שכבר שיעור נכונה, א. ילינק, קטע קצר של הספר נדפס, כחבורת "שפתלת כתר נורא" ב"מרכבה שלמה", הוצאת ש. מוסאיוב (דפים ג' ע"א—ה' ע"ב). לדעת ג. שלום, קדום ספר זה את היכלות רבתי.

פרקי ח' וטרתי נמסרים בשמו של ר' עקיבא, וחלק מן הדברים כתוב ארמית. אף בספר זה נבדקו מצויות אזהרות מפני השימוש בשמות לאיוז מסרה שהיא, וזלת הצפייה במרכבה.

ג. היכלות זוהר. נוסף על הרמזים שהונים להיכ-לות המצויים בקביעות שונים בוהור, כללילים בוהור לפרשת בראשית (דפים ל"ח—ע"א—ע"ב) ולפרשת פקודי (שמות), דפים רמ"ד—ע"ב—ס"ה, ע"ה) מדרשי-היכלות מפורטים. שינויים בחומר קדום של ספרות היהי ושהם מתואמים לשיטת הספירלות. וע"ע זהו.

כן שייכים לספרות היכלות-ספר-היכלות הנקרא גם בשם ספר-הנוקד (השלישי), מדרשי מרכבה ושיעור-קומוה.

המונח "היכל" בספרות חז"י הוא ציזון לבית-המקדש. לפי תפיסת הקוסמוס של יורדי-המרכבה נמצא בכל רקיע היכל כלומר בית-מקדש של מעלה. לעומת שעריו של בית-המקדש של מטה — מצויים למעלה פתחי-היכלות; לעומת המבנה בבית-המקדש של מטה—יש היכל מזבח של מעלה; שמיכאל המלאך מקריב עליו את נשמותיהם של צדיקים (כלומר, לעומת עקדי-היצחק, שהיא קרובי-הנוקד, בא קרובי-הנשמה על מזבח של מעלה, וזוהי דרגת-התמכרות עליונה, נעלה מכל מידה של דביקות באלהים, של התמגות מיסטית עמו);

ה' נכנס להיסטוריה היהודית כאמן היסטורי. שביקש לעקור את הכל" שבם אחד עם טיפוס. הדרייניוס, חמלניצקי. ה' היה ההוגה, היום והמבצע של חורבן המרכז היהודי באירופה התיכונה והמזרחית. אכן המפורסות של מרכז זה התחילה עשרות שנים קודם לה', ועוד לפני התחיל מרכזי הכובד של האומה היהודית עובר מן הארצות הסלאונית והגונאריה לארצות הנורבית אנגליה. לאמריקה האלטינית וא"י. ה' הפסיק את התהליך באמצעו. קרוב לוודאי, שהשמיר את היהדות של מרכז-אירופה בערב הצלחה ע"י הגירה — הצלה, שאילמלא הוא היה, כפי שמסתבר, בלתי-נמנעת. אכן הגנוסיד של יהודי-אירופה הציג את הציגות לא רק בעיני רוב רובם של היהודים, אלא גם בזיה הבינלאומית, לא כאוטופיה, אלא כהכרח מציאותי. ההחלטה על הקמתה של מדינת-ישראל הייתה ההחלטה היוזבת החשובה היחידה, שעליה סמכו את ידיהן בא"י שתי המעצמות הגדולות, המגונדות בעולם: אמריקה ורוסיה. הלוואה חישה את על השקם היהודי בארץ למלחמת-גבורה על הגשמת הציגות, על תבונה של מדינת-ישראל.

הקדומים של ה' נוסף על ספר Mein Kampf (ה' לעלה), שיצא 74 מהדורות ונחשב במיליוני עותקים. Der Weg zum Wiederaufbau (ה' 1927 חזרו בשם "Der Weg zum Wiederaufbau" (ה' 1933 יצא קובץ של נאומיו ואמרותיו (Reden und Worte des Führers) וכן הוסיפו בשנות 1934—1942 כמה בקביעים נוספים של נאומיהם). חיבורים אחרים ל"י: G. Schott, Das Volkbuch von (ה' 1924, 1934); J. Stark, A. H. Ziele und Persönlichkeit (1932); P. Boulher, A. H., Das Werden einer Volkbewegung, 1932.

1) ויבורים בקרתיים על ה': Th. Heuss, H. Weg, 1929; id. Die Rolle H. im heutigen Deutschland, 1932; R. Olden, H., 1935 (תרגום אנגלי בשם: K. Heiden, H., 1936 (תרגום אנגלי 1936; תרגום עברי: איש מתורה באירופה" (ה' 1941), Der Führer, H. Rise to Power, 1941; S. H. Roberts, The House That H. built, 1937; O. Strasser, H. et moi, 1939; H. Raushching, Geschichte mit H., 1939 (H. Speaks in English, 1941 אנגלית: 1947, 1947; H. R. Trevor-Roper, The Last Days of H., 1939); (תרגום עברי: ימי האחרונים של ה', 1948); F. Halder, H. als Feldherr, 1949; O. Meisner, Staatssekretär unter Ebert, Hindenburg und H., 1950; F. Gilbert, H. Discovers his War, the Secret Records of his Daily Military Conferences, 1951; F. H. Hinsley, H. Strategy, 1951; H. Packer, H.'s Tischgespräche im Führer-Hauptquartier 1941/42, eingeleitet von G. Ritter, 1951; H. Table Talk, 1941 ff., introductory essay by H. R. Trevor-Roper, 1953; (תרגום גרמני: A. Bullock, H., a Study in Tyranny, 1952; A. Kubizek, A. H., mein Jugendfreund, 1953 (תרגום אנגלי: Young Hitler, 1954); H. Kraussnick, Legenden um H.'s Ausenpolitik (in Vierteljahrshefte für Zeitgeschichte, 1954, 217 ff.); M. Carlyle, H.'s Europe, Documents, 1954; W. Hofer, Die Entfesselung des 2. Weltkrieges, 1954 (תרגום אנגלי: War Premeditated 1939, 1955); O. Dietrich, Zwölf Jahre mit H., 1955 (תרגום אנגלי: The H. I Knew, 1957); G. W. F. Hallgarten, H., Reichswehr und Industrie, 1918—1933, 1955; F. Jetzinger, H.'s Jugend, Phantasien, Lügen und die Wahrheit, 1957, 1958 (תרגום אנגלי: G. Buchheit, H. der Feldherr. Die Zerstörung einer Legende, 1958; D. C. Watt, New Light on Hitler's Apprenticeship (in History Today, IX, 711), 1959.

א. את.

היכל, ע"ע בית-המקדש.

היכלות, ספרי, ספרי-מסתורין בעברית ובארמית, שנת-הכח בחוגיהם של יורדי-המרכבה (ע"ע) בא"י בתקופה שבין 140 (אחר גזירות הדרייניוס) ובין 636 (כיבוש אי"י ע"י המוסלמים), ואפשר, אף נזמיה לאחר מכן. השגשגים ביותר בין ספרי-ההי"י הם:

היל, אדוארד אורטס — Edward Everett Hale — (1822—1909). סופר אמריקני. היל נולד למשפחה בוסטונית מיוחסת (שעם צאצאיה נמנו נתן היל, גיבור המהפכה האמריקנית, ואדוורד אורטס, מינאי גואם), ואביו היה המוציא והעורך של Boston Daily Advertiser. היל סיים את חוק לימודיו בתאולוגיה בארוואוד 1839. ולאחר שיש כומר בכנסת האוניטארית (1846—1856). היל פעל בעסקי ציבור בכיוון ליברלי, ובין השאר השתתף בתנועה נגד העבדות ותמך בחינוך עממי. הוא חיבר או ערך למעלה מששים ספרים בתחומי הסיפור, הדרשה, הביוגרפיה, ההיסטוריה, ועוד. בין השאר חיבר רומנים אוטופיים המליץ על הקמת אירגון עולמי של מדינות. בין הכתבים ה"דתיים" שלו בולטים ביותר: "אילו בא ישו לבוסטון?" (If Jesus Came to Boston) (אילו בא ישו לבוסטון?) (1894). חיבורו הידוע ביותר, "האיש ללא מולדת" (The Man Without a Country, בפורסם 1863 ב-Atlantic Monthly), הגן על השקפותיהן של מדינות-הצפון במלחמתן נגד מדינות הדרום. דרכו של היל בסיפורו זה (וכן באחרים) להרבות במתן פרטים ריאליסטיים גרמה, שהרבה מקוראיו האמינו באמת ההיסטורית של המסופר. היל נחשב לקלאסיקן של הספרות האמריקנית. — חיבוריו (Works) פורסמו 10 כרכים 1898—1901.

L. E. Hale, Jr., *The Life and Letters of E. E. H.*, 1917.

היל, ארציבלד ויוון — Archibald Vivian Hill — (נר' 1886, בריסטול), ביופיסיקן אנגלי. היל למד מאתמטיקה ואח"כ פיזיולוגיה בקימברג', והשתלם במקצוע האחרון בגרמניה. ראשית העולתו המחקרית, עד מלחמת העולם I, הייתה בקימברג', ואחר המלחמה שיתף זמן-מה פעולה עם מיאיהוף (צעף) בקיל. ב-1920 נתמנה פרופסור לפיזיולוגיה במאנצ'סטר וב-1923 — בלונדון. במלחמת-

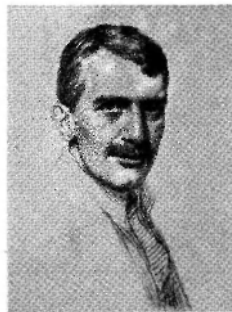

א. ו. היל

העולם II שימש יועץ מדעי של קאבינט המלחמה ומ-1940 עד 1945 ייצג את אנג' בריטנט קימברג' ב' פארלאמנט כשברני בלתי-חלוי. עיקר פעולתו של היל — חקר המכאניזם של עבודת-השרירים מבחינת האנרגטיקה של התהליכים הכימיים שבריר, הוא עסק בהבהרת הצד הפיסיקאלי של התופעות, שאת המנגנון הכימי-אנזימי שלן חקר חברו מיאיהוף, עלידי שיכלולה של מחודת המדידה הצליח היל לגלות, שרק חלק מן החום המופק שבריר העובד פא משפחת הליקלוגן לחומצת-חלב ברוצ התכווצות, ואילו רוב החום אינו מיוצר אלא כרגעי ההיפף והגושף, והפקתו מלווה בצריכת חמצן ובהיעלמותה של חומצת-החלב. ב-1922 הוענק להיל ולמיאיהוף במשותף פרס-נובל לרפואה ופיזיולוגיה; אך במשך החקירה הביולגית במכאניזם של עבודת-השרירים —

לעומת הכפרות — יש למעלה מהפרוד, לעומת ארון-הברית וההרבים — המכבה הקדושה (ואילו הכיסא עצמו — הוא מעל למרכבה, בהיכל דממה), ולעומת שירת-הלוויים — שירת-המלאכים. השקפתם של יורדי-המרכבה ש"הכל צפוי", כוללת את הנהגה, כמעשי-הצדיקים כמעשי-השעשעים צפויים מראש. יתר על כן: מלכתחילה יוודעת לעולם נשמות של צדיקים, נשמות של רשעים ונשמות של בניגונים, ואע"פ שאין לשנות את הצפוי, ראי לו, לאדם, לדעת במרכבה כדי לדעת את הצפוי — כנראה, לשם קבלת הנגוד ברוח נכונה, וכיוון שראה ר' נחוניא בן הקנה גורה זו של עשרת הרוגי מלכות עמד הורדים למרכבה" (היכלות רבתי, פרק ה'). לפיכך לא נמצא בספר-היהי' הקדומים תפילות על ביטול גזירות או צמיחת ישועות בשעת ירידה למרכבה, אלא דברי הלל ושבח ושירה כמעשה המלאכים, יראת-אלהים משותפת לירודי המרכבה ולמלאכיה ולשופרים וכלל יושבי-המזמים. בצפיית המרכבה מצאו נחמה על "צרות משונות זו מזו", כי לעומת הצרות הכתובות" יש גם ב"הדרי חרדים", וגוי נחמות וגנוי ישועות" (היכלות רבתי, פרק ו').

הפרקים העיקריים של קבצי היה נכתבו כספרי-עזר שימושיים להדרכתו של יורד-המרכבה, לפיכך מרובים ומפזר רטים התיאוריים של סדר-ההיכלות ושמותיהם של המלאכים השומרים על המחסים וותומותיהם, ושפות הכתרים, ותיאור רים מפורטים של המרכבה עצמה, ושל הסכנות הכרוכות בירידה לתוכה ובעליית ממנה, ודרכי ההזריות מפני המראות המתעלים ("מפני שזומרי פתח היכל שישו היה עושים כמי ששטילים עליו אלק אלקי גלי מים, ואין שם אפילו טיפה אחת"). וכן מפורטות ההיסוסות, ששומרים של פתחי-היכלות מחליטים עם יורדיה-המרכבה (אגב, סיסמות אלו הן בלשון יוונית דוקה), ומפורטות יורדיה והתכבחות, נוסף על נוסחי הקדושה, שעל יורד-המרכבה לדעת לאמרם כשיכנס היכל השביעי ועמדו לפני המרכבה, שירה זו, שיש בה תהילה ושבח לאל בלבד, מתוך ריכוז גמור של המחשבה בפינו ובהדרו של זירמורים, השפיעה על ר' אליעזר הקלירי ופייטנים אחרים, והשפעתה ניכרת בחלקים שונים של סידור-התפילה (לדוגמה: ה'פוט, האדרת והאמונה לחי ועולמים", שבגלל סידור-התפילה ללא שינוי). לספרות-היהי' צדידים משותפים הרבה הן עם הספרות האפוקרליפטית היהודית והנוצרית הקדומה והן עם הספרות הגנוסטית והמנדאית, אך בניגוד לספרויות הללו נשענה ספרות היהי' על המסורת התלמודית, החכמה-הלמוד (בגון ר' ישמעאל בן אליעזר ר' עקיבא, ר' נחוניא בן הקנה) הם גם גיבוריה, לעומת זה, שלא כתלמוד, שימש תורה גלויה לכל, נשמרה ספרות-היהי' מעיניהם של בניגונים ורשעים, שחשבו כבלתי-ראויים לירד במרכבה ועלולים —דוגמה הגנוסטיקנים-המיגים ואנשי כיתות אחרות — להשתמש בתנא (בכתב) בניגוד לצפוי.

ספר היכלות הורו עם ביאור הגר"א, 1857; א. ולינג, בית המדרש, ב' 47-40, ז' 108-83, ה' 9-167, ח' 167-171, ט' א. ו. ורטהיים, בית מדרשות סדר א', שתי"ט, ס"ב-קל"ז, ה' א. יאנושיץ, אוצר מדרשים, ח' ר' מרכבה שלמה, ה' א. שמואל, 1922; י. ששפורטש, ציצית נובל צבי, הוצ' ת. שטיינ, ש"ה, 1334; י. תשבי, נשמת חזר, תש"ט, ג. שמואל, ספר תש"מ; א. שילוש, שבתי צבי, ב', תש"ז, 625, 633; ל. אשלג, ספר התור עם ביאור הסולם, חלקים א"כ-א, תש"ה-תש"ח; H. Odeberg, 3 Trends, 1928; G. Scholem, Major Trends in Jewish Mysticism, 1911. א. ע.

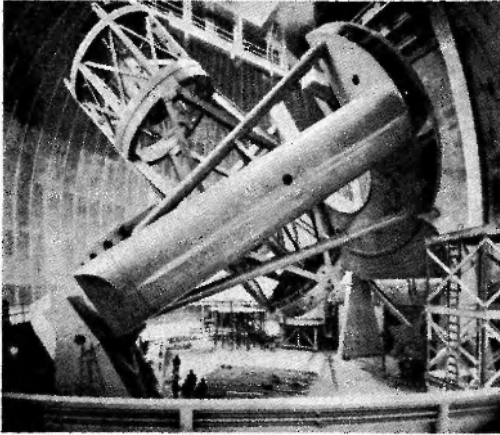

הטלסקופ של היל בהר פאלומאר

שנעשתה ע"י חוקרים הרבה ובכללם מ"א-ר חוף עצמו — חלו שינויים גדולים בתמונת המנגנון הפיסיקאלי-הכימי, שתואר ע"י שני החברים באותו שלב של המחקר. — 1926 הצליחו היל ועוזריו למדוד אף את תפוקת החום בעצב הנח ואת תגובת ייצור החום בעקבות גירוי העצב. — מספריו של היל: Muscular Activity (פעילות השרירים), 1925 Lectures on Certain Aspects of; Biochemistry (הרצאות על בחינות שו- גות של הביוכימיה), 1926 Living Ma-; chinery (מערכת מכונות חייה), 1927; Muscular Movement in Man (תנועת השרירים באדם), 1927.

היל, ג'ורג' אלרי — George Ellery Hale — 1868. 1938.

פסאדנה, אסטרונום אמריקני. היל למד במכון הטכנולוגי של מסאצ'וסטס ובאוניברסיטת של ברלין. במצפה-הכוכבים פרטי קטן, שבנה לו בשיקאגו (מצפה-קנוד), עסק במחקר אסטרופיסיקאלי, וכן יסד וניהל שנים מצפה-הכוכבים המפורסמים בעולם.

את המצפון שבהם — מצפה-ירקס (Yerkes) שנחמנה פרופ' לאסטרופיסיקה בשיקאגו (1897); היל שימש מנהלו עד 1904. 1904 עסק בהקמת המצפה על הר-וילסון, שהתפתח בהנהלתו לגדול שבועלים. 1923 התפטר מטעמי בריאות מניהולו של מצפה זה, אך המשיך במחקריו במצפה שמש קטן פרטי. הוא יום ותוכנן את בניית הטלסקופ הגדול בן 200 אינץ' בהר-פאלומאר, שהחנך ב-1948 ונקרא על שמו (ע"ש אסטרונומי, ע"מ 795, 797-800).

מחקריו של היל מוקדשים לאסטרופיסיקה, ביחוד לזו של השמש. הוא המציא — בעת ובעונה אחת עם דלגדר (ע"ש) בפאריס — את הספקטרום-הליניאר, שבעזרתו הצליח לצלם לראשונה את האטמוספירה של השמש באור מוגד כרומאטי. הספקטרום-הליניארי שלו איפשר לו הסיק עלות ישירה במתהווה על-פני השמש ובאטמוספירה שלה. הוא גילה, שפתמי-השמש הם מערבולות ענקיות ושקויותם הספקטראליים מעידים על מציאותן של שדה מאגנטי חזק בשמש (אקס-נמן). יחד עם פיו (Pease) עלה בידו למדוד לראשונה בעזרת אינטרפרומטר את קטרו של כוכב (בינה-אליג'וא) [ע"ש].

להלן יש גם זכריות מרובות באירגון שיתוף המחקר האסטרונומי הבינלאומי. הוא יסד את ה"איגוד הבינלאומי לשיתוף-פעולה בחקר השמש" (International Union for Cooperation in Solar Research) וכן את ה"איגוד האסטרונומי הבינלאומי" (International Astronomical Union). המגזר של החברים הוא "האסטרונומי" (Astrophysical Journal), המוכר כיום כחשוב שבכתבי-העת מסוגו. — נוסף על פירוטו המדעיים, חיבר כמה ספרים פופולאריים, שזכו לתפוצה מרובה. מספריו: The Study of Solar Evolution (חוקר התפתחות השמש), 1908; The Earth and the Sun as Magnets (הארץ והשמש כמאגנטים), 1913; Ten Years' Work of a Mountain Observatory (עשר שנות-פעולה של מצפה-הרים), 1922; The New Heavens (השמים החדשים), 1915.

Beyond the Milky Way (מעמקי תבל), 1924; The Depth of the Universe (מעמקי תבל), 1924; the Milky Way (מעמקי תבל), 1925; Signals from the Stars (איתות מן הכוכבים), 1930.

W. S. Adams, G. E. H. (Astrophys. J., LXXXVII [1939], 369-388).

ג. ל.

היל, ג'ימס ג'רום — James Jerome Hill — (1838-1916) מחשבי המושבים של מדינות המערב של אה"ב. גולד בכפר ממערב לטורונטו שבקנאדה והתיישב ב-1856 בסט. פול, מינסוטה. שוריתם באותם הימים עיירה קטנה. כזן פעל כסוכן של קוויס-ספנות במיסיסיפי ועד מהרה נעשה בעליהם. כן בנה רכבות ומשך מתיישבים לשטחים דלי-האכלוסיה של המערב. סוכניו לימדו את המתיישבים לעבד את קרקעותיהם לפי השיטות הנוכחות, והיל דאג להובלה של תוצרתם ומצרכיהם במחיר זול, וגם לאשתי. 1893 נבחר לנשיאם של ה"גראנד נורthern Railway" ומנע ב-1901 את השתלטותו של אדוארד הניי ריימן על חברת זו. 1910 פירסם ספר "דרכי הקידמה" (Highways of Progress). היל נמנה עם בניגון הכלכליים של אה"ב.

O. M. Sullivan, The Empire Builders, 1928.

היל, דיויד אוקטוויים — David Octavius Hill — (1802-1850) פּרָת — אָדרינבורו, צלם וצייר-נוף סקוטי. ציוריו נשתכחו, אך עדיין שמו מוכר כאחד מחשובי החלוצים של הצילום. היל פנה לראשונה למצלמה ב-1845 ונשמיע בפעולתו בתחום זה על-ידי כימאי בשם דזברט אדמסון. זה האחרון התקין את המצלמות, שבהן השתמש, צילם, פיתח ואף הזדפיס את הצילומים, ואילו היל רק בחר וסידר את הנושאים ופיקח על התהליכים. אפיפי היה לו חלק מרכזי בתוצאות, משום שהודות לגישתו האמנותית נעשו תצלומים יצירות מעולות. תפיסתו של היל הייתה מושפעת מצירוף-היותה של אגדת (ע"ש), רגולר (ע"ש).

היל, סר רולנד — Sir Rowland Hill (1795—1879). מייסד הדואר המודרני בבריטניה. משנת 1813 עד 1833 הורה בבתי-הספר, שניחל אביו בעיירות שונות באנגליה, וביקש דרכים לשיפורן של שיטות-החינוך. לאחר התעניין מעוררו במצאות ותקונים בתחומים שונים. אחר שפרש מן ההוראה סייע ומדימה לא ג. ויקפילד (ע"ע) בעריכת תכניות ותיוקן שיטות החישוב באוסטרליה. ב-1837 פירסם חוברת על שיפורים בשירות הדואר (Post Office Reform: Its Importance and Practice). שבה הציע תעריף אחיד וזול להובלת מכתבים בכל רחבי הממלכה המאוחדת ע"י הרבקה בול (ע"ע דאר. עמ' 794). הבול הראשון הוצא במאי 1840. ב-1846—1864 ניהל היל את משרד הדואר הבריטי. ב-1860 הועלה לאצולה.

G. B. N. Hill, *Life of Sir R. H.*, 1880; E. C. Smyth, *Sir R. H. The Story of a Great Reform. Told by his Daughter*, 1907.

הילברון (Heilbronn), עיר במדינת באדן-וירטמברג שבגרמניה המערבית; 42 ק"מ מצפון לטוט-גארט. מספר תושביה — 74,000 (1954). ה"י יושבת על נהר-נֶקְר, במקום שהנהר נפתח לתנועת-ספינות. היא מתפר-נסת בעיקר מתעשיית מסחר וספנות-הנהר. התעשייה של ה"י מעבדת המרימון, שהם מוכרים בחלקם מטיבתה החקלאית. מייצרת סבון וכמה מוצרים כימיים אחרים. כלימלאכה שונים, מכונניות, כלי-כסף, צעילים, סכסטייל ונייר. מענפי-המסחר הסיטוני של ה"י חשובה ביותר המכולת. דרך הגמל, המשמש לספינות קטנות (עד 1,200 טון), עברו ב-1954 3.6 מיליון טונות של פחם, מרייבניון, סוכר, מלח, סודה, ברזל ודגן. ה"י נזכרת לראשונה בתעודת 747 כנחת מלחוחותיהם של כל-כרי-פראנקי. ב-1350 בערך נהרץ 1803 היתה עיר חפשיה בקיסרות הרומית-הגרמנית. ב-1802 סופחה לויירטמברג. מביצור ריה הקדומים (מן המאה ה-13) נשארו כמה שרידים. בניינה מ"ב ומתקופת הרנסאנס נחרבו ברובם בימי מלחמת-העולם II. שבה נהרסו 62% מבנייני העיר. — על מציאותם של יהודים בה"י יש ידיעות מסוף המאה ה-13. בטבת, שערך רינדפליש (ע"ע) ביהודי גרמניה ב-1298, נספו גם 143 מיהודי ה"י, בימי הגמפה השחורה (1349) נהרגו או גורשו שרידי הקהילה, אך ב-1357 אנו מוצאים בה"י שוב קהילה ובית כנסת. במאה ה-15 גורשו יהודי ה"י שלוש פעמים, בפעם האחרונה — ב-1490. מאז עד 1831 לא ישבו בה"י יושבי-קבע אלא יהודים בודדים בלבד. ב-1851 נוסדה בה"י קהילה וב-1877 אף נתן כח בית-כנסת. ב-1910 נוסדה בה"י קהילת-חרדים נפרדת. ב-1931 ישבו בה"י 1,000 יהודים, המשפחות, הנקראות בשם הילפרון, הילפרין, חלפרין, אלפרין, מוצאן, כנראה, מה"י.

O. Meyer, *Die Geschichte der Juden in H.*, 1927; [P. Rieger,] *Jüdische Gotteshäuser und Friedhöfe in Würtemberg*, 1932, 8-9, 15, 28, 35-6, 84-5.

הילברט, דויד — David Hilbert (1862, גטינגסברג — 1943, גטינגן). מתמטיקן גרמני. ה"י למד מתמטיקה בעיר-מולדתו. ב-1886 הורה מקצוע זה באוני-ברסיטה שלה; ב-1895 ער פרישו מן ההוראה ב-1930 שימש פרופסור למתמטיקה באוניברסיטה של גטינגן. בתקופה שמסוף המאה ה-19 עד מלחמת-העולם I, ובמידת-מה גם בעשור שלאחר המלחמה, עשה ה"י את אוניברסיטת-גטינגן מרכז עולמי למתמטיקה, ורק פאריס התחרתה בה

ריברו (ע"ע) וכן מן הציוור ההולאנדי של המאה ה-17. את הדגמים שלו נהג לצלם מסביב לשולחנות מכוסים שטיחים, כבתמונתיו של ורְקֶר (ע"ע); הגבירות מחזיקות בידיהן כלי-נגינה. בעוד שהגברים עומדים, מסירות המאה ה-18, אף אין מן נזרים מלאכותיים כלל, משום שחל החשיב אוי יותר מיפוי ונתן לדגמיו מראה טבעי ביותר, היה לו חוש פחותה ביותר של קומפוזיציה; דבר זה בולט ביותר בדיוקני הקבוצות שלו, שמהם אפשר ללמוד על חייו של אותו דור, כגון תמונה של כיתה בשעת שיעור תחת כיפת-השמיים, משפחה נחה בשעת טיול של יוסי-ראשון, מלחים וצנערי-דייגים במספנות — כולם עוסקים בשלווה בשלהם, בלי לשים לב לצלם. אצ"פ שתמונתו של היל צולמו בחוץ, כמעט שאין בהן מראות-נוף. אך אחת מן היצירות המעולות שלו הוא מראה צילומי של איינבורג, היל ואדמטון השתמשו בתהליך קאלטיפ (Calotype), למצלמותיהם היה דרוש ומדויק שיהיה של 3-5 דקות, העובדה, שהשתמשו בנגד-טיחיים של נייר, תרמה לריכוך הרושם שחשיגו. במשך 5 השנים של פעולתם השתופת יצרו 1,500 צילומים, שנשמרו באספים כגון המוזיאון המטרופוליטני של ניו-יורק ואוסף-ברנסהיים בלונדון. הם נמנים עם הצילומים היפים ביותר, שעשו עד היום. כשמת אדמטון (1848) זנח היל את הציור וחזר לציור.

D. O. Hill, R.S.A., and R. Adamson, *100 Calotype Sketches*, 1845; H. Schwarz, *D. O. H., Master of Photography*, 1932.

ע. י.ה.

היל, סר מתיו — Sir Matthew Hale (1609—1676), משפטן אנגלי, היה, בזה אחר זה, שופט בבית המשפט של Common Pleas (בימש' לעניינם אזרחים), ב-1654; חבר הפרלואמנט, ב-1654—1660; השופט הראשי (הבארוח) של Exchequer (ביה"ש לענייני הכנסות המדינה), ב-1660; זקן-השופטים של בית-המשפט של ה.קינג'ס בנץ" (ביה"ש המסונף לביה"ש הגבוה לצדק), ב-1671. היל כיהן בתפקידיו הציבוריים גם בימיו של אוליוור קרמוול וגם בימי המלוכה. את פירוטו קנה לו ביהוד במחקריו במשפט הפילי: Pleas of the Crown; (משפטי הכתר), 1678; History of the Pleas of the Crown; (תולדות משפטי הכתר); נכתב ב-1685. נדפס ב-1736). כן יש לציין את חיבוריו הידועים של הממשלה של England — History of the Common Law of England; (תולדות המשפט המקובל האנגלי), 1713 — 1713; עבודה חלוצית בשדה-המחקר של המשפט המקובל של אנגליה, House of the Lords' Jurisdiction; (ה"סמכות השופטים של בית-הלורדים); נערך ופורסם ע"י פראנסיס הרגריי (1796), הן בסמכות שיפוט של בית-הלורדים, לפי ההשקפה שחיהו ריחות במאה ה-17.

חיבורים אלה, הנחשבים כיום לספרי-מופת, הטביעו את חותמם על התפתחותו של המשפט האנגלי. משפטים מייחסים את הדבר לעובדה, שחיל היה לא רק היסטוריון מחונן של המשפט האנגלי, אלא גם פרקליט מנוסה, שזוט מעשי, כן-סמך בהיסטוריה קונסטית-ציורית וחוקר המשפט הרומי.

W. S. Holdsworth, *Sources and Literature of English Law*, 1925, 150-154; H. Potter, *An Historical Introduction to English Law and its Institutions*, 1948², 276-7.

ע. ה. ה.

עים לכל חזקה שהיא — של המשפט. שאפשר לתאר כל מספר טבעי כסכום של ארבעה ריבועים.

בשנות 1898–1902 החלה הקהפה האסטריאית טיית במפעל של ה"י שהשפעה גברה והלכה בסוף תקופת היצירה המדעית שלו. ביסוסה האנטימאטי של הגאומטריה ע"י אוקלידס (ע"פ) קיבל המשך של ממש רק במאה ה-19. ע"י ממצאי האנטימטריה הלא-אוקלידית (ע"פ) במחצה הראשונה של אותה מאה וע"י כמה חוקרים מאיטליה ומגר-מניה (כגון פאש) במחצה השנייה שלה. ה"י הכניס אחרות במפעל קודמיה. ועם זה חולל בו מהפכה, הן ע"י טיפול פסיטי וכולל בעציות ישנות וחדשות, הן על-ידי תפיסה מופשטת לגמרי של השיטה האנטימאטי (לפי ניסוחו — "העמקת היסודות"). גם לתפיסת המספרים הממשיים תרם ביסוס חדש, שעיקרו היה באנטימט-השלמות, וכן פיתח ע"י גישה חדשה ליסודות הגאומטריה גם את הטופולוגיה הקבוצתית. השפעת ממצאו בתקופה זו הייתה מפלגת: במובן צר נתן דחיפה למחקרים חדשים על ביסוס הגאומטריה. ביהוד ע"י חוקרים אמריקנים; במובן מקיף יותר שימש נקודת-מוצא לאנטימטריה של המדעים המדויקים. כגון מאתמטיקה, לוגיקה, פסיקה, ועוד — תהליך מכריע בהתיחת המדע החדש ככלל, שעדיין לא הגיע לסופו.

שנות 1912–1922 היו תקופת המחקרים במשוואות האינטגרליות עם שימושיקו באנליזה. ה"י הבחין באפשרויות הרחבות למאתמטיקה הסטוריה השימושית. שהיו צפונות במסקנותיו של פרדוהל על נושא זה. הועמד בראש ענייני-המחקר את הכללת התעברה של תבניות ריבועיות לצירים הראשיים, לרבות הערכים והפונקציות הסטגוליים, שיש להם ערך מרביע לפסיקה האתמאטי. המוצא של "מרחב-ה"י" — הלווח היונם במאתמטיקה — מוצא ממחקרים אלה. חוקרים הריבה, בניגוןו והמוץ לה, הרחיבו את עבודותיו של ה"י בתחום זה. ומ1923 ואילך נתברר יותר ויותר, שישותיו מהוות גם את המכסיר המת-אים לטיפול בפסיקה הקונטיים (ע"פ). ה"י עצמו הגיע ממחקרים אלה לעבודות בפסיקה עיונית (ב1908–1922), אך בתחום זה הצליח פחות מבמאתמטיקה הסטוריה.

מסוף מחמת-היצירה I עד סיום עבודתו היוצרת בתחילת שנות 30 נמכסו מחקריו של ה"י על יסודות המאתמטיקה, שבהם נסתייע ע"י כמה מתלמידיו. ומ1904 כבר ציין ה"י את רעיונותיו בתחום זה בהצאה, אלא שזו לא הובנה נשעמה ואח"כ נשכחה. חדשה היצירות לחידוש החקירה בכיוון, שסוגנו על-ידי, שימשו לו התקפ-הגורם שנגרמו — בירועים אי בלא-יודעים — על-ידי התפתחות הסתירות ההגיוניות, שנגולו במערכת המאתמטיית בעקבות התפתחותה של תורת-הקבוצות בסוף המאה ה-19. ה"י ביקש להתייחס, שהמאתמטיקה — לרבות תורת-הקבוצות — היא מחוסרת סתירה, ולשם כך יצר מערכת פורמלית מקפח ואת השיטה שכינה בשם "מאתמטיקה", מכיוון שהיא דנה אל בעצמו המאתמטיקה אלא במחשבותיה (שיותיה). הוכחותיה וכד'). אך למרות השגים מרחיקי-לכת, שאליהם הגיע ה"י בדרך זו, ולמרות החתום, שהטבע על חקר יסודות-המאתמטיקה באסכולות השונות, לא הצליח במשי-מה, שהציב לעצמו: מצד אחד, כבר נזכרים במצוינים אלה

מבחינה זו, מתחילת המאה ה-20 הוכר ה"י בעולם כולו — בצידו של א. פואנקרה (ע"פ) — כגדול המאתמטיקנים כולו. ואחר מותו של פואנקרה — כיהוד בדורו. מכל ארצות-התרבות, וביחד מאה"ב, באו חוקרים לגטינגן כדי לעבוד במחיצתו.



דויד הילברט

תיסה, כגון בחכנסת שיטה "הגיונית" לתורת השמירות (ר' הלון) ושיטה אלגברית לטיפול במשוואות האינטגרליות. משאלתו המפורשת הייתה שלא תתפורר המאתמטיקה למדעים שונים; איני מאמין ואיני רוצה שהדבר יקרה למאתמטיקה, שהיא שלמות בלתי-ניתנת לחלוקה, אורגא-ניום, שעצם הגיוניה מובסת על הקשר בין חלקיקי.

1900 ניסה ה"י להציב תמרימים להסתמתה של המאתמטיקה בעתיד הקרוב ע"י ציון 23 בעיות מכל ענפי המאתמטיקה, שפתרוןן צריך לשמש מטרה ראשונה של ענפים אלה. לתכנית זו הייתה השפעה עזוקה על התפתחות המחקר המאתמטי במשך יובל שנים; כמה מן הבעיות שציין ה"י נפתרו מיד אחר פירסום דבריו, וכמה מהן נשארו בבעיות עד היום.

התקופה הראשונה במחקריו של ה"י — 1888–1892 — הייתה מוקדשת לתורת השמירות (ע"פ), שבה עסקו כמה מטובי החוקרים, ה"י הוכיח את מופטי-הסופיות לפי שיטה שונה בתכלית מזו של חבריו — מה שעורר התרגשות מרובה; ה"י שאמר: "אין זו מאתמטיקה אלא תאלוגיה!" בדרך-כלל הייתה אפיינית לה"י ההתרחקות מחשבונית ואלג-ריטמית והשיבה אל המושגים הראשוניים; בדרך זו הציל את העקרון של דיירילה" (ע"פ), שעליו ביסס רימן (ע"פ) את תורת הפונקציות האלגבריות ושחשב למעווער על-ידי היסודות של יאןשקס (ע"פ); גישתו של ה"י שינתה מיסודו את חשבון-הווריאציות הקלאסי.

1892/9 עד 1897/9 התמסר ה"י לתורת ה"י מספרים, שבה הגיע — בדומה לגאוס (ע"פ) — לשיא השגיו, ביחוד בחקירת שדות המספרים האלגבריים. מחקריו אלה פילסו נתוב לשני דורות של חוקרים בתורת-המספרים: מלבד פתח ה"י גם שתי בעיות בודדות בתורת-המספרים: (א) נתן פישוט מפתיע להוכחה, שהמספרים π e טראנס-צנדגטיים הם; (ב) פתר בחריפות מרובה את בעיית-רינג, שנשארה פתוחה 150 שנה, כלומר: את ההכללה — מריבר-

רישומי גיול. ביחד בעקשנות היתרה, שבה עמד על דעותיו; ומד שני. הוצא ב-1931 ואילך ע"י גדל (ע"ע) הגלויים עליה. ש א י א פ ש ר כלל להשיג את המספר — וזה מטעמים שבהגיון עצמו.

נוסף על אנגיותו כחוקר היה ה' גם מורה מעולה. הוא היה ירדן נאמן להביו ולתלמידיו המבושרים. שביניהם היה מספר ניכר של יהודים, כגון ה. מינקובסקי (ע"ע). א. לנדאו (ע"ע) ואחרים. ה' היה תפשי בהחלט ממשפטים קדומים בענייני לאום וגוג וחסיד נלהב של חירות הביטוי והפעולה בכל תחומי החיים. עלייתו של היטלר, שהביאה לידי גירושם של תבריו ותלמידיו היהודיים מן האוניברסיטאות הגרמניות, גרמה לו צער מרובה, ושנותיו האחרונות עברו עליו בכבדיות. אוסו אמריו של ה' פורסם ב-3 כרכים 1932-1935. Grundlagen d. Geometrie של הספרים: 2 ונכללו 2 (ע"ע) (יסודות הגאומטריה), 1899, 1956; Grundzuge einer allgemeinen Theorie d. linearen Integralgleichungen (ע"ע) (קורס של תאוריה כללית של המשוואות האינטגרליות הליניאריות), 1912. שמו של ה' נקרא גם על כמה ספרים, שנכתבו בעיקר ע"י תלמידיו: R. Courant u. D. H., Methoden d. mathematischen Physik, I-II, 1931, 1937; D. H. u. W. Ackermann, Grundzüge d. theoretischen Logik, 1928, 1949; D. H. u. P. Bernays, Grundlagen d. Mathematik, I-II, 1934, 1939; D. H. u. S. Cohn-Vossen, Anschauliche Geometrie, 1932

Zu D. H. 60. Geburtstag (Naturwiss., X), 1922; H. Weyl, D. H. and his Mathematical Work (Bull. Amer. Math. Soc., [1944]).

א. ה. א.

הילְנְפֶלְד, אדולף — Adolf Hilgenfeld — (1823-1907)

חוקר-דת פרוטסטנטי גרמני. ה' עלה באוניברסיטה של ינה מדרגת רצה (1847) עד זו של פרופסור מן המניין (1890). תחום מקריו המרובים כלל את האפוקליפטיקה היהודית, הברית החדשה, אבות הכנסיה, וכן גם את תולדות הכנסיה והדוגמאטיקה. ב-1858 ואילך שימש העורך של כתביעת בשם Zeitschrift für wissenschaftliche schaftliche Theologie (כתביעת לתאולוגיה מדעית). שה' צאתו נפסקה ב-1914. שיטת מקריו היתה זו של באור (ע"ע) ואסכולת טיבינגן, שראתה את צמיחתה של הנצרות כתהליך של התנגשות בין הנסיות היהודית והפאליגניות, אך דעתו היא שהנצרות זה נוצר רק במשך התפתחותה של הנצרות, כתקופת-השליחים. בעד שאחד ימיהם היו רדיפות הנוצרים ע"י הרומים ובעלי הגנוסטים (ע"ע) הבעיה העיקרית של הנצרות בניגוד לבאור ראה ה' באיגרות אל הפיליפיים ואל פילמן ובאיגרת הראשונה אל התסאלוניקים את תיבריו של פאולוס עצמו. דעתו נתקבלה בדרך כלל במחקר. שלא כבאור, שהשתדל בעיקר לגלות את כוונותיהם של מחברי הברית החדשה והספרות הנוצרית הקדומה, דן ה' בחומר בעיקר מקודמת מבט ספרותית-היסטורית. מכאן מסקנותיו, שביסוד ה"קלמנטיות" (ע"ע קלמנס I) מונח מקור יהודי-נוצרי בשם "שבורת פטרוס". שחבר ב"רומי זמן קצר אחר חורבן-הבית. בעניינים יהודיים עוסקים ביחד חיבורו: Die jüdische Apokalyptik (האפוקליפטיקה היהודית), 1857, החיבור "שבורת פטרוס", שחבר ב"רומי זמן קצר אחר חורבן-הבית. בעניינים יהודיים עוסקים ביחד חיבורו: Die jüdische Apokalyptik (האפוקליפטיקה היהודית), 1857, החיבור Messias Jüdalorum (ה"משיח היהודים"), 1869. ה' הוציא הוצאה מדעית את איגרות איגנאטיוס ופוליקארפוס (1902). וכן הוציא 4 כרכים את הספרים האיגנאטיוס של הברית

החדשה (Novum Testamentum extra canonem recep-tum), 1866.

A. Schweitzer, Geschichte der Leben-Jesu-Forschung, 1921; L. Salvatorelli, Da Locke a Reitzenstein, in Riv. stor. ital., 1929.

ה. ד.

הילְדֶּרְבֵּרַט מְלוֹרְדֵּן — Hildebert de Lavardin; Hil-debertus Cenomanensis

מערבית לנודום — 1133, טור). משורר וסופר לאטיני (צרפתי). בן 1096 11251 כיהן ה' כהגמון בעיר לז' מן (Le Mans) שבנורמאנדיה, ולאחר מכן נתמנה ארכיגמוןה של טור. כשהיה הגמון בלה מן הסתכסך, מחמת שאיפתו היתרה לשלטון, מחמתו עם אלי (Helie). הרזון של לז' מן, ואח"כ עם וילים II (רופוס" ע"ע). מלך אנגליה. כשהיה ארכיגמון כטור בא ה' — מתוך נסיונו להתבדלות ולעצמאות — לידי סכסוך עם מלך-צרפת. גראה, שבמדיניות זו מילתו ה' צידדה גם הכנסיה הרומית, ועל הוראותיה, שזו מכובדת להפחית את התערבותם של נסיכיי-נורמאנדיה ומלכיי אנגליה בענייני ההגמוניה, שמר ה' באמנות.

חשובה מפעילותו המדינית של ה' הייתה פעולתו הספרותית. ה' היה מן הסופרים המועטים בעלי שיעור-קומה, שקמו לה. לספרות הלטינית. כיה"ב. הוא חיבר מספר פואמות על נושאים דתיים וחלוצים, שהידועה שבהם היא השירה, "על הטבח של טרויה" (De excidio Troiae), שבה מבכה המשורר את מותו של הקטור ומקלל את הלנה היפה ואת פאריס מאהבה. שגרמל, לדעתו, לאבדון-העיר. שתי אגליות שלו על רומא ההרוסה (De Roma) והפואמה על קורות גלותו (De exsilio suo) חוברו לפי המתכונת של השירה הקלאסית, אך החדרו בהן השקפות דוברי הבולתום של חיי-השעה — מה שהיה אפייני לאמאין נוצרי במונח. כמה המנונים דתיים של ה' אין הוכנסו לטכסי הליטורגיה הנוצרית. ה' כתב גם חיבורים בפרוזה וסגנונו נחשב למלושש כליכו, שהוצג למופת בכתבי-היסור כיה"ב. משום כך ייחסו לו ספרים מרובים של חיבורי על-ידי. כל כתביו (בכללם המיוחסים לו בטעות) נדפסו ע"י Bourassé בכרך 171 של אוסף הפאטרולוגיה של Migne.

H. Haureau, Les mélanges poétiques d'H. de L., 1882; id., Notices sur les sermons attribués à H. de L., 1883; A. Bouteury, Le Poème "Pergama flere volo"..., et ses imitateurs du 12. siecle (in Latinius, V [1946], 233-244).

ה. ב. א.

הילְדֶּרְבֵּרַג, ע"ע גֶּרְנוֹרִים VII, אפיפיור.

הילְדֶּרְבֵּרַג, אדולף פֶּון — Adolf von Hildebrand — (1847, מרבורג — 1921, מינכן). פסל גרמני. קיבל את הכשרתו בנירנברג והכיר את אמנות היוונית והרומית מאוסף-ההעתקים שבאוניברסיטה של בון. ב-1868 הלך לרומא (ופיתה. כשיתוף עם הזייר הנס פֶּון מרה (ע"ע) ובעזרתו של שוחרי-האמנות ד"ר קֶוֹנְדֵּרַג פֶּירְלֶה, גישה אמנותית חדשה, שהתבססה על פשטות הוצרה המונומנטליות של האמנות הקלאסית הקדמונית. ב-1873 עבר ה' לפירנצה; הפסלים המרובים שפיסל באן (כגון "עלם זורק כדור", "נושא-המדי", שחקרים את הסגנון היווני של המאה ה-5 לפנה"ג. אילו פסלי הדיוקן של ה' (שהריבה בעל עיניים טראקטשה מצויירת) הושפעו מיצירותיהם של הפסלים הפולונטינים בני המאה

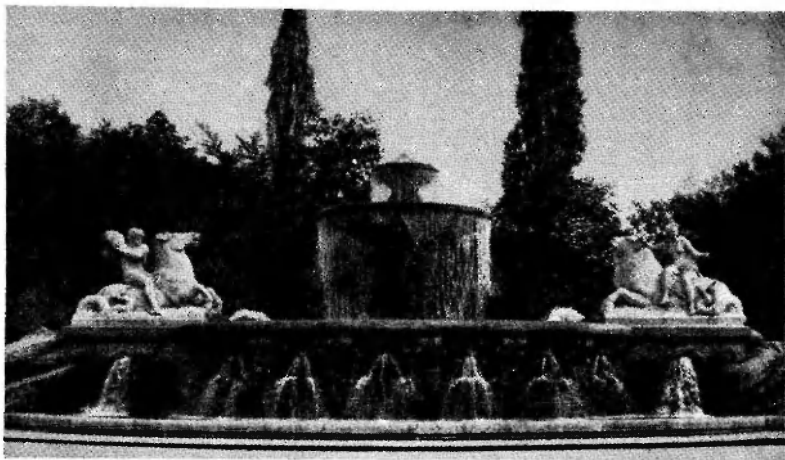

אדולף פון הילדברנד: מורקת ויטלסבאך (מינכן)

15. וביהוד של נוקיו (ע"ע). בן עשה תבליט של דמויות מוקפות זר, כדרכו של לוקה ז'לה רוביץ. חי נשא אשה ב-1875; מ-1891 עד שמת גר לסירוגים במינכן ובפרינצה. בשנים שלאחר מכן עשה הרבה מורקות-מים ומצבות-זיכרון אחרות: מורקת ביסמארק (ינה, 1894); מורקת ויטלסבך המפורסמת במינכן (1895); פסל ברמס (מיינינגן, 1898); מורקת „אבא רינוס" בשטראסבורג (1903); פסל ביסמארק (ברמן, 1907/10). שנראה כנוסח מודרני של „פסל קולאז'י" (בווניציאה) מאת נוקיו; מורקת „אבא רינוס" בקלן (1920). ועוד. סימני-הזכר העיקריים של יצירות אלו הם: קומפוזיציה ברורה ופשוטה. ואיזון בין הדמיות עצמן ובין היסודות הארדכיכליים של המצבה. תרומתו העיקרית של חי לתולדות-האמנות כלולה בספרו

Das Problem der Form in der bildenden Kunst (בעיית הצורה באמנות התצוה). 1893. שבו עמיד כנגד היומרות האלגוריסטיות של פסלי המאה ה-19 את האידיאל החזוטי-המצורני, שגילומו המושלם הוא „לדעתו. התבליט. תפיסתו האסתטית של חי שימשה נקודת-מוצא להשקפתו של חוקר-האמנות ה. ולפלין (ע"ע). ועי' כך נעשתה בעקפים גורם לתפיסה חדשה של תולדות-האמנות.

A. Heilmeyer, A. H., 1902; W. Hausenstein, A. v. H., 1947.

ע. י"ה.

הילדברנד, דיטריך פון —

brand — (גו' 1889). פילוסוף גרמני; בנו של אדולף פון חי (ע"ע). חי, שעבר ב-1914 מן הדת הפרוטסטנטית אל הקתולית. היה פרופסור במינכן ומ-1940 הוא פרופסור באוניברסיטה הקתולית של פורדאם (Fordham) שבניו-יורק. חי היה תלמידו של הוסרל (ע"ע), ובכרך השלישי של ה. שנתן לפילוסופיה ולמחקר הפנומנולוגי (1916). שנערך ע"י הוסרל. נתפרסם מחקרו: Die Idee der sittli-

חי כתב עוד: Metaphysik der Gemeinschaft („מטא-פיסיקה של השיתוף"), 1930; Sittliche Grundhaltungen („גישות-יסוד מוסריות"), 1932; Liturgie und Personlich-keit („ליטורגיה ואישיות"), 1933; Der Sinn philosophischen Fragens und Erkennens (משמעותו של השאלה וההכרה הפילוסופיות), 1950; The New Tower of Babel („מגדל-בבל החדש"), 1954.

ש. ה. ב.

הילדברנד, שירת, שיר-עלילה בגרמנית עתיקה. נשתמר בצורה מוקטעת על שני דפים בתוך ספר לאטיני, שבו נרשם — כנראה, לפי הויכוח — ע"י שני נזירים במנזר פולדה בתחילת המאה ה-9. מניחים שש"ח נכתבה במאה ה-18. היא בתובה במזיגה של הלשונות הגרמנית הרמה והתחתית (מזיגה, שהיתה, לפי

הֵילְבֵרְד מְבִינְגֵן — Hildegard von Bingen

(1098, במרסהים, עלי-אלי אלצי [Alzey] — 1179). המנור (בינגן). מיסטיקנית גרמנית. הי' הוֹכַמֶּס בילדזה ע"י הרייה למנור של דיויבֹדֶנְבֵרְג (Disibodenberg), ובג-עוריה קיבלה עליה את נדרי המסדר הבנדיקטיני. 1136 נעשתה אִם-המנור. 1147 סידה סמוך לבינגן של הילינגס (הסן) מגור חדש. במשך תקופת התבודדותה במנורים (בהזכרים הקדושים) את עצמה לכתוב ספרים על נושאים שונים ורחוקים זה מזה בתכנם ולרשום חזיונותיה המסתיימים. חיבוריה הי' הם מעין אנציקלופדיה של מה שהיה ידוע באירופה במאה ה-12. בין השאר כתבה מסכות נשנות במדע-הטבע, שמצויות בהן ידיעות אמפיריות על טבעי הצמחים, תכונותיהם, סגולות-המרפא שבהם ותאריכם מני לם הני והדומם. ידיעות אלו מעורבות בסברות דמיוניות כגון על תולדות העצמים וקביעת סיבם (אם טובים הם או רעים, אם מועילים הם או מזיקים) לפי "קרבנם היחסי" לקור ולחום. או לפי כוחם הקמי השונה הי' הביעה את הסברה, שהארץ נעה מסביב לשמש, ולא להפך, כפי שהיה מקד כל להשוב בזמנה. ראויים להיזכר אף המסכת שלה על תורת-המוסיקה, יריחוד ספרה על הרפואה (Causae et curae); יצא ע"י P. Kaiser (1903), המבוסס במיעוט על נסיונה של המחברת וברובו על התרגומים האלטיניים של ספרי גלנוס (ע"פ) ואריסטו. קבוצה אחרת של כתבי הי' כללה את חזיונותיה, שיריה הדתיים, נבואותיה ואותם מחיבוריה הדגנים בבעיותיו הנפשיות של המאמין הנוצרי. Scivias (קיצור המשפט: "Scito vias lucis" = "דע את דרכי האור"), חיבר בין 1141 ל-1151 ומורגם פעמים הרבה לרגמנית ולצרפתית). החודר ביוני הריה ומלאת חזיונות וסמלים. מצטיין בתמימות ובבלתי-אמצעיות שבו, שבזכותן דיבר אל לבותיהם של בני-דורה ושל רבים מבני הדורות, שבאן אחריו. דומים Scivias במבניהם הם Liber vitae merito-rum (ספר החיים המצויים), חיבר בין 1159 ל-1164). הן לחי-מוסר ובמידות הטובות, והמבוסס על חזיונותיו (ספר מעשי-האל, חיבר בין 1164 ל-1170), שלפיו עלולות תופעות-הטבע לשמש לנו סמלים-מפרשים לתופעות בעולם-הרוח. אגרותיה לרבים מחשובי זמנה — ביניהם כמה אפיפי-רים. ברנארד מקלרוו והקיסרים קונראד III ופרידריך I נתפרסמו, עם שאר כתביה, בתחלקם ב-1745 (וינה), J. B. Pitra, Analecta (197), ובחלקם ב-1955; logia latina M. Schradler-A. Fuhrikotter, Die Echtheit des Schrifttums der Heiligen H. von B., 1956.

F. M. Steele, *The Life and Visions of St. H.*, 1914; B. Widmer, *Heilsordnung und Zeitgeschichte in der Mystik H. von B.* (Beiträge zur Geschichtswissenschaft), 52, 1955; M. Schradler-A. Fuhrikotter, *Die Echtheit des Schrifttums der Heiligen H. von B.*, 1956.

ג. ב.

סברה חדשה, ניב לאנגזאפארדי) ובטורים, שנהרזו בדרך האליקטראציה. ש"הי היא חלק ממחור-העלילה האוסטרו-גותי, שבמרכוז עומדת דמותו של דיטרין, מלך פון (הוא תלודרין מלך רונגה), והיא אתם משלוש היצירות העתיקות בלשונות הגרמניות. שלא הושמדו ע"י הכמורה הנוצרית (אחרות: "באוולף" מן המחזור האנגלי-סאכסי וולטפטר אאקוויטניה" מן המחזור ההוגני).

כפי שמסופר בשרת הניבלינגים, היה הי' בצורה העתיקה: Hiltibrant) בן הילברנד מהנכו של דיטרין גלוצה, נלווה אל זה האחרון במסעותיו, הגציל את אדוניו מסכנות הרבה. יחד עם דיטרין ישב בגלות, בתצורי של אצל (אטילה), מלך ההונגים. שמהי' משתקף הווייהתילים הפראי בומן נדידות-העמים; תכנה — דריקרב בין הי' ובין בנו הילברנד, המסרב להאמין, אחר 30 שנות פרידה, שההוגני חוקר' הוא אביו. — כתי' העתיק אינו כולל את סיגם המעשה, אך יש יסוד להניח, שלפי האגדה הקדומה נהרג הבן ע"י אביו.

כתי' נדפס לראשונה ב-1729 ע"י אקרד (J. G. v. Eccard), ומוזא יצא בכמה מהדורות; לרגמנית הישה תרגום: על-ידי F. von der Leyen K. Wolfskehl; (1919) F. Kluge — (1920) W. Stammler; (1934) W. Grothe; (1938). — כתי' שהיה בקאלי, אבד במלחמת-העולם II. אך קיימת הוצאת-סקסימילה, שנעשתה ב-1937, — המוטי של דריקרב בין אב ובנו נמצא גם בספרות הפרסית (רוסס וסוהבג), וכן ברוסית ובאירית. — כיוון שהי' היה אחד מן הגיבורים בתרבות על העם הגרמני, נתחברה במאה ה-13 ש"הי' המאוחרת (בצורה מטרית שונה מזו של ש"הי' העתיקה), ובה מסתיים המעשה ב. סוף מאושר: האב ובנו מתפייסים ונהיגה משפתחית עליות. שיר מאוחר זה היה נפוץ עד המאה ה-19 (על דפים בודדים) בעיבודים בגרמנית רמה. בגרמנית תחתית ובדאנית.

Th. v. Grienberger, *Das Hildebrandlied*, 1908; G. Bassecke, *Die indogermanische Verwandtschaft des Hildebrandlieds*, 1941; W. Krogmann, *Hildebrand u. Hadubrand. Ein langobardisches Hagenemagedicht*, 1954.

ג. ב.

הֵילְבֵרְנֵט, יוהן לוקס פון — Johann Lukas von Hildebrandt

(1668, ג'נובה — 1745, וינה), ארדיכל אוסטרי. הי' הנה פון קציני רגמני ושירת כמהנדס צבאי עד שנת 1693, שבה התחיל עובד כארדיכל. 1700 בערך פעל בווינה, כמתחרו הגדול, פישר פון ארלך, היה גם הי' תלמידו של הארדיכל האיטלקי קרלו פונטנה. הי' נמנה עם הארכיטקטים הבולטים של תקופת הבארוק האוס-טרי. בניינו מצטיינים בקומפוזיציה אחידה של גושי-הבניין. שילוב מחושב של החללים הפנימיים ובאוראמנטיקה קלה. שכבר היא מרמזת על תקופת הרוקוקו. השג מיוחד בתקופתו היזו חדריה-המדרגות המהדרים שלו.

כעבודתו הטובה ביותר נחשבים בנייני הבלודר, ששימשו מושב קציני לנסיך איג'ן (ע"פ) בווינה, השתתפותו בתכנון הארמון של הרוזן פון קנבורן בווייצבורג (באוראיה) ניכרת גם בהשפעת סגנונו על הבניה בגרמניה. משאר מפעליו ידועים ביותר בניין משרדי החצר בווינה, הכנסיה ע"ש פטרס הקדוש וכנסיות הפיאריסיטים בווינה, והשינויים שביצע בארמון מירבל בזאלצבורג (אוסטריה המערבית).

הֵילְדֶשֵׁיִם (Hildesheim)

ליה ומחוז (Regierungs-Bezirk) בסכסזיה התח-תית (ע"פ) שבגרמניה המערבית.

ה עיר הי' שוכנת בקצהו הדרומי של מישור גרמניה הצפופנית (89 מ' מעל פני-הים), 30 ק"מ דרומית-מזרחית להנבר. מספר תושביה 89,000 (1959), מהם כ-66% פרוטסטנטים, כ-33% קתולים. מצויות בה תעשיות של

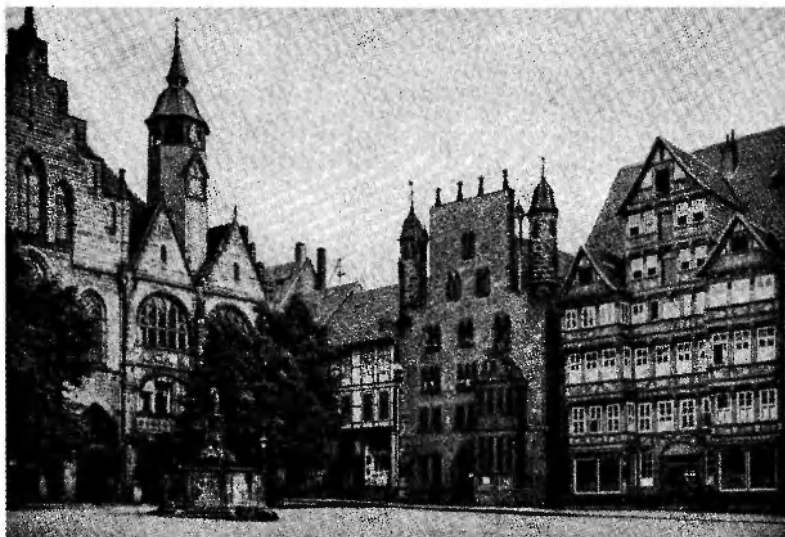

הילרסהים: כיכר השוק עם בנייניה מן המאות ה-14—16 כפי שנראו קודם מהמסמכים II

תושבים, לפרוסיה, ב-1807 לממלכת וסטפאליה וב-1815 להאי-נובר. עם סיפוחה של האנובר לפרוסיה ב-1866 טופח לפרוסיה גם שטח-ההגמוניה. בתקופת מלחמת העולם II ירד מספר התושבים מ-79,000 ב-1946, 56,000. מהווה השטח מחוז בטאכסוניה התחתית.

A. Bertram, *Geschichte der Bistums H.*, 1899—1925; J. H. Gebauer, *Aufsätze zur H. er Geschichte*, 1938; idem, *Die Stadt H.*, 1950; F. J. Tschan, *Saint Bernward of H.*, 1943/52.

א. מ. י.

יהודים. תעודות על מציאותם של יהודים בח' בשתמרו רק מתחילת המאה ה-14. אך „רחוב היהודים“ הקראי בשם זה עד היום. נמצא בחלק הקדום ביותר של „העיר הישנה“, סמוך לשוק. יהודי-ה' היו כסופים להגמוני, וגם העיר גבתה מס מהם. בזמן המגפה החשורה (1348/9) מנתה הקהילה 800 נפש. ב-1457 גורשו היהודים מכל האימפריה של ה' ; אך ב-1520 הותר ליהודי „מיכאל הארוך“, שנתפרסם במעשי-גבורתו. לשבת בעיר, ובעקבותיו באו לה' עוד יהודים מועטים. ב-1595 ניסתה העיר לגרשם; אך היהודים צרעו על כך בפני משפטי-הקיסר, והעיר התפשרה עמם. ב-1634 ישבו 10 משפחות יהודיות בעיר. ב-1662 הוסדרו חייהם ע"י הקנות פנימיות וע"י כתב-זכויות מטעם ההגמוני. ב-1842 קיבלו יהודי-ה' זכויות-אזרח. ב-1931 ישבו 650 יהודים בעיר, ב-1955 — 18.

M. Landsberg, *Zur (תקנות הקהיל) 240—246* *Geschichte der Synagogengemeinde H.*, 1868; id., *MGWJ*, XIX (1870), 122—4; A. Rekhäusen, *Die rechtliche und wirtschaftliche Lage der Juden im Hochstift H.*, 1914.

צ. א.

כלים אלקטרו-טכניים. מצריכי-גומי, מכוונת-חליבה וטכס-טיל. — עד להתקפת-האוויר של 22.3.1945, שהשמדה 80% מבנייניה. היה לה' אופי של עיר מיימי-בנינים. חלק מן הכנסיות ומן הבניינים העתיקים שוקם בשנים האחרונות.

היסטוריה. בשנת 700 לערך כבר קיים היה שוק במקום. שבו עומדת כיום ה' ; על אם דרך-המסחר העתיקה בין האלבה והרינוס. ב-815 הוקמה כאן ההגמוניה. לפרקיה 5,000 קמ"ר. בתקופת שלטונם של ההגמונים ברנארד (993—1022), שהיה בעל חוש אמנותי, וגודהארד (Gotthard, Godehard; 1022—1038). עלתה ההגמונות לחשיבות, ובה' נבנו כנסיות נהדרות. ב-1235 אישר הקיסר פרידריך II את איתלותה של ההגמונות-ה' בדוכסות בראונשוויג (ע"ש) והעניק לה את הרשות לקיים בעיר ה' שווקים ולגבות מס. אך המריבות בין ההגמוני-ה' ודוכסי-בראונשוויג נמשכו. ואלה האחרונים סייעו לאזרחי-העיר במאמציהם להיפטר משלטון ההגמונים. ב-1300 לערך השיגו האזרחים נכונות מרחיקות לכת ובשנת 1486 — עצמאות כמעט שלמה. במאות אלו היתה העיר גם חברה בהנהגה (ע"ש). במלחמות ממושכות, בייחוד ב-1519—1523, כבשה בראונשוויג יותר ממחציתם של שטחי-ההגמונות. זמן קצר אח"כ עבר חלק גדול מן האוכלוסים של שטחים אלה, בנייהם אזרחיה של העיר ה', לפרוטסטנטיות. רק ב-1643 החזיר חלק מן השטחים הנזכרים להגמונות, אך העיר נשארה עצמאית ופרוטסטנטית. ב-1573—1763 נמצאה הגמר גות-ה' בידו נסיכים בארזאריים. שחיו גם בעלי הארכי-הגמונות של קלן. ב-1803 (ע"ש גרמניה, עמ' 444) עבר שטח ההגמונות, שהקיפה אז 1,600 קמ"ר וכללה כ-132,000

הילדסהיים (Hildesheimer), שם-המשפחה של כמה רבנים וחוקרים במקצועות-היהדות, שהיו מראשי המדברים ביהדות הרתית בגרמניה.

(1) **עזריאל** (בלועזית: Israel) ב"ר לייב הי' (1820, האלברשטאט — 1899, ברלין), רב, חוקר ועסקן דתי וסוֹף-ציאלי; ממנהיגי של היהדות האורתודוקסית בגרמניה.



עזריאל הילדסהיים

כשהיה בן 15 נתקבל לשיבה של ר' יעקב אטלינגר באלטונה, ובעיר זו גם סיים את לימודי הגימנסיה. ב-1840 בא לברלין ללמד באוניברסיטה של פילוסופיה ולשונות שמיות. מכאן עבר לאוניברסיטה של האלה, שבה הוכתר ב-1844 כדוקטור על סמך עבודתו *Über die rechte Art, die Bibel zu interpretieren* („על האופן הנכון

שבו יש לפרש את המקרא") — מחקרים בתרגום-השבעים. הוא חזר לעיר-מולדתו ושימש בה זמן-מה מזכיר-הקהילה. 1851 נתמנה כרבה של קהילת איזנשט (ע"ע) ויסד בה ישיבה, שבה לימדו גם לימודי-חול. סיכסכים עם החסידים, שהתנגדו ללימודים אלה, הביאו לסגירה זמנית של הישיבה, אבל לסוף נפתחה שוב והוכרה רשמית על-ידי הממשלה. 1863 נקרא הי' לברלין כדי ללמד כרבה של הקהילה האורתודוקסית „עדת ישראל" בעיר זו, וכאן יסד ב-1873 בית-מדרש לרבנים, שהשפעתו היתה ניכרת במשך שנים רבות. הי' נלחם בתנועת הרפורמה ובנציגה הראשי באותו זמן בברלין, אברהם גיגר (ע"ע), סייע באירגון עזרה לפליטי הרעות של רוסיה (1882), וכן פעל לטובת ישוב ארץ-ישראל. כשנודע לו ב-1860 על כוונתה של חברת המיסיון האנגלית להקים שבעים בתים בירושלים ליהודים עניים — גייס עד מהרה את הסכומים הדרושים לבניין בתי-מחסה לנוקמים ולעלוי-רגל, וכך סוכלה תכנית המיסיון. הי' הצטרף לחברה ליישוב א"י, שנוסדה ב-1861 בפראנקפורט ע"נ אורד ע"י ה' לוריא (ע"ע). ב-1870 יסד בברלין חברה למען יישוב א"י, שמטרתה היו: א) תמיכה ביהודי א"י בחומר וברוח; ב) הגדלת מספר בתי-המחסה בירושלים; ג) הקמת בית-הולים בירושלים; ד) התנהלות עזובנות למטרות ה"גל. לפי הצעתו של הי', החליט הוועד המרכזי של חברה זו לפנות בבקשה אל הקונסול הגרמני בירושלים, שחש אהדה לרעיון ההתיישבות היהודית בא"י, שיקנה כאן קרקע ב-70 בכספי התרומות, שנוספו ע"י החברה. — בשנת 60 וה-70 התנהלה חליפת-מכתבים בין הי' לבין הרב צ' קלישר (ע"ע), שניסח להשפעתו של הי', שלא יצא ידי חובתו כלפי א"י בפעולות פילאנתרופיות בלבד, אלא ייחד בתכניו גם סעין מדיני-לאומי מפורש בענין גאולת הארץ וישובה. הי' הסתיעג מתיבתו של קלישר, כנראה, מתוך חשש שמא יעבור המתישבים, שיעסקו בחקלאות, על מצות התורה. — הי' השתתף בפעילות באסיפה הכללית של באיכוח החברות



הילדסהיים: אגן-הטבילה בקאתדרלה, המאה ה-13

אמנות. העיר העתיקה של הי', שנהרסה כליל במלחמת-העולם II, כללה בניינים בעלי ערך אמנותי, שהחשוב שבהם היה זה של קאתדרלה ע"ש מיכאל הקדוש. בעבודות-הברונזה, שנעשו בקאתדרלה זו במאה ה-11 (בפקודתו של ההגמון ק'רנרד), הגיעה האמנות של אירופה הצפונית לשיא במקצוע של עבודות אלה. יצירת-המופת העיקרית היו שני האגפים (בגובה 4.75 מ') של שער-הכניסה (1015/35) — כנראה, פרי מפעלם של כמה אמנים; ששה-עשר התבליטים שבאגפים אלה מתארים מעמדים ביבליים בסיגנון מלא הבעה ותנועה, בדומה לזה של עיטורי-ספרים וגילופי-השנתב של אותו זמן ושל התקופה שקדמה לו.

חשיבות מובהקת יש גם לעמוד-הברונזה (גבוה: כמעט 4 מ', רחבו: 0.75 מ') המקושט ב-28 תבליטים מחיי-ישו, שהם מחוברים זה לזה באופן לולייני, לפי דוגמה התבליטים שעל עמודי-טריינוס שבז'ואא, העמוד שימש, כנראה, כפסלום; בזמן מאוחר נוספו לו כותרת.

במאה ה-12 קושטה תקרת-הקאתדרלה בציורים ונוספו בה (ובשאר הכנסיות שבעיר) תבליטי-קדושים גדולים, שבהם ניכרת מייגה של הסיגנון הביזאנטי עם הסיגנון של ארץ-חרינוס. על הגישה ה"קלאסית" שלו, אגן-הטבילה (מברונזה) שבקאתדרלה, שובה לפירסום מיוחד, וחתקו במאה ה-13; הוא נשען על כתפיהם של ארבע בני-אדם כורעים (סמלים לנהרות של ג'רדן), והוא מקושט בארבעה תבליטים: „בני ישראל במעבר ים-סוף", „בני-ישראל במעבר הירדן", „טבילת ישו", „התחלה על כסא-המלכות", ובדמיות סמליות שונות. יצירה זו מבשרת את הסיגנון הגותי בגרמניה והיא קשורה ביצירות צרפתיות מאותו זמן.

ע. ירה.

ימיו ערך את השבועון האורתודוכסי "Die Jüdische Presse" (1884/5) Beiträge zur Geographie Palästinas ספרו: הוא מחקר קבוע שבאנאליטיקה ההיסטורית של א"י. מחקר זה מבוסס על חידוש כתבי-יד קבועים הנחוס של רשימת השמות שבמסופתא. ספרי ירושלים מתוך סיון לזוהת על המקומות הנזכרים במקורות. הי' מסתמך במקרים הרבה על ספרו של י. שווארץ. "תבואת הארץ", 1845. אלא שגישתו למקורות היא בקריאת: "וכן וזהה כראוי את המקומות של כמה ישובים (כגון כנרתא, זניתא, קצטרא דגליל, וכד.) הי' נסתייע בעבודתו גם במפת ארץ-ישראל, שהוציאה. הקרן [הבריטית] לחקר א"י, ביחס להיסטוריה, שממנו לא היו לו מפות מדויקות, טעה הי' תכופות. אע"פ שחיברו נכתב לפי מקורות ספרותיים בעיקר, והי' לא ביקר במקומות שעליהם דן, יש בעבודתו התקדמות ביחס לקודמו (בריל, גויבאואר). אפשר לומר, שיסודות המחקר המדעי של המקור רות התלמידים לדיעת הארץ הנוחז עיי הי', תלמידו ש. קלין (ע"פ) המשך בעבודתו.

ש. ס. רבינוביץ, הצעירה 1900, ילי 138, 139, א. דרויאנוב, כתבים לתולדות חיבת-ציון וישוב א"י, ח' עמ' 328-329; י. מילר, ש. ס. רבינוביץ, 1943, עמ' 40-39, 76-75, 79-78, 86-85; ת. הרצל, ספרי הימים, ח' הרצ"ט, עמ' 209-210, 214; הג"ל, אגרות, ח' תש"ח, עמ' 190, 199, 204-202, 214, 220-219, 220-219, 242-240, 250-249; ספר הקונגרסים, תש"ז, H. H., ein Gedenkbuch, 1911; Jahres- 1420, 418-417, 61 f. berichte des Rabbinerseminars zu Berlin, 1909-10, 6 f.

ז. א. מ. / א. א. י.

הילה מלסי Haile Selassie (על צד הדיוק: הילה

ס' = כבוד-השליש) — (ג' 1892, הרד), קיסר חבש; תארו השלם הוא: "מלך המלכים (negusa nagast), ארי יהודה, בחיר האל", שמו המקורי היה תפרי, ואביו מלמן, נסיך הרר (ע"פ), שירת את הקיסר מנליק (ע"פ), שאר בשור, כמבצאי לרודפימאסא. הבן הונק בפייר-מולדתו עיי מסינוריים צרפתיים ונמנה בעודו נער למישולו של מחוז סידמה. ב-1912 נשא את מלמן, בת למשפחת-אצילים, ובאותה שנה הונק לו תחואר נסיך (ras). עמד בראש המרד נגד הקיסר ליג' איאסו, ניצח אותו בקרב הודיה אותו מן המלכות. יורשתה היא איאסו, הקיסרת אזודיאה, מינתה את תפרי, בהשפעת בריטית, לעוצר הארץ וליורש העצר. הוא התגבר על התנגדותם של הנסיכים, תיקן את המינהל, הזמין מומחים מחוץ לארצו, השתדל לשכל את העבודת והשיג את 1923 את התקבלותה של מדינתו לחברי הלאמים (ע"פ). בשנה שלאחר נסיך הררש את עצמו בטוח למדי בשלטונו ונסע למספר חדשים לאירופה. ב-1925 מזה לפני חביר-הלאמים שגד ההסכם הבריטי-איטליק, שקבע תחומי-השפעה על ארצו במדינתו בחבש ושה"ס ראה בו פגיעה בריבונותה של מדינתו. ב-1928 הכריז את עצמו כמלך, ושנתים לאחר מכן אסר מלח הקיסרת אזודיאה, והכתר קיסרו ונטל לעצמו את השם הי"ם. הוא המשיך במרץ בהכנסת חידושים משפטיים במדינתו לפי הוראת האירופות: סבל כבישים, שיפר את החינוך, הקים בתחילתו. ב-1936, לאחר שפלוש האיטליק לחבש (ע"פ), ברח הי' לירושלים, ומכאן לאנגליה, כשפרצה המלחמה בין אי-טליה ובריטניה (יוני 1940) עבר מיד לסודאן, אירגן שם את המלחמה נגד האיטליק והשתתף בכיבוש ארצו עיי הבריטים. ב-1945, כנכנס שוב לארצו אגבה (ע"פ), עיר-בירתו, מיד הטיל איסור על העברות, המשיך בפרומות,

האגודות למען ישוב א"י בגרמניה, רוסיה ורומניה, שנתכנסה בקאטוביץ, ביממה של חברת "בני ברית" בעיר זו, 23 בספטמבר 1883, ושבה השתלט — בין השאר — על קביעת תכנית כללית מתואמת להפעלתן של החברות האגודות הנזכרות למקומותיהן השונים. אך בוועידה הראשונה של חובבי-ציון בקאטוביץ, שהתקיימה בנובמבר 1884, סירב הי' להשתתף — לדבריו, משני טעמים: א) השתתפותו בוועידה במחצית אחת עם פשעיות, המאשר פירוש בלתי-רצוי על-ידי היהדות החרדית, ועל-כן תגרם נזק לתנועה החדשה; ב) עצם כינוסה של הוועידה עשוי לעורר גל של התלהבות בקרב מאות יהודים אומללים, שיודרו עלות לא"י, מתוך ההנחה המוטעית, שכבר והכופר התנאים והרשנו האמצעים ליישובם שם. הי' היה סבור, שיש להימנע מנקיטת כל צעד כיוון זה ולא קבלת רשיון על כך משמשלת תורכיה.

מספריו: "תבויבת-עולם, השער הרביעי מספר כריתות (לר' שמשון מקינן), האלברשטאט תרכ"ט; הלכות גדולות צ"ט כתב-יד רומי, ברלין תרמ"ח; "תאיור בית-המקדש של הדרום ומסכת-מירוד וכיוסן בן מתייתור" (Die Beschiebung des herodianischen Tempels im Traktate Middoth Gedoloth שבוואטיקאן", 1885/6); "התפקים האסטרונומיים במאמר קידוש החדוש של חרמב"ם" (Die astronomischen Kapitel in Maimonidis' Abhandlung über die Neumondheiligung, 1881-1880).

הי' היה ידוע בנעישות הליכותיו עם הבריות, כשמלאו לו שבעים שנה הוציאו, "אתבוי ותלמידיו" ספר יובל לכבודו בשם "שי למורה" תרנ"ג (1890).

ספר זכרון לוסטורי ישראל, אורסה תרמ"ט, עמ' 33-34; ש. ס. רבינוביץ, לוח איבת-ציון VII [1899], עמ' 308-321, ש. ל. ציצקין, תולדות חיבת-ציון, חלק א, תרע"ד, עמ' 32, 244-243, 261-262, א. דרויאנוב, כתבים לתולדות חיבת-ציון וישוב א"י, חלק א, תרע"ט, עמ' 317, 328, 300; ש. רבינוביץ, מצ' דיק הריב, ביישור, א' תר"ס, חוב ג' עמ' 104-107; י. מילר, ש. ס. רבינוביץ, 1943, עמ' 107-102, 147-46, 64-63; "מק"ה קיסר, רג"ז-רג"ה הציונית, תש"ז, עמ' 46-47, 64-63, 47-46, 64-63; רג"ז-רג"ה רג"ז-רג"ה, VII (1920), Heft 5-6, Jechurun.

א. מ. ה. -

(2) צ' ב' ה' ר' ה' 1855, איינושטאט — 1910, ברלין), חוקר ועסקן; בנו של (1), הי' בא 1873 לברלין, היה מתלמי מדייו של תאודור מומזן (ע"פ) והוכתר ב-1879 כדוקטור לפילוסופיה על יסוד חזרוו De libro qui inscribitur ubis Romae quaestiones historicae; ב-1880 נתמנה מזרה לתולדות-ישראל ולגאוגרפיה של א"י בבית-המדרש לרבנים בברלין, אבל מיטע בעבודה מדינית האציוניסטית, מאזני ירש הי' את חבת א"י והיה מפעילי חובבי-ציון בגרמניה. הי' השתתף במשלחת, ששיגרו חובבי-ציון ברוסיה לפאריס לשם דיונים על תכניותיהם של האציוניסטים עם חברת, "כל ישראל חברים" ועם באי-כות האציוניסטים אומדנו רוסטילדי ומוריסי הרש, הרצל ניסה להשתף אותו בקונגרס העיוני הראשון היצע לו להרצות בו על "התקדום עם משייה-צדקה באי", אבל הי' חשש לנוק, שהפעילות הפומבית עלולה לגרום לעבודה המעשית בא"י, ולא הצטרף לתנועה הציונית. הוא פעל נגד עלילת-הדם, שנתחדשה בימיו, הגן על השחיטה מפני המקטרגים עליה, היה ממנהיגי-היסוד לאגודה, "עודה" (1901), השתתף באגודות של שחריי תולדות ישראל וספרותו. יצור. 1883 עד סוף

הוצאה עברית: עמ' ל"ג). ההי מופיע זמזן לזמן במדעי-הטבע ובתולדות הפילוסופיה — בכתביו של הסטואה וחגיג-דעות של זמן התחיה (ברונג). לעומת זה מפרדת הפילוסופיה החדשה, המתחלת עם דקרט (ע"ע), פירוד גמור בין הנפש והגוף ומייחסת לגוף רק תכונות גאומטריות בלבד; מכאן, שהיא מתנגדת להי. אולם לוק (ע"ע) שהיא יוצא מתנחתיו של דקרט, מניח, לכל הפחות, כאם-שרות הגיונית, שאלהים היה יכול ליצור חומר חושב (מסה על שכל האדם, ד', 3, סעיף 6). מכאן התפתחה תפיסה הילונגקיסטית חדשה באנגליה ובצרפת, אלא שתפיסה זו צימצמה יותר ויותר את חשיבותה של הנפש הדבקה בחומר, ראתה בנפש, "תופעת-לווא" של החומר ונעשתה, בסופו של דבר, חמרות גמורה. לעומת זה פיתח ברקלי (ע"ע) בספרו האחרון, ("סיריס") תורה קרובה להי.

ההי מסתמך לפעמים קרובות על תופעות התכליתיות בטבע (ישים אורגאניים, תופעות הרגריזיה והריפוי העצמי), תכליתיות הקדיש קאנט את, "ביקורת כחדי-השיט" שלו והבחין שם (מסעיף 72 ואילך) ארבע אסכולות: חומר-חסר-חיים (אפיקורוס), את-החיים (אפינוזוס), חומר בעל-חיים (החי) ואל מלא-חיים (תאים). קאנט טוען, שהחי מבקש להטביר את הושים האורגאניים (שאנו מכירים מן הנסיון) ע"י חומר חי, שאין אנו יכולים להשיג אותו; שהרי מהותו של החומר היא בזה דוקא, שהוא בטול-חיים (inertia), ולפיכך בונה החי את תורתו על משג סותר את עצמו, והוא, לדעתו של קאנט, "סופו של כל פילוסופיית-הטבע" במלות ביקורת זו של קאנט הפועי החי' שוב בפילוסופיה של המאה ה-19: אצל שלינג, פכר (תורת הנפש-הכל), אדוארד פון הרטמאן, ארנסט הקל, שלפי, "כל אטום הוא בעל סוכס של כוחות, ובמובן זה בעל נפש" לה דנטק, ועוד.

ע. קנט, ביקורת כחדי-השיט, חלק ב'; *H. Driesch, Meta-physik der Natur (Handbuch der Philosophie, II, 1927)*.
ש. ה. ב.

הֵיִלֹּנְגְקִיִּיִּיִּיִּיִּיִּי (Heilungkiang); או הילונג-צינג או הילונ-צינג), הבל-ארץ במאנג'וריה ההיסטורית שבסין הצפונית, שטחו — 460,000 עד 487,000 קמ"ר, ומספר תושביו 11.9 מיליון (1953). הי גובלת בצפון ובמזרח בברית המועצות, כשנהר-אמור, ששמו הסיני הוא הי (שם, שפירושו: נהר הדרקון השחור). מהווה את הגבול לרוב ארכו; בתלקו עובר הגבול הפניני לרכיב של בריטניה-צ'ינג (ע"ע). בדרום גובלת הי בחבל הסיני קוונג, ובמערב — בחבל האוטונומי הסיני של מזגוליה הפנימית. — הי היא ברובה ארץ של הרים (בעלי גובה בינוני) ונבעות, ובמיעוטה ארץ של שפלות-נהר. בקצה הצפוני-מערבי חדרים להי היא הניגון הגדול (שיאם בחי' — 1,530 מ'); בצפון ובחלק מצפון-המזרח, בהקבלה לנהר-אמור, עובר הניגון הקטן (השיא: 1,150 מ'), ומדרום להם, מעבר לנהר סונגארי, פלגו של האמור, נמשכים הרי הולגאלין (השיא: 1,202 מ'). את דרום-המערב תופסת שפלת מאנג'וריה המרכזית, שבה זרמי הנהר סונגארי ופלגו נוגי, ואת קצה צפון-המזרח — שפלת הנהרות אמור, אוסרוי וסונגארי על ביצותיה המרובות — אקלימה של הי הוא יבשתי-קיציני. הטמפרטורות השנ-

הזמין שוב מומחים מארצות-אירופה, וכן מישראל, 1946 הכריז על איתלותה של נכסית-הבש בכנסיה הקוסטית המצרית וב1950—1953 שלח גודר-היילים למסע הארמ בקוריה (ע"ע). 1952 השיג את טיפוחה של אריתריאה (ע"ע) לארצו.

בנובמבר 1955 נתן לממלכתו חוקה חדשה, שהבטיחה בחי רוח (לפארלאמנט), חופש-הדיבור וחירות העיתונות. אסיפת-הנבחרים הראשונה נתכנסה בנובמבר 1957.

Ch. Sandford, *Ethiopia under H. S., 1946; id., The Lion of Judah Hath Prevailed, 1955.*
א. מ. י.

הילה, פֶּטֶר — Peter Hille — (1854, אוריגן, וסטפא-ליה — 1904, שלאכטנזה, על-יד ברלין), משורר ומסי פר גרמני. לאחר שהפסיק את לימודיו באוניברסיטה של לייפציג, שוטט הי' במשך שנים כנודד חסרית באנגליה. הולאנד, שוויץ ואיטליה, בלונדון, שבה התגורר במשכנות העוני של וייטצל, עברו עליו שתי שנים של בדידות. טבל ועליית-נושמה פיוטית: המגע, שקיים כאן עם אנרכיסט סבו וסוציאליסטים, שהחב מהם היו גולים גרמניה, עורר אצלו לכתובת הרומאן הידוע ביותר שלו, *Die Sozialisten* ("הסוציאליסטים"), 1887. משום הנושאים שבחר בהם הביקורת החברתית שלו, טענו הנאטוראליסטים הראשונים, כמו היינריך הארס, וילנס הארס וקארל תוקר, שהוא אחד משי להם. אך אחי מותו ראו בו האפסטריוניסטים אחד ממש-ריהם, משום החידושים הסגנוניים הקיצונים שביצירתו. הליברטור, שמח הי' על הסדר הסוציאלי באירופה, נבעה מהתנגדותו לכל מעצור על דרך התפתחותה החפשית של האישיות. הדרמאה שלו, *Des Platonikers Sohn* (בנו של הפלאטוניק), 1896, מתארת את המאמצים הטראגיים, שעשה בנו של פטרארק כדי להשתחרר מעריצותו החי-נוכית של אביו, משורר הרנסאנס המפורסם, הדרמאה, שבה ראה את שייצירתה *Myrdhin und Vivyan*, נשארה בלתי-גמורה. כשרו למחשבה מברק ומעמק מתגלה באפרי ריומים המרובים שלו, ואילו הלייריקה שלו מעידה על מקור יוחתו בלשם בקצב ובדימויים. — כתביו כונסו ופורסמו ע"י יוליוס הארט 42 כרכים (H. Hart, P. H., 1905; H. Roselieb, P. H., 1920).
ס. ל.

הילוזואים (Hylozoism; מיוו': הילוז, חומר; וזואה חיים), התורה, שלפיה החומר מכל בתוכו מראשוני חיים ונפש, ושליפכך יש ראות את החתושה ואת היצר, ולפי אחרים אף את התודעה בכללה, תכונות ראשוניות של החומר. לפי ההי אין להפריד בין החומר והחיים, מאחר שאין חומר נטול-חיים. ההי מנגד לתורה המכאניסטית, שלפיה החומר הוא רק בעל תכונות מכאניות (תבנית, תנועה), בעוד שמכאניזם עומד בפני העייה של התהוות החיים מן הדימום. גורס ההי, שבעיה זו היא בעיית-שוא, אין "דומם" בעולם. מן הדוגלים בחי' יש שמיחסיים את החיים (הנפש) לחלקים הקטנים ביותר של החומר (אטומים) ויש מריים, שהחומר ככוליות אחת מחודר בנפש (נפש-העולם).

הפילוסופים היווניים הראשונים ("פילוסופי-הטבע") האמינו בהי, כי ילימד תאלס, שלמגנט יש נפש, מפני שהוא מושך אליו את הברזל (אריסטו). על הנפש, ספר א', פרק ב';

חלות הממוצעות הן למטה מאפס (בצפון-המערב: ביאנאר 30° - ביולי 23°; בדרום-המזרח: ביאנאר 20° - ביולי 16°), כמות המשקעים, היורדים ברובם הגדול עם המונסון

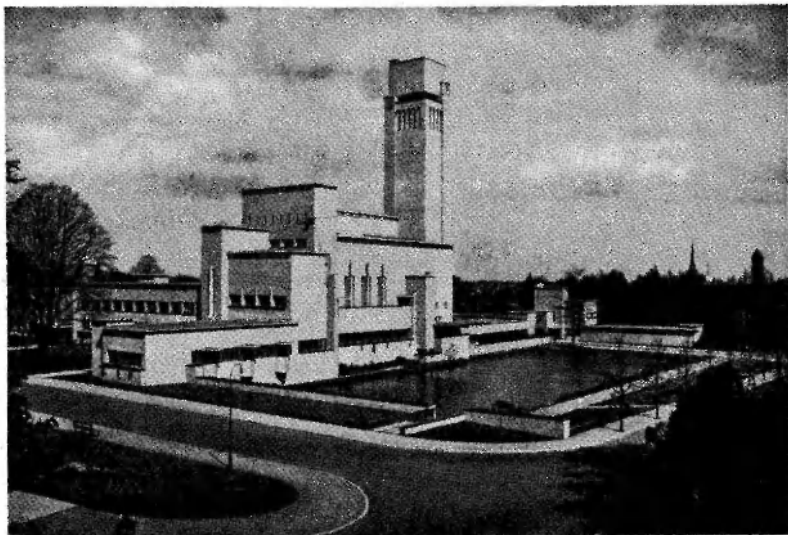

הילרוזום: בית העירייה

הקיצץ, היא 350—450 מ"מ בשפלות ועד 600 מ"מ בהרים. כ-25% משטחה של ה' מכוסה יער, בעיקר בהרים. התושבים ברובם הגדול מדברים סינית מאנדארינית צפון-נית. ההונגולים, המאנג'ו וכמה שבטים בשטחי היערות הם מיעוטים, שהולכים נתמזעים בסינים. החקלאות, גידול-המקנה ועבודת-היער מפרנסים כשני-שלישים של התושבים. אבל עגפיי-פרנסה אלה מספקים רק 44% מהכנסת החבל. שאר הכנסה בא מן המכרות והתעשייה, ובייחוד מן התעשייה הכבדה. התופסת מקום בראש התיכונן הכלכלי בסין העממית. החקלאות מייצרת חיטה, סויה, קאולינג, אורז, דוחן, סלק-סיכר ופשתן. מן המכרות מפיקים פחם שחור וזהב. רוב הזהב, המופק בסין (כמותו — בממדי התפוקה העולמית — היא מועטה), מקורו בהי'. התעשייה מעבדת מוצרים חקלאיים ועצים ומייצרת קרונות לרכבות, מכונות שונות (בעיקר חקלאיות), מכשירי-חשמל ואריגים. לאספקה של כוח הידרו-חשמלי משמש מפעל על נהר מוטן (— קיאנג), פלגו של הסונגארי, ק"מ 75 מעיר-התעשייה מוטאנגקיאנג (200,000 נפש ב-1946), שהיא גם צומת של מס"ב. עיר-הבירה של ה' ומרכזה התעשייני החשוב ביותר היא חרבין (ע"פ), השוכנת בדרומה של ה'. עד 1954 היתה עיר-הבירה — ציחיהר (176,000 נפש ב-1947), 270 ק"מ צפונית-מערבית מחרבין. בהי' עוברת מס"ב הטרנס-סיבירית הראשונה לולדיוסטוק, וממנה מתעצבות בחורבין שלוחות לפורט-ארתור ולקוריאה; קיימים גם קווי-מס"ב אחרים. כפיץ משובה תנועת-הספנות בנהר-אמור ובפלגיו הגדולים. ה' הוקמה לראשונה כייחידה אדמיניסטרטיבית ב-1875; היא הקיפה שטח של קרוב ל-570,000 קמ"ר עד שבוטלה

הקיצץ, היא 350—450 מ"מ בשפלות ועד 600 מ"מ בהרים. כ-25% משטחה של ה' מכוסה יער, בעיקר בהרים. התושבים ברובם הגדול מדברים סינית מאנדארינית צפון-נית. ההונגולים, המאנג'ו וכמה שבטים בשטחי היערות הם מיעוטים, שהולכים נתמזעים בסינים. החקלאות, גידול-המקנה ועבודת-היער מפרנסים כשני-שלישים של התושבים. אבל עגפיי-פרנסה אלה מספקים רק 44% מהכנסת החבל. שאר הכנסה בא מן המכרות והתעשייה, ובייחוד מן התעשייה הכבדה. התופסת מקום בראש התיכונן הכלכלי בסין העממית. החקלאות מייצרת חיטה, סויה, קאולינג, אורז, דוחן, סלק-סיכר ופשתן. מן המכרות מפיקים פחם שחור וזהב. רוב הזהב, המופק בסין (כמותו — בממדי התפוקה העולמית — היא מועטה), מקורו בהי'. התעשייה מעבדת מוצרים חקלאיים ועצים ומייצרת קרונות לרכבות, מכונות שונות (בעיקר חקלאיות), מכשירי-חשמל ואריגים. לאספקה של כוח הידרו-חשמלי משמש מפעל על נהר מוטן (— קיאנג), פלגו של הסונגארי, ק"מ 75 מעיר-התעשייה מוטאנגקיאנג (200,000 נפש ב-1946), שהיא גם צומת של מס"ב. עיר-הבירה של ה' ומרכזה התעשייני החשוב ביותר היא חרבין (ע"פ), השוכנת בדרומה של ה'. עד 1954 היתה עיר-הבירה — ציחיהר (176,000 נפש ב-1947), 270 ק"מ צפונית-מערבית מחרבין. בהי' עוברת מס"ב הטרנס-סיבירית הראשונה לולדיוסטוק, וממנה מתעצבות בחורבין שלוחות לפורט-ארתור ולקוריאה; קיימים גם קווי-מס"ב אחרים. כפיץ משובה תנועת-הספנות בנהר-אמור ובפלגיו הגדולים. ה' הוקמה לראשונה כייחידה אדמיניסטרטיבית ב-1875; היא הקיפה שטח של קרוב ל-570,000 קמ"ר עד שבוטלה

1934. ב-1946 חודשה כחטיבה מינהלית בשטח של 258,000 קמ"ר. בפרץ. ב-1954 הורחבה ה' ע"י צירופו של מחוז סונגקיאנג (מצד דרום-המזרח) לתחומה. א. י. ב.

הילרוזום (Hilversum), בנם בכורים של הרקלס (ע"פ) ודינירה. ה', שנרדף ביחד עם אחיו ע"י אוריסתוס, שנשתלט בארגוליס (= ארגוס, ע"פ) שבפלופונסוס במקומו של הרקלס (היוזש החוקי), מצא מקלט בתסליה, ואומץ לבן ע"י איגי-מילס. מלך הורורים. כשדרש ה' באוראקולום בדלפוי, אימתי יוכלו הוא ואחיו לרשת את נחלת-אביהם — ציווהו האל אפולון לחכות לפרי השלישי. ה' היה סבור, שפירוש הרברים הוא הקציר השלישי, ובהתאם לכך התקיי בעונת-הקציר השלישית אחר מתן הנבואה את מיצר קורינתוס כדי לעבור משם לפלופונסוס. בני-קורינתוס שלחו צבא לקראתו, אך לפי הצעתו של ה' הוכרע הריב ע"י קרביביניים בינו לבין אכמוס, האמיץ שבאנשי-יריבו. ה' נהרג בקרב. ואנשיו נסוגו מתוך הבחטה, שלא יחדשו את מסע-הכיבוש תוך 100 שנה. כששננו מועד זה נתברר מדבריו של אוראקולום אחר, שהמכונן ב.פרי השלישי היה ה.דוד השלישי. ואמנם הצליחו עשוי צאצאיו של הרקלס לכבוש את הפלופונסוס.

הילרוזום (Hilversum), עיר בהולאנד הצפונית. 25 ק"מ דרומית-מזרחית מאמסטרדאם. בה כ-90,000 תו-שבים (1950), ברובם פרוטסטנטים. בהי' משרד-ראדיו גדול, Pausanias, *Graeciae descriptio*, I, 32, 5; 35, 7 ff.; 41, 3; VIII, 5, 1; Apollodoros, *Bibliotheca*, II, 7, 7; 8, 1 ff.; Herodotus, VIII, 131; cf. IX, 27, 3; Graves, *The Greek Myths*, II, 1955, 145, 146.

זוהי המדע קנה לו ע"י חידושו בפסיכולוגיה של הצומח והחי. ה"י היה מאבות הגישה המכאנית לתופעות החיים, ושלח כדעות שהיו מקובלות בימיו — ביקש להעמיד את הפעולות הפיסיולוגיות על חוקי הפיסיקה, ואף היה מן הראשונים, שהקרוק לפי השיטות המכאניות על המחקר הפיסיקלי; כמה מן הסידורים הניסויים שהנהיג עדיין מחקרים קבועים בדוח בומנגו. ה"י מדד את חילוף-החיים בצמחים וקבע למעשה את הגדלים הידועים היום בבוטאניקה כטראנס-פיראציה ולחץ-השורש וכן עקב אחרי תנועת המוחל במעי רכת הצנורות של הצמח (וע"ש ביולוגיה, עמ' 340, ציור). הוא הכיר, שהצמח ניזון מאחד ממרכיבי האוויר — ז"א: גילה למעשה את דר-החמוצת הפחמן כלל באש הכיור את מהותו, וכן חקר את נשימת הצמח, ואחד מניסוייו אף כלל בידוד של החמצן מן האויר, אלא שה"י עצמו לא תסס את משמעות גלגיתו זו. בתחום הפיסיולוגיה של החי עסק ה"י בעיקר במחזור-הדם, והיה הראשון, שביצע מדידה של לחץ-הדם בשיטה מכאנית — ע"י הכנסת צינור ומאזנטר בעורקו של סוס. — שני חיבוריו המדעיים החשובים של ה"י הם: *Vegetable Statics* (סטאטיקה של הצומח), 1727. *Haemostatics* (סטאטיקה של הדם), 1733; הם תורגמו לצרפתית ע"י בישון (ע"ש) ולגרמנית ע"י כר. וולף (ע"ש).

A. E. Clark-Kennedy, *St. H.*, 1929.
ב. ה. ב.

הילרד, לאופולד, מְשַׁפֵּט, ע"ש עלילות-דם.

הילרד, ניקולס — Nicholas Hilliard — (1547, אֶסְטֶר — 1619, לונדון), צייר-מינאטורות אנגלי. ה"י היה בנו ובן-בנו של צורף-זהב, והוא הראשון מגדולי הציירים של אנגליה, שעל חייו יש לנו ידיעות מסודרות. בנעורו נעשה שליח לעושה-הכשטיים, אך כשהיה בן 13 כבר נתגלה בו כשרונו המיוחד, כשצייר שתי המנות מינאטוריות מדויקת של האמנות של צייר-מינאטורות היתה קשורה, כמובן, בזו של הצורף ועושה-הכשטיים: דיוקנות מינאטוריים ברצוע מתוך תשומת-לב יתרה לפיטרי הלבוש וההכשטיים, שבוצעו במסגרת של אבני-יהן ועגנודו כקישוט, שנחלה משרשרות-זהב או חובר בסיכה להחלים שונים של הלבוש. ה"י לא זנח מימיו כליל את המלאכה, שבה קיבל את הכשרתו הראשונה; הוא נעשה חבר באגודת צורפי-הזהב ונתפרסם כצייר, קטש וצורף אף — תחילה של המלכה אליזבת I, ואח"כ של ג'ימז I. קשרו אף הצר-המלכות נמשך כל ימיו. הודות לח"י ידועה לנו היטב דמותה של אליזבת, שצייר במונים שונים ובתחלוב-שזת שונות, מאחר שאין ספק בדבר, שהמינאטורות שעשה ה"י מן המלכה נאמנות יותר לידיעות המציאותיות מן הדיוקנות הגדולים שלה בצבעי-שמן, שציירו אמנים נהזתים ממנו. הדיוקן הקדום ביותר שלה ממש-שידור, הידוע לנו (זה שבאוסף הדוכס של פורטלנד), הוא, כנראה, משנת 1560. דיוקן אחר, שתאריכו 1572, נמצא בגאלריה הלאומית בלונדון. לאחר זמן אף הושג את תזכות הבלעדית לצייר דיוקנות מינאטוריות של המלכה, שאח"כ הותחם הגדול" השני שלה עשה בשנת 1584 (רישום לשם ביצועו של חותם זה שמור במוזיאון ארן הבריטי). שיתופו עמה רשומת *Treatise on the Arte of Limning* (מסכת על אמנות הציור), שחיבר סמוך ל-1600. אחר מותה זכה בחסותו של יורשה, ג'ימז I, שהעניק

היה מרכז השידור בהולאנד. מענפי-התעשייה שלה ראויים לציון: תעשיית-שטיחים ארוכת-מסורת, מכשייר-ראדרי, טא-באק, כלי-כסף, ליטוט-הילומים. — בתעלת-ה"י, המקשרת את העיר לנהרו-ובס, עוברים 7,000 כלי-שיט לשנה. ה"י מפורסם בתווילותיה ובכנייניה הציבוריים הנחשבים לבנייני-מופת של הארדכיילות המודרנית והמושכים אליהם מבקרים הרבה, בכללם בית-העירייה, שנבנה ע"י הארדיכל J. M. דודוק (W. M. Dudok, נ"י 1884), והכנסיה ע"ש ויטוס הקדוש, שנבנתה ב-1892 ע"י פ. י. ה. קויפרס (Cuyper). המקום ידוע ב-1424. ב-1800 היו בה"י 3,510 תושבים, וב-1900 — 20,000. מאז גדלה ה"י והיא משמשת נהר-מגורים לאמידים שבתושבי אמסטרדם ומקום-נופש בקיץ. J. Boerhou, *H. in woord en beeld*, 1925.

הילו, אלכסנדר מ', ע"ש אלכסנדר מהילוי.

הילו, סטיבן — Stephen Hales — (1677—1761), חוקר-טבע וממציא אנגלי; מחלוצי הפיסיולוגיה המדעית. ה"י היה בו למשפחה אמידה מן האצולה הכפרית. הוא נועד לשמש כרופא האר-



סט. הילו

גליקנית, לפד תאולוג-גיה בקימברלי, דוק-רש לכהונה, וב-1708 עד מותו היה כומר בעיירה סדינגטון (ב-קרבת לונדון). ונתן-הכב על עתו כירא-שמים, אוהב-הביירות וגוסל-הסדים; הוא עסק על פעולות צד-קה, מלחמה בשכרות ובבערות, שיפור מצב האסירים וכד'. עם זה נמשך מנעוריו אחר

חקירתי-הטבע, וכבר בתקופת לימודיו בקימברלי — במחיצתו של ניוטון — הקדיש הרבה זמן למאתמאטיקה ולמדעי-הטבע. הוא עסק כל ימיו במחקר כחובב, והשיגו ויזהוו לשם גדול בעולם המדע. לחברות בחברה המלכותית והליכודיים שונים.

הממצאותיו הטכ-ניזת המרובות של ה"י נתפרסם בשעתו ביחוד מאוורר ב-לטי-הור האויר בבתי-הולים, בתי-סוהר-מכ-רות וכד' (1733). שחרם תרומה חשובה לבריאות הציבורית, הוא אף הציע שיטת-הפקת מ"שתייה ממי-הים בדרך הזיקוק, לשימור חמרי-מזון, למדידת עמקי-הים, לניבוי דליקות, להס-דרת דרכי-מים, ועוד. אך את מקומו בתול-

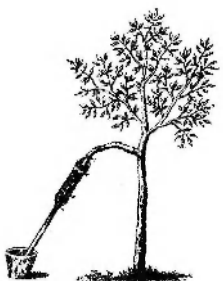

מניסוייו של הילו (ציור מספר *Vegetable Statics*, 1727): מדידת הלחי ש"יולי, שפקורו בטרומכ"י פראציה: המכשיר המחובר לנגח הוא מנין מאזנטר

אך ה' הצטיין גם בדיוקנות שלמיידמות, שמראים את דגמי כשהם עומדים בתוך נוף; סוג זה של תמונות איפשר לו להתעכב במידה מרובה יותר על הלבוש המקושט מאד של התקופה. מתמונות אלו מפורסמת ביותר: „ג'ורג' קליפורד. הרוזן השלישי של קמברלנד“ (המוזיאון הימי הלאומי, בריי ניץ). שכפפת המלכה מחוברת בסיכה לכובעו ועדיפה ממנה, אפשר, היא המיניאטורה: „עלם נשען על עץ בין ורדים“ (1588; המוזיאון על-שם ויקטוריה ואלברט, לונדון) — תמונה סגלגלה, שכמעט כל צבעיה הם: ירוק, שחור ולבן ושכפפת את מכלול הקסם האנושי והעצבות הענוגה, שהיו טיפוסיים לאותה תקופה.

P. Norman, N. Hilliard's "Arte of Limning", 1912; C. Winter, Elizabethan Miniatures, 1943; J. Pope-Hennessy, A Lecture on N. H., 1949; E. K. Waterhouse, Painting in Britain, 1530-1790, 1953.

ע י"ה.

הילמן, סידני — Sidney Hillman — (1887, בעיירה דאגורי בלישה [או רוסיה] — 1946, לונג איילנד [ניו יורק]). מנהיג-פעילים אמריקני-יהודי. ה' קיבל חינוך מסרתי בחדר ובישיבה. היה פעיל בתנועה המהפכנית הרוסית ערב מהפכת 1905 ונאסר ע"י השלטונות. ב-1907 היגר לאנגליה, למשך „לאר"ב. מחהילה עבד בשיקאגו ככפיד וכפועל בענף-ההלבשה, וכאן גם התחילה פעילותו בתנועת-הפועלים המקצועית. ב-1910 ניהל 1925 ניהול שבתות גדולות של פעילי תעשיית-הבגדים בשיקאגו, ניו-יורק, רוצ'סטר וסני-סינטיאס והתגלה כמארגן מוכשר. ב-1935 נבחר ה' לנשיא האיגוד הארצי (נקרא „בינלאומי" ששום שכלל את קאנאדה) של פועלי ענף-ההלבשה ובאותה שנה הצטרף לג'ון לואיס (ע"ע), מנהיג פועלי המכרות, פיליפ מארי וואלטר פיליפ רותר (Reuther) כנסיונם לאגד המוני פועלים בלתי-מאורגנים הסתריים בקצוע במטרת של איגודים תעשייתיים בולטים. יומה זו הביאה את המארגנים לירי ניגוד חריף עם תנועתם המקצועית המסתתית של פועלי אה"ב: American Federation of Labor (הפדרציה האמריקנית של העובדים). ה' הצטרף למנהיגים, שעזבו ב-1938 את ה„פדרציה" ויסדו את ברית האיגודים התעשייתיים (C.I.O. = Congress of Industrial Organizations). ה' היה מיועצו של נשיא אה"ב, ס.ה. רוזוולט (ע"ע) בכל הנוגע לתחיקה בענייני עבודה. ב-1940 ואילך שימש כחבר, הוועדה המיעצת להגנה הלאומית, שמנתה 8 חברים. ה' הביע אהדה למפעל היהודי בארץ-ישראל ותמך במבויית של הסתדרות-העובדים באמריקה ב-1929 נבחר כחבר „לאציוני" למועצת הסוכנות היהודית המרכזית.

הילם (Ylaas = בן-היער), במיתולוגיה היוונית — בנו של תיודוס, מלך הדרקסיים, שהנהיג ע"י הרקלס (ע"ע) זה האחרון קירב אליו את ה', שהיה נער יפה, עשה אותו נושא-לכיו ושיתף אותו במסע הארגונאוטים (ע"ע); בדרך נתגלגלו הארגונאוטים לשפכו של נהר קיוס במיסיה; ה' הלך כאן לשאוב מים ונחטף ע"י הנימפות של המעיין, שנפשו חשקה ביסיו. הרקלס נפרד מעל הארגונאוטים והלך לבקש את ה'; את הכריחה את המיסים לטייע לו דבר, — מכאן ואילך נהגו בני-הקסם לעלות בנהישה בתהלוכה חגיגית להרים כדי לקרוא בשמו של ה' ולבקש ממנו שישוב.

Apollonios Rhodios, Argonautica, I, 1207 R.; Hyginus, Fabulae, XIV; R. Graves, The Greek Myths, II, 1955, 227 ff.

לו מנופולין לציור בני משפחה-המלך למשך שתיים-עשדה שנה; כשמת ה' לאחר שנתיים הוריש מנופולין זה לבנו לורנס.

פרסומו של ה' היה גדול בזמנו. השוה אותו לראסל, והמשורר דון (Donne) כתב עליו: „יד או עין שצוירת ע"י



ניקולס הילארד, מיניאטורה (ע"ע ששען על עץ בין ורדים" — הוויאואה ע"ס ויקטוריה ואלברט, לונדון)

שחבני האצולה האנגלית, שלדעתו הצטיינו בעדינות ובושף. דרך-הציור שלו הייתה מושפעת מו של הולבין הבן (ע"ע), שה' העריץ ביותר; וכן היה מושפע מצעירים צרפתיים, כגון קלואה (Clouet), שאת יצירותיו ראה, אפשר, בשעת ביקורו בחצר-המלכות הצרפתית, אך ה' תרם לציור משהו שהיה בו משהו חידוש: מיווג של הנבנה פסיכולוגית וטכניקה משוכללת עם הליטוש הקישוטי של התקופה, רגישות פיוטית ולפרקים איוז צהלה שופעת, המזכירים לנו, שזו הייתה תקופה של שיקספיר ומלחנו — „מלכת הפיות" הביטחון שבמי-שיכת-מבחוילו הוריקס שבציורו עשויים לעמוד בפני הבדיקה המדויקת ביותר. אע"פ שהבני היה עליו, כנראה, הציור של תחרימי, רקמה ותכשיטים, אין ה' מייגע את העין כברי-סמית תחרימי, והדמויות שלו אינן מועמדות לעולם בצל בעטנין של התלבשות המפוארות, שהן עדויות בהן, כיוון שהי' סימן הרבה מן המיניאטורות שלו בתאריכים, יכולים אנו לעקוב אחר התפתחותו בשנות 1570-1600, אך לא נשתמרה תמונה בעלת תאריך משתה עשרות-השנים האחרונות של חייו, יצירותיו המאוחרות יותר, מסוף המאה, נוספות מוקדם מותיחן בחקיקה-התפיסה ויכולת-הביצוע כאחד.

ה' צייר הרבה אישים מפורסמים בזמנו: מרי, מלכת הסקוטים, סר פרנסיס דריק (המוזיאון הימי הלאומי, גריניץ') והרופט דדלי, הרוזן של לֶסטר, על-מבחר-יצירתו נמנים דיוקן-עצמו בגיל 30, דיוקן אשתו אליס (1578), והגבר על ריקע של להבות" (כולם במוזיאון על-שם ויקטוריה ואלברט, לונדון). המגלם את הרעיון הקיוטי של הרנסאנס בדבר האוהב, הנאלץ באש תשוקתו; שלושה אלה הם דיוקנות של ראש וכחפטים.

הילפרדינג, רודולף — Rudolf Hilferding — (1877—

1941), מנהיג סוציאליסטי, ככלכלן ומדינאי גרמני יהודי. ב-1907 נבחר לראש המועצה Vorwärts, עיתונה המרכזי של הסוציאליזם הגרמני. לאחר שפרצה מלחמת העולם I הצטרף לאגף הפאציפיסטי במפלגה, וב-1917 נמנה עם הנהגתה (ע"פ) — על המיעוט, שפרש ויחד את המפלגה הסוציאליזם הגרמני. היה עורך עיתונה של מפלגה (Freiheit) ונלחם בעקביות בקוממוניסטים. ב-1922 דגל באיחודן של שתי המפלגות הסוציאליסטיות. בימי הרפובליקה הווימארית התעניין בעיקר בעיות כלכליות ופינאנסיות, ושימש שר-הכספים בממשלות שטרומן (1923) ומילר (1928). אחר עליית הנאצים לשלטון ברח לצרפת. נאסר ע"י הנאצים בזמן פלישתם לצרפת (1940) ולדבריהם איבד את עצמו לדעת בבית-הסוהר, אך יתכן, שנרצח ע"י סוהריו.

תרומתו העיקרית של הילפרדינג למחשבה הכלכלית ולעיון הסוציאליסטי הוא ספרו הגדול Das Finanzkapital (הקפיטל הפינאנסי), 1910; בו ניתח הילפרדינג את התפתחותו של הקפיטליזם והגיע למסקנות בדבר הידוק הקשרים בין ההון התעשייתי והון הבנקאי, חוץ העברת מרכז-הכובד לאחרון.

הילפרין, אנג'לו — Angelo Heilprin — (1853—1907),

גאולוג יהודי אמריקני; זכה לפירוטם ע"י מספר בסי-הקרה הצפוני ב-1892. הילפרין (ע"פ) היה פרופסור לגאולוגיה באוניברסיטת של פנסילבניה בפיילדלפיה ופירסם כמה ספרים בגאולוגיה ופאלאונטולוגיה. היה צייר וממנטווי מצוות כמעט בתיירות באה"י. ב-1892 יצא בראש משלוח לעזרת החוקר האוקסי ר. א. פריי (Peary), ואחד מן האיים שבאיסיפלגוסיפרי שמצפון לקאי נאדה נקרא בשם הילפרין-לנד.

הילפרין, יחיאל (1880), פרילוקי, אוקראינה — 1942,

תל-אביב), מייסדי גויהילדים העברי. קיבל חינוך מסרתי בהודו, וב"ישיבה", אך משלמד את הלשון הרוסית התכונן לבחירת אסטרטגיות, וכשהיה כבן 18 קיבל תעודת-הוראה ממשלתית. שימש כמורה בבית-הספר ("חדר מתוק") של"ג) בווארשה. ב-1909 פתח בווארשה את גויהילדים העברי הראשון בגולה. לשם השגרת חבר בגנות הקים ב-1910 בווארשה גם סמינאריון עברי לגנות. כשפרצה מלח"ע (1914) עבר הילפרין לאודסה. שבה ייסד סמינאריון עברי לגנות. וב-1918 החלם הוציא און את "הגיהנה", כתביעת לענייני גויהילדים העברי. ב-1920 עלה לא"י ושימש בה בשנות תרפ"ב—תרפ"ה מפקח על גויהילדים העבריים מטעם ההנהלה הצ"ח. גיית. באותן השנים חזר והוציא בירושלים את כתביהעת "הגיהנה". בתרפ"ח תעמד בראש המדור לגנות בסמינאריון למורת ולגנות על שם לווינסקי בתל-אביב. בתרצ"ג ייסד בתל-אביב בית-מדרש מיוחד לגנות, שהתקיים עד לתש"א. — אחר מותו יצא כתבו ומקובצים בשלושה כרכים: I. "שיעוריים בתורת חינוך התינוקות" (1944); II. "בקרן זווית", שירי-משחק לגויהילדים (1945); III. "מה סיפר ירח ל", גאולדת (1952).

8. גרינברג, פני הודו, השי"ע, עמ' 316-319; על הראשונים, השי"ע, עמ' 63-68; חד החינוך, וז"ל, תש"ג, עמ' 59-62. ג. א.

הילפרין (Heilprin), יחיאל בן שלמה (ת"ב/1660—

תק"ו/1746, מינסק), תלמודי וכוונוגרף. היה תחילה רב בתלסק (מחוז בורזיסק), ותקנתו של חברא קדישא, שנחפרו על-ידיו, נשתמרו שם במשך כמה דורות בכתיב-יד. (תש"א) נתמנה ראש-ישיבה במינסק. שיטתו בלימוד התלמוד, שהיתה מנוגדת לדרך הפלפול, גרמה לחיכוכים בינו ובין ר' אריה ליב (ע"פ) בראש-העיר גוצנבורג. שאף הוא היה ראש-ישיבה במינסק. כמראות-הזמן עזב ר' אריה ליב את מינסק ור' י"ה ניהל בהצלחה את הישיבה ונתחשב על תלמידיו.

ר' י"ה נתפרסם ביותר בספרו הכרונולוגי-היסטורי "סדר הדורות" (קארלסרוהה, תקס"ט). הספר מחולק לשלושה חלקים: א. סדר ימות עולם — קובע תאריכים למאורעות ולחיי אישים. מבררתי-העולם עד שנת תנ"ו (1696); ב. סדר תנאים ואמורים — לפי הא"ב, ותולדותיהם ותאריכי חייהם; ג. שמות המחברים והספרים [העבריים] — עד זמנו, לפי סדר האלף-ביתי. בחלק הראשון השתמש בספרים, שהתקיי מתוך ספר הישר, ובספרי הכרונולוגיה הקודמים; ד. צמח דוד" לר' דוד גזו (ע"פ), "ספר היוחסין" לר' אברהם זכותא (ע"פ), "שלושת הקבלה" לר' גדליה אבן יחיא. בחלק השלישי השתמש ב"שפתי ישינים" לר' שבתאי ב"ם (ע"פ), ה' העניק את רשימת הספרים שבספר זה על הטעויות שבה.

חשיבות מרובה בחלק השני, המוקדש לתולדות התנאים והאמורים. אע"פ הילך בעקבות ס' יוחסין כמה שנוגע להרכבה של רשימת-האישים גופה, הדי מה שהביא על תולדותיהם של האישים הללו היה פרי של מחקר מקורי וראשון במינו בספרות התלמודית. בהקדמה לספרו מדבר י"ה על הנוחיות המרובה בתולדות התנאים ולסקיה-הלכה. "לדעת מי הוא הרב ומי הוא התלמיד", ו"כמה מתחברים טעו מחמת הסרן ידיעת הדורות", "סדר הדורות" יצא שנית בלבוב (1858) בצירוף הערות מאת ר' יוסף שאול נתנון, רבה של לבוב, מהדורה מתוקנת של הספר בצירוף מבוא הוציא ר' פתלי צמחיל ליתון (וארשה, 1878).

ר' י"ה חירב גם הגות לתלמוד בבלי, שנדפסו בש"ס וילנה (1880); "ערכי כיונים", מעין קונקורדנציה של המשות והפעלים שבצ"ח ובתלמוד (דיהנרפורט, תקס"ו); מהדורה חדשה עם ציונים והערות בשם "קב שלום" מאת ר' שלום צבי אלדר (סאטמאר, תרצ"ט).

נפתלי צמחיל ליתון במבוא לסדר הדורות; ב. צ. איינז, שטע"ט, רבני מינסק, מג"ז, 14-16; ג. צ. קל, רבנות, הסידות והשכלה, ח"א תש"ט, עמ' 141.

צ. פ. ר.

הילפרין, ישראל (נר' 1910, ביאליסטוק), חוקר בתולדות

ישראל. הילפרין הוא בן לרב רפאל י"ש ליפמאן ה' מחבר "עונג יום טוב" (פירוש על שולחן ערוך, וילנה, תר"ם), ששימש רבה של ביאליסטוק (ע"פ) 1849—1879. הילפרין ששלח ב-1934 לא"י, סיים ב-1946 את חוק-לימודיו באוניברסיטה העברית בירושלים בחוואר. M.A. ב-1949 החליל למלמד באוניברסיטה זו היסטוריה של ע"י-ישראל בזמן החדש; ב-1955 העלה לדרגת פרופסור-חבר. הילפרין הוא גם מאשיה של החברה ההיסטורית הישראלית ומעורכי הרבעון "ציון". — מעבודותיו של הילפרין יצאו, פנסק ועד ארבע ארצות" — ליקוטי תקנות, כתבים ורשימות סדרים ומבוארים — תש"ח; "העליות הראשונות של החסידים לארץ-ישראל", תש"ז;

התקנת מדינת מהרין ("ע-תקח"), תשי"ג, מן הקבצים שערך חשובים בייחוד "ספר הגבורה" — אנתולוגיה היסטורית-ספרותית על ההתנגדות וקדושה-השם של יהודה דים מימי מצדה עד מלח"ע I, א-ג, תש"א-תש"ו, וביניהם ישראל בפולין — קיבץ של מחקרים על תולדותיה של יהודי פולניה, א-ב, תש"ז-תש"ח, כמרכז פירסם מחקרים בכתיבתה ציון, "תרביץ", "קריית-ספר" ועוד.

הילפרין (Heilprin), מיכאל (1823, פולסקוב, פולניה — 1888, מינסק, ניו-ירוק), סופר ועסקן ציבורי יהודי 1842 היגר עם אביו פ. מ. הילפרין (ע"ע) להונגאריה והתיישב במישלץ, כאן התיידד עם ליוש קושט (ע"ע) ופל סטרה, מנהיגיה של תנועת-השחרור ההונגאריה. היה פירסם מחקרים ומאמרים בהונגאריה, שבהם תבע מאבק על חירות לאומית וקידומה, היה גם השתתף במרד קושט (1848) ונתמנה ע"י המשמלה הומנית ההונגאריה כמנהל מחלקת העיתונות במשרד-התע"מ. שדווכא הנמר ברך מהונגאריה לפולניה, אך ב-1850 חזר להונגאריה ועסק בה כמה שנים בהוראה לילדי ישראל. מכאן נודד (1856) לצרפת ולאנגליה, ומשם לאה"ב. הוא השתקע בפילאדלפיה, וגם כאן שימש בהוראה בבית-ספר יהודי.

לאה"ב העטרף היה לשרות הלוחמים בעבודת ופירסם בעניין זה מאמרים נבחרים. נוסף על כך השתתף יותר ויותר בחיי הציבור היהודי באמריקה. בהשולח-הגירה הגדול של יהודי רוסיה לאה"ב בתחילת שנות ה-80 ראה לא רק קודרת-מטפה לטובה בדבריימי ישראל, אלא גם מאורע רב-ערך בתולדות אמריקה. היה אירגן או את ה"הכרה לעזרת המהגרים" (Emigrant Aid Society) ועמד בראש "אחברת לטיפוח קולא" ע"ש מונטיפיורי (Montefiore Agricultural Aid Society), במסגרתה היתה להעביר את המהגרים להתיישבות קולאית. בימוסו וטוהד (1883) המושבה השיתופית "אוקס" החדשה" במדינת אורגון. בהשפעת תוכורו של היהודי החלילי הבארון הירש (ע"ע) לייסד את קרן-הירש האמריקנית. מ-1858 ואילך היה מן העורכים של *Appleton's New American Cyclopaedia*. כן השתתף בקביעות. מ-1865 ואילך, *Nation* ופירסם מאמרים ב-*New York Tribune*. היה עסק גם בחכמת-ישראל וחיבר בתחום זה: "השירה היהודית של העברים הקדומים" (*The Historical Poetry of the Ancient Hebrews*, 1879-1880), וקובץ מחקרים בביקורת-המקרא (*Bibelkritische Notizen*), שנתפרסם אחר מותו (1893).

G. Pollak, *M. H. and his Sons*, 1912.

פ. א.

הילפרין, מיכאל (מיכל) (1860, וילנה — 1919, צפת), מלחיצה של תנועת-העבודה הציונית ברוסיה ובא"י. מאביו, שהיה בעל תימן ורקעות בוויילנה ובמסביבתה, קיבל היה ירושה גדולה, שהחליט להקדישה לטובת הכלל; הקים במלונסק בית-ספר למלאכה ובוויילנה — בית-חרושת קוא"א פראטיווי לסריגת-רבייטס, שבו הובטחו הנאי-עבודה הוגנים לפועלות היהודיות. בהשפעת הפרעות, שעברכו ביהודים ברוד-רוסיה ב-1881, העטרף מ"ה לחובבי-ציון. ב-1885 עלה לא"י כדי לחנון מקרוב את אפשרויות ההתיישבות בה; עבר את הארץ ברגל לארוכה ולרחבה, וכשחזר לרוסיה (1886) הציע להנהגת חובבי-ציון להקים בארץ, בהשתתפותו הכספית, מפעל תעשייתי. בהעדר גיטיון בתחום זה נדחתה

בתקופת-שהתה האחרונה בחו"ל (מתחילת שנות ה-90 עד 1905) התמכר היה לעסקנות ציבורית, ובעיקר לעבודת-הסברה ציונית-סוציאליסטית בתוך הנעור היהודי. לפי עדות יותיהם של בני-הדור, גדולה היתה באותה תקופה השפעתו של היה"ב כנבואם וכמחנך. בהרצאותיו בפני קבוצות-נוער היה בה לתאר בספרים מעולפים רומאנטיקה את החיגון החיים שים של פועלי א"י, אך במרכזו עמדו תכניתיו לאירגון כוח צבאי יהודי לפי כוונת הארץ, שבוויילנה תחת שלטון רב-תשמש מקור של השראה רוחנית ומוסרית לאנושות כולה. א. זינד (ע"ע), איש "השמור", מספר, ש-1902 בחר היה שלושים איש, מטובי החברים באגודת "פועלי ציון" בוויילנה כדי להכשירם לעבודה ולהגנה בא"י. הוא תבע מהם שיוגיו ערכים גמור בכיוון של השתלכות מהרגלי העיר והסגנות לחיי קולנוה בתחום לאומיות לאורך גבולות הארץ. — ב-1903 נדונה בהנהגה הציונית התכנית של התיישבות יהודית באל-עריש (ע"ע עריש, אל), והיה בכך שעת-כיושר לנגד עי היהודי למילוי חובתו הלאומית. הוא האמין, שאנגליה, המעוניינת בכיבוש א"י, היא רוצת הסמכות, תסייע בידי היהודים להקים את "לגיון העם" ותעמיד לרשותו נשק ומפקד דים; עם כיבושה של הארץ ע"י אנגליה יאה בכוחו של אותו לגיון להגן על הישוב, ובנייתם יעסוק בתקלאות ובמדינה צאן ויובל לגנוב בלונות במקום למקום. — אחר פרעות קייסינוב (1903) מילא היה תפקיד חשוב באירגון ההגנה העצמית היהודית, באיסוף, שכיבוש עירי תחום-המגוש, מהם נגד הפאסיוויות והפחדנות של העם היהודי, המשלים עם גורלו והמוכל כצאן לטבח. כן גייס כספים, רכש נשק, אירגן הכורות-לוחמים ועמד בראשן בוויילנה ובערים אחרות ברוב סיה, במסעות-התעמולה שלו הגיו, להומל, קיוב, ברדיצ'ב, אומן וצ'רקסי, ובכל מקום יסד חוגים בשם "החלוץ".

ההצעה, ולעומת זה נענה היה לעצתו של י. ל. פינסק (ע"ע) לתרום סכום גדול לגאולת אדמות המושבה "יסוד המעלה". בסוף 1886 או בתחילת 1887 עלה היה שנית לא"י והשקע בראשון לציון. כאן הוקרבו ל"אגודת הפועלים", שחמם כה באיכרים שהתנגדו בתוקף לשיטת האפיסטרופוס של פקידות-הבארון (ע"ע ארץ-ישראל, עמ' 509-510; ההחשבות היהודית) ואף מילא תפקיד מכריע בשלבו האחרון של אותו סיכסוך, שנסיים בהתפטרותו של ראש הפקידות י. אוסובצקי. הפרשה תוארה בפרסוט ע"י היה בכתיבה מיד-חדת ב"המליץ" 1887, גל. 97 — תעודה אנגלית מעניינת, המשקפת את רק את דאגתו הכנה של כותבה למתרחש ביישוב, כמרכז התחיה הלאומית של עמ-ישראל, אלא גם את חרדתו לחירותם הנגימת של האיכר והפועל ולהכרת-הערך האנושית שלהם. סמוך להתרחשות יז נא היה לרוסיא וחזר לא"י בסוף 1890. כזן תרם סכום ניכר לרכישת שטח-איזמה על-יד ודאי-הגיון לשם ייסוד מושב של פועלים בשם "נס-ציונה".

שוועל' יצא 1918. מחוזה היידי "תפילות", שהוצג בקיבוץ ובוילנה, לא נדפס. 1935 התיישב בארץ-ישראל וכאן נהרס ספרו: "משוון גשיבור בילדותו" (מחזוריים-היהודים-העשורים), 1938. ו-גשבורים בחול" (קובץ נבולות מחיי היהודים ברוסיה אחר מהפכת 1917), 1946. כן הוצגה הדראמה שלו "הורדוס" על הימנה העברית (ב.אח"ל).
זמן רייען, לעסקאן, 1928. 1832-829 מלך זאוויש. מין לעסקאן, 1945. 73-71 ת. א. אקאנדא, שון חדר און שקאלעס בני ציטא, 1956.

ס. ל.

הילפרין (Heilprin), פּאָנאָם קאַנאָם (1801, לובקא [פּאָ-לינא] — 1863, ואשינגטון), חוקר וסופר עברי. 1842 עבר הי' מפולנה להונגריה וב1859 היגר לאח"ב. הי', שנתפרנס ממסחר (של אריגים וצמר), הקדיש את רוב שעות-הפנאי שלו לעיון ולמחקר בספרות-ישראל, וביחוד בספרות התלמודית. את דרך חקריתו בספרות זו, לפי שיטת הביקורת המתונה, הנאמנת למסורת. הסביר במאמרו "דרך ישראל" (ביכורים, שנה א', תרכ"ד), שהוא פתחה לחיבור מקיף בגד שיטת הביקורת החפשית-היקצינית של חכמי-ישראל בגרמניה. שנסאר בכ"י, הי' התנגד לתיקונים בדת-הפולמוסי, בחתימת סמ"ץ (סופי תיבות של שם ושל שם-משפחתו), "חשובות באנשי אור" (1845), שהיה מתוכן נגד ש. הולדהיים (ע"ש) וחיבורו לדעה, עשה רושם בחריפתו. חיבורו זה ראוי לציון ההקפדה, שיש וכת-קיום להידום-כאומה לא רק על כנסתיה דתית. הי' שם בפי הולדהיים וסעויה טענות קשות נגד ההיותה המסורתית — שאינמהו דבר, לא נאמרו על-ידיהם מעולם. יש סבורים, שהי' נקט טכסיס זה לשם הסוואת דעותיו הביקורתיות על התפתחותה ההיסטורית של מסורת-ישראל. — חיבורו השני של הי' "אבן בחן" (1846), בחתימת פלאי, מיכל — בין האן — את "אבן התועים" — ביקורת חריפה על החיבור, מלאו חפניים" לאברהם ייגר — נוסח מתוק של האגרת. אבו תהי כאבותיך" לפרופאט דראן, בליווי פירוש נרחב, שבו מצויים גם דברי-פולמוס קשים נגד המתקנים היהודיים בגרמניה. אחר פטירתו של הי' נתפרסם מעובדו מאמרו "כבוד חכמים יתחלו", הן דרכי הביקורת של נוסח התלמוד (ביכורים, שנה ב', תרכ"ה).

ביכורים, שנה א', תרכ"ד, עמ' 97-96. ע. גינציג, אוצר הספרות, III (1889-1880). המדור "תולדות אבשי שם", עמ' 12-11. ש. ברנפלד, תולדות הייסורמיון הדתית בישראל, 1900, עמ' 202-203. G. Pollak, M. H. and his Son, 1912, p. 533.

הילפרנט, הרמן פולר — Hermann Vollrach Hilp. — recht (1859, הוואנרפּאָרשטאָדל, גרמניה — 1925, פּילאדלפּיה), ארכאולוג-אשורולוג ותורכי-המקרא. הי' למד משפטים, דת ופילולוגיה בלייפציג (1880-1885), ואח"כ שימש כמדריך לתאולוגיה של המקרא בארלאנגן, 1886 בממנה פרופסור לאשורולוגיה באוניברסיטה של פנסילוניה. פילאדלפיה. הוא השתתף בארבע משלחות של אוניברסיטה זו בחורבות נופר (גיפור) 1888-1889; 1899; 1893-1898 עסק גם בסידור האוסף הבעלי של בית-הנכות הממלכתי בקושטה. חפירותיו בנופר והוסקו 1900 מחמת חילוקי-דעות בין חבריה-המשלחת אל חודשי בימי חייו של הי' אע"פ שעלה ביד המשלחת לאסוף יותר מ50 אלף לוחות-הרס בעלי-כתובות, ביניהן התעודות המסחריות של בני

באמצעות הנשק היהודי והגבורה היהודית. מכל מקום מגנה לו עשיו, לחי, גורל טראגי; האיש, שהיה דמות נערצת בעיני בני-העדה בגולה, כאילו הותם ויוי סר קסמו לנוכה המציאות הקודרת בארץ בתולית תוקפה העילה השניה. שהיתה רחוקה מעולם החוננות המשיחיים שלו. במרוצת-הזמן פתחו והלכו חסידיו ורבו המסתייגים ממנו. באופן-שפארתימיתו, כשהיה זקן ותולה, נידון כמעט לבדידות גמורה. — הי' היה מן הלוחמים הנמרצים לרעיון כיבוש העבודה העברית כמוסבות, שבלעדיה לא היתה, לדעתו, חועלת יתירה גם בשמירה העברית. וכן נמנה עם חברי קבוצתו הקטנה של י. טרומפלדור (ע"ש), שהתעודה להקים משק שיתופי בארץ-ישראל. 1911-1912 התנהלה בינו ובין טרומפלדור חליפת-מתכתים אינטנסיביות על דרכה וציונה של אוהק קמונה. לפירסום רב וזה מעשהו הנועז המפורז של מ"ה, שנענה ב1911 לקריאתו של מנהל קרקס נודד ביפו ונכנס לבלוב של שלושה אריות ופתח בשירת "התקווה", מתוך אמונה, עש"י כך קידש את שם ישראל ברבים. הי' ניסה את כוחו בספרות וכמה שירים ודראמה ביידית (נסארו בכ"י). שתכנם היה גורל ישראל ויעודו. — לכורו של הי' הוקם מושב על-ידי נס'ציונה בשם "גבעת מיכאל". כן נקרא על שמו רחוב בתל-אביב.

מ. ל. לייבנבוים, דרך לעבור גולים, 1899, 50-49; א. דור יאנוב, כתבים לתולדות חיבת-ציון ויישוב א"י, II, תרס"ט, 135-132; תרצ"ב, III, תרצ"ב, 186-185; תרצ"ג, 861-835; המליץ 1887, גל 83, 90, 97, 103, 112, 121, 145; א. אל, בתוך ראשית התחיה, תרצ"ג, 463-455; ש. שטרנבוין, עם שחר, תרס"ו, רכ"ז-רכ"ט; א. ברנר, כל כתביו, VII, 1936, 150-49; י. יערי-פולסקי, תולדות ויחומיה, תש"ז, 178-167; קובץ חומרי תרצ"ג, 58, 86, 358, 425-424; ספר העתירה הקובץ, תש"ז, 812-813. ספר תולדות ההגנה, I, 1954-1956, 197-194.

ש. ב.

הילפרין, פּאָק — Falk Heilprin (1876, נסיון [Nesvizh], בילורוסיה — 1945, תל-אביב), מתרגם יהודי וסופר יידי. הי' החלה את פעולתו בהוראה ב1904 במינסק, אך התבלט לראשונה בזמן מלחמת-העולם I כמנהל הסניף של חברת מפעיי-השכלה במוסקוה. בסאמבוב על-יד מוסקוה ניהל בית-ספר לדומא, שנודע לקלות בעיקר פליטסו-מילד-היהודים. שברחו מאזור-הקבות. כמרחן עזר לארגן בסאמבוב (1916) ועדה של מזרים היהודים, שהתכרזו על היידית כשפת-הלימוד של הילד היהודי כגיל בית-הספר העממי, אך מלמדה גם על לימוד השלשן העברית כמקצוע חובה בכל הכיתות. הציונים התקיפו אותו קשות על שנתן זכות-קדימה ליידיש. ב1918 שימש הי' יועץ לענייני-הקנות של המיניסטרוני היהודי קצה-הימים של אוקר-אניה. ב1921 הצטרף לבית-המרש למורים יהודיים בוילנה כמורה לעברית ליידיש. הוא חיבר כמה ספרים-לימוד עבריים לשימוש בבתי-הספר, אך מרובים מהם היו ספרים-הקריאה. ספרים-המעשיות והספרים היטובים, שכלל בידיית והקשה-תמשו בהם בבתי-הספר העממיים בפולניה. כך ערך את כתב-העת היידי הקטנים לילדים. גרינינגע בוימעלעך". הרגם ליידיש את ספריו האחים גרים ואת הרומאנים של דיואל. קנטו האמסון ווגול. ב1928 פירסם, עם מאכס ויינרייך, ספר-דקדוק יידי, שהיה מקובל מאוד.

כסופר היה הי' בעל רמה בינונית. את פעולתו הספרותית התחיל כחתיבת מאמרים בכיורים ב.הצפירה" ב1903 ומאמרים יידיים כחתיבת בוילנה ב1906. ב1911 פירסם כרך ראשון של סיפורים מצרים, "רעצעהלונגען". כרך נוסף, "אויפן

סיקה" (1753), "מדרוך לומר נכונה מבחינה מוסיקאלית" (1774), "מדרוך לגינת הכינור" (1792). כן היה העורך של השבועון המוסיקלי האשתי, Nachrichten und Anmerkungen (ההודעות והערות) וערך את יצירותיהם של פרולורי, הנבל, גאון הסת והידן.

הילר, פֶרְדִינַנְד — Ferdinand Hiller — (1811, פראנקפורט ע"נ מיין — 1885, קלן), מוסיקאי גרמני, יהודי מומר. חי למד בוויימאר אצל י.ג. הומל (ע"צ), בשנתו ליווה 1827/28 לזיונה, וכאן ביקר על בטהובן סמוך למותו. ב-1828/35 פעל כמורה למוסיקה וכמסנתרן מצליח בפאריס, והיה הראשון שניגן שם את "הקונצרטו של הקיסר" לראשונה (1840). בהצלחה האוראטוריה שלו, חורבן ירושלים" שהיא הטובה שביצירותיו. ב-1843/4 ניצח כממלא מקומו של פ. מנדלסון-ברתולדי (ע"צ), שהיה מיידידו של הילר. על הקונצרטים בארלו Gewandhaus המפורסם שב-לייפציג. ב-1850 יסד את הקונסרוואטוריון בקלן, שנוהל על-ידיו עד סמוך למותו (1884). בפרקיזמן זה שימש גם מנצח בחברת-הקונצרטים בעיר זו, וכן הופיע כמנצח בקונצרטים. שנערכו במרכז-מוסיקה שונים באירופה (וינה, פאריס, פטרס-ברג וערי אנגליה).

מלבד האוראטוריה הנזכרת חיבר הר גם אוראטוריה בשם "שאלו" (1853), קאנטטות, בינון אחת בשם "ברקה" אופרות, סימפוניות, מוסיקה קאמרית וקולית, בכללה מוסיקה למומרי תהלים, ועוד. רוב יצירותיו של הילר, שמספן מגיע ל-200, לא זכו להצלחה יתרה, ומפניכן התרכז בביקור בניצוח ובכתיבה בענייני מוסיקה, שבהם הוכר כבורס-מך מאמרו, שנפתרסמו תחילה ב-Kölnische Zeitung, כונסו ב-2 כרכים (1868/71). כן חיבר: מונוגראפיה על בטהובן (1871), ספר על חייו המוסיקאליים של נתח (1883), ופירוט סם ספר על פ. מנדלסון-ברתולדי, שהכיל את איגרותיו וזכרונותיו (1874). כתביו הנזכרים ורועים אור על פרטים מעניינים מחיי המוסיקאים הלומאנים בני-דורו, וביחד מחיי ירידיו שומאן, מנדלסון-ברתולדי (שיסגולו של הילר מושפע מיצירותיהם), שופן, ברליוז, מאירבר וליסט. — הילר הצטיין גם כספאוג מוסיקאי; ספרה-לימוד בתאריה של המוסיקה, שפויסם 1860, זכה לשורות מהדורות, ואחר מותו (1924) יצאה מהדורה 26. — ב-1849 נבחר הילר כחבר האקדמיה של ברלין.

הילר, פֶרְדִינַנְד — Friedrich Heiler — (1892, מינכן), חוקר-דת גרמני. חי למד תאולוגיה אקדמית ולשונות מודרניות וב-1918 נתמנה לרדצנט במינכן. בהשפעת ספרדלס (ע"צ) עבר לכנסיה הפרוטסטנטית ולא שצוב רשמיית את הכנסיה הקאתולית. ב-1920 נתמנה פרופסור שלא מן המניין, וב-1922 פרופסור מן המניין לחקר הדתות בפאקולטה התאולוגית במירנך. בהשפעת כתביו של הגל (ע"צ) החקר בתפיסת-העולם הקאתולית ואירגן פרוטסטנטים הגרמני תנועה, שדומה ל-High Church האנגלית (הקאתוליצים האנגליים), בחיבורו Der Katholizismus (1923) הוא מחייב בדרך-כלל את הקאתוליות, אך שולל את דרך התפתחותה אחר עידה-הכנסיה של קרנטו (ע"צ), דעתו של הילר היא, שהכנסיה האמיתית מבוססת על הניגוד הקיים באחדות שבין כתבי-הקודש שלה לבין מסורת הכנסיה, הילר דגל בביעין, שיש אמת-מה בכל הכנסיות הנוצריות; כן הוא מחייב את תורת-החסד הפרוטסטנטית וחולקים מן-

מורשו (ע"צ). הילר פירסם (יחד עם א. ט. קלי [Clay]) את תוצאות עבודתה של המשלחת: The Babylonian Expedition of the University of Pennsylvania (1893—1914). בין שאר כתביו יש להזכיר את סקירתו על הלשנים הארכאולוגיים בתקר-הקמרא במונ: Recent Researches in Bible Lands (1903), ואת "מתקרים אשורולוגיים וארכאולוגיים" (Assyriologische und Archäologische Studien), 1909.

הילקוים (מקדם הילקוביץ') — מוריס — Morris Hill-quit (1869, ריגה — 1933, נייירוק), מנהיג סוציאליסטי יהודי באה"ב. הילר היה בן למשפחת משכית לים, קיבל בנעוריו חינוך רוסי וגרמני וקלט רעיונות סוציאליסטיים. ב-1886 היגר לאה"ב. ב-1888 יסד בניירוק את ההאגודות הקמפזיות היהודיות המאוחדות (United Hebrew Trades), אחד מן הסנינות הראשונים לארגון את המגורים היהודיים, שעברו בעיקר בעגה-הלהבה; כן היה ממייסדי "ארבייטער זייטונג" (1890), הילר הצטרף למפלגה הסוציאליסטית האמריקנית, ובה עמד בראש המאבק נגד דה לאון ונשיתיו השמאליות-הרדיקאליות. ב-1899 נתפלגה המפלגה הסוציאליסטית, והילר נעשה מנהיגה של המפלגה הסוציאלי-דמוקרטית. מאז היה, במשך 25 שנה, דבריה של מפלגה זו, הוגה-הדעות שלה, ניצחה בבחירות, ובא-כוחה באינטרנציונאל הסוציאליסטי. כל ימיו נלחם בנשיות האנטי-סניניקאליסטיות ובאדיאלוגיה הקומוניסטית. ב-1924 הוליך את המפלגה למיזוג עם תנועתו "הפרוגרסיב וויז" של הסנסאור לה-פולס (La Follette), במלה"ע I נקט קו פאציפיסטי. הילר, ששים את חוקלימודיו במשפטים באוניברסיטה של נייירוק (1893), היה גרמני בעל כשרון וידיד קרוב ללאיס ברנדס (ע"צ). ניהל משפטים מרו-ביים לטובת איגודי-פעילים שהשתתף בהכנת התחיקה הסר-צאלית. הושגה (אחר מותו) ע"י הנשיא פ. ד. רוזבלט. הילר פירסם שורת ספרים על נושאים סוציאליסטיים. מהם ראויים להזכיר: "The United States and Socialism" (1903), "התורות הסוציאליים באה"ב" (2 כרכים, 1910), "Loose Leaves from a Busy Life" (1934).

הילר, יוֹהַן אָדַם — Johann Adam Hiller (Hüller) — (1728, ונדש-אוסטיג, על-ידי גרליץ — 1804, לייפציג), קומפוזיטור גרמני. למד מוסיקה ברדיון אצל גופסטר אוגוסט האמיליוס (1714—1785). ב-1754 שימש כמורה פרטי בביתו של הרון בריל (Brühl) ברודון. ב-1758 עבר ללייפציג, שבה נלמד על סוג ימיו חלק פעיל ביותר באירועים המוסיקאליים. ב-1771 יסד שם בית-ספר לזמרה; ב-1776 הנהיג עריכת קונצרטים של מוסיקה דתית; ב-1781 עד 1785 ניצח על קונצרט-אלה א.ב. ב"גוגה-רום" (בית האורגים), שמאז נתפרסם כמרכז מוסיקאלי חשוב בגרמניה. ב-1789—1801 מילא את תפקיד הקאנטור (המנהל המוסיקאלי) של בית-הספר על שם תומאס הקדוש.

קומפוזיטור היתה לו השפעה מרובה על המחזה המושרי גרמני, שהילר ביסס אותו על שירי-הזמרים הגרמניים, וע"י כך סיג אותו בביורו מן ה"אופרה בופה" האיטלקית ומן האופרה הקומית הצרפתית. כן פיתח את ה"שיר האמנותי" כסוג מוסיקאלי בפני עצמו. יצירותיו הקוליות הן מעניינות יותר מן הליות; שבהן ניכרת תלות מרובה בהסך (ע"צ) ובראון (ע"צ). הילר פירסם בגרמניה כתבים מרובים על המוסיקה, מהם יש להזכיר: "מחקר על חוקי הטבע במור-

על הבר סרט דוקומנטארי מפעל זה של ה'. ב-1955 נתמנה כראש המשלחת הנידוילאנדית לאנטארקטיס בשנה הנגאר-פיסית. ב-14.10.57 יצא עם 3 חברים מתחנת סקוט (Scott Base) שבמזרח של האנטארקטיס אל הציר, כדי להקיף את חצי האי בדרך למשלחת הבריטית. שנתכוונה לעבור אל האנטארקטיס — דרך הציר — מערב למזרח. ב-4.1.58 הגיע ה' אל הציר, שבו כבר נמצאה תחנה אמריקנית. מן הציר חזר עם המשלחת הבריטית. שראשה עמד סר ויוואן פונט. וב-2.3.58 הגיעו לתחנת סקוט.

הילריון (Hilarion) הקדוש (291—371). ראשון למת-בזורים הנוצריים בארץ-ישראל. ה' נולד בתבנתה (Ephesa). דרומית-מערבית לעזה. להורים עובדי-אלילים ונשלח לאלכסנדריה של מצרים, כדי ללמוד בה. כאן התנצר, וכשהיה אן בן 15 החליף את חיי-התבודדות (עם אבנטינוס הקדוש) במדבר שממערב לדלתה של הנילוס. ב-306 חזר לארץ-ישראל וחיילק את כל רכושו לעניים והשתכן לבדו על-יד מאיור מאס. נמלה של עזה. כאן בילה את ימיו מתוך ענוה. תפילה וטיגופים. ב-329 כבר נתרחכו סביבו תלמידים הרבה, שחיו כמות חיי-התבודדות. הללו ניתחו את היסוד למנוח הראשון, שהוקם בארץ-ישראל. השמועה בדבר קדושתו של ה' וספורי-הנסיים, שסופרו עליו, משכו למקומות-ישובו מבקרים הרבה, וכדי להיחסר מן המדבר, שגרמו לו אלה, חזר ה' ב-353 לערך למדבריה של מצרים. א"ב ישב זמנית בקרבת אלכסנדריה, בלוב. בסיציליה ובדאמאסיה. הוא מת בקפריסין, וגופתו הועברה משם ע"י אחד מתלמידיו למאיומאס. יום זכרו הוא ה' 21 במרץ. — המסורת בעיקרית על-תולדות-חיי ה' היא חיבורו של האורינומוס (ע"פ Vita Hilarionis). (ע"פ הילריון).

G. Grützmaier, *Hieronymus*, II, 1906, pp. 87—91; P. de Labriolle, *Vie de Paul de Thèbes et vie d'Hilarion*, 1906.

הילריון, ע"פ אילריון.

הילריוס או הילרונס (Hilarus, Hilarus). אפיפיור 461 עד 468 ה'. שנולד באי סארדיניה. בא בצעירותו לרומי והתחיל עולה בדרגות הכהונה הרומית בימיו של האפיפיור לאו I (ע"פ). זה האחרון שלח את ה' בניציה של התגמנות הרומית. ליועידה השנית של אפסוס (הועידת השודדים [latrocinium Ephesi], 449). שבו נת-קבלו הצעותיו של ההגמון דיסקורוס לטהור שמו של אוסיס. כס. יוזם הנפשיה המונאכיסטית (ע"פ מלונטוניסטיים). ה' התנגד. בשמו של האפיפיור. להחלטותיה של הוועידה וסירב לחתום עליהן. כתוצאה מכך הוכרז לברוח מאפסוס. כשהיו לרומא ביטל לאו את החלטותיו של הכנס. שהוכרו ע"י הכנסייה כבלתי-חוקי. תקפת כרוחני של ה' כאפיפיור היתה שקטה-בינה. כי קיסיי וזמי הנוריתים היו באותו זמן תמימי דעים עם הכנסייה וביקשו לשכוח את הפולמוסים ההתיים. שהצמיקו את הפילוג שבין שני הלקסי-הקיסרות. ופעלתו הנת-רונה בעיקר בהתנתה של הכנסייה ובאירגונה בחבלי-המערב. שעדיין שררו בידי הקיסרות. בין השאר ניסה לרסן את הנסיות לעצמאות של הגמוני צרפת הדרומית וספרד. שעמיהם ניהל חליפת-מכתבים (בתפרסום Monumenta Germaniae Historica, Epistolae, III, וע' גם ב-Jaffé-Wattenbach, Regesta Pontificum Romanorum, I, 1886) ה' גם עמו של הקו האורתודוכסי של הכנסייה הרומית כשהודיש את החלטות הוועידות של ניקיאה, אפסוס וכאלקי-דוגיה. כן היה פעיל בתחום הבניה ברומי: הגדיל את בנייני

הפולחן הקאתולי וכמה מן היסודות הרעיוניים של הדת המזרח הרחוק. ה' יצא נגד הדוגמה של עליית מרים לשמים בנפס (ע"פ דוגמה).

חיבורו החשוב ביותר של ה' הוא חיבורו הראשון Das Gebet (התפילה, 1918). ספר זה מנתח את הסוגים השונים של התפילה, פתוח בצורה הקמית של הפראים וסיים בעליית-הנשמה של המיסטיקה.

הילר, קורט — Kurt Hiller — (ג' 1885, ברלין). סופר גרמני יהודי. ה', שלמד באוניברסיטת של ברלין ופריבורג, הוסמך ב-1907 כדוקטור למשפטים. לאחר מכן נתקע בעיר-מולדתו והתמסר לספרות. שעליו הנאצים שלטו כנלא ה' במהנה-הריכוז באראנקניבורג, אך שוחרר משם והלך ב-1934 לפראג ומשם לאנגליה. ב-1938-1955 ישב בלינדון. ולאחר מכן חזר לגרמניה ונתקע בהאמבורג. — ה', עומנה על דור-הסופרים. שעלו על במה סמוך ל-1910, הצליח פעם בפעם לאסוף סביבו חוג של חסידים, שהיה הופכם לביצוע פעילה. הקבוצה הראשונה מסוג זה נתרכזה ב"המועדון החוש" (1909). שממנו נולד, הקאבארט הנא-פאטיס, ואח"כ — במועדון "הנג", ב-1912 פירסם ה' את הילקוט הראשון של ליריקה אנספסיוניסטית (שכלל שירים של בלאט, ברוד, היים, נופל, אלוה לאסקר-שילר, ועוד), בנוצרוי פנה ה' לטוציאליזם ופאציפיזם קיצוני; את דעו תי בתחומים אלה פיתח (1915 ואילך) לזרם "אקסיוויס-טי", שאת כלי-במטאו Das Ziel. Jahrbuch für geistige Poetik (המטרה, שנתון לפוליטיקה רוחנית") ערך ה' ב-1916-1924. הוא דרש ליצור ברית עולמית של אנטי-סריוס מדיניים לשם תיקון-העולם, "אקסיוויזם לוגוקרטי" (כלומר, שלטון רוחני); את ספרו Verwirklichung des Geistes im Staat (ההגשמה הרוח במדינה), 1925, החשיב יותר מאת כל שאר חיבוריו. — ב-1926 נעשה מנהיגה של "קבוצת פאציפיסטים גרמנים", ב-1939, כשהיה באנגליה — יו"ר קבוצת "סופרים גרמנים בלתי-תלויים". ב-1956 יסד בהאמבורג את "הברית הסוציאליסטית המדינית", שבנים האחרונות הוא נוטה לתאר את שאיפתו "סוציאליזם שוחר-החוש", שהיא מבון מצד אחד. נגד. אנארכיה מושחתת של ייצור, שאבד עליה כלה", ומצדו שני — נגד "קונפורמיזם של ערצות ודספוטיה" על כל גילוייה. אפיניים לדעותיו הם שמות ספריו: Geist werde! (הרוח, היה לחד!) 1920; Der Aufbruch zum Herd! (ההיצאה לדרך אל גן-העדן), 1922; Die geistige Grundlegung ins Helle (הקונפוזיציה לאור), 1932; eines schöpferischen Deutschland der Zukunft (יחסות רוחנית של גרמניה יוצרת לעתיד לבוא), 1940; Rote Ritters (אדוניים), 1950; אדומים), 1951. — ב-1955 זכה לפריס מטעם אגודת המב-קרים הגרמניים.

פ. ב.

הילר, סר אדמונד, — Sir Edmund Hillary — (ג' 1919, בניו-זילאנד), מפעיל-בהרים נידוילאנדי;

סיר של האנטארקטיס. ה', שהיה חורן על-פי מקצועו, שימש במהלך II כטייס באיוון האוקינוס השקט. ב-1951/52 השתתף בשלושה טיורים בהיי הימאלאיה ב-29.5.53 הצליח עם מלווה טנסנינג נורקי (Tensing Norkay), בפאלי משבט שרפה (Sherpa), לעלות על ראשו של הווראוסט — מה שלא עלה ביד אדם לפניהם. השגו זה הביא לו את תואר-ההצטיינות הבריטי "ס", (6.6.1953). בדצמבר 1953 הועלה

שראה בנוכחותו של ה' בקישטה גורם ליריבו פלגים בכנסיה. לחזור לפואטייה ה' נשמע לצו. אך מלחמתו לא פסק. עכשיו כתב את חיבורו "נגד קונסטנטינוס" (לא נשמר שלימות). שכולו קריאת-הגר על הקיסר ה.אנטיכריסט" (ע"פ) ה' השתתף השתתפות פעילה בוועידת-הכנסיה של פאריס (361 או 362), שהבאת לידי הדיקטריגליהם של ההגמונים חסידי ארץ בגאליה.

החשוב בין חיבורי ה' הוא *De fide* ("על האמונה"; ידוע בשם *De trinitate* — "על השלוש"). שחברו בימי גליתו בפריגיה (359—365); החיבור מכון נגד המינים. וביחוד נגד חסידיו של אריוס. ה' חיבר גם פירושים לכתב-הקודש: למזמורי תהלים (356), שבו הוא משתמש בשיטת הדרש האלגורי של אוריגנס (ע"פ); לספר איוב, שממנו נשמרו רק שתי הבאות צלל אוגוסטינוס (ע"פ); כן חיבר את "מסר הריזם" (*Liber mysteriorum*), שבו השתדל ה' לחזקת, שכל המאורעות המספרים במקרא מרמזים על באוה של ישו. היארונימוס (ע"פ) קבל על סגנונו הקשה והמוצצע של ה', שאינו סובן לנוצרי הפשט. הצדק היה עמו; אך אין בדבריו של ה' טרוריקה יריקה מתוכו. בין הפיזיים, שייחסו לה', רק שלושה הם. כנראה, מפרסיעו וגם הם כתובים בסגנון. קשה להלמן. וע"פ המנן.

ב1851 הכריז האפיפיור פיוס IX על ה' כעל *Doctor ecclesiae* (דוקטור של הכנסיה). יום זכור הוא 14 ביאנואר. J. P. Migne, *Patrologia Latina*, IX-X; A. L. Feder, *Studien zu H. von Poitiers*, 1909; P. Smulders, *La doctrine trinitaire de S. Hilaire de Poitiers*, 1944; F. J. E. Raby, *A History of Christian-Latin Poetry*, 1953, 41-43.

ד. פ.

היום, ג'אָרְגְּ — Georg Heym — (1887, הירשברג, שלוה — 1912, על-ידי ברלין), משורר גרמני. היום היה בנו של פקיד גבוה בשירות המשפט הצבאי, חוסמן כ"ר למשפטים 1911, ושנה לאחר מכן טבע בתוריהאפל בשעת החלוקה על הקרח. — הוא נחשב לגדול משוררי האנפרסרטיניזם הגרמני אחר הופמנטל (ע"פ), ורילקה (ע"פ) וגאורגה (ע"פ). חזוניתו על המחלמה העתידה לבוא (נת-פרסמו 1912) ועל חיי הפאר והדלות בכרכים הגדולים ושיריו הדתיים (*Hymne, Die Messe, Pilatus*) נגמים. בעושר הדימויים והסמלים שבהם. עם מבחר היצירות של השירה הגרמנית בתחילת המאה 20. 1912 פרסם מחבר של יצירותיו מתוך עובונו ע"י ידידיו בשם *Umbra vitae* ("השכחתי החיים"). הצגאות מורחבות של כתביו המקובצים יצאו לאור 1922. וראו לקראת 1931.

H. Greulich, G. H., *Leben und Werk*, 1931.

היום, קַרְל — Karl Heim — (נר' ב1874, פראוואנצמרן [Frauenzimmern], זירמברג), פילוסוף-דת גרמני. מני 1914 היה פרופסור במינסטר ומנ 1920 בטיינגן. עיקר התעניינותו היה בשאלת רצואת האמונה. כל משפט עובר את החומי הניתן; כיצד, אפוא, יכול הוא לתבוע לעצמו רצואת? בעיה זו נוצרה, לדעתו של הים, רק על-ידי מה שאנו תופסים את האני, החורג את המשפט. כדבר, שהוא נמצא במקום מסויים בחלל וזמן, מאותר בגופו של האדם, בחינת יש רוחני שוכן בגוף. כל עוד אנו תופסים כך את האני חורג-המשפט, הוא נמצא. כעצם מסויים, מול עצמים אחרים, גריאם או בלתי-גריאם. מן הוצ'ה להם, כמו שבתים א, גופים אחרים נמצאים זה מחוץ לזה, ואם כך הוא מצב-הדברים, אין תשובה לשאלת רצואת-האמונה. האני, הסגור

הלאטראן ושיפץ כמה כנסיות, שנחרבו עם כיבושה של העיר ע"י הוואנדאלים. הכנסיה הנוצרית מזנה אותו בין קדושה. *Liber Pontificalis* (ed. L. Duchesne), I, 1886; F. Hefele-H. Leclercq, *Histoire des Conciles*, II, 1908; A. Fliche-V. Martin, *Histoire de l'Église*, IV, 337-338, 1946.

היליריום (Hilarius Arelatensis), הגמונה של ארץ (ע"פ) 429—449. היום חי חי-בידיות במנזר של לרן (Lerins) ונבחר — בוכות רוחב ידיעותיו וכשרונו תיו — כהגמונה של ארץ אחר מותו של מורו הנוטרסוס. שישב לפניו על כס-הגמונות זה. מחמת החשיבות הדתית-מדינית, שהיתה לארץ באותה תקופה, התכוון ה' להגדיל את הסמכויות של הגמונות ואת השפעתה על המחוזות הדרומיים של גאליה. ואף להפכה לנציגה של הכנסיה הרומית בגאליה כולה. כמובן-השעים את איתלותה של הכנסיה הגאלית באפיפיורים שברואם; שמוש כך התכנס עם האפיפיור לאו I (ע"פ), שמנע אותו מלהרחיב את תחור-מי שיפוטו הדתי על הגמונות ואסר עליו להתערב בבחירת ההגמונים בשאר ערי-גאליה. בהשפעת הדעות, שהיו רווחות אתן בתוך קבוצת נוצרי לרן, נסה אף ה' להשקפותיהם של הפלאגיאניים המחומים (ע"פ פלגיוס), ומחה. יחד עם אחרים מהגמוני גאליה הדרומית. נגד השקפותיו המרחיקות לכת של אוגוסטינוס (ע"פ) בדבר בעיית החסד האלוהי והגווירה הקדומה. נראה, שלא הירבה בכתיבה, כי נשמריו ממנו רק מאמר על תולדות-חיי של הנוטרסוס (בתפרסם *Patrologia Latina* של Migne, כרך 50, עמ' 1249 ואילך) והמכתבים שהחליף עם האפיפיור הרומי. — ה' הוכרז ע"י הכנסיה כקדוש ויוס'זכורנו הוא 5 במאי.

L. Duchesne, *Fastes épiscopaux de l'ancienne Gaule*, I, 1894; E. Caspar, *Geschichte des Papsttums*, I, 439 et seq.; 1930; A. Fliche-V. Martin, *Histoire de l'Église*, IV, 261-262, 1946; J. Haller, *Das Papsttum*, I, 162-165, 1951.

היליריום (Hilarius) **מפואטייה** (315—367), תאולוג קאטוילי. ה' שולד למשפחה אילית בפואטייה שבצרפת. הגיע לנצרות (353 לערך) בהשפעת עיוניו במקי-רא ואח"כ בבירת החדשה. זמן קצר לאחר שהתנצר נבחר גליון על-יפ מתי (355), כתוב ברזח המסורת התאולוגית כתגמונה של עיר-מולדתו. חיבורו הראשון, פירושו לאוואני-התאולוגיה המזרחית-היוונית, שתימה מוקדשת או בעיקרה לתפרום של הקאטוילים והאריאנים (ע"פ אריוס); כשהקיסר קונסטנטינוס (ע"פ), שהיה חסידן של תורת אריוס, גירש כמה הגמונים קאטוילים מצרפת, יצא ה' להגנתה של האמונה הקאטוילית בחיבורו "אל קונסטנטינוס". לאחר שהגן על האמונה הקאטוילית האורתודוקסית גם בוועידת הכנסיה של בניה (366), גירש ה' בפקדתו הקיסר לטריגיה שבאסיה הקטנה. במשך 4 השנים, שישב כאן, העמיק את ידיעותיו ביוונית ובתאולוגיה הנוצרית ונעשה אחר מראשי המדברים של הנצרות הלאטינית המערבית. ב359 הגן על עמדתה של הקאטויליות בוועידת הכנסיה של פלוקייה. הדגל בכריתת ברית בין הקאטוילים האורתודוקסיים, שהאמינו באחדות הישיות של האב, הבן ורוח-הקודש. לבין קבוצת התאולוגים היווניים המוחללים, שפשטו את חזת הישיות הללו; לאלה האחר-היום ניסה לחזקה, שאין הבדל מהותי בין נוסחתם לבין הנוסחה הקאטוילית. ה' אף ליחה, אחר מן הוועידה הנוכרת, את שליחה של קבוצה זו לקישטה. וכאן כתב 360 חיבור שני בשם "אל קונסטנטינוס". ה' נצטווה או ע"י הקיסר,

מחקריו העיקריים ביסולוסופיה ובתולדות הספרות נמנים מחוץ לתחומי רק כשמסלקים תפיסה אנימיסטית זו של האני כצבצב שוכן בגוף, של האני כמו שא, יכולים אנו להתקרב לתפוח של הבעיה. כשאני אומר „אני“, אני מרמז על יסוד לא מושאי, שמאפשר את הנסיון; אבל הסובייקט, האני הפנימי, יכול ליעשות „אני“ לא מושאי רק כשהוא מתעלה אל התחום של הבלתי-ניתן-לאיבדיקטיוויאציה. ע"י האני זה מתגבר „האני“ על מכלול הנסיון, על גבולות החלל הזמן, ועל צורות ההסתכלות והקאטיגוריות, מתבטלת הבלעדיות המפרדת בין עצם לעצם ובין אני מו שאי אחד לאני מושאי אחר. במלים אחרות: כשאלהים נוגע באדם, נפולת החומות המפרידות בין אדם לאדם ומסתלקות ההגות החלליות-זמניות.

רעיון זה מוצא הים באופנישדורף וברית החדשה, המציניים. לדעת אל השוא של תולדות הדתות, דתות האופאנישדורים משתחרר האדם ברעפים הנשגבים של הוויתו מן האשליה הגרמית ע"י מה שאני אחד נבדל כביכול מן האחר; האדם מכיר באחרותו של האני עם האלהים. בברית החדשה נודע אמנם ערך אינסופי לכל נפש ונפש כפרטיותה, אך הרוח החי בכל המאמינים יוצר את הקשר המאחד את כולם. — בכתביו של הים מורגשת ההשפעה של המיסטיקה הפרוטסטנטית ושל שליארמכר, ספריו: Theologie (בעית הודעות בתיאולוגיה השיטתית), 1911; Leitfaden der Dogmatik (מורה-דרך בדוגמטיקה), 1912; Glaubensgewissheit (האדות האמונה), 1916; Die Weltanschauung der Bibel (תפיסת-העולם של הביבליה), 1920; Das evangelische Glauben und das Denken der Gegenwart (האמונה האוואנגליית והחשבה של הווה), 1931-1952 (ששה כרכים); Glaube und die Naturwissenschaft (האמונה הנוצרית ומדעי-הטבע), 1949-1951.

הימילקו (ביוגרפיה הקטנה מ 1910, — „לבוש“ בתקופת המלחמה) וואכר — מעיל יווני, שציין מתחילה כל לבוש, כד או שמכח, ואחר-כך — מעיל יווני (השווה אריסטו-פאנס „אקליאזוס“, 333). המקביל לסוגה הרומית, החי היה חתיכת אריגצמר מרובעת, ללא שוליים או אמצעי קשירה, שצבעה היה כצבעו הטבעי של הצמר. בתקופה הקדומה (במאות 6-5 לפסה"ג) לבשו גברים ונשים את החי כמעיל מעל לכתפיים, כששני קצותיו תלוים ויורדים לפנים. והכיתוך נראה ביניהם; מן המאה ה-5 עד התקופה הרומית לבשו אותו הגברים בדרך, שאפשרה חופש-תנועה מרובה יותר; קצה אחד היה תלוי מעל לכתף השמאלית, והקצה השני נערך מתחת לכשם הימנית וחזר אל הכתף השמאלית. בצורה זו מתואר החי באפריו של הפארטנון, בפסלים שונים ובמלי-חרס מצויירים. הגברים הורניים לבשו את החי בלבד, והאחונאים הלכו בעקבותיהם במאה ה-4 כשהתחילו חוררים, אחר מלחם במלחמה הפלופנסית, לסגנון החיים הפשוט של התקופה הקדומה. במאות 3-2 לפסה"ג היו נהגים ללבוש חי מקוצר. הנשים לבשו את החי כשהוא עטוף מסביב לגופן וקצהו משמש לכיסוי ראשן.

W. Amelung, s. v. Pauly-Wissowa, RE, VIII, 1913; M. Davignot, The Book of Costume, 1956, p. 47; M. Bieber, Roman Men in Greek Himation (Romani Palliati), in Proceedings of the American Philosophical Society, vol. 103, 1959.

הימילקו (אחיה-מלכה = אחיעשותרת; הצורה הכנענית של השם — המלפת), שםם של 4 אישים מבני קרת-חדשת.

(1) יורדיים. מסופר עליה, שהפליג, סמוך ל 500 לפסה"ג, מגדר (קאדיס) לצד צפון ושהה בדרכו 4 חודשים. נראה, שלא עבר את בריטניה, אלא כמה ירעות על מסעו מערות כאילו נקלע לים-סארגאסוס (Sargassum), שכן התאונן על חוסר-רוחות, על מצולות ועל אצות, שעכבו את הספינות במסען.

Avenius, Ora maritima, 114-134, 380-389; E. H. Warrington, Greek Geography, 1934, 75-77.

(2) שריצבא קרת-חדשתית, שכבש החורבי 406 ב לפסה"ג את אקראגאס (אגריגנטוס); היום: ג'ירג'נט. גלה וקאמארינה בסיציליה הדורמית, אך מגפה, שפרצה במחנהו, גרמה להספקתן של פעולות-האיבה; אנשים היה תודה-העולם, שהורכב לעשות, לטובתה של קרת-חדשת. 397 ב לפסה"ג חיידש את מסעי-כבושו — מחללה בכוחות כספים ואחר-כך בצבא גדול, והכניע את חופי המערב והצפון של סיציליה. כשפרצה שוב מגפה במחנהו בבעש שצר על סיראקוסי (396), הובס ע"י בני-העיר. אמנם הותר לו למלט את אנשיו, אך כשחזר לקרת-חדשת שלח יד בנפשו.

Diodorus Siculus, 13, 80 ff., 14, 57 ff.; J. B. Bury, in Cambridge Ancient History, VI, ch. 5.

(3) מפקדה של עיר-הספר ליליביאום (היום: מרסלה, ע"ע) — שנוסדה ע"י (2) בקצה הדרומי-מערבי של סיי

הים, רודולף — Rudolf Haym — (1821, גרינברג, שליה — 1901. נמקט אנטון אם ארלברג, אוסטרין), פילוסוף והיסטוריון של הספרות הגרמנית. ע"פ שהי היה חיל את לימודיו כסטודנט לתאולוגיה בהדרכתו של גנויס (ע"ע) באוניברסיטה של הלה, הושפע עד מהרה מן ההשק פות הליברליות התאולוגיות של דוד פרידריך שטראוס (ע"ע), מן הנאו-הגליניות של ארנולד רוגה (ע"ע) ומן הפלתימיה המאטריאליסטית של לודוויג פויארבך (ע"ע). ב 1847 הופיע ספרו Die Philosophie und die Feuerbach (פויארבך והפילוסופיה). כשפרצה המפכת 1848, נבחר הים כציר לסאדלאמנט של פויארבכפורט. הערותיו על הדינמ של פארלאמנט זה, על האישים שהשתתפו בו ועל נסיונותיו הפלתימיוצ'להים לאחר את גרמניה, פורסמו בשם Die deut-sche Nationalversammlung (האסיפה הלאומית הגרמנית) 1848-1850. ב 1858 יסד את ה-Preussische Jahrbuchcher (שנתונים פרוסיים) כמטאון לליברליים מדיני. כמלגה זו, בלאנדטאג הפרוסי 1866-1867. אך את עיקר מאמציו הקדיש למחקר ולהוראה באוניברסיטה של הלה, על

Th. Brandt (ed.), Wort und Geist. Festgabe zum 60. Geburtstag, 1934; J. E. Eisenstadt, Das Problem der Glaubensgewissheit bei K. H., 1938; Theologie als Glaubenswagnis. Festschrift zum 80. Geburtstag, 1954.

ש. ה. ב.

הימ, רודולף — Rudolf Haym — (1821, גרינברג, שליה — 1901. נמקט אנטון אם ארלברג, אוסטרין), פילוסוף והיסטוריון של הספרות הגרמנית. ע"פ שהי היה חיל את לימודיו כסטודנט לתאולוגיה בהדרכתו של גנויס (ע"ע) באוניברסיטה של הלה, הושפע עד מהרה מן ההשק פות הליברליות התאולוגיות של דוד פרידריך שטראוס (ע"ע), מן הנאו-הגליניות של ארנולד רוגה (ע"ע) ומן הפלתימיה המאטריאליסטית של לודוויג פויארבך (ע"ע). ב 1847 הופיע ספרו Die Philosophie und die Feuerbach (פויארבך והפילוסופיה). כשפרצה המפכת 1848, נבחר הים כציר לסאדלאמנט של פויארבכפורט. הערותיו על הדינמ של פארלאמנט זה, על האישים שהשתתפו בו ועל נסיונותיו הפלתימיוצ'להים לאחר את גרמניה, פורסמו בשם Die deut-sche Nationalversammlung (האסיפה הלאומית הגרמנית) 1848-1850. ב 1858 יסד את ה-Preussische Jahrbuchcher (שנתונים פרוסיים) כמטאון לליברליים מדיני. כמלגה זו, בלאנדטאג הפרוסי 1866-1867. אך את עיקר מאמציו הקדיש למחקר ולהוראה באוניברסיטה של הלה, על

Th. Brandt (ed.), Wort und Geist. Festgabe zum 60. Geburtstag, 1934; J. E. Eisenstadt, Das Problem der Glaubensgewissheit bei K. H., 1938; Theologie als Glaubenswagnis. Festschrift zum 80. Geburtstag, 1954.

ש. ה. ב.

הימ, רודולף — Rudolf Haym — (1821, גרינברג, שליה — 1901. נמקט אנטון אם ארלברג, אוסטרין), פילוסוף והיסטוריון של הספרות הגרמנית. ע"פ שהי היה חיל את לימודיו כסטודנט לתאולוגיה בהדרכתו של גנויס (ע"ע) באוניברסיטה של הלה, הושפע עד מהרה מן ההשק פות הליברליות התאולוגיות של דוד פרידריך שטראוס (ע"ע), מן הנאו-הגליניות של ארנולד רוגה (ע"ע) ומן הפלתימיה המאטריאליסטית של לודוויג פויארבך (ע"ע). ב 1847 הופיע ספרו Die Philosophie und die Feuerbach (פויארבך והפילוסופיה). כשפרצה המפכת 1848, נבחר הים כציר לסאדלאמנט של פויארבכפורט. הערותיו על הדינמ של פארלאמנט זה, על האישים שהשתתפו בו ועל נסיונותיו הפלתימיוצ'להים לאחר את גרמניה, פורסמו בשם Die deut-sche Nationalversammlung (האסיפה הלאומית הגרמנית) 1848-1850. ב 1858 יסד את ה-Preussische Jahrbuchcher (שנתונים פרוסיים) כמטאון לליברליים מדיני. כמלגה זו, בלאנדטאג הפרוסי 1866-1867. אך את עיקר מאמציו הקדיש למחקר ולהוראה באוניברסיטה של הלה, על

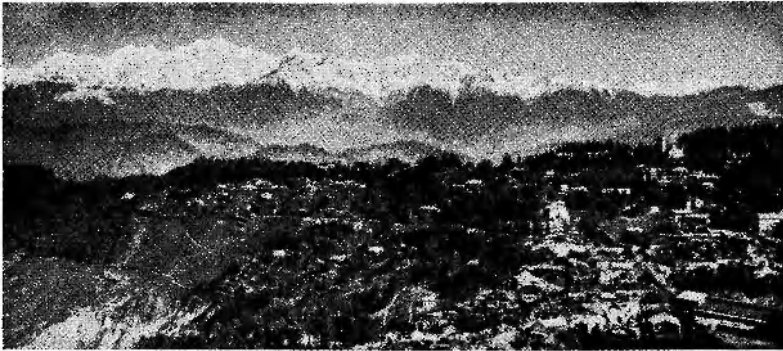

נוף בהרי הימלאיה

צילה — בימי המלהמה הפונית הראשונה (250 לפסה"נ ואילך).

Neumann-Ealtin, *Das Zeitalter der punischen Kriege*, 1883, 138 ff., 147.

(4) שרצבא קרת'הדשתי במלחמה הפונית השנייה. 216 לפסה"נ נסע לספרד כדי לבוא במקומו של חסדבעל (ע"ע); 214 בא לסיציליה, ו212 מת שם בדבר.

Neumann-Ealtin, *Das Zeitalter der punischen Kriege*, 1883, 384 f., 412 f., 428 f. מ. רן.

ה'ימליה, ה'רי' (באנג' Himalaya Mountains, גם The Himalayas) — בלשון רבים, מפני שיש בה' כמה שלשלאות מקבילות; השם מורכב משתי מלים סאנסקריטיות: הימ = שלג, אליה = מעון; מערכת של הרים, שחוצצים בין הודו וטיבט; הגבוהים שבהריהעולם. הה' כוללים ברובם בטיבט (סין), חלקם הדרומי שייך ברובו להודו ובמיעוטו לפאקיסטאן.

הה' הם חוליה במערכת הקמטים השלישונים של אסיה הדרומית (ע"ע אסיה, עמ' 846; המפות בעמ' 851 ו858) והם נמשכים בצורת קשת בולטת לצד דרום, בין הה' ובין המשפחה מערב וממזרח אין גבול טבעי. אבל הוטכם שקצותיה' בתחומים אלה הם עמקיהפרץ של האינדוס (ע"ע) במערב והברימפוטרה (ע"ע) במזרח, החוצים את השלשלאות לרחבן. בדרום הגבול הוא טבעי: שפלתהינדוסטן; בנוגע לגבול הצפוני הודעות מחולקות: יש חושבים את עמקי האורך של האינדוס והברהאמאפוטרה בחלקיהם העליונים. המקבילים לשלשלאות, כגובליהצפון של הה', ויש כוללים בה' עוד שלשלת אחת או שתיים מעבר למקבים הללו. ארכם של הה' כ2,400 ק"מ, רחבם כ260—350 ק"מ, שטחם — לדעת המרחיבים — כ650,000 קמ"ר. 11 מ השיאים הגבוהים ביותר שבעולם (למעלה מ8,000 מ') נמצאים 10 בה' ואחד בהרי קרקורם, הסמוכים להם מצפון-המערב. החלוקה הרגילה ביותר של הה' לארכם היא: למערביים, עד טה'י (עליד קריהאורך 79%), תיכוניים (עד מדינת סיקים) ומזרחיים (מטיקים עד הבראמאפוטרה). משרשת השיאים שלמעלה מ8,000 מ' נמצא אחד, נגנה פרפיט (8,125 מ.). בקצה המערב וכל השאר

בה' התיכוניים, ובכללם השיא העולמי: צ'ומולונגמה, הידוע בעולם בשם הר אנריס (ע"ע), שגבתו נקבע כיום — לאחר שעלו על ראשו בפעם הראשונה 29.5.1953 (ע"ע הילרי, א), — ל8,882 מ'. שאר השיאים העליונים, לפי סדר גובהם הם: קנצ'נג'נגה (8,585 מ'), לחוזה (8,501 מ'), מקלו (8,470 מ'), דהאולג'ירי (8,172 מ'), צ'ומ'וי (8,153 מ'), מנסלו (8,125 מ'). אפארנהאי (8,078 מ') וששה פנגמה (8,013 מ'). בגובה בין 7,000 מ' ו8,000 מ' יש בה' 2000 שיאים ידועים. וכן מצויים שיאים מרובים בגובה שבין 6,000 מ' ל7,000 מ'. השלשלת הדרומית ביותר מתרוממת בתלילות מעל לאיור הטי'א (הגינגל), וכלל שאר שלשלותה' תלילותה באשדר תיה הדרומיים מרובה מצפוניים. רק שיאים מועטים בשלשלת זו, הנקראת שלשלת סיליק (על שם טור שבפנג'אב), גבוהים יותר מ900 מ'. הריהסיליק בנויים אבניחול ותומר, שנשחף מן הה' ונכלל בשלבההקטמה המאוחר שבפליקו. עמיון של סדרתהסיליק מגיע עד 6,000 מ'. הן שקעו ביס, שמילא את שפלתהינדוסטן. שלשלתהסיליק מסתיימת בקרבת קריהאורך 87'. אבל שרידיה ניכרים גם בקצה המזרחי, באסם, משערים, שהארוסיה החוקה, תולדת הגשמים המונסוניים, העזים ביותר במזרח, ששטשה את ההרים ותמר כיום הללו. הסייליק מכוסים יערות-עד, ובהם כמה מינים של עצים סובטרופיים. שערכם בשוק מרובה, מעבר לשלשלת זו משתרע עמקיארך, הידוע בשם דון בצירוף שמות-לחואי מקומיים. מעל לדון מתנשאים הה' הקטנים (H. Lesser), המתרוממים עד למעלה מ5,000 מ' (שיאים בודדים אף עד למעלה מ6,000 מ'). שלשלת זו הוקמטה במיוקו ומופיעות בה שכבות-משקע קרטוניות וסלעיסוד גבישיים. בין שלשלת זו והשלשלת העליונה או הגדולה שמצפון לה, הנקראת הה' הגדולים (Great H.), עוברים עמקיארך, אבל יש גם שלשלת אלכסוניות, שמקשרות את שתי השלשלות המקבילות הארוכות. בצפון-המזרח משתרעת בין הרי פיר פנג'ל (שהם חלק מן הה' הקטנים) ובין הה' הגדולים רמה נרחבת (הגובה: 1,650 מ' מעל פניהיהם), שהיא קרקע של ימה קדומה, רמה זו היא חלקה העיקרי של מדינת קמיר (ע"ע). בבוקן (ע"ע) נעדרת השלשלת הה' הקטנים, אבל היא מופעת טוב במזרח. בה' הגדולים מופיעות עפר' רק

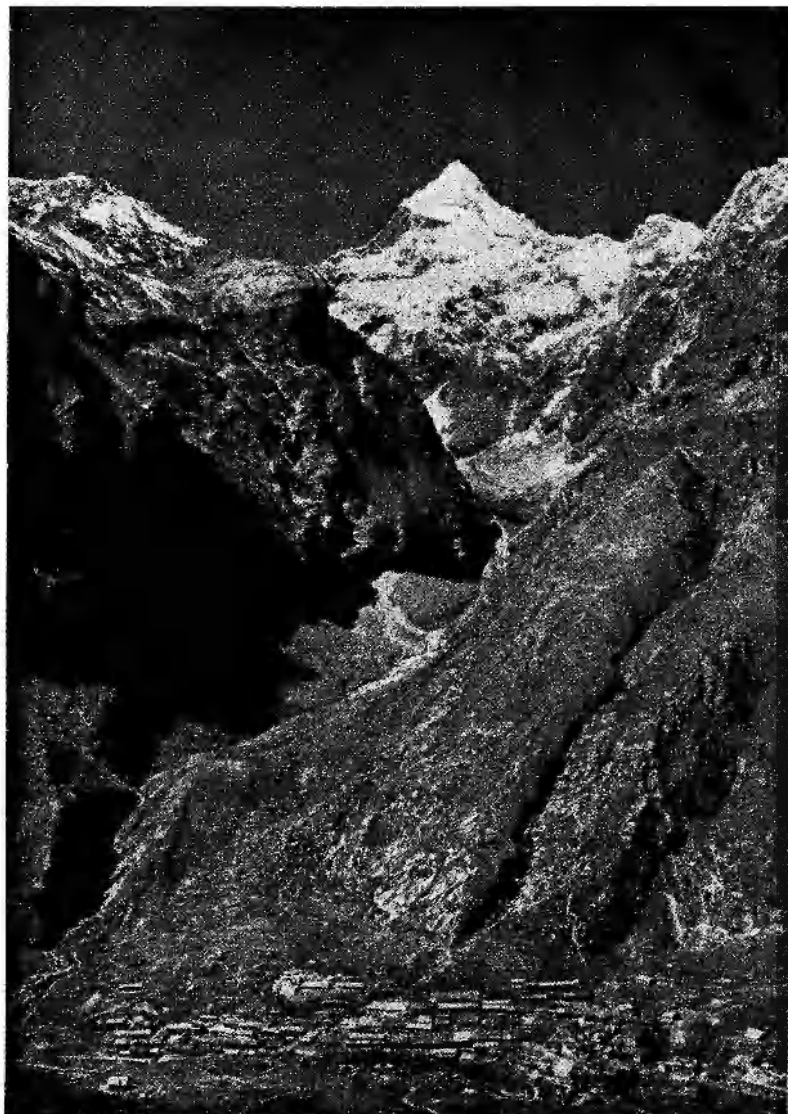

מכת פדריי ניקאסקא (6,848 מ') בהרי היבוליה

הלמאי. — חקלאות קיימת עד לגובה של 2,500 מ' מעל פני הים, באזורים המכונים לגבול העליון של החקלאות ורורים בעיקר שעורה. גובה שלמעלה מ-2,500 מ' המקנה הוא ענף-הפרנסה העיקרי; מקור-פרנסה משני בהי' הוא הניצול (הפרי' מטיטיון) של חול-ההבה, המצוי בהם בכמויות מועטות. הפרי' השקטנים הוקמו נאחשיק בתקופת שלטון הבריטיים בהודו. ההי' היו ידועים ליוונים ולרומים בשם אימאוס או אמר דוס. האירופים הראשונים. שחצו את ההי', היו נזירים קא-תוליים, שביקרו באזור זה במאות 17 ו-18. ברבע האחרון של המאה ה-18 התחילו הבריטים עוברים את ההי' במשלחות מדיניות-מסחריות. שהביאו גם ידיעות חשובות למדע. 1860 ואילך השתמשו לצורך זה בילידים, שהורכבו במדידות טופוגרפיות ובאמצעי-מחקר אחרים. מתוך העמדת פנים של סחרים או צליינים חדרו ילידים אלה למקומות, שאליהם לא הגיעו אירופים. סכוף המאה ה-19 התחילו טספני-הרים מתעניינים בהי', ואף זכו להשגים גדולים בטופוס בהם בין שתי מלחמות-העולם, וביחוד אחר מלחמת-העולם II (מ-1950). כיום נשירו רק שיאים מועטים. שרגל-אדם לא דרכה עליהם.

S. G. Barrard, H. H. Hayden and A. M. Heron, *Sketch of the Geography and Geology of the Himalayan Mountains and Tibet*, 1933; R. Skuhra, *Swam ani Thone dei Götter*, 1953; E. Hillary, *High Adventure*, 1954; R. von Nebesky-Woikowitz, *Where the Gods are Mountains* 1956.

א. י. ב.

הַיְמַלָּא, הַיְמַלָּא — Heinrich Himmler — (1900 — מינכן — 1945, לינבורג). מעוררו הראשיים של היטלר (ע"צ) ומראשי האתראים לרציחות המהומיות. שבר צעו ע"י השלטון הנאצי. הי' היה בן למשפחה קאחולית משפלת במינכן ושירת כחייל במלחמת-העולם I. אה"כ למד חקלאות. ב-1919 הצטרף לקבוצת היטלר הרוחני ברוחה. בנובמבר 1923 השתתף בנסיון-הנפיל של היטלר לחפוס את השלטון במינכן (ע"צ גרמניה, עמ' 467/8). היטלר הכיר בחריצותו של הי' ובכשרונו האירגוני ומינה אותו ב-1929 למפקד גודו משמר האישי (S. S.—Schutz-Staffel), שמנה אז כ-280 איש. בשנים שלאחר מכן עלה מספר אנשיו של גודו זה. שנתשבו במינכן ופיתח של המפלגה. באופן שהגיע בשעת עלייתו של היטלר לשלטון (ביאנואר 1933) כ-52,000. הי' נתמנה ב-1933 לראש המשרטה במינכן, בשנה שלאחר מכן לראש הגסטפו (ע"צ) ב-1936 למפקד המשרטה בכל גרמניה. באותן השנים הפך, בשיתופו של הידריך (ע"צ), את גודודי-המשמר למשמיר היעיל ביותר של הייטקטאטורה הנאצית. יחד עם גרינג (ע"צ) תיכנן הי' את סיהוד-הימים של 30 בינוי 1934. שהיה מכון נגד מתנגדיהם של הנאצים ונגד האופוזיציה בפנים המפלגה (ע"צ גרמניה, עמ' 473). בהג' הלחו הוקמו מחנות-הריכוז ובשנות מלחמת-העולם II (1939—1945) הוציא לפועל באכזריות נוראה את קמפודויו של היטלר להשמדת היהודים. ב-1941. כשהיטלר ומקורביו היו משוכנעים, שהבוסתה של רוסיה קרובה, יזם הי' תכניות להעברתם של כתמים מיליוני פולנים ורוסים. שישבו במחנות לקו הנינגיא-אדאוסה. מזרחה ולייבושם של גרמנים במקומם. ב-1943 נתמנה הי' מיניסטר-הפנים של גרמניה, וביולי 1944. אחר ההתקשקות בחייו של היטלר, גם למפקד הצבאות. שחנן בתוך גרמניה. עכשיו היה הי' הייטקטאטור האמיתי של

שכבות גבישיות, כי שכבות סלע-ההמשטח מתור הקרטיקון, שהושקעו כאן בשעה שהשטח היה חלק מרקע יב-שמים, נסחפו ע"י הארוסיה הגלאציאלית החזקה. בשלשלת זו נמי צאים כל השיאים שלמעלה מ-8,000 מ'. עליה עוברת פרשה-המים הגדולת בין הנהרות הזורמים בצונה מגיעים לאינדוס ולקטנפו (הבראמהפוטורה שבטיבט) ובין אותם שזורמים דרומה אל האינדוס, הנאנסג הבראמהפוטורה. על פרשת-המים ההודית עובר הגבול בין הודו וטיבט — ברובו, אבל לא כולו, כי יש נהרות אחרים, שחוצים את ההי' הגדולים והקטנים (כגון הסטג', פלגו של האינדוס). ועוברים בתחיי-מיהן של שתי המדינות. בין פרשת-המים ההודית ובין פרשת-המים ההודית-המערבית בין גלילות האינדוס והבראמהפוטורה ובין גליל-המים של אסיה המרכזית, החסר מוצא אל הים. יש עוד כמה שלשלות, שאינן נמשכות לכל אורך ההי'. האינדוס והבראמהפוטורה וכמה מפלגיהם תוצים שלשלות אלו עד שהם מגיעים לעמק שלרגלי ההי' הגדולים. מצפון להי' הגדולים ובקבלה להם נמשכות מערות-הרים בוספית. הידועות שבןן היא מערכת הטראנס-הימלאיה (Transhimalayas), שנתגלתה על-ידי סון הדין (1907/8) ונודעה בעבר גם בשם הרי-הדין. השלשלות החשובות ביותר של הטראנסהימלאיה הן (1) הקולס במערב (לאורך האינדוס, הסטג') והבראמהפוטורה בחלקו העליון), ששיאה העליון הוא לומבו טנגרה (7,059 מ'), הנמצא ברובה של 29°50' באורך של 84°35'; (2) שלשלת דונגנין במזרח, ששיאה העליון הוא ניצ'ין-טנגלה (7,088 מ'). 1000 מ' צפופנית-מערבית להסיה. פרשת-המים התת-ית עוברת רק בחלקה על-פני רכסי השלשלות הללו, וברובה היא שפנית ותר. הטראנסהימלאיה בנויים סלע-משקע מוזואיים ואוקיינים וטלעי-פריץ.

האקלים בהי' הוא מונסוני והמשקעים יורדים בעיקר בקיץ. בצפון-המערב יורד שלג רב גם בחורף בהשפעת זרמי-אוויר, הבאים מן הים התיכון, א-שדות-המערב של שלוש השל-שלות הדרומיות מקבלות גשמים מרובים בעונה החמה והן מכוסות יערות-עד. גבול הקיהונים ושלגיה-עד ברובם הוא בגובה של 4,500—4,800 מ'. בצפון (היבש) — בגובה של 5,000—6,000 מ'. ימות אל גדולות יש בהי' רק מצפון להי' הגדולים. הארוסיה המרצת, תולדת ריכוז המשקעים, סילקה את המזגות הגלאציאליות, שהיה בהן כדי לחקות ימות במדברות של עמקי-ההרים אל השפלה, בדומה למה שאירע באלפים (ע"צ עמ' 752/3). — המעברות בהי' גבוהים וקשים לתנועה מפני הקרו ושיפות-שליגים הרווחים בהרים אלה בחורף ומפני הסערות וגשמי-המונסון העזים הפוקדים אותם תכופות בקיץ. העונה הנוחה ביותר לחציית ההי' היא בתחיי-לת הקיץ: קודם התפוצצותו של המונסון, או בסתיו, עם הת-רופותו. המעברות החשובים ביותר הם: מעבר-ניטי (5,168 מ'), מקדולו למעינות-הסטג', מעבר-ג'לפ (4,386 מ'), מסי קים' לשיצ'צה טסבט, ומעבר-עולה (4,630 מ') — ברצועה שבין סיקים ובוטן — שהוא ערוק-התחבורה החשוב ביותר בין הודו וטיבט.

צפון-המערב של ההי' מיושב בעיקר ע"י שבטים הודו-אריים או אירנו-אריים. האירוד שמתבל לך עד הוטן — שבטים מוגולרי-טיבטיים, וקצה-המזרח — שבטים טיבטיים ובורמיים. הודת הרוחות ביותר בצפון-המערב היא האיטלאמ הסוני, בשאר חלקי ההי' — דת בודהא. בעיקר בנוסח

גרמניה. זמן קצר קודם מפתחה של גרמניה, 24.4.1945, נגש בלי ידיעתו של הימנר עם הרוזן ברנדוט (ע"פ) וביקש ממנו לתווך בין גרמניה ומעצמות המערב (אבל לא עם רוסיה). כששמע הימנר על כך, ציווה להוציא את הי' להורג כבוגד. אחר כניעתה של גרמניה (8.5.1945) ניסה הי' לברוח. אך נתפס ע"י הבריטים ונכלא במתנה-שביים. הוא התאבד ברעל ב-23.5.1945.

H. Trevor-Roper, *The Last Days of Hitler*, 1947; F. Kersten, *Totenkopf und Treue*, H. H. ohne Uniform, 1953; רונג (תרגום): W. Frischauer, H., *The Evil Genius of the Third Reich*, 1953; G. Reidingen, *The Final Solution*, 1953; *Vierteljahrhefte für Zeitgeschichte*, 1953, 357-394; 1957, 194-198; 1958, 281-326.

א. מ. י.

ארבעה עשר" וכולם היו עזורים. לאביהם כביר בית הי' כמצלחים נבלים ונכונותיו. באותו מקום (בפס' ד) נמנו אותם כבנים בשמות: בקהה, מתניו, עיואל, רייאל, ירי מות, הנניה, חנני, אִיִּיתָה, גדלתי, רמתי עור, לִשְׁבָּשָׁה, מלוחי, הוֹדִי, מחיאות, שבעת השמות הראשונים מציינים גם במקומות אחרים במקרא. אִיִּיתָה שבעת האחרונים אין להם רע באונגוֹמַסְטִיקוֹן העברי. אִיִּיתָה שאפשר להעלות על הדעת גם שמות יוצאי דופן מסוג זה (דבומה לשמות). שניתנו בימינו לשלישיית ילדים: עם, ישראל, חי). ע"י כמה מן החוקרים הובעה ההשערה, שאין כאן שמות פרטיים, אלא דברי שיר (הנני, יה, חנני וכו'). קושי אחר הוא מה שלפי אותו מקור דבבה"י חילק דוד את המשוררים 24 משמרות. מהם נפלו 4 המספרים הפרדיים הראשונים בחלקם של בני אסף וארבעת המספרים הווגיים הראשונים (פרט למספר 6) לבני דיתונן; ואילו הגורל ה. ה. 9, 11 ו-13 עלה בחלקם של בני הי'. ולסוף המספרים 15-24 — בחלקם של בני הי' בלבד. הונובו השערות שונות כדי ללאר הפלת-גורלות זו, וכולן אינן נגיחות את הדעת.

מאתר שלפי דה"א ו, ית, מתייחס הי' על קודה (ע"י למעלה), יש לזהות עם ע"י ראב"ע לתהלים. מ.ב. א) את בני הי', הנוכרים בדה"ה, עם בני קודה, שלהם יחסו המזמורים מ— מט, פד—פח, ופח שבס' תהלים והמתארים כמושורים גם בספורי-מלחמה אחת מימי העשפט (דה"ב. כ. ט). מלבד בימי דוד נזכרים בני הי' גם בימי חזקיה (דה"ב. כט. יב), אבל לא בימי אישיו (ע"י שם לה. ט). וכן אין זכר להם (הל-בני קרח" ב) ברישומות-היחס שבספרי עזרא-נחמיה. נראה, שסולקו מן השרות בימי אישיו מטעם שלא נתברר לנו.

י. מ. ג.

היִמְנָן (Ἰμνῶν) או הימניס (Ἰμνίσκος), במיתולוגיה היוונית — בנם של אפולון ואחת מן המוסות או בנם של דיוניסוס ואפידוריט. על הי', שהצטיין בפינו, מסופר שביקש את ידה של נערה אחת, שסירבה להינשא לו. מחפוש בלבוש-אשה נלווה הי' אל אחותו וחברותיה, שיצאו אלָךְ בסיס. בדרך נחטפו הנערות ע"י שרדניים, אך ניצלו מידם תודות להי', שאחר הרפתקות הרבה החזירן לאתונת. כאן נשא סוף-סוף את אחותו לאשה; משום כך נחשבה הקריאה (1) שר הי' בתחונתם של דיוניסוס ואלִתָּאה ומת שבעת החגיגה; (2) בחגיגת כללותיהם של דיוניסוס ואריאנה ניטל ממנו קולו (3) מת ביום תחונתו שלו. — כל האגדות הללו נועדו להסביר את הנתגה, שהיה רווח ביוון, לשיר בחתונות שירים, שהפגינו תחורב בהם סעב כל הקריאה: "הימן, הי' הימניס!" סמליו של הי' היו לפיד, זרי-פרחים, ולפעמים אף חליל.

Seneca, *Medea*, 110 ff.; P. Grimal, *Dictionnaire de la mythologie grecque et romaine*, 1951, 216.

היִמְנָן, אִלְוִן (1863, סלוצק — 1937, תל-אביב), חוקר בספרות ההלמנית. הי' למד בבישת וולוֹוִן והוסמך לרבותנות 1884. עבר ללונדון, 1933 עלה לא"י. — חיבר ספרי-שימוש חשובים ומעילים במדעי היהדות: (1) "בית-ועד החכמים" — מאמרי חז"ל; מסודרים לפי סדר הא"ב (לונדון, 1901), מהדורה שנייה, מורחבת מאד בשם: "אוצר דברי חכמים ופנתגהים" (תל-אביב, 1934); (2) "תולדות תנאים ואמוראים" — ערכים מפורטים ע"פ המקורות. על חכמי-התלמוד, בסדר אנציקלופדי אלפ-

היִמְנָן בן יואל בתקופת-המקרא — משורר ומנצח בכלי-שיר בישראל. התייחס, באמצעותו של שמואל הנביא, על משפחות קודה וקהה. שהיו מן הלוויים (דה"א ו, יח). תחילה שירת, יחד עם דיתונן (ו, טז); והשונה טו, מבס) בבמה בבשקן, כמקום המשמרת שרדי (ע"פ). במסע העלאת הארון לירושלים (שם טו, יז) שיתף אותו דוד עם שתי משפחות-המשוררים של אסף ואיתן (המתייחסים, לפי אותו מקור, אל גרשון ומרדי הלוויים), וכשנבנה הבית ע"י שלמה (שם, ו, טז, וגר'), הועבר, על-יפי הסדר מקדם של דוד (שם, כה. א), ל-ירושלים. כדי לנצח, ביחד עם המשפחות הנוכרות, במקדש, בראש בניו (ע"י כה. ד—ו). הי' ובוניו היו עומדים במקדש ממוחה לזמבה, לובשים ברוך ומנגנים בכלי-זמר (דה"ב ה, יב). הי' נקרא פעם (דה"א כה, ה) "חזה המלך" (דה"י).

הימן האזרחי. שם זה בא בכותרת לתהלים, פח: שיר מזמור לבני קרח... משכיל להימן האזרחי" (דבומה לה נקרא המשורר של מזמור פח: איתן האזרחי). לפי ייחס זה, הוכרח את הי' עם "בני קרח", נראה, שהמחבר מייחס את הי' האזרחי לבני קרח, כדרך שהי' בן יואל מיוחס להם ב.דברי הימים" (ר' למעלה). אך לעומת זה נזכרים במל"ה, יא, איתן האזרחי, וכן הימן, כלכל דודע, ובני-מתחיל, כחכמים גדולים, שרק שלמה עלה עליהם בחכ-מתו; ובה"א ב, ו, מתייחסים כל ארבעת האישים הללו על משפת זרח מן יהודה (לובני זרח זמרי ואיתן והימן וכלכל דודע). כ"י לייש תורתו אלו הובעו השערות שונות. לפי דעה אחת, אין "אזרחי" אלא דוחי (בהתאם לדה"א ב, ו), אלא שבניגוד לאמור כאן בדה"א הועלתה הסברה, שבני זרח אלה הם גם אבות המשוררים הי' ואיתן, ונתייחסו לו מן קר לאחר מלך. לפי השערה אחרת (אול-ברייט, ודבומה לדעת רש"י למל"ה ה, יא), מרמז הביטוי "בני מתחיל" על איגוד אמונות של משוררים, ואילו "אזרחי" מובנו: יא. ע"י מתייחס על התושבים הקדמונים, שישבו בארץ קודם הכיבוש הישראלי. אבל "אזרח" במקרא (ויק' טז, טז; כט ית, כו, ועוד) מובנו תמיד ישראלי גמור, בניגוד לגר לזר; ולפי העניין שבמל"ה ה, יא, נראה, שמדובר בחכ-מים (חכמי משל). שקדמו לשלמה (ולא משוררי תפלות), וכן הובן הדבר גם ע"י המסורת התנאית (סדר עולם, פרק י"א), הריוא אחתם כנביאים שנבנו באמצעים" מן הראי, אפוא, לארוא בהי' האזרחי את הי' אבי המשוררים המת-ייחס על "בני קרח" ע"פ שאין אנו יודעים לבאר את הכינוי "האזרחי" שנטפל אליו (ואל איתן בתה"י פט — אפשר. ע"פ אסוציאציה ממל"ה ה, יא).

בני הימן. לפי דה"א כה, ה, היו להימן "בנים



פראנסיס היימן: שני ארוכים אנגליים

יהודי, ה' היה במשך תקופה ממושכת יועץ ספרותי ראשי בהוצאת הספרים של ס. פישר בברלין, ומתוך כך זכה להשפעה ניכרת על חיי הספרות בגרמניה ברבע הראשון של המאה ה-20; ה' גילה כשרונות ספרותיים, עודדם וסייע בפירסומם. הסופרים גרוהרט האופטמן (ע"ע) ואמיל שטראוס היו גיטיו.

ה' היה סופר רבצדדי; כתב נובלות, מכתמים, פואמות ומחזות; אך הטובים שבחיבוריו הן מסותיו המלאות עניין על נושאים ספרותיים, פילוסופיים, אמנותיים ומדיניים. מחוז-תיו של ה' לוקים בעומס של אידיאות, ומשום כך לא זכו בדרך כלל להצלחה על בימת התיאטרון הגרמני.

ה' עסק גם בנושאים יהודיים. במסותיו דן, בין השאר, על הציונות, המרת-הדת, ועל אמנות יהודית. הפואמה הרבי ותהתר (Der Rabbi und der Fluss) היא עיבוד פיוטי של האגדה התלמיתית על ר' פנחס בן יאיר (חולין 1, א'), וכן מבוסס המחזה „אשחזו של עקיבא“ (Das Weib des Akiba), 1932, על החומר שבהלמד על ר' עקיבא ואשתו. ה' היה ידיד קרוב של מ. י. בן גריון (ברדיצ'בסקי).

חלק מכתביו כונס ב4 כרכים: Prosaische Schriften, 1918. 1—III. Nachgelassene Schriften, 1926.

o. לחובר, בתחום ומוחו לחתום, 1953. 110—116, in J. Bab, G. Krojanker, *Juden in der deutschen Literatur*, 1922, 260—392.

היימן, פרנסיס — Francis Hayman (1708—1776), צייר ומעטר-ספרים אנגלי. תמונת משלו על גבי בד. שנשתמרו בכמה אספים ציבוריים ופרטיים, מראות אותו

ביתו (ג' חלקים, לונדון, 1910—1911; 3) „תורה הכתובה והמסורה“ — מראיי-מקומות לכל פסוקי התנ"ך הנמצאים בכל ספרי התורה שבעל-פה. לפי סדר התנ"ך (ג' חלקים, תל-אביב, תרצ"ז—צ"ח — ת"ש, עם הוספת מבנו של המחבר, ז'וד היימן).

ה. היימן, הקדמה לתורה הכתובה והמסורה, חלק ב' (תרצ"ח) — מלל ביוגרפיה של א. היימן.

היימן, ולטר — Walter Heymann (1881—1915). קניגסברג — 1915, נפל בקרב עלי-ד סואסון). משורר גרמני יהודי. לאחר שירי-ביכוריו, שנכללו באוסף בשם Springbrunnen (מעין מתגבר, 1907), יצא קובץ-שיריו Nehrungsbilder (תמונות של שפר-תהר, 1909), שבהם פיאָר את ארץ-מולדתו פרוסיה המזרחית. שאר ספריו יצאו אחר מותו: „שירי-מלחמה ומכ“ Kriegsgedichte und Feldpostbriefe (תמונות של דואר-החיות, 1915) Das Tempelwunder (הגנס במקדש — סיפורים, 1916) ושני קבצי-שירים נוספים — Die Tanne (האשוח, 1917) ו Von Fahrt und Flug (ממסע ומעוף, 1919). כל כתביו מעידים על חיפושים של צורה אמנותית מושלמת ושל פתרונות לבעיות הזמן והחיים. על-פי שיריו, שבהם מתלכדת אהבת-הטבע עם שכל-גנות ביקרתית, אפשר למנותו עם ראשוני הסופרים האכט-פרסיוניסטיים. על כך מעידה גם עבודתו ככה"ע האכספר-סיוניסטי Sturm (סערה).

H. Schumann, *W. H. als Kriegsdichter*, 1914—1915.

היימן, מוריץ — Moritz Heimann (1868), ורדר [מארק בראנדנבורג] — 1925, ברלין), סופר גרמני

קיע מהן, למרות השוני שבהן, עיקר משותף אחד, לבדוק עיקר זה, הלכה למעשה, במסיבות השונות ולהסביר ע"י כך את שוני ההערכה המוסרית למרות אחדותו של העיקר המשותף. לתורתו המוסרית של ה'י, הדורשת מן האדם גישה עניינית (sachliche Gesinnung), על-אינדיווידואלית ואובייקטיבית עד כמה שאפשר בהכרחיותה, קרא ה'י "תורת האובייקטיביות" (Objektivitätstheorie). ספרו העיקרי בתחום זה הוא "Einführung in die Ethik auf Grundlage der Erfahrung" (מבוא לתורת-המידות על יסוד הנסיון), 1914. את המטאפיזיקה שלו פיתח ה'י בספר "Einführung in die Metaphysik" (מבוא למטאפיזיקה), 1905. ה'י דוגל ב"מונחים נפשיים", העולם הוא מכלול עצום של אירועים נפשיים, שמתפרד לריבוי של תודעות אישיות, הממשות כולה היא ממשות נפשית, התפוסה ה"פסיכית", שאנו חשים בהן, אינן אלא השתקפויות של תודעות ורות בהתדומתן. במקום לומר: "הכל היה מן העפר והכל שב אל העפר", עלינו לומר: "רוח אתה ואל הרוח תשוב" (Spiritus es et in Spiritum reverteris). היה בזה אומץ-קרב שה'י, בדרך של נאטוראליזם, הכיר כי הרוח כעל הקודם האנטולוגי והולגי של הטבע.

Ed. v. Hartmann, *Moderne Psychologie*, 1901, 357-361; T. Doorn, *G. H.'s psychischer Monismus*, 1922; G. H. (Kantsstudien, 32, 1927, p. 537-543); L. Polak, *In Memoriam G. H. (Kantsstudien, 35, 1930)*.

ש. ה. ב.

הימנס, פול — Paul Hymans — (1865—1941), מדינאי והיסטוריון בלגי. היה היה בנם של לואי (שלמה) ה'י (1829—1884), עיתונאי, משורר והיסטוריון בלגיה יהודי, ושל אם פרוטסטנטית. ה'י: הנישואין כעוד" (1885), שירת 1889 כפקיד גבוה במועצה של מושבת-קולונ, באותה תקופה פירסם חיבורים היסטוריים וביניהם "תחנת פרוטסטנטיות והאפולאמנטים באוניברסיטה של בריסל, ב-1900 נבחר כציר בבית-הנבחרים, ומאז עד מלחמת-העולם I היה מנהיג של האופוזיציה הליברלית ("ע"ע בלגיה, עמ' 770). באוגוסט 1914 נתמנה כשר בממשלה הקואליציונית של שארל דה ברוקויל (Broqueville), שעברה באותו זמן ללה אור שבצרפת; ב-1915—1917 כיהן כשגריר של בלגיה בלונדון, ומתחילת 1918 כשר-החץ. עמד בראש הממשלה הבלגית בוועידת השלום, ותמך על חזונו-רסאי בשם מדינתו. ב-1920 נבחר כנשיא העצרת הראשונה של הברה-לאומים, 1924—1925 ו-1927 היה שוב שר-החץ.

ה'י השלים, יחד עם א. דלקרוא (Delcroix), את תולדות האפולאמנט הבלגי, שאבי התחיל בחיבורו "Histoire par la Belgique" (lementaire de), 1885—1909, ופירסם ספרים היסטוריים אחרים, ביניהם קורות-חייו של המדינאי הבלגי הליבראלי פרו-אורבן (Frère-Orban), 2 כרכים, 1905—1910), בסוף חייו נתפרסם חיבורו: "Fragments d'histoire. Impresions et souvenirs" (קטעים היסטוריים, רשמים וזכרונות), 1940. ב-1958 יצא ספרו "Memoires (זכרונות)", 2 כרכים. R. Fenaux, P. H., 1946.

הימנס, קורנליוס (קורנליוס) — Corneille (Cornelius) Heymans (נר' 1892, גנט), פארימאקולוג ופילולוג בלגי. היה הבן של הפארימאקולוג י. פ. הימנס מנט. והוא תלמיד מובהק של אביו וממשיך במחקריו;

כציר ער-רוח ורבוני, שידע לתאר בוויות נשואים מרובים: מעמדות דתיים, תיאורים ממוחזרים שיקספיר, דיוקנות, אפסות-ספרות, חיי-הכרה, ה'י היה מן האמנים הראשונים — ואפשר, אף הראשון — בציר תפוסות עמומות מהי יום-יום (כגון "החלקה של הקח", מחול התולדות" — המוזיאון ע"ש ויקטוריה ואלברט לונדון). היה לו חוש של הומור, ידע כיצד להציב את הדמויות, ובחיקוי ציירים הצרפתיים של זמנו, שאף אלגאנטיו של לבוש ועמידה, אך הירשום שלו אינו בטוח למדי, והקו האישי שלו אינו אפיוני כל-כך, באותו של הגזרת. למשל, ומכאן שחשיבותו העיקרית של תמונתו היא בערך האילוסטראטיבי שלהן. תרומתו העיקרית רית לתולדות האמנות היא בהשפעה שהיתה לו על גינזבורו ("ע"ע הצריר).

ה'י גם אילוסטראציות מחותניו של קונגריו, למה דורת נישואין של כתבי-הספר, לדון קישוט" בהרגומו של סמולט, לכתיב פופ, ולשפע של ספרים חשובים אחרים, שבר-פסו בזמנו. דור עם התחייבן הצרפתי גרולו התקין את העיטורים המהדוריים שיקספיר, שיצאה 1744... — ב-1766/68 היה ה'י הנשיא של אגודת-האמנים בבריטניה, וכן היה מן הברורים-המיסודים של האקדמיה המלכותית.

R. and S. Redgrave, *A Century of British Painters, 1947*, 180; E. K. Waterhouse, *Painting in Britain, 1530—1790*, 1953, 145—148.

הימנס, ג'רד — Gerard Heymans — (1857, פרוורד [Fervord] — גרונדן, 1930). פילוסוף ופסיכולוג הולאנדי. את היסוד הסגולי של מחשבתו ראה ה'י, שהיה פרופסור לפילוסופיה ולפסיכולוגיה באוניברסיטה של גרד-נינגן (1890—1926). כמה שהוא משתמש במחקריו במתודה האמפירית ומצד למסקנות מוגזרות לאמפיריות. הוא דוחה את התנחה, שידעונו אינה יכולה לעבור לעולם את הגבולות של העובדות הנסיוניות; העובדות עצמן מרמות על מציאות של להן, ולפיכך יכולה גם החקירה האמפירית להגיע בהש-ערוותיה לידי ידיעת עובדות, שאינן ניתנות לנו ע"י הנסיון. בתורת-ההכרה בתחום ה'י מחדש את שאלת המשפטים המרכיבים א-פיריטי של קאנט, אם נבדוק את המדעים ונערוך רשימה של התנחות הבלתי-מובנות שלהם. ניווכח, שיש כזו או מושגים, שהמדע יצר אותם באופן חפשי (ואז המשפטים אינם מרכיבים, אלא מנתחים). את עובדות של החשיבה (ואז המשפטים הם מרכיבים, אך אינם א-פיריטי). משפטים אלה אינם מתייחסים לתוכן נסיוני נתון (שבתחומו חפשו אותם קאנט), אלא לגורמים סובייקטיביים של הנסיון. כיצד נוכח, למשל, לדעת, שהחוקים ההגיוניים הליים על הנסיון יצד לאמיתו של דבר, אין המסקנה של ההקש מדברת על עובדות אחרות, וזאת אותן שהן מסוגלות בהנחות שלו. חשיבתנו עשויה באופן, שמאפשר לנו לתפוס אותן העובדות עצמן באופןים שונים. הדבר נובע, קודם כל, ממה שלרשותה של חשיבתנו עומדת השלייה, לפיכך יכולים אנו לנסח אותה עובדה עצמה פעם בצורת "זה הוא א" ופעם בצורת "זה אינו לא-א", ויצא: החוקים ההגיוניים הם, לאמיתו של דבר, חוקי-החשיבה שלנו. חוקים פסיכולוגיים — מסקנה, שמילאה תפקיד גדול בפילוסוף בעד ונגד הפסיכולוגיות בתחילת המאה ה-20 ("ע"ע הוסטל).

תפקידה של תורת המידות הוא, לפי ה'י, לסקור את ההערכות המוסריות בזמנים שונים ובעמים שונים, להפ-

הודי-מערבית ההולאנדית. הודות לאומץ לבו היוצא מן הכלל הצליחו ההולאנדים לכבוש פעמים (1624) (1627) את העיר באיה (צ'ע) שבברזיל. פעולתו המפורסמת של הין הייתה תפיסת צי סטרוי של הוביל סוף, בחוף הצפוני של קופה בסמוך ל-1628. בינו 1629 נפל בקרב נגד שודדיים סמוך לדנרק. הין נמנה עם גיבורי ההיסטוריה המעולים של הולאנד.

M. G. de Boer, P. H. en de zilveren vloot, 1946.

הינא, יוליוס יעקב פון — Julius Jakob Freiherr von Haynau (1786—1853). גנרל אוסטרי. חי, שהיה בנו חבלי-חוקי של וילהלם X, רוף הסן, נכנס, כשהיה כבן 15, לצבא האוסטרי וב-1805—1815 השתתף במסעות נגד נאפוליון. 1848—1849 הצטיין כגנרל בקרבות בצפון איטליה. (צ'ע) אוסטריה-הונגריה, עם 9/988 איטליה. (צ'מ 740) ודיכא. בין השאר, באכוריות את התנגדותה של העיר ברשח (הצבוט של ברשח). במאי 1849 נמסר לחי' הפיקוד העליון של הצבא האוסטרי, שעליו הוטל דיכוי המרידה בחונגאריה. חי ניצח את צבאותיהם של המורדים, ועם סיום הקרבות נתמנה למוש'ל-הארץ, ובפועל — דיקטטור צבאי. חי הוציא להורג רבים ממנהיגי-המרד, בייחוד מן הקצונה. ביולי 1850 פוטר ממשרתו ונסע לאנגליה, כשביקר שם בבית-החרושת אחד היכה עי' המפעלים. ששמעו על אכזריותו.

C. Schonbals, Julius von H., 1875; R. H. Bartsch, H., eine psychologische Studie, 1909; R. Kizling, Die Revolution im Kaiserthum Osterreich 1848/49, 1948.

הינדואיזם, ע'ע הליו, דה.

הינדואיזם, לְשׁוֹן, ע'ע הליו, לשונות.

הינדוקוּש (Hindu-Kush; בפאשטו [הלשון הרשמית באפגניסטן] — הינדוקוּש = הרי-הודו). מערכת של הרייקמטים, שרובה נכלל בצפון-מזרחה של אפגניסטן (צ'ע). עמ' 106/7, וע'ע אירו, עמ' 242) זמיעושה בצפוני של חבל צ'יטרל שבפאקיסטן ובדרומה של טאגיקיסטן (בה'מ). בנוגע לגבולותיהם של הרי היק' אין הסכמה כללית; קווי-האורך 74° ו 66° וקווי-הרוחב 34° ו 37° נחשבים לגבולות קיצוניים. בצפון-המזרח עוברים הרי היק' לרמת פמיר ולי-קרקורום, ובמערב — להרי בנדי-איטורקסטן ולסיאן-קוה. בחלקם הצפוני-מזרחי הם גובלים בעמק הגרל אמירדיה (צ'ע). הרים אלה הם מן הגבוהים בעולם; שיאם — טריף-מיר שעל גבו' צ'יטרל, מנחשב עד לגובה של 7,690 מ' (לפי מקור אחר: 7,750 מ'). כיוון הקמטים של הרי היק' הוא מדרום-המערב לצפון-המזרח. בצפון-המזרח הם נמשכים בשתי שלשות מקבילות; בדרום-המערב הם מתרחבים בצד רחב מניפה, והשלשולות נמוכות יותר. הרי היק' בנויים ברובם שכתוב של אבני-גיר, גבישיות ומטאמורפיות. הגבול של שלג-ידיד בהם הוא בין 4,500 ל-4,800 מ'. המעברים המר-עטים שבתוכם גבוהים וקשים. הנמוך והנוח שבהם, מבין, בדרך מקבול למוז'אי-שריף ולפלק, הוא בגובה של כ-3,000 מ' ומכווץ שלג בחורף. הרי היק' חשופים ברובם הגדול, תושביתם המועטים, שרובם משבשי גלצ'ה (טגיקים דרומיים), מתפרסים מגידול-מקנה ועבודת-האדמה במקום. היוונים הקדמונים כללו את הרי היק' בהרי פרפסיס וקראו להם גם, הקאוקוס ההודי.

הינדית, ע'ע הליו, לשונות.

ב-1930 אף ירש את הקאדורה של אביו באוניברסיטת גנט. נושא מחקריו של חי הם המאגניזמים של ויסות חומי-הגוף, מחזוריהם והנשימה. בשורה של מחקרים, שבהם התחיל



קורני הימנמ

רגישים לנשויים כמיים (ריכוזי התמצן וודית-תמצן הפחמן) בנו, מכאנזימים אלה הם בעלי חשיבות מברעת להסדרת קצב הנשימה ועצמתה ולהבטחת אספקה מתאימה של תמצן ללב ולמוח. ב-1938 הוענק להי' פרס-נובל לפיזי' לזיגה על מחקריו אלה.

הימֶרָה (Himera, Iusea), בתקופה העתיקה — עיר יוונית תפסית, על חופה הצפוני של סיציליה; נוסדה סמוך ל-648 לפסה"ב ע"י תושבי זאנקלה (Zancle). היא מסאונה היום מסינה). ב-482 לפסה"ב נכבשה חי ע"י תרוף, מלך אקראגאס (אגריגנטום, היום גיר'רצ'יטי). שנתיים לאחר מכן ניצח תרוף, יחד עם ג'ון, שליטה של סיראקוס, את בני קרת-חדשת בקרב, שנערך, לפי המסורת, עלייד חי באותו יום עצמם, שבו נערך הקרב עלייד פאלאמיס, ב-408 לפסה"ב. נחרבה חי ע"י בני קרת-חדשת, ואלה יסדו במרחק של 7 מילין מערבו לה עיר חדשה — תרמי הימריאי ("חמיה-חי", היום טרמיני אירנה [Termini Imerese]). זו האחרונה קלטה את פליטי-חי והיתה אף היא עיר יוונית לכל דבר; אף היא נקראה פעמיים קרובות בשם חי. אחר המלחמה הפונית I הועמדה חי החדשה תחת מרותה של רומי; אוגוסטוס קיסר העניק לה מעמד של מושבה (colonia). — שתי הערים, ההשנה והחדשה, ישבו על גדות השמאלית של נהר, שנקרא אף הוא בשם חי (היום: פיומה גראנדה [Fiume Grande]). נהר זה, וכן נהר אחר בשם חי — (היום: פיומה סאלסו [Fiume Salso]) — שימשו זמן מרובה גבול בין סיציליה של יוון וסיציליה של קרת-חדשת.

Herodotus, VII, 165/6; Thucydides, VI, VII, passim; L. Maucci, Monumenti antichi, XVII, 1907, 385 f.; J. Berard, Bibliographie topographique, 1941, 57, 122.

היין, פֵיט — Piet Heyn או P. Hein (1577—1629), דוריים הולאנדי. הין היה בנו של ריחובל, שעסק בדיג מלחים, כשהיה כבן 20 נשבה ע"י הספרדים והוכרח לשירת אצלם 5 שנים בתוכם משוט. לאחר ששוחרר משביה פלע לחברת הודי-מזרחית הולאנדית. ב-1623 עבר לחברת

הדוקטוראטסטים נבחרת-עבר, והם מזלזלים בהנחות-התאור-רטרות של טכניקת-הקומפוזיציה שלו. עם זה אפשר להבחין בסימני-שיחוף בין כיוונם של אלה ובין כיוונו של ה'. עמדתו העיונית של זה האחרון כלפי בעיית האטונא-ליזם" מוסברת בספרו *Untersatz* ("הוראת ההלחנה" (1937) ובטייה המעשי של עמדה זו היא האופרה שלו *Die Harmonie der Welt* ("הארמונית העור לם" (1957). לפי השקפתו יותר, יש לסדר את הצלילים על-פי משמעות נשגבת יותר, מאחר שבחבל שלטת, לדעתו, הארמוניה קוסמית. ההתנגדות, שהביע ה', בע"פ ובכתב, לדודקאפוניתסים ולמוסיקה האלקטרונית, נבעה בעיקר ממה שהרבה מן המלחינים (ביחוד מן הצעירים) השתמשו לרעה בשתי הטכניקות הללו. ה' מחוקק כמחיה הרב-קוליות של תקופת ה"ב וכתחום הרומאנטיקה הרמה הגרמנית" קווי-השיתוף של ה' עם הטכניקות אלו מקורם בחוש המוסיקאלי הבריאי שלו. המתנגד להתרחקות מכוונת מן המסורת לשם תפיסת מומצאות של מבנה-צלילים חדש. מכאן החשיבות שבפעולתו של ה' בשדה היינון המוסיקאלי. הרבה מן הקומפוזיציות שלו נוצרו בקשר לעבודתו הפדגוגית. כגון "אנו בונים עיר" (1931), מוסיקה כלבי-מיתרים; *Ploner Musiktag* ("יום מוסיקה בפלן" (1932); *Ludus tonalis* (1943) — אוסף של אקדמות ומופגות לפסנתר סולו; ועוד.

יצירותיו המרובות של ה' מעידות על פוריותו ורבי-צדיותו. מן יש להכיר: כתבים עיוניים: *The Craft of Musical Composition* ("מלאכת החיבור המוסי-קאלי" (1941); *Traditional Harmony* ("התאורמניה המ-סרתית" (1943); *Elementary Trainings for Musicians* ("אינוניטור למוסיקאים" (1946); *A Composer's World* ("עולמו של מלחין" (1950). — יצירות לתיאטרון: *Der Dämon* ("השד" (1924) — פאנטומימתחול; *Hin und zurück* ("הלך ושוב" (1927) — סקז' — יצירות לתזמורת: "קונצרטו פילהארמוני" (1932); "ארבעת הברמפונטים" (1940); "מסאמורפה סימפוניית על נושא מאת ר. ב." (1943); וכן קונצ'רטים, מוסיקה קאמרית וקולית.

I. R. Halliday, *P. H., the Theorist*, 1941; H. Strobel, *P. H.*, 1948; A. Einstein, *Von Schütz bis H.*, 1956.

הינדמן, הנרי מירן — Henry Mayers Hyndman — (1842—1921). מנהיג סוציאליסטי אנגלי. בעצירתו תמך במאמריו בהגונות השונות לשחרור לאומי (האיטל-קית. האירית. ההודית). בהשפעת ה"קאפיטאל" של מארכס הפגישה אישית עם מארכס נעשה ה' מארכסיסט וסוציא-לדמוקראט. ב1884 הקים את "הפדרציה הסוציאל-דמוקרא-טית". שהפכה במרוצת-הזמן ל"מפלגה הסוציאליסטית הברי-טית". ה' לא הגיע בעולם לכלל השפעה כלשהי על המוני הפועלים האנגליים, ומפלגתו נשארה קבוצה לא-גדולה של משכילים. הוא שלל את השיבוטה של תנועות-הפועלים המק-צועית, ואף את משנתו הכלכלית-הסוציאלית של מארכס תפס תפיסה כללית מאוד; לא היה קומוניסטן, אך השעים את ה"הכרח" שבחוקתם "חסי-המעמדות בחברה הקאפיטא-ליסטית. מתוך התנגדותו לליבראליזם בא לעיתים, בזמן בחירות לפארלאמנט, בחסיים קרובים עם השמרנים-הטורים עם זה היה פאטריוט בריטי נלהב והאמין ביעודה של האימ-

הינדמיט, פאול — Paul Hindemith — (גר 1895 בנאוה). קומפוזיטור גרמני. ה' למד קומפוזיציה מפי א. מנדלסון וברנהארד סקלס בקונסרואטוריון של הן בפראנקפורט ע"נ מין, באותה תקופה כתב שורה של יצירות קאמריות, וכן מוזת מושר לפי מלים מאת וילהלם בוש (ע"פ). בניגל 20 כבר שימש כנר ראשון בתזמורת האופרה של פראנק-פורט. במלח"ע I שירת בצבא. ב1921 יסד ה' את רביעיית-עמר. ש-הכנר הראשון בה היה התזרור ליקו עמר, רביעה זו, שנתייחדה בבביצוען של יצירות מודרניות. ונתה עד מהרה לפריסום כינר לאומי. ב1921 ניגנה בהלחנה מרובה את



פאול הינדמיט

רביעיית-המיתרים השניה (אופוס 16) של ה' בפסטיבאל של דלנא-אשינגן. שקדם לייסוד ה"אגודה הבינלאומית למוסיקה בת-זמננו". בשנת 1922 בוצעה המוסיקה הקאמרית מס' 1 של ה' במחזור-השיירים "השפחה הצעירה" (לפי מלים של משרור אוסטרי צעיר, אורוג טרקל). ביצועי-הכבורה של יצירות-ה', שעמדו מברכו הפסטיבאלים של ה"אגודה הבינלאומית" בשנת 1923/25, פירסמו את שמו בארצות הרבה. ומאו הוא נחשב לגדול המלחינים הגרמניים ומזמנו. ב1927 נתמנה ה' מנהל המחלקה לקומפוזיציה של האקדמיה הממלכתית למוסיקה ברלין. אחר האופרה "קריילק" (1926) האופרה הקומית "חדשות היום" (1929) יצר ה' את החשובה שביצירותיו בתקופה זו: האופרה (מתיס-הציר" (1934). על הצייר הגרמני מתיאס גרינדל (ע"פ) — שחלקים ממנה בוצעו תחילה כסימפוניית בעלת שלושה פרקים. האופרה בשלמותה בוצעה לראשונה בציירך 1938.

הנאצים. שראו את סיגנונו המודרני של ה' כ"חורג ממסורת התרבות הגרמנית". החרימו את יצירותיו למרות "הסניגוריה" שליומו עליו הנמצח פורטנוגלר (ע"פ) במאמר, שפירסם בנובמבר 1934. ערך ה' 1935/7 ב"מאמר, הממשלה התורכית, 3 ביקורים בתורכיה והיתווה תכנית לת-קן היי-המוסיקה התורכיים. לאחר שערך כמה מסעות באר-צות שונות באירופה וביקר 3 פעמים במריקיה (8/9/1937), עזב לסוף את גרמניה. ב1938/39 ישב בשווייץ, וב1940 השתקע באמריקה. ומאו עד 1953 הורה קומפוזיציה באוני-ברסיטת ייל שבניו-הייוון. בתקופה זו חיבר כמה חיבורים חשובים בתאוריה של המוסיקה, אחר מלח"ע II יצא למסעות-קונצ'רטים למסכיק, קאנאדה, אירופה, יאפאן וארצות אמריקה הדרומית. ב1951 נתמנה ה' פרופסור מן המניין באוניברסיטתו של ציריך. כיום הוא יושב שוב בגרמניה. בשנות 20 נחשב ה' לאחד מן הקיצונים שב-מחדשי הצלילים". היום, אחר דור אחד בלבד, מוחזק ה' בעיני

מכן איבד ה'י, שכוח שיפוטו כבר הוחלש במידה ניכרת, את כל השפעתו. — הינדיניס-והשונוט של ה'י, מכחבו ונאומיו פורסמו ב-1938 ע"י פ. אנדרס (F. Enders).

E. Ludwig, H., 1935; J. Wheeler-Bennett, *The Wooden Titan. H. in Twenty Years of German History*, 1936; H. Bibliographie, 1938; R. Olden, H., 1948; W. Goerlitz, H., 1953.
א. ג. ה.

הינריך, יוהנס — Johannes Hinderbach — (1818, ראוֹשֶׁבֶּרג, הסן-קאסל — 1486, טרנט, איטליה). איש-כנסייה גרמני, שפעל באיטליה. ב-1441 הוכתר באוניברסיטה של וינה בתואר של M.A. וב-1452 — בן שול פאדובה כדוקטור למשפט קאנוני. ב-1448 התחיל משרת את פרידריך III לבית האבסבורג בשליחותו דיפלומטיות. בחצר-הקיסר הכיר את אנה פיקולומיני, שהיה עתיד ליעשות האפיפיור פיוס II (ע"פ). ה'י התידד עמו והושפע מן הרעיונות ההרמאניסטיים. שהלה הסתייח להם באותו זמן בכחב ובעל-פה. לאחר שקיבל עליו את נדריה-כמורה מונה ה'י (1465) ע"י פרידריך, ובהסכמת האפיפיור פאולוס II, כארכיטקון של העיר טרנט (ע"פ). כאן פגש רבות להפצת הרמאניזם: בין השאר דאג לייסוד בית-הדפוס הראשון בעיר זו (1475), שהיה מן הראשונים באיטליה, וכן קיבץ, הגיה ופירש כתבי-יד הרבה, בכללם אוסף חשוב של כתבי-יד מוסיקאליים — אוסף, שהודפס לו יכולים אנו להכיר את המוסיקה של המאה ה-15 באירופה. כן חיבר המשך לסיפור חולדותיו של פרידריך III (Historiae rerum a Friderico III imp. gestarum) III דרך (ab Aenea Sylvio scriptae continuatio), שהתחיל בו פיוס II.

ה'י נתפרסם כצוריה-יהודים. שנאטי-ישראל שלו היתה אפיניית לכמה מן ההומאניסטים בני-זמנו, שברכו אהדה והתלהבות לתרבות העתיקה בחבשיה והתחשובות הנצרות ובקנאות מחדשות לעקרונותיה. ה'י היה הרוח החיה באירגון עלילת-יהודים, שבה נאשמו יהודי-טרנטו ב-1475 (ע"פ סימון מטרגטס). כן חיבר שיר בלאטינית (שנתמך בכ"י) בקשר לעלילה זו ושיפץ את כנסיית-פטרסו שעביר, שבה נקבר הילד סימון — כביכול, קרבנם של היהודים — כדי ליתן תוקף חיזוק לעלילת-יהודים. שה'י היה מרמזי האחרים לה.

גרץ-ספר — דברי ימי ישראל, חלק 1/286-293 V. von Hofmann Wellenbof, *Leben und Schriften des Doctor J. H.*, in *Zeitschrift für Ferdinandsstudien*, 37, 1893; H. Hildesheimer, *Simon von Trent*, 1903; M. de Unterichter, *Il beato Simone e i verseggiatori suoi contemporanei*, in *Saadi Trentini — Scienze storiche*, 11, 1930.
י. ג. ס.

הינריך, הינריך — Heinrich Heine — (1797, דיסלדורף — 1856, פאריס), משורר ופובליציסט יהודי-גרמני; המיר את דתו בגיל 28. ה'י, שנחשב לאחד הרומאניסטים ולחלוץ הראליזם בספרות האירופית, היה הוגה-דעות לוחם ותקפני, שקנה לו שונאים הרבה ומעריצים מרובים עוד יותר. כמה מן המסקנים עליו גיגורו ככח דמיוני, ואילו מעריציו ראו בו לא רק משורר נעלה, אלא אף אחד מאביריה של רוח האדם המשתחררת, המתייצב תמיד להגנת החירות והאמת. אם נזכור, שושיף לאחותיה-הימים בחקופה שבה הלכה ואמתה הלאומיות, שאחד את צרפת לאחר שזו איבדה את ידידותם של הגרמנים (בעשתיין של מלחמת נאפוליון), שנלחם בהלך-הגנפש הבורגני במאה, שבה שלטה הבורגנות, את התבייש במוצאי היהודי ולא התכבד לו — למרות מה שהמיר את

פריה הברסית. ב-1914 עזב את מלחמתו, כשזו הכריזה על השתתפותה להשתתפותה של בריטניה במלחמת-העולם I. F. J. Gould, H., *Prophet of Socialism*, 1928.

הינדנבורג, פאול פון

הינדנבורג, פאול פון גֶּנְקֶנְדוֹרְף וּפּוֹן — Paul von — Beneckendorff und von Hindenburg (1847—1934). מציבא גרמני, ה'י היה בנו של קצין פרוסי וחונן בבית-ספר לקצינים. לאחר שהשתתף במלחמת גרמניה 1866 וב-1870/71 (ע"פ גר-מניה, עמ' 454/55), הועבר לבית-הספר לקציני המטה הכללי (Kriegs-Akademie), עלה לדרגה של מפקד-גיס, אך ב-1911 שוחרר, לפי בקשתו, מן הצבא — כנראה, מפני שגם תכסך עם הקיסר ויל-הלב II. לאחר שספר צה מלה"ע ונתמנה ה'י (22.1914) מפקד



פאול פון הינדנבורג

עליון בחינת המודרנית. בקרבות מספר (אוגוסט/ספטמבר 1914 ובחורף 1914/15, ע"פ מלחמת העולם I) גירש את הרוסים מתחום גרמניה ונעשה המצביא המקובל ביותר על העם. אצ"פ שאת נצחונותיו יש לזקוף לזכותם של ראשי-המטה שלו, מאסס המפאון (1869—1927) ואריך לודנדורף (ע"פ). בקיץ 1916 נתמנה ה'י ראש-המטה הכללי של כל הצבא הגרמני, עם לודנדורף כעוזרו-העצמי. בחטה מערבית הוקמה מערכת ארוכה של ביצור-ישידה בשם, קו-הינדנבורג (Hindenburg-Linie). שנמשכה מן החוף הבלגי ממערב לאוסטנד (ע"פ) עד כ-70 ק"מ צפוןית-מערבית לרנס (ע"פ). בקו זה החזיקו הגרמנים בעמדותיהם עד קיץ 1918.

בסופו של אותו קיץ נכחו ה'י ולודנדורף לדעת, שגרמניה הוכרעה במלחמה, וב-29.9 אותה שנה דרשו מממשלת-גרמניה לפתוח במר"מ מירי לשביתת-נושק. בנובמבר המליץ ה'י לקבל את התנאים הקשים, שהעמידו מעצמות-הברית, ויעץ לוויילהלם II לעזוב את הארץ. את הצבא הולך בסדר חזרה לגרמניה. אחר שלום רזסי (28.6.1919), ע"פ גרמניה, עמ' 466, שגם את תנאיו המליץ לקבל, התפטר.

ב-1920 פירסם ה'י את זכרונותיו (Aus meinem Leben) וטען, בין השאר, שמפלתה של גרמניה היה תוצאה של 'תקיעת פגיון בגב' (ע"פ גרמניה, עמ' 466). בהשפעתו של אלפרד פון טירפיץ (ע"פ) העמיד ה'י ב-1925 את מועדויות למשרת נשיא-גרמניה, הגנרל הישיש נבחר ושמר בקפדנות על חוקה הרפובליקנית, אצ"פ שבלבו היה חסיד נלהב של המונארכיה הפרוסית המסורתית. ב-1932 נבחר שנית כמועמדן של כל המפלגות הרפובליקניות, פרט לקמוניסטים. נגד היטלר (ע"פ) אחר נצחונם של הנאצים בבחירות של אותה שנה סירב מתחילה למנות את היטלר כראש-הממשלה, אך לאחר זמזום-קיבל את עצתם של מקורביו, וביחדו של בנו, אוסקר ה'י, ופון פפן, ומינה את היטלר לקצין-צבא (30.1.1933), ע"פ גרמניה, עמ' 471/2). לאחר

זו כשלוך דרוך. ב1816 העסיק אותו דודו העשיר. שלמה הינה (ע"פ). בהמבורג, אך אף העפעם לא הצליח הי בעסקיו. ב1818 נוצרה בשבילו פירמה עצמאית בשם „הארי הינה ושות'“, שאת הזנה סיפק דודו שלמה, אלא שפירמה זו פשטה את הרגל תוך כדי שנה. בינתיים התאהב אישה-העסקים הכושל בבתו של שלמה, עמליה, שדחתה את אהבתו. הי נתנסה ביסורי-אהבה, ויטורים אלה שימשו מקור לכמה משיריו המדברים אל הלב. ב1819 נרשם הי באוניברסיטה של בון כתלמיד ללימודי משפטים, אבל בעיקר למד בה ספרות. עם מוריו נמנו המשוררים הרומאנטיים ארנסט מוריץ ארנט (ע"פ) ואוגוסט וילהלם שלגל (ע"פ). ב1820 עבר הי לאוניברסיטה של גטינגן, אך סלד מפני הפשרנות והראקציה, ששלטו באותם הימים באוניברסיטה זו, ועזב אותה לאחר שנענש בהפסקת-לימודים זמנית כתוצאה מריב-סטודנטים, שנמתך בו. הי עבר אז לאוניברסיטה של ברלין (1821), במקום שנתפס להשפעתו של הגל. המגע עם סופרים ידועי-שם בחוגה של רחל ורנהגן (ע"פ) המריץ אותו לפרסם את קובץ שיריו הראשון (*Gedichte von H. Heine*). ב1822 סיים כרך בשם „טראגדיות, בצירוף אינטרמצו לירי“ (*Tragödien nebst einem lyrischen Intermezzo*). המורכב מן הטראגדיות „אלמנצור“, ו„ראדקליף“, ושרוה של שירי-אהבה. הי היה פעיל אל ב„גאודה לקידום התרבות המדע של היהודים“ (*Verein für Kultur und Wissenschaft der Juden*) מייסודם של צונץ (ע"פ) וגנו (ע"פ) והתחיל בכתיבת „חרבי מכרך“ (*Rabbi von Bacharach*), רומאן על חיי היהודים ביה"ב. ב1824 החליט לחדש את לימודי המשפטים באוניברסיטה של גטינגן, ובדרכו לעיר זו עבר ברגל את הריי-הארץ — מה ששימש יסוד לספרו „מסע בהרי הארץ“ (*Die Harzreise*), שהוא מפניני-הפרוזה שלו. באותה הזדמנות ביקר אצל גתה בוויימר, אבל על שאלתו של גתה בנוגע לנושא כתיבתו באותו זמן השיב, שהוא עוסק בכתיבת „פאוסט“ (ובאמת חיבר הי „אחר-כך תכנית לבאלט בשם „Faust, ein Tanzpoem“ [פאוסט, פואמה לריקוד]) — וראה — או דימה — שגתה נעלב; בעתיד התייחס הי שלא בחיבה אל *Kunstgreis* (”וקן-האמנות“), הכינוי האירוני, שבו כינה הי את גתה באחד משיריו). ב1825 עמד בבחינה לקבלת התואר של „דוקטור למשפטים“, אך לא הצליח בנוסיונותיו לעסוק במקצוע המשפט. אז המיר את דתו לנצרות (הולי-תרנית) כדי שיקבל משרה משמלתית, אך לא זכה לכך, והוסיף להיות תלוי מבחינה כספית בדודו שלמה. הי קיווה לזכות בידה של בת-דודו, תרזה, אותה הצעירה של עמליה, שנתאהב בה בינתיים, אך גם אהבתו זו נכזבה. ב1826 פירסם את הכרך הראשון של „תמונות-מסע“ (*Reisebilder*). המביל את „המסע בהרי-הארץ“, „הים הצפוני“ (*Die Nordsee*) — רשמים, בפרוזה ריתמית, משלילי-פגרה על הים הצפוני, וקובץ שירים ליריים חדשים. ב1827 ביקר באנגליה וסיים לאחר-מכן את רשמיו ב„קטעים אנגליים“ (*Englische Fragmente*). ב1828, לאחר שנכשל במאמציו לקבל משרת פרופסור לספרוה במינכן, הלך לאיטליה, רשמי בקירוב בארץ זו ותארו בכרך נוסף של „תמונות-מסע“, המורכב ממסע ממינכן לג'נובה“ (*Reise von München nach Genua*) „ההמרצאות של לוקה“ (*Die Bäder von Lucca*), כעין סיפור, שבו הוא משלב, דרך אגב, לעג צורב על המשורר פון פלטן (ע"פ), כמשובה על ביטויי-השמצה, שהלו הטיח

דתו — בארץ שטיפחה את האנטישמיות החדשה — נבק, שחי שימש בתכרוה עניין לזיכרה סערן מימיו של מטרנרד עד ימיו של היטלר. חיייו. הי נולד ב13 בדצמבר 1797 לשמשון (Samson) הי, שמוצאו היה מהאנובה, ולפירה (Peira) ואן גלדרן, שמשפחתה ירשה באיור הרנינס. הואיל והי טען



היינריך היינה

שלא כדון, ששנת-הולדתו הייתה 1799, באו כמה חוקרים גרמניים ואמריקנים (ב1947 ואלך) לכלל מסקנה, שהי ביקש לחפות על שגולד שלא כחוק, שנתיים קודם נישואי-הזיווין, אך מסקנה זו היא נטולת יסוד, שהרי הזיווין התחנה בו; בשבט תקנ"ז, כלומר ב1 בפברואר 1797, וטענתו של הי, שנולד ב1799, מקורה, דראי, ברצונו להתחמק מן הגיוס לצבא הפרוסי ולא בשאיפה להימנע מאתי-קלון של לידה מחוץ לנישואים.

שמו היהודי היה חיים, והי היה ידוע בצעירותו — קודם שנטול לעצמו את השם היינריך — בשם הארי.

עיר-מולדתה, דילטלורף, הייתה בירת הדוכסות הקטנה יילר-ביג (ע"פ), ששלט בה הנסיך-הבבוהי (קרפריסט) של הפאליאטינאט. במשך כל ימי ילדותו ועלומיו של הי משלו בה צבאות צרפת, מושלים צרפתיים ותרבות צרפת. תחת שלטונו של נאפוליון בוטלה הגבלת-הזכויות של היהודים — נחלת יה"ב — באופן שהתארגונים נעלמו למעמד של שווים לשכניהם. הי ראה בקיסר הצרפתי אשיות אידיאליות וזע-רצחו אליו משתקפת בבאלאדה „הגרנאריים“ (*Die Grenadiere*) — וב„הספר לָה גראנד“ (*Das Buch Le Grand*) — שתי צעירות, שנכתבו אחר מפתלו של נאפוליון.

ב1808 נכנס הי לליציואון הצרפתי, שבו הייתה ההוראה בעיקר בידי מורים קאטוליים. כשעבר נאפוליון דרך דיסל-דורף ב1811, עשה רושם בלייחמה על הלמדן הצעיר, שאמו הלמה על קריירה לבנה בשירות האזרחי הצרפתי. אך נפילתו של נאפוליון הצניבה שינוי בתכנית-ההשקחה. הי נשלח ב1815 לפראנקפורט לטמש שוליה בבאנק, אבל נכשל במשרה

כלפיו (das Jüddchen Heine) בקומדיה שלו. המולד הגורלי. ביולי 1830 פרצה המתהפה בפאריס. מאחר שתכניותיו לשלוח קריירה כלשהי בגרמניה נדונו פעם אחר פעם כשלאן, ומאחר שביקש להימנע מריב עם השלטונות מחמת השקפתו המדינית הליברליות, יצא ב־1831 לפאריס ושוב לא חזר לגרמניה אלא לביקורים קצרים בלבד (ר' הלון). במשך 25 השנים שאחר מכן פעל ה' רבות כדי להביא לידי הבנה בין הכוחות הספרותיים, המדיניים והחברתיים בצרפת ובגרמניה. הטיל ב־1835 את היסוד הפדראלי הגרמני חרם על כל יצירותיו של ה', וכן של שאר חברי „גרמניה הצעירה“, אך דבר זה לא מנע את ה' מלהמשיך בחיבור יצירות מתובלות ברמזים מדיניים עקבנים, כגון מסה גדולה „על לודוויג ברנה“ (Über Ludwig Börne), 1840. והאפוס הסאטירי-אלגורי „אטק תרול“ (Atta Troll), 1841. באותה שנה נשא את מילה־ה' „העם הפריטי, שבו כינה את קרקסנציה אוניו מירה (Crescentia Eugenie Mi) קרייב בהאמבורג 1843 1844. נתפרסמו יצירותיו הפיוטיות „גרמניה, אגדת-חורף“ (in Wintermärchen, ein Deutschland), ו„שירים חדשים“ (Neue Gedichte) — כולם ב־1844.

ב־1848 פרצה מהפכת מארס בצרפת, ובצקבותיה — המהפכה בגרמניה. ה' משבב בריאותו הלך ורע משנה לשנה, עבר ברחובות פאריס כפעם האחרונה במאי. הוא חלה בתתזונות-כלליות (אך לא מחמת עגבת, כפי שסבורו בקרב) שגרמה לו כאבים קשים, ונעשה צמוד לטובה הדווי שלה שרבו לו „קבר-המוזנים“ (Matratzengeist), במשך כל שנות יסוריו היתה דעתו צלולה עליו. הפואמות המוזירות, שנכתבו ברובן בתקופת מחלתו, נתפרסמו ב־1851. בשם „רומאנסור“ (Romanzereu), הן כוללות את השאר את הנעימות העבריות“ (Hebraische Melodien). ב־17 סבב-רואי 1856 גאל אותו המות מסבלו. הוא נקבר בבית-הקברות של נוממארטר בפאריס.

ה' שזרר והוגד-עוֹת. הפואמות הראשונות של ה' הדרות יגון ושופעות דמעות. „יסורים עצירים“ (Junge Leiden) הוא השם, שנתן להם. שם זה הולם אף את שאר מחזורי-השירים שב-ספר השירים“ (Buch der Lieder), 1827. שנושא העיקרי הוא האהבה, יסוריה ומעלל-סבלות. ושמישם מקור-השירא למלהינים יותר מכל קובץ לירי אחר בספרות העולמית.

המחזור „אינטרמצו לירי“ (Lyrisches Intermezzo), על רגישותו הבניינית, „עצ-העולם“ שבו והאירוניה הרומאנטית שלו, מיישב ביותר ללמד על תקופת-עלמויו של ה'. הוא פותח בגרמניה האהבה בתודש-מאי הנפלא. מאחר את השמחה ללא גבול, הממלא את לבו של צעיר במשך תקופת-הפריחה הראשונה של אהבתו, וכל זה הוא מוצא אותם הרגשות עצמם בכל הרגיר של היקום ועל נגימה משמימית. הוא מגיע לשיאו בגרמניה-בצרפיות-כאב, הנגרמות ע"י גידית האהובה, והוא מסתיים בייבוש, שהולכת ומעמקת עם המוסטנות כל האור הוסיפי. ה' מייבש את מצב-רוחו לטבע הסובב אותו. כשהוא אהב, כובש רגש זה אף את התבצלות, היסגוליות, פרוי השלוט, המזריים, היעלות, השמש, הירח והכוכבים, ואילו ששאוותו גודלת בו, גם כל הטבע בשינוי הטראגי, היום הופך ללילה, השמש נחשית. הכוכבים אוסיים גוהם, במקום החזוה באות דמעות, ובמקום הנימוח — רוחות רעות.

המחזור הלירי „השיבה“ (Die Heimkehr) מכיל את שירו הלירי המפורסם ביותר של ה', „הלורלעי“ (Lorelei), ואת השיר היפה „דמיית לפרח“ (Du bist wie eine Blume), שהולחן יותר מכל שאר שיריו הליריים. פשטנות של שירי-האהבה שלא כשמהיא פשטות של מש. היא פשטות מדומה, הוא הקפיד על חיקוי צליליהם של שירי-העם הפשוטים, ולפעמים קרובות הצליח למסור את חנינת המלים, אך לעולם לא ה' משרר תמים. נפש-האדם חסרת-המלים, הבורכה בשפע שמחתה והצוחקת בעצמת כאבה. מקבלת על-דין כוח-מבע ולומוֹדָה להבין את עצמה. רק לפעמים נדירות מתארת שירתו תופעות קרות, בהירות, אובייקטיוויות; — על-פיה-הו מתוארות התופעות כפי שהן משתקפות בשכלנו הפגום ובלבנו חסרה-הגיחון. וכשם שידע ה' לאהוב אהבה עזה, ועם זה לחייך בלעג לנוכח אהבתו, כשם שידע לשנוא שנאת-מות ועם זה היווה נבוכה על-כיתת-היב, כך שימשה אף שירתו ראי של הלכינפש נגידים. זו לא היתה שירה, שהיתה כלה מוסרית, כולה כנה, אלא שירה שהיתה מבע לנפשו של האדם החדש, הקרועה ע"י ספקות ללא תשובה, הנפתלת עם היחס וגוברת עליו, המסובכת במידה שאין להחיר את סכניה — שירה רגישה ביותר עד כדי חולניות.

אכזבתו של ה' בענייני אהבה עוררה בנפשו רגיש-תועבה עמוק כלפי היחס „השקטי“ אל החיים. כנגד יחס זה הוא מתריס ב„מסע בחרי-הארץ“ (1824), שבו הוא מחלק את בני-אדם לשני סוגים: לסוחרים ואומנים, או „לפי לשוננו „הפולשתיים“ ולחלמידי-הכסמים. הפולשתיים הם הפחיתים ה'וֹדעים לספל במספרים, לחשב רווחים, לצבור הון, המביטים על כל העולם כולו מנקודת-המבט של התועלתיות והמבוקשים שימוש מעשי לכל בחיאה. אע"פ שהם נחשבים למצליחים, הרי לאמינתו של דבר, מחוסרי-שמחה הם, משום שהיחס והנהדר אינם חלק עיקרי מחייהם. היצר והנחל, הרה והזמיר אינם חיים לגביהם. דק בן-הטבע, המשרד, שמחתו לילה. הטבע הוא בשבילו ספח פתוח, שבו הוא יכול לקרוא את רוח-היצירה, הוא פונה עורף לבגדי-ההקך וגרבי-המשי, לחיבוקים העדינים ודברי-החלקות; הוא מטפס על ההרים, שעליהם עור מלות סוכות פשטות, מתלשאים ארינים אדירים, והנחלים מורגנים תמיד, שם ריחב לבו, ובהשקיעו על האנשים המצוצחים ונימוסיים המלוטשים, הוא פוֹרֵץ בצחוק וסיר.

עמדתו השלילית של ה' כלפי מעמד-התנוונים המפורסם גוברת אחר נסיעתו לאנגליה, הוא נדהם למראה סביבתה ואכזריותה של המטרופולין הגדולה לונדון, חדרגותם הנוגה הוא בתיא, והקצב המסורף של חיי-יועביה. בצעמים חיים הוא מצויר מחוות של פריצות, פשעים ודלות במשכנות העני של לונדון, הוא מוצא יותר אנושיות אמיתית בנדיחים לבשי-החסבות משיבין האורחים המכובדים, קרי-מות, העושים הכל בחשבון רדעת, ומרימה האמין בתורת ה„פרולטאריין האציל“ — תורה בשעתו נטה לרעיתו של סרטימון ושפרש ממנה משאיכד את אמתו באותו הוגה, במשך שנות ה־30 בא ה' במגע עם מישל שלייה, אולינד רודריגס ופרוספר אנפאנטן — שלושה מנהיגים מבית-מדרשו של סרטימון, ה' היה עז-ראיה לגידולן וירידתן של כחיות שונות, ובמאמרים הרבה הדיגה את תשומת-לבם של הגרמנים לנד ולפילוסופיה החברתית החדשות, שעוררו תסיסה רוח-גית בקרב שופכי המעשים. הוא הקדיש את ספרו „על גרמניה“ (De l'Allemagne) לאנפאנטן ובסיסמה של „חידוש

כבוד הבשרי... עשה לבבות בגרמניה לתורתו של אנפאנטן, שלפיה צריכה ההשקפה הנוצרית, שיש להפריד את הנפש מעל הגוף, לפנות מקום לתפיסה, הרואה בשניהם גילויים אלוהיים.

הי' שהלך שבי אחר תורה זו, חולם על דמוקרטיה — לא שאזרחים שגבונים, אלא של אלי-אגוס, שגבונים מנקטאר ואלברוניה, גילומת-ארגמן ומיבושת יקרים, תורה, ברק-מוטיקה קומדיה וריקוד של גימנוסות צוחקות, בגרמניה, אגדת-חורף" הוא שר את שירת מלכות-שדי על אדמות — שירה, שנודעה לברא במקום שירית-ערש הישן של הנצרות כדבר ההינורות מהבלי העולם הזה.

במרוצת-הזמן, עם התפוררותן של כיתות סן-סימון ועלייתו של הקומוניזם, התחיל הדי' שטיל ספק בדבר, אם המבנה התעשייתי והחברתי החדש יביא ליתר נופש ואושר; הוא התחיל לחשש, שבנוסף למוכר של בני-אדם-אוטומטים לא יהא מקום למעריציהם של גוסס ואפולו, ואף מצר היה על העלמות של המשטר הישן. נכון הדבר, שהמשטר הישן היה רקוב עד היסוד; אך עם זה היה, כול הפחות, מלוטש מבחנן ושופע מירבושם, ואילו החברה החדשה חסרה אפילו חיקויים חיוורים אלה של יופי מוחלט. אנוריתיה הבלתי-מלוטשת, נימסטיה, שאין רחמינות נודף מהם, האלה התעשייתי המצליח, המפיתה במידות השפלות ביותר, כגון האתוטיבציה האנושית, לא היה בהם כדי למשוך את לבו של משורר וגאון. הי' מלגלג עשקשו על תורתו הקודמת בדבר הפרולטאריאט האצילי. לפעלי-ביתו הגלהים לשעבר, שציודו בזכות הממשל של הפרולטאריאט משום שהאמינו, שמצאנו בעקרונות החירום של יופי, טוב-לב ותבונה, השיב — על יסוד נטיונו — שהאספסוף, שעמו בא במגע, היה מכוער, נשחת ואווילי; אך עם זה הודה, שמן הכרח הוא, שהחוקן יהא כזה מחמת התנאים, שהוא נתון בהם. הכניעו נגרם ע"י הוהמה, אילו סולקה זו ממשכנות-העניני של הערים ואילו הוהגו בתי-מרחץ, שבהם ויכל כל אדם להתרחץ היבם, היה הפועל נקי ויפה כטרון מבני-האצילים. השחיתות באה כתוצאה מן הערב. אילו סופק לכל בני-האדם מזון כל צרכם, היו הפשע והרשע פוחתים עד כדי שיעור של מה בכך. הסכלות מקורה לעיתים קרובות בבערות. אילו גוססו כל בתי-ספר לעם והדעת היתה נחלת הכל, עשוי היה הדבר הפשוט לפתח בקרבו תבונה והשכלה במידה ניכרת. הי' עשוי לפתח בלתי-מירעשיות אילו לא תוכניה לתשומת-לב. כן ידע, שכוח השפעתם של היצרנים על ההמונים גדול מכוח השפעתו של השכל. לא משנת 1848 ראה כמבוא למחפכות העתידות לפרוץ הבקף עולמי. הוא האמין, שקרוב היום, שהשינויים בחייהם הכלכליים של העמים יביאו לידי ביטול הגבולות הלאומיים והמדיניים. הקרבות יהיו נטושים בעתיד לא בין ארצות אויבות אלא בין מעמדות אויבים בכל ארץ וארץ. הוא תאר מאבק זה בפואמות מתוקפת "קבר המזרנים" ובפרוזה של "לוטציה" (Lutecia).

הי' הוה. שהאספסוף הנבער מדעת יגיע לשלטון — חזון, שעורר בו רגש מעורב של שמחה ופחד. הוא שפח על מפלתו של המשטר השליט. שבו נלחם כל ימיו; הוא פחד — משום שחשש לטיב החברה, שתקום במקומו — חברה, שימשלו בה יצירי-האספסוף, שתחריס את האמנות האמיתית ותגרש גזו המשוויה-היוצרי העצמאי; חברה, שהיא משולת לעדר גזו ופועה, שבו שולט רועה רודן, מושל-יהודי, שמלמד-ברזל בידו.

מה שדחף את הי' לרועותיהם של מארס וחסידיו, אע"פ שעמד על ליקוייו של הקומוניזם, הוא — שראה משותפת אל לאומיות צרה ואמנה משותפת לבני-לאומיות. המשוך טען, שמאמצי-התווך שלו בין צרפת וגרמניה הושמו לאל כל 5 או 10 שנים ע"י גל חדש של לאומיות. הוא חשש להתפרצותה של מלחמה בין ארץ-מולדתו וארץ-גלותו, הוא ניבא, שמלחמה כזו עלולה להביא לידי תבועה כללית, ובעקבות הדבר — לידי סוציאליזם. "אמנם רעים וקודרים מתרגשים לבוא, וגביאי שיוצא לכתוב אפוקליפסה חדשה, יאה חייב להמציא חילת רעות חדשות, שתעוררנה אימה מריבה כל-כך, שמסללי-החיות הישנים שחזונו של יוחנן לא יראו אלא בגזלים וקופיודנים לעומתן... אינו יועץ לבדנרגו, שיוולדו עם עור עבה מאד".

הי' ביקש להישאר נבחרן הדורות הבאים בראש וראש שונה כליוחם על שחזורה של האנושות. במיטב יצירותיו יש חיוב החיים — למרות מה שתפס את מהותם של החיים סטראטיג, מהמת-הלך-הרות המרימי, שבו היה נתון מימיו לזמן, ומפני שלפעמים היה יצור משיאי בשעות כאלו, להשתלשל" בכתיבתו. נראה הי' ע"י רבים כפסימיסטן מובהק, כלגלגן שטני וכשולל כל התקוות הדתיות המוסריים. לאמיתו של דבר, אהב את החיים בעזו, שהוא מגדירו כ"אלייל". אע"פ שהיה ידוע חלילי ומכאוב ולמרות מה שעמד על מידת הקפא ועומקן של הסבל האנושי, היפנה את אש-יוצמו כלפי כל המטיפים להינורות מעוננים והמלמדים, שאין עולם זה אלא עמק-הבבא. ביסרו של דבר, היה דתי מאוד ורגיש ביותר לשאלות-מוסר, אף אם סירב לישב בחיקה של דת מסוימת או להעלות מסש-פתיים להכללות. שהיו שגורות בפי אנשי-דורו, עד סוף ימיו נאשר כומר במוסכמות, אך מעולם לא היה בלתי-מוסרי או אידיש למוסר.

כשהתפלל במסאביו היה הי' נוהג לומר, שטוב למת מלחי, וטוב מלשניהם למי שלא נולד, אך מששכן הכאב שהציק לו, היה שוב פרוץ בשיירי-שמחה על שעדיין הוא נמצא על כוכבילכת זה בין קרנתים וחוטאים ולא בטרקליני-השמים בין מלאכים וקודשים. הנשימה בלבד, שאיפת-האוויר כשלעצמה היתה מעוררת ניימי-גיל בנפשו יותר מן התקווה לכסא-כבוד בעולם התחתון או העליון, הוא התרע על הדעה הספשיית, שהתחילה מחממת את קברו של המשורר, והבטיח לקוראי, שחום טוב מזה הרבה שופע מנערה חלבנית אוהבת, המנשקת בשפתים עברות, שירח של ובל נודף ממנה. אמירת-הן זו לחיים היא היא שאפשרה לו, להי' לחיות 8 שנים של יסורים איומים ב"קבר המזרנים" וליצור אף בתקופה זו יצירות-אמנות, שהן שופעות פחות, שמהן ואצילות-רוח.

הדורות של הי' אפיו של הי' היה פרי תורשתו היהודית וסביבתו הגרמנית. מוצאו היהודי קבע את גודלו, היה סיבת גדולתו והטראדיה שלו כאחת. המדי ביקש חי' להימלט מן ה"יהודי" שבו ותמיד תור אליו. עיתים נס מחומרתו הספנית אל סירייה-הישר של העולם העליון; ועיתים היה מתמלא מוסר-כליות על גנוסתו וחזון השחיתות כאל מקלט רוחני. נפגשו בו, בחי' מורח ומערב; יתר על כן: ירושלים, אתונה, ברלין ופאריס נאבקו בו על הבכורה. על התשתית היהודית של הי' הורכבה המסורת הגרמנית. לכל זרמי ההגות והרעש, שהצפיעו את גרמנית מסוף המאה 18 והספיקתה עד המהפכה האידיאליסטית באמצע המאה 19.

שדיברו גרמנית מבהלת מבחינת דקדוקה ומבטאה, שהיו מתרועעים בצמצום, אנה ואנה, כשצורותיהם על סכמם, כדי להרוויח את לחמם בצמצום. ה"י תיאר טיפוס זה של יהודי בדמותו של משה לזמן א, לימפכן (Lumpchen).

ה"י היה סבור, שהיהודים האדוקים עשויים להיות מאושרים מאחיהם הממבוללים. ממוש שהם חיים עם התנ"ך, ספר זה הוא להם אוצר בלום, שמפצה אותם על כל הצרות, שבאו עליהם. הוא — בולחם המיטלטלת, הנודדת עמאם, למענו הם מוכנים לסבול חרפה, שנאה, ואפילו מוות. כל עמוד מעמודיו עלה להם בדם ודמעה. אך הם מסרבים להיפטר מירושלם קדושה ומקדושת זו.

ירושלם נעשתה המטרה האחרונה של געגועיה, לאחר שברליון ואתונה אכזבוהו והוא שכב גוסס בפאריס. ערך אמיתותה של תורת־משה היה גדול או בעיניו מערך היופי שבציירותיהם של פרידאס והומרוס. הוא כתב בכוון על אלה ששיא־השגיהם — עיצוב יצירות־אמנות בעזרת לבנים ושחם. הוא למד להעריך את האמן היהודי משה, שבנה פיראמיות "אנושיות", שחיטב אוכליסקים מנביא־אדם, שנטל שט־ברועים דל ועיצב ממנו עם, שעמד בכל מסות־הזמן, עם גדול, נצחי, קדוש, עם ה', היכול לשמח דוגמה לכל האנושות.

ה"י האמין, שמעם זה, שהצדיק עבר את האנושות למסלול־ייקדמה חדשים. יש לפצות ליזמה נוספת להיקדן העולם. הוא סבר, שגולגולתא לא היהת הרה היחיד, שעליו הקריב אֵל יהודי את דמו לשם ישות־העולם. היהודים קורצו מחומר אלה, והרוסס אותם היום על־כירוע בך לפניהם מחר. אפשר, ישובו יתנו לאנושות גואל עליון, משיח ארצי משול לשמימי, שעוציקו לאחיים, ומשיח חדש זה יביא ישועה לא לישראל בלבד, אלא אף לכל המין האנושי הסובל כולה. ה"תעודת־ה"י היהודית מתגשם כפיועם בעולם משיח ארצי זה, שטייף לתורת השקידה, לפרך העבודה ולזכות השמחה. גאולת־היהודים תבוצע אז בד בבד עם גאולת־העולם. אולם — איה! — במלחמה על שחרור האנושות יעלה כל שעל של קדמה בנחלים.

ה"י לא פסק בדבר, שמן הרציו הוא שהיהודים יוסיפו להתקיים כחטיבה נפרדת. קיוצוניהו המדינית נבלמה ע"י החשש שבשורת־המפכה בגרמניה תלווה ע"י טבח ביהודים. טובי היהודים יהיו, ודאי, ראשוני הקרבנות. גם כשהכחיש את קיומה של כל חיבה מצידו לא תישראל, היה מוכן להילחם לטובתם של היהודים ועל זכותם להוסיף להתקיים כיהודים. סבור היה, שיש לשמור עליהם — בכל המסיבות — כעל עם נגד התרבות הנוצרית. הגורמת סבל רב לכך לאנושות. כדי ליתן מבט להשתיותו הנצחית לעמו הוכיח לפעמים קרובות את שבעותו של מחבר תהלים: "אם אשכחך, ירושלים, תשכח ימיני". הוא חשש, שהיהודים יהיו אנוסים לסבול משנה־סבל במאבק שבין הבורגנות והפרולטרואריון. הם שגואים על הממונים שחוללי־הוכחות — כבעלי־הון, ועל בעלי־ההון — כמתחרים. בדחקרב בין המעמדות, ישמשו היהודים כשעירים לעזאזל לשוני המהנות היריבים כאחד. גורל טראגי יפול בחלקם.

בין אחרוני גילויי גאוניותו של ה"י אתה מוצא את ה"נעימות העבריות" (Hebraische Melodien), שבהן נד שפת דבקותו בעמו הגולה. בראשון שבישרים ליריים פים אלה, ה"נסיכ שבח", הוא מאמא את היהודי המובקב כנסיך, האנוס להיות חיי־כלב בימות־החול, והלוכש בגרי־מלכות

היתה השפעה עמוקה עליו. הרומאנטיציזם, על יראת־הכבוד שלו בפני ה"יב, הראליזם, שגולד זה לא כבד, על ההתמכרות שלו לתורה, ה"ראיאקאליזם המשיחי, על הוון העתיד האוטופי, "צער־העולם", האופטימיזם הפאנאטיציזם החברותי שלו — כולם מצאו לה באישיותו. ה"י חש והכיר את גרמניה בכל שלבי ההתפתחותה, אם אופן הגבחה היה יהודי, רי המצבים, שעליהם הגיב, היו גרמניים. אם שיטת גישתו אל המציאות היתה יהודית ביסודה, הרי עובדות המציאות שנפתל בהן ושעליהן סובבו פועולותיו היו גרמניות. בדרך משל אפשר לומר, שהמבנה הנפשי שלו נשען על שלר־ברול יהודי, א"ע"ש שהמבנה עצמו היה גרמני. ה"י הכיר במיקדם בשניות זו שבטבעו, אך לא נתע מפניה. להבדיל מברכה (ע"ע) ושאר יהודים מתבוללים בדורו, שביקשו להיות גרמנים — וגרמנים בלבד — לא ניתק ה"י, לאמיתו של דבר, מעולם את יחסו הפנימי אל היהדות. למרות הערבות החיפיות, שהתפרצו זמן לזמן משמו, נגד מנהגיה ותופעותיה, אף בהתנצרותו אין לראות ניתוק כזה. בשום מקום אין למצוא סימני התלהבות מצידו לטעם הטיבחה. מעולם לא התפאר בכבר, שנעשה חבר של הכנסיה הלוותרנית. להפך, הוא הגדיר את התנצרותו כרכישת כרטיס־כניסה לתרבות האירופית והתרעם על ההכרח המקובל בהגנת כרטיס זה. במשך שנים ביקש להימנע מהמרת־דת, וכשנכנע סוף־סוף ל"צלב" 28 ביוני 1825 — עשה כך בגלוי מעמדים כלכליים, ומעולם לא הגן על השתמדותו בנימוקים מוסריים. חצי שנה לאחר מכן כתב, שהוא שגוא על הנוצרים והיהודים גם יחד ומצער מאד על שהמכיס להטבל לנצרות.

ביהדות ראה דת ושותפות היסטורית. אל הדת שביהדות התייחס מתחילה באדישות; אח"כ, לאחר שנטבל, שגא אותה, משום שהיתה הורתה של הנצרות; שתעב; ולוסוף — בימי גישתו — נעשת מעריצה. כשותפות היסטורית, מילאה אותו היהדות תמיד גאון ושמחה, ומידי היה מוכן לפעול לטובתה.

במשך ימי לימודיו בברלין (1822ב) הצטרף לאגודה לקידום התרבות והמעלה של היהודים. הנוצרת למעלה, וחבריו הקרובים היו לאופולד צונץ, לודוויג מארכוס, אדוארד גאנו ושמה מזון. באותם הימים קיבל מושג מן העבר היהודי, ועל זה ידע עליו אך מעט. הוא אסף חומר שבביל הרומאן שלו, "הרבי מבכרד", שנועד לשמש אפנתואיה של חיי היהודים ביה"ב. כדרך שחולט קטט צר צורה אידיאלית פיוטית של תולדות סקטלאנד באותה תקופה, הוא נסע לפולניה כדי להכיר את התנאים, ששוררו בערי־הגטו במזרח, ענין של יהודי־פולניה עורר בו רחמים גדולים מאד. הוא נזכר, שבדורות הקודמים היו היהודים הללו, התשושים מרעב, עולים הרכה בתרבותם והשפלתם על האצילים הפולנים. כיוון שהאצילים לא ידעו אלא את המקצוע הגס — ניהול מלחמות — וחסרים היו כל עידון תרבותי, ואילו היהודים היו בעלי מוסרות־חכמים, שהיתה כרוכה בדתם ושנאו עממם כל אימת שהיו אנוסים לעזוב את ארץ־משמם.

למרות אדישותו לכל דא מאורגנת, ראה ה"י בכת האדוקים את ה"גסולה" הבדוקה ביותר נגד, "על" הנצרות וכן את אמצעי־השמור המובהק לעם היהודי. ביקרת ארסית מתח על המתבוללים ביהודייהאמבורג, שביקשו לרוקן את היהדות מצורתה העתיקה ותקעו ששום כך את התפילות המסורתיות באופן שהתהיך דמות יוטר לתפילות של כסניהם הנוצריים. הוא מצא גיש דתי מן יותר ביהודים בני הדור הישן, שלא התבוללו והשוסיפו לגדל את זקנם וללבוש בגדים בלויים,

עבדכשבת כשהוא נכנס לאלהי-יעקב ופוגש את שבת המלכה. ה' עומד מתוך גגועים על מנגיני השבת, למן שיר קבלת-הפנים. לכה דודי' ומנת ה-שאלנט' (ה.חמין), שהוא מגדיר כאמברווזיה "כשרה", עד ל"הבולה" משקה הפיריה של הנסיך. בשניה שבועים אלו הוא ממשיך את עצמו ליהודה הלוי — המשורר, שנספה כשירושלים עומדת לעיניו. אף היא אינו יכול לשכוח את ירושלים. אף הוא מבכה על נהרות-בבל שבהן גלות עמו. לבו דואב על הנחת החינוך היהודי והוא סבור שמוטב היה לבלות את השנים, שעברו בלימוד קורותיהם של מלכי-הגזנות המרוביניים, הקיסרים השניים בחושי הקפלטים וגוויותיהם החנוטות של מלכי-פרעה, בלימוד הלשון העברית. עד כדי יכולת לקרוא במקורן גאבוריהם של יצירותיהם של ענקי-רוח היהודי הלוי, אבן-עזרא ואבן-גבירול. השלישית שבשעומת אלו מתארת יובנת דתי דמיוני בניו נירופנישקט והכמדת יהודי בפני רבי-המלוכה של ספרד בחצרי-המלך.

למרות ניבול-הפה העוקץ הסאטירי, שהוא פוגע בהם פה ושם ביהודים וביהדות בכתיבו מן הזמן, שהיה בו שכיב-מרע, בולטים בשנותיו האחרונות נגועיו על היהדות. אכן כמה מאמרותיו על היהדות לא קל לפרשם. הצירוף והחרפות שבוערות של המלמד זה של אריסטופאנס וזולטר הן לא

השפעתו של שבתן דוקה, ה' משתתף בפומבי בתחלומות-מסכת בכל מיני תלושות ססגוניות, אך אין הוא מתפסס בפרהסיה. ליהודיו בצורתו הבקורות מענינות יש להתייחס בספקנות מרובה, אף הוא מגלה את אישיותו האמיתית המסתתרת מאחורי התחששותיה המרובות אלא לקרוא הגלולה עליו בכל הלכי-נפשו המשתנים תכופות, בכל פיתחיהם ומפניהם. השפעתו של ה' לשום משורר גרמני אחר, זולת גתה, לא נודעה, אפשר, השפעה מרובה ל-כך כמו לה' משוררים. שנמנו על תנועות שונות, הגיבו בכל ארץ וארץ בעוז — באהבה או בשנאה — על תרומותיו היחידות במינין לספרות. במשך מאה שנה יותר כמעט טבע קולו הן של שירתו הטוהרה בשוק המחלוקת, שפרצה כמסיב לאישיותו ויצר רוח, והמסות הבהירות, שבהן נתן ביטוי למשבתו. פחדו שלא כחלכה בע"ה הקבוצות המדיניות, האלומיות, הרחיות והאסתטיות, שהיו פגע גרועות חמורות. הוא עצמו הכיר בדבר, שבמידה ידועה גרם אף הוא לרעש, שקם סביבו, ולפירושים הססיליים, שפירשו את דבריו מדעת ושלא מדעת. כשהיה שכיב-מרע הזדה, שמת כמה משונאיו ועקץ את הזשאר, ולא היה כבשה חמה, מצד אחד, הפליגו חסידיו להגליהם מבין הרומאניקנים שבח שיריו הראשונים, ששיר

מזה מקור השראה ליצירותיהם המוסיקאליות של שומאן, שוברס, ורברט פראנק, מנדלסון, ליסט, רובינשטיין, גריג, זילכר, לוקה, בראמס, ואגני, הזגו ולוקה, ועוד. מצד שני, העירו מתנגדיו מבין הרומאניקנים, שאע"פ ששר ב.ספר השירים' שלו את שירת-הברבור של הרומאניקה, הנתת על תנועה זו מהלומת-מות ע"י האירוניה המוגזמת שלו ולגלוגו על עצמו, וכמה מהם אף התחילו מטילים ספק בכנותם האמנותיתם של שיריו הלייריים הפשוטים הנחמדים ביותר (פסדת זומה לוז נקט במאה הנתינת קרל קראוט [ע'ע:]: ה' התזאזות', 1911).

לפיתוח קרובות ביותר דנו אותו הגרמנים לשבת מחמה מוצא הבלתי-צ'אר, ובעיני האנטישמים כבחה ארצות — מאז ולפאנגאן מנצל ותומאס קרלייל — שימש סמל הרשע

היהודי בספרות. לעומת זה, לא יכלו היהודים לסלוח לו בבקל את השתמדותו על המחול לו על לעגו למנהגיהם ואמונותיהם הקדושים ביותר, למרות מה שחירפוהו של לעג השמרנים ראו בו שליח הממחה והנהיגיהם. כנגדם התרעמו עליו המארכיסיסטים על ששם לצחוק את הפרד' לטארוין, שהיה אידיאל בעיניהם, ועל נבואותיו בדבר הגורל האכזרי, הצפוי בחברה קולקטיבית לכל מבקשי יופי ושירה. למרות התקפות וביקורת שליליות אלו ניתרגמו יצירותיו של ה' עוד בחייו לרוב לשונות-המערב, ואחר מותו — לכמה מן הלשונות של שאר עמיתיהם. שמשנתקע פולמוסו עם בני-דורו וניטל עצם של חרוזי-הגידוף שלו, גברה יותר ויותר ההערכה האובייקטיבית. אגודה בשם Internationale H. H.-Gesellschaft נוס' ב 1931 בהאמבורג (פורקה ב 1933). מצבת-פסל של דמותו הוקמה בעיר-מוולדח ב 1950. בוויימר, עירם של גתה ושילר, הוצגה (1956) שנת המאה למותו של ה' ע"י ועידה בינלאומית, שבה העלו על נס את פעליו חכמים וצנינים מסין, צ'כוסלובאקיה, דאניה, אנגליה, פינ-לאנד, צרפת, הולאנד, הונגאריה, איטלאנד, יאפאן, יוגו-סלאוויה, פולניה, ברית-המועצות וארצות-הברית.

השפעתו על הספרות הרומנטית היתה עמוקה ורחבה כאחת. אין לך כמעט דמות גדולה או קטנה, שקמה בספרות זו אחר ה', שלא הושפעה ממנו או שיצירתו לא עוררה בה תגובה חיובית או שלילית. מה שנוגע לאירופה המערבית, כסכמה השפעתו של ה' על צרפת ע"י ל. פ. בז' (Betz) במקרה, שהופיע ב 1895, ולאחר מכן — ע"י פ. קיטס (Kieft) ב 1938. באפנת ה', שהיתה זרחת הבולאנד, עסקו ריכארד מורן (Mooren) ב 1930 וה' אויטרספרוט (Oyttersprot) ב 1953. בהשפעתו של איליה דה א. פ. נולסונג ב 1948. בעוד שבספרד בלטה במיוחד השפעתו על בקר (Becquer), הלייריק הר-מאנטי המקורי ביותר של ארץ זו. וריבן דיי, מייסד הזרם החדש בספרות הספרדית.

ולטר ברנדסון (Berendsohn) מצא, במשך שנות גלותו בגרמניה משום מוצאי היהודי, ינומיים בחקר השפעתו של ה' על העמים הסקאנדינאוויים — הקירה, שסוכמה בעבודה יסודית, שנחפרסמה ב 1935. נ. טקאצ'ק (Tcacuc) סקר את השפעתו של ה' על הספרות הרומנטית עד שנת 1926. מחקרו של ה. ב. זאכס (Zachs) על ה' באמריקה, שנשעם ב 1895, נתיישן כיום, אך מחקרו של ל. וורמלי (Wormley) על ה' באנגליה, שיצא ב 1943, מתאר בפרטות את היחס, שזכה לו ה' באותה ארץ.

בשכבות השונות של השפעת ה', שנערמו זו על גבי זו ע"י נחשול-הזמן, אפשר להבחין בצורה ברורה ביותר בספרות האנגלית, בעיני הטריטוריקריינים, כגון תומאס קארלייל, היה ה' בריבליעל וכופר בעיקר, בעיני ראשוניה של תקופת ויקטוריה, כגון ריצ'ארד מונקטון מילנס, לורד הוטון (Houghton), היה, המעונת הקדוש של המלומאטריס' בני התקופה הקוסקריינית הבינונית, דוגמת ג'ורג' אליוס ומתיו ארנולד, ראו בו את משיכו של גתה ואת לוחם מלחמתם של יריבי הקרטינים. בני התקופה הויקטוריינית המאוחרת, כגון גימז תומסון והטרם-דפאליים העריכוהו בעיקר כגלגולטן ופסימיסטן תרבותי, לסופרים של תחילת המאה ה 20, דוגמת ישיאל זאנגויל, היה ה' סמל היהודי הנצחי, שמו הורם על נס ע"י דור מלחמת-העולם I, שבעיניו

שבכמה משירי ובייחוד ב"משה על הר העבריים" מורגשת השפעתו של ה"ר תרגום עברי ראשון משירת ה"ר נעשה ע"ז. אר האנד: שירו. בת האהבה, שנדפס בכוכבי, ב"כוכבי יצחק" חוברת י"ח (1853). הוא תרגום חפשי של השיר Frau Sorge לח"י. ש שנבט לקובץ שיריו של תרגום חפשי את מחצית שירו של ה"ר Das neue Israelitische Hospital zu Hamburg בשם "בית החפשי ללחולי בני-ישראל בעיר האמבורג", שנבט לקובץ שיריו של תרגום חפשי כינוי ועובד" (1860). 1862 פרסם פ. מיזס ב"כוכבי יצחק" חוברת כ"ז את המיכתם, כל ימי עני רעים", שהוא תרגום חפשי של ה"ר Das Glück ist eine leichte Dirne לח"י ואילו בספרו של י. גולד: ווייזר, "עלים לתרופה" (1864) ניתן השיר "הליכות תבל", שהוא תרגום שירו של ה"ר Gang der Welt. בירחון "השחר" שנה שביעית (1875—1876), נתפרסמה המלונגראפיה העברית הראשונה על ה"ר מאת אלעזר שולמאן בשם "ממקור ישראל" חלק א'; בה ניתן תיאור מקיף מאישיותו של ה"ר על רקע תקופתו והובלט שקריו העמוקים אל היהדות גם אחר התנצרותו.

בשירים השנים האחרונות של המאה ה-19 ובתחילת המאה ה-20 נתרבה יותר ויותר מספרם של התרגומים לעברית משירת ה"ר. ועם זו הגרסה השפעתה של שירה זו על הספרות העברית. בכתיבתה ובמאפייני הספרותיים העבריים של אותו זמן (כנסת ישראל, "האסיף", "ספר השנה", "אוצר הספרות", "האשכול", "פרדס", "לוח האסיף" ועוד) נתפרסמו עשרות תרגומים משירי ה"ר ע"א. שולמאן, מאב"ד לקרן, ש. ז. לוריא, ש. ל. גורדון, ש. ל. הורוויץ, נ. ג. סמאולי, י. קפלן, י. ל. ברוך, נ. פינס, א. רונפלד, א. לובשיצקי, ועוד. תרגומים אלה לקיימו באידיקו, ובמקרים הרבה הם היו אלא חיקויים בלבד. ב-1901 נתפרסמו "כוכבים חברים" של ה"ר בתרגומו המדויק של צ. ז. פפרמן. עיקרו של קובץ זה פרוזה (בכללה הסיפור, מזכרונות הארון פון שנאבלות-סקי) וקצתו שירה, מן המשוררים העבריים של סוף המאה שעברה והושפע ביותר מה"ר. שפירא. שגורל-חיינו היה דומה במידת-מה לזה של ה"ר בשירתו של שפירא מורגשים רישומיה של שירת התענוגים של ה"ר (מתקופת חייו האחרונה) על צמו, חזיונות בת עמי" של שפירא מעלים על הניכרון את ספר ה"גידוים" אחרון ספרי הפרוזה של ה"ר, ואילו שירו של שפירא, "ערב שבת" וזמה בתכנון לשירו של ה"ר, "שבת המלכת", השפעתה במבטתה של שירת ה"ר על י. ל. פרץ ניכרת בחוברת שיריו הלידיים, "העובג" (וארשה תרנ"ד). אע"פ שאין הדיון עם ד. פרישמן, שהוקע אותה כגניבה ספרותית. כן ניכרת השפעתו של ה"ר על שירי האהבה של מ. ז. גולד: ב"רים ב"ספר השירים" שלו (לבוש, 1910). אך יותר מכל שאר המשוררים העבריים בסוף המאה שעברה הושפע ד. פרישמן מרוח יצירתו השייכת הפרוזאית של ה"ר. גם בתוכן ניכרת לפעמים השפעתו החזקה של ה"ר על פרישמן; כך, למשל, שאוב נושא שירו הנודע של פרישמן, "המשיח", מהיבטו של ה"ר, "לדוויג ברה"ן. פרישמן מן אף תרגום סדרת השירים "ים הצפון", שנפרסמה בתרע"ט כספר בפני עצמו.

בתחילת דרכם הספרותית הושפעו במידה מרובה מה"ר המשוררים העבריים בני-דורו של ביאליק: ש. טרנין, ח. מוסקין, ז. פיינמן, י. פיינמן, י. כהן, יעקב שטיינברג (ביחוד ב"ספר הסאטירות" תרע"ז, ד. ש. מ.

היה ה"ר פייטן המוקראטיה, ואילו הדור שלאחריו, בימי מלחמת-העולם II, הריע לקראת אורח-העולם שבו. בשנות ה-50 למאה זו מפנים ברוריו הצעירים השונים שביצירתו ואישיותו של המשורר מקום לנסיונות לראותו בשלמותו כפי שהיה. במקום לפצל את ה"ר נעשים מאמצים לשחזר את דמותו האמיתית.

בין הרומנים, שנכתבו על ה"ר: "האר"י מאת אדוארד שטיבלבאוור (Stelbauer) (1913); "היהודי הנצחי" מאת לדוויג דיל (Dichl) (1925); ואלטר ויקטור, "מתילדה" (1931). ה"ר מופיע בנובלה Der Apotheker von Chamounix של גוספריד קלר (1852), בשירים של הרוגה (1863), פאול הייז (1870), "הופמן פון פאלרסלבן" (1872), הופמנטאל (1920) ואחרים, ובאפיקה Der Kaiserin Diadem (1920). (ערתה של ה"ר הקיסרת") מאת ארנסט פישר (1948).

יצירותיו של ה"ר (Gesprache) פורסמו ב-7 כרכים ב-1887—1890 (הוצאה מתוקנת, בלתי-גמורה, 4 כרכים, 1924); ב-10 כרכים — 1909 ועוד ב-10 כרכים ב-1910—1915. הילפת-מכתבו של ה"ר: Briefe, פורסמה ב-6 כרכים ב-1870—1956. שידותיו: mit Heine ("שיחות עם ה"ר"), 1926; לקט מן הדברים, שכתב בענייני היהדות, פורסם ע"י הוגו גיבר (Bieber) ב-1926 בשם Confessio Judaica (לידויו יהודי) ובצורה מורחבת, בשם Judisches Manifest, 1946.

- C. Selden (La Mouche), *Les derniers jours de Henri H.*, 1884; A. Strodtmann, H. H., 1884; D. Kaufmann, *Aus H. H.'s Ahnenaal*, 1896; J. Legras, *Henri H., poete*, 1897; K. Kaepele, *H. H. aus seinem Leben und aus seiner Zeit*, 1899; H. Lichtenberger, *Henri H., penseur*, 1905; G. J. Plotke, *H. H. als Dichter des Judentums*, 1913; G. Fanciulli, *H. proleta*, 1918; M. J. Wolf, *H. H.*, 1922; H. Wendel, *H. H., ein Lebens- und Zeitbild*, 1926; H. P. B. Baerlein, *H., the Strange Guest*, 1928; H. G. Atkins, *H. H.*, 1929; L. Marcus, *H. H. Ein Leben zwischen Ostern und Morgen*, 1932 (1951); Max Brod, *H. H.*, 1934; A. Vallentin, *Henri H.*, 1934; K. Vega, *Henri H. peint par lui-même et par les autres*, 1936; L. Untermyer, *H. H.*, 1938; F. Fejo, *H., a Biography*, 1946; G. Bianquis, *Henri H., l'homme et l'oeuvre*, 1948; A. Spach, *La pensée de H.*, 1948; W. Vontin, *H. H.*, 1948; F. Hirth, *H. H. Bausteine zu einer Biographie*, 1950; W. Victor, *Marx und H.*, 1951; H. Uytensprot, *H. H.*, 1953; M. Greiner, *H. zwischen Biedermeier u. Bourgeoisie*, 1953; B. Fairley, *H. H. An Interpretation*, 1954; S. Liptzin, *The English Legend of H. H.*, 1954; W. Rose, *H. H.: Two Studies on his Thought and Feeling*, 1956; I. Tabak, *H. and his Heritage. A Study of Judic in his Work*, 1956; E. M. Butler, *H. H. A Biography*, 1957.

ט. ל.

ה"ר בעברית. עד שנות ה-70 של המאה ה-19 מיעטו לתרגם מכתביו של ה"ר לעברית והשפעתו על הספרות העברית לא היתה ניכרת. סבת-הדבר היתה נעוצה, אפשר בהתנצרותו וכן ביחסם השלילי של השליטנות כלפיו כלסופר בלתי-כשר מבחינה מדינית. נראה הדבר, שמגמתה הכללית של שירת ה"ר, שהאהבה החושנית היא אחד מעיקרי נושאייה, היתה רוח לרוחה של ספרות-ההשכלה העברית. שביסודה הונחה המגמה המוסרנית. התרגום העברי הראשון מדברי הפרוזה של ה"ר נעשה ע"י מ. א. גינצבורג: בספרו "דברי"י, חלק א' (1844). נתפרסם תיאור של החולירע בפאריס ב-1832. שהוא תרגום עברי של המאמר ההישוי בספרו של ח"י "עניינים צרפתיים". מ. י. לובסון (מיכ"ל) הוא המשורר העברי היחיד במחצה הראשונה של המאה ה-19,

עוני. האחרון הרגם לעברית את "מסע בהרי-הארץ" (1920).
 ביהוד נכירים רישומיה של יצירתו היו על יצחק קצנל-
 סין, שירתו וכן הפואמה הפרוזאית שלו, בגבולות ליטא*
 (1909) סמוכות בחותם היינריך מובהק. י. קצנלסון תירגם
 הרבה משירי ה"י, ובכללם "Das Buch der Lieder" (ספר
 השירים, תרפ"ד). ספר זה של ה"י תורגם לעברית גם ע"י
 י. ל. ברוך (תש"י).

נוסף על התרגומים הנזכרים נתפרסמו בעשרות השנים
 האחרונות תרגומים משירי ה"י ע"י י. פיכמן ("התקופה",
 1918); ש. בן-ציון ("צלילים", 1923); ארץ אשכנז*,
 1936); א. ל. מינץ ("משירי ה"י", שירים בפרוזה, 1929);
 י. בן-יאיר ("מבחר שירי ה"י", 1944), א. המאירי ("נעימות
 עבריות", 1949), א. מלצר ("שירים", 1950), ג. אוריאל
 ("מבחר שירי ה"י", 1954), י. זכה ("ספרונות עבריות",
 תש"י). מתוך הפרוזה של ה"י נהגו למיטתו הבחיני-גמור
 "הרבי מבכרך" לכמה תרגומים עבריים: ע"י ז. יעבץ
 (ב.המליץ", 1886), מ. לרנר (תרצ"ד), י. ה. ייבין (בירחון
 "ביתר", תרצ"ד), י. הורוביץ (תש"ד) וש. פרלמן (1954).
 כתבי יצירותיו של ה"י תורגמו רובם ככולם. בשנים
 האחרונות תרגום עברי מדויק ומעולה, בליווי הערות-הסבר,
 ע"י ש. פרלמן (9 כרכים, ירושלים ותל-אביב 1942—1957).
 מספר יצירותיו של ה"י, שנתורגמו לעברית, עולה על 350;
 מספר המתרגמים הוא למעלה ממאה; ואילו מספר התרגומי-
 מים — 1400.

מתוך הספרות הלועזית העשירה של ה"י תורגמו בשנים
 האחרונות לעברית הספרים: היינריך הינה, מונוגראפיה
 מאת ל. מאיקובה (תש"ח); היינריך הינה, מונוגראפיה
 מאת א. ואלנטיין (תש"י).

א. ל. מינץ, שירי היינה בתרגומים עבריים, "השילוח" 1011
 (תש"ח), עמ' 242—251, 366—371) א. ז. בריש, על היינה
 כעברי (בחינו 13), עמ' 56—44; מ. צוויק, היינה
 כספרות העברית (אורילון) או [1955], עמ' 179—195;
 ש. לחובר, היינריך הינה כעברית, ביבליאוגרפיה (ד'
 לקרא 1956—1957), עמ' 143—193).
 ג. א.

הינה, קרייטמן גוטלוב — Christian Gottlob Hey-

ne (1729, כמניץ — 1812, גטינגן), פילולוג
 קלאסי גרמני. ה"י בנו של אורג עני, היה מתלמידיו של
 הפילולוג הקלאסי והתאולוג יוהאן אוגוסט ארנסט, וממנו
 בעיקר למד להבין סכספטים קלאסיים. הוא התפרנס הליכות
 כמתעסק, ספרן, מתרגם ומתנן. אחר מותו של יוהאן מאתיאס
 גטנר — מראשיה של תנועת "ההומאניזם החדש" — נתמנה
 ה"י ב-1763 במקומו כפרופסור לדברנות באוניברסיטה של
 גטינגן ואח"כ כיועץ-החצר ובמזכיר האקדמיה למדעים.
 בשפתו של ה"י ניסג וינקלמן היה ה"י הראשון, שנתן ב-1767
 סדרה של הרצאות על הארכאולוגיה הקלאסית. ה"י תפס את
 העולם הקלאסי כחטיבה תרבותית שלהם ולימוד הלשונות
 שדקדוקן היה בעיניו הכנה לשם הכרת רוחם, הייחם וחשיבתם
 של הקדמונים. ה"י נתפרסם ע"י המהדורות המעולות, שהוציא
 מכתביהם של טיבולוס, אפיקטטוס, רגיליוס, פינדארוס,
 אלקלודורוס והמרוס (איליאס). השובה היא גם תרומתו
 לחקר המיתולוגיה ההיסטוריה והגמינסמאסית העתיקות.
 ה"י העמיד תלמידים הרבה; לפי אומדן, וכו לא פחות מ-130
 מהם שלמש כפרופסורים בגרמניה ובהולאנד.

A. H. L. Heeren, *Ch. G. H.*, 1813; A. Güldenann, *Grund-*
riß der Geschichte der Klass. Philologie, 1909², 219 f.;
 J. E. Sandys, *A Short History of Classical Scholarship*,
 1913, 299 f.

הינה, שלמה — Salomon Heine — (1767, האנובר —
 1844, האמברג), שולחני וגובו יהודי גרמני. ה"י
 שהיה דורו של המשורר הניינריך הינה (ע"פ), העסיק את זה
 לייסד סוכנות למכירת בדים אנגליים. בהשתדלותו של
 הקומפוזיטר יעקב מאירבר (ע"פ) קבע ה"י ב-1839 קצבה
 שנתית לבן-אחיו, אד"פ שהמשורר לא נמנע מלשלח לו הציג-
 לעג. ה"י היה עשיר מופלג. אחר השריפה הגדולה, שפרצה
 בהאמברג ב-1842, השתחף בכך של 8 מיליון סאלרים
 במלווה לשיקום-העיר. כן יסד בעירו קופסה לממלית-חסדים
 ליהודים וביית-חולים יהודי, שנפתח ב-1843. המשורר שיבח
 מעשה-צדקה זה בסיר: "בית-החולים הישראלי החדש בהאמי
 ברג" (באוסף *Zeitgedichte*, מס' 11). ה"י חיתנה את
 פתיחת בית-החולים גם לכתיבה במתן זכויות-אזרח ליהודי-
 האמברג. תנאי זה נתקיים ב-1864, ומאז נתרבה מספרם של
 הנוצרים, שנתקבלו בבית-החולים הנזכר. ב-1933 עדיין הגיע
 מספרם ל-60%.

J. Mendelssohn, S. H., 1845²; A. Landsberg, *Last Traces*
of Heinrich Heine in Hamburg (Leo Baeck Institute, Year
 Book, I 1956, 360—9).

הינה, וילהלם — (Johann Jakob) Wilhelm Heinse —
 (1749, גנויזן, על-יד אילמנא — 1803, אשנבורג),

סופר גרמני; ממשברי הרומאנטיקה. על-פי חינוכו גועד ה"י
 להיות כומר ולמד באוניברסיטת של זנה וארפורט, אך כאן
 עוררו משוררי-ההשכלה, וילנז וגלים, את נטייתו הספרותית.
 וה"י בחר בספרות כמקצוע. עסקו. ב-1771 פירסם קובץ של
 שירים (*Singedichte*), ב-1773 כמה ספרי-הרגים בלשון
 רוזיה ציוריות והושנות; בין האחרונים יש לציין שני כרכים
 של "עלילות אגנולפטים" מתוך "הסאטיריקון" של פטרוביטוס
 (ע"פ). לאחר שעבד במשך כמה שנים כמזכיר וכמורה פרטי,
 הוזמן ה"י (1774) ע"י ג. י. יעקבי (ע"פ) לדיפלומה כתי
 לישמש עורכו של הרבנות הספרותי לגברות, "אריס", שבו
 פירסמו סופרי הווקוקו הגרמני (בהם גם גתה הצעיר) סי-
 פורים ושירים.

הסיפורים, שכתב ה"י בתקופה זו, יצאו ב-1775 בשני כרכי-
 כיס. עוד בשנה שקדמה לזו פירסם רומאן סנטימנטלי בשם
 או המיסטורין של אלוסיס", שבו תיאר את ימי-הקדם, כפי
 שנבצייירו לו ברזח "ההדף", שהיה שולטת או בספ-
 רות הגרמנית ושלפיה היתה הספרות ממתחיימת לו אנשי יוון
 הקדומה הערצת היופי ועידון הנאות-החושנים. כן כתב ביו-
 גראפיה של משורר-הרנסאנס האיטלקי טורקוטו ססו (ע"פ),
 ששימשו יסוד לגתה ביובריו הדראמה שלו על טאסו. ב-1780
 ישב כשלוש שנים באיטליה (בעיקר ברומא), וכאן תירגם
 (בפרוזה) את "דרשנים המשוררות" של טאסו (1781) ואת
 אורלאנדו המטרופ" של אריוסטו (1782). — כשחזר לגרמניה
 נבכס לשירותו של הנסיך-הברזר ממיניץ. תחילה כמזכיר
 ואח"כ כספרן. במשרה זו שימש עד סוף ימיו, וכאן גם עבר
 לדת הקאטולית.

תפיסת-החיים הרומאנטית-הדוניסטית של ה"י מצאה את
 ביטוייה האמנותי העיקרי ברומאן *Ardinghello oder die*
glückseligen Inseln ("אדיניג'לו או האיים המאושרים"),
 1787 (1794). שהעלה אותו לשורה הראשונה של המספרים
 הגרמניים בזמנו ושעליו כתיב קוטש נגדי ל"סירי ורית
 הצעיר" של גתה; בעוד שגתה תיאר את צערה-העולם, כפי

פרישמאן, י. ל. פּרץ. שלום עליכם, ועוד. ההי' החזיר לתוך המוני קוראיו את החכרה האומית-היהודית. וביחוד הציטיין בעמידתו האומית הגאה בזמן מלחמת הבחירות אל הדומה הרביעית 1912. כתוצאה מתפוצלתו של ההי' נבחרו אז בווארשה 46 בוחרים יהודיים מן המספר הכללי של 80 בוחרים, וכציר לדומה נשלח הפועל הפולני יאָגֶלו, מת' חזרה של האנטישמ קונארוֹבסקי. כן ראוי לציון מלחמתו החריפה של ההי' במתבוללים בזמן הבחירות להנהגת הקהיר לה היהודית בווארשה 1912. בזמן מלח' א. ביולי 1915. נסגר ההי' ע"י השלטונות הרוסיים, אך הוצאתו מחדשה 6 באוגוסט. למחרת כביושה של ווארשה ע"י הגרמנים. עם פוטחתה של פולניה העצמאית אחר מלח' א. הורע מצבו של ההי', כי הגבולות המדיניים החדשים ניתקו ממנו את עשרת אלפי קוראיו ברובי באוקראינה ובסאר הסתים. שהיו קודם לכן בתחומי האימפריה הרוסית. ובשאר חלקי התחנה אז קצת בחי' העיתון היידי היומי. דאס אידישע פאלק", שהתחיל יוצא בווארשה בתחילת 1919 מטעם ההסי דררות הציונית בפולניה. לסוף הוסכם בין הוועד המרכזי של ההסתדרות הציונית בפולניה ובין מוצאי ההי' להסכים את הוצאת, דאס אידישע פאלק" ולהפוך את ההי' לבטאנה של ההסתדרות הציונית. בתנאי שיאצקאן יתחיל להיות עורך ההי', ועורכי, דאס אידישע פאלק" יצורפו למערכת העיתון.

הגיליון הראשון של ההי' אחר המיזוג יצא ב 1 באוגוסט 1920 ממערכת, דאס אידישע פאלק" עבור להי' יצחק גרינבוים, ד"ר יהושע גוטליב, יחזקאל משה ניימאן, ועוד. עורכו הרא- שי של העיתון היה ד"ר יהושע גוטליב. ומ 1921 — אברהם גולדברג, אך חקו המדיני של ההי' נקבע ע"י יצחק גרינבוים, מנהיגים של ציוני פולניה, מכאן ואילך תפס ההי' מקום ראשון במעלה בציוניות היהודית בפולניה 1932 עבר העיתון לבעלתו של הקואופראטיוו "אלט-נאי", שהיה מורכב מחברי המערכת ומעובדי המינהלה והדפוס. אחר פטירתו של אברהם גולדברג 1933 נערך ההי' על גליליון האחרון (ב 22 בספטמבר 1939. זה היה ד"ר יהושע גוטליב. ומ 1921 — צים) ע"י אהרון אינהורן ומשה אינדלמן. עם ראשי המדב- רים בחי' שני בת מלחמת-העולם נמנו (נוסף על הסופרים, שכבר נזכרו למעלה): זאב דאבוטנינסקי (עד 1933), בר נארד זינגר, י. י. זינגר, ד"ר יהושע טהון, ד"ר גרשון לוין, יעקב לשצ'נינסקי, ז. טולוביץ, נ. טוקולוב, אפרים קאגא- נובסקי, ד"ר עזריאל קארליבאך, מ. קיפנים, ועוד. 1928, כשמלאו להי' 20 שנה. 1938, כשמלאו לו 30 שנה, הוצא על-ידי ספרייובל, שזכו לתפוצה רחבה, בהר צאת ההי' יצאו בזמנים שונים מיספר כתביעת בידידת וב- פולגית, וכן 2 כתביעת עבריים: 1909 — העיתון היומי "הבוקר" בעריכת דוד פרישמאן, וב 1932—1937 — השבו- עז "ברד".

היינס 1908—1928, יובילי בוד, ווארשא 1928; היינס יובל בוד, 1908—1908, ווארשא 1938; סוף אנטישמ עבר, ו. ארויסנבערג, סוף אלווילטשניק יידישן קולטור-קאנגרעס, נייארק 1956, עמ' 237—237.

י. א.

היניש, מיכאל — Michael Hainisch (1858—1940), כלכלן אוסטרי ונשיאה הראשון של הרפובליקה האוס- טריית (ע"פ אוסטריה, עמ' 967). הי' היה בנה של מריאנה הי' (Marianne H.), 1839—1936, שנלחמה על 1870 ועל זכויות האשה. הי' למד משפטים ואו"כ (1881—1890) עבד

שהוא שתקף בנפשו של צעיר נבון, עיצב הי' דמות של הרפתקן נוסט. שנהג מן החיים. עלילת-הרומאן היא מסיבת ורהגה, ומשולבים בה תיאורים של נף והליכירות. פרקים מתולדות האמנות וניתוחים של אופרות-הבארוק האיט- לית. נוסף על ניסוח חדש של האסתטיקה המוסיקאלית מצויה בו, ברומאן זה, תפיסת החינוך האסתטי של האדם — בניגוד לחינוך המוסרי של תקופת-ההשכלה — כפי שפיתח אותה לאחר מן ס. שילר (ע"פ). זהו הרומאן הראשון על חייו אמנים ובעיותיהם. שנכתב בספרות הגרמנית; הבעורה האפנטאסיסטית-האליילית של הי' על גאולה באמצעות הופיה והחזוים היתה מיוסדת על הנתוחי והקלאסיציטיות של יוגנקלן (ע"פ) ומצאה את המשכה במאה ה 19 ביצירתו של ניטשה, ובמאה ה 20 — בשירתו של ס. גאורגה (ע"פ). — Hildegard von Hohen- 1795/96 יצא הרומאן נוסף של הי' "תהי' אהבה" (Laube), ובמהדורה חדשה — 1902, 1924, בעריכת C. Schuddekopf (10 כרכים); כוללת כתבים מן העיבוד והליפת-מכתבים.)

J. Schöber, J. J. W. H., sein Leben u. seine Werke, 1882; E. Uetz, J. J. W. H. u. die Ästhetik zur Zeit der deutschen Aufklärung, 1906; E. Riess, W. H. S. Romantisch (Forschungen zur neueren Lit.-gesch., 39. Bd.), 1908; W. Brecht, H. u. der Ästhetische Immoralismus, 1911; A. Zippel, W. H. u. Italien (Jenaer german. Forschungen, 15. Bd.), 1930; E. Niekfeld, H. als Musiksetzsteller u. Musikästhetiker, 1937.

י. א.

היניש, עיתון יומי יידי, שיצא בווארשה 1908—1939. נוסד ע"י העיתונאי העברי-יידי שמואל יעקב יאצקאן וע"י שני העסקנים הציוניים, האחים נח ונחמיה פינקלשטיין, כהמשך לעיתון היידי היומי, אידישע טאגע-בלאט", שהוצא על-ידיהם בווארשה 1906—1908. הגיליון הראשון של ההי' יצא ב 22 באוגוסט 1908, בעריכת הראשית של יאצקאן, ועם עוררו וביטאנה של העיתון נמנו אז דוד פרישמאן, הילל צייטליק, ד. ה. נומברג ומשה יוסטמאן (ב. יאשווץ), העורך השתדל להקנות לעיתונו אופי עממי ולמשך את ליבות הקוראים ע"י פירסום רומאנים רבי-מחמ במהשכים. ההי' העיתון, והתכב על קוראי היידיית, וכבר בשנה השניה להופעתו הגיע לתפוצה של 70,000 תספים — תפוצה, שלה אז לכה עד אז שום עיתון יידי; כמורכב נודעה לעיתון, שכינותו היה לאומי-ציוני, השפעה גוברת והולכת על הציונות היהודי. בנובמבר 1910 נוסד בווארשה העיתון היידי היומי "דער אממענט", בעריכת צבי פרילוצקי, משך אליו אחדים מעוררי ההי' ומכאן ואילך היתה נטושה התחרות חזקה ובעלת-פיסקת בין שני העיתונים, שב האבות ידו של ההי' על העליונה. הדות לחוש העיתונאי-המסחר המפותח של יאצ- קאן, שידע שפיתח את ליבות הקוראים בחומר מעניין ומגרה וכן בפרסים שונים (בכלל טיול לא"י על חשבון העיתון), הגיעה תפוצתו של ההי' 1911—1914 ליותר ממאה אלף תספים. עם עוררו הקבועים של ההי' נמנו באותו זמן שלום אש. מנחם בוריישה, אברהם גולדברג, שמריה גורליק, ו. נדרון, י. א. ליזרוביץ, י. א. ליזרוביץ, ד. ה. נומברג, דוד

בה' משום שבו הגיעה חכמת-יוון בפעם האחרונה לידי סיכום כולל ביותר ובו נתאחדו היסודות המורחיים והמעריבים בפילוסופיה העתיקה במידה שלא נתאחדו בשום ההוגדות טוואי. חיבורו של ה'ר' על חכם זה אינו אלא חוליה בשלשלת מפעליו כחוקר.

ביבליוגראפיה של כתבי ה'ר' נתפרסמה (MGWJ), כרך 80 (1936). המשך הוכן בשביל ספר-היורקון בביהמ"ד של ברסלאו. העומד להופיע באה"ב.

א. ש.

ה'ינמן (Heinemann), ר'פ'נה'ו (ונדרסל'פן, 1778—ברלין, 1855), סופר, מחנך ועסקן יהודי. היה מ1808 עד 1813 חבר הקונסיסטוריה הישראלית בווסטפאליה ועסק בענייני החינוך היהודי בארץ זו. 1825—1831 ניהל בית-מדרש לרבנים בברלין. ה'ר' היה מאחזיני ה"משכילים" העב-ויים בגרמניה, נסיכו לחמשך את המסורת של "המאסף" ומשה מנדלסון ולתקן את חיי היהודים הרמנים ברוח זמנם. הכין יחד עם ליפמן משה ב'ישנ'הל, "מבחר המאסף" (שלא הופיע) וסירסם קובץ מאמרים ואגרות מאת משה מנדלסון ואלי. כן ערך 8 כרכים של המאסף לחכמת-ישראל, "רדידה" (בגרמנית), 1817—1831. את Jedidjah, Neue Folge — 1839—1841. וכן את כתבי-העת לחכמת-ישראל Allgemeines Archiv des Judenthums, 1842—1843. ה'ר' פירסם פירוש בעברית ("ביאור לתלמיד") לתורה, שהוציא במקורה ובתרגומו משה מנדלסון (1831—1833), וכן לספר ישעיהו (1842). כתביו כוללים גם היבריים על מצבם המשפטי והתרבותי של יהודי-פרוסיה בזמנו.

ה'ינמן, פריץ הנרי — Fritz Henry Heinemann (נ' 1889 ל'ינבורג), פילוסוף יהודי-גרמני; מתלמידיהם של הרמן כהן ופ. נאוטרף. ה'ר' הוכתר כדוקטור לפילוסופיה במארבורג 1913, נעשה רבנים פילוסופיה פראנקפורט ע"נ מיינן 1922, ושימש פרופסור באותה אוניברסיטה 1930—1933. אחר עלייתם של הנאצים שלטון החרס לעיוב את גרמניה ותקבל כמורה לפילוסופיה באוניברסיטה של אוסטרפורד. החשובים בחיבוריו הראשונים: Der Aufbau von Kants Kritik der reinen Vernunft und das Problem der Zeit ("המבנה של ביקורת התבונה הטהורה של קאנט והבעיה של הזמן"), 1913; פילוסופיה ("בגרמנית"), 1921; "שיציא" (בגרמנית), 1928. השיבות מיוחדת נודעת לספרו "שיציא" (בגרמנית), 1929. ה'ר' חיפש את הדרך החדשה של הפילוסופיה: "רוח, חיים, קיום", 1929. בספר זה נתן סקירת-סיכום ראשונה מהתפתחותם של הורמים הפילוסופיים, שנחבלו אחר מהלחמת-העולם I, ובכללם הורם של האסכולות האקסניסטינציאליסטיות. משעזב את גרמניה חיבר Der Philosophie der Philosophie את "המבנה של אודיססו oder die Zukunft der Philosophie" (בגרמנית), 1939. וכן נתפרסם באותה שנה ספרו האנגלי על היסודות של האסתטיקה. לאחר מכן חיבר: "האדם והמדע" (ש"ר), D. Hume, the Man and his Science of Man (בגרמנית), 1940; Existentialism and the Modern Predicament ("האקסניסטינציאליזם והמצוקה המודרנית"), 1953.

בספרו "אודיסוס" פיתח ה'ר' תכנית בשביל הפילוסופיה של התלות, הפילוסופים של זמננו — טרזן הוא — נתנסו בניסוינות, ששים דור אחר של הוגי-גידולת אל נתנסה בהם. הפילוסופים נעשה אודיסוס, ה'ר' דרש מן הפילוסופים, ניצלו

בשירות המדינה. מ1891 ואילך ניהל את אחוזות והעלה אותה לדרגת משק-מופת. ועם זה עסק בחקר מדעי של בעיות כלכליות וסוציאליזם ופעל הרבה לטובת הנוער המבוגרים. מ1920 נבחר כנשיאה של ה'ר' אוסטריה, ולאחר שנבחר שנית מ1924 נבחר במשרה זו עד 1928. 1929/30 כיהן כשר-המסחר. בין חיבוריו יש להזכיר: Die Heimarbeit ("העבודת הביתית"), 1906; Die Entstehung des Kapitalzinses ("ההתחלת הריבית"), 1907; Die Landflucht ("ההבריחה מן הכפר אל העיר"), 1924. — אשתו אָמה לבית פיגודר (Emma Figdor) הייתה ממוצא יהודי.

ה'ינמן (Heinemann), ר'צ'ת'ק (1876, פראנקפורט ע"נ מיינן — 1957, ירושלים), תוקר בתחמת-ישראל ובתרבות-יוון. ה'ר' שאביו היה מורה דייין בפראנקפורט, למד מדעים קלאסיים באוניברסיטת של שטראסבורג, גטינגן וברלין והשתלם בלימודי-היהדות בבית-המדרש לרבנים מייסודו של היילדטיימר בברלין. מ1897 קיבל תואר דוקטור. בשנות 1919—1938 שימש מרצה לפילוסופיה היהודית של הזמן העתיק והי"ב" למדרש ולספרות-הדרוש בביהמ"ד לרבנים בברסלאו. באותן השנים (1920—1938) ערך גם את Monatschrift für Geschichte und Wissenschaft des Judentums (הכרך האחרון יצא ב1939 בעריכתו של לאו בק), ב1939 השתקע בירושלים. ב1955 זכה בפרס-ישראל למדעי-היהדות, גושאי מחקריו של ה'ר' היו בעיקר בתחומי ההשתלבות של תרבויות ישראל ויוון. בתחומים אלה פירסם בין השאר: Posidonios' metaphysische Schriften (כתביו המטאפיזיים של פוסידוניוס), 2 כרכים (1921—1928). Die griechisch-romische Quelle der "Weisheit Salomos" ("המקור היווני של ספר חכמת שלמה"), 1921. Die Lehre von der Zweckbestimmung des Menschen im griechisch-römischen Altertum und im jüdischen Mittelalter ("תורת יעוד האדם ביוון ובזרמא הקדומות ואצל חכמי-ישראל של יה"ב"), 1926. Philons griechische und jüdische Bildung ("השכל לתן היוונית והיהודית של פילון"), 1929—1932. Alt- jüdische Allegoristik ("אלגוריסטיקה יהודית עתיקה"), 1936. את חרם גם מאמרים מרובים על אנציקלופדיות ולכתבי-עת (בעיקר MGWJ), "ציוץ", "כנסת"), באנציקלופדיה למדעים קלאסיים של Pauly-Wissowa כתב את הערכים על האנטשמיות, משה, ועוד. גם השתתף בתרגומם של כתבי פילון לגרמנית וערך תרגום זה מן הכרך השלישי עד הששי (1919—1938). בעברית נתפרסמו ספריו: "שעמי המצוות בספרות-ישראל" (2 כרכים, תש"ב—תשט"ז); "דרכי האגדה" (תש"י; "מדי" ב' תש"ז).

ה'ר' אחז בשיטתם של כרייה פראנקל ושאר ראשי דבדיה של חכמת-ישראל בגרמניה. שאפס להוציא את חקר התלמוד והיהדות בכללה מבדידותו ולשבצו בחקר העולם העתיק ותרבותו. הוא פנה לחקר היהדות ההלניסטית וביקש לחשוף את שני השרשים, שבאמצעותם ניוון האילן של היהדות זו. כדוגמה שימש לו עולמו הפילוסופי של פילון האלפסנדריאני. שבו נתמונן היסודות של המחשבה היהודית שבהלכה ובאגדה עם אותם של העניין הפילוסופי היווני. ה'ר' התחקה על מקורות ההשפעה היוונית מזה היהודית מזה, ובא לכלל משקנות בנוגע למחלת המשיכה והדחיה שבין הצדדים היווני והיהודי. מתוך כך בא גם לכלל התעניינות הבונה מעמקת בתופעת האנטשמיות העתיקה. פוסידוניוס עורר עניין מיוחד

לתהילה על שום שיטותיו בביקורת הטקסטים, וביחוד בכותב נאומיו ושיריו האלגיים ללאטינית.

2. ניקולאוס הי' (1620, לייזן — 1681, האג), בנר-יחידו של (1). הי', שנפתרס בזמנו כביטוי Sospitator poe-tarum Latinorum ("מצייל ומשמרם של המשוררים הלא-טיניים"). למד את הלשונות הקלאסיות מפי אביו בלייזן. לאחר מכן ערך מסעות לאנגליה, צרפת, איטליה ושוודיה; ב-1651 נסע שוב לאיטליה בשליחותה של המלכה כריסטינה; ב-1654 שימש מזכיר-המדינה ההולאנדי בחצר-המלכות

בשוודיה; ב-1669 ביקר במוסקוה; לסוף פרש מפעולה ציבורית וחי בלייזן שעליד אוטרקט ובהאג. הי' שלא שימש מעולם בשום תפקיד אקדמי, הקדיש את שעות-הפנאי שלו לחקר הפילולוגיה והקלאסיות. היה בקי ורגיל בלשון ובספרות הלאטינית של התקופה הקלאסית ושלארחה, וכן בספרות היוונית. נוסף על כך היה בעל כשרון פיוטי חשוב, וקודם שהתחיל בהוצאת כתביו של המשוררים הרומיים, פירסם שירים לאטיניים משלו ב-33 כרכים. לאחר מכן הדייר — תוך שימוש בכי' מרובים — את כתביו של קלאודיוס (1650). אובידיוס (1652) — המעלה שבמהדרותיו, ורגי-ליוס (1664), פרודנטיוס (1667), וליוס פאטרקולוס (1678) — ספרה-הפרחה היחיד שהתיר, וליוס פלאקוס (1680). זמן רב אחר מותו פורסם ("ע"פ. בזומאן) ספרו Adversaria (1742) — מחקרים חשובים בביקורת הטקסטים של קאטולוס, פרופרטיוס, טאקטוס ועוד — בצירוף תולדות-חייו של הי' — כחול של הי' היה גדול בתיקון הטקסטים, והתאפק הרחבים, שנתללו לו "ע"פ מסעותיו ופעילותו הפילולוגית. שמרו עליו מפני השתקפות בדקדוקי-עניות ופיתחו בו כוח שיפוט בריא, חוש מאומן לפרופרטיאית וסיגנון-העבה ברור. L. Muller, Gesch. der klass. Philologie in den Niederlanden, 1869; J. E. Sandys, A Short Hist. of Class. Scholarship, 1915. מ. ה.

הינְסְיוֹס, אַנְתוֹנְיֵה — Anthonic Heinsius — (1641—1720), מדינאי הולאנדי. הי' נבחר ב-1679 לראש (pen-

signaris) העירייה של דלֶפְט (ע"פ) והתנגד למדיניותו המל-תמית של וילֶם מאריאני. אבל כשזה האחרון עלה ב-1689 כריל"ם III (ע"פ) על כסא-המלוכה הבריטי, ביקש מהי' שהיה

בעל השכלת רהבה, הרחץ ונאמן, לפעול כסגנון (raadpen-) (signaris) בהולאנד. מאז היה הי' יעוצו הקרוב של ויליאם,

וגם אחר מות המלך (1702) נשאר הי' עד טוף ימיו מושל של הרסבוליקה (ע"פ הולנד). הוא המשיך במלחמה נגד

צרפת (מלחמת הירושה הספרדית, 1701—1714), בשיתוף פעולה עם מרלבורו (ע"פ) ואיגן מסאביה (ע"פ). על צידן של בריטניה ואוסטריה, 15.11.1715 חתם על חוזה התיץ

(Traite de la Barrière) עם אוסטריה. שלפני קיבלה הולאנד את הרשות להכניס חילות-מצב לתשע ערים של ארצות-

השפלה האוסטריות (היום: בלגיה), בנייהן איפה, נאמרי וטורנא, כדי לשמור על הולאנד מפני התקפת צרפתית. אך

הי' יכול היה למנוע את ירידת ארצי לדרגת מעצמה קטנה באירופה.

Het archief van A. H., 1867/80; B. van't Hoff, Het archief van A. H., 1950.

הינְקֶמֶר — Hinckmar — (מת לפני 882), הגמונה של העיר לאן (Laon) שבצרפת בין 853 ל-871. הגמ-נות זו וההנאות שהיו כרוכות בה הענקו לו, להי', ע"י דודו

נסיגות אלה לשם הרחבת תחום הבעיות והתפקידים של הפילוסופיה. עד כאן הביטו הפילוסופיה אחרנית. היא חייבת להביט קדימה. אגו החלוצים של החלוצים". ב-1959 ערך הי' את הספר Die Philosophie im 20. Jahrhundert (ה"פ"י לוסופיה במאה ה-20) — תיאור אנציקלופדי (כתוב ע"י כמה מחברים) של תולדות הפילוסופיה ושל הענפים השונים שלה בזמנו.

ש. ה. ב.

הינְן (Hainan), אי בחבל קנטונג שבדרומה של סין; משתרע בין 15°18' 10°20' קווי-הרוחב הצפוני,

והוא החלק הדרומי ביותר שבמדינת-סין. ארכו המפסימאלי — מדרום-המערב לצפון-המזרח — 290 ק"מ, רחבו המאכסי-

מאלי — 180 ק"מ. שטחו 34,000 קמ"ר ומספר תושביו 33 מיליון (1953). מ"צ-הים הי', שרחבו 16—24 ק"מ,

המחבר את יסוין הדרומי עם מפרץ טונגקינג. מפרדי בין הי' לבין הצ'ינאי לויצ'י (Luichou) שביבשת סין. האי

הרי רבו: ישנן בדרום גבעות לגובה 1,879 מ'. הצפון ורצועת-החוף הם שפלה. האקלים מונסוני-טרופי. הטמפרטור

טורה הממוצעת באזור-החוף יורדת ביאנואר עד 19° ועולה ביולי עד 29°, כמות-המשקעים — 1,250—1,500 מ"מ בחוף.

ועד 3,000 מ"מ בהרים. התרים מכוסים יערות-עז, ובהם כמה סוגי-עצים ובייחד מבחינה כלכלית; בשפלה מגדלים ארוז

(עד 3 יבולים בשנה). ענדי-סוכר, קינמון, קפה, אנאנס, דקליקוס וקוצ'וק. בדרום (בטינט) ובמערב (בשקלוק)

מכרות-ברזל. התושבים הם סינים דרומיים. שנדדו להי' משתומד האי תחת פיקוחם של הסינים ב-110 לפסה"ג

וביחוד משופט לסין במאה ה-14. עיר-הבירה היא קינגצ'אנג וביחוד לה נפל הויראג בצפון האי. על חוף המיצר, נמל יציא בצר-ברזל היא העיר צ'אנגאנג שבמערב האי.

בתקופת המלחמה היאפאנית-הסינית (1937—1945) נכבש האי ע"י היאפאנים; השקיעו בו בימי מלחמת-העולם II

ביצורים צבאיים, האי שימש בסיס לפעולותיהם באסיה הדרומית-מזרחית. ב-1945 חזרה הי' לסין. ב-1950 הוענקה אוטונומיה לשבטי הילידים לי וזיאו על ידי השלטונות של סין העממית.

הינְסְיוֹס (Heinsius), שם-המשפחה של שני פילולוגים קלאסיים הולאנדים, אב ובנו.

1. דניאל הי' (1580/81, ננט — 1655, לייזן), למד

בפראנקר (הולאנד הצפונית) ובלייזן. במקום שנעשה תל-מידו ויידיד הקרוב של י. י. סקלגר (ע"פ). שמת בנורוועיה

של הי'; ב-1605 נתמנה פרופסור פילולוגיה קלאסית בלייזן. הי' הוציא כתבים הרבה של סופרים יווניים רומיים קלא-

סיים; ממהדרות אלו נחשבת כטובת ביותר אותן של הסופרים היוונים: הסידוס, תאקריטוס ובקוליקים אחרים.

אריסטו ("פואטיקה" ו"פוליטיקה"), קלמנס מאלכסנדריה, והמאטימיגאפים (מאספי-המשלים). ע"י מחקר De tra-

goediae constitutione ("על מבנה הטראגדיה"), 1611, קנה לו הי' מקום מרכזי בחקר אריסטו בדרו — מן המהדרות. שהוציא

מכתבי הרומיים (סיליוס אמיליוס, הוראטיוס, סיקה, טרנ-סיוס, אובידיוס, ליוויס וורגיליוס), המשוחח ביותר היא

זו של אובידיוס (1629). א"ע"פ שהצעותיו לשינויים בטקסטים והשערותיו בנוגע לקריאתם הנוכח לא מצאו חן בעיניהם של בנטלי (ע"פ) ופילולוגים אחרים, יצא שמו של הי'

פסית, שהתחילה מתפתחת בגאליה מן המאה 5 ואילך. ה'י ראה את הגמוניציצפת בכלת-הילויים בכנסייה הרומית וכקשורים קשר הדוק לשליטים הלוחזים, שעמם היו צרי-כים לדעתו, להשתתף בניהול ענייניה-מדינה. את דעותיו אלו ניסח על-פי יסודות המשפט הקאנאני — דבר, שנתון לו יתרון מסוים בפולמוסו עם אנשי הכנסייה הרומית. הש-קפותיו של ה'י ותקופתו אפי' נבחרו גם בדרך סימולו בבעיות המדיניות, שבדן היה מעט-אז-עט' תמן בקארולוס ה-קרח" במלחמתו נגד לודוויג הגרמני בין 855 ל-859; גם הכתיר אותו כקיסר 869 ולאחר זמן (870—871) אף שייע לוי בדיכוי המרד של קארולומאן בנו. ה'י לא היסס לעוק, שיטמאו את המרד ואת הינקמר, הגמונה של לאן, שהיה אחיינו של ה'י עצמו. מאחר שסירב לקבל עליו את מרותו וה'י בא לידי כסכותו עם המלך כשהוא האחרון מינה — בניגוד לדעתו של ה'י — את הנזיר וולפדוס כארכיהגמון בבורדו, את השקפותיו הדתיות-המדיניות (בעיני ה'י בסוף ימיו באר-גרתו, "על סדרי ארמון המלך" *Epistola de ordine palatii*, אוד ה'י יצא ע"י M. Prou, 1885, עם תרגום צרפתי), הכוללת תיאור מעניין של חייה-התנאי בצרפת, שמפיץ אור על סדרי הארמון, על מנגנון המשרתים והפקידים, על פמלייתו של המלך, על אירגון המשפט ועל התקנות המלכותיות בנוגע לכנסים הממשלתיים, בחירת יועצים והכנת החוקים ופיר-סומם. אירגון זה נחשב מתוך כוונה להחזיר בלבם של בני קארולוס את הכרת המלך שבמשטר אריסטוקראטי מודרן ע"י אנשי הכנסייה, או ביתר דיוק: ע"י ההגמונים. ה'י מת באפרנה, שאליה נמלט מפני פלישת הנורמאנים. — כתיב ה'י, ביניהם דברי פולמוס עם הכנסייה, כתבים הדנים בבעיות המשפט הכנסייתי, אגרותיו וספר עז חיי רמיגוס הקדוש מכוונסים ב*Patrologia Latina* של Migne, לרכים 125 ו-126. ה'י כתב גם את תולדות ממלכת המריאנקים המערביים בשנות 861—882 בהמשך לאגאליים של ברטינוס הקדוש" (*Annales Bertiniani*).

Annales Bertiniani 830—882 (*Monumenta Germ. Hist.: Scriptores*, IV, 1883); *Floedorf, Historia Ecclesiae Remensis*; H. Schrörs, *H., Erzbischof von Reims*, 1884; A. Flèche-V. Marün, *Histoire de l'Eglise*, VI, 1937; L. Halphen, *Le "De Ordine Palatii" d'Hincmar* (*in A travers l'Histoire du moyen âge*), 1950.

י. ב.

הינקס, אדוארד — Edward Hincks — 1792. קורק — 1866. קילילי [Killyleagh], אירלאנד]. בלשן-אורולוג אירי, מן המפענחים הראשונים של כתב-הידורות (ע"ע). נתחנך בבריטני קולג' דרובולן ושימש כומר אנגליקני בקילילי (1825—1866).

מתחילה עסק ה'י בפיעוטו כתב-ההירוגליפים. לאחר מכן עבר לפיעוטו כתב-הידורות, וריכוזו מן מחקריו בכתובות והשלש-לשוניות מתקופת הממלכה האחמנידית (בתיסטון ופרספוליס), שהלכו ותפרסמו בזמנו בעקבות פעולתו של ה. ק. רולינסון (ע"ע). בתחום זה הגיע ה'י להשיגם, שיחדו לו מקום בין גרילי הילשינגים. — בסוג הראשון של הכתובות הנוצרות, בלשון ה'י פסית העתיקה, סיים ה'י ב-1848 את תהליך הפיעוטו (שכבר התחיל בו ג. פ. רופטסנד, ע"ע) כשמצא כמה כללים חשובים, הקובעים את קריאתם של הסימנים, שנשארו בלתי ברורים, וכן קבע את מערכת-ההגיים של הפרסית העתיקה. ביחס לסוג הלשוני השל

הינקמר מרנס (ע"ע). 868 הסתכסך ה'י עם דודו ועם הקיסר קארולוס ה-קרח" משום התערבותם החוזרת ונשנית בדרכי השליטה שלו בהגמונותו — מה שה'י ראה כפגיעה בזכויותיו. על רקע הגנת עניינו הפרטי הפך ה'י את הוויכוח לבעיה עקרונית וביקש את עזרתו של האפיפיור אריא-נוס II; ה'י טען, שרק לאפיפיורות הרומית הסמכות להגביל את השליטה וזכויות-השלטון שלו בהגמונותו, אך ירידה של הקיסר לדודו היו על-העליונה. ובזוועה הכנסייתית של דוזי (Douzy), ניטל מה'י תואר-ההגמון, ולא עוד אלא שאף גורש מתחום הגמונותו. ה'י הוסיף למחות נגד החלטות הכנס, ובא לרואם כדי לטעון לפני האפיפיור נגד המלך. 872 הצטרף ה'י למרדו של קארולומאן, בנו של קארולוס ה-קרח", נגד זה האחרון, אך 873 נתפס. נשפט וסומא ע"י אנשיו של קארולוס. למרות התמיכה המהמדת שזכה לה מצד האפיפיורות. בהשפעת פנייתו של האפיפיור יונהס VIII אל ועידת-הכנסייה של טרואה (878) החליטה הוועידה להחזיר לו חלק מהכנסותיו, אך לא ביטלה את צו הורדתו מהגמונותו. חשיבות מיוחדת יש לאגרותיו של ה'י לדודו ולאפי-פיורים, כי בוויכוח המשפטי, שניהל להגנת עניינו היה מן הראשונים שהשתמש בפקדים הכנסייתיים המזוייפים. המי-סטים לאיזידורוס (ע"ע דקרטליים), והובלס הרעיון בדבר סמכותה הבלעדיה של הכנסייה לגבי ההגמונים. כתבים אלה משמשים גם עדות למציאותה של אסכולה משפטית-קאנונית מפותחת בצרפת באותה תקופה.

J. P. Migne, *Patrologia Latina*, 124, 126; G. Waiz, *Annales Bertiniani*, in *Scriptores Rerum Germanicarum — Monumenta Germaniae Historica: Scriptores*; A. Flèche et V. Martin, *Histoire de l'Eglise: L'Époque carolingienne* (VI), 1937.

ד. ב.

הינקמר מרנס — Hincmar Remensis — (806—882. אפרנה [Épernay], צרפת התיכונה), איש-כנסייה ומדינאי צרפתי. ה'י היה מן למשפחת-אצילים, שהיתה ממקור רבשה להמושלת קארולינגית. את ימי-הנוער שלו בילה במנזר סן דני, הסמוך לפאריס. 831 נמנה עם יועציו של לודוביקוס II ה-החטיד" (ע"ע). כשעלה לשלטון קרולוס ה-קרח" (ע"ע) 840 התחזה ה'י משתתף בקביעת מדיניותו של המלך, ועד מהרה נעשה דמות מרכזית בצמרת-השלטון. במשך קרוב לארבעים שנה ניהל ה'י את מדיניות החוץ והפנים של קארולוס, ואחר מותו של זה האחרון (877) ניסה אף לנהל את מדיניותם של יורשיו. כוח השפעתו של ה'י בחצרו של מלך-צרפת נבע במידה מרובה מן העובדה, שהיה הארכיהגמון של רנס (Reims). לאשרה זה, שפעמימה אחרו בראש הכנסייה הקתולית בצרפת. נבחר ה'י 845. ה'י גילה תקיפות כלפי האפיפיורים ובה תכופות לידי סיכסוכים גלויים עמהם — מתחילה 855. כשדוש את הדתות של אנשי-דת, שמונו ע"י הארכיהגמון א ב'ן קודמו. מאהר שהלה היה, לדעתו ארכי-הגמון בלתי-חוקי, לאחר מכן ב-861. כשביקש להוריד מכסאו את רוטארד, הארכיהגמון של סואסון, ולסוף, כשהתערב בבחירת אגאס. המגונה של פאריס (858). סיכסוכים אלה גרמו לא פנע לערעור עמדתו של ה'י בכנסייה הצרפתית. אך אישיותו התקיפה ותמיכתו של קארולוס עמדו לו להשי- לים את רצונו על זה של האפיפיורים, שהיו סורים או כוח מששי. בעמדתו של ה'י נתגלו, בין השאר, הנטיות לעצמאות של הכנסייה הצרפתית, שפרשיותו היו נוצצים במסורת-מש-

הכתובות — זה של העילמית, שהיתה הלשון הרשמית השנייה בממלכה הפרסית-העילמית, קבע ה'י, שלא זו בלבד שאינה לשון שמיית, אלא שאף ההודו-גרמנית אינה. הפיענוח של הכתב, שבו נכתבה הלשון זו ושהוא כתב-היתדות המקורי, סייע בידי ה'י לקבוע את הוזהה של הלשון השלישית של הכתובות: האכדית (בבלית). כן פיענח ה'י, בנפרד מבלשנים אחרים בני-זמנו, את הכתובות של תגלת-פלאסר I (ע"צ) — ה'י היה גם מן הראשונים, שעסקו בחקר הלשון השומרית (ע"צ) והבחינו בכמה מתכונות-היסוד שלה. מאחר שהכיר, שכתב-היתדות אינו מתאים ללשון שמיית, הסיק, שכתב זה הואצא ע"י עם, ששלונו לא היתה שמיית. לאחר שנתפרסמו התעודות הראשונות מניפור (ע"צ) קבע ה'י, שלשון זו היתה לשון אגלוטינאטיבית (ע"צ אגלוטינציה), והביא דוגמות להנחית מן תי-מסלאבאריים" (מלנינים) שומריים-אכדיים. — מחקריו של ה'י נתפרסמו בעיקרם בפיוסומי האקדמיה האירית המלכותית והחברה האסייתית המלכותית.

H. Heimpel, *Bemerkungen zur Geschichte H. S. I.*, 1937;
R. Holtzmann, *Gesch. der sächsischen Kaiserzeit*, 1943;
W. Mohr, *König H. I.*, 1950.

(ב) ה'י II, "הקדוש" (973–1024), נודע מנעוריו לשיעור הכמורה ורכש לו השכלה רחבה. אחר מות אביו, היינריך „איש-המדנים" (ע"צ ברויה, עמ' 28), ירש ב 995 את דוכסות באוואריה, ובב 1002 נבחר למלך גרמניה. כירוש של שאר-ברשו, אוטו III, בשנות 1002–1005 הכטיח את הגבולות המזרחיים של ממלכתו במלחמות ובחווים עם בולסלב האמיץ (ע"צ), דוכס פולניה. ב 1004 נסע לאיטליה והכתיר בסאווייה למלך הארץ. ב 1014 קיבל מידי האפיפיור בנדיקטוס VIII (ע"צ) את כתר-הקיסר. ב 1021/222 שהה שנית באיטליה כדי להבטיח את שלטונו נגד הביזנטים, בעלי איטליה הדרומית.

בשלטונו על גרמניה נשען ה'י, לפי דוגמת אביו-סבו, אוטו I, על גדולי-הכנסייה. הוא מינה את ההמגנים ואת ראשי-המינזורים השריים ודרש מן הכמרים, שקידשו את עצמם בראש ובראשונה לתפקידיהם הדתיים. מבחינה זו התקרב לשאיפותיה של תנועת קליני (ע"צ), אך התנגד לרדישותיה המדיניות של תנועה זו, שהיו מכוונות לצימצום שלטונו של הקיסר על הכנסייה. ב 1007 יסד ה'י את ההמגנות של במברג (ע"צ) כמרכז להפצת הנצרות בקרב הסלאוים. ב 1146 הוכרז כקדוש ע"י הכנסייה, ואז סופרו ונכתבו עליו האגדות, שהסעימו את אדיקותו היתרה.

R. Holtzmann, *Gesch. der sächsischen Kaiserzeit*, 1943;
L. Mikolietzky, *H. II und die Kirche*, 1946.

(ג) ה'י III, 1017–1056, שליט גרמניה מ 1039, משר שלת הסלאוים, בנו של הקיסר קונראד II ושל גיולה, בתו של הרמן, דוכס שוואביה (מת 1003). ה'י קיבל ממוריו כמרים חינוך יסודי, כשהיה בתו 11, יום אביו את הכתרתו כמלך גרמניה (ע"צ, עמ' 122 למטה). וב 1036 השיא אותו לגנזילה, בתו של קנט (ע"צ), מלך דאניה ואנגליה, זו האחרונה מתת ב 1038 וב 1043 נשא ה'י את אגנס (1024–1077), בתו של גיום (Guillaume), דוכס אקיטניה (ע"צ). באותן השנים כבר סייע ה'י לאביו בהנהלת האימפריה. כשעלה לשלטון (1039), הכריח את בריטילב I, דוכס בוהמיה (1034–1055), שיכיר ברותו, ובראצעה מסעו (1042–1045) אבנם לתקופה מוגבלת, את הונגאריה, לעומת זה לא הצליח להתגבר לגמרי על התנגדותו של גודפרוא, דוכס לוין (מת 1069).

ה'י היה חסיד של תנועת-הרפורמה בכנסייה, שנבעה ממנו קליני (ע"צ). בהתאם לכך ויתר, בניגוד למנהג אביו, על הכנסותיה של הסימוניה (ע"צ), ושאף, שמשורות-הכנסייה, וכן כסא-האפיפיור, היוו תמיסם ע"י אשיות בעלות מסה, בניגוד למצב, שהיה קיים בזמנו (ע"צ כנסייה). לפיכך נסע

הכתובות — זה של העילמית, שהיתה הלשון הרשמית השנייה בממלכה הפרסית-העילמית, קבע ה'י, שלא זו בלבד שאינה לשון שמיית, אלא שאף ההודו-גרמנית אינה. הפיענוח של הכתב, שבו נכתבה הלשון זו ושהוא כתב-היתדות המקורי, סייע בידי ה'י לקבוע את הוזהה של הלשון השלישית של הכתובות: האכדית (בבלית). כן פיענח ה'י, בנפרד מבלשנים אחרים בני-זמנו, את הכתובות של תגלת-פלאסר I (ע"צ) — ה'י היה גם מן הראשונים, שעסקו בחקר הלשון השומרית (ע"צ) והבחינו בכמה מתכונות-היסוד שלה. מאחר שהכיר, שכתב-היתדות אינו מתאים ללשון שמיית, הסיק, שכתב זה הואצא ע"י עם, ששלונו לא היתה שמיית. לאחר שנתפרסמו התעודות הראשונות מניפור (ע"צ) קבע ה'י, שלשון זו היתה לשון אגלוטינאטיבית (ע"צ אגלוטינציה), והביא דוגמות להנחית מן תי-מסלאבאריים" (מלנינים) שומריים-אכדיים. — מחקריו של ה'י נתפרסמו בעיקרם בפיוסומי האקדמיה האירית המלכותית והחברה האסייתית המלכותית.

W. Budge, *Rise and Progress of Assyriology*, 1925;
E. F. Davidson, *E. H.*, 1933; S. A. Pallis, *The Antiquity of Iraq*, 1956.

פ. אר.

ה'ינסקצ'יוס, יוהן גוטליב — Johann Gottlieb Heineccius — גרמנית Heinecke — 1681. איינוברג — 1741.

האלה), משפטן גרמני, הורה פילוסופיה ומשפט באוניברסיטת של האלה, פראנקפורט ע"י אורד פראנק (הולאנד). ה'י נמנה עם גדולי הכמיה-המשפט במאה ה 18 והוא המפורסם שבמשפטנים הפילוסופיים הגרמניים מן האסכולה של המשפט הטבעי. ה'י ראה את המשפט כמדע שכלתני ולא מאמנת נסיונית בלבד, שתקנותיה נוצרו רק לצרכי השעה. לפיכך פיתח את תורתו המשפטית כשיטה פילוסופית, שבה הושפע בעיקר מחוגו גרוטיוס (ע"צ), ספרו בתורת-המשפט הכללית הוא: „יסודות המשפט הטבעי ומשפט-העמים" (Elementa juris naturae et gentium), 1737. — החשובים שבספריו האחרים הם: במשפט ה ד ו מ י — Ele-menta juris civilis secundum ordinem Institutionum („יסודות המשפט האזרחי על-פי סדר האינסטיטוציות"), 1725. Elementa juris civilis secundum ordinem Pan-dectarium („יסודות המשפט האזרחי על-פי סדר הפאנדקטים"), 2 כרכים, 1727; במשפט הגרמני — Elementa juris germanici („יסודות המשפט הגרמני"), 2 כרכים, 1735/6, שהוא מן היצירות המשפטיות הראשונות, שיש בהם הרצאה יסודית על התפתחות המשפט הגרמני הפרטי. ה'י הטעים בו את חשיבות המשפט הגרמני הישן, שלדעתו היה נהוג במידה רבה בגרמניה גם לאחר ש„נקלט" בה המשפט הרומי. עם זה לא נשתחרר ה'י מפרסומו-המשפטי של המשפט הרומי, ואף את המשפט הגרמני חקר מתוך השוואת אליו. ה'י הצטיין כפדגוג וספריו הנזכרים נתקבלו כספרי-לימוד-עזר. חיבוריו של ה'י מצויינים בסיוגונים המבריק והבהיר ובי שפע של פרטים בהיסטוריה ובפילוסופיה יותר מבעמקות. מקוריות-החשיבה וגישתו בקריתת. — כתביו המקובצים של ה'י נתפרסמו כמה פעמים: 18 כרכים (1743), 8 כרכים (1744/8), 12 כרכים (1759/77) ו 9 כרכים (1765/71).

ש. ה. ה.

ה'ינריך (Heinrich), שמם של 8 ממלכי גרמניה וקיסריה. ה'י I (בערך 876–936) נעשה דוכס סאקסוניה

הברית אתו, שיכתיר אותו כקיסר ויאשר את כל זכויותיו הקדומות (אפריל 1111). אך מיד לאחר שיצא ה"י מאיטליה ביטלו גדולי הכנסייה את האישרוים הללו.

בינתיים נסתכן ה"י שוב במלחמות בגרמניה. ביחוד עם לוותר, דוכס סאכסוניה. למרות זה נסע המלך, במארס 1116, שוב לאיטליה. הניקח זמן קצר ברומי, אך סוף-סוף הוכרז להסכים לפשרה. שסוכמה בחווה וורמס (1122). ע"ע גרמניה, עמ' 424. — 1114 נשא ה"י את מלילדה (1102—1107). בתו של הנרי I, מלך אנגליה, אך הם נשארו חשוכי-ילדים.

H. Banniza von Bazan, *Die Persönlichkeit H. V im Urteil der zeitgenössischen Quellen*, 1927; Hampe-Baethgen (7*13).

(א) ה"י VI (1165—1197), 1190 שלט בגרמניה (משוך שלט השטאופים), הוכתר כקיסר רומי באפריל 1191. ה"י היה בנו השני של פרידריך I (ע"ע) ובעודו ילד קטן הומלך על גרמניה (1169). ב1186 נשא במילאנו את קונסטאנצה, בתו של רוז'ר II (ע"ע), מלך נאפולייסיצייליה, והוכתר כמלך איטליה.

בנובמבר 1189 מת גלילולמו II (ע"ע), מלך סיציליה, בלא שהניח אחריו צאצאים, ויורשתו הייתה קונסטאנצה, אשתו של ה"י. אך חלק גדול של האצולה בחר בטנקרדו (טאנקרדו) די ל'צה (Tancredo di Lecce) כמלך. ה"י, שנשתכח בגרמניה מחמת מות אביו (1190), נסע רק בתחילת 1191 לאיטליה, אך לא הצליח לרכוש את ההתמדות נגדו ובאופרליסיצייליה וחזר בסוף השנה לגרמניה, כאן נסתכך שוב עם הנסיכים, שברובם התקוממו לה"י. המקרה בא לעזרתו של הקיסר, שהיה נתון בשכנת גדולה: ידידו, לאופולד V, דוכס אוסטריה, שבה בדצמבר 1192 את ריצייד, לב האריה" (ע"ע), מלך אנגליה. והסגיר אותו לה"י, שרדש וקיבל בעד שחרורו כופר עצום; אך באתות שעה עצמה תיווך ריציארד בהצלחה בין ה"י ורייביו בגרמניה.

השקט שהוקם בגרמניה, איפשר לקיסר לנסוע ב1194 לאיטליה, טאנקרד מת בפברואר אותה שנה. ה"י כבש עד מהרה את סיציליה והוכתר כפאלרמו כמלך הארץ (25.12.1194). הוא מסר לאשתו את העוצרות במדינה, שנוהלה ע"י אנשי-אמונים שלו מן הגרמנים.

ביקץ 1195 חזר לגרמניה, כאן נכשל נסיונו לארגן מחדש את האימפריה (ע"ע גרמניה, עמ' 425). היו לו, לה"י, תכניות להרחיב את השפעתו במזרח התיכון, ולשם כך הניח מסע-צלב. אך קודם לכן הוצרך לרכוש מרד סביצייליה (אביב 1197), שבו העניש את המרדנים באכזריות מרובה. זמן קצר לאחר מכן (28.9.1197) מת בעיר מסינה בקדחה. מותו המוקדם ויעזעז המבנה המדיני של האימפריה.

J. Haller, H. VI., in *Abhandlungen zur Geschichte des Mittelalters*, 1944; Hampe-Baethgen (7*13).

(ז) ה"י VII (1211—1242), בנו הבכור של הקיסר פרידריך II ושל קונסטאנצה מאראגון, היה תינוק בן שנה כשהוכתר כמלך-סיצייליה. ב1220 הביא אותו אביו לגרמניה, ואפיטרופסו. הארכיבישופ אנגלברט מקלן (1185—1225), הכ תיר אותו באכן כמלך גרמניה (1222). ב1225 נשא את מאראגארטה (1204—1267); בתו של לאופולד VI, דוכס אוסטריה. ב1229 אביו, מלך של בעצמו בגרמניה, ובניגוד למדיניותו, שנקט השתדל — אך ללא הצלחה — לצמצם את זכויות הנסיכים (ע"ע גרמניה, עמ' 426). התנגד לשאיפותיהם של הקנאים הדתיים, שהתנהו בוותן

ב1046 לאיטליה. האצולה והעם של רומא מסרו לו את השלטון על העיר, וע"י כך זכה להשפעה, מכרעת בבחירת האפיפיור. שבשנה שלאחר מכן (1046—1055) העלה ה"י לאפיפיוריות ארבעה הגמונים גרמניים, שנתנו מאמונו והיו ראויים למשרה הרמה: קלמנס II (1046/47), שהכתיר אותו לקיסר רומי, דפוסט II (1048), לאו IX (1049—1054) וויקטור II (1055—1057). כן הכירו באותן השנים הנסיכים הגרמניים והאזורים בארבעים אז את דרומה של איטליה (ע"ע, עמ' 733), במרותו העליונה של הקיסר.

ה"י נמנה עם השליטים הגדולים של גרמניה ביה"ב באותו I לפניו וה"י IV אחריו, מותו המוקדם בגיל 39 שנה גרם לזיעזוע מדיני בגרמניה.

P. Kehr, *Vier Kapitel aus der Geschichte Hs III*, 1930; K. Hampe—F. Baethgen, *Deutsche Kaisergeschichte in der Zeit der Salier und Staufer*, 1949*²; Th. Schieffer, *H. III*, in *Die grossen Deutschen*, I, 52—69, 1956.

(ד) ה"י IV (1050—1106) היה בנו של (ג) ושל אגנס מאקוויטניה, אביו יום 1053 את בחירת הילד בן 3 למלך גרמניה וראש אותו שנתיים לאחר מכן עם ברחה מטריינו (1051—1087) כדי לחזק את השפעת הקיסר באיטליה הצפון-נית. אחר מותו המוקדם של אביו, שלטה אמו במקומו של ה"י IV בעזרת יועצים מגדולי הכנסייה. ב1065 שלט בעצמו, ולאחר שיכנסים מרובים (1075) עם הנסיכים, שכוחם גדל בתקופת שלטונה של אמו החלשה, התגבר על התנגדותם. כשכנסים אלה נתמך ה"י ע"י אורחיתרם וע"י האצולה הנמוכה של ה"מסרתים" (ע"ע אצילים, עמ' 492).

אך ב1076 פרץ רב האינקוויסטור, שיועצו את סידות האימפריה (ע"ע גרמניה, עמ' 423), רק מתוך מריבות ומלחמות קשות (1075—1085) עלה ביד ה"י לקיים את שלטונו בגרמניה ובאיטליה, וכן את מרותו על הכנסייה. ב1084 הוכתר כקיסר ברומי, אבל בגרמניה נמשכו הקרבות הפנימיים, ולנסיכים, שקמו נגד ה"י, הצטרף ב1093 בנו הבכור, קונראד, בן 19, שהוכתר עוד ב1087 כמלך גרמניה, כן פנתה פראפקסיד (Praxedis), וכן את מרותו על הכנסייה. ה"י, נגד בעלה, ב1098 היריד המלך את קונראד (מת 1101 באיטליה), פראפקסיד חזרה למולדתה חרוסית, ה"י יום את בחירת בנו השני, שאף הוא נקרא היינריך, למלך. ב1103 הכריז ה"י על שלום פנימי לארבע שנים בגרמניה — כלומר, אסר את הקרבות הפנימיים הדתיים המסורתיים בין האצילים. אלה האחרונים התנגדו לכך, והיינריך הצעיר תמך בהם. ב1105 שבה את אביו, ה"י הצליח להימלט משבי וזמ 1106 תוך מלחמתו בבנו. הוא אחת מן הדמויות הטראגיות בתולדות גרמניה.

E. Schirmer, *Die Persönlichkeit H. IV im Urteil der deutschen Geschichtsschreibung*, 1931; K. Hampe—F. Baethgen (7*13); H. F. Haelele, *Fortuna Heinrici IV. imperatoris. Untersuchungen zur Lebensgeschichte des dritten Saliers*, 1954.

(ה) ה"י V (1084—1125), בנו של (ד), נלחם בשנות-מלכותו הראשונות בלא הצלחה ניכרת נגד בוהמיה, פולניה והונגריה. בחקוסת מלחמתו נגד אביו (ר' למעלה) צידד עם האפיפיור, אבל כמלך לא הסכים לוותר לא על מרותו על הכנסייה בגרמניה ולא על שלטונו באיטליה הצפונית והתי-כונה. ב1110 עבר את האלפים עם צבא גדול, שדרש ממנו האפיפיור פאולוס II, בפברואר 1111, שיוותר על זכות האינקוויסטור (ר' למעלה), שבה המלך את האפיפיור

השנים, לפי פקודתו של האפיפיור גרגוריוס IX, את האיני-קוויזיציה (ע"ע) בגרמניה. אך פרידריך II היה זקוק או לעזרת האפיפיור ואסר על בנו להמשיך בפעולתו. עשכשו (1234) התמרד הבן נגד האב, וזה האחרון בא לגרמניה (1235). הוריד את בנו ממשרתו וכלאו באיטליה. כאן מת ה' — כנראה, בהתאבדות.

השנים, לפי פקודתו של האפיפיור גרגוריוס IX, את האיני-קוויזיציה (ע"ע) בגרמניה. אך פרידריך II היה זקוק או לעזרת האפיפיור ואסר על בנו להמשיך בפעולתו. עשכשו (1234) התמרד הבן נגד האב, וזה האחרון בא לגרמניה (1235). הוריד את בנו ממשרתו וכלאו באיטליה. כאן מת ה' — כנראה, בהתאבדות.

E. Franzel, *König H. VII von Hohenstaufen*, 1929.

(ח) VII¹ (1274–1313), מלך גרמניה מ-1309 וקיסר (1312). בנו של הרזן הינריך מלווסמבורג. שמת בשנת 1288. אמו היתה בת של משפחה מדרום ארצות-השפלה ולשון ילדותו וחינוכו היתה צרפתית. הודות להשפעת אחיו בלדוין הנסיכים-הבוחרים (ע"ע גרמניה, עמ' 429). נבחר והוכתר ה' בחורף 1308/9 כמלך גרמניה. ע"י השתלטות-דברים מוצלחת הועלה את בנו לראשן (1296–1346). בלא שהשתמש בכוח צבאי ניכר, על כסא-המלכות של בוזמה (1310). ובצאצאיו שלטו בארץ זו עד 1437 (ע"ע צ'כוסלובקיה, היסטוריה). אבל בדרך כלל לא שאף ה' להרחיב את גבולות-גרמניה בכיוון מזרחה, וראה את תפקידו העיקרי בקבלת כתר-הקיסר ברומי ובהחזרת עמדתם של שליטי גרמניה באיטליה לישנה. בסתיו 1311 נסע לארץ זו עם צבא קטן. הגיב לניגים (ע"ע גולפים וגיבלונים). בניגים המשודר דאגטה, בירכו אותו כמביא השלום והצדק, במילאנו הוכתר ביאנואר 1311 כמלך-איטליה, וביוני 1312 עטרורו שני באיכותו של האפיפיור ככתבן של קיסר-רומי. אך ה' לא הצליח להשיגן שלום בין הערים הנסיכים היריבים באיטליה, ולא עוד אלא שאף הוכרז להילחם נגד ערים אלו. שנה לאחר מכן מת בקדחת במנור סמוך לסיאנזה.

Fr. Schneider, II. VII, 1924/28; id., *Kaiser H. VII, Dantes Kaiser*, 1940.

א. מ. י.

ה'ינריך II (מת 1177). שלט של אוסטריה (1141–1177) ודוכס של באוואריה (1143–1156); ידוע בכינוי *ירמיהו* (בגרמנית = כן אם [עורר] לי השם) על שום מנהגו להשתמש בכינוי זה. כשמת אחיו לאופולד IV (1141), ירש ה' את רוזנות-הוספר של אוסטריה. אחר מותו של הינריך הגאה" (ע"ע), דוכס באוואריה, נשא ה' את אלמנה גרטרוד (מתה ב-1143) וקיבל ב-1143 מדיה הקיסר קונראד III גם את דוכסות-באוואריה. ב-1147/48 השתתף עם הקיסר במסע-הצלב השני ונשא ב-1148 את תאודורה, קרובתו של מנואל קיסר ביזנטיון (ע"ע עמ' 372). ב-1156. כשהתפייס הקיסר פרידריך I עם תולפיים (ע"ע גרמניה, עמ' 424), הוכרז ה' לוותר על באוואריה. פסיציו על כך הועלתה אוסטריה לדוכסות, וה' ורעייתו קיבלו את הזכות להוריש את ארצם גם לבנות ולקבוע את יורשם. אם ימותו חסוכיי-ילדים.

Urkundenbuch zur Geschichte der Babenberger, 1950.

ה'ינריך, שני הדוכסים של באוואריה וסאכסניה. (1) ה' הגאה" (1108–1139), בנו של הינריך הש"חור" (מת ב-1126). דוכס באוואריה. שהיה גם בעל האחוות הרבות של משפחת תולפיים (ע"ע באיטליה ועם ה'ינריך הש"חור) ועל ולפהילדה (Wulfhilda) בתו היורשת של מאגנס. דוכס סאכסניה — בעל אחוזת גדולות בסביבת העיר לינבורג (ע"ע; כ-50 ק"מ דרומית-מזרחית להאמבורג). שנה אחת אחר מותו של אביו נשא ה' הגאה"

(2) ה' הגאה" (1129–1195), בנו של (1), הוכר אחר מות אביו כדוכס סאכסניה, אך את באוואריה קיבל רק ב-1154, כשהקיסר פרידריך I השלים עם האולפים (ע"ע גרמניה, עמ' 424). שיפחו העיקרית היתה להרחיב את סאכסניה לצד צפון-מזרח. בין 1157 ל-1177 ערך ששה מסעות נגד השבטים הסלאוויים מזרח לאלבה, כבש את מקלנבורג, יסד שם הגמנויות וערים (שרין) וסייע לטוהרים. כן הקפיד בקיום מרותו על הכנטיה. הוא שלט כמלך בגרמניה הצפון-מזרחית. — את המינהל בבאוואריה השאיר בדרך כלל בידי אנשי-אמונתו שלו. ב-1158 יסד את מילנן (ע"ע). ב-1168 נשא את סטילדה, בתו של הנרי II (ע"ע). מלך אנגליה. ב-1172 עלה לרגל לירושלים לזיווגם של 500 אבירי, ובדרכו לשם נתקבל בכבוד גדול ע"י הקיסר בקושתה וע"י שולטן הסלג'וקים בקניה. אך כשסייר ב-1176 השתתף במסע של הקיסר פרידריך I לאיטליה וגרם ע"י כך לתבוסתו של הצבא הגרמני, נטל ממנו הקיסר (1180), בהסכמתם של הדוכסים, את שתי דוכסותיו (ע"ע גרמניה, עמ' 424) והשאיר בידו רק את נחלותיו הפרטיות, עם מרכיזתן בראוני-שווייג ולינבורג. בשנים 1182–1185 שהה באנגליה ואח"כ ניסה לשווא להחזיר לביתו את השלטון על סאכסניה. — ה' הירבה להתעניין בחיי-הרוח; אסף כתבי-יד בעלי ערך והתחיל בבניית הכנסייה המפורסמת בבאוואנשווייג.

H. H. Jacobs, *H. der Lowe*, 1933; R. Hildebrand, *Der sächsische Staat Hs der Löwen*, 1937; K. Jordan, *Die Bildungsgründungen Hs der Löwen*, 1939; U. Jentzsch, *H. der Löwe im Ostteil der deutschen Geschichtsschreibung von seinen Zeitgenossen bis zur Aufklärung*, 1942; H. Mau, *H. der Lowe*, 1944; K. Hoppe, *Die Sage von H. dem Löwen*, 1952.

א. מ. י.

ה'ינשלוד, קר סריל נורמן, — Sir Cyril Norman Hinshelwood (נר' 1897, לונדון), כימאי פסיקאלי וביזכימאי אנגלי. ה' למד כימיה באוקספורד, וב-1937 נתמנה פרופסור לכימיה שם. ב-1929 נעשה חבר של החברה המלכותית, וב-1955 היה נשיאה. ב-1948 הוענק לו תואר-אבריות, וב-1957 יתן לו (ע"ע חם) סמינולב [ע"ע] פרסי-נובל לעימיה. — ה' פעל בשני שטחי-מחקר, תחילה תרם תרומה חשובה לכימיה הפיסיקאלית במחקריו על התרמודינאמיקה והקינטיקה של ראקציות במערכות חומרי-גז ותערובות, בייחוד בגאזים (ע"ע כימיה: קינטיקה). אח"כ ריכז את מחקריו בביזורי הממאניזמים של חילוף-החומרים בחיידקים ובהשפעתם של סמים על חיידקים. הוא הצליח להוכיח, שהתפתחות תגודת כימית בחיידק לסימס מסוימים בעקבות השפעה ממושתת של סמים עליה היא פרימם של השניונים.

היס, אלג'ר — *Alger Hiss* — (נ' 1904), משפטן ודיפלומט אמריקני. היס, בנו של סוחר בבאליטימור, למד עד 1926 באוניברסיטה של עיר-מולדתו, אח"כ עד 1929, למד משפטים בהארווארד. בין השאר, גם מפיו על פליכט פרנקפורטר (ע"ע), 1930 עד 1933 עבד כעורך דין באוסטון ומ 1933—1936 שירת במשרדים שונים במינדל אה"ב בוואשינגטון. ב 1936 נכנס למשרד-החוץ ועד מהרה עלה לדרגת פקיד בכיר במחלקה לתפקידים מדיניים מיוחדים. ב 1944 ערך היס את הצעת התקנות של ארגון האר"מ, שאז חיכנו את הקמתו, וכמומחה בעניין זה ליווה את הנשיא רוזוולט לוועידה ביאלטה (פברואר 1945). בקיץ אותה שנה כיהן כמזכיר כללי בוועידה הבינלאומית בסן פראנציסקו, שהחליטה על הקמת האר"מ. בסוף 1946 עזב את משרד-החוץ ונבחר כנשיא של "קן קארנגי למען השלום הבינלאומי" (Carnegie Endowment for International Peace). במשדה גבוהה זו שימש עד סוף 1948.

באותה שנה, שבה הגיעה לשיאה המתוחות בין אה"ב ורוסיה, טען הסופר ויטקר צ'ימברז (Whittaker Chambers), נ' 1901), קומוניסט לשעבר לפני "ועדת בית-הדגברים לחקר הפעולות הבלתי-אמריקניות" (ע"ע ארצות-הברית, עמ' 202), שהיס היה קומוניסטן ושומר מסמכים סודיים לרוסיה. היס כפר בכל וזכריו בשבעה. שמעולם לא היה קומוניסטן. שלא מטר מסמכים ישל א ראא את צ'ימברז 1937 ואילך. בדצמבר 1948 נתבע היס לדין באשמת שבעת-שקר ואחר שני משפטים לפני בית-דין של מושבעים גדון לחמש שנות מאסר. בתייהמשפט הגבוהים אישרו את פסק-הדין והיס ישב מאסר 1951 בכלא. בנובמבר 1954 שוחרר הודות להתנהגותו הטובה.

עד היום (1960) יש הילוקידעות בדבר. אם פסק-הדין היה מוצדק או לא. כבר במאי 1953 הביע השופט האנגלי לורד ג'ואיט (Jowitt), בספרו *A. H. The Strange Case of* (המקרה המפורסם של א. ה.), פסקות בעניין זה. במאי 1957 חזר היס והזכיר, בספרו *In the Court of Public Opinion* (לפני בית-המשפט של דעת-הקהל), שהוא חף מפשע וזמן קצר אח"כ נכנס להנהלה של מפעל תעשייתי.

Facts on File, 1948, 422; A. Cook, *A Generation on Trial*, 1950; W. Chambers, *Witness*, 1952.

א. מ. י.

היסטולוגיה (מיון *στοχος*, רקמה), בביוולוגיה — תורת-הרקמות. היבולותה של ההי' כנעף עצמאי מן האנטומיה (ע"ע) הכללית באה בעקבות המצאת המיקרוסקופ (ע"ע) במאה 17 והפתוחו. עד אותה תקופה נחשב האבר בשלמותו כיחידת-המבנה ויחידת-התפקוד העיקרית ביצור החי ומכאן המונח אורגניזם (ע"ע). א"ע"פ שהתגבר ערה, שהאבר כגון מיחודתי-סידו קטנות יותר, כבר הובעה זמן מרובה קודם לכן. המיקרוסקופ איפשר השכלות בפרטי המבנה והאירגון של החומר החי. הוא הביא לידי גילוייו של התא, ואח"כ — לידי הכרת מהותו כיחידת-היסוד של מבנה האורגניזם ולידי הבחנה של רקמות שונות. שהן מורכבות מסוגים שונים של תאים, וכן מחומרי-ביניים, שנוצר מתוך חילוף-החמרים של התאים. ההי' התגבשה כמדע שמטרתו — חקר (1) התא שברקמת הגוף החי, (2) הומר-הביניים שבין התאים ו(3) היחס שביניהם.

שחסס מהולל במנגנון האנזימי של התא. למחקרים אלה נודעת חשיבות שימושית מרובה מבחינת ההבנה והורסות של הטיפול הכימותראפי והאנטיביוטי במחלות-זיהום שונות. — מיובוריו של הי': *The Reaction between Hydrogen and Oxygen* (הראקציה בין מימן והמצץ), 1934; *The Kinetics of Chemical Change* (הקינטיקה של שינויים כימיים), 1940; *The Chemical Kinetics of the Bacterial Cell* (הקינטיקה הכימית של תא-החיידק), 1946; *The Structure of Physical Chemistry* (מבנה הכימיה הפיזיקלית), 1951.

היס (Hiss), משפחת-מלומדים שווייצית במבול, שהעמידה משפטיים, רופאים וחוקרים רפואיים חשובים. מבניה: (1) וילהלם היס [האב] (1831. באול — 1904, לייפ-ציג), אנאטום. היה תלמידם של יוהאנס מילר, רמאק ווירכו. ב 1857 נמנה פרופסור לאנאטומיה ופיסולוגיה בבואל וב 1872 עבר ללייפציג כפרופסור לאנאטומיה. מחקריו מקיפים את מערכת-העצבים, האמברולו-גיה, האנתרופולוגיה וההיסטולוגיה; הוא תרם תרומות חשובות ביותר למקצוע האחרון, וכן לתורת-התפתחות של החלקים שונים במערכת-העצבים המרכזית. היס עמד בהרחבה על הקשר שבין מבנה הגוף ובין תפקודיו, היה חלוץ הגישה הפונקציונלית באי-נאטומיה. הוא נמנה עם מבססיה של הרפור-המדעית במאה ה 19. היס כתב זכרונות; ביוגרפיה שלו נכתבה ע"י בנו (2).



וילהלם היס (האב)

עם המדעית במאה ה 19. היס כתב זכרונות; ביוגרפיה שלו נכתבה ע"י בנו (2).

W. Hiss, *Lebenserinnerungen*, 1903; W. Walleyer, *W. H. (Dt. med. Wochenschr. 30)*, 1904; W. Hiss (הבן), *W. H., der Anatom*, 1932.

(2) וילהלם היס [הבן] (1863. באול — 1934. ברלין), רופא וחוקר ברפואה הפנימית. היה פרופסור בבואל (1902), בגטינגן (1906) ובברלין (1907 ואילך). מחקריו המרובים דנים בעיקר במחלות הלב וחילוף-החמרים. ב 1893 גילה את אלומת הסיבים העצביים בלב. היוצרת את הקשר הפונקציונלי נאלי בין חיתודיו הימני ובין שני החדרים; היא נקראת עד היום עלי-שמו ("צרוור של היס"). תגלית זו הביאה לידי חקירה מעמיקת של תפקוד הלב. — נוסף על ביוגרפיה של אביו (ר' למעלה), כתב היס גם מאמרים בתולדות הרפואה.

W. Hiss, *Die Tätigkeit des embryonalen Herzens u. deren Bedeutung für die Lehre von der Herzbeugung beim Menschen*, 1893; V. Schilling, *W. H. (Dt. Arch. klin. Med. 177)*, 1935.

יה. ל.

ההבנה בהי' — בתנאי שבו כבד עם התקדמות הטכניקה המיקרוסקופית תחיל גם התקדמות בשיטות להכנת החומר ולהכשרתו לבדיקתו במיקרוסקופ. הטכניקה ההיסטולוגית לוגית מפתחת כענף חשוב מיוחד של ההי'. ההתקדמות של המתודיקה ההיסטולוגית מאפשרת הדירה מעמקת והולכת לתוך המבנה המיקרוסקופי של הרקמה: מן ההבחנה בין רקמות שונות לפי סביב התאים שמהם הן מורכבות להכרת החלקים הזעירים והגופיפים הכלולים במבנה של התאים השונים עצמם. כך התגבש בהי' פרק מיוחד — תורת התא, הציטולוגיה (ע"ע).

השיטות של הכנת החומר לבדיקה מיקרוסקופית מתחלקות בדרך כלל לפיסיקאליות ולכימיות. בתחילת המאה ה-20 החל בהתאמת ראיית כימית לצרכי ההי' — זיא, בהפעלת ראגנטיים מסויימים על תכשירים מיקרוסקופיים באופן שמאפשר עקיבה במיקרוסקופ אחר פעולתם של גופיפים מיקרוסקופיים. ועם זה גם את הגדרת הרקבם הכימי ותפקידם בתוך אברים ורקמות. כך התפתחה כענף נוסף בהי' ההיסטוכימיה — הכימיה של הרקמות.

המצאת המיקרוסקופ האלקטרוני (ע"ע) המאפשר את הגדלתה של התמונה המיקרוסקופית עד פי 200.000 בערך, נתנה הדיפה עצומה למחקר ההיסטולוגי והביאה אותו עד לסף הכרת המבנה המולקולארי של החומר החי במצבו המאורגן. גם תחום האנאליזה הכימית הורחב. והיום הוא מקיף לא רק את ההבחנה בין מבנים שונים ברקמה, אלא אף את הכרת ההרכב הכימי של מבנים זעירים שונים בתוך התאים עצמם; בזה הופכת ההיסטוכימיה לציטוכימיה. פרק מיוחד של ההי' עוסק בהתפתחות של הרקמות — ההיסטוגנזה. המהווה אף גם באמבריולוגיה (ע"ע). בסיכום אשפר היום לחלק את ההי' לכמה פרקים עיקריים:

- (א) הי' כללית — תיאור הרקמות בגוף החי;
- (ב) אנאטומיה מיקרוסקופית — תיאור מיקרוסקופי של המבנה והסידור של הרקמות בתוך האברים;
- (ג) ציטולוגיה — חקר התא;
- (ד) היסטוכימיה — כימיה של חלקי הרקמות;
- (ה) ציטוכימיה — כימיה של חלקי התאים;
- (ו) טכניקה היסטולוגית — פיתוח שיטות להכשרת חומר לתצפית מיקרוסקופית;
- (ז) מיקרוסקופיה אלקטרונית;
- (ח) היסטוגנזה — חקר ההתפתחות של הרקמות. בהתפתחות הממדת כחוליה מקשרת בין האנאטומיה, הפאטולוגיה, הפיסיולוגיה והביוכימיה תופסת היום חשי' עמדת-מפתח בביולוגיה.

הטכניקה ההיסטולוגית מבוסס המצומצם כל-לית — נוסף על הפיתוח של תרבות הרקמות, שנודעת לו חשיבות יתרה — את השיטות להכנת התמיכה לבדיקה המיקרוסקופית. תחילה השתמשו ההיסטולוגים בחתכים שנחתכו בתער רגיל והושמו על זכוכית לשם הבחנות במיקרוסקופ. במרוצת הזמן שוכללו מכשירים מיוחדים — מיקרוטומים (ע"ע) — שמאפשרים קבלת חתכים דקים ביותר ואחידים מבחינת עבים. בתחום של 0.1—0.001 מ"מ, ואף עד כדי 0.0001 מ"מ (ור' להלן, עמ' 258).

לשם שמירה על הרקמות בתכשירים מפני שינויים משמ-שים חמרים כימיים, שיש כמותם להבטיח יציבו (פיכסצציה) של התכשיר ולקבעו לאורך-ימים. בלא שיחולו שינויים נוס-פים בצורת המבנה שבו ובהרכבו הכימי. עיקרו של יציבו

הראשון, שהבחין במבנים מיקרוסקופיים חיים, היה לוג'ן הוק (ע"ע), שתיאר את תאי-הזרע, יצורים חד-תאיים וחודקים. באותה תקופה היה רוברט הוק (ע"ע) הראשון, שהתקרב למושג התא בביולוגיה — לכל הפחות, מצד הכרת המבנה האי של חלקי-צמחים מסויימים; כשתיאר את מבנה קליפת-העשם של העץ, ראה אותה כבנויה מגופיפים קטנים, מובגלים ע"י דפנות, את המושג רקמה יצר. גרו (ע"ע) על-סמך תצפיותיו המיקרוסקופיות במבנה הצמחים, הוא ראה את הצמחים כמורכבים משקיות, שדפנותיהן עשויות מחומר דמוי-חטיים, כעין החומר של רקמת-הבד, לפיכך ראי גרו לחשב לאביו של מושג ההי' (1682). את חקר האברים בסיוע המיקרוסקופ פיתח מלפיגי (ע"ע), שתיאר לראשונה את נימיהדם ואת המבנה המיקרוסקופי של הכליה, הריאות, ועוד. מפניכין אפשר לראות את מאפייני כאביה של האנאטומיה המיקרוסקופית.

את אביו של החי' במובנה החדיש, שראים בכסויה ביישה (ע"ע), בישה הכיר, שהגוף החי וכל אבריו מורכבים מצירופים של כמה מערכות-ימבנה, שנבדלות זו מזו בסידוריהן הפנימיים ובתכונותיהן; למערכת אלו קרא בשם "אריגים" או "רקמות" (tissus). הוא אף העצים, שהצירופים השונים של הרקמות באברים השונים קובעים את תכונותיהם השונות של האברים ואת תפקידיהם השונים. בישה ניסה להבחין בין רקמות-הידור שבאברים ולתארן ולהגדירן בלא עזרת המיקרוסקופ — ניסיון, שלא הצליח בו. אך אין זה מקפת את זכות תרונותו בטיפוחה של ההי' כמדע עצמאי.

את הגדרת המפורשת הכירויה של התא ביחידה העיקרית במבנה של החי' ושל כל רקמותיו נתן תאודור שוון (ע"ע) ב-1839. התיאוריה הצלולאריית של שוון היא פריים של מחקרים ביקרוסקופיים ברקמותיהם של בעלי-חיים, מכאן ואילך נעשה המיקרוסקופ מכשיר עיקרי במחקר הביולוגי.

בתחילה התרכזה החי' בעיקר במורפולוגיה של בע"ח כפי שהיא משתקפת במיקרוסקופ — זיא: היא התפתחה כענף מיוחד של האנאטומיה; אלא שהאנאטומיה עסקה בתיאור של מבנה-הגוף כפי שהוא נראה בעין בלתי-מוויינת ("אנא-טומיה מאקרוסקופית"), ואילו ההי' עסקה בתיאור של מבנה הגוף כפי שהוא נראה בעזרת המיקרוסקופ ("אנאטומיה מיקרוסקופית"). בשלב זה של התפתחות המקצוע היו המר-עלים היו אנאטומיה מיקרוסקופית והים. אך מכאן ואילך שוב לא הצטמצם מחוקר בתחום התיאור המורפולוגי בלבד, אלא פנה להבחנה בין המבנה הקבוע ובין השינויים החלים ברקמות בהתאם לתפקידן ולאופן פעילותן; בזה רכשה ההי' לעצמה גם משמעות מבחינת הפיסיולוגיה — הגור-מאלית והפאטולוגית כאחד. עם הפיכת הפתולוגיה (ע"ע) במאה ה-19 לפאטולוגיה צלולארית נעשתה דרך החקירה ההיסטולוגית המחודה העיקרית של המדע הרפואי החדש. בצד החלוקה של ההי' לגורמאלית ולפאטולוגית קיימת חלוקה של ההי' הגורמאלית עצמה לפי שני כיוונים: הדיון ברקמות כשהן לעצמן, זיא, ללא התחשבות במקום-הימצאן באברים — ההי' כללית; הדיון ברקמות מבחינת סידורן בתוך האברים — המיקרוסקופיה האנאטומית. יוחר מכל ענף בילוגיה אחר קשורה ההי' מבחינת אפשר-רוייה והתפתחותה בכמשיך אחד ובמחודה אחר — במיקרו-סקופ ובשימוש בו. כל שיכלול של המיקרוסקופ וכל שיפור בדרגיה-השימוש בו פותח פתח להרחבת הידיעה ולהעמקת

שיטות הצביעה הקלאסיות כרוכות בדרך כלל בפיכטאציה של החומר הבילוגי המצטבע, ולפיכך אין הן מגלות לעיני הבודק את מבנה הרקמות והתאים אלא לאחר שחלה באלה דנאטוראציה וקואגולאציה של הקרם — ז"א: אין הן מאפשרות הסתכלות אלא בחומר דומם בלבד. טכניקה היסטולוגית מיוחדת ששמהשת במחירי-צבע, שאפשר להנכיסם — ע"י זריקה — לתוך האורגניזם החי, או להשרות בתמיסתם את תחכי-רקמה מן החי: בשני המקרים קולטים התאים את החמרים בלא שיאבדו את חיוניותם עד לפיכטאציה, וזהו „הצביעה בחיים" (צביעה ויטאלית).

הטכניקה של הכנת חומר לבדיקה מיקרוסקופית מותנה, כמובן, גם בטיבו של המיקרוסקופ ובמכאניזם-הפעולה שלו. מלבד המיקרוסקופ הרגיל נמצאים בשימוש בהי-מיקרוסקופים למטרות מיוחדות: מיקרוסקופ-הפאות, המי אפשר קבלת תמונה בלא צביעת התקן, מאחר שזוהא מנגיל ומבליט הבדלים בכוסר השבירה האופטית של חלקי-התאים; מיקרוסקופ-הקיטוב, שמגלה מבנים גבישיים בתוך החומר החי; מיקרוסקופ לאלטרא-סבול, שמגלה גופים פלואידים-צנטיים בתוך חומר מחוטר-צבול למראית-עין. שינוי מהפכני באפשרויות המתקן היסטולוגי הוכנס בשנים האחרונות ע"י המיקרוסקופ האלקטרוני הנזכר, המגלה פרטים ועירים במבנה התא וברקמות, מעבר לאפשרויותיה של הבדיקה במיקרוסקופ-האור. השימוש במיקרוסקופ האלקטרוני בהי-מצרין הכנת תחכים דקים ביותר; לשם כך נותחו מיקרוטומים מיוחדים, שעושים תחכים בעובי של 0.1μ . עדיין לא התאמה שיטת-צביעה לתחכים במיקרוסקופיה האלקטרונית, אך נותחו שיטות של ראקציות כימיות, שגור-נות להתהוות של משקעים מינרליים בתוך החתך, והללו מיתנים להבחנה במיקרוסקופ האלקטרוני.

מ. וולמן, תרומה היסטורית להתקפות המדענים הינדי-לוגים (מדעי ב, כס 1), תשי"ז: Mikroskopie, Handb. d. mikroskopischen Anatomie (1927-1958), I., Allgemeine mikroskopische Anatomie, 1929; R. O. Greep (ed.), *Histology*, 1954; M. Chevermont, *Cytologie et Histologie*, 1956; A. W. Ham, *Histology*, 1957; P. Stoehr-W., v. Moellendorff, *Lehrb. d. Histologie u. mikroskopischen Anatomie d. Menschen*, 1959.

מ. א.

היסטוריה (בלאטי 'historia, מיוו 'ιστορία — סיפור, דין וחשבון). מבין הרחב ביותר — סיפור של מאורעות, שאירעו בזמן מן הזמנים בכל החוזה-ההרששות שהיא, כמובן, מצומצם יותר, והמקובל ביותר — תאור של מאורעות, שאירעו לקיבוץ אנשי מויים ושמייסדים להם השפעה כוללת על מצבו או גורלו של קיבוץ זה; כמובן זה צערה (בעברית: תולדות), לדעת ההיסטוריונים היווניים הקד-האדם, עניין בו (כגון היסטוריה של הספרות, של הרפר-אהי, של הפילוסופיה וכדו'). בדרך ההרצאה של הסיפור ההיסטורי, יש להבחין בין תאור ההשתלשלות של המאורעות זה אחר זה — תאור, שיש לראות בו את ראשית גילוייה של הכתיבה ההיסטורית (בעברית: דברי-ימים) — ובין תאור השתלשלותם של המאורעות זה מתוך זה וזה בסיבת זה (בעברית: תולדות). לדעת ההיסטוריונים היווניים הקד-מונים, תפקידו של ההיסטוריון הוא לבחור ממלאי-הקורות את המאורעות החשובים ביותר, וע"י כך ליצור את תמונת-העבר. נושא-החי החי המאורעות, שאירעו פעם אחת, והוא ההבדל היסודי בין החי לבין מדעי-הטבע. אלה האחרונים

זה היא קואגולאציה של חלבוני הפרוטופלסמה. שיטות הייצוב הן מרובות, ומשמשים בהן חמרים שונים, כגון פורמול, פחול, ועוד. בחירת החומר המייצב (פיכטאטור) הלחוי בטיב החומר, שיש לשמר ולקבעו במיוחד בתוך ההיסטולוגי התאמת המייצב למטרה מסוימת היא בעיה חשובה בטכניקה היסטולוגית, בדרך כלל הייצוב הוא השלב הראשון בהכנת החומר להסתכלות במיקרוסקופ. בשלב השני מהזריחה לתוך החלקים העומדים לבדיקה, חומר מיוחד שמקשה אותם ומאפשר את גזירתם ע"י המיקרוטום לתחכים דקים ושווים. למטרה זו משמשים, למשל, פראפיין, צ'לד-אירן, ובזמן האחרון — גם חמרים פלאסטיים. במיקרוטום מיוחד אפשר להכין תחכים גם אחר הקשיה ע"י הקפאה, כדי להכשיר חומר קשה מאד, כגון עצם, לחיתוך, היה בעבר צורך בצעזב וקדאלציפיקאציה — נטילת החומר המינרלי, בזמן האחרון נכבולו מיקרוטומים-שחם מסוג-ליס להכין תחכים דקים אפילו של חומר קשה ביותר. בעיית הכנת תחכים יציבים ועמידים, שהם מתאימים לבדיקה המיקרוסקופית, את מסובכת למדי, והיא דורשת שיתוף של שקולי מומחים בתחומים כימיים ומכאניים.

צביעה, תחכי-רקמה דקים הם בדרך כלל שקופים וחסרי-צבע — או כמעט חסרי-צבע — על-פי כל שטחם; לפיכך אין הנבולות בין המבנים השונים שבמישור של שטח זה בולטים לעין — בדומה לגבולות של איזורים גאוגראפיים שונים במפה חדגנית, ההששגים הגדולים של החי בהכרת פרטי המבנה של הרקמות ולה איהן לא נתאפשרו אלא הדרות לשיטות-הצביעה, שמגבירות, מעצימות ומבליטות מכוונה חזונית את ההבדלים בין תחומים שונים של שדה-הראיה המיקרוסקופי, אם תחומים אלה נבדלים זה מזה מבחינת תכונותיהם הכימיות. שיטת-הצביעה מושתתה על מזה העובדה, שהבדלים כימיים כאלה מתבטאים בין השאר בהבדלי אפניות-הראגנטים כימיים שונים, ביניהם חמרי-צבע, שמקנים לחמרים-שבהם הם מתקשרים, צבעים אפניים ועזים. בהפעלת תמיסה של חמרי-צבע שונים על תחכי-רקמה מתרחש ציבוע בררני וסגולי של התאים ושל חומר-הבניים, של הפלסמה ושל גרעיני-התא, של מבנים שונים בתוך הפלסמה ובתוך הגרעין, ועוד: כל אחד מן החלקים הללו אינו קולט ואינו מספח לעצמו אלא חומר מסוים — או חמרים מסוימים — מתוך תערובת חמרי-הצבע ומצטבע באופן סגולי, שמבדיל בינו ובין כל חלק אחר. החי פיתח שיטות-צביעה לרוב, שמנצלות תערובות שונות של חמרי-צבע שונים באפני-הפעלה שונים — הכל לפי טיב המבנים הרקמתיים או התאים, שיש להבליטם בצרכי בדיקה מסוימת. מן השיטות המקובלות ביותר — הצביעה בתערובת של הקמאטופסילין הבסיסי הנחול והאזואין (ע"ע) החומצי האדום. שיטות-הצביעה איפשרו לגלות בתוך החומר החי גופים מיקרוסקופיים, שאיפשר היה לראותם בתחכים לא-צבעיים. יתר על כן: מן התכונות הכימיות של הרגנט הצבעוני הנקלט — הידועות לחוקר — אפשר ללמוד על טיבם הכימי של המבנים, הקולטים הרגנט זה, לפיכך מאפשרות שיטות היסטולוגיות מסוימות, שהן מבוססות על ראקציות-צבע כימיות לגלות במיקרוסקופ לא רק את מציאותם של אלמנטים מורפולוגיים מסוימים, אלא אף את מציאותם של חמרים כימיים מסוימים במקומות מסוימים ברקמות ובתאים.

ביותר של המקרא). על מצבת אבן זו נחרתו תאריכים של מאורעות 3600 לפסה"ג ואילך ובמשך 700 שנה: חורבן ערים, ציד מלכותי, מסעות צבאיים ובניית ארמונות או ספינות.

גם הברה, שאינה מצטיינת בשאיפה לעמוד על מהות העבר, עולוה לשקוד בהתמדה על רישומי דברים, העתידים לספק שפע של חומר להיסטוריון. המצרים הקדומים נהגו לכלכל את ענייניהם באמצעות תעודות, וארצם כעין דמות של בית-ינכות לה. עד שיש לחשוב שאף במימד היה העבר נשקף בה מסביב ומעיק בעצם ונכחותו. גם הבבלים עסקו באותה ההתלהבות כשמירת כתבים ובקודיפיקציה של תעודות, ואילו האשורים היו אחוזים בבולמוס-של-התקנה ממש; ופעילות זו היא שמרנה בין השאר על „עלילות-גילגמש“, האפוס הבבלי הגדול. לעומת זה לא שמרו היוונים על כתביהם העתיקים, כפי ששיצן יוסף בן מתתיהו. אבל לא העובדה, שמצרים התחילה בשמירת תעודות בימים קדומים ביותר, ולא שפע התעודות שנצברו בה, לא עמדו לה לפתח כתביה היסטורית, כמו שעמדות היו לפתח שכנותיה. אף הדברים הקדומים ביותר שנכתבו על העבר נעדרו. כפי שמסתבר, לתכלית תועלתית, פעמים היתה התועלת קשורה בטכס דתי, כך, למשל, שימשו כמה תעודות סגיות קדומות לעזר לזכרונם של הממונים על ניהול טכסים. בתעודה מן המאה ה-29 לפסה"ג מוגה שליט שומרי אחת-אחת את הטובות והישועות, שעליהן חייב היה ליתן להדיה אלים. פעמים שצטט הכתיבה היה בה משום עריכת טכס דתי, ולפעמים נהגו, שהנחש נחשב ממונה בכוח מגי, כאילו היה בו כדי להשפיע על גורלם של הזוכרים בו. אבל אף אם נתעלם משיקולים כגון אלה, שקשה לנו כיום לעמוד כראוי על טיבם, ברור הדבר, שאף בתקופה קדומה מאד היו חיי החברה המאורגנים כרוכים במו"מ בענייני-עסק, שהצריך לא רק רישום, אלא אף הסתמכות בפועל על החלטות או חילוקי-דעות קודמים. סדריי-ניין, הסכמי-גבולות וחוזים בין ממשלות נכללו, ודאי, בעניינים אלה. רשימת-גבולות על מצבת-זיכרון מלגש (בערך 24000 לפסה"ג) סוקרת את מצב-הגבולות במאות שקדמו, ומתמשת בטכסטים קודמים מאותו סוג, בחנית, מקורות היסטוריים. כמה חקרים ראו בכך עדות „לחש הפירוט היסטורי“ של השומרים, אבל אפשר, שמגניב לחיבור הרשימה לא היה כלל ובבלי היסטוריה ביסודו. סמוך 14000 לפסה"ג נהגו החיטים, כדבר המתיחה לחיזיהם, ליתן דיווחי-שבח על יחסיהם בעבר לא רק עם השליט שהיה הגד השני בחוזה, אלא אף עם קודמיו, אף קודם לכן הקדים המלך החייתי האחרון מן השושלת הישנה, קליפיגה, לקביעת השנים, רשימות של מלכים שימשו (במקום מספרים) לקביעת השנים, רשימות של מלכים שימשו על לתכלית דומה ואיפשרו למלך היושב על כסאו להצביע על שורה רבת-רוכים של שליטים קודמים. היה זה דבר ראי וטבעי להכניס לרשימות כאלו תיאור קצר של מאורע ראוי לזיכרון. שימשו גם הוא לזיהול את המלך או את השנה, אך כשבאים אנו אל ההקבל הקרוב ביותר למה שהיינו קוראים

חקרים ומוצאים את חוקי ההתרחשות, וע"י כך הם יכולים להגיד מראש מה יתא מהלכן של תופעות-הטבע. בזמן האחרון ניסו פילוסופים או היסטוריונים (כגון ברייג, ע"ש) למצוא חוקי-הי, אך מה מצאו בתוכם זה הם בעצם אנלוגיות (ע"ש אנלוגיה), שאין לקבוע על פיהן את העתיד לבוא.

ההיסטוריוגרפיה (ע"ש) החדשה שאפת בדרך כלל — לכל הפחות, בתחום המערבי — לאובייקטיביות, ז"א התיאור המאורע ללא מגמה. כמו שהתרחשו בפועל, אבל דבר זה ניתן להשג רק במידה מצומצמת, כי כל היסטוריון מושפע מסביבתו ורוח-זמנו; וכאן, שאין לדבר אלא על שאיפה לאובייקטיביות, על הדרכים, שבהן תוארו מאורעות-העבר בתקופות היסטוריוגרפיה.

היסטוריוגרפיה (ביוון ἱστοριογραφία — סיפור, γράφω — אני כותב), כתיבת היסטוריה (ע"ש). המלה נשתללה, ודאי, מן המונח היווני ἱστοριογράφος (= היסטוריוגרף — כותב היסטוריה), שהיא מצויה בספרות של התקופה ההלניסטית. המונח חי' נמצא ב.ג.גד אפיון' של יוסף בן מתתיהו (ע"ש), אבל מניחים, שהוא תוספת מאוחרת — אפשר, ש א ת התקופה הביזנטית, המלה מציינת את עצם הפעול לה של כתיבת היסטוריה, וכן את המקצוע של כתיבה זו.

תולדות היסטוריוגרפיה. — א. העולם העתיק. — 1. ההתחלות. — היסמנים הראשונים לנסיונות של ציון העבר קשורים, כנראה, בשאיפה להציב זכר לעלילותיהם ולחגיגותיהם של אלים, לא של בני-אדם. מן התעודות הכתובות, שישמרו ממי-י-קדם, מרמז אולי לפעמים הלד-משכבות, שלא תמיד יכולים אנו להשיג את משמעותן. דיווחי-שבח מצרי קדום ממאורעות מסוימים מוצע כמעשה דיוו של מלך, אך אותו מלך מדבר אלינו כאילו היה הוא עצמו אל. ביחס לתעודות סיניות אנו תמים לפעמים אם לא נתחברו בשביל אחד מן האלים או אם לא נועדו לשמש לאומי-קריאה לאבות שבעולם-הנשמת. בארם-נהריים קיימת היתה ממנה לנסות ולברא את הדברים ע"י חקר התחלו' תיהם — מה שיימש לעיתים קרובות מניע לכתיבת היסטוריה. בכלל הביאה מגמה זו לירי התהוותם של הסיפורים על ביאת-העולם, על המגבל ועל מגדל-בבל — סיפורים, שלפעמים הם מתארים בצורה דראמטית הפיכות בסדר-הטבע, שחיו בזרזון העם. מיתוס מסוג זה ותאפס על סרגון מאכד (2350 לפסה"ג בערך) שחיו עשירים עניין ופיתח הדיפה להיסטוריה יותר מציירות דומות, שנחברו במצרים.

במרחב הקרוב לא נתגבשה נטיה לראות את האדם כקרוב לגורליות בלתי-אישית, השומרים, האכדים, הבבלים והאשוריים ראו את עצמם נתונים לרוחמיהם של האלים, שמתחילה תוארו כנושאים את משפיהם בלא שיקל-דעת ומתוך משובר' לב סתם. בדומה ליהודים במי-י-קדם, עמדו עמים אלה בהדרגה על הקשר שבין מצוקותיהם וכשלונותיהם ובין הפגמים בהון סריים שלהם. כתוצאה מכך נתהוו מצבי-מתיווח בין האלים ובני-האדם, ואף בעיית-הגורל קיבלה משמעות חדשה. דעתם של המצרים על עצמם היתה נונה יותר; הם לא ידעו מצביהם של מתיווח, אבל כמריח לא ידעו אותה התעוררות, אבאים שביטנם. מעולם לא נתפתחה בהם באותה מידה תחושת הדאגמה של חיי-האדם, למרות מה שערכו רשימות של מאורעות חשובים, כפי שמעידה „אבן אפלארמו“ הקדומה (נכתבה כאלפיים שנה קודם שנכתבו החלקים הקדומים

מלך אשור ביקש להיראות לעיני העולם ככובש ומצנח. עם זה קנו להם צביון של יצירות ספרותיות מחושבות. ומלבד תיאורים חיים של קרבות, אנו מוצאים בהם דיוקנאות של שלמנאסר, תגלתיפלאס, סנחריב ואסרחדון. אולם בטיה של התעמולה שהיו וגם של הכליטן הספרותית מחתה מידת דייקנותן של הכרוניקות האשוריות כמלאכת-סיפור היסטורית. בימי מלכותו של פינאחי, שעלה לשלטון 742 לפסה"ג, נחבדה במצרים אחת מן המעניינות שבכתובות העתיקות — תיאור של מלחמה, ששוב אין למצוא בו את הסגנון המסרתי המנופח ושמציין בקיצור וגיוון גם יחד, הכרוניקה הבבלית החדשה, השייכת בערך למאה ה-6 לפסה"ג. מעידה על התעניינות גוברת בהיסטוריה התלוננת ובמאורעות חולונים לשמם; היא מכרת בריבונותו של אלוהי-בבל, אבל אינה מיחסת לו השפעה ישירה על המהלך המאורעות. במאה אף חיבר המצרי מנתון היסטוריה של הפרעונים, שאבדה במרוצת-הזמן ושיחיה ללא תקדים מבחינת רוחב הקפה (בה כציה לראשונה החלוקה לשלושים משולות). ערך ב־280 לפסה"ג חיבר הכהן הבבלי ברוטוס היסטוריה של עמו, שאע"פ שכללה כמה אגדות, היתה מיוסדת על חקר המקורות ונתנה תיאורים של בבל — לרבות של הגנים התלויים — באחרית ימי תפארתה. אך שני החיבורים הללו כבר הם שייכים לתקופה, שבה ניכר היה רישומן של השפעות יווניות בהיסטוריוגרפיה של ארצות אלו.

2. היהודים בימי-קדם. הספורים הדוברים על האגדה של עמי-ישראל — סגוב הספורים, שהיו נוהגים לספר במקומות-קדשים עתיקים בחלק מן החרונות, שהיו קשורים במקומות אלה — נוצרו בלא ספק בזמן קדום. אפשר, שהשירי הספרותי הקדום ביותר, שאנו מוצאים במקרא — הוא שירת-דבורה (שופטים ה), הכוללת תיאור פיוטי של קרב, שמתחילה יהיה נכנס לליפה. חיבור זה נוסח אור על מלחמה בין ישראל ובין הכנענים הפגונים. בתנ"ך מדובר ברמיה על "מוכרי", וכן נזכרים בו ספרים ישנים יותר של דברי-הימים למלכים השונים, שבהם מתייחל על המלכה המאוחדת, ואח"כ של ישראל ויהודה לחוד. סמוך ל-900 לפסה"ג נשתזרו, כנראה, הספורים הקדומים ביותר לתוך מן "סאגה" לאומית גדולה, שבה תוארו גולו וקורותיו של העם כולו כשהם משולבים שילוב הדוק בפולחנו הדתי. כמו אצל עמים אחרים, כך היתה קיימת אף אצל היהודים הנטיה להכניס לתוך חיבורים היסטוריים כתבים מוקדמים כמעט ללא שינוי — להעתיקם, אפשר, מתוך שינויים קלים, לאחר שהתאמתם אתם אל אידיאלים מאחרים יותר. בארז זה הורבו בספר-שופטים ספורים קדומים אודות-ריצור, ואילו בשמואל א' וב' ציינו ייס תיאורים בולטים של דוד, שזעזעו בלא ספק מאיהו מקור מזמנו. ספרי דברי-הימים, עזרא ונחמיה, מצטרפים לחטיבה ספרותית אחת, שכוללת זכרונות מלאים עניין של עזרא ונחמיה — דוגמת מופלאות לאמנות-הסיפור, בין שחבריה ובין שלא חוברו בפועל ע"י עזרא ונחמיה. ספר ירמיהו כולל קצת חומר ביוגרפי מפעם את הלב — כנראה, מאת ידיו ומוכירי בריו, ספרות זו בכללה אינה מספקת להיסטוריון אותה כמות של חומר, המצויה בספרות היסטורית של כמה עמים אחרים; כי אלה שחברו את פרטי-הידיעות וליקטו את סיפורי-המעשים, שהם כיום ברשותנו, מעוניינים היו בעיקר בתחומים מסויימים ותקופות מסויימות — למשל, בכיבוש נכנע ובשיבת-ציון אחר גלות-בבל. המלטים החרבו בה

כיום היסטוריה, והם ספרי הכרוניקות או דברי-הימים, אין לנו לראותם בהיסטוריים בהחלט מצד כוונתם. מקורם הראשי שזן אינו ברחה להחיות את העבר, אלא בשאיפתו של שליט עמי להניצל מן השכחה — זו שאיפה של ההנהגה לכפות את צימו על העתיד. לפעמים מוצי השליט בירושה שלא להשיג מיד או לשנות או למחות את מצבת-היכרון, שהציב לעצמו על-ידי רישום מלליו, ולפעמים הוא מקלל את מי שיעז לדרוש אל העבר לצרכי תעמולה, כשממלכה שוקעת היתה מתערת ומבקשת לקשור את עצמה בעבר מפואר יותר, כשהיה מתכוננים לפעולות אימפריאליסטיות. ההיסטוריה בתקופה הקדומה אינה עפ"ר אלא כלי לממשל; ומלכים, שהם אלים או ממשפת אלים, תכופות מתבררים אותה בשם עצמם. במידה שהמנהיגים מגיעים לכלל פיקוח על סוג זה של כתיבה, והשתמשו בה בעיקר כדי לפאר את האלים או לסקור את גורל-האדם במבט רחב יותר — ואפשר, במידה שהמלכים פוסקים מלהיות ענין אלהיות מלכות כפיפה — נעשה הנוף כולו היסטורי יותר. מן הזמן של מה שידוע בשם הכרוניקה של יודנא, שכנראה היא שייכת לתקופת 1890—1590 לפסה"ג, נתן הפולחן של מרדוך דחיפה להתפתחות של היסטוריה בבבל, ובכרוניקה זו — כנראה, בפעם הראשונה — הוקדמה קוסמוגוניה להיסטוריה.

ספרי הכרוניקות הקדומים (דברי-הימים) שתוארו בתקופת על-פי יונגים מפורטים יותר, וביחוד על-פי תיאורים של מסעות צבאיים, היו שליטים, שהתחילו בהכנת חיבורים כאלה במים שעלו על סה-המלוכה. את הקדומים בספרי דברי-הימים החתיים אפשר לייחס כיום למאה ה-16 לפסה"ג, וספרי דברי-הימים הפרסיים של מורשיליים II שייכים למאה ה-14. חיבור דומה של תחשיליש III, וירוש של מורשיליש, הוא, כנראה, האוטוביוגרפיה הקדומה ביותר בספרות-העולם. יש סימנים לרבי, שבזמנים קדמים מאלה, שנוכרו כאן, גילו החיטים עניין במאורעות קונקרטיים, בלא ששילבו מאורעות אלה במיתוס בבל דתי. ספרי דברי-הימים שלהם עולים על אותם של כל שאר העמים במתינתם, בהתעניינות ישירה במאורעות בזכות עצמם, בנכונותם לדון ביישר-מה את יעומדים מבחינ ובנצנצו לישורן ספרותי. בתקופה שבין המאות ה-16 וה-17 לפסה"ג חוברו הנאים שבספרי דברי-הימים המצריים, והמעולה שכולם הוא זה של התחמס II. הם העשירים הראשונים אחר 1500. ספר זה נחבר על-פי רשימות מפורטות; והתיאורים של מסעי-מלחמה שבו הם לפעמים מדוייקים ללב, שההיסטוריונים החדשים יכלו לעמוד על-פיהם אף על האטראסטיגיה של מסעות אלה. אך ההשגה החשוב ביותר בתחום זה של כתיבה — והידוע לנו יותר מכל השאר — הוא פעלם של האשורים. כאן רואים שהכרוניקות שלהם התפתחו מתוך כתובות-הקדשה על גבי בניינים — כתובות, שהציבו זכר שליט שבוכותו הוקם הבניין, פירטו כמה ממלליו, וסמוך ל-1300 לפסה"ג התחילו מאבדות את אפיוןן כהקדשות בלבד. פעלו של אשור-בניפל (669—626), שהוא מצינוי-הירדן בתולדות החברות, כלל את שמה של ספרות עתיקה, איסוף של עתיקות בבל, והתי-פתחות מופלאה של ספרי דברי-הימים. בזמנו בטל הקשר בין ספרים אלה ובין כתובות-הקדשה, והם נעשו סוג ספרותי בפני עצמו. מה שהצית אותם הוא פירוטם של מעשי-אכזריות מרדיים והתפתחות במעשים אלה; כי

האל שהוציא את עם סגולתו מבית עבדים. אף כששאלו היהודים בימיקדם משכניהם חגים ומועדים קשורים במחזור-השבוע, היו משליבים בהם זכרונות היסטוריים. עיתים היו הופכים אותם, בסופו של דבר, לחגיגות של מאורעות שאירעו בפועל. התוצאה בכללותה הייתה, שכמעט אחז בהם דיבוק של היסטוריה, ויותר משעבדו את האל כבורא-העולם, עבדותו כשליט ומצוה בהיסטוריה — האל, שהוציא את עם מארץ-מצרים, מעולם לא נכתה והיסטוריה לרוממות כוזב בימים מקדם. העובדה, שהיו מכוונים את מחשבתם אל האל כאלוהי-ההיסטוריה, הביאה בין השאר לידי כך, שהתחילו רואים באל התגלמות עליונה של המוסר. עסקי בני-האדם ומאורעות היסטוריים נפרשו עכשיו במגוונים מוסריים, ומתוך כך קנו להם משמעות חדשה. התפתחותה של אישיות-האדם משפעת, כנראה, גם הדברים, שבני-האדם מייחסים אל; ובאורח מקביל קנו להן הדת וההיסטוריה גם יחד חשיבות מוסרית עליונה. בעוד שבפנייתם של הדת אל אלוהי ההיסטוריה יש, כפי שנראה, תוצאות מוסריות נעלות, מתלווים כל מיני הפקרות אל דת, שהיא מיוסדת אך ורק על הקשות מן הטבע או גוטה לפריסטיניקאציה של כוחות העולם הגשמי. הורגם צורך לזכך את דת-השבוע, ולא היתה דרך לטהר אותה אלא ע"י כך, שהבירות יורגלו לחשוב בעיקר על אלוהי-ההיסטוריה. מעשי בני-האדם ותפוסכותיהם, שנראו תחילה חלוצים ובני-חלוף כקצף על פני-הים, נעשו בעלי משמעות מתוך שיוחס לעניינים נצחיים והתכלית אלוהית, רהבה לאין שיעור. אכן המונותאיזם וההיסטוריה המוסרי, שנבעו אליו היהודים בימיקדם, הביאם, בין השאר, לידי שמירה על המגע עם העולם הזה אפילו בתחומיהם-ולידי נזיחה של החשיבה נטולת-השרשים והמיסטיית הערטילאית. שהיא בת-לוינות על הדת אחרת. ספריה-המקרא אינם סתם מסמכות על העל-טבעי, אלא אף, וקודם כל, אסופה מופלאה של היסטוריה ארצית רגילה; אינם רק גילוי ממרס של האל ומצוותיו, אלא אף התצאת-דברים נמרצת על האדם ועל מעמד-האדם. שום אימה אחרת, בנראה לחבר את ספר ק"ו רותיה, לא היריבה כל-כך בתחילת ותשבותה לאל, שקבע את גורלה, כאומה הישראלית. כמריכך לא היתה שום אומה אחרת נכונה כל-כך לגלות ברבים את חולשותיה ותטאיה ולהודות בהם.

3. יוון ורומי. בשלב מוקדם בתולדות המזרח הקרוב, קדמו להיסטוריה הרשומה מיתוסים על מוצאו של עם אפוסים על מלכים קדמונים, שהפכו למדומיות אגדיות. מיתוסים אלה עררו עניין בעבר, ודומה שהם בא חלק מן הדיחפה להפוך גם את ההיסטוריה הרשומה לצורה מצוירת המספרות. המעבר מן המיתוס אל ההיסטוריה היה מדרג, ומשגו מן המיתוס גופו עבר תחילה, במידות שונות (בקרב הבבלים יותר ממקרב החיתים). לתוך מסכת ההיסטוריה, שליטתו הריבנית של מרוך על המאורעות הוזקה בתקופה אחת עיקר שאין לזו ממנו, אף אם נזמן מאוחר יותר דנו בנושא זה ביתר גמישות. התוצאה היתה השקפה דתית על המלך-ההודות, שגם היא נתרכבה במקצת במרוצת-הזמן, כשנתגלמה בהדר-גרה (בקצב שונה בארצות שונות) במלאכת-סירה, שהיתה חלוצית יותר מצד נושאה ומעניינות יותר במאורעות האר-ציים בזכות עצמם. תהליך זה עדיין לא הושלם במאה ה-6 לפסה"נ כשהארצות שהזכרנו איבדו את מנהיגותן בתחום הכתיבה ההיסטורית, וכן אין לומר — למרות ההתקדמות,

ע"י השקפת דתיות, ורחוקים היו מלדון דין-צדק את ימי שלטונם של מלכים, שחשיבותם מתגלית לנו רק בספרי-הזכרונות של ארצות אחרות. הם לא היספו לשנות את סיפורי-המעשים הקדומים כדי להתאימם לתכלית דתית מאר-חרת, או להכניס לתוך אספיהם סיפורים, שמעיקרם לא באו אלא לשם מוסר-השכל, לצרכי הוראה שימשו להם בעיקר הסיפור ההיסטורי וסיפורי-המעשה, ולא שקלה-היסטוריה מופשטת. מתחנני היו בכשרון לסיפור חי וכולט ובכשרון דראמאטי יוצא מגדר הרגיל; אבל המלקטים המאזרחיים טבעו להיט-טוריה דפוסיים יבשים, צרים, נוקשים. לערך 125 לפסה"נ נתחבר ספר מכבים א', בחלקו על-פי מה שמסרו עדי-ראיה; ושל אולם למכבים ב', זהו תיאור חזיר, מפורט ומדוייק של מלחמת המכבים. הוא כתוב ברוח חלוצית בלתי-רגילה, ותולה את הנצחון בגבורתם של החשמונאים יותר מבחנת-ער-בות ישירה מצד האל.

אולם גם מחוץ לזריות מלאכתם באמנות הסיפור ההיס-טורי, מהבלטים העברים הקדמונים בתחום ההי, כי שום עם עתיק, מאלה שנוכרו עד עכשיו, לא סקר מעולם סקירה כזו את המלך-חיי ולא פירש פירוש דומה לה את תולדותיה של אומה וייעודה. הדת וההיסטוריה הובאו כאן לתוך יחס-גומלים רב-משמעות: האל ממלא אתפקד מכריע בתולדות-האדם, ואלה האדם, במשך שנות מאות, עמל לעמוד על טעמו, עצם השאיפה לעמוד על התמיהות הנובעות מכך, לבררן ולפתרן — הגבירה את החשיבות הנודעת לסיפורי-המעשה האוטנטי, לתנאים הממשיים של ההיסטוריה. מן הנמנע הוא להתעלם מן התורמה הבלתי-רגילה למתן פירוש להיסטוריה, שהרמו כמה נציגים חשובים, ביחוד מן המאה ה-8 לפסה"נ ואילך. לא רק שהירבו לדון בשאלת עמדתו של האדם כלפי ההיסטוריה, אלא אף השפיעו על הסברת המאן-רעות של העבר, באותה צורה שלבשה — עיתים מידי אישים הרבה פחות ממוננים — בכתבים ההיסטוריים כפי שהגיעו אלינו. מנקודת-מבטו של ההיסטוריון החלוצי עמלו הסופרים היהודיים העתיקים ביחוד לזרור, אך עם זה תרמו לזריות שלאחריהם ע"י דרכם לסקור ולפרש את תולדות-ארצם. חשיבות נוספת נודעת להם בעיני חוקר התרבות המערבית בקנה שהעבירו את המורשה ההיסטוריוגרפית של המזרח הקרוב העתיק, באמצעות הנצרות. לתוך המסורת האירופית, עמדתם כלפי העבר גרמה, שבפנעם הראשונה נכתה ההיס-טוריה להשפעה כבירה על מחשבתו של האדם. מהם באה השקפה — שלל היתה כלל וכלל רווחת בעולם — שיש לראות את המאורעות של ההיסטוריה החלוצית כבעלי משמעות ובעלי חשיבות. המקרא מדבר על אל, שמתגלה בהיסטוריה, מוצא עניין בעסקי בני-האדם ונטול חלק פעיל במהלך-המאורעות; ע"י כך הופקע האלוה מתחומי אי-הממשות המיתית והובא כמגע ישיר יותר עם העולם הממשי. יש לעיין, שמהתחילת בני-האדם ליתן את תועם על פעלו של האל בהיסטוריה האנושית יותר מעל פעלו טבעי. היו לדבר תוצאות רעיוניות מרחיקות לכת. משמעותן של תוצאות אלו (בדומה לזו שחיתה כריכה בהופעתו של המונותאיזם) היתה התקדמות באותו כיוון, שכיום היינו קוראים לו שכלתנות. הדת הישראלית, המיוסדת על תפיסה חדשה של היס-טוריה, הוצרכה לחילוף של קיומה, אפילו בארצה שלה, נגד הפתולוגיאזם של התולדות-העב. היתה זו דת, שלמדדה את בני-האדם להתרחק מעבודת כוכבים ומזלות, ולעבוד את

שחקרה היסטוריה צץ ועלה בתנאים, שהיו נוחים להרחבת תחומי של הנושא ועם מעבר חשוב זה מן התאולוגיה והמיטוס אל הפילוסוף. פיה והמדע, היה מקום לצפות להתפתחות יסודית במחלה היסטורית.

עד מהרה גמלה תנועה זו ויצאה מגיליגולדות שלה. בעוד שבמצרים ובמדינת הברוקר הקיבוץ לא הרגה התעניינות בעבר, בעצם מתחומיה של הארץ, שבה חיברה היסטוריה (אצ"פ) שנעשה במרוצות-הזמן נסיון להציע במקביל את תולדות בבל ואשור), נתפתח ביוון סוג של היסטוריה שהיתה בעלת לרשותו את דברי ימי עברם, כפי שנהגו לעשות האשורים או לחבר דבר, שיהא בו יותר מרשימות יבשות של שמות. התעניינותם בפוסט, שהביאה אותם במגע עם עולם שונה משלהם, שימשה להם כמעט יסוד ראשון לחי' ומלחמתם הגדול לה בפרסים יצרה הזדמנות חשובה לאחוז סוג של היסטוריה שעוסק כמה שכמעט אפשר לראותו בענייני-ההווה. בהרודוטוס (ע"ע), שפעל מאמצע המאה ה-5 לערך, ניכר הישגו של כל ההשפעות הללו. הניגוד בין התרבויות ההלניות והמזרחיות מעורר בו עניין מדובב, וכך מייצג הוא שלב חשוב במעבר מן המושג של היסטוריה לאומית אל המושג של היסטוריה עולמית. תשומת-לב מרובה מקדיש הוא לנתונים גאוגרפיים; וכמבאר של היסטוריה, שהיא כמעט קורות ההווה, נותן הוא דוגמה חשובה לשימוש בדיעות שבעל-פה. לפעמים נמנע הוא מביקורת המקורות, כשהוא חונן על מה שמסרו אחרים. זמנניו של הוקרא עצמו, להרוץ משפט מאחר שלטיספול על ענייני-ההווה היה במשך תקופה ארוכה מעמד בעל חשיבות מיוחדת. וגם עתיד היה להיחשב במשך ימים הרבה לסוג המהליך האחד של היסטוריה, יש משמעות מרובה לעובדה, שההיסטוריוס לא נרתע על מחקרה במאורעות, שאירעו בעבר הרחוק יותר — משהו זה היסטוריה על-פי מסורות ששרדו וע"פ עדויות שבכתב. היתה לו ההרודוטוס אמונה סתומה בקיום השגחה אלוהית על עסקי בני-אדם, אך דבר זה לא מנעוה מלדרו בעניינים, כגון השפעת התנאים הגשמיים על אפי' של אדם. משהיין של היסטוריה, גישתו המדעית יותר אל העבר, ורובת-במבט — בכל אלה רואים אנו את יוון העתיקה שזורה הלאה את חוט התפתחותה של החי' מאותה נקודה, שאליה הגיע המרכז הקרוב.

במחצה השנייה של המאה ה-5 הגיעה החי' היוונית לשיאה בתוקרידס, שמלאכת-היספור שלו מוסבה בצורה מפורשת יותר על ההווה, שכן, מיד עם התפרצותה של המלחמה הפלופונסית ב-431, גמר אומר לכתוב את תולדותיה, חקר העבר הוא לו חקר תועלתני, והוא אומר לנו בפירושה, שדעתו נתונה לא רק למאורעות שנתרחשו, אלא אף למאורעות דומים, שהם עתידים להתרחש, לפי אומדנו, משום ששבעי אדם בעינו עומד. מבטו פונה לעולם המדינות, ויש רואים בו את המייסד של ה. היסטוריה המדינית; בשדה זה היה מדעי יותר מהרודוטוס, מתוך שהושפע מן האסכולה של היוקראאס, שזכתה לפריחה בימים ההם, אפשר לומר, שהכי ניס לאבנות החי' התבדולתית את הששיות, שבגן השמש היוקראאס באמנות-הריפוי, הוא נתן מהלכים לתחבולה לשים בפי אישום היסטוריים נאומים, שנוסחו, אפשר, בדיי קנות כפי מלוא יכלתו לדייק, אלא ששם זה חיבר אותם כדי לציין את הגורמים שבמצב, להראות את המניעים

שחלה (למשל, בקרב הבבלים) בחבנת העולם הפיסי — שעד אותה שעה נתפתח משהו ברובה להסקפה מדעית.

הרעיון, שאפשר להביא נתונים היסטוריים לתוך תחומי של איזה מין דיון מדעי — שמהלך-המאורעות ניתן לא רק לספור אלא אף לניתוח — רעיון זה הרג והגו היוונים, בשלב הראשון של פרישה זו היתה ביוון לאפוס חשיבות מרובה מאד, בשורה של התקופה העתיקה שימש המרוס כחיבור היסטורי העבר שתיאר נחשב למציאות כהורית. על הכתב (על סף המאה ה-9 לפסה"ג), בוקעת ועולה צורת-מה של ביקורת התחילית, השאלה דבר מלה-תמתיקה שהיה גורלם של יחידים שונים, שהשתתפו בה — שאלות, שהמרוס הניתן ללא תשובה — נידונו בשירה שלאחריו, ביחד במאה ה-8 וה-7, ובכך, דומה, ניתן היה לסאפוס של היוונים להכיר את העבר ברובו מרובה יותר. שאפית גם נוספת זו השתמשה, אפשר, באגדות מקומיות, היא גם סייעה במילוי הפנץ של ערים לקשור את זמן ייסודן בעידן הגיבורים והפנץ של משפחת למצוא מגילית-ים, שתדענה על מוצאן ממשפחת-הגיבורים. בגילייה הספרותיים של נטיה זו להשוף את ראשית של הרברים, לקבע את היחס בין אלים וגיבורים, וכך את היחס בין גיבורים ומשפחות קיימות, התלכדו אגדה והיסטוריה זו בזו. במשורה הליסוד (ע"ע), ששירתו אינה מאוחרת מן המאה ה-8 לפסה"ג, מורם משהו חדש; הוא סוקד במעוף-עין את ההיסטוריה האנושית כולה ומצייר לנו המונה של חמשת עדיני-האדם.

ג'ון בגנל ביורי (ע"ע) מצייני, ש'יגיה באסיה הקטנה היתה עריכת העיון החפשי, היסטוריה של המדע האירופי של ההלניסטיקה האירופית מתחלת ביזנית', כאן נתפתחה במאה ה-1 לפסה"ג תנועה, שהירשה תולדות מלתי-היה וכן בחל' דות היה היה ניכר כל-כך, שיש לראות בה ציון-דרד בתולדות התרבות, לענייניו חשוב מה שפירושה של תנועה זו הי: התפתחותה של המתיבה בפרוזה, ביקורת המיתוסים, והפעלת של מה שקרוי ביחר דיוק ספרות היסטורית, יש מציינים, שבחילתיל המאה ה-6 על אלה קיים בערים היוניות של אסיה הקטנה מעמד של כנהנים בעל כוח מדיני, לא היה מצוי ספר קדוש בעל פסכומ, שהיה בו כדי לישמש מעצור לעיון בבעיות של הקוסמוס או תולדות-האדם, נולדה רוח ספקנית, שאינה רואה בעין יפה את המושג של העתברות אלוהית ישירה בעסקי בני-אדם, וכאן, קודם ה-500 לפסה"ג, הטיל ספק במהי מנתם של המרוס והיסודס. התפשטותו של שלטון-פרס היוונים האגיאיים, והנסיון בפועל שנתנסו איתו שלטון על אסיה באסיה, גרמו ששינות-תרבות שונות ניצבו זו מול זו, פנים אל פנים — דבר, שפועל תמיד להתרחבת תחומי-מבט של הבריות ומעוררם להכיר ביחסי-הם של הבריים, במעמד זה, כמו בהזדמנויות אחרות מאוחרות יותר, סייעה הדחיפה שניתנה לחקר האגריאפיה גם להתרחבת אפיקו של ההיס' טיפיון, בסוף המאה ה-6 חיבר הקטיסו ממיליטוס (ע"ע), שהכיר את מצרים מתוך שהייתו בה, חיבור בשם 'מפת העולם', שפתח ליוונים פתח לתולדות המזרח הקרוב, ואפשי גם פילס נתיב להיסטוריה של ההווה, הוא הניח את היסוד לפעול, שביצורתו נמשך כמעט מאה שנים ושנודע לפנות אל המסורות המיתוסיות, ליישב את הגיבורים וליתן דיווח-שבגן של מסתורות על יוון העתיקה, כבוד, אישוא

בנים הם למשפחה אחת, ואת כולם יש לראות כחסיבה אחת. ימיהקדום הקלאסיים — אפשר, משום שחונגם היסטוריו הקיף יובלות-שנים מותטים מדי, אבל ודאי לא רק מטעם זה בלבד — לק-בצמצום-מידה בניחותיהם לטוח ארוך, ולא יצרו שלם דבר בזומה לרעיון-הקדומה, שפותח בזמנים החדשים. 4 ס'ן, מסיבות שונות, נעצרת בקדמת-הזמנים, עמדה הציוויליזציה הסנינית, בהבדל מן ההודית, בסימן של חיבה יתרה להיסטוריה. עובדה זו השפיעה על הפילוסופיה של הארץ ואף על הרגלי-המחשבה הכלליים שלה — על הדרכים הנהוגות בהרצאות-דבריים ובזמרי, להתייחס עצמה אחר חקר-העבר נעשתה גורם חשוב בתולדות האומה. לספרי-הזכרונות ולכרוניקות של הסינים אין דומה מבחינת זכרה של התקופה המתוארת בהם. אחר-הפירוט וריבוי-החומר הכללי.

זה לא כבר באו מלומד סיני ומלומד יאפאני (כל אחד לחוד) לכל דעה, שהארת הסינית המצניית היסטוריון ("שיד") סימנה מחיתו-אם לא ממצד גופו של האדם, ניהלה רשימות-זיכרון של הקולעים למטרה בתחרויות של יריית-חיצים. מסתבר, שיעקר זיקתו של השיד' היתה במשך ימים חרבה (במשך האלף הראשון לפסה"ג), לאסטרונומיה, והחובות של תהנתו, שהיתה עוברת בירושה, כללו שינון על פה והקראה של תוצאות ניחושסקמים, מלבד בחירת ימים ברוכימיל לפעולות חשובות. מתקפדו היה לדעת לקרוא ולכתוב, אלוות את השליט במסעיו הפולחניים, הצבאיים או הדיפלומטיים. כד נעשה כעין מוכרי-המלך, כשהוא מנהל ספרי-זכרונות, ששימשו לצרכים מעשיים, קורם בשמסר לידו תפקיד גוסף של היסטוריון, כמרכיב היה לו עניין בלוח-השנה, ובזה היה נוסף על המאורעות החשובים.

ההיסטוריון הקדום היה כעין נושא משרה דתית, ולעבודתו ברישום המאורעות היתה במשך זמן מרובה משמעות במעט פולחנית. עם שהיא מסור בכל אורו לצבוח-האבות, סבור היה, ששמירת זכר אבותיו היא לברכה להם, ושהודות לספרי-הזכרונות הכתובים יזכו האבות לחיי העולם הבא. את מולו הטוב של בית-המלכות היו רואים כקשור ביחס מתאים לאבות ובניהול נאות של מגילות-היסח. מתקופה מאוחרת יותר מובאים דברי קונפוציוס: "... מה איש-המעלה שנאה המחשבה, ששמו לא יזכר אחר מותו... אה איש-העלה כה להיות נדע לדרות וסביבו אחיז'".

בחקופה, שהמדינות הפאודאליות השונות של סין נהפכו בה ליחידות מדיניות חזקות (מן המאה ה-6 עד ה-4 לפסה"ג), נעשה הצורך לרשום מסמכים, שהיו קשורים במאורעות ובזמרי, עניין בעל חשיבות מעשית. באותו זמן נתחברו בלא ספק ספרי-זכרונות מקומיים; והנסיכים העסיקו סופרים כדי שיהללו וירוממו אותם ואת שושלותיהם. באותה תקופה נפרחו כל האסכולות הפילוסופיות המפורסמות של סין, והלמדים נדדו מחצר לחצר, כי לא ראו את עצמם כבעלי מחשבה עיונית בלבד, אלא אף כאנשי-מעשה, וביקשו להם מתעסקות כיוצאים מדיניים או כסוכנים דיפלומטיים. הפי-לוטופיה עצמה עסקה במידה מרובה בשאלות מדיניות. אפשר, משום בידודה של סין, לא היושו הלמדים את המצב בארצם למצב, שהיה קיים בארצות אחרות. בעיקר נטו להשקיף אחורנית, כשהם משויים אל ההווה למה שהיה (או שזער שהיה). לשמוך על דוגמה היסטורית יותר מעל טענה מופשטת — הילג זה נעשה מצב להווי-הדעות הסיניים. יש רואים בכך תוצאה מובנת מן העובדה, שהכלית הווי-

להתנהגותם של בני-האדם ולרמו על פאים של האישים הפועלים. הוא השאר היסטוריון למופת. פראש, שחונגם היסטוריו מופני שערור בלבבות את ההכרה, שאכן נאמן היה במלאכתו כשנא לבחור ולפתח את החומר שהתמך עליו, אפי' שדרכי הביקורת שלו אינם מתגלות בפועל במלאכת-הספיקור שלה ואף אינו מפרסר בשום מקום על מה הוא כותב כעד-ראיה. יש סבורים: בעוד שהרודוטוס שיווה לנגדו את האפוס כשנא לקבוע דפוסים להיסטוריה, נסה הוקידידס לראות בחיי-האדם כעין דראמה בנוסח איסקילוס. במשימה של שיהזור פסיכולוגי אין כוחו של הוקידידס עמו, ואת טיפוסו האופי מעלה הוא בצורה מופשטת במקצת ובלתי-אישית, דוגמת הדמויות ההרואיות אצל איסקילוס. את הנתונים שלו הוא בורר בחסכנות, ואינו מניח מקום לקווים צדדיים — לתיאור דמות-האדם במלוא ישותו.

בתקופה שלאחר הוקידידס (ע"פ) קנתה לה תורת-המדינה חשיבות תרה על ההיסטוריה, אך איסקראטס ותלמידיו של סוקראטס הכניסו לספרות את הביוגראפיה, והשפעתה של הרמאה סייצה לעצור עניין באישיות האינדיבידואלית. מכאן ואילך נחשבו תיאורי הריקון והאופי של בני-אדם כחלק מתפקידו של ההיסטוריון. עלייתה של מקדון במאה ה-4 ואיחודה של יוון קבעו צורה מוגבלת של היסטוריה כללית — לא חקר של מדינה-קיימת בודדת, אלא תמונה מקפת של העולם ההלני. אולם במשך מאתיים שנה היתה השפעתה של הרטוריקה לאבנגוף לסופרים ההיסטוריים, והללו היו מספקים תומרי-קריאה לקהיל-קוראים, שלא היה לו שום דבר אחר במקביל לסיפור של זמננו.

פוליביוס (ע"פ: 198-117 לפסה"ג) סימן התפתחות חשובה נוספת, שהיה קיבל עליו להראות כיצד נעשה חלק גדול בליכרן מן העולם היסטיכוני כפיך לטלוגנה של רומי. ספר-המעשים שלו מקיף את איטליה, אפריקה, יוון ואסיה כאחת, וכך מתקדם עם במידה ניכרת לקראת היסטוריה עולמית. כהוקידידס, רואה אף הוא את חקר העבר כעניין מעשי, והוא סבור, שבעזרתו מתלבנים עקרונות של פעולה, שהיו מרתמים לכל צירוף-מקרים אפשרי. הוא רואה צורך בשופל ביקרתי במקורות, דורשו מן ההיסטוריון, שהיה בעל נסיון עשיר וגם בעל דעה אישית בארצות ובמקומות שהוא עוסק בהם. בכתיבתו כביג מידה בלתי-ירגלה של אי-משוא' פנים, קנה לו מושג-מה מתהליכים היסטוריים, והגה את העיוני, שמוסדות ונסיון מדיני הם בגדר מפתח לאפיה של אומה. עניין זה בקשיר-הגומלים שבין המאורעות, אף עומד הוא על חשיבותה של הפסיכולוגיה.

רומי אפי' שנתנה דוגמות של חריצות ספרותית, הוסיפה לרמט על מהלך-התפתחות זה. מקדמת-ימיה ניהלה ספרי-זכרונות וסימנים; אך רק השפעתה של ספרות-יוון הגיעה את אורחיה לעסוק בפועל בכתיבתה של היסטוריה ממש, בזמן שהתחלחות הגדולות של רומי עצמה סייצו לעצור בהם תודעה היסטורית וגאה היסטורית כאחת. ההיסטוריון הרומי הראשון כתב יוניתי. גילחתו הספרותית הגדולה של ליקיוס (ע"פ) מקורה בעובדה, שחכיב ענין אפוס בפרוזה, לטקסטוס (ע"פ) יצא עם על שום כשרונו לעמוד על טכנות-האופי של ביבורי ההיסטוריה, כיוכישו של אלכסנדר הגדול וכינונה של הקיסרות הרומית כללו את הדרר להתפתחותה של תפיסה נעלה יותר של היסטוריה עולמית — תפיסה, שמצאה לה משעו בהשקפה הטוטאית, שכל בני-האדם, של העבר וההווה,

כוחים המדיניים או הפילוסופיים היתה לשכנע איזה נסיד — אך לא היה כאן עניין של ירכוח פומבי, ברחובה של עיר ועם כל מי שנספל לכך, מעין זה שאנו מוצאים ביוון. השיבות מלחמה נדחת לעובדה, שקונפוציוס — שתורתו נקבעו במרוצתהומון דורת רשמית של המדינה — הטעים את חשיבותו של הנסיון ההיסטורי כמקור הדעת על ההתנהגות הנכונה. תוך מאתיים שנה אחר מותו רשם תלמידו מנציוס זליכרן (כטור) לכרוניקת מדינתו. מדינת אלו — ספרי „האביב והסתיו“ המפורסמים, אע״פ שהיבורים אלה אינם אלא רשימה פשוטה של מאורעות, קנו להם מעמד בין ספריהמופת של סין. מסורת-לוויי שבליפה ופירושים שבכתב הקנו להם משמעות מיוחדת ועשו את קונפוציוס לאילן, שבו תלו את ההשקפה, שתפקידו של ההיסטוריון הוא להעריך את המאורעות הערכה מוסרית לשבן ולגנאי.

בשנות המאה ה-5 לפסה״נ כבר מוצאים אנו, א.יפא, בסין את רוב הגורמים העיקריים, שמעוררים עניין בהיסטוריה: הדאגה לליבת צודק כלפי בני הדורות הקודמים ע״י שמירת זכרה של החברה; השאיפה לרוכס שושלת; הצירוף של תור-הזהב, המשמש דוגמה ומופת; הרעיון, שהעבר הוא על כל פנים אוצר של נסיון; והכוונה להשתמש במלאכת-היספור ההיסטורית לשם מוסר-השכל, נוסף על כך, חיזוק סמכותו של קונפוציוס את הגורמים, שהמריצו את הטעמת חשיבותה של ההיסטוריה.

221 לפסה״ג נכנעה האחרונה בממלכות הפאודאליות לפני מלך צ׳ין, שנשעה הקיסר הראשון ובעל התואר שיי-הואנגטי. הוא חרס את המשטר הפאודאלי כולה, ועם זה עקר מן השורש את המנהגים והמסורות העתיקים, המושבעים שבשונאייו היו הסידוי של קונפוציוס, שתורתו קשורה היתה במשטרן של הממלכות הפאודאליות שבמינו, ועדיין לא סוגלה לתנאים של סין מאוחדת. התומכים העיקריים במשטר החדש היו „אנשי-החוק“, שייצגיה של אסכולה מדינית ריאליסטית, שנגניו גאורג היה עמה המדינה על בסיס חדש למטרות-מלחמה. הללו כבר קשרו קשרים עם שליטי צ׳ין, והיו כוים העברך של ארצם; אך חומרותיו של משטר-הריכוז החדש הגבירו עוד יותר את דבוקתם של קונפוציוניים בזמנים עברו. כתוצאה מכך אירעה ב-213 „שריפת-הספרים“ המפורסמת — אמצעי, שהיה מכוון לרשוד וראשונה נגד ההיסטוריה ונגד הדבקות בעבר. האחראי המדינית זו היה השור מהפכני ליטוס, שהציע לשרוף את כל „היבורים“ של ההיסטוריונים הרשמיים, חוץ מספרי-הזכרונות של צ׳ין. כן דרש להציץ להורג את המעיתוחים על ספריההיסטוריה המקובלים ואת אלה, שמעיונים להסתמך על מייקדם כדי לדבר בנוגעים של הזמנים החדשים. קרוב לוודאי, שהאר-כיונים של הרבה מן הנטיסיות, שהיו קיימות בעבר, הושמדו. מאחר שראו בהם סכנה למשטר-הריכוז החדש, השיגו, שהוכנס ככתב הסיני ובכלי-הכתובה, טיעו גם הוא, בגד מלחמת-החרמה, להרחיב את החלל התרבותי הריק, שנתהווה מחמת מדיניות זו, הפרישה כולה רק טייעה, בסופו של דבר, להגביר עוד יותר את ההתלהבות לעבר. לפילתה של השושלת 206 לפסה״ג גררה עד מהרה את החזרת עטרתם של אויביה המלמדים לישנה; ועצם שיקומם של התרבות שנדחתה נעשה משמיה בעלת אופי היסטורי מובהק. שוב א.יפאפטר היה להציל הרבה מן היבורים — ביהוד מספרי-הזכרונות המקומיים — ונתעורר הצורך להבחין בין כתבים חשובים

ביותר מן הזמן הקדום ובין יזופים מן הדורות האחרונים. ולדון בבעיות של מתן פשר. מתוך כך זכו צורות מסויימות של ביקורת להגיע לשלב-התפתחות גבוה במידה בלתי-רגילה. ב-206 לפסה״ג, בימי שלטונה של שושלת חאן, נכנסה סין לתקופה של שקט יחסי. בימי הקיסר וו (141—87 לפסה״ג) עלו הקונפוציוניים מעלה מעלה והניחו את היסוד למעמד הבלעדי, שנתייחד להם במרוצת-הזמן. הדור החדש מצא עניין בעבר ובחיודו הקשר המנותק עם דורות מקדם, ושקד להציל מן הנשייה את הספרות שאבדה. קונפוציוס הטעים בשעתו את החשיבות הנודעת לשמירת הכתבים העתיקים, וצרכי הדור החדש נתנו למעיצו של קונפוציוס יתרון ניכר על-שני האסכולות היריבות. כך הורמה קרן בית-מדרשו של קונפוציוס, והבריות הורגלו לראות את העבר באספקלריה של תורתו. לכתבים עתיקים ניתן פירוש חדש; ואע״פ שמעשיו קיבלו הקונפוציוניים בלב שלם את הקיסרות המאוחדת, הטעימו עם זה, שלממלכתו של הקיסר וו כבר היו תקדימים בסין מאוחדת מלפני דורות הרבה, הם לא נחנכוו לסלף את העבר, ובהתאם להלך-מחשבתם הכללי, טיפלו בכתבים העתיקים בוהירות שבאמונה תפלה. קמה מסורת, מן החקוקות ביותר בסין, שכתבים עתיקים יש צריך להחזיר ולחזור להעתיקם באמנות יתרה, וכל עניין נוסף צריך שיובדל בכיורו מן הקודמים לו עם פירוש מיוחד לו.

במצבי-עניינים זה קם סרימא סטיאן המפורסם (145—86 לפסה״ג), בן-זמנו של פוליוביוס, שחיבר, בימיו של הקיסר וו, את ההיסטוריה הכללית הראשונה של סין, הקרויה „שחצ׳י“ חלפו מאתיים שנה אחר זמנו עד שקם סאן-דו וכתב היסטוריה של שושלת שלמה, וחלפו אלה שנים נוספות עד שחיבר סרימא קואנג ההיסטוריה אחרת של הארץ לכל דורותיה. ההיסטוריה של סרימא סטיאן מכילה יותר מחצי מיליון מלים, ואע״פ שהיתה חיבור של מלומד פרטי, שימשה דוגמה לכתבים הרשמיים, שנחברו אחריה על תולדות סין ושושלת מלכה. את המקורות שבכתב, שהיו ברשותו, השלים סרימא סטיאן על-פי שיחותיו עם בעלי ידיעות מקלי ראשון. הוא ידע לפסול דברים שראו מופקקים; ואם בביוגרפיה של פלוגי דיבר בשבחו בלבד, הרי ברוב ריזות הכניס את דברי הביקורת שלו על האיש לתוך תיאור חייו של משהו אחר. העל-טבעי ממלא תפקיד קל-לערך בלבד במלאכת-היספור שלו. בעל חוש ספורות היה, וידע להכניס לתוך פירושו משהו מאישיותו; ודברים אלה מייסעים לבאר את הסמכות המרובה, שקנה לו בעיני הדורות הבאים.

5. הנצרות וההיסטוריה. — אפיה של ההיסטוריוגרפיה (ושל התרבות-המערב בדרך כלל) הושפע השפעה ניכרת מן העובדה, שבזמן שתפסת-ההיסטוריה של הרומים כבר היתה מבוססת על רעיונות „אוניוורסאליסטיים“, נחלה הנצרות את המורשה של יוון העתיקה ושל המרחח הקרוב העתיק גם יחד.

לפי דבריו של היסטוריון בן-זמננו, אין שילית משמעותה של היסטוריה בגדר משהו יוצא מן הכלל, אלא בגדר כלל קרוב הפילוסופים ומורייהת כלל הדורות, מהודו ועד יוון ומסין עד אירופה הפניונית. ההינדואיזם והבודהיזם, האפ-לטוניות והנאו-אפלטוניות, ודעות מיסטיות שונות ומשונות, סיירו לייחס כל חשיבות ממשית לעבודות של ההיסטוריה או להשתלשלות המאורעות בזמן. מפלמי אלה, באיזו מידה שלטה כמחשבה האנושית, במערב או במזרח, הסברה מחוורת

אמיתית. עצם מאורע-הצליבה עשה את הזמן דבר בעל משמעות בשביל המאמינים; ואם רגע בודד אחד בתולדות האנושות יכול היה לקנות לו ערך בזה. מן הנמנע היה לסלק את הזמן לאחרי-ד אלו לעצמו. שההיסטוריה אינה היא גאות ושפלה מחוסרי תכלית ומשמעות. נאמו של סטטוס, המובא ב„מעשי-השליחים“, כולל סקירה ארוכה של תולדות ישראל מאברהם עד שלמה. ב„מעשים“ אלה רואים אנו את שיאפיה של הכנסיה לרשום ולבטא את הדברים, שאירעו לה. ולמסור משהו מתולדותיה ומסורותיה של השליחים. ספר התנ"ך, שהסב את תשומת-הלב לתולדות מין-האדם כשהוא פותח בבריאת-העולם, וההשקפות האוניוורסאליסטיות והמטורית המיסיונריות של הכנסיה, עוררו את התפתחותה של „היסטוריה אוניוורסאלית“, שהסטאטיקנים כבר צרו לה ראשית צורה. אכן כל זמן שתשומת-הלב מתרכזת בממשל ובמדינה נאות, קשה לה, להיסטוריה, להיות „אוניוורסאלית“; אבל בהשקפה הדתית כרוך היה חזון נרחב יותר של גלגולי מין-האדם על-פני יריעת-הזמן. בסוף המאה ה-2 לסה"נ כתב תאפילוס מאנטיוכיה על התחלות ההיסטוריה האנושית, ולערך ב121 חיבר יוליוס אפריקנוס כרונולוגיה של העולם. משהורחב הקפה של ההתעניינות בעבר, נוצר הצורך בשיטה כרונולוגית, שתאפשר במקום השיטות המקומיות הנפיש רדוף, שהיו קיימות עד אותה עת. בסוף המאה ה-3 ובתחילת המאה ה-4 שקד אוביוס מקיסריה לחבר „היסטוריה אוניוורסאלית“, שכל המאורעות יבואו בה לתוך מסגרת כרונולוגית אחת, במקום קביעת התאריכים למאורעות ביוון על-פי האולימפיאדות ולמאורעות ברומי על-פי הקנטוליסים. במאה ה-6 לסה"נ נולד הרעיון להתחיל במניין-שנים חדש למן הולדת הנוצרי — שיטה, שנעשתה לתחלת-הכלל במאה ה-8. במידת-מה הודות לפעולתו של בדה (ע"פ כרונולוגיה).

בתחילת המאה ה-5 שח אוגוסטינוס (ע"פ) בצורך ללמד זכות על הנוצרים של ההיסטוריה, ולחיבורו „עיר-האלוהים“ נודע תפקיד חשוב בתולדות התרבות המערבית. נפילתה של הקיסרות הרומית במערב הביאה לידי התקפה על היכוחו אותה על התקפוד, שמילאה בעולם. כדי להשיב על טענה זו, הוצרך אוגוסטינוס ליעשות פרשן של ההיסטוריה; אולם ניטל עליו להתגבר על הנטיות האנאפאטאניויות שהיו חזקות אף בו גופו, ולפעמים לא עלה בידו להבליג על אותו הליך-ריוט מיסטי, הליך-ריוט של פרישות מן העולם הזה, השולל מן ההיסטוריה חשיבות של ממש. שיש צינים. שספר התנ"ך הוא הוא שהצמיח את רגליו לקרקע. מנע אותו מלהחיק עוף בחלל העיון המופשט והחזירו אל זיקתאמת להיסטוריה. הוא תקף את הדעה, שהחזון האיסטורי טורי חזר ונשנה בלי הפסק, באופן שלעולמים היא אפלטון חזר ומרצה אותן הרצאות לאותם בני-האדם. הוא לעג לבעלי תורת-ההישנות — „אפילו את הנפש בת-האלמות אינם פוטרים מהרפתקה רמיונית זו“. הרעיון, שישו שב פנים אחר פעם אל הצלב, הופך את „ההיסטוריה של הגאולה“ לחילול שם שמים. אוגוסטינוס לא היה היסטוריון במובן המקצועי; בעיקרו היה חוקר בעיית גורל-האדם. מדבר היה אל ציבור, שהאמין לפנים ההיסטוריה האנושית לשיאה בקיסרות של רומי הנצחית. הוא שאף להראות, שהימים ההיסטוריים והשתלשלות-הדברים בזמן ויש שלם מובן; בדומה לנוצרים האנאפאטאנים וקתומים היהודיים בקיסר למצוא מובן זה באחרית-הימים, באותו תחום הקרוי כיום

של ההיסטוריה בצורה מן הצורות או לכל הפחות. קסמה ללבבות. טוינבי (ע"פ) מצא את עקבות הדבר בין האצטקים שבמאריקה הקדומה ובין חסינים במיסיקס. וכן בין ההיסטוריונים, הפילוסופים וכותבי הדראמות של יוון העתיקה. קצתם של הגוי-העדות שיער, ששעול גופו נולד והזר ונולד, ושעוברות עליו פעם בפעם אותן התפוכות-הגורל במרחבים ההצפים הקודרים; בכל מחזור אומר אפלטון אותם הדברים לאותם בני-האדם באותו המקום. קצתם הש' תעשעו ברעיון, ששואה עצומה, דוגמת המבול, באה והזורת ובאה על העולם ומשורת אחריה רק קומץ של בני-אדם, שחורים ומתחילים את תולדות-התרבות בגיורו האדמה. תוקידידס היה סבור, שטבע-האדם — מאחר שאינו משתנה לעולם — מביא לידי הישנותם של צירופי-מקרים דומים, ואילו פוליביוס התחקה על השלבים הגונים במהלך-מאורעות מחזוריים, ששקבעים את הדפוסים לתולדות המדינות. מושגים מסויימים בדבר קידמה מוגבלת, מקומית ומנית בלבד, ייתכנו בתחומי תורה מחזורית; אך יתר עוצם היה בעולם העתיק לעומת השקיעה. להתערבות אלהית לא היה בדרך כלל משום מנקודת-מבט מיוחדת זו, ובכתבי תוקידידס ופוליביוס מוצאים אנו, שה„מקרה“ פוסק בהדרגה מלהיות אלהות ונהפך לסתם אקראיות. מושגים אלה לא הניחו מקום לרעיון, שההיסטוריה מתנהלת בכיוון מסויים או שוקדת על השג כלשהו.

מתחלה לא היה ברור, שהנצרות עתידה לשמש את עניינה של ההיסטוריה. הנוצרים הראשונים חיו בטוחים בדבר, שקרב קובץ הימים; הרעיון, שלעולם הזה עוד נודעו עתידות. נראה בעיניהם כחזון-בדים; גם לא היה להם עניין בעבר הארצי הממשי. ספר התנ"ך היה להם נחלה, אך הם היחזיקו בהשקפה, שהייתה רוחת מין היהודים במאות הראשונות לפסה"נ — ההשקפה, שכל דבר מיועד להסתיים במאורע על-טבעי גדול. לפי אמונתם כבר אירע מאורע זה, ואת התנ"ך ראו כסלילת-דרך למשיח הגואל, פירשהו פירוש חדש על הברית החדשה, ונעצו את מבטם בציוני-הדרך של „תולדות-הגאולה“; בריאת-העולם, ההבטחה, דברי-הנבואה על בואו של ישו, ההתגלמות, הצליבה והתחיה. כל זמן שהתמיד הליך-משכות זה, לא היה התנ"ך על-פי הדיוק בגדר היסטוריה, אלא, בעיקרו, גילוי שכונה על-טבעי; ומאחר שההיסטוריה כולה באה לידי השלמתה עם הפעתי של ישו, ניטלה חשיבות של ממש מכל מאורע אחר. גם אחר פרק-זמן זה העסימו הנוצרים — וראי, בהשפעת המחשבה הלנית — בעיקר את החשיבות הנודעת לפילוסופיה, לא להיסטוריה, ואת רוב ערכו של אלה בלתי-משתנה. שהוא מתוך זומן. ההשפעות האנאפאטאניויות, שהיו חזקות במכתפות מסויימות, סייעו להתפשטותו של יסיונולוג כללי כלפי ההיסטוריה.

עד מהרה נתרבר, שקי-העולם והופעתו השניה של ישו משתחים והולכים, ובחדרה הסכיני הנוצרים למחשבה, שיוצ' רכז בהמנין להם עוד זמן רב. לאמיתו של דבר, כפותים היו — שלא יוונים בשעתם — להשקפה, שההיסטוריה הקונקרטיט חשיבות מסויימת לה. מאחר שהגואל שלהם נמלכש בלבוש-אדם והיה דמות היסטורית ניתנת לויהוה, אחזתו מן הפלוגות האולוגיות הגדולות, במאות השנים האחרונות בתולדות-הכנסיה, נודעו ללמד זכות על הדעה, שהגואל נעשה אדם ממש, בשר ודם. בעל הוויה היסטורית

סופרי י"ב, שהציעו הסברות נוקשות, מיוסדות על רעיון ההשגחה ועל התערבות אלוהית ישירה במולדך-המאורעות — סופרים, שנקל לה לזון אותם לגנאי על שהיו מהירים כל-כך להחרות בנם ופלא.

נוק מרובה נגרם להיסטוריה ע"י הפרעה החברתית, שנתהוותה במאות-השישים הראשונות אחר נפילתה של הקר שרות הרומית במערב. היתה הנבירה את לחצה על הלצבות, והנצרות, מאחר שנמסרה לעמים פרימיטיביים-ביחס ע"י נציגיה או יורשיה של תרבות יוון רומי השוקעת, יכולה היתה לתבוע עלצמה מרות, שאין להרהר אחריה. מבחינות הרבה באה עכשיו יתבה אל השלבים הקמאיים של כתיבה היסטורית, שמצאנו בתקופות הקדומות ביותר בסין או במזרח הקרוב. עם זה עוררה פעולתם של מחשבי-קיצים, שניסו לקבוע את שעת קיצו של העולם, וכן הפלוגנות שפוצו בנוגע לתאריך-הפסחא, אף את המפורשים מהיישע להתעניין בעבר. נוסף על כך גרמו התאטרות היתרה לרת וצורת המבט של הברה פרימיטיביות-ביחס לצמצום מסיים של התעניינות-אמת בהיסטוריה. חישוב מער-הפסחא היה קשה כל-כך, והאחידות בעניין זה היתה חשובה כל-כך, שהיה צורך להפיץ לחות, סימנו את התאריכים הדרושים לכמה שנים רצופות. נוצר המנהג לציין בלוחות אלה את המאורע או המאורעות החשובים של השנה.

על-פי הנתונים הנוכחיים, שהיו מצויים בימים ההם, מן הנמנע היה להגיע לתפיסה כוללת, שכלכדת את העובדות המדויקות במסגרת אחת ומקנה מובן להיסטוריה. נוצרו אפסי-מחשבה שבשביבלו כיום הם נטולי-משמעות, וכסם שראה דאנטה את ירושלים כשוכנת בטבורו של העולם הידוע, כך הסכינה הכנסייה לראות את הקיסרות הרומית בהכנה לנצרות משפע ההשגחה העליונה. כותבי-ההיסטוריה בתקופה הפאדאליית כלו אלימין, שמקומם-הבשרה למרים היה גם מקום בריאתו של אדם הראשון, ושגוללתא. במת הצליבה, היתה הגבעה, שבה נקבר אדם הראשון, הצורך בביקורת כלשהי הורגש שפעמדו על כך (למשל, בנה), שהכרונולוגיה של תרגום-השבעים אינה עולה תמיד בקנה אחד עם הכרונולוגיה של ספר התנ"ך בתרגומו של היארן נימס. מוחות, שאינם שונים מהחלט משלנו, עסקו בנושאים שונים בתכלית מאלה שמעסיקים אותנו כיום ושאלו, למשל, כיצד יזונוו בחיבת-נוח חיות טרופיות, ואף שיערו שלפנים היו כל בעלי-החיים ניוונים מן הצומת. על כל פנים, ההיסטוריה החזקה לדבר, שמוחית עלי אדמות ובשמים גיה, בחינת שני חלקים של מערכת אחת. התכנית והתפסים של פרשת תולדות-הנאוהל הטבעי את חותמם על-פניו התמנה כולה.

אחר המאה ה-6, משרדה חשיבה על איטליה, נעשתה הכתיבה ההיסטורית בעיקר בצפון. בקרב הפראנקים-האנגלז-אסכסים. בדה (ע"פ), שפספר 735, כתב לא רק חיבור גדול על "ההיסטוריה הכנסייתית של העם האנגלי", אלא גם תיאור קצר של ששת ערניית-העולם, מבריאת-העולם עד 729 לס"ג. חיבור זה זכה לתפוצה רחבה, ועם גירסתו של היארונימוס ל-דבריי-הימים" של אויבוס שימש בסיס לחלק גדול מן הכתיבה ההיסטורית בתקופה בללאחר זו. שאלקידת אנגלז-אסכסיים הביאוהו לגרמניה, והוא צורף כהקדמה לספרי-זכרונות פראנקים שונים, ששליחים אלה עורדו את כתיבתם ושנתפתחו (דוגמת "הכרוניקה האנגלז-אסכסית") מתוך הרשימות שבלוחות-הפסחא.

אסכטולוגיה. משמעותה של תפיסה זו היתה, שהממשות מקפלת בתוכה יותר משכחל העין להבחין. היה בכך, איפוא, כדי להסיח את דעת-הבריות מן המאורעות הקונקרטטיים ומיספור מעשים האישיים-הממשאיים. אך לא נרמו בזה כלל וכלל, שפרשת תולדות-האדם אין לה מובן אלא אם כן הופכים אותה למשל. לכל הפחות, אפשר לומר, שלהיסטוריה האנושית חלק בהשגחה אלוהית. הייאדם בתוך הזמן הם עניין רבי-ערך.

משנפסלה התורה המחזורית, נפתחה הדרך להשקפה בדבר מהלך ההיסטוריה בצורת קו ישר — מהלך, שאינו ניתן להיפוך ואינו עלול להישנות — להשקפה הישנה של ספר התנ"ך, שההיסטוריה מוליכה אל משתו ושהחיים על אדמות מכוונים ומודרכים בהתאם להבטחה האלוהית. טעות היא לזהות דעה זו עם רעיון הקידמה, שהרי אותה תכלית, שהדברים — כפי ששיערו — נעים לקראתה, נראתה במובן של מחוץ להיסטוריה, ובוודאי לא אלה היתרה הכונה לראותה כפרוץ של עצם התהליך ההיסטורי. עם כל זה ברור הדבר, שרק בתוך מסגרת דוגמת שיטה יתרתית-ניוצית זו אפשר היה לה לרעיון הקידמה, להיוולד בזמן מן הזמנים. על כל פנים, מושגמה של קידמה צץ ועולה לראשונה, כך דומה, בתוך התחום הרחב, הנוצרים אנוסים היו להשלים בין התנ"ך ובין הברית החדשה ע"י מושגמה של גילוי ממרום, שיש עמו התקדמות. ביה"ב נוצרה התפיסה, הרומה לקן כמזון לפני מעלה: מלכות האלה-האב, אחריה מלכות הבן, וגולת-הכותרת — מלכות רוח-הקודש. חוץ מזה כרוכה היתה בספר התנ"ך ההשקפה, שלא רק אחיית ההיסטוריה חשיבות לה. אלא כל רגע, כל הכרעה, אפשר שהיו בעלי ערך, שהרי אין לה משעה שאינו נראה ע"י עין צופה ממרום. מספר התנ"ך מראה גם השקפה, שנעשתה רווחת בנצרות, בדבר קשר-הגומלים ההדוק בין היסטוריה ובין מוסר — הדגשת הגלמלותם של משפטי-צדק בהיסטוריה.

416 לערך, בעוד הוא עסוק בכתיבת "עיר-האלוהים", הציע אוגוסטינוס לפאולוס ארוויס (ע"פ), שיחבר מסכת יעלת אופי היסטורי מובהק יותר, כדי להראות שצמיחת הנצרות לא הירבתה פורעניות בעולם. ארוויס כתב את חיבורו *Historiae adversum paganos*, כשהמטרה, שהציג לפניו אוגוסטינוס, עמדה לנגד עיניו; ומאחר שתכליתו מוגבלת היתה, חיבר היסטוריה של העולם, שעוסקת בעניינים חלוניים ובתחפוכות ארציות ולא בתולדות גאולת-האדם. אך דרך שימושו בעקרון ההתחשבות האלוהית, הואפן שבו הסיף את מוסד-ההשכל שלה, לא העידו על שאירוח ועמקות-מחשבה. את ההיסטוריה העתיקה הפך לפרשה של אלמות וצדקה, כשהוא מניח את התקופות-השילום ומזכיר את פריקלס רק דרך אגב. במאות-השנים שלאחר מכן נחשב אוגוסטינוס לסופר, שקשה לו, לאדם רגיל, להבין, ואילו אורזוס וכה להשפעה מפליאה ביה"ב. במדיחמה האלוהית זו, אפשר, הסיבה, שהבריות נטו זמן-מה לראות את העולם העתיק במסקלרית הרבה יותר קודרת מכפי שהיה במציאות.

בן י"ה-י"ג — 1. מערב אירופה. — במשך זמן מרובה רווחת היתה הגישה לזון לחובה את הכתיבה ההיסטורית של אירופה ביה"ב. כל עוד היו מחשבי-ההיסטוריה בתקופה זו נידונים בראש וראשונה כמקורות, היה החוקר המודרני עומד בהכרח פעם בפעם על הגימות שבהם. עבר זמן מרובה עד שתחלתו של מחשבים מהיסטוריה את

היסטוריה. ביבשת אירופה מופיעים בתקופת מסעיה הצלב כמה סופרים מחוללים, כגון גיבר מנזר, פילבר (פאלה) משרט (ע"ע), ראול מאן וארדריקוס ריטאליס. זה האחרון, משתן דעתו על איזה שושא, פונה תחילה אל הקורות שבכתב, ומצטרע על כתיבה דאבדו בימי הפלישה של הנורמאנים, וקבל שהנורזים לא דאגו לניירותיהם בצורה נאותה יותר. אח"כ פונה הוא אל המסורת שבעל-פה, מלקט ידיעות מקומיות, ושואל שאילות את האיכרים, שתחבולות להם לשמור דברים בזיכרון. באותו זמן הוא מקיים, באופן מנזר, גמע מצויין עם אישים חשובים בחוץ-לארץ, באופן שאיפשר לו לקבל ידיעות מהלמנות על ענייני הלוח, הוא מחטט בארכיונים ותוהה על כתובות שעל גבי ציוניקברים. מבקר הוא במנזרים אנגליים כדי לשוחח עם עמיתיו או לקרוא בספריו וכתובות. כשהוא כותב היסטוריה, אומר הוא שכונות גם לברר את הסיבות, כשהוא עוסק בכיבוש הנזר-מאני, עוקב הוא אחר היקוט המרובות שבין כיבוש זה ובין ענייני אנגליה ויבשת אירופה גם יחד, ומציע את הפרשה כולה באורח "גנטי", רחוב החזק ללוות אל עצמת החקר. כתיבת היסטוריה נעשית עכשיו עניין של כבוד ראש, ואחרים מן החיבורים של תקופה זו העסיקו את מחבריהם עשרות שנים.

הפרשה גמעת לשיאה במאה ה-12 באישיותו של אוטו מפריינג (ע"ע), הגנן, אציל, דודו של קיסר — בעל ידיעה מכלי ראשון בענייני-ממשל, הוא היה פילוסוף והיסטוריון כאחד, ולשם הסברת היסטוריה העולמית השתמש ב"עיר-האלוהים" של אוגוסטינוס, בחיבורו, כרוניקה. או היסטוריה של שתי הממלכות (החלונית והאלהית) הגיעה היסטוריה האניורסאלית למישב הגיעה ביה"ב, זמן קצר אחר אוטו פעל גלום מצדו (ע"ע), היסטוריון של מסעיה הצלב, שהיה אויביקטיוו למדך כדי לשבח אפילו ערבי או תורכי ולתן תמנה מעוררת אהדה של נזר-אידן וצלאח אדין, הוא הכיר בחשיבותו של המסחר, ניתח מניעים אישיים וגורמים אנזשים, נכון היה לדון בדרכי-מדיניות אפשריות אחרות, והראה נימוסיות, שהימה נדירה באירופה המערבית באותו זמן. אך הירידה ככר התחילה, במאה ה-11 מתעוררה השאלה אם מותר לו, היסטוריון, להשתמש בדרכי-הסגנון של הרטוריקה, וקודם שיצאה המאה ה-12, כתב נתרבר, שסלסול ספרותי אינו אלא מויק וחקר וקצת סימנים לכך נבר נראים בחיבורו של אוטו מפריינג, מכאן ואילך נעשו העבודות הנאות ביותר, ע"י מ"ש אפס, לקרוא להם הסי-טוריונים של ההוה, בכלל זה נזירי שטס, אוליבן באנגליה, שהמציינים שבהם היו רוג'ר מנדובר ומתיו פאריס במאה ה-13, אלה האחרונים כתבו חיבורים רבי-מידות: חיבורו של רוג'ר כולל אלף עמודים מודפסים, ואילו מתיו פאריס הקדיש 1,700 עמודים להיסטוריה של צרפת וניבול שנים, מעשיו התחילה שוקעת הכתיבה של היסטוריה עולמית; היא לקתה בשטחיות וכסאכסיואזיה יתרה והפכה לתכנית לימודים נוקשה שבולו בתי-הספר, במאה ה-14 כמעט שאין עוסקים בה, חוץ מבכתיבים פופולאריים ובסקירות קצרות, חקר הדורות שעברו יצא מכלל אגנה — הסופרים האנגליים סמכו, במה שנוגע לעבר הרחוק, על כותבי הכרוניקות במאה ה-12, וראו את עבודתם כסופית מבהינה זו, בארכיונים ובתולדות היו מעיינים עכשיו לשם בירור ההוה יותר מלשם חקר העבר, מכאן ואילך היחה נודעת חשיבות להיסטוריה מקומית, ביוחד תולדות המנזרים ולחברי ימי הערים, בפירנצה

אחר התחיה הקצרה של הלימודים הקלאסיים, שבאה בימי קרלוס הגדול (שכתב אינהרד [770—840] ביוגראפיה מצוינת של הקיסר, על-פי דוגמת סטוניוס), שוב באה ירידה בהיסטוריוגראפיה, ביוחד בורנניה, כאן שלטו אלמות ואנדלדלוסיה עד אחר אמצע המאה ה-10, כשנתאפשרה תחיה תרבותית הויה ליצירתה, שהשלים בממלכה אוטו הגדול, במנזרים היו ספריות, מלומדים וסופרים, אפשרויות בלתי-רגילות למגיעים עם מלומדים בחוץ-לארץ, ונזירים מבני משפחות אצילות או אורחים ארעיים, שהיו שומרים על גמע עם עולם-המדינות, בחוגים אלה ידעו והעריכו את קטרונו של סולפיקיוס טרוס (363—425) על היסטוריה החלונית; אבל במאה ה-10 קמו לו, להיסטוריה זו, פרקליטים כליוטספרנד מקרמנה (ע"ע) ואחריו ודוקינד מקרוי (ע"ע), ובמאה ה-11 עשה יופו (ע"ע), בהקדמה לחיבורו על חיי הקיסר קונראד II, מאמץ להצדיק את היסטוריה החלונית, שנתנם של המגנים היחה, שמעשיהם של מלכים נוצרים, כמו מעשי-הקדושים, הם גיליים לכוחו של האל, במאה ה-11 נעשתה הכתיבה בייטאנית קלה ורהטה יותר — פחות דומה להרגיל של בית-ספר — והתפתחות לא איחרה לבוא, נעויות התיקונים הדתיים במערב-אירופה, הכיבוש הנורמאני ומסעיה הצלב נתנו דחיפה ניכרת למחקר היסטורי ולכתיבת היסטוריה כאחד, מתוך כך קבעה ועלתה תודעה היסטורית והתעניינותם של הבריות פנתה לעולם, שהיה עד אז מחוץ להתחומם — הקיסרות הביזאנטית והמורח הקרוב, המאמץ המשותף של כמה עמים, שנכתבא במסעיה הצלב, והמריבה בין שלטון הקיסר ושלטון האפיפיור, קנו לעמים השונים הכרה ברורה יותר מאחרות של המערב, העסיקו ביותר את הדעת ענייני-הלוח, אבל גם ההתעניינות בהיסטוריה העתיקה קמו עכשיו לתחיה.

כתיבת היסטוריה עולמית נראתה אפשרית בזמן שהעולם הידוע היה קטן ביחס למלא מרחב-הזמן נראה מוגבל מאד. סני'ר מואנבלו (Gembloux); לערך 1030—1112) העלה צורה זו של כתיבה רלמה, שעד אותה עעה לא נמצאה דוגמתה, הוא כתב את דברי-ימי-העולם, חיבור מיוסד על קריאה רחבה וחרג מן הגבול בתקופה הגאוגראפיה והמדיני עד שאין לו תקדים באניורסאליות שבו, מצוי בו הנסיון הראשון להגיע לכלל הבנה של תולדות העולם הביזאנטי, היה כאן איוון בו היסטוריה החלונית ובין היסטוריה הכנסיתית, והמחבר, בן תקופת מסעיה הצלב, השתדל לברור הישב את החומר בשעת שעסק בזמנו שלו, כדי לשמור על שוויון-מידה בין המאה ה-11 והמאה ה-5, למשל, סיור כתב את חיבורו כדי ליישב מקצת מן הקשיים, העומדים לפני כל מחבר של ספר-היסטוריה, זמן קצר לאחר מכן חיבר חוגי מסן-ויקטור (ע"ע) היסטוריה של העולם לשם סיפוק צרכיה של פרשנות-המקרא, הוא הכניס לתוכה מידה הגונה של פילוסופיה, מאגוסטינוס ומאורטיוס שאל את ההשקפה, שהתרבות והשלטון נעים בלא הפסק מן המורה אל המערב, והוא הוציא חלוקה מעניינת של תולדות-העולם לתקופות: האחת היא תקופת החוק הטבעי, השניה — תקופת תורת-משו, והשלישית — תקופת החסד האלוהי.

במחצה הראשונה של המאה ה-12 הגיעה היסטוריה-גראפיה האנגלית של י"ב לשיאה בפעלו של ויליס מממזברי (ע"ע), המשפץ לתוך סיפור-המעשים הכרונילוגי שלו דיונים מקיפים על נושאים היסטוריים, במשך זמן ניכר (קודם לאותה תקופה ואחריה) תרמו הבנדיקטינים תרומה חשובה

המקום הראשון-במעלה במדינות. ובמשך זמן קצר נהגו חקרי העבר להתפתחות מרובה. חיבורו של אל-טברי היה הגדול ביותר בין כמה היסטוריות של העולם. שנחברו במאה זו. הסופרים המוסלמים לא התמסרו לעבר הרחוק, לא הירבו חקרי בתולדות העולם הסרס-איסלאמי ולא קבעו כרונולוגיה לזמנים העתיקים. מחקריהם בתעודות נצטמצמו בפועל בשדה ההווה, והם לא פנו לארכיונים לשם רכישת דעת מדעית על דורות עברו. מה שכתבו בעל-האכונות על ימינו שלו נדעו המקור המוסמך היחיד והותקף ללא שינוי ע"י ההיסטוריונים. שבאו אחריו. הרבה חיבורים היסטוריים נכתבו ע"י היסטוריונים רשמיים, שנמנו לחיבור תולדות חייו של שליט ושהוחזקו בני-סמך מפני שהיו גם בעלי כהונות רמות וידעו את העניינים מבפנים. במידת-מה — אפשר, משום ההתעניינות במחמד ובמקורבים אלו — צצו ביוראפיות מרובות של מחמד ועזרויו, שנעשו חלק חשוב מן הספרות ההיסטורית; מתוך כך גם התרגלו המוסלמים לראות את מהלך החיים המדיניים כמכורע ע"י רצונותיהם של בני-אדם, מניעים אישיים ואפיים של יחידים. ומואנים היסטוריים צצו בספס; אבל היו גם חיבורים על תולדות עניינים מיוחדים, כגון מגפות, וכן מחקרים על נושאים כגון "שליטי האיסלאם שקיבלו שבוטח-אמונים קודם שהגיעו לבגרות מינית" — התפתחות. שהגיעו לשיאה במאות 14 ו-15.

הסופר היחיד, שהשפיע, אפשר, על המערב היה אבן חלדון (ע"ע; 1332—1406). כי חלק ניכר מן ההיסטוריות שלו (הפתחה) היה חיבור מדע-לימוד על התחנות של מדינות, על צמיחתן ומפתחן של שושלות, על דרך קיומה של תרבות מסויימת, ועל היחסים בין תרבות עירונית ומדברית. מן הגאוגראפים אובליגים למד אבן-חלדון לקבוע יוקה בין עמים לסביבתם. שבין הסופרים האיסלאמיים היה יחיד בנסיונו לקשר את ההיסטוריה במדע המדיני ובצורות של מחקר סוציולוגי. הוא האמין בהתערבותם של כוחות על-טבעיים במהלך ההיסטוריה האנושית, אך ייחס להם תפקיד רק במקרים יוצאים מן הרגיל; כמירון דגל בהשקפה מחזורית על גורלן של שושלות ומדינות. זמן מרובה לאחר מכן — כשגילוהו בני-המערב, שהתמומה, שהאיסלאם יצר דבר דומה לילד-ליוקל למאונקסיה.

3. סין. במאה הראשונה לסה"נ חיבר פאן קו, בעקבותיו של סי-מא טסינג, ספרים-עשירים, שכלל את קורותיו של בית-מלוכה אחד בסין — תולדותיה של שושלת האן הקדומה. מאז נתפשט המנהג, שכל שושלת חדשה תהא מחברת דיו-חשבון על הקדמת לה; והספר-היסטוריה טסאנדאריים" אלה מהווים פרשה רצופה עד שנת 1912. רווחת היתה הדעה, שאף אם אפשר שאיור שושלת תיחא לגונע, יש להמשיך בכתיבת תולדותיה; ואף אחר הכיבוש המונולוגי במאה 13.

הרבא עזרוהו לחיבוריו של הקיסר החדש. בתקופת שושלת סונג (960—1279) הגיעה המחשבה הסינית של יה"ב לשיאה. ציינה אותה תפיסה חדשה של הקונפוציוניות, שמצאה לה מעשן בשיטת הבחינות ממסע המדינה והשיחה במשך מאות שנים הפילוסופיה המקובלת על הלמדנים. חילוקי-דעות מרובים נסבו על המדע המדיני, אבל חלק גדול מן הפעילות החינוכית של הזמן הוקדש להיסטוריה. יש מוצאים, שבתקופת של אסכוליות. דומה לזו שהיתה קיימת אז במערב אירופה. הקבילה הלוגית על ההיסטוריה לזוויכוח על ה"כוליליים" בקרב הפילוסופים

התחילו ברבע הראשון של המאה 12 רושמים לזיכרון את המאורעות העיקריים, שאירעו בחיי העיר. כמירון היו נוהגים לערוך רשימות של שמות קציני-העיר — תחילה של הקונסטנטינופול, ואח"כ של podestani, ומאחר שרשימות אלו שימשו מעין מדיין כרונולוגי, היו רושמים את המאורעות העיקריים על-יד שמות האנשים, שבימיהם אירעו. באותו זמן בערך צצה האגדה בדבר ייסודה של פירנצה ע"י יוליוס קיסר לאחר שהעיר פיוולה התמרדה ונחרבה. את פירנצה אפשר היה, איפוא, לציינ "רומית" מבחינה היסטורית, ואילו את פיוולה יריבתה כאנטירומית. התעניינות זו בעבר הבהזה כאחד נולדה בזמן של התעוררות פאטריוטית ושל תודעה מדינית בקופת ועולה — בזמן שהרשות העיר-רנית הוצרכה לזכור את מיתתה או ליצור מסורת חדשה. האגדה ההיסטוריונית — מיתוס העבר וממשות הווה — הגיעו לכלל סינתזה בכרוניקות של מא-לספיני (Ma-lespini), שנחברו בזמן שפירנצה פרשה את מרותה על טוסקאנה. לאחר מכן, כשעוצם כוחה וסגנה כבר הגיעו שלו, שבעיקרה היא תעודה אנטישית ושבח ניתנת לנו. הפרוזה הראשונה, בספרות האיטלקית, שהיא מלאכת-מחשבת באמת. אלה היו ביה"ב המבשרים של אותה אסכולה פלורנטינית, שהניחה בקתופת-הרנסאנס את היסוד להיסטוריוגרפיה של הזמן החדש.

2. האיטליה. חוקרים מוסלמים הכירו את פעלם של אובובוס ואורוזיוס, אך את ההיסטוריונים הגדולים של יוון העתיקה לא גילה, למרות כל מה שזכרו מן הפילוסופיה והמדע של יוון ורומי ולמרות מה שהיה להם מעג גם עם התרבות הביזאנטית. חיי מחמד, שהיו בעיניהם נקודת-המפתח הראשית בהיסטוריה; והצורך לדעת יותר על האישים שפעלו סביבו או לברר עניינים היסטוריים סתומים בקוראן, המריצו אותם להקדיש עצמם לחקירת היסטוריות. מכל מקום עוסק חלק גדול מספרות העמים האיטלאמיים בהיס-טוריה, וחיבורים בריבמלדים נחברו בתחום זה. מקצת ארצות, כגון הודו, לא יצרו היסטוריוגרפיה עד שחדר לתוכן האיסלאם. אפ"כ לא התאולוגים המוסלמיים נותרים קנאה להיסטוריה, שבכל אופן היתה ענף משני בלימודים, ללא כל מקום בחינוך הגבוה, ורחוקה מלשמש כוח דוחף לתנועה עוינת גדולה. ספק אם היו המוסלמים תרומים איוו תרומה ניכרת למהלך התפתחותה של ההיסטוריוגרפיה האירופית מתקופת-התחיה ואילך, אף אם לא היה המערב ביה"ב מתעלם מפעלם ההיסטורי.

דומה שבערב הסרס-איסלאמית מצויים היו ספרירימשים של "יום-קרב", שמיים ע"פ מוצאם, שדוגמתם מקבילות להם אנו מוצאים בחלקים העתיקים של המקרא — תיאורים של מארע, מלחמה בשירה. עם הולדת ההיסטוריוגרפיה האיסלאמית במאה 8 שימשו ספרירים אלה יסוד לחיבורם של דברי-ספרות קצרים, ששוקטים באיש או במאורע בחד. הש-פעת מן הקיסרות הביזאנטית עזרה, כנראה, כתיבת זכרונות. שכללה מקצת היסטוריה של התרבות והאורעות בלתי-שייכותם בבטע; חיבורו של אל-טברי (ע"ע טברי) אלה" המפורסם מופיע בתחילת המאה 10. במאה זו תפסו משכילים את

נתחברו על-פי מה שקרוי היה „ספרי-הזכרונות האמיתיים“, שנכתבו ע"י היסטוריונים רשמיים אחר מותו של כל קיסר והציבו זכר לתקופת-מלכותו. על-כן קרו מקרים. שההיסטוריה הסטנדרטית ראתה איר במשך זמן קצר להפליא „ספרי זכרונות אמיתיים“ אלה נכתבו על-פי „יומני הפעולה והמנוח זה“, שהתחילו מתפרסמים בימי הקיסר מינג (58) — לדרך 75 לסה"נ). קיימת היתה מסורת, שהקיסר חייב להימנע מקריאה ביומנים אלה, שהיה בהם דישוש מפורט עד מאד של מעשיו ודבריו, וכן של כל מיני משא-ומתן שנטל חלק בהם. היו מצויים גם ידני-חשבונות וקצבי-תעודות אחרים — כרך חדש של תמצית היסטוריות ממניסטריונים שונים. ה„העתקים האדומים“, שגרשמו בהם החלטות של המינהל הקיסרי, ה„דפטריות הירוקים“ ובהם מגילות-היחס של בית הקיסר. ההיסטוריה הסניית היתה היסטוריה רשמית, וגם כשנתחברו ע"פ יומה רשית, היה מתברר נושא משרה לשעבר או מניסטר שפרש או עזיז מבקש משרה. קיימת היתה מסורת, שכתוב-ההיסטוריה הרשמי צריך להיות בלתי-חלף; אבל אהן יו, הכותב 813 טען, שאין ברצונו לקבל את התפקיד, מחשש שגורלו יהיה כשל ציי שנרצח או כשל פאן קו שנחשב כבלא; ואילו ב 708 התפטר ליו ציי-צ'י ממשרתו על שלא הורשה להיות בלתי-חלף. את ספור-המעשים של ההיסטוריון היו מצנים כדי להתאימו למדיניותה של הממשלה, ואת הירשמים המפורסם, שהשתמש בהם ההיסטוריון, היו מתקנים על-פי מצוא קודת הקיסר. חלק גדול מהיסטוריה זו נכתב לא רק ע"י נושאי-המשרה, אלא אף בשביל נושאי-משרות — הוא נשמר בארכיונים, ובשעת הצורך אפשר היה להסתמך עליו. תפקידו של ההיסטוריון היה בראש ראשונה לציין פעולות רשמיות, לרשום לזכרון את המאורעות של יומיו. אלאף את הממכנים השונים ולהשיג על הארכיונים. נוצרה לשכה בעלת מנהל מורכב, ובזמן החדש נתחברו ההיסטוריות הסטנדרטיות ע"י פקידים ממונים. הסדר זה גרם לעיכוב העבודה, ואצ"פ שב 1679 הוטל על קבוצה של חמישים ושלושה למדנים לכתוב את תולדותיה של שושלת מינג, נמשכה מלאכת-החיבור 463 שנה. למרות התעניינותו של הקיסר במפעל-ג. התפתחותה של ההיסטוריה גראפית ה-1 דרנית. — 1. ראשית הזמנים החדשים. — תנאי הערך להתהוותה של ההיסטוריוגרפיה המודרנית היה הערכה מחודשת יסודית של ההיסטוריות. שנכתבו ביוון וברומי הקדומות. בהשפעת התפיסה היוונית של המדע ההיסטוריה באה המורה במצב-הדברים, והשפעה זו שימשה דחיפה להתפתחותה של תכנית היסטוריה מסוג חדש מעיקרו. מנקודת-המבט של חוקי ההיסטוריוגרפיה נודעת, אפוא לתקופת-הרנסאנס חשיבות יתרה.

האסכולה המודרנית של ההיסטוריוגרפיה הפלורנטינית צצה וצלתה בתחילת המאה 15. פינצזה נתנה היתה בסכסוך ממושך עם בית-ויסקונטי במילאנו, והתחילה רואה את עצמה כמגינה על חירותה של מדינה-קרה מפני עריצות. שאימה להתפשט על-פני הארץ כולה, הסכסוך נתנסח במונחים מסרתיים — כלומר, חלקל מן המאבק בין הגלפיים והג'ובלי-נים (ע"פ), אצ"פ שהגולפויות כבר נתנה לראות את עצמה כבעלת-בריותם של הלוחמים על החירות. בסוף המאה 14 החילפו המונחים והגלפיים התחילו רואים את עצמם כרפובליקניים, דמוקרטיים, שמקדשים מלחמה על

הנוצרים. הנאקונופיוניות היתה במידת-מה שיבה אל העבר. לכל החוות, אחד מן הקיסרים ראה צורך להצדיק את תנאי-תו ע"י הסתמכות על ימיקים. נכתבו מחקרים מרובים על תקפותו ושליבים של העבר, וגם ביוגראפיות. נתרבו חוקרי-קדמוניות, ובאותו זמן נתחברו גם אחדים מן המוקדמים שנאותם הבריים טופוגראפיים וספרי היסטוריה מקומית. נבצשו חלק ניכר כל-כך מספרותה של סין. מצויים היו גנציו וליקוטים מספרות העבר, מסות על יצירתם של סופרים בדורות הראשונים ומחקרים על תולדות-ההווה. בתקופה זו צמא סרמט סטיאן את יורשו הממשי הראשון; כי סרמט פאנג (1019—1086) כתב גם הוא חיבור גדול של היסטוריה כללית.

התחיבה ההיסטורית בסין נתבססה על עקרונות מיוחדים לה, והתפתחה בהתאם בלתי-רגיל על-פי קווי-יסוד אלה. אפיינית לה היתה נאמנות בהתמקת תולדות ובמסירת סיפורי-מעשים של ההווה. בביקורת הסכסכים באה התקדמות ניכרת, הוכר, שאין זה מן הנמנע כלל, שדינאים-חשבונות שכתבו נכתבו ברשלנות, ואפשר, שמקורם בידיעה מכלי שני ובקודת-מבט פגומה; אולם לא פרשם לב לרבים מן הגורמים, שמביאים לידי סילוף של תומר העדויות, התכלית העיקרית היתה יצירת הארמונה בין העובדות הידועות, כדי שהמבנה הסופי של סיפור-המעשים יהא מתקבל על הדעת. סמכו על דבר-יעדות כל זמן שלא נתגלתה סתירה באיזה מקום; ובמקום שחלה סתירה, ניסו לפשר בין הדברים, או אם לא, ניתן הדבר, לכתוב בחייה שרירותית, ההיסטוריון לא נדרש לציין את העדויות שפסלו, ואף לא להצביע על עצם העובדה, שהכריע בין מקורות שונים. הלך תלוי היה ברויות; במלאכת הברירה; כי הנוסח הסופי של סיפור-המעשים שלו היה מין פסיים, ונבחרתו העיקרית היתה: העתקה מספרי-היסטוריה קדומים או ממקורות ראשונים. התעודות לא הובאו בשלמות, וגם לא הוצעו הניסוחו של ההיסטוריון, אלא לוקטו מתוכן משפטים, ואלו הובאו מהל במלה. ההיסטוריה נתפסה כשורה של מאורעות קונקרטיים ומעשים גלויים, באופן שסיפור-המעשים היה עובדתי בלבד, ללא כל ציור של הרקע, ללא שימוש בתואר בצורה מן הצורות, ללא דיון על סיבות-הדובר וללא השלאת מגמות כלליות. על-כן לא היתה סטנדרטיות או דחיפה למאמץ יוצר, ולא היה נסיון מצד ההיסטוריון לעמוד על בעיות שבטכסיס ואסטרטגיה. מצד הקדם הגיעו החיבורים ההיסטוריים לממדים עצומים; סיפורי-מעשים לקה בגיבור-דברים — גודש שמות ותארים. הסדר הכרונולוגי נשמר בעיקריות בלתי-רגילה. יואן שו (1131—1205) ניסה לקבץ עובדות היסטוריות לפי עניינים, אף אמיתו של דבר, רק חילק חלוקה חדשה מה שמצא בברונקות, ושמר על סדר כרונולוגי מדויק בתוך גבולותיו של כל עניין ועניין. מא טואר-לין (לערך 1250—1325) אמנם דן בשאלת הריצפות ההיסטוריות; אבל אצ"פ שראה אפשרות-מה לריצפות כוז כשהדברים אמורים בתולדות המוסדות, לא מצא סיכוי להרחיבה על הדיון בתקומתן ומפלתן של מדינות. רק בחיבור מסות היה ההיסטוריון מראה לפעמים חזירה מפליאה לבעיות הנדונות, ובמרוצת-הזמן הופנתה ההתעניינות יותר ויותר לנושאים מדיניים וכלכליים. אולם בדרך כלל לא היה בולמוס הציטוט המיזין מרפה מן הסינים, ובסיבתו נתחברו אציקלופדיות כרסנתיות.

ספרי-ההיסטוריה הסטנדרטיים של השושלות הסניית

עקרון-העריצות, הם נזחו את ההערכה לקיסרות הרומית הקדומה. שהייתה חלק מן המסורת של יו"ב ושנסתמכה בין השאר על עמדתו של דאנטה, והתחילו רואים את עיקר גדולתה של רומי בתקופת הרפובליקה דוקה, כשהמידות הטובות עדיין היו רוחות ברומי. גם להיסטוריה של עצמם התחילו נוגנים בזמן זה הסברה חדשה, ואת מוצאם ביקשו למצוא בתקופה קדומה לזמן הייסוד המשוער של עירם ע"י יוליוס קיסר, שקדם לכן היו גאים עליו כל-כך, משמצאו סימנים לייסודה של פירנצה בתקופת הרפובליקה, פירשו את כל תולדותיה כתולדותיו של מאבק על החירות והעלו בכוכנם של הבריות אותו של מדינת-קריית הפשוט, שהיה קיים לפני התפשטותה של רומי. נוסח של גמירת הלל לא תאונה, ששאר מימיה-קדם, שימש להם עכשיו דוגמה לקי-לוס, שנתנו לעירם שלהם. את המדינאות התחילי רואים ומפרישים באספקלריה של מדינה-קריה יונית עתיקה. למדינת המאניסטיים שוב לא העדיפו צורת-חיים, שעיקרה התבוננות בעשוי מטיפים לאוואה אורחית ולמידות טובות אורחיות. במרכזה של תנועה זו עמד לאונרדו ברוננו (ע"ע), שמאמצי הביקריים זיכרוה בתואר של ה-היסטוריון המודרני הראשון" וששפעתו הייתה מרובת-חשיבות במשך כל תקופת התחיה והחיסטוריוגרפיה על סף התקופה החדשה הייתה כרוכה, איפוא, בהתפתחותה של התודעה המדינית המודרנית. עצם הפיסיס של "תחיית המחקר" קשורה הייתה ביחס חדש ורבי-שפעת אל העבר. החקירה ההיסטורית לא הייתה אלא חלק מניסיון מקיף יותר להתזר לישינה תרבות, ששיא גדולתה היה בעבר. מצביה-דברים כולו עשוי היה לאשר את ההשקפה, שהתחילו טבעיו בכללו מציד על מגמה של שקיעה. אצ"פ שהודות לגורמים מיוחדים אפשר לה, לאינו מדינה, לעלות פתאום לגדולה, צורות מייטיות של התורה המחורית העתיקה נעשו שוב דבר שבאפנה, והן מצויות, למשל, בכתביו של מאקיאוללי. פלישת הצרפתים לאיטליה ב1494 והיסטוריוגרפיה שפרצו לאחר מכן, שפירושה היה ירידה מדינית לאיטליה, הביאו את ההומאניסטים לשיקולים מחוד-נים שידבר גורל ארצם. עבדה זו, והנשלתים הקונסטנטינו-פוליס, שבהם נתחטבו אזרחי פירנצה, נתנו דחיפה חזקה לכתיבת ההיסטוריה, שבה השתתפו אישים כמאקיאוללי, גינצ'ארדיני, ואחרים. במלכת-היסטור של מאורעות, שכל עצמם להיסטוריה של ההווה, נעשתה שוב עניין רבי-חשיבות. כל זה טבעי היה בזמן ההאיטליאני, שנעשתה חולנית במידה מרובה, חזרה אל התקופה, ששלטה ביוון העתיקה — בהשקפה, שחקרי-העבר משמש בראש וראשונה לתכלית של חינוך מדיני. מאקיאוללי נתן ביטוי קיצוני לרעיון, שאת כל-לי-המעשה של המדינאות יש לשאוב מלקט תקדימים היסטוריים. מכאן ואילך שמו הטוענים לכותיה של ההיס-טוריה את הדגש שהעלתה שבביל המדעאי המעשי. עכשיו, שמחשבתו של החוקר הייתה רחבה פחות עסקקה בעניינים דתיים, היה קל יותר לבחון את העבר ולנתח את התליכני הזמן ניתוח מעין-מדעי. האבחנות שנעשו וכללי-המעשה שנקבעו נראו מתחילה כמעט כהומות לדוגמות הקלאסיות. ההשתדלות הכללית לגלות ולהכיר את ההגות של התקופה הקדומה שימשה את עניין ההיסטוריוגרפיה; ובפרט גרם הנסיון לפרש את המשפט הרומי להתפתחותה של נקודת-מבט היסטורית יותר, בייחוד בקרב המשפטנים ההומאניסטיים בצרפת.

ההיסטוריוגרפיה נשכרה משהו באותו זמן — אבל יותר מזה בארץ מאורד יותר — מן התקוממות טכניקה של הלימודים. נגללו חיבורים חדשים — Germaniae Agricola של טאקיתוס 1455, למשל, וחקל מן Annales של אותו מחבר ב1506. והישגו כתיביד טובים יותר. לפעמים מקולשה; וחשיבות מיוחדת נודעת להישגת הרומנים מלאטינית — למשל, חלק גדול של פוליביוס ב1473. המבצא הדפוס סייעה להפצה רחבה של חיבורים, שעד אז היו ידועים בחוגים מצומצמים בלבד, ומחירות התחבורה, שהיתה מהגיה-הזמן, שינתה את תנאי החיים האינטלקטואליים. מתחילה הורגש צורך גדול במהדורות סטאנדארדיות מניחות את הדעת של סכסכים, ופירושו של דבר היה — ניתוח מסוים של הטכסטים ולקוטו העתיקים של כתיבידי. על האישיות בהתפתחות הכל-לית בתחום זה מעידה העובדה, שאצ"פ ש-עיר-האלהים" של אוגוסטינוס נדפסה 24 פעמים קודם 1496, הרי רק במהדורת המדפיס יוהאן פרינן (1460—1527) במאול ב1522, שהוצאה ע"י הואן לואיס וינס (ע"ע) על-פי בקשת ארסמוס, ציינו כתיבידי, שעליהם נסתמכה. הביקורת ההיסטורית התפתחה לאט-לאט; אבל אצ"פ שמאקיאוללי לא הטיל ספק בהמדינותו של ליוויוס, כבר התחיל הספק מתגנב ללבבות ביחס למסכות ללא-עירעור, שיחוסה להיסטוריונים הקדומים. בהרודוטוס ולולו שלא בצדק, אבל סיבת-הדבר הייתה מה שניתן אמן גמור, וללא הצדקה, במבקריו מן התקופה ההלניסטית. לורנצו ול"ה (ע"ע) גילה שכוון של ביקורת קטלנית, וב1439 הוכיח, שהמסמך (Donatio) של קונסטנטינוס, שלפיו הכיר הקיסר בחרונה של הכנסייה הרומית בצרורה, הוא ויף.

בארצות שונות — באנגליה, למשל, הודות לפעולה של ההיסטוריון האיטלקי-אנגלי פולידור רוביל (Polydore Vergil) — סייעה השפעתם של ההומאניסטים האיטלקיים במתן צורה מודרנית יותר להיסטוריה לאומית. התודעה הלאומית המתעוררת ביקשה למצוא את שרשי המסורת של העם במי-הקדם הרחוקים ביותר; עצים גוונים טענו, שאם מן הטרוינוים; בפירנצה ובצרפת גם יחד היו העיניים שואות לאותה חירות, שקדמה להשתלטותה של רומי. באנגליה נתעוררה השאיפה למצוא את ראשית הפארלאמנט בקרב הבריטים הקדמונים, להראות, שנשיאת שלטי-אצילים התחילה עם יוליוס קיסר, ולהוכיח, שהנצרות הובאה לארץ ע"י יוסף מארימאתיאה (רמתים צופים). כנגד טענות מסוג זה נפתחה ראשית הביקורת ההיסטורית.

הרפורמציה שימשה גם היא את עניין ההיסטוריה, במידת-מה מפני שהתקפה על האפסיריות הייתה לפעמים בקרבות בעלת אופי-היסטורי. הייסוטה של המחלוקת הפתחה את המירה של אי-משוא-פנים מכפי שהיה מקובל בתקופת-התחיה; אבל נתברר, שגם במשוא-פנים יש לעיתים תועלת; ועצמת-המחלוקת — הוודאות, שכל טעות תנוצל ע"י אויב ער — המריצה את הסופרים להיזרר בבריותם אל לשקור על הבתנה דקה יותר בנקודות שנויות במחלוקת. הפרוטסטנט גרמני יולנס סלידאנוס (Sleidanus) חיבר ב1555 מחקר על המאורעות ההדתיים בימי הקיסר קאל V, שהיה כולו מבוסס על תעודות, וכל-כך הרס-פניות היה, שלא נשא חן לפני שום אדם, אף לא לפני מלאכתהון המתון, סלציוס (ע"ע) מילא את התפקיד העיקרי של הצעת תולדות-הכנסייה מאותה נקודת-מבט הרומי בכתביו, מאות השנים של מאדבורג" (1559—1574); חיבור נודע זה הקיף 133 כרכיו שלוש-עשרה מאות-

שנים ונתן היסטוריה של הכנסייה מבוססת על תעודות, שבאה לשמש משען לעניין הפרוטסטנטים. ציורה ברונזי (ע"פ), שהשתמש בתעודות מן הוויאיקאן, השיב לו 122 כרכים של "בדייטימ הכנסייה" (1587–1607).

לדברותו של לוטר (ועוד יותר, של מלאנכתון) בחקר העבר היו הוצאות חינוכיות חשובות. מצד הדת באה הדרישה גם להיסטוריה אוניוורסאלית, שקנתה לה עכשיו מעמד איתן באוניברסיטות הגרמניות. להיסטוריה העתיקה הוקצה מקום חשוב בתכנית-הלימודים; ונחשמה שיבה אל השיטה המחלקת את סיפורי-הקורות כולו לתקופות מתאימות לארבע אימפריות עולמיות — האשורית, הפרסית, היוונית, ולסוף הרומית, שנודעה לתקיים עד קץ-הימים. שיטה זו צצה במייקדם, ובמאות-השנים הראשונות של הכנסייה הנוצרית בקיסרי האימפריה רומית. בראשית המאה ה-18 ובמשך תקופה ארוכה במאות ה-18 ו-19 נחשב ויהנס קאריון (Carion), ידידו של מלאנכתון, לממציאה, אבל גם הקאתור-ליים כנזניה היו קבלה, וכך נחבטה שיטה זו בגרמניה.

אך עז זה כבר נואו סימנים, שבישרו צורה אחרת של חלוקה לתקופות. מימיה-הראשונים היה ציץ פעם בפעם מונח דוגמת "מיי-הביניים", אף אם לא עלה על דעתו של שום אדם להוציא מכאן את המסקנה ההגיונית ולחלק את ההיסטוריה האוניוורסאלית" של שלוש תקופות גדולות. כשתחלוקה משולשת זו הפיטעה בפועל, לבשה צורות סנוניות, ולא אחת נדמה היה, שיסודה היה בטעות. ב-1644 אנו מוצאים אותה מוטבר רק על תולדות-הכנסייה בלבד, ולווח-הזמן כולו מגבל לעידן הנוצרי. לאחר מכן הוצע לקבוע תקופות-ביניים, שתחא משמעותן מן המאה ה-1 לס"פ עד המאה ה-15. בשאלה הזכרוע למעשה הבלשנים, ש עוד קודם-לכן קבעו את המונה של "תקופת-ביניים" כדי לסמן את האלטיטה הבהארבאית יותר, התחילו כותבים בה אחר מפתלה של דומי, סמוך ל-1685 השתמש הגרמני כריסטוף צילארוס בשיטה המקובלת במיינו-הזרד, שהדריכתו בכך התעסקתו בכלשן. לשיטת ארבע המלכות עדיין היו סניגורים בתחילת המאה ה-18, וכשנטשו אותה בפועל, הורחפה לפעמים בשיטת שתי התקופות, שהיחה רוחחה במי-ההרנסנס ושקבעה את תאריך מפתלה של רומי כסופה של התקופה העתיקה ותחילתה של התקופה החדשה. אולם ההיסטוריה האוניוורסאלית" נשתה ליהפך לחלק שיגרתו של תכנית-לימודים; וע"פ שאצל בוסיאה (ע"פ) (1627–1704) העליחה את הסברת העבר במנותח של השגחה אלזויה — ההסברה רבת-הרושם האחרונה מסוג זה — ואצל איש-הכנסייה הצרפתי שארל רולן (1661–1741) מצאה לה מבע פחות נאה. נשתה ליהפך לסמטרת של תאריכים בשביל חוקרי המקרא והתקופה הקלאסית.

במאה ה-17 נחברו הרבה חיבורים היסטוריים חשובים, אם לא כל המהומה ממש — של ימים סמוכים להווה, הם כוללים מקהרים מאת אנריקו קטרינו דאווילה (Davila) וזק אוניסט דה חו (ע"פ) על מלחמות-הדת בצרפת, כתבים מאת קלרנדון (ע"פ) וברנט (ע"פ) על המאורעות של זמנם, ואת חיברו של מפתדורף (ע"פ), ההיסטוריוגאף הרשמי של "הנסיד-הבוחר הגדול", פרידריך וילחלם מבראנדנבורג, על תופת-שלטונו של זה האחרון, אותה מאה עצמה ראתה התפתחות בולטת בתחום הלמדנות הצרופה, וביתוד את הנהגתו של השיטות הביקורתיות, שכבר מהווה היו לחוקרים של ספרויות יוון רומי, בחקר יה"ב. בתחילת המאה

הכין הישוני היריבט רוסיוד (Heribert Roswede) תכניות לטיפול ביקרתי יותר בתולדות-חיי-הקדושים, אחר מוחו (1629) המפשל בדבר יאן בולאנד, ולשם כך נקבע שיתוף-פעולה בין משה שיעום, למרות הפסקות מסויימות. נמשכה עבודתם המדוקדקת של הבולאנדיסטים בבליגיה עד היום. בתקופת 1640–1740 הפיעו גם הפרסונים החשובים עד מאד של הנוירים הבנדיקטינים ממנו מארוס הקדוש. ב-1675 הראה דינאל פאפברוך (Daniel Papebroch), החשוב שבמלומדים הבולאנדיסטים, שאף כתבי-זכויות עתיקים עלולים להיות מזויפים. ב-1681 קם מיינו (ע"פ), גדול המאוריסטים, ובחיבורו De Re diplomatica ניסה להסביר כיצד אפשר לערוך בדיקה של כתבי-זכויות ושל סוגים אחרים של מסמכים. לגבי התקופה שקדמה למאה ה-13 הראה הוכיח כיצד כתתבה וחמריכתתובה, סגנון וצורה, שיטות של סימון-תאריכים, של החמריטידי ושל טבעות חתמות וטיפוסי נוטריקון, עשויים לשמש מודיירד לחוקר. מתוך שהצביע על המזויף, חיזק את האמון בתעודות שניתן לקבוע על האותנטיות שלהן — וכל זה נכונן שיהיה רווח ספק ביחס לאפשרות של ידיעה היסטודית אמיתית. אותו סוג של ביקורת, שבא להכריע אם המקד הנהגון ראוי לאמון — סוג, שכבר ידוע היה לסיפורים עתיקים (דוגמת פולביוס), הורשתה על בסיס מדעי יותר בעיני החוקר המודרני של תולדות יה"ב. השפעתה של הגרמנית באוניוורסליות, ועבודתו היתה ידועה באוניברסיטות הגרמניות של המאה ה-18.

המשפט מילא תפקיד חשוב בהתפתחותה של ההיסטוריה גראפיה המודרנית. מנהגה של חברה מסויימת בתחום-המשפט יש בו כדי להדירה את עמדתה כלפי העבר בכללותו ולציין את מידת דברותה בו. ביתוד מפתלה הדבר כשהמשפט מוחזק בטיול של המונה: ובייתו מפתלה הוא כשהמסורות למנהג (כמו במקרה של המשפט המקובל" האנגלי) אינה מסוייגת ע"י תפיסות שאובות מן המשפט הרומי (דבר, שסיבך את מצב-הדברים בצרפת ובגרמניה של המאה ה-16). המשפטנים, אם אינם תוהים על העבר בדרך כלל, צריכים, לכל הפחות, לנסות ולבדוק טיפוסים מסויימים של רישום היסטודי בדיקה טכנית. אנגליה של המאה ה-16 היתה, מצד אחד, היסטודי יונים מספרים, שהיבוריהם היו בעיקרם לקט של קטעים, שניטלו מתוך כרונקות קודמות, ומצד שני, היה מצבך לה גם חקר משפטי בעל גמנה היסטודית; בימיה של המלכה אליזבת הצביע אחד מן המודיירים על תקנה עתיקות על הניגוד בין ההרוניסט, המספר בפרטות על מלחמות, ובין המשפטן, העוסק ביתר כובד-ראש בחוק ובמשפט ובמשל. ההתפתחות, שבאת בתחום המשפט באנגליה, העניקה לארץ תפיסה מודרנית ראשונה של ההיסטוריה — תפיסה שאפשר לקרוא לה "ויגיה", בעלי המשפט המקובל נטו בדרך הטבע למצוא את מלאו הביאור לשיטתם בתוך אנגליה גופה, ולחשוב את שיטתם לראויה למעמד-בכורה. עניינם ראו רק את רציפות-המנהג, ורציפותם של המוסדות; ובימי אליזבת היתה צפוי מסר למי שהטיל ספק בעתיקותו של בית-הנבחרים, אודארד קמי (ע"פ) סיים ואירגן את המר שגים, שהיו רוחים בזמנו, בשיטה כוללת, שנודעה להבטיח המשפט המקובל מעמד עליון בארץ ולבסס את גיסת המשפטנים על תולדות העתירות האנגלית.

על-פי השקפתו של קוק היה הפארילאמנט קיים מימות-עולם, וימיו של בית-הנבחרים היו כימיה של הממלכה,

התפתחות קבועה ושיטתית יותר של רעיונות כאלה, והדבר הורגש בחקר-המקרא. בחקר-הדתות המשווה ובמחשבה הפל-כלית. מרטורי (ע"ע). שבמחזה הראשונה של המאה ה-19 הייתה לעשות בתחום של תולדות איטליה. ציין וחוה ריינ את החוב, שחב לפראנסיס ביקון ולדקארט. במשך זמן מסויים ניכרו סימנים של מסכנן בין אנשי-המדע (ביחוד, במידה שהללו היו מיצגים ע"י דקארט) ובין ההיסטוריונים. בהם מרובים היו חוקרי-קדמוניות. רווחת היתה הטענה, שלעולם לא תשיג ההיסטוריה איתה הוודאות, שקנה לו המדע הקאר-סטיני, ובמשך זמן-מה נהגו חוגים מסוימים של משכילים להתנגדר בעמדה ספקנית כלפי ההיסטוריה. אך בתקופה זו דוקה העניק פעלו של מאביון בסיס איתן להיסטוריה של יה"ב. לגבי החוקר של תולדות ההיסטוריוגרפיה היה עיקר התוצאה של גתעות המחשבה במאה ה-17 כלול בעבודתו. שבחדרה נתפתח ובתפשו מיצג חדש בנוגע לכל מהלך הדברים בזמן. מן המאה ה-15 ואילך חזרה ונשנתה המחלוקת בעניין סגולותיהם של ה"קדמונים" לעומת ה"חדשים"; וביתר שאת נתעוררה מחלוקת זו בעשורים האחרונים של המאה ה-17. כשטענו שדורו של לאוי XIV עלה בחשיבותו על ימי-הקדם הקלאסיים. מכבר ברור היה, שאת עיקר היסוד מצא ענינים של ה"חדשים" באותם התחומים, ששם היתה עצם הנובדה של הצטברות הדעת מורה בתכירה על התקדמות, וששם נוצרה האפשרות להצמיא המצאות, שהיו בלתי-ידועות ליונים" קדמונים. מיגור שמכותו של העולם העתיק ועולם יה"ב כאחד בעקבות "המחפה המדעית", התמרות הטכניות הניר כרות והשיפורים שבאו בתנאי-החיים, וכן ההבנה, שהחברה, שהיתה קופאת בכללה על מריחה במשך אלפי שנים, משתנת עכשיו לנגד עיניו של אדם — של אלה גרמו לשינוי מסויים בהלך-המחשבות. רבים נטו עדיין לחשוב, שהחברות עתידה לרדת מאותו שיא, שאילו הגיעה בימי לאוי XIV, ומספרו של הנרי ויורברג (Vyverberg) על "הפסימיות ההיסטורית בתקופת-ההשכלה הצרפתית" (1958) אנו למדים, שרעיון השקיעה התעורר הכופות לבחיתיהם של בני-התקופה, ובשאלה זו החזיקו בהשקפות, שאינן מתיישבות זו עם זו. אולם במאה ה-18 גברה האמונה הכללית בקידמה, ואף לבשה צורה קיצונית והפכה לאמונה, שהאדם צועד לקראת שלמותו. שלט באותו זמן הלך-רוח כללי של תקווה אשר אמן מסויים בעולם — אמן ההיסטוריה, שאת ראשיתו אפשר למצוא ביעודים שבספר חז"ני; אבל העמדה החדשה כלפי ההלוי-זומן — האמונה ברעיון-הקידמה — מיוסדת היתה על שקולים אפסיריים. א"ע"ש שחוקרי-העבר הרצינים יותר (מאחר שהיה בדם מספר מרובה יותר של נתונים) היו לפעמים קרובות גורמים להטיל ספקות באותה אמונה בדבר הקידמה. כשביבלו נודעת חשיבות למושג זה, מפני שעל-פי עצם מהותו נועד ליתר חידיפה לחקר העבר ולחשיבה ההיסטוריה. מפליא ביותר הדבר, שהמסקנות, שהיו כרוכות בעמדה החדשה, והרגלי-המחשבה, שהיו נלווים אליה, נתקבלו אף בתחום של מדעי-הטבע. במרוצת המאה ה-18 מנסים מדעים אלה יותר ויותר לבאר את היקום ע"י גילוי תולדותיו. חקר צורות-החיים השונות נהפך אף הוא למין היסטוריה. ועוד זמן מרובה קורם לדאר-וויין — בעצם ע"י המאה ה-18 — כבר חשבו על אפשרות של תהליך-התפתחות בהקף הרוב ביותר.

מעמד מיוחד בתולדות ההיסטוריוגרפיה קנה לו ג'מ ביטיסה ויקו (ע"ע: 1668—1744), שהושפע מפראנסיס ביקון,

גירסה זו של תולדות החירות האנגלית היא של עליה נובססה האידיאולוגיה של המסכנן על מלכי בית-סטיוארט. משתדושה המלכות ה-1660 נתקלה השקפה זו של המשפטנים על תולדות אנגליה במשול רציני. א"ע"ש שרדם מלחמתי-אנורחים כבר התחילו עומדים על הטעות היסורית שבה. המשפטנים לא נתנו את דעתם על העובדה, שבמשך זמן מסויים שלט באנגליה, משטר פאראלי; וכדי שיעמדו כראוי על משמעותו של הדבר, היה צורך לעמוד על היקפה בין הסדרים באנגליה וביבשת-אירופה. מן הצורך היה, שהאנגלים יכירו לדעת את Libri Feudorum הלומבאר-דיים — קובץ החוקים הפאודאליים של האנגלובארדיים במאות ה-12 וה-13 (האוסף השיטתי היחיד של המשפט הפאודאלי). מתוך עמדתו של מקומה של אנגליה בסדר המדינה הכללי, נוצר ספק רציני ביחס לניסוח, שניסח אדוארד קוק את תולדות ארצו. בימי צ'ארלס II עסקה דעת-הקהל בין השאר בשאלת מוצאו הקדום של בית-הנבחרים, וכן בקשה לברר את מקור הפירוש הילבראלי של המאנגה קארטה ואת מידת נכונותה של ההשקפה, שהכיבוש הנור-מאני לא ניתק את שלשלת ההיסטוריה האנגלית. זמן קצר לאחר מכן עוררה הגירסה המקובלת בדבר הרפורמאציה האנגלית — גירסה, שנובססה על האקדמות ההיסטוריות לאחדות מתקנותיו של הנרי VIII — ע"י קבוצה של חוקרי-קדמוניות אנגלים, הללו היו מאותם אנשי הנכסית האנגלי-גיתו. שסירבו להישבע שבועת-אמונים לבית-המלכות. הם לא התייחסו בחיוב אל הרעיון בדבר עלינותו של השלטון החלוצי, וקפאו את ההשקפה, שכנסיה אנגלית נפרדת, מקטט מימות-עולם", והשבעה על כנה ע"י הנרי VIII אחר תקופה של השתלטות האפסיריים. אנגליה נחשבה עתה לחלק מנכסית-המערב כולה ביה"ב; ושוב נתרמה תרומה להיסטוריה ע"י ניצחון של התהבולות האינספיראיות. חלק מהתקדמותה של ההיסטוריוגרפיה היה פריה של אותה הרחבת-האופק, שנובססה אלו מצביעות עליה.

גורם נוסף אחרון בפרשה זו (שאמנם קשה לאמוד אותו, ביחוד בשלבי המוקדמים) שימשו המהפכה, שחלה במאה ה-17, במדעי-הטבע. אנגליה על דבר, לא נשכה מעולם נסיונו של מאקיאווילי לחקות את הקדמונים באבחנה מדינית, בנייתו היסטורי ובגילויים של כללים להתנהגות-מדינה. בסוף המאה ה-16 קם ליפסיוס (ע"ע), המורה הדגול של מדינאים ונסיכים (שכונתו יצא עם הארצות-השפלה למדינות), והפך מתודה זו לדרך מכובדת; הוא הפריד בין הרגליים של מאקיאווילי בין מה שניאה היה בו כסחם אכזריות וחוסר הגינות. בתחילת המאה ה-17 קם פרנסיס ביקון (ע"ע), והן בניתוח שניתח את מדעי-הטבע והן בהוראות שקבע להיסטוריונים (למשל, בספר ב', פרק ד', של "קדום הלימוד"), הראה את תוצאותיו של הלך-מחשבות מדעי במקצת בשדה ההיסטוריה. ביחוד כשחציע את סוג השאלות, שהחוקר חיב לשאל. ראשי הנתונות המדעית במאה ה-17 טענו, שעלה בדם לגלות מתודה בעלת שימוש כללי, שהיא יעילה הן בתחום של העובדות והפסייות, והן בתחום של הלימודים ההומאניים. אותו אופן של דרכי-ניתוח ושל צירופי-היסוסים, שהיה לנגד עיניהם, כבר מוכר היה לביתות זמן וזמן נעלם אף מעיניהם של היוונים הקדמונים, שהיו הוא מגילויים של השכל הישר המצוי. אך ההכרה הברורה של האפשרויות הגתות בו, והרגלי-המחשבה החדשים שקנו להם מהלכים, הביאו לידי

רק שנאת-דעת בלבד, ניטלה מהם היכולת לברר לעצמם כיצד בוצע המעבר מיה"ב לזמנים החדשים. המאות 19 ו-20 הוצרכו לעמוד על הרבה, ולוא רק כדי להסיר את המכשולים. שהניחו ה"פילוסופים" על דרכו של החוקר בבעיה זו; הם הרגישו את עצמם קרובים יותר לעולם העתיק מלעולם יח"ב; אך בולטינגבורק, בחיבורו, מכבדים על הלימוד של דבר-ימיים ועל השימוש בהם, היה לפה לרבים מעלמליץ על הזמנים החדשים, ולא על תכליתם באמצעותם של בני-אדם ומשתמשת לצורך זה אפילו בתאוריהם. הוא סקר את מלוא התפתחותה של הציורילואציה וחלק אותה לשלושה שלבים, והם: העדינים של האלים, הגיבורים ובני-האדם — עדינים, שהקבילו, לדעתו, להתפתחותו הנפשית של גזע-האדם מן הרגש אל הדמיון, ולטוף אל המחשבה, בין השאר ביקש לחשוף את הלכיר-הרות, המושגים, והכוחות המניעים את האדם הקמאי, שדימה למצוא בו מין חכמה פויטית ומסתורית, באופן שהמיתוסים והאגדות הקדומים לא נחשבו בעיניו כסתם סיפורי-בידים אלא כהגלמיות של האמת. את מקרה של שיר-הדומרוס ראה בשירי-עם, ואת ראשי ה"מחוקקים" של ההיסטוריה הקדומה ראה כדמויות מיתיות, מאחר שתפס את הווק: והמשפט בעיקרם כפרי של תופעה ספונטאנית התפתחות אורגאנית, כמשהו שצמח מתוך החברה בכללה, ורק הוא מבשרו של ההיסטוריוציים המודרני; אך דומה שלא השפיע על המאה 18, ומידת-ההשפעה שלפעמים מייחסים לו משתוו ויגולוהו במאה 19, אפשר שבה בעיקרה מחרד (ע"ע), אכל, דומה שהמאה 20 מצאה בו יותר ממה שמצאה בו כל תקופה קודמת. הריהו, איפוא, מן הדמויות הבלוטות שבפורה.

נציגים אלה של תקופת-ההשכלה העלו על נס את סגולותיה של ה"ביקורת" ההיסטורית, ובוהו הביאו תועלת מרובה; אך טטיותיהם לדרך החשיבה הבלתי-היסטורית קשורות היו בלי-קוי בחושם היבירתי, הם ידעו, שהגויים מחבריה-הכרוניקות והיסופים ממעמד-המבורה היו חזרוים במשפטים קדומים; אך בדרך כלל הצטמצמה הטכניקה המקצועית שלהם בהחלטה, איון עדות יש לפסול ואיון לקבל. קמה אינטליגנציה, שנתנה יותר לתת אמון בארבייה של הקאתוליות; ואע"פ שתמורה זו — והדמייה, שניתנה לקראים לעמוד על המשמר — שימשה מן הסתם את עיני-הביקורת, הרי דבר זה כשלעצמו לא היה בו כדי התקדמות מקצועית-טכני.

אך לתנועה זו היו גם תוצאות אחרות, שהחובו שבהן שוב אינו מוטל בספק, פעלם של ה"פילוסופים" העלה אל המקום הראשון בתקרי-העבר אותו סוג היסטוריה הדוע כתולדות-המבורות, כותוצא מכך נתפתח עניין מיוחד בתולדות האמנויות והמדעים — ואף בתולדות ההיסטוריוגרפיה עצמה. כשעשה נטיון, במתזה השניה של המאה, לתקן את פני ההיסטוריה האוניורסאלית, הוכנסה גם לתוך זו מידה ניכרת של היסטוריה תרבותית, ולטר ככל — אמנם, בצורה פוגמה מאד — את סין בתמונה הכללית, מאן ואילך עמלה ההיסטוריה האוניורסאלית לפרוש את יריעתה גם על פני ארצות-המזרח.

1765—1736 הופיע חיבור, שקנה לו שם גדול במאה 18 ונתרגם ללשונות הרבה, היה זו "היסטוריה אוניורסאלית מן הזמן הקדום ביותר עד ימי-ההווה", מלוקטת מן המחברים המקוריים, שמללה 38 כרכים. ביחד נודעה חשיבות לדבר, שהיסטוריה זו הקיפה לא רק את עולם-המקרא והעולם הקלאסי, אלא אף את יבשת-אסיה כולה, החשוב במשתתפים היה ג'ון קמפל (Campbell), ששקם גם בזמנים הקדומים ביותר וגם בזמן החדש, סייעו בידו ג'וד'ג' סיל (Sale), מחרגו מן הקוראן לאנגלית, שכתב על תולדות-המזרח; הכומר ג'ון סוינבורן (Swinburne), שעסק בקרת-חדשה, תורכיה, הודו, סין ומגוליה; אדרי'באלד באואר (Bower), שחקר את תולדות רומי; ז'ור'ז' סאלמאנאזאר (Psalmamazar), שעסק ביהודים וכיוונים, הכוונה היתה לחיבור אנציקלופדי, הוא כלל הצאות נטולות קשר ורציפות על תולדות-ארץ נפרדים שונים, בעיקרו היה זה לקט-דברים, וכשנחשפו הסעיות המרובות שבו, ביחד בתולדותיהן של סין ואירופה הצפנית, הוסקה מלאכת היתרגום לגרמנית באמצע, המחברים היו בלתי-ביקרתים בדרך טיפולו בספורי-המקרא ובמי

אלא שמבחינת מסיימות מייצג הוא תגיבה נגד התנועה המדעית שדורו, בספרו Scienza Nuova ("המדע החדש"), 1725. לימד זכות על חקר העבר וטען, שרק האדם בלבד יכול לדעת את "עולם האומות" — את מסכת ההיסטוריה שהוא עצמו יוצרה, כמו שרק האל בלבד יכול לדעת באמת את הטבע, מאחר שהוא כוירא, אמנם ויקו האמין בהשגחה, אבל זיהה את גילוייה עם מפעלותיה של ההיסטוריה, וטבור היה, שההשגחה משגת את תכליתיה באמצעותם של בני-אדם ומשתמשת לצורך זה אפילו בתאוריהם. הוא סקר את מלוא התפתחותה של הציורילואציה וחלק אותה לשלושה שלבים, והם: העדינים של האלים, הגיבורים ובני-האדם — עדינים, שהקבילו, לדעתו, להתפתחותו הנפשית של גזע-האדם מן הרגש אל הדמיון, ולטוף אל המחשבה, בין השאר ביקש לחשוף את הלכיר-הרות, המושגים, והכוחות המניעים את האדם הקמאי, שדימה למצוא בו מין חכמה פויטית ומסתורית, באופן שהמיתוסים והאגדות הקדומים לא נחשבו בעיניו כסתם סיפורי-בידים אלא כהגלמיות של האמת. את מקרה של שיר-הדומרוס ראה בשירי-עם, ואת ראשי ה"מחוקקים" של ההיסטוריה הקדומה ראה כדמויות מיתיות, מאחר שתפס את הווק: והמשפט בעיקרם כפרי של תופעה ספונטאנית התפתחות אורגאנית, כמשהו שצמח מתוך החברה בכללה, ורק הוא מבשרו של ההיסטוריוציים המודרני; אך דומה שלא השפיע על המאה 18, ומידת-ההשפעה שלפעמים מייחסים לו משתוו ויגולוהו במאה 19, אפשר שבה בעיקרה מחרד (ע"ע), אכל, דומה שהמאה 20 מצאה בו יותר ממה שמצאה בו כל תקופה קודמת. הריהו, איפוא, מן הדמויות הבלוטות שבפורה.

2. היסטוריוגרפיה של תקופת-ההשכלה. — המאה 18 משמשת דוגמה לאופן, שבו אפשר לעודד ולהפרות את קרי-העבר ע"י תרומות מחשביות, שמקורן מחוץ לתחום של הלימוד ההיסטורי גופו. במשך זמן מרובה היו דנים לחובה את הסופרים של תנועת ה"פילוסופים" הצרפתית (ע"ע השכלה) על שהדוקטרינאריה שלהם עשתה אותם משוללי חוש היסטורי; אבל בזמן האחרון זכו לשבחים על שהתרמו תרומה חשובה להתפתחותה של היסטוריה, ראויים היו לשבח ולגנאי גם יחד, כי על-כן יצרו רעיונות, שאף אם נעודו להביא לידי השקפות אנאכרוניסטיות על העבר, עשויים היו גם להביא לידי חידוש בעיניו של המחקר כולו, הדור קנה לו בראש וראשונה תודעה ממה שהוביל אותו מן העבר — קנה לו הכרה, שהנה ראו עיניו אור וסוף-סוף בא העולם אל נחלתו, הוא נתן את דעתו על מה שאפשר לקרוא בעיית הציורילואציה; כי הוא הירבה לעמוד על העמים הקמאים, ומעניין היה לדעת כיצד, מתוך תנאים קמאיים, נתפתח האדם על למצבו בהווה, השאלה עצמה היתה, אפשר, מדעית כל צרכה, דומה שמפעלה פעולה מעוררת, אך ה"פילוסופים" היו בלתי-מדעיים במה שניסו להשיב עליה בעיקר באמצעות העיון המופשט, פירצה רצינית נוצרה מתוך מה שהוגה-דעות בעל-השפעה כוללית בו למה שהיה בעיניו איסוף-עתיקות סתם, ופסל את הטורח שבמחיה קר היסטורי.

מובן-מה יאה זה נכון לומר, שה"פילוסופים" מאסו בעבר במידה ותרמו ומפריכו היו בלתי-מסורים להבינו, לבם היה נתון כולו למאבק נגד רוח יח"ב, אבל את התגלמותם של כוחות-החושך, מתוך שראו במאות-השנים, שקדמו לזמנם,

חוקים העתיקים. לדוגמה: הם יזרו את פניהן מייד הקיסרות הסינית עם נה.

השפעתו של וולטר גראיה בחיבורו „דורו של לואי XIV“ (1752), שקבע אמרימדיה חדשה לשיהורה של תפופה. מאחר שהגושא לא היה רחוק ביותר מזמנו של וולטר, העיו חיברו את (פחות מחיבוריו הכלליים) על חוסר חקר אזנטי „המסה על המדות“ שלו (נכתבה ב-1744—1756) מראה על כשרונו להטיף לרעיונותיו. מונסקייה, ביחוד בחיבוריו „עיונים על גדולתם וירידתם של הרומאים“ (1734) „רוח החוקים“ (1748), זכה ליתר כבוד מצד ההיסטוריונים האקדמיים של אותו זמן. דוד יוש (ע"פ), ב. מסכת טבע האדם, היה סבור, שהשתמש במתודות של ניוטון לבדיקת עניינים שמחוקר לטבע הפיסי, כגון המדינות. חיברו על „תולדות אנגליה“ היה הנסיון המוצלח הראשון להתמודד עם הסופר הצרפתי ראפין (Rapin), שהחזיק במקום הראשון בשדה זה כמה עשרות בשנים. גם כאן הראה יוש כושר ניתוח כמעט מדעי. אך ב. שקיעתה ונפילתה של האימפריה הרומית עלתה בירו של גיבון להציע צירוף מוצלח יותר בין חקר-הקדמוניות של המלומדים ובין עיוניהם של ה.פילוסופים.

אבל לא תקופות היסטוריות ולא בניאדם בודדים אינם בעלי אהדות או עקיבות מספקת כדי להוות מערכת סגורה ומגורית; ואפילו ב. „עידן השכל“ יש פריצות בחומה — ולגות, שדרכם יכולים התעלומה. הרגש והרומאנטיות לפרוך פנימה. במידה מסוימת נעשה המחשבה האנושית השכיח למת על בעלת צביון היסטורי יותר ויותר משום שמוכרת היתה להתייבב פנים אל פנים מול הקשיים והתמיהות הטובות בעצמה. וחיפת נוספת לחקר היסטורי ניתנה ע"י כמה סופרים. שניסו לציייר להם בניאדם ב. מצב הטבעי — ניסו לראות בניאדם אלה בתנאי-הקיום המיוחדים להם ההיסטוריים ובחברות קמאיות בולקריע-עולם ידועים רק במקצת וההתפעלות מצדדים מסוימים של התרבות הסינית. עזרו היתה באנגליה אידיאליזאציה של תקופה האנגלו-סאכסית.

שבה כפי ששערו. היו קיימות חירות שלמה וחקק מושלמת. באופן שאין לו, לאדם המודרני, אלא לחזור לעקרונותיה המקוריים. עצם המהות המדעית והתעניינות החדשה בתרבויות ורחוב בעצמם רחוקים מייצג להכשיר את האינטליגנציה להשקיף על הדת (אם לא על התרבות) של אירופה במידה מסוימת של יחסיות. אפילו ברמות אפיינית למאה ה-18 כאלכסנדר פופ (ע"פ) גראו סימניו של רומאנטיות; ואדוארד גיבון הוא מאותם שנעזרו לכתוב היסטוריה ע"י מראה היסטוריות של רומי העתיקה. 1746 כתב ז'ן בטיסט דה לה קירן דה סנט-פאל (Sainte-Palaye) על אבריו י"ב. וב-1755 הרצה מלך (Mallet) ביניהם בטון רומאני על הסאנות הסקאנדינאויות. סמוך 1735 הביא חקר המרוס לידי נסיון להחיות את רוחה של חברה הרואית ופאטריארכאלית. סמוך 1733 עשה דוברט לאות (Lowth) באוכספורד, היסטוריון זאציה של החברה הפאסטוראלית המקראית. והראה כיצד מצאה חברה זו את ביטויה בשירה. פרודיון מיינקה ציין, שהאיגרות על אבריות ורומאנסה" מאת ריצ'ארד הרד (Hard) הביחורו לראשונה (1762) כיצד יש לדון על האדריכלות הגותית על-פי הגדרים המיוחדים לה, ושאינו לפטור אותה כגילוי של טעם-גמון. ולא להרשיעה על שום שאינה תואמת עם אמות-המידה היווניות. עד 1765.

כשהופיעו ה.שיריים של פריט וטיפוח את החיבה לבאלאדות (שירי אוסין [ע"פ] המוויסיים נתפרסמו ב-1762—1765), נתנה אנגליה את הדרגות העיקריות לטרס-רומאנטיות זו. מכאן ואילך עוצדת פרנניה בראש. יוהן זאכס ויקלמן (ע"פ). א.ע"פ. שהאמין בתקופה המוחלט של אידיאליזאציה היוונית, ידע לצרף להשקפה זו את הרעיון בדבר התפתחות היסטוריות של אידיאל זה. בחיבורו „תולדות האמנות של ימ-קרם“ (1764) „פיתח רעיון מקורי ועמוק, והוא שקיימת היסטוריה של האמנות. שאין לערובה עם הביורגראפיות של האמנים: היסטוריה, שהיא עצמה מתפתחת באמצעות פעלם של האמנים הבאים זה אחר זה, בלא שהתפתחות זו תהא מודעת להם.“ מרעיון זה אפשר היה להסיק מסקנות מרחיקות לכת יותר באופן שאמות-המידה היווניות לאמנות נתפסו גם הן ביחסיות מבחינה היסטורית. כן אפשר היה להרחיבו על-פני תחומים אחרים, וטופו שיצר (בין השאר) את הגורד בהיסטוריה של עזמי-העם השונים. אף כשעדיין לא היו הסופרים מסוגלים לספקו כראוי. ב-1768 הופיע הנוסח הראשון של Osnabrückische Geschichte מאת יוסטוס מור (ע"פ). שעתיד היה להשפיע השפעה בולטת על הבאים אחריו. לא רק בזכות השימוש הנרחב והביקורתי, שהשתמש בתעודות מקוריות, אלא אף בזכות רעיונותיו. הוא עצמו נתון היה במידה מרובה להשקפת אנגליות העשירים, שהגוף הביטני אינו צירוף סמאני, שחוקקים והוסדות מקורם מיינונו היסטוריים של עם ושמן הראוי לשמור על המנהג והמסורת. לא היתה לו אהדה לצד התינו והאבירי של י"ב. א.ע"פ העשירה הגרמנית של י"ב משכה את לבו. ועשירי אותו על שום הראייתם היסטוריים שלו — הוא היה מקורי, שכן היה הראשון שכתב היסטוריה חברתית. והראה לראשונה את קשר בין החיים הכלכליים ובין הארגון המדיני, וכן עמד על חשיבותן של תולדות-התרבות לגבי ההיסטוריה הקלאסית טיטולוצינית. אפשר, שהקדים את הרומאנטיקנים והשפיע על גיבור (Niebuhr) כמה שייחס לגרמניה העתיקה מה שראה באיכרים הסאכסוניים שבמיין.

רוטו (ע"פ), א.ע"פ שלא היה לא היסטוריון ולא בעל חשיבה היסטורית, השפיע בדרך כלל השפעה מרובה על התפתחותם של ההיסטוריוגרפים. ביחוד בגרמניה, רעיונו. שהתרבות והחברה מודרניות טמונות בחובן גורמי-חיותות. האדם אותו לידי האדרת העבר הרחוק והערצת פשוטו של האדם הקמאי. הוא הורה, שאיכר החפשי הוא הלב הבריא של אומה, והיפנה את תשומת-לבם של הבריות לתפקידים של שפליה-מעמד בהיסטוריה. לא רק המחשבה המנחת. אלא אף החמימות והרגש שבלב היו לו לצור כדי להביא את היפעלויותיהם של בניאדם ונטייתיהם הבלתי-שבולית. תביר עזו להביא לגפש הייל בתקופות היכנו בעזרת המדיין והורה והחודר לסתר-הדברים — בטיעה זו אפשר היה לתת עניין גם לחקר יקוחו של המין האנושי ע"י מה שהעסיק את הרציפות של מסכת-החיים בגוף המדיני — את האחדות האורגנית של המדינה או של העם — סלל את הדרך להשקפה, שהמוסדות והחוקים צומחים מתוך רוחו של העם. שהוא חטיבה אורגנית, בדרך כלל השפיעה. איפוא, כיצד שהוא מחקת לכת על התנועה הרומאנטית של הצלידה השונים.

א.ע"פ שנתה (ע"פ) הגדול ככון היה לאסור מלחמה על חקר-קדמוניות. סתם להסיל ספק באינה המדעי של המלגנות היסטוריות המוסכמת, ולראות כמה חזק הוא המשפט הקדום

הבלתי-מודע המסתתר מאחורי משפטים היסטוריים הרבה. הוא תופס כיום בתולדות ההיסטוריוגרפיה מקום הרבה יותר חשוב מכפי שייחודו לו בעבר. רוחברווחו איפשר לו להקיף את מדע-הטבע, מצד אחד, ואת ההיסטוריה, מצד שני בעוד שדמיונו ומבטו החדוד הכשירו אותו להוקיר הרבה מן הדברים, שחיו קלאסיים ביסודם. דברים הרבה שהיו אפיינים לרומאנטיקנים. דומה, שהיתה לו אחוזה במחולס וגם ביחס, שהתעניין בכללי וגם בפרטי, וששאף להקיף במבטו את כל הדראמה כולה של חיי-האדם על ידי אדמות. גתה ידע להעריך כנסייה גותית בבטיול של חיי-אנוש, וידע גם להבחין ברעיונות דינמיים, שמחוללים התפתחות היסטורית, והעיקר: מעבר לתופעות הנצפות, בהיסטוריה כמו בביולוגיה, ידע להבחין בורם-החיים גופו. היה זמן העריך את יוסטוס מר, ובזמן אחר — את ניבולה, כשהוא קולט מקצת ממבחר ההשפעות שבורדו, ועם זה מחולל בהן תמורה.

אולם האיש, שרשמו היה ניכר ביותר בעיצובה של תפיסה היסטורית חדשה בעשרות-השנים האחרונות של המאה ה-18, היה יואן גוטפריד הרך (ע"ע); בדומה לאחרים שנזכרו למעלה, היה גם הוא פילוסוף יותר מהיסטוריון, ובכן מוחך לתחומה של ההיסטוריה האקאדמית, במובן-מה היה פריה של תקופת-ההשכלה, אע"פ שמעוררו לא זנח את הדיספלינה הייחודיים של הרעיונות על חיי האדם וגורלו, שהיו מורשת הנצרות, הדרד הושפע מרוס, אבל גם ממונטסקיה, ואולי מייקו. את ההיסטוריה ראה כצומחת ועולה מתוך העולם הטבעי וקשרה בו קשר הדוק, ולא עוד אלא שהרחיק ללכת ממונטסקיה בהערכת שכיבות של ההשפעות הטבעיות עליו. את מערך הצורות הטבעיות ראה כסולם עליו — אבנים, גבישים, מתכות, צמחים ובעלי-חיים, והאדם היה בעיניו אחרית התפתחות, נזר הבריאה, והאדם האירופי נעלה על כל שאר בני-האדם, מסבות גיאוגראפיות ואקלימיות. אולם הדרד הטעים את האינדיווידואליות בהיסטוריה; עמים, תקופות ותרבויות חיו בעיניו יחדות בעלות אישיות מיוחדת, שלכל אחת מהן היתה תכלית עצמית, וכולן ביהוד — מעשירות את החיים ע"י עצם השוני שלהן. על-פי השקפתו אין להיסטוריה אלא פרי פעולתם של שמוסמים שונים של מנטאליות גזעית, או אופי לאומי או רודח-היכוך; אך קצרה ידו מלהסתייג מתפיסה זו כדי לראות את האנושים, את האומות ואת רודח-העם (Volkgeist) עצמם כפריי של גיוון היסטורי — כל טובאות קודם שהפכו להיות סיבות. את התרבות ראה כחיבת-אורגנית, אחדות וכוהת, שפנתגלית בחוקים, בנימוסים, בלשון, בספרות ובאמנויות. לכל אומה ייעוד משלה — התרומה, שעליה לתרום להיסטוריה: עמי-המזרח מוסרים את השגיהם לעולם הים התיכון, ואילו יוון ורומא מוסיפות מלורשת-האדם את הפרי האפייני להן. אומה מודרנית תוכל להפתחה כראוי לה אם תהא יונקת מעברה, שבו תמצא את רוחה האמתית. גרמניה תוכל למצוא את רוחה ע"י התמקכות בשירת הי"ב שלה. שוב רואים אנו כיצד באה, אחר החדרדיותו של "עידן ההשכל", תנועת-המסוטלת לצד שנגבד — התלהבות מורחן מן המנים הקדומים, הדרד לא היה חוד-הדעות ושיטתו; אבל מאחר שורק לחלל-העולם רעיונות מוסיים מרובים כל-כך, וזה להשפעה מפליאה במשך עשרות שנים. ספרו, רעיונות לפילוסופיה של תולדות-האנושות" (1784/91), שינה את מושגיהם של רבים על תכנה של ההיסטוריה, ונחשה מקור להשפעה גנטית יותר.

אורגנית יותר, על כל מהלך-הדברים בזמן, אף אם שייך חיבור זה לעורר לאומיות רומאנטית בגרמניה של המאה ה-19, שימש גם כמקור-השראה לאותן התנועות הלא-גרמניות, שצצו ממוחזר לגרמניה והתייטו כנגד היהודה הסטובית. טעות תהא זו לדמות, שהדרד ביקש לתרום תרומה לאהלת המושג הגרמני של "מדנית".

3. לידתה של ההיסטוריה האקאדמית המודרנית, עד שעה זו — אע"פ שהמגורים מילאו תפקיד חשוב בהתפתחותה של ההיסטוריוגרפיה — פעלו האוניברסיטות בכיוון זה אך במידה מועטת ביותר. אפשר, שאין לתמוה על כך, שהתעוררות לשינוי המצב מבחינה זו באה גרמניה; כי המבנה המורכב של הקיסרות הרומית הקדושה הביא ממנו לידוי באמנות ומשפיות וחוקיות, שהעריכו וקרו מקצועי וביקרתי של התעודות המקוריות. המשפטים זקוקים היו, לכל הפחות, לקצת ידענות בהיסטוריה; וכ"כ הלח התפתחות בלימודים הקלאסיים ובחקר-המקרא. ואפילו בהיסטוריה הכנסייתית; ומשנות ה-60 של המאה ה-18 גדל במידה ניכרת מספרם של אנדרות-המלומדים וכתיבת-העת, שהיו מוקדשים להיסטוריה, העשורים האחרונים של המאה ה-18 היו עת-רצון, חישוב ומצאת, שמתוך אלפיים חיבורים לערך, שראו אור בגרמניה במשך שנה אחת סמוך ל-1770, עסק החלק החמישי בהיסטוריה — שרפורציה גבוהה מזה, שצמחה אז בכל ארץ אחרת, אך באותה תקופה עצמה, כפי שמראה הסקר, שערך דניאל מורנה (Mornet), היו, לכל הפחות, 25% מן הספרים בספריות הפרטיות בצרפת בעלי אופי היסטורי. באופן כבר נראה שחיה של תקופה חדשה וסוף-סוף נראה היה, שהמחקר ההיסטורי מתכוון על בסיס מצוי, בעבר היה החינוך ההיסטורי בגרמניה כסוף הלאולוגיה ולפילוסופיה, או נחשב כסיוע לעוסקים בחקר-המאשץ או כספרות תקלאסית, חלק גדול מן המחקר הרציני בארץ היה יבש וכבד, מוקדש להיסטוריה מקומית ושקוד על פרטי-פרטים, עיקר ההתקדמות לו נמדעו, שאינם אלא מקצועות-עזר להיסטוריה, כגון סדר-הדורות ואוגראפיה. מכמה סיבות נוצר מצב, שאיפשר לאוניברסיטה של גטינגן לסקור במבט רחב יותר כל אותו שדה-מחקר ולנסות את כוחה במפעל, שהעלה אותה, לכל הדעות, של מעמד של מנהיגות ביבשת-אירופה בעשרות-השנים האחרונות של המאה ה-19.

אוניברסיטה זו נוסדה ב-1734 ע"י אחד מן הנסיכים-הבוחרים של האנבה, שהיה גם מלך אנגליה, ג'ורג' II. מגעת עם אנגליה קיבת אותה לרעיונות ליבראליים לא רק בתחום המדיניות, אלא אף בתחומים אקאדמיים מסיימים — למשל, במחקר התאולוגי, יתר על כן: בנטנגן שנתלטה המגמה ליתן גיוון היסטורי ברור להוראה במקצועות-המדעי-הדת (הנוצרית) וספרות יוון ורומי. כבר כפי שרצין יוון מעד-המנהיגות, שוכחה לו טעינגן בהוראת המשפטים והמדעי-נאות, מקצוע ההיסטוריה קיבל כאן אופי מיוחד ומשמעות מיוחדת על שום הנטיה לקשור אותו בעיות-ההווה. אפשר, שהיה זה אף לברכה למחקר ההיסטורי מה שהפילוסופיה — לימוד, בעצלה עתה מוקפק מצד השפעתו על ההיסטוריה — הועמדה בצל בגטינגן, אכן, עמדה עוינת כלפי הדוקטרינה-דיות הצרפתית החוחלה מציינת גיאוברבאשך זו. המתודות המדיניות של הבריטים, שהן סובייניות יותר, היו קרובות יותר לרוח, היא נודעה בקהל כמתרחקת מן הנטיות העיוניות של מקצת האוניברסיטות גרמניות אחרות ושקובות יותר על

חקר היסטורי קונקרטי. אהרות המדיניות ומסורתיה המ-
שניות נעודו לפתור אותה למרכז חשוב של התנגדות
למהפכה הצרפתית.

אפשר, ניתן לומר, שבסופה של המאה ה-18, התנועה,
שבאמה הווייגה רעז ושנעודו לה עתידות, הייתה התנועה
האקאדמית, שקמה בגטינגן. ראשוני המשתתפים בה לא היו
כלל וכלל אישים מזהירים ומפורסמים כ-לכך כמקצת בני-
זמנם, שהיו כותבים על העבר, הדרכים, שבתרו בהן כדי
להבטיח להיסטוריה מעמד נאות יותר באוניברסיטה, היו
בתחילה, כמובן, מנין פשוט. יוהאן כריסטוף גאטקר (Gat-
ter), שישב בקאתדרה להיסטוריה בגטינגן 1759 ואילך,
נחז כיולת לטקס את מצבו ומעמדו של לימוד-ההיסטוריה
בזמנו, ואח"כ להחליט על השיטות הדרושות. הוא הקים
מכון, יסד כתיבת היסטורי, וטיפח את המדעים השונים,
המשמשים מקצועות-עזר להיסטוריה — מדע הדיפלומאטיה,
למשל. מתקנה היה, מפני שאישה-הכנסיה הצרפתי ז'וזף באר
(Barre; 1692—1764) עדיין נחשב לראש הכותבים של
תולדות גרמניה (כזכות ספרו, 'היסטוריה כללית של גרמניה',
11 כרך, 1748), כמו שהיה פול דה ראפן במשך זמן מרובה
בן השמך הכללי לתולדות אנגליה. הוא קבל על דרכי-ההוראה
של תולדות גרמניה הקיסרית כלימוד-עזר ללימודי המשפט
הציבורי ועל תפיסת היסטוריה הרמנית כשורה ארוכה של
מלכים, מלחמות, חווישול וכדו', בלא כל ניסיון לעמוד על
הקשרים שבין המאורעות. על כל פנים, סתם תרישים של
תולדות-הקיסרים דבר יוק היה בעיניו. הרי דוד יום, שנעשה
בן-למד לתולדות-אנגליה, חקר רק במעשה-המלכים אלא
אף בדיני הפארלאמנטים, ונגז המיסטוריונים של גרמניה,
אמר גאטקר, חייבים לעיין בדיני הייסטוסטאג באותו אופן
עצמו. מלמד זה הגה גם תכנית, 'הוצאת מהדורה ביקורתית
של המסורת לתולדות-גרמניה.

בין השאר העלתה גטינגן את ה'היסטוריה העולמית'
לשלב חדש בהתפתחותה. שלושה מן הפרופסורים שלה,
גאטקר, אוגוסט לודוויג פון שלצ'ר (Schlozer) ויוהנס פון מילר
(Zey), כונו בזה אחר זה, 'אבי היסטוריה האוניברסיטאית',
קודם לכן ניתנה בגרמניה להיסטוריה המקומית השיבות
מרובה מדי, ולעיתים קרובות מדי, ויכוחה שתומת-הלב בעסקי
משפחות, נכסיות וערים. עכשיו אמרו, שתחית ההתעניינות
בהיסטוריה האוניברסיטאית מחלצת את המחקר מאפיקים
צרים אלה. הפרופסורים של גטינגן טענו, שהמקצוע התנוון
ונעשה החלק הקפוא ביותר בתכנית-הלימודים — סתם שורה
של שמות ותאריכים. כמשען ללומדי הספרות הקלאסית
והמקרא, הנהגה בתחום זה, טענו, עברה לאנגליה, שהיה-
טוריה האוניברסיטאית' שלה (שהחזרה למעלה), רבת-ההקף
ורבת-המשתתפים, הייתה לדבר שבאפנה ביבשת-אירופה.
להיסטוריונים של גטינגן סייעה העובדה, שפעלם בשדה זה
עמד בראש וראשונה ביסמן צרכי ההוראה, מאחר שהתחילו
בחיבורם של מספר-לימוד קטנים-ביחס, סגולו להם בנקל
נקודת-מבט שפתח ולא התקשה לראות את תולדות-האנושות
כחטיבה שלמה אחת. החיבור האנגלי העצים של תולדות-
העולם מחולק היה לשורה של היסטוריות גליליות, ארוכות
ופרודות; ואילו אסכולת גטינגן השעימה כבשיו את עובדת
קיומן של תולדות-האנושות, שהן יותר מסכומן של היס-
טוריות לאומיות מרובות.

ה'פילוסופים' הצרפתים טענו לתפיסה של היסטוריה

ממין אורגני, שמתפקדה להראות את התקדמותו של גזע-
האדם. סופרי גטינגן כנונים היו לכלב רעיון זה מן ה'פילו-
סופים', אך מניו וגמור היה עמיהם לבצע את התכנית מתוך
הסתמכות מועטת עד כמה שאפשר על החסך ההגיני ותעיון
המופס ומתוך השענת ביאוריהם — עד כמה שאפשר — על
העובדות הורדיות. בין השאר הכניסו לתיאור-ההתפתחות
מנה גדולה הרבה יותר של תולדות-התרבות, ואף באו לכלל
דעה, שבהיסטוריה האנושית, כחטיבה אחת שלמה, נודעת
חשיבות יסודית לתגליות ולהמצאות. במשך זמן מסויים
עמלו להרחיב את היריעה, כשהם גאים על העובדה, שמספר
גדול יותר ויותר של ארצות מורחיות ועמים חרוקים נכללו
בחיבוריהם על תולדות-העולם. הם דגו בשיטת מיונם של
עמים כאלה ובוחנו את יחסי-הגומלים ביניהם, ונתחוו להם
שבמחקרים ממין זה יש חשיבות מרובה לחקר-הלשון. תודים
היו, מאימתי ניתן לראות את תולדותיה של ארץ מסוימת
כהיסטוריה, שקנתה אופי 'אוניורסאלי'. הגות היסטורית
מעניינת נתנו לנו בשעה שדנו התוכיחו על שאלות כגון
איזה מן המאורעות של היראום כ'גלובאליים', או מה הם
תאריכים המספקים את הבסיס לחילוק נכונה, לתקופות,
לוסף, הקנה יוהאנס פון מילר להיסטוריה האוניורסאלי
יתר אחדות ויתר אורגאניות ע"י מה שצמצם במידה ניכרת
את תחומה; בלא שזונה את המגמה להציע את פרשת
התפתחות-האדם בדרך כלל, השקיף על התפתחות זו, בגלוי
ובמפורש, מנקודת-מבט אירופית. מכאן ואילך היה מנהגו
של ה'היסטוריון הכללי' לטוות את סיפור-המעשים דרך
העולמות המקראי והקלאסי. ואח"כ לטוסק באירופה ובהת-
פסחות האירופית מעבר ליס.

התעניינותה הנוספת של גטינגן בבעיות-המדינה עשתה
אוניברסיטה זו למקור השראה לקו של התפתחות, שלפעמים
קרובות מייחסים אותו לרנקה (Zey). היסטוריונים של
גטינגן ראו בגילוי אמריקה את ראשיתם של הזמנים
החדשים — מארדו זה יכול היה להיחשב ל'גלובאלי' במידה
שקשה היה, אפשר לייחס לתקופת הרנסאנס. בתחילת
המאה ה-19 באו המלומדים של גטינגן לכלל הכרה, שבדורות
האחרונים קנתה לה אירופה — ונעשתה הכוח המניע במהלך
את המהיגות ה'גלובאליט' — המערכת הרוסאליט, נתרבו
ההיסטוריה האוניורסאליט, אכן, לערך 1500 מטרבחה
הפרשה העיקרית של התקדמות-האדם באירופה המערבית,
שיתרון מעלתה נבם מהתפתחותה של מדינה מסוג חדש
בתוכה. סוג, שצמיצין בארגון מעולה — וממה קוראים
'מערכת-המדינות האירופית'. אנשי-מעשה מדיניים וכן סו'
פרים מדיניים הירבו לדון בתכונותיה המיוחדות של מערכת-
מדינות זו, והסבירו את העקרון הנמצא עליה — העקרון
של 'און-המכות' (Zey). המערכת נחשבה לייחודה במינה
מאחר שייצגה עולם של מדינות בעלות גודל בינוני ולא
קיסרות רחבת-ידיים שמתעדת לכל עבר, ופירושו של דבר —
קיומם של כמה מרכזים עצמאיים של חיי-תרבות באירופה
במקום האחידות, שהיה יוצר ארגון אחד ויחיד. ובאמת שימש
איוור-המכות ערובה לקיומן של מדינות קטנות, ואפשר
להן למלא תפקיד עצמאי במדיניות הבינלאומית — מנע
אותן מלהיות גרורות עמם.

בכל אלה אפשר לנו לראות את התפתחותו של אותו
שדה-מחקר, שאותו-המערב הורגלו לציינו כ'היסטוריה
מדרנית'. במאה ה-19 ניתן לתחום זה צביון מדיני בולט.

לתולדות גרמניה. ואחדים מתלמידיו היו מייסדיו של המפעל המפורסם: Monumenta Germaniae Historica. נציגיה של התנועה האקדמית לא הצטיינו במקורות בולטת. תפיסת-ההיסטוריה, שעוצבה בגטינגן בעשרות השנים האחרונות של המאה ה-18, נדגמת את הדרך, שבה שאל המחקר ההיסטורי רעיונות ושיטות מענפי לימוד אחרים. ואף מתחמי-הגות. שהיו מחוץ לתחום האקדמי מכל וכל. אך הפרופסורים של גטינגן מילאו תפקיד ראשון-במעלה, כששאלו אחדים מרעיונותיהם מן ה"פילוסופים" הצרפתיים, ואחדים מן התנועה הרומאנטית. ועם זה סילגו למטרותיהם המיוחדות את הדרכים המקצועיות של חוקרי כתבי-הקודש והבלשנים. הם בחרו במוגה הנכונה ויצרו סינתזה בין הפילוסוף וה"מלומד", וכך עלה בידם ליצור דבר, שאינו רחוק מן המבנה המקובל של ההיסטוריה כללית חדשה.

4. התנועה הרומאנטית. התקדמותה של ההיסטוריוגרפיה בסופה של המאה ה-18 ובשלהי הראשונים של המאה ה-19 היה בה הרבה יותר מהתפתחות-סתם של מקצוע-לימוד מסוים. התקדמות זו כללה פרק חשוב במה שיש לראותו כהיסטוריה מקפלת יותר של העיסוק האנושי. תנועה אירופית בעלת חשיבות יתרה שתרות היא להטביע את רישומן המתמיד על יסוד של האדם אל העבר, על היחסים בין העבר וההווה, ועל התפתחותה של התודעה ההיסטורית. התוצאה השלמה מן השינויים שנחתלו ראויה להשוואה עם "המהפכה המדעית" של המאה ה-17, וגרמה לה, להנשיב ההיסטוריה, ששהה במשך זמן מסוים בעלת חשיבות לא מפותה מזה של החשיבה המדעית. אספון ("ע"ע") נכון היה לראותה כדבר רבי-משמעות והמפכני יותר מחידוש הלהמנות העתיקה בתקופת-התחייה. מאכן ואילך עומדת תרבות-המערב כסימן המגמה ההיסטורית. במאה ה-19 נודאתה כל מחשבת-ההיסטוריה.

למרות שאיפתם לבאר כיצד קרה הדבר, שהעבר הנפך להווה, העריצו הסופרים הפילוסופיים את ההווה. במידה מרובה לכך, שבצדק העריכו בו את הגאולה מה-עבר — את המשלט ממה שנראה להם כדורות של חושך. המהפכה הצרפתית הביאה לשיא את התפיסה לנתק את הקשר אל העבר. והבעיה המדעית של המנסה הצגנה עכשיו לראשונה באורח דראמטי לפני העולם. הציויליזאציה המערבית ניצבה פנים אל פנים — במידה שצדק לא היה דוגמתה — מול שאלת היחסים הכלליים בין העבר וההווה: הרציפות ההיסטורית, השתתפות בין דור לדור, משמעותה של המסורת וההסכמה הרגילה לסדר שעבר ביוזמה.

לפני סוף שנות ה-90 של המאה ה-18, ובעשורים הצרפתיים מכן, הורגשו הצדדים השליליים של המהפכה הצרפתית הרבה יותר מבתקופות מאוחרות יותר. שחתהועליות שהיו כרוכות בה לטווח ארוך זכו ליתר הערכה. הובן כראוי, שאכן היה משהו במבנה ההיסטוריה שלא עמד על טיבו — איוו חוליה מקשרת בין דור לדור, שלא ניתן לנתקה. כפי שהוברר, בלא להסתכן בשואה גדולה. על תכונתה של חוליה מקשרת זו עדיין לא ניסו לעמוד. היא נתפסה כמשו מתוריי, ציבור-המשיבילים. שבורים של הפילוסופים" ולול בעבר, הפך עכשיו את העבר למין תעלומה.

את המהפכה הצרפתית היו מבאים עכשיו כראיה לדבר, שכוחות היסטוריים עמוקים — שעד אותה שעה לא הבחינו בהם — אפשר להם לגבור על שיטות ענינות טהורות

לשעניני-התרבות הוסמכו בו פחות — ועסקי מדיניות-הכות יותר — מפני שהיה הדבר כדורו של ולטר. כל זה אירע לא מפני שבגרו האידיאלים הפרוסיים בלבן של ראנקה, אלא מפני שמורייטינגן הליבראליים, האנאלופיליים, שילבו את המחקר ההיסטורי יותר ויותר עם עלות המדיניות המעשית. מהם — וביחד מהרן ("ע"ע"), בתחילת המאה ה-19 — יישו ראנקה את רעיון ההיסטוריה של מערכת-המדינות האירופית.

האנליבטיסטה של גטינגן מילאה תפקיד חשוב גם בקידום המחקר של ההיסטוריות הלאומיות. בתחום זה נתבלטה דמותו של אוגוסט לודויג פון שלצר ("ע"ע"), שבילה שנים אחדות בשוודיה ואסף חומר לתולדות אירופה הצפונית. אח"כ הלך לפטרבורג, וכאן נתן את הדחיפה החשובה הראשונה להיסטוריוגרפיה רוסית, כשאז מעבד תכנית למחקר ומסייע באיסוף-עבודות. ב-1769 ואילך הגה את רעיון להפוך את גטינגן למרכז גדול של לימודים רוסיים; ועוד קודם לתאריך זה הביאה הביקורת, שמחה על ההיסטוריה האוניברסאלית האנגלית" הגדולה (וביחוד על חלקה הן באירופה הצפונית), לירי המסכת התרגום זה חיברו זה לגרמנית. מאכן ואילך נחשב החיבור האנגלי למפעל, שהוא למטה מרמת התיביות הרגמיות; ובמקום להמשיך בתרגומה של עבודה זו החלט להשלים את הסדרה ע"י חיבורים חדשים ומקוריים, שבהם נועדה אירופה הצפונית להיות חלקו של שלצר, בעוד שתל-מידו ילהסג פון מילר ("ע"ע") נתבקש להיות אחראי למדור שווייץ. אך אפילו אותה-המידה הרגמיות החדשות רחוקות היו למספק את הירידות של ימינו. עדיין סבורים היו באותו זמן, שמלומד בודד יכול להשתלט על חומרי-המקורות לגבי כל המלך ההיסטוריה של אומה מסוימת.

חשיבות מיוחדת של לייחס לעובדה, שההיסטוריונים של גטינגן קיבלו עליהם לקבוע אמות-מידה אקדמיות לטיפול ביקרתי במקורות. לא תמיד היה המעשה נאה כמו המדרש, אבל בין 1802 1809 הוציא שלצר המדרה ביקרתית של ה"כרוניקה של נסטור" הרוסית, שנועדה לשמש דוגמה לתוצאות ממין זה ושיותר מכל דבר אחר היא מקרבת אותו לתחום פעלם המהולל של ניבור ראנקה. שלצר השווה כתבי-יד, פעל להחזיר את הנוסח לישן; ניסה לעמוד על שרבוני עמים וקולקורו כתובים, וביקש לגלות את המקורות הקדומים יותר, שבעל הכרוניקה השתמש בהם. את חומר-המקורות הקדום יותר בחן אף בשעה שיכול היה רק לנתח את קיומו — כלומר, גם במקום שלא עמדה לרשותו גירסה עצמאית שרירה וקיימת. דן היה בשאלה אם בנקודה מסוימת בפרשה יכול היה המחבר לרעה ידיעה ממשית את הדברים, שכתב עליהם. כפה מלא עוהה, שבכל אלה הלך בעקבותיהם של חוקרי כתבי-הקודש והספרות הקלאסית, ושטיפולו בג"ס-טור" מיסוד על העיקרים המקובלים במהדורות ביקרתיות של הבראית החדשה, פעם נמלך בדעתו של פרופסור לפיסיקה בשאלת האפשרות של חסימת הנוסטורוס לשיט "ע"ע שלשלת; אבל אפילו בכגון זה הקדימוהו חוקרי-המקרא, שהרי גם יוזן דוד מייסא ("ע"ע") נסתייב כרפואה ובמדעי-טבע שונים. שלצר חזה את שיטת-החקירה של העתיד כשאמר, שבעתיד יחא חוקר-הטבע נוטך אור על הטרנס-היסטוריה; שום חומר-מקורות רגמני לא זכה עד אותו זמן לסוג הטיפול, שזכתה לו ה"כרוניקה של נסטור" מידי שלצר. הוא חזר והביע את המשאלה של גאטר בדבר פרוסום המקורות

הזמן, שהשתתפו בפועל בעיצובה, ומה טעם טעמו בה הם. את יכלתם האמנותית הפעילו לטע ציורם של אויורה וגון מקומיים, וגם הראו את החשיבות הנודעת לחוש ההיסטוריה, וליכולת להתעמק בימים עברו. נבגמחם היתה להגיש את ההיסטוריה כסיפור, ולא כמחקר או כמחשבות. העבר — ספרים היו — הוא דבר, שיש להיחזק וללמד לדעת אותו לשמו, בלא לשים לב לכך, אם אפשר להסיק ממנו מסקנות מוצלחות. הדבר האחד — טענו — שאבותינו יכולים כדון לתבוע לעצמם היא הזכות, שיחזו מובנים נודונים על-פי התנאים המיוחדים. שבחם חזו. אין להרשיעם על-פי אמות-המידה של ימינו. יש להביא בחשבון את החינוך, הסביבה, ואת האידוי-אלים והמטרות השונים של בני-האדם בזמנים אחרים. מקצת היסטוריונים רומאנטים הודו בדבר, שאפילו צייר את העבר באופן, שיריעת-החיים תהא פרושה כרוואן. מקולי (ע"צ) סבר, שההיסטוריון חייב לסגל לו כמה מן המידות ומן התחבולות הטכניות של סקוט. אמדה סימון תיירי (Thierry) ורנקה (ע"צ) נמנים עם ההיסטוריונים שהודו בדבר, שקיבלו חלק מהשראתם מסקוט. במשך זמן מסויים היתה ההיסטוריה, שכתבה להחליף בקהל הרחב, מין היסטוריה, שניסתה להיות ביסודה ענף של הטמפיה.

במובן-מה היתה התנועה החדשה קריאת תגר על נוסחאות מכאניות, על הכללות פזיונות ועל צמצומה של ההיסטוריה לתהליך-אירועים בלבד. היא הרשעה אותו צד של העבר, שלא יוכל להישנות ולחזור לקדמותו ולתפנתה את תפומת-הלב למיוחד וליוחד שבכל ארצות, ציוויליזציות, מצב-עניינים, מאורע. נעשה נסיון לראות את העבר בשלמותו ולהבין, שהתרחבות, הספרות, המפשט והמוסדות של אינו ארץ או תקופה אינם קיימים סתם זה בזה; אלא מהווים מסכת-צופה אתה ומביעים רוח רוחיות, שהתפתחה באורח ספונה טאני, ובמידת-מה — באורח בלתי-מודע. דה ססל (ע"צ), שכתבה צרפתית ופרסמה ב-1800 חיבור, על הספרות, הספרות מתוך יחסיה עם המוסדות החברתיים וב-1817 את המסכת שלה, על גרמניה, הדגימה את הקשר בין הספרות והסגנון ובין שאר צידדי-החיים. והשפיעה השפעה רומאנטית חשובה. כאן כבמקום אחר, היתה המסקנה ההגיגית של גישה זו: העצמת חשיבותן של הלאומיות והרוח הלאומית, מה שקראו הגרמנים בשם Volkgeist, וזו רוח-הזמן (Zeitgeist). בין השאר, נחשבה הלשון כפרי של Volkgeist, וכן כסימן מובהק ללאומיות. כתוצאה של כוחות בלתי-מקצועיים, שפועלים בשכבות עמוקות יותר של הנפש מאותן שבהן נחשפים רצונותיהם של בני-האדם. ההיסטוריוגרפיה הנשפעה מן העובדה, שחשיבותה של הבלשנות הלכה ועלתה, ביהודי גרמניה, ויוקול-לשון שימשו כאמצעי של הפצת אור על ההיסטוריה. היסטוריון מטינג, קארל פרידריך איכהוף (ע"צ), בחיבורו "תולדות המדינה הגרמנית והמשפט הגרמני", שהתחיל יוצא ב-1808, ראה במשפט משהו, שצומח מתוך חיי-האומה בכללם, מושפע מכל הצדדים של התרבות והלד-המחשבות הלאומיים. גיליון של נטיה רוחנית, שיש לו לכבדה ושיש להחזיק לה להמשיך בהתפתחותה המיוחדת. הש"קפה זו, שבמרוצת-הזמן נודעה לה חשיבות מרובה בתולדות-המשפט, יחסה למגזר של רעוצה ואותנטיות משייחיה-לרצונותיהם של בני-אדם, כפי שהם מובעים, למשל, בחקיקה. כשתבע הפרופסור הגרמני אנטון פרידריך יוסטוס תיבו (Thibaut) ראציונליזאציה וקודיפיאציה של המשפט-הגר-

להכשיל כל נסיון לצור לעולם צורה חדשה על-פי תכנית מסוימת, מתחילה היתה ההתנגדות למפשטה הצרפתית כרוכה באיבה לשכלתנות של ה"פילוסופים", בסניגוריה על העבר, בנסיון להעמיד את התאוריה למבחן ההיסטוריה. התנגדות זו הפכה לתנועה מחשבתית בקנה-מידה אירופי. אך ראש הדוברים שלה היה אדמונד ברק (ע"צ), שייצג מסורת אנגלית בעיקרה. עוד קודם שפרצה המהפכה ב-1789 כבר קבע ברק את עמדתו כלפי ההיסטוריה. מצד אחד, ולפי ה"פילוסופים" הצרפתים, מצד שני, באחד מחיבוריו ההיסטוריים הראשונים גילה הבנה של יח"ב, שהיתה נדירה בעידן-ההשכלה. לאנגלים היה נסיון של מהפכה, כשהוציאו להורג את מלכם במאה ה-17; אך מאז חזרו בתשובה, ובעשורים האחרונים של אותה מאה עצמה נתגלו להם המידות הטובות של רציפות, הסכנות שבמייגור-שלטון חזרו ונשנה, והיתרונות שבקדימה מודרנת והתחמה שבמדיניות של פשרה. ההשקפות ההיסטוריות, שהיו קשורות במשפט המקובל, "יצרו בקרב האנגלים יחס של כבוד לתקדים ושיאפה חזקה לקדם את ענייני-החיות מתוך שמירה על הקשר לעבר. הניגוד בין מושגי-החירות של האנגלים והצרפתים אחר 1789 עורר שאלות יסודיות בנוגע להמותה של ההיסטוריה.

ברק שלמרות טעיותיו וגזומותיו, היה בעל ה"לד-מחשבות היסטוריות, נתן את רעונו בעיקר על שאלת היחסים בין העבר וההווה, בין ההיסטוריה ותחייה-השעה. הוא דיבר בשם הרציפות ההיסטורית, בשם המסורת ומצות-הדורות, בשם מה שנראה עדיין כהגיגן מסורתי, טמון בהיסטוריון הגלוי-לעין של מורשת המפשטים הקדומים. שמו נתפרסם בידי-האירופה ואצ"פ שפועלים לא הבינו את הבעיה הנבנה שלמה סופר חזרו כולו ברוח המסורת האנגלית, וזה ברק להשפעה מרובה. מפני שנתן בסיס ביד אויביה של ההמחקה הצרפתית, אם אצ"פ אחד סיפק נקודת-המחשבתית וישמרת מדינית, הרי מצד שני נעשה הכוח המשפיע העיקרי מאחרי אותה תנועה היסטורית הדועה כ"רומאנטיקה".

תנועה זו נולדה בחלקה מתוך כיוסופים למשהו נעלה ונעלם — אי-סיפוק מכל מה שהיה פרוזאי ונטול-השראה בשכלתנות של המאה ה-18. בתולדות ההיסטוריוגרפיה לא יעדר מקומה. ולא רק על שום שהענימה את חשיבותה לא הדיון, במידה מרובה והשפעה, אפשר, לא מאפיים של יח"ב כשלעצמו, אלא מאותו ציפון מזור, לא-ארצי, שאופף את כל הכורך ביד"ב כשהוא מוגש לפני בן הזמן החדש. התגובה בגד ה"פילוסופים" הביאה עמה אהדה נפרדת ליחסם ולתגובותיהם של יח"ב לבעיות-החיים; ואלה שנכנסו לעולם פחות מכאניסטי כיוונו עקשני את כל לבם אל העבר הרחוק יותר. שטמריאן (ע"צ), ב"גנזים של הצרפתים" (1802) וב"קדשי שם שמים" (1809), נתן המלכים לרגש נוצרי מסויים ולתגובה בגד האידיאליים האמנותיים של מיי-הקדם האלייליים. כתבי-הראו מה אפשר לו, להיסטוריון, להשיג שבמכתול-ציירים בידו, וקבעו את הדוגמה של העלאת העבר — עבר, שהיה טיפו אמזוני במידה כמעט מסוכנת. משריו מראה לנו ולטר קוטס (ע"צ) בני-אדם חילומים על מה שנוהגים לקרא "הדברים הישנים, המצערם והרחוקים, המתרבות מימים עברו", ובזמנים שלו ניסה להפוך את מגילת-ההיסטוריון לתמונה חיה וחסות. המשורר ומחבר-הרומאנים תרמו תרומה משלהם להתפתחות של ההיסטוריוגרפיה; והם היפנו תשומת-לב לשאלה, כיצד נראתה ההיסטוריה שבביל בני

מני בהתאם לרעיונותיהם של ה.פילוסופים, קם היסטוריון עזר יותר מבוהק של המשפט, פרידריך קרל פון טיניני (ע"צ), בעל תולדות המשפט הרומי ביה"ב (1815—1831), והשמיע על 1814 במאהו נגד תפיסה זו בחיבורו, על העדות זמננו בחקיקה ובמדינת המשפטים — חיבור, שהוא חזרו בולו ברוחה של הרומאניטיקה.

הטעמת ערך הרציפות וההתפתחות האורגאנית — ההטי עמה של חובת האומה להישאר נאמנת למנהג, נאמנת לעצמה — פירושה היה, שהבסיס המקורי לזהותה של אומה אינו ניתן לניתוח היסטורי, הגורם המכריע בתולדותיה של אומה, בעיצוב רוחו ואישיותו של עם, עונן בעבד הרחוק, במחוזות לזטים בערפל רומאני. מתוך כך נעשו הזמנים הקדומים, מלבד מה שהשפיע כחומיכה להם בשביל הרי-מאנטיקו, חשובים מן המאוחרים, האידיאליזאציה של הספרות הקדומה והמיתולוגיה — התיבה האגדות-קסם ולספורים-עם, כיון אלה שלוקטו ע"י המחזים גרים (ע"צ) טיענה לטפח אחרים מן הקווים האיראני-יוניאליים שבלאימיות הרומאנית לאחר שנתפסו הדעות המבושלות, שטיפחה ההשכלה ביחס ליה"ב, חשוב היה לבסס הערכה חדשה של תקופה זו, ומבחינה זו מלבד אנו חוב גדול לרומאניסטים, למרות שעויותיהם וגזומותיהם, מלבד ברק, שאטזבריאן וסקוט, תרם גם ההיסטוריון המקצועי את תרומתו בתחום זה. לא כל מלומדי טינינין דומים היו זה לזה בשיתם הרציני-אליסטי, וזנים מהם אף תרמו תרומה מרובה לתגובה הרומאנית, לדוויג שפיטלר (Spittler), אע"פ שמן הראשונים היה ומבחינתו הרבה ינק בעיקר מן ה.פילוסופים, הראה בנקודה זאת כיצד היתה גם לסופרים הרומאניסטים, כעין "סעות פאטמיות" מלהג, בספרות-היסטוריה של מדינות גרמניות קטנות, שפירסם בשנות ה-80 של המאה ה-18, יחס ליה"ב צורה נצבולת של יחס אידיילים, כאותם הציורים בזמנו במדינות הקטנות של גרמניה, וצירי עולם של מאבקיות-חרות, אבירים, טרובאדורים ומיני-ינג'ים, שהוא שונה בתכלית, למשל, מה של מדינות-הכתר, ויהאנם פון מילר, בחיבורו על תולדות הלוויציה (תחילה ב-1780 ואח"כ ב-1786—1808), תרם לטיפוח יחס-הבנה אחרת לכנסיה ביה"ב, אע"פ שכפאטריט שווייצר היה עולן פורה של הקיסרות של יה"ב, מילר זכה להשפעה, מחוץ לעול יחס לערכו הממשי, על דאנקה הצעיר, ואח"כ מקץ עשרות שנים, על אקטון הצעיר; ואע"פ שהיה בעל זיכרון עצום ושלט בתחום רחב של מקורות, בלתי-מסוגל היה לשימוש כיקרתי בתעודות, הפרוטסטאנטים הרומאניים הם שהיו הראשונים להחזרת עטרת הכנסיה של יה"ב לישנה, ואח"כ — מלבד מה שלפעמים נעשו הם עצמם קאטולים — נתנו דחיפה להתייחה של המחשבה הקאטולית, שהגיעה לשיאה בכניעתם של ארנסט פון לאסו (Lasaulx) ודלינגר (ע"צ) והיתה גם היא בעלת זיקה מובהקת להיסטוריה, התעוררותו של הרגש הלאומי הגרמני במלחמת-השחרור נגד נאפוליון, ובליתמו של רגש זה אחר 1815, הגבירו את ההתפעלות מיה"ב — מאותם הימים, שגרמניה עמדה בהם במקום הראשון באירופה, כל זה הביא לידי אידיאליזאציה של הקיסרות והרפובליקה הקדושה.

עם כל הפיתוי, שהפנתה התנועה הרומאנית את הליך-המחשבות היסטוריות, היתה תרומתה להתפתחותה של היסטוריוגרפיה (וכן תרומתה של ההגיבה נגד המהפכה הצרפתית) פחותה, אפשר, מכפי שדימו לפנינו, אחדים מן

הקווים של התנועה החדשה נתגלו בגטינגן לפני 1800, ומבחינות מסויימות היה דור ה.פילוסופים, מתקדם הם הוא מצידו בכיוון דומה, במובן-מה היה הרומאניסטים סטיה — אמנם סטיה, שעוררה בדרך הטבע כמה מן התפרוץ, שעשו בכיוון הפוך מצד השכלתנים בני המאה ה-18, את העבר היה רואים עקשני, לעתים קרובות מדי, כמין "מזוה של תפיסה או, סרט תלבושתי; במידה יתרה מן הראוי הקדשה תשומת-חלב לפרטים חיצונים של מה בכך והוטעם עצם צביונו המור של העבר, הליך-הרוח, שיוחס לדור או למעמד היסטורי, וה"אווירה" שאפפה מאורעות מסויימים, היו, אפשר, בעיקרם פרי השראתו של ההיסטוריון, הסוקר את העבר, ולא גילויים עובדתיים של התקופה הנסקרת (כמו שאני מוצאים, למשל, אצל שפיטלר). נתגלו כסנות בתחום המדיני המוסרי — למשל, מצד ההשקפה, שאת העבר יש לדון רק על-פי התנאים, שהיו נמצאים לו, פשט המנהג לדבר על גרמניה כבעלת "נשמה", ונמצאה דרך קלה לנשקן, שלא על-פי אמות מידה שכליות, ואניוורסאליות, יש למדוד את התנהגותה של אומה, אלא על-פי חוק היוויחה שלה, הסופרים הרומאניים בלתי-ביקורתיים בשימוש במקורות וחסרים היו את הסבלנות הדרושה כדי לעמול ולטרוח בכירור האמת העוב-דית, אבל הם עוררו התלהבות להיסטוריה בקהל-קוראים רחב מזה שהיה לו לכתיבה ההיסטורית, באיזה זמן שהוא קודם זמנם, אין ספק, ששיעם אותם אחד מאותם הדפחים הבלתי-מויפיים, שמניעים בני-אדם לעסוק בחקר העבר.

נאפוליון, שרשש אי-אמון לחופש האקאדמי בתחומים העלולים להיות קשורים במדיניות, כמעט ערק את המחקר היסטורי מן האוניברסיטות. אך אחר 1814 באה ארת תחיה של ההעניינות בעבר, בהלקה משום שחחרום של הפרובינצים לכס-המלכות ונפרשה כעובדה, שהחזירה לצרפת משהו מרציפות ההיסטוריה, שאטזבריאן נתן חיזוק להש-קפה, שע"פ, שלמעלה מחצי יובל-שינים שקד, ביגיעת-בשר ובלי חשך, על ענייני-ההווה, מאושר היה למצוא בתחומי העבר עולם אחר, ששימש לו מקלט אך בהודמנות אחת הכריה, שההיסטוריה היא עניין לצירי יותר מלפילוסוף, התנאים היו נוחים לדיאלקטיקות יותר משהיו עשויים למחקר רציני, ובשנות ה-20 של המאה ה-19 יצרה הרומאניטיקה את רק כמה מיצירותיה האפייניות ביותר, אלא אף נקתה לה שליטה מרובה בלבו של הקורא הכללי, עכשיו יכול היה שאטזבריאן לכתוב: "הכל לובש כיום צורת היסטוריה; פולמוס, תיאורן, רומן, שירה".

הבארוך דה באראנט (de Barante) נטל לו לסיסמה את דברי קווינטיילינוס (Scribitur ad narrandum, non ad probandum), (הדבר נכתב לשם סיפור, לא לשם הוכחה), הוא הדגה, שגישה (כמו גניסו גם אחריה) לשקן בבחיבתו את הקסם והתמימות, שמצא אצל בעלי הכרוניקות ביה"ב, חיבורו, "תולדות הדוכסים של בורגונדיה" (1824—1828) הוא מן הדוגמות המעולות לכתיבה היסטורית רומאנית, היסטורי יון רומאני אינו בהכרח רומאניסטיקן ע"פ תפיסת-עולמו — אינו בהכרח ראקציני בקו המדיני שלו ובחשקתו הכללית — דבר, שכבר הודגם במקרה של שפיטלר, אויגוסט תירי (ע"צ), בחיבוריו, "תולדות כיבוש אנגליה ע"י הנורמאנדים" (1825) ו,סיפורים מן הזמנים המרובינגיים" (1833 וגם 1840), היה רומאניסטי בשאיפתו לגיוון מקומי ולפירוץ ציורי, וכן בחוסר התעניינותו באותו סוג של היסטוריה, שאפשר לשאוב

ההקפס שבירדו הוא פרי מלאכה מאוחרת-ביחס ושהוא מרמז על משיירי-גיבורים ומשייתים-עם קדומה. ניבור — מלומד פחות זהיר מולף — השתמש במחודה זו עצמה לגבי החלק המוקדם של „תולדות יוסי” מאת ליוויס, וסבר, שעיקרו של חלק זה מבוסס על השריה לאומית הקדומה, כולאמנ-טקן, מעוניין היה בשאלות של מוצא. במתוסים ובאמנות עם, כשהוא שואף לא למהות את עקבותיהם כסחם דברי בערות דומיו, אלא לעשות בהם מלאכת בילוש ולהשתמש בהם כעדות לדבר-מה. ניבור ידע להבחין בין טיפוסים שונים של מקורות, בין כלי ראשון לכלי שני, בין מקורות ישנים יותר לחודשים יותר, בין מהימנים יותר למהימנים פחות. כשבא לפרש איה מקור, ידע לשים לב למגמה של מחבר, לטיבו של הלך-המחשבות, שמתוכו צמח. ניבור לא היה הראשון, שחלה את החלק המוקדם של ליוויס במקורות דרומיים יותר, בדברים כגון שייצם, אבל עשה שימוש בהנהגה זו, וכן היה הראשון שחלק במחודה הביקורתית כדי להפיץ אור על תקופה היסטורית, שלא הייתה מצויה עליה עדות במישרים, כיוֹרשם של ה„פילוסופים” נכון היה לערוך הקבלות בין חברות בעלות מבנה דומה, אצ”פ שפעל בתקופות ובחבלי-ארץ וחוקים מאד זה מזה. אפשר, שהיה רומאניסטיקן במה שחפס תמיד אחרות וברוכת-דמיון לליכך את היחס בין החברה הרומית הקדומה ובין אותה צורת-חיים. שהכיר מבלי ראשון, כדי לתת ממצעות למקורותיו ולראות באספקלריה בהירה את תנאי-החיים של האיכרים ברומי העתיקה, השתמש בריצה שיהיה לו על החברה האגררית בצפון פריסלנד (ובגבירות שוחת משוייץ של זמנו). ניבור אהב את האיכר הרומי, אבל שגא את הפאטרקיים, וכן את תהליך הכיבוש הרומי ובמקום שסחלוקה אחרת, גם דמיונו לא עמד לו. אילמלא היה ניבור היסטוריון-בפעל וכן בלשן בעל חוש ביקרתי, כלומר, אילמלא היה בעל תפיסה ברורה בצדדים מסיימים של הממשות היסטורית, הייתה המתודה שלו נשארת עקלה. מאחר שהיה מה שהיה, לימד את העולם למשות היסטוריה מתוך גרוטאות ושרידים, שקודם לכן הונחו כחסי-דמיון.

עד אותו זמן — ובמשך תקופה מסוימת אחריו — התקדמו הצרפתים והאיטלקים הרבה יותר מן הגרמנים בהוצאת מהדורות ביקריות של מקורות היסטוריה-לא-מית שלהם, המהפכה הצרפתית שמה קץ לפירסומן של סידרות-תעודות אחרות ובת-ירושם, שבניסוחן עסקו מסודרת של ניגרים, אחרי 1815 קיבלה עליה האקדמיה לכתובות ולספרות יפה, שכבר פרסמה (ב-1722 ואילך) את ה„מקורות של מלכי-צרפת”, להמשך בהוצאתן של שתי סידרות-תעודות, שהבנדיקטינים עסקו עד אז בפירסומן: Gallia Christiana ו„אוסף היסטוריוני של האלילות ושל צרפת”, כן יזמה את „אוסף היסטוריונים של מפעיי-זבל”, ב-1819 החחיל קלוד ברנאר פטיטו (Petitot) בפירסום „אוסף הזכרונות הנוגעים לתולדות-צרפת”, שהקיף גם את יו”ב וגם את התקופה החדשה. זין אלפנסר בישן (Buchon) פירסם את „אוסף הזכרונות הצרפתיות הלאומיות, הכתובות בלשון העם, מן המאה ה-13 עד ה-16”, ב-1822 יצא „אוסף כללי של החוקים הצרפתיים העתיקים”, ב-1823-1825 הופיע „אוסף הזכרונות הנוגעים למהפכה האנגלית” של גיוז (26 כרך), הצרפתים נשכרו במידת-מה מן העצמה, שתנועה מיוחדת זו קנתה לה במאות ה-17 וה-18. אך בחיבורים אלה נשתקפה

מ„פנסק Domesday”, אך ליבראלי היה באהדתו למעמדות הנמוכים (שגם באנגליה, גם בצרפת אולם לעם המנרי-צה, בעוד שבמעמדות העליונים ראה את ירשיהם של המנצחים). באמצע שנות ה-20 של המאה ה-19 פרסמו שני היסטוריונים, אדולף תיר (ע”צ) ופרנסוא מנייה (ע”צ), חי-בריים חשיבים, שחננו תאור ליבראלי ואוהד מן המהפכה הצרפתית. נמתח עליהם ביקורת קשה על שייחסו את מעשי האכזריות של המהפכה לאונס שבמאורעות: בעצם תהליכי-ההיסטוריה ראו פעולה של מין גזירה קדומה. גיוז (ע”צ) היה קרוב עוד יותר לשלכתנים של המאה ה-18 לא רק על שום דעותיו הליבראליות, אלא אף על שום התעניינותו בהתפתחותה של הציוויליזציה, הוא ידע לכתוב היסטוריה כוללת ומפרכת, שביקשה להשיב על בעיות וייחסה פחות חשיבות לזון הקמוני. ב-1827 פירסם מישלה (ע”צ) תרגום צרפתי של ה„מדע החדש” מאת יקון — חיבור, שהיה ידוע במאה ה-18, אלא שרק עכשיו התחיל רישומו להיות ניכר, ובאותה שנה הופיע התרגום הצרפתי של ה„רעיונות לפילז” שפיהל של תולדות-האנושות” מאת חרדר, שנעשה ע”י אדגאר קינה (Quinet).

5. צמיחתה של המתודה הביקורתית החדשה, בתקופת-התחיה היבוע לורניסום ולה (ע”צ) ספקות ביחס למתימנותו של היסטוריון הרומי ליוויס, ועל מאקיאולי נמתחה ביקורת על שקיבל את דבריו של ליוויס בלא להרהר אחריהם. ב-1685 הטיל ההולאנדי יעקב פריצוניס (1651—1715), בחיבורו Animadversiones historicae, (עיונים היסטוריים), ספק בערך המקורות של היסטוריה הרומית הקדומה, ובמאה ה-18 הכריז לואי לוקס לואי פווי (Louis LeVesque de Pouilly, 1691—1750), שלפי דעתו לא יוכל לעולם שום אדם לשחזר אותה היסטוריה, לואי דה פופור, ב„חיבור על איה-הודאות של חמש מאות-שנים הראשונות של היסטוריה הרומית” (1738 וגם 1750), הכריז, שההיס-טוריה של רומי עד המאה ה-3 נבנתה מתחרם שאינו אלא אגדי. הביקורת הרסנית כבר פלגה, אפוא, את פעולתה, ולא הייתה זו כלל וכלל המצאה של המאה ה-19, לא דרוש היה אלא גורם חשוב חדש, שיאזן בדמיון הבונה. באמצעות „ההיסטוריה הרומית” (1811) של ברטולד גאורג ניבור (ע”צ) נמסרה המתודה החדשה להיסטוריו-גרפיה בכללה — לוחקיי יו”ב והזמנים החדשים. ניבור עצמו נהל מתודה זו מפרידריך אוגוסט ולף (ע”צ), שגם הוא לא היה מקורי בדבר, ואף האשם בגניבה ספרותית. ושוב: היה זה תחום הלימודים הקלאסיים, שבו נוצרה לראשונה הטכניקה הנאותה, לעומת לא הייתה היסטוריה החדשה תחום האחרון מן הלימודים היסטוריים, שעמדו בו על הצורך במחודה זו (ועל אפשרות השימוש בה). לא ולף ולא ניבור לא קבעו מסגרות, שהיו מתקבלות על הדעת כיום; ובמרוצת-חיינו תיקן ניבור חלק גדול לליכך ממסקנותיה, שהמהדורת השנייה של חיבורו הנוכר נעשתה כמעט ספר בפני עצמו, לשניהם חשיבות בזכות השפעתם על אחרים ובזכות הדרך, שמסרו בה את אמצעיהם הביקרתיים להיסטוריוגרפיה בכלל.

מבונן למהדורת „אליאס” שלו (1794—1795), הקרוי Prolegomena ad Homerum („הקדמה להומרוס”), סימן ולף את התפתחותם של השירים הומויים (אצ”פ שמקורותיהם של שירים אלה שוב לא היו בנמצא), והכריז,

רוסקו (Roscoe), וקסוקו (Coxe) וסימאנדי (ע"ע) — אנשים טובים ונזירים, ויש להם זכותם הוא נבדל שהקלו על הגישה לדברים. שכבר היו ידועים ירידה הגונה למדי. מכאן ולהבא נועדה הטכניקה הקטגורית של ההיסטוריון המודרני להיות טכניקה לשם גילויים חדשים.

המסקנה ההגיגית מן הביטוי, שבתן ראנקה את עבודתו תיהם של מספר-הקורות השונים, היתה, שיש לחזור ולכתוב היסטוריה בצורה חדשה בחלקה, על-פי מקורות ראשוניים. הוא לא כתב היסטוריה למען מפלגה, ארץ או דת; ואף אם היו לדעותיו סימני-הכר של שמרנות. היתה רווח בעלת תכונה אוניוורסאלית הפליא. בנידורו בגרמניה הוסיפוהו על חומרת מחשבתו, על גישתו האקדמית, על סירובו להכניס את ההיסטוריה לזירת המודנית ולעשותה כלי למען העניין הטוב. שאיפתו היתה לתאר את „מארטין לותר, לפי ההיסטוריון“ — וידוקו, שיחא ראוי להתקבל במידה שווה על דעתו של הפרוטסטנט או הקאטול. יזחא מקודמי האהא את אחריותו של ויליאם III למטבח של גלנקו (Glencoe). אך לא סבר, שמוכותו היה להשיע את ויליאם III בדיון — לומר, שהיה איש רע. על-כן נחשב דאנקה במשך כל ימי המאה 19, ובמשך שנים הרבה במאה 20, כדוגמה מפתית של היסטוריון מדע.

הוא לא היה סתם מספר טול-זחון, אלא צר להיסטוריה הכללית אותה צורה, שהמאה 20 ירשה ממנו, ומפני-כן נודעת לו גם חשיבות של שום רעיונותיו ההיסטוריים. מה שיצר היה הרכב יחיד-בימנו של רעיונות קודמים — סוג של היסטוריה, שכוללת סיפור-מעשים — גזן מקומי, פירושי של התהליך ההיסטורי, ובסיורו של כל זה — השקפות של האדם וגדולו, שאת מקורן אפשר למצוא בדת. יחד עם הרומאני-טיקנים הטעים ראנקה, שכל מאורע בהיסטוריה, כל דור, כל אדם, ראוי למלאו התענינותו — הוא אחד ויחיד בתוכו, ואפשר לו להיות בעל חשיבות מרכזית. יחד עם הפילוסופים עמד על חשיבות הניתוח של כל תופעה ועל האפשרות להגיע לידי ניסוח משפטים כוללים וסימון קווים כלליים בתיאור התפתחותם של הדברים. ראנקה ידע לפרש תהליכים, לחשוף יקות בין תנועות מקבילות, להסביר תמורות מחשבתיות ומדיניות. מן ההיסטוריונים של גטינגן ירש, קודם כל, את הערכה היתרה של ההיסטוריה האוני-יורסאלית — את השאיפה לראות את המאורעות במשמעותם הגלובאלית — אבל גם את ההשקפה, שבמבט-השנים האחרונות נחרכו של עקרה של ההיסטוריה העולמית באירופה, שיתרון מעלה בא לה מתחומה של מערכת-המדינות האירופיות. עם זה היה בגישתו משום גבונה נגד הפילוסופיה של ההיסטוריה, וביחוד נגד הגל, שביאורו לתהליכי-הזמן ולדרכה של האנושות נשען יותר מדי על החקם הגיגיים. מותר להכליל הכללות, היה סבור, רק כשהן נובעות מן העובדות הקונקרטיות ואינן פרי העיון השכלי בלבד. הוא הצדיק את תפקידו של החקם בהיסטוריה, וחזר שבמידה מסוימת פטור הכוח מן האחזיות: אך עם זה העריך הערכה עמוקה גם את הכוח, שמקורו בגורמים המוסריים שבהיסטוריה. פעם בפעם מהח נגד השקפותיהם של אישים כמאקאוולי, שהחיו הגלמי עזרו בהם הערצה יתרה מן הראוי. אמנם הכיר בחשיבותה של האלומיות, אבל גם עמד על הדברים המרובים, שהם משותפים לבני מערכת-המדינות האירופיות. 1833 היה הסמינארו שלו בברלין שטח-אימונים לאסכולה השנובה של

גם ההתענינות המרובה, שעוררה ההיסטוריה בצרפת אחר 1815. 1821 נוסד „בית-הספר הלאומי לגנוי-מגילות“ (École nationale des Chartes), שעלה במחשבה בתקופת נאפוליון, בשביל צרפת היתה לתועלת העובדה, שגיוז נמנה מיניסטר וניצל את השפעתו לשם עידוד החקם ההיסטורי. 1834 יסד גיוז את האגודה, שמקץ שנתיים התחילה מפרסמת את „אוסף התעודות הגנוחות על תולדות-צרפת“, אך באותו זמן כבר צעדו הגרמנים בראש בתחום של פירסום תעודות היסטוריות והיעשו בו לרמה גבוהה יותר.

התעוררותה של הרחם הלאומית, הגאוה על מסרתה הקי-סרת של גרמניה, והאהבה הרומאנטית לה"ב — כל אלה סייעו לחוק את תביעתם של מלומדים שונים בניסיון להוצאת מהורה ביקרית של המקורות לתולדות גרמניה ביה"ב — תביעה, שהובעה משנות 60 של המאה 18 ואילך. התכנית עובדה ע"י קרל פום שטין (ע"ע), תלמידו של שלצר לשעבר, 1823 עד 1873 ניהל את העניין גאורג הניריך פריץ (ע"ע) מתלמידיו של הרן, התכנית של החוכני של Monumenta Historica כלהל השם מחלקות: Scriptores (סופרים), Leges (חוקים), Diplomata (תעודות), Epistolae (איגרות), Anti-Quitates (קדמוניות). זו הפעם הראשונה, שנגנפו כל האמי-צעים — גיוסו כל מדי-העזר — כדי להבטיח את הנוסח המקורי של הכתבים השונים, לגלות את המסורת הטובה ביותר, להתחזק על גורלם של כתבי-היד, לבדוק את אמיתותם וערכם של המקורות, לבחון את היחס בינם ובין מקורות אחרים, לממן תעודות קדומות יותר ששובצו לתוך תעודות מאוחרות יותר ולגלות באילו מקומות תרם הסופר החדון חומרי מקורי. למרות החוב הניכר, שמחביו של אוסף זה חבו למפעלם של הבנדיקטינים הצרפתיים מלפני מאה שנה, ציינו Monumenta שלב חדש בהתפתחותה של היסטוריה מדעית יותר, ורובה מן ההיסטוריונים הגרמניים החשובים, ובתוכם גאורג ויץ (ע"ע) ווילהלם פון גינברכט (ע"ע), נתמנו בחקר ייחודי אבן השתפתם במפעל זה. אע"פ שגיבוץ ניסה בשעתו לייסד ועד לשם פרסום הכרוניקות האנגליות מיה"ב, הרי רק 1863 ידע לת אנגליה דבר מסוג זה, שיוכלחיל ויהיה שטבו (ע"ע) בפעולתו, שנמשכה למעלה מחצי יובל-שנים, בהוצאת Rolls Series — סידרת העצות ביקריות של מקורות מיה"ב, שנוצגים ההיסטוריה האנגלית.

על חשיבותן של שנות 20 של המאה 19 הוסיפה העובדה, שבאמצע 1824 פירסם לאפולד פון בריק (ע"ע) את ספרו הראשון — „תולדות העמים הרומאניים והגרמניים 1494 מעלה 1514“. היה בו, כספר זה, היחב מן התוויון המקומי ומן הפירוס הציורי, המתלוים במחשבתנו אל האסכולה הרומאני-טיה. ראנקה ינק השראה (וגם תרסם מאותו-אזהרה מסוימים) מפעלם של ואלטר קטוס וויהאנס פון מילר, ובמידה מרובה הוא נראה כהיסטוריון ספרותי, שיש בו מדידת הגנדרנות, אך אפילו חיבורו הראשון עשה רושם עז. כי יוספ אליו מחקר ביקרתי על ההיסטוריונים הקודמים — המספריים בעיקר על מאורעות-ההווה — שעליהם נתבסס החיבור, במתודות של ניביר בהיסטוריה העתיקה (שכבר השתמש בהן יוסטו אדולף האראלד שסעצל לגבי תולדות השתב) מצא ראנקה את השיטה לשיתוור ההיסטוריה של העת החדשה, והראה את הבסיס הרופף, שעליו נשענה כתיבתה של היסטוריה זו עד זמנו. עד הימים ההם היתה ההיסטוריה המודרנית נכתבת ע"י אישים כגון ויליאם רוברטסון וויליאם

היסטוריונים גרמניים. וההיסטוריוגרפיה של המאה 19 חיבת לו תודה, יותר מלכל אדם אחר, על המבנה שלה ועל צבינה המיוחד.

מימי המהפכה הצרפתית ניתנה להיסטוריונים רשות כניסה לארכיונים של המשלה, שמכבר היו לברכה למשיטנים. גיוז השתמש בארכיונים שבפאריס; וב1823—1825 כבר היה להיסטוריון האנגלי אקחולרי ג'וז' לינגארד (Lincoln) משגי תעודות מן הארכיונים הספרדיים של סימאנקאס (Madrid) קנה לו שימוש זה בניירות רשמיים חשיבות נוספת. נתפרסמו בדפוס ליקוטים ניכרים של חליפות-מכתבים מברי-סל, האג ווינה — ביחוד חליפות-מכתבים מן המאה 16, כגון V, פיליפ II הספרדי ווילם מאוראניה. מיניה (ע"פ) השתמש במקורות רשמיים במידה ניכרת מאד בחיבורו "המשיאומוק על המורשת של ספרד בימי לואי XIV" (4 כרכים, 1836—1844). מאקולי (בדומה למאקאנטוש וצ'ארל גימוז פוסס לפניו) השתמש בניירות של מיניסטרוני-החוץ הצרפתי לצרכי היסטוריה אנגלית. מהפכות ומלחמות אישרו את גילויים של מקורות ארכיוניים. ומיגורן של כמה ממשלות איטלקיות מקימות 1859—1860 פתח את השערים לאר-כונים של פירנצה, מילאנו, נאפולי, מרדנה. ממשלות אחרות הסכימו לפתוח את הארכיונים שלהן; ומ1860 ואילך ניתנה על מילומדים גישה אל התעודות, ביחוד בתחום הדיפלומאטי. במידה מרובה יותר משהותר להם עד אז. במשך זמן מסוים נעשה ניסיון להקמת ברימו ובויניציאה אל כל הגיירות. מהמיחסים לתולדות אנגליה; וחוקרים צללו בלא הבחנה בים כתבי-יד מן התקופות השונות. הסודות של הרבה אפירות חשובות בתולדות-אירופה, ופרשיות מרובות מן הדיפלומאטיה החשאית, נתגלו עכשיו וראשונה. קרוב לוודאי שבשום זמן אחר לא היתה אפשרות דומה להכניס במהירות מרובה כל-כך תמורה מהפכנית בחלק גדול כל-כך מסיפורי-המעשים של תולדות-אירופה. אותם החוקרים, שעברו דוגמת ארקנה, בפסג הריאזנה על אספיר-תעודות, השיגו תוצאות מהירות ומרעישות יותר בשטחים נרחבים יותר משהיה הדבר אפשרי בשביל היסטוריונים מאז ואילך. אפילו במה שנוגע לתולדות-הכנסייה, נבחו אטקון (ע"פ) ודלינגר (ע"פ) לדעת, שפתיחת הארכיונים שבוארטיה (1881) הפכה על פיה את כל היסטוריה הכנסייתית. שהיתה ידועה להם. החיפה עצומה ניתנה למחקר ההיסטורי, ביחוד משעה שנתחוק מעמדו ובשפת ארגונו של מחקר זה באוניברסיטות. מעשיון לציין, שבאנגליה, למרות אווירת-החופש, שהיתה רונחת בה, התי-נלה פתיחת הארכיונים בירת איטליה מבכמה ארצות אחרות. והשימוש בארכיונים לשם מחקר נתפתח בה בקצב איטי יותר. אך מ1863 ואילך התחיל ההגמון שטאבו, בעזרתה של קבוצת מלומדים מוסטרים. לפרסם את הסדרה הידועה בשם Series Rolls (ר' למעלה).

6. פילוסופיה של ההיסטוריה. עד המאה 18

לא ניתנה הפילוסופיה של ההיסטוריה להפרידה מן ההיסטוריה הכללית של ההיסטוריוגרפיה. בספר חתוני, כמו גם באוגוסט טיטוס ובולטר, מוצע סיפורי-המעשים יחד עם משמעותו באופן שהפילוסופיה אחתה הדיבוקה בהיסטוריה. עד המאה 18 מצויה היתה בעיקר תאולוגיה של ההיסטוריה, מיוסדת על האמונה בהשגחה ממרומים, בתכנית של גאולה, באחרית-הימים, ובתחבירם על-שפתיה שיהיה שלבני-העולם. במאות 16 וה17 נתחברו כתבים על המתודה ההיסטורית: אך

רובם היו אלמנטאריים ושטחיים, מאחר שההיסטוריה היתה נדונה לפעמים קרובות כענף מענפי-הספרות.

הנסיגה מן הדת אמן הגריסה התאולוגית של ההיסטוריה, וריבוי ההתרכזות בענייני העולם הזה, לא עקרו כליל מן הלבבות את התשוקה למצוא משמעות בהיסטוריה החילונית. רעיון חקידמה, שצף ועלה באותו זמן, נראה לפיגום מתאים לבניין כזה, ונדמה היה, שקסירית העבר יאה בה כדי לברר את כיוונה של התנועה ההיסטורית זאת והכללית. ותושב בסופו של דבר, כך התחיל מופיע המונח, "פילוסופיה של ההיסטוריה"; אמנם, עד שהגיעה פרשה זו לשיאה בתקל שמרה הפילוסופיה של ההיסטוריה על מהותה, שהיתה כעין מתן ציורן חולוני לסיסון התאולוגי לגלות את משמעותם של חייה-האדם בזמן. את העוסקים במדע-הטבע כבר הסיסקה השאלה של תולדות המינים של בעלי-החיים או של תולדות העולם הפיסי. עכשיו, למשך זמן ניכר, נעשו הפילוסופים בעלי חלק-מחשבות היסטוריות, ושאלו, מהו הדבר, שאפשר להשיגו רק ע"י השלשלת הארוכה של דורות באים זה אחר זה. השאלות, שנשאלו על ההיסטוריה העולמית, היו מן הסוג, שהלמדנות ההיסטורית עדיין לא היה בכוחה להשיב עליהן; והלמדנות זקוקה היתה להתעוררות, שמקורה ברע-יגות חדשים. היה מקום לצפות, שברגע כזה ייכנסו הפילר-סופים לזירה ויציעו את הסברותיהם או ינסו ניסוחים סכמאטיים של ההיסטוריה. את הקרע בין ה"פילוסופים" ובין ה"מלומדים" מן המאה 18 ירש, במאה ה19, הססוך בין ההיסטוריונים המקצועיים, כגון ארקנה, ובין בעלי השיטות הפילוסופיות, כגון הגל.

את ראשיתה של תנועה זו אפשר למצוא בויק ובולטר, אך לשיאה הגיעה בגרמניה; וראי זה הושג גופה שעה, שהסופים הגרמניים העלו את הפילוסופיה לאחת לאחת מפסגותיה הגבוהות ביותר. בפועל נעשו הגרמנים מנהיגים בשדה המחשבה ההיסטורית קודם שחוצרה מנהיגותם הביט-טוריוגרפיה משש. להתפתחות זו סייעה העבודה, שמר ותרךר כבר יצרו את המושג של "רוח-העם" — רוח גרמנית, למשל — המוצאת, לפי סברתם, את ביטויה בלשון, בספרות ובחיים. כמרכז חלה תמורה בהשקפה הכללית על התפקיד, שממלאים רעיונות בהיסטוריה. עד אותה שעה היה ההיסטוריון המדיני מספר סיפורי-מעשים קונקרטי, בלא שהקדיש תשומת-לב מרובה לתאוריות ולתחנות מקימות; אבל אייבית של המהפכה הצרפתית ערכה התפתח של העיונות שהיו מונחים ביסודו, על מה שקראו בשם "עקרונות-המהפכה". באופן שבדיוניהם על המהפכה תאורה, הה"הכללה" כגורם השלילי המסטורי, שממנו נבעה הרעה. וילהלם פון הומבולט (ע"פ) נתן ב1824 מבע פורמטלי לתחנה, שלפיה אין תנועת היסטורית אלא פר-פעולתם של רעיונות, והשקפתו השפיעה השפעה ניכרת על מתן צורה חדשה להיסטוריה הכנסייתית, למשל. אצ"פ שהיתה זו משנה פוריה, היתה נרכזה בה הסכנה של סילוף דמות המציאות. אפילו הלורד אטקון בסוף המאה 19 נפתה לראות רעיונות כדברים קיימים ועומדים מחוץ למחשבתם של בני-האדם — כוחות ערשילאים, שפן-עלים את פעולתם על צעיני-אנוש. אך לפולחן ממש זכו חרעיונות-האידיאות — בקרב הפילוסופים; כי המטאפיסיקה הגרמנית הגיעה לשיאה בפילוסופיה האידיאליסטית.

היה צורך להראות על מה קיים דבר ששמו היסטוריה, ועל שום מה חיים בני-האדם בחברה, ועל שום מה באים

הדורות זה אחר זה בומן, מבוקש היה פתרון "אימאננטי" — כלומר, בתבונה התשובה לשאלה בתהליכי-הזמן גופם. הפי-לוסופים בנו את שטיותיהם על יסוד הנחותה, שטרט-ההיס-טוריה כולה, אילו אפשר היה לדאות, היה מהווה מערכת מתבארת מתוך עצמה. יתר על כן: את ההיסטוריה ראו באספקלריה של תכליתיות. החיים עלי אדמות מן ההכרח שתכלית להם, או אם אין בני-אדם, כיחידים, יכולים להבחין בה ברגע שטויים. לסיג, הלך רק כבדת-דרך קצרה בכיוון זה כשדיבר על "החינוך של גזע-האדם", הרך, משראה שהאדם פורץ את גדריו-החיה, סבר, שמאחר שהאדם מחונן בשכל, הרי הרוחני מתממש בהדרגה בפעולותיו. קנט

(ע"פ) דיבר על "תבנית של טבע", שעליה ניתנו לאדם חיים כדי שיטפח את תבניתו העיקרית, היא השכלית — דבר, שהוא בני-אדם מן היכולת לעשות מעשים מוסריים. אבל יחיד בודד לא יוכל להשיג את הדבר; לשם כך דרושה חברה ודרוש התליך בומן, יחד עם ההתפתחות של חירות ושל אוטונומיה אישית, בתורתו של קאנט. נותנת היפעל-ייתה של בני-אדם הדיפה לתהליך, שמוליך אל יתר-חירות ויתר-שכליות; ואילו עליפי מיינס (ע"פ) גילה דינאמיות מיון אחר. סבור היה, שכל עידן בהיסטוריה מגלם רעיון; שההיס-טוריה נעה באותה הדרך שבעה המשחבה, ושהכווץ המניע אותה הוא הדינאמיות הטמנה בחשיבת השכלית עצמה — הסכסוך בין התוה ובין האנטינות, שבסופו של דבר הוא מביא לידי ניתוחה. עליפי השקפה זו, הסכסוך בין הי"ב וקבין גינדס — לקופת-התחיה (שהם שוררה), מוליד את הרפורמאציה, שהיא שונה משניהם גם יחד. בתורתו של שלינג (ע"פ) מקבלת השקפה זו על ההיסטוריה ממדים רחבים הרבה יותר. כאן רואים אנו בהיסטוריה לא רק התפתחות של התלבנות או התגלמות של רעיון, אלא את הרוח המגולט בכבודו ובעצמו בתהליך התממשותו. הג'ל (ע"פ) מצרף השקפות אלו השיטה פילוסופית, שהיא דומה לבני-אדם אדיר ורובה תופסת את ההיסטוריה מקום רבי-ערך. התבונה אינה עומדת בניגוד היפעליות, אלא היא עלולה אף להיות מונעת בכוחן, וע"י מעשה-להטים ממין עליאי — אף ההשתמש בהן לתכליתיה. מאחר שכל מעשה הוא גילוי של אלו מחשבה בעשה, ניתן להיסטוריה כולה צביון רוחני במקצה, מאחר שראים אותה בהיסטוריה של המדע. התליכי ההיסטוריה הם תמיד ריאליטיים, כי זוהי חקר פעולתה של המחשבה האנושית, והסכסוך בין התוה והאנטינות מתחלל בסיתותה חדשה. במובן-מה, ההיסטוריה היא היסטוריה של החירות, במידה שמוחלט מתממש בעולם ובני-אדם מגיעים למיאו פיתוחה של אישיותם. סינונו של הגל לבנות היסטוריה ממש עליפי עקרונותיו קרוב היה להגלחה ביווד בשעה שכתב, "היסטוריה של הפילוסופיה". הגל היה סכמאטי מדי; התעלם מן הגורמים הלא-פילוסופיים שהשפיעו על מולד-ההתפתחות, הפך ענף זה של ההיסטוריה לשיטה סגורה, אף יותר מקודמיו רגיל היה לפעול ולחשוב בצורה היסטורית, חקר הפילוסופיה, ענף, צריך שיהא למעשה היסטוריה של הפילוסופיה. שאין מתפקדה העיקרי לדון איחיה השיטה הנכונה או המוטעית, אלא לקבוע לכל שיטה את מקומה ההיסטורי, לתרווה נודעה השפעה מרובה על ההיסטוריה של הפילוסופיה וגם של עיקרי-הדת, ולמרות איבתם של ההיסטוריונים המצופוים לשיטה בכללה, הירבו רעיונותיו ובטיוויו לחודר לתוך הכתיבה ההיסטורית של

המאה ה-19, לאנגלים לא היתה נטיה חזקה לקבל בניין-מחשבה מורכב כליכך; אך קווים הגליניים מרובים יש למצוא אף בכתיבתם של סופרים אנגליים. הגל הרצה את הרצאותיו על ה-פילוסופיה של ההיסטוריה" 1823—1825. ותן נדפסו לראשונה ב-1837. בין 1830 ו-1842 פירסם אוגוסט קונט (ע"פ) את ה-קורס של הפילוסופיה הפוזיטיווית" שלו, אף היתה לו ידיעה ועומה במחשבה הגר-מנית. ובעיקר הושפע מסורטימון (ע"פ), ה-סוציאליסטים שקדם לומנו. הפילוסופיה של ההיסטוריה תפסה בשיטתו מקום מוטע בלבד. הוא ניסח את "חוק שלושת המצבים", או חוק ההשתל-שלות ההיסטורית, ובו קבע שלושה שלבים במחשבה האנו-שית: ה-"תאולוגי", ה-"מטאפיסי", וה-"פוזיטיוו" או ה-"מדעי". לא האידיאלים ההיסטוריים המיוחדים שלו, אלא המתודות של ה-"פוזיטיוויזם", הן הן שהשפיעו בעיקר על כיוונה של ההיס-טוריוגרפיה. היתה להן השפעה ניכרת בצרפת, שהקונטוים שימש בה, אף בסוף המאה. גורם מעורר להתעסקות בתולדות המדע, הנרי תומס (ע"פ) חיבר את "תולדות הציווילי-זאציה באנגליה" — ספר, שנועד להדגים "מדע אידוקטיוו אמיתי של ההיסטוריה ע"י השימוש, לגבי ההיסטוריה האנו-שית, באותן המתודות של המקור, שהצליחת הוכחה בענפי דעת אחרים". בשנת ה-60 וה-50 של המאה ה-19 עוררו השקפות אלו סכסוך בגרמניה, שבה התנגשו לא רק בפילוסופיה האידיאליסטית, אלא אף במסורת ההיסטורית העיקרית.

קודם שנת 1847 כבר יצרו מרכס (ע"פ) ואנגלס (ע"פ) ב-"מנשר הקומוניסטי" שלהם חלק גדול מאותה שיטה. שהות-אמה לנאליניות ע"י מה שהפכה בה, בהגליניות, אח היוצרות. המהדה הייאקטית נשמרת, אך נעשתה אמצעי להענקת תפקיד יסודי בהיסטוריה לסכסוך בין המעמדות במקום המטאפיסיקה האידיאליסטית באה התסברה המאטרי-אליסטית של ההיסטוריה. עיקר התוצאה של התנועה הגר-מנית, שהגיעה לשיאה בהגל, לא היו איה-התבנות הסילופים, שהפכו פילוסופיה מפורכת של החירות ללאומיות קשוחה וליקטאטורה אכזרית. התוצאה העיקרית היתה צמיחתו של המארכסיזם, שמלבד מה שגרם לניו-ערכים ככמה תחומים בכל הליק-חולום, השפיע גם על הכתיבה ההיסטורית המסרתית יותר, מתוך שסייע לה להפנות את תשומת-לבה מן הממשלות אל החברות כחטיבה אחת שלמה ועודד בחוגים הרבה מתן הסברה ההיסטוריה, שרואה את עיקרי מניעה בבניות הייצור והכללה.

בתחילת המחצה השניה של המאה ה-19 תפסו ההיסטור-יונים את מקומם של הפילוסופים כנורמים אישיים בעיצובה של המנטאליות הגרמנית, ואפיו של העיון נשתנה, אע"פ שהויכוח התאורטי הוסיף להתנהל על רמה גבוהה. משנת ה-60 של המאה ה-19 שקד ירלנדל דילתי (ע"פ) להשיב תשובה כהלכה לאתגר של הפוזיטיוויסטים בגרמניה, ובכתביו נעשתה הפילוסופיה של ההיסטוריה כסיון להצדיק את הדעת ההיס-טורית ולבחון את מהותה, בדרך קרובה לזו של קאנט שכבא לעסיק בדעת המדעית, לא רק בהיסטוריה, אלא במדע-האדם בכלל, הטעים דילתי את חשיבותה של ה-"בניה" — כלומר, היכולת הנתונה לבני-האדם לרדת לעומק מהותה של ההיס-טוריה, מפני שאינם חסם צופים מחוץ, אלא דומים לאלה שהתצפית מוסבה עליהם, וגם נוטלים בעצמם חלק במשחק. ה-מבוא למדע-הרוח" של דילתי הופיע ב-1836, ובעשר השנים שלאחר מכן שימשו דעותיו מטרה להתקפה, ביווד

אותה צורה של מחקר היסטורי, שראנקה הירבה לעשות לפיתוחה והשפיען אותה באמצעות הסמנאריאונים שלו, לא מנעה אותו מלהרחיב את שדה החקירה שלו על בני מאות שנים הרבה. אבל היא גרמה, שחוקקו להיסטוריה חוקים וחוקות-משנה מרובות (בזמנים, בתחומים ובנושאים), ומאכן ואילך נעשתה העבודה מיקוסקופית יותר ויותר. השיסויים השונים של המחקר ההיסטורי התפתחו גם הם ע"פ כללים מיוחדים להם, כשהם קונים להם בהדרגה אופי של התמחות ומקצועיות, שטחים נרחבים יותר של מקורות ארכיוניים הניכסו לתחומי-המחקר — לא רק חליפת-מכתבים דיפלומאטיים אלא אף דינים-וחשבונות של המשטרה, ובזמן מאוחר יותר, אף ארכיונים של בתי-עסק, באנגליה התהילה הוועדה לכתב-יד היסטוריים" עמדתם לרשות ההיסטוריונים אצרות גדולים של ארכיונים פרטיים, תנועות היסטוריות גדולות, כגון הרפורמאציה, נבחנו מחדש מתוך ריבוי המחקרים המקומיים. המאמר המלמדי, ועל-כן גם תבחינה, קנו להם חשיבות יתרה. היסטוריה קיבלה בהדרגה צביון מקצועי, וסבבי לה כמו ארגונים גדולים.

הקצב לא היה שווה בכל ארץ, בצרפת ובאנגליה שמר ה"חובב" זמן רב על חשיבות עמדתו, סופרים צעודים בראש, כגון קרלייל ומאקאלי, מישלה וחר, פינגו אחת אמות-המידה הגבוהות, שקבעה המלמדות האקאדמית ביניהם. בעשרות השנים האחרונות של המאה ה-19 כוננה האוניברסיטה ע"ש ג'ון הופקינג באה"ב בית-מדרש למחקר, בערך לפי הדוגמה הגרמנית. רק במאה ה-20 התחיל באוסטריה ובקיימברידג' מאבק ממש על ארגון דומה של מחקר, בעוד שהסנקציה של המחקר עלתה לרמה גבוהה בשטח של יח"ב, נסללה דרך מקבלת בתחום היסטוריה המודרנית קצב איתי הרבה יותר, ימים הרבה לא הקיף הפרסים הרשמי של תעודות באנגליה זמן מאוחר מן המאה ה-16; ובתחילת המאה ה-20 היו המלומדים באוסטריה, פרוסיה, רוסיה וצרפת לא רק מפרסמים את החומר הארכיוני שלהם על תקופת המהפכה הצרפתית, אלא אף חזרו מגנניה של בריטניה, שעד אותה שעה הונחו במידה מרובה ע"י החוקרים האנגליים.

את התקדמותה של ההיסטוריוגראפיה אפשר להדגים ע"י תרשים של שלבי החקירה בתולדות המהפכה הצרפתית. עד שנות ה-50 של המאה ה-19 היה מחקר זה מיוסד במידה מרובה על זכרונות של מקורות מודפסים, ובעשרות-השנים הראשונות אחר 1815 היה רשימה של ההשתייכות המפסגתית ניכר בו מאד, כמו שאפשר לראות בפעלים של מישלה, תוך ומיניה. ב-1856 פירסם א. דה טוקויל (ע"צ) את חיבורו "המשטר הישן והמפכה", שנעזר על חקר של מקורות מערייהדה והעיד על כושר-ניתוח מעולה, בינתיים, בין 1847 ו-1863, פירסם לואי בלן (ע"צ) את חיבורו גלגל הממדים, תולדות המהפכה הצרפתית". שנעזר על חקר של מקורות ליסטן — מתוך חכרה ברויה, שדבריו על העבר עשויים להשפיע על התנהגותם של בני-האדם בעתיד הקרוב, "המספר את תולדות המהפכה", אמר, אינו רק כותב ספר, אלא פועל פעולה. מי יודע אם עתידה של צרפת אינו תלוי בדה זו או אחרת, שיחזיקו בה בניה ביחס לאישים ולמפלגות של תקופה בלתי-נשכחת זו". אולם הוא עשה חקירות רציניות יותר משעשע קורמיו, הוא יתר בוסר בקרית, קשר ראשון את המהפכה ביוקר-המחיה. ב-1853—1858 פירסם הנירן פון זינגל (ע"צ) את ספרו "תולדות תקופת המהפכה", שהוא מן החיבורים המצויינים ביותר שנוצרו באסכולת ראנקה

מצד שני איבים אחרים של הפוטיטיוויזם, הלא הם וילהלם וינדלבאנד והינריך ריקטס, שהיו אידיאליסטים מן האסכולה הנאוקאנטינית, אפילו טן (ע"צ; 1828—1893) בצרפת וקול פופרט (ע"צ; 1856—1915) בגרמניה היו בין ראשי ההיסטוריונים, שכתביהם עוררו פלוגתה בנוגע לשימוש במתודות של חקירי-העשב במחקר ההיסטורי, פלוגתה זו נמשכה במאה ה-20, תלמי, וינדלבאנד וריקטס סייעו להחיות את ההתעניינות בפילוסופיה של ההיסטוריה, נציגיה החשובים של תנועה זו היו קרז'ה (ע"צ) וג'נסילה (ע"צ) באיטליה, וכן קולינגוד (ע"צ) באנגליה.

הפילוסופיה הפסימית של שופנהאואר השפיעה על יעקב בורקהרט (ע"צ), שיגלו לו — אע"פ שנטש את עיקרי הדת הגוית — עידה מעין-דתית למה שראה כציוויליזציה, ואציה, שנחתם עינה כלליון אבג שקיעתה לתוך המרנות, דיקטאטורה ולמלחמה. את השקפתו זו הביע בפירושים, שבתן למאורעות היסטוריים סמיימים, אבל פרידריך ניטשה (ע"צ), שאף הוא בא לכלל יאוש מעין זה (ואף זה לא בלא השפעתו של שופנהאואר) ערך התקפה עזה על ההיסטוריה וביקש להכניס שינוי מהפכני בערכיה, ביהוד מודגם הדבר בחיבורו "שיקולים של אדם בעולם" (1873—1874), שבחקר השנה, שהוכתה בעם, על התועלת ועל הנזק של ההיסטוריה לחיים, הוא טוען כלפי המחקר ההיסטורי החדש, שהוא מחוסר-מעוף וכולו למנוגות בלתי-יוצרות, ומדבר על הסכנה הצפויה לברי-אות המחשבה של העם מפרסו של השכלה היסטורית. אחת מלוחמת-העולם I פירסם אוטוול שפנגלר (ע"צ) את ספרו, "שקיעת העמרב", חיבור זה מחלק את ההיסטוריה האוניוורסאלית לפרשיות נפרדות של תרבויות שונות, ומח-זו גידולו וכמושתן ניתן בו עניין לבחינה מדעית, ארגולד טוינבי (ע"צ) פירסם 1926—1954 את "חקר ההיסטוריה" סטויימות יוצא הוא בעקבותיו של שפנגלר, הריחו מתקנו מהרבה בחינות אחרות, כשהוא מגלה במישות מרובה יותר וכוסר-הבחינה לא מצוי בתהליכים היסטוריים, שני סופרים אלה מאמינים, שהמתודות של מדעי-הטבע עשויות לסייע בתקדמותם של תנאים הראשונים, דומה שיחבוריהם וכו לעורר ריכות מקיף יותר משזכה לו איוה חיבור שהוא היסטוריה במאה ה-20.

ההתפתחות אחר ר א נ ק ה. המאה ה-19 גילתה בפועל חלק גדול מן העולם העתיק, ביחוד משנתרה בעית כתב-ההיסטוריים 1822, ובעית כתב-היהדות בין 1802 ו-1845. חקר ימיהם-קיבל בכללו ממדים חדשים הודות להתפתחות השימוש בחובות והתקדמותה של הארכיאולוגיה; תפירות רבות-חשיבות נעשו בניניה 1847 ואילך ובטריה בשנות ה-70 של המאה ה-19, באמצע המאה חיבר אולד (ע"צ) מה שאפשר לקרוא לו היסטוריה הכללית הראשונה של העם היהודי, יאהו לורנץ פון מוזהיים (Johann Lorenz von Mosheim, 1694—1755) מגיטינג הוציא את תולדות הכנסיה מתוך הולנדי. פרינדינג כריסטיין באור (ע"צ), שנקודת-מוצא שימשה לו הפילוסופיה ההללית הראשונה של תולדות-הכנסיה כתת-תחנות של רעיון, פתח תקופה חדשה בחקר התפתחותה של הדוגמה הנוצרית, דוד פרידריך שטראוס (ע"צ) חיבר ספר על חיי ישו (1835), שהיה שכלתני במידה כזו, שהיתה כרוכה בו מהפכה בהיסטוריה הקדושה; היתה זו כעין היסטוריואציה של הדת.

ראשי תלמידיו של ראנקה, שנשאר קשורים לאדיאלים שלו, עבדו בתחום של יח"ב; ואחד מהם, גאורג וויץ, חיבר, בין 1844 ל-1871, את תולדות החוקה הגרמנית" — ספר, שעוסק בתולדות החוקה עד אמצע המאה ה-12 ושניצח את הצורה המודרנית של מחקר זה. מכאן ואילך נסוגו חכמי המשפט מתחום ההיסטוריה הכללית והצטמצמו בתולדות המשפט בלבד. באנגליה הביא חקר מיוחד של המאבק הקונסטיטוציוני במאה ה-17 לשילוב בהיסטוריה המדינית בקונסטיטוציוניזם, מאותו מין שמוצאים בחיבור על הזמן ההדד, שפירסם הנרי הילם (ע"פ) ב-1827; ובשלב מוקדם כבר הטיבועו השפעות זרות — ביחוד בריטיות — את חותמן על התפתחות זו בגרמניה. אולם היה זה טאטבו, שביסס את הנושא על יסודות מודרניים יותר בארצו שלו ע"י חיבורו „היסטוריה קונסטיטוציונית של אנגליה“ (1874/78); והוא לא רק השתמש במתודות הגרמניות החדשות, אלא אף הושפע מן ההיסטוריוגרפיה הגרמנית בעצם גישתו להיס' טוריה האנגלית. בשנות ה-90 של המאה ה-19 נתעוררו שאלות בעניין הפאדאליזם, שמעשה של „המאבק קרטה“ וראשיתו של בית-הנבחרים באנגליה — שאלות, שלא רק עוררו תגובה נגד טאטבו, אלא העידו על חשיבה היסטורית מסוג עמוק יותר — על רווייה של גוסט, „ויג'י“ מן הבסורה היסטורית. עם ההשגים הגדולים של המאה ה-19 נמנית ההתקדמות בהבנה היסטורית של יח"ב. בגרמניה הליד הדבר מידה מסויימת של גאווה על השגיה של הקיסרות ביה"ב, ותלמיד אחד של ראנקה, וילהלם גינזברכט, פירסם (1855 ואילך) את חיבורו „תולדות תקופת-הקיסרות הגרמנית“ שהיה פריה של נקודת-מבט רומאנטית זו. ב-1859 ערך תלמיד אחר של ראנקה, היינריך זון זיבל, התקפה על סנטימנטאליזם מסוג זה, ועל דבריו חשב ההיסטוריון האוסטרי זיליוס פיכר (Ficker; 1826—1902), חסידיה של „גרמניה קטנה יותר“ (שלא כללה את אוסטריה) סירבו לדאות אידאל בקיסרות, שבשמות-השנים האחרונות היה שמך קשור בשאלת בית האבסבורג. כך התחילה אחת מן הפלגות הגדולות ביותר בהיסטוריוגרפיה המודרנית — הוויכוח (שנמשך זמן קרוב במאה ה-20) בנוגע לתוצאות שהיו ליחוד הקיסרי, שניתן לשליטי גרמניה להוציא, לגבי עתידה של האומה הגרמנית. היינריך פון זיבל מדגיש את העובדה, שמקצת תלמידיו של ראנקה — ובכלל זה גדולי-ההשפעה סבהם — זנחו את חוסר-הספניות האקאדמית, שהיה לו לראנקה, ובהנהיגו ברורה עשו את ההיסטוריוגרפיה כלי לשימושה של האומה הגרמנית באותה תקופה מלכועה, שחלה בזמן פעולתו של ביסמארק, מקום מיוחד מחוץ לתחום של ראנקה והוג תלמידיו קבע לעצמו יוזף גוסטף דרויזן (ע"פ), שהיה בו משהו מהלך-רוחה של הוואסנאק, ועם זה חיה בעל נטיה פילוסופית החוקי ברעיונות המגביהיים-עיון של הגל בדבר מהותה של המדינה. הוא עסן, שאומה אינה ולא כלום אם אין לה כוח, ובחיבורו „תולדות המדינות הפרוסיות“ (1855—1886) פירסם בלצואו ביה"ב את השרשים לייעודה הלאומי של פרוסיה — לשאיפת בית הוואנצולרן לאחדות גרמנית אמיתית. היינריך פון טריטשקע (ע"פ; 1834—1896), א"ע"פ שלא היה פרוסי, נעשה בחיבורו „היסטוריה גרמנית במאה ה-19“ (1879—1894) המטיף מהזהיר והמובהק ביותר לדעותיה של אסכולה פרוסית זו.

יוסטוס מור, שפעל במחצת השנייה של המאה ה-18, תואר

ושנשען על שימוש ביקרתי במספר גדול של מקורות ארכיו-ניים, כבלאן הטעים גם הוא את הצד החברותי שבמהפכה, ובמקום להתרכז במהפכות המדיניות בפאריס, הצביע על השינויים, שחלו בבעלות על הנכסים ובחלוקת כוח-השלטון. כן תיאר לראשונה (ובזה קדם לבלאן סוקל, ע"פ) את היחסים הבינלאומיים, שהיו משולבים במהפכה. את השפעת מדיניות-החוק והתחלמה על מהלך-המהפכות, ואת המשמעות האירופית שהיתה להם שארע בצרפת. בעשורים האחרונים של המאה ה-19 ובעשורים הראשונים של המאה ה-20 חזר ונעשה השימוש בתעודות מעשה רב, בכמות ובאיכות. בידו של אלפנס אולר (ע"פ), הוא חיבר היסטוריה מדינית של המהפכה הצרפתית בקנה-מידה רחב, ובמשך זמן ניכר נחשב לראש המומחים במדה-חקר זה. אולם בערך מ-1908 התקף נ"מ רצות ע"י היסטוריון הסוציאליסטי אלבר מתייה (Mathiez), שטען את הדגש בצד הכללי והחברותי של הפרשה; בעד שאלואר היה מעריצו של דאנטון, נעשה מתייה שליחו להחום של רובספייר, כתוצאה מסכסוך זה, הוקדשו שני כתיביות-היסטוריים יריבים להסברות של המהפכה הצרפתית, שהיו שונות זו מזו בתכלית ובמרוצת-הזמן כשב לו מתייה את העמדה של ראש המדברים, בשלב זה רבו גם המחקרים בהיסטוריה מקומית, שתרמו תרומה נוספת לניתוח המהפכה. בעת האחרונה עסקו החיבורים על נושא זה בחקר מדויק יותר של המחקרים ושל הסכסוך בין המעמדות, ובדרך כלל הטעמו את הגורמים הכלכליים שבפרשה. השימוש הגדל והולך בתעודות לא שם קץ למשוא-פנים בהשקפות ולהסברות, שייסודן בתיאוריות, מאוניצדק נתונים כאן לפעמים ביד ההיסטוריונים, שהם מחוץ לסטרייטס הרפטיים מכל וכל — ביהוד ביד ההיסטוריונים אנגליים, שמשמשים במחקרים צרפתיים. כיוצא בזה, כל אותו מנגנון-העיון של ההיסטוריו-גרפיה המודרנית וכל אותו הגידול של מעצומשא בינלאומי אין פירושה, שההיסטוריה המודרנית התגברה על משפטים-קדומים לאומיים, בדרך כלל קל, למשל, לעמוד על לאומיותו של מי שכותב על הסיבות של מלחמת 1914.

אחד מן הוויכוחים החשובים, המציינים את המאה ה-19, היה הפתחותן של צורות נכונות שונות של ההיסטוריה, המשפט הציבורי בגרמניה הקיסרית היה כרוך לפנים במספר מרובה כל-כך של שאלות, שעד אז לא ניתנה להן תשובה, על עשיית-המשפט היתה במשך זמן רב במידה מרובה עניין של תפקיד, שממלאים בשיטות אחרות הבריטן השכלי והחוק הטבעי, שייך כאן — כך אמרו — להיס' טוריה, הנוצאה היתה, שההראת המשפט הצריכה יריעה של איהו רקע היסטרי, ובאויברסיטות של המאה ה-18 היה לימוד ההיסטוריה הקיסרית נתון בידם של חכמי-המשפטים. 1768—1780 הירא יוסטוס מור (ע"פ) בחיבורו Osnabrück, die Geschichte, כיצד יכלו ההיסטוריון לעסוק בצורתו הממשלית מתוך קישורן לחיי-העם. ב-1781 התווה שלצ'ר מגטינגן את הדרך לשיפול רחב יותר בנושא, ובפעם הראשונה הישווה את החוקה של כמה ארצות, מלומד אתר מגטינגן, J. S. Pütter, (J. S. Pütter), הירא 1786 בדרך שלא היתה ידועה לפניו, את תולדות היחסים בין הקיסר ובין הממשלות הכפופות לו בגרמניה. ועד סופר אחד מגטינגן, אקל פרידריך אכנהורן, בחיבורו „תולדות המדינה הגרמנית והמשפט הגרמני“ (1808), היקנה לתולדות הקיסרות מעמד של משהו חשוב יותר ממוזל למסכת משפטית.

תרבות הרנסאנס באיטליה" יצא ב-1860. עד מהרה זכה הספר לפרסום בחוץ-לארץ, ואחריו נוצרה ספרות ניכרת על נושא זה (למשל, באנגלית). אע"פ שדרכו של בורקהאוס ברומם את מושג הרנסאנס, עוררה מחלוקת מרובה, בחלקה מפני שאומות אחרות אלו יכלו לוותר על כל מה שייחס לאיטליה, ובחלקה מפני שהפתחתו של חקר יו"ב עורר ספקות בעצם ה"מיתח", שאחריה באה ה"תחיה" כביכול. ב-50 השנים האחרונות גברה מחלוקת זו, ונוצרה ספרות רחבה, שבדקה את הנושא בדקה מחודשת גם מצד יו"ב גם מצד הרנסאנס.

פראנסיס ביקון היו לו בשעתו רעיונות בדבר היסטוריה של המדע, והמאה ה-18 סייעה במידת-מה לקדם את הנושא. אע"פ שהתפיסה, שלפיה היה העבר תקופת-חושך, נמנעה את האפשרות של ביורו הדרך, שבה נרחה האורה, ב-1837 נעשה נסיון של סינתזה ע"י ויליאם הויאל (ע"פ). בתולדות המדעים האינדוקטיוויים, ופעלם של קונט ובאקל תרם גם הוא לתפיסה רחבה יותר של הנושא. בשעורים האחרונים של המאה ה-19 נעשה המחקר אינטנסיבי יותר, כשהוא פונה לא רק אל התגליות הגדולות, אלא — כמו שעשה אנטוניו פאוארו (Favaro), המומחה לגאלילאו — גם אל ידידיו ואוביו של האדם הגדול, אלא על שמאמציהם החסיא את המטרה ואל אלה שבחלו מפלה במחלוקת, באותו זמן נרכשה הבנה טובה יותר של פילוסופים מסיימם כיה"ב, ביחוד לאחר שפרסם הרופא הצרפתי פיר דיאם (ע"פ), ב-1906. את מחקרו על מקדיוני דה לאונארדו דה וינצי, אך היה זה הצרפתי פול טאנרי (Tannery), שיום בסוף המאה ה-19 את העלת ההיסטוריה של המדע לדריגה רמה מזו של מקצועות שביכולתם תוסק באיזה ענף מדעי מיוחד. בהשראתו של קינט שם לו למטרה להראות שקיימת היסטוריה של המדע, שהיא יותר מסכום ההיסטוריות של ענפי-המדע הבודדים, ושחקור בנושאים אלה צריך להת-עבר עם ההיסטוריונים יותר ממש אע"פ מדע. לפי שוקוק הוא לטכניקות של ההיסטוריה. בדור שלאחריו היו ג'ורג' ארטון באה"ב ואלדו מיאלי (Migli) באיטליה נאמנים לאידיאלים שלו וביצעו את תכניתו. ההיסטוריה של הרפואה, שעד אותה עשה התקדמה יותר מן ההיסטוריה של המדע, בחרה כעשוי במסלול-התפתחות דומה, שהגיע לשיאו בפעלו של הרופא הגרמני אדלר הודשוף (Sudhoff) ובייסודם של מכון וכתיבתה לשמה בלייפציג ובשאר הראשון של המאה ה-20.

בארצות-הברית קמה שורה של היסטוריונים מצויינים, כגון ו. ה. פריסקוט (ע"פ), ג'ורג' בנקוואנט (ע"פ), ג. ל. מוקלי שהיו "ויגיים" של מאד בתפיסת-ההיסטוריה שלהם, והסופר הציוני פרנסיס פרנקם (ע"פ). ב-1893 קרא פ. ג. טרנר (ע"פ) לפני "האגודה האמריקנית להיסטוריה" הוצאה על, ממשעות הסקר בהיסטוריה האמריקנית". עבודתו בנושא זה היתה ברובת-זרע והפכה אותה לזרמת רבת-התחשבות ורבת-ההשפעה ביותר בהיסטוריוגרפיה של אה"ב. כנציגו של המערב התיכון האמריקני, הרעיע על ריכוז ההיסטוריה של ארצו בנאשינגטון, ברצועת המדינות האטלנטיות וכדברים שבאו ברירשה מאירופה. הוא עורר תשומת-לב אל מה שעשתה אמריקה בפועל במסורות שהועברו מן העולם הישן, והביע את הערפיון המיוחד ועל התוצאות המיוחדות של אותו "הספר" המערבי הנע, שנחתך יותר ויותר מן המרחב של שהגיע אל האוקיינוס השקט. פעלו הצמיח ספרות גלילית רחבה וחילוקי-

כאבי ההיסטוריה הכלכלית. אך קודם שהופיע חיבורו Osna brückische Geschichte כבר היה אדם סמית (ע"פ) מנסח את השקפתו בטיטות של "עושר-אומות" ובכתבים אחרים, שהשייכים לשנת 1763 בערך. כשקשר את ההיסטוריה של החברה, מצא בה ארבעה שלבים, שמהם אומם כנ"ד, מרעה, עבודה-אדמה ומסחר", ואילו את ארונה של החברה ואת התפתחותה קשר בקניין ובייצור. ב-1767 פירסם אדם פרגסון (ע"פ), מסה על תולדות החברה האזרחית, שתיארה את הקניין כסיבת הסכסוך בין המעמדות, ואת הסכסוך הזה — ככוח דוחף לקדימה חברותיות, גם הוא וגם אדם מילר (ע"פ) הראו כיצד משפיע הבסיס החמרי של החברה על המוסדות ועל צורות-הממשל שלה; ואילו ויליאם רוברטסון הכריז ב-1769: "שכלכלה באיזה מצב היה הקניין בתקופה מסוימת, נהא עולמים לקבוע בבירור מה היתה מידת השליטה ביד המלך, או ביד האצולה באותה שעה", סופרים אלה — וביתוך אדם סמית — וכו' להשפעה מזוהבת בטנגנן בשליש האחרון של המאה ה-18; והתנגינותם של הבריטים בתולדות המסחר השפיעה, אפרי, גם על הן, שבחיבורו בתחום ההיסטוריה הכללית הקדיש תשומת-לב מיוחדת למסחר ולמושבות. תל-מידו של הן, וילהלם רוטר (ע"פ) (1817-1894), חיבר "תרשים ההרצאות על מ-שק-המדינה לפי המתודה ההיסטורית" (1843), שבו ניסה לעשות בשביל הכלכלה המדינית מה שעשתה האסכולה ההיסטורית בומנן של סאוויני בשביל המשפט. בינתיים הופיעה בצרפת, ב-1837, ההיסטוריה של הכלכלה המדינית באירופה ממיקרם ועד מינ"ג" מאת אדולף בלנקי (ע"פ). אך להשפעה גדולה הרבה יותר זכה פעלו של רוטסב שמולר (ע"פ) (1838-1917), שמלבד מה שעסק בהיסטוריה כלכלית, הוא את הקשר שבין הצדדים הכלכלי, החברתי והקונסטטוציוני של המדינה, ועם זה הפיץ אור על התפתחותה הפנימית של פרסיה במאות ה-17 וה-18. בערסיה של הדרומה הפרוסית, שעליה נתוספס, אפשר גורמים אחרים, היה זמן, שההיסטוריה הכלכלית נתנה את דעתה במידה מרובה מן היא על מדיניותו ונקודת-מבטן של הממשלות. אך יותר ויותר פנתה היסטוריה זו אל החיים ואל הפוליות האנושית בתחומים, שבהם אין למדיניותה של ממשלה אלא השפעה מוגבלת בלבד. אפילו בקרב אלה שאינם מארכיסטים, יש שההיסטוריה הכלכלית — שלפנים הוזקקה ענין צנוע מדי בשביל ההיסטוריון — שואפת להיות מלכת-המדעים.

את היסודות להיסטוריה של התרבות (Kulturgeschichte) אפשר למצוא אצל הרר, ולפינו — אצל וולטר, ההיסטוריה של האמנות (כבדלת מן ההיסטוריה של האמנים) קשורה בשמו של ויקלמן; ואילו מן המאה ה-16, ג'ורג' וואזרי חיבר מפורסם בשם "חיי הציירים, הפסלים והאדריכלים הגדולים", במאה ה-19 חיבר ג'ון, ההיסטוריה כללית של הציוריליאציה באירופה", וכן, ההיסטוריה של הציוריליאציה בצרפת", כבר הזכרנו את חיבורו של באקל "תולדות הציור" ליוצאה בגלית, שהופיע ב-1857 וב-1861. האירי ויליאם אדוארד הארטפול לקי (ע"פ) פירסם ב-1865 את, תולדות הציור והשפעתה של רוח השכלתנות באירופה", וב-1869 את, תולדות המוסר האירופי מאנוסטוס קיסר עד קארל הגדול", אך הסופר הגדול בתחום זה היה תלמידו השווייצרי של ראנקו, יעקב ברוקאטס (1818-1897), שחיבורו על

storia della storiografia, 1926⁷; F. Meinecke, *Die Entstehung des Historismus*, 1936; J. W. Thompson, *A History of Historical Writing*, 1942; F. Wagner, *Geschichtswissenschaft*, 1951; H. Butterfield, *Man on his Past*, 1955.

א. התחום העתיק

J. H. Breasted, *Ancient Records of Egypt*, I-V, הודרות (1 1905-7; A. T. Olmsted, *Assyrian Hagiography, a Source Study*, 1916; J. T. Shotwell, *The History of History*, 1939; D. Sinor (ed.), *Orientalism and History*, 1954; Burr C. Brundage, *The Birth of Clio, in Teachers of History. Essays in Honour of L. R. Packard*, 1955; R. C. Denton (ed.), *The Idea of History in the Ancient Near East*, 1955; Saeculum, VIII, 1957 בתולדות הקדומות ב-7; A. Kammenhuber, *Die hethitische Geschichtsschreibung*, in Saeculum, IX (1958), 136-155.

D. A. Weser, *Glaube und Geschichte*: היידיזם בימי-קדם (2 *in* *Alten Testaments*, 1931; A. C. Welch, *The Work of the Chronicler: Its Purpose and its Date*, 1939; G. Holscher, *Die Anfänge der hebräischen Geschichtsschreibung*, 1942; Ch. R. North, *The Old Testament Interpretation of History*, 1946; G. E. Wright, *The Old Testament against its Environment*, 1950.

ב. יוון הקדומה והקלאסית

J. B. Bury, *The Ancient Greek Historians*, 1909; W. Saitau, *Die Anfänge der römischen Geschichtsschreibung*, 1909; H. Peter, *Wahrheit und Kunst, Geschichtsschreibung und Plagiat im Klaisischen Altertum*, 1911; A. I. Toynebe, *Greek Historical Thought from Homer to the Age of Heraculus*, 1924; L. Pearson, *Early Ionian Historians*, 1939; Hojo Holborn, *Greek and Modern Conceptions of History*, in *Journal of the History of Ideas*, X (1949), 3 ff.; A. Momigliano, *Contributo alla storia degli studi classici*, 1955; id., *The Place of Herodotus in the History of Historiography*, in *History*, XI, III (1958), 1-13.

ג. סין הקדומה והקלאסית

J. Legge, *The Ch'un T's'en with the Tso Chuen*: 春秋 (a *Chinese Classic*, V), 1872; Ssu-ma T's'ien, *Memoires Historiques* (E. Chavannes ב'ד, *הוונג ב'ד*, 1895-1905; O. Franke, *Studien zur Geschichte des konfuzianischen Dogmas und der chinesischen Staatsreligion: Das Problem des Tsch'un-t'iu...*, 1920; H. Glessner Creel, *Studies in Early Chinese Culture*, 1938; H. O. H. Stange, *Die Monographie über Wang Mang*, 1939; Han Yushan, *Elements of Chinese Historiography*, 1955; P. van der Loon, *Die alten chinesischen Geschichtswerke und die Entstehung historischer Ideale*, in Saeculum, VIII (1957), 190-195.

ד. הציורה וההיסטוריה

F. Overbeck, *Über die Anfänge der Kirchengeschichtsschreibung*, 1892; O. Cullmann, *Christus und die Zeit*; *Die urchristliche Zeit- und Geschichtsauffassung*, 1946; J. F. Callahan, *Four Views of Time in Ancient Philosophy*, 1948; H. Butterfield, *Christianity and History*, 1949; R. Niebuhr, *Faith and History: a Comparison of Christian and Modern Views of History*, 1949; A. Bergstrasser, *Religiöse Motive des universalgeschichtlichen Denkens, in Deutschland und Europa*, *Festschrift für Hans Rothfels* (1951), 313-336; F. Gogarten, *Entmythologisierung und Kirche*, 1953; R. L. Shill, *Christianity and the Problem of History*, 1953.

ה. ימי הביניים

B. Lasch, *Das Erwachen und die Entwicklung der historischen Kritik im Mittelalter (vom VI-XIII Jahrhundert)*, 1887; M. Schulz, *Die Lehre von der historischen Methode bei den Geschichtsschreibern des Mittelalters (VI-XIII Jahrhundert)*, 1909; L. Varga, *Das Schlagwort vom "Finisier Mittelalter"*, 1932; E. M. Sandford, *The Study of Ancient History in the Middle Ages*, in *Journal of the History of Ideas*, V (1944); V. H. Galbraith, *Historical Research in Medieval England*, 1951; H. Beumann, *Die Historiographie des Mittelalters als Quelle für die Ideengeschichte des Königiums*, in *Historische Zeitschrift* CLXXX (1955), 449-488; H. Welter, *S. J. Ordricus Vitalis. Ein Beitrag zur Kluniasenischen Geschichtsschreibung*, 1955; A. D. v. den Brinken, *Studien zur lateinischen Weltchronik bis in das Zeitalter Ottos von Freising*, 1957.

F. Babinger, *Die Geschichtsschreiber der Or*: 2 *מאמר* (2 *manen*, 1927; E. Rosenthal, *Ibn Khaldun's Gedanken über den Staat*, 1932; F. Rosenthal, *A History of Muslim Historiography*, 1952; id., *Ibn Khaldun, The Muqaddimah. An Introduction to History*, I, 1958.

E. Haenisch, *Das Ethos der chinesischen Geschichtsschreibung*: 春秋 (3

דעות מרובים בכתב. בכללם יוכיח על מידת הכוח שהוקף יכול להפעיל על המרכז (של ארץ נתונה). מעשיו ניתנה תורת-הספר" עניין לא רק להיסטוריה של חלקים שונים של הקיסרות הבריטית. אלא אף להיסטוריה האירופית — התנועה הרגמנית של ההתיישבות במזרח. להתפשטות הרוסית בסיביריה. ולהשפעתן של המושבות הספרדיות באמריקה על המשלה במאדריד. טרבו עצמו נגלה כמדודי. ואפשר, שאף התגובה נגד תורתו התיקה בלכת יתה מדי. אך תורה זו הייתה מן התופעות החדשות החשובות בהיסטוריוגרפיה כגון גאוגרפיה, בעיות כלכלה וחברה. צמיחתן של מדינות חדשות ותנועות דתיות. שני נושאים חשובים אחרים. שבהם היחיתה לעסוק ההיסטוריה האמריקנית. הויו: מוצאה של חוקת אר"ב ומלחמת האזרחים הגדולה. הראשון נתן את ההודמנות וצאלה א. כירד (ע"צ) להציע הסברה מאטריאליסטית של ההיסטוריה. שוכתה להשפעה ניכרת, אע"פ שכירד לא היה עקיב בדעותיו ובסוף ימיו אף טטה במידה ניכרת מעקרונו. מלחמת-האזרחים שימשה עילה לוויכוח ממושך על השאלה, אם אפשר היה (או צריך היה) למנוע אותה. כבר שקודו לפעמים קרובות בהיסטוריוגרפיה האמריקנית. נחלקו הדעות בעיקר לפי השתייכותם הגלילית של בעליהן.

שתי מלחמות-העולם הביאו לידי גידול רב של ההיסטוריה וטוריה והשמי"ת, גם משום העניין, שהיה לממשלות להוכיח את צדקתן, וגם משום שלא היה אפשרות להשתלט על תומרי-התעודות העצוב בלי טיוע כספי ממשלתי. אחר מלחמת העולם I נכונות היו הממשלות. שקמו בלגרמניה וברוסיה בעקבות המהפכות שפרצו בארצות אלו. גללות ברבים חלק ניכר מן החומר. שנעז לממשלות שקדמו להן, ומאחר שצדקת משפטת של איוו ממשלה (וכן גם עבירותיה) נראית תמיד באור נוח לה ביותר בכיוריה שלה, מיהרו אף אנגליה וצרפת לפרסם את החומר הידלמאמטי שלהן. דאגותיו של הויו, עבודת-המחקר המרובה שכבר נשתת בבירור תולדות תהיו של אומות במאות-ההנהים הקודמות, ושפע העדות המצויה. הרשמית והבלתי-רשמית גם יחד. למאורעות ולזמנו. עוררו טייה להתרכז בהיסטוריה של השנים האחרונות ממש. הדבר משתקף לפעמים בתכנית-הלימודים — ביחוד. אפשר, באר"ב. מפעלים רבים על יסוד שיתוף-פעולה של מספר מלומדים שכתבו יחד. ואתו זמן עצמון חלה התפתחות ניכרת במה שקוראים, "היסטוריה של רעיונות" וההיסטוריה של ההיסטוריוגרפיה גופה — שהיתה כמעט מנופתו לרגמי במאה ה-19 — נעשתה רווחת בימינו גם בארצות אחרות. ומלחמת-העולם II ואילך וכמה להתפתח תחת מופלאה.

על התי' היהודית ע"צ ישראל, תולדות.

מ. נודרוי, שעמה על ההיסטוריה, 2 חלקים, תר"ץ ג. ו. סלכאנבר, על האריות בהיסטוריה, 1944 יווקא קרימפ. לחק' גרומל תולדה ביקור. גילה ובג' 1. עמ' 1-107. 1929 מ. ה. עמי"ת מחבר ואת' מ. היצ"ע א. סכודי. משה על אדם, עמ' 177-211. תש"ז. ה. רוטנשטיין, בין עבר לתורה, דרכי ההכנה ההיסטורית, תש"ז. ברסוביה, מפ"שי דברי הימים, "העני"א, 11. עמ' 582-583. 1968. 595-593. ה. רוטנשטיין, "היסטוריה של הציונות המילית ובעיות ההיסטוריה", ב"עיו"ן, 11. עמ' 235-251. 1948-1945. ל. ש. טראוס, "היאוסופיה מדינית והיסטוריה", ב"עיו"ן, 11. עמ' 129-145. 1948.

E. Bernheim, *Lehrbuch der historischen Methode: die Kritik und der Geschichtsphilosophie*, 1903; B. Croce, *Teoria* 1927

torica, 1921; B. Croce, *Storia della storiografia italiana nel secolo decimonono*, 1921; G. von Below, *Deutsche Geschichtsschreibung von den Befreiungskriegen bis zu unseren Tagen*, 1924; F. Engel-Janosi, *The Growth of German Historicism*, 1944; D. Forbes, *The Liberal Anglican Idea of History*, 1952.

R. Flint, *History of the היסטוריות* (6 *Philosophy of History*, I, 1893; O. Spengler, *Der Untergang des Abendlandes*, 1918–22; E. Troeltsch, *Das Historicismus und seine Probleme*, 1922; H. Rickert, *Die Probleme der Geschichtsphilosophie*, 1924; F. J. Teggart, *Theory of History*, 1925; A. J. Toynbee, *A Study of History*, 1934; R. Klibansky and H. J. Paton (ed.), *Philosophy and History*. Essays presented to Ernst Cassirer, 1936; F. J. Teggart, *Rome and China. A Study of Correlations in Historical Events*, 1939; R. G. Collingwood, *The Idea of History*, 1946; J. Hypollite, *Introduction à la Philosophie de l'Histoire de Hegel*, 1948; R. Aron, *La Philosophie critique de l'Histoire*, 1950; B. Croce, *La Storia come Pensiero e come Azione*, 1954; H. I. Marston, *De la connaissance historique*, 1954; J. Hypollite, *Etudes sur Marx et Hegel*, 1955; A. R. Caponigri, *History and Liberty: The Historical Writings of B. Croce*, 1955; W. Kluback, *Wilhelm Dilthey's Philosophy of History*, 1956; H. Mechthoff, *The Philosophy of History in our Time. An Anthology*, 1959.

F. Jodl, *Die Kulturgeschichte-ראשונה* (7 *schreibung, ihre Entwicklung und ihr Problem*, 1878; Lord Acton, *German Schools of History*, in *Historical Essays and Studies*, 1919, 344–392; H. Hostenkamp, *Die mittelalterliche Kaiserpolitik in der deutschen Historiographie seit von Sybel und Fiecker*, 1934; M. Kraus, *A History of American History*, 1937; K. Dockhorn, *Der deutsche Historicismus in England*, 1950; H. Kohn, *German History: Some New German Views*, 1954; W. Goldinger, *Die österreichischen Archiv und die Geschichtswissenschaft*, in *Mitteilungen des österreichischen Staatsarchivs*, VII (1954), 165–189; A. Lhotsky, *Geschichte des Instituts für österreichische Geschichtswissenschaft 1854–1954*, 1954; F. Hartung, *Zur Entwicklung der Verfassungsgeschichtsschreibung in Deutschland*, 1956; P. Rossi, *Lo storicismo tedesco contemporaneo*, 1956.

ה. ב.

היסטוריה אנונימית (Scriptores Historiae Augustae)

חיבור ביוראפי לאטיני על חייהם של קיסרי רומי מהדריינוס עד מרמריאנוס (117–284 לסה"ל). פרט לתקופת 244–253. החוקר האנגלי בינו סבור. שהה"א חברה בזמנו של יוליוס קיסר (ע"ע) כתבמולה פרו-אמפאנאית ואנטי-נוצרית. כן מורגשת בה, לדעתו, הגמגמה להבליט את חשיבותו של הסנאט ולדון את הקיסרים לכותב או לחובה לפי חסם החיובי או השלילי לגוף זה. — החלק הראשון של הה"א (עד קאראקאלה) מיוסד על מקורות ביוראפיים לאטיניים ונגלה ידיעה יסודית בדרך ניהולה של האימפריה; השני (לפי דעתם של כמה חוקרים) משתמש בכרוניקה יוונית מן המאה ה-4 על חיי הקיסרים; והוכח, שרוב המסמכים האגרות והחלטות-הסנאט, הנזכרים בחלק זה, הם פרי של יוזף.

D. Magie, *Scriptores H. A.*, 1922–32 (א"ת); N. H. Baynes, *The H. A., its Date and Purpose*, 1926; E. Hohl, *Bericht über die Literatur zu den Scriptores H. A. für die Jahre 1924–35* (in *Bursian, Jahrb.*, CCLVI [1937], 127–156).

היסטוריונים (בגרמ' Historismus, באנג' Historism וגם

Historicism), במובן הרחב — השקפה, שטענתה לביורר מהותה של המציאות האנושית, על כל גלגוליה, מתוך עמידה על תהליכי התפתחותה ההיסטורית. במובן זה השתמש במונח חי' פרידריך מינקה (ע"ע).

המונח חי' נטבע ע"י נובליס (ע"ע) ונעשה רווח בספרות ההיסטורית הפילוסופית מן המחצת השנייה של המאה ה-19

schreibung, in *Saeculum*, I (1950), 111–128; H. O. Stange, *Chinesische und abendlandische Philosophie. Ihr Urschied und seine geschichtlichen Ursachen*, in *Saeculum*, I (1950), 380–396; B. S. Salomon, *The Veritable Record of the T'ang Emperor Shun-T'ung* (Feb.-Aug. 805), 1955; E. Balazs, *Chinesische Geschichtswerke als Wegweiser zur Praxis der Bürokratie*, in *Saeculum*, VIII (1957), 210–223; Lien-Sheng Yang, *Die Organisation der chinesischen offiziellen Geschichtsschreibung*, in *Saeculum*, VIII (1957), 196–209.

ג) התפתחותה של ההיסטוריוגרפיה המודרנית.

A. H. Horowitz, *Zur Entwicklungsgeschichte der :לטינית* *deutschen Historiographie*, 1865; F. X. von Wegele, *Geschichte der deutschen Historiographie seit dem Auftreten des Humanismus*, 1885; G. Buchholz, *Ursprung und Wesen der modernen Geschichtsauffassung*, in *Deutsche Zeitschrift für Geschichtswissenschaft*, II (1889), 17–37; Ed. Fucter, *Geschichte der neueren Historiographie*, 1911; H. R. von Sibir, *Geist und Geschichte vom deutschen Humanismus bis zur Gegenwart*, 1950.

ד) ראשיתו של חוקר ההיסטוריה (1) Popelinier, *Histoire des Historiens avec l'Idée de l'histoire accomplie*, 1599; J. B.ury, *The Idea of Progress. An Inquiry into its Origins and Growth*, 1920; H. Spangenberg, *Die Perioden der Weltgeschichte*, in *Historische Zeitschrift*, CXXVII (1923); H. Butterfeld, *The Statecraft of Machiavelli*, 1940, chap. II; V. Rüffner, *Die Geschichtsphilosophie G. Vicos*, 1943; H. Butterfield, *The Englishman and his History*, 1944; B. L. Ullman, *Leonardo Bruni and Humanistic Historiography*, in *Medievalia et Humanistica*, Fasc. IV (1946), 45–61; H. Schulte Nordholt, *Het Beeld der Renaissance*, 1948; W. K. Ferguson, *The Renaissance in Historical Thought*, 1948; V. de Capraris, *Francesco Guicciardini: dalla Politica alla Storia*, 1950; A. del Monte, *La storiografia fiorentina dei secoli XII e XIII*, in *Bulletino dell' Istituto Storico Italiano per il Medioevo e Archivio Muratoriano*, no. 62 (1950), 175–183; D. C. Douglas, *English Scholars*, 1951; H. Baeyens, *Beispiel ein Problem van der Renaissance*, 1952; R. von Albertini, *Das florentinische Staatswissenschaft im Übergang von der Republik zum Prinzipat*, 1955; H. Baron, *The Crisis of the Early Italian Renaissance*, 1955; J. Evans, *A History of the Society of Antiquaries*, 1956; G. Uscatescu, *Juan Bautista Vico y el mundo storico*, 1956; J. G. A. Pocock, *The Ancient Constitution and the Feudal Law. English Historical Thought in the Seventeenth Century*, 1957; D. Knowles, *The Bollandists*, in *Transactions of the Royal Historical Society*, 5th Series, VIII (1958), 147–166, and *The Maurists*, *ibid.*, IX (1959), 169–187. L. De Beaufort, *Die Historiographie der fünf premiers siecles de l'histoire romaine*, 1738; W. Dilthey, *Das 18. Jahrhundert und die geschichtliche Welt (Gesammelte Schriften*, III), 1927; C. Becker, *The Heavenly City of the Eighteenth-Century Philosophers*, 1932; M. Rouché, *La Philosophie de l'Histoire de Herder*, 1940; N. N. Schargov, *History in the Encyclopaedia*, 1947; E. Weis, *Geschichtsschreibung und Staatsauffassung in der französischen Enzyklopädie*, 1956; H. Vyserberg, *Historical Fesimism in the French Enlightenment*, 1958; J. H. Brumfit, *Voltaire, Historian*, 1958.

ה) לידתה של ההיסטוריה האקדמית המודרנית: J. S. Semler, *Versuch den Gebrauch der Quellen in der Staats- und Kirchengeschichte der mittlern Zeiten zu erleichtern*, 1761; A. L. v. Schlozer, *Russische Annalen in ihrer Slavonischen Grundsprache verglichen, überetzt, und erklärt*, 1802–1809; H. Wesendonck, *Die Begründung der neueren deutschen Geschichtsschreibung durch Gatterer und Schlozer*, 1876; R. Rosenmund, *Die Fortschritte der Diplomatie seit Mabillon vornehmlich in Deutschland-Oesterreich*, 1897.

ו) תנועה הרוסאנית: F. Meinecke, *Vom geschichtlichen :הרוסאנית* *Sinn und vom Sinn der Geschichte*, 1939, IV; F. Engel-Janosi, *Four Studies in French Romantic Historical Writing*, 1953; S. Mellon, *The Political Uses of History: A Study of Historians in the French Restoration*, 1958; P. Stadler, *Geschichtsschreibung und historisches Denken in Frankreich (1789–1871)*, 1958.

ז) מציאתה של התודעה היסודית: G. P. Coose, *History and Historians in the Nineteenth Century*, 1913; H. Bresslau, *Geschichte der Monumenta Germaniae His-*

טבעיות מסוימות וכן היא מטעמת את השיקול, שהניבוי שולל את האחריות למעשה הממשי במבני האדם.

1. רונטנשטיין, בין עבר לווהו. השטיי: הכרח ואחריות. כ.ב.ציון, 1955. F. Nietzsche, *Vom Nutzen und Nachteil der Wahrheit für das Leben*, 1874; B. Croce, *Teoria e storia della storiografia*, 1917; G. Simmell, *Vom Wesen des historischen Verstehens*, 1916; E. Troeltsch, *Der H. und seine Probleme*, 1922; id., *Der H. und seine Überwindung*, 1924; K. Heussi, *Die Krisis des H.*, 1932; F. Meinecke, *Die Entstehung des H.*, 1936; K. Mannheim, *H. (Archiv für Sozialwissenschaft und Sozialpolitik*, 1, 7), 1924; R. G. Collingwood, *The Idea of History*, 1946; Leo Strauss, *Natural Right and History*, 1953; I. Berlin, *Historical Inevitability*, 1954; E. Rothacker, *Die dogmat. Denkformen in den Geisteswissenschaften u. das Problem des H.*, 1954; K. Popper, *The Poverty of Historicism*, 1958.

ג. ר.

הִיסְטוֹרְיָא (ἱστορία), טירן של העיר מילטוס (ע"ע) באסיה הקטנה בסוף המאה ה-6 לפסה"ג. תמורת שירותים חשובים, שעשה לצבא הפרסי בומן מסעו של צבא זה לארץ הסקיתים (ע"ע) 512 לפסה"ג, קיבל ה"י מדרושי ש (ע"ע) את חבל מיקינסו בתראקיה, אך דרושו התחיל כשקפץ באננותו של ה"י, המיך אותו לתצור-המלך בשושי, וכאן חסם וכלא אותו למשך 12 שנה. מיהיננו של היסור, שאנו מוצאים בהרודוטוס (ע"ע), על תפקידו של ה"י ותתנו אריסטאגוראס באירגון המרד של הערים היווניות באסיה הקטנה נגד שלטון הפרסים, מוטלת בספק. לאחר שנהרסה העיר סרדס (ע"ע) ע"י מתקוממים מן היוונים, 498 בלחה ה"י המלך לשם הרבעת המורדים, אך היוונים לא התייחסו אליו באימון. ה"י התיישב לאחר מכן בביזאנטיון ואירגן בנופיה של שרדיויים, 493 נתפס והוצא לתורג.

הִיסְטוֹרְיָן (historid), תומצא אמינות הִיסְטוֹרְיָלית, β-אימדיאל-אלאנין (ע"ע) אמינות, המצות, עמ' 969/70, טבלה, 4 מס' א). ה"י הוא מן תחומות האמינות ה"הכרחיות" (אֶסְטֵאִיאליות, ר' שם, עמ' 973), והוא כלול במבנה של רוב החלבושים שברקמות ה"י הוצמנו, ביחוד בפרוטאינים בסיסיים — הפרוטאינים וההיסטונים. נוסף על כך הוא ממלא, כנראה, תפקיד פונקציונאלי חשוב בחלבושים בעלי פעילות ביולוגית: הקשר בין הקבוצה הפרוטאית והחלבון בהמולובין (ע"ע) הוא קשר קואורדינאטיוני של ההם עם הקבוצות האימדיאליות של ה"י שבגלובין; באנזימים הידולטיים שונים הקבוצות האימדיאליות הן, המקומות הפעילים" במולקולה, שבהם מתקשר הסובסטרט. ה"י מתפרק ע"י אנזים ספציפי, ההיסטידאז שמן הכבד. ע"י דקארבוכסילאזיה של ה"י נוצר ממנו ההיסטמין (ע"ע).

הִיסְטוֹרְיָן (Hastings), עיר-נמל ומקום מרגוע קיצי באנגליה; 1002 ק"מ דרומית-מזרחית ללונדון, מספר תושביה של ה"י — בכללה העברו סט. לנרדו (Saint Leonards, נוסד 1828) — 66,000 (1951), ה"י היושבת במפרץ מוגן מרוחות, היתה עד המאה ה-16 אחת מנקודות המעשן של צייהלמחמה האנגלי, אך היום משמש נמלה רק לדייגים בלבד. מן המאה ה-18 ואילך נתפתחה כנתיב רחצה ימי. בשם "קרב ה"י" ידוע הקרב, שהתנהל על גבעה מצפון לה"י 14.10.1066 ובו ניצח ויליאם, דוכס נורמאנדיה, את הרולד II (ע"ע), מלך אנגליה (ע"ע ממלכה מאוחדת, היסטוריה). על גבעה נבנה ב-1094, "מנזר הקרב" (Battle Abbey).

ואילך, הגל, שפערו על תולדות הפילוסופיה, מרמוז על המשמעות הבאה של ה"י (בלא שהשתמש במונח עצמו): ע"י חקר התהוות ההיסטוריות של איוה עניין אנו מבינים עניין זה לא רק מצד הרקע שלו אלא גם מצד סיבה, חקפו וערכו. על יסוד זה הובנו המונח כמציין תפיסה, שזאה את המציאות ואת טבעיהאדם גדלים בתהליכים היסטוריים ובתמורות המציאות תהליכים אלה — תפיסה, שבה ראה א. טרלשט (ע"ע) "היסטוריואזיה שלמה של הידיעה וההכרה".

מתוך ראייה זו הגיע ו. דיילי (ע"ע) לשלילת חקפן של דרכי המחשבה האנושית ולביטול האפשרות של הכרה מטא-פיסית בעלת ערך קיים. במקום זה העמיד, טיפוסים של תפיסות-עולם" — כלומר, סיכום בלבד של דרכי-המחשבה, שהופיעו בתולדותיה של המחשבה האנושית. מצד זה גובל ה"י בגישה רלאטיוויסטית אל המציאות האנושית מצידה המחשבתית והמטרי והוא אף מטייע לגישה זו או מסתייע בה. התפתחותם של מדעי-החברה ככיוון אנתרופולוגי, שהצביע על צורות-חיים וחוקות-מוסר שונות בהיסטוריה או בחברות אנושיות שונות, משמשת חיזוק לרלאטיוויזם זה. גורם נוסף ב-כתיבות באותה התפתחות עצמה כלול בתפריטחו של מארכס, וביהוד בפירושים מסוימים שניתנו לתפיסה זו, שלפיה כלולים כל תחומי המציאות והפעולה של בני האדם בתהליכים היסטוריים של מאבקיםם הכלכליים.

בספרות הפילוסופית האנגלית של זמננו (למשל, אצל קארל פופר וישעיהו ברלין) מצוי גיוון אחר של המושג ה"י: פירושו תפיסה, שמתיימרת להקיף את כלל התהליך היסטוריוני ולנבא את עתידותיו. ההוגים המגדירים את המונח באופן זה, מצביעים על תפיסותיהם של מארכס, שפגנר וטורבי כמייצגות — עם כל ההבדלים שביניהן — את הגישה העיקרית של ניבוי התהליך, ומבחינה זו גם את ההשקפה, שהוא סגור בפני פעולות העצמית והאחרות של האדם.

בכתביו של ניטשה אין המונח ה"י מצוי, אך ניטשה הירבה להתעניין בהשקפה, הרואה בחקר העבר את תחום ההתעניינות העיקרי של בני-האדם. הוא ראה בהשתקפות בעבר גורם, שמונע את גדולתם העצמי של בני-האדם, ומבחינה זו נתפס על-ידי ה"י כהתבטלות של הפעולה בתוהו בפני העבר.

ביקורת-ה"י: כוללת צדדים שונים:

א. השקפה: שאין התחום היסטוריוני ממצה את מלוא ההקף החוקי — של הטבע האנושי ושכצויים תחומים, שאינם היבט-טוריים — למשל, היקום, היקום לאלהים, וכד'. מנקודת-מבט זו ה"י עניין לתאולוגיה הפרוטסטאנטית בביקורת-ה"י.

ב. ביקורת-ה"י רלאטיוויזם היא בעת ובעונה אחת גם ביקורת-ה"י, במידה שקיימת קירבה בין שתי גישות אלו. ביקורת זו מבטלת, מצד אחד, את היסודות הבלתי-משתנים שבמציאות האנושית (למשל, את העובדה, שהמוסריות קיימת בכל תרבה או שיש צרכים יסודיים לאדם), ומצד שני — את העובדה, שמשפטינו על התהליכים היסטוריים עצמם אינם כפופים לאמות-המידה של תהליכים אלה, אלא שבמשפטים אלה יש יסוד עיוני, ומבחינה זו כפופים הם לאמת-המידה של התחום העיוני (כך, למשל, לפי גאורג זימל, יש אפריורי היסטוריים).

ג. הטענה נגד הניבוי היסטוריוני עומדת על אי-אפשרות הניבוי של העתיד האנושי, בהבדל מן הניבוי של התרחשויות

לו פנסייה, והי' בילה את שאר ימיו בעיסוק במדעייהמורח. בזמנו האמינו רבים בהאמנות, שהוטחו כלפיו. ביניהם אפילו ההיסטוריון מקולי (ע"ע), אך היום מכובד שמו של הי' כאחד מן הראשונים בין מדינאי-אנגליה. שרכשו לבריי טניה את האימפריה ההודית.

מכתביו של הי' לאשתו פורסמו ב1905 (Letters of W. H.) ומבחר דיני-יחשבוניות שלו — ב1910 (to his Wife, ed. S. C. Griens Selections from the State Papers of) 1910 — הי' הוא גיבורו של מתוך הנוואב סיראג-אלי (ע"ע) ב1764—1761 כיר דולה (כבוש קאלקי-הנאוואב סיראג-אלי (ע"ע) נגד הנהגתו של ממשלת בנגל (ע"ע) והתנגד לנטייתם של פקודי-החברה להתעשר ע"י נציגו ילירי-הרק. מתוך כך הסתכסך עם שאר הברי-הממשלה וחזר לאנגליה. ב1769

ה'יסטוריון, וורן — Warren Hastings (1732, צ'צ'יל, ארכסופורשיר — 1818, דילפורד, ווסטרשייר), מדינאי אנגלי, הי' היה בן של משפחה מיוחסת. שירדה מנסיכה כשהיה בן נתקבל כפקיד בחברת הודו המזרחית (ע"ע) והועבר להודו.

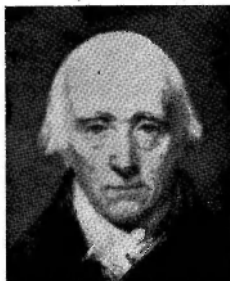

וורן היסטוריון

שלחה אותו החברה למדום כחבר מועצת ההנהלה של המ"שבה. במרשה זו פעל שלוש שנים ותיקן את שיטות-המסחר של החברה.

מחמת ליקויים במינהל נמצאה החברה באותם הימים בסכנה של פשיטת-רגל, והי' נתמנה ב1772 לראש ממשלת-בנגאל כדי להוציא לפועל את התיקונים הדרושים. עם מיר גיורו התיחלה תקופת-חשה בתולדות השלטון הבריטי בהודו. תוך קשים כבירים הניח הי' את היסודות למינהל בריטי חדש מעיקרו. הוא היה מן הפקידים הבריטיים המר עטים בזמנו, ששמעו הנידוסאטנית, השתדל לתאם את שיטות הממשל המינהל עם המסורת ההודית. לשם כך יום תרגומים לאנגלית של ספרי-המשפט העתיקים של הודו, וכתוצאה מכך התחילו מלומדים בריטיים מתמחים בסנסקריט. כשהרחיב חוק בריטי משנת 1773 את פיקוחה של הממ"שלה הבריטית על פעולות החברה. נתמנה הי' כמושל כללי של בנגאל. במועצת-הארבעה, ששימשה על-דיו, היה שלושה חברים, של א הכירו כראוי את תנאי החיים והמינהל בהודו והכבירו על הי' את עבודתו. ביחוד הרפע הי' בפעולתו ע"י הספר הצעיר פיליס פראנסיס (Francis, 1740—1818), שהאשים את הי' בביצוע מעשי-איכזריות במלחמותיו ובס"יחית כספים מן הנסיכים הילידים. ההאשמה האחרונה הייתה בחלקה נכונה. הי' היה זקוק לסכומים גדולים כדי לפרוע את הוצאות המינהל והוצאב. כי ב1778 התחילה מלחמת צרפת נגד בריטניה (ע"ע ארצות הברית, עמ' 164), שהת"פסטה גם להודו, וכמה מנסיכי-הודו השקטרו נגד הבריטים במאמצים מפרכים, שנמשכו חמש שנים (1779—1784), הצ"יח את לשמור על כל שטחה של החברה, הן ע"י נצחונות צבאיים והן ע"י חוזים, שעשה עם הנסיכים. ב1785 התפטר ממשרתו וחזר לאנגליה. אך פראנסיס, שעזב את הודו ב1780, המשיך בהסתתרו נגד הי', וגם אישים אחרים, כגון ברק (ע"ע), פולס (ע"ע) וסרדין (ע"ע), הסכימו לפעולותיו והשי"מיעו אותו כנגד הי' בפארליאמנט. ב1788 הועמד הי' למשפט, שמשך שבע שנים. הוא ווכה מכל אשמה, אבל הוצאות המשפט (65,000 ליש"ט) כילו את כל חסכונותיו. שלא כרוב חברים, לא חזר הי' למלדת כאיש עשיר. החברה העניקה

ת. ב. מקולי, וורן הסינגט, במסות היסטוריות, תש"ד. G. R. Gleig, *Memoirs of the Life of W. H.*, 1841; 165—75 G. W. Hastings, *A Vindication of W. H.*, 1909; A. M. Davies, *W. H., Maker of British India*, 1935; P. Moon, *W. H. and British India*, 1949.

א. מ. י.

ה'יסטוריון, פראנסיס רודון, רודון — Francis Rawdon Marquess of Hastings (1754—1826), מצביא ומדינאי בריטי הי', בן למשפחת אצילים, נכנס ב1771 לצבא הוצטיון ב1775—1782 במלחמתה של בריטניה נגד מושבר תניה באמריקה. לאחר שנלחם ב1793/4 בצרפת המערבית ובארצות-השפלה כיהן במשרות גבוהות באנגליה. ב1813—1823 היה מושל כללי של בנגאל (הודו). כאן הבטיח את השלטון הבריטי במלחמות נגד הנסיכים בהרי-הצפון. בייחוד נפל (1814/16, ע"ע), והרחיב את השפעתה של בריטניה בהודו המרכזית עם סמכות צבאיים מוצלחים וחוזים עם כת הגורקה (1816—1819). בשלוש שנות-חייו האחרונות שימש כמרשלה של מלטה. יומנו (Private Journal of the Marquess of H., 1858 ע"י בתו. J. F. G. Ross of Bladenburg, *The Marquess of H.*, 1893.

ה'יסטוריון (histamine) β(4-אימידאזוליל)א-תילאמיין, C₈H₉N₃ (I), אמיין (ע"ע) ביוגני בעל פעילות פארמאקולוגית עזה — מעין, הזרמון של הרקמות. הי' מצוי בארגון (ע"ע) ובכמויות קטנות — גם ברקמות בע"ח.

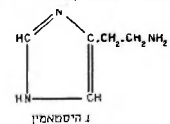

ביהוד כריאה; כמות גדולות יותר מופרשות בנזוליהגוף ומר פיעות ברקמותיו מצבים פאר-תולגנים שונים, והן כנואה סיבת ההפרעות הבאות בעקבות מצבים אלה. הי' מופרש בעיקר מרקמות, שנופצות ע"י פגיעות, וכיוות וכדו'. וכן מצבי אל רגיה (ע"ע) ואנפילכסיה (ע"ע) שונים. מאחר שמוצאו אינו מבושה אנדוקרינית מסוימת (ע"ע הפרשה פנימית), אין לכלול אותו בהורמונים בזמון המדויק של המנהג.

היה נוצר מהיסטוריון (ע"ע) בתהליך של דקארבוסכי-לאציה (ע"ע אמיניות, המצות, עמ' 976). כגון ברקבון של חלבונים, ובמידה מצומצמת גם בחילוף-החמרים התקין, הוא נהרס ומתחמצן ע"י אנזים ספציפי (מן הכליה ומן המעי הדק) — ההיסטאמינאז. הורקת הי' לתוך הגוף או הצטברותו בגוף מחמת גורמים אנדוקריניים גוררת מצב של הלם (ע"ע) — מפל פתאומי של לחץ-הדם מחמת הרפיה והרחבה של הנימים (ע"ע מחזור-הדם) והחלשת דפנותיהן; יחד עם זה מתכווצים העורקים, וכתוצאה מכך יוצאים מיימחזור מן הצניורות לתוך הרקמות המקיפות אותם. פעולה זו של

הגוף, ולסוף הכיר, שהמקור של כל התופעות ההיסטריות הוא ברעיונות, בדימויים ובאמוציות של החולים.

התופעות ההיסטריות הן רבגוניות ביותר, מהן גופניות ומהן נפשיות, והן עלולות להופיע בכל חלקי הגוף ובכל הפעולות הנפשיות, הכל לפי ההשפעות המקריות החיצוניות והדימויים של החולה, מן הסימנים הגופניים:

(א) תחושתים — כל מיני ממושכים (מאביס, לחץ, דק"ר, רוח, דיגדוג) באחד מחלקי הגוף או — להפך — העדר של תחושה בנפשות שונים, חיצונים או פנימיים, של הגוף, ואפילו הפסקת הפעולה של חושים מסויימים, כגון עיוורון חולף או הרשות זמנית;

(ב) תנועתים — שיתוקים זמניים או חלקיים של גף אחת או של כמה גפיים, איבטחון או שיבוש בתנועות האוטר-מאטיות הרגילות, כגון הליכה, כתיבה, דיבור; וכן תנועות בלתי רצוניות בצורה של עוויתות, "טיק" (תנועות קצרות, מהירות ולא רצוניות), רעידות, התפרצויות;

(ג) גסטאטיביים — הפחתה או הגברת של ההפרשות למיניהן (זיעה, דמעות, רוק, מיץ קיבה, שתן), הפרעות בפעולות הלב, הנשימה, המעיים (הקאה, שילשול, עצירות), בווסה ובשינה. בכל ההפרעות הללו — שהן בדרך כלל זמניות, אבל לפעמים ממושכות למדי — אין למצוא שינויים אורגאניים באברים הנפגעים. ההפרעה היא פניקסיאליה בלבד, הסיבה היא פסיכוגנית, וגם הטיפול אינו יכול להיות אלא פסיכותרפיה.

התופעות הנפשיות הן רבגוניות עד לאין שיעור, מצויים תגובות אמצוניאליות מפורחות, התפרצויות של צחוק ובכי, גילויי שנאה או תלהבות לאימבוססים, לקויים בזכרון עם נטיה לסיפורי-בדים, עם פשמים גם היות מצב-דימויים והתקפי-התעלפות עם הפסקה של המחשבה או הלחץ של התודעה; וכן עוויתות, שיתוקים ופירוקסים. המקור לכל אלה הוא באישיות היסטורית, ז"א, אישיות לא רציבה ולא אחידה, השואפת להיראות שונה מכפי שהיא באמת, לעשות רושם, לתפוס עמדה ולהתבלט. לפיכך כל התגובות ההיסטריות אינן אמיתיות וממשיות, אלא תמיד יש בהן משוה מן המלאכותי והמבוזבז, אבל עם זה יש להעסיק, שהחולים ההיסטריים אינם "רציים" לרמות בכונתה החילה; הם עצמם סובלים מן ההפרעות ההיסטריות, התוקפות אותם על כרחם, והבאות מתוך אמצויות, שאינן דימויים בלתי-דימויים להם מן התחום של האלייז וההתיידיע. חוקרי המאה ה-19 כבר קבעו, שהחולים נמצאים במצב של אוטונומטיה ואמאמיה באמונה שלמה, שהם חולים, אבל רק פריד (ע"ע) התחיל חוקר באופן שיטתי את הפעולה של ההתיידיע והאלייז, וחוקריותיו בחולים ההיסטריים 1893 אויך היו היסוד לבניין הפסיכואנליזה (ע"ע).

הגישה ההיסטרית לתופעות ההיסטריות נשתנתה הרבה מזו שהייתה רוחות לפני כ-50 שנה. במובנו שלטת הדעה, שמחלה מסויימת ומיוחדת, שאפשר לקרוא לה בשם ה', אינה בנמצא כל סימניה של ה', הדימויים הנפשיים גם יחד, עלולים להופיע גם בבני-אדם בריאים בהשפעת כל מיני מצבים נפשיים, ומיוחדת ע"י סוגסטיה מסויימת או בלתי-מכוונת, ולפעמים אף על-ידי קריאת מאמר בעיתון או ראיית סרט, אלא שהגישה לקבלת סוגסטיה מסויימת מחוץ שונה בבני-אדם, שונים: בבני-אדם פרימיטיביים ובלתי-חיים היא גדולה יותר, ולדם זדמים ההיסטריים בקונסטיוציה הנפשית שלהם.

הה' עדיין ניכרת במהולל עד כדי 1 ל-20 מיליארד. הה' פועל כממיר את פעולתו של בלוטת-העיפול, ביהוד כגוריו להפגשת מיץ-קיבה, וכן כגורם לכיוון השרירים החלקים שבקרביים. נמצא, שמכמה בחינות דומה פעולתו לזו של המריה-פאראסימפאטיקוס (ע"ע עצבים, מערכת אוטונומית), כגון האצטיל-כולין (ע"ע), אך ה' מעורר גם תופעות חולניות — דומות לתופעות אלרגיות — בעוד, במערכת העצבים, ככלי-הנשימה, ועוד, כמאן המברכה, שמחלות אלו-גיות, כגון קצרת (ע"ע), סרפדת (ע"ע), אקזמה (ע"ע) — או לכל הפחות, חלק מהן — וכן האנפאלאקסיה של בע"ח, אינן אלא הרעות ע"י ה'.

לה' שימוש מצומצם בפראקטיקה הרפואית כאמצעי לתנמת לחץ-הדם במקרים מסויימים ולבדיקת כושר-הפעולה של קיבה. מצד שני יעשו בנינים האחרונות ניסיונות מרובים להתברר על הפרעות אלרגיות ולהביא לידי דקספינליזציה ציה ע"י שימוש בסמים שמבטלים את פעולת הה', וכן נתפתחו הסתנה והמחקר של המריס-אט-היסט-א-מיניים כענף חשוב של הפארמאקולוגיה החדישה. רוב החמרים האנטי-היסטאמיניים היעילים מכילים במולקולה

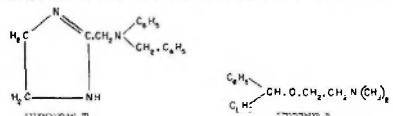

שלחם את השפעת $-C-C-NR_2$, הדומה לחלק ממול-קולת-הה' (למשל III), ולפיכך ייתכן, שהם מעכבים את פעולת הה' ע"י התחרות בו במינות כושר הקשירה של אנונימים מסויימים בחילוף-החמרים.

W. Feldberg-E. Schiff, H., 1930; C. H. Best-E. W. McHenry, H. (Physiol. Rev., 11), 1931; M. Guggenheim, Die biogenen Amine, 359-392, 1940; W. Feldberg, H. and Anaphylaxis (Ann. Rev. Physiol., 3), 1941; M. J. Grossmann, Gastrointestinal Hormones (Physiol. Rev., 30), 1950; S. M. Feinberg-S. Malkiel-A. R. Feinberg, The Antihistamines, 1950; A. Burger, Medicinal Chemistry, I, ch. XXIV, 1951; H. Illas, H. u. Antihistamine, 1951; E. J. Conway, The Biochemistry of Gastric Secretion, 1953.

ל.

היסטוריה (מיוו $\sigma\sigma\tau\sigma\gamma\alpha$, רחם), בפסיכיאטריה — כינוי למצב נפשי מיוחד, שמבטא בתגובות-התפרעות מפורות ועלול להביא לידי הפרעות גופניות שונות. את המונח ה' טכנו הרופאים היוניים (ע"ע הפיורקטס); הללו היו סבורים, שהתופעות של הה' מתגלות רק בנשים בלבד ושמן נגרמות ע"י מחלות של הרחם, שלא קיבל את הסיפוק המגיע לו. דעה פרימיטיבית דמונית זו שלטה גם ביהוד, וליה נתוספה האמונה התהלה, שלפיה מעידים סימניה (ע"ע סימניה), בריקה המכשפות" ביה"ב ולהר-אמונה זו שמשנה יסוד למשפטי ה"מכשפות" ביה"ב ולהר-צאתן להורג של אלפי נשים (ע"ע פשמים). רק במאה ה-19 הוכר, שאותם הסימנים עצמם מופיעים גם בגברים, והה' נתפסה כמחלת-עצבים. בריקה (Briquet) הניה, שהה' היא מחלת-מוח (1859), ואחריו התמסרו גדולי הנורולוגיה והפסיכיאטריה של מחלה זו, במוס (ע"ע), ז'נה (ע"ע) לחקירתה של שאלה זו. בענפי ה' לא נמצאו שנויים פאתולוגיים לא במוח, לא בעצבים ולא בשום אבר אחר של

1882—1883 שהה בליפסיץ, כדי ללמוד את דרכי הפסיכ-
לוגיה הניסויית החדשה מג. ת. ספנר ומתלמידו וילהלם ונט.
כשחזר לאח"ב לימד פילוסופיה באוניברסיטת שונות 1889
נתמנה פרופסור פילוסופיה באוניברסיטה של קלומביה.
הי' פירסם שורה של ספרים. ביחד בשביל תלמידיו: יסודות
הלוגיקה (1892), יסודות האתיקה (1895), יסודות הפסי-
כולוגיה (1899), ובאותה שנה גם Logic and Argument
(לוגיקה והוכחה). 1922 חלה בשחפת הגרון והוכרז לוותר
על ההוראה. הי' התעניין בתופעות של הטלפאזיה, ואף עורר
את תלמידיו להתעניין בשדה חדש זה של המחקר. הוא
התחיל עושה ניסויים עם המדיום המפורסם הגב' ליאונורה
א. פיפר (Leonora E. Piper), את הפרוטוקולים של "ישי-
בות" אלו פירסם בדיעות של החברה למחקר פסיכי בלונדון.
לדעתו, הצליח ע"י מדיום זה להתקשר עם אביו המת ונימ
אשתו המתה. באותו זמן עשה גם הפסיכולוג ויליאם ג'ימס
(ע"ע) את ניסויו עם הגב' פיפר. ב-1906 נבחר הי' למוזכר
ולגנבר של ה"חברה האמריקאית למחקר פסיכי" (American
Society for Psychical Research), שהייתה מתחילה סניף
של החברה הבריטית לחקר פסיכי, אך ב-1907 נעשתה חברה
עומדת ברשות עצמה. לאחר שעברה הגב' פיפר לאנגליה
המשיך הי' בניסויו עם המדיום הגב' סול (Soule). ב-1907
יסד את American Institute for Scientific Research, שהייתה
שתערותו היתה עידוד המחקר בפסיכולוגיה בלתי-נורמאלית
(פסיכופתולוגיה) מזה וטיפוח המחקר הפסיכי. (היום
קוראים לכך: פארמפסיכולוגיה) מה. הי' קיווה, ששני כיוונים
אלה במחקר יסייעו גם בתרונתן של שאלות פילוסופיות.
בתקופה זו פירסם Problems of Philosophy (בעיות הפי-
לוסופיה), 1905, ושורה של ספרים בשדה הפארמפסיכולוגיה:
Science and a Future Life (המדע והיי העולם הבא),
1905; Enigmas of Psychical Research (חידות המדע
הפסיכי), 1906; Borderland of Psychic Research (החום
הגבול של המחקר הפסיכי), 1906; Psychical Research and
the Resurrection (המחקר הפסיכי ותחיית המתים), 1908;
Psychic Research and Survival (המחקר הפסיכי והי-
שארות-הנפש), 1913; Life after Death (החיים אחר
המוות), 1918; Contact with the Other World (מגע עם
העולם הבא), 1919.

O. Tubby, J. H. H. — *Psychologist of the Psychic (Tomor-
row)*, Quarterly Review of Psychological Research, VI, No.
2, 1958.
ש. ה.

היספּאניוֹלָה (Hispaniola, ספר' Española; נקרא גם
בשם האיטי [Haïti] או סנטו דומינגו [Santo Domingo]).
השני בגודלו באיי הים הקאריבי. השטח כולל
איי-משנה: 77,290 קמ"ר; האוכלוסייה 6 מיליון נפש. —
מבחינה מדינית מתחלק האי לרפובליקה האיטי (ע"ע)
ולרפובליקה הדומיניקנית (ע"ע).

היפּוֹנֵלֶקְסִיָה, ע"ע אינסולין; ספר.

היפּוֹנֵלֶקְסִיָה — ἵπποδᾶμος — (המאה ה-5 לפסג"ב), אריכל,
מתכנני-ערים והוגה-דעות יווני. הי' שהיה יליד
מילטוס, ישב זמן מרובה באתונה, שבה הוכר כאורח —
כמסתבר, בזכות עבודתו בתכנון הרובע של נמל פייריאוס
(ע"ע) — כנראה, לפי 446/5. צורת הבניה של רחובות;
ערים לפי תכנית שתי עובר נקראת על שמו של הי':

ה"אישיות ההיסטרית" שייכת לקבוצה הגדולה של הטיפוסים
הפסיכופאטיים — בני-אדם בעלי מצב נפשי בלתי-יציב,
שאינם ולתגובות ביצרים ובאקסטים שלהם. נוטים להתפר-
ציות ולתגובות בלתי-מתאימות ומתקשים במציאת מקומם
חבריה. שבה הם חיים. הטיפוס ההיסטרי הוא הפסיכופאטי.
המסוגל לקבל סוגסטייה, הן במחצית הן מעצמו ("אוטו-
סוגסטייה"); דיו שיפחד מפני מחלה או אף יחשוב לה כדי
שיתחלה בו הטיפוס המדומים של אותה מחלה, וביחוד פועלת
בו השאיפה — המודעת או הלא-מודעת לו גופו — להיות
חולה ולהינות מן היתרונות שבמצבם של החולים. להיות
ספור מאחריות ועמול-החיים, או — במקרה של תאונה —
לקבל פיצויים. כל הגורמים הללו מביאים לידי "ברירה לתוך
המחלה" (פרויד), ז"א, להתפתחות של סימנים היסטריים.
הטיפול במצבים אלה, שאינו יכול להיות אלא פסיכר-
תראפי ולתחילתו עלול להסתיים באמצעים סוגסטיביים שר-
נים, כגון תרופות, טיפול פסיקאלי, אמבטיה, חשמל,
וכד'. אך עיקרו של הטיפול הוא ההשפעה האישית של
הרופא. הנובעת מכשרונו הסוגסטיבי ויכולתו לצורר אמון
בו מבני החולה; תפקידו של הרופא הוא לא רק לבטל את
סימני המחלה, אלא אף לשנות את גישת החולה ל"מחלתו",
לחזק את "מצפון-הבריאות" (קנשטם) שלו, ולהדריכו
להתגבר על הסיבוכים שבחיו, שיטה קבועה ואחידה אינה
מתאמת לצורך זה, וכל מקרה ומקרה דורש טיפול אינדיבי-
דואלי באתח — או באחדות — מן השיטות הבאות: היפנזה,
החברה, פסיכואנליזה, שינויי-מקום, השפעה דתית — הכל
לפי האישיות של החולה והרופא.

החשיבות הנוצריאלית של התופעות ההיסטריות היא
מרובה, ולא רק משום המספר הגדול של חולייהן, אלא אף
משום קיימת נטיית חזקי כסביבה, שעטה באים חולים
אלה במגע, ביחוד בילדים ובני-אדם פשוטים, למשל: ילדה
הסטרית אחת, שסובלת מ"סטיק" או מהתכוצויות, עלולה
להדביק את כל הכיתה, וידעות האפידמיית הפסיכיות,
שביאנו לידי תופעות של "היסטריה המונית", כגון פרשיות
המכשפות או הפלאגאנסים וטריפ-היריקיטים ביה"ב, או
פחד-היריקים, פחד-מרגלים, פעולות-לינץ, פגורמים, פאניקה
או תלהבות למחלה.

בזמן האחרון הולך ונדחק מושג ההי' מפני מושג ה"ג-
ר"ו (ע"ע).

ר"ע' היפּוֹנֵה; פסיכופתיה; פסיכוסומטיקה; פסיכותרפיה;
פסיכואנליזה; פסיכולוגיה של ההמונים.

P. Janet, *L'état mental des hystériques*, I-II, 1893, 1911;
J. Breuer — S. Freud, *Studien ub. H.*, 1895; S. Freud, *U.
d. psych. Mechanismus hysterischer Phänomene*, 1897;
J. Babinski, *H.*, 1917; L. Klages, *Vom Charakter d. H.*
(*Grundl. d. Charakterkunde*), 1924; W. McDougall,
Outline of Abnormal Psychology, 1926; E. Kretschmer,
U. H., 1927; id., *H., Reflexe, Instinkte*, 1948; A. Adler,
U. d. nervösen Charakter, 1928; K. Schneider, *Die
psychopath. Persönlichkeit*, 1943; H. Baruk, *Psychoses et
névroses*, 17-24, 1946; K. Jaspers, *Allgem. Psychopatho-
logie*, 1948.

י. טר.

היֶסְלוֹפ, נ'יֶסְלוֹ הַרוֹי — James Hervey Hyslop (1854),
ז'יניה [Xenia], אוהאיו — 1920. מונטסקלר [Mont-
clair], ניי-ג'רזי, פילוסוף ופסיכולוג אמריקני; מייסדי
הפארמפסיכולוגיה, הי', שהוריו היו ממצא סקוטי ואירי, היה
בצעירותו מורה לפילוסופיה ב Wooster College שבאוהאיו.

היתה ית-תואר, ורבים ביקשו את ידה. אך אביה סירב להשיאה לאיש, משום שאורא-קולוס אחד התנבא על האב, שעתידי היה לנפול בידי חתנו, או משום שהאב עצמו רחש לה אהבה, מפני-כן הבטיח ליתן את בתו לצעיר, שינצח אותו במרוץ מרכבות ויגיע ראשון למזבח פוסידון שבקורינתוס. בתנאי (1) שאם ינוצח המתחרה יאא אוי-נומאס רשאי לדקרו ולהמיתו, וכן (2) שיהא המתחרה חייב להושיב את הנערה במרכבתו בשעת המירוץ. משום כך, ואף משום קלות רגליהם של סוסיו, שקיבל ממנה מאל-המלחמה ארס, עבר המלך 13 ממתחריו זה אחר זה וקבע את ראשיהם



הסימה היפודרמיה ע"י פלופס. חמונה על-יני אספורה

הכרותים בשער ארמונו. לטוף התייצב לפניו פלופס. שהי' נתאהבה בו מיד לאחר שראתה אותו. היא פנתה לעזרת מירטילוס, רכבו של אביה, והלה, שאהב אותה גם הוא, הסכים להחליף את היתדות בצביר-המרכבה של אוינמאוס ביתדות שעות; משום כך נפל אוינמאוס בשעת המירוץ מעל המרכבה ומת או נהרג ע"י פלופס. אך גם סופו של מירטילוס היה מר: לפי מסורת אחת, ביקש לפתוח את הי' בשעה שהסיע אותה ואת פלופס לאחר מעשה; לפי מסורת אחרת ביקשה הי' לפתוחה, ומשלא עננה לה, הלשינה עליו לפני פלופס. מכל מקום נרצח מירטילוס ע"י זה האחרון וקודם שמת קילל את ביתו של פלופס. — לכבוד הי' נהוג פלופס באר לימפיה חג אלת-הנשואים הרה, שהיה נהוג אחת 5 שנים. דבר ילדיהם של הי' ופלופס חלוקות המסורות. אך כולן נמצאות מכלולות בדבר 6 מום — הנביא אטרוס, תיאסטס ופיתוס, והבנות ניקפי, ליסידיקי ואסרדימאה, שנישאו כולן לבני פרטוס (ע"פ). עם הנביא נמנה לפעמים קרובות אף כריסיפוס; אך לפי מסורת מקובלת יותר, היה כריסיפוס אחד מחתניהם של הי' ופלופס. כשביקשה הי' להמיתו מסיבה מטויימת, הסכימו בניה, אטרוס ותיאסטס, לבצע את מעשה הפשע; לפי אותה מסורת, נקם פלופס את נקמתו של כריסי-פוס וחרג את הי'. לפי מסורת אחרת, סירבו אטרוס ותיאסטס לרצוח את כריסיפוס, והי' החליטה להמיתו בידה, לילה אחד, כשנתארה בביתה ליום מתבי, נסלה הי' את חרבו בגניבה, דקרה את כריסיפוס והשארית את החרב תקעה בגופו כדי להטיל עלילה על האוהה. אך מאחר שכריסיפוס הספיק לספר את האמת קודם מותו, גירש פלופס את הי' מביתו והגלה אותה לאליס; הי' ברחה לארגוליס, ושם מתה. בזה נתקמה קללתו של מירטילוס. אחי' נצטווה פלופס ע"י אוראקולום להביא את אפרה של הי' לאולימפיה, ושם נבנה לה מקדש קטן.

2. מתם של אדרסטוס ואמפיטיאה, ביום חתונתה עם פיריתואוס נאבקו אנשי מולדתו, הלפיתים, עם הקטאורים. שניסו לטחוף את הי' ולענותה, אך לא הצליחו בדבר. לפירי-תואוס והי' נולדו שני ושמנו פוליפוסטס.

Euripides, *Orestes*, 988 ff.; P. Grimal, *Dict. de la mythologie grecque et rom.*, 1951, 211; R. Graves, *The Greek Myths*, II, 1955, 31 ff.

היפודרמוס (ἵπποδρομος; ἵππος, מילולית היפודרמוס) — בארצות היווניות בתקופת העתיקה — שדה-מירוץ לתחרויות של סוסים ומרכבות. מירוצים

התכנית היפודרמית, ואריסטו ראה בהי' את יוצרו של מקצוע כהנן-הערים כולו. שרידי תכנית-היהודית נגללו בפיריאוס. רישומי השפעתו נודעו בתכנית-המירוץ של כמה ערים ויוניות נוספות. כגון פריאז, ועוד. בזמן האחרון נתעוררו פסקות ביחס לאמיתות קביעתו של אריסטו, שהרי מילטוס, עירו של הי', חרבה ב-494 וב-474 כבר תוכננה לפי שיטת שתי וערב. מכאן שתכנית זו היתה ידועה קודם שהתחיל הי' גוסס בארדיכילות. אין זה אשוא, מן הנמנע, שראשיה של הסימה היתה נעוצה בייסודן של המשבות היווניות באיטליה במאות ה-7 וה-6 לפסה"ג; צילומי-אורו של שרידי העיר פיטוס (בלאט) Paestum; ביון פוסידוניה — נוסדה ב-600 לפסה"ג בקירוב) הביאו את החקרים הכלל השערה, שתחת שרידי ההתיבות מן התקופה הרומית מסתתרות רשת-ירחובות, היפודרמית, שהיתה קיימת בתקופה היוונית.

הי' קנה לו גם בתחום המחשבה הפוליטית, שבו קדם בכמה פרטים לאפלטון. הי' הציע חלק את האוכלוסיה של כל עיר למעמדות של בעלי-מלאכה, חקלאים וחילים, ואת ארמיתיה — (1) ציבוריות (שנועדו לפינתס החילים), (2) פרטיות (3) מקדשות למטרות-פולחן, לשתים מהצד-העיר (1) הפרדת בתיהדין הרגילים מבתי-הדין לעירעורים (2) התבנתה בין מנגנוני התחיקה, המשפט והמינהל, נודעת חשיבות בתולדות המחשבה המדינית. הי' גם הציע להעניק פרסים לאזרחים, שהמצויא המצאות טכניות טובות המדינה, וכן שהמדינה תאמץ את בניהם של חיללי מלחמתיה, יתכן, שהי' נמנה על כת הפילוסופים הפייתאגוראים, כי בין כתביו של הסופר סטואטוס (ע"פ) שצטרפו שרדיים של חיבור הדן בתורת-המדינה (Περί πολιτείας) — על המדינה), שמחברו ציין כהי' הפייתאגוראי.

אריסטו, פוליטיקה, ב', פרק ח'; C. F. Hermann, *De Hippo-* *dromo*, 1841; Pauly-Wissowa, *R. E.*, VIII, 2 (1913), 1731 (no. 2), *ad loc.*; A. von Gerkan, *Griechische Stadelanlagen*, ch. 12, 1924; D. S. Robertson, *Greek and Roman Architecture*, 1943, 187 ff.

ש. אב.

היפודרמיה (ἵπποδρομία; מילולית "מאלפת סוסים"), שמן של כמה דמויות-נשים במיתולוגיה היוונית. החשור

בוח בתון;

1. בתו של אוינמאוס, מלך פיסה שבאליס. אמה היתה, לפי מסורת אחת, סטרופי, אחת מן הפליאדות (ע"פ), לפי מסורת אחרת — אולייתאי, אחת מבנות הנאוס (ע"פ), ולפי מסורת שלישית אורטי, אחותו של לוקיפוס (ע"פ). הי'



סאדוקאפא עם תיאור מאגרת היפולימוס. רומא, המוזיאון הלאומי

היפולימוס (Ἱππόλυτος), שמן של שתי דמויות במיתולוגיה היוונית.

1. בנו של תסוס (ע"פ) ושל האמאזונה היפוליטי (או מלאניפי או אנטיפי). ה' שהיה ברוב אחרי האלה הבתולה ארטמיס (ע"פ). היה בו לאלת האהבה, אפרודיטי, וכדי להתנגס בו עוררה זו האחרונה תשוקה עזה לה' בלב אמה-החורגת. פידרה, כיוון שה' דחה את אהבתה, התאבדה פידרה בתליה (לפי גוסחת אוריפידס ב.היפולי-טוס¹). אך קודם מוהה כתבה לתסוס מכתב ובו העלילה על ה', שביקש לשכב עמה. כשקרא תסוס מכתב זה לאחר שחזר מדרך ארוכה ומצא את אשתו מתה, פנה לפסטי-דון לבקשה. שיעניש את ה'. פסידון נענה לבקשה, וכשנגזג ה' את מרכבתו על חוף הים, העלה האל מן הים מפלצת בצורת זור, שהבעיתה את תסוסים; ה' נפל מעל המרכבה. נתפס ברגליו במושכות ונסחב ע"י תסוסים המשתוללים עד שמת. לפי גוסחה אחרת, לא שלחה פידרה די בנפשה אלא לאחר שהגיעה אליה בשר רת מותו של ה' — באתונה נתאחד פולחנו של ה' עם זה של אפרודיטי. שהיה לה מקדש על האקרופוליס; ואילו בטריוון שבדרום-מזרח ארגוליס — מקום מותו של ה', לפי המיתוס — היה נערך טקס לכבודה, שכלל בין השאר, קנינת על מותו והקרבת עשר-ראשן של בתולות, שעמדו להנישא לאנשים. לפי אגדה מקומית מאחרות, הניחה ה' אל בין הכוכבים בצורת הקונסטלאציה אוריונה (ר.ככב²). כמרוכן פסידו, שסאקפלוס החיה את ה' מן המתים, וסיפור זה גרס לזיהויו של ה' עם יורבינוס בנימ³ (ע"פ דיאנא).

אגדת ה' שימשה נושא לטראגדיה "הי" של אוריפידס (ע"פ) שממנה קיבל רסין (ע"פ) את ההשראה לטראגדיה שלו, "פידרה", הן חבר טראגדיה על ה' טנקא (ע"פ). פרשיות שונות מאגדת ה' תוארו בצייורי-אגרטלים מתקופת "יוון הגדולה" (באיטליה הדרומית) ובתבליטי-סאקופאגים מן התקופה הרומית.

Euripides, *Hippolytos*; Ovidius, *Melam*, XV, 497 ff.; P-W, RE, VIII, 1865 ff.; R. Graves, *The Greek Myths*, I, 1953, 356 ff.

2. ענק, שהשתתף במלחמת היגנטים (ע"פ) ונהרג ע"י הרמס. שחבש את כובעו של הדיס (ע"פ), המסתיי את בעליו מעיני רואים.

היפולימוס (Ἱππόλυτος) הקדוש מרומא (170—236), סופר והוגה-דעות נוצרי. היה, לדעת פאטיוס (ע"פ), תלמידו של איקינאוס (ע"פ). ה' דחה את התורות התאור-לוגיות של האפיפיורים בני-דורו והשתדל להוקיע את האז-רונים כמינים וכופרים. לסוף אף פרש מן הכנסייה הרומית הרשמית, הקים לעצמו הגמונות משלו, וכן היה האפיפיור-שכנגד הראשון בתולדות הכנסייה. בימי הרדיפות, שנערכו על הנוצרים ע"י מאקסימיוס קיסר (235—238), הגלה ה' לטארדיניה ושמ. ככראה, מת. במאה ה-3 כבר נושבו לקדוש ויום זמרו הוא ה-13 באוגוסט. הכתובת על פסלו שבכנסייה הלאטראנית ברומא כוללת רשימה מפורטת של חתביו. ה' היה אחרון הסופרים הנוצריים הרומיים, שכתבו יוונית. על הספרות הנוצרית היוונית השפיע במידה ניכרת, וכן השפיע (אף אם רק בעקיפים) על הספרות הנוצרית

כאלה כבר נזכרים אצל הומרוס (ע"פ). מן המאה ה-8 לפסה"ג ה' מירוצים בה' תופעה קבועה בכל כינוסי-האספורט הגדולים בעולם היווני.

הה' היווני היחיד, שנשתמרו ממנו שרידים, הוא זה של ליקאיוס באקאדיה (240 × 105 מ'); ה' זה היה מוקף מושבים למשקיפים. תיאור מפורט, אף אם לא ברור כל צרכו, של הה' באולימפיה מצוי בכתבי פאטיוס (ע"פ); בצידו האחד היתה דופן לקהל ובקצה המזרחי שדרת עמודים, שהיוותה כעין עשר-כבוד. מזרחה לשדרת, משני צידיו של מיבנה בצורת משולש, שחודו היה מכוון כלפי צידו הדרומי של מסלול-המירוץ, היו תאי המוצא למרכבות (ἀγέαις) (ἀγέαις), בה', בניגוד לקירקס הרומי, לא הופרדו שני המסלולים של שדה-המירוץ זה מזה ע"פ מעקה (spina) לאורך אמצעו. אלא ע"פ דופן נמוכה, חבל או גדר בלבד. ה' היו קיימים בערים יווניות שונות, כגון אתונה, דלפי, נמיאה, אנטיוכיה, אלכסנדריה וקונסטנטינופול. בא"י בנה הורדוס ה' בירושלים (יוסף בן מתתיהו קדמ', ט"ו, קע"א) ובקיסריה (שמ, ט"ו, שמ"ג), אך בניינם אלה — וכן הה' בגרש, בית-שאן, שבאסטיה (שומרון) ויריחו — היו דומים, ודאי, יותר לקרקס (ע"פ) הרומי מלה' היווני.

התחרויות בה' בקושטה בתקופה הביזנטית היו בעלות משמעות פוליטית מרובה בחיי-העיר; הה' שימש זירה לשתי המפלגות של ה"כחולים" וה"ירוקים", שכל אחת מהן היתה להלכה המצדדת של אחת משתי הקבוצות היריבות של מרכבות-המירוץ, ולמטעשה — אחד משני הרומים הפוליטיים העיקריים שבציר. מארמונו של הקיסר הבימת-התצפית שלו בה' היה מעבר ישיר. בה" שבביזאנטיון הועלו קיסרים לשלטון, וכן גם הורדו ואף נרצחו; כאן נרכבו משפטים והוצאו לפועל פסקי-דין של מוות. לה' בקושטה, ששרידים ממנו נשתמרו, היתה צורת כיכר של איצטיון, והמעקה, שהבדיל בין שני מסלולי-המירוץ, עדיין מסתמן ע"י אובלי-סקוס ושני עמודי-מצבחה. — המירוצים בביזאנטיון הופסקו רק במאה ה-12 לסה"ג.

Dœrtemberg—Gaglio, *Dictionnaire des antiquités grecques et romaines*, III, 1899, 193 sqq., s. v. *Hippodromos*; E. N. Gardiner, *Athletics of the Ancient World*, 1930, 225—229, s. א.

היפוזוכר'ניה, ע"פ הסתגלות; ג'רוז'ה.

בדיעות המוטעות של הפילוסופיה, המיסטריות והאיצטגנינות. משום כך עוסק הספר הראשון של החיבור בתולדות הפילוסופיה היוונית, ואף מצילות בו ידיעות בספרות של פילוסופיה זו, שלא נשתמרו במקורות אחרים; הספרים השני והשלישי (שאברו) עסקו בעיקר במיסטריות; הספר הרביעי עוסק באיצטגנינות ובמגיה; הספרים 5–9 מנתחים דעות של כיראל מיניית וצגריית שונות, והספר השישי — האחרון — כולל סיכום, כרונולוגיה קצרה של עם ישראל וקביעת עמדתו הדתית של המחבר. ערך מיוחד יש לפרקי הספר, העוסקים בכיתות הגנוסטיות (ע"ע גנוסטים). משנת גלתה הספרייה הגנוסטית במצרים נתברר, שחיבורו של ה' מטר — בנאמנות מרובה מזו, שאנו מוצאים בשאר המקורות הנוצריים — את תכנון של התורות הגנוסטיות השונות מתוך שימוש בספרייסוד גנוסטיים. לפרקים על הורמים השונים שביהדות אין ערך נכונה. הפרק על האיסיים במבוסס בעיקרו על דברי יוסף בן מתתיהו. הפרק על היהדות בכללו הוא אובייקטיבי ומידה מרובה.

לח' מייחסים גם את הספר „מסורת השליחים“ (Αποστολ.) וכולל תקנות, סדרי-פולחן ומנהגים של הכנסייה הנוצרית. חשיבותו של חיבור זה עלתה עם התגלותו של מגילות מדבר יהודה, שמתוכן נברר, שסדרי הכנסייה המוסדותיה דומים לאותם של הכה, שעליה מדובר במגילות. כתיבתי יצאו בסדרת Die griechischen christlichen Schriftsteller, 1897 sqq.

A. d'Ales, *La théologie de St. H.*, 1906; W. Schmid-O. Stahlin, *Geschichte der griechischen Literatur*, II, 1924; G. Bovini, *Sant' Ippolito della Via tiburtina*, 1942; M. Lefebvre, *Hippolyte, Commentaire sur Daniel*, 1947; W. Nauck, *Probleme des frühchristlichen Auserwandsindes* (in: ZNW, XLVIII [1957]); Y. Doresse, *Les livres secrets des gnostiques d'Égypte*, 1958.

ד. ב.

הַיְפּוֹנֵג (Haiphong), עיר-הנמל הראשית של ויטנם הצפון-ניתי. מספר התושבים — 188,000 (1953) ה' יושבת על זרוע צפונית של דלתא נהר-סונגקוי, ק"מ 25 ק"מ ממערב למפרץ בקבו (שם חשמי. לטונגנינג) 88 ק"מ ממזרח לעיר-הבירה הנוי. עמיה היא מחובלת במס' ובנהר. סטינג, שעומק שיקפתו במים מגיע ע"מ 8 מ', נכנסת לנמל. ה' ומייצאות פחסיאנטראצט (תפוקת המכרות שבסביבות ה' (עיר). מלט. אורו ומשי. יהדות לאוצרות הפחם שבקרבתה פיתחה ה' תעשייה; בכתיבה: מלפחות אורו. מלט. זכוכית, טכסטיל, כותנה ומשי, חרסינה, התכת בדיל, ועוד. בנמל נמצאת מספנה.

ה' נכבשה ב-1884 על ידי הצרפתים, שהפכוה בעיירה קטנה לנמל חשוב והקימו בה שכונה אירופית נאה. בסתיו 1940 כבשהו היאפאנים ורק לאחר 6 שנים חזרה לשלטון צרפתי. שלטונות-צרפת החזיקו מעמד בעיר בזמן מלחמת-העולם השני עד מאי 1955, ויצאה אחר שביבת-הנשק.

הַיְפּוֹנָבָּס — Ἰηπόναβος (תקופת פעילותו העיקרית: 540–537 לפסג' 2). משורר יווני; יליד אפסוס.

ה' השתמש בעיקר במשקל היאמבי, אך המציא צורה חדשה למשקל זה — הכוליאמבוס (היאמבוס הצולע) — ע"י מה שסיים את הטריטמט היאמבי בפספונדאוס (שתי נוחות ארוכות שוות). מייצוריותו נשתמרו קטעים בלבד, 92 במספר. עד שנתגלה ב-1929 באוקסירינקוס של מצרים קטע

הלאטינית, אך במרוצת-הזמן נשתכחו כתביו כשל מי שפרש מחיקה-הכנסייה. חיבוריו ששתמרו קצתם ביוונית וקצתם רק בתרגומים ללאטינית מתקה, לגיאורגית, לסורית, ועוד. הם כוללים פירושים לכתבי-הקודש, דברי-פילמוס, חיבורים דוג-מאטיים. חיבור על סדרה-הכנסייה וכרונולוגיה של תולדות-העולם מראשיתו עד ימיו.

החשוב בפירושי הוא על ספר דניאל, שנתחבר, כנראה, ב-204. ה' שלא ידע עברית, ביסס את פירושו על אחד מן התרגומים היווניים של ספר דניאל, שכלל גם את הסיפור האפוקריפי על שושנה והוקנים. פירושו של ה' היו בעלי אופי כפול: על דרך הפשט ולאגוריים כאחד. כדוגמה לצד הלאגורי שבפירושו: שושנה היא, לדבריו, סמל לכנסייה הנוצרית ושני הוקנים, שארבו לה, הם סמלים לשני ה„עמים“ היהודיים את הכנסייה: העמים ועם-ישראל, אחד מן התפיסות העיקריים של פירושו לספר דניאל היה לתנך את הנוצרים של זמנו, על סמך הסיפורים שבספר דניאל בדבר הדיפת נגד דת-ישראל, להתנהגות אמיצה בשעת השמד. כמופת להתנהגות כזו הוא מביא את הנצירים חנניה, מישאל ועזריה, שהושלכו לכבשן-האש. הוא טוען, שאין להרהר אחר מידותיו של האל כשקוראים, שהנצירים ניצלו מן האש ודניאל מגוב-איריות. ואילו הנוצרים נטרפים ע"י היות רעות, שהרי גם בימיו של אנטיוכוס אפיפאנס נגור על צדיקים. כגון גנה ושבטת אית, למות מיתח-קדושים. את ארבע החיות, שעליהן מדבר ספר דניאל (1), מזהה ה' לפי מסורת היהודית, שנתקבלה בדרך כלל בנצרות, עם מלכות בבל, פרס, יוון ורומי. ברומי — „החיה“, שששלה בזמנו — לא ראה עם אחד, אלא קיבוץ של אנשי-מלחמה מארצות הרבה, שנקרא בשם „רומיים“; קיבוץ זה נוצר ממחוז של השטח, שביקש להתחלות עם העדה הנוצרית, שאף היא מורכבת מבניהן של כל האומות (הפירוש לדניאל ד, ה-ט). — ה' דן בפירושו הנוכר גם באנטיכריסט (ע"ע).

עניונו של ה' הוא יודע לספר, שהאנטיכריסט, יבנה את העיר ירושלים ויקים את המקדש החדש ויחזיר את כל ארץ-ישראל ואת גבולותיה ליהודים ויקרא את עמם מעבדות הגויים ויכריז על עצמו כעל מלכם (הפירוש לדניאל ד, מט). האנטי-כריסט הוא, איפוא, המשיח כפי שהוא מתואר בספרות-ישראל. בחיבור אחר („על האנטיכריסט“) מנסה ה' לבסס, על סמך דברי המקרא, את הדעה, שמוצאו של האנטיכריסט הוא משבט דן. — יחסו העזי למלכות רומי לא מעע אותו מלהקדיש ליסירת ילידה מאמיתא את ספרו על „תחיית המתים“.

עם חשובי חיבוריו נמנה „הכרוניקון“ שלו, שהגיע לידנו במוטע. בספר זה, שנחבר ב-234/5, זמן קצר קודם שגורש לסאודינייה, מנסה ה', בין השאר, כמו בפירושו לדניאל, לחשב את חקן. הוא בא לכלל מסקנה ששנת חקן, שנת 6000 לבריאת-העולם, עדין רחוקה היא, שהרי, לפי השבונה, עמד — בשנת תחיית-הספר — בשנת 5,738 לבריאת-העולם. חשיבות מיוחדת לכרוניקה נודעת לחיבור מקובל-מושג של צאצאי-ניח ויהוה שמותיים (לפי בראשית, 1) עם עמי התקופה הרומית. חלק זה כולל חומר אוגוראפי ופרשני הוא מבוסס. כנראה, גם על מקורות יהודיים הלגטימים. החיבור השפיע במישרים ובעקיפים על הספרות הביזנטית, ובאמ-צעות על הוסיית (הכרוניקה של נסטור, ע"ע) ועל הלאטינית. ספרו העיקרי של ה' הוא חיבורו נגד כיתות המינים השונות: Κατα πασών αἰρέσεων ἐλέγχος („דחיית כל המיני רעות“). ה' היה סבור, שכל המיניות שקמו בנצרות יסדן

תכונה אלוהית או האצלה מן האל כישות עצמאית, או עצמאית במידת מסויימת, קיימות בדת הפרסית, בגנוסטיס (ע"ע) ובמנכיאים, וכן יש מדברים על ה" ביהדות של תקופת בית שני ואחריה ורואים במושגים "מימרא", "שכינה", "כבוד", "רוח הקודש" וכו' ה" כשמפליים בתפילת-נעילה: "מידת הרחמים עלינו התגלגלי מפני קונך תחינתנו הפילי", אין כאן לכאורה אלא ה" של מידת-הרחמים, והיו שנלחמו בצורה זו של תפילה.

המונח ה" והפועל שנוצר ממנו (באנג' hypostasize, בגרמ' hypostasieren) נעשו רווחים בפילוסוף הפילוסופי ההרטי, מדברים בפילוסופיה על ה" כשמישהו מניח, ש...מהות, הקיימת רק במחשבתו, נמצאת כעצם ממשי מחוץ לסובייקט החושב", והופך מחשבות לעצמים" (שתי ההגדרות אצל קאנט, "ביקורת התבונה הטהורה", הוצאה ראשונה, עמ' 384, 395). קאנט מדבר במובן זה על Subreption des hyposta- (העברית של התו"ש ב"ה, עמ' 298) תרגמו hypostasieren ע"י עצם.

F. Erdin, *Das Wort Hypostasie*, 1939.

ד. ב.

היפוסטילוס (ἵπποστῆλος, "מתחת לעמוד"), בארדי-כלות — אלים-עמודים; שטח מקורה נרחב, שגגו נתמך ע"י מספר מרובה של עמודים. דרך-בניה זו היתה מצויה בתרבויות, שלא ידעו להקים מבנים — וביחוד מבני-ענק — נתמכים על קשתות וקימורים.

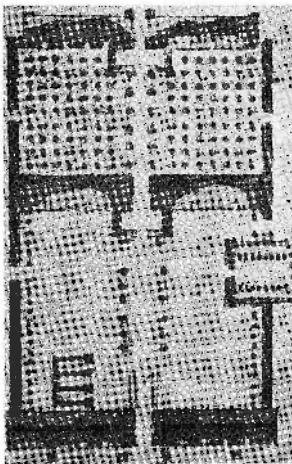

תבנית היפוסטילוס שבכרנון מתוך הספר:
G. Perrot—Ch. Chipiez, *Histoire de l'art dans l'antiquité*

בניית הח"י היתה רווחת בימי קדם בארצות הים-התיכון, וביחוד במצרים, שבה היתה קיימת נטיה לפולחנות-פאר, שהיו נערכים בעמדם קהל גדול (אלפים או אף רבבות של

אורך-ביתם על גבי פאפירוס, ה" שמוצאן היה מדלת-העם, כתב בעיקר שירי-התקפה. הפסלים בופאלוס ואתניס, שיצרו קאריקטורה של דמותו, התאבדו, לפי המסורת, בהשפעת הצי שירתו העקצנית. הרקע הסוציאלי של שירת ה" היה בעיקרו חייהם של בעלי-המלאכה ואנשי העולם התחתון (זונות, גנבים, וכד'). הקטע האכסיריני ממתאר מחזה בבית-בושת. סגנונו של ה" הוא ריאליסטי ומתאם לסביבה. המשמשת נושא לתיאוריו, כשהוא מבכה את עניותו ומתקייף את שחרירי-המותרות, רוחו מרה עליו ולשונו מלאה ארס, ה" חיבר גם פארודיה לשירת הומרוס, ונחשב לפאראדיסטן הראשון בספרות. בתקופה ההלניסטית עוררה יצירתו את ההעניינות של חוקרי-הלשון מן האסכולה האלכסנדרונית; היא השפיעה על המשורר לוקופרון, ומשקלו נעשה רווח בשירה היוונית ושוב לא שימש לשירי-התקפה דוקה. ה" השפיע ביחוד על אנשי הורמים הסטואי הליקוני, וכן על חיבורי-ה" הרניאס, קאטולוס ומארכיאליס.

Pauly-Wissowa, *R. E.*, VIII, 2 (1913), 1890, *ad voc.* (2);
E. Diehl, *Anthologia Lyrica Graeca*, I, 3, 1922-25, pp.
74-98; *Archiv für Papyrusforschung*, 1932.

ש. א.

היפוס, ע"י סוסיא, א.

היפוסטסיס (ἵπποστασις), מלה יוונית בעלת משמעויות שונות, שנגזרות מן המלות ἵππος (חמת) והפועל ἵπποστασ (אני עומד). בתרגום השבעים משמשת מלה זו בתרגום של המלים "קיום, מעמד, משא" וכו'. בתקופה ההלניסטית שימשה המלה ה" גם כשם-עצם נגזר מן הפועל ἵπποστασ (אני מבטיח); מפני-כן היא מובאת בתרגום השב"ע עם גם בתרגום המלים, תחולת, תקווה, ובמובן זה היא אף משמשת לפעמים בברית החדשה (ע"י. איגרת אל העברים, ג', י"ד ו"יא א').

בפילוסופיה היוונית (אריסטו, האסכולה הנאו-אפלטונית) ציינה המלה ה" ממשות אובייקטיביות. קיום, קאלי, וכו', ובמובן זה נהרגמה, בתקופת הקיסרות הרומית, ללאטינית: substantia. המונח הפילוסופי ה", ביחד עם תרגומו הלאטיני substantia (המופיע גם בברית החדשה: "אל העברים", א', ג'), נכנס אף לתאולוגיה הנוצרית של אבות-הכנסיה, והשתמש בו בדיון על השילוש הקדוש. אי-בהחירות במשמעותו של המונח גרמה לזיכוחים מרובים ה" במובן של ישות. קיום, או טבע הדבר, אפשר היה לומר, לשילוש הקדוש יש ה" אחת; כשהשתמשו במלה במובן של מהות, עצם, אמרו, שיש לשילוש שלוש ה" בעצם (ousia) אחד; לסוף קבעה ועידת-הכנסיה של קושטה (381), שיש להשתמש במונח ה" כמונה כמעט וזה עם המונח "פרצוף" (persona).

משימוש נוצרי-אורתודוקסי זה נתפתח בחקר-הדתות המודרני (מן המאה 19 ואילך) אפשר, בהשפעת הפילוסופיה (ר' להלן)—השימוש של המונח ה" בהוראת חדשה; ראית תכונה מסויימת של האלהות, או האצלה ממנה, כאלוהות בפני עצמה, כן משמש המונח ה" לציון אלים או אלות, שנוצרו מתוך האלהה של מושגים מסויימים של הטבע או המוסר, כגון "צדק" ו"מישור" של הכנענים. מושגים אלה הפכו לאלים בדתות שונות, וביחוד בדת הווימית (כך, למשל, עבדו אל השלמות, הביישנות וכו'). ה" במובן של ראית

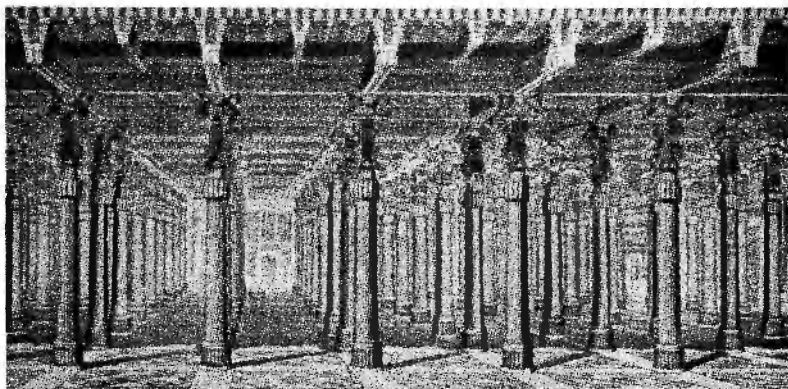

אולם האולתקורום, פרספוליס (שיחזור של שארל צ'יפז) סגור הספר:
G. Perrot-Ch. Chipiez, Histoire de l'art dans l'antiquité

בניאדם) בהיכלות ובאולמי-הקבלה של השליטים. למספר העמודים ולחלוקתם בשטח לא היו כללים. הדוגמה הנאה ביותר של ה' מצדי היא זו של המקדש שעל-יד כרנון (ע"ע) — אחד מן הבניינים הכבירים ביותר, שהקימו דיר-אנוש: בשטח של כ-5,000 מ"ר (103 מ' חזית, 52 מ' עומק) מתנשאים 134 עמודים, סדורים 16 שורות; הם כללים בשני אגפים, כ"א של 61 עמודים בגובה של 13 מ' ובשתי שדרות, כ"א של 6 עמודים בגובה של 21 מ'. שמהות כעין "דרך-המלך" באמצע האולם, הפרש-הגבהים איפשר התקנת חלונות. זוהי אותה תכנית עצמה, שפיתחה ברומי לצורת הבסטליקה (ע"ע).

בקנה-מידוד צנוע יותר נתקבל החי' גם בכרתים, ברלוס וביוון. השליטים האחמנידיים של פרס הקימו בהשפעתה של הארדכיכלת היוונית אולמי-עמודים מפוארים בפרספוליס (ע"ע). אותה השפעה עצמה ניכרת אף במקדשי-העמודים של הודו.

G. Perrot et Ch. Chipiez, Histoire de l'art dans l'antiquité, 1882-90; G. Leroux, Les origines de l'édifice hypostyle, 1913.

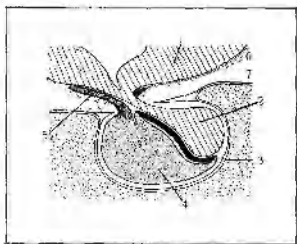

צויר 1.
החך כמאסידיאוגרמאטי של ההיפופיזה:
1. סרקע-פוחית; 2. האונה האחורית (היפופיזה עצבית); 3. תלמי-ביניים; 4. החלק הפוחית של האונה הקדמית; 5. החלק הנבשטי; 6. רוסס; 7. קרובות-פוחית חקשה

מתאחות בשלב מאוחר יותר של ההתפתחות (וע"ע אמבריולוגיה, עמ' 869). ביונקים כריבים ובתינוקות אנושיים מפריד סדק בין שתי האונות; בבני-אדם מבוגרים מתמלא סדק זה תאים דמיי-שלושפוחיות (צויר 2). (א) נראית כגוף אפיתלי-בלוטתי (ב) — כגוף עצבי-סיבי, ומכאן הכינויים אדנו-הי' (adenohypophysis, הי' בלוטית) ל(א) ונורו-הי' (neurohypophysis, הי' עצבית) ל(ב). מבחינה סופוגראפית ניכרת בכל אחת מן האונות חלוקה נוספת: (א) — (1) חלק מרוחק (pars distalis), (2) חלק נבשושי (p. tuberalis), (3) חלק-ביניים (p. intermedia); (ב) — (1) אונה עצבית (lob. nervosus), (2) המשפך (infundibulum). עיקרו של (א) הוא החלק (1); החלק (3) מצוי בחולייתיים הירורים ואינו מצוי באדם. מבחינה היסטולוגית מגלה ב(א) של-שה סוגים של תאים: שוללי-צבע (כ-50%) ושני סוגים של

היפופיזה (hypophysis, ὑπόφύσις [גאלוס]) או הג'רף פייטואיטרדי (מלאט' pituita, דיר), תת-

המוח, בלוטת הפרשה פנימית (ע"ע) בחלל-הגולגולת, בתוך קערת האוקף התורכי של עצם-היתד שבבסיס-הגולגולת; הבלוטה צמודה ע"י גבעול לבסיס-המוח. לחלק ממוח-הביניים שבו.

החי מצויה בכל החולייתיים. החי' של האדם היא גוף סגלגל-אדמדמ, שארכו כ-1 ס"מ, רחבו 0.5-1 ס"מ ועביו כ-0.5 ס"מ; משקלה 0.5-0.6 ג', אך בנשים הרות היא מוספה משקל עד כדי 0.8-0.9 ג'.

אבר קטן זה הוא רבגוני מבחינת מבנהו (צויר 1), ולמעשה הוא מורכב משני אברים שונים, שכל אחד מהם הוא בעל פונקציות מרובות, אף בעין בלתי-מוזיינת אפשר להבחין בין האונה הקדמית (א) ובין האונה האחורית (ב) של החי'; (ב) נראית כבליטה מבסיס-

ספים — מוטלת בספק. כל הרמוני האונה הקדמית הם חמרים מאקרומולקולאריים מקבוצת החלבונים (ע"פ), מהם פרטאנים פשוטים ומהם גליקו-פרטאידים; משקליהם המר-לקולאריים — מסדרהגדול 100,000—10,000. מבחינת טיב שפעולם ניתן לחלק אותם לכמה קבוצות: (1) גורמים שמשפיעים על התפתחות הלילית של הגוף; (2) גורמים מפעילי בלוטות אחרות — הללו נקראים ע"ש הבלוטות המופעלות מהם, תוספת טרופי (מיון) $\epsilon\theta\sigma\phi\alpha\sigma$, כיוון, פניה), או בקיצור טרופינים (ויש גורמים טרופי ו-טרופינים [„מוינים“], מיון) $\epsilon\theta\sigma\phi\alpha\iota$ (מיון); (3) גורמים שמשפיעים על הילוף-החמרים בכללותו או על תהליכים מסויימים בחילוף-החמרים.

ל(1) שייך הר מו-הגדילה (הורמון הסומאטו-טרופי, סומאטורופין), שהוא הגורם החשוב ביותר בהסדרת התפתחותו של האורגניזם עד שהוא מגיע לממדיו הסופיים התקינים. הרמון זה הוא מוצרם של התאים האידופיליים; ליקויים במנגנון הפרשתו (פעילות-יתר או תת-פעילות) מתבטאים בתופעות הענקיות, הננסיות והאקרומ-גליה (ע"פ צמיחה וגדולה).

ל(2) שייכים שני ההורמונים הגונאדוטרופיים (גונאדוטרופינים), השולטים בפעילות בלוטת-המיין ונעשים ע"י כך גורם מכריע לגבי כושר-הרבייה, הן של הזכר והן של הנקבה, הן מבחינת הבשלת תאי-המיין והפרשתם והן מבחינת הפקתם והפרשתם של חורמוני-המיין. הגונאדוטרופינים מיוצרים, כנראה, בתאים האידופיליים (ע"פ מיין), והורמון הלאקטוגי (פרולאקטין) קרוב לשני הקדמים, מאחר שהשפעתו משלמת את הכשרת ההחלה למוצא פני-לוחת האנדוקרינית, אך ביחוד הוא מפעיל את בלוטת-החלב של הבמבה שהלילה (או של האשה שילדה) הפרשת חלב (ע"פ). — על שום שלוש ההורמונים הללו זכתה החי להחשב המוטור הראשון של חיי-המיין. — ההורמון התיורופי מפעיל את בלוטת-התריס להרשת תיורופין; ע"י כך הוא נעשה בעקפים גורם חשוב בקיום תקינותה של הקונסטרוציה או בהפיעותיה (מיכסאדמה או מחלת בקוד [ע"פ]). במידה שמצבים אלה מתאינים במישורים בפעילות ההורמונאלית של בלוטת התריס (ע"פ). — ההורמון האדרגורטיקוטרופי, שמוצאו מן התאים הבאורי-מיליים, שולט בפעילותה של קליפת יתרת-הכליה, וע"י כך בעקפים — בפונקציות הפיסיולוגיות החיוניות של הרמוני בלוטה זו, פעילות-יתר של החי מבחינת ההפרשה של הרמון זה גוררת הפרשת-יתר של קורטיזון ושל הרמוני-קליפה אחרים, שמתבטאת במחלת-קשינג (ע"פ יתרת-החמרים, שהם עם (3) נמנים גורמים שונים בחילוף-החמרים, שהם מזהים בדרך-כלל ע"פ השפעתם של תמציות מן האונה הקדמית של החי, אך עדיין לא הוכרו כחמרים כימיים מוגדרים, וייתכן שממה מן הפעולות הללו אינן אלא תופעות-לוואי לפעולתם של ההורמונים מוגדרים או ביטויים לצירוף פעולותיהם. מן ההורמונים המשותרים הנוספים הללו: גורם דיאבטוני — שפועל כנגד האינסולין (ע"פ) בחילוף-החומר של הסוכר בגוף וביווסת-סוכר-הדם ומעורב בגרימת מחלת הסכרת (ע"פ); גורם ליפוטרופי וגורם קטוני — שמעורבים בחילוף-החומר של השומן; גורם פאנקריאטוטרופי — שש-פע על התפתחות-יתר של איי-לאנגרהאנס בבלב, וע"י כך — על יצירת האינסולין; ועוד אחרים הרבה.

כמה-צבע — שמצטבעים בצבענים חומיים (כ-40%) או בסיים (כ-10%).

הפעילות האנדוקרינית של החי היא רבגונית ביותר (ע"פ הרמונים), ולא זו בלבד אלא שהאונה הקדמית מפרשת, בין השאר, הרמונים שמשפיעים בלוטות אנדוקרי-ניות אחרות להפרשת הרמוניהם. משום כך תופסת החי מקום מרכזי — ואילו שילט — בפיסיולוגיה של ההפרשה

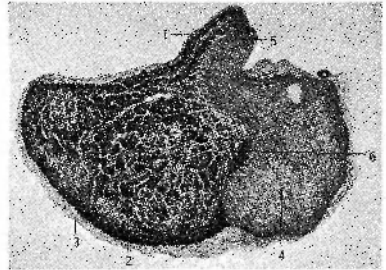

ציר 2. חתך תיכון של ההיפופיזה של האדם
1. חלק נבשיני; 2. חלק מ"חום; 3. חלק פיסיו-היפופיזה;
4. חלק עצבי; 5. נעול ההיפופיזה; 6. חלק-הכימיה

הפנימית ושל הסדר ההורמונאלי של האורגניזם. ונדעת לה חשיבות מרעת בקביעת הקונסטרוציה הביולוגית; החי שהגדירו אותה במנצח על התזמורת האנדוקרינית, אך בנינים האחרות הוכח, שהחי אינה פעלת מעצמה אלא כפופה היא למערכת-העצבים ומופעלת על-ידיה. האונה האחורית מקבלת העצבוב ישיר מן התת-רמה שבקרקע מוח-הביניים, ואילו האונה הקדמית מושפעת מחומר, שמוצא אליה מן התת-רמה באמצעות מערכת מיוחדת של כליות ועינים. תלות זו בערכת-העצבים ובמוח היא אחד מן הגורמים בהסדר הפעילות של החי — התאמת עצמת הפרשתה הפנימית לתנאי-החץ, שמפעילים גירויים על הגוף, וכן השפעת המצב הפסיכי והגורם האמוביונאלי עליה. נמצא למשל, שאפשר לעורר את פעילות החי ע"י גירוי העין; שימוש מעשי ניתן לדבר זה בהארה המתמדת של הלולים לשם הרביית טלית הביצים ע"י התרגולות.

מכאנים שהם הפעילות של החי גלום ביחסי הגומלים שבין הפרשת הרמוני-החי והפרשת הרמונים מבלוטות אנדוקריניות אחרות, שהן מופעלות ע"י הרמוני-החי, והפשישותיהן של אלו האחרונות ככמויות קטנות מבניות את פעילות ההפרשה של החי. כבוד שהפרשותיהן ככמויות גדולות יותר מרסנות בדרך כלל אותה פעילות. מנגנון מסובך זה הוא אחד מיסודות ההומיאוסטזה (ע"פ) באורגניזם.

(א) האונה הקדמית (החלק המרוחק), ריבוי ההשפעות ההורמונאליות של אונה זו בפונקציות פיסיולוגיות, וכן רבגונותן של התופעות הפאטולוגיות המתגלות באורגניזם לאחר שנפגמה, הביאו לידי הבחנת מצאיותם של יותר מ-20 הרמונים שונים, שמופקים מבלוטה אנדוקרינית זו. עד עשויי בודדו והוגדרו כיחידות כימיות ששה מהם; מצאיותם של כמה אחרים קרובה לוודאי, ואילו זו של אחרים נר-

התקינה תלויה בהי — ביחוד הורמוני קליפת יתרת-הכליה. בהתאם לכך עשו בשנים האחרונות נסיונות לספק במחלות ממאירות מסוימות ע"י כריחת התי' כשהורמוני-התי' הם מן הגורמים למחלה או להחמרתה, כגון במקרים מסוימים של סרטן-החזה, שכימתו מזוהת ע"י הורמוני-הגונאדו-טרופיים, ושל סכרת ממאירה, שבה ניכרת השפעת הגורם הדיאבטטי (ר' למעלה) של התי'.

הדס גמור של התי' כגון זה שבא מחמת שחפת, עגבת או גידולים, גורר את מחלת-סימונדס (Simmonds) — תשישות-שמנלית-התי' (cachexia hypophysoptiva): רזון ורידול הגוף כולו, ביחוד אפיסת רקמות-השומן, שיחוק הפעילות המינית, התמעטות חילוף-החמרים, ירידת-הטמפרטורה, חולשה כללית, תופעות אלו מקורן בעיקר בהשבת יתרת-הכליה, שפעילות תלויה בהי'. הירס חלקי של התי' וביטול פעולות מסוימות מפעולותיה מתבטאים במחלות קונסטרוציביות שונות, שהתסמונת שלהן כוללת הפרעות בגידול (בילדים), במנגנון הרבייה ובחילוף-החמרים, ביחוד בחילוף-החמרים של השומן, ביניהן בולטת מחלת-פרייליך (Fröhlich) — הפרעת-גידול של השמנה וכליו אברי-הימין (dystrophia adiposogenitalis): עיכוב הגדילה (בילדים), הצטברות שומן באיזורים מסוימים בגוף, סימני סריסות, מחלה זו באה מחמת גידול במשך ובגובה המחבר את התי' עם בסיס-המוח.

תולדות חקר התי' התי' כבר תוארה ע"י הרופאים היווניים הרומיים, אך בעיניהם לא היתה אלא אבר מפרשי רירי (מרה לבנה) מן הנותן לשם צינור חום-החיים הבא מן חלב. הכרת מהותה האמיתית ופעילותה של התי' התחילה רק בסופו של המאה ה-19, ובעיקרה אינה אלא השגו של הדור האחרון.

ב-1886 תיאר פ. מרי (ע"ע) את חקרו-מגאליה, וזמן מועט לאחר מכן נתברר, שאחד מסמיניה של מחלה זו — גידול התי', אך ההשפעה האנדוקרינית של התי' לא הוכרה אלא ב-1895, כשנתגלה כשרה של תמצית מן התי' להגביר את לחץ-הדם. ב-1898 הוכח, שמוצאי של הגורם הפעיל הוא באונה האחורית, ומכאן ויאלך הפתחה הקריה באונה זו. ב-1909 גילה דיל (ע"ע) את השפעת התמצית של האונה האחורית על רחם המעוברת, ב-1912 — הוסי (ע"ע) את השפעתה על העיני; באותה שנה נתגלה הקשר שבין ליקוי התי' ובין הדיאבטס המלל, ב-1928 הצליח קאם (Kamm) להפריד בין שני הגורמים הורמונליים של האונה האחורית, וב-1943—1954 הגיע דיו וינו (ע"ע) להשג הסופי של בידוד שני הורמונים, וזיהים הכימי והסינתזה שלהם.

חקריה השיטתיים באונה האחורית לא התחילה אלא בשנות ה-20 של המאה ה-20, מהחילה הוכרה בבידוד השפעתה של בלוטה זו על הגדילה, וההורמון הפעיל נחקר במשך 20 שנה בעיקר ע"י ה. מ. אואנס (H. M. Evans). ב-1926 גילו פ. א. סמית, מצד אחד, ואשהו וצ'וקר (ע"ע) מצד שני, את תפקידה של התי' בהפעלה בלוטת-הימין, ומממצאיהם התפתח הקו המקורי, שהביא לירי גילוי הורמונים הגונאדו-טרופיים, שביצאם של הורמונים מפעילי בלוטת-החירס ויתרת-הכליה הוכחה בשנות ה-30 (סמית, הוסי, קוליס ואחרים). את ההשפעה הדיאבטטית של התי', וכן כמה פונקציות אחרות של הלוטה זו, שמתבטאות בחילוף-החמרים גילה חקר בעיקר ב-1951. בידודם וזיהוים הכימי של כמה

(ב) חלקיה בניינים של התי' מפרשי הורמון, שמסדר את יצירת הורמונוסטרומים ואת מנגנון תנועתם בתאי-הפיגמנט של הדגים (ע"ע דג, דגים, עמ' 910), של הדרחיים (ע"ע, עמ' 112/3) ושל הזוחלים, וע"י כך — גם את חילופי בצעיטה (ע"ע פיגמנטים), ההורמון בודד הורמון-הגורם כפוליפפטידי. אין הוכחת לפעולתו של הורמון זה ביונקים, ובכללם האדם.

(ג) מן האונה האחורית של התי' בודדו שני הורמונים: (1) אוכסיטוצין (ע"ע) — מכוון השרירים החלקים, ובפרט שרירי-הרחם עם גמר תקיפת-ההריון; (2) וזופרסין — מכוון נימיהדה ומגביר לחץ-הדם ומוטת הפרשת המים דרך הכליה; ליקוי בהפרשה של הורמון זה גורר את מחלת הדיאבטס התפל (ע"ע שתן). — שני הורמונים הללו יזוהו כפוליפפטידים בעלי הרכב ובמנה זהה, והם הוזהרים מהורמוני-התי', שהוכחו גם בדרך סינתטית (ע"ע דיו וינו).

הפרעות בפעילות התי' גורמות לשורה ארוכה של מחלות, מהן ליקויים כלליים של הקונסטרוצייה ומהן ליקויים בפוג-קציות מסוימות. פעילות-יתר של התי' או של אחד מחלקיה באה מתערבות התאים מפרשי-ההורמונים או מגירוי-יתר להפרשת הורמונים. תת-פעילות היא תוצאה מליקויים-מלידה או מגרימת נזק לתאים המפיעים ע"י לחץ מכאני או מחלה זיהומית. יש גם הפרעות בפעילות התי', שבהן אין לגלות כל שינוי במבנה ההיסטולוגי של האבר. יש גם שפעילות-יתר חלקית — מבחינת ההפרשה של הורמונים מסוימים — מופיעה בצד תת-פעילות של חלק אחר של הבלוטה ומיעוטם או העדרם של הורמונים אחרים. תסמונת כזו מופיעה לפעמים קרובות במקרים של גידולים סגוליים בהי', שגורמים לשיג-עוג סוגי-תאים מסוימים (אם סוגי-תאים מסוימים) מתאי בצד כליתם או התנוונותם של סוגי-תאים אחרים. הרבה מחלות התי' נגרמות ע"י גידולים, והתפתולוגיה מבחנת יותר מרטיס מיני גידולים, שעלולים לגרום להפרעות במנגנון התי'.

הטכניקה הכירורגית החדישה מאפשרת במקרים מסוימים ריפוי של מחלות שמחמת גידול-התי' ע"י כריחתם של גידולים אלה. במקרים של פעולת-יתר של התי' שלא מחמת גידולים בתוכה או ממנה מטפלים בחולה לפעמים קרובות ע"י מוח תשירים הורמונאליים מבלוטות אנדוקריניות אחרות או מוצא סינתטי, שמדכאים את פעילותה של התי' (ר' למעלה, עמ' 337). במקרים של מיעוט פעילות התי' או העדרה מטפלים בחולה ע"י מוח הורמון-התי' הנעדר או הורמון, שצריך היה להיפרש בהשפעת הורמון-התי' הנעדר. הריפוי בתשירי הורמון-התי' נתקל בקשיים מרובים, מכיוון שהורמונים אלה הם ספציפיים במידה מרובה למין בעיה, ולא תמיד פעילים תשירים הורמונליים מהי' של בעיה גם באדם. נוסף על כך עלול מוח הורמונלי הללו — שהם חמרים חלבונים — במשך תקופה ממושכת לגרום לתת-החיים של „אנטי-הורמונים", שמבטלים את פעולתם. בזמן האחרון הוכחו תשירים גם מהי' של בני-אדם, וכבר יש עדויות להצלחת ליקויים מסוימים בטיפולם באדם. ביחוד בתורמו-הגדילה ובחורמונים הגונאדוטרופיים.

התי' שלעצמא אינה הכרחית לקיום עצם החיים בבכ"ח ובאדם; אך מינוטלה התי' מן האדם מן הכרח לספק לו כמריית קטנות של הורמונים החיוניים, שציריהם והפרשתם

על נסיעות מרובות. שערך לשם לימוד וריפוי חולים. ביניהם מרמי המעלה, על ישיבה במשך זמן-מה באחונה. שבה פעל בשעת מגפת-דבר. על ייסודה של אסכולה, שבה השתלמו ר"ר פאים בשכר. ועל פטירתו בשיבה טובה בלאריסה שבטאליה. שמו של ה' קשור קשר אמיץ ב.ב.אוסף ההיפוקראטי"

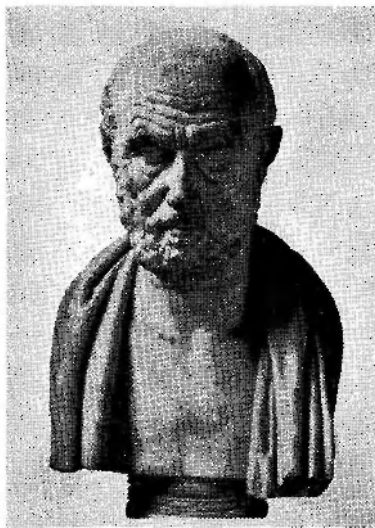

היפוקרטס פסל עתיק (המוזיאון הבריטי, לונדון)

(Corpus Hippocraticum), המכיל כשבעים חיבורים רפוי-איים, כתובים בניב היווני הביקורת ההיסטורית והכיתה, שרבי מחברים מרובים היו באוסף, שהרי כמה מחיבוריו מייצגים דעות שונות, ולפעמים אין סתירות. בפרטים מסוימים. כבר הבחינו הקדמונים בין הכתבים האמיתיים, שיוחסו להי עצמו. ובין הכתבים שנכתבו ע"י הבאים אחריו או ע"י קודמיו. אך למרות ההבדלים בזמני-החיבור של הספרים השונים, יש להתייחס לאוסף כליחידה כוללת אחת משום מקומו בתולדות הרפואה והשפעתו על התפתחותה. בדומה למקרא גם מבחינת הבעיות של ביקורת הטקסט, ריבוי הפירושים, התרגומים והרוצאות. וגם מצד ההשפעה. שנועה לו — מבחינת חקר המקום והזמן גם יחד. האוסף מייצג את כל מה ששרד מספרות האסכולה הרפואית של קוס והגיע לדורות המאוחרים. הוא כולל ספרים, שקדימתם להי ודאית. כגון „פלטוניקוס של קוס“, כבר נמצאים כמה מן הרעיונות החוריים ומופיעים במשנתו של הי; שימת הדגש על המהלך הטבעי של המחלות ועל תוצאותיהן המשוערות. החשובים שבספרי האוסף — ואת אלה יש לראות ביצירותיו של הי עצמו — הם: „הפרוגנוסטיקון“, „ההנהגה במחלות החרדות“, „מגפות“ א' וג', „המהלך הקדושה“ (אפילפסיה). היחיד הגדול, שהנהיג הי, הוא הסתכלות במהלך המחלות הטבעי של המחלות, בזה נעשה מבססה של הרפואה

המורמי האנה הקדמת הוא השגם של טובי הביכמיאים בשנות 40—50.

B. A. Housay, *La accion fisiologica de los extractos hipofisarios*, 1922? id., *H. et metabolisme*, 1942; id., *Physiologie humaine*, II, ch. II, 1950; B. Zondek, *Hormone d. Ovariums u. d. H.-Vorderlappens*, 1935; H. B. Van Dyke, *The Physiology and Pharmacology of the Pituitary Body*, I-II, 1936, 1939; H. B. Friedgood, *Endocrine Functions of the H.*, 1946; H. Zondek, *Die Krankheiten d. endokrinen Drüsen*, 1947?; L. J. Solfer, *Diseases of the Endocrine Glands*, 1951; E. Abderhalden, *Hormone*, 1952; B. Donovan, *The Pituitary Gland: Servant of the Brain* (*Science News*, 30), 1953; E. E. Hays-S. L. Steelman, *Chemistry of the Anterior Pituitary Hormones* (Pincus-Thimann, *The Hormones*, III), 1955; E. B. Astwood, *Growth Hormone and Corticotropin* (*ibid.*), 1955; A. T. Cowie-S. J. Polley, *Physiology of the Gonadotropins and the Lactogenic Hormone* (*ibid.*), 1955; F. W. Landgræbe-B. Ketter-H. Waring, *Hormones of the Posterior Pituitary* (*ibid.*), 1955; C. E. Pickford-J. W. Atz, *The Physiology of the Pituitary Gland of Fishes*, 1957.

מ. ס. - ל.

היפוקרטסון (ביון ἵπποκράτους, מן αἶμα — „מלמטה“, καυσίος — „מוסק“; לאט: hypocaustum), שמה היווני של הרצפה המורמת, המוסקת מלמטה — ומתוך כך גם של החדר המוסק עצמו — שנמצאה בבתי-המרחץ הפרטיים, וביחוד הציבוריים (התרמות), ברומי הקדומה. תנור גדול, מוסק בפמנים (hypocaustis), שימש במרחצאות אלה למטה כפולה: לחימום המים לרצפה ולחימום של איר, שהיה מובל לחדרים בצניור גדול מחמת לרצפה. ומשם — דרך צינורות קטנים — בין הכתלים הכפולים, שהותקנו לצורך זה. בדרך כלל היו מצויים בבתי-המרחץ caldarium (אמבט של מים חמים), tepidarium (אמבט של מים פושרים, או חדר מוחים במקצת, ששימש מעבר) וfrigidarium (אמבט של מים קרים); זה האחרון היה נתון לפעמים קרובות בחדר עגול מכוסה כיפה, או מותקן כבנייט-ישיה תחת כיפת-השמים, לפעמים היה מצוי על-יד caldarium חדר-יועה, laconicum (שנקרא ע"ש לאקוניה, שבה כבר היו נוהגים בזמן קדם להניע לחום-הקיסור ואח"כ לשטוף את הגוף במים קרים לשם חיטוי). בעוד שבאטליה לא השתמשו בהי להסקת חרירי-המגורים אלא במקצת (למשל, בחוריה של בוקרבת אוסטיה), היה השימוש בהם רווח בארצות קרות יותר. המצאתה של הרצפה המורמת, שהיתה מופרת מן הרצפה העיקרית ע"י אומנות לבנים קטנות (suspensura), מיוחסת לגאיוס רגיוס אוראטס (במאה ה' לפסה"ג).

Vitruvius, *De architectura*, V, 10, 1; Valerius Maximus, *Facta et dicta memorabilia*, IX, 1, 1; W. H. C. van Esveld, *De balneis lautionibusque graecorum*, 1908; G. Fusch, *Über H.-Heizungen u. mittelalterliche Heizungsanlagen*, 1910.

היפוקרטס — ἵπποκράτης — (בערך 370-460 לפסה"ג), גדול הרופאים של יוון העתיקה, הידוע במסורת הרפואית-היסטורית כמאבי הרפואה. הי מוכר פעמיים ככתבי אפלטון ופעם ע"י אריסטו, אבל הביוגרפיות הראי שונות של הי מקורן בכתבי סוראנוס ואחרים. שנכתבו כמה מאות שנים אחר מותו, ואין לראות בהן תעודות היסטוריות. לפי המסורת נולד הי באי קוס (ע"ע) לאביו הרופא האקלידס והיה נצר למשפחה „אקפפואית“ (ע"ע אסי קלפיוס), שמאלכת-הרפואה נמרה בה בירשה מאב לבנו. בדיעות המועטות, שנמסרו עליו ע"י כותבי תולדותיו, מסופר

המדעית. הצפיות מדוקדקות במקום היפותוזות: זהו האפייני ל"גישה ההיפוקראטית" — מונח, משמשתמים בו גם ברפואה החדשה. חי אינו מקבל את ההסבר, שהמחלה באה מן השמים; ביתר דיוק — אין הוא מרשה לרופא להסתפק בהסבר זה. אלא מטיל הוא עליו לברר את התנאים והגורמים הטבעיים של המחלה, וגישה זו הוא מחייב אף לגבי מחלת הכפיח ("המחלה הקדושה"). שחותרם על-טבעיות הטבע בה במידה בעול העתיק, אולם עוד יותר הוא מתנגד להסברים פילוסופיים, שצצו ונתרבו ביוון העתיקה כשהפילוסופיה חקקה את גלי האמונה. בספרו, "על הרפואה העתיקה" הוא מציג, שאין להישען ברפואה על שום עקרון כהסבר לכל התופעות השונות; נקודת-המוצא צריכה להיות לא עקרון מופשט, אלא שיטת-מחקר מבוססת על ידיעות הטבע ועל תגליותיו של החוקר המוסמך, המשמש גם בתגליות קודמיו; הרופא צריך לדעת את מדעי-הטבע ולהשתמש בהם בהתאם לתכונותיו של כל חולה. ובכן: מלאכת-הרפואה צריכה להיות מושגת על הצפיות וניסויים, מצד אחד, ועל התחשבות בתכונות האישיות הסגוליות של החולה, מצד שני.

היסוד של הכתבים ההיפוקראטיים הוא, אירופא, רפואה ראצינאלית, שהיא רחוקה במידה שווה מאמונות-שווא ומפלי פולי הפילוסופים, וזו ההג גדול, שמבטל על הרקע הכללי של זמנו: מצד אחד — התנגחותן של האסכולות הפילוסופיות של זמנו, ומצד שני — דרכי-הרפואה-הרפועל, שהיו מקובלות בריכוזי החולים — האקליפסאדות, כגון אפידורוס (ע"פ) — שבהם היו החלום וההזיה מאמצעי-הטיפול. המהות הראצינלית של הרפואה ההיפוקראטית בולטת עוד יותר כשמשוים אותה אל הרפואה, שהייתה מקובלת אחר זמנו, מן התקופה העתיקה המאוחרת עד ראשית הרפואה החדשה, כשהאסטרונוגיה והמגיה, בצירוף תרופות נטורות כל בסיס מחקר, היו אפייניות לדרכי הטיפול הרפואי; ואילו בכתבים ההיפוקראטיים מופיעים רעיונות, שיש להם עניין במסותרין אך לפעמים רחוקות ורק דרך-אגב בלבד, וגם זה בעיקר בכתבים, שיש לראותם כמאוחרים.

עם כל הויה של הי' לתצפיות מדוייקות וקרבותו למציאות הניסוינית ולמדעיה-הטבע, כפי שהיו ידועים בזמנו, אין הוא מניח את היסודות של הרפואה, הוא מפתח רעיונות על עצם מהותה של מלאכת-הרפואה, על דרכים שבביאות את הרופא להשתלם בה, ועל הסיבות המונעות מלהגיע לשלמות, בחיבורו הקצר, המשפוט, הוא כותב, שלרופא, שהגיע לשלמות במקצועו, ידיעותיו הן מקור של בטחון ושמהו, ואילו אידיעה והעדר-ניסיון מביאים אותו לידי חדר ופחד: הפחד עושה אותו חסר-אונים, והיתופון הוא עוזתו למיעוט סמכותו.

ואלה הם עיקרי התורה הרפואית, המשתקפת בחיבורים העיקריים של ה"אוספי" לכל מחלה מהלך, "טבעי" משלה. ז"א השלמות והתפתחות מסיימת באין התערבות טיפולית מן החוקר; על הרופא להכיר היטב מהלך זה, כדי שיוכל לשער את הנוצאות מראש. סיבה של המחלה נצוצה בהפרעה של מרכיבי גוף-האדם, אך מהלכה משתנה גם לפי התנאים החיצוניים של האטמוספירה והאקלים, הטבע שואף להביא את הסטייתו לידי תיקון — כנראה, ע"פ פעולת "החום השביעי", הממשל, את לילות הגוף, במשך מהלך-המחלה של ימים, "קריטיים", למי-משבר, שבהם הביאות, בין הטבע ובין המחלה באה לידי הכרעה. הטבע מנצח,

התוכן הרפואי של "האוסף ההיפוקראטי" הוא עשיר ביותר, נמצאים בו תיאורים מצוינים של מחלות ושל מצבים וסימנים חולניים, כגון: דלקת-היראות; דלקת קרום-הראג; מחלת-הכפיח; שתקת-הכבד (נקראת היום ע"ש לאנז); שחורה ותוארה רק במאה ה-19; הסימנים הפיסיקאליים בבדיקת החזה, כגון מציאות נחלים בתל-החזה (successio Hippocretatis) או השפשוף, שהשמע במקרים של דלקת כישה של קרום-היראות — סימנים, שגם הם חזרו ונתגלו אח"כ רק במאות ה-18 — 19ה על-ידי אואג'בונור ולאנז; צורת "מקלות-החוף" של האצבעות במחלות כלוניות מסיימות של הריאות, התיאור של התמונות הקליניות ושל הסימנים הללו הוא מדוייק, אך לפעמים מרובי מאד; חלק מן התיאורים מופיע רק בספר ההיפוקראטי, אפוריזמים המצייני בקיצור נמרץ.

גם מחלות כירורגיות ואורתופדיות וכו' לחיבורים מיוחדים באוסף. ויבורים אלה דוקא מצוינים בבחירות מפליאות והם אף קרובים לתפיסה של מיני יתר מתיאור המחלות הפנימיות. אלה האחרונים לוקים בהסבר שרירותי המיוזני על

GRÆCA Editio.	INTER- pretatio Latina, re- spondens Græcæ.	VERSIO Hebraica.
ἹΠΠΟΚΡΑ- ΤΗΣ Ἀφοει- μῶν	HIPPO- CRATIS SENTEN- TIARVM DEFINITIVARVM	חלק ראשון מפרקי אפוקרט
ΤΜΗΜΑ Ἐπιπυ.	SECTIO Prima.	א
A.	I.	א
ὈΒΙΟΣ βραχὺς, ἢ δι- τὴν μακροί- ο δὲ κακός ὄβρις, ἢ δι' αἰ- εσφαλῆ	brevis, ars ve- lōnga, oc- casso subita, experimentū lubricū, iudi-	החיים קצרים וה וחמלאכרי, ארוכה הזמן קצר וחנם זן סכנה והזדון
A	α	קשה

הש"י והספר הראשון מן ה"אפוקרט" על היפוקרטס (פרקי אפוקרט), ביוונית, לאטינית ועברית. דפוס רומא, 1647



מפליא חזבר, שבכל כתביו של הי אין זכר לבדיקת הדפוס (ע"ע). בעוד שהסימנים של הנשימה, היציאות, השתן, החום, השינה וכד' נידונים בהרחבה, הרופא הטיפו-קראטי אינו שם לב כראוי לסימנים הבודדים, אבל הוא חי את חויית השלמות בתמונה הקלינית. בדורות המאוחרים יותר התפתחה תורת הסימנים (בגון סימני השתן), ותשומת לב מופרזת לסימן בודד היחה מן הגורמים לגיוון הרפואה הקלינית; דוגמה לדבר היא "ראיית השתן", שממנה בלבד היו רופאי יה"ב מסיקים את מסקנותיהם. ואילו הי היה אמן הראיה הכוללת; תיאור קבוצת הסימפטומים המבשרים את המוות, "הפנים ההיפוקראטיים" (שאנו מצאים בספר "הפרו גנוסטיקון"), הוא שיא ההסתכלות הקלינית בכל הדורות. אע"פ שאין הי קובע דיאגנוזות לתיאוריו, אפשר לזהות את המחלות הנדונות על-ידיו; רוב התיאורים שייכים למחלות מגפתיות הרפיות, בעיקר למאלריה בצורתיה השונות ולשחפת.

ההשקפה המזורה על "הימים הקריטיים" (רי למעלה, עמ' 343) היא אחת מן הנקודות האי-ראציונליות במשנתו הצלולה של הי, יש סבורים, שרעיון זה נוצר ע"י שיבוחה הרעובה של המאלריה, שבה נותנים התקפי הצמרמורת והחום והיעלמותם הפתאומית לזמנים קצובים אחיה למושג ה"קריטיס".

דרכי-הטיפול ההיפוקראטיים היו פשוטים-ביתם, והם נבדלים לטובה מכלום רוב המעש. הסר הביטוס העובדני שלו נתפסו כמחלות המאוררות, בראש וראשונה היתה המגי

סמך, איכיות וליחות" — דם, ליתח לבנה, מרה שחורה ומרה אדומה. תורת איבע הלחות נוכרת בספר "טבע-האדם" (פרק ד'), אבל במשנתו של הי היא מוטעמת פחות ממשנתם של הבאים אחריו. ביחוד גלנוס (ע"ע), וגם מקור התורה אינו של הי עצמו, אלא של הפילוסופים, ביחוד אפודוקלס (ע"ע). — היחידים הכירורגיים שבאוסף הם: "לעצם הראש" (= הגולגולת), "על הכירורגיה", "על השברים", "על הפרקים", "על המכשירים לייצוב הנקע" ("מוכליקון"). אלה הם היבורים טכניים, ואין בהם מרוממותם של שאר היבורים, אבל תכנם הוא מפתיע בפרטים מרובים, שהם קיימים ושרירים עד היום הזה: שברי הגולגולת מתוארים בדיוקנות, הניתח של הרמת שבר העצם ששקעה מתואר בבירור, אגב מתן הוראות לשמירת המוח מפני לחץ וניהום. ההוראה לטרפאנציה מוגדרת יפה, הטיפוסים של עווית בצד המנוגד לפגיעה נזכרים, כמר כן מוסבר יפה מאוד הטיפול בנקע של המכה.

הי הוא אגב בני התיאור הקליני ורישום תולדות המקרים הרפואיים, שהם יסוד הרפואה הקלינית של ימינו. במגפות" (ספר ג') מתוארים 16 מקרים, כל אחד מהם בפירוט מקום החולה, לעצמים — גם שמו, והמהלך של המחלה. התיאור הוא ענייני ואובייקטיבי, אין המחבר מתאר בהצלחותיו ואין הוא מעלים את מותו של החולה במקרים מרובים. השפעת הגורמים החיצונים על מהלך המחלות מובלעת בספר, "על האויר, המים והמקומות", שבהלכו הוא מעין גסיון להסברת התמונת הגופנית והנפשית של בני-האדם על-סמך הסיבה הנאגראפית ותנאי-החיים שלהם.

לתרגם את ה"אפוריומים"; יותר מ-15 תרגומים מספר זה ידועים עד המאה ה-17 (ע"ע דִלְמִינְגוֹ, עמ' 652). קיימים גם תעתיקים של האפוריומים בערבית ובאותיות עבריות. גם מלאטינית תורגמו פרקי ה' לעברית. "הפירוגנטיקון" תורגם בשם "הקדמת הידיעה" וכן חיברה פאראפראזה ממנו בשם "הידות והשגות". נתן המאתי תירגם ב-1282 את החיבור "הנהגת החולאים החדשים" והוא שחירגם גם את החיבור על השפעת הסביבה בשם "ספר באיריים ובזמנים המקומות והארצות".

ההוצאות והתרגומים העיקריים: Hippocratis Coi... octoginta volumina... per M. Fabium Calvum... (ביוונית) (רומא) 1525; Hippocratis Opera latinae donata... 1526 (באול) (ויניציאה) 1526; Hippocratis Oeconomia Hippocratis alphabet serie distincta, 1588; Oeuvres completes d'H., traduction nouvelle avec le texte grec, par E. Littré, I—X, 1839—61; H. et aliorum medicorum veterum reliquiae, ed. F. Z. Ermerins, I—III, 1859—64; Chirurgie d'H., par J. E. Petrequin, I—II, 1877—78; Hippocratis opera quae geruntur omnia, recens. H. Kuehlewien, I—II, 1894—1902; Samtliche Werke des H. ins Deutsche übersetzt... v. R. Fuchs, I—III, 1895—1900; H. with an English Translation by W. H. S. Jones, I—IV, 1923—1931; Die Werke des H. in neuer deutsch. Übers., hrg. v. R. Kapferer—G. Sticker, I—XXVI, 1934—39. בעברית יצא אחד מה"מל כתבי ה'" "תורג" מים מיוונית ומבארבים ע"י א. שיינקמאן, מונטבידיאן, תש"ב.

י. טרל, באר מים חיים (פראג), 1655. עם הרגום של האפוריומים על ה"ע"י. ש. דלמיניו, הרב חסידא, פירוש לפירי המקראס (מורמגים עברית, "הגולה" 1934/5); ג. מונטר, פירוש לפירי אבוקראט לרמב"ם, גליון ד' לנגמ, 1943; ירושה לביוביך, שנתעו על ה" (איתנים, 1) 247/8; 1951; H. U. M., 657—67, 769, 1893; 1951; H. Diels, H. und Galenos (Die Handschriften d. antiken Ärzte, 1), 1905; J. Hirschberg, Vorlesungen üb. Hippokratische Heilkunde, 1922; W. H. S. Jones, The Doctor's Oath, 1924; J. R. Oliver, The Psychiatry of H., 1925; H. E. Sigerist, Antike Heilkunde, 1926; G. Stückler, Fieber u. Entzündung bei d. Hippokratikern (Arch. Gesch. Med., 20, 22), 1928, 1929; M. Wellman, Die Schrift "Peri Hieres norou" d. Corp. Hipp. (ibid., 22), 1929; L. Edelstein, Peri aeron u. d. Sammi. d. Hippocrati. Schriften, 1931; id., The Hippocratic Oath, 1943; id., The Professional Ethics of the Greek Physician (Bull. Hist. Med., 30), 1956; K. Deichgraber, Die Epidemien u. d. Corp. Hipp. (Abh. d. Preuss. Akad. d. Wiss., philol.-histor. Kl., Nr. 3, 1933); O. Temkin, The Doctrine of Epilepsy in the Hippocratic Writings (Bull. Inst. Hist. Med., 1933); id., Greek Medicine as Science and Craft (Isis, 44), 1953; M. Savy, H.: Oeuvres médicales... accompagnées de réflexions et commentaires, I—IV, 1954—55; G. Sartou, A History of Science: Ancient Science through the Golden Age of Greece, 1954; F. Rosenthal, An Ancient Commentary on the Hippocratic Oath (Bull. Hist. Med., 30), 1956; A. Feigenbaum, Description of Hequet's Syndrome in the Hippocratic Third Book of Endemic Diseases (Brit. J. Ophthalmol., 40), 1956; M. Kelly, History of Adrenal Virilism... (Brit. Med. J., II, 1956); W. Penfield, It Comes to a Symposium on Epilepsy (Epileptic Seizures, ed. J. R. Green—H. F. Steelman), 1956; G. Müller, Littré's H. (Bull. Cleveland Med. Libr., 4), 1957; P. Joos, Zuffall, Kunst, Natur bei d. Hippokratikern (Janus, 46), 1957. יי. ל.

היפוקרטס (Ἱπποκράτης) מגלה (המאה ה-5 לפסה"א). סירן של גלה (ע"ע), על חופה הדרומי של סיציליה. ה"י משל במקום אחיו קלאודיוס (מת 498 לפסה"א). בלחם

מה לקבוע את ההנהגה — שקראו לה "דיאטטה", אלא שזו כללה הרבה יותר מהרואות בקשר למזון; גם תנועה ומנוחה, שינה ויקיצה, התעמלות, רחיצות, סיכות, וכד'. מקום שני במעלה תפסו תרופות — למשל, להרקיט המעיים, יוי, דבש מעורב במים (הידרומל), דבש מעורב בחומץ (אופסמל); הקותדם — למשל, בלתי-ריאות עם אי-ספיקת מחזור-הדם הראתי (לפי המונחים החדשים); פסיכותראפיה פרימיטיבית. הניתוחים המקובלים תיו: ניתוח פצע במעי התחתון (פיסטולה); ניתוחי סרטן, אמנם רק במצב של נמק; ניתוחי מוח (אחר שבר גולגולת); התערבות אורתופדית נרחבת.

ה"י זכה להערכה, שהלכה וגברה במרוצת-הזמן הן במערב והן במזרח. דורות של רופאים ראו בו את האידיאל, שאלין שאפו להימלט. במשך תקופה ארוכה שימש "האוסף היפוקרטאי" יסוד ללימודים הרפואיים. במקומות הרבה היו נר-הגים לכלול בחינות-הגמר של האוניברסיטה את הדרשה לפרש "אפוריומים" של ה'י/ א"ע"ש. "ספר האפוריומים" שהיה המקובל מכל ספרי ה'י/ אינו מגיע לבהירות ולכוח הדידאקטי של שאר חיבוריו. כגון "הפירוגנטיקון" או "המגפות" א' וג', גם בזמנו מרבים לעסוק בה'י/ מנקדתי-מבט היסטורית ורעיונית, והתעסקות זו עדיין מפרה את הרפואה מבחינת ההלכה והמעשה בפראקטיקה היומיומית. הכבוד המרובה שניתן לה'י/ מתבטא ברביבו ככתבי-היד, שנשתמרו מחיבוריו, וברביבו הפירושים, שנחברו עליו. בימי גירון קיסר נכתב ע"י אַרוֹטִין פירוש על מנחים קשים במשנתו של ה'י/ שנשתמר עד היום. אחיו פירוש את ה'י/ באקסיוס. תלמידו של הרופילוס (ע"ע), והרקלידס מטארנט. החשוב במפרשי ה'י/ היה גאלֵנוֹס, 13 מפירושי על חיבורים היפוקרטאיים שונים שנחמדו עד היום; לפעמים הוא מביא את דברי ה'י/ בצורת שמוזעו שנשתמרה בכתיב היפוקרטאיים עצמם. מרבנים הם התרגומים של כתבי ה'י/ הן ללאטינית והן לערבית. האחרונים — ע"י חוֹיִן אבן אסחק (ע"ע) במאה ה-11. תרגומים מדייטיים ללאטינית נעשו בעיקר ע"י הרופאים של תקופת הרנסאנס. על התרגומים ללשונות

ה'י/ בין היהודים. שמו של ה'י/ נזכר לפעמים קרובות בספרות העברית של ה"י"ב וכן בספרות היהודית, שנכתבה ערבית וניתרגמה לעברית, המתרגמים מערבית קראו את שמו או בקראט, והמתרגמים לאטינית — עפ"י אֵיפֵרֵן קֵאֵרֵאֵ או אֵיפֵרֵקֵרֵאֵ. בעל "האבקה", סדר הקבלה" (ע"ע אבן דאוד), כבר מזכירו (בערך על ר' יהודה הנשיא): "אצל ספרי אבוקראט הרופא בימי מרדכי ואסתר כתבם, שבאותו הדור היה; כפסר-היסטוריה עברי קדום זה אין נזכרים שום רופאים חוץ מ'ה'י/ וגאלנוס. הרמב"ם בספרו פירוש פרקי אבוקראט" (על האפוריומים), שחזר בעקבות ירושה של גאלנוס, כותב בהקדמה: "... אבוקראס מגדולי האנשים כל-ישיב מן הרופאים... בלא ספק... רבים מן הסר פרים היהודיים מעניקים לו את התואר "החסיד".

ה"י השפיע על הרופאים היהודיים ה"י"ב במישרים ע"י חיבוריו, שנחברגו לערבית ועברית, ועוד יותר באמצעות כתביו של גאלנוס, שנחשב כנושא-כליו. פירוש פרקי אבוקראט לרמב"ם מראה, שאף "המרד" שלה עצמו באילו גדול; אגב פירושו משתמש בו הרמב"ם להבאת דעותיו של על מלאכת הרפואה והפילוסופיה שלה. ביחוד הרבו היהודים

בבני קרת-חדשה, שביקשו לחזור לתחום שלטונו, וכבש ערים שונות בסיציליה המזרחית הצפונית. 493 כשפנה אנאפסילאס, השירן של רגיוס, בבקשה להגלים מסאמוס. שסייעו לו לכבוש את זנקלי (פסאנה, היא מסינה של היום) מידי הוי, בא זה האחרון לידי הסכם עם בני סאמוס. 492 ניצח את אנשי סירקוסו עליידי נהר-הלורוס, אך התערבותן של הערים קורינוס וקורקירה מנעה ממנו את כיבוש עיר-הביירה של אריבו. אח"כ לכד את השפראת, אך ב 491 נפל בקרב עם בני סיציליה במאבק על הרחבת תחום-שלטונו. Hierodotus, *Hist.*, VI, 23; VII, 254 sqq.

בך ובחודתך הריני כורע ומשתחוה לפניך כמי שחווה בעמון הכוכבים של הבתולה, כי מרקעת את שחקים, היפאטיה המפוארת. את הכוכב הבחירי של החינוך לחכמה" (Auch. p. IX, 400). תלמידה הנוצרי, סיניסוס מקירנז, שמר אף הוא אמונים למרותו הנערצת. הוי נרצח באכזריות ע"י נוצרים, בלא ספק בהשפעת המדיניות הקנאית, שהנהיג קירילוס (ע"ע). הארכיגמון של אלכסנדריה — מדיניות, שהביאה זמן קצר קודם לכן לידי פרוט-דמים ביהודי אלכסנדריה, אף לדברי ההיסטוריון של הכנסייה סוקראטס, היה קירילוס אחראי לרציחתה של הוי — לכל הפחות. מבחינה מוסרית, הרצח זועזע בשעתו את דעת-הקהל של אלכסנדריה ואף נשלח ועדת-חקירה מקושטת לביורו מסרי בותיו וגורמיו; אך ידו של קירילוס היתה על העליונה ורוצחיה"י אף לא הובאו לדין. הוי חיברה כתבים במאתאמא טיקה ובתכונה, שנזכרים במקורות; אך כתבים אלה לא הגיעו לידינו. תולדות-חייה וגורלה הטראגי שימשו נושא לרומן ההיסטורי "היפאטיה" של הסופר האנגלי צ'ארלס קינגולי (1853).

J. B. Bury, *History of the Later Roman Empire*, I (1925), 219-220; Socrates, *Historia ecclesiastica*, VII, 15; P. Schaller, *Cyril of Alexandria and the Murder of Hypatia*, 1902.

הִיפּוֹקְרָנִי (ἵπποκράνης, "מעייני הסוסים"), בתקופה העתיקה — שמו של מעיין לרגלי הר הליקון (ע"ע). בקרבת חורשת-הקודש של המוסות; נקרא היום: "קריאו גאדרי" (ביוו" — "מעייני קר"). לפי האגדה נוצר המעיין כשפאסאוס, הסוס המעופף, בעט בהי; דבר זה עשה במצווחו של פוסידרוס, כדי לצמצא את גדלו של ההר, שבשעת תחרות השירה בין בנות פיראוס והמוסות התנפח מרוב התפעלות מן השירה הערבה של המתחרות עד שראשו כמעט הגיע לשמים. מאז אהבו המוסות להתאסף מסביב למעיין לשם זמרה וריקודים. מימי הוי נחשבו ימים להשראת רוח-השירה. — פאוסאניאס מזכיר מעיין שני בזה עם כטריוון שבארגוליס. שאף הוא נברא ע"י פאסאוס.

Strabo, *Geogr.*, VIII, 6, 21; IX, 2, 25; Ovidius, *Metam.*, V, 256 ff.; Pausanias, *Græc. descript.*, IX, 31, 3.

הִיפּוֹ רְגִיּוֹסִים, עֵץ בָּזֵן.

הִיפּוּרִיָּת, המַצֵּה (hippuric acid; מיי"ן ἵππος, סוס ἵππος, שחן) C₇H₉O₃N, בנוזאיל-גליצין; חומרי, שמופרש בכמויות ניכרות בתהן-הסוס ובכמויות קטנות גם בשתנם של שאר היונקים (ובכללם האדם); גבישים מסיסים במים ובכוהל. שנקרחת-ההיתוך שלהם היא

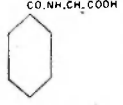

187°. החמה נוצרת מתמצה בנזואית (ע"ע), או ממרכיבי-מזון, שנהסכים בחילוף-החמרים לתומצה בנוזאית. *hippuricum* הוּטָה עַת שֶׁמֶחֱתֶקֶה לוֹ

הווצה זו על-ידי זיווגה בקשר אמיתי עם גליצין; וזווג זה מבוצע בכליה עצמה. מבחינת המבנה קרובה החמה לחמוצת האמיניות (ע"ע). היא ניתנת להידרוליזה, ע"י אנוים ספציפי, לחמוצת בנוזאית ולגליצין. — לחמה שביונקים מקבלת החווצה האורניורית, המפורשת מצפריים; בוו האחרונה החווצה הבנוזאית מווצת עם אורניתין (ע"ע).

הִיפּוֹאֲטְרִיקוֹסִים (Ἱπποατρικοί, "רופאי-סוסים"), רופאי בהמות ביוון העתיקה. ההי ריפאו בהמות גם ע"י ניתוחים. *Corpus Hippiatricorum*, שנערך במאה ה-9 לסה"ג, נשתמר לקט חשוב מן הספרות הווטרינאריה הקדומה (לקטעים של לקט זה עוסקים אך ורק בריפוי-סוסים והם מזמן סמוך לראשית הסה"ג), חשובי הסופרים, שמתבנים כלולים באותו קובץ, הם אפיפריטוס (שחי בימי קונסטנטינוס-נוס הגדול), היארוקלס ופולגניוס (שגם ספרו המקורי, הכתוב לאטינית, הגיע לידינו); הם משאר המחברים — כ-50 במספר — מייצגים ביותר היפוקרטס (אחד מן המאחרים), אומילוס ותאומנסוס. כמרכיח השתמשו עורכי הקובץ בכתביו של אנאטליוס מבריסוס (ביירות של היום), שחיבוריו על החק-לאות אינם אלא ליקוט מדבריהם של אחרים. בראש וברא-שונה נזכרים סימניה-מחלות, דרך הטיפול כוללת שימוש בתרופות ודיאטה. מניעת המחלות חשובה בה הטיפול במח-לוה. המחברים — לכל הפחות, הרופאים שבהם — מגינים את השימוש במגיה, כללי רפואתי-הבהמות נקבעו לפי כללי רפואת-האדם.

Pelagonii Ars Veterinaria, ed. Ihm, 1892; *Corpus Hippiatricorum Graecorum*, ed. E. Oeder-C. Hoppe, 1924-27.

הִיפּוֹאֵס (Ἱππᾶς), טירן של אתונה ב-527—510 לפסה"ג; בנו הבכור ויורשו של פיסיסטרטוס (ע"ע). בשנים הראשונות לשלטונו המשיך הוי במדיניות הפנימית והחרי-צונית של אביו, ושלטונו היה מקובל על השכבות הרחבות של האוכלוסיה האתונאית. ב-514 נרצח אחיו של הוי, היפר-כוס (ע"ע), ע"י קסירוס, שבאשע עמדו הרמדודוס ואריס-טוגיטון (ע"ע הרמדודוס). מחוק בן החומר של שלטונו הטיראלי של הוי, ואף המלחמה בו החריפה, ניסיון הראשון להפיל את שלטונו של הוי נעשה ע"י בני משפחת האלקמיאונים (ע"ע) הגולה, שחודרו ועזרתו של חלישכריים, לאטיקה, משכנשל נסיון זה. הצילוח האלקמיאונים להשפיע על ספארתה, שתתן להם תמיכה צבאית, אמנם צבא-הפלישה

הִיפּטִיָּה (Ἱππᾶτις) מאלכסנדריה (375-415), פילוסופית מן האסכולה הנאראפלטונית; בתו של המתאמאי-טיקן והפילוסוף תאון. הוי למדה מתאמטיקה מאביה, אך התמכרה ביהודי הלימודי הפילוסופיה הנאראפלטונית ברובה של האסכולה האלכסנדרינית, שהראתה נטיח לבהירות המחי-שה ולא גילתה סימני-התנגדות בולטים לנצרות. הוי שימשה מורה באסכולה זו, כשרונותיה המיוחדים ויפיה הפכו אותה למרכיב של החוגים האינטלקטואליים, היא נהגה להלך בחוצות עיריה כשהיא לבושה מעל הפילוסופים והיתה מתרצת לכל מי שתיה לו עניין בדבר את הקושיות שבדברי אפלטון או אריסטו, השפעתה על תלמידיה היתה כבירה. המסורר פאלאדאס, בן זמנה, כותב עליה: "כשאני מתבונן

היפול, תאודור גוטליב פון — Theodor Gottlieb von Hippel — (1741, גרדאון, פרוסיה המד רחית — 1796, קניגסברג). סופר גרמני. ה"י הסופר ב1765 בקניגסברג כערך ומלא תפקידים שונים במינהל הצבאי של צר. זר. וכן שבה שימש לטוף כנשיא מועצת-העיר. כן עלה בידו לחדש את תואר-האצולה של משפחתו (1791).

אע"פ שהיה אדם עמוק-רגיש, השתדל להצמיח את כל מחשבתו בסימן השכל הקר; משום קרע פנימי לו נעשה ה"י דמות מיותר, וגם כתיבתו יש בה מן המשונה. את הרומאנים שלו *Lebenslaufe in aufsteigender Linie* (תיאורי-חיים לפי סדר-זריות עולה) *Kreuz- u. Querzüge des Ritters* (A-Z, "מסעי שתיזעורב של האביר א-ת") פירסם ללא חתימה; הם ארוכים ורואליסטיים ויש בהם נימה הומוריסטית, כאותם של לורנס סטרן האנגלי, ששימש לו למפתח; וכן מתמוזגים בהם יסודות ליריים ורעיוניים בדבר תיקון החיים והחברת. דרד-כתיבתו של ה"י השפיעה על כן-דורו הצעיר, ו'ן פאול (ע"פ). את דעותיו בדבר הקידמה הנביע גם במסות שונות ומבדחות: "Über die Ehe (על הנישואים)", 1774; "Über die bürgerliche Verbesserung der Weiber (על שיפור מעמדן האזרחי של הנשים)", 1792. מן הקומדיות שחיבר זכתה להצלחה ביחוד *Der Mann nach der Uhr* ("הדייקן"), 1765.

כל כתביו, שיצאו ב14 כרכים (1827/38), מכילים — נוסף על סוגי-היזכור הנזכרים — גם מתכתבים (2 כרכים), נאומים בויכל הבונים החופשים ושיירי-קודש.

J. Czerny, *Sterne, H. u. Jean Paul*, 1904.

פ. ג.

היפולוס — Ἰππῶλος — (המאה ה1 לפסג'2), סופר ויוצר-עם יווני. לא לו בלבד שה"י כבר הכיר את גבולות הים הערבי ואת הודו הזרומות בקווימה הכליליים. אלא שגם ידע על מצביאותן של רוחות הפסיקים הענתותיות ואף ניצל אותן לצרכי מסעותיו. במשך קיץ אחד עבר את הים מראס פרטק שבמפרץ ערן עד לשפך האיגודוס, וע"י כך פתח לפני היוונים את דרך-המסחר הימית להודו. על שמו נקראו: המוסקן הדרומי-המערבי, רכס-הרים על חופה של אפריקה, וחלק של הים הערבי.

Ptolemaeus, *Geogr.*, IV, 7, 12; W. W. Tarn, *The Greeks in Bactria and India*, 1938, 369.

היפנוזה (מיוו) ἵπνος = שנהמה, מצב של שינה או תרדמה מלאכותית. הנהמה באמצעותם של סוֹסִיִּטִּיָה (ע"פ) ע"פ "מקפנט", שיש לו מרות מסוימת על המהופנט (מורה, מלומד, אג או מומחה חובב). המצב דומה לשינה, אבל נבדל ממנה במה שהמהופנט נשאר במשך כל זמן הה"י קשור קשר נפשי אל המהפנט, שומע לו ומקיים את פקודותיו. שלא כבשינה הרגילה, אין פעולת התודעה נפסקת בה"י אלא היא מוגבלת ומוצמצמת למיזון, הנקבע ע"י המהפנט. אפשר להפנט כל אדם בריא, בתנאי שיהא נרצח להיכנע למרות זו, אך הנכונות לקבלת הסדר נסתייה שונה בבני-אדם שונים, והיא גדולה ביותר בבני-אדם פרימיטיביים, וכן בסיכופואטים והיסטריקנים.

העובדות של הה"י כבר ידועות היו בימיקדם (במצרים ובחולון), ותמיד נמצאו בני-אדם בעלי כוח סוגסטיבי מיוחד, שיכלו להשתלט במבט-עניינם על חנשים חיות רמות-הראש, שהשתמש בה"י לשם רפיו-חוליים. היה א. מ. ס. ר.

נוצח ע"י כוחותיו של ה"י ובעל-ביתיו התסאליים (ע"פ תסליה), אך המסע הצבאי השני, שנערך נגדו בהנהגתו של קלאומנס מלך ספארטה, נסתיים בביטול הטיראניה. ה"י נכנע והותר לו לעזוב את אטיקה עם בני-משפחתו. תחילה ישב בסיג'ון שבאסיה הקטנה (ע"פ פליסטורטוס) ולאחר מכן עבר לחצרו של מלך פרס; כאן ניסה להניע את דריוש I, שיעלה על אתונה ויחזיר אותה לכס-השלטון. ה"י השתתף במסעם של הפרסים נגד אתונה והיה גם המחנה הפרטי, שהוכה בקרב על-יד מרתון (ע"פ). זמן קצר לאחר מכן מת ה"י באי למנוס.

Herodotus, *Historiae*, I, 61; V, 91-94; VI, 107-109; Thucydides, *Historiae*, I, 20, 2; VI, 54, 2 sqq.; Aristoteles, *Atheniensium Republica*, 17-19.

היפיוס מאלים — Ἰππῖους — (גר' 460 לפסג'2, אלס, פלופונסוס), פילוסוף (פוסטיס) יווני. ה"י הצטיין כרבי צדדיית של כשרונותיו וברובתו התקף של תחום התעניינותו. הוא עסק באסטרונומיה, נאומטריה, ארימטיקה, פונטיקה, תורת-הקצב והמוסיקה, בתיאוריות של פיסול וציור, כרונג' ולגיה, ידיעת העמים וקדנותיהם, ובתורת-הזיכרון. כן חיבר דרשות מוסריות וכתב חיבורים פיוטיים ממינים שונים. בני-עריו שלחו אותו, וחזרו ושלתחו, כנביצי-ערים לספארטה ולאמונה (בעיר אחורונה זו הכיר את סוקראטס). ה"י גם היה מומחה למלאכות שונות. באחת מן העצרות, שנתקיימו באר-למפיה, הופיע כשכל חלקי לבושה בכלל זה הנעלים, החגור רה והטבעת, שהיתה על אצבעו, היו מעשי ידיו שלו. בתורת הזיכרון (ממטוטניקה), שבה קדם לו רק המשורר סימונידס, הניע להשגים גדולים, אף בוקנותו הצליח לחזור בלא טעות על המישים שמות, ששמע בפעם הראשונה, ובסדר שבו השמנו לפניו. הוא חיבר את סדר-הזמנים של המנצחים במשחקים האולימפיים (ע"פ) וכן אוסף של מארעות ראוים להיזכור, שממנו הגיעו ילדנו רק ההקדמה וקטעים קטנים של הנוסח עצמו. מדרשותיו על המוסר, שלא נשתמרו, זכתה לפרסום שיהיה. שנתקיימה במוסר אחר נפילתה ביד היוונים ושמתשתתפים בה היו נוסטור חוקן ובנו של אכילוס. נאפולטלוס, דרשותיו של ה"י על המוסר בעצרות החגיגיות של היוונים הוציאו את שמו לתהילה. ה"י התפאר, שיכול היה — ללא הכנה — להרצות הרצאה על כל נושא שהוא, וגם את תלמידיו ביקש להכשיר לזיכוח על כל נושא. מרן בנת הן זכריותיו בתחומי הספרות היוונית ותורת-הדיבור. הוא לימד להעריך את הקצב ואת התאומניה במשפט, ודרש לברוק את משמעותן האמיתית של המילים. יש מסורה, שחיברו גם ספר על המורס.

שתי שיחות של אפלטון נקראו על שמו של ה"י, גם בשיחה "פרוטאגורס" של אפלטון (עמ' 337d) מופיע ה"י ומסביר את ההבדל בין ה"טבע" ובין ה"חוק"; "החוק, המר של בני-אדם כערק, גוזר דברים רבים, שמתנגדים לטבע".

J. Mähly, *H. von Elis (Rhein. Museum, N. S., XV)*, 1860-61; O. Apelt, *Der Sophist H. von Elis (Beiträge zur Geschichte der griech. Philosophie, 8)*, 1891; Th. Gomperz, *Griechische Denker*, I, 1922-25* (המלמ). "החוק", יחון "הרצאה".

ש. ה. ב.

היפיוס, ז'נאריה, ע"פ מרן/קובסקי, מ'טריץ, סרניקיץ.

bei Tieren, 1914; A. Forel, *Hypnotismus*, 1923¹²; J. H. Schultz, *H. u. Suggestion*, 1924; id., *Technik d. H.*, 1939¹³; A. Moll, *Der Hypnotismus*, 1925¹⁴; P. Schilder-O. Kauders, *Lehrb. d. H.*, 1926; M. Bramwell, *Hypnotism: Its History, Practice and Theory*, 1930; E. Servadio, *The Strange History of Hypnotism (Psych. Res., XXV)*, 1931; C. L. Hull, *H. and Suggestibility*, 1933; L. Mayer, *Die Technik d. H.*, 1937¹⁵; E. Frauchinger, *Seelische Erkrankungen bei Mensch u. Tier*, 1945; K. Jaspers, *Allgem. Psychopathologie*, 1948¹⁶; P. Chauchard, *H. et suggestion*, 1950; L. M. Le Cron (ed.), *Experimental H.*, 1952; B. Stockvis, *H. in d. ärztlichen Praxis*, 1953¹⁷; G. Ambrose-G. Newbold, *A Handbook of Medical H.*, 1956; F. L. Marcuse, *H.: Fact and Fiction*, 1959.

י. פרי.

הִיפְנוֹס (ἵπνος), במיתולוגיה היוונית — אל השנהה. היה בנוה של ניכס (Νύξ) — לילה¹⁸; לפי המסורת הקדומה נולד ללא אב. לפי מסורת מאוחרת יותר — היה בנו של ארבוס (Χαίρων-שול) ואחיה-תאומו של תנטוס ("המוות"). לפי הומרוס, שכן ה' באי למנוס. יחד עם אשתו פסיתאה ("ע"צ גרציות"), שהושאה לו ע"י הרה, אח"כ הועבר מושבו אל השאול (לפי רוג'ניוס) או הארץ הקימרים (לפי אובידיוס). עפ"ר הוא מתואר כבעל-כנפים. שמרץ על-פני הארץ והים. כדי להרדים את הבריות העייפות במגע זרד, שנטבל בנהר-השיכתה לתה, או בורעני-פרג, שהיה שופך מקרו. האגדות הכרוכות בה' אינן מרובות: הוא איש שר לאנדימיון, שבו נתאהב, לישון בעיניים פקוחות. כדי שהוא ה', יוכל להתבונן בהן ללא הפסק; הוא סייע בקבורתו של סרפדון, ואף נהפך בעוף לילה ששהרדים את זוס לפי רצונה של הרה. לה' היה פולחן בטרויון (בארגוליס הדרומית-מזרחית). על תיבת-קיפסלוס ("ע"צ קיפסלוס) מתואר ה' יחד עם ניכס ועם תאנאטוס. בציווי-אגרטילוס מתואר ה' ה' ואחיו כשהם קוברים את סרפדון, את ממונו ולוחמים אחרים. חמשובו בשתי-ארייה' הוא פסל מן המאה ה-4 שנשתמר בהעתקים מרובים (היום במאדריד); יש מייחסים את פסל זה לסקופס; לדעה אחרים נעשה ע"י פרסיטילוס. אך מסתבר יותר, שהוא מעשה-ידיו של לאוקרס.

Ovidius, *Metam.*, XI, 592 ff.; B. Sauer, *H.* in W. H. Roscher, *Auf. Lex. d. griech. u. röm. Mythol.*, 1884-1937, I, 284 ff.; L. Preller-C. Robert, *Griech. Mythol.*, 1894¹⁹, 845 ff.



היפנוס נתאמו תאנאטוס נושאים גוויה של מות. חמונה על-ידי כלי-סיונה (פרסי). לומר, מארים

(ע"צ) בסוף המאה ה-18. הוא האמין, שהוכח הפועל במצבם אלה הוא כעין-מאגנטים של הח"י, והיה נוהג לגרום למצב היפנוסי ע"י הליפת מאגנט גדול על-פני גוף החולה. במאה ה-19 הכירו פריה (Fellier) בצרפת ובריד (Braid) באנג'י — לה' — האחרון הוא ששעב את המונח ה' — שכדי להביא בני-אדם למצב היפנוסי אין צורך באמצעים פסיכיאליים — ודי שחשפה הסוגסטיביות בלבד. התפקיד של הסוגסטיביות כגורם מרכזי בה' נחקר ונקבע סופית באסכולה של נאנסי²⁰ ע"י א. ברנז'הים (ע"צ).

כדי להביא אדם למצב היפנוסי יש ליצור תחילה אוריה סוגסטיביות. החולה צריך להימצא בשלווה גופנית ובנשיות. ע"י הכוונת העינים לנקודה אחת ונעיצת המבט בה נוצר צימצום של התודעה, ועם פקודת המהפנט נרדם החולה; בזמן השינה, שהיא קלה בתחילתה והולכת ומעמקת במשך הזמן, נתון החולה לסוגסטיביות שונות מצד המהפנט, שהן עשויות להשפיע על כל הפונקציות של האורגניזם. כגון על התחושות, התנועות, מתח-השרירים, התהליכים ונא-סיוויים עבור. במעיים, בבלוטות וכד'. במידה שהם מובנים לדמיונו של החולה; וכן אפשר להשפיע על מצבר-זרעו של החולה, להשלות בו זכרונות או להשכיחם. כל השינויים בנפח ובנפש הבאים מתוך סוגסטיביות בזמן הה', הם בדרך כלל זמניים בלבד והם חולפים עם גמר השפעתה של הה'. ורק במקרים נדירים אפשר להחזיר סוגסטיביות, שתעמודנה בתקפן גם אחר הה'.

סברות משונות ואמונות דמיוניות על הח"י, ששרדו מן תקופתה הראשונה של חקר הה' בסוף המאה ה-19, עדיין רווחות בצפון. יש מאמינים, שבאמצעות ה' אפשר להניע אדם לביצוע מעשים נגד רצונו, ואילו מעשה-עבירה; מכאן התאוריה של מעשים כאלה ברומנים בלשים ובסרטי-אימה. לאמיתו של דבר, לא נודע מקרה כזה מעולם. גם כשמחליטים לתת פקודה סוגסטיבית לזמן שלאחר הה', לעולם לא ימלא אדם פקודה, שהיא למורת-זרעו ובניגוד לאישיותו. הה' עולה להשפיע רק על הסימנים של מחלות ועל ביטויים מסוימים של האישיות, אבל אין ביכולתה לשנות את עצם המחלה ואת האישיות שהיא לעצמה.

אין ספק בדבר, שיש ערך רפואי לה', וגם היום משתמשים בה לשם ריפוי במקרים מסוימים, אך סיכויים טובים יש לה רק במחלות פסיכוגניות ופסיכוסומטיות, ורק בידי רופא, שהתמחה במיוחד בשיטתיה ובדרכיה. הערך של הה' למט-רות לא-רפואיות, כגון למטרות הונן, מוטל בספק, ויש לדרוש, שרק למומחים רבי-ניסיון תהא רשות להשתמש בה במקרים יוצאים מן הכלל. מוטב, שלא להרשות הצגות פומביות של ה', שהן עשויות לגרום נזק ניכר לבני-אדם ועצבנים.

היסוד הפיזיולוגי לתופעות הה' עדיין לא הוברר כל צרכו. לפי החקירות החדישות על מרכזי השינה העצרוני בגזע-המוח (ע"צ שנה), שהם קשורים קשר הדוק במרכזי תנועות-העינים, יש להניח, שגם בה' פעילים אותם המרכזים עצמם. סמכים לדעה זו אפשר למצוא גם בניסויים של ה' בתרגולות, שגם אותן אפשר להביא לידי מצב דומה לח"י ע"י נעיצת-עינים.

M. Dessoir, *Bibliogr. d. modernen Hypnotismus*, 1888-1895; P. Janet, *L'automatisme psychologique*, 1885; id., *Les meditations psychologiques*, 1919; H. Bernheim, *Hypnotism, suggestion, psychotherapy*, 1903²¹; id., *Automatisme et suggestion*, 1917; E. Mangold, *H. u. Katalapsie*

הִיפְסוֹמֶטְר (μωροψύχος), במיתולוגיה היוונית — בתם של תואס, מלך למנוס, ואשתו מיריבה. היא שלחה את אביה בסחרן מן האי כשנרצחו על הוורכים, שריו בו, ע"י הנשים לאחר שאלו האחרונות ניטשו ע"י בעליהן. סיבת הנטישה היתה הריח הרע, שבו הנשיה האלה אפודיטי את הלמניות על שזנחו את פולחנה. היא שלטה באי במקום אביה. כשנחתו לביה הארגונאוטים (ע"ע) נתחברו אליהם הלמניות, וה"י לאהגניוס יאזון תאומים. לאחר זמן מה הוכרחה היא לברוח למנוס — כנראה מפחד הלמניות, ששמעו על מה שעשתה לשם הצלת אביה — נשבתה ע"י שודדיים. נמכרה לליקורגוס, מלך נמא, ונעשתה אומנת לבנו. ילד זה מת מחניקות נחש בזמן שה"י הראתה מעיין של מישתה"ל לשבעה, שעלו על תיב"י כשהללו עברו דרך נמאה. ליקורגוס ואשתו ביקשו להמית את ה"י כאחריות למיתת בנו. אך אחד מן השבעה, אמפיאראוס, סיכר את המתה של המלכה ולה"י הותר לחזור לאי-מולדתה עם שני בניה, שהגיעו לנמאה בחיפושיהם אחריה.

המעשה בה"י כלול, בשינוי פרטים, ב"שירת הארגונאו" טיס" לאפולוניוס מרודוס (I, 609 ואילך); ב"ספריה" של אפולודורוס (I, 9. 17); בתולדות" של הרודוטוס (VI, 138), ב"אגדות" להגיגוס (15, 74, 254) וב"תיאבקה" לסטאטיס (IV, 715 ואילך). — אריפידס חיבר דרמה בשם "היפסיפיל", שממנה שרדו חלקים.

G. Dumézil, *Le crime des Lemniennes...*, 1924; R. Graves, *The Greek Myths*, II (no. 149), 1955.

הִיפְסוֹמֶטְר (Ψυχίλη), מאלכסנדריה, מאתמטיקן הלניסטי, שפעל 150–120 לפס"ג. הוא ידוע במה שהוסיף לשלושה-שאר הספרים שבחבורו של אוקלידס, "היסודות" (Στοιχεία), ספר (הארבע-עשר במספר), שכולל ששה משפטים על היחס בין שטחיהם ונפוחיהם של גופים הסדירים. ה"י עסק גם בגופים מרובי-צלעות ובמספריהם. כעדותו של האתמאטיקן דיופנטוס בן המאה ה-3 לסה"נ (I, 170). כן ה"י יחסים לה"י את חיבורו של ספר בשם "Αναφορικός", על עלייתם של מזלות-הגלגל; אך יש להניח, שהנוסח של ספר זה שבידנו אינו אלא גרסה משובשת של הספר המקורי (נדפס 1888, מהדורת Manitius).

W. Cronert, *Sitzungsberichte der preuss. Akademie der Wissenschaften* (phil.-his. Klasse), 1900, 942.

הִיפְרָבּוּלָה (μωροβόλη), יתר על המידה, מוגזם, בנאומטריה — הקו ה"בנוצי הנוצר כשימשור חותך את מעטפת שני חלקיו של חרוט (ע"ע) מַעֲבֵלִי ישר (ע"ע) אליפסה; (פרבולה), קו זה כבר היה ידוע למניכוס (350 לפס"ג) ותואר והוסבר ע"י אפולוניוס מפרגה (ע"ע). ה"י היא המקום הגאומטרי של כל הנקודות P, שהפרש רחוקיהן משתי נקודות קבועות (F₁, F₂) הוא קבוע (צירוף 1):

$$PF_1 - PF_2 = 2a \quad (1)$$

ה"י: רחוקיהן מ שתי נקודות F₁, F₂ ומחצית-רחוקן ביניהן היא האפס צנטריות של ה"י. ה"י מורכבת משני אנפים אי-סופיים, שהם סימטריים לגבי שני צירים: הקו F₁F₂ והניצב האמצעי על F₁F₂. בנקודה O (מרכז-ה"י), ה"י חותכת את הציר F₁F₂ בנקודות S₁, S₂ קדקד"י ה"י: רחוקיהן מ שתי נקודות a, a

$$S_1F_1 = e + a$$

$$S_1F_2 = e - a$$

$$S_1F_2 - S_1F_1 = 2a$$

הִיפְסוֹמֶטְר (μωροψύχος, גובה), מכשיר לקביעת הלחץ האטמוספירי או הגובה מעל פניהם על-סמך מדידת נקודת-הרתיחה של המים. מאחר שנקודת-הרתיחה היא פונקציה של הלחץ על הנול, ואילו הלחץ האטמוספירי הוא פונקציה של גובה-המקום (ע"ע אוויר, עמ' 822/3; ברומטי, עמ' 516/7; בראון, תנועת, עמ' 401), דינה קביעת הגובה בנקודת-הרתיחה כדיון מדידה באטמוספירית וקביעת הגובה, ברמת פניהם פתח הטמפרטורה של רתיחת המים הוא 0.04° על-עליה בגובה של 11 מ'; שהיא מקבלת לפחת הלחץ 1 Torr, שהוא 1 mm Hg.

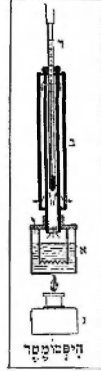

א. בלידת-הה"י
ב. מעטפת-ה"י
ג. מנעד
ד. הרוסומטר

ה"י אינו בעיקרו אלא תרמומטר מדייק למדידת נקודת-הרתיחה של המים (ר' צירוף). הוא מבויל לפי מעלות-הים — ומידת-הדיוק בתחום 90°–102° מגעת עד 0.01° — או לפי טורים או מיליבארים (ע"ע יחידות פיסיקליות).

ה"י שימש לפני כן הרבה למדידת גבהים במסעות-מחקר גאוגרפיים; היום נדחה שימוש מפני האבארומטר האנאליטי.

הִיפְסוֹמֶטְר (μωροψύχος — עליון), מוגזם, ששימש בספרות-יוון (משירי הומרוס ואילך) כינוי לזוס, ומשמעותו היא: אלהי השמים, אל השוכן על הרים, או תאל הגדול מכל שאר האלים. השימוש במונח זה כתואר לזוס היה ידוע ביחוד במקודון. בתקופת הקיסרות הרומית כינו בשם ה"י גם אלים מקומיים באסיה הקטנה ובסוריה, ומתקבל על הדעת, שביחוד בסוריה לא היה הכינוי ה"י אלא התרגום היווני של שם האל הכנעני הקדום, "עליון", המוכר ע"י פילון נגבל (ע"ע), שאף הוא מתרגמו ליוונית במלה ה"י; במונח ה"י מתרגמים את השבטים את תיאראל, "עליון", מקובל על סופרי ישראל (ע"י ביהוד בן-סירא), ושליטי בית-חשמונאי נקראו, כהנים לאל "עליון", בתרגומו היווני (ה"י) חדר כינוי זה לתאופנות, ונעשה שגור בפיהם של יהודי גלות יוון. היהו"י של הכינוי האלילי ה"י הומנוס ה"י כתואר לאלה-ישויות גרם בתקופת הקיסרות הרומית לתת-חותן של ביותח דתיות, שבהריון נקראו בשם היפסיטאריים (ὑψιστάριον), אלה האחרונים עבדו אל אחד, שנקרא ה"י, שמרו את השבת, הבדילו בין חיות הטורות וטמאות והתרחקו מעבודת ספלים, אך שמרו גם על פולחן האש התאור. חסידיה של דת זו, שהיתה מורכבת מיסודות יהודיים ואליילים, ישבו בסביבות הים האדוני ועל-יד הבוספורוס וכן בקאפאדוקיה, במקום שנמנה עמיהם אביו של נוגרוניוס מניאנו (ע"ע) קדם שערב לנצרות. על קימתו של כת זה בקאפאדוקיה שומעים אנו עד המאה ה-9 לסה"נ. קבוצה דומה להם או אפשר, וזה עמיה היתה הכת, שנקראה θεοσεβεία (יריאאל) ושאנשיה שבו, לדבריו של קיפילוס מאלכסנדריה (ע"ע), בניניקיה וא"י, גם הם עבדו את האל ה"י וכן את הארץ, השמש והירח.

F. Cumont, *Hypsisot*, 1897; J. Juster, *Les Juifs dans L'Empire Romain*, I, 1914, 288; U. Cassuto, *La questione della Genesi*, 1934, 70–78; O. Eissfeldt, *Ras Schamra und Sanchuniaton*, 1939, 114–115; C. Clemen, *Die phönikische Religion nach Philo von Byblos*, 1939, 60–64.

אם $a = b$, ההי' היא שוֹת־שׁוֹקיים, ומשוואתה $x^2 - y^2 = a^2$ (6)

במקרה זה משוואת האסימפטוטות היא $y = +x$ (7)

ושתיה האסימפטוטות ניצבות זו על זו. אם האסימפטוטות הללו נקבעות כצירי-הקואורדינאטות, נעשית משוואת ההי' $xy = a^2$ (8)

ד"א: הי' זו מצגת את הפרופורציה ההפוכה בין שני הגדלים x ו- y , למשל — את חוק-הגאזים (לגבי גאזים אידיאליים [ע"ע גז, עמ' 541, 544]).

בניית ההי', אם F_1, F_2 הם המוקדים הנתונים של ההי' $2a$ הוא צירה הגדול, מתקבלות הנקודות p של ההי' עליידי נקודות-היתוך של המעגלים מסביב ל- F_1, F_2 עם הראדיוס p (קטע כלשהו) ומסביב ל- F_1, F_2 עם הראדיוס $p + 2a$. ציור טכני פשוט (ציור 2) מתקבל בעזרת סרגל, שארכו l וחוט, שארכו m ; $l - m = 2a > 0$. הסרגל מחובר בקצהו האחד ל- F_1, F_2 ; לקצהו השני מחובר קצה החוט, שקצהו השני מחובר ל- F_1, F_2 . סימן שמשאיר חתיכות, המותחת את החוט צמוד לסרגל בסיבוב הסרגל מסביב ל- (F_1, F_2) הוא הי'.

ל.

היפֶרְבּוֹלואִיד (= דמוי היפרבולה [ע"ע]), משטח מן המעלה השנייה, שנחתך ע"י מישורים בהיפרבולות, אליפֶי-

סות ופאראבולות.

הי' נוצר ע"י סיבוב של היפרבולה מסביב לאחד מציריה.

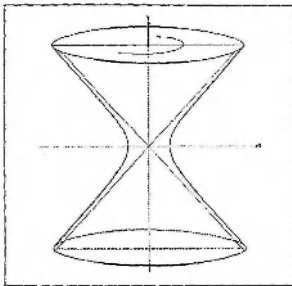

ציור 1

כשההי' נוצר עליידי סיבוב מסביב לציר הקטן (ציור 1), משוואתו היא בעלת אבר שלילי אחד:

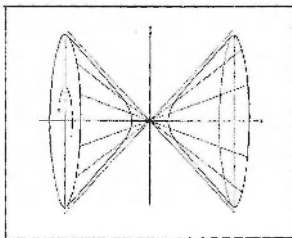

ציור 2

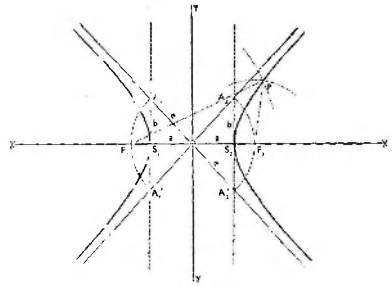

ציור 1

על משיקה-ההי' בקדקיה S_1, S_2 חותך מעגל בראדיוס e מסביב ל- O את הקטעים $A_1A_2 = 2b$, $A_1A_1' = A_2A_2' = 2a$, בין a, b ו- e קיים היחס:

$$a^2 + b^2 = e^2 \quad (2)$$

$2a$ הוא הציר הגדול, $2b$ — הציר הקטן של ההי'.

אם צירי-ההי' נקבעים כצירי-הקואורדינאטות, נמצאת משוואת-המרכז של ההי' בגאומטריה אנליטית (ע"ע):

$$\frac{x^2}{a^2} - \frac{y^2}{b^2} = 1 \quad (3)$$

מ(3) נוסף:

$$v = \pm \frac{b}{a} x \sqrt{1 - \frac{a^2}{x^2}} \quad (4)$$

אם נשווה את (4) אל המשוואה של זוג הישרים A_1A_2, A_1A_1', A_2A_2' , העוברים דרך המרכז O ,

$$y = \pm \frac{b}{a} x \quad (5)$$

נמצא, שערכי- y של ההי' לגבי כל ערך סופי של x קטנים מערכי- y המקבילים להם באותם הישרים, אלא שההפרש ביניהם פוחת וחולף במידה ש- x גדל, ז"א, במידה שההי'

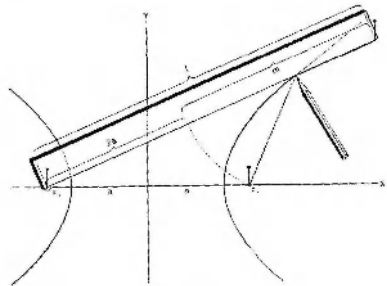

ציור 2

מתרחקת מצירה הקטן; לשון אחרת: אנפי ההי' מתקרבים והולכים לישרים אלה, אך אינם משיגים אותם. שני הישרים (5) הם משיקי ההי' (3) באינסוף, והם נקראים האסימ- פטוֹטוֹת (יוו' α-ασυμπτωτος, לא-נפגש) של ההי'.

הקיצוני של משלגת-המלחמה, והיה היוזם העיקרי של המלחמה המחודשת נגד מוקדון אחר מותו של אלכסנדר (המלחמה הלימית, 324–322). הוא גם שנשא את נאום-ההסבר מטעם המדינה על חללי-המלחמה. עם מפתח של אתונה נפל בידי המוקדונים והוצא להורג.

עד אמצע המאה ה-19 היו נאומיו ידועים רק על-פי הבאות בכתביהם של אחרים; מאז נתגלו בפאפירוסים קטנים גדולים מתוך ששה נאומיו. בסגנונו של ה" (בעיקר בנאום-ההסבר) ניכרת השפעתו של איסקראטס, אך במבנה של נאומיו קרוב הוא ביותר לליסיאס (ע"פ). נאומיו של ה" מצטיינים בעושר של ביטויים. שהם שואלים מן הלשון היווניות. בכות שנוע, בהירות של מחשבה ובסובב בעש

F. Blass, *Die attische Beredamkeit*, 1887–98; F. Kenyon, *Oxford Classical Texts* (תוצאה ביקורתית), 1907.

הִיפְּרֹכֹס (*Ἱπάρχος*)¹. בנו הצעיר של הטרן האחר-נאי פסיסטרטוס (ע"פ) וזותף לשלשן באתונה עם אחיו הבכור, היפסאס (ע"פ), אחר מותו של אביהם 527 לפסה"נ. ה" היה ספרן של האמנות והספרות, ובוכותו נעשתה החצר של בנריפסיסטראטוס מקום-משבש של כמה מחשבי הסופרים היווניים (ע"פ סימנדיס; אנקראון); כן היה לו חלק בהתפתחות של הפיסול, הארדילכות וציורי-האגרטלים באתונה בסוף המאה ה-6 לפסה"נ.

ב-514 לפסה"נ גרצח ה" את הרמדיוס ואריסטוגטון (ע"פ הרמדיוס). אבנח הרקע של הסטוקן, שהביא לידי ההתנקשות בחייו, היה אישי ולא פוליטי, אך אחר מותו גברה המתיחות המדינית באתונה (ע"פ היפסאס) והחריפה המלחמה הפנימית, שהביאה 510 לפסה"נ, לידי ביטול הטרירניה באתונה.

Herodotus, *Historiae*, V, 55–57; 62; VI, 123; VII, 6; Thucydides, *Historiae*, I, 20, 2; VI, 54, 2; Aristoteles, *Atheniensium Respublica*, 17–19; C. T. Seltman, *Athens*, 1924.

2. משורר יווני מתקופת "הקומדיה החדשה" (מ-350 ערך עד 250 לפסה"נ) — השלב האחרון באמנות-הקומדיה האטית. ה" השפיע ביחוד על מחברי-הקומדיות האטאניים פלאוטוס וטרנטיוס. מכתביו של ה" נשמרו רק שרידים (נדפסו בכרך השלישי של הקובץ *Comicorum Atticorum Fragmenta*, 1880/88). שיצא בעריכת ה. קוק, 1880/88).

הִיפְּרֹכֹס — *Ἱπάρχος* — (המאה ה-2 לפסה"נ), גדול האסטרולוגים היווניים בתקופת העתיקה. ה" נולד בניקזאה שבביטיניה סמוך ל-190 ואח"כ ישב ברוזוס ובאלכ-סנדריה, שבה מת סמוך ל-120. כל כתביו של ה" אבדו, פרט לפירושו, שחיבר בעשוריו לשיריו של ארטוס (ע"פ) על המד-לוח. השגיו המדעיים ידועים לנו ברובם מתוך כתביהם של החוקרים, שבאו אחריו ויצאו בעקבותיו, וביחוד מתוך כתביו של תלמי (ע"פ), המתבסס ב"היסטינטסיס הגדולה" (אל-מגסט"י) בעיקר על תצפיותיו של ה"; שלמי דבריו נעשו בין 161 ל-126 לפסה"נ. ה" דגל בשיטה הגאוגנטרית, וכדי להתאים את תצפיותו המדייקות בתנועות השמש, הירח וכוכבי-הלכת לשיטה זו, הניח מערכת מסובכת של מסלולי-כוכבים, שיש בה משום צירוף של השערת מעגלי-המשנה (אפציקלים) והשערת המעגלים האסצנטריים של קרדמוי; תראקלידס, אידוכסוס, אפולוניוס. ואחרים (ע"פ אסטרונו-

$$\frac{x^2}{a^2} + \frac{y^2}{b^2} - \frac{z^2}{c^2} = 1$$

שטחו בעל יריעה אחת, ועל פניו שתי משפחות של ישרים — הוא שייך למשטחים הישריים. — כשה"י נוצר ע"י סיבוב על הציר הגדול של היפרבולה (צירי 2), משוואתו היא בעלת שני אברים שליליים:

$$\frac{x^2}{a^2} - \frac{y^2}{b^2} - \frac{z^2}{c^2} = 1$$

ומשטחו הוא דרייריעתי. — קרניאור, שבאות ממקור-אור שב-מוקד של ראי חיפובלי, יוצאות מן הראי כאלומה מתבדרת.

הִיפְּרֹבֹלוֹס (*Ἱπερβόλος*). פוליטיקן ודמאגוג אתונאי, פוסטס ("הארכיקימית"), 431–421 לפסה"נ. ה" היה נחוח-מעמד ומתנגד חזיקי של האריסטוקרטיה. אחר מותו של קלאון נעשה מנהיגו של המפלגה, שביקשה להמשיך בכל מחיר את מלחמתה נגד ספארטא, ליה הגולה מאתונה 417. כששאף לגרום למשלחו של אלקיביאדס או ניקאס. הוא עבר לאי סאמוס, ושם נרצח ב-411 ע"י מהסכנים בעלי נטיח אוליגרכית. תוקידידס (ע"פ) מתח עליו ביקורת חריפה, וכן שימש ה" מטרה ללעגם של מחברי הקומדיות.

הִיפְּרֹבֹרְאָנִים, באתרופולוגיה המודרנית — שם כולל לעמים שבצפון הארקטי. — מונח זה ניטל מן השם, שבו ציינו היוונים הקדמונים שם אגדי בצפון הרחוק (מכאן השם *Ἱπερβόρειοι* — "שבדר לרוד-הצפון" [בראס]), שהוא סמוך מן המצוקות והגופניות והנפשיות הפוגעות בשאר בניאדם, וחיוו הם מפניכין סמל השלמות והאשר. משום תכונות אלו נחשבו הה" ככהני אפולון (ע"פ). בדלפיה, ששימשה מרכז ראשי לפולחן-אפולון, האמינו, שאפולון מבלה את עונת-החורף אצל ה"; ובאי דלוס, שאף הוא שימש מרכז לפולחן של אותו אל. נהגו להביא קרבנות, ששוגרו, כביכול, ע"י ה"; — על הה" מספר הרודוטוס ב"תולדות" שלהם (IV, 23, 33), והוספר הקטיוס מאבריה (ע"פ חיבר עליהם רומאן דמויני.

C. T. Seltman, in *Classical Quarterly*, 1928, 115 ff.; J. O. Thomson, *History of Ancient Geography*, 1948.

הִיפְּרֹיִדִים — *Ἱπείριδες* — (322–389 לפסה"נ). אחד מעשרת



היפרידס. פסק עתיק (סימנסנאר, ראינה) מתוך הספר: F. Poulsen, *Iconographische Miscellen*

גדולי-היווני מים של אתונה, מתל-מידי של איטוקרטס (ע"פ). ה" נמנה עם הזמכיו של דמוסוס; (ע"פ) במאבק של אתונה עם מקדון. אחד שלום פילוקרא-קס (346) היה בין הדוגלים בחידוש ה" מלחמת: 343 גרם ע"י התקפותיו על פ" לוקראסס הפירימק-האחרון מאתונה. אתי-קרב כירויאה (338) ע"פ יח, היסטוריה) עמד ה" בראש האגף

東海道
五日
五野
白野

白野



אזור הרייזונג: זמג בפסטיבל אומדו-איי
מתחם המסורתי: נדריק

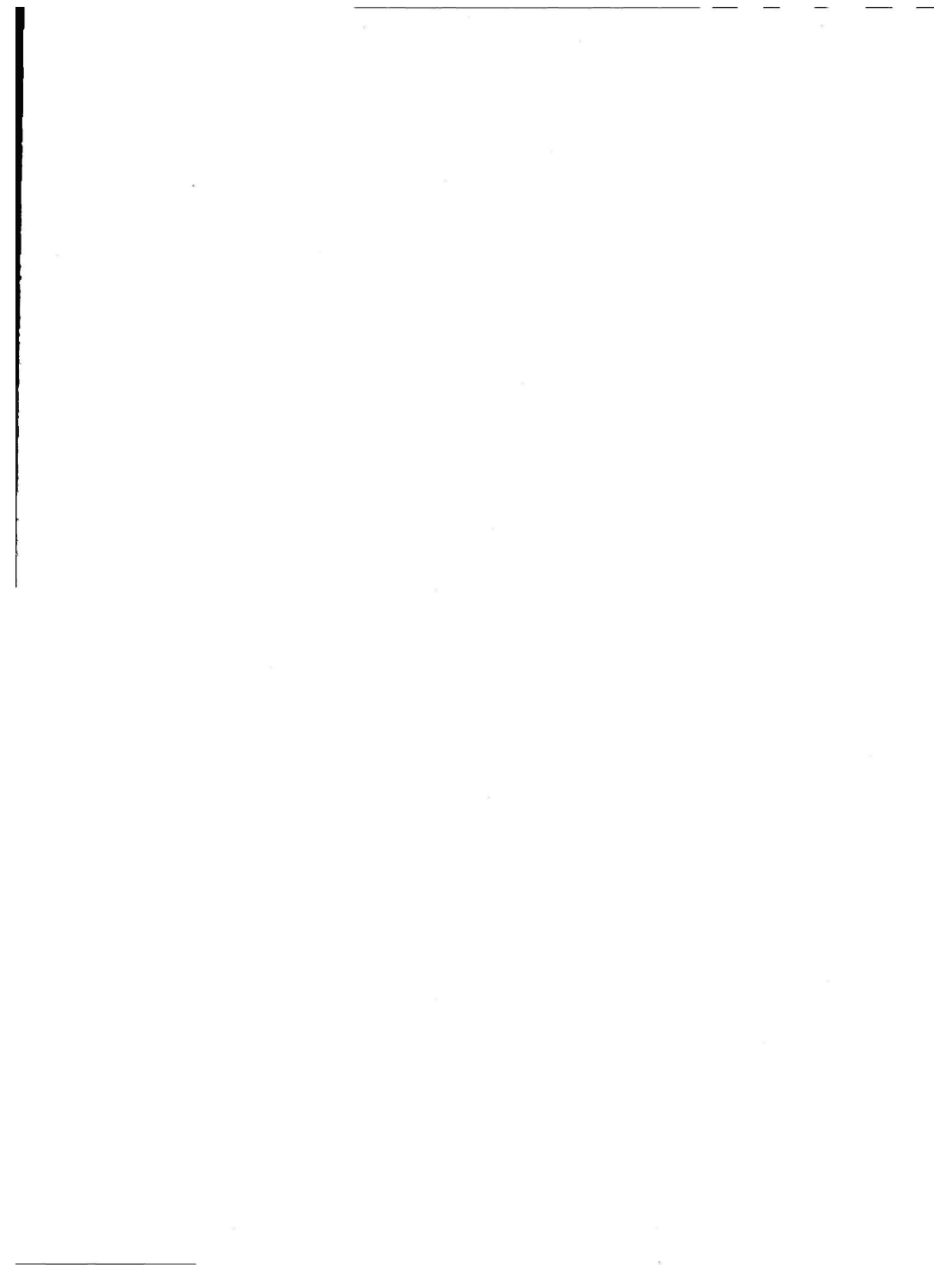

סופי הדורות האחרונים של התקופה העתיקה ומזכירם את ה' גם כאסטרוֹלוֹג ומסתב, שיש לראות בו את אחד מראשוני האסטרוֹלוֹגיה באלכסנדריה (ע"פ אצטגנינות, עמ' 462).

וע"פ אסטרוֹנוֹמיה, עמ' 783.

ש.מבורסקי, חוקת שמיים וארץ, 1954, Th. L. Heath, *Greek Astronomy*, 1932; M. Cohen - J. E. Drabkin, *Source Book in Greek Science*, 1948; D. Neugebauer, *Exact Sciences in Antiquity*, ch. VI, 1952; J. L. E. Dreyer, *A History of Astronomy*, 1953; A. Raymond, *Histoire des sciences exactes et naturelles dans l'antiquité grec-romaine*, 1955².

ש. ס.

היציג, יוליוס אדוארד — Julius Eduard Hitzig (1838-1907). רופא ונרולוג גרמני. ה' היה ממוצא יהודי. מצאצאי משפחת איציג (ע"פ) בברלין סבו המומר שינה את שמו על-ידי הוספת האות H בראש השם. ה' למד רפואה והתמחה במחלות עצבים ורוח. ב1875 נתמנה פרופסור לפסיכיאטריה (ומנהל בית-החולים לחולי-רוח) בציריך וב1879 — באוניברסיטה של האלה. בעבודתו המדעית עסק בראשונה בעיות קליניות-נרולוגיות. אח"כ פנה לפיסיולוגיה של המוח; רוב עבודותיו בפיסילוגיה נעשו יחד עם ג. פרישט. ב1870 אימץ חקר ה' את התופעות הקשורות בגירוי החשמלי של איורים שונים במוח וקבע את המרכזים המוטוריים ("איורי-הפיראמידות") בקליפתה וכן הוכיח באופן ניסויי את מקורם הקליפתי של סוגים מיוחדים של האפילפסיה. עבודותיו על המרכזים המוטוריים בקליפת-המוח הגיח ה' את היסוד לנור-פיסילוגיה ריים בקליפת-המוח. עבודותיו על המרכזים המוטוריים החדשה בתחום זה; מימצאיו שימשו אחד מן היסודות, שעליהם נשענה שכני דורות תורת איתור המרכזים (ע"פ מח.) — *Untersuchungen üb. d. Gehirn* (1874), *Physiologische u. Klinische Untersuchungen üb. d. Gehirn* (1874), *Untersuchungen üb. d. Gehirn* (1904) וקליניים על המוח".

Deutsche Irenärzte, II, 148, 1924.

היציג, פֶרְדִינַנְד — Ferdinand Hitzig (1807-1875). תאולוג פרו-ססאנטי וחוקר-מקרא גרמני. ה' היה תלמידו של ג. גניוס (ע"פ) בהאלה (1827-1825) ושל ג. אולד (ע"פ) בבטינג. ב1829 נתמנה מורה שלמד-המניין באוניברסיטה של היילדברג; אח"כ היה פרופסור למקרא. למדעיה-מזרח ולברית החדשה — 1833 בציריך. ב1861 החיילדברג. ה' נחשב בומנו כאחד מגדולי הפרשנים החדשים של המקרא. התבלט בהריפות של השערותיו בפרשנות (שלפעמים היו אף נועות מדי) ובביור הנוסח של המקרא. הוא היה מן הראשונים במבקר המקרא החרישים. שייחסו את חיבורים של חלק ממומרי תהלים לימי השמונאים. את עקרונותיו בביקורת המקרא כבר הסביר ה' בראשית דרכו המדעית בספרו: *Begriff der Kritik am A. T. praktisch erortert* (1833). בסידרה *exegetisches Handbuch zum Kurzgefasseten A. T.* פירסם את פירושו לספרי הנבואה: ישעיה (1833), ירמיה (1841, 1866), יחזקאל (1847), תריעשר (1838), ולכתובים: קהלת (1847), דניאל (1850), שיר-השירים (1855), משלי (1858), תהלים (1863) ואיוב (1874). כן

מיה, עמ' 780/1). לפי שיטה זו נעים כוכביה-הלכת במעגלי-משנה, ומרכזים של מעגלים אלה סובבים את הארץ במעגלי-גלים. שמרוכיהם אינם מתלכדים עם מרכז-הארץ. ה' השתמש בחישובי בטריוגנומטריה, וחבר טבלה של ערכי מיתרי-המעגל, המתאימים לערכי הסינוס הטריגנומטרי של היום. הדיוק המרובה שבמדיווחיו הושג בעיקר על יסוד השפירות, שהכניס במשירי-המדודה האסטרוֹנוֹמיים. בחיבורו על אורך השנה קבע ה' שגודל זה קטן ב1/300 מן הגודל, שהיה מקובל עד ימיו — 365 $\frac{1}{4}$ יום. הוא הגיע, איפוא, לערך של 365 יום, 5 שעות, 55 דקות, 12 שניות, השונה רק במקצת מן הערך הנכון (365 יום, 5 שעות, 48 דקות, 46 שניות). ארכו של החדש, לפי חישוביו, הוא 29 יום, 12 שעות, 44 דקות, 2 $\frac{1}{2}$ שעות; הפרש בין ערך זה ובין הערך המדוייק הוא פחות משניה אחת. יש לשער, שה' נסתייע במחקרו אלה בחישוביהם של האסטרוֹנוֹמים הבבליים, וביחוד בעבור דתו של קידיוני (ע"פ אסטרוֹנוֹמיה, עמ' 778), שהגיע לאותה מידת-דיוק; מתקבל על הדעת, שה' שאב יריעה זו מכתביו של דיוגנס הבבלי, הסופר הסטואן בו. מנו. — ה' שיפר את הערכותיו של אריסטרכוס (ע"פ) בדבר גליותם של השמש והירח ומרחקיהם מן הארץ; מסקנותיו (בכפולות של קוטר-הארץ) הן: 1.245.33661 לגבי מרחקי השמש והירח (המספרים הנכונים: 11739.3021; 12.33.0.331 לגבי קטרי השמש והירח (המספרים הנכונים: 1091.0271). קביעות אלו היו מקובלות באסטרוֹנוֹמיה עד תחילת המאה ה16, כשהתחיל השימוש בטלסקופ. ה' ביסס את חישוביו על תצפית רחבה של על-הארץ על-פני הירח בשעת ליקווי-לבנה ועל הערכת גבול עליון לפרלכסה של השמש בשעת ליקוי-חמה. טעותו הגדולה לגבי נתוני השמש לא ניתנה לתיקון קודם שהומצא הטלסקופ, אך מפליא הוא הדיוק המרובה של נתוני הירח, שהושג באמצעי-מדודה פשוטים. — ה' חיבר קאטלוג של כוכבי-שבת; בו מיון קרוב לאלף כוכבים, שגמנים על 46 מדלות. במעם 12 המולות שבמילקה, 21 מצפון לו 131 מדרום לו, נכנס הראשונה והגדר כאלן מקומם של הכוכבים בקר אורדינאטות אורך ורחב ביחס למילקה. — שיא השגיו של ה' הוא תגלית הקדימה (פרצסית) של נקודות האביב והסתיו (ע"פ ארץ, עמ' 1050-1053). היום ידוע לנו, שתגועו זו משפחת את נועותו של צירי כדור-הארץ מסביב לציר, שעובר דרך מרכזו וניצב על משוור מסלולה של הארץ מסביב לשמש; יש לא יכול היה להסבירה אלא ע"י הכללת גלגל נוסף במנגנון היסוב של מערכת כוכבי-השבת. תגלית עצמה הגיע ה' מתוך השוואת תצפיותיו לשם קביעת מקומו של כוכב-השבת ספיקה. הבחיר שבכוכבי מול-בתולה. לתצ-פיות של האסטרוֹנוֹם סימונאטס, שנעשו באלכסנדריה ב160 שנה לפניו; מתוך השוואה זו נחבר לח' שבמשך 160 השנים הללו זזה נקדת שוויון-היום-ההלילה הסתוית בשתי מעלות מורחה, ומאלן שצרכה השנת של הקדימה — לפי ה' — הוא כ"ח (הערך הנכון — 50.3). יש לציון, שכמעט כל האסטרוֹנוֹמים של התקופה ההלניסטית (פרט לתלמי, שדיוק מדידתו נוסף מהו של ה') לא שמו לב לתגליתו הגדולה של ה' ונחם אף דחו אותה. שיבתה של עובדה מוחה זו נעוצה, אפשר, בהשפעת המרובה, שנודעה א לתורת אריסטו, המייחסת לגלגל כוכבי-השבת תנועה אחרת לגבה — התנועה היומית, ואילו תגליתו של ה' הייבנה לתנאי את יקמה של תנועה שניה.

ה'יקסום, ע"ע ת'קסום.

הירובסקי, ר'וסלו — Jaroslav Heyrovsky — (ג' 1890, פראג), כימאי פסיקלי צ'כי. ה' למד כימיה באוניברסיטת של לונדון ושל פראג, ובזו האחרונה נתמנה פרופסור לכימיה פסיקאלית ב-1924. בתקופת מלח"ע II שהה ופעל באר"ב, אחר המלחמה חזר למולדתו ולמשרתו באוניברסיטה הפראגית. — השגו העיקרי של ה' — פיתוח הפול'וגרפיה (ע"ע), שנעשתה שיטה אנאליטית ומיקרו-אנאליטית חשובה לקביעה אוטומאטית של יוצימיתות בתמי סוף. ה' כבר הניח את היסוד לשיטה זו ב-1922—1924. אלא שניסו — הוענק לו פרס-נובל לכימיה.

M. Stackelberg, J. H. z. 65. Geburtstag (Zschr. f. Elektrochem., 60), 1956.

ה'ירז'והיטו, ע"ע ת'רמפ'ים, פ'תב ת'.

ה'ירז'והיטו, מ'יצ'י'נו-מ'יה — Michi-no-miya Hirohito — (ג' 1901), קיסר של יפאן. ב-1912. כשעדין היה ירוש-עצ, ערך סיור באירופה (היה הראשון מבני-המלוכה ביפאן. שנסע מחוץ לארצו). ובאותה שנה התחיל ממלא את מקום אביו, הקיסר וזשיהיטו לבית טישו. שלקח במלח"ת רוח. כשמת אביו ב-1926 עלה ה' על כסא-הקיסרות וציון את תקופת-שלטונו בתואר "שוהן" ("אור ושלום"). מן הנסיכה נאנאקו, שנשא ב-1924. נולדו לו 3 בנות ו-21 בנים; הגדול שבהם, צוג'י-מיה אקיהיטו, נולד ב-1933. אע"פ שהכת האוליגארכית, שהשתלטה על יפאן בשנות ה-30, הרויחה אותו מכל השפעה על ממשל המדינה, התערב ה' אישית לטובת כניעתה של יפאן בימי מלחמת-העולם II. ב-1946 יוחר, לפי פקודתו של הגנרל האמריקני מקארטר (ע"ע), על המעמד האלוהי-למחצה. שממנו נהנו קיסרי-יפאן מת-חילת תקופת מיג'י (1868). בחוקה החדשה, שנתפרסמה ב-1947, מכונה הקיסר "סמל המדינה", בעוד שבתוקף הפר-דתה של דת שינטו מספקת-המדינה נישלו ממנו תפקידיו הדתיים. ה' הוכנס ע"י סק, אוסטדאליה וניו-זילאנד לרשי-מת פושעי-המלחמה, אך זוכה מאשמה זו (בנובמבר 1949) ע"י בית-הדין הבינלאומי. — ה' הנוטה מטבעו לפרוש מן הציבור ולעסוק במחקר, עוסק זה שנים הרבה בחקר הביול-וגיה הימית, ואף פירסם שלושה ספרים על נושא זה בעזרת מומחים מקצועיים.

W. Price, Japan and the Son of Heaven, 1945; R. Butow, Japan's Decision to Surrender, 1954; Quigley and Turner, The New Japan-Government and Politics, 1956; Nagako, Empress of Japan (transl. from the Jap.), 1958.

ה'ירושיגה — Hiroshige — (1797), אדו, כיום טוקיו — (שם), מגדולי ציירי-הנוף היפאניים; התמחה גם בהדפס-עץ בצבעים. ה'ארהא שוויש, יחד עם הקסי (ע"ע), את אמנות-ההדפס היפאנית בתחילת המאה ה-19, בזמן שאמנות זו, הקרויה אוקיו-א, התחילה שוקעת ונעשתה כלי לתיאורים של יפהפיות ושקנים), ותיאר במספר עצום של הדפסים את הנוף היפאני על כל צדדיו, בכל עונות-השנה ובכל מוגיאירו, יצירותיו מצטיינות בערנות ואינטימיות יחידות במינן, ומנותו עוררת את הערצתם של האימפרסיוניסטים והתבר-אימפרסיוניסטים הצרפתים, וגו-דעה לה השפעה מסוימת עליהם.

ה', שהיה בנו המאומץ של כבאי ושאף הוא עבד ככבאי

כתב ספר על תולדות-ישראל בתקופת-המקרא (Geschichte des Volkes Israel, 1869). אחר מותו נתפרסם ספרו על תא-לוגיה מקראית והדעיון המשיחי במקרא (biblische Theologie und messianische Weissagungen, 1880, des A. T. ה' הוא גם מחברם של כמה מחקרים על הבית החדש ובבלשנות שמית.

J. J. Kneucker, Lebens- und Charakterizsige Hitzigs (in F. H., Vorlesungen über biblische Theologie und messianische Weissagungen, 1880, I sqq.); A. Kamphansen, in Realencyklopädie für protestantische Theologie und Kirche, VIII, 1900, 157—162.

ה'י'סם (HICEM; היס'תבות של השם המשולש Hias-Emigdirekt), אירגון עולמי לטיפול בהגירה היהודית. הוקם ב-1927 במשותף ע"י "היאס" (ע"ע), ייק"א (חברת ההיישובות היהודית) ואמ'ג'דיקט"ס (Emigra-tions-Direktorium), ועב ציבורי, שהוקם באירופה לטיפול בהגירה היהודית). מטבב לאירגון זה נחרטו 24 חברות עזרה שונות למהגרים היהודים ברוב ארצות אירופה ואמרי-קה הלאטנית (פעולת העזרה באה"ב נשארה בידי "היאס"). האירגון הגיש עזרה למהגרים יהודיים בסידור העניינים הפרדמאליים הקשורים ביציאתם מאירופה אל ארצות מעבר למים, ודאג להכשרתם המקצועית והלשונית ולהגנה עליהם מפני ניצול ע"י מתווכים; כן דאג לקבלת המהגרים בארצות החדשות ולסידורם.

עם פרישתו של אמ'ג'דיקט"ס מ'ה' ב-1934 נשתנה שם האירגון ל-Hias-Ica Emigration Association. אחר מלחמת-העולם II סקה גם השתתפותה של ייק"א בו, ומאותו זמן ואילך נמצאת הנהלת ענייני ההגירה היהודית בעולם בידי "היאס" בלבד (ע"ע היאס).

פעולתה של ה' בתקופה הראשונה לקיומה (בשנות ה-20) הייתה מכוונת בעיקר להורשת עזרה למהגרים. שלא תורשו להיכנס לאה"ב בעשין של גבולות-הכניסה, שהונהגו בארץ זו מ-1921 ואילך, וצריך היה לכוונם לארצות אחרות. עם הקמת המשטר הנאצי בגרמניה ועם התפשטות כיבושי באי-רופה, השתדלה ה' בעיקר לפתור את בעיות ההגירה של הפליטים שספסרם גדל עד מהרה למאות-אלפים.

דריי יא אודישע עמינראציע. באריכט פון היצעס 1927—1930, 1930; ציון יא אודישע עמינראציע 1926—1936, די עשטיקייט פון היאסיק-אמינאיריעטס פארנייקונג M. Wischnitzer, Vias to Freedom. The History of Hias, 1956.

א. ט.

ה'יקס, ו'ילים — William Hicks — (1830—1883), גנרל בריטי-מצרי. נכנס ב-1849 לצבא של חברת הדרהמורית (ע"ע), השתתף במלחמה נגד המורדים ב-1857 (ע"ע ה'דו, היסטוריה) ובמסע הבריטי נגד חבש (ע"ע) ב-1867/8. אחר דיכוי המרד של ערבי פחה (ע"ע) במצרים נכנס לשירותו של תופיק, ח'זיו מצרים, וקיבל את התואר פחה. ב-1883 נשלח לסודאן כדי לחילתם במהדי המרד (ע"ע סודן, היסטוריה). ה' הדיריך צבא של 5.000 איש וזכה בכמה הצלחות בקרבות עם חסדי המהדי. בסתיו של אותה שנה השליח ח'זיו של ה', בניגוד לרצונו של זה האחרון, להשמד את צבא המהדי. אך ב-5.11.1883 התנפל המהדי על גדודו של ה', השמידו כמעט כליה, וה' נפל בקרב.

J. Colborne, With H. Pasha in the Soudan, 1884; F. R. Wingate, Mahdud and the Egyptian Sudan, 1891.

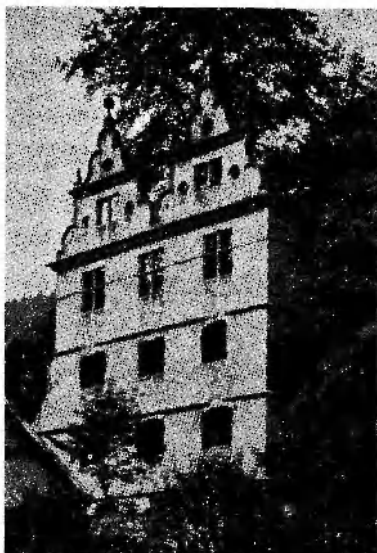

סירתהציד בהירואו (לשעבר: אנה של הפנור)

ואירונים. משום כך נבחרה ה" כמטרה לפצצה האטומית הראשונה. ב6 באוגוסט 1945, בשעה 8.15 לפנה"צ, הוטלה פצצה זו על לב העיר ע"י חיליתעופה האמריקני; איתה שעה נהרגו כ80,000 נפש, נפצעו כ70,000 איש ונהרסו כליל כל הבניינים (חוץ מכמה בתחבטון חזקים) בקוטר של 3.25 ק"מ, ובכללם המצודה. עד היום (סוף 1959) מרובים הם הסובלים מן המחלות, שנגרמו ע"י הפצצה. האוכלוסייה של ה" נתמעטה — כתוצאה מן הפצצה — מ137,000 ל300,000. וכיום אך במשך חמש שנים אחר השואה נבנתה ה" מחדש, וכיום היא משמשת מרכז לתעשייה קלה, בנייןספירת, מסויות, בתידיס ותעשיית-מוון. בה" הוקם "בניין הזיכרון והשלום", שבו מוצגים תצלומים ומכרות מיום השואה.

The Effect of the Atomic Bombs at H. and Nagasaki:
Report of the British Mission to Japan, 1946; J. Hersey,
H., 1946.

א. ד. ב.

הירואו, בעבר: הירשאאו (Hirschau, Hirsau), עיירה (1.600 תושבים ב1950) בוירטמברג, כ30 ק"מ ממערב לשוטגארט. ה" מפורסמת הודות למנור שבה, שנוסד בערך 830. בנהלתו של וי להלם, שהיה ראש-המנור (1069–1091), נעשתה ה" מרכזה של תנועת קליני (ע"ע) בגרמניה הדרומית-מערבית. וילהלם דרש את שיחורו המנור מכל השפעה ודלוגית. נזירי ה" הפיצו את תורתו בהמוני-העם ונלחמו באיפותיה של הקיסר היינריך IV בריב האינסטיטוריה (ע"ע גרמניה, עמ' 423). בה" התפתח סגנון חדש לבניין כנסיית ("אסקולת-הבניה של ה").

בתקופת הרפורמציה (ב1558) בוטלה פעולת המנור

במשך 15 שנה, למד מנעוריו את אמנות-הציור; היה (1811) תלמידו של אוטו-טוהוירד, שהיה צייר של אוקירא. בתחילה צייר, בנוסה בית-האולפן של רבו, תמונות של יפהפיות ושחקנים, שהיו מיועדות להתקנת הדפסים. אך באותו זמן למד גם את הסגנון הראליסטי של אסקולת-הציור של שיג'ו (Shijo). הדבר סייע לו במידה ניכרת כשעבר בתחילת שנות 30 לציור-נוף, מאז התחיל מטפה אמנות-הדפס מיוחדת. השעלתה על הניר את ההתרשמות הזוהרית שלו מנופים ואווירתם — התרשמות. שבוטאה ברישומים נאים בצבעים פשוטים. אך רבי-משמעות, ובקווים מותאמים לצרכי הטכניקה של חיתוך-עץ. פרסומו נחבט כשהוציא ב1833 סורה של 55 הדפסים בשם "53 תמונות של הטוקידו". אסף זה כולל יצירות-מופת כגון "גשם בשנו", "שלג בקמברה בלילה", ועוד. ממקומות מעניינים ויפים באדו התקין 75 אספים שונים של תמונות. האחרון שבהם — "מאה מראות מפורסמים של אדו", שכולל את יצירת-המופת "אוהשי בגשם" (או: "סופה מעל לגשר הגדול" ע"ע גרפיקה, עמ' 663). משאר יצירותיו המפורסמות: "קיסו קידו" (אוסף בן 70 תמונות, 46 או 47 מהן הן שלו), "השמונה מראות של האגם אומי", גם הצטיין בציור פרחים וציפורים לחיתוך-עץ, ולעומת זה תש כוחו בציור דמויות-אדם. — אחר מותו המשיכו שניים מתלמידיו את מפעלו בהתיימחו.

Y. Noguchi, H. (באנגלית), 1921; E. F. Strange, *The Colour Prints of H.*, 1925.

צ. מ. י.

הירושימה (Hiroshima; ביאפ': "אי רחב"), עיר בדרום-מערב של האי היאפאני הנהד. ה" היא עיר-הבירה של גליה אקי ומחוז ה" (השטח: 8.400 קמ"ר; האוכלוסייה: 2.082.000 נפש [ב1950]). לפי המפקד של 1950, כלל שטח העיר 71.44 קמ"ר ומספר תושביה הגיע ל285.712. ב1957 מנתה האוכלוסייה 370.000 נפש.

ה" בנויה על האיים שבתלתת נהריאוסה. בקצהו הצפוני של מפרץ-הי, והיא מוקפת הרים משלושה צדדים. התפתחותה החשובה התחילה במאה 16. כשנעשתה — כ"עיר-מצודה" — אחד ממרכזיה של המשק העירוני, שנוצר באותה תקופה. בניין המצודה הושלם ב1593, ומ1619 עד 1869 היה ה" תחלה הפאדאליית של משפחת אסאנו; על שם המצודה נקראה העיר ב1589. נוסף על מה ששימשה מרכז לבניין ספינות ולתעשיות של טכסטייל, מוצרים כימיים ומכונות שונות, ייצרה ה" בימי מלחמת-העולם II דלק סיתטי



הירושימה (1956)

הקדום וירקאנא). — על שמה של ה' נקרא בימיקדם הים הכספי גם „הים ההירקני“. במאה 13 נחרבה עיר-הבירה על-ידי המונגולים. במאות 9 ו-10 מילא תפקיד חשוב נמל באיסקון, אך במאה 14 הושחת על-ידי הים. בזכות הנהרות שבמחוז היתה הסביבה מפורסמת מימיקדם בחקלאות משגבת.

בני השבט ההורכמני, שישב בה' שירתו בחיל הפרסים, והרודוס (VII, 62) מזכיר אותם; בתחום התרבות לא הרם, כנראה, שבט זה דבר. לאחר שנכבשה ה' ע"י אלפי סנדר מוקדון, נשארה במסגרת המלכות ההלניסטית במשך מאה שנה; לאחר מכן היתה ארץ עצמאית עד שנכללה בממלכת הכוזרים. במכתב של יהודי לוזרי מקושטה, שנמצא בגניזה הקאהירית, נקראה הארץ „ארקנוס“. לה' הגולו יהודים בימי ארתוששאה III (ע"ע), ויש אף סברה, שהשם „הורקנוס“ נגזר משמה.

Kiessling, in Pauly-Wissowa, R. E., IX, 454-526; G. Le Strange, *The Lands of the Eastern Caliphate*, 1905.

הירש, אוטו — Otto Hirsch — (1885), שטוטגארט —

1941, מחנה-ריכוז מאוטהאוזן). כלכלן ועסקן גרמני-יהודי. ה', בנו של יוזף אויך, למד משפטים במחנה אוניברסיטות. פעל מ-1912 בשירות המשפטי של עיר-מילדתו וניהל בין השאר, בתקופת מלחמת-העולם I (1914-1918), את חשבונות גרמניה לאלבניה. העיר, מ-1919 נתמנה כפקיד בכיר במשרד-הפנים של מדינת וירטמברג (ע"ע) ועסק בעיקר בתכנית להפוך את נהר-נקר לדרך-שיט לספי-נות בעלות תפוסה מאכסימאלית של 1,200 טון.

1919 ואילך כיהן גם כראש האיגוד של הקהילות היהודיות בוירטמברג. כששלח הישרל לשלטון 1933, נעשה ה' המנהל-בכפר של „הגניעות הממלכתית של האיסור בדר מניה“ (ע"ע גרמניה, עמ' 521). הגסטפו (ע"ע) אחרה אותו כמה פעמים וה' נשלח למחנה-ריכוז, אך שוחרר לאחר שבר-עות מועטים שלוש השלטונות יחסיו החיובות לעבודתו. ה' נסע לפאריס וללינדון, כדי למצוא אפשרויות של הגירה ליהודים. אך הוא עצמו לא השתמש בהן אע"פ שהכיר בברי-רוח את הכננה, שהיחה צפויה לחיות. באביב 1941 הועבר למחנה-הריכוז של מאוטהאוזן, המפורסם לגנאי, ושם תחילתו לאחר זמן קצר. לאשתו ז'וזפין גורל דומה. במאוס 1958, כשי נהגך בשטוטגארט הנמל לספנות על הנקר, שהי פעל למענו, נקרא כביש חשוב בתחום הנמל על שמו. בקיץ 1959 הוקמה במובש שביציון (על-יד נהרית), שבו התיישבו יהודים מוירטמברג, מצבה לזכרו.

Leo Baeck Institute of Jews from Germany, *Year Book*, I (1956), 54-75; III (1958), 361; Annedore Leber, *Das Gewissen entscheidet*, 1957.

מ. ר.

הירש, אמיל גוסטו — Emil Gustav Hirsch —

(1851, לופסמברג — 1923, שקאגאן). רב פורמי, מראשי „תנועת-הרפורמה“ באה"ב. ה' שהיה בנו של שמואל הירש (ע"ע), היגר ב-1866 עם משפחתו לאה"ב. לאחר שלמד למד מה באוניברסיטת של פנסילוניה, למד (1872-1876) פילוסופיה ותאולוגיה באוניברסיטות של ברלין וליפציג, ובזו האחרונה הוכתר בתואר ד"ר לפילוסופיה. בברלין למד גם בבית-המדרש הגבוה לחכמת-ישראל. משוחרר לאה"ב כיהן כרב בפילדלפיה. באישימור ולזאיוויל (בזמן שש

1692 נהרס ממלחמת-הצרפתית. רק שרידים מועטים ממנו נשתמרו.

Codex Hirsauensis, 1887, 1923; A. Metzler, *Kloster H.*, 1928; K. Greiner, *Die Geschichte durch elf Jahrhunderte*, 1929; W. Weisbach, *Religiose Reform und mittelalterliche Kunst*, 1945; B. Hoffmann, *H. und die Hirsauer Bauschule*, 1950.

הירטיוס אולוס (Hirtius Aulus). איש-צבא וסופר רומי.

שמשת 54 לפסג"נ ואילך שימש כקצין בפיקודו של יוליוס קיסר; בימי מלחמת-האזרחים שירת בספרד. היה פרטור 46 וקונסול 43; 45 נתמנה במושל גאליה. ה' נטל חלק בניצחון על אנטוניוס על-יד בונדיה (14.4.43) ועל-יד מוטנה (21.4.43); אך בקרב אחרון זה נפל ה'. ה' ציפה ספר שמיני „מלחמת-גאליה“ של קיסר, וכן כתב ספר על „מלחמת-אלכסנדריה“ (Bellum Alexandrinum), כהמשך לספר „מלחמת-האזרחים“ של קיסר. ה' החליף מכתבים עם קיקרו, אך איגרות אלו לא הגיעו לידו.

A. Klotz, *Caesarstudien*, 188 ff., 1910; O. Seel, *Hirtius*, in *Klio*, 1935.

הירמנס, הרמן — Herman Heijermans —

רטורדאם — 1924, זאנדרפורט). מחזאי ומספר ה' לאנדי יהודי. ה' היה מסור לסוציאליזם המתעורר ולפרויטטאריזם היהודי, הגן עליהם כבתוכו. שהיו חזורים ברנה הראילים הספרותיים ההתנגדות למסוכמת. מלבד זה הצטיין בהומור, שכולו היה משלו, ביוחד באותן מציירותיו, שעל-י לזן נתקמה על רקע יהודי. — עם חיבוריו המוקדמים נמנים — מלבד כמה רומאני-נפל — המחזות *Abasveros* (עברית: „הנודד הצחיח“, 1917), שכתב בהשפעת הפרעות, שנערכו ביהודים ברוסיה (1881), Ghetto („גטו“), 1899, שמאחר מלחמה בין אבות ובנים במשפחה יהודית ה' לאנדיית. לאחר מכן כתב שורה של דרמות, שאחת מהן הוצגה כמעט שנה-שנה בערב תהימולד באמסטראדם. ה' יסד כי"ע בשם De Jonge Gids (מורה-הדרך הצעיר), 1898-1901, וכן החתף במשך כמה שנים, כשישב בברלין, Berliner Tageblatt. ה' גם חיבר כמה רומאנים שקתם — וביניהם הרומאן הראליטיס Kamertjeszonde („חטא הקובה“), 1898, Droomkoninkje („מלך-החלומות הקטן“), 1924 — וכן לתשומת-לב מרובה. אז בעיקר נתקפה ה' ע"י הפליטונים השבועיים שלו, שפירסם בעיתונים 1896-1915 בחתימה „שמאל פילקלאנד“ פליטונים אלה, שהם פנינים של אמנות-סיפור מנות ומעודנת, יצאו במכונס 19 כרכים.

F. Hulleman, H. — *Herinneringen*, 1924; M. Heijermans-Peets, *Met H. H. in Hemel en Pui*, 1928; S. L. Flaxman, *The Dramatic Works of H. H.*, 1949.

מ. ר.

הירקניה (Yerkania), השם היווני של מחוז (הסרפיה של)

ירקאנא (ארץ-הואבים) שבפרס הקדומה, דרומית-מזרחית לים הכספי, מדי גנה אוכסוס (אמור-דרה). הערים החשובות שבה' היו, לפי סטרוב (XI, 509): עיר-הבירה טאפי (שהיא זהה, אפשר, עם העיר קרטה, שיראנוס מכנה אותה ודרקרטקה), טלברוקי, הירקניה וסמי-ריאני. ההיסטוריונים היווניים, המסוים ידיעות על ה', אינם קובעים בבירור את מקומן של ערים אלו. חלק מהי העתיקה כלול היום במחוז האיראני מאזאנראן, שנקרא בה"ב בפי דוברי ערבית ג'ורג'אן (נגול מן השם

של המשפחה — היה „באנאי-החצר“ במינכן; השתתף בפעילות בתנועת הקהילה היהודית בעיר זו ותום סכומים גדולים להקמתם של מוסדות צדקה ודת לבני-עמו. בימי מלחמת-השחרור של גרמניה (1813—1815) ארגן צייד והחזיק על השבנו חטיבת צבאית. כתגמול על כך התנקה לו מעמד של אצילות והותר לו — כראשון בין יהודי באוואריה — לרכוש אחוזה פרטית. מאז צורף לשמותיהם של בני-המשפחה התואר *Freiherr auf Gereuth*. אביו של ה' יוסף, שאף הוא היה באנקאי, נתפרסם לתהילה בתרומותיו לסובת בתי-חולים ומוסדות-צדקה שונים לנוקמים. ללא הבדל דת, בבאוואריה. הוא סלל את מס'ה בבאוואריה, שימש חבר בוועד המרכזי לפיתוח היעור בגרמניה והיה קשור במפעלים גרמניים מרובים בתחומי התעשייה והחקלאות. אמו של ה', קארולינה לבית נרטימיר מפראנקפורט. יתת בת למשפחה יהודית מיוחסת, שהציגה בנדבנותה ובאדיקותה הדתית, שקדה — בין השאר — להקנת לבנה ידיעות בעברית ודת ישראל. — ה', שקיבל את חינוכו הכללי בבתי-ספר כלליים במינכן ובבריסל, התבלט מעורויו בשכל מעשי. וכשהיה בן 17 כבר שלח יד במסחר. ב1851 נתמנה כפקיד בבאנק „בישופסהיים את גולדשמידט“ בבריסל, הודות לכשי רגותיו הארגוניים והפינאנסיים תפס בו עד מהרה עמדה חשובה. ב1855 נשא את קלארה, בתו של הסנאטור ה. י. בי שופסהיים. ראש הבאנק, ואח"כ שימש זמ"מ כמנהל של סניף הבאנק בפאריס, אך ה' לא התמסק בהשגים אלה.

כאדם בעל מעוף ויומה בתחום הכלכלה שאף לעמוד ברושת עצמו ולפתח את עסקיו דרך חירות. המול האיר לו פנים אחד מן הבאנקים בבריסל, שקיבל וזיכו ממשלת-תורכיה לסלול מסילת-ברזל דרך הבאלקאנים לפושה. לא היה בכוח לבצע את התכנית. ה' רכש את הויכיון ב1869. הצליח להשפיע על הממשלה התורכית, שחשנה לסובתו כמה סעיפים בחוזה, גייס את הספים והמומחים, שהיו דרושים לביצוע המשימה. והגשים בהצלחה ובקצב מהיר את התכנית של חיבור אירופה עם המזרח הקרוב ע"י מס'ב. מכאן ואילך נודע ה' כאחד מגדולי הפינאנסיסטים באירופה וכבן-סמך ראשון-במעלה במפעלים תעשייניים. בפרק-זמן קצר-ביחס צבר הון עצום בקבלנות מסלילת-ברזל באוסטריה. בתורכיה ובבאלקאנים; בעסקי-מסחר בנחושת ובסוכר; וכן בהוצאת תעודות-הגרלה תורכיות. בימי שהייתו בקושטה שימש בה קונסול של בלגיה. אחר מלחמת רוסיה-תורכיה (1877—1878) השתתף ה' במ"מ עם הממשלה הרוסית בעניין השינויים הטריטוריאליים במדינות-הבאלקאן, שהיו צעו בעקבותיה של אותה מלחמה.

ראשית פעולתו הפילאנתרופית הענפה של ה' הלה בשנות ה70. מתוך מסעותיו המרובים ברחבי הקיסרות העו-תומאנית לרגל עסקיו עמד מקרוב על מצבם העגום של היהודים בארצות-המזרח. ה' היה משוכנע, ששורש הרע היה נעוץ בחוסר היגוד חדיש ובהעדר מקורות-מתיח מספיקים. ועל-כן בא לכלל מסקנה, שיש לסייע, ככל האפשר, בידי הברת, כל ישראל הבריים (כ"יה) במאמציה להעלות את רמתם התרבותית — ההשכלתית והמקצועית — של אחים נחשלים אלה. ב1873 הקציב ה' מיליון פראנק לחברה זו לשם הקמת בתי-ספר חדשים, ב1880 עד סוף ימיו כיסה את הגרעונות השנתיים שלה. הוא עודד את כ"יה לייסד בתי-ספר מקצועיים. וב1878 אף נשא בהוצאותיהם. ב1889

את בתו של דוד אינהרין. (ע"פ) 1880 נתקבל כרב בקהילת „סיני“ בשיקאגו, והודות לפעולתו נעשתה קהילה זו, שהי' כיהו בה 40 שנה, אחת מן הקהילות הרפורמיות הגדולות והחשובות ביותר בא"ב. — ה' היה תומכי הרפורמה הקיצונית וכתגמול פעל לרעיון הלאומי ולצינות. אחר הקונגרס הציני הראשון (1897) הכריז ה', שאין בדעתם של יהודי אמריקה לשוב לירושלים כדי לכוונן בה מזבח להקרבת קרבנות דוגמת „בית-המסבחים“ בשיקאגו. על עמדתו האנטי-צינית של ה' הגיב נורדאו במכתב לשבועון העברי „התחיה“ (מאי, 1900), שיצא בשיקאגו. ה' היה הראשון, שהנהיג (בקהילתו „סיני“) תפילת יום-ראשון במקום תפילת-שבת, בעוד שקודמו בהנהגת-הקהילה, גיסו קאופמן קולר (ע"פ), הנהיג תפילת יום א' נוסף על תפילת-שבת. ב1892 שימש ה' פרופסור לספרות רבנית ופילוסופיה יהודית באוניברסיטה של שיקאגו. כן היה מעורב הראשיים של Jewish Encyclopedia (בכרכים א'-ב') שימש כעורך-יועץ, ומכרז ג' ואילך — עורך מדורי-המקרא. ה' היה גם עורכם של כתבי-עת ברוח הרפורמה: *Zeitgeist* (1880/3), *Milwaukee*, *Jewish Reformer* (ניו-יורק) *Reform Advocate* (שיקאגו) (גו); את כה"ע האחרון ערך ה' ב1892 עד שמת. — ה' הוא מחברם של כמה ספרים; ביניהם: על צליבת ישו מנקודת-ה מבט יהודית (*The Crucifixion from the Jewish Point of View*, 1892 ועל המאטריאליזם היהדות. אחר מותו נתפרסם ספרו *My Religion* (תח"י), 1925.

מ. דייוויס, יהדות אמריקה בהתפתחותה, תשי"א, עמ' 56.
ז. 268. ג. אוריאן, כתבים ציוניים (בעריכת ב. נתניהו), 1954.
עמ' 165—166, 334.

ש. כ.

הירש, מוריז דה — Maurice de Hirsch — (1831—1896. אודיאלה [Ogyalla] על-יד ארסקאוויאר [הונגאריה]). מגדולי הנדבנים היהודיים בדורות האחרונים ואביה של ההתיישבות החקלאית היהודית באר-גטניה. סבו של ה' יעקב — שהניח את היסודות לעשרה

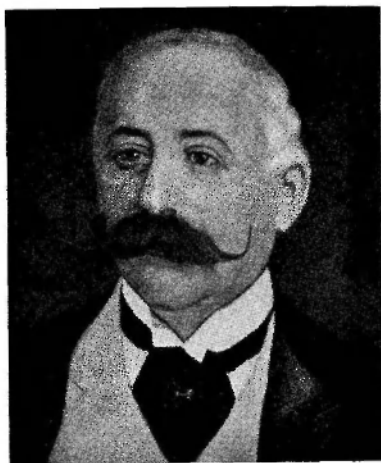

האדון מוריז דה הירש

החליט להבטיח בסוף יציבו לעוררו לכ"ח ע"י יצירת קרן נושאת ריבית שתימך בשיעור ארבע מאות אלף פראנק. בפעולות-הצדקה שלו נהנה ה' משירותו של ע. פ. ונציאני, שעדן מחקרים בשבילו בתחום זה והיה במשך תקופה ארוכה יועצו ושליחו הנאמן, תחילה בארצות-המזרח בלבד ולאחר-מכן גם בשאר חלקי-עולם.

גל הפרעות וההדיפות, שפקד את קהילת-ישראל ברוסיה בשנות השמונים, העמיד את גורלו של קיבוץ יהודי זה במדונה-העניינותו של ה'י, לפי הוראותיו חילק ונציאני סכומים גדולים לרובות פליטי-הפרעות, שהצטרפו ב-1882 בברודי; אך אותה שעה נתן ה'י את דעתו גם על חיפוש תחרון לאורכי-ימים לשאלת-היהודים בכללה בקיסרות הרוסית. כרבים מראשיה של יהדות-האמאנציפציה, האמין ה'י, שאפשר למצוא תקנה למצב בתוך רוסיה ע"י הפצת השכלה בין אוכלוסי-היהודים ע"י העברתם המדרגת לעיסוקים יצרניים, ואחד מן הצעדים הראשונים שעשה אחר פטירת-בני-יחידו לוסין — אסוף, שהניע את האב השכול להתמכרות יתר למעשה-הצדקה שלו לטובת כלל-ישראל — היה: פתיחת קרן עם הממשלה הרוסית בסוף 1887 בעניין נבחרותו להקציב חלק של המישים מיליון פראנק, שפירותיה ישמשו להקמת רשת מסופעת של בתי-ספר כלליים, מקצועיים וחקלאיים, וכן של בתי-מלאכה וחוות חקלאיות, בכל הערים והעיירות של תחומי-המושבה היהודי. בדרך זו נבחרו ה'י להפריך את קטרוגי האנטישמיים על שנאת-ההשכלה של היהודים ועל התרוקנותם מעבודה פיסית, ואף לשמט את הבסיס הפורמאלי, לפי החוקים, שאר קיימים ברוסיה, לאפלייתם האזרחית של היהודים ישאר החובשים בעיני הממשלה. במשך כשנה עם שלטונות המדינה נוכח ה'י, שהללו אינם הוטים כל עיקר אחר הריסת המחצית הלא-יהודית בין יהודים ללא-יהודים; ומשירתם הממשלה להניק שיווי-זכויות אזרחיים לטורים ולתלמידים היהודיים בבתי-הספר החדשים, שה'י נתחן להקים בכפסי הקרן, וכן להשאיר בידי התורם או יורשיו את סמכות ההכרעה לגבי השימוש בפרוותיה, תור בו ה'י מתכניתו. הלקח, שלמד מנסיון זה, היה, שיש לבקש מתחלה ליהודי רוסיה, הנרדפים והמקופחים במולדתם, מ. ח. פן לתחומיה, כפי שנראה להלן.

ה'י חי שנים מרובות באוסטריה, וטבעי הדבר, שגורלם של אחיו בקיסרות זו, שדגונו לברכות ולעניות מנוולת, היה קרוב במיוחד ללבו. בהתאם לכך עיבד ב-1889, לאחר שבמשך כבר עשר א. ליינק, רבה הראשי של הקהילה וינה, תכנית לתקנת מצבם של יהודי גאליציה ובוקובינה ע"י יצירת קרן לכבוד הקיסר פראנץ יוסף, למלאות ארבעים שנה למלכותו (1888). ואילו היו מטרות התקנת, כפי שנקבעו ע"י חזרתם: הקמת בתי-ספר יסודיים והקמת מדרשי-משחקים לילדים; ייסוד בתי-ספר למסחר, לתקלות וללימודים טכניים; אספקת ספרים ושאר צרכי-לימוד וכן בגדים ומוון לתלמידים; הכשרת נערים כשוליות אצל בעלי בתי-מלאכה ואיכרים; הושטת סיוע לתלמידים יהודיים בבתי-ספר חקלאיים ומקצת עים כלליים; מתן הלוואות, ללא ריבית, לבעלי-מלאכה ולהקלאים נזקקים. לאחר היטוסים ממושכים ומתוך איר-צון גלוי אישרה הממשלה האוסטרית — שהייתה נתונה לחץ כבד מצד דעת-הקהל האנטישמי שהושפעה גם מדחייתם של הצעה דומה ע"י רוסיה — את התכנית המוצעת ב-1891, וה'י העמיד לרשות הנאמנים של "קרן-האזרח הירש" (Baroa

Hirsch Stiftung) עשרים חמשים מיליון פראנק. הקרן הנתולה ע"י קוראטוריון, שמקום-מושב היהת וינה ושעם חבריו נמנו עסקנים יהודיים ידועים-שם, לשם פיקוח על העבודה השוטפת במקומות אורגנו ועדים מוציאיים לפועל בלבוב, קראקוב וציריכוויץ. על השגיו של מוסד זה עוד בחייו של ה'י מעידים המתונים הסטטיסטיים הבאים: בסוף 1891 פעלו מעטמו 7 בתי-ספר עם 39 מורים ו1.789 תלמידים, ואילו ב-1896 — 35 בתי-ספר עם 85 מורים ו5.439 תלמידים. כן הצינקה הקרן 245 סטיונדיות לנערים, שקיבלו הכשרה בבתי-ספר מקצועיים ובבתי-מלאכה, ב-1894 נוסד על-ידיה כתבעת (בפולנית) שהוקדש לביורר בעיות-החינוך במוסדותיה. ב-1895 הגיע מספר המשתתפים בשיעורי-הערב למבוגרים, שהורגו ע"י הקרן, 800 בערך.

עם כשלון תכניתו הנוכרת של ה'י ברוסיה בא לכלל הכרה, שאין היתרון למצבם של היהודים שבמדינה אלא בכירה המציעה מנחה אל מעבר לים; ובמאמרו "מפלגת ליהודי רוסיה", שנתפרסם באוגוסט 1891 בירחון הניו-יורקי The Forum, טען ה'י, שקעריה-מאונס זו אינה מוצא רע כל עיקר: אדרבא, הדבר החמור מכל, העלול לקרות לאנשים אומללים אלה, הוא, שימשיכו ללא קץ בקיומם העלוב, שהם מצופים במחנק של תחושת-המושב ומתנוונים, באספת תקווה, בתנאים משפיליים" במידה שאינה הולמת את הכרת-הערך של בני-אדם ראויים לשמם. בדי היה לה'י, שאם יונערו היהודים לארצות אחרות, שבהן יתחלו להיות בחינת פאריה וייהנו משוויון אזרחי, יהיו לברכה למולדתם החדשה בזכות חריצותם, כשרונותיהם ורמתם המוסרית. נסיגות ההתיישבות החקלאית היהודית בתנונתאריה ובמרכיבה ישמשו לו הכנה בלתי-מפורקת לאמיתות הנחמה, שלא אבדו ליהודים סגולות אבותיהם בבבד החוק וריוה-הזווה"ו. כשהיו עובדי-האדמה ורועי צאן ובער, באמה ה'י לא נתפס לאשליה, שהמחצית הנכספת, שתביא להתחדשותו הגופנית והרוחנית של העם, תכרסם במהירות-הבזק, אך האמין, שאם דורו שלו לא יוכל להכ, תתגשמתה בשאלותיו בדרך, שיבוא אחיו, לאור חזון זה התמסר א"י לחיפוש ארץ (או ארצות), שתאה ראיה לשמש מרכז ליישוב חקלאי של פליטים, התכלית

ובנדוק האפשרויות בכמה מדינות בחצי-הכדור המערבי, ובסופו של דבר נפלה ההכרעה לטובת ארגנטינה. שנתברכה בשפע של אדמה טובה, הניתנת לרכישה במחירים נמוכים; אוכלוסייתה היהת דלילה; וחשוב מכל — שמשמלתה זיהת חפשיה ממשפטים קודמים דתיים או גזניים, ואף הביעה נכונות לסייע בנדיבות לקליטתם של מהגרים מתאי-מים במדינה זו; במידה מרובה יש לקוף אותה החלטה של ה'י על חשבון של וילהלם לונטאל, פרופסור להגיגיה בבוניברסיטת לוזאן שבשווייץ, שבשנותיו, שנקלע לארגנטינה בסוף שנות ה-80 בקשר לעבודתו המדעית. בתיווכו של צדוק כהן, רבה הראשי של יהדות ציריך, נפגש לונטאל עם ה'י והצליח לשכנעו, שאמנם ארגנטינה היא הארץ העודה, המתאמת מאין כמותה למטרות, כנקודת-מוצא ממשית להשתדלותו זו בפני ה'י שימשם לונטאל ההתיישבות החקלאית החלוצית של כמה מאות יהודים מפורויה שבאוקראינה, שנאוהו באר-גנטינה ב-1888 ו-1889. שני הראוי להשעים, שבתוכו של לונטאל מדצמבר 1889 כלולות העצות לארגון ההגירה לארגנטינה וההתיישבות בה, שנתקבלו, כמעט ללא שינוי, ע"י ה'י שבלב מאוחר יותר. בין השאר דעה לונטאל את

תהא זו ארגנטינה או אפילו סיכור — לישוב פורה. — מתוך מאמרו הנזכר של ה' Forum ניתן להסיק, שבדין ודברים שלו עם השלטונות הרוסיים העלתה ע"י וייט התביעה המפורשת של ה' שבתקופת-ההגירה של יהודי רוסיה, שבהכרח תמשך שנים הרבה. תספקנה הרידיפות על הנשאר בה עד שתגיע, "ששת-פרידום". רק בדרך זו, מציון ה' במאמרו, אפשר יהא לבצע, ללא קשיים גדולים ובמינימום של סבל לנוגעים הנוגות בארגנטינה ועל מעלותיהם של המועמדים להתיישבות — נתגבשה במוחו של ה' התכנית המרהבת של העברת כשלושה מיליון מיהודי רוסיה, תוך עשרים וחמש שנים, לארגנטינה והשרשתם בחקלאות בה. וזמן קצר נרשם חלקות-קרקע גדולות במחוזות בואנוס-אייירס. סאנטה ריוס וואנטגרס, ואף התחילו להכיר שירן לתכליתן.

כבר בראשית פעולתו של ה' בארגנטינה נתברר לו, שאירגון יעיל של ההגירה המונית, בחירת הסוג המתאים של המהגרים, העברתם לאמריקה הדרומית וכן הטיפול במהגרים ויישובם בארץ חדשה, מחייבים את יצירתה של מסגרת אירגונית-משפטית מתאמת, וכן באה לעולם התכנית של תמי, "חברת ההתיישבות יהודית" (Jewish Colonization Association, בראשי-תבות: J. C. A.), כחברת-מניות שרומה לפי החוק האנגלי, עם הון יסודי של 2 מיליון ל"ש, שנתאשרה רשמית בספטמבר 1891. מטרת החברה, כפי שנוסחו ע"י ה' עצמו, היו: לסייע להגירתם של יהודים מכל חלקי אירופה או אסיה; ובעיקר מאותו ארצות, שבהן מוטלים עליהם עשויים מסים מיוחדים או שהם נדונים לשלילת זכויות (מדיניות או אחרות) לכל חלקי-העולם, וכן ליידס ובקאות משובות במקומות שונים בצפון אמריקה ובדרומה ובארצות אחרות; ליידס ולהתקין בכל חלקי-העולם מוסדות חינוך והכשרה מקצועית, הות'ל-לדוגמה, קפוחת-מלווה, בתי-חורשת ומוסדות או חברות אחרות. שלפי שיפוטה של יק"א עשויים הם להכשיר יהודים להגירה ולסייע להתיישבותם מחוץ לאירופה. ה' התע 19,993 מתוך עשרים אלף המניות של החברה, ואילו שאר שבע המניות חולקו לנציגים של מוסדות-הציבור היהודיים החשובים בלונדון ובפאריס, בכללם היא האגודה האנגלו-יהודית וכ"י. 1895—1896 מסר ה' נקודת מניותיו לקהילת ברלין, פראנקפורט ע"נ מין ובריסל ולאגודה האנגלו-יהודית. כן הגדיל וחזר והגדיל את הונה של יק"א מזמן לזמן (וע"ע יק"א).

בעת ובעונה אחת עם הקמת יק"א ניהל ה' מ"מ עם הממשלה הרוסית — באמצעות בא-כוחו ארנולד וייט (White) העיתונאי והבר הפרולאמנט האנגלי — לשם קבלת רשיון לארגון ההגירה מרוסיה לארגנטינה, הפעם גלתה הממשלה הרוסית, שהיתה מעוניינת להיפטר מהמוני היהודי, נכונות שיתוף-פעולה מלא. על וייט הוטל גם לערוך סיור בתחום המושבות היהודי וכן בעיבוד החקלאות היהודית בדרום-רוסיה, כדי לעמוד מקרוב על טיבו של החומר האנושי, הבא בשבוען להתיישבות בארגנטינה. מסקנתו בנקודה אחרונה זו היתה שונה בתכלית מן התיאור ה"רשמי" על הפאראזי-סית היהודית, שאין לה קנהל שניתן לו ע"י מניסטרים רוסיים; ובד"ה שלו לשולחו הטעם וייט, שהיהודי רוסיה מטיינים באופן-גלב מוסרי, בסבלנות, בחריצות, באהבת-עבודה ובחסותקוב בעמות, ואם אמנם קימו להם מנהיגים ראיים לשמם, אין ספק בדבר, שיצליחו להפוך כל מקום —

תהא זו ארגנטינה או אפילו סיכור — לישוב פורה. — מתוך מאמרו הנזכר של ה' Forum ניתן להסיק, שבדין ודברים שלו עם השלטונות הרוסיים העלתה ע"י וייט התביעה המפורשת של ה' שבתקופת-ההגירה של יהודי רוסיה, שבהכרח תמשך שנים הרבה. תספקנה הרידיפות על הנשאר בה עד שתגיע, "ששת-פרידום". רק בדרך זו, מציון ה' במאמרו, אפשר יהא לבצע, ללא קשיים גדולים ובמינימום של סבל לנוגעים הנוגות בארגנטינה ועל מעלותיהם של המועמדים להתיישבות — נתגבשה במוחו של ה' התכנית המרהבת של העברת כשלושה מיליון מיהודי רוסיה, תוך עשרים וחמש שנים, לארגנטינה והשרשתם בחקלאות בה. וזמן קצר נרשם חלקות-קרקע גדולות במחוזות בואנוס-אייירס. סאנטה ריוס וואנטגרס, ואף התחילו להכיר שירן לתכליתן.

כבר בראשית פעולתו של ה' בארגנטינה נתברר לו, שאירגון יעיל של ההגירה המונית, בחירת הסוג המתאים של המהגרים, העברתם לאמריקה הדרומית וכן הטיפול במהגרים ויישובם בארץ חדשה, מחייבים את יצירתה של מסגרת אירגונית-משפטית מתאמת, וכן באה לעולם התכנית של תמי, "חברת ההתיישבות יהודית" (Jewish Colonization Association, בראשי-תבות: J. C. A.), כחברת-מניות שרומה לפי החוק האנגלי, עם הון יסודי של 2 מיליון ל"ש, שנתאשרה רשמית בספטמבר 1891. מטרת החברה, כפי שנוסחו ע"י ה' עצמו, היו: לסייע להגירתם של יהודים מכל חלקי אירופה או אסיה; ובעיקר מאותו ארצות, שבהן מוטלים עליהם עשויים מסים מיוחדים או שהם נדונים לשלילת זכויות (מדיניות או אחרות) לכל חלקי-העולם, וכן ליידס ובקאות משובות במקומות שונים בצפון אמריקה ובדרומה ובארצות אחרות; ליידס ולהתקין בכל חלקי-העולם מוסדות חינוך והכשרה מקצועית, הות'ל-לדוגמה, קפוחת-מלווה, בתי-חורשת ומוסדות או חברות אחרות. שלפי שיפוטה של יק"א עשויים הם להכשיר יהודים להגירה ולסייע להתיישבותם מחוץ לאירופה. ה' התע 19,993 מתוך עשרים אלף המניות של החברה, ואילו שאר שבע המניות חולקו לנציגים של מוסדות-הציבור היהודיים החשובים בלונדון ובפאריס, בכללם היא האגודה האנגלו-יהודית וכ"י. 1895—1896 מסר ה' נקודת מניותיו לקהילת ברלין, פראנקפורט ע"נ מין ובריסל ולאגודה האנגלו-יהודית. כן הגדיל וחזר והגדיל את הונה של יק"א מזמן לזמן (וע"ע יק"א).

בעת ובעונה אחת עם הקמת יק"א ניהל ה' מ"מ עם הממשלה הרוסית — באמצעות בא-כוחו ארנולד וייט (White) העיתונאי והבר הפרולאמנט האנגלי — לשם קבלת רשיון לארגון ההגירה מרוסיה לארגנטינה, הפעם גלתה הממשלה הרוסית, שהיתה מעוניינת להיפטר מהמוני היהודי, נכונות שיתוף-פעולה מלא. על וייט הוטל גם לערוך סיור בתחום המושבות היהודי וכן בעיבוד החקלאות היהודית בדרום-רוסיה, כדי לעמוד מקרוב על טיבו של החומר האנושי, הבא בשבוען להתיישבות בארגנטינה. מסקנתו בנקודה אחרונה זו היתה שונה בתכלית מן התיאור ה"רשמי" על הפאראזי-סית היהודית, שאין לה קנהל שניתן לו ע"י מניסטרים רוסיים; ובד"ה שלו לשולחו הטעם וייט, שהיהודי רוסיה מטיינים באופן-גלב מוסרי, בסבלנות, בחריצות, באהבת-עבודה ובחסותקוב בעמות, ואם אמנם קימו להם מנהיגים ראיים לשמם, אין ספק בדבר, שיצליחו להפוך כל מקום —

ומת בצורת וארבה; סדר שונה של עונות החורף והקיץ מזה שבארופה; ולסוף — התקפות שור ורצח של ילדי-המקום. על סף המאה ה-20 הגיע מספרם של הזקלאים היהודיים בארגנטינה 7,000 נפש. בעצם היה זה השג מוסרי בעיקרו. כלומר, הוכחה לכשרם של היהודים לחיות על עברות-כספיים, אך, כמובן, דבר לא היה לכך ולהזנוג של ה' בדבר פתרונה הסופי של שאלת יהודי רוסיה ע"י ריכוזם בהמוניהם בשטח רצוף עם סיכוי טוב לשלטון עצמי. לעומת זה יש לרשום לזכות נסיונו זה של ה' איגוד היישוב היהודי בכללו בארגנטינה, שהיא כיום השניה — אחר אה"ב — במדינות הצ'יכודו המערבי מבחינת גודל האוכלוסייה היהודית.

לזכר המלכה ובתיהם באשריות של התיישבות יהודית גם בארצות אחרות ביבשת אמריקה, כך, למשל, בא בדברים 1887 עם ה. לנדאו, ממסעיה של יהדות אנגליה, בעניין הקמת מז' שבות למהגרים היהודיים מרוסיה בקאנאדה, וב-1891 — כשנדעו צביבור תכניותיו בארגנטינה — אף הוצעו לו רשמית ע"י באייכוחה של ממשלת קאנאדה שחתי-קרקע נרחבים במחוזות רגינה ומאניטובה לצרכי התיישבות יהודית, אך ה' לא נטה לראות בקאנאדה תמורה שוות-ערך לארג' טינה, לפי בקשת חברת-הצדקה היהודית במונטריאל, הקציב ה' ב-1891 סכום מתאים להקמת, מוסד הבארון דה הירש" (Baron de Hirsch Institute) בעיר זו, שדאג לשיכוןם של המהגרים ולהבטחת היגון חלוני להם. ב-1892 הוקם המושבה ההקלאית, הירש, במחוז אסקאצ'וואן באוקראינה. בסינייה של קרן הירש הניירודית, ב-1891 התנהלה חליפת-מכתבים בין ה' לר. ליי, שיף בעניין התיישבות יהודית במסקו. לפי הצעתו של ה' נשלחה לכאן ועדת-מומחים לחקירת התנאים במקום, בעקבות הרוחה השלילי של ועדה זו ונאלצה תכנית התיישבות במסקו מן הפרק.

פעולתו הפילאנתרופית של ה' אינה מחמצית כלל בהקמתה של מערכת מוסדות-השכלה, שנסקרו כאן. על כך יש להוסיף רשימה ארוכה של הקצבות קבועות ושל תרומות חד-פעמיות, שצטרפות לסכומים עצומים, לקהילות ולחברי רות היהודית וכן לנוקדים לאי-ספור, שפנו אליו מכל קצווי-עולם.

מתוך נאמנות לעמדתו העקרונית (כפי שבאה לידי ביטוי במאמרו, "השקפות על הפילאנתרופיה"), שלא לשאול לרמתם של הצועקים לצורה, הדבה היה לגרם גם למסדות לא-יהודיים וליחידים בני עמים שונים, בימי מלחמת רוסיה-תורכיה (1877-1878) הקציב את הסכומים הדרושים להקמת בתי-חולים לפצועי בני המגות, כן הצמיד לרשות הפקידת הרוסית ארבע מאות אלף רובל למטרות צדקה. — לעיתים קרובות הוסיף ה' עזרה כספית ניכרת לא רק לשכבות הנחשלות והעניות בחברה, אלא גם לשליטים ותקופי-עולם, כך, למשל, תמך בדוכס מאוריליאן במאבקו לחידוש המלוכה בצרפת, ואף הניק כסף רב לאיאזבל, מלכת ספרד לשעבר, כעידוד למאמציהם להחזרת הממשל והיאקוניו בארצות-לשני מנות ציויה ה' את כל הוננו לאשורן קלארה (1833) —

1899), שותפתו הנאמנת בחייו במעשי-הצדקה שלו, שעם התאלמנותה הממכרה כולה להמשכת מפעלו של בעלה, לפי הקווים שהתוו על-ידיו, לטובתם של יהודים וגוצרים כאחד. בתקופת פעולתה העצמאית תרמה למסודות וליחידים למעלה מחמשה-עשר מיליון דולאר, ואילו אחר פטירתה חולק, לפי צוואתה, תרומות בסך כללי של כעשרה מיליון דולאר. התרומות הגדולות ביותר הוענקו ליק"א, קרן הירש ב-בא ליציה, קרן הירש בניירוד, מכון הירש במונטריאל, ועד העזרה היהודי, בית-הספר של כי"ח ומכול-פאוסט — ששלחם בפאריס — ובית קלארה הירש לנערות עובדות בניירוד. לפי אומדן זהיר עלו תרומותיהם של בני הנוז למטרות צדקה על מאה מיליון דולאר.

1. לוח, תחשיב שנות היסטוריה, ח, 1922, 13, 180-184, 191-192, 246-251, דובנוב, דברי ימי עם עולם, ח, ת"ש, 187, 117, 118; י. מ. אבולנוב, דברי ימי ישראל במאות השנים

מכות בצורת וארבה; סדר שונה של עונות החורף והקיץ מזה שבארופה; ולסוף — התקפות שור ורצח של ילדי-המקום. על סף המאה ה-20 הגיע מספרם של הזקלאים היהודיים בארגנטינה 7,000 נפש. בעצם היה זה השג מוסרי בעיקרו. כלומר, הוכחה לכשרם של היהודים לחיות על עברות-כספיים, אך, כמובן, דבר לא היה לכך ולהזנוג של ה' בדבר פתרונה הסופי של שאלת יהודי רוסיה ע"י ריכוזם בהמוניהם בשטח רצוף עם סיכוי טוב לשלטון עצמי. לעומת זה יש לרשום לזכות נסיונו זה של ה' איגוד היישוב היהודי בכללו בארגנטינה, שהיא כיום השניה — אחר אה"ב — במדינות הצ'יכודו המערבי מבחינת גודל האוכלוסייה היהודית.

1888 פנה אסקר ש. שטראוס (ע"צ), הדיפלומאט האמריקני והעסקן הציבורי היהודי, בהצעה לה', שיושיט את עזרתו למהגרי היהודיים מרוסיה לאה"ב, לביסוס משאלתו של צירף שטראוס לפנייתו לה' תזכיר מפורט, שהוכן ע"י מיכאל הילפרין (ע"צ). נראה, שההצעה והתזכיר עשו את שלהם, במאי 1889 נתבקשו כמה ממסעניה של יהדות אה"ב ע"י איגודו לב, מזכירה של חברת כי"ח, לדון בתכניתו של ה' ליצור קרן — שפירושה השנתיים יסתכמו במאה אלף דולר בערך — לטובת המהגרים היהודיים מרוסיה ומרומניה באה"ב. במכתבו נקב לב שמתו של כמה אישים, בכללם יעקב ו. שיף ו.א. ש. שטראוס-גניירוד, ומשה דרופטי מפילאדלפיה, שלדעת ה' ראויים הם להיות חברים בהנהלת הקרן, המרמ' בין ה' לבין קבוצת הפסקנים בעניין דרכי פעולתה של הקרן נמשך זמן מרובה ונתגלו בו חילוקי-דעות רצינים בכמה נקודות חשובות. שאות מתן ראייה לתשומת לב מיוחדת: בעוד שאוהם הפסקנים תבעו — מתוך חשש, שההכרה ברבים בצורה סתמית על יצירת הקרן תביא לנחלת-הגירה מוגברת באה"ב — שבתקנות הקרן ייקבע בפי-רוש, שהיא מיועדת בעיקר למהגרים ותיקים, הנמצאים, לכל החות, שנתיים באה"ב, ושגויכוו בדרך זו את כשרם לדרגו בעצמם בפרנסתם, התנגד לה' בחריפות. כוונתו הברורה היא, מציין הוא באחד ממכתביו לפסקנים הנוכחים, לסקר אמצעים להגרים החדשים וזקה, אלה האומללים שבאוים לליים, קרנות הרושית והקפוח בארצות-מוצאם, כדי שיוכלו להתחיל בחיים באה"ב. סוף-סוף השגנו פשרה, ובפבר-דואר 1891 נתאשר ייסודה של הקרן האמריקנית של ה' (Baron de Hirsch Fund) בתוך יסודי של 2,400,000 דולאר, כסעף הראשוני של המסמך הרשמי על יצירת הקרן קובע ה', שהואיל ועוקב הוא בכאבי-באר אחר סכלותיהם ומצוקתם המחמית של יהודי רוסיה ורומניה, שבהן נדונים הם לחוקים אכזריים וליחס עוין מצד שכניהם, בא לכלל החלטה להושיט את עזרתו לאלה מ-אחיו לנוע" (הפעם טסה הוא משוברים מן המונה, שהיה שגור בפיו: "אחיו לדת"), שהיגרו, או שעודמים להגר, מאותן ארצות בלתי-מבטוחות-אזרחיים לרפוב-ליקה של אה"ב, הסעף הירבעי של המסמך מגדיר בפרטי-פרטים את מטרות הקרן, ואלו העיקריות שבהן: מתן הלוואות למהגרים; העברת המהגרים, שהגיעו למילים אמריקנים, למקומות, שבהם יוכלו להתפרנס על-מלם; הכשרתם למלא-כות ותמיכה בהם בקופת-האמנותם על-מלם; אספקת מכשירי-עזרה והושטת עזרה אחרת, שתאפשר להם להשתכר למחיתים; הקניית השלשון האנגלית ויריעת חובותיו של האורח בפרנסתם; יעודו היגורן המקצועי ע"י הקמת בתי-ספר

היהודים אך ורק משום שהם מחוסרי-השכלה ואינם יודעים מלאכות; שהביל"ויים בא"י מתחמקים מעבודה פיסית, ואין תקווה, שהישוב בארץ יעמוד בזמן מן המנינם על רגליו, ופירוש הדבר, לדעתו, שהכסף הרב, המושקע על ידי-רוטשילד וחובבי-ציון ברוסיה הוא ברבית לבטלה. — עזריות נוספות ליחסו של ה'י לשאלה היהודית בתקופה הנדונה מוצאים אנו: (1) בתנמקתו לתרומה הנזכרת (בתפרסמה גם בעיתונות הרוסית); (2) בתנמקתו על העלאת רמתם הרוחנית של היהודים כדי להביא, "לידי מיוזגם עם התושבים העיקריים"; (3) במכתבו של מ. ארלנגר ("ע"צ"), מטובי חובבי-ציון בצר"פ, שהכיר מקרוב את הלך-רוחו של ה'י, מ9 בדצמבר 1887, שלפני מעוניין ה'י' במימעתם של היהודים ולא בהבטחת ייחודם הלאומי.

1891 — סמוך להקמתה של חברת "יק"א" ("ע"צ") — הורעו היחסים בין אדמונד רוטשילד לבין הנהגת חובבי-ציון, באופן שזו ראתה עכשיו צורך בדבר לנסות שוב את מזלה אצל ה'י, הנהלת המ"מ עמו לשם שיתופו בעבודה היישוב בא"י הוטלה הפעם על משלחת מיוחדת, שעם חבריה נמנו הרב ש. מודולובר ("ע"צ"), ש. ש. רבינוביץ ("שפ"ר") ("ע"צ") וד"ר ה. הילדסהימר ("ע"צ") ושקימה פגשה עם ה'י' בפאריס וגם הגישו לו את משאלותיה בכתב. כן נודעה להמשלחת ביולי 1891 גם ראשי חברת, כל ישראל הברית, שהביעו במעמד זה את הסכמתם הגמורה לתכניתם של חובבי-ציון ברוסיה בעניין ייסודן של מושבות יהודיות בתורכייה האסייתית, ביחוד בסוריה וא"י, והקמתו של באנק חקלאי לעידודה של החיישובות זו, הפרוטוקול של הישיבה הועבר לעיונו של ה'י, שהגיב עליו באוגוסט 1891 בתזכיר (צרפתי) מפורט ומאלף ביותר ממכא בחינות, שידובר עליון להלן, באותו מסמך מציע הוא — בין השאר — למנות ועדת-ממחים, שתבדוק בכובד-ראש את טיב הקרקעות, הבאות בחשבון בשביל החיישובות יהודית מצד התאמתן לעיבוד חקלאי, ולאחר מכן תבוא הוועדה דוברת עם הממ"ש שלה התורכית בשאלת רכישתן של אדמות אלו בתנאים נוחים ככל האפשר, אם תקבל הצעה זו — יהא ה'י' נכון לתמוך בתכנית ולהפעיל לטובתה את השפעתו האישית בחוגי הממשלה התורכית, תזכיר זה נודן בספטמבר 1891 בישיבה משותפת של המשלחת עם באי-כוח כ"ה"א, א. רוט-שילד, ה'י' ואגודת חובבי-ציון באנגלה ובא"י, שבה נתאשרה ההצעה, ואף הוחלט על גיוס הסכום הדרוש למימון חקירתה של ועדת-הממחים, אך מתמם המיתוחות, ששררה בימים ההם בין שני הבארונים, נתבטל העניין כולו.

התזכיר הנזכר וכן מאמרו של ה'י, שהשפעתו על הפול-אנתרופיה, שנתפרסם לראשונה ביולי 1891 בכתב-עת אמרי-קני, משקפים בבחירת את התמורה בגישתו אל השאלה היהודית — תמורה, שהתחללה במשך שלוש-ארבע שנים, בעיקר לנוכח ההחמרה במצבו של הקיבוץ היהודי ברוסיה, אמנם גם בשתי תעודות אלו נזהר הוא בעקיבות מן השימוש במונח "יהודי" לגבי אחיר-למוצא ומעדיף עליו את המונחים, "בני-דת יהודית" או, "בני אבות היהודית", אבל עם זה מורגשת בהן גאווה ומשה לאומית נאמנית לעתיד עמו, ואף-על-פי שבמאמרו להקלת הסבל האנושי — מתוודה ה'י' — אין הוא שואל מעולם לדתו של הנועק לעזרה, הרי סבור הוא, שיש לו זכות טבעית לייחד את כוחו בעיקר ובראש וראשונה לאחיר-לאמונה, הנהוגים לדיכוי התושבים בניגים אלפי

האחרונות, 1897, 130-131, 165-168; א. סוקולוב, ההתיישבות היהודית בגוריה, תשי"ט, 161-163, 187-188, 217-219, 248-247; מאט גוראר, כתבים ציוניים (בעריכת ב. נתניהו), ה' תשי"ט, 67-74, 332-331, 371 (= ה. גורודסקי), וארשה 1500, עמ' 301-307; *Biografía del Baron Maurice de Hirsch*, 1916; N. Sokolow, *History of Zionism*, II, 1919, 248-262; *Le Baron Maurice de Hirsch et la Jewish Colonization Association*, 1931; S. Joseph, *History of the Baron de Hirsch Fund*, 1935, 10-22, 40-42, 278-281; M. Wischmitzer, *Tu Duell in Safety*, 1948, 78-79, 80-82, 88-93; *Неделяная Хроника Восточной*, 1896, 394-396, 412-414, 438-440.

ה'ירש הציגו אותם כמעט מימיה הראשונים של חברת-ציון ("ע"צ") קיבל ה'י' בקשות מצדדים שונים, שיושיט עזרה למושבות העבריות הצעירות בא"י, שנאבקו אז קשה על קיומן, כתגובה על כך החליט ה'י' לשגר לארץ במאי 1883 את ע. פ. ונגיני ("ע"צ"), מזכיר מפעל-הצדקה שלו, כדי שיבחן את התנאים ויגיש לו דין-וחשבון, המצוקה האיומה, שבה היו שרויות משפחות המתיישבים, ביחוד בנאמארין (וכרמון-יעקב), עוררה את ונגיני להקציב להן סכומים צנועים מכספי קרן-הצדקה של ה'י; אך מסקנתו לגבי סיכויי ההתיישבות היהודית בא"י הייתה שלילית בחלוט; ובהתאם לכך הוזהר — בשמו של ה'י' — את חברי "אגודת צב"א", מיאסי שברומניה, שביקשו את סיועו של הבארון במימוש תכניתם לעילת לא"י, שלא יעלו לארץ; עם זה הודיע להם, שה'י' יהיה מוכן לממן את הגירתם לאמריקה, בסוף 1883, משקיבל הבארון אדמונד דה רוטשילד תחת חסותו כמה מושבות עבריות, הודיע ה'י, שכדי להימנע מהסגת-גבול, הוא מושך את דיני מעניין יישוב לא"י.

ב1887 חלף שתי התפתחויות חשובות, שעוררו את הנהגת חובבי-ציון לשוב ולבקש את עזרונו של ה'י: (1) בתפרסמה פקודה מטעם הממשלה התורכית, שלפיה נאסר על העולים היהודיים, שבאו לא"י כתיירים וכו'ולירגל, לשהות בה למעלה מחודש ימים, והעבריינים — יגורשו מן הארץ; (2) הרגל פטירת בנו יחידו של ה'י, הורחבה במידה ניכרת פעולתו הפילאנתרופית, שמעבשיו אורגנה במסגרת של קב. במסבות אלו ראה י. ל. פינסקי ("ע"צ"), ראש חובבי-ציון ברוסיה, חובה לעצמו להענות להצנן של האגודות מערים שונות, שתבעו בתוקף פעולה אצל ה'י, ולשלוח, בשם התגבר, את ד"ר ש. קלמנוביץ לקושטה, שבה שהה ה'י' באותו פנקסו, כדי לשלוח, שיתערב אצל הממשלה התורכית בעניין ביטול הגוריה, וכן לקבל ממנו תרומה לטובת ההתיישבות בא"י, לקלמנוביץ לא זכה להינצל עם ה'י, אך שוחח עם מזכירו ונגיני, שהשמיע באוזנו — מסתבר, על דעת אדוניו — בין השאר את הדברים הללו: אין ה'י' מוכן בשום גנאי לדאוג ליישובם של היהודים בארצות חדשות לאור כשלונה של ההגירה מעבר לים, שעליה הוציא הבארון סכומים עצומים, ובסופו של דבר היה צורך לתשתל בהשגת רכונתם רוסים כדי להחיות את המהגרים לארץ-מוצאם; ה'י' משוכנע, שעל היהודים להישאר במקומות-מושבותיהם, ולתמלתו זו החליט לתרום 50 מיליון פראנק להקמת בתר-ספר יסודיים ובתי-ספר למלאכה לימודי רוסיה, בחסותה ובפיקוחה של הממשלה; שלא לבדן מקרביני היהודים עם הממשלה הרוסית, הנהגת בהם, לאמיתו של דבר, יחס הוגן, כפי שנוכח הוא, ונגיני, בימי ביקורו בפטרבורג מתן מענה האישי עם השלפונות ושיחותיו עם נכבדי-הקהילה פוליאקוב, וארשאוטקי ודאק; שהחברה הרוסית רודמת את

ההשקפה הדתית של היהודים" (2); Die Messiaslehre der Juden (תורת המשיח של היהודים), לייפציג, 1843; Das Judentum, der christliche Staat und die moderne Kritik (היהדות, המדינה הנוצרית והביקורת החדשה), לייפציג, 1843; (4); Beruf in der gegenwertigen Welt (הקריאה בעולם של ימינו), לייפציג, 1844; Die Sabbat-frage vor drittem Rabbinerversammlung (שאלת השבת לפני אסיפת-הרבנים השלישית), ברלין, 1846; Humanität als Religion (ההומאניזם כדת), טייר, 1854; Katchismus der israelitischen Religion (עיקרי הדת הישראלית), 1856; מהדורה שניה: פילאי דלפיה, 1877.

בספרו „הפילוסופיה הדתית של היהודים“ משתמש ה' במתודה הייאלקטית של הגל, אבל עם זה הוא מבקש לתדציק את זכותה של היהדות להחשב כ„דתיות מוחלטת“ — מה שהגל מוצא אך ורק בנצרות. בהתאם לשיטת הגל, שכל הנמצא הוא גם ראציונאלי, מלמד ה' „שליחות — למקרא כמקור העיקרי של היהדות — אופי ראציונאלי מובהק, ומתוך כך הוא מוכיח — בניגוד להגל — את זהותן הגמורה של האמת הדתית — זו שנתגלמה בשלמות במקרא — והאמת הפילוסופית.

י. ג. גוטמן, הפילוסופיה של היהדות, תשי"א, עמ' 282-289; D. Philipson, *The Rabbinical Conference, 1844-46* (in *JQR*, 1905 [XVII], 656-689); id., *The Frankfurt Rabbinical Conference* (ibid., 1906 [XVIII], 251-290); id., *Breslau Rabbinical Conference* (ibid., 1906 [XVIII], 621-663); M. Lefkowitz, *Sam. Hirsch Year Book of the Central Conference of American Rabbis*, XXV (1915), 174-190; A. Oko, *Bibliography of Dr. S. H. H.* (in *Union College Monthly*, vol. III [1916], No. 2); M. Auerbach, *Die Braunschweiger Rabbinerversammlung im Jahre 1844* (Jahrb. d. jud.-liter. Gesellschaft [XXII], 1931/32, 134-142).

י. ה.

הירש, שמשון [בן] רפאל — Samson Raphael Hirsch

(1808, האמבורג — 1888, פראנקפורט היהדות החרדית בגרמניה במאה ה-19.

א. חיי, ה' הושפע בחיניו מן הרבנים השמרנים המשכילים יעקב אטלינגר ויצחק ברניס (ע"ע) ומאביו, ר' רפאל (זה האחרון שינה את שם-המשפחה מפראנקפורט לה'), שהיה מן המתנגדים „למתקנים“, שהתרכזו מסביב ל„היכל“ בהמבורג (ע"ע). רעם זה היה תמוכני של „החכמים ברניס בהנהגת „לימוד-יהודי“ ב„תלמוד-תורה“ באותה עיר. כן ביקר ה' שנה אחת (1829) באוניברסיטה של בון. כאן נתיידד עם אברהם גינד (ע"ע), שעמו אירגן חבורה של סטודנטים יהודיים בחוג להשתלמות באמנות-הדרוש — כנראה, מתוך כוונה לקרוב לערכי-יהדות. ידידות זו בין שני האנשים, שיתפיהו על-תעמולה שני פלגים מנגידיה לזו ביהדות-גרמניה, לא פסקה אלא לאחר שגייר פירסם דברי-ביקורת קשים מצד כנחם — אף אם נימוסיים מצד סיגנום — על „אגרות-יצחק“ של ה' (ע"י להלן).

1830 נתמנה ה' כ„רב-מדינה“ באולדנבורג. במשך 11 השנים, שישמש במשרה זו, חיבר את החשובים שבחי-בריו: (1) „תשע, שורה אגרות על היהדות“ (Neunzehn Brieue über Judentum); כתפרסם בראשונה בחתימה, בן עזריאל, אלטונה, 1836; ניתרגם לעברית שלוש פעמים בשם „אגרות צפון“ (ע"י מ. ז. אהינון, תרנ"ז, ח. וייסמן, תשי"א).

ה„חפשיית“ (שמעיה תחת חסותם של הסוציאלידמוקראטים). בערב עלייתם של הנאצים שלטון מזו האגרות המקצועיות של הירדנר כ-550,000 חבר (כ-8% מכל העובדים השכירים המאורגנים בגרמניה). כ-60% מחברי אגודות הירדנר היו פקידים. ה' העמיד את הצורך בשיתוף-פעולה בין האגודים המקצועיים, מצד אחד, והנהלות המפעלים ובעליהם, מצד שני. הוא שלל את מלחמת-העמדות כאמצעי ראשי לקידמה סוציאלית. השקפתו זו הרחיקה אותו מן הרוב הגדול של פועלי גרמניה, שעם כל מתינוחם המעשי קיבלו ממארכס ולאסאל את סיסמת מלחמת-העמדות כעיקר-אמונה. בתקופת הרפובליקה הווימאריית (1919-1933) שיתפו אגודות הירדנר פעולה עם התנועה המקצועית „חפשיית“. מבחינה פוליטית נמנה אז חלק הגון של מנהיגיהן על המפלגה הדמוקראטית.

ה' מלא גם תפקיד חשוב בהשכלת העם, ובהשכלת הפועלים בפרט. הוא יסד את האקדמיה ע"ש הומבולט בברלין והיה מזכיר הכללי עד יום מותו.

W. Gleichauf, *Geschichte des Verbandes der deutschen Gewerkervereine*, 1907.

א. ל.

הירש, פאול — Paul Hirsch — (1868-1938), סופר ופוליטיקן סוציאליסטי גרמני-יהודי, ה' בנו של סוחר, נעשה בביל 24 עיתונאי. הוא הצטרף למפלגה הסוציאלי-דמוקראטית ופעל לטובתה כסופר. ב-1908 נבחר כציר לבית-הנבחרים הפרוסי ואחר מלחמת-העולם I (1918-1920) כראש-הממשלה בפרוסיה. אחר התפטרותו נעשה ב-1921 סגן ראש-העירייה של שארלוטנבורג ו-1925 ראש-העירייה בדרזדן. מונח ה' פירסם חבורים הרבה על ענייני המדיניות הכלכלית, הפוליטיקה הסוציאלית, ובייחוד הפוליטיקה העירונית. בבעי ית היהדות לא התנגין.

הירש, שמואל — Samuel Hirsch — (1815, תאלפאנג [Thalfang], על-יד טרייר, פרוסיה — 1889, שיקאגו).

רב פורמי, פילוסוף דתי וסופר. ה' נתחנך באוני-ברסיטת של בון. ברלין לייפציג, 1838-1841 כיהן כרב בדסאו. ב-1843 נתמנה מטעם מלך-הולאנד לרב ראשי של לונסמבורג. ובמשך 20 השנים שבהן כיהן במשרה זו, השתתף בוועידות-הרבנים, שנתקיימו בבראונשווייג (1844), פראנק-פורט (1845) ובירסלא (1846), ונאלץ באומץ על רעיונות הרפורמה. ה' עבר לארה"ב ונתמנה כרב בקהילה הרפורמית „כנסת ישראל“ בפילאדלפיה. גם כאן הוסיף לפעול לשם הרפורמה הקיצונית (בכלל זה העברת יום-המונה משבת ליום א') וב-1869 נבחר כירר של אספת-רבנים בפילאדלפיה. שבה נוסחו העקרונות של היהדות הרפורמית. בניגוד למתקנים אחרים העמיד ה' את חשיבותה של הלשון העברית בחפליה, וכן במקצוע-לימוד בבתי-הספר. ה' יסד גם את הסניף הראשון של „חברת כל ישראל הברים באה"ב וארגן את ה-Orphans' Guardian Society (חברה להגנה על יתומים) בפילאדלפיה. ב-1888 עבר לשיקאגו ובה ישב עד שמת.

מסרו — העוסקים בפילוסופיה של הדת היהודית. מתכונות-הרפורמה ובאפולוגטיקה הכוללים את דרשותיו מתקופות שונות — יש להזכיר: (1) Die Religions-philosophie der Juden (הפילוסופיה הדתית של היהודים), שיצא ב-1842 בלייפציג ככרך ראשון של חיבור כולל, שנקרא (ה-)System der religiösen Anschauungen der Juden

לדעה. שבעידודם ומיתכחם המוסרית הגיעה תפיסת-היהדות שלו למלוא התפתחותה ונתגבשה סופית עמדתו המעשית ביחס לשאלות. שהעסיקו את יהודי גרמניה באותה תקופה. יתר על כן: קהילת-היהודים בפראנקפורט. שבה ובמסדותיה, וביחוד במערכת-החינוך שלה. שהקים וניהל ה'. נתגשמו הלכה למעשה תפיסתו ועדותו. שימשה דוגמה ואבי-טיפוס לחטיבה של היהדות החרדית (האורתודוקסית) החדשה, כפי שנוצרה בזמנו וכפי שנתקיימה בגרמניה ומהוצה לה עד מימנו אלה. ב. ה' והחינוך היהודי. ביטוי לאידיאל החינוכי שלו מצא ה' במאמרו של רבן גמליאל במסכת „אבות“ (ב, ב): „יפה תלמוד תורה עם דרך ארץ“. והדמות האידית אלית של היהודי היתה, לדעתו, זו של ה„אדם הישראלי“ (Jisrael-Mensch). שהוא „היהודי הנאור שומר-מצוות“. אידיאל זה ניסה ה' לגשם בבית-הספר הראלי היהודי, שהקים בפראנקפורט (1853). נוסף על ה„לשון העברית ולימודי היהדות. הורו בבי"ס זה מקצועות הלוגיים (כמו גרמנית, חשבון, מדעי-הטבע, ובכלל זה גאוגראפיה). תכנית-לימודים מורחבת זו, שעוררה את התנגדותו של רב שמרני כו. ד. במברגר (ע"ע). נבעה לא רק מהשקפתו של ה', שיש לפתח את כשרונותיהם של ההנכים בכמה תחומים ועם זה להכי שירם למלחמת-החיים. אלא אף מן הצורך להתחרות ב„פיר-לאנתרופין“ (ע"ע בודו) — ביה"ס היהודי החפשי, שהיה קיים אז בפראנקפורט ושעם מוריו נמנה רפורמי קיצוני כמ. קריצנר (ע"ע).



שמשון בן רפאל הירש

ג. יחסו של ה' לרפורמה והפרישה מן הקהילות. בצד החינוך היהודי היתה הרפורמה השניה בבניית-ההון, שבפתחונה נבחנו השקפתיו של ה' על היהדות ולהלכה ולמעשה. הרפורמים ואו גורם מפריע לדש-תלבויות של היהודים בחברה הגרמנית לא רק בלבוש המיוחד של היהודים ובלשון-התפילה המיוחדת שלהם (עברית). אלא גם באותן המצוות המעשיות, שלדעתם קשה היה לקיים בסביבה הנוצרית. ה' אמנם הכיר גם הוא בצורך לחדש את פני-היהדות בזמנו, אך שלל את דרכם של המתקנים בשינויים של עיקרי האמונה היהודית ובתיקונם של חיי-הדת למעשה. לדעתו של ה' יותר משהיתה היהדות זקוקה לרפורמה היו זקוקים לה היהודים. היהודים זקוקים לא ל„התקדמות“ (שהיתה סיסמהם של הרפורמים), אלא ל„התעלות“. כדי לתת ליהדות מהלכים באורופה הנאורה על היהודים עצמם ולהתעלות לאידיאלים הנצחיים של תורת-ישראל ולא להורידה ולהתאמת לרשישותיהם של בני-הדור. שאינם שואפים אלא לחיים נוחים יותר (אגרות צפון, י"ז). כי הבלייהור אינם אלא חבללי-לידתה היהדות. שמכרת ומבינה את עצמה“ (שם, י"ח).

בסדר-התפילה הנהיג אף ה' שפירוש חיצוני, שבאו לידי ביטוי בשירת-המקהלה בנציוהו על משצח מומחה ובשי-תופו של הקהל בשירה זו. כן נהג ה' לדרוש פעמיים בחודש ב„לשון הלאומית הנאורה“ (שהיתה, כמובן, בעיני ה' „הגר-מנית“). אך עם זה לא לימד טיגוריה על בית-הכנסת היהודי המסרתי (יול"ל) מפני התפתויותם של הרפורמים עליו, ואף הטעים את ה„האומינה הפנימית“ העלסת בתוכו. כמר כן הגן על הלשון העברית כעל האמצעי הייחודי לתפילה ולימוד-היהדות (אליו נישטו אבותינו את התפילות בלשון סביבתם. טען ה', שוב לא היו מובנות לנו). וכן ראה בלשון זו אחד מאמצעי-הקישור של תפוצות-ישראל בגולה. אי"פ שהודה. שקשה מאוד להבין את הפיוטים. שרוחם זרה לנו.

וע"א. פודת, תש"ט; (תש"ב: 1), (2) „הורב“, או-מסות על חובותיו של ישראל בגלות“ (Chorb, oder Versuche in der Zerstreung: 1837, über Jisroels Pflichten in der Zerstreung 1921; חרגום עברי ע"מ ז. ארנוון, תרנ"ז-ה'; הרס"ב). בשני חיבורים אלה, שהיו מכוונים לנוער היהודי המשכיל, והגוהו תיסודות להשקפתו של ה' על היהדות. כפי שפותחה והוסברה בכתיביו המאחרים. הספר הראשון נכתב בצורת חליפת-אגרות בין שני צעירים: בנימין, המשמש שופר לספקנים-ה„נוככים“ המביע את ספקותיו באיגרת לידידו, ונפתלי, נציגה של היהדות המסרתית, המשיב לו 18 איגרות. שבהן הוא דן בשאלת היחס שבין תורת-ישראל לבין המובהר שבתרבות-העולם. ה. גרץ (ע"ע). שנתרשם עמוקות מאגרות צפון“, בא 1837 לאולדנבורג ששהה בה עד 1840 כדי להשתלם בלימודי-היהדות בהדרכתו של ה'. לאחר שנים הקדיש גרץ את ספרו „הגנוסיס ותידות“ (1846) ב„רגשי אהבה ותודה“ לה' — „ללוחם בשאר-רוח למען היהדות ההיסטורית, למורה הבלתי-נישכה, לידיד האבהי“. 1841 עבר ה' לאמון כדי לשמש רב של מחוז אירץן ואוסנאבריק שבמדינת האנובר, וב-1846 ישב בניקולט-ברג, שבה כיהן כ„רב-במדינה“ מלאווייה. ה' גילה כאן פעילות מרובה בלחמה על השגת שוויון-זכויות ליהודי מוראוויה בזמן מהפכת 1848, ובקהילה שמרנית זו הורגשה בכל קהפה גם עמדת-הבניים. שנקט ה' בין השמרגים לבין הרפורמיים. שאצטלה שלבש בביה"כ, כמה ממנהגיו, וביחוד דרך-לימודו (יחס של ביטול לפלפול והתנגדותו להדתי לימודי-המקרא מפני לימוד-ההלכה), עוררו מורת-רוח אצל אנשי ניקולסבורג השמרנים, ש1851 נקרא ה' לשמש רב-גות בקהילת-היהודים „עדת ישורון“ (או בשמה הגרמני: Israelitische Religionsgesellschaft) בפראנקפורט ע"ג מייך, בקהילה זו, שהיתה התחנה האחרונה והממוסכת ביותר בחייו (הוא ישב כאן 37 שנים), מצא ה' חוג מצומצם של חברים

מנע מלהמליך ועוצמתן מן הסיוד; ולעומת זה ביטל (לפי עדותו של גרין — בזמנו של זה האחרון) את תפילת "כל נדרי", מאחר שסבור היה שהיא עשויה לעורר אהבה. עם כל הנגזרות של ה' לרפורמה לא ראה סידו מתיקה לפיכך ארגוני בין היהדות החרדית לרפורמית כל עוד היתה זו האחרונה מתונה בתביעות התיקונים שלה; אף הכפירה באמונה בביאת המשיח ובשיבת ציון (כפי שתבטאה בנוסח- התפילה, שהונגה בהיכל"כ בהאמבורג), שהי' התנגד לה בכל חוקף, עדיין לא הניעה אותו ל"פרישה". בניגוד לגייגר, שראה בפירוד מעין ניתוח, שיש עמו הצלה לגוף היהדות, ראה בו ה' מעין גזירת "גזר", שיש למנעה עד כמה שאפשר. אך משהחליטה אספת הרבנים בבראונשווייג (1844) על ביטולם של כמה איסורים, ביחוד בנייני מאלות ובדיני אישות, נשמתה עמדתו. בפרייתו המתקנים כתב ה' שאם יקיימו את החלטותיהם, ייקרע בית-ישראל לשניים: הרפורמיים הם שיגרמו לביטול אחדות-העם כמה שזכירתו או נאגזיה-המסורת להישרד מהם: "לא תהיה עוד תוקמה לברייתו יחד ובדמע נפרד איש מאת רעהו".

מקשה השלטון בקהילות יותר ויותר לדיהם של פורקי ערלה-המסורת נעשתה ההפרדה האירגונית בין האורתודוקסים הרפורמיים שיסמכם של ה' ומצדדיו. הונגאריה, שבה הכירה המדינה ב-1871 (אחר הקונגרס של יהודי-הונגאריה 1868/9) בקהילותיה הנפרדות של האורתודוקסים, שימשה להם דוגמה מבחינה זו. בתוכו, שחיבר ה' (תפרסם בכתב-יד כרך ד', עמ' 239 ואילך), דרשו נציגי היהדות החרדית בפרישה, להחריף ליהודים ולפרוש מן הקהילות מסעמי מצפון: "ב-1873 נדונה ב. לאנדאטג' הפרסי הצעת-חוק, שלפיה יש להחריף לכל אדם לצאת ממנסייה או מקהילה דתית כלשהי. כוונת התורה להחריף את קיומם של בני בלי דה". לפי הצעתו של אדוארד לסקר (ע"פ) נתקבל תיקון להצעת החוק, שלפיו: מותר ליהודים לצאת ממסעמים דתיים, מקרי להם הדתית, ואין יציאה זו מחשבת בניצוא מן היהדות". מחאת הרפורמיים נגד התיקון לא נתקבלה, וב-1876 נתפרסם באופן סופי "חוק היציאה" (Austrittsgesetz) והונגה היסוד החוקי לקיומה האירגוני המיוחד של האורתודוקסיה החדשה". לתנועת ה"פרישה", שהי' ראה בה לא רק מטרה אירגונית, אלא אף חובה דתית, נצטרפו מלבד קהילותו, ערתי-שורוק', גם קבוצות-מייטט של חרדים בקהילות ברלין, קניגסברג, ויסבאדן, קלן וגיטן. אך רוב בנייה של היהדות החרדית וברגמניה הוסיף להישאר במסגרת של הקהילות הכלליות, ואף הרב במברג הנזכר, שהיה בדרך כלל שמרני מתי, לאח החרד לחרדיהם הקהילה הכללית, בתנאי שזיבטתו להם עצמאותם וסיפוק צרכיהם הדתיים. עמדה זו עוררה ויכוח סוער בין ה' לבמברג.

1885 הקים ה' את ה.איחדת ההפשי לקידום ענייניה של היהדות החרדית (In- Freie Vereinigung für die In- teressen des Orthodoxen Judentums), שמקום-מיושבו היה בבראנקפורט ע"נ מיין. אירגון זה נשאר בחייו של ה' גוף ממוצגם, ולא נתרבח אלא ב-1907 ואילך. ד. היהדות ותורת-ישראל לפי תפיסתו של ה'. מתוך השקפתו של מותנה של תורת-ישראל התנגד ה' לתפילת היסטורית-התפתחותית של היהדות. ביהדות האמיתית ניתן ראשו של האלוהות, המתגלית בשני אופנים: טבע ובתורה (אגרות צפון, י"ח וכו' ו). מאחר שהתורה היא בדומה לטבע, בחינת עובדה — אין לכפור בשום דבר

מן האמור בה אף כשאינו יכולים לגלות את טעמו. כמו ביחס לטבע כך גם ביחס לתורה חייבים אנו לחקור אחר חכמת-האלוהים המתגלית בה, אך מציאותה של חכמה זו במצוות-התורה, במציאותה בחוקי-הטבע, אינה מתונית בחקירת-האדם. אפיה של התורה כמצאות אובייקטיביות מוטעם בעובדה, שמרכז-הכובד שלה הוא במעשה, בדין. הדין הוא מערכת אובייקטיבית של קביעות, שאינה תלויה בפרט או ברצונו של הקיבוץ, ועליכן אף לא בתהליכים ההיסטוריים. אעפ"כ אין להתליך ההיסטורי מחוסר כל חשיבות שהיא: האנושות קונה לעצמה את האמת הדתית מתוך גיטון מבוצע בזמן, אך כדי שהיה ערובה לכך, שהאנושות תגיע בדרכה זו לתכלית הדתית שלה, נברא עם אחד, שהאמת הדתית ניתנה לו בארץ בלתי-אמצעי. מתוך טעם זה הכיר מלכתחילה באמת זו, אין הוא יזקק, לשם לימודה, לגיטון הנקנה בזמן — כלומר, אין הוא יזקק להתליך ההיסטורי. השקפה זו קבעה במידה מרובה גם את יחסו של ה' לתכמת-ישראל. את ענפי-המחקר השונים של מדעי היהדות הוא בחון בקנה-מידה אחד: באיזו מידה יש בהם כדי לשמור על החיים היהודיים ולבססם, ככה מחקרי הסליחות, היוצרות הפיוטיות — שואל ה' — משכימים עוד לסליחות? מדע זה רחוק, אפוא, מן החיים" (כפי שתופס אותם ה'), שרק לעמנם יש לעסוק במדע. כל מי שאינו מקדים את אמונתו במצוות לעיניו במצוות, עיונו נועז ומזיק" (פירושו לתהלים, קיט, א). ה. הסברת המצוות וטעמיהן: מיון המצוות. בהתאם להקפתו הכללית על הדין-ישראל פיתח ה' שיטה המתודה של ה.אטימולוגיה הקפולאטיבית או הפילוסוף פית (מונה, שטבע פ. שלג, ע"פ), שביקשה לגלות משמעות רעיונית במלים. המתודה הסמלית, שבאה להוכיח, שהמצווה כשלעצמה אין לה משמעות אלא בזכות האדיאה המבוטאת על-ידיה. מכאן שלא הדביקות התמימה בציווי היא הקובעת בקיום המצוות, אלא הדביקות במחשבה הדתית, העושה לבוש סמלי בצורת מצווה. ביחוד יש לייחס, לדעתו של ה', משמעות סמלית (א), מצוות, שהתורה עצמה מכנה אותן בשם "אותות" כגון המילה, הנחת תפילין וגם מנוחת השבת (ב) מצוות, שטבעו לשם ציון מאורעות היסטוריים, כגון גידה-הנשה, מצה, סוכה (א) מצוות, שכל מנותן נעשה על אפני הסמלי, כגון עגלה ערופה, חליצה וכיו"ב. ה' פיתח השקפה זו בסדרת מאמרים בשם "קווים-יסודיים לסמליות יהודית" (Grundlinien einer Jüdischen Symbolik, כל כתביו, כרך ג', עמ' 213-448).

ה' מיון את המצוות בשישה סוגים: תורות (עיקרי האמונה היהודיים), משפטים (מצוות שבין אדם לחברו), חוקים (הנוגעים ליחסו של האדם לעולם החיים, הצומח והדומם), מצוות (ציויים על האהב כל הברואים), עדות (ציוניים-יזכוריים) ועבודה (תפילה וקרבנות). לדעתו של ה', עולים מכל המצוות, שטעם כל רבנותן הן גמלות את ה.הרוא האחיזה" שבהן ("אגרות צפון", י"ח), שלושה עיקרים יסודיים: הצדק, האהבה והחיון; של עצמנו וזולתנו (שם, מ"ו). ו. תרגומי המקרא ופרשנותו. מקום מיוחד ביצירתו הספרותית של ה' קובעים לעצמו תרגומם ופירושם של: (א) התורה (5 כתיבים: Der Pentateuch übersetzt und erklärt, 1867/78: 1920) (ב) ס' תהלים (Psalmen)

הירשפון, פרץ (1880, סמוך קלשטשל [רוסיה חלב-נה] — 1948, לוס-אנג'לס [אה"ב]). סופר יידי.

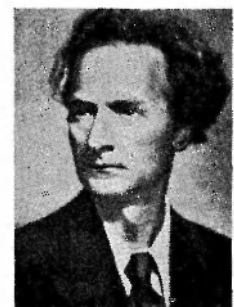

פרץ הירשפון

ה'י' שאביו היה טחון, למד בילדותו ב"חדר" בעיירה קלשטשל, ומגיל 14 ואילך המשיך בהשתלמותו בשיבות בערים שונות. בכללן בריסק-דליטה. ב1898 בא לוולנה. שהיתה בימים ההם מרכז ספר ויחי יהודי חשוב. ספי התחיל לכתוב סיפורים ביידיש ושריט עבד-רית, שאחר מהם — "געגעוים" — נתפרסם בשבועון "הדרוך" (1901), בעריכתו של ד. פרישמן. פרץ עבר ה'י' לזארשא, שבה הכיר — בין השאר — את ה. ג. ביאליק, ל. פרץ וש. אש. שעודדותו להמשיך בכתיבת מחזות. ב1905 חזר לוולנה כדי להשתתף ב"הומן", שעורכו היה ב. כ"ץ. בכ"ץ זה הדפיס ה'י' את המחזות: "מרים", שבו מתואר גורל המטאני של יצאנית יהודית; "הולכים בכביש", שנושא הוא: פרשת חיייה ומותם של פעילים בבית-חרושת לסיגאריות; "גבלח", המוקדש לתיאור השינוי המנוול בהיחוס היהודי; את המערכון "עולמות בודדים", שבו מופיעים שישה אנשים מוכרי גרל, שנקלעם בין סבל ואתבה. בין ייאוש לתקווה. ב1907 פירסם ה'י' בחוברת מיוחדת, את המערכון "במתרץ", הכולל תמונת מחיי-החול של ילדים יהודיים ביום חורף קר בדרת-המתרץ של אמס האלמנה, וב1908, בירחון "השיר לוח" — את מחזו "תקיעת-כף", שבו מתואר סבלה של נערה יהודית, שנמנע ממנה להינשא לבחיר-לבה. הואיל ואביה הועיד לבן-יוצא לפי ראות-עיניו. ב1906 נתפרסם מחזו הראשון של ה'י' ביידיש, "אויפן יענע וויס טייך" (מעבר לנהר). יש בו מידה מרובה יותר של הלרנשץ משל ראייה מובחנת של המציאות הכהווייתה. ביצירת זו, שחיה בעלת מגמה סימבוליסטית, מורגשת השפעתו של מטר-לינג. ב1907. כשנחת בבבליק, כתב ה'י' את מחזו "די ערד" (האדמח), שבו נתבטא בחיבתו ליהודים בחייה-הצעיר ונעצמיו על הטבע. הדמות המרכזית במחזו "אויפן שיידוועג" (על פרשת דרכים). 1907, היא טיפוס חדש של אשה יהודיה, שהעזה לישוט את גורלה בידה ולעצבו כרצונה. — ב1908 אירגן ה'י' באודסה — בעירו של ביאליק — הלהקת שחקי-נים, ששמה לה למטרה את הצגתם של מחזות יידיים מעולים. במשך שנתיים הציגה הלהקה, בראשותו של ה'י' מחזות של ש. אש. ד. פינסקי, ג. גורדין, שלום עליכם ושל ה'י' עצמו בערים ועיירות מרובות ברוסיה. ללהקה נודעה לשיבות בתולדותיו של התיאטרון היידי; היא סללה דרך ל"להקה הווילנאית" ול"תיאטרון האמנות" של מודים שווארץ בניו-יורק.

כשנתפרקה הלהקה (מהמת קשיים כספיים) נדד ה'י' לוויר-נה. ללונדון, ולסוף לניו-יורק (1911). כאן חיבר ב1912 את מחזותיו העממיים, "די פוסט קרעטשמע" ("הפנתק הרק") ו"איין א פארוארפען ווינקעל" ("בפינה נידחת"). אך לא

ה'י' סדר התפלות (g) (übersetzt und erläutert, 1883; 1924³); (Israel's Gebete, übersetzt und erläutert, 1895).

התרגום התורה של ה'י' לגרמנית הוא מילולי ונאמן לפרטי המקור עד כדי שימוש בצורות רבות לרוחה של הלשון הגרמנית. פרץ רוזנציג (צ"ע) ראה את עצמו ואת מ. בובר (צ"ע), חברו לתרגום המקרא לגרמנית. כקרובים לדרך המיוחדת, שבה הלך ה'י' — כמו בהסברת המצוות, כך אף בפרשנות המקרא השתמש ה'י' בשיטות האטימולוגית והסימ-בוליסטיות. לעומת זה שלל את הגישה האסתטית, שהיתה מקובלת על רבני י. ברניס. כתלמידו של הרדק (צ"ע), ספרי-המקרא פונים, לדעתו של ה'י', אל לבנו ושכלנו, ואין הם משאירים מקום לפעולת הדמיון כלפיהם. כן דחה — כמי ששלל את השיטה ההיסטורית של הרפורמיים — את הסברת המקרא לפי מסיבות התהוותו (במקום ובזמן).

ה. ל. אומרות היהודית לפי ה'י'. בעוד שהרפור-מיים, וגייגר בראשם, השתדלו להוכיח, שהיהדות אינה אלא כת דתית, היה ה'י' עבור, שאלוהים כונן את ישראל בע"מ, ולא ככנסייה דתית, אע"פ שבמושג היהדות כלול גם מה שנקרא בשם "דת" (Religion). בכתיבתו של ה'י' אף מופיע המונח, תודעה יהודית-לאומית" וגם מעין נימה של חיבת-ציון אינה נעדרת בהם. "עם-ישראל, אע"פ שנטל עמו את תורתו לכל ארצות ומגוריו, לעולם לא יצא את שולחנו ומגורו (כלומר, את פריחתו הכלכלית והרוחנית) אלא בארץ הקודש" (כתבים, ג, 411). ה'י' מודה, אפוא, מבחינה עקרונית ברעיון הלאומיות היהודית, אע"פ שלאומיות זו דחוקה היא מן הרעיון הלאומי, כפי שביטתו אח"כ אבות הצינונות. ה'י' אף התנגד בפרשנו שלוליה-הגלות ש"בין היהודים התגויים, שאינם יכולים לתאר לעצמם את הגלות" ללא לחץ וקפחן כזוהינות" (כתבים, ד, 82). דביריה אלה מכוונים, כנראה, לתפיסתם של קאלישר וחם (שדרך אגב, הקדיש לה'י' ולהשקפתו כמה הערות בספרו "רומי וירד-שלים", כתבים ציוניים, תשי"ד, עמ' 69-73). תפקידו של ישראל הוא, לפי תפיסתו של ה'י', להורות לעמים, ש"ה' הוא מלך כל הברכה", לשם כך, גינתנו לו לאחותה ארץ וברכותיה. ניתנו לו מערכת מדינה; אך לא כמטרה ניתנו אלה, אלא כאמצעים לקיים את דבריה-התורה" ("אגרוני-צפון", שם). השקפות אלה, ביחד עם שאר החלקים של תפיסת-עולמו, נעשו במרוצת-הזמן — בתיווכם של חתנו, ש. ה. ברויאר (צ"ע), נדוד, יצחק ברויאר (צ"ע), והרב יעקב רוזנזים (צ"ע) — המצע הרעיוני של מפלגת אגדת-ישראל (צ"ע). ה'י' סד וערך את הירחון הגרמני Jeshurun (70—1854), ששימש בעמיה להצגת דעותיו. כתביו כוננו 66 כרכים: Gesammelte Schriften, 12—1902.

נ. רומשפרינג, המחשבה היהודית בעת החדשה, א/ תשי"ח (מתח); ז. ויינמן ר' משיח רמאל היה האגרות צפון" מילה לתהום תהי ש' אל ש. מורה, חפשי" (תשי"ב), 120-127. החלקים העליונים של פוסט וראש חודש, סניג ברת כיד (תשי"ח). "מ"ש-יער"א, הבל, חודש שבט, ז. חודש צינען ברונים רב. ציין ט"ו (תשי"א), 190-144. הבל, עמ' המצות במשנת ישראל, ז. חש"פ, 91—161, צ. א. קרוצויל, הרב שמשון רמאל היה ישראלי, סיני מ"ה (תשי"ט), ש"ג-ש"ע; S. R. Hirsch, Jubiläumsumnummer des Monats, 1908; Ph. Fischer, In seinem Spuren, 1922; id., Über den geistigen Nachlass S. R. Hirschs, 1929; M. Wiener, Jüdische Religion im Zeitalter der Emanzipation, 1933 (Register); J. Rosenheim, S. R. H.'s Cultural Ideal and our Times, 1951; I. Grunfeld, Three Generations, The Influence of S. R. H. on Jewish Life and Thought, 1958, id., Judaism Eternal (מבחר כתביו של ה'י' בהדרגת אנלי), 2 vols., 1959; id., Introduction to S. R. H.'s Commentary on the Torah, 1959. ש. כ.

26 מחזות יידיים של ה' יצאו במקובץ, 5 כרכים, 1916. אחר מותו ראו אור 5 כרכים מתוך המהדורה המתוכננת של כל כתביו (1951); השאר — ובכלל זה הרבה כחבדי — עדיין מצפה לניסוח לפרסום. ה' חירגם ליידי ת קנב" ספורים של ל. סולטסוי. — כמה מיצירותיו של ה' ניתר-גמו לרוסית. גרמנית ואנגלית. וכמה מחזות משלו או הוצגו על הבמה האנגלית. — שבעה ממחזותיו, שנכתבו במקורם עברית או תורגמו לעברית על ידי המחבר, כונסו בספרים "דרמות" (תרפ"ב), "מחזות" (תרפ"ג), — מחזותיו, ילדי ה"שדה", ו"בנות הנפש" הוצגו בשנות 30 ו-40 על-ידי ה"בימה".

בתקופה הראשונה של פעולתו הספרותית, שבה הושפע ה' מפרץ וביאליק, שאף לסינתזה של נאטוראליזם וסימבוליות, אך במרוצת הזמן נעשה נטוראליסטן. אמנם גם סיפוריו הראליסטיים ביותר כחובים בענימה לירית אידיאלית. במחזותיו מתגלה ה' כאמן הייחלוג הטבעי וממעצב דמויות של גיבורים וגיבורות בלשון תמציתית ביותר. ספרות המסעות שלו נגמית עם מיטב היצירות מסוג זה בידידת. להי נתחייך מקום חשוב בתוך קבוצת הסופרים היידיים שלאחר התקופה הקלאסית. שהיו מושרייה בקרקע המסורת היהודית וסיגלו לעצמם את הצורות והתחזיקים של הספרות האירופית ללא התבטלות פנימית בפניהן.

א. נ. ביאליק, דברים שבסלפת, תרצ"ה, וו. ריב"ג, י. ת. ברנע, כל כתביו, תרצ"ז, וו. 73-71; מ. חוקני, זמ. אהב. בצרון אואז [תשי"ד], 196-195; ז. טברסקי, חו שין טיח (שנתן, דבר), תש"ז, 416-419; ז. שניאור, ת. נ. ביאליק ונברודור, 1958, 336-338; ז. ריינוע, לעסיקאן פון דע יידישער ליטראטור, פרעסע און פילאזאפיע, י. 1928, 839-847; פרץ הירשביין (צו ויין 1906) געבורטסטאג, 1941.

ל. ס.

ה'רשנברג, שמואל — S. Hirszenberg — (1865, דוד-הוביץ[?]) — 1908, ירושלים), צייר יהודי, ה'.

שהיה בנו בכורו של אורג עני, בילה את שנות ילדותו ונעוריו בלודו, כאן למד בבית סלמאכא, ב-1883/5 למד בתנאי-מחסור באקאדמיה לאמנות בקראקוב, וב-1885/6 בוד של מינכן, שבה סיים את חוק-לימודיו. בשני בתי-האולפן הללו הושפע מן היצירות האקאדמי-הרומאנטיות, שהטביע את חותמו על דרך הציורן בעתיד. בשתי המונותיו הראשונות, "הישיבה" (1887/8) ו"אוריאל אקוסטה ושפינוזה", כבר מסתמנים נושאי יצירותיו של ה': ההוי היהודי במזרח-אירופה מזה ונושאים היסטוריים יהודיים בעלי שמעוּת סמלית מזה. התמונה "הישיבה", חזרת הנוגה הרומאנטית-הפיזית, הוצגה ב-1889 בתערוכה העולמית בפאריס וזכתה במדאליית-כסף. ב-1889/91 ישב ה' בפאריס, ויש רואים ביצירתו מתקופת מאחרות יותר סימני-השפעה של האמנים הצרפתיים בני-זמנו, כגון קורקה (ע"פ). ב-1891 חזר ה' והשתקע בלודו. בתקופת-חיותו זו צייר ה' את הנוודות ושבת-מנוחתו על נושאי הגלות: "בית-העלמין" (1891), "היהודי הנצח" (1900, בית-הנכות הלאומי, "בצלאל", ירושלים) ויצירות המופת שלו, "גלות" (1904); ראה כרך י' עמ' 815/6). בתמונות אלו, שבהן קנה ה' את עולמו כמגלם הטרנאיקה של הגלות באמנות, ניכרת, בין השאר, השפעה הצירו היסטורי של אמני רוסיה מן המחצה השניה של המאה ה-19, תמונת "עונג-שבת" (1894) וזתה בפרס ראשון בתערוכת בווארשה ובקראקוב, מאז הוצגו תמונותיו של ה' בתערוכות חשובות במינכן, ברלין ופאריס. ב-1898/9 עשה ה' באיטליה יצירה כמה מנושאי דמיוניתה Marina

נמצא תיארונו, שהיא מוכן להציגם. מתוך יאשו וכדוך-נפש הוד ה' ב-1913 לרוסיה, אך עד מהרה עזב אותה שוב כדי לנסות את מזלו כעובד-אדמה בארגנטינה. בספרו, "מין וויטע" (לנער"ה), (מארות חוקות"ה), שנכתב בניו-יורק ב-1914, מסר את רשמיו ביקוריו במושבות היהודיות של "ק"א-הפרקים ברי-הירושם בחיבור זה מוקדשים לתיאור קהותיו בים לאחר שהסיגנה האנגלית, שבה נסע, טובעה ע"י סירת גרמנית, וכן לימי שבויו הגרמנים עד שהגיעו לנחית לחוף ברא-ויל ולהמשיך משם בדרכו לאר"ב. — בספרו, "איבער אמערי-קע", ("על-פני אמריקה"), שנפרסם ב-1918, סוקר ה' את מסעותיו באמריקה הצפונית. בין השאר הוא נותן את דעתו על בעיות-ההסתגלות, שמתבלטים בהן המוני המהגרים, וב-יחוד כואב הוא את כאבם של הפועלים היהודיים, העובדים עבודה מפרכת, ב"סדנות-היוע" בניו-יורק, ושל הרוכלים היהודיים האנוסים לכתת את רגליהם, שפצרויותיהם על שכמם, ביישובים נידחים ברורם ובמערכ, כדי להשתכר לפרנסתם; ה' מכור, שפתיחה אמריקה להטביע את חותמה על אירופה; ובמה שנוגע ליהודים — אפשר, יבוא יום, שבו תקום יהדות צרופה תחת שמי אמריקה, אך לפי שעה יום של הורטיה-היהדות היא בה על העליונה. — 4 שנות שהייתו באמריקה יחבר ה' את המחזות: "אל לעבן פארא א לעבן" ("תיחם תחת חיים"), 1915, "לרגע פלדער" ("שדות ירוקים"), 1916, ו"היאן שאקן פון דרווח" ("בצל הדורות"), 1917 — 1918 ו"אילך הציג מוריס שווארץ בתיאטרון שלו את מחזותיו של ה' בהצלחה מרובה.

ב-1920 — לאחר נישואיו עם המשוררת אסתר שומיא-טשר — ערך ה' בלוחיה מסע מסביב לעולם, שנמשך עד 1922 ושבקובותיו נכתב ספרו, "ארום דער וועלט" ("מסביב לעולם"). בתיאור חזיונותו באיי הים הדרומי, ניו-זילאנד, אוסטרליה ואפריקה הדרומית ניכרת חיבה מרובה לבני השבטים הרימטיטיים באיורים אלה, ההולכים ונשמרים במבאקם עם האדם הלבן וחד-כותו. ללבו של ה' קרובים יותר הפראים, בעלי החיוך החמים, מפקידיה-שלטון, בעלי-המסע והמיסיונרים, שכולם בטוחים ביטחון גמור בעליו-הנח האלומית. התערבות ההתית, בכל מקום, שאילו מגיע ה', מבקש הוא מתיישבים יהודיים; ואמנם עולה בידו לגלות תם בפנות-הבל נידחות ביותר; והוא נוכח לדעת, שגם אחי-למוצא מוריים ובודדים אלה נכספים באשר הם שם חלבה היהודית.

ב-1925 יצא ה' שוב למסע בעולם, שהפעם נמשך חמש שנים. את רשמיו ביקורו באי (1927) תיאר בספרו, "ארץ ישראל" (1929), שבו גילה יחס ללבו אל החלוצים, המבקר שים ללול דרך-חיה חדשה בקיבוציהם של החלוצים קשים עצר יום. — רשמיו מההוד שבה נפגש עם גאנדה ועם טאגור מבה בילה חדשים הרבה על גבול טיבט, למרגלות הרי ההימא-לאיה, וכמו בספרו, "אינדיע", 1929 (תורגם לעברית ע"י א. ז. גרינברג בשם "הודו", 1931). — רשימותיו על יאפאן וסין עדיין שמורות בכ"ב בארכיון של "המכון היידי המדעי" (יוריא) בניו-יורק.

ב-1930 השתקע ה' בניו-יורק, שבה כתב את הטראגדיה על חיי שאול בשם, דער ערשטער מלך אין ישראל" ("המלך הראשון של ישראל"), 1934, את הרומאנים "רויסע פלדער" ("שדות אדומים"), 1935 ו"גבל" (1942) ואת חיבורו "מא נאלאגן" ("מולולוגים"), 1939. מ-1940 עד פטירתו ישב בלוס-אנג'לס.



ש. הירשנברג: הישיבה, 1877/8

ה'ר"שנזון, שם המשפחה של שלושה רבנים. אב ובניו. שהיו מראשוני הישוב החדש בא"י.

(1) יעקב מרדכי ה' (1821, פינסק — 1888, ירושלים), רב ומנהלי הישיבה. ה' למד בישיבות של ליטא ורוסיה הלבנה ושימש כרב בכמה קהילות. ב-1848 עלה לא"י, התיישב תחילה בצפת ואח"כ בירושלים, ובשתי הערים ניהל ישיבות. היה קשור בתנועת "ישוב ארץ ישראל" מייסודם של הרבנים צבי קלישר (ע"פ) ואליהו גוטמכר (ע"פ).

(2) הי"ם ה' (1855, צפת — 1935, הובוק, ניו־יורק).

בנו של (1). ב-1864 עבר עם אביו לירושלים. נוסף על עיסוקו בלימודים תורנים, השתלם בלימודי-חול. משום כך נודף ע"י הקנאים, שגילו בו סימני כפירה. ה' היה גם עסקן ציוני. נתן יד לאליעזר בן-יהודה (ע"פ) בפעולתו להחייאת הדיבור העברי והיה ממייסדי חברת "שפה ברורה" בירושלים. בשנת 1885/8 ערך והוציא ירחון לחכמת ישראל בשם "המסדרונה".

1892/3 הוציא בירושלים — יחד עם אשתו חיה ועם אחיו יצחק (ע"פ) — עיתון יידי בשם "בית-יעקב" (כתוספת להצבי"ב של בן-יהודה). ב-1904 עבר לאח"כ ונתמנה כרב לארבע קהילות של הובוק (ניו־יורק). ה' היבר ספרים הרבה בתחומים שונים של מקצועות-היהדות; ביניהם: "עטרת-חכמים" (על היחס בין דעותיהם של חוקרי-הטבע לתפיסת האגדה התלמודית—ירושלים, 1874); "ימים מקדם" (על הכרונולוגיה המקראית—ירושלים, 1908); "מלכי בקודש" (י חלקים, על התנהגות המדינית בארץ-היהודים לפי התורה — טט. לואיס, 1919—1928), ועוד.

(3) יצחק ה' (1845, פינסק — 1896, לונדון), רב וחוקר; בנו של (1). ה' שתתנבך בילדותו בצפת ובבגרותו למד בישיבות שונות באירופה, התיישב בירושלים ונעשה

Grande, "הכובסת מאנטיקולי" (ועוד). ב-1907 עלה ה' לא"י כדי לשמש, לפי הזמנתו של בוריס שץ (ע"פ) מורה ב"בצל אל" (ע"פ). בא"י צייר ה' סדרת דיוקנאות של יהודים מכני עדות-המזרח ושל ערבים, וכן קטעי הווי וגוף, כמה מהם בסקיצות מוקדמות ליצירות שלא הושלמו. יצירות אלו מעידות על כושר הסתגלותו של ה' לנוף הארצישראלי שטוף-השמש-האור, ועל ההשפעה, שהשפיעו עליו ניצני החיים החדשים, שמצא בא"י. לוה-צבעיו מתבהר והולך, ושוב אין למצוא בתמונותיו את הגונים האפורים ואת האווירה המלאנכולית המציינים את תמונות-הגלות שלו. אך לא היו אלה אלא סימני התחדשות, שנקפדו באבם. ה' שעלה לארץ חולה ותשוש, אחר שנות-מחסור מרובות, מת לאחר שישב בה אך שנה אחת.

למרות המגיבלות האסתטיות שביצירתו, היה ה' מגדולי הציירים, שקמו לאמנות היהודית כדורות האחרונים. ציורו הוא — כדרך הציור הרומאנטי — ציור-עלילה גדוש פאתוס תאטרלי, שאמצע-הביטוי שלו הם לא תמיד פלאסטיים טהורים; אך בציוריו על נושאים לא-יהודיים כבר ניכרת השפעת האימפרסיוניזם — אפשר, בנוסחו הרוסי. כן צייר ה' ציורים דקוראטיביים-אלגוריים, שהם מושפעים מציירי הרומאנטיקה הגרמנית: לודוויג פון הופמן ואחרים. תמונותיו של ה' מצויות באספים ובמוזיאונים בפולניה, גרמניה, אנגליה וישראל (בית-הנכות, בצלאל"ה, ומשכן לאמנות" בעיר-חרוד), ועוד.

1. ליכטנשטיין, שמואל הירשנברג, 1928. Thleme.
Becker, *Allgemeines Lexikon d. Bildenden Künstler*, 1924, XVII, 142-143; B. Samuel, in *Ost und West*, IV (1904), 665-674; E. K. Borek, *ib.*, XII (1912), 129-148.

ניירורק). מספר ומסאי יידי. ה' שבועותו קיבל חינוך מסרתי, השתלם בגבורתו בלימודים חיצוניים כאכסטרן. 1905 ואילך הירבה לנדוד בארצות שונות (ובין השאר ביקר באמריקה ובא"י). 1925 השתקע בניירורק. ב-1910 פירסם בקבוצת "יידיש" של ז' ל. פריץ את הרומאן הראשון שלו, "צוויי ועולטן" ("שני עולמות"), שבו תיאר את העיירה היהודית ברוסיה הלבנה בתחילת המאה ה-20. משאר סיפוריו: "ניט הינטער אַ פּלוז" ("לא מאחורי הגדר", 1919) ו"רומאן יורקי" (1933). ה' כתב גם מסות פובליציסטיות למחצה וכן מאמרים ביקורת ותיאורימסע בארצות שונות. וא"י בכלל, מסותיו ומאמריו כונסו בחלקם בספריו "פון דער צווייטן גאס" ("מרחוק", 1918) ו"אונטער איין דאך" ("תחת גג אחד"), על ספרים ואיש-יציבור יהודיים ורוסיים (1931). אחרים מספוריו וממסותיו מתפרסמו גם בתרגום עברי (ב"העולם", "עין הקורא" ועוד). יצירתו הספרותית של ה' היא רגלית-סירה נעדרת מקור, חדרה מירדות ומצטיינת בהרפיית הביטוי. כשם שה' היה רוב ימיו נע ונד בעולם, כך גם נע ונד בדעותיו ובהשקפותיו: בזמנים שונים היה סוציאליסט, ציוני, פולטיקס, אנרכיסט וקומוניסט. בשלוש שנות-חייו האחרונות היה חבר המערכת של כתב-העת היידי הקומוניסטי "מארגען-פרייהייט" בניירורק.

ז. רייזע, לעסיקאן פון דער יידישער ליטעראטור, 1928.
עמ' 850-852. גורן, דמויות בספרותנו, 1953. עמ' 84-86.
ג. א.

הכהן, אמיל — Emil Hacha — (1872-1945). משפטן ומדינאי צ'כי. הכה נכנס בצעירותו לשירות המשפטן בארצו וכשחוקמה ב-1918 הרפובליקה הצ'כוסלובאקית נתן מנה שופט בבית-המשפט העליון למנהל-המדינה. ב-1925 נעשה נשיא של בית-משפט זה, ובסתי' 1938. אחר התפטרותו של בנש (ע"ע), נבחר כנשיא של צ'כוסלובאקיה (ע"ע) ב-1939. נקרא עלידי היטלר לברלין והוכרז לחסכים לדרישתו של היקטאטור, שזוהמה ומוראויה יועמדו תחת "חסותה" — ובפועל: תחת מרותה — של גרמניה. כשנכנס הצבא הסובייטי לפראג (מאי 1945) נאסר הכה, וסמוך לכך (1.6.1945) מת בכלא.

הכהן, מרדכי בן הלל (1856, מהילב על הדניפר [רוסיה הלבנה] — 1936, ירושלים). סופר עברי ועסקן ציוני. מגיל 18 פירסם כתבות, מאמרים ותרגומים בכתבי-העת העבריים. תחילה ב"הלבנון" ואחר-כך ב"הצפירה" וב"הקול". הכ' הושפע מהשקפתו הלאומיות של פריץ סמולנסקי (ע"ע), וב-1876 נמנה עם עוזריו הקבועים של "השחר" (ע"ע), שבו פירסם (1878/79) מאמר גדול בשם "דור הולך דור בא"י" במסגרת זה, שעשה בשעתו רושם, מתה הכ' ביקורת חריפה על גנונות-ההשכלה, שגרמה לדעתו, למשבר רוחני מסוכן בקרב הנוער היהודי באירופה המזרחית. כן עורר הדים מאמרו ב"המליץ", 1879: "אוכלי החר העצבים", שהוקדש לתיאור מצבם הכלכלי הירוד של יהודי רוסיה. ב-1878 עבר לפטרבורג, שבה המשיך בפעולתו הפועל-ליציסטית; בין השאר השתתף בקביעות בכתבי-העת היהודיים-רוסיים "אסוויט" (1880) ו"קירה מקפת על" החקלאים היהודיים ברוסיה החופשית" ו"רוסיס יור"י". כשנעדרה גנונת חיבת-ציון ב-1881, אחר "הסופות בנגב", היה הכ' חנוך

אחר מות אביו מנהלה של הישיבה. שאביו עמד בראשה. השתתף ב"הצבי" של אליעזר בן-יהודה (ע"ע) והיה חתום בעורכו האחראי של עיתון זה. אף הוא, כאחיו חיים (ר') למעלה (2), נרדף ע"י הקנאים. שני האחים הוציאו וערכו ב-1892/3 את העיתון היידי "בית-יעקב". ה' חקר את גירסות ההלמוד ע"פ כתבי-יד עתיקים ופירסם מאמרים על נושאים תלמודיים. כן הוציא, ע"פ כ"י עתיקים, היברוים שונים, ובכללם חיזושי הר"ן למס' מגילה (1883) ו"בית הבחירה" להמאירי על מס' יומא (1884). ה' עבר ללונדון והוציא כאן ב-1896 שבועון ברוח ציונית-דתית בשם "התחיית-ישראל".
ז. סמולנסקי, מסר זכרון, 35 ואילך; י. מ. זלינד, ב"העולם", ח"ט, גליון 46; י. ד. איינשטיין, אוצר זכרונות, 1929. עמ' 329-334; א. ר. מילאק, העונות הרושמית, לח א"י, 1911. עמ' 135-136; א"ר, נקודות על חיים ה', "הדואר", ע"א (תרצ"ה), גליון ל"ז; י. לוינסקי, הרב חיים ה', "הדואר", ע"א (תרצ"ה), גליון ל"ח; ת. טשנובניץ (רב צעיר), חרות חיים, מפרץ השנה של הסתדרות בני ארץ ישראל באגריק, v (תרצ"ה), 15-13.
ז. ק.

הירשפּלד, אוטו — Otto Hirschfeld — (1843, קניגסברג — ברג — ברלין), היסטוריון ואפיגראפיקן לאטיני; יהודי גמרה. ה' היה תלמידו ואח"כ חברו הקרוב לעבודה של תאודור מומזן (ע"ע). היה פרופסור להיסטוריה עתיקה באוניברסיטה של פראג מ-1872. באוניברסיטה של וינה מ-1876 ובווי ברלין מ-1885 עד 1917. ה' השתתף בעריכת אוסף הכתובות מתקופת האימפריה הרומית (Corpus Inscriptionum Latinarum) מייסודו של מומזן, מאוסף זה ערך ה' את הכרך 12: "גאליה הנארבונית" (Gallia Narbonensis), שיצא למומן בעריכת הכרך השלישי — כתובות הפרובינציות של האגובה וארצות-המזרח של האימפריה הרומית (בכללן מצרים וקירנאקה), והוציא, בשיתוף עם מלומדים אחרים, את הכרך ה-13: Inscrptiones trium Galliarum et Germaniarum Latinae (1899) — Die kaiserlichen Inschriften bis auf Diokletian (עבודתו החשובה ביותר היא הספר Verwaltungsverbeamten bei Diokletian "פסקידיהינהלה הקיסרית על דיוקלטיאנוס", 1877. אוסף מחקריו הקטנים יצא בכרך גדול בשם "כתבים קטנים" (Kleine Schriften), 1913.

הירשפּלד, הרטויג — Hartwig Hirschfeld — (1854, טרונין, פולניה — 1934, לונדון), חוקר בספרות ישראל ביה"ב ובספרות הערבית. למד באוניברסיטת של ברלין ופאריס. ב-1889 הגיע לאנגליה. כאן לימד תחילה במנטפריורי קולג' בעיר ראמוג'ט, ואחר-כך ב-Jews' College, ביה"מ לרבנים, בלונדון. כן כיהן כמורה לשונות מרחיקות, בניוירסטי קולג' של אוניברסיטת לונדון, ול-אחר מוסד גם הוריש את ספרייתו (הושמדה במה"ע II). ה' הקדיש את פעולתו המדעית הענפה בעיקר לחשיפת הקשרים שבין התרבות הערבית והתרבות היהודית, ולחקר הספרות הערבית של היהודים. מפעליו העיקריים היו: (א) תרגומה ללבנת הקוראן, בעיקר מתוך השוואה עם מקורות מדרשיים (3 ספרים, 1878, 1886, 1902); (ב) מהדורה מדעית של ספר החזרי ליהודה הלוי במקור הערבי ובתרגום הע"ב ר"י של יהודה'ן תבון (1887), וכן תרגום הספר לגרמנית (1885) ולאנגלית (1905) ג) פריסום (1903 ואילך) של קטעים הרבה בערבית-יהודית מתוך הגניזה.

הירשפּלד, צ'בי — נפיתו הספרותי של צבי יהושע כהן — (1886, צ'אצ'שניק, פלך ויטסק, רוסיה הלבנה — 1938.

הכהן, שלום (1772, מדר'ץ/פולנית] — 1845, האמבורג), סופר עברי. כבר בימי עלומו בא לכלל הכרה, שהיהודי אינו יכול עוד לצאת ידי חובתו לעצמו ולעמו בלימוד התורה שכתבה ושב'על'פ'ה בלבד, אך מצוה הוא גם לקנות את דעת העולם, במחויבו הוא חי. בהתאם לכך שגם בצעירותו על לימוד הלשון הגרמנית ועל קריאת הספרות העברית החדשה, וביחוד על „המאסף“ (ע"פ). שנראה לו ככתב-עת למפותח למחית. לפולנית. שהיא: חידוש פני היהדות ברוח-הזמן. במדר'ץ חיבר את ספרו הראשון, „משלי אגור“ (1799) — קובץ של משלים מוסריים בהרזוים, בצירוף תרגום גרמני, שנודע. כהודאת מחברו, להרגיל את ילדי-ישראל ללשון עברית קלה וברורה. הספר נדפס בברלין. שאליה הגיע ש"ה ב-1799, ולאחר שהיה קצרה בה כתב אגרת ליצחק אייכל (ע"פ), המשמשת מעין ציון-דרך לעבודתו הספרותית של ש"ה בעתיד. המשורר הצעיר והגלובל מפולנית נחמד עד עמקי-נפש למראה ירידתה המפתעת של הלשון העברית במרוכזה של תנועת ההשכלה היהודית דוקא; והוא פונה בקריאה נרגשת לעורכי של „המאסף“. שהוצאתו זה סקה כשנתיים קודם לכן, שיעשה מאמץ לחידושה של אותה בימה לשם תקנת המצב. בתשובתו קובע אייכל, שמלבד כבר נכרתה האמונה באפשרות תחייתה של הספרות העברית בגרמניה; אך ש"ה לא השלים עם גודר'דיו זה. כפי שנראה להלן. — בברלין התפרנס ש"ה מהוראת דת-ישראל והלשון העברית בבית-הספר „חינוך נערים“ וממתן שיעורים פרטיים לבני-העשירים. ב-1802 „צא ספרו „תורת לשון עברית“ שהוא עיבוד גרמני של „תלמוד לשון עברי“ לי. ל. בן יוזאב (ע"פ). בברלין נקשרו קשרי-ידידות בין ש"ה לר' ב. ה. וייזל; והאפיינית הוא העובדה, שערב נציאתו להאמבורג, שמע הסופר הישיש דבריא-ארגעה באוני מעריציו, שלא ייששו לגורלה של הלשון העברית בבירה, שהרי, למזלה, נשאר בה ש"ה.

ב-1807 הוציא ש"ה ספר-ישישים חדש — אף הוא בלוויית תרגום גרמני — בשם „מטעי קדם על אדמת ציון“. הספר כולל שלושה חלקים: א) „הצלת אברם באר מצדדים“; ב) „מומרים חדישים מקורית חיות דוד“; וג) „מעשה נבות היוזעאלי“. בחלק א' מתוארים תחילה חייו המאושרים של אברם הרועה בחיק השבע, ולאחר מכן המשבר שהתחולל בנפשו: מרגיש הוא סבתייה שבין אמונת-אבותיו התמימה לבין תביעת התבינה, השוללת כל כוח אלוהי גם האיליים והקופה את האדם להאמין באל יחיד בלבד. הוא מתגבר על רחשי אהבתו להוריו ועל פחדו מפני איבתם וקצמם של בני-דורו ומחליט לנתן את כל פסילי אביו. באומץ-לב רב ובפאתוס מוסרי מגן הוא על אמינתו. גם לאחר מות הפקודה להשליכו לבכש-דואש, והוא דוחה בהריפות את ההצעה להביע חרטתו על מעשהו, כדי להציל את חייו. הודות להתערבותו של האלוהים סוכלה מזימתם של אויבי אברם, ובסופו של דבר מודים עובדי-האיליים בטעותם ומקבלים את האמונה באחדות הבורא. — בחלק ב' באים על ביטויים הנמרץ האידיאליים המשכילים של ש"ה: אהבת המלאכה, הגינות ביחסים בין אדם לחברו, נאמנות לידידים, ובעיקר העדפת החיים הפשוטים והכשרים של עובדי-האדמה, השמח בחלקו בחוג משפחתו, על-חיי-המותרות של המלכים, שכל ימיהם חולפים בבהלה ובחששות להחזירות המתקשורת של שוגאים ומקנאים בגדולתם וברכושם. — בחלק ג' מוטעמים

מן הראשונים שנשפחו עליה, וביוני אותה שנה פירסם ב„המגיד“ את מאמרו „קומו ונעלה ציון!“. הראשון בסידרת מאמריו בשאלות חיבת-ציון. ב-1886 נדפס מאמרו „פרץ בן משה סמולנסקין, ומנו וספריו“, שבו ניתנה לראשונה סקירה



מרדכי בן הלל הכהן

מקפת — מנקודת-מבט יהודית לא-מית על פעולתו, השקפותיו ואישיותו של סמולנסקין. בסוף 1889 ביקר בא"י, ואת רשמיו ביקרו זה סיכם במאמרו „על אדמת ישראל“, שנתפרסם ב„המליץ“ של אותה שנה. בשנת 1891 יחד הכ' בעיר-מולד-טו מוהילב שתי אגרות דות ליישוב א"י, ובה שליחותו ביקר בא"י תה שנה פעם שנה בארץ. ד"ח ממסעו זה נגמר במאמרו „נחלה מבהלת“ (נתפרסם ב„לוח אחיאסף“, ט' [1901] ו"א [1903]), שכלל ביקורת על פעולתם ההתיישבר-ית של חובבי-ציון ועל באיכותם באותו זמן בא"י — זאב טולמקין — הכ' שישם ציר בלגנרס הציוני הראשון, והיה הראשון, שהשמיע בו באום עברי. ב-1907 השתקע בא"י, שבה היקבה לפעול בתחומי הכלכלה והתרבות: היה ממייסדי תל-אביב, ממארגני הקואופרציה האשראית, מיוזמי אגודת הסופרים העבריים, ממייסדי הירחון לבני-הנעורים „מולדת“, ולאחר מכן גם מעורכיו ועוד. — למאמריו הפובליציסטיים של הכ' אפיינית הגישה המעשית לשאלות-החיים, וכבר בימי חיבת-ציון היה מן המועטים, שחבנו את ביסוסה של התנועה הלאומית על יסודות כלכליים מוצקים. לציון מיוחד ראוייה מסתו „ישראל וארצו בתחן הסיפורים“ (השלוח), כר-ג' כ"ב, ו' / י"א) — על חזון שיבת-ציון בספירי סמולנסקין, כיס אלוהי, דיואלגי ובהרב — וכן נודעת חשיבות היסטורית-תרבותית לספרי זכרונותיו ויומניו. הכ' כתב גם סיפורים — מספרו השני „מעבר עד ערב“, אוסף מאמרי רים, וזכרונות וסיפורים (2 כרכים, וילנה, 1904); „כבר“, פרקי זכרונות (יארשה, 1923); „עולמי“, זכרונות (5 ספרים, ירד-שלים, 1929—1927); „מלחמת העמים“, יומן מומן מלחמת-העולם I (5 ספרים, שם, 1921—1942); „חיים נחמן ביאליק, המגמה הסובייטית בשירתו“ (שם, 1933); „סבכני היער ועוד סיפורים“ (תל-אביב, 1934); „ספר שמת“, רשימות על סו-פרים עבריים ועסקנים ציוניים (ירושלים, 1938). — הכ' השתתף גם בעיתונות היידית „מבחר כתביו הידיים כונס קובץ, אין מאמע לשון“ וילנה, 1935), כמרמן פירסם מאמרים ברוסיים, שאחיים מהם אף יצאו בחוברות מיוחדות, בכללם „ירושלים והאזור שלה“ (1913), „סברוג“ (1909) ו„על המאזן המסחרי של נמל יפו“ (שם, 1913). — כשמצל 50 60 שנה לעברתו הספרותית יצא לכבודו בירושלים שני קבצים: „מבחר עד ערב“ (תרפ"ה), ו„ספר יבל“ (תרצ"ב), שכוללים גם חזר בכריב-וינוגרפי עליו.

אובן, שנודע להקנות לנוער היהודי את יסודות הדת. בספרו זה מטעים ש"ה. שהתורה שבכתב והתורה שבעל-פה נובעות ממקור אלוהי. ואין — ועלולים לא תהיה — לנו רשות לשנותן או לחדשן. כל יחודי חייב להאמין בביאת המשיח, שקיבץ את נדחי-ישראל, ושביתת המלכות לביחידו. אין כל סמירה בין האמונה בביאת-המשיח לבין חובת הנאמנות לשלטון החוקי בגולה: כל עוד לא בא הגואל — ייחשב לה ליהודי, המלך שבארץ-מושבו כמלך-ישראל, ואילו המדינה, שבצילה הוא חוסה, לפי שעה. תהיה לו בבחינת ארץ-אבותיו. הכלל הגדול בתורה, ואהבת לרעך כמוך" חל על כל אדם, ללא הבדל מצאו דת. פרט לעובדי-אלילים. כבסים לאורח-חיים מוטרי צריכות לשמש עבודת-כפיים והסתפקות במועט.

כשנבשלה תכניתו של ש"ה למצוא לו אחיזה באנגליה חזר לגרמניה (1816 או 1817) והשתקע בהאמבורג, שבה חי כשלוש שנים. הני אלה ימי המאבק הסוער בין המשכילים והחרדים בעקבות הקמת ה"הכלל" הרפורמי בעיר זו. ש"ה כתב שיר חריף נגד "מייסדי הטעמפעל" (נתרסם אחר פטירתו), שבו הוא מגנה את צביעותם של המאמנים, כאנשים שנכרתו מלבם האמונה הדתית והרגש הלאומי ושי-היוקקוהם לבית-הכנסת. ל.א.אחל ה"ה, יש בה משום חילול-קודש. כן יש ברשותנו עדויות, שש"ה תירגם לגרמנית חלק מן "הפסקים" של הרבנים החרדים נגד תנועת הריפורם, שכתבו בספר "אלה דברי הברית" (אלטונה תקע"ט). לעומת זה נמצא מהתערבות מומביט בפולמוס-ההיכל, ולא בעקרה, כמוכן, פסח על נושא זה גם בשנתון "ביכורי העתים" שהיה עורכו בשנות תקפ"א-תקפ"ג. — עמדתו השלילית הקיצונית לרפורמים באה על בישויה גם בשירו "מזכירי לב", שנכתב ב-1825 ושארף הוא נדפס אחר מותו הקובל בעיקר על הרחוקת השלשן העברית מבית-התפילה — השלשן, שדיעתה השימוש בה בפולחן הדתי הם סכר יחיד ומיוחד בפני נחשול ההתבוללות. המאיים על היהדות.

ב-1820 הוזמן ש"ה ע"י אנטון שמיד לשמש כמגיה ראשי וכקריין של ספרי המחלקה העברית בבית-דפוס בווינה. מאז ישב ש"ה בעיר זו, בהפסקות קצרות, 16 שנה. אחת מפעולותיו הראשונות בתפקידו החדש היתה חיבור הספר "כתב יושר" (1820), הכולל שלושה מדורות: א) חליפת-מכתבים בין בני משפחה אחת וידידיה — שהיא כולה פרי דמיונו של ש"ה — המשקפת יפה את ההגות החברותי-תרבותי של המאה מסיימת בצביור היהודי החתולת כמאה בגרמניה או באוסטריה, שכבה, שאנשיה כבר הריחו ריח השכלה, אך שומרים עדיין אמונים לאורח-חיים מסורתי; ב) קובץ של פקיסטורות ומכתבים נבחרים מאת סופרי-מופת עבריים; ככללם: מ. ח. לוצאטו, נ. ה. וייל, י. האפרתי מטרוסלוביץ, ש. פאפנהיים, ש. ליוונן וש"ה עצמו; ג) ציור ביטויי-נימוס בפניות-כתבב אנשים שונים, בהתאם למעמדם בתורה; דוגמות של כתובות על מצבות; נוסחי-שטרות נוהגים בישראל וכיו"ב. המדור הראשון וחלק מן המדור השלישי ניתנו גם בפרסום גרמני (באותיות עבריות). הספר "כתב יושר" זכה לצאת בכמה מהדורות, וחלק ניכר של החומר הכולל בו אף הובלע בארגונים "מכתבי עברית" של י. בוש ומ. לטוים, ומכתב "שולש" של נ. ש. פיינגוון. על המקור ועל החיקויים לו נתחנכו דורות של לומדי עברית בישראל, שעדיין נזקקו ללשון זו אם במכתבי-מסחר ואם

יתרונותיו של המשל הראוי לשמו, המבוסס על עקרונות הצדק היוזג וטובתו של עם, ללא הבדל מעמד, אין שום רשות — מוטעם שם — למלכים לנצל את מעמדם לתועלתם האישית, בניגוד לכללי היושר ולצרכי המדינה, שאם לא כן — יתוערר גם

שלטונם: בהשפעת הרוגמה הרעה של המלך יתפרע העם כולו. גם בחלק זה מפליג ש"ה — בפני נבות הירועאלי — בשבחם של עובדי-האדמה החרוצים והישרים, הרואים ברי זה ואושר בעמלם, לעומת השליטים והתקיפים, שקונאתם מדריכה את מנוחתם ומעבירה אותם על דעתם.



שלום הבחן

לאחר תקופת-

הכנה ממושכת עלה בדי ש"ה, בסיועה של חברת אהבי לשון עברית", להגשים את חלומה מאז, והוא — חידוש הר-צאתו של "המאסף" (ע"ע) ש"ה ערך והוציא אותו 1809 עד 1811.

1812 פירסם ש"ה אה מחזהו האלגורי, "עמל ותרצה", שהוא, לדבריו, חיקוי המשכן ל"ישרים התילה" של מ. ח. לוצאטו. בהקדמתי לספר מובעת אמונתו העמוקה של מחברו, שייסוריהם של העמים הישרים והצלחותיהם של הולכי-הבטל בני-חילוף הם, כי יש דין ויש בעולם, וסופו של הצדק לנצח. בדמויותיהם של הגיבורים השליליים מפוגנות הקלקלות בחברה האנושית, שהן: התרמית, הבטלה, הניצול, הלהיטות אחר מותרים, הנוהפה, הצביעות, הרברנות והבערות. לעומת זה מייצגים הגיבורים החיוביים את המידות הטובות: היושר, החריצות, ההסתפקות במועט, הצניעות, הסבלנות וההשכלה. בספר גנדון, בחבל מ"מטעי קדם על אמת צנור", אין האיכרים הורעים אנשים שמחים בחלקם דוקה; אורבא, הם אף מטיחים דברים קשים נגד סדרו של עולם, שהם קרבנותיו, וכן מביעים הם ספקות בעצם סיכויי השתלטותו של הצדק בחברה בזמן מן הזמנים. מתוך הכרעתו המנומקת של המלך, "משפט" בסכסוך בין העמלים התמימים ובין הנוכלים והטפילים לטבתם של הרשונים, אפשר לעמוד על צורת-המשטר הנכספת של ש"ה, בחברה המתקנת העת-החדשה לא יהיה זכר לעיוות-דין, למשוא-פנים ולאפליית מעמיות, כל אורח בה יהנהג במידה שווה מבטחון הנפש והרכוש; לא יוטלו מסים כבדים ולא ייערכו גיוסים לצבא, שכן דאגת השלטון תוקדש להבטחת שלום עם הארצות השכנות; העם לא יופקר לשרירות-לבו של המלך, אלא, להפך, לא האחרון יעמיד את עצמו באמונה, בהתאם לייעודו, לשירות העם.

1813 עזב ש"ה את גרמניה ושהה פרקימן קצר באמסטרדם. מבאן עבר ללונדון, שבה ניהל — ללא הצלחה — הלקים ב"ת-יספר עברי. בעיר זו הדפיס ב-1815 את הקאטכיזיס שלום, שירי "אמונה", בצירוף תרגום אנגלי מאת יהושע ואן-

באגות יידידות. — 1821 יסד ש"ה את השנתון "בכורי העתים" (ע"ע), שהוציא ופרץ שלושה קצבים ממנו. ב-1834 יצא חיבורו הפיזי הגדול של ש"ה, "ניר דוד", המסביר את פרשת חיייו של דוד מלך ישראל. בדרך כלל אין השחרור סוטה נגדו. הכולל 20 שירים, מהם שמוספר על דוד במקרא; אך בהבלטת פרקים מסויימים בתולדות גיבורו מתגלה ציבנו הייחוד של ש"ה, כאחד מראשוני הרומאנטיקנים בספרות העברית. אין בכונתו, מהדאתו, לשיר על עלילות הגבורה של דוד, על מלחמתו ונצחונותיו. הדמות הקרובה ללבו היא זו של דוד נעים ומירות ישראל, סוה הנפש וירא האלהים, הנרדף ע"י אויביו והמתנה את גורלו לפני כוראו כפועל תהלים. בחירתו של דוד הרועה כמנהיגה של האומה רואה ש"ה סמל לאפיה הדמוקראטי של היהדות, שהרי מלך ממשטי-העם לא יתנשא על נתיניו. נצחונו של דוד על גלית הוא נצחון הרוח על החומר, ואף מלחמתו באויביו של דוד כמטרה כיבושים ומעשי שוד ודיכוי לשמם. אלא שחרורו משועבדים והגנה עליהם. בכמה מקומות בספר מתוארים ליקוייה של החברה העירוינית, שאינה יודעת מצדדים מסויימים ברדיפתה אף כבוד ותענוגות, ועומת מעלותיה של החברה הכפרית התיממה. שבה אין האדם זאב לבן-מינו.

ב-1836 עבר ש"ה להאמבורג, שבה ישב עד פטירתו. חיבורו הגדול האחרון הוא הספר "קירא הדורות", תולדות עמי-ישראל מימי מלכות בית חשמונאי ועד שנות ה-30 של המאה ה-19. שרק חלקו הראשון — המסתנים בחורבן בית שני — ראה אור ב-1838. וצולו שאר שני חלקיו נשארו בכתב-יד. בחיבורו ספרו הסתייע ש"ה, כהדאתו, בחומר העובדתי הבודק מלבד שבמקורות העבריים הילועיים, ובע"כ בספרו הגרמני הגדול של י. מ. יוסט. "תולדות הישראלים", אך כמה שנוגע להארת התופעות ההיסטוריות חולק הוא לפעמים קרובות על עמדתו הביקורתית התפשית של יוסט, ביהודי במידה שטוטה היא כן הסמורת של חכמי המשנה והתלמוד. מביא ינתן — בין השאר — סיכום החלק השלישי של הספר, הודן בתקופת ההשכלה והאמאנציפאציה של היהודים באירופה, ובכלל זה: בתרומותיהם של סופרים ואגשי-מדע בישראל לספרות העברית והתרבות האנטישית. ובעיקר — במלחמה בין המפלגות בישראל לבין תלכנית הרפורמה היהודית — מלחמה, שהיתה עדיין בעיצומה גם בשעת פירוסת הספר.

מ. לטיים, מחבר הלוחי, בכורי העתים החדשים, 1845. ע"ע ע"י: י. קלונר, היסטוריה של הסמורת העברית החדשה, 1: 244-257. 2: 244-257. 3: 109-101. 4: 361-407. 5: 244-257. 6: 244-257. 7: 109-101. 8: 361-407. 9: 244-257. 10: 109-101. 11: 361-407. 12: 244-257. 13: 109-101. 14: 361-407. 15: 244-257. 16: 109-101. 17: 361-407. 18: 244-257. 19: 109-101. 20: 361-407. 21: 244-257. 22: 109-101. 23: 361-407. 24: 244-257. 25: 109-101. 26: 361-407. 27: 244-257. 28: 109-101. 29: 361-407. 30: 244-257. 31: 109-101. 32: 361-407. 33: 244-257. 34: 109-101. 35: 361-407. 36: 244-257. 37: 109-101. 38: 361-407. 39: 244-257. 40: 109-101. 41: 361-407. 42: 244-257. 43: 109-101. 44: 361-407. 45: 244-257. 46: 109-101. 47: 361-407. 48: 244-257. 49: 109-101. 50: 361-407. 51: 244-257. 52: 109-101. 53: 361-407. 54: 244-257. 55: 109-101. 56: 361-407. 57: 244-257. 58: 109-101. 59: 361-407. 60: 244-257. 61: 109-101. 62: 361-407. 63: 244-257. 64: 109-101. 65: 361-407. 66: 244-257. 67: 109-101. 68: 361-407. 69: 244-257. 70: 109-101. 71: 361-407. 72: 244-257. 73: 109-101. 74: 361-407. 75: 244-257. 76: 109-101. 77: 361-407. 78: 244-257. 79: 109-101. 80: 361-407. 81: 244-257. 82: 109-101. 83: 361-407. 84: 244-257. 85: 109-101. 86: 361-407. 87: 244-257. 88: 109-101. 89: 361-407. 90: 244-257. 91: 109-101. 92: 361-407. 93: 244-257. 94: 109-101. 95: 361-407. 96: 244-257. 97: 109-101. 98: 361-407. 99: 244-257. 100: 109-101.

מ. לטיים, מחבר הלוחי, בכורי העתים החדשים, 1845. ע"ע ע"י: י. קלונר, היסטוריה של הסמורת העברית החדשה, 1: 244-257. 2: 244-257. 3: 109-101. 4: 361-407. 5: 244-257. 6: 244-257. 7: 109-101. 8: 361-407. 9: 244-257. 10: 109-101. 11: 361-407. 12: 244-257. 13: 109-101. 14: 361-407. 15: 244-257. 16: 109-101. 17: 361-407. 18: 244-257. 19: 109-101. 20: 361-407. 21: 244-257. 22: 109-101. 23: 361-407. 24: 244-257. 25: 109-101. 26: 361-407. 27: 244-257. 28: 109-101. 29: 361-407. 30: 244-257. 31: 109-101. 32: 361-407. 33: 244-257. 34: 109-101. 35: 361-407. 36: 244-257. 37: 109-101. 38: 361-407. 39: 244-257. 40: 109-101. 41: 361-407. 42: 244-257. 43: 109-101. 44: 361-407. 45: 244-257. 46: 109-101. 47: 361-407. 48: 244-257. 49: 109-101. 50: 361-407. 51: 244-257. 52: 109-101. 53: 361-407. 54: 244-257. 55: 109-101. 56: 361-407. 57: 244-257. 58: 109-101. 59: 361-407. 60: 244-257. 61: 109-101. 62: 361-407. 63: 244-257. 64: 109-101. 65: 361-407. 66: 244-257. 67: 109-101. 68: 361-407. 69: 244-257. 70: 109-101. 71: 361-407. 72: 244-257. 73: 109-101. 74: 361-407. 75: 244-257. 76: 109-101. 77: 361-407. 78: 244-257. 79: 109-101. 80: 361-407. 81: 244-257. 82: 109-101. 83: 361-407. 84: 244-257. 85: 109-101. 86: 361-407. 87: 244-257. 88: 109-101. 89: 361-407. 90: 244-257. 91: 109-101. 92: 361-407. 93: 244-257. 94: 109-101. 95: 361-407. 96: 244-257. 97: 109-101. 98: 361-407. 99: 244-257. 100: 109-101.

הכלאה (hybridization), זיווג של שני זנים או שני מינים שונים של בע"ח או צמחים. צאצאי ההב' נקראים בני-כלאיים (hybrids). בטרמינולוגיה הנגטיית נחשב זיווג לה"כ" או לה"כ" כשההורים נבדלים זה מזה בתכונה תו-רשתית אחת בלבד (בע"ח גנטיקה). אך בביולוגיה הכללית מציינים המונח "הכ" (ביצור) איהוד מיני בין שני זנים שהם מתייחדים זה מזה בתכונות הרבה. כגון זנים גאוגרא-פיים שונים של מין אחד או מינים שונים של אותו סוג.

מינים הגדרו כאוכלוסיות נבדלות. שאינן מתאמות בתנאים טבעיים. אין הגדרה זו שוללת את האפשרות של הצלחת ההב' הבין-מינית בתנאים מלאכותיים. שנוצרים ע"י החקלאי, החובב והחוקר. טבע קיימים מחסומים, שכל אחד מהם מסוגל למנוע את חכ"ב בין מינים שונים — הגאוגראפיים: המינים קיימים באיזורים שונים; האקולוגיים: המינים קיימים באותו איזור עצמו, אבל הם מעדי-פים במיגדול שונים או מרכיבים בעונות שונות; ההתנהגותיים: פרטי הטכס של משקיהאבהה נבדלים זה מזה בשני המינים; המכאניים: אבריהימין החיצוניים אינם מתאמים זה לזה; הפיסיולוגיים: האקבה של מין אחד שול צמח אינה נובטת על הצלחת של המין הזר; אחר-הזרוע של המין האחר; או: אחר ההפריה בא עיכוב בהתפתחותה של הזיגוטה הצעיר. בן-היהודים: באמשך או במבטחה מצליח האדם לחסל את המחסומים הללו, פרט לאחד — הפיסיולוגיים.

מ. לטיים, מחבר הלוחי, בכורי העתים החדשים, 1845. ע"ע ע"י: י. קלונר, היסטוריה של הסמורת העברית החדשה, 1: 244-257. 2: 244-257. 3: 109-101. 4: 361-407. 5: 244-257. 6: 244-257. 7: 109-101. 8: 361-407. 9: 244-257. 10: 109-101. 11: 361-407. 12: 244-257. 13: 109-101. 14: 361-407. 15: 244-257. 16: 109-101. 17: 361-407. 18: 244-257. 19: 109-101. 20: 361-407. 21: 244-257. 22: 109-101. 23: 361-407. 24: 244-257. 25: 109-101. 26: 361-407. 27: 244-257. 28: 109-101. 29: 361-407. 30: 244-257. 31: 109-101. 32: 361-407. 33: 244-257. 34: 109-101. 35: 361-407. 36: 244-257. 37: 109-101. 38: 361-407. 39: 244-257. 40: 109-101. 41: 361-407. 42: 244-257. 43: 109-101. 44: 361-407. 45: 244-257. 46: 109-101. 47: 361-407. 48: 244-257. 49: 109-101. 50: 361-407. 51: 244-257. 52: 109-101. 53: 361-407. 54: 244-257. 55: 109-101. 56: 361-407. 57: 244-257. 58: 109-101. 59: 361-407. 60: 244-257. 61: 109-101. 62: 361-407. 63: 244-257. 64: 109-101. 65: 361-407. 66: 244-257. 67: 109-101. 68: 361-407. 69: 244-257. 70: 109-101. 71: 361-407. 72: 244-257. 73: 109-101. 74: 361-407. 75: 244-257. 76: 109-101. 77: 361-407. 78: 244-257. 79: 109-101. 80: 361-407. 81: 244-257. 82: 109-101. 83: 361-407. 84: 244-257. 85: 109-101. 86: 361-407. 87: 244-257. 88: 109-101. 89: 361-407. 90: 244-257. 91: 109-101. 92: 361-407. 93: 244-257. 94: 109-101. 95: 361-407. 96: 244-257. 97: 109-101. 98: 361-407. 99: 244-257. 100: 109-101.

הכלאה — Ben Hecht — (נר' 1893: נייירוק), מספר ומחזאי יהודי-אמריקני. פעל כעיתונאי בשיקאגו 1910מ. בהפקסה של שנות 1918/19, שבהן שימש כתב-החץ של עיתונו בברלין. נטייתו לכתיבת סיפורים דמיוניים נבלטת לראשונה שהמציא כשביל העיתון. שבו עבר, שפע של שערוריות ותגליות מעניינות, שלא אירעו מעולם. אלא מן פירסם ומאמנים סיפורים קצרים מבריי-קיס ומלאי ארוטיקה, וכן חיבר שירים ומחזות. הכט נמנה

בין התרומות התורשתיות של שני המינים אינם זהים עם יחסים אלה במסגרת מין אחד, וגם, שמראה שלטון כחל' תורשתי. עלול ליהפך לנסתר ע"י תערובת עם מין אחר. כמרכן אין ודאות מלכתחילה לגבי התכונות הכרומוזומיות של בני-הכלאים מטיפוס כלשהו. גבולו של צמת-כלאים עלול להיות הממוצע של גבוה וזני-הוריים. שווה לגבוהו של אחד מהם, או אף גדול מזה של כל אחד מהם.

עדיפותם של בני-הכלאים מכל אחד ממיני הוריהם מבחינת תכונה כמותית כלשהו — כגון גדל. משקל או חיסון — מכונה הטריות. מקובל, למשל, שהפרד עולה על הסיס ועל החומר גם יחד בכבוש עמידותו באקלים קשה ובכוחו לעשות מאמצים גדולים. אך בדרך כלל אין התכונות ההטריות של בני-הכלאים הביניים שקולות כנגד ליקוייהם בכושר הרביה או בחיוניות.

לעומת זה במעמדות לפעמים קרובות ההכ" בין זנים גאוגראפיים שונים של מין אחד בני-הכלאים המיניים מצד פוריותם וחיוניותם. והוא הדין בזנים שונים של צמחי תרבות ושל חיות בית. במקרים אלה נודעת חשיבות מעשית מרובה לגילוי השיטתי של תכונות הטריות ולניצולן. — הטריות תוארה לראשונה ע"י קלרויטר (ע"פ), שבצע את ה"חכ" השיטתיות הראשונות בצמחים (1766), אך אין ספק דבר. שיחיה ידועה לחקלאים בזמנים קדומים ושנוצלה, למשל, ע"י האינדינים בניסוח התירס, בשלושים השנה האחרונות הביא ניצול התירוה בתירס למהפכה קולטלית. שהתחילה באה"ב והתפשטה לארצות הארות. ביניהן בראל:

בתחנות-הניסיון מגדלים, "זנים טהורים", שהם נמוכי-קומה ובעלי קליחים קטנים ומעטי-גרעינים; מעלם: "כבוש". הצירוף המיוחד שלהם. המבטא בהטריות מובהקת של בני-הכלאים. הנוצרים מתוך הכלאתם של זנים אלה. שנה שנה יוצרים וזעיר-כלאים בתחנה ומכירים אותם לזרעה לחקלאים. כך מובטחת לשוק אספקה סדירה של הקליחים הכבדים ומלאים של תירס-כלאים. הדור הראשון של בני-הכלאים מצטיין בשיא של הטריות. שפוחתת והולכת מן הדור הראשון של צאצאיהם ואילך. למרות הגבלה זו. המחייבת קניית זרע חדש בכל שנה. הולכת ומתפתחת שיטת בני-הכלאים בענפים מרובים של הפלחה ושל גידוריה; נראה, שהיא עתידה להגיע גם לזלז. ואפשר אף לרפת.

מחקרים באוכלוסיות-בר של צמחים ובע"ח גילה, שרק מיעוטן של אוכלוסיות אלו מתבסס על מערכת-יוונים העשויות לקיים, "טהרות" גנטית. מרביתן מנצלת את היתרון הנובע ממיווג של תכונות תורשתיות שונות. הפרחים של צמחי-הדורע מצוייזים במנגנונים משוכללים. שכולם מבטחים באמצעים שונים את האבקה הזרה; וכן מונע המבנה המסוכך של אברי-המין בתולעים ובשבלולים האנדוגוניים את ההפריה העצמית. גם בעה"ח הדומיניים חל מיווג מתמיד של גנים שונים בכל דור ודור. אין ספק בדבר, שרוב הפרטים באוכלוסיות הצומח והחי. לרבות האדם. הם בני-הכלאים לגבי תכונות תורשתיות מרובות ושחיוניותם וחיסונם מבוססים על הטריות.

לוגי. עדות להצלחה זו הן הרישיות הארוכות של בני-כלאים — פרי יוזווג של מיני צמחים, דגים, עופות ויוני-קיים — שגדלו ע"י חובבים וחוקרים. אפילו בני-הכלאים בין-סוגיים תוארו, ביתוד בצמחים, בדיגים ובעופות; אלא שמיני הסוג מוגדר במסגרת-המיון פחות ממוג. המין, וחוקרי הקבוצות השונות משתמשים בו. כנראה, במובנים שונים. במקרים מרובים של יצירת בני-הכלאים בין-מיניים עדיין משתקף ה"ידוד הגנטי". שהיה קיים בין אוכלר סיות הוריים, בפוריותם הירודה של הצאצאים או בעקרותם הגמרת; ה"פרד (ע"פ) הוא הדוגמה המפורסמת לכך. לפעמים מתבטאת איהתאמה בין הנכסים התורשתיים של מיני הוריים בעקרות של בני-הכלאים הזכריים או הנקיים כלבר. בעוד שהמין (sex) השני אינו מגלה סימני נגיעות. במקרים הרבה מתאמת הכלל של הולדן (ע"פ) — שחוסר האיוון חמור יותר מין המאופיין ע"י כרומוזומי-שונים (XO XY), "א הזכרים ביונקים והנקבות בעופות. אולם ידועים גם בני-הכלאים בין-מיניים בעלי כושר-התרבות שלם.

שנינים מקיים בסביבה הטבעית של מיני הצמחים ובע"ח עשויים להביא לידי התמוטטותם של מחסומים גאוגראפיים או אקולוגיים. שהפרידו קודם לכן בין מינים, "טובים", ז"א מוגדרים יפה מבחינה סיסטמטית. בני-הכלאים הנוצרים בדרך זו מסוגלים לפעמים להתרבות פוריה עם אחד ממיני הוריים או עם שניהם. ע"כ כך מעברות תכונות תורשתיות ורות אל המינים המקוריים. וכמה חוקרים מייחסים חשיבות מרובה להחלף זה של, "זוימת גנים" כגורם להשתנות מהירה של מינים, בעיקר בצמחים. השתלטותו של האדם על הטבע וטעינת עקבותיו בו — שהן תהליכים הולכים וגוברים במשך כל התקופה ההיסטורית — החישו במידה מרובה את קצב פעולתו של מנגנון אוולוזוני זה (רע"ע התפתחות).

גם במכתו מנצל האדם את האפשרות של העברת גנים ממין למין באמצעות ההכ" הביניים. השג בולט בתחום זה היא האבקה הששית של חיסון תורשתי נגד מוקים (כגון פטריות החילדון והפחמן) ממניער לצמחי-תרבות. שהשבת הצמחים עומדים לרשותו של המטפח אמצעים שונים לחיסול, והמחסום הגנטי" הפלת מספר הכרומוזומים באמצעות קולטיון (ע"פ) או המרים דומים הוא מן החשוך בים שאמצעים אלה. במקרים הרבה מנצא, שצמת בני-הכלאים היה עקר בהחלט כמצב הדיפולואידי מחמת א-תיאום בין שתי שורות הכרומוזומים של מיני הוריים, והתך לצמת פורה לאחר שהועבר לרמה הטטרפולואידי. בני-הכלאים כאלה הם, לאמיתו של דבר, מינים מלאכותיים, השומרים על טהרת הצירוף החדש של תכונות במשך דורות מרובים.

בני-הכלאים של מינים או זנים טהורים מבטאים כרגיל בפגוסיסום שלהם צירוף מסוים של התכונות הא-כונות (כגון צבע דגם, צורה) המצויות בהוריים. צירוף מיוחד זה מותנה בשיתוף הפעולה הפיזיולוגית של הגנים משני המקורות. תכונות מסיימות מבטאות, "שלטון" של תרומת האב ו, "נטרות" של הנכס התורשתי של האם, או לחפן; מבחינת תכונות אחרות נראה בני-הכלאים כיוצר ביניים של טיפוס הוריים. אין לקבוע מראש, מה יהיה המראה של בני-הכלאים בין-מיניים מסויים — גם לא עלי-סמך ידעת הכללי והתורה התרשתי-מינית; יחסי השלטון והנסמרות

E. Mayr, *Systematics and the Origin of Species*, 1942; E. Anderson, *Introgressive Hybridization*, 1949; Th. Dobzhansky, *Genetics and the Origin of Species*, 1951²; J. W. Gowen, *Uterosis*, 1952; A. P. Gray, *Mammalian Hybrids*, 1954; id., *Bird Hybrids*, 1958; I. M. Lerner, *Genetic Homeostasis*, 1954; *Genetics in Plant Breeding* (in *Brookhaven Symp. in Biol.*, No. 9), 1956.

הכלר, וילים הנרי — William Henry Hechler (1845, במאריס. הודו — 1931, לונדון). כומר אנגלי

קני; מראשוני הומוכלים בחוגי ציוני בן הנוצרים ומראשוני עוזריו של הרצל. במאי 1882 ישב בראש אסיפה של נבכדים

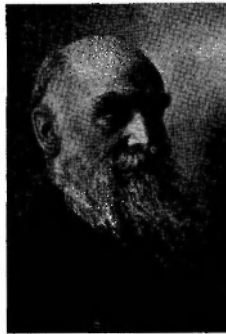

וילימס הכלר

נוצריים בלונדון; של נתכנסה בדירתו של הלודר סמפל לשם דיון בשאלת יישובם של הפליטים היהודיים מרוסיה ורומניה בא"י. באסיפה נשמר עה הרצאה של א. קונסטאטינובסקי, באיכותם של הוצי באורסה, על גורלם של היהודים בארצות אלו. הכ' ניסח את החלטת הסיכום של האסיפה, שלפיה היתה כוונתם של המתכנני להושיע יהודים בורדים. אלא את כלל ישראל, בלא להדביל בין ארצות המוצא של הנוקמים; עם זה צויין, שהדברים נאמרו ביהודים נאמנים להדם ולא במומרים. לשם ארגון העזרה לקרבנות הפרעות ביקר הכ' בבאלטה, בקיישוב, במהליכה ולסוף באר-דסה. שאותח החליט לקבוע כמרכז לפעולות. באודסה נפגש הכ' עם אנשי ביליץ הבטיח עזרה כספית ניכרת לתנועת חיבת ציון מצד. המבורה הנוצרית האנגלית, שפעל בשלי-חות. מתוך מחבת של הלשכה הראשית של אגודת ביליץ ברוסיה מתהילת יוני 1882 מסתבר, שעיקר מטרתו של הכ' בסיוור זה היה להיווכח באורח בלתי-אמצעי, אם באמת מעונינים יהודי רוסיה ביישוב ארץ-ישראל. מאודסה עמד הכ', לפי סממן זה, לצאת לקושטה, כדי למסור אישית לשולטן את מכתבה של ויקטוריה מלכת אנגליה, שבו נתבקש השולטן שלא להניח משלמים בדרכה של ההתיישבות היהודית בארץ-ישראל. — 1884 פיקסם הכ' עלון בשם

פגישות עם אישי ציבור באנגליה. בשנים האחרונות לחיו ביקר לעיתים קרובות במשרד ההסתדרות הציונית בלונדון ועקב בקורת-רוח אחר התקדמותה של ההתיישבות היהודית בארץ.

ת. הרצל, סמרי הימים, תרצ"ט, 3, 275—276 (מפתח); א. ביק, תיאורו הרצל, תרצ"ט, 2, נספח בסוף כרך 11, עמ' 7 (מפתח); א. דרייאוב, חבתים לתולדות חיבת ציון ויישוב ארץ-ישראל, 1, תרע"ט, 36—37; ש. ל. עיסרון, תולדות חיבת ציון, תרע"ד, 144—145; מ. מדוני, המדינות הציוניות, תרצ"ד, 77—78, 1, 1918, N. Sokolow, History of Zionism, (בעריכת ח. ווינגט) 270; Theodor Herzl, A Memorial (1929, 137—140; S. R. Landau, Sturm und Drang im Zionismus, 1937, 60—65, 193, 198—199.

הכנסה (Income). בכלכלה — התגמולים (הנאות), המתקבלים במשך תקופה מסויימת כתוצאה מפעולות על גורמי-ייצור כלשהם (וכות'עבודה בכלל). הכ' יכולה להתקבל כשכר, משכורת, דמי שכירות או חכירה, ריבית ורווח, הכ' מתקבלות בדרך כלל בכסף, אך לפעמים בשוה כסף, ברור, שאין התקבולים בררנטו משקפים את ההכ', יש לנכות מהם את ההוצאות הדרושות לשם השגתה של ההכ' (ע"י הוצאות-ייצור). הוצאות אלו מוצאות בחלקן בתקופה, שבה מתקבלת ההכ', ובחלקן (הוצאות-הון) שיצרו נכס בריקים) קודם לכן. בהנהלת-החשבונות נוהגים, במידה מסויימת של שרירות, לחלק את הוצאות-ההון לאורך תקופת-קיומה של הנכס בצורת ניכוי-פחת (depreciation).

ייחודו של המושג הכ' לתקבולים קשורים בפעולות על גורמי-ייצור בא להוציא מכללה תשלומי-העברה, שאינם ניתנים בעד ביצוע של שירות כלכלי כלשהו. מובן, שתקבול הנובע ממכירתו של נכס, שהיה בידי בעליו בתחילתו של תקופה מסויימת, אין בו משום הכ' לגבי המוכר באותה תקופה. לפיכך יש רואים בהכ' של פרט בתקופה מסויימת רק אותה כמות של תגמולים, שאותו פרט יכול לצרוך בכוה בתקופה הנוונה בלא להוריד את ערך רכישו מן השוין, שהיה לו בתחילת התקופה. לפי תפיסה זו עשויה, כמובן, ההכ' ב פועל להיות גדולה מן הצריכה, כשההבדל מתבטא בחיסכון.

הכנסה לאמית (National Income). בכלכלה — נחור כמותי, שמשקף את ממדי הפעילות הכלכלית של המשק הלאומי בתקופה נתונה. מקובל להגדיר את ההכ"ל לפי שלוש בחינות: א) מבחינת התקבלותה — הפך הכללי של ההנסות, שנתקבלו ע"י תושבי מדינה כתמורה בעד השירותים, שנעשו ע"י גורמי-הייצור שבבעלותם; ב) מבחינת מקורה ההתווחה — סך, הערך המוסף של הפירות; ו ההכנסה הנובעת מן הסקטור המשמלתי וממשקי-בית; ג) מבחינת השימוש בה — סך ההוצאות, שהוצאו על תצרכות. השקעה שרירותית-ממשלה.

לפי הגדרה א' כוללת ההכ"ל שכר ומשכורת, ריבית, רווחים, וכן שכר-דירה או דמי-חכירה — כלומר, הכנסות שיש בהן משום תמורה בעד השירותים, שנעשו ע"י גורמי-הייצור — עבודה, הון, נכסי-לא-נדלים ויומה, הכנסות אחרות, אף אם הן מתקבלות בכסף, א"נ בכלילית, לפי הגדרה זו. בהבחלה מאחר שמקבליה אינם מספקים את שירות כלכלי תמורתן. הכנסות כאלו, בין שהן ניתנות ע"י

החוקים של הנוקמים; עם זה צויין, שהדברים נאמרו ביהודים נאמנים להדם ולא במומרים. לשם ארגון העזרה לקרבנות הפרעות ביקר הכ' בבאלטה, בקיישוב, במהליכה ולסוף באר-דסה. שאותח החליט לקבוע כמרכז לפעולות. באודסה נפגש הכ' עם אנשי ביליץ הבטיח עזרה כספית ניכרת לתנועת חיבת ציון מצד. המבורה הנוצרית האנגלית, שפעל בשלי-חות. מתוך מחבת של הלשכה הראשית של אגודת ביליץ ברוסיה מתהילת יוני 1882 מסתבר, שעיקר מטרתו של הכ' בסיוור זה היה להיווכח באורח בלתי-אמצעי, אם באמת מעונינים יהודי רוסיה ביישוב ארץ-ישראל. מאודסה עמד הכ', לפי סממן זה, לצאת לקושטה, כדי למסור אישית לשולטן את מכתבה של ויקטוריה מלכת אנגליה, שבו נתבקש השולטן שלא להניח משלמים בדרכה של ההתיישבות היהודית בארץ-ישראל. — 1884 פיקסם הכ' עלון בשם The Restoration of the Jews to Palestine, שבו ביקש להוכיח, על-סמך פוסקים מן המקרא הברית החדשה, שהיה דים עתידים לשב לא"י 1897 או 1898. 1885 עד 1910 שימש כומר של השגרירות הבריטית בווינה. כשנתפטרמה מדינת-היהודים של הרצל ראה בה הכ' רמז להתאמתות הישבויו, ובתווכו של ד"ר ש. ר. לנדאו (ע"ע) נפגש עם הרצל הציע לו את שירותו לתנועה הציונית — כנראה, בתולדות של הכ' נתקבל משרת באפריל 1896 לראון על-ידי הדיוכס הגדול במאדון. ההשגחה את הרקע לפגישתו של הרצל עם הקיסר וילהלם II. כן אירגן הכ' את פגישתו של הרצל עם הדיוכס הגדול מהסן-דארמשטאט, מתוך תקווה שברוך זו יעלה ביד הרצל לקשור קשרים עם חצרו של הצאר הרוסי. — הכ' השתתף בששת הקונגרסים הציוניים הראשונים. בסתיו 1898 ליווה את הרצל בביקורו בארץ-ישראל. הרצל תיאר את הכ' בספרו Altneuland בדמות הכומר הרוסי-נוני. — גם אחר מותו של הרצל הוסיף הכ' להושיע עזרה לציונות. כך, למשל, סייע 1912 לנ. סוקולוב לקיים

לוח א

ערך מוסף של פירמה והכנסה הנובעת ממנה

1. פדיון	7. שכר ומשכורת
2. שניגונים במלאי	8. שכר-דירה ודמי-הכירה
3. תמיכות	9. ריבית
4. קניית המריגלס	10. רווח: א. דיווידנדים
5. בלאי	ב. רווחים שלא
6. מיסוי-עקיפים	חלוקן

ערך מוסף Value Added	הכנסה גובעת Net Income Originating
-------------------------	---------------------------------------

עם ההוצאות, שנעשו לקניית של המריגלס. תמיכות של הממשלה למוצרים נחשבות כמיסוי-עקיפים שיליים.

ממדיהם של תשלומי השכר, הריבית והרנטה מוסכמים מראש בין הפירמה ובעליהם של גורמי-הייצור, וישערו-המיסים נקבעים ע"י הממשלה. אך הרווח — המהות את הכנסה של בעלי-הפירמה — הוא שארית. שגולה נקבע ע"י ההבדל שבין הערך המוסף, שהפירמה מפקיח, ובין התשלומים שהיא חייבת בהם לשאר גורמי-הייצור. העבודה, שהרווח הוא שארית. מבטחת את הזהות שבין הערך המוסף וכלל ההכנסות (כולל הרווח). המחקבות הודות לפעילותה של הפירמה, כלל-הכנסות זה נקרא הכנסה גובעת (באנג' Net Income Originating). הודות הנזכרת מוצגת בלוח א', המשקף חשבון רווח והפסד של פירמה.

מבחינה מהותית יש לראות בכל יחידת-ייצור במשק פירמה, שאת פעולותיה במשך תקופה נתונה — למשל שנה — אפשר לציג בצורה דומה לזו, שהוגנה בלוח א' — כלומר, בצורת חשבון, שנקרא "חשבון רווח והפסד" במינוח של הנהלת-החשבונות. המשק הלאומי הוא, לפי תפיסה זו, מכלול של פירמות. כדי לקבל את סך-הכל של הערך המוסף של כל הפירמות במשק — שתבחינה להלן הסקטור הפרטי — מסכמים את כל הערכים המוספים, שנחתו הודות לפעולתן. מכיוון שאחת ממטרותיו של סיכום זה היא לקבוע את תרומתם של ענפי-הייצור השונים ליצירת הערך המוסף הכולל של המשק, ממינים את הפירמות לפי ענפים שונים ומחברים את הערך המוסף של הפירמות בכל ענף וענף. מתוך כך מתקבל הערך המוסף לפי מטרותיו בענפי-הייצור השונים — חקלאות, חרושת, תחבורה, מסחר וכו' — אם מצויים נתונים מספיקים, אפשר להגיע לפירוט גדול יותר של מקורות הערך המוסף ע"י חלוקת ענפים ראשיים לענפי-משנה.

התוצר המתוהה במשק כולל לא רק את הערך המוסף של פירמות, אלא גם את תרומתו של הסקטור הציבורי, השווה להכנסה הנובעת ממנו. כסים של מומי השכר, הריבית, דמי-הכחידה ושכר-הדירה, ההכנסות מהון שבבעלותו של הסקטור הציבורי, מהווים את ההכנסה הנובעת מבעלותו. התוספת הנקייה של כספים ושירותים, הנובעת מן הפעילות הכלכלית של שני הסקטורים, מוגדרת כ"תוצר לאומי נקי". מושג זה וזה עם התכחיל, אך בעוד שהתוצר הלאומי משקף את מקורן של ההכנסות, משקפת התכחיל את יעודן. זהו וז מוצגת להלן בלוח ב', שבו משקף צד ימין את התוצר הלאומי הנקי וצד שמאל את התכחיל.

את התוצר הלאומי הנקי מייגים לפי מרכיביו, המשקפים את מה שנעשה במוצרים ובשירותים שהופקו. הוא משמש לצריכה, לאספקת שירותי-הממשלה (צריכה ציבורית), להשקעה קצה נקייה במשק ולייצוא. מכאן, שהתוצר הלאומי שהו ההוצאות, שהוצאו על הצריכה הפרטית והציבורית, ולהשקעה

הממשלה (כגון תשלומי-סעד) בין שהן באות מבני-אדם פרטיים (כגון מתנות), נקראות הכנסות מועברות, או בקר-צור "העברות".

נוסף על כך, יש לכלול בהכחיל לא רק הכנסות של פרטים בעד תרומה לתפוקה, שנתקבלו בכסף, אלא גם רווחים שלא חלוקו של חברות בע"מ, שמגדילים את זכויות-הבעלות של בעלי-המניות בחברות, כמובן היא כוללת, בצד הכנסות בעין, "הכנסות זקופות" — ז"א תפוקה, שנצרכת (כולה או קצתה) ע"י יוצריה ללא תיווך השוק, הכנסות זקופות של חקלאים בעד שימוש בתוצרת עצמית לצרכי הממשלה הן, כנראה, היטפוס החשוב ביותר, מבחינת המסוים, של ההכנסות מסוג זה ברוב משקי העולם. הכנסה זקופה חשובה אחרת היא שכר-הדירה, שדיירים, הגרים בדירות שבבעלותם, צריכים היו לשלם אילמלא היו בעלי-דירות.

לכאורה אין גבול לזקופות כאלו, אם מישוה מספל להנאות באינה שעליד ביתה, אפשר לטעון, שהוא צריך לזקוף לעצמו שכר בעד עבודתו, ולהוסיף שכר זה לערך התוצרות שלו. דוגמה חשובה יותר בנידון משמשים השירותים של עקרות-בית, אפשר לטעון, שבעד שירותיהן למשפחות יש לזקוף לזכותן שכר, ולעומת זה יש להגדיל באותו סכום עצמו את ערך הוצאות-הצריכה של המשפחות, שכן בלא עבודתן של בעלות-הבית היו הבעלים צריכים להעסיק במשקי הבית עזרה בתשלום.

אולם מאחר שהכללת התמורה, המתקבלת בעד שירותים אלה ודומיהם, בהכחיל היתה גורמת לקשיים גדולים באמידתה של הכנסה זו — ביחוד מבחי שכתעם אין אפשרות לקבוע את ערך שְכָרם של השירותים הנוכרים — נהגים שלא להגדיר שירותים כאלה כתרומה לתפוקה, ועל-כן גם לא לכלול את תמורתם בהכחיל. יש להודות, שקביעת הקו המבדיל בין ההכנסות שיש לזקוף ובין אותן שאין לזקוף — בצורה המקובלת כיום ברוב המשקים, שבהם נעשים אומדנים של ההכחיל — היא בדרך כלל שרירותית.

בהתאם לכך מוסכם לזקוף להכחיל: א. את הערך הכללי של המוצרים, שהופקו ושימשו לתוצרות עצמית בענפי-הייצור הראשונים — חקלאות, דיג ויעור; ב. את הערך הכללי של המוצרים והשירותים, שהופקו ושימשו לתוצרות עצמית בענפי-הייצור השונים (מלאכה וחרושת) והשלי-שונים (מסחר ושירותים) של יצרנים, שמקצועם הוא ליצר מוצרים אלה.

הגדרה זו של ההכחיל מצנת הכנסה זו כסך-הכל של "הערך המוסף" (באנג' value added), שהופק ביחידות הייצור של המשק (הפירמות) בתקופה נתונה. הערך המוסף של פירמה — כלומר, הערך הנקי, שנוסף לחמרים, שהיא משתמש בהם לייצור — נמדד ע"י ההבדל שבין ערך תפוקת-הפירמה לבין הוצאותיה השוטפות, כולל הבלאי של כספי-הייצור הקבועים.

תוספת נקייה זו לתוצר היא, כמובן, תוצאה של תשומת גורמי-הייצור, שבהם השתמשה הפירמה — עבודה, הן (ציוד ומלאכה), וקניית-ל"א נדיים, יומה, בעד שירותים אלה. שניתנו לפירמה, היא צריכה לשלם שכר, ריבית, רווח — שמתחלק בפירמות בע"מ לדיווידנדים ורווחים שלא חלוקו — שכר-דירה ודמי-הכירה. תשלומי-מיסים לממשלה, החלים על הרווחים של חברות בע"מ ועל הכנסות של יחידים, נחשבים כהשקיעים מן ההכנסה. מיסוי-עקיפים, שנבגים באמצעות הפירמות, נחשבים כחלק מהוצאותיהן, והם היום מבחינה זו

לוח ב
תוצר לאומי נקי והכנסה לאומית

<p>א. מן הסקטור הפרטי</p> <p>7. שכר ומשכורת שנתקבלו</p> <p>8. שכר-ידידה ודמי-הכירה שנתקבלו</p> <p>9. ריבית שנתקבלה</p> <p>10. רווח: א. דייווידנים</p> <p>ב. רווחים שלא חולקו</p> <p>11. הכנסות של עצמאים שנתקבלו</p>	<p>א. הסקטור הפרטי</p> <p>1. פיוון</p> <p>2. שניוניים במלאי</p> <p>3. תמיכות</p> <p>4. קניית המריג'לם</p> <p>5. בלאי</p> <p>6. מיס'עקיפים</p>
<p>ב. מן הסקטור הציבורי</p> <p>16. שכר ומשכורת שנתקבלו</p> <p>17. ריבית שנתקבלה</p> <p>18. שכר-ידידה ודמי-הכירה שנתקבלו</p> <p>19. הכנסות מהון שלא חולקו</p>	<p>ב. הסקטור הציבורי</p> <p>12. תשלומי-שכר ומשכורת</p> <p>13. תשלומי-ריבית</p> <p>14. תשלומי שכר-ידידה ודמי-הכירה</p> <p>15. הכנסות מהון</p>

ההכנסה הלאומית

תוצר לאומי נקי

משקפת את הגידול בנכסי-הייצור בחו"ל שבבעלות תושבי ישראל. ההכ"ל אינה עומדת כולה לרשותם של הפרטים במשק. רווחים שלא חולקו והכנסות מהון של הסקטור הציבורי אינם עומדים לרשותם. כדי להגיע לנתון, שישקף את ממדיה של ההכנסה, העומדת לרשותם של הפרטים לשם הוצאתה על מסרות רצויות להם (ההכנסה פנויה"), יש להפחית, איפוא, מן ההכ"ל את ההכנסות מהון של הסקטור הציבורי ואת הרווחים שלא חולקו. אך בכך לא די. מאחר שגם הפרטים במשק משלמים מיסים ישירים, יש להפחית גם מיסים אלה מן ההכ"ל כשאינם להשתבש את ההכנסה הפנויה". לעומת זה מקבל חלק מן הפרטים במשק ההכנסות. שמקורן אינו ההכ"ל, אלא "תשלומי-העברה" מחו"ל (כגון הפיצויים מגרמניה, המתקבלים בישראל) ומן הממשלה (כגון תמלוגים מן הביטוח הלאומי). מובן, שמגודות-מבטו של הפרט אין הבדל בין הכנסות אלו ובין אותן שמתקבלות בעד שירותי ייצור; שתיהן מגדילות את ההכנסה הפנויה" שלו. כדי להגיע, איפוא, אל ה"הכנסה הפנויה", יש להוסיף את "תשלומי-העברה" להכ"ל, ולהפחית, כפי שצויין למעלה, את הרווחים שלא חולקו של פירמות בע"מ, את ההכנסות של הסקטור הציבורי מהון ואת המיסים הישירים המוטלים על פירמות ופרטים, באופן שתתקבל משיזאה זו:

$$\text{הכנסה פנויה} = \text{הכנסה לאומית} + \text{העברות} - \text{רווחים שלא חולקו} - \text{מיסים ישירים} - \text{הכנסות הסקטור הציבורי מהון}$$

מערכת-המוסגים, שנידונה כאן, מוצגת בלוח שלהלן, הבא להבליט את הקשרים בין המוסגים השונים, שהוגדרו למעלה.

הנדיה במשק, בתוספת ההבדל שבין היצוא והיבוא, שמקובל להגדירו כתוצרת-הון (גודל זה מוגדר כיצוא-הון כשהערך של יצוא הסחורות והשירותים גדול מערך יבואם, וביבוא-הון — כשהיחס בין הערכים הוא הפוך).

מבחינים בין תוצר לאומי במחירי-השוק לבין תוצר לאומי במחירי גורמי-הייצור, הראשון גדול מן האחרון בטכום המיסים העקיפים (הנקיים מתמיכות), המוטלים על התוצרת. כן מבחינים בין תוצר לאומי גלמי לתוצר לאומי נקי — ההבדל בין השניים הוא הבלאי של הבניינים והציוד, העומדים לרשות המשק.

ההשקעה הנקיה משקפת את התוספת הנקיה, שנוספת לנכסים של המשק. היא אינה מתבטאת בהכרח בתוספת לבנינים הקיימים במשק, לצידו, או למלאי. היא עולה להתהוות גם ע"י גידול (נקי) בבעלות על נכסים בחו"ל הודות לעודף של היצוא על היבוא. במקרה זה כבקודמים קיימת האפשרות, שההשקעה בתוך-לארץ תהא שלילית — כלומר, שערך היבוא יא גדול מערך היצוא (מה שהוא אפייני, למשל, למשק הישראלי). במקרה זה מבכרים לדבר על השקעה נקיה בחו"ל — לא רק כגודל חיובי במקום על השקעה נקיה בחו"ל — אלא, שהיא גודל שלילי. ממדיה של ההשקעה הנקיה מותנים, איפוא, בממדים של שלשת היסודות המרכיבים אותה. הם:

$$\text{השקעה נקיה} = \text{השקעה נקיה בבניינים וציוד} + \text{שינוי במלאי} + \text{השקעה בחו"ל}$$

שני המרכיבים הראשונים של הצד השמאלי של המשוואה משקפים את הגידול בנכסי-הייצור בתחומי המשק עצמו — מה שמקובל לציינו כהשקעה נקיה במשק". ההשקעה בחו"ל

תוצר לאומי נקי

הכנסה לאומית

הכנסה פרטית פנויה

<p>השקעה גלמית</p> <p>צריכה ציבורית</p> <p>צריכה פרטית</p>	<p>בלאי</p> <p>השקעה נקיה</p> <p>צריכה ציבורית</p> <p>צריכה פרטית</p>	<p>מיסים עקיפים</p> <p>פחות תמיכות</p> <p>הכנסות</p> <p>ציבוריות מהון</p> <p>רווח שלא חולק</p> <p>דייווידנים</p> <p>שכר-ידידה</p> <p>ריבית</p> <p>שכר ומשכורת</p>	<p>רווח שחולק</p> <p>שכר-ידידה</p> <p>ריבית</p> <p>שכר ומשכורת</p> <p>העברות לפרטים</p>	<p>רווח שחולק</p>
--	---	---	---	-------------------

לוה נ
תוצר לאומי נקי והכנסה לאומית במחירי 1958
(מיליוני ל"י)

1958	1957
2,523	2,268
683	668
924	883
600	552
324	331
3,530	3,267
300	270
3,230	2,997
428	
74	
2,728	

1. משקף את התוצאות השוטפות של הסקטור הציבורי.
2. כולל השקעות של הסקטור הציבורי. אינו כולל שינויים במלאי.
3. נהוג חיבוא היציאה, שלפיהם קבעו גדול זה, התישב במליות ישראליות, לפי שער-הדולרים של 1.80 ל"י = דולר.
4. נפרדים של התוצאה על צריכה והשקעה ושל התוצר הלאומי. המקור: ד"ר בנק ישראל 1958.

להיווי כלל הערך המוסף של המשק — כלומר, התוצר הלאומי הנקי.

נתונים אלה מציינים עליה בשיעור של 8% בקירוב בתוצר הלאומי הנקי תוך שנה אחת. שיעור שנתי כזה הוא בלא ספק בין השיעורים הגדולים ביותר המושגים במשק העולם. משקלה הגדול של הצריכה בכלל שיעורי התוצר הלאומי הוא גם התפוצה הברילנט בלוח. מתוך תוצר של 3,230 מיליון ל"י ב-1958 השימוש ב-3,206 מיליון ל"י לטת רות צריכה. נתוני-ההשקעה משקפים אותה עובדה עצמה מנקודת-מבט אחרת. ההשקעה הנקייה (השקעה נקה = השקעה גלמית במשק - השקעה מחו"ל - בלאי) באותה שנה היתה 24 מיליון ל"י בלבד — כלומר, פחות מאחת אחד מכלל התוצר הנקי. אבל מכיוון שלמשק הישראלי היה עודף ניכר של יבוא באותה תקופה. היתה ההשקעה הנקייה במשק גדולה הרבה מן ההשקעה הנקייה. והגיעה ל-624 מיליון ל"י ב-1958. נתון אחרון זה הוא הוא שמשקף את שיעור ההון, שנוצר במשק — כלומר, את הגידול בפאטציאל הייצור שלו. עם זה אין להתעלם, כמובן, מן הגידול, שבא בחובותיו של המשק החו"ל, אלא שגידול זה קטן במידה ניכרת מזה של עדרף היבוא, סיבת הדבר: חלק ניכר מן הקבולים מחו"ל הם תקבולים חד-צדדיים — הכנסות הקרנו, שילוי מים, וכד'.

הנתונים בלוח ד' משקפים את משקלם היחסי של ענפי-המשק השונים ביצירת ההכח"ל, יש לציין במיוחד את משקלו הגדול של הסקטור הציבורי — רק ענפי-החרושת עולה עליו במקצת — בחייו התוצר הלאומי. עובדה זו מתבלטת גם מתוך סיכום משקלם היחסי של ענפי-השירותים, מצד אחד, וענפי-הייצור (שקלאות, חרושת ובינה), מצד שני. בעוד שהאחרונים התיפו כ-39% מכלל הערך המוסף של המשק, התיקה הקבוצה המורכבת ממסחר, מימון, שירותים אחרים והסקטור הציבורי 50% מכלל הערך המוסף. שתי מערכות הנתונים של ההכח"ל של ישראל מבוססות על שתיים מתוך שלוש שיטות-האומדן המקובלות בעולם.

חיסכון והשקעה. מנקודת-מבטו של הפרט במשק, חיסכון הוא ההבדל שבין ההכנסה העומדת לרשותו לשם ה-צאה לכל מטרות צריכה בעיניו ובין הוצאותיו לצריכה. כלומר: חיסכון פרטי = הכנסה פנויה - צריכה פרטית.

אך החיסכון הפרטי אינו משקף את כלל החיסכון המתהווה במשק בתקופה נתונה, שכן פירוטם בע"מ וגם הממשלה משמשים את הם גורמים בתחום זה, "רווחים שלא חולקו" של פירוטם בע"מ הם חיסכון של פירוטם בע"מ. הוא הדין לגבי הממשלה, שחכונתה — הוא העודף בתקציבה — שווה להבדל שבין הכנסותיה ממיסים ומכרש ובין הוצאותיה על צריכה יציבורית והעברות שוטפות לסקטורים אחרים. כלומר: חיסכון - פירוטם = רווחים שלא חולקו;

חסכון הסקטור הציבורי = הכנסות ממיסים מרכוש ומתעבורות שוטפות - צריכה יציבורית - העברות לסקטורים אחרים.

בהתאם לכך מוגדר כלל החיסכון הנוצר במשק כסך-הכל של החיסכון, הנוצר ע"י הגורמים המפורטים להלן:

חיסכון = חיסכון פרטי + חסכון-פירוטם + חסכון-הממשלה. חיסכון פירוטם. איפוא, שלא כל התוצר הנקי של המשק הלאומי שימש לצריכה פרטית וציבורית. ברור, שאותו חלק של התוצר, שלא שימש למטרות אלו, העומד לרשותה של תכלית אחרת. וזו עלולה להיות רק אלה משלוש התכ-ליות הבאות: השקעה בבניינים וביציה, עודף יצוא על יבוא, או גידול במלאי — מרכיביה של ההשקעה. כמאן, שבסופו של דבר, נוצר בהכרח שוויון בין החיסכון וההשקעה הנקייה. מובן, שאין חלק מסיים של החיסכון חייב להיות שווה לחלק כלשהו של ההשקעה הנקייה, אלא שחסך הכללי של החיסכון הפרטי - חסכון-הפירוטם וחסכון-הממשלה חייב להיות שווה לסך ההשקעה — הפרטית והציבורית — בבניינים, ביצוד ובמלאי, ביצרוף עודף היצוא על היבוא, שהוא ההשקעה בחוץ-לארץ.

משמעותה של זהות זו היא שממדי הגידול של כלל נכסי-הייצור במשק ושל הבעלות על נכסים בחו"ל מותנים בגדלו של החיסכון במשק. אך במשק, שמינבא הון — כלומר, במשק, שבו גדול יבוא החסורות והשירותים מיצואם — מן הראוי לבסח זהות זו מתוך העמדת העובדה, שחסכון-המשק ויבוא-ההון מחו"ל הם המקורות האפשריים היחידים להשקעה נקייה במשק. ככל זה ברור, שבכל תנאים שחם חיסכון מרובה יותר פירוטו השקעה גדולה יותר, וחיסכון מועט יותר פירוטו השקעה קטנה יותר. חיסכון שלילי של פרטים, פויר מות או ממשלה במאי, איפוא, לרדי צמצום ההשקעה — כלומר לידי האטת הקצב של יצירת הון.

למדה המעלה אפשר גם להסיק מסקנות בנוגע למידת הניצול של יבוא-הון מחוץ-לארץ ליצירת הון במשק. שיש לו עודף של יבוא. במידה שההשקעה הנקייה במשק קטנה מעודף היבוא, משמש חלק מיבוא-ההון לכיסוי הגרעון של הממשלה — כלומר, במשק זה אין החיסכון הנובע מן החסרון הפרטי מספיק לכיסוי גרעון-הממשלה, או במלים אחרות: סך-הכל של החיסכון במשק הוא שלילי.

דוגמה לכך שמשתת ההכח"ל של ישראל, נסקור הכנסה זו ב-1957 ו-1958. בלוח ג' נתון פירוט השימושים של התוצר הלאומי הנקי לפי מדיהם. לוח ד' מתאר את ההכנסה הלאומית לפי ענף המקור" — כלומר, את הערך המוסף, שנתהווה בענפי-המשק השונים, ואת תרומתם של הללו

נקיים מתמיכות) ואת הבלאי הנתונים בלוח ג' משקפים שיטת-אומדן זו.

כמו ברובן של שאר הארצות, משתמשים אף בישראל בכל אחת משלוש שיטת-האומדן ביחס למרכיבים השונים של ההכהל לפי התאם לנתונים הסטטיסטיים, הניתנים להשגה. תרומתה של החקלאות לתוצר הלאומי נאמדת לפי שיטת הערך המוסק, כלומר, לפי ההפרש שבין ערך מוצרי-החקלאות ובין הסך הכללי של חמרי-הגלם, המרי-העזר והבלאי של המבנים, המכונות, מתקני-ההשקאה וכיו"ב. שבחם משתמם שים בענף זה. לעומת זה, בחורשת וברובם של שאר ענפי-הייצור משמש כבסיס לאומדן הסך הכללי של השכר והמש-כורת ששולמו, כולל ה.תשלומים הנלווים" בעד ביטוח סוציאלי. ההכנסות מהון יזומה נאמדות לפי הנתונים של מס-ההכנסה. אבל יש לציין, שאין אומדן רשמי כולל של ההכהל בישראל לפי השיטה הראשונה. המפרט את ההכנסה סה לסוגיה — שכר ומשכורת, רכיבת, דיורודנדים, וכיו"ב. השוואות בינלאומיות ובינזמניות של נתוני ההכנסה הלאומית. נתוני ההכהל הם כאמור קנה-המידה העיקרי, המשיק את תוצאות הפעילות הכלכלית של משק הן מצד השימושים במקורות והן מצד התהוותם. משום כך מסוגלים נתונים אלה לשמש להשוואות בינזמניות באותה הארץ ולהשוואות בינארציאל לגבי אותה התקופה. עם התפתחות המדידה של ההכהל, ביוחד ברבע השני של המאה ה-20, נעשו אומדנים של ההכהל לתקופה ארוכה לאחר, ביוחד במשקי אירופה ואמריקה הצפונית, שלגביהם אפשר היה למצוא נתונים מתאימים. בלוח ה' נתונות סדרות עימיות של ההכהל באר"ב. בממלכה המאוחדת, בצרפת ובגרמניה, וכן ההכהל לנפש בארצות אלו באותה התקופה.

לוח ה' מתאר את השינויים, שבאו בהכהל בכללה ובהכהל לנפש בכל משק לתוך. השוואה ישירה בין המשקים אינה אפשרית אף בשנים, שלגביהן מצויים נתונים. מאחר שנתונים אלה מבוטאים בייחודות שונות במובני המסבב הלאומי. אך גם השוואת הנתונים לגבי כל משק יחיד מחייבת תחילה את הפיכתם של נתוני ההכנסה במחירים שוטפים לנתונים במחירים קבועים — מה שאנו מוצאים בסור המתאר את ההכנסה לנפש במשקים השונים. לגבי הממלכה המאוחדת בלבד מצוי גם סור המתאר את ההכהל בכללה במחירים קבועים. סקירת טורי ההכנסה לנפש במחירים קבועים מביאה אתנו מיד כלל מסקנה. שהכנסה זו עלתה בקצב ניכר במשך כל התקופה הנדונה. הדבר מעיד בהכרח גם על עליה בהכהל הארצית בשיעור גדול עוד יותר, מאחר שבאותה תקופה נתרבו האוכלוסים במשקים אלה בממדים גדולים. אותה עובדה עצמה מתבטאת בסור של הנתונים. המתייחסים לממלכה המאוחדת.

באר"ב עלתה ההכנסה לנפש כמעט פי חמישה במשך תקופה של 80 שנה, ויותר מפי שניים במשך המתח הראי שונה של המאה ה-20. באנגליה היה שיעור הגידול היחסי מועט יותר אך מביאים בחשבון אותה תקופה (של שמונים שנה) כולה. אך במשך המאה של 20 עלתה ההכנסה לנפש בקצב דומה לזה, שאנו מוצאים באר"ב, גם במה שנוגע לשלושת המשקים האחרים, שלגביהם אין ברשותנו נתונים לתקופה שלפני 1900. מיעדים המספרים על התפתחות באותו כיוון עצמה, אף אם בקצב איטי יותר. המתחן המתייחס לגרמניה המערבית לשנת 1950 משקף את

לוח ד
ההכנסה הלאומית לפי ענף-המקור
במחירים שוטפים
(מיליוני ל"י)

1958		1957		הקלאות חרישת ומבצבים בניה קבלנית שירותי מים וחשמל ציבוריים החבורה מסחר מיסון ונכסים-לא-גוים (כולל שכ"ד זקוף) שירותים אחרים סקטור ציבורי ומסודות שלא למטרות רווח סך-הכל של ההכנסה הקבועה פחות: תשלומים נקיים לגומי ייצור בחו"ל ההכנסה הלאומית קודם התאמת הבלאי פחות: התאמת הבלאי* ההכנסה הלאומית המתאמת
אחוזים				
12.2	365.1	328.7		
20.6	616.7	546.2		
6.5	193.5	179.3		
1.7	50.0	42.8		
8.0	239.3	203.3		
10.0	301.1	258.6		
11.9	357.1	314.7		
9.6	289.0	247.9		
19.5	583.1	522.2		
100.0	2,995.7	2,643.7		
	53.1	45.0		
	2,942.6	2,598.7		
	215.0	190.0		
	2,727.6	2,408.7		

* הפרש בין הבלאי המצויין במאונז-הפירמיות והבלאי הדורש לייחוד הנכסים.
המקור: דוח בנק ישראל 1958.

השיטה הראשונה, והמקובלת ביותר, היא: אומדן מרכיבי ההכהל לפי צורות-תשלום מסוימות; ד"א: על-סמך נתוני-המיסים — בעיקר נתוני מס-ההכנסה והתשלומים לביטוח סוציאלי — אומדים את סך השכר, המשכורת והתשלומים הנלווים, את הרווח של פירמות שאינן בע"מ, הדיורודנדים, והתשלומים אחרים על רכוש; זו נקראת "סיכום הכנסות גורמי-הייצור".

שיטת-אומדן שניה מבוססת על מדידת הערך המוסק. אומדים בנפרד את הערך המוסק של ענפי-המשק השונים. המשקף את תרומתם לתוצר הלאומי. סכום הערך המוסק של כל הענפים הוא, כפי שהוגדר למעלה, התוצר הלאומי הנקי. שיטת-האומדן זו מקובלת ביוחד בארצות, שהסטטיסטיקה של המיסים אינה מפותחת בהן או פחות נאמנת מאומדים התקופה של ענפי-המשק. אפשר לשלב שיטת-אומדן זו אל הראשונה ע"י חלוקת הערך המוסק של כל ענף וענף לפי סוגי ההכנסה הנובעת מן הענף — שכר, משכורת, רווח, רנטה, וכיו"ב. שיטה זו נקראת, אומדן ההכהל לפי המקור" רוח". מערכת הנתונים של ההכהל בישראל, המוצגת בלוח ד', היא תוצאה של שיטת-אומדן כזו.

שיטה שלישית מודדת את התוצר הלאומי הנקי במחירי גורמי-הייצור לפי מה שנשעש בו, בתוצר זה — כלומר, הכוזהה הלאומית: משקמים את הוצאות הצריכה הפרטית והצבאית, את השקיעה הגלמית ואת ערך היצוא. מסך זה מפתחים את ערך היבוא, את המיסים העקיפים (כשהם

לוח ה

הכנסה לאומית והכנסה לאומית לנפש בארצות הברית, הממלכה המאוחדת, גרמניה, צרפת, 1870—1956

ארצות-הברית		הממלכה המאוחדת			צרפת		גרמניה*	
שנה	הכנסה לאומית במחירים שוטפים מיליוני \$	הכנסה לאומית במחירים שוטפים מיליוני £	הכנסה לנפש במחירי 1900 £	הכנסה לנפש במחירי 1900 £	הכנסה לנפש במחירי 1929 Fr.	הכנסה לאומית במחירים שוטפים מיליוני D.M.	הכנסה לנפש במחירי 1924 D.M.	
1869	6.287							
1870	15.364							
1899		246		24.5				
1900		501		42.6				
1901			768					
1913			1,756				1.074	
1930	75.003	625	3,957	50	5,030	70.2	1.134	
1937	238.963			87.1	7,000	73.4	880	
1950	343.000	1,140	11,196					
1956		16,145	4,389			147		

* המספרים לגרמניה 1950 ואילך מתייחסים לגרמניה המערבית בלבד. מקורות: E. S. Woytinsky, *World Population and Pro-*...
duction, New York, 1953; P. Studensky, *The Income of Nations*, New York, 1958; C. Clark, *Conditions of Economic Progress*, 3rd ed., 1957; *United Nations Statistical Yearbook*, 1958.

העובדה, שבאותה שנה עדיין לא שוקם משק זה מהריסותיו (מימי מלחמת-העולם II), ולעומת זה מלמד הנתון ביחס להכהל של ארץ זו במחירים שוטפים ב-1956, שההכהל הראלי לנפש עלתה באותה שנה במידה ניכרת על זו של שנות 30. והוא הדין לגבי צרפת, שקצב שיקומה הוגבר מאד אחר 1950. נתונים לגבי בריטניה המועצות אינם מובאים בלוח ה', משום שהחומר הסטטיסטי, שוטפים ע"י ממשלת בריטניה המועצות, הוא מרעט-ביחס ואינו מפורט. חישובים שנעשו בארצות-המערב - ע"י הכלכלן האוסטראלי קלארק (C. Clark), ואחרים -, נסתכמו בתוצאות בלתי-אחידות, ועם זה שנות מן הנתונים הרשמיים המועטים, שסורסמו בברית-המועצות עצמה. אך יש לציין, שההבדלים מתייחסים לשיעורי העליה של ההכהל בכללה וההכהל לנפש בלבד, ולא לעליה כשלעצמה. לפי האומדן הנמוך ביותר - אומדנו של קלארק - עלתה ההכנסה לנפש בברית-המועצות בין 1930 ל-1950 ב-40%. הנתונים הרשמיים מציינים עליה גדולה הרבה יותר.

על קצב השתנות של ההכהל אחר מלח"ע II במשקים הנזכרים, ובמספר משקים נוספים, שלגביהם אין נתונים לתקופות הקודמות, אפשר לעמוד מן הנתונים שבלוח ה',

הצגת הנתונים של התפוקה הראלית לנפש בצורת מדד מאפשרת את קביעת שיעור ההשתנות, וכן את כיוונה של השתנות זו, בכל משק ומשק, וכמובן גם השוואה של קצב ההשתנות בין המשקים הנדונים. מאחר שבכל המשקים הללו גדלה האוכלוסיה בתקופה הנדונה, ברור, שעליית התפוקה הראלית לנפש מציינת עליה גדולה עוד יותר של ההכהל הראלית. כפי שמציינים הנתונים, קיימת בכל המשקים גמגום של עליה - אף אם בקצב שונה - בשני התחומים כאחד. בייחוד יש לציין את שיעור-העליה הנמוך של התפוקה לנפש בהודו (המייצגת טיפוס של משקים, שבו חי הלק ניכר מאוכלוסיית-העולם), הנובע במידה מרובה מן הגירול המהיר של אוכלוסיית הארץ. אך השוואה זו אינה ממצה את כל הפרשה, שכן יש להביא בחשבון לא רק את קצב ההשתנות של שיעור-התפוקה במשקים או בקבוצות-משקים שונים, אלא גם את הרמה המוחלטת של ההכהל ואת ההכנסה לנפש ואפסנית לטיפוסי-משק שונים. השוואה כזו ניתנת בלוח ז'.

ההבדל הניכר שבין ההכנסות לנפש בקבוצות-ארצות שונות מובלט ע"י טורי ההכנסה לנפש, לאוכלוסייה של ארץ רוסה המערבית היתה ב-1938 הכנסה גבוהה פי 9 מן שהיתה לתושבי אסיה ואפריקה, כמעט פי 5 מזו של תושבי אמריקה הלאטינית באותו זמן, יותר מפי 2.5 מזו של בריטניה המועצות ולמטה מפי 2 מזו של ארצות אירופה הדרומית והמזרחית.

לוח ז
 מדדי התפוקה הראלית לנפש
 1953 = 100

	1956	1955	1953	1950	1948
בראזיל		108	100	93	89
צרפת	115		100	94	78
הודו		101	100	92	92
ישראל			100	100	
הממלכה המאוחדת	108		100	93	88
ארצות-הברית	103		100	91	87

המשקים העניים. כמרבן מראה לוח ז', שבמשך העשור שקדם ל-1948 גדל

מקור: *United Nations, Statistical Yearbook*, 1957.

לוח ז
חלוקת האוכלוסיה וההכנסה בעולם 1939 ו1949

1949			1939			אזורים-העולם
הכנסה יחסית לנפש העולם = 100	% ההכנסה העולמית	% באוכלוסיה העולמית	הכנסה יחסית לנפש העולם = 100	% ההכנסה העולמית	% באוכלוסיה העולמית	
214	21.5	10.0	275	27.7	10.1	1. אירופה המערבית
590	44.4	7.5	419	29.6	7.1	2. ארצות, שמוצא-אוכלוסייתן
626	40.9	6.5	429	25.9	6.1	הוא אירופה המערבית
133	11.2	8.4	102	8.1	7.9	3. מה: ארצות-הברית
94	6.0	6.4	129	10.8	8.4	4. בריחה-המעצות
66	4.4	6.6	71	4.2	6.0	5. שאר ארצות-אירופה
20	10.5	52.4	33	17.3	53.2	6. אמריקה הלאטינית
24	2.0	8.6	32	2.3	7.3	7. אסיה
						8. אפריקה

המקור: Simon Kuznets, *Toward a Theory of Economic Growth* (mimeograph), Baltimore, 1956

שונים לתוצר הלאומי, וכן על השימוש של תוצר זה למטרות שונות.

ד. קרמר, ההכנסה הלאומית של ישראל 1950 עד 1954, מרכז פאסק, מחקר כלכלי בישראל הלשכה המרכזית לסטטיסטיקה, מאי 1957; ה. לובל, התוצאה הלאומית של ישראל 1950-1954, מרכז פאסק למחקר כלכלי בישראל הלשכה המרכזית לסטטיסטיקה, מאי-יולי 1958; J. R. Hicks, *The National Income Accounts and Income Analysis, 1956*; W. S. Woytinsky, *World Population and Production, 1953*; P. Staudensky, *The Income of Nations, Theory, Measurement and Analysis; Past and Present, 1958*; United Nations, *National Accounts Statistics, 1957, 1958*.

א. ל. בע.

הכנסה, מס, ע"ע מסים.

הכנסת-אזרחים, טיפול מצד בעל-הבית (או בעל המקום) במבקרים או עובדי-אזרח. בין שהם מקרובים או ידידיי בין שהם מחוץ לחוג משפחתו או מכריי. מתוך כוונה להקל או לענג עליהם את שהייתם במחיצתו לזמן מוגבל.

ה"א בחברות קמאיות. ה"א היא חובה מקובלת (אם מעט ואם הרבה) בכל השבטים הפרימיטיביים. בן השבט חייב לספק לאורחו איכסון, מזון ושעשועים בסבר פנים יפות. חובת האירוח חלה בדרך כלל בתחומים מוגדרים של יחסי-חברה, כמפורט להלן:

א) יחסי שאירות. בן-השבט חייב לארח קרובי משפחה (קרובים ורחוקים), שאינם דרים עמו בקביעות ובאים לבקר מזמן לזמן.

ב) יחסי שכנות וידידות. יחסים אלה משמשים יסוד להתקשרות מעין-משפחתית, ואף הם מחייבים היא. חברות ביחידה חברתית כוללת, ללא לקשר אישי או משפחתי, מחייבת אף היא לפעמים היא.

ג) יחסים בין בני שבט או יושבי אזור. חובה זו היא פנימי-יהודית. כל בני-השבט חייבים לנהוג היא בבני-שבטם או ביושבי-אזורם, כשהוא עובר-אירוח בכפרם.

ד) יחסים בין-שבטיים או בין-אזוריים. היא היא חלק מהסכסוך-דיכודי למתן חסות וביטחון לעובדי-אזרח. שהם נמנים על היחידות הקשורות בברית בעניין זה. ז) זרים. כבמת חברות מוצאים אנו שחובת היא מקפת גם כל הלך-זר. בלא כל הגבלות מצד ההשתייכות

הפער בין ההכנסה-לנפש של האוכלוסיה, שמוצאה מאירופה המערבית, ובין זו של האוכלוסיה שבאסיה ואפריקה והתי-קרב לחיסל של 24:1. גם בתקופה זו היו אד"ב והדומיניונים הבריטיים הארצות, ששיפרו את מצבן היחסי יותר משאר ארצות הקבוצה, ואילו ארצות אירופה המערבית כשלעצמן שיפרו את מצבן היחסי לגבי ארצות אסיה ואפריקה, אך לא לגבי אמריקה הלאטינית. בולט במיוחד גם השינוי, שבא במצבה היחסי של בריחה-המעצות. ההכנסה היחסית לנפש עלתה בהן 30% בקירוב. באופן שנוצטמצם במידה ניכרת ההבדל מבחינה זו בינה ובין ארצות אירופה המערבית, אף אם לא זה שבינת-ובין אד"ב. לעומת זה גדל ההבדל בינה ובין ארצות אסיה, אפריקה ודרום אמריקה. העובדה, שההכלה — ואפשר, גם ההכחל לנפש — בכל משק-העולם גדלה, עדיין אין בה, עם כל הישבותה כשלעצמה, כדי להבטיח את זמינות המשקם ההדולרים בהכנסה בין המשקם בכללם. לעובדה זו, המובטלת על-לוח 1, יש משמעות מדי-נית רבת-ערך.

ההשוואות הבינומיות בתוך כל משק, וההשוואות בין המשקים, שהובאו בלוחות ה-1, ה-2, יש בהן כדי ללמד הרבה על מגמת ההתפתחות הכלכלית בחלקי-העולם השונים — אחד מן הגורמים החשובים בהיסטוריה החברתית והמדינית של המאה ה-20. כמובן, שתנאי הכרחי לניתוחים מסוג זה הוא מציאותם של נתונים מפורטים בנוגע להכחל — נתונים, שלגבי משקים מסוימים עדיין אינם מצויים בכלל או מצויים במידה בלתי-מספקת. כמריכין אין להתעלם מן העובדה, שנתוני ההכחל אינם משקפים תמיד כראוי את המאמץ המושקע בייצורה. שימוש יעיל בנתוני ההכחל להשוואות בינלאומיות ובינומיות, והבנת מלוא משמעותן של ההש-וואות הללו, מחייבים, אפוא, התחשבות בתסטיגיות בהתאם לנסיבות, שהוזכרו כאן. אך אין הסתייגויות אלו פוגעות קשה במסקנות, המתקבלות בדרך ישירה מתוך המספרים, כשההבדלים המתגלים מופיעים בסדר מסויים ובגודל ניכר, בדומה למה שאנו מוצאים בלוחות ה-1, ה-2. ביתוד אין הן מבטלות את התועלת המופקת מן האור, שנתוני ההכחל מפיצים על בעיות גבון קצב ההתפתחות של משקים שונים והבדלים ברמת הפעילות הכלכלית שלהם. כמריכין אפשר לעמוד מנתונים אלה על מבנה-המשק ותרומתם של ענפים

אחד ויכתה את המארח בה"א שכתג, ובדרך זו נוצרה רשת של תחנות-דרך, שבהן היו ניתנים להלך מלוך-לילה ומזון, והובטחה לו בפועל תנועה חפשיה בתחום חלותה של חובת הה"א.

לה"א נודעה גם משמעות פוליטית פנימית. במידה שמעמדו של אדם היה רם יותר, בה במידה היה חייב באירוח מהודר ופורני יותר. רמת האירוח סימלה את המעמד החברותי וביטאה את אחת התורות מעמדיה גלוייה או סמויה. במרוצת-הזמן לבשה הה"א צורה של מוסד ציבורי ומכשיר פוליטי ע"י הסכמים מיוחדים בין יחידות פוליטיות שונות (כפי שהיה ביוון ורומי). ביה"ב קיבלה צביון של מצווה דתית, והמגזרים שימשו אכסניות לאירוח עוברים ושבים. עם פיתוחם של אמצעי-התחבורה והתפתחות המסחר בומגנו, ועם השניונים המתהווים בארצות הרבה במסגרות החברתיות והפוליטיות, שפרדו מימי-קדם או מיה"ב נשעית הה"א, כמוסד ציבורי או פוליטי, נדירה יותר ויותר. בניהם של שבטים, שהם שוכנים על-ידי ערוקי מסחר ותחבורה, שוב אינם יכולים לעמוד בחובת האירוח של כל הלך שעובר בכפרם לרגל עסקיו. גובר והולך הצורך למצוא פתרון לבעיה ע"י הקמתן של אכסניות ציבוריות ובתי-מלון. כך נשברים הדפוסים הישנים של הה"א תחת לחצה של הניידות החברתית. תית, בדרך כלל מוסיפים לדבר שבטחה של הה"א אך בסופל מרבים לראות בה עול מטרוד ומצמצמים את ההתחייבויות החברתיות בה עד כמה שאפשר.

M. Mauss, *Essai sur le don*, 1925; C. M. Doke, *The Samboor*, 1931; I. Ladd, *The Structure of a Moral Code. The Navaho Indians*, 1957.

י. ג. ט.

ה"א בישראל — א) בתקופת המקרא. הנהגה לארח עוברי-דרך היה מקובל בישראל מן הימים הקדומים ביותר. כשהיה בעלהיבית ראהו מרחוק אורחים באים, היה רץ לקראתם, שמתווחה לפניהם ומפציר בהם, שיבואו בצל-קורחו (בראש י"ה, וגו'). משכנסו אורחים לביתו היה נותן להם המארח מים לרחוץ רגליהם, מושיבם במקום נוח מביא לפניהם אוכל ומשרתם (שם, י"ט, א—ח); אם שהו עמו שעת-הערב, היה מלינם אצלן (שם, שם, ד, ה) ומשהשכימו האורחים עלימתם לצאת לדרכם, היה בעלהיבית חוזר ושם לפניהם ארוחה, או חזור ועורך משתה לכבודם (שם, כ"ו, ל; שפ"ו, י"ט, ד, ח). ואח"כ היה יוצא עם האורחים 'לשלום' (= ללחם; בראש י"ח, טו; שפ"ב י"ט, לב). כשהיה האורח בא בלוויית עבדים ובהמות, היו דואגים גט להם; היו נותנים לבהמה תבן ומספוא ומרביצים אותה במקום מתאים (בראש כ"ד, לא), ולעבדים היו מביאים — כמו לאדוניהם — מים לרחצת-רגליהם וכו"ב (שם, לב). לא היו שואלים את האורח כל שאלה עד שאכל. בעלהיבית היה רואה עצמו אחראי לשלומם של האורח (שבתכ"ב, בדרך ה"א (שם, כ"ד, לא)), פעמים עד כדי הקרנת בני-ביתו. היו (שם, י"ט, ח), והאורח מצידו היה משתדל להחזיר טובה למארחו כפי יכלתו (בראש י"ח, י; מל"ב, ד, יג).

מנהגים אלה של ה"א היו רחיים בעיקר בין האבות. ביהוד מפליגים הכתובים בתיאור הה"א של אברהם (בראש י"ה, א וגו') ובני-משפתו (לוח — י"ט, א—ח; רבקה — כ"ד, יז וגו'; לבן — ש"ו). את אהם מתארים כמכניסי-אורחים גם את יתרו המדייני (שמות כ"ב, א). גם הבניאים רואים בה"א את מתכונתו-היסוד של האל הכפר. לפי ישעיהו (נה, ז)

החברותית. כל מבקר ועובר-אורח נחשב כאודה, ונהוגים בו במידת ה"א.

בצד הגדרת החובות הכרוכות בה"א לפי היחידה החברותית, מוצאים אנו גם הגדרה לפי המעמד החברותי. יש שהמנוחה מוכות לכל אורח, ללא הבדל מעמד, ויש שהיא מוגבלת לאורחים בעלי מעמד מסויים; יש שהיא מוגבלת ליחסו של בעל המעמד הנמוך אל הגבוה ויש, להפך, שהיא גבוהה מתוך יחסו של בעל המעמד הגבוה אל הנמוך. אפיון של ההכנות לקראת האורח, רמת האירוח והחובות הכרוכות בו, נקבעים לפי סוגי-האורחים. בהתחייבויות כלפי אורחים מבחינים, בדרך כלל, אם לקולה ואם לחומרה, בין קרובי-משפחה ובין מי שאינם קרובי-משפחה. בין אורחים רמי-מלה לבין פשוטי-עם, בין אורחים, שהם דרים בקרבת מקום, לבין אורחים, שבאים מדרך רחוקה, בין בניה של אותה יחידה חברותית עצמה לבין רעים. פעמים, שהחובות כלפי קרובים הן מרובות ותמורות מן החובות כלפי זרים, ופעמים שהמקובל הוא ההפך מזה. אורח, שדר בקרבת-מקום, וזה בדרך כלל השיחה-נימוסים ולהארה של שעה קלה, ואילו אורח שבא מרחוק זכאי לאיכסון ומנוחה, רוחת בית-חובת האירוח של הגיגות ומשתאות לכבוד האורח, השמעת סיפורי-מעשיות כדי לשעשעו וחילופי-מתנות. תאור מפורט של מנהגים אלה מוצאים, למשל, בספרות האנתרופולוגית על השבט האינדייני נאוואהו (Navaho) וכן בספרות על המאורי (ע"ע) שבניזילאנד. בתוך הכרנדה (Bergdama) האפריקנים ובכמה שבטים פרימיטיביים אחרים היה מקובל בשעתו מנהג, שחייב את המארח להחזיר לאורח לקיים מגע מיני עם נשיהיבית. על חובה זו היו מקפידים בעיקר לגבי בני אותה שבט גיל ושאי-בשר. בשבטים הרבה מותר לו, לאורח, לכתב כל מה שלבו חפץ, ועל בעלהיבית למלא את מבוקשו.

זמן שהייתו של האורח בבית מארחו אינו מוגבל בדרך כלל במפורש, אך עפ"י מגבלת המנהג את שבת-הזמן, שבו מותר לו, לאורח, להינות מה"א. המארח חייב להפציר באורחה, שישארו במחיצתו זמן נוסף, ואסור לו לזרוזו לצאת לדרך; אך האורח חייב להיוזרה, שלא ישעה בבית-מארחו יותר מן הראוי.

היסטוריה. נראה, ששרשו של המושג ה"א נעוץ בנהוג, שנתפתח בימי-קדם, ליתן מסה, מזון ובדודר למי שבא למקום את בעלהיבית או עבר על משכנו בדרכו והקיים אתו (במקום האלה העברית אורח = עובר-אורח). המ"א היה היתה מוגבלת מחזילה לקרובים, שנים ובני-בית, אך בתנאים מסויים הרחיבו את תחולתה גם על ההלך הור-הגוהז לארח את הור הנפשט עד מהרה בהשפעת צרכים סוציאליים חיונים (כפתרון חלקי לבעיית התחכורה העדר שרית-איכסון), אבל נראה, שנבע עם הזמן מ"א ה"א ה"א (מכאן הקרבה האטימולוגית בכמה לשונות בין 'אורח' ו'אויב': hostis = בלאש' = אויב, שווא; guest = באנג' Gast = אורח) — פחד, שהיה פרי האמונה, שההלך הור מתונן כמות מגי ושיש לכבוד ולפייסו כדי שלא יויק, נוסף על כך מילאה הה"א גם תפקיד כלכלי רב-ערך. חלק חשוב מחילופי-הסחורות נעשה במסגרת של חילופי-מתנות בין המארח ואורחו (לפיכ, שהיוו את השלב הראשון של המסחר). משנתרחב הקפה של הפעולות הכלכלית, נתרבח גם חקף חלותה של חובת הה"א. יתר על כן: כל ה"א מצד

נדרש האדם המצפה לרחמי ה': "פרוס לרעב לחמך ועניים מרודים תביא בית וגו'". ואיוב משבח עצמו: "בחוף לא ילן גר, דלתי לארח אפתח" (איוב א. לב.).

י. מ. ג.

ב) בתקופת-התלמוד ואחר-ה. חכמי-התלמוד הרבו להטעים את ערכה של ה"א ואמרו: "אמר רב יהודה, אמר רב: גדולה הכנסת אורחים מהקבלת פני שכניה" (שבת, קכ"ז א.). וכן העלו על נס את ה"א של אברהם (ע"ע) ושל איוב (ע"ע; ר' למעלה): "היה ביתך פתוח לרנקה — יצד? — מלמד שיהא ביתו של אדם פתוח לרווחה, לדרום ולצדו ולעמרכו ולצפון; כגון איוב ששעה ארבע פתוחים לביתו... כדי שלא יהיו עניים מצטערם להקיף את הגעת הבית... אעפ"כ אמר לו הקב"ה לאיוב: איוב, עדיין לא עשיתם פירותי וצדקתי עליכם, אבל אברהם לא עשה כן, אלא יוצא ומהדר (= מחזר) בעולם, וכשימצא אורחים — מכניסם בתוך ביתו" (אבות דר' נתן, פ' ו' וצ"י בהוצ' כסתר). על רב הונא (ע"ע) מסופר, שכשהיה אוכל, היה פותח את שער-ביתו ואומר: "כל מי שצריך — יבוא ויאלץ" (תענית, כ"א. ז'). ה"א — וביתוד אורחים עניים — נחשבת למצווה גדולה; היא נכללת בכלל גמילות-חסדים (ע"י שבת, קכ"ז, א—ב; רמב"ם הל' אבל, פרק י"ד, א—ב), ונמנית עם הדברים, ש"אדם אוכל פירותיהם בעולם הזה והקרן קיימת לו לעולם הבא" (שבת, שם). — הכנסת-אורח לשבת וליום טוב היתה מקובלת בתפוצות-הגולה, ואף חברות מיוחדות לה"א נוסדו בהן — ומן שהקימו, בקהילות שונות, בניינים ציבוריים מיוחדים לקבלת-אורחים.

צ. ק.

ה"א באיסלאם. הקורא מצווח "לתת לקרוב חוקי ועני ולהלך" ומספר על הניביות, שבה נהג אברהם, "ידיד האל" בארחיו, שבאו לבקריו, החיית' (ע"ע) מפליג בשבחה של ה"א ובשבח מקיימיה. תמאמן חייב לארח את אורחו שלושה ימים; לאחר מכן נחשבת ההארחה לצדקה. המארח מבורך וזוכה לחיי העולם הבא. מצווח להסביר פנים לאורח, להגן עליו ללווה ולתת לו צידה לדרך. בית, שלא נכנס לתוכו אורח ששעה ימים, אין המלאכים נכנסים אליו.

בשירה הערבית הטרים-איסלאמית מפואר שמו של חתאם אל-אטאי, שהיה "עבד לאורח כל עוד היה בצלקורתו". בספרות הערבית האיסלאמית מרובים דברי-התהילה על מארחים נדיבים, ונכונם דברי-הנגח, על מארחים קמצנים, שלא קיבלו את אורחיהם בסבר פנים יפות. משוררים שנוגו לשון גלגלו על "מארחים", שהכינו לארחיהם, "כלב נושך, מקל עבה, רב-היתאצלות מתובלים בשקר, פנים המוצים ורביית-לחנה על פגעי-הוהמן".

משלי-עם מרובים מרברים בשבחם של ארחים, ששוהים תקופה קצרה. "אורח שארץ לשהות אינו רצוי"; אך גם את הארחים המרדנים יש לסבול. "אורח הוא אורח אף אם שהה קצת חורף".

המדויים מחמירים במצוות ה"א יותר משאר בני-ערב ומקפידים להלכות הארוחה. אדם, שבא אז אולי הבדדים כדי להתארח, חייב לבוא מצד פתחו של האוהל, להבריך את הבתמו ובכרם ניכר ממנו ולסמוך בהתרת אוכפה, בקשירת ברביתו וכד'; עד שירוביש בו בעל-האוהל, זה האחרון יוצא אז מאוהלו, כדי להזמין את הבא, ששולח בצל קורתו. אם

אין בעל-הבית נמצא אותה שעה באהלו, יוצאת האשה מן האוהל כשהיא מחזקת בידה כד של חב"ג-מלים. דבר זה משמש לו, להלך, סימן, שאם אין ביכולתו לארחו, נכונה היא מכל מקום לרווח את צמאו. אם מכובד הוא האורה, תולה האשה על עמדה את שמלתה הנאה ביותר בצורת דגל כדי להראות לו, שהיא מכבדת אותו כבוד כפול. אין האורח משלם כל תשלום בעד הארוחה, ובעל-הבית מגיש לו ממיטב מאכליו. אין המארח מסב לסעודה אלא לאחר שגישו האורח לאכול.

משטעם האורח מפיתו של בעל-הבית ערב זה האחרון לחייו של האורח והוא חייב להגן עליו מפני כל נסיון לפגוע בו לרעה במשך שלושה ימים. אף שתיית קפה נחשבת לאכילה עם בעל-הבית. — אין שנאליים את האורח לשמו ולסיבת בואו. שחה האורח יותר משלושה ימים, רשאי בעל-הבית לשאלו אותו ליתכן נפיו מטרדות. ודי להכניסו ברמיזה. נסיכים ואמירים בחצייהא ערב נוהגים לבקש את אורחי-הם, שישבו עמחם עשרה ימים. עם סימיה של תקופה זו מבקש האורח רשות ללכת. שני הצדדים מעניקים זה לזה מתנות. בעל-הבית נתן מתנות לאורח ולבני-לווייתו, והאורח — למשפחתו של בעל-הבית ולמקורביו.

H. Lammeus, *L'islam, croyances et institutions*, 1926 (ברובי: האסלאם ותש"ו); Philip K. Hitti, *History of the Arabs*, 1943; H. R. P. Dickson, *The Arab of the Desert*, 1951.

יע. י.

הכנסת-פקלה, ע"ע נשואים; צדקה.

הכנסת-האזון, אוגוסט, ברוך — August, Freiherr von Haxthausen — (1792, בקנדורף, וסטפאליה — 1866.

האנובר), היסטוריון אגרארי גרמני. ב-1829—1838 חקר הכ' לפי הזמנת הממשלה הפרוסית, את היחסים האגרואריים בפרוסיה וציון, שבאותם חלקי-פרוסיה, שאוכלוסייתם הקדור מה היתה סלאוונית, "קיימים יחסים אגראריים, שאינם פריים של היי-העם הגרמניים", ולשם בירויה של תופעה זו ביקר הכ', בהמצלת שריה-כספים הרוסי קיסליוב, ברוסיה, "ערש השבט הסלאווי". בשנת 1843—1844 סיר הכ' ברוסיה, איקראנית בהתוצאה העיקרית של נסיעתו היתה הפנית תשומת-לבו של הציבור לקהילה הכפרית ברוסיה, ה"אונשצ'יני" (ע"ע) — מוסד, שהיה-טוטוויין הרוסי א. נ. בולטין כבר עמד על ייחודו. 1788. מחקרו של הכ' הביאורו לכלל האגרואריים, ולשם שיתוף-השדות בכפר הרוסי נעלם בנסיכות-מוסקבה חודש במאה 18 בעקבות הנהגת מס-הגולגולת (Подушная подать). את הערך החיובי של הקהילה ראה הכ' בקה שמפרה על האופי הפאטריארטלי של הכפר הרוסי ובמה ששימשה מכשול בפני תהליך-הפרולטאריאציה של ההמונים הרוסיים; את הצד השלילי בקהילה ראה בעפולתה במעצור לקידמה כלכלית. לדעתו היה החיוב שבקהילה מרובה על השלילה שבה. באותו ראה הכ' גורם לקידמה כלכלית, ולכפין המליץ על שמירתה. מן טען לביסוס היחסים בין האציל ובין צמיתיו על יסוד משפטי — דבר, שעדיה היה, לרדעו, לקשור את האציל לקרקע ולגרום לביטולה של הצמיתות מאליה; לעומת זה סבור היה, ששיחורום האישי של האיכרים ללא מסירת קרקע לידם, "יחפון את האיכרים ליחופים". הכ' שם לב לשפע הכיחות ההתחייב בכפר הרוסי, והאמין, שהכנסת-הפרוא-



תומאס הנרי הַכְסֵי

הערצו את תורת-הנביאים והמליץ על לימוד כתבי-הקודש בבתי-הספר העממיים — בתנאי שהמורים לא יהיו אנשי-דת. מתורת-ההתפתחות הסיק הֵכְּ מסקנות לגבי תורת-המידות. שהיו בניגוד ל„דארוויניזם המוסרי“ הוולגארי (שדארווין עצמו לא דגל בו מימיו): הֵכְּ העמיד את המוסר על הגבורה שב„הליכה נגד התהליך הקוסמי“, וזא נגד הטבע הגדוש אכזריות הריק מכל ערכי-מוסר. — תוך כדי פולמוסו נגד חוגים דתיים, שזלזמו בתורת-דארווין, טבע הֵכְּ את המונח „אגנוסטי“ במובן של „מי שאינו יודע“ (זא מי שאנו מתאמר לדעת אמיתות מטאפיזיות). בניגוד למובן המקובל של „כופר“, — הֵכְּ הצטיין כנואם וגם כסופר. ביחוד בססות הפופולאריות שלו.

מכתביו: Evidence as to Man's Place in Nature („עדויות למקומו של האדם בטבע“), 1863; On our Knowledge of the Causes of the Phenomena of Organic Nature („על ידיעתנו בסיבות התופעות של הטבע האורגני“), 1863; Lessons in Elementary Physiology („שיעורי רים ביסודות הפיזיולוגיה“), 1866; The Physical Basis of Life („היסוד הפיזי של החיים“), 1868; A Manual of the Anatomy of the Vertebrated Animals (האנאטומיה של החולייתיים“), 1871; The Anatomy of the Invertebrated Animals (האנאטומיה של הסרי-חולייתיים“), 1877; Evolution and Culture („התפתחות ומוסר“), 1893. כל מאמריו המדעיים כונסו ב4 כרכים 1897—1903. כל מסותיו — 93 כרכים 1896.

P. C. Mitchell, *Th. H. H.*, 1900; E. Clodd, *Th. H. H.*, 1902; L. Huxley, *Life and Letters of Th. H. H.*, I—III, 1903; C. E. Ayres, *H.*, 1932; W. Irvine, *Apes, Angels and Victorians*, 1955; C. Bibby, *Th. H. H.: Scientist, Humanist and Educator*, 1959.

ש. אר.

(2) לנרד הֵכְּ — Leonard H. — (1860—1933), נברכברו של (1) ואביהם של (3) ו(4), סופר, חוקר-ספרות וביוגראף. בין השאר כתב ביוגרפיות של אביו ושל צ' דרווין (ע"פ).

סלאווית התפורר לכיתות, אם לא תתאחד בעוד מועד עם הכנסיה הקאתולית. ספרו העיקרי של הֵכְּ על רוסיה הוא: Studien über die inneren Zustände, das Volksleben und insbesondere die ländlichen Einrichtungen Russlands („מחקרים על המצב הפנימי, על חיי העם, וביחוד על הסדרים האמאריים ברוסיה“), 3 כרכים, 1847—1852. למד קרו האגארי של הֵכְּ היתה השפעה כבירה על המחשבה הציבורית הרוסית במחצת השניה של המאה 19.

B. Семеновский, Крестьянский вопрос в России в XVIII в. и в первой половине XIX, II, 1888.

א. אר.

הַכְסֵי (Huxley), שמה של משפחה אנגלית, שמתוכה יצאו כמה אנשי-מדע וסופרים ידועים-שם. מבניה:

(1) תומס הנרי הֵכְּ — Thomas Henry Huxley — (1825), אילינג, 1895. איסטבורן, ביולוג, תוגה-דעות וסופר אנגלי אביו של הֵכְּ היה מורה, אר הֵכְּ למד בבריס רק עד גיל 11, ואח"כ רכש לו השכלה — בין השאר: גרמנית וצרפתית והיסודות של מדעי-הטבע — מתוך לימוד עצמי. 1842—1845 למד רפואה בבית-החולים של צ'רינג קרוס בלונדון, ובתקופה זו אף פירסם את עבודתו המדעית הראשונה (בהיסטולוגיה). לאחר שסיים את לימודיו בהציטינג, שימש 1846—1849 רופא בספינה, שיצאה לסיורי מדעי מטעם הצי הבריטי. במסע זה התמסר הֵכְּ לאיסוף ולחקר של מחסרי-חוליות באמריקה הדרומית, אוסטרליה והאיים המזרחיים, והעבודות באנאטומיה משווה, שפירסם על יסוד החומר שאסף, היקנו לו שם בחוגים מדעיים. 1851, והוא רק בן 25, נבחר כחבר של החברה המלכותית. 1854 נתמנה מרצה בבית-הספר למכרות, וכשהשק מוסד זה Imperial College of Science, נעשה בו הֵכְּ פרופסור. תחומי מחקריו העיקריים של הֵכְּ היו האנאטומיה המשווה, הפאלאונטולוגיה והזואולוגיה השימושית-הכלכלית (בעיות עבר לחקר החולייתיים — מבנה הגולגולת והמוח ביונקים העליליים וכד'); הֵכְּ פיתח עם ראשי-המדברים במקצועות אלה דבריו ורכש לו פירוטם בינלאומי. 1871—1880 היה מזכיר החברה המלכותית, וב1883—1885 — נשיאה. משיצא ספרו של דארווין „מוצא המינים“ (1859) נעשה הֵכְּ ראש הלוחמים בעד התורה החדשה. השתתף לה בכתב ובעל-פה סיבה אותו כפולמוס חריף עם אנשי-ציבור, כגון גלאדסטון וראשי הכנסייה, ותרמה הרבה להתפשטות ההכרה של עיקרי תורת-ההתפתחות ברבים.

הֵכְּ היה מפורסם במציאות התברותית והתברותית של זמנו. הוא היה חבר בועדות ממשלתיות מרובות לענייני מדע, השכלה, חינוך ותרבות. בין השאר הניח את היסוד לאירגון חדש של הוראת הביולוגיה באוניברסיטת האנגליות. תן מבחינת חכנית-הלימודים ותן מבחינת הנהגת לימוד מעבדתי לתלמידים. הוא התעניין בחינוך הכללי ובהשכלת-העם וערך שורה של הרצאות על נושאים ביולוגיים וגאולוגיים במכבי בבריטן ופעילים, וכן פירסם שורה של ספרים והרצאות על נושאים פילוסופיים. על בעיות כלליות, שעמדו על הפרק, ועל נושאים אתולוגיים. בין השאר הריבה לעסוק בביקורת המקרא, אך במחש שלע ידע עברית. צימצם את מחקריו בתחום זה במיוחד הנביך מחבינה אנתרופולוגיה וסוציולוגיה. גיח הֵכְּ דחה את הנצרות ואת האמונה הדתית כלכלה. אבל

(הגותו החיה של דרוויניזם), Evolution: The Modern Synthesis (אולוציה: היסגותה המודרנית), 1939; Evolutionary Ethics (ה"תורת מידות התפתחותית"), 1942; Evolution and Ethics (התפתחות ותורת המידות"), 1943; Evolution in Action (התפתחות בפעולה"), 1947; Towards a New Humanism (לקראת הומאניזם חדש"), 1956.

י. ל.

4) אלדוס לנרד הכי — Aldous Leonard H. (נוי 1894, צ'ארטראון [גודלמינג], סופר אנגלי. סבו היה תומאס הנרי הכסלי (עיין למעלה, 1). אחייכו מצד אמו היה מתני ארוולד (ע"ע), וחדתו היתה הגב המפרי וורד (Mrs. Humphry Ward). מחברת רומאנים ופופולארית בשעתה. הכי נתחנך באיטון ובאכסטר פורד ונתמחה בבילוגיה; אך בחר בספרות כמקצועו. למדות מה שכושר-ראייתו היה לקוי כליכך, שבתקופה מסוימת הוכרח ללמוד כתב-ברייל. 1916 ואילך פירסם כמה כרכי-שירים; האחרון התשוב שבהם הוא (לדה), 1919/24 היה חבר במערכות של כתבי-עת. אתנאום ו"סטמינסטר גאנט", ספר-המורה הראשון של הכי היה אוסף של סיפורים קצרים (Limbo, 1920). שבעבותיהם באו רבים אחרים. הרומאן הראשון שלו היה Crome Yellow (צ'תב הכרום), 1921, ומאו היה כל רומאן שלו כעין מאורע בעולם הספרות. הכי הידבב לסיר בכמה כרכים. זמון לזמן פירסם ואת רשמי מסעותיו מסר בכמה כרכים. זמון לזמן פירסם קבצים של ביקורת ספרותית ומסות. שבהם נהג להביע דעות יוצאות דופן, שהיו תמיד מעניינות ומעוררות מחשבה. כן כתב הכי ביוגרפיות, מחזות ותסריטים, וערך מהקרים בתורת-המיסטריון ובפילוסופיה של עמי המורה הרחוק. הכי עסק גם במחקר היסטורי.

בכל כתביו מגלה הכי שפעידיעות של איש-האשכולות, עיסוק חלוני בענייני-יחוד ופחד מפני הדחפים האינסטינקטיביים של הבלתי-מרדע. במרוצת-הזמן באו שינויים ניכרים ביחסו לבעיות ולתופעות. שעניינו אותו. תחילה היה הכי משורר רומאנטי. לאחר מכן אסטריוק ציני. הניגון של שמונה בחברה חוש מיוחד לפאראדוקסים. הציף על הניגון, שמצא בחברה של שנות ה-20. בשורת רומאנים תיאר טיפוסים מוזרים, בעלי כשרון-שיחה מבריק, כאלה הם Antic Hay (מחול עתיק"), 1923. Barren Leaves (עלי-סרק אלה"), 1925. נטיה



אלדוס לנרד הכסלי

3) ג'וליון סורל הכי — Julian Sorell H. (נוי 1887, לונדון). ביולוג ועסקן בענייני תרבות והברה; נכדו של (1) ואחיו הבכור של (4). הכי למד ואולוציה באכסטר פורד, וכאן גם התחיל בפעולתו המחקרית. ב-1925 נתמנה פרופסור לזואולוגיה בלונדון, וב-1935 — פרופסור לפיסיולוגיה. הכי היה פעיל מאד כיועץ מדעי של ממשלת בריטניה ושל מדינות הקהילה הבריטית, וכן חבר של אירגונים ומוסדות בינלאומיים לתרבות ולמדע; ב-1946—1948 היה המנהל הכללי של אונסקו (ע"ע). ב-1958 הוענק לו תואר-אצילית. נושא מחקריו של

הכי כזואולוג מקצועי בעיות הפיסיולוגיה של התפתחות והיולוציה; בין השאר תרם תרומות לחקר מכאניזמי הגדילה והיפרופגנזה, אך עיקר עולו כביולוג עיוני מתוך מגמה להגיע לכלל סינתזה מודרנית של כל ענפי מחקר התורשה והתפתחות — סינתזה, שיתנו לנו תמונה כוללת של תולדות החיים ושל הקכאניזמים המצביים את דרכם. הכי הוא נציג מובהק של גאודרוויניזם



סר ג'וליון ס. הכפלי

חד-צדדי, שנושא התעניינותו העיקריים הם מכאניזמים טיים והביבור הטבעי. אב התעלמות מבעיות החמורות של מכאניקת-התפתחות (האמברולוגיה הניסויית), שהוא עצמו עסק בה. אך עיקר פרסומו של הכי בציבור הרחב בא לו ממאציו לשלב את בעיות החברה והרוח במדע-הטבע ולבסס את הסוציולוגיה ותרבות-הערכים של הביולוגיה. מתוך גישתו הגאוסטראליסטית הוא מנסה להסביר בעיות חברתיות מוסריות, וגם פסיכולוגיות, באמצעות הגרמים הביולוגיים הפועלים בעולמם הפנימי והחיצון של בעיה-הלראות את האנתרופולוגיה כדרג עילאי של האולוציה, ואת ההיסטוריה — כשלב אחרון של האולוציה. מן החוקיות הביולוגית של התפתחות המין האנושי הוא מסיק עקרונות וכללים של תורת-המידות — בניגוד מפורש להשקפת אביו-זקנו. הכי מאמין באפשרות של תיקון המין האנושי ושיפורו באמצעים ביולוגיים, כגון ויסות מתוכנן של הלידות ואונגיקה (ע"ע) שלילית וחייבית, והוא אף דורש את הפעלתם של אמצעים אלה לתכלית זו. בדה, וכן בכל מאפייטיקה ובפילוסופיה דוגמאטית "לארטידעית" — שבה הוא כולל גם את המארי-סמים — הוא רואה משולים להתקדמות.

מכתביו: Essays of a Biologist (מסותיו של ביולוג), 1923; Religion without Revelation (דת ללא התגלות), 1927; The Science of Life (מדע-החיים), עם ה. ג. ולו ג'ו. פ. ולו, 1929 (עברית: 1932—1934); Bird Watch- ing and Bird Behaviour (הסתכלות בצפרים והתנהגותן של ציפורים), 1930; The Living Thoughts of Darwin (מחשבותיו של דרווין).

ביטוי להסכמתה של המדינה המכרת לקבל את המדינה המוכרת כחברה בחבר מדינות. כדי לכוונת בה"ז זו חייבת החטיבה המדינית שנתארגנה למלא את התנאים הדרושים. לפי המשפט הבינלאומי, לקיומה של מדינה, שהיא: א) אוני-לוסיה קבועה; ב) שטח-אדמה מוגדר; ג) ממשלה בעלת כוח-שליטה; ד) רצון וכומר לקיים התחייבויות בינלאומיות. לפי שעה אין מוסד בינלאומי מיוחד, שתפקידו הוא לבדוק, ללא פניות וללא משא-ומתן, אם מצויה בה, באותה הטיבה, התכונות הדרושות לכינונה של מדינה, ושמשקנתו תחייב את כל המדינות לנהוג לפיה. בפועל מסורה ההכרעה בעניין ההכרה ואי-ההכרה למדינות גופנן, וכל אחת מהן מחלטת בדבר על דעת עצמה. הניסון הבינלאומי מלמד, שלא תמיד נוהגות המדינות בתחום הנדון מתוך התחשבות במציאות נמות שהיא; לפעמים קרובות נקבעת עמדתן לא בהתאם לנתונים האובייקטיביים, אלא מתוך שיקולים, שמקורם באי-טרסטים של המדינה המכרת. כך, למשל, סירבה ספרד במשך עשרות-שנים הרבה להכיר בכמה מדינות, שקמו במאה ה-19 בשטחים מטיימים של אמריקה הדרומית. שקדם לכן היו חלק מן הטריטוריה של ספרד. בדומה לזה מסרבות בימינו מדינות-ערב וכמה מדינות אחרות להכיר בישראל.

ההכ' במדינה החדשה מלווה עפי"ר — כפי שמחייב ההגיון — בכינון יחסים דיפלומטיים עמה; ואמנם רק במקרים נדירים ביותר נמנעה מדינה מברת מלבונן ולקיים יחסים דיפלומא-טיים תקינים עם מדינה מוכרת. בדרך אחרונה זו נהגו ונהוגות כמה מדינות — ובכללן הודו — כלפי ישראל.

ההכ' יכולה להינתן במפורש — למשל, באיגרת דיפלומא-טית, בהכרזה וכיו"ב — ובמקרה זה היא אינדיבידואלית. היא בהחלטת של ועידה או של קונגרס בינלאומי — ואז היא קולקטיבית. אפשר לתת גם מכללא או בשתיקה. כלומר ע"י הבלעתה בפעולה מסוימת, שמתוכה משתמע רצונה הברור של מדינה להכיר באישיות החדשה. דוגמה בולטת להכ' מעין זו הוא מיניווי של נציג דיפלומאטי. לעומת זה אין לראות בהצטרפותה של מדינה חדשה לאמנה רבצדדית הכ' מכללא מצד מדינה, שהיא קשורה באותה אמנה ושלא הכירה במדינה החדשה, אף התקבלותה של מדינה לארגון בינלאומי (הברי-הלאומים לשעבר וארגון האומות המאוחדות והמוסדות המיוחדים בזמננו) אינה גוררת הכ' אוטומאטית בה מצד אותם תבריה-ארגון שנמנעו — כל אחד בפני עצמו — מלהכיר בה.

קיימת הבחנה בין הכרה להלכה (de jure) ובין הכרה למעשה (de facto). ההכרה, דה"ד יורה"י ניתנת לאחר שהמדינה החדשה כבר הוסקה להתגבש כל צרכה ולגלות יציבות. במקרה זה החכ' היא שלמה וסופית. לעומת זה ניתנת, בדרך כלל, ההכ' דה"ד קטט"ו כשעדיין אין למדינה המכרת ביטחון בכומר עמידתה של המדינה החדשה ובסיכווי קיומה בעתיד. במציבות אלו מעדיפות המדינות להימנע מהכ' מחולטת הן מסתפקות במעין הכרה זמנית ומובלח. אמנם גם ההכרה למעשה היא פעולה משפטית, ותוצאותיה המשפטיות אינן פחותות הרבה מאותן של ההכרה להלכה.

משמעותו המשפטית של אקט ההכ' שנויה במחלוקת. לפי התורה הקונטיטוטיווית (ה"ויצרת") מקנה ההכ' למדינה החדשה את מעמדה כאישיות משפטית בינלאומית ומכניס אותה כחברה. בעלת זכויות וחובות. למפתח העמים וממטי נזת; ואילו התורה הנדקלאראטיווית (ה"הצהרתית") גורסת,

המיסורין המוחיות. נהיה זו מתבטאת במחזה The World of Light («עולם של אור»), 1931. ובספרים כגון הרומאן Eycless in Gaza («סומא בעזה»), 1936. האנציקלופדיה של הפאציפיזם (1937), וכן במחקר ההיסטורי The Grey Eminence («הוד-מלחתי האפור»), 1942. ובאנתולוגיה The Perennial Philosophy («הפילוסופיה הנצחית»), 1945. וב The Doors of Perception («שערי הפרצפציה»), 1954. Time Must Have a Stop כגון הכ'. הרומאנים האחרונים של הכ'. («הקץ למונח»), 1944. Ape and Essence («קוף ומהות»), 1948. D. S. Savage, Mysticism and A. H., 1947; P. Jouquelet, A. H., 1948; J. Atkins, A. H. A Literary Study, 1956.

א. מ. א.

הכסמלי, ע"ע משקל.

הכסמלין-טטרמין (hexamethylene-tetramine), $(C_6H_{12}N_4)$, תרכובת אורגנית. שהיא מופתת מאמוניה (ע"ע) ופורמאלדהיד (ע"ע); נוסחת-המבנה שלה (I) משקפת את מבנה השריג הגביש, שבו מוקף ארבעון של אטומי-חנקן בתמנוון של אטומי-פחמן. ההכ' מתגבש בגבישים לבנים. מסיסם במים; הוא בסיס הלש ויוצר מלחים, הומצות מפרקות אותו למרכיביו. ההכ' משמש לייצור של שרפי פגזי-פורמאלדהיד (ע"ע פלסטיים. המרים), וכן כממריץ הורלקאנזאציה של הקאנצ'וק, אך עיקר חשיבותו היתה לפנים — ובמידה מצומצמת גם היום — פארמאצוטי; כמחשט דרכי-השתן (במקרים של יוזמגי אגו-הכליה, שלפר כתי-השתן וכד.). וזה משום התפרקותו ע"י השתן החמוץ אוב שחיוריו פורמאלהיד. מחמת שימוש זה היה מכונה גם אורוסטרפין.

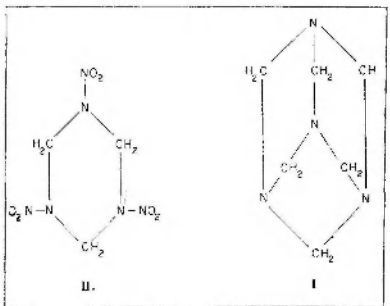

ע"י ניטראציה של הכ' מתקבל הכססגון (II). המכונה גם ציקלויט או RDX, הומרנפס מרסק אדיר, שהירבו להשתמש בו במלחמת-העולם II.

J. Altpeter, Das H. u. seine Verwendung, 1931.

הכספלה, ע"ע אורינגס; מוקרא, תרגומים.

הכרה, במשפט הבינלאומי — הפעולה, שבאמצעותה מכרת מדינה במדינה חדשה או בממשלה חדשה. שהוקמה מתוך מהפכה או הפיכה.

ההכרה במדינה חדשה באה לקבוע את בואה לעולם של אישיות משפטית בינלאומית חדשה. על הכוונות המשפט בינלאומי מקנה לה ועל החובות שהוא מטיל עליה. וכן ליתן

1933-II, vol. 44, 1934): R. Langer, *Seizure of Territory. The Stimson Doctrine and Related Principles in Legal Theory and Diplomatic Practice*, 1947; H. Lauterpacht, *Recognition in International Law*, 1948; T. C. Chen, *The International Law of Recognition*, 1951.

ד. ב.

הַכְרָה [תורת ההכרה], ההכרה (הכ') היא עובדה יסודית של תווית-האדם. שאנו יכולים לתאר אותה דק מחנך הסתמכות על נסיונו האישי. ההכ' היא יחס מיוחד בין הסובייקט המכיר והאובייקט המוכר — שני קטבים מנוגדים, שביניהם קיימת מתיחות מיוחדת. יסודה של מתיחות זו הוא במה שהסובייקט מבקש, "לחדור" לתוך האובייקט, "לקנות" אותו לעצמו, "להשיג" אותו (במשמעות כפולה). להעבירו כביכול מתחום אל תחום האובייקט, אל התחום של הסובייקט, "לתפוס" אותו.

המדע השואף להכיר את ההכ' עצמה, לעשות את הויקה המיוחדת בין המכיר והמוכר מושא של הכ' יותר גבוהה. הוא תורת ההכרה (תההכ'). בלשונת אירופה נקרא מדע זה גנוסאלוגיה (א. ג. באומגרטרן: Gnosologia sive scientia cognitionis, 1750) או נואולוגיה או אפיסטמולוגיה (epistemology). מונח אחרון זה טבע (1854) הפילוסוף הסקוטי פ. פריי (Ferrier). שחילק את הפילוסופיה לאפיסטמולוגיה ואונטולוגיה. השימוש העברי, "תההכ'" הוא תרגומו של המונח הגרמני Erkenntnistheorie, שחידש ק. ל. רינהולדט. שנעשה רווח בהשפעת ספרו של א. צ'לר (Zeller): Über die Bedeutung und Aufgabe der Erkenntnistheorie, 1862.

כל קשרה בסיסי קט המכיר, אפסיכי יש להבחין בקפדנות בין ההכ' כתהליך נפשי ובין ההכ' כפירוש לתהליך זה — ההכ' כשלעצמה. כשאנו מקפידים על הבחנה זו, באים בהכרח לכלל טעותו של ה"פסיכולוגים": מכיוון שההכ' מותנית ע"י הסובייקט והיא עצמה תופעה תודעתית, כבור הפסיכולוגים, שאפשר להבחין את ההכ' מתוך מה שהחוקים של התודעה חלים על התהליך ההכרתי. היא מסביר את הסטרקטורות האפיניות להכ' בתוך כוונת ע"י חוקי התהוות של הסטרקטורות אלו בתוך התודעה — חוקים, שאינם נהיים כלל וכלל עם החוקים הפגוליים של ההכ' כשלעצמה. אמנם נכון הדבר, שכל ההכ' כתופעה נפשית, יש לה התהוות פסיכית כמין לכל תופעות התודעה, אולם תההכ' מעוניינת ב"ע"ך האמת ובקשריו של ע"ך זה אל הסטרקטורות של התודעה המ"ך, ולא כבשית הנפשיים. כשאנו מתכשמים לע"ך האמת שלהכ', הרי נעשה כל מדע — ומדע הפסיכולוגיה בבלי — בלתיאפשרי. דהיי, הפסיכולוגיה של התהוות — ואף החובה — להסביר את מה העובדות של התודעה המכרת מצידן הפסיכולוגי, אך מחקר זה נמצא בתחום שונה בסדר מזה שבו נמצאים מחקרי תההכ'. כשהפסיכולוג חוקר את החוקים הנפשיים של פעולת-החשיבה, הוא אדיש בהחלט לשאלה, אם פעולה זו היא כוונה או כוונת. מנקודת-מבט אין כאן אלא פעולה נפשית שעליו לברר לברר מה היא כוונה כל פעולה נפשית אחרת. השאלות המיוחדות של תההכ', כגון: כלום הוא ניתוח אובייקט להכ' ע"י הסובייקט? ואם ניתן הוא — כיצד הוא ניתן לכך? מה הם המתכנים של הודאות? כלום יש דב"גות? ודאות? מה הוא היחס בין הדב"גות ופתרון? וכיוצא בשאלות אלו, אינן מתיישבות ע"י מה שאנו מתחשבים באופי הפסיכי של ההכ' ובחוקים של ההיחס הפסיכיים בכללם.

שההכ' אינה יוצרת את המדינה, אלא רק מאשרת את עובדת הויקה. לפי תפיסה זו, אין קיומה של מדינה חדשה, על כל התוצאות המשפטיות הנובעות ממנו, נפגע ע"י אי-הכרה בה מצד מדינה אחת או כמה מדינות. גם קודם שהוכרה המדינה החדשה, רשאית היא להגן על שלמותה ועצמאותה. לראוי לקיומה ולשלמותה לארגן את חייה כרצונה וכד'.

בהתאם למשפט הבינלאומי הקיים, אין חובה להכיר במדינה חדשה; ופירושו של דבר, שגם אין לשום מדינה זכות לתבוע הכ'.

ההכ' במשלה חדשה נדרשת רק כשממשלה זו היא פרו של מהפכה או הפיכה, כלומר, כשהקמתה באה מתוך הפרת חוקי המדינה ותיקתה, אי-חוקיותה הקונסטטוציונית אין בה כדי לשמש נימוק לאי-הכרת בה. כמו שמתן ההכ' אין בו משום הסכמה למשטר החדש או משום נקיטת-עמדה כלשהי כלפיו. הגורמים הקובעים בעניין ההכ' בממשלה חדשה הם מידת שלמותה-בפועל של ממשלה זו בתחומי המדינה, או אף בחלק משטחה, וכן מידת כוונתה לכבד את ההתחייבויות הבינלאומיות, שהממשלה הקודמת קיבלה עליה. על רקע זה יש להסביר את האיחור במתן ההכ' לממשלתה החדשה של ברית-המועצות, שקמה אחר המהפכה הרוסית ויישמה השאלת ההכ' בממשלה חדשה נודעת חיובות מרובה גם במסגרתו של ארגון בינלאומי. כרוגמה לכך עשוי לשמש עניין ההכ' בממשלתה של סין העממית ובכוחה — ולא בו של ממשלת סין הלאומית — למנות את נציגיה של סין למוסדות של האו"ם.

נוסף להכ' במדינה חדשה ובממשלה חדשה קיימות צורות אחרות של הכ': הכ' כמודעים או כמתקוממים, הכ' כבד לחם והכ' בממשלה בגולה, בימי מלחמת-העולם II ונוקק גם להכ' ב"אומות"; כך והורו האומות הפלנית והצ'כית קודם שהשיגו את עצמאותן המדינית, יש מונים עם סוג זה של הכ' גם את "ההכ' בעמישראל, כפי שבאה לידי ביטוי בהכרות-באלפור ובמאנדאט הארצישראלי, אע"פ שמשטמים שונים ציינו עם ישראל במסמכים אלה כמונה, "עם", ולא "אומה".

התוצבה להימנע מהכ', בהסדר הבינלאומי, שנקבע עם כינונו של תההכ' האומיים ועם כריתת האמנה בעניין איסור-המלחמה (הסכם קלוג-בייאן משנת 1928), נתקבלה דוקטרינה, שלפיה חייבות המדינות להימנע מלהכיר, במצב, במ, אמנות והסכמים", שבאו לעולם מתוך הפרת המשפט הבינלאומי, כגון שיטוח של שטח-אדמה ע"י מדינה בניגוד לתהתיבויותיה הבינלאומיות או ע"י הקמתה של "ממשלת בנות", דוקטרינה זו מכונה "דוקטרינה של סטימסון" — על שמו של מזכיר-המדינה האמריקני הנרי ל. סטימסון, שהכריז עליה לראשונה ב-1932. לאחר מכן נוקקו לה בהודמנויות שונות, מאצ'וריה (שהייתה חלק מאדמתה של סין) והקימה בה את המדינה מאנצ'וקוואו, באותה שנה אושרה דוקטרינה זו ע"י תההכ' האומיים, ולאחר מכן נוקקו לה בהודמנויות שונות, אין להפריז בחשיבותה המעשית של דוקטרינת-סטימסון, שכן אין היא מטלת על המדינות את החובה לצאת לעזרתה של המדינה, שהותקפה או נפגעה ע"י איוו פעולה בלתי חוקית אחרת, אלא אך ריק מורה לתן להימנע מהכ' בכיבושיו של הוקפקן או בירתנות אחרים, שמדינה זכתה בהם מתוך הפרת המשפט הבינלאומי.

J. F. Williams, *The doctrine of the reconnaissance en droit international et ses développements récents* (Recueil des cours de l'Académie de Droit International de La Haye,

מצידו של הסובייקט, יציאה מתוך עצמו ושיבה אל עצמו. הסובייקט משתנה ע"י מה שהוא מכיר את האובייקט, ואילו האובייקט אינו משתנה ע"י מה שהוא מוכר. בתפיסה זו של יחסי הסובייקט-האובייקט כרוך מספר גדול של בעיות, שתהליך התחילה מבררת אותן רק בדורות האחרונים בהשפעת הורם הפונגולוגי של הוסרל (ע"ע; ע"י ביחד ספרו של ניקולי הרטמן [ע"ע], בביוגרפיה למטה), ובה קשורים חילוקי הדעות השונים בין הורמים המבקשים לבטל את המתחות בין הנושא והמושא ע"י מה שהם עושים את המושא חלק של הנושא (סובייקטיוויזם, אידיו-אליזם), ובין הראלים באסכולות השונות, המתענן במושא דוקא. לתהום דיון זה שייכות גם הבעיות בדבר היחס בין האובייקט ובין ה"תמונה" המייצגת אותו בתוך הסובייקט המכיר, שלה קוראים גם בשם "תוכן", או אובייקט אימאננטי. כלום וזהים הם האובייקט והאובייקט-האימאננטי (מתורתו של המניזם האפטיסטולוגי) או שונים הם זה מזה (מתורתו של הדראליזם האפטיסטולוגי)? ועוד.

2. בעיית האפשרות של ההכרה. כלום יכול האדם להכיר משהו הכרה אמיתית? תהליך משתדלת לסתור את הטענות של הספקנות — הן של הספקנות המתבססת על אשליות החושים ועל החסימות שבתפיסות הנובעות מן החושים (ספקנות חושנית) והן של הספקנות המבקשת לגלות סתירות בהכרע עצמה (ספקנות שלכנית).

3. בעיית הגבולות של ההכרה. יש שיטות, כגון זו של קאנט, שדוחות את הספקנות ומגיבות על אשפוזת ההכרה ע"י מה שהן מצמצמות את ההכרה לתחום-התופעות, בעוד שעולמם של הדברים-כהם-לעצמם (ע"ע) אינו פתוח, לפיהן, להכרתו של האדם, כאן נאן הואוי לציון את עמדתם של דומים חדישים מסוימים — הפוזיטיוויזם, האמפירי-ציזם, — המזהים את מה שניתן להכירה עם מה שניתן לאימות ואת הבלתי-ימכר עם מה שאינו ניתן לאימות, שהוא, לפי תפיסתם, מחוץ שמעות. וכאן מתעוררת השאלה: כלום יש עצמים, שלפי טבעם או לפי טבעה של ההכרה האנושית אינם ניתנים להכרע?

4. בעיית המקורות של ההכרה. בדיון על שאלה זו בולט הניגוד בין השכלתנים ובין האמפיריציסטים. אלה האחרונים (לוק, ברקלי, יום, טענים, שותטון) הוא המקור היחיד של ההכרה, אך לוק מודה בדבר, שגם הנסיון הפנימי משמש מקור של ההכרה ואילו אחריים, קיצונים ממנו, טוענים, שרק התחושה התיצונית (המשנת החושים) משמשת יסוד להכרה (sensationalism). השכלתנים מצידם (דקארט, שפינוזה, לייבניץ) מסתמכים בעיקר על התבונה כמקור-ההכרה, אף אם לא עלית בלבד. קאנט ניסה להשלים בין הראציונאליזם והאמפיריציזם ע"י מה שקבע גם לשכל וגם לחושים את מקומם המיוחד ביצירתה של ההכרה הנבנית מתוך פעולת-השונפות של שני הגורמים הללו.

5. אפריורי ואפוסטריורי. בעיה זו קשורה בעיית הקודמת. התפקיד הוא לברר את היסודות האפריוריים או הבלתי-נסיוניים של ההכרה. בקשר לכך נדונה בעיית, המושגים הטבעיים בנו מלידה (דקארט; הפילוסוף הניקוליזם) או לא (לייבניץ). כיצד אפשר להצדיק את האמיתות האפריוריות? פילוסופים אחריים (לייבניץ, לוצה) ניסו להכריע, שבאל הנחתן של אמיתות אפריוריות אין מקום לשום

כשם שיש להבדיל בין תהליך ותורת-הנפש, כך יש להבדיל בין תהליך ובין הלוויקה הנוצנית. אי"ש ספרי-הלימוד המסורתיים של הלוויקה, ביהוד בדורות הקודמים, דנו על נושאים הרבה, שמקומם בתהליך, הייבם אנו לתחום תחום בולט של תורת-ההגיון ותהליך-תורת-ההגיון. היא מדע של הצורות, ואין בה מקום לתכנים; היא "צורנית". אין הלוויקה מכרת במתחות המיוחדת שבין המכיר והמוכר, שהיא אפיינית להכרה. למשל: האם הקש מסויים הוא נכון מבחינה צורנית, אם הוא "תופס", אם הוא "בעל תוקף" (תקף)? היא שאלה של תורת-ההגיון; אך המחקר בשאלת מהותו של ה"תוקף", מהותו של האמת, הוא מעניינת של תהליך ולא של תורת-ההגיון. יש להכיר תודה ללוויקה בולצנו (ע"ע) על ששמר, מתוך השראה אפלטונית, את תורת-ההגיון מפני שיטושו הגבולות שבינה ובין תורת-הנפש והן ותהליך-מה ע"י תורתו של ה.משפטים כשהם לעצמם", המושגים כשהם לעצמם", וכי"ב: לגבי הלוויקה המושג, "משולש" או המושג, "צדק" או "משפט-פיתאגוראס" הם יחידות אידיאליות מסוימות, שאינן תלויות כלל וכלל בתהליך-ההכרה. יחידות אלו — מושגים מספרים, משפטים, חוקים — קשורות זו בזו ע"י חוקיות-הגיוניים, ובירורם של חוקים אלה הוא מטרת מחקרה של תורת-ההגיון. ויש להוסיף: יחידות הגיוניות אלו אינן סובייקטיוויזם ואינן אובייקטיוויזם (באותו מובן, שבו אנו אומרים על העצמים שבוולם שהם אובייקטיוויים). הן ענין ממלכת-ביניים — ג. ויזל דיבר על "ממלכת-בלישית" — מחוץ לסובייקטיות ולאובייקטיות. הן מהותיות בסובייקט (התושב באתן) או באובייקט (למשל: מהלך הכוכבים הוא. הגשמה" של תוקף-המכוד), אך אין הן תלויות בסובייקט או באובייקט. וכן קיימת הלוויקה מעבר לניגוד שבין הסובייקט והאובייקט.

לפעמים קראים לתהליך גם "לוויקה טרנסצנדנטאלית" או "לוויקה קנטית", אולם אין מונחים אלה הדימ-שמעיים. בכלל צריך לומר, שהמינוח הפילוסופי בתחום זה אינו אחיד — מה שגרם לטעויות הרבה. כך, למשל, נקראת הלוויקה של בולצנו, שבה פיתה את תפיסתו הנוכרת, "תורת-המדע" (Wissenschaftslehre, 1837) ואילו ספריו של פיטקה, שיצא באותה תקופה עצמה, נקראים גם הם "תורת-המדע", אי"ש שאינם עיוניים ללוויקה צורנית, אלא בקטא-פסיקה ובתהליך.

קנה המשימות והבעיות העיקריות של תהליך?

1. תיאור פונקציונלי והבהרה של פעולת-ההכרה. אם אנו מניחים, כמו עושה הפסיכולוגיה המודרנית ממנו של ברנטנו (ע"ע), שכל התופעות הנפשיות מתייחדות ע"י היחס התכוונותי (intentionale Bezie- hung) בין הסובייקט והאובייקט, כלומר, שבכל תופעה נפשית — למשל, בשמחה, בשנאה, בדימוי וכד' — יש לסובייקט, התכוונות" ממין מיוחד אל האובייקט, נשאלת השאלה, מה היא הויקה המיוחדת, הסגולית להכרה, של הסובייקט לאובייקט? ועוד: היחס ההכרתי הוא לכאורה מלא המיתות, האובייקט נשאר, גם כשהוא מוכר, "מתוך" (סובייקט). הוא נשאר מושא, ob-jectum (מה שהושלך החוצה). אך הסובייקט אינו יכול, "לתפוס" את האובייקט — מצד אחד, בלא שיצא בכיבוש מתוך עצמו, ומצד שני, בלא שישאר בתוך תחומו. נמצא, שהפונקציה ההכרית היא,

A. N. Whitehead, *The Principles of Natural Knowledge*, 1919; J. Laird, *Study in Realism*, 1920; A. Messer, *Einführung in die Erkenntnistheorie*, 1921; B. Russell, *The Analysis of Mind*, 1921; E. Cassirer, *Das Erkenntnisproblem in der Philos. und Wissenschaft der neueren Zeit*, 1922-23¹; N. K. Smith, *Prolegomena to an Idealist Theory of Knowledge*, 1924; F. Brentano, *Versuch über die Erkenntnis*, 1925; N. Hartmann, *Grundzüge einer Metaphysik d. Erkenntnis*, 1925²; W. P. Montague, *The Ways of Knowing, or The Methods of Philosophy*, 1925; M. Schlick, *Allg. Erkenntnislehre*, 1925; J. Dewey, *The Quest for Certainty*, 1929; C. J. Lewis, *Mind and the World-Order*, 1929; W. T. Stace, *Theory of Knowledge and Existence*, 1932; A. D. Woozley, *Theory of Knowledge*, 1953; L. Rougier, *Traité de la connaissance*, 1955.

ש. ה. ב.

הַכְרָת וְכִיּוֹת הָאֵם וְהָאָרֶץ, ע"ע מַהְפָּה צִרְפָּתִית;
כִּיּוֹת הָאֵם וְהָאָרֶץ; אֲרָחוֹת.
הַכְשָׁט, ע"ע בְּלָגִים.
הַכְתָּרָה, ע"ע מַלְךְ.

הַל (Hull; שם מקוצר של Kingston-upon-H.), 1. עיר-הנמל השלישית בגודלה באנגליה (אחר לונדון ולייוורפול); יושבת באמצע החוף המזרחי של אנגליה. בדומה של יורקשייר. מספר תושביה 300,000 (1956). הל נקראת על שם נהר-הל, הנשפך במקום זה לנהר האמבר, שמכאן ואילך — עד נפילתו לים הצפוני — הוא מתחבב ונהפך למפרצים בצורת משפך. במהל-האחמשים של אנגליה התיכונה לצרכי סחרה עם חופי הים הצפוני והבאלטי; דרך הל מועבר ביזא של בצר-ביזל, ערים שלחים. פשתן וצמר יוצאו של טכסטיל ומכונות. הל היא גם נמל דיג גדול. ענפי-העשייה הם: מטבחות, בורסקאות, הוצרת כימית, זיקוק-שנינים, טכסטיל ונייר, הל ידועה לנו מנפאלאמנט, במאה 14 הוקמה בה שתי כנסיות נאות, שהן קיימות עד היום, הל היא גם מרכז תינזכי כללי ומקצועי. העיר נספגה קשה במלחמת-העולם II ומספר תושביה (313,500 ב-1931) פחת במידה ניכרת. קהילה יהודית קיימת בהל מסוף המאה 18 ואילך. ב-1831 היו בה כ-2000 יהודים; ב-1957 כ-2,000.

2. עיר בקאנאדה בפרובינציא של קרנאטק; יושבת על נהר-אטאוור מול העיר אוטאוור, ובה כ-33,000 תושבים (1951). שפונתם על תעשיות עץ ונייר והתכת-ברזל.

הֵל (Hel), לפי האגדה הגרמנית העתיקה — אחד ממקומות מגוריהם של המתים. כן מסמן השם הל את האלה השולטת בתחום שמחת לארץ, מקום שסכנם של המתים. דמותה דמות-בלבולות, ועזרה חצוי שחור וחצוי אדום, כעין הבשר. יש לה תאווה לאוצרות ואינה יודעת רהמים. כשחדרה הנצרות לתוך העמים הגרמניים, וזאתה הל עם מושג הגיהנום (באנג' hell, בגרמ' Holle).

הל, אָם כָּה לֵה, ע"ע אָם כָּה לֵה לֵה.

הַל, קוֹרְדֵל — Cordell Hull — (1871-1955). מינאיי אמריקני. אחרי תקופת-פעולה במדינת מינסי כעורך-דין, כחבר בית-המוקקס של המדינה וכשופט. נבחר הל

טענה ולסוף חל, ולפיכך גם מי שרוצה להכחיש את קיומן של אמיתות אלו, מוכרח להניחן תחילה קדם שיטען את טענתו. קאנט מזדיק את האמיתות האפריוריות (משפטים סינתטיים אפריוריים) בטענה, שבלא הנחתן של אמיתות אלו אין הניסיון אפשרי; מיפקה מבקש לראות בהן תנאים של התודעה העצמית. חוקרים חדישים (פואנקרה, פיהינגר) ניסו הצדיק את השימוש בהן מתוך ראייתן כהסכמים שרירותיים של אנשי-המדע.

6. מיון הסוגים העיקריים של ההכ', בתחום זה חשובה ביחוד ההבחנה בין "הכ' מתוך הכרות" (knowledge by acquaintance), שבה אנו מכירים מושא (איכות, עצם, הוולת וכד') ע"י נוכחותו הבלתי-אמצעית של המוכר (כך אנו מכירים גם את עצמנו באופן ישיר), ובין "הכ' ע"י תיאור" (knowledge by description), שהיא ה' בלתי ישירה של הברבים, הבחנה זו נוספה במיוחד ע"י ברטרנד ראסל בספרו, בעיות הפילוסופיה". השאלה אם אנו מכירים את הוולת ע"י הכ' בלתי-אמצעית או ע"י הקש, תופסת מקום רחב בתהיכ'.

7. בעיית מהותה של האמת, התורות המנסות להשיב על שאלה זו הן: א) תורת התאמה (קורספונדנציא), לפיה משפט הוא אמיתי כשש התאמה בינו ובין העובדות בפועל — כלומר, כשהוא הופך איוו עובדות עובדתיות. את האופן של "התאמה" זו מתארים חוקרים שונים בצורות שונות: ב) תורת ההתלכדות (קוהרנציא); משפט הוא אמיתי כשהוא חלק הכרתי של כוליות שיטתית, שהיא מלוכדת בתוך עצמה. חוקרים אחרים דורשים, שהתלכדות זו תהא חזקה כל-כך, שמכל חלק בשלשלת המשפטים המלוכדים יתחייבו בהכרח כל שאר החלקים כולם; ג) התורה הפראג-מאטיסטית של האמת, המייחסת אמיתות למשפט שהמשפט "עובר" לשביעות-רצוננו (ע"ע פְּרָגְמַטִּים).

8. יש להבחין בין בעיית מהותה של האמת לבעיית הוודאות הסובייקטיביות על מבחניה השונים, המבחו המקובל ביותר של הוודאות הוא הבריניות (ע"ע אִיִּדְנָצִיָה; דקארט, פסיכנולוגיה בריטנאנז, הוסרל). הדעות חלוקות בשאלה, אם כל ברירות היא בעלת אותה רדגה עצמה או יש רדגות שונות של ברירות, ואם קיימת גם ברירות של ההשערה א. מיינונג: Verumtungs-Evidenz).

9. בצד תהיכ כלכלה קיימות תורות-הכרה של המדעים המיוחדים השונים.

במצבה השניה של המאה 19 נחשבה תהיכ' בהשפעת התחדשות תורותיו של קאנט ע"י האקסטיניום החדשים, כייסצפילינה מרכזית של הפילוסופיה. אחר מלחמת העולם II פחתה ההשיבות של תהיכ' ובמקומה באה האונטולוגיה.

ש. ה. ברינג, מבוא לתורת ההכרה, ת"ש; ג. רוטנשטיין, בין עבר לתווך, דרכי ההכרה ההיסטורית, חש"ו, הג"ל, ראשונות תחומי הניחון [לע הים בין לניקה צורנית ולזניקה פרמננציאלית], חרביץ, ספר 1-3; L. T. Hobbs, *The Theory of Knowledge*, 1896; F. H. Bradley, *Appearance and Reality*, 1897; H. H. Joachim, *The Nature of Truth*, 1906; J. Cohn, *Voraussetzungen und Ziele des Erkennens*, 1908; W. James, *The Meaning of Truth*, 1909; H. W. Carr, *The Problem of Truth*, 1913; B. Russell, *Our Knowledge of the External World*, 1914; Ch. D. Broad, *Perception, Physics and Reality*, 1914; N. O. Lossky, *The Intuitive Basis of Knowledge*, 1919;



הל: תראה 1955

המדיניות העולמית. עמד כל צרכו על טיבן של בעיית אלו. מתוך כך נחקרו היחסים בין רווולט ובין הל. שלא היה מרוצה גם מכמה מחידושיו של הנשיא בתחום של מדיניות-הפנים. אבל משום השפעתו של הל על חברי הקונגרס ממדינות-הדרום, לא רצה רווולט לוותר עליו כחברי-הקאבינט. — 1945 הוענק להל פרס-נובל לשלום בעד חלקו ביצירת האו"ם. 1948 יצא ספר זכרונותיו בשם The Memoirs of Cordell Hull.

בתוקף תפקידו כמזכיר-המדינה היה הל החבר הבכיר בוועדת שלושת השרים (הל, מורגנטאו, סטימסון) בתוך „ועד פליטי-המלחמה“ (War Refugee Board), שחוקם ע"י רווולט בתחילת 1944 — בין השאר, לשם הצלת יהודים מן השואה.

ב. א.

הלאמה. העברתם של נכסים מבעלות פרטית ללאומית והטלת מיליטם של תפקידים בתחומי-הייצור, שבוצעו ע"י גופים פרטיים, על רשויות ומוסדות של המדינה. במובן רחב יותר מציין המונח הל' גם העברת נכסים ושירותים מבעלות פרטית לרשות ציבורית כלשהי (למשל, עירונית) וכן הטלת תפקידים ושירותים חדשים מעיקרם, שמעולם לא היו בידי בעלות פרטית, על רשות ציבורית. המונח הל', במובנים שונים, מצוי בספרות הסוציאליסטית מתחילת הרבע השני של המאה ה-19, אך במשמעות העיקרית שלו, המקובלת כיום — במאניפסט הקומוניסטי (1848), במשמעות זו הוא מופיע במציעיהו של המפלגות הסוציאליס-

תחבר בית-הנבחרים של אה"ב וכיהן בו מ-1907 עד 1921 ומ-1923 עד 1931. כמחוקק התעניין הל במיוחד בבעיות המיסים והסחר הבינלאומי. הל היה מראשי המנסחים של חוק מסי-ההכנסה הראשון באה"ב, פעל לשם ביטולם או צמצומם של מסכי-המגן, והמליץ על הסכמים מסחריים הודיים לשם ביטול מורדג של ההגבלות בתחומי המסחר הבינלאומי. 1931 נבחר הל לסנאט של אה"ב לתקופה של 6 שנים. אבל ב-1933, עם עלייתו של פ. ד. רוולט (ע"ע) לנשיאות אה"ב, נתמנה הל, שהיה מקובל בקונגרס (וביחוד בין מדינאי-הדרום) ושיצא לו שם של תומך במדיניות כלכלית ליברלית, למשרת „מזכיר-המדינה“ (שר-החוץ והחבר הבכיר בממ"ש לה). במשרה זו עמד הל תקופת-זמן ארוכה מזו, שבה עמד כל אחד מקודמיו; הוא התפטר ממנה ב-1944, כשנפגמה בריאותו. את שנות-היו האחרונות בילה על ערש-דיו.

כמזכיר-המדינה הוסיף הל לטפח את רעיון הליברליזציה של סחר-החוץ באמצעות הסכמים מסחריים הודיים, וכן טענים את מדיניות „השכנות הטובה“ (ז"א יחסים על יסוד של שוויון ואי-התערבות) עם ארצות אמריקה הלאטיניות. בניגוד ל„מדיניות-הדולאר“ (שדגלה בהתערבות בענייניהן הפנימיים של אותן הארצות לטובת קבוצות של בעלי אינטרסים כלכליים באה"ב), אך בבעיות העיקריות של מדיניות-החוץ בתקופה הרת-העולם, שבה שרת, מעטת הייתה השפעתו של הל על רווולט, שהעדיף לסמוך על יועצים אחרים מפקידיו משרד-החוץ ומוחוץ לו; ואף ספק הוא אם הל, שרק בסוף ימיו התחיל מתעניין בבעיות של

הולאמו בשלמותם או בחלקם בארצות אלו רשת-הרכבות. שירותי התחבורה הממונעת. מפעלים להפקת גזאז. ואח"כ גם מפעלים להפקת-חשמל.

הלאמתם של מפעלים במשקים הקאפיטליסטיים נעשתה במקרים הרבה בהסכמת הבעלים הפרטיים, אע"פ שהיו מקרים, שהממשלות הוכרחו להשתמש באמצעי-כפייה. אך בכל המקרים שולמו בעד הנכסים שהולאמו פיצויים. שממדיהם נקבעו במקרה של אי-הסכמה ע"י בוררים. העקרון של תשלום פיצויים במקרה של הלי — בניגוד להפקעה ללא תשלום — הוא הכלל המקובל גם על ממשלות סוציאליסטיות בארצות ה"מערב".

מקובל לייחס כיום את המושג הלי גם להליך מסוים (האפיניני ל"ארצות נאורות") של העברת נכסים מבעלות של פרטים, שאינם אזרחי-הארץ, לבעלות של גורם ספוף שירות למרותה של המדינה, שבתחומה נמצאים הנכסים ברוב הדבר. שהממשות של "הלאמת" כאלו שונה במידה מרובה ממה שהוגדר למעלה כחלי. טיפוס זה של הלי, שמגיעו הם לאומיים-מדיניים בעיקרם. מכון ביסודו לה-יצאת הנכסים מרשותם של אזרחי-הארץ. ולא למסירתם לרשותה של המדינה המלאמת דוקא; אף העברתם לבעלות אזרחיה של מדינה זו מוגדרת כחלי. אע"פ שרוב המקרים ממכרות הממשלות להעביר את הנכסים הנדונים — ברובם מפעלים, שמפיקים מתוצרתם נפט. ובמיעוטם שירותים ציבוריים (מים, כוח, תחבורה) — לרשותן שלהן. ההלי מסוג זה נחלתה גם היא. ברוב המקרים. בתולמי פיצויים כסויים לבעלים הזרים. אך עובדת החלי כשמצומה וכן קביעתם של ממדי-הפיצויים ומעדי-התשלומים גרמו לפרקים לסיבוכים מדיניים בינלאומיים (ע"י להלן; הלי של נכסי זרים).

בברז"מ בוצעה במקרה שבין שתי מלחמות-העולם הלי בקנה-מידה רחב. כל מפעלי-האוקטובר — נכשלו והחליטו על "המדיניות הכללית החדשה" (ב1921) היוותה טיגה מן המדיניות של הלי טוטאלית ומדינית. בסוף שנות 20 ובתחילת שנות 30 חודש תהליך ההלי בברז"מ בכל הקטגוריות הלא-חקלאיים. אך כמה שנוגע לפנהי-התקלאות, שבו היו מועסקים 70% מן המפנסים, באה הממשלה הסובייטית לכלל הכרה. שהתנאים של עדין לא היו בשלים להלי והחליטה לאיצן ענף זה בעיקר על בסיס של משקים קולקטיביים (קולחוזים). הקרקע ובעלי-ההיים נמסרו לר-שותם של המשקים, ואילו תחנות הטראקטורים והמכונות, שהוחלו אז בהקמתן ושחשיבותן היחסית כספקי-כוח בחקלאות הלכה וגדלה במהירות, חיו במשך כשלושים שנה בבעלותה של הממשלה. לסוף ענף (ב1958) הועבר גם הציור המכאני הכבד, שהיה ברשותן של התחנות. לידיהם של הקולחוזים. מעוטן של יחידות-הייצור בחקלאות — משקלו אינו עולה על 10%—15% בכלל התפרוקה של הענף — הולאם לגמרי ואורגן בצורת חוות ממשלתיות (סובחוזים). ה"מקוראית העממיות" הלכו בנידון זה בעקבותיה

שיות מן הרבע האחרון של המאה 19 ואילך. באותה תקופה כבר החילו משמשים בו גם בממשות הרבה יותר, שגד כרה למעלה — כציון להעברה כלשהי של נכסים מבעלות פרטית לבעלות ציבורית (וע"י סוצ'ליזם; קומוניזם; קולקטיזם).

במשך מאה השנים האחרונות בוצעה הלי בממדים שונים כמעט בכל משקי-תחום. בסקאנדינאויה. בארצות אירופה המרכזית והמערבית. באנגליה ובקהיליית-העמים הבריטית. בארה"ב ובארצות אמריקה הדרומית — בכל המשקים הללו, שאפשר להגדירם כקאפיטליסטיים, הועברו כמעט כל הנכסי-המשמשים למתן שירותים ציבוריים. כגון תברואה. סעד וחינוך, במידה שהיו בידי גופים פרטיים, לבעלותן של רשויות ציבוריות. גם חלקים מסויימים משירותי-הבריאות, בידח עם הנכסים שהיו ברשותם. הכו במשקים אלה לציבוריים — אע"פ שממדי "ההפיכה" בתחום זה היו שונים זה מזה בארצות השונות. בעוד שבארה"ב נמצאים רק מועטים מבתיה-החולים והמראפות בבעלותן של רשויות מקומיות ומנהולים שירותים ציבוריים כפשים. קיים באנגליה שירותי בריאות לאומי, שניתן חתם לכל הרושבים. ברוב מדינות אירופה חזקו גם מפעלי-שיכון ממשלתיים ומוניציפאליים, שנכטיים הם בבעלות ציבורית. בכל המשקים הללו, פרט לארה"ב, שבה מולאם רק הדואר, הועברו שירותי הדואר והטלקומוניקאציה. מפעלי-חמים ורובם של המפעלים המספיים כוח (גזא וחשמל) לבעלותה של המדינה או לבעלותן של רשויות מקומיות. כמרכון הולאמו מפעלי-התחבורה, בידח הרכבות. אבל גם שירותי התחבורה הממונעת העירונית ונית והביק-עירונית, ובפועל כל שירותי התחבורה האזורית. הממשלות חדרו גם לענפי-ייצור. כך, למשל, הולאמה במידה מרובה תעשיית-הנשק. גם חלקים מהעשיית חמסטים, בניית-הרכבות. בעלי-התנסה וכריית-החם והעברו בארצות אירופה. בשיעורים שונים, לרשותן של הממשלות. התעשייה החדשה הקטורה בהפקתה של אנרגיה אטומית מנהולת אף היא כותשה מולאמת. אלא שניכר כיום נתיח, בייחוד בארה"ב, לאפשר גם לסקטור הפרטי לפעול בתחום זה. כן גדלה פעי-לותה הישירה של המדינה בתחום המימון, אע"פ שבתחום זה הסתפקו רוב הממשלות בהלאמתו של הבאנק המרכזי.

צקבם של תהליכי-ההלי במשקים הקאפיטליסטיים הוחש מאד במאה 20, וביחוד אחר מלחמת-העולם I. קניית חלק מן המניות של חברת-הנפט הפרטית ע"י הממשלה האנגלית נחשבה לחידוש גדול בשעור הייצור של מאה זו. אך בשעור השלישי התחילה אף ממשלת ארה"ב באמצעות ה"רשות של עמק הנס" (T. V. A.) ומפעלים דומים באזורים אחרים של המדינה להקים מפעלי-כוח הידרואלקטריים לשם הפקתו של חשמל לשימוש מסחרי. תעשיית האנרגיה האטו-מית, שהוקמה אחר מלחמת-העולם II, הייתה מלכתחילה בבעלותה הבלעדית של ממשלת ארה"ב. בשעור הרביעי של המאה הולאמו באנגליה הרכבות, חלקה הגדול של הובלת המשאות הממונעת, מפעלי-הגזא (ואילו תעשיית-החשמל כבר הולאמה בשנות 20). תעשיית-התפוח ולעיסית-הפולדה (האחרונה הוחזרה בנתיים, רובה ככולה, לידיים פרטיות). ואילו בשעור החמישי הוקמה גם תעשייה, שמפיקה אנרגיה אטומית, בבעלות ממשלתית בלעדית. ארצות שונות ביבשת אירופה גילו עוד פתוח היסטוסי בנידון, והקדימו בה את המדינות האנגלו-אספיות. בסופה של המאה 19 כבר

שקיבלו המשקיעים, היה מועט מזה שהוא מקובל בשוק — נצטמצמה זרימת ההון לענף או לגוף, המספק שירותים ציבוריים. הממשלה או רשות ציבורית אחרת הוכרחו לפעמים קרובות במקרים כאלה לספק הון נוסף להרחבתם של הפני עלים, וההגיון הפנימי של התפתחות זו הביא, בסופו של דבר, לרכישתם של כל נכסי המפעלים או רובם, עפ"ר בהסכמת הבעלים הפרטיים, ע"י הרשות הציבורית.

גורם אחר להלאמתם של מפעלים מסוג זה הוא הצורך בהשקעות גדולות לזמן ארוך. גדלם של ממדי ההשקעה עצמו, וגוסף על כך הסיכון הכרוך בהשקעות כאלו, יוצרים לפעמים קושי בגיוס ההון הדרוש ממקורות פרטיים בלבד. הממשלות מוכרחות אז, מאין ברירה, לספק את החסר. יתר על כן: כשאין העסקים מתפתחים כמקווה, מוכן תמיד חלק מן הבעלים למכור את זכויותיו, והקנה היחיד במקרים כאלה הוא עפ"ר הממשלה. הלי' כזו אינה נובעת, אפוא, מיזמתה של הממשלה. הולדות שניוניו העולות על הרכבות בימתה אירופה, ובשלב מאחר יותר באנגליה, הן דוגמה בולטת לתהליך, שתואר כאן.

לסוף יש להזכיר גורם, שהוא קשור בתפיסה, המקובלת משנות ה-30 של המאה ה-20 ואילך, שלפיה חייבת המדינה להבטיח את השימוש המלא בכוסר הייצור של המשק ובמלאו הפוטנציאל של התפתחותו הכלכלית לשם הבטחת העסקה שלמה לכל אזרחיה המוכשרים לעבודה כלשהי והזקוקים לה. אחד מן האמצעים לביצועה של מדיניות זו הוא אספקת עבודות ציבוריות בקנה מידה גדול (לדוגמה: מפעל עסקי-הקטנס באד"ב). אך פעולות כלכליות כזו חלויגת לפעמים את העברתם של תפקידים או רכישתם של נכסים (למשל, קרקעות) מיד בבעלים פרטיים ליד רשות ציבורית, מה שמהווה בפועל הלי'.

הניסיון, שנרשם במשקים הרבה מאמצע המאה ה-19 ואילך, מעיד בלא ספק, שההלי' עדיפה מאמצעים אחרים למילויין של פעולות מסוימות בייצור — בייחוד בתחום השירותים הציבוריים — בכל תיפוס משק שהוא. אך נסיון זה עצמו גם מלמד, שאין הלי' מלווה בהכרח בתוצאות, שציפו לחן בתחומים אחרים. הלי' כשלעצמה לא הביאה לידי חלוקה שווה יותר שן ההכנסה הלאומית, לא במשקים הקאפיטאליסטיים שיים ולא במשקים הקומוניסטיים. אין היא מערערת, אפוא, את הירבוד המעמדי במידה שריבוד זה מונגה בהבדלים בחלוקת-הכנסה.

ההתחשבות באינטרסים של הצרכן (מבחינת מחירי השי רותים וטיבם) אינה בהכרח מרובה יותר במפעל מולאם ממפעל פרטי. יש ידיים לטברה, שהיסוד המונופוליסטי, המשרייין במפעל מולאם בסמכותה של המדינה, הוא גורם שלילי בנידון, כן. הועובדה כשלעצמה של העברת נכסים מבעלות פרטית לציבורית אינה יוצרת, כפי שציפו, מערכת-יחסים שונה בהותה בין הנהלת המפעל ובין העור בים בו. הוודאות, שהרשות הציבורית תכסה את הפסדי המפעלים שבבעלותה ותעלה, בכוח מעמדה המונופוליסטי, ושל מחירי שירותיהם, מתלשט את היריבון של הנהגה ותל העובדים להגברת פריון-הייצור. הופעה זו היא מחסור, נותיהם המבוהקים של מפעלים מולאמים.

בעיה אחרת, שהיא מהותית לפעלים אלה, כרוכה בהעדרן של עקרן כלכלי לקביעת מידת-תפוקתם הרצויה, במפעלים מולאמים, כבמפעלים פרטיים, משתדלים לייצר בחיפץ

של ברה"מ, החרושת, סחר-החון, המימון והבאנקאות ורובו של סחר-הנפגים הולאמו במשך העשור הראשון אחר מלהמת העולם II. אך בחקלאות לא בוצעה כמעט כל הלי' אלא קולקטיזציה חלקית בלבד. רובם של החקלאים מסייגת לקיים את בעלותן על הקרקע ושאר נכסי-הייצור. נטינה של סין העממית (ב-1958) לעבור במחיר-יד אחד לתנאי בעלות וייצור חברתיים על בסיס של קומונות חקלאיות נתלה, כנראה, בקשיים גדולים.

תהליכי-ההלי' בברה"מ, וב-דמוקראטיות העממיות נקבעו בעיקרם ע"י התפיסה הקומוניסטית, הרואה בביטול הבעלות הפרטית על אמצעי-הייצור תנאי להשגת שוויון בחלוקת-ההכנסה ולביטולו של ההבדל המעמדי. הלי' כוללת היא מטרה מקובלת בתחום המדיניות המששית של התנועות הקומוניסטיות, השליטות במשקים אלה, קיומם של ענפים כגון חקלאות, שעדיין אינם מולאמים, נחשב לפרשה זמנית, שנעשתה באפ" המסיבות ושמןקוים לבטלה תוך תקופה קצרה-ביחס. גם המפלגות הסוציאליסטיות מחייבות את העקרן של העברת כל אמצעי-הייצור לבעלות ציבורית, אלא שפועל הן מתייחסות להעברה זו לחזון של. אחרית-הימים, לפיכך הן דוגלות בתכניות של הלי' מוגבלת, מוגשמת בתהליך איטי, שיביא במרוצת-הזמן אל המטרה הנכספת. ההתפתחויות, שבאו ברוב המשקים הקאפיטאליסטיים מאמצע המאה ה-19 ואילך, מקנות משמעות מרובה להתנהג בין המטרה הסופית של התנועה הסוציאליסטית ובין תכ-ניתיה לתיקונים מידיים, המתבטאים בהלי' מוגבלת בלבד. אפ" שנעוורה במדינות הקאפיטאליסטיות התנגדות נכ רצת להלי' כוללת ולהכוונה מרכזית של כל תהליכי הייצור, החלוקה והתצרוכה, והנצוא במשך הזמן לפועל במדינות אלו רוב עשפיהן של תכניות הלי' החלקית של המפלגות הסוציאליסטיות. התפתחות זו במשקים הקאפיטאליסטיים לא באה, כמובן, מתוך קבלת העקרן של בעלות ציבורית כוללת. המפלגות הלא-סוציאליסטיות, שביצעו חלק ניכר מן ההלי' בשעה שהזיקו בידיהן את רסה-השלטון, פעלו לפי בוחן ענייני בלבד.

עם הגרמים, שבתפסו בוחן זה, יש למנות, קודם כל, את השינוי שבא בתפיסת היחס בין המדינה והאזרח. מאחר שעקרן *laissez faire*, המצמצם את ההערבותה של המדינה בחיי-הפרט, הוחלף בהדרגה בתפיסה של "מדינת-רוחף", המחייבת אספקת שירותים-יחסיים לאזרח, הוכרחו הממשלות להעביר לרשות נכסים, שממששים למתן שירותי בריאות ותברואה, מינדן ושכונן, שיקולי-ביטחון הביאו להלי' של חלקים מסוימים מעשפיהן-המשק, אפ" שגם נימקים פוליטיים היוו לפעמים דרבן לכך.

המניעים להלי' של שירותי התחבורה, הרואר והטלקומו-ניקציה, מיים ואספקת-הכוח היו כלכליים בעיקרם. הפעלתם העיילה של שירותים אלה הייבה מתן מונופולין למספר קטן של פירמות, ולפעמים חרובות לפירמה אחת בלבד. ביטולה המחלט של אפשרות ההתחרות ע"י מסירת זיכיון חייבה, כמובן, פיקוח ציבורי על המחירים, שבעלי-הזיכיון תבעים בעד שירותיהם, וכך על טיבם והקפם של שירותים אלה, והטלת פיקוח כזה הביאה לידי כך, שהרשות הציבורית קיבלה עליה, במקום או באותו, את האחריות גם לשיעור הרווחים, העלול להתקבל מן הוון, המשמש לאספקתם של השירותים הנדונים. כתוצאה מזה — בייחוד כששיעור-הרת-

הנפט האנגלו-איראנית ע"י הפרטים 1950 גרמה למשבר רציני ואף לאימים בשימוש בכוח. מס' דיפלומאטי בין שתי המדינות לא נשא פרי. וב1951 פנתה אנגליה לבית-הדין הבינלאומי בהאג, שפסק ב1952, שאין לו סמכות שיפוט. לאחר מכן, בזמנתה של הא"ב (וכשהודעה ראש ממשלת איראן, הוד"ר מוזדק), הושגה ב1954, באמצעות קונסורציום של חברות נפט ורות יחד עם חברת-הנפט האיראנית המולאמה. פשרה, ואף נקבע סך של 25 מיליון ליש"ם כפיצוי לחברה האנגלו-איראנית. כך בוטל המגופולין של חברה זו על תפוקת-הנפט בפרס.

אחר פרס בא תורה של מצרים, שבילי 1956 הלאימה את החברה העולמית של תעלת-סואץ. שהיתה בעלת הניכיון המסחרי לחפירת התעלה וניצולה. הל' זו גרמה למשבר בינלאומי חמור, ואף לפלישה מיוזינת של אנגליה וצרפת למצרים (בנובמבר 1956) ולהתערבות נמרצת של האו"ם בסכסוך. התעלה באה לא רק משמעות הגנת על רכוש של החברה שנפגעה, אלא גם ובעיקר מתוך דאגה למעמדה הבינלאומי של התעלה בעתיד ("ע"ע תעלת-סואץ).

אע"פ שבעבר נטר רבים למעון, בהשפעת העקרון של קדושת הרכוש הפרטי, שההל' של רכוש זרים נוגדת את כללי המשפט הבינלאומי, לא הביא חקר הנושא מבחינה משפטית לדי שום מסקנה ברורה שהיא. כמעט שאין מדינה בעולם, שאינה מנהגת הל' (וצורה זו או אחרת) של רכוש זרים. השאלה העיקרית היא זו של הפיצוי, ובסופו של דבר, מוכרע עניין זה על-פי שיקולים שונים, שהחשוב שבהם הוא יכלתה של המדינה המלאמת לשלם ומידת הזדקקותה לשוקי-הכספים העולמיים. בשנת 1952 קיבלה עצרת האו"ם החלטה, לדעת רבים הצדיקה את עקרון החל'. לעומת זה פוגעת תכפולתן של ההל' — בייחוד בארצות המפתחות מבחינה כלכלית — בנכונותם של בעלי-האמצעים שמחוץ להן — ממשלות ויחידים כאחד — להשקיע בארצות אלו כספים לצרכי פיתוח, וכדי להתגבר על הסגנות זו הקימו ממשלות אחדות (למשל, הא"ב) קינות-ביטוח מיוחדות בשביל משקיעים בחו"ל, כמרכיב מנסה ממשלת הא"ב להבטיח, שתהא לבית-הדין הבינלאומי סמכות-שיפוט במקרי הל' של רכוש זרים. ביטוי לניסיון זה אפשר למצוא בסעיף 8 של ההסכם בין ישראל ואו"ב 9.5.52 (כתבי אמנה, מס' 85 עמ' 371).

ישראל לא תהיה הל' מאומה, אך אין פירושו של דבר, שהשלימה עם פעלתם של בעלי-זכויות זרים בגבולותיה, שאין להם עניין בצרכי-הפיתוח שלה. במקום להפעיל זכויות, פעלה בכיוון של השגת הסכם בנוגע להעברת סמדרת של הזכויות שבידי זרים למוסד ישראלי או לבעלי-האמצעים ישראלים.

R. B. Gaiter, *Expropriation in Mexico*, 1940; R. L. Binschedler, *Verstaatlichungsmassnahmen und Entschädigungspflicht nach Völkerrecht*, 1950; S. Friedmann, *Expropriation in International Law*, 1953; C. Vianda, *Nationalisations étrangères et intérêts français*, 1953; A. W. Ford, *The Anglo-Iranian Oil Dispute*, 1954; H. Shawcross, *Some Problems of Nationalization*, 1954; I. Feigdel, *Nationalization*, 1957; B. A. Wortley, *Expropriation in International Law*, 1959.

ש. רו.

הלבנה, מסמ — Max Halbe (1863, גיטלאנד [Guett] [land], עלייד דאנציג—1944, מינכן), סופר גרמני הל', בנו של בעל-אחוזה, למד משפטים וגרמניסטיקה במינכן,

שיחידה של תפוקה תעלה בו הרוצאות המועטות ביותר. מפעלים פרטיים קובעים הקף זה לפי תנאי-הביקוש — כלומר, הם מייצרים את התפוקה, שבשבילה יהיו הצרכנים מוכנים לשלם מחיר, שעל כל פנים לא יאה נמך מהרוצאות-הייצור לחיזור. אבל מפעלים ציבוריים אינם רואים בדרך כלל לקבוע את ממדי-התפוקה שלהם בדרך זו, ובמקרים הרבה הם חייבים להביא בחשבון גורמים, שיש בהם משום, שירות לציבור — מושג, שאינו מוגדר בצורה חד-משמעית ושפירושו מותנה לעיתים ע"י שיקולים פוליטיים. מפני-כן גדולת הרוצאות-הייצור של יחידת-תפוקה שלהם לפעמים קובעת מן המחיר, שהצרכנים משלמים בעדה. ממדי-התפוקה בקצרים אלה הם גדולים מדי מנקודת-היבט כלכלית — כלומר, השימוש בגורמי הייצור אינו יעיל. קביעת הקף התפוקה היא נקודת-תורפה הבולטת של חברות מולאמות בכל מקום ומקום; אך חשיבותה מרובה ביחוד במשקים כגון של ברה"ם והדמוקרטיה הליברלית, שרובו ככולו של התוצר הלאומי מופק בהם במפעלים שבבעלות ציבורית.

H. M. Jagtiani, *The Role of the State in the Provision of Railways*, 1924; A. Baykov, *The Development of the Soviet Economic System*, 1947; Clegg and Chester, *Future of Nationalisation*, 1953; H. T. N. Gaitskel, *Socialism and Nationalisation*, 1956 (*Fabian Tract*, 300); W. C. Baum, *The French Economy and the State*, 1958; R. Kell Cohen, *Nationalisation in Britain*, 1958.

ח. ב.

הל' של נכס-זרים. היה זה מן הנמנע, שמדינות הל', שהיתה יסודית לתפיסתם של אנשי המהפכה הרוסית, נספח על רכושם של זרים במדינה. משום כך הופעו בברה"ם, במסגרת המדיניות של ביטול הרכוש הפרטי, גם זכויותיהם של הזרים לבעלות על רכוש ולניצול זכויות — תחפוקה בוצעה ללא פיצוי.

גם בכל ארצות מדינות-אירופה שבהן הונהג אחר מלחמת העולם II, משטר קומוניסטי, באה הל' מושלמת של רכוש הזרים. רובם של בעלי הרכוש המולאם היו גרמנים — ובמקרה זה היה הפסד הרכוש חלק מן התרואות השירות של המל-חמה — או אורחיהן של בעלות-הברית המערביות, ובמקרה זה נקבע לסכום הפיצוי, שניתן להם, בדרך כלל אחר מו"מ דיפלומאטי, ולפעמים הגיע פיצוי זה עד כדי 50% מן הסכום שנבצע. הסדרים אלה נתאפשרו הודות לעובדה, שבדרך כלל החיוקו מדינות-המערב בחלק מרכושן של המדינות המלאמות, ומרכוש זה נטלו מה שנצרך להן לפיצוי הזכויות המופקעות.

החל' מסוג זה, שנעשו בעשרות-השנים האחרונות באר חלקי-העולם, לא באו כתוצאה של אידיאולוגיה חברתית, אלא מתוך התעוררותם של רגשי-הלאומיות בכמה עמים, שתבעו עכשיו לעצמם ריבונות שלמה לא רק מבחינה מדינית, אלא גם כלכלית. המשמעות הבינלאומית של הל' מסוג זה, הובלתה לראשונה ב1938, כשמסכיון הלאימה את תפוקת הנפט. שהיתה שייכת לבעלי-הון מאו"ב, אנגליה והולאנד. הכרתן של מדינות אלו בחוקיות הל', של מסכיון היתה תלויה בכוננותם של זו האחרונה לשלם, פיצויים צודקים, מדידים ויעילים" (כלומר, במטבע לא-מופק) — נוסח, שמאו הוא מופיע בקביעות בכל שאר מקרי-הל', מחמת התפרצותה של מלחמת-העולם II על שיבשה הל' זו במידה יתרה את מערכת היתוסים הבינלאומיים, פרט למה שקלקלה את יחסי הא"ב—מסכיון, שמאז נשארו מתחיים. הלאמה של חברת-

השיטות הכימיות כוללות שימוש בראגנטים כימיים ופעולה באמצעות קרני-השמ והאור. הראגנטים להל' הם עפר המרים מחמצנים, אך לעצמים גם מחזורים; לעיתים קרובות בא השימוש בחומר מחזר אחר פעולת החומר המחמצן, כדי לבטל את שארית פעולתו של זה האחרון. המחמצנים המשמשים להל' הם:

כלור (ע"ע) בצורתו השגורה — גאז-כלור, תמיסת היפוכלוריס אלקאלי, סיד כלורי (אבקת-הל'), כלוראמין T, חנקן טריכלורי, ניטרואזיל כלוריד, כלור דר-חמצני;

פרום (ע"ע);

על-תחמוצות — ביחוד מימן על-חמצני (מי-חמצן, ע"ע), נתרן על-חמצני ופנולאל על-חמצני;

חנקן דו-חמצני;

פרבוראט (ע"ע בור);

פרמאנגאט (ע"ע מנגן);

כחמים מחזרים משמשים בעיקר גפרית דר-חמצנית. סולפיטים, הידרוסולפיטים ותיסולפאטים (ע"ע גפרית). התעשייה העתיקה ביותר מבחינת השימוש בהל' היא תעשיית האריגים. למצרים הקדמונים, וגם כן לפניקים, ליוונים ולרומים, כבר היו שיטות להלבנת אריגים. שפרטיון לא נשתמרו בידינו. באירופה, מומן מסעי-הצלב עד המאה

18, רוכזה תעשייה זו בעיקר בארצות-השפלה. שיטת ההל' של החולצנים הייתה כלהלן: שרו את האריג באלקאלי במשך כמה ימים, ולאחר מכן שטחו אותו על עשב כדי שיהא נתון להשפעת השמש והאור; חזרו על פעולה זו פעמים אחדות, ואח"כ שרו את האריג בחלב חמוץ לשם ביטולה של פעולת-האלקאלי, ושוב פרשו אותו בחמה. בתקופה מאוחרת יותר הוחלף החלב החמוץ בחמצנה גפרית-ניתן, אך גם בצורה זו נמשך תהליך-ההל' זמן רב והיה יקר מאד.

ב 1785 הנהיג ברתול' (ע"ע) את השימוש בכלור. ב 1792 התחילו משתמשים בנתרן היפוכלוריס ("מי-אזול"). וב 1799 המציא מקינטוש באנגליה את אבקת-הל'.

הכותנה הטבעית היא בעלת גוון אפרפר-צהבהב ומכילה ויהומים שומנים ושעוותיים, ויש לנקותה כראוי קודם החל; כחמרי-הל' משמשים היפוכלוריס או מיחמצן. סי-בי-פשתן מכילים חמרי-לואי מרובים יותר משמכילה הכותנה, והם יותר גרישים לתמרים כימיים ומחמצנים; לפיכך הם דורשים הל' עדינה יותר. — הלבנת משי וצמר אין משתמשים בכלור, מאחר שהוא פועל פעולות כימיות על הפרוטאינים של החומר אלה; במקרה זה מבמרים את מי-החמצן או חמרים מחזרים כהידרוסולפיט.

בייצור קמח עיקרה של הבעיה הוא סילוק הצבע של קרוטנואידים צהובים. לפנים השתמשו לשם כך בדידת-חומצות החנקן, אך מאחר שהקמח דורש גם "שימור" לשם השבתתו משתמשים היום בחמרים, שהם גם מלבנים וגם משמרים את הקמח, כגון ניטרואזיל-כלוריד, כלור דר-חמצני וחנקן טרי-כלורי.

לגבי פירות ומיצים משמשת דר-חמצנות הגפרית גם להל' וגם לשימור.

הטיפול בשומנים ושומנים כולל: שיטות ספיחה; הידרוגנציה (ע"ע) — למניעת חמצון של שמני-מאכל; שימוש בכלור להכשית שומנים סכניים; העברת קטור;

ברלין והיידלברג והוכרז ב 1888 בתואר דוקטור. עם גמר לימודיו בחר בספרות כמקצוע. הצטרף לחוגם של הסופרים שפירסמו את יצירותיהם בשבועון הרפואי "התבר" (שיצא במינכן ב 1885 ואילך). הוציא, זו אחר זו, את הדראמות הנאו-ראליסטיות שלו. שכתבו ברוחו של איבסן. במחזות אלה מספל הל' בעיות משפחתיות וחברתיות אגב ניתוחם של הלכניפש אינדוידואליים. לפירוס גדול וכה מחזרו (נאו-ראליסטיות). (1893). המתאר אהבת-שירון מחוסרת-תקוה של שני מתבגרים. משובחים גם מחזותיו *Der Strom* (1904). "הנהר", הל' כתב גם חמדיית וטאטיות — אבל ללא הצלחה. כן חיבר רומאים, ביניהם *Jo* (1916) ושני ספריו-כרונות (1933, 1935).

F. Lennarz, M. H. (in *Dichter unserer Zeit*, 1941; H. Kinderermann, M. H., 1941.

הלבֹבֶס, מוריס — Maurice Halbwachs — (1877—

1945), סוציולוג צרפתי; תלמידיו ועורריו העיקריים של ד. א. דירקס (ע"ע). מחקריו של הל' עוסקים בבעיות של דמוגרפיה, מורפולוגיה חברתית, הגרעה בשכבות שונות של האוכלוסיה, ההתאדות כתופעה חברתית, הויכרון הקולקטיבי ומקומם של המעמדות בחברה המודרנית. בשנים מתחומים אלה — חקר ההתאדות והקר הויכרון הקולקטיבי — חקר עבודת-המפתח של רבו, הפרס בצורה שיטתית את הגורמים החברתיים, המשפיעים על ההתאדות, וביחוד אותם שפועלים בתחום החברה התעשייתית. בחקר הויכרון הקולקטיבי אסף חומר רבוגני מזה שנאסף ע"י דירקס, פיתח את הניתוח של קפלים מיתיים ושל אגדות ומקומות-ויכרון היסטוריים כפצצורים של זכרונות קולקטיביים, והצביע על מגוונים מיוחדים, שכל חברה מפתחת כדי לשמור על זכרונות אלה ולטפחם. בין יקונו מחקריו העצמאיים יש לציין את השימוש בסקרים דמוגרפיים וטאטטיסטיים לשם ניתוח סוציולוגי. במחקריו של הל' ניכרת גם השפעת האסי-פולה של פ.ג.ס. לה פלי (Le Play) ושל פ. סימאן (Simiand). חיבוריו העיקריים: *Les cadres sociaux de la vie morale* (היכרדים החברתיים של הויכרון), 1928; "סיבות ההתאדות" (Les causes du suicide), 1930; "המעמדות בחברה" (Les classes sociales), 1940, והויכרון הקולקטיבי (La mémoire collective), 1950. ש. ג. א.

הלֶבְנָה

(באנג' bleaching, בצרפ' blanchiment, בגרמ' Bleichen), בטכנולוגיה הכימית — נטילת הצבע מחמרי-טבע, שצבעם אינו רצוי במוצר הסופי, או מחמרים מקמרי-טבע, שצבעם הוא ביטוי להזדמנות ע"י חמרי-לוי, במובנו הרחב מקיף מרב הל' את כל התהליכים המשמשים לתכלית זו בין שהם פיסיקאליים ובין שהם כימיים. ז"א: בין שהחומר הצבעוני המזהם מופרד מן החומר העיקרי ובין שהחומר הצבעוני נהרס, במובן מצומצם יותר מצין המונח הל' את התהליכים הכימיים בלבד, ואילו התהליכים הפיזיקאליים נקראים לעצמם בשם דקלורציה (= נטילת-הצבע). פעולה אחרונה זו ניתנת לביצוע ע"י סינון, מיצוי או ספיחה. שיטות שונות אלו של הל' נהוגות בתעשיות הטכסטייל, העץ, הנייר, המזון ומי-הרפואה.



האלברשטט: בניינים עתיקים בטוקההנזיריים

לבנות בה ביכ"ג. ה'ל שימשה או מרכז לקהילות הקטנות. שנמצאו בסביבתה (הלה, מאנדבורג ועוד). ב-1795 נפתח בהל בית-ספר לילדי-עניים בשם „הזכרת צבי“, שהתקיים עד סמוך לחורבנה של יהדות-גרמניה. במאה ה-19 ובתחילת המאה ה-20 בלטה בהל „משפחת-הירש בפעילותה בתחום-התעשייה ובמפעלי-צדקה שלה. קהילת-הל, שקודם השואה מנתה 900 נפש, שוב לא נתחדשה אחר מלחמת-העולם II. בהל שימשו ברבנות כמה רבנים יודועיים, מהם ר' צבי הירש „הריף“, הירשל לוינ והרבנים ממשפחת אייזנברך.

B. H. Auerbach, *Geschichte der israelitischen Gemeinde H.*, 1866; F. Lehmann, *Der polnische Resident Berend Lehmann*, 1885; S. Stern, *Der Preussische Staat und die Juden*, 1925, I, 92-120; M. Köhler, *Die Juden zu H. und Umgebung bis zur Emanzipation* (in *Studien zur Wirtschafts- und Geisteskultur*, III), 1927.

א. ג.

הַלְבֶּרְשֶׁט, חיים בֶּן אַרְיֵה לִיב (1793/תקנ"ג, טארנוב, גרוז, פולניה, 1876/תרל"ו, צאנז [נזב טונץ]). גאליציה), צדיק של חסידים; רב ומחבר של ספרי-הלכה. ה'ל נתפרסם בנעוריו כ„עלוי מטארנוגורד“, וכשהיה בן שבע-עשרה נשא את בתו של ר' ברוך פרנקל-תאומים (ע"ע). לאחר שנה (1811) נתקבל כרב בעיירה וודניק. כאן נתקרב לחסידים ונעשה חסיד נלהב של ר' נפתלי צבי הורביץ (ע"ע). — 1830 נתמנה רב בעיר צאנז (Nowy-Sącz) שבגאליציה (ע"ע). שנעשתה בזכותו במרוצת-זמון מרכז לתורה ולחסידות.

בהל נתמגזו למגזות בזלכה עם מנגיח-חסידות ומעשי צדקה. שמו הלך לפניו, ומכל תפוצת-ישראל פגו אליו בשאלות בהלכה. ה'ל היה עומד בחוקף על דעתו, ולא נמנע מלהתנגד לדעותיהם של גדולי-דורו. כן גילה התנגדות נמרצת לכל ניסיון של הכנסת שניינים ביהדות, והספיק לאורח-חיים שמיני בלבד ובחינוך. תפילתו היתה בהתלהבות, והחסידים אמרו עליו, ש„מלאכים ושרפים רועדים בשעת תפילתו“. למרות מה שהיה היגר וידוע-הול, היה נהוג לטבול כל יום, ועסק יומם ולילה, עד כלות כחוותיו, בתלמוד-תורה ובחלוקת-צדקה לעניים, יתמים ויורדים מנכסיהם. פורעם נמנע מעריכת ה„שולחן“ עד חסידיו העשירים נתנו את

להלבנת פרוות משמשים בעיקר מיי המצן, לפעמים יהד עם מלחי-ברזל, שמחי שים את הרקציה. חומרי-ההל המקובל ביותר בכביסה הוא היפכלוריש-הנתרן.

בתעשיית הנייר מקובלים כחמרי-הל זולים סולפיט והידרוסולפיט, שהם מחורים ומיי-המצן ועל-תחמוצת החנקן, שהם מחמצנים; יקרים יותר, אך גם יעילים יותר, הם היפכלוריש וכלור דו-חמצני.

הלבת שערות (מתן צבע כלונדיני מלאכותי לשער) ידועה מן התקופה הרומית; באותם הימים השתמשו הנשים בהערובות של אלום, בוראקס, מלח וסודה. ביה"ב השתמשו גם בתמציות צמחים. השימוש במי-המצן (בצירוף מעט על-תחמוצת ואמוניה) הונגה ב-1867. מחומר הלהלבנת שערות נדרשים: אי-אסיות, עדינות והעדר שאריות מזיקות. חמרי-ההל המקובלים היום הם רבגזים וכוללים בין השאר: מיי-המצן, נתרן על-חמצני או על-בוראטי, חנה, לבנה — שמכילה מאגנזיום קארבונאטי, מעורב במיי-המצן ואמוניה, ושמינים.

W. Kind, *Das Bleichen d. Pflanzenfasern*, 1932; A. Geake, *Bleaching* (Thorpe's Dictionary of Appl. Chem., II, 3-19), 1938; R. E. Kirk - D. F. Othmer, *Encycl. of Chem. Technol.*, II, 549-550, 1948; W. A. Hundt - K. Vieweg, *Bleichen* (Ulmans's Encycl. d. techn. Chem., IV, 535-541), 1953.

ש. א.

הַלְבֶּרְשֶׁט (Halberstadt), עיר במערבה של הרפובליקה הדמוקרטית הגרמנית; 45 ק"מ דרומית-מערבית למאנדבורג. ב-1939 היו בה כ-59,000 תושבים; ב-1956 — 45,000. ה'ל יושבת לרגליהם הצפוניות של הרי-הריץ, בצומת של דרכים, שהיו חשובות ביה"ב, והודות לכך היתה ה'ל באותה תקופה עיר-מסחר בעלת ערך. כיום היא משמשת שוק לסליבה, שמתפרסת מעברות האדמה הידוע, ויש בה תעשיות של מכוניות חקלאיות, משקאות חריפים, עורות ושמירי-בשר. ה'ל היתה מושבו של הגמון מ-827 עד 1648, שבה טופחה לניסיונות בראנדנבורג. ב-1541 עברו חושיבה לדת הפרוטסטנטית. מן הזמן, שבו שימשה מרכז דתי, שרדו בהל כנסיות וביינים אחרים, המושכים אליה תיירים, ביוחד מן המבורים בהרי-הריץ.

יהודים: התעודה הקדומה ביותר, המעידה על מצבותיהם של יהודים בהל, היא מ-1261, ולפיה הבטיחה העיר ליהודים את חסותה, „כמו בעבר“. ב-1493 גורשו היהודים מהל, במאה ה-16 נתגיישו בהן מן המחש, וב-1594 חזרה העיר וגירשה אותם. זמן מועט לאחר מכן שוב נשתקפו יהודים בודדים בהל, ואף הקימו בה בית-כנסת, שהיה בומן מלחמת שלושים השנה. ב-1650 ניתן לעשר משפחות יהודיות מהל כתב-זכויות, שלפיו הותר להן לעסוק במסחר ובמנהל-הלוואות, אך נאסר עליהן להקים בהל בית-כנסת. ב-1661 הורשה ליהודי-הל לבחור להם רב, שהטלתו הגנו על היהודים מפני צרות-עינים של הסוחרים הנוצריים, וכחוצאה מכך גדלה הקהילה עד כדי 118 משפחה (639 נפש) ב-1699. ב-1698 הקימה ברנדן להמן (ע"ע) בית-מדרש בהל, וב-1712 קיבל רשות

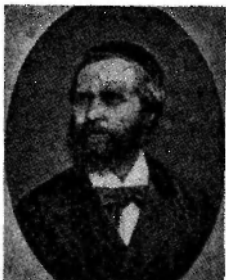

י. ה. הלברשטם

הכספים הדרושים להכנסת-כלה או לפדיון-שבוים. מקום חשוב בחצרו בצאנו תפסה הנגינה, ובסביבתו נתפרסמו מנגינים מן החסידים, שחיברו מנגינות מיוחדות. מהן לתפיר לוח תשנים ומהן לשירה בזמן עריכת השולחן בביתו.

כשחגג הצדיק ר' דב בר מליאובה (ע"ע) עורף לרבי החסידות תקף ה' בחריפות. באיגרת מיוחדת (1869), את אחיו של דב בר מליאובה, הצדיקים לבית ריוזין: דוד משה מצ'ורטקוב ואברהם יעקב מסאדיגורה, שאבורח-חיהם הבד בזני ראה לה' את הגורם העיקרי ל„סטייתו“ של ר' דב. חסידו בית-ריוזין בירושלים קינאו לרבותיהם והכריזו על ה' חרם, שעורר תגובה שלילית מצד רבני פולניה וגאליציה. רבה של לבוב, ר' יוסף שאול נתנון, והצדיק ר' יצחק אייזיק מוידאצ'ב פרסמו כרוז להגנתו של ה'. מחלוקת „צאנו—סאדיגורה“ נמשכה כמה שנים, ושני הצדדים נלחמו זה בזה. בין השאר, בכתב-פולסטר במריבה, שהיה היעזו לקהילות הרבה, התערבו אף רבים מגדולי הרבנים המתנגדים. אתר מותו של ה' שכנה המחלוקת.

חיבוריו של ה' הם: בהלכה — (1) „דברי חיים“, על הלכות מקואות וגיטין (זולקוה, תר"כ), ו(2) „שירת „דברי חיים“ (לבוב, תרל"ה); בחסידות — „דברי חיים“, על התורה והמועדים (מונקאטש, תרל"ח—תרל"ח).

ר' ח' היה אב לשושלת מסועפת של אדמו"רים ומורי-הוראה, ששימשו ברבנות בעיקר בקהילות גאליציה. ארבעה משמונת בניו, שהתחילו מכהנים כרבנים וכאדמו"רים עוד בחיי אביהם, הם: ר' יחזקאל שרגא משיניאווה, ר' דוד סאטנב (נפטר בתרנ"ד), ר' אהרן מציאנו (נפטר בתרס"ו), שירש את כיסא-הרבנות של אביו בעודו בחיים, ור' ברוך מגורליץ (תקפ"ח—תרס"ו), כן נתפרסמו בעולם החסידות התנוה ר' מרדכי דב טרסקי מהורנוסטופול והידוע שבבכדיו, ר' שלמה האלברשטאם מבובוב, שהקים שושלת משלו.

החשוב שבבניו היה בנו בכורו, ר' יחזקאל שרגא משיניאווה (תקע"ג—תרנ"ט), שנתפרסם בביטולם של כמה מנהגי-החסידים, שהיו בניגוד להלכה, ודרש לחזור לקיום מנהגי-החיים לפי כל פרטי השולחן ערוך. כן השתדל לשכן את המחלוקת בין בית-צאנו לבית-סאדיגורה, לאחר שחור מביקור באי פרסם מה כ"י בקבלה, שהביא עמו מן הארץ. כנון: „אור החמה“ (1879) ו„הורי חמה“ (1881) — פירושים לספר הוהרר מאת ר' אברהם אוולאי, ו„ספר הגלגולים“ לר' חיים ויטאל. ביאוריה ברוב החסידות, על התורה ודברי דרוש משלו על המועדים כונסו אחר פטירתו בשם „דברי יחזקאל“ (פודגורוה, תרס"א).

כנסת הגדולה, תר"כ; ילקוט הרוזנים, 1869. א. ת. מיכלסון, מקור חיים, תש"ס; ש. א. הורוויץ, החסידות והחסידיים, תש"ח. חלק ג', עמ' ק"ב—ק"ג; א. מרכוס, החסידות, תש"ד, עמ' 265—275; יהושע ראקער, דער סאטנער צייט ר' היים האלברשטאם, תרפ"ו.

צ. מ. ה.

ספר זכרון ואשמה, חר"מ, עמ' 28; נ. באדר, מדינת ותמיה, הוצ'ו, עמ' 77—77; י. דייטון, לסק מכתבים מהמני ישראל לשוח"ח, ב"ד, ועם לזכר אברהם זלמן פרידוסי, תר"צ, עמ' א—ו; J. Taglich, 1891—5; W. Zeitlin, BHFM, Die hebraische Publizistik in Wien, II, 1930, 17.

א. מ. ה.

הלגולנד (Helgoland), אי (0.9 קמ"ר) ביים הצפוני, 705 ק"מ צפונות-מערבית משפך-האֵלבה; שייר לרשוב ליקה הפדראלית הגרמנית. אוכלוסיו מנו 1945 2,500 נפש דוברי פרויזית. חלקו הצפוני של האי גבוה (עד 58 מ') וחלול; חלקו הדרומי הוא אדמת-מישור ובו נמצאים נמל ונמחיר-הצהה.

האי יושב ביה"ב המוקדמים ע"פ פרויזים. סופח במאה 14 עם שאר האיים הפרויזיים הצפוניים לדוכסות שְלוֹוויג, ועבר עם זו האחרונה ב1714 לדאניה. ב1807 נכבש האי ע"י הבריטים. השהתמשו בו בשנות החסגר, שהטיל גאפוליון על היבשה. להבחת חסורות לאיזופה המרוכזת והצפונת. בשלום קיל (1814) הוכרחה דאניה לוותר על הלי' לטובת בריטניה. האיל והאי שולט על שפכי האֵלבה וההולך היה חשוב לה, לגרמניה, שיעבר לרשותה, ביחוד לאחר שנה פרה תעלת-קיל מו הים הבאלטי לים-הצפון, וב1890. 1.7 נתתם חוזה בין גרמניה ובריטניה, שלפיו נמסר האי לגרמניה תמורת ויתורה של זו האחרונה על זאנויבאר וסוסיים אחרים באפריקה המזרחית. הגרמנים הקימו באי מבצרים חזקים, והל' שימשה בסיס לציי הגרמני במלחמת-העולם I. ב1914. 28.8 התקיים בקרבת הלי' קרב ימי, שחבריישים סטעו בו כמה פסיונות-מלחמה גרמניות. מבצרי-הלי' נהרסו אחר המלחמה,

הלברשטם, שלמה זלמן חיים [שוח"ח] (1832). קרא-קוב, 1900. ביליץ, פולניה), חוקר בחכמת-ישראל ואספן ספרים. שוח"ח, שלמד תורה מפני אביו, ר' יצחק (תלמיד-הם מובהק ומחברם של חידושים על התורה לפי פרשיות-השבוע בשם „שח יצחק“), לבוב, תרמ"ח, ישב בעיר ביליץ ועסק במסחה, שבו הצליח ואף נתעשר. במשך שנים חרבה קנה ספ-

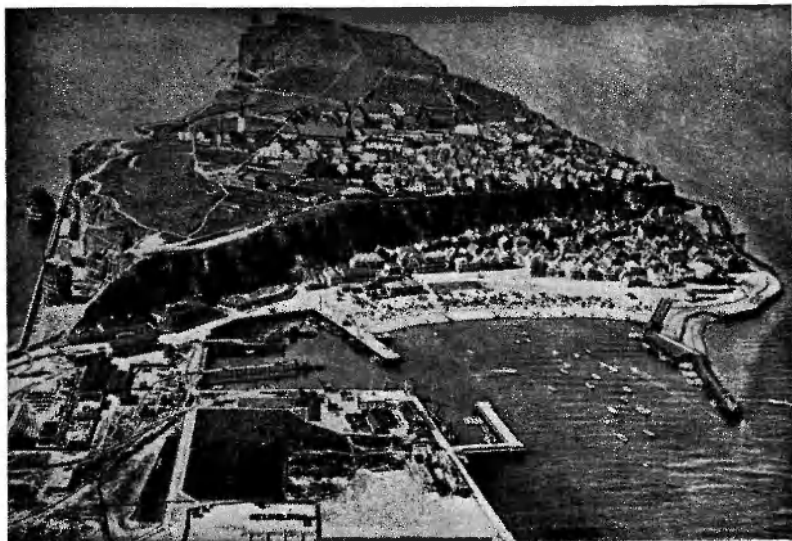

הלגולנד : מראה כללי

הלגרימסון, יונס — Jónas Hallgrímsson — (1807 — 1845), סופר איסלאנדי. בימי לימודיו באוניברסיטה של קופנהאגן (מ1832 ואילך) הצטרף לתנועה הרומנטית, וב1835 יסד עם כמה מבני-ארצו, כתביעת במטרה ליתן מהלכים באיסלאנד למחשבה האירופית של הזמן. בכתביעת זו, שנקרא "פילגיר", עלישם ראשה-האלים של הסקאנדינאבים ורים הקדמונים (הופיע עד 1846), הדפיס שיר חגיגי בשם "איסלאנד", שבו תינה הל' את גדולת עברה של מולדתו, גינה את רוח-ההתנוונות, שמצא באירופה של זמנו, וטיפח את השאיפה לתחיה לאומית. גם בשירים אחרים שר הל' על טבעה של איסלאנד ועל תולדותיה המיוחדות. הל' נעשה כוח מכוון ומדריך בתחיה הספרותית של איסלאנד, ושיריו מקובלים ביותר על בני-עמו. בסגנונו ניכרת מزیגה של דרך-הביטוי של הרומאנטיקה הגרמנית עם ריסון קלאסי ציסטי; לזונו היא פרי של שיבה אל האיסלאנדית הטהורה מתוך דחיית של המלים, שנשאלו מלשונות זרות ושחיו נהוגות באיסלאנדית עד ימיו. 1839/42 אסף חומר בשביל תיאור גאולוגי וזואולוגי של איסלאנד — עבודה, שלא נסתיימה מחמת מותו המוקדם, אך שנשתייעו בה חוקרים, שבאו אחריו.

הלדנבוך (Heldenbuch), עפ"ר בצורת Der Heiden Buch, בגרמ' — "ספר-הגיבורים"), שמו של כל אחד משלושה קבוצים בגרמנית מן המאות 15 וה16, שכוללים עיבודים מחורזים של שירי-עלילה עתיקים. רובם של אלה נתחבר במאות 12 ו13. מיעוטם מבוסס על חומר קדום, ושמונת תקופת נודייה-עמים. הודות להל' נשתמר בעם זכר אגדת-הגיבורים העתיקה; יש גם שנשמרה לנו רק בהל'

בתחום שלום ורסי (ע"ע גרמניה, עמ' 466). אך נבנו מחדש ב1935, 18.4.1945. החייה הפצצה אווירית בריטית את העיירה הל', ואחר מלחמת-העולם II נוספו הביצורים של הל' ע"י הבריטים. במאס 1952 הוחזר האי לרפובליקה הספרדאית הגרמנית.

M. Sell, *Das deutsch-englische Abkommen von 1890 im Lichte der deutschen Presse*, 1926; B. E. Siebs und E. Wohlenberg, *H. und die Helgoländer*, 1953.

א. מ. י.

הלגסון, פאול — Poul Helgesen, ובצורה לאטינית: פאולוס הל'יה (Paulus Helie) — (1485—1535), סופר ואיש-כנסיה דאני. הל' נכנס בילדותו למנזר-הכרמליתים בקלסינגר. לדרך ב1519 נעשה מרצה לתאולוגיה באוניברסיטה של קופנהאגן. מושפע ע"י ארסטוט מרוטרם שאף הל' לרפורמה של הקאתוליות, אף אם במסגרתה של הכנסיה הקדושה, אמש וגברתם של כל הנוצרים. כשהגיעה הרפורמה הלוותראנית לדאניה היה הל' אויב המושבע. בכתביו ההיסטוריים ובכתבי-הפולמוס הדתיים שלו הוא מנגה גם את חולשותיה של הכנסיה הקאתולית וגם את הסגות-הגבול של הלוותראנים. מחמת עמדתו זו נודע בשם-הגנאי, פאול ההפכפך (Poul Vendekaaabe). הל' שהיה מאנשי-הרוח המעניינים ביותר בזמנו היה בעל אופי סוער וכתביו מצטיינים בסגנון חי ועז. מכיוון שסירב להצטרף אל אחד מן הצדדים היריבים, היו חיוו שורה של אכזבות וסבל — מנת-הלקם של הרבה מן המהלכים באמצע בדורות מפולגים ע"י מלחמות-אזרחים ומלחמות-דת.

L. Schmitt, *Der Karmeliter Paulus Helie*, 1893; J. O. Andersen, *P. H.*, 1936—1938.

הַדְרִילִין, פְּרִיֶדְרִיךְ — Friedrich Holderlin — (1770), לאופן, וירטמברג — 1843; טיבינגן). משרור גרמני. הל', שגולד בעיירה; טכנה על חופו של נהרנקר, חונן ע"י אמו האדוקה, בחו כומר פיאטטיסטי. מאחר שאביו



פרידריך הדרלין

מחנך במוסד דתי-פרוטסטנטי. מת עליו כשהיה בן שנתים. שנות ילדותו ונעוריו עברו בעיר טיבינגן (בווירטמברג). כי אמו האלמנה נישאה לראש של עיר זו. כשהיה הל' בן 9 מת גם אביו חורגו. מאחר שכתב ביקשה להכשירו לכמורה, למד מגיל 18 בסמינארוֹן הקאולוגי שבטיבינגן, עם חבריו

לכיתה נמנו הפילוסופים שלינג והגל, ובחורה האידיאליסטית הקיצונית של שלינג ניכרת השפעה מסיימת של הל'. בלימודי התאולוגיים לא גילה הל' עניין. כי שאף להיות משורר, ולא כומר; המשורר, ולא הכומר, הוא לדעתו. המתון האמיתי בין אלהים ואדם. בהשתדלותו של שילר, שתמך בו ומרמה, השיג הל' ב-1793 משרה של שולחן בביהמ של שארלוטה פון קאלב. ידידתו של שילר, וזה האחרון גם הדפיס ב-1793/5, בכתב"ע שלו *Die Neue Thalia* או *Die Horen* את הדימונים "האילנות", "הנודד", ו"האחר", את ארדורט, "דיאטימה" ו"האחויבים" ואחרים משיריו הראשונים של הל' (שקצתם היו מושפעים מקולפוסטוס ושילר) וקטע מן הרומאן שלו "הפיריון" (ע"ל למטה). בסוף 1794 נרשם הל' כתלמיד באוניברסיטה של ינה, שבה שמע את פיכטה. גם קיווה לקבל בה משרת הוראה אקדמית, אך לאחר שנה אחת כבר חזר, עייף ומאוכזב. מינה ליות אמו בנייטינגן. איימוחה נפשית ומוח' סוף כלכלי הניעו אותו לקבל ב-1795 משרת מחנך לילדיו של באנקאי בשם גונטארד (Gontard) בפראנקפורט.

כאן התאהב הל' באשתו של הבאנקאי, סוזט (Susette) גונטארד, ואהבה זו השפיעה הרבה על יצירתו הפיוטית. האשה היפה, שותיה כבירה ממנו בשנתים בלבד, אבל מבוגרת ברוחה מן המחנך הביישן, הביאה לצעיר הנבון, המבודד והרך חמימות, הבנה עמוקה ואהבה טורדה. הוא העריך אותה והנצחה בשם דיאטימה (על שם דיאטימה ב"המשטה" של אפלטון, שהכניסה את סוקראטס לפני ולפנים של מסתרי האהבה האידיאלית). שלוש השנים, שהל' חי בקרבת "דיאטימה", ריסנו את סדרת-נפשו ונתנו פורקן לכוחות-היצירה שלו. ביטוי להלך-רוחו באותן השנים ש למצוא בספרו *Hyperion, oder Der Eremit in Griechenland* (1797/9) — land (ה"פיריון"), או המתבודד ביוון". שני כרכים. — רומאן אלגי בצורת מבנים (בפרוזה ריתמית) של מנוגד יווני דמיוני (שהשתתף במרד-הנפול של היוונים נגד התורכים ב-1770). הנכספ לחיים שיש בהם משהו המגומות עם הטבע והמבכה את שכיפת גידולתה של יוון העתיקה — וכן בטרגדיה גדיה מיסטיס ועודות *Der Tod des Empedokles* (מות אַמְפֶדוֹקֶלֶס — הפילוסוף, שהטיל עצמו לתוך האַטְנָה). גם

אגדה חשובה עתיקה, שמקורה נעלם, אבל שאפשר להבחין בקדמותה ובתכנה המקורי, למרות העיבוד השיריותי, חסר השם, הנחזה בהל' — עמ"פ בצורה של קיצורים בגוף הסיפור או של התיאור הפרטים מייגע. — שלוש, "ספריה-הגיבורים" שהגיעו לידנו, הם: א. "ספריה-גיבורים מדרוד" (כלומר ב"כ", שהוא שמור בדרודן). ספר זה, שהוקדש בבלתזו, הדוכס של מקלנבורג, נכתב ב-1772 ע"י איש-פראנקניה אחד בשם קאספאר מהריי רן (Kaspar von der Rhon) וע"י אדם בלתי-ידוע אחר; לשני המהברים-המעבדים הללו (שיש תושבים אותם גם למהברי המקוריים של הקובץ) היו מקורות טובים, אלא שמקורות אלה טורסו על-ידיהם ביותר. ביהוד משום רצונם לקצר. מאהד-עשר הסיפורים הכלולים בקובץ, ידועים לנו תשעה ("אורטיט", "ולפדיטריך", "אָקָה", "זינגוט", "לאוריך", "גן-הששונים", "הדוכס ארנסט", "דטריך" ו"עירי" ו"שירת הילדבראנד") גם ממקורות אחרים. ואילו שנים מהם: Meerwunder, Etzels Hofhaltung ("פלאהים" ו"חצרו של אטילה") אינם מצויים אלא בקובץ זה בלבד; ב"הל' שנדפס (1773) ובחמש מהדורות נוספות עד (1590). ספר זה כולל מבוא חשוב ומפורט ואת השירות "אורטיט", "ולפדיטריך", "לאוריך" ו"גן-הששונים" בעיבור דים פים מאותם שבהל' מדרוד; ג. ה"הל' מאמבראו" (כלי בכ"י, שהיה שמור בAmbras שבטיירול; כיום הוא בווינה). כו"י נכתב ב-1512/6 בעיר בוצן לפי פקודת הקיסר מאכסי-מילאן ועל סמך מקורות מעולים; גם מלאכת-העיבוד היא נאה. בין השירות המצויים בו והנכללים גם כן ב"הל' קדומים יותר נמנים ה"גיבלונגים", "אויין" (Iwein) וזו האחרונה מאת הארסטאן פון אואה (Auc; מת בתחילת המאה ה-13); אבל יש כאן גם ששה מחשבי האפוסים של המאה ה-13, שלא נשתמרו אלא בקובץ זה, הם: Biterolf, Erce, Moritz von Craun, Der Mantel ("בטיירוף", "אָקָה", "מוריץ פון קראון"; "האדרת" מאת היינריך טירלך (H. von dem Türlin), וביחוד "פרדורף", השני במעלה אחר ה"גיבלונגים" בין שירי-הגיבורים הקדומים של הגרמנים.

בשם הל' נתכנו גם קבצים אחרים של אפוסים, שפירסמו חוקרים גרמניים במאה ה-19, בכללם גם אפוסים מתורגמים (כגון הקובץ של וימרוק).

הצאוא: H. Schneider, *Heldendichtung*, 1943; F. H. von der Hagen (Dresdener), *H.*, 1825; id., *Neues H.*, 1855; A. v. Keller, *Das H. von 1477, 1867*; K. Müllenhoff, *Deutsches H.*, 1866-73.

תרגומים לגרמנית חדשה: K. Simrock, *Das grosse H.*, 1835; id., *Das kleine H.*, 1844.

פ. ח.

הַלְדֵר, (Den Helder) — עיר-נמל בצפון-המערב של הולאנד, 65 ק"מ צפון-מאמסטרדם. אליה קשורה הל' בתעלת-הולאנד הצפונית. ממפך תושביה 46,500 (1956). להל' זרועת חשיבות צבאית-ימית, כי היא שוכנת על מיצרים מרסיש, שימיו עמוקים ונרחים למעברי-אניות ליב-אירופה (שאריתם יו זיידר), ההודר ללב הולאנד, מסיבה זו משמשת הל' נמל-המלחמה הראשי של הולאנד, ובה גם מכוון מלכותי לחקירתם. פרנסתם של תושביה היא על ידיג וסחר-הדיגים. 1673 נאסח כאן ההולאנדים את הבריטים והצרפתים; ב-1799 פלשו להל' הבריטים ובעלי-ביתם הרוסיים; ב-1811 ביצר את הל' נאפוליון.

אלברכט שפר (Schaeffer), H.s. Einkehr. (כניסחו של הלי"ן, נובלה, 1925) מאת וילהלם שפר (Schäfer) [in Pres.-selschen Gartenhaus (בביתן גינתו של פריסל"ן, סיפור, 1935) מאת הדמן ססה ו.הדרלקין" (סיפור, 1942) מאת רוברט ולקר (Walsler)].

כל כתביו של הלי"ן פורסמו ע"י פ. בייסנר (Beissner), 83 כרכים, 1943—1947; מבחר יצירותיו (H.-Brevier) יצא בהוצאת ה. פוס (Voss), 1950. לעברית תורגם מבחר משירי הלי"ן ע"י י. ג. ליבס («שירים נבחרים», תש"ה) וי. ליכטנבום («גבעות עולם», מבחר תרגומי שירה, תש"ה, עמ' 62—68). כן תורגמו כמה שירים נוספים משלו ע"י י. פיכמן, א. ברש, ועוד.

י. פיכמן, הדרלקין, מעברות, ת. תר"ם, עמ' 106—110; פ. ליובר, בתחום ובחוף לחתום, 1953, עמ' 9—26. F. Seebass, H.-Bibliographie, 1922; W. Dilthey, H. (in W. D., Das Erlebnis und die Dichtung, p. 349—459), 1911; N. v. Hellingrath, H., 1921; Stefan Zweig, H. (in St. Z., Der Kampf mit dem Dämon), 1925; W. Bohm, H., 1928—30; P. Bockmann, H., 1935; R. Treichler, Die seelische Erkrankung H.s. in ihren Beziehungen zu seinem dichterischen Schaffen, 1936; R. Peacock, H. (תרגום), 1938; K. Ilidebrandt, H., Philosophie und Dichtung, 1939; R. Guardini, H.s. Weltbild und Frömmigkeit, 1939; W. Michel, Das Leben H.s., 1940; H., Hommage collectif, 1943; E. G. Winkler, Der späte H., 1943; E. H. Stahl, H.s. Symbolism, 1944; E. Tonclat, L'oeuvre poétique et la pensée religieuse d'H., 1950; M. Heidegger, Erläuterungen zu H.s. Dichtung, 1951.

ס. ל. — פ. מ.

הלכה (באנג', בצרפ' ובגרמ' halo, מיוו' ἅλως — גורן, או עיגול השמש או הירח), תופעה אופטית, שנגרמת ע"י שבירה, נפיצה וחזרה של אור במצב מורכב מחלקיקים קטנים. באטמוספירה מתהוות לעיתים תופעות הלכה: נראות קטנים, עשרה לשמש או לירח. — יש להבחין בין זרימים שמופיעים במרחקים שונים, קטנים מ-22°, מסביב לשמש ולירח, ובין ההלכה, ממש, שלהן ראדיוס קבוע: של 22° לעיגול המקיף את הלבנה או את השמש עצמה ושל 46° לטבעת המקפת לסעמים את העיגול. הילת-הירח חסרה עשר' גיוון,

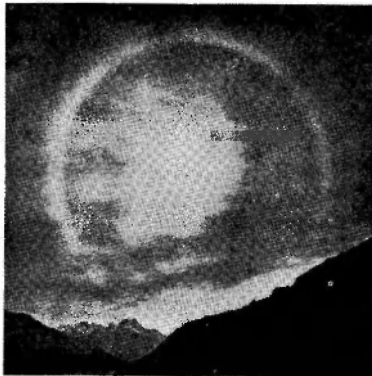

צילום ו. ה. התחמה באפוס

השיריו וגם אמפדוקלס הם, לאמיתו של דבר, התגלמותו של הלי"ן, החולם על התחושות של האנושות באמצעות דת חדשה, יונית ביסודה, שלפיה האלוהות, העם והטבע הם חסיבה אורגאנית אחת. — הרחקתו הפתאומית של המשורר מ,דיאן-טימה", לאחר שבעלה פיטר אותו ב-1798 במשרתו הכניסה אותו שוב למצב של בדידות ואי-ביטחון כלכלי.

באין מטרה לפניו ותחיל הלי"ן נודד ממקום למקום ומנהל מאבק מיואש על פת-חיים. למדות מצוקותיו ועצבותו («דיאן-טימה" מתה ב-1800). חיבר הלי"ן בין 1798 ו-1804 את המושלים בשביריו (בצורת אודות במשקלים יוונים שונים או בצורת הימננים ואלגיות גדולים, בהסממטרים או בקצב (פשי), ביחוד «הארכיפלגוס», «הרינוס», «פטימוס», «לחם ויין» ו«קינת מנון על דיאטימה».

ב-1802 הלך הלי"ן לכורדן שבצרפת, שבה הוצעה לו משרת מורה-בית, אך לא עברו חודשים מועטים והלי"ן חזר משם מודוכד לנירטינגן, וכשהגיע לכאן כבר ניכרו בו הסימנים הראשונים של געוץ, שבחלקו, לכל הפחות, נגרם ע"י מכת-שמש שפצה בו בשנת הליכתו באמצע הקיץ (1802) ברגל מבודדו לגרמניה. בשנתים שלאחר מכן, שבהו ישב ע"פ"ר בהמבורג בבית ידידי הנאמן סינקלר, שהשיג בשביל המשורר החולה משרה מדומה של ספרן, המשיך בחיבור פיוטים, שאחריהם מהם מצטיינים בבהירותם ושרובם קשה לרדת לעמקם, וכן גם בתרגומים מיוונית («אודיפוס», ו«איגונינוח» לסופוקלס, ו«שירי-הנצחנות» «פינ' דארוס; כל אלה יצאו לגורם, כשעלמו חשך עליו לגמרי (1806). נמסר כתסרידעה בלתי-מסוכן, לאחר ששהה כמה חודשים במוסד לחולי-רעות, להשתחוות של נגר טוב-לב בטר ביגנו, ובמצב זה, שהצללים היו מרובים על בו האורות, חי הלי"ן בביתו של הנגר, שהיה אהוב עליו, עד שנת 1843, כשהוא נשכח כמעט כליל מלב בני-אמונו (למרות מה שקובץ משיריו בשם Gedichte [«שירים»] הוצא ע"י המשוררים לוודיג אולנד וגוסטף שואב 1826). גם בתקופה זו לא הניח הלי"ן את עטו מידו, ובשירים המרובים, שחיבר באותן השנים (רובם במשקלים יוניים), יש מן הנעלה והמיסטי, מצד אחד, וכן השיגויה המגוחך, מצד שני. על מבחר יצירותיו באותה תקופה נמנה שיר מפורסם, נוגע עד הלב, בשם Halte des Lebens («מחצית החיים»).

בתחילת המאה ה-20 גילו משוררים ומלומדים, ביחוד מחוגו של סקספן גאורגה, את הלי"ן מתדש, והתחילת תהליך של עריכת כתב-ידיד שלו, שבמרוצת-הזמן נערמה עליהם שכבת אבק עבה (עוד כיוני 1954 העלו מן השכחה פיוט אבוד של הלי"ן בשם Friedensfeier — «הגינת-שלום»).

עם חלי' התרוממה השירה הגרמנית לרמה הימנית. שלא היה לה לפניו. שירי המשקפים דמות אידיאלית של הלס, הם חיוני, תפילה ומר גם יחד, ודמותה של יוון מתגלמת בתם בתמונות שופעות זוהר חדש וקיים. הערעון ליוספ, לטהרה ולקדושה, המדבר מפיו, שימש גורם של השראה — ביחוד משנתפוסמו שתי המסות המעמיקות על הלי"ן מאת ידלתי וגונדולף (עיינו למטה) — על כל חשובי היוצרים של השירה הגרמנית, וגאורגה ויילקת בראשם.

על חייו ומפעלו של הלי"ן נתחברו כמה רומנים וסיפורים, הראשון באלה הוא Phaeton מאת וילחלם ויבליינגר (Waib-linger), 1823 (הוצאה חדשה: 1920). והיפים שבהם הם מאת H.s. Heimgang («שיבתו של הלי"ן», סיפור, 1923), מאת

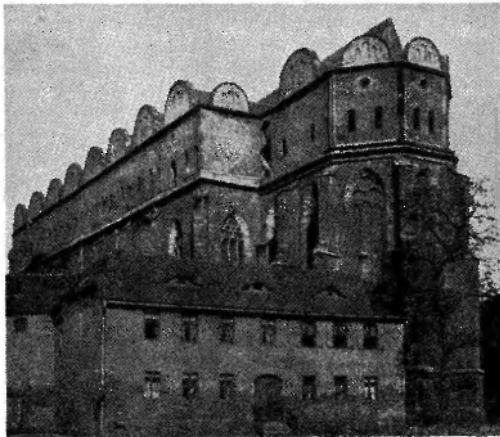

הלה: הנכסיה הרופיניקית

זו צורפה ב1680 לברנדנבורג-פרוסייה, שבתחומה נשארה הלה עד 1945.

יהודים ידועות ודאיות ראשונות על ישיבתם של יהודים בהלה יש לנו מן המחצה השנייה של המאה ה12. יהודי-הלה, שהיו נתונים או לחסותו של הארכיהגמון ממאגרי בורג, היו שנואים על העירונים. ב1206 נשרפו או נשדדו בתיהם; קצתם נרצחו והשאר גורשו מן העיר. באמצע המאה ה13 שוב נמצאו בהלה יהודים, שישבו ברובע מיוחד להם. עיקר פרנסתם היה על עסקי-הלוואות. ב1261 (בתג'ה-סוכות) נשדד רוב רכושם ע"י הארכיהגמון — מה ששימש גרם למלחמה (שנמשכה כשנתיים) בין זה האחרון לבין העירונים. בזמן המגפה השחורה (1349) השמדה הקהילה, אך כבר באותה מאה ובמאה שלאחריה חזרו ונתיישבו יהודים בהלה. הקהילה הממודשת נתקיימה עד שנת 1493, שבה נגזר גירוש על יהודי-העיר. רק בסוף המאה ה17 התיר נסיך-בראנדנבורג ליהודים בודדים — למורת-רצחם של העירונים — להשתקע בהלה. ב1693 נקבע בית-קברות ליהודי-הלה, ב1700 נחנך בהלה בית-כנסת, וב1704 הכירה הממשלה בקהילה. ב1709—

1714 היה קיים בהלה בית-דפוס עברי, שהוקם ע"י גר, שבא מאמסטרדאם. מספר היהודים גדל מ12 משפחות ב1700 ל50 משפחה באמצע המאה ה18 ול1400 נפש בערב השואה. אחר מלחמת-העולם II שוב לא נתחדשה הקהילה בהלה.

Germania Judaica, 124-30, 508-12; S. Neufeld, *Die Halleschen Juden im Mittelalter*, 1915; G. Kisch, *Die Anfänge der jüdischen Gemeinde zu H.* (in *Jahrbuch der historischen Kommission für die Provinz Sachsen*, IV), 1928; id., *Kleine Beiträge zur Kulturgeschichte der Juden in H.* (*ibid.*, V), 1929; id., *Entwicklung und Verfassung der jüdischen Gemeinde zu H.* (*ibid.*, VI), 1930.

ג. א.

הלוואה, ע"ש מלוואה.

ה'לוואין — Heloise — (1101. פאריס — 1164. מנור פרַקְלֵס [עליד נז'ואן, Nogenet]). תלמידתו ואהובתו של הפילוסוף אבֵלר (ע"ש), הלה, שאמה היתה, כנראה, מנהלת

ואילו חילת-השמש מופעת בצבעי-הקשת. בניגוד לסדר הצבעים של הַזְרִים, שולי-החל' הפנימיים אדומים הם והחיצונים סגולים (צירור 1).

ההסברים הראשונים להתהוות הלה ניתנו ע"י דְקָרט (ע"ש), מריוט (ע"ש), קוֹנְדֵיש (ע"ש), ינג (ע"ש), הלה מפורסמת. שנראתה בדאנציג ב1661, תוארה ע"י הוליס, ואילו המחקר הקלאסי על הלה נכתב ע"י א. ברוֹה (Auguste Bravais) ב1847 (*Memoire sur les halos et les phénomènes optiques qui les accompagnent*). הלה" מוסברות ע"י נפיצת האור כשהוא עובר דרך גביש-קרח רכים מאר. שנמצאים בענני-נוצות גבוהים או בעננים קרובים לקרקע בארצות הקרות. קרן-אור, שפוגעת בזווית של 41° בפאה של גביש מן המערכת ההכסאוגנאלית, נשברת בזווית של 30° (מנת-השבירה של קרח היא 1.312. תוֹרִית-השבירה היא 60°); הקרן יוצאת מן הגביש בזווית של 41°. ההסחה הכוללת היא בת 22°, ולה מתאים הראדיוס של

העיגול הפנימי. הראדיוס של 46° של העיגול הגדול מסתבר מן הסיחה המתאמת, המתקבלת עם נפיצתה של קרן-אור

בפאתי-המכסה של הגביש בזווית של $68^\circ - 22^\circ = 90^\circ$ (צירור 2). — ורמיי-אויר, שמכוונים את גבישי-קרח, גורמים לפר-קום לתופעות משיניות מסובכות, שהן קשורות להל'; עמון נמנית, למשל, התי-ע בלת הטבעית "למשמות משניות".

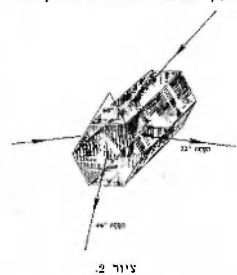

צירור 2.

Pertner-Exner, *Meteorol. Optik*, 1910; R. Meyer, *Die H.-Erscheinungen*, 1929.

ג. ל.

הלה על קרן-ולה (Halle an der Saale), עיר ב"רפוב-ליקה הגרמנית הדמוקרטית", 30 ק"מ צפונית-מערבית מליפציג. בה 290,000 תושבים (1955). הלה היא צומת של מס"ב ומרכז תעשייתי חשוב. בקרבתה מצויים מכרות שלג, פחם חום ומלח, ובהלה גופת יש מעיינות של מי-מלח, שמהם בא לה שמה (השם נגזר משרוש קלטי, שמובנו "מלח"); במקום ישבו קלטים בתקופה פרהיסטורית). בהלה תעשיות של סוכר, בירה, נייר, מוצרים כימיים (בכללם תרופות), מכוונת לחלק מן התעשיות הללו וחוכית, האוני-ברסיטה שבהלה נוסדה ב1694, ואליה צורפה ב1817 האוני-ברסיטה של ויטנברג הסמוכה. שבה תורה לותר, — קארל הגדול הקים (806) במקום מצודה בשם הלה (Halla). הלה נזכרת לראשונה בתעודה מ1064. ביה"ב היתה עיר-מסחר חשובה והשתייכה להנזה (1281—1478). היא נכללה בתחום שלטונו של הארכיהגמון מפיבורג, וביחוד עם עיר אחרונה

המהווים בצירופם את הטור VIIa שבמערכת המחזורית; השם ה' ניתן על-ידי י. ברצ'ליוס (ע"ע) 4 היסודות הראשונים. שהם נפוצים בטבע וכבר היו ידועים בתחילה המאה ה-19.

הצד השווה שבח' הוא מה שהאטומים שלהם מכילים 7 אלקטרונים-ערכות בקליפתם החיצונית ונטים לקלט אלק-טרון נוסף (= אמינית אלקטרונית) ליצור ע"י כך זוגים שליליים חד-ערכיים (ע"ע אטום; לוגים); מבחינה זו ההל' (פרט לאטמטאין) הם אֶל־מתכות מובהקות. בתכונותיהם הכימיות דומים ההל' זה לזה מבחינה איכותית, אלא שמבחינה כמותית משתנות תכונות אלו בהדרגה לפי שורת המספרים הסדוריים (או המשקלים האטומיים) — מן הפלור-אור עד היום. והוא-היה בתכונותיהם הפיסיקאליות; הדמיון וההירוג הכימיים בולטים ביותר בשורה $J - Br - Cl$.

ההירוג בתכונות הפיסיקאליות משתקף, למשל, בצבע, בצפיפות, בנקודות ההיתוך והרתיחה ובמסותיהם במים. מבחינה כימית פוחתת האפניות האלקטרונית והולכת בתהאם לעליית המשקל האטומי: כל ההל' מתחברים עם מימן ועם מתכות ויוצרים הידרידים מן הטיפוס HX ומלחים — האלונידים, אלא ש F וימין מתחברים כהרפיעין ובאופן נמרץ בכל טמפרטורה. Cl וימין — באיטיות בקור ובמהירות בחום. ואילו הריאקציה של Br ושל J עם מימן אינה ניכרת אלא מחום בלבד. F מתקשר במרץ אף עם המימן שבמים ודוחה מהם את המומץ. Cl חוקף בעיקר רק את אחד מן המימינים שבמים. Br פועל באותו כיוון, אבל בקושי. J אינו פועל כלל. הימיות של ההל' במים ("מיחל") — פועלות כחמרים מחמצנים. חוס-ההתחוות של פלואור-היד-רידי הוא הגדול ביותר ושל יוד-הירידי — הנמוך ביותר; בתהאם לכך הפלואורידים הם אף הציבים שבחל' וקשה להכין F חפשי, ואילו הוודידיים ניתנים לפירוק בקלות. וקל ביותר להכין את היוד.

הידידי-ההל' הם גזאים חסרי-צבע, מסיסים מאד במים, והמיסותיהם — החומצות ההידרו-האלוגניות — הן בעלות חומציות חזקה מאד. יוצאת מכלל זה החומצה ההידרו-פלואורית, שהיא — יחד עם ההידריד HF ועם מל' חיה הפלואורידים — חורגת מכמה בחינות ממסורת-התר-ככות המקבילות של ההל' האחרים. וזה משום נטייתו של ההידריד לפליקוויזציה (נטיה לפלימריזציה ניכרת גם בתרכובות חמצניות אחדות של ההל'). — אף ההאלוגנים הם חסרי-צבע (אם אין הקאטיון שלהם צבעוני), ורובם מסיסים במים. מבחינה אנאליטית חשוב מיעוט-המסות של מלחי הסף. הספיית והעופרת של החומצות ההידרו-כלורית, ההידרו-ברומית וההידרו-יודית, ולעומתו — מיעוט-המסיות של סידן פלואוריד:

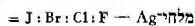

$$: 0.28 \times 10^{-6} : 0.84 \times 10^{-5} : 1.54 \times 10^{-3} : 172.0$$

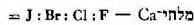

$$.67.6 : 58.8 : 42.7 : 1.6 \times 10^{-3}$$

ההל' מצויים בתרכובותיהם גם בצורות בעלות ערכות חיונית, אלא שנטיותם לקבל ערכות חיונית — כגון נטיית ההתחברות עם המצן — גוברת והולכת מן הפלואור עד היוד. ההל' (פרט לפלואור) מתחמצנים בקלות בסביבה אלקאלית. בתרכובות מסוג זה מופיעים ההל' כבעלי ערכיות שמן +1

מנור לנשים. היתה בת למשפחת-האצילים של מונמנרנטי (Montmorency). הל' נתחנה בבית דודה (היו מרנגים: אביה). הקאנוניקוס פילבר (Fulbert), שתנו לצעירה היפה והחמה השכלה לאפנית גבוהה, וגם לימד אותה קצת יוונית ועברית. אבל, שהיה אז פרוסופו נערץ בפאריס ושאל הוא היה דר בבית פילבר, שיש מורה להל', שהיתה צעירה מבוגר בעשרים שנה. השניים נתקשרו זה לזה באהבה עזה. ואבלאר אף חיברה לכבודה של הל' שירים בלשון-העם. הל' לדה לו בבתר בן, שנקרא בשם אסטרולאביוס (כל' "מודר הכוכבים"). ואבלאר אף נשא אותה, גם-כן בבתר (1118/9). כשנודע הדבר לפילבר, פלש עם ידידים וקרוכים לחדרי-השינה של אבלאר וטורסו. שני הנאהבים נדרו נדר-יגורות. והל' נבנסה למנור של ארוזנט' (Argenteuil), שבו נבחרה עם מהרה לאם-המנור. כשיד אבלאר 1129 מנור חדש בשם "פאראקלט" (= Paracel = "המושיע", כיני לישו), שקבע לו תקנות נאורות. השתקפה בו הל', שנרדפה ע"י ההגמון שבמחווה, עם נזירותיה, ואבלאר, שביקר אותן תשופה, שישם שלחן מדיקן רוחני. כאן גם מצא אבלאר מקלט (1136) כשהתמרדו נגדו יוזירי המנור. שעמד בראשו, ונתכוננו ליצחו נפש, וכאן כתב את חיבורו הביוגראפי "סיפור של אסלונת" (Historia calamitatum). בשנותיו האחרונות של אבלאר היו שני הנאהבים שוב מופרידים עם מזל. אבל אחר מותו 1142 העבירה הל' בבתר את עצמתיו למנור. "פאראקלט", וכאן, בצד קברו של אבלאר, נקברה אף היא. הקבר הכפול נחרי עם מנור-פאראקלט כולו; זה שבבית-העלמין על שם "אבא לישו" בפאריס. המקושט בפסליהם של אבלאר והל', אינו אלא מצבה מן המאה ה-19. — שרד קובץ של מכתבים (בלאטינים), שאבלאר והל' החליפו ביניהם (אע"פ ששמיידלר, עיין להלן, בביבליוגראפיה, הביע את הסברה, שמכתבים אלה נוסחו או עובדו ע"י אבלאר על סמך המכתבים המקוריים). הקובץ (המקיף את תקופת-הזמן מעטת נכיסתם של המנוים למנור עד מותו של אבלאר) הוא מוגה משונה של אהבה להסת. אדיקות קפדנית ופליפלים אסכולאטיים, ועם זה הוא נוגע עד הלב. היסים שבמכתבים הם של הל', המוסיפה לאהוב את בעלה בכל לבה, מוכנת לכל קרבן למען שלומה, מפעלו, תהילתו, ועם זה היא מתלבטת כל ימיה לשוב ובעיית גורלה-גורליו משום אי-יכלתה להשלים עם גורל זה ולהחליף בלבה את אהבת-הידיד באהבת-שמים. — לרומא במכתבים של ז'אן ז'אק רוסו, "הל' חרשה" (1761) איך בן משותף עם מקרה אבלאר והל', וזלת הדמיון הקל בחסה של גיבורתה, זילי (Julie), לאותנה. — רומאן יפה על אבלאר והל', מבוסס על קייאות במקורות ונאמן לאמת. הוא "פטר אבלאר" (Peter Abaelard) מאת הסופרת האנ-גליה הל' ודל (Waddell), 1933.

Petri Abaelardi et Heloïse Epistolæ (in Migne, *Patrologia latina*, vol. 178), 1910; *Lettres de H. et Ab.*, 1864; P. Zumthor, 1950; Alph. de Lamartine, *H. et Ab.*, 1864; B. Schmeidler, *Der Briefwechsel zwischen Ab. u. H. eine Fälschung?* (in *Archiv für Kulturgeschichte*, XI), 1931; E. Gilson, *H. et Ab.*, 1938; G. Moore, *H. and Ab.*, 1945.

ה. ה.

הלוגנים (halogens, מיוו ἅλα, מלח; יוצרי-מלחים), קבוצת היסודות הכימיים פלואור (ע"ע), כלור (ע"ע), ברום (ע"ע), יוד (ע"ע) ואסטטין (ר' להלן).

לוח 1

אטסאטין	יוד	ברום	כלור	פלואור	
At	J	Br	Cl	F	
85	53	35	17	9	סימן
(218-211)	126.92	79.92	35.46	19.00	מספר סידורי
	114°	-7.3°	-101°	-223°	משקל אטומי
	185°	59°	-34°	-188°	נקודת־היתוך
מזקק	נזול	גאז	גאז	גאז	נקודת־היתחה
סגול	חום־אדום	צהוב־ירוק	צהבהב	צהבהב	מצב־צבירה ב 20°
שחור	אדום־כהה	צהוב־ירוק	חום־צהב	חום־צהב	צבע
0.016	0.41	1.46	מפוק מים	מפוק מים	צבע
3.22	3.53	3.75		4.13	מסיסות במים ב 20° (%)
					אנרגיות אלקטרונית (eV)

לוח 2

הידרידי האלוגנים

J	Br	Cl	F	
2.16	1.95	1.81	1.36	רדיוס יון־האלוגניד (Å)
-6.2	8.7	22.0	64.2	חום־התמוחה של ההידריד (Cal/mol)
-36°	-6°	-85°	+19°	נקודת־היתחה של ההידריד
				חומצה הידריד־האלוגנית בעלת נקודת־היתחה קבוצה:
127°	126°	110°	120°	נקודת־היתחה
1.70	1.49	1.10	1.14	המשקל הסגולי
57	47	20.2	35.4	ריכוז HX

להתקשר במימן של המים ושל תרכובות אורגניות. ההל' הם ארסיים מאד, על התכונות הפארמאקולוגיות הסגוליות של ההל' השונים ושל תרכובותיהם - ע' ערכיהם. האחרון בשורת ההל' - האטומי (At) - שהוא נדיר ביותר בטבע, לא נתגלה אלא בשנים האחרונות. זמן מרובה היה מקום המס' 85 במערכת המחזורית פגוי. האיוטופם הראשון של At הוכן ב 1940 ע"י סגרה (Segré)

עד +7, ואתות מתחמוצותיהם הן אלמיות של חומצות. שנקראות תת־האלוגניטות (HXO), האלוגניטיות (HXO₂) האלוגנאטיות (HXO₃), ועל־האלאנגאטיות (HXO₄) - הכל לפי כמות החמצן במולקולה - ומלחיהן הם היפר־אלוגניטים, האלוגניטים, האלוגנאטים ועל־האלוגנאטים בתרכובות החמצניות של ההל' משתפים אלקטרוני־הערכת שלהם בקשרים קוואלנטיים עם החמצן.

נמצא, שהפעילות היחסית של ההל' במצב המחזור היא הפוכה מזו שבמצב המחומצן:

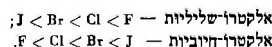

לפיכך משחרר כלור, למשל, יוד מיודיד אגב יצירת כלוריד. בעוד שיוז מתרכב עם כלוראט אגב יצירת יודאט:

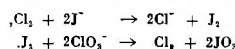

בין ההאלוגנידים יודיד הוא החומר המחזר החזק ביותר, ואילו בין האלוגנאטים כלוראט הוא החומר המחמצן החזק ביותר.

ההאלוגנידים של האלמנטים הם חמרים נדיפים. בעלי פעילות כימית מרובה ומתפרקים בדרך־כלל ע"י מים. ההל' יוצרים גם תרכובות בינים לבין עצמם.

ההל' נפוצים בטבע בצורת האלוגניד המתכות האל־קליות (ע"ע) והאלקליות־עפרתיות (ע"ע). כלורידים מצויים בכמויות גדולות מאד ביבשה ובים (גם ברקמה החיה). פלואורידים בסלעים מסוימים, ברומידים ויודידים בכמויות קטנות יותר, בעיקר במים. - חשיבותם של ההל' ושל תרכובותיהם בכימיה ובתעשייה גדולה מאד ושימושם מרובה ביותר. - מחמת פעילותם החימצנית הנמרצת ונטייתם

לוח 3

תרכובות חמצניות של האלוגנים

יוני החומצות ומלחיהן	חומצות	
— — — FO ₃ ⁻	F ₂ O F ₂ O ₂ FO	F ⁰ (תרכובות רופפות)
ClO ⁻ ClO ₂ ⁻ — ClO ₃ ⁻ — ClO ₄ ⁻ —	Cl ₂ O — ClO ₂ — Cl ₂ O ₂ Cl ₂ O ₃ (ClO ₂) _n	Cl
BrO ⁻ — — BrO ₃ ⁻	Br ₂ O (Br ₂ O ₂) _n BrO ₂ —	Br
JO ⁻ — JO ₂ ⁻ — JO ₃ ⁻ —	— — JO ₂ JO ₃ (JO ₂) _n	J

אם אפשר לבסס את המוסר על האנוכיות. את שארית ימיו בילה ה' בצרפת. במקום שכתב את חיבורו, De l'homme de ses facultés intellectuelles et de son éducation (על האדם, על כשריו השכליים ועל חינוכו). חיבורו ממשיך בקרה-מחשבה על הספר הראשון, מתוך העמקה מיוחדת של המסקנות החינוכיות. אך ה' לא פירסם אותו בחייו. והספר יצא ב-1772. שנה אחר מותו.

ה' בנה את תורתו על יסודות החושנות. כל ידועותיו מבוססות על ההרגשות החושניות. שאנו קולטים. ואת כל כשרונותיו של האדם יש להעמיד על ההרגשות. האדם הוא מכונה מונעת ע"י ההרגשות של החושים. על העולם הגופני יודעים אנו רק באמצעות החושים. ולפיכך אין מציאותו של העולם מיוסדת אלא על הסתברות בלבד. בעוד שלקיומו של האדם עצמי יש ראות של ברירות. את ההשקפות הללו קיבל ה' מלוק, אלא שה' נתן להן מפנה מ ע ש י. הוא שאל את שאלת ה מקור של הרגש המוסרי. טען שבכל גלגול מקור זה חייבים אנו לפרט ולנתח את החוויות המוסריות המסובכות. בדומה לגיאומטרן. המחלק את שאלותיו לשאלות-יסוד. כשאנו בודקים באופן זה את הרגשותינו המוסריים, אנו מוצאים, שכל רציונותנו נקבעת ע"י ההנאות של החושים. דבר זה חל גם על שאיפותינו לפעולה שכלית וגם על להיסויות ותשוקות. שלכאורה אין להן שום יחס אל ההשקפות החושניות. כמו שאיפה לכבוד, יהירות, ידירות וכיוצא באלו. שאף שרשן ברדיפה אחר הנאה פיסית או בכריחה מפני כאב פיסית. אמנם כדי להגיע למסקנה זו יש להביא בחשבון גם את ההנאה המ קו ו.

מכיוון שהמניע היחיד למעשי-האדם הוא הנאות או אי-הנאות, קיים יחס שר בין דרגת המידה הטובה וכמות-ההנאה, שהיא שכרה. אמנם ה' מכיר במציאותם של בני-אדם. שרודפים אחר המידה הטובה. כגון הצדק, לשמה. ללא שום התחשבות בכשר החושני העלול לצמוח להם מזו, אך סתירה זו לתורתו הוא מסביר ע"י הסמיכות (אסוציאציה). המידה הטובה והתגמול החושני שלה התלכדו אצל האדם עד כדי כך, ששוב אינו פוסק לשאוף למידה הטובה גם כשרדפים אותו על כך, מכיוון שהסמיכות. בין מושגי המידה והתגמול, מוסיפה להתקיים גם בתנאים של לחץ שלילי. ורק לאחר זמן ארוך — כשהנסיון אינו מחזק עוד סמיכות זו — ייתר הקשר בין המושגים הנזכרים. (השווה את תורתו של פאבלוב על הרפלקסים המותניים). צרכיו של האדם והנאות הקשורה בסופיקם חם המיושם של המין האנושי, הרעב הכריח את האדם הקדמון לארוב רשתות אי לעבד את האדמה. אדם בלא צרכים היה חסר את המניעים לפעולתו. הפוריות של הארצות הטרופיות ממעטת את הצורך בעבודה. ולפיכך היא גורמת לברות ולעצלנות של החושבים.

מתוך השקפה זו של ה', שיסוד-המוסר הוא האנוכיות. נובעות מסקנות לחקיקה ולחינוך. מורי-המוסר קובלים על ריעל-לבם של בני-האדם. במקום לחקור את החוקים של ההתפתחות הבריאותית. מה תועלת בהסתמימוסר? צריך לספק לאדם מניעים. שיביאוהו לידו התנהגות מוסרית. עיקר הרע הוא במה שהמחוקקים יוצרים נגיוד בין העניין (האינטרס) הפרטי והעניין הכללי. מחובתו של המחוקק למגז את שתי התועלות, הפרטית והכללית. באופן שהאדם ישרת את טובת-הכלל מתוך רדיפת התועלת הפרטית שלו.

באופן מלאכותי עליידי הפצצת ויסמוס בחלקיקי- α רבי-אנרגיה:

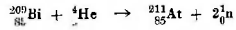

אח"כ נמצאו איזוטופים אחרים בין מוצרי-התפרקות של שורות רדיואקטיביות מסוימות (ע"ש רדיואקטיביות). כל איזוטופי האטטסין הם רדיואקטיביים ולא בודדו אלא בכמותי זעירות. בהתאם למקומו במערכת המחזורית ניכרות באטטסין — בניגוד לשאר ההל — גם תכונות מתכתיות; בין השאר הוא מושקע בתמיסות מלחיו כמלפיד ע"י H_2S .

הלוטיום, ע"ש שוויץ.

הלוטיום (אלוסיים), קלוד אדריין — Claude-Adrien Helvétius (1715, פאריס — 1771, שם), פילוסוף צרפתי. היה למשפחה גרמנית בשם שווייץ (Schweitzer), שהיגרה להולאנד (במקום שנתנה לשמה צורה לאטינית)



קלוד אדריין הלוטיום

ומשם לצרפת. ובישן של ה' ה' רופאים. ואביו אף היה רופא-החצר של מלכת צרפת, מריה לשציני-סקה. ע"ש המלצתה של המלכה ניתן להל', כשהיה בן 23, וכיון החכירה הכללית של המיסים בצרפת. במי-לוי תפקידו זה נסה חסד לעניים והתייחס בחומרה לפקידיו כש-הללו ביקשו לעשוק

את הדלים. ולח'ץ ומנוססיה נמנו עם ידידיו. וטובי הגוי-הדעות הצרפתיים היו במאי-ביתו. ב-1750 החליט ה' לזוהר על הויכוח רבי-ההכנסות. שהיה בידיה. ולהתמסר לפילוסופיה. הוא קיבל התמנות-כבוד בחצר-המלכה, שהביאה לו משכורת בלא שהכריזה עליו. ואת רוב זמנו בילה באחרות עם אתה, שקשרה קשרי-ידידות עם מהפכנים אמריקנים. כגון ב. פרנ-קלין ות. ג'יפסון. כאן כתב את ספרו De l'Esprit (על הרוח), שיצא ב-1758. תפיסת-העולם החמרנית, שנת-בטאה בספר זה, התגממה תשלטת בה המכוונת להעמיד את כל מניעיה-הפעולה של האדם על תענוגיה-החושים בלבד, וערוו עליו ביקורת קשה ביותר מצד הכנסייה והחצר. הספר האדם בספר זה, והתגממה תשלטת בה המכוונת להעמיד את שספרו "מלא ארס". הספר נרשף בפומבי בפאריס וח' איבד את מעמדו בחצר-המלוכה. לסוף הוכרז ה' לזרות בסער-יותיו ונידון לגלות של שנתיים באחרות. אר התוצאה של קדיפות בצרפת היתה, שהספר נכה לפריסום בארצות אחרות ואף ניהרם לאנגליה ולגרמניה. הסופר הגרמני המפורסם י. כ. גוטשד (ע"ש) כתב מבוא לתרגום הגרמני, ובו התנבא שספרו של ה', שנסאר בצרפת מפני שהאפיפור רצה בכך, יזכה להצלחה בארצות הפרוטסטנטיות. שבהן נהנים הנתי-נים מוכריותיהם.

ב-1764 נסע ה' לאנגליה, שבה נתקבל בכבוד רב. וב-1765 לפרוסיה, שמלכה, פרידריך II, שוחח עמו על הבעיה.

קלטים-גאלים. לדעת רוב החוקרים, עובי ההל' שישבו תחילה בגרמניה הדרומית בין הרינוס והמנוס (המיין), את מושב־יהם במאות ה-3 וה-2 לפסג' ונדדו דרומה לאחר שחצו את הרינוס. את הידיעה ברורה הראשונה על ההל' בשווייץ אנו מוצאים אצל פוסידוניוס (המלומד הסור' המפורסם, שחי במאה הראשונה לפסג'). פוסידוניוס מספר על מרחצאות-והב של ההל', והחוקרים קובעים את מקומם של אלה בתחומי האמה הגדולה והקטנה, שבהם היה מצוי זהב בתולים עד המאה ה-19.

ארגונם של ההל' היה קלטי עתיק. יוליוס קיסר ידע על ארבעה תחומי-ישוב (pagi, שבטים), שמהם היתה מורכבת המדינה-האמה (civitas) של ההל'. מתקבל על הדעת, שה-תחומים היו מורכבים ממשפחות ומבתי-אב. חלוקת מקבילות אנו מוצאים אצל עמים קלטיים אחרים, כמו למשל, אצל הקלטים, שחתישבו באסיח הקטנה, כלומר אצל הגאליים, אצל האלובורגים בצרפת ובמקומות אחרים. פוסידוניוס מדבר על שלושה תחומים של ההל'. הוא מזכיר שנים מן השבטים הקלטיים, הטיגורניים והטוטונים. אלה האחרונים הושמדו בקנאה, ברובם בקרב עם האויים על-יד אקין סקסטי (102 לפסג'). ואילו הטיגורניים מילאו תפקיד אונטיקום (Aventicum; בלומנו: Aventicum). קיסר מזכיר את התחומים הורביגני (pagus Verbigenus) הטיגורניים שבו בולק המערבי של ארץ ההל', ואילו התחומים של הורביגניים אנו ידוע בבירור. שמותיהם של שני התחומים האחרים נעלמו מן המסורת ההיסטורית. לפי קיסר כללה ארץ ההל' בומנו ארבע מאות כפרים ושתי-עשרה ערים. הארץ כולה, שהיא החלק המערבי של שווייץ בימינו, נקראה בפי הרומיים "שדה ההל'" (ager Helveticus), ולא "הלטיה". הידיעות המצוינות במקורות הרומיים על ההל' הן 107

לפסג' ואלך. באותה שנה נוצח ונהרג הקונסול לוקיוס קאסיוס לונגינוס ע"י הטיגורניים על-ידי האגם הלמאני (של ז'נווה). ב-102 אנו מוצאים חלק מן ההל' עם הקימברים בקרב של אקווי סקסטי. ב-58 לפסג' יצאו ההל' בעצת אחד ממנהיגיהם, אורגטוריס, קיסר, שהתחיל באותו זמן מושבות חדשים בגאליה. יוליוס קיסר, שהתחיל באותו זמן בביצוע תכניתו לכיבוש של גאליה, ניצח את ההל' בקרב על-יד ביברקטי הכתיח אותם לחזור לארצם. מכאן ואילך היה מעמדם של ההל' מעמד של אומה אוטונומית. שותיה חייבת מס לרומי. עד טיבריוס קיסר היה "שדה ההל'" חלק מן הפרו-בינציה גאליה הבלגית (Gallia Belgica). בימיו של טיבריוס קיסר טופח שטח ההל' לפרובינציה "גרמניה העליונה" (Germania superior). בתקופת הקיסרות חדרה הציוויליזציה הרומית בורם חוק לארץ ההל'. הל' הרבה השיגו את האזרחות הרומית והגיעו למעמד של פרישים. אף היו חייבים בעבודת-הצבא כחיל-משמר נגד השבטים הגרמניים. האזרחים הרומיים שבין ההל' עבדו גם בלגיונות, ומהם היגדו לדרךנות צבאיות גבוהות. ערים גנוס אונטיקום הבירה, וינדו-ניסה (Vindonissa; כיום: Windisch), טוריקום (Turicum; כיום: Zürich), נוביודונם (Noviodunum; כיום: Nyon) על אגם ז'נווה), ועוד, היו מרכזים חשובים של התרבות הרומית הפרובינציאלית. עם זה היתה רומי ההל' לשמור מידה מסוימת על חייגון התחומי הקדום שלהם, כפי שאנו למדים מן הכתובות. ליסם חיזוק השלטון הרומי נוסדו

א-יהשויון של הכנסות בני-האדם, לדומה, יוצר בהכרח שחיתות מוסרית, מכיוון שהעשירים, כפרטים, מעוניינים לתחוק בזכויותיהם המנהגיים לטובת הכלל.

אנו חוקים מוסריים, שהם בלתי-חוקי בכל מקום ובכל זמן. אפי אפריקה התיירו את הגנבה, ואילו הסקיתים ראו בה פשע חמור ביותר. מהי סיבת ההבדל בזה ובבגון זה? שוני המבנה של החברה. החשקפות המוסריות של עם עובד-אדמה מן ההרצח שהתיינה שנות מאות של עם נווד. תהילתם של הרומיים הקדמונים היתה במה שחקיקתם ידעה למצוא את העניין האישי-פרטי של אזרח-רומי עם עניינה של המדינה. בזה מסתברת גבורתם של הרומיים, אך בארץ, שהחוקק שלה אינו יודע לאחד את שני העניינים, איך יכול לצפות להאמת-המדינה. מפניכין אין לצפות לפאט-ריויות גם מצד הפרולטארוין.

הל' הציג מתוך השקפתיו מסקנות מרחיקות לכת לגבי ת-חיון. בתורתו על החינוך הטעים ביותר את השיבות המשפחה של ה-סביבה. השוני בין בני-האדם הוא פרי התפתחותם. מלידה כולנו שווים; רק החינוך יוצר הבדלים. החינוך הוא מכלול המשפחה של החברה של הכשרונות הטבעיים של האדם הוא תלמידו של כל עצם. שנמצא בסביבתו, של כל מאורע, שאירע לו, גדול, כוחו שווים; הוא עצמו חקר את תולדות-חיייהם של אישים מפורסמים, כדי להראות את גודל התפקיד, שמילא המורה בחייהם. עיסוקו בשאלות חינוכיות נבע מתוך שאיפתו לעשות את בני-האדם אוהבים מועילים, החברה חייבת לכוון את החינוך. גם כך צריכה היא לברר מה הם הכשרונות והמידות הטובות המתחיים לכל מקצוע. אחר-עלה למצוא את האמצעים, שיכריחו את העוסקים באותו מקצוע לרכוש להם כשרונות ועמלות אלה. קיימת ויקה הדדית בין החינוך והשלטון. השלטון קובע את החינוך, וההתקדמות של החברה ושלטונה תלכה אף היא בחינוך. השפעתו ההיסטורית של ההל' היתה מרובה. מצד אחד השפיע על תורתיהם של בלתי (ע"ע), גימו מיל וג'ון סט. מיל במוסר, ומצד שני — על הגוייה-הדתות הוסיציאליסטיים של המאה ה-19. קורא להל', הנועו ביותר והגויני ביותר בין הפילוסופים המדעניים של המאה ה-18.

כל כתביו (Oeuvres complètes), 14 כרכים, בצירוף מסה על חייו ויצירותיו מאת ד'רלוש (L. Delarocbe), יצאו ב-1795: הוצאה שנית: 3 vol., 1818. Oeuvres complètes.

ג. סלמאנוב, כתבים נבחרים, 1953, עמ' 125-67 (תרגום עברי); M. Grossman, *The Philosophy of H. with Special Emphasis on the Educational Implications of Sensualism*, 1926; S. L. Horowitz, *Cl. H.: Philosophy of Democracy and Enlightenment*, 1954; S. Cumming, *H., his Life and Place in the History of Educational Thought*, 1955.

גראפיה, 1955.

ש. ה. ג.

הלופים, בתקופת העתיקה — עם קלטי, שישב במרכזם של אירופה. לדעת קצת חוקרים כבר היו ההל' תושביה החידשים של שווייץ המערבית במאה ה-5 לפסג'. ואילו אחרים מסיקים מתוך ידיעה אחת אצל הגאוגראף תלמי, שבמאה ה-2 לפסג' כבר היה החלק הדרומי של הרמה השווייצית מיושב סקוואנים, שלא נמנו על ההל', אבל היו

קל. משפחה הצי הספארטני שירתו ההל' גם כמלחים וכתופסי-משוט. ההל' המשוחררים נקראו „נאוואמדיים“ (νεοδαμῶνται).

מספרם של ההל' היה גדול-ביחס. לפי הרודוטוס, נלחמו בקרב על-יד פלאטיא 35,000 הל', ולפי חוקידידס עלה מספרם של ההל' שנמצאו בכיאוס, על מספרם של העבדים. תנאי החיים הקשים, שהעיקר על ההל', גרמו למתיחות בלתי-פוסקת בין המשועבדים למשעבדיהם, ומספרם המרובה של ההל' שימש סכנה לקיומה של ספארטה. משום כך היו ההל' נתונים תמיד לפיקוחם החמור של השלטונות הספארטניים. מדי שנה נהגו האפרורים (ע"ע) להכריז מלחמה סמלית על ההל'. משטרה חשאית (αγορεύειν), מורכבת מצעירים ספארטניים, עוברת בלילות והורגת את ההל', שנתפסו מחוץ לבתיהם. מכאן הניסיונות של ההל' להשתחרר משעבודם: לערך 490 לפסח"נ, ב 466 לפס"נ הספארטנים איבדו קשות ממת רעידת-אדמה גדולה), ולאחר מכן. מספר גדול של הל' שוחרר ביחד בימי המלחמה הפלופונסית ובתחילת המאה ה-4 לפסח"נ. שחרורם של ההל' במסגרת בא להם מידי אשמיניזם דאס אחר מפתח המכרעת של הספארטנים על-יד לוקסטרך (371 לפסח"נ).

J. Oehler (in Pauly-Wissowa, RE, VIII, 203 ff.); U. Kahrstedt, Griechisches Staatsrecht, I, 1922; G. Busolt, Griechische Staatskunde, II¹, 1926; K. M. T. Chrimes, Ancient Sparta, 1949; H. Mitchell, Sparta, 1952.

א. ש.

הלוי, אליהו — Elie Halevy — (1870, ארטרה [Etretat], צפון-מזרחית ללח אור — 1937, וסיס [Suacy]). על-יד פאריס), פילוסוף היסטוריון צרפתי-יהודי; בנו של הסיסר לידוביץ הלוי (ע"ע), נכדו של הסיסר ההיסטוריון לאון הלוי (ע"ע) ונינו של המשורר העברי אליהו חלפן הלוי (ע"ע חלפן הלוי, אליהו). הל' פעל ב 1892 כמרצה, ומ 1898 כפרופסור ל־לוסופיה בבית"ס למדעייהמדינה בפאריס (École des sciences politiques). יחד עם אחרים את כה"ע Revue de métaphysique et de morale, ומאו עד מולו היה הל' מעורכי. ב 1896 פירסם חיבור על תורתו של אפלטון בדבר המדעים בפילוסופיה האנגלית, ביחד בתורתו של פֶּנְתֵּן (ע"ע), חיבור את ספרו du radicalisme philosophique. «התחוותו של הרדיקאליזם הפילוסופי», 3 כרכים, 1903—1904 (תרגום אנגלי: 1928). המחקרים חללו הביאו אותו לידי השקפות בתולדותאנגלית. שפריה המפורסם היה ספרו Histoire du peuple anglais au 19e siècle (1912—1923; בו מתאר הל' ביחד את ההתפתחות הברבורית והככלית של אנגליה בתקופת 1815—1841. המשכו של ספר זה הודן בתקופת 1841—1852. פירסם אחר מותו (1947). בהשפעת המאורעות של מלחמת-העולם I כתב הל' Epi-logue («סוף-דבר») — כלומר, תולדות אנגלית — 1895—1914 (2 כרכים, 1926/30, תרגום אנגלית), ובאנגלית: The World Crisis of 1914—1918 («המשבר העולמי, 1914—1930»).

B. E. Schmitt, Some Historians of Modern Europe, 1942, 152—167.

א. מ. *

הלוי, אליהו חלפן, ע"ע חלפן הלוי, אליהו.

שתי קולוניות רומיות, אהת בנובולדונום. שנקראה Colonia Julia Equestris (ואחת באוגוסט (August); על-יד באזל בימי נ"נ), שנקראה בשם Colonia Raurica. בשנת 70 לסח"נ שבלו ההל' קשות מחילתתיו של ויטליוס קיסר. אספסיינוס קיסר נהג בחסד עם ההל' וביחד עם העיר אונטיקום, שבה בילה. כנראה, חלק מילדותו, המאה ה-2 והמחצת הראשונה של המאה ה-3 היו זמנים של שלווה להל', הואיל וארצם של המשועבדים למשעבדיהם, אך מלחמת השנייה של המאה ה-3 בימי של גלינוס קיסר (260—268 לסח"נ), לאחר שאבדו למלכות-רומי החבלים שמעבר לרינוס, וארצם של ההל' נעשתה שוב ארץ-ספא, סבלו אלה האחרונים קשות מפשיטת תיחם של האלמנים הגרמניים. כדי להגן עליהם מפני פשיטות אלו בנו הרומים שורה של מבצרים. במצב המאה ה-5 נפלה סוף-סוף ארץ ההל' בידיהם של האלמנים והבורגונדים.

Caesar, De bello Gallico, I, 2-29; F. Stahelin, Die Schweiz in römischer Zeit, 1948.

א. ש.

הלוטים (יוו' Ἰλιότητες; Ἰλιότητες; לאס' ilotae, ilotae), לפי סברה מקובלת על רובם של החוקרים

כיום ומבוססת על חלק מן המסורות העתיקה — שרידי האוכלוסיה האכיתית הקדומה של לאקוניה, שזעברו והתנצחו בקרקע על-ידי הכושבים הוריים, בשאלת היסוד האטימולוגי של השם הל' הדעות חלוקות. יש רואים ב-Ἰλιότητες שם, שנוצר מן הפועל ἰλίσσονται, ולפי זה מציינת מלחל: שבויים — כלומר, שבויהמלחמה, שזעברו ע"י מנצחיהם-שבויהם, ואילו אחרים סבורים, שהשם הל' בא מן המלה ἴλος, שצה, והכוונה היא לאכיתים המשועבדים, שישבו בביצות לחופו של נהר אורוטס ועיבוד את הנחלות של כושיתם הדוריים.

שיעבודם של ההל' בא כתוצאה מן החרייה הדורית לפל' פונטוס בסוף האלף השני לפסח"נ. יש להבחין בין ההל' הקדומים (ἰλιόται) שמעמדם נקבע אחר כבושת של לאקוניה, ובין ההל' שנתווספו על הראשונים עם נפילתה של מסנה בידי הדוריים (Μεσσηνιακούς). המשועבדים לא היו קנינים הפרטי של בעלי-הנחלות, אלא של המדינה הדורית. ספארטה, שקמה על חורבותיהן של הערים האכיתיות, כשם שבעל-הנחלה הדורי לא היה רשאי למכור את נחלתו לא חלקה, כך לא היה רשאי למכור את ההל' שישבו עליה. ההל' היו כפופים לתאגידים שנקבעו ע"י המדינה. הם נגלה (ἀλλόττοι) של אדון דורי אחד ישבו כמה וכמה הלוטים, וכל אחד מהם קיבל חלקה לעבדה. בעל-הנחלה גבה מן ההל' מיסים כבדים בעין: לפי עדותו של פליטארקוס, העלו הל' שעיבדו נגלה אחת, מס, שכלל לא פחות 82 מדימינים אֶיגֶינטיים (5.866 ליטר) של שעורים, מלבד כמות של יין, שמן, פירות וגבינה. במסגרת שילמו ההל' את מחצית-היבול. מאחר שהנלוט היה קנינה של המדינה, יכול היה לצאת לחפשי על-פי החלטתה של המדינה בלבד, השחרור לא העניק להלוט את זכות האזרחות הספארטנית. אפילו בגינה של אם הלוטית ואב ספארטני, שנולדו, כפי הנראה, מחוץ לגישואים וחונכו עם ילדי הספארטנים, לא זכו לאזרחות. אע"פ שנפטר מן השעבוד הלוטיו, ההל' שוחררו בדרך כלל בזכות שירותם בבוא ספארטני, בראש וראשונה ביחידות של הפלטיים (רגלים מצויידים בנשק כבד), אך עפ"ר ליוו את אדוניהם במלחמה כמשרתים או כחיילים מווינים בנשק

של הלשון הצירקסית" (A Dictionary of Circassian Lan-
guage), 1854.

ש. י. פק, כנסת ישראל, 1886, 129-126; תולדות הדר
אליעזר הלוי, נצחיה, חוברת ב', פטרבורג, 1886; י. פרויאק
וא. שטיינמאן, ספר מאז שנת 1938, 121-97; א. יערי,
אגרות ארץ-ישראל, תש"ג, 379-381; Louis J. Kuttrein,
Loew, ein Lebensbild für jüdische Geschichte und Literatur,
XXVII, 1926, 148-161; D. A. J. Cardozo
and P. Goodman, *Think and Thank*, 1933, 64-67; *Jewish
Chronicle* [London], 9, XI, 1888.

ג. א.

הַלְוִי, דָּנְיָאל — Daniel Halevy — (גור' 1872, פאריס),
מסאי והיסטוריון צרפתי; בנם השני של לידוביק
הלוי (ע"ע) ואשתו הפרוסטאנטית. בצעירותו היה קרוב
לאנשי-רוח יהודיים ויהודיים-למחצה (מארסל פרוטט, רובר
דרייפוס, ז'ילין בכר, לאון בלום) ונמנה עם הלוחמים על
זיכוי של דרייפוס. מנהל גמנה על חוגים-פורסיים, שבמרכזו
עמד שרל ג'י (ע"ע).

הל', שהוא בעל שכל חד, אינו פוסק מלהרהר אחר עצמו,
ומנחה את בעיות-האדם לעמקן. בהשפעתם של אנרי ברגסון
(ע"ע) והפילוסופיה הגרמנית הירבה הל' לעסוק בגילויי
ה"התודעה החברתית" והצביע עליהם כגורם ראשון-במעלה
בתולדות-העמים. מנטקא לטוציאלים, "כפי שהיה בצעירותו,
נעשה הל' במרוצת-הזמן שמרני ומצדד בערכי-המסורת. כתי
השאר ראה במעמד-האיכרים את היסוד הציבי ביותר בתורה
הצרפתית ותרובה נגד זעזועים מהפכניים. ב-1921/1921 הוציא
הל' שורה של מסות — שלו ושל כגורם אחרים — חיים
Cahiers verts ("מחברות ירוקות"), שהיו מבחינה פספורה
חית — אך לא רעיונית — כעין המשך ל"מחברות-השבוועיים"
(1900/14) של ג'י (שבחן ניתן מקום לביקורת המשטר
החברותי). בשנות 30 עבר הל' לדת הקאתולית.

בין כתביו: Essai sur le mouvement ouvrier en France
(„מסה על תנועת-הפעולה בצרפת"), 1901; Apologie pour
notre passé („סניגוריה על עברנו", פולמוס עם ג'י), 1908;
Charles Peguy et les Cahiers de la Quinzaine (ש. ש. פ.
ומחברות השבוועיים"), 1918, 1941; Visite aux paysans
du Centre („ביקור אצל איכרי-המרכז"), 1921; Histoire
de la Troisième République („תולדות הרפובליקה השלי-
שית"), 2 כרכים, 1937; Nietzsche („ניטשה"), 1944;
Le mariage de Proudhon („נישואי פרודון"), 1955. הל'
הוא חבר של Institut de France.

R. de Traz, D. H. (Revue de Paris, 1 mai 1933); L. Brun-
schwig, L. H., 1938; M. Catane, *La famille Halevy*
(Evidences, n° 46, mars 1955).

הַלְוִי, ז'ק (פרנסוא) פְּרוֹמוֹנטַל אֶלִי (אליה) — Jacques
Fromental Elie Halevy (François) — (1799), פאריס —
1862, 1862. יצגה, קלמפויטור צרפתי-יהודי, הל', שהיה
בנו של אליהו חלפון הלוי (ע"ע חלפון הלוי, אליהו), למד
אצל כרוביני בעד בקונסרואטוריון של פאריס. ב-1819 קיבל את
פרסיומא בעד הקאנטטה „אריגיני". ב-1827 שימש מורה
בקונסרואטוריון של פאריס, ועם תלמידיו נמנו ג'וז' וב'ז'נה,
שאח"כ נעשה חתנו של הל'. את עיקר פירוטו קנה לו
הל' ע"י האופרה הגדולה שלו „היהודי" (1835) והאר-
פרה הקומית L'éclair („הבהיק"; באותה שנה). ב-1854
נחמנה מזכיר תמיד של האקאדמיה הצרפתית לאמנויות

הַלְוִי, אֶלִיֶּעֶזֶר — Louis Loew — (1809), צילץ שבחבל
ש'ויה, גרמניה — 1887. ברייטין, אנגליה), מורחן
יהודי, מזכיר ועוזרו של משה מונטיפיורי (ע"ע). בבחירתו
למד בשיבות של ליסה ופרסבורג ולאחר מכן התמחה
בלמדנות-המורה באוניברסיטת וינה וברלין. ובנו האח-
רונה הוכתר בתואר דוקטור לפילוסופיה ולפילולוגיה. ב-1833
עבר ללונדון. מתוך התעניינות בנומיסמטיקה התחיל מ-
תלם כאן בעברית, פרסית, קופטית, תורכית ועוד. לפי
הצעתם של הרוכס מסאפסס, המלומד וידיד היהודים (בנו
של המלך ג'ורג' III), ושל כמה מחשובי המורחנים הצרפתיים
הואנגליים, החליט הל' לערוך ב-1837 סיום במצרים, ובקשר
לכך השתלם בגאופולוגיה ובלשונות הגובות והחבשית.
במסעו זה פיענח כתובות שונות, שנתגלו לאורך חופי
הנילוס, בוא אמון, באלכסנדריה, בקאירי ועוד. ממצרים
יצא הל' לאיי, אלא שירוש מלו נקע לכאן בימי המרדה
של הדרוזים, ששדדו ממנו, כשהיה בצפת, את חפציו והשי-
מיו שלוש-עשרה מהברות מתביהיד שלו. שכבר היו
מוכנים לדפוס. זמן-מה שהה בשכם, שבה עסק בחקר ההווי
המסורתי של השמרונים; בדמשק רכש אוסף יקר-ערך של
מטבעות עתיקות ונדירות. מכאן בא לקושטה, שבה שהה
זמן-מה לשם שיפור ידיעותיו בתורכית; כן חקר כאן את
ההווי של עדת-הקראים ורכש הרבה פרטים ובתכנידי יקרי-
מציאות של כת זו. רשמי מסעו בא"י נתפרסמו — בסידרת
אגרות — שבועות היהודי-גרמני Allgemeine Zeitung des
Judenthums משנת 1839 (האגרות תורגמו [בהשמטות]
לעברית ע"י מ. א. ויצבורג), ונתפרסמו בספר „דברי"
חלק א. וילנה (הר"ד), 1839. בדרכי חזרה ללונדון, נפגש
הל' ברומא עם משה מונטיפיורי ורעייתו יהודית, שעברו
כאן בדרכם לארץ-ישראל ולפי בקשתם השטרף אליהם הל'
במסעם. מאז ואילך ליווה הל' את מונטיפיורי בכל מסעו-
תיו, כמחורגמן וכמוכיר בלשונות-המורה, ובעיקר בעברית,
והיה עוזרו הנאמן בכל פעולותיו הצעבריות, בימי עלילת-
דמשק (1840) נלווה הל' למונטיפיורי ואדלף כרמיה בניסעם
למצרים ולתורכיה לשם הצלת קרבנות העלילה. הדות
לשליטתו בלשון הערבית הביא הל' לשינוי בנוסח הפירמאן,
שהוצא ע"י מחמד עלי לטובת הנאשמים, באופן שהמונח
„הג'נה" (המצביע על אשמה) הוחלף בביטוי „שחרור בכבוד".
ב-1846 ו-1872 ליווה את מונטיפיורי בביקוריו ברוסיה,
והמש פמנים ליווהו במסעותיו לארץ-ישראל. כשחזר ללונדון,
הזמן הל' ע"י הרוכס מסאפסס למשרת מנהל המחלקה
המורחנית של ספרייתו השיערה — משהו, שהל' שימש בה
כ-15 שנה. ב-1855-1858 היה מנהל בית-המדרש לרבנים
(Jews' College) בלונדון. ב-1861 הקים בית-הינדן לצערים
יהודיים ברייטון, שהרבה מלומדיו באו מחץ לאנגליה.
ב-1869-1888 היה מנהלו של בית-המדרש „אוהל משה ירוי"
דיה" בראמג'ט, שחוקם ע"י מ. מונטיפיורי. הל' ערך את
החיבור רבי-החישוב Diaries of Sir Moses and Lady
Montefiore (2 כרכים, 1890), שחורגם לעברית, בהשמטות
ע"י ח. טבויב שם „ספרי החורוגם למשה מונטיפיורי
ורעייתו יהודית" (וארשה (הר"ט), משא חגיבורי ראוים
לציון: The Origin of the Egyptian Language („מוצאה
של הלשון המצרית"), 1837; תרגום אנגלי של „אספ דמים"
לרבי"ל, בצירוף הקדמה אוולה (1841); תרגום אנגלי של
הכחור השני או מסה דך" לר' דויד ג'וט (1842); ו-מלון

ארמית; חקר המקרא (יכות עם, מבקרי המקרא); הנוסח העברי של בדיסריא; ראשית הנצרות; הספרות החבשית. בייחוד ספרותם של הפלשים (תפילות, מות משה, מצוות השבת) ודברי-ימי המלך שרץ-דנגל, שנלחם בפלשים; הלהג הכושי (אנא) שבפני הפלשים. לעומת זה לא עסק הלוי בבלשנות החבשית. ואף לא מצא עניין בלשנות החבשיות החיות.

גאוותו השתמית של הלוי העבירה אותו על דעתו בפולמוס העקשני. שניהל במשך שנים הרבה, בעניין הלשון השומרית (ע"פ). הוא היה סבור, שהשומרית אינה בחוקת לשון כלל ושהיא מיני כתיב מלאכותי, שהוצא ע"י כהני אשור ובבל, כדי שיוכלו לכתוב בו בלשונם השמית הרגילה טכסטים קדושים. שלא היו מיועדים לעם-הארץ. כיום ברור, שהלי טעה במשפט; ומה שהטעה אותו היה סירובו להזלים עם ההשקפה, שלפיה ירושן השמיים מן השומרים. קודמיהם בארמית-נחריים, חלק ניכר מתרבותם — ובין השאר את בת-התחיות. שהיה מיועד מעיקרו ללשון לא-שמית — השקפה, שהיתה בעיניו גופיה בכבודו של הגזע השמי (אחד מן הגזעים המוכרים ביותר של האנושות" לפי דבריו).

הלוי השתתף מנעריו בעיתונות העברית (ה"מגיד", "הלבנון" ועוד). ופירסם בה מאמרים ושירים בלשון מקראית נמלצת. שיריו ומאמריו העבריים כונסו על-ידיו בספר "מחברת מליצה ושיר" (ירושלים, תרנ"ד). הלוי היה חדר הכרה יהודית-לאומית ונמנה עם ראשוני האגודה באירופה המערבית, שהצטרפה לנחלת חובת-ציון. געגועיו הניזו לא"י באו על ביטויים בכמה משיריו, כמו "ארמית אבותי", "על הירדן", "תקותי" ועוד. — הלוי הרגש לצברית מספר שירים של סילר, בירון, הוגו ואחרים. — באמרו "דברים אחרים לימין צדקת המהירים" (ה"מגיד", 1861) הציע לייסד חברה בשם "מרפא לשון", שראשה יעמדו חובשי הסופרים העבריים ושמתפקודה יהיה להחליט על דרכי הרחבתה של הלשון העברית ועל צורת מלים חדשות.

בין חיבוריו השונים, שנתפרסמו בצורת ספר, ראויים לציון מיוחד שני הקבצים של מאמריו: "מחקרים באפיקרא-פיה ובארקאלוגיה שמיות" (Melanges d'épigraphie et archéologie sémitiques), 1874; "מחקרים ביקרתיים והיסטוריים בנוגע לעמים השמיים" (Melanges de critique d'histoire relatifs aux peuples sémitiques), 1883. ש. י. פק, כנסת ישראל, 1886, עמ' 479-482; ש. י. טוקולוב, אישים, 10, תרצ"ה, עמ' 144-192; ר. ברייניץ, האשכול, 10, (תרס"ב), 262-257; י"איים בן חיים חבשוש, מסעות חבשוש, הרגם מערבית עם הערות ומבוא ע"י ש. ד. גויטיין (תרצ"ט); M. Schott, in Deutsche Literaturzeitung, 1917.

ת. י. ס.

הלוי (רבינוביץ), יצחק אייזק (1847. אייזק [Iwe-Iwe], [נec] כיום בילורוסיה — 1914. האמבורג). חוקר עברי בתולדות התורה שבעל-פה. הלוי, שהיה תלמידו של ר' יוסף דב בר סולוביצ'יק בשיבת-וולוז'ין, ישב שנים הרבה בוויילנה ועסק כאן במסחר. באותן זמן נתן הלוי את דעתו בעיקר על דרכי שיפורו של החינוך התורני באופן שצרכיו ויכולו לעלות בקנה אחד עם דרישותיה של הממשלה הרוסית. ומן-מה ישב הלוי בפרסבורג, וכאן נתפרסם (1897) חלק ג' מספרו "זרורות הראשונים", המקיף את תקופת הסבוראים והגאונים, וב1899 עבר לגרמניה; תחילה ישב בהומבורג, וב1903 השתקע בהאמבורג, שבה נתמנה לרב. בזמן ישיבתו בגרמניה פעל הלוי רבות לחינוך האורתו-

היפות. הלוי חיבר 205 אופרות; 5 קאנטטות. באלטוקומפוזיציות טונות יותר. כן פירסם זכרונות על פעולתו באקאדמיה.

סגנון-האופרה של הלוי היה מרשע ביר תר מזה של מאיר בר, סגנון-התיזמור המבריק שלו שימש להל' טטרה לחיקוי. הלוי ניסה לספק בכך את הדרישות של ה



דניאל (פראנסוא) פורפנסאף הלוי

קהל חובבי-האפתחות מתקופת מהפכת-יולי. ב"היהודיה" הצליח לעצב דמותות דראמטיות וליצור מתח תיאטרוני.

Ch. de Lorbas, Fr. Halevy, 1862; A. Pougin, Fr. Halevy: Ecrivain, 1865.

הלוי, יהודה, ע"ע יהודה הלוי.

הלוי, יוסף (1827. אדריאנופול — 1917. פאריס). מוזרח וסופר עברי. הלוי, שהיה מורה בבתי-ספר יהודיים בעיר-מולדתו ואח"כ בבווקארסט, השתלם, ע"י לימוד עצמי בלשונות המזרח הקדומות ובארקאלוגיה ורכש לו במקצועות אלה ידיעות רחבות ועמוקות. ב1868 נשלח ע"י חברה, כל ישראל חברים" בפאריס לסיוור בחבשו, כדי לעמוד מקרוב על מצבם של הפלשים, והודיע, שהניגש לשולחיו ושארשי את דבר יהודים של הפלשים, שימש יסוד לפעולה יהודית ספילאנתופית לטובת שבט זה. התוצאות המדעיות של מסעו (הידיעות) שחבשי על ספרות הפלשים ולשון-דיבורם) הניעו את האקדמיה לכתובות ולספרות יפה" בפאריס לשלוח את הלוי לדרום-ערב לשם איסוף העתקות ותדפוסות של כתובות חבשויות. בביצועו של משימה זו נסתייע הלוי ע"י חיים חבשוש, יהודי תימני, שהועלה על הכתב את זכרונותיו ממסע זה. כשחזר לאירופה הקדיש הלוי את עצמו לחקירת החומר העשיר — יותר מ600 כתובות — שהביא עמו. המחקרים והשביאים" (Études sabéennes) שלו שנתפרסמו בJournal asiatique, שימשו בזמנם אבני-יסוד לענף חשוב זה של החברנאפית השמית. — ב1879 נתמנה הלוי "מנהל לימודים" לתפקיד (לשון גזע) École pratique des hautes études.



יוסף הלוי

בפאריס ובמשרה זו שימש עד סוף ימיו. בזכות עשייתה פאריס אחד ממרכזי הלימודים החבשיים — בש' 1893 יסד הלוי את כתב-היד Revue semi-tique, ורוב המחקרים, שנתפרסמו בה הם מפרי-עטו. התחומים והנושאים העיקריים, שעסק בהם, הם: אשיר-גרמפיה שמית (שב-ארת, צפאית, סבת, כנענית,

דוכסיה, והיה בין הראשונים בתנועת "אגדת ישראל" (ע"פ).
 כן יזם את הקמת ההברה *Jüdisch-Literarische Gesellschaft*
 בבראנקפורט. שפירסמה — בין 1903 ל-1931 — שנתונים
 בעלי תוכן היסטוריו-ספרותי מגוון.

חיבורו העיקרי של הל' הוא הספר "דורות הראשונים"
 (דברי הימים לבני ישראל) בשישה כרכים (1897—1939).
 שנועד לשמש סקירה היסטורית על המתחנות של התורה
 שבע"פ. מחקפת השמנאיים עד תקפת הסבוראים הגאור
 נים. הל' התקדם בעבודתו מן המאוחר אל המוקדם. לאחר
 שסיים את מחקריו בסבוראים (שתקפתם נמשכה לדעתו.
 120 שנה) ובגאונים, המשיך בתקופת האמוראים התנאים
 ועבר לתקופת הסופרים ואנשי כנסת הגדולה. הכרך האתי
 רון של ספרו (ירושלים, תרצ"ט) עוסק בתקופת-המקרא.
 מתוך התנגדות נמרצת לשיטות של ביקורת-המקרא. במא'
 מצוי להוכיח את אמיתותה של המסורת — ובוזה הלך
 בעקבותיו של ד. צ. הופמן (ע"פ) — הודרך הל' ע"י ההש'
 קפה. שהיהדות היא ביסודה חטיבה מוצקת אחת. שרציפותה
 נמשכת מן הדורות הראשונים עד האחרונים. ומתוך כך גם
 טען, ש"לא היתה בימי הבית השני לא תורה חדשה ולא
 יהדות חדשה ואת אשר נמצא בכתבי הקודש הוא אשר בא
 בדברי התורה שבע"פ". מכאן נבע גם טיפוחו להוכיח, שהא'
 ריות של כמדת-ישראל: רביק, שיר, ז. פראנקל, צ. גרץ
 ורא"ה יויס. שראו בהתפתחותה של החורה שבע"פ שלבים —
 מעין סכימוני תפיסות והשקפות שונות. שחידשו מעט-מעט את
 פני היהדות או אף שינו אותה — סילפו את משמעותן של
 תקופות המשנה והתלמוד מתוך חוסר-הבנה של המקורות.
 כן הוא מטיח דברים קשים כלפי "הכמי אשכנז" (כלומר,
 התוקרים הגרמניים היהודיים והלא-יהודיים), שלדעתו של
 הל' גילו פנים שלא כחלכת בחקר תולדות-ישראל. מתוך
 הסתמכות על המקורות התלמודיים הראשונים ברח הל' לגלות
 את התולדות החסרות בתקופות הנזכרות כדי לאמת את הנחתו
 על קיומן של קו אחיד ורצוף בהתפתחותה של ההיסטוריה
 הישראלית. לדעתו של הל', לא היו קיימים, ביסודו של דבר,
 חילוקי-דעות בין הישיבות בא"י ובבבל. ושאיפתן של אלו
 כאלו הייתה להקים באמצעות המשנה והתלמוד בניין רוחני
 משותף.

הערכתו מפעלו של הל' נחלקת החוקרים: יש שכינתו
 "הגאון המחדש פני חקר תולדותנו" (י. יעבץ) וסברו, שזכה
 "לכבוד מחדש את סדר ההיסטוריה של תקופת התלמוד"
 (ב. ז. בכר). לעומתם טענו אחרים (בעיקר י. ג. שמחוני)
 כנגדו (א) שיטתו החסרה גישה ביקורתית ויסודה הרופף
 בתרגום היסטוריו-מדעי. (ב) התלמדותו של חיבורו —
 עד כדי וכחנות. נצחנות וזילזול בחוקרים אחרים, (ג) הנחותיו
 וסברותיו, שלפעמים הן קלושות ו (ד) האריכות היתרה של
 ההרצאה ופניחותה על-ידי פילופילים יתרים וסירובו סיגוני.
 אך גם מבקרים התריעם על הל' הנודו בלמדנותו המוגזגת.
 בחריפות שכלו ובכוחו-ההמצאה שלו, שעמדו לו לגלות בחקר
 ההלכה כמה פנים, שנעלמו מעיני החוקרים הקודמים ולהתוות
 דרכים חדשות בחיבורו תולדותיה.

א. אשולט ארז וצל תולדות ישראל, ספר השנה של סקר'
 לוב שנת א' תר"ם, עמ' 102—124; י. ג. שמחוני, התקופה,
 (תרס"א), עמ' 427—444; ירד-ט"ו (תרס"ג), עמ' 577—
 606; ב. רוזנברג, מחשב בבלאי, ח"ב, 1926, עמ' 29—62;
 D. Hoffmann, in *ZfHB*, V (1901), 100—107; A. Marx,
ZfHB, VI (1902), 134—136; W. Bacher, in *REI*, XLIV
 (1902), 132—151; I. Elbogen, *Die neueste Konstruktion der
 jüd. Gesch.*, MGWJ, XLVI (1902), 1—48; N. Kronberg,
Die Amoraer in neuer Beleuchtung, MGWJ, XLVI (1902),

439—448; H. Kottke, in *Jahrbuch der jüd.-lit. Gesellsch.*, II
 (1904), 85—184; W. Jawitz, *Neue jüd. Geschichtsforschung u. einige ihrer wichtigsten Resultate* (*Jahrb. d. jüd.-lit. Gesellsch.*, IV [1906], 283—292); R. Leszynsky,
Isak Halevis Zitate, (MGWJ), LVI [1912], 567—580,
 690—699).
 י. הו.

הלוי, לאון — Leon Halevy — (1802, פאריס — 1883,
 סן זרמן או לה [Laye]). משורר. סופר ומלומד
 צרפתי, בנו של אליהו חלפן הלוי (ע"פ) ואחיו של המלחין ז'ק
 (פרנסואז) פרומונט אלי הלוי (ע"פ). הל', שהצטיין בלימודיו
 במדעי-הרוח, לא הצליח — אפשר, מחמת יהדותו — לעלות
 למשרות גבוהות בהוראה, שהיה ראוי לתן, ופנה לספרות.
 קשריו ליהדות, שלא היו הדוקים מעולם, נתרופפו כשהכיר
 את תורת נ'סימון (שיתפח את הל' במפעלו). והל' כתב
 בת למשפחה נוצרית מוכרזת (משפחת האריזכיליים Le Bas).
 אח"כ נתמנה ספרן-עוזר ב-Institut de France, פרוטסור-
 משנה לספרות צרפתית בפוליטכניון בפאריס (1831—1834),
 מנהל ה"אתנה" (Athenee); מוסד להרצאות מדעיות) וראש
 אנטי-העתיקות במשרד-ההינו (1837—1853). פרש 1853 מרש
 ממשרתו והקדיש את כל זמנו לפעולה ספרותית. מתוך
 כתביו המרובים ראויים לציון: Resumé de l'histoire
 des juifs anciens ("קיצור תולדות היהודים במימקדם"),
 1825. Resumé de l'histoire des juifs modernes ("קיצור
 תולדות היהודים בזמני החדש"), 1827; שני הספרים תורגמו
 לגרמנית (עם השלמת התיאור ההיסטורי עד 1836) ע"י
 הפובליציסט שזען בלוד. קבצי-שיריו של הל' (ביניהם
 1828, Poésies européennes, 1831, Ode a Saint-Simon).
 "משלי-שועלים" שלו (1843) ותרומתו המחורזים (מח-
 ונת יוונים, שירי הרטאיים, מקבת' לשיקספיר, ועוד) זכו
 לפריסם מסעם, האקדמיה הצרפתית"; כמה ממחזותיו המרו-
 בים, בחרוזים ובפרוזה, גם הטרטאגיות והדראמות (Deme-
 Electre, 1864; Luther, 1834; trius, 1829; וגם —
 ובייחוד — הקומדיות הוודווליים שבהם, הוצגו בימינו כהצ'
 לזה נירת; הליברטו לאופרה הקומית של חיו. tante d'Avignon
 (1829), הוא שלו. — הל' היה סופר רזין וממולה, וגם כמלומד וכמסורר לא היה מבוטל, אבל ההערכה,
 שזכה לה בימיו, לא עמדה לו במבחן הזמן.

M. Catane, *La famille Halevy (Evidences, n° 46, mars 1955)*.

י. ב.

הלוי, לידוביץ — Ludovic Halevy — (1833, פאריס —
 1908, שז). סופר צרפתי; בנו של לאון הלוי
 (ע"פ). התחיל בפעולות הספרותיות בצעירותו, כשהיה סקיד-
 ממשלה. הל' כתב או בעיקר קומדיות וליברטים לאופרות,
 רובם בשיתוף עם אחרים — אהד בשם Le mari sans le savoir
 ("הבעל שלא מדעת", 1861, מסיקה מאת הדוכס מורני
 [Morny]), וגם 80 מעם עם אגרי מיק (ע"פ), 1865 ואילך
 המתסר כולו לספרות. בימיהוזהו של הקיסרות השנייה
 ביטא הל' את האוירה הלילית, ששלטה בחברה הגבוהה,
 כשחיבר, עם מייאק, את המלים שביבל כמה מן האופרות-
 של ז'ק אופנבר (ע"פ). ביניהן "להנה היפה" (1864), "כחול-
 הווק" (La Grande-duchesse de Gerolstein, 1866), (ההודו
 כסח הגדולה מגרולשטיין", 1867; *La vie parisienne*, "חיי
 פאריס"), (Le Perichole, 1867; "הצעירה פריזול"), 1868;
 Les brigands ("השוודיים"), 1869. כן חיברו הל' ומייאק,
 על יסוד נובלה של מרימה, את המלים ל"כארמן" של ביוז

האדם; מצבי-שכרון אלה מתגלים בבע"ח בצורת הפרעות בהתנהגות, ואילו באדם הכריא מתעוררות חוויות נפשיות והזיות, שהן דמות לתופעות הנפשיות החולניות המכרות בחולירות, בפרט בחולי שסעת (ע"פ).

ההל" מבטנים גם שמים פסיכו-זו-מימיים (= מחקי מחלות-רוח") או פנטסטיקה או שמים פסיכוטרופיים (= "מכוונים כלפי הנפש"). המצבים הנפשיים הנגרמים כתוצאה מהשפעת ההל" מכונים פסיכו-זוטרופים (model psychoses). עם גיליים של חמרים כימיים, שמשפיעים על תפקודי-הנפש ועל התנהגותם של בני-אדם, נוצר ענף מיוחד של הפרמקולוגיה (ע"פ) — הפסיכו-פארמקולוגיה — המטפל בחקר מבנה התרכיבות הפיזיולוגית ובדרכי השפעתן על מנגנוני-הנפש. לפי משמעותם המורחבת כוללים ההל" גם שמים משכרים ותקיים בעלי פעילות סימפית, כגון האופיום (ע"פ) החששי (ע"פ), ובמבנה רחב יותר — אף את הכוהל (ע"פ אלהליום). אך נהגים לייחד את המונח הל" להמרים, שהוכרו ותחקרו — ובחלקם אף הוכחו לראשונה — בשנים האחרונות וסופיעלים במנות ועזירות באופן סגולי על התחושה והתודעה, עפ"ר בלא השפעה ניכרת על התלויים פסיכולוגיים. ההל" החשובים ביותר, שנודעו עד כשנו, הם:

- (1) מסקלין;
- (2) פסילוציבין; שני אלה הוסקו מצמחים, ולאחר מכן הורכבו גם בדרך סינתטית;
- (3) תולדי התומצה היסטרואגית — חמרים סינתטיים-למחצה, שהם מבוססים על אחת מאבני-הבניין של אלקאלואידי הארגוט (ע"פ);
- (4) איבוג'ין — חומר צמחי.

(1) המסקלין (mescaline) הוא החומר הפעיל של הצבר *Lophophora williamsii* (אן-אן) *Anha-* (*Echinocactus*). החשפעה המבטמת של אכילת העלים (*lonium lewini*). החשפעה המיובשים של צמח זה — או של לעיסתם או של שתיית משקה מופק מהם — כבר הייתה ידועה ממימי-קדם למבסטיקים (שקראו לצמח זה פייטה או פייטל) ולבני השבטים בדרום-המערב של אה"ב (שקראו לו מסקאל), פעולת הפייטל כבר צוינה ע"י כותבי-הרשומות מתחילת תקופת הכיבוש הספרדי; הם מספרים, שצמח שטב"ן זה גרם לאוכליו חזיונות מפחידים או מצחיקים מאד. המייטל ציגש לאינדיינים אמצעי להשגת מצבי-אקסטאזה להתעלות הנפש בשעת הפולחן הדתי, עוד ב-1918 נוסדה באקלאהומה שבאה"ב בכניסת-פייטה" של אינדיינים, שבה מווגו עקרונות הנצרות, עם פולחנים מספיקים עתיקים, ביניהם לעיסת המסקאל, החומר הפעיל של המסקאל בודד לראשונה ב-1896 ע"י א. הקסר, שקבע את מבנהו הכימי (I). אח"כ פותחו גם שיטות להפקתו הסינתטית.

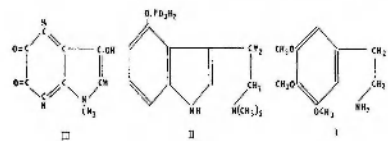

(2) הפסילוציבין (psilocybine) מצוי בפטרית המכסי-קנית *Psilocybe mexicana*. המקובלת אף היא עד היום בין ילידי-מקסיקו לצרכי פולחן דתי ולהשגת יכולת נבואית

(1875). הטוב שבכל מחזותיו של הל" הוא Froufrou (1870), שחיבר עם מייאק).
1882 שם קרע זמני בין הל" ומייאק קץ לשותפותם בת

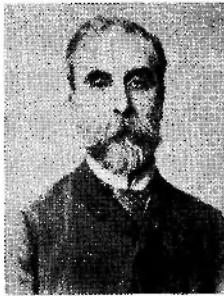

יידוביק הלוי

עשרים השנה והל" התרכו מאז הכתיבה רומנים, יחס שטחי לבעיות-החיים מורגש בחיבורים אלה, שעם זה אינם חסרים חוש-הסתכלות, חיבה ל-קטגורי-העולם וניסוח עדין; Madame Cardinal Monsieur Cardinal (הגברת והאדון קארדינאל), 1872; Les petites Cardinales (הגנות קארדינאליות), 1880; Un mariage d'amour (נישואי-אהבה), 1881, וביתור L'Abbe Constantin (הכור מר קונסטאנטין), 1882; הוא גם כתב וזכרונות: L'Invasion Notes et souvenirs (רשימות וזכרונות), 1889, על שנות 1871/2; Carnets de jeunesse (פנקסי-עלומים), 2 כרכים על שנות 1862—1869, 1869—1870; הוצאו ע"י בנו דניאל ב-1935. חל", שאמו הייתה קאתולית ואשתו פרוטסטאנטית (ממש-פחת הפסיקנים ברנה [Breguet]), לא השב את עצמו ליהודי, אצ"פ שהאנטישמיות לא נמנעו מלתקוף אותו. הוא נבחר לאקדמיה הצרפתית ב-1884. ארבע שנים לפני מייאק.

Melbac et Halevy, Theatre (8 vols., 1900-2); F. Sarcey, Quarante ans de theatre, 1902; M. Catane, La famille Halevy (Evidences, n° 46, mars 1955).

הלודיוס פריסקוס (Helvidius Priscus), מדינאי רומני קיני רומי; טיבון 56 ופטרור 70 לסה"נ. כתיבה של הפילוסופיה הסטואית וגאמן לעקרונותיה התנגד בתוקף לשלטון הקיסרי, התנגדות זו גברה והלכה משנשא את תואו של הרפובליקני פיסוס תראסא (Pactus Thrasea), שהוכרז להתאבד בימיו של נירון קיסר. 66 לסה"נ הוגלה הל" מרומי לאחר שהיגע בפומבי את אהדתו לברוטוס ואוקטיוס. רוצחו של זילוס קיסר, ולמחגי הרפובליקנים, שנלחמו במארוקס אנטוניוס ואוקטאוויוס. גאלבה החזיר את הל" מגלותו. את התנגדותו של הל" לאסטיניוס וסירובו להכיר בו כקיסר גרמן, שאסטיניוס פקד על הגלייתו מחדש ואח"כ על הוצאתו להורג (75 לסה"נ).

שמו של הל", כאחד משומרי האידיאלים של החירות הרומית במובנה הסטואי, היה נערץ במשך דורות, ומארוקס אורקלוס מכירו לשבח כאחד מבאירוח האמת והצדק, יחד עם חותנו תראסא ועם קאסון וברוטוס (רעיונות, א', ד').

Tacitus, Hist., IV, 5; Dio Cassius, LXVI, 12; LXVII, 13; Suetonius, Vespasianus, 15; G. Boissier, L'opposition romaine les Césars, 1875; P-W, RE, VIII, 216 ff., 1893.

הלוצינוגנים (hallucinogens, מלאס' alucinor, אני חולם), נגזרים כימיים להזיות (ע"פ). ההל" הם חמרים מופקים מצמחים או מיוצרים באופן סינתטי, שמשפיעים כסמים משכרים על האורגניזם של בע"ח עילאיים ושל

למגידי-עחידות. 1953–1956 אספו חוקרים צרפתיים פטריות אלו במכסיקו והצליחו לגלות אחיב בצרפת. בתנאי מעבדה. 1958 הצליח א. הפמאן ועוזריו בשוייץ לבודד את החומר הפעיל, וגם לייצרו באופן סינתטי (II).

(3) השפעת הלוצינוגנית של חולידי החומצה הליגנטי-סארגית נתגלתה בדרך-מקרה ב-1943. כשא. הפמאן הותקף—חוד טיפול מימי הבתרים; שמוצאם מן הארגוט—במצבי-בילבול הרפיים מלווים בהיותו. הוא הכין אז את הדיאלי-אמיד של החומצה הליגנטי-סארגית: $\text{R} = -\text{N}(\text{C}_2\text{H}_5)_2$; שקיבל את השם L.S.D.₂₅ או Delysid. פעולתו ההאלוצינוגנית הנמרצת נקבעה ע"י א. שטול ב-1947. אח"כ פותחו חולידים אחרים של החומצה הליגנטי-סארגית. שגם הם בעלי השפעה האלוצינוגנית. אך מנגנון פעולתם שונה מזה של L.S.D.₂₅.

(4) האיבוגאדין (ibogadine) — המכונה גם בוגאדין או איבוגאן (iboga) — הוא חומר פעיל מן השיח המרכזי אפריקני *Tabernanthe iboga*; השפעתו הפסיכותרפית עדיין לא הובררה כל צרכה.

מבחינת הבנת הקשר שבין המבנה הכימי ובין הפעילות הפארמאקולוגית מעניינת העובדה, שהמסקאלין קרוב במבנהו לאירנדלין (ע"פ) ולבנדריין (ע"פ). מצד אחד, ולטרטונין (ע"פ), מצד שני, גיליו המולקולות של כל שאר ההל"ג כוללת במבניהן את גרעין האינדול (ע"פ). המצוי גם בטרטונין ובמרכיבים תקינים אחרים של הרקמות ושל חולליות-הגוף. ב-L.S.D.₂₅ ובין סרטונין קיים, כנראה, אנטיאגוניזם מבחינת השפעתם על המוח. ייתכן, שגם המסקאלין הופך בגוף לחומר בעל מבנה אינדולי — דבר, שמתאפשר ע"י מבנהו; גם לתולד דמוי-אינדול של האדרנאלין. האדר-נוכרם (III), שני תכונות פסיכותרפיות.

קצתם של ההל"ג ניתנים להיקלט בגוף דרך הפה וקצתם באמצעות זריקה לתוך הרקמה. השפעתם על מערכת-העצבים המרכזית באה לידי ביטוייה זמן קצר אחר כניסתם למחזורי-הדם. השפעת זו היא חולפת ואינה גורמת לשינויים בלתי-הפיכים, וכנראה, אף אין ההל"ג עשויים לגרום להתמכרות. גם מבחינה זו הם נבדלים מן האופיום. החשישי והכהל (ר' למעלה). חולידי החומצה הליגנטי-סארגית מסוגלים לפעול על האדם במנות זעירות ביותר; L.S.D.₂₅ מעורר מצבי-הויה שחלל מבוהר אף במנות של 70–200. מכאן יש ללמוד, שההל"ג סגוליים ביותר לגבי מקום פעולתם באורגאניזם או לגבי שינוי של הרקמה הנפגעת.

ק. ברינגר (K. Beringer) היה הראשון, שביצע (ב-1927) ניסויים במסקאלין בגופו שלו. כותווה היתה לעמוד על טיב החוויות הנפשיות המתעוררות ע"י סם זה. מתוך תקווה, שצ"י כן תובהרנה תופעות דומות לחוויות אלו, שהן מוכרות לנו מברייתים של חולליות. מאז העמידו את עצמם תחת השפעת ההל"ג רופאים, פסיכולוגים, אמנים וסופרים הרבה, שמתאיוריים אפשר לעמוד על הקבלה שבין מצבי-השיכרון, הנגרמים ע"י ההל"ג, ובין מצבי-הבילבול של חולליות. כשונים האחרונות מתרכזים ניסויים אלה בעיקר בתולדי החומצה הליגנטי-סארגית. נמצא, שיש מיעוט של בני-אדם, שאינם מושפעים מן ההל"ג, ואילו בין המושפעים מהם לא הכל שווים מבחינת טיב חוויותיהם. בדרך-כלל כוללות חוויות אלו:

(1) מצבי-רוח מרומם (אופיויה) — שבא לידי ביטוי בעלילות, שהמתנסה בה חש אותה כלא-מותאמת לנסיבות בלא שיוכל לשבלה, וכן בנליציווק, המוגשים

כבאים מכוח קודרה פנימית, שאין לעמוד בפניה; (2) תעושי-חושנים והיות — הסימן המובהק ביותר של פעולת ההל"ג, החוויות החזותיות מצטמצמות לפעמים בתפיסת העצמים הראליים בתמונה מרוגזת ושירה בצבעוניותה ובמשמעות צבעיה; יש מוסרים על תחושה של "זוהר פנימי, שכאלו ממלא את צבעי העצמים במש-מעות מיוחדת". לפעמים מסתלף המראה הנכון של עצמים שבסביבה או משתבשת הפרספקטיבה: המתנסה בכך עלול לקפוץ מן הקומה הרביעית, בחשבו שהוא נמצא בקומת-הקרקע; כמורכן הוא עלול לייחס תנועות לעצמים חיים הוטריו-תנועה, ואף לעצמים דוממים. שלבים מתקדמים יותר של ההרעלה הוא עשוי לראות בסביבתו עצמים שאינם מצויים בה כלל, או לדמות עלילות מגוונות, רבות משתתפים. במקום שאין בו איש, בשיאי החוויות הוא מרוחק למרחק דמיוניים אלה ואינו מסוגל להינתק מהם, וכל ניסיון מן החוץ להסתור מהיותו מחושש מפגיעתו והתעבות פוגמת. היות שמעיות מתבטאות בעירנות יתרה ובדריכות חולנית של חוש-השמע (היפראקוסיה), וכן מתעוררת תחושת, רעש משרי-ים"ם — התענועים של חושי המישוש והקינאסטזיה גורמים, שהמתנסה חש את עורו כאילו הוא מעובה, את ידיו ואת רגליו כמגודלות, ואילו דימיה על קרקע מוצק מעוררת בו הרגשה של הליכה על מצע רך וספוגי. — הפגיעה בחוש-ההעם מתבטאת בכיחוי של חוש זה; מאכלים או משקים בעלי טעם מגודר היטב ומוכרים למתנסה מתאיורים כ"בלתי-רגילים", וכן גם "משתנה" טעמן של הסיגריות, שאינן מורגל המתנסה בהל"ג. — מופרעת גם פעולתו של חוש שיווי-המשקל, כלומר ההתמצאות בחלל; המתנסים מתלוננים על סחרחורת ועל אי-ביטחון בשעת שינוי מקום או שינוי תנוחת-הגוף.

(3) סילוף ער-הזמן אף הוא תופעה אפיינית לפעולת ההל"ג. בהשפעתה ניתנת מן האדם תפירה נכונה של פרקיי-זמן; דקות אחדות נראות לו ככמה וכמה שעות, ואילו פרקיי-זמן של צאיי-שעות עלולים להיראות בעיניו כדקות אחדות בלבד.

(4) הפרעות בתודעת האנ"י ובדרכי-החשי — בה — מהלך-המתחשה בכללו מושפע ע"י ההל"ג. המתנסים מוסרים על ריבוי משכבות ועל "מחשבה רודפת מחשבה", בדומה למצבים המתחיים במחלות-חום. יכולת-הריכוז פוחתת, מורגשת איטיות ביבור, נוצרת סבילות מסיימת, המושפעים מהל"ג נעשים נוחים לנשכוע, ובקבל אפשר להטות מדעותיהם, מתאיוריים של המתנסים מתמכר, שהקשר הסיכתי בין הדברים נעשה רופף בתודעתם. בדרגות-שיא של השיכרון עלולה להופיע דפוסוסאזיאזיה מסיימת — המתנסים נסים מרגישים, שאבירי-גופם שוב אינם שייכים להם.

מצבי-ההויה שמחבת ההל"ג ניתנים להפסקה ע"י אותם חמרי-המרפא, המרפאים גם את ההתקפים הרפיים של השסעת, ולא זו בלבד אלא שחמרים אלה אף כולמים את התפתחותם של מצבי-ההויה כשהם ניתנים קודם לנשילת החל"ג. מכאן, שקיימים דמיון והקבלה מרובים בין התופעות הנפשיות במצבי-שיכרון בהשפעת ההל"ג ובין מצבים פארו-לוגיים של חולליות. אע"פ שיש להטעים, ששני סוגי-התופעות הללו אינם זהים. מכל תיאוריהם של המתנסים בהל"ג, מתברר, שהם שומרים בכל זמן השיכרון על "תודעה עצמית" תקינה, כלומר: הם יודעים, שהם — הם עצמם, וכן הם שומרים על ההבנה, שהחוויות המיוחדות הן פרי השפעה חולפת של סם. הדמיון הבולט בין תופעות מסיימות שבהרעלה ע"י ההל"ג

תהליך ההל' מבוצע כלהלן: מחממים את שני שטחיה של מתכת-היסוד, המותאמים יפה זה לזה, באמצעות מלחם. מבצר המצנן-אצטילן או ע"י טבילה באמבטיה-הל' עד לסמפרא-טורה נמוכה מטמפרטורת-ההיתוך של הלחם. נשלב זה מוסיפים את תכשיר-ההל' (באנג' Flux), שממס את התמוצות-המתכות המצויות בשטח-המגע ומנוע את התהוותן של תחמוצות חדשות בשעת החימום. הלחם, המיוצר בזרבת תיל, פח דק או אבקת מתכות, מונן דרך קצה אחד בירות של שטחיה-המגן; עם המשך החימום הוא מזרם ומתפשט מחמת כוחות קאפילאריים ומכסה שטחים אלה בשלמותם. הלה דיפוזיה מסוימת בין מתכת-היסוד ובין הלחם, וכתוצאה מכך נוצר קשר ביניהם. במידה שמצמצם המירווח בין שטחיה-המגע, בעל במידה גדל חוזק החיבור. המירווח המאכסי-מאלי המותר במקביר-חשיה הוא 0.075 מ"מ.

תכשירי-הל' המקובלים ביותר הם אבקת אמן כלורידית או אבץ כלורידית; הלחם הוא עפ"י סגסוגות של עופרת ובדיל, שהיא מורכבת מהם באחווים משתנים. הכל

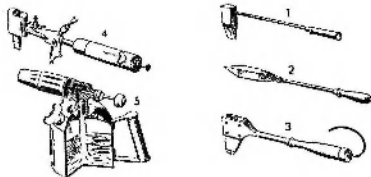

מכשירי-הלהמה

1. סלחסי-סנקון; 2. סלחסי-סניר; 3. מלחם סמלי;
4. סלחסי-סניגא; 5. מנורת-הלהמה

לפי סוג המתכות המתחברות וצורת-החיבור. הבדיל מגביר את הרטבת שטחיה-המגע ויוצר אדוקיה (ע"ע) עמם; העו-פרת משפרת את המתכות המכאניות של החיבור. לפעמים מוסיפים ללחם גם נחמי קאדמיום, אבץ, כסף, נחושת ואנטי-מון כדי להגדיל את חוזק החיבור. — יתרונותיה העיקריים של ההל' הרכה הם: חימום מתכת-היסוד לטמפרטורות נמוכות בלבד ולמשך זמן קצר-ביחס; ע"י כך נמנעים שינויים לא-רצויים במבנה של מתכת-היסוד ובכושר עמידותה בפני קורוזיה.

ההל' הקשה רווחת ביותר ברוב ענפיהן של תעשיות המתכת והחשמל החדישות, כגון תעשיית המכונות, המטוסים, אבזורים-המטבח למיניהם, וכד'. לשם התאמה לתהליכי הייצור החדישים, פותח ציוד-הל' משוכלל ביותר, הכולל בקרה אוטומאטית של משך החימום, הטמפרטורות וכד'. — נוסף על שיטת-החימום הרגילה במבצר המצנן-אצטילן פותחו שיטות-חימום באמצעות תנור בעל אטמוספירה מבוקרת, קשת-שחם, התנגדות חשמלית ואינדוקציה חשמלית.

תהליך מבוצע בצורה דומה לזו של הל' רכה. תכשירי-ההל' הם עפ"י אבקת בורפס או חמצנה בורית; קיימות שתי קבוצות עיקריות של מתכות הלחם: סגסוגות-כסף — ניתכות בטמפרטורות של 550°-870°; סגסוגות-נחושת — ניתכות בטמפרטורות של 850°-1030°. באמצעות אשפר ללחוחם את רוב המתכות המצויות בשימוש בטכניקה, כגון: ברזל-ציקה לסוגיו השונים, פלדות פחמן וסגסוגות-אלומיניום, נחושת וסגסוגותיה, ניקל וסגסוגותיה, פח מגולוח ועוד.

ותופעות שבמתכות-רזוח העלתה בפסיכיאטריה את ההשערה, שיש למחלות-הרוח יסוד ביוכימי, וז"א שהתהוותם של רעלים ביולוגיים אנורגניים בגופו של האדם היא סיבתן של ההפרעות הנפשיות. נערכו חיפושים שיטתיים למציאת חמרים טוכסיים מיוחדים בנוזלי-הגוף של חולי-נפש. חיפושים אלה לא הביאו לידי ממצאים משכנעים. אך מגילוי כשרם של תולדי החומצה הליסארגית לפעול את פעולתם במנות ועירות וכן את רמתן של הלוצינים, שילשלו את האפטור, שהחומר הגורם למהצבי-הטירוף של חולי-הרוח מצוי בדמם בכמויות ועירות כל-כך, שאין להבחין בו באמצעים העומדים לרשותנו.

עם זה נתחמס סטיכלולגים וסופרים-מתפלטים בזמן האחרון, מתוך מחקר ההל', לרעיונות בדבר מציאותו של בסיס כימי לגילויים נפשיים כגון חוויות אמנותיות וחזונות מיסטיים, ומהם שמצויים את ראיית המציאות באפקלרית של ההיזה הנגרמת ע"י הל' כ,התגלות" חדשה (אלרוס הכסלי [ע"ע]).

K. Beringer, *Der Mescalin-Rausch*, 1927; L. Lewin, *Phantastico*, 1927²; H. Klüber, *Mescal: The "Divine" Plant*, 1928; W. La Barre, *The Peyote Cult*, 1938; A. Stoll, *Lysergsäure als Phantastikum*, 1947; V. A. Reko, *Magische Gifte*, 1949²; L. Reti, *β-Phenethylamines (The Alkaloids)* [ed. R. H. F. Manske - H. L. Holmes], III, 314, 324, 331), 1953; A. Huxley, *The Doors of Perception*, 1954; id., *Heaven and Hell*, 1956; L. Cholden (ed.), *LSD and Mescaline in Experimental Psychiatry*, 1956; H. A. Abramson (ed.), *Neuropharmacology*, 1956; T. L. Sourkes, *Some Current Biochemical Theories of Psychosis (Canad. Psychiatr. Ass. J., 1)*, 1957; W. S. Fields (ed.), *Brain Mechanisms and Drug Action*, 1957; S. Garattini - V. Ghetti, *Psychotropic Drugs*, 1957; O. v. St. Whitelock, P. N. Furness (eds.), *The Psychopharmacology of Psychosomatic and Psychotherapeutic Drugs*, 1957; M. Gordon - G. E. Ulliot, *Psychopharmacological Agents (Kirk-Othmer's Encycl. of Chem. Technol., Suppl. I, 722-724)*, 1957; A. Hofmann et al., *Konstitutionaufklärung u. Synthese v. Psilocybin (Experientia, XIV/2)*, 1958; WHO, *Ataractic and Hallucinogen Drugs in Psychiatry*, 1958; D. S. Trouton, *Psychopharmacology (Sci. News, 47)*, 1958; W. H. Ganit, *Physiological Bases of Psychiatry*, 1958; N. Sapeika, *Action and Uses of Drugs*, 1959.

הלוצינינה, ע"ע הניה

הלהמה, חיבור של שתי מתכות, שנשענה באמצעות מתכת-מילוי (לחם) אל-ברזילית בעלת טמפרטורת-היתוך נמוכה מזו של המתכות המתחברות ובעלת הרכב שונה משלהן.

הלה רכה (באנג' soldering) נעשית בלחם, שטמפרטורת-טורת-ההיתוך שלו נמוכה מ-1400° (באנג' bra-zing) — בלחם, שטמפרטורת-ההיתוך שלו היא למעלה מנקודה זו.

הלה רכה משמשת בעיקר ליצירת אטימה הרמטית או לחיבור בעל חוזק נמוך-ביחס, והיא נהוגה בעיקר בייצור

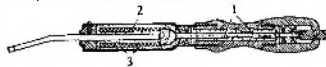

סלחם סמלי

1. מובי-היזר; 2. ליפוסום; 3. פכר

קופסות-שימורים ומיכלים שונים ובחיבור מגעים ביצוד חשמלי. רובן של המתכות השכיחות ניתן לחיבור בשיטה זו. — מכיוון שחלקיקי של מתכת-היסוד אינם ניתכים בתהליך זה, יש להבטיח את נקיונם המוחלט של שטחיה-המגע משמיים, מרטיבות ומתחמוצות-המתכות. נקיון זה מושג באמצעים כימיים — ע"י טבילה בחומצה, או באמצעים מכאניים — ע"י ליטוש במברשות-סילדה טובבות.

הדמויות המרכזיות של הספרות ההונגאריה במחצת הראשונה של המאה ה-20. 1892 פירסם את קובץ-שיריו הראשון: Modern dalok (שירים מודרניים). נושאי-שיריו לקוחים מחיי העיר — מה שהיה בו משום חידוש בשירה ההונגאריה. שדע זמנו היה לה אופי עממי-כפרי. שירתו היא סינתזה של חשאנסון הצרפתי (מצד התוכן) והשירה העממית ההונגאריה (מצד הצורה). ע"י כך קירב הלי את השירה ההונגאריה של זמנו ונעשה המצטרף. חלב כהב גם סיפורים ומחזות מחיי-זמנו, שהתיאור ההומוריסטי שמשם לו בתם אמצעי להצביע על נגעי-החברה. כמה מיצירותיו ניתרגמו לשונות שונות (בכלל זה לעברית): הסיפור "צ'ארדאש" (1948).

הֵלְטַי, לודוויג (הֵיֶרְיֶךְ קֵרְקִיטְסוֹף) — Ludwig (Hein-) rich (Christoph) Holy (1748, מריינה, על-יד האנובר — 1776, שם), משורר לידי גרמני. הלי בנו של כומר פרוטסטאנטי. למד 1769 האולוגיה באוניברסיטה של טינגן והתכונן לפעולה ככומר בונדסֶבֶק שעל-יד האמבורג, אך מת משחפת.

בגטינגן נמנה הלי, עם פוס, לייזוויץ (Leisewitz), הרוזנים שטןלברג ואחרים, על חוגם של הסטודנטים. שיסדו בעיר זו אחת מן האסכולות הראשונות בשירה הגרמנית החדשה: "ברית החורשה" (Hain-Bund). בנוסח שירתו הלאומית ההגיגית של קלופשטוק. הלי היה מן החורמים הראשנים להלמנך המוולות' הראשון (1770—1804), שנעשה גורם חשוב בהתפתחותה של שירת-גרמניה. מלבד שירי-טבע חזרו-יגשו ובאלארות (שעבוד) קדם לבירגן חיבר הלי ביהוד בדומה לקלופשטוק (ע"פ) שירי-בארדים" פאטריו-טיים. אך עד ידע, שלא כשאר חברי ה"ברית", לנסוך בשירתו הרווחתיים טבעית, חפשיה מסמטנטאליות ושו-פעת ענינות עממית, באופן שאהדים משיריו (כגון Üß Keddlichkeit immer Treu u. Redlichkeit [היה תמיד ישר וכן]). שהלחין מוצארט) אף נעשו שירי-עם. בכמה משיריו משתקף יגון הפרידה מן החיים, שקירבתה ריחפה לעיניו בשנותיו האחרונות. — הלי הניח אחריו גם כמה תרגומים יפים של שירי אנאקריאון.

שיריו של הלי יצאו אחר מותו בשני כרכים, בעריכת ידידיו, שמהם זיהה קרוב אליו ביותר המשורר יוהן גינריך פוס (ע"פ). הוצאת בקירובית של כתביו ואיגוריו נתפרסמה ב-1914 ע"י ה. מיכאל (Michael).

A. Sauer, *Der Göttinger Hain*, Einleitung und Auswahl ("Deutsche Nat.-Lit.", 49—50), 1895; K. Redlich, *L. H. Ch. H.*, 1881; E. Albert, *Das Nauergelühl H.s.*, 1920; Th. Simon, *Stil u. Sprache der Poesie H.s.*, 1923.

ג. פ.

הֵלִי, אֶדְמוֹנְד — Edmund Halley — 1656, הגרנטון (על-יד לונדון) — 1742, גריניץ), אסטרונום ודוקיטטב אנגלי. הלי חונן באוקספורד. את שנות 1676—1678 בילה באי סט. הלנה. שבו ערך את הקאטאלוג הראשון של 341 כוכבים של השמים הדרומיים. כשחזר משם לאנגליה התיידד עם ניוטון, ושיתוחיהם ויכוחיהם של שני האלומדים היפרו את היצירה המדעית של שניהם. את הוצאת Principia של ניוטון יש לזקוף לזכותו של הלי, שנשא גם בעול הכספי של ההדפסה. 1678 נבחר הלי כחבר, בהגדה המלי-כותית", 1698—1700 ערך מסע-מחקר לשם חקירתה גאו-פיסיות. 1703 נתמנה פרופסור לגאומטריה באוקספורד וב-1720. אסטרונום מלכותי".

כדי לקבל חיבורים חזקים, יש להקפיד על צורת-החיבור הנכונה. בהלי קשה אפשר להשיג חיבורים בעלי חזק ניכר, מרובה מחזקו הלהם עצמו. שבדרך-כלל הוא חלש ממכתב-היסוד — אך נשמר המירווח הנכון בין שני חלקיה של מכתב-היסוד, והופעה זו היא פרי השפעתה של מכתב-היסוד. בעלת החזק הגדול יותר, על הלהם: במירווח קטן למדי מונעים מאצמי-מיתחה, שנוצרים בשחיה-המגע בין מכתב-היסוד הלהם, את כניעתו של הלהם לכוחות-ההיצוים הפועלים על החיבור, ובדרך זו עולה חזק החיבור על חזק הלהם גופו. חלחמת-ריתוך היא סוג של הלי, שבו מוון הלהם בצורת אֶלְקְטְרוֹדֵה ישר דרך שטח החיבור ולכל ארכו, ואין הוא נוזל לשם מחמת כוחות קאפילאריים. משום כך יש למישק צורה מחוספסת, אֶפִינִית למחבר הנעשה באמצעות מקור-חום שנע לאורך המישק — בניגוד לצורה החלקה המתקבלת בהלי-הרגילה. הלהם — עיקרו פליו או ברזנה. בתוספת של מתכות כגון ניקל, צורן ומאנגאן.

השימוש העשוק ביותר בהלחמת-ריתוך הוא בחיבור חלקים של ברזל-יציקה, בעיקר לצרכי תיקונים של חלקי-מכונות שבורים; הוא נהוג גם בתיקונים של יציקות פלדה ומכותב אל-ברזיליות מסוימות. היתרון הגדול של הלחמת-ריתוך הוא השגת חיבור בעל חזק מתאים, בלא אי-היכונית של המתחיסוד וטמפרטורות גבוהות — דבר שעלול לשנות את המבנה הטלורגי ופגום בתכונות המכאניות של המתכת. מסחרותיה של שיטה זו — כושר-עמידות ירוד בפני קורוזיה ובפני מאמצים תרמיים השונים של גזן החיבור מזה של שאר חלקי-המתכת.

היסטוריה. בספרות העתיקה מוחזק יוצק-הברזל היווני גלאוקיס (המאה ה-7 לפסה"ג) כממצאי הלי, אך הממצאים הארכאולוגיים מעידים, שולי קשה (של זהב בובה) כבר בוצעה ע"י השומרים באהל 3 לפסה"ג. בכתבים המיוניות מתחום התרבות המיקינית), וסמוך 900 לפסה"ג באיטליה. הלהי חרכה (בבדיל, עם אלום כתכשייר-הלי) לצרכי תיקון הייתה ידועה במצרים בתקופת הממלכה התיכונה (אחר 2000 לפסה"ג), וכן נתגלו עקבותיה בשכבות התהוותה של טרויה. לא נתברר, אם באירופה המרכזית והצפונית (קלטים וקטוזים) הייתה טכניקת הלהי ידועה קודם המאות 2—3 לפסה"ג. רשימת מתכות-המילוי ותכשייר-הלהי, שהיו בשימוש בעולם העתיק, ניתנת ע"י פליניוס (XXXIII, 30, Hist. nat., 181). מ"ח"ב שנתמר תיאור מפורט של טכניקת הלהי, ובכלל זה הלהי, הקשה בכסף, זהב וברזל, שחובר ע"י הנויר תאופילוס מאסן (ממך 1100).

F. M. Feldhaus, *Die geschichtliche Entwicklung d. Technik d. Lotens*, 1929; H. Marjon, *Soldering and Welding in the Bronze and Early Iron Ages (Techn. Studies in the Field of Fine Arts, V)*, 1936; E. Lüdler, *Loten u. Lote*, 1936; F. Henry—G. E. Clausen—C. Linnert, *Welding Metallurgy*, 1949; H. Udin—E. R. Funk—Y. Wulff, *Welding for Engineers*, 1954, R. v. Lindes, *Das Loten*, 1954; *The Welding Handbook*, 1959.

א. ל.

הֵלְטַאי (הרצל), יֶהֶדָה — Helctai Jenő — 1871, בודא-פסט — 1958, שם), משורר, מספר ורדאמטורגן יהודי-הונגארי; בן-דודו של תאודור הרצל (ע"פ) מצד אביו. הלי' למד ששפים, אך פנה לעיתונות ואח"כ לשירה. 1914—1918 היה מנהלו של תיאטרון גדול בבודאפסט ו1916 ואילך שימש ירד של אגודת המהאים ההונגאריים. הלי היה מן

הליאדה (או אליאדה), *Ἡλιὰς*, יון — Ion Heliade (Eliade) Radulescu — 1802, סירגוביטסה (Tar-goviste) — 1872, גואיאטסה), סופר ובלשן רומני. הלי היה ממנהיגי היסוד של התרבות הרומנית החדשה. 1826 עיבד עם האציל המשכיל קונסטאטין גולסקו תכנית לתהיית תרבותית של העם הרומני. יסד ב-1829 את העיתון הרומני הראשון בוולאכיה (Curierul Românesc) ב-1836 את כתביהעת הספרותית הראשון ברומנית (Curierul de ambe sexe). 1833 יסד עם יון קימפיניאנו את "האגודה הפילוארמונית" (Societatea Filarmonica) להפצת המוסיקה האמנותית הדראמטית ברומניה — אגודה, ששימשה גרעין לתיאטרון הרומני. הלי היה מיזצריה ומכוני התפתחותה של הלשון הרומנית הספרותית והמכתב שלה. הוא נמנה על נציגיה המובהקים של האסכולה הלאטינית. שאפה להבליט את מקורותיה הלאטיניים של האומה והלשון הרומנית (ע"ע רומניה, ספרות) ונלחם על התלפת הכתב הקירילי בלאטיני. ב. "גראמטיקה" שלו (Gramatica, 1828) קבע כללים להתפתחותה של הלשון בדרך-החשבוע וברוח-המסורת. אך במרוצת-הזמן נתפס לדעות קיצוניות. ובחיבורו: Paralelism între dialectele române și italiene (הקבלה בין הדיאלקטים הרומני והאיטלקי), 1841. הסיף למתן צורה לאטינית. ולאחר מכן איטלקית, גמרה ללשון ולמכתב הרומניים. עד 1848 היה הלי פעיל גם בחיים המדיניים של ארצו ונמנה עם ראשי המפלגה הלאומית. השתתף במהפכת 1848. ערך את "המבשר מאיסל" — הצהרת מכתבים של המהפכנים (שכללה תביעה לשינוי וכוחותיהם של היהודים), והיה חבר בממשלה הזמנית. שהיקמה באותה שנה. גם בפולמוס, שפרץ לאחר מכן על מעמדם וכוחותיהם של יהודי רומניה. נקט הלי עמדה פרו-יהודית במכתרו: *sa fie* ("היהודים ברומניה, כפי שהם כיום וכפי שהם יכולים להיות", 1865).

א. פ.

הליבוב, לאוניד — Леонид Глибов — (1827—1893), משורר, ממשל ועסקן ציבורי אוקראיני. הלי, שלמד בגימנאסיה בפולטאווה ובליציאון בניוין, שימש כמורה בגימנאסיה בצ'ריגוב. כן היה פעיל באגודה התרבותית-החינוכית "הצ'ריגוב" (Черниговская Громада) ובהוצאתם לאור של ספרים לעם לאחר שהתשלמות סגרו את ה. עלון הצ'ריגובי ("Черниговский Листок"), שהיה יוצא ב-1861 בעריכתו. פוטר הלי משרתו כמורה בגימנאסיה. הומרה אף היה נתון לפיקוח משטרה.

1847 נתפסם קובץ משיריו ברוסית. אך לאחר מכן כתב בעיקר באוקראינית, שבה פירסם שירים ומשלים משלו של הלי. שבמידה מסוימת הם חיקו למשל-קירילוב. חזורים בנימה לירית היקנו למחברם מקום-כבוד בספרות האוקראינית. הם כונסו (1863) בקובץ, שזכה למחודדות הרבה. — בשנת 1927 יצאו כל כתביו של הלי בשני כרכים.

Istoria української літератури I, 1955, 315-320.

הליברטון, תומס צ'נלר — Thomas Chandler Haliburt — (1796, ינואר, נובה סקוטיה — 1865, אינלורת [Isleworth], עיריית לונדון), סופר קנאדי. היה עורך וחבר בית-הנבחרים במחוז נובה-סקוטיה וכיהן כשופט

כשהיה בן 18 פירסם הלי מסה להשלמת התאוריה של קפלר על תנועה כוכבי-הלכת. ב-1676 קבע את סיבוב השמש על צירה. הוא פיתח את שיטת קביעת הפאראלאכסה של



אדמונד האלי

שביש עצמו. הנע במסלול אליפטי במחזור של 76.3 שנים, וזוהא אף הגיד מראש את שובו ב-1758/9. שביש זה נקרא עד היום על שמו של הלי. — הלי גילה את ההתשה הסקולארית בתנועת הידה, וכן את איהשויון של תנועת צדק ושבתיה בתקופת ארוכה. השוואה בין נתוני ה"אלמאגסט" של תלמי ובין מדידותיו הביאה אותו ב-1718 לגילוי התנועה העצמית של כסיוס. אלברנז ורקטוריו. הלי פעל גדולות גם בתחום הגאופיסיקה. ב-1686 הוציא את מפת-הרוחות הראשונה, 1701/2 את מפות-האיווגנות הראשונות. הוא הוציב ראשון (1716) על הקשר בין הוהר הצפוני ובין המאנגטיות של כדור-הארץ. באותה שנה מצא נוסחה בשביל מדידת-הגובה בארומטריה. הוא הסביר את סיבה מליחותם של האוקיינוסים (המלה המובא אליהם ע"י תנורות) וניסה לפתח שיטה לחישוב גיל-העולם מתוך גידול המליחות. — השגיו בתחום הפיסיקה כוללים מחקרים באליסטיים, שיפור פעמוני-האמריאים (ע"ע אמרודות, עמ' 891) ואת נוסחת-העצמה.

הלי העניין גם בתחומי-המחקר אחרים. ב-1693 חיבר לוח סטאטיסטי (ראשון במינו) של מקרימות כביסים לחישובים לבטוחותיים — שילוב ראשון של נתונים סטאטיסטיים בחישוב הסתברותי. גדולה וזכותו בהיסטוריה של המתמטיקה: הוא הוציא לאור את ה"קוניקה" של אפולוניוס מפרגה (ע"ע), ובכלל זה את החלקים שלא נשתמרו אלא בתרגום ערבי בלבד (לשם כך למד ערביה), ואף שיתור את תכנו של חלק מ' שאבד ע"פ המובאות בחיבוריהם של אסטרונומים עתיקים אחרים.

הלי היה ידוע בהשקפותיו החפשות בענייני אמונות ודעות, וגם הותקף על כך. קרוב לוודאי, שברקלי (ע"ע) התכוון אליו בדבריו על "המתמטיקן הכופר" (infidel mathematician).

H. S. Williams, *The Great Astronomers*, 1930; E. F. MacPike, *Correspondence and Papers of E. H.*, 1932; id., *Hevelius, Flamsteed and H.*, 1937; Brit. Astron. Assoc., *H. Tercentenary*, 1956; F. Bullard, E. H. (*Endeavour*, XV, 189-199), 1956; H. Dingle, *Edmund H. (Discovery*, XVII, 457), 1956.

ג. ל.

העלילה היא רבת-מיתוח ומתפתחת בהדרגה עד שהיא מגעת לשיאה. הסיפורים, המשולבים בתוך העלילה העיקרית, אינם מערפלים אותה. חיבורו של הל' נתחבב על קהל-הקוראים ותורגם לרוב לשונות אירופה. וע"ע רומן.

E. Rohde, *Der griechische Roman und seine Vorläufer*, 1900; 1914; M. Oeftering, *H. und seine Bedeutung für die Literatur*, 1901; F. Althelm, *Helios und H. von Emsa*, 1942.

הֵלִיּוֹם (Helium). יסוד כימי, הראשון בקבוצת הגזים האציליים (ע"ע), סמלו הכימי: He; מספרו

הסידורי: 2; משקלו האטומי: 4.003 (איוטופים: 3, 4, 6 [ראדיואקטיבי]); משקלו הסגולי (g/l): 0.1785 (הקל שבגזאים אחרי המימן); נקודת-הרתיחה שלו: -268.94° (ע"ע) נידוף בלחץ מופחת אפשר להגיע לטמפרטורה של עשירית-מעלה אחדות מעל לנקודת האפס המוחלט). ההל' אינו ניתן להקפאה אלא בלחץ; נקודת-הקיפאון: -272.1° (25 אטמוספירות). על ההל' הנוגז ר' להלן. ההל' ניכר בספקטרום שלו, וכן בגוון ההתפרקות החשמלית בשפופרת-ריץ, שהוא צהוב-כהה.

ההל' הוא גזא דו-אטומי, חסר-צבע וחסר-ריח. ככל שאר הגזאים האציליים אינו פעיל מבחינה כימית במסיבות מצויות, אך אפשר להכשירו לפעילות כימית מסוימת ע"י פירוק חש מלי או הפצצה באלקטרונים. תרכובותיו (כגון הקלידים של מלכות כבדות אחרות) רופפות מאוד. בספקטרוגרפיה המסות (ע"ע אַטֶמֶן) הוכחה גם מציאותם של הידרידים של הל'. שומן קיומם קצר מאוד.

ריכוזו של ההל' באטמוספירה של הארץ הוא מועט מאוד (ע"ע גזים אציליים; אטמוספירה. עמ' 568). רוב ההל' הארצי כולא במחצבים מסוימים (של אידאן ותוריום) כפרי התפר-קות ראדיואקטיביות (ע"ע רדיואקטיביות); חלקיקי- α אינם אלא הל' מיוגן (גרעינית חזרת) וההל' הנוגז בדרך זו אינו מתנדף ויוצא מעצמא אלא מחוץ במחצב — אולי במצב של "תמיסה מוצקת" אפשר לשחררו מן המחצב ע"י המסת והאחרון בחומצה או ע"י חימומו בריץ. גם כמה מעיינות מים חמים, שנובעים ממעמקים גדולים, מכילים הל' בשיעור רים ניכרים; למשל, הגזאים הנפלטים מחמי בורנדל-לאנסי (צרפת) מכילים כ-2% הל', ובסיה נפלטים מהם כ-10,000 ליטר הל' בשנה. המקור העשיר ביותר של הל' הם הגזאים הטבעיים הנפלטים ממכרות אחידים ביוטה ובמקומות אחרים בארצות-הברית.

בניגוד לנידירותו של ההל' בליתוספירה ובאטמוספירה של הארץ, הוא המרכיב השני (אחר המימן) מבחינת שכיחותו, של החומר הקוסמי; ביחוד עשירים בחל' ותוככים מן המלחקה הספקטראלית B. אם המימן הוא החומר הגלמי של הריאקציה הגרעינית העיקרית, המפיקה את אנרגיית-הקרינה של הכוכבים (ע"ע אטומית, אנרגיה. עמ' 515), הרי ההל' הוא המוצר העופי של ריאקציה זו. הריאקציה התרמו-גרעינית של מיוגן אטומי-מימן להל' היא הבסיס של פצצת-המימן החדשה.

האיוטופים הקל של ההל' נוצר בהתפרקות- β של טריטיום (ע"ע מימן):

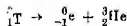

עיקר שימושו של ההל' הוא במילוי פסינות-אור (כדורים פורחים). כוח-הגבתו קטן מזה של המימן, אך יתרונו של ההל' הוא במהותו וזמניו דליק. וכן פחתתו חזירית ופליטתו

במשך 28 שנה. את עשר שנות-חיוו האחרונות בילה באנגליה. The Clockmaker, or Sayings and Doings of Samuel Slick of Slickville. (עושה האולג'ו. או דבריו ומעשיו של סמואל סליק מסליקוויל, 1837) יציר הל' טיפוס של סוכן-גורד פיקה ורעומתי, עלונג לאריסטוקרטיה של נזיר אינגלנד ומעביר תחת שבט-הביקורת אף את האנגלים עצמם. שני כריכים נוספים של סם סליק הופיעו ב-1838 וב-1840; בכרך הרביעי (שיצא ב-1844) העתיק הל' את דמות הרונל היאנקי לאנגליה והציגו כנכסם של הצירות האמרי-קניות בארץ זו. הל' ערך גם אנתולוגיה בשם Traits of the American Humor (1852), והיה מן הראשונים במספרות האנגלית. השתמש בלשון-הדיבור האמריקנית.

F. B. Crofton, *A Memoir of H.*, 1889; R. P. Baker, ed., *Sam Slick's Wise Saws and Modern Instances*, 1853, 1923 (עם ביבליוגרפיה).

הליונפלוס, ע"ע אַלְבַּנוס.

הליודורום (Ἡλιόδωρος) מאנטוכיה, ראש השרים של סליקום IV פילופטור (187–175 לפסג'ז). תארו

הרשמי של הל', "ראש-השרים", שבו ציינו בחשמי' ב' ג' ז' מזוג גם בכתובת רשמית (Selectac, 247). כשהסטין שמעון, ראש ביה"המקדש בירושלים, מבני אפולוניוס, האיסטראטיגוס של חלת-סוריה, על היהודים, וטען, שבבית-המקדש נמצאים אוצרות השיכים, כיחוס של דבר, למלך, נשלח הל' לירושלים להוציא משם אוצרות אלה, אך כשניסה הל' להתפרח בבית-המקדש הוכה פתאום — לפי החשמי' ב' ג' ז' — ע"י שני מלאכים. מתקבל על הדעת, שהל' גורש בכוח מירושלים, ועל רקע זה נוצר הסיפור המובא בחשמי' ב' 176 לפסג'ז רצה הל' את סליקום IV ושלח את בנו הקטן של זה האחרון על כסא-המלוכה; אח"כ סליק גם את זה וניסה לשלוח עצמו. אולם אנטיוכוס אפיפאנס שם קץ לשלטונו. מאורעות אלה מרומים-בנראה; בדניאל ז' ז' יא. כ.

B. Niese, *Geschichte der griechischen und makedonischen Staaten*, III, 91–2, 1893–1903; W. Otto, in *Papay-Wissowa, RE*, VIII, 12 sqq., 1913.

הֵלִיּוֹדוֹרוֹס (Ἡλιόδωρος) מֵאֶמֶסָה (חֶמֶן). סופר יווני מן המאה ה-3 לסג'ז; מחבר סיפורי-האהבים, עלילות

איתופיות (Ἀιθιοπιά). הציבון של הסיפור מעיד, שהוא שייך לזמן, שדתי-אל-השמש של סוריה היתה בו בשיא הפענתה והתפשטותה — לזכרם, בזמן, שבו שלטה השושלת הסורית בקיסרות הרומית. וזה סיפור-העלילה: מעשה בתו של מלך-איתופיה, שנולדה לבנה, האם חששה, שמא יאשימו אותה, שנתנה תחת בעלה, ומסרה את הבת לגימוסופיסטן, הילדה הגיעה לדלפוי, פגשתה כוהנת-אפולון וקיבלה את השם קריקליאה. לימים פגשה את תאגנס התסאלי, והשניים נתאהבו זה בזו. בעזרתו של כוהן מצרי בשם קאלאסיריס, שנשלח ע"י האם לחפש את הבת, ברחו הנאהבים מדלפוי; בדרך בריחהם נפלי כוהן שדוויים, אך לאחר הרפתקת מרובות הגיעו לסוף למצרים. כאן נפרדו זה מעל זה ואח"כ זדומנו עם הכוהן המצרי במגפיים. אחר מותו של אותו כוהן עברו על הנאהבים עוד צרות הרפתקות הרבה. לסוף הובאו למרואי (איחופיה) כבווי-ימלחמה של האייתופים, שזכו או לניצחון על הפרסים, עוד מעט והיו מעלים את השנים לקרבן על המזבח בטכס-הניצחון, אך נרגעו האחרון הופרה כאריקליאה כבת הממלך ותחתיה-היוג נחוגה ברוב פאר הדר.

כמה מאות פעמים מו שבחושט בטמפרטורת-החדר. השינוי הפתאמי במוליכות-החום חל במעבר בנקודת-למבדה (ע"ע p. 483).

אך התופעה הבולטת ביותר בהל' היא העל-נוזליות (superfluidity [אפסיזה. 1938]) — השינוי הפתאמי בצמיגות, הבא עם המעבר בנקודת-למבדה: מדידת הצמיגות ע"י הזרמת הל' II דרך צינורות צרים מעידה על תנועה כמעט חסרת-חיכוך. עובדה זו גוררת כמה תופעות מפתיעות: הל' II הבא במגע עם גוף מוצק מתפשט על פני גוף זה ללא מעצור בצורת מסת, שעוב' 50—100 אטומים; משום כך אי-אפשר להחיק הל' II בכלי פתוח — ואפילו על קרקעיתו. — משום שמשט-האדהזיה של הנוזל על-פני הדפנות עולה עד שפתי-הכלי, הנוזל ניגרר החוצה על-פני השטח החיצון של הדפנות (ציור 2). כשהל' II זורם דרך צינורות צרים, נוצרת בליל, שממנו הוא יוצא כמות-חום שווה לזו הנגרעת מן הכלי, שאילו הוא זורם —

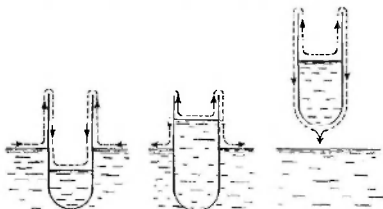

ציור 2. הליום II

יסון; הכלי מתרוקן מעצמו מן הנוזל שבתוכו; אמצע: הכלי הפלא, הסובל בנוזל, מתרוקן על גובהו של מני השכבות; ספאל: הכלי הרוף, הסובל בנוזל, מחסלא על גובהו של מני הנוזל

„האפקט המכאניקאליור“ — אם קיים מפליסטמפרטורה לאורך הצינור, זורם ההל' בכיוון אל הכלי החם יותר — התמרממאני, ותהליך זה עלול לגרום להתהוות מוזקה בעלת גובה ניכר. — אחת מן התופעות המעניינות ביותר בהל' II היא „גליהקול השני“ (second sound); נוסף על גלי-הקול הרגיל, המורכב מחילופי דחיסות וקלישות של החומר, מתפשט בהל' II גל תרמי במהירות מרובה פי 10 בערך מו של גלי-קול רגיל.

את ההבדלים שבין תכונותיהם של מיני ההל' הנוזלי אין להסביר ע"י הנחת הבדל בהסדר המרחבי, מאחר שהמדידה הרנטגנית מוכיחה, שהל' I והל' II אותו מבנה של הסריג הגבישי, תכונותיהם של הל' ניתנות להסברה, אם נראה בו „נוזל קוואנטי“. מסתבר שהל' He³ עלול להתנהג כגזא אידיאלי, בהתאם לסטטיסטיקה של בוהאינשטיין, ושגזא כזה עלול להתהוות עם הקירור עיבוי בצורה, שמחייבת יצירת שני מיני נוזלים של התנהגות הידרוינאמית שונה; מייחסים הגומלים שבין נוזלים אלה ומגליגוליהם ההדדיים ע"י קליסת חום מן החוץ ונובעת תכונות העל-נוזליות וגלי-הקול השני בהל' II (ע"ע סטטיסטיקה; קונטנס). לפי תיאוריה זו, אין תופעות אלו קיימות אלא באיזוטופ He⁴, ואילו האיזוטופ He³, שהוא בעל מספר לא-זוגי של חלקיקים, חייב להיות כפוף לסטטיסטיקה של פרמי-דיראק ולא לעישות על-נוזל. אישור לתיאוריה זו ניתן ע"י עובדה, שב He³ לא נמצאה נקודת-למבדה אפילו בטמפרטורה של 0.23°K, ומסתבר

דרך קידות הכדור, משום מיעוט מסירתו במים ובדם ומשום מהירות התפשטותו בדם — העולה על זו של התנק — משמש ההל' כחומר מקליש הצנן במשירי-נישימה של אמן-ההל' (למניעת „מחלת-האמוראים“; ע"ע אמדראות, עמ' 893). דאום נגלה ב1868 לאחר שמצאו קו מיוחד בספקטרום של אור-המשמש, שלא ניתן לייחסו לשום יסוד מן היסודות הכימיים, שהיו ידועים באותו זמן. שיעור, שהוא שייך ליסוד אחי, שנקרא בשם הל' (מיוון *ήλιος*, שמש). אח"כ נמצא קו זה גם בספקטרום של כוכבים אחרים. וב1882 — גם בספקטרום של הגזאים הלהטים בהתפרצות געשית על פני הארץ. ב1895 הוכר הגזא שבמחצב קלוויאייט כהל' ע"י רמזי (ע"ע), שזמן קצר לאחר מכן גם בידד אותו מן האוויר.

מ. ה. ב.

להל' נוזלי (ר' למעלה) מעמד מיוחד בין הנוזלים — הוא הנוזל היחיד, שציון הופך למוצק (בלחץ האדים הרגילים שלו) אף בנקודת האפס המוחלט; נוסף על כך יש לה לנזול זה, מספר של תכונות מוזרות, שאין להסבירן על סמך הפיסיקה הקלאסית.

קמרלינג אונס (ע"ע) היה הראשון, שהצליח ב1908 להזיל את גזא ההל' בשיטת-קירור רגילת (מבוססת על תופעת ג'אולי-קלווין). לא עלה בידו להגיע גם ל„נקודה המשולשת“ (ע"ע גז, עמ' 544), אך מנסיונות בכיוון זה נתברר, שהחל נשאר נוזלי בלחץ האדים הרגילים שלו בכל טמפרטורה מתחת לנקודה הקריטית, רק ב1936 הצליח ו. ה. קיווס (W. H. Keesom) לקבל הל' מוצק בלחץ גדול, דיאגראמת-הפאות של הל' נוזלי (ציור 1) מראה, שהמוצק האדים אינם יכולים להימצא בשיתוף, מסתבר, שדבר זה כוחו יפה לגבי שני האיזוטופים של ההל' (He³ He⁴).

החדוש הגדול בפיסיקה של ההל' הוא בקיומם של שני מיני הל' נוזלי, HeI ו HeII, שבבדלים זה מזה באופן בולט בתכונות פיסיקליות מסיימות. מדידות השינויים

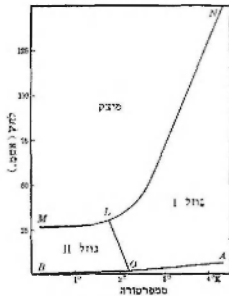

ציור 1. דיאגראמת-הפאות של הליום נוזלי

בצפיפות, בתוח הכומס של ההתאדות, בקבוע הדיפוזיביליטי, וביתדור בחום הסגולי של ההל' הנוזלי כפונקציה של הטמפרטורה — כולן מראות אי-רציפות בטמפרטורה של 2.19°K. צורת העקום של החום הסגולי דומה לאות היונית „למ“ בודי כשויה הפוכה, ומכאן השם „נקודת-למבדה“. נקודת-למבדה נעה לאורך קו למבדה עם גידול

הלחץ מעל ללחץ-הריווי ועם ירידת הטמפרטורה; בלחץ של 300 אטמוספירות ובטמפרטורה של 1.75°K מגיעים לעקום-ההתכה. קו-למבדה מפריד בין שני מיני-הנוזל. הל' I הוא נוזל „רגיל“, ואילו ההל' II אפייניות כמה תופעות-תובלה יוצאות-דופן, שאין להן הקבלה פיסיקלית במתרים אחרים — פרט לעובדה, שפרט-מוליכות-החום בהל' II גדולה פי מיליון ויותר מו שבהל' I, ופי

מן הטיטאנים, שיוצא-חלציו וכו למיסוס מיוחד (ע"ע קירק, פסיפאי). הלי תואר בדמות איש צעיר יפה-תואר, שהילת קרני-אור מקפת את ראשו. הוא עובר את השמים ממזרח (מאריך-ההודים) למערב על מרכבה, שאלה יתומים וסוטים אבירים. בערב יורדת המרכבה אל האוקיינוס והסוטים רוחצים בים; הלי עצמו נח מעל-היום בארמון של הזב. במשך הלילה הוא עובד ממערב למזרח מתחת לאדמה או בסירה בצורת גביע גדול דרך האוקיינוס הסובב את הארץ. הלי, הרואה הכל ושמעו הכל, משמש כעד בשבעות. בדומה לאלים של גרמי השמים, לא היה אף להלי שום תפקיד בפולחן הדתי היווני. אך האי רודוס העלה את הלי לררגת אל ראשי. ראי זה נחשב לקניינו המיוחד.

L. R. Farnell, *Cults of the Greek States*, 1896-1909;
M. P. Nilsson, *Gesch. d. griechischen Religion*, I, 1951.

הֶלְיוֹפּוֹלִים, ע"ע אֵין.

הֶלְיוֹפּוֹלִים, ע"ע בְּעֶלְבָק.

הֶלְיֹד (Heliod), שמו של שיר-עלילה בלשון הסאטור ניה (גרמנית נמוכה) העתיקה, המתאר את חייו של ישו (הלי = Heiland בגרמנית רמה = הגואל) על-יסוד ה"הארמוניה של האוואנגלינים" מאת סטיינוס (המאה ה-2), מניחים. שההלי נתחבר סמוך ל-830 לפי פקודתו של המלך לודוביקוס החסיר ע"י אחד מתלמידיו של רבנוס מאדווס (ע"ע) כדי לחבב את הנצרות על שבט-הסאטורנים, שקיבל דת זו זמן קצר קודם לכן. השיר משקף את אורח-החיים של שבט: ישו מתואר כראש-שבט, השליחים הם גיבורים סרים למשמעתו, חצרו של הורודס היא כודגמת חצרו של נסד; סאטורני, הנוף הוא אותו שהיה ידוע למשורר עלום-השם (שהיה, אפשר, נזיר במנזר-פרדן [Verden] על נהר-אלר); מרובים בשיר גם תיאורי קרבות ומעשי-גיבורות, ופה ושם מופיעות בו השקפות דתיות אליליות. מסתבר, שהמחבר הכיר יפה את פירושי האראגליון, שהיו רווחים בזמנו, אך אינו מבליט למדנות. השיר כולל כ-60,000 שורות, שהן מחזורות

ש He נשאר נוזל רגיל עד לנקודת האפס המוחלט. לעומת זה אין התכונות המאנגנטיות של He, וכן כמה תכונות אחרות שלו, מתיישבות עם הסטטיסטיקה של פרמי-דיראק, ולפי שעה אין הסבר תיאורטי מניה את הדעת לתכונותיו של He הנוזלי.

F. F. Burton - H. Grayson-Smith - I. O. Wilhelm, *Phenomena at the Temperature of Liquid H.*, 1940; W. H. Keesom, H., 1942; R. A. Cattell, H. *The Wonder Gas (Sci. Monthly, 69)*, 1949; L. Meyer - W. Band, H. (*Naturwiss.*, 36), 1949; K. Mendelssohn, *Physics of Low Temperatures (Sci. News, 10)*, 1949; id., *Liquid H. (Hndb. d. Physik, 15)*, 1956; id., *Fifty Years of Liquid H. (Sci. News, 51)*, 1959; H. P. Wheeler, Jr., - L. B. Swenarton, H. (*U. S. Bur. Mines Bull.*, 484), 1951; R. B. Dingle, H. (*Adv. in Physics*, 1), 1952; E. M. Lifshitz, *Superfluidity (Sci. Amer.*, 198, No. 6), 1958.

ג. ל.

הֶלְיוֹמֵטֵר (מיוון ἥλιος = שמש), מכשיר אסטרונומי למדידת רחקים וזוויתיים קטנים בשמים; באמצעותו נמדדים קטריהם של כוכבים ורחקיהם של כוכבים זה מזה, שאינם עולים על 2°.

ההלי הוא טלסקופ (ע"ע), שהאובייקטיוו שלו מחולק לאורך קטרו לשני תצאים; מחציתו האחת ניתנת להעתקה

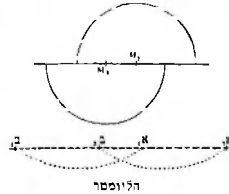

לאורך הקטרו באמצע עות מיקרומטר. המר-כיום של תצאי-העיי-גולים הם M1 ו-M2, ומכונים את ההלי באופן שקטרי-ההווה M3M1 יקבל לכו המחבר את שני הכוכבים (או לקוטב הכוכב א ו-ב) התמונות

א, וב, הנצרות ע"י מחצית האובייקטיוו האחת. נמצאות על קו אחד עם התמונות א, וב, הנצרות ע"י המחצה השנייה. מפרידים בין תצאי-האובייקטיוו עד שהתמונה א, מתלכדת

עם ב, הרוחק הוויתני של שני הכוכבים (בראדיאנים) ניתן ע"י היחס של הרוחק M1M2 לרוחקהמוקד של האובייקטיוו.

ההלי הראשון נבנה על-ידי בוגר (Bouguer) ב-1748; באובייקטיוו שלו היו מצד-רפית שתי עדשות נפרדות. ג'ון דולונד (Dollond) שיפר ב-1754 את המכשיר ע"י החלפת שתי העדשות בעדשה המחולקת לחצאים. המכשירים הללו שימשו תחילה למדידת קטרי-השמש, ומכאן שמם. בעזרת ההלי הצליח בלס (ע"ע, עמ' 238) לקבוע לו אשונה ב-1838 את הפאראלאכסה של כוכב-שבט.

אע"פ שהמדידה בהלי מצטיינת בדיוקה, נדחה כיום השימוש בו כמעט לגמרי ע"י מדידה בשיטה פוטוגראפית. ג. פ.

הֶלְיוֹס (ἥλιος), במיתולוגיה היוונית הקדומה — אֶל-השמש, הלי, יותר משהוא אחד מן האלים, הוא משמש אותם ואת העולם כולו ע"י האור והחום, שהוא מעניק בטובו. מתחילה נחשב הלי כאחד



הלי יום על רכבו, סמטא של סליסאי; בטריויה, המיוזאון של ברלין

פחם משובח וברזל. סכסכיל, ביחוד עיבוד של צמר סרוק, ותעשיית מכונות לייצור סכסכיל הם מקורות המרנסה של הלי. מבינייהו חשובים כמניה בסגנון גותי (מן המאה 15 ואילך) ובית-העירייה בסגנון הרנסאנס.

ב בירת גובה סקוטיה שבקאנדה; נגלה היחיד של קאנדה על החוף האטלנטי, שאינו קומא בחורף. האובי-לוסיה: 91,000 (1956). בהל' מספנות, בתראריה לבשר, תעשיית רהיטה והלבשה; כן יש בה אוניברסיטה וטכניון. הלי' נוסדה ע"י מהגרים מאנגליה ב1749, שימשה לבריטים בסיס צבאי לכיבושים בקאנדה (1763). הלי' היא מושב הבישוף האנגליקני של גובה סקוטיה ומושב של ארכיבישוף קאתולי. בה מופיע הקדום בעיתוני המדינה (1752 ואילך). בהלי' קהילה יהודית בת 1,160 נפש (1956).

3. שמן של 7 ערים במדינות האטלנטיות של אה"ב.

הילפס, אדוארד פרדריק לינדלי ווד, הרוון של — Edward Frederick Lindley Wood, 1st Earl of

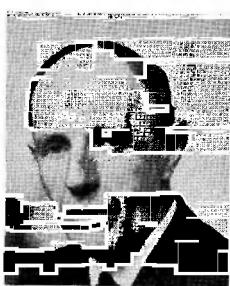

א. ע. פ. ווד, הרוון של האליפאס

Halifax — (1881—1959). מדינאי בריטי. בנו של הרוון Vis-count האליפאס. מ משפחת ווד. הלי' (א: אדוארד ווד) חונך ב-אוניברסיטה של אוקספורד. היה חבר בבית הנבחרים מטעם המפי-לגה השמרנית ב1902. פרט לשנות 1915—1917. שבן שיר-רת קצציו בצבא. ב-1921 נתמנה סגן שר-המושבות, ב1922—

שר-החינוך, ב1924 — שר-החקלאות. ב1926 הועלה לבית-הלורדים (בתואר: בארון ארוין) ונתמנה משנה-למלך בהר-דו — משרה, ששימש בה עד 1931. בשנות ישיבתו בהודו הצליח להרגיע את הרוחות ולהכשיר את הקרקע לקראת

התפתחותו של שלטון עצמי. ב1932 חזר לכהן בקאבינט הבריטי, מתחילה כשר-החינוך (1932—1935), ואח"כ כשר-המל' חמה (1935), כמנהיג "דא הנציג העיקרי של הממשלה וראש סיעת-הרוב" בבית-הלורדים (1935—1938) וכשר-חוזק (1938—1940). בינתיים נפטר אביו, והלי' ירש את תארו. בשנים שקדמו למלחמת העולם II היה הלי' בעל השפעה כבירה במדיניות הבריטית, הוא נמנה עם חשובי החסידים של "קבוצת קליידן" (על שם אחותו של לורד אסטור, שבה היו מודמנים מצדדי המדיניות הפרו-גרמנית). חלק חשוב היה לו בהחלטתיה של הממשלה לפייס את היטלר על חשבונה של צ'כוסלובאקיה, ואף במדיניות "הספר הלבן" בשאלת ארץ-ישראל. בתחילת המלחמה העולם II היה חבר בקאבינט המלחמתי המצומצם. כשהוכרז רת נוויל צ'מברלין להתפטר מראשות הממ-

לפי עקרון האליטיציה (ע"ע), ונתמרו ממנו כמה כ"י, מהם במוייאן הבריטי ובוואטיקאן. בדפוס נתפרטם לראשונה ב1830/40 (22 כרכים) על-ידי שמלר (J. A. Schmecler); המהדורות הטובות ביותר הן של וירוס (E. Sievers); 4 כרכים; 1878; הוצאה מחודשת: 1935. בהאגל (O. Bchaghel); 1882; 1948* (E. Schroder); שרדר (E. Schroder); 1935. תרגומים לגר-מנית רמה מודרנית נעשו ע"י יוזמוק (K. Simrock); 1856; מהדורה חדשה: 1921. גנצמר (F. Genzmer); בחרויים, 1948 ואחרים. — רוב החוקרים אינם תומכים עוד בדעה, שגם הספר האטלנטי העתיק המכונה Genesis ("בראשית") שייך למחברו של הלי'.

E. Windisch, *Der H. und seine Quellen*, 1866; A. Conradi, *Der jetzige Stand der H.-Forschung*, 1909; E. A. Schrt, *Vollständiges Wörterbuch zum H.*, 1925; W. Bruckner, *Die altsächs. Genesis u. der H., das Werk eines Dichters*, 1929; G. Bertou, *Der H. als Kunstwerk*, 1940; R. Drogereit, *Werden u. der H.*, 1951.

היל'קנה, אנדרי — Andrej Hlinka — (1864—1938),

כומר ומדינאי סלובאקי. הלי' היה בן-איכר. שהוסמך ב1889 לכמורה הקאתולית. התנגד להגמוניה המאדיראית בסלובאקיה ועסק בתעמולה לאומית בין ברניעמו 1906—1910 יש בכלא הונגארי. לאחר שהוקמה המדינה הצ'כוסלובאקית ב1918 תמך מתחילה בשלטון החדש, אך ב1921 פנה בחריי פות נגד השלטונות הצ'כיים, שסירבו להעניק לסלובאקיה אוטונומיה במידה שנראתה לו רצויה. באביב 1938. אחר סיפוחה של אוסטריה לגרמניה, בא בקשרים עם החוגים הנאציאנאל-סוציאליסטיים מן הגרמנים שבצ'כוסלובאקיה, אך מת זמן קצר לאחר מכן (ב1938.168).

אחר מותו. בתקופת השפעתו של היטלר בסלובאקיה, כמו קבוצות של בעלי-רוע, שכינו את עצמן "גודדי הלי'" (Hlinkova garda) ודגלו ברייפית-היהודים. K. Sidor, *A. H.*, 1934; A. Fagula, *A. H.*, 1944.

הילפס (Halifax), 1. עיר-תעשייה באנגליה במחוז וסט-רידינג, באשדות-המזרח של הרייפין. מספר תושביה 96,500 (1958). הלי' יושבת על נהר-קולדר, שמימיו סיעו לפיתוח תעשייה של סכסכיל-צמר במקום, בסביבה של מכרות



האליפאס, גובה סקוטיה: חלק מהתחום

בכתביו ניכרת גישה פראגמטית ומתונה, ואע"פ שהל' לא ראה מראש את גידול השפעתו של בית-הנבחרים בעתיד, ואף לא אחד את המפלגות כמרכזי כוח פוליטי, יש לראות בו אחד ממניחי-היסוד של ההתפתחות המדינית הפנימית של אנגליה במאות האחרונות. מן החשובים שבכתביו: האוטוביוגרפיה שלו *The Character of a Trimmer* (אָפּוֹי) (אל פוסה על שתי הסעיפים), 1684/85, הקונטרס, מכתב של פירוש "Letter to a Dissenter", שבו הוזהר את ה"פור-שים" שלא להשלים עם המדיניות של צר-המלך בעניין *The Character of King Charles II. habeas corpus* (אָפּוֹי של המלך צ'ארלוס II), שיצא רק ב-1750.

H. C. Foxcroft, *Life and Letters of George Savile, Marquis of Halifax*, 1898; id., *A Character of the Trimmer: A Short Life of the 1st Marquess of H.*, 1946.

א. מ. י.

הליפכס, צ'רלס מונטגניו, הרזון של — Charles Mon. tague, Earl of Halifax (1715–1661), מדינאי ומשורר אנגלי, הל', שחינך באוניברסיטה של קיימברידג' הפנה אליו ע"י שיריו את תשומת-לבם של חוגים רבי-השפעה וקיבל ב-1689 מושב בפארלאמנט האנגלי, הצטרף לחסיניו של המלך ויליאם III (ע"ע) וב-1692 נתמנה כנכפיד גבוה במשרד-האוצר ואז'ס (1697) כמנהלו של משרד זה. ב-1714 כיהן הל' כחבר במועצת-העוצרים (Council of Regency), שמשלה באנגליה בהעדרו של המלך. ב-1694 יסד עם הסוחר ויליאם פאטרסון (1658–1710) את ה"באנק של אנגליה" (Bank of England).



צ'ארלוס מונטגניו, הרזון של האליפכס

בעיקר כדי לספק ל-מלך את הכספים שהיו דרושים לו להמשכת מלחמתו נגד צרפת, וב-1696 הציע הוויצא לפועל את טביעתם של מטבעות חדשים, שהיה להם ערך קבוע ומתמיד. בשתי פעו-לות אלו הניח יסוד בריא לכלכלה הכס-פית של ארצו ולפי-כך נמנה הל' על מבור-שרי-האוצר של ברי-טניה. ב-1700 הוענק לו תואר הבארון של הל'.

בתקופת מלכותו של המלכה אן (ע"ע) לא היתה לו התמנות קבועה. אבל ב-1714 מינה אותו ג'ורג' I (ע"ע) שנית כשר-האוצר, ואף העלה אותו לדרגת רוזן (Earl). — 1704 פירסם הל' את חיבוריו השונים (Miscellaneous Works). סמיזאל ג'ונסון (ע"ע) כתב עליו ב"חיי המשוררים" שלו (The Lives of the Poets, 1779; מהדורה חדשה: 1905).

א. מ. י.

הליץ (ברוס' ובאוקר' Галиць, פּוֹלַנְד' Halicz; בפי היהודים: הליץ), עיירה במחוז (אובלאסט) סטניס-לאב שבדרופובליקה האוקראינית הסובייטית, בקירוב גשר חשוב על נהר-הדניסטר. ב-1939 היה בו 4,400 נפש — רובם

שלה ב-1940, המליץ על הל' כעל יורשו, אבל בינתיים צומצמה השפעתו של הל' והמשרה נוסדה לצ'רצ'יל, שהתנגד כל השנים למדיניות-הפיוס של צ'מברלין והל'. עם כניסתו של ארצות-הברית למלחמה, מינה צ'רצ'יל את הל' כשגרירה של בריטניה באה"ב, והל' מילא תפקיד זה ב-1941–1946, התמסר להידוק היחסים בין שתי המדינות. כאות-הוקרה על עבודתו זו הועלה ב-1944 לדרגת רוזן, כבעל השכלה רחבה (הל' נבחר בעודו צעיר לחבר בקולג' של "גשמות כל הרוחות" באוניברסיטה של אוכספורד — fellow of All Souls) וכפעיל בכנסיה האנגליקנית, נבחר הל' ב-1933 למשרת-הכבוד של נשיא (Chancellor) האוניברסיטה של אוכספורד. — ב-1957 יצאו לאור זכרונותיו של הל' בשם Fulness of Days (במלאת הימים).

A. C. Johnson, *Vicount H.*, 1941; E. Hodgson, *Lord H.*, 1941; S. Gopal, *The Viceroyalty of Lord Iwin*, 1958.

ב. א.

הליפכס, ג'ורג' סויל, המארקוי של — George Savile, Marquess of Halifax (1695–1633), מדינאי אנגלי, הל' היה בנו של סר ויליאם סאויל, בעל-אחריות במחוז-יורוק. ב-1660 ואילך היה ציר בבית-הנבחרים האנגלי.

ובמלחמה השניה של אנגליה נגד הולאנד (1665–1667) שירת בצי. ב-1667 הועלה לבית-הלורדים. הל' תמך בקביעת קו מתון במריבות בין הוויגים והטוים בסוף ימיה של שושלת הסטיו ארטים. בסוף ימי מדי-שלחו של צ'ארלוס II השתדל לתווך בין חרי-גיהצצר הקאטוליים ובין הפרוטסטנטים הקיצונים, שביקשו



ג'ורג' סאויל, המארקוי של האליפכס

למנוע את עלייתו של ג'ימו (אחרי-כך: ג'ימו II, ע"ע), אחיו הקאטולי של המלך, על כסא-המלכות. כנגמול על עמדתו העניק לו צ'ארלוס II את תואר המארקוי של הל'. ואף מינה אותו כלורד שומר-החוקים (1682). אך זמן קצר אחר עלייתו של ג'ימו II לשלטון פוטר הל' ממשרתו (1685), משום שהתנגד לכונתו של המלך לביטולם של *Test Act* ("א' החוק משנת 1673, שלפיו נאסר מתן משרות ממלכתיות לקאטולים ולכל מי שלא נמנה על הכנסיה האנגלי-קנית הרשמית [ה"פורשים"] ושלו חוק *habeas corpus*). ב-1688, אחר פלישתו של וילם מאוראניה לאנגליה, היה הל' הרוח החיה בממשלה הוויגית, שחוקמה באותה שנה, וכש-ברח ג'ימו מן הארץ, ב-1689, צידד הל' בהמלכתו של וילם על אנגליה. משעלה זה האחרון על כסא-המלוכה נעשה הל' שוב הלורד שומר החוקים, ונוסף על כך ראש השרים; אך מהמת מתניו ומאמציו לגשר בין הוויגים הטורים נתקל שוב בקשיים ופוטר ממשרותיו.

הל' פירסם שורה של חיבורים מדיניים, שהם דגל ברעיון המשטר המעורב ובשיח-משקל בין זכויות-האזרח וסמכויות הביצוע של הממשלה, כמו בפעילותו המדינית, כך אף

הליקון (Ἠλικόν) רכס הרים ביוון, בין אגס קופאס ומפרץ קורנתוס, נצחו בפקוס וקצתו בבריוטיה. הסגנה שהייתה ידועה בתקופה העתיקה נכנסת הלי' קרויה היום ואגרוף (1527 מ'). שיאו של הרכס הוא בפסגת ספליי-אבנוני, המתנשאת 1.749 מ'. לרגלי ההל' עמד המפר אסקרה — מקום הולדתו של הסיודוס (ע"פ). ההל' היה קודש לאפולון ולמוסות. שנקרא משום כך הבולות ההליקוניות. בהל' נמצאו שני מעיינות-המסות: **אנאניס היפוקליי** סמוך למעיין היפוקריני היתה חורשה של המוסות ובה עמדו פסלים. יצירות-אמנות מפורסמות. שנלקחו ע"י קונסטנטינוס הגדול לקושטה לאחר שבוטל פולחן-המוסות בפקודתו.

הליקופטר (helicopter, מיוו' ἑλίκη — לוליון, περισσο — כנף), כלי-טיס כבד מן האוויר, שכל הכוח הדרוש להתרוממותו ולהתקדמותו בא לו ממערכת של כנפיים מסתובבות (רוטר) ושואה מסוגל כמות כן להמריא ולנחות אנכית ללא משלול מיוחד. בהל' — באוטוטיג'ר ונודת ורס-האוויר יחוס' שמעל לכנפיים. הדרוש ליצירת העילוי (ע"פ אוירופיזיקה: הידרודינמיקה, עמ' 87), לא ע"י תנועת המטוס כולו בכיוון ההתקדמות, אלא ע"י סיבובן של הכנפיים

על ציר מרכזי; אלא שבניגוד לאוטוטיג'ר (המונע בכיוון אפקי באמצעות מנוע ומדחף-מטוסים רגיל), שבו יוצר הרור טור רק את כוח-העילוי, משמש הרוטור בהל' ליצירת כל כוחות הטיסה, הן במישור אנכי והן במישור אפקי.

קטרו של הרוטור הראשי בהל' — 7—25 מ'; אורכו של הל' דירוטורי גדול מגיע עד עדי 20 מ'; משקלם של ההל' הקיימים נע בין כמה מאות ק"ג ובין 15 טון.

הרוטר מורכב מ-2—5 הלהים. כל להב הוא כנף צרחה וארוכה בעלת פרופיל אווירודינמי דומה לזה של כנף-מטוס רגילה. הלהים מחוברים אל ציר-סיבוב מרכזי, אנכי או כמעט-אנכי, ע"י פרקים, המאפשרים את שינוי זווית-התקפה של כל להב — כלומר, את זווית-הפגיעה (או זווית-ההתקד-מות) של הרוטור כולו, ובגבולות מסוימים — גם את תנועת הלהים כלפי מעלה ומטה. הציר המרכזי מסתובב במהירות בינונית (100—300 סיבובים בקצה). שהיא מותנית בראיוסי-הרוטור והתפקוד המנוע ושארית קבועה בקירוב בשעת טי-ס. תנועת-הסיבוב של הרוטור באוויר יוצרת על-פני הלהיו כוח-התנגדות במישור-הסיבוב וכוח-עילוי בכיוון ניצב למי-שור זה. כשלכל הלהי-הרוטור זווית-התקפה אחת, יוצר הרוטור בשעת סיבובו כוח מרים (עילוי) בלבד, וע"י שינוי גדלו של כוח זה ממתמ שינוי זווית-התקפה של כל הלהים בשווה, יכול ההל' להתרומם (כשעליו גדול ממשקל ההל'), לרחף במקום (כשעליו שווה למשקל ההל') או לצנוח (כשעליו קטן מן המשקל).

לשם טיסה בכיוון אפקי יש ליצור מרכיב של העילוי בכיוון הטיסה. דבר זה נעשה ע"י שינוי מחזורי של זווית-התקפה של הלהים. אופוס שבחצי-העיגול האחורי מוגדלת זווית-התקפה ונמצא עילוי גדול יותר, שמטה את מישור-הסיבוב של הרוטור קדימה בכמה מעלות. מאן, שע"י תטיה מתאמת של מישור-הרוטור יכול ההל' לטוס גם לאחור ולצדדים, ללא הפנית הגוף, בשעת טיסה אפקית גדלה מהירו-רות של תנועת-האוויר מעל ללהי-הרוטור באותה מחצית-העיגול, שבה נעים הלהים בכיוון קדימה. וכחוצאת מזה גדל העילוי במחצית זו. במחצית הגבדית פוחתת מחירות הורשה החסית, והעילוי פוחת (ציור 1). ויית' ההל' לצד אחד

אוקראינים, מיעוטם פולנים, וכן כאלף יהודים רבניים וכמאה קראים. הל' משמשת שוק לכביה חקלאית.

במאות 11—12 היתה הל' בירתה של אחת מן הנסיכויות החשובות בחצי-הממלכה הרומית הקיבית. גם לאחר שמשב הנסיכים העבר מהל' לבירות אחרות הוסיפה הנסיכות להיקרא בשם הליצינה (או גליצינה; מכאן השם הלאטיני המאוחר גאליציה, שינון ע"י האוסטרים לשטחה של הנסי-כות לשעבר בצירוף שטחים נוספים). אח"כ היתה נסיכות-הל' חלק מן הנסיכות המאוחדת של הל'-ולנייה. בתקופת פריחתה במאות 11—13 היתה הל' מרכז חשוב למסחר ומלאכה (צורפות, הרושת של ברזל, עץ וכוונת). שרידים מתקופה זו נחשפו בחפירות ארכאולוגיות, שנערכו במקום ב1939/41. ב1291 נחרבה הל' ע"י הטאטארים, והישוב החדש של הל' הוקם במרוק של 6 ק"מ מן היין. ב1345 נפלו הל' וכל החבל בדי פולני. ב1772 סופח החבל לאוסטריה, ובין שתי מלחמות-העולם חיה בתחומי-פולנייה. ב1939 צורף לרפוב' ליקה האוקראינית. — בסוף אוגוסט 1914 נחלו כאן האוסטרים תבוסה גדולה מיד הרוסים.

א. ר. ב.

יהודים, הידועות הראשונות על יהודים בהל' הן מ1488. לאחר שהיהודים סבלו נזקים חמורים מן המלחמות נפטר, ב1506, זמנית מתשלום מיסים. במאה 16 התיישבו בהל' קראים, שבאו לכאן מבלבד, אך מוצאם היה מקרים ולשונם היתה סאטאריית. ב1578 זיכה סטפאן בחורי את הקראים בפריוולגיה מיוחדת, שהניקה להם זכויות. כמו ליהודים אחרים. ב1627 היו בהל' 24 בתים של קראים ורק בתים אחרים של רבניים. ב1784 מסוף המאה 18 ואילך גדלה הקהילה הרבנית בהל' במידה ניכרת, ואילו הקהילה הקראית — במידה מצומצמת בלבד. ב1765 כבר ישבו בהל' 258 יהודים רבניים לעומת 99 קראים. בתקופת השלטון האוסטרי ניתנה לקראים אוטונומיה. ב1900 היה מספרם של הרבניים 1450 ושל הקראים — 160; ב1921 היו בהל' כ1000 יהודים 1600 קראים. אלה האחרונים ישבו ברחוב נפרד, ובו היה בית-כנסת קראי מיוחד, שהוקם בסוף המאה 16.

לאחר שנתרופף הקשר בין עדה-הקראים בהל' ובין מרכזם במצור הגיעה עדה זו, במחצת הראשונה של המאה 17, למצב של דלדול רחני, באופן שלא נמצא בה אחד, שיכול היה לשמש בתפקיד של "חכם" (או "חזן"). המצב נשתנה שנהציע לביקור בהל' (1640 בקירוב) השליחי הקראי מירושלים דיד חון, בעקבותיו באו להשתקע בהל' (כנראה ב1670 לערך) הקראים האחים יוסף וישועה. יוסף (שנקרא "המשביר") כיהן כ"חכם" העדה וחיבר פיוטים, שנכנסו לסידור-התפילות של הקראים, צאצאיו שימשו כחכמים חזנים של קראי-הל' עד היחלה המאה 19. במשך המאה 19 כיהנו בתפקיד זה בני משפחת לאונוביץ'. אביה-משפחה (אברהם ל') נתקרב לסופרי ההשכלה והחליף איגרות עם נ"ק, ש"ר, ש"ל, י"ר, אברהם גייגור ואחרים, שגילו עניין בקראות. בסוף המאה 19 ובמאה 20 נברה ההתבוללות המולנית בין קראי-הל', ורק יהודים מהם נתקברו ליהודים הרבניים.

מ. בלבן, לקורות הקראים בפולין, התקופה ט"ו (1924), 293—307; ר. סאון, לקורות הקראים בגליציה; שדה הקברות לקראי הליץ', כתבי ראוון פאון. היא (ספר הקראים), 64—66. ש. כ.

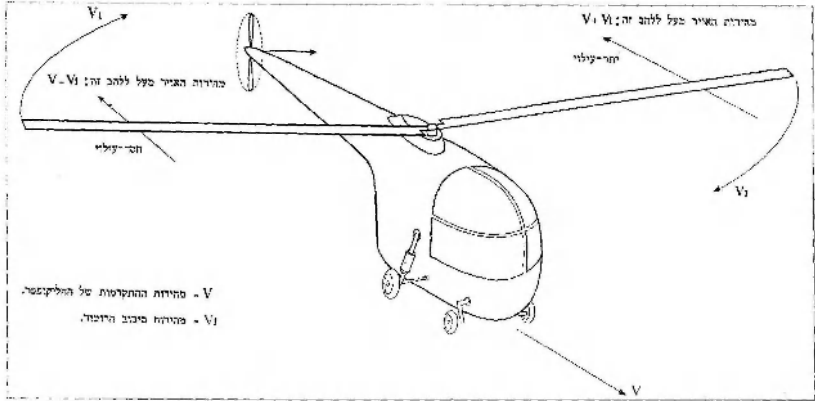

צירור 1. הפרשי העילוי בלחבים בשעת טיסה אפסית

להבין מוקטנת עד לערך שלילי קטן (אוטורטאציה). ההל' פועל אז כאוטוגירו ויכול לנחות בבטחה בלא עזרת המנוע ובלא הגדלה יתרה של שיעור-הצניחה.

סיבוב הרוטור ע"י המנוע המורכב בגוף-ההל' יוצר מומנט-סיבוב נגדי, השואף להניע את גוף-ההל' סביב צירי הגובה בכיוון מנוגד לסיבוב הרוטור. רוטור קטן בזנב ההל' המסתובב במישור אנכי, פועל נגד מומנט-סיבוב זה ומיישר את ההל'. — מלבד מנועי-כוכבה משמשים להנעת ההל' גם מנועי טורבו-סילון, ויש הל' שהם מרפעלים ע"י מנועי-סילון קטנים בקצות להבי הרוטור.

מנועת באמצעים מכאניים שונים, למשל: ע"י שינוי מחזורי נוסף של זווית-ההתקפה או ע"י מתן אפשרות ללהבים לנוע בתנועה חפשיית (בגבולות מסויימים) כלפי מעלה ומטה. מנועים זה העזרה צורת ההנעה המקובלת ביותר בהל' היא הפעלת הרוטור ע"י מנועי-מטוסים רגיל (עפ"ר מנוע כוכבי), מורכב בתוך הגוף, ובאמצעות תמסורת, סרנים ומצמד המצמד מאפשר את ניתוקו של הרוטור מן המנוע בשעת קילקול במנוע. במקרה זה מוסיף הרוטור להסתובב בכיוונו הרגיל ע"י זרמי-האוויר היחסי העולה ועובר את הרוטור בשעת צניחת ההל', בתנאי שזווית-ההתקפה של

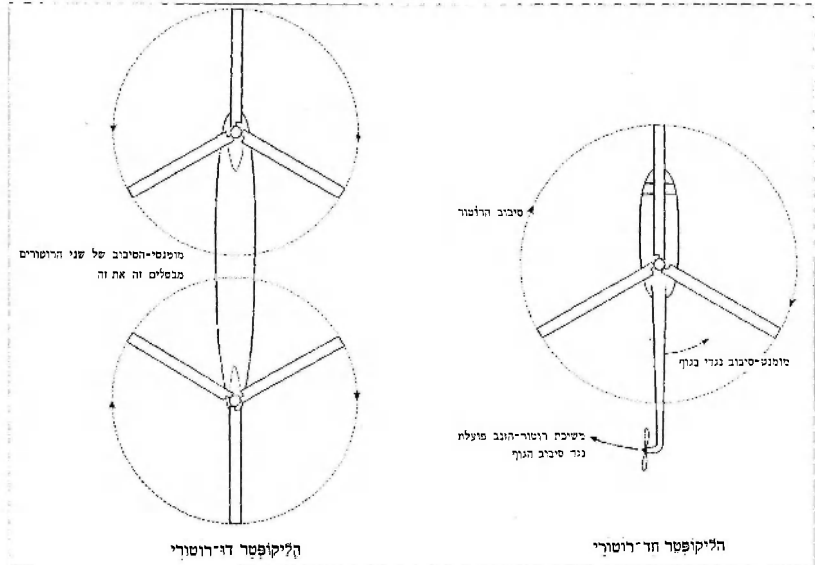

צירור 2. הכוחות במישור האפסי

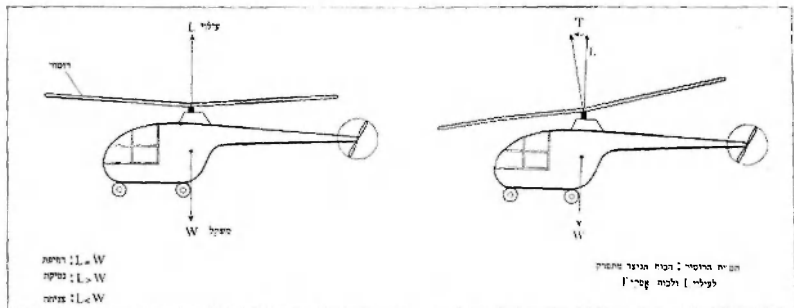

ציון 3. הכוחות בסיפור האנכי

(נר ב-1889), שהיגר א"כ לאו"ב. בין 1925 ל-1936 פתח בעיקר האוטוֹגירָו ע"י ממצאו חוֹצָן דה לה סיירווה (Juan de la Cierva), שרם הרבה לקידום המטוסים בעלי הכנפים המסתובבות. ההל' השימושי הראשון, שהיה הדרוֹטוֹרִי, תוכנן ובנה ע"י ק. י. פוקה (K. J. Focke) בגרמניה. וסם לראשונה — בהצלחה בולטת — ב-1937. סיקורסקי שיכלל באה"ב את ההל' החדרֹוטוֹרִי, המקובל ביותר בזמננו; אחר הצלחתו הראשונה בהל' זה ב-1938 פתח תעשיית הל' גדולה באה"ב. יעילות ההל' הוכחה לראשונה בקנה-מידה גדול במלחמת-קוריאה. — בישראל משמשים הל' בעיקר לחיפוש והצלה.

כנגד יתרונו הגדול של ההל' — יכלותו להמריא ולנחות אנכית, ללא מסלול — יש לו חסרון: מהירות טיסתו האפקטית קטנה מזו של מטוסים קבועי-כנפיים. מהירותם המאכסרית מאלית של ההל' הנמצאים היום בשימוש צבאי ואזרחי מגעת עד כדי 180–250 ק"מ לשעה; מהירות-השיט היא, ברך כלל, בגבולות 100–170 ק"מ לשעה. גם הטווח וסיגי-הגובה של ההל' עדין הם קטנים יחסית: 3,000–4,000 מ' נחשבים כסיגי-גובה ממוצע של הל'־שירות גדול. לפיכך נתרבו בשנים האחרונות הנסיונות במטוסים מורכבים, שהם מצויידיים הן ברוטורים המרואה ולתויה אנכית והן בכנפיים קבועות ובמנועים (מנועי-ביכנה עם מדחף, אך בעיקר מנועי כורבן-מדחף) לשם הגברת המהירותה של הטיסה האפקטית.

C. B. Macaulay, *The Helicopters*, 1944; A. Gessow — G. C. Myers, *Aerodynamics of the Helicopter*, 1952; G. Bussone — P. Lefort, *Comment appendice à l'histoire de l'h.*, 1951; L. H. Hayward, *A Survey of Helicopter Design*, 1953.

ג. קד.

הֶלִיקוֹפְטֵר (Ἑλικόπτερος) בתקופה העתיקה, עיר יוונית בקריה שבדרום-מערבה של אסיה הקטנה (כיום בדרום). הל' נוסדה בין שתי גבעות על חוף-הים על-יד מפען מוגן ע"י שני חצי-איים. רוב מתיישביה הראשונים היו דורים (ע"פ) מטריון ומארגוס (ע"פ). אך נמצאו בניהם גם כרים בני-המקום. באמצע המאה ה-6 לפסה"ג נכללה הל' בממלכת לודיה (ע"פ). שם-525 ואילך נמצאה תחת מרותה של פרס. השלטון בהל' היה בידי טירנים, שהיו כפופים לפרס. ב-480 משלה בהל' המלכה ארְטַמִּיסְטִיה I. שנלחמה על צידה של פרס בקרב סלמיס (ע"פ יוֹן). היסטוריון (ריה). אחר גירוש הטירנים (460–455) הצטרפה הל' לברית האטיית-דלית (ע"פ יוֹן היסטוריה). במאה ה-4 שלטה בהל' שושלת טירנים ממוצא קרי. אחד מהם, מאסולוס II, פאר

צורות-ההל' הרווחות ביותר הן: רוטור ראשי אחד, שני רוטורים זה מאחורי זה, כשהמרחק בין ציריהם גדול מקוטרי-רוטור אחד; שני רוטורים זה בצד זה, שציריהם סמוכים זה לזה ולהביהם נעים בתאום וללא פגיעה. בשני המקרים האחרונים מסתובבים שני הרוטורים בכיוונים מנוגדים, ולפיכך אין כאן מומנט-סיבוב נגדי, שפועל על גוף ההל', ואין צורך ברוטור מיישר בונב (ציון 2, שמאל).

היגוי שלושה הם אמצעי-ההיגוי העיקריים בהל' החד-רוטורי (ציון 3): (1) שינוי-פסיעה מחזורי באמצעות מטהר הגהוג. המטהר מישור-הסיבוב של הרוטור וגורם לשינוי כיוון-הטיסה; (2) שינוי-פסיעה כללי באמצעות ירית נפרדת — מגדיל או מקטין את העליו גורם לנטיקה או לצניחה; (3) שינוי פסיעת רוטור-הזנב הקטן באמצעות דוושות-רגליים — מפנה את ההל' ומניעו סביב צירי-הגובה. בהל' הדרוֹטוֹרִי מושגות תנועות-ההיגוי ע"י הבדלי העליו של הרוטורים וכן ע"י המייתם.

שימושי ההל' הם משמשים בעיקר: לקשירת קשר למקומות, שהגישה אליהם קשה (בג'ונגל, בהרים, בים וכד'); לתנועת-נוסעים בין מרכזיהן של ערים גדולות — דבר, שמקצר הרבה את זמן-הנסיעה לעומת הטיסה במטוס רגיל, המצרכת נסיעה אל שדה-התעופה המרוחק מן העיר והזרה העירה; לפעולות חיפוש, חילוץ והצלה; לשמירה על קווי-חשמל וצנורות-בנפט, ועוד (ציון 4).

היסטוריה. תכנוית לאירון רוטורי כבר הוצעו ע"י לאונרדו דה וינצ'י (ע"פ). ההל' הראשון, שטס בפועל, נבנה ע"י האחים ברגה (Breguet) בצרפת ב-1907. ב-1909 התחיל בנסיונותיו ברוסה החשוב בין מפתי ההל', איגור סיקורסקי



ציון 4. הליקופטר (סימס S55C) [סיקורסקי], בתעופה



חרב בין יוונים ואסאונים. תבליס מן האפרו במאוסוליאון של האליקטראסוס. המוזיאון הבריטי, לונדון

המאוסוליאון, שבהקמתו השתתפו טובי האדריכלים והפסלים היווניים של הזמן, נמנה עם פלאייהבניה של העולם העתיק. היה זה מבנה גבוה ורחב, ששימש בסיס לשורת-עמודים קטורה (peristylum); עליהם נישאה פירא-מידה בעלת מדרגות, שעל ראשה עמדה מרכבה רתומה לארבעה סוסים. פסלו הענקי של מאוסולוס ופסלה של אשתו ארטמיסיה נמצאים כיום במוזיאון הבריטי (ע"ע בריאכסיס). יהודי הל' נזכרים לראשונה במאה ה-2 לפסה"נ (השמ"א ט"ז, ט"ז-כ"ד). יוסף בן מתתיהו (קדמוניות, י"ד, כ"ג) מספר על החלטת העיר להעניק לתושביה היהודיים חירות דתית בתקופה הרומית הקדומה. הרודוטוס (ע"ע) וההיסטוריון והוקרה-העתיקות דיניסיס (ע"ע) היו ילידי הל'. וע"ע כריח.

C. T. Newton, *Travels and Discoveries in the Levant*, IV, ch. 35, 41, 1865; B. V. Head, *British Museum Catalogue of Greek Coins, Caria*, 102 sqq., 1897.

ש. אש.

הלכה. I. הש"ס בשם הל' נוהגים לקרוא כיום את החלק הגורמאטיווי של תורת-ישראל, וביחוד של התורה שבעל-פה, בניגוד ל"אגדה" (ע"ע). השם "הלכה" מקורו בארמית (ביחוד בתרגומים הארץ-ישראליים, אבל גם בתר-גום אונקלוס לשמות כא, ט). "משפט הבנות" — "ההלכת כנת ישראל"; בכתובה — "כהלכת גוברין יהודאין"). משרוש "הלך", ומשמעותו הראשונית: "דרד", "צעד", ומאן המעבר ל"משפט" במובן "מנהג" וחוק, בדומה למושגים הערביים شريعة ו سنة, שגם משמעותם הראשונית היא "דרך" (אטי-מולוגיה אחרת אצל ליברמן בספרו Hellenism in Jewish Palestine, עמ' 63). משמעות זו של "משפט" נודעה להל' בלשון-החכמים בתקופה קדומה, ובמשעות זו ציין המינוח מסורת נורמאטיוויית מקובלת, שתקפה נבע ממקור עליון ("למשה מסיני" או "למשה בתורב") או מתוך הסכם או מנהג ("ההלכות מדינה"). כבר בתקופת התנאים והאמוראים נת-רחבה משמעות זו לפעמים אף על המושג "תורה" בכלל

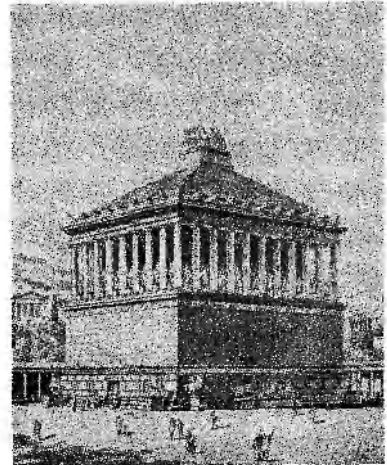

המאוסוליאון בהאליקטראסוס. שיחורר

ה"חוקים" וה"משפטים" (ואפילו לא "תורה" כמובן המקראי המצומצם) אלא המונח "מצוה" בלבד, המבטא את אפיה האמיתי של כל מערכת הנורמות כתובות. שהן משולות על האדם למלצה ולשעלי לקיימן ללא תנאי. אמנם לפעמים נתגלו גם סימנים של רשויות נבדלות — בימי בית שני נמצאו בתידיינים של בחנים לחדר (מש' כתובות, א', ה'), דייני גזרות [גולות] (שם, י"ג, א'), וגם בתקופה שלאחר מכן לא תמיד היו הרשויות מאוחדות — אבל אין כאן חלוקה קבועה ומתמדת; ואף תקפן של הרשויות הנבדלות בא לחן עפ"ר מכוח ההל'.

IV. הדוגמאטיקה של ההלכה — מקורות התקף. בדומה למערכות משפטיות אחרות, מורכבת ונבונה אף ההל' מיסודות שונים, שלא כולם שווים — מחמת מקורן-תיהם השונים — בערכם; מהם נחשבים "דאורייתא" (של תורה, דבר תורה) ומהם "דרבנן" (של חכמים). אפשר להבחין בחמשה מקורות:

1. תורה שכתב. לפי התפיסה הלגיסטימית של הדת ההל', אין הכוונה בתורה שבכתב לאוסף של פרשיות מש-פטיות, פולחניות, מוסריות וכד', שיונקות ממקורות נבדלים. אלא לתורה אחידה במהותה ובתכנה, שהיא גילוי רצונו של אלהים ("רחמנא" בלשון התלמוד הבבלי, המרמז גם על שיבו של רצון זה, הנובע מחזן אהבה) — גילוי, שהיה מאורע היסטורי חד-פעמי (ב"סיני"). תורה זו היא בבחינת ספר-מצוות, "מצוות עשה" ו"מצוות לא תעשה", שמספןן הוא תרי"ג (ע"ע מצוה).

כדי להגיע למספר זה של מצוות, אין לקרוא את התורה כמסמך ספרותי, אלא כמסמך "יורידני", שיש להסביר אותו בדרכי-הסברה מיוחדות, מבוססות על החקפה, שצורות הביטוי וההבעה של האלהים אינן זהות תמיד עם אותן של בני-אדם. החלוקה לסוגי המצוות כבר היא נמצאת במקור רות התנאים.

2. דברי קבלה. אלה המצוות (ויקרא כו, לד) — אין נביא רשאי לחדש דבר מעשה" (ספרא, בחוקותי פ"ח, פ"ג; שבת, ק"ד, א'). זוים או אזהרות, שמקורם בדברי נביאים או כתובים, וגם נחשבים בדרך כלל כדברי-תורה. מתוך הנחה, שהנביאים (וגם מחבבי הכתובים, שכתבו את דבריהם ברוח-הקודש) קיבלום כפירוש או כהל' למשה מסיני, כך, למשל, למדים מן הכתוב בירמיה לב, מד: "ואתוכם כספר ותחום והודיע עידיכם" שהודיע עידיכם = מד"א — ריית א" (גיטין, ל"א, א') וכן נלמד הכלל, "הפקר בית דין הפקר" מן הכתוב בס' עזרא י: ח: "וכל אשר לא יבוא לשלשת הימים כעצת השרים והזקנים יחרם כל רכושו והוא יבדל מקהל הגולה" (גיטין, ל"א, ב'). אמנם לפעמים מחליטים האמוראים, שהכתוב הוא בבחינת, "אסמכתא בעלמא" (= סמך בלבד) ואין הדיבר בגדר "דבר תורה", ואפשר להבחין ביחס אמביואלנטי מצידם לדברי-קבלה — נמצא גם כלל בבבלי: דברי תורה מדברי קבלה לא ילפינן (חגיגה, י, ב'; בבא קמא, ב', ב'; נדה כ"ג, א') — אך מבחינת דוגמאטיק נראים דברי הרמב"ן (השגות על שורש ב' של ספר-המצוות לרמב"ם) ואבחנתו, של כל מקום נביאי ובתוכיבו, שהדברים נאמרו בו בתורת ציווי ואזהרה (כגון בס' "חוקאי"), אינו אלא פירוש לתורה. דיינו בין תורה שבעל-פה, קבלה, ואילו במקום שנאמרו הדברים בדרך סיפור (כגון "מעשה שנ' המעש"ם" כגון בס' נחמיה, בעניין מקח וממכר) הם בבחינת, "מדרבנן" הוא

(ע"י סנהדרין, צ' / ב'—צ"א, ב'). בהל' ציינו גם את תוצאות ה"שקלא וטריא" (= המי"מ החלטי), את ההכרעה והפסק (הל' פלוגי — בארמית, הלכתא) — וכפירוש בעל הערוך: דבר, שהולך ובא מקודם ועד סוף, או שישאר מתחלה בו, כאשר תאמר בלשון המשמעאל: אל סירה). אבל בהל' נהגו לציין עניינים משפטיים לא דק לפי תכנם אלא גם לפי צורתם, וכך נתיחד הסם הל' לאותן סמיכות לכתוב שבתורה, בניגוד ל"מדורש", כלומר, ללא מסורות, שהן מנוסחות בצורה "מופשטת", כלומר, ללא סמיכות לכתוב שבתורה, בניגוד ל"מדורש", כך מוצאים לשון "הלכות" לא בלבד כריבוי של "הל' אלא גם כמובן של קבצי הלכות, ואפילו קבצים של עניינים בלתי-נורמאטיוויים מבחינת התורה נקראו בשם זה (כגון: סנהדרין, ס"ח, א' — הלכות נטיעת קישואים, ספרי, דברים, כ"ג, ב' / פ' דמ"ז — הלכות רפאים, סנהדרין, ס"ח, ב' — הלכות יצירה). שתי המשי-מעות — של פסק ושל צורה — נשארו גם בתקופת האמוראים והן מצויות בתלמוד ובמדרש-ההלכה. בתקופה שלאחר התלמוד משמשת מלת "הל'" כמובן "דין" או "פסק" הריבוי "הלכות" מסמן עפ"ר אוסף של דינים השייכים לנו" שא אחד. כגון: הלכות שבת, הלכות פורים, וכד', וגם ספרים שלמים של אספרידינים נקראו בשם זה ("הלכות קטנות", "הלכות ספוקות", "הלכות גדולות"), אבל מצויה גם "הל'" בניגוד ל"אגדה" (בבבלי, ב"ח, א' — "בעלי הלכה בעלי הגדה"), וכך נתקבל המושג בטרמינולוגיה המדעית של ימינו. II. ה"מוצא" לפי אמונתם של החכמי-התלמוד, מוצאה של התורה שבעל-פה, כאותן של התורה שבכתב, הוא מ"סיני", ואין הכוונה רק למספר מוגבל של מסורות ופיר-שים, שמשמרן לפי האמונה או לפי ההיסטוריה, למשה מסיני משם, אלא גם לאותן הלכות, שנלמדו, נדרשו ונתחדשו ע"י חכמים מתוך דיוניהם בכתובים ובפירושים שנגזרו להם. המושג "מסיני" הוא מושג דינאמי וכולל כל "מה שתלמיד ותיק עתיד לתורות לפני רבו" (ירושלמי, פאה, פ"ב, ה"ו; וע"י גם בבבלי, מגילה, י"ט, ב'). לפי השקפה מקובלת על חלק מן החוקרים בזמן המודרן של כמה הלכות הוא קדום — ואפשר, קדום מאד — בעוד שההל' בכללה היא פרי של התפתחות טבעית ארוכה, בדומה למערכות-החוקים אחרות. אפשר, קדום מאד — בעוד שההל' בכללה היא פרי של אעפ"כ מודה גם השקפה זו באפיה המיוחד של ההל' הנובע גם ממה שנתפסה כתורה שבעל-פה וגם מהקף תכנה. III. ה"תוכן" ההל' מקפת את כל שטחי-החיים, הן של היחיד והן של הרבים, בין שוטקת ביחסים שבין אדם למקום, בין אדם לחברו, בין היחיד והציבור, בין ציבור לציבור, בין ישראל לעמים ואפילו בין העמים לבין עצמם. ההל' התפתחה מתוך תפיסה אחידה של התורה כספר-מצוות. במסגרת ההל' אין הבדל עקרוני בין פולחן, דת, מוסר ומשפט (ius, fas, religio, aequitas), אמנם ההל' מכתרת בתבולים יחסיים בין המצוות, כגון בין קלות החמורות, ובהפרשים בין הענשים, ולא שטעשה כליל את האבחנות בין מצוות שבין אדם למקום ובין אותן שבין אדם לחברו, בין איסור והתר (המצוות, העוסקות בענייני כשרות, פולחן, אישות וכד') לבין דיני-ממונות, אך הבדלים אלה אינם עקרוניים. לפיכך אין ההל' מפרת בדרך כלל ברישויות מחוקקות ומבצעות נבדלות, דוגמת מה שאנו מוצאים במקרא (כחנינים—זקנים, ושופטים—נביאים), מבחינת עקרונית מסורים כל העניינים הללו לחכמים (כל ידעתי "החכמה" וה"הוראה"), ואין כאן מקרה, שבלשון-החכמים לא נשתירו המונחים המקראיים

היותו, סמך קלוש (בלבד). דוגמאות של הלל"ם, שנוכרות בתלמוד: שיעורים (שיעורי איסור חתר, טומאה וטהרה, כגון כוית, רביעית וכד' — עירובין ד' א'), תפילין מרובעות (מגלה, כ"ד ב'), תפילין על קלף (שבת, ע"ט ב'), מזוזה על דוכספטוס (מין פשוט של קלף) (שם), חצי נוק ציריות" (ב"ק, ג' ב'), כמה מדיני שחיטה (חולין, כ"ו א'), הלכות בעניין פאה (משנה פאה, ב' ר') ובעניין מעשר עני (משנה ידים, ד' ג') ועוד מצוות כאלה. הביטויים, שבמה מסמן התלמוד הלכות אלו, הם: הלכה, הלכה למשה מסיני (בספר רות התנאים), הלכתא, גמרא, גמירי (בתלמוד בבלי; וגמרא, גמירי פירושו: קיבלנו במסורת).

שאלה, שקשה להשיב עליה, היא, אם בתקופה הקדומה של התנאים ראו באמת בהלכות אלו הלכות, שניתנו מסיני, או שהומצו, "מסיני" בא לציין את עתיקותן כדי להגביר את קדושתן, ולעשותן ע"י כך מחוננות בפני ערעור (ור' בפירושי הר"ש והרא"ש לידים, ג' ד', ובהלכות מקואות להרא"ש, סימן א'; בספר, תורת יאיר" של ר' יאיר חיים בכרך, סימן קצ"ב, שם, נמנוה כשבעים הלכות כאלו).

מסורת מעניינת, שמעידה על ערכה של הל' מקובלת, אפילו כשאניה הולמת כל עיקר את הכתוב בתורה או אף את המדרש, נמסרה לנו ע"י התנא ר' ישמעאל: בשלושה מקומות הל' עוקפת למקרא, התורה אמרה: "אשר יצד ציד חיה או עוף ושפך את דמו וכסהו בעפר", והל' אמרה: [וכיסותו] בכל דבר, שהוא מגדל צמתים, התורה אמרה: "ולקחת את המרצע ונתת באונן" [של העבד], והל' אמרה: [ורוצת] בכל דבר [ולא במרצע בלבד], התורה אמרה: "וכתב את ספר כריתות", והל' אמרה: בכל דבר שהוא תלוש [ולא בספר דוקא] (ירושלמי, קידושין פ"א, ה"ב; בבלי, סוטה, ט"ו, א'; ספרי לרביה, כ"ד, א' [הוצאת הארואויטץ, עמ' 180]; מדרש תנאים, הוצ' הופמן, עמ' 144), במקרים אלה באה, אפוא, מסורת עתיקה ומוציאה דברים מפורשים בתורה מכלל משמעותם המדויקת ע"י הרחבתה של משמעות זו.

ג. סברה, פעמים שבעלי-התלמוד אומרים על הל' מסויימת, "סברה היא", ומכאן שאינה טעונה ראייה מן הכתוב, כי היא מן הדברים הטבעיים בשכל, בחינת "מושלל ראשון", כגון, המוציא מחברו עליו הראיה". לטוב זה שייכים לאמיתו של דבר, גם מושגים סידריים כגון חזקה, רוב, "הפה שאסר הוא הפה שהתיר" וכד', כי הרמז אל הפסוק במקרים אלה אינו בא אלא לשם מתן סמך להל' בכתובים, אך המקור אינו הפסוק, אלא השלל וההקש, יש שמייחסים לטוב זה גם הלכות, שעליהן אומר התלמוד בלשון סתמית: "דבר תורה וכי" (כגון ב"מ, מ"ז, ב').

4. דברי סופרים (זקנים). בספרות התלמודית יש ביטוי, "מדברי סופרים" שני מובנים: 1. דבר, ששיקרו מן התורה ופירושו מדברי סופרים (כגון סנהדרין פ"ח, ב' בעניין תפילין, וכנראה גם משנה, ערלה, ג' ט'), כלומר מדרש סופרים; 2. דבר, שנגזר או הותקן מעיקרו ע"י סופרים, כגון "שניות [ברוח] — (הרחבת תחום הנישואים האסורים משום ערוה) — מדברי סופרים" (משנה בכמות, ב' ד'). כאן המדובר רק במשמעות השנייה, כל מה שמקורו בדבריי-חכמים במשך כל הדורות, ממשה רבנו עד היום, נקרא "מדרבנן" או לפעמים, "מדבריייהם". דברי חכמים סופרים אלה כוללים: תקנות, שהתקינו להגנת הדת והתורה,

הדיון ביחס למה שמכונה בתלמוד בשם תקנות וביאים ואפילו למה שמיוחס למשה רבנו, כי המושג "מדרבנן" אינו מושג של זמן אלא של מרות, והדבריי-קבלה" יכולים להיות, אפוא, "מדאורייתא" אף אם נתגלו לראשונה בפיו של נביא מאוחר, ומדרבנן" אף אם יחסו לאבי-הנביאים, אם נמסרו בתורת תקנה או אישור למנהג קיים משכבר הימים (כגון שבעת ימי-משה, שבעת ימי-אבל).

3. תורה של בעל-פה (שמועה), "הלכה בלשון חכמים", "שמיעה", "קבלה", "קבלה אמיתית" בלשון הרמב"ם). התורה שבעל-פה כוללת:

- א. פירושו לתורה שכתבה, שנמסר לפי חכמים בכללותו, בדקדוקו ובפרטיו מסיני (לפעמים בפועל ממש ולפעמים בכוח).
- ב. הלכה למשה מסיני במובן המצומצם.
- ג. סברה.

א. פירושו לתורה שכתבה. פירושו זה מורכב משני חלקים: (1) חלק, שנמסר בקבלה, בפועל ממש ובלא ספק, מסיני. (2) חלק, שנכלל בכוח בבלה הכתובה, אך נודע ע"י מדרש הכתוב על-פי המדות (ע"ע) — דרכים מקובלות, שבהן ניתנה התורה להדרש, מה שנמסר, לפי המסורת התלמודית, בקבלה נחשב כמדאורייתא" ושווה בכל לתורה שכתבה; בדברים כאלה אף לא נפלה בהם מחלוקת (דוגמאות: אתרוג, לולב, תפילין, בשר בחלב וכד'), ואילו ההלכות, שנלמדו אך ורק ע"י המדרש ואין ביחס אליהן מסורת התלמודית רמה, שנמסרו מהגבורה למשה מסיני, משמשות נושא לחילוקי-דיעה, כל איך בתלמוד גופו דוגמא: טיקה שטיחית בנידון.

נתקן בדבר הרמב"ם והרמב"ן, לפי הרמב"ם (ספר הממונות, פרש ב'), מה שנלמד על-פי המדרש הוא, "מדאורייתא" רק אם הוא מסתמך על קבלה, אם אין התלמוד מעיד על קבלתו בעדות ברורה, הרי זה "מדברי סופרים" או "מדרבנן".

לעומתו סובר הרמב"ן (בהשגותיו על עניין זה), שכל מה שנלמד על-פי מדרש הוא מדאורייתא, בין שיש ובין שאין עליו קבלה במסורת התלמודית, אלא אם כן אומר התלמוד בפירושו, שהדבר הוא, "מדרבנן" (בלשון התלמוד הבבלי: מדרבנן הוא וקרא אסמכתא בעלמא). גם מדברי הרמב"ם וגם מדברי של הרמב"ן יוצא, שהל' הנדרשות מן הכתובים אפשר לתקן לשלושה סוגים:

(1) הל', שהיתה מקובלת מסיני והשמדרש לא בא אלא לנמקה ולתסמינה לתכונ. במקרים אלה אין מחלוקת ביחס לתכונה של הל', ופעמים שאנו מוצאים הל' אחת מדרשים שונים; שהרי המדרש אינו משמש לפעמים אלא אמצעי ממוסכני.

(2) הל', שלא היתה מקובלת מסיני, אלא שחכמים הסיקו מן הכתוב, והמדרש הוא עמ"ד ענייני ובגדר המשמעות של הכתוב.

(3) הל', שלפי כל הדעות היא מתחדשת ומדרבנן, והמדרש רש אינו בא אלא למוצא לה, "אסמכתא" בכתוב (כגון איסור "שניות דרבנן" [עריות, שאין איסור חל עליהם לפי התורה] הלימד מן הפסוק [ויק' יח ל], "שמרתם את משמרת" [בכמות, כ"א א']).

ב. הלכה למשה מסיני. בשם זה מכנים הלכות עתיקות, שאין להן כל יסוד במקרא (או שיש להן, לכל

של כלל זה, שלכאורה הוא מונע כל אפשרות של ביטול פסק בית-דין, ראה א. ה. וייס, דנוד"ה, ח"ב, ס"ו; צ. ה. חיות, "מבוא לתלמוד", ות אלבק, בהשלמות למשנת נויקין (שם). (6) כל דבר שבמנין (הצבעה בבית הדין) צריך מנין אחר להתירו ואפילו בטל הטעם (ראה, למשל, ביצה ה' ב'). (7) לפעמים עשו חכמים חיזוק לדבריהם כלדברי תורה ולפעמים יותר משעשו לדברי תורה. דוגמה לדבר האחרון: בבבלי, ר"ה, י"ט א'; "הימים האלה הכתובים במגילת תענית (ע"ע) אסורין [בתענית] בין לפניהם בין לאחריהם. שבתות וימים טובים אסורין לפניהן, ולאחריהן מותרין. מה הפרש בין זה לזה? הלאו דבריתורה, ואין דבריתורה צריכין חיזוק, הלאו דברייתופורים ודברייספרים צריכין חיזוק. כלומר הקפידו והתמירו על קיום תקנותיהם יותר מעל דברי-תורה ממש, מכיוון שדבריתורה ממש אין סכנת זלוול צפויה להם, מה שאין כן דברייתופורים".

את פעולתם של החכמים בשטח התחיקה ההלכית אפשר, אפוא, לחלק: א. לגירות (סינים); ב. לתקנות ה"נ"ק ור"צ"ה חיות מבחינים בין "תקנות" ו"תיקונים": תקנות מלשון "התקן" ותיקונים מלשון "תקן", תקנות לשם מניעת קלקול ותיקונים לשם שיפור מצבו של הציבור).

הרבה מן הגזירות והתקנות הן אנונימיות. כמו שההל' הקדומה בכללה אנונימית היא: לפי התפיסה הדוגמאטית ניתקנו ונתקבלו כולן במנין בית הדין הגדול, שבו גם הוכרעו כל המחלוקות. גם התפיסה הטיטורית המודרנית מתקבת לדעה זו, אע"פ שהמושג "בית-הדין הגדול" לא היה חד-משמעי בכל התקופות (ח. אלבק, "ניו", שנה ה'; פינקל-שטיין, הפרושים ואנשי כנסת הגדולה, ניוירוק, תש"ו).

אעפ"כ נזכרות תקנות וגזירות הרבה, שהן קשורות בשמותיהם של אישים מסוימים. כגון: יהושע בן גמלא, שמעון בן שטח, בית שמאי ובית הלל, ר' גמליאל חוקק, ר' יוחנן בן זכאי, רבן גמליאל דיבנא, חכמי אושה, ר' יהודה הנשיא, ועוד. כן יש הלכות מרובות, שהן מיוחסות לאישים מתקופת המקרא: כגון: משה רבנו, יהושע, שמאל, דוד, שלמה, חזקיה, דניאל, נביאים ואנשי כנסת הגדולה. היחידים המנויים מופיעים כראשי בית-דין.

האבחנה בין המושגים "אדורייתא" ו"דרבנן" בכל תחום ההל' היא בפועל משל האמוראים, אך אבחנה זו כבר חיתה קיימת בימי התנאים והיא ניכרת מתוך קביעת הענישים על העיבור מן הסוגים השונים ומתוך הנימוח (תייב, פסור, אסור, מצוה, חובה, וכד', ור' הלל) ונמצא גם במפורש הביטוי "דברי סופרים" בניגוד לדברי תורה" (בבא מצעא, יבמות ב', ד'; פרה י"א ה'—ו'; ידים, ג' ב'; בבבלי, זבחים צ"ט ב'). אבל אבחנה חשובה של התנאים והאמוראים בעניין זה איננו חושפת זו את זו הפיפה גמורה, ויש שניעו, הנראה לפי המקורות התנאיים כ"מדאורייתא", נעשה בתקופת האמוראים ל"מדרבנן". ההבדלים בין שתי העמדות, "מדאורייתא" ו"מדרבנן" אינם מתבטאים רק בענינים (כך, למשל, אין הקרבת, שהעובר דברי-תורה חיובי להביא לשם כפרת עולנו, מוטלים מחובה על מי שעבר על איסור חכמים, אך לעומת זה יש לחכמים הירשתי לחלקות את העיבור, אך דבריהם מכת, מדרות" כדי לייסרו ולהחזירו למצוה); ויש גם הבדל בשיקול ההלכי: "ספיקא אדורייתא לחומרא וספיקא דרבנן לקולא" (הבבליים בין שתי העמדות, "מדאורייתא" ו"מדרבנן" לקולא" (ביצה ג' ב'; וירשלמי, עירובין, פ"א ה') — כלומר, החכמים קבעו והתנו, שבכל ספק דבריהם

וגזירות (איסורים), שגורו לשם גדרת הפרצות. מן הפסוקים בדברים יו' יא: "על פי התורה אשר יורוד וגו' לא תסור מן הדבר אשר יגידו לך ימיו ושמאל" למדו. שקיימת מצוה עשה לשמוע בקולו של בית-הדין הגדול בכל דברי-תורה ובכל מה שיראה לו לנחות להתקין, וכן נשמעת אזהרה למי שאינו שומע בקולו, אבל אין כאן מתן רשיון מפורש לתקוף תיקון או לגירות גזירות, אלא רק סיוד לעקרון, שמצווה היא לשמוע לדבריהם. הרמב"ם מביא את דברי התלמוד: "שמרתם את משמרתה" עשו משמרת למשמרת (ויבמות, כ"א א', בקשר לשניות דרבנן"; הרמב"ם בהקדמתו לפירוש המשנה ובהלכות ממרים, פ"א ה"א—ב); וראה גם הרמב"ם בפירושו על דברים ד, ב, "לא תוסיפו"; בתלמוד נקבעו והוגדרו סמכויותיהם של החכמים כלהלן: (1) יש כוח לחכמים לעקור דבר מן התורה (יבמות, פ"ט, ב—צ', י"ב ב); כוח מסוימים: כגון:

- א. דבריו ממון, על יסוד הכלל, "הפקר בית דין הפקר";
- ב. במקום, "שב ואל תעשה", כגון לולב ושופר, שאסרו חכמים לטלטלם ולהשתמש בהם לשם מצווה בשבת, גזירה שמה "עברים ברשות הרבים (גזירת חכמים גורמת, אפוא, שלא תקוים המצווה)."

(2) יש כוח לבית-דין לעקור דבר מן התורה כהוראת-שעה (לפי חיות הדת, וכן, מכיון ועונשין שלא כדון תורה" כדי לעשות סייג לתורה, אבל אין מגדירים את הפעולות הללו כהל' — מה שהיה בו משום קביעה לדורות; וכן אם ראו לפי עשה לבטל מצוות עשה או לעבור על מצוות לא תעשה, כדי להחזירו ריבוי לזת או להציל רבוי מישאל מלהיכשל בדבר אסור — הכל לפי מה שהעשה צריכה, אך לא לדורות (הרמב"ם, הלכות סנהדרין, פ' כ"ד—ה"ד; הלכות ממרים, פ"ב, ה"ד. — הירושלמי הקלאסית: אלוהי הנביא מקריב על הרהיכרמל בשעה שביחמיק היה קיים (יבמות, ד' ב'); וכן בתקופת בית שני: מעשה באחד שרכב על סוס בשבת בימי יוונים והביאורו לבי"ד וסקלוהו, ומעשה ונחלה שמעון בן שטח שמונים נשים ביום אחד באשקלון (בבבלי, סנהדרין, מ"ה א').

(3) בידי חכמים לתקן תקנות לא לשם תיקון-הדת בלבד, אלא גם לשם תיקון-העולם, כגון: אין פודים שבוים יתר מכדי דמיהם; בעל-חוב גובה מבינונית, שלא תנעול דלת בפני לווים; תקנות השבים וכד' (ר' משנה, גיטין, ד' ה'). (4) אין גזורים גזירה על הציבור, אלא אם כן רוב הציבור יכולים לעמוד בה (ב"ק, ע"ט ב'; ב"ב, ס' ב'). אין גזורים גזירה, שגורמת להפסד מרובה (ר', למשל, מ"ק, ב' א') או לטרחה גדולה; אין גזורים גזירה לגזירה (כלומר, להגנת גזירה אחרת) (ביצה ג' א'), ובכלל אמרו: "מילתא דלא שכיחא אין גזירה רבנן" (עירובין, ס"ג ב') — כלומר, לא גזרו חכמים ואסרו משום סייג דבר שאינו שכיח ומתרחש רק לעיתים נדירות, ולפעמים אמרו: "הנה להם, לישדאל, מוטב שיהיו שוגגין ואל יהיו מודיין" (ביצה, ל' א') — כלומר, לפעמים סברו, שמוטב להניח לעם להטוא בשגגה, דבר שקשה להם להימנע ממנו, ולא יעשו את הדבר בודוק, אף התירו דבריהם משום כבוד הבריות ומשום כבוד מלכים (ביבכות, י"ט ב').

(5) אין בי"ד יכול לבטל דברי בי"ד חברו א"כ גדול ממנו בתכמה ובמנין, שיתולה של גזירה קיימת, אף אם לא נתפשט איסורה בכל ישראל, תלוי, אפוא, בסיג חשוב: גדול ממנו בתכמה ובמנין" (משנה, עדויות, א' ה'); על פירושו

בספירה של ההל' הפוזיטיווי פוגשים עוד את הערכים: מצוה—חובה—רשות. כאן "חובה" המורה מ"מצוה", כי "מצוה" פירושה כאן מעין "מצוה בעלמא" או "מצוה לשמות אל דברי חכמים" ואילו "חובה" מובנה דבר, שהוא מצוה וחובה ממש (דוגמת בבלי חולין, ק"ה, א'; מ"ם ראשונים "מצוה", אמצעיים רשות" ו.אורונים חובה" על פירוש המשלים רשות—מצוה בבבית, פ"ה, מ"ב, ע"י ישראל לוי, קטעים המשלים אבא שאול [עברית], עמ' 97; אפשטיין, עמ' 97; שנה 1, ספר ב', עמ' 135; אלבק, בהשלמות לביצה, שם). בדיני איסור והתור מופיעים הביטויים: "חייב" [עונש או קרבן מן התורה], "פטור" [מעונש, אבל אסור], "מותר" [ללא סיג], בדיני נפשות וממונות: "חייב" [עונש, מקור, שבתעה], "פטור" [מעונש, תשלום או שבותה]. במערכת ההל' נמצא גם הביטוי: "פטור בדיני אדם וחייב בדיני שמים", שמשמעותו ניתנת להבנה רק מתוך תפיסת מהותה המיוחדת של ההל'; שאינה משפט במובן המקובל.

הרמב"ם, הקדמה לפירוש המשניות; ספר המצוות, השד"ש ונושאי הכלים; יצחק לאמפרונט, פתח יצחק (ערך מנהג); צ. ה. חיות, תורת נביאים, 1836, הניל, מספסי החדאה, 1840/1; הניל, דרכי הוראה, 1842, הניל, מבוא תלמוד, 1845; ב. ז. באכר, ערכי מדרש, תשי"ג, ה. שטרנבוך, תולדות ההלכה, א-ד, תרצה-תשי"א, א. א. אורבך, הלכה ונבואה, תרבי"ח י"ז (תשי"א), א-ז, א. א. גוטמאן, *Zur Ethik in der Halacha (in Jahresbericht d. Budapest Rabbinerschule, 1908, 1913)*; W. Bacher, *Tradition und Tradenten*, 1914.

VI. מקווי-אפיה של ההל'. 1. על-זמניות. אע"פ שההל' פקרת בתקופות זמנים, כגון, "לפני מתן תורה" "אחר מתן תורה", "בית ראשון", "בית שני", אחר החורבן (בזמן הזה" בלשון הגמרא) — הכרה, שבנתה אב להבדלים רשיניים בהלכות מסוימות (עריות, מצוות התלויות בארץ, קרבנות), ניכרת רחל, ניכרת על-זמניות. מעין זו שאנו מוצאים בדברים שבדוגמה. — ההל' עוסקת בעניינים שעבר זמנם כאילו הם חלים וקיימים. גוון ההלכות המדוברות על בית ראשון ועל התקופה שהיוולד נוגה ב. משנה, ערכין ז', אע"פ שהלכות אלו נוסחו, ודאי בתקופה מאוחרת, וכן דנה ההל' על עיר נידחת, אשרה י"ב שבטים (משנה, הוריות א', ה'), על בניין המלך (הגותן מורעו למולך אינו חייב עד שימסור [את בנו] למולך [בפועל] ויעביר [אתו] באש" משנה, סנהדרין ז', ז'), וכן על "שור סיני" (אחד שור ואחד כל בהמה הנפילת הבור ולהפירת הרסיס; משנה, ב"ק ה', ז') בבבלי סנהדרין, ט"ג ב', ועל "פסח מצרים" (משנה, פסחים ט', ה'; בבלי, פסחים, צ"א, א'), וכן מוצאים הלכות היסטוריות, כגון: עת שאבן אבותינו לארץ מצאו נטע פטור, נטעו אף על פי שלא כבשו חייב" (משנה, ערלה, א', ב'), והחל' עוסקת ב"הלכתה רבתי" (בהלכות לימות-המשית).

היו כמה נימוקים לחיוקה של מגמה זו. פעלו כאן, ראשית, התפיסה הידועה של "תורה היא וללמוד אני צריך" ושנית, הצורך "למסבך קראי" (= להסביר את המקראות); ר' בבלי, יומא, ה', ב', בעניין "כיצד להבישן", לומר, כיצד להביש משה רבנו את בדיהיכתה לחהרון אחיו ולבנו) או "דרוש וקבל שכר" (ר', למשל, סנהדרין, ע"א, א', בקשר לבן סורר ומורה ועיר נידחת ובית המנוגע, וכן סנהדרין, ג"א, ב', וחבית מ"ה, א'). ההלכות דמשיחא" נוסף הנימוק של ב.מחמה יבנה המקדש. ברור כלל ההל' תורה היא גם במובן זה, שיש לעסוק בלימודה אף ללא קשר אל המציאות בזמנו של הלומד, ואין ספיריההל' קודמים

יפסקו לקולא (בספיריההלכה שלאחר התלמוד נעותרה השאלה, אם, ספק דאורייתא להומרא" יוצא מן התורה עצמה או לא) אם זה מדרבנן, בעוד שמדינתורה, ספק דאורייתא לקולא.

עוד הבהל קיים בעניין "זקן ממרא" (דברים יז, יב). אין זקן ממרא נענש אלא על המראה של דבר מן התורה, או של דבר שמהמראה כורה בעונש מן התורה או של מצוות עשה, כרסומיף על דברי תורה, בתנאים מסויימים.

5. מנהג. למלה "מנהג" מובנים שונים בספרות התלמודית; ולא לכולם אותו כוח, אף אם כולם משמשים מקור להל'. הנוהג הדתי, שבכוחו להכריע במקום שההל' רופפת, "כל הל', ולא לכולם אותו כוח, אף אם כולם משמשים מקור להל'. צא וראה מה הציבור נוהג — נהגה" (ירושלמי, פאה, פ"ו, ה"ה; מע"ש, פ"ה, ה"ב; יבמות, פ"ו, ה"ג). כאן קרוב המושג מנהג למושג *הנהגה* במשפט המוסלמי בשלב המקורי: העם בכללו אינו טועה והמנהג מכריע בדבר, וטיבו כטיב החל'. בתלמוד בבלי מובע רעיון זה במלים: פוק חזי מאי עמא דבר (צא וראה כיצד נוהג העם", בברכות, מ"ה א'). ולכן נתכוון, ודאי, גם הלל הוקן כשאמר: "הנהג מ"ה לישראל, אם אין נביאים הן בני נביאים ה" (פסח, ס"ו א'). (2) נוהג הדתי, שאין מכריזים עליו כהל' רשמית בפומבי (מנהג — מדרש לא דרשינן, אורזיי מריגין, (= אין אנו דורשים עליו [ברבים], [אבל] מורים אותו [למי ששואל], ודרגה נמוכה מזו היא "מנהג" — "אורזיי לא מריגין ואי עבדי עבדי" [אין מורים מן מ"ה] כחוליה, אבל בדיעבד הדבר קיים ועומד); תענית, כ"ו ב'). גם כאן — כמו בסעיף הקודם — אין הכוונה למנהג חשי, אלא לקביעת נורמה בהל', שיש עליה מחלוקת, על-פי הנהגה הקיים.

(3) מנהג, שמתנהג להל' יעניינית, אך כיוון שהוא מנהג רבים, מנהג ותקיים, ככוחו לבטל את ההל' (ירושלמי, יבמות, י"ב, ה"א), בי, אין הלכה נקבעת עד שיהא מנהג" (מסכת סופרים פ"ד, הוצאת הגר, עמ' 270—271, ו' שם את הספרות השייכת לנושא זה). במקרים אלה בא, אפוא, המנהג במקום הל'.

(4) מנהג, שהנוהג ע"י קבוצה מסויימת — כגון בנייעיר, חברות חסידיים, נשים, הבורות מקצועיות, וכו' — באחד משטחי החיים הדתיים, החברתיים או המשפטיים נוסף על ההל' הקיימת, משמש מקור להל' ואסור לשנותו ותקפו כדבריהם (ר', למשל, משנה, אבות, ד"ב, מ"א, וכו'). V. הקאטיגוריות ההלכיות. מנקודת-מבט הלכית-דוגמאית אפשר לחלק את כל ההעשים, שישושה אדם מיד-ראל, לחמש קאטיגוריות: מצוה (חובות), משובה (ר' תוספתא, שבת, פס"ז [פס"ז], י"א—י"ג), רשות (מנהג, ר' תוספתא, פאה, פ"ו, ה"ה; בבלי, ברכות, ל"ה ב'), אסור, חלוקה זו, שהיא מקובלת ומופתחת במיוחד בתורת האסלאם, נמצאת גם בתלמוד, אך לא מפתחה שיטה שלמה ואינה מחולקת כל-כן. ההבחנה מצוה—רשות, הקובעת לעניין מניין-המצוות, כגון בעניין פרשת המלך, גואל הדם, קנוי האשה ע"י בעלה במקרה של חשד (טוטה), וכו', כבר היא נמצאת בספרות התנאים. מי שסבור, שהעניינים הנזכרים אינם בגדר מצוה, אלא רק בגדר רשות, אינו מונה אותם בכלל תרי"ג המצוות. בתלמוד של האמראים מצוין גם הביטוי "מצוה בעלמא", כדי לציין את הרצון (כגון המצאותם) ו"זקנות" (1) בעיר-מקלט, (2) בניצוח הטכס של עגלה ערופה (3) בהוצאת דין על בן סורר ומורה, שכתוב בהם "זקני העיר"; בבלי, מכות, י', ב').

מבזבזי פסוקים, שעומדים על הגבול בין הל' אגדה, ויש דברי אגדה ודרר-אריך, שהם מנוסחים בצורה של הלכות קצובות, ומהם שנכנסו לתחום ההל' ממש ונקבעו בו (למשל, פסגה, ר"ה א' ב' / באביבעה פריקים). ולא זו בלבד: פעמים שעניני המופיע במקום אחד כדבר-אגדה, מתגלגל למקום אחר כדברי-הל' (לדוגמה, בבבלי, ב"מ מ"ז א'; במה קונים? רב אמר בכליו של קנה... ולוי אמר בכליו של קנה?); במדרש רות על הפסוק: וישלף נעלר' (רות ד, ח) מופעת מחלוקת זו כמחלוקת היסטורית-אגדית). אף בספר רות ההלכית המאוחרת חזרת תופעה זו: המאמר, אף-על-פי שחטא ישראל הוא' (בבבלי, סנהדרין, מ"ה א') שייך לתחום האגדה הרעיונית, אך הוא משמש בסיס לדיון הלכ' בספרות הרבנית (ר' י. כ"ח, בתריבין' כ"ז עמ' 203). וכן של הלכות, שהן מנומקות בדברי-אגדה או נסמכות עליהם (שופר של איל, ג' פתילות בייבי נלמדות כתקנות של האבות מן פירוש אגדי לפסוקים; ראש השנה, ט"ו א'; ברכות, כ"ה ב'). אין כאן ערבוב תחומים בין מוסר לחוק, כי גם המוסר הוא בגדר הלכה, שכן יש לו אותו בסיס תאולוגי שיש לחוק, אלא עירוב של פרשיות, שאמנם יגותות מן משי' ורשיות, אבל שותפות הן למסגרת ספרותית-היסטורית אחת ולהשקפה, שהכל ביסודו נאמר ברוח-הקדוש.

5. חוק ומוסר (לפנים משרות-הדין). לא זו בלבד שאין לבצוא בהל' תחומים בין חוק למוסר, ועניני לשון-הרע ואונאת-דברים, כיכוד אם ואב, גמילות-חסדים וכד' גופי הלכות הם, אלא שאף עניינים, שאינם "מוסרי" במובן הרגיל, נכנסים לכלל "מוסר" ומתעלים לדרגת דין, המושג "לפנים משרות-הדין" נלמד מן הכתובים: והודעת להם את המעשה אשר יעשו' (שמות יח, כ). עשית הישר והטוב' (דברים יז, ח), [למען תלך בדרך טובים' (משלי ב, כ; ר' הכלל והדוגמה בבבלי, צ"ט ב'; ב"מ כ"ה ב'; ל, ב'; פ"ג א'; ור' גם תוספת ב"מ כ"ה, ב' ד"ה לפנים) ותקפו, לגבי איש-המעלה, כדון, שהוא חייב לנהוג לפיו. מושג דומה לזה הוא "משנת הסידים" (ירושלמי, תרומות, פ"ה, ה"ד).

6. מחלוקת. בסקירה ראשונה בולט בהל' — עיבוד במקרים המרובים של מחלוקות שלא הוכרעו — העדר של גורמה ברורה וקבועה, סיבת התחנות של המחלוקות נעוצה בתנאים היסטוריים, כגון ביטול מוסד מרכזי בעל סמכות עליונה מחמת התנאים הפוליטיים והפילוג בעם, חורבן הבית ותבוצעה מנון — אבחן מטרות חזונית ונאמנות. אלו חוקרים, שרואים בריבוי המחלוקות סימן של התפתחות טבעית וחיונית, שעמדה על תגבורת העיסוק בהל', גידול מבחינה של לומדיה-התורה, וכן על פיתוח היסוד הגניוני, אבל מביניהם הלה' ומנקודת-מבטם של בעליה, כפי שהיא מתגלית במקורות האותנטיים, המשקפים את דעת החכמים, אין המד לזקת תופעה רצויה, ונתוצה הכרעה. אמנם נתקבלה המחלוקת כמציאות, שיש להשלים עמה, "ואלו ואלו דברי אלהים חיים" (עירובין, י"ג, ב', ירושלמי, ברכות, פ"א, ה"ד בעניין מחלוקת ב"ש וכן — והל' כ"ה); "אפי" לא נחשבה מציאות זו לאידיאלית, כפי שיוצא בבירור מן הברייתא (תוספתא, סג' הדרין, ד' א'; בבבלי, שם, פ"ה, ב'; ירושלמי, שם, פ"א, ה"ל); אמר רבי יוסי: בראשונה לא היו מחלוקות בישראל אלא בב"ד של בעלים בלשכת הגזית, ושאר ב"ד של כ"ג היו

מבזבזי הרגיל גם בשעה שההל' מנוסחת בצורה פסקנית, והתורה בבבלי רצונה של הבורא מעל לזמן היא, אפי" שחלוק פרוטיווי מכתת היא בתחומים ובזמנים. אף מבחינה היסטורית ניתנת ממזה הל' גנינית זו להבנה, כמציאות המרשי הורה שבכנת הם, והתורה אונה כולה, לדעתם, דברים מיותרים; כל האמור בתורה טעון ביאור, וההל' הרי מסתמכת על פירוש המקראות, ובמקומות שונים עדיין אפשר להוכיח את תלותה של ההלכה המופשטת, העוסקת בענייני ערב, במדרש הפסוק.

2. על-מציאותיות. ההל' בהשתלשלותה נזונה ממגעה עם המציאות וממאמצי יוצריה ליתן למציאות זו ביטוי הלכ'; אבל על זה יש גם נא מגמה על-מציאותית מובהקת. כשם שהמציאות סיעה ביצירת ההל', כך גם יצרה לה ההל' לצרכיה. מציאות חדשה, שאינה תופסת מתי' את המציאות הקיימת, אמנם השלילו היסטוריונים לשזור את הרקע הראלי של כמה הלכות, שהיו נראים כפרי בית-המדרש המאוחר, כגון הלכות סנהדרין, הלכות עיר-מקלט, אבל נמצאת עוד הלכות מרובות, שההיסטוריונים קוראים להן, "לימודיות", "עיוניות" או "אקא-דמיות", שבחלקן הן פרי הידיאלטיקה של חכמי בית-המדרש (כפי שמצויות זה גם במערכות משפטיות אחרות), ובחלקן — פרי האידיאה, שהתורה מגלמת בתוכה בכוח כל מציאות אפשרית והיא גלתה עולמות חדשים.

תהליך זה מורגש בעיקר באותם התחומים, שיש בהם מדרש כחוב במידה גדושה ושהרקע המציאותי של הנושאים, הנוגעים לתחומים אלה, אינו קיים עוד, כגון בהלכות מקדש וקדושי ומה שיקשור להם מהלכות טהרה ודיני-נפשות.

3. קדושת-חיים ויראת-שמים. הרחבת הקפה של ההל' התרבות פרטיה ורבייה סייגיה הם פרי ההתמודדות של ההל' עם המציאות וכיבושה וסדורה במסגרת צווי-התורה. ההתמודדות זו אפשר להכיר במגמה לקידור-חיים הארציים והעלאהם לתוך ספירה של טהרה ורוחנית (עדות לכך ההתארגנות של ה"חברים" וה"עדה הקדושה" בתקופת התנאים, המתרת הדתים בתחום העריות, תיקון הברכות, וכד'). מגמה זו, וכן החשש שמא יבולע לתורה ולאומה גופה והרצון להרבות ב"הראת-שמים", גרמו לנטיה להחמרה, המת-בטאת בריבוי הדינים והעיונים.

4. הלכה ואגדה. ראשית תופעת צמיחתה של ההל' לוסה בערפל, אך נראים הדברים, שיותר ממה שהיו ראשוני בעלי-ההל' פסקנים ומחוקקים, היו פרשנים (תרגום, מחוקק" בתרגום יומן: "ספרא") ועיקר מטרטם היה לפרש את התורה הכתובה. מכאן ניתן להבין, שבתקופת-הבראשית"ז של ההל' עדיין לא נקבעו תחומים בין הל' לאגדה, כלומר, בין ביאור חוקי התורה לביאור סיפוריה, ובאמת נשארו ההל' ותנאיה נמזדות לו לזו עת הקפות המאוחרות.

דבר זה מתגלה לא רק בתכנון של הספרות התנאית והאמו-ראית, ששני החלקים הנוכחים עדיין משולבים בהן (פרט למשנה) זה בזה, אלא גם במתודות. חלק גדול של המידות, שהתורה נדרשת בהן, משותף לאגדה ולהל' כאחת ויש

בעיירות של ארץ-ישראל וכו'. נצרך אחד מהן הל' הולך לביד שבעיורו. אם שמעו אמרו לו, אם לא — הוא ומופלא שבהם באין לביד שיהיה-היבת. אם שמעו אמרו להן, ואם לאו — אלו ואלו הולכין לביד הגדול שבלשכת הגזית... נשאלה שאלה — אם שמעו אמרו להם, ואם לאו — עומדין למנין; רבו המטמאין טימאו, רבו המטהרין טיהרו. משם היתה יוצאת הל' ורווחת בישאל". כך נבטייר בעיני בעלי-ההל' המצב האידיאלי, אך, משרובו תלמידי שמאי והילל שלא שמשו כל צרכן הרבו מחלוקות בישאל" ונעשו שתי תורות. אין לראות ברבים אלה יחס שלילי אל הדיון ואל הויכוח. להפך: הדיון והויכוח נחשבו לחלק יסודי של ההל', כדברי רבי ינאי: "אילו ניתנה התורה החוכה (כלומר, פסוק וקצובה) לא היתה לרגל עמידה. מה עס? — ידבר ה' אל משה. אמר לפניו: רבונו של עולם, הרדיעני היאך היא ההל'. אמר לו: אחרי רבים להטות; רבו המלכין וכו'. רבו המחייבין הייבו, כדי שתהא התורה נדרשת מ"ט פנים טמא ומ"ט פנים טהור וכו'" (ירוש', סנהדרין, פ"ד, ה"ב; מדרש תהלים, י"ב, ד). התורה ניתנה, אפוא, מלכתחילה כחורה — כלומר, כמצב לדיון ולחיכוח ולא כחוק, ובהו כחוקה המושך והמתיר מיד, אלא שכדי להגיע להלכה פוזיטיבית, שהיא נזרחת בחיים. בא הכלל "אחרי רבים להטות". לפיכך נקבעו כללים, כיצד להכריע במשך הדורות במחלוקות החכמים (הלכה כפלוגני נגד פלוגני, יחיד ורבים הלכה כרבים, הלכתא ככתראי [הל' כאתרוגין] וכו'). מנגה זו של קביעת הל' אחידה נכרת בכל התלמוד ומשמשה, ביסודו של דבר, המניע העיקרי לפעולתם של החכמים בשלוח התלמוד, אך, בשעה שהם נראים רק במפרשים (אסקיך שמעתא אליבא דהלכתא [= לקבוע את הדיון לפי החל']). לעומת זה ברור, שלא היה ברעום של החכמים לכלל כליאת את הגיוון בחיים הדתיים והחברתיים, וכן לא ביקשו לדכא כל יזמה הלכית פרטית. לפיכך כיבדו את הנוהג, שהונגה בעיר או בארץ מסוימת, או את דעתו של חכם פלוגני בתחום סמכותו (ר', למשל, שבת, ק"ל, א') ולא ראו בכל פילוג בנוהג הדתי איסור משום לא, תתגודדו — לא תעשו אגודות אגודות" והגדירו איסור זה והגבילוהו (ר' יבמות, י"ד, א'; ירושלמי, פסחים, פ"ד, ה"א).

דא"ל. תלמוד-מנהנים כבר קיימים היו בומן-היבת (יהודה—הגליל) והדבר הורגש, ביחוד בדברים פחות-יערך. כמצב טבעי, אבל במגמה כוללת אפשר להכיר בשאיפה לאחידות עד הגבול האפשרי בנסיבות השונות של חוסר מוסד מרכזי, פירוש וכד'.

7. דינא מיקה וסטאטיקה. כמו בכל שאר מערכות-החוקים, כך מצויים אצל בהל' חלק דינאמי וחלק סטאטי. החלק הסטאטי הוא החוק והנוהג המקובל והמנוגש, ואילו החלק הדינאמי הוא הכוח היוצר בהתאם לצורך הזמן והתנאים, בין שכח יוצר זה מקורו בתחושת-העם ובתהלך-רוחו הכללי ובין שהוא פרי מחשבתם ועיסוקם של חכמים. היסוד הדינאמי מתגלה לנו לראשונה בצורת ה"מדרש" לעומת השמועה" או ההל' במובנה המצומצם הסטאטי, אבל אין המדרש מצטמצם בבשקת קשרים לכתוב, אלא הופך ל"תלמוד" (מלת "תלמוד" במובנה המקורי זהה עם "מדרש") בניגוד ל"משנה" — ההל' המנוסחת הסטאטית, ומופיע גם כ"סברא" בניגוד ל"גמרא" או כ"אולפן" — המסורת של ההלכות ותמצית התלמוד המנוסחת של הדורות הקדומים. יסוד דינאמי זה מוסף לפעול בשדה ההל' עד היום

בשמות משמות שונים (לפולחן, יהודים) לא רק כמצעו של דיאלקטיקה ופיתוח-המושבות, אלא גם כמסעיר לפתרון בעיות מעשיות בצד הנימוח הדוגמאטי-הענייני של המקורות הכתובים והשימוש בהם. במידה מסוימת אפשר לומר, שהמדרש מבוננו הדתי הוא היסוד האנושי-הראצינאלי. שהונח ביסודה של ההל', לעומת הקבלה, שהיא, לפי תפיסת הכמי-ההל', היסוד העל-אנושי, שקורו בגילוי חד-פעמי או בהשראה. 8. ראצינאליזם לירות א-ראצינאליזם לירות. כאמור, היסוד הראצינאלי חזק מאד בהל' ובדרך כלל היא מודרכת ע"י הכלל הגדול, שביטא ר' יהושע בויכוח המפורסם עם ר' אליעזר (ב"מ, ג"ט ב'; ירושלמי, מ"ק, פ"ג, ה"א): "לא בשמים היא" (בדריס ל' יב — כלומר, "שכבר ניתנה תורה מהר סיני"), אין משגיחין בבתי-קול, "שכבר כתבת בהר סיני בתורה (שמות כב ג'). אחרי כן הטהו!"

ברור, שהחכמים הכירו גם בהיבטות איראצינאליזם ועל-טבעיות ואין עמדתם בעניין זה הדמ-שמעית (ר' על זה: M. Kadushin, The Rabbinic Mind), אבל בשטח ההל' נכרת המגמה שלא להיות מושפעים מגורמים אלה (ר' תמורה, ט"ז, א'). דאי, היו גם מגמות, שנודחו מעט-מעט, וחסרת התלמודית מוכרת גם את התערבותם של כוחות על-טבעיים — רוח-הקודש ותבוקל — בענייני-הל' (ר' א. א. אורבך, הלכה ונבואה: ר. מרגליות, במבוא ל-תשובות מן השמים), אך אלו היו תופעות שבעבר, עד שלא נסתם חזון, ובומנם של החכמים מסרו רק על מקרה אחד. חורג מן המסגרת הרגילה, שבו הכרעה מחלוקת (בין בית-שמאי לבית-הלל) ע"י בת-קול (עירובין, י"ג, ב'; ירושלמי, ברכות, פ"ד, ה"ד).

הופעתו של אליהו הנביא לעתיד לבוא כמכריע בספקות ברח-הנבואה מותנית בדמיון באנסטולוגיה, וניאם הדוב רים, שפעולתו של אליהו לא נחשבת לקביעת ההל' נגמה, אלא כביור של עובדות, שאין בכוחם של חכמים לבררן (רצ"ה חיות); אבל נמצא גם גילוי אליהו בומן האמוראים בקשר לענייני הל' (ר' ב"מ, ק"ד, ע"א; והשוו אורבך, הלכה ונבואה, עמ' 112). אין פירושו של דבר, שאין ההל' מתחשבת בתנאים מסוימים בגורמים על-טבעיים, וכן נת-עוררה מחלוקת, אם תסמכים לחילה על נס או לא (פסחים, ס"ד, ב'). אף מנהו כזו שבמסכת ברכות, ה' א': ראפילו נחש כרוך על עקבו לא יפסיק" [את תפילתן] אינה מתפרשת פירוש היסטורי אלא על-פי עמדה מיסית מסוימת (מעשה כר' הניגון בן דוסא שהכישו חברו, לפי נוסח התוספתא בירושלמי, ש"ס).

בספרות שלאחר התלמוד מופיע הגורם העל-טבעי בהכ-רעת ההל' לפעמים קרובות יותר, והביטויים "הורונו מן השמים", הופיע רוח-הקודש בבית מדרשו, נמצאים אצל כמה חכמים, וקשה להחליט בכל המקרים, אם לא לפנינו מליצה (כגון אצל המ"ב"ם) או ביטוי מושפע מעמדתו המיסית של אותו חכם (כגון הראב"ד). גם החלום ממלא בספרות זו תפקיד ונמצאות גם, שאלות ותשובות מן השמים לרבנו יעקב מטרויש מחוג בעלי-התוספות, ואף בספרות ההל' החדשה נמצאת תחושת התשובות בגורמים על-טבעיים. מובן הדבר, שההל' מפרצת בתורם אלהי בתגומל, שהרי יסודה הוא האולוגי, ומכאן המושג "דיני-שמים" בניגוד ל"דיני-אדם", אבל אין לראות בזה טיה א-ראצינאליזם או מיסית, כי מושגים כאלה מקומם גם בדת ראצינאליסטית והם שייכים לתחום התאולוגי-המוסרי.

9. תורה שבעל פה. אפי' של דברים שנמסרו בעל-פה בולט בצורה הספרותית. שבה ניתנה ההל' עד סוף תקופת-התלמוד: צורה של מסורות בודדות, שהקשר ביניהן הוא לפעמים קרובות רק חיצוני או אסוציאטיבי גם כשהן מנוגטות בתוך קבצים מסודרים לפי עניינים. אופי זה בולט גם בהוכרת שלישות המורשים (ביחוד בתקופת האמוראים), גם בהלכות הנמשכות כ"עדות" (ביחוד בתקופת הקדומה) וגם במסירת יוכוחים שלמים, וכן בסגנון הדרמאטי שבמדרשי-ההל' (אתה אומר כן - או אינו אמרת, זמיתי, דנתי, אקרא וכד').

אבל יותר ממרגש הדבר בצורה, הוא מרגש בעצם מסירת התוכן, שיש בו משום פועל אֶזְטְרִי, שאין מגלים אותו אלא לראויים לכך. ובאמת הקפידו בתקופה הקדומה ביותר על קבלת תלמידיהם, ביחוד בבית-מדרשם של בית שמי (אבות דר' נתן, פ"ג). ביחוד מהווה התורה שבעל-פה את המסורת, שבו נתייחד עמי-ישראל לקונו. וכך אנו מוצאים (1) בבבלי, גטין, ס' ב': אמר רבי יוחנן: לא כרת הקב"ה ברית עם ישראל אלא כשביל דברים שבעל-פה, שאמר (שמות לד. כז). כי על פי הדברים האלה כרתי אתך ברית ואת ישראל; (2) בירושלמי, פאה, פ"ב, ה"ד: הביבין הן הדברים הנדרשין מן הפה מן הדברים הנדרשין מן הכתב... מה בינן [בין ישראל] לאומות, אלו מוציאין ספריהם ואלו מוציאין ספריהם, אלו מוציאין דפתריהן ואלו מוציאין דפתריהן... נאמרו דברים כפה ונאמרו דברים בכתב ואין אנו יודעים איזה מהן הביבין אלא מן מה דכתיב: "כי על פי הדברים האלה כרתי אתך ברית ואת ישראל". הוא אמרת, אותן שפפה הביבין; ו(3) בתנאומי פ' וירא, ה' [חצ' בורב: ו']: א"ר יהודה הלוי בר שלום: בקש משה שהתא אף המשנה ככתב אצות הקב"ה על צעתיהן אומות העולם, לתרגם את התורה ולקרות אותה ויהי ויהן אומריהן אף אנו ישראל, א"ל הקב"ה, "אכתוב לך רובי תורת" (הרשב"א, י"ב), ואם כן, כמו זר נחשבר" (שם), אלא שהמשנה מסתורין שלו של הקב"ה ואין הקב"ה מגלה מסתורין שלו אלא לצדיקים שנאמר, "סוד ה' ליראיו" (תהלים כה, יד).

הרגשה זו של מסתורין, שאין מגלים אותם אלא למי שגדלו וראוי לכך, היא אֶזְטְרִיית להל' שלהם של חכמי-ישראל, ועל אופי זה של התורה שבעל-פה, וביחוד של ההל', שמרו מכל המצור תחריט בפני כל מתנבל, בפני עולם-החוק, ובפרט בפני הנצרות (וכבר הרגיש בכך הסופר הרומי יובנליס [ע"ש]). הכותב באותן מן המסורות שלו על המתגיירים: ורגילים למאס בחוקי האימפריה הרומית ושונים בעל-פה את החוק היהודי).

קאנזיאציה. — בדרות שלאחר תקופת האמוראים והסבוראים, נחשבה ההל' הכלולה בתלמודים כתחומה, ומפניכן גם כמקדשת עד כדי כך, שלא נראה הדבר לאפשר להצטרף למסורות. ומתח גבול עקרוני של ההל' הסופית שנתלמד, שבעצמה מתוך הסכמתם של כל חכמי-ישראל המוסמכים במרכזים הראשיים, ובין ההתפתחות המאוחרת, שהיתה פרי פעולתם של יחידים, שאפשר עוד לחלוק עליהם בתנאים מסויימים. כלשון הרמב"ם בהקדמתו למשנה תורה: "אבל כל הדברים שבגמרא הבבלי חייבין כל ישראל ללכת בהם, ויחפצין כל עיר ועיר וכל מדינת מדינה לנהוג בכל המנהגות שנהגו חכמי הגמרא ולגזור גזירותם וללכת בתלנותם, והאיל וכל אותם הדברים שבגמרא הסכימו עליהם כל

ישראל, ואתם החכמים שהתקינו או שגזרו או שהנהיגו או שדנו דין ולימוד, שהמשפט כך הוא, הם כל חכמי ישראל או רובם הם ששמעו [את] הקבלה בעיקרי התורה כולה דור אחר דור עד שמה רבנו עליו שלום", נראה, שאף בסוף תקופת התלמוד כבר הייתה רוחות השקפה זו, שנקצתה ביטוייה בכלל היריעה, שנמצא בתלמוד גופו: רבי ור' נתן סוף משנה, רב אשי ורבינא סוף הוראה (ב"מ, פ"ו, א'; ר' לאחרונה אלבך בספר-היובל, סיני, עמ' ג"ו ואילך). כשם שגיבוש התורה שבעל-פה במשנה נסתים עם רבי ורבי נתן, כך נסתים הפירוש הלגיטימי של אותה תורה שבעל-פה (הוראה; תלמוד), על כל הכרוך בזה בהתפתחות ההל', עם רב אשי ורבינא.

א. א. אורבך, "הלכת ונבואה", בתרביץ, תשי"ז, ע' ה. חיות כל תלמידי, ה' תשי"ח, ר. מרגליות, סיחה לפיות מן תלמידי י"ל יעקב ממוזש, תרל"ו; M. Kadushin, *The Rabbinic Mind*, 1952; M. Eschebacher, *Recht u. Billigkeit im Licht of Jewish Tradition*, 1912; B. Cohen, *Law and Ethics in the First Century of the Christian Era*, 1950; Th. W. Yuybol, *Handleiding tot de kennis van de Mohammedaanse Wet*, 1915.

VII. ההתפתחות ההיסטורית. — I. רשמים ראשוניים במקרא ובספרות הקדומה על קיומה של הל'. רשמייה הראשונים של ההל', שיסודה אברה שבעל-פה, כבר הם ניכרים במקרא גופו. מנהיגיהם שגששו במרוצת-הזמן הל' קבועה, מופיעים בתקופה שקדמה למתן-תורה (בר' ג'), כמו שגם חוקים מפורשים בתורה כבר הם נרמזים בספר בראשית (דיני שומר ושיכיר בויי-נוח בין יעקב ללבן, שם, לא) ואף סומכת התורה על דברים שבעל-פה יודעים, כגון במקרה של גירוש אשה החוזרת (דברים כד, א'). התורה מנתת את עצם דיני הקידושים והגירושים כדבר ידוע, ביטול מלאכה בראש חודש אינו נזכר בתורה, אבל היה נהוג בישראל (עמוס ה, ה; מל"ב ד, כג; ישעיה א, ג). ירמיהו (יז, כא) מזכיר, גוסף על איסור מלאכה, גם את איסור הנאצות משא ביום-השבת - דבר, שאינו נזכר בתורה. ביחוסו של קטע זה לירמיהו אין טעם לפקפק (ר' יויסקין, תולדות האמונה הישראלית, ז' עמ' 436-437). ספר תולדות ההל' גם בדברים שונים בהתאם לחוקי התורה, מכיר גם בהלכות בעניין בית-המקדש (יחז' מד, ט; ור' בבלי, מ"ק, ה', א') ובהלכות אבילות (יחז' כד, יז), אשר, שגם התורה, "שאלה חגי את הכהנים (חגי ב, א'), אינה אלא מדרש-תורה מבין הסכני המאוחר, והכוונה להל', שאינה בתורה שבכתב, אך שהיתה ידועה לכנה"ם מורייה-הוראה של התקופה הקדומה ויק', יא; ירמ' יח, יח; יחז' כ; ור' כב, כו; איכה ב, ט; מלא' ב, ז; דהייב טו, ג). בס' נחמיה (י, לב) מובא איסור מקח וממכר בשבת בעניין ידוע, ואפשר שבפסוק: "ואשר ישמעיו ועיבירו קול בכל עריהם ויבדורשלים לאמור צא הרה והביאו עלי יזת ועלי עץ ועלי עץ הדס ועלי תמרים ועלי עץ עבות לעשות סיתוכ כתבוב (שם, ה, טו) יש רמז להלכה, ש"מסככין בכל דבר שגדולו מן הארץ". גם ס' יהודית (ע"ש), שהוא, לפי מסקנות-המחקר החזיתיות (גרינץ), של התקופה הפרסית, מכיר בהלכות-חיים, שאינן מפורשות במקרא, כגון (1) איסור הצום בערבי-שבתות וערבי ראשי-תענית ובשב-תלת, ראשי-החודשים, מפרעם ומישימה, (2) תפילות-נכחה בשעת הקרבת הקטורת, (3) איסור אכילת לחם הגויים במא' בס' דניאל), ויש לכל אלו הקבלות בהל' הפרושים. ס' דניאל

ו) (יא) מספר לנו גם על תפילה שנהגו להתפלל שלוש פעמים ביום בכיוון לירושלים. גם הפאפירוסים הארמיים שביב (אֶלְפִינְטִינָה) מספרים לנו על ענייני כתובה ודיני-הספה. היסטריס שביב מתחיה לא היו עושים שום פעולת-מלאכה ביום-השבת (חשמונאים א' ב' ל"ד) עד שהתיר בית-דיננו של החשמונאים מלחמת-בגן (שם מ'). וכפי שיוצא מן הספרות התלמודית כבר חיו סייגיש-יודעים באותה תקופה בכל חובותיהם. תרגום השבעים שנחשב קודם זמן החשמונאים. מתרגם לפעמים לפי ההל' המקובלת בתלמוד (ונקרא בעל הברית אל האלהים [שמות כז, ז] — ונשבע; ממחרת השבת [ויקרא כג, א] — ממחרת יום [טוב] הראשון; וכן אין לו [דברים כה, ה] — ורע אין לו, ועוד). דמטריוס, סופר הלניסטי, שחי באותו זמן, יודע שגיד-הנשה חל רק על בקר וצאן; פֶּדוֹאֲרִיאִיסְטִיאָס (ע"ע אגרת אריסטאס) יודע, כנראה, על תפילין של יד. וכן מוצאים רשמי ה' אצל פֶּדוֹאֲרִיאִילְיוֹס (ע"ע), מכאן, שההל' שבתורה שבעל-פה כבר קיימת היתה קודם לאותה תקופה. שבה נתייחדו הפרושים כנושאי ההל' ומספחיה.

התקופה הקדומה. אע"פ שראשיתה של ההל' לטה בערפל גם בנוגע להקפה וטיבה, ואין הספרות הקדומה מלמדת בניגוד זה דבר, מותר להניח שבזמנו של עזרא התחילה תקופה חדשה בהתפתחות ההל' ובדרך מסירתה ולימודה. קשה לקבוע קביעה היסטורית. אלו הלכות מקורן באותה תקופה אנונימית, שנמשכה מזמנם של עזרא ואנשי כנסת הגדולה עד תקופת החשמונאים. גם המסורת התלמודית אינה מוסרת לנו אלא פרטים אחדים, שמוציאים הלכות מסוימות מכלל האנונימיות (הלכות מיוחדות לחגי הנביא — יבמות. ט"ז א'; קידושין מ"ג א'; ר"ה, י"ט. ט"ב; תקנת עזרא — בבלי, ב"ק, פ"ב א'; ירושלמי, מגלה, פ"ד, ה"א; תקנות אנשי כנסת הגדולה בענייני תפילה ומגילה — בבלי, ברכות. ל"ג א'; מגלה, ב' א'). אבל גם כאן קשה לקבוע, אם מסורת היסטורית ממש לפנינו. על עזרא עצמו נאמר, כי עזרא הכין לבבו לדרוש את תורת ה' ולעשות וללמד בישראל חוק ומשפט (עז' ו'). ועזרא זה נקרא: "עזרא הכהן הסופר. סופר דברי מצות ה' ורוקיע על ישראל" (שם ז, יא). ה"סופר" לא היה רק מעתיק את ספר התורה, אלא גם "מבין", כלומר מלמד (כפי שיוצא מדה"א כו, לב), ובס' נחמיה ה, ח, שסופרו על כריית האמנה, נאמר: "ויקראו בספר תורת האלהים מפ[ו]ן וישום שכל ויבנו במקרא". כאן מתוארת, אשוא, פעולה של חובצת-תורה ברבים; קריאת התורה ביחד עם הסברתה ע"י המבחינים. מבצע זה לא היה מבצע יודע-פני, שהרי יודעים אנל, שעם סימנה של התקופה האנונימית חיתה קיימת מערכת מקפת של מוסדות פולחן ולימוד (בתי-כנסיות ובתי-מדרשות). התורה עוברת מרשות-היחיד לרשות-חברים ונוצרת יצירה קיביר ציית חדשה יש שרוצים לראות בכך פרי של מגע עם האדיאלים של העולם המערבי (כ"ד), אבל יש להזהר מלהיתפס להקבלות תרבותיות-משפטיות, פולחניות ורעיר-ניות כל אימת שלא הוכח. שהשפעה מסוימת כאן.

תקופת הזוגות (160 לפסה"נ עד תחילת הסה"נ). מן האנונימיות ובמקצת גם מן הערפל יוצאת ההל' עם תקופת הזוגות. ראשי בתי-הדין של פרזשים הנזכרים במשנה אחר שמעון הצדק ואנטיגנוס איש סוכו (אבות א' ד'; חגיגה, ב' ב'). לא רק שמויהם של אנשי הזוגות נמסרו לנו, אלא גם מחלוקתם בעניין ריטואל-הקראל' (סמיכת ידים על הקרבנות בחג). בפסעם הראשונה נשברת כאן, איפוא, האנונימיות, ועמה גם האחרות בתחום ההל'. מחלוקת זו הוכרעה סוף-סוף בדרך בלתי-רגילה בימי ב"ש וב"ה (ראה תוספתא, חגיגה, פ"ב י"א; ירושלמי, חגיגה, פ"ב ה"ג; בבלי, ביצה, כ' א'). מבחינה הלכית-טכנית המחלוקת בירושה והיא אף מעידה על קדמותם של סייגי "שבות" בשבת ובחגים (סייגים, שגורו חכמים. כדי להגביר את קדושת השבת);

תקופה זו, שנמשכה עד תקופת הזוגות, רגילים היו לקרוא בספרות המדעית חיתה קיימת מערכת מקפת של סופרים). אך — כפי שהוכיחו לאחרונה ל' קיפמן (תולדות האמונה הישראלית, ח' עמ' 481 ואילך) וא. א. אורבך (הדרשה ליסוד ההלכה ובעית הסופרים, תרביץ, כ"ז, ב-ג) —

ערכה, נחנית הקטורת בקודש־הקדשים או בחוץ, פירוש ממחרת השיר¹, וכן בענין כתיב־הקדש, טומאה, נזק ירושה (ר' משנה, דים, ד' ו' — טוף, ובתוספתא, שם) וגם ברוך, שהיו דורשים את המקרא (תוספתא, יוחזק, א' ה'). נראה, שקיבלו גם את ענין „עדים זוממים“ כפירוש מוסכם ל„עד שקר“ (זכרים, יט. תי) — כלומר, שהסמינו לדעת החכמים, שאין „עדות־שקר“ ענין של הכחשת עדות או סתירה פנימית בדברי העדים, אלא ספילת העדות ע"י עדות אחרת, שלפיה היו העדים הראשונים בשעת המעשה לא במקום־המעשה, אלא במקום אחר עם העדים האחרונים, הצדוקים חולקים על הפרשים רק בפרט אחד של תורה „עדים זוממים“ (משנה, מכות א', ד'; ור' ההשלמות של ח. אלבק למשנה, שם).

יש בידנו עוד ספרות אחת, אף היא חיצונית, שמעיקרה לא נכתבה יונית, אלא עברית ושמהבריה אינם ידועים לנו והיא בחלקה פרגואסאית ומכילה הלי' שמתנגדת להל' הפרושיה, ואין לפרשה אלא או כהל' קדומה דחוויה או כהל' כיתתית־חיצונית, שבמהיגו הכת חפצו להנהיג בתוך עדתם לא על סמך מסורה, אלא על יסוד מדרש הכתובים, יש לציין, שיש קירבה מסוימת בין הל' זו להל' הקראית המאוחרת, וכן להל' הנהוגה אצל הפלשים.

בספר שושנה (ש"פ) מסופר, ששני עדי־שקר, שנמצאו מכתשים זה את זה, הוצאו להורג על־יסוד הפסוק: „ועשיתם לו כאשר זמם לעשות לאחיו“ ומאכן שלא „החזמו“ בהתאם להל' הפרושיה, אלא שקשה לדון על טיבו של ספר שושנה; גם זמן־חיבורו וגם מקום־חיבורו אינם ברורים לנו כל צרכם. אפשר, שמחבר הספר מוסר לנו „הוראת משנה“ (ר. צ. הופמן). אפי כיתתי מובהק יש להל' שבספר היוכלות (ש"ע) וברית דמשק, אך אפשר מאד, שהל' זו היא כיתתית־פרושיה, המתקרא הכית, ששני הספרים הללו, אף אם שונים הם בכמה נקודות, כיתתיים הם, אך לא של צדוקים. מריחה של הכיתות הללו הסכימו לפעמים עם ההלכה הפרושיה ולפעמים דמשו את הכתוב כפי הבנתם; ולפעמים החמירו באיסורים ובענשים, שאין להם יסוד בתורה שכתב — מה שמעיד, שלא היו צדוקים. בספר־היוכלות נזכרו חמרות בהלכות־שבת וחייב־ייתה על איסורים, שלפי הל' הפרושיה אין להם שחר, כגון ענייני מוקצה ושניה על ענייני־חול שבבת והציאה מן המקום שבבת. אמנם גם הל' הפרושיה הקדומה החמירה בהלכות־שבת, אך לא בהטלת ענשים. גם נמצאים שניונים בדבר קרבן־הפסח, אכילתו ומקום אכילתו, זמן גדי־השבעות שונה מן המועד, שנבקע ע"י הפרושים, הצדוקים והקראים גם יחד, עם הל' התאמה מגורה בנוגע לארבעת המינים ונטילתם, יש הבדלים בענייני קרבנות־ציבור, ועם זה קיים החוק של „עין תחת עין“, באיסורי־עירות ונישואי־תרובת יש החמרה בענשים, כמרכין נמצאים בספר־היוכלות שניונים מסויימים בהלכות מנחת כהונה ולויה, ביוחד בעניני מעשר בהמה ומעשר שני וכן בעניני ערלה (נשע רבעי הקורב על המזבח!). וכמוכן, בחלוקת הגדולה בדבר הלוה, המשנה את זמן של המועדים (ר' על י' עכשיו גם ש. שלמן ריו לכתבה כת הגמילות הנהגות ברורים, הל' היא בדרך כלל בהתאם להל' הפרושיה, יש החמרה מסויימת בעניני שביחת בהמה שבבת, בעניני טומאת צעים, אבנים ועפר, באיסור דם דגים, ולעומת זה יש הקלה בעניני צירוף עדים

אבל הרקע הכללי של המחלוקת (שהיא, אפשר, תברות, פוליטי או כלכלי) וכן הסיבות להעדר ההכרעה אינם ברורים. מאחר זמן נדעו לנו גם תקנות וגזירות מאת ב"ד של חשמונאים ויוחנן כהן גדול, של שמעון בן ששח בעניני אחריות נכסים לכתובה (תוספתא, כתובות, פ"ב, א'; בבלי, שם, פ"ב, ב'; ירושלמי, שם, פ"ה, ה"א), תקנת הפרובול של חילל (משנה, שביעית, י"ג), וכן גזירות טונימא (יוסי בן יעור, יוסי בן יוחנן, שמעון בן ששח — טומאת ארץ המרים, טומאת כלי זכוכית וכלי מתכת — שמאי והלל, בעניני טומאת ידים; ר' בבלי, שבת, י"ד, ב' ו' י"ז, א'). בדרך כלל אפשר להבחין מתוך הספרות התלמודית והחיצונית של אותם הזמנים במערכת שלמה של הלכות טומאה וטהרה, שיועדו בתקופה קדומה ושנרחבו ונתפשטו מתוך מגמות שונות, שהיו נעוצות בתפיסה דתית ובהשקפתו על יקונית הדינים, האדם והחוק, והכן — בבסיבות היסטוריות, פוליטיות וחברתיות פנימיות וחיצוניות, מוכן, שגם ההלכות הנוגעות לפולחן כבר נתגבשו באותו זמן, שכן היה צורך ללמאל לכהנים, וכן אנו למדים מאותה ספרות עצמה על הבסיס המשפטי הפרטי והציבורי באותם הימים; ואף על הנגהת משפט פלילי לפי דין־תורה נודע לנו מתקופה זו דוקה (כגון ע"י שמעון בן ששח ויהודה בן טבאי, משנה, שנהרין א' ד'; תוספתא, שם, א' ו' א' בספט הורדים, משפט ישו, וכד'), לפיכך ניתן לאמור, שסידורת המשפט העברי נוסחו או הולל, ואפשר גם להכיר במגמות מסויימות בהקלות בענשי־מות.

אף מדרש־תורה ידועים לנו מאותם הזמנים (מפי שמאי, שרי, זכרים, פ"ג; מכילתא דרשב"י, מהדורת י. ג. אד' שטרן, וע. צ. מלמד, עמ' 148), והלל, פסלה מבבל, התדיין עם עני בתורה על־יסוד מדרש על קרבן פסח שבבת (פסחים, ס"ה, א'; ירושלמי, פ"ה, ה"א; תוספתא, ד' א—ב'), ולפי מסורת ברורה (תוספתא, שנהרין, סוף פ"ז; ברייתא דר' ישמאל בראש תורה כהנה; אבות דר' נתן, נ"א, פ"ז), כבר השתמש בשבע מידות פרשניות־הרמניוטיה, שבאחדות מן ניכרת הפעטה של הפרשה של הלניסטיה, וכן גמסרו ממנו מדרשים בעניני טומאה ופסח ספרא (תורע, פרק ט' ט"ו), בתוספתא (נעמים, סוף פ"א) ובירושלמי (פסחים, פ"ה, ה"א), שמעיה ואבסליון נקראים, דרשנים גדולים (פסחים, ע"ב), בתקופה זו מתפתחת הל' ממסורת, פרושית ומנהג למקצה שלם, שיש לו נוסח פשוט משל, וחוג החכמים והסופרים ותלמידיהם מתרחב, אבל עדיין חזק היסוד האינסטיטוציוני בהל', קיים מיסד מחוקק מרכזי ומכריע (סנהדרין), אך אף הקץ פסכתו אינו בורר תמיד.

הלכה חיצונית ודחוויה, עד כאן דיברנו על המשלשות הל' בתוך ההירות הפרושיה, שמתגלית באותם הימים כורם המכריע בהתפתחות הרוחנית של עמי־ישראל אבל נשתמרה מאותה תקופה עם הל', שאין להתאימה עם הל' הפרושיה ושיצאה מוהיגה, שלא הודוה עם הפרושים או אף התנגדו להם, המונהג היא, קודם כל, לזום של הצדוקים, שרדא היו גם להם מדרש הל', שהיו אין להניח, שהשתפקו רק בפירוש מילולי של הכתוב, הרבה אין אנו ידועים על כך, מלבד מה שלא קיבלו את הל' של פרושים כמחייבת, במגלת עזניה מספר להם, „ספר גוראמ", ואם כן, היה להם אפילו עוד מספר, שהכיל הלכות, ושתמרה נקודות־המחלוקת בינם לבין הפרושים בעניני פרה אדומה, ניסוך המים, חיובם

בדיני-נפשות. ההחמרות הללו עדיין אינן קובעות את המיינו"ש של הכת. אבל מצוות הלכות אחרות מבוססות על מדרש הכתובים, והן נוגדות בהחלט את השקפת ההל' הפרושיים. מתבסמת, ואת אסור הביגאמיה ואיסור נישואים בין איש לבת-אחיו — דבר, שבעיני החכמים היה רצוי דוקא. הלכות אלו אינן מפורשות אלא בתלמודים בהחלט.

ל קורמל, מדה נבוכי הזמן, שער י"ג — א.א. למסורת; 1. פרינקל, דרכי המשנה, פ"א א. ה. וייס, דוד דוד ודרדריי, ספר א, פרק 16, תרפ"ד; 2. הלוי, דורות הראשונים, חלק ראשון, כרך שלישי, עמ' ע"ב-רע"ג; 3. א. א. אורבך, הדרשה ביסוד ההלכה וכעת הסופרים, הרביץ, כ"ז (תשי"ח); 4. אלון, לחקר ההלכה של פילון, מחקרים בתולדות ישראל, 1950 (תשי"ז), עמ' 183-183; 5. Z. Frankel, *Vorstudien zu der Septuaginta*, 1841; id., *Über den Einfluss des palästinischen Exegese auf die alexandrinische Hermeneutik*, 1851; id., *Über palästinensische und alexandrinische Schriftforschung*, 1854; 6. Ritter, *Philo und die Halacha*, 1879; 7. Ginsberg, *Eine unbekannt jüdische Sekte*, 1922; 8. Ch. Albeck, *Das Buch der Jubiläen und die Halacha*, 1930; 1. Heinemann, *Philos griechische und jüdische Bildung*, 1932; S. Belkin, *Philo and the Oral Law*, 1937; 2. Z. Lauterbach, *Midrash and Mishna*, in *Rabbinic Essays*, 1951.

2. תקופת התנאים (בערך מתחילת סוף עד 220 לסד'ה). לאחר שנתבשה ההל' גיבשו ראשון מתוך התצמחות מתמדת עם התיים, נוסחו גם המסורות בצורת "משנה" — כלומר, הלי' מנוסחת נישוח בורמאטיוו קצר, הכמי-המשנה נקראו בפי האמוראים, "תנאים" ותקופתם נקראת, תקופת התנאים".

אפשר להבחין כמה קווים בולטים בפעולתם של התנאים: א) סידור חומר ההלכות, שהלך ונתרבה, בצורות שונות; ב) פיתוח דרכים חדשות בלימוד ההל', שגרמו שוב ליצירת הלכות חדשות; ג) התרבות המחלוקת.

א. הצורך למצוא סידור מתאים לחומר המתרחב הורגש לראשונה באותם מקצועות ההל', הקשורים בפולחן ובחיים הציבוריים. כדי לחזק את השפעתם של הפרושים ולהוציא מלבם של צדיקים, אפשר לגלות במשנה הקיימת שכתוב של משנה קודמת, מסודרת לפי מקצועות, שאנשי-מדע רגילים לכונתה לפעמים בשם, "משנה ראשונה" (על-פי ד. ז. הופמן; כגון במסכתות כשרים, פסחים, שקלים, יומא, קידושין, אבות, תמיד, מידות). אבל אין הוכחות לדבר, שכבר קודם לסידור המשנה שבידנו היה קיים סדר-משנה, שלכל את כל החומר ההלכי, כדעת כמה חוקרים, ובג א ראייה לכך, שהיתה לכל החכמים נוסחה אחידה בדרך הרצאטום והצעת-מסקנותיהם (מה שכבר ציין רב שרירא גאון באיגרתו). שהי מוצאים אנו במשנה ובתוספתא שרידים של משניות ושורות של משניות, שמקריהם אינם עיניניים אלא חיצוניים ואסוציאטיביים (למשל, ת"י בטיינים דומים, כגון, אין ביד' במגלה, פ"א, או ע"י מפרשים שונים, כגון במשניות, שמתחילות בשלושה ארבעה או חמישה וכד'). מכל מקום כבר נעשו בסוף תקופת הבית נסיונות, בין שהיו רשמיים ואחידים בין שהיו פרטיים, לסידור חומר ההל', שהניחו את הבסיס לנסיונות כוללים יותר בזמן שלאחר החורבן. באותה תקופה נתבששה גם, לשון-החכמים" לשלון זהה וספרותית, שניתקה — לצרכי-חזונו — את הכללים של הלשון המקראית ודחתה את הארמית מתחום ההל'.

ב. משנעשתה ההל', מדע"ה התעסקות אינטנסיבית-עיונית. גישה לשיטות של קהיר דיון מקיפה ונפתחות יותר במתחילה, נוסף על המגמה הציריחית, שמקורה בעיקר

בתקנה, בגיורה, בתקדים המשפטי ובאינטרפרטציה של הכתוב, ניכרת מעשיו גם מומה פרשנית. יסוד לדיון אינו משמש רק המקרה האסוציאטי בלבד או הכתוב בשבחוה אלא גם ההלכות עצמן. התנאים שונים את ההלכות של הראשונים מפרשים ומסבירים אותן, הדינים בהן, בפירושים ובויכוחים אלה הם משתקלים באותן המידות, שהיו נהוגות במדרש התורה, כגון הל' וחומר, הל' והקיים, בניין-אב, למדת תוס' מן המפורש, יישוב סתירות, כתובים במכוישים) וכד', ופרשנית דיון אלה הגליון שוב ההלכות חדשות, פרי בית-המדרש, כך התרחב הקפה של ההל' באופן שהמשנה כללה — בצד ההלכות העתיקות, הפרושים והגזירות, ובצד ההל' המעשיות, שמקורן בתנאי המציאות — גם הלכות עיוניות, שמעיקרן לא נעחקו מן השימוש היומיומי, אלא שגולדו בבית-המדרש ושתכליתן העיקרית היתה הכרעה העקרונת שבהל' בדרך קאואימיה (משנה גיטין ג' א'; נזיר ו' ד'; ר' למשל, כותב, ג' ט; כריתות ג' ד'; וכן בכמה, ג' י"א; ג' נזיר, ו' ד'). להסי' תעפות התרחבות אלו של ההל' הפיכתה למקצוע עיוני נתלוותה השאיפה למצוא, עד כמה שאפשר, סמוכים להל' בתוך הכתוב. המיצוי המדרשי של הכתובים נעשה דק ומדויק יותר ונצרו דפוסים לשינויים מיוחדים למדרש — דפוסים, שהתפתחו מטעם-לסגנון דראמאטי, שעדיין נשמע בו הדה של צורת-הויכוחים הקדומה. אך אין למדרש בתקופה זו תפקיד מסמין בלבד, אלא גם תפקיד יוצר, נתגלו ונתחדשו שוב כמה הלכות בדרך המדרש, ולא מתוך מגע עם המציאות דוקא, אלא כפרי של לימוד עיוני. הלכות אלו נתקו אה"כ שוב ממקור מדרש ובכנסו למשנתם של התנאים.

ג. התרבות המחלוקת. כבר נזכרנו במציאותה של מחלוקת בלתי-מוכרעת בתקופת ההוגות, אפשר, שכבר אז נסתמנו אסכולות שונות במחנה הפרושים, אלא שחסרים אנו הוכחות לכך. מכל מקום בראשית התקופה שלאחריה עומדים אנו בפני התפוצה של מציאות זרמים בתוך היהדות הפרושים, שנבעה ודאי, מהבדלים הכרוניים, בין מהבדלים באמונות, דעות, ושרשמיים ניכרים במחלוקת בהל' בין שתי אסכולות, הדוגלות בשם ראשונים-מיסדיים — שמאי והלל. אמנם אחרלך שמאי והלל רק בארבעה דברים (משנה, עידות, פ"א א'—ג'; בבלי, שבת, ט"ז א'; ירושלמי, תגינה, פ"ב ה"ב), אך נראה, ששונים היו גם באפ"ם, באורח-היחם ובדרך לימודם, כך נתייחדו שני זרמים בהל', שקיומם עוד כמאה שנה ב"ת-שמאי הכרוניים, לא היתה נשד אפשרות לבוא לידי הכרעה, כי המחלוקת הקיפו את כל תחום ההל' ואף התנאים הפוליטיים לא היו נתונים להתחרות האחרת, באופן שרק במקרים יוצאים מן הכלל תהוידו יחד כדי להכריע בשאלות שנויות במחלוקת, ואף אז לא הצליחו להכריע בכל (ר' משנה, שבת, א'; ד'; חוספא, שם, א', ט"ז; בבלי, שם, ט"ז א'; ירושלמי, שם, פ"א ה"ד).

מכיוון שנפתחה דלת המחלוקת ולא הגיעו להכרעה כוללת, וכן משום האופי התאורטי שקיבל לימוד ההל' בכללה, נעשתה המחלוקת כמעט יסוד של קעב בהל' ושינתה את פניה גם מבחינה פורמאלית (ניסוח המחלוקת במשנה) וגם מבחינה עניינית.

חורבן-הבית גרם להעתקת המרכז מירושלים, במלחמה נהרגו, ודאי, מאות חכמים; בשלהם גם מציאות הלכית רבת-משמעות: עבדת בית-המקדש וכל עבודתו בה מחלכות קדשים. השיפוט בדיני-נפשות כבר בטל קודם החורבן, אבדו

היחס. יתור, מיעוט, מלה כפולה וכד') כדי להסמיק על המקרא אף הלכות, שלא היה חלק עליהן שהן מדברי חכמים (כגון מושג "שבות", שבטת, ספרא, אחרי פ"ה, ט"ו ור"ג משנה, סוטה, פ"ה, ב' וכו'). התעמקות זו בכחוב באמצעות המדרש יצרה, כמובן, שוב הלכות חדשות.

חלק על ר' עקיבא במדרש ר' ישמעאל (ע"ז), שהעדיף את השימוש במידות הגיגיות, כגון לליחומי, לשם לימוד איזו הל' כסור היה, שהכתוב מדבר בלשון בני-אדם, ויש "לשונות כפולות" (נכסף נכספת, נגב נגבתי, הלך הלכת, הכרת תכרת, ירושלמי, שבת פ"ט, ה"ב) ויש פרשיות חזרות ונשנות רק בשביל פרט חסר אחד. כן לא דרש שום אות-שימוש ומלתי-חס. מדרשו של ר' ישמעאל היה קרוב יותר לפשוטו של מקרא.

מעדותיהם הגוונות של שני חכמים אלה לפני מדרש הכתוב נפרדו שתי אסכולות במדרש. שפיתחו את שיטות רבותיהם, נבדלו זו מזו בדרך, בסגנון ובמניחין (דבי ר' עקיבא דבי ר' ישמעאל) וערכו שתי מערכות של מדרשים על התורה. בית-המדרש של ר' ישמעאל היה בדרום, והיו לו קשרים גם לבלל. בית-המדרש של ר' עקיבא נעקר לגליל, האמוראים, ביחוד אמוראי ארץ-ישראל, עדיין הכירו בהבדלי השיטות, אבל, בעיקרו זה דבר, השתמשו בהן בדרך אקלקטית. המסורת, שנמסרה בשם ר' יוחנן: "סחם מתניתין ר' מאיר, סחם תוספתא ר' נחמיה, סחם ספרא ר' יהודה" (סנהדרין סחם ספרי ר' שמעון וכלהו אליבא דר' עקיבא" (סנהדרין פ"א, א'), מיחסת את הסידרות של הספרות הנתנית לר' עקיבא. פעולתו הסדרנית של זה האחרון, נהטתה במשנה מנוסחת ומבוטרת, שלא היה בה ערב של הל' ואגדה, ואף מדרש לא היה בה. במשנה זו, משנה זו, עקיבא הוכרזת על ע"י אבות הכנסיה, היה משום חידוש. אף אם כבר קדמה לה משנה מסודרת, כל היא לא רק עקרה ומסרה את חומר ההל' ואת המחלוקת עליה, אלא ניסחה, קידמה והכריזה. במשנתו של ר' עקיבא היה, איפוא, משום עריכה ממש, ונראה שגאן — ע"י ההבנתו בין עיקר דברי-ההל' לבין ההסברים, המשאומתן והפירושים — הונח גם היסוד למה שנקרא אח"כ בשם "תוספתא" (על כך מורה המסורת, סחם תוספתא ר' נחמיה), ואפשר גם מה שנקרא במשנה, מכשירין ו' ח': "עד כאן היתה השבועה".

תלמידי ר' עקיבא, משנתו של ר' עשימה בסים למפעל כינוס ההל' והתיממה, כפי שנחבטא במשנה, אך עדיין ניתנה משנתו לפירושים שונים ומתוך כך נשנתה ע"י תלמידיו לפי סברתם וגירסתם. גם נכנסו לתוכה מסורות מפני חבריו של ר' עקיבא — מסורות, שלא התאימו מדיד למשנתו, וכמובן, שבאפן התנאים החדשים הועמדו החכמים אלו בפני עידוד חדשות, שדרשו הכרעה ופסק. התפתחויות אלו גרמו לכך, שההל' נחשפה שוב בתקופה ובמצב, אבל נחרקה מגיבוש. המחלוקת בין תלמידיו של ר' עקיבא (ר' מאיר, ר' יהודה, ר' שמעון, ר' יוסי, ועוד) נראתה מרובית מאותן של הדורות הקודמים, אע"פ שדנו עפ"ר בפרטים, כך נוצרו קבצים שונים של הלכות, שאת רישומם עדיין אפשר להכיר במשנה ובתוספתא שלנו. קיים היה הסנהדרין, בית-הוועד, כמסוד מרכזי, ושכמות הנשיאים נחזקה באותם הימים, אבל שוב לא הולכנו, כנראה, אלא שאלות חדשות, שנשערו באותם הימים, אף אם עסק עכשיו מוסד זה בהצעת משנה סדרה (כפי שיוצא מהוריות, י"ג, ב').

כמה מסורות חלכיות רבות-ערך ונשתבשו אחרות, אף הוצרך הגיבור להקנות חדשות (משנה, ר"ה, ד') ולגוירות חדשות וגם נשתנו הלכות, אבל לעומת זה נוצר מרכז חדש, מוסמך להכרעה ולהרעה — כעין סנהדרין — בית-הדין שביבנה, וגברה האינטנסיביות של לימוד-התורה (מים שחרב בית-המקדש אין לו להק"ה בעולמו בל"ה אמות של הל' כלבד — ברכות, ה' א'), ותוכן בית-המקדש הוזה חתר במיסטוריה הפוליטית של עמי-ישראל, אבל לא במיסטוריה הרומית שלו. הרוח הוסיפה להיות מאותו כוח, שנתן את הדיחפה להתפתחותה של התורה שבעל-פה, אע"פ שגברה התחושה, שהגיע הזמן ללאג לאיסוף החומר וחתיתתו.

הנסיון ביבנה, "משנכנסו חכמים בכרם ביבנה, אמרו: עתידה שעה, שהיה אדם מבקש דבר מדברי תורה ואינו מוצא, מדברי סופרים ואינו מוצא בו שלא היה דבר מדברי תורה דומה לחברו. אמרו נחחיל מהלל ושמאי" (תוספתא, עריות, א' א'), ידעה המיסטוריה זו נחפרשה בשני אופנים. יש שרואים בה נסיון להכרעה המחלוקת המרובת (בין ב"ש וב"ה, בין ר' אליעזר ור' יהושע וכד') וכן נאמר במקבילה (שבת, קל"ח, ב'): ר' שמעון בן יוחאי אומר: חס שלום ושלום תהיה סיסראל... אלא וכו' שלא ימצאו הלכה ברורה ומשנה ברורה במקום אחד... הלכה ברורה" — כנראה, הל' מנומקת ללא חילוקי-דעות (רש"י ור"ג גם בספרי, דברים, פ' מ"ח; בתוספתא, סוטה, ז', ט"ו-ט"ב); כינוס המחלוקות וסידורן ע"פ שראיהן היה מביא לידי ביורו ההל' והכרעתה. אחרים רואים בסידור זה לא נסיון לביורו ההל', אלא לכינוסה, וסבורים הם, שהעריכה הראשונה של חומר ההלכות נעשתה בצורת קשירת העדויות, מסכת עדויות שבמשנתו, השונה בסידורה ובתכנה מן שאר המסכתות. מפתח-ויכוחן היא לנסיון זה, והיא מכילה מבחר של הלכות מכל התחומים (בתר-ראו). נראה, שנתאי-הזמן לא איפשרו את גמר המלאכה, אבל יש לציין, שפאתו וכן ואילו נקבעה הל' בכיתיהלל (ירושלמי, ברכות, פ"א, ה"ד) וגברה השאיפה לסידור חומר המשניות. השפעה מרובה על התפתחות ההל' נודעה לר' עקיבא (ע"ז), גם מבחינת פיתוח המחשבה, חידוש ההל' והשימוש במדרש שבו מבחינת סידור החומר. עליו מעידים המקורות, "שעשה כל התורה טבעות טבעות" (אבות דר' נתן, י"ח) ו"שהתקין מדרש הלכות וגדלות" (ירושלמי, שקלים, פ"ה, ה' א') ושהיה "מסדר הלכות לתלמידים" (תוספתא, זבים, א' ה'), וכן שהיה "דורש מעצמו ומסכים להלכה" (ספרי, במדבר, פ' ע"ה, ועוד), הביטויים הראשונים מעידים על פעולה ספרותית-עריכתית מיוחדת, ואילו השבח האחרון מעיד על פעילות חשפית בתחום המדרש (מדרשו הותאם להל' המקובלת).

בידויות, שבאו אחריו, סיפורו עליו, שהיה דורש "על כל קץ וקץ תליין תליין של הלכות" (מנחות, כ"ט, ב'), ע"י שיטת דרישה זו נתכוון ר' עקיבא להשיג את המטרה, שכבר עמדה לפני בעלי-המדרש, שקדמו לו (בהנחם איש גמול, שהיה דורש כל אלתו שבתורה — חגיגה, י"ב, א' ודרש, ריבויין ומיעוטיין" תוספתא, שבתות, פ"א, ד'); לקרב את התורה שבעל-פה לזו שבכתב ולהסמיק עד כמה שאפשר את ההל' אל הכתוב בדרך המדרש; לשם כך השתמש ר' עקיבא גם במידות הגיגיות והפרשניות, שכבר ידועות היו מקודמת הל' ושתפתחו מאד באותו זמן; אבל נוסף על כך דייק במידה יתרה בכל פרט קטן במשפט או במלה המקראיים (אותיות-השימוש, מלות-

במצות התלויות בארץ, שברובן חלו גם אחר החורבן, לדינים אלה, שלא היו ביסודם אלא פירוט או הסתעפות של מצות התורה, ומשום כך היה להם אופי דתי מובהק, היה גם צד סוציאלי ברור (כגון במה שנגע למתנות כהונה ולויה, דיני צדקה וכו').

הלכות עבודה זרה היו דוקות לטיפול מיוחד באותן זמן דוקה לא מחשש של עבודה זרה ומש, אלא מחמת הדיוק היחסי בין יהודים לגויים ודידי התלות והכלכלית החתוך תית ביניהם, שהיו כרוכים שוב בעבודה זרה (מכירה וקניה של חפצי עבודה זרה, השימוש בהם, יין נסך, דברים אסורים מחשש תקרובת וחימוך, וכו').

מבחינת הצורה אפשר לקבוע, שההל' נוסחה עפ"ר בצורה קאנואיתית (ההלך, העושה, הגונב, המוכר, הזוכה, מי שהלך וכו'), אלא שבצידה נמצאת גם הצורה האפודיקטית (וכי עשית, אין מוכרין, אסור ל... מתור ל... וכו') וכן יש גם נסיונות להכללה, ובהלכות קדומות דוקה (כגון בפרקים הראשונים של ב"ק ושל קידושין), אלא שגם הפללות הקדומים וגם האמוראים (זה הכלל, כללו של דבר, כל ה... וכו') נשארים ברובם בתחום הקונקרטי. עקרונות הלכיים מופשטים מורגשים מתחת לשטח של ההל' החיובית, אבל התפקיד של ניסוחם ועיבודם נשאר לדורות הבאים.

אגרת רב שריא גאון, הוצאת ב. מ. לוי, תרס"א; ד. סראג קל, דיכ"ה המשנה תרפ"ג; נ. קריכמן, מורה נבוכים המון, י"ג, הוצאת ש. ראביבו, תרפ"ד; א. ה. וייס, דוד דוד דוריש, א"ב, תרפ"ו; י. א. הלוי, דורות הראשונים, חלק א', כרך שלישי וחמישי, 1923; ד. ז. הופמן, המשנה הראשונה, תרע"ג; ז. מ. פינילש, דרכי של תורה, תרכ"א; ע. ז. מלמד, מחלוקת התנאים בפירוש המשנה שלפנינו ובנסחיה, חוברת, שנה כ"א (תש"י), ספר ג' ד' י' ג' א"פ; שטיי, מבוא לנסח משנת תש"ז; ד. ז. הופמן, מבוא למדרש הלכה (ב.מסכת לוחות התנאים), תרפ"ח; י. לוי, משנה אבא שאול (ב.מסכת לוחות התנאים), תרפ"ח; י. ג. אשכנזי, מבואות לספר התנאים, תש"ו; ח. אלבק מקמרים בברייתא ובתוספתא, תש"ד; L. Rosenthal, Über die Entstehung der Quellen und die Entstehung der Mishna, 1918; H. L. Strack, Einleitung in Talmud und Midras, 1921; Ch. Albeck, Untersuchungen über die Redaktion der Mishna, 1923; id., Untersuchungen über die halachischen Midraschim, 1927; J. Z. Lauterbach, Midrasch und Mishna, in Rabbinic Essays, 1951.

3. תקופת האמוראים (200–470). עד עכשיו היה מרכז התורה בארץ-ישראל, וכאן נתפתחה ונתגבשה ההל', אבל גם שאר ריכוזי היהודים בגולה, וביחוד בבבל (ע"ע), לא היו מתוסיייתיה.

עם העברת משנתו של רבי לבבל ועם ירידתו של אחד מבחירי תלמידי, הנהגו אבא אריבא (רב), לבבל, התחילה חשיבותה של בבל עולה עד שהשתווה בערכה לארץ-ישראל ולטון אף עלתה עליה. נוצרו, איפוא, שני מרכזים לפעולתם של האמוראים (ע"ע), שהקשר ביניהם היה הדוק, אע"פ שהמרחק ביניהם, התנאים הגאוגראפיים, החברתיים, הכלכליים והפוליטיים השונים, ששררו בהם, ועצם המסירה של המסורות בשמות מוסריהן ובתכנון; וכך נעשה לגלגול של מיררות ומאומתו וגם של הלכות-תנאים אחד מן הגורמים החשובים והמכריעים ביותר בהתפתחותה של ההל' התלמודית.

תורתם של האמוראים. ממה סיבות נהירה לנו תורתם של האמוראים מול של התנאים, ראשית, מפני שההל' של התנאים ניתנה לנו ברובה לאחר שיצאה מבית-מדרש כשהיא מוגמרת וישלה ביסודה ובפרטיה, בתכנה ובצורתה,

רי יהודה הנשיא (ע"ע), ריכוז הסמכות וההוראה והתנאים הפוליטיים הנוחים יותר, וכן הצרכים הפנימיים ותחושת-הזמן, איפשרו לו, לנשיא זה, לגשת למפעל העריכה והעלית. הוא אסף מן הקבצים השונים, שהיו כולם מיוסדים על משנת ר' עקיבא, והמשתוף שבהם היה, איפוא, מרובה. הוא נטל הרבה ממשנת ר' מאיר (סחם משנה ר' מאיר), תלמידו ומבוקה של ר' עקיבא, שהיה מלמד לתלמידיו בדרך קצרה וסחם את ההל' כרבי; אך גם משנותיהם של רבותיה, שאף הם היו מתלמידיו של ר' עקיבא, וכן של בני דורו נטל, וחומר זה כלול ערך, קיצר, ניסח והכריע כדרך התנאים שלפניו והישנה את משנתו לתלמידיו. משנה זו (ע"ע משנה) זכתה להתקבל יותר מאותן של קודמיה, באופן שהייתה את ההחלטה במפעל גיבושה של התורה שבעל-פה.

הברייתות ומדרשיה. למפעל ספרותי-קודרי פיקאטוריו לו גללה בתקופת-הסמיכות לה, כינוס של שאר החומר הלכתי והמדרשי, שלא נקלט לתוך המשנה, הן חומר אותנטי קדום ומדריג-ה' והן ביאורים ופירושים למשניות, שהיו רחוקים מבתי-המדרשות, לתוך קבצי "ברייתות" (ע"ע מש-ניות חיצוניות).

סיכום. הגיבוש הספרותי גרם לשינוי שיטה בלימוד ההל', מכאן ואילך נחשבה ההל' כתחומה ביסודה, אע"פ שהמעבר בין התקופות לא היה שתאמי כל-כך, הודרות שלאחר מכן ראו את עצמם כמפרשים (אמוראים) של טכסטים מנוסחים ניסוח סופי, שמבחינה עקרונית אין לחלוק עליהם, ולפיהם של האמוראים לא היה אלא התנאים ניסוחים אלה זה לזה או לתנאי-הזמן. חידושיה' משם בצורה עצמאית נעשה אפשרי רק באותם המקרים, שההל' הקיימת לא חיוותה את דעתה על הבעיות, שהיו כרוכות בהם, או לא הסיקה לפתרונן, תהליך דומה לזה אנו נמצאים בהתפתחותה של המשפט הרומי, וכן של המוסלמי. ברור, שהדרך של התקנת תקנות עדיין נשארה פתוחה כבעבר. בתקופת-התנאים באי לידי גיבוש דיני שבת, חגים ואישות, שעל עיקריהם פרצו מחלוקות מרובות בדרות הקדומים, למרות ההתפתחות וההסתעפות והומרת-העניינים, אפשר להכיר בבירור במגמה ההל' עד כמה שאפשר (שבת, מועד, ממורות, עגונה וכו'). אף ההלכות הנוגעות לטקסים ולתכנום, כגון תפילות וברכות, וכו' למסגרת קבועה יותר, אע"פ שכאן נשאר הרבה תלוי בנוגע המקומי. דיני-ממונות ושאר חלקי המשפט הפרטי, שמחילתה נעצמו בצעק (1) ככתוב בפירושו ו (2) במנהג, נתפתחו בתקופה זו למערכת רחבה, שיצרה לה עקרונות וכללים משלה ונתגשרה אל בטעם מתוך מנעה עם המציאות המשפטית והחברתית של הקיסרות הרומית.

הלכות תפילה, שבטלו בפועל, נידונו בהלכתא דמשי-חא' — ומתוך חיבה יתרה, עד כדי עיון בפרטי פרטים, תחילה פעלה כאן, ודאי, הצויפה לבניין בית-המקדש במהרה — ציפיה, שהיתה חזקה ביותר באותה תקופה, שכן אין לשכות, שרעיון הכפרה, שהוא רעיון יסודי בתאולוגיה של היהדות (קרבן לנו את בית-הביתרה למפר על כל עונותינו), קשר אמיץ להלכות המקדש וקדושו. אף הלכות טומאה וטהרה, שחשיבותן הריטואלית-החברתית היתה מרובה מאד ואפ-יינת לתקופת הבית וזו שלאחריה, וכו' לעיסוק מרובה, אע"פ שסבוף תקופת-התנאים נתמעט הערך המעשי של הלכות גדול מהם.

בתחום האיסור וההתר' בלטו ביותר הדינים הקשורים

בעל כרחו), ואף אלה, שכבר הוזכרו במקורות התנאים, זכו להעמקה (כגון חזקה, רוב, יאוש, שנוי, עקרונות של הלכות-שבת, כגון דבר שאינו מתכוין, מלאכה שאינה צריכה לגופה, מלאכה מחשבת, וכן הלכות קדשים, כגון "תדיר", "מקדש" וכו'). פרשנות זו של המשנה, שנוגה להשוות הלכות מפורשות במשנה עם משניות ובריינות אחרות ועם מירושי ההלכות הללו ע"י אמוראים קדומים, הביאה לפעמים עקרונות לידי גילוי סתירות. יש שהלכו לישש יישובן בדרך התאמה והסבירו, שכל מקור היה מכוון לתנאים שונים או שיקף מצבים מיוחדים (כאן-כאן, הא-הא), ויש שהשתמשו בדרך הביקורתית וקבעו, שההלכות נבעו ממקורות שונים (הא ר' פלוני — הא ר' אלמוני, תרי תנאי, שני תלמידים, מי ששנה זו לא שנה זו), גם יש שאמרו, שהל' מסוימת מוגבלת בתנאים מסוימים (מג' לא שנו אלא'), ויש שתיקנו אחת מן המשניות הסתרות (מג' הכי קאמר, חטורי מיחסא, כיני מתניתין) והגירו אותן.

אך ע"י העמדת הל' בתנאים מיוחדים, שינו ממילא את החל' הקדומה. האינטרפרטציה הספרותית עסקה בעיקר בקביעת הנוסח המדויק של המשנה, בדרך כלל דומה יחסם של האמוראים אל המשנה ליחסם של התנאים אל הכתוב, ודבר זה הביא אותם גם לידי דיוקים לשוניים והגוינים וגם לידי גילוי ניגודים — לפעמים מודמים — במשנה ותביעת פתרונים, שסוּו לפעמים מפשוטם של דברים.

הטעמת תפקידם הפרשני של האמוראים הגבירה את היסוד הוויכוחי וגרמה, מצד אחד, למתח, להידר ולפסול (הוויית), ומצד שני, להקפזה על שלשלת המסוימים יותר משהיה נהוג בתקופת-התנאים. נראה, שבמי-התנאים היו מעוניינים יותר בקביעת הל' ואילו עכשיו, בימי האמו-ראים — בתלמוד, אף-על-פי-כן ניכרת גם בתקופה זו השיאפה להגיע לפסקיה' הן במחלוקות התנאים והן במחלוקות החדשות, וגם השתדלו להגביל את המחלוקות לדברים קטנים. ידעו האמוראים, שתפקידם אינו יכול להצטמצם בתחום העיוני בלבד, שהרי דיינים ומנהיגי-העם היו, והיה צורך להביא לידי אחידות והכרעה, מפאן גם התקנה, שהוסיפו האמוראים על פסקיה' הילכות תסוקות (מקומיות, בענייני גיטין, בענייני שבעה, ועוד).

סיכום. בהל' של האמוראים בשני התלמודים (ע"ע תלמוד) אפשר לקבוע, קודם-כל, התפתחות עיונית בתוך המרחב הלכתי והלפסול — התפתחות, שהביאה לידי הרחבת התחומים, לידי הגדרות הכללת והלכות מהודשות. התפתחות זו אפשר להכיר בכל המקצועות, שבהם עסקו האמוראים, אע"פ שבוודאי לא היו דרכיה-ללימוד שוות בכל הישיבות (למשל, הניגוד בין בורא ובין נרדאט—פומבדיא קבסר להעדפת הבקאות על התריפות, או להפך). אבל היתה התפתחות ניכרת גם בכיוון המעשי, ענייני ליטורגיה, הלכות החיים הדתיים, על כמה שעדיין היו רופפים, באן לידי גיבוש סופי, תקנות חשובות הותקנו, ובהן אחת מן החשובות ביותר: מסירת סוד העיבור ע"י הנשיא האחרון בארץ ישראל, הלל, לרשות הכלל, במקצוע הלכות איסור והתר-בלטת ההתעמקות בדיני טרפות ומאכלות אסורים, ביהוד בבבל, התפתחות עצומה הלה בדיני-ממונה, כאן השיעו, מצד אחד, הנהוג והמשמש על הסביבה, גם באים וגם בבבל, ומצד שני — ההתעסקות העיונית המוגברת במקצוע זה, וגם הצרכים היומיומיים, שהורגשו בחיים החברתיים והפל-

ואילו את זו של האמוראים אנו רואים לפעמים קרובות בכל השתלשלותה. ועוד: ברורה לנו יותר התמונה הרותנית של כנסת-ישראל באותם הימים, וביחוד בבבל, נתגבשו ההשקפות ונתחשלה היחידות, אין עוד מקום להתכתשות והתעצמות בין רזמים וביחיות. הכיחות נעלמו או נחפלו מן היחידות פילוגי גמור, בעוד שהיחידות הפרושים שלטה באמצעות הכמיה על החיים הציבוריים והפרטיים שלטון כמעט גמור. החב' הליים של הל'קה-העם שוב אינם נובעים מהדלי השקפות, אלא מן הניגודים הרגילים בין המעמדות השונים, בין החכמים לבין פשוטי-העם, עמי-הארצות, אף חיי הישיבות (ע"ע) ידועים לנו יותר, ביחוד בבבל.

סדרה-לימוד, שהונהגו בישיבות אלה, קבעו במידה לא-מוסעת את הדין ההלכי, שנעשה צמד בעיקר לסדר-ללימוד מבוסס על מחזוריות של לימודי-המשנה. לימוד זה לא כלל תמיד את כל המשנה (ר' ברכות ז' א'; תבנית כ"ד, א-ב; סנהדרין ק"ו, ב; אך ר' ג' ים י פקלן The Redaction of the Talmud), ואף לא כל החומר ההלכי התיצוני, הבריינות, הובא ללידה בשעת הלימוד, ואפשר, שאף מידת הבקאות בחומר זה הייתה שונה בישיבות ובתקופות השונות. גורמים אלה השפיעו, ודאי, במידה ניכרת על התפתחותה של ההל', מתוך כך זכו לפעמים מקצועות מסוימים לפריחה ולהס-תפעות, בעוד שאחרים נשארו בהקפס הראשון, כך, למשל, ניתנה תשומת לב מיוחדת לפרקים הראשונים של המסכתות הגלמודות, ואילו באחרונים צומצם הדין; ונראה, שצמצום זה לא גרם ע"י העריכה, אלא בא מעיקרו מחמת סדר-הלימוד.

עובדה זו, שהאמוראים לא ידעו חלק מסויים של החומר התנאי ולא התחשבו בו, גרמה, שכמה מדבריי-תנאים נתפרשו שלא כמשמעותם המקורית ונתגורו בעיות, שכבר מצאו את פתרונן בהלכות תנאים (ר' במיוחד על כך: אלקב, מחקרים בבריינתא ובתוספתא), מובן, שלפעמים השפיעו גם ריחוק הזמן והמקום על מתן ביאור אחר לדבריי-תנאים, כמו שגם בקופת-התנאים נתפרשו מסודות קדמות לפי התפיסה המאוחרת.

עוד זה ניכרים הדברים, שהיו בידי האמוראים גם מסורות מודרות התנאים, שלא נשתמרו במשנה או בבריינתא, ולא אחת מוסר לנו אמורא הל' בשמו של תנא, שקדם לו הרבה (ר' הושימה אצל בכר, Tradition und Tradenten, פרקים ט' וי).

ד ר כ ש ל ה א מ ר א י מ. כמבארי-המשנה משתמים האמוראים בדרכי אינטרפרטציה עניינית-הלכתיות וגם ספרותיות. האינטרפרטציה העניינית מעוררת אותם לחקור בעמי-המשנה, וכדי לגלות טעמים אלה הם בקשים אותם במקורות שונים — מן הכתוב עד בבריינות המאוחרות (מג' הגי מלי, טאי טעמא וכד'), ובאין מקור, מחזורים הם אחר הסברה וההגיון או מוצאים את הטעם בגזירת הכמים או בתקנתם. כמכירן היו מבקשים לגלות את ה"תנא", שהיה אביה של חל' סתמית, כדי לבחון את הל' היתה מוסכמת אם לא (מתניתין מגי, מתניתין דלא כר' פלוני, מאן תנא). תוך כדי דיון היו מביאים גם מקורות אחרים להשוואה, והשוואה זו הייתה מביאה אותם לידי הכללה והפשטה, כך התקרה המחשבה הלכית-המתודית באותה תקופה, ביהוד נוצרו בבבל הלכיים מסוימים, שאינם דומים לכללות, שכללו תנאים (כגון מוקצה, אסמכתא, הזמנה מילתא, הגאה

הסבוראים, תקופת האגונים, היתה בראש ובראשונה תקופת החדרתה של ההל' התלמודית לתוך כל חלקי-העם וכל תפוצות-הגולה. במאות האשונות עדיין שימשו שני התל-מודים, הבבלי והירושלמי, בכתר אחד — כל אחד בתחומו, זה במזרח וזה במערב. על כך מעידה הספרות, שנוצרה אחר תקופת-התלמוד (במידה שספרות זו הגיעה לידנו): השאלות של ר' אחאי משבא (ו.ו. ספר הש"ס, לומר, ספר הפסיקים, מא"י, שבוצרנה המקורית נוסד על סתרת החל' הארצישראלית והמנהג, שהיה מקובל בארץ.

ההגמוניה הבבליה התחזקה בהדרגה, במידה לא-מועטת גם הודות להתפתחות הפוליטית (ההליפות בבאדאד), והתלמוד הירושלמי נדחה מן השימוש הכולל, גם למעשה וגם לעיון, אע"פ שמעולם לא פסק מלעניין את טובי הלומדים. דורות מאוחרים נתנו תוספתה זו הסבר היסטורי-הלכי, והרי"ף, שבודאי הסתמך בזה על דבריו של אחד מן הגאונים, כותב: "דעל גמרא דילין סמכינן דבתרא הוא ואינהו היו בקיאי בגמרא דבני מערבא ספי מינן, ואי לא דקים לחו דתאי ומימרא דבני מערבא לאו דסמכא הוא לא קא שרו ליה אינהו" (סני עירובין, כלומר: אנו סומכים על הגמרא שלנו, שהיא האחרונה, והם היו בקיאים בתלמוד בני מערב (כלומר, בני א"י) יותר מעמנו, ואם לא היה ביור להם, שאותה מימרה של בני-המערב אינה בתוסמך, לא היו הם מתיירים את הדבר (כלומר, את העניין הנידון בהלכות שבת)). מכאן הוציאו חכמים מסקנה, שלפי דבריו של הרי"ף, כבר היה התלמוד הירושלמי, כשהוא מסודר כולו, לעיניהם של מסדרי התלמוד הבבלי, ודחו את מסקנותיו במקום שלא נראה היה להם. אבל אין מסקנה זו עומדת בפני ביקורת מדעית, אמנם אמוראי-בבל הכירו את תורת א"י בצורה מסוימת (ובמידה לא מועטה, אבל לא את התלמוד הירושלמי כספר.

במשך כל הדורות אחר תחימת התלמוד הבבלי לא נמנעו חכמים מלהשתמש בתלמוד הירושלמי ולהוציא ממנו פסק הל' במקום שלא היה בכך משום ניגוד להל' שבבבלי, ומצאו גם שהעזו לפסוק לפעמים כנגד הבבלי לפי הירושלמי, אם השיקולים ההלכיים הביאו לירי כך (כגון הרמב"ם).

החדרתה של ההל' התלמודית בעם וקביעתה של נורמה אחידה, עד כמה שהדבר היה נחוץ ואפשרי, התבטאה בצורות שונות: א) ע"י פירושים פשוטים לתלמוד, בעיקר הסברי מלים ודברים (Responsa), בעיקר חכמים (בני מן השונות בכתב Responsum) במשפט הרומי ו"פתוח" באסלאם) לשד-אלים מכל קצווי-הגל — דרך של העברת-פסק, שכבר הייתה נהוגה בימי האמוראים (שליחת אגרות); ג) ע"י כתיבת תמציות של הל' "קצובות", "מסקנות", "קטנות", "גדולות", בעיקר מייסודו של רב יהודאי גאון (760). תשומת-לב מיוחדת הקדישו הגאונים לדרכי התלמוד וכלכלי ההוראה, לכללים המפורטים בתלמוד עצמו, הוסיפו חכמים, שהיו קבלה בידיהם (נגיטי רבנן בשמועה מן הראשונים) ומחברי ספרי המבואות והכללים לתלמוד (ש. אסף, דרכי התלמוד וכללי ההוראה בשלש תשובות הגאונים, תקופת הגאונים וספרותה, ירושלים תשס"ו, עמ' רכ"ג ואילן). בדרך זו הגיעה ההל' ליציבות בכל התחומים של חיי המעשה גם במרכיבים החדישים, שנסודו והתפתחו בארצות האסלאם ובארצות הארצות, אבל עם השניונים, שבאו בתנאים החברתיים של היהודים, לא יכלו הגאונים להסתפק בדרך זו של פירושים,

כליים במרכז האוטונומי הבבלי. די להוכיח דיני שטרות ושבויות, מושגים כגון, כל דאלים בברי', דינא דמלכותא דינא, ענייני-קניין, וכד'.

הואיל והשיבות של הלכות-טהרות נהמעה ביותר בתקופת האמוראים, אין תלמוד ערוך, לא בבבלי ולא ירושלמי, על סדר זה, פרס למסכת נידה, וכן אין בתלמוד בבלי תלמוד ערוך לסדר זרעים, פרס למסכת ברכות, אע"פ שיש בו תלמוד ערוך לסדר קדשים, ודאי שמעטו בבבלי גם בהלכות זרעים, ואפילו בשיטתיות, וכן בא"י בהלכות קדשים, ואין ספק בדבר, שלמדו טהרות; אלא שבסידור האחרון לא נסדרו כל אותם החלקים מחוסר חשיבותם למעשה, גם היחסים בין ישראל לעמים נירטו מחדש בהל' של האמוראים לאור התנאים החדשים, המפצרות והגרות יחסה העוין ליהדות ולאור המציאות במלכות-פרס, בדרך כחל מהוה בניין ההל', ברעיונות הגלומים בה, מצד אחד, ובמה שהעמידה את המעשה, המצווה, במרכז היהדות, מצד השני, מעין מבצר כנגד הצרות והנגוסטיציזם כאחד, ובמניעותיה הדתיות-המסוימות המהורות הקימה חוץ בין היהדות ובין העולם האלילי לכל צורותיו ונגיליו, ההל' היא שהייתה את יחודו של ישראל על-פי רעיונות התורה, בדפוטים קבועים ועומדים.

סבוראים (ע"פ). מבחינת התפתחותה של ההל' היתה תקופת הסבוראים תקופה של יציבו והשיבותה העיקרית היא, אפשר, במה שהתורה שבעל-פה נעשתה בה תורה שבכתב, למפעל זה היו תוצאות מרחיקות לכת, גם להתדרתה של התלמוד לכל שכבות-העם ולכל התפוצות וגם להימשכותה של הפעולה ההלכות-היסטורית, דבר, שהועלה על הכתב, שוב אינו עלול להשתנות אלא בפרטים פחות-ערך לבני העלל כולו. כל מה שנוצר אח"כ נתלה לא רק מבחינה עניינית, אלא גם מבחינת ספרותית בוף התלמוד. תופעה דומה לזו ראינו עם תחימת המשנה, ההבדל הוא רק בזה: המשנה, הכללה את עיקר ההל', היא המצבית, ואילו התלמוד, מוד, פירושו השלמה, רחבי-יד; הוא; המשנה מנוסחת ברובה בצורה נורמטיבית, ואילו התלמוד בצורה אכסי-פלקטיבית. המשנה יכולת למעט רק הל', ואילו התלמוד גם אגדה. בצד המשנה היו קיימים קבצים מפרשים או משלמים, ואילו התלמוד כלל את הכל. אם יוחס למשנה עלול להתעורר ספק, אם היא קומפנדיום או קודם, הרי כוונתו של התלמוד היא לל כל ספק, למדות צורת המר"ם שבו, להביא לירי קודיקפיאציה.

אגרת רב שריא גאון, הוצאת ב. מ. לייב, תרפ"א; ז. פראג קל, מבוא הירושלמי, תרפ"ב; א. ג. וייס, דור דור וירושלמי, חלק ב, תרפ"ג; י. א. הלוי, דורות הראשונים, חלק שני שלישי, 1923; א. גינצבורג, מלאכת המעשה הירושלמי (מבוא), 1941; י. ג. אפשטיין, מבוא לניסוח המשנה תש"ו; א. וייס, התחלת האמוראים בשלשן הגל, הל' והל' התלמודי תש"ש; ז. ליברמן, תלמודה של קיסריה תרצ"א; ב. מ. לייב, רבנו סבוראי ותלמודו, תרצ"ו; ע. ז. ש. מצד מבוא לספרות התלמוד, תש"ז; י. ש. צורי, תרבות הדורמים, תרפ"ו; חולדת דרכי הלימוד בשיטתיות, תרצ"ו; הגל, רב אשי, תרפ"ו; הגל, שלטון ראשון הגולה הישראית, Die Entstehungsgeschichte des byzantinischen Talmuds als Schriftwerk, in: Jahrbücher für jüd. Geschichte und Literatur, II (1876), 1-123; I. Lewy, Einleitung zur Interpretation des palästinensischen Talmud-Traktats Neikin, 1895; S. Funk, Die Entstehung des Talmud, 1910; W. Bacher, Tradition und Tradenten, 1914; J. Kaplan, The Redaction of the Talmud, 1933.

VIII. התפתחות ההל' אחר תחימת התלמוד.

1. תקופת הגאונים (650-1040). קודיקפיאציה זו לא באה בבת אחת ובהקף כולל. התקופה, שבאה אחר זו של

תשובות והלכות, שהצמיחה אמנם ספרות מעניינת ביותר. חפיקים הרשמי כדיינים ומורים הכריז אותם, כמו שהבריח את ההכמים בדרות הקדומים. להקנין גם תקנות — אפשרות, שנשארה פתוחה גם אחר חתימת החל' וכן נודעו לנו תקנות מרובות מאותה תקופה בשטח המשפטי המצב האישי, המשפט הפרטי (שבעות ועדות), שזן מכוונת להקל את המהלך התקין של החיים החברתיים והכלכליים. תקנות אלו נכללו לתוך ספרות-התקופה שלאחר תקופה זו ונתקבלו כולן, דרך-הלימוד של הגאונים בישיבותיהם היתה עד כמה שאפשר לדון ממה ששרד לנו, טטאטית: היא נצטמצמה בפירוש ובהסקת הן מ' הסוגיה התלמודית, ותוך כדי כך גם ביישוב ספרות שנתגלו, ע"פ בדרך ביקורתית, על-ידי דחייתה של אחת מן הסוגיות הסותרות. עדיין אין אנו רואים פיתוח של המחשבה והדיאלקטיקה התלמודית. וע"פ גאונים.

2. ה ת ק פ ה ר ב נ י ת. בניגוד לתקופת הגאונים ניכרת בתקופה זו, שהיא נמשכת עד זמננו — והשתחך היחיד העקרני שבה הוא חיבור ה"שולחן ערוך" (ע"פ) והתקבלותו כקודקס בעישראל — התפתחות עצומה בהל' המעשית והעיונית. התפתחות זו באה למרות מה שהתלמוד נשאר ספר חתום. שאין לערער עליו. למרות סמכותם המרובה של הגאונים, שרק מתוך היסוס נעזו גדולי-החכמים להתייחס אליהם בביקורת. ולמרות מה שמבחינה לגיטימיוּת נשארה פתוחה רק דרך אחת — זו של התקנה. גורמה של התפתחות זו היו שונים: (א) צרכי הזמן והתאנים החדשים. שהיו שונים לפעמים כוללת-שינוי מאותם. שעליהם נשענה ההל' התלמודית; (ב) עליית המחנה היתי' בהי"ב ובתקופה שלאחריה; עליה זו הביאה לידי חיים חיים הדיים אינטנסיביים. שנחננו אותן-תיהם ביצירת דינים, מנהגים ואסורים חדשים. מבוססים על "ראת-שמים ויראת-חשא" ועל הקפדן של קדושת-החיים; (ג) התפשטותו של לימוד התורה וההתעמקות בו בחוגים רחבים של העם — אפשר, במידה רחבה יותר מתקופת האמוראים בבבל. ברור, שנוגעו לשני הגורמים האחרונים לא כל התפוצות ולא כל הזמנים היו שווים. התפתחות זו נתגלתה בכיוונים שונים: (א) באסכולות שונות של פירושים על התלמוד; (ב) בריבוי של ספרי שאלות-ותשובות; (ג) בחיבור קבצי-הל', ספרי-מנהגים ובניסיונות לקודיפיקאציה מקפת.

פירושים. הפירושים הראשונים על התלמוד אחר תקופת-הגאונים עדיין חותם-הגאונים טבוע בהם, והם מציינים טמציים — גם במידות המורתי-הספרדי וגם במרכז האשכנזי-הצרפתי — בביאורי-ימלים, שבאו להם מתוך מסורת הגאונים. בהסברת פסוקים של דברים או בפארפראזה של הסוגיה עסקו ההקת הל' למעשה. הכיוון וההיקף הפסקני הולכים בד בבד. יש שמשמשים בהשוואת הסוגיה הבבליית אל הסופתא המורתי-הספרדי, יש שמסתפקים במה שנמצא בבבלי. אבל לא עזרו זמן מרובה עד שיכירה התקדמות בפיתוחה של המחשבה התלמודית, ושוב לא הסתפקו במצב הסטאטי. מאזן ואילך מרושעת דינאמיות, מקשים ומתאצים, עוסקים בהגדרת מושגים ובהגתה הנוסח ותיקונו, אבל עדיין אין הפירוש יוצא מתקופה המצומצמת. דומה להתפתחות זו בספר משמשים פירושו של ר' יוסף אבן גנאש (ע"פ), פירוש המשניות והרמב"ם — בצרפת-אשכנז — פירושו של רש"י (ע"פ). המושגים ביותר מבחינת הבהירות, הצורה והסגנון, במידה מסוימת שייכים לזה גם פירושי חכמי

תשובות והלכות, שהצמיחה אמנם ספרות מעניינת ביותר. חפיקים הרשמי כדיינים ומורים הכריז אותם, כמו שהבריח את ההכמים בדרות הקדומים. להקנין גם תקנות — אפשרות, שנשארה פתוחה גם אחר חתימת החל' וכן נודעו לנו תקנות מרובות מאותה תקופה בשטח המשפטי המצב האישי, המשפט הפרטי (שבעות ועדות), שזן מכוונת להקל את המהלך התקין של החיים החברתיים והכלכליים. תקנות אלו נכללו לתוך ספרות-התקופה שלאחר תקופה זו ונתקבלו כולן, דרך-הלימוד של הגאונים בישיבותיהם היתה עד כמה שאפשר לדון ממה ששרד לנו, טטאטית: היא נצטמצמה בפירוש ובהסקת הן מ' הסוגיה התלמודית, ותוך כדי כך גם ביישוב ספרות שנתגלו, ע"פ בדרך ביקורתית, על-ידי דחייתה של אחת מן הסוגיות הסותרות. עדיין אין אנו רואים פיתוח של המחשבה והדיאלקטיקה התלמודית. וע"פ גאונים.

2. ה ת ק פ ה ר ב נ י ת. בניגוד לתקופת הגאונים ניכרת בתקופה זו, שהיא נמשכת עד זמננו — והשתחך היחיד העקרני שבה הוא חיבור ה"שולחן ערוך" (ע"פ) והתקבלותו כקודקס בעישראל — התפתחות עצומה בהל' המעשית והעיונית. התפתחות זו באה למרות מה שהתלמוד נשאר ספר חתום. שאין לערער עליו. למרות סמכותם המרובה של הגאונים, שרק מתוך היסוס נעזו גדולי-החכמים להתייחס אליהם בביקורת. ולמרות מה שמבחינה לגיטימיוּת נשארה פתוחה רק דרך אחת — זו של התקנה. גורמה של התפתחות זו היו שונים: (א) צרכי הזמן והתאנים החדשים. שהיו שונים לפעמים כוללת-שינוי מאותם. שעליהם נשענה ההל' התלמודית; (ב) עליית המחנה היתי' בהי"ב ובתקופה שלאחריה; עליה זו הביאה לידי חיים חיים הדיים אינטנסיביים. שנחננו אותן-תיהם ביצירת דינים, מנהגים ואסורים חדשים. מבוססים על "ראת-שמים ויראת-חשא" ועל הקפדן של קדושת-החיים; (ג) התפשטותו של לימוד התורה וההתעמקות בו בחוגים רחבים של העם — אפשר, במידה רחבה יותר מתקופת האמוראים בבבל. ברור, שנוגעו לשני הגורמים האחרונים לא כל התפוצות ולא כל הזמנים היו שווים. התפתחות זו נתגלתה בכיוונים שונים: (א) באסכולות שונות של פירושים על התלמוד; (ב) בריבוי של ספרי שאלות-ותשובות; (ג) בחיבור קבצי-הל', ספרי-מנהגים ובניסיונות לקודיפיקאציה מקפת.

פירושים. הפירושים הראשונים על התלמוד אחר תקופת-הגאונים עדיין חותם-הגאונים טבוע בהם, והם מציינים טמציים — גם במידות המורתי-הספרדי וגם במרכז האשכנזי-הצרפתי — בביאורי-ימלים, שבאו להם מתוך מסורת הגאונים. בהסברת פסוקים של דברים או בפארפראזה של הסוגיה עסקו ההקת הל' למעשה. הכיוון וההיקף הפסקני הולכים בד בבד. יש שמשמשים בהשוואת הסוגיה הבבליית אל הסופתא המורתי-הספרדי, יש שמסתפקים במה שנמצא בבבלי. אבל לא עזרו זמן מרובה עד שיכירה התקדמות בפיתוחה של המחשבה התלמודית, ושוב לא הסתפקו במצב הסטאטי. מאזן ואילך מרושעת דינאמיות, מקשים ומתאצים, עוסקים בהגדרת מושגים ובהגתה הנוסח ותיקונו, אבל עדיין אין הפירוש יוצא מתקופה המצומצמת. דומה להתפתחות זו בספר משמשים פירושו של ר' יוסף אבן גנאש (ע"פ), פירוש המשניות והרמב"ם — בצרפת-אשכנז — פירושו של רש"י (ע"פ). המושגים ביותר מבחינת הבהירות, הצורה והסגנון, במידה מסוימת שייכים לזה גם פירושי חכמי

הלכות גדולות (ה"ג), ספר הלכות מתקופת הגאונים. בשאלת מחברו של הספר זומנו נכתבו מחקרים מרובים ונחלקו הדעות: רב שיריא גאון (א. א. הרבני, תשובות הגאונים, סי' ע"ז), רב האי גאון (תשובות גאונים קדמונים, מהדורת ד. קאפל, סי' פ"ז, ועוד) וחכמי ספרד ופירובאנס מייחסים את ה"ג לר' שמעון קיירא. לעומתם סבורים חכמי צרפת הצפונית ואשכנז, שר' יהודאי גאון חיבר את ה"ג. הראב"ד, בס' הקבלה שלו, מקדים לר' שמעון קיירא לר' יהודאי גאון ואומר, שזה האחרון חיבר הלכות פסוקות, ומהלכות גדולות בצדן, וקובע את זמן חיבורו של ה"ג לשנת אלף נ"ב לסטרות — ד"א תק"א — 741 לסה"נ.

ש. י. רפפורט (= ש"ר), ברכם המד VI, הלך בעקבות הראב"ד, ודעתו היא: ה"ג שלנו מורכב משני חלקים: מה"ג המקורי של רש"י ומחלכות פסוקות של ר"י. שותלמידי ר"י, הוסיף לה"ג, שירן אף קבע שני סימנים אפניים לחלקו של ר"י, בה"ג: הלשון הארמית, שבה כתובים חלקים שונים, והסימן "פסק" המצוי בצד כמה מן הדברים — מה שמראה שהם לקוחים מ"הלכות פסוקות", אך כבר עירער שד"ל על סימנים אלה ("בית האוצר", לשכה א' למברג, תר"ץ) — לפי דעתו של גרץ, נכתבו ה"ג ע"י ר' שמעון קיירא, שחי בסוף המאה ה-9 או בתחילת המאה ה-10, וקדם לו ר' יהודאי גאון בהלכות פסוקות 1500 שנה. י. א. תלוי (דורות הראשונים, ח"ג, ק"ה) מניח, שבעל ה"ג היה בן-דורו הצעיר של בעל הלכות פסוקות. ה"פ הן אוסף של פסקים, ויסודן ומגמתן הם עניינים יחודיים, אברהם אפשטיין בא לכלל מסקנה, שה"ג נכתבו ע"י ר' שמעון קיירא בסוואר 825 לערך, ומקורותיו העיקריים היו ספר התלמוד של ר' אחא והה"פ של ר"י. 70 שנה לאחר מכן נכתבה מה"ג מהדורה שניה, שחכמי אשכנז וצרפת קראו לה ה"ג של אשכנז, בעוד שאת חיבור המהדורה הראשונה ייחסו לר' יהודאי גאון.

ר' שמעון היה מעיר צברה שבבבל (כמו שמעיד רב האי: "רב שמעון בצרו"א") והכניי קיירא (שהובעו עליו השערות שונות) בא על שם עיסקון; מוכר שעוה (קיירא בארמית), העיר צרפת נזכרת פעמים בה"ג (הלכות חלה והלכות עירובין) וייתה גלילת ב"רשותה" של סורא. ובאמת הרבה דינים ומנהגים שבה"ג הם בהתאם למנהגי סורא וכמה פסקים שה"ג נקראים על שם גאון-סורא. ה"ג מסודר בדרך כלל לפי סדר מכתב-התלמוד, אבל גם לפי העניינים, באופן שהלכות השייכות לעניין אחד מסודרות יחד. בדומה למשעשע אח"כ הר"ף.

המחבר נתן סיכום שיטתי ומקיף לכל חוקי התלמוד. קישר את ההלכות לפי סידורן ההיגיוני, הקדים — בניגוד לסדר המשנה והגמרא — כלל לפרט וקבע שמות חדשים לקבוצות מסוימות של הלכות, שמצא כלולות בהלכות אחרות. כן הכניס לתוך קבוצה הלכות, שלא היו נהוגות אחר חורבן הבית (כגון דיני קרבנות או חלק מהלי' בהגים), ומתוך כך משקפת מטרם המהבר לסכם בספרו את כל ההורם התלמודי. פסקיו מבוססים על הכרעותיהם של בעלי התלמוד ועל הכללים, שהגוינו בהלכה; כיוסד ישימה לו התלמוד הבבלי, אבל מתחשב הוא גם בירושלמי ומפנהו; תלמוד דמערבא. בין השאר השתמש גם בתשובות גאונים בכל ובפסוק המעשים של בני א"י — ח"ג נתפסם בכל קהילות ישראל, והדינים העסקניים המרובות, ששלטו בו, הכניסו לתוכו

בעלי-התוספות, שבהרוב בדרכם ובלשונם של המוראים. ספר זה של הרמב"ם כולל את כל ההל' כולה, לרבות הלכות אמנות ודעות ודרכי-אורן, וקלט של מורחם של הגאונים והתקופות; אבל הרמב"ם הוא עצמאי עם כל תלותו המבנית בקדמוניו. הגיוני ובקיורת בדרך המשבתו, ויקחו אל קודמיו אינה אף פעם זיקה של תלות בלבד. הוא משתמש שימוש מרובה גם בשאר מקורות ההל', כגון הירושלמי, התוספתא ומדרשי ההל', ואין הוא כפוף לסוגיה הבבליה ודוקה. אף הוא, כמו הר"ף, עדיין אינו מכיר בצורך ההארמוניזציה של המקורות והסוגיות, ובדומה לרש"י בתחום הפירוש הפשוט, מסיים הרמב"ם את התקופה הקלא-סית המפורס של פסק-ההל', כן צר צורה חדשה לתל' שהיה בה גם חידוש מרובה לגבי התוכן וגרמה, לא פחות מתורחם של בעלי-התוספות, בניידורו, להתפתחות ההל' המעשית והעיונית. ע"פ שדוכו היתה סטאטיה, עוררה את חקר-י ההל', שבאו אחריה; למחשבה הלכית דינאמית. והוא גם הניח את היסוד למבצע חדש, שקדמוניו אך נעשו בו נגיעה קלה: התקודה הסיסטמאטית הודגמאטיים של ההל' (הקדמה לפירוש המשניות, ספר המצוות).

אמנם, משנה תורה" של הרמב"ם לא נתקבל כקודם בעדי וקמו עוררים עליו; אע"פ"כ תפס מיד מקום ראשי בכל התמיה-הל', לאחר זמן נעשו עוד נסיונות כוללים בכיוון הנידון, כגון זה של הרא"ש, שהלך בעקבות הר"ף במה שנוגע לצורת חיבורו, אך כלל בו גם את חידושי-ההל' והמנהגים שנתקבלו באשכנז, ושל בנו, ר' יעקב, בעל הטורים (ע"ע). שבהר לו דרך אחרת, לפי עניינים ונושאים, תוך הרצאה הדעות השונות של קדמוניו בסגנון "רבני" ומתוך נטייה לקבל את ההכרעות של אביו, ואסף בדרך זו את כל ההל' האשכנזית והספרדית, לסוף נתקבל ה"שולחן ערוך", שהוא ערוך לפי הסדר של בעל ה"טורים", אך בצורה פסקנית ובסגנונו של הרמב"ם. מחברו היה ר' יוסף קארו, מגבורי-ספרד, שמושבו היה בצפת. ה"שולחן ערוך" הוא בעצם קיצור פירושו של קארו על ה"טורים" בשם "בית יוסף"; שהוא מושגת בעיקרו על הר"ף, הרמב"ם והרא"ש. ה"שולחן ערוך" נתקבל גם בארצות אשכנז, הודות להוספותיו של האשכנזי, ר' משה איסרליש מקרקא (ע"ע). מכאן ואילך שימש ה"שולחן ערוך" קודס לכל חלקי היהדות, וכל הפעולה הפסקנית נחרתה מסביב אע"פ"כ לא נדחה השמוש במקורות לא בלימוד ולא במעשה. אמנם בדרך כלל אין זרים מפסקי ה"שולחן ערוך", גדול האחרונים, אך כל פוסק מחיוב, כשהוא דן בשאלה רצינית, לילך אל המקורות ולדלות מהן, ומפרשי וספרי הראשונים את היסו-דות ואת הגורמים המסייעים והמכריעים לקביעת עמדה לגבי השאלה הנדונה, וכל שכן שרשיא הוא לנקוט עמדה עצמאית אם טובה הלכל או היחיד דושיט כל. גם לגבי ה"אחרונים" שלאחר חיבור ה"שולחן ערוך" והתקבלתו בעם כקודם-שם ונשאו התלמוד מבינה עקרונות הבסיס המתמיד לכל חידוש וכלל התפתחות בתחום ההל' הפסוקה.

א. וייס, דור דור הירושית ד' ה' תרפ"ז; י. א. הלוי, דורות הראשונים, חלק ג', הרגיון; ד. גינצברג, פירושים ויחודים בירושלמי (מבוא), 1941; ש. אסף, תקופה גאונים וספרותה, תש"ז; א. א. ארדיך, בעלי התוספות, 1955; ח. שטרן, בין תולדות הפוסקים, ה"ש-ה"ח; מיתותיו של ב"א, מועדי מ"ץ והוצאת כספד, I-II, Moses ben Maimon, 1908-1914; A. Schwarz, Die Mischnah-Thora, 1905; Ch. Tykocinski, Die Gaonischen Verordnungen, 1928. ב. ד. ז.

זה, שהם נמצאו ב„גניזה“ והחוקרים שפירסמום קראו אותם בשמות המצויים אצל הראשונים. כגון „הלכות קטעות“ („גניז שכתר“ ח"ב, עמ' 310; „גניז קדם“ ספר ה' עמ' 154), „הלכות קצובות“ („גניז קדם“ ספר ה' עמ' 20—35), „הלכות קטנות“ (ב. מ. לין, „גניז קדם“ ספר ב' עמ' 26—29; ספר ד' עמ' 16—1; ועי' ג. אפשטיין, „דביר“, ספר ב', תרפ"ג, עמ' 327) ו„הלכות פסוקות“ („גניז קדם“ ספר ד', עמ' 10—).

מתוך תשובת מיוחסת ל„גאון“ (ושבה נאמר ב„אור ורוע“, ח"ב, דף פ"ט ע"ב = יחסין השלם, עמ' 205, IV: רב האי), שלפיה „הלכות אלו של מר רב יהודאי גאון לא נראו בבבל בימי ריב"ז אלא כמאה שנים אחריה. הביאן שבויים [מאדם] יחסין] לבלב“, ביקשו חכמים לזכותי, שה"פ נתחבר מחוץ לבבל: ספרד (י. ג. אפשטיין, „תריבין“, שנה ט"ו, עמ' 81), או שאחת מן המהדרות של ה"פ הובאה מארץ יון (א. אפי טיי"ן, „הגרן“, ספר ב', עמ' 21). אבל ספק הוא אם התשובה הנדונה היא של רב האי (א. אפשטיינר, „תריבין“, שנה א', ספר ה' עמ' 76, רע"ש, שנה ב', עמ' 246), וכן אם המכון שבו הוא לספר ה"פ, ועל-כן אין ללמוד ממנה דבר לא על מקום חיבורו של ח"פ ולא על יחסו של הגאון רב האי ח"פ.

לאחר שנחבר ה"ג נקראו ה"פ בשם [ספר] הלכות קטן“ „להבדילו מן הספר הגדול, וע"י התפשטותו של ה"ג, הכולל בתוכו את רובו של ה"פ, נדחה מעמיתו ה"פ מן השימוש.

ה"פ יתרגם לעברית. והתרגום נתפרסם עוד קודם שנת גלה המקור הארמי. התרגום, שנדפס מכתב-יד אוספורד, שזיהה נויבאוור, נקרא בשם „הלכות פסוקות או הלכות רא“ (= ה"ר; ורסאי, עמ' 1886) על-פי הוהחתו של נויבאוור, שהלכות פסוקות = הלכות רא. הספר התחיל בהלכות עירובין בין פסוק, ראו כי ה' נתן לכם השבת“ כתב-יחיד הסר בראשו במחולל באמצע הלכות מילה(ירות) ובסופו, את מה שהסר בראשו אספר להשלים על-פי „סידור רש"י“, עמ' 232—239, הכולל דיני עירובין בעברית, וכפי שהוכיח י. ג. אפשטיין אינו אלא תרגום ה"פ.

אם החוקרים שותפים לדעה, שהתרגום נעשה מחוץ לבלב — „בארצות המערב אשר לא הבינו שם היטב בלשון ארמית“ (שוח"ה), בספרד (ג. בריל), או בארץ-ישראל (ש. א. פוננסקי, י. ג. אפשטיין, ולדעה זו נוטה דעת רוב החוקרים).

תרגום זה הוא, כנראה, הראשון בתרגומים של ספרי-הלכה מארמית לעברית, ולשונו העברית עדיין אינה נשמעת לו, למתרגם. מצד אחד, נמנע מלתרגם כמה ביטויים ועלמים ארמיים שהאירים בספר בוצרם, ומצד שני, תירגם לעברית אף את המונחים הטכניים: אינעיא להו = נתקבשה להם, ועוד. המתרגם תירגם את הספר כולה, ולא התביא מלשון המקור אלא חלק מועט, והריהו נראה כיצירה חדשה.

המקור של ה"פ, שהיה לעיניו של המתרגם, קרוב לנוסח, שפירסם ששון (ולפעמים אף עשיוותיהם ששותפות), אבל יש גם הבדלים מרובים בניהו הן ב„חסר“ן הן ב„יתר“, וודאי שהטופס, שהיה לעיני המתרגם, היה אחר. אף במצא, ודאי מובאה מן התלמוד, שאינה לא בחי"כ כ"י ששון, לא בקטעי-הגניזה של ה"פ ואף לא בתלמוד שלבן.

ה"פ אף יתרגם לערבית — לא ברציפות, אלא פסקות-פסקות: מיסקה מן המקור ואחריה תרגום. קטעים מן התרגום

לעברית (רק אחד) ש. שמקורו וזמנו עדיין לא נתבררו כל צרכם. נמצאים בין קטעי-הגניזה שבספרות שונות.

ח. י. ד. אויליא, עם הגדולים: הערך ו' יהודאי גאון; ש. ז. ח. האלברישאם, הקדמה לה"ר, הוצאת ולאסברג, 1886; י. א. הלוי, דורות הראשונים, ח"ג, חר"ב, עמ' 200—210 א. ה. וייס, דור דור ורדושיי ח"ד, חר"ס"ד, עמ' 29—34; 1315 י. ג. אפשטיין, תריבין, שנה ח', עמ' 16—31; שנה ל', עמ' 283—308; א. אפשטיינר, מחקרים בספרות הגאונים, תש"א, עמ' 27—28; חיים שטרנוביץ (רב צעיר), תולדות הפוסקים, ה"א, עמ' 78—84; ס. ששון, בראש מהדרות ה"פ, תש"א; ש. אסף, תקופת הגאונים וספרותה, תש"ו, עמ' קסד-קסה; ע. הילדסהיימר, האם ח"פ של ריב"ז בדיניו, ספר היובל ל„סיני“, עמ' ע"ה, עמ' תקס"ז-תקע"ב; ש. אברמ' סגן, „סיני“, כרך כ"ג, עמ' ע"ה, הערה 19; ח"ל, „תריבין“, שנה י"ח, עמ' 42 הערה 12; *Jahrbücher für jüdische Geschichte u. Literatur*, IX, 1889, pp. 128—133; S. Poznanski, *REJ*, 63 (1912), pp. 232—244; I. N. Epstein, *Ein Fragment der Heb. Hal. Pesukot* (in: *Jahrbuch d. Jüd. Lit. Gesellschaft*, 1918, pp. 96—131); id., *Two Gaonic Fragments*, in: *JQR*, N. S. IV, pp. 423—433; *ibid.*, V, pp. 97—98, 71.

ש. א.

הלכות קצובות (ה"ק), אוסף הלכי מחקפות הגאונים; מיוחס ל"ר יהודאי גאון (ע"ש). נתפרסם לראשונה ע"י חיים מאיר הורוביץ בקובץ, „בית נבות הלכות“ ח"א (פראנקפורט, תרמ"ב), ולאחרונה במהדורה מדעית ע"י מ. מרגליות (ירושלים, תש"ב), הספר מכיל הלכות שונות, שהן שייכות לסדר מועד, וכן ה"ל גטין, יין נסך, אבל, תפילין, ציצית, מזוזה, טריטרו, ופרק מיוחד „שמוש בית דין“, הכולל דינים, שנמסרו לסמכות בית-דין, ובהן השאר גם דיני-אישות שונים, משותף לכל דיני-הש"ס הוא מה שההלכות המפורטות

בו הן הלכות למעשה ובהגותו בזמן הוה. ההלכות מובאות בצורה פסקנית, בהשמטת המקור התלמודי ומתוך התעלמות מדעותיהם של החכמים, החולקים על הדין. — ה"ק מורכב ממקורות בכלים (הלכות פסוקות, ואפשר, גם הלכות גד"ל) לוח ארץ-ישראלים (ש"ה הלכה, ששאב מס' המעשים), באיטליה החשיבוהו עד סוף המאה ה-11; מן המאה ה-13 ואילך נשתלב ה"ק בספרות האשכנזית-הצרפתית, ורק אחר-כך נדחק לקרן-זווית עד שנשתכח כליה. „שד"ל ואחריו רח"ם הורוביץ ביררו את יחסו של ה"ק לר"י יהודאי העשמי את הזהות בין ה"ק ובין הלכות פסוקות. ג. בריל, י. ה. שור וא. ה. וייס סברו, שה"ק לא נתחבר ע"י ריב"ז והעשמי, שהלכות פסוקות לחוד ור"ק לחוד, לפי דעתם של י. מ. פריי-מאן (בהקדמתו לס' הוה"ר, ח"ב) וא. אפשטיין נתחבר הספר בא"י, ולדעה זו נוטה גם י. ג. אפשטיין, שהראה סימני השפעה של „ספר המעשים“ (המיסוד על תורת א"י) על ה"ק. — לפי דעה מ. מרגליות, המסתמך בעיקר על לשונו של הספר, נתחבר ה"ק באיטליה הדרומית במחצית הראשונה של המאה ה-9 (כמה שנים לפני 863). רב צעיר סברו, שהסגנון נתחבר או בבבל או בבבל א"י בתקופת-הגאונים ושע"פ הסגנון אין להחליט דבר בנוגע למוצאו של הספר. — ע. הילדסהיימר בא לכלל הנחה, שהספר נתחבר בתקופת-הגאונים, אבל לא ע"י ר"י יהודאי גאון ולא ע"י בית-מדרשו. אלא ע"י מבחר בבלי, שכתב את ספרו בארמית, אבל הספר תורגם בארץ אחרת —

קרוב לוודאי: בא"י — לעברית, ונכונס זה הגיע לדגן. א. אפשטיינר, מחקרים בספרות הגאונים, תש"א, עמ' 27, 84, 91—95; מ. מרגליות, מבוא לה"ק, תש"ג, עמ' 60—61; א. הרוטם, קרית-ספר, י"ט, תש"ב-תש"ג, עמ' 84—86; ע. הילדסהיימר, מבוא לספר ה"ק, סיני, תש"ד, כרך ז', עמ' רע"א-רע"ב; כרך ז"ט, עמ' כ"א-ל"ג, פ"ג-צ"ד; חיים שטרנוביץ (רב צעיר), תולדות הפוסקים ח"א, תש"ו, עמ' 112—116; ח"ל, ה"ק, מליל"ה ב', תש"ו, עמ' 242—238; ש. אסף, תקופת הגאונים וספרותה, תש"ו, עמ' ע"ה.

בגולה (ע"י מס' סופרים, כ"ט, ח"ט) פסחים ק"ד, ד"ה חזן במרכה; שולחן-ערוך, אורח-חיים, ס"י תפ"ז, ד' וכך נהגו ונהגים גם כיום הספרדים ובני עדות-המזרח, ומן האשכנזים - ה"חסידים" ובאי"י גם ה"פרושים".

מנהג היה בבבל, עוד קודם זמנו של רב (תחילת המאה 3 לסה"ג), לקרוא את ההלל גם בראש-החודש (אך בדילוג על כמה מן הפסוקים שב"ו). מנהג זה נתקבל בכל ישראל, וכן נהוג עד היום לומר "הציגלה" (= "הלל" בדילוג על הפסוקים א"י"א שבפרק קט"ז ועל הפסוקים א"י"א שבפרק (ובגולה - גם בשמיני) של פסח, אחר תפילת שחרית (ע"י תענית, כ"ח, ב'; רמב"ם, הל' מגילה ותנוכה, פרק ג' הל' ה'-ח'; שולחן-ערוך, אורח-חיים, ס"י תכ"ב; שם, ס"י תכ"ז). חכמים תיקנו ברכה מיוחדת, שיש לאמרה לפני אמירת ההלל: "ברוך... אשר קידשנו במצוותיו וציוונו לקרוא את ההלל". - מן הותקנה ברכה לאחר הריאת ההלל.

על מקורו של ההלל ומועדו אמירתו הושמעו דעות שונות ע"י תנאים ואמוראים, יש אומרים שבניאים תיקנותו "על כל פרק ופרק [של זמן] ועל כל צורה וצורה שלא תבא עליהן ולכשנגאלין אומרין אותו על גאולתן". ר' יוסי בשם ר' אלעזר מייחס את חיבורם של פרקי הלל למשה וישראל, ששרו אותם כשעלו מן הים, חכמים אחרים קובעים את זמן חיבורו בתקופות אחרות בתולדות-ישראל (פסחים ק"ז, א.).

במקורות התלמודיים נזכר גם ההלל הגדול, שנהגו לאמרו כשגורו תענית משום ציצית-גשמים וירדו גשמים קודם חצות יום-התענית (ע"י משנה, תענית, ג' ט'; בבלי, שם, כ"ח-כ"ז, ב'ו) וכן יש לומר "הלל הגדול" - לדברי ר' טרפון - בליל ה"סדר" של פסח, לאחר שגזרין את ההלל הרגיל (שהיה מכונה "הלל המצרי"). ונחלקו חכמים בניגע לפרקי התהלים הנכללים בהלל הגדול (פסחים, ק"ה, א'). טעמו של הכינוי "הלל הגדול" הוא, לדעת ר' יוחנן (שם), מה שמבטב בו הרעיון, שהקבי"ה יושב ברובו של עולם ומחלק מזונות לכל בריה" (הכוונה לפסוק שבהלל הגדול - תה' קלו, כה: "גוהן לחם לכל בשר"). בירוש' (פסחים, ה' ז' ו"ב; ג', תענית, סוף פרק ג') יש דעה, שהלל הגדול - הוא-הוא "הוא דידן" (= זה שלנו) - "הלל" הרגיל (תהלים, קיג-קמח), אך מקובל להניח בתחום לדעה, שההלל הגדול הוא תהלים קלו, וקריאתו נמנה ב"סדר" ליל פסח, שגירסא-ליוס' לירוש' אחרון של פסח (מס' סופרים, י"ח, ב') ובתנן, פסוקי דומרא" קודם תפילת שחרית של שבת וי"ח (ע"י תענית כ"ז א' ח"ט' ד"ה שאני; וע"י שבת ק"ה, ב').

משקמה מדינת-ישראל תיקנה הרבנות הראשית לא"י קריאת הלל (=הרגיל, תהלים קיג-קמח) ביום-הצומות - ה' באייר, בלי ברכה, יש חוגים דתיים (הקיבוץ הדתי ועוד), שהנהיגו אמירת הלל בברכה, כמו בחגים אחרים.

אידלזון (ע"י צומת-הגיה"ע, ע"י-הסוד המקורות, את קיומן של שלוש צורות בומרת-ההלל הקדומה:

צורה א' (שליפה נהגו לומר המבוגרים) - החזן היה שר את המחצה הראשונה של פסוק א' שבפרקי-התהלים, והקולו היה תיורו אחרייו; את שאר הפסוקים היה שר החזן בלבד, בחתיכות של צנאי-פסוקים, כשהקהל שר אחר כל חטיבה של הקטע האשון, באופן שצורה צורת פזונו;

הלל, פרקי תהילים (ק"ח), שהם כלולים בתפילות של ימי חג ומועד, מימים קדומים הותקן לקרוא את ההלל" שמונה-עשר יום בשנה; שמונה ימי החג (= סוכות ושמיני עצרת) [שמונה ימי-הנוחה, יום-טוב הראי' שן של פסח ויום-טוב של עצרת (= שבועות)], ובגולה [מכיוון שיש בירוש' שני של גלילות] - עשרים ואחד יום: תשעה ימי החג ושמונה ימי תנוכה ושני ימים טובים של פסח ושני ימים טובים של עצרת" (ערכין, י' א'). ההבדל בין פסח לסוכות, הוסבר בתלמוד (שם, א-ב') בקה שמי הגר-הסוכות, ולחוקן בקרבנותיהן" - כלומר, שמסכת-הקרבנות שהיו מקריבים במקדש בתג זה היתה שנתה בכל יום מימי החג ולפיכך נחשב כל יום כתג מיוחד - מה שחייב את קריאת-ההלל בו - ואילו בפסח שווה היתה מסכת-הקרבנות בכל יום ושמוס כן התפקד בקריאת ההלל רק בתחילת החג, טעם נוסף ניתן לאי-אמירת הלל ברוב ימי הפסח - משום שבגולה אירבן אל השמת ובכילון אל יגל לבד" (משלי, כה, יו) - ילקוט שמעוני, אמור כ"ג, תרנ"ד), לפי המבואר בתלמוד (ערכין, שם), מותנית בקריאת ההלל ביום-מועד באחד משני התנאים הללו: או שיהא מועד, שנעשה בו נסים לישראל (בגון תנוכה; יוצאים מן הכלל ימי הפורים, שאין קוראים בהם את ההלל, אם משום, שאין אומרים הלל על חגם שבו"ה"ל, או משום שאכתי צבד אשורוש אנ"י (עדיין עבדי אשורוש אנ"י), כלומר: ישראל נשארו עבדי אשורוש גם אחר שנ פורים, או משום ש,קריאת זו היא הלא"א" (קריאת מגילת-אסתר פפורים היא היא ההלל"י), זמן-הקריאה הרגיל הוא אחר תפילת-שחרית (ע"י משנה, ראש-השנה, ד' ז' תענית, ד' ד'), אע"פ שכל היום כשר לכך מגילה ב. ה).

היום ימי אומרים את ההלל בעזרה של המקדש בשעת עשיית קרבן-הפסח, ביום י"ד בניסן (משנה, פסחים, ה' ז' ו' וסופתא, שם, ג' ד'), ובעשתי עשיית "פסח שני" (ע"י ביום י"ד באייר (שם, פסחים, ג' ג', בבלי, שם, צ"ה, ב'). כמובן הותקן לקרוא את ההלל באור ליום ט"ו בניסן, בשעת הקריאה של פסח (ע"י משנה, פסחים, ז' ו-ז'; בבלי, שם, ה"ד, א'; וסופתא, סוכה, ג'). רמז לשירת-ההלל בליל-הפסח מצאנו בדברי רבינאי: "השיר יהיה לכם כליל התקדש חג" (ישעיה ל, כט) - "אמר ר' יוחנן בשם ר' שמעון בריה-הודקד: ...מא ליל פסח ללמד על מלכותו של מנצחין - ונמצא למד מנמו: מה זה טען הלל - אף זה טען הלל" (ירוש', פסחים, פרק ט', הל' ג'; וע"י בבלי, שם, צ"ה, ב'). בומן הסיבת, כש,סדר-הפסח היה נערך הבורות-העברות ע"י המנויים על קרבן-הפסח, ולפעמים היה כל אחד מן המנויים מקבל לערך כיות זה הקרבן כדי הצלת ידי חובה בלבד, וה"הלל" היה נאמר בתחלהבות מרובה - היו אומרים: "כודתא פסחא - והלילא פקע איגרא" (פסחים, פ"ה, ב') - כלומר, מקרבן הפסח לא קיבל כל אחד מן המנויים אלא "כודתא", אבל שירת-ההלל" בוקעת את החג - היו שנהגו - במיוחד, כנראה, בא"י - לקרוא את ההלל באור לט"ו בניסן גם בבית-הכנסת, אחר תפילת ערבית של חג, עוד קודם ה"סדר" (ע"י ירוש', פסחים, פרק י', הלכה א'); מנהג זה נתפשט גם

ל"ז; ותוספתא, סנהדרין, ז', י"א). אין להניח, שהלל קבע ראשון את שבע המידות, אבל נראה, שהיה מן הראשונים שהשתמש בהן בהכרעתה של הלכה למעשה. עם זה אין לייחס את עלייתו של הלל לגשיאות ואת הסתלקותם של בני-ביתירה מן ההנהגה למעשה הזכור בלבד. נראה, שבני ביתירה נתמנו להנהגה לתקופת-מעבר מסוימת ללבד, ומפני כן גם אינם נזכרים בשלשלת-הקבלה של התורה שבעל-פה. — הלל עלה לגשיאות מאה שנה קודם החורבן (שבת, ט"ו א'). — ז"א 30 לפסה"ג, ונהג בנשיאותו 40 שנה — כלומר, עד שנת 10 לפסה"ג (ספרי, סוף דברים; לפי מקור זה חי מאה ועשרים שנה). אך מספרים אלה מעוגלים הם, וקרבן הדבר, שאת תקופת הפעילות של הלל יש לקבוע בסוף ימיו של הורדוס, 10 לערך לפסה"ג עד 10 לערך לפסה"ג. ימי הלל ואילך נפסקה פעולת הזוגות (ע"פ), והלל נמנה על האחרון בהם. מתחילה עמד לצידו מנחם (מש' חגיגה ב', ב'), אבל לאחר שהלה פרש ממעמדו מונה שאאי כאב בית-דין לעזרי. ביטול הזוגות, יצירת שושלת של חמשה-תורה מצאצאיו של הלל, שעמדה בראש ההנהגה במשך 400 שנה ויותר, השימוש במידות, שהתורה נדרשת בהן בפרשנות ובקביעת החלכה — אלה הם הסימנים המובהקים למהפכה, שבאה בחיי-הרוח בישראל בהשפעתו של הלל. אף המחלוקת בין הלל ושמאי, שעליה מספרים המקורות, מדידה על שינוי זה, שבא ביי-הרוח, המקורות מדברים על שלושה עניינים, שבהם נחלקו הלל ושמאי (מש' עדויות, א', א'; ג', בבל, שבת ט"ו א'; בירר' חגיגה, ב', ב'; ע"ד, ד', נזכרים איבער עניינים, אלא שאין נמנית גם המחלוקת בדבר הסמיכה, שבה כבר נחלקו חכמי הזוגות, שקדמו להם). אבל נראה שלאי מועטים היו חילוקי-הדעות בין תלמידיו ותלמידי-תלמידיהם — בית-שמאי ובית-הלל (ע"פ) — שנבעו מן ההבדלים בהשקפות של הלל ושמאי עצמם. במקרה אחד מפורס, שבשעת מחלוקת בין שמאי והלל "נעצו חרב בבית המדרש... ואותו היום היה הלל כסוף ויושב לשמאי כספי כאחד מן התלמידים" (שבת, י"ז א'). אותו יום, לפי הרושם שנשתמר ממנו בספרות התל-מודית, היה "קשה לישראל כיום שנעשה בו העגל" (שבת, סם).

אע"פ ששיטתו של הלל בכללה לא זכתה לניצחון אלא אחר כמה דורות, נראה, שהמת מתקנותיו נתפשטו ונתקבלו בישראל בימים, ותקנות אלו מוסר דת, אלא אף בענייני משפט ומלכלה. לענין זה חשיבני ביהודי שאים מתקנותיו; אחת מהן היא תקנת הפרזבול (ע"פ), שבאה למנוע את ביטולה הגמור של מצוות שמירת סכפים בשנת-השמיים, עם שינוי תנאי-ההכללה קשה היה לקיים את מצוות התורה בנוגע לשמיטת-סכפים בשנת-השמיטה, והמשק, שנתבסס על מערכת של הלוואות, התמד ע"י כן בסכנה. בא הלל ותקין, שאם ימסור המלוה בנכסו בנכס סמיים לבית-הדין, יא פסור מלהשמיט את חובו ללווה, מסירת-הנכס זו נקראה בשם פרזבול — מונח משפטי, שהוא ידוע לנו מן התעודות הפאפירולוגיות ביוונית (Προβολή), ונוסח המודעה, לפי תקנת הלל, הוא: "מוסר אני לכם — הייננים — שכל חוב שיש לי, שאבננו כל זמן שארצה" (מש' שביעית, ג', ד'). שנמסרה מידעה זו הרי זה כאילו היה התובע שליח לבית-דין ואין דין-השמיטה חל על בנייתו. התנהג העשיר היא ביחס לבית-ערי-חומה, שלפי דין-התורה (ויקרא, כה, כט) אינם נגאלים ע"י המוכר אלא תוך שנה למכירתם. הקונה, שרצה לזכות בבית

צורה ב' (שלפיה נהגו לומר הילדים) — הוזן היה שר מחצית פסוק, והקהל היה חוזר אחריו; צורה ג' (ומרה לסירוגין) — הוזן היה שר את מחציתו הראשונה של פסוק, והקהל את מחציתו השניה; וכך מראש הפרק עד סופו.

I. Elbogen, *Der jüdische Gottesdienst in seiner geschichtlichen Entwicklung*, 1913, Index; A. Z. Idelsohn, *Jewish Music*, 1944; L. Finckelstein, *The Origin of the Hallel*, in *HUCA*, 1951, Part 2, p. 319.

צ. ק. — יו. ט.

הלל הוזן (פעל בסוף המאה ה-1 לפסה"ג ובתחילת המאה ה-1 לסה"ג), מגדולי המיישוראל בתקופת הבית השני. תארו ה"זקן" מצייין נושא של מדרת-כבוד, שהיתה ניתנת ע"פ לעומדים בראש עדתם או לחברי בית-הדין הגדול. הלל היה יליד בבל (יש להוסיף נקרא. הלל הבבלי" — פסחים, ס"ז א'; סוכה, ב' א') ובן למשפחה, שלפי מסורת מאוחרת התייחסה על בית-דוד (כתובות, ס"ב ב'; ירושלמי, שבת, פ"ד, ה"ב [ס"ח א']; בראשית רבה, פ' צ"ח [הוצאת תיאודורי אלבק, עמ' 1259]). כמה מן החוקרים ביקשו לזהותו עם פוליון (Πολύων), הנזכר ע"י יוסף בן מתתיהו (קדמוניות ס"ו, א'; א'; שם י"ד, ד). אלא שאין זה מן הנמנע שבשם "פוליון" המבוזז הוא לאבטליון (ע"פ). על ימי לימודיו של הלל נשתמר הסיפור הבא: אמרו עליו על הלל הוזק, שכל יום ויום היה עושה ומשתכר בטורפיק (= חצי זון — כן כתובות, ס"ז א'), חציו היה נתון לשומר בית-המדרש וחציו לפרנסתו ולפרנסת אנשי-ביתו. פעם אחת לא מצא להשתכר כל הניחו שומר בית-המדרש להכנס. עלה ונתלה וישב על-פי ארובה, כדי שימעה דברי אלהים חיים מפי שמעיה ואבטליון. אמרו: אותו היום ערב שבת היה ותקפת סבת היתה וירד עליו שלג מן השמים, כשעלה עמד השחר, אמר לו שמעיה לאבטליון: אבטליון אחי, בכל יום הבית אמר לו היום אפל; שאין יום מעונן הוא? — הציצו עיניהו וראו דמות אדם בארובה. עלו ומצאו עליו רום שלש רמות שלג. פרקתו ורחצתו וסיכהו והשיבוהו כנגד המדרש אמרו: ראוי זה לחלל עליו את השבת" (יומא, ל"ה ב'). הסיפור בא לשם לימוד מוסר-השכל: "הלל מחייב את העניינים" שאינם לומדים תורה, אבל יש לראות בו עדות היסטורית לשהייתו של הלל בעצירתו בירושלים בחוגם של שמעיה ואבטליון. — המסיבות, שהן נשמנה לנשיא אינן מחזורות כל צרכן. מסורת-חכמים קושרת את הדבר במעשה, שאירע בערב פסח שחל בשבת, ומאת בני-ביתירה (ע"פ) — ראשי ההנהגה הדתית — נתעלמה הלכה ולא ידעו אם הקרבת קרבן-פסח דוחה את השבת או לא. כשנודע לבני-ביתירה, שיש בירושלים אדם אחד בשם הלל הבבלי, שהיה בשעתו תלמידם של שמעיה ואבטליון, שלחו לקרוא לו והציצו לפניו את הבעיה. הלל השיב: שקרבן-פסח דוחה ותומר הגוייה השהו, אבל נוסף על כך הודיע, שקיבל הלכה זו מרבותיו שמעיה ואבטליון — הודעה, שרק היא הכריעה את הכף ונתקבלה ע"י בני-ביתירה (תוספתא, פסחים, ד', א' — ב' [י"א — ג']). בבלי, שם, ס"ז א'; ירושלמי, שם, פ"ה א' [ל"ג א']). במקורות אחרים, שאינם מוסרים את המעשה הנזכר, נאמר, שהלה דרש שבע מידות לפני בני-ביתירה (פתיחה לתורת כהנים; אבות דר' נתן, ג"א. פרק

לצמחות. והיה נטמן [= מסתתר] יום שנים עשר חדש [= ביום האחרון של השנה] כדי שלא יוכל המוכר לגאול את ביתו. בה הלל והתקין. שהיה המוכר חולש (= מטיל) מעותיו בלשכת ההקדש ויוכה בביתו (מש' ערכין, ט/ד.). במקורות מותרים הלל כסנונות ורודף שלום המבן למען השלום לשנות אף מן האמת (ביצה, כ/א.). עיקר מגמתה של פעולתו היה לקרב את הבביות לתורה. לשם כך נזהר מן הכעס וההקפדה והיה מוכן להשיב על כל שאלה, אף כשהיתה בה כוונת קנטור גלויה. בניגוד לשמאי הסכים הלל לקבל גרים (ע"פ) מן האלילים, אף כשהללו קשרו את גיורם בתנאים בלתי-מתקבלים על הדעת (שבת, ל"א, א'; אבות דר' נתן, ג"א, פט"ז; ג"ב, פכ"ט.). לאחד, שבא אל הלל להתגייר על מנת שלמדהו את כל התורה כולה על רגל אחת. השיב: "השקט סבי לתרדך לא תעביד [מה ששנא לעבד, לרדך לא תעשה]. זו היא כל התורה כולה. ואיך פירושה הוא זיל גמיר" [השאר פירושה הוא, לך ולמד]. הניסוח השלילי של מצוות אהבת הוולת נדרש לגנאי ע"י נצרים ולשבח ע"י יהודים; אבל נראה, שהלל השתמש בתשובתו לגברי בנוסחה מקובלת בעם, ועל כל פנים כבר ידועה היא לנו מספר טוביה (ע"פ, ד/ד, ט"ז) הספרים החיצונים, הוצאת חכנא, כרך ב/ב, עמ' שכ"ב, ובהערות, שם). אהבת הבביות של הלל, ששקט סבי למד, "אמרו עלי על הלל הזקן שלקח לעני בן טובים אחד סוס לרכוב עליו ועבד לרוח לפניו. פעם אחת לא מצא עבד לרוח לפניו, ורוץ לפניו שלקח מילין" (כתובות, ס"ז, ב'). משנתו המוסרית-הדתית של הלל נשתמרה בשורה של פתגמים, מהם בעברית (תוספתא, ברכות, ב/כ"ז; ז/ז, כ"ד; סוכה, ג"א, א') ומהם בארמית, שכבבלי היה רגיל להשתמש בה (ע"פ אבות, א/י"ג; שם, ב/ו, א' אבות דר' נתן, ג"א, פרק י"ב). כגון: "נגד שמא אבד שמיה" (= מי שנמשך שמו — כלומר, מתפרסם יותר מדי — יאבד שמו); "ודלא מוסיף — סיף" (= מי שאינו מוסיף [ללימוד] — יוסף מפיו מה שברא למד" (= ר"ב); "ודלא יליף — קטלא חייב" (= ממי שלא למד — ראוי הוא שימות — ר"ע); "אדאשתמש תבא — חליף" (= המשתמש בתורה [של תורה] — חליף [ועבר מן העולם] — ר"ע). האמת, בשכר ועונש מובעת גם בדברים, שאמר הלל כש,ראה גולגולת אחת שצפה פלני-פני מימי: "על דאטפת — אטפת; וסוף מטישין — יוטפת" (= על השטבת — הטביר עור; וסוף מטעין — יוטבע). כדי להטא את כבודו בחשגת-הבורא על בראויו ובדאגתו לצרכיהם. השתמש בכבודים ומתאימם מן המקרא, שהיו פשוט לתלמידים. כשבא הלל העיריה ושמי קול-צווחה בעיר, הביע את בטחונו, שקול זה אינו יוצא מתוך ביתו כשהוא מסתמך על הכתוב (תה"ק, ק"ב, ז): "משמועה רעה לא יירא" (ירי', סוף ברכות), וכבא לחלוק על חברו שמאי, שנהג להתחיל ביום ראשון על השבוע בדאגה לצרכי השבת, קרא הלל את הפסוק: "ברוך ה' יום יום" (ביצה, ט"ז, א'). את דעותיו רגיל היה, כנראה, להשמיע בשיחות עם תלמידיו, והיה בהן מיסוד ההתנהגות. מעין זה כבר במצאים אנו ביומנוהו עם בני-בתיה: כשהשיב להם: "וכי פסח אחד יש לנו בשנה, שדוחה את השבת? והלא הרבה יותר מאתיים פסחים יש לנו בשנה. שדוחין את השבת?" (פסחים, ס"ו, א'). וכד נקט לשון פאראודוסאלית, ומעורבת בשליש. כשבא להסביר לתלמידיו את החשיבות שבשמירה על נקיון גופו של האדם: "בשעה

שהיה [הלל] נפטר מתלמידיו — היה מהלך והולך, אמרו לו תלמידיו: רבי, להיכן אתה הולך? — אמר להן: לעשות מצוה. אמרו לו: וכי מה מצוה הלל עושה? — אמר להן: לרחוק במרחק. אמרו לו: וזו היא מצוה? — אמר להן: אין (= הן) ומה אם איקונית שלמלכים שמעמידו אותן בבתי תיאטריות ובבתי קרקסיות שלהן, מי שהוא ממונה עליהן — מייקו ודשתי... אנו שניבירנו (= שגב ראו) בצלם ובדמות, דכתיב: כי בצלם אלהים עשה את האדם" (בראשית, ט, ו) — על אחת כמה וכמה? בנוסח אחר של סיפור זה נאמר: "רבי, להיכן אתה הולך? — ענה: "לגמול חסד עם הדין אכסניא דאית ב' ביתא" (= עם אחר זה שבבית"). אמרו לו: אמרו לנו אכסניא? (= בכל יום יש לך אורח?) — אמר להם: "הודא נפשא עליבא — לאו אכסניא היא וגופא? דיום דין היא הכא — ולמחר לית היא הכא" (= נפש עליבה וזו — לא אורחת היא בתוך הגוף? היום הזה היא כאן — למחר אין היא כאן...). אישיותו של הלל, שנאחדו בה הכמה ודקדוקו, עונה ושפוט עממית, נתעלתה בעיני הדורות לזמנת איראליה. אמרו עליו, שהיה ראוי שתשרה שכנה עליו, אלא שדורו לא היה ראוי לכך" (סוטה, מ"ה, ב'). השיגו, שבא בזמנו בלימוד התורה ובשיטת של הוצאת פסקי-הלכות, גרם לכך, שהשוו אותו עם עוראי, שכמותו עלה מכלל יסוד את התורה הזאת (סוכה, כ/א'). כן הפליגו בשבח תלמידיו ואמרו: "שמונים תל-מידים היו לו, הלל הזקן: שלשים מן ראוים, שתשרה עליהן שכנה כשמה רבנו; ושלשים מן ראוים, שתשמוד להם חמה כיהושע בן-נון; עשרים בינונים; גדול שבכולן — יונתן בן-עוזאל; קטן שבכולן — רבן יוחנן בן-זכאי" (סוכה, כ"ח, א').

א. היימאן, תולדות תנאים ואמוראים, ה"א (תר"ע), עמ' 362-373; ל. גצלסון, הלל ובית מדרשו, התקופה, ה"א (תרע"ח), עמ' 267-301; ג. ז. באבלי, אגודות התנאים, ה"א (תרפ"ב), עמ' 8-9; ז. פראנקל, דרכי המשנה, ה"א, עמ' 39-41; י. א. הלוי, דורות הראשונים, ה"א, כרך ג' (1923), עמ' 89-143; 668-672; א. ה. וייס, דור דור וירושלמי, ה"א (תרפ"ז), עמ' 155-187; ג. גולדברג, המקורות בבבלי עלית הלל לגישות, הוצאת לחכמה ישראל, א' (1926), עמ' 68-76; א. קמניצקי, הלל הזקן ופשטתו, ציון, ד' (תרצ"ט), עמ' 258-266; א. א. פרינקלס, הלל הזקן, ציון, ז' (ת"ש), עמ' 170-175; א. א. פרינקלס, המישושים ואנשי כנסת הגדולה, ת"ש, א-ט"ו; ר. קלוזנר, היסטוריה של הבית השני, ה"א (תשי"ב), עמ' 125-152; J. N., 1952; E. Schürer, III^e, p. 206 ff.; J. N., 1952-125; Derenbourg, Histoire de la Palestine, 1867, p. 176 ff.; E. Schürer, GJV, II^e, p. 424 ff.; G. Goitein, in Magazine für die Wissenschaft des Judentums, XI, p. 1 ff.; S. Stein, in JLG, XII, p. 137 ff.; F. Delitzsch, Jesus und Hillel, 1879⁹; A. Büchler, Das Synedion in Jerusalem, 1902; R. Rieger, Hillel u. Jesus, 1905; G. F. Moore, Judaism, I (1927), 72 ff.

א. א. א.

הלל II. מבני הדור השני של האמוראים: בנו של ר' גמליאל השלישי בן ר' יהודה הנשיא ואחיו הצעיר של ר' יהודה הנשיא. הלל II נזכר עם אחיו, יהודה הנשיא, בקשר לנסיעותיהם המשותפות לכבול (בגליל התחתון) ובירי (בגליל העליון) ואי התחשבותם במנהגי המקומות השונים — מה שגרם להן, שלעוה עליהן המדינה" (פסחים, ג"א, א'; ירוש', פסחים, פ"ד, ה"א; תוספתא, מ"ק, ב/ח'). בשעת ביקורם בכבול אצל רבי זכאי, המשיכו אנשי העיר לפניהם צינורות של שמן" (תוספתא, שבת, ח/ח, ט' שמחות, ח/ד, הוצ' העיר, עמ' 150).

יש משייכים את ר' הלל זה לתקופת-התנאים ויש מאחרים

בספר העיבוד לר' אברהם בר חייא (עמ' 97), נעשתה קביעה זו ב'פ' 358 לסה"ג. — חשבוה גם עדותו של הרמב"ן בס' הזכות (מס' גיטין, פ' השולח): "ממיו הלל — שנת הרי"ע שלטורה, ד"א קי"ח (= 358 לסה"ג), בשלה הסנהדרונה בא"י ובטלו ממנה ממוניה, והוא הוסיף סדר הניכור ומנה שנים וקידש חדשים לדורות". יש קובעים את שנת 344 כשנה ראשונה להנהגת הלוח (ע"פ) החדש, ויתכן, שהדבר יש לתפרסם מיד באותה מידה בכל המקומות (א. מאהלר). לש סבורים, שהלל III היה יוצרו המקורי של הלוח הקבוע, אלא שיש לדאוג בו, בלוח זה, פרי התפתחות של מאות שנים, שבבעתן מן השאיפה להגיע לירי שיטה משוכללת בקביעת הלוח.

באגרתו הידועה של יוליאנוס ה"כופר" (ע"פ) אל היהודים (מתחברת במאנטיקה 362—363) מנה הקיסר אל ה.פאט' ריארך יוליוס (= הלל), והוא מכתבו, "הנאח יוליאנוס הנשיא" מודיעו על ביטול המיסים, שהוטלו על היהודים בימי קונס' טאטינוס קיסר, ומבקש ממנו לעכב ולבטל את ה"אפוסטולרי" (= תשלום לנשיאים), שהוא — הנשיא — גובה מן היהודים (= שלחיו, כדי שירוח להם ומתוך כך גם יוכלו להגביר את פטילותיהם לשלום מלכותו) (מכתבים חוקיים של יוליאנוס, 428—432 Bidez-Cumont, עמ' 281). וע"פ ארץ ישראל, עמ' 432.

גרץ שש"ר, ב' (1892), עמ' 318-319, 325, 487; א. הימאן, תולדות הנשיא הארציאלי, עמ' 375-374; י. ג. אפשטיין מבוא לנוסח המשנה, שש"ח עמ' 46-47; א. לוח, תולדות היהודים בארץ ישראל בתקופת המשנה והתלמוד, ה"א, תש"ד, עמ' 321; הנ"ל, מקורות בתולדות ישראל, כרך א', תש"ד, עמ' 33; כרך ב' (תש"ח) עמ' 60, 274, 1881, H. Grätz, *Hilf, der Patriarchenstohn* (in *MGW*), 433-442); S. Krauss, *The Jews in the Works of the Church Fathers* (in *JQR*, VI [1893], 139-140, 156); A. Mar-morstein, *Judaism and Christianity in the Middle of the 3rd Century* (in *Studies in Jewish Theology*, 1950, 179-224).

את זמנו ורואים בו את ר' הלל, בנו של האמורא ר' שמואל בר נחמני, כנראה, שעדיין שאל שאלה לפני רבי (ב"ב), בכמה מקומות הוא נזכר כשונה ברייתו (קידושין, ע"א, א' גיטין, ל"ז, א' גיור, מ"ד, ב'), ואפשר, שנכלל בין גתני דביית רבי', האמורים במס' אבות, ב'), שייכים בחלקם לו — כגון, אל תפרוש מן הצבור — אלא שנתערבו בדברי הלל הזקן (ע"פ). יש רואים בהלל II את בעל המאמר (האנטינוצרי) שבסנהדרין, צ"ט, א': "אין להם משיח לישראל, שכבר אכלוהו בימי חזקיה" (ר"ז).

הלל II היה כפי הבגדה ומקרא, אורינגס (ע"פ) מזכיר בפירושו לספר תהלים את, "ואולוס (= האולוס) הנשיא", שממנו למד אורינגס את המסורות, שהיו רווחות בין היהודים דים בקשר למחבריהם של מומרי-ההללים; נראה, שיאולוס זה היה זהה עם הלל II, והכינוי, נשיא' נוסף לו בטעות (גר) המצוה שהיה מבינה-נשיא, לפי עדותו של הארוניםימוס (ע"פ) מסתמך אורינגס גם בפירושו לס' ישעיהו על דברי ה"אפוסטולרי" האולוס, הלל II נפטר, כנראה, בצעירותו.

גרץ שש"ר, ב' (1892), עמ' 318-319, 325, 487; א. הימאן, תולדות הנשיא הארציאלי, עמ' 375-374; י. ג. אפשטיין מבוא לנוסח המשנה, שש"ח עמ' 46-47; א. לוח, תולדות היהודים בארץ ישראל בתקופת המשנה והתלמוד, ה"א, תש"ד, עמ' 321; הנ"ל, מקורות בתולדות ישראל, כרך א', תש"ד, עמ' 33; כרך ב' (תש"ח) עמ' 60, 274, 1881, H. Grätz, *Hilf, der Patriarchenstohn* (in *MGW*), 433-442); S. Krauss, *The Jews in the Works of the Church Fathers* (in *JQR*, VI [1893], 139-140, 156); A. Mar-morstein, *Judaism and Christianity in the Middle of the 3rd Century* (in *Studies in Jewish Theology*, 1950, 179-224).

הלל III. הנשיא של יהודי ארץ-ישראל 330—365 לסה"ג

בנו של ר' יהודה הנשיא III, לפי עדותו המסופקת של הבישוף הקפריסאי אפיפניוס (ע"פ), היה הלל צעיר מאד כשמת עליו אביו ונתחנך ע"י יוסף מטבריה (נולד 286 לערך), אחד מחברי בית-הדין הגדול בטבריה, שנתכבד אחר הנהגותיו בכינוי, "קוקס" (= הבד הקיסר) ע"י הקיסר קונסטנטינוס. מומר זה, שהציק ליהודים, מסר לאפיפניוס ידיעות בלתי-נכונות על היהודים ועל נטייתם המסתורית לנצרות בכיכול, סיכום מעובד של הידיעות (או יותר נכון: חבדיות או האגדות) הללו הובא ע"י אפיפניוס בספרו *Adversus haereses* (נגד תורות הפגניות), הכולל גם ידיעות מרובות על הנשיאים בני זמנו (Tom. II, Lib. I, cap. 30; הספד נחתבר ב 367—374 לסה"ג), לפי עדותו של אפיפניוס, השליש יוסף על הלל III לפני השלטונות, שהוא חי חיייהללות, מתוך כוונה להניק לאישיריבו ולהגביר את כוחה של הנצרות.

משדוכא מרד היהודים נגד הקיסר גאלוס ונציבו ארסקינוס 351—352 לסה"ג, שגרם לחורבנו של כמה קהילות יהודיות (ציפורי, טבריה, לוד), נגזרו גזירות חדשות על שלטון-הבית של הקהילות וגם על קיום פעולות, שלטונות-רומי שאפו לצמצם את נכוחות הנשיא ואת חופש פעולתה של הסנהדרין בטבריה. משום מצבן הנקשה של הקהילות בא"י וירידת המרנו בגלל המסים הלל III, מחויבה פעילותו, לצמצם את סמכותו של הנשיא ותפקידיו בקשר לקידוש החדש, קביעת המעמדים ועיבור השנים. בהתאם לכך, פירסם את, "סוד העיבור", וקביעותא דירחא" (= קביעת החדשים); לפי מסורת, שמקורה עדותו של רב האי גאון ושהיא מובאת

הלל בן אליקים (במאה 12 בקירוב). חכם תלמודי, שחי בסאלוניקי (או בסלודי) שביוון, הל' מפורסם בפירושו למדרש-יהונתאם, שכמה מהם הובאו בחיבוריהם של בעלי-התוספות בני-דורו (בבלי, סוטה, ט"ו, א' ל"ח, א').

בספר העיטור לר' יצחק בן אבא מארי, ועוד, פירושו ל"ספרי" מתפרסם בזמן האחרון מתוך כתב-יד ע"י שבת קולדצקי (ירושלים, תש"ח). בפירושו זה, המצטין בפשטותו ובהירותו, קובע הל' את הנוסח המדויק, ששווה את מאמרי "ספרי" למה שמקביל להם בתלמוד, ומתרגם את המלים הקשות ליוונית. הל' מביא גם פירושים מרב האי גאון, רב נסים ור' נתן מרומי, לפירושו יש חשיבות מיוחדת בקביעת הנוסח הקדום של ה"ספרי", הל' חיבר גם פירושו ל"ספרא", שנשאר בכתב-יד בספריה העירונית בפראנקפורט ע"פ מיינ, ופירושו לסדר טהרות.

ק. קולדצקי, מבוא לפירושו של רבנו הלל ל"ספרי", תש"ח; א. פריימן, פירוש לרבנו הלל על ברייתא דר' ישמעאל, בספר הכוזב ל.ש, א. פונטנסקי, תרס"ו, עמ' ק"ע—ק"ט; ר. ג. רבי גובין, אהל אברהם, תרמ"ה, מס' 79.

הלל בן נתנלי צבי (הרץ) (שע"ה 1615—ת"ח 1690, ז'ולקוה), רב ומבאר, בשנת ת"י (1650) השתתף, כהבר בית-הדין בוילנה, בהוצאת פסק-הדין, שלפיו אין לבטל את זנותיהם של הלל הגדול לגירושם בעל כרחו בשום

תקופה אנו מוצאים לא רק בספרו של ר' הלל, תגמולי הנפש, אלא גם בפולמוסו עם ר' זרחיה בן שאלתיאל חן ועמנואל הרומי (ע"פ). שבו אמנם סטה ר' הלל מעמדתו הראציונאליסטית של הרמב"ם ביחס לביאורם של מעשי הנסים והחזיונות שבספר-התורה. לדעתו של ר' הלל יש להבין את הכתוב בסיפורים אלה כפשוטו; ואין לפרש את מעשי-הנסים על דרך האלגוריה, או לראות בהם חזיון גבוה או חזיון שחלום.

ספרו היחיד של ר' הלל הוא „תגמולי הנפש“ (נכתב 1288—1291; נתפרסם, ע"פ כ"י משובש, על-ידי ש. ז. ח. האלברסטרסאם, ליק, 1874). הספר מחולק לשני חלקים. חלקו הראשון, שהוא עיקר הספר, דן במהות הנפש והשכל. החזיונות הראשון והשני של חלק א' הם ברובם תרגום של הספר *(De anima) (Liber sextus naturalium)* של דוקמיקוס גוני-דיסליגוס (ע"פ); החזיונות השלישי והחמישי הם עיבוד של „מאמר על אושר הנפש“ (*Tractatus de animae beatitu-* dine) המיוחס לאלן רשו; הציון השישי הוא העתקה משלושת המאמרים „על התחודותו של השכל הנפרד עם האדם“ של אבן רושד, בתרגומו העברי של שמואל אבן תיבון; ואילו הציון השביעי הוא תרגום של הפרק הראשון של הספר *De unitate intellectus* של תומס מאקינאו (ע"פ). בחלק השני של הספר חדר השאלת השכל הענוש של הנפש ניכרת השפעת „שער הגמול“ של הרמב"ם.

בספרו ביקש ר' הלל לדבריו, להסביר לקורא העברי את מהות הנפש כדי להצילן מן הסכנות הנשקפות לו מן האמונה העיוורת, הלא-פילוסופית, מצד אחד, ומן המסקנות הנוצרות, העשירות להביא לידי כפירה בעיקר, שאפשר להסיק מן ההגות הפילוסופית, מצד שני. הנפש, שלפי „תגמולי הנפש“ היא „חומר צורני“ (צורני), היא רוחנית ונבאלית במישרים מן המצוי האישון, וקיומה הוא נצחי-פרטי. תכי-לית של הנפש היא להתאחד עם השכל הפועל, והישארות-הנפש היא עצמותית (סבסטיציאלי), הוכחותיו של ר' הלל, שאינן למעשה אלא הוכחותיו של תומאס מאקינאו בהשגותיו על דעותיו של אבן רושד בדבר הישארות הנפש הפרטית, רוחניותה ונצחיותה, באו בעיקר כדי לבסס את השקפותיו על מהות השכל והענוש. שבה דן, כאמור, החלק השני של הספר. שכרה של הנפש, לפי השקפותיו של ר' הלל, שאף בזה הושפע מן האסכולאסטיקה הנוצרית של זמנו, אף הוא רוחני; התקרבות לאלוהים. „נפש הצדיק תרבה לעלות במעלות נצחיות לראות את פני האדון ה' צבאות ית' שמו ועשה תעמורת קיימת בצמחה שבעה מאותו חזיון הוזהרם „נבאחז“ וישנה את-התרחקות מפלהים והשכל הרוחן בכיסופים אלו ובחרשת העדות. פרטי התיאור של גן-העדן והגיהנום מוש-פעים אף הם ממקורות נוצריים. אך ר' הלל, שנשאר נאמן למסורת היהודית, דחה את אמונת-ההבל, שנתקבלו בתאר לזוגיה הנוצריים.

כן חיבר ר' הלל פירוש לכ"ה הקדמות של הרמב"ם ב„מורה נבוכים“ ושלושה מאמרים על נושאים פילוסופיים, שר' הלל צירפם ל„תגמולי הנפש“: (1) על הידיעה והכחירה החפשית; (2) „למה חלה המיתה על המין האנושי בעוון אדם הראשון“; (3) „אודות מפלת המלאכים אם אותה האמונה היא אמיתית אם לא“ (הפירוש ושלושת המאמרים צורפו ע"י „שוה"ל לספר „תגמולי הנפש“). אין דאזאת אם הביאורים לשלושה מאמרים פילוסופיים של הרמב"ם (נת-

תנאים ומסובות. לאחר ששימש כרב בערים ליטאיות שונות, נתקבל (1670) כרב באלטונה-האמבורג וישב כאן עשר שנים. ב1680 חזר לפולניה כשנתמנה רב בוולקוזה. ר' הלל היה פעיל בוועד ארבע ארצות ביארזסלאוו ותיקן תקנות שונות בענייני הילכה והלכה של יהודי פולניה. אחר מותו פירסם בנו, ר' משה מקמנא, את חידושיו לשנים מחלקי „השולחן ערוך“ (יורה דעה ואבן-העזר) בשם „בית הלל“ (1691) לאחר שהשלים מחיבורו של הלל את הדברים, שמצא אצל קרמיו. נשארו בכתובים חידושיו על שאר חלקי השולחן-ערוך ועל התורה.

ש. בובר, קריה נשגבה, תרס"ג, עמ' 25-23; י. דוקס, אחר למשכב, תרס"ג, עמ' 47-5; י. היילסטיק, פנסק ועד ארבע ארצות, תש"ה, עמ' 470.

הלל בן שמואל — המכונה בטעות הלל מן רונה על שם סבו, שישב בעיר זו — (נ"ג בין 1220—1235, פורלי; — נפטר אחר 1291, שם ז), רופא, חכם תלמודי ופילוסוף יהודי.

מוצתו הן היריעות על אישיותו, ארץ-מוצאו ומהלך-חיוו של ר' הלל, נבדחו על תקופת-נוצרייה. ידוע, שהיה בן למשפחת רבנים ושבו ר' אלעזר היה אב"ד בורזנה ומבעלי-התוספות. ה"ב"ש נזכר לראשונה בתעודה, שנכתבה אחר שנת 1254, כעד או כדיון במשפט של הפרת אירוסים מצד צעירה, שעמדה להנשא לבנו של ר' שמואל אבן תיבון. באותו זמן ישב ר' הלל בנאפולי באפואה. בעיר אחרונה זו, שבה שימש ר' הלל כרוא, למד מפיו פילוסופיה אברהם אבולעפיה (ע"פ). קודם לכן שהה, או אף למד, זמן-מה ברומא. כאן נתיידד עם ר' יצחק בן מרדכי הרופא. שנקרא מאסטרו גאיו, שלאחר בן שאלתיאל חן (ע"פ רביאון). חליפת-המכתבים, שלאחר זמן ניהל ר' הלל עם ידידיו אלה, מששת מקור ליריעותינו עליה. לדעת כמה מן החוקרים, המסתמכים על עדות עצמית מפורקת של ר' הלל, ישב בשנות 1259—1262 בבארצלונה, במקום שהיה תלמידו של ר' יונה גירונדי, אף עדותו של ר' הלל, שלמד רפואה במנפליה, אין אף אישור במקורות אחרים.

ר' הלל מילא תפקיד מרכזי בפולמוס, שהתלקח בשנות 1289—1290 מסביב לתבניתו הפילוסופיים של הרמב"ם (ע"פ). ר' הלל, יציא להגנת הרמב"ם, פנה באיגרת אל חברו מאסטרו גאיו, וביקש ממנו, שישפיע על יהודי רומא, שיצמדו בפרץ נגד מתנגדי הרמב"ם. כן הגה את הרעיון, שהיה נועז בוונאו, לכנס באחת מן הערים של חופי הים התיכון את נציגיהם של תומכי הרמב"ם ומתנגדיו. כדי להביא את המחלוקת לפני בית-דין של רבני בבל, שהכרעתם תחייב את הצדדים. מאיגרתו השניה אל מאסטרו גאיו, נראה, שמאציו של ר' הלל נשאו פרי במידה ידועה: רבני בבל, ארץ-ישראל ואיטליה תמכו בדעתו, והתירמו את מחולל הפולמוס, ר' שלמה בן אברהם (ע"פ). את עמדתו של ר' הלל יש להבין מבחינה סיומית, על רקע המחלוקת הפילוסופית-הדתית, שניטשה באותה תקופה במחנה הנוצרי. ר' הלל, שהיה מושפע מן האסכולאסטיקאים הנוצריים, היה סבור, שסכנתה לאמונה צפויה ממצדיו של אבן רושד (ע"פ), שהשקפותיהם על אחדות השכל האנושי והישארות הנפש הפרטית היו שונות מאותן של הרמב"ם, אך לא מכתביו של הרמב"ם עצמו. שר' הלל העריצו, הד לויכוחים של אותה

זו תהא הפרק השלישי במיסה (בכל ימות-השנה. פרט לתקופת-התענית). בניגוד לדרך הומרה הקודמת, שהיתה מבוססת על מקצבי-המילים, נעשו הלחנים בומרה הרגוריתית עצמאיים ובלתי-קשורים בקצב הייבור (הדוגמה הראשונה למושג המודרני של מוסיקה „חולשת“). קריה'הון מוריס מנסחות מסרתיות, אך התירו גם אלתורים (אימפרוביזציות) בקטע האחרון של ההלל: במרה. „הי“; קטע זה נקרא משום כן בשם *jubilus* (רינון). וכדי להקל על זיכרתם של לחני הארוכים (מליסמים), צירסו להם, מן המאה ה-9 ואילך, תמלילים (ע"ע סקונציה).

במאות ה-17 וה-18 נהגו כמה מלחינים לסיים יצירה דתית בפרק-הלל למקלה; דוגמת מפורסמות לכך הן ההל' שבסוף חלק ב' של „המששה“ מאת הנדל ההל' שבקאנטטה „כבוד בכבלי מוות“ מאת י. ס. באך.

E. Wellesz, *Eastern Elements in Western Chant*, 1947; *New Oxford History of Music*, 1, 8, 1957.

הלל'ם, שלמה (1874, באר, אוקראינה — 1953, ת"א). מספר עברי. מגיל 6 חי בעיירה סורוקי שבבסרביה. 1902–1917 שימש מנהל בית-הספר העממי במושבה היהודית מרקולשטי שבבסרביה. ב-1917 נבחר לראש הסתדרות „תרבות“ הסתדרות המורים העברים בבסרביה. 1918. כשהתחילה בריחת היהודים מאוקראינה לרומניה דרך הדניסטר, נבחר ה' לראש „משרד הועדים המאוחדים“ שהוקם ברומניה לעזרת הפליטים. ב-1921 עבר לקיישוב ונתמנה מספק על בתי-הספר העבריים בבסרביה. ב-1925 עלה לא"י. 1925–1935 שימש מורה בבית-הספר החקלאי מקוה-ישראל וב-1935–1939 מנהל „בית ביאליק“ בתל-אביב. 1939–1946 שוה בארצ"ו והורה בבית-המדרש למורים „הרצליה“ בני-יורק. — סיפוריו ויצוריו הראשונים נתפרסמו בשנות ה-90 בהצגיה „המלחין“ והגובלה שלו „החיים נגד החיים“, המתארת מקרה של הפלה מלאכותית במספחה יהודית — נושא חדש בימים ההם בספרות העברית — וכתה בפרס בהתחרות הספרותית, שנערכה ע"י העיתון היומי „הצופה“ ב-1903. בשנים שלאחר מכן הדפיס כמה יצפורים ב„השלוח“ ב„מולדת“ ובבמות אחרות. אך את מבור יצירותיו כתב הל' לאחר שעה לא"י. בעמלה שבכחל הוא הרומאן „הר הכרמל“, שבו עוצב עיצוב אמנותי-ראליסטי דמתם של חלוצי-ארצה היהודים על אדמת בסרביה במאה העשרה (ת"א, תרצ"א; מהדורה מתוקנת: שם, תשי"א) ובוכתוהו של חסר'ה בבעקו „חשב הל'“ — בציורם של בן-ציון רש. ל. בלאנק — למייצגת המובהק של יהדות בסרביה בפרוזה הסיפורית העברית. בסיפוריו של הל' על חייה ההודיים בסימליות והפנימות והפניות באוקראינה ובבסרביה במימלחת-העולם I („בהימוט ארץ“, ת"א, תרצ"ה; „תחת שמי בסרביה“, ניו-יורק, תש"ב; „ארצה“, שם תש"ג) מכריע היסוד הכרוניסטי-מאוריסטי, האוטוביוגרפיה שלה „שב-עות ברשרת“ (ת"א, תשי"א), היא מעין השלמה ליצירה סיפורית זו. מקווי-האופי של סיפוריו: ראליות של תיאור, עלייה מרתקת ותפישת-עולם אופטימית, שמבצבצת ועולה אף מתוך הגילויים של רעשות האדם ואכזריותו. — רוב סיפוריו של הל' כונסו בששת הכרכים של כתביו (ת"א, תשי"א-תשי"ג). ליובלו השמונים הוצא לכבודו הקובץ „שי לשלמה“, בעריכת פ. א. ברתיני ואלהו מייסוס (תל-אביב, תשי"ג).

פרסמו ע"י צ. אולמן, ב„חמדה גנוזה, תרס"ז), המיוחסים ל' הלל, נכתבו על-ידיו. בספרו „תמולית הנפש“ מזכיר ר' הלל את חיבורו בשם „מאמר הרב"ן“ (א: „הדרכ"ן), העוסק, לדבריו, בספיריטואליזציה באגדה, אולם קטעי מאמר זה, כפי שזכרנו בכתב-יד (כ"י פאריס 704; פורסם על-ידי גולדבלום ב„מגנוני ישראל בפאריס“, 1894), אינם עוסקים אלא בביאורים של מונחים פילוסופיים בלבד. ר' הלל תירגם את המסכת *Liber de Causis* (שמכתבה אינו ידוע) בשם „מאמר ל"ב הקדמות“, בתרגומו זה השתמש, כפי הנראה, בפירושו של תומאס מאקווינו למסכת. כן ניתרגמו על-ידיו מרומית לעברית כמה ספרי-רפואה חשובים, ששימשו בומנו ספרי-לימוד להוראת המקצוע, הם: (א) „ספר כריתות“ (*Chirurgia Magna*) של ברונז מלונגובוקו (נתחבר ב-1254); (ב) „חלקים מספר ה„מאוריזמים“ של הפיזיקרסטס עם פירוש של בן גאלנוס“ (א) „מלאכה קטנה“; ספרו של גאלנוס *Πηγάριον* לפי תרגום לאטיני של ג'רארדוס מקרמונה. ר' הלל, שגדול היה כוחו כמתרגם ככוח מחבר פילוסופי מקורי, היה דמות אפינית לתקופת האסכולאסטיקה בשיאה. הנושאים, שהיוו כן בהם, ובעיקר בעיית השכר והעונש של הנפש, נידונים גם ע"י תומאס מאקווינו, דאגסה ועמנואל הרומי. אצ"פ שהיה ראציונאליסט, עמד ר' הלל — במידה מובהק יותר מקודמיו — על הסכנת הנשקפת לאמונה מן הדיון הפילוסופי. מתוך דאגה להצלת הנפש ונצחיותה הקדיש מקום בספרו (בחלק השני) לדיון בצד המעשי-המוסרי של השאלה.

מקומו של ר' הלל בתולדות הפילוסופיה היהודית ביה"ב נקבע בזכות נסיונו לדון באופן שיטתי בשאלת הישוארות-הנפש (שהמ"מ"ם נמנע למטפל בה בהרחבה), אגב שימוש בנטיחה הממבך של תומאס מאקווינו. חדש ר' הלל את הנסיון של אבויסינא לקיים על יסוד מושג-הנפש האריסטוטלי את העצמאות העצמית של הנפש השכלית ואת נצחיותה.

א. אשנווי, *נעם וקנים*, 1854, עמ' 70–73; צ. אולמן, *חמדה גנוזה חלק א*, 1856, עמ' 18–23, 31–42; י. ליבמפלד, *אוצר חמדי*, מחברת ב' 1857, עמ' 124–143; מ. שטיינזנדר, *הקדמות לספר „תמולית הנפש“*, הוצאת ש. ו. ה. תל-אביב-שטאם, 1874; י. מייכר, *למצאותם של שני ספרים המביאים ע"י ר' הלל מורינונה*, תרפ"ט, שנה 7 (1936), עמ' 366–372; י. גוטמן, *הפילוסופיה של היהדות*, 1951, עמ' 184–181; M. Stein, *Vogelstein-Rieger, Geschichte der Juden in Rom*, 1, 1896, 400–410, 415–418 et passim; J. Teicher, *Intorno a due libri citati da Hillel da Verona (in Annuario di studi ebraici, 1 [1934], p. 135–146; I. Elbogen, Hillel da Verona e la lotta per M. Maimonide (in Annuario di studi ebraici, 2 [1935–7], 99–105)*.

י. ב. ס. — ש. ב.

הלל'הו, בליטורגיה הנוצרית — זמר האדרת שמו של אלוהים; מושג עפ"ד מתוך בפרושה של המלה הל' (Alleluia או Halleluja). — זמרת-הלל' הונהגה ע"י האפיפיור דמיטס (366/84) כחלק מן הפולחן של הג'הפסה הנוצרית. בסוף המאה ה-6 קבע רגוריוס הגדול (ע"ע), שזמרה



540 נרנוריוני להללויה, מזור *Liber usualis*, סורנו, 1034

הלם (באנג' shock), בפסיכולוגיה הפתולוגית וברפואה — הפחתה נמרצת של הפעילות החיונית מתוך אי-יכולת של מערכת מחזור-הדם להוריס לתקומת-הגוף דם בכמות מספקת. חוסר אספקה של דם — או צימצומה החמור של אספקה זו — לאחד מן האברים יוצר בו מצב של איסכמיה (ischaemia), שבו אין חמצן וחמרי-מזון מגיעים לתאים. אין מושג ההלם הזה עם מושג הירידה האוטומית של לב-הדם. אעפ"כ לפעמים קרובות מופיעות שתי התופעות בעת ובעונה אחת: פעמים שהלחץ הוא תקין, ואף מוגבר, ואעפ"כ נכנס התהלה למצב של הלם. ופעמים שהלחץ פוחת במידה ניכרת בלא שיגרוף הלם.

היסוד הפיסיולוגי של ההלם הוא צירוף של הפחתת תפוקת-הלב עם הפרעה בחזירת זרם-הדם מן הוורידים אל הלב. קיימים הבדלים גדולים בין הרקמות והאברים השונים מבחינת שרש לשמור על חיוניותם בדרגות שונות ובמשך זמנים שונים של איסכמיה, ומכאן הדירוך בתופעת ההלם. המוח הוא מן הרקמות הרגישות ביותר לאיסכמיה. הפגלה — מן היציבות ביותר. מנגנון-ההגנה פסיולוגי, שעיקרו — מני גגון רפלקטורי מסוּבך, שמאפשר לגוף לעמוד בפני מידות ניכרות של אי-ספיקה של המחזור; לאברים החיוניים מובחנת אספקת-דם מספקת ע"ה האספקה לאברים חיוניים פחות ורגישים פחות. מתחילה מתגלים סימני-ההלם — כמה שעות אחר הפגיעה הגורמת להלם (ר' הלקן) — בצורת חולשה מיוחדת של השרירים עם צימצום חילוף-החמרים בהם; וצימצום זה ניכר גם בכבד ובבשר הרקמות, ובעקבותיו פוחת ייצור החום ויורדת הטמפרטורה. האבר הנזיק חלאשונה בתפקודיו הוא המוח; בקרייה-הלם מרובים נישלת הכהיה, וכיכף היא מתעוררלת. איסכמיה של המוח, שנמשכת יותר מ-45 דקות, גוררת הוס של קורנזים, ביהוד בקליפה, כשקורנזים בחלקי-המוח העמוקים, החשובים לקיום החיים, עדיין מוסיפים לפעול. לעומת זה מוסלגות הכליות לסבול איסכמיה גמורה במשך כשעה, ואף יותר מכך.

הלם ש מחמת דָמָם (ע"ע) — חלם הַמוראגי, ז"א שגרגם ע"י הפסדי דם — ניתן בדרגתו האישונה לתיקן ולקומפנסציה ע"י פעולת רפלקסים וזוטוטוריים. באבדו-דם מורג אין לחץ-הדם פוחת בהקבלה לירידת תפוקת-הלב. כמות מספקת של דם מוסיפה לזרם בכלייה-דם של המוח הלב הודות לצימצום האספקה לאברים ההקפיים ע"י הת- כווצות כלליהם שבהם; העור נעשה קר, הדופק מהיר ודק כחוט. במצב זה ניתנת שדות ללב להחזיר את תפוקתו לתיקונה.

כשאין ההגנה ע"י מנגנון זה מספקת, נכנס ההלם לדרגתו השניה, "הפרוג'סיונית": חוזימה דרך העורקים הכליליים מכל הלב נחלשת, ופעולת הלב נפגמת פנס רציני, כתוצאה מכך מוסיפה התפוקה לרדת — וחורו חיליה. כמויות גדולות של דם נשארות שקעות במחזור ואינן מוצלות לתונת הלב. הזרם האיטי בכלייה-דם הקטנים מביא לידי קרישה כלתית, בעיקר באיזור-הבטן, וזו משמשת מעצור נוסף לחזי- רתו של הדם; ללב, תהליך זה מתפשט אף למחזורי-הדם בריאות, כשגם הלב הימני נחלש במאשני אעפ"כ קיימת גם בְשָׁלָב זה האפשרות, שיד הזרמים הקומפנסטוריים תהיה על העליונה. אין ההלם ניתן לתיקן כשהגון שגרגם ללב וסומיה מתקדמת של כלליהם מונעים כליל את התנועה במערכת מחזורי-הדם.

יש להלם מחמת חבלה (חלם טראומתי), שאינו מלווה בדמם. הוא מופיע במקרים של הרס ניהוב של רקמות בגוף, כגון לאחר כויות, כשדמות הנימים נעשית עזריות — כנראה, בהשפעת ההפרשה של היסטמין (ע"ע) מן הרקמה ההרוס; ומאפשרות לכמויות גדולות של נוזל-הדם להסתנן לתוך הרקמות. בפציעות מלחמתיות קשות נגרם ההלם ע"י אבדן תפאומי של נוזלי-הגוף והיעלת האף ע"י נמק השרירים הקרוזים — הרעלה. שמביאה לידי הני- ספיקת הכליות. הלם יכול להופיע גם במקרים של התמעטות יתרה של הנוזלים בגוף מחמת הקאות חמורות, שילשולים ורעלת-התינוקות. נדירים הם מקרים של הלם, שבא אחר הרקמה תפאומית של מימת (ע"ע בצקת) גדולה של הבטן, ולפעמים אף אחר צינתור מהיר של שלפוחית-שתן מתוחה מאד.

שונה מכל צורות-ההלם הללו, שמקורן בפגיעות הקפיות, הוא ההלם העצבי (הלם נורוֹגִי). מקורו בליקוי במרכז ההראומולטורי שבמוח המאד, שבעקבותיו באים הרפיה כללית של הנימים, מפל לחץ-הדם והאטת זרימת-הדם. ליקוי כזה יכול להיגרם גם ע"י בצקת-המוח או אסכמיה שרדית. לפעמים ההלם העצבי הוא פסיכוגני — תוצאה מעזועים נפשיים תפאומיים.

ההלם מחמת אנפילקסיה (ע"ע) הוא תגובה אלרגית חריפה, שתופעותיה דומות לתופעות החלם חטראר- מתי: חזירות של הנימים ויצאת נוזל-הדם מן המחזור אל הרקמות. גם במקרה זה הזרם הפעיל הוא, כנראה, ההיסטאמין. סימני ההלם בדרגות המקדמות ביותר הם: השינוי בעור, שנעשה קר ורטוב; ירידת לחץ-הדם עם מעברו של החולה ממצב-של-שיכיה למצב-שלישיבה; מיעוט השתן, כשכמותו פוחתת עד למשם 25 מ"מ לשעה, גם כשהחולה שותה במידה מספקת. עיקר הטיפול הוא אספקת נוזלים למחזור על-ידי עירויים, דם, פלאסמה, תמיסת-מלח. אף כשיכיה ממשכיה בלעד ע"י כמות-השתן (הנמדדת ע"י צינתור) עולה עד 40 מ"מ בשעה, אם אין לחץ-הדם עולה במידה מספקת, משתמשים בתרופות מגבירות את לחץ-הדם, כגון נוראֶדְרֵנָלִין, שמוסיפים אותו לתמיסת-המלח. הימום הגוף מועיל אף הוא, במקרים של הלם שלאחר כויות נרחבות מאד הגוף דרך העזר הפגוע כמויות גדולות של תלבווי-הדם; לטיפול נותנים במקרים אלה עירויי-פלאסמה — ולא עירויי דם שלם — במשך תקופה ארוכה. — ההלם הַנורוֹגִי צריך הגוף לנוח בשכיבה; נותנים תרופות מגבירות את לחץ-הדם, אך אין נותנים עירויים ואין מכניסים נוזלים לתוך המחזור.

היסטוריה. הרפואה העתיקה — ללא הכרת הרקע הפיסיולוגי של ההלם ובלא שהיו לה הוכחות מעבדות יסויו יפחיתות — כבר ידעה משו על טיבו של ההלם. ביסויו יפחיתו של ניתן ע"י הרמב"ם (בעקבות גאלנוס): "אגידו הרופאים יקטנו ויתלשו... ויתקורר שטח גופו... סיבת כל אלה האותות העמק והכנס החום הטבעי והדם אל תוך הגוף" (הנהגת הבריאות, פרק ג'). — החקירה החדשה של ההלם והמכאניזם של נפתחה ע"י החירוג האמריקני ג'. ה. קריל (G. W. Crile), שתיאר התקף את ההלם הבא אחרי ניתוחים כיורגיים קשים (1899). הוא הטעים לראשונה, שאין התמונה המיוחדת של ההלם מוסברת על-ידי מפל לחץ-הדם בלבד. הטיפול המוצלח בהלם הוא פרי המאמצים, שעשו בתחום

הו רופאים וחקרים מארצות שונות, בעיקר בשנות מלחמת העולם II.

הלם פסיכי הוא שם שניתן בתקופה האחרונה לחיט מוגנת פסיכוסומטית, שגם היא מבטאת ברפיון תאומי של כושר הפעילות החינוכית; אך ספק רב הוא אם יש בכך מן המנגנון הפיסיולוגי של ההלם. בעקבות זעזוע נפשי עמוק (פחד, שמועה רעה) באה לפעמים התמטטות של האישיות הביולוגית כלא שנייים אורגאניים ניכרים; סימניו הבולטים של מצב זה הם סמפראטוריה ירודה (קור הגוף), חולשת המחזור (דופק מהיר ודק), הכרה מעורפלת, מקרים מעין אלה (מהם שהביאו למיתה) כבר תוארו בספרות הרפואית הישנה וע"י רופאים חשובים במאות ה-18 ו-19; אך אין ודאות בדבר, שהתיאורים הללו מתייחסים למה שנקרא היום הלם פסיכי, מאחר שברובם של מקרים אלה לא בוצעו פתיונות גורויה, שהיו עלולות לגלות ליקויים אורגאניים, וכן עדיין לא היה איטם כליליות-הלב ידוע באותה תקופה. תסמונת ההלם הפסיכית הוגדרה בעיקר אחר מלחמת-העולם I. שבה — וכן במלחמת-העולם II — אירעו מקרים מרובים של הלם מסוג זה בחיילים אחר הפצצה בקרב (מכאן גם השם „הלם-הפגיום“ [shell shock] או אחר מפולת.

סימני ההלם הפסיכי תוארו יפה ע"י הרמב"ם: „...ירבה פחדם... ואפשר כי פעמים יגדל עליהם הדבר עד אשר ימות הפחות ההוא פתאום או אחר זמן, לפי מה ששיגהו מן היגון והאנחה“ („הנהגת הבריאות“).

G. W. Crile, *An Experimental Research into Surgical Shock*, 1899; H. H. Dale — P. P. Laidlow, *Histamine Shock* (J. Physiol., 52), 1919; C. S. Wallace — H. H. Dale — W. M. Bayliss — W. B. Cannon et al., *Traumatic Toxaemia as a Factor in Shock*, 1919; C. J. Wiggers, *The Present Status of the Shock Problem* (Physiol. Rev., 22), 1942; R. W. Miner (ed.) *Shock Syndrome* (Ann. N. Y. Acad. Sci., 55), 1952; A. Young, *Scalpel: Men Who Made Surgery*, 287—301, 1959.

יה ל.

הל' היה בנו של מורה לפילולוגיה ופילוסופיה; אמו התייחסה לווילם פן (ע"ע). כשלמד הל' רפואה בברלין התעניין בעיקר בפיסיולוגיה, וזוהנם מילך (ע"ע) היה רב המובהק. מ-1843 עד 1848 שירת הל' כרופא צבאי בפוסט-דאם; מ-1848 נתמנה מורה לאנטומיה באקאדמיה לאמנות בברלין, מ-1849 — פרופסור לפיסיולוגיה באוניברסיטת



הרסאו פון הלטהולץ

קינגסברג, מ-1855 — פרופסור לאנטומיה ופיסיולוגיה בבוך וב-1858 בהידלברג, מ-1870 — פרופסור לפיסיקה בברלין. על תפקידו האהרון נתווספה ב-1888 נשיאות המכון הפיסיקאלי-טכני הממשלתי. גדולתו במדע כבר הוכרה במימחייו; הוא זכה לאותות-הצטיינות ולתארי-כבוד לרוב בממשלות ומוסדות-מדע בגרמניה ובח"ל, ובין השאר הוענק לו תואר-אצילות ע"י מלצרסרטיה ב-1885.

מבחינת הריבוי והרבגונות של כיווני מחקרו הגותו, שבכלם הגדיל על-שעות. דמה הל' לליבניץ (ע"ע); ניתן לומר עליה שהיה איש-האשכולות בתרבות המדעית החדשה. ואפשר — האחרון בזמן שהיה מסוגל להקיפה כולה ולשלוט ברוב גילוייה. השגיו הגדולים הם בתחומי הפיסיקה הביו-לוגיה, וביניהם היתה לתרומותיו לתרמודינמיקה (ע"ע) ופיסיולוגיה של החושים (ע"ע) חשיבות מכרעת בהתפתחותם של שני המקצועות הללו במאה ה-19.

בעבודתו המקורית העצמאית הראשונה ב-1842, שהיתה אנטומית, הוכיח הל' שהסינים העצבים של הסרי-החלולית מוצאם מתאים גאנגליוניים. לאהר שפנה ב-1844 ואילך לפיסיולוגיה מילא הל' לגבי הביולוגיה ברומניה אותו תפקיד עצמו, שמילא כן-דודור קלוד ברנר (ע"ע) בצרפת — סתירת הוויטאליזם והשתתת הפיסיולוגיה על הבסיס המוצק של מדע-הטבע. אלא שמחקריו באנגריה של החיים הוציא הל' גם מסקנות מרחיקות-לכת וכבודי-משקל ביותר לגבי

הלם, הנרי' Hallam — Henry Hallam (1777—1859), היסטוריון אנגלי. הלם למד משפטים באוניברסיטה של אוספורד ופעל 1800 כעורך בעיר זו. ב-1812 נתמנה מנהל אגף-התחמות — מטרה מכניסה ללא עבודה מרובה, שאיפשרה לו להתמסר לחקירות היסטוריות, שאליו נמשך מצעירותו. הלם ביסס את חיבוריו על מחקר יסודי במקורות — מה שלא היה נהוג עד זמנו — וע"י כך נעשה אבי ההיסטוריוגרפיה החדשה בגאנליה. ספריו חשובים הם: *A View of the Middle Ages during the State of Europe during the 15th, 16th and 17th Centuries*, 1818; *The Constitutional History of England from the Accession of Henry VII to the Death of George II* (על התפתחות החוקה האנגלית מ-1485 עד 1760), 2 כרכים, 1827; *Introduction to the Literature of Europe during the 15th, 16th and 17th Centuries* (מבוא לספרות אירופה במאות ה-15, ה-16 וה-17), 4 כרכים, 1837/39.

G. P. Gooch, *History and Historians in the 19th Century*, 1913; new ed. 1952.

הלטהולץ, הרמן (לודוויג פרידננד) פון — Hermann Ludwig Ferdinand von Helmholtz (1821, פוסטדאם — 1894, ברלין), חוקר-טבע והוגה-ידוע גרמני; מאתמאטוקן, פיסיקן, אנטומן, פיסיולוג, פסיכולוג ופילוסוף; מגדולי אנשי-המדע של המאה ה-19.

סקופ. — לא פחות חשובה מהשגיו באוטואלמולוגיה היא תרומתו של הל' לתורת-השמע: הוא הסביר את מהות הצליל לים המורכבים, את מהות ההבדלים האיכותיים בין צלילי כלי-נגינה שונים, הנובעים מהבדלי הצלילים העיליים, ואת המכאניזם של אבר-הקולרטי, שאותו תיאר כמערכת של מהדרים (ע"ע און; שמע).

מחקריו בפסיכולוגיה של החושים הגיע הל' לפסיכולוגיה של החושים, וממנה — למסקנות בתחום תורת-ההכרה, שאליה נמשך גם ע"י השכלתו הפילוסופית היסודית והתעניינותו בבעיות פילוסופיות. הל' העמיק ובהכרח את תורת רבן י. מילר על „אנגריות-החושים הטוליות“, והגיע להכרת הכלל הגדול, ש„תחושותינו מבחינת איכותן — אינן אלא סימנים של הדברים שבעולם החיצון, אך לא תמונותיהם, ואצל שאין של הדברים עצמם“ (לשון אחרת: התחושה אינה מוצגת את העולם החיצון אלא מסמלת אותו, ועלינו לפרש את הסמלים הללו, שהם „הלשון שעוצבה ע"י האורגניזמים שלנו לפי שיחת העולם החיצון עמנו“). יכלינו להבין לשון זו, לפי הל', אינה טבעה בנו מטבע בראיתנו, אלא — ככל לשון אחרת — היא נרכשת ע"י לימוד. בדרך השימוש והנסיון. החשובה שבסמולתיו על נושא זה היא: d. Tatsachen d. Wahrnehmung (על העובדות שבניסוד התפיסה“), 1878. הל' היה אמפיריסטן מובהק, שגור כל הכרה מן הניסיון, אלא שבו החארוך כלל לא רק את הניסיון האישי אלא גם נסיונות, שהם מורשת-ההכרה.

תורת-ההכרה של הל' התפתחה מתוך מיוזג של מסקנות הפיסיולוגיה האמפירית עם חשיבה לוגית-מאתמטיקה. על רקע הפיילוסופיה של קאנט ומתוך מאבק מתמיד עמה, דוגמה מובהקת לכך היא הניתוח „שייח הל' את מוצאן ומשמעותן של אכסיומות הגאומטריה, שבהן ראה קאנט גורמים אפריוריים למגושיג-המרחב שלנו. הל' הציג את השאלה: מה אלו התנאים המסתובו, המבטיאים אותנו לידי ידיעתן של אפסיומות אלו, והסיק, שיידיעה זו אינה טבעה בנו אלא מופתת מתפיסת המרחב באמצעות המבנה המרחבי המיוחד של רשתית-העין: אין האכסיומות פרי של אינטואיציות אלא של הסתכלות, ולפיכך הן ניתנות לאימות או לסתירה ע"י הסתכלות. משום כך קיבל הל' בברכה — לאחר הדיסוסים מסיימים — את הגאומטריה חלא-אוקלידית (ע"ע) של לובאצ'בסקי וריימן, ועיניו המקוריים באומטריה (1870) נעשו אחד מן היסודות להתפתחות הגאומטריה החדשה בסוף המאה 19.

במידה שהעריך הל' אמפיריסטן את קאנט, דחה ופסל את הג' ואת אסכולת „פילוסופיית-הטבע“ הספקולאטיבית-אידיאליסטית, שזינתה מקובלת במחזה האישונה של המאה 19 בגרמניה. ב1859 כבר קבע הל', שהגל היטה את הפילוסופיה מדרכה הנכונה כשהטיל עליה משילות, שאין בכוחה לבצע: הרעיון, שהחשיבה העיונית יכולה לבוא במקום המדע הניסויי וההמצויאות ניתנת להכרה מתוך האיריאות הטבעות באדם, בהן כשל ומגוהן. עקבות קאנט ייחד הל' לפילוסופיה את התפקיד של חקר המקורות של ההכרה וביקורת תפקודה. הל' עצמו היה מן הראשונים בבצלי העיון החדיש ב„פילוסופיה של המדע“; כמשך כיוונה היה פ. מד (ע"ע), והשפעתו הישירה של הל' גמעת עד לחוג הווינאי בשנות 20—30 של המאה 20. הל' גם הירבה

תורת האנגריה בכללה, במחקריו בחילוקי-החמרים ובהפקת האנגריה בשירי העובד הוכיח הל', שחום-הגוף בא כולו משיפת ספרי-הדמיון ושמתניה אנרגיית אין רמז לפעולת „כוח-חיים“ בגוף, מכאן לא היה אלא צעד אחד להכרה הכוללת, שכל צורה של כושר-פעולה (אנגריה) במשמעות פסיקאלית אינה אלא ביטוי לאנגריה, שכבר היתה קיימת בצורה מן האנרגיה ושליעול אין אנרגיה נוצרת בחינת יש מאין ואף צורה מתחללת בחינת יש לאין, וביחד — שאין החם (ע"ע) אלא ביטוי לתנועה הקנינית של חלקיקי-החומר. בזה גילה הל' את העקרון התרמודינמי הראשון — חוק שימור-האנרגיה —, שאותו ניסח בבירור במאמרו „על שימור הכוח“ (Über d. Erhaltung d. Kraft) ב1847. בגילוי חוק יסודי זה של מדע-הטבע — אמנם בצורה סתמית יותר — קדם הל' רופרט מיאר (ע"ע), וכן היה לו שותף — שלא מדעו — בג'ואל (ע"ע). הל' לא ידע על ר. מיאר בשעת פירסום מחקרו או לא שם לב למאמרו, ומיאר האשימו בהתעלמות מדעת מכות-הראשונות שלו, שענה זו אינה צודקת, ולא זו כלבד אלא שבמהדרות מאוחרות יותר של מאמרו, וכן בשאר חיבוריו, ביטא הל' את התקרנה המרובה למפעלו של ר. מיאר; ועכ"פ הניסוח המאתמטי המדוייק לא ניתן לחוק שימור-האנגריה אלא ע"י הל', ובכוחו נתקבל בפסיקה ונעשה יסוד של הכרת-הטבע המדעית (ע"ע אנגריה, עמ' 670). — הל' הוסיף לתרום לתורת-האמטיקה ולמכאניקה על-ידי טבעת מושג האנרגיה החפשיית והטעמת עקרון הפעולה הקטנה ביותר. ב1858 הצליח לתת תיאור המאמטי לתנועת-המערבולת, ובוה פתח פרק חדש בהתפתחות ההידרו-דינמיקה (ע"ע).

ב1850 ואילך היה עיקר עבודתו של הל' מרוכז בפסיכולוגיה — ביחוד בפסיכולוגיה של מערכת-העצבים וכלי-החושים; הוא יכול להחשב כמייסד-בפעול של האפטיקה הפיסיולוגית והאקסטר-פיסיולוגית, תחילה יצא הל' בעקבות הניסויים האקסטר-פיסיולוגיים של ירידו די בואה-רימן (ע"ע), וב1850 הוכיח, שהדחף העצבי מתבטא בתהליך פיסית, שמתקדם לאורך הסיבים העצביים במהירות מסוימת, שניתנת למדידה (ע"ע עצבים), ע"י מידת מהירותו של הרום העצבי וזמן הפלפול סתר הל' את השקפה הוויטאליסטית של מילר בדבר ההעברה „הרגישה“, ז"א המהירות האינוספית, של הרום העצבי. הל' ביצע את המחקרים הסיטתיים הראשונים בהתפקוד חלקי-העין השונים, במסגרתם של מחקרים אלה תרת תרומה גדולה לדיאגנוסטיקה המכשיר ע"י המצאת האופתלמוסקופ (ע"ע), שנעשה מכשיר עיקרי באופתלמולוגיה (ע"ע מכשירי המהיר את מנגנון הכוונת-העין ע"י המצאת שיטה למדידת הבדלי קמירות-העדה בין ראייה-מקרו ובין ראייה-למרחוק, וכן הסביר את מנגנון הראיה הדו-עינית, אך חשיבות מיוחדת היתה למח-קריו בפסיכו-פיסיולוגיה של תחושת הצבעים: הל' חידש והעמיק את התורה-החלת-צבעית של ת. ינג (ע"ע), המעמדת את הכרת הצבעים של החפיה של שלושה צבע-ייסוד באמצעות מנגנונים עצביים סגוליים; על-סמך תיאוריה זו השתדל להסביר את תופעות עורוהן-הצבעים (ע"ע עין; ראות; צבע). — מהשגיו בתחום האפטיקה הפיסיקאלית: קבעת גבול כושר-ההינגלה של המיקרוסקופ (בעת אחת עם א. אבה [ע"ע], אך בלי קשר עמו) והמצאת הטלסקופ-א-

הלמהולק, איי, ע"פ סולוקים, איי ה.

הלמונט, ין בפיטופטה זון — Jan Baptist van Helmont (1577. ברייטל — 1644. שם), רופא, כימאי

ופילוסוף פלאמי, בן ארצות השפלה הספרדיות. הלי, בן למשפחת אצילים. למד תחילה פילוסופיה באוניברסיטה של לובן, ואחר-כך תאלול-גיה במוסד של הישר-עם שם. ובלימודיו אלה נמשך ביחוד אחר תורות הורמים מיסטיים; לסוף למד רפואה התמחה כר"ר פא. במשך 10 שנים ערך נסיעות בארצות אירופה המערבית, שבהן הירבה להיפגש עם הוגים ומלומדים. ב1609 חזר למולדתו, התחתן ונשחקע באי-חזותו בחיולוד שעל-יד ברייטל; כאן לא עסק עוד ברפואה-בפועל אלא הקדיש את כל זמנו למחקר ולעיון.



י. ב. ון הלמונט

כחוגה וכחוקר הלי הוא דמות טיפוסית של תקופת-המעבר שבין יה"ב (הרנסאנס) והעת החדשה; תפיסת-עולמו ומשנתו המדעית כוללות יסודות מיסטיים-ספיריטואליים עם יסודות אמפיריים ורציונאליים — ומבחינה זו יש דמיון בינו ובין בן-דורו היהודי דלמיניו (ע"פ). הלי לא הצטמצם בחקירה מדעית של מקצועות או בעיות. אלא — בדומה לאישי הרנסאנס — וביחוד לפרצלסוס (ע"פ) — השתדל לתפוס בחשיבה מיסטית-אינטואיטיבית את העולם כולו, ובגישתו הרפואית — את האורגניזמים בכללותו.

בתפיסתו הביולוגית קיבל הלי מפארצלסוס את מושג ה"ארכאוס" — תפקודו הפעיל המחיה את החומר; הלי רואה אותו בעין "כימאי פנימי". נוסף על הארכאוס של האור-גאנים כולו, יש גם לכל אבר ארכאוס, השולט על חילוף-החמרים המקומי של האבר, שהוא "מנוגד" עליו. הארכאוס פועל באבר ע"י "תקסם" (fermentum), שהלי מדמה אותו בפירושו לגורם של החמיסה היינית — תפיסה, שהיא משתפת לכאורה בקירובתה התפיסה המדעית החדשה, אלא שלאמיתו של דבר, אין ה"תקסם" של הלי מושג כימי אלא רוחני-מיסטי. הגישה האיטרובימית של הלי באה לידי ביטוי בתפיסתו המיוחדת, שהוא תופס את המחלה. לדעת הלי, המחלה היא הפרעה בחילוף-החמרים. שמתבטאת בליקוי בתפקודו של האבר ומחייבת תרופה כימית.

הלי מבחין שלוש דרגות באישיות הביולוגית: ארכאוס או הנפש החיה, שאינו אלא מה שמוגדר היום כמכלול הפעולות של מערכת-העצבים; "הנפש המרגשת" — מכלול התפקודים הפיזיים; — המיוחדת לאדם ושוכנת בארכאוס של הקיבה. בדומה לאור השוכן בנר הדולק, והמתה — בדומה לנפש החיה — עם הגוף; "הרוח" או "הנפש הנצחית" החלק האלוהי שבאדם. שהיא תבאלמות. עם כל המורפל שבשיטתו הצליח הלי להבחיר כמה נקודות פיסיולוגיות ולערעם כמה משפטים קדומים. שהיו

להתעניין במתודולוגיה ובפיסולוגיה של הפעילות המחקרית והתגלית המדעית. וכתב בעניין זה כמה מסות מזוהרות. שבהן הסתמך הרבה על נסיונו האישי, למשל: Das Denken in d. Medizin (החשיבה הרפואית), 1877.

עבודתו הטייטת של הלי בפיסיקה בתקופה האחרונה של חייו היתה מוקדשת בעיקר לחשמל ולאלקטרומאגנטיות. הוא פיתח את רעיונו של פרדי (ע"פ) על טיבם החשמלי של הקשרים שבין האטומים. ועל סמך מדידות באלקטרולויה (ע"פ) הגיע למושג היחידה האלמנטארית של החשמל חוישב את היחס בין גדלים חשמליים. כימיים ומכאניים. בזה נתן תוספת ביסוס לתרמודינאמיקה. מצד אחד, ותרם. מצד שני, תרומה חשובה לתיאוריה החשמלית של החומר ולמושג הערכות של הכימיה החדשה. הלי קיבל את תורתם של פאראדי על המאסכול על התפשטות הכוחות החשמליים המאגנטיים בשדה-ה"אנרז" ונתן חיזוק לתורתו של מאפסול בדבר טיבו של האור כקרניה אלקטרומאגנטית; ומחקריו אלה נתנו דחיפה ישירה לתלמידו המובהק. ה. הרץ (ע"פ) לגלות את הגלים האלקטרומאגנטיים. — הלי עסק גם בחקר תופעות מסאורולוגיות. וכן ניסה להסביר — על סמך התיאוריה דבר המכונה הגראוויטאציונית של השמש — את האנרגיה שלה, ואף לחשב בדרך זו את גילה של השמש — תיאוריה חיושבת, שהיו מקובלים במדע עד לגילוי האנרגיה הגרעינית.

הלי היה סופר כשרוני ונואם מצויץ, והשתמש בכשרו-נתיחו אלה לשם הפצת דעותיו ומסקנותיו המדעיות. בצידים של פאראדי, טינדאל וטנסלי באנגליה היה הלי מראשוני גדולי-המדע, שעסקו בהצלה גם בפרופלארואציה של המדע. — בניגוד לבן-דורו צ. דרוץ (ע"פ) — שהלי העריצו ביותר. — לא שיתק העיסוק המחקר-מדעי את היסוד הפיזיטי שהיה באישיותו של הלי, שנמשך כל ימיו אחר שירה ואמנות, ואף חרם תרומות חשובות לחשיבה האסתטית. ממחקריו באקוסטיקה עבר למחקרים בסלמות-הצלילים וטיב המוסיקה של המורה והמערב, ובקשר למחקריו באופטיקה כתב מסה מעניינת על הציור.

מכתבי הלי: Die Lehre v. d. Tonempfindungen (תורת החושב הצלילים), 1863; Handb. d. physiol. Optik (מכלול תורת האופטיקה הפיסיולוגית), III—I, 1856—1866; Popularwissenschaftliche Vorträge (הרצ. — אומ מדעיות-פופולריות), 1870; Gesammelte wissenschaftliche Abhandlungen (מאמרים מדעיים מקובצים), III—I, 1882—1895; Vorträge u. Reden (הרצאות ונאור מיים), II—I, 1884, 1903; Vorlesungen üb. theoretische Physik (שיעורים בפיסיקה עיונית), I—V, 1897/8; Schriften z. Erkenntnislehre (כתבים בתורת ההכרה), 1921.

J. Schwertschläger, Kant u. H., 1883; Th. v. Engelmann. Gedächtnisrede auf H. v. H., 1894; Th. Gross, Robert Mayer u. H., 1898; J. G. McKendrick, H. L. F. v. H., 1899; L. Koenigsberger, H. v. H., I-III, 1902/3; F. A. Schultze, H. (Die grossen Physiker u. ihre Leistungen), 1910; E. Du Bois-Reymond, Gedächtnisrede auf H. v. H., 1912; Dem Andenken an H.: z. Jahrhundertfeier seiner Geburt (Naturwissenschaft, 9), 1921; M. Rubner, H. als Physiker, Physiologe u. Philosoph, 1921; P. Lenard, H. (Grosse Naturforscher), 1929; F. Hamann, Der philosophische Weltbild v. H., 1937; H. Ebert, H. v. H., 1949; A. C. Crombie, H. (Sci. Amer., 198, No. 3), 1958.

ב"צירית זהב". בתחום הביולוגיה הוסיף הל' — בדומה לקדמונים — להאמין בתחוות מתמדת של החי מן הדומם, ואף הניח אחריו הוראות כיצד ליצור בדרך מלאכותית שרצים מן העובש והעיסוש.

רק קצתם של חיבורי-הל' נתפרסמו בחייו. עיקר מפעלו הספרותי הוצג לאור ע"פ בנו ב1648 בשם *Ortus medicinae* ("גן הרפואה") ונותרגם תוך שנים מועטות לכמה מן הלשונות האירופיות המדוברות.

G. A. Spiess, *J. B. v. H.'s System d. Medizin*, 1840; K. Lasswitz, *Geschichte d. Atomistik*, I, 343-351, 1890; F. Suunz, *J. B. v. H.*, 1907; F. Giesecke, *Die Mystik J. B. v. H.'s*, 1908; S. Redgrove, *J. B. v. H.*, 1922; W. Pabel, *J. B. v. H.*, 1930; id., *H., Leibniz, Stahl* (*Arch. f. Gesch. d. Med.*, 24), 1931; id., *The Religious and Philosophical Aspects of v. H.'s Science and Medicine*, 1944; id., *J. B. v. H.* (*Bull. Hist. Med.*, 29), 1955; id., *V. H.'s Ideas on Gastric Digestion and the Gastric Acid* (*ibid.*, 30), 1956; id., *The Position of Harvey and v. H. in the History of European Thought* (*J. Hist. Med.*, 13), 1958; J. R. Partington, *J. B. v. H.* (*Ann. of Sci.*, 1), 1936; P. Walden, *J. B. v. H.* (*Naturwiss.*, 40), 1953; R. P. Mulhauf, *J. B. v. H.'s Reformation of the Galenic Doctrine of Digestion* (*Bull. Hist. Med.*, 29), 1955.

הל' . מ . מ . ה .

הלמונט, פרינציסקס מרקוריוס ון — Franciscus Mercurius von Helmunt — (1614. וילדרד [Vilvoorde]?, ע-ליד בריסל — 1699. ברלין). פילוסוף וחוקר-

טבע פלאמי; בנו של ין בפטיסטתה ון הלמונט (ע"ע). על סמך התורה של אביו על ה"ארכאוס", רוחהיחיים (יצד *vitalis*) הנתון ליצורים האורגאניים את דמותם. איר הל' שיטה בפילוסופיה של הטבע — את מקומו בתולדות הפילוסופיה קנה הל' לעצמו על-ידי שיטתו המונאדולוגית. שקדמה בכמה בחינות לשיטתו המונאדולוגית של לייבניץ. ייתכן, שלייבניץ קיבל אף את המינח "מונאדח" מהל'. לפי הל' העולם הוא מכלול של יסודות ראשוניים. מונאדולות, שהן גופניות ורוחניות כאחת. המונאדות אינן ניתנות לחלך-קה, הן נצחיות, והן נתונות להתפתחות והשתכללות בלתי-פוסקת, שנקבעת ע"פ טבען, את ההתאמה ההדדית של המונאדות, שמספרן גדול, קובעת, "סימפאטיה קוסמית", שמקורה במונאדה המעלונה, באלהים. אלהים ערב לא אחותו של הקוסמוס. בין המונאדה המרכזית, האלהית, ובין שאר המונאדות, המשתנות, מתווך כריסוסוס. המשמיה המוטלת על המונאדה היא שכלול המינח, אך אין היא יכולה לבצע משימה זו במשך-יחיים אחד. בתורתו של הל', משוקעים יסודות הרבה, שהם שאולים מן ההיאוסופיה והקבלה. בעור שמצטע הכללי שלה היא תפיסה-הטבע של הפילוסופים בתקופת-התחייה.

C. Broeckx, *Le baron F. M. v. H.*, 1870; L. Stein, *Leibniz und Spinoza*, 1890 (p. 331 ff).

ש . ה . ב .

הלמינת'ולוגיה (מיון) *Ét. des*, תולעת), תורת התולעים; למעשה מוגבל המונח למדע העוסק בתולעים

חטפילות בלבד. ההל' התפתחה במאותים השנים האחרונות מתוך הצורך בהכרת אותן התולעים. הגורמות נזק לאדם, לבע"ח ולצמחים. תולעים אלו חיות טפיליות במשך רוב ימי חייהן, אך נבדלות באופן ניכר — מבחינת הפיסיולוגיה שלהן ובהנהלן-חיהן — מן התולעים החיות תפשית-טבע, כניזונות

מקובלים ברפואה מאות בשנים. הוא סתר את הגישה הפיסי-קאליסטית של גלנוס (ע"ע), שהעיקול אינו אלא, ב"ישול", ו"א תוצאת של חימום בקיבה, ובמקומה הציע תפיסה כימית של "עיקול המיץ" בקיבה; הוא אף הכיר את התומצה המלחית כגורם בפעולה זו. הל' דחה בתרופות את תורת הרוחות הליחות; ארבע הליחות של הגאלניים בשקר יסודן" — ולעומת זה הצביע על המרים כימיים מסויימים. על התומצה שבקיבה ועל הבסיס שבמע, שאת מציאותם הכיח בנטיים מעבדתיים.

אולם חשיבותו העיקרית של הל' בתולדות-המדע היא בתחום הכימיה. הוא היה מן הראשונים להנהיג מושגים בתחומים ולשימש במאזניים כימיה — כ150 שנה לפני לואוזיה (ע"ע) — אלא שלא היה עקבי למדי בגישה זו. ואף לא העמיד תלמידיו, שהלכו בדרך, אעפ"כ הצליח להוכיח במקרים אחדים ע"י קיולה, שבגלגולים הכימיים אין כמות-החומר משתנה — הרמז הראשון לעקרון שימור-החומר. הל' יצר את המושג ג' במשמעות של מצב-צבירה מיוחד של החומר בכללותו, מצב שבו אין החומר לא מוצק ולא נוזל, והבחין במציאותם של גזאים שונים ונבדלים זה מזה, שעד זמנו היו נוהגים לציין את כולם בשם "אוויר". הוא אף טבע את המונח "גאז" — יש אומרים מלשון *chaos*, ויש אומרים *gahst* (הולאנד', רוח"). הל' היה הראשון שהצביע את קביעת קונדתי-הקפאון וקונדתי-הרתיחה של המים כסטאנדארד של הטמפרטורה.

בתפנית מהותו של החומר, ו"א בכימיה עיונית, נראה הל' כמנשה הרבה מדעותיו של פאראקלסוס. לפי הל', אין יסוד גשמי ממש זולת המים, וכל שאר הגופים אינם אלא יגלגול-יבורה של המים. הוא ניסח להביא ראיה לכך מן הצמחים, שלפי ניסויו שקילתו (שלא היו מדוייקות כל צרכן) הם גדלים ומתסיים משקל כשהם יגיונים מן המים בלבד. אין הדבר ברור, אם הל' רואה את המים כיסוד יחיד וקדמון, כמין עצם החומר היולי, בחינת נושא של צורות קבועות שונות, שהן היסודות הממשים הפיסיים, או אם נתכוון לומר, שהמים ממש הם היסוד האחד והיחיד, הגשמי והמיחוש. מכל מקום הוא מודה גם בקיומו של היסוד, "אוויר", שלעולם אינו מתגלגל במים, אבל הוא מלא תפקיד מסוים בחילופי-הצורה (מצב-הצבירה) של המים. את המים-שבפני על אין הל' רואה בחינת גוף פשוט, אלא כתרבות של שלוש-תהי "יסודות": כספית, מלח וגפרית, שמגלמים את התכני-נות הדינאמיות של המים. כשאלה האחרונים ניתנים להשפעות של האויר (קור ויובש), המשנות את מצב-הצבירה של המים. בהסברה הפיסיקאלית והכימית של תהליכים אלה נקט הל' את לשון המקרא: "האוויר" הוא ה"רקיע" שבפרשת-בראשית, שתפקידו בהבדלה בין מים למים — בין המים העליונים (מים דקים) במצב גזאי) והמים התחתונים (מים עבים, ניגרים).

על חשיבותו של הל' כחלוץ הכימיה החדשה עמדו כראוי רק בזמן האחרון. כממה בחינות יש לראות בו את קודמו של בויל (ע"ע), וניכר הדבר, שזה האחרון אף הושפע במשוררים מהל'. מן ההופאים, שהלכו בעקבותיו של הל', היה ת. ויליס (ע"ע). — אישיותו ותפישת-עולמו המורכבות של הל' משתקפות בעובדה, שעם כל שראו להגיע לירי השגים כימיים מתיישם היה דבק באלכימיה. ולא זו בלבד אלא שאף מסר דו"ח מפורטס המזהים על הצלחותיו בניסויים

- 1) ביצים וחולים נבלעים עם מזון מזוהם;
- 2) החולים נבלעים כשהם בתוך גופו של מאכסן-המעבר וכשהו האחרון עצמו משמש מאכל למאכסן הסופי;
- 3) החולים חודרים לדרך המאכסן באופן פעיל דרך העור;
- 4) תוחלים מיוחדים לוך העור ע"י חרקים עוקצים.

התולעים הטפיליות אינן יכולות להתרבות בתוך המאכסן הסופי, פרט למקרים בודדים יוצאים מן הכלל: על הצאצאים (ביצים או זחלים) לעזוב את המאכסן הסופי למשך תקופה מסויימת. כדי לעבור את שלבי התפתחותם — הגאהלמינתים בצורה חפשית בטבע, והביהולמינתים במאכסן-המעבר (או בשני מאכסני-מעבר). מכאן, שמספר התולעים הטפיליות המצוי במאכסן אחד — מספר, שהוא לפעמים גדול מאוד — אינו פרי התרבותן של התולעים בתוך המאכסן, אלא תוצאה של יזוהם המוני.

חשיבותה הממשית של ההל' נובעת מן הנזק הנגרם למאכסנים ע"י התולעים הטפיליות. מחלות מחמת תולעים טפיליות נקראות הלמינתיאוזות (helminthiasis). מזה מינים גורמים להלמינתיאוז מסוכנת, כגון אכינזקוקוס (ע"פ); מינים אחרים מביאים לידי תשישות כרונית, כגון אנקילור טטומה (ע"פ) וקסיסטוסומה (ע"פ בילהוציה); מינים אחרים מניקים פחית, ביחד עם מעט מספרם בגופו של המאכסן. 1200 מינים של תולעים טפיליות פוגעים באדם. אע"פ שרק חלק מהם הוא סגולי ממש לאדם. לעיתים גידרות מאכסן אדם אחד מינים מרובים של תולעים טפיליות, אבל לעיתים קרובות הוא מאכסן מספר רב של תולעים מין אחד. התולעים הטפיליות שכיחות באוכלוסיה בעלת רמה היגיינית נמוכה, וביחד בארצות סופיות; באזורים טרופיים נרחבים הקלמינתיאוזות הן מכות-מדינה — מן הבעיות ההמור רות ביותר של הציבילה והרפואה הציבורית. יש מינים קוסמופוליטיים ורוחים ביותר של תולעים טפיליות, בעוד שמינים אחרים מוגבלים בפזורה ובשכיחותם.

התולעים הטפיליות חשוכות גם בהקלאורה, מחמת שכיחותן בחיות בית, וכמה מהן, כגון עלקות-הכבד, גורמות הפסדים כלכליים עצומים. כמה תולעים נימיות טפיליות, שנוזק מרובה, חיות ברקמותיהם של צמחים, כגון Heterodea schachtii בסלק-הסוכר או מינים של הסוג Meloidogyne בצמחי-תרבות שונים.

התולעים הטפיליות פוגמות במאכסניהן דרכים שונות: ע"י גרימת נזק מכאני או כימי לרקמת המאכסן; ע"י איבוד דם; ע"י הרעלה, שגוררת הפרעות פיסיולוגיות שונות. נזכותן של התולעים הטפיליות גורמת להתפתחות של חסינות אך במקרים בודדים בלבד, ואילו הכלל הוא יזוהם המוני תחור.

יש כמה דרכים לאיבחון מצאותן של תולעים טפיליות באדם או בע"ח. בדיקה מיקרוסקופית של ההפרשות מגלה את נוכחותם של ביצי תולעים או זחליהן, ורשימת-אבחנה זו מקובלת ביותר, בכמה מקרים יש להשתמש בבדיקה רנטגנית או במבחנים סרולוגיים. לפעמים קרובות מעיד יריבו האאוזינופיליים (ע"פ) בדם על יזוהם ע"י תולעים. במקרים הרבה אפשר להשמיד את התולעים ע"י תרופות סולוליות — חרמים אנטהלמינטיים (ע"פ), שנותנים דרך הפה או בוריקות, במקרים מסויימים, כגון בלפנטאיזיס (ע"פ) או בגידול של אכינזקוקוס (ע"פ), גותן רק טיפול כירורגי סיכוי להבראה.

מצמיחה או כטורפת. — ההל' מוכון מצומצם זה היא מקצוע עזר של הרפואה הרפואה הווטרינארית, ומכוננת הקמ מקרי-המחלות, שלהן היא מתייחסת — אף אחד מענפי-הרפואה הגדולים בעולם.

התולעים הטפיליות שייכות לכמה קבוצות טכסונומיות, שהן נבדלות זו מזו באנטומיה ובפיסיולוגיה שלהן; החשר בות שבהן הן:

עלקות	(Trematoda),
תולעי-שרשרת	(Cestodea),
תולעים נימיות	(Nematoda),
קוצראשיות	(Acanthocephala),
עלקות	(Hirudinea).

כמה תכונות, שהן כרוכות באורח-החיים המיוחד של התולעים הטפיליות, מייחדות תולעים אלו משאר סוגי-התולע. כשהן מוצאות מתחתן מאכסן, מקום-מושכן הסגולי, הן חסרות-ישיע, ולא עוד אלא שצפי"ן של תמות מיד, שלא בדומה לחרקים ולחיד-תאים, אי-אפשר לגדל אותן בקרקע-מזון בלאכותי. הן חסרות רגליים או אברי-חובלה אחרים, ולפיכך הן נתונות בקביעות במקומן, ולפעמים קרובות הן אף צמודות לרקמות של מאכסןן באמצעות קרסים, אברי-יניקה וכד', שאינם מצויים בתולעים החפשות. מתוך שהן חיות בתוך מזונן, הנספג על-ידיהן ע"פ דרך השסה החיצוני של גופן, אברי-היניקה של הן דלים וקטנים, ובמינים מסויימים הן נעדרים כליל. התולעים הטפיליות פוריות מאוד, וכמה מהן מתרבות בצורה בלתי-מינית אפילו בשלב הזחל; פוריות זו היא מעין "פיצוץ" על אי-יכלתן לדאוג לצאצאיהן, שמתים פתחים במקום אחר ושכיסיהיהם להתיקם בתנאי-הטבע הם קלשים ביותר. תכונה ביולוגית מלאה עניין של התולעים הטפיליות היא הסגוליות שלהן לגבי המאכסן ומקום-המושכ. ע"פ מסוגל כל מין של תולעת טפילית לחיות רק בתוך מין מסויים של בע"ח או במינים אחרים קרובים זה לזה — מאכסנים". עוד יותר מדוייקת היא הסגוליות לגבי האברים או הרקמות, שאליהם תרוקן כל תולעת טפילית. — משחירה לתוך המאכסן המתאים לה מוצאת התולעת הטפילית את דרכה, שהיא לפעמים מורכבת ומסובכת, אף מקום-חיותה הסגולי; דרך הנדידה שלה אל מקום זה היא אתה מן התופעות הטפיליות ביותר בביוולוגיה.

התולעים הטפיליות מהן טפילי-פנים (אנדו-פאראזיטיות), שהן שוכנות בתוך גופו של המאכסן, ומהן טפילי-חוץ (אקסו-פאראזיטיות), שהן צמודות לשטחו החיצוני. מבחינת מהלך-החיים שלהן אפשר לחלק את התולעים הטפיליות לאהלמינתים (geohelminths) וביהולמינתים (biohelminths), גאהלמינתים הם בעלי מהלך-חיים "ישרי"; הם משילים ביצים או זחלים, המוצאים את דרכם אל המאכסן המתאים, שבו הם משלימים את התפתחותם. ביהולמינתים הם הטרקוקסנים (heteroxenes), משגיאי-סוכן, ז"א: ביציהם או זחליהם מגיעים תחילה אל בע"ח סגולי (מאכסן-מעבר), שבו הם מתפתחים ושלב הזחל בעל כושר-היזוהם; זחל זה אינו מגיע לבגרות אלא אם כן מצא את "המאכסן הסופי" המתאים. כמה תולעים טפיליות עוברות שני מאכסני-מעבר (שהם תמיד סגוליים) קודם שהן מתבגרות במאכסן הסופי. התולעים הטפיליות מגיעות אל המאכסנים שלהן (הן הסופיים והן מאכסני-מעבר) באחת מן הדרכים הבאות:

התפתחותה של ההל' החדשה החחילה בראשית המאה ה-19 עם חיבורו של ק. א. רודולפי (K. A. Rudolphi), שקיבץ בצורה מנוגראפית הצפיה, שהיו מפורסדות בספרות הרוסיק עליון תצפיות מרובות משלו (1803). התגליות החלו ציאות החשובות ביותר, שנעשו במשך המאה ה-19. הן: הסריי כינלה — ע"י פילוק (Peacock) ב-1828; האוקילוסטמה — ע"י דובניג (Dubini) ב-1842; מהלך-החיים של הסרייכינלה — ע"י הרבסט (Herbst) ב-1850; מהלך-החיים של השרשר — ע"י קיכנמיסטר (Kuchenmeister) ב-1851; מהלך-החיים של דיפילידיים (Dipylidium) — ע"י מליניקוב (Melnikov) ב-1869; מהלך-החיים של הווכרריה (Wuchereria) — ע"י מנסון (Manson) ב-1878. ועוד. מן התגליות החשובות במאה ה-20: חזירתו של חל-האנקילוסטמה דרך העור — ע"י לוס (Looss) ב-1901; מהלך-החיים של הדיפילובוטריים (Diphyllobothrium) — ע"י יאניק ורוזן (Janicki, Rosen) ב-1917; מהלך-החיים של הכרץ השלשולי — ע"י רנסום ופוסטר (Ransom, Foster) ב-1917. קואינו (Koino) ב-1922. ועוד. ההל' נלמדת היום במסודות הרבה כחלק מן הפראזיטולוגיה. המחקר מתנהל באוניברסיטות ובמכוני-מחקר, ביחוד באותם שהם מקדשים לחקר המחלות הטרופיות, והוא מסופק לענפי-התמחות שונים, כגון: מיון של התולעים הספיליות, כלכל אופן של חיית-בר; הביולוגיה ומהלך-החיים של התולעים הספיליות; הפיסיולוגיה והביוכימיה שלהן; הרפואה אנטה-המינתית וטיפול בהלמינתיות; ספילי-צמחים. ועוד. בארצות שונות התאגדו ההלמינתולוגים לחברות מדעיות מיוחדות; החשובות שבהן הן החברה ההלמינתולוגית בארצות-הברית, החברה הסובייטית להל', תוצאות המחקר ההלמינתולוגי מתפרסמות בעיתונות המוקדשת לפאראזיטולוגיה, אך גם בבסאונים מקצועיים מיוחדים, כגון אלה שמופיעים באנגליה. בהודו וברביה"מ.

תע"ע תולעים; פרוזיסולוגיה; אנטה-הלמי-נתיים המרים.

של מסע-הצלב, (1920); בספר זה עמד הל' ביהוד על ההתפתחות החברתית בתקופה הגדולה. ב-1917—1921 השתתף ע"י מאמרים בעיתונות וחברות פוליטיות. ביוכימה על בעיות-הזמן והתיידד בייחוד עם מכס ובר (ע"ע). — כשעלה הטיטר לשלטון (1933) פוסר הל' ממשלתו. ביולי 1942 הועבר למחנה-הריכוז בטרניונסאטא ומת שם בדצמבר אותה שנה.

H. Heimpel, S. H. (in *Historische Zeitschrift*, Band 174, 1952, 737-739).

הֶלְמַנְד, או **הֶלְמַנְד** (Helmand), גדול הנהרות שבאפ-גניסטן, מוצאם בהרי-פאמגאן, 45 ק"מ מערב לקבול, לאחר שהוא זורם בהרים בכיוון דרומי-מערבי, הוא יוצא על-ידי גירישק למישור המדבר דאשטי-מרגו. כאן הוא חוצה את דרך קבול-קנדה-הרס, ובמקום זה הוקם סכר, שמקומו מים בכריכה גדולה, וממנה יוצאת מעצבה תעלת השקאה, ששמה בוגרה, ההל' זורם בעמק צר ועמוק (עד 100 מ' למטה מפני-המישור), ולפיכך הוא משמש בדרך כלל להשקאה רק בתחום מצומצם בקרבת אפיקו כלכל. ארכו של אפיק-ההל' הוא יותר מ-1,000 ק"מ. פלגיו המרובים הם ברובם נחלי-אכזב, אבל בעונת הפסרת-השלגים בהרים הם מתמלאים מים, וזרמייהם מגיעים להל'. קודם השתפכותו לימת-הימון שבחבל-סאיטסן הוא יוצר דלתה גדולה. היא שטח-שלמים פורה ומעובד. ההל' היה ידוע ליוונים בשם אטי-מנדר (Etymander).

הֶלְמְסְטֵד (Halmstedt), עיר-גימל בדרום מערב של שוודיה; העיר האדשה של מחוז הלנד; 37,500 תושבים (1957). הל' שוכנת בצומת-דרכים על חופו של מפרץ-להולם, המסתעף ממפרץ-קטסון. בולג' תעשיות של תאית וגייר, סכס טיל, אופנים. ועוד. להל' זכויות-עירי 1322; יש בה כנסייה מן המאה ה-14, מצודה מן המאה ה-15 ובית-כנרת קטן נבנה.

הֶלְמְסְטֵד (Helmstedt), עיר בסאכסוניה התחתית שבגר-מניה המערבית, מספר תושביה: 30,000. הל' היא תחנת גבול בין גרמניה המערבית והמזרחית בקו ברלין-האנובר, נמצאת באיזור של פסג חום, ויש בה תעשיית נחושת ניכרת. — הל' קמה מסביב למנזר, שנוסד במאה ה-9 וקיבלה זכויות של עיר בתחילת המאה ה-12. בסוף המאה ה-15 הטיף דוכסי בראונשווייג-לופנביטל (ע"ע בראונשוויג) את מרותם על העיר. ב-1576 הקים הדוכס יוליוס (שלט 1568—1589) בהל' אוניברסיטה. במאה ה-17 שימשה אוניברסיטה זו — בהשפעתם של התאולוג גאורג קליכטס (ע"ע) והפי-לוסף, המפשטן והרופא הרמן קלנינג — מרכז לשאפיות המיווג של הכנסייה הלותראנית עם הכנסייה הקאטוויניסטית.

P. Zimmermann, *Album Academicum Helmstadiensis*, 1572-1636, 1926.

הֶלְנָה (Helena), בירתה של מדינת-מונטנה שבארצ"ב; 18,000 נפש (1950). הל' שוכנת ב-הרי-הסלעים (Rocky Mountains) בגובה של 1,267 מ' מעל פני-הים ובקרבת פסג-המים הראשית של היבשת (21 ק"מ דרומית מערבית לנוהר מיוזר). הל' היא צומת של מסילות-ברזל. משמשת מרכז לחבל של מטרות ברזל, נחושת, זהב, כסף, אבץ, מאנגאן, וכן לאיזור של קהילות גידול בקר ובאן. בהל' ביחר לתוצרת מלט והמרייבנין. הל' נוסדה ב-1864. כשתגלה זהב בסמיכתה, ומשנוסדה מונטאנה (1889) מש-

ג. ויטנברג, תולעים ספיליות, תש"ב, R. N. Chopra - A. C. Chandler, *Anthelmintics and their Use*, 1928; K. E. W. Sprchn, *Lehrb. d. H.*, 1932; L. Sidat - R. Wigand, *Leif. d. einheimischen Würmer d. Menschen*, 1934; M. Neveu - Lemaire, *Traite d'H. médicale et vétérinaire*, 1936; B. G. and M. B. Chitwood, *Introduction to Nematology*, 1940; J. N. Filipovic, *A Manual of Agricultural H.*, 1941; К. И. Скрапина, *Прематооды животных и человека, еро-же, Основы нематодологии I-XIV*, 1947-1958; I-VII, 1949-1958; T. Goodby, *Soil and Freshwater Nematodes*, 1951; H. Vogel - W. Minning, *Wurmkrankheiten* (Hndb. d. inn. Med., I, II), 1952; R. A. Wardie - J. A. McLeod, *The Zoology of Tapeworms*, 1952; R. Wigand, *Therapie d. Infektionen d. Menschen durch Würmer*, 1953; B. Dawes, *Trematoda*, 1956; B. II. Подъяпольская, *Внутренние болезни человека*, 1938.

הֶלְמַן, זיגמונד — Siegmund Hellmann (1872), מינכן — 1942, טרניונסאטא, היסטוריון גרמני יהודי, שהתנצר בעצירתו. הל' למד באוניברסיטה של מינכן, 1900—1923 שימש באוניברסיטה זו מתחילה כמרצה ואח"כ פרופסור שלא מן המניין לתולדות יי"ב. ב-1923 נתמנה פרופסור בליפציג. הל' פירסם שורה של עבודות-מחקר, שיש להן ערך מרובה לחכרת התולדותיו של גרמניה. צרפת הבריטניה ביה"ב, בכללן ספר ביוגרפיהו (התולדות יי"ב עד סופם Geschichte des Mittelalters bis zum Ausgang der Kreuzzuge

הלני (Ἑλένη), אחת מן הדמויות המרכזיות במיתוס היווני על מלחמת טרויה. לפי המסורת החומרית — בתם של זוס וולדה; אחת של מנלאוס, מלך ספארטה; לפי המסורת המצויה באפוס הקיקלי, שנוצר אחר האפוס החומרית, היתה אמה-הזרחת של עלי לא לדה. אלא נמסיס (ע"ע) זו האחרונה ברהה מפני זוס כשואי מלחמה את דמותה פעמים הרבה עד שהפכה לאווה. זוס הודווג אליה כשהוא לובש צורת ברבור, ונמסיס הטילה ביצה בחורשה קדושה. רועה את הביצה ומסרה לדה, ששמה אותה בסל. לימים נתבקעה הביצה, ומתוכה יצאה עלי, מאז גדלה עלי' בכתה של לדה. — לפי סיפור אחר, חספו תמוס ופיריתאוס ידדו את עלי' הצעירי רה בשעה שהקריבה קרבן לארטמיס בלאקדימון. כשהביא תמוס את עלי' לאתונה סירבו האתונאים לקבלה; תמוס הוליד אותה משם לאפיקנה, וכאן נמסרה עלי' לאחיה — הדיוסקוריים — בהעדרו של תמוס (ע"ע).

על גילוייה של עלי' סיפרה מסורת אחרת. טינדאריאוס, בעלה של לדה, נהג — מתוך רצון להשלים בין מחוריה המרובים של עלי' — על-פי עצתו של אודיסוס והשביע את כולם, שיסכימו להחלטה של עלי' ויגנו על בחירת-לבה מפני כל מתקיף. שבעות זו היא שהגיעה אח"כ את האכאים להסכים לדרישתו של מנלאוס, בעלה של עלי' לפי בחירתה. להשתתף במלחמת טרויה.

חייה של עלי' עם מנלאוס הגיעו לקיצם כשמסר פאריס, בנו של פריאמוס, מלך טרויה, את תפוח-היופי לאפרודיטי, ובסיועה של האלה עלה ביד פאריס לחטוף את עלי' מבעלה. על-פי עצתה של אפרודיטי נסע פאריס לספארטה ומנלאוס נהג בו מנהג של הכנסת-אורחים, אך כשיצא מנלאוס לפרתים ראה פאריס שעת-כשר עלצמו לגלול את עלי'. מסורת מיתית אחרת מספרת, שפאריס פעל בעצה אחת עם עלי', שהיתה מסוג-וורת מיפיו ומאוצרותיו, ואילו מסורות אחרות מסילות את האשמה על טינדאריאוס. קצת סיפורים מוסיפים, שאפרודיטי שיוותה לפאריס את דמותו של מנלאוס, וכך עלה ביד פאריס לקחת את עלי'. הברירה היתה רבת-הרפתקאות, לפי סיפורים אחרים, טולטלו פאריס והלי' ע"י סערה לציודן שבפניקיה ומשם הגיעו לטרויה, לפי מסורת אחרת, האריכו בטיהוק

משת עלי' בכריתה. 1935 פגעה בה קשה רעידת-אדמה, יפי הנוף של סביבותיה מושך להלי' תיירים. באה"ב יש עוד 6 ישובים בשם עלי'. החשוב שבהם הוא זה שבארקאנוס, ובו 11,250 תושבים (1950).

הלנה — Helena — (246—328), אחת של קונסטנטינוס כלורוס (ע"ע) ואמו של קונסטנטינוס הגדול (ע"ע). היתה ממוצא כותונ-דרגה, מורגת — לפי אנבמיוסיס (ע"ע). לעת זקנה עלתה עלי' למקומות הקדושים בא"י ויסדה שם כנסיות. היא הוכרה כקדושה בנצרות המזרחית והמערבית כאחת ושימשה נושא לכמה אגדות נוצריות. המפורסמת שבהן היא האגדה, שלפיה גילתה עלי' את הגלבל הקדוש (ע"ע צלב). מעיקרה אין זו אלא אגדה קדומה מאורתי. שנחקרה במרוצת-הזמן כשמה של עלי', עצמותיה המדומות הועברו במאה ה-9 לאויליך (Hautvillers), הסמוכה לרנס.

Abbe Lucot, *Sainte Helene, mere de l'empereur Constantin*, 1877; I. Straubinger, *Die Kreuzaufindungsgelende*, 1912; E. A. St. John Waugh, *Helena*, 1950.

הלנוס (Ἑλένος), באגדה היוונית — בנם של פריאמוס (ע"ע), מלך טרויה, והקפי (ע"ע); אחיתאום לקסנדרה (ע"ע) וכמה מחונן ברוח-בואה. עלי' ניבא לפאריס את כל מה שעתידי היה להתארע אחר נסיעתו לספארטה וחסיתה של הלני (ע"ע). הוא נלחם בבורה על צידו של הקטור אחיו, ואחר מותו של זה האחרון, עצם עלי' בראש הטרויינים. מסורת אחרת סיפרה, שהלי' ודאיפובוס אחיו נלחמו זה בזה על הלני מפני מותו של זה האחרון, וכשרו של עלי' היתה על התחנותה. אחי שהלני ביקרה על-פניו את דאיפובוס, נסוג עלי' אל הר-אידי ושבו לא השתתף במלחמה. כשקלכסאס מגיד-העחידות של האכאים על-יד טרויה, הודיע, שרק עלי' יוכל לגלות באיילו הנאים עלולה טרויה להיכשב, עלה ביד אודיסוס לשבות את הלני ולפתוחה, שיגלה את הסוד. אחר חורבנה של טרויה קיבל עלי' חלק מאפירוס ונשא את אנדרומאכי. כשבא אנאס (ע"ע) לאפירוס נהג בו עלי' מנהג של הכנסת-אורחים וניבא לו עתידות.

הלני או הלני, אהותו ואשתו של מונבו I (ע"ע), מלך חדיב (ע"ע). בהשפעתו של סוחר יהודי בשם חנניה נתגייסה היא ובנה, אינפס II (ע"ע), סמוך לשנת 30 לסה"נ. כשמת בעלה מסרה עלי' בהתאם לרצונה, את המלוכה לבנה איאוסס הנוכרי. כפי שהיה נהוג במזרח, והושם שאר בניו של מונבו בכלל ואף היו צפויים למיתה, אך עלי' ואיאוסס שלחו אותם — ודאי, בהשפעת דתם החדשה — לרומי, ורק בנה, מונבו II, ששלט זמן-מה אחר מות האב, נשאר בחדיב. את המחצה השנייה של חייה בילתה עלי' בירושלים, וכאן בנתה לה ארמון. בירושלים היו גם ארמונות למונבו II ולנסיכה גרפטי. כשפרץ ב-45 לסה"נ רעב בא"י, קנתה עלי' במצרים ובקפריסין תבואה ותאנים בשביל הרעבים. הדים למעשה זה נשתמרו גם בתלמוד (בבלי, בבא בתרא, י"א, א'; ירושלמי, פאה, פ"א, ה"א; תוספתא, פאה, ג', י"ח), כן מסופר, שנתנה מתנות לביהמ"ק (יומא ג', י"ז) ושדיקדקה בקיום המצוות (גויר ג', ר'). עלי' מתה בחדיב ועצמותיה ורעמות-איאוסס הועברו ע"י מונבו לירושלים ונקברו במאר סוליאוי. שנתנה בצפון ירושלים („קברות-המלכים").

י. קלוזנר, היסטוריה של הבית השני, ה', 13, 44 ואילך; מ. כהן, קברי המלכים, הש"ן, 11—1901, G.V., E. Schürer, III^a, 169ff.



הלני ופריאמוס. ציור על-כסף שלעת יווןית. חסונוס הלאוסי, אמפוקיונייה

על בטחון העיר, ושוב הובר ע"י הל' ולא הסגר. ולא זו בלבד אלא שהל' באה עמו בדברים בעניין הדרך לכיבוש טרויה. בליל הכיבוש העלתה הל' לפיד על הבירה — סימן לצי האכיא, והסתחר על-יד טנדוס. היא הוציאה את כל כליהיון מביתו של דאיפובוס. בעלה השני אחר מותו של פאריס, כדי למנוע כל התנגדות. מתוך אמונה. ששירותיה אלה ליוונים היקנו לה את ידידותם, חיכתה הל' למנלאוס. כשהגיע אליה וחרבו שלופה בידו כדי להרגה. הראתה עצמה ערומה למחצה והחרב נשמטה מידו. לפי גירסה אחרת. נמלטה הל' למקדש אפרודיטי. וכשבאו האכיאים ורצו לפסקה הראתה את עצמה במערומיה; התוקפים נדהמו מיפיה והאבנים נשטמו מידיהם.

א. ש.

הל' בספרות ובאמנות — כמה מסופרייון חיברו יצירות אמנותיות על-יטוד אפיודות שונות מתלדותיה של הל', כפי שחן מסופרות באפוס ההומרי. המשורר הסיצילייני סטיכורוס (ע"ע) מוסר את האגדה הנכרת למעלה, שרק דמותה של הל' ולא הל' עצמה, הובאה ע"י פאריס לטרויה. גם אוריפידס (ע"ע) השתמש באגדה זו באחת מן הטראגדיות האחרונות שלו — "הלני", שהוצגה ב412; כן העלה את דמותה של הל' ב"הקאבי" (ב25) וב"בנות טרויה" (ב415). משאר הסופרים היוונים, שחיברו מחוות על הל', יש להזכיר את הקיקנין דיוגנס (ע"ע); ואילו מחברי הקומדיה חיברו על הל' פארודיות — בתקופת הקיסרות הרומית היו נוהגים להציג את קורותיה של הל' במחולות מימיים.

גם באמנות הפלסטית תוארו מעמדות שונים מחיי הל', מצטיינים בעדינות ובגיוונם הציורים על הל'; שציירו על גרסלים באמצע המאה ה5. תיאורים מלאים עניין נמצאים בקישוטיה החריט — של בגי מראת-בלונזה אטרוסקית מאותה תקופה. בן-דורו הצעיר של אוריפידס, זוקסיס, צייר תמונה בשם "הל'". גם אחד מציווי-הקיר, שנשמר בפומפאי, עוסק בתלדותיה. הל' תוארה גם בתבליטים.

בתקופת הרנסאנס שימשה הל' נושא לכמה אמנים: הציירים רפאל (ע"ע) וג'ורדני רני (ע"ע) תיארו את חטיפתה של הל', כשזו מגלמת דמות של יופי רוגע. בספרות החדשה מופעת הל' במחזהו של כריסטופר מארלר. "ההיסטוריה הטרוית של דר פאסטוס" (1588). גתה שילב את דמותה ב"פאסטוס" של חלק ב. בישיבה הרומאנטית מופעת הל' ביצירותיהם של קלנס דה ליל (ע"ע) ו"דאנונציו" (ע"ע).

הדיה של הקומדיה האטית ניכרים במחזה "הלנה חיספה" מאת מייאק והלוי, שלפיו חיבר אופבאך את האופרטה המפורסמת שלו (1864). — הוגו פון הופמאסטאל כתב דרמה לירית על "הל' המצרית" ("Die agyptische Helena"), שלפיה חיבר ריכארד שטראוס אופרה (1928).

ב. ג.

הלני'ם, מונח, שנחקל מימיו של יוהן גוסטף דריון (ע"ע) ואיך לציין של תופעה היסטורית-תרבותית רבצודית, שראשיתה בעוצה סכופה של התקופה ה"קלאסית" בתלדותיה של יון (ע"ע). אך על הקפה וטיבה של תופעה זו, וכן על התכונות המיוחדות לה, רבו הדעות. בספרות המדעית. דריון מטעים בהל' בעיקר את הצד הדתי. את המיוג של האמונות והפולחנות ההלניים עם האמונות



אפרודיטי משללת את הלני לאהוב את פאריס. תכלים: המוניאון הלאופי, נאפולי

לשבת בפניקיה ובקפריסין מפחדו של מנלאוס. ועוד סופר, שהיורה, מתוך שנאתה לפאריס על שביכר את אפרודיטי על-פניה, החליפה את הל' האמיתית במדומה. המדומה נשארה אצל פאריס האמיתית הובאה למצרים ונתנה למלך פרוטאוס. הודות לסוס מוסר גירסה אחרת של אותו מעשה: כשהגיעו פאריס והל' למצרים בבריחתם מספארטה נהג בהם פרוטאוס, מלד-מצרים, מנהג של הכנסת-אורחים. אך כשמע את מעשה-החטיפה גרש את פאריס מארצו והחזיק בהל' עד שבא מנלאוס לבקשה. אחרים שוב שינו סיפור זה: לפיהם, פרוטאוס (ולא האלה הרה) עשה את הדמות שדמתה להל' ונתנה לפאריס, ובגלל דמות זו פרצה מלחמת-טרויה, ואילו לפי המסורת החומרית היתה הל' האמיתית בטרויה ובגללה התגלה המלחמה. פריאמוס, אביו של פאריס, והקאבי אמו קיבלו את הל' לביהם. ובג הטורן נהג בה מנהג של כבוד. הם ידעו, שהל' היא שגרמה למלחמה אלא רצונם של האלים. טרויה תחרב, ואילו אנשי-טרויה בוו לה ושנאו אותה כמי שהיתה, לדעתם, אשמה במלחמה. מתחילה ניסתה משלחת של האכיאים, שבה השתתפו אודיסוס ומנלאוס, להשפיע על הטרויינים, שיחזירו להם את הל', אך הטרויינים סירבו להיענות לדרישה זו. והאכיאים יצאו למלחמה על טרויה מתוך נאמנות לטבעה. שנשבעו מחזירה של הל'. החרוס מתאר את הל' כשיר השלישי של האיליאס כעומדת על חומת-העיר ומראה לפריאמוס את גיבורי-האכיאים. כשהעמד סוס-העץ לפני חומת-טרויה ידעה הל' מה צפון בקרבו, אבל שתקה ולא סיפרה לטרויינים דבר. כמרכין: כשהתגב אודיסוס לעיר כשהוא מחושב קבצן, הכירה אותו הל' ולא הסגירה אותו. לפי אוריפידס, גילתה הל' את הסוד להקאבי, וזו התספקה במה ששילחה את אודיסוס מן העיר. פעם אחרת התגב אודיסוס היעיר יחד עם דיומס כדי לגנוב את פסלה של האלה פלס אתני ("האגלאדיון"), שהגן

הועמד בראש מצרים; אנטיגונוס (ע"ע), שתומהעין (מ"א נפתאלמוס"), קיבל את פאמפיליה, ליקיה פריגיה הגדולה לאנטואוס — את פריגיה התלספונטיא; וליסימאוס — את תראקיה (וע"ע ידוארדוס), אָבֶנְסֶס המקאריה קיבל את פאפלאגוניה וקאפאדוקיה; שעדיין לא נכבשו.

הסדר זה נחשב להסכם ארעי, שנעשה להלכה לשם שמירת אחדותה של הממלכה, אך בפועל כבר חשב אז כל אחד משדרי-הצבא הנזכרים על הקמת מדינה מיוחדת לעצמו. יצא מכלל זה אומנס, שהיה יווני ויוצא דופן בחברתם של המוקדונים הגאים; הוא הבין, שלא יוכל לקיים בידיו שררה ראויה לשמה אלא אם כן יטען לאחדות ירושתו של אלכסנדר ויעמוד על משמר זכותו של בנם של אלכסנדר ורוכסאני, לפיכך היה אומנס היחיד בחבורה הנזכרת, שהחליט להילחם בכל תוקף בנטיה להתפרדות.

בניגוד לארצות-האסיה, שלא התקלמו לכובשים, התכוונו נגה יוון לפרוק את עולם של המוקדונים. מרכזה-החסיסה היתה אתונה, בראש התנועה עמדו הפירקיס ולאוסתנס, שריכוזי-היל-שכזים גדול, ואליהם הצטרף המוסתנס (ע"ע). אנטיפטרוס לא יכול היה, לפי שעה, להתמודד עם הצבא ההלני, ולאוסתנס שם עליו מצור בקלימה שבתחומה של מליס (המלחמה ה"למית" או "ההלנית"), אך בקיץ 322 לפנה"ס הישגד החצי האתונאי בקרב ימי עליד-אמורגוס (מפלה), ששיברה לנצח את עצמתה הימית של אתונה, וביבשה הוכרעה היוונות במערכה עליד-קראנון שבסבאקה. ליה אנטיפטרוס הטיל ענשים חמורים על אתונה; החורקה הדמוקראטית של העיר נבטלה ובמקומה באה חיקה טימוקראטית, שהעניקה את האזרחות אך למי שהיה לו רכוש בשווי של לא פחות מ-2,000 אדרכמונים. במגיניה שבפריאוס הושם חיל-צבא מוקדוני. היפרידס הוצא להורג ודמוסתנס התאבד.

זמן קצר אחר מבלתה של אתונה נחבר, שברובים עם בחוגיהם של המצביאים המוקדונים כוחות-הפירוד על כוחות-הליכוד. ע"י נישואים עם קלאופאטרה, אחותו של אלכסנדר, וע"י מה שנטל לידיו את הפיקוד-בפועל על הצבא בארצות אסיה, עורר פרדיקאס את חשדותיהם של שאר גדולי המוקדונים, שיש בדעתו לחסל את שלטונם ולהשתלט על הממלכה כולה. כדי להתגונן מפניו כרתו תלמי, אנטיגונוס וליסימאוס ברית. פרדיקאס, שתלמי עורר את חמתו נגדו, סיפחה של קירנאיקה לתחומי-שלטונו וע"י העברת גופתו של אלכסנדר למצרים, עלה מתחילה על תלמי, אך המטע לא הצליח, ופרדיקאס נרצח ע"י אנשיו במתנתו עליד-מזן (ממפיס). עם מותו של פרדיקאס ירד מעל הבמה אחד מן המצדדים המועטים שבריון תלמותה של ירושת אלכסנדר, ובעל בריתו של פרדיקאס, אומנס היווני, שוב לא יכול היה להתגבר על כוחות-הפירוד. לין העיצלו לו גם נצחונותיו באסיה הקטנה. בהתיצבות בין המפקדים, שנתקימה כטרי-פאראדיסוס שבסוריה (321 לפנה"ס) הוכרז אומנס כבוגד ונידון למיתא. אנטיגונוס מנופתאלמוס, שנתמנה באותו מעמד לאסטראטוס של אסיה, נצטווה לתפוס אותו ולהוציא את פסק-הדין לפועל, ואנטיפיארוס הזקן הועלה לדרגת אפיטרופוס של הממלכה כולה.

הנטינו לקיים את אחדות הממלכה בעלידי האפיטרופוסות. שנודעה לשמש כעין רשות עליונה, לא זכה לקיום של ממש. אנטיפטרוס לא היה מקובל בחוגיהם של מפקדי-הצבא.

ההפולחנות של עמי-המזרח; הדת של התקופה ההלניסטית היא חטיבה דתית חדשה, שהיסודות הנזכרים משמשים בה בערבוביה ושעם זה הוגברה בה יותר ויותר השאיפה לסדר לאחדות. מכרכן מוצא דריוון בהל' גילוי של מוינה ממין אחר: הלשוון היווניות של התרבות ההלניסטית שוב אינה היווניות המקורית, השמורה אלא יוונית מעורבת ביסודות לשוניים זרים, שבאו מן המזרח — יוונית, ממוורחת" — סימנים אלה של מיווג וערבוב, שנוגן דריוון בהל', הם בל — ספק מן הקווים האפייניים לו; אלא שאין הם ממצים את כל תכנו.

גם בשאלת ההקף מבחינת-הזמן, וכן מבחינת תחום השפעתו של ההל', מחולקת דעותיהם של החוקרים. דריוון רואה את ראשיתה של התקופה ההלניסטית בימיהם של הדיאוכים (ע"ע) ואת סופה בחיסולן של הבריתות האיי-טולית (ע"ע אטוליה) והאכזיית (ע"ע אכזיית) ע"י רומני, ואת תחום-ההשפעה של ההל' הוא קובע באופן שאין הרפובליקה הרומית בכללת רובי (א"ע"ש שאין הוא מעלים עין מן ההשפעה היוונית על רומי בתקופת-הרפובליקה וגם בתקופת-הקיסרות). לעומת זה סבורים רוב החוקרים, שאת ראשיתה של התקופה ההלניסטית יש לקבוע לא בדור שבא אחר אלכסנדר הגדול, אלא בדור שקדם לו (360 לערך), בעוד שאת סופה יש לראות עם עלייתו של אוגוסט טוס לשלטון וגם חיסולה של ממלכת-התלמיים. מה שנוגע לתחום-ההשפעה (ההיסטוריאלי) של ההל', מקובלת כיום הדעה, שהיה רב ביותר, באופן שהקינה את הרפובליקה הרומית על שלמותיה היווניות במערב ואת ארצות-איראן והודו — ואפשי, גם סין — במזרח, שכן משנה לשנה מתבררת יותר ויותר ההשפעה התרבותית העצומה, שגורדה עשרים היווניות, שבושדו ע"י אלכסנדר וירשיו הסלר קיים, בארצות הרמה האיראנית ובהודו; ביתד בהירות רואים אנו כיום באיוו עצמה פרעה, למשל, האמנות היוונית (שלא לרבר על ענפי-התרבות האחרים) לתחומי האמנויות העתיקות של אותן ארצות ועוררה בהם התפתחויות חד-שות, שצדו לא היה להן סימן. הקר התקופה ההלניסטית בימינו קיבל ע"י כך אופי היסטורי-אגוויורסאלי: הנחתו העיקרית של דריוון של מיווג-התרבויות בתקופה ההלניסטית קיבלה, לאור ידיעותינו כיום, משמעות עמוקה יותר משהיתה לה בדורו. הדחפיה המכרעת לאותו מיווג-תרבויות ניתנה ע"י אלכסנדר הגדול, אך התפוררותה של ממלכת אלכסנדר לא עצרה את מהלך ההתפתחות ההיסטורית. המערכת של הממלכות ההלניסטיות, שקמו אחר מלחמות היווניים, יצרה יצירות מדינית מסוימת וסיפקה את התנאים הנאותים לתמורה התרבותית והרוחנית העצומה, שנתחוללה בעקבות מפעלו של אלכסנדר.

עלייתן של הממלכות ההלניסטיות, התפתחותן ושיקיעתן, מיתנה החטופה של אלכסנדר הגדול השאירה את ממלכתו בלא יורש למעשה; בנו מרוכסאני, הטיבטיה-באקטריית, עדיין לא נולד, ואחיו-חורגו, פיליפוס ארידיאוס, בנו של פיליפוס II שלא מאולימפיאס, אמו של אלכסנדר, היה חסר-ידע ולא צלח לשתלט, משום כך הוסכם בבבל, למנות מנזית את פרדיקס (ע"ע), אחד משירי-צבאו הוותיקים, בראש הממלכה במזרח, בעוד שחלק האירופי נשא בדי אנטיפטרוס (ע"ע). פרדיקאס חילק את הפרובינציאות המזרחיות בין חשובי הגנרלים: תלמי (ע"ע) לאגוס

יצירת מערכה של ממלכות הלניסטיות, שהשינויים שבאו בה אח"כ לא שינו הרבה את צורתה.

אולם אנטיגונוס לא השלים עם צעדו של יריביו, המצור, שעוד דמטריוס בנו על ירוסוס, כרי לדרום נוק לתלמי, שזוהי קשור בקשרי-מסחר הודקים אל האי, והניסיון לאיחודה של יוון ברות הבית הקוריתית (ע"ע פיליפוס II). בהנחתו של אנטיגונוס (302 לפסה"ג), הגבירו שוב את התקוות לאי-חודה של הממלכה. אך הברית, שנכרתה בין תלמי, ליסימאכי, כוס, סלווקוס וקאסנדרוס, הביאה לידי הקרב המכריע בין בעלי-הברית ובין אנטיגונוס של אנטיגונוס ודמטריוס. עלי-ד איפסוס שכפריניה (301), שבו הפסיד דמטריוס את המערכה ואנטיגונוס (בן השמונים ושתיים) נפל חלל, ממלכת אנטיגונוס באסיה — חוץ מחלקים קטנים-ביחס, שנשארו בידי דמטריוס — נעלמה וחולקה בין המנצחים. קאסנדרוס הוכר כמלך של מוקדון העצמאית. ליסימאכוס מלך תראי-קיה קיבל את אסיה הקטנה עד הטאורוס. סלווקוס קיבל את סיריה ואת ארסינגריים, ואילו לתלמי לא ניתן כל חלק בשלל, הואיל ולא השתתף בקרב המכריע.

בידי דמטריוס נשארו ערים מרובות בחופי אסיה הקטנה ופיניקיה וכמה מקומות ביוון, אך כונו העיקרי היה בצי הגדול, שבו שלט בים האגאי שלטון בלא מצרים. כשמת קאסנדרוס (297) נתגלגלו המאורעות לטיובתו של דמטריוס, שנבחר למלך-מוקדון ע"י הצבא (294). אך כשאספו להרעיב את גבולות שלטונו נסתבר במלחמות מרובות ושונות, וטפו היה שנשבה ע"י סלווקוס, שנרג בו אכזב מנהגו של מלך, אך החזיקו במאסר עד יום מותו (283).

הקץ למלחמת-הירושלים בא בקרב על-ידי קורופולוס, שבו נפל ליסימאכוס (281). סלווקוס סיפח לתחומו את ממלכתו של ליסימאכוס והוכיז ע"י הצבא כמלך-מוקדון. כתוצאה מכך התקיימו אז בפועל בתחומי שלטונו של הירושלים שלוש מדינות: מצרים, שנמצאה ברשותו של תלמי לאגוס, מלכות-אסיה של סלווקוס ומלכות-מוקדון (שצמדה בעבור ידידו של סלווקוס). אך כשעבר סלווקוס הישיש לאירופה כדי לקבל לידו את מוקדון נרצח על-ידי תלמי קראונוס (ה"ברק") — בנו בכורו של תלמי לאגוס, שהודח ע"י אביו ממעמדו כיורש-הכסא — המלך את עצמו במוקדון במקומו של סלווקוס. ברם שלטונו של תלמי קראונוס במוקדון מהם קץ מהיר ע"י שר הטלטים, שהגיעו מאירופה המערבית אל ארצות האיגובה התחתונות. הקלטים פלשו אל מעצור למוקדון, וניצחו את הצבא המוקדוני, הרגו את קראוניוס התקדמו דרומה ליוון. היוונים תמאוחיים של חבלי-יוון המרכזיים: הביאזוסים, האיטולים וחפוקים לא יכלו לעמוד בפני הקלטים לאחר שהללו עקפו את תחרמופוליס. מהם בוז את ערייהיוונים בחוף התראקי; קצתם עברו לאסיה הקטנה. רוחה באה לערייהיו רק עם ניצחונותיו של אנטיגונוס גונטס (ע"ע) על הקלטים — וכתוצאה מכך נתמלך אנטיגונוס על מוקדון — ואילו באסיה הקטנה הוכו הקלטים מכה ניצחת ע"י אנטיכוס I (ע"ע) בקרב-הפילים המפורסם (275/274).

מצבן של ערייהיוון שפילטיה היה קשה, ולא אחת היקשו היוונים האיטליים עזרה מבני עמם בארץ-האם (382 לפל איכדימוס III, מלך ספרטה, במלחמה נגד המספיים וחלוקי נים; אלכסנדר המולטי נרצח ב-330/331 על-ידי פנדוסיה;

ואילו אחר מותו (319 לפסה"ג) קמה התנגדות גלויה לירוש מקומו, פוליסרכון, ביחוד מצידו של קאסנדרוס, בנו של אנטיפטרסוס. פוליסרכון יסה לשמור על עמדתו בעזרתה של אתונה, אך כשנצב הצי של פוליסרכון בקרב על-ידי ביואנטיון עברה אתונה לצידו של קאסנדרוס, שמאו ניהל את ענייניה במשך עשר שנים (317—307) בהצלחה ובכשרון. צעדו השני של פוליסרכון, שגרם לחזרתה של אלימפיאס, אמו האלימה של אלכסנדר, מפרס ואלכסנדר (ע"ע אולימפיאס), הביא שואה על בית-המלוכה. אלימפיאס, שביקשה להבטיח את מלוכה-השלטון לבנו של אלכסנדר, רצחה באכזריות את פיליפוס אריאדס ואשתו ארידיקי, וקאסנדרוס שם עליה מצור בפירנה והוציא אותה להורג (316). פוליסרכון ברח, ומוקדון נפלה בידו של קאסנדרוס. רוכסאני ובנה הקטן תוחוקי על-ידיו במעצר, באותה שנה הרפה אומנס, אחי מלחמת-בריה, ע"י אנטיגונוס, ועם מותו אספה הקהילה האחרונה לשמור את הממלכה בשביל יורשו תוחוקי של אלכסנדר.

השאיתפ לקיים את שלמותה של הממלכה מצאה לה עכשיו מגן רביעצמה באנטיגונוס, ששאף בגלוי לכבוש לו לבדו את כל הירושה של אלכסנדר, ולשם כך הכריז על עצמו כעל אפיטרופוס של הממלכה (315 לפסה"ג). חירותם של ההלנים תפסה מקום חשוב במדיניות-האיחוד שלו, ומי טעם זה שלח אסטרטגים ליוון כדי לגרש מתוכה את חילות-המצב המוקדוני של הממלכה וחקים את הברית של היוונים וישבי-האיים, אך ב-312 נחל דמטריוס, בנו של אנטיגונוס, מפלת על-ידי עזה, השלום, שנערך בשנה שלאחר מכן, לא היה שלום של אמת.

שני הצדדים ידעו, שההכרעה הסופית ביניהם עדיין לא באה, ושניהם התכוננו לקראתה במרץ. הכוחות נראו לפי שעה שקולים, בדרך כלל לא השיג אנטיגונוס את מבוקשו: לא עלה בידו לקצץ ביריביו, תלמי וליסימאכוס הצליחו להתחוק מעמד ורק קאסנדרוס ניצח מקומם: החלטת-השי-אירו בשלטון במוקדון עד שיגדל אלכסנדר הקטן. החלטת זו היתה, כמובן, בחינת-דוידיון של מות על הנער, שכן קאסנדרוס לא היסס להמית אותו ולא אמו רוכסאני (309/310 לפסה"ג). כך הושמד בית-אלכסנדר והמאבק על הירושה החריף והלך.

מורחה נלחם באותן השנים סלווקוס נגד צבאותיה של אנטיגונוס וכבש את הירצות שבין בבל להודו (זו האחרונה התארנה מיד אחר מותו של אלכסנדר כממלכה עצמאית בשלטונו של צינרואטופה, וסלווקוס התספק במה שקיבל ממנה פיצוי של 500 פילי-מלחמה, שחשיבותם היתה מרובה בכיבוש נגד במאבק המכריע נגד אנטיגונוס). לכיבוש זה היו תוצאות המרות לגבי אנטיגונוס. אפיפכ התעצם זה האחרון בשנות 307/306 במאבקו עם קאסנדרוס ותלמי. ב-307 לפסה"ג עלה ביד דמטריוס, בנו של אנטיגונוס, לגרש את נציגיו של קאסנדרוס מתאונה. אנטיאחנות, שנשי-חרורו מן העול המוקדוני, נתנו לו אלבוי כבוד-אילים — כפי שמעיד ההימנון, שנחבר לזכר המאורע.

בשנה שלאחר מכן (306), לאחר שניצח דמטריוס את תלמי בקרב הימי על-ידי סלאמיס, הכריז את עצמו אנטיגונוס המלך, האב העניק תואר זה גם לבנו, שנחשב כשותף למלוכה. בשנה שלאחר אץ נהגו כמותו אץ שאר הירושים המפקדים, כך נחבטלה האחדות של ממלכת-אלכסנדר ע"י

קלאונימוס, בנו של המלך הספארטני, נלחם באיטליה משנת 303/302 (ואילך). מן היוונים המערביים עצמם היה אנתוקלס (ע"ע) מסיראקוס, מי שניסה והצליח במידה מסוימת להקים ממלכה בסיקיליה וביבשת איטליה ולאחד את הוור הקיים למלחמה באיביהים המשותפים: באיטליקים ובפונים. אך כשנת אנתוקלס (289) התפוררה ממלכתו ומצוקת-היוונים גברה ביותר שאת.

בינתיים הביאה המלחמה הסאמניטית השלישית את רומי לתחומיהן של הערים היווניות בדרום איטליה, ושכ-נותה המעיקה של רומי הורגשה תחילה ע"י העיר החשובה טארנטום. לאחר שביאה זו האחרונה לידי התנגשות עם הרומים, פנתה בבקשת עזרה אל פירוס (ע"ע), מלך אפירוס, שנשאר באותו זמן (280) מתקופתו לכבוש את מוקדון והתי-ליט לצאת לעזרתם של הסארטנינים. מלחמותיו ברומים נסתיימו במפלתו על-ידי פנינטינוס (275) ובסוגית צבאנו מאיטליה. כתוצאה מכך הובאו ערי-יוון באיטליה הדרומית, וסארטנוס בכללן, בעולה של רומי. אחר מותו של היארון II (ע"ע) מסארקוטס התחלתו הרומים גם על היוונים בסרי-ציליה.

משילוש המעצמות ההלניסטיות הנוכרות למעלה היתה מוקדון המוצקת הבריאה ביותר, הואיל ונשענה — שלא כמצרים ובממלכת-הסלקיים — על כוחו הנגיפי של עם הארץ. עיקר עצמתם של התלמיים היה בעשרם החמרי, שאיפשר להם לבנות ציד גדול, ששלט בים האגיאלי. ממלכת הסלקיים היתה עמית באלה של עצמם וראצות היתה חסרת את הדבק המאחד ומחזק את אשותיה של כל מדינה. נוסף על כך נמצאו הסלקיים — מאז תקרב על-ידי איפסוס — באי-בן ללא פשרה עם מצרים על "חילת-סיריה" (סוריה הדרו-מית).

המלחמה הראשונה בין אסיה ומצרים (המלחמה הסורית הראשונה) פרצה אחר נצחונן של אנטיוכוס I על הקלטים ונמשכה כארבע שנים (274—271). תלמי פילאדלפוס, מלך מצרים, הצליח בדרך כלל להחזיק בנותלותו — יצאה מן הכלל קירנאיקה, שעברת לידי מנסי. בנו החורג של תלמי לאגוס, אפסיכס ראה פילאדלפוס בתוצאותיה של המלחמה הממושכת ניצחון לעצמו, וחגג אותו בתהלוכה מפוארת. בראש ורשונתו נתן פילאדלפוס את דעתו על שלטונו בים האגיאלי, ושלטונו זה היה תלוי בהשפעתה של מצרים על "ברית יושבי-האיים", מתוך כך נוצרה התחרות בינו ובין אנטיגונוס ג'ונטס (ע"ע), שכן אנטיגונוס, שמעמדו בהלאס היה חזק, לא יכול היה בשום פנים להסכים להרחבת ההש-פעה המצרית בים האגיאלי. התוצאה מהתחרות מדינית זו היתה המלחמה הקרויה מלחמת קרימונידס (268—261), שבה נלחמו ספארטנוס ג'ונטס, אך פילאדלפוס, שהופיע במלחמה זו כמגן של "היוונים" אל תוך כובעו-לל-בריתו במידה מספקת, וכתוצאה מכך נחלו הספארטנינים מפלה על-ידי קורינתוס (265) ואתונה נכנעה אחר מצור ממושך (263/262). מלחמת קרימונידס היתה למעשה הפעולה העצמאית האחרונה של אתונה באותה תקופה. מכאן ואילך נמצאו בניו חניני ומפקד מוקדוני, ובמסגרת זו נשארה אתונה עד שנת 229 לפסג'ה, שבה נעלמה בעלת-בריתה של רומי — לאחר שהכניעה את אתונה נחל אנטיגונוס ניצחון מגור בקרב הימי על-ידי קוס. בקרב זה נשבר עוזה הימי של מצרים וסמוך לכך הושג השלום (261).

ואולם לאחר זמן קצר פרצה המלחמה הסורית השנייה (258—250), שבה עמדו אנטיגונוס ג'ונטס ואנטיוכוס II תאוס (ע"ע) הסלקוי נגד תלמי פילאדלפוס. תלמי סבל אבידות חמורות בחופי אסיה הקטנה, וכתר ברית-שלום נפרדת עם אנטיגונוס ואח"כ גם עם אנטיוכוס. אחד מן הסעיפים של החוזה חיבב את אנטיוכוס לגרש את אשתו לאודיקי ולאשת את ברניקי, בתו של תלמי II. ברית זו, והנישואים שהיו כרוכים בה, גרמה לתסכולת המורה כשנת אנטיוכוס (בשנת 246, שהיתה גם שנת מותו של תלמי פילאדלפוס), לאחר שציווה את הכסא לבנו מאשתו הקודמת, כשנרצחו ברניקי ובנה ע"י לאודיקי פרצה המלחמה הסורית השלישית (246).

תלמי III שטף ועבר בממלכת-הסלקיים עד ארצות איראן, ואפ"ם שלטוף הנוכחי לוותר על כל לכיבושי (חץ) מסלקויה שבפאריארה) והלספסיס לביית-שלום (241). חשף מסע זה את חולשתה של ממלכת הסלקיים בכל חומרתה. ובאמת, מיד אחר המלחמה, השתרח תוהו ובהו במדינת-הסלקיים במצור ובמערב כאחד. במצור התעוררו העמים האיראניים, ובראשם הפרתים, שהקימו בהנהגתו של ארשק ממלכה, שלא היתה תלויה בסלקיים (בשנת 30 של המאה ה-3) ושימלה את ראשית תגובתו הנמרצת של המורה על הכיבוש המערבי. בבאקטריה נפרד הפחה דיר-דוטוס מן הסלקיים והניח את היסוד לממלכת באקטריה, שנעשתה מרכז הלניסטי חשוב באסיה, הואיל ונשענה על מושבות יוניות מרובות, שנוסדו ע"י אלכסנדר הגדול ואחרייו.

במערב רואים אנו משנת 80 של המאה ה-3 ואילך בצפונה של אסיה הקטנה, בתוך התחומים המקוריים של איזור-השלטון הסלקוי, את הממלכות העצמאיות של ביתי-ניה ופונטוס, שהיו עוינות את הסלקיים. סמוך לשנת 260 קמה ממלכה חדשה באפאדוקיה בראשותו של אריאראטס III מפסוס — מת שהיה בן ג'יכין משום סימן ברור להחנכי-רות התנגדותם של עמי-המזרח לכיבוש המערבי. נוסף על כך קמה באותו זמן סינייה אחרת של אסיה הקטנה ממלכת פרגמון (ע"ע) העצמאית.

גם השלטון המוקדוני ביוון התחיל מגלה סימני ירידה והתפוררות. בראש וראשונה משום התחזקות של הברית האיוולית (ע"ע איווליה), שהתחילה מתפשטת ביוון המר-כית, האכאית (ע"ע אכאיים). בימי של אנטיגונוס דוטוס (229/222) התגברה מוקדון ומנית על המשבר וביססה את שלטונה ביוון, כשהיא מסתייעת בפירוד הנצחי בין היוונים. ביחד בין הברית האכאית לספארטה. אותה שיע ירד מספר הספארטאיטים (ע"ע ספארטה) עד ל-700 והבדלי הרכוש בין העניים והעשירים היו משוערים. מתוך ראייה נכונה של מצב-העניינים הוציא קלאומנס III, מלך ספארטה, להורג את כל האפוליים (ע"ע אפוליה), חוץ מאחד, הגלה את בעלי-הקרקעות החשובים ביותר, וניגש לפעולות כדי להחזיר את החוקה הליקורגית לישנה. בפעולות אלו קיווה קלאומנס להפוך שוב את ספארטה למעצמה הראשונה בלפרופונסס ולאחזקת המעצמות החשובות ביוון. אך בדרך להשגתה של מטרה זו עמדו לו לכשולו הברית האכאית, שבראשה עמד ארטוס (ע"ע). כדי להסכל את התכנית של קלאומנס התקשר ארטוס עם מוקדון, אויבתה בנפש של הברית האכאית, את נכרתה ברית פאנהג'נית (שלא היתה אלא חיזושה של הברית הקורינתית) עם מוקדון בראש. היא הקיפה את רוב

על הספינות, שנשארו ברשותו של אנטיוכוס, נאסרה הפה-לגה בים אל מעבר לנקודה מסוימת של חוף הקיליקי. כן נאסר על המלך הסלוקי המערב במדיניותו של ארצות-המערב בצורה כלשהי, ונוסף על כך הוטל עליו שלום של פיזיונים בסך של 15 אלף ככר אובויוס. תנאי אחרון זה ביחוד העיקר על ממלכת-הסלוקיים ולא הניח לה להתאושש ממפלחה. מדינת-הסלוקיים הפכה מכאן ואילך למדינה אסייתית ללא קשרים של ממש בינה ובין העולם הלני במערב. לעומת זה עלתה פראגמון הקטנה למדרגה של מדינה חשובה בחסדי רומי.

עם מפלתו של אנטיוכוס III קל היה לרומי לחסל כל סיכוי של התנגדות מצד מוקדון – המדינה ההלניסטית היחידה, שעדיין היו ברשותה כוחות צבאיים, שהיו עלולים לגרום תקלות בשלטונה של רומי. שני הצדדים התכוננו להתנגשות הצבאית, שנראתה בלתי-ימנעת. המלחמה שפרצה ב-171 ונמשכה 3 שנים, נסתיימה במפלחה הגמורה של מוקדון בקרב עלייד פינדה (168). רומי נעתה מלכות בכיפה גם באגן המזרחי של הים התיכון. הממלכה המוקדונית בותרה לארבעה חלקים (סינהדרות) נפרדים זה מזה. המזרים לא פחות היו העשבים, שהטילו על הברית האכרית: הברית בוטלה, מנהיגיה הוצברו לאיטליה כבני תערובות (מספרם הגיע לאלף ובתוכם היה גט פוליביוס, [ע'ז]), מי שנשעו אח"כ היסטוריון מפורסם ודובר בשבחה של מלכות-רומי לאחר שהכיר אותה טפנים). כמפורסם נחרבו 70 עיר, ולא פחות ממה והמשום אלף בני-הירוק נמכרו לעבדים. מרוקוס ניטלו נחלותיה בחופה של אסיה וסחרה ניוק במתכוון ע"י רומי, שחיפנתה את תנועת-הספינות לנמל חפשי, שהוקם בדלוס.

בשעה כמרתע זו לעולם ההלניסטי היו מצרים וממלכת הסלוקיים שקועות במאבק בינו לבין עצמן. אך כוחם של הרומיים כבר הורגש אף בתחומם, כשעמד אנטיוכוס אפרי-פאנס להשתלט על מצרים פקדה עליו רומי לוותר על כיבושיו (168 לפסה"ג), ומן קצר לאחר שהכריעה את מוקי-ן. מעשה זה הוכיח לעיני הכל, שאף מערכת המדינות ההלניסטיות במזרח היא כחומר ביד היוצר בידיהם של הרומים.

תהליך ההתפרקות של מלכות-הסלוקיים לא אחר לבוא ועל משאוותיה של מלכות זו התחזקה ממלכת-הפרתים. לאחר שהתחזקו ניסיונו של אנטיוכוס סידסס להחזיר את שלטון הסלוקיים במזרח לישנו (הניסיון נסתיים במיתתו ובהשמדת צבאו, 129 לפסה"ג), שוב לא היה במזרח כוח, שצאיק על פרתיה. אף בניצחון זה של פרתיה על ממלכת-הסלוקיים ההלניסטית לא נסתם הגולל על ההלניזם. הפרתים, שהרחיקו את הסלוקיים מאיראן ומאיים-נהרים, סילו לעצמם יסודות ניכרים של התרבות ההלניסטית בתחום המינהל המדיני. היתה חזירה-הממלכת הפרתית פתוחה להשי-פעות תרבותיות הלניסטיות, ובאקסטיפון אפשר היה להציג דראמות של אוריפידס.

הירידה, שבאה בממלכת-הסלוקיים, עוררה את תלמי VI לנסות את מזלו בסיפוח שרידיה של ממלכה זו למצרים. משום כך תמר חתילה הצאלכסנדר בלס (ע"ז), שהתקומם לדמטריוס II, הסלוקי, ואח"כ בשנתחוק באלאס ששלטונו יצא למלחמה עליו. נכניונו עליו תלמי בטלה גם נפילתו בקרב. ובסויה נמשכו החיכוכים הפנימיים וגבר התרוח ובוזה.

המדינות של יוון המרכזית, את תסאליה ואת הברית האכרית, וכן את אבויה. אנטיוגונוס דוסון בא לעזרתם של היוונים בעלי-בריתו והשמיר את הצבא הספרטני על-ידי קלאסיים בפולופונסוס (222). קלאומנס ברח למצרים וכל תיקונו בוטלו.

שנה אחת קודם לכן אירעו חילופי-משמרות גם בממלכת-הסלוקיים כשעלה אנטיוכוס III (ע"ע) על בסאיה-מלוכה. לאחר שהתגבר על התקוממויות בתוך ארצו ולאחר שבסיס את שלטונו במזרח – השגים שבוכותם נתכנה „הגדול” – היפנה את תשומת-לבו לענייני המערב. ביוון התנהלה אז מלחמת בעלי-הברית בין פיליפוס V והברית הפאנהלנית מזה והאיטולים מזה, ובאיטליה נערך מאבק-האיתנים בין רומי לקרתחדשת (המלחמה הפונית השנייה). מלחמת בעלי-הברית נסתיימה ב-217 בשלום נאופאקסוס ובמעמד זה הוזיר אנליאוס האיטולי את היוונים על הסכנה התמורה האורבת לחירותם מצד מערב. פיליפוס מלך מוקדון הש אף הוא בסכנה הנשקפת למוקדון מצד רומי, ובשלום נאר-פאקסוס ביקש להשתחרר מן החזית ביוון לשם גירושם של הרומים מאיטליה. לתכלית זו כרת פיליפוס ברית עם חני-בלע (215). בידי הרומים עלה אמנם להקים נגדו את האיי-שלום, ובבעלי-בריתם, אך 206 כרתו עמו האיטולים ברית-שלום. בשנה שלאחר מכן הושג שלום בין פיליפוס הרומים, ומכאן בא נסיונם של פיליפוס ואנטיוכוס הסלוקי לחלק ביניהם את ממלכת התלמיים. לפי הסכם זה צריך היה אנטיוכוס לקבל את היליטוריה, את נחלותיהם של התלמיים מים באסיה הקטנה ואת קפריסין, ופיליפוס צריך היה להשי-תל על האיים הקיקלאדיים ועל החוף התראקי. היתה זו תכנית הרתיגורל, האיל וממנה היו תוצאות ההתערבותה של רומי בעולם ההלניסטי, ובסופו של דבר לשיעבודו של עולם זה ע"י המעצמה המערבית הגדולה.

ביד אנטיוכוס עלה להשתלט על הילת-טוריה ואיי (198 לפסה"ג ואילך) ופיליפוס כבש כמה ערים מסביב ללספונטוס, אלא שזמק קצר קודם לכן נסתיימה המלחמה הפונית השנייה בנצחונה של רומי (202 לפסה"ג), וזו יכולה היתה עכשיו להעצי ולמלך-לודיים ולמלך-פראמון, שביקשו את התערבותה של רומי לטובתם נגד קינוסקי-פאלי הוכס הצבא המוקדוני על-ידי הרומים (197 לפסה"ג). מוקדון איבדה את כל נחלותיה ביוון ובאסיה הקטנה והוכ-רשה להסגיר את הנצי ואת פילי-המלחמה שלה לרומי. את האפטרופסות על „חירות-ההלנים” (196 לפסה"ג) קיבל עכשיו על עצמו המנצח על-ידי קינוסקפאלי, טיטוס פלא-מינינוס.

על טיבה של אפטרופסות זו עמדו היוונים עד מהרה, וכתוצאה מכך ביקשו האיטולים שתקשרו בברית עם ספארטה, להקים כוח, שיעלה בידי גרש את הרומים מיוון. כשכך הציעו לאנטיוכוס, שקיבל עליו את תפקיד האסי-טראטוסו העליון של צבאות הלנים. זה האחרון נענה להצעה, אך מפלתו על-ידי התרומפילים ואח"כ על-ידי מאגי-נסיה (190 לפסה"ג) שמו קץ לגדולתה של מדינת הסלוקיים: היא פסקה להיות מעצמה ממדרגה ראשונה. אסיה הקטנה עד התאסורס והפרדה ממנה וסופחה בחלקה אל ממלכת-פראג-מן של אומנס II, בעלי-בריתיה של רומי במלחמה נגד אנטיוכוס, והבולק לרודוס. צייהמלחמה הסלוקי, חוץ מעשר ספינות, וכל הפילים של המדינה המנוצחת. הוסגרו לרומים.

לשדם של התושבים; ואף הנציגים הרומיים חסמו את תושבי-הארץ. בראש ההתנגדים לרומי עמד עכשו מתרדת VI אופאטור, מלך פונטוס (63/121). מתרדת היה בן למש-פתח נסיכים איראניים. שישבה בפונטוס מומנים קדומים. ממלכתו הייתה הלניסטית במידה מרובה, ושמו הלך לפניו בין היוונים, גם משום שהשתמש בהם כבמזמורים צבאיים ומניהלים וגם משום התנהגות המרובה. שרענין מקדשים יוונים. הוא עצמו היה בעל השכלה הלניסטית ונהג להקפיד את עצמו באמנים וסופרים יוונים. נוסף על כך הגן על היוונים בתציהיאי קרים מפני התנפלויותיהם של האבארא-רים. כשהוציא בשנת 88 את פקדוהו להשמיד את כל האי-טליקים שבאסיה, מצא אננים קשובות בתוך האוכלוסייה המקומית, וביחוד כשלהיבתם של היוונים אליו הצטרפה שנתם הכבושה לרומיים. לא פחות משמונים אלף אנשים, נשים וטף ממוצא איטליקי נטבחו ביום אחד. רובן של הערים היווניות עבר לצידו של מתרדת, ורק אחדות מהן סירבו לשתף פעולה עם המלך. בים האגאי חסם את רוב אייהים. פרט לרודוס, ששם עליה מצור. המלחמה עברה ליוון, ובה הצטרפה ביחוד אתונה אל המלך הפונטי. אך מטעם-המלחמה בהלאס לא הצליח. צבאותיו של מתרדת הוכו מכה ניצחת על-יד כירוניאה ועליד אורחומנוס והוכרחו לסגת מיוון. אתונה נכבשה בסערה ע"י סולה ונכווה בפקדוהו. סולה הטיל קנסות גדולים על המלך רופוס. היוונים הירבו לשלם בבת אחת מסים של המש שנים קדומים. חמורים עוד יותר היו הקנסות, שהטיל סולה על הערים היווניות באסיה הקט-נה (כעשרים אלף ככר).

מלחמות מתרדת כללה בשודדיהים. שנמשכה שנים הרבה. הטילו ממסכת מכה ביהור על היוונים בהלאס וב-אסיה הקטנה. ערייוון התחילו להתאושש רק משעלה בירו של פומפיוס להתגבר על שודיהים. וע"י כך נצורו התנאים להתפתחות כלכלית בחופה הצפוני של אסיה הקטנה ובחל-קיס שונים בפנימה. ערים הלניסטיות חדשות נוסדו וישנות קמו מחורבנן. נצחונותיו של פומפיוס הכריעו את כד-המאזנים לטובת התרבות הלניסטית בחלקים מרובים של אסיה הקטנה.

אותה השפעה עצמה נודעה גם לפעולתו של פומפיוס בסוריה, שסופחה על-ידיו למלכות רומי 64 לפסג"ו. משעת מלחמתו של פומפיוס נגד הפורתיים הייתה ממלכת-הסלקיים נהוגה בסבך של סטנסים בין הוטננים המרובים לכסא-המלכות. מנתוקס הבו שלטון מסודר באה ורוחה לערים היווניות, שעממן נמנו גם ערים שנצמצו בא"י והתרבות הלניסטית, שהיתה מושרשת בסוריה מימי שלטונם הממושך של המלכים לבית-סלקוקוס, יכלה עכשיו להתפתח ללא הפרעה. יקר על כן: היה זה אחד מיסודות מדיניותה של רומי במורת להישען על תרבות זו כעל גורם נאמן לרומי.

ימי-הירוחה למורת הלניסטי נסתיימו עם התפרצותה של מלהמה-האורחים ברומי (49 לפסג"ו). אמנם קיסר נהג בנדיבית-לב בינונים, וביחוד באנתונאים. גם לערים יוניות אחרות, כגון פרנאמון, מילטוס וקיויקוס, הוענקו זכויות חשבות, אך לאחר שנרצח קיסר (44 לפסג"ו) נשתנה מצבן של ארצות-המורת לרעה. צרות קשות באו לחילת על ערי סוריה ואסיה הקטנה, שברוטוס וקסיוס (ע"ע) ראשי המתנקשים בקיסר, סחטו מהן תשלומים והטילו עליהן

התרבות וההמרתן של המריבות על השלטון ציינו מע-שיו גם את ממלכת הלניסטיים. מריבות אלו, ועליית השפעתה של האוכלוסייה המצרית המקומית, שיגלה לעצמה את היסודות של התרבות הלניסטית וחדרה לתוך מנגנון הממלכה, גרמו, שפעטעטעם נדחקו רגליהם של היוונים המדומות-ההשפעה במדינה חוזרה ונשונה במצרים התופפה. שנתה את אוחותיה בחומי-הלניסטי המרוחים, באכ-טריה ובהודו. יד המורת השיגה את התרבות הלניסטית גם במרכזה המצרי, וממלכת-התלמיים ינדרדה עכשיו כמעט מאליה לקראת אבדנה הסופי; שוב לא נמצאו בה כוחות-התנגדות, שיכולו לעצור בעד תהליך זה.

שונה מזה היה המצב במוקדון וביון. בארצות אלו שררה תמיהות של איבה בין המוקדונים והיוונים ובין הכובש המערבי. במוקדון נמנו תנאים-שלום האכורים, שהוטלו על הארץ אחר הקרב של פידנה, את התאוששותה של הארץ מבחינה כלכלית ומוניטית. ביתרוה של מוקדון לארבע סינהדריות היה בעוכריהם של המוקדונים. אעפ"כ עלה בידו של מתעזעז אחד, אנדרטיקוס, שהציג את עצמו כפיליפוס בנו של פרסוס (מלך-מוקדון, שנלחם בפידנה) למשך לצידו כוחות מוקדונים ניכרים, שהיו מוכנים להי-להם על חירותה של הארץ, ואף עלה בידו להשמיד את הפרטור פובליוס יובנטיוס על צבאו וגם לבוא בקשרים עם קרתחתשה. לטף הובס המורד ע"י קווינטוס קיקיליוס מלטוס ומוקדון הפכה לפרובינציה רומית (148).

ביוון ניתן עידוד לחלומות החירות המדינית מצד הברית האכיאית. יריבתה של ספארטה, שעמה נסחטסכה הברית במלחמה (146). ומאחר שספארטה נתמכה ע"י רומי, הפך הסכסוך למלחמה בין הברית האכיאית לרומי. רומי הייתה טרודה באותו זמן במלחמות נגד קרתחדשת, שצעדה לק-ראת חורבנה, ובספרד, האכיאים יסכו למשך לתוך המל-חמה את כל המדינות היווניות ונסתייעו לצורך זה במע-שים מהפכניים, כמו שיתרוה-העבדים ושמיטת-החובות. אך כל זה היה ללא הועיל. בהתנגשויות הצבאיות שלהם עם הרומיים נחלו האכאים מפלה גמורה (בסקרפיאה שבלוק-רים ועל האיטמטוס). על-פי פקודת הסנאט החריב לוקיוס מומיוס את קורינתוס, לא רק כעונש על ההתקוממות, אלא גם – ובעיקר – משום קנאות של בעלי-ההון והסחרים הרומיים בעצמנתה הכלכלית של העיר (אותה קנאה, שהביאה גם לידי חורבנה של קרתחדשת ב146). הברית האכיאית חוסלה: מנהיגיה, שגרמו למלחמה, הוצאו להורג; והחבלים המתמדרים וסופחו לפרובינציה מוקדונית (146). אותה שעה התחילת שקיעתה הסופית של יוון, כחותה הלך ונתעזר גם ע"י זעזועים חברתיים מבפנים.

סיפוחו של המורת הלניסטי לרומי הושש במידה ניכרת ע"י אטאלוס III, מלך פרנאמון. שציווה את ממלכתו לרומי (135). גם בואה של רומי לאסיה הקטנה לא נתקבל בשקט מצד האוכלוסייה המקומית. החטיסה, שהפכה למרידה, הייתה בעלת אופי ברותי ומנהיגה, אריסטוניסקוס, יסד את מדינת התליופולטיים (אורחז עיר-המשם – כולמר, אורחיה של מדינה, שבה הצדק הוא נר הרגילים של השליטים). אך המרידה, שנמשכה שלוש שנים, אבדה (130/129), והפרו-בינציה החדשה נקראה גם-כך אסיה.

לכניסתם של הרומים לאסיה הקטנה באה התנגדות גם מצד אחר. חוכריהמיסים ונושכיהגישך הרומיים מצצו את

האוקלוסים בלא יוצא מן הכלל, הן בני העם הכובש והן בני העמים הנכבשים, היו עבדי המלך ומשרתיו. הפקידים המינהליים הגבוהים והקטנים היו חקידים-מלך, והחילוה, על פקידים תעלונים הנמוכים. היה חילולין שלו אחראים בפניו בלבד. הוא היה מקור החוק והמשפט. מוצאפיו חייב כל נתין, מן הפחה הגבוה עד האדם הפשוט. אך אין פירושו של דבר, שהשלטון התנהל בכל השלבים ע"י המלך; ראשי הפרובינציות נתמנו, כנראה, ע"י המלך עצמו והיו אחראים בפניו באופן אישי; אך הפקידים הנמוכים היו אחראים בפני הממונים עליהם. שייצגו את המלך ושלטו בשמו. להלכה היו הפחות פקדי המלך ועושי-דברו. אך למעשה — וכך היה מצב-הדברים ביחוד במאה האחרונה לקיומה של מלכות-פרס — היו דומים יותר לשליטים עצמאיים-למחצה. יתר על כן: מאחר שמלכי-פרס נהגו להניח אחד-שדרפנים נאמנים במקום-שלטונם עד סוף ימיהם של אלה האחרונים, ואף למסור את נכות-השלטון שלהם ליורשם, קמו במרוצת הזמן ושולטן של אחד-שדרפנים, שצאצאיהם שלטו במשך מאות בשנים כפרובינציות. כתוצאה מכך דומה היה מלכות פרס בסוף ימיה לפסיס של מדינות עצמאיות-למחצה יותר ממלכות מלכות ואחידה.

ועוד דבר: מפני שהשלטון הפרסי לא נתן מעולם את דעתו על גיבושם וליכודם של הלאומים המרוכבים, שנכללו בתחום שלטונו, לגוש מדיני אחיד, היתה מלכות-פרס ערב רב של לאומים, שלא חיו זה בתוך זה, אלא זה ביד זה, כאילו לא היו שייכים למדינה אחת. לעומת זה היה מצבם במלכות המוקדונית מלוכד בעיקרו לאומה אחת — האומה המוקדונית. אישם מילופוס (1) המכוע כמה עמים לא-מוקדוניים, שימשו מסביב למלכותו, וסיפח את אוצרותיהם לתחומם — בראש וראשונה את היוונים בדרום. אעפ"כ אין להשוות את יוקתם של היוונים למוקדונים — עם כל הניגודים החריפים, שהיו קיימים ביניהם — להעדר הויקה ההדרית של הלאומים השונים, שיישבו במלכות-פרס. יתר על כן: אף החבלים הלא-יווניים, שצורפו למלכות-מוקדון, נבלעו בפועל בתוך מוקדון באופן שכמעט נעשו חלק ממנה. נוסף על כך שונה היה המשטר המוקדוני מן הפרסי ביקת-הגומלים שבין המלך לאומה. אסיפת-המוקדונים נושאה-הנשק היתה למעשה המוסד המלכתי המרכזי של המדינה. כוחה נתבטא בעיקר: (1) באישור עלייתו של מלך חדש לבלטון; (2) במינוי של אפיטרופוס המלך לחשב, שעדיין לא העיר לבגרות; (3) באישור צוואתו של מלך שמת; (4) בבזירת ידנם של בוגדים במדינה. המלכות המוקדונית היתה תלויה אפוא, במוקדונים החשפים. ממזרו של המלך היתה כוחה מזה של המוקדונים מפשוטי-העם, אך לא מזה של האצילים. שכן לא נחשב המלך המוקדוני בין האצילים אלא כ"ראשון בין שווים". האצילים, שנקראו "חבריים" (ἐταίροι), נלחמו ביחד עם המלך והתחופפו מלך חברו. ולא נבדלו ממנו אלא במה שהמלך היה בעל הסמכות השלטונית והמחוקקת — סמכות, שניתנה לו ע"י אסיפת-המוקדונים הנוכרת. אך להלכה היה כל מוקדוני מלך כמותו, ועלול היה לרשת את מקומו של המלך, אם אסיפת-המוקדונים סירבה לאשר את מינויו של ה"יורש" למלך. מפני-כן לא היה אף הצבא המוקדוני צבאו של המלך בלבד, אלא גם — ואפשר — בעיקר — של האומה המוקדונית החמושה. מצב-עניינים זה לא נשתנה גם לאחר שכבש אלכסנדר הגדול את המזרח.

קנסות. וכשנצחו אלה האחרונים על-יד פיליפי נתחדשה מצוקתו של המזרח ההלניסטי — ולא עוד אלא שנבררה משחיתה — בימי שלטונו של מרקוס אנטוניוס (ע"ע), שתבע מן המזרח השאת בהוצאות המלחמה נגד אוקטאוויוס. ייגוס. צרות חדשות התרגשו על סוריה ואסיה הקטנה בשנת 40. כשפלוש הפרתים, כבינו של קוינוס לביאנוס (ע"ע), לסוריה ולאסיה הקטנה. חלק גדול מן התלאות הללו עלה בגודלה של יחודה הקטנה (ע"ע אריק-ישראל, עמ' 357). קרוב אקטיוס (31 לפסג"ג), אך קץ תלאותיהן של הערים היווניות במזרח בא גם קיצה של הממלכה ההלניסטי-טית האחרונה: של מצרים התלמית.

מאז התערבותה של רומי נגד אנטיוכוס אפיפאנס היתה מצרים למעשה אויך-סות של רומי, ואיש לא חרים בד ת או לה בלא הסכמתה של המעצמה המערבית. להלכה היתה מצרים שייכת לרומי, מומן שלכסנדר II ציווה לה את קרוב אקטיוס (80 לערך לפסג"ג). כימי אנטוניוס נראה היה כאילו עתידה היתה אלכסנדריה לעמוד בראש מלכות-רומי המזרחית ומלכת-מצרים — לשמש כשליטה שותף-כווית בצידו של אנטוניוס, שליטו של העולם ההלניסטי. בהתאם לכך הוענק בג'ומניסין שבאלכסנדריה התואר, "מלכת-המלכים" למלכת-מצרים (34 לפסג"ג), ובאותו מעמד הוכרו אף קיסריון (בנם של יוליוס קיסר וקלאופטרה) כ"מלך-המלכים", בעוד שבניהם המשותפים של אנטוניוס וקלאו-פאטרה נתמנו משינוי-למלכים: אלכסנדר הליוס קיבל את אוצרות המזרח הפרתי (שעדיין לא נכבשו), תלמי פילאדל-פוס את סוריה וקיליקיה, וקלאופטרה סלני את קירנאיקה ולוב. מעשה זה של אנטוניוס החיש את התפרצותה של המלחמה בינו ובין אוקטאוויוס, שנממרה במסלתו של הראשון. קלאופטרה ואנטוניוס שמו קץ לחייהם ועמהם נצלמה המלכה ההלניסטי-טית האחרונה.

המבנה והארגון של מערכת המדינות ההלניסטיות הגדולות, שהוקמו אחר התפוררותה של מלכות אלכסנדר הגדול, והמדינות הקטנות יותר, שקצתן מילאו תפקיד חשוב במהלך-המאורעות, נבנו על יסודות דומים ומשותפים. ביחוד מבחינת שלוש צורות-המשטר, שיוצגו — במידות שונות — ככולן: (1) הפוליס היוונית של התקופה הקלאסית; (2) המונארכיה המוקדונית; (3) האימפריה הפרסית.

טיפוס השלטון, שהיה פאציפי להלאס של התקופה הקלא-סית, היה זה של העיר-המדינה — הפוליס, שהיתה בעלת שטח מצומצם-ביחס ומספר מועט-ביחס של אוכלוסים, דוגמת אונה. אורחי-העיר היו מכריזים מחלמה ועושים שלום, והם שהיו מחליטים באסיפת-העם על כל דבר, שהיה בו כדי להגן במידה כלשהי על המלך-החייב של הציבור. צפניית ומוחיתת להלאס שכנו שתי מדינות בעלות שלטון שונה בתכלית משלטון זה: מוקדון ופרס. הצד השווה שבשתי מדינות אלו היה מה ששתיהן היו מדינות-מרחב ובעלות משטר מונארכי. אלא שמלכות-פרס היתה מונארכיה בעלת חקף-שלטון עולמי (דוגמת המונארכיות המזרחיות הגדולות, שקמו לה), ואילו מוקדון היתה — ונשארה עד סוף ימיה — מלכות עממית-לאומית.

במלכות-פרס היה המלך שליט מוחלט וכול יכול. כל

ואינו נלאה מלמלא את חובתו הקשה למרות העמל המרובה הכרוך בה.

עמדתו של המלך במדינה גרם, שזוהה עם המדינה. סימניה-הכר היחזיוני שלו היו (1) כתר-המלכות (בצורת פס [στέφανος], שרית שוסר את ראשו) ו(2) כעטת-המלך. בתקופה זו התחילו חוקקים את דמותו על גבי מטבעות (עי' להלן, האמנות העזרה).

המקום המרכזי בממלכה הוא מקום-מושבם של המלך והפמליה שלו. המועצה הפרטית של המלך היתה מורכבת מן המקורבים אליו. שנקראו רעיו וקרוביו של המלך (φίλοι συγγενείς). ואין המדובר כאן בקרובי-משפחה משם. אע"פ שהם מקורבים" כללו גם את בני משפחתו של המלך. "רעים" ו"קרובים" היו תאריכבוד, שניתנו לאנשים מסוימים במלכות. מעלות "העזת" וה"קרבה" היו מדרגות והיו מתייבנים בין "רעים" נעלים ובין "רעים" סתם (הדירוג ידוע לנו ביחוד במצרים התלמיית). אנשי-מעלה חשובים בחצרות ההלניסטיות היו "שומרי-הראש" — מוסד שהיה מוקדני ביסודו (אע"פ שהיה קיים גם בחצרות-המלכות האחמנידית). זה היה גודד מורכב מבני משפחות מיוחסות, ותפקיד-הכבוד שלהם היה לשמור על בטחונן האישי של המלך. בפרוצות הזמן נעשה התואר, "שומרי-הראש" תאריכבוד בלבד, בלא שציינו שום תפקיד של משם. — אנשי-מעלה אחרים בחצרות המלכות ההלניסטיות היו אותם שנקראו "חברים לחינוך" של המלך ושל יורש-העצר (ἀδελφοί). גם הללו נכללו בפמליה של השליט. הקרוב ביותר למלך בין "הרעים" היה מי שמילא את התפקיד, אשר על המטטר (ο ἑταῖρος) ראשי-מינסטרים זה את מקומו של המלך בזמן שהמלך היה מרוחק מביירתו — למשל, כשיצא למסע-המלחמה — ולפעמים מילא תפקיד של עוצר, כשהמלך עדיין היה קטן.

קו אפיני אחר לכל המדינות ההלניסטיות היה פולחן-המלך. פולחן זה לא פן המזרח אלא מהאלם. שהעלאתו של יחיד שפעל גודלות לדרגת "הרום" היתה בה חיוני נפרץ עוד קודם התקופה ההלניסטית. פולחן-השליט קנה לו שבייתה בכל הממלכות ההלניסטיות חוץ ממוקדו. שבה היתה האהלתו של המלך למורת-רוחם של המקודנים. שחוש-הכבוד האישי והקנאה לחירות האישית היו מפותחים בהם ביותר. דרישותיו של אלכסנדר הגדול להאליהה נתקפה כעשתה בהתנגדות חזקה ביותר מצד האזליים והצבא המוקדוניים. ואילו בארצות-המזרח נתקבלה בלא קושי. הורישם, ביהוד חסלוקיים ותלמיים. עמדו על חשיבותה של ה"האליהה" בשביל מדיניות-הפנים שלהם. והנהיגו אותה ברהבי מדינותיהם. במצרים היה תלמי II (פילאדלפוס) הראשון. שפעל בהחלטיות בכיוון זה. הוא הכריז את אביו המת תלמי I לגאון "לאל מושע" (θεός σωτήρ) וכן הנהיג את כבודי-אלים לאמו המתה. ברניקי I אך מה שהיה חשוב ביותר: הוא הנהיג, בחייו ובחיי אחותו-אשתו, ארסינואי II. את פולחן "האלים האחאחות" (θεοί ἀδελφοί) — לכבוד ולכבוד אחותו. שאר מותה של ארסינואי הקים על פולחן גופם של "האלה אחותב אחיה" (θεά φιλῶδελφός). ע"י האלהות אלו קיבל מוסד-המלכות מעין זוהר עילאי וצידוק. שנובע ממקור אלוהי. חתלמיים שלאחר תלמי פילאדלפוס נטלו לעצמם אחראים מפורסנים מיד עם עלייתם לשלטון. כך שומעים אנו, שכמה מהם הוכתרו בתואר "אלים

אלכסנדר היה שליט בכיפה רק לגבי המורת, שלא היה רגיל בצורת-המשל שונה מזו, ואילו לגבי המוקדונים שלו לא היה אלא מלך לפי המנהגות המקובלות בארץ-מולדתו. רק אישיותו הגדולה של אלכסנדר היא שרישנה את גאוותם המפורשת של המוקדונים והכניעה את מדינותם. ואילו מבחינת החוקה המוקדונית נשאר אלכסנדר מה שהיה קודם לכן ומה שהיה אביו: ראשון בחבר "הבורים".

הממלכות, שקמו אחר התפוררותה של מלכות-אלכסנדר, קלטו לתוך משטרן כמה מן היסודות של שלושת סוגי-המשטר הנוכרים. אלא שבמרוצת-הזמן גבר בהן היסוד המרוחי עד שלשוף לא היו המדינות ההלניסטיות בפועל אלא מדינות מזרחיות בעלות שלטון מחולט. וסיבת-הדבר: המדינות ההלניסטיות, שקמו על הרבותיה של מלכות-אלכסנדר, היו רבות-לאומים. ואילו היסוד היווני-המוקדוני, שהיה בהן, היה מיצוט קטן בתוך רוב "בארבארי" עצום. מיצוט זה, שהיה מנותק ממולדתו, יכול היה להישען על המלך ועל כוחו הצבאי בלבד. והמלך המוקדוני בארצות-המזרח לא היה אלא מנהיגו של מתנה מזויין, שהחזיק בכוח בארצות, שנכבשו בלוח (אז כמו שאמרו ביוונית: δολιχῆτος ἤ βουχολόμος). משעמדו ה"בארבאריים" על משקלם הפוטנציאלי או ה"קאלי במדינה הלניסטית, ניסו להתקומם. כך אירע במצרים אחר הקרב על-יד רפיח (217 לפסה"ג), וכך אירע בארצות-איראן עוד קודם לכן.

לפי מתחם השלטונית לא נבדלו המלכים-ה"יורשים" מאלכסנדר הגדול אלא בהקף של מדיניותיהם. אלכסנדר הגדול שימש ככלום — ואף לקטנים שבהם בתחילת התקופה ההלניסטית — דוגמה ומופת: כל אחד מהם ראה את עצמו כבן ה"המלך" (τύχη) — כלומר, כאדם, שסיכ"ח האירה על פניו וזולתה אותו לפסגת-האשר. במשך הזמן נוצרה מערכת שלמה של מושגי-מלכות, שהיתה, ביסודו של דבר, ירושתן של הממלכות המזרחיות העתיקות. המלך — אם אינו אל-על-אדמות — הריחו, לכל הפחות, בבואתו של אל. כשם שרצונו של האל הוא מיתלט ואין להרתה אחריו, כך גם רצונו של המלך. רצון זה הוא מקור החוק, או יתרה ברור: המלך הוא התגלמות של החוק, "החוק שהפך לנפש חיה" (νόμος ἐψυχός): במאן שהכל חייבים לציית לו ללא היסוס וללא התנגדות כלשהי. אין המלך תלוי ברצונו של שום גוף, אף ציבורי ולא פרטי. אמנם יכול הוא להקיף את עצמו ביוצצים, שמביעים דעות כעניינים שונים, אך אין הוא הייב להתחשב בדעותיהם ועל אמת כמה וכמה — לקבלן. וכמת-החלטתו נתונה למלך בלבד.

ואולם מלכות מוהלטת זו אין פירושה, לפי הלכות המלכות ההלניסטית, שלטון לפי שרירות-לבו של המושל. כשם ששוט השליט חוק ומשפט עלי אדמות לאחר שהוריד את כרונוס מכסאו, כך גם המלך ההלניסטי, בבואתו של זוט עלי אדמות אינו עדיין, אלא שליט, של מטרתו ותפקידו הוא להשליט צדק במדינה ולהביא לנתיניו חיים של אושר. אין המלך ההלניסטי הראוי לשמו שולט כדי למלא את תאוותו. אלא כדי להיטיב לנתיניו. המלך הוא ה"רועה" של עמו: כשם שהרועה האמיתי מגן על עדרו מפני חיות טורפות. כך שומר גם המלך את עמו מכל פגז רע. סמלה של מלכות ההלניסטית הוא התאקלס, שעמל כל ימיו לטובת האנושות ובוכותו נעשה השליט שטובים ונרצחם של האלים האולימפיים. המלך ההלניסטי דומה לחייל עומד על משמרתו

לערים בעלות משטר עירוני-הלני ע"י הורמת מספר מרובה של יוונים ומוקדונים אליהן וע"י הקמת חוקה של פוליס יוונית בתוכן. בוני-ערים גדולים היו שני המלכים הסלווקיים הראשונים, סֶלֶוֹקוֹס ניקטאטור ואנטיוכוס I, שבנו בין השאר את הערים: אנטטיבה שעל האדונטס, בירת-הממלכה, במערב, וסלוקיה שעל החידקל במזרח — ערים, שנעשו כרכים גדולים וימלאו תפקיד חשוב בהפצתה של התרבות ההלניסטית. הערים היווניות נחשבו לערים חפשויות, הן היו קשורות אל המלך ע"י ברית והיו חייבות לשלם לו מס ולקבל את פקודותיו. כל עוד לא ראו לעצמם הכרח לנהוג אחרת, היו המלכים הסלווקיים משתדלים לקיים יחסים טובים עם הערים היווניות.

מבחינת המינהל חולקה הממלכה לשני תחומים גדולים — אחד במערב, שמרכזו לו שימשה סארדס, והשני במזרח, שמרכזו היתה סלוקיה שעל החידקל. היחידה המינהלית הגדולה של מלכות-המלך היתה — בזמנה למח שהיתה בימיו של אלכסנדר — האחשדרפניה, הפחה, שעמד בראשה, היה בעל כוח-שיפוט, ואם היה מקדוני — אף ניהל את ענייניה הפנימיים והצבאיים. באחשדרפניות, שעמדו תחת שלטונו של פחה ממוצא לא-מוקדוני, נמסר בדרך כלל הפיקוד הצבאי לידינו של מפקד מוקדוני, וכן נמסר לידינו של מוקדוני הניהול הפינאנסי. באסייה הקטנה, שבה שררו א-יישקט ואי-ביסחון, אנו מוצאים בראשי הפחיות אסטראטגים. שיטה זו של מינוי אסטראטגים לפחות נעשתה כללית ע"י השוניים המינהליים, שהנהיג אנטיוכוס III במלכותו. שינוי אחר בתחום הפיקוד הכללי המזרחי, שהונהג ע"י אנטיוכוס III, היה הפיכת הפחיות המזרחיות למדינות ואסאליות נתונות לשלטונו של מלכי-סודאנאליים. היחידות המינהליות הקטנות יותר במלכות-הסלווקיים היו, כנראה, המרים והטופארייה. ככל שאר המדינות ההלניסטיות היתה אף מלכות-הסלווקיים, ארץ, שנכבשה ברומה" והתקיימה על הרבה, משום כך היה צבא משענתה העיקרית. בהשוואה לגדול שטחה של הממלכה לא היה הצבא הסלוקי גדול ביותר, אע"פ שהיה חזק במידה מרובה מצבא מוקדון, הוא היה כנראה נאמנת של אוכלוסיית-הממלכה לפי הרכב עממיה, ומבחינה זו היה דמיון מרובה בין מלכות-הסלווקיים למלכות-פרס העתיקה. המוקד דונים, חיילי הפאלאנס, והשכירים היווניים תפסו בצבא את המקום הראשון, ועל-ידם היו חיילות, שבאו מחבלים שונים של אסיה הקטנה וכן הפחיות העליונות. בימי-שלום משמשו השכירים חיילות-צבא במבצרים, חיל-המילואים ישוב במושבות, שהיו פטורות באסיה הקטנה המרכזית ובפחיות המזרחיות, ביחוד באקאטריה, אירגון-הצבא היה מרוכז בידי פקיד, אשר על החיילות.

הנהגה של מדינה רחבת-ידיים כמדינת-הסלווקיים דרשה סכומי-כסף גדולים, משום כך נהגו הסלווקיים את דעתם על פיתוח של שיתופים ענפים וצילה, סוגי-המיסים העיקריים היו שניים: „מס עובד“ (φορος) ועמער. סוגי-מיסים אחרים נמנו בספר השמונאים א' (כ"ט ואילך), למרות ההכנסות הגדולות, שבאו ממיסים אלה, נמצאו הסלווקיים לעיתים קרובות בצוקות כספיות באופן שהוכרחו לנסות בביזיות-מקדשים או למכור חלקים מ.אדמת המלך" (πῆ) (Βασιλεως), שכן חלקים גדולים במדינה היו קנייני של החתר. בשעת הצורך היה המלך הסלוקי מוכר אחרות לפרטם. לעיתים קרובות היה מחלק מתנות-קרקה גם לערים,

אוהבי האב" (θεοὶ φιλοπάτριες), „אלים אוהבי האם“ (θεοὶ εὐεργεταί), „אלים מיטיבים“ (θεοὶ φιλομητρικές), „אלים שנתגלו" (θεοὶ Ἐπιφανείς), וכיוצא באלה. מלכות-הסלווקיים אף היא סיגלה לעצמה מכשיר-שלטון זה. אף אם אפשר לא בוחנה מידה שנילוהו לעצמם התלמיים גם המדינות ההלניסטיות הקטנות לא נרתעו מפני השימוש בפולחן-השלטים. אף מלך כמו הורדוס קיבל, כנראה, כבוד-אלים מצד תמיני הנכריים בעבר-היורד.

יחיד במינו היה הפולחן הממלכתי של אלכסנדר הגדול, שהונהג — מטעמים מדיניים — ע"י תלמי לאגוס במצרים — לאחר שזה האחרון העביר את גופתו של אלכסנדר לאלכסנדר דריה. לאגוס בנה מאסוליאון לאלכסנדר והצמיד כותן בראש הפולחן, שהנהיג לכבודו. א"ח"כ היו נוהגים למנות כותן זה מן המשפחות המיוחסות ביותר של המוקדונים שבאלכסנדריה, ולפעמים אף ממשפחת-המלך עצמו. שונה מפולחן זה היה הפולחן, שהתקנה הנהגת-העיר לאלכסנדר כמייסדה של אלכסנדריה.

ארגון הפנימי של המדינות ההלניסטיות השונות מותנה בהיה בחלקו ע"י האוכלוסיות שלהן ומסורתיותן המדיניות. אך כמה מוסדות-מינהל עיקריים היו מצויים ב כל מדינה הלניסטית. מוסדות אלה באו למדינות ההלניסטיות (1) כמורשה מוקדוני או (2) מן המינהל של אלכסנדר הגדול או (3) מן המסורת השלטונית של ארצות-הכיבוש.

מלכות-הסלווקיים היתה הגדולה שבמדינות ההלניסטיות בשטחה והחלשה ביותר באירגונה הפנימי. משתי בחינות אלו כאחת היתה מדינה זו דומה למלכות-פרס. המסורת השלטונית של הפרסים ניכרת היתה ביחוד באסיה הקטנה. בימי המלכות-היוושים מצאו כאן היוונים אחוזות עצומות של אדונים פאודאליים, שישבו כטיביותים וחלוש על מספר מרובה של כפרים בעלי אוכלוסיה צמודה לקרקע. אדונים אלה היו אנשי-מעלה פרסיים, שישבו במקומות אלה מזמן כיבושה של אסיה הקטנה ע"י כורש. סדר חברותי זה הוסיף להתקיים באסיה הקטנה גם בימיהם של הסלווקיים. אלה האחרונים לא צימצמו את שלטונם של האדונים הפארדאליים, שצמחם היו ממוצא איראני, ורק חייבו אותם לספק להם צבאות-עזר באחד הצורך ולהללות להם מיסים בסכר-מים מסוימים.

טיפוס אחר של נסיכויות באסיה הקטנה היו נסיכויות-המקדשים. מרכזן לן שיש משקשים מקדשים בכספים ובכנסים (קרקעות), שניהלו גם עסקים ענפים. נסיכויות מסוג זה נמצאו גם בפחיות המזרחיות של מלכות-הסלווקיים. בשעת-הדחק היו המלכים הסלווקיים מתנפלים על המקדשים ומנסים להשתלט על אצרותיהם. באחת מן התנפלויות הללו נהרג אנטיוכוס III (187 לפסג"ג), אנטיוכוס IV אפיר פאנס ניסה אף הוא לבזוז אותם מבתי-המקדש הללו, אך הניסיון לא הצליח: הוא נהדף והוכרח לחזור כלעומת שבא.

שטחים אחרים נחשבו לתחומיהם של „עממים“ (εθνη). היו אלה שטחים שלא נהגו משלטון עצמי, אלא היו נתונים לשלטונו הבלתי-ראמצעי של המלך. הם היו מחולקים למספר ישובים, שכלל אלה מהם היה תחומי שלו (ζωοαί). תפקיד ראשון-במעלה בממלכתם של הסלווקיים מילאו הערים היווניות, מאחר שהסלווקיים ביססו את שלטונם באסיה במידה מרובה על היסוד היווני והמוקדוני, והרבו לייסד ערים יווניות וגם להפוך ערים מזרחיות עתיקות

שיפחו שטחים אלה לתחנין קנניין הגמור (שלא כבמצרים התלמיית, שבה נשארה הרקע, אך המכורה, קניינו של המלך), רוב הכנסותיהם של הסלקיים באו להם מאדמת המלך. המיסים, שכמה מהם היו מעיקים מאוד, השניאו את שלטונם על האוכלוסיה וגרמו הכופות לנועזים, שהביאו, בסופו של דבר, בהשפעת כמה גורמים נוספים, להתמוטטותה של התרבות העברית במזרח.

מצרים התלמיית הייתה במצב נוח מזה של המדינה הסלך-קית. התלמיים קיבלו לידם שיטת-מינהל בת אלפי שנים, נתניהם בעלי מסורת של עבודת-פרך למען השליט, ומערכת מיסים משוכללת. היה עליהם רק לשקוד על פעולתו התקינה של מנגנון-הניהול כדי שימצא בידם מקור לא אכזב של עושר, בלא שיוצרכו לחשוש ליום יבוא. כיוצא מכך השתרש ה"הלך" במצרים יותר מבשאר ארצות-הכבוש ההלניסטיות. השלטון היה מרוכז כולו בידי המלך. המשא-ומתן עם הנתיבים, גם על כל תהליכיו, עבר דרך משרדי-המלך. המלך היה מעיין בעצמו בעבודתו, שובחא לפניו ע"י פקידיו, ונתן בעצמו הוראות ביחס לאופן הטיפול בהן.

הארץ הייתה מחולקת למחוזות, שנקראו נומים (νομοί). הנומים היו מחולקים לטופארכיות (τοπαρχιαί) — כלומר, לחלומים כסופים למרכו מקומי (τοσαρχία). הטופארכיה הייתה מורכבת ממספר כפרים. בראש המלך היה גומארכס (νομαρχος); בראש הטופארכיה עמד טופארכס (τοπαρχος), ובראש הכפר — קומארכס (κομαρχος). הפקיד הממונה על ענייני-הכספים של הנומוס היה האויקונומוס (οικονομος). פקידים חשובים אחרים היו המיתרן (μετρητής) ודלומיס (φάρις) וספר-המלך (βασιλικός γραμματικός). חשיבות מרכזית בה בניהול-הנומוס הייתה גם לאסטראטוס, שהחזיק בידו את הפיקוח הצבאי על המחוז. על-יד ראשי הכפרים עמדה מועצת-המושלים. מספר הנומים במצרים כולה הגיע עד ל-40 לערך. המחוזות הדורמים היו מן המאה ה-3 לפסה"ג ואילך מאוחדים בתחום מינהלי אחד, שנקרא מחוז תבאי אי תבאיס (Θεβαΐς). בראשו עמד אסטראטוס. — הארץ כולה הייתה מחולקת לשני חלקים שונים מיסודם: אלכסנדריה הייתה הפוליס, שנבדלה במעמד המינהלי-משפטי משאר החיטובים של המדינה בשם הכולל: "כורה" (χώρα). אחר המהומות של שנות ה-70 של המאה ה-2 לפסה"ג עמד בראש "כורה" מושל צבאי, שנקרא אפיסטראטוס.

הכובשים המוקדונים נתקלו במצרים בסדר חברותי-עתיק-ימיים. בלא היה בדומה לו בשום ארץ הלניסטית אחרת. סדר חברותי זה היה קשור בדת המצרית. שמרכזו הכוח שלה היו הקדשים והכהנים. התלמיים עמדו על חשיבותם של הקדשים בשביל המשק הממלכתי שלהם, ושמו את ידם עליהם כיורשיהם של הפרעונים הקדמונים. רכוש הקדשים הוכרו באופן עקרוני כרכוש של המלך, אלא שלכוננים ניתנה הזכות להשתמש בו וליהנות ממנו. הפיקוח הממלכתי על פעילותם המשתמש של הקדשים היה בידי האפיסטטוס, שהפקיד על כך, שהקדשים ימלאו את חובותיהם כלפי הכתר.

עשרה העיקרי של התלמיים היה כוח עבודתם של האיכרים. ככות עבודתו של הפלח המצרי עשו התלמיים את ההיל הרב, שעליו אנו למדים מן העבודות המצריות. אך מיעוט לכך גם מסיבות מיוחדות, שהתקיימו בארץ מצרים בלבד.

שכן להלכה ולמעשה הייתה כל ארץ מצרים, על קרקעותיה ושאר נכסיה, קניינו הפרטי של המלך. המלך היה מחזיר את האדמה לאיכרים הפששים או לחוכרים סתם, והחוזר היה עומד תחת פיקוח חמור של פקדי-המלך בעונות הוריעה, הקציר והודיש. בין שהיבול היה דל ובין שהיה טוב, היה המלך נוטל מה שהגיע לו לפי חוזה-החכירה, ורק לאחר שנטל המלך את שלו, יכול היה החוכר להשתמש ביבול לצרכיו. באופן שתכופות היה נמצא מפיסד. בדרך כלל היה האיכר המצרי יצור מסכן, ואין חימה בדבר, שהברחה (ἀναγωγή) מן הכפרים אל הערים הייתה תופעה שכיחה במצרים התלמיית.

באדמת-המלך הבהינו סוגים שונים: אדמת-המלך במשע מעות המצומצמת של המלה, ואדמה, ש"חניח" המלך לבני-אדם מסוימים לשם עיבוד ושימוש (γῆ ἐν ἀφάσει). אף שבגו אחרון זה היו מבחינים סוגים שונים: אדמה, שניתנה ב"מתנה" לאישים חשובים (בלא השמתן ביטל את זכותה הקניין של המלך על הקרקע); אדמת-המקדשים; אדמת הקלורכים (= אדמה, שבעליה היו זכאים להורישתה לבניהם); אדמה פרטית (גם סגן אחרון זה לא ציין בעלות פרטית אמיתית). עובדי-האדמה היו חייבים לשמור על מערכת התעלות של הנילוס, האילו בעילתה של מערכת זו היה תלוי קיימה של הארץ. תבואת-הארץ, שנצטבר באמני-המלך, שימשו סחורת-היצוא העיקרית של מצרים. עושר לא פחות מזה צבר המלך מן החורשת ומסקי-כספים. בפועל היה משקי-הארץ כולו מנופולין של התלמיים. השוב ביחוד היה המנופולין בתעשיית-השמן, שהכניס רווחים גדולים מאוד. כן היה סחר-החיץ כולו בידי המלך. הפאפירוסים של יונן מגלים את סקקי הענפים של אפולוניוס, שהיה אחד מן השרים, אך יתכן, שזה תאחרון לא היה אלא סוכנו של תלמי פילאדלפוס.

מוקדון, השלישית במדינות ההלניסטיות הגדולות, הייתה הקטנה שבהן מצד שטחה ואף מעושרת-האוכלוסים שבהן. אך יתרונה הגדול לגבי שתי המדינות האחרות היה מה שהיה לה גרעין טבעי — מוקדון הלאומית. תסאליה הייתה מאוחדת עמה איחוד אישי, ונחלתיה החיצונית של מוקדון היו חלקים חשובים של יוון בדרום ופואגיה ותראקיה בצפון ובצפון-המזרח. מוקדון גופה הייתה מחולקת למספר מחוזות ובראש כל מחוז עמד מושל — אפיסטטוס. חלוקה זו הוגבלה, אפשר, רק למוקדון התחתית, בעוד שמוקדון העילית, שלא נמצא בו ערים מרובות, הוסיפה להחזיק השיטה המינהלית הישנה — החלוקה לחבלים, שבראשם עמדו אצילים. בניגוד למדינות ההלניסטיות האחרות, וביחוד בניגוד למלכות-הסלקיים, לא נתנו הערים במוקדון משלטון עצמי. הן רק שימשו מרכזים של המינהל, ובתור כאלו היו חלק מן האירגון הפנימי הכללי של הארץ. הפובליצינות של שמחון למוקדון היו נתונות לשלטון בלתי-אמצעי של המלך, ששלט בהן באמצעות נציגים. אסטראטוס ואפיסטטוס, עיקר כוחה של מוקדון היה, כאמור, בויקה שבין המלך למוקדונים, ויקה זו היא שאיפשרה לארץ הקטנה והענייה ליתרף למעצמה הצבאית הגדולה ביותר כעולם ההלניסטי. מערכת זו של מדיניות-מרחב, שקמו בהון המורחבי המורחבי-הדרומי של הים התיכון, אי-אפשר היה לה שלא תשפיע על המבנה המדיני של יוון עצמה, על-הספוליס ותרקון ומחנני וניטלה ממנו אפשרות של קיום עם התבססותן של מדינות

הכנסה באמצעות המסחר היבשתי הנפק, שניהלה מדינת-הסלקוקים עם הזדו וסין במזרח ועם מצרים וארצות הים התיכון במערב. מבחינת המסחר הבינלאומי היתה מלכות-הסלקוקים במצב נוח, והאילו החשלה על דרכי-המסחר, שהיו ליכו להזדו דרך רמת-איראן, שבצאת-הרכיב חשוב בדרך-המסחר היבשית הגדולה מן המזרח אל המערב נמצאה סלקוקיה שעל התיקל. התפתחותה המהירה של עיר זו לכרך בן מאות אלפים עם תושבים, שכללו גם המוני יוונים שבראו מאוחר יותר ישיבה בסלקוקיה גם קהילה יהודית גדולה, היתה פרי העובדה, שסחרן של הזדו וערב הדרומית מצא בסלקוקיה שוק נרחב ותחנת-ביניים נוחה לכיוונים שונים. הסלקוקים נתנו את דעתם גם על חיבור בירתם המערבית, אנטיכיה שעל האורונטס, ונמלה סלקוקיה פיריאה עם עורקי-המסחר המזרחי וכך הפכו את מלכותם לשוק ענקי, שבו החליפו סחורות המזרח המערב וממנו העזרו מצריכות על אסיה המרכזית, הדרומית-מזרחית הדרומית-מערבית (כלומר, של סין, הזדו וערב הדרומית) אל האזורים המזרחיים של הים התיכון ואל ארצות-המערב. מדיניות הכלכלית זו מתבשרה על היה בצידה. הסלקוקים הטילו בלא ספק גבחה על סחורות-המזרח, שבאן מן המזרח והזרזים, כמו משל פני-נים, וכוכית ובשמים יקרים. מרכז המסחר עם ערב הדרומית היתה גרעא עם המפחץ הפרסי. הסלקוקים הכריזו את סוחרי גרעא להביא חלק מסחורותיהם היקרות לשוקי בבל וסלקוקיה. הסחורות הללו היו נחוצות גם להצרי-המלכות; ומתקבל על העצה, שזו היתה סיבת-הדבר, שאנטימוס III גבה מאנשי גרעא דמריכלילא (מסיהכתר) מסחורותיהם בעין, לא כל הסחורות של ערב הדרומית, שהגיעו לגרעא, עברו אל הנמלים של הים התיכון דרך מלכות-הסלקוקים. חלק מן חלק לפטרה בדרך המדבר ומשם דרומה, למצרים; וצפונה, דרך הלוצה, לעזה ולסאר ונמלי הים התיכון של טוריה ופיניקיה התלמיית. שכן התלמיים, ביחוד תלמי II פילאדלפוס, השכילו למשוך אל-אלכסנדריה חלק ניכר מסחרן של הזדו וערב הדרומית — מה שהזווה גורם חשוב במדי-ניתם הכלכלית.

הכלכלה התלמיית, כפי שכבר ציינו למעלה, היתה קבלאת ביסודה, מאחר שיצוא-התבואה שימש לו רק לקידום כלכלתה של הארץ, אלא גם ככשיר מדיני בידי המלך, נמנו התלמיים את דעתם על כך, שלא יפחת היובל בשום מקום. כדי להבטיח תכלית זו הקפידו מאד על החזקתה של מערכת-התעלות במצב תקין, ולא זו בלבד אלא שאף שקדו על הרחבתה של שטח היעבוד החקלאי, ליסם כך, למשל, הגדילו את תחום-ההשקאה בסביבות האגם מיריס (ברכת-קארון), על הקרקע החדשה שנתווספה וישבו קלרוכים. אם החקלאות נתנה למלך, שהיה בעליה של כל אדמת מצרים, עושר עצום בעין, הרי יסיפקו לו ענפי-המשק האחרים כסף, עם כל חשיבותה של החקלאות למצרים, לא היתה חמך קור העיקרי היחיד לעצמם הכלכלית של התלמיים, ואפשר, שסיפוחה ושפורה אף לא היו מטרםם האמיתית ככלכלת-הים שכן נראים הדברים, שפעילותם הכלכלית של התלמיים היתה מכוננת בעיקר להגדלתה של כמות הכסף המזומן (או המתכת הלא-טבועה) ברשותם. מבחינה זו היתה הכלכלה של התלמיים מתקדמת לאין ערוך מזה של שאר המדינות ההלניסטיות, ובכלל זה של הסלקוקים, שזו היה מיוחד במינה מרובה על השלומים בעין, הכסף היה נחוץ לתלמיים להחזקתם של

גדולות בעלות אמצעים כלכליים וצבאיים גדולים לאין ערוך מאותם שיכולה היתה לגייס אף הפוליס הגדולה והחזקה ביותר. לא נשאר לה, לערים היווניות, אם היה ברצונן לעמוד בפני לחצן של המעצמות החדשות, אלא לוותר על צורת-משלן הקדמתן להתאגד מצויגדים מדיניים גדולים יותר. ואמנם מה שלא הצליחו לעשות אנשי-המדינה הבנויים של המאה ה-4 לפסגה, עשה ההכרח, שנבגלה בכל חומר-המאה ה-3 לפסגה. הגופים המדיניים הששובים של יוון שוב לא היו ספארטה או אתונה — שלא להזכיר את הערים-המדינות האחרות, ששרדו מן התקופה הקלאסית — אלא שני האיגודים הגדולים: הברית האסיאת בדרום והברית האיטולית בצפון, אצ"פ שלא היה בהן הכוח להתגבר על יצר הבדלנות וההתפוררות, שהיו טבועים ביוונים.

הכלכלה העולמית בתקופה ההלניסטית, קודם התקופה ההלניסטית התמלה המיאורומן הכלכלי של העולם היווני בתחום צר למדי: במזרח הגיע לחופיה המערביים והדרומיים של אסיה הקטנה; במערב — עד מאסאליה (מאסיליה) בחוף הצפוני של הים התיכון ועד קירנא בחוף הדרומי; כן הקיף המסחר היווני את חופי הים השחור מצד צפון, מערב ודרום. ביתר ביור: המגע המסחרי עם העולם שמחוץ להלאס את חרג מתוך תחומיה של הפוזורה היוונית. בתקופה ההלניסטית הורחבו התחומי של המסחר היווני עד הזדו וסין במזרח ועד עמודי-הראקס במערב.

ועד שבינו חשוב מא בתקופה ההלניסטית: עיי ביבשו של אלכסנדר הגדול נעשתה אסיה בית-יקובל לעודף-האוכלוסיה של הלאס במאה ה-4 לפסגה. עודף-האוכלוסיה הית אחת מן הבעיות המסיביות ביותר ביוון מן המצאה השניה של המאה ה-5 הילך, הצעירים, שלא מצאו את לחמם במולדתם והיו משבירים את עצמם כחיילים לצבאו של מלך-המלכים הפרסי. עם כיבוש המזרח נפתחו סיכויים חדשים ואפשרויות כמעט לא-מגובלות בפני יומתם של המוני יוונים. בני-אדם שהשתייכו למעמדות שונים ועסקו במשלח-יד שונים, התחילו זורמים מהלאס למרחבי-המזרח הפתוחים ומתיישבים בערים החדשות, שנוסדו עיי הכובשים, ובמידה לא מועטת — גם בעירו העתיקות של המזרח, שאורגנו מחדש לפי המהנות היוונית עיי יורשו של אלכסנדר. כך גדלו והתרחבו, קודם כל, שלוש ערים חדשות, עד שנשעו כרכים גדולים: אלכסנדריה של מצרים, אנטיוכיה שעל האורונטס (בטוריה הצפונית) וסלקוקיה שעל התיקל (בבבל). היוונים, שהתרכזו בערים אלו ובמקומות אחרים, הביאו עמהם ידיעות באומניות שונות וסמורות מסחריות, שניתנה נהוגה במקומות מנוחה. ושילבו את ידיעותיהם ומסורותיהם עם המסורות העתיקות של עמיה-המזרח, שילבו זה היה לברכה לאומניות ולמסחר כאחד, ואותותיו ניכרו עד מהרה ברוב התחומים של הפעולה הכלכלית — ביחוד במדינת-הסלקוקים באסיה ובמדינת-התלמיים במצרים.

הסלקוקים ירשו את רוב נחלותיה של מלכות-אלכסנדר, שכמה מן — כגון חבלים מסויימים באסיה הקטנה, סרית ובבל — היו מפותחות מאד מבחינה כלכלית, ארצות מפותחות אלו שימשו, כנראה, יסוד לעשרם של הסלקוקים, ותרזקן, שהיתה מגוננת ביותר, הקיפה מצרי-המלאכה, שנעשו בערים בעלות מסורת עתיקה ביותר בחרושת-המעשה, ומצור-הקלאות המיניאל, כמיי-כן גדול עשירה של מלכות-הסלקוקים בחמרי-גלם. הסחורות והמרי-הגלם שימשו מקורי-

הצבא והצי ולמטרות של מדיניות-ההוץ שלהם. לתכלית זו — לתכלית מרקאנטייליסטית. כפי שקראו לה ברין כמה הקרים: ויהא גוסטאף ריוון בראשם — הייתה משועבדת כל הכלכלה התלמית. כדי להגדיל את כמות-הכסף באוצרם ריכזו התלמים בידם את ענפי-התעשייה הקיקריים של ארצם. את תעשיות הבדים, הפאפירוס, השמן והתבואה. המלך היה גם המבעל היחיד של עסקי-הכספים. כדי להגדיל את כמות המטל הניקרה בדרך ישרה כבשו התלמים את מכרות-הזהב בנוביה. סימן מובהק אחר למטרה כלכלית מרקאנטייליסטית היא הנטיה להעדיף יותר ויותר את תשלום המיסים בכסף מתשלומיהם בעין. ומה שחשוב היה, אפשר. ביותר: התלמים ריכזו בידם את כל סחר-ההוץ.

שלא כסלוקים, שכוחם הצבאי היה יבשתי בעיקרו, היה עיקר כוחם של התלמים בים. הצי היה משענתם החשובה ביותר, ולשם הוקעתו, נכון לשם הבטחת מלאי של עצים לבנייתן של ספינות חדשות, השתלטו התלמים על קפריסין. האדרכת כוחם בים לא שימשה רק מכשיר מדיני בידי התלמים אלא גם מכשיר כלכלי, הואיל והים היה הדרך היחידה, שבה יכלו ליטול חלק בסחר-ההוץ. וכיבת וראשונה — בסחורן של הודו וערב הדרומית. במצרים היה המלך היבואן בעל המונופולין המסחרי, שהטיל מכס גבוה מאוד על סחר. רות. שהובאו לארץ ע"י יבואנים זרים.

מרכז המסחר התלמי היה אלכסנדריה. בעיר זו התרכזו רוב התעשיות המצריות. כגון בדים, זכוכית, תומרי-כיבתה. כדי להקל על יבוא של סחורות-הוץ ממרחקים, כגון הסחורות של ערב הדרומית, אפריקה וחודו, חידש תלמי פילאדלפוס את התעלה העתיקה של פרעה נכב, שחיברה את הנילוס עם הים האדום, וע"י כך יכלו הספינות להגיע אלכסנדריה ישר בדרדריהם. ספינותיהם של התלמים הטעינו את הסחר רות בעדן ובאי סוקוטרה, ששימשו לסוחרים המצריים מקום מפרגש עם הסוחרים העיביים וההודיים. החיבור הימי הישיר עם הים יצא לפועל אלא אחר גילוי הכיוון של המנטנסים ע"י חיפאלוס (117 לפסג"נ), ורק מימי אוגוסטוס ואילך היו הנסיעות להודו דבר של קבע. הקלה נוספת למסחר הדרומי הייתה התקנת הדרך מקופטוס (ע"ע) שעל הנילוס (במצרים העילית) לברניקי בעל חוף הים האדום. ע"י כך נתקצרה הנסיעה המסוכנת בים האדום עד כדי התנצץ.

מטרה אחרת של סחר-ההוץ התלמי שימשו הסודאן והחוץ האפריקני, שהם היבוא התלמיים פילים לצבאם. משירדה עצמתה הצבאית של הממלכה, ושוב לא היה לה צורך בפילים, הובגל היבוא האפריקני ללמיריגלם, שהושג בדרך של הליפסום. גם הסחורות, שבאו מהודו ומערב הדרום-מית, היו בחלקן מלמיריגלם. שעובדו במצרים לשם יצוא למדינות הים התיכון. תלמי פילאדלפוס היה בלא ספק שליט העשיר ביותר בשעתו. ועדות לכך הוא התארו של תהלוכת-הניצחון, שערך ב-271 — היאור, שנתן לו משג ברור מערש של תלמי.

שונה מזה בתכלית היה המצב ביוון, יוון, שכבר בערכה של התקופה ההלניסטית לא יכולה הייתה לכלכל את אוכי לויטייה הגדלה והולכת, נעשתה ארץ-מוצא של מהגרים לארצות-המזרח. מהחלה השפיעה הגוריה חיוב על שיווי-המשקל התברותי הכלכלי של הלאס. המתיחות התברותית התמזקה של המאה 4 לפסג"נ עם הגריעת של הרעבים-הבלתי-מרוצים מן הארץ. מהגרים אלה מצאו כר נרחב לכשרונותיהם

במדינות החדשות. הרבה מן היוונים, שהתיישבו באסיה הקטנה, בסוריה, במצרים, בבל ובבאקטריה הרחוקה, הגיעו לאמידות, ומיעוט ניכר מהם אף זכה לעושר. כמה ממהגרים אלה חזרו לערי-מולדתם לאחר שנעשו בעלי-אמצעים. אך בדרך כלל נשתקפו בארצות-ההגירה לצמיחות, וזכרו את ישיבתם בעיר יונית תוססת מייסודם של הסלוקיים על-פני החיים בערי-האלאס הגדולות. כי אכן ירדה הון פילאים מבחינה כלכלית, חיבותיותם ותרבותיותם מן המאה 3 לפסג"נ ואילך. אמנם ההגירה מיוון פסקה כשהגיעו כושר-הקליטה הכלכלי של הממלכות החדשות לנקודת-התרוויה שלו; אך עם פתיחת אוצרות-הגלם של המזרח, ועם פתיחת דרד-הים לערב הדרומית ולהודו, הועתק מרכז-הכובד של חייהם-הכלכלה מזרחה, באופן שדרכיזה-המסחר העולמית פסחו על הרבה מעריייון. קורינתוס וסיראקוסי עדיין יכלו להתחזק מעמד, אך אתונה הפכה לעיר נידחת, מחסרת עוד מסחרי אפית. בניגוד לאתונה עלתה רודוס ונעשתה מעצמה כלכלית חשד בה, לפי ששימשה נקודת-קשר בין סיקיליה וארצות-המזרח ותחנת-ביניים לספינות-התלמים בדרך צפונה. — ירידתה הכלכלית של יוון גרמה, שההושבים על נהגו לגדל יותר מילד אחד או שניים, נוסף על כך פגעו קשות באוכלוסייה מלחמותיהם של הרומים על אדמת-יוון, הארץ הזכתה על-ידיון מכה אנושה, ששוב אי-אפשר היה לה להתאושש ממנה. שלא כיוון, לא הייתה חשיבותה הכלכלית של מוקדון מרובה מעולם. היא נשארה ביחסיה ארץ של רועים ואיכרים ולא נטלה חלק פעיל בהתפתחות הכלכלית של האימפריה ההלניסטית הגדולה. כן לא נודעה חשיבות כלכלית עצי-מאית לממלכת-פראגמון, כמו שלא נודעה לה אף חשיבות מדינית עצמאית: כולה הייתה יצירתה של רומי, ורישומה אינו ניכר אלא בהתפתחותה של האמנות ההלניסטית בלבד.

המדינות המערביות של הים התיכון: ערי סיקיליה איטליה וקרחתודשת עמדו עד מחרה על משענתן של השינויים שהתרחשו. מצרים התלמית הייתה המדינה ההלניסטית, שקיישה את המורח והמערב מבחינה כלכלית. בסיקיליה היה זה היארון מסיראקוסי, שסיגל לעצמו את השיטות ההלניסטיות באירוף ממלכתו. איטליה הנחמכה ע"י רומי למעצמה מסחרית גדולה, שהתחילה פורשת את רשתה על מרחבי הים התיכון מתוך שקיפת קשרים עם מצרים התלמית במזרח ועם קרתודשת בדרום. כך נעשתה במאה 3 לפסג"נ אגן הים התיכון כולו חטיבה כלכלית אחידה, שהייתה קשורה באלפי גימים למערב הכלכלית של המזרח ההלניסטי. אחי-דוד כלכלית זו של ארצות הים התיכון היה בה משום בשרה לאחיותן המדינית, שנוצרה לאחר מכן בכוח הרבה של רומי.

התרבות ההלניסטית. — הקף התפשטותה במזרח ובמערב. המדינות ההלניסטיות בלא יוצא מן הכלל נשענו בראש וראשונה על היסוד היווני באוכלוסייתן. מכאן בא כשרן הצבאי והתרבותי, שביסס את עומתן בין העמים המרוכים והשכנים. שישבו במזרח. היוונים ביאו למדינות אלו את צורות-חיהם ואת מוסדותיהם העירוניים והתרבותיים, ובכללם את הגימנסיון (ע"ע) והתאטרון (ע"ע) היווני — מוסדות, שעד אז לא היו ידועים במזרח. כדי להבדיל את עצמם מן הגריעת של קראו מהגרים לעצמם בשם "אנשי-הגימנסיון" (οἱ ἐκ τοῦ γυμνασίου).

השכבה הנאורה שבמדינות ההלניסטיות. אך מבחינה מספרית הוא מיעוט בלב.

אעפ"כ היתה התפשטותה של תרבות-יוון בדרות-הרא"שונים אחר כיבושי אלכסנדר רחבה מאוד. מרכזיה העיקרית היו בממלכת הסלקוקיים — באסיה הקטנה. מרכזיה ובבאקטריה. ובמצרים התלמיית — באלכסנדריה. הסלקוקיים נהגו להפיץ את התרבות ההלניסטית באמצעותן של הערים היווניות וביסודו — שיטתן, שזכתה להצלחות ניכרות באסיה הקטנה ובסוריה; באסיה הקטנה נעשתה הלשון היוונית לשונם של הנאורים שבאוקלוסיה המקומית בלא הבדל מוצא וגזע. באופן שגאה היה, שהעמים העתיקים נטמעו בתרבות החדשה. אך טעיהו זו היתה נדומה. לאמיתו של דבר, החזיקה המסורת האומית של עמי אסיה הקטנה מעמד. אף במאה ה-6 לפסה"נ עדיין דיברו עמי אפאדוקיה, איסאוריה, פריגיה וכו' בלשונותיהם שלהם. ההל' לא הוציא לשונות אלו משימוש, אלא גיפה אותן בשכבה יוונית דקה-יבית. ושכבה זו נידלדלה ונחלכה עם ירידתו של ההל' במזרח כולו. אותו תהליך עצמו אנו מוצאים בחלקים אחרים של ממלכות-הסלקוקיים. מתוך שרומחה של התרבות היוונית בארץ זו (אנטוכיה וערים אחרות) אמנם הופצו הלשון וצורות-החיים היווניות. באופן שפליגי סוריה כולה נפרשה שכבה של תרבות ההלניסטית. אעפ"כ לא פסקה סוריה ברובה להיות ארץ שמית. הואיל והאוקלוסיה הכפרית הוסיפה לדבר ארמית ולהחזיק בכולהות השמיים העתיקים. וזוהים של האלים היווניים עם האלים השמיים המקומיים לא שינה את המצב ועיקרו: אפה השמי של סוריה לא נפגם ביסודו ע"י התערובת ההלניסטית. ראייה לכך הם השמות הגאוגראפיים השמיים בסוריה, ששמרנו עד היום בלבוש ערבי. בעוד שהשמות היווניים והמקודונים שניתנו למקומות אלה ע"י הכובשים המערביים, שוב אינם קיימים בכימוש כלה. אותו תהליך עצמו אנו רואים גם בא"י, שבה נעלמו ללא שריד בשימוש היומיים שמות-המקומות היווניים מתקופת-ההל' מיים והסלקוקיים. בעוד שהשמות העבריים הקדומים (בצורה ערבית משופשת) קיימים עד היום.

בדומה לזה נודעה חשיפה תרבותית ניכרת לערים היוון. ניוט, שנוסדו במזרח — סלקוקיה שעל החדיקל ובבל היוונית. שנוסדה בצידה של בבל הקדומה ע"י אנטיוכוס IV. על כך מציירת בין השאר השיטות של המצנחים באימונים הגימי נאטיאליים מן המאה ה-2 לפסה"נ, שנמצאו בבבל. יש להוסיף, שפליטתם של הפרתים, אעפ"כ שלא עודד את התפשטותו של ההל', גם לא יצאו למחמה עליו, ולא עוד אלא שחוגרי-השלטון הפרתיים הושפעו במידה ניכרת מן התרבות ההלניסטית. רק משירוש הסאסאנידים את הפרתים (226 לספ"נ) התחילה חתקפת-נגד של המזרח נגד ההל', מאחר שמטרתם של המושלים החדשים היתה לחזק את רגליה של השפעת המערב על כל צורותיה מתוך תחומם. ממזרח לפרתיה מצא לו ההל' מגינים ופטרונים במלכיה של באקטריה. מכאן התפשטה התרבות ההלניסטית מזרחה. ואף זכתה להשפעה ניכרת בהודו. אבל גם בארצות אלו היה גורלה כגורלה בארצות-אסיה. עם זה יש להשעם, שההל' בהודו לא עבר מן העולם בלא שהניח אחריו עקבות — לכל הפחות. באמנות, כמו שמעידה האמנות היוונית-ההודית של נגדהרה (ע"ש) ולא זו בלבד אלא שהשפעתה של אמנות זו הגיעה גם לסין באמצעות קשרי-המסחר בין ארץ זו והודו.

במצרים השתדל תלמי I לשנות לממלכתו צורה יוונית. לשם כך הקים את המוסיאון, שנעשה המרכז התרבותי הגדול ביותר באגן הים התיכון כולו. תלמי הזמין לארצו חכמים ומשוררים מפורסמים בעולם היווני במזרח ובמערב. סיפק את כל מחסורם ואף העמיד לרשותם אמצעי-מחקה, כמון אוסף הספרים המפורסם של אלכסנדריה, מצפה-כוכבים, מכון אנאטומי, גן של חיות נדירות וכו'. בהשפעת המרכז התרבותי העצום, שהוקם להל' באלכסנדריה, העמיק ההל' לחדור בכל ארץ מצרים. אמנם התלמיים לא יסדו במצרים אלא עיר הלניסטית אחת — פולגמאס, במצרים העליונה. אך יוונים מרובים ישבו במצרים כשהם מאוגדים בקהילות מיוחדות להם. תרבות-ההיגמאסיון היתה נפוצה אפילו בכפרים נידחים, וכן מוצאים אנו תאטרונים במספר ניכר של מקומות. הפא-פירוסים הספרותיים המרובים, שנמצאו במצרים, הם עדים נאמנים למידת הפצתה של ההשכלה היוונית בארץ זו. ומה שנגזע לאוקלוסיה הלא-יוונית, לזיקן, שברובת-הרא"שונים שלשון המקודוני לא נוקקו מן המצרים לשלשון היוון. נית אלא הוהנים בלבד, שעמדם פיתחו הכובשים המקודונים יחסים הדוקים. אך במרוצת-הזמן בא שינוי ניכר מבחינה זו גם בין המצרים וגם בין היוונים. הראשונים התקרבו במשך המאות ה-3 ו-2 לפסה"נ אל התרבות ההלניסטית — לכל הפחות. אל גילוייה החיצונים, ואילו האחרונים התחילו מתערבים באוכלוסיה המקומית, בניגוד למנהגם בדרות-הראשונים לכיבוש. כתוצאה מכך נוצרה אוכלוסיה מעורבת, שאפשר לרכוש לעצמה מעמד שווה לעמדם של היוונים הטהורים. אלה האחרונים התחזקו מן היוונים המעריבים לא פחות מהשתחזקו מן המצרים והיהודים, אך תהליך-ההתערבות נתן את אותותיו בהל' המצרי כולו. במאה ה-2 לפסה"נ התחיל מסתמן דלדול כוחו התרבותי של ההל' במצרים כגורם יוצר. התלמיים המאוחרים נטו אף הם יותר ויותר לשכוח את מוצאם ולהתמזג עם האוכלוסיה המקומית ותרבותה, ביחד בתחומי-הדת. משכבשו חוזמים את מצרים קיבלו עליהם את הגנת ההל' בארץ זו. בדומה למה שעשו בשאר ארצות-המזרח. מצד אחד, סירבו להרחיב את וכיחיה של האוכלוסיה המצרית, ומצד שני — חיזקו את האוכלוסיה היוונית. כך כבר נהג אוגוסטוס קיסר. ובעקבותיו הלכו קיסרים אחרים. במאה ה-2 יסד הדריינוס קיסר במצרים את העיר היוונית אנטיוכוס כנדי לחזק את ההל' בארץ. אך מדיניות זו שוב לא היה כוללה לעצור את תהליך התרופפותו של ההל' התמוטטותו במצרים לא באה בבת אחת. היא נמשכה עד הכיבוש הערבי. שעקר את התרבות ההלניסטית ממצרים, כמו שהכריח אותה בשאר ארצות-המזרח. התפשטותו של ההל' במערב התנהלה בדרכים שונות ביסודו מאותן שבהן התפשט במזרח. במערב לא נוסדו ערים הלניסטיות חדשות. ששימשו קרודות-משען לתרבות היוונית. כאן התפשט ההל' בהשפעת הערים היווניות. שקמו קודם זמנו של אלכסנדר באיטליה הדרומית, וכן בהשפעתן של ערי יוון עצמה. במאות המקדמית לקימה של רומי כבר קיבלה עיר זו מידה מסוימת של השפעה הלנית בכתב, באמנות, באשר, אף כבתחומי-המשפט. אך הגל הראשון של השפעה הלניסטית לא הגיע לרומי אלא במאה ה-3 לפסה"נ. גל זה הלך וגבר על עמדת התנגדותם של החוגים רומיים מסויימים, שבאש"כ עם התפשטותה של המאה ה-2 קטן (ע"ש) הוקן. קאטו היה מן הראשונים, שהתחילו כותבים

לא הגיעו לכלל התפתחות של ניבים מיוחדים בתוך ה"קויני", באופן שהלשון היוונית היתה בתקופה הלניסטית אחידה במידה מרובה כל-כך, שאפשר היה לה לשמש דבק מצוין לחלקיו השונים של העולם ההלניסטי.

התקופה ההלניסטית היתה גם זמן של טשטוש-תחומים בין הכובשים והנכבשים. בדור הראשון והשני לכיבוש לא נראה הדבר לעץ. מתחילה הסתמרו הכובשים בתוך עצמם והתרחקו מכל מגע עם העמים הנכבשים שבמזרח. אך עבר זמן-מה ועמי-המזרח נראה להם באור חדש. נתגלו ליוונים השגירות רבות שלא היו ידועים להם עד אז. ידאת-הכבוד כלפי התרבויות הרוח, שהיה קיימת פה ושם גם קודם לכן, הלכה וגברה, הואיל ועכשיו היה ברור להם, ליוונים עוד יותר משהיה הדבר בימיו של הרודוטוס, שתרבותם של עמי-המזרח עתיקה משלהם ושהיא בעלת ערכים, שאין לזלזל בהם.

ביטולו של משטר-הפוליס כמסגרת-חיים בשביל הפרט גרם אף הוא להערכה חדשה של עמי-המזרח מצידם של היוונים. במקומה של הפוליס בא השליט היחיד, שלבין לא היו כל תושבי-המדינה, פיונים מלא-יוונים, אלא קיבוץ של נתינים סרים למשמעתו. היווני נוכח לדעת, שבמדינה רבת-הממדים ורבת-העמים, שבה היא אורח, אין להפלות בין בני-האדם, ויגנו של לא-יווני כדיו יונו. ההבדל האחד והיחיד ביניהם הוא ההבדל שבין טוב לרע. ביטוי להכרה זו נתן אַרְטַסְתֵּנֶס (ע"פ) שטען, שאין לחלק את בני-האדם לקולטות-פוליסיות זו, למצאה של בטויה בראש וראשונה ב-טה האפיקוראית ובטיטה הססואית, הכשירה במידת-מה את הקרקע גם בשביל הנצרות הקדומה, שלא הכירה בהב-דלים לאומיים.

כד בבד עם הקוסמופוליסטים גבר האינדיווידואליזם. הפוליס היוונית, אע"פ שנחנה במידת-מה לאישיות את האפי-שרות להתפתח לפי כשרונותיה וצרכיה, הייבה כל אורח להקדיש את חייו למדינה בכל עת ובלכל שעה, כל מי שלא נהג כך נחשב לאורח פסול, שלמדינה אין תועלת ואין הפץ בו. ראי, שרק חלק קטן מאזרחיה של אטיקה מילא בשלמות אחר מצוותה של הפוליס. אך דרישה זו עצמה די חיה בה

כדי לכבול במידה מרובה את ידיו של הפרט ולעורר בו את ההרגשה, שהוא משוייב לכלל ושאינו בן-הזרין לחיות את חיייו לפי נטיותיו הנפשיות. האינדיווידואליזם לא יכול היה להיות נתחלו של כל לא-אזרחים בפוליס. הואיל והקשר שבין האזרחים והפוליס היה הדוק ביותר, וכל אימת שנטיר תיו של היחיד התנגשו עם מצוותיה של הפוליס חיה היחיד חייב לשעבד את רצונו לרצונה. לעומת זה, בתקופה ההלניסטית לא זלזלו כל-כך שנתרופף הקשר בין הפרט למדינה, אלא לפעמים קרבותו אין נעלם כליל, ולכל יחידה נתקיים בצורת זיקה מצד היחיד אל השלטן. המדינה לא רק שלת התעבה בחייו של הפרט, אלא, להפך, סיעה לו לחיות את חייו שלו. בפוליס חיו החיים למען המדינה חובה ציבורית ואזרחית, ואילו בתקופה ההלניסטית היתה העבודה למען המלך משלחיד, שהבטיח את פרנסתו של אדם. מתוך כך נתפתחה בתקופה ההלניסטית האי-שיו, שהואפת להגשים את מטרותיה היחידות. שום תקופה אחרת של הזמן העתיק לא ראתה שפע גדול של יחידים יוצאים מן הכלל. תקיפים ואלימים, כובשי מדינות כבחות עצמם ולמען עצמם, כמו

לאטינית, כדי להקים תרים בפני הלשון היוונית, שנעשתה לשונם הספרותית של המשכילים הרומיים בדור שאחר המל-חמה הפונית השניה. אך אף קאטו עצמו לא יכול היה לעמוד בפני השפעתה של התרבות ההלניסטית והתחיל לומד יוונית בעני-תוקרה. מרכז השפעתה של תרבות-יוון שימש החוג הסקיפיוני, שעליו נמנו כל אנגי-הידעת של החברה הרומית הגבוהה. במידה שגברה התערבותה של רומי בענייני המזרח ההלניסטי אחר המלחמה הפונית השניה, בה במידה עלתה החשיבות של ידיעת הלשון היוונית לגבי הרומים. מתוך כך הכירה רומי את המיתוס היווני — דבר, שהיו לו תוצאות נגד הרת הרומית — את השירה הטראגית והקומית, את האפס והליריקה, את האמנות הפלאסטית ומלאכת-המחשבת של היוונים, וכן את הארכיטקטורה היוונית. גם הרגלי-החיים היומימיים של ההל' חדרו לרומי. בראש וראשונה יש להזכיר את יונוג של החינוך בחוגי המשפחות החשובות ברומי. מורים יוונים ופילוסופיה מצאו להם מקומות-פרנסה ימעמד מכובד ברומי. אין פלא בדבר, שהוגים שמרנים ברומי נחלמו ביונוג של העיר והתחילו מפתחים השכלה רומית בלשון הלאטינית. אך השכלה רומית זו היתה חדרה כולה יסודות הלניסטיים, ולאמיתו של דבר, לא שיוותה אלא אורה רומית לתוכן, שהיה רובו ככולו הלניסטי. עדות לכך היא גם הידיעה של מלים יווניות ללשון הרומית, בראש וראשונה בתחום הפילוסופי, כפי שאנו רואים אף בכתיבו של קיקרו, הגדול באמני הלשון הרומית.

משעותה הפנימית של התרבות הלניסטית ומשעותה החילונית, שאנו מוצאים במשק ובכלכלה ההלניסטית, טיחה את רחבי העולם המזרחי לא רק בפני הסוחר ואיש-הצבא היווניים, אלא גם בפני נכסיה-היהודים של יוון. אמנות ודעות, סיגנון-חיים (חמרי ורוחני) והשגים שונים במעשה ובחלכה התחילו מתפשטים במרחב-אסייה ונעשו מעט-מעט קנינים ממשותף של כל עמי-המזרח. טבע-הדברים חייב, שעמים לא-יווניים אלה, שהיו בעלי תרבויות עתיקות משלהם, לא השפיעו מן החדש בלא שהשפיעו מצידם על הזרים. כשהעמי-המזרח הפכו לעמים "מיונים" כך נעשו היוונים, שהעמי-המזרח, במזרח, "מיונים" יותר ויותר.

אחד מן היסודות העיקריים של ההל' היתה הלשון היוונית בצורתה החדשה. עד המאה 4 לפסח"נ לערך היתה הלשון היוונית מפוצלת לניבים שונים. כמו שהאמנו היוונית היתה מפוצלת למדינות-ערים ועממים. הפיצול המדיני והגאוגרפי גרם, שדובריהם של הניבים השונים לא באו במגע הדוק זה עם זה, וע"י כך שמרו ניבים אלה על קיומם הנפרד. כל זה נשתנה בתקופה ההלניסטית. הערים החדשות, שקלטו את דובריהם של ניבים יוונים שונים, התאגדו ונעשו גוף אחיד ונפרד מן הסביבה הגאוגרפית-הזרה. כאן, בנכר, התחיל מתגבש המשותף שבניבים היווניים. בעוד שהבדלים שבי-ניהם ניטשטשו והלכו, משום משקלה התרבותי המכריע של אותנה, גבר הניב האטי על שאר הניבים ונעשה — מן המאה 3 לפסח"נ ואילך — המרכיב העיקרי של הלשון היוונית המשותפת" לכל שבט-יוון, ה"קויני". ככלכל גוף חי וגם לה "קויני", נוסף על יסודות יוונים לא-אטיים, כמה זגנים מוקומים: הלשון היוונית של מרים התלמית היתה שונה במקצת מן הלשונות, שהיו שגורות ביוון גופה היא באסיה הקטנה בתקופה ההלניסטית; אך הבדלים אלה

התקופה ההלניסטית. ולא זו בלבד אלא שבתקופה זו עלו על במת-ההיסטוריה גם נשים, שנטלו חלק פעיל במאורעות המדיניים.

האינדיווידואליזם היה טבוע גם במסורה של התקופה. הפוליס ראתה את עצמה אחראית להליכות-חיון של היחיד. לא בן המדינה ההלניסטית. מאחר שמדינה זו לא שיחפה את היחיד שיתוף של חובה בענייניה, אלא השתמשה בו כבשכיר (בצבא) על כשיירותים אחרים), לא ראתה את עצמה חייבת לכפות עליו אורח-חיים מסויים. היחיד היה חפשי לבור לעצמו שיטת-מסר, שהלמה אותו ואת צרכיו. הוא מצא לו מפלט בשיטת-המוסר של הפילוסופים, בין שהיו מבית-הצבא על כן אפיקורוס בין שגמנו על חכמי-הסטואה או הספ-קנים. — אותו או אינדיווידואליסטי עצמו ניכר גם ביצירה הספרותית של התקופה, וקודם כל, בספרות ההיסטורית. כותב דברי-הימים התחיל מרכז את תיאור המאורעות מסביב לאישיות גדולה אחת, ומתוך כך נעשה התיאור ההיסטורי מנוגדאפי-פיכילוגי-ביוגראפי. מכאן הסוג הספרותי של הביוגראפיה — יצירתה המובהקת של התקופה ההלניסטית. נוסף על כך קבעה לעצמה ההיסטוריוגרפיה מטרה לימי-דית: היא באה לתררות דרך לפרט ולאיש-המדינה ע"י תיאור מעשיהם של גדולי-העבר, השגעתם ועויותיהם. גם בפרוזה הספרותית של תקופה זו נשמעת נימה אישית-אינטימית, מתחילה בתיאורים המיגיאטריים שניטלו מחיי-הפרט או מחיי-החברה, ואח"כ ברומאן ההלניסטי, שהתפתח מתוך תיאורים שנתנה בהם כמרכין התחילה פורחת או השירה הלירית האידיאלית. אלה בין השאר ביטוי להתייחדותו של היחיד עם הטבע, שנשמעת בה נימה רומאנטית ספוגת כאב על אדן היום הטוב, שהיה פשם מבתי-חלק של האנושות. אותם כינוי התפתחות מחליים גם באנשים (עיי להלן).

קו אפייני אחר של התקופה והתרבות ההלניסטית הוא הרגליזם. הוא נעוץ, קודם כל, במה שהמדינה לא נראתה עוד כמורה, שהיחיד קיבל מן הדורות הקודמים בלא שחקר דרש. כיצד באה לעולם, אלא כיצירה אנושית חדשה ומתחדשת. שכל בעל זימה ובר, "מול" יכול ליצור אותה. ומכאן — למרות הנטיה לרגשנות רומאנטית, הניכרת בשיירה — נתפתח הנהגה של הסופרים ההלניסטיים להסי-תכל היסטיטיבט בעבודות של החיים, וביחוד באפיו של האדם. כדי לתאר בלא כחל ושרק. תיאור ארליסטי כזה הוא שמציין את הפיטוסים שצייר תאופראסטוס וכן את הסה פוסים של ה"קומפיה" התיכונה, שטוחפה בראש וראשונה ע"י מנאדרלוס. ההווה המציאותי של העיר ההלניסטית נעשה נושא של הספרות.

התקופה ההלניסטית היא גם זמן פריחתם של המדעים הטכניים וההמצאות הטכניות, ולא עוד אלא שהתפתחותם של המדעים המדויקים (במאה הז' לפסה"ג) היתה השגה הגדול ביותר שלה. בתקופה הקלאסית (עד אריסטו) כללה הפילוסופיה, בין השאר, את מדעי-הטבע והמתמטיקה. אבל עד קודם לאריסטו התחיל מסתמן הלחץ התפעלותם של המדעים לתחומי-מחקר נפרדים ועומדים ברושם עצמם. אריסטו, האחרון בשורת הממייזון מן התקופה הקלאסית, הרגיש בדבר, שהגיעה השעה לחתום את תורתם של הדורות שקדמו לו. אך חתימו — וזרעה-עתידי היה טמון בה. עבודת-החקר העניקת על-מב-המדעים בזמנם. שביצעו אריסטו ותלמידיו, גילתה, שאין הפילוסופיה יכולה עוד

להקיף את כל המדעים, ושמן הכרח הוא לפצל את המחקר למקצועות מיוחדים, שכל אחד יהא מוגבל בתחומו שלו. גרם לכך, בין השאר, ריבויין של החומר, שנצטבר בתחומים שונים. וכך עדים אנו בתקופה ההלניסטית להסתעפות של המקצועות והתפרדותם זה מזה. שאפשר להשוותן קל לתת פתוחות של המדעים והתפעלותם בעת החדשה. הפילוסופיה בתקופה ההלניסטית לא טיפלה מעשיו אלא בבעיות הנוג עות למסר ולמאפסיקים, אחרונה נשארה מושגן העיקרי של האסכולות הפילוסופיות, ואילו אלכסנדריה נעשתה המר-כו הראשי של לימודי המדעים המדויקים.

בין אלה האחרונים יש להזכיר, קודם כל, את הגאומטריה, שהגיעה במצרים להתפתחות יחידה במינה. בימי תלמי לגוס פעל באלכסנדריה אוקלידס (ע"ע), שסיים את השגיי המדע הגאומטרי בזמנו בספרי-לימוד, שנקרא "יסודות" (στοιχια) ספר, שהיה מקובל במשך דורות הרבה ושעוד במאה ה-19 היה מצוי בידי התלמידים באנגליה. הגאון המתמטי הגדול ביותר של התקופה ההלניסטית — ואף של התקופה העתיקה כולה — היה ארכימדס (ע"ע) מסיראקוסי. ידוע לנו כיסו, שארכימדס היה למעשה אבי החשבון האינס-גרלי. כן חישב — בדיוק מרובה מזה שבו חישוב קודמיו — את היחס שבין העיגול לקוטר שלו, הנוחק ההידרוסטטי לקביעת המשקל הסגולי של גופים נקרא על שמו. מאת מאטיקו אחר, שפעל במאה ה-2 לפסה"ג באלכסנדריה ובפרגאמון, היה אפולוניוס סמרגה (ע"ע) שבפאמפליה. אפולוניוס הירבה לעיין בבעיות הגאומטריות הקשורות בחתכי-הקונוס; הוא שהנהיג את המושגים אליפסה, פרא-בולה, היפרבולה.

השגיו של התקופה ההלניסטית בתכונה לא נקל מהשי-גיה במתמטיקה. בתחום זה, להזכיר, קודם כל, את אריסטרכוס (ע"ע) מסאמוס, שטען, שהארץ סובבת על צירה ועם זה היא מקפת את השמש. תרומתו זו לא זכתה להכרה שבזמנו — ולא עוד אלא שקלאטנס מאסוס דרש, שאריסטאר-כוס יועמד לדין על דברי-מינות. קופרניקוס הכיר את השיטה ההליוצנטרית של אריסטרכוס, כפי שמעידות רשמותיו לחיבורו המפורסם: "על הקפותיהם של גרמי-שמים". היפר-כוס (ע"ע) מניקימדיה שבביתניה ערך את הרושיה הרא-שונה של הכוכבים ושל ליקויי החמה והלבנה; כן גילה את הפרציה (ע"ע) שהוקן ב-1050). אך אפשר שזו היתה השפעה היפארכוס מן הארץ העבלי קירינו (קירנאס) כמו שבלל הושפע מן האסטרונוגיה העבליית, שמרכזה ההלניסטי היתה מצרים. התיבורים העיקריים של תורה זו במצרים יוחסו לנכפסו ולפסטיסריס, וכן להרמס טריסמגיסטוס — הכינוי ההלניסטי לאל המצרי תות.

התקופה ההלניסטית היתה זמן פריחתה של הטכניקה העתיקה, בין השמוכין לטכניקה צבאית ובין שהמורב בטכ-ניקה לצרכי יסודיים. בתחום הטכניקה מן הסוג הראשון התפתח ביהוד הייצור של כלי-המשחית, ששימשו נשק של התקפה והגנה במצור-ערים. עם מצביאי-הן של מכוונת כאלו נמנה גם ארכימדס. אך גדול המהנדסים והטכנאים בתקופה ההלניסטית היה קסטיניוס (ע"ע), שפעל באלכסנדריה בימי של תלמי פילאדלפוס.

הרפואה אף היא הגיעה לפריחה. שלא ידעה קודם לכן. היארופולוס מקוס פעל בימיו של תלמי לאגוס, וזאראטיס-טראטוס — בימיו של תלמי II פילאדלפוס. הראשון גילה

את מערכת העצבים והכיר, שהמוח הוא מרכזה של מערכת זו. כן עמד על ההבדל שבין הוורידים העורקים, ואילו האחרון התקרב מאוד לגילוייו של מחזור-הדם. כל ההשגים הללו נתאשרו ע"י המכון האנאטומי, שסיד תלמי לגוס באלכסנדריה ע"י מכן, שבו עסקו גם בניתוח-גוויית לצרבי חקירה ברפואה. השימוש בצמחים רפואיים היה רווח מאוד, ובין השאר פורח חקר הערלים השונים.

התקופה האחרונה והשנה גם בתחום הוואלוגיה. באלכסנדריה היה, כאמור, גניחות, והתלמידים נתנו את דעתם על העשרתו בחיות נדירות, פאפירוס אחד של זגון מספר על משלוח של חיות לתלמי פילאדלפוס ע"י טוביה היהודי מעבר-הירדן. מחקרים בוטאניים כבר נעשו בימיו של אלכסנדר, שהיה שולח לאריסטו צמחים מארצות-המזרח, שנכבש על-ידידיו. תלמידיו של אריסטו, תאופראסטוס, כתב ספר על תולדות הצמחים.

גם הגאוגרפיה זכתה לתשומת-לב מצד המלומדים של התקופה ההלניסטית. דחיפה לכך נתנו מסעיו של אלכסנדר הגדול. נארכוס, רב החובל של אלכסנדר, תר את החוף של האוקיינוס ההודי משפך האינדוס עד שפכו של הפרת. הסלניקים והתלמידים המשיכו בדרך זו. בפקדונו של סלוקוס I ערך המפקד פאטרוקלוס מסע-מחקר בים הכספי, אך לא הצליח להרחיק במסעו צפונה עד כדי להכיר, שאין ים זה אלא ימה, ולא מפרי של הים הצפוני. במערב הגיע פיתאס (ע"ע) ממאסאליה (מאסיליה), אפשר, עד הקצה הצפוני של בריטניה, ועל כל פנים הגיע לאירופה הצפונית-המערבית. פיתאס הציב בפעם הראשונה יריעות על הים הצפוני המכר סה קרח, שבנידורו והודותו שאלחרי טיריב להאמין בהן. בשנת 117 או 116 לפסה"ג גילו אַוֹדֹסְטֹס מקיויקוס והיפארכוס את כיונם של רומות-המונטונים, וע"י כך פתחו נתיבי ים של קצב למסחר בין המזרח הלהוד. פוסידוניוס מאפאליה שכתבירה חקר את תופעות הגאות והשפל של האוקיינוס האטלאנטי.

את היסוד למחקר הפילולוגי הניחו התלמידים ע"י ייסוד בית-הספרים של אלכסנדריה, שבימיו של יוליוס קיסר כלל שבע מאות אלף מגילות. הספרנים המלומדים של בית-הספרים זה, שהראשון שבהם היה נְוֹדוֹטוֹס, מרזהו של תלמי פילאדלפוס, נתנו קדם כל, את דעתם על קביעת נוסח מתוקן של שירי-המרוס, ואח"כ של כתבי הטראגיגנים הגדולים. ועוד. עם נודוֹטוֹס יש להזכיר את שמו של אריסטופאנס מביזאנטיון (אמצע המאה ה-3 לפסה"ג) ואת אריסטרכוס, שנחשב לאבי המדע הפילולוגי החוש בנכות עבר-דתו הביקורתית בשירי-המרוס. במסותיו פעלו גם המשוררים האיוניים במעלה בתקופה ההלניסטית, קאלימאכוס מקורִינְה ואוקריטוס מסיאקוס.

התקופה ההלניסטית היתה פורה ביותר גם בשטח ההיסטוריוגרפיה: אפיה האוניוורסאלי של המלכות ההלניסטית הראשונה עורר את ההיסטוריונים של התקופה להקיף בחריבוריהם פרקי-זמן ארוכים יותר ויותר ולהרחיב את תחומי התעניינותם עד קצוה ה"עולם הנושכי". בתחילת התפתחותה של ההיסטוריוגרפיה ההלניסטית פעלו ההיסטוריונים, שחיאורו את כיבושיו של אלכסנדר הגדול, אחד מהם היה תלמי לגוס, ממציאיו של אלכסנדר, שנעשה אח"כ מייסדה של שושלת התלמידים, את מלחמת-היורשים תיאר היאורני

מוס מקרדיה, משאר ההיסטוריונים של ראשית התקופה ההלניסטית יש להזכיר את תאופומפוס מביזאוס, ההיסטוריון של פיליפוס — אביו של אלכסנדר — ודוריס מסאמוס. מכל החומר העצום של ספרות ההיסטוריוגרפיה זו נשארו לנו רק קטעים מרעטים בלבד, שנקצצו לאחרונה ע"י פליכס יעקובי באוסף "אקטסים של ההיסטוריונים היוונים", תולדות איהודן של ארצות הים התיכון ע"י הריפובליקה הרומית ותארו בחיבור גדול ע"י פולביוס (ע"ע) מְמָאנְלוֹפּוֹלִיט, שחי ופעל במאה ה-2 לפסה"ג.

מידת השפעתו של ההלני על עמי-המזרח בתחום ההיסטוריוגרפיה נראית מתוך שתי העובדות הבאות: בתחילת המאה ה-3 לפסה"ג כתב מנתון (ע"ע) המצרי את תולדותיה של מצרים וברוטוס (ע"ע) הבבלי את תולדותיה של בבל; שניהם כתבו יונית והשתמשו בתעודות, שכללו את המסורת ההיסטורית של ארצותיהם.

קשריה בהיסטוריוגרפיה היתה הביזאנטית ההלניסטית, שהגיעה לשיאה בפלוטארכוס מכירונאיא (בין המאה הראשונה והשנייה לסה"ג), לסוג הביזאנטי שייכים ספרי-הזכרונות המרובים, שחיברו השליטים ההלניסטיים.

בדרך כלל מתיר לומר, שההיסטוריוגרפיה ההלניסטית היתה נתונה להשפעתה החזקה של הרטוריקה. באזו מדה היתה הרטוריקה בעוכריה של ההיסטוריוגרפיה, אזו למי-דים מעדותו של פולביוס על ההיסטוריונים כגון פילארכוס, טימיוס ואחרים. לסופרים אלה היו המאורעות ההיסטוריים חשובים רק במידה שחיה בהם כדי לשרת את המטרות האסתטיות של חיבוריהם. תכליתם של החיבורים הללו היתה בראש וראשונה להשפיע על הקורא, שידועוץ עם המסופר בהם. יראה את עצמו מעין שותף להייעצור ויחנה הגאה נפשית-אסתטית מן הקריאה, לפיכך לא חשוב היה, לדעת ההיסטוריונים הללו, לספר את הדברים כפי שהיו, אלא לקטטם באופן שיעוררו בקורא רחמים, זעם, תרעומת, והג שות כיצא באלה. נוסף על כך סבורים היה, שראוי לו, לקורא, לראות את עצמו כשופטם של האישים הפועלים בהיסטוריה: הטובים שבהם יזכו לשבח והרעים — לגנאי. ברור הדבר, שיותר משהיה בה, בהיסטוריוגרפיה זו, היסטוריה, כלומר, תאור של העובדות אמיתיות, היה בה מן היצירה הספרותית-אסתטית. אין פלא בדבר, שדעתו של ההיסטוריון כפולביוס, שראה את עצמו כממשיכו של תוקידידס כמה שקיבל את העיקרון של מסירת ה"אמת" כפשוטה הקורא, לא היתה נוחה מכתובת-היסטוריה כזו, הוא מרבר בלעג שנתן על אותם מן ההיסטוריונים, שהפכו לדעתו את ההיסטוריוגרפיה לתכנית טראגדיות. פולביוס מצידו רואה את ההיסטוריוגרפיה כמקצוע, שנועד בעיקר לשמש את איש-המדינה, כדי שיוכל ללמוד מן העבר ולשרת את ארצו על הצד הטוב ביותר.

הדת שניו-ערכים גמור חוללה התקופה ההלניסטית גם בשדה הדת. בהשפעת השיטות הפילוסופיות השונות, שנפשטו ביוון עור לפני תחילתה, נדערה בהוגי המשכילים האמונה באלים ובודת המקובלת; אך גם בחוגים של פשוטי-העם, שהיו קשורים לפולחניהם המקומיים, נתערערו המושגים הדתיים הישנים, ונפרקו מנתנם הנורחנים שהיו קשורים בהם. לתהליך זה סייעו במידה ניכרת ירידת ערכן של כמה מעריציון והילופי-האחלסיה, שבאו בערים ההלניסטיות

אלה, בדומה ל"סיכ"י, נתעלו בתקופה ההלניסטית לדרגה של כוח אלוהי. אך האלהיוּה זו אין פירושה ש"סיכ"י נתפסה כישות אלוהית אישית. ודגמת האלים של התקופה הקלאסית. אלהות הלניסטית כל יבולה זו היא מרופשת לגמרי. אפנם גם לפי לוסופיה ההלניסטית היה חלק ניכר בהתפתחות זו, אך את סיבתה העיקרית יש לראות בריווח-התקופה. עקירת היחיד מניקתו אל הפוליס וממילא אל אלהיה. העלמתו של היחיד בתוך האלמוניות האפורה של כלל הנתינים. הנתינים למרותו של אדון-המדינה. וחיוו בתוך מדינה. שאינה נחונה תחת חסותו של אל מסויים. אלא שהיא קניינו הפרטי של השלטן — בל זה נטל מן המדינה את ערכה כגורם. שיספק את צרכיו הדתיים של האזרח. מכאן ואילך היתה הדאגה לסיפוקם של צרכים אלה עניינו האישי והפרטי של כל אדם. ומשום כך היתה התקופה ההלניסטית. בניגוד לתקופת-הפוליס. תקופת האינדיווידואליזם הדתי. התי-רחבותו של האפוק האגוראפי, ושיתופם של עמים ותרבויות מרובים ושונים במסגרת מדינית אחת. הגבירו אף הם אינדיווידואליזם. ביעוד שהפגישו של תפיסות דתיות שונות. שנבעו ממקורות יווניים ובארבאריים כאחד. הביאה לידי התמזגות של תפיסות אלו במיזות שונות ומשתנות. כך נעשתה התקופה ההלניסטית תקופה של סינקרטיזם דתי.

בערב זה של יסודות דתיים היה המזרח הנתון והמעבר המקבל. ההשפעות העיקריות באו ממצרים ומבבל; אך בציר דן של ארצות אלו כמקורות-השפעת דתיים. יש להזכיר את סוריה ואסיה הקטנה. ולסוף גם את פרס. את היסוד הבבלי בסניקרטיזם הדתי סיפקה האסטרולוגיה, שנעשתה רוחת מאד בין היוונים במאה ה-2 לפס"ג כשמדע ההלניסטי כבר היה בקו של ירידה. הסטואה שאבה מלוא-חפנים מחכמה זו. הואיל ומצאה בה בעלת-בירת חשובה לתורת-הגורל שלה. האסטרולוגיה ההלניסטית השתלשל על עמים עריים. ובראש וראשונה על גורלם של בני-האדם. היחיד היה כפוף למולו האישי. כמו ציבורים שלמים היו כפופים לשלהם. מוצא מן המצאה הנוראה של הגורל. שהכבירה על האדם ההלניסטי, נמצא באמונה. שאפשר להלהגבר על כוחו של הגורל על-ידי מעשי-כשפים. מתוך כך נקשרה הסניקרטיזם הדתי באמונות פולחן. ביחוד בדימונים; האמנה בכוחות המגיים נעשתה אחת מן הצורות של הדת ההלניסטית.

צורה אחרת היתה זו של הגנוסיס. שהעמידה את בעליה על סוד-העולם — מה שאפשר לו, לאדם להישמר מפני הגורל. מפלט אחר, חשוב ביותר, היו אמונות-ה"מסטריון". שהעלו את הנשמה מעל לעולם הנשמי ופתחו פתח של תקווה גם לחיים אחר המות — כלומר, של תקווה לנאולה בצחיית א"פ"ש-ה"מסטריון" כבר יודעים היו ביוון בתקופה הקלאסית וגם לפניו. חלו גששונם והתפתחותם לדתות-נאוולות בתקופת ההלניזם. לדתות-המסטריון היו צורות שונות. שאחדות מהן באו מפרס (דת מיתרא), מאסיה הקטנה. ובראש וראשונה ממצרים. לן האחרונה הציפה את ארצות חים התיכון, ואף ארצות מצר. וכן בפולחני סראפיס. איסיס ואוגוביס. משלושת האלים הללו זכתה איסיס להשפעה המרובה ביותר. בממנונים. שנחברו לכבודה. היא מכינה: הצופיה הכל ותכל יבולה. נכבדותם ונורמותיהם. המוקדקת והגואלה. החכמה והאהבה והאמת. אין תימה בדבר, שהנצרות בתחילת דרכה לא יכולה הייתה להתעלם ממלה זו והניסיה אותה תחת כנפיה בצורת אסיה-אלוהיה. גם רעיון האל הטיבל ומת וקם

בהשפעת ההגירה. נוסף על כך הראתה ההתפתחות המדינית החדשה. שגורלם של ימים ומדינות אינו נחרץ ע"י האלים. אלא ע"י כוחות ארציים משיים — כלומר, ע"י אישים חזקים. שהשתלטו על עמים וארצות — להם בכוח שלכם כשרונם, ובעיקר בעזרת ה"סיכ"י. עלייתם של פיליפוס המקורוני ובנידול של אלכסנדר בנו. לגדולה הוכיחה בעליל מה מניע את לגלגל-היעלם ומי הוא הקובע את מירובם-ההתפתחות זו. שכבר נתנה את אותותיה של התקופה הקלאסית (די להזכיר את ליסנדר הספרטי מזה ואת אלקיביאדס האתונאי מזה). החלישה את השפעתה של הדת המקובלת ופנתה את הדרך לתפיסה חדשה של האלים ומשמעותם בחיי הכלל והפרט.

התוצאה הראשונה של תפיסה חדשה זו נתגלתה ביחסם של הנתינים אל השליט ההלניסטי. היה זה יחס של הערצה. דומה ליחס דתי. אף אם לא זהה עמו. אין ספק, שגם רעיון המלכות המורחית גרם במידה מסוימת להתהוות של פולחן-השליט בתחומי ההלניזם, אך בעיקר יש לראות בו תופעה יוונית. שמקורה בהערצה, שבה היו היוונים נוהגים להתייחס מאז ומתמיד אל אישיות גדולה. השליטים עמדו על השיבות המדינית של יחס זה אליהם והעלוהו למעין דת רשמית. ממלכתית. שקיבלה צורות שונות במסגרת המדינית ההלניסטית.

מכאן חוליו גשר לתופעה אפיגנית אחרת בשדה הדת בתקופה ההלניסטית. השליט נתפך כביכול "אל" בתוקף כוחו ושלטונו הכל יבול. אך מפני-כן דווקא. שהשליט ההלניסטי נחשב לכל יבול. חייב היה, כפי שציפו הנתינים וכפי שדרשו ממנו הפילוסופים של התקופה, לנהוג לפי חוקי-המטרי. המלך חייב להיות "מטיב". הוא אינו אלא עבד-האנושות. "עבד רב תחלה". ואין המלכות אלא "עבודת-רב-תהילה". עבדים רב-תהילה כאלה של האנושות מלכו לפנים והיטיב. גם בנייהאדם במה שילמדו אותם בדריים הרבה (אלו הן האמצאות התגליות), ששיפרו את חייהם והקלו את עמלם. מלכים כאלה היו אוסיריס ואיסיס במצרים. ודיוניסוס. שהגיע במסעיו עד הודו והפיץ בדרכו את ידיעת גידולי-הגפן ועבודת-האדמה. שכבר טובת כאלו. שעשו לאנושות. נתעלו מלכים סוקרטיים אלה לדרגת אלים. תורה זו על מצאנם של האלים סוקרטיים אלה (ה"סופר אֶוֶהֶמְרוֹס" (ע"ע) ממסני ביחודו. "כתב הקדוש" (ἱερά ἀναγνώσματα) ונקראה על שמו בשם אֶוֶהֶמְרוֹס. מוסר-ההשכל שלה היה: בדומה לשליטים בימים הקדומים עלולים גם המלכים החדשים להתייחס אל דרגת אלים אם ימלאו את חובותיהם לבני-האדם.

תפיסת המקדור של המלך מבחינה דתית התאימה. איפוא לתפיסת מבחינה מדינית (ר' למעלה, עמ' 577). עם זה שלטת הייתה בתקופה ההלניסטית השקפה. שביסודו של דבר לא הגיעה ממלכים-אלים בהוה להמה שגייצו אלא בזכות ה"מקרה" (τύχη), שהאיר להם נפים. שהרי הכל תלוי במקרה העוור: הכלל הפרט. ועמים ומדינות עולים ויורדים על-פי צו המקרה. הפועל כאליו "מעצמר" (αὐτόμα-συν). האדם עומד חסר-אונים מול כוח שגוי ונעלם לו. ואינו יכול להתמרמר עליו ואינו יכול להתקומם לו. לא נותרה לו. איפוא. אלא דרך הנקיעה הנמרמה לפני גור-דינו של אותו גורם כול יבול. שילדכינו אין חקר. והוא-היעוץ של הסטואה אף ביססו את תורת-המוסר שלהם בעיקר על שלטונה של הטיכיה הכלל. צדיים מסוימים של הטיכיה הם ה"מול" (ἐπιμαχέτης) ה"מורד" (ἀναστάτης), [אנקני. ע"ע]. ואף מושגים

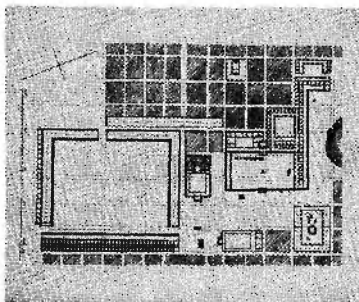

צויר 1. תכנית של מרכז העיר סמוס

האמנות — יסודותיה של האמנות בתקופת ההלניזם

ט"ה הם:

1. יסודות מבט קוסמופוליטי, שהביאה לידי קליטת יסודות זרים בארכיטקטורה ובפיסול. בעוד שבשני היווני הקלאסי כל זר הוא בארכיטקטורה ובפיסול. בעוד שבשני היווני צורות מעניינות בעלות ערך מיצירותיהם של גושים זרים.
2. התעניינות במעמדות הבינונים והנמוכים, שמישה מניע לבנייתם של רחבות ציבוריות ובנייני ציבור, וכן של בתים פרטיים משוכללים יותר. מצד אחד גוברת הנטייה למותרות, ומצד שני, באים לידי ביטוי חיהם הצנועים של בני המעמדות הנמוכים.
3. אינדיווידואליזם. שהביא לידי התפתחות ניכרת של אמנות הדיוקן.
4. שאיפה ליצירת רושם של גדלות ולהבעת דגשות עזים. מכאן (א) בניין טראסות מהדרות בערים הגדולות ממדיהם של בניינים ופסלים; (ב) ריבוי האיורים של

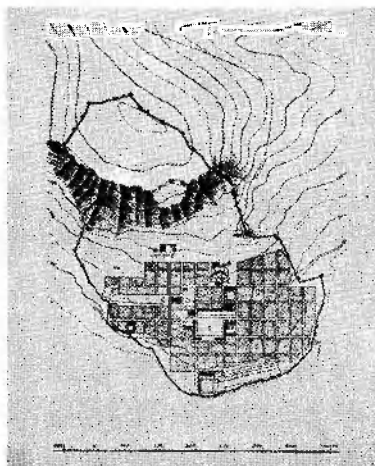

צויר 2. תכנית העיר פריאני

לתחיה, הגורם לישועת עצמו ולישועת מאמניו, שתפס מקום מרכזי בדתיה-המסתורין, וכן הנטייה למוניזם, שאנו מוצאים בדתות אלו. פיליפס מכמה בחינות את הדרך לעלייתה של הנצרות והנצחונה בעולם האלילי.

על ההל' ביהדות ע"ע ישראל, תולדות: ישראל, ספרות; ארץ-ישראל, היסטוריה. עמ' 330 ואילך.

תולדות תלחמת הירושלים:

- J. G. Droysen, *Geschichte des Hellenismus*, II, 1877; F. Granier, *Die makedonische Heeresversammlung (Münchener Beiträge)*, 13, 1931; H. Bengtson, *Die Strategie in der hellenistischen Zeit*, I, 1937; W. W. Tarn — G. T. Griffith, *Hellenistic Civilization*, 1953; J. Kaerst, P-W, R-E, I, 2406 ff., Nr. 3; s. v. *Antigonos*; id., P-W, R-E, I, 2501 ff., Nr. 12; s. v. *Antipatros*; id., P-W, R-E, IV, 2769 ff., Nr. 33; s. v. *Demetrios*; F. Stahelin, P-W, R-E, X, 2293, Nr. 2, s. v. *Kassandros*; id., P-W, R-E, XIV, 1 ff., s. v. *Lysimachos*.

תחורות הממלכות ההלניסטיות:

- K. J. Beloch, *Griechische Geschichte*, IV, 1925-27; W. W. Tarn, in *Cambridge Ancient History*, VII, ch. 3, 1928.

תולדות האימפריה:

- L. Th. A. Bouche-Leclercq, *Histoire des Lagides*, 1903-1907; E. Bevan, *A History of Egypt under the Ptolemaic Dynasty*, 1927.

תולדות המסוקים:

- E. Bevan, *The House of Seleucus*, 1902; L. Th. A. Bouche-Leclercq, *Histoire des Seleucides*, 1913-14.

תולדות היוונים באיראן:

- W. W. Tarn, *The Greeks in Bactria and India*, 1938.

תולדות בית אנטיונוס:

- W. W. Tarn, *Antigonos Gonatas*, 1913; F. W. Walbank, *Philip V of Macedonia*, 1940.

המבנה של המדינות ההלניסטיות:

- U. Wilcken, *Griechische Ostraka aus Ägypten und Nubien*, 1899; W. Otto, *Priester und Tempel im hellenistischen Ägypten*, 1905; M. I. Rostovtzeff, *Studien zur Geschichte des rom. Kolonats*, 1910; id., in *Cambridge Ancient History*, VII, 1928; id., *The Social and Economic History of the Hellenistic World*, I-II, 1941; U. Kahrstedt, *Syrische Territorien in hellenistischer Zeit*, 1926; E. Bickerman, *Institutions des Seleucides*, 1938; Cl. Preaux, *L'économie royale des Lagides*, 1939; H. Bengtson, *Die Strategie in der hellenistischen Zeit*, II, 1944.

התרבות ההלניסטית:

- J. Kaerst, *Geschichte des Hellenismus*, II, 1926.

הערות ההלניסטיות בתחום:

- A. v. Gerkan, *Griechische Städteanlagen*, 1924.

המוסאין באלכסנדריה:

- Müller-Graupa, P-W, R-E, XVI, 801 ff.; T. L. Heath, *A History of Greek Mathematics*, 1921; J. L. Heiberg, *Die Geschichte der Mathematik u. Naturwissenschaften* (in I. v. Müller, *Handbuch der klass. Altertumswissenschaft*, V, 1), 1925.

הטכניקה:

- H. Diels, *Antike Technik*, 1924.

הגאוגרפיה:

- R. Hennig, *Terrae incognitae*, I, 1944; J. O. Thompson, *A History of Ancient Geography*, 1948.

ההיסטוריוגרפיה ההלניסטית:

- R. Laqueur, P-W, R-E, XIV, 1060 ff.; P. Schnabel, *Bevoiss und die babylon.-hellenistische Literatur*, 1923.

הפילוסופיה ההלניסטית:

- E. Zeller, *Die Philosophie der Griechen*, 1879-1923; C. Bailey, *Epicurus*, 1926; M. Pohlenz, *Die Stoa*, 1948; E. Barker, *From Alexander to Constantine*, 1956.

דת:

- F. Cumont, *Les religions orientales dans le paganisme romain*, 1929; id., *Les mages hellénisés*, 1938; A. D. Nock, *Conversion*, 1930; F. Boll, *Sphaera*, 1931; F. Boll u. C. Bezold, *Starglaube und Sterndeutung bei Griechen und Römern*, 1931; U. von Wilamowitz-Moellendorf, *Der Glaube der Hellenen*, II, 1932; W. Schubart, *Der alte Orient*, 35, 2 (1937); O. Kern, *Die Religion der Griechen*, III, 1938; R. P. Festugiére, *La revelation d'Hermès Trismégiste*, I, 1944; M. P. Nilsson, *Gesch. der griech. Religion*, II, 1950, 256 ff.

א.ש.

לבקעה. חומת העיר מותאמת לצורת המדרון, והיא יורדת מגובה של 200 מ' מעל לבקעה עד לגובה של 10 מ' מעליה. הרחובות הראשיים נמשכים ממזרח למערב, בדרגים שונים. הרחובות שמצפון לדרום קצרים יותר ותלולים מאד, וכמה מהם עשויים מדרגות בלבד. רחבת השוק (האגור רח) נמצאת בדיוק במרכז העיר. בשלישית מארבע הטרמסות, שהותקנו במדרון, והיא תופסת כחמישית מארכת ורחבה של העיר. מתחילה היתה מוקפת בצדדיה הדרומי, המזרחי והמערבי, שדרתי עמודים, שמאחורייהן נמצאו חדרים. ממזרח לה עמד מקדשו של אסקלפיוס (ע"צ). בצפון היה רחוב רחב (9.25 מ' בערך), שמאחוריו הקים לאחר מכן אורופנס (ב156—156 לפסג"ג) את "הסטיו הקדוש" (ἱεῖον ἱερὸν). לאלום זה היו שתי סטראות, 49 עמודים בצידו הדרומי (הפתוח) ו15 הדרים בחלקו האחורי. בתקופה

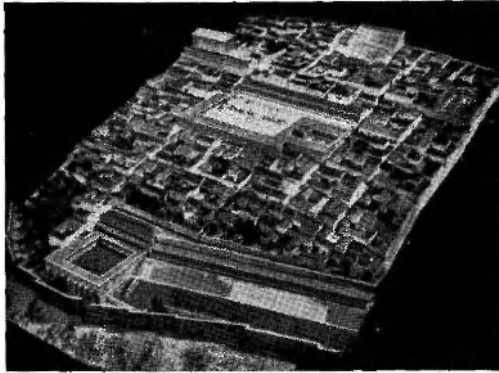

צילום 3. שיחזור של העיר טריאני

פה ההלניסטית נבנה בצידו המזרחי עשר-כניסה קמור. ממזרח לאגודה, בטראסה גבוהה יותר במקמת, נבנה היכל לאתני (בכספים, שהרם אלכסנדר הגדול). למעלה מזה נמצאו האקליסטיקון (מקום לאספות) והפריסטאטיון, ובטראסה העליונה — התיאטרון, הנשען על המדרון התלול. מקדשים של דמטר (ע"צ) וקורי (ע"צ) של האלות המצריות ושל קיבלי (ע"צ) האסייתית, שנמצאו בעיר מעידים על ההשפעות הנורו, שהיו רווחות בתרבות ההלניסטית (ר' ציורים 2 ו3).

אלכסנדריה (ע"צ) נבנתה (330 ואילך) בפקודתו של אלכסנדר ע"י הארכיכל דינקראטס ממוקדון בצורת כלאמיס (גלימה) מוקדונית בעלת שתי פנות שירותיות ושתי פניות מעוגלות. ניכר הדבר, שתכניתה מבוססת על עקרון נותיו של היפראמיס, אך מתוך תיאום לנתוני המקום. לאלכסנדריה היה נמל משובח, שכלל מיתח באורך של שבע אצטדיות, שחיבר את האי פארוס (Pharos) ליבשת. באי זה הקים סטראטוס מקנידוס מגדלור רב-קומות ורבי-חלונות, מעין מבשר ממרחק של מגדרי השתקים

דמויות וקבוצות של דמויות, שהן נותנות בתנועה מסובכת, מתוך עיוות הפנים ואימוץ האברים בפעולה רבתימה. 5. חיבה לתיאור נגיפים: זקנה ונעורים, יופי וכיעור, התאפקות ולהטיצרים, אישים נחותי-דרגה ובעלי-יחסים. 6. אע"פ שקיימות אסכולות שונות, אין אף לאחת מהן מנופוליון על סגנון מסוים. בייחוד דומים זה לזה תיאורי הזאנר ברוב חלקי העולם ההלניסטי. 7. הנוף והרקע הארכיטקטוני תופסים לראשונה מקום באמנות. 8. תפקידי האמנות מתרבים, ומתוך כך מתגוון הסגנון. 9. באמנות משתקפים החיים, שנעשו עשירים ומגוונים יותר, אף אם פחות הארמוניים. משתי בתקופה הקלאסית, א. ארדיכלות. — 1. תכנון-ערים. — לארדיכלים של התקופה ההלניסטית נועדו תפקידים חדשים בערים, שנמצאו בארצות שהוצאו מידי פרס והוכנסו לתחום ההשפעה של התרבות היוונית, וכן בערים, שבנו מחדש בתחומיהן של הממלכות החדשות. תכנון-ערים מקיף כבר הונהג ע"י היפודמוס (ע"צ) ממילטוס, שבנה במאה ה5 את נמל פירי-אוס ואת המשבבה בתוריאני. בתקופה ההלניסטית, שלא בתקופה שקדמה לה, הוקפה רחבת השוק שבמרכז העיר, במידה גדולה והולכת, בשרותי-עמודים, שפרופילאות מוליכות אליהן, הוקמו בקרבתה היכלים, מורקות ואבדטות וכן בנייני-ציבור: הבולטריון (בניין מועצת העיר) הפריסטאטיון (בית ההגות העיר) ובנייני-מינהל אחרים. צורה זו של רחבת השוק, שבאה במקום צורות קדומות יותר, קרויה האגורה (ע"צ) היגנית (ר' ציור 1).



צילום 4. שיחזור של פריאנוס

הדוגמה הנאה ביותר, שנשמרה מתכונן-ערים זה בתחילת התקופה ההלניסטית, היא זו של פריאני (ע"צ), שנבנתה בימיו של אלכסנדר הגדול בשיפונו של הר מקאלי, מעל לגדות התחנות של בקעת נהר-מאנדרוס. בעיר זו נמצאת האקרופוליס על מדרגה, בגובה של 380 מ' בערך מעל

6 × 11 או 8 × 15 עמודים במקום 6 × 13 או 8 × 17 בפריסטילון (שורת העמודים המקפה את ההיכל).

הסגנון הדורי נודר בתקופה ההלניסטית. דוגמתו ממנו עדיין מצויות במאה ה-3: 281 לפסה"נ הקים ליסימכוס (ע"ע) בטררויה היכל ובו מטופות (ע"ע אמנות, עמ' 34; יון, ארדכילות) מפוסלות. היכל אתני פוליאס (הממונה על העיר) בפרגאמן מצטיין בדקות עמודי; בעוד שבאפרון שלו מצויות בכל מיתנה בין העמודים שתי מטופות במקום שלוש, באופן שהוקטנה מערכת-הקורות. היכל דיוניסוס, שנבנה כאן בשנת 200 לפסה"נ בקירוב, הצטיין בפרפורי ציות עדינות ביותר ובריבוי של טריגליפים (ע"ע אמנות, עמ' 34; יון, ארדכילות). היכלו הדורי של אסקלפיוס באי קוס, שנבנה במחצה הראשונה של המאה ה-2 לפסה"נ, היה אף הוא מצומצם במידותיו, אלא שהפרטים המוסכמים והמקובלים היו מרובים בו ממהדלי המאה ה-3.

הסגנון חרוח ביותר בתקופה ההלניסטית היה הסגנון היוני, שיסודות מסויימים ממנו נקלטו גם בסגנון הדורי. למשל, בהיכלו הדורי של דיוניסוס בפרגאמן מצויים בסיסים יוניים וחרוץ יוני. בהיכלה של הרה בסיליאה, שנבנה ע"י אטלוס II (ע"ע) בפרגאמן, יש עמידים בעלי פרופורציות יוניות עדינות. אע"פ שאין להוציא בו סדרות יוניים מובהקים; האכינסוס (ע"ע אמנות, עמ' 34; יון, ארדכילות) של כותרת-העמודים שוב אינו מעוגל, אלא שיריוויות.

ברידימה הוסיף שלוש הסגנון היוני, אלא שבחלקים המאוחרים יותר נבאים יסודות חדשים. במערכת-הקורות הוכנס אפריו, אך נשתמרו השינויות (ע"ע יון, ארדכילות) של התקופה הקלאסית. הכרייז הקמבלים החולפי בפרופילים חדשים ועשירים. לכיד יש דגמים משוכללים של זולום. לעומת זה מסתמך בפריסטילון של היכל-הרה בסאמוס ושל היכל אתני בפריאני, שהושלמו בתקופה ההלניסטית, דבקות בצורות הקלאסיות. להוציא כמה שינויים קלים (ר' ציור 5), כך הוא הדבר גם בהיכל היוני-המוקדם שבטרסאה התחתונה של מקדש-אסקלפיוס בקוס. ההיכלות הקומעל במזרח גב' חות, שאליהן הוליינו מדרגות, 11 עד במספר, לשם הנבדת רושם הוֹמָמוֹת, שהבנינו נועד לעורר.

הרמוגנס (ע"ע) מפריאני הוא החשוב שבארדכילים של התקופה ההלניסטית. הוא סיכם את כללי הסגנון היוני בחיבורים, שזכו לפספזה מרובה על הזרות של לאחאיו. פעולתו, שהתחילה במחצה הראשונה של המאה ה-2 לפסה"נ—

בימינו, אומרים, שרוחב רחובה הראשי של אלכסנדריה היה 29.60 מ'. במרכיז העיר היה המואזן (ע"ע) — בית-ספרים גדול יואוס של תפיצ'אמנות. מקדשו של טראפיוס מעיר על מידת ההשפעה, שנוצרה לרדת המצריה של הכובשים היווניים. עיר-המלוכה של סולוקוס I (ע"ע). אבטיכיה שעל נהר אורונטוס, עמדה על גבעה מעל לנהר, ויתכן, אפוא, שהיתה זו עיר הכי טיפוס של פריאני, אלא שהיחה גדולה יותר. — הייתה בערים ההלניסטיות הגדולות, הידועה לנו יפה, היא פרגאמן. שהוקמה לתפארת על-פני טראסות גבוהות מעל לעמקו של נהר-קייקוס. באקרופוליס הקדומה שבמרומי הנהר הקמו ארמונות-המלכים. הטראסה הסמוכה לה היתה מוקדשת לאתני, שלכבודה הוקמו כאן היכל (בתחילת המאה ה-3 לפסה"נ), שדרות-עמודים וספריה. הטראסה שלמטה מזו היתה מוקדשת לזוס, והמזבח הגדול, שנבנה לצרכי פולחן, הוקם כאן בימי אומס II (ע"ע). הטראסה הנמוכה יותר לכללה את רחבת-השוק. מאזן הוליכה טראסה ארוכה אל היכל דיוניסוס, לצד היכל זה פנו מושבי-הציפיים של תי-אטרון, שהתחיל טראסאה של מקדש-אתני. בשלוש הטראסות הנמוכות יותר, שהיו מחוברות זו עם זו ע"י בתי-מדרגות קטורים. הוקם גימנאסיון לאתלטיקה. התחתונה שבהן שימשה לאימונם של עצרים, האמצעית לאפבים (ע"ע) והעליונה לגברים. זו האחרונה היתה מוקפת שדרות-עמודים וחדרים מרובים, ובכללם אולם גדול, מקום להופעות פומביות ומסלול-ריצה מקורה (ר' ציור 4).

דוגמה נוספת לתבונת-עיר על-פני טראסות תלולות אנו מוצאים באסוס (כיום: הדראם) שבאסיה הקטנה, על חופו הדרומי של הים השחור (מול האי לטבוס). באגודה של אסוס עמד האולם הצפוני על מקום גבוה מזה של האולם הדרומי. האולם הדרומי, שנטה בשיפוע קל מורחה, עמד על מבנים גבוהים, שבצידם הדרומי היו פתח-לחנות וחלונות. שפנו לטראסות נמוכות יותר. תכליתם העיקרית של מבנים אלה היתה ליתן סעד לטראסה העליונה של האגודה, אלא שקי-ממם התחתונה שימשה גם לתנויות.

נמצא שבתיכוננה של העיר ההלניסטית עבר מרכז ההתעניינות מן המקדש, עברה של העיר הקלאסית, אל האגודה והמבנים החלונים.

2. בתי-המקדש. המקדשים תפסו מקום חשוב בכל הערים. תכנוניהם השונות היו דומות לאותן של התקופה הקלאסית: *Templum in antis* — מקדש, שבין האומנות של אולם-הכניסה שלו נקבעו עמודים; פולס; טילוס, ששדרת-עמודים היתה בחזית שלו; פריפטרס, שעמדיו הקיפו אותו מכל צד; דיפטרס, שהוקם ע"י שתי שדרות-עמודים; פסדודיפטרס, שטורי-העמודים האחד שלו היה במרחק מרובה כל-כך מן הדברי (בלאט) *cella*, שהיה באותו מירנח מקום לשדרת-עמודים נוספת, צורה אחרונה זו נעשתה שכיחה יותר ויותר בתקופה ההלניסטית. במקרים הרבה והשלמה באותה תקופה בנייתם של היכלים, שבה התחילו בתקופה הקלאסית — למשל, ברידימה (ע"ע), או חרשוו היכלים קדומים לפי המכתובת הישנה, כמו שאירע באפסוס. קני-המידה של ההיכלות החדשים קטנים הם בדרך-כלל:

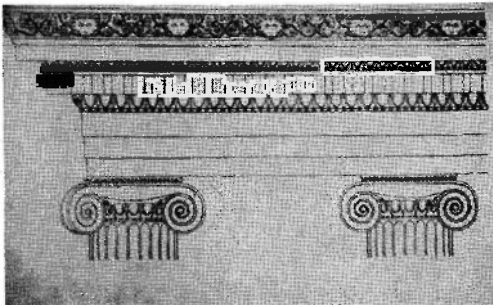

צור 6. כותרת יוניות ומסד וחקרר שמעליהן ספספז אתני בפריאני. החזרות

הקאפיטוליני. כך הגיעה השפעת הסגנון הקורינתי לרומי. בניית היכל החיפה בזמנו של אינוסטוס קיסר. אך לא הושלמה אלא בימיו של הדריינוס, שחנך את הבניין ב-130 לסה"נ.

דוגמה נאה אחרת לסגנון הקורינתי ההלניסטי הוא היכל הקאפיטוליני בלאטינה (בכריה שבאסיה הקטנה) מסוף המאה ה-2 לפסה"נ. זהו בניין פטרודיפטרי בעל מדרגים קטנים ביחס (8x11 עמודים). קירותיו עטורים אפרזי של פרחים (ἀνθέων) ושל "כיצה וחץ". האפרזי שבמערכת-הקורות החיצור נית עשוי תבליטים, שמתארים את לידת זוס, כריתת הברית בין רומי לבין ערי כריה, מלחמת האלים והגיגאנטים וכן אסיפת אלים.

בדומה להיכלים הקלאסיים עמדו גם ההיכלים ההלניסטיים ברוכס באיורים קדושים, ובתקופה ההלניסטית הליכנו אליהן אכסדרות חדרות. כאן באו לידי ביטוי כל הסגנונים. כך, למשל, הקים תלמי II (ע"ע) פרופיליאון דורי בסאמר תראקי, בפריאני הוליך פרופיליאון יוני אל מקדש אֵתני; והיה לו סטיו של ארבעה עמודים מפנים ומאחור, ופרוזדור עמוק בתוך קיר-השער. סטיו יוני הוליך — מצפון — גם אל המקדש באפיאורוס. אך הסטיו הפנימי שם היה קורינתי. באפריו היו חצובות לסירוגים בוקראניות (ראשי-פרים) ורז'טות (שושנים). באלטוס בנה אֵיוס קלאודיוס פולכר, בשנת 50 לפסה"נ, סטיו ובו קאראיטידות (עמודים בצורת נשים) ושתי כותרות קורינתיות. בכותרות — טור אחד בלבד של עלי-אֵקנתוס, ולמעלה ממנו סוסים בעלי-כנפיים במסגרת גאה של קנוקנות, עלי-אֵקנתוס, פרחים ושריגים, במערכות-הקורות מפוסלים סמלי דמטר — חיבות של תשמישי-קדושה ואלומות-חישה בריגליפים, ורזטות ובקראניות במסופות. המזבחות הגיעו בתקופה ההלניסטית לממדים ניכרים, לפעמים היו מוקמים ברחבת-השוק; למשל, בפריאני — באגורה, בדיק במרכזה של העיר, ובמילטוס — ברחבת השוק הצפונית. ברוב המקרים עמדו המזבחות באיורים קדושים ושימשו מרכזים להם.

אחד מן המזבחות הגדולים ביותר הוקם לזוס אלת־רוס ("המשחרר") ע"י הירון II (ע"ע). שליטה של סיראקוסי, באורך של 180 מ' וברובה של 10.5 מ' בערך, מובה זה.

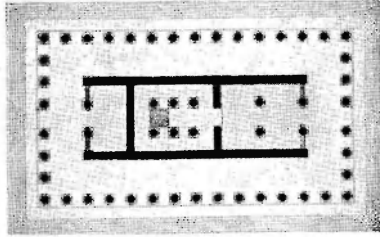

צילום G. תכניתו של מקדש ארטמיס בסאנטה

ב-193 ביהיכל דינויסוס בטאוס, נסתיימה ב-156 במזבח בפריאני. המעולה שביצירותיו היא היכל ארטמיס לוקופריאני במאגנסיה שעל הרי-מאגדרוס. זהו היכל פטרודיפטריאלי, בעל 8x15 עמודים (בעוד שבתקופה הקלאסית היו להיכל כזה 8x17 עמודים). אל בסיסה ההיכל מוליכות שבע מדרגות. בשתי החזיתות הוגדל הרווח שבין העמודים המרכזיים בשליש לערך מזה שבין שאר העמודים, וע"י כך נוצרה דר־רגישה מורחבת אל הפרוזדור (המירנח שלפני היכל) האופיסטודמוס (חדר-האוצר). ארפו של הפרוזדור (האלים) כארכו של הדריה, וכמחציתו של אורד זה — ארכו של האופיסטודמוס, ארבעת עמודיו הפנימיים של הפרוזדור וששת עמודיו הפנימיים של הדריה היו בקו אחד עם עמודי הפרוזדור. הכל אומר פסלות והארמוניה של פרופורציות; והוא הדין ביחס לעמודים, בסיסיהם, שהם בעלי פרופיל אֵפי — מורכבים מטורוס (תוף עגול) עליו, טורוס תחתית וכיר עקור וניצבים על פלינתוס (מסך מרובע). בכותרות מופעת הצורה הקלאסית, למשל, זו המצויה בפרופיליאות באנתונה, שכבר שמש בהיכל הקדום של ארטמיס באפסוס ואח"כ באנתו היכל עצמה, כששוקם בימיו של אלכסנדר הגדול (ר' ציורים 6 ו-7).

הסגנון הקורינתי, שאינו נבדל מן הסגנון היוני אלא בצורת הכותרת של העמודים בלבד, הוא הרווח ביותר בתקופה ההלניסטית המאוחרת והרומית. הדוגמה הנאה ביותר של בניין בסגנון זה היא היכל זוס האולימפי באנתונה; יסודותיו, שנבנו בסגנון דורי, כבר הונחו ע"י בניו של פיסיסטטוס (ע"ע). היכל זה הוקם ע"י אנטיוכוס IV אפיפנס (ע"ע), לפי תכניתו של הארדיכל הרומי קוסטוס יוס, והוא כמיל עמודים ומערבת-קורות יוניים. שיעור עמודיו 8:20, והוא בניין דיסטילי (= דו-עמודי); בעל כניסה של שני עמודים), שלרוב חזיתו וצידו האחורי ניצבו שלושה טורי-עמודים. בכותרות — שני טורים של עלי אֵקנתוס (קוציץ); גבהו של הטור העליון מועט מזה של התחתון. הכותרות של הטור השלישי מעוצבות בצורת חלונות זוויתיים גדולים וקטנים, שיוצאים וזגות-זוגות מתוך גביע-אֵקנתוס אחד. האֵקנס (ע"ע) נמוד ופינורתי חדות. כל אחד מצדדיו מעוטר באמצע בפרח ארוך-בעל. במערכת-הקורות יש אפרזי ושיניות. מכאן הביא סוליה (ע"ע) כותרת אחת לרומא, לשם קישוט היכלו של זופטר

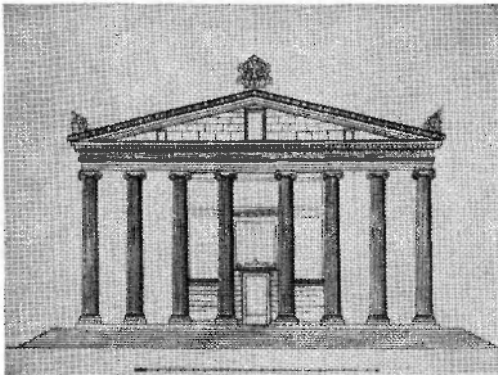

צילום D. מקדש ארטמיס בסאנטה; החזית המערבית



צויר 8. חלק ממבנההימני בפרגאמון. שיחזור, הפניאון המפסלתי, ברליון

היה הסטיו הדרומי בקווינטוס, שפנה אל האגודה. ארכו היה 157 מ', בחיתו ניצבו 71 עמודים דוריים, ואילו שתי הסטיונות הנפרד זו מזו ע"י עמודים יוניים. בחלקו האחורי היו 33 תנויות, שבקיר האחורי של כל אחת מהן היה פתח אל מסתן. בתנויות, שהיו כנראה, גם בתי-מרוח, נמצאו בורות, ששימשו כמחסניקירור ליון.

כמה סטיונים עצמאיים הוקמו במאות ה-3 וה-2 כדלוס. אחד מהם, שנבנה ע"י אנטיגונוס II (ע"צ) ב-254 בערך, היה הארוך בבנייני האי; ארכו היה 118 מ'. ביתניו הצדדיים היו עטורי גמלוים. הרווחים בין העמודים הדוריים היו גדולים ביותר, באופן ששתי המסופות שמעל לרווח בין העמודים קיבלו צורה מאורכת. בטירגיליפים היו תצובים לסירוגים בוקריאנוים, נמצאו הדורים ואסדרות. היה ניים, היה כפול מזה שבין עמודי-התחית הדוריים. בסוף המאה ה-2 לפסח"ג היו כמה אנדרוטיסותיים מרוכבות ב.אגורת האי-טליים". זו היתה חצר מרובעת, מוקפת שדרות של עמודים יוניים, שמאחוריה נמצאו הדורים ואסדרות. היה כאן מעין מועדון פרטי בתוך מרכז מסחרי קוסמופוליטי.

מתחילת קיומה של העיר היתה האגודה בפריאני מוקפת סטיונים בצדדיה המערבי, הדרומי והמזרחי. היתה זו שדרת עמודים פשוטה. מאחריה היו חדרים קטנים, ששימשו, כנראה, כחניויות. באמצע האולם הדרומי נבנסו מן הסטיון אל הדר גדול יותר, דיוקטרי. הארכיטקטורה היא בסגנון דורי כבד, חמור למדי. ב-158 — 156 לפסח"ג לערך נסגר הצד הרביעי, שפנה אל הרחוב הראשי. אך אולם צמודי זה, שנקרא „הסטיו הקדוש“, הוקם בנידו השני של הרחוב. שעכשיו חצה את האגודה, שהורחבה הרבה. חותיף של הסטיו זה היא דורית, ובה אפריו בעל מסופות וטירגיליפים, אלא

שהיה צר מאד, נבנה בסגנון דורי. בכל אחד מקצותיו היה טור-מדרגות צר, שהוליך אל הרוכן.

מבחו הגדול של זוס בפרגאמון עמד בטרסה מיוחדת. הוא הוקדש לזוס ולאתני ניקפורוס („גושאת-הניצחון“) ע"י אומנס II והושלם ע"י יורשו אטלוס III (ע"צ). מדרותיו 36×33.6 מ' בערך. הגובה של דוכנו התחתון היה 2.7 מ' של האפריו הגדול, המתאר את מלחמת האלים והגיגאנטים. 2.25 מ' ושל הפריסטילון שמעל לאפריו — 6.6 מ' בערך. במערכת-הקורות היו שינויות. בצד המערבי, בין אגפיי-הדוכן, נמצא טור-מדרגות רחב, שבו עלו אל החצר הפנימית: כאן היה מובח-ההקרה. מסביב לחצר זו, מאחורי סטיו של עמר-דים יוניים כפול-סטוים, היה קיר ובו אפריו, שתיאר את תולדותיו של טלפוס, מייסדה של פרגאמון (ר' צויר 8).

קטנים יותר ממוזבח זה, אך דומים לו בסגנונם, היו המנובחות, שהקים הרמגנס (ע"צ) לפני היכלה של ארטמיס לוקוסיאני במאגנסיה. וכן המנובח שבמקדש אסקלפיוס בקוס. זה האחרון עומד בטרסה האמצעית, לפני הקדום שבהיכלים ההלניסטיים-המוקדמים (שניהם יחד תוארו ע"י הרודס [ע"צ] במימוס הרביעי שלו), ולמטה מן ההיכל ההלניסטי-המאורח. שבהתאם אליו שנתה תכניתו של המנובח, על בסיסו הגבוה ניצבת שדרת-עמודים יוניים, הנמשכת מסביב לחצר-המנובח, שאליה מוליך טור-מדרגות מן המערב. בין העמודים, ומתחת לתקרה התאית, ניצבות אנדרטות על כניס גבוהים.

3. הסטיו (ביוו' $\sigma\sigma\alpha$; בלאט' porticus). — שדרת העמודים היא סימן-היכר החשוב ביותר של העיר ההלניסית. היא מבנה, שבו השתמשו למה צרכים: מסתן, מחסה ואסיפות. תמיד היתה לו חזית פתוחה — טור-עמודים ארוך — באופן שהגשיה לסטיו היתה נוחה. אפשר היה להקים את הסטיו לפני בניין אחר, כדי שישמש לו אסדרות-מבוא או פאסאדן. כן אפשר היה לתקומו בצד אחד או בצדדים שונים של חצר, מקדש או רחבת-ישוק (פרסטילון). הסטיו יכול היה לשמש גם אולם חיצון (פריסטאסיס), מסביב לחצר, ואף להוות יחידה ארכיטקטונית עצמאית. תמיד היה לו קיר אחורי, שאליה היו העמודים מחוברים ע"י גג. לפעמים היה לו טור-עמודים פנימי, ששימש סעד לגג מתחד. בדרך כלל היו העמודים ההיצוניים עשירים בסגנון הדורי והפנימיים — בסגנון היוני. אלה האחרונים היו דקים יותר וערוכים במרחק כפול זה מזה; לא היה צורך שיהיו מסאיוויים. בחלק האחורי המצוי לפעמים הנויות, מחסנים וחדרים אחרים.

הסטיו היה היכר גם בעיר הארכאית והקלאסית, אך רק בתקופה ההלניסטית תפס מקום חשוב בתכניתה של העיר. הוא נבנה לפי שיטה סדירה, ולא פעם נוצרו דגמים בצורת האות L או בצורת מלבן, מתוך העמדת שלושה או ארבעה סטיונים בנויות ישרה. הסטיו קבע את דמותם של המקדשים ורחבת-הישוקים.

בקוס, שבו הוקם האסקלפיאון (מקדש לאסקלפיוס, ע"צ) על-פני שלוש טראסות — אחד מן הנוסיות הראשונים ליצור יחידה ארכיטקטונית — נבנתה במחצת הראשונה של המאה ה-3 שדרת-עמודים דורית בטרסה התחתונה, שמאחוריה היו חדרים. במאה ה-2 לפסח"ג (160—150 בערך) נבנתה שדרת-עמודים דורית שניה, שכללה גם יסודות יוניים, מסביב להיכל שבטרסה העליונה.

אחד מן הקדומים שבסטיונים ההלניסטיים, והגדול שבהם,

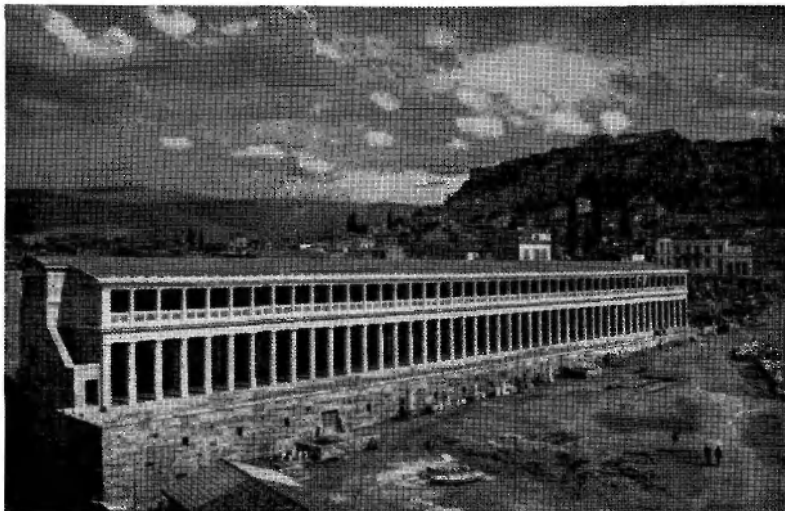

ציון 6. הסטיו של אטאלוס II באתונה. שיהוד

של פסל אתני פארתנוס („הבתולה“). סטיו דומה הוקם בדלפוי ע״י אטלוס I, ובאתונה — ע״י אומנס II ואטלוס II. הסטיו של אטאלוס II, שהוקם ברחבת-השוק ושארכו היה 116 מ׳, נחשף ושוחזר כולו ע״י „משלחת-האגורה האמריקנית“ בראשותו של חוקר תומפסון. סטיו זה משמש כיום בית-נבוכ (ר׳ ציון 9).

צורה אחרת של סטיו התפתחה בפראגמון מתוך בנייתה של העיר על־פני טראסות גבוהות. כאן יש לסטיו שתי קומות. אך רק לקומה העליונה, הפונה לטראסות התיאטרון ולאגורה העליונה והתחתונה. יש הית-עמודים. לקומה התחתונה, הפונה למודר-ההר, שנבנתה על טראסה נמוכה יותר, היו דלתות והלונות. באליינדה, באיני ובאטוס נוצלו המקומות התלולים של רחבות-השוקים להקמת מבנים כבירים עוד יותר; לאלה היו שתיים או שלוש קומות, שנועדו הן להכב ליות שימושיות — כתינויות ומחסנים גדולים — והן למשכן.

הסטיו של אטאלוס באתונה שיווה דמות מזונמנטאלית מפוארת לצידה המזרחי של האגורה. בדרום, בעברו השני של הרחוב הפנאטנאי, הקביל לו סטיו, המכונה „אמצעי“, זה האחרון הפריד בין האגורה הראשית לבין אגורה קטנה יותר בדרום, ששימשה, כנראה, לצרכי-מסחר; גם אגורה זו היתה מוקפת סטיויים במזרח ובדרום. בכל אחד מן הסטיויים המזרחיים וה„אמצעי“ נמשכה שדרת-עמודים משני צדיה של חומה מרכזית. בצידה המערבי של האגורה לא היתה בשום זמן שדרת-עמודים רצופה, אלא נמצאו כאן שדרות-עמודים קצרות יותר לפני המסרואון ובניינים קדומים יותר — סטיו ווס. היכל אפולון והתולוס (ר׳ להלו, עמ׳ 622) — ששיו לצד זה של האגורה מראה מפואר. דוגמת שני הצדדים האחרים.

גם בדרום מצויים סטיויים, שבהם נמשכת שדרת-עמודים

שבגופי העמודים יש הירוצים יוניים ומעל לאפריז — שינויות. הסימה (ע״ע יו, ארדיכלות) מקושטת עוקנות ותימורות הצובות באופן פלאסטי. ראשי-אריות משמשים כמרוכים.

מילטוס היא דוגמה נאה לאופן, שבו ניצלו הארדיכלים ההלניסטיים את הסטיויים. בצורות שונות ובצירופים שונים, כדי להעשיר את מערכת הרחובות הישירוויזיתית ע״י בניינים רב-ירושם ושימושיים גם יחד. בצפון פנה כאן סטיו ארוך, ומאחוריו חדרים קטנים, לעבר הנמל של מפרץ-האריה. בקצהו המערבי נוסף אגף צר. בצפון פנה אגף חצר מרובעת. בעלת שדרת-עמודים, דרומית יותר נבנתה במאה ה-3 לפסה״נ אגורה גדולה, בעלת שני סטיויים בצורת L, מצפון ומדרום. שלכל אחד מהם היה אגף בצידו המערבי; בין שני האגפים היתה כניסה. לכל אחד משני הסטיויים היו שתי סיטראות. אך רק לסטיו הדרומי בלבד היו חדרים קטנים בצידו המערבי. במזרח היה סטיו גדול בעל סיטרה אחת. אלא שמאחוריו היו שלוש שורות של חדרים, ששימשו כתינויות ומחסנים. כנראה הוקם סטיו זה, שהוא בעל שתי קומות, באמצע המאה ה-2 לפסה״נ. באתה תקופה עצמה הוקם סטיו שלש-צדדי שני או, ביתר דיוק, שלושה סטיויים, שיצרו שלוש צלעות של מלבן. מאחורי אגפו המערבי של סטיו-הנמל, ועוד אחד — בדרום-מערבה של העיר.

נמצא, שהארדיכלים ההלניסטיים ניצלו יפה את האפשרויות, הטמונות בתכנית-הרחובות הישירוויזיתית. בפראגמון היו רוב הסטיויים בעלי שתי קומות. דוגמה לכך הוא הסטיו, שהוקם משני צדיה של טראסה ומסביב להיכל של אתני פוליאס. כאן היווהה הקומה העליונה יציע (שנשען כולו על גבי הקומה התחתונה), ועמודיה היו מחברים זה לזה ע״י מעקה. סטיו זה שימש גם פאסאדה לספריה, שהכילה ארונות-ספרים ואנדרטות (שביניהן נמצא נוסח הלניסטי

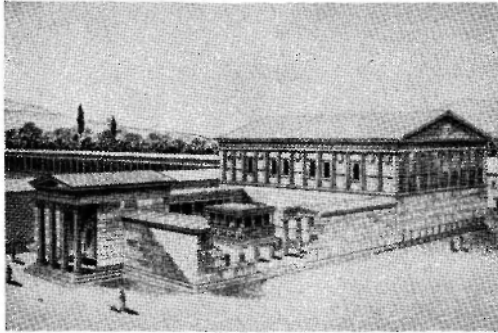

ציון 10. הבולוטריון של מילטוס. החזרות

החדשה" ובטראגדיה ההלניסטית, שבהן לא היתה מקלה, וכן בעוד שבדראמות ההלניסטיות, שבהן היתה מקלה, וכן בהצגות מוסיקאליות, הופיעו השחקנים באורכסטרה, כמו בתקופה הקלאסית. הקדום שבתיאטרונים בעלי-פרוסקניון שנשתמר יפה נמצא בפריאני ולפיו אפשר לעקוב אחרי המעבר אל התיאטרון הרחב-הפתחים. התיאטרון בפריאני עמד בטראסה העליונה בתוך השטח הבנוי. תיאטרון בעל-פרוסקניון גדול הרבה יותר נמצא באפסוס. כאן הוקמה שדרת-עמודים גבוהה סמוך לחלק האחורי של בניין התיאטרון. בתיאטרון שבאי דלוס צמודה שדרת-עמודים הן לחלק האחורי של בניין הקסנו והן לצדדיו. היא מחוברת ללוגיאון שבפרוסקניון.

לגימנסיון (ע"ע) ולבניינים, שהיו שקורים בו, כגון הפליסטרה (ע"ע) והאצטדיון (ע"ע). נקבע בתקופה ההלניסטית מקום בתכנית-העיר — לפעמים קרובות בקצה העיר או בקצהו של איזור קדוש. הבניין העיקרי הוא במקרים הרבה חצר פריסטילית, מקפת חדרים, למשל, במקדשו של אסקלפיוס באפיאדורוס, סמוכים לפריסטילון חדרים קטנים ופשוטים וחדרים גדולים בעלי עמודים. הפינה הצפונית מערבית מגיעים מפרוסילון (בניין-כניסה) מוקף עמודים לסטיו ארוך. בגימנסיון בפריאני שנמצא בחלקה התחתון של העיר, סמוך לחומה, נוספה במאה ה-2 שדרת-עמודים אחידה מסביב לרחבה. החדרים העיקריים — ובכללם חדר-הלימודים, שבפתחו ניצבו שני עמודים — היו מרוזנים בצפון. האיצטדיון מחובר לשדרת-העמודים הצפונית. במילטוס קרוב הגימנסיון לאגורה הצפונית. כאן מוליק פרוסילון יוני לפריסטילון שברדום. במרוח ובמערב הוגבל הגימנסיון על-פני ע"י שדרת-עמודים דורית פשוטה, ובצפון ע"י שדרת-עמודים יונית גדולה, שמאחורה שדרת-חדרים. החדר הצפוני הוא הגבוה והחשוב ביותר, האיל קרני-השמש הגיעו אליו גם בחורף. דומה לנו היא תכניתו של הגימנסיון באולימפיה. שבגנה במאה ה-3 לפסה"ג. בפרגמון נבנה הגימנסיון על-פני שלוש טראסות, בהתאם לשלושת שלבי-החינוך. בטראסה העליונה היתה חצר גדולה, במקפת שדרת-עמודים.

5. בתים פריסטיליים. בחלקי העיר ההלניסטית, שלא נתפסו ע"י בנייני-ציבור, הוקמו בתים פריסטיליים. במקום הבתים דלי-הערך מן הבחינה האיכטיקטנטית של התקופת

משי צדדיו של אולם מרכזי, וכן יש שם שני סטיוויים, שהם ערוכים גב אל גב. כאן מופעת גם הדוגמה הנאה ביותר של אולם ההיפוסטילי, כלומר, אולם סגור בשני צדדיו הארוכים, ושדרת-עמודים בזוויתו וכמה טורי-עמודים בתוכו. אחד מן הטיפוסים של האולם ההיפוסטילי — זה שבו נקבעות שלוש סימטראות על-ידי שני טורי-עמודים — הפך במרוצת-הזמן לבאסיליקה הנוצרית; אלא שזו היא אולם-אסיפות יותר משהיא סטיו.

4. אולם-אסיפות. החשובה שביצירות של אולם-האסיפות היא האקלסטריון (או בולטריון) — הבניין של אסיפת-האזרחים. בפריאני נמצא אקלסטריון אסטרוני ההניסטרי-מוקדם, שמשלב יפה עם תכנית-העיר. הוא חפס שני גושי בניין לארוך של הרחוב המזרחי-מערבי החשוב ביותר. בחלקו הצפוני נערכו 16 שורות של מושבים במעלה השיפוע הטבעי, בעוד ש10 שורות נמשכו בוויית ישרה כלפיהן ממזרח וממערב. בשורות העליונות היו 14 אומנות, שעליהן נשען הגג. מן הרחוב העליון היתה גישה אל המעבר שמאחורי המושבים. כניסה אחרת היתה מן הרחוב המזרחי. שנמשך מצפון לדרום. בצד המערבי, במרכז נמצאה רחבה קטנה ובה מבנה. בדרום היתה גומחה מבנית רחבה, ובה היו מקומותיהם של הירושבים בראש. פריאני היתה עיר קטנה, ובלכן נקבעו כאן לבאני-האסיפה 6000 עד 700 מקור-מזל.

גדול מזה פי שניים בערך היה הבולוטריון של מילטוס, שהוקם על-ידי אנטיוכוס IV אפיפאנס בצורת הבניין של אסיפת-האזרחים באנטיוכיה, שלא נשתמר. הבניין במילטוס נבצא בין האגורה הצפונית והדרומית. בין קירותיו ישרי-הזווית בניו תיאטרון, ובו מקום ל2000 איש לערך. הגג נשען על ארבעה עמודים. מצפון מקושטים בתצא-עמודים, ובצדדים — שני נמלונים. מצפון מוליכות שתי כניסות אל חדרי-המדרגות. ארבע כניסות מאפשרות גישה מן החצר שדרת-העמודים שבדרום. בחצר זו עמד מבנה מקדש לפולחנו של הרוס (ע"ע). הגישה אל החצר דרך פרוסיליאון בעל פאסאורה פרוסטיילית (ר' ציון 10).

צורתם של אולם-אסיפות אלה היא זו של תיאטרון בתוך בניין מקורה. גם התיאטרונים הם אולם-אסיפת — המשמשים להצגות תיאטריות. הם בנויים במדרון טבעי, שלרגליו נקבעה במת הנואמים או השחקנים (לוגיאון). תרומתה העיקרית של התקופה ההלניסטית לבניין התיאטרון היא הפרוסקניון, הבימה האמנותית הקדומה ביותר. הפרוסקניון הוא שדרת-עמודים גבוהה קומתה הראשונה של הקסנו (פיגור-ההצגות). הוא מורכב משורת אומנות, והצא-עמודים משמשים לו כתפאורה. בין האומנות אפשר היה להכניס דלתות או לחונן. כדי להפוך את הלוגיאון לקיר קדמי סגור. מן הקומה השנייה מוליכות דלתות אל הלוגיאון. בתקופה ההלניסטית המאוחרת הגדילו דלתות אלו עד שנשעו תחתיהן רחבים, וכך ניתן לצלל את המקום שמאחריהן כבימה אחורית, וכן אפשר היה להתקין בהן וילנות גדולים מצויירים. כאן הופיעו השחקנים ב"קומדיה

כן מצוי כאן אפריז של ראשי-איריות וראשי-פרים, בסגנון בכלי-פרסי.

6. ציורי קבר — באחנה אסר דמטרוס מפאלודן להציב ציוני-קבר מפוארים, מתוך כך פסק השימוש באסטי לוח היפות של התקופה הקלאסית. בכללו תבליט-סל של דמות-הנפטר. במאות ה3 וה2 לפסה"ג הייתה צורתו העיקרית של ציור-הקבר עמוד קטן ושושני. בשנת 100 לפסה"ג בוצרו בראות שוב האסטלות המוסוליות, כשהדמויות שבן בקופת עמודים או אומנות דבוקות וקשת; במשולש-הקשת מצויזות לפעמים קרובות רזות.

באסיה הקטנה הייתה רוחת מסורת-בניין של קברים או מצבות-זיכרון בצורת דוכן גבוה ועליו שדרת-עמודים; דוגמה מפורסמת לשיטת-בניין זו היא המאסוליאון בהלי-קרנסוס (ע"פ). דוגמה מן המאה ה3 היא הקבר בבלי-המסכה לאימיר — כנראה, שו אנטיכוס II מסוריה, שמת כאן ב246 לפסה"ג. דוכנו מרובע, עטור מערכת קירות דורית, ועליו ניצבים 28 עמודים דוריים — 8 בכל צד — התומכים תורה, ששיבוצי-תאיה מקושטים בתבליטים. התבליטים מתארים קרב בין יוונים וקטאורים, וכן משחקי-אבל. בקצה הכרכוב מצויים ראשי גריפונים (חיות דמיוניות) ואגרסלי-אבן, ובפינות — אקרוריות (פסלים, שעמדו על הגג בפינות החזית של הבית או באמצעה) בצורת סוסים וטיישים, בגודל טבעי. בין העמודים עמדו אנדרטות. במאסוליאון דומה, במילאקה, שנבנה בסגנון הקורנתי, מצויים בכל צד שני עמודים בעלי חתך אליפטי, ואומנות דבוקות בפינות. מלתחילת שנת 100 לפסה"ג, כמו במאסוליאון שבהאליקארנאסוס. יש לזוהן (מקדש של הרוס) של משפחת כאמילוס באי קוס שלוש קומות; במה, קומה ראשית ובה שתי קאפלות, ומלמעלה — סטיי וזני פתוח.

בארץ-ישראל, בעיראק אל-אמיר שבעבר-הירדן המזרחי, נמצא המאסוליאון של בני טוביה (ע"פ), שמין לארמונם. הנזכר למעלה. מחת לרכוב בחזיתו מגולפים באבן אר-בעה אריות, שנים בכל צד. מעל לכניסה, בין האומנות, ניצבים שני עמודים בעלי כותרות קורינתיות (ר' תמונה, כרך ה' עמ' 755—756).

בעמק קדרון לחומת-ירושלים מצויים קברים הלניסטיים יפים (ר' תמונות, כרך ארץ-ישראל, עמ' 353—354, 377, 380). קבר זכריהו נחצב מן הסלע הטבעי. על קירו עמודים יוניים דבוקים, בפינותיו אומנות דבוקות ובהם רבעי-עמודים, ולגוף צורת פירמידה. דומה לו "יד-אבשלום", במערת יהושפט וקברי השופטים מצויים גמלונים, שדגמי שוכות ואשכולות מהווים את אמצעם והאקרוריות הן בצורת תימורות. קברים אלה שייכים, כנראה, לתקופת החשמונאים (ע"פ) והורדוס (ע"פ).

הצורה הנדירה של קבר מסוג תולוס נשתמרה במקודן ובתראקיה עד לתחילת הזמן ההלניסטי (ר' ציור 11). באלכסנדריה נחצבו קאטאקומבות מן הסלע, בסגנון מצרי-יווני מעורב. חצרות מרובעות להן, ובהן עמודים דוריים דבוקים ומערכת-קירות דורית, לקאטאקומבות אלו תגמיר נאה של סטוקו צבעוני. באלכסנדריה, וכן באסיה הקטנה, במקודן ובארטרסיה שאי אובייה מצויים בתלי-הקברים (בלאט' tumuli) תאים מקומרים, ובהם רהיטישישי: מיטות-אשכבה, כסאות-פאר ודלתות-שיש מסתובבות בעלות עשירי-ברזונה. בדלת אחת כוז מיפה, 150—200 לסה"ג — ז"א מן התקופה הרומית — מתוארת בסגנון הלניסטי, בתוך

הקודמות נבנו עשכשו בתים בגושים מתכוננים, לארנם של רחובות ישרים ומצלבנים. בתחילת המאה ה4 כבר מוצאים אנו את ראשיתה של התפתחות זו באוליגנחוס. אלא שכאן כלל כל גוש רק עשרה בתים קטנים ופשוטים. הגושים היו תמיד מואכים: 5×2 בתים באוליגנחוס, 4×3 בפריאני, 4×7 במילטוס ו6×5 באלכסנדריה. לאחר מכן לא נמצאו בגוש יותר מארבעה בתים, ולפעמים תפס בית אחד גוש שלם. הבתים היו ערוכים בצפון לדרום, כשצידם הקצר מופנה אל הרחובות הראשיים, הגדולים יותר, וצידם הארוך — אל הרחובות הקטנים יותר. הכניסה הייתה צרה, ולפעמים היה בה פרודור מרוחק מן הרחוב, מסדרון צר הולך אל מרכיבהית; החצר, שאליה פונים כל החדרים, כמו בתקופת הקדמות. הבתים ההלניסטיים היו החדרים מרובים יותר וגדולים יותר, והמערך היה שיטתי יותר. החדר החשוב והגבוה ביותר נמצא בצפון ופתחו היו פונים לדרומה, כדי לקלוט את קרני-השמש בחורף — כמו בגימסיון. תכיר פות יש לו צורת מאארו (החדר המרכזי בבית היווני; ע"פ יו, ארדיליות) ופרודור בעל עמודים (פרוטרון או פרו-טאס) לפניו. הבתים, שהוקמו לאחר זמן בפריאני, וכן בבתים הרבה שנמצאו בבלוס, מצויזות חצרות פריסטיליות — לומר, חצרות, ששדרות-עמודים עוברות באחד מצדיהן, באחדים מהם או בכלום. בחצרות הפריסטיליות בבלוס גבוהה לפעמים השדרה הצפונית מן השאר. צורה זו קרויה "הצורה הרדית", ויתכן, שמוצאה מן האי רודוס. לפעמים נבנתה קומה שניה על גבי הלק מן הבית, בשום מקום לא התפתחה סימטריה קפדנית. אפים האינדוידואליסטי של היוונים מעצ אחידות בסוג זה של ארכיטקטורה כמו שמע אותה בסוגים אחרים.

ארמונותיהם של השליטים ההלניסטיים נבנו באותו סגנון עצמו, שבו נבנו הבתים הפרטיים, אלא שנבדלו מן האחר-נים במה שהיו גדולים יותר, למשל, ארמון האטאלידים בפרגאמון, שהוקם במאה ה2 לפסה"ג, היה — כדומה לבית הפרטי — בעל חצר פריסטילית ומחוסר פאסאדה אמנותית. ארמונם של בני טוביה (ע"פ) בעיראק אל-אמיר שבעבר-הירדן המזרחי נבנה בימי התלמיים והסקלדיים, ניכר בו מיווג של צורות מזרחיות מקומיות עם צורות יוניות-הלניסטיות. לתורתו צורה קורינתית, שאינה מן השיכולות. יש כאן אפריז של אריות וחיות אחרות חצוב באבני-ענק מסתתות.

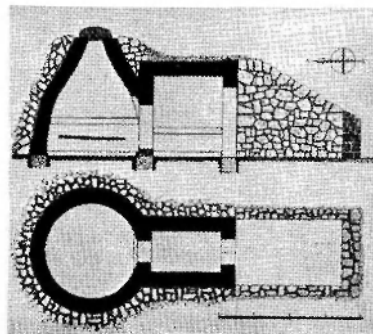

ציור 11. קבר מסוג תולוס בתראקיה (בולגאריה). הבנית וחתר

אלכסנדר (ר' הלהן, ג', 1). אפֶלס (ע"פ) נחשב בימֵי־קדם לגדול שבאמני-הציור. הוא צייר דיוקנים רבים של פיליפוס. אבי אלכסנדר, ושל אלכסנדר עצמו. מהם מפורסמים דיוקני אלכסנדר באפסוס: אחד מהם הראה את אלכסנדר אוזו הו־בירו (הודו והחיוו כאליו בולטים מתוך התמונה), והשני — כשהוא רוכב על סוס. ברומא נמצאו שני ציורים של אלכסנדר, שבאחד מהם הוא מתואר בין הדיוסקורים (ע"פ) וביקני, ובשני כשהוא בתלכות: ניצחון את סמל־המלחמה כבול באזיקים; בציורים אלה החליף לאחר מכן קלאודיוס קיסר את פניו של אלכסנדר בפניו שלו.

כן צייר אפֶלס שלושה דיוקנות של אנטיוגנוס I (ע"פ) „מגופת־מלום“ (שלתם בפרופיל, הואיל ואנטיוגנוס היה בעל עין אחת), ודיוקנות של ארכנה ממציביאו של אלכסנדר, של מנגֶדְרוֹס, האחשדרפן של לוֹדִיָה, ושל השחקן הטראגי גורגופתנס מאלכסנדריה. על דיוקניו של אפֶלס נאמר, שהיו דומים כל־כך אל המקור עד שגילו אף את מה שראוי לכסות. על חסויו נאמר, שהיו מציאותיים כל־כך, שסוסיים אמיתיים היו צוֹרֵמֵי העומתם.

ציור גדול של אפֶלס היתה האלאגוריה של „לשון הרע“, בעשר דמויות, שתיאר לקיאנוס (2—5 Calum.) שופט בעל אונגיןחור יושב על כסאו, ועליידו עומדות „בערות“ והשגח. האנשים נמשך בשערותיו ע"י „דובת־שונא“, שאליה נלווית „קנאה“. אחריהן באות „צביעות“, ו„עצה רעה“. באחרונה צועדות „הרטה“ לרשות שחורים „ואמת“, שחורים של תמונה זו נעשו ע"י בוטיצ'לי, רפאל דירלי.

אפֶלס צייר גם את דיוקן עצמו ודיוקן של פנקספי, שהיתה אהובתו של אלכסנדר ושהמלך יותר עליה לטובה הצייר. היא שימשה לו דגם „אפרודיטי מקוס“ — תמונה מפורסמת ביותר של האלה. כשהיא עולה מן הים ומעברת את ידיה על צמותיה, כדי להסוות מחוץ את המים. „אנדיומני“ (עולה מן הים). זו היתה לאחר מכן ברומא, בהיכלו של ויליוס קיסר.

אפֶלס השתמש בארבעה צבעים בסיסיים: לבן, שחור, אדום וצהוב. צבעים אלה הציירה הצייר הרעבב. להדריג ולתאם. גופו של אלכסנדר צייר בחום, וזא בצבע כהה מגול־עורו הלבן, ואילו חזהו ופניו היו ורודים. צבע גופה של אפרודיטי אנדיומני הריה בגונים שונים של ורוד; צבע זה זכה לשבח בשיירים הרבה. אפֶלס המציא לָכֶּה שפופה. שהגנה על הצבעים מפני אבק; צבעים אחרות מבריקים מדי הועמו, וצבעים כהים קיבלו תוספת ברק; כך הותאמו כל הצבעים זה לזה.

פרוטוגנס (ע"פ), ששם באי רודוס, צייר רק תמונה אחת של אלכסנדר — בלוויית פן, כנראה בצורת דיוניסוס חדש. כן צייר את דיוקניהם של אנטיוגנוס מגנופולמלוס, של אמו בהרהורים, ועוד. פרוטוגנס שאף בעבודתו לשלמות. מספרים עליו, שצייר את הניבול ליליסוס במשך שבע שנים ובארבע שכבות־שעווה, כדי שאם תינזק שכבה אחת תימצא תחתיה שכבה אחרת מושלמת באותה מידה.

א א ט ין (330—280 לפסה"ג) צייר את תחנת אלכסנדר והנסיכה האקאטריה רוקסני, שנהוגה ב327 לפסה"ג. בציור תוארה רוקסני כשהיא יושבת בתדרים־משכבה המפורא על מיטת־הנישואים. מוקפת קופידונים, שצייר אחד מושך אליה את אלכסנדר, המציע לה כתר; ואילו ירדו של אלכסנדר, הַפְּסוֹס, מחזיק את לפיד־הנישואים ונשען

ירבע משקוע. מזה מחזקת מסכה. בחזיתו של קברים אלה מצויים חצאי־עמודים, אנטות וגמלונים.

הקרוואון בקאלידון, שנבנה בשנת 100 לפסה"ג לערך, הוא בניין מסובך, שנועד לטקסיוֹאֹכְרָה, וכן לתחרויות אספורט, שהתקיימו בפאליסטרה. במרכזה — חצי פריסטיליית מוקפת 28 עמודים דוריים. בנינים מצדדין מצויים כמה חדרים, ובכללם קאפלה בעלת שלוש אכסדרות; היא מקושטת מדאלייטיו של אלים וגיבורים.

לקבר תְּרוֹן ול„אוראטוריון של פאלאריס“ של (Phalaris) שבאקראגאס (אגריגנטום) במה גבוהה, ועליה היכל קטן. בחלקו העליון של הקבר עמודים יוניים ובדוקים ומערכת קירות דורית. ל„אוראטוריון“ (שהוא למעשה הרואק של מטורנה רומית, ומהה 85 לפסה"ג בערך) פרודור יוני פריסטילי, ובו ארבעה עמודים תומכי־מלון.

A. Mau, *Pompeji in Leben und Kunst*, 1900; Th. Wiegand und H. Schrader, *Priene*, 1904; id., *Milet*, 1906—1928; T. Schrammen, *Der grosse Altar* (Altäre von Pergamon, III, 1), 1906; G. Kawerau und A. Rehm, *Das Delphinium in Milet. Ergebnisse der Ausgrabungen*, I, 3, 1914; R. Pagenstecher, *Nekropolis, Expedition Siegin*, 1919; A. von Gerkan, *Griechische Südtanlagen. Untersuchungen zur Entwicklung des Städtebaues im Altertum*, 1924; P. Schazmann, *Kos I. Asklepieion. Banbeschreibung und Baugeschichte*, 1932; Wiegand, Winter, Winfield und W. H. Thompson, *American Excavations in the Athenian Agora (Hesperia)*, 1937—; F. Winter, E. Frenkel, E. Kersch, *Die hellenistische Kunst in Pompeji*, IV—VII, 1925—1941; R. Vallois, *L'architecture hellénique et hellénistique à Delos*, 1944; R. E. Wycherly, *How the Greeks Built Cities*, 1949; H. Goldman, *Excavations at Goshu Kule, Tarsus I. The Hellenistic and Roman Periods*, 1950; W. B. Dinsmoor, *The Architecture of Ancient Greece. An Account of its Historical Development*, 1950; R. Martin, *Recherches sur l'Agora grecque. Etudes d'histoire et d'architecture urbaines*, 1951; id., *L'urbanisme dans la Grèce antique*, 1956; Th. Homolle, M. Houlleaux et al., *L'exploration archéologique de Delos*, I—23, 1909—1956.

ב. ציור. מן התקופה ההלניסטית לא נשתמרו כל ציורים על עץ או בד; קיים רק מספר מועט של ציורים מקוריים. ידיעונתו של הציור בתקופה ההלניסטית נובעת ממקורות אלה: (1) כתביהם של סופרים קדומים, שכוללים כמה קטעים על הציור באותה תקופה; (2) אגרטלים מצויי־ים; (3) אסטלות מצוירות; (4) ציורי־ריקן בקברים; (5) פסיפסים; (6) ציורי־ריקן בבתים; (7) ציורים על ספינים של שיש ושל גבס; (8) העתקים של ציורים הלניסטיים בציורי־ריקן רומיים ופומפיינים.

1. המקור החשוב ביותר לידיעותינו בתולדות הציור ההלניסטי הוא הפרק XXXV, „על הציור“, בספר Historia Naturalis של פְּלִינְיוֹס (ע"פ). לפי התפתחה האמנות של הציור במחול, בניגוד לרישום הקושי שקדם לה, במאה ה־4 לפסה"ג. אמנות זו הגיעה לשיא בומב של אלכסנדר הגדול וירושיו — כלומר, בתקופה ההלניסטית המוקדמת: אריות וצללים, ידרוב־הצבעים, עיורני־גונים, עיגול צורת־הדמויות — כל אלה הושגו והובאו לשיא הכלול על־ידי הציירים ניקיאס, אפֶלס, פרוטוגנס ואאסינון. אומרים שניקיאס (ע"פ) 350—300 לפסה"ג) צייר נשים בהקפדה יתרה ושקד על הלוקת האורות והצללים עד שמדמותיו בלטו יפה מתוך הרקע. הוא השתמש בכתיבה האנקאוסטית: צבעי־שעווה, ששוקעו לתוך השיש ע"י חימום באש. נזכר לתאר לנו את צבעיו כדומים לאותם שעל הסארקופאג של

צוירן מיהים, וכסימן הכר להנה המצרי הוסיף הצייר תנין אורב לחמור, העומד על החוף ושותה ממיהנהר.

תאריך מסמאס ואתניון ממאונגיה שבמראקיה מייצגים את ראשיתו של סגנון הבארוק האסייתי. תאריך צייר את דמטריוס פוליארקס (ע"ע) ואת לאונטיון, חלמיו של אפיקורוס (ע"ע), ההפליס (ע"ע יוד, צבא) שלו ממתער קדימה כשעניו לוחטו, וכשהוא מניף את מגינו הרחב בשיא הגבולים המלחמתי; התבטס בו, כנראה, פאחוס כמעט האטראלי, כן צייר תאון מעמדים מלחמה-טרזיה. אחד מהם תיאר, אפשר, את אכילוס בין בנותיו של ליקומדס ברבע שאודיסוס מוצא אותו. בנושא זה טיפל גם אתניו, וכן הוא משמש בכמה ציורי-קיר פומפאיינים (ר' להלן, 8). תאון צייר גם את אורקסס (ע"ע) כשהוא הורג בטירופו את אמן; את המשורר הנודד אמיראס כשהוא פורס על נבל; וכן דמינות וחזונות נאים.

אריסטידס מתבאי צייר עוד בימיו של אלכסנדר תמונה טראגית, שהמלך לקח עמי לפקה, עיר-משבו: אם שוכבת פצועה בשעה שעוקה תנונה לבו ותנינקה זוחל לעבר שדיה, היא הושטת שמא ימצוץ דם מאחר שנתייבש חלבה. באותו מוטיו עזמו השתמש לאחר מכן הפסל אפיגנס (ראה להלן, III). אריסטוס צייר גם קרב בין היוונים והפרסים; נצרה גועת בשל אהבתה לאחיה; אדם חולה; תמונה של אדם מתחנן, ואנו כאליו שומעים את תחנונו; דיוקנו של לאונטיון, אחיו של אפיקורוס; דיוניסוס ואריאדני; זקן מלבד נער מחזיק נבל; שחקן טראגי וילד (פליניוס, XXXV, 88—100).

האמנות האלכסנדרנית הייתה ספוגה למדנות. מצד אחד, הומרו, לפעמים גם ביותר, מצד שני, בימי תלמי IV פילופטור (ע"ע) צייר גאלאטון מאלכסנדריה את הומרוס — שלכבודו הוקם מקדש באלכסנדריה — כשהוא מקיא. בעוד שמשוררים אחרים מקבלים השראה מקיא (איליאדוס, Var. Hist., XIII, 22).

היה עוד דבר מיוחד לאלכסנדריה, והוא הסופוגראפיה — תיאורם של מקומות — בצורה של מעין מפה ציורית או של ציורי-נוף. סופוגראף טופרוס היה דמטריוס מאלכסנדריה, שהי בעיר זו בימיו של תלמי VI פילופטור, ולאחר מכן ברומא. כשגורש פילופטור ע"י אחיו אוגוסטוס II (164) עבר לדומא והתאכסן אצל הצייר דמטריוס.

164 לפסה"נ שנלה לרומי מטודוריס מאתונה, כדי ללמד את ילדיו של אמיליוס פאולוס פילוסופיה וכדי לצייר את תגינת-הניצחון של הרומים (168 לפסה"נ) על פרסוס ממקדון. כך התחילו הרומים מעסיקים ציירים יוונים ברומי. בימיו של יוליוס קיסר (ע"ע) זכה לפרסום מרובה סימאמאכוס מביזאנטיון, קיסר קבע שנים מצוירו של סימאמאכוס — "איאס, ומדיאה" — הביחל שהקים לנונס גנטריקס בפורום שלה. "צירות אחרות של אותו צייר היו אורקסס ואפיגניה בין השאר, אסיפת נבדלים, ושני רומים לובשי הימיוס" (ע"ע) ויוני, "גורגונה" שלו וזתה להערצה מרובה.

במשך המאה ה-1 לפסה"נ צייר סראפיון ברומי סצנה ללא כל דמות של נפש חיה. סצנה זו הייתה גדולה כליכר, עד שכיסתה את גולגורתייתו של ההגנוית הישנות. היה זה, אפיא, ציור ארדכילי, כמו בסגנון הפומפאייני השני (ראה להלן, 6).

בימיו של אוגוסטוס קיסר מופיע לראשונה שמו של

על אלה-הנשואים, הימניוס (ע"ע). ציור זה תואר בפרוטרוס ע"י לוקיאנוס (Herod. sive Actio, 4—6) ושוחרו עלידי רסאל וסודומה. אומרים ששטיין הציג אותו באולימפיה וקיבל בזכותו לאלה את בתו של אחד משופטי-התחרויות. נושא דומה תואר בציור אחר של אָסטינון, שכלל דמויות של זקנה נושאת לפיד ושל כלה, שמצטיינת בבניעות הר פתחה. כן צייר אטיון את סמיראמיס ופוסוניפיקאציות של הפראגריה והקומדיה. בדומה לאפלטן השתמש אף הוא בארבעה צבעים.

ניקומאכוס (ע"ע) מתבאי צייר את "הסיפת פרספוני", שנקבעה לאחר זמן במקדש-מנורוה ברומא; שם נמצאה גם תמונתו: ניקי הנוהגת בארבעה סוסים, שמעלים אותה אל על, מלבד אלה צייר ניקומאכוס את קיבלי רכובה של על אריה; אסיריים, כשהם מפתיעים מגאדות, תמונה של סקילה (שהייתה מצויה במקדש-השלום ברומא), וכן את אודיסוס כשהוא חבשו כובע-לבד של עובר אורח. ניקומאכוס נודע לתהילה על מהירות-ביצועו. כשהומין אצלו העריץ אריסטראטוס מסיקיון מצבת-זיכרון לשמורר טלֶטֶס. התחיל ניקומאכוס במלאכה אך ימים מועטים קודם המועד האחרון, וסיים אותה בזמן.

תלמידו של ניקומאכוס היה פילוקסנוס מארטריאה. הוא צייר בשביל קאסאנדרוס תמונה של קרב בין אלכסנדר ודרייוש, שנחשבה לציורה ראשונה במעלה. תוארה בה, כנראה, מערכת איסוס (333 לפסה"נ). ציורה גם ע"י הֶנֶלוס ממצרים. פוקיהמן לציירתן של שתי תמונות אלו נקבע, אפיא, אחר מערכת-איסוס ובימי עצממו של קאסאנדרוס (317—297). תמונה זו הועתקה, כנראה, בבסיסם של אלכסנדר (ראה להלן, 5). נאמה, שפילוקסנוס הוקה את מחירות הביצוע של רבו ושהמציא שיטה או טכניקה להחשת המלאכה. פרוניוס (Sat. 2) מזכיר שיטות כאלו כאמצאות מצריות נעזות.

על אפלטן, אטיון וניקומאכוס נאמר, שלא השתמשו אלא בארבעה צבעים בלבד: לבן, מלָלוס, צהוב מאטיקה, אדום מיסופי של הוף הים השחור, ומין סטיויים של שחור — בנראה, צבע של שנהב קלוי. מספר מרובה של צבעים חשובים הופק ע"י ערבובם של הצבעים הבסיסיים הללו; אך בלס העדרו של הכחול.

אָנְטִיפִילֹס ממצרים, שהי בימי תלמי I (323—285), היה יריבן של אפלטן, בין 11 התמונות, שהחומר לציוריות העיקריות, נמצאו: אלכסנדר בילדותו; אלכסנדר ופיליפוס בחברת אתני; תלמי צד ציד; אסירי עוטה עור-פנתר; מביט למרחקים כשהוא מאמילי בידו על עניו; היפוליטוס (ע"ע) אחוז פחד מפני הפר; אירופה; נער נושך באש, שמאירה את פניו ואת החדר שבו הוא נמצא; דיוקנם של שני התלמיים הראשונים. אַנְטִיפִילֹס זכה לשבח על הקלות, שבה צייר קומפוזיציות גדולות. לעומת זה צייר גם גריליים — כלומר, תמונות קומיות של בני-אדם תבלושת משונה. גם קאלקלס וקאלאפס ציירו תמונות קטנות על נושאים-היתוליים.

אף פִּירִיקוֹס צייר תמונות קטנות ובהן סצנות-ז'אנר ודוממים. הנושאים כללו מספרות, חמורים וצרכי-אוכל. אלה היו תמונות של בדורים, שנחשבו כחסרי-ערך, אפילו בנויים ונוקראו בשם "ריפוגראפיה" (ציורי-והמה). פִּירִיקוֹס צייר גם ציורי-פנים ונוף, יא תאישיתו של צירו-הנוף יש לייחס, כנראה, לנֶאֶלְקֶס מסיקיון, שצייר קרב בין מצרים ופרסיה על שפת הנילוס. הנהר צויר באותו הצבע הכחול, שבו



ציר 12. קרב בין יוונים ואסאונות. ציור על־כפי אנרטיקון.
מזמוראוס הסטרופוליסני, נירוריק

והחובב. צבעים אלה, שנעשו שיכחים יותר בתקופה האחרונה, אינם בני־יקים, הואילו והאגרסלים לא נעודו לשימוש וימיים אלא לקברים. בחלק מן האגרסלים המאוחרים ביותר מוירו פרטים בתבליט של חומר, קודם שנשבעו או הוחברו.

ב. 566 לפסה"נ ואילך היו אגרסלים פאנא־ת־א־ים גיתנים כפרטים בחגיגות הפאנאנאיות, כשהם מלאים שמן או יין. ציוריהם בהם, בנוגית שחורה על רקע כחום, הפאלאדיון, התמונה הארכאית של אתני הצועדת, מצד אחד, והתחרות, שבה ניצח בעל־הפרס, מן הצד השני. — צורותיה הארכאיות של הפאלאדיון מצויות גם בדוגמות, שהן שייכות (לפי שמו של הארכון הכתוב עליהן) לזמן שבין 340 ל־310 לפסה"נ. בעוד שהצד האחורי נשתנה בסגנונו מתקופה לתקופה, נשתנה סגנונו של הפאלאדיון מארכאית מיתית לארכאיסטי מלאכותית לא זו בלבד שהופנה ימינה במקום שמאלה, אלא ששוליה הלבוש ציוריו עכשיו כשהם מתנפנים, ובגלימה מופיעים קפלים יגזאגיים כעין זנב־הסנונית. צורתם של האגרטלים ושל שאר הדמויות על האגרסל עצמו נעשתה דקה מאד, אלגאנטית ועדינת־קוויים. הגופים ציוריו מתוך הגופות תנועת־השרירים, שלפעמים תוארה שלא כהלכה. ההקדקו המציאה של תנועת־השרירים הנוצח מחמת הטיפול היחיד בלבוש. דמותן של אותן אמפריות פאנאנאיות דקות עדיין מצויה היא על אגרסלי־ה־דָרְבָּה ובפיסטים הלניסטיים.

ג. אגרסלי ה־דָרְבָּה קרויים על שם בית־הקברות שבדרומית־מזרחית לאלכסנדריה, במקום שנתגלה מספר מרובה של הידיות (ע"פ הדיחה), ששימשו כארוכות־אפר, אחרים מצאם משאטכי, ביעת־הקברות, ששל הוף־הים המחול בקרבת הקצה המזרחי של העיר. תאריכים נקבע ברוב המקרים ע"פ הכתובות, המציגות את תקופת־חיייהם של תלמי I, II, III ו־IV. אגרסלים אלה שייכים, איפוא, למאה ה־3 לפסה"נ.

ציור רומי: סטודיוס. הוא הנהיג בעיטורי־קירוח תיאורים של הווילות, נמלים, גנים מתוכננים, תורשות קדושות, גבעות מיוערות, בריכות־דיגים, מצריים, נהלים וחופים מוטיורים כאלה מצויים בסגנון הפומפאיני השניה־מאתר והשלישי (ר' להלן, 8). אך בזמנו של אוגוסטוס מסתיימת התקופה היוונית־הלניסטית בציור כמו בענפי־אמנות אחרים. 2. אגרסלים מצויים. בתקופה הארכאית והקלא־סית, עד תחילת המאה ה־4, היו טובי הציורים של האגרסלים שונים לאמני הציור המונומנטליים מהכתיבת האיכות והן מצד הטכניקה, אך משפח הציור הגדול לציור פרספקטיווי במחול, שוב לא יכול היה הרישום הקווי על אגרסלים להדביקו. מסוף המאה ה־4 ואילד עמד, איפוא, ציור־האגרסלים בסימן־שיקעה, ולסוף החלף בעיטור־אגרסלים תבליט (ר' ד, 1).

א. האגרסלים האטיים. הקרויים אגרסלי־ק־ק־ץ — על שם המקום בדרום רוסיה, שלשם יוצאו, ובה, בעיקר, נמצאו — הם היחידים, שניכר בהם, לכל הפחות, חיקוי הפשי של הציור הגדול על סוף המאה ה־4. היו מייצאים אותם לרסיה 360—320 לפסה"נ, אך ייצורים נמשך עד שנת 300 לפסה"נ. כמה אגרסלים כאלה נמצאו באלכסנדריה, שנוסדה ע"י אלכסנדר 330 לפסה"נ. ואחרים — באסיה, יחד עם מטבעות של אלכסנדר ושל ליסימאכוס, שהתחיל טובע מטבעות משהוכרו למלך (305 לפסה"נ).

הנושאים המתוארים על אגרסלי־ק־ק־ץ המאוחרים הם מרובים ושונים. על אותם שנמצאו בקבר־יגדיים צויירו קרבות של יוונים ואמונות (ר' ציור 12), של ארימספים (התושבים האגדיים של הצפון הרוק) וגריפונים, תחרות אפולון ומרסיאס (ע"פ) משפט פאריס, ואילו על אותם שנתגלו בקבר־יגדיים — מהונות, שבהם נראים אפרודיטי, די־ניסוס ואריאדני, וכן מעמדים של התנות ויקידים.

הרישום לא נעשה עוד בקווים גופים בלבד, אלא השתמשו גם בקוויקו, במיזוגם של גזנים שונים ובפרט פקטיווה, כדי לשות לרמיחות מראה מעוגל. פלאסטי. בדמויות הרבה מצוי קיצור פרספקטיווי. הן יוצאות אלכסונית מן המשטח האחורי או נכנסות לתוכו, לפעמים נראים שני לוחמים, אחד כשהוא פונה לפנים כדי שלושה רבעים, השני כשהוא פונה לאחור כדי שלושה רבעים, למשל: יונוני ואמאונת והראקסל והקנטורני. אמאונת וסלני רכובות על סוסים (ניסוס) על האחרונה מובל ע"י הקפרוס, (ע"פ) מתקדמות ישר לפנים, כשהן כאילו מודקרות משטה התמונה — בדומה לידו של אלכסנדר, האוחות בחזיון. בציורו של פאלס, דמויות וישבות נראות ישר מלפנים, כגון של זוס, דמטר, דיוניסוס ואריאדני, וכן פאריס כשהוא חורץ משפט על שלוש הא־לוֹת. דמויות אחרות וישבות על הקרקע; — נראות תמיס מן הצד, שחוזותיה: ברכיה — בניגוד לזוס, המתואר כשהוא יושב על בטאו הרם תיאור חזותי מלא. מן הצד נראית גם אשה כורעת ברך, החופפת את שעותיה, נומן שחברתה גוזנת עליה כדי לצקת מים על ראשה. כל הדמויות העומדות הן מוארכות מאד, ותגורה או גלימה צמודה להן למטה מחון. דמויות אחרות — למשל, של קרניתי — נראות מאחור.

ציורי האגרסלים האטיים הרובו להשתמש בצבע לבן, ביחוד בתיאורם של גופי נשים וקופידונים, וכן בתיאור סוסים ואותו חלק של גוף הקנטאורים, שהוא של סוס. כן מצויים בציוריהם צבעי החול, הוווד, האדום, הסגול, הירוק



ציור 14. כליומינה מנאתיה, עם ציור קומי של סוכרישפו. המוויאו לאנזיות היפות, בוסטו

נמצאו אגרסלים שחורים דומים, בצורת שונות, לפעמים בחירוצים או בפרטים פלאסטיים אחרים, ובציורים לבנים פשוטים. באותנה ציירו עיטורים גאומטריים על אמפורות וקאנתארים (ע"פ נד) הדורים, ע"פ רלבן וצבוב. מיטב הקראמיקה ההלניסטית הוא בתבלים. הספלים המכונים ספלים מגאריים נעשו לא רק במגארה, אלא גם באטיקה ובפרגאון (ר' ד' 1).

1. אפשר, שהנאים באגרסלים ההלניסטיים הם אותם שנמצאו בצ'נטוריקה שבסיציליה, צורתם הדורה, ולפעמים אין נפלאה, רובם גביעים וקערות בעלי מכסים גבוהים. העיטורים הם תבליטים מחמר צבוע. הגופים מצויירים בצבעי-סמפרה בגונים של כחול, צהוב, לבן, אדום, ארגמן וחום על רקע ירוד או סגול מבריק. הדמויות פונות ישר לפנים, או לפנים עד כדי שלוש-רבעים, או לאחור, וכך נוצר רושם מרחבי. ע"פ תוארו נשים במעמדים, שיש להם שייכות לנישואים, כך, למשל, מראה אגרסל אחד, השמור במוזיאון המטרופוליטני בניו-יורק, נשים עומדות להקריב קרבן (ר' ציור 15). אחד מראה את דיוניפוס (יושב) ואת כלתו אריאדני (עומדת). אגרסלים אלה חשובים לתולדות-הציור, הואיל והם טפסים מקוריים מן המאה 3 לפסה"ג. הטכניקה קלוקלת, מאחר שכולם נודעו, כנראה, לצריכי-קבורה. בטכניקה דומה של סמפרה השתמשו באגרסלי קאנוסה. אלה הם אגרסלים מפוארים, גדולים ומשוכללים, ובעלי מבנה מורכב, שעל מכסהיהם עומדים פסלי-חיות. משום כך מרובה חשיבותם לתולדותיהם של הקראמיקה והפיסול מלאך-תן של הציור.

3. אקסליות מצויירות, במקום אסטלת-התבליט של התקופה הקלאסית באה בתקופה ההלניסטית, במידה גוברת והולכת, אסטלת-הקבר המצויירות. עוד קודם שאשר דמטריוס מפאלרן (ע' למעלה, עמ' 612) את השימוש בציוני-קבר

אחרים יוצרו בסוף המאה 4 ובמאה 2. בהרבה מהם יש רק עיטורים שחורים פשוטים על רקע הוסי-בהיר, בצורת מאגדן מובלט או בצורת קיסוס, תימורות או מקלעות. אחרים מחופים בחיפוי צהוב-בהיר, שעליו בוצעו הציורים בצבעי-סמפרה. ציורים אלה מתארים ברובם דוממים ועירים, כגון מערכת של כליו-נשק, אמפורה פאנאנתאית ועליה לפיד ועץ-תמר, שמסמלת ניצחון בחגיגה פאנאנתאית; תיבת-איפור ומראה, מצבת-קבר קשורה בטרט, ווגו-נעליים צהובות, בעלות בטנה אדומה. אחד מן המעלים שבאגרסלים אלה נמצא במוזיאון המטרופוליטני שבניו-יורק ועליו מצוייר ראש של מדוה על רקע כחול; הראש נראה בחצי-פרופיל. והדלי הכחות והבהירות בין הגונים יוצרים רושם פלאסטי. אגרסל זה שייך, כנראה, למאה 2 לפסה"ג (ר' ציור 13). ד. בין האגרסלים הדרום-איטלקיים, המקושרים בדמויות אדומות, נמצאות האמפורות האפוליות, המפוארות והגדולות ביותר, שייצורן נמשך עד המאה 3. האמפורה המתארת את הכנותיהם של הפרסים למלחמה, וכן את הקרב בין אלכסנדר ודריווש, שייכת, ודאי, לתקופת אלכסנדר. במאה 3 נעשה סגנונם של האגרסלים האיטלקיים מלאכותי יותר ויותר ולסוף הוא מגיע לידי ניוון. באגרסלים אלה נראים עיטורים עשירים מאד, מאגדן (ע"פ עטור), שמראה פלאסטי לו משום גיוון הצבע, שיניות וכן לולאות של פרחים, שעוטרת לפעמים ראש אדם, הצבעים — אדום ולבן, ולכה צהובה מוסיפה גיוון.

ה. גם אגרסלי גנאטיה (ר' ציור 14) מוצאם, כנראה, מאפוליה. מצויירות בהם, בצבע לבן ובתוספת של צבעים אחרים, על גזגזית מתכנית שחורה. דמויות בודדות — קופי-דונים ושקננים — זכר מסכות ושאר חפצים קטנים. אגרסלים אלה, שנעשו, אפשר, בטארונטים, שייכים למאה 3 לפסה"ג. במשך כל התקופה ההלניסטית ובכל חלקי העולם ההלניסטי



ציור 13. ראש של מדוה. ציור על-גבי חיריה, שנמצאה בחרה. המוויאו המטרופוליטני, ניו-יורק

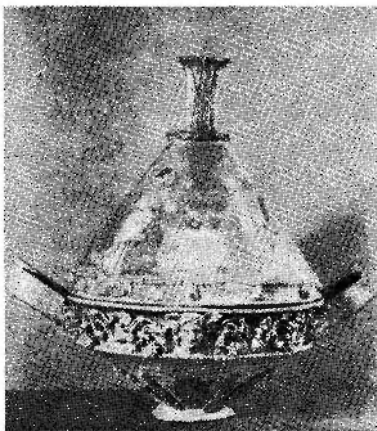

ציור 16. כלי מצרופוריה (מצ'יפה). עם עיפוריאלים:
על המכתב הגבוה ציור של שנים שבעה פולחן.
המזיואן המסרופוליסני, ניויריק

באי כיוס נתגלו מצבות-קבר, עשויות אבן שחורה ממורקת, שעליהן נשתמרו רישומים בעלי רמה גבוהה. הטוב שברישומים אלה הוא זה שעל מצבת קברו של קטרודורוס (כיום: בבית-הנכות של ברלון). מתואר בו מסרודורוס תחת אילן כשהוא דורך את קשתו ליריה. סמוך לעץ עומד נשאי-כלי, שלוב גללים, ובידו שני חצים. למעלה נמצא אפריו, שבו מתוארים סיבנות והקבר של הפיתים (ע"פ) והקנטאורים. למטה נראות אלות-ניצחון על מרכבות רתומות לשני סוסים מזדקפים, התרשים חרות בקוים יציבים, והרקע מחוספס.

4. ציורי-קיר בקברים. קירותיהם של קברים תת-קרקעיים מרובים מן התקופה ההלניסטית משוחים בצבע. ברוב המקרים מופיע בקירות אלה, כסגנון האינקרוסטציה" הידוע גם כסגנון הסטרקטוראלי (ר' להלן, 6). לפעמים מכוייר הקיר בגבס צבועני — למשל, בקבר, שנתגלה באטריאה שבאי אדמניה, ובקבר אחר, שנמצא בסידני גבר שבמצרים. אך ברוב המקרים אין הקירות מכוסים אלא בצבע בלבד ורק על-פני מעטים מהם מצוים ציורי-דמויות. הביצוע של רוב הציורים הללו, שנפגמו במרוצת-הזמן, הוא קלוקל, יוצא מן הכלל הוא הקבר, שנתגלה לאחרונה בקא-זאלאנק שבבולגאריה (בתראקיה העתיקה).

זהו קבר-תולוס (בניין עגול בעל כיפה) ובו דרומוס (מסדרון-כניסה) — צורה שכיחה בבנייני-קברים במוקדון ובתראקיה בתקופה הקלאסית. מסתבר, שקבר זה הוא מן האחרונים שנבנו בצורה זו; הוא משנת 300 לפסה"ג, ז"א (323—282). קירותיהם של המסדרון ושל תא-הקבר העגול משוחים בצבע קינאזר מבריק, המכונה אדום פומפאיני. בחלקו התחתון של הקיר יש סטילובאטיס (פסי-אבן) גברי הים — במסדרון; שחויים עם אבן לבן ונדבר-תגורה לבן; בתולוס: לבנים עם סידר צהוב ונדבר-תגורה שחור. מעל

מפוארים, נמצאו כמה אסטלות מצויירות, שהן נראו דמויות יושבות ועמודות, כגון האסטלה של סוקס באחונה ואסטלת האשה מביוטיה, הנמצאת כיום במזיואן של בוסטון.

בבתי-הקברות שבאטבי ובהדרה נתגלה מספר גדול של אסטלות מצויירות מתקופה, שאת ראשיה יש לקבוע וזמן קצר אחר ייסודה של אלכסנדריה (330 לפסה"ג); הן שכיחות מאד במאה ה-3, ביחד על קבריהם של גאליאטיס ושאר חיילים שכירים, שנמצאו בשירותם של התלמיים לערך בין 277 לפסה"ג. המיטיוויים זהים ברובם עם אותם שבמונומנטים האטיים מן המאה ה-4: גברים ונשים יושבים ועומדים, במקרים הרבה מתוך לחיצת-ידיים כסימן לזיקה שביניהם (ולא לברכת-פרידה). לא פעם מצויירים עמהם ילדים. אך עיקר העניין הוא בחייליים. הללו נראים במלוא חימושם או כשהם רוכבים על סוסים, ולא פעם נלווה אליהם סייס קטן, שאוחז בננב-הסוס או מחזיק בנשק בעוד הוא מגיש משקה לאדוניה. על טבלה אחת (שנמצאת בברלון) נראה חייל מנסה להתגבר על סוסו המזדקק, כשהוא עומד מול הסוס ומחזיק בראשו מן הצד הקדמי, בעוד הסייס מסתכל בענשה. מחזה דומה מתואר בצידו הצד של סארקופאג-אלכסנדר (ר' להלן, ג).

אחד מן המעניינים שבתיאוריה-נשים מופיע על אסטלת הלקסוס שבאלכסנדריה. בחלקה האמצעי של התמונה אנו רואים את הליכסו כשהיא יושבת על כסא גבוה. לפניו עומד גבר, שלוחץ את ידה, ומאחוריה עומדת אשה. ברקע הקדמי נראית רצפה רבי-עליות ומעל הליכסו — תורה תאית, שתייהו בתיאור פרספסקיון, בתחום האחרון — קיר נמוך ומעליו נראים שמי-הכלת, היסודות הארדיכליים שביצור זה לא מוזגו ליחידה מרחיבת.

אסטלה זו בוצעה בצבעי-טמפרה על אבן-סיד — בגוונים שונים של כחול, אדום, צהוב, חום וסגול. כמה מן האסטלות שימשו לוחות לסגירת גומחת-קבר, בגומחות אחרות, כנראה מן המאה ה-2, יש לדלות מצויירות, שבספינים של קצתן מתואר הרמס ספינומפוס (מולך הנשמות) או מצויירים ראשי-מדונה. במאה ה-2 פוחתת איר-כוחם של ציורים אלכסנדרוניים אלה. המאחוריים טבעיים פחות מן המוקדמים וצורתם סטראוטיפית. אסטלות דומות של שכירים — בשירותם של הלוֹקִיִים — נמצאו בצידון; תאריכם מאוחר משנת 195 לפסה"ג.

גם בפאנאטי-דמטריא שבתאסליה נתגלו אסטלות מצויירות מן המאה ה-3 (הן נמצאות כיום בבית-הנכות הארכאולוגי בולו של שבון). העיר נוסדה על-ידי דמטריוס פוליווקסס אחר שנת 214 וירדה מגדולתה אחר נצחונם של הרומים בקינוסקאלי 197 לפסה"ג. מצויות כאן סצנות משפחתיות, גם עם ילדים, וכן חייליים. היפה שבהן היא זו של אשה יושבת על כסא גבוה, באופן שגוראים כשלושה רבעים מן הצד הקדמי של פניה. בהה שנענת על גב הכסא, בדומה לבת בפרקסו של בוסקוֹרְאֵלֶה, הנמצא במזיואן המטרופוליטני (ר' להלן, 6). באסטלה של הדיקסיס נעשה ניסיון לתאר את פנימו של חדר. הדיסטני מתה בשעת לידה, והיא שוכבת על מיטתה כשבעלה יושב לרגליה. מאחוריה נמצא קיר נמוך, שמעבר לו נראית האומנת, המחזקת את הנולד. בצד האחורי נראה קיר ובו דלת פתוחה, שעברה מצידה נערה. גם כאן אין תיאום בין שלושת קטעי-המרחב.

של עיטורים. מסיבב לפתח המרכזי, הסתום באבן גדולה, מתוארות במעגל שלוש מ"ר כבות. שכל אחת מהן רתומה לשני סוסים. גופיהם של הרפבים, הלבושים גלימות ארוכות, מוטים לפנים מתוך שאיפה לזכות במרוץ.

ציורי הקיר המפוראים בקאזאלאנק הם היפים שבציוריים שהגיעו לידינו מתחילת התקופה ההלניסטית. משאר הקברים מאר תו זמן, שנתגלו בצפוננו של הצייר האי הבאלקאני, יש להזכיר אחד שבאינסטה (עליד נגוס שבמוקדון), ובו ציור של איש צבא רכוב על סוס דוהר ונלחם בבארבאר.

אלכסנדריה) מצויירים מעל לפתחה של דלת שלושה חיילים רוכבים. כשראשם מופנה לאחור וקעוריהם שתיים ביד ימינם המושטת. ביניהם עומדות שתי נשים, שפניהן מונות לצד הפרש האמצעי. בידיהן קערות-הקרב. עליד הפרש האמצעי נראה מזבב קטן — עדות לדבר, שמתואר כאן מעמד של הקרבת-קרבן — אפשר, בערב מביצע קרבי או אחריו. הנשים דמות לברניקי, אשתו של תלמי III (ע"ע), כפי שהיא מצויירת על גבי אגרסלים מוקדשים לה. מכאן שקבר זה שייד למחצה השנייה של המאה ה-3. כבקר אחר, בראס אל-תק, מתואר הראקלס כשהוא מכתיר את עצמו, בצורה המצויה על מטבעות סוריים לערך משנת 200 לפסה"ג אילך. מזמן מאוחר עוד יותר הוא הקבר, שנתגלה באנפופי ושעל קירותיו — בין אומנות דבוקות — מצויירים עצים; כן יש לו תקרה תאית — מה שמעיד על השפעה מצרית. אכן בתקופה ההלניסטית גברה השפעתה של האמנות המצרית על היוונית וגרעה מגדולתה של זו האחרונה. קבר זה שייד למאה ה-1 לפסה"ג.

ארץ-ישראל היתה שותפת לתרבות ההלניסטית בימי שלטונם של התלמיים והסלווקיים בארץ (לערך 325—170 לפסה"ג). קברים בעלי קירות מצויירים נמצאו בקרסה שבדרום יהודה. הם הותקנו בשביל המנהיג של מושבה

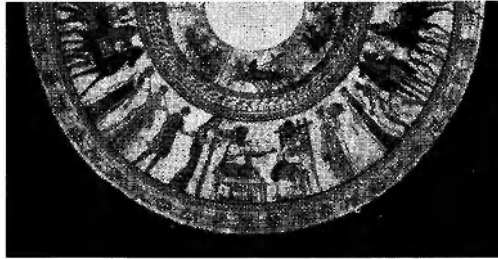

ציור 16. הקבר שבקאזאלאנק (בולגאריה). מראה כללי של ציורי הכיפה

לקיר האדום, לפניו מן הגג האופקי, יש קנוקנת נאה בין כיר בדגם של ביצה-רוחץ (מלמטה) ושיניות (מלמעלה). בחלק העליון נמצאים שני אפריזים, שהתבליטה מתארים מאורעות צבאיים. באמצע נפגשים שני צבאות — של פרשים ורגלים; בצד אחד נלחמים זה בזה שנים מראשי היריבים ובצד השני הם מתוכוחים. כנראה, ומן הסתם עושים שלום. הרבה מן החיילים חובשים קסדות תראקיות ומחזיקים מגינים סגלגלים, וכן סכינים תראקיות עקמות, נוסף על הניתות. האחרים, כנראה, בארביארים. יש להניח, שמתואר כאן מסע צבאי, שבו נחל בעל-הקבר ניצחון.

הכיפה שבתוך התולוס, שצורת-הגג שלה, מתחלת בארכי-טור וינג, שהוא מעטר בוקראניון ורוטונדה. סמוך לו נמצא האפריז העיקרי, שבו מתוארים השליט ופמלייתו (ר' ציור 16). בדיוק מול הכניסה יושבים השליט ואשתו, כשהם לוחצים זח את ידיה של זו. הוא יושב על כסא רחב, אל שולחן, שעליו ערוכים לחם. פירות וסכין. בידו כוס. אשתו יושבת על כסא גבוה וראשה מכוסה בצעיף. שניהם עטורים כתר-זהב, ורגליהם נשענות על שרפרפים. שניהם צעירים ויפים. ולכל אחד מהם שני משרתים. מאחורי הבעל נראית נערה גבהת-קומה, שמביאה קערה ובה לימונים — סמל-האלמוות — ושירות אחרים; מאחורי הנערה נראה נער, שמחזיק קערת-שתיה וכד יין. מאחורי האשה נראית נערה, שמביאה שתי תיבות. קטנה וגדולה, ונערה שניה, שמביאה רדיד (ר' ציור 16). שש דמויות אלו ממלאות את המחצה הפני של הכיפה. מעל לדלת נראות שתי קבוצות של דמויות, שפולט עורף זו לזו ונעות לעבר השליט ורעייתו. משמאל נראים שני סוסים-רכיבה ושני סייסים, ולפניהם שתי מגננות תוקעות בחצוצרות. מימין — מרכבת רתומה לשלושה סוסים כהים וסיס לבן אחד, ולפניה משרת. זהו, דאי, רכב-למחמה, וסוסי-הרכיבה (הנזכרים למעלה) נועדו, דאי, לשמש לברירתו של השליט, אם יהא צורך בדבר, כפי שעשה דרייווש בקרבות של איסוס וגאוגמלה.

בגדיהן של המשרתות והמגננות בלתי-רגילים הם, האיל ובאמצע הפסלוים (האדרות) שלהן עוברים פסים רחבים, מן הצוואר עד הרגליים, שהם שונים בצבע משאר חלקי-הגבד. על בגדה של הנערה הגבוהה, העומדת מאחורי השליט, שהיא, כנראה, בעלת עמדה רמה, עובר פס לבן (על רקע חום-אדמדם), ואילו על בגדיהן של הנערות האחרות עובר פס כהה (על רקע לבן).

בין האפריז העיקרי ומרכז הכיפה מפרידות ארבע שורות



ציור 16א. ציור המכה בקבר שבקאזאלאנק

צידונית ובני משפחתו. קברים אלה הצובים בסלעי אבן-סיד ומעוטרים בדגמים מצוייריים ובתיאורי ציד. ראוי לציון גם אפריו, שבו מתוארת התלובה ארוכה של חית-בר, הנשרים דומים לאתום שבמטבעות התלמיים. לכמה מן האריות ראשי אדם. הפרשים חרות באבן, וקוויהתקף מסומנים בצבע אפור. הצבעים, שבהם השתמשו כאן, הם אדום, צהוב, שחור וירוק. ציורים גסירצורה מצויים בכמה קברים, שנתגלו ברוסיה הדרומית: בקרבת קרץ' שבחצי האי קרים, וכן בחצי-האי טאמאן.

5. פסיפוס. בתקופה הקלאסית עוטרו הרצפות בפסיפוס של חצץ שחור ולבן, המעולים שבהם נתגלו באוליג-תוס; החריב אותם פיליפוס מוקדון 348 לפסה"ג. הם שייכים איסוא, למחצה הראשונה של המאה ה-4. ספיס-הצץ כאלה עדיין משתלבים בפלח, עיר-משושב של פיליפוס ואלכ-סנדר, מתחלה בשנת 1957. אך נוסף על האבן והשחור מצויים בהם כמה צבעים אחרים. רואים, למשל, גריפון מפיל צבי, הודם, תנינז מבהצבי, שפנפצ ע"י נשיכת הגריפון, מתואר באדום. כן רואים את דיוניסוס רוכב על פנתר, כשהוא מחזיק בידו את התיסוס (מטה-הקדוש) שלו; השועי אבנים בעלות צבעים שונים. קוויהתקף של פניו, תלתיו והכתר של ראשו מסומנים בחוטי-עפרת. הפרו-פוציות של כל הדמויות מוארכות מאד, בדומה למה שאנו מוצאים באגרטילים הפאנאטאניים, וכן באגרטיל-קרץ' המאוחרים.

באלכסנדריה עדיין מתגלים כמה ספיס-הצץ, לפי טכניקה ישנה זו עשויה, למשל, קטע-ספיסוס, שמראה איש-צבא לוחם ובוכליו — חיות-פרא דמיוניות, רוב הספיסוסים של התקופה ההלניסטית, באלכסנדריה ובמקומות אחרים, עשויים סטרות, כלומר, קוביות-אבן בצבעים מרובים ושונים. אחד מהם, משאטבי, מזכיר את שיטת-החצץ, הואיל ושלטים אחד וזהלן השחור; אך גם סטרות בצבעים — צהוב-אפור ואדום-חוריר — משמשות בו לכמה פרטים. ספיסוס זה מראה שלושה קופרודונים נלחמים בצבי, וכן מתוארות בשוליו חיות מציאותיות ומדמיוניות. הסטרות עשויות שיש, אבן-סיד חורם. במידת-מה מסוימים להשתמש גם בחצץ. קוויהתקף מסומן-נים בחוטי-עפרת. הטוב שבספיס-אלכסנדריה הוא מתמוך איס שבמרים התחתית, ונעשה ע"י האמן ספילוס. מתוארת שם הפרטנדיפיקאציה של העיר אלכסנדריה כשהיא נושאת סמלים של ניצחון ימי. משמשות בו סטרות קטנות לאן מספר-המעבר מצבע לצבע מודרך יפה. טכניקה מעודנת זו של עבודת-ספיסוס נודעה בתקופה ההלניסטית opus vermiculatum (ע"פ ספיסוס).

נהדר שבספיסוס העתיקים שנשמרו הוא ספיסוס אלכסנדר, שנתגלה בבית-ההאון (קאסא לבה פאוז) בפומפאי ושומנצו עשויי בנפולטי. בית-האון נבנה במאה ה-2 לפסה"ג ע"י אוסקי מתייוון, שיעד את החדר היפה ביותר — אכ-סדה — לאותו ספיסוס גדול. זהו העתק מדויק של ציור המלחמה בין אלכסנדר הדריווש, מעשה ידיו של פילוסקנסוס אמרטיאיה, למלחמה של ניקומאכוס. על ציור זה אמר פליניוס (XXXV, 110), שאין משובח ממנו. הזמן אותו קאסאנדרוס, מלך מוקדון ושליטה של אטיקה, שאליה הש-תיכה ארטיאיה שבא אובויה. כיוון שקאסאנדרוס מלך 317—297, יש לייחס את הציור המקורי לשנת 300 לערך. פילוסקנסוס, בדומה לרובו, צייר רק בארבעה צבעים: לבן,

שחור, אדום וצהוב. אך אלה מאפשרים מיווגים וצירופים מרובים. כתוצאה מכך מצויה כאן מערכת-צבעים עשירה. אבל — משום העדר המוחל — בעלת אופי חמור-רצין — מה שניכר גם בחזקת שבספיסוס. העתק זה הוא מדויק כליכ, שאפשר לעקוב באמצעותו אחר תנועות-המחול. התמונה מרוכזת מסביב לשני המלכים. אלכסנדר, שקובעו נשמת מצל ראשו, דוהר משמאל לימין על סוסו המפורסם בוקפאלוס, והוא לובש שריון של כסף וכלאמיס של ארגמן. הוא דוקר אציל פרסי. המנסה לרדת מעל סוסו הגוסס. בניגוד לכך עומד דריוויש על מרכבתו, הרחומה לארבעה סוסים, כשהוא לובש בגדי-מלכות פרסיים. אינו נלחם ואינו נותן דעתו על הסכנה הצפויה לו. הוא מושיט את ידו לאציל אחד, שמוסר את נפשו למענו. אציל זה וכמה אצילים אחרים, כולם רכובים על סוסים, מפרידים בין אלכסנדר ובין מלכם. אחד מתקדם מן המישט האחורי — באמצע התמונה בערד. אחד קופץ מעל סוסו, הנראה מצידו האחורי. הסוסים, בדומה לאלוהים, נראים בפרוות מרובות ושונות. ממראה חיתמי מלא עד מראה אחורי מלא; הסוס הגוסס משרעע באלכסון לתוך המישט הקדמי של התמונה, כשראשו מופנה לפנים. סוסי-המרכבה מוצלפים בשוטו של נהגם, שפרצופו הגס נוגד את פניו האציליים של המלך. הרכב פונה לברוח, כשהסוסים מודקפים בבהלה; הם נראים מצידם הקדמי כדי שלושה רבעים. הסוסים דוהרים על פניהם של פרסים שנפלו, ואחד מאלה מתגונן מפני פרסותיהם במגינו, שבו נראית בואת דמותו. הפרסים ניכרים בסמיני-גועם (ענינים גדולות ורוטם בולט), בשערם המגודל ובזקנם, וכן גם בתלבתשם הלאומית, שפרטיה היו ידועים ביוון מתוך השלל, שחבאי אלכסנדר למוקדון ולאחונה (ר' מתיוון, כרך ג', עמ' 643—644).

מאחרי הדמויות הקדמיות מופיעים ראשיהם ורועותיהם של חיילים מרובים, שאוחזים חניתות. נראות יותר חניתות דמיוניות, הדמויות ממלאות רק את המחצה התחתונה של התמונה, והתחל שמעליהן מתמלא על-ידי החניתות כדי רבע נוסף. רוב החניתות נטויות שמאלה, שהרי החיילים הבורחים ימינה הכתיפו את חניתותיהם. רק סמוך לקצה הימני של התמונה מצטלבות כמה חניתות מתוך ערבוביה — סימן לבריחתו המבוהלת של הצבא הפרסי. אילו קרה במישט האחורי וצקת כלי-נשק פוררים על הקרקע הסלעית הם כל אביריה של הסצנה המגובשת, שבה משתלבים סוסים ובני-אדם לגוש מלוכד, יתכן מאד, שלפנינו ישיתם compendiaris (ע"פ ציור), המיוחסת לפילוסקנסוס. הפרטים הם מציאותיים כליכ, שהתמונה נחשבה כציור של קרב מסויים. קרב איסוס (333), במקום שפרטים מבני-האצולה מסרו את נפשם למען מלכם. אבל פרטים אחרים מתאימים יותר למלחמת גאומלה (331). המלחמה האחרונה והמכרעת, שבה נפשו שני המלכים, שתי המערכות נסתיימו בבריחתו של דריווש על סוס מאופק, שהיה מלווה תמיד את מרכבת-המלך. פניו של אלכסנדר, המלאים הצעה התי-רגשות, נראים אף הם כמשקפים רגע מסויים, אך בעיקרו של דבר, אין התמונה אלא תפיסה אידיאלית של המפלה. שחלו הפרסים מידו היוונים — תפיסה בעלת רמה מוסרית גבוהה. אין האמן כמעט אדמותו של המלך המנוצח: פניו מביעים ערות וצער; ודעתו נתונה על חבריו, ולא על הסכנה ששקפת לו. לפיכך אנו מרחמים עליו ועל חבריו האצילים, ועם זה אנו דואגים לאלכסנדר, שהתקדם יותר מדי לפני חייליו,

כרעי-תרנגולות, צדפים, שיירי דגים, פירות וירקות מפורים בשלושה מצידיה-הפסיפס. עכבר מרכסס אגו. כל העצמים מתוארים בצורות הטבעיים ובצלליהם. בצד הרביעי נראות מסכות רומיות, באמצע נראה הנילוס, ובסביבות עומדות אנדרטות רומיות. לפנינו עיבור רומי אֶקְלֶקְטִי — ההעתק הטוב ביותר מפסיפס-היונים של סוסוס נתגלה בחווילה-הדריינוס בקברת רומא. הוא מתאים בדרך-כלל לתיאורו של פליניוס. ארבע יונים יושבות על שפתה של קברת-סכף גדולה. אחת מהן שותה, ואחת מחלקת את הנוצות שעל גבה. נעדרת רק בובאת הראש במים. העתק אחר, שנמצא בפומפאי, מדויק הרבה פחות, ואילו בהעתק שלישי הוחלפו היונים בתוכיים.

תיאורי-חיות דומים לאותם של סוסוס אנו מוצאים בכמה פסיפסים בפומפאי. ביניהם תמונה מצוינת של תרנגולית שנלחמים בגמד. בפסיפס אחר מופיע חתול, שמפיל את פחדו על תרנגול. מתחת לסצנה זו נראים שני ברווזים שטים בין צמחי-גומא, ואילו בתחתית הפסיפס נראים צדפים, ציפרים ודגים. בפסיפס, שנמצא עכשיו במוזיאון המטר-פוליטני בניריווק, מתוארים ברווז, ברווה ושני ברווונים שטים בבריכה; הברוונונים נראים מצידם הקדמי. יש פסיפס פס זה דירוג מרובה של גנים באדום, ורוד, חום, צהוב, אפור, וכן מציג אגם ששימש בשחור ולבן.

בפסיפס מוצגו של סולנה, שנתגלה בהיכל פורטונה בפרינסטון (ע"פ), מתוארים דגים בצבעים נהדרים ובטכניקה משוכללת. שני פסיפסים, שמתארים דגים, נמצאו גם בפומפאי. באחד מאלה (שבבית-הפאון) מופיעות בריות-ים מרובות ושונות, כשהן משוטטות מסביב לחמנון גדול. הדגים נראים כאילו הם באקוואריום, קרוב לוודאי, שזוהו מוטיו דרום-איטלקי. כל אחד מן הדגים הוא מציאותי לכך, שזואולוג יכול לבקוע את סוגו. דגים מתוארים מסביב למדבר אחד כבר מצויים בבלחות-דגים דרום-איטלקיות מן הסוג המאחר של הצלחות אדומות-הדמות.

על מפתחו של האסטרדה, המכילה את פסיפס-אלכסנדר, מתואר אחד מנופיו של הנילוס ובו צמחים תחית. שהם אפיינים לנהר זה. על מפתח אחר שבבית-הפאון נראות מסכות גדולות בתוך מקלעות-פרחים עשירות ויפה, נתונות כטבעות וזוכיות. מקלעות-פרחים, שמקפיות מסכות, משמשות מסגרות גם לפסיפסים אחרים. גם צידוף זה הוא, כנראה, איטלי.

בניגוד לפסיפסים המתארים דוממים וחיות קטנות, יש פסיפסים של חיות-פרא, שמוצאם, כנראה, מאסיה. בשני פסיפסים מדלום ובאחד מפומפאי נראים בני-אדם רכובים על חיות-בר, ובאחד מהם מתאר קרב בין שתי חיות-טרף. בפסיפסים מדלום חיות-הרכיבה היא נמר, וגם החיה המנוצחת שבפסיפס הפומפאיני נמר היא. מנצחו של הנמר, ובני-חיה הרכיבה בפסיפס הפומפאיני, אריות הם. חיות אלו נודעו לאמנים מגני-החיות, אמנם באמנות היוונית מצויים תיאורים קדומים יותר של חיות-פרא, אך רק בתקופה ההלניסטית נעשה תיאורו ריאליטי. יתר על כן: לא נודע הנמר ביוון קודם שנת 300 לפסג'נ לערך.

שני הפסיפסים בדלום מוצאם מבית-דיוניסוס ומבית-המסכות. בשניהם נראים דליונים כשואה רכוב על נמר ואוחז בתירסו. בפסיפס של בית-דיוניסוס הוא מתואר כבעל-כנפיים; בה בבית-המסכות הוא גם אוחז תוף.

הוא עלול להיפגע בראשו הגלוי. מחזה-הקרב המציאותי הפך לתמונה אנושית נעלה.

הנאות שבתמונות הקטנות מן התקופה ההלניסטית הם שני הפסיפסים התחומים ע"י דיסקורידים מאממו. הם נתגלו בטאבלינוס של החווילה ההדרה בפומפאי, שנקראה על שם קיקרו ושנבנתה וקושטה לפי הסגנון השלישי (ר' להלן, 6). ז"א במונח של אוגוסטוס קיסר. תמונות אלו, ששובצו במרי כזה של רצפת-פסיפס רגילה, היו בלא אסק העתקים של תמונות קדומות יותר, שצויירו, כנראה, מתוך הסתכלות במקור. התמונה המקורית צויירה מתחילה בצבעים על גבי לוח-מלט מוקף מסגרת-שיש. אח"כ תקעו את אבניה-הפסיפס לתוך המלט, קרוב עד כמה שאפשר לתחומי הצבעים. גדלן המוצע של כל אחת מאבנים אלו — 2.5 מ"מ מרובע; אך במה מהן. בייחוד אותן ששימשו בשביל הפנים היריים, אינן עולות על 0.5 × 1 מ"מ מרובע. טכניקה כזו שימשה במבחר הפסיפסים ההלניסטיים ללא יוצא מן הכלל. הצבעים, שבהם השתמש דיסקורידים, הם בהירים ועלילים והם כוללים את כל צבעי-הקשת. כמעט שמתקבל הרושם של ציור-טמפרה אימפרסיוניסטי.

הצבעים העלילים הלמים את התוכן: סצנות של קר-מדיה. — בסצנה אחת רואים שלושה נגנים. הדמות הראשית תופסת כמעט את מחצית סטוה של התמונה; באדם רוקד ומכה בחוף, מולו רוקד אדם אחר, שמקיש במצלתיים. גלימותיהם של שני האנשים קשורות על מתניהם כדי שזיהים תחינה חשיונה. מאחורי הרוקד השני נראית אשה מחללת בחליל, מאחוריה עומד זאטוט עלוב, מבני הרחוב. פניו פניקין, ויתכן שהוא ננס. שני האנשים הם, כנראה, מכהו-ניקבלי, שהיו עוברים ברחוב מנגנים ומקבצים נדבות. הם עומדים על דוכן. לפניו, כנראה, סצנת-ביגני-המ. מ"מקומדה חדשה", שבה הייתה המקהלה מופעית. רוקדת ושרה שירי אלתור (ר' התמונה בצבעים בערך זה).

בפסיפס השני יושבות שלוש נשים מסביב לשולחן-עץ עגול, שעליו מונחים ענף-דפנה ומחתת-קטורת. לפניו, כנראה, שתי צעירות, והשואלות בעצתה של מיוגת-סימנים זקנה בענייני-אהבה, ואילו החפצים שירם של השולחן משמשים כסגולות לריפוי פגעי-אהבה. הוקנה מחזקת גביעי-יון של סכף ומחשבת משהו באצבעותיה. מאחוריה עומדת משרתת קטנה, ומסורת לה למחצה ע"י אחד מן העמודים הצדדיים. המשימים מסגרת למחיה. שלוש מדרגות מוליכות אל הוּכָן, שעליו יושבות הנשים. זוהי סצנה פנים-ביתית — גס-כן מ"מקומדה חדשה".

אותה טכניקה משוכללת עצמה שימשה בהתקנת הפסיפסים בארמון של פרגאמון, שנבנה ע"י אומנס II. בחדר הקירי "הדר-המבוח" שידו פסיפסים, שמתארים תוכי בצבעים מלאי חיים — ירוק, אדום, כחול וחום-בהיר; דג, מסכה ומקלעות-פרחים. שני ציורי-פסיפסים ידועים לנו מאותה עיר: הפסיפסין, שרשם את שמו על מעין כרטיס-ביקר, וסוסוס. הירדע לנו מתוך פליניוס (XXXVI, 184). הוא תיאר רצפה בלתי-מטואטאת, שעליה מחפרים שירם של ארתוה; וכן ארבע יונים עומדות על שפתו של כד (קנתארוס), אחת מהן שותה, שראשה משתקף במים, ואחת מחלקת את נוצותיה. שני הנושאים נמצאים גם בעיבתים רומיים. רצפה לא מטואטאת של חדר-אוכל מופעת בפסיפס רומי (כיום: במר-זיאון חילאטראני), משהה דיון של חדר-אקליטוס. עצמות קטנות.

בפסיפס שבבית-הפאון הרוכב הוא נער בעל-כנפיים, השותה מגביעיין גדול. יתכן, שזוהי פרסוניפיקציה של הסתו. השלושה רוכבים על חיותיהם מתוך ישיבה מן הצד, כשראשם וחלקם העליון של גופם נראים מצידם הקדמי. ראשיתו של החיות, המופנים לאחור, נראים כדי שלושה רבעים. ירושמי הנוף הם כנראה, הוספות מאוחרות. בפסיפס של בית-המסכות מעט אף זכר להם; בזה של בית-דיוניסוס נראים סלעים וכמה צמחים, ואילו באותו שבבית-הפאון נראים צוקים ומרוד תלול. תאריך הפסיפסים של דלוס הוא זה של בניית הבתים; אחר 150 לפסה"נ וקודם חורבנה של דלוס 883 לפסה"נ.

בפומפאי נמצאו שני פסיפסים, שמתארים אריה מפיל נמר. אחד מהם, שלא נשתמר בשלמותו, נתגלה בבית-הפאון. רצפתו הענקית של האריה עורטת פנים ודונונים, עיניו הקטנות מעליה אימה, פיו הפתוח, המגלה שניים מפחידות, כמעט מעורר בנו את תחושת נשימתו הלוהטת. האריה מנעף את ציפניו בגבו של הנמר, השואג ורותה, אך מבטיעניו מביע אידאונים. זהו התיאור הכביר ביותר של חיות-פרא. שנשתמר מן התקופה העתיקה ואחד מן המעולים שנוצרו בכל הזמנים. שתי החיות תופסות כמעט את כל שטחו של הפסיפס. מסביב לחן אין לראות אלא כמה אבנים וצמחים.

פסיפס מן התקופה ההלניסטית המאוחרת מתאר סאטירוס מותקף ע"י שתי מינאדות, שנוזות את זקנו. בדמויות אלו, המשתרעות אחורה בלבס, מרובה הקיצור הפרסקטיווי. העלילה הברגשת והסגנון מזכירים את קבוצת לאוקואון.

לרובם של הפסיפסים יש מסגרות משובללות בצורת כמה פסגות מעוטות. מצויים דגמים מדגמים שונים: מקלעות של פרחים ועלים הקרויים בסרטים, קנוקנות של אקאנתוס או גפן, דגם התשלוב, הקרוי גם דגם, "הרצועות הקלרות" או דגם ה"כבל", דגם גבנוני-גללים (הקרוי גם דגם, "הלוויין הנמשך"), המאגדר, דגם החרוזים והפקעות, לוח-השחמט, וכן, בקצה הציפון, מגדלים קטנים. כמה מן הפסיפסים הללו דומים לשטיחים מורחיים ונראים כתחליף להם על רצפת הבית ההלניסטי.

6. ציורי-קיר בבתים. הציור והדקורציה של הבית בתקופה ההלניסטית עולים בחשיבותם על אותם של התקופה הקלאסית ומגיעים לשלמות של יצירה אמנותית. בציורים אלה נוהגים להבחין בארבעה סגנונות. שנתפתחו בין המאה ה-2 לפסה"נ ובין סוף המאה ה-1 לסה"נ. בסגנון הראשון, שמוציא-לית המאה ה-2, הצטמצם האמן בחיפוי של מבנה-הקיר באמצעות ציפוי של הקיר בשיש או בגבס משוח בצבעים שונים (פוליכרומיה), שנעוד ליצור רושם של קיר שבו אבני-שיש או אבני-סיד. משום כך נקרא סגנון זה סגנון הציפוי (איקרוטוטאציה) או הסטרויק-טוראלי. ציור-הקיר בתקופה זו למה לה שבקברים (ר' למעלה, 4). הוא חיקוי של קיר, שחלקיו הם: אדן, אבני ריבוד (אורתוטסטאים), פלינתוס או נדבך-הגורה, עיקרו של הקיר (העשוי עפר' אבנים מלבניות) ומערכת-הקורות (ארכיטרו אפרייו, פרובו). דוגמת סגנון זה הן הדר-האפנים שבמינאסיון במריאנו וההורולוויניון של אנדרונקוס באתונה.

הדוגמות הנאות ביותר לסגנון הסטרוקטוראלי נמצאו

בפרגאמון, בפריאני ובבלוס, וכן בכמה בתים מחוץ לשער-דיפילון באתונה, שנחרב ע"י סולה 86 לפסה"נ. לפעמים קרובות צבעו האדן בצהוב, בגון-העץ. במקרים הרבה צביר עם האורתוטסטאים בשחור. האבנים המלבניות של החלק העיקרי הן אדומות, צהובות, כחולות ושחורות לסירוגים ומגוידות כאבני-שיש. במערכת-הקורות מצויים קיריים פלאסטיים: לפעמים אפריו בדגם של מאגדר, שנייות, או אפריו של מלכוסטאוס וטריגליים. עפר' נמצא מעל לכרכוב חלל ריק. אך בכמה מקרים נראים כאן עמודים קטנים. נושאית-תקרה, וע"י כך נוצר רושם של יציע עליון.

בקירות ההלניסטים אלה מופיעים הללו מופיעים בתקופה זו בפסיפסים שברצפה (ר' למעלה, 5). אעפ"כ יש בבלוס כמה אפריים, שמתארים בקווי שרטוט כלליים קופידונים וחילים לחמים. מסוג זה ביהוד הם הציורים במזמורה של דלוס. שבוצעה בשנת 100 לפסה"נ בקירוב. כאן נראים האקלס מהזיק אלה, גניוס (= נער בעל כנפיים) מחזיק קרנשפע, כמה אלתים, וכן לארים (תרפים). כל אלה מתארים בקנה-מידה קטן, בתנועות מתנועות שונות ובקומפוזיציה בלתי-מגובשות. ביצועם, שהוא שטחי וכמעט מרושל, מזכיר לנו את דבריו של ג'רויס: "את תמונות הלארים לחג פרשת-הדרכים צייר תאודוטוס בזנב של שור".

הסגנון הסטרוקטוראלי הוסיף לשמש במזרח גם בתקופה הרומית. במצרים התפתח סגנון זה לסוג מיוחד של "סגנון ציפוי", במקום חיקוי של קיר מורכב. ציורי על-פני השטח כולו חיקוי של ציפוי מפאיאנס או מבטה.

לעומת זה אומץ הסגנון הסטרוקטוראלי בפומפאי ע"י האוסקים המתייונים ופתח עלידיהם במאה ה-2 לצורות עשירות יותר. הדוגמות הנאות ביותר של סגנון זה נמצאו בבית-סאלוסטיוס ובבית-הפאון. צבעיהם של מלביניהם הם כן מגוונים יותר. האמנות הדבוקות נמשכות לכל גובה הקיר — מן הרצפה עד התקרה. באטריום של בית-הפאון האורתוטסטאים הם שחורים; האבנים המלבניות של הקיר העיקרי הן אדומות-סגולות, ירוקות-כחולות וצהובות, ובגובה הדלתות יש לחן שנית לבנות. מעל לאלו הקיר הוא לבן. גם כאן נמצאות התמונות בפסיפסי-הרצפה, ולא על הקירות.

8. סגנון הראשון זה הולחף בשנת 100 לערך ברומא — ובשנת 80 לערך בפומפאי — בסגנון השני, הסגנון הארכיטקטוני. סגנון זה התחיל מתפתח באיטליה בתחילת המאה ה-1 לפסה"נ וממשך עד תחילת זמנו של אוגוסטוס. בתקופה זו הושגו הפרספקטיוו. מעשה ציורו של בלדו. הואיל וקל יותר לעבוד במכחול מןבגס, נעשה הקיר המצוייר עשיר יותר ומגונן יותר. נוצרה האילוסיה של מבנה ארדיכלי באמצעות הפרספקטיוו. מעשה ציורו על הקיר חלונות, דלתות ופתחי-משקוף, ובסוף התקופה יצרו את האילוסיה הציורית של החן פתוח לפני נוף, שראה באופק או ברקע התמונה. הצבעים, שהיו חביבים על האמנים של סגנון זה, היו הירוק, הסגול, הצהוב האדום הכהה. בניגוד לסגנון הסטרוקטוראלי, שהיה הלניסטי, היה הסגנון הארכיטקטוני איטלקי-הלניסטי.

יתכן, שסגנון זה נוצר ברומא ע"י יוניי בשם סראפיון; שמרמז על מוצאו מאלכסנדריה, שבה סגדו לסראפוס.



ציון 17. ציוריקור מהחיילת בוסקוראלה: זנון וזנון (בסיר המערבי)

הבסיסים. גדר נמוכה. מאחורי העמודים, דלת במרכז, בתוך מסגרת עשירה. מאפיינים מבט חפשי לתוך חצר פריסטילית, שטורי-עמודיה נמשכים יותר ויותר לעומק.

בחדר-השנה של חוילת-בוסקוראלה חוקי ציורי-התפאורה של הבמה כאותם שמוחסים לטראפיון. מצויים כאן שלושה סוגים של ציורי-קלעים, ששימשו, לפי ויטרביוס (Arch. VII, 5, 2), בתיאטרון ההלניסטי המאוחר: «פאסאדו» של קלעים בסגנון חטרנאלי, הקומי והסאטירי וכן (שם, V, 9): «קלעים טראגיים ניכרים על-ידי עמדים, גמלונים, אנדרטות ושאר הפצים, שהם ראוים לשימושם של מלכים. קלעים קומיים מראים מעונות פרטיים, ויש בהם תיאורים של גוזזרות ושורות-חלונות, כנהוג במעונות רגילים. קלעים סאטיריים מעטרים בעצים, מערות, הרים ושאר דברים כפריים משוטטים בסגנון נופים». כל הפרטים הללו מופיעים בציורי-הקיר של חוילת-בוסקוראלה, אלא שנתמזגו בציורים אלה שלושת סוגי-התפאורה, ששימשו בסוגי-המחזות השונים, אכן לראות כאן בניאדס, אלא מסכות דיאניסיות.

אך בחדרים אחרים של חוילת-בוסקוראלה תחילת-המסחריון ציוריו גם דמויות בתחום הקורות הארכיטקטוניים (ר' ציורים 17—18). הובעה הדעה, שתראורים פיגוראטי-וויים אלה הם העתקים של ציורים יווניים קדומים יותר. אך נראה, שהציון היווני זכת לפריחה מאוחרת באיטליה בתקופת שלטונה של האמנות ההלניסטית. סימומאכוס מביאגאטיון פעל, כידוע, ברומי בימינו של יוליוס קיסר, שקנה את «מדיאה» שלו. הלכ מודים, שדמותה האדירה של מדיאה, שנתגלה בהוקולנאום, הועתקה מיצירתו של צייר זה. ארשת-הפנים הפאחסיית, הידיום הפפורות על הרוב, שבתן משתקף המאבק בין אהבת-האם לתאוות-הנקמה, מוסרות

על טראפיון אומר פליניוס (Nar. Hist., XXXV, 113): «ורון מזכיר תמונה מאת טראפיון, שכיסתה את כל הגוזזרות של התנויות הישנות (בפורום הרומי). טראפיון זה היה צייר מצויין של תפאורות, אך לא ידע לצייר בניאדס».

הדוגמה הקדומה ביותר של עיטור קיר בלא תמונות נמצאת בבית הגריפונים שעל גבעת הפלטיין ברומא, והיא בקירוב משנת 100 לפסה"ג. כאן חוקי אבנים צבעוניות — וביניהן בהט מורחי — באמצעים ציוריים טהורים.

לפומפאי הגיע סגנון זה בשנת 80 לפסה"ג עם קבוצת חיילים משוחררים של סולח, שנתיישבו כאן, ב.חוילת-המסחריון מצוי ציור ארכיטקטוני של עמודים יוניים הדר-רים, שעומדים על כנם. עמודים אלה מגיעים עד לתקרה; בהשפעת האורות והצללים, היוצרים רושם פלאסטי, הם נראים כבולטים מתוך קיר מצוייר בסגנון הסטרוקטוראלי. מעל מערכת-הקורות של קיר זה נמצא עוד קיר, קטן יותר, של אבנים מלבניות. בחדר אחר מצויירות בין העמודים מקלעות-פרחים תלויות. בטרקלין שב.בית הנישואים המוכ-ספים ניצבים לפני הקיר המצוייר עמודים אמיתיים, שנושאים מערכת-קורות אמיתיות, בעלת שניגיות, בחדר אחר באותו בית מתוארות אומנות דבוקות, נשענות על אוטם, וביניהן מקלעות-פרחים. הכרכוב מזדקר לפניו, והוא נשען על פסלי-מתכת, מעל לכרכוב מצויירים וילגונות תלויים, שביניהם נראית במרחק שדרת-עמודים, ב.בית-המבוך" מו" פיעות אומנות דבוקות קורנתיות — כל אחת מהן על און בולט — שנוגיות עד התקרה התאית, בחוילת בוסקוראלה געשת הארכיטקטורה מסובכת יותר ויותר. הכנים הבוודיים בולטים מעל לאדן הכללי. העמודים ערוכים בשורות, שגב-נסות לתחום האחורי, מערכת-הקורות מתווית לפי קר-

באולם-ההגיגות של חווילת-המסתורין בפומפאי נמצא אפריו, שאף הוא נוצר, ודאי ע"י צייר בן התקופה, הואיל והוא מתאים בשלמות לחור. כאן מתואר מסביב לארבעת הקירות, משמאל לימין, סיפור רצוף, הנושא: הקדשה של מספר נערות למסתורין של הדת הדינוסיט ולנישואים. האפריו מתחיל בדת קטנה, שמוליכה לחדר-המיטות; דרכה יוצאת אשה, הבאה ללמד את בתה ונערות אחרות. בתמונה הראשונה רואים ילד קורא מגילה לפני נערה. נערה שניה מביאה סל לאשה אחרת, שיושבת אל שולחן ונראית מאחור. סמוך לה נראות שתי נערות, אחת מהן מחזקת סל, והשניה שופכת יין על ענף, שהאשה עומדת להניחו בסלה של הנערה הראשונה. להלן מופיעים יצורים דימוניים, בני-לחיות של האל דינוסוס. סילנוס פורט על גבל, מן מחלל בחליל-הרועים, ופאניסקה (בתו של פאן) מינקת גדי, החיה הקדושה לאל. סמוך לפינת הקיר האחורי נראית נערה באה במרוצה. כשהיא מבסת לאחור, לצד שמאל, אל משהו הנמצא מעבר לפינה. כאן רואים סילנוס זקן, שמבטו עוקב אחר הנערה. סאטירוס שותה יין מכוסו של הסילנוס, וסאטירוס שני מחויק מעל לראשו מסה מסוגננת. היין והמסכות הם הסמלים הקדושים לדינוסוס. האל עצמו נראה במרכז הקיר האחורי, כשהוא מתרסק על ברכיה של אריאנדי. להלן רואים אשה כורעת ברך, המסירה את המעטה מן הסל המסתורי, שבו טמון הסמל העיקרי של דת דינוסוס: הפאלוס. אחריה באה דמות בעלת כנפיים, כנראה פרסוניפיקציה של אידוס, הצניעות, המרימה שבת להכות בו על גבה החשוף של נערה כורעת ברך. והו תיאר של טכספוריות, שהרי את מטרת הנישואים ראו בהעמדת ילדים חוקיים. בתמונת-ההדרכה האחרונה רואים נערה ערומה רוקדת כשהיא מרימה את ידיה מעל לראשה. דמותה מובלטת ביותר כיוון שברקע



ציור 17. ציור קיר סמויית-בוסקוראלה. הנמנית בקאתרום (בניו מרותר)

בלא ספק בנאמנות את פרטי יצירתו של אמן התקופה. באולם הגדול של חווילת-בוסקוראלה נתגלה אפריו של דמויות בגודל טבעי, שחלק ממנו נמצא כיום בנאפולי וחלק במויאן המטרופוליטני בנירנרקי; ברור, שנוצר בשביל אותו אולם. בקטע של האפריו שעל-פני הקיר האחורי תוארו אלים: דינוסוס ואריאנדי, אפודיטי עם אלוס 31 הגראציות.

בשני צדדיו הארוכים נראים תשעה בני-אדם על דוכן גבה מול רקע ארכיטקטוני. היו שראו בהם את משפחת מלכי-מוקדון. ראשיהם ראשי דיוקן, אך מראה-הפנים הוא אישליקי, וייתכן שהם מייצגים שלושה דורות של משפחת בעל-החווילה. באמצעו של כל קיר מתוארים איש-צבא ואשתו; אחד מהם במלוא תחמשתו ואחד ערום — כנראה, מכיוון שנפל ירקב. נערה נושאת את מגינו אל דלת קטנה, שמוליכה לפנים הבית. איש זקן — כנראה, האב של אנשי-הצבא — מסתכל בזוג שלפניו (ר' ציור 17); בקטע שאבד תוארה, ודאי, האם. אשה בניגל העומדת, בתו של החייל המת, שפניה מכור-נים לצד האלים, פורטת על קאתרום, בעוד ילדה אחת — כנראה, בתה, נכדתם של הוקנים — עומדת מאחורי כסאה (ר' ציור 17). סימומאכוס תיאר משפחה של אצילים בלבוש יווני, קצתם יושבים, קצתם עומדים (פליניוס, ספ. XXXV, 136). התיאור זה מתאים כמעט בשלמות לציור-הקיר של בוסקוראלה, הנדון כאן; והואיל וגם הלבוש הכבד שבציור מתאים לזה של "מדיאה" של סימומאכוס, ורשאים אנו להניח, שציורו היה דומה לזה שבבוסקוראלה.



ציור 18. המועלת והרקנית, מתוך אפריו הספורין שבחווילת-המסתורין, פומפאי (מתוך ספרו של מאיורי [Maiuri], Roman Art, הואת סקירה [Skira])



צילום 19. אודיסוס בארץ הליסטריונים. תמונתקיר מהקולאנאום. ספרית הוואסיקאן, רומא.
(מפורסם של מאורי [Maui], Roman Art, הוצאת סקירא [Skira])

כנראה, 12. בשנתמרו 7. הנושא הוא מה שקורא ויסטרובוים (VII, 2, 5), „נדודי אודיסוס במקומות שונים“. בתמונת שנשמרו מתחיל התיאור בהרפתקאות של אודיסוס בארץ הליסטריונים (ציור 19). בתמונה הראשונה רואים את בת-המלך כשהיא מקבלת את פני חבריו של אודיסוס לרגלי הר גבוה. סצנות אידיליות עם עדרי-צאן נמשכות לתוך התמונה השנייה. שבה מתוארת ראשיתו של קרב בין הליסטריונים היוונים. בתמונה השלישית נאות ספינותיהם של היוונים כשהן נהרסות בתוך מפרץ עמוק. בתמונה שלאחריה: ספינתו של אודיסוס, הנמלטת ממקום הקרב אל חופי האי של קירק. התמונה החמישית — שהיתה, אפשר, מרכז הקומפוזיציה — מראה את ארמונה של קירק כרקע לשתי סצנות: כניסתו של אודיסוס לחצר ואודיסוס כשהוא מאיים על קירק. לאחר תמונה שאבדה באה „הנקיאה“, ביקורו של אודיסוס בשאל. מספינתו של אודיסוס, הנראית בצד שמאל, מוליכה מנהרה, דרך סלע גבוה, לתוך השאל פנימה. באור חזק, הבוקע דרך המנהרה, מוארים אודיסוס והמגי הרפאים, הנדחקים לקראתו. זהו הציור האדיר ורבי-הרושם ביותר מסוג הקירוסקורו (בניגודי אור וצל). שיש לנו לא רק מן הזמן העתיק, אלא מכל זמן אחר. בצד הקדמי נראים הריאס נהראקרון האפל ואלוהי-הגתר. התמונה שלאחר זו אבדה. לאחר מכן באה תמונה, שמתארת את בעלי-התשובה: הדאנאידות, טיטיאוס ועוד. הכתובות שבציורים הללו הן יווניות; לפעמים הן מגדירות אף מחות-טבע, כגון שדות-מרעה וחופים. הצירור היה, איפוא, יווני, שהשיג, בשירתם של רומים, על אדמת איטליה, דרגת שלמות גבוהה יותר בצירוי-נוף משהושגה בזמן מן הזמנים ביורן.

עוד ציור כזה באפרו עילי הוא תמונת ה-„חתונה“ של

נראית אשה לבושת שתורים (ר' ציור 18). תמונה זו מופרדת ע"י חלון מן התמונה הסמוכה לה. שבה נראית משרתת מתקנת את ערומיה של נערה, בעוד שני קופידונים מסי תכלים בנעשה. כך מכינים את הנערה לנישואים. התמונה האחרונה מופרדת משאר התמונות ע"י דלת-כניסה גדולה ודלת קטנה, שמוליכה לחדר-חמטות. בו רואים את הכלה יושבת על מיטת-הנישואים, כשהיא מצגת את טבעת-הנישואים שלה.

קודם שהותרו ע"י יוליוס קיסר היו המסחורין של דיוניסוס אסורים ברומא משום פראותם. בינתיים חל בהם עידון מסוים ונעשו מקובלים על המעמדות העליונים, שהגגו אותם בטכסים סדירים לא יתכן, שתיאור פומבי ומתון כאותו שבחוליות-המסחורין נוצר לפני המחצה השנייה של המאה ה-1. ומכאן נימוק נוסף להנחה, שגם האפריו הנדון, כמו ציורי-קיר של בוסקוראלה, לא היה העתק של ציור קדום יותר. אמנם ניטול מיצירות קודמות כמה דמויות בודדות. למשל, הנערה נושאת הסל מזוכית לנו את הנערה מאנציו (ראה הלק, ג/ 1). אך הקונצפציה הכללית נוצרה באותה תקופה עצמה.

סוג אחר של אפריו, שפותח באיטליה ממסויוס יווניים קדומים יותר, הוא זה שהותקן בחלקו העליון של קיר בתוך יציע מצוייר, בסגנון הראשון תוארו היציעים ע"י כוֹרֵי גבס — בפריאָנֵי, בלדוס ובפומפאי, וכן גם בבית-הסאמניטי" בתרקולנאום. מן המאה ה-2, הדוגמה הנחרת ביותר של אפריו מצוייר, הנראה מבעד ליציע מצוייר, הם נופי האדרי-סיום שבואטיקאן. כאן מופיעות אומנות דבוקות מצויירות באדום מבריק ובעלות כותרות חבו; הן מחלקות את האפריו הרצוף לתמונות שונות. מן התמונות המקוריות, שמספרן היה,

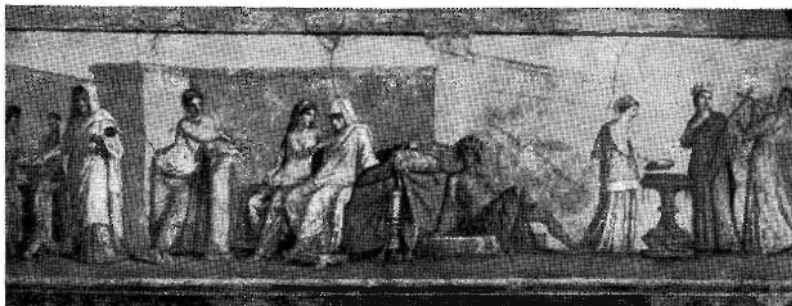

ציור 20. החתונה: של אלודוראניו, ספרות הוואטיקאן, רומא. (מחור כפרו של מאיורי [Maiuri], Roman Art, הוצאת סקירא [Skira])

כִּי טַקְסוֹנִית. החלקים הארכיטקטוניים המתוארים צוירו מתוך חירות מרובה. הפרספקטיבה משמשת בו ליצירת אילוסיות (ומכאן שם הסגנון), והתפאורה עשירה ומפורזת: יש בה מן הניזון של אמנות עיישה ושל בארוקיות-היצורה. אף הצבעים מעידים על כך: הארגמן, הקנאבר והצבעים הנדירים משתלבים עם המלאכותיות הדמויות, שבה ממחי-שים את הדמויות. ציור המסגרת של הקיר מחקים את ברק המתכות האצילות. אע"פ שהפרטים מוסיפים להיות יוונים, נעשית הסינתזה רומית במידה מרובה יותר ויותר. בסגנון הרביעי הגיע התיאור הארכיטקטוני, ששימש מסרה ראשונה לציורי-הקיר בבית ההלניסטי, לשלב-התפתחותו האחרון, ואף הקיצוני והנעז ביותר.

7. ציורים על ספיני שיש וגבס. ציור אחד על שיש נתגלה בפומפאי וחמישה בהרקולנאום, וארבעה ציורים על גבס נתגלו, לפי וינקלמן, בסטאביאי, ולפי החוקרים האיטלקיים, בהרקולנאום. כולם שימשו לספינים בתוך קירות.

הובעה הרעה, שהציורים על שיש הם העתקים של יצירות מן התקופה הקלאסית. הם יחסו לתקופות ולאמנים שונים במאות ה-4 וה-5. אך נראה, שכולם הם יצירות של התקופה ההלניסטית. שכוללות כמה יסודות בעלי אופי קלאסי. כולם בוצעו בדרך אחת: קווי-ההקף וקצת מן הרישומים הפלאסטיים צוירו בצבע חום-אדמדם. המלבשים ציירו בגונים שונים.

מערכת-הצבעים העשירה ביותר מצויה בטבלה, המתארת את פרשת ניויץ ("ש"פ) שנתגלתה בפומפאי ("ר" ציור 21). זוהי היצירה הקטנה שבכלן, 34×39 ס"מ. בעוד שמידותיהם של הספינים מהרקולנאום הן 33×44 ס"מ (הסגנה הסמרא גית) עד 47×58 ס"מ (הרכב). כן נמצאות בטבלת ניויץ דמויות-האדם הקטנות ביותר ביחס לששת. המחצה העליונה תפוסה ע"י הארמון, מקום-מגוריה של ניויץ הגאה. היא העליבה את לטו ("ש"פ) כשהתפארה בריבוי ילדיה, ומשום כך הרגו שני ילדיה של לטו את כל בניה ובנותיה. ניויץ מחזקת בזרועותיה את הבת הצעירה הגוססת. היא נושאת את מבטה אל האלים הנקבנים מתוך קטגור וזרי. אומנת קדמה זגונת על בת אחרת ומשכבת אותה בעדינות על הארץ. ארבע הדמויות מצטללות, והן, ביחד עם הארכיטקטורה, משות לתמונה עומק, שאין למצוא בדומה לו קודם לתקופה ההלניס-

אלודורנדיני, הנקראת כך על שם בעליה הראשון ("ר" ציור 20). גם ציור זה נמצא עבשיו בוואטיקאן. רואים בו את הכלה יושבת על מיטת-הנישואים, כשאפרוויטי מחבקת אותה. על הסף יושב צעיר עטור זר עבות. המביט מתנן ציפה לצד הכלה; זהו החתן או הימניוס, הפרסוניפיקציה של החתונה. משמאל מכינה פיתו ("ש"פ) בושם בשביל הכלה. בחדר סמוך מכינה אם הכלה או אם החתן, בעזרתן של שתי משרתות. את מרהיב-הכלולות. בחוף, בחצר, מקריבות שלוש אחיות או חברות קרובן ושרות את האפייתלמיון (או ההימ-ניוס). שרי-הכלולות. הדמויות הבודדות מזכירות לנו פסלונזי-חומר הלניסטיים, אך הסידור על הקיר העילי הוא רומי. לפנינו יצירה קלאסית. מקבלת ל.ה.הימניוס" של קאטלוס (LXII). המבוסס על מקורות יוונים המתואם לנוזוג הרומי. סגנון השני המאוחר, ובסגנונות שבאו אחריו, הלכת ומשתלפת המסגרת הרומית. בעוד שהפרטים מוסיפים להיות יוונים. בפאר-ניינה שברומא מתרחק הסגנון השני המאוחר מן הרליזם. המציין ציורים ארכיטקטוניים מוקדמים יותר. לדבריו של ויטרוביוס (5, 5, VI), כבר התנון סגנון זה במרחה קודם שהגיע לרומי. אפאטוריוס מאלאבאדה ניסה להנהיגו באקלאסיסטרוין בטראלס. אך הוכרח לוותר על כך. מאחר שהמאתמאטיקן ליקימניוס ציין, שתמונותיו של סגנון זה אין להן זיקה למציאות הממשית.

הסגנון השלישי, שנוצר בתקופת אוגוסטוס, הוא סגנון הקיר האמיתי. טעם התקופה אינו דורש עוד חיפוי של קיר באמצעות בליטות או ציפוי (בנוסף הסגנון הראשון), וגם אינו מסתפק בפרספקטיבה ארכיטקטונית (בנוסף הסגנון השני). בסגנון השלישי נעשה הציור הארכי טקטוני שטוח יותר, והוא דומה לפעמים לטפטים מתוח על מסגרת דקה. הוא מקבל עכשיו אופי דקוראטיווי יותר. לפעמים כוטה הקיר בציורי-ניוף ולפעמים בתיאורים של מעבדות מיתולוגיים. אך שיאי של סגנון זה הושגו בציורי דמויות בחדות וגדולות, ש.מחיות את א החדר וכאילו הן נמצאות בו. הצבעים, שהיו מקובלים על אמני הסגנון השלישי, היו כהים יותר: מרובה השימוש בסגול, ירוק, שחור ואדום (ובכלל זה. האדום הפומפאיניני של רע-הקיר, שעליו צוירו הדמויות).

הסגנון הרביעי, ששלט ממותו של אוגוסטוס עד ימיו של נירון קיסר, נקרא סגנון האילוסיה האר-

בטבלה, המתארת מרכבה רתומה לארבעה סוסים. רואים את הרכב, כשהוא מסיע את רכבו מצד המישטח האחורי הימני לעומת המישטח הקדמי השמאלי. גופו מוטה לפנים בהבעה של דריכות, רגליהם האחוריות של ארבעת הסוסים עומדות על הקרקע, רגליהם הקדמיות מורמות. גופם נראה בחצי פרופיל. האפואבטס (= היורד מעל המרכבה) נראה מצידו הקדמי, והוא מצטייר על רקע המגן הכהה, הנמצא מאחורי צידו השמאלי. קסדתו נוגעת בשוליה העליונים של הטבלה, סמוך לפינה הימנית. צבע-המרכבה הוא סגול-שחמם, צבע-השריון — אדום חזק.

אותן שתי התנועות עצמן משמשות גם בתמונה של טילנוס העיף, חברו הזקן של דיוניסוס יושב על סלע תחת אילן. מאחורי נראית אשה מוטה לפנים, המגשת לו משקה בקרן. בצד שמאל עומד פרד, אף הוא עיף וראשו מורד. הפרד נראה מצידו הקדמי וראשו — בחצי פרופיל, מתוך יציור פרספקטיבי. אשה נשענת עליו. במישטח האחורי נראה פאלאדיון (פסל של פאלאס אתני), סימן לדבר, שהמקום הוא באקרופוליס של אתונה. הנערות הן, ודאי, פרוקני ופילומלי, בנותיו של המלך פאנדיון. הצבעים — ירוק, חום, סגול וצהוב.

שיער, שומן ציורה של תמונת ה"משחקות בעצמות", החתומה ע"י האפן אלכסנדרוס אנתונו. היה כסוף המאה ה-5 לפסה"ג. אמנם נכון הדבר, שהרישום העדין של שתי הנערות הכורעות מכיר לנו את ציורי האגרטילים של ארטריאה וחקרד מדיאס. אך עוד יותר מכן הן מזכירות — כתיאורן הפלאסטי — את עבודות-הטראקוטה ההלניסטיות. הנערות הן הילירה וגליה; הן מיליות אסטרגלים (עצמות-קרווליים) והילירה מנצחת. אגליה שמה את בותן ידה על האסטרגל היחיד, שנשאר לה. כן מתואר כאן מקור הססוך בין לטו ניויבי, שרבו בילדותן בשעת משחק בעצמות. האסטרגלים שלהן מונחים על הקרקע בין שתי הנערות הכורעות. ניויבי העליבה את לטו. לטו עומדת בצד שמאל מאחורי אגליה, והיא נראית מצידו הקדמי. מאחורי הילירה רואים את פויבי, הדוחפת את ניויבי לעבר האלה הנעלבת. ניויבי מישטת את ידה, אך לטו מסרבת לקחתה. כאן מקור הטראגדיה, המתוארת בתמונת ניויבי. שני הלקי-הציור אינם מבלתיים זה בזה באופן מוצלח ביותר, אע"פ שהדמיות בוצעו בצורה פלאסטי-טיחית. לטו תופסת כמעט את מחצית השטח — כמעט אוחז שטח, שתופסות ניויבי ופויבי יחד. לטו נראית מצידה הקדמי, ניויבי בחצי פרופיל ופויבי בפרופיל, החלוקה דומה, איפוא, לזו שב"סצנה הטראגית", שהיא בהחלט ההלניסטית-מאוחרת. התמונה היא קלאסיציסטית, ולא קלאסית. הצבעים לא נגש-תמר, ומשום כך תיאורו כמה מחוקריהאמנות את התמונה כ"מונוכרום".

ארבעת הציורים על גבם הם כולם ציורי-פנים, ומשום כך יש לשייכם לתקופה ההלניסטית. בארכיטקטורה שלהם מרובה התיאום בין המישטח הקדמי והאחורי מבאסטלות של הדיסט וקליקסו. ברור הדבר, שציורים אלה אינם רק טובים יותר, אלא אף מאוחרים יותר. באחד מהם, המתאר שחקן, אנו רואים את תלבושתו התיאטרלית ההלניסטית. הכיולת חגורה גבוהה ורחבה וקוטרונים (סנדלי-במה) ספירי-סוליה. השחקן יושב בצד שמאל — רק הוא יושב — והוא נראה בחצי פרופיל, כשיאשו מופנה לאחור. הוא מחזיק שרביט, ומכאן שהוא משחק בתפקיד של מלך. הנערה, הפונה ימינה,



ציור 21. ניויבי, ציור על שיש. נתגלה במוסאאי

טיח. גם הפאתוס שבמעמד הוא הלניסטי. השרביט הנופל חוצה את התמונה באלכסון, כעין ברקען של השמיים, הורס את אשרה של ניויבי. הצבעים המשמשים בציור זה הם צהוב, אדום, סגול וירוק.

את האריכה של "הסצנה הטראגית" מהרקולנאום אין להקדים לתקופה ההלניסטית-רומית. זהו כנראה, תיאור של מחזה לאטיני, שהיה עיצוב של "הפוליטוס" לאוריפידס ושלב קודם ל"פידרה" של סנקה. תלבושתה של פידרה עם המסכה הענקית והפאה הנכרית האדומה, הקביים הגבוהים המוטררים מתחת לשמלה הארוכה, והגוף המפוסם, ובניגוד מצחיק לכך — שתי הורעות הקצרות מדי — כל זה מעיד על טעם רומי גרוע. האומנת וראשי-המקהלה קטנים מפידרה; שניהם יחד תופסים רק כמחצית השטח. כמה רב המרחק בין אלה ובין הקומפוזיציות ההארמוניות בעלות שלוש הדמויות ומן התקיפה הקלאסית! הצבעים — אדום, צהוב, סגול וכחול.

בשלוש מטרות-השיש מהרקולנאום מצויה קומפוזיציה הלניסטית טיפוסית: הדמויות משתרעות באלכסון לתוך המרחב או מתקדמות מן המרחב האחורי אל הקדמי, "הקרבת עם הקנטאורוס" מראה את תפוס (או פרייתאוס) שכרבו הימנית נשענת על אחוריו של הקנטאורוס וזרועו הימנית, עם ההלאמיס המתנפנפת, מוחזרת לאחור, כבוד ידו השמאלית אוחזת בשערותיו של הקנטאורוס ומושכת אליו את ראשו. הקנטאורוס כורע על ברכיו האחוריות, ידו השמאלית אוחזת בכתפה של הכלה דידימאיה, הדוחפת אותו מעליה בידה הימנית. היא מתוארת בקנה-מידה קטן יותר במקצת, כאילו היא מרוחקת יותר. שערותיה סמורות כאותן של הקנטאורוס. גבות-עיניה משופעות ומתוחות בהבעה חסרת-ישע. הפחד שבפני הנערה והבהלה שבפני הקנטאורוס יסודות ההלניסטים הם. גופי שניהם עושים רושם פלאסטי חזק, שנוצר ע"י קיוויקו. ירוק משמש לסימון הצללים, והוא גם צבעו של שמלת האשה; לשמלה זו שיליים ורודים. גלימת הגיבור אדומה ואפורת-הכחלחלה לסירוגים.

העתקים מדויקים מאוריגנאלים יקרי-ערך יש לראות בתמונות קטנות. תמונות במסגרות מתקפלות, ז"א, במסגרות מצויידות בדתות, שאפשר היה לסגןן ושהגנו על הצידור. בבתיים שצויריהם נמנו על הסגנון השני, כגון בוסקוראלה וחווילת-המסחרין, וכן בפנזינה. הן מתוארות כשהן עומדות על אצטבות. בנייהן סגנה של אהבה, המצויה גם בפסיפס, שנתגלה בצ'טצ'לה שעליד רומא (כיום: בווינה). היתה זו, ודאי, תמונה הלניסטית מפורסמת. ייתכן, שבבתים של הסגנון הראשון באמת עמדו תמונות כאלו על אצטבות, כמו פסלונים של טראקוטה.

בפנזינה מצויים גם העתקים של ציורים על שיש לבן. בתמונות קטנות מקופת מסגרת ומחוקות על-ידי סירנות, רואים, על רקע לבן, אשה יושבת ואשה עומדת. העתקים אלה הם חקייים של ציורי-שיש דוגמת אותם שנשתמרו (ראה למעלה, 7). תמונה אחרת על רקע לבן נתונה במסגרת של עיטור מרכי, בדמות ביתן. היא מראה את אפרודיטי עם פיתו וארוס; כנראה, אין העתק זה מדויק ביותר. תמונה מרכיית אחרת מסוג זה מראה את הילד דיוניסוס, בטיפולן של נימפות. על רקע של קיר ואכסדרת-מבוא. הדמויות מוצאים בתמונות הלניסטיות אחרות.

נראה, שהרבה מן התמונות של הסגנון השלישי, אינן אלא העתקים מדויקים למדי, לכל הפחות, במידה שהדבר נוגע לדמויות; אלא שהתמונות הורחבו ע"י חוספת של סל-עים גבוהים. עצים ויסודות ארכיטקטוניים במישטח האחורי, וכן ע"י חוספת מישטח קדמי רחב וריוק, הכל כדי למלא את שטח העיטור המרכי ולהתאים את התמונה לפרופורציות הדקות של סגנון דקראטיאני אוגוסטי זה. הדמויות בולטות בצבעים חזקים, כהים וברורים על-פני הרקע הרומי הבהיר והגבוה. העתקים כאלה — שרק הדמויות שבהם הן העתקים ממש — הן התמונות החמודות ב. בית האמור שנעשה: הענשתו של ארוס, שפיתו מוליכה איתו אל אפרודיטי; חטיפת אורופה ע"י זוס בצורת פר; ארוס ואפרודיטי; וכן הענשתה של יריקי ב. בית הרוכס הגדול. עוד יש להוכיח קונצרט של פן, שמחלל בחליל-רועים בין מזה ועומדת.



ציור 23. ציור על שיש: קונצרט



ציור 22. ציור על נכס: נערה, שמקשטים אותה להלוכה

ההמשרת, הפונה שמאלה ומביט אחורנית, מעבירים את התנועה מן המרכז לשני הצדדים. הרקע — קיר, שבו מצויה דלת פתוחה. הצבעים העיקריים — צהוב, סגול ולבן.

גם בציור „נערה, שמקשטים אותה לתהלוכה“ מתוארות שתי קבוצות; הן משתרעות באלכסון לתוך המישטח האחורי, שבו נראים יסודות ארכיטקטוניים. משמאל יושבת האם על כסא-פאר ומחבקת בת צעירה, הנשענת עליה; מימין — מטי-רונה, שמתקבת את שערותיה של הבת הגדולה. על שולחן מונחים כמה דברים, שבת זו עומדת לשאת בתהלוכה, ולרגליו ניצב ארטיליוכוכית (ר' ציור 22).

בתמונה השלישית רואים איש-צבא, מציורו הקדמי, ועל-ידו חרב. שליח ניגש אליו מאחור, במקום שרואים דלת פתוחה, דרך פתח-הדלת רואים סוס ואיש צעיר.

הציור האחרון הוא סימטרי מן האחרים, מתאר בו קונצרט. שמתקיים באולם, באמצע נראה חלילן, משמאל יושב זמר, ומימין עומד מנגן בנבל, ושני האחרונים פונים אל הדמות האמצעית. דמות הנמר מובלטת ע"י שתי הדמויות הקטנות שמאחוריה. ציור זה הוא, אפשר, האמנותי שבכולם (ר' ציור 23).

8. העתקי ציורים הלניסטיים בציורי-קיר רומיים ופומפיינים. בין ציורי-הקיר מן הסגנונות השני, השלישי והרביעי יש העתקים של תמונות יווניות. מקורן, כנראה, במלאי גדול של תמונות יווניות, שהצטבר ברומי מן המאה ה-2 לפסה"ג ואילך, כמו שהצטבר קודם לכן בפראגמון. היו מציגים אותן במקומות ציבוריים כמו הקאפי-טול, הפורום, הפורטיקוס של פיליפוס והתיאטרון של קרס, קונקורדיה, אפולו, פריס, ויליוס קיסר ואיגוסטוס. רומי נעשתה בית-נכח לצעירות מפורסמות של האמנות היוונית מכל תקופותיה. ציירי-הקירות יכלו לעשות סקיצות מהן ברומי, ואפשר, גם במקומות אחרים באיטליה; יכלו להשתמש בתמונה שלמה או לבחור ממנה קבוצות בודדות או דמויות בודדות, ולהכניסן לתוך המסגרות הארכיטקטוניות המצויירות. שהתפתחו על אדמת איטליה.

שמגנת נבל, ומוזה יושבת, שמחזקת חלילים; ציור זה מזכיר לנו את תמונת הקונצרט של טבלת הגבס (ראה למעלה 7).

הסגנון הרביעי עשיר בתמונות מכל הסגנונות הקודמים. גם הרבה מן ההעתקים מדוייקים יותר מן ההעתקים בסגנון נות הקודמים.

מצייה, למשל, בכל שלושת הסגנונות האחרונים תמונה של איז, שארגוס שומר עליה. המקור מיחס בצדק לניקיאס, אך כל ההעתקים שונים זה מזה. בציור שבבית-ליקיה (על הפלטין), שבוצע בסגנון השני המאוחר, נראית איז כשהיא יושבת על סלעים; מאחריה ניצב עמוד, שעליו עומדת אנדרטה, וארגוס צמד כשאחת מרגליו מורמת ונשענת על סלע. אלהם מוסר הרמס, היוצא מן המישטח האחורי כדי להציל את איז. בסגנון השלישי, המישטח האחורי גבוה עוד יותר, ונוסף על כך יש מישטח קדמי מרווח. בעוד שבציור של הסגנון השני שדיה של איז חשופים, הרי הם מכוסים בזה של הסגנון השלישי, בהתאם להוקריזוניות של אותה תקופה. בתמונה, שבוצעה בסגנון הרביעי, ושנמצאה בשוקי-המבטלה של פומפאי, נראים איז וארגוס בלבד, מסתבר, שבתקופתם של נירון והשושלת הפלאוית נעשו ההעתקים מדוייקים יותר, עם התרחבותה של ידיעת הציור היווני. בכל סגנון וסגנון משתנים הבעים, ואינאפשה, איפוא, לשחור את צבעיהם של התמונות המקוריות על-פי ציורי קיר אלה.

גם התמונה של פרטוס ואנדרומדה מיוחסת לניקיאס משום קרבתה לזו של איז וארגוס. בסגנון השלישי מוקפת הדמויות שבה בן רחבידיים, ושתי הדמויות מופיעות על רקע של סלעים. כמרכיב נוסף שתי נימפות מיות כמסתלות. בסגנון הרביעי — ב. בית הדיוסקורים — מציירת אנדרומדה באופן פלאסטי על רקע הסלעים שאליהם נכבלה. בניגוד לכך נראה פרטוס, המוליך אותה במורד, על רקע של אוויר וים; ויתכן, שכך היה הדבר גם בטופס המקורי. נמצא, שאפשר להחזיר את תמונותיו של ניקיאס, הואיל ולכל הפחות שתי הדמויות הראשיות זומות בהעתקים שונים.

לעומת זה מצויים ברשותנו רק שני העתקים, שנתגלו בפומפאי ושהם שונים לגמרי, מבחינת הקומפוזיציה, מציור מיוחס לחאון. באופן שקשה לקבוע את דמות המקור. הציור מתאר את אקילוס כששליח-האכאים מוצאים אותו בחברת נותיו של המלך ליקומס באי סקירוס. שני הנסחים — זה שבבית הדיוסקורים וזה שנמצא כיום בנאפולי — אנו רואים במרכז את אקילוס, התנפס מלפנים על-ידי אודיסוס ומאחור על-ידי דיומס. בשני הנסחים נפתח לבושו הנשי של אקילוס, הוא תופס מגן, שעומד לפניו, ובשני המקרים נמצאים במרכז — מעל לאותה קבוצה — המלך ושומר-יראשו, ובצד שמאל — מחצצר. אך כל הפרטים וכל שאר הדמויות — שונים הם. בבית הדיוסקורים נראית בצד הימני בת אחת של ליקומס, ערומה. מצייה הקדמי. בתמונה השנייה נראית בת אחת, ערומה, מצייה האחורי. גם טכניקת הצבעים שונה בכל סגנון וסגנון; היא ריאליסטית בסגנון השני, קריחה בשלישי, ואימפרסיוניסטית ברביעי.

כשיחה יותר מן ההעתק של תמונה שלמטה היתה ההעתקה של קבוצה או דמות בודדת. העתקה כזו ניתנת לנו בקבוצה של אפרודיטי, היושבת על סאפארא, ואנס, המחבק אותה מאחוריה. בתמונה מן הסגנון השלישי בביתו של מ. לוקרטיוס

קדונוס נראים ארס ואפרודיטי בתוך חדר-שינה רחב, בחוספת מספר גדול של דמויות אחרות. המיטה הדולה שבחזר היא ודאי, זו שבה נאפו השניים ושהב מצא אותם הפיסטוס. בעלה החוקי של אפרודיטי, אך בסגנון הרביעי אנו רואים את האוהבים לבדם. פרט לשני קופידונים, המשחקים בנשק של ארס, בדומה לקופידונים בתמונתו של אאטיון, המשחקים בנשקו של אלכסנדר, מסתבר, שציור זה, שהוא עשוי ומלוכד, קרוב יותר למקור מצויירי הסגנון השלישי. אך קשה לייחס למקור היווני את האקסס הקולוריסטי החם.

גם „איפיגניה“ של טימומאכוס הותאמה, כנראה, לציורי קיר שונים. ב. ביתו של בעל הקיתארה וב. ביתו של קלילוס סקודרוס, שהציורים שבהם שייכים לסגנון השלישי, מופעת שוב הקבוצה של אוקסוס ופילאדס. היא משוללת ביותר אורסוס כהה-השער מבט למה. ופילאדס חצוב-השער מבט למעלה. מול קבוצה זו יושב תואס, המלך האגדי — דמות, שהיא נעדרת ב. ביתו של קלילוס סקודרוס, אך חזרת ומופעת בסגנון הרביעי. שנישם הציור שב. ביתו של היכל תמונה ותמונה, אע"פ שבוכלן היא עומדת על דוכנו של היכל גבוה, לבדה או מוקפת נערות משרות (פרט לאפרודיטי שב. בית הטיטאים, שבו היא עומדת בשרה אחת עם תואס ושני הצעירים). נמצא, שאין כל אפשרות לברר את מערך של המקור, מעשה ידיו של טימומאכוס ואין לקבוע איון איפיגניה היא שלו. מדיאה שלו, שהעתק נפלא ממנה נתגלה בהרקולאום, מהווה חלק מקומפוזיציה בסגנון השלישי. ב. בית הדיוסקורים, היא עומדת בתוך הצרו של בית בן שתי קימות. הילדים, שזיא עומדת לרצחם, משחקים לתומם בהשגחת מתנן — פרט, שנבחר את הרושם המזועזע; בתמונה אחרת של מדיאה, עם הילדים והמתנד, אנו רואים מדיאה שונה לגמרי, יושבת. המהנך מבט בעד חלון של הקומה השנייה.

הרבה מציורי-הקיר הפומפאיינים הם פאטיציזים — כלומר, קומפוזיציות אקלקטיות, מורכבות מחלקים של כמה ציורים מקוריים. דוגמה נאה לציורים מסוג זה הוא תיאור הקרבתה של איפיגניה. שנישם בסגנון השלישי (ב. ביתו של המשורר הטראגי), כמה חוקרים ביקשו לראות בציור זה את יצירתו המפורסמת של טימאנתס, שתיארה ע"י קירא (Orat., XXII, 74) ופליניוס (Hist., XXXV, 73). עומדת ביצירתו של טימאנתס נראתה איפיגניה כשהיא עומדת על-יד המזבח, ותאנשים, שעמדו מסביב לה, תוארו כמצרים על גולה. מייחזר הצצר שלהם שנות: הכתון קאלכאס נוגה, אודיסוס — עצוב יותר, ומבלאוס — עטוף גיזון, האיל וכל הרגשות הללו הופעו באמצעות קורי-הנפנים, לא יכול היה, טימאנתס לבסא את עצמת ייאשו של האב, ומשום כך תיאר אותו בראש חפוי. בציור שב. ביתו של המשורר הטראגי, מצוי אמנם מוליך זה; הוא מפתה את מבטו מקום המאורע, אך קאלכאס נראה מזוהרה, ולא עצוב. אודיסוס דיומס פעילים; הם מרימים את איפיגניה בנורעותיהם, והיא מרימה את ידיה לשמים בתנועה מעוררת חמלה, ושם, בעננים, מופיעות ארטמיס וגיפמה, המוליכה את האילה, שנעודה למלא את מקומה של איפיגניה על המזבח. שמי-החלכת נוספו, ודאי, ע"י הצייר מתקופת אוגוסט. טוס, הקבוצה של איפיגניה והמרמרים אותה, וכן דמותו של קאלכאס, ניטלו, אפשר, מתמונות אחרות. אין ספק בדבר, שהצייר הכניס לתוך הקומפוזיציה החדשה שלו מוטיבים

dell' Odissea ed altre pitture murali antiche, 1907; M. Bulard, *Peintures et mosaïques de Delos* (Monuments Piot, XIV, 9 F., et 188 ff.), 1908; id., *Exploration archéologique de Delos, IX. Arédoles peints à motifs religieux*, 1926; F. Winter, *Das Alexandermosaik von Pompeji*, 1909; W. Leonhard, *Mosaiktücher aus Casa del Fauno* (Napolis, II, 42 ff.), 1914; A. Reinach, *Recueil Milliet. Textes grecs et latins relatifs à l'histoire de la peinture ancienne*, 1921, pp. 286–421; E. Pfuhl, *Malerei und Zeichnung der Griechen*, II–III, 1923; J. Curtius, *Die Wandmalerei Pompejis*, 1929; A. Maiuri, *La Villa dei Misteri*, 1931; id., *Roman Painting. The Great Centuries of Paintings* (ed. A. Skira), 1953; J. D. Beazley and B. Ashmole, *Greek Sculpture and Painting to the End of the Hellenistic Period*, 1932, pp. 54–107; J. Chamonard, *Exploration archéologique de Delos, XIV. Mosaïques de la Maison des Masques*, 1933; K. Schefold, *Untersuchungen zu den Kertscher Vasen* (Archaeologische Mitteilungen aus russischen Sammlungen, IV), 1934; id., *Pompejanische Malerei*, 1952; id., *Pompeji, Zeugnisse griechischer Malerei*, 1958; H. Thompson, *The American Excavations in the Agora. Two Centuries of Hellenistic Pottery* (Hesperia, III, pp. 311–40), 1934; E. Rizzo, *Monumenti della pittura antica scoperti in Italia*, 1936; E. Petrice, *Paumante und figürliche Mosaiken*, in F. Winter, *Die hellenistische Kunst in Pompeji*, VI, 1938; C. Verdiani, *American Journal of Arch.* (Tomb in Kasanlik), 49, 1943, pp. 402–415; G. Lippold, *Antike Gemälde-Kopien*, in *Abh. Bayr. Akad. d. Wiss.*, 1951; Ph. W. Lehmann, *Roman Wall Paintings from Boscoreale* (Monographs on Archaeology and Fine Arts, V), 1953; A. Rumpf, *Malerei und Zeichnung* (Handbuch der Archäologie [ed. W. Otto and R. Herbig]), 1953, pp. 131–183; V. Micolff, *Le tombeau antique près de Kasanlik* (Monuments de l'Art en Bulgarie, 1), 1954; Blanche R. Brown, *Ptolemaic Paintings and Mosaics* (Monographs on Archaeology and Fine Arts, VIII), 1957.

ג. פיסול. בפיסול ההלניסטי נתגלמו השיגה של התקופה הארכאית והקלאסית כאחת. שרדו בו צורות ארכאיות בפסלים שלחניים. האמנות ההלניסטית המוקדמת, שנתפתחה יותר ויותר ברובב האטרן של המאה 3 ובמאה 2, ירשה מאסכולות של פרסיסטילוס את החק, מאסכולתו של סופוס את להס-הרגשות, ומשתתף — את השאיפה לראי ליום. במאה 1 באה שיבה לצורות קדומות יותר — בייחוד של התקופה הקלאסית, אך גם של התקופה ההלניסטית המוקדמת — והוכשרה הקרקע לאלקטית האמנותית של התקופה האוגוסטנית.

1. ליסיפוס אכנולתו. פסל-החצר של אלכסנדר הגדול. ליסיפוס (ע"פ), שעבד גם בשביל הדיאדוכים. פתח תקופה חדשה באמנות. בשיתוף עם בליכארס פסל בשביל שר-הצבא קיארוס מוחה של ציד-ארי. במחזה זה ראה אלכסנדר כשהוא ניצל מארי, שמאיים עליו, עיי קראטרוס. נושא דומה מצופיע על אחד מצדדיו הארוכים של "סארקופאג-אלכסנדר", שהותקן. אפשר. עיי תלמיד של ליסיפוס בשביל אבדולונימוס. שאלכסנדר מינה אותו למלך-צידן 332 לפס"ה. אך רואים פרסי מותקף עיי ארה. אלכסנדר, ידידו הפיסטוס ואבדולונימוס באים לעזרתו. בצד השני של הסארקופאג. שצורת היכל בעל גבי-גמלון לה נראה אלכסנדר רוכב על סוסו בופקלוס, כשהוא מניף את הניתו על פרסי. הצגתו כסוס (" ציור 24). קבוצה זו זומה לקבוצה שבפסיפוס אלכסנדר (ר' למעלה ב/ 5).

השגו העיקרי של ליסיפוס היה: חוקת-פרופורציות חדשה. היא מלמלת ב"אשכנזיאוסט" — פסל של אתלט, שמנקה את גופו בסטריגיליס (מגדרת, שבה השתמשו אחר תרגיל). לימים הוצב פסל זה ברומא עיי אריפא, תחנו

מתקופת שונות. קריהחקי הברורים, הצבעים הצלולים. המהם המקרירים אסינים הם תקופת אוגוסטוס.

סימאמלס הווכר כאחרון הציירים היווניים החשובים. מסתבר, שבאחה תקופה עדיין היו רוב ציירי-הקירות מברצינונה. אך ויטרוביו רואה את ציירי-הקירות בתקופתו כמגנוני. על חאמניו בבידורו הוא מדריך את האמנים היווניים מימים עברו. ואילו פליניוס (Hist., 116 XXXV) משבח את סטודיוס: "צייר מימי אוגוסטוס, שהנהיג סגנון מרהיב-עין לעיסורי-קירות בתיאוריהם של הווילות. נמלים. גינות-נוף, חורשות קדושות. יערות, גבעות, בריכת-דגים. מצריים. נחלים והופים — בקיצור, של כל ראה, משמש את לבו. ובתיאורים אלה הכנים דמויות של בני-אדם, הולכים ברגל או שטים בסירות". אמנם נשתמרו ביזנו הרבה ציורים קטנים במאסטויים, שהוכרו עיי פליניוס למשל, בביתו של מ. קורסיס פרומבו, שציורים שבו הם של הסגנון הליסיפי, וכן בסטאביאי, מצויות תמונות ראליסטיות של חווילות במדרגו-הרים. בתפויים ועל דגות נהרות, ובתוך גופים אלה אנו רואים גם כמה דמויות של בני-אדם. צורת החווילות מתאמת לשרידיהן של החווילות, שנתגלו באיטליה — בהרים, בחופים של אגמים ונהרות — וכן בעמק המולד. שוב אין הנוף משמש רקע לדמויות של בני-אדם, כמו שאנו מוצאים בנפוי האדיסיאי; בני-האדם הם חלק פחות-ענין של הנוף, החומלם של ליוויז 1954; מאפוסיו יש ציור — מן המאה 1 לסה"נ — של גן יפה, שבו מקורות ציפיים בלבד.

נראה, שציור-הקירות עבר יותר ויותר מדיחה של היוונים לידים רומית. לגבי תקופת הסגנון הרביעי כותב פליניוס (שם, XXXV, 120): "גם דצייר פאמולוס חי בעבר הקורבו. ציוריו היו עשירים ומלכי חיים. הוא צייר את אתני, כשענייה מופתל אל המסכתל בכל מקום שביט בה... בית-הזהב" (של גירוף) היה בית-כלא לאמנותו של צייר זה ועל-כן לא נודעו ממנה דומות מרובות". היספור על עיניה של אתני מרמו על גמנת-ציור אילוסינוסטיה, שהיא מצויה גם בציורים — בית-הזהב" וגם בהרבה יצירות מאחרות יותר מן התקופה הפלאוית. נמצא, שהתפתחות המצויינת של ציור-הקיר בסגנון הרביעי שייכת לתולדות האמנות הרומית. אף את השתלב הציור היווני ברומי, באופן ששימש יסוד בליינפוד ממנו, הרי היסנתה של הקיר השלם, התאורה החזקה והצבעים האילוסינוסטיים יומיים הם. את ראייתה של התפתחות זו אנו מוצאים באמנות ההלניסטית, ו"א בתהוותה של אמנות הזומית. בניגוד לאמנות המישושת והפלאסטית של התקופה הקלאסית. הרומים אימצו להם את שתיהן, אך הציור ההלניסטי, בצבעיו הראלטיסטים יותר, משך את לבם יותר מן הרומים הקלאסי השטוש. על הראלים ההלניסטי הוסיפו, בטכניקת-הצבעים שלהם, דמיון בלתי-מצויאת, מעולם-החלומות, ודבר זה הביא אותם לידי השלטות על קרמי-צבעים, שלא היו ידועים אף לציירים ההלניסטיים.

J. Overbeck, *Die antiken Schriftquellen zur Geschichte der bildenden Künste bei den Griechen*, 1868; A. Mau, *Geschichte der dekorativen Wandmalerei in Pompeji*, 1882; K. Jex-Blake and E. Sellers, *The Elder Pompeii's Chapters on the History of Art*, 1896; P. Herrmann and F. Bruckmann, *Denkmäler der Malerei des Altertums*, 1906; B. Nogara, *Le Nozze Aldobrandini, I passaggi con scene*

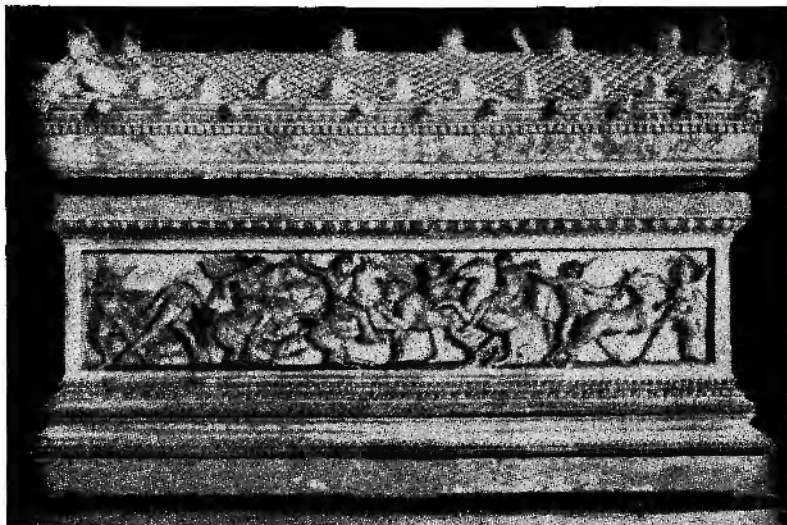

צור 24. הסארקופאג של אלכסנדר; המוזיאון, קושטה

ומכאן, שהפסל הענקי אינו אלא העתק. הגיבור מתואר כאן כשהוא נח מעמלו. הוא נשען על אֶלְתוֹ, העטופה בעור אריה, כשקצה גתון בתוך בית-שחיו. זרועו השמאלית נתלית ברפיון מן האֶלָה; ראשו שחוח. הכל בא להראות, כמה התיי-
שו היגיעות אפילו את כוחותיו של גיבור זה.

רושם התנועה והפעילות אנב ישיבה מגיע לשיאו באנדרטת-הברונזה של הֶרְמֵס, שנתגלתה בהרקולנאום ושי-
נמצאת כיום בנאפולי. גופו של הרמס מוטח לפניו; ידו האחת סמוכה על המושב, השניה אוזחת במטה-הרצים. רגלו האחת נוגעת בקרקע בקצה-האצבעות בלבד, והשניה, השלוחה הרחק לפניו — בעקב בלבד. הוא נועל סנדלים מכונפים, שעל סוליותיהם נראית רוטטה. כל פרט מביע את נכונותו של שליח-האֶלִים לקפוץ ולחוש לכל מקום שיישלח אליו. כל הופעתו אומרת דריכות וערות. הקומפוזיציה מעגרי-
לית, ומתקבל מראה נאה מכל צד. מהרמס זה קיים מספר מרובה של עיבודים הלגיסטיים קטנים.

פסל של ארוס, מנגן בחליל, זוהו כעבודה, שביצע ליסיפוס בשביל העיר אתונה. הסאטיר מחלל במרץ; אינו חולם, כסאטירים של פראקסיטלס. נשתחרר ממנו העתקים מרובים; הטובים שבהם נמצאים בלובן, במוזיאון הלאומי ברומא ובוואטיקאן.

פסל של ארוס, המתח את מיתר קשתו, זוהו עם אָרוֹס, שעשה ליסיפוס בשביל העיר תְּסֵפֵדָה; קיימים ממנו כאר-
בעים העתקים. טוב לפנינו דמות פעילה — בניגוד לנער החולמני של פראקסיטלס — וקומפוזיציה מעגלית. יד אחת אוזחת בקשת באמצעה השנייה — בקצה העליון, הראש דומה לזה של האפסוכיאומנוס. אלא שהוא עדין וחינני יותר. ארוס זה שימש שלב-הכנה למספר גדול של קופידונים הלגיסטיים.

של אוגוסטוס, לפני בית-מרצו (העתק מן הפסל נמצא בוואטיקאן). זרועו הימנית של הצעיר מושטת לפניו, מה שאפשר לו לשפוף בידו השמאלית את הצד התחתון של אֶמְתִּירוֹ הימנית. רגליו מפושקות ונושאות בידה את משקל-הגוף. הגוף נראה כמתנדנד ממותן אחד לשני, והיד השמאלית באילו מחלקת על-פני הזרוע הימנית. השער רות פרוצת למחצה, וארשת-הפנים עצבנית. הפסל מעובד בשלמות בכל פרטיו, ויש לעקפו סביב-סביב כדי לעמוד על כל המוטיוויים שבו. מתוארים כאן לא רק הגובה והרוחב, כמו בפסלים הקלאסיים, אלא גם הממד השלישי, העומק. הגוף תמיר, ושיעור-הראש אינו שמינית של הקומה כולה, כמו בפסלים הקלאסיים, אלא רק תשיעית ממנו.

יצירה קדומה יותר של ליסיפוס היא אנדרטה של אניאס, אחד מאבותיו של דאוכוס מתסאליה, שהועמדה ע"י זה האח-
רוך, ביחד עם פסליהם של כמה מבני-משפחתו, בדלפוי. בפארסאלוס, עיר-מושבו של דאוכוס, היה מצוי העתק מאנ-
דרטה זו. חתום ע"י ליסיפוס. אניאס מדלפוי דומה בפונה שלו ל.אפסוכיאומנוס, אך הוא גרמי ומצק יותר, בדומה לפסליהם של סקופאס ופוליקליטוס. ליסיפוס אמר, שהדור-
פּרוֹס (נושא החנית) של פוליקליטוס שימש לו כדוגמה.

ליסיפוס יצר גם פסל של פּוֹסִידוֹן בשביל העיר קורינתוס. דמות-הפסל מופעת במטבעות של קורינתוס ושל דמטריוס פוליקרטס (ראו ד', 3). רואים כאן את פּוֹסִידוֹן עומה, כשי-
רגלו האחת ניצבת על אבן.

האתונאי גליקון יצר בשביל בתי-המרצח של קאראקאלה ברומא פסל ענקי של הראקלס, הידוע בשם הראקלס פּרַנְוֵה והמצוי בהעתקים מרובים. על העתק מוקטן, הנמצא ב.ארי-
מון פיטי" בפרינצטו, חרותה הכתובת: „מעשה ידי ליסיפוס“.

השפיעו, כנראה, על המטפס מהיכל־אתני, שנבנה בטרויה בתחילת המאה ה־3. מטפס זה נמצא ע"י שלמן, וכיום היא שייכת לבית־הנכות לקדם־היסטוריה ולראשית־ההיסטוריה בברלין. רואים כאן ארבעה סוסים שופע־חיים, בעלי שרירים בולטים, כשתם מושכים את המרכבה, שעליה עומד הליוס. בגופו של האל מתבטאת תנופה רבה; ראשו מופנה אל המסתכל, לברשו מהנפג ברוח.

2. דיוקנים. הדיוקנים, שבועו בתקופה ההלניסטית, מתחלקים לשלוש קבוצות, שנבדלות זו מזו בכיור: א) דיוקנים של משוררים, נאמרים ופילוסופים; ב) דיוקנים של שליטים; הגבוצה הראשונה נוצרה ברובה באתונה, השנייה — בממלכות החדשות, שקמו עם חלוקת האימפריה, שנוסדה על־ידי אלכסנדר הגדול. ג) משתי קבוצות אלו התפתחה קבוצה שלישית של טיפוס־ידמיות, שמופיעים במצבות־קבר ובמצבות־כבוד.

א) דיוקני משוררים ופילוסופים.

אמנות־הדיוקן היתה מפותחת מאוד באתונה במאה ה־4 במשך התקופה ההלניסטית נשארה אתונה — למרות מה שהייתה משוללת עצמה מזיוגית — מרכז הספרות, האמנות, הרטוריקה והפילוסופיה. לפיכך הוסיפו לחקים בה פסלים של משוררים, נאמרים ופילוסופים יודע־ישם. ב־335–330 לערך הקים ליקורגוס (ע"פ) בתיאטרון של דיוניסוס את פסליהם של שלושת המשוררים הטרקיים הגדולים מן המאה ה־5, איסכילוס, סופוקלס ואוריפידס. ההעתק הידוע ביותר (הנמצא כיום במוזיאון הלאטראני) הוא מפסלו של סופוקלס, המתואר כאן כפי שנראה בגילו 50 בערך — אפרו, בימיו של פריקלס כשחיבר את „אנטיגוני". הוא נראה *αλμύς*

xai άγαθός — „פה טוב", מטופח, במידה שווה, בגופו ובנפשו. שערו־תורו קצנו ובגדיו ערוכים בהקפדה. הוא עומד מפוזר מאוננת יפה, שבה משתקף מג הארמוני. ראשיתם של איסכילוס ואוריפידס נמצאו יחד בים בקרבת ליו־רֶגוֹ, הם עשויים ברונזה — החומר — שממנו נעשה גם הפסל המקורי. ראשו של איסכילוס מתאים לתיאור, הניתן ממנו ב„צפרדעים" של אריסטופאנס. תווי־פניו אציליים, ומצחו גבוה. האנדרטה של איסכילוס, המתוקת בידה את המסכה הטרקית, שלפי המסורת הומצאה ע"י איסכילוס, מתקתה, כנראה, מו עשמה בתיאטרון. האנדרטה של אוריפידס נודעה רק מרישום של טורסו, שהיה בעבר באוסף של אוסיני ברומא. אך הראש ידוע מחעתקים מרובים, וביניהם הקומה, שנתגלה בריאטו ונמצאת כיום בקופנהאגן; על גזעה רשומים חרוזים מ„אלכסנדרוס" לאוריפידס. ארשת הפנים קודרת וזרה; משתקף בה גורלו הטרקאי של המשורר. בני זמנו לא הבינוהו, וגדולתו לא הוכרה אלא אחר מותו. כמעט בעת ובעונה אחת עם אנדרטת־המשוררים הקומה אנדרטה של הגנאי איסכינוס (ע"פ) בעודו בחיים. האנדרטה, הנמצאת בנאפולי, דומה במבנה לזו של סופוקלס שבמוריה און הלאטראני. אך הפוח ה־איטלקית והלבוש שונה — מתבטאת בו מתיחות, ולא הארמונית. תורי־הפנים חסונים, והם בעינים נחת־רוח של אדם מרוצה מצמו.

יריבים הגדול של איסכינוס, פיליפוס ואלכסנדר, דמוסתנס (ע"פ) לוחם החופש, לא זכה, שתועמד לו מצבת־זיכרון בחייו. גדולתו, כאותה של האוריפידס, לא הוכרה קודם מותו. בשנת 280, ארבעים שנה לאחר שמת, יצר פוליאוקטוס את אנדרתו, שהוצבה ברחבת־השוק פאתונה. היתה קיימת,

בין תלמידיו של ליסיפוס היו בנו דאיפוס, בודס ואר־תיקרטס. בודס פיסל נער מתפלל (*adorans*; פליניוס, כנעיר ולכותם (בקרב־פרשים). אלה הם שני הגושים של סאוקפואג־אלכסנדר, שהיא, אפשר, מעשה־ידיו (ר' למעלה). תלמידים יודע־ישם של ליסיפוס היו גם פנים, אוטיכידס וכארס מליניוס (שבאי רודוס). פאניס יצר דמות של אשה מקרבת קרבן (אפיתיאוקה; פליניוס, XXXIV, 80). יצירה זו וזתה עם אנדרטה, שנתגלה באנז'ו (כיום: במוזיאון הלאומי ברומא). מתוארת בה נערה הלולת לאיטה. שקועה בכיצוע תפקידה הקדוש. מבטה מכוון למטה, לעומת קערת־ההקרב, שהיא מוזקת בידה השמאלית; הקערה מכילה עלי־פגנה, סורת וסרטי־הקרבן. גלימתה תלויה ברישול, בפסלים לבת־ישורים, ושמלתה מלופת על מתניה בקיפול עבה, היא מונחת את שערותיה ולבושה, כדי שענינה, יריה ורגליה התייהנה פנרות התפקידה. פניה הצעירים והעדנים מזכירים את הסאטיר, המגן בחילי.

לערך בשנת 300 לפסה"נ יצר אוטיכידס מסיקון את הטיכי של אנטיוכיה — בשביל בירת־טרויה, שנוסדה ע"י סילוקוס I. עיר זו עמדה על שפתו של נהר־אורונטוס. משום כך יושבת הפרסיניפיקאציה של נהר־אורונטוס, העתיקים מן האנדרטה שנותרו על גבי מטבעות של טיגרינס, מלך פרסיה (ראה להלן, ד' 3), וכן באנדרטה שבואטיקאן ובכמה אבי־דרטות מברונזה (ר' ציור 25). אלה־גתה הצעיר שוחה,



25. דמות העור אנטיוכיה, 300 לפנה"ס. המוזיאון הספרופוליטני, ניו־יורק

גם השונים של חלקי הגוף והלבוש, מנובל בשלמות הממד השלישי. לברוי פליניוס (XXXIV, 51), היתה תקופת־פריחתו של אוטיכידס בזמן האולומפיאדה ה־121, ז. א. בשנות 296–303 לפסה"נ. באותן השנים נוצרה, כנראה, גם טיכי. ליסיפוס יצר בשביל האי רודוס פסל של מרכבה רתומה לארבעה סוסים ונהוגה בידי הליוס (ע"פ). היתה זו, כנראה, יצירה מאוחרת, שבוצעה, אפשר, אחר התגוננותו המוצלחת של האי מפני המטריוס פוליקרטס ב־304. תלמידו של ליסיפוס, כארס, הנוצר למעלה, יצר אנדרטה ענקית של הליוס, גוביה של 105 רגלי, שנחשבה לאחד משבעת פלאי־העולם. אנדרטה זו נחבה ברעידת־אדמה ב־222 לפסה"נ. ברודוס נתגלו חותמות של אמפרומ, שבהן מתוארת, כנראה, מרכבתו של ליסיפוס. אותה המרכבה, וכן הליוס של כארס,

בניירורק (ר' ציור 26). וזהו אותה כחרמארכוס. יורשו של אפיקורוס. התאריך מתאים לכך, כי לא ייתכן שאנדרטית זו מאוחרת הרבה מפסלו של דמוסטנס. אך קרובה יותר ההנחה, שהאדם המתואר בה הוא סטואיקן, ולא אפיקוראי. גופו מגושם, הסוּן נמוך ודחב. רגליו דקות ומפושקות. שכמיה כבודה (ה"סריבון" [המעיל הבלגי]) של הפילוסופים מונחת עליו ברישול, בקפלים רחבים.

לא הגיעה לידנו האנדרטה, שתואר בה פילוסוף אחר, הסטואיקן זנון (ע"פ). פרוטומה שלו, שנמצאת בנאפולי, מאומתת ע"י פסל-ברונזה קטן, ששמו חרות עליו ושאף הוא נמצא בנאפולי. באתה פרוטומה רואים את החלק העליון של גוף רוה; הכתף השמאלית והגב מכוסים גלימה. השערות קצרות וסתורות. הפנים ארוכים ומכוערים; הסנטר והזקן בולטים. ייתכן, שהאנדרטה המקורית נוצרה בשנת 210 בערך, כשזנון היה בן ששים.

עד פילוסוף אחד מתקופה קדומה יותר תואר בעמידה באנדרטית מן התקופה ההלניסטית. הוא דיוגנס (ע"פ). ההתקף המוצלח ביותר ממנה נמצא בוויולה של אלבני ברומא. הפילוסוף הקיני הזקן הוא גיבון. הוא מהלך כשהוא נשען על מקלו, בלוויית כלב.

תיאור בעמידה נשתמד גם מפוליביוס (ע"פ). המדינאי, המצביא וההיסטוריון, אך רק בצורת תבליט, שהותקן לכברו בקליטור שבארקאדיה. הוא מופיע כאן בלבוש צבאי: כתננה, שמגלה את הכתף השמאלית, והכלאמיס המוקדונית הגדולה. זרועו הימנית מורמת כשהוא מקדם בברכה צבא או קהל. בזרועו השמאלית הוא מחזיק את הניתה, ואילו מגיניו וקסדתו מונחים על הארץ.

גם סוקרטס (ע"פ) תואר בעמידה. הואיל ולא היה יושב ומרצה במקום קבוע, כרוב הפילוסופים, אלא, בדומה לדיי-גנט, היה מהלך ונכנס בשיחה עם הבריות. ייתכן, שבימי חייו נפגש עם אמנים, שתוארוהו לאחר מכן כפי שתוארוהו כשזנון ואפלטון. לדבריהם של סופרים אלה, הלך סוקרטס יחף והיה לו בגד אחד בלבד לקיץ ולחורף. בטנו הייתה בולטת, והיה דומה לסילגוס. השוה את פניו לדג-החשמל (נרקיס), שגופו עגול ורוד, עיניו קטנות ומרוחקות זו מזו.

הטמו פחות ונחיריו גדולים. תיאור זה מתאים לאנדרטית, שנמצאת באלכסנדריה (כיום) במתיאון (הבריטי). אנדרטית זו היתה מבוססת, כנראה, על תבליט, המופיע על גבי תבנית שהתגלתה בפומפאי (כיום: בנאפולי). זהו דיוקן של אדם קטן-קומה, חסון וכרסן, שנשען על מטה תקוע בבית-שחי הימני. ידו השמאלית — מאחוריו בגבו. באנדרטית האלכסנדרנית ערוכה הגלימה ביתר הקפדה והוראש פחות גלמי משהוא בתבליט. הוא דומה לראש, שהעתקו המוצלחים ביותר נמצאים בלורד ובמיוזיאון הלאומי ברומא. ראש זה זוהה כראשו של סוקרטס באמצעות כתובת חקוקה בגובה של ה'רמה, שבה מצוי אותו הוראש ממש. הכתובת לקוחה מן הדברים, ששם אפלטון בפיו של סוקרטס (בדיאלוג „קרי-טון“): „לא רק בהזמנות, או אלא בכל עת ובכל שעה אין דבר שמשכנע אותי... וזלת הנימוק הנראה לי ביתר לאהר שאני בודק אותו לאור התבונה“. בהתאם לכך מראה ראש זה הבעה של רוחניות ותוהי-פנים עדינים. העיניים שקועות יותר בחוריהן, החוטם פחות רחב. השערות והזקן ארוכים יותר ומסולסלים. עקה לרימסן מן המסכתה, שזוהי האנדרטה של ליסיפוס, שהוקמה בפומפיי (אולם-התהלוכות) שעל-יד



ציור 26. פילוסוף (הרמארכוס?). פסלו בברונזה. הפוזיאון הסטרופוליטי, ניירורק

כנראה, מסורת מסוימת בדבר קלסתר-פניו, אך האינטר-פרטציה הפסיכולוגית העמוקה היא של המאה ה-3. האנדרטה ידועה לנו מאנדרטת-ברונזה, שהיכת לעובונה של משפחת הבריס-הסטרואס בניירורק, וכן משתי אנדרטות-שיש, שנמצאות בקפנהאגן ובוואטיקאן. מן הראש קיימים העתקים לאין מספר, הידניים משולבות לפני הגוף הרוה. הגלימה ערוכה בקפלים פשוטים ומקובצת לכדי בליטה גדולה מתחת למפליחהוה, הנתלים ויורדים. ארשת-הפנים קודרת; היא מבעת יגון והשקעות בהירותים. המצח הרחב והלהיים הצנומות הרושים קמטים עמוקים, הגבות עבות, והן משוות לעיניים הקטנות מבט מלא מרירות ולהט. הזקן קצר ודל, אך שפם עבה מצל על השפתיים הישרות. דמוסטנס נלחם לטווא בעצמתם המכוערת של פילוסופים ואלכסנדר. על כנת האנדרטה של היה חרות המיכתם:

„אילו היתה מידת עצמתך כמידת בטחונך באימתך, לא היה ארס המוקדני מושל ביוונים לעולם.“

קיימת דמות אחרת של אדם עומד, שאף היא מגלה את כוחם של אמני אתונה בציצית דיוקני-אופי; זוהי אנדרטית של ברונזה, שנמצאת כיום במיוזיאון הסטרופוליטי לאמנות

הדיפלומה (השער הקדוש בדרך לאלוסיס) באתונה 340--330. השאלה היא אם הראש שיידך לדמותו של אדם יושב על עמיד. רישום ישן של המאה 18 מראה דמות יושבת ולה ראש-סוקראטס מן הטיפוס הליסיפי. אך כשנרכשה האנדרטה על-ידי הגליפוטקה, ג'יקאליסג'ג" בקופנהאגן, היה לה ראש של טרינוס קיסר. לא ברור. אפוא, אם ראשו של סוקראטס שייך לטורנוס זה או אם הוא חוספת מאחרת, כמו ראשו של טרינוס לאחר מכן. אפנה יתכן, שליסיפוס ראה בסוקראטס — כמו בתלמידו אפלטון וברוב הפילוסופים האחרים — מורה מכובד, ולפיכך תיאר אותו בשיבה.

על כל פנים תוארו הפילוסופים בדרך כלל במצב זה. אריסטו, ורבו אפלטון לפניו, תוארו כשהם יושבים בבתי-מדרש (האקאדמיה של אפלטון והליקיאון של אריסטו, ולאחר מכן גנו של אפיקורוס), מרצים בפני תלמידיהם או נדנים עממם על איוז בעיה. אריסטו (ע"ע) היה לפי המסופר עליו, המדקומה, גדליהו וקטן-רגליים; היה לבוש יפה, משתחא אלכסנדר. אחת מהן עמדה בלפניו, ואחר מותו הציב יורשו, תאופראטוס, את דיוקנו בליקיאון. בדינו חמישה עשר העתיקים של ראש, שמתאים לתיאורו של ראש אריסטו, ואותו ראש עצמו מופיע גם בשני רישומים ישינים — אחד מהם של רובנס — כשהוא מסומן בשם "אריסטו", טובי העתיקים הללו נמצאים בוינה (שיש) ובנאפולי (ברונזה). נהגלה בהרקולאנוס. הנהוגות קמונת בצורה רבת-רושם. המצב בולט ממכסה ציצית-שער רלילות, הלחיים השקועות ועדידות על עבודה שלכלית מאומצת. העינים בקרניות, ועל-פני השפתיים ניכרת נטיה לליגולו. יתכן, שיושר של דיוקן זה, שהוא שלילי של רוחניות וראיוז, היה ליסיפוס, פסל-החצר של אלכסנדר.

יודעים לנו תאריכים-בישיבה של שלושת הפילוסופים האפיקוראים הראשונים: אפיקורוס (ע"ע), ירדו ותלמידו מטרוודרוס (ע"ע) ויורשו הרמרכוס (ע"ע). יתכן, שלוש האנדרטות אלו הוקמו בג'אפיקורוס בשנת 270, כשקיבל הרמרכוס לדידי את יהודל-האסכולה. זה דומות זו לזו כמגוון, וקיים תיאום ביניהן בהנעות הידיים והרגליים. וכן כשדיוור ההיסטוריונים הנכבדים בשלשון עשופה הורוע השמאלית בגלימה. אפיקורוס מחויק מגילה כידו השמאלית, ומטרוודרוס — בימנית אפיקורוס מתאר, כנראה בסופה של הרצאה, כשבידו השמאלית מגילה, שסיים את קריאתה בעוד שמטרוודרוס ממתכנן לפתוח בהרצאה. כשמגילה סגורה בידו הימנית, הנחה על ברכיו. ורועו הימנית של אפיקורוס וורועו השמאלית של מטרוודרוס כפפות במרפק, והיד הימנית, ודאי, מורמת לאות ברכה. הרמרכוס, שהאריך ימים משי האחרים, אינו מחויק מגילה.

נראה הדבר, שדיוקן של אפיקורוס כבר נעשה בימי חייו. נשתמרו 24 העתיקים של ראשו, שהטוב שבהם נמצא במוזיאון הקאפיטוליני לאמנות בניירורק. ראש זה מאומת על-ידי פלטומת-ברונזה ושנאת כתובת, שנתר גלתה בהרקולאנוס (כיום: בנאפולי), וכן ע"י הרמה כפולה, הנושאת את שמו של אפיקורוס ואת שם ירדו מטרוודרוס (כיום: בבית-הנכות הקאפיטוליני ברומא). אפיקורוס נראה

כאן כבן 50—60. נמצא, שדיוקן זה נעשה ב-290—280 לפסה"נ. הסגנון מזכיר את סגנונו של ליסיפוס. הראש מוארך מאד והקקפת מעוגלת; השערות מסודרות באופן אמנותי, אך בדרך חירות, והוקן ארוך ועבה. המצב חרוש קמטים בלתי-ידיירים. גבות עבותות מצילית על עיניים שקועות בחוריהן. החוסם, שנשתמר בפוטומות הנושאות-כתובה, מהווה עקומת גדולה. וקצוה בולט במקצת למטה, הלחיים צנומות ואף הן חרושות קמטים. הפנים משקפים מחשבה רצינית ורמה שלכלית גבוהה. טיבו האצילי של הדיוקן מתאים לאישיות המתוארת בספרות. ההעתק הטוב ביותר של האנדרטה, שראש זה מתאים לה, נמצא בארמון-מרגריטה שבברומא. בחווילה אחת ברומא נחלתה אנדרטית של אפי-קורוס ביחד עם אנדרטת של הרמרכוס; היא נמצאת עכשיו בבית-הנכות הקאפיטוליני בפירנצה.

ראשו של מטרוודרוס אומת ע"י אותה ההרמה הכפולה שבבית-הנכות הקאפיטוליני, המאמתת את ראשו של אפי-קורוס. משתקף בו אפי השקט והשלו של אותו תלמיד נאמן לרבו. הוא היה צעיר מאפיקורוס ומראש-פניו פחות מעורר כבוד; וכן הוא גם נראה בריוקן זה: עגול-לחיים. ההעתק המוצלח ביותר של האנדרטה שלו נמצא בקופנהאגן. האנדרטה הטובה ביותר של הרמרכוס היא זו שנמצאת בפירנצה. ביחד עם אנדרטתו של אפיקורוס, ראשו של הרמרכוס אומת על-ידי הכתובת שעל פרוטומת-ברונזה. שנתגלתה בהרקולאנוס (כיום: בנאפולי). בראש זה אין סימני-המחשבה בולטים כל-כך כמו שהם באנדרטות של אפיקורוס ושל מטרוודרוס (ובאמת: כהוגה-דעות נחשב הרמרכוס לנחות מני תלמידו אפיקורוס האחרים). קמטים עמוקים נמשכים מן הנחיריים עד קצות-הפה. ההבעה תקפנית למדי.

לדברי קיקרו (*De finibus*, II, 39), היתה אנדרטה של הפילוסוף הסטואי כריסיפוס (ע"ע) ניצבת בשוק הקדירים באתונה; הוא תואר בה בשיבה, כשידו מושטת לפניו (*porrecta manu*). יריבו קרנאס, ראש האקאדמיה, קרא לאנדרטה "קרניסיפוס" (המתחבא מאחורי סוס), מפני שהדמות הקטנה היתה כמעט מוסתרת ע"י פסל של פרש. כריסיפוס היה גוף רגננס לארטיסו. תולדות חייהם של פילוסופים דגולים" (182, VII, 120). שהאנדרטה נעשתה ע"י אבולידס, שפעל סמוך לשנת 200 לפסה"נ, נעשה פסל של אדם מחשב באצבוחיו. הסימנים שהזכרנו מצויים באנדרטית שבלובר, שעליה הורכב העתק-גבס; ראשו של כריסיפוס, קיימים כשיביעשר העתיקים מראש זה; הטובים שבהם נמצאים בווטיקאן ובמוזיאון המטרופוליטני בנייר-יוק. הראש אומת ע"י פרטומה נושאת-כתובת באתונה. שראש זה מתאים לה. רואים בו מצב קרה, עיניים שקטות, חוסם עבה, שפתיים דקות, זקן קצר ולחיים רוות חרושות קמטים עמוקים. כריסיפוס נמך-הקוקמה, אך המכובד ורבי-הדיעות, מתואר כשהוא מסביר משהו בעזרת אצבעות ידו הימנית, המושטת לפניו ולמעלה, כשגפו שחוח. זוהי דמותו של מורה שקדן ונחמן.

הדיוקן המאוחר ביותר של פילוסוף הלניסטי הוא של פוסידוניוס (ע"ע) — אחרון המלומדים הלניסטיים הגדולים, שהשפיע באמצעותו של קיקרו, על הפילוסופיה והמחשבה הרומית. בנאפולי נמצאת פרטומה, שנושאת את שמו ומראה אותו בגיל 50—60 בערך; פרטומה זו נעשתה,

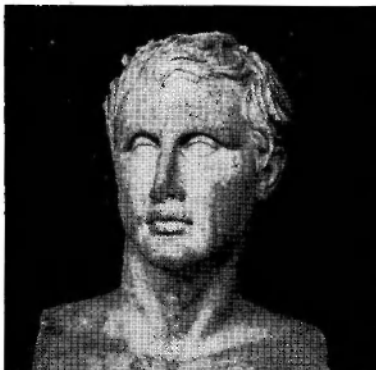

ציור 27. מנאדרוס. פרוטופס. שיט. הפויאון של האפניית היות, בוסטי:

הומרוס כומר העיוור הנערץ; הטובים שבהעתיקים הללו כוללים אחד מברונזה, הנמצא בפירנצה, ואחד משיש, הנמצא בלונדון. מופגן כאן כוחה של הרחוק להטיל את מרותה על גוף זקן ותשוש. העור מקומט מרוב זקנה, אך שער הראש והזקן עודו מלא. פרט לדילול מעל לצד הימני של המצח. העיניים שקועות עמוק בחוריהן, הפעפעים נתלים ויורדים בכבדות, הבשר נמק מהמת העיוורון. אך נדמה כאילו העיניים הסמיות צופות. כעניני נביא, לתוך חלל בלתי-נדע, השפתיים פתוחות קמעה, כאילו מתוך שירה חרישית. זוהי תמונה אידיאלית של זקן נפלא — ראיטיסית, ועם זה מלאה רוזניות. השליטה על הצורה החיצונית, שהושגה בתקופה ההלניסטית. איפשרה ביטוי של מחשבות עמוקות. היצירה הנדונה שייכת, כנראה, למאה ה-2 לפסג"ה.

לאיתה תקופה עצמה. יש, אפשר, לייחס גם דיוקן אחר של משורר זקן, שלדעת רבים הוא דיוקן מדומה של אריסטוֹ — פנס (ע"פ). מראש זה קיימים 40 העתיקים, שהטובים בהם כוללים אחד מברונזה, שנתגלה בהרקולנאום (כיום) בנאֹ — פולי, ואחד משיש (כיום) בפירנצה). אריסטופאנס המתואר כאן, הוא זקן קמט־צוואר, וזקנו פרוץ במקצת, וסנטרוֹ חסוף. חטמו מעוקם בשיעור ניכר, מצחו גבוה, קמור וחצוי קמטים עמוקים, וצווחות עליו קווצות־שער ארוכות ודלילות. פיו פתוח, כמתוך השמעת דבר־לגלוג.

שמו של אריסטופאנס אינו מצויין בשום כתובת, אך בשתי הרמות כפולות, שמצאית בנאפולי ובוולת אלבני, מצוי ראשו ביחד עם ראש אחר, שלדעת רבים הוא של מנגדורס (ע"פ), החשוב במחבריה של הקומדיה החדשה. אריסטופאנס, שהיה גדול מחבריה של הקומדיה הישנה — ושתכופות היה פרוץ וגס בכתביהו — הוקבל כאן למייסדה של קומדיית-המידות המעודנת, ראשו של מנאדרוס אומת ע"י שתי כתובות: (1) על מדאליון של שישי, שנמצא באני-גליה, (2) על מדאליון של אבד, שהיה בידו פרוליוס אוריסיני ושרישרו ממנו עשה 1578 ע"י תאודורוס גלאוס. הראש נשתמר ביותר מ-40 העתיק־שישי, שהיפים שבהם נמצאים כיום בבוסטון (ר' ציור 27); העתיקים אחרים נמצאים בוויניציאה, בקפנהאגן ובאפסר דיד רובינסון באינספורד.

איפוא, 85—75 לפסג"ה, ארשת הפנים מאופקת, רצינית ומלאת מרץ. המצח רחב, הלחיים רזות והפה רחב; נראה, כאילו האישי עומד לפתוח בדיבור. הראש, הנשען על צוואר מצומק, מופנה ימינה; הכתף השמאלית גבוהה הרבה מן הימנית, והיא מכוסה בקפליה של גלימה עבה. ראש זה הועתק בלא ספק מראשה של דמות יושבת, שבה נתבטאה תנועה הזקה.

גם משוררים הוארו ע"פ בישיבה. רוב המשוררים היו מלחניים בעצמם את שיריהם היוו שרים אותם מתוך פריטה על הקאטרוס או הלירה, פסל נטול־ראש, הנמצא במוזיאון המטרופוליטני בניו-יורק והחתום ע"י נזון, נחשב לפסלו של משורר, הואיל והיה השמאלית מחוקת כל־יזמר. בקפנהאגן נמצא פסל של משורר בעל זקן, הפוסט על קאתרוס, הוא בעל סנדלים נאים, ורגליו המשוללות מכוסות גלימה עבה. עד ליסופס לא ידעו לפסל אדם מנוג בשתי ידיו, וכן לא ידעו לפסל תנועה רגעית, יתכן, שפסלו זה הוא דיוקן משוער של פינדרוס (ע"פ). דיוקן כזה עמד ברחבת־השוק של אתונה. פסל אחר של פינדרוס, שאף הוא בוצע בתקופה ההלניסטית, נתגלה בקבוצת פסלים של אחד־עשר אישים חשובים באכסדרה של מקדוֹס־טראפיס במזון. פסלו זה נתגלה על־ידי מרט 1850—1853, ונחשף סופית ע"י לאַרְךְ ופיקארד ב-1950—1952. כל הפסלים שבקבוצה הנוכחת עשויים אבן-סיד מקומית ומצביה־שפתמרותם גרו; אך נודעת להם חשיבות כלטפסים מקוריים מימי התלמיים הראשונים. מלבד פינדרוס תוארו כאן (בישיבה) גם המלוס (ע"פ) והסידורוס (ע"פ). המישה מן הפסלים הם של הפילוסופים.

להומרוס היה באלכסנדריה גם היכל, שבו היה מתואר כשהוא יושב על כסא־פאר, ומסביב לו הפרטוניפיקאציות של שבע העדים. שהתאמרו להיות מקום לידתו. הוא מתואר בישיבה גם בתבליט של ארכ־גאוס מפריאני, הנמצא כיום במוזיאון הבריטי, כאן מעטרים אותו כרונוס ואֶקוֹמוֹני, הפרי־סוניפיקאציות של הזמקוֹ והארץ הנושבת, בכתר־השירה ועיבודות לו הפרטוניפיקאציות של צורות־הספרות, שגזורו אחריה: ההיסטוריה, הפיוס, הטראגדיה והקומדיה. שכולן חייבות לו תודה.

ראש, שממנו נמצאו יותר מעשרים העתיקים, מתאר את

ליסיפוס יצר גם דיוקן של סלוקוס (ע"ע), מצביאו של אלכסנדר, שנעשה אח"כ מלך-סוריה. בהרקולאום נמצאו פרוטומה מצויינת שלו מברונזה (כיום: בנאפולי), שסימנה עבודתו של ליסיפוס ניכרים בה. באותם הסימנים עצמם אפשר להבחין גם במסבנות, שהובעו ע"י פילחירוט וירושו אומנס I (ר' להלן, ד/3).

בימי הדיאדוכים עבר דיוקן של אלכסנדר תהליך של הרואיזציה. במסבנותיו של ליסימאכוס, שנשעו ב-291 לערך במאגנסיס, תואר ראשו כשהוא עוטה עוראריה, בדומה למה שסופר על הראקלס, שנחשב לאבי-אבותיו. במסבנותיו של תלמי תואר ראשו של אלכסנדר כשהוא עטוי עור פיל. בפריאני נגלתה אנדרטת של ברונזה משנת 300 לפסה"ג, שמוסרת בנאמנות את נסית צווארו וראשו של אלכסנדר. העיניים פתוחות לרווחה וצופות בערות למרחקים. המצח גבוה, השפתים חסובות יפה. בפרגאמון נתגלה דיוקן, שבו מתואר אלכסנדר ככובשה הרומאנטי של הלוז; לפניו אדם, שהוקנה קפצה עליו קודם ומנו מחמת העמל, שהיה כרוך במיבצעי הקשים. רעמת האריה שלו ערוכה בציציות ארוכות ובלדות, לפי סגנון המב-רוק הפרגאמי של תקופת אומנס II (ע"ע), בונה המזבח בפרגאמון (ר' ג/5). פיו פעור מתוך להטר-גרשות ושרוידולב. אנדרטת-ברונזה גדולה, הנמצאת במזיאון הלאומי ברומא, נוצרה, ודאי, בהשראת אלכסנדר בעל-החנית; היא מתארת, כנראה, את דמטריוס I (ע"ע) מסוריה, שחי ברומא מ-163-150 לפסה"ג. ראשו מופנה ימינה בתנועה מלאת חיים, קרועות-שערו מפורזות זו מזו ע"י חיתוך תחתי עזוק. ידו השמאלית מחזקת חנית, ידו הימנית נתונה מאחורי מנתו. לפניו הראליום של ליסיפוס, מוגבר ע"י מספר מרובה של פרטים קטנים ובסגנון של כעין-בארוק.

ליסיפוס גם תיאר את אלכסנדר, יחד עם 25 חברים, בקרב עלי-יד נהר גראניקוס. קבוצה זו, שהצבה בדין שבמקוון הרובאה לאחר מכן לרומא ע"י מטלוס מקדוניוס. מן האנדרטה של אלכסנדר — הרוכב על סוס — נעשה העתק-ברונזה שבשיל בעל חוילהה בהרקולאום (העתק, שנמצא כיום בנאפולי). רואים כאן את אלכסנדר כשהוא משתער על אויביו, אלא שהוא מתון כאן הרבה יותר משהוא בפסיפס אלכסנדר (ב/5) ובסאקופאג-אלכסנדר (ג/1).

אין ספק, שלירשיו של אלכסנדר (הדיאדוכים) תוארו בפסלים הרבה, אך מאלה לא ידוע לנו אלא מספר גדול של ראשים, שזווה לפי מסבנות (ראה ד/3), ולא לפי כתובות. ראשי-ש, שנחגלה במאטס (כיום: בקופנהאגן), מתאר, כנראה, את תלמי I. השערות תוארו מלכתחילה בגבס — כנראה, גבס מוזהב, מתוך חיקוי לשערות-הזהב של פסל פולחני. בתיקו של תלמי I יש קימורים גדולים במצח, בעפעפים, בחוטם ובנסטר. פסליים של השליטים ההלניסטיים ושל נסיהם הוצבו בחיילים, וסם היו עובדים אותם ביחד עם האלים. על כדים מן המאה ה-3 לפסה"ג מצויים קריוהקף של אלכסנדר-אחיהתניתי קיים העתק בצורת הן נשאות קרני-שפע בורוען השמאלית, ונוסכות נוסף מקערה שבדין הימנית. לגדיהן קמלים כבדים וווחיתים. ראשיתו של מלכות אלו והוא אף הם על-פי מסבנות. ראשי-שיש של ברניק, שנתגלה בקפריסין (כיום: בננאז), וראשי-ברונזה של אסינואי (כיום: במאטסובה) הם דיוקנים מצויינים של אותן המלכות אצילות-הנפש ורבותי-המרץ. דוגמה נאה לדיוקן של אחד מן תלמיים המאוחרים הוא

מיסיפיו. השערות סדורות בהקפדה, בתלילים נאים, בצורת האות S, והן סרוקות לוהק קרי-השער של המצח הגבוה. העיניים והמות שלקרים. והעפעפים נתלים ויורדים. השפ תיים פתוחות במקצת. הפנים משקפים אישיות רגישה, תניבה ועצבנית. אין ספק, שמקורו של ראשו זה הוא באני-דקסה מעשה-הידיעה של קפריסוטוס וסימארוס, בניו של פראסיסוס. המאנרטה עמדה בתיארונו של נליוסוס, ונש-תמר הבסיס, שעליו חרותים שמותיהם של שני הפסלים ושל מאנדרוס. בניו של פראסיסוס שיתפו פעולה עם בניו של ליסיפוס בביצוע אנדרטה של המשוררת אניטי מטגאה. מסתבר, איפוא, שהושפעו מאמנותו של ליסיפוס. דבר זה ניכר בפועל בפניו של פסל מאנדרוס, שביצע הוקם, אפשר, מיד אחר מותו. המשורר נראה בו ביישבה, ומן הסתם נעשה פסל זה לפי תבליט-נדר, שהעתקים ממנו נמצאים במזיאון הלאטראני ובבית-ההכות לאימנות בפרניסטון. מנאי-דרוס נראה כאן כשהוא מוקף על-ידי שלוש ה"מסכות" הטיפוסיות, שהונגו על-ידי בקומדיה החדשה (ע"ע ק"ר מדיה): הצעיר העליון, האב הרצין והנערה האהובה. אפשר, שהתבליט הוקדש ע"י מאנדרוס לדיוניסוס שהקומדיה שלו, "הנערה סמאטה", זכתה בתחורות 3102 לפסה"ג.

השני בגדולי יוצריה של הקומדיה החדשה היה פוסידי-פוס (ע"ע). הוא תואר, כשהוא יושב, באנדרטה, ששמו רשום עליו שהשתק ממנה נמצא בוואטיקאן. תווירפיו עדינים פחות מאותם של מאנדרוס והבעתו קודרת למדי. בתדונה של אנדרטתו היא זו של משורר רומי, ללא כתובת. יתכן שהוא פלוטוס (ע"ע), גדול מחברי הקומדיות הלאטיניות, שהיטבסוט על דוגמתו ונוויתו. שתי האנדרטות בוצעו בתקופה הרומית, אך יתכן שנעשו לפי דוגמתן של יצירות מאמצע המאה ה-3 לפסה"ג.

ב. דיוקנות של שליטים. ליסיפוס חולל מהפכה בדיוקנות ע"י דיוקן-אלכסנדר שלו. בשיר קדום (Ancho-logia Palatina, XVI, 120) נאמר על הפסל המפורסם של אלכסנדר נושא החנית: "ליסיפוס גילף את עוזרוהו של אלכסנדר ואת כל דמותו, כמה גדול כוחו של ברונזה זו! נראה הדבר, כאליו מלך-התחושת מסתכל בנוס ועומד לומר לו: אני שמתי את הארץ תחת כפות-רגלי; אתה, זוס, תפוס את האולימפוס!" פלוטארכוס אומר: "הופעתו החיצונית של אלכסנדר תוארה באופן הטוב ביותר באנדרטות שעשה ליסיפוס, וליסיפוס לא העביר לראוי שייכירי אלא ע"י אמן זה בלבד. כ"י ליסיפוס הבחין בדיוק באותם הסימנים המיוחדים, שהרבה מירשיו ומידידיו של אלכסנדר ניסו אח"כ לחקות. כגון האופן של החזקת הצוואר, שהיה נטוי קצת שמאלה, ומבט-העיניים המתמוגג". ועוד אומר פלוטארכוס: "רק הוא (ליסיפוס) לבדו הוביע בבחוחות את עצמת רוחו (של אלכסנדר) ואת הוור סגולותיו; בעוד שאחרים, ששאפו להאר את נסית צווארו, את עדינות עיניו ובהירותן, לא הבחינו בגבריות פניו ובפראותה, שכמה כשל אריה".

מפסל זה של אלכסנדר אחיהתניתי קיים העתק בצורת אנדרטית-ברונזה, וכן נשתמרו כמה ואריאציות ממנו מזמן מאוחר יותר. אך לא חלל הנוגנים רק מושג בלתי-מדויק מציירו זה, רואים את הפהז מלאת התנועה, את פניית הראש למעלה ואת הפרופורציות המתמרות, האפייניות לליסיפוס. הראש מתאים לרומה, הנמצאת כיום בבלבר. לפנינו אותה התרועה, המזכרת רעמת אריה, ואותו אישקס, שמתבטא באתח השחיריים.

המתוארת בדמותה של "פודיקיטה" הפרוסניפאציה של הצניעות. היא לבישה כותנת מארגי כבד והימאיון קד, מהודק לראשה ולחלק העליון של גופה. אותו אופי של אשה מיוצג גם בפסליהן של בבינה וסאופיה, אשתו וכלתו של הפרוקונסול הרומי לוקיוס ג'וריוס פלאקוס. טיפוס אחר של אשה, שאף הוא שכיח באנדרטות רומיות, הוא זה של "נשי חרוקולאום", "הגדולה וה"מטנה"; טיפוס זה, שאח הארוא באלות דמסר וקורי (ראה ג' / 3), נוצר בתקופה ההלניסטית המוקדמת. כל הטיפוסים הללו שימשו הן באנדרטות והן בתבליטיקבר, הן בתקופה ההלניסטית והן בתקופה הרומית. לא פעם תיאר פסל יווני גבר רומי לפי טיפוס הלניסטי תרואי. דוגמה לכך היא אנדרטתו של קאיוס אופיליוס בלוס, שנוצרה ע"י דיוניסיוס טימארכוס במאה ה-1 לפסה"נ.

3. אלים. דימונים וגיבורים דמויותיהם של רוב האלים והגיבורים כבר עוצבו סופית בתקופה הקלאסית. בתקופה ההלניסטית תיארו אותם באותה צורה עצמה, אך לפעמים מתוך התאמת לסגנון האמוציונאלי יותר של הזמן. כך, למשל, האלום זוס של פריאס בדפני של אנטיוכיה ואתני פארנתוס — בפריאני. בספריית האטלידים בפראגאמון הוצב עיבוד הלניסטי של אתני פארנתוס בסגנון הפראגאמי. פסל זוס, שנתגלה והיכל-הגליליה, שגובה בימיו של אטאלוס II, ופסל פוסידון, שנתגלה בקרבת המזבח הגדול, אף הם יצירות קלאסיות, שלבשו את צורתן הבארוק הפראגאמי. הפסיעה הרחבה, תנועת-הגליליה, קפלי-הגליליה המרובים והשונים, כל אלה הועברו מן המזבח הפראגאמי (ג. 5) אל דמויות ניצבות במנוחה. ראשיהם של זוס מאיגריה ושל זוס מאר טריקולי בוצעו בסגנון קלאסיסטי יותר, המשמש מעבר לסגנון של פסל ראשו של ופיטר הקאפיטוליני. שנוצרו בשילב סולה ע"י הפסל היווני אפולוניוס, באי מלוס נתגלה פסל של פוסידון, שגם בו ניכרים קווים הלניסטיים-מאוחרים ביחד עם ראלים ונועשה מסוגים חדשים. אף מבוססים על יצירות קלאסיות. פוסידון מחזיק את קלשונו בידו הימנית המורמת. ידו השמאלית אחוזת בקפל מסורבל של גליתמו; הראש מזכיר ראשים קדומים יותר, כגון ראשו האצילי של אסקלפיוס מפלוס. השידך לאנדרטה ההלניסטית קדומה יותר מן הטיפוס הקלאסי, שנוצרה, כנראה, על-ידי אלקמנס 4206 (בערך) לפסה"נ.

פסל אפולון, שנתגלה בקריני (כיום: במויאון הבריטי), וכן פסלי-אפולון אחרים, שנמצאים בנאפולי ובמויאון הקאפיטוליני, הם בלא ספק חידושים או הקיימים מוחלבים של אפולון הליקיא, שביצירתו של פראקסיטלוס התחלפת העי קרית היא גלימה, הכרוכה מסביב לירכיים באופן בלתי-יציב כל-כך, עד שגראה כאליו היא עומדת לנפול. הדמית כולה היא בלתי-מאוזנת ובלתי-האראמונית, בניגוד להאראמונית הנעימה שביצירתו של פראקסיטלוס. בממנה נשתחררו בפסלים הגדולים תורי-הפנים העדינים, שונו גם השערות, הניכרות עכשיו בפרש תלתלים ובציציות ארוכות נפולות על הכתפיים. סרט וזר משמשים כקישטים, ייתכן, אפולון מחודש הן נוצר ע"י הפסל האתונאי טימארכוס, שהועסק ע"י קקיליוס מטלוס, מי שנוצח את מוקדון 146 לפסה"נ. בסטיס של אקסאוויה ברומא עמד אפולון של טימארכוס, שאחו בידו קאתרוס.

אחר דמויות-הדמה, שאירעה, כנראה, ב-183 לפסה"נ. תיקן דאמופון מקטניס את זוס של פריאס. מתוך כך למד

זה של תלמי VI פילומטור, שזוהה על-פי טטראדרכמונים, שהוטבעו בעכו (על מטבעותיו, ע' ד / 3).

בדיוקניהם של השליטים האסייתיים מתבטאת ברוטאליות מרובה יותר מבדמויותיהם של התלמיים. בפרוטומתיש, שנתגלתה בהרקולאום (כיום: בנאפולי), הוכר לקסטר-פניו של הסייס הפיקה פילוקטרוס; דמותו הוטבעה על מטבעות של פראגאמון (ר' ד / 3, 44) ע"י אחייניו מכירי-הטובה, שלהם הוריש את ממלכת-פראגאמון 263. הראש הוא, ודאי, של אגדרטס, שהרי הוא מופנה לעבר הכתף השמאלית, ועל כך מעידה גם הכלאמיס, סימן הקצינות. פסלים שלו עמדו בפראגאמון, בלוס ובאולימפיה. תורי-הפנים הם של אישיות חזקה, ברוטאלית, חסרת חמלה. העיניים הקטנות והצרות שקועות בשומן. הלסתות הכבדות והסנטר הבלוט מעידים על מרץ רב.

דיוקנו של אטלוס I (ע"פ), שנתגלה במדרון האקרופוליס בפראגאמון (כיום: ברלין), מימיו של מפנה, שבא בדיוקנאות: מראלים מפותח לגישה ורגשית, בראש זה היו השערות מתחילה ישירות, מסודרות בפשטות ועטורות נור, לאחר מכן קוצצו השערות מעל למצה ולרקות, ונוספה פאה נכרית בעלת קווצות-שער ארוכות ומסולסלות. תוספת זו הקנתה לקסטר-הפנים החזק ארשת אמוצינואלית יאופי תרואי.

בוולת אלבני נמצא ראש-שיש, שפולל פנים מכוערים, בלויים ונוקשים, בעלי חוטם ענקי וקמטים קטנים מרובים. ייתכן, שהוא אומידימוס I, מלך בקטריה, בביל 50-60, ז"א לערך משנת 200 לפסה"נ. הן הראש והן הדמות שעל מטבעותיו של אותו מלך מקמפים אופי בארבארי למחצה. בתקופה ההלניסטית — כמו לאחר מכן אצל הרומים — תוארו השליטים בצורת אלים או גיבורים, באנדרטת אלו, ברונזה, שנתגלה בנאפולי (כיום: בנאפולי), מתואר שליט בצורת הרמס, הוא נעול סנדלים מכונפים, ובידו השמאלית הוא מחזיק מטעריצם, ידו הימנית מונחת על מתנו. מן המטבעות מסתבר, שהראש, עטורי-הגזר, בעל החוטם הנשרי, העיניים הקטנות והחזה השטוח, הוא של אלכסנדר בלוס (3/7), מיתרתי VI מפנטוס, שישב בפראגאמון 88-85 לפסה"נ. תואר כגון בצורת האקלס המשורר את פרומיתוס, שהרי היוונים ראו במיתרתי את משוררם העול-הרומים, בלובר נמצא ראש דומה לזה שאנו רואים במטבעותיו של מיתרתי (3/7); בשל פולבר הוא נראה גם עטוי בעור-הארי של הראקלס.

ג. אנדרטות-סבורד ומצבות-קבר, נוסף על גולו הפילוסופיה והספורת ותכבדו יום אנשישם מקומיים בהצבת אנדרטותיהם במקומות ציבוריים. באנדרטות אלו, וכן במצבות-הקבר, התפתחו כמה טיפוסים ברורים, שהיו רוחיים לאתר מכן גם בתקופה הרומית, הגברים תוארו לפי טיפוס, שהתפתח מאנדרטה של איסכינוס (ע"פ), דוגמתה הגאה ביותר של טיפוס זה היא פסלו של צציר, שנתגלה בארטריאה שבאי אוקריה (כיום: באתונה). הצציר עומד עטוף בהימיון (ע"פ) רחב, שמסכה את שתי זרועותיו, פרט לירידי, הזרוע הימנית נתלית על החזה, במעין עניבה, ואילו היד הימנית אחוזת בכמה קפלים, שורדיים מן הכתף השמאלית, בטיפוס זה מוחקת את השמאלית לפעמים קרובות חלק מן הגליתמה, או מגליתמה, אותה פונה עצמה באנדרטה של דיוסקורייוס באי דלוס. דיוסקורייוס זה, שהי במחצה השנייה של המאה 2 לפסה"נ, היה שופט, מצוי גם פסל של אשתו קלאופטרה,

במוזיאון הלאומי הרגום ובמוזיאון הארכאולוגי בפירנצה. התיאור של סיבובי-הגוף, האפשרי רק בתקופה ההלניסטית (אחר לייפוס). מובא כאן לשיא. לא תמיד רוקד הסאטיר לבדו. יש שהוא רוקד עם מנאדות ונימפות או מנגן לפניהן. בפסל מפורסם שבאופיצי (פירנצה) הוא קובע את הקצב במכושית-דרגל (קורפניו) ויש מרכיב את ראשו למעט נימפה יושבת ומקיש באצבעותיו; כך הוא מומין אותה לרקד לפניו. דמותה של הנימפה מועתקת בפסלים. שנמצאים בפירנצה ובבריסל. היא נועלת סנדל על רגלה השמאלית, המורמת מעל לברכה הימנית. היא נושאת אליו את עיניה בצחוק. אופן צירוף של שתי הדמויות נתאמת על-פי מטבע. שסבבו בקזיקוס. לשתיהן חזית ראשית אחת. ווהי, איפוא, קבוצה מן הסוג המכונה "חד-צדדי". שהיא בעלת עומק ניכר; היא שייכת, כנראה, למאה ה-2 לפסה"ג (ר' קבוצה ג', 4). הסאטיר אודה, כמובן, את היין, מתנוה של דיוניסוס. פסל של ברנוזה, שנתגלה בהרקולנאום, מראה סאטיר, שנו פלת עליו תרדמה גופה. עורו זקוף, ראשו צונח לאחור; רגליו מבקשות סעד בטלע, שעליו הוא יושב. בפסל-שיש שבוואטיקאן פרוש עור על-פני הסלע. ידו השמאלית של הסאטיר אחוזת מאן שבאד של יין. גופו נטוי לאחור, וראשו עם היד התומכת בו, עומד לנפול על המושב. בשני הפסלים מתואר המעבר ממצב של ערות למצב של שנה בתנועה רגעית מובהקת. בניגוד לכך ישן הסאטיר המפורסם מאוסף בארברייני (כיום: בנימון) שנת-שישירום. עור-הנפוח שלו, הנתלה ויורד מכתפו השמאלית, מכסה את מושבו. הראש שטור על-ייקוס; העיירות המדובבלות שמוחות מעל למצח. ששירייו בולטים העיניים קצרות עמוק בחוריהן. הלחיים רוות, הלסתות רחבות, הפה רחב, פתוח במקצה, ונראות בו השיניים העליונות. דומה, שהסאטיר נחמד מתוך שנה עמוקה. עוד לא פגה כליל המתיחות של שעות השתייה וההללות, שקדמו לו. לביבר נמצאת קבוצה הלניסטית מאוחרת, שבה נראה פאן כשהוא מרפא את כף רגלו של סאטיר; ראשו של הסאטיר מופנה לאחור, פיו פתוח מתוך צעקה והוא נשען בשתי ידיו על מושבו. הרגל השמאלית מונחת אפקית על הסלע ועל הברך הימנית, כדי לאפשר לפאן לבדוק את הפצע; פאן יושב על הארץ בשיכר-לרגליים. והיא קבוצה חד-צדדית. אבל עמוקה, מן המאה ה-1 לפסה"ג (ראה ג', 4 קבוצות).

האלה המקובלת ביותר בתקופה ההלניסטית היתה אפרודיטי. פראקסיטל תיאר אותה כשהיא לבושה כולה או לבושה-למחצה או ערומה. בתקופה ההלניסטית תיארה בדרך כלל, ערומה, העיר קנידוס שבכאריה (אסיה הקטנה) בהרה באפרודיטי ערומה, לאחז שהעיר קוס, באי שממולה, העדיפה אפרודיטי לבושה; לפי הנהג הקלאסי. בארל נתגלתה אפרודיטי לבושה-למחצה (כיום: בלובד); העתק ממנה נמצא ברומא. וכן הטורסר שלה — באזונה; יתכן, שהיא העתק של פסל, שהוצב מתחילה בתספאי שבבויטיקה. אפרודיטי מקנידוס העתקה לנסמן ההלניסטי המוקדם באפרודיטי הרומית סמת שבאוסף מדיצי בפירנצה (העתק משובח יותר ממנה נמצא עשוי במוזיאון המטרופוליטני בני-יורק). במקום האגרסל שעל-יד האפסליס מקנידוס מופיעים כאן שני ארוסים רכובים על דולפין (בני-יורק); רק ארוס אחד. ידה השמאלית של אפרודיטי שוב אינה מוזקת את בגייתה מעל לאגרסל, אלא מחפה על החלק התחתון של גופה, ואילו ידה הימנית מחפה

את שיטתו של פריאס בהרכבת פסל ענק מחלקים שונים. בשיטה זו השתמש לאחר מכן האוקסופוליפולחן בפלור פונסוס. קטעים מפסליו של דאמוקוס נתגלו במקדש נְמְסֵר וקורי, סמוך לליקוסטרה שבארקאדיה. בראשיתה של דמטר וקורי וכן של דמטר והגיבור אַנְטֵוס נראית עתירתה מגדולתו של פריאס וקורי; שן פראקסיטל. מצד אחד, ומן ההתרגשות האפיינית לסגנון האסייתי של התקופה, מצד שני. התסרוקת של קורי או ארטמיס היא בצורת מלון, כאפנת התקופה ההלניסטית. תסרוקת זו מוצאים אנו גם ב.נשי הרקולנאום (מן התקופה ההלניסטית המוקדמת). המצטיינות בסידור מחוכם ביותר של ההימניונים שלהן. באראנקה שבקפריסין נתגלתה ארטמיס. שהיא מיוחסת לבניו של פראקסיטל (פסל זה נמצא כיום בווינה). היא נשענת על דמות ארכאיסטית של עצמה, בעמידה כפופה. מלת-הא, שהיא טיפוסית לפסליו של פראקסיטל. המפנה, שבא במאה ה-4 בתיאורי אלו ודימונים (הטמנה יתרה של הנעורים וגילוי הצד האינדיווידואלי). נמשך גם בתקופה ההלניסטית.

כך הוא הדבר בייחוד בשתי האלהיות החביבות ביותר על אנשי אותה תקופה ובבני-הלווייה שלהן: דיוניסוס עם הסאטירים והמנאדות שלו, ואפרודיטי ובהנה ארוס. בניגוד לגדולי האולימפוס הם מופיעים בצורות ובמצבים חדשים. דיוניסוס תואר ע"י פראקסיטל כצעיר עדין-פנים, שנשען על הרמה. בתקופה ההלניסטית מתארים אותו — באנדרטות, אנדרטיות ותבליטים — כשהוא נשען על סאטיר. בפסלים מעגילים הוא ערום, פרט למה שלפפעים הוא נועל מפנים בזהים — למשל, באנדרטות, הנמצאות בגרליה של וולטרנו בבאלימור. בתבליטים, המתארים את ביקורו אצל איקאירוס (הגיבור, שהנהיג את פולחן-דיוניסוס באטיקה), הוא לבוש כולו, בתבליט שבלובד הוא צעיר ולבושו קצר, ואילו בתבליטים שבמוזיאון הברטי ובקפסיה של עריד אונזה יש לו זקן ארוך, וגלימה רחבה עוטפת את גופו המסורבל. בקבוצות של דמויות יושבות — טראקוסות ממירנה שבאי למנוס — שבהן הוא מופיע בחברתה של איראדני, הוא יושב לפעמים במקום נמוך ממנה. הוא מתואר גם כילה, כפי שכבר תואר ב.הרמס" של פראקסיטל. אך בתקופה ההלניסטית נראה דיוניסוס הילך — בפסל שנמצא, אפשר, ע"י לייפוס — כשהוא נישא בורזותו של פאפוסילגוס (סכם של הסילנים). והעתקים בפסלים של פסל זה נמצאים בוואטיקאן, בלובד ובכימון, בפסלים אחרים רוכב דיוניסוס הקטן על שכמו של סאטיר צעיר, בכמה פסלים הלניסטיים משחק הסאטיר עם פנתר (זיה קדושה לדיוניסוס), ואילו בפסל, שעמד באגורה באנתונה, על משחק עם עז. בפסלים אחרים — בוואטיקאן (אכן אדומה) ובבית-הכנרת הקאפיטוליני (שיש לבן) תלוי על צווארו של הסאטיר שק של עור, ובו פירות שאָגר.

הסטר (ע"ז) אודה לרקוד, לייפוס תיאר אותו כשהוא מלווה את ריקודו בבגינת-חליל, בפסלה-בורזונה שבבית-הפאן — הנקרא על שמו — הוא רוקד בהלה-הבות, מתוך הרמת ראשו וזרועותיו. בפסל-ברנוזה מהרקולנאום רואים סאטיר ערום מניח תרסוס, הוא מושיש את שתי זרועותיו, מסיט את רגליו השמאלית לאחור, ומרים את ראשו בהבעה של עליונות וסופוק. מטיח ויתחיל, שמצוי בהעתקים ארבה. כלול בתיאורו של הסאטיר המסורב תוך כדי ריקוד ומגלה את זנבו הקטן; ההעתק, שבהם נשתמר הראש, נמצאים

פעמים בברזונה, 17 פעמים בשיש, 51 פעמים בסדאקוטה ממירינה (בתנועה מסובכת ולאגנטיה). גם כאן מתואר מצב שהוא קשור בררציה. האבויורים, התסרוקת והתכשיטים שונים הם. מצויים סלעים, אגרסל או דולפיין.

לאפרודיטות הלבבוש-למתח של התקופה ההלניסטית אפשר לקרוא, ברוב המקרים, "חשופות". הוואל ובלושן פתוח באופן שאפשר לראות את כל חלקי גופן. גם כאן קשה לפעמים להבחין בין הגלה לבת-תמותה. באנדרטית ממצרים, שנמצאת בבלור, תופסת אפרודיטי בידה הימנית ובמרפקה השמאלית את הגלימה. שכנראה החליקה ונפלה מעל ראשה. הגלימה פתוחה מלפנים עד כדי גילוי הגוף כולו, והיא תלויה מאחור כרקע. באנדרטה, שאף היא נמצאת בבלור, מרימה הגלה את ידה השמאלית לעומת שערוניה, ואילו ידה הימנית ומרפקה השמאלית תופסים את הגלימה הפתוחה לרוחה, המחלקת ונפלה מעל שכמה. הגלימה נסבבת על-פני הקרקע מאחרי הרגליים החשופות. בפסלים אחרים — למשל, של נגוס מסיראקוסי ובלורס שב, אוסופיהמסכות" של הורא טיקאן — נתונה הגלימה מסיבב למתניים והיא קשורה מצידה הקדמי; אך אצ"פ שהיד מונחת על הקשר, מחלקת הגלימה ויורדת מן המתניים ונפתחת לרוחה עד כדי גילוי הרגליים. אפרודיטי המכונה, "קליפיוגוס" ("יפת-האחוריים"), המרימה את כותנתה כדי להראות את עכוזה, כנראה יצאנית התחתון של הגוף מכוסה — למשל, באפרודיטי מארל. במקרים אחרים מצויה צורת-לבוש, שהיא מודגמת צ" אפרודיטי מקאפואה (מן המאה 4ה), המיוחסת לפעמים לסקופאס (גלימתה של אפרודיטי זו כרוכה מסיבב למתניה). באפרודיטי ממלוס מצויות אותן הצורות של הראש ושל הלבוש, אלא שאפרודיטי זו מפנה את גופה וראשה שמאלה במקצה. בעוד שברכת השמאלית מופנית ימינה. והי נתונה כפולה, מסובכת ובלתי-הארמונית. נוסף על כך: השדיים והמתניים רחבים ומעוצבים באופן ריאליסטי, בניגוד למגוון האידיאליסטי של הראש, בעל התסרוקת הקלאסית העגולה והפשוטה. בעל הפרפורציות ההארמוניות והפנים הרציניים. כן יש איה-תאמת בין הגוף והראש, והי יצירת הלניסטי-מאחרת, קלאסיציסטית, אקליסית.

לא פעם נלווה ארוס אל אמו, אך לפעמים קרובות יותר הוא נראה לבדו — מעופף, רוקד, ישן, מתנה אהבים עם פסיכיק או עושה מעשי-קונדס, כגון רכיבה על קנטאורוס צעיר או זקן (בפסלים של אריסטאס ופאפיאס שבבית-הנכות הקאפרי-טוליני). פראכסיטלס וליסיפוס תיארו את ארוס בצורת נער. בתקופה ההלניסטית הוא הופך לילד בעל הליכות ילדותיות, מראים אותו כשהוא עף או מרחף באוויר — מוטיב, שבתקופה הקלאסית לא היה אפשרי אלא בציור. טובי הפסלונים מסוג זה מוצאים ממירינה. ארוס מתואר כשהוא לבוש בגדים חמים — כותנת, גלימה וכובע — או במים קל בציורף הפציללוי, כגון זר-סימפוזיון, אגרסל ופנס לטיסות-לילה (ר' ציור 28). לפעמים קרובות יותר הוא רוקד ערום; כך, למשל, בסדאקוטה

על חזה, בתנועה-מדעת של צניעות. תווי-הפנים יפים. התסרוקת האלגאנטית קשורה בסרט, שמסתיים בלולאה קטנה מלפנים ובקשר קטן מאחור.

עובדו הלניסטי מאחה של אפרודיטי מקנידוס היא נגוס הקאפריטולינית. צורת גופה מבוגרת, כמעט שמנמנת, ותווי פניה רציניים יותר מאותם של אפרודיטי המדויצית. קווצות השער הארוכות, הקשורות על דקדה, מהוות לולאה גדולה ומפוארת; אחדות מהן צנחת ויורדות על ערפה.

אנדרטות ואנדרטיות מרובות ידועות בשם "אנדיומני"; אך שם זה, שמוצאו מתמונת, "אפרודיטי העולה מן הים" של אפלט, אינו הולמן. למעשה עוסקות אפרודיטות אלו — קצתן אפשר, נשים יפות מכות-האדם — בהרמת שתי קווצות-שער לשם סיום תסרוקתן בלולאה או בקשר. ברור, שערוניהן אינן רטובות ממי-הים.

אפרודיטי ערומה, מתרחצת, נוצרה ע"י דוידלסס מבי-תנייה על-פי הומנוס של ניקומדס. מלך ביתיניה — כנראה, בשביל ניקומדיה, עיר-הבידה של אותה ארץ, שנוסדה ב-264 לפסג"ו. הואיל והמלך מת בשנת 247, יש לקבוע את תאריך ביצועו של הפסל ב-260—250. לא ניתן לניקומדס לקנות את אפרודיטי מקנידוס ופסלה-הצנר שלו יצר אפרודיטי רוחצת במקום אפרודיטי כפי שהיא נראית קודם הרחיצה או אחריה (Venerem lavantem se), פליניוס, Hist. Nat., XXXVI, 21, 35). מאפרודיטי זו נשתמרו 15 העתק-רישי. טובי העתקים מראים קומפוזיציה בצורת פיראמידה, שבה נערכו תנועות הגוף, הרגליים והרועות מתוך הצטלבות מרובה של קווים. בקצת העתקים נוסף ארוס, ובקצת וארי-ציות נראית אפרודיטי כשהיא מתקנת את שערוניה.

בקיני נתגלה פסל יפה של אפרודיטי (בלא ראש), שנעשה, כנראה, באלכסנדריה. מצוי בו הסגנון הציורי והחרי שני של בירת-ההלניזם, סגנון דומה לזה מופיע באנדרטות של אפרודיטי בלוחי-טריטוס, הנמצאות בדרודן, וכן בסורסל שנתגלה בזמן האחרון בפסולמאס שבקרנאיקה.

אפרודיטי אחת עומדת על רגלה הימנית, מרימה את רגלה השמאלית, מתכופפת ומניעה את ידה הימנית, כדי להחיר את סנדלה. טיפוס זה מצוי בכל איורו הים התיכון: באמנות האלכסנדרינית, באסיה הקטנה ובאיירון — 39



ציור 28. שני קיסרונים, טראקסה. המוזיאון הספרטוליסני, נירורק



ציור 20. ארוס ישי. כרונזה (פו האי רודוס?). המוזיאון הספרופוליטני, ניו יורק

שבמוזיאון המטרופוליטני, וכן בפסל-ברונזה ממחדיה שבטוניסיה, שבו הפסל פורט על קאחרוס.

מרוכב ריקודים, סיסות וידיית-הצים מתעייף הנער השוכב ונרדם. התיאור הנאה ביותר של ארוס ישן ניתן בפסל-ברונזה, שנתגלה, כפי שמשערים, ברודוס (כיום במוזיאון המטרופוליטני; ר' ציור 29). כאן רואים את ארוס כשהוא שוכב על סלע, שעליו פרוש מעילו. ידו השמאלית תומכת את ראשו המתחלחל ופניו העגולים מביעים שלווה ונחת-רוח. קיימים העתקים מרובים של פסל זה בשיש ובברונזה.

בניגוד לארוס, שלא תואר כטיסה לפני סוף המאה ה-4 כבר תוארה ניקי כשהיא טוחה באיור במאות ה-6 וה-7 לפסה"ג. כך למשל, היא נראית בפסל של פיאנוניס באולימפיה. באקרטידות של היכל אסקלפיוס

באפסוס ובאקרטידות באחונה. בתקופה ההלניסטית נעשתה תנועתה בשפת טיסה באוויר משכנעת יותר. בניקי הרגאנדיונית מסאמוטראקי אנו רואים תנועה חדשה, רענית, ותי צירוף של אמן מרדוס, שהוטל עליו להקים מצבת-זיכרון לניצחון. שנהל הצי הרודי (לערך ב-200—180 לפסה"ג). שמו היה, כנראה, פיתוקריטוס. ניקי מתוארת כאן כשהיא נוחתת על הטרטוס-ספינה, בעוד כנפיה נמצאת בגבהים שונים. הקצה העליון של גלימתה הארוכה מתנפנף מאחוריה, ואילו החלק התחתון שלה נסחב על הקרקע. תנועתה חזקה וזו יחד עם הרוח הימית, מצמידת את כותנתה לגופה. חוקים מוקלטי-גוסה נראים כחשופים, בודד שחלקים אחרים מכוסים קפלים גללים. נחשוליקפלים משתפכים ויד-רדים בין רגליה הפוסעות. כיונם של הקפלים משתנה בכל חלק מוקלטי-הלבוש. ניתן טיפול נפלא לתוצאות פעולתן המשופתת של התנועה החזקה והרוח על מצביה-לבוש.

הראקלס הוסיף להיות הפופלארי שבגיבורים היווניים. הוא פוסל בעמדה ובישיבה, ובמצבי-רוח שונים. ע"י ליסיפוס, לאחר מכן, בתקופה ההלניסטית, הירבו להעשים את שכורתו, כטיבינגן נמצאת אנדרטת (מאלכסנדריה) של הראקלס עץ, מן הטיפוס הפרגוי, בתוספת של גביעייני גדול, מלא על גדותיו. באנדרטת-ברונזה שבמוזיאון המטרופוליטני נראה הראקלס כשראש האצילי שחוח; רגליו כושלות, ובורונו הימנית הוא משתלח לשמור על שווי-המשקל של גופו הכבד, הנוסף לאחור במקצת. כן מתואר הראקלס התינוק, כשהוא מתניק את הנחשים. ששלה הרה להרגו. הוא לוחץ על גרונו של אחד מן הנחשים מתוך שהוא דוחק אותו אל הקרקע, והוא מונע את הנחש השני בידו הימנית, המרמח; תנועת הגיבור הקסן מלאה חיים. הטורסו הימני של מלך-הה, ציורו המפורסמת של אפולוניוס מאחונה, נחשב ע"י אחדים הראקלס; אך יש אומרים, שהוא פוליפמוס, ק. כ. ב. צ. ו. ת. התפתחות הקבוצה באמנות היוונית היתה איתנה, דמויות, שצהיפו יחד, העברו עמיר בפשטות זו בצד זו. קפיטודוטוס, פראקטיסלוס וליסיפוס שיפרו את אופן ציורם של מבוגר וילד, אך הניסיון הראשון לציור קבוצה מש (ממחז ומות) נעשה ב, ניו יורק וילדיה, המתוארים ברבע שאפולון וארטמיס ממחזלים להרג את הילדים. ציורה זו וזההה עם קבוצה, שהובאה מאסיה הקטנה לרומא

והועמדה במקדשו של אפולון סוסינוס (נקרא כך על שמו של קאיוס סוסינוס, שהביא פסל זה של האל לרומא). נשתמרו העתקים של האם, של ששה בנים, שש בנוח ומתנך, לדבריו של פליניוס (Hist. Nat., XXXVI, 28), לא היה ברור אם יוצרה של קבוצה זו היה סופאס או פראכסיטלוס. אך סגנונו של הדמויות מאוחר משל שניהם; הוא שייך לסוף המאה ה-4, ז"א לתקופה ההלניסטית המוקדמת. האם והבת הקטנה, שהאם מאמצת אותה אל ברכיה, מהוות יחידה אמיתית. גם הן ואחותו הצעירה, שהוא תומך בה כשהיא פצועה וצונחת לארץ, הם קבוצה מושלמת; שתי הדמויות בעלות חשיבות שווה הן. המחנך והבן הקטן מתוארים קבוצה בעלת מבנה רופף יותר. שאר הבנים והבנות מתוארים בתנועות ובמצבים שונים: רצים, עומדים, כורעים, שוחים ושוכבים. אחדים מן הבנים עולים במדרון, כשרגלם האחת מורמת מן השניה. אחד כורע על סלע, על ברך אחת. אחד מוטל מת על קרקע סלעית. כל הדמויות הללו מתוכננות באופן שהקרקע היא חלק מן הקומפוזיציה. מסתבר, שמלכת-חילה היו כולן ערוכות על קרקע סלעית תחת כיפת-השמיים. ייתכן, שעמדו בשורה אחת, בגובה שונה; אפשר להסיק את הדבר מריבוי המקרים, שבהם מופנים הראש והמבט ומעלה. כנראה, עמדה ניוכי בנקודה הגבוהה ביותר, באמצע, והילדים ביקשו להימלט אליה.

ייתכן, שעל קרקע סלעית נערכו גם הקבוצות של תשע המוזות, שנוצרו בתקופה ההלניסטית. הדבר ניתן להאמר בודאות לגבי הקבוצה, המיוחסת לפיליסקוס מרודוס; היא נמצאת ב, אפולאוסיס של הומורוס, מעשה-ידיו של ארכלאוס מפריאני; המזות מתוארות כאן על האולימפוס או ההליקון או הפארגאוס (ציור 30). תאריכו של תבלים זה — לפי הכתובת — הוא לערך 125 לפסה"ג. הטיפוסים המקוריים, שמהם קיימים העתקים וואריאציות מרובים בצורת פסלים, שייכים לתקופה קדומה יותר במקצת. מכל הדמויות הללו, הפופלארית ביותר היא זו של מורטיבורי, מות-הירקוד, שממנה יש יותר מ-20 העתקים. בתבלים היא מופעת במקום הגבוה ביותר, והיא מקפלת ויורדת במורד, כמו בפסלים. אֶוֹרְפֵי, מות-הזמר, והיא קאליופי, המוה של השירה האפית, יושבות על סלעים, וכן גם מוחה, שנתגלתה בגבעה הפאלא-טינית ברומא. מלפונג, מות-הטראגדיה, נשענת על עמוד

האיל העומד להיות מועלה לעולה במקומה של איפיגניה. קרההקף של הקבוצה הוא רומבוס. שנוצר ע"י זרועותיהן השמאליות של שתי הדמויות. קרני האיל, המובח ושוקה הימנית של איפיגניה. ארטמיס משמשת ציר מרכזי. הקווים מצטלבים, כמו בסיכוי מאנטיוכיה, אלא שכאן שלוש דמויות, ולא שתיים בלבד.

במצרים ובסוריה נתגלו קבוצות-ברונזה קטנות של מת-גוששים, שאף הן ערוכות באופן שדמות אחת פוסעת פסיעה רחבה, ואילו השנית נתמכת בורועו של הפוסע; קבוצות אלו נמצאות עכשיו בלובר ובגאלריית-וולטרן לאמנות בבאטימור.

היצירה הגרמנדיונית ביותר מטיפוס זה היא קבוצת מנלאוס. הנושא את גופתו של פאטרקלוס. העתקים ממנה נמצאים במוזיאון של לודוביג, הנכלל עכשיו במוזיאון הלאומי ברומא; ב"לוגיה של הלאנצ'י" בפירנצה; בארמון-בראסקי ברומא; ובבית-הנכות הוואטיקאני (פסל מחוילתו של הדריינוס קיסר). על-פי העתקים אלה ואחרים מתשעת התע-קים שנשמרו, וכן על-פי חיקויים על גמות ועל מרכבת-ברונזה, שנמצאת במוזיאון הקאפיטוליני, נעשה שיחור מצויין בגבס ע"י ברנהארד שווייצר. הקבוצה ממתשת מצב. שהוא מתואר כבאיליאס (ספר י"ז). אופורבוס והקסדר הרגו את פאטרקלוס, וקרב עז התנהל על גופתו; לטף חרג מנלאוס את אופורבוס והציל את גופת פאטרקלוס. הקבוצה מתארת את

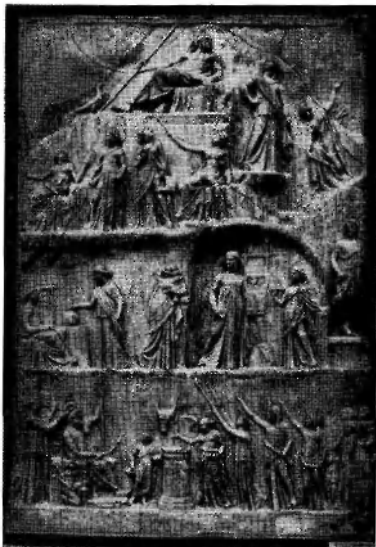

ציור 30. מיונות על תלמים סאת ארכלאוס מפריאני, המוזיאון הבריטי, לונדון

סלעי, שמדוקר מפתחה של מערה, ובפתח מופיע אפולון במראה חזיתי. לא ברור, אם האל היה מצורף לקבוצה המקר-רית, אך אין זה מן הנמנע ששימש אף מרכז לה. פסל-ההעתק של מלפומני, הנמצא בברלין, נשען אף הוא על סלע. ייחוסן של מיונות אלו לפיליסקוס מתקבל על הדעת. הואיל ובהרבה מן ההעתקים יש ללבוש צורה מיוחדת: שמלת-צמר עבה, ועליה גלימה דקה, כעין צעיף, שדרכה רואים את קפליו של הלבוש העיקרי, הכבד. אותו הלבוש עצמו ואותו הטיפיל בו מצויים במספר מרובה של פסלים וטראקטות מקוס שבקרבת רודוס ומדרום-מערבה של אסיה הקטנה (ר' ציור 31). הגלימה השקופה עשויה, ודאי, בוך מצרי או בד דק. שנטווה באי קוס. לכמה מראשי המיונות נמצאו מקבילות בקוס; סימני-ההכר שלהם הם שער משי מסולסל, מצח גבוה, עיניים רמיוות שקדים, שפתיים מלאות ולחיים עדינות.

קבוצת המתגוששים שבאופיצי (פירנצה) היא מתחילת המאה ה-3. היא מלוכרת יפה; צורתה הכללית היא צורת ריבוע, והתנועה שבה היא מלאתי-היים ומסיבכת. כדי להבין את הנעשה צריך לשים לב גם אל הצד האחורי. המנצה גוון על המנוצה, הכורע על ברכיו המפושקות על-פני הקרקע החולית; המנצה מרים את ידו הימנית להנחתת המכה המכרעת, וברגלו השמאלית הוא מרים את רגלו השמא-לית של המנצה, באופן שאי-אפשר לו, לזה האחרון, לקום. לאותה תקופה שייכת גם קבוצת ארטמיס ואפיגניה שבקופשנחאגן. מתוארת בה תנועה רגעית: איפיגניה, שנועדה לשמש כקרבן, נחטפת מלפני המזבח, והיא נתלית על ירכה השמאלית של ארטמיס. האלה תופסת בידה השמאלית את זרועה השמאלית של איפיגניה, ובידה הימנית מוליכה את



ציור 31. נופחאשא לכושח כיתון כבר וארתת סלה, המוזיאון הבריטי, לונדון

ופאטרולוס; צירי הגופים, הראשים, הורעות והרגליים נטייים כולם בכיוונים שונים. כדי לעמוד על כל המוטוים שביצירה זו יש להקיף את הקבוצה מכל צד. שכן הנדדים השונים מתמוגים לפאנוראמה מעגלית מתוך אחדות מרחבית אדיאלית.

הגאלי הורג את אשתו ואת עצמו (ר' תמונת ראשו, כרך י', עמ' 847) עמד, כנראה, במרכזו על כביס עגול, כשהוא מקרע ארבעה גוסיס. המעולה שבחס מבחינת מצביחה השתמרת הוא התצורן הגוסס, הנמצא ב"אלם הגלאדיאטור" שבבית-הנכות הקאפיטוליני. כביסו מעוגל. על הכביס מונח המגן, שעליו שוכב התצורן. לפניו מונחת תצורה שבורה, שבה השמיע את אית-הנסיגה. הוא משתדל לוקף את גופה, כשהוא מניח את ידו הימנית על הקרקע; דם זורם ממצע שמחת לחוזה (מצד ימין). העור העבה, הגלדי, השערות השומנות, המסתמרות מסביב למצח, והנצח הקלוע — כל אלה הם מסימניה-הכר של הגאלי. הראש שמוט לפניו באיך-אונים, גבות-העיניים מעוותות מרוב כאב. יתכן, שזוהו התצורן המפורסם מעשה-ידיו של אפיגנוס (פליניוס, 88, XXXIV). בדרודן נמצא טורסו, וכן נשתמרו כמה ראשים (אחד מהם בממויאן של קירומניס שבאוסטר-קאן). השייכים, אפשר, לשאר שלושת האלים הפצועים או הגוססים. וזוהי הקדומה שבמצבות-הזיקרון, שהועמדו ברחבה של ציר.

קבוצות בעלות מדיים קטנים יותר, ובכללן של גאליס, הוקמו, כנראה, ע"י אטאלוס I באקרופוליס של אתונה (פאוסאניאס, א', 25, 2). סמוך לשת 201, בשנת ביקורו בצירי זו, כשם שהאנונאים של התקופה הקלאסית הניצחו, באופן סגולי, את נצחונם על הפרסים ע"י תיאודוס של כיבוש טרייה במסופוטאמיה הצפונית שבפארטוקן, על נצחון האתונאים על האמאזונות במסופוטאמיה המערבית ושל נצחון האלים על הענקים במסופוטאמיה המזרחית, כך השתמש האטאלידים שלושה נשאים אלה כהקבלה וכסמל למעשיהם שלהם. אלא שבמקום כיבוש-טרייה מופיע מארוע על התקופה האחרונה: נצחונם של היוונים על הפרסים, במדיניותם של הפרסים נראים סימנים של התגוננות, כאב ובהלה. באכס (צרפת) נמצא פסל של פרסי כורע ברך, בלבוש מזרחי, שפניו המעוותים מביעים פחד ללא גבול. פסל אחר של פרסי נמצא ביוניאקטאן; הוא ערום, אך כומחה פריגיה חבושה לראשו; גופו המגוייר מעוות, והוא נשען על ידו השמאלית; זרועו הימנית מורמת, ופניו מביעים כאב. בנאפולי נמצא פסל של פרסי מת; הוא שוכב על צידו, ופניו המסורבלות פתח חות מנאחזו האחרונה. הוא אווז חרב פרסית עקומה, כן הסוג ששימש לאתח מן הרבי-פרשים לחורקים. בנאפולי נמצאים גם פסלים של ענק מת ואמאזונה מתה, המשמשים ניגוד בולט לפסלים של הפרסים המחים. הענק שוכב מלאו קומתו על הקרקע, אך נראה, שפניו עדיין מניח את ארבו הגלב מעל לראשו. גופה של האמאזונה וכל אבריה רכים ורופפים. זרועה השמאלית מושטת לאורך גופה, וידה הימנית מונחת, וידה וראה, מאחורי ראשה. בגדה פתוח בצידו הימני ומגלה את שדה, ברישום פגשעש בשנת 1540. וראים על-ידה תינוק, יתכן, איפוא, שדמות זו היא העתק מפסל מעשה-ידיו של אפיגנוס, שעלה, לדברי פליניוס (88, XXXVI). על קודמיו, במה שתיאר את התינוק בצורה נוגעת עד הלב, כלומר, כשהוא מלטף את אמו הנרצחת.

קבוצה אחרת, שאף היא מיוחסת לאסכולה הפרגאמנית

הרגע, שבי גזון מנלאוס לפניו בפסיעה רחבה, ומרים את הגופה, באופן שהיא נחה לרגע על ירכו השמאלית, בעוד הזרוע הימנית נצמדת אל כתפו. מנלאוס מביט לאחורו כדי להיווכח, שהטרוינים אינם רודפים אחריו. בעוד רגע ירים את הגופה על כתפו השמאלית וימשך בדרך הבהולה. נמצא, שיוצרי הקבוצה תפס את המתרחש ברגע פורה, מלא תנועה, שמכיל רמזים לפעולה שקדמה וגם לזו שעתידיה לבוא. הקבוצה מלאה ניגודים. גופו השחור של מנלאוס, החמש כולו בקסדה, כתונת הגורה, מגן וחרב, הוא בניגוד בולט לגופו הערומ והעדין של פאטרולוס. גם ראשו המורם של מנלאוס, שערותיו הארוכות המתנפפות ברוח, פניו המתוחים ועיניו הבהולות, מהווים ניגוד לראשו המתולתל של פאטרולוס. התלה אחרונה ברפיון, אך כל הניגודים הללו משתלבים לקבוצה מולדת בצורת פיראמידה. את קרקדה של פירא- מידה זו מנלאוס ראשו של מנלאוס. צלע אחת נמשכת ויורדת לאורך גופו של מנלאוס עד רגלו הימנית, וצלע שניה — מכחפה של מנלאוס אל זרועו השמאלית של פאטרולוס. בנקודה המרכזית והקדמית ביותר של הקבוצה נמצאת ברכו השמאלית של פאטרולוס. נמצא, שהצד העיקרי הוא זה שבן נראים שני הראשים מפינים, אך צריך להקיף את הקבוצה ולהסתכל בה מכל צד כדי לעמוד על כל הפרטים המרובים של הקומפוזיציה. צורת הפיראמידה נראית מכל עבר. הקבוצה השלש-ממדית מצאה כאן פתרון מושלם ותפסה את מקום הקבוצה הדי-ממדית של התקופה הקלאסית.

קבוצת מנלאוס-פאטרולוס בוצעה, לפי שוויצר, באמצע המאה ה-3 לפני-אנטיגונוס מקאריסטוס שבאי אובויה — האמן, שעבד גם בהקמת מצבת-הניצחון של אטאלוס I מפרגאמון. אטאלוס ניצח במלחמה נגד הגאליס (הגאליטים; 241—228), ומנתח-הגלד הקרבה, דאי, ומן קצר אחר הניצחון הסופי. גם כאן מסתמנת בקבוצה העיקרית צורת הפיראמידה, שמנאוס בקבוצת מנלאוס, ולא עוד אלא שכאן היא מפותחת יותר מצד הקומפוזיציה המרחבית שלה. שוב רואים אנו פעולה אגב רגבית, שפליחה אפשר רחבה מה התרחש בעבר ומה יארוע בעתיד, בפסיעה רחבה שם המנהיג הגאלי את רגלו השמאלית על קצה מגינו. הוא תפס את אשתו, שלולותה אלוו בכל מסעותיו המסוכנים, והרג אותה, מאחר שלא הסכים, שתיפול בידי האויב. היא צונחת על המגן, שבעל-החומר בה בידי הימנית, עכשיו הוא מרים את חרבו, ומכבט על התגרות לעבר האויב, הרודף אחריו, ויה נועץ את הלהב בבוריד-צווארו. בעוד רגע ירקה מאשתו המתה ויצנע על ופוחת. זהו הרגע שבין חיים ומות. שוב לפנינו ניגוד הרק: בין הגבר הערומ, החסון, בעל השרירים הבולטים והחזק עם קוצות-חישור העבות והמדובלות והמבט התקיף מתחת לגבות המסורבלות, לבין האשה הלבושה, הצונחת איצה כפרח סוף, כשראשה, על קוצות-חישור הארוכים, והמשתכמת בתוך פוחת, ותווי פניה הסרי-המתה, וכן ורעותיה, נתלים למטה, בעוד שוקיה צמודות לקרקע. הצננות של ידה השמאלית נוגעות ברפיון בקרקע, סמוך לרגלו השמאלית החזקה של בעלה, המשמשת מרכז של הצד הקדמי. כל אותם הפרטים העשירים והתנודות החולפות כלולים גם כאן בפיראמידה פיסולית. ראשו של האיש הוא קרקדה של הפיראמידה, ממנו נמשכת ויורדת צלע אחת לאורך גופו עד לרגלו הימנית, וצלע שניה — לאורך זרועו השמאלית וגופה של האשה. אין הדמויות מתואמות באותה מידה שמתואמות דמויותיהם של מנלאוס

הליודורוס, שפעל סמוך לשנת 100 לפסה"ג, יצר קבוצה, שפליניוס (XXXIV, 35) ראה בה את פאן ואולימפוס ותיאר אותה כ"תיאור אצילי של הניקוב". אך מסתבר שלא אולימפוס, תלמידו של מארסיאס, מתואר בקבוצה זו. אלא דפניס, שאותו לימד פאן גנינה. יש 20 העתיקים מפסל זה; המובד חר שבחם — במזיאון הלאומי ברומא. פאן ותלמידו יושבים על סלעים. דפניס אחוז את החליל בשתי ידיו. פאן פונה אליו, מלפני פאן נשמו בורורו השמאלית ומתקן בידו הניגון. נית את ידו השמאלית של התלמיד. קיים ניגוד חריף בין האל המגושם ובין הנער העדין. ניגוד מעין זה, אך בולט עוד יותר, מצוי גם בקבוצה של פאן ואפרודיטי. המכונה קבוצת ה"סנדל", שנוצרה לערך בשנת 100 לפסה"ג בשביל סוחר סורי בבלוס. כאן מחבק פאן בורורו הימנית את גבה של אפרודיטי, של מאחוריה את רגלו הימנית ותופס בידו השמאלית את פרקייה השמאלית. היא האימית עליו, בעל, שנישלה מעל רגלה השמאלית. וכן עוצר בעדו ארוס חקטן, המרחף מעל לתוף אמו; ארוס תופס את קרנו הימנית של האלה-התיש והורף את ראשו.

בונינה נמצאת קבוצה חזיהיחיתית טיפוסית מברונזה, שמראה את הרקלס נלחם בקנטאורוס. כששניהם מטיים אחז' רנית את החלק העליון של גופם; הגיבור מניף את אלתו והקנטאורוס מחזיק בנפץ. הרקלס תופס אחת מרגליו הקד' מית של הקנטאורוס ושם את רגלו על אחת מרגליו האחוריות של האדם-חסוס. המרחב האחורי הועמק ע"י תוספת של אילן. גם כאן מתבררים כל המוטוויים מתוך ראיית הקבוצה מצידה הקדמי.

קבוצה חזיהיחיתית של שלוש דמויות מהוות "שלוש הגראציות". מסתבר, שמוטי זה שימש לראשונה בתבליט והועבר לאלה-מכך לצירוף פיסולי מגביל. הדוגמות הנאות ביותר של פיסול זה נתגלו בקיריני (כיום: בסיאנה ובואר טיקאן). הדמות האמצעית נראית מאחור, והדמויות הצד' דיות — מפנים. הדמות האמצעית שמה את ידה השמאלית על כתפה השמאלית של העומדת משמאל, וזרועה הימנית עוברת לרובם גופה של זו שממין. ראשהו של הדמות הצדדית מופנים כלפי חוץ, וזרועותיהן מצטלבות מאחורי גבה של הדמות האמצעית, וידהו מונחות על כתפיה. כידר' הן האחרות הן מחזיקות פירות, שיכלי-חיים, פרחים או ענפים. בכמה העתיקים עומדים מצידו הדמויות אגרסלים תמרים.

מכל הקבוצות התרצדיות, העשירה בסיבוכי-צורה ולהטרדגשות היא זו של לאוקואן, שנוצרה ע"י אקסאנדרוס, פולידורוס ואקדורוס מרודוס — כנראה, סמוך לשנת 50 לפסה"ג; ונתגלה ב"בית-החוב" של גירון וזכיום היא בואטיאקן (ר' ציור 32). היא מתארת את הענשתו של הכוחן הטרויני לאוקואן, שחילל את קדושתו של הילכל-אפולון. מפניכן הותקף הוא ושני בנוי — בשעה שהקיבוץ קצב על המזבח — ע"י שני נחשים גדולים. נחש אחד, שבא מצד ימין, מתפתל מסביב לרגלי השלושה. קושט יחד את רגלי האב ורגלי הבן הצעיר, מקיף את כתפי הנער ונושך אותו בחזהו. הנחש השני, שבא משמאל, מתפתל סביב ורועו הימנית של האב, עובד מאחורי ערפו אל זרועו הימנית של הבן הבכור ומלפני אוחה בלולת. לאחר מכן הוא חוזר אל האב וצורעו-כמתנו. לאחר תופס לאוקואן את צוואר-החיים ומנסה להגיע אל הונב, הנמצא על גבו. הנחש הראשון —

הראשונה של אטאלוס I, מראה את העונש הקשה, שהוטל על מארסיאס. שנוצו להתחרות עם אפולון בנגינה. הוא קשור לאילן, וסכיניו אחד שמחזו את חרבו כדי לפשוט את עורו מעל גופו, בעוד אפולון מסתכל בנעשה בשלוות-נפש. קיימים העתיקים מרובים ממארסיאס לבדו; כמה וריאציות ממנו נמצאות בקושטה, במזיאון הקנטוראוטורים ברומא, באופיצי בפירנצה, בלובר ועוד. אימת העיניים הצפויים לו, למארסיאס. מוטפת בפסלים אלה בורות שונות, אך בכל המקרים נראים השרירים מתוחים, הוורידים בולטים, השער' רות ורוות זעה, והפה מעונת. תפנים מביעים יאוש הרישי. הסכיני נשתמר כחופס אחד בלבד, שנמצא בפירנצה. טופס זה הוא מצויין כל-כך, שהוא עלול להיות המקור. הסכיני מתואר כפיראמידאלי מלוכדת. הוא שמחזו את סכיניו על פוויצה של מסינס. שעדיין הוא מצוי בין הקוואקים ברוסיה הדרומית. עורו מתוח על לסתות בולטות. בחלק התחתון של הליחיים, וכן בסנטר, נראית ציצית-שער קטנות בלתי-סדירות. הוא נושא את עינוי אל מארסיאס מבבט אילם; שפתיו נחתות למחצה. מצחו נוטה לאחור, וקוצות-שער ארוכות ועבות מכסות את החלק האחורי של גולגלתו. הטורסו של אפולון נתגלה בפרגאמון, כאן, בניגוד לשני השפסים האחרים שלה, גופו הצעיר רוגע כילו; ידו נחה על ראשו. קבוצה זו מצויינה, איפוא, בעושר בלתי-רגיל של צורות, מוטיווים ומצבירות. משני צידי-העץ, שעליו תלו מארסיאס, נמצאו אפולון יושב והסכיני כורע ברך; שניהם היו, כנראה, מופנים כלפי המרכז.

במחצו 2ה של המאה ה-2 לפסה"ג התפתח סוג אחר של קבוצה: שתיים או שלוש דמויות מתואמות יפה וערוכות באופן שהמראה העיקרי הוא מפנים. אלא שיש להן עומק ניכר. כדי לקבל מושג ברור מן הקומפוזיציה, צריך המסתכל לסגת כדי מרחק מסויים. למקום שבו אין העומק הגדול גורע מן המראה העיקרי.

אחת מן הדוגמות הנאות ביותר של קבוצות חז' צדדיות אלו מתארת מאבק בין אסטר ואנדרוגיניוס. נשתמרו ממנה יותר מעשרים העתיקים; הטוב בהם הוא כיום בדרדון. הסאטיר יושב; והוא הפיל את האנדרוגיניוס על ברכיו, ועכשיו הוא מחבק אותו ברגליו המושטות. הסאטיר מנסה להרים ברגלו השמאלית את רגלו הימנית של האנדרוגיניוס; אך זה האחרון מרים בידו השמאלית את רגלו הימנית של הסאטיר ומנסה להדוף אותו מעליו בידו הימנית. תסבוכת התנועת אינה מתבררת אלא לפי מראה מן הצד העיקרי. לפי העתק, שנתגלה בפומפאי, נראה, שבטופס המקורי היה הסאטיר עשוי אבן כהה או ברונזה, והאנדרוגיניוס — שיש לכן, דבר זה הקל את ההבחנה בתצלובות הקורים המסובכת. מנבה דומה מצוי בקבוצה של אבן אסטר, צעיר, שיושב על הקרקע, שששק אל בין ברכיו. הסאטיר מחזיק את הנימפה מאחור, בשתי וזרעותיו, סביב מתניה. היא מפנה את פניה ממנו והודפת את ראשו בחוקה, כשהיא תופסת את שערותיו בצד השמאלי. סיבוכים מלאי חיים כאותם שאנו מוצאים עשוי אבן כהה או ברונזה, והאנדרוגיניוס — שיש עומק ניכר. קיימים קבוצה זו שבעה העתיקים; הטוב שבהם — במזיאון חודשי ברומא. קבוצה שונות זו מול, אך דומות, מתארות את פאן. כשהוא מוציא קוץ מרגלו של סאטיר; קבוצות אלו נמצאות בואטיאקן, בואטיסיה ובלובר.

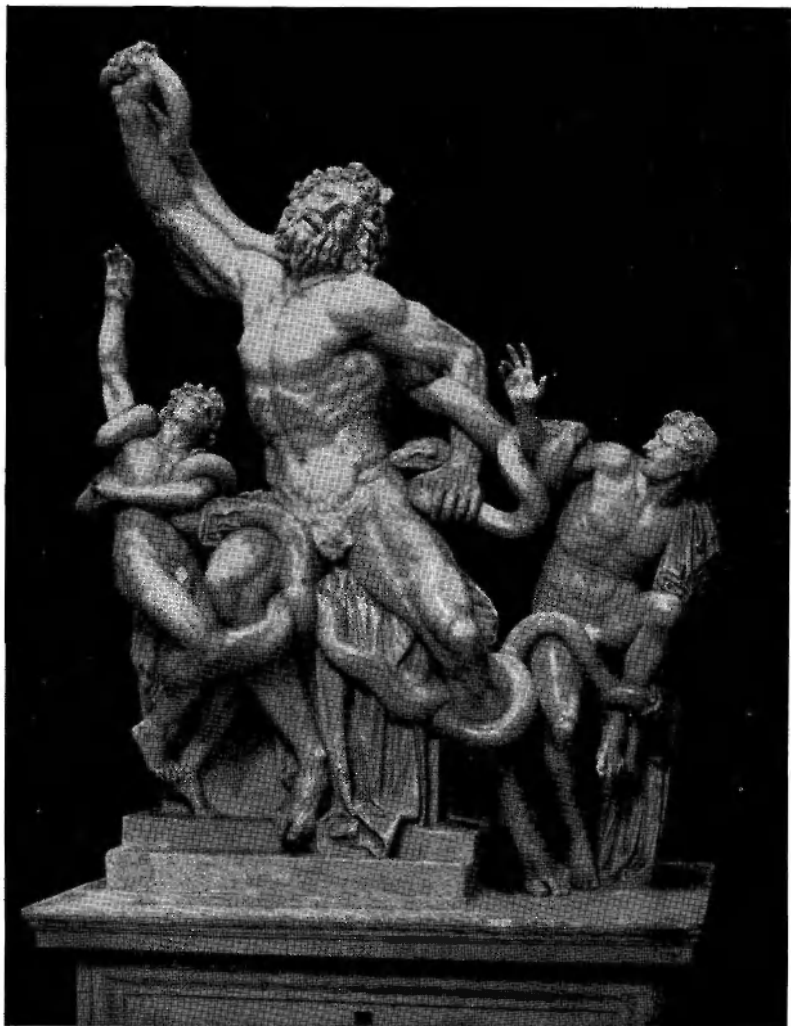

צ"ר 32. לאוטואון זכניו. שיש. הפוזיאון של הוואסיפאן. רומא

שבא מימין — מתקיף מפגים והורג את הבן הצעיר; השני — שבא משמאל — מתקיף מאחור והורג את האב. הבן הבכור משחרר את זרועו הימנית ורגלו השמאלית מתוך פיתולי הנחש ומנסה להימלט לצד ימין, בעוד האב והבן הצעיר צונחים לאחור לצד שמאל, לעבר המזבח. קיים בגופי הדמויות דירוג גאה, שמראה את הבדליהגיל, וכן — בפנים — את ההבדלים במצביהנפש. פני האב המעוותים מביעים ייסורים ללא גבול; פני הבן הגדול — חרדה עמוקה; ופני הבן הצעיר — את מרהמוות. המראה הטוב ביותר מתקבל ממרחק מסוים. שממנו אין בולטים כליכך ריבוייהצורות והמתיחות שבין החזית לעומק. הפסלים, ששימשו ככוהני אתני ב23 ו22 לפסה"ג, יצרו את הקבוצה, ודאי, בימי בגרר

1651 ו185, המזבח תואר ע"י לוקיוס אמפלי-יום (ע"ע) כאחד משבעת פלאי העולם: „בפראגמון נמצא מזבח ישיש גדול, ארבי-עם רגל רחבו, ובו פסלים כבירי-ממדים. מתוארת בו מלחמת הענקים". חנוניו חונן (ב/ י"ג) קורא למזבח זה „כס השטן". שרדיו נתגלו בשנת 1880 ע"י קארל הומן והוצבו בברלין, ב„בית-הנחות של פראג-מון, שהותקן במיוחד לצורך זה. אחר מלחמת-העולם II (ב1945) שדדו הרוסים את האפריז, ולאחר מכן החזירוהו למזרח ברלין.

יתכן, שבונה המזבח היה מנקראטס מרדוס. הנוכר במאה 4 לסה"נ, ע"י אוסוניס (Mosella, חרוח 307), כאחד משבעת האדיכלים המפורסמים, שמו מופיע על אדן שמתחת לאפריז הגדול, יחד עם שמותיהם של פסלים אחרים. מן השמות מסתבר, שבמשימה גדולה זו שיתפו פעולה אדיכלים מפראגמון, מרדוס, מאטיקה ומאפסוס. נראה, שתכנית האפריז ערכה ע"י הפסלים בשיתוף עם מלומדים מתושבי פראגמון, שדרשותם עמדה ספריית-העיר, השניה בטיבה אחר הספרייה של אלכסנדריה. תוארו בו לא רק שנים עשר אלי-האולימפוס, אלא שבעים וחמישה אלים ויריביהם. כדי להגיע לסך-הכל כזה צריך היה לגייס את כל האלים, שהיו ידועים למיתולוגיה ההלניסטית. המקורות הספרותיים, ששימשו לצורך זה,

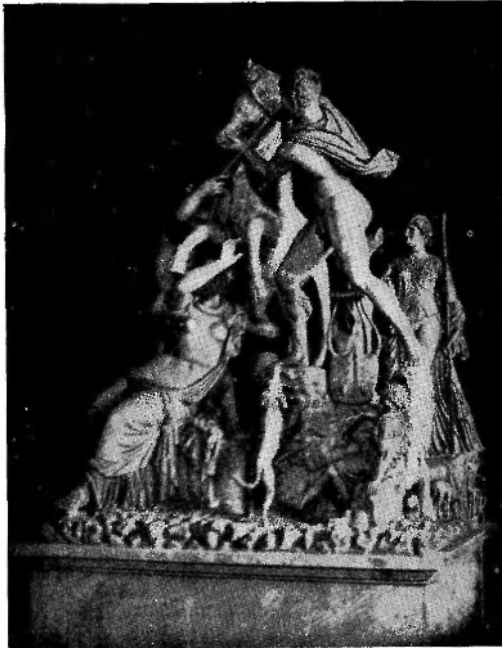

ציר 88. הפר הפראגוי. הסוויאון הלאומי, נאפול

תם, לערך בשנת 50 לפסה"נ — לאחר שנמלכו זה בזה בנוגע לתכנית ולביצוע (פליניוס, XXXVI, 37). זוהי היצירה האחרונה בסיגנון הבראוק.

ומן קצר קודם לכן יצרו אפולוניוס וטאוריסקוס מטדאלס את „הפר הפראגוי" (ר' ציר 33), שעובד ע"י מנקראטס מרדוס — אפשר, הפסל הראשי של המזבח הפראגמני (ראה ג' 5). קבוצה זו מתארת „את זחוס ואת אמפיון, וכן את דירקיי ואת הפר, לרבות החבל" (פליניוס, שם, 33-34). ידוע ממנה רק ההעתק, שנתגלה בבית-המרחץ של קאראקאלה. כאן היה המרחבת מתוך הוספת חלק אחר, שבו מופיעים רועה ובקר, וכן אנטיפס, שנתועה להיקשר אל הפר, המודקף על רגליו האחוריות. אמפיון תופס במקומה את דירקיי וקושר אותה אל הפר, בעוד שתופס מחוקק את בהמה פרטית. קבוצה זו, שסולפה במידה מרובה ע"י הוספת פרטיליוי קדומים ומאחוריים, ניתנת לשיחזור על-פי גמה, שנמצאה בנאפולי, ועל-פי מטבע מתקופתה. צורתה פראמידאלית: הפר באמצע; דירקיי תחתיו, ושני בניה של אנטיפס כצדדים.

5. המזבח הפראגמני. המזבח הגדול מפראג-מון הוא היצירה הנשגבת ביותר של האסכולה הפראגמנית, ואפשר, של כל האמנות ההלניסטית. אומנם II (ע"ע) הק' דיז' לז'ס ולאנתני ניקפודוס, שלעזרתם ייחס את ניצחונותיו על הגאלטים ועל אנטיוכוס IV מסוריה, המזבח הוקם 180-160 לפסה"נ. וחלקו העליון הושלם בימיו של אטא-לוס II. האפריז הגדול, המקיף את האדן, נוצר, כנראה, בין

היו בעיקר ה„תאולוגיה" להסידור וה„פינאנצה" לאראטוס. מלחמת האלים והגיגנטים הוא נושא התבליטים שבאפריז הגדול. בצד המזרחי, מול הכניסה הראשית לתחום המזבח, נלחם זוס, כשהוא עומד בין ילדיו אתני והראקלס. בקירבת הפינה הדרומית נלחמו לטו, ומשני צדדיה ילדיה אפולון וארטמיס. בין קבוצות אלו של אחד מן הזורים עם בן ובת נמצאו הרק, הבי, הפיסטוס ודמטר. בפינה הצפונית היה ארס, שסוסיו מופנים כלפי נשים, בפינה הדרומית — הקטי, הפונה כלפי חוץ, שכן אין מקומה עם האלים האולימפיים הראשיים שבצד מזרחי זה. אלא בצד הדרומי, הצד הדרומי נועד למאורות השמים: הליוס, ולפניו אווס ומאחריו סלני, וכן הטיטאנים הערצים: סריבי, תמיס, אורנוס, איתר, תאה, אדרסטיאה וקיקלי. בצד הצפוני נלחמו נוס, אלת-הלילה, ומסביב לה כוכבים ומזלות, גורגונות ואריניות. בפינה הצפונית-מזרחית נלחמו אפרודיטי, ועלידה אמה דיוני, הפונה עורף לבעלה ארס שבצד המזרחי, על-יד טורי המדרגות שבצד המערבי נמצאים אלי המים והאזמה. משמאל (הצפון) — טריטון ואמפיטריטי, בעוד שגרוס, דוריס, אוקיאנוס ותטיס ממלאים את המקום, החולף וצד, שעל-יד טורי-המדרגות: מימין (מדרום) — דיוניסוס וחסאס טיריס שלו, בעוד שהרמס והנימפות ממלאים את שארית המקום על-יד המדרגות.

סקמה זו מצויינת בריבוי מפליא של צורות, מצברירוח ופרטים מעניינים. האלים והענקים — דמויות שפופות חיים הקבוצה העיקרית, זוס ושלושת יריביו, מבוצעת כנשרון

שערות שניה. לפני המגן נראית יד ובה נדון, ומחמת ליד המורמת — ער יד, שאוחזת חרב, ויד אוחזת חנית. הקאסי נלחמת בענק קליטוס. ראשו של קליטוס בולו ואמר כבוד, ולו שער וזקן מלאים; אך רגליו, הדומות לנחשים, מכוערות ביותר. ובחן ראשי דראקונים. באמצעו של הצד הצפוני מתוארת ניכס, אלת-הלילה, יפהפיה בשמלתה הכבדה ובגלימתה, המוטלת עליה באלכסון והאופפת את גוף-המסורג שלה בקפלים גדולים בעלי צו-רות שונות. קשר שערותיה וקוצות-שערה המתנפנות מוחזקים ע"י צעיף ושביס-פנינים. היא מרימה אגרטה, שעליו כרוך נחש — רמז למלות קראטר (הגביע) והידרה (נחש-המים).

בצד הקצר של האגף השמאלי, הסמוך למדרגות, נמצאת קומפוזיציה מצויינת רצינית: שלושה ענקים בין טריטון ואמו אפטיטיוס. שני ענקים רציניים כורעים על רכביהם, הענק העומד באמצע מתקיף את טריטון בורועו השמאלי, שמשכיב לה כרוך עור-אריה. טריטון הוא דמות מסוכנת ביותר, בעל גוף-אדם, כנפיים עשויות סנפירי-דג, רגללים וחזה של סוס וזנב של דג ארוך. בצורת צלופח. לפניו, איפוא, קומפוזיציה סימטרית, ובה פרטים מרובים ושונים.

במקום שעל-יד המדרגות, ההולדיוצר, רואים תנועה בכיוון למעלה, שנעשית ערה יותר ויותר. נרוס, איש-הים, הוקף, עומד שם בשקט. אשתו, דוריס, חופסת את שערותיו של ענק ושמה את רגלה על אחת מרגליו הנחשיות. אוקיא-נוס, אלי-הים, מרים משוט בתנופה חוקה כלי-כד, שכתוצאה ממנה הותרו קישורי כדור. שני ענקים קטנים בורחים ועו-לים במדרגות. אחד מהם כרוך ברך על אחת מן המדרגות ונשען בידו על זו שמעליו. השני יושב על מדרגה סמוכה לזו ונאבק עם נשרו של זוס, הממלא את המקום הצר שבין המדרגה העליונה והדוכן.

בכל האפריז הארוך אין מקום ריק, ולא נשאר מקום לרקע. הרגליים דמויות-הנחשים, הכנפיים, השערות והבגדים המתנפנים ממלאים את כל השטח. הלבוס מטעים באופן דראמטי את התנועות הכבירות של הגופים. הוא נתלה ויורד לפנים בסלסול קל וציוורי ונופל בשפע של קפלים מצטברים לצדדים ולקרע. הוא כרוך מסביב לחזה, הראש

עילאי, גופו של זוס, העוסה גלימה כדרך שעוטים צעיף, מפוסל במלוא הקפן. זוס מפעיל, בתנופה מרובה, את הניזו שבידו הימנית נגד החוק שבידי-ביו. פופיריון. עם זה הוא מושיט את זרועו השמאלית. העטופה ערעונית, אל זרועו השמאלית של פופיריון, העטופה עור-אריה. הנראה מאחור, מתרומם על רגליו דמויות הנחשים. עיניו המשובצות אבנים נוצצות, שולחות אל האל מכזיב של קרב. ענק שני, הנמצא בין השניים, כורע על ברכיו ומטפל בידו הימנית בכתפו. אשתו פילח הניזו של זוס. בציוד השני של זוס רואים ענק שלישי נופל אחרנית מעוצם מכתו של חזיו להטו. שפילח את ירכו הימנית. צורתו אנושית כולה, ריק זוס כראה כולו מפנים, ואילו פופיריון נראה כולו מאחור. ענק אחר נראה בשלושת-רבעי-החיות ואחד — בפרופיל. למרות הפעולה הנסערת, הקומפוזיציה היא ברורה.

כך הדבר גם בקבוצת-אתני (ר' ציור 34), המתוכננת ככת-לזווית של קבוצת-זוס. אתני נעה בכיוון הפוך מזה של זוס. בידה הימנית היא תופסת את שערותיו המגודלות של ירינה אלקיוניאוס, המתקף גם ע"י נחשה של אתני. הנחש מכיס כוחו. אלקיוניאוס מנסה להרחיק את ידה של האלה משערותיו; הוא מושיט לעומתה את זרועו השמאלית בת-נועה של בקשת-רחמים ונושא את עיניו אליה דרך תחינה. בקשתו נתמכת ע"י אמו, הגי האדמה, שהחלק העליון של גופה מודק מן הקרקע; שתי ידיה מורמות כלפי אתני. שערותיה ושערותיו של אלקיוניאוס עורכות בקוצות ארו כול ומתפתלות כנחשים. ניקי מופעת כדי להכחיר את אתני. כנפיה הגדולות שקולות כנגד כנפיו הגדולות של אלקיוניאוס.

הקבוצה של לטו וילדיה שונה מזו של אתני הן בצורתיה והן בתכנה. לטו פוסעת פסיעה גדולה ותוקעת לפיד בפני ירינה. הוא נופל אחרנית. כשהוא נשען על טלפו השמאלי, המשמש לו יד, והוא שורט את לטו בצפיפני-העוף שלו, המשמשות לו רגליים. כנפיו עקמות ונראות חרוכות. אפולון פגע בעינו של הענק אפאלסס בחיצו. ארטמיס מכוננת את חיצה אל הענק אטלס. אטלס עומד בלי נוע. ידו, האוחזת חרב, שמוטה על צידו. הוא — הופליט יווני במלוא חימושו, הוא אוחז את הגנה היפה, המופעת בתס-יוקת מפוארת ומינעלים הדורים. אנה היא היא מואסו בו ובעוד רגע יצנח על ערימת-הגוויות שבינו לבין האלה האכזרית. בין רגליו — הענק איגיון, המתקף ע"י כלב-ציד גדול של ארטמיס. איגיון תוקע אצבע בעינו של הכלב. ארטמיס נוחגת באכזריות דומה. היא שמה את רגלה על פניו של ענק הרוג, כדי להוציא מחייו כלי-נשק, שנתקע בו. צירוף של יופי וברוטאליות בדמות אחת משמש כאן להפקת רושם חזק.

יצירה מקורית מאוד היא „הקספי“, בקצה הרומי של האפריז המזרחי. לאלה המשולשת רק גוף שלם אחד. שנראה מאחור. בידה השמאלית היא אוחזת מגן, ובידה הימנית, המורמת — לפיד. בחזית של הראש השלם מופיע פרצוף שני, ומאחורי התחרוקת השלמה נמצאת מקלעת-



ציור 34. אתני ואלקיוניאוס תכלישיש סטוכאסרנאסו. ברלין (המזרחית)

יום יום, ללא כל משמעות מיתולוגית, סמלית, היסטורית או פוליטית. נושאו השכיח הם ילדים, קשישים ובני המעמדות הנמוכים. מרכז האמנות מטיפוס זה היחה אלכסנדריה; אך דוגמות מרובות של ז'אנר — מוצאן מאסיה הקטנה, ומספר קטן יותר — מאתונה.

קיימים פסלי-טראקוטה של תינוקות על משכבם — למשל, תאומים במיטתם (באתר נה) וילד על מזונו (במינכן). על צינור קבר, שנתגלו באיזמיר, מתוארים ילדים יושבים על הקרקע ומשחקים. במקרים מרובים משחקים הילדים עם חיות-שעשועים, כגון ילד עם אווז (בפסל-שיש, שנתגלה באפסוס ושנמצא כיום בווינה). פסל דומה עמד, לדברי הרונדט (ע"ע).

בהיכל-אסקלפיוס בקוס, היה זה תיאור טבעי ביותר של ילד יושב על הקרקע, המחניק את אוזניה-שעשועים שלו (האוזן נראת ממש כבאלו היה חי). כנראה, היה פסל זה מנחנת-נדרים של אם אוהבת לאסקלפיוס. הילד מרים את ראשו ואת זרועו הימנית, כאילו הוא מתכוון לומר משו או כמבקש שירימו אותו. הפסל הנזכר למעלה מתאים לכך-לתיאורו של הרונדט, שיש לראות בו יצירה מאותה תקופה — כלומר, מתחילת המאה ה-3. כאן לוחץ הילד את האוזן כלפי מטה, יחסיה-מידות בראשו הכבד של הילד מתאימים לגופו השמנמן. פסל דומה, קודם יותר, של ילד מחניק אווז נוצר ע"י בואתוס מן העיר קאלקדון בבית-יניה. פליניוס אומר, שיצירה זו מתארת, "ילד מחבק אווז ומחניקו". קיימים ממנה מספר של התעקש, שהטובים שבהם הם בבית-הנחות הקאפיטוליני ובמינכן; אחרים נמצאים בלובר ובואז'טקאן. כאן ממשק הילד את רגליו המעולות; בליכוי כפופות במקצת; גופו השמן מואח לאחור, והוא מחבק בכל כוחו את צוואר-האווז. האווז משתדל להימלט והילד מושכו לאחור. התנועות החולפות נתפסו בצורת פירמידה, ארבע פינות-הבסיס מסומנות ע"י שתי רגליו של הילד, רגלו השמאלית של האווז וזנב האווז; הקדקוד הוא ראש הילד. שערך המשיג של הילד קשור מעל למצחו. על פניו חיוך של ילד בראי, עליו נשמח בחלק.

ילדים גדולים יותר נראים בפסל-טראקוטה, שנמצא באתר לריית ולטריו בבאטלמור, ובפסל-בזונזה, שנמצא בפריאור במאדריד; בראשון מתוארים ילדים עומדים על-ידי תרנגוליהם. שאחד מהם נוטל מה כתוצאה מן הקרב שערך עם תרבו, ובשני — כשהם רצים במהירות. פסל אחר מתאר נערים משרתים, שנרדמו בשיבה מתוך המתנה לאדוניהם, המטובים במשתה; עדיין הם מחזיקים בידיהם את המנורות. שבהן צריכים היו להאיר לאדוניהם את הדרך לבתיהם. בפסלונג-טראקוטה שנתגלו בפריאני, וכן בפסל-שיש שבמזוואן הבריטי, יושב ילד-רחוב ומוציא קוף, שנתקע ברגלו בשעה שהת-רוצץ יחף. סמוך לכף-ארטמיסיון שבאבוניה נתגלה פסל של נער רוכב על סוס (כיום: בלונדון). גופו מוטה לפנים, רגליו השמאלית מושטת לפנים, ורגלו הימנית — לאחור, בידו השמאלית הוא אחוז את המושכות; ידו הימנית, המונפת אחר-ברית, מחזקת בשוט. הקומפוזיציה אכסצנטרית, כמו בלוחם הברזי (ר' הלן, ג. 7); השערות מתוארות בצורה קווית פחות או יותר. פני-חילד עגולים, פיו פעור, וכולו מביע אי-סבלנות.

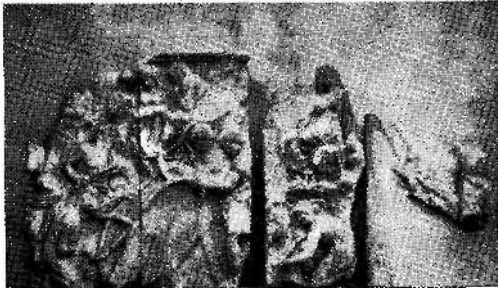

ציור 35. כניית סירה לשלוחה של אוני.
הפלט באפריו של אנהלספורם, בשמנה של פריאני. ברזלון (מזרחית)

הזרועות בעקמות גדולות ובקוים שבורים. מסתמנים בו הבלדי-אריג דקים, ניכר בו גם השוני שבמטוה-הצמר וקמת-הפרוה מבגנים ומכחוף. מובחנים יפה בדים דקים עמומים, מצד אחד, ואריגי-משי מבריקים, מצד שני. הימני עלים מעוטרים בקנקנות, בעלים מוטביעים וב"שוליי-צדפים". כיווני הקפלים, הנצוות והכנפיים שונים הם זה מזה עד כמה שאפשר. האידיאלים של התקופה הקלאסית: סימטריה, שוויון-משקל והארמוניה מנוחים כאן, או ביתר דיוק: נראים מנקודת-מבט חדשה לגמרי.

מצוי כאן גם מספר של פסלים וראשים בודדים, שהם מבוצעים באותו סגנון עשיר עצמו. הטוב שבפסלים מתאר את טראגדיקן הפיטולניקיאקה של הטראגדיה — שראשה וידיה לא נשתמרו. הטוב שבראשים, המכונה "הראש היפה", דומה לראש של ניכס.

סגנון אחר מצוי באפריו הקטן שבשרת-העמודים. המקפת את תבנה העליונה, שעליה הוקם מזבחה-הקריבה, אפשר לייחס לשנות 164-159 — ואפשר אף לתקופת אטלוס II (ע"ע); חלק ממנו לא נשלם. מתוארים בו, בסדרת-סצנות ארוכה, קרריותו של פלפוס (ע"ע), מייסדה האגדי של השר-שלת הפראגמנית (ר' ציור 35). כאן משמש בפעם הראשונה סגנון סיפורי אמיתי. הדמויות המצויות כאן הן קטנות יותר ומרובות יותר מאותן שבאפריו הגדול. הסצנות נפ-רדות זו מזו קל-על-ידי עצים, עמודים, מסכים ואומנות, שהיטיבו לסיפור. שלא כבאפריו הגדול, אין הדמויות תופסות כאן את מלוא האפריו, מקצהו התחתון עד העליון. פעמים נמצא מעליהן חלל ריק, ופעמים הן מתארות כעומדות או יושבות על-פני קרקע מרומת; כך ניתנים לסצנה דרגים שונים. לסגנון הציורי ולסגנון הסיפורי הרצוף נועד עתיד גדול לאחר מכן.

בניגוד לרגשות הסוערים, המתבטאים באפריו הגדול, חזרו תיאור זה מצבירה שקט ואידילי. הנשים מופיעות בפרוות מלאות חן; הגברים אנושיים, ולא הרואים. פרטים קטנים ואורו בהקפדה ובחביבה. סגנון זה ניכר גם בקבוצה של הראקלס, המשחררת את פרומתוס. הראקלס מסמל כאן את מיתרת מלך פונטוס, ששיחרר את היוונים ממשאיה הקטנה מעולם של הרומים 88-85 לפסה"ג. באותו סגנון עשויים גם כמה ציוני-קבר, שנתגלו בפריאני ובאזמיר.

6. ז'אנר. "זאנר" פירושו תיאור מציאותי של חיי

(ר' ציור 37), דייגים (ר' ציור 38). וכן עבדים זקנים, שמשיגחים על ידיים ומלמדים אותם (ר' להלן, ד' / 2). כמה מוקנים אלה נראים כקאריקטורות. אך מצויים עוד סוגים אחרים של דמויות גרוטסקיות, הן באלכסנדריה והן באסיה הקטנה, „כלות-המוות" — פסל-פילגשים, שהיוונים של תקופת התלמיים, בדומה למצרים, ציפו לגברים המתים — חבושות כיסויי-ראש גבוהים ביותר ועונות תכשיטים בכמות מופרות. מאלכסנדריה, המרכז של אמנות-הז'אנר, באו גם פסלים (משיש וטראקוט) של בעלי-חטוטה. הם נמצאים כיום במוזיאון המטרופוליטני.

7. קלאסיציזם, אקלאטיציזם. באטיקה נשתמרה המסורת של התקופה הקלאסית — מן המאה ה-6 וה-7 לפסח"ג — במשך כל התקופה ההלניסטית. בפלופונסוס הוסיפה לשגשג המסורת של פוליקליטוס, התלמיים, האטא-לידים ושליטים הלניסטיים אחרים אספו יצירות קלאסיות או עשו העתקים מהן בשביל אספיהם. הם חשבו את עצמם ליורשי מנהיגותה האמנותית של אתונה. במאה ה-1 לפסח"ג קמה לתחייה גם אמנותו של ליסיפוס. לערך בשנת 100 לפסח"ג יצר גאאסיאס מאפסוס פסל של חייל לוחם, הנמצא כיום בלובר. בפסל זה יש משום עיבוד סגנונו של ליסיפוס, ביחד עם קומפוזיציה הלניסטית אכסנדרית. האפשרויות של הממד השלישי, שהונהג ע"י ליסיפוס, משמשות כאן לרעה. הגוף נוטה לפגים, יש רק קו אחד ארוך מכף הרגל השמאלית, דרך השוק, הירך והגוף התמיך עד לראש. היד השמאלית, שהחזיקה מתחילה מגן, מורמת לצד שמאל. הורדת הימנית מונפת לאחור. הרגל הימנית פוסעת פסיעה גדולה



ציור 38. שחקן קומי. פסלון ברונזה (הנובת: 10 ס"מ). המוזיאון לאמנות האוניברסיטה של פרינסטון

על תיר את חייה-המשוערים שלה במעין שחקי, התלוי על גופה. בכמה טראקוטות ופסלונים יש רואים ילדות בנות עשר-שתי-עשרה יושבות על הקרקע ומשחקות במשחק-העצמות. הירוע שבהם נמצא בארמון-קולונה ברומא. בארמון גראציולי ברומא נמצא פסלון ברונזה של נערה בעלת תסרוכת אפנתית בצורת מלון, אבזמי הגורחה משובצים בכסף. בספי לים אחרים מתוארות נערות במצב-יריח נסער ועצבני. הן רוקדות יד יד (בטראקטה שבלובר) או נושאות זו את זו על גבן, כעונש למפסדת במשחק. במקרים הרבה רוקדת נערה או אשה צעירה לבדה, כשהיא מעקלת את גופה התמיך בכל הכיוונים (ר' להלן, ד' / 2). יתכן, שמתוארות כאן רקדניות. המשעשעות את המשתתפים בהגיגות. לא פעם רואים נשים צעירות מתקינות את שערותיהן. מהדקות סטרופיון (חזיה) על שדיהן או מתכוננות למרחץ. לפעמים קשה לומר אם בנות-המוות הן או אפרודיטי בצורה אנושית (ר' למעלה, ג' / 3). כן רואים דמויות של גברים צעירים מבעלי המקציעות נחותי-הדרגה — שחקנים (ר' ציור 36), רוכלים ועבדים כושיים (ר' להלן, ד' / 2). גם זקנים וזונות — על-פי הרוב מדלת-העם. מירון יצר פסל של אשה שיכורה, שהענק הטוב ביותר נמצא בגליפוטקה במינכן. האשה, זקנה מופלגת קמוטת-יער, יושבת על הקרקע ומגפפת בקבוקיין כאלו הוא תינוק. בגדה גולש מעל כתפה השמאלית. החלק התחתון של לבושה נופל על הקרקע בצורת אשדות וגלים. כאילו כדי לסמל את גליה-התבשמות. ראשה שמוט לאחור באכסטאה של שכרות. פיה פתוח והוא כמעט ללא שיניים. שמלתה, ההדורה למדי, והמוחזקת על הכתף בסיכה רחבה, וכן עגיליה והטבעת שבאצבעה, מעידים, שראתה פעם ימים טובים יותר, ורק משום שנשארה גלמודה לתעזוקתה היא מבקשת תנומים במשקה. בסגנון רלאטיסי כזה מתוארים גם אומנות זקנות. איכרים ואיכרות



ציור 37. איכרה. פסל-שיש (מוצא מרומא). המוזיאון המטרופוליטני, ניו-יורק

של ליסיפוס, ולעומת זה — אנדרטת-ברונזה של אגרון מקצועי בסגנון הלניסטי ראליסטי.

P. R. von Bienenkowski, *Die Darstellung der Gallier in der hellenistischen Kunst*, 1908; F. Winter, *Die Skulpturen (Die Altertümer von Pergamon, VII)*, 1908; id., *Der Alexander-Sarkophag aus Sidon*, 1912; H. Winnefeld, *Die Friesse des grossen Altars (Altertümer von Pergamon, III, 2)*, 1910; G. Dickins, *Hellenistic Sculpture*, 1920; W. Klein, *Vom antiken Rokoko*, 1921; E. von Sieglin, *Expedition Ernst von Sieglin, Ausgrabungen in Alexandria*, II, 1923-27; W. H. Schuchhardt, *Die Meister des grossen Frieses von Pergamon*, 1925; A. W. Lawrence, *Later Greek Sculpture and its Influence on East and West*, 1927; F. P. Johnson, *Lysippos*, 1927; E. Piühl, *Ikongraphische Beiträge zur Stilgeschichte der hellenistischen Kunst (Jahrbuch des Deutschen archäologischen Instituts, XLV, pp. 1 ff.)*, 1930; R. Horn, *Stehende weibliche Gewandstücken in der hellenistischen Plastik (Ergebnisheft Rom, Mitteilungen, II)*, 1931; G. H. Macurdy, *Hellenistic Queens (The Johns Hopkins Studies in Archaeology, No. 14)*, 1932; C. Michalowski, *Les portraits hellénistiques et romains (Exploration archéologique de Délos, XIII)*, 1932; O. Deubner, *Hellenistische Apollonetaten*, 1934; E. Buschor, *Die Plastik der Griechen*, 1936, pp. 79-123; B. Schweitzer, *Das Original der sogenannten Pasquino-Gruppe (Abh. sachs. Akad. d. Wiss., Phil.-hist. Klasse, XLIII, 4)*, 1936; R. und E. Boehringer, *Homer. Bildnisse und Nachweise*, 1939; G. Becatti, *Atti e Saggio sulla scultura attica dell'ellenismo (Rivista del Reale Istituto d'Archologia e Storia dell'Arte, VII, pp. 7-116)*, 1940; K. Scheffold, *Die Bildnisse der antiken Dichter, Redner und Denker*, 1943; A. Adriani, *Documenti e Ricerche d'Ate Alessandrina. I. Sculture monumentali del Museo Greco-Romano di Alessandria*, 1946; II. *Testimonianze e Monumenti di Scultura Alessandrina*, 1948; II. Kahler, *Der grosse Fries von Pergamon*, 1948; id., *Pergamon*, 1949; M. Bieber, *The Portraits of Alexander the Great (Proceedings Am. Phil. Society, XCIII, No. 5)*, 1949; id., *The Sculpture of the Hellenistic Age*, 1955; G. Lippold, *Die griechische Plastik (Handbuch der Archäologie, pp. 266-387)*, 1950; G. Hafner, *Späthellenistische Bildnisplastik*, 1954; R. Lullies, *Die kauende Aphrodite*, 1954; L. Ph. Laner et P. Ch. Picard, *Les statues ptolémaïques du Sarapieion de Memphis*, 1955; B. Rowland, *Hellenistic Art in Asia*, 1955; L. Alschér, *Hellenismus (Griechische Plastik, IV)*, 1957; D. M. Brinkerhoff, *Hellenistic Statues of Aphrodite: Studies in the History of their Stylistic Development*, 1959.



ציון 85. דינה, המוויאון הכריטי

ד. האמנות הזעירה — אמנות זו כללה בתקופה ההלניסטית מוצרי-קראמיקה, עבודות-ברונזה קטנות, כלי-כסף, מטבעות, גמות ותכשיטים. המוצרים שהגיעו לידינו הם ברובם מעולים טיבם. כולם טפסים בנייה-תקופה, ובהם יתרום על יצירות ופסלים גדולים יותר, שמהם נשמרו, במקרים הרבה, רק העתקים מאוחרים.

1. אגרטל-מתכת ואגרטל-תבליט. במקום האגרטלים המצויירים אדומי-הדמויות הופיעו במאה ה-3, במידה גוברת וחולפת, אגרטלים מכוסים ונגזרת חזרה ועיטורים לבנים מצויירים (ר' ב' 2), וכן אגרטלים שקושטו בתבליטים בעלי דמויות. שהוטבעו באמצעות תבניות, אלה האחרונים קרויים קעורות מגאריה. אך לא נעשו במגארה בלבד. במאות ה-3 וה-2 היתה אתונה מקום ייצור העיקרי. בחפירות, שנערכו שם בזמן האחרון, נתגלו תבניות מרובות. מרכיבים אחרים היו דלוס, פרגאמון, מצרים, איטליה הדרו-מית ורוסיה הדרומית.

הצורה העיקרית של אגרטלים אלה היא הקערה החצי-כדורית ללא רגל וללא ידית. בחלקה התחתון מצויים עשיר דויות או ראש-מזוזה. שמהם עלים גבעיע-עלים, ולולי-נפח, שריגים ושאר דגמים של פרחים וצמחים, שמקיפים את

קדימה. כל ארבע הגפיים נטויות, איפוא, כמיונים שונים. מכת הפעולה המאומצת נמתח העור על-פני הגוף החסוק, ומתחת לעור נראית מערכת של שרירים גדולים וקטנים, מתגלות כאן הבתנות אנאטומיות שאין למצוא מדויקת מהן, אלא בעזרת אחידות הצורה. שנודעה תמיד לפסלים הקלאסיים. ואילו בפינים נראית פחות אמצויה משאפשר לצפות על יסוד פעולה תוססת כזו. הראש דומה, בקונצפציה שלו, לראשו של הרמס התישב מן האסקולה של ליסיפוס.

גם הרומים הירבו להחשיב את צורתיהן ותכנן של היצירות הקלאסיות. האמנים היוונים, שעבדו בשבילם, מיוגו לא פעם צורות קלאסיות וצורות הלניסטיות וע"כ יצרו אמנות אקלקטית, המבצאת חן וביני הרומים והשפיעה על התפתחותה של האמנות הרומית. הרומים העדיפו העתקים של יצירות חשובות על הגשיה של האמנות הירודה בת"ו. זמנם הודות לתעמם זה נשמרו היצירות המובהרות, לכל הפחות, בהעתקים, שנעשו בשביל האדונים החדשים.

נטייתם של הרומים למותרות הניעה את האמנים הנאו-אטיים ליצור אגרטל-שישי, פמוטות ותבליטים עיטוריים יפים, שבהם משמשות דמויות ארכאיות, קלאסיות והלניסטיים, אלו בנד אלו. אפולוניוס מאתונה יצר הרמקלס יושב — הטוסי-שלישי המפורסם מבלוודרה (ר' ג' 3) — בסגנון

מועטים הם אגרטליהכסף, שאפשר לשייכם לתקופה ההלניסטית. קצתם בטראאנטו, קצתם באוצר הילדסהים, הנמצא כיום בברלין; מוצאם מביסקריראה ומבית מאגדרוס בפומפאי. אך לא קל לקבוע בדיוק את תאריכם. הקדומים שבהם שייכים, כנראה, לתקופת אוגוסטוס.

2. פסלוני-טראקטה ופסלוני-בונזו. הפצייהטראט קוטה ההלניסטיים נקראים בדרך כלל „הפצייהטראטגה“, על שם העיר טאנאגרה בבויוטיה. אך עיר זו, אע״פ שכבר נוצרו בה הפצייהטראקטה בתקופה הארכאית, לא נעשתה מושבם של קדרים מרובים אלא לאחר שהחריב אלכסנדר את תפי, בירת בויוטיה, בשנת 335 לפסה״נ. קדרים אחרים עברו, כנראה, מתפי לאתונה, ואחר שנת 330 לאלכסנדריה; בעיר אחרונה זו ובתבי נמצאו פסלונים, שנעשו בלא ספק מאיזון התבניות עצמן. לערים מיריבה באסיה הקטנה (בין פרגאמן לאיזמיר) ופריאני (בין איזמיר למילטוס) היתה, מן המאה ה-3 ואילך, תעשיית כלי-חרס משלהן. מפריאני, למשל, ידועות התימותיים של הקדרים תאודוטוס, גראסימוס, מוסכוס ומנקראטס.

הפצייהטראקטה הוטבעו מתוך תבניות; לאחר מכן עובדו, וצורפו אליהם פרטים שונים. כגון ראשים, כובעים, מלבושים ואביזרים. הדמויות חופו חופיו לבן, להחלקת השטה, ונצבעו בצבעים בהירים: העור בורדר, השערות בהום-אדמדם, הליבוש כחול ובאדום, הסנדלים בצהוב. הכפפים והאביזרים כחול וזהוב.

המוצרים האפיניים ביותר של טאנאגרה ושל רוב המקור מות האחרים הם דמויות של נשים הלניות. בשינויים לאין מספר בתנועות וכלבוש הקדומות שבהן מושפעות בלא ספק מאסכולתו של פראקסיטלס. אך בדמויות מרובות אחרות מצויים העיקולים המסובכים יותר והתנועות המוקות יותר של אסכולת ליסיפוס. שכיחים גם נערים יושבים ונערות כורעות רך (ר' ציור 40).

באתונה מצויות אנדרטיות אפיניות של פילוסופים, וכן של מורים וזנים עם תלמידיהם; מובלט כאן הניגוד החריף בין כיעור-הוקנה ליפוי-הנעורים. מתואר, למשל, מורה כרסתן, גדל-ראש, שעליו נשען נער קטן. תמיריגוף, לא פעם מופיע סילגוס (ע״ע) הזקן, מחנכו החכם של דיוניסוס, בדמותו של סוקראטס. שעליו אמרו, שדומה היה לסילגוס. אך תיאורים



ציור 40. פסלון טאנאגרה. יצירות משתות. הסויואון הסטרופוליסני, ניוירוק



ציור 39. ארטס מקוטספסלונים טאנאגרה (אפולו); על המסכה — דמות של ניקו, ועל נוריהארטס — דמויות של נבדים לוחמים. הסויואון הסטרופוליסני, ניוירוק

הקערה. עיטור כזה שכיה כלולם ובקערות ההלניסטיות המוקדמות מאתונה, אך בחלקן העליון של הקערות מאתונה מצויים גם עיטורי-דמויות שונים. מתוארים כאן אלים כגון אפולון ודיוניסוס, מנאדות, סאטירים, אלוהי-ניצחון מעופפת, ארוסים רכובים על דולפינים וצארוסים מעופפים; עלמים אוסקים באימני-גוף; לוחמים; עוים, שניצבות על רגליהן האזרחיות בצד גביע; וכן מסכות, ציפרים וורים.

בפגאמן נתגלו גביעים מעוטים בלוחות-תבליט, שנעשו בנפרד וחוברו לגוף הכלי. מתוארים בהם נשים; אלות, כגון אתני; ארוס; דיוניסוס (לפעמים כשהוא שיכור ונשען על סאטיר); מנאדות, וכו'.

במאה ה-1 לפסה״נ עוטרו אגרטליהתבליט אלה לא פעם בעלי-כותרת ארוכים בלבד, את מקומם של „כלי-מגארה“ תפסו בתקופה ההלניסטית-המאוחרת כלי סאמוס ובתקופת-אוגוסטוס — כלי ארצ'ו.

כל אגרטליהתבליט הם חקייים של כלי-מתכת. פעמים שדפנותיהם דקים כקליפות-ביצים. שחור-הגוגית מוכיר את ברק-המתכת, ואף צורת-הכלי דומה לצורתם של כלי-מתכת. אותה מגמה ניכרת גם באגרטלי-זכוכית, למשל, קערה, שנמצאה באי (כיום) של הארזון אדמונד רוטשילד (בסאריס). צורתה כזורת הקערות ה„מגארות“. היא מעוטרת בזולוגיגפן, בדומה לכמה מאגרטליהתבליט ההלניסטיים-המוקדמים. — בקאנוס שבאפוליה יוצרו אגרטלים מפוארים: מסביב לגוף-הארטלס הותקנו פסלונים בתבליט גבוה, והמסכה עוטב בדמות עומדת (ר' ציור 39).

תיאור של פאן, שמלמד נער בעל כנפים — אפשר, ארוס — מתוך לוח-קריאה, ששניהם מחזיקים בו. ברורעו השניה מחבק פאן את שכמו של הנער יפה-התואר. במקדש דמטר מצויות נערות נושאות כדורים ונערות נושאות חזירים (בהמות-לרבהן של זמטר). כן שכיחה שם דמות גרוטסקית של באובו (אשה-דימון, שהיתה קשורה, כנראה, בפולחן-דמטר ובמיסטריות), בעלת ראש גדול, הצץ ועולה במישרים מן הרגליים.

מספר מרובה של אנדרטיות נתגלה גם בקירנאקיה, בחצי האי קרים, בקפריסין ובטארטוס שבקיליקיה. לפעמים עשויים בקבוקים בצורת דמויות, למשל, צלוחית יין-של-הג (לגינה) עשויה בצורת זקנה, שמחבבת בקבוק — מתוך חיפוי לשיכורה של מירון (ע"ע) מתבי. לכמה בקבוקים צורת החלק העליון מגופו של עבד כושי. בצ'נטורפח אנו מוצאים באגרטיים מצויירים דמויות שלמות — מעגלות — של מתגוששים, פרשים ונשים עומדות.

3. מט ב ע ו ת. במטבעות ההלניסטיות יש שני חידושים, שהם בעלי חשיבות יתרה לתולדות האמנות: א) בצד הקדמי: דיוקניהם של השליטים (יוצקי-המטבעות) ובני-משפחתם; ב) בצד האחורי: העתקים של פסלים מפורסמים. במקרים הרבה יודעים אלה פאָלה אך במידה בלתי-מספקת ממקורות אחרים.

א) דיוקניה-השליטים הידועים לנו מן המטבעות הם מרובים יותר — ועל כל פנים מדויקים יותר — מאותם שנמצאו בפסלים ובציורים. לפעמים לא הופיע הדיוקן במטבעות אלא אחר מותו של המתואר (מיסטי-הישושל) — אדם גדול (אחר), למשל, ברוב המטבעות, שטבע אלכסנדר הגדול, מתואר ראשו של הראקלס, אע"פ שבשנותיו האחרונות כבר נעשה ראשו של הגיבור דומה לראש-מלך. אחר מותו של אלכסנדר הטביע תלמי, כאחשדרפח של מצרים, דיוקן אידיאלי של המלך המת, כשראשו מכוסה בעור-פיל וחוזהו — במגן (אִגִּיס), אחר שנת 297 טבע ליסיקראטס מתראקיה מטבעות, שבהן מתואר אלכסנדר ככנו של אמון (ע"ע), שקרני-אמון לו.

סלוקוס I ניקטור (ע"ע) מסרירה הוא הראשון, שטבע מטבעות, שעליהן נראית דמותו שלו, אע"פ שזוהי דמות אידיאלית, דומה לזו של אלכסנדר. קרנירפ לו, והוא חבוש כובע מעטרת-פרדלס. קרניר-הפח מופיעות גם על מטבעות, שעליהן נראה דיוקנו של סלוקוס ושטבעו ע"י בנו יורשו אנטיוכוס I סטר (ע"ע) — סימן לדבר, שהיו מעריצים את סלוקוס כדלניסוס חדש. בניגוד לכך אין בדיוקנים, שהוציא הוואסאל שלו, פיליפפיוס של סימני-אלהות; אין בהם אלא נזר — כלומר, סרט רך שקשורו נתלה ויורד על הגב והשהשליטים היוונים שאלוהו ממלכי-פרס. גם דמטריוס פוליווקטוס (ע"ע), כובש הערים, מופיע כדיוניסוס חדש בקרנירפ.

תלמי I סטר (ע"ע), כמלך-מצרים, היה הראשון שהטביע את דיוקנו עצמו כשהוא עטור-נזר ונושא מגן של זוס. הפרופיל שלו מותווה בעקבות גדולות, מפסגות את המצח. את החושים ואת הסנטר, חיים-ופינני הנדהרים, ענינו הפתחות לרווחה ופיו המלא חיים מעידים על כוחו ומיצרו, יורשיו הוסיפו להשתמש בדיוקנו זה במטבעותיהם. נוסף על דיוקנים של עצמם ושל נשיהם, תלמי II (ע"ע) טבע דיוקנים יפים



דיוקן של יוסף דו, פסלונברונות, המונדיאלן המטרופוליטן, ניריווק

כשני רץ (כיום: במויאון המטרופוליטני בניו-יורק; ר' ציור 41), כשני (כיום: בפאריס) ורקדנית (כיום: באוסף ביקר בניו-יורק). נשתמרו גם פסלונים מרובים של נוסים, בעלת-הסוּמַר, בעלי-מג, זקנות ומכרות וכל מיני קאריקא-סוּרֹת. טיפוס מיוחד במינו הוא "כלת-המות" (ר' למעלה, ג/6). היא מתוארת בתסרוקת ענקית, בור ובכל מיני תכשיטים.

קרייה של מרינה צירפו לזינוס-טאגארה דמויות מרובות של אפרודיטי — למשל, זו שעומדת על רגלה הימנית ונחנת על רגלה השמאלית, המורמת. לא פעם מתואר ארוס — עץ או מרחף באוויר — כשהוא פורט על נבל, עטור זר של סימפוזיון או כהוש מצפת לבוש גלימה, הכרוכה היטב מסביב לגופו. כן מקובלים מאד תיאורים של דיוניסוס ובני-לוחיו, כשראמוןו נתלה סאטיר מברונזה, שבו מתחף טבעם התוסס של אותם דיוניסוס פראים; באסכולה של פראכסיטלס תוארו הסאטירים בצורה אלגאנטי. ואליו כאן נקבעה דמותם ע"י גמנת-הברזק ההלניסטית. מצוי גם תיאור של אפרודיטי, הנושאת את ארוס, וכן מופיעים ילדים עשויים שונים של אם או אלמנת בת-המותה, שמתחפף ילד בנורעותיה. מן המאה ה-2 ואילך שכוחות הקבוצות: דיוניסוס ואריאני; ארוס ופסיכי; שתי נערות יושבות על ספה; חתן וכלה על מיטת-הנישואים; וכן ילדים רכובים על חיות או משתקים בוז, במאה ה-1 לפסה"ג — תקופה בעלת צביון קלאסיציסטי — נעשו עיבודים של יצירות גדולות מימים קדומים יותר: הדידאמונוס של פוליקליטוס הונוס מפריז (Fréjus); המכונה "גנטריקס" = "האם"), המיוחסת לקלאימאכוס — שניהם מן המאה ה-5 לפסה"ג.

בפריאני נתגלו טיפוסים דומים לאותם שנוכרו למעלה, אך לא זהים עמהם. כאן, במקום שנתקבלו האלים המצריים הרוזס ואפיסוס, נעשו אנדרטיות של אפיסוס, וכן של אתני, לצרכי פולחנים מקומיים. הקאריקאטורות של פריאני מתונות הרבה יותר מאותן של אלכסנדריה. יצירה מצויינת מראה אחד מילדי-הרחוב כשהוא מוציא קוץ מתוך רגלו, כן יש

של קלאופטרה משתקפים אפיה החוק ופיקחותה; נראים כאן פנים לא יפים, אך מושכים ומלאי הבעה.

בדומה לתלמיים הירבו גם האטאליריים לטבע מטבעות, ועליהן טבעה דמותו של מייסד שושלתם, פילהטרוס. האייל ופילהטרוס לא נטל לעצמו את התואר מלך. תיאורו עטור ובועל-מרץ, נמסרת באופן מזוייק וראליסטי: המבט החודר של העיניים הקטנות, השקועות בשומן, הסנטר הבדוטאלי, המעיד על כושר-החלטה, והלסתות החזקות. יציקתן של מט-בעות אלו לא פסקה עד סוף ימיה של השושלת (ר' ציור 44). הרציפות והפסקה רק ע"י סדרת המטבעות של אומנס II (ע"פ), שעליהן מופיע דיוקנו שלו. נראים כאן תווי-פנים עדינים, עיניים עטורות צללים חזקים, חוטם צר ופה מלא-הבעה, בעל שפתיים דקות.

במטבעות של הסלוקיים משתקף גורלה של שושלת זו, שירדה ממעמד של עצמה מרובה למצב של ניוון מודרג. במטבעותיו של אנטיוכוס I (ע"פ) נראה אביו, סילוקוס, עטור נזר וקרניספר — סמלי עצמתו המלכותית. יתכן, שזהו העתק מן הדיוקן, שיצר ליסיפוס. לאחר מכן הוציא אנטיוכוס מטבעות, שבהן נטבעה דמותו שלו; עיניים שקועות, חריצים עמוקים על המצח והלחיים ושפה עליזנה ארוכה. אנטיוכוס III (ע"פ), המכונה הגדול, נראה במטבעותיו כבעל חוטם קפני



ציור 44. פילהטרוס מפרגאנון. מטבע כסף, שנוצרה ע"י אומנס I. המויראון המסרופוליסי, ניוירוק

ולטבע מטבעות משלו. במטבעות אלה (שקלים) נראים מינוק ושלושה רימונים, שעולים בקנה אחד, בלא שום דמות-אדם. מאחר שטבעתן של דמויות-אדם היתה אסורה על היהודים מטעמים דתיים, האחרון בדיוקני הסלוקיים העשוי בהקפדה וברוב הבעה הוא זה של אלכסנדר בלס; בדיוקן שלו רואים פדופיל ישר ותווי-פנים מאוזנים יפה. מטבע מעניין מן התקופה המאוחרת הוא זה של קלאופטרה תאָר, עם בנה אנטיוכוס VIII: מאחורי המלכה, העטורה בנזר, נראה המלך הצעיר, בתווי-פניו החלשים ובחטמו הארוך, הנחלה יורד; מטבע זה נטבע בין 125 ל-121 לפסה"ג.

הדיוקנים היחידים של שליטים יוונים בסיציליה, שנשג-תמרו על גבי מטבעות, הם של היארון II (ע"פ) ובני משפחתו. הוא, ואשתו פיליסיס עטורים בנזר, והמלכה עוטה גלימה מעל לראשה, בדומה לנסיכות מבית תלמי; פניהם עדינים ומאיים סימני-הבגרות. בנם, גלון, דומה להוריו. בניגוד לכך נראה בן-אחיו של היארון יורשו, היארונימוס, שגן וטיפש; וכן היה הוא נצח, וסיראקוסי נכבשה ובגוזה ע"י הרומיים בשנת 212.

אחרוני השליטים המוקדונים, פיליפוס V (ע"פ) ופרסוס



ציור 42. ברניקי II. מטבע של תלמי III. המויראון לאמוניות היפיות, בוספון

של אשתו ארסינואי (שמתה בשנת 210), כשהיא עוטה צעיף, עטרה נזר ומחזקת שרביט, על מטבעות של זהב וכסף; בדומה לזה נהג תלמי III אַרְאָגֶסֶס (ע"פ) לגבי אשתו היפה, ברניקי II (ר' ציור 42). בתו של מאגאס מקירני (המתוארת בצעיף, עגיל וענק), כן הוציא מטבעות לזכר כאלים-מושעים, הזריו, תלמי II וארסינואי, כאלים-אחים (ר' ציור 43). תלמי III עצמו ויורשו תלמי IV פילופטור נראים במטבעותיהם שמנים וחסרי-שכיבות, אלא שתלמי III מתאר את עצמו כמזוייר במגיניו של זֶוס, כשקלשונו של פוסידון נשען על כתפו, והוא עטור בהילת-האור של הליוס. הדמות הסימפטית היחידה, המופעת במטבעותיהם של התלמיים המאוחרים, היא זו של תלמי VI פילומטור (ע"פ); מטבעותיו נטבעו בעכו, לאחר שניצח את אלכסנדר בלס (ע"פ). בתווי-פניו הבלתי-ריגילים משתקפת תערוכת של כוח גברי, טוב לב והולשה מוסרית. פיו משקף מרץ עצבני, והבעת עיניו אומרת יחירות ודריכות. יורשו תלמי VIII אַרְאָגֶסֶס I, המכונה פיסקון (כרסתן), היה, לפי מעשיו, השמן שבכל התלמיים המתנוונים. בעל לחיים תפוחות ונחיריים מורחבים; דמותו מבעת פראות וחוסר-



ציור 43. תלמי II וארסינואי. מטבע של תלמי III. המויראון המסרופוליסי, ניוירוק

מצפון. תלמי XIII אולטס (המגן בה-ליל), הוציא עפ"ר מטבעות בתמונתו של תלמי I, שנעשתה ביתיים סטראטיפית. בדיוקן שלו עצמו הפרט העיקרי הוא חוטם בולט ארוך חוטם זה, במה דורה מוקטנת במק-צת. עבר אל בתו המפורסמת, קלאופטרה רה (ע"פ). בדיוקנה

יקרות. אחר ארטאבן II נעשה סגנון-המטבעות גם; הדיוקנים נעשו שגרתיים, וכל סימני ההלניזם נבלעו בצורות מזרחיות. בארבראיות-למחצה.

מלכה של בקטריה (ע"ע) היו יוונים טהורים. אחד מהם, אַוְּתִיבְדִמִּוּס II (ע"ע), מתואר במטבעות תחילה בגיל-העמידה ולאחר מכן לתי-זקנה. תיאור אחרון זה הוא דיוקן נהדר של אדם שמן במקצת. אבל בעל מרץ. על-ידי העיניים הקטנות נראים קטמים. קצות-הפה נחלים יורדים. הסנטר הבשרני מידלדל. בנו, דמטריוס, שכשב את הודו, מתואר כשהוא חבוש מצפת של עור-פיל. למלכים המאוחרים יותר, אוקראטידס II והליוקלס, היו פנים גסים ורוחים, שמתוארים בריבוי של פרטים ריאליסטיים. אוקראטידס חובש כובע משמש מקדוני, וגם הוא וגם הליוקלס עושים כלאמים מק-דונית.

בעיד שבמזרח הרחוק נחקרו האמנות והדת היווניות מפני האמנות והדת הבודהיסטיות. הרי בחלק המערבי של אפריקה הצפונית הל מעבר מן האמנות הפיניקית אל הו-נית, ולאחר מכן מן האמנות היוונית אל הרומית. במאות-השנייה ובשלישית (אלג'יריה בימינו) יצקו מלכים פיניקיים, מסיניסה ומיקיפסה נומודייה (149—118), מטבעות. שבהן חקוקות דמויותיהם. הראויות לציון הן משום קוויהן האינדוויזואליים והן משום הטיפוס השמני המתגלם בהן. אפיינים בייחוד הם הסנטר המדוקר והזקן הממודר. גם לאחרון שבמלכי-מאד-טאגיה, בוקולוס, היה פרופיל אפייני כזה. מטבעותיו של יונה II, מלך מאקדוניה, עשירות בסגנון יווני, אך באותן של אשתו, קלאופאטרה סלני (בתם של אנטיגווס וקלאו-פאטרה), ושל בנו, תלמי (24 לסה"נ — 40 לסה"נ), כבר ניכר סגנון רומי מובהק.

(ב) רק במקרים נדירים נראים במטבעות ההלניסטיות אלים וסמליהם ואביוניהם משני הצדדים, כפי שאנו מוצאים במטבעות מן התקופה הקלאסית. יוצאות מן הכלל המטבעות האתונאיות, שבהן מופיעים בכל התקופה ההלניסטית ראשה של אתני פארגמוס (הבתוליה), בצד הקדמי וינשוף על אפסרה בצד האחורי. דבר זה מתאים לציונה השמרני של אתונה, שניזונה מעברה הגדול. אלכסנדר הגדול יצק מטבעות זהב, שעליהן טבועות דמויותיהם של הראקלס (בצד הקדמי) וזוס, בישיבה, עם שרביט ונשר (בצד האחורי). דמטריוס פוליוקטס טבע מטבעות, שעל צידן הקדמי מתואר ניקר, הנחתה על פינת-קרב כשהיא חוקעת בהוצרה. ועל צידן האחורי מתואר פוסידון הלוחם; מטבעות אלה נטבעו לוכר הנרי צהון הימי, שנחל דמטריוס על ציו של תלמי I (306 לפסה"נ) על-ידי סאלאמיס שבקפריסין. סְלוֹקוּס I, טבע, לעת זקנתו, מטבעות, שעליו נראה סוס בעל-קרינים בצד הקדמי ופיל בצד האחורי (הוא היה הראשון, שהביא פילים מהודו-הש-תמש בהם לצרכי מלחמה). פירוס, מלך אפירוס (ע"ע), טבע בצד הקדמי של מטבעותיו את דמותו של איקלוס. האב האגדי של שושלתו, כשהוא חבוש קסדה, ובצד האחורי — נראיה רכובה על סוסים, ועמה מגינו של איקלוס. במאות ה-3 וה-2 נתפשטו מטבעות, שכונו בשם סיסטופורים (σιστοφοροι) — נישא חל בתחילת-המיסטרויות), על צידם הקדמי נראים נחשים וסל ועל צידם האחורי אשת-חצים — סמלי הדת הדיזניסית, שהיתה רווחת באותם הימים. החשמונאים טבעו במטבעותיהם מירק וירמונים (ע"ע ארץ-ישראל, עמ' 405—406).

מספרן של התמונות. שהופיעו על-פיני הצד האחורי של

(ע"ע), הוציאו מטבעות גאות מאד, שבהן טבועים דיוקניהם. שניהם בעלי זקן. הבעת פניו של פיליפוס היא זו של חייל אמיל, בעוד שפרקוס נראה כאישיות שניה-במעלה. בשנת 197 לפסה"נ נוצח פיליפוס ע"י טיטוס פלואמיניוס, והמנצח טבע על המטבעות את פניו עטורי-הזקן שלו עצמו. בבורה דומה לדיוקניהם של ריבוי היווניים.

בצפון-מערב של אסיה הקטנה הוציאו מלכי ביתניה, פרוסיס I (ע"ע) וII (ע"ע) וניקומדס II (ע"ע), מטבעות, שמגלות את תווי-פניהם הקשים והבעתם התקיפה. יורשיו של ניקומדס II הוסיפו לטבוע במטבעותיהם את דמות פניו המכוערים, חסרי-התכרות והשמנים במקצת, עד שטיפחו הדר-מים את ביתניה לפרובינציה שלחם. אסיה, בשנת 74 לפסה"נ.

שושלתו של מתרת (ע"ע) בפונטוס (ע"ע) טענה למוצא פרסי, מצד אהר, וליוקה חזקה לתרבות-יוון, מצד שני. במטבעותיהם של מתרת III (ע"ע) ומתרת IV (ע"ע) מופיעים דיוקנים ריאליסטיים מאד; וקנה-הלחיים וחדת-הפנים המזר, הנגראויד, מעידים על מוצאם האל-יווני של מלכים אלה. אחרון המתרתיים, VI (ע"ע), יריבם המסוכן של הוויים, טבע אף הוא מתחילת דיוקן ריאליסטי של עצמו. אך לאחר מכן ביקש להציג את עצמו כדמותו של אלכסנדר הגדול, ומאז תואר בסגנון תיאטראלי למדי, המביע ערעורת של מרץ ולהט-רגשות; לתלמים ארוכים מתנפנים ואי-דליואציה של קלסתר-הפנים.

אבהם הראשון של מלכי-קדוקיה (ע"ע) היה אחשדרפן פרסי, איריאראטס. החשוב שבהם היה איריאראטס V, שיוון את ארצו וטבע מטבעות, שמיארות פניו היפים. בימוי — 158—157 לפסה"נ — הוטבעו גם מטבעות בקלסתר פניו המעורנים של האנורפאטור אורופרנס. על המטבעות, טבעע איריאראטס IX, בנו של מתרת VI מפונטוס, חקוק דיוקנה, הדומה לזה של אביו.

ארמניה, בצפונה של ארם-ננה III, היתה חלק מממלכת הסלקוקים עד שנוצח אנטיוכוס ע"י הוויים בקרב על-ידי מאגנסיה בשנת 190. אדיריהכות במלכי-ארמניה היה טרי-רגנס I, הגדול (ע"ע). במטבעות שטבע נראים פניו מגולחים כפניהם של השליטים היווניים, אך וריו-פניו מזרחיים הם. הוא עטור עטרה גבוהה, רקומה כוכבים ונשרים, בעלת שוליים רחבים, נחלים ויורדים, שמסתיימת למעלה בקרני-שמש. אחד מן המלכים המאוחרים של ארמניה, טיגרגוס II (ע"ע), מתואר במטבעותיו כמחזיר בעל זקן.

א"פ שאחידים ממלכיהם של הפרתים הכירו על עצמם במטבעותיהם כעל פיקלגים (חובבי-יונים), הרי כפועל היו בניה-המזרח, כפי שמעידים דיוקניהם שעל גבי המטבעות. היו להם חזים עקום, שערום מתולתלת ארוכות וזקן ארוך ומלא. מתחילה נהגו לחבוש כיפה סקויתית-פרסית גבוהה, שהתולפה במרוצת-הזמן כבטרה פיסית גדולה, רקומה סהרו-היו וסוככים וירועה פנינים ואבנים יקרות. מתרת II (ע"ע) ואחרים לבשו גם גלימה רקומה. מתרת III (59—54) ופרסיס II (ע"ע) יצקו מטבעות, שבהן טבוע דיוקנם במראה חזיתי. עיני (ע"ע), שהחזיר לרומי את הדגלים שכבשו הפרתים בשעת מפלתם של הוויים על-ידי חרן (53 לפסה"נ), קיבל תמורהם שחפה בשם מוסה. הוא לקה אותה לאשה, והיא מופעת במטבעות, שנטבעו על-ידיה וע"י בנו של פראטס, פופטאקס (3 לפסה"נ — 4 לסה"נ), היא עטרה בכתר בעל שלושה רבדים, מקושת בפנינים ואבנים יקרות, בדומה לעטרת האפסירי. כמירכ הוא עונדת ענק וסיכה משובצת באבנים

המטבעות. היה מרובה ביותר. החשובות שבהן הן אותן של פסלים מסיימים, שאינם ידועים ממקורות אחרים. למשל, אתני פארתגוס מתוארת במטבעות של אנטיוכוס VII ואורר פרנס מסוריה, וכן של כמה ממלכיותאמאדוקיה, שנקראו בשם אריאראתוס (שנ על IV עד IX). הוא הדין לגבי זוס האד-לימפי, המופיע במטבעות של הסלוקיים החל מאנטיוכוס IV אפיפאנס, שהקים העתק מיצירתו הגדולה של פרידאס בדפני של אנטיוכיה; לימינו של זוס, האוחז שרביט בידו השמאלית, נראית ניקי, לאחר מכן מתואר אותו פסל במטבעות של אנטיוכוס V, אלכסנדר I באלאס, דמטריוס II, אלכסנדר II, כוס XI ואנטיוכוס XIII. התלמים טבעו בצד הקדמי של כמה ממטבעותיהם דמות ארכאיסטית של אתני פרומאכוס (= "הלווחת בחייה") או אתני פוליאס, הנחלתה בחנית ומגן, וסמכות גילמתה תולדות ויורדות משתי זרועותיה בצורת זנב-סרטון, זהה, אפשר, דמות פסלה של אתני אלקידמוס (= "העזרת לים"), שעמד בהיכל, שהיה לה כפלה. על כל פנים, יש לראות כאן פסל מסיים, שנעשה בעקבות אתני פוליאס, שדמותה מופעת באמפורות פרסיות מאתונה. אותה דמות עצמה מצויה גם במטבעות של פילי-פוס V ממקדון, בפוזת הסוכה ובחלפת החנית בחויה, וכן אף גם בסגנון ירדו מלאכתי (= במטבעות של מגנדרוס ואפולודוטוס II מהודו, במטבעותיו של דמטריוס פוליוקרטס מתואר פוסידון של ליספוס, שעמד בסקיפון שכחת מרגליו מורמת וניצבת על סלע. כן מתואר בהן פוסידון בישיבה, בדומה לנוס האולימפי, אלא שבידו המינית אפלטון (עיטור של ירכתיאניה) ובידו השמאלית קלשון. גם כמה תיאורי אלים אחרים שבמטבעות נתבססו, אפשר, על פסלים, שאינם ידועים לנו. במטבעותיהם של ליסימאכוס ושל פסליים, מפרגאון נראית אתני (ישבת), שהיא דומה לאתני שעל קערת-הכסף, שנחלתה בקרבת הילדס היים ושנמצאת עכשיו בברלין; היא נושאת את ניקי בידה הימנית, ומרפקת הימני שנשן על מגן עומד. במטבעות מרובים של הסלוקיים מסוריה נראה אפולון יושב על האומפאלוס (האבן הקשה, שנתחבה לטבור-הארץ). כשהוא מוזקף חזו וקשתו, ואף הוא דומה לפסל. דומים לפסלים גם אפולון המתואר בסגנונו של פראכסיטלוס, שעל המטבעות של סלוקוס II, וכן פוסידון היושב, המוזקף אפלטון, שעל המטבעות של דמטריוס פוליוקרטס. הדמות של פוסידון, המופעת על המטבעות, שטב דמטריוס לוכד בצנצונה על-יד סאלאמיס, וכן תיאור דומה של זוס, המניף חזיו, שעל המטבעות של אנטיוכוס II מסוריה ודיודוטוס I ו II מבאקטריה, עושים רושם של פסלי בריבון; הדמויות מופיעות כאן במראה אחורי של-שריבי מצד שמאל. אותו רושם עצמו מתקבל גם מהראקלס האוחז אלה שמטבעות של אנתידמוס מבאקטריה, וכן מהראקלס, המכתיר את עצמו, שבמטבעות של דמטריוס מבאקטריה. במטבעות של סיגראטס, שהוטבעו בענות 72-69 לפסג' בדמשק, מתוארת טיכי דמשק, שהיא וריאציה של טיכי מאנטיוכיה; לרגליה סוטף נהר-כריסאוראס (שקול האורדוסט), ובחוצה השם הממליתי - קרן-שפע. לא ברור, אם זהו תיאור של פסל אחר או, בפשטות, וריאציה של טיפוס-מטבעות, שנוצר ע"י החקק.

ניקי הנוחתה על סיפונה של ספינה שבמטבעות של דמטריוס פוליוקרטס, נימי המקימה הניצחון שבמטבעות של סלוקוס I, וניקי שבמטבעות של קוינקטיוס פלאמיניוס מתייחסות כולן לצנצונות בקרב. במטבעות של היראון II מסיראקוסי מופיעות מרכבות רתומות לפני סוסים ולארכבה סוסים. שמתייחסות לצנצונותיו של שלטן זה במירון-מרכבות. נשרו של זוס שבמטבעות התלמים בא להעיד על עצמתם האלוהית והמלכותית של ושלילם אלה. בקצת בעות, בייחוד של מלכות מצריים, אנו רואים במקום הנשר קרן-שפע (או שתי קרנות-שפע). נשר מופיע גם במטבעות של פרטוס ממקדון, גלון מסיראקוסי, אלכסנדר I ודמטריוס II מסוריה. במטבעות של היראנונימוס מסיראקוסי מתואר חזיון של זוס, פיליפוס ופרטוס ממקדון שמתמשים באלתו של היראקלס להמליח בה את עצמתם ומצאם מאתו גיבור. מיתרדת VI שפוטוסו הטעיס את מוצאו הפרסי ע"י כוכב וחצייה, ואת מוצאו מן הגיבור פרטוס - ע"י הפגאסוס (אך לפעמים אנו מוצאים במטבעות צבי במקום הפגאסוס). הפיל, שדמותו נטבעה לראשונה על מטבעות ע"י סלוקוס, תואר גם במטבעות של אנטיוכוס IV, האתונאים, שהחזיקו לו טובה על שגבה בשבילם את האולימפיאיון, טבעו במטבעותיהם את דמותו של פיל קטן ונאה, כעין צצצו, על-יד יגשופם הגדול. פיל מופיע גם בצידן האחורי של המטבעות, שיצקו אפולודוטוס סטרך מהודו ויוגורטה מנמידיה, על מטבעותיה של קליאופטרה סלני מופיעים תנין, סיסטרון (כלי-זמר) של איסיס והפרה של חתחר (ע"ע מצרים). (דת) - רמזים למצרים, מקום-הולדתה של קלאופטרה; במטבעות, שטבע תלמי בנה, מתואר עץ-תמר.

העובדה, שהלפנים ע"פ-תחומה של ממלכת-פרס לשעבר, נהדף בתקופה מאוחרת יותר ע"י יסודות מזרחיים, משתקפת גם במטבעות. במטבעות של הסלוקיים המאוחרים, וכן של ארכמיה, פרתייה והודו, מופיעים אלים זרים, ועם זה באה ירידה בביטוי האמנותי. במטבעות של אנטיוכוס VII סידטס (ע"ע) ואלכסנדר באלאס, שהוטבעו בטארסוס שבקליקיה, מתוארים המוקד של סנדס (האל של טארסוס) וכן אל מזרחי אחר, שעומד על חיה. בתחילת המאה ה-1 לפסג' תוארה האלה הסורית עטרגטיס מדמשק בצד האחורי של המטבעות של דמטריוס III מסוריה. הארשיקים בפרתייה תיארו בצד האחורי של מטבעותיהם את אבי-שרשלתם, פראקס, בלבוש סקיה, בכיפה ובמכנסים, כשהוא יושב על אומפאלוס (= בליטת-מגן). אורודס, שניצח את הרומים 53 לפסג', הראה במטבעותיו את סלוקוס, כשהוא כורעת ברך לפני פראנס, במטבעות של פראנס IV מתואר המלך, בישיבה, כשהוא מקבל זה ור או כתימר מידי טיכי של סלוקוס וכן מרידה של אתני. במטבעות של ארטאבאן II, שנטבעו 26-27 לפסג', מברכת טיכי את המלך, הרוכב על סוס, כשהיא מגשת לו כתימר. חלפו ימי פריחתה של הטבעיה היוונית.

4. גמ 1. ת. בכל התקופות של התרבות היוונית - קודם לכן בצורות-המרות. במצרים ובאי כרתים - נחקקו תחומות מאבנים יקרות-למחצה. לאחר שכבש אלכסנדר ארצות מרובות בעלות תרבות עתיקה, הוכנסו לשימוש סוגים חדשים מרובים של אבנים, כן נעשו חקייים מוכותי, ויצרי הגמות אף הנהיגו מלוטיויים חדשים וגם יעיצו בהן העתקי דיוקנים, משש כמו במטבעות. הדיוקן הראשון שהועתק בגמות היה של אלכסנדר, אע"פ ששכחתו בהן יותר דיוקנים של בני-אדם פרטיים, מן האלים שפובלים הם דיוקנים והסאטיריים

כדורייהוב טכנים והזייהוב דקים ברקע. כן פותח השימוש בריבוי-צבעים, מתוך תיאורם של הפרטים באבנים יקרות ויקרות-למחצה, באמל ובוכוכן (באנג' glass paste). התכייטים העשירים ביותר נתגלו מסביב לים השחור וברוסיה הדרומית, והנאים ביותר — בתסאליה, במקדון ובתראקיה. כך, למשל, קושטו טבעות של אצבע לא רק באבני-חולמת הקוקות, אלא גם בקמיעות, במדאליונייהוב, באבנים יקרות, כגון אומרגד, וכן בזוכנים בצבעים שונים.

צמידיהנחש של התקופה הקודמת התפתחו בצורה מסובכת יותר. ראשו של הנחש וזנבו הוזברו לכמה פיתוי לים, שהותאמו לזרועה של העוגדת או לירכה. עיני הנחש שובצו לפעמים בגראנאטים, בצמידים אחרים תוארו ראשי חיות אחרות, כגון אריות, פרים ועיזים, וכן דמויות של ספינסים, קצת צמידים עשויים בדולה סלעי. במזיאון המטרופוליטני בניוירוק נמצא צמיד-כסף, שבו מופעת, בתור תליון, דמות מעובדת יפה של פאן, המגן בחליל רועים (ר' ציור 46).

בעגילים, שנעשו בתקופה ההלניסטית, הוברו לריסקות הקלאסיות תליונים שונים, גדולי שרשראות, שמסתיימים בחרוזייהוב או באמפורות של אבן, וכן דמויות מכוונפות, ובייחוד ארוס, ניקי, סירנות וציפריים. סמיד לסאולניקי נתגלתה מערכת-תכשיטים נאה (כיום במזיאון המטרופוליטני בניוירוק), שכוללת זוג של עגילים בעלי תליון בדמות של נשר, הנשוא את גימדם (ע'ע' ר' ציור 47). במאה ה-3 לפסה"ג מופיעים ספינסים על עגילים (ברוסיה הדרומית), פעמים, שהענקים עשויים פסים גמישים, קלועים יפה ומורכבים מחוטייהוב. שמשפרם מגיע עד שבעה, ובהם



ציור 45. זקוי כותבת על סגן. נמח. המזיאון המטרופוליטני, ניוירוק

והמנאדות שלו, אפוריטי, ארוס ופסיכי, וכן איסיס וסראפסיס, שפולחנם התפשט ממצרים על-פני ארצות אחרות בתחומי התרבות ההלניסטית. כן הועתקה בגמות אותה אתני ארכאית-טית, המצויה במטבעות, לפעמים מתוארים גם ארטמיס ואפולון, וכן ניקי, הכותבת על מגן (ציור 45). דמויות-הנשים לן תמירות, ולא פעם הן נראות נשענות על משהו, בדומה לסולוני-טאנאגרה.

מן המאה ה-2 לפסה"ג ואילך נוצרו קמיעות, כלומר, גולפו תבליטים באבנייהוהם ואבנים יקרות אחרות, לשוהם הצנובה-כתחום (הסארדוניוס), שמוצאו מהודו, יש כמה שכ-בות, ולא פעם משמשת השכבה העליונה, הבהירה, לצורך התיאור, ואילו השכבה התחתונה משמשת כרקע; אך מצויות גם דוגמות לסדר הפוך מזה. הגדול והנהדר בקמיעות ההלני-סטיים הוא הידוע בכינוי "הקערת הפארנזית" (Farnese; כיום: בנאפולי); הוא נוצר, כנראה, באלכסנדריה, מתוארים בו, בצורה סמלית, פוריותה של מצרים. נילוס (התפרסוניהפיאקציה של הנהר) יושב, כשהוא מחזיק קרן-שפע, ולרגלו אשתו אוהניה, לבושה כאסיס; היא נשענת על ספינס וכחוקת אלומות-חיטה. באמצע מתואר טריפטלמוס, המוהה עם הורוס; הוא מסמל את ההקלאות, שכן יחד עמו מתוארים יקוטי-רועים, מחרשה וסכין, משלימים את התמונה שתי הלות (ע'ע' משני צדדיו ואל-ירוח, שמעופפים למעלה. בצד החיצוני נראה מגן (איגיס), ובמרכז — ראש-מדוזה גדול, בעל שפע של שערות מתנפפות. עתיר גדול היה צפוי לתעשיית-הקמיעות ברומא. בגמות ובקמיעות השתמשו לא רק לקישוט טבעות, אלא גם לקישוטם של תכשיטים אחרים, וכן של אגרטלים וכלי-שימוש בדומה להם.

5. תכשיטים. בתקופה היוונית-הקלאסית כבר היתה תעשיית-התכשיטים מפותחת מאד, אלא שמוצריה היו פשו-טים: התמרים היחידים, שהשתמשו בהם, היו כסף וזהב. בתקופה ההלניסטית התפתחה טכניקת הגראנולאציה והפיי-ליגרא, כלומר, יצירת דגמים משוכללים יותר מתוך קביעת



ציור 46. צמיד כסף עם ספלוני של האל פאן. המזיאון המטרופוליטני, ניוירוק



פראנס האלט : הצוענה המחייכת
לובר, פאריס



הוא רצוף חלונות, מעוטרים בפרחים ועלים. באמצע מפסיק אותם „קשר הראקלס“, שלפי האמונה היה מביא מזל-ברכה. במרכז הקשר עומד אַרוֹס. מן הקנקנות שבצידו תלויים גדילים. שהם מורכבים משלוש שרשרות, שמסתיימות בהרוטים כפולים. בנור, שתגלה במדיטוט, על חוף ההלס-פונטוס (כיום: כמוואון המטרופוליטני), מתוארים באמצע דיוניסוס ואריאדני (בישיבה), ומסביב להם קנקנות. שביניהן יושבים נגנים קטנים (ר' ציור 48).

ראשי-המכבנות מקושטים בדמויות של אפרודיטי או של אַרוֹס.

בחגורות — כמו בנזרים ובצמידים — מצויים תכופות אבנים וקרטים בצורת קשרי-הראקלס, שמסתיימים לפעמים בראשי-אריות. שתי חגורות כאלה, מהודרות ביותר, נמצאות באוסף סטאטואטוס. הקשר שבאמצען מעוטר בשתי תימורות ובחמש רוטות, שהן מקשטות בזכוכן צבעוני. בשני הצדדים מצויות לוחיות ניתנות להנעה. מעוטרת במידה מופרת קנקנות של אקאנתוס, תימורות ורוטות. בתוספת של אבני-גופך וזכוכן לבן, ירוק, צהוב וכחול. לא נשאר מקום ריק. סגנון-בארוק זה שייך למאה ה-2 לפסה"ג.

מצויים גם כמה מדאליונים נאים, ובהם פרוטומות עדינות-צורה של אתני, ארטמיס ואפרודיטי, ומסביב להן פְּיֵרִים, קנקנות וזרים. מדאליונים אלה שימשו מכסים לקופסות-תכשיטים. הטובים שבהם נתגלו בתסאליה (כיום: באוסף סטאטואטוס). מן המכסה נתלית רשת-שרשרות ויורדת לדפנות-הקופסה: מקומות-ההצטלבות מעוטרים אבנים וירוטות.

F. Inghof-Blumer, *Porträtköpfe auf antiken Münzen hellenischer und hellenisierter Völker*, 1885; E. Pottier et S. Reinach, *La Necropole de Myrina*, 1887; O. Rubensohn, *Hellenistisches Silbergerät in antiken Gipsabgüssen* (Pelizaeusmuseum Hildesheim), 1911; E. Pernice, *Gefässe und Geräte aus Bronze* (in F. Winter, *Die Hellenistische Kunst in Pompeji*, IV), 1923; P. Wouilleumier, *Le trésor de Tarente*, 1930; D. Burr, *Terracottas from Myrina in the Museum of Fine Arts, Boston*, 1934; J. Charbonneau, *Les terres cuites grecques*, 1936; E. T. Newell, *Royal Greek Portrait Coins*, 1937; G. Kleiner, *Tanagrafiguren*, 1942; P. Amoury, *Les bijoux antiques* (Collection Hélène Sathatos), 1953; A. Laumonier, *Les figurines de terre cuite* (Exploration archéologique de Delos, XIII), 1956.

מ. ב.

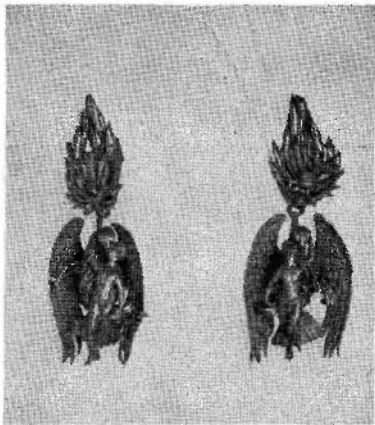

ציור 47. עי-ליוהב שתלויניהם עשויים ברופת אנאיסדס והגשר (נמצאו בקבר בקרבת סאלוניקי). המוואון המטרופוליטני, ניו-יורק

עד שמונים תליונים. רוב התליונים הם בדמות עלים, ניצני-פרחים, ראשי-חניתות, אגרטלים ופנינים בצורת חרות כפול. לפעמים מסתיימים הענקים, כמו הצמידים, בראשי-חיות. אורחים חשובים נתכבדו בנוריה. כך, למשל, הוצע להעניק זריחה לזמוסטנס. כמסופר בנאומו מס' 18 (De corona [על הור'] משנת 330, זרים כאלה נמצאו בקברים. הם עשויים בצורת עלים של אלון, דפנה, יות, קיסוס והדס. במאות ה-3 וה-2 היו שכיחים במקודון שבסי-יוהב. בשנים אחד מתסאליה (כיום: באוסף סטאטואטוס באתונה) מתואר טריפטולימוס בין שתי דמויות (ירשבות) של האלות האֵלֶרִי סינייה, דמטר וקֵרִי. הוא עולה על מרכבתו, הרתומה לנחשים. בכל צד רואים קופידון, שמביא מתנות, וקופידון מנגן — בנבל (בצד אחד) או בחליל כפול (בצד השני). היפים שבנזרים מוצגים מתסאליה, והם כיום באוסף סטאטואטוס באתונה. אחד מהם, שנתגלה, לפי השמועה, בקרבת דמטריאס, אין כמותו ליופיו ולחשיבות אמנותית.



ציור 48. תכליס של רויניסוס ואריאדני עי-נבי נור. המוואון המטרופוליטני, ניו-יורק

החביב ביותר על אנשי עירו, ואף הוכרז לקבל קצבה מן השלטונות.

הלם היה צייר דיוקנות. רובם של הדיוקנות הבודדים שלו מופיעים בחצי איירן או בשלושה רבעי איירן, אך כמה מהם גם באורך שלם. רוב הדיוקנות שלו צוירו בחוץ בית, ורק למעטים מהם יש רקע של נוף. כל התעניינותו היתה נתונה לדמות האנושית, וביחוד התרכז במיאר הפנים והידיים. הוא נהג להקיף את ציוריהם של במסגרת כגלגלה, שסייעה לו להוציא מתחום ההסתכלות כל פרט שהיה עשוי להסיח את דעתו של הצופה מן הנושא. אך דמיונותיו הן מלאות חיים כל-כך, שלפעמים נדמה כאילו הן פורצות מתוך המסגרת ויוצאות מחלליהם; הן פונות אל המסתכל, מניעות בחפתן ובידיהן ומגלות פנים מעוותות מתוך קריאות וזחוק; משום כך נראות תמונות אלו כצילומי שניה יותר מכצורים על-פי דגם. אף בדיוקנות קבוצה של הקדומים שלו מסודרות הדמויות באופן, שמתעורר רשם של תנועה; אלו שבצד אחד גבוהות מאלו שבצד שני, מהן עומדות ומהן ישובות, יש שהפנים מופנות כלפי מעלה ויש שהן מופנות כלפי מטה. ועניו של המסתכל מודרכת כיוון זה או זה באמצעות הכובעים הגדולים, הסרטים הרחבים והצווארונים דמוי-הגלגל, אך למרות התנועה המרובה שבכמה מתמונותיען אלו, אין בהן איסדר. משום שקומי פנויניה שלהן מובוססת על מתכונת ברורה, שאפשר לראותה בהסדרו של כל פרט. חוסר-הרשמיות שבקופוזיניה של הלם והתנועה הערה של דמויותו מבדילות את דיוקנות-הקבוצה שלו מאותם של קודמיו ובני-דורו. להוציא את רמבראנט, שגם הוא ניסה — אף אם באמצעים אחרים — להפיר את המוסכמות בציור של דיוקנות-קבוצה.

הלם עבד, כנראה, במהירות; תסס את האישיות של דגמו כמעט במבט ראשון והעלה אותה על הדי במשיכות-מכחול מהירות. דבר זה, וכן דרכו להבליט את העיניים וקצות החוטם ע"י פתק מיוחד, עוררו את התפעלותם של האימי-פרסניטיסטים במאה ה-19. בשנות-הנעורים שלו עדיין הקדיש תשומת-לב לפרטים כגון תחרים ורקמה, אך לאחר מכן שוב לא היה לו עניין בטיפול זהיר בכגון אלה ורק שרשט בחיפזן את הפרטים, שראו לו תפלים, כן היו ציירות-הנעורים שלו סגנונית מעבודותיו המאוחרות יותר, שבהן השתמש לפעמים קריבות רק בשחור ואפור. בציוריו קולים מעליצותו הנפשית, ובחלקה, מן האפנה הריחות, גינתו לדגמי היתה תמיד אימפולסיווית יותר מהחזרת, וכתוצאה מכך יש, ודאי, בתמונותיו ימין גופני נאמן לנושאתו, אך עם זה אין בהן כדי לקסמים אותה בתמונותיו של רמבראנט, או כאותן של הרבה אמנים פחותים ממנו. הלם לא ידע לחדור למעמקי-הגנפ של נושאי-דיוקנותיו. מנוניותו תמארות אנשים בריאים ושחיים, שאותם ראה אדם, שדמה להם בתכונותיו ומסר אותם בנאמנות כפי שחיקר אותם. לקנה מהניהלו בחוקת ופיה נטול-העיניים פתוח לרווחה, קצינים מתגדרים במלבושי-הדרה, והם סמויי שפם וגבות. פעמים מגלה הלם יחס של הסתייגות מנושאי-הם, כגון בתמונתו של "הנעוניה השחית" (לובר, פאריס), או בתמונת המפקחות הקשישות על מושב-הזקנים, הנראות קפדניות ואילו קפואות במקומן. תמונות כאלו מראות שבקנותו, שהיה עניו עד כדי תלות בחסדי-הציבור, קיפה הלם את הלא-איכפתיות העליונה שלו, אבל לא את כוחו.

הלנים, הלם (Ἠλλήνας, Ἠλλάς), הלאם — שמה של יוון הקדומה; הלנים — השם הלאומי הקדום של היוונים. מתחילה נקראו בשם הלאם חבלי-ארץ ושבת קטן ברומה של סתליה (ע"ע), בעקבות הכבוש הדורי (ע"ע דורים) ונדודי השבטים הנפשט השם גם מעבר לססאליה. קיימת סברה, שיוצאי הלאם, שהתיישבו באיטליה הדרומית ונקראו כפי הושבחה-המקום בשם הלנים, כינו אח"כ בשם זה את כל היוונים; השם הגיע מאיטליה למולדתם ונתקבל אף שם. נוצרה גם אגדה, שההלנים נקראים על שמו של הלן, בנו של דוקליון (ע"ע), אבי היוונים. השם "הלנים" כיינוי לכל שבטי-יוון נזכר אצל הסיודוס (ע"ע) וארכילוכוס (ע"ע). במשך המאה ה-7 נעשה השם רווח בכל חלקי-יוון והשופטים במשחקים האולימפיים (ע"ע) נקראו "שופטי-ההלנים" (Ἠλλαδικαί). ההיכל שנבנה במשך תח ע"י שבע ערים יוניות בנאוקורוס (ע"ע) שבמצרים, נקרא בשם הלניון. וע"ע יון.

הלניקוס (Ἠλληνικός), היסטוריון יווני, שחי במאה ה-5 לפסה"נ. מוצאו של הל' היה ממיטילני שבאי-לסבוס. ידועים השמות של עשרים וחמשה מחיבוריו בשירה ובפרוזה. הם מתחלקים לשלושה סוגים: א) כרוניקות ותי-אורי ארצות שונות, כגון פרס; ב) קלפים של אגדות מקומיות; ג) רשימות של מנצחים בתחרויות הלאומיות. הל' חיבר כרוניקה של אטיקה (ע"ע), שהיארא את תולדות אתונה מן הזמנים המיתולוגיים עד 406 לפסה"נ. חיבור זה היה ידוע לתוקידידס (ע"ע), שמתה בקירית על חוסר הדיוק בתאריכים. שזיינו בו, וכן על שלא נתבררו בו הסיבות, שגרמו לעליית כוחה של אתונה אחר מלחמת-הפרסים. את תאריכי-המאורעות קבע הל' לפי סדר-הזמנים של הכהונות, ששימשו במקדשה של הרה בארגוס. הל' אף חיבר תחלית זו רשימה של כהונות אלו. דיוניסיוס (ע"ע) מהליריקוס ואפולודורוס (ע"ע) השתמשו בחומר המיתולוגי, שערך הל' מייאמנותו של הל' כהיסטוריון הועמד בספק ע"י סטראבון ויוספן בן מתתיהו.

F. Jacoby, *Die Fragmente d. griech. Historiker*, I (1923), 45.
L. Pearson, *Early Ionian Historians*, 1939.

הלם, פרנס — Frans Hals (1585). אנטורפן — 1666, הארלם). מציירי ארצות-השפלה, הלם, בנו של אורג מקלן. למד את אומנותו מקלן ון מנדך (ע"ע), אך לא השפע מסגנונו. הלם השתקע בהארלם, וכנראה עסק בה 1611 בציורי-דיוקנות. עד מהרה נתפרסם כרבי-אמן בציור ח ברות של בני-אדם, וביחוד של קבוצות-אימנים (נושא שהציריים עליו היו רווחים באותו זמן ושיקפו את כוחם של האיגודים ההולאנדיים). להלם יצא שם גם מתוך לעירו, ובין השאר הוזמן לאמסטרדם כדי לצייר קבוצה מאנשי המשמר עלישם גאורג הקדוש. אע"פ כל זה, כנראה, מעולם לרווחה לכלכית, לא עוד אלא שהיה נתון תפופת במצוקה; בית-האולפן שלו היה עמוס עבודה, אך משפחתו הגדולה (להלם היו עשרה ילדים) לא אכלה כל צרכה, ולפרקם לא ידע הלם אף במה ישלם בעד הדי, שעליו צייר. למרות כל אלה היה, כנראה, בעל טבע אופטימי, כי היה לו כשרון מיוחד ליתן לאנשים שציירי הבעה של עליותו, ותכופות גם של שובבות. רק בשנות-חייו האחרונות נעשתה תפיסת-החיים שלו רצינית ואפילו קודרת. אך באותו זמן לא היה עוד הלם הצייר

כשהרבה מאנשי המעמד הבינוני נתעשרו וביקשו לראשונה תמונות כדי לקשט בהן את בתיהם. דרך-ציורו, השגרנית במקצת, אך הדייקנית, התאימה לטעמם. הוא צייר דיוקנות טובים של יחידים, כגון של הצייר פאולוס פוסר (מאוריץ, הויס, האג) — קומפוזיציה שמזכרת ביותר ברורה הבארוק, שמראה את האמן עד למתניה. כשהוא יושב על כן העבודה; כן צייר קבוצות-משפחה, כגון הציור של שני זוגות וילד בננף (ארמיטאז', לנינגראד), המעלה על הדעת מעמד תיאטר-רוני, שהשחקנים העומד בו במחושב; ולסוף קבוצות גדולות, כגון זו של משתה המשמרת האורחית לכבוד שלום 1648 (המוזיאון הממלכתי, אמסטרדם). המראה 25 דמויות בגודל טבעי. ציורו היה נאמן למציאות, אך יבש, ואף בתמונה כגון זו של „גרארד ביקר“ השמן במידה מופלגת, אין הראייה שלו מלמדת אף בשמן של המור. ניכר בדיקנותו, שהם דומים לדגמים, אך אין בהם חיים פנימיים. אחד מדיקנות-היחיד שלו הוא זה של הסיכיה מאריה הנרייטה סטיוארט (1652). הנמצא במוזיאון הממלכתי, אמסטרדם. — ציוריו מצויים באספים אירופיים מרובים, וביחוד בהולאנד. היל' עצמו הניח אחריו אוסף גדול מתמונותיהם של ציירים אחרים.

J. J. de Gelder, B. v. d. H. (קאטאלוג 41 תמונות), 1921.
ע. י. ה.

הלסטרם, אריק גוסטו — Erik Gustaf Hellstrom — עיתונאי 1882. כריסטיאנסטד — 1953. סטוקהולם).

ומספר שוודי. 1907 עד 1934 היה כתבו של עיתון יומי סטוקהולמי גדול — תחילה בלונדון ואח"כ בפאריס וניר יורק, ולסוף שוב בלונדון. לשיירתו הממשכת מחוץ לגבולות מולדתו היתה השפעה מרובה על עיצוב השקפתו ודרכו בספרות. — כשהיה בפאריס בזמן מלחמת-העולם I חיבר שני ספרים, שמתארים את צרפת ואת עמה: Joffre (1916), Kulturfaktorn: franska stamningar under varlds-1-kriget (הגורם התרבותי: תגובות צרפתיות בזמן מלחמת-העולם), 1916. היה בכך משום נסיון לתקן את הדעה המקובלת בשוודיה על צרפת כאומה מתנוונת. — יצירתו החשובה ביותר של היל' היא Snormakare Lekholm far en idé (רעיון עלה על דעתו של יצרן-השרוכים לקהולם), 1927. — סיפור על משפחה שוודית רגילה מן המעמד הבינוני, שנמנה על מבחר הרומאנים בספרות השוודית. משאר ספריו יש לציין את Carl Heribert Malmros (קארל הירברט מלמ' רוס'), 1931. שבו מגלה היל' הבנה חדררת לאפיים ואישיותיהם של בני-דורו, ואת הרומאן האוטוביוגרפי En man utan humor (אדם חסר הומור'), 7 ברלים, 1921—1952. H. Ahlenius, G. H. 1934.

הלסטרם, פר — Per H. Hallstrom — (נר' 1866. סטוקהולם), סופר שוודי; 1908 חבר האקדמיה השוודית. היל' היה מבני-יסודיה של תרבות אירופה של סוף-המאה. הוא תירגם לשוודית את כתבי שיקספיר (ב12 כרכים, 1922—1931) והיה משפע בעת ובעונה אחת מן הפסימיים של שופנהאואר ומפלחן-הגיבורים של קרלייל. חיבר שירים, מחזות ורומאנים, אך גילה את מיטב כשרונו בנבולות. שבהן הוא משקף על חיי-האדם באירופה, אך גם מתוך חמלה (ביהוד על החלכאים והנדכאים). המשוחבים שבקביצי-הנבולות שלו הם: (ציפורים אובדות), 1894, שבו עדיין

כיוון שהרבה מתמונתיו (כגון יצירת-המופת „אומנת וילד“, המוזיאון על-שם הקיסר פרידריך, ברלין) אינן מסומי נזת בתאריך, אפשר רק לשער את התפתחותו של הלס. יצירותיו של הלס נמצאות במוזיאונים של אמסטרדם (במוזיאון הממלכתי נמצאות תמונות חשובות, כגון „דיוקן של איש צעיר בננף“, „השתיין העליון“ ועוד), ברלין („הילה בובה“ [המשפחה מהארלם], „נער מומר“, ועוד), קאסל, ואשינגטון ובאספים פרטיים הרבה. האוסף הגדול ביותר הוא במוזיאון פראנס האלס בהארלם. שבו נמצאים כעשרה ממב-חר ציוריו, בהם תיאורים של שתי קבוצות-קצינים מ1623/4 ומ1627, המפקחות על מושב-הקצינים, „הממונות על ביה"ח על-שם אילובת הקדושה“, ועוד. — לתמונתיו של הלס נמצאו מחקים מרובים בין תלמידיו, שעליהם נמנו, נוסף על שבעה ממניו. גם אדריאן בראואר (ע"ש), ין. מ. מולנר, יהודית ליסטר (Leyster), אדריאן ון אוסטדה, ביהוד נחשבו לעיתים קרובות בות בטעות כיצירותיו של הלס תמונות של בנג. הרמן הלס ושל ליסטר. במשך המאות ה18 וה19 נעשו תחריטים מרובים לפי תמונותיו — מה שמעיד על השפעתו במשך כל אותה תקופה.

A. Riegl, Das holländische Gruppenportrat (in Jahrbuch der Kunsthist. Sammlungen, XXIII, 71), 1902; C. Hofstede de Groot, Beschreibendes und kritisches Verzeichnis der Werke der hervorragendsten holl. Maler d. 17. Jahrh., VIII, 1910; W. R. Valentiner, F. H., der Meisters Gemälde (Klassiker der Kunst), 1923; N. S. Trivas, The Paintings of F. H., 1941.

ע. י. ה.

הלסם, ברנולומאוס ון דר — Bartholomeus van der Helst — (אדלם — 1613, אדלם — 1670. אמסטרדם), צייר פלאמי. היל' למד אצל ניקולאס איליאס והתמחה, כמורו, בציור של דיוקנות. שהיה להם ביקוש מרובה באותו זמן.



ברנולומאוס ון דר הלסם: „נרארד ביקר“.
המוזיאון הממלכתי, אמסטרדם

תקוות גדולות ביהודי הקיסרות הניעה גם את הציונים שבהם לשינוי ערכים בתחום הנדון. צ'לנוב האמין, שקרוב יום שחרורו של קירוב מושפל ומקופה זה; ומאחר שהיה ברור לו, שבעיות חייהם של היהודים, שהם מיעוט בכל מקום, לא הפתרה מאליו בעקבות התמורה הכללית לטובה במשטרה של הממלכה, תבע מהם ליטול בעוד מועד את גורלם בידיהם לשם הבטחת זכויותיהם האזרחיות והלאומיות ולשם הקמת ארגון לאומי-מיני. ארגון מעין זה היה בעיניו צורך ראשון במעלה ליהודי רוסיה בכלל ולציונים שבתוכם בפרט. שהרי ציבור מאורגן על בסיס לאומי יהיה עשוי לקלוט ביתר קלות את הרעיון הציוני. כמיוון מסתבר, שכל שיפור במעמדו הכלכלי של ההמוני יביא בדרך הטבע לעליית מספרם של היהודים, שמלחמת-הקיום לא תבלע את כל זמנם, ללא שיעור, ולבם יתא פנוי גם לצרכי המחר של עמם. צ'לנוב הטעים, שעבודת-ההווה, הקשורה בתעודותיה היסודיות של הציונים, תתן שורקן הולם למרץ הלאומי של אלה, שאינם באים על מלוא סיפוקם בפעולה הציונית השגרתית, ודאי, שהציונים מצווים להניף ברמה את הדגל גם בשדה-הפעולה חדש זה, אבל אין בכך מניעה לשיתוף עם שאר המפלגות היהודיות, השוללות את חטמי-הע. לשם גיבוש באות-כוח מלוכדת בדומה (ע"ע) הממלכתית הרוסית.

ב. גולדברג (ע"ע) וד. ססמניק (ע"ע), המרצים על שאלה, העבודה הריאלית בארץ-ישראל, הטעו, שחירת ה"צ'ארטר" — שדגל בה ת. הרצל (ע"ע) —, המתנגן את השגת מטרתה הסופית של הציונות ע"י מבצע דיפלומטי בלבד, שרק לאחריו תגיע שעת-הבוסר לריכוז הכוחות הדרו-שים לניצולו למעשה, אינה עולה בקנה אחד עם מהלכן התקין של התנועות הלאומיות ההיסטוריות. שעפ"י משמשים בהן האקטים הדיפלומטיים רק אישורים פורמאליים ליחסי

ניכר רישומו של הנאטוראליס; Purpur (א.א.א.א.), 1895, סיפורים קצרים בעלי אופי אגזוטי ומגוון; De fyra elementerna (ארבעת היסודות), 1906, הוא סופר ליחיד-סגולה. (גולבולת חדשות), 1912. — הל' הוא סופר ליחיד-סגולה. מרוחק מן ההמוני ומעולם לא משך אחריה את הציבור הרחב.

הלְסִינגְבוֹרְג (Helsingborg; הביטוי שבו: "הלְסִינגְבוֹרְג"), עיר-נמל בדנמרק של שוודיה. יושבת על מיצר-הים ארוונג, מול הלְסִינגְבוֹרְג שבדאניה, שממנה מגיעות להל' באוניות-מזרחיות הרבות והולכות מקופנהאגן לשוודיה ולנורווגיה. בהל' 74,000 תושבים (1956), שמתפרנסים ממסחר, תחבורה ותעשיות שונות: מספנות, חרושת-חנשית, תעשיית-נייר, ויקוק-סוכר, ייצור שרבי, ועוד. הל' היא עיר מיה"ב ובה כנסייה גותית ושרידי ביצורים מן המאה ה-12. עד 1658 היתה בידי הדאנים. בהל' קהילה יהודית קטנה.

הלְסִינגְבוֹרְס, ע"ע הלְסִינגְבֵּי.

הלְסִינגְבוֹרְס, וְעִירָתָהּ, הוועידה השלישית של ציוני-רוסיה, שנכנסה בהלְסִינגְבוֹרְס ב-4—10 בדצמבר [27—21 בנובמבר לפי הלוח הישן] 1906. מטרתה של ועידת-הל' היתה להתוות דרכים חדשות, בהתאם למסיבות-הזמן, להנועה הציונית, הן בפעולותיה ההתיישבותיות בארץ-ישראל והן ב"עבודת-ההווה" הלאומית שלה בגולה. עם התגברות האקציה ברוסיה ראו מראגניה של הוועידה לנכון לקיימה בפניל-לאגו, שבנה בהבדל מן המצב בקיסרות, לא הוטלו הגבלות על ההתוועדות ועל חופש-הדיבור. כבסיס לדיוניה ולהחלטותיה של הוועידה שימשו מסקנות המגישות של באי-כוח העיתונות הציונית ברוסיה בחדשי יולי ואוקטובר 1906, בהשתתפותם הפעילה של א. אידלסון (ע"ע), י. גרינבורם (ע"ע) וז. ז'ובטנסקי (ע"ע), שהיו ראשוני הוגיה, ואף מבסתי-ה. "התכנית-הלְסִינגְבוֹרְס".

הרקע למפנה בהלְך-הרוחות במחנה הציוני אחר הקונגרס השביעי הוסבר בהלְך-חבה ע"י י. צ'לנוב (ע"ע) בהרצאת-הפתחה שלו בוועידה. למשבר אוגנדה (ע"ע) היה, לדעתו, תוצאות ישירות רבות-ערך: קביעת מקומה של ארץ-ישראל כגורם מכריע בתנועת-ההתייה היהודית, הכרה בחיוניותה ובהכפיותה של העבודה המעשית בה וכן בוירה המדינית הכללית; אך היתה לו, למשבר זה, גם תוצאה בלתי-ישירה — התעניינות מוגברת בגורלו של הפרולטאריין היהודי בארצות הגולה, אמנם העלאת הנור-שא של עבודת-ההווה על סדר-היום לא היתה בגדר חידוש גמור בהסתדרות הציר-נית, שהרי בקונגרסים הציוניים, מן הקונ-גרס השני ואילך, דובר רבות על הפעולה התרבותית בתפוצות, על כיבוש הקהילות, על תקנת מצבו הכלכלי של העם ועל הב-ראתו הגופנית; אבל בכל אלה — פרט לטיפוח התרבות הלאומית — לא ראו הציו-נים, על צד האמת, גורמים, שיש להם זיקה מהותית ואורגנית לאידיאל שלהם, ולנה באה לעולם המהפכה של 1905, שעוררה

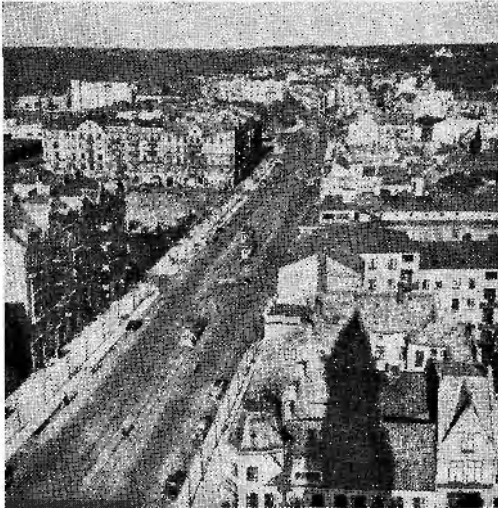

הלְסִינגְבוֹרְג; הרחוב הראשי

הכוחות הברכתיים הקיימים בפועל. בהמשך דבריהם מדו המרצים על שיתובו המכריע של תכנון ההתיישבות בארץ. שתוערתה היא להכשיר את הקרקע לקליטת עליה המונית. בוויכוח על ההוצאות נקבע בצורה חד-משמעית, שאין ציוני רוסיה מתכוונים לשנות את תכנית בול (ע"ע) מיסודה. אך בעבודת המספיקות המפומביות רואים הם לא את ראשיתה של הדרך אלא את סופה; וישום פנים אין לדרך את תפיסתם החדשה, המוגדרת בפיהם כ: "ציונות סינתטית", לא כסטיה מן הציונות המדינית ולא כשיבה לשיטתיה של "התב-ציון" (ע"ע). אפייני הדבר, שכמה צירים תבעו מן הוועידה לקדם את ההסדרות הציוניות. שתוערתה היא לקבל לידה את ההנהגה העליונה על יהדות התפוצות ולעצב את דמותה, בסופו של דבר, ברוח האידאל הציוני; ואילו המיעוט שבוועידה פקפק בתועלת הוועידה, ואף ציון את האפשרות, שהיהודים יקבלו את א"י לפני שתוענתנה להם זכויות לאומיות בגולה. פאסמאניק, דוברו של המיעוט, הסתייג בחריפות מעמדת הרוב, הן מבחינת סיכויי התחיה הלאומית בתפוצות והן מבחינת הביטחון בעזרה הצפויה לקיבוץ היהודי מצד התנועה הסוציאליסטית הרוסית לכשתגיע לשלטון. הנסיון של יהדות מערב-אירופה מלמד, לדבריו, שאמנם הביאה האמאניציפציה לעליה ניכרת ברמת-החיים של היהודים, אך בשום-פנים לא להתחדשות לאומית במלוא משמעותה; ומסתבר, שכך יהיו פני הדברים גם ברוסיה הדמוקראטית. ובנוגע לויקה בין התנועה הסוציאליסטית לבין גורלי היהודים בעתיד, קבע פאסמאניק — על סמך ראיות מרובות — שאין אמותם של האופטימיסטים שבמחנה הציוני מבוססת כל עיקר על המציאות כהוויתה. תחיתו הגמורה של העם היהודי מתאנת, לדעתו, אך ורק בהגירה. כלומר, ביציאה מן הגלות.

דיוני הוועידה בסעף זה נסתכמו בשורה ארוכה של החלטות בשאלות המצע המדיני. הדרושה הלאומית של יהדות רוסיה, ארגונה הפנימי, דרכי ההסברה שלה כלפי חוץ והקו הטכטי של הציונים לקראת הבחירות לדומה הממלכתית. חשיבות עקרונות יחודת נודעת להחלטות בעניין המצע המדיני. שנתפרסמו אחר-כך בשם "התכנית הליסינגמורס". הוועידה קבעה, שארגונו של העם היהודי לשם פעולה עצמית לאומית הוא, לפי סעיף ב' של תכנית-באול, אחד מן האמינים החשובים ביותר להגשמת מטרות הציונות, שכן יש בו משותף חיוקו היהודי בתפוצות וצידה באמצעים תרבותיים, חמריים ומדיניים חדשים במאבק ליצירת חיים לאומיים תקינים בא"י. ומכיוון שארגונוים לאומיים עשויים להתפתח בארצות-הגולה רק אם מוצרים הם ע"י המדינה — דבר שהוא אפשרי אך ורק במשטר דמוקראטי של ארצות אלו — מאשרת הוועידה את הצטרפותם הבעיית של המוני הציונים לתנועת השחרור של העמים הטריטוריאליים ברוסיה, והיא רואה הכרח — על רקע התמורה במשטר המדיני ברוסיה — באיחודה של יהדות רוסיה לשם הבטחת הכרה בלאומיות היהודית וקבלת אישור חוקי הבלטות העצמי של היהודים בכל תחומי חיהם הלאומיים. בהתאם לכך תגן ההסדרות הציונית ברוסיה על התביעות הבאות: דמוקראטיזציה של המשטר המדיני על יסודות של סארלאמנטאריזם קפדני, חירות מדינית רחבה, אוטונומיה לא-מדינית של יהודי בוא לזכויותיהם של המיעוטים הלאומיים; שוויון-זכויות גמור ובלתי-מתונן לאוכלוסייה היהודית; הבטחת בואת-כוח

הכוחות הברכתיים הקיימים בפועל. בהמשך דבריהם מדו המרצים על שיתובו המכריע של תכנון ההתיישבות בארץ. שתוערתה היא להכשיר את הקרקע לקליטת עליה המונית. בוויכוח על ההוצאות נקבע בצורה חד-משמעית, שאין ציוני רוסיה מתכוונים לשנות את תכנית בול (ע"ע) מיסודה. אך בעבודת המספיקות המפומביות רואים הם לא את ראשיתה של הדרך אלא את סופה; וישום פנים אין לדרך את תפיסתם החדשה, המוגדרת בפיהם כ: "ציונות סינתטית", לא כסטיה מן הציונות המדינית ולא כשיבה לשיטתיה של "התב-ציון" (ע"ע). אפייני הדבר, שכמה צירים תבעו מן הוועידה לקדם את ההסדרות הציוניות. שתוערתה היא לקבל לידה את ההנהגה העליונה על יהדות התפוצות ולעצב את דמותה, בסופו של דבר, ברוח האידאל הציוני; ואילו המיעוט שבוועידה פקפק בתועלת הוועידה, ואף ציון את האפשרות, שהיהודים יקבלו את א"י לפני שתוענתנה להם זכויות לאומיות בגולה. פאסמאניק, דוברו של המיעוט, הסתייג בחריפות מעמדת הרוב, הן מבחינת סיכויי התחיה הלאומית בתפוצות והן מבחינת הביטחון בעזרה הצפויה לקיבוץ היהודי מצד התנועה הסוציאליסטית הרוסית לכשתגיע לשלטון. הנסיון של יהדות מערב-אירופה מלמד, לדבריו, שאמנם הביאה האמאניציפציה לעליה ניכרת ברמת-החיים של היהודים, אך בשום-פנים לא להתחדשות לאומית במלוא משמעותה; ומסתבר, שכך יהיו פני הדברים גם ברוסיה הדמוקראטית. ובנוגע לויקה בין התנועה הסוציאליסטית לבין גורלי היהודים בעתיד, קבע פאסמאניק — על סמך ראיות מרובות — שאין אמותם של האופטימיסטים שבמחנה הציוני מבוססת כל עיקר על המציאות כהוויתה. תחיתו הגמורה של העם היהודי מתאנת, לדעתו, אך ורק בהגירה. כלומר, ביציאה מן הגלות.

דיוני הוועידה בסעף זה נסתכמו בשורה ארוכה של החלטות בשאלות המצע המדיני. הדרושה הלאומית של יהדות רוסיה, ארגונה הפנימי, דרכי ההסברה שלה כלפי חוץ והקו הטכטי של הציונים לקראת הבחירות לדומה הממלכתית. חשיבות עקרונות יחודת נודעת להחלטות בעניין המצע המדיני. שנתפרסמו אחר-כך בשם "התכנית הליסינגמורס". הוועידה קבעה, שארגונו של העם היהודי לשם פעולה עצמית לאומית הוא, לפי סעיף ב' של תכנית-באול, אחד מן האמינים החשובים ביותר להגשמת מטרות הציונות, שכן יש בו משותף חיוקו היהודי בתפוצות וצידה באמצעים תרבותיים, חמריים ומדיניים חדשים במאבק ליצירת חיים לאומיים תקינים בא"י. ומכיוון שארגונוים לאומיים עשויים להתפתח בארצות-הגולה רק אם מוצרים הם ע"י המדינה — דבר שהוא אפשרי אך ורק במשטר דמוקראטי של ארצות אלו — מאשרת הוועידה את הצטרפותם הבעיית של המוני הציונים לתנועת השחרור של העמים הטריטוריאליים ברוסיה, והיא רואה הכרח — על רקע התמורה במשטר המדיני ברוסיה — באיחודה של יהדות רוסיה לשם הבטחת הכרה בלאומיות היהודית וקבלת אישור חוקי הבלטות העצמי של היהודים בכל תחומי חיהם הלאומיים. בהתאם לכך תגן ההסדרות הציונית ברוסיה על התביעות הבאות: דמוקראטיזציה של המשטר המדיני על יסודות של סארלאמנטאריזם קפדני, חירות מדינית רחבה, אוטונומיה לא-מדינית של יהודי בוא לזכויותיהם של המיעוטים הלאומיים; שוויון-זכויות גמור ובלתי-מתונן לאוכלוסייה היהודית; הבטחת בואת-כוח

הכוחות הברכתיים הקיימים בפועל. בהמשך דבריהם מדו המרצים על שיתובו המכריע של תכנון ההתיישבות בארץ. שתוערתה היא להכשיר את הקרקע לקליטת עליה המונית. בוויכוח על ההוצאות נקבע בצורה חד-משמעית, שאין ציוני רוסיה מתכוונים לשנות את תכנית בול (ע"ע) מיסודה. אך בעבודת המספיקות המפומביות רואים הם לא את ראשיתה של הדרך אלא את סופה; וישום פנים אין לדרך את תפיסתם החדשה, המוגדרת בפיהם כ: "ציונות סינתטית", לא כסטיה מן הציונות המדינית ולא כשיבה לשיטתיה של "התב-ציון" (ע"ע). אפייני הדבר, שכמה צירים תבעו מן הוועידה לקדם את ההסדרות הציוניות. שתוערתה היא לקבל לידה את ההנהגה העליונה על יהדות התפוצות ולעצב את דמותה, בסופו של דבר, ברוח האידאל הציוני; ואילו המיעוט שבוועידה פקפק בתועלת הוועידה, ואף ציון את האפשרות, שהיהודים יקבלו את א"י לפני שתוענתנה להם זכויות לאומיות בגולה. פאסמאניק, דוברו של המיעוט, הסתייג בחריפות מעמדת הרוב, הן מבחינת סיכויי התחיה הלאומית בתפוצות והן מבחינת הביטחון בעזרה הצפויה לקיבוץ היהודי מצד התנועה הסוציאליסטית הרוסית לכשתגיע לשלטון. הנסיון של יהדות מערב-אירופה מלמד, לדבריו, שאמנם הביאה האמאניציפציה לעליה ניכרת ברמת-החיים של היהודים, אך בשום-פנים לא להתחדשות לאומית במלוא משמעותה; ומסתבר, שכך יהיו פני הדברים גם ברוסיה הדמוקראטית. ובנוגע לויקה בין התנועה הסוציאליסטית לבין גורלי היהודים בעתיד, קבע פאסמאניק — על סמך ראיות מרובות — שאין אמותם של האופטימיסטים שבמחנה הציוני מבוססת כל עיקר על המציאות כהוויתה. תחיתו הגמורה של העם היהודי מתאנת, לדעתו, אך ורק בהגירה. כלומר, ביציאה מן הגלות.

דיוני הוועידה בסעף זה נסתכמו בשורה ארוכה של החלטות בשאלות המצע המדיני. הדרושה הלאומית של יהדות רוסיה, ארגונה הפנימי, דרכי ההסברה שלה כלפי חוץ והקו הטכטי של הציונים לקראת הבחירות לדומה הממלכתית. חשיבות עקרונות יחודת נודעת להחלטות בעניין המצע המדיני. שנתפרסמו אחר-כך בשם "התכנית הליסינגמורס". הוועידה קבעה, שארגונו של העם היהודי לשם פעולה עצמית לאומית הוא, לפי סעיף ב' של תכנית-באול, אחד מן האמינים החשובים ביותר להגשמת מטרות הציונות, שכן יש בו משותף חיוקו היהודי בתפוצות וצידה באמצעים תרבותיים, חמריים ומדיניים חדשים במאבק ליצירת חיים לאומיים תקינים בא"י. ומכיוון שארגונוים לאומיים עשויים להתפתח בארצות-הגולה רק אם מוצרים הם ע"י המדינה — דבר שהוא אפשרי אך ורק במשטר דמוקראטי של ארצות אלו — מאשרת הוועידה את הצטרפותם הבעיית של המוני הציונים לתנועת השחרור של העמים הטריטוריאליים ברוסיה, והיא רואה הכרח — על רקע התמורה במשטר המדיני ברוסיה — באיחודה של יהדות רוסיה לשם הבטחת הכרה בלאומיות היהודית וקבלת אישור חוקי הבלטות העצמי של היהודים בכל תחומי חיהם הלאומיים. בהתאם לכך תגן ההסדרות הציונית ברוסיה על התביעות הבאות: דמוקראטיזציה של המשטר המדיני על יסודות של סארלאמנטאריזם קפדני, חירות מדינית רחבה, אוטונומיה לא-מדינית של יהודי בוא לזכויותיהם של המיעוטים הלאומיים; שוויון-זכויות גמור ובלתי-מתונן לאוכלוסייה היהודית; הבטחת בואת-כוח

שנה. במרוצת הזמן נעשה חלק זה של ההחלטות תורתם הלאומית של הקיבוצים היהודיים בריה"א וכולוסים בתפוצות — ובייחוד של יהדות פולניה — שבר בבר עם פעילותם הצריכה ברצות-מישנותיהם הסיפוי לשמור אמונים לאידיאל של גאולת עם במולדתו הדיסטורית.

י. גרינבוים, דור בביתו, 1951, 64-77; הנ"ל, התנועה הציונית בהתפתחותה, 1907, 50-272, 273; ז. דאבוניסקי, נאומים (1905-1926), חש"י, 23-35; הנ"ל, אנטיבולתיקה, חש"י, 137-143; חש"י, 62-64, 66-68, הנ"ל, אומה וחברה, חש"י, 137-143; ספר מרקצ'י, חרצ"ט, 75-74; ספר צ'לינוב, 1937, 339-353; ספר אידלסון, 1946, עמ' 31-33, 88; אחד העם, על מרשת דרכים, 1907, גל' 1, פרויקט 1: 52-50, No. 1906, Die Welt, 1906, Третий всероссийский съезд сионистов в Гельсингфорсе, 1917; Сборник памяти А. Д. Идельсона, 1925, 25-27, 83-92.

ש. ב.

הלסינקי (בפינית Helsingfors; בשוודית Helsingfors) — העיר הדיסטורית ועיר הנמל הראשית של פינלנד.

מספר תושביה (1957) — 428,000. כמחציתם שוודים, הנ"ל, הנמצאת בדרומה של פינלנד, שוכנת על לשון-יבשה של גראנטס באמצע החוף הצפוני של המפרץ הפיני, הלשון מוקפת איים וזעירים מרובים, של שבעה מהם בנוי מבצוריים סואומלינים (Suomenlinna), שעבר (עד 1918) נקרא בפי הפינים ויאפרי, המבצר, שהוקם ע"י השוודים (ב1748) וידוע יותר בשמו השוודי סואבורג, מנ"ל על מבואות הלי, נמלה של הלי קפוא בחדישי יאנאר-אפריל, אך ספינות שבורות-קרח מפלסות להן דרך אליו אף בחדישים אלה. הנמל, שדרכו עוברים כ-40% מן היבוא של פינלנד, מסתעף לכמה נמלים משנה (צבאי, תעשייתי ונמל-נוסעים), שהאורך הכולל של רציפיהם הוא 6 ק"מ.

הלי היא מרכז הכלכלי, התרבותי והמיהולי של פינלנד. חלק ניכר מן הייצור התעשייתי של פינלנד מרוכז בה. 71,000 מן המפרנסים שבהלי היו (1952) מעוסקים בתעשייה.



הלסינקי: תחנת הרכבת

למעוטים בבחירות כלליות, שוות, ישירות וחשאיות, ללא הבדל מין, בכל הבחירות הממלכתיות, הגליליות והמקומיות; הנרע בלאומיות היהודית, כבחיבה שלמה, בעלת אסירות לשלש עוצמי בכל ענייני ההווה הלאומי; כינוס אסיפה לאומית יהודית כל-רוסית לשם עיבוד סידורתי של הארגון הלאומי; זכות השימוש בלשונות העברית והיידיש בכל הספר, ובמתידיקן ובחיים הפומביים; הזכות לקיים בכל מקום יום-הגנה בשבת במקום ביום א' בשבוע.

לועידת הלי היו חדים חוקים בציבוריות היהודית לחוגיה השונים. בספרות הציונית ראוייה לציון מיוחד ביקורתו של אחד-העם (ע"פ) על החלטה בשאלת המצע המדיני, שלדעתו אינה אלא הרתמות מדעת ומרצון של ההסתדרות הציונית שלשיוותה של המדינה הרוסית. הוא כופר בסמכותם המוסרית של באי אותה ועידה לחדש הלכה בתורת הציונות, המחייבת את נאמניה לאזהרות עם עקרונות הדמוקרטיה הרוסית, ומגנה במרירות את הצטרפותם הצעקנית של יהודים — גם ציונים — לתנועת-היהודים ברוסיה, מתוך אמונה תמימה, שבנצחונם של זו מקפיל ממיילא פתוינה המניה את הדעת של השאלה היהודית בקיסרות. ברי לו, שהפעם עשויה להתברר האכסיומה בדבר ה"חלק" הכלול בתוך ה"כל", שכן אין להניח, שהמפלגות השמאליות תרחקנה לכת מיריבותיהן הראקציוניות בכוננותן הנפשית להעניק שנויות-זכויות למיעוט היהודי, כשתגיע שעת-המתבחן לכך, על-כן יועץ אחד-העם לעסקני ישראל לא להידחק לרשות לא להם לשם גאולה אחרים, אלא לראובן בראש וראשונה לצרכי עם, שהוא מופלה לעת-עתה לרעה יותר מכל שאר הקיבוצים הלאומיים ברוסיה. — ברוח זו נכתב גם מאמרו המפורסם של י. קלחנר (ע"פ) על ועידת הלי, לדבריו, אין שום יתרון — מבחינת היחס ליהודים — לגלות קונסטיטוציונית או רפובליקנית על גלות אוטוקרטית, וצופת הרפובליקנית, האחרית לפרשת-דרייפוס, חוכיה, הציונות דוגלת בעקרון של ריכוז טריטוריאלי יהודי ושל שלילת גלות נחרצת, ללא תנאים וללא הסתייגויות, ולפיכך לא מעניינה הוא להקדיש מרצה וזמנה לפעולות, שתמנענה או תדחיקנה את הפתרון הציוני. חיוב-גלות וציונות הם בעצם דבר והיפוכו, מן הדין, שבעברת-ההווה יעסקו אלה, הרואים בגלות מצב טבעי והמשלמים עמו; ואף אם ישנחת בה בכרחה גם ציונים, כיהודים הסובלים אישית מפגעי הגלות, חלילה להם לעשותה חלק בלתי-נפרד מתכנית הגאולה הלאומית הוספית שלחם. שהרי במקרה זה יטושש לגמרי ההבדל בין ההסתדרות הציונית לבין המפלגות הלאומיות היהודיות, השוללות את הטמיעה.

תורת ה"ציונות הסינתטית", כפי שנתסחה בוועידת הלי, היחה למעשה להכנייה הרשמית של התנועה הציונית בכל הנוגע לפעולה המעשית בא"י בתקופה שקדמה למלחמת-העולם I. עם הקמת המרשד הארצי-ישראלי ביופ — לפי החלטה הקונגרס השמיני — בראשיתו של א. א. רופין הנהו היסודות של ההתיישבות העובדת ונפתח פרק חדש בתולדות בניין-הארץ. — במצב הכללי, שהשתרר ברוסיה זמן קצר אחר ועידת הלי, לא היו המסיכות נוחות להגשמת החלטותיה בטשט עברת-החווה; אך כשסולקו המעצורים, בעקבות מופפת-פברואר 1917, נתאשרה החלטת אלן מחדש, ובניסוח ראדיקאלי יותר, על-ידי הוועידה השביעית של ההסתדרות הציונית ברוסיה, ושלחנכה בפטרבוראד במאי של אותה



1939/40) (1941) התפוצה של היהודים מן האוורד, אך הנזקים שנגרמו כתוצאה מכך.

J. Aario, The Population of Large Cities in Finland, 1925

יהודים למרות תנאי אי-שוויון שחידה מ1806, שלפיה נאסרו על היהודים הליכי האנד. כבר נמצאו בהלי יהודים הקודם בתחילת המאה ה-19. האיסור השוודי נשאר בתקפו גם לאחר שפינלאנד סופחה לרוסיה. היהודים הראשונים שהשתקפו בהלי' בחתר. היו חיילים משוחררים מן הצבא הרוסי (קאנטוניסטים לשעבר). שבאו לפינלאנד אחר מ1825. מחמת ההגבלות. השוטלו על כניסתם של יהודים לפינלאנד. הן ע"י השלטונות הרוסיים המרכזיים והן ע"י הגנטא הפיני האוטונומי. התיישבו בהלי' מ1875 ואילך, רק יהודים מועטים בלבד. מספר היהודים בהלי' גדל מ645 ב1910 ל1,135 ב1930 ול1,400 בקירוב כיום (1958). הגידול בעשרות השנים האחרונות בא ע"י תוספת של פליטים מן העיר הפינית יבורג. שסופחה לרוסיה. ושל פליטי-חרב מנורווגיה ודאניה. שנכבשו ע"י הנאצים.

בית-כנסת לא הוקם בהלי' אלא ב1906. באותו זמן הוקמו בה גם מסודות יהודיים חלונים. ב1918 הכריזה הקהילה היהודית כרשות לאומית-דתית בעלת זכות למיסוי עצמי. ב1906 נתכנסה בהלי' הוועידה הדוסית הכל-ציונית השלי-שית. שבה נתקבלה תכנית-הלי' (ע"פ הלסינגפורם. ועדת-).

הֶלְסִינְקוֹס, ע"פ דרדנלים.

הֶלְפֶּךְ, וִילִי — Willy Hellpach — (1877. אלס [Ols]. שלזי — 1955. היידלברג). פסיכולוג. רופא

ומדינאי גרמני. למד בגייטסהאדל ובליפסיה. שבה הושפע ביותר מן הפסיכולוג וילהלם וונט וההיסטוריון קארל לאמפ-רכט. הצטרף למשך זמן לאגף הרעיוני-ניסוי של הסוציאל-דמוקראטיה והשתתף בירחונה Sozialistische Monatshefte, אך שאף למוניה של סוציאליזם מוסרי עם שמרנות — מייגה, שנראתה לו כ"דמוקראטיה שמרנית". היה סופר פורה באופן בלתי-רגיל. פירסם חלק מכתביו בנעוריו בשם הבדוי: ארנסט גיטטרוב (Gystrow). יתרוביו הראשונים היו: Grenz-wissenschaften der Psychologie (מדעים גובלים עם תורת-הנפש), 1902; Nervosität und Kultur (עצבנות ותרבות), 1903; Sozialpsychologie und Darwinismus (פסיכולוגיה חברתית ודארוויניזם), 1903; Psychologie der [Hysterie] (פסיכולוגיה של ההיסטריה), 1904. 1906 נתמנה מרצה לפסיכולוגיה בטכניון בקארלסרוהה על סמך חיבורו Grundgedanken zur Wissenschaftslehre der Psychopathologie (רעיונות יסוד לתורת-המדע של הפסיכו-פאטולוגיה). הלי' יסד בטכניון הנוכר מכון לתורת-החברה והיה הראשון. שרחשע בגרמניה הרצאות על הפסיכולוגיה של העבודה. ספרו: Geopsychische Erscheinungen (תחושות נפשיות הקשורות בארץ), 1911. מתח סניף מחקר חדש בתורת-הנפש: השפעת האקלים. הקרקע והגוף על תכונותיו ותגובותיו הנפשיות של האדם. במלחמת-העולם I שימש הלי' כמנהל של בית-חולים צבאי. אחר המלחמה היה שר-החינוך בבאדן (1922—1925). 1924/25 היה הלי' נשיאה של באדן וב1925 המועמד הדמוקראטי לנשיאות גרמניה. ב1926 נתמנה פרופסור לפסיכולוגיה שימשימה באוניברסיטה של היידל-ברג. ב1928—1930 היה חבר האקדמיאט הגרמני. ב1929

הלסינקו: שררות מאנהיים

שענפה העיקריים הם: מספנות. בניית מכונות. ציוד חשמלי. ומפעלים לסטסטייל. עיבוד-עורות. מוצרים כימיים. מוצרי עץ וגייר ותוצרת-מוון. הלי' היא גם צומת של רוב מסילות-הברזל והכבישים שבפינלאנד. ומספן של המוצאים את פרנסתם בחתבורה (16,000) הוא השלישי בגודלו במניין המתפלגים בעיר (אחר מספר המועסקים במסחר: 39,000). בנייה הכללי ורעבותיה של הלי' מתוכננים יפה. היא עטורה גנים וכיכרות ציבוריים, ויש בה כמה בנייני-פאר. שמצטיינים במבנם הארדכיילי הנאה. כגון: תחנת-הרכבת המרכזית. הבניה בסיגנון הארדכיילי הקארליתי. ובנייני הפארלאמנט. האוניברסיטה. המוזיאון הלאומי. התיאטרון הלאומי והאצטיון האולימפי (הוקם ב1952).

האוניברסיטה של הלי' (שמספר תלמידיה הוא למעלה מ10,000) נוסדה ב1630 על-ידי המלכה כריסטינה בעיר טורקו (אבו). והועברה ב1828 בליה. בין מוריה במאה ה18 היה הנוטנאי קרל לינה (ע"ע). בספריה הלאומית והאוניבר-סיטאית שבהלי' יש 750,000 כרך. בהלי' נמצאים גם כמה מוסדות אחרים להשכלה גבוהה. וכן האקדמייה-למדעים הפינית (נוסדה ב1908).

א. י. בר.

היסטוריה. הלי' נוסדה ב1550 ע"י גוסטו אדולף (ע"ע). מלכה של שוודיה. שלה היהת שייכת פינלנד (ע"ע). היסטוריה). ב1657 נשרפה העיר. וב1710 ניספו במגפה 1,200 מ1,800 תושביה. עלייתה של הלי' החיחלה עם הקמת המבצר שבה (1748). אך ביחוד התפתחה העיר במאה ה19. מספר תושביה גדל מ4,000 ב1810 ל21,000 ב1850, ל60,000 ב1890. 198,000 ב1920 ו258,000 ב1939. — לאחר שפינלאנד סופחה (1809) לרוסיה. הרכיחה הלי' (ב1812) כבירת הניסכות הגדולה של פינלאנד האוטונומית ונבנתה מחדש על-יפי תכ-ניתו של הארדכייל הגרמני קארל לודוויג אגנל. מ1917 הלי' היא בירתה של פינלאנד העצמאית. במלחמות רוסייה-פינלאנד

רצה-הצאר. למרות מה שלא השתתפה בהתקשורת גופה. ציינו החוגים הראקציוניים-האנטישמיים את היהודים כאח-ראים העיקריים לרציחתו של אלכסנדר II.

י. קרוק, מהפכה, מרור, עצמאות, 1952, עמ' 62-63; משה יאקובסון [= ש. לי. אשכנזי] אודישע רעוואציאנעווען, В. И. Иохельсон, Гезע, 1921, Гельфман, 19, 8; P. M. Кантор, Гезע Гельфман, 1926, ש. ב.

הַלְפֵן (אַלְפֵן), לואי — Louis Halphen — (1880, פאריס — 1950, שם), היסטוריון צרפתי יהודי. הל' למד בבית-הספר לחקר התעודות ההיסטוריות בפאריס (École des chartes) ובבית-הספר הצרפתי לארכאולוגיה ברומא. ב1928-1929 הורה היסטוריה של יה"ב באוניבר-סיטת של בורדו; לאחר מכן שימש מרצה בבית-הספר ללימודים גבוהים (École des hautes études) בפאריס, עד שירש את מקומו של ההיסטוריון פרדינאן לו (Lot) בקאדרה לתולדות יה"ב באוניברסיטה הפריסאית. ב1940 הפסיק את הוראתו מחמת רדיפות הנאצים; הל' נמלט לאזור התפשי של צרפת וב1941-1943 הורה באוניברסיטה של ג'נובה. כשנכ-בשה עיר זו ע"י הגרמנים ניצל מידם בעזרת ידידיו, שהס-תירוהו. כששוחררה פאריס (1944) חזר להורה בסורבונה. הל' היה מן החוקרים המעולים בתולדות יה"ב; שקמו לצרפת 50 בשנים האחרונות, ראשית פירסומו באה לו מתי-בורדו המצויין: Le comte d'Anjou au XIe siècle: la Introduction à l'histoire du Sud-ouest de l'admi-Études sur l'admi- nistration de Rome au moyen age, 751-1252 («על המוסדות המינהליים ברומא ביח"ב»), 1907. לקר בדרך מחקר זהו והל' השטות בביליאיות בחקר יה"ב; זהו נאמן למקורות, שבהם שלט שלטון גמור ועליהם ביסס את מסקנותיו הנוחיות, שלא סטו בדרך כלל מן המקובל, זה בניגוד לכיוון המהפכני, שנתן ב"דורו אנרי (ע"ע) לחקר תולדות יה"ב. ספרו: Introduction à l'histoire du moyen age (מבוא לתולדות-יה"ב, 1940; הוצאה אחרונה: 1951) הוא הרצאה תמציתית על דרכי-המחקר בתולדות-יה"ב. העשויה להדריך את החוקר הצעיר בצעדיו הראשונים. הל' עסק אף בעבודות מקיפות יותר: ערך את הסדרה להיסטוריה כללית: Peuples et civilisations («עמים ותר-בויות»), שבשביל חיבת את שני הספרים: L'essor de l'Europe («שורה של אירופה»), 1932 (הוצאה אחרונה: 1948) Les barbares («הבאראברים»), 1926 (הוצאה אחר-ונה: 1948). בשני ספרים אלה הבלית את החשיבות של הקשר בין תולדות-אירופה ובין תולדותיהם של עמי אסיה האיסלאם, באחד מספריו האחרונים, Charlemagne et l'Empire Carolingien (אקארל הגדול והקיסרות הקארולינגית), 1947. הגיע פרטונים חדשים לכמה תופעות היסטו-ריות, שנחשבו קודם לכן כברורות, את כשרונו בחקר המקורות של יה"ב המקדמים ואת בקיאותו בהם היכה בשרה ארוכה של מלונגראפיות (יותר מאה מאמרים) על תולדות יה"ב המקדמים, תורמה ונסתף לחקר יה"ב הביא הל' ע"י סידרת הטקסטים המקורות של יה"ב הצרפתיים Collection des classiques de France au moyen age (מבוא לתולדות-יה"ב, 1940; הוצאה אחרונה: 1951) שנושבו בינאם, אחדים מן הטקסטים, שפורסמו בסדרה זו, וערכו ע"י הל' עצמו.

תקופתו של Charles E. Perrin, 1950 Melanges d'histoire du moyen age dédié à la mémoire de Louis Halphen, 1951, ש. ב.

פירסם חיבור בשם Mensch und Volk in der Grosstadt (אדם ועם בכרך), שבו הקר את חי העיר רבת-העם מנקודת-מבט פסיכולוגית-הברותית ואנתרופולוגית. 1931 נתפרסם מחקרו Sozialpsychologie («פסיכולוגיה של העמים») וב1933 חיבורו Sozialpsychologie («הפסיכולוגיה של הברכה»), שבו בירר במיוחד את שלושת דרכי-הפעולה של הימים החברותיים: ארשת, דיבור, פעולה. ב1942 פירסם: Deutsche Psychognomik («תורת-פריצות גרמנית») וב1946 — Sinne und Seele («חושים ונפש») מתוך תשומת-לב מיוחדת לערכים הרגשיים של רשמי-החושם ולדרך ש-מושם של רשמים אלה כמצע לצמיחתן של אידיאות (Ideogonic des Sensualen). את מסקנות מחקריו בפסי-כולוגיה של הדת סיכם בשני ספרים: Übersicht der Reli- gionspsychologie («סקירת הפסיכולוגיה של הדת»), 1939, Grundriss der Religionspsychologie («ראשי פרקים בפסיכולוגיה של הדת»), 1951. 1953 הופיע חיבורו Kulturpsychologie («פסיכולוגיה של התרבות»), וב1954: Der deutsche Charakter («האופי הגרמני»), פרי חקירי-תיו בתורת-הנפש של העמים ונסיונותיו בפוליטיקה היו לגרמניה: Pax futura 1928 («השלום של העתיד»), 1949, 1951² כאן הציג הצעתו לחינוך האדם ורודת-השלום על-ידי דמוקרטיה שמרנית. בפסיכולוגיה של העמים ייחס הל' ערך מרובה לפעולתו של היחיד בהיסטוריה של העם. מבחינה זו עסק בתורת-ההגאונות וכתב ספרים על לייבניץ (1946) ועל גתה (1952).

ביבליוגרפיה של חיבוריו המרובים הופיעה בקובץ-מאמריו Universitas litterarum (1948). אהר מותו פירסמה האקדמיה של מיינץ ביבליוגרפיה ששלמתה, שחוברה ע"י רודר (Rudder), הל' כתב אוטוביוגרפיה בשני כרכים בשם Wirken in Wirren («פעולה בימי חורו ובהוה»), 1948/49. Wilhelm Witten, W. H. (in: Ruberto-Carola, Mitteilungen der Vereinigung der Freunde der Universität Heidelberg, 1957).

ש. ב.

הַלְפֵן, הַסִּיה — Г. М. Гельфман — (1854, מזויר, פלך מינסק — 1882, במצב פטרופאולובסק, פטרבורג), מהפכנית רוסית. הל' בת למשפחה יהודית אמידה, נספחה בנעוריה על הנתווה המהפכנית ברוסיה. כשליחה בת 17 עזבה את בית-אביה ועברה לקיבוץ שבה השתתפה בפעולותיהם של חוגי-המהפכנים. ב1875 נאסרה, וב1877 גידונה — בש-פטר של 5 מהפכנים — למאסר של שנהיים. עם סיומה של תקופת המאסר (1879) הוגלתה לסטאראיה זוסק. משם ברחה לסטרבורג. כאן הצטרפה לפלמנת, ב"רודניק וליה" (ע"ע), שבה מילאה כמה תפקידים; על השאר שכרה מספר דירות-מחורת, שבאחת מהן היה קיים בית-דפוס השאי («בית-הדפוס המעופף»). ב1881 השתתפה בהכנות להתנקשות בחייו של הצאר אלכסנדר II (ע"ע). במשפט, שנערך לאחר מכן, גידונה עם 5 מהפכנים אחרים — ביניהם אנדרי ז'ליבוב (ע"ע) וסופיה פרוכוסקה (ע"ע) — למיתה. אך מחמת הר-יונה (בעלה היה הרוסי קולוסקיבץ), אף הוא חבר ה"גא-רודנאיה וליה") נדחה — בהשפעת דעת-הקהל — ביצועו של גוריהדיו. הל' מתה בבית-הסוהר זמן קצר לאחר שנוגד-תקופה, שניסל ממנה.

הל' הייתה היחידה היחידה בין ששת הנידונים במשפט

הלפרן, בניצין (1882, יאנוב, ליטה — 1924, פילאדלפיה), חוקר הספרות העברית והערבית של יח"ב, הלי סיים ב-1909 את לימודיו באוניברסיטה של לונדון (שבה למד בעיקר ערבית), וב-1910 נשלח על-ידיה למצרים לשם עבודת מחקר. בלונדון השתתף בקבוצות בשבועון "היהודי" (נערך ע"י יצחק סובאלסקי), שבו פירסם בתרס"ט את מאמריו "חוס הדקדוק לחידוש השפה" וכן "התהוות הכתב והתפתחותו" וב-1911 בא לאה"ב, כאן שימש פרופסור ללשונות שמיט בדרופס קולג' ומנהל מחלקת כתבי-היד בספריה של מוסד זה. הלי פירסם שורת מאמרים בעיתונות המדעית האנגלית וב"התקופה", מחיבוריו ראוי להזכיר: (1) הוצאת "כתאב אל-שראיע" ("ספר המצוות") של הפך בן יצליח. בצירוף תרגום עברי ומגוונאפריה על מחברו (אנגלית, 1915). הספר נחשב כאחד, הלי הצליח לשחזרו ע"י צירוף קטעי הגניזה, שיכנס ויזכה כחלקים ממנו; (2) Post-Biblical Hebrew Literature (1921) — מבחר מן הספרות העברית, שנוצרה אחר המקרא — מקור ותרגום אנגלי; (3) רשימת כתבי-היד של קטעי הגניזה בפילאדלפיה, 1924; (4) תרגום עברי של "כתאב אלמחאצרה ואלמאדכרה" לר' משה אבן עזרא בשם "שירת ישראל" (תפ"ד). התרגום נעשה מתוך כתבי-יד.

י. מ. אלבוג, "התקופה", כרך כ"ד (תרפ"ה), עמ' 541.
C. Adler, R. H., in *American Jewish Year Book*, vol. 26 (5685), 459-71.

הלפרין, קרל — Karl Hefferich (1872 — 1924), כלכלן ומדינאי גרמני, הלי עסק מחחלה בעבודת המטבע וב-1899 ואילך שימש מרצה לתורת-הכלכלה באוניברסיטה של ברלין, ב-1901—1906 פעל במיניסטריון למדע ושבח וב-1906 הלך לקושטה כמנהל מסילות-הברזל באסיה הקטנה (אח"כ: מס"ב קושטה—בדאדא), ב-1908 נעשה חבר הנהלת ה"באנק הגרמני" (Deutsche Bank) ובפברואר 1915 נתמנה שר-האוצר, "א האחראי להנהגה הכספית של המלכהמה. הואיל והאמין בנצחונה של גרמניה, סיפק את הסכר מיים שהיו דרושים למדינה, באמצעות הלוואות ולא ע"י מיסים נוספים. ממאי 1916 היה שר-המכס וסגנו של ראש-הממשלה בתמך-הולנד (ע"ע). הלי התנגד למלחמת-הצוללות הבלתי-מוגבלת, מפני שהשש, שהדבר יגרום לכניסתן של או"ב למלחמה נגד גרמניה. כמתנגד למדיניות של הרוב ברייכסטאג (ע"ע) גרמניה, עמ' 462) הכיר הלי בנובמבר 1917 לפרוש מן הממשלה; בתדשי וניאאונוסט 1918 היה שגריר-גרמניה בברית-המועצות.

ב-1920 נבחר הלי כציר לרייכסטאג ונלחם ב"מדיניות המילוי" של ממשלת גרמניה (ע"ע, עמ' 469) וב-1923 הציע הצעות חשובות לחיסול האינפלציה, וזמן קצר לאחר מכן נהרג בתאונת-רכבת בשווייץ.

החשובים שבחיבוריו הם: Studien über Geld- und Bankwesen (מחקרים בענייני כספים ובאנקאות"), 1900; Das Geld (הכסף"), 1903; 1923⁹ Der Weltkrieg und der Weltkrieg (העליית הכלכלית של העם הגרמני, 1888—1913), 1913; 1918⁷ Die Erfüllungspolitik (מדיניות-המילוי"), 1922; Reichstagsreden (נאומים ברייכסטאג, 1920—1924), 2 כרכים, 1922/25.

K. v. Lamm, H. als Währungspolitiker und Gelehrter, 1926.
א. מ. י.

הלפרן, משה ליב (1886, ולוצ'וב, גאליציה המזרחית — 1932, נייירורק), משורר יידי. כשהיה בן 12 נתקבל כשוליה אצל צייר-שלטים בווינה, שמאו ישב בה קרוב לעשר שנים. את שיריו הראשונים חיבר בראמנית, אך משחזר לעיר-מולדתו ולוצ'וב התמסר לכתיבה ביידיש. שיריו היידיים הראשונים נתפרסמו ב-1908 בעיתון היומי "סאגבלאט", שיצא בלבוב. באותה שנה היגר לאמריקה והשתקע בניירורק, עיני ובדידות היו מנת-חלקו בשנים הראשונות לישיבתו באמריקה, ובשיריו הלגלגניים, שפירסם בכתבי-העת ההומוריסטיים והסאטיריים, "דער קיבעצער", "דער קונדס", שיצאו בניירורק, מצא מקצת נחמה על צרותיו. ב-1912 1913 השתתף באנתולוגיות של הקבוצה הספרותית הניירורקית "די יונגע", ולפי דעת המבקרים עלה על שאר משורריה של קבוצה זו בעצמתו ובמעצמותו. העיתון הקומוניסטי "פריי-הייט", שנוסד ב-1924, הכריז עליו כעל משורר פרולטארי גדול, אך שלוש שנים לאחר מכן ניתק הלי את קשריו עם הקומוניסטים ושוב התחיל במסע-נדודים. נבצר ממנו לתקום לו בית בוויקס או למצוא לו אחיזה יציבה בשיקאגו, דיטרויט, קליולאנד, לוס אנג'לס או נייירוק.

הלי הוא משורר הנוער היהודי המהגר של תחילת המאה ה-20, ששא לאמריקה כדי למצוא בה לחם וחירות, אך ה"לחם" היה — בתקופה הראשונה שלישיתו באמריקה — ממן והלאה, ואילו את התריות ראה מוכתמת באי-צדק ואיישוש. האכזבה ורוח-המרמית שקפחוהו מצאוהו חזק בשיריו, שהוקיעו את השחיתות הסוציאלית והניוון המוסרי, שמצא בחברה האמריקנית. בצירוייו הגרוטסקיים לעג לדור ה"עקורים" שראה את כל הגוונים המרובים של הקשת, ועם זה היה אנוס לחיות ברפש של הגיב — הלי הושפע במידה מרובה ממשוררים גרמניים, בעיקר מריכרד דמל (ע"ע). — קצת משיריו תורגמו לעברית ע"י א. גרינשפאן (אחיסטר), 1943. עמ' 426—434, ש. מלצר (בספרו "על תרבות", 1956), יזוד. מ. ל. האלפערן, ווערק, 2 בענדער, נייירורק, 1934, רייווע, לעקסיקאן, 1928, 769—772.

ל. ס.

הלך, פינגרין — Fitz-Greene Halleck (1790, גיל-פורד, קונטיקוט — 1867, שם), משורר אמריקני.

ב-1811 עבר לניירורק, שבה עבד בפקידות של באנק, ב-1832 עד 1849 היה פקידו של המיליונר ג'ון גייקוב אסטור, לאחר מכן חזר לעיר-מולדת.



פינגרין האלך

חיבר את "פאני" (Fauny), אסטרחה בנוסח "בפ"ו של בייזן, יצירתו המשמשת ביותר היא האלגיה הפשוטה והנוגעת עד הלב על מותו של דריק (1821). — הלך

במדרשה ללימודי-יהדות בשיקאגו וב1943—1949 — פרץ פסור ללשון ולספרות העברית במסגרת היהודי לתת מיסודו של סטיסן ויוז בניירויק. ב1949 — פרופסור לספרות עברית חדשה באוניברסיטה העברית בירושלים.

המחבר המרכזי בשירת ה'ל', שמבחה ממנה (עד שנת תש"ה) כונס בספרו, 'על הא"י' (ירושלים תש"ו). הוא חיפוש מוצא מן ההיקלעות המתמדת של האדם בני-זמננו בין קטבי ניגודים שונים, וביוחד בין כליון-הנפש לאלהים לבין הנהיגה אחר התאוות הארציות, המלווה בהרגשת ריקנות. טכניקה השירית של ה'ל' איננה שילוב הצורות של אפיקה וליריקה, ריבוי מראות וגונים וסגנון עשיר ומעורפל במידת-מה, שהולם את התוכן המורכב והקודר של שירתו. — אף הרומאנים של ה'ל', 'היאל ההגרי' (תרפ"ט), 'ועד משבר', ספר א' (תש"ה), וכמה סיפורי הקצרים הם, בדומה לשיריו, כבדי-הגות ועוסקים-משמות; אופוריסטיים וליני-זינתי-מסיתים; וגניבוריים מתענים בתחושת הניגוד בין תשוקותיהם הארציות לבין כניסופיהם להתעלות רוחנית. הרקע הברותי של סיפורי ה'ל' הוא חייהם של הוגים מסוימים מן האינטליגנציה היהודית בני-יורוק. וצירים המרכזי — התלבוטיותיהם של צעירים מישראל, בני דור ראשון או שני להגירה מאירופה המזרחית, שנקלעים בין הרגשת סבל-ירושה רוחני והכרונות לילדות ונעורים יהודיים-סיסיים; ובין כורח ההסתגלות להמך לת חייהם-מעשה של הכרך בניירוק. — מסותיו של ה'ל' על בעיות הספרות הלילית והספרות העברית החדשה, שוכנסו בחלקו בספרו, 'עראי וקבע' (ניירוק תש"ב), מצטיינות בחתי-רותן ליסוד הסמטוריון שבצידה. הוא הקבע" שבה, המתגלגל בקליפות החולפות — 'עראי שבה, מחיבוריו באנגלית ראוי לציון ספרו Trends and Values in Modern Hebrew Literature (1950) — סקירת ההצגה של הספרות העברית החדשה, עריכה ומניעה, מתוך תשומת-לב למגמות החברותיות-ההיסטוריות שלה. — בכתביו המפובליסטיים של ה'ל' הופסות מקום ראשי בעיתיה המיוחדות של 'הדווא אמריקה, שלהן הקדשה גם חוברתו, 'יהודים ויהדות באמריקה' (תש"ו). ה'ל' הוא מטובי המתרגמים העבריים, בייחוד מן הספרות האנגלית. מתרגומיו: 'הסחור מוונציה' (תרפ"ט) ו'היאל המלך יוחנן ומותו' (תש"ו) של שיקספיר; 'הצפיר והכחולה' של מטליינק (תרפ"ט). ועוד. המעולה שבתרגומיו הוא, 'עלי עשבי' של וולט ויטמן (1952) שבעדו קיבל בתיש"ג את פרסי-סרטינז'ינז'יבסקי לתרגומי-סופת מטעם עיריית תל-אביב.

ג. א.

הלך, אלברכט פון — Albrecht von Haller (1708 — ברוך 1777 שם), רופא, חוקר-טבע, משורר וסופר שווייצרי, ממניחי-היסוד של הפיסיולוגיה הניסויית.

הלך היה בנו של עורך-דין בעלי-שם, משכיל ועשיר, שהקינה לבנו חינוך מעולה בלימודים קלאסיים; אחר-כך למד הצעיר רפואה, בעיקר באוניברסיטה של לייפז, שבה הורה אז בורות (ע"פ), חלק הצטיין בליכד בלימודיו, שנודע כילד-פלא; כבן 10 שלט בין השאר, ביוונית ובעבר-רית, וכשהיה בן 19 הוסמך כדוקטור לרפואה. לאחר מכן ביקר בלונדון, באוספורד ופאריס כדי ללמוד לקח ממים של רופאים מפורסמים, שהה זמן-מה בבאזל ללימוד מאת

גם ערך והוציא את השירים ויצירות-הפרוזה האחרונות של ביירוך.

J. G. Wilson, *Life and Letters*, 1869; N. F. Adkins, F. G. H.: *An Early Knickerbocker Wit and Poet*, 1930.

הלךין, אברהם שלמה (נו' 1903, מז'הילב, רוסיה הלבנה), חוקר בספרות היהודית-העברית; אחיו של שמעון חלקין (ע"פ). ב1914 בניירוק, למד מדעי-חמורה באוניברסיטה של קולומביה והוכתר ב1936 בתואר ד"ר לפילוסופיה על סמך תרגום ביקרתי לאנגלית של חיבורו הערבי של אבן מנצור, עבד אל-קאהיר אבן טאהיר אל-בגדאדי על פולוגים וכיתות באיסלאם. ב1929 — פרופסור להיסטוריה ישראלית בבית-המדרש לרבנים בניירוק, ומ1949 — פרץ פסור ללשון העברית בקולג' של העיר בניירוק, מחיבוריו: 'מפתח רב סעדיה גאון לפירוש התורה' (ב.ספר היובל לכבוד לוי גינצבורג), 'החלק העברי, בניירוק, תש"ו'; איגרת תימן לרמב"ם, המקור הערבי ושלושת תרגומיו העבריים, ערוכים ומוגהים בניירוק מביא והערות (ניירוק, 1952).

הלךין, שמואל (נו' 1897, רוגאצ'וב, רוסיה הלבנה), משורר יידי, שהוא קרוב קרבת-משפחה לאחים שמעון וא. ש. הלךין (ע"פ), גדל בבית יהודי מסורתי, אפוף אווירה של חסירות ועדי, והשפעת חינוכו ניכרת בשירתו הלירית, דקת-הרגש ועדינת-הביטוי, החזרה ברוח יהודית לאומית ומתבלבל בצירופי-לשון הנביאים ובקדמונים מן המסורת היהודית. בזמן מסע-החיסול נגד הספרות היידית, שהתחילו בו שלטונות הברית-המועצות ב1948, נאסר גם ה'ל' והגלה למעשה, אך ב1955 הוחזר מגלותו, ומאז הוא יושב במוסקווא, שיריו כונסו בספרים: 'וויי און מוט' (דווי ועוד), 1929; 'מאר דעם נייען פונדאמענט', 'למען היסוד החדש', 1932; 'קאנאטקא' (מגע'), 1935; 'לי דרו' (שירים), 1939; 'עירדשע וועגן' (דרכים ארציות), 'המשורר', 1940; 'עירדשע וועגן' (דרכים ארציות), 1945. ה'ל' כתב גם פואמות דראמטיות, ביניהן, 'בר כוכבא' (1939) ו'השולמית' (1940), בראשונה מפואמות אלו מתור ארים, ברוח האידיאלוגיה הקומוניסטית, ניגודים חברותיים מעמדיים בין בר כוכבא ורבי עקיבא, מצד אחד, ובין המעמדות העשירים כיהודה, מצד שני, אך גם זה חדרה היצירה בהכרעה לשאיפת החירות הלאומית של היהודים — דבר, שהיה בו, בשעת פירסומה של הפואמה, משום העזה וחיודש בברית-המועצות. לשואת יהודי-אירופה מוקדש מחו זה, 'טגוראד', 'לחם שהוהוה מגלותו פאריס שירי שמו' (וידויו של סוקראטס' (ב.פארויער צייטשריפט', 1956 — 1957), שבו שם ה'ל', כפיו של הפילוסוף שנידון למות, מהר-הוריו יצא בימי מאסרו. ה'ל' תירגם ליידיט ממחזות שיקספיר, ב1958 יצא במוסקווא חרך של יצירותיו בתרגום רוסי. אחדים משייריו ניתרגמו לעברית ונתפרסמו בספר, 'גוהלים לוחשות' (תל-אביב, תש"ד) ובבמות ספרותיות שונות, 'מבפנים', 'מולד' ועוד).

ב. אראנסקי, נאכן שפרועה, ליסערארישע נאטיצן (בירחן 'שענר', וי, פינסק, 1930, חוברת 6-5); י. גילגון, 'שמאל' (איינ-עין — בן שנים (בירחן 'מאנוש', כרך כ"ב, תשי"ח, עמ' 104-195), ח. שפרוק, 'פחות אודיש הסובייטית — צמיחה ותרבות' (בירחן, 'מולד', כרך י"ז, 1959, עמ' 38-33). ג. א.

הלךין, שפעון (נו' 1898, דובסק, רוסיה הלבנה), משורר ומספר עברי. ב1914 הגיר עם הוריו לאה"ב והשתק בניירוק, ב1932—1939 חי בא"י. ב1940—1943 שימש מורה

מאטיקה מיונה ברנולי (ע"צ), ולסוף הור לעיר-מולדתו, שבה פעל כרופא ובה יצא לו גם שם של בוטאניקן ומשורר. 1736. כשהיה בן 28, התמנה לנטינגן, כדי לראגן את ההוראה הרפואית באוניברסיטה החדשה, שהוקמה באותה עיר, ונת-מנה פרופסור לאנאטומיה, לכירורגיה ובוטאניקה גם יחד.



אלברט פון הלר

הלתו, 1753 — והוא רק בן 45 — התפטר מתפקידיו האקאדמיים וחזר לעיר-מולדתו. כאן נבחר למועצת-הקאנטון ושירת את כן בתחום הבריאות הציבורית וגם בתפקידים דיפלומטיים. עם זה המשיך ביצירה ספרותית-מדעית בממדים שהם כמעט הסרי תקדים, וגם ביצירה פיוטית וסיפורית. הוא הוסיף תהילה על תהילתו ובא בכתובים על המוסדות מדעיים ועם מלומדים בכל העולם, אך נפתח-יו הנפשיות לא פסק, ולא עוד אלא שאף הלכו ובררו, אדיקותו הנוצרית עוררה אותו לפלמוס נגד הנטיה האפי-קורטית של דוריה-השכלה, וכן נתפס ליסור-מצפון על העבירה של צער-בע"ח, שעבר בניסיוני הפיסיולוגיים, שגן-תיו האחרונות עברו עליו בחלוץ ובדיכודך נפשי. הלר היה נשוי שלוש פעמים והניח אחריו 8 ילדים.

מפעלו הספרותי של הלר כולל 650 חיבורים; אוסף אגרותיו כולל 13,000 מכתבים. מקום חשוב במפעל זה תופסת יצירתו השירית והסיפורית, בקובץ שיריו, Versuch schweizerischer Gedichte (נסיון בשירים שווייצריים), 1732 (1768). היה הלר ראשון על המשוורים הגרמנים להחלפת הניפוח הבארוקי בהבעה טבעית. על הליריקה שלו עולות הפואמה הדיראקטיות שלו; בחשובה שבהן, Die Epigramme, 1729, הוא מתגלה כחובבי-טבע נלהב — תופעה נדירה בדור-ההשכלה הראצינאליסטי; את רקע של תיאורי-נוף מקסימים מהר-מולדתו הוא מציג את טהרתם ופשטותם של חיי בני-האלפים לעומת הקולקולים שהיה התרבות העירונית, וכ20 שנה לפני בן-ארצו רוס (ע"צ) הוא פונה אל בני-דורו בקריאה נרגשת, שישובו אל הטבע ואל חיי-הטבע. לעת זקנה (1771/4) חיבר הלר שלושה רומאנים פילוסופיים-פוליטיים (אזוונג, אלפרד מלך האנגלו-אסאטים, ופאביוס וקאטו), שבהם הציג — במס-גרת של סיפורים היסטוריים — את השקפותיו החיות ואת תכונותיו למדינה אויטוקראטית אידיאלית. הלר היה נערץ מאד במשורר וכהוגה דעות בספרות המרבית הקלאסית של המאה ה-18. וקאנט עדיין קורא לו "הנשגב שבמשוררים הגרמניים".

הלר היה חוקר אוניוורסאלי במדעים הביולוגיים. כבוטא-ניקה פירסם 2 כרכים גדולים על הצמחיה של שווייץ, שבהם הוא מתגלה כמתנגד הרחף של לינה (ע"צ): לעומת הערכת הסידורית המושתתת על דרכי-רבייה, שהוא רואה אותה כ"מלאכותית", הוא משתלל לפתח מערכת "טבעית". שעיקרה — טיב הפירות. הלר תרם תרומה חשובה לאנאטו-מיה, ביחוד להתכת מהלך כלי-הדם ולהבהרת התפתחות העצמות; 18 מינבים אנאטומיים קרייים על שמו עד היום. אך עיקר גדולתו של הלר הוא בתחום הפיסיולוגיה — כמחבר הספר הענקי Elementa physiologiae (יסודות) — הפיסיולוגיה", 8 כרכים, 1757—1766; יש מן ההיסטוריו-נים של הביולוגיה, שקובעים את שנה 1757 — שנת הפעול הכרז הראשון של ה"יסודות" — כ"קו המבדיל בין הפיסיולוגיה החדשה ובין כל מה שקדם לה". ובאמת, חיבור זה היה עמוד-התווך של ההוראה והמחקר בפיסיולוגיה עד סמוך לאמצע המאה ה-19. הלר נתן בו סיכום כללי של מצב הפיסיולוגיה בדורו וכן של תרומותיו שלו לקידומה, שעיקרן — חקר פעילותם של השרירים והעצבים. לפי הלר מתגלמים החיים ככיושר התנועה העצמית, וזו מותנית בהתכווצותם של סיבי-השרירים. הלר מבחין בהבחנה חשובה בין שתי תכונות-יסוד של ה"אברים" (עדיין אינו מכיר את מושג הרקמה): הגריות (irritabilitas) והרגישות (sensibilitas), השריר כשהוא לעצמו אינו רגיש, אך הוא בעל גריות, ו"א מגיב על גירוי (מכאני, תרמי, כימי וכד') — ע"י התכווצות, שאחריה הוא חוזר למצבו הקודם. גריות זו היא כוח מיוחד, הלום בהם חלים שגיורים בתוקף השפעת-חיון, מסימניה של הגריות: (1) גירוי קל משמש גורם לתנועה רבת-ממדים; (2) תופעת התגובה על גירוי עולה לחוץ ולהישנות פעמים הרבה כל עוד השריר חי, אך היא פוסקת עם מותו. בצד ההתנועה ע"י גריות העצמית ניתן השריר להתנועה גם ע"י כוח-השפעה. משקורו כמות ושהוא עובר דרך עצב, והכונה זו קיימת בו גם אחר מותו. בניגוד לשריר אין העצב ניתן לגירוי, אך רגיש. הלר היה, כנראה, הראשון שהבחין בדבר, שאין הרגישות תכונה כללית של הרקמה והיה ושרק העצבים "מרגישים", לפיכך העצבים הם מכשירי ההתנועה ומכשירי התנועה (ע"י פעולתם של השרירים) גם יחד. כל העצבים מתקבצים ב"לשד-המוח", ו"א בעוצמת-המוח, שדרכו מעבירים רישומי הגריות, שנקלטו בקצות העצבים, אל הנפש; כאן גם מקוריה-התנועה — ולפיכך יש לראות בו (ולא בקליפת-המוח) את מושב הנפש". את הפעילות העצבית הסביר הלר ב"רומת" ו"ורם" (fluidum) דק (נזול או גאזי?) דרך העצב החלול. — במושגי הרגישות והגריות כבר השתמש קודם להלר גליון (ע"צ), אלא שבמשנתו של זה האחרון עדיין נשמעים הדים מתורת ה"אקאוס" של ב. נ. האלמונט (ע"צ), בעוד שמשתנה של הלר בקיה מכל מיסטיות ומתבססת על תצפיות בחולי-עצבים ועל ניסויים בבע"ח. עם זה רחוק הוא הלר מכל הסבר מכאניסטי של תופעות החיים; את התבוננות של התרגשה והתגובה על גירוי הוא רואה כתכונות-חיים סגוליות, שאינן ניתנות להסבר פיסי-קאלי או כימי. בזה נתן סיוע לגישה הוויטאליסטית בבני-לוגיה העיונית ברופאה המעשית של המאה ה-18.

מתחום פעולתו של הלר בפיסיולוגיה ראויים לציון גם מחקריו במכאניס הנשימה ובמכאניס העיכול; בין השאר גילה את תכונת המרה להפוך שומנים לתחלבן. — פחות

א. שייבר, בקובץ: חכמת ישראל במערב אירופה, תשי"ט, עמ' 221-223.
ד. ש. ל.

הֶלֶר, תַּיִם (1878. פולניא — 1960. אה"ב), חוקר בספרות התלמודית והברמודי-המקרא. הלר היה רב בלומז'ה 1910 ואילן. עבר לגרמניה, הקים ברלין ישיבה בשם "בית-המדרש העליון" (1922) ועמד בראש חוגים ארוי קים, שהיה להם עניין בחקירה מדעית של ספרות-ישראל. כשגברה התנועה הנאצית בגרמניה העתיק את מושבו לאה"ב. בחקר התלמוד ההלכה השתדל הלר, קודם כל, לברר את הנוסח הנכון של המקורות על-יסוד כתבי-היד שנתגלו, ואף הצטיין כמחזירי של מקורות חשובים בספרות ההלכה וכמפרשם. אצ"פ שגישתו הכללית היא שמרנית, אין הוא מזלזל במחקריו כפרי עבודתם של חוקרים לא-יהודיים או של יהודים בעלי השקפות חפשיות.

בתחום הספרות התלמודית ההלכה פירסם: לת קרי ה לכות, בירור דינים ועניינים בש"ע, ח"מ, ברלין—פייטרקוב, תרפ"ד—צ"ב, פרי תים, ביאורים ויחודשים בספר נזיקין, קניין, משפטים ושופטים במשנה תורה להרמב"ם, שנדפסו בין התוספות לכת"ר של משנה תורה בהוצאת האחים שלונגינגר, נייירוק, תש"ד; על דבר מסורת הש"ס הירושלמי, ברלין, תרפ"ד; קונטרס בהלכות מלוה ולוה בהרמב"ם ובפוסקים, שיקאגו, תש"ו; הוצאת ספר המצוות להרמב"ם על יסוד כ"י מינכן 213, עם הערות ותקנים בשם "הוצאות חיים" פייטרקוב, תרע"ד; ירושלים, תרפ"ט; נייירוק, תש"ו.

עבודותיו הקשורות בחקר נוסח המקרא ותרגומו מכוונות להגנת האמימות של נוסח המסורת ביחס לתרגומים ונוסח האות חיצוניות, כגון הנוסח השומרוני בעברית ובלועזית. לשם כך הוציא את תרגומה"נך הסורי, הש"ש א"א, לספרים בראשית ושמות כשהוא מתעק בכתב עברי, עם הערות, הגהות וביאורים, ברלין, תרפ"ח—פ"ט; הנוסח השומרוני של התורה, ברלין, תרפ"ד; על התרגום הירושלמי לתורה, נייירוק, תרפ"א; על תרגום הש"ב עם בקונקורדנציה, ה"יכל הקודש" שלמל מנדלרסק, בהוספת, הערות וביאורים וחקירות במדע התנ"ך, מאת ה. הלר, נייירוק, תש"ד; השלמות והערות לספרו של א. ז. רבינוביץ, פירושו לכתבי הקודש מה"ר יונה אבן ג'נאח, תל-אביב, תרצ"ו.

בגרמנית כתב: "חקרים על הפישטא לכל התנ"ך" (Unter-)suchungen über die Peschitta zur gesamten hebräischen Bibel), 1911, (Bibel, I, 1932, (suchungen zur Septuaginta, I). ד. ש. ל.

הֶלֶר, יוֹהָנֵס — Johannes Haller — (1865, קניגס, אס-טוניא — 1947, טיבינגן), היסטוריון גרמני מן האסכולה הפאן-גרמנית. 1892—1899 על ב.מ.ק. הפרוסי שברומא, 1904 כיהן כפרופסור להיסטוריה באוניברסיטת של מרבורג וגיסן, ומ1913 — בטיבינגן. עיקר חשיבותו של הלר כהיסטוריון כלול בתרומותיו לחקר יו"ב, אבל בשנות חייו האחרונות הצטיין במחקריו על תולדות גרמניה בתקופה החדשה וביקר קשות מגלינות של מדיניותו של ביילוב (עצפ) ומתקפת וילהלם II בכללה. למרות מה שהיה פרופסורטאנט. תיאר באובייקטיביות את התפתחות ההיסטורית של האפיפי-

מוצליחם הם מקוריה של הלר באמברולוגיה ובממאנים של התהוות-העובר, הוא היה פרופרמאציוניסטן מובהק ודחה את תורת האפיגנזה של ברודרו וולף (ע"פ אמברולוגיה, עמ' 863).

מתוך למדנותו המופלגת ובקיאותו במקורות בא הלר לעסוק בהיסטוריה של המדעים, הביבליותות" השיט-תיות — ו"א הביבליוגרפיות — שערך בלוטאניקה, לכירור-גיה, לאנאטמיה ולהרפואה המעשית ששבות עד היום לחקר הידיות ההיסטוריות במקצרות הלל:

J. G. Zimmermann, *Das Leben d. Herrn v. H.*, 1755; A. Frey, *A. v. H. u. seine Bedeutung für d. dtsch. Literatur*, 1879; L. Hübel, *H. s. Leben u. Dichtungen*, 1882, 1917; M. Foster, *History of Physiology*, 204 sqq., 1901; M. Widmann, *A. v. H. als Dichter*, 1903; E. E. Jenny, *A. v. H.*, 1929; St. Uray, *A. v. H.: e. Studie z. Geistesgesch. d. Aufklärung*, 1930; H. E. Sgarit, *Grosse Arzte*, 1933; J. Strahl, *A. H. (Gedenkschr. zum 16. Intern. Physiologen-Kongr.)*, 1938; R. R. Beer, *Der grosse H.*, 1947.

י. ה. ל.

הֶלֶר, רֶבֿ — Bernat Heller — (1871, נאדיביטשץ — 1943, בודאפט), חוקר יהודי של האיסלאם ושל ספרות האגדה והפולקלור היהודיים. לאחר שסיים את לימודיו בבודאפט (באוניברסיטה 1894, בהמ"ד לרבנים 1896) שימש באותה עיר כמורה בגימנאסיה לא-יהודית (1896—1919), כמנהל של הגימנאסיה היהודית (1919—1922) וכפרופסור בהמ"ד לרבנים (1922—1935). מ1931 היה חבר הוועדה האנתוגרפית של האקדמיה ההונגרית.

הלר נמנה עם תלמידיהם המובהקים של י. גולדציהר ו. ז. באכר, והשלים את עולתם המדעית לפי רוחם. את ספרות-האגדה, שנאספה והסודרה ע"י באכר, ביקש הלר להסייר ע"י מחקר משווה של נושאה ומקורותיה ושל היסודות המקבילים לה באגדות של עמים אחרים. ביחוד התחקף על נושאים משותפים לאגדה ולמשלי האוראנגלוין (שהיה נושא הרקוסטורט של שנהפרס בהונגאריה 1894), מצד אחד, ולספרות האגדה האיטלקית, מצד שני. הוא פירסם מחקרים בהונגאריה, בעברית ובלשונות אירופה המערבית, שמהם ראויה להיזכר: *Voltaire: Zadig ou la destinée* ("וולטר: זאדיג או הגורל"), 1909; *Die Bedeutung des arabischen Antar-Romans für die vergleichende Literaturkunde* (החשיבות של רומאן-ענת' הערבי למדע הספרות הש"ש (האגדה העברית והערבית)), נתפרסם באוסף הגדול של *בולטשפוליקה: Haus- u. Haus-anmerkungen zu den Kinder-u. Märchen der Brüder Grimm* 1930 (כרך 4, עמ' 315—418). שאר מחקריו נתפרסמו ברובם ב QJR, RFJ, MWJ. ובכתב-עת אחרים מקרא, למרחנות ולספרות, כן חיבר את רוב הערכים על אגדות האיטלאם ועל הזמיות המקראיות באנציקלופדיה של האיטלאם ובאנציקלופדיה "אשכול" בזו האחרונה גם סיכם, בערך מקיף, את ספרות האגדה.

בשנות-חייו האחרונות עסק הלר בחקר הספרים ההוצינים. בשביל המהדורה העברית של הספרים הללו, שיצאה בעריכת א. כהנא (תחצ"פ), תרם את ספר טוביה ותוספות לספר דניאל, תפרושים והמבואות, שערך לתרגומים אלה, הם מן הטובים שבהוצאה זו — ו"לגיל חיל הולדת 70 שלו יצא ספריוול לכבודו בעריכת א. שייבר, שפירסם בו גם את רשימת חיבוריו ומאמריו (בודאפט, תש"א).

נתמנה רב בניקולסבורג (מוראוויא), ובאותה שנה עבר לוינה. שבה בנהר כאב"ד. בהשתלחנותו נקבעה לאופולד-שטאט (שבאותם הימים עדיין היתה מחוז לתחומי וינה) כמקום-מושב מיוחד לתלמידי ריט"ל. דאג כאן לקביעת סדריה של הקהילה ולהחיה התקנים עד שישוב זה היה "עיר מלאה תושביה בחכמה בעושר ובכבוד" ("מגילת איבה"). ב1627 חזר לפראג. כשגזר על יהודי בוהמיה — בזמן מלחמת שלושים השנה — להעלות מס כבד למלכות, הטילו ראשי הקהילה בפראג, ובתוכם ריט"ל, על בנייהקהילה מכסותו לפרעון ההלוואה, שלוותה הקהילה לתשלום המס. כמה מן העניים, שהתנגדו לשלומה, האשימו את הרב במשוא-פנים לעשירים, וכשנשלמה מצימתם לסלקו ממשרתו הלשינו עליו לפני פרידינאנד II והאשימוהו ביולול כלפי המדינה ובפגיעה בנצרות. ב25 ביוני 1629 נאסר ריט"ל והועבר לוינה. כשנשאל בשעת החקירה כיצד הוא מעז להגן על התלמוד לאחר שהתלמוד נחרף בפקודת האפיפיור, ענה ריט"ל: היהודים, מחייבים לשמוע לדבר הש"ס שהוא עיקר תורה שבע"פ. גור'הדיון של מותו, שהוצא גנדו ע"י בית משפט של כמרים קאטוליים, הוחלף, בחסדי הקיסר, בקנס כספי גדול. בהשתדלותם של יהודי פראג הומתקו במקצת גם התומרות של פסק'הדיון: ספריו לא הוחזרו (ורק הקטעים שבגלגל נאשם נמחקו), והאיסור לכהן ברבנות ברבתי הקיסרות האוסטרית, הוסחל עליה, וצומצם למחוז בלבד. לאחר שישב 40 יום במאסר חזר באוגוסט 1629 לפראג. אח יום ה' בתמוז, שהוא היום, שבו הוצאה פקודת-המאסר, נגדו קבע כיומ'תענית לכל בני-השפחתו. את פרטי המאורע תיאר ריט"ל בספרו "מגילת איבה".

ב1631 עבר לפיזנה. תחילה ישב בבלובין ואח"כ בבריסק דליטא ובנמירוב (בין השאר חיבר קינה על חורבן נמירוב). ב1634—1643 שימש רב בוילאדימיר-וילניסק (לחמיר). ריט"ל השתתף בפעולותיהם של רבני ועד ארבע ארצות. היה בין חברי בתי'הדיון הקבועים ומראשי המדברים בעת ההתוודעות של שבולובין (צ'צ'ט), יארוסלאב ומק'ולז אחרים. הוא תבע לחוק ולחדש את התקנות והחרמות משנת שמ"ו/1587 (שלא לקנות את משרת הרבנות בכסף). דבר זה עורר עליו את תחמתם של "שונאיהנם ואויבי שרך" בגלל מלשינות נגורה עליו גוררת גירוש מלחמיר. אך גוריה זו בוטלה בהשתלחותם של בעלי-השפעה בין מקור'ביו בווארשה. ב1643 נקרא לשמש ברבנות בקראקוב, ואחר מותו של ר' יהושע בן אב"ד (1648) עמד ריט"ל גם בראש ישיבת קראקוב. בזמן ישיבתו בעיר זו עסק בהכנת מהדורה שניה של ספרו "תוספות יום טוב" (שנתפרסם לראשונה בפראג 7—1614: מהדורה שניה, קראקוב, 1643/4). בעקבות הגזירות של ת"ח-ת"ט דאג לחקלת גורלן הקשה של העגונות, כשמת, העיד עליו ר' זליג מרגליות, ש"לא הניח אחריו מעות לקנות לו תכריכין אף שהיה אב"ד של קראקא וכי' וכל זה מפני שלא פקס ידו בממון שאינו של יושר" (הקדמה לחיבורי ליקוטים" אמסטראדם תע"ח). מחיבוריו המרובים של ריט"ל, המעידים על השכלתו הרבגונית, נתפרסם ביחוד: פירושו למשנת תוספות יום טוב, קיצורו של הפירוש, בשם "עיקר תוספות יום טוב", הוציא ר' משולם בן יואל כץ (למברג, 1790), ריט"ל כינה את פירושו בשם "תוספות יום טוב על שום תפקידו לשמש 'תוספות' וכעין 'תוספות' ביאור והשלמה לביאורו

יורות — ביהוד תלופעה מדינית. את סיבת ההגמוניה של רומא בנצרות המערבית ראה הלר בהעדר של קיסרות חזקה במערב. במסורת ההיסטורית של רומי הקלאסית, ובעובדה, שרומא היא העיר היחידה במערב הנזכרת בברית החדשה, במהלך ההיסטוריה של העם הגרמני ראה הלר עליות וירידות. חלר לא שלל את מסעי הקיסרים לאיטליה, שהחלישו את מרכזם של הגרמנים לקולוניאציה במסעות השוממים שבצפון-המזרח. מסעי הקיסרים מעבר לאלפים סיכלו את האפשרות של הקמת מעצמה איטלקית מאוחדת בדרום-מזעמה. שהיתה שאימת על גרמניה, כמו שאימה עליה צרפת במערב. הלר תלה תהוות הביטלר, אבל האריך ימים עד אחר תבוסתה של גרמניה ההילרית. — בין ספריו של הלר: Die Epochen der deutschen Geschichte (תקופותיה של ההיסטוריה הגרמנית"), 1923, Das alte deutsche Kaiserum (הקיסרות הגרמנית העתיקה"), 1926, Idee und Wirk- (האפיפיורות, מושג ומציאות"), 3 כרכים, 1934—1945 (הוצאה חדשה ע"י H. Dannenbauer, 5 כרכים, 1953—1950).

F. Ernst, J. H., 1949.

א. א.

הלר, יונהם — Jozef Haller de Hallenburg (נו' 1873), איש-צבא ומדינאי פולני. הלר, שהיה ממוצא גרמני, שיית' ע 1912 במטה הכללי של הצבא האוסטרי. במלחמת-העולם I השתתף (1916/8), על צידה של אוסטריה, כנגנראל בליגיון הפולני. ב1918 עבר לצידה של רוסיה, ופיקד על הגדוד השני של הלגיונרים הפולניים, שחנה באוקראינה ולאחר מכן נסוג, בלחץ הגרמנים, מורחה. בקיץ 1918 הגיע חלר לצרפת, וכאן אירגן גיס פולני מחיילים, ששרדתו תחילה בצבא הגרמני ולאחר מן נפלו בשישי בעלות-הברית. בראש צבא זה כבש הלר מידי האוקראינים, בהחלת 1919, את גאליציה המזרחית. בזמן כניבושה של לבוב ערכו חייליו של חלר, שנקראו על שם פסקום "האלרצ'יקים", פרעות ביהודים. מתוך אמשלה, שהיהודים נות'ם, כביכול, לבלוש-וייקים והוגים איבה לפולנים. אח"כ נתפרסמו "ההאלרצ'יקים" לגנאי על שום מעשי-התעללות, שעשו ביהודים (כגון קיצוץ זנים). — במלחמת-רוסיה-פולניה (1920) פיקד הלר על הוות הבצפנית-מזרחית של הפולנים. ב1921 שימש פסק'ה כללי של הלי-התחנתים בצבא הפולני. אחר הפיכת פילוסופסקי (ע"ע: מאי 1926) הודח מן הצבא משום קרבתו למפלגה הלאומית-הדמוקרטית" (3, ד). ב1940/43 היה מיניסטר להשכלה בממשלה הפולנית בגולה (בלונדון) של שיקוסקי (ע"ע). ב1943/5 שימש באיכותה של פולניה במטה של בעלות-הברית במורת התיכון.

הלר, יום טוב ליפמן בן נתן הלוי (1579). וְלָרְשִׁיין, באוואריה — 1654. קראקוב). רב ומחבר. בעל הפירוש על המשנה, "תוספות יום טוב", ריט"ל למד, בין השאר, מפי ר' יהודה ליווא ב"י בצלאל (המחירל) בפראג. נוסף על פיעותיו המרובות בתלמוד ובפוסקים, עסק גם בקבלה, פילוסופיה דתית וקדוקן עברי. וכן רכש לעצמו השכלה כלית נרחבת. ביהוד במאתאטיקה, אסטרונומיה ומדיעה-שבע. כשהיה בן 18 נתמנה (1597) לדיין בפראג — משרה, שבה כיהן במשך 28 שנה, ובתקופה זו יצא שבו לתהילה על שום גדולתו בתורה וטהר מידותיו. ב1625

להלכות קידוש החדש של הרמב"ם; (10) הגהות לספר כפתור ופרח" לר' אשתורי הפרה.

מלבד תשובותיו (בתפרסמו באספים; גאונים בתראי, ש"ת בית חוש — בי"ח וצמח צדק), דרשותיו (פריאג, 1626) והסמכותיו, שניתנו בקשר לפעולותיו ביועד ארבע ארצות. חיבר ריטל פיוטים וסליחות שונות בקשר לרדיפות של שנות 1618–1620 בפראג 16481 באוקראינה. ידועה ביותר היא מחברתו האוטוביוגרפית, מגילת איבה" (ברטלאו, 1818), שיצאה בכמה מהדורות (בין השאר בתרגום רמני של זליגמן קיש; פראג, 1849, ובצירוף תרגומים יידיתי: וילנה 1864, וארשה 1880). חיבור זה, הכולל תאורים ריאליסטיים מקורותיהם של ריטל וכן מחיי הקהילות בוונג, משמש מקור חשוב לתולדות-ישראל במחצת הראשונה של המאה ה-17. גם מתיבריו בידידת, שהיו מיועדים להמון העם והאשה היהודית, יש לציון את ספרו "בית מלח", דיני מליחה והדהה (פראג, חש"ד; מהדורה שניה: קראי קוב [1665], והרגום יידי של ס' ארחת חיים (פראג, 1626). 1911 נתפרסם מכתב של ריטל בידידת משנת 1619 לקרובתו, שתכנו ענייני-משפחה.

ברוך שפירא (ת"ר), 50–46, 112–114; י. דודתן, אוצר השירה והפיוט, ה'רע"ג; ש. מ. האנסי, תולדות הפיוט, ש"ת 172–167; י. היילסון, חיבורי ר' י"ט ליטמן הלר וכחביו, קריית-ספר, שנה ז' (תר"ץ), 148–140; ש. מ. פנקס ועד ארבע ארצות, הוצ' י. היילסון, פריק, חש"ד; ערים ואמות בישראל, ח"א (תש"ז), 211–212; ח"ב (תש"ח), 271, 280–282, 297; ח"ד (תש"י), 264; ח"ה, תשריבוני (רב צעיר), תולדות הפיוט, חש"ד, ת"ג, 137–127; י. ד. בית-הלוי, רבי יום טוב ליטמן הלר, חש"ד; לכבוד יום טוב, קובץ בעריכת הרב י. ל. מימון, חש"ד; בריון כץ, רבנות, השכלה, 1956, 91–97; 370; L. Zunz, Zur Geschichte, 281, 292, 293, 296, 297, 370; id., Literaturgeschichte, 426–427; id., Synagoga Poetica, 342, 362; G. Wolf, Ferdinand II. und die Juden, 1859, 16–17; id., Die Juden in der Leopoldstadt in Wien, 1864, 7, 8, 11, 18; I. Perles, MGWJ, 1867, 306–307; D. Kaufmann, MGWJ, 1893, 380; M. Steinschneider, MGWJ, 1903, 285; 1905, 490; Jüd. Privatbriefe aus dem Jahre 1619 (ed. A. Landau — B. Wachstein), 1911, 49; A. Z. Schwarz, Zum Prozess der Lipmann-Heller (Festschrift Simonen, 1923, 206–212); G. Kisch, Die Megillat Eha in Seligmann Kisch's Übers. (in Jahrb. d. Gesellschaft für Gesch. d. Juden in der Cechoslov. Republik, I [1929], 421–447). י. ה.

הלר, קרל לודוויג פון — Karl Ludwig von Haller

(1768, ברן — 1854, זולטורן), מדינאי ומלומד

שווייצרי; נכדו של אלברכט פון הלר (ע"ע). הלר היה מ1795

מזכיר הממשלה של הקאנטון ברן, כשהוקמה בתח. 1798, לחצה של צרפת, הרפובליקה ההלוטית" (ע"ע שוויץ, היסטוריה).

התפטר שם ממשרתו ונלחם — תחילה בשווייץ, ואח"כ מגלותו באוסטריה — בחוקה החדשה, 1806 חזר

למולדתו וכיהן כרפורטור למושפט ממלכתי ולהיסטוריה

השווייצית באקאדמיה (המוסד), שקדם לאוניברסיטה של ברן. כשהחזרה החוקה הקודמת לתקפה (1814) נתמנה הלר

חבר בממשלת הקאנטון של ברן, אך ב1820, כשעבר לדת

הקאטולית, הוכרח להתפטר מעמדה זו. הלר היגו אז לצרפת

וקיבל שם משרה במשרד-החוקי. כתוצאה ממהפכת וילי

(1830) איבד את משרתו. חזר לשווייץ וכיהן ב1834–1837

כחבר-הממשלה בקאנטון (הקאטולית) של זולטורן, בצידים של הגרפתים בולני (ע"ע) ודה פסקר (de Maistre).

יש לראות בהלר אחד מן התיאורטיקנים של מדיניות הרס-טורציה (ע"ע אירופה, הוואג עם 159), והוא גם סטבע מנות זה.

של ר' עובדיה ברטורה למשנה" ריטל השתדל לגלות את מקורותיו של ר' עובדיה; ביאר את סומותיו. בדק ואף ביקר את מסקנותיו בתחום ההלכה ופירושו הלשוניים. בביאורו למשנה פירש ריטל את המלים מבחינה לשונית. ציון את ההלכה על יסוד דברי התלמוד והפוסקים הראשונים והאחרונים, ועמד על קביעת נוסחאות מדויקות, שאת רובן הוסיף במהדורה ב' של פירושו, מתוך כירוף וליבון של גירסת המשנה על סמך ספרי-דפוס ישנים וכת"י שונים. ריטל השתדל ליישב את הסתירות שבין משנה למשנה ע"י סברות ישרות הגיוניות, כל פירושו מנוסחים בתכלית הפשוט — וכאן הוא הולך בקצות רבו המהר"ל, שנלחם בשטת הפילפול והחידוד, למותו חסו החיובי לקבלה. נמנע מלהסתמך על הקבלה בקביעת הלכה, כי "בפירוש הש"ס אין לנו עסק בסתירות כל עיקר" (מעדני יו"ט, ברכות פ"א), לדעתו, מתור לפרש את המשנה שלא כפירושו של חכמי התלמוד בתנאי, "שלא יכיר ויפטר שום דין שהוא סותר דעת בעלי הנמרא" (תרי"ט נזיר, פ"ה, מ"ה), את יחסו לפירוש של ר"ע מברסגורו הוא מנסח בהקדמה הפשוט: "ואולם זאת היא עבודתו לדרק במשנה, אם יש בה דבר הצריך לפירוש ולא נתפרש בפירוש הרב (= ברטורה), ואם יש לה סתירה ממשנה אחרת ולא העיר בה הרב, וכן בפירושו הרב את שו"ת דבר הצריך ביאור וטעם גם אם יש לו סתירה מניה וביה וכל שכן מן המשנה".

בפעלו הפרשני למשנה ביקש ריטל להגשים מה שהסיף לו המהר"ל בחקר ההלכה: גילגלה של הוראת ההלכה

במשנה, מתוך עיונו בפשט המשנה בא לפסק הלכה, כי סבור היה, שיש לקבל את המשנה כיסוד ההלכה, בעוד

שאר הרא"ש יש לראות כפוסק כללי. את השקפתו זו על

הראשונים העינים בספרו: "ש ע ד ג' מ לך ו ל ח מ ה מ ו ד ו ת"

(ח"א) פראג 1628, ח"ד, פראג 1619, חלקים ב' ג' נשאר

מסכת ריטל את המשלשלת ההלכה ועומד במיוחד על

חשיבותם של הרי"ף, הרמב"ם, הרא"ש ובעל הטורים. לאחר

שהוא מבחין בין שיטת המרחיבים" שיטת הרי"ף, ובין

שיטת המפסיקים" (המקצרים), שהיא שיטת הרמב"ם, הוא

מסכם את תרומתם של הרא"ש ובעל-הטורים, ומציין, שמן

הראוי הוא, ש"הרא"ש יהיה לעינים לבעלי הוראה, בביאור

הוא מבקש להשלים את דברי הרא"ש, לבאר את תכנם

והוסיף עליהם חידושי דינים נאז, יסורו כל בני ישראל

למשמעת הרב רבינו אשר".

משאר ספריו, שכולם מצטיינים בלשונם בהבירה ובסיג

נלגם המשנה, יש להזכיר את חיבוריו הפרשניים הבאים:

(1) ביאור לס' בחינת עולם לידעה הברדשי (פראג, 1598);

(2) צורת בית המקדש, על תכנית בית המקדש לפי נבואת

יוסף ואלק הלוי (פראג, 1611); (4) הגהות לס' "גבעת המורה" לר' יוסף בן יצחק הלוי (פראג, 1602); (3) הגהות לס' "גבעת המורה" לר' חנניאל (פראג, 1602); (3) הגהות לס' "גבעת המורה" לר' יוסף בן יצחק הלוי (פראג, 1611); (4) מלבושי ריטל, השגות

חידושים על ס' תלבוש לאר"ה, ב' חלקים (ורשה תרנ"ה—תרנ"ז); בכ"י נשארו החיבורים הבאים: (5) "טוב טעם" פירוש חלק הקבלי שבפירושו של ר' בחיי ב"ל אשר על התורה; (6) ביאורים על הראב"ע לתורה; (7) "לקט שר שנים", על ס' "ערוגת הבושם" לר"ש ארקוולט, ששלח לריטל את ספרו לבדיקה לר"ש, תמיד, סוף פיו"; (8) "תו-צת האשם", על "הורח והאח" לר"ש"; (9) "פרשת החדש",

חיבורו *Die Restauration der Staatswissenschaft* (הרס"ט טורצ'יני של מדיהדמינה; 6 כרכים. 1816—1834) ביקר בחריפות את ה"אמנה החברתית" של רוסו ואת העקרונות הליבראליים של המהפכה הצרפתית, ודגל באבסולוטיזם ובהשענת המרמט על הנכסיה והוצאה. הספר השפיע הרבה על הממשלות השמרניות של התקופה, בין השאר על פרידריך וילהלם IV, מלך פרוסיה. — הלה חיבר גם מחקרים על תולדות הפרוטסטאנטים בשווייץ ועל המהפכות בספרד ובפורטוגאל.

F. Meinecke, *Welthürgertum und Nationalstaat*, 1928'; W. H. v. Sonntag, *Die Staatsauffassung K. L. von Hs.*, 1929; E. Reinhard, *K. L. von H.*, 1933'; K. Guggisberg, *K. L. von H.*, 1938; A. Haasbaur, *Die historischen Schriften Hs.*, 1949.

א. מ. י.

הגדולה, ואף מעבר להם. אף ברדר-היבשה התפשט המסחר היווני למרחקים, ועל כך מעיד הימצא המפורסם, שנתגלה בייכס (Vix), ממרחק לפאריס. זהו קבר-מרכבה מטיפוס מיוחד, שהוכן בדרך כלל לאנשי-מלחמה (הללו היו נטמנים בו לפעמים עם סוסיהם ועם מרכבותיהם). אלא שכאן נקברה אשה גאלית צעירה עטורת-נזר ומקוטטת בעדיים עשויים זהב חרוץ. כליה-קבורה כללו (בין שאר הכלים ממצוא אטרסקי או יוני): ספלי-ברונזה גדול (גבהו 1.4 מ'), מקושט בראשי גזרונות ועשוי סינגון ארכאי מאוחר, בדומה לפסלו של הרכב ולכלים שבאוצר הסינגיים ("ע"ע סיפונס) שבדלפוי (ע"ע). ספל זה, שנודע, כנראה, לצדרי-פולחן, הוא מן הספלים היווניים הנאים ביותר, שהגיעו לידנו.

A. Rieth, *Die Eisentechnik von H.*, 1942; F. Morton, *H. und die Hallstattzeit*, 4000 Jahre Saizkultur, 1953.

ד. ס.

הלשטטם, ערן (Hallstatt), מחציתה הראשונה (900—500 לפסג"נ) של תקופת הברזל (ע"ע) באירופה, שקדמה ללידן טן (Tene), 500 מלפסג"נ עד תחילת סה"ג). ערן הלי נקרא ע"ש היעירה האלפטט (ר' תמונה, כרך א' /א/ 969) במחוז זאלצקאמרגוט שבאוסטריה של היום (באיליריה הצפונית בעת העתיקה), שבתחומה נתגלו 1846 כ-1,000 קברים, שכללו אמצעים מתקופת-הברזל הראשונה. לפי הדעה המקובלת, היו אלה האיליים, שהביאו את הברזל לאירופה דרך הים האדריאטי; מארצם הספחה המתכת החדשה בהדרגה — בתבינות-המסחר הראשונים — לאזור-הדאנובה. לגאליה ולספרד, ובזמן מאוחר יותר — לגרמניה הצפונית ולאי ברטניה הגדולה, אזורי התרבות האהלסאטית התפתחו במידה שהיו קרובים לארצות יוון ולאטליה.

התרבות חומרית של עידן-הל' ידועה לנו מן הכלים, שנמצאו בגליצקבורה ושבאם מיוצגים ביוני טיפוסיקה-קבורה — הטמניה והחשיפה, ומתמצים עשירים ביותר נתגלו בערבי-הקברות" (נקרופוליס) של גלאסינאץ שבסבוסניה (20,000 גליצקבורה), פרוור (Prozor) שבקרוואטיה, סאנה-לוצ'יה שבאיטליה, ואץ (Watsch) וסאנקט-מארגארטן שבקארצ'יולה, שטרטוג, מאריה רוט, קלן-גלן שבשטיריה, פרוג (Frogg) שבקארנטינה, סטאצנדורף (Statzendorf) שבאוסטריה התחתית, פלאטניץ שבבוהמיה, ושופרון (לפנים אדני בורג) שבהונגריה.

בגליצקבורה של הלי, שבה נערכו הפירות שיטחית ע"ג רימואור (G. Ramsauer), נתגלו כלים שונים לרוב, 5,816 המימצאים, מתחשף כאן, מתחלקים, לפי רימואור, 64 כלי-זהב, 3,574 כלי-ברונזה, 593 כלי-ברזל, 270 כלי-ענבר, 73 כלי-זכוכית ו-1,242 כלי-היחם. כלי-הנשק כוללים חרבות ברונזה — וביחוד חרבות-ברזל, גינוני-ברזל, רמחים, היצים וגזוויים, וכן כלי-עבודה שניים עשויים ברזל וברונזה, כמה קסדות ושבריי-שוניים, מספרם של ההכששים מרובה ביותר; גזרות עשויות לוחות-ברונזה חרותים, סיכות שונות, צמידים, שרשראות-נשיים, חרוזי-ענקים, אוסף גדול של אגרסלי-ברונזה מעובדים חרט ובפטיש, דליים, מזרקים, טסים, ועוד, מעידים על קשרי-המסחר המפותחים, שקישרו את האזור אל ארצות-הדרום בעקבות סחר-המלח (באל' מצויים מכרות חשובים של מלת גבישי). כמובן נמצאו באותם הקברות גם אגרסליים ממצוא אטרסקי או יוני.

ההשפעה היוונית היתה גורמת לאורך חופי איטליה, גאליה ואיבריה; יורדיים וסוחרים מיוון הפליגו גם עד לאיי בריטניה

הם, עיר בעבר-הירדן המזרחי, שנוכרת בברא' יד, ה. בן המקומות, שבהם נלחמו כדלעומר (ע"ע) מלך עילם והמלכים בעלי-בריתו במלכי ארץ-ישראל, שמרדו בהם. בהם היכו בעלי-הברית את הזוונים — תושבי המקום באותה תקופה, מאחר ששתי הערים האחרות הנזכרות באותו פסק, עשתרות-קרנים (לפני הם) וקריתים (אחר הם), נמצאו תהיה בעבר-הירדן, מתקבלת על הדעת הצעת הויהיה של הם עם תל האם, השוכנת 7 ק"מ בקירוב דרומית לארבל (ארביז) שבגלעד; מסעם זה יש לדחות את הויהיה של הם, הנזכרת בברא', עם הם הללוהו ברשימת-הערים של תחתמס III (מס' 118). — תל האם נשחרמו שלוש חומות מגאלייות, וכן כלי-חרס מן התקופה הברונזית הקדומה, ולעומת זה לא נמצאו כאן שרידים מתקופת-האבות (תקופת-הברונזה התי שלם) — מה שמעיד על ספקות מסיימים ביחס לזוודאות וזהיו כזה מקום זה עם שבמקראי.

ב. מיזל, קובץ הבהית לחקירת ארץ-ישראל ועמיתיה, ד' (תש"ב), עמ' 68; ש. ייבן, ארץ-ישראל ג' (תשי"ד) עמ' 32 ואילן, *Excursions in Eastern Palce*, 1951, 165-6.

הם (Hamm), עיר-תעשייתית בורמניה המערבית, בארץ-הרי גוס הצפונית — ועטפיה סאלית, כ-25 ק"מ צפונית-מערבית מדורטמונד, מספר תושביה: 65,000 (1957). הם היא צומת רבת-נועה של מס' ב, ושן של דרכים; מנהר-ליפה, שבהם היא יושבת, יוצאת כאן תעלה לרינוס. ענפי-התעשייה שלהם הם: חוטי-ברזל, משקאות כהלים, טהנות-קמח ומוזות, טכסטיל, לקח, ועוד. הם היתה ב-1227 ואילך בירתה של רזנות-מאריק, ומ-1417 ואילך — חברה בתנה; ב-1666 סופחה לברנדנבורג (פרוסיה), במלחמת-העולם II נהרס יותר משליש העיר.

הם, ין דוידסון דה — Jan Davidszoon de Heem (1606, אטרסכט — 1683/4, אנטרופן), צייר הולנדי של טבע דומם, אף רוממו לזמ מאבני. דויד הרי הם ב-1626 עבר לליידן, ועשר שנים לאחר מכן — לאנטוורפן, שבה נתקבל (1637) כחבר בגילדה ע"ש לוקאס הקדוש. ב-1669/72 ישב בעיר-מולדתו.

הם עסק אף ורק בציוור של טבע דומם, ושום אמן לא עלה עליו בתחום זה כמה שנוגע לגיוון הקומפוזיציה. הסתכלות-מתוך-האובה בכל פרט ופרט, ושכלול טכני. מצד תכנון מורכבות המגוונות מפורטות, ספרים וכלי-נגינה, כוסות וצלחות, שבלולים וטרסנים, צדפיות וחרקים; הן



מצאים מתרבות האלשטאט

1. סיכה (פיבולה) דמוית נבל; ברונזה, 10.3 ס"מ (שטאנדורף, אוסטריה תחתית). — 2. סיכה בסגנון איטלקי 10 ס"מ, עידן האלשטאט מאוחר (האלה ע"נ זאלה). — 3. כליוהוב; הקוטר 16.5 ס"מ (קאנשטאט ליד שטוטגארט). — 4. קבר של אשה בהגות-שינה תכשיטה — ענקים, צמידים, טבעות וסיכותיו (האלה — טרוהה). — 5. הרבי-ברונזה (האלשטאט). — 6. סיכת-נחו; ברונזה, 10.3 ס"מ (שטאנדורף). — 7. רסק; ברונזה וברזל (וינאקר, טאליאניאט עילי). — 8. כשיל-ברזל; האורך 15.9 ס"מ (שטאנדורף). — 9. כליוהרט עם עיטורים מחוהבים; הקוטר 18 ס"מ (שטאנדורף). — 10. ענקי-ברונזה (קוטרוב). — 11. סרי-ברונזה; הקוטר 35 ס"מ (בראנדנבורג). — 12. קליפ-הרט מעוטרת; הקוטר 36 ס"מ (אראק, וירטמברג). — 13. קליפ-הרט אדומה עם עיטורים שחורים; הקוטר 20.7 ס"מ (שטאנדורף). — 14. דלי-ברונזה; הגובה 48 ס"מ (יוטלאנד). — 15. שק לנשיאת מלח (מכרה-המלח הפריסוסורי, האלשטאט). — 16. סגר של עטרת-זהב (אוסנורף ליד זאלנבורג). — 17. חגורה וקערת-ברונזה; הקוטר 30 ס"מ (שטאנדורף)

מאמו, וגדל בבית סבו, אביאמא, שהיה בעל-אחוזה עשיר, והוא שהקנה לחמ' את ראשית ידיעותיו בלשון העברית ובמקרא. לאחר מכן למד בישיבות האידו-בסרמין ופרסבורג (היום: בראטיסלאווה). בגיל 15 נתקבל לגימנאסיה שעל-יד בית-המדרש לרבנים בבודאפסט. ב-1907 נדפס שירו העברי הראשון, „בן העתיד“, שבבעון „המצפה“ (קראקוב). בשנים שלאחר מכן פירסם שירים בירחון „השילוח“ (אודסה), ב„הצפירה“ היומית (וארשה) ובשבועון „העברי“ (ברלין). לאחר שסיים את לימודיו בגימנאסיה החליף משתתף בעיתון נות ההונגאריית בבודאפסט, ועם זה נעשה פעיל בתנועה הציונית. ב-1912 יצא כינוס ראשון של שיריו, בשם „משירי אביגדור פאירשטיין“ קובץ א'.

כשפרצה מלח"ע I התנדב המ' לצבא האוסטרי-הונגארי ושירת בו כקצין בחזית האוסטרית-רוסית. המ' נפל בשבי הרוסים (1916) ונשלח למחנה-שבויים בסיביר. ב-1917. אחר מהפכת-אוקטובר ברוסיה, שוחרר המ' משביו. וב-1919 הגיע לאודסה, שבה פירסם שירים, רשימות ותרגומים בשבועון „ברקאי“ ובמאספים „משואות“. ב-1921 עלה לא"י. כאן השתתף תחילה בעיתון היומי „הארץ“, ולאחר מכן בעיתון היומי „דואר היום“. ב-1921—1924 הוציא המ' כמת-יחיד לביקורת פובליציסטית בשם „לב חדש“ וב-1927—1931 — במה כוח בשם „המחר“ (נתחדשה ונתקמה זמן קצר כשבועון ב-1940). לשם טיפת הביקורת הציונית הקים המ' בתל-אביב את התיאטרון הסאטירי העברי הראשון, „הקומקום“, שפעל ב-1927—1928 ושימש יסוד לתיאטרון הסאטירי „המטאטא“. — בסוף שנות ה-20 ובתחילת שנות ה-30 נמנה המ' על התנועה הרוויזיוניסטית בציונות, אך אח"כ בא מפנה בהשקפותיו, ומוק"מה אף היה קרוב לשמאל הקיצוני, האנטי-ציוני.

ב-1925—1930 יצאו 4 ספרים בסדרת כתביו המקובצים של המ': ספר א' („חלב אב“) — שירי-נעורים; ספרים ג' (תחת שמים אדומים) וד' („קשת יעקב“) — סיפורי מלחמה; ספר ו' („בין שיני האדם“) — רשימות על אודסה בימי מלחמת-האזרחים 1919/20; הספרים ב' וז' שבסדרה לא יצאו. ספריו „השגעון הגדול“ (1929) ו„בגדיהונם של מטה“ (1932) הם ביסודם סיכומים אוטוביוגרפיים מנסיו' נזיחו כחייל במלח"ע I ובשבי הרוסים. ב-1933 יצא „ספר השירים“ — כינוס שלם של שיריו מ-1906 עד תחילת שנות ה-30. הרומאן שלו „תגובה“ (2 כרכים. תרג"ד—הרצ"ה) נמנה עם הנסיונות הראשונים בפרוזה הסיפורית העברית של תיאור אווירת ההתלהבות החלוצית בתקופת „העליה השלישית“ לא"י. שיריו של המ' 1933—1944, ובכללם הסדרה „ממחר לדש“ (על השואה), כינוס בקובץ „המיקד הרן“ (1944). על ציר השואה סובב גם הרומאן הגדול של המ', „המשיח הלבן“ (2 כרכים. 1947). שבו מיטעמת הסכנה המיימת על התרבוה האנושית מצד תורת-הגזע הנאצית. ברומאן שלו על תקופת יוון הקדומה, „סודו של סוקראטס“ (1955). מתוארת דמותו של סוקראטס באמצעות דיאלוגים. לפי נוסח אפלטון, ומובן לעת בו ההשקפה בדבר השקפה יהודית על משנתו של סוקראטס בסוף ימיו. — עשרה ספריו המרובים של המ': „הכמת הבהמות“, ספר של סאטירות לבני-הנעורים (1933); מהדורה שנייה (1954); „מסע באירופה הפראית“, רשמי מסע באוסטריה ובהונגאריה ב-1930—1931 (1938); „בין לילה ללילה“, נובלות (1944); „חלומות של בית-רבין“, מתור



יאן צוירטון ית' הם: טבע דומם המזויאן, בריסא

משקפות את כל הנאות-האכילה של דורו בלא ליתן ליהן ליהן ביטוי של גמוריות, משום שהאמן השכלי לטבול את ריבוו הפרטים באור עדין ומאחד ולנסוך עליהם ע"י כך רוח של שירה, שאינה מתקשרת כרגיל בהנאות-החך. העצמים שבתמר-נזיחו נראים כאילו נערמו באקראי על גבי שולחן. כשעפ"ר הם מהווים פירמידה, שמסתיימת בגביע מלוטש או בחפץ-חן אחר. סידור זה, שהיה מכוון, הבליש את התכונות המיוחדות של הנשאים: עור-הקטופה של האפרסק, השק"י פות של לימון פרוס, המוצקות של אגוז, שינוי הגונים באשכול-ענבים, האור המשתקף בגביע-כסף, כאילו לשם תבלט המראה הטבעי של תמונותיו נהג הם לכלול בהן תפוח קלף מלחצה, אגוז מפוצה, מחרוזת-פנינים בתוך כוס. לפרקים הפך תמונת טבע דומם ע"י הוספת גולגולת של מל המזויאן של „הבל הבלים“ — מן הממונות הסמליות, שנועדו להזכיר למסתכל את נובלות-התמידות של המוות (מאוריציזיוס, האג; המזויאן, גותה).

רוב המזויאנים האירופיים והרבה מן המאירינים מכילים מקצת מיצירותיו, שכולן בעלות אותה איכות עצמה, אע"פ שבשנותיו המאחרות נטה לגדוש את ציוריו בפרטים יתרים — תמונותיו הן דוגמה נדירה למיזגה מושלמת של האמנות הפלאמית עם ההולאנדית: מין בקהל (שבתמונותיו, ודאי, התעמק הם כשהיה באנטוורפן) למד להרכיב תמונה מצטיינת הרבה, וביחוד מפירות ופרחים; ואילו באור המעודן והמאחד יש לראות את פרי השראתו של רמבראנט, שהם הושפע ממנו לראשונה בליידן.

ע. י. ה.

המאירי [פויאָרשטיין], אביגדור (נו' 1890, דאודאווה, קארפאטורוסיה, הונגאריה) (היום — הקהיליה האוקראינית), משורר ומספר עברי, המ' נתייחס בילדותו

המבולט (Humboldt), הגדול בנהרות של מדינת-נורת שוואלבי; נקרא על שמו של אלכסנדר פון הומ-בולט (ע"ע). מקורו של החמ' בצפון-המזרח של נודו, ולאחר שהוא זורם לאורך של 500 ק"מ, בעיקר לדרום-המערב, הוא נופל לביצת המ'סינק, שבה מתאדים מימיו. מימי החמ' ופלגיו נזכרים בקיץ, 1936 הוקם על החמ' סכר (Rye Patch Dam; האורך: 275 מ'; הגובה: 23 מ'). שאיפסת את הכשרתם של שטחים גדולים שמעמק לחקלאות, בעמק זה עוברת הדרך הראשית, שבה הלכו המהגרים מזרח אה"ב לקאליפורניה, וכן נסללה בו מסה"ב הפאציפית הראשונה (1869).

המבורג (Hamburg), עיר בגרמניה המערבית, שמהותה, עם סביבתה הקרובה, חבל-ארץ אוטונומי. שטחה 747 קמ"ר ומספר תושביה 1.8 מיליון (1957). המ' היא השניה בערי-גרמניה במספר אוכלוסיה והראשונה בערי-גמל וכלצמת מסילות-ברזל. השם הרשמי הוא: "העיר החפשיה ועיר-ההנהגה המ' (Freie und Hansestadt H.)". המ' שוכנת משני עבריו של נהר-אלבה, כ-100 ק"מ משפכו לים, וספנותיים בינונית מגיעות אליה; וספינות הגדולות משתמשות בנמל-קוקסהאפן (Cuxhaven) שעל השפך (היה שיך להמ' עד 1937). האלבה מתפלג בתחום המ' לשתי יוזרות, גדולה בצפון (Norderelbe — האלבה הריזלני) וקטנה בדרום (Süderelbe). שמתחברות במערבה של המ' ויוצרות מתוך כך 3 איים. לאלבה הצפוני נשפכים בהמ' הביקה (Bille) מדרום-המזרח והאלסטר (Alster) מצפון. סמוך לשפכו מתרחב האלסטר לשתי בריכות, שוק נפרדות זו מזו ע"י סוללה. העיר העתיקה של המ' מלפני המאה ה-12 נבנתה — ודאי, משערי-הגנה — בקרן שבין הביקה, לאלבה האלסטר, העיר, "החשודה" (Neustadt). מסוף המאה ה-12 (ר' להלן, היסטוריה), הוקמה בין שתי הזרועות של שפך-האלסטר, ששימשו לה מגן. מעבר לזרוע המערבית של האלסטר נמצא הפרכר הישן סנקט פאולי, וממערב לו — אל-טונה (ע"ע), שסופחה ל-1937 לחמ'. עם עשרות הישבים שסופחו להמ' נמנית גם ונדסבק, כ-4 ק"מ צפונית-מזרחית ממרכזו של העיר הישנה (ר' להלן, יהודים). ע"י התעלות של קיל ואלבה-יורה חזרה המ' אל הים הבלטי. שטח המעגן של גמל המ' 24.5 קמ"ר. ב-1955 עגנו כאן 16,700 ספינות בעלות נפח כולל של 21.2 מיליון טון. — המ' מת-פרנסת ממסחר, ספנות, דיג (באלטנה) ותעשייה. ב-1956 נמצאו בהמ' 1,570 מפעלי-תעשייה, שכל אחד מהם העסיק לא פחות מ-10 עובדים. בס"ה עבדו באותה שנה בתעשייה בהמ' 215 אלף איש, מהם 30 אלף במספנות, 27.4 אלף בתעשיית-מכונות, 20.5 אלף בצרכי חשמל, 14.7 אלף בתר-צרת כימית, 11.9 אלף בגומי ובאבקסט, 9.8 אלף בהדפסה. בתחומה של אח"ה-מ' יש 384,000 דונאם של אדמה חקלאית, שמספקים להמ' ירקות, תפוחי-אדמה (39,000 טון ב-1956) ואף דגן (15,560 טון). מעורקיה-הנתונה שבערי חשובה המנהרה, העוברת מתחת לאלבה (ארכה 450 מ') והמחברת את חלקי-העיר שמעני בערי-הנהר. בהמ' אוניברסיטה (נוסדה ב-1919), שבה 8,000 תלמידים (1956). ובתי-ספר מקצועיים גבוהים אחדים.

א. ב. ר.

היסטוריה. בתחילת המאה ה-9 הקים קרלוס הגדול (ע"ע) עיר-יד מקום שפכו של האלסטר לאלבה מצד, שנודע

שירים (1945); המהפכה ביער-עד; עשר מעשיות ומעשיות, אחת קשורה בשניה (1951); 'היקום', אסטרונומיה לנער ולכל (כ"ב); המ' חירגה לעברית עשרות ספרים בשירה ובפרוזה מונוגרמית, בגרמנית ומלשונות אחרות. בכללם: 'מסעי הברון איש מינכהוזן ומוצאותיו' ש. ג. א. בירג (ש"ח); 'נצימות עבירות' של הינה (1948); 'משירי ש. פטפי' (1952). ועוד. כן הירבה לתרגם מחזות בשביל החיטארות העבריים בא"י. בכללם: 'הרמיה' מאת סטפאן צווייג; 'מיזמה ואהבה' מאת פ. שילר; 'החיל האמץ שווייק' מאת י. האסק, ועוד.

המ' נמנה עם ראשוני מבשריה של השירה העברית האספסריוניסטית, ושירתו היא חטיבה בפני עצמה בליריקה העברית. אפיינים לה פאתוס מתמיד, נהיה אחר סתירות וניגודים ולהיות אתר קיצונית במחשבה ובהרגשה עד כדי הגומת מזהירות, הכוננת אלו משפעות גם על לשונו הפיוטית, העשירה בדימויים, בהשאלות ובסמלים מעניינים, אך לעצמים גם מתמידים, בתקופתה הראשונה מוקדשת שירתו למלחמה בקסוף-ההורות בחיי עמו; בימי מלה"ע I היא מוקדשת גם סירוף האהבה, שהקיף את האנושות ושהיהודי היה מראשוני קרבנותיה; משנתערה בא"י נעשתה חזרת ביקורת: גוברת בה הקולנה על החברה העברית החדשה בארץ, שאינה מגשמת את האידאליים האומיים הנעלים, שלשמן הוקמה. — בצד היסודות הפובליציסטיים שבשירתו של המ' מרובים בה גם היסודות האוטוביוגרפיים, ומקום מרכזי בה תוספות דמות האם, שממנה נתייתת המ' בילדותה, ודמות הסב, שגידלוה בביתו. דמות האם העלתה בדמיונו של המשורר לסמל האומות היהודית בכללה, על עצבותה, שהרתה ורוב רחמייה, ודמות הסב — לדרגת סמל של ישראל סבא, של יעם כולו, דמיות אלו בולטות בייחוד במחזור השירים-הזכרונות, 'חלומות של בית-רבן', שהוא ממיטב יצירותו של המ'. — בכנות הרגש ובפשטות הביטוי מצטיינים הצומנים, שחזרו ב-20 ובהם באו לידי ביטוי התלהבות-הנעורים והאידאליזם של חלוצי העליה השלישית; קצתם (שני מכתבים), 'חלוצי, בנה ירושלים' (ועוד) נת-חבבו ביותר על הנוער העברי בארץ ובגולה ונעשו שירי-עם. כמספר נתגלה עיקר כוחו של המ' בספיריט-המלחמה שלו. נימתם הכללית של ספיריים אלה הוא פאציפיסטי קיצונית, ובמרכוז עומד גורלו המרגיז המיוחד של החייל היהודי בצבאות זרים, הלוחם מלחמה לא לו, תוך סלידה משפיקת-דמים, והאפוף אוריה של איבה לחוסת. בנפש של החייל היהודי בצבאות-הזנבר באים לידי גילוי סגולות הגנע והגאון הלאומי, ובייחוד — השאיפה לקידוש-השם, המתגלמת במעשי גבורה ועלאה.

1936 קיבל המ' את פרס-ביאליק מטעם מוסד-ביאליק שעל-יד הסוכנות היהודית בעד. ספר השירים שלו, וב-1958 — את פרס-העשור לספרות יפה מטעם עיריית-רמת-גן.

ש. ב. גלינונת ו[חריץ-חריץ] עמ' 214-216, י. ח. ברנר, כתיבים, ו[חריץ] עמ' 236-238, ש. גינצבורג, גלינונת ו[חריץ-חריץ], עמ' 209-213, זמורה, ספרות על שפת דורות, ו[חריץ] עמ' 99-106, י. חריץ, כותבת, ו[חריץ] גל' 42, יעקב סימך, מאוניים, ו[חריץ] עמ' 525-529; ש. שטייטס, פני הספרות, ו[חריץ] עמ' 280-291.

ג. א.

המאסף, ע"ע מאספים.



האמבורג: תראה 1899

גרדה תנועה של פליטים מארצות אלו, ואתם מהם שבאו להם' פיתחו כאן אומניות חדשות. כן השקעו בחמ' מסוף המאה ה-16 ואילך יהודים פורטוגזיים, שעסקו בעיקר במסחר (עי' להלן, יהודים). חשיבותה של העיר כמרכז של סחר בינלאומי עלתה והלכה. ביהודי היבול דרך המ' מטעני-תבואה מן הארצות הבאלטיות לאירופה המערבית, וסחורות אנגליות והולאנדיות לגרמניה.

בשנת 1558 נוסדה בהמ' בורסה וב-1619 חוקם ה.באנק של המ' כדי להקל את סחרי-החליפים במטבעות שונים. בין מייסדי נמצאו, מלבד סחרי המ' הגרמניים, גם יהודים, הולאנדים ואנגלים. המ' נעשתה שוק-הכספים החשוב ביותר בגרמניה הצפונית-מערבית.

פריחה כלכלית זו של העיר לא נפגעה ע"י מלחמת שלושים-השנה (1618–1648). להגנתה של המ' נבנתה חומה חזקה סביב העיר העתיקה והחדשה. המ' הצליחה להישאר גיטראלית, סחרה עם שני הצדדים והרוויחה משניהם. אוכלוסייתה גדלה מ-30,000 ל-60,000. פנינותיה הפליגו עכשיו גם לספרד ולפורטוגאל, והמ' אף השתתפה בציד-הלווייתנים בחופה של גרנלאנד.

דאגיה, ששלטה בהולשטיין, ביקשה לספח לזו האחרונה את המ', וב-1686 התקף כריסטיאן V, מלך דאגיה, את העיר, אך אורחה הדפו את ההתקפה בעזרתן של האגובר ובראנדנבורג. ב-1768 הכירה דאגיה בעצמאותה של המ'. המשטר הקשה, שהשכבה השלטת (גם סחורים עשירים) הטילה על שאר חלקי-האוכלוסייה, גרם במשך המאה ה-17 להתקוממות על השכבות הנחותות. ניגודים אלה חוסלו

לשמש לו מגן מפני התקפותיהם של הסלאוים ממזרח והדאנים מצפון. 30 שנה לאחר מכן יסד בנו, לודוביקוס החסיני, הגמנות אח"כ ארביהגמונות בהמ' לשם הפצת הנצרות בתוך הסלאוים הדאנים והשוודים. הראשון ששימש במשרות אלו, היה הנזיר אנסקאר (גם אנסגאר או אנסחריוס. 801–865). „שליח-הצפון". מסביב למבצר ולכנסייה נחפתח יישוב קטן של בעלי-מלאכה וסחורים, שנהרס כמה פעמים ע"י נורמאנים או סלאוים, אך נבנה וחזר ונבנה אע"פ שמושבו הארכיבישוף הועבר בינתיים לברמן. מקומו של יישוב קדום זה הוא בערך — תחום העיר הישנה (Altstadt) של המ' בימינו. 1888 יסד אדולף III, רוזן הולשטיין, על שפת-הנהר המערבית את העיר החדשה (Neustadt) כיישוב מסחרי ומקום-מעבר לסחורות מן האלבה אל הים.

ב-1215 לערך נתאחדו שני היישובים לעיר אחת. שמנתה כ-1,500 תושבים. בתקופה זו גדל המסחר (ע"ע אירופה, עמ' 147, גרמניה, עמ' 427) חמ', שנמצאה בקשר הדוק עם ליבק, נעשתה חברה חשובה בברית ההאנזה. היא סחרה עם חופי רוסיה וסקאנדינאוויה. מצד אחד, ועם ארצות-השפלה ואנגליה. מצד שני. ב-1300 הגיע מספר תושביה של המ' ל-5,000 בערך.

במאה ה-14 השיגה העיר עצמאות מינהלית הן מנסיכי-חולשטיין והן מן הארכיבישוף, והשלטון בה עבר לידי סנאט. שייצג את הסוחרים העשירים. תחום-העיר הורחב אז במידה ניכרת, וב-1430 כבר מנתה האוכלוסייה של המ' 16,000 נפש. ב-1522 השתלטה בהמ' הרפורמציה וב-1536 הצטרפה העיר לברית-שאלקאלן (ע"ע גרמניה, עמ' 435). רדיפת הפרוטסטנטים בארצות-השפלה (ע"ע, עמ' 284/6)

חדשה, שהעניקה לכל האזרחים משלמי-מיסים זכות-בחירה למועצת-העירייה (Bürgerschaft), אך השפעה ניכרת בענייני-העיר, איורד בסנאט, הגוף המנהל של המ' נשארה בידי העשירים.

במלחמת 1866 (ע"ע גרמניה, עמ' 453/4) תמכה המ' לאחר היסוסים, בפרוסיה; אח"כ נכנסה כחברה לברית הגרמנית-הצפונית וב-1871 נעשתה מדינת-ברית באימפריה הגרמנית. אעפ"כ נכללה בתחום-המכס של האימפריה רק

1879. איורד מסייים בנמלה של המ' הוכרו כגמל חפשי (Freihafen), שנשאר מחוץ לתחום-המכס. הכלכלה של העיר הוסיפה לפרוח והאוכלוסייה גדלה בקצב מהיר (ר' למטה, הטבלה). ב-1896—1906 חוקנה חוקתה של המ' בכיוון דמוקרטי, אך רק אחר מלחמת-העולם I (1919) הונהגה חוקה, שלפיה נבחר ה"ביורגראפט" בבחירות כלליות ע"י כל תושבי-העיר (גברים ונשים). בתקופת הרפובליקה הוויי-מארית נשארה המ' במעמד של מדינה (Land).

מלחמת-העולם I (1914—1918) גרמה להפסקה בהתפתחותה של המ', כתוצאה מן החסגר, שהטילו הבריטים על גרמניה, גורשו הספינות הגרמניות מן הים, ואחר מפלתה של גרמניה נמסר, בהתאם לתנאי-השלום, כל צי-המסחר הגרמני למנצחים. ב-1930 התחילה המ' בבנין צי חדש בסיועו של הון אמריקני, וב-1928 הגיע הצי המסחרי שלה כמעט לגדלו ב-1913.

ב-1933 ביטל היטלר את החוקה של 1919 ומינה נציב על המ' (Reichsstatthalter). ב-1937 סופחו להמ' הערים השכנות: אלטונה (ע"ע), ונדסבק והרבורג-ילהלמסבורג, ועוד 27 יישובים גובלים, ולעומת זה הופרדה ממנה העיר קוקס-

1708/12 ע"י מרימ ממושב, שבו השתתפו נציגיו של קיסר-גרמניה, חוקה חדשה, שנשארה בתקפה עד 1860. העניקה לחוגים רחבים יותר של הבורגנות זכויות בשלטון-העיר.

בהשפעת הפריחה הכלכלית התפתחו בעיר גם חיים רווחנים ערים. ב-1678 נוסדה אופרה בהמ'; ב-1690 — חברה מאתמא-סית; ב-1761—1770 פעל בהמ' לסינג (ע"ע), ב-1770—1803 — קלופשטוק (ע"ע). המ' נעשתה אחד מן המרכזים של תנועת-ההשכלה בגרמניה.

ההקלות, שבאו במשך המאה ה-18 במסחר עם הארצות שמעבר לאייקינז האטלאנטי, הביאו עושר נוסף להמ', שפנתה ב-1800 כ-100,000 תושבים ושימשה המרכז הבאנקאי החשוב ביותר ביבשת אירופה. פריחה זו הופסקה זמנית בתקופת ההסגר הקונטיננטלי, שהטיל נפוליון (ע"ע). רשלנותם של הצרפתים בעיר (1806—1814), מספרם של תושבי המ' ירד באותן השנים עד כדי החצי.

קונגרס-וינה (1814/15) אישר את מעמדה של המ' כעיר חופשית במסגרת הבירה הגרמנית (ע"ע גרמניה, עמ' 447). עם ההתפתחות הכלכלית הכללית, שבאה באירופה במאה ה-19 (ע"ע אירופה, עמ' 160; גרמניה, עמ' 447/8, 452, 456/7, 460), נתרחבו גם בהמ' התעשייה והמסחר. קמו חברות גדולות לספנות (בכללן קו המ' אמריקה, ע"ע), שספינותיהן הפליגו לכל נמלי-העולם. נמלה של המ' הורחב ותוקן, ובניין-ספינות נעשה בה ענף-התעשייה הראשי. חומת-העיר פורקה והמשטח לכל עבר.

בשנות המהפכה של 1848/49 נתקבלה חוקה דמוקראטית, אבל האריסטוקרטיה של הסוחרים הצליחה למנוע את ביצועה. רק ב-1860 נקבעה, לאחר מריבות ממושכות, חוקה



האמבורג: הרובע הסחרי החדש

עברי בהמ' (1703), היה אברהם בר זלמן לוי משפחת מנצפ"ך מאמסטרדם. במאה 19, שהיתה תקופת הפריחה של הדפוס העברי בהמ', נדפסו בכתב-הדפוס העבריים שבה בעיקר סידורים וחומשים, ספרריקבלה וספרות עממית.



האמבורג: ה"מרח"ח" בביבליאנקסט הספרדי (נתגד ב1856 במקום בביבליאנקסט החדש"ה" שצלה כאש בביבליאנקסט הגדולה של 1842)

ב1611 כבר נמצאו בהמ' שלושה בתי-כנסת, שקהילותיהם רכשו במשותף שטח לבית-קברות באלטונה הסמוכה. ב1652 נתאחדו שלוש הקהילות לקהילה אחת בשם "בית-ישראל" ב1616/17 ישב בהמ' אוריאל דה קוסטה (ע"ע). הרופא המקומי שמואל דה סילוה חיבר או קונטרס גנדו, ובבית-כנסת בהמ' הוכרז החוס' שהחרים ר' יהודה אריה מלודנה (ע"ע) את ה"צדוקי". ב1666 היו היהודים' אחוזים בהתי' להבות שבתאית, וה"מעמד" (ע"ע קהלה) הכריז, שבתתי' הקהילה עומדים למכירה. לעומת זה היה ר' יעקב שפורטש (ע"ע) ששימש או כרבנות בהמ', מן המועטים. שלא נתפסו להתלהבות המשיחית הכללית. ב1697 העלתה העיר לפתע את המס השנתי, שהיה גובה מן היהודים. 6,000 מארק; כתב צאה מכת עקר הרוב של עשירי-יהודים בהמ' (שנמנו ברובם על הקהילה הספרדית-פורטוגלית) לאלטינה ולאמסטרדם. מיוצאי ספרד ופורטוגאל, שישבו בהמ', ראויים עוד להיזכר הרופא והסופר רודריגו דה קאסטר (1550—1627), הרב יוסף שלמה דלמדיגו (1622—1625 בהמ'), הרופא והליסקולוגרף בנימין מוספיה (1609—1672), המדקדק והסדר פר משה אבו-יאנסה (1602—1688), הרב והסופר אברהם דה פונסקה (נפטר 1651), הרב שמואל אבהב (1610—1694) והמשורר יוסף צרפתי (נפטר ב1680).

2. מ1622 ואילך ישבו יהודים אשכנזים באלטונה (הסמוך כה לחמ'), שהיתה נתונה או לשלטונה בהמ' דאניה. מ1627 התחילו יהודים אשכנזים משתקעים בהמ' גופה, בימיהם הנהיג הוסיפו ה"הדיהמ' האשכנזים להתפלל באלטונה. וכן התדיינו לפני רבה של קהילה זו. ב1648 הגיעו להמ' מאוקראינה ופולניה, פליטי-חרב רבים, שנתמזעזעו ע"י היהודים המקומיים.

האפן, שעמדה תחת מרותה של המ' מן המאה 14 ואילך, במלחמת-העולם II (1939—1945) נחרו כ55,000 מתושבי המ' בהתקפות-אוויר וכ50% מבנייניה נחרו. הרס זה — נוסף על הליקיה הגדולה, שפרצה בעיר ב1842 — גרם לכך, שהמ' דלה כיום בבניינים היסטוריים 3.5.1945 נבבשה המ' ע"י מעצמות-הברית וא"ח הכוללה בתחום-הכיבוש הבריטי. מה שנשאר בה ממפעלי-התעשייה פורק, ורק ב1951 הותר לה לבנות ספינות ולהדש את התעשייה. ב1955 הגיעה התנועה בממל לממדיה ב1938. גם האוכלוסיה שלה, שנתמזעזעה בימי המלחמה במידה ניכרת, חזרה באמצע שנות ה50 להקפה בערב המלחמה.

והרי סקירה של מספרי האוכלוסיה במאות ה19 וה20:

1811	132,000
1840	155,000
1850	215,000
1870	327,000
1890	623,000
1900	706,000
1913	1,030,000
1920	1,091,000
1930	1,126,000
1939	1,712,000
1946	1,400,000
1957	1,800,000

המ' נשארה מדינה אוטונומית אף במסגרת חוקת הרפוב' ליקה ההדראלית הגרמנית (גרמניה המערבית) ב1949. בהתאם לכך קבעה לעצמה המ' ב1952 חוקה חדשה: ה"ברגרי-שאפט" המשמש גם מועצת-עירייה וגם מוסד מחוקק של המדינה, מורכב מ120 חברים, שנבחרים בבחירות כלליות. מוסד זה מחליט על חוקים ובוחר את הסנאט (15 חברים), האחראי בבניו. הסנאט מכון גם כנהלת-העירייה וגם כממי-שלת-המדינה. והוא בוחר מתוכו את ראש העירייה ואת סגנו.

K. D. Moller and A. Tecke. *Bücherkunde zur hamburgischen Geschichte*, I—II, 1939/1957; C. F. Gadechens und W. Melhop, *Historische Topographie der Freien und Hansestadt H.*, I—IV, 1880/1925; *Hamburgisches Urkundenbuch*, I—III, 1907/1953; II, Reincke, H., *Abriß der Stadtgeschichte*, 1925; E. Baasch, *Geschichte H.s 1814—1918*, I—II, 1924/5; E. Wisemann, H., *und die Welthandelspolitik von den Anfängen bis zur Gegenwart*, 1929; B. Stadt und H. Ohlsen, H., *die Geschichte einer Stadt*, 1951; E. Lehe, *Hamburg Commercial Treaties from Seven Centuries*, 1953; E. Lehe, D. Kausche, H. Ramm, *Heimatschronik der Freien und Hansestadt H.*, 1958.

א. מ. י.

יהודים 1. בסוף המאה 16 התיישבו בהמ' אנשים עשירים מיוצאי ספרד ופורטוגאל, משנתגלה, שהם מקיימים את דיני-ישראל. תבוע מהן מן האזרחים את גירושם. אבל מועצת-העיר, שעמדה על ערכם הכלכלי, התנגדה לכך. בין היהודים היו אנשי-יכספים (שכמה מהם השתתפו ב1619 בייסוד ה"באנק של האמבורג"), בוני-ספינות, יואנים (ביחוד הביאו סופר, קפה וטאבאק ממושבות ספרד ופורטוגאל), יצרני-ארמים וצורפים. ב1612 שילמו היהודים' מס שנהי' בשיעור של 1,000 מארק, וב1617 הוכפל מס זה. מלכי שוודיה, פולניה ופורטוגאל מינו יהודים כנציגיהם בהמ', במדבר כמאתיים שנה הוסיפו יוצאי ספרד ופורטוגאל בהמ' לדבר בלשונות של אצטונ-מוצא, וכ150 ספרים פורטוגליות ובספרות נדפסו כאן על-ידיהם ב1618—1756. ספרים ע"ב ריים, וביחוד ספרי-המקרא, נדפסו בהמ' ע"י מדפיסים נוצריים מ1586 ואילך. המדפיס היהודי הראשון, שהקים בית-דפוס

המבורג־אמריקה, קו" (Hamburg-Amerika-Linie), חברת-ספנות גרמנית, נוסדה ב-1847 בשם Ham-burg-Amerikanische Paketfahrt-Aktien-Gesellschaft (= חברת-מניות האמבורגית-אמריקנית להובלת הבילות), ובר"ת: "האפאג", HAPAG. התחילה את פעולתה ב-3 ספינות־מפרש בעלות נפח כולל של 4,500 מ"ק. ב-1855 ואילך הונהג בה השימוש בספינות־קטור, וב-1871 היו לה 34 ספינות כאלה, בעלות נפח כולל של 100,000 מ"ק. בשנת 1886—1914 התפתחה החברה, בהנהלתו של אלברט בלין (ע"ע), לחברת-האניות הגדולה ביותר בעולם; בערב מלחמת-העולם I היו, בין השאר, לחברה 194 ספינות גדולות, לפות להפלגה אל מעבר לים, שנפחן הכולל הגיע ל-4 מיליון מ"ק; אניותיה (439 במספר כולל) פעלו ב-74 קווי-ספנות וקיסרו מאות נמלים בכל הקליפה-העולם.

בשנת 1919 הוכרזה החברה למסור כמעט את כל ציה למנצחיה של גרמניה במלחמת-העולם I; נשארו לה רק 5 ספינות קטנות בעלות נפח כולל של 11,000 מ"ק. בשנת 1920—1926 נבנה ציף מחדש ע"י קו"א בשותפות עם חברה אמריקנית (קבוצת-הארמון). ב-1937 היו לחברה 110 ספינות גדולות בעלות נפח כולל של יותר מ-2,000,000 מ"ק. עם תבוסתה של גרמניה במלחמת-העולם II נתפס ציף זה של החברה, פרט לספינה קטנה אחת, ע"י מעצמות-הברית. ב-1949 התחיל בניין-הספינות החדש בשותפות עם מפעלי-ספנות גרמניים אחרים, וב-1954 הורו ל"האפאג" 38 ספינות בעלות נפח כולל של 700,000 מ"ק.

K. Himer, 75 Jahre H.-A.-Linie, 1922/7.

המבורג־נר, יעקב בן דוד (1826), לוסלאו (כיום וודני-סלאוו, שלויה) 1911, נוקטליץ), רב וחוקר, הנה' שלמד בישיבות של פסבורג וניקולסבורג באדוניבויסיטת של נרסלאו וברלין, שימש ברבנות — מתחילה בנוישטאט (מ-1857) ואו"כ (מ-1859), כרבה-גליל, בשטרליץ, במדינת קקלנבורג. המ' פירסם מאמרים ב-Allgemeine Zeitung des Judentums, וכן דרשות ופרצאות. ספרו Geist der Haggada (רוחה של האגדה), 1859, כולל תרגום גרמני של מאמרי חכמי-האגדה בסדר אלפביתי. מפעלו העיקרי הוא "האנציקלופדיה למקרא ולתלמוד" (Real-Enzyklopädie für Bibel und Talmud, 1870—1883), שזכתה לשלוש מהדורות. היא נתפרסמה תחילה בשני חלקים: אחד מוקדש למקרא והשני לתלמוד. לאחר שנתו עלייתם של חזרות של חופשת (Supplemente), השיג בהן מאמרים על התקופה שלאחר התלמוד, שגוהו שם הספר ל-Real-Enzyklopädie des Judentums. שנחפרסם בשלושה חלקים (1905).

השער העברי, שצורף לספר, נותן מושג שלם מתכנו ומבנהו: "ספר בית מקרא והתלמוד, בו נכללו ענייני התורה והנביאים והכתובים, התלמוד והמדרשים והתרגומים, דברי אמונה ועבודת הדרך ארץ, דיני אישות ומשפט, חיי תנאים ואמוראים, שמות אנשים ונשים, גוים וארצותיהם, ערי איי ובבל, הרים ימים ונהרות, הצמחים ופירותיהם, משקלות ומטבעות ומדות, ושער [= ושאר] = חלקי החכמה עם תננות וקורות דוד דוד, מתחבב ומסדר במערכת אלפ"א בית"א". כל ערך וערך שבספר ערוך לפי המתכונת הבאה: (א) הוראת הערך; (ב) תננו; (ג) תל-דויתו של נושא הערך. — למרות הליקויים שבספר, הוא טבעיים למפעל חלוצי של חוקר יחיד, מילא חיבורו של

אך הפליטים עברו עד מהרה לאמסטרדם כי באותו זמן הסיתה הכמורה הנוצרית בהמ' את האורחים, שיגרשו את היהודים האשכנזיים מן העיר. ואמנם גורשו יהודים אלה מהמ' ב-1649. רובם עבר לאלטונה, ומיעוטם לאונדסק. רק מעטים מהם נשארו בהמ', כ"משורשים" בבתיהם של הספרדים הפורטוגזיים. לאחר שנים מעטות חזרו הרבה מן המגורשים להמ' וכן נקלטו בה, ב-1656, כמה פליטים מווילנה. ב-1664 נחתרוו קאלנבורג מאפירוטסותם של הספרדים; שלוש קהילותיהם — אלטונה, האמבורג וואנדסק — נתאחדו ב-1671 לקהילת אח"י. ב-1750 נבחר כאב"ד של קהילת אח"י ר' יהונתן אייבשיץ (ע"ע). ר' רפאל הון (ע"ע) מהמ' היה מן המתנגדים החריפים ביותר לתרגום התורה של מנדלסון (1783). ב-1811 בוטלה קהילת אח"י, והספרדים והאשכנזים נתאחדו לקהילה אחת.

3. 1819 נפוצו פטרות ביהודה־המ' (פטרות הפה"פ), אך ב-1850 הוכרו היהודים בהמ' כאורחים, במידה מרובה הודות לפעולתו של גבריאל ריסר (ע"ע), שהיה ילידיה־מ' ונקדו של ר' רפאל הון,

רוחלו היפורמו, שהתחילו מנשבות בברלין, הגיעו גם להמ', ב-1818 חנך המטיף א. קלי, שבא להמ' מברלין, את ה"היכל" הרפורמי. ב-1819 נדפס סידור-התפילה של ה"היכל" (מכונה קול בית חדש או במבורג'י), הרבנות בהמ' פירסמה את חוות-הדעת של גדולי-התורה בנגות ה"הי-כל" (אלה דברי הברית) ואסרה להתפלל ב"סידור" שלו. ה"היכל" יצחק ברניס (ע"ע) שעמד ב-1821—1849 כראש הקהילה, דגל ברעיון ה"אורתודוקסיה המודרנית" והשתדל לשלוח עוזיה הדורה לעבודת-האלהים המסורתית. בימיו נתחדש "ריב-היכלי", כשהיכל עבר לבניין חדש ונתפרסמה מהדורה מתוקנת, קיצונית יותר, של "סידור-התפילה" שלו (1844). מן היהודים האשכנזיים, שישבו בהמ', יש להזכיר את גליקל מהאמלן, היימן מיכאל, בעל אוצרי-הספרים, הסוחר שטרן, אלברט בלין ואנשי-הכנסים מבט רברור וקרל מלכיר. מרבניה האורתודוקסיים של המ' בודות האחרונים יש להזכיר, ביו השאר, גם את חמיה נובל, ומן הרפורמיים את צ. זליגמן פ. א. ריגר, ב-1900 ואילך יצא בהמ' השבעון בית הראוניבויסיטאית של המ' יש מספר מרובה של כתבי-יד עבריים, שנישניידר.

קהילת-המ' שהיתה מן הגדולות בקהילות-גרמניה, מנתה 12,550 נפש ב-1866, 19,794 ב-1925, 16,885 ב-1933. בערב השואה היו קיימים בהמ' 50 איריגונים ומסודת-צדקה יהודיים. כיום (1955) יושבים בהמ' 1,100 יהודים. בהמ' נמצא מוסד הסיוע המרכזי ליהודי-גרמניה.

י. דוקס, אהל למושב, תרס"ג; M. Grünwald, *Portugiesen jüdischer auf deutscher Erde*, 1902; id., *Hamburgs deutsche Juden bis zur Auflösung der Dreigemeinden* (1811), 1904; A. Cassuto, *Gedenkschrift der portugiesisch-jüdischen Gemeinde in Hamburg*, 1927; H. Gonsiowski, *Die Berufe der Juden Hamburgs von der Einwanderung bis zur Emanzipation*, 1927; H. Kellenbenz, *Sephardim an der unteren Elbe. Aufstieg und Blütezeit der portugiesischen Judensiedlung in H.*, 1958.

האסלאמית. כך היתה אף המ' נתונה למרותם של שליטים ומושלים מרובים, שהתחלפו תכופות ושביתנים היו בני גזעים זרים, כגון ערבים, תורכים ומנגולים. במידה שחלופי שלטון אלה בוצעו בכוח-הזרוע, היו מלווים בהרס רב ובמעשי פשטים באוכלוסייה.

במאות הראשונות שלטון המוסלמי בה זכתה המ' למעמד חשוב כמרכז מחוזי ובצומת-התחבורה, ששימש גם תחנת-דואר, חשב-רסמחר, חשיבת מדינית וחימה לה רק בסוף ימי השושלת של הסלג'וקים (סוף המאה ה-12), שקבעו בה את מושב-השלטון ובנו בה ארמונות. כן שימשה העיר מקום קייטנה לעשירי הסביבה, שהקימו בה חווילות. נוסף על המסחר היו עבודות-האדמה ותעשיות של מתכת. עורות ואריגים מקורות-הפרנסה העיקריים של האוכלוסייה. האור גראפים המוסלמיים מהללים את יפיה של העיר ומזכירים את ריבוי גגיה וזדותה הפורים, שלהשקאתם הנתקבו תעלות מים. בהמ' בילה אבן סינא (ע"ע) את ימיו האחרונים (מת ב1037), וקברו עדיין קיים.

כיבושה של המ' ע"י המונגולים ב1221 היה מאורע מכריע בתולדותיה. הכובשים העלו את העיר באש והמיתו כל אותם מתישביה. שלא הצליחו להימלט. לאחר שלוש שנים יושבה המ' ע"י כמה מפליטים. ב1386 כבשו המונגולים את המ' שנית ושוב עשו שבות בה ובתישביה. אפ"כ חזרה המ' וקמה במרוצת-הזמן מחורבנה. בתחילת המאה ה-19 מנתה האוכלוסייה שלה 403 אלף נפש. אך מספר זה הלך ונצמצם עד כדי מחציתו ב1889. ב1950 ישוב בהמ' 104,000 נפש.

יהודים. הקהילה היהודית של המ' שלפי המסורת נוסדה ע"י שושן דוד'ה, אשתו היהודיה של המלך יונג'רד (399—420). היתה מרובת-איכולוס בתקופת שונות, אך סבלה מרדיפות חוזרות ונשנות. נגזרם להגירת יהודים מן הארץ. המהגרים הגיעו עד אפריקה, שבה נודעו בכינוי ה-מדאנים. האגאוג'אף הערבי אדריסי (ע"ע) מציינ' שמשום מסחרה המשגשג של העיר גדל מספרם של היהודים בתוכה. בנימין מטודלה (ע"ע) מוסר על קיומה של קהילה יהודית בהמ' בעלת 30,000 נפש (ולפי גירסת אחרת: 50,000 נפש), שסבלה מאד מחמת המהומות, שליוו את הפיכתו של דוד אלראי. הרדיפות בימי שלטונו של עבאס I (1595—1628) נזכרו בחרווי של המשורר היהודי-פרסי קאבי אבן לטף. תחת שלטונו של עבאס II (639—1666) העמיד החזיר הקנאי מחלמדי את היהודים בפני הברירה של המרת הדת או הגירה מן הארץ. הרבה מן היהודים — ביהוד מן העניים. שנתפתו ע"י הפרס הגדול שהובטח למתאלמים — קיבלו עליהם את דת האיסלאם, ואלה שלא היגרו ולא נתאלמו הומתו. שתי פעמים נערך טבח ביהודי המ' במחצה הראשונה של המאה ה-18.

לפי ידועות, שנמשרו ע"י יתירים, מנתה הקהילה היהודית בהמ' 600 משפחה ב1816, 200 משפחה ב1840, 5000 משפחה ב1854 (בנימין השני), 1,500 — 2,000 נפש ב1889 ו-5,000 נפש בתחילת המאה ה-20. אה"כ גדלה הקהילה במידה ניכרת, ביהוד על-ידי מהגרים מכורדיסטאן, באופן שבשנות ה-20 של המאה הכניזתו מנתה 20,000 נפש. זמן קצר לאחר מכן פחת מספרם של יהודי המ' — בין השאר משום שהורע המצב הכלכלי בעיר. הרבה מהם עברו להסראן או קיבלו את דת הבחאיות. מספר מועט-יחוס עלה למדינת ישראל, ובאותו זמן חזרה נצטרפו לקהילה כמה מהגרים

המ' תפקיד חשוב בחקר היהדות, ואף בזמננו לא בטלה חשיבותו כליל.
3. סוקולוב, ספר זכרון, תרמ"ט, עמ' 29.

א. מ. ה.

המְכָר (Humber), שם של נהר במזרחה של אנגליה הנופל לים הצפוני. המ' נוצר מהתאחדותם של הנהרות אוז (Ouse) וטרנט וארכו 61 ק"מ. בהמ' שני חלקים כמעט שווים: העליון זורם ממערב למזרח ורחבו 1.6 עד 3.2 ק"מ; התחתון פונה לדרום-המזרח, מתרחב כמשפך ומגיע לרוחה של 14 ק"מ. כמות-המים המגיעת להמ' מגליליהם של נהרי אוז, הוורס מצפון, ונהר-טרנט, הבא מדרום (22,700 קמ"ר), קרובה ל200 מ"מ ע"י בשינה. חשיבותו המסחרית של המ' היא מרובה, וכמה נמלים שוכנים על גדותיו; החשוב בהם — הל (ע"ע), אפילו לגול (Google), שעל האוז, 70 ק"מ מן הים, מגיעות ספינות-ים קטנות בשעות הגאות. עמקיהמ' נוצר ע"י קרוחות בקרבת-העיר הפליקסבורג והורחב ע"י מועדיהים החוקים שבחוף אנגליה המזרחית.

המדין (Hamadan), עיר במערבה של פרס על דרך-המלך העתיקה המקשרת את באגדאד לטהראן, במקום שמסתעפת ממנה דרך לאסאחאן; העיר הראשה של מחוז, שנקרא על שמה. מוסר תרבותי 125,000 (1956). ברובם פרסים שעיים, ובמיעוטם תורכים (כרוב מן האוכלוסייה; יוצאי הכפרים התורכים המרובים שבסביבתה). ארמנים ויהודים.

המ' שוכנת בגובה של 1,835—1,900 מ' מעל פני-הים, סמוך לגרילי הריאלונד (3,375 מ'), המתנשא מדרום לה. אקלימה יבש ונזח בקיץ, קר ושלג בחורף, ומחמת מרומי-ההר שבתקופת מרובים המשערים לה ובסביבתה, באופן שאפשרית כאן השקאה בקיץ; סביבת המ' פורייה ומצויינת בגידולי-פרי שונים, ויצוא פירות (טריים או מיושבים) הוא אחד מענפי-הפרנסה של המ'. נוסף על תעשיית טיטחיים ואריגים, חיושת נוחשת, מלאכת-עזר עדינה וקייטנות.

היסטוריה. על-ידי המ' במקום שעדיין לא נקבע בבירור, נמצאה בתקופה העתיקה עיר, שנוכרת בכתובת של תגלת-פלסאר I (1100 לפסה"ל לערך) בשם אַמְדַה. לערך ב700 לפסה"נ נעשתה עיר זו בירת מלכי מדי ונקראה במדינת הממקנה (= מקום הניגון; וביוונית — אַקְבְטְהָ, Ἐξῆς τῆς λέγουσας, I, 98) מייחס את יסודה לדאיאוקס, מלך מדי. כורש מלך-פרס כבשה ב550 לפסה"נ, ומאו שימשה בירת-הקיסר למלכי-פרס, בארמית, שויהיה לשונם הרשמית של מלכים אלה. נקראה העיר אחמאט. בגניו-אחמאט נמצאה בתחילת המאה שלטונו של דריוש I, המרת כורש לגולי יהודה (עזרא ו/ ב.). על תפארתה של בירה זו באמצע המאה ה-5 לפסה"נ מספר הורודוטוס נפלאות: שבע חומות הקיפוה, לא אחת בעלת צבע שונה משל האחר, וצריחיהן של שתי החומות הפנימיות היו מצויפים כסף וזהב, קמית לחומה הפנימית ביותר נמצאו חרז-המלך ובתי-אצותיו, אלכסנדר המוקדון כבש את העיר ב330 לפסה"נ ובזז את אוצרותיה במאות ה-2 לפסה"נ — ה' תלמי' היתה אחמאט בירת-הקיסר של המלכים הפרתיים והסאסאניים.

א. י. בה.

המ' תחת שלטון אסלאמי המ' נכבשה על-ידי צבאות המוסלמים סמוך 644, כשאר חלקי-פרס בתקופה

ותולעים מסוימים פי 2 — משקל מולקולארי של 34.000; בדמם של חסרי-חוליות מסוימים אחרים פי עשרות פעמים — משקל מולקולארי של כמה מיליונים. במבנה הגלובינים משתתפות 18—19 חומצות אמיניות (המ'ה-אדאם) (19). בין הגלובינים השונים קיימים הבדלים מבחינת יחסי הכמות של מרכיביהם (המ'ה-אדאם עשיר מאוד בהיסטידין) ומבחינת סידורם בשרשרת; הבדלים דקים במבנה מספיקים לגרימת הבדלים גדולים במסיסות הבדלים מספיקים לגבי 3 סוגים של המ'ה-אדאם. למשל, הוכח, שאין הם נבדלים זה מזה אלא בחומצת אמינית אחת מתוך 300 החומצות. שמן מורכבת מחצית מולקולת הגלובין שלהם: במקום מסוים בשרשרת הפוליפטטידה, שבו נמצא בהמ' התקין של המבוגר (A) שיר של חומצה גלואטמית. מכיל החמ' הסוסה C שיר ליונין וההמ' של האנזימה החרמשיית (S) — שיר ואלני (ע'ע) עם 706.709. מאחר ששיר הגלואטמי נושא מטען שלילי, השיר הליוני — מטען חיובי. ואילו השיר הוואליני הוא ניטרלי — גורם שינוי דק זה לשינוי ההשפעה החיידית בין חוליות השרשרת הפוליפטטי דית, ועלידי כן גם לשינוי הקונפורמציה של המולקולה ושל תכונותיה.

ההם הוא פורפירין (ע'ע) ברולי, $C_{54}H_{34}O_4N_4Fe$ לטבעת הפורפירית שקורים שירי מתיל, ויגיל וחומצה פרופיונית — ההם עצמו הוא חומצה ז'ובסיסית; הברול הדר-ערכי תופס את מרכז הטבעת השטוחה (בדומה למקום המאנזיום כלורופיל [ע'ע]) וקשור לכאורה לתב קנים של שתיים מן הקבוצות הפירוליות, אלא שמחמת הר'זואנציה של הקשרים (הכפולים והפשוטים) שבטבעת הפורפירית נמצא הברול קשור במידה שווה לכל 4 הפירילים (צ'ור 1, א-ב; צ'ור 2). ההם החפשי רגיש מאוד הן כלפי חומצות והן כלפי חמצן. חומצות מחולות מאוד מנתקות את הברול מן הפורפירין, ואילו המרים חמצנים — ואפילו חמצן-חאיר — הופכים את ההם להמ' אט'י. $C_{54}H_{34}O_4N_4Fe(OH)$ בעל ברול ת-ל-ע-ר-כ-י; חומר זה ניתן לבידוד בצורת המלת החידרוכלוריד שלו — המ'ין

מערי-השדה. כיום (1958) יושבים בהמ' 1.2000 יהודים. שקצתם עוסקים במסחר וברכילות וקצתם מחוסרי-פרנסה וחיים על הקצבות של ה"ג'וינט". עדיין קיים בהמ' בית-הספר של "כל ישראל חברים", שנוסד בתחילת המאה ה-20, אלא שמחצית תלמידיו הם לא-יהודים. בע"ר נמצאים ארבעה בתי-כנסת. וכן קהבות האגידים של מרכזי ואסתר, שהם מקדשים בעניי יהודים ומוסלמים כאחד.

P. Schwarz, *Iran im Mittelalter*, 1896-1936; S. D. Goicoin, *Jews and Arabs*, 1955; W. J. Fischel, *The Jews of Persia, 1795-1940* (*Jewish Social Studies*, 1950, 119 seq.).

ל. ק.

המוגלובין (מיו' $\alpha\mu\alpha$, דם), שם כולל פירג'נט-סימה האדומים של החולייתיים ושל קצת מחסרי-החוליות. המ' נמצאו: בכל החולייתיים (פטל לוחל-הצלפוח ולדגים אפאטרטיים נדירים בעלי דם ה-סר-צבע); בסרטנים ירודים מרובים, ביוחד בסוג *Cladocera* (כגון הדפסית [ע'ע]); בתולעים טבעתיות מרובות; בכמה רכיכות; בתולעים נימיות ותולעי-סרט אחדות; בקבו צוה בודדות של חרקים, בתולעים שטוחות ושל קוצי-עור. עקבות של המ' נמצאו גם בחד-חתיים, כגון בסנדליה. ואפילו בצמחים ירודים. כגון בשרמם ובפעיות של שרשי הקטניות. און המ' בנובוכיים, בגליליות, בסרטנים עלאיים ובראשוניה-מיתריים.

ההמ' מתחלצים לשתי קבוצות: (1) המ' (מיו' $\alpha\mu\alpha$, דם) במובן המצומצם — חמרי-הצבע האדומים של הדם (ע'ע עם 698.698) (2) מיוג'ובין (מיו' $\mu\mu\mu\mu$, שדיר) — חומר-הצבע האדום של בשרי-השירים. שני המרים קרובים זה לזה מאוד (ר' להלן). המ'ה-הם נמצא בדמם של בעו"ח ועלאיים בנופשים מיוחדים — כדורית-הדם האדומות; בקצת מבעו"ח הירודים הוא מוסס בנחל-הדם. ההמ' משמש אמצעי-הובלה להעברת חמצן-חאירי מדרכי-השנימה (יראות, זימים, טראכיאות, עור) אל הרקמות; המיוג'ובין משמש אמצעי קיבול והעברה של החמצן בשירים עצמם.

מבחינה כימית כל החמ' הם כרומי-פרוסאידיים: קומפלקסים של חלבון (ע'ע) — גלובין — עם קבוצה פרוטקטית, שהוא חומר-הצבע הֶם (haeme); הקשר בין שני המרכיבים הוא רופף, והם ניתנים להפרדה בלא קושי. נושא הפעולה של הראקציה עם החמצן הוא ההם, אלא שתנאי לפעילותו הוא קשורו לגלובין. מבחינה זו דומה קומפלקס-ההמ' לאנזים, שמורכב מחלבון אדיש ומקו-אנזים פעיל (ע'ע פרמנט). ההמ' אינו אנזים, אבל קומפלקסים של פרוטאידים אחרים עם הם (או עם חמרים קרובים לו) משמשים כאנזימים בתחליכי החמצון הביולוגי (ע'ע). ההמ' בקבוצות שונות של בעו"ח, ואף החמ' השונים המצויים במסגרת עם אחד של בעו"ח (ר' להלן), וכן המיוג'ובין, אינם נבדלים זה מזה אלא בטיב הגלובינים שלהם. ואילו ההם הוא אחד ומשותף לכל ההמ'. יחידת המבנה של החמ' היא שרשרת פוליפטטידה, משמקלה המולקולארי הוא 170.000 (= 150 שירי חומצות אמיניות [ע'ע אמיניות, חמצות]). עם קבוצת-הם אחת. יחידה זו מהווה את מולקולת המיוג'ובין, ואילו בהמ' היא מוכפלת כמה פעמים: בהמ' של היונקים פי 4 — משקל מולקולארי של 68.000, 4 קבוצות-הם; בהמ' של חרקים

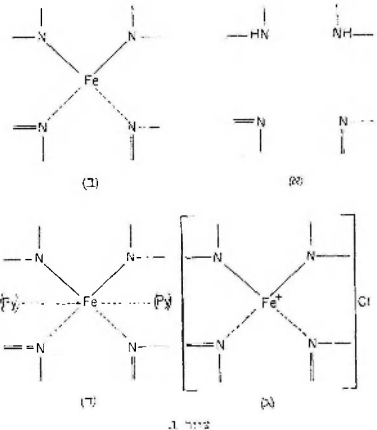

הוא קושר מולקולת-החמצן בשלמותה, בלא לפרקה לאטומים. ע"י אחד מקשריו הקואורדינאטיביים, ועם זה הוא נשאר דו-ערכי; התרכובת הקואורדינאטיבית אוקסי-המ' הנוצרת בדרך זו נוטה לחזור ולהתפרק למרכיביה. בין החמ' החמצן התפשי, מצד אחד, ובין האוקסי-המ', מצד שני, קיים שיווי-משקל דינאמי. שמקומו נקבע ע"י לחץ החמצן:



נקבעו עקומי-דיסוציאציה של האוקסי-המ', המציגים את מידת הריוי של החמ' בחמצן כפונקציה של הלחץ (צויר 3). העקום מראה, שבדם העורקי — שבו הלחץ החלקי של החמצן הוא 100 מ"מ כספית — הריוי הוא כמעט שלם, ואילו בדם הווריד — לחץ של 40 מ"מ כספית בערך — הוא חלקי בלבד, ו"א האוקסי-המ' משחרר חלק מן החמצן, שהביא עמו מן הריאות. מהירות קישורו של החמצן ע"י החמ' היא מרובה: בלחץ של 75 מ"מ כספית מושג ריווי של 50% תוך כדי 0.004 שניה. ע"י נוכחות החמ' בכדוריות הדמויות גדל כושר-הקיבול של הדם לגבי החמצן פי כמה עשרות פעמים לעומת הקיבול של נוזל-הדם כשהוא לעצמו. — אע"פ שקשר החמצן לברזל במ' הוא קואורדינאטיבי בלבד, הוא משנה שינוי יסודי את מבנה האלקטרונים של שאר הקשרים במולקולת-ההם. האוקסי-המ' הוא חומצה חזקה מן החמ'. החמ' הוא פאראמאגנטי — בדומה לחמצן. — ואילו האוקסי-המ' המורכב משניהם הוא דיאמאגנטי (ע"פ מגנטיות). באופן בולט ניכר ההבדל ביניהם בצבע: החמ' הוא אדום-כיחא והאוקסי-המ' אדום-בהיר — ותוהו הבדל הצבע שבין הדם הווריד והעורקי.

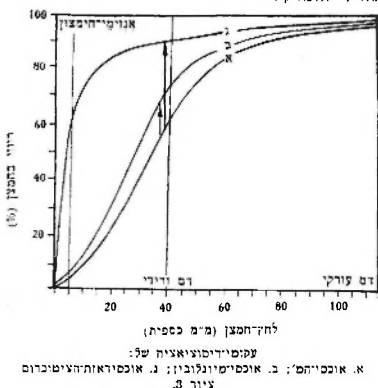

חמרים מתמצנים. שהופכים הם להמאטין (ר' למעלה) ע"י חימצון ממש, הופכים את החמ' למסומוגלובין (בעל ברזל תלת-ערכי וצבע חום), שאינו מסוגל עוד לקשר חמצן. במידה מצומצמת מתרחש חימצון זה בדם התקיין, המכיל כרגיל כ-2% מן החמ' בצורת מסומוגלובין. זה האחרון ניתן לחזור — למשל ע"י הידרוסולפיט — לחמ'; המערכת



היא מערכת-רדוס הפיכה (ע"פ אוכסידורדוקציה), שהפוטנציאל שלה בסביבה ניטרלית הוא 0.211 V. — בתנאים

(1, ג'). הם מסוגל לקשר בסיסים אורגאניים, כגון הפירי-דין, ע"י קשרי-קואורדינאציה של הברזל וליצור ע"י כך

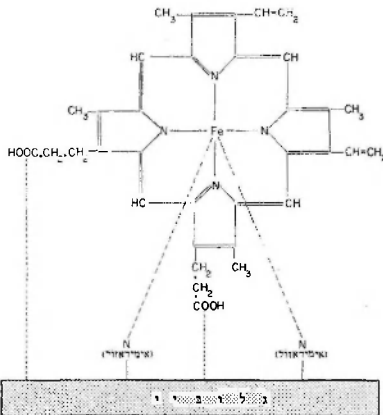

צויר 2

המוכרזומגנים (1, ד'). במ' קשור, כנראה, הם בקשרים קואורדינאטיביים לקבוצות אימינוליות של ההיסטידינים שבגלובין; לפי סברה אחרת קיים קשר גם בין שיירי החומצה הפריפטינית של ההם ובין החלבון (צויר 2). — מבנה ההם ותולדותיו ההמאטין וההמין הוברר במחקרים של גדולי הכימאים האורגאניים בדור האחרון, בעיקר עלי-ידי מחקריו של קיסטר 1910—1920; הסינתזה בוצעה ע"י ה. פישר (ע"פ) ב-1928—1936. — על הבי-סנתזה של ההם, וכן על פירווקו הביולוגי, ע"פ פורי-פריי, וכן ע"פ דם, עמ' 708.

ההם ניתנים לבידוד מן הדם בצורה גבישית, והם מן הפרטאנים שנבדקו ביותר מבחינה כימית ופיסיקאלית גם יחד. למולקולה של המ' הונגנים צורת גליל, שראדיוס קטרן 28 Å וגובהו 34 Å; הוא מורכב מ-4 שכבות מקבילות, בעלות 9 בעובי, שכל אחת מהן היא שרשרת פוליפפטידית מקופלת במישור; לשטח-הפנים של גליל זה מהודקות 4 קבוצות שטוחות של הם. מסתבר, שמולקולה זו מורכבת מ-2 חצאי-מולקולות, מאחר שניתן לפרקה בנקל — ובאופן הפך — למולקולות שמשקלן 34,000, בעלות 2 קבוצות-הם. הקישור בגלובין מייצב את מולקולת ההם; אפשר להפריד את החמ' לשני מרכיביו ע"י טיפול בחומצה מלחית בלא נטילת הברזל מן ההם. אלא שההם המשתחרר נוטה להתחמצן מיד להמאטין וליצור עם החומצה המין (ר' למעלה). מצירופם של הם — שהוכן בוהירות ולא התחמצן — ושל גלובין מבודד, שלא עבר דנאטוראציה, ניתן לשתור את מולקולת החמ' בתקינותה ובמלוא פעילותה.

להמ' כמה תפקידים ברמם של בע"ח. החשוב שבהם — הובלת החמצן והנשימה — (ר' למעלה) ע"י יצירת תרכובת רופפת עמו. בניגוד להם התפשי אין ההם שבהמ' מתחמצן ע"י חמצן מולקולארי, ו"א אין הברזל שבו נעשה תלת-ערכי:

החמצן הפעלה ע"י פופריינירובול של אנומיה-הנשימה. אשפיונתם לחמצן גבוהה ביותר (ציור 3).

ה. קליבנסקי, המבנה הכימי של המוגלובינים לאחתינים. רשאה. נ"ה. 107. תשי"ח. ר. רמות. הימנולוגיפומית (ש.פ. ג' 1/3, 152/3) תשי"ס; י. הלברכס. משמעותם הקלינית של ההימנולוגינים ושל הלבנני נטייב'הדם העבריים (ש.פ. ג' 1/3, ת"ש 27). W. v. Buddenbrock, Grundriss der Physiologie (H. Gilman, Organic Chemistry, II), 1943; J. Wyman, Jr., Heme Proteins (Adv. in Protein Chem., IV), 1948; R. Lemberg - J. W. Legge, Hematin Compounds and Bile Pigments, 1949; F. J. W. Roughton - J. C. Kendrew (eds.), Haemoglobin, 1949; H. Benard - A. Gajdos - M. Tissier, Hemoglobine, 1949; D. Keilin - E. F. Hartree, in Nature, 168, 266, 1951; T. Pauling, Haemoglobin (Harvey Lectures, 49), 1954; F. Haurowitz - R. L. Hardin, Respiratory Proteins (H. Neurath - K. Bailev, The Proteins, II, A), 1954; H. M. Fox, in Nature, 174, 148, 873, 1954; id., Haemoglobin in Crustacea (New. Biol., 24), 1957; H. A. Itano - W. R. Berggren - Ph. Sturgeon, The Abnormal Human Haemoglobins (Medicine, 35), 1956; V. M. Ingram, in Nature, 178, 792, 1956; id., ibid., 180, 326, 1957; id., in Scientific American, 198, Jan. 1958.

י. ל.

המון צורה של התחברות או התקלות חברות. שמצ' סינת בדרך כלל בתכונות הבאות:

א. זמניות, אגב ריכוז במקום מסוים, שמאפשר מגע קרוב בין המשתתפים בו.

ב. תגובה משותפת לגירויים מסויימים. פנימיים או חיצוניים, שהם משותפים לרוב המשתתפים.

ג. חוויה אמצויליאלית משותפת, התרגשות וריכות תשומת הלב מסביב לסמל או עניין מסויים. שגראה חשוב ומגרה ועפ"ר יוצא מגדר הרגיל פנקדות-מבטם של המשתתפים.

ד. העדר מעצורים רגילים בתנהגות ובתגובה ומידה ניכרת של רגישות לגירויים שונים.

ה. נטייתם של המשתתפים להיכנס למצבים של היסטריה ורגשנות, וכבונותם להיות משפיעים.

ו. נטייה לפעולה מיידיה ומרוכזה כדי להקל את ההרגשה של חוסר-הביטחון. נשואי-הפעולה יכולים להשתנות תכופות, ובדרך כלל אין להם' מראה כושר גדול להתארגנות ולפעולה ממושכת.

ההמ' המקרי עלול לשמש יסוד להתארגנות ממושכת קצת יותר, שמתגבשת ע"י מנהיג ושהיא מכוונת בדרך כלל כלפי נשוא מסויים. מה שמייך תופעה זו הם מתח אמצויליאל גבוה, העדר של שיקולים ראציונאליים, נטיה להתייחס ולהחליף את נשוא-הפעולה, והתרכות מסביב למכנה המשותף הנמוך ביותר ממחינה רגשית והקלינית.

ההמ' הוא אישוא, צורה של התגבשות חלפת. שהיא נוצרת בשולי המבנה החברתי ושונה במידה ניכרת מן הצורות המגובשות יותר של איגודים אנושיים כגון התת-אגדות (ע"ע), הקולקטיוו המאורגן וכי"כ. חמ"מ מתנהו עפ"ר בזמנים, שבהם נשברות המסגרות החברותיות הקתינות, מתערערים תנאי-הקיום חיים-יומיים, או מופעת סכנה לתנאים אלה, כך, למשל, הוא מתהווה בעיתות של מהפכות ואישקט מידי ("המונים מהפכניים"). בשעת אסונות קולקטי-טיויים (כגון שריפה, שיטפון) או בשעת בהלה מתאמת. מתוך תנאים אלה מסתברות גם כמה מתכונותיו היסודיות — ובחידוד הפעולה האימפולסיונית. הבלתי-שקולה. האפיינית לו. חשיבות יתרה נודעת להמ' מאחר שהתנאים, שבהם הוא נוצר, עלולים להתפתח — אף אם באופן חלקי — בקספורים חברותיים ומסודיים מרובים, וגם בתוך חברה שלמה.

פאתולוגיים מסויימים גוברת הפיכת ההמ' שדום למטהמר-גלובין עד כדי פגימה כבושר הנשימה (ע"ע דם, עמ' 706). סימן-הכר בולט ומוכהק של המצבים השונים של ההמ', שיכול לשמש גם לקביעתם הכמותית, הוא ספקטרום-הבליעה של חמרי-הצהה הללו (ציור 4).



ציור 4. אכנתה ספקטרוסקופית (קווי-בליעה) של המוגלובין: א. אוסטריום; ב. המ' נ' ספטה'.

בין ההמוכרומוג'ים (ר' למעלה, עמ' 743) יש חשיבות מיוחדת לקארבוכסי-המ' — תרכובת של ההמ' עם תמנן חד-חמצני, שנוצרת בקלות באטמוספירה המכילה גזא זה. האפיינית שלו גדולה בהרבה מזו של החמצן, ולפיכך הוא דוחה את זה האחרון מן האלכסי-המ': $Hg-O_2 + CO \rightleftharpoons Hg-CO + O_2$

מכאן סכנת החנק הכרוכה בהרעלה בפחמן חד-חמצני. הקארבוכסי-המ' הוא בעל צבע אדום בהיר ביותר וספקטרום בליעה אפייני, הוא נוטה להתפרק ע"י האור.

המ' ין (ר' למעלה, עמ' 742/3) פועל כקאטאליזאטור על ההידרוג'נאציה של בסיסים אורגאניים שונים ע"י H₂O₂, בראקציות אלו נוצרים המרי-צבע, למשל: כחול-ירוק מכב-דין (ע"ע) ארמן ספירמידון (ע"ע); ולמינול (אמינו-תאל-הידראיד) נתון לומינסנציה כחולה מבהיקה. ראקי-ציות אלו רגישות ביותר ומאפשרות הכרת כמיות ועירות (עד 5γ) של המ'ן; מכאן חשיבותן בחקירת-פעשים (בזיהוי כתימים).

מלבד הפונקציה של העברת החמצן פועל ההמ' בדם גם כאחד מן הבלמים העיקריים בוויסות הpH (ע"ע המצות; יונים), וכן הוא משתתף בהעברת דית-חמצנית-הפחמן מן הרק-מאז אל דרכי-הנשימה; חלק מדרות-חמצנית-הפחמן מתקשר בהמ' בצורת קארב-אמינו.

מולקולת המ' יגלו ב"ן (ר' למעלה, עמ' 741) שבשירי-ריים גדלה כרכיב מולקולות ההמ'; מהקל מולקולארי של 17.000 עם קבוצת-הם אחת. פעולת המ' יגלובין דומה לזו של ההמ'; קשירת מולקולת-החמצן אגב שמישה על דיערכות הברול. אולם האפיינית של המ' יגלובין לחמצן גדולה מזו של ההמ'; ועדיין הוא מסוגל לפעולה נמרצת בתנאי לחץ נמוך של חמצן; שמידת הריכוז המאפשרי של ההמ' מצומצמת בהם (ציור 3). לפיכך הוא משמש, כנראה, לאחסנת החמצן ברקמות. סיוע לזנחה זו ניתן ע"י העובדה, שרקמותיהן של חיות, שמסוגלות לשהות זמנים ממושכים מתחת למים בלא לקלוט אויר, עשירות ביותר במ' יגלובין. — בתוך תאי-הרקמות, שלח החמצן הוא בהם נמוך מאד, עדיין ניתן

מת המ' בדמשק. השפעתו בחזרה-השולטן עמדה לו גם להושיט עזרה לבריעימי כשהיו נתונים בצרה. הידוע והחשוב בבניה של משפחת-המ' היה בנו של (1): 2. משה המ' (1490⁰—1565⁰), שירש את משרת אביו כרופאם של השולטנים סלים I וסולימאן המפואר (1520—1566). על השפעתו המרובה של משה המ' על השולטן מעיד נוסע צרפתי, שביקר באותו זמן בקושטה. בשנות-צורך ניצל את השפעתו זו לטובת אחיו היהודים. כן, למשל, השיג מסולימאן המפואר, "פירמאן", שנועד להגן על היהודים מפני עלילות-דם. לפי צו זה היו המעלילים צריכים להביא כל עלילה כזו לפני השולטן עצמו, ולא לפני שופט רגיל. משה המ' גם השתדל בפני השולטן סולימאן בעניין נכסיה של דונה גרציה מנדס ("ע"ע), שהוזרמו בוויניציאה. כשפנתה אליו (בין 1539 ל-1545) קהילת סאלוניקי בבקשה, שסייע בידו בנגד תקיפת-היהודים, מפניו הממשעת הצ'בורית, שלא קיבלו עליהם את התקנות החדשות, ציווה להביאם לקושטה, וגרם להענשתם ע"י הממשלה, ששלחה, לפי בקשתו, שופט ופקיד לסאלוניקי, כדי לפקח על ביצוע-התקנות. כאות-הכרה על פעולותיו לטובת המלכות שוחרר משה המ' וצאצאיו מתשלום-מיסים. בני משפחת המ' (במיסמכים הרשמיים הם קרויים אולד מוסר, "ילדי משה") היו משלמים את מחצית המיסים בלבד.

משה המ', שהשתתף במסע-המלחמה של סולימאן לפרס ב-1534, הביא עמו מאגדאד את ר' יעקב בן יוסף טאווס, שהדפיס — בסיועו הכספי של משה — את התורה בצירוף תרגום פרטי משלו, וכן בצירוף תרגום הערבי של ר' יוסף (1546). בבית-כנסת, שנקרא על שמו, קיים ישיבה, שבראשה עמד ר' יוסף אהאצאק מסאלוניקי.

3. יו ס' המ' (נפטר ב-1577), בנו של משה (2), היה רופאם של סולימאן המפואר וסלים II (1566—1574), ואצל זה האחרון השתדל בהצלחה בחידוש זכויותיהם של יהודי-סאלוניקי (1568). ר' יוסף היה שיין לחבורה השפירנית בקושטה, שבראשה עמד גדליה אבן חימא ("ע"ע) ושלחה נמנו המשווררים סעדיה לינגו יהודה זרקו.

4. יצחק המ', בנו של יוסף (3), היה אף הוא רופא. הוא דחה את הצעתה של ממשלת-המ' שישתדל להשפיע. תמורת סכום-כסף, על הממשלה העותמאנית, שתכרות עם ספרד ברית-שלום.

5. אהרון המ', שחי בקושטה במאה ה-18, חיבר פומי-נים, שנכללו בבקצי-הפיוטים של יהודי-תורכיה והושרו גם ע"י הקראים.

ש. א. רואניס, דברי ימי ישראל בתורנרמה, א', תרצ"ג, 46, 93, 126; הניל, קורות היהודים בתורנרמה וארצות הקדם, ב' (1937—1938), 56, 57—286, 298; ג' (1938), 356—354; א. ה. טריימן, סילחים ועולים, ב.צ"ח, שנה א', תרצ"ג; 205; אבן ורנה, שבס יהודה, תשי"ג, צ"ב, מ"ד; H. Gross, *La Journée juive de Hamon* (RE), 56 [1908], 1-26; 57 [1909], 56-78; A. Galanc, *Histoire des Juifs d'Antanbul*, I (1941), 10; S. Krauss, *Geschichte der jüdischen Ärzte*, 1930, 4, 55.

ש. 22.

המון (Hammond). עיר-תעשייה בקצה צפון-המערב של מדינת-אינדיאנה שבארה"ב, 7.5 ק"מ מדרום לשי-קאג, ובה 88,000 תושבים (1950). דרך נהר-הליוקמט הגדול (Grand Calumet), שעליו היא יושבת, מגיעות אליה ספינות גדולות מימת-מישיגאן, הרווקה כ-7 ק"מ ממ', מקורות-הפרנסה העיקריים של המ' הם ייצור קרונות-רכבת, תעשיית

צינולוגים שונים ניסו לטפח את הרעיון, שתכונות-היסוד של ההמ' עולות להתגלות לא רק בהתקוליות מקריות, אלא אף בתנאי-קבע של חברות מסוימות. שמפני-כן ראוי לקרוא להן חברות-המונים (באנג' mass-societies). חוקרים שונים, מלמ הזו עד זמילו לרר, הרברט מארסווע וקרל מאג' חיים, סבורים, שהתנאים להתפתחותה של חברת-המונים מצויים ביוחד בתוך החברה המודרנית. התנאים המסייעים בהתפתחות זו הם: התפוררות של הקבוצות הראשוניות המסורתיות ואי-התגבשותן של צורות-התאגדות משניות, התפוררותן של מערכות-הסדרים קיימות התערעורת הביטחון וביציבותן של מערכות בתוך שכבות הרבות; תופעות נדידה והגירה של האוכלוסייה; ותנועות תיעוש ואורבאניזציה-מהיר; רה; כן פועלים באותו כיוון התערעורת הביטחון בתוך מסגרות פוליטיות רחבות, התחדדות ההיגויים הפנימיים בתוך חברה מסוימת והתגברות המתוחות הביקבוציות בתוכה. תנאים אלה מעוררים הרגשה של חוסר-ביטחון חברותי ופסיכולוגי, יוצרים צורך בהתפרקות והתפרצויות, ומביאים לידי עלייתן של תנועות חברתיות, "המוניות", מנהגות עפ"ר ע"י מנהיגים דמאגוגיים, שמכוונים את פעולותיהם של ההמונים, מגבירים בהם את הרגשת חוסר-הביטחון ומגרים אותם להתפרצויות או לשנאה כלפי קבוצות שונות בפניהם או בחוץ. אירגונם וגיבושן של תנועות מקין זה, והצלחתן בכיבוש השלטון, מלווים בדרך כלל גם בהנהגת מסטר פנימי של "סוקרטין", של רג'נמנצציה קיצונית של החיים החברתיים, של ביטול רשות-היחיד, של אלמות, ושל הפיכת הרגשת חוסר-הביטחון הפסיכולוגי והחברתי לתופעת-קבע תקינה, כביכול, על-ידי עשיית פעולות הנהגת סלים מכוונים כנגד קבוצות-חיון שונות. הודגמה המובחנת לכך הם המשי-טרם הטוטליטאריים המודרניים למיניהם. אין ספק בדבר, שיש מידת-אמת בהנחה, שקיים יסוד המוני לא-מבוטל בחברה המודרנית בכלל ובחברות הטוטליטריות בפרט; אך עם זה יש להזהר מפני ראייה חספה של התקלות רעיונית כגילויי תכונות-קבע של חברת-השלמה. יש גם לציון, שהמחקר הסוציולוגי, ובייחוד חקר ההתנגות במקרי-אסון ומחקרים שונים בודעת-הקהל ("ע"ע), הוכיחו, שקיימות אפשרויות של התגברות על היסודות ההמוניים בהתקוליות, התגברות כזו תלית בעיקר בעלייתה של הנהגה, שהיא מסוגלת להציע פתרונות קונסטרוקטיביים מסוימים לבעיה, שבגללה ומסביב לה התעורר ההמון — הנהגה ראיצינאלית ובעלת גברות אמוציונל-נאלית.

Crowd, Masse (in *Encyclopedia of the Social Sciences*); *Masse* (in *Handwörterbuch der Sozialwissenschaften*); G. Le Bon, *La psychologie des foules*, 1895; K. Mannheim, *Mensch und Gesellschaft im Zeitalter des Umbaus*, 1935; E. Lederer, *The Mass Society*, 1940.

ש. ג. א.

המון, שמה של משפחה יהודית בתורכיה, שמוצאה מספרד ומפורטגאל. יצחק המ' מאבות-המשפחה, שפעל במחצה השנייה של המאה ה-15, שימש כרופא בחצרו של המלך העבדאללה בגראנאדה. אח"כ נדעה לרופאים ממשפחת-המ' השפעה בחברות השולטנים העותמאניים.

1. יוסף המ' (נפטר ב-1518 בקירוב), שהיה יליד גראנאדה, שימש רופא-החצר של השולטנים באיאוד I (1481—1512) וסלים I (1512—1520), המ' ליווה את זה האחרון במסעו למצרים (1516—1517), ובדרכו חזרה משם

לליגיטו (ואשר מכשירים לבתי-החולים) ומלאכת-הדפוס. — הישוב נוסד ב1873 ע"י ג'ורג' המ', בעל בית-הארחה לבשר, וב1883 הוכרה המ' כעירו. ב1905 ואילך מייצרים בה מחכת, ומאז היא מתפתחת במרכזו תעשייתו, במ"מ 1,200 יחודים. באה"ב יש עוד 7 ישובים קטנים בשם המ'.

הַמְנָזָה, נְיוֹן לֹרְגֵם לֵה בְרֶטֶן — John Lawrence Le Breton Hammond — (1872—1949). סופר והיסטוריון אנגלי. לאחר שסיים את חוקי-הלימודיו באוניברסיטה של אוקספורד פנה לפעולה פוליטית ועיתונאית וכן לחקר היסטורי-מדעי. עד 1899 ערך 1907 השתתף בשברעונים ובעיתון נים יומיים שונים. ב1907—1913 כיהן כמוכיר הנציבות לשירות-המדינה (Civil Service Commission) וב1914—1918 כקצין בצבא. ב1919—1945 היה חבר המערכת של ה"מאנצ'סטר גארדיאן".

השיבות יתרה ניכרה לחיבורים על מצבה החברתי והכלכלי של בריטניה בתקופת המהפכה התעשייתית. שחיבר עם אשתו ליוסי בארבורה בראדבי (Bradby) ושהם מבוססים על מהקר מקורי, כגון ספריו על הפועלים בכפר ובעיר (The Village Labourer, 1760—1832, 1911; The Town Labourer, 1760—1832, 1917; The Skilled Labourer, 1760—1832, 1919) ועל תקופת הצ'ארטיסטים (The Age of the Chartist, 1930). משאר כתביו יש לציין את הביוגרפיות של פוסט (1903) ופוסטסברי (1923). את חיבורו על גלאדסטון והעם האירי (The Irish Nation and Gladstone, 1938). ואת עבודותיו על הליבראליזם.

מחקריו של המ' השפיעו במידה ניכרת על התפתחותה של ההיסטוריה החברתית החרישה, והאוניברסיטה של אוקספורד העניקה לו ולאשתו ב1933 את התואר דוקטור-כבוד. *History* (English Historical Society), vol. 34 (1949), 250—253.

הַמּוֹפְלִיּוּת, עֵצֶם דָּם; תּוֹרְשָׁה.

הַמוֹצִיאָנִין (haemocyanin, מיוו' αἷμα — דם, χυμός — כחול-כחוף). פיגמנט-הנשימה (ע"ע דם, עמ' 698) של קבוצת אחדות של חסרי-החליות מן הסרטנים, השב-לולים, הידונוניים, העכבישיים ועוד. המ' מצוי ב פ ל א ס ת ה דם של בע"ח אלה, והוא נקרא בשם זה משום שדם-הסרטן הופך כחול כשהוא בא במגע עם האויר.

המ' מכיל גחול שנת קשורה לפרוטאין — אך סיבו של קשר זה עדיין לא הוברר; בניגוד להמוגלובין (ע"ע חסר, כנראה, המ' קבוצה פרוטקטית מיוחדת, לפי כמות הנחושת שבתרכובת אפשר להבחין בין שתי קבוצות של המ': מכילי 0.15%—0.17% ומכילי 0.26% נחושת קישור הנחושת להמ' חלש מקישור הבידול להמוגלובין, ובשיטות פיסיקאליות וכימיות נוחות לשימוש אפשר להפריד בין המתכת ובין הפרוטאין, וכן אפשר לשחזר את המ' החקיק משני מרכיביו.

המ' קושר המצנ המגנז, מולקולות, אך בקשר רופף — מה שמאפשר לו לפעול כמעבר-המצנ. מולקולה של המצנ מתקשרת בשני אטומי נחושת, שאחד מהם, כנראה, קיים בצורה חד-ערכית והשני — בצורה דו-ערכית, מסתבר, שמולקולת-המצנ מחזרות ע"י הנחושת החד-ערכית ומתקשרת להמ' בצורת היון (O₂). אפגניות המ' המצנ נמוכה מזו של ההמוגלובין; עקום-הדיסוציאציה של המ' O₂ דומה לזה של האוקסי-המוגלובין.

המ' נוח לבידוד מן הדם של בעה"ח המכלים אותו, והוא מתנהג כגלובולין (ע"ע חלבון) חומצי. המ' ממקורות שר נים גברלים זה מזה בגודל משקלם המולקולארי: המ' של הסרטנים — 350,000—1,300,000, של התמנון — 28 מיליון, של השבלולים — עד 6 מיליון. ערכים אלה מתקבלים בקרבת נקודת הניטרליות, ואילו בסביבה חומצית או בסיסית מתפרקת מולקולת-הפרוטאין הענקית של המ' השבלול לחלקים קטנים יותר, משקלם המולקולארי הוא רק 1/3 מן הערך המאנסימאלי.

A. C. Redfield, *H. (Biol. Rev., IX), 1934*; C. R. Dawson — M. F. Mallett, *The Copper Proteins (Adv. in Protein Chem., II), 1945*; F. Haucowitz — R. L. Hardin, *H. (H. Neurath — K. Bailey, The Proteins, II, 336—341), 1953*.

ש. גת.

הַמְסָאָה, עֵצֶם שְׁמֵרוֹת, רִינִי.

הַמְיֹן, נְצִיר אֶלְדִּין (1508—1556). השלים השני בשר שלת המוגלים היהודית; בנו של באבר (ע"ע) ואביו של אכבר (ע"ע).

המ' נולד במצודה של כאכול שבאפגניסטן. ב1525/26 השתתף כמפקד גדוד בפלישת צבאות-אביו להודו. כשמת אביו ב1530 ירש המ' את שלטונו.

המ' היה אדם טוב וישר; התעניין במדעים, וביחוד במתמטיקה, וגם חיבר שירים, שנאספו בדיוואן, אך הם מוכר לאופיום — חולשה, שקבעה במידה מרובה את גורלה המ' הוטטר בשלטונו ע"י אייביים ויריבים, בניגודם אחרי שניסו לקרוע מעל הממלכה את שטחי הודו הצפונית, שנכבשו ע"י אביו. לאחר שהובס פעמיים במלחמה עם המנ-היג האפגני שיר ח'אן, נשמת השלטון מידיו של המ', ולסוף הוכרז לברוח לפרס (1544). שבה מצא מקלט אצל השאה טקמאטפ, בתמיכתו הצבאית של זה האחרון עלה ביד המ' לפלוש להודו ולכבוש שוב את ערי-הבירה של אביו, דלהי ואגרה (1555), אך קודם שעלה בידו לבצר את שלטונו נהרג במסעו, מן הגג בדלהי (1556). אלמנתו הקימה לו מצבה ענקית בסביבת דלהי, שנמנית עם המבנים המפוארים ביותר מתקופת המוגולים.

E. I., s. v. Humáyún; *The Oxford History of India, 1958* (Index); I. Prasad, *The Life and Times of Humáyún, 1956*.

הַמִּילְטֹן (Hamilton), עיר בסקוטלנד על נהר-קלייד, כ8 ק"מ דרומית-מזרחית לגלאווגו. בה 40,000.

נפש (1951), שמפתרונים מבדיית-פחם, יציקת-פלדה, ייצור מכשירי-חשמל וסריגות בגדים. המ' הוא עיר-שוק מ1456. מן המאה ה17 ואילך היו אדוניה הרוכסים של האמלטון. ב1920 נידון ארמונו של דוכסים אלה להריסה מחשש מפולחן — חששו, שגורם ע"י מנורות-המכרה, שהגיעו אל מתחת ליסודותיו.

2. עיר בקאנאדה, בפרובינצייה של אונטאריו, בקצה המערבי של ימת-אונטאריו, מספר תושביה 238,000 (1956). ועם אוכלוסי פרורויה, שאינם בתחום שיפוטתה, יותר מ325,000. על-פי גדלה המ' היא הממיתית בערי-קאנאדה. היא המרכז החשוב ביותר במדינת לתעשיית כחול, פלדה ומכונאות, וכן מצויות בה תעשיית-טכסטיל שונות. המ' משתמשת בחשמל ממפלי-ניאגארה. אקלימה של העיר, ששוכנת בדרומה של הארץ הנתונה להשפעה הממוזגת של הימות הגדולות, נוח מה של שאר חלקי-קאנאדה, ולפיכך מותח בסביבתה גדול

הצבאי, שהמלך שלח לעזרתו של גוסטו אדולף (עצו) במלחמת 30 השנה. כשחזר לבריטניה שימש המלך יועצו של המלך בענייני סקוטלנד. בקיץ 1648 עמד בראש צבא סקוטי, שפלט לאנגליה כדי לעזור למלך במלחמתו נגד הפרסלאמנט. אך קרומול ניצח אותו באוגוסט על ידי פרסטון (צפונית מערבית למאנצ'סטר). המלך נשבה והוצא להורג במאסר 1649. — אחיו ויליאם, דוכס המל' (1616—1651), נלחם גם הוא בקרומול ונפל בקרב על ידי ווסטר (Worcester) בספטמבר 1651.

J. Bain, *Hamilton Papers*, 1890, 92.

ד) אמה, לידי המילטון — Emma, Lady H. — (1765—1815) פילגשו של האדמיראל נלסון. היתה בתו חיפה של הנסיך הנרי ליאון (Lyon), שנעשתה 1786 אוהבתו וב-1791 רעייתו של סר ויליאם המל' (1730—1803), חוקר-עתיקות וציריה של בריטניה בחצרו של מלך-נאפוליאן. אמה המל' רכשה לה את ידידותה של המלכה קארולינה והשפיעה מבחינה פוליטית לטובת בריטניה. 1800 חזרה עם בעלה ועם האדמיראל לאנגליה, אחר מותו של נלסון היתה חיי-הרפתקות ומתה בצעורה בקאלה שבצרפת.

The Letters of Lord Nelson to Lady H., 1814; *The Memoirs of Lady H.*, 1815; W. Sichel, *Emma Lady H.*, 1905; J. Turquan et J. d'Auriac, *Une aventurière de haute volée: Lady H.*, 1913; B. Field, *Miladi: The Strange Story of Emma, Lady H.*, 1942; O. Warner, *E. H. and Sir William*, 1959.

ה) סר יאן סטאנדיש מונטיש המל' Sir Ian Standish Monteith H. (1853—1947), נגנאל בריטי. נכנס 1872 לצבא והשתתף ב-1878—1902 במלחמות קולוניאליות באסיה ובאפריקה. ב-1915 נתמנה מפקדו של צבא-היבשה, שנלחם בחצי-אי גליפולי ושעליו נמנה גם "גדר גליפולי" היהודי (עצו גדודים עבריים). המל' סולק מעמדה זו סבוף השנה כשממשלת-בריטניה התלישה, בניגוד לחוות-דעתו, על הפסקת הפעולה בגליפולי. הוא פירסם חיבורים חשובים בשאלות צבאיות וכתבים אוטו-ביוגרפיים. ביניהם את Gallipoli Diary ("יומן גליפולי"), 2 כרכים. 1920.

א. מ. י.

המילטון, אלכסנדר — Alexander Hamilton

(1757—1804), מדינאי צפון-אמריקני. המל' נולד בניו-יורק (New York), אחד מאיי-האנגלים, מנישואים בלתי-חוקיים. אביו, ג'ימס, היה סוחר סקוטי עשיר, ואמו, רשל פוטס (Fauette) — צרפתייה הונגונטית, שנתגרשה מבעלה ללא רשות לנישואים שניים. המל' המשיפה הבלתי-חוקית של ההורים הירידה של האב מנכסיו ומות האב 1768 הטביעו רישומים עמוקים בנפשו של המל'. קרוביו העבירו אותו לאי סן קרווא (St. Croix) והכניסוהו לעסקיהם. שבהם גילה, למרות גילו הרך, כשרון מעשי. ב-1773 הועבר המל' לניו-יורק כדי שילמד ב"קולג' קולג'". ב-1774 חיבר שני קונטרסים על יחסם של בני המושבות האמריקניות לכתר ולפרסלאמנט הבריטיים. קונטרסים אלה, יחד עם נאומיו הוציאו להמל' הצעיר מוניטין של בעל-הגיון, פולמוסן ומומחה לחוקה האנגלית. כשפרצה מלחמת-העצמאות התנדב המל' לצבא ושירת, בדרגת קאפיטאן, בחיידת תותחנים. שבה הצטיין בכשרונו הארגוני ובאומץ-לבו. היחידה, שעמדה תחת פקודתו של המל' היתה למיפת צבא האמריקני במשמעתה וביעילותה. המל' השתתף בקרבות לונג-אילנד, ויט פלינג, טרנטון ופרינסטון. מאז 1777 עד פברואר 1781 שימש — בדרגת לויטננט-קולונל —

עציופרי, בכללם גננים ואפרסקים. בהמל' כמה מוסדות להשכלה גבוהה. — המתיישבים הראשונים באיוור היו איכרים — פליטים מאה"ב, ששמרו אמונים לבריטניה (1778). 1813 הקים כאן ג'ורג' המל' כפר, שנעשה 1833 ישוב עירוני. — בהמל' 3.160 יהודים (1956). ביה"כ"ג הראשון נוסד 1850 ע"י מהגרים מגרמניה, שהיו נוטים לפרומה. המל' הוא שמי-משפחה רווח בתחומי תפוצתה של הלשון האנגלית, ועל שמותיהם של אישים בעלי שם הם נקראו עשרות יישובים ומחוזות.

המילטון (Hamilton), משפחת-אצילים סקוטית, שנכתפה לכמה ענפים. החשובים שבבני-המשפחה הם:

א) פאטרק (Patrick) המל' (1504—1528), תאולוג סקוטי, שהיה מצד אמו שרי-בשרו של מלך-סקוטלנד. המל' למד באוניברסיטת של פאריס ולבן ובגרמניה. 1524 נתמנה מורה באוניברסיטת סט. אנדרו (St. Andrews), צפונית מערבית לאדינבורו) והפיק את תורתו של לותר. המל' הועמד לדין ככופר ע"י הארכיבישוף ג'ימס ביטון (Beaton; מת 1539) וב-1528 הוצא לשריפה. מותו מקדוש משך רבים לחורה הודשה.

P. Lorimer, P. H., *The First Preacher and Martyr of the Scottish Reformation*, 1857; D. Hay Fleming, *Reformation in Scotland*, 1910.

ב) ג'ימס המל' הרוזן מראון (Earl of Arran) 1515—1575, מדינאי סקוטי. היה קרוב לבית-המלוכה בימייה של המלכה מרי סטיוארט, וב-1542 משל במדינה כעוצר במקום המלכה הצעירה. נשאר חסידה הנאמן של מרי סטיוארט וב-1569—1573 כיהן לפי בקשתה של המלכה, שהיתה אז באסטר, במושל סקוטלנד במקום בנה הקטן ג'ימס. ג) ג'ימס דוכס המל' הרוזן מקימברג' (Earl of Cam-bridge; 1606—1649), מצבאי ומדינאי. היה ידידו של צ'ארלס I, מלך בריטניה, ושירת ב-1631—1634 כמפקד הכוח



יורי האמילטון. ירוקן סאת' הרוני רומני

שהיה אדיש לתקמת-תעשייה והיה מעוניין בשער ירוד של הכסף לשם סילוק-החובות, וכן צידד בזכויותיהן של המדינות ובצמצום סמכויותיהן של השלטון המרכזי.

הניגודים בין המ' לבין ג'פרסון נתגלו גם במדיניות-החוץ. בהשפעתה של המהפכה הצרפתית צידד ג'פרסון באורייני-טאציה צרפתית, ואילו המ' דגל כאוריינטאציה אנגלית. ב-1798, כשעמדו אה"ב על סף מלחמה נגד צרפת, מינה ואשינגטון את המ' למפקח כללי על הצבא. בתואר ג'נרל-אל-מיג'ור, כשחלפה סכנת-המלחמה חזר המ' לעריכת-דין. למרות חילוקי-הדעות החריפים בינו ובין ג'פרסון, העריך המ' את אישיותו של בן-המולדתו וב-1800 אף סייע לבחירתו של ג'פרסון כנשיא. ב-1801 יסד המ' בניו-יורק את העיתון Evening Post, 1804 התנגד לבחירתו של סגן-הנשיא, אהרון בר (ע"ע), כמש"ל ניו-יורק משום "דעותיו עליו, שאינה ניתנת לביטוי". ב-11 ביולי 1804 נפצע המ' מפצע-מוות בדר-קרב עם בר.

ההיסטוריה הפנימית של אה"ב ב-15 שנות-קיומה הראה שזכות היא במידה מרובה ההיסטוריה של הניגודים בין המ' לבין ג'פרסון. המ' היה אביה הרוחני של המפלגה הפדראלית. שממנה נתפתחה המפלגה הרפובליקנית הנכחית. שכם אחד עם ואשינגטון, ג'פרסון וג'ון מרשל (ע"ע) עיצב המ' את מדיניותו של אה"ב. המ' היה אבי ה"קאפיטאליזם האמריקני". הוא היה בעל מרץ, בעל רגש מסירי ממותו. הוא וסופר-מהיר, אריסטוקרטי בהליכותיו וה"רומאנטיקן שבין מדינאי אה"ב" — כתבי-המ' הופיעו בהוצאה שניה ב-1904, 12 כרכים, בעריכתו של הנרי קאבוט לוג' (H. C. Lodge).

The Federalist, ed. Max Beloff, 1948; C. G. Bowers, *Jefferson and Hamilton*, 1925; A. Bein, *Die Staatsidee A. H. in ihrer Entstehung und Entwicklung*, 1927; N. Schachner, *A. Hamilton*, 1946; L. H. Hacker, *A. H. in the American Tradition*, 1957; R. B. Morris, *A. Hamilton*, 1958; S. K. Padower, *The Mind of A. H.*, 1958; B. Mitchell, *Heritage from H.*, 1958.

א. א.

המילטון, סר ויליאם — Sir William Hamilton (1788—1856, גלאזגו—לונדון), פילוסוף סקוטי.

המ' היה בנו של פרופ' גלאזגו לכוטאניקה באוניברסיטה של גלאזגו. ב-1813 נעשה עורך-דין וב-1821 פרופסור להיסטוריה באדינבורו. המ' נסע פעמיים, ב-1817 וב-1820, לגרמניה והכיר את הפילוסופיה



ויליאם האמילטון

האידיאליסטית הגרמנית, שהיתה באותו זמן בלתי-ידועה ב-אנגליה. ב-1829 הופיע ע"ה מסת *Philosophy of the Unconditioned* (פילוסופיה של הבלתי-מומתנה), שכללה ביקורת-חריפה של הפילוסוף הגרמני ויקטור קנז (ע"ע). מסה זו, שהיא כתובה כולה ברוח של הפילוסופיה הגרמנית (פיכטה), שימי

כשלישו של ואשינגטון והיה איש-סודו של המפקד העליון. בגיל 21 היה המ' לבע"ה, מזכיר-המלחמה. ב-1780 נשא את אליזבת, בתו של הגנרל פיליפ סקילף. היא ילדה לו ארבעה בנים וארבע בנות. האריכה ימים 50 שנה אחר מותו ומתה בגיל 97. בנשואים



אלכסנדר האמילטון

אלה הכניסו את המ' לחוגי האריסטוקרטי-יה של בעלי-הרקע והסוחרים בניו-יורק. ב-1781 נתמנה המ' מפקדו של גדוד רגלים והסניין בהתקפה על יורקטאון, שבה נה' בצרו הבריטים (ע"ע) ארצות-הברית. עם המ' אחר המלחמה פעל המ' כעורך-דין, אך במרוצת-הזמן התמסר יותר ויותר למדיניות מעשית,

שבעיותיה עניינו אותו גם קודם לכן. למשל, הצביע המ' ב-1779—1780 על חלושתה של הברית הפדראלית ועל הצורך בריכוז מדיני יעיל ובמתן יציבות למטבע. ב-1782—1783 היה חבר הקונגרס. ב-1784 השתתף בארגון הבנק של מדינת ניו-יורק, בויעד אנאפוליס, 1786. שנתכנסה לשם יישובן של כמה בעיות, שנתעוררו בין מדינות הברית. היה המ' מראשי המזדדים באיחוד מסחרי של מדינות אלו ובחוקמה של ברית בעלת שלטון מרכזי חזק. בוועידה המכוננת, שנתכנסה בפילאדלפיה ב-1787, התבלט המ' במיוחד. המשטה, שהמ' המליץ עליה, היה אריסטוקרטי ואף מושפע ממוסדות מלכונים. בין השאר דרש המ' שבראש הברית יועמד נשיא, שיכהן בתפקידו עד סוף ימי חייו, שתהא לו זכות של וטו מוחלט ביחס להחלטות של המוסד החוקק וזכות למנות את מושלי-המדינות. כן רצה המ' בבית עליון, שאף חבריו, מבעלי-הרכוש, ייבחרו אליו לכל ימי חייהם. הרבה מדעותיו של המ' על בעיות החוקה באה"ב ועל בעיות הממשל בכלל כלולות בסדרת המאמרים הידועה בשם *The Federalist*, שנתפרסמה בעי-זמנו בניו-יורק בין אוקטובר 1787 ואפריל 1788. רובם של מאמריו אלה, שכיום הם נמנים על ספרות-המופת של מדעי המדינה, חובר ע"י המ' וימעוט ע"י ג'ימס מדיון (ע"ע) וג'ון ג'יי (ע"ע). — דעותיו של המ' אמנם לא נתקבלו בשל-מותו ע"י הוועידה המכוננת, אבל השפיעו השפעה מרובה עליה ועל החוקה שנתקבלה. בתקופת נשיאותו של ואשינגטון (1789—1797) כיהן המ' כמזכיר-האוצר מספטמבר 1789 עד יאנואר 1795. בתפקידו זה ייצג את ערך הדולאר, שירד ביותר בהשפעת המלחמה; דאג לתשלום חובות-הברית; העלה את אופן התיצור באשראי של אה"ב; יסד הבנק פדראלי; הכניס תיקונים בשיטת המיסים ויוזם מכסי-מגן לעידוד התעשייה הצעירה. תיקוניה של המ' סיפקו לממשלה המרכזית הכנסות, שאפשרו את פעילותה היעילה וסייעו לליכוד המדינות. עד היום נחשב המ' לגדול שריי-האוצר, שקמו באה"ב. אעפ"כ נתקל בהתנגדות חזקה בציבור ובממשלה. להמ' התנגד ביחוד הדרום האנטי-ארי — בהנהגתו של תומאס ג'פרסון, —

המ' היה בנו של עוזר ואיש-עסקים. משחריימו נודע כ"ילד-פלא" וכנאמן בבלשנות ובמאתמטיקה. קודם שנכנס לאוניברסיטה לא ביקר בבי"ס ואת השכלתו היסודית רכש מדודו. שהיה בלשן חשוב, וע"י לימוד עצמי. עם זה היה ילד גורמאלי ובריא;



סר ויליאם ראואן האיסטון

אהב את הטבע ואת ספורט-השחיה. כש-13 היה כבן 13 כבר שלט ב-13 לשונות. ביניהן עברית, ערבית וסנסקריט; כן חיבר שירים בלאטינית וביוונית. זיקתו לשירה ולספרות לא בטלה עד סוף ימיו ונתבטאה ביו השאר בבידודות העמוקה. שקשרה אר-תו אל טובי המשר-רים והסופרים האנג-ליים של זמנו. בגיל 12 למד המ' הבנה עמוקה את ה"עקרונות" של ניוטון, ומאז נמשך אל המתמטיקה והאסטרונומיה. כשהיה בן 17, והוא אז סטודנט באוניברסיטה של דובלין, מצאטעות ב*Mechanice celeste* של לאפלאס הודיע עליה לברינקלי, פרופסור לאס-טרונומיה בדובלין; זה האחרון הכיר מיד בהמ' את גאון-הדור. ב-1827 ירש המ' את הקאתדרה של ברינקלי בדובלין ונתמנה מנהל מצפה-הכוכבים בדנסינג שעלי-דובלין. ב-1835 הוענק לחמ' תואר אבירות, וכן נתכבד באותות הוקרה והצטיינות ע"י מוסדות שונים מחוץ לארצו. — לעומת השגיו והצלחותיו במדע ובקאריירה המדעית היו חייו האישיים והמשפחתיים של המ' אומללים מאד. בגיל 19 נתנסה באכזבה-אחבה מרה, שמצאה את ביטחיה בשירים נלהבים. ב-1833 נשא אשה, שהייתה ספק חולה אורגאנית ספק היסטירית ולא דאגה כראוי לצרכי הבית; המ' נתסס במרוצת-הזמן לשתייה עד כדי שכירות ופעם אף בא שיכור לפגשה מדעית פומבית. הוא הניח אחריו כמות עצומה של כתבים מאתמטיים, שנמצאו בחדרו במצב של בליבול ואי-סדר. עיבודו ורעייתו של חומר זה ע"י מומחים נמשכו שנים הרבה, וההוצאה השלמה של כתביו לא הופיעה אלא ב-1931. מפעלו המדעי של המ' מקיף חלקים שונים של המיסיקה והאסטרונומיה. מקהריו הראשונים היו ב.תאוריה של מערכות-קריניים (Theory of Systems of Rays), שהיא — לפי דבריו — האסליקצייה של האלגברה באופטיקה. הת-פתחות הניסויית וגם העיונית, הוכיחו את פוריותה של תאוריה זו; לאחר זמן קצר נתאשרה השערתו ביחס לקיומה של שכייה קולית בגבישים דו-ציריים, ולאחר 100 שנה נתבססה מכאנית-הגלים במידה מרובה על תאוריה זו עצמה. לעבודותיו *The Principle of Varying Action in a General Method in Dynamics* (על מתודה כללית דינאמיקה), 1833-1835 נודעה חשיבות מרובה בחקר הדינאמיקה ובפיסיקה המתמטיקה, ובזמן מאותו יתור — בפיתוח תורת-הקונגנים. — ב-1846 המציא המ' את ה"דוד'ורף" (ע"ע) ונתן לו שם זה, בלא שידע שפ"ביוס (ע"ע) גנה אותו רעיון

שה באנגליה מניע חשוב להכרת המהשבה הפילוסופית הגרמנית. ב-1836 קיבל המ' את הקאתדרה ללוגיקה ולמטא-פיסיקה באדינבורו, ומאז זכה להשפעה מרובה על הנודע, ביהוד ע"י מאמריו *Edinburgh Review*, שבהם נתגלו דיעותיו העצומות במקצועות שונים. הוא היה, אפשר, האדם המלומד ביותר בומנר', אומר עליו לולי פול (ר' ביבליו). ב-1852 הופיע ספרו *Discussions in Philosophy and Literature, Education and University Reform* (ויכוחים בענייני פילוסופיה וספרות, חינוך ורפורמה של האוניברסי-טות). אחר מותו נתפרסמו הרצאותיו במטאפיסיקה ובתורת-ההגיון (4 כרכים; 1858-1860).

המ' סיים פילוסופיה האנגלית לצאת מן הבדידות, שבה היתה נתונה עד זמנו. הוא הוציא את הכתבים של ראש האס-לילה הקוסמית תומאס ריד (Reid), שחזתם השפעתו ניכר היטב בכתביו של המ'. המ' השווה את משנותיהם של ריד וקאנט וביקר את המסקנות הפסימיות של קאנט בנוגע לאס-שרותו של האדם לדעת דבר-מה על העולם כשהוא לעצמו. אמנם האופן, שבו סתר קאנט את ספקנותו של יום, הוא כשלעצמו השג נפלא! אך קאנט ביצע אותו רק על-ידי מה שעורר ספק חדש וקשה יותר, על-ידי מה שהשתדל להראות, שבתוכו של האדם סותרת את עצמה ושכל עיון מטאפיסי סופר אנטינומיות, שאין להן פתרון. אסור לנו, אומר המ', להסתפק בתשובה זו; שמה עלינו לברור בין האנטינומיות של קאנט, ובחירה זו אנו מודרכים ע"י גיומיקים מעשיים מוסריים. גיומיקים אלה מקרבים אותנו אל האמונה ומביאים אותנו לידי הנחת מצאיותה של תודעה אלוהית, כדוגמת תודעתנו שלנו, שמבטחת לנו את האפשרות של מילוי חובותינו המוסריות. באופן זה עוברת האמונה את התחומים של הדעת, והקפה גדול מהקפיו של המדע. המ' ראה זכות לעצמו במה שטענים, "שרוחו של האדם אינה מעשהו של בורא בוגד".

בתורת-ההגיון נתפרסם שמו של המ' ע"י דרישתו ל"מימות הנשוא" (*Quantification of the Predicate*). המ' עמד על כך, שהצורה הלשונית של המשפט המחייב הכולל, כל א הם ב אינה מרשה לנו להבחין בדבר, אם הקפו של הנשוא והנשוא הופכים, כמו במשפט, כל בני-אחרון הם כהנים" או אם הקפו של הנשוא הוא רק חלק מהקפו של הנשוא. כמו במשפט, כל הכהנים הם בני לוי", המשפט הראשון ניתן להפיקה גמורה; כל הכהנים הם בני אחרון", ואילו המשפט השני אינו ניתן להפיקה כזו, כי אינן יכול לומר, שכל בני לוי הם כהנים, המ' דרש, שהבחנה זו בין שני מינים של המשפט החיובי הכולל תבוא על ביטחיה ושציון במשפט גם הקפו של הנשוא, תורה זו שוכללה לאחר מכן ע"י הולגיה המתמטיקה.

ש. ה. ברנמן, מבוא לתורת-ההגיון, תש"ד, ע"ב 274; J. S. Mill, *Examination of Sir W. H.'s Philosophy*, 1865; J. Veitch, *A Memoir of Sir W. H.*, 1869; T. Nauen, *Die Erkenntnislehre von W. H.*, 1911; S. V. Rasmussen, *The Philosophy of Sir W. H.*, 1925; L. Paul, *The English Philosophers*, 1958.

ש. ה. ב.

המילטון, סר ויליאם [אואן] — Hamilton (1805, דובלין — 1865, שם), מתמטיקן, פסיקן ואסטרונום אירי; מגדולי המתמטיקנים של המאה ה-19.

אמבולאנס אמריקני המבוסס על נסיונות-המלחמה של המ' באיטליה; שני כרכים של סיפורים קצרים. *Men Without Women* (גברים בלא נשים), 1927. *Winner Take No-thing* (זוכה צא בלא-כלום), 1933. *Afternoon in Green Hills of Africa* (ממות אחר-צהריים), 1932. *Africa* (הגבעות היוקות של אפריקה), 1935 (עברית: תש"ו).

שינוי ניכר חשוב ביחסו של המ' לחיים מתגלה בספרו *To Have and Have Not* (1937), שבו הטעים המ' לראשונה את הגורך במטרה מסוימת והראה עניין בבעיות מדיניות. במאמרים העיתונאיים, שכתב מספרד בנמן מלחמת האזרחים, ובמחזורי היחיד, *The Fifth Column* (ההיסט החמישי), 1938. גוברת יותר ויותר מגמה זו שהגיעה לשיאה בעמיקה בסיפורותיו *For Whom the Bell Tolls* (למי צלצול הפעמונים, 1940; עברית: 1942), המתארת אפיוודה במלחמת-האזרחים הספרדית. גיבור הספר הוא פרופסור אמריקני, שנלחם בתוך קבוצה מחסידי-הרפובליקה. הניגוד בין האמונה הפוליטית העזה של ספרו זה ובין הניקוליים של „הקץ לנשק“ הוא גדול ביותר, אך הספיימיות נטולת-התקוה של המ' משנות 20 כאילו נתחדשה במלחמת-העולם II. שירת המ' ככתב-מלחמה מוסמך בצרפת ובאנגליה. *Across the River and into the Trees* (מעבר לנהר ואל בין העצים), 1950. הוא סיפור על קשר-אהבה בין קולונל אמריקני באז במים ובין צעירה איטלקית יפהפה. הסיפור *The Old Man and the Sea* (הזקן והים, 1952; עברית: תש"ד) עוסק שוב במאבקו של האדם עם כוחות הטבע שאין בהם חמלה. אלא שהמ' רואה עכשיו את האדם נזכר בניצחון למרות סבלו. 1954 העונק להמ' פרס נובל לספרות.

המ', שהושפע ע"י מרק טוין, גרטרוד סטיין ושרוד אנדרסון, נעשה אף הוא גורם של השפעה בספרות אה"ב. ביחד בהתחוותו של סגנון ארליסטי נוקשה בפרוזה הסיפורית, בעקבותיו הלכו סופרים כגון ארסקין קלדרול וג'ון סטיינבק.

E. Wilson, *The Morale of H.* (in *The Wound and the Bow*), 1941; M. Cowley, Introduction to *The Viking Portable H.*, 1944; M. Geismar, in *Writers in Crisis*, 1947; J. W. Beach, in *American Fiction 1920-1940*, 1948; J. K. M. McCaffrey (ed.), E. H.: *The Man and his Work*, 1950; J. Atkins, *The Art of E. H.*, 1952.

א. ה. ש.

המִיצֵלוּלוּזָה (hemicellulose = תאית-למחצה), שם כולל לקבוצת פוליסכרידים טבעיים צמחיים, שמופיעים עפ"י כהמרי-לוואי אף התאית (ע"ע); הם נבדלים ממנה במה שהם נזחים יותר להידרוליזה חומצית ולהתמוססות באלקאלי. אחרי סילוקם של החמרים הפורוסאניניים והשומניים נמצאת דופת האח הצמחי מורכבת מתאית, המ' וליגנין (ע"ע), ושני המרכיבים הראשונים נחשבו לפנים כאחד. את המוגנה המ' טבע א. שילצה 1892. לאחר שגויסה, שהתאית, שהוכנה בשיטות שהיו מקובלות עד אז, אינה הומר אחיד ושניתן למצוא ממנה ע"י אלקאלי חמימים, שפרודותיהם קטנות יותר ורגישותם לאנזימים מקורים מרובה יותר; סבור היה, שהללו הם עמין „תאיתיביערי-אנפין“ — חמרים דומים לתאית, ואפשר אף דרוגת-ביניים בהתחוותה של מולקולת-התאית הענקית מסוכרים פשוטים. סברה זו לא

עצמו 3 שנים לפניו. אך תגליתו הגדולה של המ' במאתאר-טיקה היתה זו של הקוואטרניונים (quaternions); הוא גילה שהאלגברת-הקוטרנים במרחב התלת-ממדי היא בעלת הסדר ארבע ולא שלוש, ובוה גילה אלגברה, שאין התוק הקומוטאטיוו של עליה. כל התפתחותה של תורת הקוטרנים (ע"ע חץ) והטנסורים (ע"ע) נעוצה בתגלית זו של המ'. הוא עצמו ראה בהשג זה את עיקר פעולתו ואף האמין, שהקוואטרניונים הם המפתח למתמאטיקה של הקוס-מוס. — גם שיטת ההרחבה של מושג המספר בעזרת זוגות-מספרים הומצאה ע"י המ'.

R. P. Graves, *Life of Sir W. R. H.*, 1882-89; T. T. Segerstedt, *The Problem of Knowledge in Scottish Philosophy*, 1935; F. T. Bell, *Men of Mathematics*, 340-361, 1937.

ג. ל.

הַמִּינְגוּי, אֶרְנֵסְט מִילֵר — Ernest Miller Hemingway — way — (ג' 1898, אוק פארק [Oak Park],

אינדיאנו), סופר אמריקני. המ' בניו של רופא. היה נוהג ללחץ את אביו בשביח חולים בכפריהסביבה וכשיצא לציד ולדיג ביערות מישגאן, אבל חינך סדיר לא קיבל. 1918 הצביח טרף להידת תובשים מתנדבים, שפעלה בצרפת, ומיחידה זו הועבר לחיל-הרגלים האיטלקי, שבו שאר עד טוף המלחמה. ב זמן שירותו בצבא נפצע וקיבל אתי הצטיינות על אומץ לבו.



אֶרְנֵסְט הַמִּינְגוּי

עוד קודם שהתגייס לצבא פעל המ' כעיתונאי בקאנזאס סיטי, אך בהשפעתם של

עורא שאננד וגרטרוד סטיין עבר המ' מן העיתונאות לכתיבה יוצרת. וב1923 הוציא את הכרך הראשון של *Three Stories and Ten Poems* (שלושה סיפורים ועשרה שירים). שנה לאחר מכן הופיע אוסף של חמשה-עשר סיפורים קצרים משלו בשם *In Our Time* („בזמננו“), שרובם מתארים את החיים במערב התיכון באה"ב, וגיבורם הוא נער בשם ניק, שחי חיים אידיליים, בדומה לחיי נעוריו של המ' עצמו. והתגייס לצבא באירופה. בסיפורים אלה מובלט הניגוד בין האכזריות והאלמות במלחמה ובין הרקע השקט של הסביבה האמריקנית. בסיפורים אלה כבר מתגלים קשיות-הנפש והצמירה על המציאות, וכן השימוש בלשון-הדיבור במקום הסגנון הספרותי המוסכם, שנעשו סימני-הכר לכתובת המ'. במשך עשר השנים שלאחר מכן קנה המ' את מקומו כדובר „הדור האבוד“ — אותם גברים ונשים צעירים, שאיבדו את תקוותיהם במלחמת-העולם I. הסיפורים, שכתב בתקופה זו, מצטיינים בתיאוריהם הקצרים הקולעים ובדו-שיחים שאין בהם מלה יחידה; משתקפים בהם יחסו השלילי לקבלת עול של אחריות חברתית, רגשי-אישו והרגשת ריקנות. ביניהם: *The Sun also Rises* („זרחה השמש“), 1926; *A Farewell to Arms* (הקץ לנשק, 1947), 1929 — סיפור גוגע עד הלב על אהבה בין אחות סקוטיה וקצין-

צומת-דרכים ועיר-מסחר. המ' מתפרנסת בעיקר מתעשיית-מזון, טחנות-קמח, כנסיית, הנעלה, מכשירי-חשמל והיתוך-ברזל. בהמ' כמה בניינים היסטוריים מהי"ב ומן התקופה החדשה. ובכללם אחד הקרוי "בית ציידה-עכברים". ציורי-הקיר שבבית זה מתארים את סיפורי-האגדה. שלפיו עלה ביד מחלל אחד — בשעת מגפת-עכברים בעיר ב-1284 — למשוך בצבילייה-חלילה את העכברים מן העיר ולהטביעם בבור, אך משלא קיבל את השכר שהבטח לו משך בניגנת חלילה את ילדי-המ' אל מחוץ לעיר, ומאו נעלמו עקבותיהם.

יהודים. על מציאותם של יהודים בהמ' אנו למדים לראשונה מפרוויולגיה, שניתנה לעיר ב-1277. עד אמצע המאה ה-14 לא נמצאו כאן יותר מ-10 משפחות בקירוב. היהודים; שפרנסתם היתה על הלוואות-כספים, היו כפופים לשלטונות-העיר, שהסדירו את מעמדם וגם עשו הסכמים מיוחדים עם שתי הממשות העירוניות ביותר. נוסח שבועת-היהודים של המ' שגרשם בנפקס-העיר, וזה למעשה עם הנוסח הקדום של דורטמנד. בומן המגפה השחורה (1349/50) נשמדה הקהילה, ובמשך כמאתיים שנה לא ישבו בהמ' אלא יהודים בודדים בלבד. רק מאמצע המאה ה-16 גדלו מספרם. ב-1590 גור הדוכס של בראונשווייג-ולפנביטל, היינריך יוליוס, גזירת-גירוש על כל היהודים שבמדינותיו, אבל מעצת-העיר, שהסתמכה על זכותה המסורתית לחרוץ את גורלם של היהודים בהמ', ביקשה להגן עליהם. אעפ"כ עזב רוב היהודים את העיר. מזכרונותיה של גלגל (ע"ע) מהמלך אפטר להסיק, שב-1660 ישבו כאן אך שתי משפחות מישראל. בסוף המאה ה-17 גדלה שוב הקהילה היהודית בהמ', וכמה מהיהודים-העיר היו מבאי היריד בליפציג ב-1691—1763. עד היום בהמ' רבנים — ב-1931 מנתה קהילת-המ' 170 איש (בתוך אוכלוסיה של 25,000 נפש). אחר השואה שוב לא נחתדשה הקהילה.

Meinardus-Fink, *Urkundenbuch d. Stiftes u. d. Stadt Hameln*, I-II, 1887-1903; A. Riemer, *Die Juden in d. niedersachs. Städten d. Mittelalters* (in *Zeitschr. d. hist. Vereins f. Niedersachsen*, 1907-8); Glückel v. H., *Memoiren*, ed. D. Kautmann, 1896.

א. ז.

הממליים (Hamamelidaceae). משפחה של עצים ושיחים ירוקניים, שכוללת 20 סוגים וכ-100 מינים, שהם רוחצים באזורים תרטרופיים וחמים של אסיה, אפריקה ואוסטרליה; סוגים את-



14 יוקינספר פנני: ענף נושא פרי א. ענף צעיר במרחתו

ריים מיוצגים גם באמריקה הצפונית-המזרחית. מסימניהם: העלים מסור-גרים, פשוטים, משוננים או בעלי אונות. הפרחים דו-מיניים או חד-מיניים (במקרה האחרון הצמח הם חד-אדריתיים); העטיף (אם ישנו) הוא בעל-4—5 עלי-כותרת מפור-דים; להמ' 2—8 אבקנים ועלי אחד; השחלה תחתית או תחתית-למחצה, בעלת שתי מגורות שבכל אחת מהן זרע אחד או זרעים אחדים; הפרי — הלֶקט בעל קליפה מעוצה או גלגנית וציפה גרמית.

נתאמתה, מאחר שהוכר שהגלוקזה אינה אלא מיעוט מאבני-הבניין היסודיים של שרשרת ההמ': ההמ' השונות מכילות גם הכסאות אחרות. כיתור מאגזה ולפעמים גם צפת גאלאק-טוז, וכן הרבה פנטוזות, בעיקר כסילוז ולפעמים צפת ערבינזה, ונוסף על כך גם יחידות של חומצות אורגניות (ע"ע) — גלוקורונית, מאנורונית, גאלאקטורונית; חלק משיירי הסוכר מאותרים או מאוסטרטים עם מחיל ועם אצטיל. שרשרת ההמ' הנתית מביאה ממתאם אלאפים של יחידות-גלוקזה, ואילו בהמ' אין אורך-השרשרת נמדד אלא בעשרות של יחידות-סוכר. ומשקלן המולקולרי הוא מסדר-הגודל של 10,000. בדומה לתאית אין ההמ' מסיסות במים או נתונות תמיסות קולואידיט סמיכות; הן מסיסות באלקאלי ומתפרקות ע"י הידרוליזה חומצית למרכיביהן. ע"י הידרוליזה חלקית ניתן לפרר את השרשרת לאלויגוסאכארידים או דיסאכארידים. ביניהם גם חומצות אלדוביאורונית. הקשרים בין יחידות-הסוכר הם ע"פ מן הטיפוס 1.4 — בדומה לאלה שבת-אית. — אך מצויים גם קשרי 1.2, 1.3, 1.61.

מרכיבי דופן התא הצמחי

ת. אית' בל מ"ח	לא פחמימה
תאית נקיה (α-D-גלוקוז)	ליגנין (אמורפי)
שרשרות ארוכות של β-גלוקוז (קשרי 4.1)	גלוקוז, מאגזה, כסילוז, חומצה אורגנית, מְחֹסֶמֶל, אצטיל, גאלאקטוז(1), ערבינזה(1)
שרשרות ארוכות של α-גלוקוז (קשרי 1.4)	גלוקוז, מאגזה, כסילוז, חומצה אורגנית, מְחֹסֶמֶל, אצטיל, גאלאקטוז(1), ערבינזה(1)

תכשירי ההמ' המופקים מעץ, קש וכד' הם ע"פ-תערו-בות של פוליסאכארידים שונים; אך הוכנו גם חמרים כימיים נקיים ומוגדרים. ההמ' המצויות ביותר הן: כסילוז, עשיקרו וכסילוז עם צפת חומצה אורגנית — הוא מלווה את התאית בכל הרקמות הצמחיות המעוצות, והוא המרכיב העיקרי של עשבי-אספרטו (ע"ע) ועשבים אחרים רבים; מ א נ א, כגון זה שפן השנהב הצמחי (אגוז-קרוחו).

חשיבותן השימושית של ההמ' היא מועטת. המ' כלולות בחומר-הגלם לתעשיית הנייר. הן משמשות חומר-גלם להפקת מופרול (ע"ע) מן הפנטוזות שבהן, נעשו נסיונות להמין פולימים מאצטאטים של המ' בלבד או מתערובותיהם עם אצטיל-צלולוז.

מבחינה כימית קרובים להמ' הפקטין (ע"ע), הפוליסאכארידים היריריים והפוליסאכארידים של צמחי-המים, וע"ע סקר; פוליטקרידים.

המכְכָּרָה, ע"ע הרדף, ספרות.

המלך (Hameln), עיר בסאכסוניה התחתונה שבגרמניה הערבית, ק"מ 38 דרומית-מערבית מהאונבר, מספר תושביו 51,000 (1953). המ' היא נמל ועיר-גורש על נהר-היין (במקום גישתה עם נהר-המל), והודות לכך נעשתה



הזן ואסתר במשחה אחשוורוש
מחוך סנילה מצוירת. לפנים באופס יורדסיון

(D. D. Luckenbill, Ancient Records, II, 1927, 23, 58) עכ"פ שם אביו של המן היה — כפי שמוכיח טיונו — פרסי ("דאח" מובנו בפרסית: "נתן"). יש שהישו את לשם הוהמת. שהוא ידוע לנו כשמו של קצין פרסי, שהיה אחד ממפקדי הדגלים" ביב (A. Cowley, Aramaic Papyri of the Fifth Cent. the, מס' 8 שר' 2; 9 מס' 2 שר' 2). או לשם הפרסי מָטֶס (Μαδάτης; כסנופון, כירופדיאה, V, 3, 41; דידוריוס, 4.67 XVII אויך; קורטיוס, V, 3, 4). פחות מזה ברור מקורו של השם המן: בדרך כלל רואים אותו כנגזר מן המלה הפרסית hamayan, שמשמעותה "המפואר" "הגדול". אפשר, שיש ממש בהשערותו של רזלינסון, שלפניו השם אומנס (Ἄμων) הפרסי (CIS. II, 3137, 104) שמשוייך ל' Ἄμωνός (סטרבון, XI, 512; XV, 733) — אף שהוא כנראה של אנתיחה. השם מצוי גם בכתובות Corp. (Insc. Graec. Ἰμωίαι καὶ τοὺς ἀρετοῦς τοὺς ἐπὶ Ἄμωνῆν; בתוספות לאסתר שבתרגום השבעים בא במקום "אגג". הכינוי Βουαίος (β, א' / ס', י') "כינוי, שכנראה הוא יווני ושואו שמשו רק לגנאי במובן של "המתהלל" או "השמה לשוא". המן מתואר כאן כמרגל מוקדוני ('ח'). שמלכתחילה מנוי וגמור היה עמו להתנכל אל הפרסים ולהעביר אליה את המלוכה.

במדרשים מאוחרים (אסתר רבא, ד' ואיך; תרגום שני; מדרש אבא גוריון, (עוד) מתואר המן בדמותו של שונא־ישראל בימי מהבירהם של מדרשיהם אלה: יהודים — טוענים השונאים הללו — אינם מחזיקים טובה למיטיביהם ומלעיגים על יראתו של האומות. שבתוכן הם יושבים. המשתה, שעורך אחשוורוש בתחילת מלכותו, נתפס באותם מדרשים כפרי מוזימתו של המן — להכשיל את ישראל בפתגם נכרי ובעריות. ואכן ישראל, שהולכים למשתה זה בניגוד לעצת מרדכי, מביאים על עצמם גזירת כליה מן השמים (אס"ר ו', י"ח), ולהפך: ביטול הגזירה בא תוצאה של צעקת תינוקות של בית-רבן הלומדים מפי מרדכי, שאף עליהם נגזרה גזירת-השמה. על המן מסופר בדרך פולק-לוריסטית מבודחת, שהשימש 22 שנה סקר בכפר קרצים (מגילה ט"ו, א') ואביו היה בלל בכפר קרצים, ודיעותיו במלאכות אלו הן שעברו לו אח"כ כשכא להלביש את מרדכי והוצרך לרחצו במים, כי מרדכי היה תשוש מתענית. מעניינת

הסוג ליקוידאמבר (Liquidambar) נקרא גם עץ-הענבר; הוא כולל 4 מינים של עצים נשירים חד-ביתיים. ממיניו מקובל בתרבות הליקוידאמבר הלבני (L. styracifolia). המגיע לגובה של 40 מ'; מגדלים אותו (גם בא"י) משום עליו היפים המצהיבים בסתיו, אך במולדתו (אמריקה הצפונית) מעריכים גם את עצו. הדומה לעץ-אגו. כעץ-חרושת. הליקוידאמבר המזרחי (L. orientalis). הגדל בר בארצות המזרח של הים-התיכון, ידוע בשרף המיוחד (Storax liquidus). שהיו מפיקים ממנו ומשתמשים בו מימיקדם ואיך גם לרפואה וגם לתמרוקים; החומר הריחני שבו עיקרו אסטרין של הוצמת הקינמון. גם לעצה הריחני של צמח זה היה ערך מרובה בעיני הקדמונים.

הסוג תממליס (Hamamelis) מונה 6 מינים, שהם מצויים באסיה המזרחית ובאמריקה הצפונית-המזרחית. מגדלים מינים אחדים ממנו לנוי משום פריחתם הכבירה. המין H. virginiana הוא בעל פעילות פארמאקולוגית וחשיבות רישוית: מקליפתו ומעליו מפיקים תכשירים, שמכילים המריבורסי (ע"ע עורות); חמרים אלה פועלים כמכווצי צינורות-הדם ובעצרי-דם. והם משמשים בתרופות במקרים של שפכים-מטורפים, וכן בשטף-החוטם, בדמם-הרחם וכד'. — הסוג פרוטיה (Parrotia) הוא בעל מין אחד, הפרוטיה הפרסית (P. persica). היוצרת יערות באיורים הצפוניים של פרס, הגובלים בים הכספי, והמספקת צצה-ברזל אדום. שמרבים להשתמש בו לחרושת. — הסוג קורלופסיס כולל 22 מינים באסיה המזרחית; הם דומים בצורתם למיני אילסר, ויש מגדלים אותם לנוי.

מ. ג.

הָמָן, לפי מגילת-אסתר — ראש השרים של אחשוורוש (ע"ע). מלך פרס. בהתאם למגילה זו פעל המן בחצר המלכות בשנות 477-473 לפסה"ג (הש' אסתר ב, טו-ג, א). מתחם טינה, שהיוה בלבן על מרדכי (ע"ע) היהודי, שביגוד לכל, "עבדי המלך אשר בשער המלך" לא כרע ולא השתחוה להמן, גמר המן בדעתו להשמיד את כל היהודים. "עם מרדכי", לשם קביעת מועד-ההשמדה הפיל גורל ("פור"), וכן קיבל את הסכמתו של המלך לפרסם צו מלכותי בעניין ההשמדה בכל רחבי הממלכה הפרסית. אך באמצעותו של מרדכי הגיע הדבר לאונייה של אסתר (ע"ע). וזו פעלה מיד להילת את המן, והיא הומינה את המן ואת המלך למשתה של יומים, וביום השני גילתה למלך, בנוכחותו של המן, את המזימה שזם על האהרון על עמה. בכעסו ציווה המלך לתי לות את המן. על תעש אשר הכין למרדכי", ואחריו — גם את בנוי, וכן הוציא המלך צו, שהתיר ליהודים, "להקהל ולעמוד על נפשם" ביום שנקבע להשמדתם (אסתר ה, יא). צו זה ונצחונם של היהודים על אויביהם הם שגרמו לקביעת הג הפורים (ע"ע).

לפי מגילת-אסתר. היה המן בנו של "המדתא אגג". על-פי המדרש והתלמוד (ר' הלל) נהגו גם כמה מן המפרשים האחרונים לפרש: "אגג" במובן של צאצא לאגג (ע"ע) מלך עמלק. אך פירוש זה אינו מתקבל על הדעת. לפי מה שידוע לנו על מלכות פרס. היו הפרסים ממנים למשרות הרמות רק בני-אדם מנוצח מדיארי. קרוב, איפוא, לוודאי, שיש לראות באגג, שם של שבת או עם מסביבות פרס. שהיה ידוע בזמן חיבור המגילה. אפשר הציע לזהות שם זה עם שמו של השבט "אגוי" הנזכר בכתובות של סרגון II כשבט קרוב למדים

היא האגדה הספרותית. שלפיה ביקשו העצם רחמים על עצמם. שהמן הרשע על יתלה עליהם; המן תלה על קוץ. שלא מצא לעצמו זכות. שתפטרוהו מזה (אס"ר ט'; אבא גריון ד').

I. Scheffelowitz, *Arisches im A. T.*, 1901; F. G. Vigouroux, *La Bible et les decouvertes modernes*, IV, 1907, 644 ff.; S. Jampel, *Das Buch Esther*, 1907; L. B. Paton, *The Book of Esther* (ICC — International Critical Commentary), 1908; H. H. Schaefer, *Iranische Beiträge*, 1930. י. ס. ג.

המן במסירת המוסלמית. בקוראן נופר המן שש פעמים (על פי המהדורה המצרית הרשמית: סורה כ"ח ו' ח. ל"ח; כ"ט ל"ט; מ' כ"ד ל"ז). אך אינו מתואר בו כשרו של אשורוש, אלא כיעוצו ומקורבו של פרעה מלך מצרים. אותו תפקיד עצמו מיוחס גם לקורח. שני אלה ידעו מראש על הולדתו של משה ויעצו לפרעה להמית את הבנים הנולדים לישראל ולהחיות את הבנות. כשהתיצב משה בפני פרעה בשליחתו של אלוהים. תיארו אותו קורח והמן כשקרן. פרעה ביקש מהמן להקים מגדל גבוה, שבו יוכל לעלות השמימה. פרשנות הקוראן מרחבת סיפור זה ומציינת. שהמן העסיק 50,000 בנאים. שעבדו שבב שנים. וכשהגיע המגדל לגובה רב. סחר אותו המלאך גבריאל.

העובדה, שמוחמד העביר את ארוב היהודים מזמנו של אשורוש אל זמנה של עבודת-מצרים. אינה אלא דוגמה אחת של טעויות דומות. שמצויות בקוראן במספר ניכר. אך גם המדרש היהודי אינו נקי מטעויות כאלו; לשותפתם של המן וקורח בסיפורי הקוראן אפשר למצוא סמכים במדרש במדבר רבא כ"ב. ו' שבו נזכר המן ביהוד עם קורח כאחד משני גדולי העשירים בעולם.

גם ההיסטוריונים המוסלמים ומחברו "סיפורי הנביאים" ירדעו את המן כפי שהוא מתואר בקוראן, אלא סופרים מאוחרים הליירוהו גם בתפקידו שבמגילת-אסתר. וקראו לו בשם "חמן".

E. I. s. v. Hämän; A. Geiger, *Was hat Mohammed aus dem Judenthume aufgenommen?*, 1833 (פילוסוף גרמני. המן הוצא לדוחה) 1902, p. 153; J. Horowitz, *Koranische Untersuchungen*, 1926, 149; H. Speyer, *Die bibl. Erzählungen im Koran*, 1937; A. Jeliczy, *The Foreign Vocabulary of the Qur'an*, 1938, 284.

ל. ק.

המן, יוהן גאורג — Johann Georg Hamann (1730 — קניגסברג — 1788. מינסטר). פילוסוף גרמני. המן יושב בקניגסברג והתפרנס מפקידות במס. 31 במאריס 1758. שהיה לבוגדן, נתנסה בחויה. שהיתה גרלית בחייו. מתוך מצוקה חמרית ומבוכה נפשית מרובה קרא אז המן בבית-ביתו וקריאה זו נתנה לו. בלא שציעף לכוף, את מתת האמונה. המן התנסה באותה שעה בנזחות-אלוהים כממשות אשית. כ...אחיה המגלה לבדם אורם וכואל. מתוך חויה דמית זו, שהתיר בחיבור "Gedanken über meinen Lebenslauf" (מחשבות על מהלך-חיי). 1758/59. הבין המן את חייו ואת תפקידו. המן, אדם חלש בגופו, התייצב בעוז באומץ-לב נגד רוח זמנו, זמן ההשכלה. עם הופעת ספרו Sokratische Denkwürdigkeiten ("עניינים סוקראטיים"). 1759. העמיד המן את עצמו נגד דורו והתחיל את מלחמתו בהשכלה — בשמו של סוקראטס. שהיה נחשב לרוחם על ההשכלה בזמן העתיק. המן ראה בסוקראטס את מי שהתנגד ליהירותם של השכלתנים דוקה מתוך ההכרה היסודית.

שהאמונה אינה עניינה של התבונה, שהרי אין האדם מאמין על סמך נימוקים ענייניים. כמו שאינו טועם או רואה מתוך נימוקים.

כמרכז רעיונותיו עמדה מאו השפלת-עצמו של אלוהים. שלבש צורת כשר דם עם התגלמותו באישיותו של ישו.



יוהאן גאורג המן

אנתרופוצנטריות (ע"ע סוף ד' רך, עמ' 727) נדונה לכשלוך.

המן שולל את הערך המוחלט של המדע ומעמיד כנגדו התמכרות מוחלטת של האדם לאלוהים. שאיפתו של האדם להגיע מתוך עצמו להתנהגות מוסרית. לשכלל עצמו. למצ- פון נקי, נדונה אף היא לכשלוך; היא פרי היהירות והביטחון המופרז של האדם בכוחו שלו. הדת דורשת את הכרת אפסותו של האדם והיא תפקדת עצמו ביד האל.

הקף כתיבתו של המן הוא רחב מאד. הוא כתב על הביבליה, על הלשון, על המוסיקה, על המדינה ההורית. על הנישואים. החינוך. המשפט. החקיקה. הפיוט והמסחר, ועל כל הנושאים הללו דן לאור ההתנגלות הנוצרית-הפרוטסטנטית. בדורו לא היתה השפעתו מרובה והמן אף הגדיר את עצמו כ...קול קורא במדבר". רק מועטים מהיג'הדותו של זמנו הקשיבו לדבריו (דררר, לפאטר, ליכטנברג, קלאודיוס, גתה). המן נלחם בקאנט (מאמרו Metakritik — "ביקורת הביקורת"). שבו ראה את איש-ההשכלה ולא את המבקר של ההשכלה. בלא שהפוטו של המן אין להבין כראוי את תופת "הסוד והדחף" ואת האוטאטיקה כספרות הגרמנית. בזמן האחרון, 1920 לערך, כשגילו א. ס. קירקגור, גילו מחדש גם את המן. שהיה קרוב לו ברוח; שהשפעתו של המן הולכת וגדלה והספרות. שנחברתה עליו בדור האחרון. היא מרובה. המן חוקר את היחס של התבונה אל הממשות.

אפיינים לתוויה הממשית. לדעתו. "הסוד. הסתירה והזמנית". האופי ה...סודי" של החויה אינו עניין שלילי. בבחינת בבל הכרתנו, אלא משהו חיובי ביותר. המנהיל לחויה בעמק משקל. תוכן. הסוד נעשה סתירה. והסתירה נעשית — בקמי שות הדתית — פאראדוקס; שבפניו נשברת התבונה (השווה קירקגור). התבונה חייבת להשתעבד לאלוהים. היא אינה אוטונומית-ממשות ובוטלת-למן; היא מתגלית בזמן. בהיחס סורית. התבונה המופשטת הורסת את חממשות, אך הממשות היא עובדת-בראשית. איי-הממצעית של פגישת האדם עם הממשות מפורצת את כל הכללים. המן מוחה נגד המגמה האנאליטית במחשבה.

הלשון היתה המופעה מרובה על הפילוסופיה הדיאלוגית החרישית (מ. זובר, א. רונשטוק).

נציגי-ההשכלה, שבהם נלחם המן, היו אנשי ברלין (בלשונו: בבל), כגון לסינג וניקולאי, וביהוד מגדלסון, שנאני לבבל היא המפתח לחיי כמחבר, כתב המן. נגד ספרו של מגדלסון, "ירושלים" (1783), יצא המן בחיבור Scheblimini (1784); Golgatha — 1956 לימיני לפי תהלים (9). ביאור לספר קשה זה יצא בשנת 1867 של "כתבי-המן מוסברים". המן רואה את מגדלסון כאחד מן התאולוגים של ההשכלה, והוא מתפלסם עמו ועמם בבת אחת. מגדלסון הסתמך באותו ספר, במאבקו למען האמנציפציה של היהודים. על המשפט הטבעי המן מעמיד נגד התורה המופשטת של המשפט הטבעי את האוניברסאליזם המקראי, את ברייתו של אלוהים עם אברהם; ונגד התבונה הוא מעמיד את ההיסטוריה. הוא מאשים את מגדלסון ביוקף היהדות ע"י זיקויה עם המצוות המעשיות ובפתיכתה לדת תבנית גרידא בהשפעת הלכי הרוח של ההשכלה; ע"י כך נוטל מגדלסון מדי-ישראל את היסוד ההתגליתי שבה והיהדות נעשית גל של עצמות יבשות. אפיינים לאופור-תיבתו ולדעותיו של המן הם שני הפסוקים: שהביא כמוטו על שער-ספרו: הראשון הוא ברכת משה לשבט לוי (בריש לג ט. י); השני מירמיהו, כג. טו.; הנני אריתיו ואת אחיו לא הכיר ואת בניו לא ידע, כי שמרו אמרתך ובריתך ינצורו וגו' (השני מירמיהו, כג. טו.; הנני מאכיל אותם וצנה והקשתים מירדש, כי מאת נביאי ירושלים יצאה תופעה לכל הארץ: 'שומרי אמרתך ונוצרי ברייתך הם ממנגדי השכלה; וביא-השקר הם סופרי ברלין המשכלת. שכנציגם ראה את מחברו של הספר "ירושלים".

1949—1953 הופיעה החוצאה הביקורתית השלמה הראשונה של כתבי המן (J. G. H., Sämtliche Werke). מפיץ (Historisch-kritische Ausgabe von Josef Nadler הקרטי המיוחד שבכתביו של המן. התחילו בהכנת החוצאה מבוארת של מבחר כתביו בשם J. G. H.'s Hauptschriften erklärt. עד 1958 יצאו מהוצאה זו שני כרכים. הכרך הראשון (1956) מסכם את תולדות המחקר במחקר, ניתוח של החיבורים שנכתבו עליו מאת ק. גרינדר (Gründer) וביבליוגראפיה. הליפת-המכתבים שלו עם אישים שונים (Briefwechsel) נתפרסמו בל כרכים 1955 ואילך.

C. H. Gildemeister, J. G. H.'s Leben und Schriften, 6 vol., 1857—1873; M. Kayserling, *Moses Mendelssohn u. 1857* (Deutsches Museum, 1, 1859); R. Unger, *H. S. Sprachtheorie, im Zusammenhang seiner Denksen*, 1905; W. Dilthey, J. G. H. (in *Ges. Schriften*, 1913—36, vol. 11); E. Cassirer, *Freiheit und Form*, 1916 (1905); id., *Philosophie der symbolischen Formen*, I, 1923, 92 ff.; R. Unger, *H. und die Aufklärung*, 1925²; J. Nadler, *H. und Hegel (Logos)*, XX, 1931; E. Meixke, J. G. H.'s *Stellung in der Philosophie des 18. Jahrh.*, 1934; J. Braendel, *Das Problem der Innerlichkeit. H., Herder, Goethe*, 1949; W. Lowrie, J. G. H., *an Existentialist*, 1950; J. C. O'Flaherty, *Unity and Language. A Study in the Philosophy of J. G. H.*, 1952; P. Blanck, *H.-Studien*, 1956. ש. ה. ב.

המנון, מנחם יוני קודם (ἠμνος) לשיריקודש מסוגים שונים, שנתמייחד לנושאים ממלילת אלילים וגובריים. מכאן אפיים כשירי שבה והלל, שהיו מושרים בלוית מנגינות ושימשו ברוב המקרים לצרכי-פולחן. קרובים אליהם מבחינת התוכן והצורה הם השירים המכונים בשם אודות

מתוך עמדתו המנוגדת להפשטה ולשכלתנות מגיע המן להערכה חדשה של החושים ושל ההפעלות. של "הלב", החושניות, בנייאמיקה היצירת שלה, היא הנותנת אלמנט-רית, שעלי-ידיה פועל הטבע בתוך האדם. החושים, גם כשהם מטעים, צריכים לשמש יסוד לחיים ולפילוסופיה. הפילוסופיה חייבת לעמוד על האדמה! ולא לנסות בבידור טיבו של האדם ע"י חקירות מופשטות. הלב פועל כך לפני שראשך חושב! ההפעלות וההפעלות הן האמצעי, הפותח לפנינו את הממשות של הדברים כממשות של חיים: בפעמיות-הדופק של ההפעלות שלי אני מרגיש את פעמיות-הדופק של הפעילות האלוהית בכל דבר. בהערכה חיובית זו של החושים ושל התשוקות מסכים המן עם רוסו — בניגוד לתפיסתם של אנשי-ההשכלה.

גם בתורת-המידות מתנגד המן להשכלה. בעיניו נציגיה של ההשכלה חיה האדם טוב מבוער, ואילו המן מבליט את כוחו של הרע באדם. התפיסה, שתופס המן את האדם ואת תולדותיו, מושפעת ע"י מושגים פאולניים ולותראנים. את ההיסטוריה של האדם רואה המן כהתגלות אלוהית — השקפה, שהיתה לה השפעה מרובה על הדרך ועל הגל, אצ"פ שהללו נתנו לרעיונותיו של המן פירוש חלוני. אך לא רק ההיסטוריה, אלא אף הטבע הוא בעיניו התגלות אלוהית. המן משתדל לשחרר את הטבע משלטונם של מדעי-הטבע, וע"י כך הוא סולל את הדרך לחיוביות-טבע חדשה אצל חדרד ואצל גתה.

מפני-הטבע כהתגלות מגיע המן לפילוסופיית-הלשון שלו. אלוהים מדבר אל האדם; הדיבור האלוהי הוא עובדת-בראשית, וההבנה של הטבע ושל ההיסטוריה כדבור אלוהי היא, כביכול, "פילולוגיה". בלשון מתאחדים הלא-נראה עם הנראה. העל-חושני עם החושני, הבריאה היא דיבור אל הנבראים. הממשי שנברא הוא כולו סמל, והואיל והלשון היא עובדת-בראשית, אין אני יכולים לחקור את "רשימת" התהווה. אין הלשון אף שימנים הסכמיים למושגים, אלא "אקראמנט". סמל של חיי-אלהים. העובדה, שהאדם מדבר, מרמזת על אהדות נסתרת של האדם עם האל. ראשיתה של הלשון מופקעת מכל רפלקסיה.

פעם בפעם מנסה המן לגלות את כוח-הלשון וע"י כך את סודו של האדם. הלשון יסודה בקצב, ומכאן שהפיוט הוא שפת-האדם של האנושות (דעה, שהתקומם לה שלמה מימון, ראה על כך מאמרו של נתן יבקובס, "עיון כ"ד, עמ' 219 ואילך). היסוד המוסיקאלי הוא התופעה הראשונית של הלשון. הלשון בראשיתה היא פנימית — מה שמתגלה עד היום בשירה הלירית; לפיכך היא אפלה וחסרת דיפרנציאציה: היא איש שבה האדם והעולם הם אחד. עם יצירת המלה מתייחד הסובייקט מן האובייקט והעולם נעשה נראה ושקוף. אין גם בלשון המאורגנת עדיין אין הפנימיות הולכת לאיבוד; אין היא נעלמת אלא בלשון ההגיון הסהור, שנותקת מן היסוד החושני.

לשון הביבליה אינה, כמו שסבור אנשי-ההשכלה, מסכה, שמאחריה הסתתר אלוהים, אלא היא התגלות אמי-יתית, ואסור לתרגמה ללשון שכלתנית, מופשטת. שבה יאבדו כאל המיסטוריון. אין הדיבור האלוהי בא לשבר משגים וא"י דיאלוג. אלה היא אינקרנציה, לבדם חושני שלבש אלוהים. אלוהים היה הראשון שיברו האדם, ברבו, ממשך את ההתליך של הדיבור האלוהי. להשקפתו אלה של המן על

mischen Hymne, 1934; C. S. Phillips, Hymnody Past and Present, 1937.

J. B. B. 1.

המנון בנצרות. המ' זה, שבעיקרו הוא שירתהילה לאלהים. לישו או לקדושים. הוא — מבחינת התוכן והצורה — מייגה של המסורת השירית העברית והמסורת הקלאסית (היוונית-הרומית). שירת-הים, שירת-הנהגה, שירת-דבורה ועוד, שנכללו בעיקרם בתפילה הנוצרית, השפיעו לא רק בתכנם, אלא גם במשקלם על מחברי-החמ" הנוצריים. כמר כן השפיעו בזה תפילות-ישראל, ששימשו מתכונות לליטורגיה הנוצרית, אם באופן ישיר או באמצעות התפילות, שאנו מוצאים כברית החדשה ושבעיקרן הן יהודיות לפי תכנן וצורתן (עי' לוקאס, א', 46—55, ושם, 68—79).

חיבור-המ' לצרכי תפילה נעשה מקובל במידה שה בשני חלקיה של הקיסרות הרומית, המערבי והמזרחי כאחד. במזרח התפתח החמ" בצירוף שירתן של שתי מקהלות, שהיו שרות זו לעומת זו א. ביתר דיוק, משובת זו לזו בסטוקית-הילית. שירה זו נקראת, "אנטיספואלית" (מן המלה היוונית ἀντιφωνή = קול לעומת קול), כשהשתתפו בה שתי קבוצות, ורספונדו סוריאליית (מן המלה הלאטינית responsum = תשובה), כשהציבור היה משיב כל לעומד על הדוכן משפט או מלה מסוימת בסוף כל מומור.

החמ" הנוצריים הקדומים ביותר, שהגיעו לידינו, נתחברו במאות ה' 2 ו-3. המ' אלה עדיין פשוטים הם מבניהם. מהמ' אלה הידועים ביותר הם: (1) המ' ἀλυστα αὐδεις αἰωνον (ה'הלו עוללים את האל, הללו את האל), שהיה נאמר בשעת תפילת-הערב, (2) המ' ἱλαστικος φωνε (אור שמח), שנהגו לאמרו בשעת הדלקת אור בביתם. (3) המ' לבתולה הקדושה: οὐη εὐχαριστιαν καταφέρυ (בתוך הירוך שלח' אתו מחפשים מקלט).

במאה ה' 4 קבל המ' צורה מוגדרת יותר מצד המשקל והניגון, וההבדלים בינו לבין התהילה והשירה הדתית בכללן נעשים ניכרים יותר. בין מחברי-החמ" הראשונים הללו זכו לפירסום אפרים הקדוש (ע'ע), שהחמ" המרובים שחיבר בסורית, ניתרגמו ליוונית, ויהנס כריסטוסמוס (ע'ע). המ' של גרגוריוס מניזאן (ע'ע), מתחיוס מאולימפוס (ע'ע) וסינסיוס (מת 413) הם שופעשים מאד מן השירה הקלאסית. חיבור-החמ" הגיע לשיאו צורתו של רומנוס ממין א. סוק

המאה ה' 5—560), שנחשב בצדק לגדול מחברי-החמ" בכל התקופות. נישא-שיריו שואלים ברובם מן המקרא. מן הברית החדשה ומתולדות קדושי-הכנסייה. במאות ה' 7 ו-8 קנו לעצמם שם כתימנוגרפים אנדראס מפרתים. ויהנס מדמשק (ע'ע). הנזיר קוסמא. סטפאנוס מ[מנר] סבא ותאודורוס ממב זר סטודיון. מחברי-המ' אלה נקראו "גלודיים" (= מוסיקאים) משום שהתאמו עם היומנונים למסיקה, שאף היא חוברה על-ידיהם. בסוף המאה ה' 8 מסתיים תור-הזהב של השירה הביזנטית ועמן גם זה של שירת-ההמ" בנצרות המזרחית. מכאן ואילך החמ" הם חקויים של המתכונות העתיקות ואף הניגונים המוסיקאליים מאבדים את מקרייתם. עם מחברי-החמ" האחרונים יש למנות את הקיסרים קונסטאנט טיגוס פורפירוגנוס (905—959, ע'ע), לאו הפילוסוף (866—912, ע'ע) וההיסטוריון ז'וז'ס (מת 1120, ע'ע).

התימנון בספרות רב-שירה הלאטינית של י"ב ב' גם בלאטינית קיבל החמ" במאה ה' 4 צורה סגנונית-מלודית מיוחדת. מבחינת התוכן הנוחו כאן ביסודו שירי-

(ע'ע אודה), שבצורה שהגיעו אלינו בשירי צירתו של פינדארוס אינם אלא שירי-המנון למנצחים בתהלוכות-אספורט. אך יש מהם שהם המ' לפי טיבם, דוגמת carmen saeculare ליהוראטיס.

במשפעות דומה לזו שבספרות הקלאסית נתקבל המנוח המ' גם במדרשים, הזנים (1) במלאכי-השרה. האומרים המ' לפני הקב"ה (שמיר, מ'ה ב.), (2) בומרים המשמיעים המ' למלך (מדרש תה' א', ו'), (3) באדם הראשון, שבא לומר המ' לשבת (שם צ"ב, ג').

לפי דוגמת החמ" היווניים ניתן השם המ' בימינו גם לשירי-התהילה, שנוצרו בספרות דתית אחרות, כגון אלה הנכללים בדות הברתמניו, בסנסקרט ובספרות של השומרים, הבבלים, המצרים, הכנענים (באוגריתית), הפרסים, האצטקים (החמ" של מלכי קוקוק בלשון קצ'אט), וכד'. ביחוד נהמ" המנוח המ' כשמש של שירי-התהילה בפתולח הנוצרי, שנכללו בספרי-התפילה הסוריים ביוונית ולאטינית; בהמ" הנוצריים, מתחילה באותם שנתחברו ביוונית ובסורית ואח"כ גם בלאטינית, הנהגו צורה קבועה ומצוקת של תים (סטרופות) ומשקל, שהוא בניו על מספר קבוע של הברות, הסעמה קבועה (משקל טוני) וחרוים. יסודות צורניים אלה שימשו מופת להתפתחות השירה בכל לשונות-המערב. לשירי-הקדוש הפרוטסטאטיים, הנקראים Choral גבר-מנית (שחיברו ע"י לוטר, פאולוס גראהרס ועוד), ניתן השם hymn באנגלית (המ' כאלה נתחברו בלשון זו ע"י איוק ווסט, צ'ארלו וסלי ואחרים).

מימי ה'ינסאנס ואילך משמש המנוח המ' גם לציון שירות כתובת במקצב פחשי ובסגנון מרומם (בעקבותיו של פינדארוס) בשחון של אידיות נשבות (למשל, שני ספרים של המ' מאת פיר דה רונסר [ע'ע] — על המוות, על הפילוסופיה, על הגדק, וכד'). סוג זה של המ' חלונים הגיע לפריחה בשירתם של קלופטשוק (המ' אל המולדת), גתה הצעיר (פרוף-תאוס, משע-חודק להרי-הארץ, "כרונוס הרב", שירת מוחמד, "שיר-הסער של הנודד"), שילך (אל החדוה) וכמה רומני-טקנים גרמניים: נובאליס (המ' אל הלילה), הילדריין (המ' אל האדימנים של האנושות), פלמן (שירת-הג'), היינה (הים העצובי).

המגמה הנאירו-מאסית חיבבה סוג זה של המ' חלונים. כתובים בצורה הפשית: נישטה (דיתרימאכים דינוסיים), קרדוצ'י (המ' אל השמן), ד'אננוצ'י (התשבחות של האד' מה, הים, האלים), וולס ויסמן (שנתן צורה הימנונית גם לשירת על נבואים מן החיים המודרניים), ורהאן, סטפאן ג'אורג'ה (המ', "עולי-רגל", אלגובל), דויבלר (המ' אל אטיילה) ומשוררים חשובים אחרים בכמה לשונות. החמ" הלאומיים" הנהגו ברוב המדינות מסוף המאה ה' 18 ואילך (אל מלך נצור" האנגלי. המרסיקה של המהפכה הצרפתית) כומר רשמי לכבוד עם. מדינה או שליט. רק באנגליה משמש לסוג זה, במקום המנוח המ' שם מיוחד והוא anthem (שיבוש מאוחר של המנוח הלאטיני antifona; ר' להלו, המ' בנצרות).

G. M. Dreyes u. C. Blume, *Analecta hymnica medii aevi*, 5 vols., 1886—1904; E. Bohm, *Die Neu-hymnen der europ.*, 1908; W. H. Freer, *Hymns Ancient and Modern*, 1909; J. Julia, *A Dictionary of Hymnology*, 1925; O. Hellinghaus, *Lat. Hymnen des christl. Altertums u. M.A.*, 1934; E. Busch, *Silbpen der deutschen freichy*

ארבעה מן השירים הנזכרים (ההמ"א אל אפולון, אל הרמס, אל אפרודיטי, אל דמטר) נזאים כחורגים מתפקידם המצומצם כאקדמות, והם יצירות אפיות עצמאיות לערך בגודל של שירי האפוס העשיר (רובם 580—295 חרוזים). יצירות אלו הן בעלות תוכן מילולי ורזה ובעלת ערך פיוטי מרובה. אפשר, ששני קטעים מהמ"א לכבוד דיוניסוס שייכים אף הם להמ"א אך מוטב להשאירם בשלמותם.

בתקופה הקלאסית יוחסו שירים אלה להומרוס עצמו, כפי שגראה מדבריו של תוקידידס (ע"פ), המביא קטע מן ההמ"א אל אפולון, הנמצא באוסף שלנו, בשמו של הומרוס (תוקידידס, ג', 4—103). אך בתקופה ההלניסטית כבר ייחסו אותם ל ה ל מ ר י ד י מ — כלומר, למשוררם, שהמשיכו את המסורת הפיוטית והסגנונית של הומרוס. מצד תכנם ולשונם שייכים ההמ"א הנזכרים ברובם למאות 7—4 לפסה"ס. אך מראשם של קטעים אחרים הוא אפשר, אם התקופה ההלניסטית. ייחוסם של יצירות אלו להומרוס והתיאור, "הומריים", שבו הן מוגדרות, מציינים, איפוא, רק את סיבן הספרותי בלבד, שכן הפך התואר, "הומרי" אצל היוונים הקדמונים לציין כלי של יצירה אפית, שנתחברה ברובה האפוס ההומרי.

אע"פ שההמ"א ההומריים לא נועדו למסורת-פולחן (לשירת-מקהלה בשעת עבודה בקרדוס), הם הדורים ברובם של אמנה דתית עמוקה והענינה לאלים, רוחו זו אינה עזרת אף כשהתוכן מכיל יסודות של ליצנות ובידחות דעה ("אל הרמס") או תיאורים ארוטיים הריפים ("אל אפרודיטי"). תכנם העיקרי של ההמ"א הוא הארץ לוגיה — סיפור שבחי האל וקורותיו, בסימנם של שירים אחדים באה גם פניה אל האל, שחכמה הוא בקשת הגלחה ועושר.

כיוונם של ההמ"א הללו ועריכתם נעשו, כנראה, בתקופה האלאכסנדרית, אך כתיבתם הקדום ביותר הוא מן המאה ה-14 לפסה"ס. לא בכל כתיביהייד סודרים השירים באותו אופן עצמו; וסדרם שונה גם בהוצאות השונות. הסקירה שלפנינו היא לפי סדרה-שירים בתרגום העברי (ר' ביבליוגרפיה), ההמ"א הגדולים. — תהמ"א אל אפולון (546 חרוזים).

בכתיביהייד הוא מופיע כשיר אחד, אך בסוף המאה ה-18 כבר הובעה הדעה, שאין הוא אלא שירוף של שני המ"א, שאחד מהם הוקדש לאפולון מן הלוס (1—178) והשני לאפולון מפייתו (179—546). דעה זו מקובלת אף כיום על רוב חוקרי הספרות הקלאסית. בהמ"א אל אפולון מן המאה האל כבעל-קשת, גיאויכו ורבי-עצמה, הנושא הוא סיפור אודותו של האל ייסוד מקדשו — דלוס. אפיו של האל, לטו, "אותות ציירי-לידה", מחזרת על כל איי הים האגאי הניפוש מקום מתאים ללידת האל. אך רק האי דלוס מסכים לקבלו, בתנאי ששם ייבנה מקדשו. באבנה פיוטית מרובה מתוארת לידתו של אפולון, המכריז — מיד לאחר שנולד — על תפקידיו כפטרון הנהיגה והנבואה. לטוף מתאר המשורר בתחלהבות גם את קהל-החוגגים בתה-אפולון, וביחוד את הנשים העובדות לאל בשיירי-שבת מסימיים. בסיום השיר הוא מזכיר תהילה גם את עצמו, כמשורר יצור בן האי דלוס. אפשר, ששרותו אלו סייעו להפצת האגדה על-אודות עורונו של הומרוס. בחלק השני אל אפולון מפייתו, מתאר האל בעל-קשת אתרוס שמענג בנגינתו את לבות האלים. יש בהמ"א זה כמה יסודות של חיקוי לחלק הראשון. עיקרו של הסיפור הוא ייסוד המקדש והאורקולוס בלפני והבאת חבר-התנחנים מקרטה. כאפיודה צדדית מובא הסיפור על הריגת הדרקון

התהילים ומאורעותיה ההיסטוריים של הנצרות. נראה, שהראי שון למחבריהם" בלאטינית היה הילאריוס מפואטיה (מת 367, ע"פ). הגדול שבמחברי ההמ"א בלאטינית היה אמברוזיוס (ע"פ) — מילאנו, שהניח את היסוד לקצב — ולמשקל השירי בכללו — של ההמ"א הנוצרי. במהרה האמברוזיאני הירבו להשתמש המחברים השונים של ההמ"א שבאו אחריו. אמברוזיוס התאים את הימניונו גם למוסיקה ולמקהלה. לפירוטם כמחבריהם" זכו גם אריליוס פרודנטיוס (348—404), קליוס סדוליוס (המחצה השניה של המאה ה-5) ואנודיוס (מת ב-521), שהימניונו המלאכותיים והמסובכים נכללו בלי-טורגיה הנוצרית בספרד. שנים מהימניונו השנים ביותר של הכנסייה הרומית, הוואנגו Pange lingua (דברי, לשון) Vexilla regis procedunt (דגליהמלך הולכים קדימה), חוברו ע"י וונטניוס מקורנטוס (מת ב-606). מסוף המאה ה-8 ואילך תופס ההמ"א את חלק הארי של הליריקה הבלאטינית ביה"ב, ואין לה כמעט סופר ושורר שלא נתסה בשבתו. רבנות מאורוס (מת 856, ע"פ), פאולוס דיאקונוס (ע"פ) ופאולינוס מאקויליאה (מת ב-802) היברו המ"א, שבזכות פשטות תכנם וקלות קצבם נעשו מקובלים על ההמונים הנוצריים (וכך הם אף בימינו אלה). חיבור ההמ"א זכה לתקופת-פריחה במאה ה-13. בין מחבריהם נפרטנס תומאס מאקויונו, תומאס מצ'אלאנו (1190—1260), המחבר של ההמ"א המפורסם Dies irae ("יום-דינם"), ויקופונו מטודי (1230—1306, ע"פ) בעל אלה אינם רק קניינה של הכנסייה הנוצרית, אלא של תרבות עמי-המערב כולה. ושימשו גם להיברו יצירות מוסיקאליות וספרותיות הרבה. מן המאה ה-15 ואילך מתמעט חיבור ההמ"א, ובמידה ששידיו הוא קיים, השגיו דלירי-ערך. על חשי-בוהו היתרה של ההמ"א בנצרות הקתולית מעיד המספר המרובה של ההמ"א, שהגיעו לידיו (כשלושים אלה).

גדול ביותר הוא גם מספר ההמ"א שנתחברו בעדות האוואנגליות (כמאה אלה!), אך ערך ספרותי יש רק לחלק מועט מהם.

א. סקרונו: H. A. Daniel, *Thesaurus hymnologicus*, 1841—56; J. B. Pitra, *Hymnographie de l'Eglise grecque*, 1867; U. Chevalier, *Repertorium hymnologicum*, 1892—1926; W. Bulst, *Hymni laici antiquissimi*, 1956.

ב. פירוט:

H. Ledereq, *Hymnus*, in *Dictionnaire d'archeologie chretienne et de liturgie*, VI, 2 col. 2868—2901; W. O. E. Oesterley, *The Jewish Background of the Christian Liturgy*, 1925; L. Tardio, *L'antica melurgia bizantina*, 1938; C. W. Dugmore, *The Influence of the Synagogue upon the Divine Office*, 1944; E. Wellesz, *A History of Byzantine Music and Hymnography*, 1949; U. Sesint, *Poesia e musica nella latinita cristiana dal III al X secolo*, 1949.

ג. ב. ס.

המנוני הומוניים. בכתיביהייד מיי"ב נשתמר אוסף של 33 מיתחמים להומרוס. אלה הם שירי-שבת לאלים הכתובים ברוב האפוס, בסגנונו ובלשונם, שקלל ההכסאמטר הדקטילי. שירים אפיים אלה שונים זה מזה בארכים ובערכם הספרותיים ושימשו, כנראה, כ"פתיחות" (προοίμια) בפי הרפסודים (ע"פ) בתופעותיהם בתחום של האלים השונים ברחביהיוון. על תפקידם זה של השירים מעידות נוסחות-היסים המצוינות ברובם הגדול: "אפס אני גם אותך (אותך, אתכם), ושירה גם ארתה אוכיזהר, או: "בך ההמנון החלוותי, עמה אל אחר אעברה".

בפיתו. המ' זה נראה מאוחר מקדמו, ונתחבר, כמשוער, בתחילת המאה ה-7 לפסה"ג.

הממ' להרמס הוא הגדול שבאוסף (580 חרוזים). הרמס הוא אל הפיקחות והעזרה, אל הסחורים, הגנבים, המציאות והתממאות. הוא אמן השקרים והגבלים. בהתאם לטיבו זה של האל שורה על החמ' רוח של עליונות ובידחות-דעת, של יציאות ושעשועים. בושא השיר הם תעלוליו של האל ביום הראשון שליו. מיד לאחר שגדל המציא את הגבל בעל שבעת המיתרים; אח"כ גנב מאחיו הגדול, אפולון, עדר פרות, שעלה בידו להסתירו מעיניו בתחבולות-ערמה. בדרך המציא תחבולה להבערת אש ע"י שפשושם של גוריעץ זה בזה. בצורה משעשעת ובאמנות מרובה מתוארת ההתדיינות בינו ובין אחיו הגדול. השיחה ביניהם ושענותיהם לפני זוס אביהם מצטיינות בשנינות וברשיפות. החמ' מסתיים בסיפור של כריחת בריהושלום בין אחיהם ועל מנתות-היקר, שקיבל הרמס מאפולון ושמשמלות את. כוחותיו של הרמס לאחר מכן. רוח-הליצנות, שבה רווי המ' זה, אינה מעידה על גלגול של האל או על ולול בו. תחילתו של הרמס יוחס ההערצה אליו הובע באמצעים מתאימים להמתוו ולקווי-אפיו היסודיים מתוך חוש אמנותי עמוק. זמן חיבורו של המ' זה הוא. לפי המשוער, המאה ה-7 לפסה"ג.

ההימנון לאפרודיטי (293 חרוזים) מתאר אפיוודה אחת מחייה של האלה: הרפתקת-אהבים, שנכפתה עליה ע"י זוס כעונש על שסכסכה את האלים בעתק-אהבים עם בנות-המותה. נגזר עליה להיקרק בדמות בת-אדם לרועה אנקיסס ובתה אידה, שממנו עתידה היתה ללדת את איניאס. ראש השושלת של מלכי-סוריה. החמ' מצטיין בבלאסטיות מרובה ובפאתוס אמנותי. סגנונו חומרי מובהק, רוח אינזית מודרנית. למרות הארוטית העזה שבו, שמר השיר על יראת-כבוד ויחס של קדושה והערצה אל האלה, ואין בו שמץ של קלות-דעת או משתבת-פיגול. זמן חיבורו — סוף המאה ה-7, או תחילת המאה ה-6 לפסה"ג.

החמ' לדמטר (495 חרוזים) נמצא רק בכתיב-יד אחד, שנתגלה במאה ה-18. בחמ' זה נמסר המיתוס על דמטר ובתה פרספוני, שנחטפה על-ידי הרס, אל השואל, והובאה אל ממלכתו כדי שתהיה לו לאשה (ע"ע דמטר). לפי החמ' יסדה דמטר את פולחן המיסטריות באלוסיס ולימדה את חקיו הסודיים לשליט-המקום. בראה, שהשבור עזמו היה מקדש בפולחן סודי והוא קורא בתחלבות: "הטב לוי לאדם ואשרוהו, עינו בכל אלה ר'אמה" (חרוז 480). על חמ' כולו ניסכה רוח של קדושה, מלנה ברגשית פיוטית עמוקה. זמן-חיבורו הוא, כנראה, קדם איחודה של אלוסיס עם אתונה, ואפשר לרשום לתחילת המאה ה-6 לפסה"ג. יצירה זו היא המקור הקדום ביותר למיתוס דמטר-פרספוני ולתולדות המיסטריות באלוסיס; ואע"פ שאין היא מגלה כלום מעצם הפולחן, אפשר למצוא בה כמה מפלים סודיים, שהיו קשורים, כנראה, בפולחן זה.

אחר החמ' הארוכים הללו באים שני המ' קצרים יותר: אל דיוניסוס (59 חרוזים) ואל פן (49 חרוזים). בראשון מסופרת אפיודה מתולדות דיוניסוס; כיצד נשבה ע"י שודדיים, שהפכו אח"כ לזולפינים כשברחו מאימת האל, שהתחשב לאריה — מיתוס, שמופיע גם בממנות הפלאסטית היוונית הקדומה. בחמ' השני, אל פן, מסופרת לידתו של אל ההרים המרעה וניתן תיאור אמנותי חי ומלא חן של מעשי בחיקה-הטבע ושירתו במקהלת הגימפת. שני החמ'

הללו נתחברו, כנראה, בסוף התקופה הקלאסית, כלומר במאה ה-4 לפסה"ג.

חמ' שלמים מבחינת תכנם ומבנם הם גם החמ' הקטנים יותר, המוקדשים לארטמיס (22 חרוז), לאתני (18 חרוז), לאפרודיטי (21 חרוז), לאדמה אס-הכל (19 חרוז), להליוס (19 חרוז), לסלני (20 חרוז), לדיוס-קוריס (19 חרוז). כל השירים הללו שומרים על המבנה ועל הרוח של סוג ספרותי זה, בכל אחד מהם נמסר פרט מסויים מחייו של האל, מתוך הטעמת שבחיו ותפארתו. ארטמיס מתוארת כאלת-הציד. אתני מתוארת ברגע היוולדה מגולגלתו של זוס, כשהטבע כולו נרעש לקראתה. אפרודיטי עולה מן הים עטיית קצף, ובאי קיפרוס מלבישים אותה עדיי-פאר. גי (גינה, האדמה) מתוארת בשפעה ובברכת התנובה שלה. השירים הקלילים ולסלני נראים כיצירתו של משורר אחד וניתן בהם תיאור פלאסטי-מיתולוגי של אלים אלה. את זמן חיבורם יש לאחר עד התקופה ההלניסטית. החמ' אל הדיוסקוריים, כשירים אחרים מקבוצה זו, הוא מן המאה ה-6 לפסה"ג.

מיוחד ברוחו ובסגנונו הוא החמ' אל ארס (17 חרוז), שהוא כיצוא דרפון בכל האוסף, שיר זה חסר פתיחה וסיום. חמשת חרוזיו האשונים מכילים שורה של תארים, כהחיים 6-8 מזוהה האל עם הכוכב כרס. חיקוק השני של השיר הוא תפילה ובקשה לאומץ-לב, מצד אחד, ולכבוש יצר-המלחמה ולשמירת השלום, מצד שני. לפי כל הסמנים שייך הימנון זה להימנונות האורפיים — תפילות בעלות תוכן מיסטי, שהיו נערכות בתקופה היוונית. בראה, שלאוסף שלפנינו הוכנס זה השיר ע"י אחד מן המעתיקים, שביקש להשלים אל האוסף בחמ' לארס. לאחר שלא מצא הימנון "הזמיר" לאל זה, שאר השירים שבאוסף החמ' החזמיים הם ברובם פזיות קצרות אל האלים (מסע 17 שורות), שמסתיימות בנוסחה הרגילה, שיש בה מעבר לקריאת אפוס-הגבורים, או לדקלום של המ' אחר. בשירים אחרים מכיל הסיום בקשה להצלחה ולעושר. ההימנון אל הרת מקטע הוא חסר נוסחת-סיום. בסוף האוסף נמצאים הקטעים לדיוניסוס, שהוזכרו למעלה. זמן חיבורם של שירים אלה היה, כמשוער, בתקופה הקלאסית, במאות ה-7-4 לפסה"ג.

אוסף החמ' ההומריים מקיף את עולם האלים היווניים, שעבדו להם ביוון הקדומה ובאסיה הקטנה האיונית. אפשר, שמוצאם של השירים היתה איונית, שהיתה גם מולדתו של האפוס הגדול; אך באחדים מהם ניכרת השפעתו של הסיודוס, כגון בחמ' אל אפולון הפיטי, שנוצר כנראה ביוון עצמה — בבויטיה.

לאוסף החמ' ההומריים נודעת חשיבות מרובה הן מבחינת החומר המיתולוגי הקדום הכלול בהם, שבלעדיו היו נשארים סתומים הרבה עניינים בהתפתחות דמויות האלים הן בספרות והן באמנות הפלאסטית והן מבחינת ערכם הספרותי של השירים השלמים שבאוסף, שהוד האפוס הקדום חופף עליהם ורוח פיוטית מקורית מפעמת אותם. ברוחו של סוג ספרותי זה נתחברו בתקופה ההלניסטית החמ' של קלימכוס וכן גם החמ' לזוס של קאנתס.

החמ' במקורם נתפרסמו בהוצאות הבאות:

— 1902, T. W. Allen, *Homeric opera recognovit*
 W. R. T. W. Allen, *The Homeric Hymns*; 1912
 Hesiod, the Homeric, *E. E. Sikes*; 1936, Halliday
 H. G. *Hymns and Homeric* (כולל תרגום אנגלית), ע"י

שנפגש בביקורת שלילית. אך כרך זה עורר את התפעלותו של שלי. שמאז בא ככתובים עם המ' עד שהוריה אסרו עליה להמשיך בחליפת-מתכתים זו. 1812 נישא לקפטן המ' וילדה לו חמשה בנים; ב-1818 נטש אותה בעלה. מאז כתבה המ' לשם פרנסת משפחתה ופרסמה 13 כרכי-שירים. שוכו להצלחה עצומה. בין מעריציה היו לורד ג'פרי, לורד ביירון, הרוזנת בליסנינגטון וכריסטיאן נורת; ב-1825 יצאה מהדורה אמריקנית של כתביה. פרס לאותם מפיריה, עדיין רגילים ללמדם בע"פ בבתי-הספר באנגליה: "קאזאבינק" (Casabianca) ו-נחיתת האבות הצליינים, אין שיריה ידועים כיום ברבים. שוב אין הם נחשבים כמקוריים ורמי-מעוף לא מבחינת תכנם הפיוטי ולא מבחינת סגנונם. — כל כתביה יצאו ב-1839 ב-7 כרכים. בעריכת אחותה ובצירוף ביורגאפיה.

המסון, קנטו Knut Hamsun; פטורגים של קנטו מפרנקן [Pedersen] — (1859, לום — 1952. גרימ סטד), מספר נורווגי, חתם היה בנו של חייט כפר בנורווגיה הדרומית. שעבר עם משפחתו לנורווגיה הצפונית כשהמ' היה בן 3 שנים בבעיר

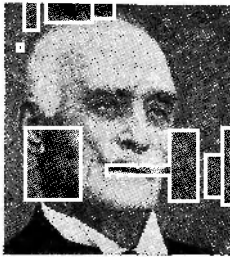

קנטו המסון

תו היה המ' רועה בנותן עטור-ההרים של חבל ארץ זה, שהטביע-רשימים עמוקים בנפשו; כשהתבגר המ' סירר את צפונה של נורווגיה כסוחר נודד. ב-1882 הגיע לאח"כ. שבהן ישב עד 1884 ושוב ב-1886/88. כאן עסק במשהליידי שונים — היה כריטסן בחשמל-ליה, פתח חקלאי, קונ-פרינסיה, ועוד. בכתיבה החל בגיל צעיר, אך רק לאחר שחזר לסקאנדינאביה הצליח לכתוב ספר בעל חשיבות, והוא Sult ("רעב", 1890; תרגום עברי: תרנ"ט), שבו מתוארות ההיות ולידות-הרעב של אמן צעיר. המ' ידע לקלוט ולתאר את תגובות-הנפש כפי שהן, בדומה לדוסטו-בסקי, אך נראה, שלדור-כתיבה זו הגיע בלא שהכיר את הסופר הרוסי. "רעב" הוא ספר של פסיכולוגיה חדשה; הוא נתן מבט לגוניגונים על תצפיות פסיכולוגיות. המ' ראה את עצמו, יחד עם סטרונינגבורג, כדובר הספרות החדשה, שיש לא ביקשה להוכיח — כדרך האטוראלים — כיצד מעצבת מסגרת-החברה את הפרט אלא שאפה, לעקוב אחר הלך המחשבה עד למבואיה החשוכים ביותר ובנתיביה הינחים ביותר. תכנית זו הגשים ברומאן *Mysterier* ("מסתורין", 1892; תרגום עברי: תרפ"ח), שגבורו הראשי הוא אדם מופלא, תקיף בביקורת נגד החממנות והתועלתנות של החקוקים, אך חלש ופזיז בליחסי עם נשים, ובאסוף של דבר התאבד בטביעה. לאחר מכן כתב המ' שני רומאנים בסגנון לירי ביותר, Pan ("פאן", 1894; תרגום עברי: תרע"ט) ו"ויקטור ריה", 1898 (תרגום עברי: תרפ"א), שבהם ניגרת, שיבה אל הטבע — פרי טרוניגו נגד התרבות החמרנית של אח"כ ונגד התרבות תגורונית בכללותה. ספרים אלה חדרוים באוירה של היערות תגורונית גדולים. על שמתח-החיים והכות הנעלם, שהם נוספים באדם. הוחשת-הטבע שלטת גם בשירתו הלירית של המ'. בטריילוגיה דראמטית (1895/96)

ע' *Evelyn-White*, *Homere, Hymnes*; 1943, בעריכתו וכתרי-גומו הצרפתי של Humbert, J., 1951. — לעברית נתירגמו "ההמ' הומוריים ע"י שלה שפאן (ההמונות הומוריים", ירושלים, תשי"ו, שירים הומוריים", המ' ונורת, אפיגרא-מות, מלמח הצפורהיים והעבריים", ירושלים, 1956). על "ההמ' האורפיים, ע"פ אורפוס.

U. v. Wilamowitz-Moellendorf, *Der delische Hymnus (Die Ilias und Homer, Beilage 3, 440-462)*, 1916; id., *Der Glaube der Hellenen*, 1931/2; F. Dornseiff, *Die archaische Mythenzahl*, 1933; S. Abramowicz, *Etude sur les hymnes Homériques*, 1937.

ש. ש.

רב ה**מנון**א, שמש של כמה אמוראים בבליים:

(א) אמורא בדור השני (אמצע המאה ה-3 לסח"ג). שהיה תלמידו של רב (ע' בבא קמא, ק"א, א') וספר מאמריו בשמו (ע' עירובין, ט"ז, ב'; ועוד). רב חיבב את רב המ' תלמידו הודיעו במאמר-הכמח (ע' עירובין, נ"ד, א'). בכל מקום שנאמר בתלמוד, אמרו בו רב" = אמרו בבית-מדרשו של רב) — הכוונה היא, שהדברים נאמרו על-ידי רב המ' (ע' סנהדרין, י"ז, ב'). בשמו של רב המ' מובאים בתלמוד דברים בהלכה ובאגדה. כמה ממאמריו מוסבים על חובת לימוד-התורה ועל תורת-העיון שבבית-הסוד (ע' סוכה, מ"ב, א'; קדושין, מ"ב, ב'; שבת, ק"ט, ב'), וכן על חשיבותן של התפילות והברכות (ע' ברכות, י"א, ב'; שם, ל"א, א'; שם, נ"ז, ב'; נ"ח, א'; שבת, ק"ט, ב'). בתלמוד מובא גם נוסח תפילה, שרב המ' היה להתפלל לפיו (ע' ברכות, י"ז, א'). רב המ' היה חברו של רב חסדא, ועמו גם נשא ונתן בהלכה (ע' ברכות, כ"ב, ב'; שבת, פ"ב, א'; שם, צ"ז, ב'). מסופר, שעפעס אחת התלהב רב חסדא לכיכר מדרגה-העליונה של רב המ', שאמר לו: מי יתן לנו רגלים של ברזל ונשמשיך" (= נלך אחריו תמיד; ע' ברכות, מ"א, ב') ורשי"ם). נון מסופר בתלמוד, שרב המ' הובא לקבורה לאי ושלכבודו נחרשו שם מעשי-ניסים (ע' מועד קטן, כ"ה, א'-ב').

(ב) אמורא בדור השלישי (תחילת המאה ה-4 לסח"ג). המ', שהיה בן העיר הרפניא שבבבל (יבמות, י"ז, א'), ישב בעיר תרתא דאגו הסמוכה לבגדאד, ושם הורה הלכה (עירובין, ס"ג, א'; שבת, י"ט, ב'). המ' היה תלמיד-חבר של רב חסדא (עירובין, ס"ג, א'; קדושין, כה, א') והיה לשחיב רבו. נון למד אצל רב יהודה (שבועות, ל"ד, א') ואצל עולא (יבמות, י"ז, א').

(ג) רב המנוןא זוטא. אמורא בדור השלישי (תחילת המאה ה-4 לסח"ג). בתלמוד מובא הנוסח של הוידוי, שרב המ' זוטא היה לומר ביום-הכיפורים. וידוי זה הפותח במלים: "אלהי, עד שלא נוצרתי איני כדאי" (ע' ברכות, י"ז, א'; יומא, פ"ז, ב'), נתקבל במסילת יוסף-הכיפורים. נון מסופר עליו, שנשבתקשש לשיר בתחנות מר בריה דרבנא (= בנו של רבינא) — שר: "וי לן דמינתן" (= אוי לנו שנמת) — וביקש מחבריה שינגנו אחריו: "הי תורה והי מצוה דמגנו עלן?" (= היכן תורה היכן מצוה שינגנו עלינו? — ברכות, ל"א, א').

ה**מנון** (לביית בראון), *פלישה דורונית* — Felicia Doro- (thea Hemans (nee Browne) — 1793, ליוור-

פול — 1835, דובלין), משוררת אנגלית. בענוריה ישיבה בוולף, ואמה שיימשה אל מורה ומחנכת כאחת. המ' התחילה לכתוב שירים בילדותה. ב-1808 הוציאו הוריה כרך משיריה.

של הפילוסופים הקדמונים. תכליתה העיקרית של הפילוסופיה היא הכרת עצמו של האדם, השחרורו מדעות קדומות וראיית מגבלותיו. הפילוסופיה של המ' היא אפלטוניזם חדשה מיסטית, שבה משתקף המאבק של המאה 18 על איחודם של שני זרמים רוחניים: תפיסת העולם הפיסיקאלית החדשה של ניטן מזה ועמקיאפיה לרדת לעמקי הנפש ולבנות תמונת-עולם מתוך עמקים נפשיים אלה. מזה, אילו היתה נפשו של האדם — מורח המ' — יכולה להתבונן בעולם בכוח עצמה, בלא מיצועם של החושים הגופניים, היתה תמונת העולם פרושה לפניה כולה בבת אחת; הנפש היתה אז אינסופית בתוך האינסוף, ולעומת זה: אילו היתה הנפש נוקטת אך ורק לחושים החיצוניים ואי-אפשר היה לה להיות כשהיא לעצמה כלל, היה העולם פרוש לפניה בהתפסותו ומניית שאין לה גבול; אז היתה הנפש חיה, בלא תודעה עצמית. בים חושני מחוסר-גבול. שני קטבים אלה לא התממסו, אך הם מבגילים, כשני אפשרויות, את חייה הנפש. הנפש חיה בין שני קטבים אלה: אינסופיות-בבת-אחת וחמימות-ללא-תחומים.

המ' היה מראשוני הפילוסופים, שעמדו על השיבותם של החלומות להבנת האישיות. "ספר לי אדם ביושר-לב את חלומותיו, ואתן לו תאור שלם של אפיו המוסרי."

ספרו העיקרי של המ', *Lettre sur l'homme et ses rapports* ("אגירת על האדם ויחסיו"), נתפרסם ב-1772. כתביו המוקדמים (*Oeuvres philosophiques*) יצאו ב-1792 (רשנית ב-1846—1850). בגרמנית יצאו שלושה כרכים מחיברו ריו (*Vermischte philosophische Schriften*) ב-1783—1792.

R. Steiner, *Die Rätsel der Philosophie*, I, 84, 1914; E. Raulin, *F. H., le Socrate hollandais*, 1924; J. Poritzak, *F. H., seine Philosophie und ihr Einfluss auf die deutschen Romantiker*, 1926.

ש. ה. ב.

הַמְסָן ין סַנְדֵרְסֵן — Jan Sanders van Hemessen — 1500, על-יד אנטורפן — אחר 1575, הארלם) — צייר פלאמי. למד אצל הצייר הנדרקן ון קלהן הזקן ונכלל ב-1524 ברשימת רבי-האמנים של אנטורפן, שבה ישב עד שעבר ב-1551 הארלם. דרציצורו היא בעיקרה המשך לאמנותם של ין גוסרט (ד"ר מבו) והצייר הידוע בכינוי "רבי-האמן של צהי-הגוף הנשי"; בדרכיו של זה האחרון צייר המ' נשים צעירות לובשות כיפות וחזיות, שהן מהודקות היטב לגוף, כאפנת התקופה. כגון "הנערה השולקלת זהב" (המוזיאון של ברלין), או "אשה מגנת בצ'מבאלו" (המוזיאון של ווסטר, מאסאצ'וסטס). ביצירותיו של המ' ניכרת גם השפעה של מיכאל-אנג'לו.

המ' היה מן הראשונים, שנשס את התאור של נושאים דתיים, שהיה נהוג בזמנו, והתרכז בציור המציאות היומיומית של סביבתו, אלא שקרא לתמונתו-ז'אנר אלו בשמות ביבליים — הרבה מצוריו מכילים, נוסף על הצארי דמויות גדולות במשט הקדמי, תיאורים זעירים ברקע, שמהווים. לאמינו של דבר, תמונתו-ז'אנר מישלמת בלב עצמן. בציורן של צעירות נאות אבה המ' לצייר קבנת מכוערות ביותר, מן הטיפוס הגרוטסקי שהמציא קונטן מטסיס (ע"ז). לדמותיו יש גפיים ארוכות ושוריות; הן מוצגות לפרקים בפוזיה מאונסת ומעותות — מה שאפשר להסביר ע"י השפעת הפנימיסטים הפלורטיגים. שתיחת נ"י ררת ביותר ביצירותיהם של ציירי אנטורפן בזמנו. מסימני-

מגנה המ' את הליבראליזם ומגן על זכויותיו של האדם הבלתי-דיגלי. המרמדות זו ניכרת, אף אם במידה פחותה מזה, גם ברומאן *En Vainder spiller med Sordin* ("המשוטט המגן עמומת"), 1909. הוא משטיב בדיקתו על הבורגנות החמרנית: *Segelfloss By* ("העיר סגלפלוס"), 1915, ושר שירי תהילה לאיכר ולאדמה הפוריה בספרו *Markens Grode* ("ברכת-האדמה", 1917; תרגום עברי: תרפ"ב). שהודות לזוהי לפירסום עולמי של המ' סגלפלוס ב-1920. מאז ואילך התבונן המ' באירוניה מסיימת במשוטט הבודד — גיבורם הראשי של שלושת הרומאנים *Landstrykere* ("משוטטים", 1927), "אוגוסט" (*Men Livet lever!* (1930) "והחיים חיים", 1933). ניתוח פסיכולוגי מאתו סוג עצמו נמצא גם ברומאן *Ringen sluttet* ("המעגל נסגר", 1936).

הביקורת, שמתה המ' על הציוריליאציה המערבית, ופולחן-היצרים, שדגל בו, קירבו אותו לתורת-הנאצים. אחר שחירתו של נורווגיה ב-1945 נאשם המ' בגדיה במולדת ואף הוטל עליו קנס כספי גדול. המ' התבונן במרץ בספרו *Pa giengrodde stier* ("על משעולים מכסייע-עב"), 1950. למרות התמרמרותם על המ' משום עמדתו כלפי הנאצים, חזרו הכירו בני-ארצו בגדלותו כסופר.

W. A. Berendsohn, *K. H.*, 1929; P. Fechter, *K. H.*, 1952; T. Hamsun, *K. H., min far*, 1952; P. de Mendelssohn, *Der Geist in der Despotie*, 1953.

פ. י. ב.

הַמְסָסֵד, ע"ע לִנְדוּן.

הַמְסָסֵד הַיִם, טִיבֵרְיוּס — Tiberius Hemsterhuis — (1685, גרינוגן — 1766, ליידן), פילולוג קלאסי הולנדי. המ' שימש כפרופסור ליוונית בכמה אוניברסיטות הולנדיות ובתפקידו זה הירש את הלימוד והמחקר בספרות הקלאסית בחולאנד. המ' טיים את הווצאה של האונמאס-טיקון לפולכס, שכבר עסק בה לְדוּלְקוּ, וכן התחיל בהוצאה שלמה של כתבי לוקיינוס, כן הוציא מצורה מעולה את ה"ציפורים" וה"עושר" (Plutos) לאריסטופאנס. אגב טיפולו בהוצאת האונמאסטיקון של פולכס ניגש המ' לחקר התקומיה היוונית, ובעיקר לחקר המשקל והתרוח היווניים. תנאי לחקירה מוצלחת בספרות-יוונית ראה בדיעה רחבה ובהבנה עמוקה של הספרות הלאטינית. עם תלמידיו נמנים טובי החוקרים של האסכולה הקלאסית ההולנדית.

הַמְסָסֵד הַיִם, פֶּרְנִיבֵקְסֵן — Franciscus Hemsterhuis — huis — (1721, פרונקר, פרייה — 1790, האג).

פילוסוף הולנדי, בנו של טיבריוס המסטריוס (ע"ז). היה קשור בקשרי ידידות קרובה לכמה מחשובי הוגי-הדעות הגרמניים בימיו, כגון גֵתֶה, הֶרְדֶר, המן, יעקובי ומנדלסוֹן, ומכאן ההשפעה הרחבה, שדוועה לו בזמנו. הדרה, שתרם את ספריו לגרמנית, חשב אותו לגדול הפילוסופים אחר אפלטון. לדעתו של המ' עצמו, היו רק שני פילוסופים גדולים באמת: סוקראטס וניטן. סוקראטס לבדו ידע את הפילוסופיה לכל עמקה, ואילו רוב הפילוסופים אינם יכולים לחשוב מתוך המעגלים הצרים של שפיותהם. סוקראטס הורה את בני-האדם, שהפילוסופיה יכולה לשכון בכל ראש בריא, בכל לב טהור. היא אינה פרי של הריפות-השכל או של כוה-דמיון יתר, ועל-כן היא בכוח מקור של אושר לרבים — אושר, שמשותף ע"י מישוה טוב אי-אפשר לנטלו ממנו. בהתאם לכך דרש להנהיג התפלספות פופולארית ע"פ דרכם

גפים ארוכות ופזות משונות. כשצייר אותם, למשל, מוויית-ראיה מלמטה, הוא שאף ליצור אשלית-מציאות ע"י הטעמה יתרה של היסודות הפלאסטיים. התוצאה הייתה: דמויות משופעות בשירייה ואף הפעויות שצייר דומים לאלהים. תמונתו של המ' מצויה במוזיאונים ואספים פרטיים הרבה: באמסטרדם, ניו-יורק, פראג, בריסל, ועוד. לפינסיי-הרשומים, שנשמרו מתקופתו האיטלקית (ברלין), האוסף הגראפי), יש גם חשיבות ארכאולוגית.

M. J. Friedländer, *Die altniederländische Malerei*, XIII (71-83), 1924; F. Winkler, *Die altniederländische Malerei*, 1924, p. 286-288.

ע. י.ה.

המערבי, ישראל בן שמואל, ע"ע מערבי, ישראל בן שמואל.

המפסון, ג'ון — John Hampden — (1594, לונדון — 1643, ת'ם [Thame]). אויסקורדשיר), מדינאי אנגלי. היה בן למשפחה של בעלי-האדמות ברוחות באקינגאם, חונך באוניברסיטה של אויסקורד ולמד משפטים בInner Temple בלונדון. נכנס לפארלאמנט ב.1621. ב.1626/28 היה בין הציירים, שנלחמו על זכויותיו של הפארלאמנט נגד הניסוח האבסולוטיסטי של המלך צ'ארלס I. ב.1635 סירב לשלם את „מס-הספינות“, שלפי דעתו היה בלתי-חוקי, והורשע ע"י בית-המשפט, אך תושבי-לונדון הרעו לכבודו על עמדתו האמיצה. ב.1642. 4.1 ניסה המלך לשוא לאסור את המ' ביחד עם 4 מהגיגים אחרים של הפארלאמנט. בתחלת מלחמת-האזרחים נכנס המ' לצבא-הפארלאמנט. נפצע באחד מן הקרבות הראשונים ומת מפצעיו. המ' נמנה עם גיבורי העם האנגלי כלומם על ההיריות.

H. R. Williamson, *J. H.*, 1933; C. V. Wedgwood, *Velvet Studies*, 1948.

המפה, קרל — Karl Hampe — (1869, ברמן — 1936, היידלברג). היסטוריון גרמני. למד תולדות יה"ב באוניברסיטה של ברלין והתמחה בהיסטוריה ומדינית של הקיסרות הרומית הקדושה במאות ה-11—13 מתוך שימוש בתעודות-התקופה. שחקר בצורה ביקורתית, חיבוריו מסכמים בין השאר את תולדותיה של שושלת-ההונשטאופן בעיצומה, וביחוד הם שופכים אור על זמנו של פרידריך II. ב.1898 נתמנה מרצה לתולדות יה"ב באוניברסיטה של בון, 1903 — פרופסור לאותו מקצוע באוניברסיטה של היידלברג, וכאן הורה עד 1934. מספריו: *Deutsche Kaisergeschichte in der Zeit der Salier und Staufer* (הקיסרות הגרמנית בימי שושלות הסאליים וההונשטאופים", 1909; הוצאה עשירית: 1949), שהוא ספר קלאסי בתולדות אירופה הקדומה במאות ה-11—13; *Das Hochmittelalter, Geschichte des Abendlandes 900—1250* (עיצומם של יה"ב; תולדות ארצות-המערב 900—1250", 1932; הוצאה רביעית: 1953); *Kaiser Friedrich II in der Auffassung der Nachwelt* (הקיסר פרידריך II בתפיסת הדורות שלאחריו", 1925).

F. Raethgen, in *Archiv für Kulturgeschichte*, XXVII, 1937.

המפסון קורט, ארמון (Hampton Court Palace). ארמון של מלכי-אנגליה במידלסקס, 25 ק"מ דרומית-מערבית ממרכזו של לונדון. הארמון, שהוא בנוי בסגנון טיודור (ע"ע), הוקם ב.1514/25 ע"י הקארדינאל וולוי (ע"ע), ונבסר ב.1526 ע"י זה האחרון למלך הנרי VIII.

החבר הראשיים באמנותו של המ' — יכלתו לתאר את דמותו מתוך קיצור אברייגוספ ושינוי הפרופורציה בנייהם. ובנייתו לתיאורם של מחזות מבתי-בושת, כאותם שבתמונות כגון „חבורה עליוה“ (במוזיאונים של ברלין וקארלסרוהה) ו„הבן האובד“ (1536; המוזיאון בריסל). משאר תמונותיו יש להזכיר: „היאורניסוס הקדוש“ (1536; ארמון המפסון קורט; תמונה שניה על אותו נושא, 1549; לנינגרד), „טוביה ומחוריה“ (1555; המוזיאון העיני), „לובר, פאריס“.

בתו של המ' קאתרינה (גולדה) (1527), הייתה ציירת ידיר עת והתמה לפרקים את תמונותיה בשם „בתו של ין חמסן“.

F. Winkler, *Die altniederländische Malerei*, 1400-1600, 1924; F. Hedrich, *Die altniederländische Malerei*, 1924; M. J. Friedländer, *Die altniederländische Malerei*, 1924-31.

ע. י.ה.

המסקרק, מרטן ון — Maerten van Heemskerck — (1498, המסקרק — 1574, הארלם), מציירי ארצות-

השפלה. לאחר שעבד כשוליה בשני אויפני-ציירים, נעשה ב.1527 עוררו של ין ון סקורל. ב.1532 הלך לרומא, וכשחזר משם ב.1536 השתקע בהארלם ונתפרסם כאחד מן המייצגים העיקריים של סגנון המניריזם (ע"ע) בארצות-השפלה. המ' צייר נופים, דיוקנות, מעמדים מיתולוגיים ונוצריים (בכלל זה כמה תמונות-מובח). הרבה מציירותיו מעידות על העניין המרובה, שהיה לו בארכאולוגיה — אפשר, כתוצאה משהייתו באיטליה; בנופיו מודקרות ע"י חורבות מתפוררות של בניינים עתיקים (דוגמאות במוזיאון של הארלם ובהמפסון קורט, ע"ע), ובכך יצר סוג חדש של תמונות; גם את דיוקן עצמו (המוזיאון ע"ש פינצ'ליים, קימברג). צייר על רקע של שרידים ארכיולוגיים מן העבר הקלאסי. אך ברוב תמונות-הדיוקן שלו יושבת הדמות לפני קיר ועלידה — סמלי-המפסחה. — לפי טעם המניריסטיים העניק המ' לדגמיו



סוקרן ון המסקרק; דיוקן אביו, המוזיאון המסרולופיני, ניו-יורק



נוף בהמפטון



ארמון ההמפטון קורט

וכדרך שימושה — הוא היוד (ע"פ): די בחימום של גרגר-יוד בקרקעיתה של מבחנה כדי למלא את כל חללה אדים סגולים, שחורים ושקעים באיורים העליונים הקרים ומח-גבשים בצורת גבישייוד ועירים ונוצצים, גם הרבה מלחים, ביהוד כלורידים, כגון FeCl₃, AlCl₃, ועוד. נתונים לזיקוק בדרך ההמ'.

המְרֵלִי, פֶּלֶקְס — Felix Hemmerli, גם Malleolus, תרגום לאטיני, בשם ההומאניסטים, של המלה Hemmerli = פטיש קטן בניב הגרמני-שווייצרי — (1388,

צדיק — 1464, על-ידי לוצרן), הומאניסטן שווייצרי. למד באוניברסיטת של צרפורט ושל בולוניה, ובזו האחרונה הוכתר כדוקטור למשפט אקאנוני (1424). 1413 בתמנה אקאנוניקוס בציריך וב 1421 — כומר ממונה (propositus) בולוזטורן, אך ב 1427 חזר לעיר-מולדתו. כבעל השפלה רחבה (גרוה, שידע קצת עברית — מה שהיה נדיר בין לא-יהודים בזמן) וכמטריה של מסורת המשפט הרומי, הפיץ המ' בעירו וברצו את הרעיונות החדשים, שהיו רחחים בחוגי ההומאניסטים והמשפטנים האיטלקיים בזמן: הצורך בהפרדה בין הרשויות החולוניות והדתית והטעמת היסוד החולוני של השלטון הקטרי. וכאן נבעו, מצד אחד, אהדתו של המ' לדוכס-אוטריה ומלחמתו במפלגת האיכרים בציריך, שהתנגדה לשלטונו של דוכסים אלה על העיר, ומצד שני — השתייכותו לפלג של צירי הכנס בקונסטנץ (1415—1418), שתבע רפורמות מסוימות במבנה של הכנסייה הקאטולית, בלא לבטל את מעמדה ואת ריבונותה של הכנסייה הרו-מית. אהדתו לדוכס-אוטריה חלמה לו בשנאות אנטי-שירי. שמנעו את היתברותו ככומר ממונה בציריך: המ' הוכרח לחיות כאן כל ימיו כמנהל המקהלה בכנסייה-העיר. ב 1452 אף נכלא במזון סמוך ללוצרן משום קשריו עם דוכס-אוטריה. המ' היה פטרון חריף ולוחם נמרץ בשחיתות של הכנסייה והכמורה, שכנגדה הטיח דברי-ביקורת בספרו De libertate ecclesiastica (על חופש הכמורה, פורסם עם כתבים אחרים של המ' ב 1497 בבאזל).

בין 39 הספרים, שהניח אחריו (קצתם עדיין בכתב-יד), ראוי לציון בעיקר המוקדש לקיסר פרידריך III; בו מביע האצילות("), 1444, המוקדש לקיסר פרידריך III; בו מביע המ' את העדה, שהאצילות היא מידה מוסרית, שחוביית מעשים נעלים ונקיית ע"י ביצוע של מעשים נעלים, ואינה סגולה שבאה בירושה. משום השקפתו המדינית והדתית יש שניסו לראות בהמ' אחז ממשורה של השורמאציה, וסיוע לכך אפשר אף למצוא בעובדה, שכתביו נכללו ב„רשי-מת הספרים האחרים“, שפורסמה ע"י הכנסייה בכנס של סננסו (ע"פ). אע"פ-כ יש לומר, שדרך כתיבתו האסכולאסטית, שירתת ההוכחה והפולמוס, שנקט בספריו, דפוסי-מחשבתו וביחוד צייתנותו הפורמאלית לכנסייה הרומית, מעידים בבי-רוח על השתייכותו לעולם הרוחני של יח"ב המאוחרים.

H. Walscr, Meister Hemmerli und seine Zeit, 1940.

י. ב. ס.

המְרֵלִינג, רוֹבֶּרְט — Robert Hamerling — (1830 — קירבברג אם ולדה, אוטריה התחתית — 1889 גראץ), משורר אוטרי. המ', שהיה בנו של אורג, למד היסטוריה באוניברסיטה של וינה ושימש מורה בנימאסיה בעיר זו ואח"כ בטריאסט עד שיצא לפנסיה ב 1866. כשהיה בן 16 כתב מחזה דתי בשם „הקדושים המעונים“, 1860

שהרחיב את זארמון ונטס גן נרחב מסביב לו. מאז עד סוף שלטונו של ג'ורג' II (1760) שימש המ' ק' משכן למלכי אנגליה. בימיו של ויליאם III הרסו חלק מן הבניינים ובמקומם הקים הארדיל כריסטופר ון (Wren) מבנים חדשים; באותה תקופה שונה גם תכונם של גני-הארמון לפי סגנון הולאנדי. בהמ' ק' נמצאים אספים חשובים מיצירותיהם של ציירי המאה 17 — הולאנדיים, איטלקיים וגרמניים; כן כולל אוסף-האמנות גובלינים ושעונים. 1886 ניווק הארמון ע"י אוטריה.

E. Yates, Hampton Court, 1935.

המְפֵּשֵׁר (Hants Hampshire); בקיצור הנטס, מחוז בדרומה של אנגליה, שגובל בדרומו

בתעלה האנגלית. שטחו 2473 קמ"ר ואוכלוסייתו מונה 1,295,000 נפש (1951). בחוף המ' כמה מפריצים קטנים, שהם יפים למעגן אנטי, ויערים וישבות ערי-המל הראשית של מחוז-המ', פורטסמות וסאותמפטון; מול המפרץ של זו האחי-רנה, מעבר למצרייהים סלֵטֵנז וספיטדה, שרחבם 4—6 ק"מ, נמצא האי ויט (Wight; 381 קמ"ר), הנכלל במחוז-המ'. בצפונה של המ' עוברים טורי גבעות-גיר, שהם המשכים לבעת הדאונן (הגובה: 270 מ'). בדרומה מצויים מישורים שלישונים בנויים חנר וסחף-נמרות. המפמראטורה השנתית הממוצעת בחוף היא כ־10.4 (ביאנאר 4° ביוני 17.5°). המשקעים: 583—626 מ"מ בשנה. המ' עשירה בחורש ובעיר (שטח 600 קמ"ר), שרכב ממו מיועד לגידוע מודרך. גיד-פורסט, דרומית-מערבית לסאותמפטון, הגדול בעירות המ', מצויין ביפי גופו. המ' מתפרנס ממסחר, תעשייה, תחבורה וקייטנות באיור-החוף ומקלאת וגידול מקנה (בקר, צאן) וחורים בשאר חלקיה. בירת המחוז היא וינצ'סטר (ע"פ).

בהמ' 2,250 יהודים (1956), רובם בעיר-המרנוע בורנמות (1,500 נפש), ומיעוטם בפורטסמות (1°), וסאותמפטון (1°).

המְרָאָה (sublimation), בפסיקה וכימיה — אידוי של גוף מוצק והפיכת כולו או מקצתו לגאז בטמ"פ טאטורה של גוף מנוקדת-היתווה; בטכניקה — כינוי לשיטת זיקוקו של גוף מוצק בדרך ההפרדה, הדומה לזיקוק נוזל, על-ידי אידוי ועיבה, שבאים זו אחר הז מחמת חילוף-טמפראטורות. הגוף המוצק הנקי, המופק בדרך החמ', נקרא בשם תמריא (סובלימאט).

לכל גוף מוצק יש לחץ-אדים מסויים לפי מידת הטמפרא-טורה שבסביבתו, והוא לחץ-ההמ' שבטמפראטורה זו. לחץ זה קובע את שיעורם של אדי הגוף המוצק, המקסימים אותו. שיעור זה אינו ניכר ברוב הגופים, שמ"ך לחץ-ההמ' שלהם בטמפראטורה גבילה הוא בקירוב מ"מ אחד של כספית; אך יש גופים, כגון פחמן דו-חמצני מוצק, שלחץ-ההמ' שלהם שווה לחץ-האוויר בטמפראטורה נמוכה-יחסית. בנקודת-היתוך שווה ערכו של לחץ-ההמ' ללחץ-האדים של הנוזל, השרוי בשיווי-משקל עם המצב המוצק על הגוף; במים, למשל, ערכו 4.6 מ"מ כספית, ואילו בדי-תחמוצת הפחמן — 5 אטמוספירות (57°). גופים, שערך לחץ-ההמ' שלהם הוא למעלה מאטמוספירה אחת בנקודת-היתוך (למשל נפתלין), אינם קיימים בלחץ דגיל אלא במצב מוצק או גאזי, ואינם מגיעים למצב של נוזל אלא בלחץ מוגבר (ע"פ תרמודי-נמיקה). — היוגמה הפשוטה ביותר לחמ' — כהוייתה

היה חסר שיטתיות ודייקנות מדעית. בימי חייו כבר נמתח ביקורת חריפה על אחדים מחיבוריו, שרבו בהם הסעויות. ובמרוצת-הזמן ספקו להשתמש בעברותיו. ביניהן ספר בעל שבעה כרכים על תולדות הספרות העברית. רק חיבוריו בתחומי ההיסטוריה העות'מאנית והחוקה התורכית הם בעלי ערך מדעי קיים.

Joseph von Hammer-Purgstall, *Erinnerungen aus meinem Leben* 70 Hammer R. Bachofen von Echt, 1940; J. Fück, *Die arabischen Studien in Europa*, 1955, 158 ff.

ל. ק.

המרפֶסט (Hammerfest). עיר-דיג בנורווגיה הצפונית; מן הצפונית בעבר-העולם; יושבת על אי קטן בשם קֶלְה בקו-הרוחב 70°40'. רובה 4,000 תושבים (1950). בהמ' אין השמש ששעת בימים 13.5—29.7 ואינה זורחת מן 21.11 עד 21.11. הודות לזרם-המפרץ, העובר כאן, אין הנמל קופא בחורף. התושבים מתפרנסים מדיג ומציד של יונקי-ים גדולים. מהתכת שמ-דיגים ומתקוק-סירות. — המ' נוסדה ב1787. לאחר דלקה, שפרצה בה ב1890 והחריבה את רובה, נבנתה מחדש. את קיד-הארדן העובר על-פינה המ' (21'25' אורך מרחקי) מדרו בשנים 1816—1852 מלומדים נורווגיים. שוודיים ורוסיים מהמ' עד איסמאיל בבסקביה. זכר מפעל מדעי בינלאומי זה הוקם בהמ' עמודי-זיכרון.

המרשל, דג הילמר — Dag Hjalmar Agne Carl Hammarskjöld (ג' 1905), מדינאי וכלכלן

שנדי. המ', בנו של הילמר המרשל (צ"ע), למד באוניברסיטה סיסה של אוספלה הוכתר כדוקטור לפילוסופיה באוניברסיטה של סטוקהולם ב1934. עוד קודם לכן, ב1933, התחיל להורות כלכלה מדינית באותה אוניברסיטה. שנת 1936 נתמנה במ' סגן שר-האוצר בשוודיה ב1946 — ועיצ' כלכלי למשרד-החץ. בתפקיד אחרון זה השתתף בוועידות בין-משלתיות שונות. בינתיים, ב1941—1948, היה גם יור"ר הנהלת Riksbank (הבאנק הלאומי של שוודיה). המ' הוסיף לעלות במעלות הקריירה המדינית שלו. ב1949—1951 היה סגן שר-החץ וב1951—1953 — חר"ר-הממשלה. בתקופה זו ייצג את שוודיה במשרת המזכיר הכללי, שב1953, עסקו ממשלתו להציע את מועמ' דותו של הנציג השוודי למשרה זו, והמ' נבחר ב1953 ושוב ב1957.

כמזכיר כללי של האו"ם הידק המ' את שיטות האירגון בתוך המנגנון וחיקו בתוכו את השפעתו האישית של המזכיר הכללי. בניגוד לקודמו, נהג המ' מלחות דעות ומלנסות זימה בפומבי בשאלות, שהן מעונינות המעצמות הגדולות במישורים. עם זה הטעים מנחות את האפשרות לנצל את האו"ם כמסגרת לפתרון או למוצא של פשרה במקרים של סכסוכים, שנוגעים לענייניהן של מדינות קטנות. משום כך דוקה, שביחס לעניינים אלה קיימים חילוקי-דעות עמוקים בין המעצמות הגדולות, להשגת מטרה זו הולכים ונבנים. נוסף על המנגנון הפקידותי בני-זיוק ובמרכזים אחרים, מכשירי-ביצוע מטעם האו"ם (משקיפים, ועדות במקום, וי"ר דות משטרות וצבאיות). מאחר שחילוקי-הדעות במועצת הביטחון של האו"ם מנועים שביניהם יעילה של המועצה במכשירים אלה, בעוד שערצת האו"ם אינה מסוגלת, מטעמים חוקתיים ופוליטיים כאחד, למלא תפקיד זה, הולכת עמדת המזכיר הכללי, כראש שלוחות-הביצוע הענפות של האו"ם,

פירסם כרך של שירים בשם Sinnen und Minnen (הגות, ואהבה).⁷ שהוציא לחמ' שם של משורר כמה ליופי, שאיחד ביצירתו הבעדית את ככלל-הצורה הקלאסיציסטי עם ערוג-לב בנוסח הרומאנטיקה. המ' גם היה מראשוני הסופרים, שדגלו ברעיון איחודה של אוסטריה עם גרמניה. חשיבותו של המ' היא כשירתו האפית. שעוררה בזמנה הדים הרבה משום שהי-הלושן, להש-הצבעים ומעף-הדמיון שבו; יש לציין ביחוד את *Ahasverus* (ה"אהודי הנצחי ברומא"; 1866, 1916²⁸; עיבוד לבמה מאת יוליוס הורסט, 1900) *Der König von Sion* (מלך בציון", 1869¹⁷, 1910, על דרשה האנאבאפטיסטים ועל מנהיגם יואן מליידן). בהצלחה פותה מוז שנודעה ליצירות הנד כדות כתב המ' גם שירים ליריים ומחזות. כגון הטראדיה *אוגוסט ורובספר*" (1870), רומאנים (אספסיה" 1876; 1910⁸, וספרים. כן חיבר וכתובת מעניינים, ביניהם "תח-נות בדרך חי" (1889) וספר פילוסופי, "האטמוסטיקה של הברצו" (1891). — נוסף על כרכים של איגרות, ייצאו אחר מותו, שמתמר ממנו בגראף עיבון ספרותי גדול, שעדיין לא נוצל. — כל כתביו, ב10 כרכים, יצאו ב1920.

P. Rosegger, *Personliche Erinnerungen an H.*, 1890; E. Schmidt, R. H. (in *Charakteristiken*, II), 1900; R. Steiner, R. H., 1939.

פ. ג.

המרפּורְנֶשטל, יוזף פון — Joseph von Hammer-Purgstall (1774, גראץ — 1856, וינה), מוזרן

אוסטרי. לאחר שהתחנך באקדמיה ללשונות-המזרח בוינה (1789—1799) נשלח כמתורגמן לשגרירות האוסטרית בקוש' טה. לאחר מכן שימש במשך כמה שנים בתפקידים דיפלומאטיים שונים. ב1807 חי בווינה, מ1811 עד 1836 שימש מתורגמן של תצהר-מלכות. תפקיד זה לא העסיקו הרבה. והמ' יכול היה להתמסר לעבודותיו בתחומים שונים של לימודי-המזרח.

המ' נמנה עם אותם החוקרים, שפעולתם הניחה את היסוד למורחנות המודרנית בכלל ולחקר תרבות האיסלאם בפרט. בניגוד לשלוש הלשונות השמיות — העברית, הארי מית והערבית, שעמדו אז במרכז הלימוד של מדינה-המזרח במסלול של אירופה התיכונה, הטעים המ' את חשיבותן של שלוש הלשונות האיטלמיות: הערבית, התורכית והפרסי-סית. הודות לכשרונו הלשוני רכש לו עד מהרה ידיעה ניכרת בשלשתן, תורכית דיבר בשטף, ערבית במידה ראויה, ובפרסית התקדם כליכן, שהיה מסוגל לנהל בלשון זו מו"מ עם נציגיו של השאה שהגיעו לווינה ב1819. הוא אף תרגם לפרסית את ה"הגיונות" של מאדוקס אוריליוס אנטונינוס. פעילותו המורחנית של המ' הייתה בבעדית. מגמתה משי-תקפת בביור בכנת העת הורנד *Kundgruben des Orients*, שחמ' הוציא וערך ב1809—1818 ושנודע להכיל, כל מה שבא מן המזרח או מתייחס אליו באיזה אופן שהוא.⁷ מאמריו של המ' עצמו תופסים קשחת מכתב-ידעת. המ' גם פירסם עבודות כתב-ידע אחרים, ונוסף על כך שורה ארוכה של ספרים, שתופסים ביחד יותר מ100 כרך. פעילותו זו המריצה את פ. היקט (צ"ע) לנסוק בתרגומי-המפתח שלו, וגם גתה השתמש בתרגומיו של המ' משיירי חאפו הפרסי כשכתב את ספר-שיוריו, "הדיוואן המערב-המזרחי".⁷ המ' לא קיבל חינוך פילולוגי, ואצ"פ שהיה חריף-המחמה.

שורת-האקטיביות. בס"ה נמצאו והוגדרו ע"י האן וחבריו 303 איזוטופים (ע"ע) של יסודות ראדיואקטיביים. האן הכיר באוראן-Z את הווגמה הראשונה של איזומיית-הגריני, וכן פתח שיטות-מחקר מבוססות על ראדיואקטיביות לבדיקת גבישים ולקביעת גיל גאולוגי. אך התגלית החשובה הרבת-התוצאות ביותר שגילה (יחד עם פ. שטרסמן) הייתה הבקעת גרעין-האטום: ההוכחה (1938), שמוצרי-הפצצת האטום בפיצוץ שותארו ע"י פרמי (ע"ע) ואחרים, לא היו טרנסאורנים (ע"ע) אלא יסודות קלים יותר. שנתהו מפיצול הגרעין הכבד. תגלית זו סללה את הדרך לגילוי ראקציית-השרשרת. שהביא לידי שיתרו האנגריה הגרעינית (ע"ע אטומית, אנרגיה) ולהכנת הפצצה האטומית (ע"ע).

מחבריו: Was lehrt d. Radioaktivität üb. d. Gesch. d. Erde (מ. מודה הארדיואקטיביות על תולדות הארץ), 1926 Applied Radiochemistry, (ראדיוכימיה שימושית), 1926 Künstliche Atomumwandlungen u. d. Spaltung; 1936 schwerer Kerne (הפיכות מלאכותית של אטומים ובקיעת גרעינים כבדים), 1944 (ראדיואקטיביות של אטומים ובקיעת גרעינים כבדים), 1948 Die Kettenreaktion; 1948 d. Urans u. ihre Bedeutung (ראקציית-השרשרת של האוראן ומשמעותה), 1948 Die Nutzbarmachung der Energie d. Atomkerne (ניצול האנרגיה של גרעיני האטומים), 1950 New Atoms, 1950 (אטומים חדשים), K. Philipp, O. H. (Physikal. Blatter, V), 1949; F. A. Paneth, O. H. (ibid., X), 1955; L. Meiner, O. H. (Geschieden unterer Zeit, III), 1955.

ג. ל.

הן (Hahn-Nordlingen), יוסף (יוסף) בן פנחס [ליגמן (1870), פראנקפורט ע"י מין — 1637, שם), רב מגרמניה. בזמן גזירות פטמילך (ע"ע), 1614, היה האן בין המגורשים מעיר-מולדתו, ולאחר שבטלה פקודת-הגירוש חזר לעירו עם שאר בני-הקהילה (1616). ר' יוסף הן כיהן ברבנות בפראנקפורט ע"י מין ונתפסרם בייסודן של חברות-צדקה וגמילות-חסדים. בימי-הרדיפות יסד חוג מצומצם של חסידים-אשכנז להתנהגות מסורתית לפניס-מסורת-הדין. בנייה-הקביל עליהם סיגופים וצומות ברוח קבלת האר"י מצפת. מתוך הסתמכות על הפסוק במשלי, כב' ו' (הנף לנער על-פי רדכו'), דאג הן לחינוכם של הילדים בהתאם לאפנים ותכונותיהם המיוחדים. כן גילה, נוסף על לימוד ההלכה המקובל, עניין מובהב בספרי מוסר וקבלה, ואף חיבר ספר מנהיגים ואורח-החיים לכל ימות-השנה בשם "יוסף אומץ" (פפ"מ מפ"ג, מהדורה ג', תרפ"ח). בני-דורו העריצוהו כ"אדה מן החסידים הראשונים".

הקדימה ל"יוסף אומץ" (מהדורה חדשה, פפ"מ, תרפ"ח); M. Horowitz, Frankfurter Rabbinen, II (1882), 10-20.

הן, יעקב ישראל ז"ל — Jacob Israel de Haan — משורר (1881), סמיליך, הולאנד — 1924, ירושלים), משורר ופובליציסטן הולאנדי יהודי. דה הן, שהיה בנו של חזן ומורה לדה בבירה הולאנדית, שימש מחתלה אף הוא מורה בבית-עממי בהולאנד. לאחר מכן למד משפטים וכשטיים את חוק-לימודי בתחום זה שימש זמן-מה מרצה באוניברסיטה של אמסטרדם.

דה הן חיבר בהולאנדית רומנים ושירים, שבהם גילה כשרון בולט. ומחם שפוררו תמיהה בתחנם הארז"י הניצא דופן (הקובץ Pathologiecn, 1908). לאחר שנצטרף לתנועת

ואף כגורם הקובע את מדיניות-האר"מ לגבי סכסוכים מקומיים, ומתחזקה, מדיניותו של המ' מכוונת למנוע הסתבכויות מלהטמית ממש, מתגלגלות לעובדת קיומם של גושי-מדינות ומתוך התחשבות בלחץ הדיפלומטי, שהמדינות או הגושים עלולים להפעיל. תקיפות ומדיניות-מה נכרות הראה המ' בשורה של סכסוכים, שהיו קשורים במורה התיכון, אך עמדתו הערובה לא אחת כשלילית ע"י חלקים ניכרים של עדת-הקהל בעולם. ביותר נמתח זממן לזמן ביקורת הריפא על הקו שנקט המ' בישראל.

ב. א.

המרשל, הילמר — Hjalmar Hammarskjöld — מדינאי שוודי. 1891 כיהן כשר-מסד למשפט אזרחי באוניברסיטה של אופסלה, 1901/2 כשר-המשפטים בארצו, ואח"כ במשרות גבוהות אחרות. 1900 וב-1904 השתתף כנציגה של שוודיה בוועידות הג' משפט הבינלאומי הפותח, 1907 — בוועידת-השלום, שנת קיימה באותה עיר. מפברואר 1914 עד מארס 1917 היה ראש ממשלת-שוודיה וניהל את מדיניות-הניטרליות של ארצו בתקופת מלחמת-העולם I.

הן, אומץ — Otto Hahn — (ג' 1879, פראנקפורט), כימאי וחקיקאי-גרמני. האן למד כימיה במאר-בורג, 1904 עסק במחקר כימי של החמרים הרדיואקטיביים וזיים במעבדתו של רמזי (ע"ע) בלונדון, 1905/6 הוסיף לעבוד באותו תחום עצמו במעבדתו של רתרפורד (ע"ע) במנטרל, 1906 חזר לגרמניה ועבד במכון הכימיה האוניברסיטאי בברלין, שנהל ע"י אמיל פיסר (ע"ע), 1907 ואילך שיתף פעולה עם ליזה מייטנר (ע"ע); שיתוף זה נמ' שנים הרבה והביא לידי תגליות חשובות ביותר. 1912 התחיל האן עובד במכון לכימיה ש"ש הקיסר ויל-הלם בברלין-דאלם וב-1928 נתמנה מנהל-שעלו הנאצים לשל-הן להשתדל האן להגן על מעמדם של ליהה מיטנר ושל יהודים אחרים, שעבדו עמו במכון; כשלא הצליח בכך, והלילו הוכרזו



אומץ הן

להתפטר ולהגור מגרמניה, הוסיף האן לכהן במשרתו, אך נראה, שנמנע מקשר הדוק עם השלטונות. אחר נפילת גרמניה ב-1945 נעצר האן ע"י שלטונות-הכיבוש, אך שוחרר לאחר זמן קצר. באותה שנה נתמנה פרופסור בגטינגן, וכן הוצנע לו פרס-נובל לשנת (1944). מ-1946 ואילך הוא נשיאה של חברת מאכס פלאנק למדעים.

האן היה מחשובי חוקי הרדיואקטיביות (ע"ע). בתקופת עבודתו בלונדון גילה את הרדיואקטיוויזם, במנטרל — ראל — את הרדיואקטיביות, ובברלין — את המסותריום, ועם ליזה מיטנר — את הפרוטאקטיניום, יסוד-המצוא של

הסופרים ההולאנדיים. — כן פירסמה שורת ספרים אחרים, ביניהם כמה רומאנים, בשמה הספרותי: Justine Abbing. את חמש השנים האחרונות בחייה בילתה קרי דה הן בבתי-חולים לחולי-נפש.

הנאו (Hanau), עיר-תעשייה במדינת הסן (ע"ע) שבגרמניה המערבית; וישבת על נהר-מיין, 12 ק"מ ממזרח לפראנקפורט. בה 38,000 נפש. ברובם פרוטסטאנטים (1953). הנה היא מרכז למלאכת-החשבב במתכות יקרות (פלאטינה, זהב, כסף) ולליטוש-יהלומים מייסודם של פליטים פרוטסטאנטיים פלאמיים וולונונים, שבאו לכאן בסוף המאה ה-16. הנה עוסקת גם בהורשת ברזל ועץ ובייצור צמיגים (חברת דנלופ). מבנייניה ההיסטוריים של הנה שרדו רק מועטים, כי רובה של העיר נהרס במלחמת-העולם II.

הנה, שנקראה מתחילה הגנובה (Hagenow), היתה שייכת מן המאה ה-12 ואילך למשפחת-רוזנים, ששלטה במקום ובשטחים אחרים, שהיו מובלעות בתחומיהן של שררות אחרות. 1303 קיבלה זכויות של עיר. 1480 נחלקה הרזנות בין שני עצמנים של שושלת-הנה, והחלק שבו נכללה העיר נקרא בשם הנה-מינצנבורג. כמגוריה שושלת-הנה 1736 עברה הנה לידי שושלת הסן-קסל. 1806—1813 היתה הנה בידיה של צרפת. 1866 סופחה לפרוסיה. בהנה נולדו האחים גרים (ע"ע).

הנאו (הענא, תנו), ר' שלמה זלמן הלרן (1687—1746), מדיקדוק עברי. נולד בהנאו (ע"ע). שבה היה אביו יהודה ליב שליה-ציוני. בשנת תס"ח (1708), כשהיה בן 21, פירסם בפראנקפורט ע"פ מיין ספר דקדוק עברי בן 232 עמ' בושם, ובנין שלמה, הספר כתוב ברך הפלפול והויכוח עם מחברים קודמים לו, ראשי קהילת פראנקפורט הכריחו את המחבר להוסיף לספרו דף, שממיל בקשת מחילה מכל המחברים, שפע בקבורם בספר. הנה, לא נרתע 1718 הוציא בהמבורג את "שערי תורה", דקדוק קטן מיוסד על ההקירה הטבעית, כלומר על התכלות עצמית בחוקי הלשון וסטייה מן המסורת הדקדוקית במקום שראה צורך בכך. לאחר שפרסם עבודה נוספת בתחום זה, "יסוד הנקוד" (אמסטרדם 1730), הוציא בברלין את "צמר התיבה", שכולל את כל חידושיו בדקדוק. ספר זה נדפס לכה"פ 12 פעמים, והשפיע הרבה על המדקדקים בתקופת ההשכלה התחתית. למשיגיו השונים השיב הנה בקורי עכביש" (פירודא 1744). כבר בהנבין שלמה העיר הנה על שיבושי הלשון, שנפלו בסידורים ובמחזורים בזמנו. שיבושים מרובים מסוג זה, ואת תיקוניהם, ציין בספרו "שערי תפלה" (יסניץ, 1725). ועוד 3 הפסות). ספר זה עורר עליו את חמת השמינים, ונראה שמפניכן הוכרח לעזוב את פראנקפורט. מאז נדד בערי גרמניה עד שמת בהמבורג. 1735, כשהיה בקופנהאגן, הוזמן לשמש מורה לנפתלי הירץ וייל (ע"ע), שהיה אז ילד בן עשר, ונראה שנהי עורר בתלמידו חיבה מיוחדת לתנ"ך, ולחקר הלשון העברית, ומה מחבריו של הנה נשארו בכ"ה ובכללם: מעשה אוריג, ביאור לקטעים הדקדוקיים שבפירוש רש"י על התורה, משפט לשון הקודש; מאמרים פילוסופיים וביאורים למקרא; ושבעה כוכבי לכת, בידידה, על לוח השנה.

ש"י פין, כנסת ישראל, 1886, עמ' 321—322; מ. שטיינשניידר, ספרות ישראל, חרוב, צ. מאלטר, 1923, עמ' 1385; י. צינברג, חלודות ספרות ישראל, III, 1958, עמ' 245—246. ה. ר.

הסוציאליסטית ערך מסע לרוסיה, ופירסם 1913 ספר בשם In Russische gevangnissen („בבתי-סוהר רוסיים“). דה הנה שהיה בעל דעות השמיות-קיצוניות ונשא אשה נוצרית, נתקרב לראשונה ליהדות ולציונות 1915. כשפירסם את Het Joodsche Lied („השיר היהודי“), שהוא בעל נימה לאומית-דתית — אחר מלחמת-העולם I נעשה „בעל תשובה“ ובנטרף לתנועת „המורח“ 1919. עלה לא"י ושימש כתב עיתונים ומגזינים Algemeen Handelsblad הוולאנדי Daily Express האנגלי. כאן חלה תמורה קיצונית בהשקפתו של דה הנה, שנתקרב לחוג החרדים הקיצונים של הרב חיים זוננפלד (ע"ע) ורועד העיר האשכנזי בירושלים. ככתב בעיתוני-חול'ל רבי-השפעה וכמורה בבתי"ס הממשלתי למש"פנים בירושלים בלטה אישיותו של דה הנה בתוך הישוב הקטן של הימים ההם, והוא העמיד את כשרונו והשקפתו לרשותה של „אגודת-ישראל“ כדברה המדיני נגד ההנהלה הציונית. הכתבות האנטי-ציוניות חדות-השיטנה של דה הנה, שנתפרסמו בעיתוני-חול'ל, עוררו עליו רוגז רב בישוב. כן עוררו מורת-רוח קשריו ההדוקים עם המנהיגים הקיצונים של התנועה הלאומית הערבית, ופנייתו למדינאים בריטיים בבקשות, שיתעברו לטובת מעמדה העצמאי של קהילת-החרדים הנפרדת בירושלים, דה הנה השתתף במשלחת של רבני הקהילה הנפרדת אל חוסיין, מלך הג'וא, השנאה אליו ביישוב גברה והלכה, ולסוף גורה ונהרג בחצוצת ירושלים 30 ביוני 1924.

בשנותיו האחרונות חיבר דה הנה ספרי-מסע משובחים (Kwaatrijnen (Palestina), וקובץ של שירים בשם Kwatrijnen (מרובעים“), שירים אלה, שקצתם פוגעים במוסר המקובל, מגלים בבירור את הקרע הנפשי של המחבר, בשקט-האליהו של ספונה ארזטיקה חויפה. אישיותה המסובכת ותעלומת חייו הטראגיים של דה הנה שימשו נושא לרומאן של ארתור צווייג, De Vriendt kehrt heim („דה ורינט חוזר הביתה“), 1933. בהולאנד, ארץ-מולדתו, יצא לו, לדה הנה, אחר מותו שם בזכות כשרונו הפיזי, 1952 נוסדה אגודה על שמו, וכל שיריו נתפרסמו בשני כרכים. המספרת ההולאנדית קרי דה הנה (ע"ע), היא אחותו של דה הנה.

מ.

הנה קרי דה — Carry de Haan — (1881, סמילדה, הולאנד — 1932, לראן, שם), סופרת הולאנדית יהודית; אחותו של יעקב ישראל דה הנה (ע"ע). בצעירותה נישאה לסופר הנוצרי קס ון בריגן (Kees van Bruggen) ומאו — ואף לאחר שנופרדה מבעלה ונישאה שנית (לחוקר תולדות-האמנות, א. פיט) — פירסמה בשם קרי ון בריגן את הידועות שביצירותיה, ברומאנים שלה כגון Verlatene De (העזובה“), 1910), Heleen (1913), Het huisje aan de sloot (הקבוקה על יליד התעלה“), 1921), Eva (1927), ויכרת נימה אוטוביוגרפית בולטת ונטיה לניתוח עממי אכזרי. בספרה היא מעבת התנגדות לאומיות ולמסורת היהודית, אך עם זה היא מתארת בהם בחיבה ובעדינות את שמחותיה וראגותיה של המשפחה הספרותית, בעל גדלה, כשרונה לחשיבה פילוסופית מקורית, מבוססת על ידיעות עמוקות בחולדות הפילוסופיה והתרבות, בא לידי ביטוי ביצירתה הגדולה Prometheus (1919). לספרה זה, שבו ניסתה להתוות דרך לאדם החפשי בדעות הנגלה כמחמת-ההשק, נודעה השפעה על טובי

אלה היה האורגאניסטן פ. ו. צכאו (Zachau) 1663—1712). בהשפעת אביו למד הנ' משפטים באוניברסיטה של הלה. אך כשמת האב הממסר הנ' למוסיקה בלבד. בן 18 השתקע בהאמבורג. שהיתה אז מרכז המוסיקה בגרמניה הצפונית.



גאורג פ. הגדל. ריוקן: מאת הארטמן (1766)

כאן — וביתר דיוק: בעיר הסמוכה ליבק — שגשגה אסכולת האורגאן מייסודה של י. א. ריינקן (Reincken) חיטרין בוכסהדה (Buxtehude), ובתחום המוסיקה הדולזנית היה מקובל סגנון האופרה החדיש של ריינהרד קיור (Keiser). להנ' ניתן הכינוי השני בתזמורת האופרה של קיור, וכן ניגן הנ' בצ'מבלו. הנ' נהנה אז מידדותיו של מתוזן (Mattheu) son; 1681—1764), המייסד של ספרות המוסיקה המקצועית החדשה — ידיות, שנפגמה לאחר זמן מתוך התקנתו של מתוזן בתנ'. להצלחתו הראשונה זכה הנ' באופרה „אלמיקה“ (1705) — מה שגרם למתיחות ביחסיו עם קיור, שנוכח בדבר. שהנ' הוא מתחרה רציני. באותה שנה כתב הנ' את האופרה „נרן“, גסוף ך מרצי המזין אותו עשוי לאיטליה (1706/9). שבה בא מבצע עם חשובי המלחינים האיטלקיים: אלטנדרו דולמיניקו סקרליטי, קריסימי, קורלי, ועוד. ביצירותיו מאותה תקופה מיוג הנ' את טכניקת החיבור הגרמנית עם האיטלקית. ובזמן מאוחר יותר צירף למיוגה זו גם מגמות אנגליות וצרפתיות. לשיא הצלחתו באיטליה הגיע הנ' עם ביצועה של האופרה „אגריפינה“ (1710). שהוצגה בווניציאה בריציות במשך 27 ערבים. במלצתו של טספני נתמנה הנ' מנהל-תזמורת בתצר הדוכס של הנדור (1710). החוזה התייר לו ביקורים קצרים באנגליה. אך הנ' לא הקפיד על קיום ההגבלות במה שנוגע לביקורים אלה. ב1711 חיבר את האופרה „רינאלדו“ בשביל להקת-האופרה האיטלקית. שפעלה אז באנגליה. לאחר שחזר לזמן קצר להנדור בענה להזמנה נוספת לבוא ללונדון, שבה בוצעו ב1712 וב1713 האופרות

הנגסט (הנגיסט) [הורסה] Hengest [Hengist] and Horsa — „אביר וסוס“), לפי מסורת אגדית למחצה — שני אחים שעמדו בראש הקבוצות הראשונות של שבטי האנגלו-סאקסנים, שהגיעו לאנגליה במחצת השניה של שנת 5. נראה, שהנ' והר' הזמנו למחוז קנט על-ידי ורטיג'ורן (Vortigern), מלך הברטונים, כדי שייגשו לו עזרה צבאית נגד שבטי הפיקטיים והסקוטים, שבאו להתקיפו. הנ' והר' הגיעו לחופי אנגליה 449 בראש חיל גיבורים מבני שבט הוויסיס (ע'ע). לאחר שניצחו את אויביו של ורטיג'ורן. התיישבו הנ' והר' בחצי-האי תנט. שניתן להם כגמול על עזרתם, אלא שמאו ואילך נחרבו הנחיתות של הוויסיס, עד שהברטונים, ואף ורטיג'ורן עצמו, נלחמו בהם ב455. הר' נפל בקרב, אך הוויסיס, עם הנ' בראשם, ניצחו במלחמה והצליחו לכבוש את מחוז-קנט כולו. התנגדותם של הברטונים נמשכה תקופה ארוכה. אך הנ' נלחם בהם וניצחם בקרבות שונים (האחרון שבהם ב473). בינתיים צירף למלוכה את אסק (Aesc או Oisc) בוג שנבחר כמלך קנט ב488. אסק היה אבי השושלת של מלכי-קנט וראשון למלכים האנגלו-סאקסיים באנגליה. עלייתו לשלטון מסיימת למעשה את תולדות בריטניה הרומית ופותחת את תולדותיה של אנגליה.

F. Lot, Hengist, Horsa, Vortigern: la conquête de la Grande-Bretagne par les Saxons (in *Mélange d'histoire offerts à M. Charles Beumont*), 1913; R. H. Hodgkin, *A History of the Anglo-Saxons*, 1913.

הנג'צ'ואו (Hangchow), עיר-גמל במזרח של סין, 1600 ק"מ דרומית-מערבית לשאנגהאי, בירת הפרובינציה של צ'יקיאנג. מספר תושביה 600,000 (1951). הנ', שהיא צומת של מס"ב, שוכנת על-יד שפך-משפך משותף לכמה נהרות. שהולך ומתרחב למפך-הנ'. ספינות-אוקיינוס אינן מגיעות להנ' מפני סחף-הנהרות המצטבר בשפך ומפני הנה-שול של גלי גאות-הים. הבא פתאום בצורת „נד ניצב" — תופעה, שמספקת מהזה נהדר המתגלה אך במקומות מועטים בעולם. אך מסוכנת לספנות. הנ' מצטיינת באריגה-משי שהיא רוקמת. במה הירוק המיוצר בה ובמראות-הנג' שבסביבתה. יפי טבעה של הנ', המחולל זה אלפי שנים בשירה הסנית והמתארך בציור הסיני, מושך אליה תיירים. בהנ' אוניברסיטה ומוסדות-לדונן גבהים אחרים. הנ' היא גם הקדומות שבערי-סין. את יסודה מייחסים לקיסר יו 2205 לפסג'ה. במאות 10 ו12 לספ'ה הן לה ימיווהר. ובהם הוקמו בהנ' בנייני-הפארה וכוננו ספריות עשירות. העיר על אוצרותיה הספרותיים והאמנותיים נהרסה ב1278, שכנכבשה ע"י המונגולים. היא הוקמה אה"כ מחדש, נהרסה שוב במרד הטיפינג ב1860 וחוזרה ונבנתה מחורבנה. ב1896 הוטל על הסינים לפתחה לסחר-החוץ של האפאנים ועמיה-מערב.

הגדון, ע'ע לונדון.

הגדל, גאורג פרידריך (ובאנגל': ג'ורג' פרידריק) — Georg Friedrich Handel; George Frederic Handel — הלה — 1759, לונדון, קומפוזיטור אנגלי ממוצא גרמני. אביו, גאורג הנ', שהיה גלב וכירורג-הוצר בקלה, התנגד לעניין, שגילה בנו במוסיקה — מקצוע, שלא היה בו, לדעתו, כדי ליתן לו ביסוס כלכלי. אך במלצתו של דוכס סאסקוניה-יוקסטרסלם הוכיח ב1693, שבנו ילמד נגינה וחיבור של מוסיקה, ומדור של הנ' במקצועות

לכבוד שלום-אבן. ב-1748/50 חיבר את האהרונות שביצירות-המופת שלו: „אלכסנדר בלס“, „רושע“, „שושה“, „שלמה“, „התאודורה“. כשספס בחברו של האראטוריה, „יפתח“ נסתמא כליל. למרות עוונותו הסיפק לנצח עוד שבע שנים ועיבד את יצירותיו בעזרת ידידו, י. ס. שמיט (J.S. Schmidt). שעבר מאוואריה ללונדון כדי לנהל את עסקיו של הנדל והעתיק את כל האופרטיות שלו. — כפרו של הנדל הוא בכנסיית וסטמינסטר.

הערכת יצירותיו של הנדל נפגמת בדרך כלל על ידי ההשוואה שרגילים להשוות אותן ליצירותיו של בידור, י. ס. בך (ע"ז). לעומת הגמישות הקונטרפונקטית, שאנו מוצאים בבאך, נראה הקונטרפונקט של הנדל „מערטל ופרימטיוו“, אלא שהנדל לא היה מעוניין כלל ב„אימפליקציות של הקונטרפונקט המורכב“, ממזר צבא קיבל הנדל את הנטייה לקצביות מובהקת, לנגינתיות בעלת הדגשות דינאמיות ולשימוש בהארמוניה כמבנה-צילילים עטוף מרץ. באופן זה נרע הנדל את הורד לרומאנטיציזם הסובייקטיבי של המחצת השנייה של המאה ה-19. ע"פ שהיה עצמו ריסן את עצמו בחומרה של שולט באמצעיו. באופרה נקט הנדל מתחילה את הסגנון האיטלקי של הטיפול במנגינה (ע"ז אופרה). בזמן מאוחר יותר שם את הדגש בריציטאטיו לשם האיסוף המסיקאלי של התפקידים ולשם ייאורה של העלילה. תכונת אלה, ביחד עם פיתוח הגונים התזמורתיים שלו, איפשרו את הרפורמה באופרה, שהנהיג גלוק. — האוראטוריה של הנדל הולכת בעקבות האוראטוריה של קאריסטימי, אלא שהנדל נתן למקהלה את התפקיד של נושא העלילה, ומתוך נסייגו בתחום האופרה העניק עוז יתר לריציטאטיו ולאריה. — קונצ'רטיים וזקבים שלו יש אופי חלונני ובפיתוח תפקידיה-סולו הם מבשרים את סגנון-הוורטואוזי. גם הקונצ'רטי גרוסי של הנדל, שבהם ניכרת ביותר השפעתו של קורלי, מראים שאיפה נועזת לעצמאות צורנית ולהעלאת חשיבותו של גיזון הכלים. — היצירות לצ'מבלו נתחברו ברובן מתוך הקפדה מועטת יותר, וגם מן הצד הארמוני הן דלות. יוצאת מכלל זה הסוויטה מס' 7 עם האריה (Groschmiedvariationen). האריה שבסוויטה מס' 1 נעשתה הנושא של „אריאציות לפסנתר על נושא של חנף“ מאת ברמס (ע"ז).

יצירותיו העיקריות של הנדל כוללות 46 אופרות, 32 אוראטוריות, 12 קונצ'רטי גרוסי, 12 קונצ'רטיים לעוגב, 100 קאנטאטות, מוסיקה כנסייתית, מוסיקה קאמרית, מוסיקה לכלי-סולו.

J. Mainwaring, *Memoirs of the Life of the Late G. F. H.*, 1760; F. Chrystander, *G. F. H.*, 1859-67; R. Rolland, *H.*, 1910; H. Leichtenrit, *H.*, 1924; J. Müller-Blattau, *G. F. H.*, 1933; A. E. Cherbuliez, *G. F. H.*, 1949.

י. ט.

הנדל־מצטוי, אנריקה, הרונתל של — Enrika, Freiin von Handel-Mazzetti — (1871). וינה — 1955. לינג' (אוסטריה), סופרת אוסטרית. ה"מ בת למשפחת אצילים, נתחבה מתחילה במנזר ומשחזרה לבית-הוריה (1887) התעמקה בלימודי ההיסטוריה והספרות. מקום-מגוריה הקבע היה לינג'. לא עבר זמן מרובה מיום שנתפרסמו ספריה הראשונים (Kleine Oper) — „קרבנות קטנים“ (1891). ה"מ תפסה מקום-כבוד בין יוצרי הרומן ההיסטורי הגרמני. הרומנים שלה סובבים בדרך כלל על נושאים

החדשות שלו: „הרעה הנאמן“ ו„זואוס“, שהצלחתן היתה מועטת. המלכה אן העניקה להנף ג'מלה שנתית של 200 ל"ש. שהגדלה אח"כ 600 ל"ש. ב-1715 ירש דוכס האנובר את כתר-אנגליה (ג'ורג' I). ולאחר שחיבר הנדל את הסוויטה המפורסמת לתזמורת, „מוסיקה על-פני המים“, וזה לסליחת המלך על שפרך את החזה בזמן שירותו בחצר של האנובר. ב-1718/20 היה הנדל מנהל ענייני-מוסיקה אצל הדוכס של שאנדוס (Chandos); בתקופה זו נכתבו „המנוני שאנדוס“ (Chandos Anthems) המפורסמים. ב-1719 נוסדה בלונדון האקדמיה המלכותית למוסיקה, שתלכיתה העיקרית היתה: טיפוח האופרה בסגנון האיטלקי. כמנהלי האקדמיה נתמנו הנדל ושני מחברים איטלקיים; אחד מהם היה בונונצ'יני (Bononcini). שנשעה אח"כ מתחרה של הנדל. ב-1720/30 חיבר הנדל בשביל התיאטרון המלכותי 15 אופרות בסגנון האיטלקי, ביניהן „וליוס קיסר“, „רוזלינדה“, „תלמי“, ועוד. הוויכוח הקשה, שהתנהל באותו זמן בין חובבי-האמנות באנגליה על החיוב והשיליה שבסגנון האופרה האיטלקי, הביא את הנדל לליד התעניינות בצורת האורטוריה. את הסוד ליצירותיו החשובות ביותר, האורטוריות, הגיה ב-1720 עם חיבורה של „אסתר“ (השם המקורי: „המן ומרדכי“). באותה תקופה חיבר גם את האויטות של קטעי צ'מבלו, ב-1728 וכו' שוליה הסגנון האיטלקי לניצוחן כמרכיב על-ידי ההתקפה הסאטירית על חיי החצר וסגנון-האופרה האיטלקי, שנכללה באופרה של הקונצ'רטי (מלים: ג'ון גי — Gay) — מוסיקה: ד"ר פשוט — (Pepusch), וכתוצאה מכך הורחבה האקדמיה המלכותית להפסיק את פעולתה. הנדל ניסה לחידש את פעולת-האקדמיה על ידי הצגת יצירות-מופת של האסכולה הנאפר-לטינית בביצוע להקה חדשה של זמרים איטלקיים, שהופיעה בתיאטרון הימקוש (Haymarket). בתקופה זו חיבר את האופרות „פורי“, „אציו“, „ולאנד המטורף“. אך ב-1733 הוכרז גם התיאטרון זה לסגור את שעריה — ואף הפעם בהשפעת האופרה של הקונצ'רטי. ב-1734 חידש הנדל מאבקו על השלטת האופרה האיטלקית. כשנתמנה מנהל התיאטרון של קונצ'רטי גרין (Covent Garden); אלא שמעב-שני תזרכו פעילותו כמלחין במידה גדלה והולכת בתחום האוראטוריה. ב-1733 כתב את האורטוריה „עתליה“. ב-1735 ניצח בלונדון על 15 ביוצעי אוראטוריות, וכן חיבר קונצ'רטים לעוגב — מה שהיה חידוש באותו זמן. חיבר גם נכתבה האוראטוריה „ספרותו של אלכסנדר“. ב-1737 חזר עם תריסר אפרות חדשות למאבק על האופרה. לסוף עלה בידו להשביט מפעולה הן את הקבוצה המהפכנית שהתנגדהו של בונונצ'יני והן את האופרה של המחצת. אך באותו זמן עצמו לקה הנדל בשבץ. הנדל נסע אז לאבן כדי לרצוח במעיינות החמים שלה, והגבר על מלחתו. ב-1738 הרכיב האמרגן היידגר (Heideger) להקת-אופרה חדשה מזמרי שלוש הלהקות הקדומות, וגם בשביל להקה זו חיבר הנדל אופרות. לסוף נסתיים גם מפעל זה במפלה כספית. מכאן ואילך הפנה הנדל את כל כוח-היצור שלו לאורטוריה. ב-1739 כתב את „שאלוהי“, ו„ישיראל הצעיר“; ב-1741 — את המפורסמת ביצירותיה, „המשיח“ (הצגת-החברוה נערכה בדובלין). ב-1743 — את „משוין“; ב-1744 — את „ויסוף“, „סמלה“ (Semela), „הרקולס“, „בלשארץ“. ב-1747 חיבר את „התדה המכבי“ לכבוד זרנחום של האנגלים על הסקוטים ב-1746. ב-1748 חיבר את המוסיקה של זיקוקי-דייגור“ (סוויטה לתזמורת)

מעברה של אוסטריה (ביחוד במאה ה-17 ובתחילת המאה ה-19) ותיאוריהם המלאים עניין, וכן דרך סיפורה. מרתקים אליהם את תשומת לבו של



אנריקה האנדלמאצטי

נים רביהקה אלה חיברה ה"מ גם סיפורים מרובים, מחזות וסיורים.

P. Siebertz, A. Bruder etc., *E. v. H.-M.s Persönlichkeit, Werk u. Bedeutung*, 1931; F. Lonnartz, *E. v. H.-M., 1941*; A. Henneke, *The Concept of Religious Tolerance in the Novels of E. v. H.-M.*, 1946.

הנדל"מסן, מרצ'לי — Marceli Handelsman — 1882, וארשה — 1945. נרצח במחנההסגר, גורדהאון), היסטוריון פולני; הנודי מומר. ה'ג' שימש מ-1915 פרופסור להיסטוריה כללית באוניברסיטה של וארשה. כן היה מייסוד ומנהלן של המכון למדעי-ההיסטוריה בוארשה. ערכם של כתבי-ידת היסטוריים וחבר האקאדמיה למדעים בקראקוב והאקאדמיה למדעי-הרוח-המדעית בפאריס.

מחקריו ההיסטוריים של ה'ג', שהיקנו לו שם גם מעבר לגבולות פולניה, נסתעפו לכמה כיוונים. מחקרו הראשון עסק ב"העושה במשפט הפולני הקדום" (Kara w najdawniej- szym prawie polskim, 1908). אך העיקריים שבמחקריו מוקדשים לתולדותיה של פולניה מימי חלוקתה ואילך, וביחוד בתקופת נאפוליון, וכן ליחסי פולניה-צרפת. בתחומים אלה פירסם ה'ג' את הספרים הבאים: *Napoleon et la Pologne*, 1806-07 (נאפוליון ופולניה, 1806-07); *Polonia, 1795-1845* (צרפת-פולניה, 1795-1845); *Les idées françaises et la mentalité politique en Pologne au XIX siècle* (הרעיונות הצרפתיים והמחשבה המדינית בפולניה במאה ה-19), 1927. ומבוגראשיה על אדם צ'ארטו- ריסקי. — כן כתב ה'ג' כמה חיבורים בכלי תוכן היסטורי כללי: על התפתחותה של הלאומיות החדשה" (Rozwój polski), 1924 (narodowsci nowoczesnej), ועל מתודולוגיה ועל תודעה היסטורית.

ה'ג' היה בעל השקפות ריאליסטיות-מתקדמות בחקר ההיס- טוריה והתנגד לאסכולה הרומאנטיזם-שברנית, שבראשה עמד. בין השאר, שמעון אשכנזי (ע"ע).

W. Moszczeńska, *Spoleczno-polityczna uytomowa twórczości M. Handelsmana*, in: *Kwartalnik Historyczny*, 1956.

הנדל"סה (engineering), המקצוע העוסק בתיכנון מדעי, ביצור ובתפעול יעיל של מבנים ושל מכונות ע"י שימוש מעשי במתמטיקה ומדעי-הטבע.

ענפי-ההנ"ג בנוגנו הם מרובים ומסועפים:

1) הנדסת-בניה (הקרויה בלשונות שונות גם ה'ג' אורחית [civil engineering]), הכוללת הנדסת-קונסט- טרוקציות, הנדסת-גשרים, הנדסת-ביסוס, ה'ג' הידרולית, ה'ג' סאנטארית, ה'ג' אקדמית, הנדסת-כבישים, הנדסת מסילות- ברזל, הנדסת-אנמיה, הנדסת-תעופה וכיו"ב.

2) הנדסת-מכונות — של מכונות-כוח, מכונות- עבודה לסוגיהן, מכונות-תחבורה, מכונות חקלאיות וכיו"ב. 3) ה'ג' חשמלית ואלקטרונית — של מכונות חשמליות, מס"ב חשמליות, סל"ממוניקאציה, ראדיו, אלקטרו- ניקה וכיו"ב.

4) ה'ג' כימית — לתעשיות של מוון, דוושנים, תרופות, חמרים פלאסטיים וכיו"ב.

5) הנדסת-מחצבים — מטאלורגיה, תעשיית-נפט, תעשיית קראמית וכיו"ב. — לרשימה זו אפשר לצרף ענפי- ח'ג' מיוחדים נוספים.

תחילה של ה'ג' התקפות קדומות ביותר. על ח'ג' הידרולית — מפעלי-השקאה — מושתתות כל התרבויות העתיקות, שהתפתחו בעמקיהם של הנהרות הגדולים: הני- לוס, הפרת, האינדוס, הנהר הצהוב. המצרים הקדמונים כבר ביצעו עבודות-בניה הנדסיות מסובכות — הפירמידות, מקדשים שונים, ארמונות, ועוד. גם בא"י בוצעו עבודות הנדסיות באלף ה-1 לפסה"ג, כגון מפעלי אספקת-מים, נקבות (נקבת-השילוח), כריית מחצבים ועיבודם, וכיו"ב. אחד מן המיבצעים הנדסיים הגדולים ביותר בתולדות האנושות — החומה הסינית — הוגשם בתקופת שושלת-האן (המאה ה-2 לפסה"ג — המאה ה-2 לסה"ג). גישה מדעית מובהקת ממלית בהמצאות הנדסיות של ארכימדס (ע"ע). מבנים הנדסיים כבירים בוצעו ע"י הרומים; גשרים, כבישים, מובילי-מים, בניינים גדולים ומסובכים. בתקופת-הרנסאנס קמו מהנדסים, בעלי שיעור-קמה כלאונרדו דה וינצ'י (ע"ע) וגלילאו (ע"ע). אך התפתחותה של ה'ג' החדישה התחילה במחצת השניה של המאה ה-17, באותה תקופה נבנו כבישים מרובים בצר- פת, וכן מפעל הידרולי גדול — תעלת לאנגדוק (לאורך של 2500 ק"מ), שהיברה את הים התיכון עם האוקיינוס האט- לאנטי. ב-1666 נוסדה בפאריס האקאדמיה למדעים, שבין השאר עסקה גם בה'ג'.

התפתחות זו הומוצגה ביותרבהשפעת המהפכה התעשייתית באנגליה ואה"כ באירופה המערבית. עם המצאת מכונת- הקיטור ע"י ווט בסוף המאה ה-18, בניית מסילות-הברזל הציבוריות הראשונות ע"י ג'י. סטיוונסון התחילה המאה ה-19. בניית ספינות-הקיטור, הקמת בתי-חרושת וכד' נעשתה ה'ג' מעמרי הציוויליזאציה החדישה ועד מרחה לבשה את הצורת המסועפת. שיש כל בנומנו, המיבצע הנדסי הגדול ביותר (במאה ה-19 הוא, אנטי, כריית תעלת-סואץ (1859/69). מן המפעלים הנדסיים העצומים של המאה ה-20: העלת-פאנאמה (התפתח לתנועה ב-1914); הסכרים הגדולים — סכר-הנבר באה"ב (הגבוה שבכולם — 221 מ'), סכר-הוולנה בברזיה (ע"ע סכר); הגשרים — "שער-הזהב" בסאן-פראנציסקו, שרוחב המיפתח שלו, בין שני הנציבים, 1,280 מ' (הושלם ב-1937), גשר-מאקאנאק במישאן, אה"ב, שאורך החלק החלוי שלו מגיע ל-2,246 מ' (הושלם ב-1957), גורדי-שחקים בארצות שונות; הקונסטרוקציות העצומות של מפעלי-תעשייה שונים; הצוללות, המינורות והמסילות התחקיקעיות; ההמצאות

בזמננו מצטמצם המהנדס הצבאי עפ"ר בטיפול בבעיות הנדסיות, שהן קשורות קשר ישיר בפעולת-הצבא בימי שלום כבימי-המלחמה. הארץ היחידה, שבה תופסת החג' הצבאית גם היום מקום חשוב מבחינת הפעולה הנדסית הכללית, היא אוה"ב. כאו מבצעים המהנדסים הצבאיים עבודות, שברוב הארצות הן נעשות ע"י מחלקות אוויריות של הממשלה, כגון בניין נמלים, סכרים, שדות-תעופה, תעלות שיט, שילוח קליעים וטילים וכ"ב. יש למחלקות הצבא מקימים באוה"ב מעבדות-מחקר מרובות, שבהן מרבים לחקור במעדי היסוד של החג' ובאפשרויות של שימוש טכני בהגטי המדע, ובכלל זה — בבעיות של החלל החיצון, שילוח לוויינים, טילים וכד'.

אירגוני מהנדסים, ברוב הארצות קיימים אירגונים של המהנדסים, הפועלים בתוכן. בארצות הקטנות (כגון בישראל) קיימות עפ"ר אגודות כלולות, שמאחרות את כל מהנדסי המדינה, בארצות הגדולות, שמספר מהנדסיהן מגיע לרבעות או אף למאות-אלפים (אוה"ב, רוסיה הסובייטית, אנגליה ועוד), קיימים אירגונים מיוחדים של המהנדסים העובדים במקצועות-החג' העיקריים, אירגונים אלה פועלים בין השאר גם בשטח המדעי — מוציאים כתבי-עת, ספרות מקצועית וכד'.

בארצות שונות מתחילים הטכנולוגים לתפוס מקום חשוב גם בהנהלה התעשייתית, התפתחות זו מחייבת הקצאת מקום לתכנית-הלימודים של בתי-הספר הטכניים הגבוהים גם להשכלה כללית, למקצועות לכלכליים וגם להומאניטיים — כגון כלכלה, יחסים סוציאליים, לשונות, ואף ספרות היסטוריה; בבתי-ספר מרובים נפתחו — בקשר למקצועות-החג' שונים, גם מחלקות מיוחדות לייצור וניהול.

תפקידים העצום של החג' והמהנדסים במציאות החברתית של תקופתנו בא לידי ביטוי בהגדרת המהנדס ופעולתו, שנקבעה ע"י המועצה לפיתוח מקצועי באוה"ב: "המהנדס צריך להיות מסוגל להשתמש בעקרונות מדעיים יוצרים, כדי לתכנן או לפתח מבנים, מכונות, כלים ומכשירים, וכן תהליכי-ייצור ומפעלים, שמשמשים בהם; לבנותם או להפעילם מתוך הבנה ורדישה שלמה של תכונותם של לקבוע מראש את פעולתם והתנהגותם בתנאי-תפעול מסיימים — הכל לפי הפונקציות הנדרשות, משקיות התיפעול ובטיחותן לחיים ולרכוש".

הַנְדְרָסוֹן ("Evdexon" = אחד-עשר), ביוון העתיקה — אחד-עשר פקידים, שהיו נבחרים לפי גורל והיו אחראים בבית-הסוהר באותנה ולאסורים בו. מתפקידם היה לאסור את הגנבים והפורצים למיניהם. הם היו אחראים לביצוע הענשים של מאסר ועונש-מוות, שהוטלו ע"י בתי הדין האתונאים וגם להעברת הרכוש המוחרם לידי ה"מוכרים" הרשמיים של המדינה. במקרים מיוחדים נטלו החג' חלק גם בגביית החובות של המדינה, "שלושים הטיינים", ששלטו באתונה בסוף המלחמה הפלופונסית, מינו את החג' לאחד שבטלו את בחירתם וע"י כך שימשו ה"אחד-עשר" משרי חשוב בהנהגת שלטון-האימים של ה"שלושים". כתוצאה מכך לא נכללו החג' הללו בתנינה הכללית, שהוכרה עם הזרות הדמוקרטית.

הַנְדְרָסוֹן, ארתור — Arthur Henderson — (1863, בלאוג' — 1935, לונדון), מנהיג סוציאליסטי מדי-נאי בריטי, חג' שחה פועל-הרושת בניוקסל (Newcastle),

המרביות באלקטרוניקה (ראדיו, טלוויזיה, ראדאר), שאיפשר את שילוחם של הלוויינים וכיבושו של החלל החיצון.

ההשכלה הנדסית מבוגר במזרח, מחולקת לפי ארבעת ענפי-החג' העיקריים: הבנאות, המכאניקה, התשמלית והאלק' טרונות, הכימית (ר' למעלה, עמ' 794). אך ההקף המרובה של כל אחד ממקצועות אלה מחייב התמחות נוספת, וכן מחלק כל מקצוע למגמות שונות, שכל אחת מהן מצרבת את הכלים מיוחדת, משל: בבתי-ספר טכניים בודדים מחולקת הפאקולטה לחג' בנאות למגמות (ואף למחלקות מיוחדות) של קונסטרוקציות, תחבורה, הידרוטכניקה, תברואה, גאודזיה וכד'; שכל אחת מהן מקנה השכלה מיוחדת ומענקת תואר מיוחד; והוא הדין בשאר הענפים העיקריים.

בתי"ס הראשון למהנדסים — Ponts et Chaussées (בתי"ס ממלכתי לגשרים וכבישים) — הוקם בצרפת ב1747 בהנהלתו של בוגר-התלמיד ז'ר. פרונק (J. R. Perronet), התיכנים הראשונים של בתי"ס זה הפיצו את הידיעות של המדע הטכני לא רק בצרפת, אלא גם בארצות-אירופה אחרות, ואף באוה"ב.

זמן קצר לאחר מכן נחברו, שיש צורך בהקמתם של בתי-ספר מיוחדים למקצועות-החג' אחרים; ב1778 נוסד ביה"ס הגבוה למחצבים (École Nationale Supérieure des Mines), את השם École Polytechnique, באותה תקופה נוסד גם בתי"ס הטכני הגבוה הראשון בבריטניה — האקאדמיה למדע צבאי (Bergakademie) בפרייברג (1765).

במחצה הראשונה של המאה ה19 נפתחו בתי-ספר לחג' בארצות שונות — באנגליה ב1823 ובאוה"ב ב1824 (בעיר טרוי שבמדינת ניו-יורק), באותו זמן נוסד גם ביה"ס הרא-שון לחג' בפטרבורג שברוסיה.

בתי-הספר לחג' הם מוסדות עצמאים (כנהוג באירופה, ובפי שהם בכמה מקומות באוה"ב) או מוסדות מסוגנים לאוניברסיטות (כנהוג בעיקר באוה"ב). ברוב הארצות נמי צאים בתי-ספר אלה ברשות המדינה, והם מוחזקים על-ידיה בשלמותם או בחלקם. באוה"ב קיימים גם בתי-ספר פרטיים לחג'.

למרות ההבדלים הגדולים שבין בתי-הספר לחג' — לפי הארצות, הסוגים, המקצועות וכד' — קיימת אחדות מסוימת בשיטת-ההוראה שלהם. תופת-הלימודים נמשכת עפ"ר 4 שנים; בתי"ס מאתנאיסוד — מאתנאיסוק, פסיקה, כימיה וכל המסתעף ממדעים אלה, ושנתיים למקצועות הנדסיים למיניהם. בזמן האחרון נחברו, ששוב כמעט אין הדבר אפשרי לקנות הכשרה בכל מקצועות-החג' במשך תקופה של 4 שנים, והרבה מבתי-הספר לחג' (ובכללם הטכ' ניון בריטניה) מתחילים לעבור לשיטת-לימודים של 5 שנים. רוב בתי-הספר העמולים מקיימים גם לימודי-המשך, שמאפ' שרים לגומרי תכנית-הלימודים הרגילה להשתלם במשך שנה-שנתיים במקצועות-החג' ולקבל תואר גבוה יותר.

הרבה מבתי-הספר לחג' משמשים גם מרכזים חשובים לעבודות-מחקר לחג' מבוצעות במעבדותיהם באופן עצמאי או לפי ההזמנתו של מפעלי-תעשייה שונים. מפעלי-תעשייה גדולים בארצות שונות מארגנים ומקיימים מחקרים הנדסיים לשם שילוחה וקידומה של פעילותם.

החג' הצבאית קדמה לחג' האזרחית, ועד המאה ה18 בוצעו עקר' התעבות והתנחלות ע"י מהנדסים צבאיים.

התחיל את פעולת הציבורית באיגודים המקצועיים וברשויות המקומיות. ב1903 נבחר לארלאמנט מטעם מפלגת העבודה. ב1908 היה יו"ר המפלגה, כשפרצה מלחמת העולם I עמד הני' בראש סיעת-הירוב במפלגתו, שנתמכה במאמץ המלחמתי, ונבחר למנהיגות הרשמית במפלגה. ב1915 הצטרף הני' לממשלה הקואליציונית של אסקווית כשר-החינוך וכיועץ ראשי בניוני-עבודה, וכך היה השר הסוציאליסטי הראשון בתולדות בריטניה. ב1916 הצטרף לממשלה הקואליציונית של לויד-ג'ורג' והיה אחד מארבעת חברי „קאבינט חמל-מה" המצומצם, שקיבל עליו את האחריות לניהול-המלחמה. אחר המהפכה הרוסית של פברואר 1917 ביקר ברוסיה, וכשחזר משם הוליד עם שיתופם של בניגיי מפלגת-העבודה הבריטית בוועידה הסוציאליסטית הבינלאומית, שעמדה להתכנס בטסקוהולם בסימן התעמולה לשלום, שנתמכה ע"י הממשלה המזינת הקוויט. הרוב בקאבינט לא קיבל את דעתו, והני' התפטר מחברותו בממשלה.

אחר מלחמת-העולם I התמסר הני' להנהלת מפלגת-העבודה וסיעתה בפארלאמנט. דרש הפסקת כל קשר עם הקומוניסטים וגישים אל תביעתו זו. בממשלת-מקדונאלד הראשונה (1924) שירת כשר-הפנים; בממשלתו השנייה של מקדונאלד (1929—1931) היה שר-החוק, אך כשהקים מק' דונאלד את ממשלתו הלאומית ב1931. עזב הני' את הממשלה כשר-החוק, וגם לאחר מכן. היה פעיל בהברי-הלאומים. ב1932/33 שימש יושב-ראש בוועידה הבינלאומית לפירוק הנשק בבינווה — הסיכון (הבלתי-מוצלח) האחרון למנוע הודיית אירופת כללית בערב מלחמת-העולם II. הני' נמך בנדיניות, „הבית האומי" בא"י הן כשהיה בשלטון והן כשעמד בראש האופוזיציה, וביחוד התנגד למדיניות האנטי-צינית של „הספר הלבן" משנת 1930. ב1934 הוענק להני' פרס-נובל לשלום.

התחיל את פעולת הציבורית באיגודים המקצועיים וברשויות המקומיות. ב1903 נבחר לארלאמנט מטעם מפלגת העבודה. ב1908 היה יו"ר המפלגה, כשפרצה מלחמת העולם I עמד הני' בראש סיעת-הירוב במפלגתו, שנתמכה במאמץ המלחמתי, ונבחר למנהיגות הרשמית במפלגה. ב1915 הצטרף הני' לממשלה הקואליציונית של אסקווית כשר-החינוך וכיועץ ראשי בניוני-עבודה, וכך היה השר הסוציאליסטי הראשון בתולדות בריטניה. ב1916 הצטרף לממשלה הקואליציונית של לויד-ג'ורג' והיה אחד מארבעת חברי „קאבינט חמל-מה" המצומצם, שקיבל עליו את האחריות לניהול-המלחמה. אחר המהפכה הרוסית של פברואר 1917 ביקר ברוסיה, וכשחזר משם הוליד עם שיתופם של בניגיי מפלגת-העבודה הבריטית בוועידה הסוציאליסטית הבינלאומית, שעמדה להתכנס בטסקוהולם בסימן התעמולה לשלום, שנתמכה ע"י הממשלה המזינת הקוויט. הרוב בקאבינט לא קיבל את דעתו, והני' התפטר מחברותו בממשלה.

אחר מלחמת-העולם I התמסר הני' להנהלת מפלגת-העבודה וסיעתה בפארלאמנט. דרש הפסקת כל קשר עם הקומוניסטים וגישים אל תביעתו זו. בממשלת-מקדונאלד הראשונה (1924) שירת כשר-הפנים; בממשלתו השנייה של מקדונאלד (1929—1931) היה שר-החוק, אך כשהקים מק' דונאלד את ממשלתו הלאומית ב1931. עזב הני' את הממשלה כשר-החוק, וגם לאחר מכן. היה פעיל בהברי-הלאומים. ב1932/33 שימש יושב-ראש בוועידה הבינלאומית לפירוק הנשק בבינווה — הסיכון (הבלתי-מוצלח) האחרון למנוע הודיית אירופת כללית בערב מלחמת-העולם II. הני' נמך בנדיניות, „הבית האומי" בא"י הן כשהיה בשלטון והן כשעמד בראש האופוזיציה, וביחוד התנגד למדיניות האנטי-צינית של „הספר הלבן" משנת 1930. ב1934 הוענק להני' פרס-נובל לשלום.

E. A. Jenkins, *From Foundry to Foreign Office*, 1933;
M. A. Hamilton, *A. H.*, 1938.

הנהלת-החשבונות, ע"ש חשבונות, הנהלת.

טוֹרְטֵן, אִידָה. רוזנת — Ida Hahn-Hahn — (1805, טרסוב, קלנבורג-טורין — 1880, מנגנז), מספרת גרמנית. היתה בתו של הרוזן קארל פרידריך פון האן שהיה ידוע בניוני „הנהלת-החשבונות" משום שאהב לנהל תיאטר (ראו); לאחר שנישאה לדודנה, הרוזן האן, נבחרה בשם „הרוזנת האן-האן". חייה-הנישואים הקצרים והבלתי-מאושרים שלה עם דודנה (1826—1829), שניסתימו בגירושם, עוררו אותה ללמד סניגוריה בספרייה הראשונה, שהפופולאריים שבהם היו Faustine (1841)



אידי האן-האן

„הוצאה שלמה" (Gesamtausgabe) של סיפוריה מתקופתה הפרוסטאנטית, 21 כרכים, נתפרסמה ב1851; „כל תביה" (Gesammelte Werke), 45 כרכים, יצאו ב1902—1905.

E. I. Schmid-Jürgens, *Ida Gräfin Hahn-Hahn*, 1933;
H. A. Topker, *Beziehungen I. H.-H. zum Menschenium der deutschen Romantik*, 1938; H. Sallenbach, *I. H.-H. Die Krise im Lebensgefühl der Frau*, 1942.

הנוֹבֵר (בגרמ' Hannover; באנג' Hanover), גליילייסטיורי בהרמניה הצפונית-מערבית; חלקה העיקרי של מדינת (Land) סאכסניה התחתית (Niedersachsen) שברפובליקה הפדראלית הגרמנית. ממלכת-הני' התפתחה מן הניסיונות בראונשווייג-קאלנבורג (ע"ש בראונשויג), שהתאחדה ב1512 עם נסיכות בראונשווייג-גטינגן. ב1634 עברו שתי הנסיכויות לדוכסות בראונשווייג-לינבורג. שטה הדוכסות הקיף אז כ25,000 קמ"ר ומ1636 היתה העיר הני' בירתה של הדוכסות, שאף היא נקראה בשם הני' מסוף המאה ה17 ואילך. הדוכס ארנסט ארנסט (1679—1698) הועלה לדרגה של נסיך בוחר (elector; ע"ש גרמניה, עמ' 429/30), את כסומי-הכסף,

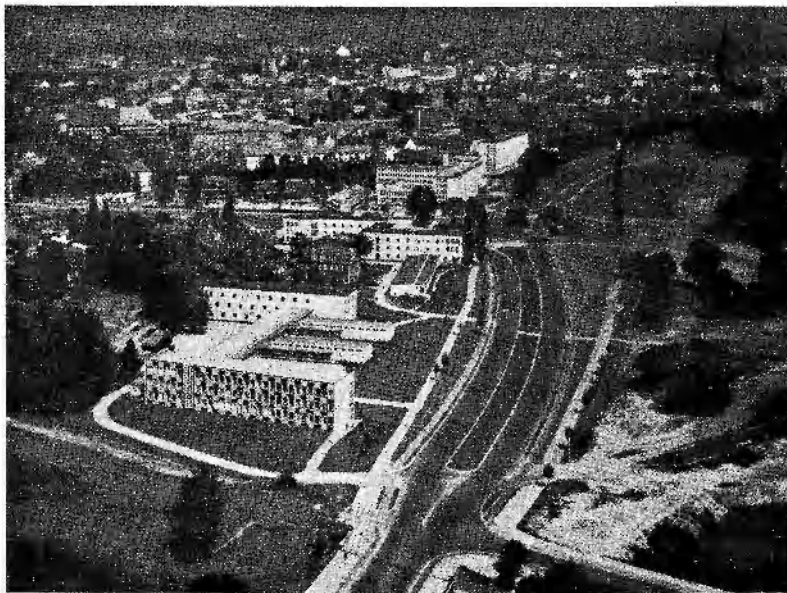

האנובר: מראה כללי, כפרובו — בתיספר סקטוריים וסדרתיים שלה

טריה (1741–1748, ע"ע אוסטריה-הונגריה, עמ' 986). במלחמת שבע השנים (1756–1763) תמכו הנ' ובריטניה בפרוסיה נגד האבסבורגים, שהיו אז בעלי-בריתה של צרפת. כן התנגדה הנ' ב1785 יחד עם פרוסיה למאמציו של יוסף II לחוק את עמדתה של אוסטריה בתוך הקיסרות הגרמנית (ע"ע גרמניה, עמ' 441/2).

עם ביטול נסיכויות-הכנסייה בגרמניה (1803) סופחה להנ' הגמנות אוסנבריק (ע"ע); אר באותה שנה הכריזה בריטניה שוב מלחמה על נאפוליון, שכבש מיד את הנ' וסיפת אותה ב1805 לפרוסיה. אחר מפתלה של פרוסיה ב1807 מסר נאפוליון את חלקה המרכזי והדרומי של הנ' למלכות וסטי פאליה החדשה של אחיו ז'רום פונפרטה (ע"ע) ואת החלק הצפוני, כלומר את איזור החוף של הים הצפוני, סיפח ב1810 לצרפת. אחר נפילתו של נאפוליון הוחזרה הנ' לשליטה הקודמים ובקונגרס-וינה (1814/15) הועלתה לדרגת ממלכה במסגרת הברית הגרמנית (ע"ע גרמניה, עמ' 445/7) מתוך הרהבת שטחה ע"י הגמנות הילדסהיים הקודמת, חלק מהגמנות-מינסטר והרונות של פריסלאנד המזרחית (Ost-Friesland), שסופחו אליה. הקף המדינה הגיע עכשיו ל38,500 קמ"ר.

ב1816 מונה אדולפוס פרידריך, דוכס קימברג' (1774–1850), בנו של ג'ורג' III, מלך אנגליה, כמשנה-למלך בהנ'. הוא נשאר בתפקידו זה עד 1837. ובעזרתו של המיניסטר שלה, הרזון ארנסט הרברט מינסטר (1766–1839), נהניג ב1819 חוקה, שלפיה הוקמו בהנ' שני בתי-פארלאמנט. החוקה הגבילה את זכויות-המלך והשאירה את ההשפעה המכרעת בידי האצולה והפקידות.

שהיו נחוצים לו לקבלת ההעלאה, השיג בתיווך עוזרו היהודי אליעזר ליפמן בהרנס (Behrens)). בחצרו ישב הפילוסוף ליבניץ (ע"ע). ארנסט אוגוסט היה אחד מן הנסיכים הגרמניים, שהזמינו את ההוגנוטים (ע"ע), שנרדפו או בצרפת, להתישב בארצותיהם (1684). בימיו וכתה הנ' לחשיבות מרובה בין מדינות-גרמניה.

אשתו של ארנסט אוגוסט, הנסיכה סופיה, הייתה נכדתו של ג'ימז I, מלך בריטניה, ובנם, ג'ורג' I, ירש ב1714 את הכתר הבריטי, מאז עד 1837 הנו שליטיהנ' גם מלכי-בריטניה.

עוד קודם שהוכתר כמלך-בריטניה סיפח ג'ורג' I להנ', ע"י ירושה (1705), את הדוכסות של לינבורג-צלזה (Celle), ב1715 הצטרף לרוסיה במלחמת-הצפון נגד שוודיה (1700–1721) וב1719 הוכרזה שוודיה לוותר לטובת הנ' על הדוכסות של פרמן (ע"ע) ופרדן (Verden).

ב1715 הוכרזה שוודיה לוותר לטובת הנ' על הדוכסות של פרמן (ע"ע) ופרדן (Verden). בריטניה, השאינו ירשנו את ניהולה של הנ' בידי שרים מקומיים ממעמד-האצולה. במרוצת המאה ה18 הגיעו גם בני הבורגנות האמידה למשרות גבוהות במדינה.

מרכזה הרוחני של הנ' הייתה האוניברסיטה של גטינגן (ע"ע), שנוסדה ב1737 ושהנה הרוז אנשימדיע חשובים, בנייהם המזרחן יוהן דוד מיכאליס (ע"ע). ממיסדי ביקורת-המקרא והמאתמטיקן קרל פרידריך גאוס (ע"ע). מדיניות-החוף של הנ' הותאמה עם זו של בריטניה, שאיבתה העיקרית באותה תקופה הייתה צרפת. בהתאם לכך צידדה הנ' במהגה הראשונה של המאה ה18 עם בית-האבסבורג נגד צרפת, ביחוד במלחמה על הירושה האוס-



האנובר: בית העירייה החדש

הנהרות נפתחים שכביבת ה' לספנות. כמרכן משמשת ה' צומת של כבישים ומסילות-ברזל, ועלייה עוברת תעלת גרמניה התיכונה (Mittellandkanal), המחברת את האורך עם הרינוס. ענפי-התעשייה הששבים בה': הם: ברזל ופלדה (28.400 עובדים, 1954), צרכי חשמל ומכאניקה (21 עובדים, 12.000 עובדים), גומי ואפכס (11.600 עובדים), מכונות ואוירונים (8.800 עובדים), מוצרים כימיים, טכסטיל, ועוד.

ה' היתה ידועה מן המאה ה-12 ואילך כנחלתה של שרשלת הנלפים, דוכסי בראונשווייג, ובתהילת המאה ה-13 קיבלה זכויות של עיר. 1368 הצטרפה לברית-ההאנובר. הרפורמאציה השלטת בה' 1533. 1636 עד 1714 היתה מושבם של דוכסי קאלנבורג. 1814 עד שנת 1866, שבה סופחה לפרוסיה, שימשה עיר-הבירה של מלכות-האנובר. קודם מלחמת-העולם II היו בה' בניינים היסטוריים ואמנותיים הרבה, שרובם נחרב ככלל 60% מבנייני-העיר, שנהרסו בהפצצות של בעליה-ברית. בין השאר נהרס גם ביתו של הפילוסוף לייבניץ, שעמד בעיר הישנה.

א. י. בר.

יהודים ישבו בעיר מן המאה ה-13 ואילך (הידועה הראשונה על כך היא 1292). מקומם היה במרכז 'העיר הישנה', ואילו ב'עיר החדשה' לא ישב יהודי במשך כל יח' המאה ה-13 היתה תקופת-גידול לעיר, מלווים יהודים היו רצויים לה, ועל-כן הבטיחה מועצת-העיר את הגנתה להם. אך גם לדוכסי לינבורג היו זכויות מסיימות לגבי היהודים. כנראה, נודפו יהודי ה' ב-1350. בימי 'המגפה השחורה', 1369–1371 ישב שוב יהודי אחד בעיר, ועוד שגורש ממנה ע' המועצה, ברשות הדוכס. 1375 ויתרו הדוכסים לטובת העיר על זכויותיהם לגבי היהודים. 1500 ישבו יהודים מעטים גם ב'עיר החדשה' (1540: 3 משי-

1831 פיטר המלך וילהלם IV (1830–1837; ע"פ) את מיניסטר והעניק לארץ 'חוק יסודי' (Grundgesetz) ליבראלי, שלפיו זכו בין השאר גם האיכרים לנציגות בבית-הנבחרים (1833). עם מיתמו של מלך זה בא הקשר המדיני של ה' עם בריטניה לקיצו. המלך השמרני ארנסט אוגוסט (1837–1851; ע"פ) ביטל מד את החוק היסודי, פיטר שבעה מן הפרופסורים של מיכללת-גטינגן, שמהו נגד ביטול זה, והחזיר לתקפה את החוקה משנת 1819. רק בימי מהפכת 1848 הונהגו שוב סעיפים של החוק היסודי.

בנו וירושו של ארנסט אוגוסט, ג'ר' V, העיזו (מלך 1851–1866, מת ב-1878), ביטל בעזרתו של המיניסטר השמרני וילהלם פון בוריס (Borries; 1802–1883) את הרפורמות של שנת 1848 למרות מה שהאוכלוסיה התנגדה לכך במרצות. במלחמה האוסטרית-פרוסית (1866) ניסה המלך להישאר ניטראלי, אך פרוסיה לא השלימה עם עמדה זו, כבשה את ה' והפכה אותה לפרובינציה פרוסית. המלך ברח לז'ונה.

הרוב המכריע של האוכלוסיה, ביהוד הבורגנות הליבראלי-לית-הלאומית בהנהגתם של רודולף בנינגן (Bennigsen; 1824–1902) ויוהאנס מיקל (Miquel; 1828–1901), קידם בברכה את השינוי, שבא במעמדה של ה', אבל חוגים בעלי-שיבות באצולה, בכמורה הפרוטסטנטית ובין האיכרים רצו בהחזרת המלך ובחידוש עצמאותה של ה'. ב-1868 ניסה המלך לארגן כוח צבאי לשם כיבושה של ה' ('גדוד הולפים' (Welfenlegion), ותגובה על כך ההרימה ממשלת פרוסיה את רכשוש הפרטי של המלך בשווי 48 מיליוני מארקים (כ-2/3 מיליון לירות סטרלינג). הסידי-המלך הת' לכדו ב-1869 למפלגה הגרמנית-האנוברית או מפלגת הולפים, ששלחה ב-1871–1930 מספר קטן של צירים (2 מ) (ע' 11) אל הרייכסטאג הגרמני, אך לא השפיעה השפעה ניכרת על מלח'ה-העניינים. ה' השתתפה בפריחה הכלכלית המזוהה של האימפריה הגרמנית בתקופת 1871–1914 ואוכלוסיותה עלתה בשנות 1871–1939 מ-2 מיליון ל-3 1/2 מיליון.

אחרי מלחמת-העולם II נתאחדה ה', ע"פ צל המפקדה הבריטית הצבאית, שלה היתה המרות על ה' (ע"פ גרמניה, ע"פ 480), עם הקליגרמניה המפורים למדינת סאכסניה-התחתית. הסדר זה נשאר בתקפו אף אחרי ייסוד הרפובליקה הפדראלית הגרמנית ב-1949.

V. Loewe, *Bibliographie der hannoverschen und braunschweigischen Geschichte*, 1908; F. Busch, *Bibliographie der niedersächsischen Gesch.*, 1908–1932, 1938; E. von Meier, *Hannoversche Verfassungs- und Verwaltungsgeschichte*, 1898–9; E. Rosenbläh, *Geschichte Niedersachsens*, 1926; A. Köcher, *Geschichte von H. und Braunschweig*, 1648–1714, 1884/95; G. Ludewig, O. v. Voigt, F. Erdmann, *Wirtschaftliche und kulturelle Zustände in Alt-Hannover*, 1929; F. Thimmo, *Die innere Zerstörung Hannovers unter französischer Herrschaft 1806–1813*, 1893/95; W. von Hassell, *Geschichte des Königreichs H.*, 1898/1901; A. Tecklenburg und K. Dageforde, *Geschichte der Provinz H.*, 1921².

א. מ. י.

2. עיר-תעשייה בגרמניה המערבית; עיר-הבירה של ארץ סאכסוניה-התחתית (נידראלצן) מ-1946. מספר תושביה — 532.000 (1955), כרובם מהם פליטים מגרמניה המזרחית. ה' שוכנת בגובה של 56 מ' רעגלי הייזיסטר, בדרומה של השפלה הגרמנית הצפונית, משני עבריהם של נהר-לינה (מפלגי ה' ונהר-אימה, הנשפך כאן אל הלינה, שני

1955 שוב ישבו בהאנובר 363 יהודים.

ס' מנחה זכור, ברילן תרע"ד; Boilemeyer, Die Juden. Ein Beitrag zur Hannoverschen Rechtsgeschichte, 1855; M. Wiener, Z. Gesch. d. Juden in d. Residenzstadt H. (in: Jahrb. f. d. Geschichte d. Juden u. d. Judenthums I), 1860; id., Gesch. d. Juden in d. Residenzstadt H., MGWJ, 1861; id., Liepmann Cohen und seine Söhne, MGWJ, 1864; M. Zuckermann, Dokumente z. Geschichte d. Juden in H., 1908; S. Gronemann, Genealog. Studien über d. alten jüd. Familien Hannovers, 1913; B. Blau, Z. Statistik d. Juden in H. (in: Zeitschr. f. Demographie u. Statistik d. Juden, VIII [1912], X [1914]).

ג. ז. א.

הנובר, נתן נטע בן משה (? אוסטרך — 1683/תמ"ג. אנגריש-ברוד. מוראוויא), מקובל וכרוניסטן יהודי הנ', שמתחילה ישב בוואלאב שבבולגריה. ברח בזמן הפרעות של תחילת ימי המלחמה (גזירות ת"ח/1648) למזריטש, ומשם עבר לפראג ואמסטראדאם. כאן פירסם דרשה. שדרש בקראקוב. בשם "סעמי סוכה" (אמסטראדאם ת"ב). ב-1652 עבר לאי-טליה. והדפיס בוויניציאה את ספרו "יון מצולה" (ת"ג/1653). זמן מה היה רב בליוולנד. ולאחר מכן הור לווניציאה. שבה עסק בתורת-הקבלה של ר' יצחק לוריא (האר"י) בחברת המקובלים ר' משה זכות. ר' שמואל אבוהב ור' בנימין הלוי מצפת. מסיבות בלתי-ידועות עזב הנ' ב-1660 את איטליה ועבר למולדאוויא. שנעשה אז מרכז לפליטי הפרי-עות של פולגיה. לאחר ששימש כאן במשך 10 שנים, כרב ביאסי ובפוקשאני, עבר לאונגאריש-ברוד שבמוראוויה. בעיר זו כיהן כיוון ודישן ובה נהרג בשעת-התפילה על-ידי הקרואצים (ע"ע הוגנריה, היסטוריה). שערכו טבח ביהודים.

הנ' היה לא רק מקובל ודרשן. אלא גם בעל ידיעות במקצועות חולוניים. בין חיבוריו ראוי להזכיר את (א) "שערי ציון" (פראג, תכ"ב), המכיל תפילות לתיקון-הצנות בציונה פיוטים, קינות ותיקון ליומ-כיפור קטן, שבועות והושענא רבה. הספר, שנכתב ברוח קבלת האר"י ושהוא הדור כיסופים משיחיים, נתקבל בכל תפוצות-ישראל כספרם של עורכי-הצנות, ויצא בעשרות המדורות: (ב) "שפה ברורה" (פראג, ת"ך) — מילון עברי-גרמני-איטלקי-לאטיני, לפי סדר האלף-בית העברי; ולסוף (א) "יון מצולה" — הספר, שבו ביהוד

קה הנ' את עולמו. בספר זה תיאר הנ' — כמי שהיה עדי-ראיה-השמיעה — את מרד-הקוזאקים בשנת 1648/9, את התלאות, שעברו על היהודים בפולגיה בשנים אלו, ונסף על כך את החיים הפני-מיים של יהדות פולגיה בזמנו. ב"יון מצו לה", שהוא המקור החשוב ביותר לפרשת גזירות-ת"ח, מגלה הנ' גם הבנה היסטורית כללית; כך, למשל, הוא מברר את הסיבות המדיניות והתברותיות, שגרמו להתמרדותם של הקוזאקים וליחסם השלילי המיוחד ליהודים: המורדים, שהיו משוע-ברים לאצילי-פולגיה, שפכו את זעמם על היהודים, ששימשו כלי-שרת בידי המשע-ברים הפורעניות מצטיירות בעיני הנ' כחבלי-משיחית. הספר נותרגם לכמה לשו-נות, וגם היסטוריונים רוסיים ופולגיים

פחות בעיר הישנה 51 בחישה); שמות Judenteich והJudendamn בעיר החדשה קשורים בשיבתם בה. 1451 כפר ההגמון על מינון על יהודי הנ' קביעת את-קלון בבגדיה; ב-1553 הוכרזה היהודים לשמוע דרשה מפי מטי"י החצר ארמבאגוס רגיסו בבית-הכנסת. 1553—1601 הוציאו הרוכסים לא פחות משש פקודות-גירוש נגד היהודים, אלא שביטלו אותן פעם בפעם; כנראה, לא נפגעו מהן אותם היהודים ששנמצאו בחסות העיר. 1588 אסרה המרעצה כל מגע מסחרי עם היהודים, וזמן רב לא ישב יהודי בעיר הישנה, רק בעיר החדשה נזכרת ב-1608 ישיבתן של שש משפחות יהודיות, אבל כשפתחו הללו ביכ"ג, נהרס ע"י העירוניים (1613).

במהלך 17 התירו הרוכסים את התיישבותם של כמה יהודים אמידים ב"עיר החדשה". לבקשת היהודי-החצר ליפמן ברנס, תושב הנ', הוקמה רבנות לרוכסות הנ'; מקום מושבו של רב המדינה" נקבע בעיר הנ'; תפילה בציבור היתה נערכת מ-1688 בביתו של לוי גולדשמיט; ב-1704 הותקן בית-כנסת בביתו של ליפמן ברנס. 1701—1738 הוסדרו היהודים של "היהודי-החסות" בהנ' ע"י הרוכסים בתקנות שונות; זו של 1723 עמדה בתקפה עד 1842. מספר היהודים בהנ' הוסיף להיות קטן; ב-1710, למשל, ישבו בעיר אך שבע משפחות בלבד. ב-1714 נערך בהנ' ויכוח דתי בין עוזרא אדצ'ר מאאמבורג הרב יוסף שטרטהגן; יד הרב היתה על העליונה. בימי מלכות אוטפאליה (1808—1813) חדרו יהודים ל"עיר הישנה". הם נהנו אז משוויון אזרחי. שחור ונשלה מהם ב-1814. ב-1833 ישבו בהנ' 537 יהודים. ב-1842 ניתנה ליהודי הנ' חוקה חדשה, שעמדה בתקפה עד 1933. 1848—1880 ניהל שלמה פרנסדורף, חוקר המסורה, בית-מדרש למורידת-הבנ'. — מרבני הנ' יש להזכיר את ר' נתן אדלר (1831—1845) ואת ר' זליג גרוזמן (1884—1918).

מספר היהודים בהנ' היה:

1861	1,120	שהיו	1.9%	מכלל האוכלוסייה
1880	3,450	"	2.8%	"
1890	3,870	"	2.3%	"
1900	4,480	"	1.9%	"
1910	5,130	"	1.7%	"
1925	5,521	"	1.4%	"
1933	4,839	"	1.1%	"



האנובר; ביה"מ, שנבנה לפני כמאתיים שנה על האדריכל אדוויין זיפלה. נתן כ-1.0.1870 ונחרס ב-1.0.1888.

השתמשו בו כמקור היסטוריוגרפי חשוב. — כמה מחיבוריו של הג' ברודש ובקבלה בשאריו כ"כ.

ה' אוראלטוס, נתן נטע אגובר, בהיסטוריאישע פריפטען פון איראן, I (1929), עמ' 26-2; ש. דובנוב, דברי ימי עם עולם, כרך I, עמ' 24-23; מ. ש. יוגוויץ, תולדות גדולי ישראל, 1855, עמ' 270; י. צינברג, תולדות ספרות ישראל, III, 1958, עמ' 226-229; י. שאצקי, גזירות ח"ת, 1938.

צ. מ. ר.

ונבגורוד), ומן המאה ה-14 ואילך הג' הוא שמה של ברית הערים, שאזרחיהן נטקו בסתר-החזן זה.

הסוחרים הללו קישרו את הארצות של הים הבאלטי, שהיו מפורות מבחינה יצרנית, כגון רוסיה וסקאנדינאוויה, אל צרימהלאכה של אירופה המרכזית והמערבית. במשך המאות ה-12 — ה-14 התפתח בדרך זו תחום-כלכלה רחב בין גובגורוד ברוסיה וברחה (Brugge) בפלאנדריה, בין סטוק-הולם השוודית ולונדון האנגלית.

א) התחלות הג'. בתחילת המאה ה-11 כבר נמצאה בלונדון קבוצה של סוחרים גרמניים וב-1157 היה קיים בעיר זו בית-יועד לסוחרים מן העיר ק'לן, שהכניסו לתוך קבוצתם גם סוחרים מערים גרמניות אחרות, ביהוד מוסטפאליה, כגון דורטמונד, זוסט (Soest), מינסטר, באותם הימים הקימו סוחרים גרמניים ישוב ב'ר'גן שבנורווגיה וקנו שם ובערים אחרות בקלות (Gadus morhua) מיובשות הדגים מלוחים תמורת מלח, תבואה ובידה. את המלח הדרוש לשימור-הדגים הביאו מליטביה ע-ליד האלבה וגם מבורנה (Bourgneuf), מדרום לשפך הלוואר בצרפת.

לחשיבות מיוחדת ביחסי-מסחר אלה הגיעה העיר ליבק, לאחר שתושבי-המקום הסלאוויים שועדו ונתגדמו באמצע המאה ה-12. לליבק של הסוחרים של חבל-הרינוס ושל נוסט-פאליה מביאים את סחורותיהם בשיירות מזוינות, ומשם היו מפליגים אל האי גוטלנד (ע"ע), שממנו הרחיפו את הסוחרים הסקאנדינאויים ובו יסדו את העיר ויסבי (Visby). בערך בשנת 1200 הקימו "סוחריו האימפריה הרומית", ד"א הגרמנית (ע"ע ברנהה, עמ' 421), גם בית-מסחר בנוב גורד על נהר-וולחוב (כ-200 ק"מ דרומית-מערבית ללנינגרד), עשו חוזים עם הנסיכים הסלאוויים, שלהם היו מביאים אריגים פלאנדריים, צמר אנגלי, יין מחבל-הרינוס, תבלינים, אבנים טובות וזמיר, ומקבלים תמורתן מרות. תבואה, דונג ודבש שיוצאו לערי-גרמניה, לארצות-השפלה ולאנגליה, מרכז הג' בארצות-השפלה היתה העיר פרחה בפלאנדריה. במקום סוחריה-הג' החליפו את סחורותיהם באותן של סוחרים איטלקיים וספרדיים.

במשך המאה ה-13 הוקמו בלונדון, נוסף על ביתם של אנשי ק'לן, ישובי סוחרים מהאמבורג וליבק. לערך ב-1270 התאחדו כל הקבוצות הללו להג' הגרמנית (Hansa Ale-manniac) בלונדון, בית-המסחר המשותף שלהם קיבל אח"כ את השם "חצר הדוגמאות" (Stal-hof), מן המלה הפלאמית staal = דוגמה).

סוחריה-הג' השתתפו במידה ניכרת בייסודן של ערים על חוף הים הבאלטי, כגון ויסמאר (1226), רוטטוק (1218), שטראלונד (Stralsund; 1234), גריפסולד (1241), שטטין (שצ'צ'ין, 1243), ובאזור-השליטון של מסדר האבירים הג'רמנים — בהתמחותן של הערים אַלְבִּינג (אַלְבֵּלְג), בראניס-ברג (בראניוף, Braniewo), דאנציג (דאנסק), קניגסברג (פלינינגרד), ממל (קלאישת), ריגה.

ב) פריחתה של הג'. עד אמצע המאה ה-13 היתה הג' איגוד כ'ל-כ'ל, בלבד, שהשתתפו בו קבוצות-סוחרים. קבוצות אלו נהנו במדינות-המערב וכן בנסיכויות הסקאנדינאוויות והבאלטיות מחופש בלתי-מוגבל למסחר ומזכויות, שהיו לפעמים מקיפות יותר מאותן של סוחריה-המקום; כיוון שלסחורותיה-הג' היה ביקוש מרובה, לאנשיה-הג' היתה השפעה כלכלית מכרעת ביים הבאלטי וביים הצפוני. סיפנות-המפרש

הג'וי (Hanoi), עיר-הבירה של ויטנם הצפונית ושל חבל טונקינג (בקבו), מספר תושביה כחצי מיליון (1958), הג' יושבת בראש הדלתה של הסונגקוי (הנהר האדום), 1300 ק"מ מן הים ומן הגמל הראשי של ויטנאם, האפונג. היא משמשת נמל לספינות קטנות, שמגיעות אליה מצד הים, וכן היא צומת של מס"ב לסין ולהודו-סין, להאי-פונג ולעמק הסונגקוי-העליון. הג' עובר גשר על נהר זה, באורך של 1.682 מ', סוללות בגובה של 12-14 מ' מגינות על העיר מפני שטפונות בעזרת-המונים בקיץ. — התושבים הם אנאמיים וסינים. בשפלת-קבו קיים ישוב חקלאי, שהוא מן הצפופים ביותר שבעולם (עד 1,000 גושל קמ"ר), והג' משמשת מרכז מסחרי, תעשייתי, תרבותי ומינילי השפלה זו. הג' מייצאת לח"ל אורז, סוכר ומשי. ענפי-התעשייה שלה הם: קליפת אורז, טכסטיל (ביהוד משי ותכונה), משקאות חלילים (שכר-שעורים), חרסית ולבנים. אנטרציט, שהוא מצוי בסביבה, משמש דלק. בחג' אונברסיטה ומכון לידעת המדע הרחוק, הכולל בית-נכות וספריה, מס"ב, שעוברת בחג' על גבי סוללה, מתלקת את העיר לשנים; העיר הישנה שרחובותיה צרים ועקלקלים, ההודשה, הבנויה לפי תכנית אירופית, מקדש-בודהה גדול (מן המאה ה-11), שעומד על אי בתוך בריכה, הוא פארה של הג'.

הג' נזכרת ראשונה במקורות סיניים מן המאה ה-8 כמז' שבו של ג'צ'ב סיני. ב-1428 עד 1788 הייתה ברית השושלת של לה, ששלטה בקבו (טונקינג) ובצפון אגם; אחר איחודו של הצפון עם הדרום ב-1802 עצשתה הג' ברית אגם כולה, וב-1882 עד 1945 היתה ברית הג' עם צרפת לכל הדרום-הצרפתית ומלושבן של חברות מסחר ותעשייה צרפתיות. בחורף 1947 נמצאה הג' בתחום הקרבות בין הצרפתים וויאט-מין (ויאטנם הקומוניסטית).

א. י. בר.

הַנְּתִיאִיזְם (באנגל' Henotheism), עבודת אחד מן האלים המותרים ע"י המאמץ, בניגוד למונולאטריזם ומונולטריזם (שפירושו הכרה באל אחד ויחיד ועבודה לאל זה לבד). הנתואיזם לא רק מכיר בקיומם של אלים הרבה, אלא שהוא אף עובד אותם במידה ידועה; אבל הערצתו המחודדת לאחד מן האלים הללו גורמת לכך, שכל השאר נחקקים להתיירויות. המונח הג' הוכנס ע"י מאכס מילר לתוך תולדות הדת (Origin and Growth of Religion, 1878), ואפשר להבחין בתופעה זו בחימונות (ריגוד) ובהימונות הבבליים המצריים. בהג' רואים דריגה קרומת למונולאטיזם.

הַנְּזִי (Hanse; באנג' Hanseatic League), ברית ערים גרמניות ביה"ב. מובנה המקורי של המלה הוא "גוד מזויני". אמצע המאה ה-13 ואילך השתמשו בביטוי הג' כדי לציין קבוצות של סוחרים גרמניים, שהתיישבו בערים מתחן לגרמניה (למשל, בחבל הים הבאלטי, בלונדון

הענות לרשימת הנהגה, שיאסור על ההולאנדים את המעבר במיצר.

במשך זמן מה עוד הצליחה הנהגה לשמור על מעמדה המיוחד באנגליה. שגולשלה באותה תקופה ע"י מלחמות השישנים, והצליח זו הודשנה עם ניצחונה של הכיתה במלחמה הימית שלה נגד אנגליה ב1468—1474. שנשתיימה בחידושן ובהרחבתן של זכויותיה ע"י אדוארד IV. אך במאה ה16 התחילו הבריטים שולחים ספינות אל הים הבאלטי. וב1598 סגרה המלכה אליזבת את הסטאלהוף. כוחותיהנהג לא הספיקו כדי למנוע התפתחות זו. בעוד שקיסריה של גרמניה המפוצלת לא התעניינו במיוחד בבעיות אלו. במשך המחצה השניה של המאה ה16 נטשו רוב הערים את הכרית. ובאסיפת הנהגה האחרונה ב1669 השתתפו רק באייכוח ליבק, האמבורג, ברמן, קלן, בראונשווייג ודנאציג. במאה ה18 ובמחצה הראשונה של המאה ה19 שמרו רק האמבורג, ברמן וליבק על המסורת של ברית ערי-הנהגה. שנתרופפה והלכה

שרות: *Hansisches Urkundenbuch*, 11 Bände, 1876—1938; דניש: *Hanseereste, 1256—1560* על הרמפות; גרמני: *Die Hanse, 1256—1560*, 25 Bände, 1870—1940; *Quellen und Darstellungen z. hansischen Geschichte (Hansische Geschichtsquellen)*, 18 Bände, 1875—1939. D. Schafer, *Die deutsche H.*, 1943; F. Rörig, *Vom Wesen und Werden der H.*, 1943; A. Gade, *The Hanseatic Control of Norwegian Commerce*, 1951; K. Pagel, *Die H.*, 1952; G. Pölnitz, *Yugger und Hanse*, 1953.

א. מ. י.

הַנְּלוֹ, פִּילִיפּ — Philip Henslowe (?—1616, לונדון), איש-עסקים אנגלי, שפעל כאמרגן בתקופת אל-יזבית הראשונה (1587—1603). חקיקה את תיאטרון "רוז" (Rose), שבו היריבה להופיע אדוארד אליו (Alleyn) (1566—1626). השחקן הראשי של "להקת הלודר אדמיראל" והתנו של הנהגה. אך השתמשו ב"רוז" גם להקות אחרות (של ברבג', ע"ע ועוד). לאחר שנבנה ה"גלוב" (Globe) (1598/9), תיאטרונם של ברבג' ושיקספיר, בנו הנהגה ואליו את "פורצ'יו" (1600—) המפורסר בתיאטרון לונדון באותה תקופה; תיאטרונם השלישי, ה"הופ" (Hof). נבנה ב1613. בעובדיו של הנהגה נמצאו יומנו שהוא מקור חשוב ביותר לחקר תולדותיו של התיאטרון האליזבתי. בין השאר רשומים בו ביזמן זה, חשבונות בתי-התיאטרון של הנהגה, ובכלל זה פרטי הסכומים, ששילם למחזאים ולשחקנים. הכנסותיו של הנהגה היו מתחילה מחצית הכנסות הציניים, ולאחר זמן — כל הכנסות הציניים, אך נראה, שהסדר זה לא היה בו כדי לכסות את החובות, שחבו להקת הנהגה, ומתוך כך קיבל שליטה מסויימת עליהן. דבר זה גרם ממנו לזמן לשינויים בהרכבן של ההקלות — מה שלא היה תמיד לטובתן — ולהקתו של ברבג' למשל, שלא היו לה בעלים או אמרגן מסוגו של הנהגה. היתה יציבה הרבה יותר. בן ג'נסון (ע"ע) קודם שנעשה מחזאי, היה משחקניו של הנהגה, וכן גם תלם תלוד (ע"ע), ג'ון ובסקפ, ועוד. אדוארד אליו, שעשה הנהגה רב בעסקי התיאטרונים עם הנהגה ובלעדיו, יסד בצוואתו קולג' בראיג' (Dulwich), פרבר של לונדון, שבו שמור היומן של הנהגה עם מסמכים תיאטרוניים מרובים אחרים.

E. K. Chambers, *The Elizabethan Stage*, I, 1923.

הַנְּהָאָאן (בפלמי' Henegouwen; בצרפ' Hainaut [אנז]), מהו (פרובינציה) ברדומה של בלגיה. שגובל בצרפת. שטחו: 3,720 קמ"ר. מספר אוכלוסיו: 1,261,000 נפש (1956). רובם ואלונים. חלקו הצפוני הגדול של המחוז הוא

הגדולות שלהם, הקוגות (Koggen), היסוע סחורות במשקל של 300—600 טונות או (במקרה מלחמה) 100—250 חיילים. במשך המאה ה13 הפכו האיגודים הכלכליים הללו בהדרגה לבריתות מדיניות של ערים, שנהנו משיטון עצמי רחב; השכבות השולטות בהן היו הסוחרים ובעלי-הספינות. ב1241 כרתו ליבק והאמבורג ברית, שעד מהרה התרחבה לברית, הערים הנהגיות — כלומר, ברית של ערים באיזור הים הבאלטי, שעברו ישבו בו סלאווים (נדיים). מתפקידיה היה של ברית זו היה לנהל מלחמה בשוודיים. בבריתות נוספות התאחדו באותה תקופה הערים הסאכסוניות (מאגדבורג, גוסלר, הילדסהיים ואחרות) עם הערים בוסטפאליה ובחבל-הריגוס, וכן עם הערים שבארצות המסדר הגרמני. העובדה, שסוחריהן של ערים אלו היו תכופות שקורים זה בזה קשרי-משפחה, הקלה את הקמת בריתות. אך היו גם ערים, כגון ברמן, שנשארו מחוץ לבריתות הללו.

באמצע המאה ה14 התאחדו כל הבריתות הנוכרות בהנהגה של ליבק לאיגוד אחד שקבע לעצמו חוקה ב1347. ברך זו התפתחה מן הקבוצות השונות, הנהגה הגרמנית, ברית של 160 ערים דערך, בניניה גם ערים בארצות-השפלה, כגון גרוננינגן, ארנהם, נימחן (Nijmegen), טוקהולם בשוודיה, ערים בדרום-המזרח כגון בקטלאו (ורוצל) וקראי קוק. באייכוח התאסף להתעצמות, וערים, שלא צייתו לתקנותיה של הברית, הוצאו ממנה (Verhansung) ונשארו מחוץ לה עד שהיו מוכנות לקבל עליהן את מרות הכלל. עונש כזה הוטל אף על חברות תקיפות ביותר, כגון קלן וברמן. מטרותיה של הברית היו כלכליות ולא פוליטיות. הנהגה שאפה לרכז בידיה את סחר-החוח באיורי-השפעה, לפעמים בצורה מונופוליסטית. כשהיתה מדינה או עיר מנסה לצמצם את לשלטת או זכויותיה המסחריות של הנהגה, היתה הנהגה מטלת הסגר על נמליה של אותה עיר או מדינה, וע"י לחץ זה היתה גורמת לחידוש ההכרה בזכויותיה. גם המלחמה והאלקמאר IV, מלך דאניה וג'ורוג'יה (1340—1375), סירב להכיר בזכויותיה של הנהגה בברגן ואסר לספינות הנהגה לעבור במיצר (Sund), המקשר את הים הבאלטי אל הים הצפוני, לסיפך לחילוט נציניהן של ערי-הנהגה ב1367 בקלן לצאת למלחמה על דאניה וכרתו בריתות עם שוודיה, הול-שטיין וסקנדינבורג. צי-הנהגה כבש את קופנהאגן ואת המבצרים בחוף המיצר, וואלדמאר הוכרז לחנוך לתנ" את כל זכויותיה הקודמות (שלום שטרטלונד, מאי 1370).

ג) ירידת הנהגה התחילה במאה ה15. בתוך הערים פרצו מריבות פנימיות בין הסוחרים הששירים, שהתחילו לשלוט, ובין בעלי-המלאכה, שביקשו להשתתף בניהול-הערים. נהחו גם ניהודי-אינטסים בין הערים לבין עצמן: כן התקוממו עיר פרוסיה, דאנציג וריגה למגמת ההגמוניה הכלכלית של ליבק. אבל הסיבה העיקרית לירידת הנהגה היתה נעוצה בעליה הכלכלית המדינית של הארצות, שערי-הנהגה סחרו עממן. דוכסי בורגונדיה (ע"ע), בעלי ארצות-השפלה, שילטו את זכויות-הנהגה בבקרה ספניות הולאנדיות השליגו לים הבאלטי; אחר מלחמה ימית ממושכת (1430—1441) הוכרחה הנהגה להסכים לכך. — ב1471 כבש הצאר איזן III (ע"ע) את נובגורוד וב1494 גירש את הסוחרים הגרמנים מן-הים. ב1523 איבדה הנהגה את זכויותיה בשוודיה ובאותו זמן עצמו סייב פורדייה I, מלך דאניה (1523—1533),

במאסר. שירו המפורסם ביותר של הנ' /The Story of Rimini (הנ' /"הנ' (הולדות רימיני") הופיע ב1816. הטוב בשיריו, "הנ' /"סות" ב1818. משום משקלם החפשי השימוש הרווח בהם בניב המדובר היתה לשיריו של הנ' השפעה ניכרת על הדור הצעיר של המשוררים הרומאנטיים. ב1817 התקופה כתבי העת השמרניים אה' /"מנהיג, "אסקולת-החוק של השירה" (The Cockney School of Poetry), שבה נכללו שלי קייטס. ב1822 עבר לאיטליה כדי לערוך, עם בירון ושלי, רבעון בשם "הליברלי", שממנו יצאו רק ארבע חוברות משום מותו המוקדם של שלי ומחמת המחלוקת. שפרצה בין הנ' ובירון. ב1825 חזר הנ' לאנגליה. וב1828 פירסם ספר בשם Lord Byron and Some of His Contemporaries



ג'ימז הנרי ל'

("לורד בירון וכמה מבני-דורו"), שבו הע- ליב את בירון ואת ידידו, המשורר ומס מור (Moore), לאחר מכן כתב הנ' וערך עשרות ספרים. ביניהם תרגומים מיוונית, לאי טינית, איטלקית וצר- פנית, מסות ביקר- תיות ומחזות. ביקני- תו תואר הנ' בזירה מנוחת עליידי ידיו דיקנס בספרו Bleak House — מעשה שדי- קנס התחרס עליו לאחר זמן. ב1847 התעקק לחנ' /ש"ה אז עני יחולה, נספה ממשלתית זעמה, בעיקר בהשתדלותו של ידידו קארלייל.

הנ' נחשב בזמנו בעיקר כמשורר וכמדינאי ראדיקאלי (בין השאר, היה מראשוני הדוגלים באמצעפאציה של היתו- דים). בזמנו מחשיבים אותו ביותר כמבקר דקה-בחנה. הוא היה מטובי המתרגמים של שירה לאנגלית. מן הראשונים במבקר-הטקסטים המעמיקים, מן הראשונים בכתובי באנגליה ביקורת-תיאטרון, וכן היה מסאי, שנפל (בזמנו) רק מדי- דיו לם ("ע"ע) הוליס ("ע"ע). הוא שגילה את המשוררים שלי, קייטס ובירון, ובזמנתי — את רונטי, טינטין ובראר- ינגט, זמן מרובה קודם שאחרים ידעו להעריכם לערכם. האיטובילוגרפיה שלו (1850; מהדורה מתוקנת: 1860) היא חיבור מעניין וחשוב, כיוון שהנ' עמד במרכזם של החיים האמנותיים, הספרותיים והמדיניים בזמנו, והיה ידיר נאמן לגדולי הסופרים, המוסיקאים ואמני-התצורה במחצה הראשונה של המאה ה19. עם הטובים בספריו נמנים: Men, Imagination and Fancy ("דמיון ויחידה"), 1844; The Women and Books ("נשים וספרים"), 1847; Table Talk ("שיחות על-יד שולחן-האוכל"), 1851. אגרותיו יצאו בעריכת הנ' ב1862. כתביו הפויטיים יצאו בעריכת הנ' ב1862. וההקדמות, שכתב לספרים — ב1827. R. B. Johnson

באיור של אדמות-חומר פוריות, שמקיף את כל בלגיה התיכונה. רוחנת כאן חקלאות אינסופיות, שהיא קשורה בגידול מקנה ועופות. תושביו של חלק זה הם ברובם פלאמים, והימכו העירוני והתעשייתי שלחם היא טורני (בצרפ' /דורניק בלמ' /33,000 בשבים) שעל נהר-הסקלדז, ובה טחנות קמח ותעשיות של בירה, מלט, שתייה ועוד. בחלק התיכון של הנ' משני עבריו של נהר סאנבר, הקרקעות חן דלות, אבל לעומת זה יש כאן שפע של פחם משובה, ביהוד בסביבות של מוס (ברון בפלמ'), שהיא בירת המחוז (26,000 תו'). לה לובך וסאלורוא, בערים הללו ובעשרות ישובים אחרים יש תעשיות מפותחות של ברזל, זכוכית, טכסטיל ומוצרים כימיים. בחלק זה, החלל את רוב האנ- לוסיה של הנ', הישוב הוא צפוף ביותר, והוא מתרבה והולך ע"י בנייתם של פועלים מבלגיה הפלאמית. הלשון השלטת: צרפתית. יש כאן רשת צפופה של מס'ב ותע- לות לסירות-משא. החלק הדרומי והקטן ביותר של מחוז הנ' נמצא באיור העבות של האדונים ("ע"ע) וגבהו עד 336 מ'. בו שדות-מרעה, יער ושטח חקלאי זעיר; השיבותו הכלכלית מועטה.

הנ' שהיתה כלולה בדוכסות של לוטרניגיה, נעשתה במאה ה9 רונונת ונקראה על שם הישוב אן (Haine) שממורה למוס. הרונונת, שהתרחבה במרוצת-הזמן, סופחה ב1051 ע"י נישואים לתחמו של באלורון, רונו פלאנדריה. שושלת רוני פלאנדריה-הנ' השתתפה במסע-הצלב ("ע"ע בלדיון), ואחד מבניה אף עלה על כס הקיסרות הלאטינית בקושטה. ב1433 נפלה הנ' ביד מלכי פורגונדיה, וב1477, עם שאר חלקיה של הירושה הבורגונדית, ביד בית-האבס- בורג. מאז כלולות הולנדית בתולדותיהן של ארצות-השפלה. ב1659 (בלוס-הפינאיים) עבר חלק מדרומה של הנ' לצרפת (ולנסין והסביבה). — חק קהילה יהודית אחת, בשרלורוא, המונה 2,000 נפש (1954).

א. ר. ב.

הַנְתָּלוּ (Hengelo), עיר-תעשיה במחוז אנהאיטל שבמדי- רחה של הולנד, מספר תושביה 55,500 (1956), רובם פרטסנאטיים. הנ' שונת על תעלה-טונטה, שדרכה מגיעים אליה פחם ומטענים כבדים אחרים, והיא צומת של קווי-מס'ב, כוללם הקו הראשי מאסטראדאם לברמן, האמי- בורג וברלין. ענפי-התעשיה העיקריים בהנ' הם טכסטיל, מכות (בידת מנועים), מכשירי-חשמל, ייצור מלה ועיבוד מוצרי-חלב. — יש בהולאנד עוד ישוב בשם הנ' — עיריה (5,800 נפש, 1950) במחוז הַלְדֶרְלַנד.

הַנְט, ג'ימז הַקְרִי ל' — James Henry Leigh Hunt — (1784, סאותג'ס, מידלסכס-1859, פטני [Putney],

ספר אנגלי. הנ' היה הצעיר בבניו של עו"ד אמריקני, שהשתקע באנגליה ונעשה כומר. ב1801 פירסם הנ' את ספרו הראשון, Juvenilia — אסף של שירים, שכתב בגיל 12-16. במשך שנים אחדות שירת כפקיד במיניסטריון המלחמה; אח"כ כתב מאמרים וביקורות-מחזות בכתבי-עת שסיד אחיו, שהיה מדפיס ומו"ל. ב1808 פתחו שני האחים שובעון לכתב The Examiner ("הבוחן"), ששימש שופר עיקרי למפלגת הפרסוה. שנלחמה בממשלה. ב1815/1813 נאשמו הנ' ואחיו בהוצאת דיבה על ירש-הצעיר, והושמו

f. Blunden (ed.), L. H.'s "Examiner" Examined, 1928; id., L. H., 1930; L. H. and C. W. Houghtens, Leigh Hunt's Dramatic Criticism, 1949; id., L. H.'s Literary Criticism (ע"ע הקדמה של) C. D. Thorpe, 1956. א. מ. א.



ויליאם הולמן האנס: פרט מתוך "הרועה השבוי". תמונת-שמן. 1881

הגמ, ויליאם הולמן — William Holman Hunt — (1827, לונדון — 1910, שם), צייר בריטי; מן המייסדים של התנועה הטרנס-רפאלית (ע"ע טרנס-רפאליות).

בנעוריו עשה רישומים לפי התמונות והפסלים שבגאלריה הלאומית ובמוזיאון הבריטי, וכאן נמשך ביוחד לפסלים היווניים מן הפארטון; ב-1844 נתקבל כתלמיד בבית-הספר של האקדמיה המלכותית לאמנויות. השכלתו ותפיסתו בכל הנוגע לאמנות הושפעו במידה מכרעת מתהילה ע"י הכתבים של סר ג'י. רנדלדו, ואח"כ ע"י אלה של ג'ון רסקין (ע"ע), שהטעים בספרו "ציירים מודרניים" מה שראה כחובתו הראשונה של צייר: להסתכל בטבע וללכת בעקבותיו במאמנות מרובה עד כמה שאפשר. עקרון זה נעשה והעקרון המנחה של הגמ במשך תקופת-פעולתו הארוכה כצייר.

בינתיים הכיר את ג'ון אַרְט מילה (ע"ע), וכשלא היה טיפס בידו לשכור אולפן לעצמו היו השנים שותפים אולפן; כן הכיר את וינסה גבריאל רוזטי (ע"ע), וזה האחרון היה וזמן-מה תלמידו אע"פ שהיה מקורי ממנו הרבה. ב-1848 יסדו הגמ, מילה ורוזטי את "ברית-האחים הטרנס-רפאלית", שדגלה באמנות לטבע וייחסה חשיבות מרובה לשתי תכונות: לתיאור קפדני ומדויק של פרטי העצמים המתוארים בתמונה, וכן להתדרתה במשמעות סמלית. נטיות אלו לא עלו בקנה אחד עם מה שהורו באקאדמיה, שמוריה לא שאפו לראיית אלא לאידיאליזציה. הגמ, שהיה נאמן לעקרונות החדשים, נזכר עד מהרה שאין אמנותו רצויה לציבור בכלל ומצוקתו הכלכלית גברה והלכה. מצבו הוטב כשנשתנה לטובה ייחס הכללי אל הטרנס-רפאליים (מ-1851 ואילד).

רובן של תמונות הגמ הן כעין דרשות מצוירות. כזו היא למשל, "המצפון המתעורר" (1852) — תמונה, שבת מתוארת נערה כשהיא קמה מבוהל מברכיו של מפתח. בעוד זה האחרון נראה כמוסיף להתברר מכיוון שאינו מבין שהיא מלאת חרטה. מעריציו של הגמ שיבחו את הסמליות של תמונה זו — סמליות, שמתבטאת בפרטים צדדיים, כגון החתול מתחת לשולתן כשהוא עומד לתפוס ציפור; וכן וזה לשבח התיאור המדויק של כל הפרטים שבריהוט ובלבוש. צייר של הגמ מ-1854, "אור העולם", שבו מתואר ישו כשהוא דופק על דלתם של כופרים, נעשה אחת מן התמונות המפורסמות ביותר של המאה ה-19.

מתוך שאיפה להשיג נאמנות היסטורית וארכאולוגית גמורה בתיאוריו הביבליים, יצא הגמ ב-1854 למסעו הראשון לא"י. בדרכו שהה במצרים, שבה עשה את רישומיו הראשונים מטיפוסים מזרחיים ומן הפירמידות. בארץ-ישראל צייר אנשים וגופים. הוא נהג לבקר בשבת בבתי-כנסיות כדי לקבל את הרקע הנכון לתמונתו; וישו הצעיר בבית-המקדש, שהשלים ב-1855. הוא הרחיק במסעותיו עד סדום; כאן חי בין הברווים והיה, אפשר, הראשון, שצייר נוף זה (ברקע של תמונתו: "שילוח השעיר לעזאזל"; ויקרא טז, כב; ג'—ד). לאחר מכן ביקר בנצרת, הרי-תבור, כפר נחום, קיסריה, ולסוף בלבנון. דמשק, בעבר ובבירות, שממנה חזר דרך קושטה לאנגליה. ב-1860 הציג את תמונתו, "ישו הצעיר בבית-המקדש", שבשבילה עשה רישומים בא"י, אך שלדמות הראשית שלה מצא דגם בבית-כנסת לונדוני. תמונה זו הביאה לו את הצלחתו הגדולה הראשונה. ב-1865 נסע

באמצע המאה ה-19 ושלפיה גרמו תמורות אקלימיות, וביחוד תקופות ייבוש ארוכות, להתהוותם של מדבריות באסיה, ובעקבותיהם — לחידורם של בדוים לארצות השכנות הגשומות יותר; מכאן שירידתן של ארצות המדבר התיכון היא תוצאה של תמורות באקלים. לתולדות ארץ-ישראל חשוב ביותר ספרו *Palestine and its Transformations* (א.א.א. ישראל ותמורותיה, 1912). בניגוד לסברה של חנן, מקובלת הדעה, שאין בדוים ובהכות לתחלת תמורות ניכרות באקלים בתקופה ההיסטורית. גובה פני-הימות בא"י וסוריה ובכל ארצות הים התיכון לא ירד, ואילו שנים של בצורת קשה ידועות לנו מימי-קדם מלפני ההתיבשות המזרחית.

הַנְּטָקָה, אַרְחִיטֶכְרָה (1874). ברלין — 1955. ירושלים, עסקן ציוני. בן למשפחה דתית ממחוז פונוה. 1893 השתתף בהקמת "החברה היהודית ההומאניטארית" בברלין. אגודה של סטודנטים יהודיים, שנעשתה במרוצת הזמן יהודית-לאומית. הני' הצטרף להסתדרות הציונית סמוך לייסודה. 1905 היה חבר הוועד הפועל הגדול של ההסתדרות הציונית העולמית. באותה שנה נתמנה מנהל משרד "ההתאחדות הציונית בגרמניה" בברלין. 1910 עד 1920 שימש יושב ראש של ההסתדרות זו. בקונגרס הציוני העשירי, שנתכנס ב-1911 בבואל, ובחר הני' לחבר הנהלה הציונית ("הוועד הפועל המצומצם"), וכאחרון לענייני כספים וארגון פעול לחינוך הפנימי של ההסתדרות הציונית. בימי מלחמת העולם I הוטלו עליו גם תפקידים מדיניים חשובים. בכלל זה המגע עם משרד-החוץ הגרמני, לאחר שנתפרסמה הצהרת באלפור השדלתי להשיג הצהרות דומות ממצומצמי-המרכז, ואף עלה בידו לקבל הצהרה מרצ-הציונים משרד-החוץ האוסטרי-הונגארי, הרון צ'יקין (17 בנובמבר 1917). אחר המלחמה עבר לזמן-מה לונדון, שבה הוסיף לטפל בעניינים הארגוניים של ההסתדרות הציונית. 1920 הוטלה עליו הנהלת המחלקה לאירופה המרכזית של קרן-היסוד והמשרד הברליני של ההסתדרות הציונית. 1926 עלה לא"י, ומאז עד סמוך לפטירתו שימש מנהל הלשכה הראשית של קרן-היסוד.

הַנְּטֵר (Hunter), שמו-המשפחה של שני רופאים בריטיים (קוֹנְטִינְטִים) אחים.

1. ג'ון הנ' (1728, לונדון; קלדרווד [Long-Calderwood], סקוטיאנד — 1793, לונדון). כירורג. הני' לא קיבל שום תואר רפואי אקדמי ולא זכה מימיו לתואר M. D. — ואעפ"כ



ג'ון הנטר

נעשה אחד מגדולי הרופאים של המאה ה-18. כשהגיע בגיל 20 מסקוטיאנד ללונדון דיון התחיל עובד כעוזר בנייתו גופות ב מעבדת הפרטית של אחיו הבכור (2). עד מהרה הגיע לדרגה גבוהה של שלמות, התחיל למלמד אנאטומיה, והוא גופו למ כירורגיה מבעל-מקצוע אחרים. 1761 השתתף בכירורגיה-אניה במסע ימי ממושך והשתלם בריפוי פצע-ירדות. כשחזר ממסע זה השתקע בלונדון, עסק בהוראה פרטית ובמחקר

שנות לא"י. במכתבים, שכתב מכאן 1869/71, כלולים ריי שומים מעניינים ביותר מחייו בארץ. ב-1873 נסע לא"י בשלישה של הפעם נתלחו אליו אשתו ובנו, והנט שהה בארץ כשנתיים וחצי.

ב-1870/84 עבד הנט בציריך תמונה, שראסקין ראה בה את הציורה היחידה הגדולה ביותר של התקופה: "גזחון התמימים", שממנה קיימות שלוש גרסאות. נוסף על היאור הבריחה של מרים, בעלה וישו התינוק המצרים היא כוללת את הסמליות המיוחדת לו, להנט, שבה מתמוגים יסודות יהודיים ונוצריים: מאחורי יוסף, בעלה של מרים, עולה בועה זוהרת, ובה היאור של הלום-יעקב, עץ-החיים הערצת המלכים לישו התינוק. הנט חזר וביקר בא"י 1892.

אמנותו של הנט, שנחשבה בצעירותו למהפכנית, נראית לנו כיום כפסיבית ביותר לתקופת-רוקו-סוריה: היא נאטר-ראליסטית מצד המנגנון ורדיקאית מצד התוכן. שוב אין אנו מעריכים את המגמה המוסרית של אמנות זו, ולא את הבריבוע, הנאמן למציאות בפרטי-פרטים, אך הדל לפרקים כמה שנוגע לעיקר, להבעות-הפנים של דמויותיו. בימי-רוקו-סוריה נעשה הנט שמרני, ובספרו *Pre-Raphaelitism and the Pre-Raphaelite Brotherhood* (הטרם-רפאליות וברית-האחים הטרם-רפאלית), 1905, התקף את האימפרסיוניזם כהורס-האמנות: מכאן ואילך ראה את תפקידו בהנגה על האידיו-אלים בציוו.

ציוורו של הנט מצויים במוזיאונים בלונדון, מאנצ'סטר, קרינגטון ואוקספורד, וכן בכמה אספים פרטיים בבריטניה הגדולה, כן נשתמרו רישומי-דיורן מעולים, שחנץ צייר מבני דורו, כגון רושטי, מילק, ועוד.

D. G. Rossetti, H. H., in *Fine Art etc.*, 1867, p. 233-245; O. J. W. Schliemann, W. H. H., 1907; F. M. Hueffer, W. H. H., in *Fortnightly Review*, 1910, p. 657-665; A. C. Gissing, W. H. H., 1936; R. Ironside, *Pre-Raphaelite Painters*, 1948.
ע. י.ה.

הַנְּט, רִיצ'רְד מוֹרְיִס — Richard Morris Hunt (1828), בראטלבורו, ניו-יורק. 1895. ניר-פרט, יוד איי-גנד). אדריכל אמריקני. קיבל את תוארו המקצועי בפאריס, בבית-הספר לאמנויות היפות ("École des Beaux Arts"), וכשחזר לאה"ב ב-1855 נעשה מנהיגם של האדריכלים. שתכננו בניינים בסגנונו של מוסד זה. הנט היה מייסדיה של אגודת הארכיטקטים האמריקנית ב-1888 — נשיאה. לפי תכניותיו הקמו כמה בניינים ציבוריים, כגון בניין הטריביונל בניו-יורק, בניין המינהלה של התערוכה העולמית בשיקאגו ובתי-מגורים של המשפחות האמריקניות הידועות ונדרבילט. מארקוונד (Marquand) ואסטור. הני' גם תכנן את המסד של פסל-החירות בכניסה לגמל ניו-יורק.

הַנְּטִינגְטוֹן, אֶלְוִיֶּנְטֶה — Ellsworth Huntington (1876, גלזבורג [Galesburg], אילינוי — 1947,

ניו הייט, קונטיקט), גאוגרף וגאולוג אמריקני. הני' למד באוניברסיטת של הרודר וייל, פעל ב-1897—1901 בהוראה בתורכייה המזרחית וחקר את גאותו הפרת העליון. ב-1903/4 השתתף במשלחת-מחקר, שסיירה בתורכסט הרוסית (אז בקיסטן ותורכמניסטן), וב-1905/6 — במשלחת אחרת. שחקרה את תורכסטאן הסינית (סיניקאנג). ב-1909 סייר במדבריות של סוכיה וא"י ובאסיה הקטנה וב-1910 עסק בחקר האקלים באה"ב. מסיקו ואמריקה המרכזית. הוא פירסם עבודות, שסיכמו את ממצאי סיוריו. הני' הצטרף לרעה, שכבר הובעה

הניאוכוס (Hivocus), מחבר קומדיות אתונאי, שחי במאה ה-4 לפסה"ג. במאבק בין אתונה ומוקדון, צידד כנראה. הני בפפלה הפרומוקדונית ובפיליפוס, מלך מוקדון. אחד מן הקטעים שנשתתרו מכתביו, הוא מן הקר מדיה שלו, "המדינות" (Hóatic). הקומדיה היא בעלת מגמה פוליטית ברורה ונכתבה כנראה, בחקופת הברית הקורינתית, שהוקמה ע"י פיליפוס (338 לפסה"ג). הדמות המופתית ביותר, מצגת בפני בני המדינות (המיוצגות) כמסתבר, ע"י המקלה), שנתאספו באולימפיה כדי להקריב קרבנות ולהודות אללים בעד החירות, שזכו לה. עד עכשיו היו מדינות אלו מחולקות ביניהן והיו נתונות להשפעתו של שתי נשים, שהיו מסכסכות אותן זו בזו. ה-דומקראטיה וה-אוליגרכיה. הני כתב גם קומדיה בשם, "פוליאקוסוס", שכללה אפשר, התקפה על פוליאקוסוס מספוטוס, המדינאי האנטי-מוקדוני, ידיו של דמוסוס (ע"פ).

הניגסוולד, ריכרד — Richard Honigswald — (1875, מדיאראבר [Magyarovar], הונגאריה — 1947, ניר הייזן, א"ב), פילוסוף גרמני ממוצא יהודי, הני הכותר כדוקטור לרפואה בווינה (1902) וכדוקטור לפילוסופיה בהאלה, 1919 נעשה פרופסור לפילוסופיה בברסלאו וב1930 — במינכן, אחר עליית הנאצים לשלטון היגר לאה"ב. הני השתייך לדור השני של האסכולה הקאנטית החדשה, התפתחותו הפילוסופית התחילה מתוך ייכות עם אלויס ריל (Riel), שביקש ליתן כיוון ראיסטי לפילוסופיה הקאנטית ע"י מה שייחס מציאות, לדבר כשהוא לעצמו (ע"פ), בניגוד לביבת-המדע המארבורגי של חרמן כהן, עמדתו של הני קרובה לתורתו של כהן: "ההינתנות" היא תנאי של המושא עצמו, ועל-כן אי-אפשר לדבר על דבר-כשהוא לעצמו מעבר ל"אני", האני, והמושא קיימים רק בויקה הדדית, ועל-כן אינן יכול לשאול, כיצד אפשר להשתמש בקאטגוריות של ה"אני" לגבי חכמים זרים ל"אני", קיימת, איפוא, מלכתחילה קיבה ("אפיניות") בין הצורה והתוכן של החשיפה, שדחתו של הני קיבלה חשיבות מיוחדת ברוב על ה"פסיכולוגים" (ע"פ הוסרל), שביקש להכניס את כל הפילוסופיה לתוך הפסיכולוגיה ולבטל את הפילוסופיה כמדע עצמאי. הני השתדל להראות את התנחות הפילוסופיות המונחות ביסודה של תורת-הנפש עצמה ע"י מה שניסח להוכיח, שכל ההוויות הנפשיות הן ראציונאליות-יכוות, כי כל חוויה היא מבחינה ראשונית חשיבה.

הקאטיגוריה המרכזית של הפסיכולוגיה, לפי הני, היא מושג ה"הווה הנפשי" (Prasenz-Zeit), עלינו להבחין בין הזמן הפיסיקלי (Naturzeit) והזמן הפסיכולוגי, אפיניות ל"אני" חדומונית מיוחדת לו (Binzeitigkeit, Prasenz), הזמן של החווה במובן הפסיכולוגי אינו נקודה, אלא קו, אני שומע, למשל, עכשיו ההצאה, ואע"פ שמבחינת השנן נמשכה ההרצאה חצי שעה, היא בשבילי כולה, עכשיו. ע"י הסינתזה של החשיבה מתלבדים תכנים, שמבחינה פיסיקלית הם נמצאים בזמנים שונים, לידי אחדות נפשית אחת, אחדות מונאדית, תורה זו קרובה לתורתו של ברגסון (ע"פ) על ה"שהות" (duree), אך הני חותר לקרוא תיאוריה ראציונאלית של האיראציונאלי.

הני תרם תרומות חשובות גם לתולדות הפילוסופיה, שבהן הוא רואה בעיקר את תולדות הב ע יות הפילוסופיות, בספרו "Der Erkenntnistheoretische zur Schöpfungsgeschichte der Genesis" (עיונים בתולדות-הבריאה בספסר-בראשית מנקודת

בשחתי-מדע שונים, מתוך מטרות למחקר לא נמנע מלבצע ניסויים מסוכנים בגופי, שהביאוהו — בין השאר — לידי הדבקות במחלת העגבת, את הוהן, שששה בעבודתו הרפואית הפרטית, הוציא על רכישות לצרכי מחקר, הוא הקים מוזיאון פרטי, שכלל 13,000 מוצגים, וכן גן-חיות (בסביבת לונדון) לצורך ניסויי הפילוגיים, הני העמיד אסכולה מפוראת, וכמה מגדולי הרפואה בסוף המאה ה-18 היו מתלמידיו.

הני תרם תרומות חשובות לאנאטומיה (הסתעפות עצב-התרחח, צינור-הדמעות, פרטים בדרכי-הלימפה), וכן לאנאטר מיה המשווה, הוא עסק בניסויים ובתצפיות בפסיולוגיה הנורמאלית והפאטולוגית, תיאר את הלימפ (ע"פ), את דלקת-ההרידים, מחלת כירורגיות של העניים ושל כל-הדם, פיתח שיטות חדשות בכירורגיה, ובזכותו פסקה הכירורגיה להיחשב טכניקה-סחם בשפול הרפואי ונעשתה בהדרגה חלק של הרפואה המדעית, מושתת על יסודות מדויקים של הפיסיולוגיה והפאטולוגיה. — בין השאר היה הני מחלוצי רפואת-השנייה המדעית, — כתביו המקובצים נדפסו 1835—1836. 2. ריל של הני (1718, לונג קלרודן (ע"פ), 1783, לונדון), רופא, אנאטום וגינקולוג; אחיו של (1) למר רפואה פניי מיה, אנאטומיה, ובעיקר גינקולוגיה ומיילדות בגלאוג, וזמן-מה גם בפאריס.



יי-יום הספר

מתאמת בלידה, גולת הכותרת של מפעלו המדעי הוא האלטאס המפורא של "האנאטומיה של רוחם-האשה בהריון" (1774). הני היה מחזק גדול רופאי-הנשים בלונדון בדורו, הוא יסד בכספו בית-ספר גבוה ללימוד האנאטומיה, וכן ניצל את שורו להקמת מוזיאון פרטי של מוצגים רפואיים, ספרים נדירים, תמונות ומטבעות עתיקות; אוסף זה הוריש לאוניברסיטת גלאוג, הוא היה החוקר הראשון, ששם לב לציוורים האנאטומיים של לאונארדו דה וינצי.

S. F. Simmons, *Account of the Life and Writings of W. H.*, 1783; E. Home, *An Account of the Life of J. H.*, 1794; J. Foot, *The Life of J. H.*, 1794; D. Outley, *The Life of J. H.*, 1835; St. Paget, *J. H.: Man of Science and Surgeon*, 1897; G. C. Peachey, *A Memoir of W. and J. H.*, 1924; V. Robinson, *J. H. (Pathfinders in Medicine, 189—201)*, 1929; F. Beckman, *Teacher and Pupil: The Brothers W. and J. H.* (Bull. Hist. Med., 28), 1954; K. F. Hoffmann, *J. H. e. Foreräer d. modernen Zählheilkunde (Oest. Z. Stomatol., 51)*, 1954; J. M. M. Kerr, *W. H.: His Life Personality and Achievements* (Scot. Med. J., 2), 1957; E. Finch, *The Influence of the H's on Medical Education* (Ann. Roy. Coll. Surg., 20), 1957; P. Huard, *W. H.* (Hist. Med., 8), 1958; id., *J. H. (ibid.)*, 1958. ית. ל.

Zeitschrift f. rationelle) את כתיבה לרפואה ראציונאליה" (Medizin). שבשמו כבר גלום מעין מפנה בגישה הרפואית והסתייגות מן הרפואה הרומאנטית המעורפלת. תגליתיו האנאטומיות של הנ' הן מרובות מאד; לכל הפחות כתייסר מינבים באנאטומיה המיקרוסקופית כקראים על שמו. המפורסם שבהם — "הדודת-הג'י" בכליה (ע"ע). שגילייה נעשה אחד מן היסודות להבחרת המנגנון של יצירת השתן ועמברו דרך רשתת-הכליה. את עבודת-הידי באנאטומיה סיכם הנ' בספרו הגדול Systematische Anatomie (אנאטומיה שיטתית). 1855—1868 (מהדורה שניה: 1871—1874). חנ' תרם גם תרומות חשובות לפאטולוגיה. ספרו Patho-logische Untersuchungen (מחקרים בפאטולוגיה), 1840. כולל (בין השאר) פרק על "מיאסמים והידבקויות" שבו הביע לראשונה (וזמן מרובה קודם שנמצאו דרכים לצביעות ולהכתרתם של החיידקים) את התנהגות. שהמחלות המידבקות מקורן במיקרואורגניזמים מיוחדים — הנהגה, שנתאמה 40 שנה לאחר מכן ע"י תלמידו ווברט קוך (ע"ע).

F. Merkel, J. H., 1891, 1939; V. Robinson, The Life of J. H., 1921.

ה. ב.

הנלי, ויליאם ארנסט — William Ernest Henley — (1849, גלוסטר — 1903, חקינג). משורר אנגלי. חנ' שהיה בנו של מוכר-ספרים. היה זמקמה תלמידו של המשורר תומאס אדוארד בראון (1830—1897). שנשאר כל ימיו ידיו; אך חיגובו הסדיר והפסק בעורתו שלקחה בשפת-העצמות. זמן מרובה שכב בבית-החולים באדינבורו. איבד רגל אחת, ואת רגלו השניה הציל הרופא המפורסם ליטטר כשהי' היה בן 25. במשך עשרים החודשים. שהיה בטיפולי' של ליטטר, חיבר את השירים In Hospital ("בבית-החולים"), שנתפרסמו כמה פעמים. לאחר שיצא מביה"ח נשאר זמקמה בסקוטלנד ובין השאר עסק כאן בכתיבת ערכים מבין ה.אנציקלופדיה בריטניקה. לאחר מכן עבר ללונדון, במקום שהתיידד עם ווברט לואיס סטיננסן (ע"ע) ועסק בעיתונאות. 1877/82 שימש כעורך של השבועון "לונדון"; אה"כ שנים אחרות כמבקר ספרותי. 1889 ואילך ערך את השבועון The Scots Observer (הצופה הסקוטי), ששמו שונה (1891) The National Observer (הצופה הלאומי). כאן הופיעו מצירותיהם של סר ג'ימז מתיו ברי (Barrie). ה. הרדי, קיפלינג, אנדרו לנג, ר. ל. סטיננסן. ה. ג. ולו וברנארד שו.

תקופה של דיקאון נפשי קשה התחילה לחנ' ב 1894 עם מיתתה של בתו הצעירה מארגארט. שאותה תיאר ברי ברבות ונדי בספרו "פיטר פן"; אך ב 1895 חזר לפעילותו הספרותית ומאז עד 1898 ערך את הייתחן New Review. בשנות-חייו האחרונות הוציא מהדורות מחתביםיהם של קלאסיקנים אנגליים. ביניהם שיקספיר, פילינג, סמולס וווליס. שירתו של הנ' מעיינת בעיקר משום הליריקה העדינה שבה ומשום החריזה הנפשית הרחוחת בתוכה — חריזה, שהנ' היה מן הראשונים להנגיח בשירה האנגלית. המפורסם בשיריו, Invictus ("בלתי-מונצח"), הוא מעין הימנון לאומי-רוח שבאדם. הנ' תרם לספרות האנגלית גם כעורך, שידע לעודד ולאמן הרבה מן המושגים שבסופרי-דורו. — כל כתביו יצאו ב 1921 בן 53 כרכים.

L. C. Cornford, W. E. H., 1913; J. Connell, W. E. H., 1949.

א. ה. ש.

מבטתה של תורת-ההכרה"). 1932, ביקש הנ' לגלות את המוטיוויים האפיינים לתורת-ההכרה. המייחדים את הסיפור על בריאת-העולם שבספר-בראשית מכל שאר הסיפורים ממין זה. משאר ספריו השוכים ביותר: Die Skepsis in Philosophie und Wissenschaft (שאלות עקרונתיות של פסיכולוגיה החשיבה"), 1913; Die Philosophie von der Renaissance bis Kant (הפילוסופיה מתקופת-התחייה עד קאנט"), 1923; Geschichte der Erkenntnistheorie (תא-פילוסופיה ולשון"), 1937.

Alfred Petzelt, Vom Problem des Verstehens (in Jahrbuch der Charakterologie, IV, 1927); N. Zarewsky, Bewusstsein und Zeit, 1931; Siegfried Marck, Am Ausgang des jüngeren Neo-Kantianismus (Archiv für Philosophie, III, 1949/1950); G. Wolandt, Problemgeschichte, Weltentstehungsmythos und Glaube in der Philosophie R. H. S. (Zeitschrift f. philos. Forschung, XII [1958], 188—217).

ה. ב.

הנלה, (פרידריך גוסטף) יעקב — (Friedrich Gustav) — Jacob Henle (1809, פירת — 1885, גטינגן). אנאטום ופאטולוג גרמני; יהודי מומר. הנ' היה בן למשפחה יהודית ידועה באווארדיה ונכדו של הרב מפירת; כשהיה בן 11 נטבל ע"י הוריו לנצרות. הנ' למד רפואה בבוך והיה תלמידו המובהק. אחר-כך עזרו של יונתס מילר (ע"ע).



יעקב הנלה

פעילותו האקדמית של הנ' הופסקה זמן מה ע"י השלטונות, כשהואשם בהשתתפות בתנועת-סטודנטים ראדיקאליים; הוא נאסר והועמד למשפט, אך זוכה לאחר שאלכסנדר פון הומי בולט (ע"ע) התערב לטובתו. אח"כ עבר עם י. מילר לברלין, וכאן נתגמה מרצה לאנאטומיה ב 1840. שימש

פרופסור לאנאטומיה ופיסולוגיה בציריך, 1844 — בהידל-ברג ומ 1852 עד מותו — בגטינגן. הנ' היה מגדולי האנאטומים במאה ה 19 וממניחי-היסוד של הרפואה החדשה. תחום מחקריו — מעברתו הראשונה על קרנית-העין (1832) עד האחרונה על צמיחת ציפורן-האדם ופרסית-הסוס (1884) — מפליא בהקפו. בעבודתו לקבלת תואר מרצה הבחיר את המבנה המיקרוסקופי של רירית-המעיים; אלה היו שנות התגבשותה של תורת-התאים בביו-לוגיה. והנ' גילה את תאית-הפתיל של הריירית. ספרו "אנא-טומיה כללית" (1841) היה הראשון. שבו הושגתה המקצוע כולו על תורת-התא. ובוה צעד הנ' צעד מכריע לפנים לעומת ביקשה (ע"ע). שבספרו, הנקרא אף הוא "אנאטומיה כללית", הוסתפק במיון לפי רקמות. תקופת כהונתו בציריך יסד הנ'

נבחר כציר לבית-הנבחרים וב1920—1925 כיהן כמיניסטר המלחמה במיניסטריון של ברנסינג (ע"פ). אחר מותו של זה האחרון ירש הנ' את מקומו כמנהיג המפלגה הסוציאל-דמוקרטית. ופרט לתקופה קצרה (בין ולי 1936 וספטמבר אותה שנה) עמד בראש ממשלת-שוודיה ב1932 עד שמת. במלחמה הרוסית-סינית (1939/40) ובמלחמת-העולם II שמר בקדנותו של הנביטאליזם של ארצו. להנ' היה חלק בפעולות-העזרה, שנעשו ע"י השוודים לטובת פליטי השואה היהודיים.

הנסליק, אדוארד — Eduard Hanslick — (1825, פראג — 1904, באדן שעליד וינה), היסטוריון של המוסיקה ומבקר מוסיקלי אוסטרי ממוצא צ'כי. למד בעיר-מולדתו ומשפטים ופילוסופיה והוכתר ב1849 בתואר דוקטור; כן למד שם מוסיקה אצל יו זלבל טומשק. ספרו העיוני „על היפה במבחינת המוסיקה“ (1854) נחשב עד היום לתרומה חשובה לאסתטיקה של המוסיקה. ב1856 נתמנה מרצה לתולדות המוסיקה ולאסתטיקה באוניברסיטה של וינה, וב1861 הועלה לדרגת פרופסור-חבר. ב1848/49 שימש הנ' מבקר מוסיקלי ל„עיתון הוינאי“, ל1855/64 שבביל „הפרקה“ ולאחר מכן — שבביל „Neue Freie Presse“.

הפילוסוף החרתי והשנון, שניהל נגד האסכולה הגרמנית החדשה (ע"פ ברמס; וגנר), מתפרש עד היום לפעמים קרובות בצורה בלתי-ינבונה. הוא הכיר גדולתם של וגנר וברוקנר (ע"פ), אך התנגד לסרבל המוסיקה בסנסאציות, שאינן שייכות לתחום המוסיקלי. משום כך ראה בבראמס את הציני האמיתי של מוסיקה „צרופה“, וביתוד משום שבראמס הציטין באיוון מושלם של רגש רך וגבירות חסונה. את ביקורתיו המוסיקליות הכיין בהקפדה, בלא שהביא בחשבון את רעבי הסנסאציה של הויתנות היומית. בין ספריו: „תולדות נגינת הקונצ'רטס בווינה“ (1869), „מאמץ הקונצ'רטס“ (1870), „האופרה המודרנית“ (8 כרכים מ1875 ואילך), „מחיי“ (1894).

F. P. Graf Laurenz d'Armond, Dr. E. H.: *Lehre vom Musikalisch-Schönen. Eine Abwehr*, 1859; R. Hieschfeld, *Das kritische Verfahren H.s.*, 1885; St. Deas, *In Defence of H.*, 1940.

הנמן, גרהרד הנריק ארמואר — Gerhard Henrik Armauer Hansen — (1841, ברנן — 1912, שם), רופא נורווגי; חוקר הצרעת (ע"פ), הנקראת על שמו. מחלת



הנ' „חל“ פעל תחילה כרופא בבית-המצוץ רעם בעיר-מולדתו ואחר-כך כרופא בין ידיגי איי-הילופוסים. לאחר תקופת הש תלמות בפאטולוגיה בגרמניה חזר לברנן והתמסר כולו לפעולה רפואית ומחקרית — כמיקרוביולוג, פתח-לוג ואפידמיולוג — בין המצוריעים. ב1879 פירסם את תגליתו המצוריעית — מציאו עם חידקי-הצרעת והשינויים שהם גר-

הנלוק, קונרד — Konrad Henlein — (1898—1945), פוליטיקאי גרמני בצ'כוסלובקיה, הנ', שהיה סקייד-באנק, נבחר ב1931 כראש „אגודת המתעמלים הגרמניים“ (Deutscher Turnverband) בצ'כוסלובקיה, ועד מהרה נעשה מנהיגה של רוב האוכלוסייה הגרמנית במדינה. כספיפת היטלר, אחי הסכם מבין (סתריו 1938), אותם משטחי-צ'כוסלובקיה, שהיו מאוכלסים ע"י גרמנים, לרייך הגרמני, מינה את הנ' למחיש התחום (Reichs-Stathalter). במאי 1945 נשבה הנ' ע"י הצבא האמריקני והתאבד.

הנמן, סמואל, ע"פ הזמאופתיה.

הנסוורסט (Hanswurst); כלומר, „הנס נקניק“, רמז לז' ללוח), דמת של ליצן סגרות בתיאטרונים הגרמני והאוסטרי, בדומה לדמויות הלינצ'ס בתיאטרונים הרומי (בסם Maccus) והאיטלקי (בסם אראלקינו), דמות בסם „האנס וורסט“ מופעת לראשונה בתרגום לגרמנית תחתית (1519) של „ספינת-השוטים“ מאת סבסטיין ברנט (ע"פ); מרטין לותר (ע"פ) חיבר ב1541 קונטרס בסם „נגד הנ'“. נוסף על תפקידו של הנ' כדמות משנית במחזות בכלל (במאות 17—18), הוא גם גיבורן של כמה קומדיות, כגון „הנ'“ (1761) מאת פ. י. קורץ (F. J. Kurz), „הנ' הרופא בעל-כרת“ (1777), מאת ו. צ. ס. מיליס (Mylius), ע"פ מולייר; האפרס הקומי „ההנסוורסטידה“ (1840) מאת פ. פנק (P. Menk), ועוד. ראה, שחיות מסוג זה נוצרו בגרמניה מתוך חיקוי ל„ארלקינד“ האסליקית ולקומדיות, שהציגו „הקרימדיאנטים האנגליים“ בגרמניה במאה ה17 ושיגורן נקרא Pickelhering („גד מלוח כבוש“). — בימינו נחשמר מחזה „הנביטאטורן-ההבובות, שהדמות הקומית שלו הוא „סקפריל“.

C. Reuling, *Die komische Figur in den wichtigsten deutschen Dramen bis zum Ende des 17. Jahrhunderts*, 1890; O. Rommel, *Die grossen Figuren der Alt-Wiener Volkskomodie*, 1946.

הנסון, אזלה — Ola Hansson — (1860, הנסינגה [Hön]-[singe] נפת סונבה) — [Skane] — 1925, ביקרה [Bojtükdere], עלייד קושה), משורר ומספר שוודי. מתחילת פעילותו הספרותית נמנה הנ' עם יצגיו המובהקים של הנאטוראליזם הפסיכולוגי; בשריו (Notturmo; 1885) ובשרימותיו (Sensitiva amorosa; 1887) חשף את המבנים הפסיכולוגיים והגופנים שבאהבה. כמבקר ספרותי ראה את תפקידו בקירובן של קהל-הקוראים בארצו אל הזרמים הספרותיים, שהיו רוחים בתארופה. הוא סיגל לעצמו את הפילר-סופיה של נטישה ותיאר בספריו את האשה כמקור-הרע משום החושניות היתירה הטבעית בה. ב1889/93 הצטרף עם אשתו, הסופרת לאוקה מרהולם (1854—1928), למושבת-הסופרים בפרייריכסהאגן שעלייד ברלין. הוא ראה את עצמו כסופר סקאנדינאווי גרמני, וחיבר כמה רומאנים בגרמנית. ב1898 עבר עם אשתו לקאמלויות, אלא שלאחר זמן תור אל הפרוטסטאנטיות. בשנותיו האחרונות נתפתח בהנ', שהיה אדם רגיש ביותר וחולני, גשעון-הרדיפה, וכתוצאה מכך נדד ברחבי-אירופה.

הנסון, פר אלבין — Per Albin Hansson — (1885—1946), מדינאי שוודי, הנ' היה פועל, שנתלה למדינתו הנוצר הסוציאליסטי בשוודיה. ב1909 הצטרף למערכת של עיתון-המפלגה, סוציאלדמוקרטן, ב1918



רחוב בהאנאק

בלבה של סין. להנ' מניעות ספינותיהם בנות 6,000 טון, ובער-זות הגאות ביאנגזה — עם הפרשת השלגים בהרים ועם גשמי המזנסון הקיצי — אף בנות 10,000 טון. מהנ' מוסיפות ספינות-ים בנות 4,000 טון לשיטם 6300 ק"מ במעלה-נהר, בעוד שספינות-נהר מביעות אף עד צ'ונקינג, הרחוקה מהנ' 1,330 ק"מ. גם ההרשיו משמש לספנות-נהר, מסה"ב מפקינג לקאנ-טון עוברת בהנ', הנמצאת כמעט באמצע הדרך בין שני הכרכים הללו, במרחק של כ-1,200 ק"מ מכל אחד מהם. בהנ' מתרכזת תוצרת רבגנית ממחוזות-סין השונים, המיועדת לסחר-הפנים וסחר-החוץ כאחד; אורו, כיתנה ותת מהונן, אנטימן ומאנגאן מהונן ושנסי; חיטה, כותנה, טאבאק ופשתן, שער-חזיר, שמר-סונג ופירות מצ'ונן, פחם וברזל מקינגאנסי, משי, סוכר, אריג-סונג, נפט וסחורות-יבוא מעבר לים. בהנ' היתה תעשיה מפותחת אף קודם התפתחותה של התעשיה בסין בשנים האחרונות: מכוניות, מספנות, מלט, טכסטיל, תוצרת כימית. הנ' היא אחת מערי-סין, שעלו לגדולה הדרות לאדם הלבן. הוטל על סין לפתוח את הנ' לסחר-החוץ ולספנות זרות ולהתיר לזרים להקים בה מושבות-מסחר. הבריטים יסדו כאן את מושבתם ב-1861, וב-1895/6, אחר תבוסתה של סין ע"י יפאן, יסדו בהנ' מושבות גם היאפאנים, הרוסים, הגרמנים והצרפתים. המר-שבה הגרמנית חוסלה בימי מלהמת-העולם I, ואז"כ הוכרחה, זו אחר זו, גם שאר המושבות לוותר על האפסטרטגיה-אסטרטגיה שלהן. ב-1938 נבכשה הנ' — אחר קרבות, שנמשכו כחצי שנה — ע"י היאפאנים, שהחזיקו בה עד 1945.

א. א. בר.

הנקה, וצלב — Vaclav Hanka — (1791, הורוויגו — 1861, פראג), פילולוג צ'כי. זקן הפילולוגים הסלא-וויים, יונף דוברובסקי (ע"ש). הכניסו לחקר הספרות הצ'כית הקדומה, וחנ' תירגם את ספרו "תלמוד הלשון הבהמית" לצ'כית, הוא עצמו חיבר ספרי-לימוד של הפולנית והסלא-וויית-הכנסייתית ואף הוציא כמה כתי" צ'כיים קדומים. כמר-כן תירגם יצירות מן הספרות הפולנית, הרוסית והסרבית. הנ' נתפרסם כ"מגלה" של התעודות הקדומות ביותר של הספרות הצ'כית, בעיקר של כתבי-יד של דוד קראלובה (Dvur Kralove; הרמי' קניגהורף) וצלבה הורה (Zelena Hora) כהנ' הראשון מליל 14 שירים אפיים וליריים, שחברו, לדברי הנ', במאה ה-13; הנ' טען, שמצא את כתי" בכנ-סיה בךודר קראלובה ומסר אותו ב-1817 למוזיאון הבהמית

רמים באברים הפנימיים של החוליים. הנ' הוכיח את אפייה היתומה של הצרעה. אצ"פ שלא הצליח להעביר את החידקים לחיות-ניסוי או להביא את הנגע לידי הקלטה מקומית ע"י העברת רקמות נגועות מחולה לחולה. הוא הבחיר את הגר-רמים החברותיים להתפשטותה של המחלה — צפיפות הדויר-וסאניטאציה גרועה, וסחר את הדעה המקובלת בדבר תורש-תוהה. על סמך ממצאיו אלה אירגן את המלחמה בצרעת בדרך של שיפור הנקיון הציבורי ובידוד החוליים. הנ', שהיה חודר הומאניות עמוקה, פעל הרבה להטבת תנאי-החיים של המצורעים. הודות לפעולתו פחת מספר המצורעים בנורווגיה 3,000 באמצע המאה ה-19 עד 100 בתחילת המאה ה-20.

הנסן, פריסטן פֶרְרִיק — Christian Fredrik Han-sen — (1756, קופנהאגן — 1845, שם), ארדכל-דאני. ב-1804 נתמנה פרופסור באקאדמיה של עיר-מולדתו וראש המחלקה לארכיטקטורה שבתוכה, ב-1816—1838 היה מנהל האקאדמיה. חנ' נמנה עם חשובי הארדוכלים של הקלאסיציזם הדאני. כשנשרף הארמון המלכותי בקריסטיאנס-בורג ב-1794 הוטל עליו לבנותו מחדש. ב-1804—1828 תיכנן הנ' גם בניינים ציבוריים מרובים בקופנהאגן, הידועים שבהם: בית-העיריה, בניין בית-המשפט וכנסייה.

הנץ, פיליפ שולוטר — Philip Showalter Hench — (נר' 1896, פיטסבורג), רופא חוקר רטואי אמריקני. הנץ' למד רפואה בפיטסבורג והשתלם במקצועו בגרמניה.



פיליפ שולוטר הנץ

1928 האילך פעל במוסד מיאן (ע"ש) ברוז'סטר, וב-1941 הוא משמש בו כפרופסור. הנץ' התמחה בס"י פול בשגרוי-הפרקים (ע"ש). ב-1929 האילך עסק בחקירתה של מחלה זו ותפוחן ראד-טון בדבר, שהיא גרי-תנת להשפעה על-ידי גורמים עצמיים — ביזומיים או הורמונ-נאליים — של האור-גנאים. ב-1938 תחיל מטפל — עם קנדל (ע"ש) — בבגריעה של מחלה זו בתכשירים מן הסוזה (ע"ש). וב-1948 גילו שני החוקרים עם עוזריהם את הפעולה המרפאת של הקורטיזון ושל הוורמן האדונוקורטיקוטרופי (ע"ש היופוסיה). ב-1950 הענק להנץ' — יחד עם קנדל וריכשטין (ע"ש) — פרס-נובל לרפואה.

הנקאז (Hankow או Han-Kou), עיר במהו הופה שבמר-כוה של סין; יושבת על נהר-יאנגצה, על-יד שפך סלגו. נהר הו-שיו, במרחק של כ-1,000 ק"מ מן הים, בהנ' כ-800,000 נפש (1950). וביחד עם שתי הערים הסמוכות לה (הן-ינג, מערב להאן-שיו, ווי-צ'אנג, מערב ביאנגצה) — 1.8 מיליון (1956). שלישית-הערים נקראת וואן, חשיבותה של הנ' היא במה שהיא משמשת צומת של דרכים ונתביימים

1. הנרי (Henry), שגם של שמונה ממלכי אנגליה, I (1068—1135; מלך מ1100), בנו הצעיר של ויליאם הכובש; כונה: הודות להשכלתו, בוקלרק (Beau-clerc), ו"א המלומד, אחיו, ויליאם II, מת ב1100 קודם שחזר אחיו הגדול רוברט, דוכס נורמאנדיה, ממסע הצלב הראשון, והני' נבחר למלך ע"י גדולי-העם. במסמך התחרות הבטיח את ביטול הדרישות הבלתי-צודקות, שאחיו ויליאם היה דורש מן הברונים.

כשהזר רוברט לבריטניה פרצה מלחמה בין האחים. הנ' ניצח ב1106 בקרב טנשברי (Tinchebray, 1500 ק"מ דרומית מערבית לרואן) והחזיק את אחיו בשבי עד מותו של זה. האחרון (1134). את התקפותיו של לואי VI, מלך-צרפת, על נורמאנדיה הדף הנ' בשתי מלחמות ממושכות (1109—1113, 1116—1120).

במדיניות הפנימית דאג הנ' לסדר בעניינים הכספיים, בדומה למה שמצא בצרפת הקיסר באנגליה משרד-אוצר מיוחד (לאט' scaccarium, מזה באנג' exchequer) וניצל את שרן של הערים לטובת קופתו. בוד"ח של המשרד הנוכח ב1130 צויינה לראשונה פעולתם של יהודים בעלי-הון באנגליה. הנ' הקפיד על הפגנת יתרון שלטונו כלפי גדולי האצולה והכמורה ועמד על הכרעת השפעתו בכחירת ההגמונים. בני-דורו שיבחוהו כ"ארי הצדק".

F. A. Freeman, *The Reign of William Rufus and the Accession of Henry I*, 1882; A. L. Poole, *From Domesday Book to Magna Charta*, 1951.

2. הנ' II (1133—1154; מלך ב1154), היה בנם של ג'פרי פלנטג'נט (Geoffrey; מת ב1151), דוכס נורמאנדיה ובעל הרונוניות הצרפתיות מן (Maine), אנוז' (Anjou), וטרון (Touraine), ושל מאטילדה, בתו של הנ' I. ב1150 מסר לו אביו את נורמאנדיה, ב1151 ירש הנ' את הרונוניות הנוכרות,



הנרי השני, תחריט לפי הספר שנקברות-המלכים לבית פלנטג'נט (כנסת פונטרואל [Fontevrault], פטרס)

בפראג, שבו שימש ספרן, בעונה שלאחר מכן נספר לאותו מוסד — בעילום שמו של השלח — כ"י שני, קטן יותר, שנמצא בולנה הוריה ושנכתב, לדברי הנ', במאה ה10. המימצ' אים הללו עוררו בשעתם התלהבות כללית בקרב הצ'כים, שיאו בהם תעודות חשובות של תרבותם הקדומה, ההיסט' ריון פרנטישק פלצקי (Frantisek Palacky, 1798—1876) שהשתמש בתכנם בספרו הגדול על דברי-ימי העם הבוהמי, ואף הבליט פהל שפ'רויק (Pavel Šafárik, 1795—1861) התחשב בהם במחקריו. כתה"י הללו שימשו מקור-השראה לאמני-עט גדולים; בין השאר תירגם גתה אחד מן השירים הכוללים בהם. לא עבר זמן מרובה ודוברונסקי קבע לגבי כתה"י של ז'לנה הורה, שאינן אלא יזוף, ואחריו נקטו עמדה דומה חוקרים אחרים לגבי שני כתה"י כאחד, אולם רק אחר פולמוס, שנמשך שנים הרבה, עלה בידו חוקרים שונים — ביחוד ההיסטוריון ירוסלב גול (Goll, 1846—1929), הפילולוג ין גבאור (Gebauer, 1838—1907) והפילוסוף ומייסד הרפוב' ליקה הצ'כוסלובאקית ת. ג. מסריק (1850—1937) — להוכיח, ששני כתה"י חוברו ע"י הנ', שויף גם דברי-ספרות אחרים. הנ' עשה מה שעשה מתוך אהבה מפורזת לעמו, שאותו ביקש להשוות לעמים אחרים בעלי ספרות קדומה. — כמה משיריו של הנ' נפוצים בארצו עד היום כשירים לאומיים.

J. Jakubec, *Dejiny české literatury*, 1929, 34.

ג. א.

הנקל, קרל — Karl Henckell — (1864, האנובר — 1929,

לינדא, על ימת-בדון), משורר גרמני. הנ' היה בן למשפחת-סוחרים ולמד בלשונת וכלכלה מדינית באוניבר' סיטת גרמניות ובשווייץ. 1884 ואילך נתן בשיריו מבט מחורו להשקפות, שנעשו רווחה בזמנו, בדבר תיקונה של החברה המקפחת את העובדים, ספיר-שירים אלה הוחרמו בגרמניה מאחר שהזיחה בהם משום הפרה של, חוק הסוציאליסטים של ביסמרק (ע"ע, עמ' 487), בציריך יסד הנ' ציאליסטים עם האטוראליסטי בשירה פירסם הנ', עם הסורר המרן קונראדי (Conradi), אנתולוגיה שירית בשם *Moderne Dichtereharaktere* (דמויות-משוררים חדשות), 1885, שכללה משיריהם של כמה סופרים צעירים, שהיו עתידים להתבלט ביקתם לנושאים סוציאליים, כגון אָרְנֶז הולץ, א. א. הרטלבן, האחים הרט, ועוד. 1897 נשא אתה מניגותיו של חוקר-הטבע והמשורר אלברט פון הלר (ע"ע), עבר לשארלוטנבורג שעליד ברלין, ומאז לא עסק אלא בכתיבה בלבד. מן השירה הסוציאליסטית בנוסה של כרוות-תעמולה (*Poetisches Skizzenbuch*, [רי-שומים פיוטיים], 1885; *Trutznachtigall*, [זמיר המר"י], 1891) עבר הנ' לתחומי-שירת אחרים: שירת-טבע וליריקה עשירית-דגש. 1908 השתקע במינכן ומלא בה תפקיד מרכזי כתיי-הספרות, ששיגעו באותו זמן בעיר זו, הנ' גם תירגם מן השירה העולמית וחיבר מחקרים ועיונים (ע"ה גגריה, 1896; ארוולד בקלין, 1897; "משוררים מהיינה ואילך", 1907; ליריקה ותרבות", 1914, ועוד). — כל כתביו יצאו ב1923 5 כרכים.

M. Janssen, *K. II.*, 1911; F. Droop (ed.), *K. H.-Breuer*, 1924; K. F. Schmid, *K. H. im Spiegel seiner Umwelt* (Aufsätze, Briefe, Gedichte), 1931.

ג. א.

הנ' היה בזבזן, לרוע אחר חיימתורתו ואדוק מאוד. ביטוי לאדיקותו ההתית, וכן חיבתו לאמנות, הוא מנזר וסטמינסטר (Westminster Abbey) שבנה. כמדויניא היה חלש ובלתי-מכשר.

F. A. Gasquet, *H. III and the Church*, 1905; W. R. Lethaby, *Westminster Abbey and the King's Craftsmen*, 1906; J. H. Ramsay, *The Dawn of the Constitution, The Reigns of H. III and Edward I, 1216-1307*, 1908; K. Nor-gate, *The Minority of H. III*, 1912; F. M. Powicke, *King H. III and the Lord Edward*, 1947.

4. הנ' IV, המכונה הנ' בולינגברוק (1367-1413; מלך 1399), היה בנם של ג'וז' מוגנט (Gaunt; 1340-1399), בנו של אדוורד III, ושל בלאנש (Blanche), בתו היורשת של הנרי, דוכס לאנקאסטר. הנ' היה חייל אמוץ ונלהם ב1390 עם אבירי המסדר הגרמני נגד ליטה. אה"כ נסע לאיטליה ולמרוח התיצב וביקר בירושלים. כשהור לאנגליה תמן בריצ'רד II (ע"פ) בסיכסוכיו של זה האחרון עם מתנגדיו, והמלך העניק לו את התואר של דוכס-הרפורד (Hereford), זמן קצר לאחר מכן הצטרף הנ' ליריביו של המלך, וזה האחרון הגלה אותו, ולאחר זמן אף הוריש את אחוזותיו. ב1399 חזר הנ' לאנגליה, ריצ'ארד II הוכרז להחפזת והפך-לאמנט הכריז על הנ' כמלך, ועליידי כך עבר הכסא של מלך-אנגליה לידי בית לאנקאסטר. אבל חלק מן האצולה כפר בזכותו למלוך, הנ' הוכרז להילחם זמן רב ביריביו, בייחד במשפחת הנרי (Percy), דוכס נורתמבריה — הגרי (1342-1408) ובלנו הנרי הרחוק (Henry Hotspur) — הבריא (1403) וכן באזן גלנדואר (Owen Glendower) בערך (1359-1415), נסיך וילז. הנ' שהיה מצביא מצויף, ההגבר על כל אויביו, אבל בעיני רבים נשאר הוא וביתו שליטים בלתי-הוקיים (אודורטאטורים, ע"י למטה, הנ' VI). הנ' נשען בעיקר על הכנסייה ובהשפעתה דיכא באכזריות את הלולארידים. חסידי תורתו של ויקליף (ע"פ) כן היה חבוי בשפתו נכירת לפארלאמנט. מפני שמסד לו הקציב למלך את הכספים הדרושים למלחמותיו המרובות. מחלות וסיכסוכים עם בנו הכבור הנרי (ר' למטה) מררו את שנות-חיי האחרונות.

הנ' התענין גם בספרות ובמוסיקה. המשורר צ'סר (ע"פ) נמנה עם ידידיו. שיקספיר הנציח את שמו במחזהו „הנרי הרביעי“.

J. H. Wylie, *Hist. of England under Henry IV*, 1884/98; J. Ramsay, *Lancaster and York*, 1892; J. H. Flemming, *England under the Lancastrians*, 1921; J. D. G. Davies, *King Henry IV*, 1935.

5. הנ' V (1387-1422; מלך 1413), בנו של הנרי IV, חי בעלמיו ימי-היללות, ששיקספיר תיאר אותם מחזה „הנרי IV“. אבל עם זה נתגלה בו מנעוריו כשרון צבאי כשהיה אך בן 16 כשהתפ בקרב שוורבי (Shrewsbury) והיה לו חלק ניכר בניצחונו. שנחל אז אביו על הנרי פרסי ובעלי-ביתו (1403, ר' למעלה). ב1408 דיכא מרד ביולז. כשעלה ב1413 על כסא-המלוכה, התמרדו הלולארידים (ר' למעלה) והנ' העניש אותם באכזריות יתרה (1414); הרבה מהם הועלו על המוקד ונתונתם הוסיפה להתקיים רק במח-תרת. באותם הימים דרש הנ' ממלך-צרפת, שיחזיר לו את השטחים הנחבטים שאבי-אבותיו, הנרי II, שלט עליהם. כשסירבה צרפת למלא את מבוקשו עלה הנ' בקיץ 1415 על צרפת עם חיל חזק, השמדת את הזבא הצרפתי בקרב

ב1152 קיבל ע"י נישואיו עם אלאנור (ע"פ) את הדיוכסות של אקויטניה (ע"פ) הגדולה. הוא שלט עכשיו על שני שלי-שים של צרפת והיה מן הנסיכים החוקים באירופה. ב1153 פלש לאנגליה, הכריח את המלך טיפון, שיכיר בו כירוש, וכשמת טיפון (1154) עלה הנ' על כסא-המלוכה של אנגליה בלא שנתקל בהתנגדות.

הנ' נחשב לאחד מגדולי מלכי-אנגליה, והחשובה בפועל-תיו הייתה תיקון הגולה המשפטי. במקום שיטות-הגולה השונות, שנקטו בעלי-האחוות בולקריהאין השונים, תיכנון המלך, שהיה בקי במשפט הרומי, נזהל אחד ומשותף לכל הממלכה (Common Law). מושבו של בית-הדין העליון נקבע בהצר-המלך, ומשפטיה-המלך נשלחו לכל גלילות אנגליה ודאגו לכך, שבתי-הדין יפסקו לפי אותם העקרונות עצמם. משום שהצדדים המתדיינים היו חייבים לשלם דמי-משפט, הביא נזהל זה הכנסות ניכרות לקופת-המלך.

במינהל-הכספים חידש הנ' II את סידוריו של הנ' I (ר' למעלה). עושר-העמים, שגדל והולך, שימש מקור של הכנסות נוספות, ומקור כזה שימשו גם המיסים הכבדים, שהנ' הטיל על היהודים.

בניגוד להצלחותיו בתחומי-הפינאנסים נכשל נסיונו של הנ' בצמצם את זכויות-הכנסייה. רציחתו של תומס בֶּקֶט (ע"פ) ע"י ידידי-המלך עוררה התמרמרות על הנ' בכל-הוגיה-אוכלוסייה. והנ' לא יכול היה להוציא את תכניתו לפועל. הנ' קיים את שלטונו באחוזותיו ההרבות בצרפת מתוך מלחמת ממושכות בלואי VII. כן כפה על מלקום (Malcolm) IV, מלך-קוואלנדי, את החזרתן של רוננויות-נור-המטברלנד וקמברלנד לאנגליה. ב1171 כבש את אירלנד (ע"פ, עמ' 220). התמרדוים של כמה פארונים, שבה השתכנע עם-בניה-המלך, דוכאה בקלות (1173/4) מפני שרוב האצילים נשאר נאמן למלך. אך כסף מלכותו הוצרך הנ' לחזור ולהילחם בכנפי, מת בצרפת בתקופת הארבעות.

F. Salzman, *H. II*, 1914; R. Foreville, *L'eglise et la royauté en Angleterre sous Henri II*, 1944.

3. הנ' III (1207-1272; מלך 1216), בנו הבכור של המלך ג'וז' השלישי ושל הטיכה איזאבלה מאנגולם. בטענותו שלטו במקומו מתחילה ויליאם מארשאל, הרון של פמברוק (מת ב1219) ואחר-כך הנרי הראשון (Burgh; מת ב1243). את זה האחרון פיטר הנ' ב1232, ומאז שלט בעצמו. ב1236 נשא את אלאנורה מפרובאנס, והעניק לקרוביה וידידיה אחוזות ומשרות באנגליה — מה שעורר עליו תרעומת מצד האצולה האנגלית. תרעומת זו גדלה וחלכה כשהשיב הנ' בהשפעתו של האפיפיור, את בנו השני, אדמונד, על כסא-המלוכה בסיציליה (1255) וסייע לאחיו, ריצ'ארד מקורנוול, להיחבר כמלך-גרמניה (1257). ע"פ גרמניה, עמ' 427). פעולות אלו עלו בכסף רב, וכדי לממןן הטיל הנ' מיסים כבדים על הערים. על היהודים ועל הממורה. חלק מן האצולה התמרד ב1258 נגד המלך והכריח אותו למשוך לפי דרישות-האצולה (1258). משלא השלים הנ' עם החלטות אלו, התקוממו לו האצילים בהתנגות של סימון דה מונפור, ובקרב לואיס (Lewes; 1264) עלה בידם לקחת את הנ' בשבי. בשנה שאחר-מכן ניצח יורש-העצר אדוארד (אח"כ: אדוארד I) את המורדים. ושנות-מלכותו האחרונות של הנ' היו תקופה של שלום יחסי.



הגרי החמישי, מלך אנגליה, המגדליות טאח ציור בלתי ידוע



הגרי השלישי, מלך אנגליה, סל על קברו בפנורמיקסמינסטר



הגרי הששי, מלך אנגליה, דרוקן טאח ציור עלוישם



הגרי הרביעי, מלך אנגליה, שמו של הציור אינו ידוע



הנרי השביעי, מלך אנגליה

7. תנ" VII (1457—1509; מלך 1485), אביו של שושלת טיודור, היה מצד אמו נינו של ג'ון מגונט (ר' למעלה, ה' IV). אביו, אדמונד טיודור, הווינן של ריצ'מנד, שמת חרשים קודם הולדת בנו. היה אציל מילול וחסידו של בית-לאנקאסטר (ר' למעלה), הנער הלך בעקבותיו. לכן העבירו אותו קרוביו אחר נצחונם הסופי של בית יורק (1471) לב'רנטיה, נכאן נהקצבו סביבו הרבה ממתנגדיו של ריצ'רד III (ע"ע).

בסיועו של שארל VIII, מלך-צרפת, העביר ה' את צבאו בקיץ 1485 לחופה של יולו, ארץ-מוצאו, במקום שהצטרפו אליו הרבה מבני-העם. הוא ניצח את ריצ'ארד, שנפל בקרב, ובאוקטובר אותה שנה הוכתר כמלך-אנגליה. בינואר 1486 נשא את אליזבת לבית-יורק, בתו של אדוארד IV, וע"י כך ניסה לשים קץ לאיבה, ששררה בין שתי המשפחות במשך שלושה דורות, אך עם זה לא פסר ריביו, והג' הוצר לרפא כמה התקוממויות במשך 15 שנות-מלכותו הראשונות.

במדיניות-החוץ שלו נמנע ה' מפעולות ביבשת-אירופה. רק פעם אחת (1492ב) פלש לצרפת כדי לשמור על אי-תלותה של ב'טיניה, אלא שעז מהרה הפסיק את המחלמה כשהצרפתים הציעו לו פיצוי-כסף גדולים.

בשלוטנו הפנימי השתדל ה' להחזיר לארצו את השקט ולחוק את עמדת-המלך, והדבר עלה בידו. הוא אסר על האצ"י לים להעסיק ולפרנס גדודים מוויינים — נהג, שהתפרח בימי מלחמות-השרשנים. בהסכמתו של הפארלאמנט הקים תנ" בית-משפט מיוחד (Star Chamber), כדי להעניש בחומרת האת העוברים על חוק זה. אחר דיכוי של התקוממויות הנזכרות החרים ה' את אוניות-המורדים לטובת אוצר-המלך. בייחוד הגדיל את הכנסות-המדינה ע"י מדיניותו הכלכלית.

המפורסם עליד אנקור (Azincourt), כ-80 ק"מ צפונית מערבית לארס, 25.10.1415), 1416 כרת ברית עם ז'אן, דוכס בורגונדיה, וב-1417—1419 כבש את נורמאנדיה. בחוזה טרוא (Troyes, מאי 1420) נקבע, שה' ישא את קאתרין, בתו של שארל VI, מלך-צרפת, וירש את צרפת אחר מות-המלך, וה' כינה את עצמו מלך-אנגליה וירש-העצר של צרפת. ה' התעתד עכשיו לכבוש במסע-צלב את ארץ-ישראל בכוחותיו המשותפים של אנגליה וצרפת, אך באוגוסט 1422 חלה בדיסנטריה ומת בונסן (Vincennes) שעל-יד פאריס. בזכרון העם האנגלי חי ה' עד היום כאחד מגיבוריו הגדולים. שיקספיר פיארת את פעולותיו במחזה "הנרי V".

J. H. Wylie and W. T. Waugh, *The Reign of H. V.*, 1914—1929; E. F. Jacob, *H. V. and the Invasion of France*, 1947.

6. ה' VI (1421—1471), בנם של ה' V ושל קאתרין (ר' למעלה), היה בן 9 חרשים כשמת אביו. אחיו של זה האחרון משלו במקום הילד: באנגליה — המפרי, הדוכס של גלוסטר (ע"ע), שהושפע מאוד ע"י דודו, ההגמון הנרי בופרט (ע"ע), ובצרפת — ג'ון, הדוכס של ברפורד (ע"ע). בנובמבר 1429 הוכתר ה' הילד בוטמינסטר כמלך-אנגליה ובדצמבר 1431 כפאריס כמלך-צרפת. כשגדל נתברר, שה' לא היה מוכשר לתפקידו, לא היה ביכולתו להתחיל החלטות עצמאיות וב-1453/54 אף לקה במחלת-ירוח. מפני-כן נשארה הנהגת המדינה בידי יוצגיו, שהחשוב שבהם היה ויליאם דה לה פול (de la Pole) רוזן ספוק (Suffolk; 1396—1450), שרצה בשלום עם צרפת, תיך ב-1444 שביתת-נשק וב-1445 את נישואיו של המלך עם הנסיכה הצרפתית מרגריט לבית אנז'ו (1429—1482). מדיניות זו לא היחה לרצונו של העם, שביקש להשתיך במלחמה נגד צרפת, החלישה את כבוד-המלך בעי-ניהם של חוגים רחבים.

ב-1449 נחדשה המלחמה עם צרפת, ואנגליה הפסידה את נורמאנדיה, הפארלאמנט הכריז על רונן-סאפוק כאחראי למפלח, ה' הגלה אותו לצרפת וסאפוק נרצח בדרכו לשם (1450).

באותה שנה התקומם ריצ'ארד, דוכס-יורק (1411—1460) לשלוטנו של ה'. ריצ'ארד היה מצאצאי בנו השני של אדו' ורד III, בעוד שב'ז מגונט אבי ה' IV (ר' למעלה), היה בנו השלישי של אדו'ורד III. בזה התחילה מלחמת-השרשנים (ע"ע) וב-1461 הורח ה' VI ע"י אדו'ורד IV (ע"ע). בנו של ריצ'ארד, מכסא-המלך, ה' ברה לסקוטלאנד, נלקח ב-1465 בשבי בצפון-אנגליה, ונכלא במצודה (Tower) בלונדון. ב-1470 שוחרר ממאסרו ע"י ווייק (ע"ע), ממלך-המלכים, ובמשך כמה חרשים ישב על כסא-המלוכה, אך אחר נצחונו תי של אדו'ורד IV באביב 1471 נרצח ה'. זמן קצר קודם לכן נהרג בנו היחיד אדו'ורד (1453—1471) ע"י חסידיו של אדו'ורד IV ובה כרת בית-לאנקאסטר.

ה' היה חרד על דת והתעניין במדע ובאמנות. ב-1440 יסד את בית-הספר באינן (ע"ע) ובשנה שלאחריה את ה"קולג' את בניינן בו מוסד זה על כנסייתו הנותרת את אפיו הרך והחלש, את חיבתו לשלום ואת גורלו הטראגי תיאר שיקספיר בסרילוגיה הדרמאטית שלו, ה' VI.

M. E. Christie, *Henry VI*, 1922; F. A. Gasquet, *The Religious Life of King H. VI*, 1923.

שתמכה במסחר ובתעשייה. גדל היצוא של האריגים — סחורה, שהיתה מבוקשת מאוד ושהיתה מובלת בספינות אנגליות לכל המדינות. בדרך זו הפכה מעט-מעט החברה הפאודאלית לחברה בורגנית. הן הניח את היסודות הפוליטיים והכלכליים, שעליהם הקימו צאצאיו, הן VIII ואליזבת, את הבניין של אנגליה החדשה.

W. Busch, *England unter den Tudors*, 1905; A. F. Pollard, *The Reign of H. VII*, 1913/14; K. Pichler, *H. VII*, 1949.

8. הן' VIII (1491, גריניץ' — 1547, וסטמינסטר), מלך אנגליה 1509.

(א) נעוריו וסנות-מלכותו הראשונות. הן' היה בנו השני של הן' VII ונודע פתחילה לכמורה. הוא הונח בירח ההומאניזם והרנסאנס, רכש השכלה תאולוגית יסודית וידיעות ניכרות במתמטיקה ואסטרונומיה ואהב מוסיקה ושירה. הן' היה בעל גוף חזק וכספורטאי מצויין נחשב מנעוריו על העם.

לאחר שעלה על כסא-המלוכה נשא העלם בן ה-18, לפי רצונו של אביו המנוח, את אלמנתו של אחיו הגדול ארתור (מת ב-1502). הנסיכה הספרדית קתרין (1485—1536), בתו של פרננדו (ע"צ), מלך ארגון, וב-1512—1515 השתתף עם חותנו במלחמה נגד צרפת. באותו זמן (1513) הנחילו מצברי איו של הן' לג'ימו IV, מלך סקוטלנד, בעל-בריתה של צרפת. מפלה קשה על-ידי פלודן (Flodden); סמוך לנהר טויד [Tweed].

1514—1529 היה הארכיבישוף תומס וולזי (ע"צ) יעוצו המדיני החשוב ביותר של המלך. באותן השנים נמשכה המלחמה נגד צרפת, וקבלת-הפנים המזוהרת, שפראנסוא I ערך לאורו הן' בשדה של אריג זהב" (Field of the Cloth of Gold).



הגרי השמיני, כתר אנגליה. החרים לפי דיוקן בסגנון הויכייין

בינתיים התאהב הן' באן בולין (ע"צ), ולאחר שנים אחדות נשא אותה בחשאי (יאנואר 1533). במאי אותה שנה הכריז תומס קרוֹמְרֵר (ע"צ), הארכיבישוף של קנטרברי, על ביטול נישואיו של הן' עם קתרין ועל כשרותם של נישואי החדשים — כמובן, בניגוד גמור לעמדתה של רומי. תחת לחצו הנמרץ של הן' הכריז הפארלאמנט בנובמבר 1534 על ביטול הקשרים בין הכנסייה האנגלית ובין האפיפיור ועל מרותו של המלך על הכנסייה. הרבה מגדולי-הכנסייה וגם אישים חשובים אחרים התנגדו לצעד זה. וכשרש המלך (1535), שיבטאו שבועה את הסכמתם לחוק החדש, סירב לכך חלק ניכר מהם. המסרבים הוצאו להורג, ביניהם תומס מור (ע"צ), ששימש יורשו של וולזי ב-1529—1532.

עוררו המסור של הן' במלחמתו על השלטת מרותו בכנסייה היה תומס קרוֹמְרֵר (ע"צ). יעוצו הראשי על 1532 עד 1540. לפי בקשת המלך החליט הפארלאמנט על 1536 על חיטול המנזרים הקטנים, על 1538/39 על חיטולם של הגדולים, וקרוֹמְרֵר הוציא החליטה אלו לפועל במרץ ובאפריל. אבות-המנזרים, שהתנגדו לביצוע הפקודה, הוצאו להורג. בדרך זו נעשה המלך בעל שטח-קרקע נרחבים. שהקיפו כ-20% מאדמת-אנגליה. חלק ניכר מהם חילק בין חסידיו, וע"י כך נוצר מעמד חדש של בעלי-אחוזות. בעוד שהרבה מאנשי המצולה העתיקה התנגדו למהפכה זו, צידדו חוגים רחבים עם הן', שהגשים בחלקו מה שוויקליף (ע"צ) שאף אליו 150 שנה לפניו.

בניגוד לכל זה הוויק המלך, בהתאם לדעותיו התאר-לוגיות, בעקרונות הדתיים של הכנסייה הקתולית, שעליהם הגן ב-1521 מפני התקפותיו של לותר (ע"צ). כאות-הוקרה על כך העניק או האפיפיור להן' את התואר "מגן האמונה" (Fidei Defensor), שמלכי-בריטניה משתמשים בו עד היום. "ששת הסעיפים להשלטת אחדות הדת" (Six Articles for Enforcing Religious Unity), שהפארלאמנט קבע ב-1539, אישרו תפיסה זו, וחסידיהם של לותר וקלווין (ע"צ) באנגליה נשפרו ככופרים.

ג) נישואים נוספים. בינתיים בחלה נפשו של הן' באן בולין, שגם היא לא ילדה לו בן, וב-1536.19.5 הוצאה להורג לאחר שהואשמה בניאוף. למחרת היום התארס הן' עם האצילה ג'ין סימור (Jane Seymour), בערך 1509—1537), שמתה ימים מועטים לאחר שילדה את יורש-העצר אד-וורד VI (ע"צ).

אותה שעה נתכוננו הן' וקרוֹמְרֵר לחוק את עמדתו של הן' כלפי האפיפיור ע"י כריתת ברית עם הנסיכים הפרוטסט-

שון. היום בנוי כל האלקטרומטור ודינאמו מחלקים מושתתים על הצורה. שבה פיתח הנ' את האלקטרומאגנט שלו. 1830 בנה סלגראף, שפעל עד למרחק של מיל אחד; על זכות הבעלות של המצאת-הסלגראף הנתגלע ריב בינו ובין מורס (ע"ע). גם את פיתוח הרלי הראשון יש לזקוף ליכותו של הנ', 1832 מצא את חומצת ההשראה העצבית. ובשב ובעונה אחת עם פרדי גילה את האלקטרומאגנטיות הרגילה ויחידת ההתנגדות ההשראתית (H) נקראת על שמו של הנ'. — הנ' מצא, שבתנאים מסוימים יכול זרם-חילופים במתח נמוך לגרום לזרם במתח גבוה, ובזה סלל את הדרך לשנאי של האלמנה, בתו של פקיד-החצר ואשה משכלת.

ד) מדיניות-הח'ן; הצי האנגלי. אחר 1529 (ר' למעלה, עמ' א') שמר הנ' את גיבסטרלית במאבק בין האבסבורג וצרפת. אך ב-1542 חזר וניסה להכניע את קוסט-לאנד, שבמצמאה בקשר הדוק עם צרפת. מפניכך השתתף (מפברואר 1542) במלחמתו האחרונה של קארל V נגד פראנצוא וואף המשיך במלחמה שנתיים נוספות לאחר שנחמה חזרה-שלום בין הקיסר וצרפת (1544). אבל בלא הצלחה ניכרת (שלום ארדר, על-יד קלה, יוני 1546). הנ' כבר היה באותם הימים חלש בגופו. הוא מת חודשים אחדים אחר חתימת השלום עם צרפת.

B. Jaffe, *Men of Science in America*, 1944; Th. Coulson, *J. H., his Life and Work*, 1950.

הנרי מהנטינגדון — Henricus Huntandunensis; Henry — of Huntingdon (1155—1084). כרוניסטן

אנגלי. הנ' הודרך לכונה בביתו של רוברט בלוט (Bloet). הגמגוה של לניקולן בין 1093 ו-1123. ב-1110 נמנה ארכי-דיאקונוס באנטיגודון. ב-1139 נסע לרומא כבן-לווייתו של האבאלדוס, הארכיבישוף של קנטרברי. חיבורו העיקרי של הנ' הוא „תולדות-האנגלים“ (Historia Anglorum), שנכתב על-ידי ע"פ בקשתו של אלכסנדר, ההגמון של לניקולן, והוסיף, כנראה, לספר בהנחי כרוברט בלוט קודמו. כרוניקה זו מתארת שבמנה מספרים את תולדותיה של אנגליה, מתח בנחיתותו של יוליוס קיסר באי וסיים בהכתרתו של הנרי II. הכרוניקה מבוססת בעיקרה על Historia ecclesiastica gentis Anglorum של בידה (ע"ע), ורק בחלקה האחרון היא מוסרת ידיעות מקור ראשון על המאורעות. שאירעו במנו של המחבר. הוצאה הראשונה של „תולדות-האנגלים“ הופיעה ב-1129 במהדורה השנייה המשיך הנ' את סיפור המאורעות עד 1154. הנ' היה סופר יריב, בעל טעם ובעל סגנון מלוטש, אך תיאור-המאורעות שלו אינו מצטיין בדיי-קנות. בין השאר חיבר הנ' גם קובץ של תיאורים מחייהם של כמה מקדושייהכנסיה, ושתי אגרות לבני-ימנו, מתן אחת לירינוס על מלכי הכרובים (ע"ע ארצות-הבידה, Epistola ad Warinum de) (regibus Britonorum, 1135). הוצאה הטובה ביותר של „תולדות“ היא זו שנתפרסמה בעריכתו של ארנולד Medii Aevi Historiarum Rerum Britannicarum Scriptores (1879). לאנגליה ניתרם החיבור ע"י T. Forester (Antiquarian Library, 1853ב).

הנרי פטריק — Patrick Henry (1736). סקדלי, ורג'יי-ניה — נהי, רד' הילי, ורג'יניה, מדינאי אמריקני. הנ' היה בנו של מהגר סקוטי, שהתיישב בחקלאי בשבה ורג'יניה. הוא רכש לעצמו ידיעות במשפט ואח"כ קנה לו שם כעורך-דין. ב-1765 נבחר לבית-המוחקקים של ורג'יניה והיה ממנהיגי המאבק נגד „מס-המבליס“ (ע"ע ארצות-הבידה, עמ' 159) ונגד השלטון הבריטי. ידוע נאוומו באסיפה המכוננת של ורג'יניה 1775, שבו השמיע את חסימת-המפרץ המפורסם: „תנו לי חירות או תנו לי מות“ (ע"ע ורג'יניה ב-1775). התנועה הקונטיננטלית ב-1775 והיה בין המתנגדים

טאנטיים הגרמניים. זו הייתה סיבת נישואיו של הנ' עם אן מקלה (Cleve; 1515—1557), קרובת הנסיך-הבוחר יוהאן פרידריך מסאכסוניה, שהיה ממנהיגיהם של הפרוטסטנטים הגרמניים (ע"ע גרמניה, עמ' 435/6). אך אן לא מצאה חן בעיני המלך, שנפרד ממנה לאחר חצי שנה (יולי 1540). קרמול, שיום את הנישואים, התעמד לדין וראשו בכרת. מיד לאחר מכן התחנן הנ' עם קאתרין האוורד (Howard), בת 20, משפחת-המיוחסים. היא והמתה בפברואר 1542 על-ידישו אותה אשמה, שעל-פיה הוצאה להורג אן בולין. רעייתו האחרונה של הנ', קאתרין פאר (Parr; 1512—1548), הייתה אלמנה, בתו של פקיד-החצר ואשה משכלת.

ד) מדיניות-הח'ן; הצי האנגלי. אחר 1529 (ר' למעלה, עמ' א') שמר הנ' את גיבסטרלית במאבק בין האבסבורג וצרפת. אך ב-1542 חזר וניסה להכניע את קוסט-לאנד, שבמצמאה בקשר הדוק עם צרפת. מפניכך השתתף (מפברואר 1542) במלחמתו האחרונה של קארל V נגד פראנצוא וואף המשיך במלחמה שנתיים נוספות לאחר שנחמה חזרה-שלום בין הקיסר וצרפת (1544). אבל בלא הצלחה ניכרת (שלום ארדר, על-יד קלה, יוני 1546). הנ' כבר היה באותם הימים חלש בגופו. הוא מת חודשים אחדים אחר חתימת השלום עם צרפת.

ליכותו והיחידה של הנ' יש לזקוף את הגדלה ציי-המלחמה האנגלי וצידו הסכני המצויין. כוחו העליון של הצי כבר נתגלה במלחמה הנוכחת נגד צרפת. בזה הניח הנ' את היסוד לצבאותיהם של האנגלים בתוקפת בתו אלובה (ע"ע). ה) הערכה כללית. הנ' היה בעל מרץ בלתי-שכיח, שלא נדחה, כמו שארני, מפני מעשי אכזריות וגסות. אך הוא אבסן לרוח-העם. לעיתים קרובות סייע לעניים נגד עשירים. מישו ששלט במאריאגנט שלטון לא-מצרים, לא פגע פעולם בזכויותיו המסורתיות. מביכות אלו נשאר זכרו לטובה באומה האנגלית למרות הקווים השליליים, שהיו באפיו. מעטים ממלכי-אנגליה זכו כמותו להשפעה מכרעת על התפתחותה של המדינה, ואף אחד מהם (חוץ מויליאם הכובש) לא הגשים את החלטותיו באלימות מרובה כשלו. שיקטפיר חיבר, לכל הפחות, חלק מן המחזה ההיסטורי הנרי VIII, המיוחס לו.

א. מרואה, דברי ימי אנגליה (תרגום), 1954, עמ' 155—163, F. A. Gasquet, *H. VIII and the English Monasteries*, 1888/89; St. Eshes, *Römische Dokumente zur Geschichte der Ehescheidung Hs VIII*, 1893; A. F. Pollard, *H. VIII*, 1905 (new ed.); H. A. L. Fisher, *History of England 1485—1547*, 1906; C. Bémont, *Le premier divorce de Henry VIII et le schisme d'Angleterre*, 1917; F. Hackett, *H. VIII*, 1929; G. Constant, *La réforme en Angleterre*, 1930 (1934/41 אנגלי ורג'יי); H. M. Smith, *H. VIII and the Reformation*, 1949.

א. מ. י.

הנרי, אן, ע"ע פוטר, ווליס סידני.

הנרי, ג'וזף — Joseph Henry (1797). אולבני — 1878, ואשינגטון), פסיכיק ומטאורולוג אמריקני. הנ' היה בנצוריו שען, כבן 16 החתיל מתעניין במדעי-הטבע. תחילה היה מורה, ב-1826 נתמנה פרופסור למתמטיקה באלבני, ב-1832 — פרופסור לפיזיקה בניו-יורק (היום: פרינסטון), וב-1846 — מנהל ה Smithsonian Institution בוושינגטון. הנ' היה ממניחי-היסוד של האלקטרומגנטיות (ע"ע השימושית, 1829). שיפר את האלקטרומאגנט של ויליס סקריג'ון, ובאותה שנה בנה את המנוע החשמלי הרא-

הבא אחריו. בדומה ליצירה, שבה חיקה את צ'וסר, כך אף Moral Fables of Aescop ("משל-מיסר של אסופוס") מקור ריים הם ויחידים במינם. באופן שאין להם רע בלשון האנגלית. בעצמתם הסגנונית, קצב עלילתם וכוכר ההסתכלות הראי ליסטית שבהם אין הם נופלים ממשליו של לה פונטן ("ע"ע). תאורי הטיפוסים ומנהגי-הזמן שבהם מצטרפים לתמונה היה של חיי יום-יום בסקטלנד של יח"ב. Robin and Makin ("רובין ומאקין") הוא ויכוח משעשע בין רועה ולרועה, בצורת שיר-ירועים צרפתי. שיר נחמד זה הוא השיר הפאסי-טוראלי הראשון בלשון האנגלית.

הפואמה שלו, "אורפיאוס ואורידיקי", מבוססת על אובי-דיוס, אלא שהיא מגלה אף כאן אותן המידות של חופש ומקוריות, שגילה ביצירתיו הקודמות. המסע דרך הגיהנום הוא קטע מלא חיים, וביחוד נוגעות עד הלב שתי הקינות הליריות המושרות בפי אורפיאוס. הן' כתב גם כמה שירים דתיים, באאלודות וסאטירות. — כתביו פורסמו ע"ג. ג. סמית בשלושה כרכים, 1906—1914. הכרך הראשון כולל הקדמה בעלת ערך.

M. W. Stearns, R. H., 1949.

א. מ. א.

הנריקה הספן — Dom Henrique (Enrique) el Nave-gador — בנו הרביעי של ז'ואן

I (Joao) (ע"ע), מלך פורטוגאל, ושל הנסיכה האנגלית פיליפונה, ב1415 הצטיין אף במלחמה נגד מארוק. שנת חיימה בכיבושה של העיר טאנז ("ע"ע). ב1418 מינה אותו אביו לראש מסדר-האבירים העשיר על שם כריסטוס (שנוסד מאה שנה קודם לכן לשם מלחמה במוסלמים) ולראש המינהל של הפרובינציה אלג'ר'ה ("ע"ע). מעכשיו הקדיש הנסיך את עצמו לאירגון מסעות-מחקר באוקיינוס האטלנטי, וביחוד בחופי אפריקה המערבית. השעמים, שהגיעו אותו לפעולה זו, היו דתיים (כ'מור, הפצת הנצרות) ומסחריים (כ'ין השאר, קיווה למצוא מדרום למדבר צורה דרך ימית לסודאן העשירי, ואפשר, אף להודו). בחצרו של הנ', בסג'רס ("ע"ע), נתקצבו אסטרונומים וגאוגראפים, שביניהם היה, כנראה, גם הקארט'ר-גראף יהודה קרשקש ("ע"ע"), הן אי מ'ורקה. הנ' דאג גם לשיפורן של שיטות-הספנות.

הנריקוס בטה הַנְרִיקוּס בֵּתָה — Henricus Bate; גם — ricus Mechlinsiensis — (1244, מכלן [בלגיה] —

1310 ?), הוגה-ידעות, תוכן ומתרגם פילאמי, הנ' שלמד באוניברסיטה של פאריס והוכתר בה כדוקטור לפילוסופיה ולתאולוגיה, חיבר מספר של בעבודות בתכונה ובמצבנות (ביניהן: Magistralis expositio astrolabii, "התיאור המופתי של האצטרולב" [1485], שמקנות לו מקום בתולדות האסטרונומיה (בסוף המאה ה13), הנ' שאב את ידעותיו בתכונה ממקורות ערביים ועבריים, וביחוד מ"ספר המולדות" ומ"ספר העולם או התקופה" לר' אברהם אבן עזרא. שאותם תירגם (או ציווה לתרגם) ללאטינית ב1281 (דפסו ב1485 וב1507 Liber de mundo vel saeculo). קרוב לוודאי, שהנ' נתן רק את שמו לתרגומים אלה, שנעשו למעשה בביתו על-ידי המלומד היהודי ר' חיים גדליהו הנקרא במקורות לועזיים Deu-lacres (= גדליהו). זה האחרון תירגם ב1273 בביתו של הנ' גם את ספר, "ראשית הכמה" לר' אברהם אבן

הקיצונים שלטון הבריטי. אך ב1776 יעץ לנוהג בנהירות ולדחות את הכרזת-העצמאות עד שחובתה תמיכתן הדיפלומטי



אספריס הנרי

רות חשובות בממשלת ארה"ב, ביניהן של מזכיר-המדינה ושוטט עליון.

W. W. Henry, P. H., *Life, Correspondence and Speeches*, 1891; G. Morgan, P. H., 1929; J. Axelrad, P. H.: *The Voice of Freedom*, 1947.

הנריטה מריה — Henrietta Maria — (1609—1669),

אשתו של צ'רלס I (ע"ע), מלך אנגליה, הנ', שהיתה בתו של אנרי IV (ע"ע), מלך צרפת. נישאה לצ'רלס ב1625 ונתקבלה באנגליה כסבר פנים יפות. אך היא חונכה בדת הקאטולית ולא גילתה שום הבנה לשיאיותיהם של הפרוי-טסטאנטים הבריטיים. לאחר שהיחה באנגליה שנים אחדות מתוך אדינות יחסית לשאלות מדיניות, התחילה ממצת את בעלה, שילחם בפארלאמנט. ב1642, עם החמרת המשבר, נסעה להולאנד כדי לגייס בשביל המלך אנשי-צבא וכספים, ואף הביאה משם לבעלה נשק וכסף, אבל לא חיילים. ביולי 1644 הלכה לצרפת וניסתה לשווא להגיע מדינה זו, שתחיש עזרה צבאית למלך-אנגליה נגד נתיניו. רק ב1660, לאחר שנסתיימה המהפכה ובנה צ'רלס II עלה על כסא-המלוכה, חזרה לוונדרן, אך ב1665 חיתה שוב בארץ-מולדתה.

Ida A. Taylor, *Life of Queen H. M.*, 1905; C. Oman, H. M., 1936; J. Mackay, *Little Madam, A Biography of H. M.*, 1939; J. Oliver, *Queen of Tears*, 1940; H. Carree, *Hennette de France*, 1947.

הנריסון, רוברט — Robert Henryson — (פעל בעיקר

במחצת השניה של המאה ה15), משורר סקוטי. כל מה שידוע על חייו הוא ששימש מורה בבית-הספר שלעיר המנוח בנפרמליין (Dunfermline), ועל מותו — שהמשורר הסקוטי ויליאם דאנבאר (Dunbar) קונן עליו בעשור הראשון של המאה ה16. המעולים שבשיריו נמנים על מבחר השירים, שנכתבו במאה ה15. *The Testament of Cressida* ("צוואתה של קרסידה") הוא המשך ליצירת-המופת של צ'וסר: "סוילוס וקוסידיה", וכבושר החדירה הפסיכולוגית, תחושת החמלה הטראגית וכן ביכלתו הספר-רונית אין הנ' נוסף מרב. הפרולוג ל"צוואה", שבו מספר הנ' כיצד בא לכלל חיבורה של שירה זו, כתוב בכשרון מרובה וממנס את הקורא להלך-תרהו. המאמץ לסיפור,

שלהם — קיום. שהבורא העניק להם עם יצירת מהותם. מס-קנה זו מנוגדת להשקפה התומיסטית-אריסטוטלית, שראתה ב"קיום" מעין מקרה בעל השכיבות משנית לגבי המהות. לדעת הנ', ההבחנה בין מהותם של הנבראות וקיומם היא רק במה-שבה (distinctio intentionalis). אך אינה בעלת מציאות כלשהי. בעוד שלפי התומיסטים אין החומר אלא, "שליה בלבד" (מהאר שבלא הצורה המגדרת אותו הוא מחוסר כל מהות), הרי לדעתו של הנ' הוא מהות בעלת קיום עצמי. מאחר שנברא ע"י האל כשאר המהויות. תורתו של הנ' התדורה ביסודות נאו-אפלטוניים, כפי שבאו לידי ביטוי בהגותו של אבן סינא, שימשה תגובה ביקורתית לתומים האריסטוטלי וטללה את הדרך לראלים של דניס סקוטוס (ע"ע) ובמידת מה לנזמיאליזם של אוקס (ע"ע).

עבודותיו העיקריות של הנ' הן: *Summa theologia*, 1520; *Quodlibeta*, 1518 (מבחר חפשי של שאלות ושור-בות). נוסף על כך מייחסים להנ' פירוש על ה"פסיקה" של אריסטו, מבחר שאלות ותשובות על המטאפיזיקה ומסכת על תורת-ההגיון, כולם עדיין בכתיבד.

J. Paulus, *Henri de Gand*, 1938; E. Gilson, *La philosophie au moyen age*, 1952, 427-432.

ד. ב. ס.

הם, ויקטור פרנץ — Victor Franz Hess — (נ' 1883, טירת אלדשטיין, על-יד גראץ). פסיקן אוסטרי;

מגלה הקרינה הקוסמית (ע"ע). הם למד בגראץ ובווינה. 1920 עד 1931 היה פרופסור לפיזיקה בגראץ. 1931 עד



ויקטור פרנץ הם

1938 — באינסברוק; כנן היה מנהל המכון לחקר הקרינה, שנר-סד ביזמותו. 1938 הוא פרופסור באוני-ברסיטת פורדאם ב'ניו-יורק.

חחילה עסק הם בחקר הגרדיואקטי-וויית והחשמל האט-מוספירי. 1910 עד ררו את תשומת-לבו הבלדים בלינזואציה של האויר, שנתגלו באותה שנה ע"י מיי-דוט שבוצעו בשאלה עם על-פני הקרקע וב-

ראש מגדל איפל' לסם בירורו של תופעה זו פס הם 1911-1913 11 פעמים כדור טורח — בכלל זה: עם אחת בלילה ופעם אחת בשעת ליקוויזמה שלם — ומצא ששיעור הלינזואציה. הפוחת מחחילה עם העליה באטמו-ספירה, חוזר וגדל במהירות, מגובה של ק"מ אחדים ואילך, ומגיע לזרנה גבוהה הרבה מזו שעל פני האדמה. מכאן הסיק הם, ש"קרינה חודרת" נכנסת לאטמו-ספירה מן החלל הייצו. בזה נפתחה חקירת הקרינה הקוסמית, שבה התגלה הייצו. הם לאחר מכן, 1936 הענק להט — יחד עם ק. ד. א. אנדרסון (ע"ע) — פרסינובל לפיזיקה.

פירסומו העיקריים: כושר-החולכה של האטמוספירה

עזרא מעברית לצרפתית; יתכן שגם את שאר ספריו של אבן עזרא תירגם ללשון זו והנ' חזר ויתרגם מפרובנצאלית ללטינית. הנ' היה ירידו של ויליס (וילהלם) מבורבק (Moerbeke), שיתרגם מחדש את ספרי אריסטו מיוונית ללטינית בשביל תומאס מאקינאו. עובדה זו נתנת מקום לסברה, שהנ' היה פעיל בתוך הקבוצה של מתרגמים או יומי תרגומים, שנתרכזה מסביב לתומאס מאקינאו. חשיבותו של הנ' כחוגה-דעות לולת בניסיון ליישב את השקפותיו של אפלטון בתורת ההכרה עם דעתו של אריסטו בנידון זה. נסיון זה בולט בחיבורו הפילוסופי הגדול, הדן בעיקר בכערת גנוסאולוגיות: "ראי העניינים האלוהיים והטבעיים" — *Speculum divinorum et quorundam naturalium* — 233 חלקים; נדפס רק שני חלקיו הראשונים ב' 1931 ע"י (G. Wallerand). הנ' מתח ביקורת על השקפתו של תומאס מאקינאו בנוגע לאופן, שבו מכיר השכל האנושי את העצמים הנפרדים ואת עצמו. הוא אף ביקש ליישב את ההשקפה האפלטונית, הרואה בנפש עצם נפרד, עם ההשקפה האריסטו-טלית. שלפיה קשורה הנפש הרוחנית אל הגוף והיא, פועל הגוף וצורתו. השכל הוא, לדעתו, צורתו של האדם. כמו שהשכלים המנעים הם צורות העצמים השמימיים, המונעים על-ידיהם. משקם זה, שאת גרעינה מצא הנ' בכתיבהם של אלברטוס מגנוס ותלמידו אולריך משטראסבורג, פותחה עד למסקנותיה הקיצוניות ע"י סיוה מברנן (ע"ע), בן ארצו ובן דורו של הנ'.

M. Steinschneider, *H. U.*, II, 611, 951, 973, 1893; M. de Wulf, *H. B. de Malines (Bulletin de l'Acad. Roy. de Belgique)*, 1909; G. Wallerand, *H. B. de Malines et Saint Thomas d'Aquin (Revue Neoscholastique de Philosophie)*, 36, 387-411, 1934; J. Nardi, *Sigiri di Brabant*, 173-180, 1945; P. Duhem, *Le système du monde*, IV, 24-28, 1954.

ד. ב. ס.

הנריקוס נלנטס — Henricus Gandavensis — (מת 1293), תאולוג ופילוסוף נוצרי; נתפרסם בכינוי Doctor Solemnis (ה"חכם המהודר"). ב' 1277 הוכתר כ"מוס-ך לאמנויות" (M. A.) באוניברסיטה של פאריס וזמן קצר לאחר מכן אף הוסמד בתאולוגיה; מאז היה בין המורים הבלטיים ביותר באוניברסיטה זו. ב' 1277 היה אף בין יועציו של אטון טאנפיה (Tempier), הגמונה של פאריס, כשזה האחרון הטיל חרם על כמה ממסקנותיה העיוניות של ההגות האריסטוטלית-תומיסטית, שפגעו, לדעתו, בעקרונות של הממונה הנוצרי. ב' 1282 היה בין המורים הפאריסאים, שמונו על-ידי האפיפיור כמתווכחים רשמיים בשאלה אם יש להתיר לנזירי המסדרים לוודות את המאמינים. הנ' נקט עמדה שלילית וטען להגבלת סמכויותיהם של המס-דרים בטכסי-הכנסיה. למדות ההשקפה המרובה, שהיתה לו על האסכולאסטיקה בזמנו ובמאה ה' 14, כמעט שנתכחה משנתו במאות שלאחר מכן, ורק בזמן האחרון הובלטה חשיבותו מחדש.

בהשפעתו של אבן סינא (ע"ע) מבסס הנ' את בניינו המחשבתי על מושג ה"מהות" (essentia), המשמש, לדעתו, יסוד לכל מציאות. גם לברוא וגם לנבראות יש לייחס "מהות"; אך ה"מהויות" של הבורא והנבראות אינן בעלות משמעות אחת (univoca). מהות של הבורא זהה עמו; הוא "המהות כשהיא לעצמה" (aliquod quod est ipsum esse); לעומת זה המהות של הנבראות זהה עם ה"קיום" (existentia).



משה הם

שבו ממליץ על הס איחודן של שלוש המעצמות הגדולות — צרפת, אנגליה וגרמניה — למדינה אירופית אחת. לאחר כמה שנים ציין הם, שבחיבורו זה מקופל בלשון-סתרים רעיון סוציאליזם, שעדיין לא הגיעה השעה לנסוח בקיצור ובבהיר רות. הם היה ממייסדי ועודניו של ה-Neue Rheinische Zeitung, עיתון יומי ליבראלי, שיצא בקלן, ובסוף 1842 נעשה זה כתבו של עיתון זה בפאריס. כן פירסם הרבה מאמרים גם בכתבי-העת הראדיקאליים, שהופיעו באותה תקופה. ב-1845. Der הוציא באלברפלד ריחון סוציאליסטי חשוב בשם Gesellschaftsspiegel — בטאון לייצוג חממדות נטולי-הרכוש ולהארת המצבים החברתיים בהווה". 1846 עבר לבליגיה והיה פעיל ב."בית-הקומוניסטים" (Kommunisten-bund), לאחר שפרצה מהפכת 1848 עשה זמורה בקלן וניסה לייסד כאן עיתון יומי בעל כיוון שמאלי, אך לא הצליח בדבר. במאי 1848 עד אפריל 1849 ישב בפאריס. שבה שימש נשיא "האיגוד הגרמני" (Deutscher Verein) וכתב של עיתונים גרמניים. מהמת רדיפיות המשטרה היה אנוס לעזוב את פאריס ב-1849 ועבר לשווייץ, ושנתיים לאחר מכן — לבליגיה. 1853 עד סוף ימיו ישב — בהפסקות — בפאריס. ירושה. שהיה לו אביו (נפטר בדצמבר 1851), שימשה להם בסיס. אמנם צנוע ביותר, למעמד המרבי בתלית-לתי. 1852 נשא את חברתו הנוצריה סיבילה פֶש מאכן. — בתקופת שכיבתו בשווייץ פירסם הם בעילום-שם את Roter Katechismus für das deutsche Volk (הקאטכיזם האדום בשביל העם הגרמני"), 1850, "אנא Jüngling des alten Judentum der Judengemeinde in der Schweiz", 1851. 1852 social (יום-הדין של העולם החברותי הישן"), 1851. 1852 ואילך הקדיש במשך שנים אחדות את רוב זמנו ללימוד מדע-הטבע. בפאריס שימש כתבו של העיתון היומי הגרמני המפורסם באותם הימים (Augsburger Allgemeine Zeitung, 1859–1860), וכן השתתף בקביעות בעיתון הבונאפארטיסטי L'Espérance (1859), ב-1861–1863 ישב בגרמניה, וכאן

Die elektrische Leitfähigkeit d. Atmosphäre) וסיבתו" (u. ihre Ursachen), 1926; "שווייט-משקל היוניזציה של האטמוספירה" (Das Ionisationsgleichgewicht d. Atmo-sphäre), 1933; "הקרינה הקוסמית ופעולותיה הביולוגיות" (Cosmic Radiation and its Biological Effects), עם J. Engster, 1940.

הם, ולטר רודולף — Walter Rudolf Hess — (ג' 1881), פסיכולוג שווייצרי. הם היה פרופסור לפסיכיה לוגיה באוניברסיטת ציריך 1917 עד 1951. תחילה עסק בחקר מתווה-הדם והגשימה. ואח"כ הקדיש עצמו כולו לחקר מערכת-העצבים האוטונומית ופיקודה על פעילות האברים הפנימיים, וביחוד לחקירת מרכיבי המחיים. הוא שיכלל את המתודיקה של החקירה ע"י המצאת מכשיר-גירוי חשמלי בעל אלקטרודות זעירות, שמאפשר בדיקת מקומות מצומ-צמים בגולגריים במוח. ע"י גירוי מוח-הביניים (ההיפופאלאד מוט) עלה בידו לעורר שינה מלאכותית, ובזה הוכיח את השפעת הדיאקפאלון על מצבים פסיכיים. אותו מכשיר נעשה גם בעל חשיבות קלינית מרובה כאמצעי לאיחור גירויים מקומיים ומקומות הרוס במוח, והשימוש בו השפיע גם על התפתחות האלקטרו-אֶנְקֶפּלּוֹגְרַפּיָה. מחקריו של הם במערכת-העצבים האוטונומית הסתכמו בתיאוריה מקיפה של מערכת זו, שבה יחדה לסימפאטיקוס הפונקציה ה."רגולטורית" — ז"א תפקיד של המרצה והעצמה של פעילות האורגניזם כלפי העולם החיצון, ואילו האפארטימפאטיקוס הפונקציה ה."היסטורופית" — ז"א תפקיד של שימור הרקמות ואגירת האנרגיה באורגניזם. 1949 הוענק להם — יחד עם מוגיס (ע"ע) — פרס-נובל לרפואה. — מספריו: Die funktionelle Organisation d. vegetativen Nervensystems (ה"אירגון הפונקציונאלי של מערכת-העצבים הוֶגֶטָטִיבִּיתִית"), 1948; Das Zwischenhirn: Syndrome, Lokalisations-, Funktionen, Funktionen (ה"מח"הביניים: תסמונות, איתור, פונקציות"), 1949; Psychophysiologie (ה"פסיכופיסיולוגיה"), 1957.

Festschrift W. R. H., 1941; D. A. Macdonald, W. R. H.: The Control of the Autonomous Nervous System by the Hypothalamus (Lancet, 260, 627–629), 1951.

הם, משה — Moses (Moritz) Hess — (21.10.1812), בון — 6.4.1875 פאריס). מראשוני ההוגים של רעיון שיבת-ציון והתקומה הלאומית היהודית במאה ה-19, מראשוני דבריה של התנועה הסוציאליסטית באירופה, וביחוד של הסוציאליזם הגרמני. סמוך ל-1817 עברו הוריו של הם מבון לקלן ורכשו בה גנות-מכולת ובית-וינקן לסיכר. הם נשאר בבון וגמר לאפיתרופותו של סבו האדוק, שתיכנו חינוך דתי. כשמלאו לו 14 שנה הביאו אביו (דוד הם) לקלן ובסתיוע בו בעסקיו. 1830 שמע הם הרצאת באוניברסיטה של בון. 1837 פירסם (בעילום-שם) את ספרו הראשון "ההיסטוריה הקדושה של האנושות (Die heilige Geschichte der Menschheit) — מאת תלמיד של שפינוזה" — חיבור היסטוריו-פילוסופי, שניכרת בו השפעת הגדולה של שפינוזה וכבר כלולים בו רעיונות קומוניסטיים. בספר זה אין למצוא למדות יתרה, לא בפילוסופיה ולא בהיסטוריה, ובתקופה מאוחרת יותר הודה הם עצמו, שהספר ראי לשכחה. חשיבות מרובה יותר נודעת לספרו השני Die europäische Triarchie (ה"טריארכיה האירופית"), 1841.

תעשיה רחבת-ממדים היא תנאי קודם לכל שינוי מעין זה. מצד אחד, יוצרת תעשיה זו את הפרולטאריאון הרוחשת אותו, בעקבות המשברים הכלכליים החמורים הפוקדים אותה בקברי עות, לעבר הקומניזם, ואילו מצד שני, יוצרת אותה תעשיה עצמה את האפשרות של סיפוק צרכיהם החמריים של ההמונים באמצעות הייצור ההמוני. — אעפ"כ לא קיבלה את תורתו של מארקס בלא הסתייגויות. אמנם הודה בדבר, שהמשטר הסוציאליסטי לא יכון כל עוד לא קמה תעשיה גדולה ומפותחת, אבל הוסיף להאמין, שהתגשמותו של הסוציאליזם מוכתרת היא בזכות התקדמותו הבלתי-נמנעת של רוח-האדם, בלומר, משום שהאדם גיבש בהדרגה להכרת מהותו האמתית. גישתו של הסוציאליזם נשארה, איפוא, גישה מסוימת גם לאחר שסיגלו לו כמה מרעיונותיו של מארקס. — הם החשיבו ביותר את כוחו האינסטינקטואלי של האדם ואת מסירותו לעניני הסוציאליזם, אך לא נעשה חסידו והתייחס אליו מתוך ביקורת. לאחר 1848 נתקלקל היחסים האישיים ביניהם. הם, שלא היה מעולם הגליני אדוק, נתמלא רוגז על דבקותו של מארקס בשיטת הגל, בכתבידו של הס, שכמעט לא היה ידוע עד ימינו, רשומים על-אודות "הקאפיטאל" של מארקס בדברים אלה: "מארקס נתגלה בחיבור זה כאדם שדבק בכל יסותו בהגל. חיבורו של מארקס לוקה בחטא-המורשה של פילוסופיית-הגל, ואין הדברים אמורים בצורת החיבור השלמה. שאינה מובנת לקהל שהספר נועד לו, אלא גם בתכונה, שהוא כרוב, הואיל והוא דוחק את הגל אל פגתה ההגיונית המופשטת או כמו שאמר פריארבאך על הפילוסופיה של הגל: הוא מעמיד את הגל על הראש". ובדרישה אחרת בכתבידו מעיד על מארקס: "אמנם צורת-החשיבה התלמודית-ההלכתית, הטבועה בדמו כתכונת-מורשה, היא חריפה ביותר, ולעצמים אף מפלפלת למדוי; אבל הסילוף, שהוא מסלף את העובדות, אינו עשוי להפוך מישור לעקוב, אף לא עקוב למישור".

ביחסו של הס ליהודים חלו תמורות חשובות במרוצת-הזמן. כשהיה בן עשרים וכמה שנים עדיין היה סבור, שהיהודים כבר מילאו את תעודתם בהיסטוריה והם צריכים להיטמע בתוך הגויים. בספרו הראשון (1837) הוא מדבר בהערצה על המדינה היהודית הקדומה ועל היהדות הקדומה, שהן היו הדת והמדיניות, הכנסיה והמדינה, ממוגות זו בזו; אך אינן הוא אומר, כאן דבר ברור על תעודת של היהודים. בספרו "הטריאריה האירופית" (1841) קובע הוא בפירוש, שמוטב להם, ליהודים, להתבלל ולעבור על העולם: "כשם שהמורשת נזקק לחומה פיניא, כדי שלא יופרע קיומן חסר-התנועה, כך זקוקה האנושות המערבית ליהודים—שהם בלא שאר שבעיטה השכן מלכתחילה ועודו להטביע עליה את החותם המיוחד של התנועה". אבל הואיל והיהודים זנחו את חוץ-העמית שלהם, הואיל והיו את שיש הנוצרי, נשארו בבחינת הנטיים דומים בלבד, ומצב טוב מזה אינו צפוי להם אף בעתיד. הוא המליץ על נישואי-תערובת של יהודים עם נוצרים, ומכלל דבריו משתמעת ההצעה, שבני-הזוג היהודיים של נישואי-תערובת לא יתאכזו על צאצאיהם ברוח דתם. כך ירדו היהודים מעל הבמה ההיסטורית בחדרה ובכבוד.

הס ראה את עצמו כגרמני לכל דבר. אמנם בנמק עלילת-הדם בדמשק (1840) נעמו סבלות בני-דתו עד מעמקי לבו, אבל הרגשת-יצרו זו לא אירכה ימים. רק לאחר 22 שנה הוא מכריז, בפתחוה לספרו, "רומא וירושלים", על שיבות

פירסם את חיבורו הידוע ביותר: "Rom und Jerusalem, die letzte Nationalitätsfrage" (רומא וירושלים, שאלת-הלאום מים האחרונה), 1862. ב-1863 פעל מתוך שיתוף עם פריינדל לל (ע"ע) בנתמנה, "מינפריכונג" של הסתדרות-העובדים הגרמנית הכללית למחוז קלן (וכן תמך בתנועה הלאסאלית גם אתר מחוזו של מיסדה). בסוף 1863 חזר לפאריס, שבה פירסם כמה מאמרים "Archives israelites" מאחר שהיה חבר בלשכה של בונים חופשים השתתף בפרייטשן גם בכתב-העת "Le Monde maconique". בן שימש כתב מפאריס של העיתונים ובכתבי-העת: "Illinois Staats Zeitung" (שיקאגו, 1865—1870), "Neue Rhein-Social-Democrat" (1867—1870), "Volksstaat" (1870—1868) — מיד לאחר שפרצה מלחמת פרוסיה-צרפת (1870) גורש הס. כנתיב פרוסי, מצרפת. הם מצא מקלט בבלגיה, וכאן נתפרסם (1871) "Une nation déchu. Coalition de la France contre l'Allemagne prussifische" (אומה שנתמוססה, קואליציה של כל העמים נגד גרמניה הפרוסית). כשנתיימה המלחמה חזר למלחמה שבה כתב את הכרך הראשון של חיבורו "Dynamische Stofflehre" (תורת-החומר הדינאמית); יצא אחר פטירתו, (1877) ובה ישב מאז עד יומו האחרון. לפי משאלתו המפורשת, בבית-העלמין היהודי שבדויץ (Deutz) סמוך לקלן.

הס ראה להחשב כסוציאליסטן הגרמני הראשון, שלא זו בלבד שהטיף לרעיונות סוציאליסטיים, אלא אף נטל חלק בתנועת הסוציאליסטים ותבעותיה. הוא היה מנציגו העיקרי ריים של "הסוציאליזם הפילוסופי". לעומת הגל, שחפס את ההתפתחות ההיסטורית כספונטאנית — תפיסה שהיא עשויה להביא לידי אדישות מדינית —, בא הס והכניס לפילוסופיה המדינית שלו את מושג הפעולה והרצון; ובינגוד ללודוויג פויארבאך, שהסתייע בתורת ה-התחנכות העצמית ("Selbst-entfremdung") רק בתחום האתולוגיה, עשה הס שימוש במושג זה לגבי תופעות היסטוריות וכלכליות. כגון הרכוש, הכסף, המדינה, המדיניות וכיוצא באלה. עבודה חפשית, שלא נכפמה ע"י הרכוש הפרטי ושהיא זהותית עם ההגנה לשמה, נראתה לו, להס, כעניין, שנודעת לו חשיבות חיונית. העבודה החפשית צריכה לבוא במקום המשטר החברותי הקיים, המבוסס על ניצול והמאופיין ע"י ריכוזו ההון בידי מעטים ופרולטאריאזיה של ההמונים. הס היה סבור, שהעבודה החפשית תביא לידי גילוי מהותו האמתית של האדם הבנית יצור חברותי. הסוציאליזם, לדעתו, אינו בעיה ממדינית, אלא בעיה אנושית ומסורתית, שנתבא על פתרונה ע"י התינוק ואירגונו העבודה; הסוציאליזם אינו אלא מוסר שימישי. מארקס ואנגלס התקפשו בחריפות ב-מאניסות ההקומוניסטי" סוג זה של סוציאליזם וכינוהו בלעג בשם "הסוציאליזם הגרמני או הסוציאליזם האמיתי".

הס היה הראשון, שהכיר בגבולות של מארקס כשזה האחרון עדיין היה בלתי-ידוע ברבים (בספטמבר 1841). מארקס הצעיר הושפע ממנו, והס אף הכניס את אנגלס תחת כנפי החשיבה. לעומת זה, היהת למארקס השפעה חזקה על הס. בפרקי-הזמן שבין 1846 ל-1851, אע"פ שס לא נעשה מעולם מארקסטיסן, אמיתי". בהשפעתו של מארקס התחיל הס עומד על מלאו חשיבותם של הגורמים ההמריים והכלכליים להגשמת הקומוניזם. כן התמכר ללימוד הספרות הכלכלית. הוא בא לכלל מסקנה, שרק הפרולטאריאון עשוי לשנות שינוי אדיקאלי את המשטר החברותי ושקיומה של

בעבר, בהווה ובעתיד, מלמד הם, אינם נעוצים בשמים, אלא בלבם וברוחו של העם היהודי. כל עוד ישב עם זה בארצו, ביטא את רוחו במוסדות ובספרות. שהיה בהם משום ערובה להשתלמותו של האנושות כולה, וכדי שיכלו החרו"דים להמשיך בפעלם, שנפסק עם חורבנה של מדינתם, וזקוקים הם לקרקע משלהם, בגולה אין כל אפשרות להחיות את היהדות, תיקונים בדת ומעשים של פילאנתרופיה עלולים להביא את היהדות לידי שחמך בלבד; אבל דבר זה לא יעלה בידי שום מתקן, ואף לא בידי ערץ. המוני-ישראל יטלו חלק בתנועה הגדולה של האנושות המודרנית רק כשתהיה להם מולדת משלהם. תאם היהודי זקוק ל"מרכול של פעילות", שסביבו יוכל לקום גרעין של בני-אדם, שיתמכרו למילוי שליחותו הדתית של עם זה בעולם. יבוא יום, שבו יגלו בני-אדם אלה זה את זה במדיניות-העמיתית, למספרם אין חשיבות, שכן מעלה אל הימה היהודית מציגת ברוב-עם, הם היה בטוח, שבמאמציהם החדשים עצמאיתם הלאומית יוכלו היהודים לסמוך על אהדתו של אומות-התרבות הגדור-לות של המערב, וביחוד על עזרתה הפעילה של צרפת. הצעד הראשון שלהם בכיוון זה צריך להיות ייסוד מושבות בארץ-אבותיהם. הוא תמך במפורש בכונתו של הרב צבי הירש קלישר (יע"ע) שתקנה חקקות ותיעשב עליהן יהודים ממרח אירופה וממרכזה, לתננית זו של קאלישר הוסיף הם כמה סעיפים משלו, קודם שיועברו ל"א"י המוני-עם, סבור היה, שיש ליצור בארץ-הקמת מוסגים שונים, בחסותו של המעצמות הליבי-הקמת פעלים מסוגים שונים, בחסותו של המעצמות הליבי-ראליות באירופה, תל לעודד יומה זו מחד, שיתוף-פעולה הדוק עם חברת, "כל ישראל הברכה" בפאריס, והחברות היהודית ליישוב ארץ-הקודש" שבבראנקפורט על-נהר אודר. הם הכין תוכיך בעניין זה לרב יוסף גאטנקן משטולווויטס-בורג (הונגאריה), וזה האחרון העבירו החברת כ"י"י; אך הוועד המרכזי של חברת כ"י"י דחה את ההצעות, שנכללו בתוכיך זה.

לדעתו של הס"ח, עתידים ליישב את ארץ-ישראל אותם היהודים, שיוכלו להשפיר בה את מצבם הכלכלי — כלומר, יהודי-המזרח בלבד, הוא לא אחראי, שלמדינה החדשה תזרום הגירה המונית מערב אירופה, גם לאחר שתקום מדינה יהודית חדשה יישארו בלא ספק במקומם רוב היהודים הדרים בארצות-המערב, הללו שרק בזמן האחרון — ולאחר מאמצים גדולים ביותר — הצליחו לקנות להם השכלה ולהתנסו מקום-מבדד בחברת, ואין יוותרו על השגיהם. קרוב מעין זה אינו מדידות הטעב האנטי-סמי, ואין מקום לצפות לו, אפילו מצידם של היהודים הפאטריסטיים, ולא כל שכן מצידם של רוב היהודים ה"משיכילים", שאינם אלא "סחוחים שעלו" שהשקיעו עצמם מכל זיקה לאחיהם המסכנים. אפ"כ הביע הם את התקווה, שיתודי-המערב יסיעו בהשכלתם, בעשרים ובהשפעתם לבני-דתם שבמזרח להתיישב בא"י, אין בידינו שום גילוי-דעת של הם, שמתוכיך אפשר ללמוד על אמונתו של קיבוץ הרוב של יהודי הגלויות בא"י; לעומת זה דיוע לנו, שמדינת-ישראל של העתיד נראתה לו ברמות "צומת-עצבים רוחני של האומה", ולא כמרכוז-אוליטסים צפוף דוקה, מש"מע, שלא ייחס חשיבות מרובה לכתיבה הדמוגראפית של אותה מדינה, כל ייחס הם חשיבות יתרה לעניין השלון המדוברת במדינה. אמנם קשור היה בכל גימניפסו לשלון

אל עמו אחר תקופה ארוכה של התנכרות. התמורה, שחלה בהם, היתה, כנראה, פרי העיון וחסנויו כאחד, כשפרצה המלחמה האיטלקית (1859) הבחין בקשר שבין לימדי האנ-תופולוגיה שלו ובין תנועת-השחזור של העמים המדוכאים, שאותה מלחמה שימשה מניע לה. לימודים אלה הביאוהו לללל חברה, שקרוב קיצה של ההשתלמות הגזעית ושאתריה תבוא היתית-העמים, ועם-ישראל בכללם, ידוע, שהם נתנסה בפנינו ובבחינות מצד אנטר-סמיים, שעממה נמנו גם חברי-לדעה — הסוציאליסטים הגרמניים, הוא קיבל השראה ממה שהוא עצמו כינה בשם ה"תגובת הבריאה" של היהדות כנגד הקוסמופוליטיזם הכוזב, רושם גדול עשתה עליו תנועת-התחיה היהודית בתחומי הספרות וההיסטוריה, תפיסתו היהודית-הלאומית של הם היתה מבוססת על השקפותיו בעניין הגזע, "כל ההיסטוריה של העבר נעה — לדבריו — בספירה של מאבק-גזעים ומאבק-מדינות"; ומאבק-הגזעים הוא, לדעתו, המאבק הראשוני, בעוד שמאבק-המדינות אינו אלא משני בלבד, הוא היה מבושבע, שקיימים שני גזעים היסטוריים עולמיים, שמאמצי-התרבות השולבים שלהם הם שיעצבו את דמותה של החברה בזמננו, והם האריים והשמיים: האריים בקשים להסביר את תופעות החיים ולהרבות בהם יופי, ואילו השמיים בקשים למלא אותם מוסר קדושה, אמנם הגזעים שונים הם זה מזה, אבל אין אחד מהם עדיף או נחות מחברו, ולפיכך אין צידוק לדיכוי של איהו גזע שהוא ולאפליה בין גזע לגזע, ככליתה הסופית של ההיסטוריה ריה היא שיתוף-פעולה האתנוני בין כל האומות, ותנאי הכרחי לקידומה של כל אומה מדוכאה הוא עצמאות לאומית, קיומה של לאומיות יהודית היא שביביל הם בגדר של עובדה ברורה בתכלית, שאינה צריכה אריה, הפאטרי-סיות היהודית אינה מונעת את היהודי הרושע בגלות מלהיות גם פאטריסטי של המולדת, שאימצה אתו, כל עוד נהנה הוא בה משולון גמור עם שאר האזרחים, אפ"כ אין בכוחה של הצמאצי-סמאציה לתור את שאלת-היהודים, היהודים מצוים לשמור על לאומיותם בגולה ולשאוף לתחייתה המדינית בארץ-ישראל, דתו של עם-ישראל אף הטוב שבאמצעים לשמור לאומיותו; ולפיכך אין להכניס בה כל שינוי עד שיונחו היסודות לבניין יהודי, מדיני וחברותי, בארץ-ישראל, ואפשר יהיה לבחור סנהדרין, שתמגל את התורה לצרכיה של התורה החדשה.

לדעתו של הס"ח, אין דבר יוד לרוח היהדות מן האנוכיות, מעולם, טוען הוא לא תממה היהדות תחום בין היחיד ובין המשפחה, בין המושפחה ובין האומה, בין האומה ובין האנ-סיות, בין האנושות ובין היצירה האורגנית והקוסמית, ואף לא בין היצירה האורגנית והקוסמית ובין היוצר, אין היהדות אמונה מאובנת ועקרה, אף לא דת סבילה, אלא חברה פעילה, שמתלכדת עם הלאומיות היהודית, היהדות היא בעיקרה לאומית, שההיסטוריה שלה, בת אלפי שנים, צועדת שלב-שלב עם ההיסטוריה של האנושות כולה, הדת, הפילוסופיה והמדיניות" מעיר הם, "אין מדברות אל לבי, אם אינן מסייעות לשיפור מצבם של המעמדות העמלים ע"י הקמת מוסדות, שישמרו קץ לרוח-הכמת ולשלטון-המעמד", היהדות, לפי תפיסתו, אינה מברת את אלה שלטון-הכמת ולא את שלטון-המעמד, רוחה של היהדות, מטעים הם, היתה מראשיתה רוח סוציאלי-דמוקראטית; ורוחה של היהדות היה עם רוחם של היהודים, שרשי היצירה של היהדות

העברית, והחייחה בימיו גרמה לו קורת-רוח מרובה. סבור היה, שהיהודים, המדברים בלשונות שונות, יהיו אנוסים לגביר בא"י בלשון אחת, אבל את דעתו בדבר זהותה של אותה לשון לא הודיע לנו. זה לא מישש את דבריו אף בנוגע לאפיה התרבותי של מדינת-היהודים שלעתיד לבוא, ורק ציין, שבארץ-הקדושה ממש כבגרוניה ובארצות אירופה האחרות, תוקמנה אוניברסיטאות, שבראשן יעמדו מלומדים מובהקים... — לעומת זה הוא מרחיב יתת את הדיבור על צביונה התרבותי של מדינת-היהודים. זו חייבת להתבסס על יסודות אלה: (א) רכישת קרקע ע"י כלל האומה; (ב) יצירת תנאים חוקיים, שיאפשרו את שיושג העבודה; (ג) ייסוד אגודות יהודיות לחקלאות, לתעשייה ולמסחר, לפי העקרונות של הרתימת-העם, כלומר לפי עקרונות הסוציאליזם — ברורים לנו שני הסעיפים הראשונים, שמעמדתם: הלאמה חלקית של הקרקע וחוקי-הגנה על העובדים, ואילו משמעותו של הסעיף השלישי ברורה פחות. מה יאה טיבן של אותן אגודות, שהתייגה מיוסדות על "העקרונות של תורת משה", כלומר על העקרונות של הסוציאליזם? יש מקום להניח, שהם חשב על ייסוד אגודות של יצרנים (או קאופראטיביונים), במתיכתה הסכמית של המדינה, בדומה לתכניתו של לאסאל לגבי גרמניה. ומסתבר, שדבריו של הם בניין יגימשה של תכנית מעיקת זו בגרמניה כוחם יפה גם לגבי אי"י — כלומר, שהרפ"ח רחוק הדרושה לא תבוצענה אלא לאחר שהפעלים יגיעו "בדרכי שלום" למעמד של רוב במוסד המתוקק. הדרך להניג נתן רפורמת סוציאליסטית היא. אימרה, לדעתו של הם, הדמוקראטיה ולא הריקטאטורה. הוא דחה את רעיון הדיקטאטורה של מעמד-הפעילים: מהסכמת חברותיות, במשמעות שישווק להן קומיניסטיים קיצונים. הן, לדעתו, בבחינת תענוצ'ימיון של הסוחרים.

הם עבר מן הסוציאליזם הקסמופוליטי אל הלאומיות היהודית בלא שבטש או שינה את עיקרי דעותיו בתחום בעיות החברה. מפניכן חזרה תכניתו הלאומית-היהודית השקפת סוציאליסטיות, אמנם על-פי התפיסה המיוחדת שלו, ומפניכן ראוי לו להס. להיחשב לא רק לאחד מראשוני סטילי-יררכיה של התנועה הלאומית החדשה ביהדות, אלא אף לאחד ממבשריה של הציונות הסוציאליסטית, שנתפתחה בתחומיה של תנועה זו.

י. בלובשטיין (=פולס), השילוח, xlv (תרפ"ה), עמ' 77-87; צ. וויסלבסקי, עובדי שירות, 1944, עמ' 104-117; כ. וסמאח, כתבים נבחרים, כרך 1, 1943, עמ' 166-176; ח. זייטלבוסקי, מבנים, ix (1940), עמ' 338-349; חוקאל קרימפן, גולה ונכר, כרך 10, 1930, עמ' 283-289; הנ"ל, בין תרבויות חז"ר, עמ' 29-22; ג. ברידביק, מאגנים, vi (תרגום), עמ' 436-449; ג. קויסי, מדיני החברה בעברית, 1939, עמ' 120-121; הנ"ל, מדיני החברה, 1948, עמ' 190, 203.

ג. א.

הם, רודולף — Rudolf Hess (נר' 1894, אלכסנדריה, מצרים), מנהיגיו במלחמת-העולם 1, הוציף ב-1920 למפלגתו בצבא-גרמניה במלחמת-העולם 1, הוציף ב-1920 למפלגתו של היטלר. ב-1923 השתתף בנוסיון-הנפיל של זה האחרון לתפוס את השלטון במינכן (ע"ש גרמניה, עמ' 463, 1933). ביחד עם מנהיגו כלאו ונעשה ב-1925 מלכירו הפטיס, יצא בתמנה סגן-המנדט. ב-13.5.1941 טס לסקוטלנד במחשבה, שיצליח לשדל את ממשלת-בריטניה לכרות שלום עם גרמניה ולהילחם עמה נגד הסובייטים. חס ההחוק במעצר ע"י הגרניטים והועמד ב-1946 לפני בית-המשפט בנירנברג (ע"ש). אמן נשנה הטענה, שאין הם שפוי בדעתו, אך הטענה נדחתה והם נידונו למאסר-עולם.

J. Rawlings Rees, *The Case of R. H. A. Problem in Diagnosis and Forensic Psychiatry*, 1947; Ilse Hess, *England-Nürnberg-Spandau. Ein Schicksal in Briefen*, 1952.

העברית, והחייחה בימיו גרמה לו קורת-רוח מרובה. סבור היה, שהיהודים, המדברים בלשונות שונות, יהיו אנוסים לגביר בא"י בלשון אחת, אבל את דעתו בדבר זהותה של אותה לשון לא הודיע לנו. זה לא מישש את דבריו אף בנוגע לאפיה התרבותי של מדינת-היהודים שלעתיד לבוא, ורק ציין, שבארץ-הקדושה ממש כבגרוניה ובארצות אירופה האחרות, תוקמנה אוניברסיטאות, שבראשן יעמדו מלומדים מובהקים... — לעומת זה הוא מרחיב יתת את הדיבור על צביונה התרבותי של מדינת-היהודים. זו חייבת להתבסס על יסודות אלה: (א) רכישת קרקע ע"י כלל האומה; (ב) יצירת תנאים חוקיים, שיאפשרו את שיושג העבודה; (ג) ייסוד אגודות יהודיות לחקלאות, לתעשייה ולמסחר, לפי העקרונות של הרתימת-העם, כלומר לפי עקרונות הסוציאליזם — ברורים לנו שני הסעיפים הראשונים, שמעמדתם: הלאמה חלקית של הקרקע וחוקי-הגנה על העובדים, ואילו משמעותו של הסעיף השלישי ברורה פחות. מה יאה טיבן של אותן אגודות, שהתייגה מיוסדות על "העקרונות של תורת משה", כלומר על העקרונות של הסוציאליזם? יש מקום להניח, שהם חשב על ייסוד אגודות של יצרנים (או קאופראטיביונים), במתיכתה הסכמית של המדינה, בדומה לתכניתו של לאסאל לגבי גרמניה. ומסתבר, שדבריו של הם בניין יגימשה של תכנית מעיקת זו בגרמניה כוחם יפה גם לגבי אי"י — כלומר, שהרפ"ח רחוק הדרושה לא תבוצענה אלא לאחר שהפעלים יגיעו "בדרכי שלום" למעמד של רוב במוסד המתוקק. הדרך להניג נתן רפורמת סוציאליסטית היא. אימרה, לדעתו של הם, הדמוקראטיה ולא הריקטאטורה. הוא דחה את רעיון הדיקטאטורה של מעמד-הפעילים: מהסכמת חברותיות, במשמעות שישווק להן קומיניסטיים קיצונים. הן, לדעתו, בבחינת תענוצ'ימיון של הסוחרים.

הם עבר מן הסוציאליזם הקסמופוליטי אל הלאומיות היהודית בלא שבטש או שינה את עיקרי דעותיו בתחום בעיות החברה. מפניכן חזרה תכניתו הלאומית-היהודית השקפת סוציאליסטיות, אמנם על-פי התפיסה המיוחדת שלו, ומפניכן ראוי לו להס. להיחשב לא רק לאחד מראשוני סטילי-יררכיה של התנועה הלאומית החדשה ביהדות, אלא אף לאחד ממבשריה של הציונות הסוציאליסטית, שנתפתחה בתחומיה של תנועה זו.

T. Zlocisti, M. H., *der Vorkämpfer des Sozialismus und des Zionismus*, 1921; D. Kolgen, *Zur Vorgeschichte des modernen philosophischen Sozialismus in Deutschland*, 1901; I. Golein, *Probleme der Gesellschaft und der Staat bei M. H.*, 1931; E. Hammacher, *Zur Würdigung des wahren Sozialismus (Archiv für die Geschichte des Sozialismus und der Arbeiterbewegung*, I, 1911); G. Lukacs, *M. H. und die Probleme der idealistischen Dialektik (Archiv für die Geschichte des Sozialismus und der Arbeiterbewegung*, XII, 1926); K. Mielcke, *Deutscher Frühsozialismus. Gesellschaft und Geschichte in den Schriften von Weilling und H.*, 1931; E. Silberner, *M. H. (Historia Judaica*, XIII, 1951, 3-28); id., *Jung M. H. im Lichte bisher unerforschter Quellen (International Review of Social History*, III, 1958, 43-70, 239-268); id., *The Works of M. H., An Inventory of his Signed and Anonymous Publications, Manuscripts and Correspondence*, 1958.

ג. א.

הם בספרות העברית. שמו של הם נודע לראשונה לציבור הקוראים העבריים מתוך רשימת-הביקורת הנלהבת, שפירסם דוד גורדון (ע"ש) על "רומי וירושלים" שבבעון "המגיד" משנת 1862. השפעה מסוימת של הם מורגשת בספרו של פ. סמולנסקי (ע"ש), "עם עולם" (1872), שבו

מדינות חברות באירגון העולמי לבריאות חייבות להודיע לחברותיהן על כל מקרה של מחלות אלו. ספינות אינן רשאיות להיכנס לנמל אלא לאחר שרופא-הנמל פטר אותן — אחר בדיקה — מחס; טיב הבדיקה נקבע אף הוא בהסכם בינלאומי. סימן להסלת הסי' משמשת נפתח של דגל צהוב. האירגון העולמי לבריאות מפרסם שבועי-שבוע רשימת מקרים של מחלות מחייבות הסי', שהגיעו לידיעת האירגון. הודעות אלו מאפשרות לשלטונות-הבריאות בנמלים לשים לב לספי-נות, שבאו מאזורי-הנגע. הסכמי-הסי' הבינלאומיים מטילים גם חובה הרכבה נגד מחלות מסוימות (אבעבועות, קדחת צהובה) על נוסעים הבאים מארצות מסוימות. שלטון-הנמל מוסמך לאסור כניסה לנמל על מי שאין בידו היתרה לביצועה של הרכבה זו.

וע"ע היגיינה.

J. W. S. Johnson, *La peste de 1763 en Dalmatie* (Istis, XI, XII), 1928, 1929; F. G. Clemow, *The Origin of Quarantine* (Brit. Med. J., I), 1929; N. M. Goodman, *Disease Knows No Frontiers: The Story of Quarantine* (Progress, 44), 1955; H. S. Gear — Z. Deutschman, *Disease Control and International Travel* (Chronicle of the WHO, 9/10-10), 1956.

ת. ג. — י. ה. ל.

הַסְגָּרָה (בצרפת ובאנגלית: Extradition), במשפט — מסירת אדם ציי מדינה אחת למדינה. כדי שיועמד לדין או ישא עונש. הסי' היא צורה של שיתוף-פעולה בין מדינות לשם נגיעת המחוקקות של בעריינים מדי החוק, ותכליתה המעשית — הגנה על החברה ושמידה על צביינה ועל סדריה ע"י דיכוי היסודות המזיקים או ההרסניים שבה. בתקופה ההיסטורית ידועים מקרים הרבה של מסירת אדם לידי מבקשי ע"י שליט או ריבון, שבשטח סמוכות מצא לו מקלט. הסי' זו נעשתה חוק מעשית אדיבות הוסי' מטעם מעשי, כגון פחד הנקמה או ההגמול. תקדימים לכך ידועים מתקופת יוון העתיקה. בספר שופטים נזכרו שני מקרים כאלה: בקשת המלשלים מאבנייהוד, שסיגרו לידם את שמשון על ששלח אש בשדות-הקמה ובכרמי-היות שלהם (שופטים טו, י-ח); ובקשתם של שבטי-ישראל מבני-בימין למסור להם את בני-חבליעל, שהיו אחראים למעשה פילגש בגבעה (שופטים כ, יב-ג).

הסגרתם של צבירינים כחסדר פורמאלי בין עמים במסי גרת יחסי-החוק שלהם נתקנה עניינית קבועה במשפט הפנימי של המדינה. היא תופעה חדשה-בימים. הסדרים כאלה מצויים באמנות שבין צרפת וסאויה 1376 ובין צרפת. אוסטריה וספרד 1612. במאה 18 נעשתה צרפת המנהיגה בתחום זה כשכתרה אמנות-הסי' עם שכנותיה הקרובות. פוט אנגליה. באמנת אמין (Amiens) משנת 1802, שנחתה בין צרפת, אנגליה, ספרד והולנד, נכללה הוראה בדבר הסגרתם של נאשמים ברצח, ביוזף ובפשיטת-ירגל שבכרמה. אמנה זו חשובה מבחינה היסטורית לא רק משום ההוראה הנוכרת, הכלולה בה, אלא גם מפאת העובדה, שעד אותו זמן נמנעה אנגליה מלקבל עליה התחייבות בקשר להסגרת צבירינים. אה"ב ואנגליה החיבו את פעילותן בשטח הסי' במחצה השניה של המאה 19. כשגברה ההגירה ממדינה למדינה וגלי-המהגרים הביאו עמם גם עבירינים, שביקשו להימלט מיד החוק. החקיקה הפנימית בענייני הסי' החליפה רק במאה 19. החוק הראשון בתחום זה נחקק בבלגיה 1833; צרפת

הַסְגָּרָה (אנג' quarantine, צרפ' quarantaine), בהיגיינה ציבורית — בידור של בני-אדם. בע"ח או סחורות. שהגיעו בספינה, ברכבת או באירון ממקום נגוע במחלות מידבקות מסוימות או חשוד כנגוע בהן; משך הסי' נקבע בהתאם לזמן, שנחשב מספיק להוכחת מציאות או העדרם של הנגועים — מעבירי-מחלה ככוח — בין המבודדים. בעבר היה נוהג להזיק בני-אדם בבידוד כוח 40 יום. ומכאן השם הלוועזי (מאיס' quaranta, ארבעים).

את מקור הסי' אפשר לראות בתורה (והסגירו הכהן ויק' יג, ה), במקרים של חשש נגעים), אע"פ שאין בה רמז ברור להכונה של נגיעת התפשטות של נגע באוכלוסייה. לפי המתכונת המקראית נהגו ביה"ב באירופה לבודד את המצו-עים במסודות סגורים. הסי' במשמעותו החדשה הונהגה לראשונה בערי-המסחר האיטלקיות ביה"ב המאוחרים. הסי' היה חשוב בעיקר בערי-הנמל, שדרךן — כפי שהאמינו יותר ריותר — הובסו לאירופה מחלות מעבר לים. אך גם בפנים הארץ היו נוהגים להעמיד בזמן מגפות משמר צבא-משרתי. לחתיקה בכיוון זה כבר יש רמזים במאה 14 (בוויניציאה). הסי' שיטה ומאורגן סודר, כנראה, לראשונה בנמל ראגוזה (ע"ע דוברובניק) 1348 בעקבות, המוות השחור" (ע"ע דבר, ע"ע זמ"ע). החשודים נשלחו לאי זופאנה, הסמוך לעיר.

סידורים דומים לכך הונהגו באויניון 1348 ובמילאנו 1374. ואח"כ בכל הנמלים החשובים של אירופה הדרומית המערבית. משום חוסר-ההבנה הכללי בענייני-מגפות התקופה שקדמה למדע הבאקטריולוגי והאפידמיולוגי, לא היה בכוחה של שיטת-הסי' זו למנוע את התפשטותן של המגפות. מספרם של ימי הסי' לא היה תמיד 40; כך, למשל, היה נהוג בראגוזה 1377 לבודד את החשודים 30 יום. וגם באחת מן התעודות האנגליות מ-1663 מדובר על "קארנאטין של 30 יום"; אלא שהשם המקורי של משטר זה נשאר הרפובליקה הוויניציאנית סודר במאה 14 את הטיפול בהסי' לגוף אדמיניסטרטיווי מיוחד. — הפעלה יעילה של הסי' הייתה על המרחש בארצות רחוקות, והנצי-גויות הדיפלומטיות של מדינות-אירופה בארצות אלו היו מודיעות למדינותיהן על כל מקרה של מגפה. 1664 אוילך דרשה אנגליה תעודות-בריאות מכל הספינות, שבאו מתורכיה ומצרים. — מאחר שהסי' נוגע בקשרי התחבורה הבינלאומית, מן ההכרח היה להסדיר את ענייני הסי' בהסכמים בינלאומיים. 1851 נערך הכנס הבינלאומי הרא-שון בפאריס, שבו דנו בצביינות של 12 מדינות באפשרות של שיתוף-פעולה לשם נגיעת חזירתן של מחלות מידבקות לגבולותיהן ע"י נוסעים ע"י סחורות. משפנתה-עלת-סואץ לתנועת-אניות 1869, שמשו חברת-סוואץ מרכז לאיחודן של מחלות מתפשטות מן המזרח. במרוצת-הזמן נערכו כינוסים בינלאומיים מרובים, שבהם נדונו פרטים טכניים של הבעיה, לאמית הביגיינה ציבורית" (International d'Hygiène Publique, giènc) שעליה הוטל לקבוע כללים ביחס לטיפול בבעיות-בריאות בינלאומיות, ובעיקר ביחס להסי'. הפקידיו של אירגון בינלאומי זה עברו ב-1947 לידי האירגון העולמי לבריאות (WHO) מטעם הא"מ.

נקבעו רשימת מוסכמת של מחלות, שעליהן חלים חוקי הסי' בתחבורה הבינלאומית. המחלות הן: חולירע, דבר, טיפוס הבהרות, טיפוס חזור, אבעבועות, קדחת צהובה.

קבעה הרואות פנימיות ביחס להס' ב1841, אך לחקיקה מקפת לא נתפנתה אלא ב1927. אה"ב חקקה חוקי הס' ב1848.

ואנגליה — ב1870. במרוצת-הזמן הלכו בעקבותיהן של מדינות אלו הרבה מדינות אחרות. מדינת-ישראל ירשה את פקודת הס' המאנדטארית משנת 1926, אך החליפה אותה בחוק הסגרה, שיש"ד—1954. על-יטוד חוק זה נתחם מספר ניכר של אגנות עם ארצות זרות.

מעט כל ההסדרים הבינלאומיים בתחומי הס' נעשו במיטמכים מיוחדים. המדינות נוהגות עד היום לכתות אגנות די-צדדיות, א"ע"פ שהנסיגות הראשונות (אחר אמנת-אמין) להסדר בינלאומי במסגרת אגנות רבת-צדדים נעשו בסוף המאה ה19 ובתחילת המאה ה20 ביבשת האמריקנית: ידו-עות, למשל, מונטווידאו על המשפט הפלילי הבינ-לאומי משנת 1889; האגנות, שנחתמו במכסיקו ב1902, בקאראקאס ב1911, בהאואנה ב1928, במונטווידאו ב1933, בבראטיסלאבה ב1934, ולסוף — האגנה, שנחתמה ב1957 במסי-גרת מוצעת-אירופה. למעשה לא הצליחה עד עכשיו השיטה של הסדרים-הס' כלליים או רבי-צדדים מחמת הקשיים ההרולים בבניצופם. ביוחד כשמשתפחות בהם מדינות בעלות שיטות משפטיות שונות זו מזו בתחלתי.

כיום אין חלקים על כך, שהמשפט הבינלאומי הנהוג אינו מטיל על שום מדינה הובהל של הסגרת עבריינים למדינות אחרות. היו דעות (של אגנ, קנט, ועוד), שלפיהן מחייבים הס' כוו — לכל הפחות, במקרים מסוימים — יחסי האדיבות בין אומות (comity of nations). גרוטיוס (ע"פ) היה סבור, שמוחבבה של מדינה לעשות אחת מן העשים: להעניש בעצמה עבריינים, שנמלטו לתחומיה, או למסרם לידי המדינה, שבה ביצעו את מעשיהם. עקבותיה של ההשפה זו ניכרים בפסיקה של מדינות בודדות, בעיקר באמריקה המדינית, אך דעה זו לא נתקבלה. להפך: היום מקובלת הדעה, שכל מדינה זכאית לשמש מקלט לגמלטים לתחומיה וישק רצונה שלה קובע את. ועל אילו עבירות, יש להסגרים.

מבחינת התכלית המוסרית שבדיכוי העבריינות, אין משור פגם בדבר, שמדינה אחת שופטת או מענישת אתם, שעברו עבירה במדינה אחרת; אך מבחינת התכלית המעשית ויעילות השיטה, עדיפה השיטה של הסגרת עבריינים למדינה. שרדינה נמנעו ע"י העבירה, מפני שבה ניתן לאמוד ביתר דיוק את הנוק, שנגרם לחברה, ובה גם קל יותר להביא את האיות הרדושות לפני מוסדות-השיפוט. לפיכך אין תימה בדבר, ששום מדינה אינה ששה לטיול לעצמה סמכות-שיפוט על מעשים, שאירעו מחוץ לתחומיה, פרט למקרים, שבהם פוגע המעשה בשלומה או בבטחונה שלה.

או שבעבריינים הם אזרחיה. מדינות, שהשיפוט הפלילי בהן הוא טריטוריאלי, אינן מבחינות בדרך כלל בין אזרחים לזרים, ונהוגות להסגיר את אף אזרחיהן שלהן, שהרי סירוב להסגירם יתא בו משום מן חסיונות לצברין המגיעות השלגות ע"י החוק. יש להניח, שהמחוקק הישראלי התייר את הסגרתם של אזרחים על רק משום השיפוט הטיטוריאלי הנהוג בישראל, אלא אף משום ההוראות של חוקי השבות והאזרחות, המקילות ליהודים את הכניסה לארץ ואת התאזרחותם בה. כדי שלא תשמש הארץ מקלט לעבריינים, שנכאים לבוא אליה מכל קצות-התבל, בחיבורו "מדינת-היהודים" טען הרצל להסגרתם של פושעים יהודיים ע"י המדינה היהודית, כדי

שירצו את עונשם וישובו אליה לאחר מכן ממורקים מכל חטא להתחיל את חייהם מהיש.

אין גם להתעלם מן השיקול, שבהס' יש למדינה עניין נוסף: להיפטר ממושעים, ביוחד אם זרים הם. כמובן, כשהיא מסגרת עבריינים למדינה אחרת, היא מצפה למינהג-גומלים מצד אותה מדינה בהסגרתם של עבריינים שהיו מבוקשים על-ידיה. מפניכך עקרון ההדדיות הוא יסוד מוסד בכל הסדר בינלאומי בתחום זה. אמנם יש חוקים, שמתירים הסגרת עבריינים בלא התניית הדדיות, ואפילו בהעדר כל אגנה. בחוק הישראלי גם ההדדיות וגם האגנה הן תנאים בל יעברו להסגרת אתם למדינה אחרת.

להלכה עשויה כל עבירה לשמש סיבה להס', אך למעשה קיימים סוגי עבירות, שאין המדינות נוהגות להסגיר בגללן. עם אלה נמנות עבירות בעלות כיוון מדיני או צבאי. ביחסי העמים נשתרשה ההכרה, שאין המדינות רשאיות להסגיר עבריינים מסוג זה. בחוק הישראלי אסורה ההס' גם במקרים ש,אשמתו או בקשת הסגרתו (של המבוקש) באה מתוך הפליה געוית או דתית, לעומת זה נועדה ההס' לחול על עבירות רגילות (delits de droit commun), שהחשבות שבהן הן עבירות נגד הנוק, הנפש וזכויות עבירות נגד המוסר ועבירות, שחברת-העמים נלחמת בהן, כגון מסחר בסמים משכרים, מסחר בעבדים, שריגים, וכד'.

אפיינית להס' היא המסירה הפורמאלית של העברייני, השונה ממסירה סתם או מגירוש. מסירה זו נעשית מתוך קבלת ערובות, שהן מוכתחות באגנה הכללית או בהסכם מיוחד למקרה מסוים. ערובות אלו אינן אחידות ועפ"י הן קבועות בחוקים; אך יש ביניהן כאלו, שמהוות עקרונות מקובלים במשפט הס', ותכליתן שמירה כללית על חופש-הפרט והגנה על העברייני מפני נקמה, נגישה ואף עיוות-דין.

החשבות שבהן הן אותן האסורות על המדינה השוללת עברייני מוסגר לעצרו או לרוננו על עבירה שונה מזו שבגללה הוסגר ("עקרון-היתוך" — principe de spécialité), או להס' גירוי למדינה אחרת ללא הסכמתה על המדינה המוסרת, או להקים בית-דין מיוחד לשפישתו, או להעניק לבתי-דין סמכויות מיוחדות לתכלית זו. כן מקובל להתנות, שתינתן למוסגר האפשרות לצאת מן המדינה שלידיה הוסגר תוך פרק-זמן מתקבל על הדעת לאחר שנשפט וזוכה או ירשה את ענשו. המדינות, שאין עונש-המוות נוהג בהן, כמו ישראל, מתנות, שעונש זה לא יוטל על העברייני המוסגר, ואם הוטל או יוטל — יוחלף בעונש קל הימנו.

סדר-הידיון למטרת הס' אינם אחידים במדינות השונות. תכליתם לוודא, שבקשת הס' מבוססת על האשמה מסוימת או על פסק-דין, שהטיל מאסר על עברייני, שנמלט קודם שריגה את ענשו או תוך כדי רציחו. לצורך זה דורשות המדינות המצאת חומדי-ראיות, שהוא עשוי לשכנע אותן, שהבקשה היא כנה ושתנאי-אגנה (כשקיימת אגנה) אינם דרישות-חוק של המדינה הנדרשת להסגיר קוימו בשלמותם. אין תפקידה של המדינה המסגרת לוודא אם היחכה האשמה נגד נושא ההס' או לנקוט עמדה לגופו של העניין. פרט למדינה אחת או שתיים, שבהן מחליט בית-המשפט סופית על ההס', נתונה ההחלטה בבדין זה בידי הרשות המבצעת, כלומר, הממשלה או מי שנומד בראשה. יש שבדיקת העניין נמסרת, קודם לקבלת ההחלטה, לרשות שופטת. כדי שתפסוק עקרונות אם יש מקום להס' או לא. יש שפסק זה מחייב את

tious), שהכרתו נשארת על הנניר בלבד. עקרון זה נתגבש סופית בהחלית המאה ה-19, והוכנס ע"י המעצמות, שהשתפו בקונגרס-פאריס, 1856 (אוסטריה, בריטניה, תורכיה, ספרד וניה, פרוסיה, צרפת, רוסיה), לתוך הצהרת-פאריס על המשפט הימי. סעיף 4 של הצהרת-פאריס קובע: "כדי שההס' יהיו, הם צריכים להיות עולמיים. כלומר מקויימים ע"י כוח מספיק למנוע בפועל מגע עם חוף-האיב"ב. תותמיה של הצהרת-פאריס הזמינו את כל שאר המדינות להצטרף אליה, ומדינות הרבה נענו להזמנה זו.

אך קביעה זו באה באותו זמן עצמו, שהתפתחת-המדע, ובכלל זה החלפת אניות-המפרש בספינות-קיסור, עמדה לחולל מהפכה גמורה הן בשירות-הלחימה הימית, הן בשירות הסחר הבינלאומי, והן באירגון הכלכלי של המדינות; ולאחר מכן בישרה אמצאת-האירון שינויים מהפכניים נוספים. הסימנים הראשונים לשינויים אלה כבר נראו במלחמת-האזרחים האמריקנית, כשמדינות-הצפון הכריזו הס' על כל חופן של מדינות-הדרום, לאורך של יותר מ-8,000 ק"מ. חוקיותו של הס' זה היתה מוטלת בספק, שהרי הצי הצפוני לא סגר על החוף בחומה; אך מידת עילותו של הס' היתה מרובה, ולסוף היצר כאחד הן הגורמים, שהביאו את מדינות-הדרום לידי אפסות-כוחות, שני הצדדים ניהלו את מלחמתם הימית, גם בינם לבין עצמם וגם בינם לבין הנייטראליים. באוקיינוס האטלנטי, רחוק מן החוף הסמוך, כך נוצרה שיטת הס' לטווח ארוך (Long-Distance Blockade).

במסגרת המאמצים, שנעשו בסוף המאה ה-19 ובתחילת המאה הבחנית, לפתח שיטות של ברורות בינלאומית כאמצעים לשמירת-השלוש, החליטה ועידת-האג השניה (1907) על הקמת בית-דין בינלאומי למקוח ימי, שאילוי יוכל להגיש את עצומותיהם צדדים נייטראליים, הסבורים אחת מן המדינות הלוחמות כפעם בכוחיותהם לפי המשפט הבינלאומי (אמנת-האג, מס' XII, משנת 1907). אך בית-דין זה לא הוקם מעולם — בין השאר, מחמת העובדה, שלא היה קיים קובץ מוסכם של חוקי הלחימה הימית במה שנוגע לנייטראליים.

ועידה בינלאומית, שנתכנסה בלונדון 1908/9 כדי לבוא לכלל הסכם בנוגע לרכיבי הלחימה הימית, נתנה את דעתה גם על הס', וניסתה, להסדית את ההצהרת-פאריס הנוכחית, כמכללים, שמהווים את הסעיפים 1—21 של הצהרת-לונדון, 1909 — מיסוד, שלא נכנס לתקפו מיליון שמהימיות אירופה. בוועידה נוסחמו הנידון בין המעצמות היבשיות ובראשן גרמניה, שביקשו לצמצם עד כמה שאפשר את הזכויות של צד לוחם במלחמת-הים; ובין המעצמות הימיות, ובראשן אנגליה, שהעריכו את חשיבותו של הס' כאמצעי-לחימה נגד מעצמה יבשית. ועם זה חשבו, שכללי-הס' מוצקים עולמיים להשפיע לרעה על סחרן הבינלאומי בשעה שתהייה — במקרה מלחמה — נייטראלית. ההשרות, שהושגו בלונדון, לא נתנו סיפוק לישות, ועמוסם כך לא נתקבלו הלכה למעשה. בתחילת מלחמת-העולם I נעשה מאמץ, ביומנת של אה"ב, להנהיג את הצהרת-לונדון, אך המעצמות הלוחמות הסתלקו מכלליה ודגלו בשיטת הס' לטווח ארוך. שפיתחו עד כדי מדיניות נפרדת מאד. מצד גרמניה התנהלו המלחמה הימית בעיקר ע"י צוללות, שעפ"י היו משמידות את הספינות, שניסו לפרוץ את הס', במקום לתפוס ספינות אלו, כפי שהיה נהוג קודם לכן, כמו במלחמת-האזרחים

המשלה אם הוא שלילי, ויש שאין ערכו אלא כחווית-דעת בלבד, בישראל בנוגע הישגה הראשונה.

חנה שחור'לונגאו, על הסגרה, "הפרקליט", כרך י, תשי"ד—1953/54, עמ' 347—360; י. ברסר, מקימו של הסכם המלחמה בעמדת הישראלי, "ההחלטות" ו"השקפה" אורי ב, תשי"ז—1957, חובר' 8, עמ' 138—143, וחובר' 9, עמ' 162—169; A. Billet, *Traité de l'extradition*, 1874; J. B. Moore, *A Digest of International Law*, 1906, IV, pp. 239—424; League of Nations, Committee of Experts for the Progressive Codification of International Law, *Report on Extradition Adopted by the Committee at its 2nd Session, January 1926*, C. 51, M. 28, 1926, V, H. F. A. Donnedieu de Vabres, *Les principes modernes du droit penal international*, 1928; *American Journal of International Law*, Vol. 29 (1935), Nos. 1 and 2, Supplement: *Extradition*. Draft Convention with Comment, Prepared by the Research in International Law of the Harvard Law School. י. ב. מ.

הסג'ר יפי' (באנג' blockade), מניעה של נסיעה והעברת מצרכים בדרכיהם אל או מן החופים או הנמלים של אויב. יש להבחין בין הטלת איסור על העברת סחורות מסוימות ובין הס'. במקרה הראשון, רק המצרכים המפורטים ברישומת הסחורות (קונטרבאנדה) והמיועדים להגיע לשטח האויב, עולמים להיתפס ולהיות מופקעים. במקרה השני, מן הרגע שהסגר נכנס לתקפו כדיון, עלולות להיתפס כל הספינות, המשטלות והיכנס אל השטח המסוגר או לצאת ממנו. על כל משפט (A Treatise) C. J. Colombos, *On the Law of Prize*, 1949², 253.

מכמה בחינות דומה הס' הימי במלחמה הימית למצור במלחמת היבשתית, אך הוא שונה מן המצור במידה שמלחמת-הים שונה מן המלחמה היבשה: מגמתו העיקרית של הס' אינה להביא לידי נפילה של העיר הנצורה, אלא למנוע מגע בינה ובין העולם החיצון דרך הים; והוא פוגע לא רק באויב, אלא גם בסוחרים, ויורדי-הים הספינות של מדינות נייטראליות. כמובן, בהבדל מן המצור היבשתי, אין הס' הימי מקיף את השטח ה"מסוגר", מכל צדדיו; הוא על צידו הפונה אל הים בלבד. הס' הוא, אפיא אחת מצורותיה של מלחמה הכלכלית.

בהתפתחותו של הס' הימי אפשר להבחין שלושה שלבים: (1) עד אחר מלחמת-קרים והצהרת-פאריס של 1856; (2) משנת 1856 עד אמצע מלחמת-העולם I; (3) התקופה של המלחמה הטטאלית בנושא המאה ה-20.

השלב הראשון מתייחס לזמנים, שמלחמת-הים נעשתה בהם בספינות מפרשים והיה דומה להקמת-חומה — פשוטו כמשמעו — מסביב לשטח המסוגר. אפיניי לשלב זה — ולכל ההיסטוריה של הס' — היה ניהוד האינטרסים בין הצד, שהטיל את הס'; ובין המעצמות הנייטראליות, שדגלו בחופש-הימים. ניהודים אלה הגיעו לשיאם בזמן המלחמות של גאפוליון, כשהצדפותים הטילו את ההס' הקונטרי-ננטאלי (1806—1812; שלפיו נאסר כל מגע בין צדפת והארצות, שהיו נתונות למרותה. ובין אנגליה) והבריטים — את ההס' שבנגד, הס' כפול זה, משום רוחב-ממדיה, פגע קשה במדינות הנייטראליות, ובראשן וראשונה באר"ב של אמריקה, שמתחילת קיומה עמדה על חשיבותו של חופש-הימים בעיות-מלחמה רוקה, כפשרה בין עמדותיהם של הלוחמים והנייטראליים נסחמו הנל, שכדי לחייב נייטראליים לכבד הס' או, לכל הפחות, להשלים עם תוצאותיו, צריך החס' להיות "יעיל" (effective). להבדיל מהס' "מזומה" (ficti-

האמריקנית. נחרחב אף כעשי המושג של קונטרבאנדה עד כדי הכללת כל היבוא לארץ-האויב; וכן החמירו והלכו הפגיעות ביצוא של האיבי. שפורשו כמעשי-תגמול (reprisal) על פעולות של האויב או כמעשים של הגנה עצמית. אף ספינות-סוחר, שהיו מיועדות להזרים בישראלים, שימשו מטרה לפגיעות אלו, שנמוקו בטענה, שהסחורות נועדו להעברת למדינות הלהחמות.

במלחמת-העולם II תפס ההס' בצורתו המורחבת מקום מרכזי בתכניות-ההלימה ונשתלב היטב בשאר האמצעים של מלחמה כלכלית טוטאלית. להסגר טווח ארוך ולהרחבת מסגרו הקונטרבאנדה נחרספו שיטות-פיקוח חמורות על פיקוח הבינלאומי של המדינות הניטרליות (יצאו אל הארץ צות שמעבר-לים ויבוא מהן). פיקוח על סוחרים ובעלי-אניות נִיטְרָאליים, באמצעות תעודות-מעבר מיוחדות, שנודעו בשם *Merchant, Ships' Warrants, Navicerts* וכיו"ב ושומדינות-הברית הכריזו על השימוש בהן כחובה. ספינות או סחורות, שנמצאו בלב-ים ללא תעודת-מעבר מאתמם, הוחזקו ע"י הבר דקים כרכוש-האויב והופקעו בהתאם לדיני שלי-הים (Prize Law). שלא כמו במלחמת 1914/18, וכתה בריטניה במלחמת-העולם II לתמיכה ועידוד מצד אה"ב אף קודם כניסתו של אלו למלחמה, גם גרמניה ובעלות-בריתה הפעילו את שיטות ההס' המורחבת ואת שאר שיטות הליימה הימית, בעיקר ע"י שימוש בצוללות.

במידה מרובה נשנה איפוא, אמצעי-המלחמה הכלכליים בשתי המלחמות-העולם מן ההס' המסרתי. אך לפעמים מופיע ה'ס' זה גם בהקפת המלחמות הללו, בימי מלחמת-העולם I והיו כמה מקרים של הטלת ה'ס' מסרתי מצד בעלות-הברית, ביחד עם חופי-בולגאריה ועל חלקים מן החוף התורכי בים התיכון המזרחי. לעומת זה לא היה אלא מקרה אחד של ה'ס' מסרתי בזמן מלחמת-העולם II: זה היה ההס' שהטילה ברה"מ על חופי פינלאנד ב-1939.

אע"פ שההס' הוא זכות של צד לוחם, ולפיכך מן הדין שתהיה מלחמה קודם שאפשר יהיה להטיל ה'ס', מוצאים אנו במאה ה-19 מקרים של, 'הס' בימי שלום' (Pacific Blockade) באמצעי-פשיה נגד מדינה, שאינה קיימת את התחייבויותיה הבינלאומיות. כנראה, שרוב אה"ס' בימי שלום בחוקת מותר אלא באישורה של מועצת-הביטחון של הא"מ. בהתאם לתע"פ 41 ממגילת-הא"מ, סעיף זה מותר למועצת-הביטחון להחליט על הפסקת יחסים כלכליים, הפסקת קשרי תחבורה במסביב באייר, בדואר, בקרקע, באלחוט ובשאר אמצעי-התחבורה, ואף על ניתוק יחסים דיפלומטיים עם מדינה, שאינה מקבלת את החלטת המועצה בדבר הנחרת השלום על כנו. זה היים לא התשמש המועצה בזכות זו אף פעם אמת. מראשיתה של מלחמת-העצמאות הישראלית ביקשו מדינות-ערב, ובראשן מצרים, להליח במדינת-ישראל גם באמצעים כלכליים, ולשם כך התבססו על תורת הקונטרבאנדה. הוצעו אל הפועל, כנהוג באמצעות הוכיות המל-המתיות של ביקור, חיפוש ותפיסה (visit, search and seizure). משום חולשתן הצבאית ולפיכך מדינות אלו להטיל ה'ס' פורמאלי על חופי-הארץ, ובמסגרת כמעט שלא הצו להפריע לתנועת הסחר הבינלאומי על-פיני הים. משום כך היה עיקר מאמציהם מכוון לחינוקו של החרם הכלכלי (ע"פ חרם). באוקטובר 1948 — בימי ההפוגה השנייה — הפריעו הלבנונים לספינה תורפית להמשיך את הפלגתה

- L. Guichard, *The Naval Blockade 1914-1918*, 1930; H. Ritchie, *The 'Navicert' System During the World War*, 1938; R. Sandilford, *The Blockade of the 'Inghilterra'*, 1942; M. Moos, *The Navicert in World War Two* (in *American Journal of International Law*, 38, 1944, 115); H. E. Duttwyler, *Der Seekrieg und die Wirtschaftspolitik des neutralen Staates*, 1945; G. G. Fitzmaurice, *Some Aspects of Modern Contraband Control and the Law of Prize* (in *British Year Book of International Law*, 22, 1945, 72); S. W. D. Rowson (Ruscene), *Modern Blockade; Some Legal Aspects* (*ibid.*, 23, 1946, 346); *id.*, *Prize Law During the Second World War* (*ibid.*, 24, 1947, 160); W. N. Medlicott, *The Economic Blockade*, 1 (in *Official British History of the Second World War*, 1952); J. Stone, *Legal Controls of International Conflict*, 1954, 492-510.

ש. רה.

הסנת גבול, הפרה של חובה משפטית כללית, שלפיה

אסור לשום אדם לפלוש לתחום נכסיו הנדיים — הבלתי-נדיים של איזה אדם שהוא ולפגוע בהם של כדון. — באנגליה נחשבה ה'ג' לעבירה פלילית עד 1694. כיום והיו עוולה אזרחית בלבד, פרט למקרים, שבהם קיימת הוראה מפורשות בחוק החרות (כגון כניסה באלמות). בקנטולאנד מוגבל המונח ה'ג' לנכסי-מקרקעים בלבד. החוק החרות קובע ענישה — לאחר דיון דהוף — על הסגות-גבול בדר-דתי. כגון הבערת אש בתחומי של אדם אחר שלא בהסכמת בעל-הקרקע. באה"ב כולל המונח ה'ג' פגיעה באדם, ברכוש או בכל זכות נתונה לו, כהוצאה ישירה ממששה שאדם כדון, שנעשה אגב שימוש בכוח, כמה ממדינותיה הבודדות של אה"ב רואות בה'ג' עבירה פלילית.

במובנה הרחב ביותר מקפת ה'ג' עולות מרובות, שנעשות בקרקע, ברכוש ובאדם, ואף בזכות בלתי-מוחשג, כגון הפרת זכות-יצורים, פגיעה בסימן מסחרי וכד', ויש מכניסים לתחו-מיה גם הוצאת-דיבה.

ה'ג' כפי שהיא מקובלת בישראל, באנגליה, באה"ב ובמדינות אחרות, שאימצו את שיטת המשפט האנגלי, היא חלק מדיני-בינאוק, ואילו בשיטות של אירופה היבשתית 'בשיטת הנובעות מהן מראים את הגנת הקניין והחוקה כדבר הנוגע לדיני-קניין.

במשפט הנוהג בישראל, נהוג לתרגם ע"י 'הסנת גבול' את המונח האנגלי trespass, המצוי בפקודת הנוניוקין האו-רזיים משנת 1944. trespass המצוי בפגיעה בחוקה,



אבן-גבול ככלית מחופה בכוכרנר 1. הוויואן הבריטי

שאר סמיני-גבול ממקום לתוך תחומה של אדמת-הוולת לשם סיפוח חלק ממנה לשטח-הקרקע הסמוך של המסיג. ההקפדה בסימון מדוייק של גבול-הקרקע כבר נחוגה היתה בא"י בימי האבות. כפי שמעיד תיאור השדה במכפלה שקנה אברהם מעפרון החיתי (בראשית כג. יז). ונראה שהיתה רווחת גם בשאר הארצות של המזרח הקדמון. בתחומה של ארץ-בבל נמצאו אבני-גבול במספר ניכר, שבהן היו חרותות השבועות וקללות על הסגתן ממקומן. לא תסיג גבול רעך אשר גבלו ראשונים בחלתך" הוא איסור שמצוי בספר דברים (יט. יד). ואיסור זה גם חזר ונשנה בו בצורת קללה ("ארור מסיג גבול רעהו", שם. כו. יז). גם הנביאים והחז"ר וגינו את מסיגי הגבול: "היו שירי יהודה כמסיגי גבול, עליהם אשפוך כמים עברתי" (הושע ה. ה); ובספר משלי מדובר פעמיים בגנותם של מסיגי-הגבול: "אל תסג גבול עולם אשר עשו אבותיך" (כב. כו), ו"אל תסג גבול עולם ובשדי יתומים אל תבוא" (כג. י). בספר הושע מופגנת החוכמה כלפי השרים, החוקים, בעוד שבמשלי נרמז, שהחלשים, היתומים, היו הנפגעים העיקריים. אף באיוב מוזכרת ה"ג" (גבולות

ה"ג בנכסים-לא-נדים מוגדרת בסעיף 41 של הפקודה הנזכרת, ובהתאם לסעיף זה נחשבים כבלתי-נדים הנכסים הבאים: קרקעות, אילנות, בתים, בניינים, קירות ומבנים אחרים. החוק הישראלי מקנה לניזוק ע"י הסגת-גבול את הזכות להרוץ את פלישתו של מסיגי-הגבול, וכן לתבוע פיצויים. בתנאי שההריסה תיעשה במשך זמן קצר אחר הפלישה. שאם לא כן יצטרך הניזוק להגיש תביעה לסילוק-יד (ע"ע ג.ה.). הזכות לתבוע פיצויים קיימת רק משנגרמו לניזוק, הפסד או הוצאה ממשיים", והיא נחונה למחויק בנכס, ובמקרים מסויימים — גם לבעלים שאינם מחויקים בנכס או למי שיש לו זכות של החזקה בנכס. נטל הבאת הראיה, שהמעשה היה כדוך, מוטל על הנתבע.

פקודת-הניזוק הנזכרת מבוססת ברובה על המשפט האני-גלי ואת הוראותיה מפרשים בהתאם למשמעותם של המונחים המקובלים במשפט האנגלי.

צידוק לפגיעה שמשמות הנסיבות הבאות: הפעולה (הכניסה וגרימת ההפסד) נעשתה (1) בתוך החוק; (2) מתוך כוונה הנסיבות (סטיה מכביש בחתיקן או כדי למנוע דריסת-אדם); (3) ברשות החוק ולתועלת הציבור, אפילו נגרם נזק, בין שהחוק מקנה זכות לפיצוי ובין שאינו מקנה זכות זו; (4) אין אדם נושא באחריות למעשה שעשה בהסכמתם של הבעלים הנפגעים או כשהנפגע שלל מעצמו את הזכות לתבוע הטבת-הנזק; (5) כל מי שנפגע ע"י מכושלו, שחוטל בתחום נכסיו, ראשי להסירו, כדי שיוכל להפיק הנאה מרכושו בלא כל הפרעה.

ה"ג במיטל טלים היא, לפי המשפט הישראלי, נטילת טובין שלא-כדוך מידי איוה אדם שהוא או אחיזה במיטלטלים מתוך שימוש בכוח בשעה שהם נמצאים בידי אדם אחר. טעות בנוגע לבעלות או זכות-החזקה, וכוונה לפעול לטובת הבעלים, אינן משמשות צידוק לפעולות אלו (פרט לפעולה בתום-לב של עובר, המאמין שהנכס שייך למעבדו, או של מוביל-סחורות, המאמין שהנכס שייך למי שהפקדו בידו).

המשמש בנכסים שלא מדעת הבעלים הוא מבחינת גולן (ס' 596 למגילה). דינו של גולף כדוך, מסיגי-גבול, פקודת הניזוקין האזרחיים הנזכרת ביטלה את הוראות המגילה (פרק שימיני) במידה שהן מנוגדות להוראותיה שלה. בכמה פסקי-דין הובעה הדעה, שהוראות המגילה נשארו בתקפן לגבי בעל המיטלטלים, ומשום כך הוא רשאי לתבוע את החזרת נכסו לידיו אף מתוך למקרים, שבהם הוא מוגן ע"י הוראי-אותיה של הפקודה הנזכרת.

ה"ג פליית היא, לפי המשפט הישראלי, עליה על קרקע או כניסה לבניין באמצעי-אלמות כדי לקנות חזקה על הקרקע או על הבניין, או כדי להרגין או להעליב את המחויק בנכס (ס' 96 2861 לפקודת החוק הפלילי, 1936). הבעלים רשאים לסלק את מסיגי-הגבול מאחוזתם, או להוציא את הטובין הגוולים מידיה, בתנאי שלא ישתמשו לצורך זה בכוח מרובה מן הדרוש.

מ. ב. ב.

ה"ג במשפט העברי, במשפט העברי יחד מושג ה"ג מתחילה לפגיעה בקרקע-הוולת שלא כדוך, ולאחר זמן — לפגיעה בזכויות כלכליות, סמטריות ורוחניות שונות של הוולת. א. ה"ג בקרקעות. — 1. בתקופת-המקרא. פירושו המילולי של המונח ה"ג הוא הזות אבני-הגבול או

עירה, שרועט במוסכמות של החברה ומוצא שלהו נפשית מתוך התבודדות בחיקה הטבעי, קגולפ, הגיבור הראשי של הסיפורים, שוכנוט בקצוב הנקרא בשם זה (1915). הוא אביון נודד, שופע שמחת-חיים והאהבת-דור.

כשפרצה מלחמת-העולם I הטיף הסה בעזירות נגד שפיכות-הדמים ונגד לאומנות ומיליטאריזם בשני המחנות (מכתבים אל "שדה-הקרב", 1915; Blick ins Chaos). מבט לתוך התהוה ובוה"ה", 1919; באתו זמן עצמו בא גם משבר בחייו הפרטיים, שקירב אותו אל הפסיכואנליזה ועורר אותו לעשיית מאמץ ממושך של "סיהור-בית" רחני עצמי ללא רחמים — מאמץ, שהוליד אותו אל הדרך פנימה: "צלילה מתמדת לתוך-תוכו של האדם, פרוץ של מאמץ זה היה שורה של רומאנים, עוקמי-מחשבה ופיציוז כחד. הרמאן, "רמאן" (1919; "בחיית" תש"ב), שעשה רשם עצום על הנוער הגרמני שחור מן המלחמה, מתאר, אגב ניתוח-נפש פסיכואנליטיים, את התפתחותו של צעיר, שמוצא — מתוך תרגילי-ריכוז לפי תורת-היוגה ההודית — את דרך-ההגלה ממדרגת הרסנית, בדידות קודרת ויאוש של "הגברת חוה", סמלם של חיים ברוכי-צירה, Steppenwolf (1927, "זאב-ערבות"), מתאר ככנות מחרידה את רדיפת-התענוגות ושליטון היצרים בכרך המודרני, Narziss und Goldmund (1930, עברית: "הרקיס וגולדמונד", תרצ"ב).

ממבחר סיפוריו של הסה, מוצגים זה מול זה האדם המוסרי והאדם האסתטי בדמיוניהם של הגות-הדעות נרקיס, ראשי-מנור מיה"ב, שכולו מוקדש למחשבה מופשטת ולהת-רכות פנימית שלוהה, ושל תלמידו, האמן "סדה-חב", החווה אל העולם החולוני ומוצא בו את החטא והחרטה, אבל גם את האהבה והצירה.

גלות-הכפותות של יצירת הסה הוא הרמאן החינוני-האוטופי Das Glasperlenspiel (בשמו השלם: "משחק פניני-הזוכיות, תיאור חייו של רב-המשחקים יוסף קבנט, כולל כתביו", 1943, הנמנה על מבחר היצירות של הספרות המודרנית כולה, ורמאן זה מתאר חיים אידיליים ואידיאליים, סמוך לשנת 2300, בתוך מסדר חולוני של אנשירוח משי-למים, שמתמסרים ל"משחק פניני-הזוכיות", סמל לפעולות המחשבה, האמנות והנפש בשנותם הפורה, מוסר-ההשכל של הספר אינו כבל-זאת הבריחה מן העולם: בדומה לפאוסט של גתה מוצא גיבורו של הסה את תיקונו בעמל למען הוולת, וכך נעשה שירות-הכלל הכלכלי העילאית לסופר, שהתחיל כחולם רומאניט אוגוסטרי.

הסה, החופס, משעת הפועת קובץ שיריו 1942 מקום נכבד מאד גם כמשורר לירי, נחשב, בצד חיידו תומאס מאן, כגדול הסופרים הגרמנים של המאה ה-20 ואחד של האישיות הדגולים בספרות תקופתנו כולה, 1946 הוענק לו פרס-גתה ופרס-גובל לספרות.

כל שיריו של הסה: Die Gedichte פורסמו 1942; יצירות הפרוזה שלו 1949 (Frühe Prosa), 1951 (Späte Prosa), 1951 (Prosa, Neue Folge); כתביו, 7 כרכים, 1957. ביבליוגראפיה של כתביו נפרסמו 1947 (בעריכתם של H. Ball, A. Carlsson, O. Basler).

H. Ball, H. H., 1927; M. Schmidt, H. H., *Weg und Wandlung* (1947); O. Engel, H. H., 1947; *Dank an H. H., Reden und Aufsätze*, 1952; G. Hafner, H. H., *Werk und Leben*, 1954; R. Pannwitz, H. H., *west-götliche Dichtung*, 1957.

ק. ה. — פ.

לספרים הסכמות, שבהן הובעה בין השאר אזהרה על איסור ה"ג לגבי הדפסת הספר ע"י אחרים במשך תקופה מסוימת קבועה מראש. בתחילת המאה ה-19 עדיין הגן ר' משה סופר בכל חוקף על עקרון האיסור של ה"ג בהדפסה (ש"ת חתם סופר, ח"ב, סימן ע"ט). — היחס לה"ג במשפט העברי הוא דוגמה מאלפת להרחבת תכנון של עקרון משפטי מעבר לתחום שממעותו המקורית כדי שישמש פתרון לבעיות שנתעוררו עם השתנותם של התנאים החברתיים הכללי-כליים.

רמב"ם, משנה תורה, הלכות שנינים, ר' ח"ג; ש"ע, ה"מ, סי' קנ"ג, ה'ג; א. גולאק, יסודי המשפט העברי, ספר ראשון, תרס"ב, עמ' 172-175; י. בער, היסודות והתחלות של ארגון הקהילה היהודית בימי הבינים, ב"ציון", תש"י, עמ' 1. Herzog, *The Main Institutions of Jewish Law*, v. 1, 1936, 127-136; L. Rabinowitz, *The Herem Hayishub*, 1945, 122-126.

א. מ.

הסה, הרמן — Hermann Hesse — (נוי 1877, קלו [Calw],

רייטסברג), סופר ומשורר גרמני-שווייצרי. סבו ואביו (ממוצא מערוב: באלטי ומערב-שווייצרי) היו מיליונרים פרו-סטטאנטים בהודו, וסם נולדה אמו, גרמניה לפי מוצאה

(לבעיות הדתיות הי-עיוניות הנובעות מן המגע והניגודים בין הבודהיזם והצרות נתן הסה, שאף הוא עצמו ביקר בהודו, מקום רחב ברומאן Siddharta (1923). בעבוריו נשלח הסה לסמינאר התאולוגי של מאולברון, אך ברח ממנו וגם סירב לסיים את לימודיו הגימנסיה ועבד כנו-



הרמן הסה

זר בבית-מסוה ובמסגריה, 1895—1903 (בשנים, שבהן כתב את שיריו וסיפוריו הראשונים, Komantische Lieder, "שירים רומאנטיים"), 1898, ושעה אחר הצות (1899), היה מוכר ספרים בטיבינגן ובבאול, אבל עם הצלחת הרומאן הראשון שלו, "ספר קמנצ'נד" (1904; עברית: תש"א) נזח מקצועו וזר התמסך כליל לספרות, למחשבה ולהרחבת ה"חלום, שבמרוצת-הזמן הקיפה תחומים עצומים, הסה התיישב מתחילה בקרבת ימת-בדן; ב-1919 (מחמת הרוגו, שעוררה בגרמניה כתיבתו נגד פולחן-הנשק הגרמני) היגר לשווייץ. ב-1921 רכש את האזרחות השווייצרית והשתקע, עם אשתו השלישית, ניוון (ההידה), בכפר מונטנוללה (Mon-tagnola) שבירי קטי, על חוף אמב-לוגאנו; חווילתו הצנועה שם שימשה מאז מקום-מפוש לבחירי אנשי-התרז של אירופה.

כרוב גדולי סופריה של גרמניה בתחילת המאה ה-20 הסיח הסה בשלבי-יצירתו הראשון את דעתו מן הבעיות החברתיות והפוליטיות. עמוס מסורת תרבותית עשירה, תלך ועגועים על העבר והטבע ובו כמקצת לבורגנות, תרנו בעיות הפנימיות של היחיד והיבר ספרים, שבעיקרם הם ממשכיים את המסורת הסיפורית של הרמאנטיקה. ברומאן "ספר קאמנצ'נד" הוא מתאר את דרך התבררותו של בן-

הסה, יוהן אדולף — Johann Adolf Hasse — (1699, ברנדורף, על-יד האמבורג — 1783, ויניציאה), קומפוזיטור גרמני. הסה היה בנו של מנג'ן-אורגאן פטר הסה. כשהיה בן 18 התחיל הסה מופיע כומר-טנור באופרה של קייור בהאמבורג. האופרה הקומית הראשונה שחיבר, "אנטוני גונסי", הוצגה לראשונה בבראונשווייג ב-1721. ב-1722 עבר לגאפולי והמשיך בלימדויו אצל ג. א. פורפרה (ע"ע) וא. סקולטי (ע"ע). ב-1726, כשהוצגה האופרה שלו, "סטוסטר" טוס", בגאפולי יצא שמו באיטליה, ובשנה שלאחריה נתמנה מנהל-התזמורת של ה"קונסרואטוריון של השוכני-המרפא" בוויניציאה, נשא את הזמרת פאוסטינה בורדוני, ובשביעיה כתב את האופרות "דליסה" ו"ארחתשסתא". ב-1731 הוזמנו הסה ואשתו להשתתף באופרה המלכותית של דרוון, במקום שיצאו אח"כ לאיטליה ואנגליה לשם עריכת קונצ'רטים. בזמן הפגזתה של דרוון במלחמת שבע השנים (1760) הושמדו רוב כתבי-היד של הסה, שקצתם היו מוכנים לדפוס. ב-1763 השתקע בווינה, שבה כתב אופרות מרובות לפי טכסטים של מַטסוספי (ע"ע). ב-1775 ואילך ישב בוויניציאה.

בסיגנון-האופרה של הסה ניכר בכיורר חזותמו של הסיגנון האיטלקי, שהיה מקובל בזמנו. משום כך אפשר לציין אותו כקומפוזיטור איטלקי. יצירותיו כוללות יותר מאה אופרות, קאנטטות, אוראטוריות, מיסות, סימפוניות, מיסיקה קאמרית ויצירות-סולו. אך יצירותיו, שבזמנו היו חביבות על הקהל, נשחתו; שוב אינן ערבות לאזנו של חובבי-המוסיקה בזמננו משום קלונונגוצ'ונאליות של צורותיהן המזוטוניות של לחניהן.

הסוּאָה (camouflage), I. ב ב י ל ל ג י ה — מכלול התכונות המורפולוגיות והפנפנציות הפיסיולוגיות, שבאמצעותן מבלים בעלי-חיים את עצמם מעיני ראינו, לעיתים — לשם הגנה או תקיפה. דרבי-הסוּאָה הן שתיים: (א) אי התבלטות הגוף בליידי שטישש עצמותו; (ב) חיקוי התחפשות.

(א) היעלמותו של בע"ח מבוצעת ע"י שילת הדברים, שבגללם נראה ומוכר הגוף על רקע מסויים: I. התאמת הצבע לרקע; II. שטישש התבלט או ביטולו; III. שבירת מראה הקו החיצון; IV. צימצום הצל או ביטולו.

I. התאמת הצבע לרקע. תופעה זו שכיחה מאד בעולם החי. צבע ריוק שולט בשדה, חום-בזרי במדבריות, לבן — באזורי-הצפון, ורביים מבע"ח מותאמים במחצית בעיהם לתנאים האקולוגיים (ציווי I). בנופים שמתנים בהתאם לעונת-השנה הם גם שינוי-צבע מקביל במינים מרובים של בע"ח. במרקם שונים, שבהם חלים יותר מנשל אחד במשך שנה, מתגלה דימורפיזם עונתי: במינים של פפרים, למשל, בעונת-היושב, יוצרות הכנפיים דימוי של עלים מקומטים ונבלים; באזורי הקטבים ובאזורים הסמוכים להם הופך עפ"ר צבע עטרי-היוקים ונוצות-העופות לבן כבוא החורף, שני מיני איילים קנדיים, ששם חיים ביערות נשירים, Dama dama האירופי וSika nippono היאפאני, לובשים עם בוא החורף צבע אחיד, חום או אפור, בהתאם להדרגות של הגוף באותה עונה; ואילו גזע החי באקלים טרופי, ביערות-עד שבפורטוגלה, שומר על הנימור כל השנה. בע"ח שעובר בחייו דרגות-תחפשות שונות ומשנה את אורח-חיוו ואת סביבתו בכל גילגול ויגילגול, גם צבעו משתנה בהתאם לסביבה. בפרפר *Pachys strataria* (משפחת המודידים) מותאם הזחל בפרטים הרבה לענפים, שמהם הוא ניוון; כשהוא מתגלם — צבעו כצבע-הארזמה, ואילו צבעו של הבוגר מותאם לסביבתו החרשה — לבצע קליפת-העצים. בצלופח-הנהרות, ברכיכות ובסרטנים הרבה הזחל הפלאגי הוא שקוף וחסר צבע, ואילו הבוגר החי על התוף צבעו מותאם אל הסביבה — סלע, חול או עשב.

מבחינים בין שינוי-צבע מורפולוגיים ושינוי-צבע פיסיולוגיים. הראשונים הם איטיים ואפיינים לבע"ח, שפעילותם איטית ומשמשים להעתיק את עצמם מסביבתם הקבועה. האחרונים מהירים והפיינים, והם אפיינים לבעלי-חיים פעילים. שניים מקום למקום תוך זמן קצר. שינוי-צבע מורפולוגיים מצויים בקבוצות מסוימות של פרוקי-רגליים; למשל: *Misumena vatia*, מעבי-בישי-הסרטן, שהוא אורב לטרפד בין עלי-הכתרת של פרחים, צבעו מותאם לרקע ומשתנה מלבן בתחילת הקיץ לצהוב בסוף הקיץ, בהתאם לפריחתם של צמחים שונים בשתי העונות, שפרחיהם לבנים או צהובים. — שינוי-צבע פיסיולוגיים מצויים בקבוצות אחרות של פרוקי-רגליים, וכן ברכיכות, בדגים, בדי-חיים ובזוחלים. הוי קית (ע"ע) היא המקרה הידוע ביותר; היא יכולה להחליף את צבעה משחור לירוק תוך כדי 15 דקות. אך מהירות ההסתגלות של הדגים לסביבתם עולה אף על זו של הויקית; ידועים, למשל, כ-18 מיני-דגים טרופיים, החיים בשוניות בקרי-מורה, שהם מסוגלים להחליף את צבעם תוך דקות מועטות (למשל, *Epinephelus pleuronectes flesus*; (מן הסני-דליים), שצבעו בדרך כלל אפור-וירי, יכול ליחפך במהירות לצהוב או לשחור גמור



Tragephalus scriptus sylvaticus, I. פיו

(פיו: עיניו; סאפורה: הסודית; הפנפנציות) בביתו. זה הסעיף

שמתבלטים כרגיל לעין הצופה: כנפיים, רגליים, סנפירים, פה, וביחוד עיניים. להעלמה וטיטוט של מראה העין משמשים בכמה נחשים וצפרדעיים אילנות התאמת גוף קשתית- העין לזה של הראש, או רצועות שחורות או צורות מורדות אחרות שעוברות על-פני הראש לרוחב או באלכסון, באופן שהן מסתירות את העין.

קרההקף של הגוף נורם כשמבונים מנוגדין של התבנית נשברים סמוך לתקצי-הגוף בקו החצי-הגוף, לרוחב החיה ולא לארכה, כגון התבניות של עור הגירפה, הזברה, ועוד. לפעמים נשברת דמות התבנית החיצונית מחמת אי-סדירותה של הצורה הקווית החיצונית, למשל, בהרק לא-סדיר: *Draconia rusina* שפת-הכנפיים היא משוננת מאד באופן הגפיים מורחבות ברמות עלים; דגד *Lophius piscatorius* יש כעין ציצית מסביב ללסתות (ע"ע דג, גזים, עמ' 911, ציור 16).

IV. ביטול או טישטוש של הצל, טיב זילול של גוף תלוי, בין השאר, במבנהו של השטח, שעליו הוא נופל. על שטח הלק (קיר, חול שטוח, קרקע חשופה) נשמרת צורת-הגוף בצל באופן סדיר וטופסי; במקומות אלה ניכר בע"ח בציל, והצל הוא לו מקור סכנה מפני רדיפו. לפיכך משתדלת החיה לעמוד מול קרני-השמש לשגופה כמחץ באופן שצילה יהיה מינימאלי; למשל: כנפי-הפרפר הצמודות, שצילן מתמעט עד כדי קו בלתי-ניכר. יש בע"ח שמשתחררים מצילים ע"י רביצה על השטח באופן שגופם מכסה את הצל. יש גם כמאנים של הס' שבאמצעותו נוצר רושם מטעה של צל: בתבנית החיצונית של החיה מצויים אֶלֶמֶנטים שחורים, שהם דומים לצילים של אבנים או עלים או קליפות — למשל, פסים שחורים אלכסוניים בוחלים של עשים ממשפחת Spingidae.

(ב) ההתחשפות מבוצעת ע"י הידמות מטעה לנוף



ציור 2. העש *Xanthopan m. morgani* (סאפריקה המוריה) על-פני סליפת עץ-הסאווארינה

(ע"ע דג, גזים, עמ' 910/1; הסתגלות, עמ' 925/6). — הצפרדע *Phrynobatrachus plicatus* יכולה ללבוש שורה ארוכה של סכיות צבעים וגונו-צבע עם התחלפות הרקע.

ההסתגלות המושלמת ביותר לצבע הסביבה מושגת כשהחיה אינה נעה והיא תקועה בעמידת-הפאזן במקום אחד. ידועים בע"ח שהם חסרי-הנועה במשך היום ואינם פעילים אלא בלילה, מהם שמוציאים להם ביום מקום-סתר, ומהם שנשארים במקומם במנוחה, לכאורה לגוים לעיני הכל ובפועל נעלמים מעיניהם, משום התמוגגות צורתם עם צורת הרקע; מקרים כאלה מצויים בין צפרדעים, צבים, סרטנים, דגים מסיימים, עשים, וחלום של תבני-המקל, ועוד. לפעמים מעמידים בע"ח נרדפים מני מתיים וע"י כך הם ניצלים מאויביהם כגון האופוסים (מחולדות-הים), ועוד.

צבעי בע"ח וגוניהם יסודם בכרומטופורים — תאים נושאי גופישי צבענים (ע"ע פיגמנטים), שינויי-הצבע נתונים לפיקוחם של גורמים הורמנאליים (ע"ע היסופיזה, עמ' 339) ועצביים.

II. טישטוש התבליטס מבוצע על סמך העקרון האופטי של היפוך פעולת האור והצל (באנג' counter-shading): החלק הגבי של החיה, שקרני-האור נופלות עליה, נעשה כהה ונראה כשרוי בצל, ואילו שטח הבחית כאלו היה מוארת; ע"י כך מאבד הגוף את עגוליותו, או בליטות, ומתקבלת דמות שטוחה מדומה. אותו עקרון פועל בגוונים מודרדים של צבע. הריסת הדמות השלש-ממדית מתאפשרת גם באופן אחר: תבניות מורכבות לסירוגים מסימנים שחורים או לבנים (קווים, נקודות, ריבועים — כגון בצבעו או בגוף) נראות ממרחק מסיים — מחמת התמוגגות רישומי הסימנים — כבעלות גוף אפור אחיד; הגוף כהה יותר או בהיר יותר כתבואה ליחס הכמותי שבין הסימנים השחורים ובין הסימנים הלבנים. לפי עקרון זה מבוצעת ההס' בבע"ח מרובים — מברטמים (עכברי-ריצה, אגוטי), אנטיילופה, אר פוסום, נחשים, לסאות, ועוד. הוחל של- *Smerinthus ocella* us נאחו בעלי-צמה כשגופו הפוך — בטנו בעלת הגוף הכהה כלפי מעלה, וגבו שגונו ירוק-בהיר מופנה למטה.

III. שירת מראה הצורה או הצבע נעשית כשכמה ממרכיבי תבנית-הגוף מתאימים בגוניהם לרקע, ואילו אחרים מנוגדים לו מאד; בתנאים אלה מתמוגג הלק מגוף-החיה עם הרקע, בעוד שחלקים אחרים מתבלטים ביותר; ע"י כך נהרס מראה הצורה האפיינית של החיה, ובמקומה מתנת העין במספר גופים שונים זה מזה. שאף אחד מהם אינו מעורר את הרושם הנכון, ההס' בהתאם לעקרון זה יעילה ביותר כשהגוניהם של החלקים השונים של התבנית, הסמוכים זה לזה, מנוגדים זה לזה ביותר, כגון קווים שחורים מאד על רקע בהיר במדברות, או היפוסם ביערות. תופעה כזו מצויה בחרקים, דגים, בצפרדעים, סרפופות, צבים, בלסאות, בעופות וביונקים. הצפרדע *Rana adspersa* (מאפריקה המזר רוחית) צבעה הכללי ירוק-חום, אך פס צהוב עובר לאורך אמצע בנה; רצועה זו מטעה: מבחינה אופטית היא חוצה את הגוף לשניים ושוברת את מראה צורתו, ולא זו בלבד אלא שהיא עושה רושם של עורק ראשי של עלה; יתר על כן — ע"י צבעה החוקי, העומד בניגוד לצבע הכללי של הגוף, היא מבטלת את בליטותו, באופן שהוא נראה כשטוח (ר' המונה צבעונית). תופעה דומה לזו מצויה בגוניהם, כגוף מְכַאנָם זה של הס' מנוצל להעלמתם של אברים חשובים, *Epinephelus striatus* או *Lophius piscatorius*.

מְכַאנָם זה של הס' מנוצל להעלמתם של אברים חשובים.

גם בין עופות ובע"ח אחרים: מינים חסרי-מגן, משמשים טרף לאויביהם, נמלטים מפני הטורף ע"י דימוי שטחי מטעה — מבחינת הונופעת וההתנהגות — למינים אחרים («דגמים»), שאותו טורף נמנע מלהתקיפם, אם משום אי-טעימות בשרם ואם משום ריחם הדרווח; עיקרם של חיקוי זה הוא השימוש ב.צבעי-אזהרה צבעים עזים וכולטים.

מבחינים בין שני טיפוסים מימיקרי:

(1) המחקה הוא מציט בהשוואה לדגם המצוי לרוב — והטורף לומד מריבוי נסיונותיו השלייליים, שאין לתקוף את בעלי התבנית המחוקה (מימיקרי לפי ביטן [ר] להלן). במקרים, שבהם גם המין המחקה הוא מרובד-אכולטסים, מופעת בו פולומורפיות, כשכל אחד מטיפוסיו מחקה דגם אחר; ע"י כך נשמר יחס הרוב המיעוט בין הדגם והמחקה. בין הטיפוסים המחקים מצויה גם תופעת הדימורפיזם המיני; עפ"י הנבקה היא הטיפוס המחקה, ואילו הנוכר שומר על הצורה המקורית של המין (ציור 5). — החיקוי מסוג זה מקיף עפ"י גם את פרוטי התבנית וההתנהגות.

(2) מינים שונים של חרקים, שכולם מצויידיים באמצעי-הרתעה שונים, מידמים לאחד מהם מבחינת צבעי-אזהרה — והטורף המפיר אחד מהם נמנע מלתקוף את כולם (מימיקרי לפי מילר [ר] להלן). במקרה זה אין זה מן ההכרח, ששכיר-חותם של המחקים תהיה קטנה משכחות הדגמים, וכן אין החיקוי צריך לחלל בפרטים; מספקת הבלטת התכונות הדרווח המשותפות לכל המינים. ערכה של המימיקרי במקרה זה בהגברת תוח-ההרתעה.

כטבע אין כניס טיפוסי מימיקרי נפרדים זה מזה הפרדה ברורה, וקיימים טיפוסי-מעבר בין שניהם. — המימיקרי מצויה בידוד בעירות הטרופיים, המחקים המפורסמים הם: עכבישים כנגד נמלים; זבובים כנגד דבורים וצרעות; מקרה מיוחד הוא עניין ביצי הקוקייה (ע"פ). — הדגם המחקה חיים באותם כתי-יודיל, באותם אוויר-תפוצה גאוגראפיים, החיקוי חל גם על ההתנהגות (תנועה, ריצה, טיסה, וכד') — למשל, רוב העשים אינם פעילים אלא עברב או בלילה, אך יש מינים, כגון Trochilium crabroniformis, שהם פעילים ביום, בדומה לדגמים שלהם; הצרעים; הנמלים מסוג Camponotus, כות כשהן מרימות ללכת בטנן בזווית ישרה לגופן, ואף עכבישים המחקים אותן נוהגים כך. התופעות הללו חיקוי זה מפליאת

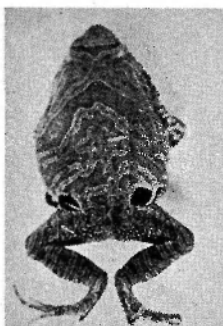

ציור 4 הצפרדע Euphemphyla nattereri

ביותר (ציור 6) לנוכח העיבדה, שדבר-לכל נבדלים זה מזה המחקה והדגם באורח-חיהם; למשל, רימות הובובים («המחקה») חיים על רקבובית או פסולת, ואילו רימות הדבורים («הדגם») — על אבקת-פרחים ודבש. במקרים אלה הדבובים להם אין דימוי בין המחקה והדגם חל אלא על תבניתו או אפני-התנהגות. שנתפסים בעין.

של הסביבה (צומח או דומם) או ע"י הדימות לבע"ח אחר (מימיקרי). 1. הייתה מתדמה מבחינת הצבע, המבנה או ההתנהגות לעצם מסויים שבסביבה; על: ענף, ליאנות, קוף, אבן, טחב, חזית, קליפה, פרה, צואת-עופות וכד' — דברים, שאין לאיבב כן עניין לפגוע בהם (ציורים 2, 3; ור' התמונה הצבעונית).



ציור 2 נבל-שמש Chitoniscus feedjeanus

הדג הקטן — Mono-circhus polyacanthus, החי באמאזון-גאס, דומה לעלה מת; הוא שטוח מאד, ומי תחת ללסתו יש לו תוספת של שריר הדומה לעוקן של עלה. גבני-המקל הם רוגמה לבעלי-חיים שמידמים לעלים על-ידי גופם, הנעשה דק מאד או דחוס. דוג-מה קיצונית לחיקוי של אצותיים ניתנת על-ידי הדג דרקווי-חיים (Phyllopteryx eques) בימים האוס-טראליים; צורתו אינה זו של דג כלל — היא עשויה ציצים מרובים, שיוצאים מן הראש לאורך כל הגוף, והדימוי לאצה מתחוק ע"י התנהגותו של הדג, הן ע"י תנועות-עמידה מתאר-מזל וכן ע"י הנדוד-תנועה. — יש פרפרים, שמעופם מזכיר ניגופין של עלה נושר, כהרק Phyllium (מחבני-המקל). התלוי כענף, מניע את גופו הלוך ושוב כתנועת עלה. — הויקית Rhampholeon boulengeri שביערות קונגו הכלגית דומה אף היא לעלה והיא נשארת קפואה במקומה שעות הרבה. — הדג Monacanthus scriptus שזחה בכיוון אפיק, אך כשהוא נתקל בעשב הוא מפנה את ראשו למטה, לעמדת ניצבת, בהתאמה גמורה לעשב שמסביב לו.

לפדה ההתחשפות היא חיצונית; גופים, שנמצאים בסביבה, משמשים לחיה כעין מסכה, שמאחריה היא מסתתרת. למשל: זחל ממשפחת האריגמלים (הסוג Hemerobius) מסתתר מעיני רואים, כשהוא נושא על גבו ערמתי-טחב גדולה פי 100-150 ממנו, וכשאך קצות הגליו הקדמיות וגפיה-הפה לבנד בולטים החוצה; זחל אחר מאותה משפחה שרידי נמלים מתות מונחים עליו. הטרטון Derippe astuta בבורנאו נושא על גבו, — לפעמים מכוסה הגוף בתבנית של ציורים, שגורמים להסתתרה-הדעת מעיקר גופה של החיה. Chaetodon plebejus (שבשנותיו של טאהיטי), שהוא בעל 4 «עיניים», הראש חצוי לאורך ע"י פסים שחורים, שמשששים את צורת-העין; בקרבת הנוב — ציור של «עין», גם ככמה מיני צפרדעים נמצאות באיזור האחורי «עיניים» (ציור 4). העכ-במים מסוג Cycelous טווים ריבוח או 2 ריבוחים של חוטי משי ברשת-הקורים, ובמרכז כל אחד מהם הם מניחים פסולת כבודל גופם, העכבישים מסוג Azilia מניחים ברשת קלימיו או חזיות בצבעים ובגודל גופם. 11. מימיקרי (mimicry) מיוו μίμησις, חיקוי), תופעה שכיחה בין חרקים, וביחוד בין פרפרים, ובמקרים בודדים

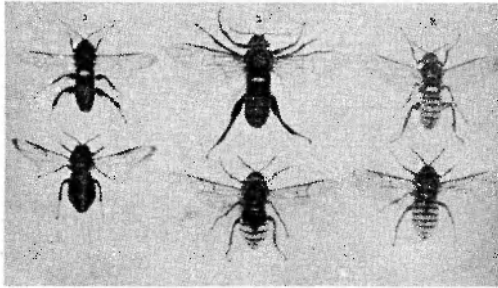

ציור 5. מימין לשמאל: צרעים-זנבונים
 שורה עליונה: הרגס - הצרעה (Vespa crabro); א. זכר, ב. סלכה, ג. נועלה.
 שורות תחתונות: מיני הסוג ממשפחת זנבונים-משורי (Tenthredinidae);
 לשעלה זכרים, לפסח נקבות. א. המין C. lutea - הזכר והנקבה מסתים את הצרעה;
 ב. המין C. connata - הנקבה בלבד מסתה את הצרעה; ג. המין C. fenestrata -
 הצעיר חוקי

החיצון Heliconidae. ביטו ראה בתופעה זו עדות תחתית
 לתקופה של עקרון הביורור הטבעי - העקרון, שדארווין פיתח
 זמן מועט קודם לכן; הגודם הבורר במקרה זה הן הציפורים.
 שמקן ניצולים יותר פופרים מתקים מפרפרים חסרי-חיקוי.
 אך ביטו לא יוכל היה להסביר את התופעה המורדה, שמיני
 פרפרים ממשפחת Ithomiidae, בעלי צבעי-אזהרה משלהם.
 יתקו גם הם את Heliconidae. נסיון להסברת מקרה זה
 נעשה ע"י מילר ב-1879. שפיתח את התאוריה של הטיפוס
 השני של המימיקרי (ר' למעלה, עמ' 868), הקורה בין מינים
 שאינם אכילים.

מאז היתה ההס' נושא, שהייתה להעסיק את האקולוגים.
 את חוקרי ההתפתחות ואת אנשי הביולוגיה העיונית. בדרך
 כלל קיימת נטיה להסביר את ההס' הסבר דארוויןיסטי -
 כביטוי להמשכת הקיום של הוואריאנטים המצליחים ביותר -
 במלחמת-הקיום; בע"ח, שזכו להסתגל לרקע הסביבה. סיכויי
 קיומם טובים משל בע"ח חסרי אותה הסתגלות. מתוך גישה
 זו לתופעת ההס' נוצרו המינוחים: „צבעי-מגן“ - צבעים
 מתאימים לרקע, „צבעי-אזהרה“ - צבעים ניכרים בניגודם
 לרקע, „מימיקרי“ - חיקוי, וכד', אך על גישה זו שמסברת
 את ההס' מתוך תועלתה לבע"ח, קמו עוררים. שכפור
 בערכה וביעילותה. ת. הכסלי (ע"ע) ואחרים לא ראו בהס'
 אלא תופעה מקרת חסרת ערך לגבי קיומו של בע"ח. הם
 הצביעו על העובדה, שבמקרים מרובים מופיעים בע"ח
 צבעים, ציורים או תבניות, שנראים כחיקויים מפתיעים
 לעצמים זרים מסויימים. חסרי כל קשר אל המציאות הביור-
 לוגית של „המחקה“; למשל: הסרטן היאפאני Dorippe
 נושא על גבו כעין דמות-דיוקון מזרחית; הדג היאפאני
 Salanx - את הסמל של שושלת סוקולואות; גולגולת הדג
 Acrius proops דומה לצלב, וכאלה רבים. מאחר שבכל

הדימוי מתבטא בדרך-כלל: בצורה;
 בצבע; בתבנית; בתנועה; בעמידה. דוג'
 מאות: הנמלה שני חריצ-ירוקב - בין
 הריץ אחד בלבד - בין הראשי-החזה
 והבטן, אך במקרה של חיקוי נוצר בו חריץ
 נוסף, העובר לרוחב הראשי-החזה. -
 בנוויאנה הבריטית מצוי זנב, שדומה
 מאד לצרעים ממשפחת Ichneumonidae;
 לצרעה מחושים חדים לבנים, שנמצאים
 בתנועה מתמדת, ואילו בזנב - שמחושי
 אינם בולטים - נמצא זוג גפיים קדמיות
 לבנות, שהן מתנופפות למעלה באויר
 ונראות מרחוק כמחושים.

מחקר ההס'. עובדת התאמת צבעם
 של בע"ח לרקעם ולגופם כבר הוכרה
 בתקופה קדומה, ביהוד ע"י הצרעיים.
 תאיפוסטוס (ע"ע) כבר ידע, ששערן של
 חיות-הצפון הופך לבן בחורף. פליניוס
 (ע"ע) ואחרים הכירו, שהוקית מחלפת
 את צבעה בהתאם לשינוי הרקע. במאה
 ה-17 תיאר רדי (ע"ע) את שינויי הצבע
 בחגבי-המקל ובצורות-חיים אחרות הדו-
 פזות להם. וליסנירי (ע"ע) ב-1751 רדל
 מן רוזנהוף (ע"ע) ב-1758 ציינה, שצפר

דעים וצבים משנים את צבעם, וכן נתגלתה במחצה השניה
 של המאה ה-18 עובדת ההס' בחרקים ובוהלים אחרים
 ובדו-רגזים. במאה ה-19 עמד א. ר. וולס (ע"ע) בביקורו
 בבראזיל על הקו תופעת ההס' בחי שביערי הטרופי וקבע
 את הכלל היסודי, שאין להבין את צבעם של בע"ח אלא
 מתוך הסביבה, שבה הם נמצאים. בזה הוכרה ההס' כתופעה
 מתחום האקולוגיה (ע"ע).

מחקר שיטתי ראשון של ההס' בוצע ע"י התייר וחוקר-
 הטבע ה. ו. ביטו (H. W. Bates) במסגרת תצפיותיו בחיי
 החרקים באגן האמאזונאס במשך 11 שנים, שפורסמו ב-1861.
 ביטו נתקל לראשונה בתופעת המימיקרי; פרפרים ממשפחה
 Heliconidae, בעלי כנפיים שחורות וצהובות, שמתעופפים
 בקבוצות גדולות. אינם נאכלים ע"י ציפורים ולטאות, מפני
 שהם מפרשים חומר מסריח; יחד עם ניצולים מהתקפת
 הציפורים והלטאות גם פרפרים ממשפחת הלבנינים (Pieridae),
 אצ"פ שהם כשלעצמם אכילים - וזה משום דמיונם

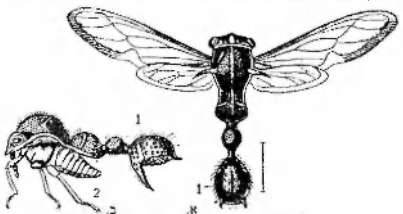

ציור 6. החרק Heteronotus trinodulus (משפחת Membracidae) ממיקרי החיבונה: (א) - סלפסלה,
 (ב) - חרף נראה כנפילי, (ג) חרף נראה כנפילי (1) הוא ספנה. (ב) נראה
 (1) כחלם סגיר-ליתור סגיר-חרק; החרק מסתתר מתחת לנידול, ובמנו
 האמיתית היא (2)

ningen, 1913; W. P. Pyecraft, *Camouflage in Nature*, 1925; F. Heikertinger, *Schutzanpassungen im Tierreich*, 1929; id., *Das Rätsel d. Mimikry*, 1954; G. D. E. Carpenter - E. B. Ford, *Mimicry*, 1933; F. Steinger, *Warnen u. Tarnen im Tierreich*, 1938; P. H. T. Hartley, *Camouflage in Animals* (*Endeavour*, VII, 97), 1948; E. S. Brown, *Mimicry as Illustrated in British Fauna* (*New Biology*, 10), 1951; H. Bruns, *Warn- u. Tarnsachen*, 1952; E. M. Stephenson - Ch. Stewart, *Animal Camouflage*, 1955; H. B. Cott, *Adaptive Coloration in Animals*, 1957; N. Tinbergen, *Defence by Color* (*Sci. Amer.*, Oct., 1957); P. M. Sheppard, *Natural Selection and Heredity*, 1958; J. V. Z. and L. P. Brower, *Mimicry in Butterflies* (*The Times Science Rev.*, No 30), 1958.

מ. ט.

ב. בטאקטיקה הצבאית — כלל הצעדים, שנוקט צבא כדי למנוע את גילויים של חיילים או יחידות צבאיות, מיתקנים, מערכת-עמדות וכל אובייקט צבאי חיוני אחר. ע"י תצפית של האויב — בין שהיא תצפית-עין ובין שהיא נעשית ע"י מכשירים מיוחדים, כגון: צילום, ראדאר וכיו"ב.

במשך רוב ימיהם של ההיסטוריה הצבאית היתה החס' מקובלת על גופים לוחמים, שלא היו חוקים מבחינה טכנית: צבאות-ג'רילה, צבאות-ילידים, וכד'. הצבאות הסדירים לא שיפחו, בדרך כלל, שיטת-לחימה זו. על כך מעיד השימוש במדים צבעוניים, וכן בכלי נשק וציוד נוצצים, שהיה רווח במשך מאתי-שנים הרבה בחוחות המזוינים של כל העמים. האגדה המספרת, שבאחת ממלחמות-האזורים הסקוטיות ביה"ב השתמש צבא-קילקולס במלחמתו נגד צבאו של מקבת (המאה ה-11) בענפים לשם חס', היא אחת מן העדויות הקדומות והידועות ביותר של שימוש בחס' בשדה-הקרב.

צביונות התלבושת הצבאית לשם חס' השתמשו לראי שונה — עד כמה שידוע לנו — הבריטים במלחמתיהם בהודו בתחילת המאה ה-19; הללו צבעו את המעילים הלבנים של חייליהם בצבע חום. עם התפתחותו של הנשק החם ועם גידולה של עצמת-האש בסופה של המאה ה-19, נעשתה החס' גורם הכרחי בדרכי-הלחימה — במלחמת-הבורים התחילו משתמשים במדים, שצבעם מתמזג עם צבעם של פני-הקרקע. במלחמת-העולם I נעשתה החס' רוחות בכל צבאות העולם.

הנשק האוטומטי והארטילריה החדשה גרמו, שהצבאות יתחשבו התחשבות יתרה בגורם החס', הן במבנה המערכה (פיוור היחידות והיקמות מוציאת קווים בולטים במערכים) והן בקביעת הביצועים (ניצול הצמחים, פני-הקרקע ואמצעים טכניים שונים, כגון רשתות-חס', וכד').

חשיבותה של החס' גדלה והלכה עם גידול השפעתו של הגורם האווירי (הן תצפית ובצילום והן בהפצצה) במלחמה. לא זו בלבד שגורם זה הביא לידי שיקלול שיטות-החס' של הגייסות, אלא שאף נתמזרר ההכרח להסוות מיתקנים, וכן שטחים, שהם חיונים לחישרכות ולאספקה של הצבאות ולייצור המלחמה, וליסוף אף שובים שלמים. הקמת מיתקני-ריצוד ומערכים מדומים לשם הטעיית האויב ושימוש מוגבר בעשן נוספו במשך מלחמת-העולם II על דרכי-החס', שהיו מקובלות קודם לכן, במידה שפעולות התצפית והגילוי בוצעו יותר ויותר ע"י אמצעים טכניים (אלחוט, ראדאר ומכשירים אלקטרוניים), בה במידה גבר הצורך בפתוחי-חס' נוספות, שאף הן מבוצעות ע"י שיטות ואמצעים מדעיים, כגון: הטעייתן של גלים אלקטרומאגנטיים ושפליים של-ידי ראדאר, חסי

המקרים הללו אין העלות קשר סיבתי בין התופעות, מה" עורר ספק גם לגבי המקרים, שבהם נראה החיקוי כמגמתי-תועלת. לעומת זה מצביעים חוקרים אחרים על ההתאמה היקיימת בין בע"ח ובין סביבתו הקרובה דוקה—דבר, שמרחיק את הנחת המקוריות — וכן על העובדה, שמכאניסם-החס' מחייב לפעמים שנויים במבנה בע"ח וסטיה ניכרת מן הטיפוס הרגיל שלו — שנויים וסטיה, שמעידים על גורם כיווני מסוים.

הדעות נחלקו גם בבחיית מידת יעילותה של החס', דבר ברור הוא, שיעילות זו אינה מוחלטת: ההגנה הניתנת לבע"ח ע"י החס' היא חסית — היא מגינה עליו מפני אויבים מסוימים לבד ולא מפני כל אויבו. יש בע"ח חדי-ראיה, שמבחינים גם בבע"ח המחקה את סביבתו; למשל, הסרטן *Crangon*, למרות מה שבפרטים מרובים הוא מותאם עד להפליא לרקע של קרקעית-הים, מותקף ע"י דג טורף מסויים, ואינו יכול להציל את חייו אלא ע"י היטבנות מכל הנזעה בכל שעות פעילותו של הטורף, מצד שני — אין ספק בדבר, שהחס' מקשה על הטורף את מציאת הטורף, אך החס' אינה יעילה אלא במידה שהיא תלויה בחוש-הראיה; היא אינה יעילה נגד טורפים מודרכים ע"י חושי הריח, הטעם או המגע או נגד בע"ח פעילים בלילה.

נעשו ניסויים מעבדתיים וחקירות סטטיסטיות לשם בדיקת ערך החס' במלחמת-הים. התוצאות מוכיחות ללא ספק, שבע"ח מותאם לרקע הסביבה סביביו להתקיים מרובים במידה ניכרת מסביבו חברו החסר הגנה זו. למשל: בניסוי מסויים בדגני גמבויה, הנתפרים ע"י דגים אחרים, היה אחוז הניצולים בין המתאמים לצבע הרקע — 75%, בין הלא-מתאמים — 47%. מחקר-שידה וניסויים מעבדתיים בשנים האחרונות בתחום המיקרית הכיחו גם את יעילותה, כלומר — שהחוקר, שלמד להכיר את הרגם, נמנע מלפגוע במחקר.

אמנם, קיומו או חס' זה של המין כשלעצמו אינם מותנים בוטור החס'. ע"י החס' מקיימת באוכלוסייה שכוחות חסית מסויימת בין טיפוסים בעלי הסתגלות חסית-הסתגלות, מספר הפרטים שבכל אחד משני הטיפוסים עלול להשתנות מחמת פעולת הברור הטבעי, אך המספר הכולל של הפרטים בני המין, משני הטיפוסים, אינו מושפע מן החס'.

שתי תיאוריות הוצעו לגבי המכאניזם של התהוות החס'. לפי דעה אחת — תיאורית גורמי-הרוץ — הצבע, ובמידה מסויימת אף הצורה, הם תוצאה ממכלול הגנאים הפיסיקא-ליים והכימיים של הסביבה; לחות וטמפרטורה גבוהה גורמות להתהוותו של צבע שחור, חום גבוה ויובש מחוללים צבעי צהוב-אדום-חום. טמפרטורה נמוכה מביאה לציבע אפור-כהה; למשל: הפרוטאום החי במערות ערוו בהיר, ואילו באור הוא נעשה כהה. תיאוריה זו אינה מתייבת עם העובדה היסודית, שבתנאי-סביבה שווים מצויים בע"ח בעלי צבעים שונים. — התיאורית האחרת גוררת את הטיפוסים המתאמים לרקע הסביבה מפעולת הברור הטבעי על מוטאציות, בצעדים איטיים מאוד במשך זמנים ממושכים.

וע"ע אקולוגיה; התפתחות; חיים; תורשה.

ל. שטם. צבעי-מגן אצל בעלי-חיים (תרנ"ב. פישקו - י. מר" גולן), תר"ץ, *The Colours of Animals*, G. D. E. Carpenter - E. B. Ford, *Untersuchungen ub. d. Mimikry*, I-II, 1890; E. Haase, *Untersuchungen ub. d. Mimikry*, I-II, 1891/3; C. Peppers, *Mimikry, Selection u. Darwinismus*, 1903; G. H. Thayer, *Concealing Coloration in the Animal Kingdom*, 1909; A. Jacobi, *Mimikry u. verwandte Fischei-*

מין הגב'מקל (מקבוצת Phasmidae). דימוי מטמזה של
החרק לעופים



נחש-חולות (*Psammophis subtaeniatus*)
בעל פס בהיר, שמסיח את הדעת מן הצורה
האמיתית של החיה



כגוף מדיני שמרה על אש ה' הציבורית, כך קימו איגודי ערים. כגון הברית הארקאדית והאכיאית. אשה'ם של הברית. קדושה ביחוד היתה ההם' שבדלפוי. שנחשבה לטבור-הארץ. וע"ע וססה.

A. Preuner, in Roscher, *Lexikon der griechischen und römischen Mythologie*; L. F. Farnell, *The Cults of the Greek States*, V, 1909; M. Nilsson, *Den grek. religionens hist.*, 1921 (*A Hist. of the Greek Religion*, 1927 (תרגום אנגלי). א. ש.

הסיוֹרוֹס (ביוו' Ἰσιόροσ, באיאולית Ἰσιόροσ), משורר יוונים. הים' היה הקדום במשוררי-יוון אחר הזמרוס.

אך אין לדעת בבירור את הזמן שבו חי, הואיל וגם זמנו של הזמרוס שנוי במחלוקת. אביו, שהיה מקומי האיאולית שעל חוף אסיה הקטנה, עסק, כנראה, החילה בספנות, ומשאל הצליח במשלחיד זה הגיע לבולוניה והתיישב בכפר אסקרה שבמודר מזרחי של הר-היליקון. בסביבות תספאי. עיר-המוסות. כאן רכש לו אחווה, ומסתבר, שהם' נולד בכפר זה מאחר שהקדמונים מדברים עליו כעל איש-אסקרה. כשמת האב עברה האחווה בירושה לשני בניו. אך האחים רבו על הירושה, והשופטים האצילים, ששוחחו ע"י אחיו של הים', הוציאו פסק-דין לטובתו של זה. הים' יצא, כנראה, נקי מנכסיו. הוא עבר לאורכומנוס, וכאן בילה כנראה את רוב ימיו. על סופו סיפרה המסורת, שנרצח באוינואי שבלקריס ע"י מארחיו בתחום שהיה מקדוש לזוס הנמיאי על מעשה-אונס. שביצע בתחום. כבר במאה ה-5 היו מראים את קברו של הים' בנאור פאקטוס. אבל גם אורכומנוס שבבולוניה תבעה לצמצמה את הכבוד להיות מקום-קבורתו של המשורר, לפי עדותו של פאוי

סאניאס. מרמיה אחת בשירי "תחרות בין הזמרוס והים" מותה, אפשר, להסיק, שחם' הפליג דרך מיצו אוריפוס לכאלקיס כדי להשתתף בהגיד גות, שנערכו לכבוד פולידאמאס, המלך המת. זו היתה, כנראה, נסיעתו היחידה של המשורר מחוץ ליבשת האלס.

המאורע החשוב ביותר בחייו תואר ע"י המשורר בשירי "תאוגוניה". הוא מספר, שבשעה ש-רעה את הצאן בהר היליקון ירדו המוסות עסופות ערפל מראש ההר, חוללו לפניו ולימדוהו לשיר. "דב-ריאמת". מתקבל על הדעת, שהים' כבר הודיש בנעוריו, שגורג' להיות משורר,

מתן של מערכת אלחוט, או יצירה של רשתות-סרק אל-חמויות, וכד'.

בתקופה הגרעינית שוב גדלה חשיבותה של ההם' בשביל הגיימות בשדה. מאחר שרק עלי-יהיה הם עלולים להימנע מלשמש מטרה לנשק אטומי טאקטי. עם זה יש לציון, שכוח-ההרס של הנשק הגרעיני האטומי, וכן מידת הדיקו של סיוריו הכיוון האלקטרוניים החודשים, מצמצמים במידה ניכרת את יעילותם של סיוריו ההם' לגבי מתקנים. אובייק-טים דוממים, ישועים וכיו"ב.

י. ש.

הסוֹאֵן צַנְג — Hsuan-tsang — (בערך 600—664 לסה"נ), הוגה-דעות בודהיסטי סיני. 629 יצא הים' לדרך, עבר את אסיה המרכזית, ולאחר תלאת מריבות הגיע להודו 633, 645 חזר לארצו וזמן הקדוש את עצמו לתרגומם של ספרי-הזמנות הבודהיסטיים לסניית. הוא פיתח טכניקה מיוחדת בתרגומם ובהעתקם של מונחים סאנסקריטיים, ואף תרם את חלקו לפיתוח הורם האידיאליסטי של הפילוסופיה הבודהיסטית. השפעתו על התפתחות הבודהיזם הסיני היתה מרובה ביותר. את מסעו להודו ואת רשמיו שם תיאר בספרו *Hsi-Yu-Chi*; ספר זה (שתורגם לאנגלית ע"י T. Watters *On Yuan Chwang's Travels in India*, 629—645 AD, בשני כרכים, 1904/5) חשוב מאוד כמקור-ידע על הודו ועל אסיה המרכזית בזמנו. עלילת מסעו של הים' שימשה גורם ליצירות מרובות של הסיפורת הסינית. המפורסמת שבהן, הסיפור "Hsi-Yu-Chi", נכתבה במאה ה-16 (תורגמה לאנגלית ע"י A. Waley בשם *Monkey* ["הקוף"]).

מחיבוריו הפילוסופיים של הים' ראויים לציון: Wei-Shih: (עשרים פרקים על הרוחניות של המציאות"; תורגם לאנגלית ע"י C. Hamilton, 1938); Shih Lun *Vijnaptimatrata-siddhi, la Siddhi de Hsuan-Tsang*, בשם כרכים, 1928/9.

R. Grousset, *Sur les traces du Bouddha*, 1929.

הסֵטָה (Ἑστία) במיתולוגיה היוונית — אלת אש-הכיריים וסמל המשפחה; בתם של קרונוס וריאה ואחותו של זוס. בתהאס לתפקידה נתפסה כסמל הצניעות. הים' סירבה להינשא לפסידיון ולאפולון, שרצה בה. ושמה על בתוליה. זוס זיכה אותה בכבוד גדול: פולחנה היה חייב להימצא בכל בית ובכל מקדש. היה לה חלק בכל קרבן: היו נוספים לה לפני ההקרבה ואחריה. אין הים' סובבת בעולם, אלא תמיד היא יושבת על האולימפוס. היא מרוב הפולחן בכל משפחה: היא סוככת על הבית, וכן על המקדשים. טבעה זה של הים' גרם, שדמותה במיתולוגיה היוונית אינה בולטת. ויותר משנחשבה לאלה גילמה את מושג אש-הכיריים של המשפחה. אשה של הים', שהיתה אשת-מידה, נחשבה למרכז-הבית: על-ידה היו בני-המשפחה מתפללים לאלהי-הבית ומקבלים אור-חיים, בניניהם גם אורחים שנמלטו בסיבה מעשה-פשע וביקשו חסות. במקביל להם' המשפחה היתה גם הים' ציבורית. הים' שנוי — סמל לאחדות השבט או הפוליס — נמצאה בפרטסאניאן (בית-המשילה). מהגרים, שיצאו לייסד מושבה במרחקים, נטלו מאשה של הים' בעיר-האם כדי להוכיח בזה את הקשר שבין המושבה למטרופולין. וכשם שהפוליס



הסֵטָה. סמל מן המאה ה-6 לפנה"ס. המוזיאון הניו-יורקי, ניו-יורק

ומתוך הרגשה זו נתעוררו בו היות-חיותו מעין זו שתוארה למעלה. בשיר „מעשים“ הוא מספר לנו שכשניצח בחיבור הימנון בהגינות לכבוד אֶפְרַיִמְדָמָאס הקדוש את פרס הניצחון, את הטרופוס, למותו, שהזוי לו את הדרך אל אגונות-השיר. אין ספק בדבר, ששירת ה'ט' שקורה קשר בל ינתק בשירתו של המרוס, אֶפְרַיִם שיש הרבה מן המפרסד בין השתיים — אשיר, יותר משיש בתן מן המשותף. הצד העוה שהשיר — את המשרה התיורה-הירודית ניכר, קודם כל, בצורה. ה'ט' הגיע לאומנותו, כמסתבר, עֵי מַגַע עִם רַפְסוֹדִים (עֵץ הוֹמְרוֹס) נודדים, אֶפְרַיִם שלא נמנה עמם. ה'ט' אהב את חיי הכפר ואת האיכרות. כפי שאפשר לראות מתוך שירו „מעשים“.

קירבתו של ה'ט' לראפסודים החומריים גרמה, ששירתו הגיעה אליהם וישנה את צורתה עֵי תוספת מתוספת שונות. באופן קשה מאוד להציג את הגרעין האמיתי של שירת ה'ט' מתוך הנוסח, שהגיע לידנו. זהו המצב בתאוגוניה או „תולדות-האלים“ הוא הדין בשיר היריאקטי „מעשים“, המעברים מעניין לעניין ב„תולדות-האלים“ אינם מבוססים על סמנים שבהגיון, אלא על אחוזות חיצוניות-פורמאליות לבד — מה שמקשה עוד יותר לבוא לכלל מסקנה ביחס לתרומתו של ה'ט' בפועל לשיר. ואפילו נתברר דבר זה, עדיין צריכים היינו להחליט, מה היה חלקו האישי של ה'ט' בדבריו ומה היה היסוד המסדתי, שקיבל מאחרים. מה שנוגע לדבר האחרון, הרי התגלית החשובה, שעשנו במודת הקרוב (בראס שְרָה ובבוגאוקוי), פירו במידה ניכרת את הערפל, ששירי בתחום זה. ה'ט' מתאר את בשלת-האלים בסדרת שלטון של אוראנוס, כרונוס וזוס. המטרות בשלטון על העולם באר, לדבריו, כתוצאה מהמפכה: כרונוס סָרַס את אוראנוס מלך תחתיו. ומשם שברונוס נהג לאכול את ילדיו, נטלה רִיאָה את זֶס מיד לאחר שנולד והסתירה אותו מעיני אביו באי כרתים. כאן גדל זֶס, ולאחר מכן השיג את השלטון עלולמי-עם. במלחמתו עם הטיטאניד.

התגלית בראס שְרָה ובבוגאוקוי על חילופי-המשמרות בשלטון-האלים מסייעת לנו להבחין בספיריו של ה'ט' מסורות מורחיות עתיקות-יומיון, שנתקטעו במיתולוגיה היוונית. חשובים ביהוד האפוסים הנהיית עם מערכת-האלים של אלאלו-אנרקומארי (אלהסערה) מזה ואוליקומבי מזה. הדומה מאד למערכת-האלים, שאנו מוצאים בתאוגוניה של ה'ט. הסיפור על אָנו דומה ביסודו לסיפור על הורדת אוראנוס מסכסאו עֵי כרונוס. אָנו בורח מפני קומארי. קומארי תופס אותו ברגליו ונוגס את אברי-המין שלו. אָנו מקלל את קומארי, שוילד שלושה אלים נוראים. אחד משלושת האלים הללו הוא אלהסערה. המוריד לטון את קומארי מסכסאו. המיתוס מספר, שקומארי הליד את מפלצת-האימים אולי-קומבי, המייצג על שלטון-האלים. במלחמתו זו רדו של אל-הסערה בעל החזיון. היא על החלונה. מוטיב זה מקביל למלחמתו של זֶס על השלטון בעולם. גם הטכסטים, שנמצאו בראס שְרָה, כוללים סיפורים על מלחמה בין אלים, שדחקו זה את זה מן השלטון. הסיפורים מקבילים לקטעים מתולדות הפניקיים לפילון מנגב. המחסמן על סֶבֶנְיֵאֶתוֹן — מחבר, שחי, לפי פילון, לפני מלחמת-טרטרויה. ואמנם תאריך זה מאיים בערך לימן הטכסטים של ראס שְרָה, מכאן אנו למדים על קיומה של מסורת מיתולוגית בדבר מלחמות-האלים על השלטון בעולם. שכבר היתה רוחח במידת הקד-

מון באמצע האלף השני לפסה"ג, וודאי עוד קודם לכן. והגיעה אל היוונים שבאסיה הקטנה ומשם ליבשת היוונית באירופה. ה'ט' ידע מסורת זו, והדבר אינו תמוה כלל. הואיל ויכול היה לשמוע את הסיפורים הקשורים בה מפי אביו, ויצא קומי שבאסיה הקטנה. אלא שהמיתוס על מלחמת כרונוס ואוראנוס בתאוגוניה של ה'ט' קווים מיוחדים לו. תאור מערכת-האלים של אוראנוס, כרונוס וזוס הוא גרעינה של התאוגוניה — סמביו לגרעין זה הצטברו, כאמור, יסודות שונים, שמתארים את שלבי ההתהוות של העולם. בראשית היה הכאוס. ממנו נתהוו עֶרְבּוֹס (ערב = חושך) ולילה, ומהוודווגותם נוצרו האיתר-היזום. הארץ ילדה את שמי הכוכבים, את ההרים ואת הים הגועש. אח"כ ילדה לארצ-נוס את קויוס, קריאוס, הפיריון, איאפטוס, ועוד; הצעיר שבבנים אלה, ועם זה החזק והנורא שבהם, היה כרונוס. לאחר מכן ילדה הארץ שלוש מפלצות, שכל אחת מהן הייתה בעלת מאה ידיים ותמישים ראשים. על-פי עצה של הארץ סירס כרונוס את אוראנוס והשליך את אשכיו לים. מקצף-הים, שנתהווה עם פגיעתם במים, יצאה אפרודיטי, מייסדת הדרם של הפצע, שנוצעה בגופו של אוראנוס, נולדו האיניות והגיגאנטים. כרונוס הורד לטון, אחר קרב, מכסאו על-ידי זֶס בוג. שנולד על מרְיָה; וכשעלה זֶס לשלטון בא לעולם סדר חדש, מושגת על הוק ומשפט. עם כל מכן העניינים שב„תאוגוניה“, אין היא חסרה מבנה ערוך וברור למדי. בהתאם לשלוש תקפות-העולם, אפשר להבחין בשלוש חסרי-כוח: קוסמוגוניה (או בריאת-העולם), תאוגוניה (או סדר שושלות-האלים), ותולדות-הגיבורים; ובין חטיבה נוספת של מובאים סיפורי-מעשה מיוחדים, שאין להם קשר הדוק להתהוות-העולם (כגון הסיפור הנזכר על לידת אפרודיטי, שהימנון לקאסי, הולדת זֶס, ועוד). מתקבל על הדעת, שלא כל הסיפורים המיוחדים הללו הם של ה'ט', אך עם כל חשי-בנותה של המסורת המיתולוגית, אין לזלזל בתפיסה העצמית, שתפס ה'ט' מסורת זו. המיוחד שבמחשבתו של ה'ט' הוא במה שאין ב„תאוגוניה“ מערכת חיצונית-סחם של שושלות-אלים אלא גם השעמת הנגמגמת התכליתית, המכוונת להקמת שלטונו הסופי והמוחלט של זֶס בעולם. זֶס ניצח את הטיטאניד וכן השתית את העולם על מסודות איתנים של סדר בל ימוט. אמנם סדר זה אינו אומר כולו אישד טוב. העולם, שקם עם עלייתו של זֶס לשלטון, אינו כליל-השמימות, אלא חזר-רעד והרדה-אסונות. מבחינה זו יש ב„תאוגוניה“ מה שבא לידי ביטוי ברור יותר ב„מעשים“.

גם השיר „מעשים“ כולל לכאורה בליל של עניינים שונים. אֶפְרַיִם העניינים שולבוים זה בזה, וציר רעיוני מקשר אותם: בערבוביה הדומה מבחינת כמות קווים עיקריים המבוא ל„מעשים“ הוא הימנון לזֶס, המרוסם והמשפיל והחופף את העקוב למישור לפי הצדק והישר. בזה נתן ה'ט' ביטוי ברור — בפעם הראשונה בספרות היוונית — לתפוס-עולם מוסרית. אחר הימנון זה מוסר חס' את המיתוס על פרמקטוס, ומסביר על שום מה השיל זֶס על בנייהאדם חיי-עמל. מצורף לכך המיתוס על המש תקופות, והעלמותם של הצדק והישר מן העולם. מכאן עובר המשורר לדבר דברייכויבים שבשחם של חיי עמל וישר ובגנתו של העוול, וסמון לכך אנו קוראים על הדרכים, שבהן צמיגם לחיי-עושר: האמת היא דרכו של האכיר, והלשני — מליס; כאכיר מסרה חס' את חיי-החפ, והוא נתון עצות

פרס מפני עיוות הדין. יאה לו, לאדם, לנהוג כבוד בדיקי. הם' מהלל אותה בחרוזים כבדי-משקל. דיקי נאנקת כשמלכים ושלילים לוקחי-שלמוזים רוצים להטותה מדרך הישר. היא מביאה פורענות על הפוגעים בה היא תובעת את עלבונה מכסאו של זנו, ובסוף הקטע על דיקי פונה הם', כמו בראש השירה, אל פרסס ומעוררו לעבודה. הוא מדבר בשבחה של העבודה הכבדת, שותילו האלים על בנייה-אדם. האלים הקדומים את היועה להצלחתו של האדם, אח'כ באה שורה של פתגמים, שמסמכים את היחסים בין האדם לאלים. מכאן מגיע הם' לתאור חייה-איכר. מן הראוי לראות בחלק זה של השיר המשך קשור בקטע על השפת-המוסר לפרסס. כמו בשאר חלקי-השיר, כך גם כאן אין המשורר שומר על סדר הגיגות. אין השיר אלא שורה של תמונות מהייה-איכר, שהן קשורות זו בזו קשר רופף. הם' אינו מכסה על שום דבר. הוא מספר על התלאות האפייניות לחיי-העפר כמו על השקחות השיר פוסיח'ת להם. לפנינו יצירה ראשונה בספרות האירופית, שהיא שיר-זממור לעבודה.

לדעת קצת הכתמים, נתחבר ה"מעשים" אחר ה"תאוגוניה", וראיה לכך משמשת להם העובדה, שכמה מקומות בשיר הדידאקטי נראים כרמוזים למקומות מסויימים ב"תאוגוניה" (למשל המיתוס על פרומתוס). אחרים באו לכלל מסקנה הפוכה מזו על-יסוד הברור, הנוב והסגנון של ה"מעשים", שהם. לדעת החוקרים הללו, תלויים בלשונו של הומרוס, ומשום כך יש להניח, שהשיר נתחבר אחר האפוסים הגדולים. חוקרים אלה קובעים את חזק החיבור של ה"מעשים" במאה 9 ושל ה"תאוגוניה" במאה 8 לפסה"ל. לפי שעה אין להכריע בבדיקה קשה זו.

השיר "מגיניו של הראקלס" מיוחס להם' שלא בצדק. עיקרו הוא תאור מגינו של הראקלס מתוך חיקוי לתאור מגינו של אכילוס באיליאס. הוא פותח בקטע מתוך הקאטאר לוגוס של נשים אצילות הנוסס באלקמני, אמו של הרקלס (ע"פ). אח'כ מסופר על גישתם של הראקלס והגיבור קיקגוס ועל הקרב שפרץ ביניהם ושבו נהרג קיקגוס. בהוד דמנות זו מתאר פרסודוס את מגינו של הראקלס. — מזו שנוגע לשיר המתאר את ההתחרות בין הם' להומרוס, הרי הוא מכיל כמה פרטים ביראציפיים של הם' הראויים לתשומת לב. עם זה אין להניח, שהוא פרי עטו של הם'.

המסורת הספרותית העתיקה יחסה להם' גם יצירות אחרות — ואף זה בלא ספק שלא בדיון. על יצירות אלו נמנים: הקאטאלוגוס של נשים אצילות וה"איהויות", כלומר רשימה של נשים אצילות וסיפורים, שהתקדמו סביבן. הם' פורים קשורים זה בזה במלים ויהוּי (ה"איהויה"), כלומר, "או כגון זר". אין לדעת בהירור שתי היצירות הללו אינן אלא יצירה אחת או שהן יצירות נפרדות, שחברו יחד. ב"איהויות" שהיו מחולקות לחמישה ספרים, לא נשתמר בשלמותן, אך כמה קטעים מן הגיעו לידינו בכתיבתם של סופרים הרבה, והפאפירוסים סיפקו לנו קטעים נוספים.

כמשורר שונה הם' מהמרוס תכלית שנינו למרות הצורה הספרותית המשותפת לסניהם ולמרות השימוש בכמה אמ-צעים ספרותיים. המצוי בשניהם, בניגוד לאפיקו, המתאר את עולמיה-אצילים שאבד, נותן הם' את חייה-ההווה האפורים. חיים אלה חרוקים מן הברק והוסר-ההאנה של העבר המהורי. קשים הם חייה-איכר באסקיה שבבוטוטיה, המשורר אינו רוצה להעביר את הקורא לעולם שולו טוב ולהתרחק מן

מפורטות כיצד לנהל את המשק הכפרי. לסוף הוא מדבר על הנישואים ועל ההיסים בין רעים.

בחלק הראשון של ה"מעשים" ניכרת אנטיתזה כפולה. נקודת-המוצא הוא ריבו של הם' עם אחיו פרסס — ריב, שאינו משמש לו כאן אלא עילה להתרויים על הצדק ועל הכוחות הטובים המקיימים את ההברה האנושית. האנטיתזה השניה היא המאבק בין השקפתו הפסימיסטית של הם' על העולם ובין הפסימיזם בערכי-מורס ומחלטים.

בניגוד ל"תאוגוניה", שלפיה ארים היא אלוהות רעה, מילדי הערבוט, מבחינו הם' ב"מעשים" בין ארים רעה, שהיא אלת הריב והקטסה, המעוררת מלחמות, ובין ארים טובה, אלת ההתחרות, שמטרתה להשפיע על בנייה-אדם, שיגיעו להשגיהם של בחיירי-האנושות ואף יעלו עליהם. הבחנה זו משמשת לו, למשורר, נקודת-מוצא לדברי-כיבושים, שהוא מטח לפני אחיו. פרסס חיוב לוותר על ריבו עם האח, עליו לעבוד ולהרויח את לחמו ביושר ובעמל. זה מביא את המשורר להתרויים על חיי העושר של האיכר.

חייה-עמל של האדם מתוארים במסגרת של שני מיתוסים. זנו העניש את בנייה-אדם על גולת האש של פרומתוס במה ששלח להם את האשה, סיפור זה נמצא ב"תאוגוניה", אך ב"מעשים" ממשיך הם' את חוסי-המחשבה: כל האלים מעי-האשה, שנוצרה ע"פסיסטוס מאדמה לחה, כל מיני מתנות טובות ומסוכנות כאחת — מכאן שמה: פאנדורה, למרות אחרותיו של פרומתוס אוסף אפיקתוס את האשה אליו, והיא פותחת את מכסה החתיבה, שבה הוטמנו המתנות; כל הריעות יוצאות מתוכו ביעף ומתפרות על-פני העולם; רק החקוה נשארת על קרקע החתיבה. נראה, שהם' לא נשא

אשת, בכל אופן לא חייב את חייה-הנישואים.

מיתוס אחר, שבא להסביר את סבל החיים, הוא הסיפור על המש התקפות ועל ירידת האדם מתקופה לתקופה. ארבע תקופות מסומלות במתכות. התקופה הראשונה היא של זהב, והיא תקופת כרונוס. אחריה באות תקופת הכסף, הארד והברזל. מיתוס זה הוא מיתוס בפיני עצמה הואיל ואין לאחדו עם תפיסת ה"תאוגוניה", שבמרכיבה עומדת עליונית של זנו על שלטון. מיתוס זה בול, להם', מן החורף. הדבר ניכר במה שהמשורר אינו רואה את דור-הגיבורים, החלק מתקופות הארד והברזל. הוא הושפע מן האפוס ההומרי ובזמנו היה רוח הפולחן של הגיבורים, כשהלמו לפני תמות-טריויה. משום כך קבע את תקופת-ההירואים בין שתי התקופות האחרונות. ע"י כך נשבר הקו של ירידת האנושות, וכן שורת-המתכות. יתכן שיש לראות בכך השפעות מאסיה.

כל המובד של האפוס הוא בתיאור של תקופת-הברזל. אף הפרת, שבאו על העולם מתחבת-פאנדורה, הצטרפה הירידה המוסרית. גודלו של העולם המושחת יתחם כשהאלה אדוס (המפזון המוסרי) והאלה נמסיס (התרועמת המוסרית) יעזבו את האומה.

אך הפסימיות של הם' אין פירושה יאוש, והמונע את היאוש הוא המשפט. זנו הרעיל יחיל צורת-חיים אכזרית, ששימדו אלו את אלו, ואילו לבנייה-אדם נתן את האפשרות להתחיים ע"י הנהגת המשפט. כאן מופיע הרעיון של קדושת ה"דיקי" (הצדק) — מנכסי צאר-ברול של המחשבה הפילוסופית היוונית. הם' קושר לתאור התרועבת של תקופת-הברזל את הסיפור על המיר, הנאקצ בפאפירוגים. כאן עומדת לפנינו הדיבוס ("הצופת"), יריבתה של דיקי. המשורר מהויר את

הס' נתן לידידו טלאמון, שותפו בכיבוש העיר. הס' היתה אמו של טוקרוס. אחיה פודראקס. שנקרא אח"כ פריאמוס ומלך בטרויה. שלח את אנטנור ליוון כדי להחזירה אליו. סירובם של היוונים להחזיר את הס' נזכר במסורת היוונית כאחת מן הסיבות למלחמת טרויה.

Iliad, V, 649; *Hyginus, Fabulae*, 89; *Apollodorus, Bibliotheca*, II, 5, 9; III, 12, 3.

הַסִּיכְיוֹס (*Ἡσυχίος*). שמו של שני סופרים יווניים מתקופת הקיסרות הרומית המזרחית.

1. הס' מאלכסנדריה, מחבר מילון יווני אלפביתי (*Συναγωγή πασῶν λέξεων κατὰ στοιχίτι* „כנסת כל המלים לפי יסודן“), שלא הגיע לידנו אלא בצורה מקוצרת מאוד. באיגרת הקדמה לאותו מילון פונה הס' לאדם ששמו אוגוניוס. ולא מן הנמנע הוא, שהכוונה היא לאוגוניוס, „הספולאטיקוס“, שחי במאה ה-5 לפי עדותו של הס' עצמו היה ספרו מיוסד על מילונים מיוחדים של מחברים שונים שקדמו לו. החשוב שבאלה היה דיוגנינוס המדקדק (במחצת הראשונה של המאה ה-2 לסח"ג). שהשתמש בגלוסות (ע"ע) של פמפילוס (סביב שנת 30 לסח"ג); ביצרו יש לציין את אריסטרכוס אפיזון ואפולוניוס (שחיבר מילון לכתבי הומרוס). מילונו של הס' כולל הבאות מכתביהם של מחברים בני תקופה העתיקה וביטויים מוריים ונדירים; משום כך הוא משמש כלי-עזר חשוב בחקר הניבים היווניים ובפענוחן של כתובות. לרוע המזל לא נשתמר כהי יחיד, הידוע לנו (מן המאה ה-15), במצב טוב. ובמקומות הרבה הוא מכיל גם תוספות מאחרות. — המילון הוצא בשלמותו ב-1858—1868 ע"י מ. שמיט (*Schmidt*). וב-1867 במהדורה מקוצרת.

A. v. Blumenthal, *Hesychiastudien*, 1929.

2. הס' ממיטוס, המבונה *Ἡλυοστυχίος* (ה„מהולל“), חי בזמנו של יוסטינינוס קיסר (527—565) וחבר ספר בשם „דבריימי רומי והעולם“ (*Ἱστορία Παλαιῆς τε καὶ Νεωτέρας*), שהוצאת המאורעות מגעה בו עד ימי אנאסטאסיוס קיסר (491—518) ועד בכלל, והכולל בין השאר פרק על הת-חלותיה של קונסטנטינופוליס. הס' כתב גם ספר על יוסטינינוס קיסר (518—527) ועל ראשית מלכותו של יוסטינינוס. כן חיבר ספר על תולדות הספרות העתיקה, שהיה מסודר לפי הסוגים הספרותיים ומבוסס בעיקר על כתביו של הירניוס פילון מגבל (ע"ע). — החוברת „על החכמים הדגולים בהשכלתם“, המיוחסת אף היא להס', אינה אלא זיוף מתקופת הרנסאנס. כל כתביו של הס' הוצאו ב-1820 ע"י ק. אורלי (*Orelli*).

E. Rohde, *Kleine Schriften*, I, 1901, 365 ff.; W. Christ, *Gesch. d. griech. Lit.*, 1905⁴, 874 f.
מ. ה.ר.

הַסִּכְסָמוֹס (*Hesychasmus*). תנועה, שקמה בכנסיה היוונית במאה ה-14 בחוגי הנוצרים של הר אתוס (ע"ע). ראש ודבר להם היה גרגוריוס פלמס. נזיר בהאזס מ-1318 ואח"כ ב-1326 עד שננתנה ארכימגנון בסאלוניקי ב-1347. מכאן בא

המצאותו. היא רוצה ללמד ולהביא תועלת לפשוטי-העם. העמלים ועמוסי הדאגות של חיי וסי-יום. והוא יודע, שלא ישיג את מטרותיו, אלא אם ידבר אליהם כלשון בני-אדם. בלא כחל ושרק. בפשטות וזדקה כוחה ורעננותה של שירת הס'. רוח קדומה של גדלות טבעית. שמקרה בקרקע ובטבע. נושבת ממנה. הס' נמנה עם אותן דמויות-בראשית של האנושות, שהניחו את יסודות המוסר האנושי וקבעו את חכמת-החיים בכל פשטותו.

יצירתיו של הס' („מעשים וימים“, „תאוגוניה“, „מגן הראקלס“) תורגמו לעברית, בליווי מבוא והערות. ע"י שלמה שפאן (1956).

הוצאת הספוט: A. Rzach, 1902; F. G. Welcker, 1865; H. G. Evelyn-White (Loeb Classical Library), 1914. ספריו: W. Schmid, *Gesch. d. griech. Literatur*, I, 1929; Fr. Solmsen, *Hesiod and Aeschylus*, 1949; T. A. Sinclair, *A History of Classical Greek Literature*, 1949, 64 ff.; H. Frankel, *Dichtung u. Philosophie des frühen Griechentums*, 1951.

א. ש.

הַסִּינִי (*Ἡσίων*). באגדה היוונית — בתו של לאומדון, מלך טרויה. על-פי עצתו של אוראקולום ריתקה הס' ע"י אביה אל סלע כדי שתשמש מאכל למפלצת-ים. מפלצת זו נשלחתה בטרויה ע"י פוסידון על שלאומדון סירב לשלם את שכר בנייתתה של חומת-העיר. שבוצעה ע"י פוסידון ואפולון, ובריתוקה של הס' אל הסלע נתכוון אביה לשכך את כעסם של שני אלים אלה. הראקלס הסכים להציל את הס' לאחר שלאומדון התבטח ליתן לו שכר זה את הוסוסים. שקיבל כפיצוי מזוס בעד גנימדם (ע"ע), שזו חטפו. הראקלס הרג את המפלצת ושחרר את הס', אך לאומדון סירב למלא את הבטחתו והציע הראקלס סוסים פשוטים. כבעטו כשב הראקלס את טרויה. הרס את העיר והרג את לאומדון, וזה



הסיני נאלצת ע"י רדאקלס פייסס פון החקופה תקופת. וילת אלכאני, רומא

הכינוי „פלימטים“, שבו נתכנו חכריה של תנועה זו, ביסוד תורתם מונחת האמונה בדבר קיומו של אור אלוהי שדור בתליתיבוא. הניתן להעברה לבני-אדם. והוא האור, שזרע בהרתיבור על ישר ושרגם לשינוי-דמותו (מתא י"ז, ב'). בעיקרו של דבר, אין כאן אלא השקפה הקדומה על השראת רוח-הקודש, שהפכה מקום חשוב בברית החדשה, ועוד קודם לכן — בספרות-ישראל. מתוך השקפה זו התפתחה אח"כ השקפה היוונית תורת-הנשמה, שתכליתה העליונה היתה ההתבוננות האלוהית. תחילה באו הדברים לידי ביטוי בחיי ברורים, שיוחסו לדינוסיסוס איש הארְאופאגוס (מעשי השליחים, י"ז, לד'), אח"כ אצל מאכסימוס המדאי (662), ואצל שמועז, המכונה „התאולוג החדש“ (חי בתחילת המאה ה-11). המיסטיקן החשוב ביותר של הכנסייה היוונית, אפיפ' שנוירי-אחוס קיבלו הרבה מיסודות תורתם מאנשיה-מסורתיו שקדמו להם. נבדלו ממלה האתרוגים — כנראה, שהשפעת גרגוריוס מסיני (Gregorios Sinaites) — במנהגי-חיים המיוחדים, ששימשו לדעתם, הבנה להשראת האור, הנוגים היו גוהרים בקרן-ליווית על הקרקע. לחוצים אל חוץ, משקיעים את מבטם בטבורי-בטנם ועוצרים את נשימתם עד כמה שאפשר. תחילה חשו בהתכחלות העינים ועקפו בעצבות. אח"כ נעלמה העצבות ובמקומה בא עונג, שאין לבטאו במלים: נדמה היה לגוירים, שהם שובלים ביהור קורן. הנוגים קראו לעצמם הגנחים“ (*Houyáōtes* או *Houyáōtai*), ואילו מתנגדיהם קראו להם בכינוי של לעג „בשמות-הטבור“ (*Ouphalophouyoi*). מתנגדם העיקרי של החס' היה הנזיר הקאי לאברי ברלעם — אדם בעל השכלה פילוסופית סכולאסטית, שנהנה חליפות לצבאות היוונית האורתודוכסית ולקאתולית. נימוקיו נגד החס' נדחו בסניגורה של קושטה ב-1341. אפיפ' לא פסקה מהלחמה בחס' והתנועה הצרכה לאישוריו של שלוש סינודות נוספות (1345; 1347; 1351).

תנועת החס' יצרה בכנסייה היוונית, בניגוד לאסכולאסטיקה המערבית, את התורה בדבר האור האלוהי ובדבר חמשן פעולתה של רוח-הקודש והתמיהה להגן על עיקרה של תורה זו בניגוד לדעתה של הכנסייה הרומית. השפעת החס' בלטה אח"כ בנורות הרסית מן המאה ה-16 ואילך, ביוון עצמה אח"כ מתנועת החס' שתחלה במאה ה-18 ע"י אחד מנוירי-אחוס — ניקודמוס מנאכוס.

ניס, שכן הורה, שיצר לב האדם רע מיקורו. והטוב נטבע בו בדרכי חינוך. דעה זו טייעה בידי מתנגדי הקונפוציאניזם לערער את תורת הממשל ע"י דוגמה; גם ראשי התומכים בשקפת הממשל ע"י החוק נמנו שונים מתלמידיו של חס'. אפיפ' קנה חס' לעצמו מקום מכובד במחשבה הקונפוציאנית ע"י עקרונות הנוסף, שהאדם מסוגל ליצור שילוש עם השמים והארץ. לעומת הטאואיטיס (ע"ע טאו) הוא טוען, שהגונים העיקרי בחיים הוא פעולתו של האדם בתברה, ולא הטבע.

בעוד שהטאואיטיס — וכן אחרים — דחו את תורת המידות, המצוות והמנהגים של קונפוציוס, הגן עליהן חס' במרץ, ודעותיו משתקפות אף בליצ'י „ס' המצוות והמנהגים“ — אחד 13 ספרי-המופת של המחשבה הקונפוציאנית. משום שהאדם נוטה לרע מטבעו מן ההכרח ללא שפעשיו ייקבצו ע"י מצוות, חוקים ומסכים כדי שישל למלא את יעודו בתברה. לפי חס', מותר האדם מן הבהמה הוא ביעוד התברותי שלו: אסור לו ללכת לפי יצר לבו, אלא חייב הוא לקבל עליו איסורים מידי אדם — והם המצוות והמנהגים.

כדאצינאליסטן ואתאיסטן דחה חס' את האמונות התפלות של זמנו וטען, שהתפילות לנשמות-המתים ומנהגי-האבל נוצרו מטעמים שבמסורת, ולא בשביל רוחות-המתים, שאינם בנמצא.

H. H. Dubs, *The Works of H. H. Dubs* (תרגום כתביו לאנגלית), 1927/28; id., *H. H. The Moulder of Ancient Confucianism*, 1927.

ד. ל.

הסְכְּמָה, מונח, שנתקבל בספרות-ישראל בעיקר בשני מובנים: (א) הסכמת חכמים בעלי סמכות מוכרת לפסקי-דין, שהוצאו ע"י רבנים אחיזים. לפעמים כלה חס' זו תמצית עניינית של פסקי-הדין, שהיה בה כדי להבליט את המשמעות המשפטית או ההלכית שלו, ולפעמים נוסחה מתוך הרחבת-הדיבור לשם הבהרת פסקי-הדין או לשם הסתפקה מתוך יסודות או נימוקים חדשים. שניאו חשובים למסכים לשם ברור הסוגיה הנדונה; החס' צורפה לפסקי-הדין ונתפרסמה יחד עם. — בקהילות-ישראל בספרד, ולאחר מכן גם באותן שבאיטליה ובארצות-המזרח, נתייחד המונח חס' גם לתקנות שניתקנו על-ידיהן; (2) המלצה של חכם, רב או ראש-עדה על ספר או על מחבר; במונח האחרון נחשפה המונח בתקופת-הרפוס.

הראשונה להס' מסוג (2) הודיעה לנו נדפסה בסוף „ספר אגור“ לר' יעקב לנדא (נאפולי, רצ"ל 1490) — הספר העברי הראשון שנדפס בחיי מחברו — כראשונה לשבע חס'. המתבר עצמו באומי קולופון; „נאל על הספר הזה הוה גדולי הדור וחכמיו אשר כולם על גבי חרשו חורשים, חכמי חרשים ונבונים לחשים“ אשר כולם העידו על טוב הספר הזה ועל תועלתו הגדולה. יש שראו בחס' העברית את השפעת ה„אפריבאיצי“ הקאתולית (Cum consensu superiorum), אלא שהדבר לא הוכח. מסמכר שהח' התפתחה מדבריי השבח של המגיהו והמדפיסים, שראו צורך בתוספת של דברי-הלל על הספרים שהוצאו. החס' הראשונה נדפסה במאה ה-16, היא זו של רבני רומי ל„ספר הבחור“ של ר' אליהו הלוי [בתורן] (רומי רצ"ל-רע"ט/1519), הכוללת חכרות חרם על כל מי שדיפס את הספר מחדש במשך עשר שנים. „אם לא שיקבל רשות ממכ"ר אליהו הנוכח או

K. Krumbacher, *Geschichte der byzantinischen Literatur* (*Handbuch der Klassischen Altertumswissenschaft*, IX, 2), 1958; H. G. Beck, *Kirche u. Theologie im byzantinischen Reich* (*Handbuch der Altertumswissenschaft*), 1959; E. Gibbon, *History of the Decline and Fall of the Roman Empire*, 1896-1900; N. H. Baynes and H. St. L. B. Moss (ed.), *Byzantium*, 1948; L. Bréhier, *La civilisation byzantine*, 1950, p. 435 ff.; A. A. Vasiliev, *History of the Byzantine Empire*, 1952, p. 665.

ה. ק.

הסְכְּמָה — Hüszü-tzu — (בערך 300—230 לפסג'נ), מילוסוף קונפוציאני סיני, קונפוציוס (ע"ע) הטיף לממשל ע"י דוגמה מוסרית. הטעים את חובותיו של האדם להברה ולמשפחה, סירב לזון על בעיות מטאפיזיות וקיבל את הערכים האידיאליים השמלתיים ראשוניים; מניסיוס (ע"ע) ניסה להצדיק ערכים אלה בטענה, שהם טבעיים באדם מטבע ברייתו („האדם“), אמר, נוטה מטבעו לטוב ממיס הניגרים במקורדי), ואילו חס' — הילישי בתורת גדולי הפילוסופים הקונפוציאניים — נחשב כסוטה מתורת הראש-

האחים הזכורים המדפסיים ויהיה הרשות בכתובי. עם הכנסת שערים לספרים העבריים עברה ההס' מסוף הספר לראשיתו. כן ומאה 17 ואילך רבו ההס' גם לספרים ירושת מקובלים של. ומתקבל נוסח התורה על הפסגה חדשה של שפר במשך תקופה מסויימת (עמ' 25 ו-25 שנים) כדי לשמור על זכויותיהם של המדפיסים או של המחברים. במרוצת-הזמן התחילו הקונים שמים לב להס' וסומכים עליהן ונתברו המחברים. שביקשו להשיג י. של רבנים ידועים-שם. פעמים שהמסכרי מים היו מעמידים את המחבר על חוקתו ולא קראו את הספר המוסכם כלל או קראו רק חלק ממנו; ופעמים שנתנו הס' למחבר, כיוון שחיה זקוק לפרנסה. בהס' לספר "בית יעקב" לר' אברהם הכהן מלאסק (ליורנו תקנ"ב/1792) אנו קוראים שזו ניתנה לו. משום דוחקא נפשי נפחיו בפנא מדלת איטר ולת צרה היה הבת" (משום הדוחק הרב של נפוחי רעב מחסורי פרטה ועד צרה היה צרת [נשוא] הבת). יש שהמחברים השתמשו בהס' שלא כשורה ושלא על דעת נותנה. מזה הדפיסו רק חלק מן הספר המוסכם והונח את הבריות; ומזה הדפיסו את הספר על נייר גרוע ובדפוס רע. ולפיכך אנו מוצאים בהס': "ותנאי הסכמה זו, שיושלם הספר על כל פנים תוך שנתיים ימים" (ר' יחזקאל לנדא בהס' לספר "תורת הדשן", פורדא תל"ח/1778), "ובתנאי שרד" פטנו המדפיס ספר הג"ל בנייר לבן ובדיו שחור" (הסכמת ר' ידידיה טיאה וייל, שם). ריבוי הספרים והחשש, שמא ידפסו ספר שאינו ראוי לפירסום, גררו הגבלות בהדפסת ספרים. 1554 ניתנה תקנה בפפוארה, שלא יוכלו בעלי הדפוס להדפיס שום ספר שלא נדפס מעולם כי אם ברשות והסכמת אחת הקהלות הקדושות המסוכות אל מקום הדפוס. 1594 ניתנה תקנה בפולניה תקנה זו: "ספרים לא ידפיס שום מדפיס בלי רשות רבנים אולופים". 1682 נאסרה בפולניה הדפסתם של ספרים חדשים, ובעיקר ספרים-ידועים. שהיו, כנראה, מרובים בימים ההם ורוח המחיל לא היה נוחה מהם. גורם מיוחד להגבלות ואיסורים מסוג זה שימשה גם התנועה השבתאית, שמתנגדיה ראו לנכון לאסור את הפצת כתביה. במאות 18 ו-19 גרמו הס', שניתנו לספרים מקובלים באומה ושכללו הגבלת זמן להדפסתם מחדש על-ידי אחרים, למחלוקות בין מדפיסים, שראו עוול בהגבלה זו ולא הקפידו על קיומה. כנחן המחלוקות בין מדפיסי אמסטרדאם ווולצבאך ומדפיסי סלאוויטה, ולינה והורחבה בענייני הדפסת התלמוד.

נוסח ההס' שונה הוא. לפעמים העירו המסכמים על דברי המחברים בספריהם. באופן שההס' היה מעין ביקורת ראשונה על הספר הנדפס. הסכמת ר' יחזקאל לנדא לתורה, הוצאת פראג 1785, כוללת גם חוות-דעת התרגום התורה של מנדלסון. משהתחילו מדפיסים מייחסים ספרים שהדפיסו לאישים מפורסמים, לפעמים בלא יסח כלשהו, ונתברו, היו המסכמים מוסיפים גם על העיד על מלימות הספר ומחברו. בתקופת ההשכלה נדפסו גם הס' מוירפיות ע"י מחברים מן המסכמים. שביקשו להכשיר את ספריהם בשביל הדברים במסור ובמקובל. לשון ההס' היא בדרך כלל נמצאת ולפעמים גם במליצה חרונה. בתקופת המאוחרות שלב לא ייחסו להס' ערך מרובה ביותר ותכופות אף דנו אותן לשלילה (וע' משה סופר, שו"ת חתם סופר, ח"מ, מ"א). מבחינה היסטורית כוללות ההס' חומד מדבב לתולדות הרבנים ולתולדות החברות העברית. לכה הוסיף גם בחיבורי רשומות הספרים של מ. רסט (Roest) לספרי י. רונטאל (רוג)

סאלייאנה; אמסטרדאם, 1875). של ב. ואכשטיין לספרי ספריית-הקהילה בווינה (מנחת שלמה; וינה תרע"ב/1911—תרע"ד/1914) ושל ש. וינה לספרי "אוצר [ה]מוצאות האויאטי של האקאדמיה הרוסית למדעים" (קהלת משה; פטרבורג, תרנ"ג/1893 — מוסקוה, תרצ"ו/1936). ל. לונשטיין, ספחה הספחמות, 1923, ש. ריני, גירות י"ד, תפ"ד-תקצ"ו; מנקה ועד ארבע ארצות. מהדורת י. היילפרין, תש"ה (ר' ערך הספחמות במפתחות). א. מ. ה.

הסְלֶקוּיסְט, פְּרֶדְרִיק — Frederic Hasselquist — (1752—1752), חוקרי-טבע שוודי. הס' למד רפואה באופסאלה והיה מתלמידיו של לינה (ע"ע). כששמע על מלי רבו תלושה על חוסר מחקרים בטבע של ארץ-הקודש, גמלה בו ההחלטה לנסוע לארץ כדי להשלים את החסר, ביוחד כדי לתרום תרומה להבנת תיאורי הטבע שבמקרא. הס' היה חולה שחפת, ולעיה היתרה בו, שבדיאותה, מצבו החמיר וסכנות-הדרך שזיהים לחיות לו לרועץ. אך חס' עמד בתוקף על דעתו, טען, ששינוי האקלים יתא בו כדי לשפר את מצב-בריאותו, והודיע שהוא מוכן לעמוד בפני כל הסכנות ואף ללכת לארץ ברגל, אם לא יעזרו לו רבו. לינה השיג בשבילו נסיעת-חינם לבניה שוודית לאומרי, ואף המיכה ספית מסויימת — דברי, שלא היה רגיל באותם ימים. הס' גילה את ימי-החרוף 1750/1 באומרי; אח"כ עשה שנה אחת במצרים והמשה בביצועת בארץ; משם חזר לאומרי ובה מת לאחר זמן קצר, שכן תלאות הדרך הגבירו את מחלתו. — מתאפסיותיו המרובות וההשובות במרות יש לציין את גילוי הירבד המצוי (Jaculus jaculus) ותגושים של ב"ח במצויים, את גילוי האמנון הגלילי (Thilapia galilaeae) ביים-כנרת, את גילוי צרעת-התאנה (Blastophaga psenes), ועוד. ספרו Iter Palaestinum (ה"מסע לארץ-הקודש", שהוצא אחר מותו (1757) ע"י לינה, מכיל הרבה מתאפסיותיו וחשיבותו לא בתולה היום. — הס' היה חוקרי-טבע המודרני הראשון, שביקר בארץ. אוסיף-העשבים שלו, שעובד על-ידי, הוצא 1763 בשם Flora Palaestinae; הוא כולל 600 מינים.

F. S. Bodenheimer, *La vie et l'œuvre de F. H.* (Rev. d'Hist. des Sci., IV), 1951; id., *F. H. in Palestine in 1751* (IEJ, II), 1952; id., *F. H. (1722-1752)* (1919).

הסְלֶר, הַנְס לֵאוֹ — Hans Leo Hassler — (1564, נירנברג — 1612, גינגנפורט), אורגאניסט וקומפוזיטור גרמני. למד קומפוזיציה בוויניציאה אצל אנדרֶאָה גבריֶאֵל (ע"ע). משמס כאורגאניסט בביתו של אוקי סאוויאזי פּוֹנְרֶ באוגסבורג, וילוש שנים לאחר מכן נדפסו בעירו זו הקומפוזיציות הראשונות של הס', ב1601 וב1608 נקרא אורגאניסט ב"כנסיות הניברג" בנירנברג וב1608 נקרא מלמד פסקיד זה בכנסיה הפרסית של הסניקר-הבחור בדרידו. אצ"פ שחש השתלש באיטליה לא יספח — חזק במבמה מיצירותיו לאורגאן — את הסגנון הסגנוני של גבריאל. הוא ידע את סוד סממניו של סגנון האורגן, אך חבר בדרת-הבעה מאוונת, שהלמה את חושי-הצורה של הרנסאנס. היתה כליה הפסעה מכרעת של התפתחותו של השרי העממי במה שהנהיג את המנגינה הסְטְרוֹפוֹית, המבוססת על אקורד.

הֶסְן (Hessen), מדינה אוטונומית (Land) במרכזה של הרפובליקה הגרמנית המערבית; גובלת במזרח ברפובליקה הדמוקראטית הגרמנית (פּלֶן אֶפְרוֹרט), בדרום-המזרח במאוראריה. בדרום באדן-וירטמברג. במערב בארץ-

הרניוס-פסקין, בצפון בארץ הרניוס הצפוני-סאפליה. שטחה 21.116 קמ"ר ומספר אוכלוסייה 4% מיליון (1957), ברובם פרוטסטנטים (64%). פרט חלק קטן אבל חשוב של הארץ שבבקעת-הריניוס המזרחית ובהמשכה — בקעת-המיין, שוכנת הסן בהרי-גרמניה הנהיגים. הרייהרונס גבהים מרהיבים, ולפיכך נקרא הרי רום גם הסן העליונה (Oberhessen) הוצפון — הסן התחתונה (Niederhessen) הרייהרונס שוכנת ברובם בנויים גבעות עליון חול גבוהות (בונטנודשטיין), שבמקומות הרבה רובצות עליון שכבות-בולת — פליטה הרי-גוש בתורה-השלישון. כמה הרי-גוש כבויים ניכרים בנוף בצורתם, צורת-החרוט. עדות לגעשיות שהלפה הם מעיינות חמים לאורך הסדקים (ויסבדן, ע"ע). שברים הרבה בכיוונים שונים שוררו את הרמה הקדומה לטוריים הרבים וביניהם אגנות. שהם בקעת קטנות או שטחי גבעות נמוכות בין הריים ביניים; רון (Rhön), הגבוה שטטרי-הסן, נמצא בגובה המזרחי של הארץ; הגבוה בין הרי הוא וירקופה (950 מ'). בלבה של הסן נמצא הרי-גוש כבוי כביר, פולגסברג (772 מ'), ומסביב לו שטח של לבה קדומה (בולת), שמקיף 2.000 קמ"ר. בין הטוריים של הרייהרניוס המזרחיים רק הטאונוס (880 מ') נמצא כולו בתחום הסן. שורת-האגנות הארוכה ביותר היא זו שבין פראנקפורט ועל המיין עד קאסל. האגנות הם מרכזי של הישוב החקלאי והעשיריני. 12.000 קמ"ר משטחה של הסן הם בגליל-הריניוס, ביחוד על-ידי פלגו הגדול, המיין, השאר בתחום הריה. האקלים נוח לחקלאות בחלקיה הנמוכים של הארץ, וביחוד באגנות המוגנים מפני רוחות-הצפון. החרים מיעורים ברובם, והיער תופס בהסן כ-40% משטחה.

חלק מן ההושבים — צאצאי של שבט ההסים; מרובים הפראנקים בהסן ובצפון — הסאקסונים. מבחינה לשונית הסן היא ארץ של מערב מניבי-הדרום לנייבי-הצפון. כ-21% מאוכלוסייה התיישבו בה 1939 ואילך, רובם פליטים מן המזרח 1950 היה אחוז החקלאים 14%. עובדי-התעשייה 37%, העוסקים במסחר, בבנקאות ובתחבורה כ-15%, בשרי-ותים ציבוריים 11%, בשרות-יבית 4%, מכוניות ללא מקצוע קבוע 19%. החקלאים הם ברובם הגדול בעלי משק קטן או בינוני (מחית 50 דונאם). התוצרת החקלאית היא חיטה, שיפון, סלק-סוכר, טאבאק, גננים (בעמק-הריניוס ובגבעות הסמוכות לו נמצאים 80% מכל כרימ-הגפן שבהסן), עצי-פרי, ובמסביבות מרכזיים — ירקות, רווח גדול של מקנה, שניזון בקיץ מפרעה בהרים. בהסן מנצלים 25 מיני מים-חיים. ערך סמללי מרובה של לואלש המיופק בעמק-המזרח. בעמק שטאטא (5.5 מיליון טון לשנה) לתפוח (שבאגרי-קאסל, ועוד), לבצרי-הברזל, וכן לבאוכסיט ולנחושת שבעמק-נהר-לאן (Lahn), פלגו של הריניוס. התעשייה מרוכזת בערים הגדולות ובסביבותיהן (פראנקפורט ואופנבאך, ויסבאך, דארקמשטאט, קאסל) ובעמק הלאן התיכון. תוצרת-התעשייה היא: מלונות, מכונות, צרכי חשמל, טכסטיל וחלבשה, מר-צרים כימיים, מוצרי עץ ונייר, רשת מסה"ב והכבישים שבהסן צפופה מן הממוצע ברוסביאליקה הגרמנית המערבית, עיריה-בידה של הסן היא ויסבדן (ע"ע).

הסן נגזר משמו של שבט-החטים (Catti, Chatti) הגרמני. שישב כאן בזמנו של טאקסיטוס. במשך המאות 6—8 לסה"נ נכבשו שטחים אלה ע"י הפראנקים, והושבתם התצרו (ע"ע גרמניה, עמ' 417/18). הקומה הרבה מנוריס, שהחשובים שבהם היו פולדה והרספלד (Hersfeld), מן המאה 12 ואילך שלטו בהסן הרנונים (Landgrafen) של

הורינגיה (Thuringen). 1264 הופרדה הסן מתורינגיה ונמסרה לרוון היינריך, "ילד" (מת 1308). בנו של היינריך, הדוכס של בראבאנט, נכדה של אליזבת הקדושה מתורינגיה (ע"ע) זאבי הגדולות, שמשלו בהסן עד 1918. בעוד שהיינריך שלט על שטח של 5.000 קמ"ר, השתלטו צאצאיו על רוב הרונוניות הקטנות של הסביבה והחזיבו את ארצם עד שכללה 10.000 קמ"ר, על הערים קאסל ו-כיר-היבירה, מארבורג, גיסן, וכן על דרמ-שטט (ע"ע) ברונות הקודמת קצנאלנבוגן (Katzendolgen).

במחצת הלינים של המאה 15 חולקה הסן כמה פעמים. אבל הרוון פיליפ החשוב בין שליטי הסן, איחד את כל הארץ (1509). הוא נלחם לטובת הרפורמציה בברמיה (ע"ע, עמ' 435) ויסד ב-1527 את האוניברסיטה במארבורג. לפי צוואתו חולקה הסן אחר מותו (1567) בין בנו, הבכור, וילהלם IV (1567—1592), קיבל את מחצית-הארץ (4.500 קמ"ר) וקאסל בכללה, והיה אבי השושלת של הסן-קאסל. לבן השני, היודויג (מת 1604), נמסרו הערים מארבורג וגיסן וסביבותיהן (2.000 קמ"ר). השלישי, פיליפ II (מת 1583), ירש שטח זעיר על-ידי הריניוס מטיב לארמון-ריינפאלס (Rheinfels), שעבר אחר מותו להסן-קאסל והופרד ממנה שוב ב-1627 (ר' למטה, סעיף ה'). הבן הרביעי, גאורג, היה אביה של שושלת הסן-דרמשטט (ר' למטה). אחר מותו של היודויג סופחו מארבורג וסביבתה להסן-קאסל. בעוד שגיסן וסביבתה עברו להסן-דארמשטאט.

ב) הסן-קאסל 1567—1866. יורשו של וילהלם IV עברו מתורת-לותר לדת-קאלוין. הקימו צבא חזק, נלחמו במלחמת שלושים השנה (1618—1648) בהאבסבורגים כבעלי-ביתן של שוודיה וצרפת וקיבלו בשלום סטפאליה (1648) את המגור העשירי-הרספלד. הרוון קארל I (1670—1730) הפך אחר גירושו של ההוגנוטים מצרפת (1685, ע"ע) לאויב ללאי XIV, מלך-צרפת. הוא הזמין הוגנוטים הרבה לארצו והעמיד את צבאו הגדול במלחמת בין צרפת והאבסבורגים על צידם של האתונים. הוא משל לפי שיטת האבסולוטיזם הנאור ועשה את ערוי קאסל ומארבורג מרכזים תרבותיים בגרמניה, אך באותה שעה התחיל מחכיר את חיליה למדינות זרות ולפח הגדלת הכנסותיו — שיטה, שהמשיכו בה יורשיו. בני-פרידריך I (1730—1751), היה באותם הימים מלך שוודיה. 1736 ירש מישל הסן-קאסל חלק של רונונת הנא (ע"ע) וסיפח אותו לארצו. השושלת היתה מקובלת על האוכלוסייה, ויחס זה לא נשתנה גם לאחר שפרידריך II (1760—1785) החכיר 22.000 חיליים לבריטניה במלחמתה נגד אה"ב (1776—1813), ואף לאחר שבנו וילהלם IX (1785—1806) — 1821, ביזבו סכומים עצומים על הגדלת תאורת-החור. בשירותו של פרידריך II רכש לו מאיר אנשיל רוסילד (ע"ע) את רכשו הגדול. בהשעתו של נאפוליון העלה וילהלם ב-1803 לדרגת נסיך-ביחור (Kurfürste) של הקיסרות הרומית הקדושה, וצאצאיו החזיקו בתואר זה גם אחר חיסולה של הקיסרות ב-1806 (ע"ע גרמניה, עמ' 445). באותה שנה

H. Blume, Das Land H. und seine Landschaften (in Forschungen zur deutschen Landeskunde), 1951.

א. ב. ר.

היסטוריה. — א) רונונת הסן עד 1567. השם

הצטרף אף לודוויג לברית זו ואע"פ שהפסיד את וסטפאליה. הצליח לספת לגבולו חלקים מן ההגמוניות הקודמות של מינץ, זורקס וקלן. שטחה של ארצו הגיע עשוי ל 9,500 קמ"ר, ומספר תושביה 720,000. ביניהם כ-30% קאטולים. ב 1820 הגביל שלטון הרוכס ע"י מתן חוקה והקמת בית מחוקקים, וב 1828 נכנסה הסן-דארמשטאט. כראשונה בין המדינות הבינוניות של גרמניה, לברית-המכס הפרוסית (ע"ע גרמניה, עמ' 448). לודוויג II (1830—1848) ניסה לצמצם את זכויותיו של הפארלאמנט, אך בכאף המאורעות של 1848 הוכרחה הוא ובנו, לודוויג III (1848—1877), להסכים לרפור-מות בכיוון השלטון הפארלאמנטארי, אלא שאח"כ חזרה אף הסן-דארמשטאט, בהשפעתה של אוסטריה, כרוכ הניכיונות הגרמניות. לשמרנות. תפקיד חשוב בקו שמרני ופרו-אוסטרי זה מילא ראש-הממשלה באותה תקופה. הבארון פון דלויק (von Dalwigk; 1802—1880). במלחמת 1866 השתתפה הסן-דארמשטאט על צידה של אוסטריה. אחו נבזוהה בפרוסיה הצטרף לודוויג III על כוהו לברית הגרמנית-הפנינית (ע"ע גרמניה, עמ' 454/5). ומתוך כך הנהיגו במדינה במרוצת-הזמן רפורמות חשובות במנהל. ב 1870/71 השתתף צבא הסן-דארמשטאט. יחד עם צבאה של פרוסיה, במלחמה נגד צרפת. וב 1871 נעשתה הדוכסות הגדולה מדינת-ברית של הקיסרות הגרמנית החדשה.

יורשו של לודוויג III היה בן-אחיו. לודוויג IV (1877—1892), שנשא את בתה של ויקטוריה, מלכת בריטניה. בתם היתה אחתו של קיסר רוסיה האחרון; במשפחת 1918 הודח בנם. ארנסט לודוויג (1892—1918; מת 1937). מן השלטון והסן-דארמשטאט נעשתה רופבליקה במסגרת הרפובליקה הגרמנית. עד 1933 היתה המשלה בהסן-דארמשטאט בידי קואליציה של סוציאלי-דמוקראטים, ה"מרבור" הקאטולים (ע"ע גרמניה, עמ' 437/8) ותדמולקאטים. ב 1933—1945 שלט על נציב הרייך (גרמניה, עמ' 473). שטחה של הארץ היה ב 1939 7,691 קמ"ר ומספר תושביה 1,496,000. ב 1945 צורף התחום שבממורה לריינס למדינה החדשה הסן (ר' למעלה). בעוד שהשטחים ממערב לנהר סופחו לארץ-הריינס-פפאלץ (Rheinland-Pfalz).

ד) הסן-הזמבורג (Landgrafschaft) בהקף של כ 300 קמ"ר. היתה קיימת ב 1622—1866. הרבה מזוני הסן הזמבורג היו מצביאים. והמפורסם שבהם היה פרידריך II (1633—1708; מומלד הסן-הזמבורג מ 1681). הוא גיבור מיתוה של קלייט; הנסיך פרידריך פון הזמבורג. ב 1866 עברה רזונת זו לרשותה של פרוסיה.

ה) הסן-ריינלנד-פאלץ (סן-רין-פאלץ) ששלטו זו נוסדה ב 1627, כשנמסרו לצעירי הבנים של בית הסן-קאסל הנסי-כות של ריינלנד (ר' למעלה), הערים רוטנבורג על נהר-פולדה ואשונה (Eschwege) של התי-ורה (Werra), ועוד אחרות מספר. כשנכרתה המשפחה ב 1834. חזרו כל השטחים להסן-קאסל.

ו) הסן-נסאך לשעבר מחוז של פרוסיה, שהוקם ב 1867 ושלתוכו הוכנסו הסן-קאסל, הסן-הזמבורג, דוכסות-נאטאו הקודמת, העיר פראנקפורט ענימ, ואינוריס אחרים בסביבת התחומים הללו. עיר-הבירה היתה קאסל. ב 1929 סופחה ולקד למחוז זה ב 1939 היה שטחו של המחוז 17,000 קמ"ר ומספר תושביו 2.7 מיליון. ב 1945 נמסרה הסן-נסאך

מסר נאפוליון את הסן-קאסל למלכות וסטפאליה. אך אחר מפלתו (1813) של נאפוליון חזר וילהלם (כנסיך-בוחר; וילהלם I) לארצו. ב 1816 סיפח להחום שלטונו את ההגמוניות הקודמת של פולדה, באופן ששטחה של הסן-קאסל הגיע ל 9,500 קמ"ר ומספר תושביה 500,000. המדינה חזרה לשיטת-השלטון האבסולוטיסטית, שעודרו התנגדות בין תושביה.

השפעת המהפכה הצרפתית של יולי 1830 פרוצו מהומות בהסן. וילהלם II (181—1831; מת ב 1847) הוכרזה להעניק לארצו ביאנואר 1831 חוקה חדשה עם פארלאמנט. מסיבות פרוטיות מסר בספטמבר אותה שנה את השלטון לידי בנו, פרידריך וילהלם (1831 [1847]—1866; מת ב 1875), שניסה, בעזרת יועצו, האנס האסנפפלוג (Hassenpflug; 1794—1862, שר 1832—1837), לבטל את החוקה. ב 1848 הוכרזה פרידריך וילהלם להפעיל את החוקה מחדש ולהכיר בזכויות האזכ-לוסיה, אבל ב 1850 מינה שוב את האסנפפלוג לראש הניינטיטיון (עד 1855). וזה האחרון ביטל את החוקה כשהוא נשען על כוחות מזוינים אוסטריים ובאוואריים. השלטון נתקל בהתנגדות הולכת וגוברת מצד הארכלוסיה. ב 1866. כשהצטרף הנסיך, נגד רצון התושבים, לאוסטריה במלחמה נגד פרוסיה, נכבשה הסן-קאסל ע"י הצבא הפרוסי, הנסיך נשבה, והארץ סופחה ב 1.8.1866 לפרוסיה כנפת (Regierungs-bezirk) קאסל של מחוז הן-נאסאו (ר' למטה, עמ' 1). ב 1945 אין הסן-קאסל הקודמת אלא מחוז-קאסל שבמדינת הסן.

ג) הסן-דארמשטאט. 1945—1957. הרוון גאורג, ה"אדוק" (1567—1596). שלט מתחילה על שטח קטן של כ 800 קמ"ר בסביבות העיר קרמשטט (ע"ע). בנו, לודוויג V (1596—1626), סיפח לתחומו ב 1604 את ניוס וסביבתה ויסד בעיר זו אוניברסיטה (1607). ב 1627 מסר לאחיו פרידריך את העיר הומבורג וסביבתה (ר' למטה, עמ' ד').

בניגוד לקרוביהם בקאסל נשארו לודוויג ובנו גאורג II (1626—1661), נאמנים לכנסייה הלותראנית. במלחמת 30 השנה צידדו עם האבסבורגים. גאורג ובנו, לודוויג VI (1661—1678), הנהיגו שיטות-שלטון יעילות, וארצם מיהרה להבריא מהיס-המלחמה. הסן-דארמשטאט היתה בין המדינות הגרמניות הראשונות, שהפסיקו עריכת משפטים נגד מכשפות. הרוון ארנסט לודוויג (1678—1739) משל ברוח-ההשכלה ושיפר, בין השאר, את מעמדם של היהודים. ב 1736 סופח חלק מרונות-הנאו (ע"ע) הסן-דארמשטאט. אך מושל זה בנה לו אומנוות מפוארים — מה שעלמה למדינה בהן רב. דברי זה וההתנהגות קלתי-הדעת של בנו, לודוויג VIII (1739—1768), בנייני-הכלכלה של הארץ, גרמו למדינה נזקים ניכרים. ובמנו של לודוויג IX (1768—1790) ניסה יועצו המלומד, פרידריך קארל מונך (1723—1798), להכניס תיקונים בסדרי השלטון והמינהל; אבל הרפורמות הנוחויות לא הנהגו אלא בימיו של לודוויג X (1790—1830), מדינאי פיקח ובעל נטיות ליברא-ליות. בתקופת גדלותו של נאפוליון הצטרף אליו לודוויג כבעל-ברית, וב 1803 הצליח לרכוש את דוכסות וסטפאליה (3,700 קמ"ר). הסן-דארמשטאט הקיפה עשוי 8,500 קמ"ר עם 520,000 תושבים. ב 1806 הצטרף הרוון לברית-הריינס (ע"ע גרמניה, עמ' 445) והורם למעלה. דוכס גדול (Grossherzog) בשם לודוויג J. עם גיבוש הברית של אויבני-נאפוליון ב 1813

פרט לכמה שטחים במערב וסופחו לארץ-הרינוס-פפאלץ. למדינת-הסן.

K. Knetsch, *Das Haus Brabant, Genealogie der Herzoge von Brabant und der Landgrafen von H.*, 1918-1929; Ph. Losch, *Geschichte des Kurfürstentums H.*, 1803-1866, 1922; G. Dehio, *Handbuch der deutschen Kunstdenkmäler*, 3. Band, H.-Nassau, 1950²; *Archiv für historische Geschichte und Altertumskunde* (H.-Darmstadt), 27 Bände, 1835-1941; *Zeitschrift des Vereins für Hessische Geschichte und Landeskunde* (H.-Kassel), 64 Bände, 1837-1940; *Hessisches Jahrbuch für Landesgeschichte*, 1950 ff.; E. Keyser (ed.), *Hessisches Städtebuch*, 1957.

א. מ. י.

זה של נסיך גרמני בתקיפת הראקציה. ב-1852 שוב הפולן היהודים לרעה ע"י השלטונות. שוויגן אורחי גמור לא הענק לחם אלא עם שיפוח המדינה לפרוסיה 1866.

בהסן-דארמשטאט היו תנאי קיומם של היהודים דומים אלה שבסן-קאסל; כאן הוענק שוויגן אורחי ליהודים ב-1848.

מספר היהודים בהסן עלה ב-1953 מ-1822 ב-28,061 ב-1849 וירד ל-20,401 ב-1925 מ-17,888 ב-1933. ב-1955 ישבו בהסן כולה — כולל הסן-קאסל, הסן-דארמשטאט ופראנקפורט ע"פ מין — 2,000 יהודים. הקהילות העיקריות היו: פראנקפורט, ויסבאדן, קאסל, נאוהים ודארמשטאט.

I. Lebermann, *Aus der Geschichte der Juden in Hessen an Anfang des 19. Jahrhunderts* (JLG, VI [1908], 105-152); A. Ruppin, *Die Juden im Großherzogtum Hessen* (in Veröff. d. Bureau f. Statistik d. Juden, VI, 1909); L. Knoepfel, *Die juedische Bevölkerung im Großherzogtum Hessen nach den Ergebnissen der Volkszählung vom 1. Dez. 1910* (in *Zeitschr. f. Demographie u. Statistik d. Juden*, VIII [1912], 97-180); R. Bodenheimer, *Beitrag zur Geschichte der Juden in Oberhessen, 1931; Geschichte der juedischen Gemeinde Kassel, unter Berücksichtigung der Hessen-Kasselers Gesamtjuedenheit*, I, 1931; G. Walter, *Zur Geschichte des Landrabbinats im ehemaligen Kurfürstentum Hessen* (MGWJ, LXXVIII [1934], 516-28).

צ. א.

הסן, יוליאן — Юлий Гессен — (1871, אודסה — ?), היסטוריון ועסקן יהודי רוסי. גם חיבוריו ההיסטוריים (שפרסם ברוסית) (1900 ואילך) גם עסקנותו סבבו על ציר מרכזי אחד — מאבקם של היהודים לשינוי-זכויות. הסן חקר בעיקר את תולדות מעמד המשפטי של היהודים ברוב סיה, ואגב כך גם את מעמדם בחברה, השתתפותם בלימודים וציבוריים. את ההקפדות שחיו ורוחות ביהודים ארגו והעלילות שהעלילו עליהם. המבנה הכללי שלהם, מאבקים הפנימיים (וביחוד אותם שגרמו להתערבותה של המדינה, כגון המאבק על החסדות). כעסקן התבלט בעיקר ב-1905-1906 כששימש המזכיר של „הברית להשגת מלוא-הזכויות (ביטוי, שהועדף על המונח „שיחיותיות“ משום בחירותו המשפטית) של העם היהודי ברוסיה“ — אירגון, שנוצר אחר ההמפצה הרוסית של 1905 ופסק מלהתקיים ב-1907. ב-1906 ניסח את תזכור על „חיי היהודים ברוסיה“ והולדות החקירה הממלכתית בנוגע ליהודים. שנשלח לכל חברי „הדוקה“ ו„המזעז-המדינה“ — הסן גם תירגם לרוסית את „האוטואמאנציפאציה“ של פיינסק (1898).

פעולתו כהיסטוריון מתחלקת לשלושה שלבים. — בראשון פירסם מהקרים על נושאים בודדים, שרובם נכלל בספריו: „היהודים בתנועת הבונים החששים“ (1903), „עלילות וליז“ (1905), „היהודים ברוסיה“ (קובץ, 1906), „עבודות ומחשבות“ (1907), „הלוך וחיים“ (1911). השלב השני קשור במסגרת האנציקלופדיה היהודית ברוסית, Еврейская Энциклопедия (1908-1913, 16 כרכים), שהסן היה מזכיר הכללי וערך בה את המדור של תולדות היהודים ב-1772 ואילך. אחדים מן הערכים נכתבו באנציקלופדיה זו הם מחקרים. שנתבססו על עיון תחום ארכיוני. את השלב השלישי ממעין סיכום מחקרי בארכיונים והמסקנות, שהגיע אליהן, כספר מיוחד: „תולדות היהודים ברוסיה“ שיצא תחילה ב-1914 (История Евреев в России) ואחר-כך עובד ופורסם על-ידי הסן לספר בן שני כרכים, שנקרא בשם „תולדות העם

יהודים. בתחומיה של הסן כבר נמצאו יהודים בסוף המאה ה-12, ועד אמצע המאה ה-14 התיישבו כאן יהודים ביותר מ-70 מקומות. וזמן של הקהילות, שנחרסו על-ידי הרדיפות בזמן המפצה השחורה (1349), נתחדשו לאורך זמן קצרי-כוח (במאה ה-14). מימיו של לודוויג הבאווארי (1314-1347) נהגו המלכים להעביר ליהודים אצילים את חסותם על הקהילות בהסן. בתוצאה מכך ישב הרוב של היהודים ככפרים ובעיירות. שהיו שייכים לאצילים, ולא בערייה-מלך. ב-1524 גירש הרון פיליפ את היהודים מארצו, אך לאחר זמן קצר החזירם אליה. יועצו הדתי, מרטין בוצר, תבע ממנו להשפיל את היהודים ולהצר את צעדיהם. הרון לא ענה לו, אך של מן הרבנים את הוכחת לרוב בעניינים פוליטיים, ואף צימצם (1539) את שיעור-היהודים, שהותר ליהודים לקחת. אחר מותו של פיליפ (1567), שסארצו נתן חלקה בין בניו, נתארגנו היהודים בשתי חטיבות נפרדות. הרון וילהלם החכם מהסן-קאסל נהג חסד ליהודים ואסר על הסחה נגדם — מה שגרם לכך, שבארצו נתרבה מספרם. אחת לשלוש שנים היה נערך, ב-1806, „רוי-ועד“ של היהודים. שבו היו מחליטים על חוקות-המיסים ועל ענייני-ציבור אחרים. כן היו מתקנים „בי-מיועדי“ תקנות. ב-1656 הוקמה ברבות ראשית; ומשבו בן רב-המדינה היה בוויצה-אוון, במקום שגם נוסדה ישיבה מרכזית ליהודים-הסן. פרנסתם של היהודים, שהתעסקו במלאכה, ברובלות ובמסחר בארגים, בנחשת ובפולין נאסרה עליהם. היתה על תיווך במכירת מקרקעים, אספקת כסף למטבעה, שיווקם של מצרי-ברזל, מסחר בסוסים, עורות, שקלים וחטים, וכן גיוס חיילים לצבא. כן המאה ה-15 ואילך שימשו יהודים רופאי-הרץ בסן-קאסל. במאה ה-18 קיבל יהודי את המזון מליז לעיבוד הטבאק בהסן.

במאה ה-17 נתאורה ביהודים-הסן המנהג לבחור להם שמוח-משפחה גרמניים. ב-1709-1734 נדפסו בהנאו כמה ספרים עבריים. בסוף המאה ה-18 ובתחילת המאה ה-19 השי תדל וולף בריינדבאך מברייטנבאך, הסמוכה לקאסל, להשיג את ביטולו של מס-הגוף. דבר זה עלה בידו, והמכס בוטל במדינתו ואף בכמה נסיכויות אחרות. כשהסן-קאסל היתה חלק ממלכת-הנסיכות-סאקסוניה (1808-1813) הוכרו היהודים כאזרחים. ענייני הדת והחינוך שלהם נמסרו לטיפולם של הקהילות-הסן. בראשה עמד ישראל יעקבסון (ע"פ). ע"ל „היהודים“ משנת 1816 עודד את מעברם לחקלאות ולמלאכה, וביטל את סמכויותיהם המשפטיות של הרבנים. מתקופת שלטונו של נאפוליון ואילך שימש בית-הדרטשילד סוכן נסיכי הסן-קאסל, ובהשתדלותו הכיר בסך-הסן-קאסל (1833) באזרחותם של היהודים — המעשה הראשון מסוג

ה — הס

מאחר שמפלה המתח (בולטים) בתנגדות הוא $V = IR$, ההס' הוא

$$P = IV$$



חס זה קיים בכל זרם ישר גם כשהאנרגיה החשמלית אינה הופכת לחום אלא מנוצלת בצורה אחרת — כגון להנעת מגע חשמלי. לפיכך אפשר למדוד את ההס' החשמלי במגע של זרם ישר ע"י מדידה מקבלת של הזרם המתחמם מכשיר למדידה ישירה של הס' חשמלי הוא א ל ו א ט מ ט ר (ציור 1). זהו גאלוואנומטר דו-סלילי: סליל אחד (עפ"ר

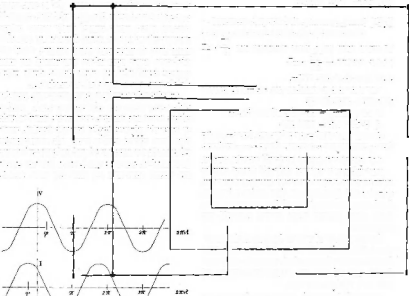

סליל-השדה), שהוא בעל התנגדות מועטה, מחובר בטור עם העומס, באופן שכל הזרם עובר דרכו; סליל זה יוצר איפוא, שדה מאגנטי פרופורציוני לזרם (I). הסליל השני, שהוא בעל התנגדות מרובה, מחובר במקביל למקור המתח; המומנט המאגנטי שלו פרופורציוני, איפוא, למתח החיצוני (V). סליל המתח חפשי להסתובב בתוך השדה המאגנטי, שנוצר ע"י סליל-חזרם, ומצבו נקבע על-ידי שיווי-המשקל בין הכוח המאגנטי הפועל עליו ובין חפץץ המחזור. המחווג מחובר לסליל-המתח, וסטיית המחווג תלויה במכפלה IV . במעגלים של זרם-חילופים המצב מסובך יותר, במעגלים כאלה ייתכן זרימת זרם בלא שתיעשה עבודה חשמלית, כלומר: זרימת זרם חסרי-הס', סיבת הדבר: במעגלים כאלה יש בדרך-כלל אֶלֶמנטים (קבלים והשראות עצמיות), שמסו-גלים לאגור אנרגיה חשמלית במשך חלק ממחזור-החילוף של הזרם ולהחזיר אותה אחו"כ למעגל בחלק אחר של המחזור (ע"ע חשמלים, מכשירים: שנאי). זרמים חסרי-הס' מתבס-אים בהופעת הבדל-פאזה בין הזרם ובין המתח במעגל;

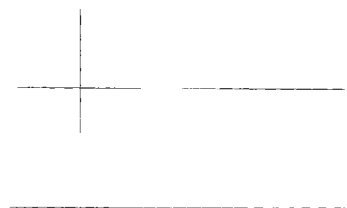

ציור 2. הבדל-פאזה בין הזרם ובין המתח במעגל: זרם-השיא ומתח-השיא אינם סופיעים יחד

היהודי ברוסיה" (История Еврейского Народа в России) כרך א' יצא ב-1916, ושנית, בצורה מורחבת, ב-1925, כרך ב' — (1927). הספר, בשתי גוֹסוֹחיות, מגיע רק עד המיפנה, שאז בקורות היהודים ברוסיה 1882ב, עם התגברותן של הגזירות האנטי-יהודיות ותחילת ההגירה ההמונית.

גם הנושא המרכזי של ספר זה הוא מעמדם החוקי של היהודים במדינה הרוסית. הסן פותח בתיאור התהוותו של הישוב היהודי ברוסיה הקובית" (בעיקר על-ידי הגירה ממדינת-הכוריים), וממשיך בתיאור יחסה של מדינת-מוסקבה להשתקענות של היהודים בה עד חלוקת פולגיה, עיקרו של הספר דן בתקופה שלאחר שנת 1772 (חלוקת-פולגיה הרא-שונה) — תקופה, שבה נעשתה רוסיה המרכזי היהודי החשוב ביותר בעולם.

חשיבות ספרו של הסן היא בעיקר בתיאורם של חיי היהודים ברוסיה בסופה של המאה ה-18 ובמאה ה-19 על סמך חומר ארכיוני מרובה, ביחוד על-יסוד דינמי הוועדות המיוחדות לענייני-היהודים, חוות-דעת של פקידים ושרי-פלך, וכד'. אחר המהפכה התחיל מפרסם גם חיבורים על תולדות מעמד הפועלים ותנועת הפועלים ברוסיה (תולדות פועלי-המכרות ברוסיה, כרך א', 1926; כרך ב', 1929; מקורות לתולדות מעמד-הפועלים והתנועה המקצועית ברוסיה, 1925, ועוד). פרסומיו פסקו בסוף שנות ה-20.

א. ג. ב.

הספר, ע"ע קינה והספד.

הפסד (Leistung, power), גודל פיזיקאלי, שמשמעותו — כמות העבודה (ע"ע) הנעשית ביחיד-זמן, כשעבודה W נעשית במשך זמן t , ההס' הממוצע הוא $W = \frac{dW}{dt}$. וההס' הרגעי $P_m = \frac{dW}{dt}$.

מכאן שממד-ההס' הוא: ml^2t^{-3} . יחידת-ההס' המוחלטת היא 1 erg/sec . היחידות השימושיות המקובלות הן:

- 1) ואט (watt) = ההס' של ג'אול אחד לשנייה;
 - 2) קילו-ואט 1.000 ואט;
 - 3) כוח-סוס אנגלי = ההס' של 746 ואט לשנייה = 76 kgm לשנייה; כוח-סוס מטרי = 735.6 ואט לשנייה = 75 kgm לשנייה.
- הס' מ-כ-נ-ים ממדדים בדרך-כלל ביחידות כוח-סוס. בתס' של מנוע מתכוונים בדרך-כלל להספקו בפעילות רצופה וממושכת. במקרים מיוחדים יש עניין גם בהספק-שיא, שהמנוע מסוגל לפתח לזמן קצר. לגבי פעולתה של מכונת, למשל, חשוב ההס' שהמנוע מסוגל לפתח בזמן האצה, אע"פ שבזמן נסיעה במהירות קבועה נדרשים בדרך-כלל הס' נמוכים יותר.

לסם מדידת ההס' של מנוע יש לבדוק את פעולתו בתנאי-עומס ירדעים, נוה להשתמש בסידור, שבו העומס פרופורציוני למהירות הסיבוב של המנוע, ולמדוד מחידות זו. מיתקן פשוט למדידת ההס' של מנוע הוא דינאמומטרי-היכוכך של פרוני (ע"ע דינמומטר, עמ' 509).

הס' חשמלי (ע"ע חשמל), כשזרם ישר של I אמפר נזרם דרך התנגדות של R אום, הוצר חום, לפי חוק-ג'אול, (הוצר החום (בואט) הוא

$$P = I^2 R$$



החסיפירות בחברת הראקלס. תבליט. ויליאם אלכאני, רומא

בלוב, בסביבות קרין, בהריאטלאס או באיים הסמוכים לחופי המערב של לוב. המפלצת לדון עזרה להם' לשמור על תפוזיהחובב. אחד ממעשיהגבורה של הרקלס (ע"פ) היתה גנבת תפוזיהחם'. תפוזיהחם נזכרים בספורים על חתונת נוס הרה ועל חתונת פלוס. אביו של אקילוס (ע"פ), ובסיפור על מירוח אסלנטי (ע"פ).

L. Preller-C. Robert, *Griechische Mythologie*, 1894, I, 561 ff.; K. Seeliger, in Roscher, *Lexikon der griechischen und römischen Mythologie*, II, 2, 2594 ff.

הפקה, הימום של מעונות (חדרימגורים, חדריעבודה, איכמות, מחסנים, וכד') לשם העלאת הטמפראטורה שלהם לדרגה מתאמת או נוחה לאדם מבחינה פיסיולוגית והיגיינית. תקינותם של התהליכים הפיסיולוגיים הרגשתי העצמית הטובה של האדם מתננות במידה מרובה בשינויי המשקל בין יצירת החום במפעלים על מהירות הפליטה הם המטאורולוגיים בדירה, המבפיעים על מהירות האוויר הטמפראטורה (של האוויר ושל הקירות), רטיבות האוויר ותנועתו. בכל שלושת הגורמים הללו מטפל מיוג-האוויר; ההסי' מטפלת בגורם הטמפרטורה בפנים המעון תהא ההסי' מכוננת לכך, שהטמפראטורה בפנים המעון תהא נוחה ואחידה. לעומת הטמפראטורה הנמוכה יותר המתחלפת שמתוך לו, הטמפראטורה הנוחה היחית להבטיח שיווי-משקל תרמי של גוף-האדם בתנאי התנועה והעבודה הרגילים בבית; טמפראטורה זו היא — בתתאם לשאר הנסיבות המטאורולוגיות — גבוהה — 18° — 22°. לפי דעת היגייניקנים אחרים — 15° — 20°. שינויי הטמפראטורה במעון במשך יממה צריכים להתמצם בתחום של 2°.

מבין, שהצורך בהסי' מותנה בתנאי-האקלים, יש ארצות, שבהן מספר ימיהם' השנתיים של הדיירות הוא גדול.

למשל: זרם-השיא ומחז-השיא אינם מופיעים יחד (ציור 2), אם המתח הוא

$$V = V_0 \sqrt{2} \cdot \cos 2 \omega t$$

הזרם — $I = I_0 \sqrt{2} \cdot \cos(2\omega t + \varphi)$ — נמצא החסי'

$$P = I_0 V_0 \cdot \cos \varphi$$

(φ = תדירות זרם-החילופים; $\varphi = \pi$ = הבדל-הפאזה בין המתח והזרם; $V_0 = I_0$ = הזרם המתח הריבועיים הממוצעים (ס), הוא הממוצע של החסי' הרגעי, I.V., לגבי מחזור שלם. ולכן — גם לגבי מספר גדול של מחזורים. מקדם-ההסי' $\cos \varphi$ מודד את חלק-הזרם הנמצא בפאזה עם המתח והנותן החסי' שימושי, במקרה שכל הזרם מנוצל, נמצא $\varphi = 0$, ומקדם-החסי' — $\cos \varphi = 1$. במקרה שהזרם חסר-הסי' נמצא $\varphi = \frac{\pi}{2}$ (90°) זרם; $\cos \varphi = 0$.

את החסי' המנוצל במעגל זרם-חילופים אפשר לקבוע ע"י מדידה מקבלת של הזרם. המתח ומקדם-החסי' גם במקרה זה ניתן להשתמש בואטמטר: המומנט המופעל על המחוג במכשיר כזה תלוי במכפלת המתח והזרם, ובמידה שהמחוג כבד ואינו מסוגל לעקוב אחר השינויים בזמן מחזור זרם-החילופים — סטייתו תלויה בממוצע של מכפלה זו, כלומר: בחסי'.

מכשיר מקובל ושימושי, שביסודו אינו אלא ואטמטר, הוא המונה החשמלי הביתי. הוא בנוי באופן שמהירות הסיבוב של הגלגל המונה היא פרופורציונלית להסי' החשמלי המנוצל בכל רגע; מספר הסיבובים של הגלגל עשוי, איפוא, לשמש למדידת האנרגיה החשמלית המנוצלת.

יחסי-החסי' של מגבר (ע"פ), שהוא אחד מן הגדלים החשובים האפיינים לפעולתו, נמדד כרגיל ביחידות דציבל, שהן עשר פעמים הלוגריתמוס העשרוני של היחס שבין החסי' הסימן הנקלט (P_1), במכשיר ובין החסי' הסימן הנפלט ממנו (P_2):

$$H = 10 \cdot \log \frac{P_1}{P_2}$$

הגברתה של 3.01 דציבל, למשל, פירושה — יחס-הסי' של 2. ש. אל.

הספֶרֶסוֹס (*Ἑσπερος*), במיתולוגיה היוונית — אל כוכב-הערב; בנו או אחיו של אטלס (ע"פ). כשעלה החסי' על ה-ראטלס כדי להתבונן בכוכבים, חטף ע"י רוח-סערה ונעלם. על שמו נקרא כוכב-הערב. לפי כמה אגדות היה החסי' אביה של הספֶרֶסוֹס, אשתו של אטלס, שילדה את ההספֶרֶסוֹס (ע"פ). באמנות-הציור מתואר החסי' יחד עם פוספֶרֶסוֹס (= כוכב השחר); החסי' בדמות גער מחזיק אבוקה, עף למטה, ופוספֶרֶסוֹס, בדמות נער מחזיק אבוקה, עף למעלה.

Ilias, XXII, 318; *Diodor.* III, 60; IV, 27.

הספֶרֶסוֹדוֹס (*Ἑσπερίδος*), במיתולוגיה היוונית — השד-מרות על גן פתוח-יהובב (סימן לילדים), שהאדנים מהם נתנה גי (ע"פ) במתנה להרה (ע"פ) ליום חתונתה עם נוס. לפי מסורת אחרת, החסי' הן בנות-ערבוס (הלילה), מסורת אחרת יחסה את מוצאן לאלים או לגיבורים שונים. לפי סיפורים מסויימים היה מספרן של החסי' שלוש; איגלה, אָרְתוֹסָה הַסְפֶרֶסוֹדוֹס; לפי סיפורים אחרים — ארבע; איגלה, קָרְתוֹסָה הַסְפֶרֶסוֹדוֹס; הסטיה אָרְתוֹסָה; ועוד היו מסורות, שלפיהן הגיע מספרן של החסי' עד אחת-עשרה. על יד שבו של שפת-האוקיינוס בירת-המערב ושמרם תוך כדי שירה ערבה, על התפוחים המופלאים שבגן-החסי', מקומו של גן זה נקבע

(5) תנוריה ש מ ל שימוש יקר ביותר; מפניכ אין השימוש בהם כדאי אלא במקומות, שזמן החימום הדרוש בהם הוא מועט. יתרונותיהם: זמן הפעלה מועט, ויסוד טוב, השקעה התחלתית קטנה, נקיון בשימוש; אין הם מצריכים מתן דלק, הם מכונים תמיד לשימוש, נוחים להתברר, וניי צלתם גבוהה (קרוב ל 100%). תנוריה הקרנה חשמליים מכילים חוט דליליני כרוך על גוף חרס ומחומם ע"י הרום עד כדי טמפרטורה גבוהה; ביצידו נמצאת מראא קעורה שמקרנת את החום לתוך החדר. התנורים הרגילים מסוג זה הם בעלי הספק של 1 או 2 קוואט ומפיקים 860 או 1,720 קל' לשעה. — תנוריה חשמלי הוא עפ"ר ראדיאטור ממואל חמים או שמן, שבהלקו התחתון מצוי אלמנט חשמלי; זה מחמם את המים או את השמן, וע"י כך — את גוף הרדיאטור, המוסר חום לחדר, בעיקר בהסעה.

(6) תנורי-נפט; רובם תנורי-פתיל, שבהם אין הבעירה מושלמת; לפיכך הם מפיקים ריח בחדר. בזמן האחרון הותקנו מעברים בעלי סרט-אובטט וראש-מכער מורכב מגלילי-פלדה מהוררים, שעליהם נתונים רשת-להט וסליל-ליבון; במרכז הגלילים נמצא משור-אוויר, בטמפרטורה הגבוהה שבמיתקן זה מושגת תבערה מושלמת של הנפט, ותנורים אלה אינם מפיצים ריחות. הם מכילים מיכל-דלק, שמספק 10 לשעות-תבערה. הניצולת של תנור זה גבוהה, זמן הפעלתו מועט, הוא ניתן לוויסות טוב, ההשקעה ההתחלתית בו מועטת, הוא נקי בשימוש ונוח להעברה.

ציורים לפק (א) ע"ע תנור.

(ב) בהס' מרכזית מיוצר החום בשביל כל הדירה — או כל הבית — בחדריהם, אחר, ומשם מועבר החום לכל החדרים ע"י מובליתים, כמובליתום משמשים מים חמים, קיטור או אויר, מעלותיהם של הס' המרכזית; ריכוז מקום הס' והמעשנה, בטיחות כבני שריפה בחדרים, קימוץ מקום בחדרים, נקיון, הימנעות מתובלת דלק והוצאת אפר מן החדרים, טיפול מועט, חימום נעים, החסרון: השקעה התחלתית מרובה.

(1) הס' מרכזית ע"י מים חמים בגראווי-סאציה, התנור נמצא בנקודה הנמוכה של המיתקן ומחובר ע"י רשת-צינורות לראדיאטורים שבהדרים. הראדיאטורים

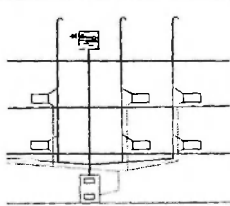

ציור 1. הספה מרכזית; שיטה רצינית בנקודה הנמוכה

לראדיאטור — וחוזו הלילה, חיסורו המים מן התנור לראד-יאטור וחוזו נגרם על-ידי הפרשי המשקל הסגולי של המים החמים (80°—90°) — הקלים יותר — בקו העולה, וחקרים (60°—70°) — הכבדים יותר — בקו החוזר. בקביעת מערכת הצינורות בין התנור ובין הראדיאטורים יש שיטות שונות: (1) שיטה רצינית: בתחילת התחנה (ציור 1) — כשקוץ הראשי נמצא במרתח או במילוי והמים בטיחותיים עוברים

באירופה המרכזית (גרמניה), למשל, מחשבים ב200 ימיה-ה' בשנה, ומספר זה מרובה יותר בארצות-הצפון, בארצות אלו אי אפשר לגור בדירה ללא הס', לעומת זה יש ארצות, שבהן אין בעיית-ההס' השובה כל-כך או שאף אינה קיימת בנתן כלל. בנתאי-האקלים של איי, למשל, אין לומר, שההס' היא הכרח חיוני, ועכ"פ מצטמצם כאן צורך ההס' ל30—50 יום בשנה, במקומות, שמספר ימיה-ה' מרובה בהם, משמשים מיתקני-ההס' גורם משקי-כלכלי חשוב — מחמת ההוצאה המרובה הקשורה בהס' והמוחזר אחוז ניכר מן ההוצאות הכלליות לדירור.

את שיטות ההס' אפשר למיין מבחינות שונות: לפי מקום ההס' — הס' מקומית, מרכזית, אינדיבידואלית; לפי סוג הדלק — הס' בדלק מוצק (פחם, עץ) ובדלק נוזלי, הס' גאזית, הס' חשמלית; לפי אופן מסירת החום — הס' על-ידי הסעה, הקרנה, איירום.

(א) הס' מקומית. 1) הס' המקומית העתיקה ביותר ביצעה ע"י אה, שבח עדיין משתמשים גם היום בארצות בעלות אקלים חרפי נוח, כגון אנגליה. ניצולת הדלק בשיטה זו היא נמוכה — כ20%—30%. ההשקעה בהתקנת אה היא מועטת, אד הרוש טיפול מרובה, במקרים הרבה מוסיפים להעמסה בו בעיקר מטעמים דקוראטיביים.

2) תנור בנוי מאבן, לבנים, מרצפות וכד' שימושו לוח בארצות-המזרח ובגרמניה, שטח-החימום שלו עפ"ר 4—16 מ"ר, והוא מסוגל לחמם חדר אחד או אף כמה חדרים, כשהוא בנוי בצורה משותפת ל3 חדרים. מסיקים אותו בעץ, כבול, פחם, פעם או פעמיים ביום; ניצולת הדלק — 65%—75%. המכסה הגדולה של התנור מתחממת ע"י גאזי-השריפה שנופצת ומשטית חום נעים למיבה. מחסרונותיו — המתקן טועט מקום מרובה; האפשרויות לוויסות-החום ממוצמצמות. כמות-החום המופקת בתנור כזה היא 500—700 קאלוריות לכל מ"ר של שטח-החימום לשעה, בא"י אין משתמשים בתנורים אלה.

3) יתרונו של תנור-ברזל — שאפשר לשרוף בו את הדלק במהירות רצינה, בהתאם לתצרכות בקאלוריות, ע"י יסעה אספקתו של האויר הדרוש לשריפה, תנור-ברזל קירותיים דקים הרבה מקירותיו של תנור בנוי, לפיכך הם קטנים יותר ואינם תופסים מקום מרובה. הטמפרטורה של שטח-החימום החיצון גבוהה בהם מבתנור בנוי, וההספק הוא 1,000—4,000 קל' למ"ר לשעה. כדלק לתנורים אלה משמשים קוקס, אנטראציט, פחם; ניצולתם — 65%—80%. 4) תנורי-גאז — שצורכים דלק יקר — אינם מיישמים אלא בארצות בעלות אקלים חרפי נוח ובמקומות שבהם ומן-ההס' הנדרש הוא מועט. יתרונותיהם של תנורים אלה: זמן הפעלה קצר, ויסוד טוב, השקעה מועטת, נקיון בשימוש; הניצולת — 80%—85%. יש שני סוגים של תנורי-גאז: תנורי-הקרנה ותנורי-הסעה. תנורי-הקרנה מכילים שטחי-מחבת או שמיט, שמחממים ע"י להבת-הגאז ומוסרים את החום לחדר בעיקר ע"י הקרנה; הספקם מגיע ל4,000 קל' לשעה. תנורי-הסעה (ראדיאטורים-של-גאז) דומים במבנם לראדיאטור רגיל, שבהלקו התחתון קבוע מכער-גאז; הגאזים החמים מחממים את הראדיאטור (כשהם מתפשטים בתוך תלול), וזה מחסר את החום בהסעה, בעיקר לחדר. הספקם של תנורים אלה מגיע עד 12,000 קל' לשעה.

ראדיאטור אחד בלבד, (2) שיטה דו־צינודית בחלוקה עליונה (ציור 2, ימין) — כשיצנוד־החלוקה הראשי, המבודד יפה, נמצא על הגג, וממנו יורדים צינורות מאונכים לראדיאטורים השונים, ומזה — למרתף או למילוי, וצינור חוזר אוסף את המים ומחזיקם לתורן אחר סיחור דרך ראדיאטור אחר; (3) שיטה של צינור אחד בחלוקה עליונה (ציור 2, שמאל) — צינוד־החלוקה והצינור החוזר (2), אלא שהקו המאונך הוא יחיד, וזילו מחוברות גם הכניסה לראדיאטור וגם היציאה ממנו. ראדיאטור בקומה עליונה מקבל מים חמים יותר מראדיאטור בקומה תחתונה. את התפשטות המים מחמת

המים, שמקרינם חום על גוף־האדם, בלא שיהא צורך לחמם את אויר החדר. את השטחים החמים יוצרים בתקרה, ברצפה או בקירות. כשמבקשים ליצור שטח כזה בתקרה, מעבידים צינורות בתוך הבטון (ציור 3) או הטיח שלה (ציור 4) ומזרימים בהם מים בטמפרטורה של 50°—60°, שטח הטיח מתחמם עד 32°—38°. אפשר ליצור שטח חם גם ע"י לחותוך פח קבועים ממחט לתקרה ומחוברים לצינורות חמים. כשיצנודות־המים מוכנסים לתוך הרצפה, אין צורך להעלות את הטמפרטורה עד למעלה מ־25°—26°. — מיתרונותיה של הסי־קנה: אין יובוּת־מקום על ראדיאטורים. הטמפרטורה בחדר תמיד שווה בלא שיהא צורך להכניס לתוכו זרמי־אוויר מרימי אבק, אין הרגשת יובש באויר, אפשר לאוורר את החדר ביתר קלות ללא הפסדי חום ניכרים; בקיץ אפשר להורים בצינורות מים קרים ולהפכם למערכת־קירור. חסרונותיה של השיטה: הוצאות מרובות יותר על המיתקן; למיתקן התמדה גדולה מבחינת פעילותו — לפיכך הפעלתו או הפסקת פעולתו הן תהליכים ממושכים.

(ד) הסי ב־אוויר. הדירה מוסקת ע"י הכנסתו של אוויר חם לתוכה באתח משלוש דרכים אלו: (1) מחממים אוויר חיצוני עד לטמפרטורה דרושה ומכניסים אותו לדירה; האוויר שהתקרר מוצא החוצה. בדרך זו מושג אווירור טוב, אך חום מרובה מובזבז על חימום האוויר החיצוני הקר; (2) האוויר מוחזר מן החדרים, מועבר דרך מחמם (קלוזיפר), מחומם עד לטמפרטורה הדרושה ומחזר אל החדר. כאן אין החלפת אוויר, ולעומת זה מושג קימוץ בחום, מאחר שלא האוויר החיצוני אלא אוויר החדר, החם מן האוויר החיצוני, מחומם עד לטמפרטורה הדרושה; (3) האוויר המוחזר מן החדרים מעורבב בחלקו באוויר חיצוני ומחומם. בשיטה זו אין מפסידים כמות־חום מרובה, ועם זה נהנים מהחליפה חלקית של האוויר. — הטמפרטורה המאכטימאלית של חומים האוויר לציכי שיטת־הסי זו היא: 60° — אם האוויר מוכנס מעל לגובה של קומת־אדם (מעל 2 מ'), או 40° — כשהוא מוכנס בגובה שמתחת ל 2 מ'. זרמי־האוויר אינו צריך להיות מורגש ע"י הדיירים; לפיכך אין מהירותו צריכה לעלות על 0.2 מ' לשנייה.

(ה) הסי א־אוויר. קבוצה גדולה של בניינים מחוברים ע"י רשת־הסי למרכז אחד, שמספק חום לכולם. במקרים הרבה מספק אותו מרכז גם את תצרוכת החשמל והמתח לאתח קבוצת־בניינים. יתרונותיה של השיטה: בשיטת מרובה באספקת־החום מחמת ריכוז כל חררי־הדורים של הבניינים השונים במקום אחד, שנמצא בפינות מתמיד; ביטול הובלת חלק אל המבנים הבודדים, שימוש בדרך הולל ביותר, וניצולת מרובה של חלק; פתרון הבעיה של סילוק העשן, המוצא במקום אחד ע"י מעשנה גבוהה; חסכוני־מקום בבניינים; חיבור יעיל של מרבוזי־הסי עם תחנות־כוח — דבר, שמאפשר ניצול של 75% מן הקאלוריות ההולכות לאיבוד בתחנות־כוח באין הסדר זה; הקיטור היוצא מן הטורבינות מכיל עוד ב־75% מאנרגיית־החום ש־

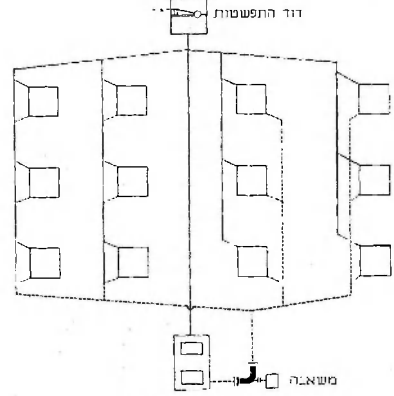

ציור 2. הסקה מרכזית: חלוקה עליונה ימין — שיטה דו־צינודית, שמאל — שיטה רצינית

חימומם מקבל דו־התפשטות. הנמצא בנקודה הגבוהה של המערכת. לחץ־העבודה הגורם לזרימת המים בצינורות והנובע מן הפרשים בין משקלי המים החמים בקו העולה והקרים יותר בקו החוזר, הוא מועט ומגדד במילימטרים אחדים של גובה־מים. כדי שלחץ זה יספיק לסיחור המים בצינורות דרוש, שהפסדי העומד במערכת יהיו קטנים וז"א — דרוש צינורות בעלי קטרים גדולים.

(ז) הסי מרכזית במים חמים ע"י סיחור מזורז (מ־משאבה, ר' ציור 2). משאבה מספקת לחץ עבודה גדול־ביחס, לפיכך מאפשרת הרכבתה את קטנתם של קטרי הצינורות. שיטה זו מאפשרת גם חימום התחלי מהיר, מפחתת את הפסדי החום ע"י הצינורות (הצרים יותר) ומקילה את הנחת הצינורות; אלא שהיא דורשת הוצאה מרובה לקניית המשאבה ולהפעלת החשמלית. שיטה זו כדאית בבניינים, שבהם נמצאים ראדיאטורים בריחוק אפקי של 50 מ' ויותר מן התנור. בזמן האחרון משתמשים במש־אבות אף בבניינים קטנים יותר.

(ג) הסי ב־הקרנה. עקרונ השיטה — יצירת שטחים

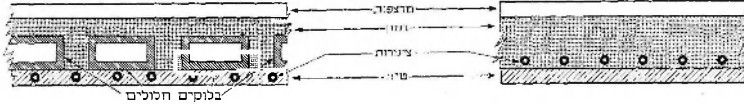

ציור 3. צינורות כפסון הסקה בתקרה

ציור 4. צינודות בסוף

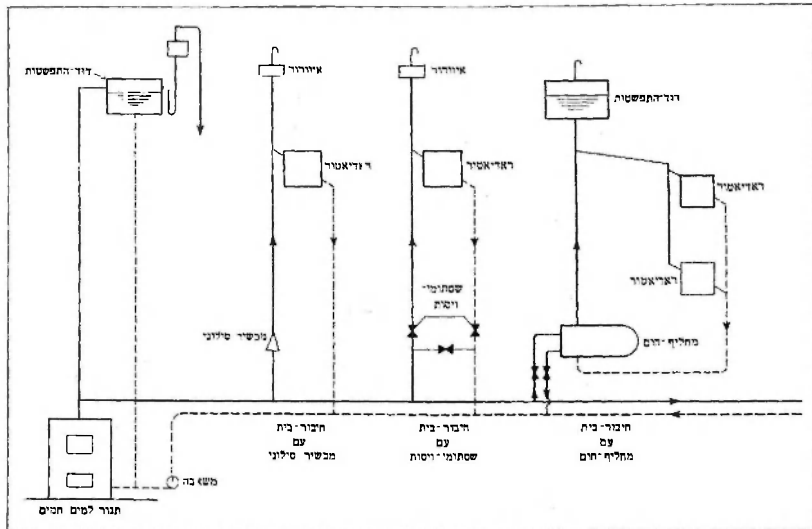

ציור 5. הסקה אינורית

הקיסור, וזה מנוצל לצרכי חימום — מה שמאפשר הוולת החימום והכוח החשמלי גם יחד. — החסרונות: הוצאות מרובות על המיתקן; קושי במדידה של החום. הנצרך ע"י הלוקר חות הברדסים; הפסדי-חום כדי 8%—15% ברשת הצינורות. כמובל-חום ברשת-הצינורות של החם האווירית משמשים מים חמים (עד 100°) בלחץ נמוך או מים חמים (100°—300°) בלחץ גבוה או קיסור. בחס' ע"י מים בלחץ נמוך אפשר לחבר את הבית הבודד חיבור ישר לרשת האווירית (ציור 5). בשימוש במים בלחץ גבוה חייבים איתם — בחיבור הבית הבודד — עם המים החוזרים מן הבית, הנמצאים בטמפרטורה נמוכה יותר (כ 70°). ע"י בריע-עירוב מיוחד או מגוף גילי; כשהטמפרטורה ברשת האווירית גבוהה הרבה מ 100°. אפשר להשתמש במחליף-חום. סיחור המים ברשת האווירית נעשה ע"י משאבות מונעות במנוע-חשמל או ע"י טורבינת-קיסור. החימום בצינורות משולב עם"ר בשימוש בקיסור גם לצרכים אחרים, כגון בישול, כביסה, ייבוש, חימום, סטדיליזאציה וכו'. במיתקנים קטנים משתמשים בקיסור בלחץ של 2—3 אטמ/ במיתקנים גדולים — עד 12 אטמ/ מיהעיבו מהחורים החדר-ודים מרכזי ע"י משאבות. לחימום בקיסור יתרון על החימום במים בהעברה למרחקים גדולים משום הלחץ הגבוה של הקיסור, המבטל את הצורך במשאבות לסיחור; אפשר להשתמש בצינורות בקטרים קטנים, ואפשר לזכות בקלות ביועילי; החללה חזקה בצינורות-העיבוי.

השימוש בשירות החם' האווירית נעשה מקובל יותר ויותר באזורים הקרירים וחקרים של אירופה ואמריקה, כחידוד בלוקי-יערים מאוכלסים בצפיפות. ספק הוא אם הן כדאיות בתנאי אקלים נוח ובמקומות, שמספרם של ימי-חימום בשנה הוא מועט בהם. כגון א"י.

1) משאבת-חום עובדת לפי העקרון של מכונת-

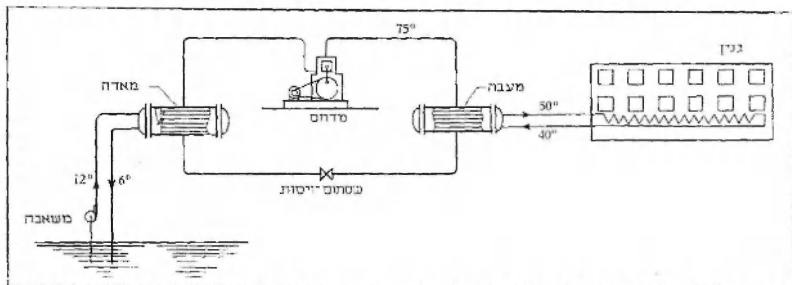

ציור G. פעולת משאבת-החום

הנבחרים מ-1796 עד 1802 ומ-1804 עד שנת 1795 נתמנה סגנו של שרי-המלחמה וב-1804—1806—1807—1809 שימש שרי-האוצר; ב-1823

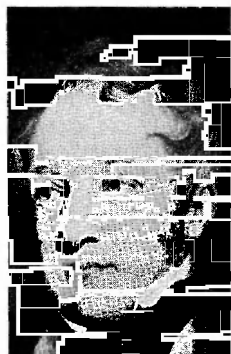

ויליאם האסקיסון

כיהן כשרי-המסחר (President of the Board of Trade) וב-1828—1827 כשר-המזון שבת. הסי' נמנה עם האישים המרכזיים של הקבוצה הטורית-הליברלית של ג'ורג' קנינג וייצג את חני-סיות המתנית-ריפורמה נלכלית בכינון הליבראליזציה של השק. בין השאר יום-היקונים מרהיב-לכת לשם קידומו של חו-פשיה-מסחר, וביחוד פעל לביטולם של מכסים שונים וחקל על התנועה של ספינות זרות במסחר עם בריטניה. ב-15.9.1830 נהרג בתאונה בשעת חנוכת קר-הרכבת של ליוורפול-מאנצ'סטר. קובץ נאומו, 33 כרכים, יצא ב-1831.

A. Brady, *H. and Liberal Reform*, 1928.

הסתברות (באנג' probability, בגרמ' Wahrscheinlich-keit, ברוס' вероятность), ממושגי-היסוד של הלוגיקה, המתמטיקה, הפסיכולוגיה ותורת-ההכרה; משמש במשמעויות שונות ומציין בדרך כלל מבחינה אובייקטיבית — קביעה מודלית מסיימת של המציאות ומבחינה סובייקטיבית — יחס של אמן מסוים. שמחוכו נערך משפט כלשהו. יש להבחין בין תורת-החס' כמקצוע מאתמטי ובין חקר החס' כבעיה של תורת-ההכרה.

I. תורת-ההסתברות (במתמטיקה) נוצרה על רקע הניסוח והתפתחה לתיאוריה עמוקה ורבת-שימושים בתחומים של מדע-הטבע, הטכניקה, הכלכלה, ועוד. עיקרה מבחינה עיונית — קביעת החוקים הקיימים במכלול הת-פעולת המקריות; תפקידה מבחינה מעשית — פיתוח כללים לשם חישוב החס' של מאורעות מקריים מורכבים על סמך הסתברויותיהם הידועות של מאורעות מקריים פשוטים.

ולעומת זה גבוהים מאד גבוהים הדלג הרגיל להס' מרכזית, וכן כשיש הרבה ימי-חיומום בשנה וכשמבקשים להשתמש במשאבת-החום גם לצרכי קירור בקיץ.

J. R. Allen—J. H. Walker, *Heating and Air Conditioning*, 1939; H. Kamper—M. Hottinger—H. v. Gonzenbach, *Die Heiz- u. Lüftungsanlagen in d. verschied. Gebäudearten*, 1940; T. Bedford, *Basic Principles of Ventilation and Heating*, 1948; H. Recknagel—F. Sprenger, *Taschenbuch f. Heizung u. Lüftung*, 1952; Г. И. Максимов, *Отопление и вентиляция*, 1955; L. J. Overton, *Central Heating*, 1955; M. Rais, H. Rietschels *Lehrb. d. Heiz- u. Lüftungstechnik*, 1958¹⁹; *Heating, Ventilating and Air Conditioning Guide* (Amer. Soc. of Heating and Ventilating Engineers), 1958²⁰.

א. קר.

הסקינז, צ'רלס הומר — Charles Homer Haskins — (1870—1937), היסטוריון אמריקני. לאחר תקופת-

לימודים באוניברסיטת של ג'ונס הופקינס (באלטמור), ברלין ופאריס, הורה הסי' היסטוריה באוניברסיטת של ג'ונס הופקינס, ויסקונסין (1892—1904) והארוארד (1904—1931). — עיקר העניינותו של הסי' היה בתולדות יה"ב, וביחוד בתולדות התרבות, החינוך והמחשבה במאות ה-11—13. החשובים שבמחקריו הם: *The Normans in European History*; 1915; *הנורמנים בתולדות-אירופה* (Norman Institute Studies in the History); 1918; *מיסודות נורמניים* (Medieval Science of Mediaeval Science); 1924; *הרנסאנס של המאה ה-12* (The Renaissance of the Twelfth Century); 1927; *הרנסאנס של המאה ה-12* (The Rise of Culture in Mediaeval Universities); 1929; *התהוות המכלוליות* (The Rise of Culture in Mediaeval Universities); 1923. הספר האחרון זכה לכמה מהדורות (האחרונה שבהן ב-1957). אחר מלחמת-העולם I שמש הסי' יושב-ראש המחלקה לאירופה המערבית במשלחת האמריקנית לוועידת-השלום בפאריס. היה פעיל בתרבות מן האיגודים ללימוד ההיסטוריה באה"ב וביחוד באקאדמיה האמריקנית לתולדות יה"ב. הודות לפעולתו כמתנד קמה אף באה"ב אסכולה חשובה לחקר תולדות יה"ב.

Ch. V. Langlois, *Les travaux de Ch. H. H. sur la littérature scientifique en latin au XIIe siècle* (in *Journal des Savants*, 1919); F. M. Powicke in: *Engl. Historical Review*, 1937, 52; R. P. Blake et al., in: *Speculum*, XIV, 1939.

הסקיסון, ויליאם — William Huskisson — (1770—1830) מדינאי בריטי. חונן בפאריס וישב בעיר ז'נבה הראשונים של המהפכה הצרפתית. ב-1792 חזר למולדתו התחיל בפעילות מדינית. היה חבר של בית-

בתבנית זו קוראים חוקים סטוכאסטיים או הס-תברותיים.
 את קיימים של החוקים ההסתברותיים גילו לראשונה במשחקיימול, שהם דומים לזריקת קוביה. בולטת החוקיות בתוצאות של שורת-נסיונות ארוכה. אע"פ שאין לדעת מראש את תוצאותיו של נסיון בודד. ביסוף (ע"ע) עשה נסיון בוריקה מטבע 4,040 פעמים; אותו צד של המטבע הופיע 2,048 פעמים. ז"א שכיחות של 0.507. ק. פירסון (ע"ע) קיבל פעם ב-12,000 זריקות של מטבע את השכיחות 0.5016 ופעם אחרת ב-24,000 זריקות — 0.5005. בכל הנסיונות הללו קרובה השכיחות להסתברות $p = \frac{1}{2}$.

חוקים הסתברותיים קיימים בתחום הרמגורפיה (ע"ע). אע"פ שאין גורמיו של האירוע הבודד ידועים לנו — א שאנו מתעלמים מהם מתכוון — בולטת בסטאטיסטיקה של תנועת האוכלוסיה יציבותה של השכיחות. הטבלה שלהלן מראה (לדוגמה) את האחוזים של מקרי הנישואים, הלידות והמיתות באוכלוסיה בגרמניה ב-11 חמשי-שנים רצופים:

שנים	1841/5	1846/50	1851/55	1856/60	1861/65	1866/70	1871/75	1876/80	1881/85	1886/90	1891/95
נישואים	0.79	0.79	0.78	0.99	0.94	0.87	0.82	0.81	0.76	0.79	0.87
לידות	3.68	3.80	3.85	4.09	4.05	3.91	3.79	3.79	3.60	3.70	3.87
מיתות	2.43	2.58	2.72	2.79	2.98	2.84	2.85	2.72	2.85	2.89	2.75

בדומה לכך בולטת יציבותה של הסטאטיסטיקה הנוגעת למינס של הנולדים: שכיחותה של לידת-זכר בכל המקומות ובכל הזמנים שווה בקירוב 0.515. — יציבות כזו מופעת גם בסטאטיסטיקה הסלילית. בסטאטיסטיקה של הצריחה וכו'.

במאות 19—20 נתגלו חוקים הסתברותיים בתחומי הפיסיקה, הכימיה הביולוגיה, המטאורולוגיה ועוד. למשל: כל התורה הקינטי של הגזים (ע"ע) מושתתת על חישוביהם; והיא מאפשרת תיאור מדוייק של המצב שבו נמצאת כמות-גזא מורכבת ממולקולות רבות. בהעדר כל נתונים על מצבה של כל מולקולה ומולקולה, דוגמה ב"לסת ביותר ניתנת ע"י תופעות הרדיאקטיביות (ע"ע) אע"פ שאין לדעת מראש אם אטום מסוים של נדרים (ע"ע) יתפרק במשך זמן נתון — רדע, לפי תצפיות הנסיון. שההס' להתפרקותו במשך ז שנים היא קבועה:

$$p_t = 1 - e^{-0.00034t}$$

לשון אחרת — שבמשך שנה יתפרק 1/2270 מן האטומים שבכמות-ראדיום נתונה.

גם בחייו היומיומיים מתנהג האדם — במובן מסוים — לפי מסקנות הסתברותיות. ז"א — לא לפי חוקי-זכר דוקה: אין אנו קופצים החוצה דרך החלון אלא מעדיפים לרדת במדרגות. אע"פ שגם במדרגות אפשר ליפול ולהיגר בעוד שהקפיץ דרך החלון אינה גורמת תמיד למות. במקרים כאלה מדריכים אותנו לא חישובים מאתמטיים אלא הערכה אינטואיטיבית של ההס'.

בהשקפה ראשונה נדמה, שהנסיון S אינו בעל חשיבות מדעית אלא כשידוע לנו כל התנאים הזרושים להופעתו של המאורע A. אך התבנית הטרמינולוגית אינה ניתנת תמיד לבדיקה נסיונית. החוק המקשר את מערכת-התנאים A אל המאורע A הוא בעל חשיבות משנית: רק אם מערכת אינה מסובכת מדי; לעומת זה אין שום ערך מעשי לחוק

1. המאורע המקרי וחוסי-ההס'. כל מאורע הוא פרי צירוסם של תנאים מסויימים, שנקרא נסיון. רוב החוקים של מדע-הטבע ניתנים לביטוי לפי התבנית הבאה: כל ביצוע של הנסיון S גורר אחריו את הופעתו של המאורע A. אם למשל, מחממים מים, שנמצאים תחת לחץ אטמוספרי של 760 מ"מ, מעל ל 100° (הנסיון S), נהפכים המים לאדים (המאורע A). מאורע שמופיע בהכרח. נקרא מאורע ז"א; מאורע שמופיע לעיתים תכופות כתוצאה מן הנסיון S, נקרא מאורע ריק או נמנע; מאורע, שלפעמים הוא מופיע ולפעמים אינו מופיע, נקרא מאורע מקרי. אפי' המאורע קשור קשר הדוק במערכת-התנאים S; אותו מאורע עצמו עלול להופיע כמקרי לגבי מערכת-תנאים אחרת וכודאי או נמנע לגבי מערכת-תנאים אחרת.

גורמיהם של המאורעות המקריים הם מסובכים כליכך, שאין אנו יכולים לעמוד עליהם כראוי. והואו והמקריות אינה לגבינו אלא ביטוי לחוסר-ידיעה, רשאים אנו לכאורה לבוא לכלל מסקנה, שותרת-ההס' נפתחת מדע על יסוד של

איידיעה, או — לשון אחרת — יוצרת יש מאין. אך מסקנה זו נכשלת יסודה, ומקורה של טעות זו — מובנה הבלתי-מחזור של המלה „איידיעה“. הנסיון מלמד, שבמכלול התופעות המקריות קיימים חוקים ספציפיים מסויימים, שאינם נכללים במגרת התבנית הרגילה — התבנית הדטרמיניסטית. תורת-הס' מסתכלת רק במאורעות מקריים קיבוציים, ז"א מאורעות, שהם תוצאות של נסיונות ניתנים לשיחזור בלא הגבלה. קליעה למטרה. הופעת הצד שעליו טבועה המלה „ישראל“ או אז שעליו מסומן „המספר“ במטבע ישראלי שנורק — אלו הן דוגמות טיפוסיות של מאורעות מקריים מסוג זה. את המאורע המקרי קיבוצי אפשר לתאר באופן כמותי ע"י ה שכיחות היחסית שלו, ז"א היחס בין מספרם של הנסיונות שבהם הופיע המאורע המקרי ובין מספרם של כל הנסיונות שבוצעו. אם נתבונן במאורעות מקריים קיבוציים נמצא, שבתנאים מסויימים הם מופיעים ברובם בשכיחות יציבה — אם רק מספר הנסיונות הוא גדול למדי. עובדה זו, שנקבעה באופן נסיוני, היא בעלת חשיבות מרכזית. והיא מהווה את הקשר בין התורה המתמטית ובין הנסיון. למרות איהסדר הקיים במהלכם האינדיווידואלי של הנסיונות, מגלה הסדרה בכללותה סדרות מסויימת: שכיחותן של המאורע המקרי בסדרה ארוכה של נסיונות נע משכיב למספר קבוע מסויים, p:

$$0 \leq p \leq 1$$

ההסטה ממספר זה הולכת ופוחתת במידה שמספר-הנסיונות גדל. מאורעות מקריים קיבוציים בעלי שכיחות יציבה הסיחם ונשאו של תורת-ההס'. המספר p מבטא הערכה כמותית של אפשרות הופעתו של המאורע המקרי; החוקים הקיימים במכלול התופעות המקריות מנוסחים בצורה הבאה: ההס' שביצוע הנסיון S יגרוור אחריו את המאורע A, שווה ל p. שווה ל p. לחוקים הנכללים

שהסתברותו של כל אחד מן המאורעות הפשוטים שווה ל- $\frac{1}{n}$. לנבי בל מאורע A קיים: $0 \leq P(A) \leq 1$. במקרה הפרטי, כש A כולל את כל המאורעות הפשוטים ($m=n$), A הוא מאורע ודאי, והסתברותו שווה ל-1; במקרה הנגדי ($m=0$) A הוא מאורע נמנע, והסתברותו שווה ל-0.

דוגמה 1. זורקים (באופן שרירותי) קוביה — מהי החסי' שיופיע מספר זוגי? נסמן ב- E_i את הופעת המספר i . ($i=1, 2, \dots, 6$); התוצאות E_1, E_2, \dots, E_6 זרות ושוות-חס' (אם הקוביה היא, כפי שאנו מניחים, סימטרית בהתלם ועשויה מחומר הומוגני); משש התוצאות האפשריות ($n=6$) נגזרות שלוש תוצאות ($m=3$) למאורע המעניין אותנו.

$$\text{לפיכך: } p = \frac{3}{6} = \frac{1}{2}$$

דוגמה 2. מתוך כד, שמכיל 30 כדורים, מהם 10 לבנים ו-20 שחורים, מוציאים (בכביצים עצומות) 3 כדורים — מהי החסי', שיופיעו 2 כדורים לבנים ו-1 שחור? מספר כל התוצאות הפשוטות שווה למספר הצירופים של 3 עצמים: $\binom{30}{3} = 30 \cdot 29 \cdot 28 / 3 \cdot 2 \cdot 1 = 4060$. מספר התוצאות הנחות למאורע הדרוש שווה למספר הצירופים המכלילים איזה זוג כדורים לבנים שהוא [מספר הזוגות שווה ל- $\binom{10}{2}$] ואיזה כדור שחור שהוא:

$$\text{לפיכך: } p = \frac{\binom{10}{2} \cdot 20}{\binom{30}{3}} = \frac{45 \cdot 20}{4060} = \frac{900}{4060} \approx 0.2217$$

הישובים קומבינאטוריים מופיעים לפעמים קרובות בכל מיני בעיות הסתברותיות, כש m גדולים — חישוב הבינומיים $\binom{n}{m}$ הוא ארוך ומייגע. לפיכך משתמשים במקרים כאלה בטבלות (כגון טבלות הערכים של $\lg n!$ או בטבלות סטרלינג (Stirling): $n! \approx \sqrt{2\pi n} \left(\frac{n}{e}\right)^n$).

נניח שני מאורעות A, B ומאורע שלישי C, שהוא "איחוד" של לפחות אחד משני המאורעות A, B. נקרא "איחוד" (סכום) המאורעות A, B, והוא מסומן על-ידי $C = A \cup B$. המאורע D — איחוד של B ו-A נקרא "חיתוך" או "משותף" (מכפלה) של A, B, והוא מסומן על-ידי $D = A \cap B$. המאורע "לא אירע" הוא "משלים" ל-A ומסומן על-ידי \bar{A} . היחסים איחוד חיתוך מוגדרים בשני משפטים יסודיים של תורת-החסי': משפט-הסיכום ומשפט-הכפל של החסי'. מהם המאורעות A, B הם זרים, החסי' של איחודם של יחסים יסכום הסתברותיהם. ז"א:

$$P(A \cup B) = P(A) + P(B) \\ P(\bar{A}) = 1 - P(A)$$

מכאן: במקרים הרבה מופיע הצורך לחשב את הסתברותו של המאורע A ע"י ההנחה שיארע מאורע מסוים B, החסי', שיארע A אם אירע B, מסומנת על-ידי $P(A|B)$ ונקראת החסי' מותנית.

דוגמה 3. זורקים פעמים קוביה — 1 מהי החסי', שסכום המספרים שיופיעו יהא שווה ל-8 (מאורע A)? 2 מהי הסתברותו של אותו מאורע כשזיכור, שזכריה הראשונה הופיע 5 (מאורע B)? וזוגות-המספרים (6:6), (6:1), ..., (2:6), ..., (1:6), (1:2), ..., (1:1) מהות את כל התוצאות הפשוטות; מספר הזוגות: $n=36$. חמש התוצאות

$$(2:6) \quad (3:5) \quad (4:4) \quad (5:3) \quad (6:2)$$

בוה ואין להשתמש בו כדי לחוות את העתיד, אם שינוי בלתי-ניראה בתנאי-ההנסיך מביא לתוצאות מנוגדות, או גם כשהזמן הדרוש לבדיקת-התנאים ארוך ממשך-הנסיך עצמו. במקרים כאלה אנו מזכירים להנבי את המערכת המסדר בכת-5, הנורת בכתרת את התופעה הדרושה לנו, ולהסתפק באי-פורמאציה הסתברותית על סמך מערכת-הנבאים ששוטה יותר. זהו המבז הקיים, למשל, בנסיך של זריקת-מטבע: גורמים בלתי-ניכרים, שאינם ניתנים לקביעה — שינוי קל בכתת-הזריקה, תנועת-אוויר קלה — עלולים להפוך את תור צאות הנסיך; גופף על כך — מחמת משכו הקצר של הנסיך לא היינו מספקים לחשב את התוצאות בעוד מועד אפילו הייתה בדידנו אינפורמאציה שלמה.

השימוש הנסיגני במסקנותיה של תורת-החסי' מסתמך על העקרון, המאורעות בעלי חסי' מרבית (ז"א קרוב ל-1) הם למעשה ודאיים, ומאורעות, שהחסי' שלהם הן מועטות (ז"א קרוב ל-0), הם למעשה נמנעים. הידיעה, שהסתברותו של מאורע שווה ל- $\frac{1}{2}$, אינה נוחתה, כאמור, מקום מסקנות מעשיות לגבי נסיך בודד, אך לעומת זה מאפשרת היא מסקנות כאלו לגבי נסיגות מרובים: כאן ייתכן (חסי' דוגמה A, הלול עמ' 907), על סמך אינפורמאציה נצופה בנוגע להסתברותיהם של מאורעות קרובים אחרים, להניח נחות נסיגות-בקירוב לגבי מאורעות מקריים אחרים. ריבוב הבעיות המעשיות מסתפקים ב"חודות" של $p = 0.95$, ועכ"פ $p = 0.99$. אפילו כחישובים מדויקים ביותר, שבעשים בתחום האסטרונומיה, אין משגיחים בטעויות אפשריות, שהסתברותן קטנה מ-0.001. החוקים ההסתברותיים פועלים — בתנאים מסוימים — באותו דיוק, שבו פועלים החוקים הקלאסיים. למשל: תהליך הפעופע (ע"פ) קיבל את הסברו התקריבי-סטטיסטי, למשל: לשיטותיה ההסתברותיות של הפיסיקה הסטטיסטית דוקא, אפסיכ אין להתעלם מן העובדה, שאי-אפשר להשתחרר לגמרי מן ה"מקרות" המלווה את המסקנות ההסתברותיות. הבעיה נצופה בהעדר של אפשרות לקבוע (מבחינה לוגית) מלימתי — ז"א מאיזה ערך של p — מתחלת הוודאות. בניסיונות, שמספר תוצאותיהם הוא אינסופי, אין אף החסי' השווה ל-1 מתלכדת עם הוודאות במובנה הרגיל. קשים כאלה אפנינם לא רק לתורת-החסי'; הם מופיעים גם בשאר ענפי-הממטיקה כשמכניסם להתאמת את החבנית המופשטת לעולם הממשי. העובדה הניסיונית, שכל מאורע מקרי בעל חסי' מרובה מתגשם כמעט תמיד, היא המאורע של נכונותן האובייקטיביות של הנחות היסודיות של תורת-החסי'.

2. המושגים היסודיים של תורת-החסי' הם א-ל-מנטאריים. בכסברת תורת-החסי' האלמנטארית אין מטפלים אלא במספר סופי של מאורעות, וכאן מקבלים המושגים היסודיים של תורת-החסי' את צורתם הפשוטה ביותר. התוצאות האפשריות של נסיך מספרים — E_1, E_2, \dots, E_n — נקראות "מאורעות פשוטים", אם חלים עליהן נבאים: המאורעות (א) הם זרים — ז"א אין שנים מהם יכולים להתרחש ביחד; (ב) הם שווה-חסי' — ז"א אין שום עדיפות אף לאחד מהם. אם A הוא מאורע כלשהו, מוגדר המאורע הפשוט E_k ככלול במאורע A, אם הופעתו של E_k גוררת אחריה את הופעתו של A, אם מתוך n התוצאות הפשוטות כלולות m תוצאות B, מגדירים "לפי ההגדרה ה"קלאסית" — את הסתברותו של P(A) המאורע A כ- $\frac{m}{n}$. P(A) ברור,

נחות למאורע $A: m=5$. הם' הבלתי-מתנות של המאורע A היא $P(A) = \frac{5}{36}$. אם אירע B , שש התוצאות האפשריות הן:

$$(5;1), (5;2), (5;3), (5;4), (5;5), (5;6),$$

ומהן רק התוצאה (5;3) נוחה ל- A , לפיכך הם' המתנות של המאורע A , אם אירע B , היא

$$P(A|B) = \frac{1}{6}$$

משפט-הכפל. הם' היתרון של שני מאורעות שווה להסתברותו של אחד מהם כשהיא מוכפלת בהסתברותו של השני בתנאי שהראשון אירע:

$$P(A \cap B) = P(A) \cdot P(B|A) = P(B) \cdot P(A|B)$$

המאורע A אינו תלוי במאורע B , אם הסתברותו של A אינה מושפעת מן העובדה ש- B אירע. כלומר: $P(A|B) = P(A)$. לגבי מאורעות בלתי-תלויים מקבל משפט-הכפל צורה פשוטה יותר: הם' היתרון של מאורעות בלתי-תלויים שווה למכפלת הסתברויותיהם: $P(A \cap B) = P(A) \cdot P(B)$.

יחסי האיחוד, היתרון והמשלים המשפטים הקשורים בהם ניתנים להכללה למספר כלשהו של מאורעות.

דוגמה 4. זורקים מטבע (שבהודו מצדדו טבעה המלה "ישראל" ובצד השני "מספר") 10 פעמים — מהי הם' ש"ישראל" יופיע לכל הפחות פעם אחת (מאורע A)? נסמן ב- B_n את המאורע "מספר" הופיע בוריקה ה- n . ית" 10) $n = 1, 2, \dots, 10$. אם A אינו מתרחש, מופיע "מספר" בכל 10 הוריקות, ולפיכך $A = B_1 \cap B_2 \cap \dots \cap B_{10}$. תוצאות הוריקות הן מאורעות בלתי-תלויים. ועל-כן:

$$P(B_n) = \frac{1}{2} \quad (n = 1, 2, \dots, 10)$$

לפי משפט-הכפל בשביל מאורעות בלתי-תלויים:

$$P(A) = P(B_1) \cdot P(B_2) \cdot \dots \cdot P(B_{10}) = \left(\frac{1}{2}\right)^{10} = \frac{1}{1024} \approx 0.001$$

$$P(A) = 1 - P(\bar{A}) = 1 - \frac{1}{1024} \approx 0.999$$

נסיונות-ברנולי ("ע"ש י. ברנולי [ע"ע]) הם סדרת נסיונות בלתי-תלויים, שלכולם אותן שתי התוצאות האפשריות — "הצלחה" ו"כשלון" — הם' הצלחה בכל נסיון. היא p והסיכוי-לכשון — $q = 1 - p$. דוגמה לטיריה של נסיונות-ברנולי היא הטיריה של וריקת-מטבע. לפעמים מוצגת הבעיה: מהי הם' $P_n(m)$, שבה נסיונות-ברנולי התקבלו m הצלחות? תשובה ניתנת ע"י הנוסחה:

$$P_n(m) = \binom{n}{m} p^m q^{n-m}, \quad 0 \leq m \leq n$$

הערכים m_0 המסתברים ביותר, ז"א הערכים ששכיחים $P_n(m)$ מאכסימאלי, מתקבלים מאי-שוויון

$$n \cdot p - q \leq m_0 \leq n \cdot p + p$$

אם צעות הקטע $[n \cdot p - q, n \cdot p + p]$ אינם מספרים שלמים, יש רק m_0 אחד; אם הם מספרים שלמים — מתקבל המאכסימום בשניהם.

יש נוסחת אימפוטנטיות לחישוב הם' $P_n(m)$ במקרה ש- m הוא גדול, אך בנוסחתו אלו משתמשים לפעמים רחוקות בלבד. הואיל וברור מלכתחילה, שבמקרה זה ערכו של $P_n(m)$ הוא קטן מאד, למשל: אם $n = 400$, $p = 0.2$ — $P_{400}(80) = P_{400}(80) = \max P_{400}(m)$. לגבי הטיריה של נסיונות-ברנולי שכיחה יותר האמלה: מהי הם' שמשפר ההצלחות m יהיה בין k_1 ל- k_2 , התשובה ניתנת ע"י הנוסחה:

$$P_n(k_1 \leq m \leq k_2) = \sum_{i=k_1}^{k_2} \binom{n}{i} p^i q^{n-i}$$

אסימפטוטית:

$$P_n(k_1 \leq m \leq k_2) \approx \frac{1}{\sqrt{2\pi}} \int_{k_1}^{k_2} \frac{e^{-\frac{x^2}{2npq}}}{\sqrt{npq}} dx$$

החישובים נעשים בעזרת הטבלה של המונקציה

$$\Phi(x) = \frac{1}{\sqrt{2\pi}} \int_0^x e^{-\frac{t^2}{2}} dt$$

פונקציה זו היא חוק ההתפלגות של גאוס (ע"ע) או חוק ה-גורמאלי, והיא בעלת חשיבות מרובה הן בתורת-ההסתברות והן בשימושיה.

נוסחת-בייס (Bayes; מת 1763), נוסחת הסתברות הסיבות" (או "ההשערות", שייכת גם היא לנוסחות היסודיות) תורת-ההסתברות האלמנטרית: אם המאורעות A_1, A_2, \dots, A_n הם' זרים ומאירעם מהוה מאורע ודאי, קיים לגבי מאורע B כלשהו $(P(B) > 0)$:

$$P(A_k|B) = \frac{P(B|A_k) \cdot P(A_k)}{\sum_{i=1}^n P(B|A_i) \cdot P(A_i)} \quad (k = 1, 2, \dots, n)$$

את התבנית, שבה משתמשים בנוסחה זו, אפשר לתאר כלהלן: A_i הן התוצאות האפשריות של נסיון מסוים, וקיימת השערה ביחס לערכו של ההסתברות $P(A_i)$. כל אחת מן התוצאות A_i גוררת בהסתברות $P(B|A_i)$ את הופעתו של המאורע B . הניסיון בוצע והמאורע B אירע; עובדה זו משנה במידה מסוימת את ההשערה האפשרויות. הם' האפוסטריורי $P(A_i|B)$ מחושבת לפי נוסחת-בייס.

דוגמה 5. קיימת השערה, שמחלת החולה היא אחת מן המחלות A_1, A_2 (שמעולם אינן מופיעות יחד). הם' האפריורי $P(A_1) = \frac{1}{4}$, $P(A_2) = \frac{3}{4}$. לשיפורו של הדיקט בהגדרת המחלה מבוצעת בדיקה מסוימת, וידוע, שהיא נותנת תוצאה חיובית (מאורע L) בהסתברות $\frac{2}{3}$ במקרה של המחלה A_1 ותוצאה חיובית בהסתברות $\frac{1}{3}$ במקרה של המחלה A_2 ; A_1, A_2 :

$$P(L|A_1) = \frac{2}{3}; \quad P(L|A_2) = \frac{1}{3}$$

הבדיקה נתנה תוצאה חיובית — מה הן הם' האפוסטריורי $P(A_1|L)$, $P(A_2|L)$ (אחר הבדיקה)? באופן אינטואיטיבי ברור, שהתוצאה החיובית מגדילה את הם' האפוסטריורי של המחלה A_1 , כי $P(L|A_1) > P(L|A_2)$. לפי נוסחת-בייס מתקבלים:

$$P(A_1|L) = \frac{P(L|A_1) \cdot P(A_1)}{P(L|A_1) \cdot P(A_1) + P(L|A_2) \cdot P(A_2)} = \frac{\frac{2}{3} \cdot \frac{1}{4}}{\frac{2}{3} \cdot \frac{1}{4} + \frac{1}{3} \cdot \frac{3}{4}} = \frac{2}{5}$$

ההגדרה הקלאסית של הם' אינה ניתנת להתאמה אלא לתחום צר של נסיונות, כי רק בנסיונות ספציפיים ביותר אפשר לגלות את קיומם. יש מרכיבת תוצאות פשוטות, אך בפועל חורגת בעיית קיומם מכל התחלות במקרה קוב-קרטי מגדר תורת-ההסתברות מאתמטי. את הם' הנת-חלתית מקבלים עפ"י-עירי עיבוד סדרות ארוכות של תצפיות. רק במקרים מיוחדים אפשר לקבוע מראש באופן עיוני את הם' הדרושות. תחזית מסוג זה מבוססת בדרך

משפט מפורסם זה הוא בעל חשיבות מרובה מבחינה עיונית ומעשית כאחת. היאול הוא נותן הסברה הגיונית לקירוב הקיים בין השכיחות הסתמיות והסת' ק. תוצאות נסיבותיהם של ביפון ופירסון (ר' למעלה, עמ' 904) מאשי' רות את "פעולתו" של חוק המספרים הגדולים. — לגבי סידרת נסיבות-ברנולי קיים משפט חזק יותר:

$$P \left\{ \left| \frac{m}{n} - p \right| < \frac{\epsilon}{\sqrt{n}} \right\} \rightarrow 1, \quad (n \rightarrow \infty)$$

משפט זה ידוע בשם חוק המספרים הגדולים החזק. הוא הוכח ע"י א. בורל (ע"ע) לגבי $p = \frac{1}{2}$, ולגבי המקרה הכללי — ע"י פ. קנטלי (F. P. Cantelli).

4. ראשי-פרקים בתולדות תורת-ההסת'. ניס ראשונים לתורת-ההסת' אפשר למצוא בחיבורו של קרדנו (ע"ע) De lude aleae ("על משחק-הקוביה"); אך כמקצוע מחקרי התחילה מתפתח במאה 17 מתוך נסיבות שעשו לחישובן של ה"ס' שונות במשחקי-מזל. נוהגים לקבוע את ראייתו של היסודים זה בשנת 1654. שבה התחילה חליפת-מכתבים בין פסקל (ע"ע) ופאפה (ע"ע) על בעיה אחת ממשחק-הקוביה. ב1657 הופיע חיבורו של הויגנס (ע"ע) De ratiociniis in ludo aleae ("על חישבים במשחק-הקוביה"). שבו ניתן לאותה בעיה פתרון אחר, שמסתמך על המושג של התוחלת המתמאטית. שלב חשוב בהתפתחותה של תורת-ההסת' היה חיבורו של ברנולי (ע"ע) Ars conjectandi ("מלאכת הוריקה", 1713; ברנולי הוכיח את חוק המספרים הגדולים ("ההלש") — אחד ממשפטי היסודיים של תורת-ההסת'. אע"פ שהמתמטיקאים הגדולים הללו הבינו יפה, שהבעיות המופיעות על הרקע של משחקי-מזל עולות להתפתח למדע חשוב ביותר, גרמה רמתם הנמוכה של מדעיה-הטבע באותה תקופה, שמשחקי-מזל נשארו עוד במשך שנים הרבה בהיס' המעשי היחיד, שעליו התפתחה המושגים היסודיים של תורת-ההסת'. רק במאה 18 התחילה תורת-ההסת' חודרת למדעיה-הטבע (אסטרונומיה, גאוג'יה, בליסטיקה), ביחוד באמצעותה של תורת-ה-שיג'אות באותה תקופה פעלו דה מואר (ע"ע), לפלס (ע"ע), פואסון לגבי הסידרה של נסיבות-ברנולי, במקרה $p = \frac{1}{2}$. קיומו של חוק זה במקרה הכללי הוכח ע"י לאפלאס. פואסון הכליל את משפטו של ברנולי במקרה שההסת' p משתנית מנסיון לנסיון. ב1822 פירסם לאפלאס את ספרו Théorie analytique des probabilités ("תיאוריה אנאליטית של ההסת'") — החיבור השיטתי הראיון של תורת-ההסת' של תורת-ההסת'. לאפלאס נתן גם את ההגדרה הקלאסית של ההסת'. גאוס ולייבניץ (ע"ע) פיתחו בסיועם של אמצעים הסתברותיים את שיטת הריבועים הקטנים (ע"ע שיג'אות).

התקדמותה והצלחה של תורת-ההסת' במתמאטיקה עוררה כמה הג'ידעות להפעלה גם מחוץ לתחומי מדעי-הטבע. אך הנסיבות שעשו כדי להתאים את תורת-ההסת' לבעיות של תורת-המסר, תורת-המשפטים וכד' הביאו לידי אכזבה, ומתוך כך נא קפאון זמני מסוים בהתפתחותה של תהי' רעיונות פורים חדשים חדרו לה"ה הודות למחקריות של פ. צ'בישב (И. Я. Чебышев) 1821—1894) ותלמידיו. צ'בישב הוכיח בשיטה פשוטה ביותר ובהנחות רחבות את קיומו של חוק המספרים הגדולים, ובג ניסח את משפט הגבול המרכזי, שהוכח לאחר מכן ע"י תלמידיו א. מ. ל'אפונוב

כלל על הסימטריה הקיימת בין תנאי הנסיון ובין תוצאותיו; סימטריה זו היא שמונתה ביסודותיה של ההגדרה הקלאסית. תוצאות-הנסיון מאשרות יפה את התנהח בדבר שיווי-הסת' בתרבותיהם של "ישראל", "מספר" (ר' למעלה, עמ' 903) אם בסידרה ארוכה של ריקיות-מטבע הטעה השכיחות של "ישראל" באופן ניכר $\frac{1}{2}$, נהא מוכרחים להעמיד בספק את נכונות התנהח בדבר הסימטריה ההומוגנית של המטבע. 3. משתנים מקריים. חוק המספרים הגדולים. למשתנה, שמקבל באופן מקרי ערכים שונים בהסת' מסוימות, קוראים משתנה מקרי. המשתנה המקרי מוגדר כשכינותה ההתפלגות שלו, ו"א מערכת הערכים האפשריים X_i והסתברויותיהם $P(X_i)$. את המשתנים המקריים מסמנים ע"פ" באותיות יווניות: ξ, η, ζ וכד'. למשל: מספר ההצלחות ξ בסידרה של n נסיבות-ברנולי הוא משתנה מקרי, והתפלגותו ניתנת ע"י

$$P \left\{ \xi = m \right\} = \binom{n}{m} p^m q^{n-m}, \quad (m = 0, 1, \dots, n)$$

וזיה ההתפלגות הבינומית. משתנה מקרי, שמקבל מספר אינסופי של ערכים, מוגדר, למשל, ע"י ההתפלגות של פאסון:

$$P \left\{ \xi = m \right\} = \frac{a^m e^{-a}}{m!}, \quad (m = 0, 1, \dots, \infty)$$

בדוגמה אלו המשתנה המקרי הוא בדיד; המשתנה המקרי רציף וכל בעל אופי יותר ואי-אפשר לתאר את התפלגותו בצורת נוסחה מעין זו המובאת למעלה. המשתנה המקרי הרציף ξ מוגדר על-ידי, פונקציית ההתפלגות המצטברת

$$F(x) = P \left\{ \xi \leq x \right\}$$

והי הצורה הכללית ביותר, שבעזרתה אפשר לאפיין כל משתנה מקרי שהוא. הנגזרת $p(x)$ של ההתפלגות $F(x)$ במקרה של $p(x)$ קיימת — היא "צפיפות-ההסת'". לפעמים מספקים באיפיונו של המשתנה המקרי בעזרת מספרים מסוימים — "מומנטים" — הסיפול במומנטים הוא נוח ביותר, אלא שהמומנטים אינם מכילים את כל האינפורמציה על המשתנה המקרי הניתנת ע"י ההתפלגות. אם המשתנה הוא בדיד, מוגדרות, התוחלת המתמאטית" $E(\xi)$ וה"הסת-נות" $D(\xi)$ ע"י

$$E(\xi) = \sum x_i P(x_i), \quad D(\xi) = \sum (x_i - E(\xi))^2 P(x_i)$$

במקרה הכללי מופיע סימבול-האינטגרל במקום סימבול-הסכום. — לגבי משתנים מקריים אפשר להגדיר את פעולות האריתמטיקה ואת מושגי היסודיים של האנאליזה המתמאטית. נבית סדרה של משתנים מקריים $\{\xi_n\}$ ונגדיר סדרת משתנים מקריים ξ ע"י $\xi_n = \frac{\xi_1 + \dots + \xi_n}{n}$. לגבי הסדרה קיים חוק המספרים הגדולים, אם בשביל כל $\epsilon > 0$ קיים:

$$P \left\{ \left| \xi_n - E(\xi_n) \right| < \epsilon \right\} \rightarrow 1, \quad (n \rightarrow \infty)$$

הבעיה של התנאים, שבהם קיים חוק המספרים הגדולים, עוררה והמריצה מוקר פודה, שעוסק בתכונותיהם האיסימפ-טוטיות של סכומי המשתנים המקריים. קיומו של חוק זה לגבי סידרת נסיבות-ברנולי מהווה את תכנו של משפט-ברנולי: אם θ הוא מספר ההצלחות במ נסיבות קיים לגבי כל $\epsilon > 0$

$$P \left\{ \left| \frac{m}{n} - p \right| < \epsilon \right\} \rightarrow 1, \quad (n \rightarrow \infty)$$

אינן עשויות ליראות ודאיות מראש. אלא רק, קרובות לוודאי — פחות או יותר. והוא הדין לגבי עבודתו של איש-המדע. כגון הפיסיקן — המבכר היפהותה מסיימת על-פיני היפותוזות אחרות ומבסס עליה את מחקרו, או הארכאולוג — המבקש לקבוע מתוך בדיקת הריסים "עבודות היסטוריות". תורת-ההס' המתמטאטית בצורתה המקובלת (1' למעלה) נגבלת במפורש את נושאה למאורעות "קיצוניים" או המד-ניים. שבהם מילדו את ההס' של תופעה היסטורית. בדרך הסטאטיסטיקה ע"י. השכיחות היחסית" שבה מופעת תופעה זו בתוך, "סידרה" של מאורעות מרובים; ואילו המקרים המוזכרים כאן, הנוגעים להכרעותיו והחלטותיו של האדם. אינם ניתנים, בדרך כלל, לחישוב סטאטיסטי, ואי-אפשר, אפוא, להגיע בהם לקביעת ההס' של הנחות ע"י קביעת השכיחות היחסית של התופעות. גם לגבי שיקול-הדעת בהצמדתן של תורות מדיעיות לא מן התופעות בלבד עשוי לקבוע את עמדתו. כשאנו מתווכחים על תורת אריוון או על תורת קוסמולוגיות חדשות, שזן מחמתות זו בזו — כגון זו של מילן או זו של הולד — אין אנו מתווכחים אלא על דרגת ההס' שלהן; אך אין הכוונה להקור, אם ב"סידרה" של עולמות מרובים נמצאים עולמות בנייים ע"פ תורתו של מילן במספר גדול יותר מעולמות בנייים ע"פ תורתו של הולד, או באיזה אחוז של עולמות אלה שלט חוק, "הבידור הטבעי" של אריוון. בחיים נדרשת מעמנו עפ"ד הכרעה והחלטה ביחס למקרה בודד ואלו דיוויזיונל — ואילו תורת-ההס' המתמטאטית אינה מתיימרת ללמד אתנו אלא תוצאה, שהיא הממוצע של מקרים מרובים; ולא זו בלבד אלא שמורה זו אף שלולת כל משמעות מובעת ההס' של מקרים בודדים.

מן האמור נובעת הדיעה "תורת-ההס' כללית, שתורת ההס' המתמטאטית הסטאטיסטית את תאור את אלא פרק אהר בלבד. בדורות האחרונים נעשו נסיונות שבוים לבנות תורת-הס' כללית כזו, למשל ע"י קינו (ע"ש), גפרי (ע"ש), קרנב (ע"ש) ואחרים. למרות ההתקדמות הניכרת, שבאה בתחום זה, יש לציין, שעדיין לא צמחה מנסיונות אלה תורה מוסכמת ומקובלת על כל איש-המדע הולוגינים. היום משתמשים בכל מדעי-הטבע ובהרבה מדעי-החיה, וכן בחיים הכלכליים — כגון במפעלי-ביטוח, בפקוח על האיכות של ייצור תעשייני המוני — ובכל תחומי הסטאטיסטיקה בחישובים הסתברותיים, כלומר: משתשעים בתורת-הס', אצ"פ שהיטודות הסתברותיים של תורה זו עדיין לא נתבררו כל צרכם.

ב. משמעותו של מושג ההס'. ספק הוא אם אפשר להגדיר הגדרה מדעית את המושג ההס' מרובים חס החוקרים הטוענים, שהוא מושג ראשוני ויסודי (בלוזה), למשל למושג "תוהית", שאינו ניתן להגדרה ואינו זקוק לכך, הואיל ואין לנו מושגים פשוטים וראשוניים יותר, שאפשר היה לגרום מהם השפעת: לטענה א' ההס' מרובה יותר מלטענה ב" — משמעותו מובנת לכל ברידעת. אפשר להבחיר את מושג ההס' בעזרת מלים אחרות ולומר, שהוא צייני את דרגת האמון באמינותה של טענה או של הנחה או של סברה (היפותזה) מסיימת. דרגת האמון הגבוהה ביותר היא — במקרה גבולי — האמון הגמור באמת המחולטת של הטענה הנדונה — כלומר, "דאית". מקרה גבולי הפוך הוא הביטוח הגמור, שהטענה הנדונה מוקלת כל אמת. מביאור זה אנו למדים:

(A. M. Ляпунов, 1857—1918). תלמידו השני של צ'בישב, א. א. מרקוב (A. A. Марков, 1856—1922), עסק בחקר משגמים מקריים תלויים והקים ענף חדש בתורת-ההס', הנקרא בשם "ששורת-מארקוב". ניתנים החרבה תחום שימושיה של תורת-ההס' ובסוף המאה ה-19 חדרה לשטח הפיסיקה וכבשה את ההרמונימיקה (ע"ש) תורות למחקרו של בולצמן (ע"ש; וע"ש אנטרופיה). הידושים במדעי-הטבע (תנועה בראשית, פירוק רדיואקטייוו, ועוד) הביאו לידי פיתוחן של שיטות חדשות בתורת-ההס'. כן הופיע הצורך להכליל את המושג של המשתנה המקור ועדיין במשתנה מקרי הקשור בפארמטר רצף — שהוא, בדרך כלל, הזמן. הראשון, שהגה רעיונות אלה, היה באשליה Bachelier; אך רק בשנות ה-30 של המאה ה-20 החל במחקר שיטתי בכיוון זה ע"י א. נ. קולמוגורוב (A. N. Колмогоров, 1891—1994), א. י. חניצ'ין (A. Я. Хинчин, 1894—1959), ס. ג. ברנשטיין (1880—), פ. לוי. מחקר זה הביא לידי פיתוח ענף חשוב ופורח, שנקרא בשם, "ההליכים סטוכאטיים" (גם "מקריים"). הסתברותיים".

מושגיה הספציפיים של תורת-ההס' גרמו, שבמשך זמן מרובה תפסה מקום מבודד במדע המתמטי. אך פיתוחן של השיטות החדשות הביא לידי הירוק הקשרים בין תורת-ההס' ושאר ענפי-המתמטיקה — תורת-הקבוצות, תורת הפונקציות הממשיות, האנאליזה הפונקציונאלית, משוואות די-פרנציאליות, ואפילו תורת-המספרים.

עמדתה של תורת-ההס' לגבי המתמטיקה הטורה אנלוגית לעמדתה של הגאומטריה, ובדומה לגאומטריה נית-נת את תורת-ההס' לאבסטימאטיאציה. במאה ה-20 הוצעו שיטות אפסטימאטיות מרובות — ע"י ברנשטיין, מינס (ע"ש), קולמוגורוב ואחרים — שפטרון היהת ביטוס הגיוני של יסודותיה של תורת-ההס', ביסדה של האבסטימאטיקה של קולמוגורוב, שהיא מקובלת ביותר, מונה מרחב $\Omega = \{ \omega \}$ של "מאורעות פשוטים", ובו שדה-ברולי $B = \{ A \}$ של קבוצות חלקיות — "מאורעות". בתוך שדה המאורעות מוגדרת פונקציית-קבוצה $P(A)$ — ההס' של המאורע A — שהיא פונקציה בלתי-שלילית ורדיואטיבה בהבלט ומקיימת את התנאי $P(\Omega) = 1$. מבחינה זו אפשר לראות את תורת-ההס' כענף מסויים של תורת-המידה, אך משום בעיותיה שוטיותיה הספציפיות היא מוסיפה להתפתח כענף מאת-מאטי עצמאי.

A. Borel, *Le calcul des probabilités*, 1896; E. Borel, *Le hazard, le jeu, le calcul des probabilités et certitude*, 1950; L. G. du Pasquier, *Le calcul des probabilités*, 1926; F. Kanke, *Einführung in d. Wahrscheinlichkeitstheorie*, 1932; H. Gränic, *Mathematical Methods of Statistics*, 1946; M. Boll, *Les certitudes du hazard*, 1951; R. v. Mises, *Wahrscheinlichkeit. Statistik u. Wahrheit*, 1951; B. B. Гнеденко, *Курс теории вероятностей*, 1954; W. Feller, *An Introduction to Probability Theory*, 1957².

ד. מ.

II. תורת-ההס' הכללית. א. משמעותו של מושג ההס' וחשיבותו בחיי-האדם אינם מצטמצמים בתחום של תורת-ההס' המתמטאטית. תולדותיו של המיניא, פקודותיו של המציבא בקרב, חנויותיו של החקלאי, תיכונן הייצור על-ידי התעשיין, ואף בחירת המאכלים מתוך התפריט במסעדה — כל הכרעות של האדם בחיים משתתת על הערכת ההס' של תוצאות פעולותיו — תוצאות, שלפי טבעי-הדברים

של תחיות מוגד האיר (ר' למעלה עמ' 913) נקבעו שלוש מידות שונות להס' של אותה נבואה עצמה; אך כל אחת משלוש ה"ס' הללו היא בבחינת הס' אויביקטיוויות. מאחר שנקבעה בהל' מקרה על סמך נתונים אויביקטיווים — מראה-השמים, מצב-האורמוטר, תחיות התנהגה המסאורולו' גית — ולא על סמך תקנות או גורם סובייקטיוו אחר; אצרי הידיעות היה שונה בכל מקרה, והבדל זה גרם לשוני גם במידת ההס' של אותה נבואה.

גם תולדות-המדע מספקות לנו דוגמות מאלפות להשתנות ההס' של היפותוזות, שהועלו ע"י גדולי-המדע. על מחות האור (ע"פ) הוצעו במשך הדורות שתי תורות מדעיות מנגודות זו לזו: ניוטון דגל בהיפוזתו, שקרוי-האור היא זרם של גופיפים, והצילי להסביר על סמך היפוזתו זו את כל תופעות-האור, שחיי ידועות בשעתו (1672). אך באותן השנים עצמן פיתח להיבט (ע"פ) את תורתו, שהאור הוא תנועת-גלים, ועל סמך היפוזתו זו הצליח גם הוא להסביר את כל תופעות-האור (1678). לא הייתה בזמן ההוא כל אפשרות אויביקטיווית להיפוזתו האחת על מרובה יותר מלשניה. אמנם בגלל האוטוריטה הגדולה של ניוטון נתקבלה תורתו; אך אם ייתס' מסעם זה הס' מרובה יותר לתורתו של ניוטון, לא הייתה זו אלא בבחינת הס' סובייקטיווית, אולם בתחילת המאה ה-19 נתגלו תופעות של התאבכות-האור, שורות גופיפים אינה עשויה להסביר, בעוד שמתוך תורת-הגלים חן מובנית מאליו, ההס' של תורת-הגלים נשתנה, כתוצאה מהה מרובה לית, שהנידך הרץ (ע"פ) יכול היה להצהיר (1887): „האור הוא תנועת-גלים... תורה זו היא עניין של דאזות... אך אותו הרץ גילה תופעת-אור, שהיתה בלתי-ידועה עד זמנו — התופעה הפזיס-השמלית, שהחשבון שניתן לה (ע"פ אינשטין, 1905) ה'רס את האיזון בתורת-הגלים. כך עלתה וירדה קרנה של כל אחת משתי התורות הללו — כלומר, נשתנתה ההס' שלהן, שהיתה הס' אויביקטיווית. לא אימת שהיתה מבוססת לא על אוטוריטה אלא על הידיעות הפיסיקאליות הרלוואנטי-טיות, שהיי בתקופות השונות בדיהם של אנשי-המדע.

אף במקרה, שמשמלתים לקבע את ההס' של הנחה מסוימת מתוך סיקול-דעת של הנחתים האויביקטיווים בלבד, עשויים בני-אדם לעשות, אך גם אפשרות זו אינה פוגעת בתוקף האויביקטיוו של חוקי-ההס' הולגים. „סעות" עלולה לפיול אף בחישוב דנדקטיוו טהור — למשל, עשיתי חשבון אריתמטי, ואין זה גורע מן התוקף האויביקטיוו של חוקי-האריתמטיקה, ראוי לציין, שמהלכי-חבונות אינו נהג לסמוך על דייקנות חישבו הדנדקטיוו ומעדיף לבטוח בחוקי-ההס'; כשהוא מחבר טור של מספרים עושה הוא את החשבון פעמים, פעם מלמעלה ופעם מלמטה, מפני שאספית היא ההס', שהטעות, שאולי עשה בחישוב מלמעלה, תבטלה בדיוק את הטעות, שאולי עשה בחישוב מלמטה — ובצדק מקבל הוא את התוצאה הוקה של שני החישובים המזוהים, של טעה.

ביאור רזות של החישוב-ההס' במקרה של מאור-עוז בלתי-לתיים זה בזה, ידוע לכל, שההס' של הנבואה, שבמשחק-קוביות תיחול הקוביה באופן שיראה המספר 6, היא $\frac{1}{6}$, והס' אויביקטיוו זו חלה, כמובן, על כל וריקה וריקה של קוביה, אך אם יאירע המקרה הנדיר, שנקוביה נפלה ארבע פעמים רצופות באופן שהופיע המספר 6,

1. אין מקום לייחס הס' אלא לטענה או להנחה, כלומר להגד מסוים, אך לא למאורע שעתיד להתרחש, ואין צורך לומר — למאורע שחלף. אמנם אין אני מקפידים בלשונו, ונזהרים אנו לדבר בקיצור על „הס', המאורע", במקום לדבר על הס' הנחה, שהמאורע יארע. אך אם נשכח, שאין זו אלא צורה של קיצור-לשון ונייחס את ההס' למאורע עצמו — עשויים אנו להגיע למסקנות בטלות, במידת ירחש או לא ירחש; אין כאן מקום לדרגות-ביניים: ההס' מתייחסת לנבואת-אנו על המאורע, כי נבואה אפשר לייחס הס' בכל דרגות-הביניים מוודאות גמורה שהמאורע יארע עד ודאות גמורה של אירע.

2. אין מקום לדבר על הס' טחם של טענה מסוימת, ההס' מטבעה יחסית היא; מידתה תלויה בהקף של ידיעותינו השייכות לאותה עניין (ידיעות רלוואנטיות). מידת ההס' שנייחס להנחה, שמאר ידע שפס, עשויה להיות שונה כשהנחה מבוססת על מראה-השמים וכיוצא-הדורות בלבד, או גם על הסתכלות בבארומטר, או גם על התחיות המסאורולוגית והמשתתלת על ידיעות רחבות הרבה יותר. כל הרחבה של ידיעותינו ונסיונו, השייכים לתכנה של הטענה הנדונה, עשויה לשנות — להרבות או למעט — את ההס', שאנו מייחסים לאותה טענה.

3. הס' סובייקטיווית והס' אויביקטיווית, הנאמר עד כאן עשוי להתפרש, כאילו אין קביעת הס' בכל מקרה ומקרה אלא שיקול-דעת סובייקטיוו — כלומר, הע-רכתו של אדם, שמדן מצב נפשי מסוים הוא נוטה, להאמין יותר" בדעה מסוימת מבעדה אחרת. נכון הדבר, שגורמים פסיכולוגיים-סובייקטיווים, כגון אינטרס, משאלה או פחד, עלולים להשפיע על קביעת ההס' של הנחתינו וע"י כך — על החלטותינו, במקרים אלה יש לציין את ההס' שנקבעה כהס' סובייקטיווית, אך סענת-היחוס של תורת-ההס' הכללית היא, שהאוצר של ידיעותינו הרלוואנטיות — היא גדול או קטן כפי שהיה — קובע בהכרח של ההגיון ודרגה דרגה מסוימת של הס' לגבי כל הנחה או טענה — ודרגה אחת בלבד, קשר הגיוני-הכרחי זה ערב לאויביקטיוו וויתו של ההס' כדי להגיע להס' אויביקטיווית יש לקבוע אותה ע"פ הנחתים האויביקטיווים הידועים לנו, בלא שניגח לגורמים הגיוניים, שלפף את מחשבותינו ולהסותן מן ההמך להכריע. עובדה היא, שבמקרים מרובים אין האדם מוד-ליט ופועל מתוך פעמים אויביקטיווים-ראציונאליים בלבד. המדעים הנדנים בדפוסי-התנתגותו של האדם, כגון הפסיכו-לוגיה והסוציולוגיה, הייבב לחקור גם את המעשים הבלתי-ראציונאליים של האדם וע"י כך למצוא ולהסביר את הגורמים, שמתוכם מתהווית ההס' הסובייקטיווית, אך תורת-ההס' אינה עוסקת אלא בהס' האויביקטיווית: המצב הפסיכולוגי, שמתוכו אנו קובעים הס', אינו מעניינה של תורת-ההס' המדעית, כמו שמתושתת-החוח אינה מעניינה של התרמי-דינאמיקה, שהיא תורת-החום המדעית, לפיכך תתחור יותר משמעותו של מושג ההס' אם נאמר, שמושג זה מצוין מבחינה מדעית את דרגת המאורע הראציונאלי באמיתותו של טענה או של הנחה מסוימת — כלומר, את דרגת-האמון הנובעת מיידיעותינו האויביקטיווית הרלוואנטיות — ולא מתוך קאפריס של האדם. היחיתו של ההס' לגבי אוצרי-הידיעות, וקובע את מידתה אינה פוגעת באויביקטיווית של ההס', יתכן, שבמשל

תורת-ההסת' היא, הולגות האמיתית השולפת בעולם הזה" (מאכסול).

ה' שתי תפיסות של מושג ההסת' שתי תורות-הסת' שונות מעיקר נאבקות בימינו זו עם זו: "תורת-השכיחות" ו"תורת-הולגות של ההסת'".

(1) תורת-השכיחות מזהה את ההסת' עם השכיחות היחסית של התופעות בתוך סדרה של "מאורעות מקריים" מרובים. היא עצמה מתוך המשיפה לטהר את המושג, "הסת'" מכל גיוון סובייקטיבי ולהעמיד אותו על יסוד מרעי מוצק, והיא הטיחה מטרה זו במידה ניכרת: כי השכיחות היחסית היא עובדה אובייקטיבית, שניתנת למדידה ע"י הניסיון. לפי תורת-השכיחות אין תפקידו של הישגו ההסת' אלא להסיק מסקנות מתוך השכיחות של תופעות בעבר על השכיחות של תופעות בעתיד או מתוך השכיחות של תופעות, "משוטות" על השכיחות של תופעות, "מורכבות", ואת נבונותן של מסקנות אלו אפשר לאשר או לסתור עלידי-חניסון — אין כאן מקום להשפעה של גורמים סובייקטיביים-פסיכולוגיים. יתרון גדול אחר לתורת-השכיחות: היא מאפשרת ממילא קביעה מספרית של כל ההסת' שהיא, "שכיחות יחסית" היא מושג כמותי — היא מתבטאת ביהס בין שני מספרים. ע"י כך ניתנת תורת-ההסת' לעיבוד מתמטי סהור, שממנו התפתח הענף הגדול במתמטיקה של זמננו — "קאלקולוס-ההסת'" או תורת-ההסת' המתמטית.

ואולם למרות היתרונות הגדולים של תורה זו, הבולטים ביחוד בצורה החדשה והמושלמת, שקיבלה בדור האחרון בעיבודו של ר. פון מינס, נתקלה תורת-השכיחות מתחילת התפתחותה (כבר במאה 19) בהתנגדות נמרצת של לוגיקנים ומתמטיקנים חשובים. לדעתם של המתנגדים, אין הצדקה לצימצום השימוש במושג ההסת' לתופעות המוגבלות-סטטיסטיות בלבד, צימצום זה לא זו בלבד שהוא גובל את שימוש השלשון, אלא שהוא שולל את השימוש המרעי במושג ההסת' לגבי בעיות חשובות ביותר של המדע. בתחום התופעות ההמוניות אמנם נזה לנו למדוד את ההסת' ע"י השכיחות היחסית, אך אין השכיחות של צורת מדידה זו, שהיא זהה עם השכיחות היחסית ושאינו מקום למושג ההסת' מחוץ לתחום ה"סדרות" של מאורעות רבים, מתנגדיה של תורת-השכיחות מצביעים בעיקר על שלוש קושיות רציניות, שהן מופנות כלפי שיטתם של מינס ומצדדיו:

א. תורת-השכיחות אינה קיבה בתוך עצמה. היא תורה אפמפירית מיסודה, כי מן הנסיון אנו למדים על השכיחות היחסית, על מידתה ועל יציבותה, אך יציבות זו אינה קיימת אלא בתוך סדרות של "מאורעות מקריים" במספר גדול, והיא "מספר גדול" הוא מושג יחסי ובלתי-מוגדר. לפיכך הוכרח מינס להוודק למושג של "סדרות אינסופיות", שבהן (מתקרבת" השכיחות היחסית לגבול" (limes) קבוע ויציב, שהוא בלבד מציין את ההסת' האמיתית, אך במציאות של נסיונו אין מודמנות לנו סדרות אינסופיות, ולפיכך אין למושג זה לא מקום ולא משמעות בתורה, שמתאמת להיות תורה אפמפירית-נסיונית.

ב. קושי שני, שהוא כרוך בתורת-השכיחות, נעזף במושג "מקריים", מיוס עצמו היה הראשון, שהבליט את חשיבותה של התבטעה, שהמאורעות, שעל "סדרותיהם" בלבד הליים, לדעתו, חוקי-ההסת' יהיו "מקריים", ו"א שבתוך סדרות אלו לא השולט כל חוקיות, אך, "מקרייה" זו (באנג' randomness)

סבורים רבים, שעשכ"ו, לגבי חוקי-ההסת' ירדה ההסת' הבה ממידת הקודמת — כמעט עד אפס; בטוחים הם, בחוקי-ההסת' לא יופיע עוב המספר "6", אך זה טועים הם; וכי, יודעת" הקובה, שכבר נפלה ארבע פעמים באופן שהופיע המספר "6", וש"אסור" לה ליפול שוב באותו אופן עצמו? ההסת' לא השתנתה; היא $\frac{1}{6}$ זה לגבי חוקי-ההסת' הראשונה והזו לגבי חוקי-ההסת' השנייה ולגבי כל חוקי-ההסת' נוספת, מאחר שלא הוריקן השפעה על תוצאות חוקי-ההסת' הקודמות על הבאות, שנות זו אינה אלא המרת ההסת' האובייקטיבית בהסת' סובייקטיבית.

ד. תורת-ההסת' כיסוד ידיעותינו האמפיריות, אין אנו יודעים שום דבר בודאות גמורה — להוציא את המסקנות הלוגיות, שאנו מסיקים בדרך-הך דוקטורית, כגון במתמטיקה, מהנחות-יסוד (אפסיומות), שמקובלות מראש כנכונות, כל ידיעותנו על המציאות, שבה אנו חיים, הן ידיעות, שרכשנו מתוך הנסיון, אך נסיונו הוא מסבוע מקוטע ומקרי, והוא נסיון של העבר; נסיונו לעתיד לובא עשוי עקרנית לערע את נכונותו באמיתותה של "ידיעה", שרכשנו בעבר, נמצא, שכל ידיעותנו האמפיריות (הנסיוניות) אינן אלא סברות בלחות ההסת' מסוימת, אך סברות אלו נבדלות זו מזו הבלד גדול מבחינת דרגות-ההסת' שלהן, ותפקידה של תורת-ההסת' להסביר הבדלים אלה, אנו מניחים ("א מייחסים ההסת' מרובה להנחה), שמה רבנו היה אישית היסטורית, ואין אנו נוטים להאמין ("א אנו מייחסים ההסת' מועטת להנחה), שהוא יציר-אגדה בלבד. מתוך התקדמותה של תורת-ההסת' יש לנו כיום היבטיות, שאפשר להפוך כספית להוב — ביטחון, שהוא מרובה יותר מה שעלול היה להיות אלאמטי-נלהב ביה"ב; ונדול לאין שיעור ההבדל בין כחונות, שגם מחר תורח הששש במורה, ובין אכונות בחזית של התנהג המטאורו-לוגית, לעיתים קרובות, כמו במשל של זריחת-השמש, עולה ההסת' של הנחותינו עקרנית גבוהה כל-כך, בחיים המעשיים בטוחים אנו בהן כאלו היו בעלות דארת גמורה, אך גם חוקי-טבע, שגדולי-המדע גילו וקבעו בעבר — וביניהם חוקים הפיסיקליים — הוחלפו על-פנינו, והוא הפך להיות חוקי-טבע, שגדולי-המדע גילו וקבעו בעבר — וביניהם חוקים הפיסיקליים שבהם דוקה, מציניים את התקדמותו של מדע זה; אין, מלה אחרונה" במדע הנסיוני, הויה אומר, שכל, מחקי בתחום המדע הנסיוני הוא בבחינת היפתוה, שדרגת אכונותו בה נובעת מידעותינו הולואנסיות הנכ-חיות; עלינו להיות מוכנים לכך, נסיון חדש ובלתי-צפוי עשוי לשנות את דרגת אכונותו בהיפתוה זו או אחרת, הניסויים שלא הצליחו — כלומר, הניסויים ש"סתר" היפוך-תוה מקובלת — היו לפעמים קרובות הניסויים המכריעים בהפתוחו של המדע.

התעדד של דארת גמורה בכל תחום ידיעותנו האמפיריות הוא שמעניק למושג ההסת' ולתורת-ההסת' את חשיבותם, שאין לה שיעור, בכל שטחי הכדעותינו ופעולותינו; ובתחום המדע נעשתה תורת-ההסת' הכללית לתורה דבר היסודות של תהליך החישוב האינדוקטיבי (ע"ע הגיון, תורת הדי), ו"א לתורה דבר היסודות הראשונים של המדע הנסיוני. תורת-ההסת' בלבד עשויה להדריך אותנו, כיצד נוכל להסיק מנסיונו המקוטע והמקרי חוקים כלליים-אינפורמליים, וכיצד אפשר ללמוד מן הנסיון של העבר על הנסיון שבעתיד.

לתופעות המוגזות בלבד. כשההס' נתפסת כדרגת אָמון ראציונאלי, הולמת תפיסה זו את כל המקרים, שהם או משתמשים במושג ההס' הן בתחומיהן של תופעות המוגזות (כגון הס' התמותה), הן בתחומים של מקרים בודדים אינדיווידואליים (כגון מציאות של מאורע היסטורי חד-פעמי), והן בשדה ההיפותוזות והתורות המדעיות. אך התורה הלוגית נתקלת בקשיים משלה:

(א) עצם המושג „אָמון“, שעליו מושתת מושג ההס', לפי תורה זו, כולל יסוד סובייקטיבי מסויים, באופן שקשה למתוח במסגרתה של תורה זו קו של הבחנה חריג-משמעותית בין הס' אובייקטיביות ובין הס' סובייקטיביות. מפניכ־ן ביקשו חוקרים אחדים להחליף את המונח „דרגת-אָמון“ במונח „דרגת-אישיור“, אולם ספק הוא, אם שינוי במונח יש בו כדי לסייע בסילוק הקושי. האובייקטיביות של ההס' מושתתת על לפי תורה זו, על אוצר הידיעות האובייקטיביות, וממנו „מסתברת“ בהכרח-ההגיון ההס' של הנחה מסויימת. ללא כל גיוון סובייקטיבי, כמו שהשיב הדוקטוריו נובעת בהכרח-ההגיון מסקנה מסויימת מעצמות מסויימות (הקדמות), ללא כל גיוון סובייקטיבי. מומנו של אריסטו ידועים לנו כללים ברורים, שלמלדו ומדריכים אותנו, כיצד אפשר להגיע בדרך המחשבה הדוקטוריוטית מן ההקדמות הנתונות למסקנות נכונות. אולם בעוד שתורת-הלוגיקה הדוקטוריוטית התפתחה לבניין גדול יאיתו (ע"פ הגיון), המקיף את יסודות המתמאטיקה וגם את הלוגיקה הסמלית של מינו. מיה לגבי הלוגיקה של ההס' עדיין לא הוברר באותה מידה הכללית, שלפיהם אפשר להסיק מאוצר-ידיעות מסויים, שעומד לרשותנו. מסקנות נכונות בנוגע לדרגת ההס' של הנחה מסויימת. מאמציהם של מצדדי התורה הלוגית של ההס' מתרכזים בהקמת מערכת עקיבה ושולמה של כללים כאלה במקביל לערכת העקיבה של הלוגיקה הדוקטוריוטית. הנסיון הרחב והמעמיק ביותר בכיוון זה נעשה ע"פ קראנאפ, אך אף הוא אינו מסוגל שישטח מושלמת, ומרובות הן הבעיות של „התורה הלוגית“, שעדיין לא נמצא להן פתרון. ברור, שהבעיה של גילוי כללים לקביעת דרגתו של „אישיור“ אינה פחות קשה מן הבעיה של מציאת כללים לקביעת דרגתו של „אָמון“.

(ב) קושי אחר, שמסגלה בתורה הלוגית של ההס', נעוץ בקביעה הכמותית-המספרית של ההס' — קביעה, שהיא נחוצה לשם עיבור המתמאטי של התורה. הצריכה להקיף גם את הבעיות ההשגים של קאלקולוס-ההס', אך במשימה של קביעת דרגתו של אָמון אי של אישיור באמצעות מספרים כרוכה שכן סכנת ההידרדרות לתחום הפסיכולוגי, ומתוך כך — של המרת ההס' האובייקטיביות בהס' סובייקטיביות. ג'פריו הציע דרך של מעבר בה הערכת ההשוואתית („לסענה א' הס' מרובה מלסענה ב'“) לחצרכה כמותית-מספרית („הס' א' טענה א' היא 0.8, ואילו א' היא 0.2“). טענה זו ג'פריו היא, שאין קביעה המסי פריית של ההס' אלא בחבנית „הסכס“ (convention); כשם שזענו קובעים, למשל, בדרך הסכס את יחידות-המדריה, כך יכולים אנו לקבוע ע"פ הסכס, שאה ההס' המרובה יותר נציון במספר גדול יותר וששחשש לצורך זה במספרים שבין 0.1 ו 1.0, אך אע"פ שברדך זו אפשר להגיע לקביעה מס' פריית של ההס', מתעורר קושי לגבי הקביעה של שוויץ-הס' (של ההס' שוה) של שתי הנחות (או היפותוזות) שונות. כאן הזכרה ג'פריו לחזור אל עקרון ה„אינדירפנציה“ של

קשה להגדירה הגדרה מדעית-מתמאטיקה. מיוס לא הצליח במאמציו להגדירה, וגם בניסיונותיהם של חוקרים אחרים עדיין אין לראות את הירוצה של קושי זה. אפשר, צדק א' בנלך (ע"פ) כשינוי, שמקורו הקשה הוא במושג ששכל-האדם אינו מסוגל, „להקות“ את המקריות: אם נרשום עשר אותיות על פסקאות נפרדות, לא נצליח לסדרן וו על-ידך זו במקריות גמורה, אלא אם נוציא אותן באופן עיוור מכלי-קלפי, כשנוגה נוסגה. כל אימת שנוגה מתכוון להגיע לסדר „מקרי“, הרי אנו כאלו מחפשים סדר שאין בו „סדר“; לשון אחרת: מחפשים חוק, שיביטח חוסר-חוקיות.

ג. תורת-השכיחות אינה מסוגלת לשמש יסוד להכרעה בין היפותוזות שונות, ואין בידה לקבוע את מידת ההס' האובייקטיביות של הנחותינו בחיי יום-יום, מפני שהיפותוזות או הנחות אלו אינן מתייחסות, בדרך כלל, לתופעות המוגזות (סמאטיסטיז“). אמנם נוסגה נסיון מעניין ע"י ה. רייכבך — באך להשתית גם את ההס' של היפותוזות ותורות מדעיות על „שכיחות“, לפי רייכבנאך, יכולים אנו לערוך מעין סמאטיסטיקה של כל המסקנות ההגיוניות, שאפשר להסיק מתוך היפותזה מסויימת, ולקבוע מתוכן את השכיחות של אותן מסקנות שמצא אישיור ע"י הנסיון, אך מלבד קשיים פנימיים, שהם נתקל רייכבנאך בעיבוד רעיונו, נת-ברר „ההס' הנקבעת לפי שיטה זו, אינה הולמת במקרים הרבה את מושג ההס', שאליו מתכוונים אנשי-המדע כשהם טוענים, למשל, שההס' האמיתותה של תורת-הקוואנטום מרובה כיום מן ההס', שאפשר היה לייחס לתורה זו לפני ארבעים שנה, כי לא המספר בלבד אלא אף המשקל של „אישיורים נסוייים“ קובע את מידת ההס' של היפותזה, ומשקלם של האישיורים גדל במידה, שהם תחום מתחומים שונים במתחום ולא רק תחומיהם של היפותוזות וההיפותוזות הית מיועדת לו בשעת יצירתה. כשנצטע פלנץ (ע"פ) ב 1900 את היפותזה הנוצעת על „קוואנטים“ של אנרגיה, כדי להסביר את הכנותיה של קרינת החום, לא פילל, שהיפותזה זו תמצא „אישיור“ גם ע"י התופעה הפוטו-חשמלית (אינשטיין, 1905), גם על-ידי הספקטרום של הימין (באר, 1913) וגם בתחומים חשובים אחרים של הפיזיקה האטומית, שאינם קשורים קשר ישיר לקרינת-החום. רייכו התחומים השונים, ולא מספר האישיורים, גרם לחיוק ההס' של תורת-הקוואנטום, המקובלת כיום על כל החוקרים; רייכבנאך לא הצליח, אפוא, לדעת רוב החוקרים, במאמציו; וטענה בעיניה עומדת שאין דרך לבסס את ההס' של היפותוזות על „שכיחות“, בשעה שאף מצדדיה של תורת-השכיחות עצמם מוכרחים להשען על היפותוז מסויימות לשם בניית תורתם. אף טענה זו עצמה, שבסדרות אינסופיות תגיע השכיחות היחסית לערך קבוע ויציב, היא בבחינת היפותזה, שאה דרגת הסתברותה אין לה שום עוב של שכיחות יחסית, בלא להסתבר במעגל קסמים. מיוס מטעים שתורתו מושתתת על „אינדוקציה“; השכיחות היחסית, שנקבעה בעזרת הנסיון של אטמול, נתפכת להס' בתופעות של מחר (ע"פ הגיון, תורת ה); אך לפי שעה לא עלה ביד שום הוגה-הגיון להסביר את תפסו של הישוב אינדוקטיוטי — אלא בעזרת תורת-ההס' הלוגית. מלכתחילה מוכרחים, אפוא, מצדדיה של תורת-השכיחות להשתמש בלא-יודעים, במושג ההס' כדרגת אָמון ראציוני-נבול — בניגוד לעיקר תורתם.

(2) התורה הלוגית של ההס' פטורה מן הקושיית של תורת-השכיחות, וביעקר — מהנבלתו של מושג ההס'

משני מושגים אלה מקבילים ואנאלוגיים זה לזה עד כדי כך, שלפרקים קשה להבחין, אם חוקר פלוגי יצא בעבודתו ממושג 'ההס' א' או ממושג 'ההס' ב'; בהנאים מסוימים אפשר אפילו להסביר את ההס' ב' בלשון של ההס' א', כי בהרבה מקרים אפשר להבין את ההס' הסטאטיסטית (הס' ב') כדרגת-האמון (הס' א') באומדן של השכיחות החיטית.

במאמציהם לפתור את הבעיות המעשיות במדע ובחינם משתמשים היוקרים משתי האסכולות של תורת-ההס' באותו מנגנון מחשבתי או מתמטי עצמו. שפותח ע"י הלוגיקנים, המתמטיקנים והסטאטיסטיקנים, ומגיעים לתוצאות מקבילות — ואין הם נחלקים אלא באינטרפרטציה של מעשיהם. אין הכרח להסביר את השוני של האינטרפרטציה ע"י הפרדה מחלטת של התחומים, שחוקרים אלה עוסקים בהם. יתור על כך: בעוד ש-תורת-השכיחות (תורת ההס' ב') בלשונו של קארנאפ אינה מסוגלת מבחינה עקרונית לדון בהס' של היפותזות או של הנחות הנוגעות למקרים בודדים אינדיווידואליים, ואף שוללת כל משמעות מדעית מהס' כאלו, הרי תורת-הלוגית (תורת ההס' א') ע"פ קארנאפ עשויה מבחינה עקרונית לכלול גם את תורת ההס' הסטאטיסטית, הנוגעות לתופעות המוניות. כל הס' של הנחה נובעת מתוך צרכי ידיעותינו ה'לואגטיות'; התוצאות של מחקר סטאטיסטי, הקובעות את השכיחות החיטית של תופעות מסוימות, אינן אלא סוג מסויים של ידיעות כאלו, שהן לרואגטיות לגבי הנחותינו על השכיחות החיטית של אותן התופעות ונבדקו על השכיחות החיטית של תופעות אחרות הכרוכות בראשונות. אך סוג הידיעות, תהינה סטאטיסטיות או לא-סטאטיסטיות, אמפיריות או לוגיות (למשל: כשאנו מדיפים, קבועה של כספים קדומים, גירסה מסוימת מגרסה אחרת), אין בכוחו להשפיע על מהות ההס', שאנו — מתוך הסתמכותנו על ידיעותינו השונות — מייחסים להנחה הנוגעת בדבר.

נדמה, איפוא, שלמרות מאמציו של קארנאפ אין מבחינה עקרונית דרך לפשרה בין שתי האינטרפרטציות של מושג-היסוד של ההס' בעיית ההס' היא מטבעה בעיה לוגית ולא אמפירית. יאה העולם מסודר (או בלתי-מסודר) כפי שהיה — אי-הודאות, הקלה על כל ידיעותינו, מעמדת לפנינו את הבעיה, כיצד נוכל להתקרב לודאות. הנסיח למצוא דרך אמפירית מתרון לבעיה זו נתקל במחירי-בטח: כי בכל נסיון כזה מן הבהיר הוא להניח הנחת-יסוד לגבי הדרך שבה העולם הווג' — למשל, את הנחת ההתדרגות או 'אי-השתנות' של תהליכי העולם הגשמי —, והרי כל הנחה מעין זו פירושה: לקבוע מראש (a priori) נסיונו בעתיד, כלומר: להחמיר, כביכול, לטבע מראש את גילוייו. כל הנחה כזו שוללת, איפוא, את האופי הנסיוני של עצם המדע האמפירי.

השאלה, כיצד יש לנצל את ההתרחבות של נסיונו כדי להעלות את דרגת הסתברותן של הנחותינו, כדי להתקרב בדרך זו יותר ויותר לודאות, היא שאלת הגיון והשכל המדעי. להשיב על שאלה זו — זהו תפקידה של תורת-ההס' ותכליתה השימושית.

הסקירה על תולדות תורת-ההס' הכללית, מחשבת הידורות ותחיקה לא ידעה את מושג ההס'; אין מלה מצויה במקורות של הלשון העברית, שהוראתה תהלוך מושג זה, בימינו בלבד, מתוך צרכי המדע המודרני, וקבעה

אלפאלס — שרק במקרים שאין לנו כל סיבה או נימוק לבכר הפיתוח או הנחה מסוימת על-פני אחרת, רשאים אננו לקבוע, שדרגת הסתברותן שווה היא. אולם השימוש בעקרון של 'חוסר-ידיעה' עשוי להביא אותנו לידי הסתבכות בסתירות, וקארנאפ העטים, שהשימוש בעקרון זה, שהוא זו ליסודות ההגיוניים של תורות קינו וג'פריו, פוגע בעקיבותן של תורות אלו.

(3) לביטול הניגודים בין 'תורת-השכיחות' ובין 'התורה הלוגית' של ההס' וליישוב הקשיים של כל אחת מהן הוצעה התפיסה הנובעת של קארנאפ, שיש בה משום 'גיתוק הקשר הגורדי': שתי התורות נבנות הן למרות הניגוד שביניהן, שתוך קארנאפ, אלא שהן נדות בשני עניינים שונים בתכלית. קיימים שני מושגים-הס' שונים ונפרדים, ורק נחמת מקרה בלתי-מוצלח של שיימוש-הלשון ה'הס' מדעי ונוגים לסמן את שניהם במונח אחד — 'הסתברות'. בדין מדעי על בעיות ההס' מן ההכרח הוא להבחין הבחנה מדוייקת בין שני המושגים, שקארנאפ מכנה אותם — באין שתי מלים שונות ברשתה של הלשון — כהס' א' והס' ב', ה'ס' א' — הוראתה דרגת האמון הראציונאלי באמיתותה של הנחה; ה'ס' ב' — הוראתה השכיחות החיטית של תופעות בתוך סדרות של מאורעות מקריים, משמעותה של ה'ס' א' הולמת את ההס' של היפותזות ושל מקרים אינדיווידואליים; משהעותה של ה'ס' ב' הולמת את ההס' הסטאטיסטית של מאורעות המוניים, קיימת עירוביה גמורה בין שני מושגים אלה, שלפי שיטת קארנאפ אין ביניהם ולא כלום. ועירוביה זו לבד גרמה ליגורים ולחוסר-הבנה הדדיים בין שתי תורות-ההס': מצדדיה של 'תורת השכיחות', העוסקים בהס' ב' לבד, דוחים את 'התורה הלוגית' מתוך טענה, שהיא עוסקת בהס' סובייקטיבית — בלא להבחין, שתורה זו דנה במושג אחר לגמרי של ההס', שהיא ה'ס' א'; ואילו בעלי התורה הלוגית מתקשים מצידם את תורת-השכיחות בטענה, שאין היא מסוגלת להסביר את ההס' א' (של היפותזות, שאף תורת-השכיחות מושחתת עליהן) — בלא להבחין, שתורה זו עוסקת במושגים-הס' אחר, שהוא ה'ס' ב' לבד, הבחנה זו בין שני מושגים של ה'ס' מאפשרת לקארנאפ לחייב את היתרונות ואת ההשגים של שתי התורות, כל אחת בתחומה שלה.

תורת-השכיחות, שנושאה הוא ה'ס' ב', הצליחה להניח יסוד אמפירי מוצק לתורת-ההס' המתמאטית השימושית, שהשיבות מרובה נודעת לה בכל התחומים של החיים ושל המדע, הנוגעים לתופעות המוניות, לעומת זה מסוגלת התורה הלוגית, שנושאה הוא ה'ס' א', להסביר את ההס' של היפותזות ולבנות שיטת של לוגיקה אינדוקטיבית כיסוד למדעים הנסיוניים; וכבר השיגה התורה הלוגית השגים חשובים בתחומה שלה. תורת-ההס' הלוגית של ג'פריו היא תורה מפותחת ומפורטת בכיוון זה, וקארנאפ עצמו עוסק במחקרו בעיקר במה שהוא קורא ה'ס' א', מתוך שאיפה לתקן את הליקיים הפנימיים של תורת ג'פריו וחבריו ולבנות תורה מושלמת של הלוגיקה האינדוקטיבית, המושחתת על תורת-ההס' כללית.

אולם ספק הוא, אם ההבחנה של קארנאפ — בניגוד לשני מושגים של הלשונוה — בין שני מושגים-הס' הכרחית ומצדקת היא. קארנאפ עצמו מודה בדבר, שלמרות השוני היסודי בין שני מושגים-ההס', הרבה מן המקומות הכללים הנובעים

המלה „הסתברות“ כמות מקביל למונח האנגלי probability (מלאטינית probabilitas). אף צירוף המלים „קרוב לוודאי“, השגור בלשון דורנו, לא נוצר אלא בזמן החדש. בראש, שפנע המשגל הם זר הוא לילדות. יתכן, שסיבת הדבר נעוצה בעובדה, שהיהדות לא היה לה, במשך תקופה ארוכה, עניין בפיתוח המדע והמפירי והביחשובים של אינדוקציה בלתי-שלמה, שבה מתגלים חשיבותם ונחיצותם של מושג „הס“ ושל תורת „הס“. האמת, כפי יתדות הדתי היה נכסף אליה, אמת של התגלות היא, שאין וולתה לתוקף, אמנם, לפירוש ולמדרש של הכתוב דרושים כללי-הגיון, אך אלה — כגון המדעז שהתורה נדרשת בהן (ע"פ) — נחשבו ככללים של המחשבה הדוקטוריות, המביאים אף הם לידי ודאות גמורה.

מסקנת הפילוסופיה של היהדות, שהיא רובה ככולה פילוסופיה רציונאליסטית, מוצגות אף הן כפרי המחשבה הדוקטוריות, שוודאות גמורה עמה, לדיעה האמפירית אין ערך מצד עצמה; אין היא אלא הכנה להכרת האלוהים, ובחברה זו — כבכל הכרה דתית — לא ניתכנה דרגות ביניים בין אמת ובין שקר, ואולם הרמב"ם ש למד מן היוונים דרך להכרעה רציונאליית בין שתי דעות סותרות זו את זו, כשאין הוכחה אף לאחת מהן, הוא מבאר דרך זו (של חישוב „הס“) בפירוטות — בלינונו) ומשתמש בה לביסוס ההגנותו לעטנת אריסטו על קדמות-העולם (הרמב"ם, ב' כ"ב, כ"ג, כ"ה). הוא מתוקן בטענה של חידושי מעלה, אך לא „מפני הכתובים אשר באו בתורה בהיות העולם מחדש“. כשאין למצוא בטבע הוכחה אף לאחת משתי דעות, צריך האדם לבדוק את, הספיקות המתחייבות לכל אחת משתי הדעות הסותרות, ואמן המעט בהם הספיקות „קוח“, אך לא כמות הספיקות קובעת; והתקש בין הספיקות המתחייבות לדעת אחת ובין הספיקות המתחייבות לסתרה הכרעת המעט שבהם הספיקות, אין הבחינה ברוב מספר הספיקות... וידיעה שזויה הספק האחד גדול מאלף ספיקות אחרות; ולא יתאמת גם כן זה ההקש אלא למי ששני קצוות הסותר אצל „שוות“ (ז"א) שיצא מדעות בעלות „הס“ שווה — לפי לשונו והוראתו של אלפלאטו). הרמב"ם אף מכיר בסכנה של „הס“ הסובייקטיביות: „מי שיבחר אחת משני הדעות... לתעודת אחת מן התעודות, הוא יתעורר מראות הכנוניה, כי העניין המופתי“ (כלומר, שיש עליו הוכחה) „לא יוכל בעל התאווה שתחלוק עליו נפש, אמנם כיוצא באלו דעותינים“ (כלומר, עניינים שאין עליהם הוכחה) „אפשר לחלוק עליהם הרבה“, ואמנם האדם „הנוטה אל התאוות וההנאות או בוחר בהכנסה וקצף... הוא לעולם יחסא וכשל כשילך, כי יבקש דעות יתעוררו על מה שטבעו נוטה אליו“.

מסתבר, שלפילוסופיה היוונית — הרמב"ם מתמך על אלכסנדר מאפרודיסיאס (ע"פ) — כבר ידעים היו אחרים מן הכללים היסודיים של תורת-ההס' המדורגית, ואין חימה בדבר, שכללי-הגיון כאלה פתחו סביב תורת אריסטו. כי בתורה זו הקצה מקום חשוב למדעי-הטבע הנטינויים. אמנם תורת-ההגיון של אריסטו היא לוגיקה דוקטוריות שטוריה, אך עבודתו המדעית בתחום הביולוגיה, וביתוד בנטיקה, הוא מרמז על הסבר טטאטיסטי — למשל בנטינו להסביר את תכונות החילוף כצירופים של תכונות הוריות, בעניי אפלטון וקודמים לו היהת הודאות הגמורה

תנאי הכרחי למדע ראוי לשמו. אך הרעיון של הכרה „קרובה לוודאי“ היה ידוע גם להם: אופי זה יש לייחס, לדעתם, להכרה האמפירית; אך הכרה זו היא פחות-ערור, ששואה באה לנו ע"י החושים ומכאן רק לאמנות דעות (δόξα) ולא לדיעה ברורה וודאית (ἐπιστήμη). השקפה זו שאראה שלטת גם בפילוסופיה הנוצרית של האסכולה אקטיקנים ביבלב.

רק אצל הפילוסופים „האמפיריסטיים“ של הזמן החדש אנו מוצאים דיון מפורט על בעיות „הס“, לוק (ע"פ) — הראשון, שביקש לנתח את כחות השכל וההבנה של האדם לאל תלות בדעות מְטאפיסיות כלשהן — מקריש את כל הספר הרביעי של „המסה על שכל האדם“ (1690) לנושא „דעת והסתברות“ (Knowledge and Probability). תוצאת מחקרו היא, שלגבי הדברים הנשמעים (הכרה וחשניות) אין ביבלתנו להגיע לדיעות כוללות בעלות ודאות שאין לערער עליה. אמת גמורה, מבוססת על הוכחה, אין לתבוע מן המחקר האמפירי. ידיעה מאתמאטית, למשל, על תכונות-המשולש, ודאות גמורה עמה, ודאות היא אם קיים משולש (מתמאטי) בעולם הגשמי אם לא. הוא הדיון לגבי האמת בתחום הטראנסצנדנטי: לוק סבור, כהוגרי-הדעות של י"ב, שיש ביבלתו להוכיח בדרך דוקטוריות את מצאתו של האל. המחקר בעד לם הגשמי-החושני חשוב ומועיל לנו — אך לוק „חושש“, שאין ביבלתנו להפוך את אוסף ידיעותינו האמפיריות למדע, לוק, שלא היה מאתמאטיקן, לא ידע, שבזמן כבר התחילו פאסקאל, פרמה והויגנס עלטקוב בבעיות „הס“ שהתעוררו במשחקי-ימל (ר' למעלה, עמ' 910).

ליבניץ היה הראשון, שהכיר בערך המדעי הכללי של מושג „הס“, וטען, שבחן לנו מן חדש של לוגיקה מדויקת, שתעסק בדרגות-ההס' „מכיוון שאריסטו לא עסק בהן; „כי גם על „הס“ חלים חישוב והוכחה“. מפניכן גם „ידיעה של „הס“ (connaissance du vraisemblable), ולא רק „ידיעה הוסיאית (connaissance certaine); „אלאמלא כן, כמעט כל ידיעה היסטורית וחרבה ידיעות אחרות תבו טלנה, ליבניץ מקות להופעתו של „מאתמאטיקן מוכשר“, שיתן לנו את הלוגיקה החדשה של „הס“.

יעקב ברנולי (ע"פ), שעמו בא ליבניץ בכתובים, הקדיש חלק גדול של חייו לכתיבת חקירות הגדול של „ההס' (Ars conjectandi), שהודפס אחר מתו (1713). בספר זה אפשר לראות נטיון מלא אחר דרישתו של ליבניץ; וזו הספר המקיף הראשון על תורת-ההס', שבו הוטעמו החשיבות התועלת של תורה זו בתחומים מרובים של בעיות החברה והכלכלה המוסר.

דויד יום (ע"פ) לא ידע על המחקרים האתמאטיים של ברנולי וקדמיה, כשיצא (1740) להטיק מרעיונותיו של לוק מסקנות ספקניות קיצוניות. הוא שעירער על מושג „הס-בתיות כחסר כל משמעות מצדית-הגיונית: הודעה, שהמאז רעות בטבע קשורים זה בזה קשר-שבחכיה, אין לה הצדקה מבחינת השכל וההגיון; אין קשר כזה קיים אלא בתחום הלוגיקה הדוקטוריות, שבה אנו זנים בקשר בין „אדיאות“ בלבד, אך לא במציאות שטבעט. שום תהליך מחשבתי אינו יכול ללמדנו על קשר-שבחכיה בין „העובדות“, שעליהן אנו למדים באמצעות תחושתנו. „ההרגל“ בלבד הביא אותנו לדעת יום, לידי רעיון הסיבתיות טבע. ההרגל עשוי מבחינה פסיכולוגית להביאנו לאמונה (belief), אך אינו

עשוי לשמש יסוד להכרה מדעית. ברור ליום, שהמדע הניסויי מושגת על חוק-הסיבות; ההכרה בחוק זה כלבד מאפשרת לנו ללמוד מן הניסיון שבעבר על הניסיון שבעתיד. אולם דוקה למעבר זה מן, "הסיבה" ל"תולדה" אין למצוא הצדקה, לא בהגיון הִדְדוּקְטוֹי ולא בהכרה החושנית. ע"י ביקורת קטלנית זו של יום נשמט כל יסוד ראצינאלי מן המדעים הניסויניים.

כמה מהוגי-הדעות בטנידרו של יום ומן הפילוסופים שבאו אחריו ניסו — בלא הצלחה ניכרת — לסתור עקרונות את טענותיו הספקניות; אף קאנט לא הצליח לפתור את הבעיה של יום, אע"פ שדמנטינו בכיוון זה צמחה פילוסופיה חדשה, אך גם ממחנה אחר, מהוגי-הדעות והמתאמטקנים שעסקו בתורת-ההסת, יצאו עוררים על מסי קתניות של יום. הראשון, שביקש לסתור את הספקנות של יום על סמך תורת-ההסת, היה משה מנדלוסון (ע"ע). נכונה היא טענתו של יום, אומרי מנדלוסון, שאין בכוחו של הניסיון לספק לנו ידיעות, שיש עמהן ראות גמורה, אך אין משמעותה של עובדה זו, שאין ביכולתו ללמוד מן הניסיון ושאינו לבנות על לימוד זה מדע: שהרי קיימת תורת-ההסת המדעית, כגון היסוד של תורת ההיפוטוזות ונכונותן. תורת-ההסת מלמדת אותנו בדרך מדעית כיצד יש להעריך הסת; ע"י כך יש ביכולתנו לבחור ולהזיק באתן הידיעות האמפיריות, שההסת עליון מרובה היא, ועם התי-רחבתו של בניסיון, נתקרב יותר ויותר לודאות (evidence) מאתמטית. אע"פ שבגור לינו, שלא נשיג לעולם וראיתו (באמצעות הניסיון), וזה אפיו של המדע האמפירי, וזהו דרך התקדמותו, אין, איפוא, מקום לספקנות של יום. — כדאי להזכיר כאן את דברי לסינג (ע"ע), ידידו של מנדלוסון, שעדיפה לאדם השאיפה המתמדת אל האמת מה שגת האמת המוחלטת, שהיא אלהים בלבד.

לקרואה (ע"ע), בספרו על חשבון-ההסת (1816), מזכיר את מנדלוסון כראשון, שהשתמש בתורת-ההסת לגבי בעיית-הסיבותיות. גם לאקרואה דוחה את טענותיו של יום על סמך תורת-ההסת, ובצורה מאתמטית מפותחת ומושלמת יותר משעשה את דבר מנדלוסון. אף פואסון (ע"ע) מקדיש — בספרו המפורסם על ההסת (1837) — סעיף שלם לספקנות של יום, כדי לתרזה מתוך עקרונות של תורת-ההסת. לאקרואה ופואסון כבר התמכו על השיגוי הגדולים של פלס (ע"ע), שתרם את התרומה הגדולה ביותר לפתרון בעיות ההסת. בתורה אנאלטית של ההסת, שהיא הספר השיטתי "קלאסי", שמגמתו להקפא את כל תורת-ההסת, ובמאמר, "מסה פילוסופית על ההסת" לאפלאס מכיר, כלי-בנין לפניו. בחשיבות הפילוסופית והלוגית של מושג ההסת ומקבל הסיבה את הערך והא התרבות המעשית של תורת-ההסת, לגבי "שאלות-החיים החשובות ביותר, אשר עפ"ר אינו אמנם אלא בעיות ה"סת... הרי כמעט כל ידיעותינו הן פרובלמטיות". לאפלאס מטעים את השימוש המרובה של תורת-ההסת במדיעטיבוע ובענייני החברה — שימוש, שניתן להרחיבו נוספת — ואת הטיעו השגוב, שותרה זו כבר נתנה לנו בהדרכת מחשבותינו ובמניעת טעויות והזות מעמנו אף בעניינים שאינם ניתנים לחשבון. לאפלאס אומר, שאין ספק, כדאי יותר לעיין מתורת-ההסת ושיצוי היה להכליל אותה, ב"הינדק הממלכתי". דרישה אחרונה זו לא נגשמה עד היום. רגילים לייחס לאפלאס את ההגדרה הקלאסית של

ההסת, המובאת בתחילת שני ספריו; אך הגדרה זו כבר מצויה בפתיחת ספרו של דה מואור (ע"ע; 1738). לפי הגדרה זו, נגדרת ההסת ע"י יחס בין מספר האפשרויות של התופעה, שאת מידת-המעבר שלה מבקשים לקבוע, ובין המספר של כל המקרים האפשריים במסיבות הניתנות; על כך מוסיף לאפלאס את התנאי החשוב, שכל המקרים הללו אפשריים הם במידה שווה. בר, שאין זו הגדרה במובן המדוייק של המלה, כי הביטוי, "מקרים אפשריים במידה שווה" אינו מתכוון אלא למקרים, שיש להם ה"סת" שווה. לאפלאס מניח, שמספר עמותו של המושג, "הסת" שווה" מובנת כביטוי של, "חוסר-ידיעה לגבי כל נימוק או סיבה שמהם נופק יחס של איזו עדיפות שהיא לאפשרות אחת מתוך שאר האפשרויות" (עקרון האינדיפרנציה). לאפלאס אינו מציין אלא את דרך המדידה של ה"סת" (la mesure de la probabilité), אך אין ההגדרה הקלאסית זהה עם הגדרת ההסת כסיבותיות יחסית, ואין שום קשר היגיוני ביניהן. הגדרתו של לאפלאס אומרת, למשל, שמתוך ידיעותינו על מבנה של קוביה ועל הצורה המקרית של זריקתה מתברר קיומו של שש אפשרויות "שוות" של נפילתה, שהתופעה של מספר מסויים (כגון המספר, "שש") היא אחת מהן; מפניכן נקבעה ההסת (הופעת אותו מספר כֶּשֶׁ, וזהו קביעת ה"סת" מראש (a priori), כלומר קודם שזרקנו בפועל את הקוביה ורשמנו (a posteriori) את תוצאות-הניסיון. הגדרה זו אינה אומרת לנו, איפוא, ולא כלום על השיחות על הופעת המספר, "שש" במספר מרובה של זריקות, אין יסוד לטענה, שהמקרים, שדגלו בהגדרה הקלאסית, נתכוונו, ביסודו של דבר, להגדרה ע"י השיחות.

האינטרפרטציה, "הקלאסית" נתקבלה ע"י רוב החוקרים במאה ה-19, כגון דה מורגן (ע"ע), ג'וזונ (ע"ע) וברדלי (ע"ע), שהמשיכו בפיתוחה של התורה הלוגית של ההסת ככיוון שהותוו ע"י ליבניץ ומנדלוסון. מאסכולה זו צמחו המחקרים של קינג וג'פרין, חסדי התורה הלוגית בדרך-האחרון. אמנם שניהם דוחים — או מבקשים לתקן — את ההגדרה הקלאסית של דה מואור-לאפלאס.

תורת-השיחות של ההסת נוצרה רק במחצת השניה של המאה ה-19 ע"י הלוגיקן האנגלי ה"ן (ע"ע), אע"פ שרמיים להגדרת ההסת ע"י השיחות היחסית כבר נמצאים אצל אליס (Ellis, 1842) וקורנו (ע"ע, 1843). הן מתח ביקורת הריפה על תורת-הלאפלאס, אע"פ שלא יכול היה להכחיש את ההשגים המתמטטיים הגדולים של לאפלאס ואסכולתו ואת העובדה, שאפשר לבנות תורת-הסת בלא להניח את מושג השיחות ביסודה.

דעותיו של ה"ן נתקלו בהתנגדות הנמרצת של ג'וזונ, ברדלי ואחרים, ותורתו לא נתקבלה עד שנתו לה ר. פון מייןס (ע"ע) ב-1928 את צורתה המדעית המודרנית. צורתה זו נתקבלה תורת-השיחות על-ידי חוקרים מרובים בזמננו — אפשר, בעיקר מפני שראתה מתאמת לזרם של הפוזיטיביזם הקיצוני בפילוסופיה ובמדעי-הטבע. שהגיע בשנות 30 של המאה הנכבית לשיאו, המאבק בין תורת-השיחות ובין התורה הלוגית של ההסת עדיין לא נגמר.

רעינו של מנדלוסון — לסתור את ספקנותו של יום לגבי הסיבותיות ע"י העקרונות של תורת-ההסת — מצא בזמננו חיזוק ואישור, שלא מנדלוסון ולא יום ציפו להם. ההתפתחות הפנימית של הפיסיקה המודרנית הביאה חוקרים

החיים לתנאי החיים. לאמיתו של דבר, קיים הבדל עקרוני בין שממנה של ההסתברות, המשתנת על כפייתים פסיכולוגיים, ובין המשעות של ההסתברות שבהן פועל גורם פסיכי, ואין מושג התאמה הולם את ההסתברות אלא במקרה השני בלבד. מניסוחו הסובייקטיבי מפורש לת החינוך ופן ההסתברות הביסטוריה מכיר האדם את השפעת הסביבה התנאים על דמותו האישית: כאן מופיעה התנאי החיים בגורם ההמצב — המצב, החיים כגורם הסביב — המצב. מכאן הנטייה לראות גם בחיאים הקיים בבילוגיה בתבונה של החי ובין תנאי חייו תולדה של עיצוב הראשון ע"י האורגניזם. ראייה זו מתעלמת מן האופי הנזמיה של החיים, שהסתגלותם לתנאים המתחלפים מתבטאת — באופן פאראדוקסאלי — ביצירת מנגנונים שמאפשרים את התאמה.

שתי הפיתות של בעיית היחס שבין חיים ובין תנאי החיים מצאו את ביטוייהן הקלאסיות בניסוחים של שני הוגי-דעות של המאה ה-19. לפי הרברט ספנסר (ע"פ), אבי התפיסה האולטימטיבית האוניברסאלית, משקפים החיים את המציאות המקפת אותם: החיים הם, התאמה מתמדת של היחסים הפנימיים ליחסים החיצוניים" (the continuous adjustment of internal relations to external relations). לפי קלוד לורן (ע"פ), אבי הפיסיולוגיה החדשה, ייחודם של החיים הוא ביצירת עולם — במובן של מציאות פסיכולוגית — לעצמם. שרק במסגרתו הם מסוגלים לתקיים, ובהנחה של עולם זה נגד השפעות הסביבה: "היציבות של הסביבה הפנימית היא התנאי לקיומם של החיים החפשיים" (la fixation du milieu interieur est la condition de la vie libre). התפתחותה של הביולוגיה במאות השנים האחרונות, על הפיסיולוגיה הניסויית מזה ושל מכאניקה-התפתחות (האמברולוגיה הניסויית) מזה, מאמתת את התפיסה של קלוד לורן.

מאותה של ההסתברות היא במה שכתובנו על שינויים בעולמו החיצון מפעיל האורגניזם מנגנונים, שמבטלים את השפעתם של שינויים אלה ומניחים את עולמו הפנימי בעינו. רוב בעיה המורכבים ניכר, שעם התפתחותם — האונטו-גנטי והפילוגנטי כאחת — מתרבים וגוברים אמצעי-ההגנה נגד השפעתם של גורמי-החיצון, וכך הולכת וגדלה ורדת של עולמם הפנימי לעולמם החיצון: האורגניזם חי בעולם למד ולא בעולם של תנאים-הסביבה. עובדה זו מתגלית ביחסיה-גומלים שבין האורגניזם וסביבתו, הן מבחינה מאקרואלית והן מבחינה פונקציונלית.

ההרכב הכימי של אורגניזם יעילא אינו תלוי בסביבה של המזון המסופק לו, ממנו נבנה חומר רקמתי; ההרכב זה נקבע אך ורק ע"י גורמים אמפאטיים של האורגניזם להסדר חילוף-החמרים בקרבם. אין האנאליה הכימית יכולה להבחין בין חומר גופו של אסקימו, שניזון על בשר הדיג, ובין חומר גופו של סימא, שניזון על אורז; הכמות של סוכר-הדם באדם נורמאלי אחת היא — מבחינה איכותית וכמותית כאחת — בין שהאדם מרבה באכילת-סוכר בין שהוא מניעט בה, וכן שהאדם מחליף סוכר בסוכר (כגון האם המקבלת במונה עמילן וסוכר-קנה, בעוד שניזוקה מקבל במונה סוכר-חלב) או אף נמנע מאכילת סוכר. עובדת זו קיים ועומד הבדל כימי בין בשר-פושט, בין בשר-פושט, לששני בע"ח אלה ניוונים מאותו מספוא. טמפראטורת-הגוף

מובנים למחיקת מונח ה"סיביות" מספרי הפיסיקה. יותר ויותר מתברר הדבר, שאין להוכיח את אמיתותה של ההיפוטזה של קשר סיבתי אוניוורסאלי בין המאורעות בטבע. כמו שאין אפשרות לסתרה (ע"פ קונטים), אך מתוך התגליות של הפיסיקה החדשה התברר גמכו, שאין המדע זקוק להיפוטזה זו — ובמדע אין להחזיק בהיפוטזה רק מפני שהוא אדם לא הצליח לסתור אותה. צדק, איפוא, יום — ובמונח עמוק יותר מלשלה על אותו. כששלל ממושג הסיביות את ערכו המדעי; אלא שיום טעה בהנחתו, שחוק הסיביות הוא החוקית היחידה, שעליה אפשר להשתית את המדע הסיבתי: חוקית-ה' באה להחליף את חוקית הסיביות בכל תחומי הפיסיקה של האטום ותיאוריית הקוואנטים של קרינת-האנרגיה. מאחר שכל המתרחש בעולם הגשמי הוא בכלבית-הילופיאנרגיה הדיים בין קרינה ובין אטומים, וכל התופעות באקורוסקופים, שאנו תופסים כח"ש, הן תוצאות הפעילות של אטומים וקוואנטים במספר עצום — לובשת חוקית-ה' בתופעות המוניות אלו צורה, שממנה נראה כאילו קיים סיבתי ביניהן. מהפכה זו, שבאה בתפיסת החוקיות של מאורעות הטבע, מבלטת הבלטה יתרה את הסיביות העיונית והמעשית של תורת-ה' ממעמד של שפחה לתאווה-המעשיות של איילום-ביטנים מן המאה ה-17, שבילו את זמנם במשחקי-מלך, תעלמה תורת-ה' לדרגת גמולה. בהא-הידיעה של המדע הסיבתי, תורת-ה' היא הלוגיקה השלטת בעולם הזה; היא מציגת את כוחו האמיתי של שכל-האדם להכיר את הטבע ושלוש בו; והיא המדריך הנאמן של האדם בחיים. יעש אינדוקציה; דטרמיניזם; הגיון; סב-תיות; סטטיסטיקה; קונטים.

רמב"ם, מ"ג, ח"ב, כ"ב, כ"ג, כ"ד, כ"ה, פורדנברג, הסתברות ואנדוקציה לאור הפיסיקה החדשה (עין, ד), תשי"ד; Moses Mendelssohn, Über d. Wahrscheinlichkeit, 1775; id., Morgenstunden, 1785; P. S. de Laplace, Essai philosophique sur les probabilités, 1814; S. F. Lacroix, Traité élémentaire du calcul des probabilités, 1816; S. Poisson, Recherche sur les probabilités, 1837; A. De Morgan, Formal Logic, 1847; I. Venn, Logic of Chance, 1866; W. St. Jevons, The Principles of Science, 1874; F. H. Bradley, Principles of Logic, I, 1883; Th. C. Masaryk, David Hume's Skepticism u. d. Wahrscheinlichkeitsrechnung, 1884; J. M. Keynes, A Treatise on Probability, 1921; E. Borel, Le hasard, 1914; id., Les probabilités et la vie, 1943; E. Nagel, Principles of the Theory of Probability, 1945; H. Jeffreys, The Theory of Probability, 1948; H. Reichenbach, The Theory of Probability, 1949; R. Carnap, Logical Foundations of Probability, 1950; M. Boll, Les certitudes du hasard, 1951; R. M. Thrall - C. M. Coombs - R. L. Davis (eds.), Decision Processes, 1954; J. Cohen - C. E. Hansel, Risk and Gambling: The Study of Subjective Probability, 1956; W. Feller, An Introduction to Probability Theory and its Applications, 1957; J. Cohen, Subjective Probability (Amer. Sci. 197, No. 5), 1957; id., The Measurement of Uncertainty (Discovery, X), 1958; G. S. Brown, Probability and Scientific Inference, 1958.

ג.

הסתגלות

(adaptation, adjustment), בבילוגיה, בפסיכו-לוגיה ובסוציולוגיה — מונח, שמציין את נטייתם ואת קשרם של אורגניזם חי ושל מערכת-החיים כולה לשנות את אפקים ואת פעילותם כתגובה על שינויים בסביבתם. הס' כתופעה ביולוגית. המונח הס' לתנאי-הסביבה מקובל במדעים העוסקים בכל גילויי-החיים, ובכללם במציאות האנושית, פחות ברמה הביולוגית וסיום ברמה החברתית, ובדרך כלל רווח ויהיו עם מושג התאמת

מתנאי-חייםם אינם באים מהתאמה שאורגניזמים אלה הת-
אימו את עצמם לסביבתם. אלא מן העובדה, שהם תואמים
אותה סביבה. הגנטיקה החדשה והאמבריוולוגיה הניסויית
אינם מגלים שום מכאניזם, שמאפשר להם תורשתית
לתנאים משתנים במובן של עיצוב גורמים תורשתיים ע"י
גורמי-הסביבה. על כן המימצאים של חקר המכאניזמים
של התפתחות-העובר רואה שפָּדוּר (ע"פ) את סימנם
המובחן של התליכריהיים באי-ספציפותם לגורמי-חיי: הסי-
תגלותו של האורגניזם המתפתח לסביבתו אינה תולדה
מעיצוב „המערכת המגריכה“ (Reaktionssystem) על-ידי
„המערכת הפועלת“ (Aktionssystem), אלא בעיקר פועלתה
של „המערכת המניבה“ עצמה.

ע"פ אורגניזם: ביולוגיה; גנטיקה; דרוי-
ניזם; התפתחות; חיים; תרשה.

י. ל.

ההס' כתופעה נפשית וחברתית, מאחר שסיפוק
צרכיו הפיסיולוגיים החיוניים של האדם מצריך פעילות-
גומלים בינו ובין יחידים אחרים. וכן פעילות-גומלים בין
קבוצות של בני-אדם. כוללת ההס' לסביבה הסתגלות
תכרותית.

כמו בכל האורגניזמים המורכבים, כך הולכים ומשתנים
אף באדם דפרסי-הס' בתהליך-התפתחות מתמיד. ברוב
בעלי-החיים הולכות ומתרבות, בז בדב עם התפתחותם,
צורות-ההגנה האפשריות. ממה זו של דיפרנציצייה גדלה
והולכת כבר היא ניכרת בתקופת גידולו של העובר, והיא
נמשכת בכל שלבי-חיים עד גיל מסוים. מ ע ב ר לגיל זה
מתעטטות אפשרויות-ההגנה יותר ויותר — מה שמקשה
את הסתגלותו של האורגניזם לסביבה, שהוא חי בה. סיבת
הקושי נעוצה בגורמים כגון כוח גופני, החשוב בסביבת
מסיימת, או התמעטות יפיו של המראה החיצוני, החשוב
בסביבות אחרות.

אע"פ שקיימת מידה מרובה של המשכיות בין התפתחות
שקדים הלידה ובין זו שלאחריה. מצריכה הלידה עצמה
כמה תהליכי-חיים חדשים, תינוק צריך לעבור מצב של
תלות במגננון הביולוגי של האם — בכל הנוגע להגנה,
הפרשת המיני-פסולת וזיזית חום-הגוף — למצב שבו הוא
תלוי אך ורק ב"חל" הפיסיולוגי שלו. אמנם הילד מסיף
להיות תלוי באמו בכל הנוגע לסיפוק צרכיו, אך שוב אין זו
תלות ביולוגית בלבד, אלא תלות, שאפשר לנתות בי-
סוציאליית. משעת-הלידה ואילך צריך הילד להסתגל לסביבתו
החברתית. עליו להתאים את התנהגותו הנובעת מן הצורך
במזון לדרכי ההנקה או ההאכלה של אמו.

גם התנהגותו של האם ביחס לילד (למשל: אופן
ההזנה — ע"י הנקה או שימוש בבקבוק; מידת סבלנותה
בשעת ההאכלה וכד') מקורה בנטייתו האישי ובכוחות
החברתיים הפועלים בתוך התברה שלה. כוחות אלה יחייבו
את הילד הגדל להס' גם בתחומים אחרים. הילד יירדש
לא רק לאוכל שלוש ארוחות ביום בזמנים קבועים, אלא
אף להגביל את עשיית צרכיו לזמן ולמקום המקובלים
בתברה. שהוא חי בה. ולרסן את ההס' זו לדרכי-פעילות או
בתנאיתו לתקופת ששחיים שונים. ההס' זו לדרכי-פעילות או
דרכי-חשיבה מקובלות על התברה — הס' שמתחלת בגיל-
הילדות — נקראת סוציאליזציה. זו כוללת את ההס'
למשפחה, לבית-הספר וכיו"ב, אחד מצדדיה של הס' זו

של האדם, היונקים והציפורים אינה מותנית בטמפרטורה
של הסביבה בתחומי תגודותיה הסביבית הקיצוניות: כנגד
קליטת-חום פאסיבית מן החוץ וייצור-חום בתוך הגוף מופעל
מגננון של פליטת-חום אקטיבית, וכנגד פליטת-חום פאסי-
בית מופעל מגננון אקטיבי של שמירה על חום-הגוף או של
הגברת ייצור-החום, ושיעורי ההסכה וההוצאה של החום
מתאזנים הודות לפונקציה של מכאניזם הזיזית של חום-
הגוף. כיוצא בזה אין הלהץ האוטומטי, ריכוז המלחים השונים
הpH של נוזלי-הדם בבצ"ח עילאים תלויים בכמיות של
המים והמלחים במזון ובחומציות או בבסיסיות של מזון זה
(ע"פ דם, עמ' 2.696/701). נמצא, שלמעשה אין תאי גופו של
האדם חיים בתוך העולם המקיף את הגוף, על כל החליפות
התמורות המתמידות המתרחשות בעולם זה, אלא בעולמם
ה"מרט" — הים — שם יוצרו והם מקיפים אותו על
תכונותיו הסגוליות והקבועות (ע"פ הוואטסון). יתר על
כן: אין התאים, הרקמות והאיברים יכולים לחיות חיים
קיינים אלא במסגרת עולמם המיוחד הזה, וכל שינוי שבא
בעולם זה — מהמת והתברות ההשפעה של גורמי-חיי-
והיגור והתגודות של האורגניזם — פוגם בתקינות פצי-
ליות, ז"א בבריאות הגוף ובשלמותו.

נמצאו למדים, שהאורגניזם מסוג ל לחילופי התנאים
בסביבתו ע"י שינויים במכאניזם הפעולה של מגננונים,
שמנועים מוליכונים אלה השפעה על עולמו הפנימי של
האורגניזם ושוברים על אי-התאמתו לתנאי-הסביבה.
ברור הדבר, שיש גבול ליכולת העמידה של הגוף בפני
גורמי-הסביבה: מגננון הזיזית של חום-הגוף לא יוכל,
למשל, למנוע את עליית הטמפרטורה בגוף חי, שהושם
למקד, אך כל התהליך ההיסטורי של האוולוציה של
החיים אינו אלא תהליך של הרחבת התחומים של אי-תלותו;
של עולמו הפנימי של האורגניזם החי בגורמי-סביבתו;
לשון אחרת: לא יתאמתו לאי-התאמתו, שהולכת וגדלה,
כך הס' של הגוף לשינוי תנאי-הסביבה במובן של התאמת
ה"חיים הפנימיים" ל"חיים החיצוניים" המתחלפים היא
בגדר מחלה: תלותו של סוכריהדם בכמות של הסוכר הנק-
לט במזון היא סימן לסכרת; תלות הטמפרטורה של הגוף
בייצור החום בקרבו — סימן לקווי במרכז העצבי של
זיזית-החום, כגון מחלות זיהומיות מרובות; תלותו של
ריכוז המלחים בדם בכמות המלחים שבמזון — סימן למחלת-
כליות, והוא הדיו בהס' אחרות ממין זה. ההס' האידיאלית
במובן של התאמה גמורה בין הגוף לבין סביבתו אינה
אלא המרות.

מושג החס' תופס מקום מרכזי בכל תורות האוולוציה
מבחינת ראייתה והערכתה של החס' כגורם במכאניזם
ההתפתחות (ע"פ). נוסחתו של ספנסר ("למעלה) היא
ביטוי להשקפת לאטריקיסטית, שהיו כלולות גם בדארווין-
ניזם המקורי. אך תורת הברור הסביעי הדאריוויניסטי
סית אינה מרתכת בהס'. של החיים לתנאים במובן של
התאמת עצמם לחילופי-התנאים. אלא רואה את גורם החס'
מבחינת תפקידו השליטי: הכחזת צורות-חיים מסוג-
לוח פחות מברותי הן לעמדת במזון של תנאי-חיים
מסיימים. חילופי צורות-החיים כסביבות שונות ובתקופות
שונות — חיים בימי הביניים; חיים באילנות או על
פני הקרקע; חיים באקלימים שונים וכד' — והתיאום המפליא
שבין תכונות האורגניזמים החיים ובין הצרכים הנובעים

לדעתו של יוגננד פרויד (ע"פ). וכן לדעתם של רוב הפסיכולוגים בזמננו, מהות תגובותיו של האדם החרדה את בעיית-ההס' העיקרית שלו. האוהיה הפסיכואנליטית מטעמת את חשיבותו של הקונפליקט. המתעורר בהכרח בין הדחפים הביולוגיים, והאינסטינקטיוויים" ובין ההגבלות ההכרחיות, שנקבעו ע"י החברה, בכל הנוגע לסיפוקם של דחפים אלה. מקורם של הקונפליקטים הללו הוא, לפי פרויד, בחוויות-ילדות קדומות. בין אלו יש לציין את הטרומה — כלומר, חוויה אַמֶּזִינְאֵלִית שלילית חזקה וחרפה ביותר. יש להטעים שקונפליקטים מעוררי-חרדה אלה מופיעים בעיקר ברמה של הבלתי-מודע (ע"פ פסיכואנליזה; תודעה), בני-אדם שונים פועלים נגד פרוטראציה וקונפליקט בדרכים שונות ומורכבות ביותר. דרכיהם' אחדות תוארו ע"י פרויד וכונה על-ידיו בשם מנגנוני-הגנה, משום שהם מגינים על האדם מפני חרדה יתרה. אלה הם נטיעות של הס' באמצעות צורות שונות של הטעיה עצמית. שכוללות את הכחשת מציאותם של הדחפים (או הגורמים) המעוררים חרדה או את הסוואתם או התעלמות מהם.

הראציונאליזאציה, למשל, היא בעיקרה מתן סיבות הגיוניות או הירוצים מתקבלים על הדעת למה שהאדם עושה באופן אימפולסיווי. בדרך זו מוגנת שלנתו הנפשית של האדם מפני דחפים, לפעמים קרובות, בלתי-מודעים ושיסיפוקם אינו עשוי לזכות להסכמתו ולהסכמתה של החברה. כדי להימנע מהכרח בתכונה בלתי-רדיוע של עצמו משתמש האדם לפעמים במנגנון-הגנה אחר, ההשלכה (פרויקציה): הוא מייחס תכונה זו — לפעמים בצורה מוגזמת — לבני-אדם אחרים.

כמרכן אפשר למנוע חרדה ע"י שאנו מסגלים לעצמנו תכונות רצויות של אחרים באמצעות תהליך של הזדהות; קבלת תכונות, עמדות, הרגלים וכד' של אחרים עלולה לפעול בכיוון של הרשית המתחזקת. תהליך זה של הס' מתחיל בגיל מוקדם בתחילת חילוקי מרובה בסוציאליזאציה של הילד. מן הראוי לציין, שההזדהות אינה רק חיקוי ההתנהגות החיצונית של אחרים, אלא היא כוללת גם-התפתחות בחוויותיהם, מחשבותיהם והרגשותיהם.

על מניע חזק, שאין הוליווי וזכים להסכמתה של החברה, מגיבים לפעמים בעזרת מנגנון-הגנה הנקרא, "הגנה נגדית" (באנג' reaction formation) — כלומר, תוננים כסרו לעמדה (או השקפה) מנוגדת לחשבתם. כך, למשל, מציינים, לפעמים קרובות פועמים בלבותיהם של הפועלים לתיקון-החברה אותם היצרים דוקא, שבחס הם נלחמים בקנאות מרובה.

במנגנוני-הגנה אחרים אפשר לראות צורות שונות של תמורה (substitution): (1) ע"י תהליך הס' (באנג' displacement) מחליפים את האובייקט, שאילו מכוונת תגובה מסוימת; כך, למשל, מבטא פקיד, שקיבל גישה מצד הממונה עליו, את נטייתו להגיש בתקפנות כלפי הממונה, ביחס תקפני כלפי פקיד נמוך ממנו או, אפשר, כלפי אשתו. (2) קומפנסאציה: פירושה נסיון לקבל תהליך לאי-

הצלחה בשטח אחד ע"י הצלחה בשטח אחר. ילד, שאינו מצליח בספורט, עולד להתרכז יותר בלימודים ולנוות להצלחה בדרך זו. לפעמים מתבטאת הקומפנסאציה בסיון להצלחה בתחום דומה (אף קרוב) לזה שנתגלתה בו חולשה, או אף באותו התחום עצמו. הדוגמה מפורסמת לקומפנסאציה מן המין האחרון היא זו של דמוסטנס (ע"פ), שמצא פיצוי על לקוייה-הדיבור, שממנו סבל מילדותו, ע"י מה שנעשה

היא למידת תגובות מיוחדות לצרכים פסיכולוגיים ראשוניים. כך, למשל, אוכלים בסכין ובמזל בתחומי התרבות המערבית, בעוד שאצל הערבים גישלת המנה מתוך קעה שמוחתה ביד הימנית בלבד, ואילו גילי באלי פורש לאת מן הפיתוח. מפנה את גבו לנזכרים ואוכל את מנתו בשקט. אלו הן דרכים שונות של סיפוק הצורך במזון, המשותף לכל בני-האדם. וכל אחת מהן יש בה משום הס' לסביבה התרבותית.

נוסף על כך מצרכת ההס' לסביבה החברתית רכישה של דחפים (או מניעים) ששניים (ע"פ מטינציה). דחפים נלמדים אלה, שמפתחיהם מתוך למידה במסגרת תרבותית נהוגה. מהווים גורמים בהתנהגותו של האדם. דחף כזה הוא, למשל, הצורך ביחס של כבוד מצד הזולת או בחיבתו. יש להטעים, שאע"פ שדחפים אלה נקראים ששניים ונלמדים, עלולים הם לפעמים להתחזק עד כדי כך, שהם מתגברים על צרכים פסיכולוגיים פרימיטיויים יותר. הבעיות הראשיות של ההס' בחברה המודרנית קשורות בצרכים חברתיים אלה.

במקרים הרבה מסופק הדחף במישרים ובדרך פשוטה. אך יש שתהליך ההס' כרוך בפרוסטרציה (ע"פ) ובקונפליקט (ע"פ). כשנמצא מן האורגניזם סיפוק הדחף, מדברים על פרוטראציה. זו יכולה להיגרם ע"י מכשולים חיצוניים, חסרון כסביבה, התנגדות של בני-אדם אחרים, חסרון באדם עצמו או פרוטראציה. התוצאה הבלוטת והרגילה ביותר של פרוטראציה היא שינוי בהתנהגות. אם נמנעת מאדם הלשגת מטרתו בדרך מסוימת, הוא מנסה להשיגה בדרכים אחרות עד שהוא בא על סיפוקו. אם אין התנאים מאפשרים את השגת המטרה כל עיקר, עלולה ההס' לבוא בדרך של קבלת תחליף או פשרה הנותנים, לכל הפחות, סיפוק חלקי. אך בתנאים מסוימים מביאה פרוטראציה לירי תגובות, שהן פחות קרובות למטרה המקורית, כגון: תקפנות. על תגובות מסוג זה נמנות, למשל, גם התנהגות שטארטסיפית (כלומר, נטייה להתנהגות עיוורת, קבועה וחוזרת על עצמה). אפאתיה או אדישות, ורגרסיה (נסיגה) לצורות-התנהגות פרימיטיווייות יותר. ברור, שבדרכים אלו אין המטרה מושגת.

עפ"י אן הפרוטראציה אלא תוצאה של קונפליקט (סכסוך). כששני מניעים (או יותר) מתעוררים בעת ובעונה אחת, בא על עיכוב בתהליך ההס' לדוגמה: אשה צעירה, שמתאהבת בבוב שנוי, סובלת מאיסיפוק של תביעות-האהבה שלה. לא מפני שהגבר אינו מוכן להשיב לה אהבה אלא מחמת קונפליקט המתעורר בה עם הנטייה, המוטבעת בה היטב, לזכות בהערכתה החיובית של החברה ולהתאים את עצמה להשקפותיה המקובלות. במקרה הנידון צריכה ההס' לתווך בין דחף חזיני כלפי מטרה מסוימת ודחף שלילי, שמרחיק אותה מאותה מטרה עצמה. יתכן גם קוץ-פליקט בין שני דחפים שליליים, שמניעים את האדם להתרחק מאובייקטים מסוימים, כגון כשהוא נמצא, בין הפטיש והסדן.

התוצאה העיקרית של קונפליקט היא תגובה אַמֶּזִינְאֵלית לית חזקה, שנקראת חרדה (ע"פ פחד) — כלומר, דאגה לתמיד. קונפליקט יש משום איום של סכנה בלתי-רדיוע בעתיד, ולא של סכנה מיידיית דוקא. לגבי האדם הנתון כקוץ-פליקט חריף, המניע החזק ביותר הוא האדם להקל חרדה זו, ומניע זה שולט בו כל-כך, שהוא מוכן לדכא לשמו מניעים אחרים. שהם מכוננים לסיפוקם של צרכים חיוביים.

נואם בעל שם (3). גם הסובלימאציה היא תהליך של תמורה; היא נותנת ביטוי למניעים, שאינם מקובלים על החברה, בדרכים מקובלות על החברה. כך, למשל, עלולה פרוטסראציה של מניעים־מין להביא לידי סובלימאציה של מניע זה במכתב־אהבה או ביצירה אמנותית. יש סבורים, שמתוך כך מכוונת האנרגיה של הדחף המקורי לאפיק אחר, מקובל על החברה.

לפעמים קרובות און האדם מניח לדחפים ומואיונים בלתי־רצויים ("מסוכנים") לחדור לתוך התודעה שלו — הוא "מדחיק" אותם. פרויד ובנו אנה פרויד (המחברת של ספר־יסוד על מנגנוני־ההגנה) ציינו, שהדחקה (repression) היא היסודי שבכל מנגנוני־ההגנה. פסיכולוגים אחרים הראו, שגם ההס' מסתייעת לפעמים קרובות בהדחקה.

בעוד שרובם של הפסיכולוגים המודרניים קיבל את עיקרי דעותיו של פרויד בנוגע לחודה ומנגנוני־ההגנה, הם תדלו אחדים מהם לתרגם את התאוריות שלו ללשון של מושגים ניתנים לאימות ע"י ניסוי. פסיכולוגים אלה שואפים לשכלל את תורתו של פרויד מפני שכמה מעקרונותיה אינם עולים בקנה אחד עם גישה מדעית בילוגית להתנהגות של האדם. לדעתם, מִקָּחַת תורה זו את קיומם של "כוחות" נפשיים מיוחדים, ש"מדחיקים" הכנים מסויימים של התודעה ("ע"ע) לתוך ה"בלתי־מודע" ומונעים מהם את האפשרות לחזור אליה; עט זה נתפסים הכנים אלה, לפי תורתו של פרויד, כישירות נפרדות, בעלות "כוחות" משלהן, ה"שואפות" לחזור אל התודעה. פסיכולוגים אלה מודים בקיומן של התופעות, שתוארו ע"י פרויד, אלא שהם מקשרים את המושג הדחקה במושג עכבה (inhibition), שהוא בעל חשיבות מרובה, לדעתם. בתהליך הרגיל של הלמידה ("ע"ע), בדרך זו שוב אין צורך להניח את קיומם של "כוחות" נפשיים מיוחדים. לעומת זה מייחסים הפסיכולוגים בזמננו

חשיבות מרובה למוטיואציה הבלתי־מודעת בתהליך ההס'. מאז ומתמיד נמצאו יחידים מרובים, שלא הגיעו לידי ההס' מנות את הדעת. גישתה של החברה לבעיה זו נשתנתה במדוצת־הזמן. במאה 19 שלטה הגישה המוראליסטית, שראתה באדם, שלא הצליח בהסתגלותו, מעמסה על החברה ואיום עליה. בצורות הגרועות יותר של התנהגות, שנזכרת מהס' לקויה, ראו התנהגות רעה ובלתי־מוסרית; בזמנים קדומים יותר חיו סבורים, שהתנהגות רעה זו מקורה בתת־ערבותם של כוחות על־טבעיים (כגון השטן) בחייו של האדם.

שתי הגישות החדישות להס' לקויה מבקשות למצוא לה הסברים פסיכולוגיים או פסיכולוגיים. לדעת רבים מן הערסקים בבעיה זו, קיים רצף אחד מן הנורמאליות עד הנורוֹח ("ע"ע) הפונקציונאלית. שאינה, לדעתם, אלא מקרה קיצוני של ההס' לקויה. הנחתם היסודית היא, שבסימפטומים של המפרעות אלו יש לראות את הצורות הקיצוניות של אותם המנגנונים הפועלים בהס' נורמאלית. בעלי האוריינטאציה הפסיכואנאליתית מנסים להסביר תופעות של ליקויי־הס' מתוך קישורן לבעיות התפתחות מיוחדות ("ע"ע פסיכואנאליות). ויש רואים בהס', כמצולחת חלקיקה, תוצאה של תהליך־למידה. אך מומחים אחרים חולקים על גישה זו. ביחוד במה כותי, ולא מצידן הכמותי בלבד, מן ההתנהגות הנורמאלית — דבר, שמעיד, לדבריהם, על השפעה של גורמים גנטיים או ביוכימיים.

Anna Freud, *The Ego and Mechanisms of Defence*, 1954; L. F. Shaffer and J. S. Shoben, *The Psychology of Adjustment*, 1956; Robert W. White, *The Abnormal Personality*, 1956; K. Young, *Personality and Problems of Adjustment*, 1947.

ק. פ.

סוף הברך הארבעה עשר

